

HP Photosmart 330 series Instrukcja obs³ugi

Polski





www.hp.com/support

Support for the following countries/regions is available at www.hp.com/support: Austria, Belgium, Central America & The Caribbean, Denmark, Spain, France, Germany, Ireland, Italy, Luxembourg, Netherlands, Norway, Portugal, Finland, Sweden, Switzerland, and the United Kingdom.

61 56 45 43	الجزائر
Argentina (Buenos Aires)	54-11-4708-1600
Argentina	0-800-555-5000
Australia	1300 721 147
Australia (out-of-warranty)	1902 910 910
800 171	البحرين
Brasil (Sao Paulo)	55-11-4004-7751
Brasil	0-800-709-7751
Canada (Mississauga Area)	(905) 206-4663
Canada	1-(800)-474-6836
Chile	800-360-999
中国	021-3881-4518 800-810-3888
Colombia (Bogota)	571-606-9191
Colombia	01-8000-51-4746-8368
Costa Rica	0-800-011-1046
Česká republika	261 307 310
Ecuador (Andinatel)	1-999-119 ☎ 800-711-2884
Ecuador (PacifiTel)	1-800-225-528 ☎ 800-711-2884
2 532 5222	مصر
El Salvador	800-6160
Ελλάδα (από το εξωτερικό)	+ 30 210 6073603
Ελλάδα (εντός Ελλάδας)	801 11 22 55 47
Ελλάδα (από Κύπρο)	800 9 2649
Guatemala	1-800-711-2884
香港特別行政區	2802 4098
Magyarország	1 382 1111
India	1 600 44 7737
Indonesia	+62 (21) 350 3408
(0) 9 830 4848	ישראל
Jamaica	1-800-711-2884
日本	0570-000511
日本 (携帯電話の場合)	03-3335-9800

한국	1588-3003
Malaysia	1800 805 405
Mexico (Mexico City)	55-5258-9922
Mexico	01-800-472-68368
22 404747	المغرب
New Zealand	0800 441 147
Nigeria	1 3204 999
Panama	1-800-711-2884
Paraguay	009 800 54 1 0006
Perú	0-800-10111
Philippines	2 867 3551
Polska	22 5666 000
Puerto Rico	1-877-232-0589
República Dominicana	1-800-711-2884
România	(21) 315 4442
Россия (Москва)	095 7973520
Россия (Санкт-Петербург)	812 3467997
800 897 1444	السعودية
Singapore	6 272 5300
Slovakia	2 50222444
South Africa (International)	+ 27 11 2589301
South Africa (RSA)	086 0001030
Rest Of West Africa	+ 351 213 17 63 80
臺灣	02-8722-8000
Tuvalu	+66 (2) 353 9000
71 89 12 22	تونس
Trinidad & Tobago	1-800-711-2884
Türkiye	90 216 444 71 71
Україна	(380 44) 4903520
800 4520	الإمارات العربية المتحدة
United States	1-800-474-6836
Uruguay	0004-054-177
Venezuela (Caracas)	58-212-278-8666
Venezuela	0-800-474-68368
Việt Nam	+84 88234530

Prawa autorskie i znaki towarowe

© Copyright 2005 Hewlett-Packard Development Company, L.P.

Informacje zawarte w niniejszym dokumencie mogą ulec zmianie bez powiadomienia. Reprodukacja, adaptacja lub tłumaczenie tego podręcznika jest zabronione bez uprzedniej pisemnej zgody, z wyjątkiem przypadków dozwolonych w ramach praw autorskich.

Uwaga

Jedynymi obowiązującymi gwarancjami na produkty i usługi firmy HP są te, które są wyrażone jawnie w oświadczeniach o gwarancji towarzyszących tym produktom i usługom. Żadnych informacji zawartych w tym dokumencie nie należy traktować jako dodatkowego zobowiązania gwarancyjnego ze strony firmy HP. Firma HP nie ponosi żadnej odpowiedzialności za ewentualne błędy redakcyjne, niedokładności bądź uchybienia merytoryczne zawarte w niniejszym dokumencie.

Firma Hewlett-Packard Development Company, L.P. nie ponosi żadnej odpowiedzialności za przypadkowe lub pośrednie uszkodzenia wynikające z dostarczenia, funkcjonowania lub wykorzystania tego dokumentu oraz opisanego w nim materiału.

Znaki towarowe

HP, logo HP i Photosmart stanowią własność firmy Hewlett-Packard Development Company, L.P.

Logo Secure Digital jest znakiem towarowym firmy SD Association.

Microsoft i Windows są zastrzeżonymi znakami towarowymi firmy Microsoft Corporation.

CompactFlash, CF i logo CF są znakami towarowymi stowarzyszenia CompactFlash Association (CFA).

Memory Stick, Memory Stick Duo, Memory Stick PRO i Memory Stick PRO Duo są znakami towarowymi lub zastrzeżonymi znakami towarowymi firmy Sony Corporation.

MultiMediaCard jest znakiem towarowym firmy Infineon Technologies AG w Niemczech oraz jest przedmiotem licencji udzielonej stowarzyszeniu MMCA (MultiMediaCard Association).

xD-Picture Card jest znakiem towarowym firmy Fuji Photo Film Co., Ltd., Toshiba Corporation oraz firmy Olympus Optical Co., Ltd.

Mac, logo Mac i Macintosh są zastrzeżonymi znakami towarowymi firmy Apple Computer, Inc.

Nazwa i logo Bluetooth są własnością firmy Bluetooth SIG, Inc. i każdy przypadek użycia tych znaków przez firmę Hewlett-Packard Company jest objęty licencją.

Nazwa PictBridge oraz logo PictBridge są zastrzeżonymi znakami towarowymi stowarzyszenia Camera & Imaging Products Association (CIPA).

Inne marki i ich produkty są znakami towarowymi lub zastrzeżonymi znakami towarowymi ich właścicieli. Oprogramowanie wbudowane drukarki powstało częściowo na podstawie prac grupy Independent JPEG Group.

Prawa autorskie do niektórych fotografii zawartych w niniejszym dokumencie należą do ich pierwotnych właścicieli.

Kontrolny numer identyfikacyjny modelu VCVRA-0508

Dla celów identyfikacyjnych wymaganych przez przepisy produkt został oznaczony prawnym numerem modelu. Kontrolny numer modelu tego produktu to VCVRA-0508. Nie należy mylić tego numeru z nazwą rynkową (drukarka HP Photosmart 330 series) lub numerem produktu (Q6377A).

Informacje dotyczące bezpieczeństwa

Podczas korzystania z produktu zawsze przestrzegaj podstawowych zasad bezpieczeństwa by zmniejszyć ryzyko obrażeń na skutek działania ognia lub porażenia prądem elektrycznym.



Ostrzeżenie Aby uniknąć pożaru lub porażenia prądem elektrycznym, nie wystawiaj tego produktu na działanie deszczu i wilgoci.

- Przeczytaj ze zrozumieniem instrukcje instalacji dołączone do drukarki.

- Urządzenie podłączaj tylko do uziemionego gniazda elektrycznego. Jeśli nie wiadomo, czy gniazdo jest uziemione, skonsultuj się z wykwalifikowanym elektrykiem.
- Przestrzegaj wszystkich ostrzeżeń i instrukcji umieszczonych na produkcie.
- Przed rozpoczęciem czyszczenia odłącz produkt od gniazda sieciowego.
- Nie instaluj ani nie używaj tego produktu w pobliżu wody ani gdy jesteś mokry.
- Zainstaluj produkt bezpiecznie na stabilnej powierzchni.
- Ustaw urządzenie w bezpiecznym miejscu, tak aby nikt nie nadepnął ani nie potknął się o kabel sieciowy lub go nie uszkodził.
- Jeśli urządzenie nie działa prawidłowo, zapoznaj się z informacjami na temat rozwiązywania problemów dostępnymi w Pomocy ekranowej drukarki HP Photosmart.
- Urządzenie nie zawiera elementów, które mogą być naprawiane przez użytkownika. Wykonywanie czynności serwisowych zlecaj wykwalifikowanemu pracownikowi serwisu.
- Używaj urządzenie w pomieszczeniu o dobrej wentylacji.

W trosce o środowisko naturalne

Firma Hewlett-Packard Company dokłada wszelkich starań, aby jej produkty były przyjazne dla środowiska.

Ochrona środowiska

Ta drukarka została zaprojektowana w taki sposób, aby jej wpływ na środowisko był minimalny. Dalsze informacje o programie ochrony środowiska firmy HP znajdują się w witrynie firmy HP pod adresem www.hp.com/hpinfo/globalcitizenship/environment/.

Wytwarzanie ozonu

Niniejszy produkt nie wytwarza znaczących ilości ozonu (O₃).

Zużycie papieru

Niniejszy produkt nadaje się do użycia z papierem makulaturowym wg normy DIN 19309.

Części plastikowe

Wykonane z tworzyw sztucznych części ważące więcej niż 24 gramy (0,88 uncji) są oznaczone zgodnie z międzynarodowymi standardami, co umożliwi zidentyfikowanie tych tworzyw w celu przeprowadzenia ich utylizacji.

Informacje o bezpieczeństwie materiałów

Broszury opisujące środki bezpieczeństwa przy obchodzeniu się z materiałami (MSDS) dostępne są w witrynie firmy HP pod adresem www.hp.com/go/msds. Klienci, którzy nie mają dostępu do Internetu, powinni skontaktować się z działem obsługi klientów firmy HP.

Program wtórnego wykorzystania surowców

Firma HP podejmuje w wielu krajach coraz więcej inicjatyw dotyczących zwrotu oraz recyklingu swoich produktów, a także współpracuje z największymi na świecie ośrodkami recyklingu urządzeń elektronicznych. Firma HP oszczędza zasoby naturalne, ponownie sprzedając niektóre swoje najbardziej popularne produkty.

Ten produkt firmy HP zawiera ołów w połączeniach lutowanych, co może wymagać odpowiedniego ich zabezpieczenia po zakończeniu okresu użytkowania.

Istotna informacja dotycząca przetwarzania odpadów dla naszych klientów w Unii Europejskiej:

Aby chronić środowisko, produkt ten musi być przetworzony po okresie użytkowania zgodnie z przepisami. Poniższy symbol oznacza, że produkt ten nie może być wyrzucany do śmieci. Prosimy o zwrot produktu w celu właściwego przetworzenia/odzyskania do najbliższego autoryzowanego punktu. Dalsze informacje dotyczące zwrotu i przetwarzania produktów HP możesz znaleźć pod adresem: www.hp.com/hpinfo/globalcitizenship/environment/recycle/index.html.



Spis treści

1	Witamy	2
	Uzyskiwanie dodatkowych informacji	2
	Zawartość opakowania	2
	Informacje ogólne o drukarce	3
	Dostępne wyposażenie dodatkowe	6
	Menu drukarki	7
	Informacje o papierze	10
	Informacje o wkładach drukujących	11
2	Korzystanie z nowej drukarki	15
	Początek pracy	15
	Drukowanie bez użycia komputera	16
	Korzystanie z kart pamięci	16
	Obsługiwane formaty plików	17
	Wkładanie kart pamięci do drukarki	17
	Wybieranie fotografii	19
	Drukowanie wybranych fotografii	19
	Zmiana preferencji drukarki	20
	Podłączanie urządzeń	20
	Podłączanie drukarki do innych urządzeń	21
	Podłączanie za pośrednictwem HP Instant Share	22
3	Instalacja oprogramowania	23
4	Wsparcie techniczne i gwarancja	26
	Telefoniczny kontakt z działem obsługi klientów firmy HP	26
	Uzyskiwanie pomocy przez telefon	27
	Zwrot do naprawy w firmie HP (tylko Ameryka Północna)	27
	Dodatkowe opcje gwarancji	28
	Ograniczona gwarancja	29
5	Dane techniczne	30
	Wymagania systemowe	30
	Parametry techniczne drukarki	31

1 Witamy

Dziękujemy za zakup drukarki HP Photosmart 330 series! Ta nowa drukarka o niewielkich rozmiarach umożliwia łatwe drukowanie atrakcyjnych fotografii przy użyciu komputera lub bez niego.

Uzyskiwanie dodatkowych informacji

Razem z drukarką dostarczana jest następująca dokumentacja:

- **Instrukcja instalacji:** Do drukarki HP Photosmart 330 series dołączone są instrukcje instalacji zawierające objaśnienia dotyczące konfiguracji drukarki i instalacji jej oprogramowania.
- **Podręcznik użytkownika:** *Podręcznik użytkownika HP Photosmart 330 series* ten zawiera omówienie podstawowych funkcji drukarki, sposobu korzystania z drukarki bez podłączania jej do komputera oraz informacje dotyczące rozwiązywania problemów sprzętowych.
- **Instrukcja obsługi:** *Instrukcja obsługi HP Photosmart 330 series* to książka którą właśnie czytasz. Zawiera ona podstawowe informacje dotyczące drukarki, obejmujące jej instalację i eksploatację, wsparcie techniczne oraz gwarancję. Szczegółowe instrukcje można znaleźć w elektronicznym *Podręczniku użytkownika*.
- **Pomoc drukarki HP Photosmart:** W Pomocy ekranowej drukarki HP Photosmart można znaleźć informacje dotyczące korzystania z drukarki podłączonej do komputera oraz rozwiązywania problemów z oprogramowaniem.

Po zainstalowaniu oprogramowania drukarki HP Photosmart w komputerze (dalsze informacje znajdują się w [Instalacja oprogramowania](#)) możesz wyświetlić Pomoc ekranową:

- **Komputer z systemem Windows:** Z menu **Start** wybierz kolejno polecenia **Programy** (w systemie Windows XP polecenie **Wszystkie programy**) > **HP > Photosmart 330, 380 series > Pomoc drukarki Photosmart**.
- **Komputer Macintosh:** W programie Finder wybierz kolejno polecenia **Help > Mac Help**, a następnie polecenia **Library > HP Photosmart Printer Help for Macintosh**.

Zawartość opakowania

W opakowaniu drukarki znajdują się następujące elementy:

- Drukarka HP Photosmart 330 series
- *Instrukcja instalacji HP Photosmart 330 series:*
- *Instrukcja obsługi HP Photosmart 330 series:*
- Płyta CD z oprogramowaniem drukarki HP Photosmart 330 series (w niektórych krajach/regionach może zostać dostarczona więcej niż jedna płyta CD)
- Płyta CD Podręcznik użytkownika
- Próbkę papieru fotograficznego i kart indeksowych
- Trójkolorowy wkład drukujący HP
- Zasilacz (może się różnić wyglądem lub być wyposażony w dodatkowy kabel zasilający)



Uwaga Zawartość może się różnić w zależności od kraju/regionu.

Informacje ogólne o drukarce



Przednia część drukarki

- | | |
|---|---|
| 1 | Panel sterowania: Służy do sterowania podstawowymi funkcjami drukarki. |
| 2 | Taca wyjściowa (zamknięta): Otwórz ją by drukować, włożyć kartę pamięci, podłączyć zgodny aparat cyfrowy, podłączyć urządzenie HP iPod, lub uzyskać dostęp do obszaru atramentowych wkładów drukujących. |



Wewnętrzna strona przedniej części drukarki

- | | |
|---|--|
| 1 | Podajnik: Służy do ładowania papieru. |
| 2 | Przedłużenie podajnika: Po wysunięciu służy do podtrzymywania papieru. |
| 3 | Prowadnica szerokości papieru: Dosunięcie prowadnicy do bieżącej szerokości arkusza umożliwia ustawienie papieru we właściwym położeniu. |
| 4 | Port aparatu: Podłącz aparat cyfrowy PictBridge, opcjonalną kartę bezprzewodową HP Bluetooth, lub urządzenie HP iPod. |
| 5 | Gniazda kart pamięci: W tych gniazdach są umieszczane karty pamięci. See Wkładanie kart pamięci do drukarki |
| 6 | Klapka atramentowych wkładów drukujących: Otwierana w celu włożenia lub wyjęcia wkładu drukującego. See Informacje o wkładach drukujących . |
| 7 | Taca wyjściowa (otwarta): Na tej tacy umieszczane są wydrukowane fotografie. |



Tylna część drukarki

- | | |
|---|---|
| 1 | Port USB: Port ten umożliwia podłączenie drukarki do komputera lub cyfrowego aparatu HP z funkcją drukowania bezpośredniego. |
| 2 | Złącze kabla zasilającego: Służy do podłączania kabla zasilającego. |



Lampki wskaźników

- | | |
|---|--|
| 1 | Wskaźnik Włączony: Wskaźnik ten świeci na zielono gdy drukarka jest włączona. Miga na zielono gdy drukarka pracuje, a gdy drukarka wymaga uwagi miga na czerwono. |
| 2 | Wskaźnik Karta pamięci: Wskaźnik ten świeci na zielono gdy drukarka jest gotowa na włożenie lub wyjęcie karty pamięci. Miga na zielono w czasie korzystania z karty pamięci. See Wkładanie kart pamięci do drukarki . |

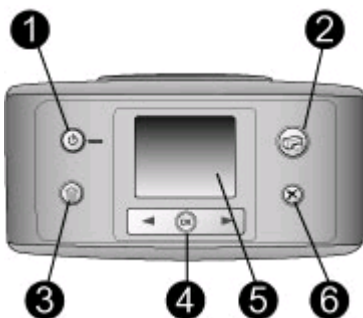

Panel sterowania

- | | |
|---|---|
| 1 | Włącz: Naciśnij, aby włączyć lub wyłączyć drukarkę. |
| 2 | Drukuj: Naciśnij, aby wydrukować wybrane fotografie z karty pamięci. |
| 3 | Usuń: Naciśnij, aby usunąć wybraną fotografię z karty pamięci. |
| 4 | Przyciski Wybierz fotografię: Użyj przycisków ze strzałkami do przeglądania fotografii zapisanych na karcie pamięci lub do poruszania się między opcjami menu. Aby wybrać fotografię lub opcję menu, naciśnij przycisk OK . |
| 5 | Ekran drukarki: Służy do wyświetlania fotografii i menu. |
| 6 | Anuluj: Naciśnij, aby usunąć zaznaczenie fotografii, zamknąć menu lub przerwać wykonywanie operacji. |



2

Ekran w trybie bezczynności

- | | |
|---|--|
| 1 | <p>Wskaźnik Akumulator: Wskazuje poziom naładowania akumulatora wewnętrznego HP Photosmart, jeżeli jest zainstalowany.</p> <p>Całkowicie wypełniona ikona akumulatora oznacza w pełni naładowany akumulator. Wraz z użyciem akumulatora, ikona akumulatora poprzez stopień wypełnienia wskazuje szacowany poziom naładowania akumulatora.</p> <p>Ikona błyskawicy znajdującej się na górze ikony akumulatora oznacza podłączenie zasilacza i ładowanie akumulatora. Ikona wtyczki jest wyświetlana gdy akumulator zostanie w pełni naładowany, wskazując że można odłączyć kabel zasilający i w razie potrzeby zasilać drukarkę z akumulatora.</p> <p>Więcej informacji na temat akumulatora znajduje się w instrukcji dołączonej do akumulatora.</p> |
| 2 | <p>Wskaźnik Poziom atramentu: Wskazuje poziom atramentu we wkładzie drukującym.</p> |

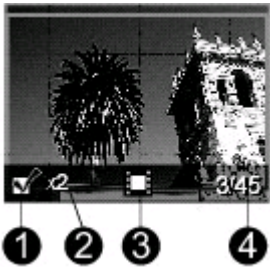

Ekran wyboru fotografii

- | | |
|---|--|
| 1 | Pole wyboru: W przypadku zaznaczenia fotografii wyświetlany jest znacznik wyboru. |
| 2 | Liczba kopii: Liczba kopii bieżącej fotografii, która ma być wydrukowana. |
| 3 | Wideoklip: Ikona wyświetlana jest tylko wtedy, gdy na ekranie drukarki wyświetlany jest wideoklip. |
| 4 | Numer indeksu: Wyświetlany jest numer indeksu bieżącej fotografii i całkowita liczba fotografii zapisanych na karcie pamięci umieszczonej w drukarce. |

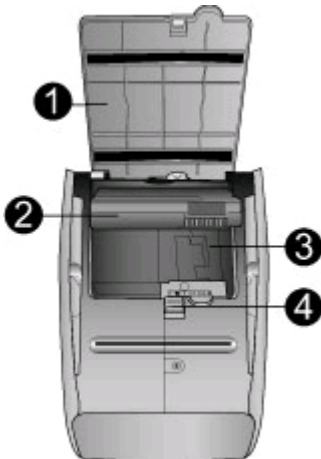

Przegroda na akumulator wewnętrzny

- | | |
|---|---|
| 1 | Pokrywa przegrody akumulatora: Po otwarciu pokrywy w dolnej części drukarki można włożyć do urządzenia opcjonalny akumulator wewnętrzny HP Photosmart. |
| 2 | Akumulator wewnętrzny HP Photosmart (Model Q5599A): Całkowicie naładowany akumulator umożliwia wydrukowanie około 75 fotografii. Akumulator należy zakupić oddzielnie. |
| 3 | Przegroda akumulatora wewnętrznego: W tym miejscu umieszczany jest opcjonalny akumulator wewnętrzny HP Photosmart. |
| 4 | Przycisk przegrody akumulatora: Przesuń przycisk, aby zwolnić pokrywę przegrody. |

Dostępne wyposażenie dodatkowe

Dostępne jest wyposażenie dodatkowe dające możliwość użycia drukarki HP Photosmart 330 series jako urządzenia przenośnego i drukowania w dowolnym

miejscu i czasie. Wygląd wyposażenia dodatkowego może różnić się od przedstawionego na rysunkach.

Nazwa	Opis
 <p>Akumulator wewnętrzny HP Photosmart</p>	Akumulator wewnętrzny HP Photosmart umożliwia korzystanie z drukarki jako urządzenia przenośnego.
 <p>Zasilacz samochodowy HP Photosmart</p>	Zasilacz samochodowy HP Photosmart umożliwia korzystanie z zapasowego źródła zasilania w samochodzie i ładowanie opcjonalnego akumulatora wewnętrznego HP Photosmart umieszczonego w drukarce.
 <p>Walizka na niewielką drukarkę HP Photosmart</p>	Lekka, trwała walizka HP Photosmart na niewielką drukarkę umożliwia przechowywanie i zabezpieczenie wszystkich elementów niezbędnych do sprawnego drukowania w podróży.
 <p>Karta bezprzewodowa HP Bluetooth®</p>	Karta bezprzewodowa HP Bluetooth®, podłączana do portu aparatu cyfrowego na przednim panelu drukarki, umożliwia drukowanie przy zastosowaniu technologii bezprzewodowej Bluetooth.



Menu drukarki

Menu drukarki zawiera wiele funkcji umożliwiających dopasowanie ustawień domyślnych, sterowanie jakością wydruku oraz zastosowanie efektów specjalnych.

Korzystanie z menu drukarki

1. Jeżeli w drukarce jest umieszczona karta pamięci, wyjmij ją.
2. Naciśnij przycisk ◀ lub ▶ na panelu sterowania drukarki, aby uzyskać dostęp do menu drukarki.

Przechodzenie pomiędzy opcjami menu drukarki

- Naciśnij przycisk  lub , aby przewinąć opcje menu wyświetlane na ekranie drukarki. Niedostępne elementy menu są wyszarzone.
- Naciśnij przycisk **OK**, aby otworzyć menu lub wybrać opcję.
- Naciśnij przycisk **Anuluj**, aby zamknąć bieżące menu.

Struktura menu drukarki

- **Print Options (Opcje drukowania)**
 - **Panoramic photos** (Fotografie panoramiczne): Wybierz by ustawić drukowanie panoramiczne na **On** (Włączone) lub **Off** (Wyłączone) (domyślnie). Wybierz **On** (Włączone) by drukować wszystkie wybrane fotografie w formacie 3:1. Załaduj papier 10 x 30 cm przed rozpoczęciem drukowania. Gdy fotografia jest wybrana, zielone pole przycięcia wskaże obszar, który zostanie wydrukowany. Inne funkcje menu Print Options (Opcje drukowania) będą wyłączone gdy zostanie wybrana ta opcja. Wybierz **Off** (Wyłączone) by drukować w normalnym formacie 3:2. Tryb panoramiczny nie jest obsługiwany podczas drukowania bezpośrednio z aparatu PictBridge za pomocą kabla USB.
 - **Photo stickers** (Naklejki fotograficzne): Wybierz by ustawić drukowanie naklejek na **On** (Włączone) lub **Off** (Wyłączone) (domyślnie). Wybierz **On** (Włączone) by drukować 16 fotografii na stronie. W razie potrzeby załaduj specjalny nośnik z naklejkami. Inne funkcje menu Print Options (Opcje drukowania) będą wyłączone gdy zostanie wybrana ta opcja. Wybierz **Off** (Wyłączone) by drukować przy użyciu jednej z opcji normalnego układu.
 - **Print passport photos** (Drukuj fotografie paszportowe): Wybierz by ustawić drukowanie fotografii paszportowych na **On** (Włączone) lub **Off** (Wyłączone) (domyślnie). Wybierz rozmiar: W tym trybie wszystkie fotografie są drukowane w wybranym formacie fotografii paszportowej. Dla każdej z wybranych fotografii drukowana jest osobna strona. Każda wydrukowana strona zawiera tyle fotografii wybranego formatu, ile zmieści się na stronie. Inne funkcje menu Print Options (Opcje drukowania) będą wyłączone gdy zostanie wybrana ta opcja.
- **Tools (Narzędzia)**
 - **Print quality** (Jakość wydruku): **Normal** (Normalna) zużywa mniej atramentu niż **Best** (Najlepsza) (domyślnie) i dotyczy wyłącznie obecnego zadania drukowania. Ustawienie to jest potem automatycznie przestawiane na **Best** (Najlepsza).
 - **Print sample page** (Drukuj stronę próbną): Wybierz by wydrukować stronę próbną, która może być przydatna przy ocenie jakości wydruku drukarki.
 - **Print test page** (Drukuj stronę testową): Wybierz by wydrukować stronę testową, zawierającą informacje o drukarce pomocne przy rozwiązywaniu problemów.
 - **Clean cartridge** (Wyczyść wkład drukujący): Wybierz by wyczyścić wkład drukujący. Po wyczyszczeniu pojawi się pytanie, czy chcesz kontynuować z czyszczeniem drugiego poziomu (wybierz **Yes** (Tak) lub **No** (Nie)). Jeśli wybierzesz **Yes** (Tak), zostanie ukończony kolejny cykl czyszczenia.

- Następnie pojawi się pytanie, czy chcesz kontynuować z czyszczeniem trzeciego poziomu (wybierz **Yes** (Tak) lub **No** (Nie)).
- **Align cartridge** (Wyrównaj wkład drukujący): Wybierz by wyrównać wkład drukujący.
 - **Bluetooth**: Opcje menu Bluetooth są używane w przypadku korzystania z drukarki wyposażonej w opcjonalną kartę bezprzewodową HP Bluetooth.
 - **Device address** (Adres urządzenia): W przypadku niektórych urządzeń wykorzystujących technologię bezprzewodową Bluetooth wymagane jest wprowadzenie adresu lokalizowanego urządzenia. Ta opcja menu wyświetla adres urządzenia.
 - **Device name** (Nazwa urządzenia): Możesz wybrać nazwę urządzenia dla drukarki wyświetlaną w innych urządzeniach z technologią bezprzewodową Bluetooth podczas lokalizowania drukarki.
 - **Passkey** (Klucz hasła): Możesz przypisać do drukarki numeryczny klucz hasła Bluetooth. Domyślny klucz hasła to 0000. Użytkownicy urządzeń z technologią bezprzewodową Bluetooth muszą wprowadzić klucz hasła przed rozpoczęciem drukowania, jeżeli dla drukarki skonfigurowano wartość **High** (Wysoki) ustawienia **Security level** (Poziom zabezpieczeń) (patrz Poziom zabezpieczeń dalej w tej tabeli).
 - **Visibility** (Widoczność): Zmieniając opcję widoczności, możesz skonfigurować drukarkę wykorzystującą technologię Bluetooth tak, aby była widoczna lub niewidoczna dla innych urządzeń korzystających z tej technologii. Wybierz **Visible to all** (Widoczny dla wszystkich) lub **Not visible** (Niewidoczny). Gdy wybierzesz **Not visible** (Niewidoczny), jedynie urządzenia znające adres urządzenia mogą na nim drukować.
 - **Security level** (Poziom zabezpieczeń): Wybierz **Low** (Niski) lub **High** (Wysoki). Ustawienie **Low** (Niski) (domyślnie) nie wymaga od użytkowników innych urządzeń wykorzystujących bezprzewodową technologię Bluetooth wprowadzania klucza hasła drukarki. Ustawienie **High** (Wysoki) wymaga od użytkowników innych urządzeń wykorzystujących bezprzewodową technologię Bluetooth wprowadzania klucza hasła drukarki.
 - **Reset Bluetooth options** (Resetuj opcje Bluetooth): Wybierz **Yes** (Tak) lub **No** (Nie) (domyślnie) by zresetować opcje Bluetooth do ustawień fabrycznych.
 - **Help (Pomoc)**
 - **Printing Tips I** (Wskazówki przy drukowaniu I): Wybierz by przeczytać o automatycznych funkcjach poprawy obrazu w drukarce.
 - **Printing Tips II** (Wskazówki przy drukowaniu II): Wybierz by przeczytać wskazówki pomocne przy uzyskiwaniu jak najlepszych wydruków.
 - **Panoramic photos** (Fotografie panoramiczne): Wybierz by przeczytać o drukowaniu fotografii panoramicznych.
 - **Photo stickers** (Naklejki fotograficzne): Wybierz by przeczytać o drukowaniu naklejek fotograficznych.
 - **Memory cards** (Karty pamięci): Wybierz by przeczytać o kartach pamięci.
 - **Cartridges** (Wkłady drukujące): Wybierz by przeczytać o wkładach drukujących.
 - **Loading paper** (Ładowanie papieru): Wybierz by przeczytać o ładowaniu papieru.
 - **Clearing paper jams** (Usuwanie zacięć papieru): Wybierz by przeczytać o usuwaniu zacięć papieru.

- **PictBridge cameras** (Aparaty PictBridge): Wybierz by przeczytać o korzystaniu z aparatów PictBridge wraz z drukarką.
- **Traveling with the printer** (Podróżowanie z drukarką): Wybierz by przeczytać wskazówki dotyczące zabierania drukarki w drogę.
- **Getting assistance** (Uzyskiwanie pomocy): Wybierz by przeczytać o sposobach uzyskiwania pomocy dla drukarki.
- **Preferences (Preferencje)**
 - **Smart focus**: Wybierz **On** (Włączone) (domyślnie) lub **Off** (Wyłączone). Ustawienie to poprawia rozmazane fotografie.
 - **Adaptive lighting**: Wybierz **On** (Włączone) (domyślnie) lub **Off** (Wyłączone). Ustawienie to poprawia jasność i kontrast.
 - **Auto remove red-eye** (Automatyczne usuwanie efektu czerwonych oczu): Wybierz by usunąć efekt czerwonych oczu.
 - **Date/time** (Data/godzina): Wybierz by pokazać stempel daty/godziny na drukowanych fotografiach. Wybierz **Date/time** (Data/godzina), **Date only** (Tylko data) lub **Off** (Wyłączone) (domyślnie).
 - **Colorspace** (Przestrzeń kolorów): Wybierz by wybrać przestrzeń kolorów. Wybierz **Adobe RGB, sRGB** lub **Auto-select** (Automatycznie) (domyślnie). W przypadku ustawienia domyślnego **Auto-select** (Automatycznie) drukarka korzysta z przestrzeni kolorów Adobe RGB, jeżeli jest dostępna. Jeżeli przestrzeń Adobe RGB nie jest dostępna, drukarka korzysta z sRGB.
 - **Borderless** (Bez marginesów): Wybierz by ustawić drukowanie bez marginesów na **On** (Włączone) lub **Off** (Wyłączone) (domyślnie). Gdy drukowanie bez marginesów jest wyłączone, wszystkie strony są drukowane z wąskim białym marginesem dookoła krawędzi papieru.
 - **After printing** (Po wydrukowaniu): Wybierz by zmienić czy wybrane fotografie mają być odznaczone po drukowaniu: **Always** (Zawsze) (domyślnie), **Never** (Nigdy) lub **Ask** (Zapytaj).
 - **Preview animation** (Animacja podglądu): Wybierz by ustawić animację podglądu na **On** (Włączone) (domyślnie) lub **Off** (Wyłączone). Wybierz **Off** (Wyłączone) by pominąć animacje ekranu drukarki.
 - **Restore defaults** (Przywróć domyślne): Wybierz by przywrócić domyślne ustawienia drukarki: **Yes** (Tak) lub **No** (Nie). Wybranie **Yes** (Tak) przywraca oryginalne preferencje fabryczne.
 - **Language** (Język): Wybierz by zmienić ustawienie języka lub kraju/regionu. Wybierz z **Select language** (Wybierz język) i **Select country/region** (Wybierz kraj/region).

Informacje o papierze

Fotografie można drukować na papierze fotograficznym, na zwykłym papierze lub na kartach indeksowych. Drukarka obsługuje następujące rodzaje i formaty papieru:

Rodzaj	Format	Zastosowanie
Papier fotograficzny	10 x 15 mm z zakładką 1,25 mm lub bez niej	Drukowanie fotografii
Karty indeksowe	10 x 15 cm	Drukowanie wydruków roboczych, stron

(ciąg dalszy)

		wyrównania i stron testowych
Karty Hagaki	100 x 140 mm	Drukowanie fotografii
A6 cards (Karty formatu A6)	105 x 148 mm	Drukowanie fotografii
Karty formatu L	90 x 15 mm z zakładką 1,25 mm lub bez niej	Drukowanie fotografii

Załaduj papier

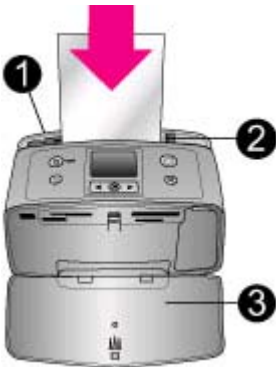
Typ papieru	Sposób ładowania	Podajnik do ładowania
Papier fotograficzny 10 x 15 cm Karty indeksowe Karty formatu L Karty Hagaki	<ol style="list-style-type: none">1. Otwórz podajnik wejściowy i wysuń przedłużenie podajnika.2. Załaduj maksymalnie 20 arkuszy papieru stroną do druku lub stroną błyszcząca skierowaną do góry. W czasie ładowania wciśnij zdecydowanie papier aż się zatrzyma. Jeżeli używany jest papier z zakładką, załaduj go w taki sposób, aby krawędź z zakładką była podawana na końcu.3. Dosuń ściśle prowadnicę szerokości papieru do krawędzi papieru, tak aby nie był zgięty.4. Otwórz tacę wyjściową przed rozpoczęciem drukowania.	 <ol style="list-style-type: none">1. Podajnik2. Prowadnica szerokości papieru3. Taca wyjściowa

Informacje o wkładach drukujących

Firma HP oferuje różne typy wkładów drukujących, tak aby dla każdego zadania można było wybrać optymalną opcję. Numery wkładów drukujących które możesz wykorzystywać w tej drukarce zmieniają się zależnie od kraju/regionu i znajdują się na tylnej okładce tego podręcznika.

Atramenty HP Vivera zapewniają "z życia wziętą" jakość fotografii i niezwykle odporność na blaknięcie, dającą trwałe, żywe kolory. Atramenty HP Vivera mają specjalny skład i są naukowo przebadane pod względem jakości, czystości i odporności na blaknięcie.

Dla uzyskania optymalnych rezultatów drukowania firma HP zaleca korzystanie wyłącznie z oryginalnych wkładów drukujących HP. Oryginalne wkłady drukujące firmy HP są zaprojektowane i przetestowane wraz z drukarkami HP by pomóc w uzyskiwaniu wspaniałych rezultatów za każdym razem.

Użycie najlepszego wkładu drukującego dla zadania drukowania

Aby drukować...	Umieść ten wkład drukujący w blokadzie wkładów drukujących
Fotografie kolorowe	Trójkolorowy HP (7 ml) Trójkolorowy HP (14 ml)
Fotografie czarno-białe	Fotograficzny szary HP
Fotografie w kolorze sepii lub postarzone	Trójkolorowy HP (7 ml) Trójkolorowy HP (14 ml)
Tekst i kolorowa grafika	Trójkolorowy HP (7 ml) Trójkolorowy HP (14 ml)



Przeostroga Sprawdź, czy używany jest odpowiedni wkład drukujący. Firma HP nie może gwarantować jakości czy niezawodności atramentu innych firm. Obsługa serwisowa lub naprawy wymagane na skutek awarii lub uszkodzeń drukarki związanych z użyciem atramentu innych firm nie będą objęte ograniczoną gwarancją.

W celu zapewnienia najlepszej jakości druku firma HP zaleca instalowanie wszelkich wkładów drukujących zakupionych w punktach sprzedaży detalicznej przed datą umieszczoną na opakowaniu.

Instalowanie lub wymiana wkładu drukującego



Usuń różową taśmę

Przygotowanie drukarki i wkładu drukującego

1. Upewnij się, że zasilanie jest włączone i usunięto karton z wnętrza drukarki.
2. Otwórz klapkę wkładów drukujących w drukarce.
3. Usuń jasnoróżową taśmę z wkładu drukującego.



Nie dotykać



Wkładanie wkładu drukującego

1. W przypadku wymiany wkładu drukującego naciśnij i wyciągnij wkład, aby wyjąć go z kosza.
2. Chwyć nowy wkład drukujący etykietą do góry. Wsuń wkład drukujący do kosza, unosząc lekko przednią krawędź, tak aby miedziane styki były skierowane do przodu. Dociśnij wkład drukujący, aż zatrzaśnie się na właściwym miejscu.
3. Zamknij kłapkę wkładu drukującego.

W trybie bezczynności na ekranie drukarki wyświetlana jest ikona wskazująca przybliżony poziom atramentu w zainstalowanym wkładzie drukującym (100%, 75%, 50%, 25% i prawie pusty). Ikona poziomu atramentu jest wyświetlana tylko w przypadku zainstalowania oryginalnych wkładów drukujących firmy HP.



Po zainstalowaniu nowego wkładu drukującego na ekranie drukarki jest wyświetlany monit o załadowanie zwykłego papieru w celu wyrównania wkładu drukującego. Takie rozwiązanie zapewnia najlepszą jakość druku.

Wyrównywanie wkładu drukującego

1. Załaduj papier do podajnika i naciśnij przycisk **OK**.
2. Postępuj zgodnie z instrukcjami wyświetlanymi na ekranie, aby wyrównać wkład drukujący.

Gdy wkład drukujący nie jest używany



Po wyjęciu z drukarki wkład drukujący powinien być zawsze przechowywany w ochroniaczu. Ochroniacz wkładu drukującego zapobiega wysychaniu atramentu. Przechowywanie niezgodnie z zaleceniami może być przyczyną nieprawidłowego funkcjonowania wkładu drukującego.

W niektórych krajach/regionach ochroniacz wkładu drukującego nie jest dostarczany razem z drukarką. Jest za to dołączany do wkładu drukującego z szarym atramentem fotograficznym, który można zakupić oddzielnie.

W innych krajach/regionach ochroniacz jest dostarczany razem z drukarką.

→ Aby umieścić wkład drukujący w ochroniaczu, wsuń wkład do ochroniacza pod lekkim kątem, tak aby zatrzasnął się we właściwym miejscu.

2 Korzystanie z nowej drukarki

Wydrukowanie wysokiej jakości fotografii dla siebie, rodziny i przyjaciół jest łatwe. Zapoznanie się z instrukcjami zawartymi w tej sekcji umożliwi użytkownikowi szybkie rozpoczęcie drukowania. Znaleźć tu można ponadto szczegółowe instrukcje związane z korzystaniem z kart pamięci, dokonywaniem wyboru fotografii oraz innymi zagadnieniami.

Początek pracy

Drukowanie fotografii jest proste jak nigdy dotąd! Procedura jest następująca:

Krok 1: Przygotowanie do drukowania



Instalacja wkładu drukującego



Ładowanie papieru

1. Zainstaluj wkład drukujący. Patrz [Informacje o wkładach drukujących](#).
 - a. Odpakuj wkład drukujący i usuń taśmę. Nie dotykaj miedzianych styków wkładu drukującego ani dysz głowicy drukującej.
 - b. Otwórz przód drukarki, wysuwając tacę wyjściową.
 - c. Otwórz klapkę wkładów drukujących znajdującą się na prawo od gniazd kart pamięci.
 - d. Włóż wkład drukujący stykami koloru miedzianego w stronę drukarki i zatrzasknij wkład we właściwym miejscu.
2. Załaduj papier fotograficzny. See [Informacje o papierze](#).
 - a. Otwórz podajnik z tyłu drukarki.
 - b. Umieść w podajniku kilka arkuszy papieru fotograficznego.
 - c. Dosuń ściśle prowadnicę szerokości papieru do krawędzi papieru.

Krok 2: Wybieranie fotografii



Wkładanie karty pamięci do drukarki



Wybieranie fotografii

1. Włóż kartę pamięci z zapisanymi fotografiami.

Przeostroga Włożenie karty pamięci w nieprawidłowy sposób może spowodować uszkodzenie karty i drukarki. Więcej informacji na temat kart pamięci można znaleźć w sekcji [Wkładanie kart pamięci do drukarki](#).

2. Użyj przycisku ◀ lub ▶ by wybrać układ, a następnie naciśnij przycisk **OK**.
3. Naciskaj przyciski ◀ lub ▶, aby przewinąć fotografie zapisane na karcie pamięci.
4. Naciśnij przycisk **OK**, aby wybrać fotografię do wydruku. W lewym rogu fotografii wyświetlanej na ekranie drukarki pojawi się wskaźnik wyboru. Więcej informacji na temat wybierania fotografii można znaleźć w sekcji [Wybieranie fotografii](#).

Krok 3: Drukowanie



Drukowanie fotografii

- Naciśnij przycisk **Print** (Drukuj), aby wydrukować wybrane fotografie.

Drukowanie bez użycia komputera

Drukarka HP Photosmart 330 series umożliwia drukowanie znakomitych fotografii bez konieczności korzystania z komputera.

Korzystanie z kart pamięci

Aby przeglądać i drukować fotografie, po wykonaniu fotografii aparatem cyfrowym możesz wyjąć kartę pamięci z aparatu i włożyć ją do drukarki. Drukarka może odczytywać następujące karty pamięci: CompactFlash™, Memory Stick, MultiMediaCard™, Secure Digital™, SmartMedia, oraz xD-Picture Card™. Karta pamięci Microdrive nie jest obsługiwana.

Przeostroga Użycie karty pamięci innego typu może spowodować uszkodzenie karty pamięci i drukarki.

Dalsze informacje na temat innych metod przesyłania fotografii z aparatu cyfrowego do drukarki znajdują się w [Podłączanie drukarki do innych urządzeń](#).

Obsługiwane formaty plików

Drukarka rozpoznaje i drukuje bezpośrednio z karty pamięci pliki w następujących formatach: JPEG, nieskompresowane pliki TIFF, Motion JPEG AVI, Motion JPEG Quicktime i MPEG-1. Jeśli aparat cyfrowy zapisuje fotografie i wideoklipy w innych formatach plików, należy zapisać pliki w pamięci komputera i wydrukować je przy użyciu odpowiedniego oprogramowania. Dodatkowe informacje można znaleźć w Pomocy ekranowej drukarki.

Wkładanie kart pamięci do drukarki

Po wykonaniu zdjęć aparatem cyfrowym wyjmij kartę pamięci z aparatu i włóż ją do drukarki.

Przeostroga Nie wyjmuj karty pamięci, gdy wskaźnik Karta pamięci miga. Wyjęcie karty pamięci podczas pobierania z niej danych może spowodować uszkodzenie drukarki bądź karty lub uszkodzenie informacji zapisanych na karcie.

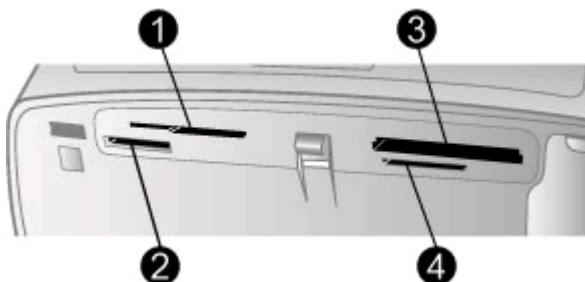

1	SmartMedia, xD-Picture Card
2	Memory Stick
3	CompactFlash
4	MultiMediaCard, Secure Digital





1. Wyjmij wszystkie zainstalowane karty pamięci z gniazd w drukarce. W danym momencie w urządzeniu można używać tylko jednej karty.
2. Znajdź właściwe gniazdo dla danej karty pamięci.
3. Włóż kartę pamięci do odpowiedniego gniazda tak, aby styki w kolorze miedzianym były skierowane w dół lub aby część z metalowymi otworami końcówek była skierowana w stronę drukarki.
4. Wsuń delikatnie kartę pamięci do drukarki, aż do napotkania oporu. Drukarka odczyta zawartość karty pamięci, wyświetli monit o określenie układu drukowanej strony, a następnie wyświetli pierwszą fotografię zapisaną na karcie.

Jeśli wybór fotografii na karcie został dokonany przy użyciu aparatu cyfrowego, wyświetlone zostanie pytanie, czy mają one zostać wydrukowane.



Wybieranie fotografii

Przy użyciu panelu sterowania drukarki można wybrać jedną lub więcej fotografii do wydrukowania.

Wybieranie fotografii

1. Włóż kartę pamięci.
2. Naciśnij przycisk  lub , aby zaznaczyć opcję **Włączone**, a następnie naciśnij przycisk **OK**.
3. Użyj przycisków  lub , aby przejść do fotografii, którą chcesz wydrukować.





Wskazówka Aby szybko przełączać się między poszczególnymi fotografiami, naciśnij i przytrzymaj przycisk  lub .

4. Naciśnij przycisk **OK**, aby wybrać fotografię aktualnie wyświetlaną na ekranie drukarki.
W lewym dolnym rogu fotografii wyświetlanej na ekranie drukarki pojawi się wskaźnik wyboru informujący, że fotografia jest wybrana do druku. Naciskaj przycisk **OK** wielokrotnie w celu wydrukowania więcej niż jednej kopii fotografii. Obok wskaźnika wyboru wyświetlona zostanie liczba informująca, ile kopii ma zostać wydrukowanych. Aby zmniejszyć liczbę drukowanych kopii o jedną, naciśnij przycisk **Anuluj**.
5. Aby wybrać dodatkowe fotografie, powtórz czynności opisane w punktach 3 i 4.

Wybieranie dowolnej fotografii:

- Naciśnij i przytrzymaj przycisk **OK** do momentu, gdy zostanie wyświetlony komunikat informujący o wybraniu wszystkich fotografii zapisanych na karcie.

Usuwanie zaznaczenia fotografii

1. Użyj przycisków  lub , aby przejść do fotografii, której zaznaczenie chcesz usunąć.
2. Naciśnij przycisk **Anuluj**.
Usunięcie zaznaczenia fotografii nie powoduje usunięcia fotografii z karty pamięci.



Wydrukować wszystkie fotografie

- Naciśnij i przytrzymaj przycisk **OK** do momentu, gdy zostanie wyświetlony komunikat informujący o wybraniu wszystkich fotografii zapisanych na karcie.

Drukowanie wybranych fotografii

Fotografie można drukować z karty pamięci lub bezpośrednio z aparatu cyfrowego PictBridge lub z aparatu cyfrowego HP z opcją drukowania bezpośredniego.

Drukowanie nieoznaczonych fotografii

1. Włóż kartę pamięci.
2. Użyj przycisków  lub , aby wybrać układ:
 - Drukowanie jednej fotografii na arkuszu
 - Drukowanie dwóch fotografii na arkuszu
 - Drukowanie czterech fotografii na arkuszu

3. Naciśnij przycisk **OK**.
Drukarka może obrócić fotografie zgodnie z bieżącym układem wydruku.
4. Naciśnij przycisk **OK** dla każdej kopii bieżącej fotografii, którą chcesz wydrukować. Aby zmniejszyć liczbę drukowanych kopii o jedną, naciśnij przycisk **Anuluj**.
5. Naciśnij przycisk **Drukuj**.

Drukowanie fotografii wybranych w aparacie

1. Włóż kartę pamięci zawierającą wybrane fotografie w aparacie (DPOF).
2. Wybierz **Yes** (Tak) po wyświetleniu monitu o potwierdzenie drukowania fotografii wybranych w aparacie, a następnie naciśnij przycisk **OK**.

Drukowanie z aparatu PictBridge

1. Włącz aparat cyfrowy PictBridge i wybierz fotografie, które chcesz wydrukować.
2. Upewnij się, że aparat znajduje się w trybie PictBridge, a następnie podłącz go do portu aparatu z przodu drukarki przy użyciu kabla USB dostarczonego razem z aparatem.
Po rozpoznaniu aparatu PictBridge przez drukarkę wybrane fotografie zostaną wydrukowane.



Drukowanie z aparatu cyfrowego HP z funkcją drukowania bezpośredniego

1. Włącz aparat cyfrowy HP z funkcją drukowania bezpośredniego i wybierz fotografie, które chcesz wydrukować.
2. Podłącz aparat do portu USB z tyłu drukarki przy użyciu kabla USB dostarczonego razem z aparatem.
3. Postępuj zgodnie z instrukcjami wyświetlanymi na ekranie aparatu.

Zmiana preferencji drukarki

Korzystając z menu drukarki wyświetlanego na panelu sterowania drukarki, można zmienić jej ustawienia domyślne na ustawienia preferowane przez użytkownika. Preferencje drukarki są ustawieniami globalnymi. Odnoszą się do wszystkich drukowanych fotografii. Pełną listę dostępnych preferencji drukarki i ich ustawień domyślnych można znaleźć w sekcji [Menu drukarki](#).

Preferencje drukarki można zmienić, korzystając z poniższej procedury ogólnej.



1. Jeżeli w drukarce jest umieszczona karta pamięci, wyjmij ją.
2. Naciśnij przycisk  lub  na panelu sterowania drukarki, aby uzyskać dostęp do menu drukarki.
3. Wybierz polecenie **Preferences** (Preferencje), a następnie naciśnij przycisk **OK**.
4. Wybierz preferencje, które chcesz zmienić, a następnie naciśnij przycisk **OK**.
5. Wybierz żądane ustawienie, a następnie naciśnij przycisk **OK**.

Podłączanie urządzeń

Drukarka umożliwia łączność z innymi urządzeniami i osobami.

Podłączanie drukarki do innych urządzeń

Drukarka udostępnia kilka metod podłączania komputerów lub innych urządzeń. Poszczególne typy połączeń umożliwiają wykonywanie różnych zadań.

Typ połączenia i wymagania	Wykonywane zadania
<p>USB</p> <ul style="list-style-type: none">• Kabel zgodny ze standardem Universal Serial Bus (USB) 2.0 (maksymalna prędkość transmisji) nie dłuższy niż 3 metry. Instrukcje na temat podłączania drukarki do komputera kablem USB znajdują się w Instalacja oprogramowania.• Komputer z dostępem do Internetu (do korzystania z usługi HP Instant Share).	<ul style="list-style-type: none">• Drukowanie fotografii z komputera.• Zapisywanie fotografii z karty pamięci umieszczonej w drukarce do komputera, w którym możesz poprawić je lub uporządkować korzystając z oprogramowania HP Image Zone.• Udostępnianie fotografii poprzez usługę HP Instant Share.• Drukowanie fotografii bezpośrednio z aparatu cyfrowego HP Photosmart z funkcją drukowania bezpośredniego. Dodatkowe informacje znajdują się w oraz w dokumentacji aparatu.
<p>PictBridge</p>  <p>symbol PictBridge</p> <ul style="list-style-type: none">• Aparat cyfrowy zgodny z PictBridge i kabel USB.• Podłącz do portu aparatu z przodu drukarki.	<p>Drukowanie fotografii bezpośrednio z aparatu cyfrowego zgodnego z PictBridge. Dodatkowe informacje znajdują się w oraz w dokumentacji aparatu.</p>
<p>Bluetooth</p> <p>Opcjonalna karta bezprzewodowa HP Bluetooth.</p>  <p>Jeśli do drukarki zostało dołączone to akcesorium lub zostało ono zakupione</p>	<p>Drukowanie fotografii z dowolnego urządzenia korzystającego z bezprzewodowej technologii Bluetooth.</p> <p>Jeżeli opcjonalna karta bezprzewodowa HP Bluetooth jest podłączona do drukarki do portu aparatu, skonfiguruj odpowiednie opcje w menu Bluetooth drukarki. See Menu drukarki.</p>

(ciąg dalszy)

Typ połączenia i wymagania	Wykonywane zadania
oddzielnie, zajrzyj do dołączonej dokumentacji. Więcej informacji na temat technologii bezprzewodowej Bluetooth i firmy HP znajduje się pod adresem www.hp.com/go/bluetooth .	
HP iPod Urządzenie HP iPod i dołączony kabel USB. Podłącz urządzenie HP iPod do portu aparatu z przodu drukarki.	Drukowanie bezpośrednie (fotografie przechowywane w urządzeniu) z urządzenia HP iPod.

Podłączanie za pośrednictwem HP Instant Share

Korzystaj z usługi HP Instant Share by udostępniać fotografie znajomym i rodzinie za pomocą poczty e-mail, albumów internetowych lub usług wywoływania fotografii w Internecie. Drukarka musi być podłączona kablem USB do komputera połączonego z Internetem, na którym zainstalowano odpowiednie oprogramowanie firmy HP. Jeżeli wymagane oprogramowanie nie jest zainstalowane lub skonfigurowane, próba korzystania z usługi HP Instant Share powoduje wyświetlanie komunikatów i monitów prowadzących przez kolejne wymagane kroki procedury.

Używanie usługi HP Instant Share do przesyłania fotografii

1. Włóż kartę pamięci zawierającą fotografie, które zamierzasz udostępnić.
2. Wykonuj instrukcje wyświetlane na ekranie komputera, aby zapisać fotografie w komputerze.
3. Użyj funkcji HP Instant Share programu HP Image Zone by dzielić się z innymi swoimi fotografiami.

Informacje dotyczące korzystania z usługi HP Instant Share znajdują się w pomocy ekranowej HP Image Zone.

3 Instalacja oprogramowania

Razem z drukarką dostarczane jest opcjonalne oprogramowanie, które można zainstalować w komputerze.

Po skorzystaniu z dołączonych do drukarki instrukcji konfiguracyjnych dotyczących sprzętu, skorzystaj z instrukcji w tym rozdziale by zainstalować oprogramowanie.

Instalacja oprogramowania drukarki

Użytkownicy systemu Windows	Użytkownicy komputerów Macintosh
<p>Ważne: Nie podłączaj kabla USB do momentu wyświetlenia odpowiedniego monitu.</p> <p>Uwaga W czasie instalacji oprogramowania musisz wybrać pomiędzy różnymi opcjami instalacji. Skorzystaj z poniższej tabeli by dowiedzieć się, jakie oprogramowanie i funkcje są związane z każdą z opcji.</p> <ol style="list-style-type: none">1. Włóż płytę CD HP Photosmart do napędu CD-ROM komputera. Jeśli nie pojawi się Kreator instalacji, znajdź i kliknij dwukrotnie plik Setup.exe znajdujący się na płycie CD-ROM. Poczekaj kilka minut na załadowanie się plików.2. Kliknij przycisk Dalej, a następnie postępuj zgodnie z instrukcjami wyświetlanymi na ekranie.3. Po wyświetleniu monitu podłącz jedną końcówkę kabla USB do portu USB z tyłu drukarki, a drugą do portu USB w komputerze.4. Postępuj zgodnie z instrukcjami instalacji wyświetlanymi na ekranie do momentu zakończenia instalacji i ponownego uruchomienia komputera.	<p>Ważne: Nie podłączaj kabla USB do momentu wyświetlenia odpowiedniego monitu.</p> <ol style="list-style-type: none">1. Włóż płytę CD HP Photosmart do napędu CD-ROM komputera.2. Kliknij dwukrotnie ikonę HP Photosmart CD.3. Kliknij dwukrotnie ikonę Instalacja HP Photosmart. Postępuj zgodnie z instrukcjami wyświetlanymi na ekranie, aby zainstalować oprogramowanie drukarki.4. Po wyświetleniu monitu podłącz jedną końcówkę kabla USB do portu USB z tyłu drukarki, a drugą do portu USB w komputerze.5. Wybierz drukarkę w oknie dialogowym Print (Drukuj). Jeśli drukarki nie ma na liście, w celu jej dodania kliknij przycisk Edit Printer List (Edytuj listę drukarek).



Uwaga Różne opcje instalacji są dostępne w różnych krajach/regionach. Dostępne są tylko dwie z tych opcji: albo Pełna i Express, albo Typowa i Minimalna.

Użytkownicy systemu Windows: Wybierz jedną z opcji instalacji

Wybierz tę opcję...	By korzystać z tych funkcji...
Pełna	<p>Opcja ta jest wyszarzana, jeśli komputer nie spełnia minimalnych wymagań systemowych. Instaluje ona oprogramowanie drukarki, Centrum obsługi HP oraz HP Image Zone, łatwy w użyciu program dający wszystko czego potrzeba, by dobrze bawić się z fotografiami:</p> <ul style="list-style-type: none"> ● Oglądanie – Oglądaj fotografie w wielu rozmiarach i na wiele sposobów. Łatwo organizuj i zarządzaj fotografiami. ● Edycja – Przycinaj fotografie i usuwaj efekt czerwonych oczu. Automatycznie dopasuj i popraw fotografie w różnych rozmiarach i wielu układach. ● Drukowanie – Automatycznie drukuj fotografie w różnych rozmiarach i wielu układach. ● Tworzenie – Łatwo twórz strony albumów, karty, kalendarze, fotografie panoramiczne, etykiety płyty CD i inne. ● Udostępnianie – Wysyłaj fotografie rodzinie i znajomym bez wielkich załączników dzięki usłudze HP Instant Share, lepszej metodzie na wysyłanie wiadomości e-mail. ● Kopia zapasowa – Wykonuj kopie zapasowe swoich fotografii.
Express	<p>Opcja ta instaluje oprogramowanie drukarki, Centrum obsługi HP oraz HP Image Zone Express, łatwy w użyciu program dający podstawowe możliwości edycji i drukowania fotografii:</p> <ul style="list-style-type: none"> ● Oglądanie – Oglądaj fotografie w wielu rozmiarach i na wiele sposobów. Łatwo organizuj i zarządzaj fotografiami. ● Edycja – Przycinaj fotografie i usuwaj efekt czerwonych oczu. Automatycznie dopasuj i popraw fotografie by uczynić je doskonałymi. ● Drukowanie – Automatycznie drukuj fotografie w różnych rozmiarach i wielu układach. ● Udostępnianie – Wysyłaj fotografie rodzinie i znajomym bez wielkich załączników dzięki usłudze HP Instant Share, lepszej metodzie na wysyłanie wiadomości e-mail.
Typowa	<p>Opcja ta instaluje oprogramowanie drukarki, Nawigator HP oraz HP Image Zone, łatwy w użyciu program</p>

	<p>dający wszystko czego potrzeba, by dobrze bawić się z fotografiami:</p> <ul style="list-style-type: none">● Oglądanie – Oglądaj fotografie w wielu rozmiarach i na wiele sposobów. Łatwo organizuj i zarządzaj fotografiami.● Edycja – Przycinaj fotografie i usuwaj efekt czerwonych oczu. Automatycznie dopasuj i popraw fotografie w różnych rozmiarach i wielu układach.● Drukowanie – Automatycznie drukuj fotografie w różnych rozmiarach i wielu układach.● Tworzenie – Łatwo twórz strony albumów, karty, kalendarze, fotografie panoramiczne, etykiety płyt CD i inne.● Udostępnianie – Wysyłaj fotografie rodzinie i znajomym bez wielkich załączników dzięki usłudze HP Instant Share, lepszej metodzie na wysyłanie wiadomości e-mail.● Kopia zapasowa – Wykonuj kopie zapasowe swoich fotografii.
Minimalna	<p>Opcja ta instaluje oprogramowanie drukarki i Nawigator HP. Wybierz tę opcję tylko wtedy, gdy masz bardzo ograniczoną przestrzeń na dysku.</p>

4 Wsparcie techniczne i gwarancja



Uwaga Nazwa usług wsparcia firmy HP może być różna w zależności od kraju/regionu.

W razie wystąpienia problemów postępuj zgodnie z następującymi wskazówkami:

1. Zapoznaj się z dokumentacją dołączoną do drukarki.
 - **Instrukcja instalacji:** Do drukarki HP Photosmart 330 series dołączone są instrukcje instalacji zawierające objaśnienia dotyczące konfigurowania drukarki i instalacji jej oprogramowania.
 - **Podręcznik użytkownika:** *The HP Photosmart 330 series User's Guide* describes the basic features of the printer, explains how to use the printer without connecting a computer, and contains hardware troubleshooting information.
 - **Instrukcja obsługi:** *Instrukcja obsługi HP Photosmart 330 series* to książka którą właśnie czytasz. Zawiera ona podstawowe informacje dotyczące drukarki, obejmujące jej instalację i eksploatację, wsparcie techniczne oraz gwarancję. Szczegółowe instrukcje można znaleźć w elektronicznym *Podręczniku użytkownika*.
 - **Pomoc drukarki HP Photosmart:** W Pomocy ekranowej drukarki HP Photosmart można znaleźć informacje dotyczące korzystania z drukarki podłączonej do komputera oraz rozwiązywania problemów z oprogramowaniem.
2. Jeśli nie możesz rozwiązać problemu na podstawie informacji zawartych w dokumentacji, odwiedź witrynę pod adresem www.hp.com/support, gdzie możesz skorzystać z następujących rozwiązań:
 - uzyskanie dostępu w trybie online do stron wsparcia technicznego,
 - wysłanie wiadomości e-mail z pytaniami do firmy HP,
 - połączenie z pracownikiem technicznym firmy HP za pomocą usługi czat w trybie online,
 - uzyskanie aktualizacji oprogramowania.Opcje wsparcia technicznego oraz dostęp do nich mogą różnić się w zależności od produktu, kraju/regionu i języka.
3. **Tylko w Europie:** Skontaktuj się z lokalnym punktem sprzedaży. W przypadku awarii sprzętowej drukarki zostaniesz poproszony o dostarczenie jej do punktu, w którym została zakupiona. Naprawa jest bezpłatna w okresie objętym ograniczoną gwarancją drukarki. Po upływie okresu gwarancji zostaniesz poinformowany o przewidywanym koszcie usługi.
4. Jeśli problemu nie uda się rozwiązać przy użyciu Pomocy ekranowej lub witryny internetowych firmy HP, zadzwoń do działu obsługi klientów firmy HP pod numer odpowiedni dla danego kraju/regionu. Lista numerów telefonów dla kraju/regionu znajduje się wewnątrz okładki tego podręcznika.

Telefoniczny kontakt z działem obsługi klientów firmy HP

W okresie objętym gwarancją drukarki możesz korzystać z bezpłatnego telefonicznego wsparcia technicznego. Informacje na temat okresu bezpłatnego

dostępu do telefonicznego wsparcia technicznego, znajdują się w [Ograniczona gwarancja](#) lub pod adresem www.hp.com/support.

Po zakończeniu okresu bezpłatnego telefonicznego wsparcia technicznego możesz skorzystać z pomocy firmy HP odpłatnie. Aby uzyskać informacje na temat dostępnych opcji wsparcia technicznego, skontaktuj się z przedstawicielem firmy HP lub zadzwoń pod numer telefonu wsparcia technicznego właściwy dla danego kraju/regionu.

Aby otrzymać wsparcie techniczne od firmy HP przez telefon, zadzwoń pod numer odpowiedni dla miejsca pobytu. Za połączenie pobierane są standardowe opłaty zgodnie z cennikiem operatora.

Ameryka Północna: Telefon 1-800-HP-INVENT (1-800-474-6836). Usługa telefonicznej pomocy technicznej w USA jest dostępna w języku angielskim oraz hiszpańskim 24 godziny na dobę, 7 dni w tygodniu (dni i godziny świadczenia usługi mogą ulec zmianie bez uprzedniego powiadomienia). Usługa jest bezpłatna w okresie gwarancji. Po upływie okresu gwarancyjnego może być naliczona opłata za usługę.

Europa Zachodnia: Klienci z Austrii, Belgii, Danii, Hiszpanii, Francji, Niemiec, Irlandii, Włoch, Holandii, Norwegii, Portugalii, Finlandii, Szwecji, Szwajcarii oraz Wielkiej Brytanii mogą uzyskać informacje na temat numerów telefonów dla swojego kraju/regionu w witrynie www.hp.com/support.

Inne kraje/regiony: Sprawdź listę numerów telefonów wsparcia wewnątrz okładki tego podręcznika.

Uzyskiwanie pomocy przez telefon

Zadzwoń do działu obsługi klientów będąc w pobliżu komputera i drukarki. Przygotuj następujące informacje:

- Numer modelu drukarki (umieszczony z przodu drukarki).
- Numer seryjny drukarki (umieszczony z tyłu drukarki).
- System operacyjny używanego komputera.
- Wersja sterownika drukarki:
 - **Komputery z systemem Windows:** Aby sprawdzić wersję sterownika drukarki, kliknij prawym przyciskiem myszy ikonę karty pamięci na pasku zadań systemu Windows i wybierz polecenie **Informacje**.
 - **Komputery Macintosh:** Aby sprawdzić wersję sterownika drukarki, użyj okna dialogowego Print.
- Komunikaty wyświetlane na ekranie drukarki lub monitorze komputera.
- Odpowiedzi na następujące pytania:
 - Czy zgłaszany problem występował wcześniej? Czy potrafisz odtworzyć zaistniałą sytuację?
 - Czy bezpośrednio przed wystąpieniem problemu w używanym komputerze zostały zainstalowane nowe programy lub urządzenia?

Zwrot do naprawy w firmie HP (tylko Ameryka Północna)

Firma HP zorganizuje odbiór i dostawę produktu do Centrum napraw HP. Pokryjemy koszty przesyłki i dostawy. Usługa ta jest bezpłatna w okresie trwania gwarancji na sprzęt. Usługa ta jest dostępna wyłącznie w Ameryce Północnej.

Dodatkowe opcje gwarancji

Dla drukarki za dodatkową opłatą są dostępne rozszerzone plany serwisowe. Przejdź pod adres www.hp.com/support, wybierz swój kraj/region i swój język, a następnie przejrzyj obszar usług i gwarancji, by uzyskać informacje na temat rozszerzonych planów serwisowych.

Ograniczona gwarancja na drukarkę HP

Produkt HP	Okres gwarancji
Oprogramowanie	90 dni
Wkłady drukujące	Do wystąpienia wcześniejszego z dwóch zdarzeń wyczerpania się atramentu HP lub zakończenia się okresu gwarancyjnego nadrukowanego na wkładzie drukującym. Ta gwarancja nie odnosi się do wkładów drukujących firmy HP, które były powtórnie napełniane, reprodukowane, odnawiane, niewłaściwie użytkowane lub w jakikolwiek sposób przerabiane.
Wyposażenie dodatkowe	1 rok
Urządzenia peryferyjne drukarki (szczegóły poniżej)	1 rok

A. Zakres gwarancji

- Firma Hewlett-Packard (HP) gwarantuje klientowi-użytkownikowi końcowemu, że wymienione wyżej produkty HP będą wolne od wad materiałowych i wykonawczych przez podany powyżej okres, licząc od daty zakupu.
- Gwarancja HP dotycząca oprogramowania odnosi się wyłącznie do działania oprogramowania (wykonywania instrukcji programowych). Firma HP nie gwarantuje, że działanie produktu będzie wolne od zakłóceń i błędów.
- Gwarancja HP obejmuje tylko te wady, które zostaną ujawnione podczas normalnego użytkowania produktu. Nie obejmują ona innych problemów, w tym będących wynikiem:
 - niewłaściwej obsługi lub niefachowo wykonanych modyfikacji;
 - używania oprogramowania, nośników, części lub materiałów eksploatacyjnych, które nie pochodzą od firmy HP lub nie są obsługiwane przez produkty HP;
 - eksploatacji niezgodnej z przeznaczeniem;
 - nieautoryzowanej modyfikacji lub niewłaściwego użytkowania.
- W odniesieniu do drukarek HP używanie wkładów drukujących pochodzących od innego producenta lub ponownie napełnianych nie narusza warunków gwarancji ani zasad pomocy technicznej oferowanej nabywcy. Jeśli jednak błędna praca drukarki lub jej uszkodzenie jest wynikiem używania wkładów drukujących innych producentów lub wkładów ponownie napełnianych, firma HP zastrzega sobie prawo do obciążenia nabywcy kosztami robocizny oraz materiałów użytych do usunięcia awarii lub uszkodzenia.
- Jeśli w czasie obowiązywania gwarancji firma HP zostanie powiadomiona o defektach w produkcie, który jest objęty gwarancją HP, dokonana zostanie naprawa lub wymiana produktu, przy czym wybór usługi leży w gestii firmy HP.
- Gdyby firma HP nie była w stanie naprawić lub wymienić wadliwego produktu objętego gwarancją HP, zobowiązuje się do wypłacenia równowartości ceny nabycia produktu w stosownym czasie od momentu zgłoszenia usterki.
- Firma HP nie jest zobowiązana do naprawy, wymiany produktu lub zwrotu jego równowartości w przypadku niedostarczenia wadliwego produktu do przedstawicielstwa HP.
- Produkt oferowany zamiennie może być nowy lub prawie nowy, jednak pod względem funkcjonalności co najmniej równy produktowi podlegającemu wymianie.
- Produkty HP mogą zawierać części, elementy i materiały pochodzące z odzysku, równoważne w działaniu częściom nowym.
- Umowa gwarancyjna HP jest ważna w każdym kraju, w którym firma HP prowadzi dystrybucję produktu. Umowy dotyczące dodatkowego serwisu gwarancyjnego, w tym naprawy w miejscu użytkowania sprzętu, mogą być zawierane w każdym autoryzowanym punkcie serwisowym HP na terenie krajów, gdzie prowadzona jest dystrybucja danego produktu przez firmę HP lub autoryzowanego importera.

B. Ograniczenia gwarancji

W STOPNIU DOPUSZCZALNYM PRZEZ OBOWIĄZUJĄCE PRAWO LOKALNE ANI FIRMA HP, ANI WSPÓŁPRACUJĄCY Z NIĄ DYSTRYBUTORZY NIE UDZIELAJĄ ŻADNYCH INNYCH GWARANCJI, ANI NIE ZMIENIAJĄ WARUNKÓW GWARANCJI JUŻ ISTNIEJĄCYCH, ZARÓWNO JAWNYCH JAK I DOMNIEMANYCH GWARANCJI SPRZEDAWCALNOŚCI, ZADOWALAJĄCEJ JAKOŚCI I PRZYDATNOŚCI DO OKREŚLONEGO CELU.

C. Ograniczenia rekówmi

- W stopniu dopuszczalnym przez obowiązujące prawo lokalne, rekompensaty określone w postanowieniach niniejszej umowy gwarancyjnej są jedynymi i wyłącznymi rekompensatami, jakie przysługują klientom HP.
- W STOPNIU DOPUSZCZALNYM PRZEZ OBOWIĄZUJĄCE PRAWO LOKALNE, Z WYŁĄCZENIEM ZOBOWIĄZAŃ JAWNIE WYRAŻONYCH W NINIEJSZEJ UMOWIE GWARANCYJNEJ, ANI FIRMA HP, ANI WSPÓŁPRACUJĄCY Z NIĄ DYSTRYBUTORZY NIE PONOSZA ODPOWIEDZIALNOŚCI ZA SZKODY BEZPOŚREDNIE, POŚREDNIE, CELOWE, PRZYPADKOWE I WYNIKOWE, NIEZALEŻNIE OD TEGO, CZY EWENTUALNE ROSZCZENIA ZNAJDUJĄ OPARCIE W GWARANCJI, KONTRAKCIE LUB INNYCH OGÓLNYCH ZASADACH PRAWNYCH, A TAKŻE W PRZYPADKU POWIADOMIENIA FIRMY O MOŻLIWOŚCI WYSTĄPIENIA TAKICH USZKODZEŃ.

D. Prawo lokalne

- Umowa gwarancyjna daje nabywcy określone prawa. Nabywca może też posiadać dodatkowe prawa, zależnie od prawa stanowego w USA, prawa obowiązującego w poszczególnych prowincjach Kanady, a także od stanu prawnego w poszczególnych krajach świata.
- Jeśli postanowienia niniejszej gwarancji nie są spójne z prawem lokalnym, niniejsza umowa gwarancyjna może zostać zmodyfikowana w stopniu zapewniającym zgodność z prawem lokalnym. W konkretnym systemie prawnym pewne zastrzeżenia i ograniczenia niniejszej gwarancji mogą nie mieć zastosowania. Na przykład w niektórych stanach USA, jak również w niektórych systemach prawnych poza USA (m.in. w prowincjach Kanady), mogą zostać przyjęte inne rozwiązania prawne, czyli:
 - wyłączenie tych zastrzeżeń i ograniczeń niniejszej gwarancji, które ograniczają ustawowe prawa nabywcy (np. w Wielkiej Brytanii);
 - ograniczenie w inny sposób możliwości producenta do egzekwowania takich zastrzeżeń i ograniczeń;
 - przyznanie nabywcy dodatkowych praw, określenie czasu obowiązywania domniemych gwarancji, których producent nie może odrzucić lub zniesienie ograniczeń co do czasu trwania gwarancji domniemych.
- WARUNKI NINIEJSZEJ UMOWY GWARANCYJNEJ, Z POMINIĘCIEM DOPUSZCZALNYCH PRZEZ PRAWO WYJĄTKOWE, NIE WYKLUCZAJĄ, NIE OGRANICZAJĄ I NIE MODYFIKUJĄ OBOWIĄZUJĄCYCH W TYCH KRAJACH PRZEPISÓW PRAWA HANDLOWEGO. WARUNKI GWARANCJI STANOWIĄ NATOMIAST UZUPEŁNIENIE TYCH PRZEPISÓW W ZASTOSOWANIU DO SPRZEDAŻY PRODUKTÓW HP OBJĘTYCH JEJ POSTANOWIENIAMI.

Szanowny Kliencie!

W załączeniu przedstawiamy nazwy i adresy spółek HP, które udzielają gwarancji HP w Państwa kraju.

HP informuje, że na podstawie umowy sprzedaży mogą Państwu przysługiwać ustawowe prawa wobec sprzedawcy dodatkowo do gwarancji. Gwarancja HP nie wyłącza, nie ogranicza ani nie zawiesza uprawnień kupującego wynikających z niezgodności towaru z umową.

Polska: Hewlett-Packard Polska Sp. z o.o., ul. Szturmowa 2A, 02-678 Warszawa wpisana do rejestru przedsiębiorców w Sądzie Rejonowym dla m.st. Warszawy, XX Wydział Gospodarczy pod numerem KRS 000016370

5 Dane techniczne

Rozdział ten przedstawia minimalne wymagania systemowe związane z instalacją oprogramowania drukarki HP Photosmart oraz wybrane dane techniczne drukarki.

Szczegółowe informacje na temat danych technicznych drukarki i wymagań systemowych można znaleźć w Pomocy ekranowej. Aby uzyskać informacje o wyświetlaniu Pomocy ekranowej drukarki, zobacz [Uzyskiwanie dodatkowych informacji](#).

Wymagania systemowe

Składnik	Minimalne wymagania dla komputerów z systemem Windows	Minimalne wymagania dla komputerów Macintosh
System operacyjny	Microsoft® Windows 98, 2000 Professional, ME, XP Home i XP Professional	Mac® wersja od OS X 10.2.3 do 10.3.x
Procesor	Intel® Pentium® II (lub równoważny) lub szybszy	G3 lub szybszy
Pamięć RAM	64 MB (zalecane 128 MB)	Mac OS wersja od 10.2.3 do 10.3.x: 128 MB
Wolne miejsce na dysku	500 MB	500 MB
Monitor	800 x 600, kolor 16-bitowy lub lepszy	800 x 600, kolor 16-bitowy lub lepszy
Napęd CD-ROM	4x	4x
Interfejsy komunikacyjne	USB 2.0 pełnej prędkości: Microsoft Windows 98, 2000 Professional, ME, XP Home i XP Professional PictBridge: za pośrednictwem przedniego portu aparatu Bluetooth: za pośrednictwem opcjonalnej karty bezprzewodowej HP Bluetooth (tylko Windows XP)	USB 2.0 pełnej prędkości: Mac OS X wersja od 10.2.3 do 10.3.1 PictBridge: za pośrednictwem przedniego portu aparatu

(ciąg dalszy)

Składnik	Minimalne wymagania dla komputerów z systemem Windows	Minimalne wymagania dla komputerów Macintosh
Przeglądarka	Microsoft Internet Explorer 5.5 lub nowsza	—

Parametry techniczne drukarki

Kategoria	Dane techniczne
Interfejsy komunikacyjne	USB 2.0 pełnej prędkości: Microsoft Windows 98, 2000 Professional, ME, XP Home i XP Professional; Mac OS X wersja od 10.2.3 do 10.3.x PictBridge: Microsoft Windows 98, 2000 Professional, ME, XP Home i XP Professional; Mac OS X wersja od 10.2.3 do 10.3.x Bluetooth: Microsoft Windows XP Home oraz XP Professional
Formaty plików obrazów	JPEG format podstawowy TIFF 24-bitowy RGB nieskompresowany z przeplotem TIFF 24-bitowy YCbCr nieskompresowany z przeplotem TIFF 24-bitowy RGB spakowane porcje z przeplotem TIFF nieskompresowane/spakowane porcje 8-bitowe w odcieniach szarości TIFF nieskompresowane/spakowane porcje 8-bitowe w kolorach palety TIFF 1-bitowe nieskompresowane/spakowane/1D Huffman
Marginesy	Drukowanie bez marginesów: górny 0,0 mm (0,0 cali); dolny 12,5 mm (0,50 cala); lewy/prawy 0,0 mm (0,0 cali) Drukowanie z marginesami: górny 3 mm (0,0 cali); dolny 12,5 mm (0,50 cala); lewy/prawy 3 mm (0,0 cali)
Formaty nośników	Papier fotograficzny 10 x 15 cm Papier fotograficzny z zakładkami 10 x 15 cm z zakładką 1,25 cm Naklejki fotograficzne Avery C6611 i C6612 10 x 15 cm, 16 prostokątnych lub owalnych naklejek na stronę

(ciąg dalszy)

Kategoria	Dane techniczne
	Panoramiczny papier fotograficzny (dla złączonych obrazów) 102 x 305 mm Karty indeksowe 10 x 15 cm Karty Hagaki 100 x 148 mm Karty formatu A6 105 x 148 mm Karty formatu L 90 x 127 mm Karty formatu L z zakładką 90 x 127 mm z zakładką 12,5 mm
Typy nośników	Papier fotograficzny Karty: indeksowe, Hagaki, A6 i formatu L Naklejki fotograficzne Avery C6611 i C6612
Karty pamięci	CompactFlash Typ I i II MultiMediaCard Secure Digital SmartMedia Memory Stick xD-Picture Card
Formaty plików obsługiwane przez karty pamięci	Drukowanie: wszystkie obsługiwane formaty plików obrazów i plików wideo Zapisywanie: wszystkie formaty plików
Środowisko eksploatacyjne	Maksymalnie w czasie pracy: 5–40° C (41–104° F), 5–90% wilgotności względnej Zalecane w czasie pracy: 15–35° C (59–95° F), 20–80% wilgotności względnej
Podajnik papieru	Jeden podajnik papieru fotograficznego 10 x 15 cm
Pojemność podajnika papieru	20 arkuszy, maksymalna grubość 292 µm (11,5 milicala) na arkusz
Pobór mocy	USA Drukowanie: 12,3 W Stan bezczynności: 6,29 W Urządzenie wyłączone: 4,65 W Inne kraje Drukowanie: 11,4 W Stan bezczynności: 5,67 W Urządzenie wyłączone: 4,08 W
Wkład drukujący	Trójkolorowy (7 ml)

(ciąg dalszy)

Kategoria	Dane techniczne
	<p>Trójkolorowy (14 ml) Fotograficzny szary</p> <p>Uwaga Numery wkładów drukujących które można używać w drukarce znajdują się na tylnej okładce drukowanego <i>Podręcznik użytkownika HP Photosmart 330 series</i>.</p>
USB 2.0 o maksymalnej szybkości	Microsoft Windows 98, 2000 Professional, ME, XP Home i XP Professional Mac OS X wersja od 10.2.3 do 10.3.x Firma HP zaleca stosowanie kabla USB o długości nie większej niż 3 metry.
Formaty plików wideo	Motion JPEG AVI Motion JPEG Quicktime MPEG-1
Numer modelu zasilacza	Numer części HP 0957–2121 (Ameryka Północna), 100-240 V (± 10%) 50/60 Hz (±3 Hz) Numer części HP 0957–2120 (Reszta świata), 100-240 V (± 10%) 50/60 Hz (±3 Hz)

Regulatory notices

Hewlett-Packard Company

This device complies with part 15 of the FCC Rules. Operation is subject to the following two conditions:

- This device may not cause harmful interference, and
- This device must accept any interference received, including interference that may cause undesired operation.

Pursuant to Part 15.21 of the FCC Rules, any changes or modifications to this equipment not expressly approved by Hewlett-Packard Company may cause harmful interference, and void your authority to operate this equipment. Use of a shielded data cable is required to comply with the Class B limits of Part 15 of the FCC Rules.

For further information, contact: Hewlett-Packard Company, Manager of Corporate Product Regulations, 3000 Hanover Street, Palo Alto, CA 94304, (650) 857-1501.

Note

This equipment has been tested and found to comply with the limits for a Class B digital device, pursuant to part 15 of the FCC rules. These limits are designed to provide reasonable protection against harmful interference in a residential installation. This equipment generates, uses, and can radiate radio frequency energy and, if not installed and used in accordance with the instructions, can cause harmful interference to radio communications. However, there is no guarantee that interference will not occur in a particular installation. If this equipment does cause harmful interference to radio or television reception, which can be determined by turning the equipment off and on, the user is encouraged to try to correct the interference by one or more of the following measures:

- Reorient or relocate the receiving antenna.
- Increase the separation between the equipment and the receiver.
- Connect the equipment into an outlet on a circuit different from that to which the receiver is connected.
- Consult the dealer or an experienced radio/TV technician for help.

LED indicator statement

The display LEDs meet the requirements of EN 60825-1.

사용자 안내문 (한국 기기)

이 기기는 비업무용으로 전자파장애경감을 받은 기기로서, 주거지역에서는 물론 모든 지역에서 사용될 수 있습니다.

この装置は、情報処理装置等電波障害自主規制協議会（VCCI）の基準に基づくクラスB情報技術装置です。この装置は、家庭環境で使用することを目的としていますが、この装置がラジオやテレビジョン受信機に近接して使用されると受信障害を引き起こすことがあります。
取り扱い説明書に従って正しい取り扱いをして下さい。

製品には、同梱された電源コードをお使い下さい。
同梱された電源コードは、他の製品では使用出来ません。