

HP Photosmart 330 series Navodila za uporabo

Slovenščina





www.hp.com/support

Support for the following countries/regions is available at www.hp.com/support: Austria, Belgium, Central America & The Caribbean, Denmark, Spain, France, Germany, Ireland, Italy, Luxembourg, Netherlands, Norway, Portugal, Finland, Sweden, Switzerland, and the United Kingdom.

61 56 45 43	الجزائر
Argentina (Buenos Aires)	54-11-4708-1600
Argentina	0-800-555-5000
Australia	1300 721 147
Australia (out-of-warranty)	1902 910 910
800 171	البحرين
Brasil (Sao Paulo)	55-11-4004-7751
Brasil	0-800-709-7751
Canada (Mississauga Area)	(905) 206-4663
Canada	1-(800)-474-6836
Chile	800-360-999
中国	021-3881-4518 800-810-3888
Colombia (Bogota)	571-606-9191
Colombia	01-8000-51-4746-8368
Costa Rica	0-800-011-1046
Česká republika	261 307 310
Ecuador (Andinatel)	1-999-119 ☎ 800-711-2884
Ecuador (Pacifitel)	1-800-225-528 ☎ 800-711-2884
2 532 5222	مصر
El Salvador	800-6160
Ελλάδα (από το εξωτερικό)	+ 30 210 6073603
Ελλάδα (εντός Ελλάδας)	801 11 22 55 47
Ελλάδα (από Κύπρο)	800 9 2649
Guatemala	1-800-711-2884
香港特別行政區	2802 4098
Magyarország	1 382 1111
India	1 600 44 7737
Indonesia	+62 (21) 350 3408
(0) 9 830 4848	ישראל
Jamaica	1-800-711-2884
日本	0570-000511
日本 (携帯電話の場合)	03-3335-9800

한국	1588-3003
Malaysia	1800 805 405
Mexico (Mexico City)	55-5258-9922
Mexico	01-800-472-68368
22 404747	المغرب
New Zealand	0800 441 147
Nigeria	1 3204 999
Panama	1-800-711-2884
Paraguay	009 800 54 1 0006
Perú	0-800-10111
Philippines	2 867 3551
Polska	22 5666 000
Puerto Rico	1-877-232-0589
República Dominicana	1-800-711-2884
România	(21) 315 4442
Россия (Москва)	095 7973520
Россия (Санкт-Петербург)	812 3467997
800 897 1444	السعودية
Singapore	6 272 5300
Slovakia	2 50222444
South Africa (International)	+ 27 11 2589301
South Africa (RSA)	086 0001030
Rest Of West Africa	+ 351 213 17 63 80
臺灣	02-8722-8000
Tuvalu	+66 (2) 353 9000
71 89 12 22	تونس
Trinidad & Tobago	1-800-711-2884
Türkiye	90 216 444 71 71
Україна	(380 44) 4903520
800 4520	الإمارات العربية المتحدة
United States	1-800-474-6836
Uruguay	0004-054-177
Venezuela (Caracas)	58-212-278-8666
Venezuela	0-800-474-68368
Việt Nam	+84 88234530

Avtorske pravice in blagovne znamke

© Copyright 2005 Hewlett-Packard Development Company, L.P.

Informacije v tem dokumentu se lahko spremenijo brez vnaprejšnje najave. Razmnoževanje, prirejanje ali prevajanje brez predhodnega pisnega dovoljenja je prepovedano, razen pod pogoji, določenimi v zakonih o avtorskih pravicah.

Obvestilo

Edine garancije za HP izdelke in storitve so navedene v garancijski izjavi, ki spremlja vsak izdelek ali storitev. Ničesar v tem dokumentu ne gre razumeti kot dodatne garancije. HP ni odgovoren za tehnične ali uredniške napake ali izpuste v tem dokumentu.

Podjetje Hewlett-Packard Development Company, L.P. ne prevzema nikakršne odgovornosti za kakršno koli naključno ali posledično škodo, ki je v povezavi z nudenjem, delovanjem ali uporabo tega dokumenta in programske opreme, ki jo opisuje, ali ki izhaja iz naštetega.

Blagovne znamke

HP, logotip HP in Photosmart so last podjetja Hewlett-Packard Development Company, L.P.

Logotip Secure Digital je blagovna znamka podjetja SD Association. Microsoft in Windows sta zaščiteni blagovni znamki družbe Microsoft Corporation.

CompactFlash, CF in logotip CF so blagovne znamke družbe CompactFlash Association (CFA). Memory Stick, Memory Stick Duo, Memory Stick PRO in Memory Stick PRO Duo so blagovne znamke ali zaščiteni blagovne znamke družbe Sony Corporation.

MultiMediaCard je blagovna znamka podjetja Infineon Technologies AG iz Nemčije in je licencirana za MMCA (MultiMediaCard Association).

xD-Picture Card je blagovna znamka družb Fuji Photo Film Co., Ltd., Toshiba Corporation in Olympus Optical Co., Ltd.

Mac, logotip Mac in Macintosh so zaščiteni blagovne znamke podjetja Apple Computer, Inc.

Beseda in logotipi Bluetooth so last podjetja Bluetooth SIG, Inc. in

podjetje Hewlett-Packard Company jih uporablja pod licenco.

PictBridge in logotip PictBridge sta blagovni znamki družbe Camera & Imaging Products Association (CIPA).

Druge znamke in njihovi izdelki so zaščiteni blagovne znamke njihovih lastnikov.

V tiskalnik vgrajena programska oprema deloma temelji na delu skupine Independent JPEG Group. Avtorske pravice nekaterih fotografij v tem dokumentu pripadajo svojim izvirnim lastnikom.

Regulativna identifikacijska številka modela VCVRA-0508

Zaradi upravne identifikacije je izdelek dodeljena regulativna identifikacijska številka modela. Regulativna številka modela vašega izdelka je VCVRA-0508. Te številke ne smete zamenjati z marketinškim imenom (HP Photosmart 330 series tiskalnik) ali številko izdelka (Q6387A).

Informacije o varnosti

Pri uporabi izdelka vedno upoštevajte osnovne varnostne ukrepe. Tako boste zmanjšali tveganje poškodb in električnega udara.



Opozorilo Če želite preprečiti poškodbe ognja ali električnega udara, tega izdelka ne izpostavljajte dežju ali vlagi.

- Pozorno in natančno preberite v škatli za tiskalnik priložena navodila za namestitve.
- Enoto priključite samo v ozemljeno električno vtičnico. Če ne veste, ali je vtičnica ozemljena ali ni, se obrnite na poklicnega električarja.
- Upoštevajte vsa opozorila in navodila na izdelku.
- Pred čiščenjem izklopite izdelek iz zidnih vtičnic.
- Ne nameščajte izdelka poleg vode niti ga ne uporabljajte, ko ste mokri.
- Izdelek varno namestite na stabilno površino.
- Izdelek položite na zaščiteni mesto, kjer ne more nihče stopiti na napajalni kabel ali se spotakniti obenj in ga tako poškodovati.

- Če izdelek ne deluje normalno, si v elektronski pomoči za tiskalnik HP Photosmart oglejte informacije za odpravljanje težav.
- V tiskalniku ni delov, ki bi jih lahko popravil tehnik. Če je treba izdelek servisirati, to zaupajte kvalificiranemu osebju.
- Postavite tiskalnik na dobro prezračevano mesto.

Izjave o varovanju okolja

Podjetje Hewlett-Packard Company je zavezano k izdelovanju kakovostnih okolju prijaznih izdelkov.

Varovanje okolja

Tiskalnik je bil načrtovan tako, da čimbolj zmanjša učinek na naše okolje. Če želite več informacij, obiščite HP-jevo spletno stran Commitment to the Environment (Predanost okolju) na naslovu www.hp.com/hpinfo/globalcitizenship/environment/.



pooblaščenim zbirnim lokacijam. Za več informacij o vračilu in recikliranju izdelkov HP obiščite: www.hp.com/hpinfo/globalcitizenship/environment/recycle/index.html.

Ozon

Ta izdelek proizvaja zanemarljivo količino ozona (O₃).

Poraba papirja

Izdelek je primeren za uporabo recikliranega papirja, kot to predpisuje standard DIN 19309.

Plastika

Plastični deli, težji od 24 gramov (0,88 unč), so označeni v skladu z mednarodnimi standardi, ki omogočajo identifikacijo plastike za reciklažo na koncu življenjske dobe tiskalnika.

Podatkovni listi o varnosti materialov

Liste s podatki o varnosti materialov (MSDS) lahko dobite na spletni strani HP na naslovu www.hp.com/go/msds. Uporabniki, ki nimajo internetnega dostopa, se lahko obrnejo na HP podporo za uporabnike.

Program recikliranja

HP ponuja vedno več programov za vračanje izdelkov in reciklažo v veliko državah in pri partnerjih z nekaj največjimi elektronskimi reciklažnimi centri po vsem svetu. HP ohranja sredstva s preprodajo nekaterih njegovih najbolj priljubljenih izdelkov. Ta HP izdelke v spojih vsebuje svinec, ki lahko zahteva posebno ravnanje ob koncu njegove življenjske dobe.

Pomembne informacije o reciklaži za članke v Evropski uniji:

Z namenom zaščite okolja je treba skladno z zakonodajo ta izdelek po izteku njegove življenjske dobe reciklirati. Spodnji simbol označuje, da ta izdelek po izteku njegove življenjske dobe ne spada med običajne odpadke. Izdelek za popravilo/odstranitev vrnite najbližji

Kazalo

1	Pozdravljeni	3
	Iskanje dodatnih informacij	3
	Kaj je v škatli	3
	Pregled tiskalnika	4
	Pripomočki, ki so na voljo	7
	Meni tiskalnika	8
	Informacije o papirju	11
	Informacije o tiskalni kartuši	12
2	Tiskanje z novim tiskalnikom	15
	Hitri začetek	15
	Tiskanje brez računalnika	16
	Uporaba pomnilniških kartic	16
	Podprte oblike zapisa datotek	17
	Vstavljanje pomnilniških kartic	17
	Izbiranje fotografij	18
	Tiskanje izbranih fotografij	18
	Spreminjanje možnosti tiskalnika	19
	Vzpostavljanje povezave	19
	Vzpostavljanje povezave z drugimi napravami	19
	Povezava preko HP Instant Share	21
3	Nameščanje programske opreme	23
4	Podpora in garancija	27
	HP telefonska podpora za uporabnike	27
	Klicanje	28
	Vrnite na HP servis (samo v Severni Ameriki)	28
	Dodatne garancijske možnosti	28
	Izjava o omejeni garanciji	29
5	Specifikacije	31
	Sistemske zahteve	31
	Specifikacije tiskalnika	32

1 Pozdravljeni

Zahvaljujemo se vam za nakup tiskalnika HP Photosmart 330 series! S svojim novim kompaktnim fotografskim tiskalnikom lahko z računalnikom ali brez njega preprosto natisnete lepe fotografije.

Iskanje dodatnih informacij

Skupaj z novim tiskalnikom ste dobili to dokumentacijo:

- **Priročnik za namestitvev:** Tiskalniku HP Photosmart 330 series so priložena navodila za namestitvev, v katerih je razloženo, kako tiskalnik nastavite in namestite programsko opremo zanj.
- **Uporabniški priročnik:** *HP Photosmart 330 series* **Uporabniški priročnik** opisuje osnovne funkcije tiskalnika, razlaga, kako uporabiti tiskalnik brez računalnika in vsebuje informacije o odpravljanju težav s strojno opremo.
- **Navodila za upravljanje in vzdrževanje:** Pred seboj imate *navodila za upravljanje in vzdrževanje izdelka HP Photosmart 330 series*. V njej so osnovne informacije o tiskalniku, vključno s pripravo, delovanjem, tehnično podporo in garancijo. Za podrobna navodila si oglejte *Uporabniški priročnik*.
- **HP Photosmart Pomoč za tiskalnik:** Elektronska pomoč za tiskalnik HP Photosmart opisuje, kako uporabiti tiskalnik z računalnikom in vsebuje informacije o odpravljanju težav s programsko opremo.

Ko v računalnik namestite programsko opremo za tiskalnik HP Photosmart (za več informacij si oglejte [Nameščanje programske opreme](#)), si lahko ogledate elektronsko pomoč zanj:

- **Osebni računalnik Windows:** V meniju **Start** izberite **Programi** (v operacijskem sistemu Windows XP izberite **Vsi programi**) > **HP** > **Photosmart 330, 380 series** > **Photosmart Help (Pomoč za Photosmart)**.
- **Macintosh:** V programu Finder (Iskalec) izberite **Help (Pomoč)** > **Mac Help (Pomoč za Mac)** in nato **Library (Knjižnica)** > **HP Photosmart Printer Help for Macintosh (Pomoč za tiskalnik za Macintosh)**.

Kaj je v škatli

V škatli tiskalnika so ti predmeti:

- Tiskalnik HP Photosmart 330 series
- *Navodila za nameščanje HP Photosmart 330 series*
- *Navodila za upravljanje in vzdrževanje HP Photosmart 330 series*
- CD plošča s programsko opremo za tiskalnik HP Photosmart 330 series (za nekatere države/regije je morda več CD-jev)
- CD User's Guide (CD z uporabniškim priročnikom)
- Vzorčni fotografski papir in indeksne kartice
- Tribarvna tiskalna kartuša HP
- Napajalnik (napajalniki se lahko razlikujejo po videzu ali pa imajo dodatni napajalni kabel)



Opomba Vsebinska se lahko razlikuje glede na državo/regijo.

Pregled tiskalnika



Prednja stran tiskalnika

- | | |
|---|--|
| 1 | Nadzorna plošča: Tukaj lahko nadzorujete osnovne funkcije tiskalnika. |
| 2 | Izhodni pladenj (zaprt): Odprite ga, če želite tiskati, vstaviti pomnilniško kartico, povezati združljiv digitalni fotoaparatus, povezati s HP iPod ali imeti dostop do tiskalnih kartuš. |



Notranjost prednje strani tiskalnika

- | | |
|---|---|
| 1 | Vhodni pladenj: Tukaj naložite papir. |
| 2 | Podaljšek vhodnega pladnja: Izvlecite, da podprete papir. |
| 3 | Drsnik za prilagajanje širini papirja: Premaknite ga na širino trenutnega papirja, da pravilno naravnate papir. |
| 4 | Vrata za fotoaparatus: Povežite z digitalnim fotoaparatom PictBridge, izbirnim brezžičnim tiskalniškim vmesnikom HP Bluetooth ali s HP iPod. |
| 5 | Reže za pomnilniške kartice: V te reže vstavite pomnilniške kartice. Oglejte si Vstavljanje pomnilniških kartic |
| 6 | Vratca do tiskalnih kartuš: Odprite jih, če želite vstaviti ali odstraniti tiskalno kartušo. Glejte Informacije o tiskalnih kartuših . |
| 7 | Izhodni pladenj (odprt): Tukaj tiskalnik odloži natisnjene fotografije. |

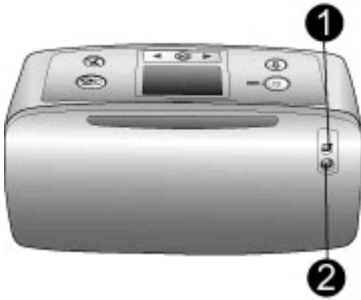

Zadnja stran tiskalnika

- | | |
|---|---|
| 1 | USB vrata: S temi vrati povežite tiskalnik z računalnikom ali s HP digitalnim fotoaparatom za neposredno tiskanje. |
| 2 | Priklop napajalnega kabla: Tukaj priključite napajalni kabel. |



Indikatorske lučke

- | | |
|---|---|
| 1 | Lučka za vklop: Lučka sveti zeleno, ko je tiskalnik vklopljen. Lučka utripa zeleno, ko je tiskalnik zaseden, in rdeče, ko tiskalnik zahteva pozornost. |
| 2 | Lučka pomnilniške kartice: Lučka sveti zeleno, ko je tiskalnik pripravljen na vstavev ali odstranitev pomnilniške kartice. Lučka utripa zeleno, ko je pomnilniška kartica v uporabi. Glejte Vstavljanje pomnilniških kartic. |

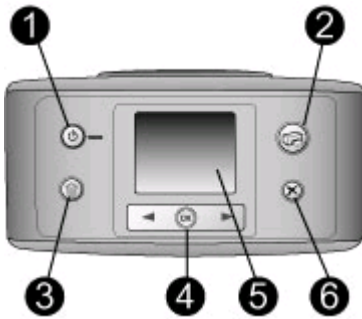

Nadzorna plošča

- | | |
|---|---|
| 1 | On (Vklop): S pritiskom te tipke vklopite ali izklopite tiskalnik. |
| 2 | Print (Natisni): S pritiskom te tipke natisnete izbrane fotografije iz pomnilniške kartice. |
| 3 | Delete (Izbriši): S pritiskom te tipke izbrišete izbrane fotografije iz pomnilniške kartice. |
| 4 | Gumbi Select Photos (Izberi fotografije): Uporabite puščici za pomikanje med fotografijami v pomnilniški kartici ali za pomikanje v meniju tiskalnika. Pritisnite OK (v robu) , če želite izbrati fotografijo ali možnost v meniju. |
| 5 | Printer screen (Zaslon tiskalnika): Tukaj vidite fotografije ali meni. |
| 6 | Cancel (Prekliči): S pritiskom te tipke prekličete izbor fotografij, zapustite meni ali ustavite dejanje. |



2

Nedejaven zaslon

- | | |
|---|--|
| 1 | <p>Indikator akumulatorja: Prikazuje raven napoljenosti notranjega akumulatorja HP Photosmart, če je ta nameščen.</p> <p>Ikona polne baterije označuje povsem napolnjeno baterijo. Ustrezno s porabo baterije se spreminja tudi ikona baterije, ki kaže njeno približno napolnjenost.</p> <p>Ikona strele nad ikono baterije kaže, da je priključen napajalnik in da se baterija polni. Ko je baterija povsem napolnjena, se prikaže ikona vtičnice, ki nakazuje možnost izklopa napajalnega kabla in možno napajanje tiskalnika na baterijo.</p> <p>Dodatne informacije o bateriji najdete v priloženih navodilih.</p> |
| 2 | <p>Indikator ravni črnila: Prikazuje količino črnila v tiskalni kartuši.</p> |

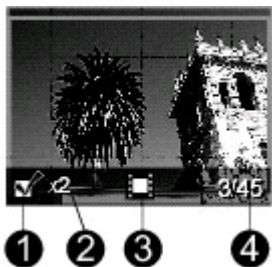

Zaslon za izbiro fotografij

1	Potrditveno polje: Prikazuje kljukico, če je fotografija izbrana.
2	Kopije: Prikazuje število kopij za tisk trenutne fotografije.
3	Video posnetek: Ikona je vidna le takrat, ko je na zaslonu tiskalnika prikazan video posnetek.
4	Indeksna številka: Prikazuje indeksno številko trenutne fotografije in skupno število fotografij na vstavljeni pomnilniški kartici.

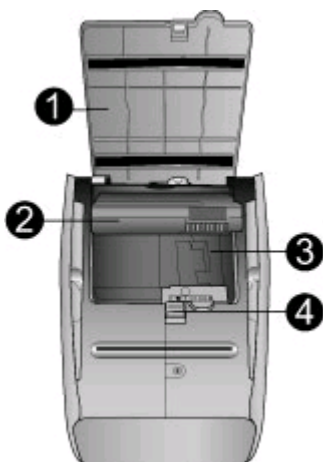

Prostor za notranji akumulator

1	Pokrov prostora za akumulator: Pokrov na dnu tiskalnika odprite, če želite vstaviti izbirni notranji akumulator HP Photosmart.
2	HP Photosmart Notranji akumulator (model Q5599A): S povsem napolnjenim akumulatorjem lahko natisnete približno 75 fotografij. Akumulator morate kupiti posebej.
3	Prostor za notranji akumulator: Sem vstavite izbirni notranji akumulator HP Photosmart.
4	Gumb prostora za akumulator: Premaknite jo, če želite odpreti pokrov prostora.

Pripomočki, ki so na voljo

Na voljo je nekaj pripomočkov za tiskalnik HP Photosmart 330 series, ki izboljšajo njegovo prenosljivost za tiskanje kjerkoli in kadarkoli. Videz pripomočkov se lahko razlikuje od prikazanih slik.

Ime pripomočka	Opis
 <p>HP Photosmart Notranji akumulator</p>	<p>Notranji akumulator HP Photosmart omogoča, da vzamete tiskalnik s seboj, kamorkoli že greste.</p>
 <p>HP Photosmart Avtomobilski vmesnik za napajanje</p>	<p>Avtomobilski vmesnik za napajanje HP Photosmart omogoča, da ga vklopite v avtomobil in z njim napolnite izbirni notranji akumulator HP Photosmart, ki je vstavljen v tiskalnik.</p>
 <p>HP Photosmart Prenosna torba za kompaktne tiskalnike</p>	<p>Lahka in vzdržljiva prenosna torba HP Photosmart za kompaktne tiskalnike hrani in varuje vse, kar potrebujete za enostavno tiskanje na poti.</p>
 <p>Brezžični tiskalniški vmesnik HP Bluetooth®</p>	<p>Brezžični tiskalniški vmesnik HP Bluetooth® vklopite v vrata za fotoaparata na prednji strani tiskalnika in omogoča uporabo brezžične tehnologije Bluetooth pri tiskanju.</p>



Meni tiskalnika

V meniju tiskalnika je veliko funkcij za prilagajanje privzetih nastavitvev, nadzorovanje kakovosti tiska in uporabo posebnih učinkov.

Uporaba menija tiskalnika

1. Če je v tiskalniku pomnilniška kartica, jo odstranite.
2. Na nadzorni plošči tiskalnika pritisnite ◀ ali ▶, da pridete do menija tiskalnika.

Pomikanje v meniju tiskalnika

- Pritisnite  ali , da se pomaknete med možnostmi menija, prikazanimi na zaslonu tiskalnika. Elementi menija, ki niso na voljo, so sivi.
- Pritisnite **OK (V redu)**, če želite odpreti meni ali izbrati možnost.
- Pritisnite **Cancel (Prekliči)**, če želite zapustiti trenutni meni.

Struktura menija tiskalnika

- **Print Options (Možnosti tiskanja)**
 - **Panoramic photos (Panoramske fotografije)**: Za panoramsko tiskanje izberite **On (Vključeno)** ali **Off (Izključeno)** (privzeto). Izberite **On (Vključeno)** za tiskanje vseh izbranih fotografij z razmerjem med širino in višino 3:1; naložite papir velikosti 10 x 30 cm. Ko je izbrana fotografija, prikaže zeleni okvir zajetega območja za tiskanje. Ko je ta možnost vključena, bodo druge nastavitve možnosti tiskanja onemogočene. Izberite **Off (Izključeno)** za tiskanje v običajnem razmerju 3:2 med širino in višino. Način panoramskega tiskanja za tiskanje neposredno s fotoaparata PictBridge z uporabo USB kabla ni podprt.
 - **Photo stickers (Foto nalepke)**: Za tiskanje nalepk izberite **On (Vključeno)** ali **Off (Izključeno)** (privzeto). Izberite **On (Vključeno)** za tiskanje 16 fotografij na stran; če želite, naložite posebni material za nalepke. Ko je ta možnost vključena, bodo druge nastavitve možnosti tiskanja onemogočene. Izberite **Off (Izključeno)** za tiskanje v eni izmed običajnih možnosti postavitve.
 - **Print passport photos (Tiskanje fotografij za potni list)**: Za tiskanje fotografij za potni list izberite **On (Vključeno)** ali **Off (Izključeno)** (privzeto). Izberite velikost: Tiskanje v načinu za potne liste določa tiskalniku tiskanje vseh fotografij z izbrano velikostjo fotografij za potni list. Za vsako izbrano sliko se natisne ločena stran. Vsaka natisnjena stran vsebuje število fotografij izbrane velikosti, ki pridejo na eno stran. Ko je ta možnost vključena, bodo druge nastavitve možnosti tiskanja onemogočene.
- **Tools (Orodja)**
 - **Print quality (Kakovost tiska): Normal (Običajna)** porabi manj črnila kot **Best (Najboljša)** (privzeto) in velja samo za trenutno tiskanje. Nastavitev se samodejno ponastavi na **Best (Najboljša)**.
 - **Print sample page (Natisni vzorčno stran)**: Izberite tiskanje vzorčne strani, kar je uporabno za preverjanje kakovosti tiskanja tiskalnika.
 - **Print test page (Natisni preskusno stran)**: Izberite za tiskanje preskusne strani, ki vsebuje za odpravljanje težav koristne informacije o tiskalniku.
 - **Clean cartridge (Očisti kartušo)**: Izberite za čiščenje tiskalne kartuše. Po čiščenju vam bo ponujena možnost nadaljevanja z drugo ravnijo čiščenja (izberite **Yes (Da)** ali **No (Ne)**). Če ste izbrali **Yes (Da)**, se bo izvedel še drugi cikel čiščenja. Zatem vam bo ponujena možnost nadaljevanja s tretjo ravnijo čiščenja (izberite **Yes (Da)** ali **No (Ne)**).
 - **Align cartridge (Poravnaj kartušo)**: Izberite za poravnavo tiskalne kartuše.

- **Bluetooth:** Možnosti menija Bluetooth so potrebne, če tiskalnik opremite z izbirnim brezžičnim tiskalniškim adapterjem HP Bluetooth.
 - **Device address (Naslov naprave):** Nekatere naprave z brezžično tehnologijo Bluetooth zahtevajo, da vnesete naslov naprave, ki jo poskušajo zaznati. Ta možnost menija prikazuje naslov naprave.
 - **Device name (Ime naprave):** Izberete lahko ime naprave za tiskalnik, ki se pojavi v drugih napravah z brezžično tehnologijo Bluetooth, ko te zaznajo tiskalnik.
 - **Passkey (Geslo):** Tiskalniku lahko dodelite Bluetooth numerično geslo. Privzeto geslo je 0000. Ko je **Security Level (Varnostna raven)** nastavljena na **High (Visoko)** (oglejte si Varnostne ravni), morajo uporabniki naprav z brezžično tehnologijo Bluetooth vnesti to geslo pred tiskanjem.
 - **Visibility (Vidnost):** S spreminjanjem možnosti vidnosti lahko tiskalnik Bluetooth nastavite tako, da je viden ali neviden drugim napravam z brezžično tehnologijo Bluetooth. Izberite **Visible to all (Vidno vsem)** ali **Not visible (Ni vidno)**. Ko je izbrana možnost **Not visible (Ni vidno)**, lahko samo naprave, ki poznajo naslov, tiskajo na tiskalnik.
 - **Security level (Varnostna raven):** Izberite **Low (Nizko)** ali **High (Visoko)**. Nastavitev **Low (Nizko)** (privzeto) od uporabnikov drugih naprav z brezžično tehnologijo Bluetooth ne zahteva gesla. **High (Visoko)** od uporabnikov drugih naprav z brezžično tehnologijo Bluetooth zahteva geslo.
 - **Reset Bluetooth options (Ponastavi možnosti za Bluetooth):** Izberite **Yes (Da)** ali **No (Ne)** (privzeto) za ponastavitev Bluetooth nastavitvev na tovarniške vrednosti.
- **Help (Pomoč)**
 - **Printing Tips I (Namigi za tiskanje I):** Izberite, če želite prebrati o možnostih tiskalnika za samodejno povečavo slike.
 - **Printing Tips II (Namigi za tiskanje II):** Izberite, če želite prebrati namige za pomoč pri tiskanju najboljših izpisov.
 - **Panoramic photos (Panoramske fotografije):** Izberite, če si želite prebrati o tiskanju panoramskih fotografij.
 - **Photo stickers (Foto nalepke):** Izberite, če si želite prebrati o tiskanju foto nalepk.
 - **Memory cards (Pomnilniške kartice):** Izberite, če si želite prebrati o uporabi pomnilniških kartic.
 - **Cartridges (Kartuše):** Izberite, če želite prebrati o uporabi tiskalnih kartuš.
 - **Loading paper (Nalaganje papirja):** Izberite, če si želite prebrati o nalaganju papirja.
 - **Clearing paper jams (Odstranjevanje zagozdenega papirja):** Izberite, če želite prebrati o odstranjevanju zagozdenega papirja.
 - **PictBridge cameras (Fotoaparati PictBridge):** Izberite, če želite prebrati o uporabi fotoaparata PictBridge s tiskalnikom.

- **Traveling with the printer (Na poti s tiskalnikom):** Izberite, če želite prebrati namige o potovanju s tiskalnikom.
- **Getting assistance (Kako poiskati pomoč):** Izberite, če si želite prebrati, kako poiskati pomoč za tiskalnik.
- **Preferences (Možnosti)**
 - **Smart focus (Pametno ostrenje):** Izberite **On (Vklopljeno)** (privzeto) ali **Off (Izklopljeno)**. Ta nastavitev izboljša zamegljene fotografije.
 - **Adaptive lighting (Prilagodljiva osvetlitev):** Izberite **On (Vklopljeno)** (privzeto) ali **Off (Izklopljeno)**. Ta nastavitev izboljša osvetlitev in kontrast.
 - **Auto remove red-eye (Samodejno odstranjevanje rdečih oči):** Izberite za odstranjevanje rdečih oči.
 - **Date/time (Datum/čas):** Izberite za prikaz datuma/časa na vaših natisnjenih fotografijah. Izberite **Date/time (Datum/čas)**, **Date only (Samo datum)** ali **Off (Izklopljeno)** (privzeto).
 - **Colorspace (Barvni prostor):** Izberite, če želite izbrati barvni prostor. Izberite **Adobe RGB**, **sRGB** ali **Auto-select (Samodejno)** (privzeto). Privzeta možnost **Auto-select (Samodejno)** določa tiskalniku uporabo barvnega prostora Adobe RGB, če je na voljo. Če Adobe RGB ni na voljo, tiskalnik uporabi možnost sRGB.
 - **Borderless (Brez robov):** Za tiskanje brez robov izberite **On (Vklopljeno)** (privzeto) ali **Off (Izklopljeno)**. Ko je tiskanje brez robov izklopljeno, se vse strani tiskajo z ozkim belim robom okoli zunanjih robov papirja.
 - **After printing (Po tiskanju):** Izberite, če želite, da je po tiskanju izbira vseh fotografij preklicana: **Always (Vedno)** (privzeto), **Never (Nikoli)** ali **Ask (Vprašaj)**.
 - **Preview animation (Predogled animacije):** Za predogled animacije izberite **On (Vklopljeno)** (privzeto) ali **Off (Izklopljeno)**. Izberite **Off (Izklopljeno)**, da preskočite animacije na zaslonu tiskalnika.
 - **Restore defaults (Obnovi privzete nastavitve):** Izberite za obnovo privzetih nastavitvev: **Yes (Da)** ali **No (Ne)**. Izbira možnosti **Yes (Da)** obnovi izvirne tovarniške nastavitve.
 - **Language (Jezik):** Izberite, če želite spremeniti nastavitve za jezik ali državo/regijo. Izberite med **Select language (Izberite jezik)** in **Select country/region (Izberite državo/regijo)**.

Informacije o papirju

Fotografije lahko tiskate na fotografski papir, navaden papir ali indeksne kartice. Tiskalnik podpira te vrste papirja in velikosti:

Vrsta	Velikost	Namen
Fotografski papir	10 x 15 cm z ali brez 1,25 cm jezička	Tiskanje fotografij
Indeksne kartice	10 x 15 cm	Tiskanje osnutkov, strani za poravnavo in preskusnih strani
Hagaki kartice	100 x 140 mm	Tiskanje fotografij

(se nadaljuje)

A6 kartice	105 x 148 mm	Tiskanje fotografij
Kartice velikosti L	90 x 127 mm z ali brez 12,5 mm jezička	Tiskanje fotografij

Nalaganje papirja

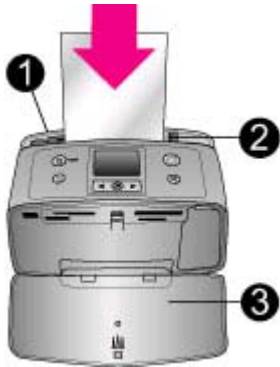
Vrsta papirja	Kako naložiti	Pladenj
foto papir velikosti 10 x 15 cm Indeksne kartice Kartice velikosti L Hagaki kartice	<ol style="list-style-type: none"> 1. Odprite vhodni pladenj in izvlecite podaljšek vhodnega pladnja. 2. Naložite do 20 listov papirja z natisljivo ali sijajno stranjo obrnjeno proti sebi. Med nalaganjem papir potisnite navzdol, dokler se ne ustavi. Če uporabljate papir z jezičkom, ga obrnite tako, da bo jeziček zadnji vstopil v tiskalnik. 3. Prilagodite drsnik za prilagajanje širini papirja tako, da se bo prilegal robu papirja, ne da bi ga krivil. 4. Odprite izhodni pladenj, da ga pripravite na tiskanje. 	 <ol style="list-style-type: none"> 1. Vhodni pladenj 2. Drsnik za prilagajanje širini papirja 3. Izhodni pladenj

Informacije o tiskalni kartuši

HP ponuja različne vrste tiskalnih kartuš, tako da lahko izberete najbolj primerno kartušo za svoj projekt. Številke kartuš, ki jih lahko uporabljate v tem tiskalniku, se razlikujejo glede na državo/regijo in jih najdete na hrbtni strani teh navodil.

Črnila HP Vivera Inks imajo življenjsko fotografsko kakovost in izjemno odpornost proti pojemanju barv, zaradi česar so barve živahne in obstojne. Črnila HP Vivera Inks so posebej izdelana in znanstveno preskušena za kakovostjo, čistočo in odpornostjo proti pojemanju barv.

Za najboljše rezultate tiskanja HP priporoča, da uporabljate samo tiskalne kartuše HP. Prave HP tiskalne kartuše so oblikovane in preskušene na HP tiskalnikih, s katerimi vsakokrat enostavno pridete do izjemnih rezultatov.

Za tiskalno opravilo uporabite najboljšo tiskalno kartušo

Za tiskanje...	Vstavite v ležišče to tiskalno kartušo
Barvne fotografije	HP Tri-color (7 ml) (tribarvna) HP Tri-color (14 ml) (tribarvna)
Črno-belih fotografij	Siva fotografska kartuša HP
Fotografije sepija ali starinske	HP Tri-color (7 ml) (tribarvna) HP Tri-color (14 ml) (tribarvna)
Besedila in barvne črtne risbe	HP Tri-color (7 ml) (tribarvna) HP Tri-color (14 ml) (tribarvna)



Previdno Preverite, ali uporabljate pravo tiskalno kartušo. HP ne jamči za kakovost ali zanesljivost kartuš, ki niso HP-jeve. Servisiranje ali popravilo tiskalnika zaradi napake ali okvare, nastale zaradi uporabe neoriginalnega črnila, ni vključeno v omejeno garancijo.

Za najboljšo kakovost tiskanja HP priporoča, da tiskalne kartuše namestite pred datumom, natisnjениm na škatli.

Vstavljanje ali menjava tiskalne kartuše



Odstranite rožnati trak



Ne dotikajte se tule



Pripravite tiskalnik in kartušo

1. Poskrbite, da je tiskalnik vklopljen in da ste iz notranjosti tiskalnika odstranili karton.
2. Odprite vratca tiskalnika za dostop do tiskalne kartuše.
3. S kartuše odstranite svetli rožnati trak.

Vstavite kartušo

1. Če želite zamenjati kartušo, jo pritisnite dol in povlecite iz ležišča.
2. Kartušo, ki jo želite vstaviti, držite tako, da je nalepka zgoraj. Potisnite kartušo v ležišče pod rahlim kotom navzgor, tako da so bakreni kontakti

Vstavljanje ali menjava tiskalne kartuše (se nadaljuje)

- obrnjeni naprej. Potiskajte jo, dokler se ne zaskoči na mestu.
3. Zaprite vratca za dostop do tiskalne kartuše.

Nedejaven zaslon tiskalnika prikazuje ikono, ki kaže približno količino črnila v vstavljeni kartuši (100 %, 75 %, 50 %, 25 % in skoraj prazno). Če kartuša ni prava HP kartuša, se ikona za količino črnila ne prikaže.



Vedno, ko namestite ali zamenjate tiskalno kartušo, se na zaslonu tiskalnika prikaže sporočilo, ki vas vpraša, ali želite naložiti navaden papir, da lahko tiskalnik poravna kartušo. To zagotavlja visoko kakovost tiskanja.

Poravnajte kartušo

1. Papir naložite v vhodni pladenj in pritisnite **OK (V redu)**.
2. Sledite navodilom na zaslonu za poravnavo kartuše.

Ko ne uporabljate tiskalne kartuše

Ko tiskalno kartušo odstranite iz tiskalnika, jo shranite v zaščitnik tiskalnih kartuš. Zaščitnik kartuš prepreči sušenje črnila. Če kartuše ne shranite pravilno, morda ne bo pravilno delovala.

V nekaterih državah/regijah zaščita za kartuše ni priložena tiskalniku, ampak je na voljo skupaj s sivo foto kartušo HP, ki jo lahko kupite posebej. V drugih državah/regijah pa je zaščitnik kartuš priložen tiskalniku.

- Kartušo vstavite v zaščitnik kartuš tako, da jo potiskate v zaščitnik pod rahlim kotom, dokler se ne zaskoči na mestu.

2 Tiskanje z novim tiskalnikom

Tiskanje visokokakovostnih fotografij zase, družino in prijatelje je preprosto. To poglavje opisuje, kako hitro začeti s tiskanjem, in vsebuje podrobna navodila o uporabi pomnilniških kartic, izbiranju fotografij in drugo.

Hitri začetek

Tiskanje fotografij je preprosto kot šteti do tri! Tukaj je opisano, kako to naredite.

1. korak: Priprava na tiskanje



Vstavljanje tiskalne kartuše



Nalaganje papirja

1. Namestite tiskalno kartušo.
Glejte [Informacije o tiskalni kartuši](#).
 - a. Odstranite embalažo in trak s tiskalne kartuše. Ne dotikajte se bakrenih kontaktov kartuše ali šob za črnilo.
 - b. Odprite prednjo stran tiskalnika, tako da izvlečete izhodni pladenj.
 - c. Odprite vratca do tiskalne kartuše, ki so desno od rež za pomnilniške kartice.
 - d. Vstavite tiskalno kartušo, tako da obrnete bakrene kontakte proti notranjosti, kartuša pa naj se zaskoči na mestu.
2. Naložite fotografski papir.
Glejte [Informacije o papirju](#).
 - a. Na zadnji strani tiskalnika odprite vhodni pladenj.
 - b. Naložite nekaj listov fotografskega papirja na vhodni pladenj.
 - c. Prilagodite papir z drsnikom, da se lepo prilega.

2. korak: Izbiranje fotografij



Vstavljanje pomnilniške kartice



Izbiranje fotografije

1. Vstavite pomnilniško kartico s fotografijami.

Previdno Če pomnilniško kartico nepravilno vstavite, lahko poškodujete kartico in tiskalnik. Če želite več informacij o pomnilniških karticah, glejte [Vstavljanje pomnilniških kartic](#).

2. Ko vas tiskalnik pozove, da izberete postavitev tiskalne strani, uporabite ◀ ali ▶, da označite želeno postavitev, in nato pritisnite **OK (V redu)**.
3. Pritisnite ◀ ali ▶, da se pomaknete med fotografijami v kartici.
4. Pritisnite **OK (V redu)**, da izberete fotografijo, ki jo želite natisniti. Na zaslonu tiskalnika se v levem kotu fotografije pojavi kljukica. Če želite več informacij o izbiranju fotografij, glejte [Izbiranje fotografij](#).

3. korak: Tiskanje



Tiskanje fotografij

- Pritisnite **Print (Natisni)**, da natisnete izbrane fotografije.

Tiskanje brez računalnika

S tiskalnikom HP Photosmart 330 series lahko natisnete čudovite fotografije, ne da bi za to sploh potrebovali računalnik.

Uporaba pomnilniških kartic

Ko z digitalnim fotoaparatom poslikate slike, lahko iz njega odstranite pomnilniško kartico in jo vstavite v tiskalnik, s katerim si lahko ogledate in natisnete fotografije. Tiskalnik lahko bere te vrste pomnilniških kartic: CompactFlash™, Memory Sticks, MultiMediaCard™, Secure Digital™, SmartMedia in xD-Picture Card™. Pomnilnik Microdrive ni podprt.



Previdno Če uporabite katero koli drugo vrsto pomnilniške kartice, lahko poškodujete pomnilniško kartico in tiskalnik.

Če želite izvedeti druge načine prenosa fotografij iz digitalnega fotoaparata v tiskalnik, glejte [Vzpostavljanje povezave z drugimi napravami](#).

Podprte oblike zapisa datotek

Tiskalnik lahko neposredno iz pomnilniške kartice prepozna in natisne te vrste oblik zapisa datotek: JPEG, nestisnjen TIFF, Motion JPEG AVI, Motion-JPEG QuickTime in MPEG-1. Če vaš digitalni fotoaparati shrani fotografije in video posnetke v drugih oblikah zapisa datotek, shranite datoteke v svoj računalnik in jih natisnite s programsko opremo. Če želite več informacij, si oglejte pomoč v elektronski obliki.

Vstavljanje pomnilniških kartic

Ko z digitalnim fotoaparatom poslikate slike, iz njega odstranite pomnilniško kartico in jo vstavite v tiskalnik.



Previdno Pomnilniške kartice ne vlecite ven, če utripa lučka pomnilniške kartice. Če kartico povlečete ven, ko do nje dostopa naprava, lahko poškodujete tiskalnik ali pomnilniško kartico ali pa pokvarite podatke v njej.

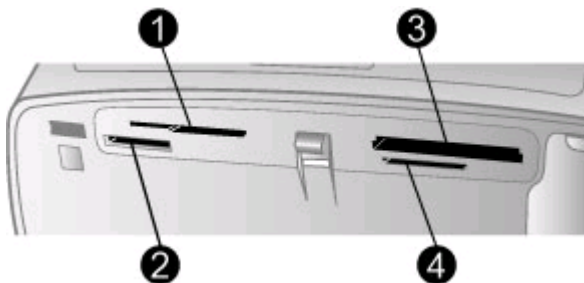

1	SmartMedia, xD-Picture Card
2	Memory Stick
3	CompactFlash
4	MultiMediaCard, Secure Digital

1. Iz vseh rež odstranite vse vstavljene pomnilniške kartice. Hkrati imate lahko vstavljeno samo eno kartico.
2. Poiščite ustrezno režo za svojo pomnilniško kartico.
3. Vstavite pomnilniško kartico v režo, tako da bodo bakreni kontakti obrnjeni navzdol ali kovinske luknjice proti tiskalniku.
4. Nalahno potiskajte pomnilniško kartico v tiskalnik, dokler se ne ustavi. Tiskalnik prebere pomnilniško kartico, vas pozove, da izberete postavitev tiskalne strani in nato prikaže prvo fotografijo na kartici. Če ste fotografije izbrali s svojim digitalnim fotoaparatom, vas tiskalnik vpraša, ali želite natisniti s fotoaparatom izbrane fotografije.

Izbiranje fotografij

Z nadzorno ploščo tiskalnika lahko za tiskanje izberete eno ali več fotografij.

Izbiranje fotografije

1. Vstavite pomnilniško kartico.
2. Pritisnite ◀ ali ▶, da označite želeno postavitev tiskalne strani, in nato pritisnite **OK (V redu)**.
3. S tipko ◀ ali ▶ poiščite fotografijo, ki jo želite natisniti.



Nasvet Če se želite hitro premikati med slikami, pritisnite in zadržite ◀ ali ▶.

4. Pritisnite **OK (V redu)**, da izberete fotografijo, ki je trenutno prikazana na zaslonu tiskalnika.
Na zaslonu tiskalnika se v levem spodnjem kotu pojavi kljukica, ki pomeni, da je fotografija izbrana za tiskanje. Pritisnite **OK (V redu)** večkrat, če želite natisniti več kot eno kopijo fotografije. Poleg kljukice se prikaže številka, ki pomeni, koliko kopij bo natisnjeno. Pritisnite **Cancel (Prekliči)**, če želite zmanjšati število kopij za eno.
5. Če želite izbrati več fotografij, ponavljajte 3. in 4. korak.

Izbiranje vseh fotografij

- Pritisnite in zadržite **OK (V redu)**, dokler se na zaslonu tiskalnika ne prikaže sporočilo, ki vam pove, da so izbrane vse fotografije.

Preklic izbire fotografije

1. S tipko ◀ ali ▶ poiščite fotografijo, ki ji želite preklicati izbiro.
2. Pritisnite **Cancel (Prekliči)**.
Fotografij s preklicem izbire ne izbrišete iz pomnilniške kartice.

Preklic izbire vseh fotografij

- Če so izbrane vse fotografije, pritisnite in zadržite **OK (V redu)**, dokler se na zaslonu tiskalnika ne prikaže sporočilo, ki vam pove, da je izbira vseh fotografij preklicana.

Tiskanje izbranih fotografij

Fotografije lahko tiskate iz pomnilniške kartice ali neposredno iz digitalnega fotoaparata PictBridge ali HP za neposredno tiskanje.

Tiskanje neoznačenih fotografij

1. Vstavite pomnilniško kartico.
2. S tipko ◀ ali ▶ izberite postavitev:
 - Tiskanje ene fotografije na stran
 - Tiskanje dveh fotografij na stran
 - Tiskanje štirih fotografij na stran
3. Pritisnite **OK (V redu)**.

Morda bo tiskalnik zasukal vaše slike, da jih bo prilagodil trenutni postavitvi tiskanja.

4. Pritisnite **OK (V redu)** enkrat za vsako kopijo trenutne fotografije, ki jo želite natisniti. Pritisnite **Cancel (Prekliči)**, če želite zmanjšati število kopij za eno.
5. Pritisnite **Print (Natisni)**.

Tiskanje s fotoaparatom izbranih fotografij

1. Vstavite pomnilniško kartico s fotografijami, ki so bile izbrane s fotoaparatom (DPOF).
2. Ko vas tiskalnik vpraša, ali želite natisniti fotografije, ki so bile izbrane s fotoaparatom, izberite **Yes (Da)** in nato pritisnite **OK (V redu)**.

Tiskanje iz fotoaparata PictBridge

1. Vključite fotoaparatus PictBridge in izberite fotografije, ki jih želite natisniti.
2. Preverite, ali je fotoaparatus v načinu PictBridge, in ga nato s kablom USB, ki ste ga dobili skupaj s fotoaparatom, povežite z vrati za fotoaparatus na prednji strani tiskalnika.

Ko tiskalnik prepozna fotoaparatus PictBridge, se natisnejo izbrane fotografije.



Tiskanje iz HP fotoaparata za neposredno tiskanje

1. Vključite HP digitalni fotoaparatus za neposredno tiskanje in izberite fotografije, ki jih želite natisniti.
2. Fotoaparatus povežite s kablom USB, ki ste ga dobili skupaj s fotoaparatom, z vrati USB na zadnji strani tiskalnika.
3. Sledite navodilom na zaslonu fotoaparata.

Spreminjanje možnosti tiskalnika

Z menjem na nadzorni plošči tiskalnika lahko po lastni želji spremenite njegove privzete nastavitve. Možnosti tiskalnika so globalne nastavitve. Veljajo za vse fotografije, ki jih natisnete. Če želite celoten seznam možnosti in njihovih privzetih nastavitev, glejte [Meni tiskalnika](#).

Možnosti tiskalnika spremenite s tem splošnim postopkom.

1. Če je v tiskalniku pomnilniška kartica, jo odstranite.
2. Na nadzorni plošči tiskalnika pritisnite  ali , da pridete do menija tiskalnika.
3. Izberite **Preferences (Možnosti)** in nato pritisnite **OK (V redu)**.
4. Izberite možnost, ki jo želite spremeniti, in pritisnite **OK (V redu)**.
5. Izberite želeno nastavitvev in nato pritisnite **OK (V redu)**.

Vzpostavljanje povezave

Tiskalnik uporabite za ohranjanje povezave z drugimi napravami in osebami.

Vzpostavljanje povezave z drugimi napravami

S tem tiskalnikom lahko vzpostavite povezavo z računalniki ali drugimi napravami na več načinov. Vsaka vrsta povezave vam omogoča različne stvari.

Vrsta povezave in kaj potrebujete	Kaj vam omogoča
<p>USB</p> <ul style="list-style-type: none"> • Kabel, združljiv z vodilom USB (Universal Serial Bus) 2.0 Full-speed, ki je lahko dolg največ 3 metre. Za navodila za povezavo tiskalnika z računalnikom prek USB kabla si oglejte Nameščanje programske opreme. • Računalnik z internetnim dostopom (za uporabo HP Instant Share). 	<ul style="list-style-type: none"> • Tiskanje z računalnikom na tiskalnik. • Shranjevanje fotografij iz v tiskalnik vstavljenih pomnilniških kartic v računalnik, kjer jih lahko izboljšate ali organizirate s programsko opremo HP Image Zone. • Skupna raba fotografij s HP Instant Share. • Tiskanje na tiskalnik neposredno iz digitalnega fotoaparata HP Photosmart za neposredno tiskanje. Za več informacij si oglejte dokumentacijo za fotoaparata.
<p>PictBridge</p>  <p>Simbol PictBridge</p> <ul style="list-style-type: none"> • Digitalni fotoaparata, združljiv s PictBridge, in kabel USB. • Fotoaparata povežite z vrati za fotoaparata na prednji strani tiskalnika. 	<p>Tiskanje na tiskalnik neposredno iz digitalnega fotoaparata, ki je združljiv s PictBridge. Za več informacij si oglejte dokumentacijo za fotoaparata.</p>
<p>Bluetooth</p> <p>Izbirni brezžični tiskalniški adapter HP Bluetooth.</p>  <p>Če ste dobili tiskalnik skupaj s tem dodatkom ali če ste ga kupili posebej, si oglejte priloženo dokumentacijo. Za dodatne informacije o brezžični tehnologiji Bluetooth in HP-ju obiščite www.hp.com/go/bluetooth.</p>	<p>Tiskanje na tiskalnik iz katere koli naprave z brezžično tehnologijo Bluetooth.</p> <p>Če povežete izbirni brezžični tiskalniški adapter HP Bluetooth s tiskalnikom prek vrat za fotoaparata, poskrbite, da bodo možnosti v meniju tiskalnika za Bluetooth pravilno nastavljene. Glejte Meni tiskalnika.</p>
<p>HP iPod</p>	<p>Tiskajte neposredno iz HP iPod (s fotografijami, shranjenimi v napravi) na tiskalnik.</p>

(se nadaljuje)

Vrsta povezave in kaj potrebujete	Kaj vam omogoča
HP iPod in priložen USB kabel. HP iPod povežite z vrati za fotoaparata na prednji strani tiskalnika.	

Povezava preko HP Instant Share

Uporabite HP Instant Share za skupno rabo fotografij s prijatelji in sorodniki prek e-pošte, spletnih albumov ali spletnih storitev za fotografije. Tiskalnik mora biti povezan prek kabla USB z računalnikom z internetnim dostopom in nameščeno vso HP programsko opremo. Če skušate uporabiti HP Instant Share brez nameščene ali konfigurirane vse programske opreme, vas zaslonska sporočila vodijo skozi postopek.

Uporaba HP Instant Share za pošiljanje fotografij

1. Vstavite pomnilniško kartico s fotografijami, ki si jih želite izmenjevati.
2. Sledite pozivom računalnika, da fotografije shranite v računalnik.
3. Uporabite možnosti HP Instant Share s programsko opremo HP Image Zone za izmenjavanje svojih fotografij z drugimi.

Glejte elektronsko pomoč HP Image Zone za informacije o uporabi HP Instant Share.

3 Nameščanje programske opreme

Tiskalniku je priložena izbirna programska oprema, ki jo lahko namestite v računalnik. Ko za namestitev strojne opreme tiskalnika uporabite tiskalniku priložena navodila za namestitev, sledite navodilom v tem poglavju za namestitev programske opreme.

Namestitev programske opreme tiskalnika

Uporabniki programa Windows	Uporabniki računalnikov Macintosh
<p>Pomembno: Ne povežite kabla USB, dokler vas računalnik ne pozove.</p> <p>Opomba Med namestitvijo programske opreme imate na voljo izbirati med različnimi možnostmi namestitvami. Da bi izvedeli, kateri programi in funkcije so na voljo za posamezno možnost, si oglejte spodnjo preglednica.</p> <ol style="list-style-type: none">1. Vstavite CD HP Photosmart v CD-ROM pogon računalnika. Če se čarovnik za namestitev ne prikaže, na pogonu CD-ROM poiščite datoteko Setup.exe in jo dvokliknite. Počakajte nekaj minut, da se datoteke naložijo.2. Kliknite Next (Naprej) in sledite navodilom na zaslonu.3. Ko vas računalnik pozove, povežite en konec kabla USB z vrati USB na zadnji strani tiskalnika in drug konec z vrati USB v vašem računalniku.4. Sledite navodilom na zaslonu, dokler se namestitev ne dokonča in se računalnik ponovno ne zažene.	<p>Pomembno: Ne povežite kabla USB, dokler vas računalnik ne pozove.</p> <ol style="list-style-type: none">1. Vstavite CD HP Photosmart v CD-ROM pogon računalnika.2. Dvokliknite ikono HP Photosmart CD.3. Dvokliknite ikono HP Photosmart Install (Namestitev). Sledite navodilom na zaslonu za namestitev programske opreme za tiskalnik.4. Ko vas računalnik pozove, povežite en konec kabla USB z vrati USB na zadnji strani tiskalnika in drug konec z vrati USB v vašem računalniku.5. V pogovornem oknu Print (Tiskanje) izberite tiskalnik. Če tiskalnik ni prikazan na seznamu, kliknite Edit Printer List (Urejanje seznama tiskalnikov), da dodate tiskalnik.



Opomba V različnih državah/regijah so na voljo različne možnosti za namestitev programske opreme. Na voljo sta vam samo dve od teh možnosti: Full and Express (Popolna in hitra) ali pa Typical and Minimum (Običajna in najmanjša).

Uporabniki OS Windows: Izberite eno izmed teh možnosti za namestitev

Izberite to možnost...	Za uporabo teh funkcij...
Popolna	Ta možnost ni na voljo, če računalnik ne ustreza minimalnim sistemskim zahtevam. Namesti programsko

	<p>opremo za delovanje tiskalnika, HP Solution Center in HP Image Zone, ki je enostavna za uporabo in ki nudi vse, kar potrebujete za delo s fotografijami:</p> <ul style="list-style-type: none"> ● View (Pogled)— Oglejte si fotografije v različnih velikostih in načinih. Z lahkoto organizirajte in upravljajte s fotografijami. ● Edit (Urejanje) — Prirežite fotografije in z njih odstranite učinek rdečih oči. Samodejno prilagodite in izboljšajte fotografije v različnih velikostih in postavitvah. ● Print (Tiskanje) — Natisnite fotografije v različnih velikostih in postavitvah. ● Create (Ustvari) — Z lahkoto ustvarite strani albuma, čestitke, koledarje, panoramske fotografije, etikete za CD in več. ● Share (Skupna raba) — S HP Instant Share, ki predstavlja boljši način pošiljanja e-pošte, pošljite fotografije članom družine in prijateljem brez obsežnih pripetih datotek. ● Back-up (Varnostno kopiranje) — Naredite varnostne kopije fotografij, da jih ohranite in shranite.
Hitra	<p>Ta možnost namesti programsko opremo za delovanje tiskalnika HP Solution Center (Center rešitev HP) in HP Image Zone Express, ki je enostavna za uporabo in ki nudi osnovne možnosti za urejanje in tiskanje fotografij:</p> <ul style="list-style-type: none"> ● View (Pogled)— Oglejte si fotografije v različnih velikostih in načinih. Z lahkoto organizirajte in upravljajte s fotografijami. ● Edit (Urejanje) — Prirežite fotografije in z njih odstranite učinek rdečih oči. Samodejno prilagodite in izboljšajte fotografije in jih tako naredite popolne. ● Print (Tiskanje) — Natisnite fotografije v različnih velikostih in postavitvah. ● Share (Skupna raba) — S HP Instant Share, ki predstavlja boljši način pošiljanja e-pošte, pošljite fotografije članom družine in prijateljem brez obsežnih pripetih datotek.
Običajna	<p>Namesti programsko opremo za delovanje tiskalnika HP Director in HP Image Zone, ki je enostavna za uporabo in ki nudi vse, kar potrebujete za delo s fotografijami:</p> <ul style="list-style-type: none"> ● View (Pogled)— Oglejte si fotografije v različnih velikostih in načinih. Z lahkoto organizirajte in upravljajte s fotografijami. ● Edit (Urejanje) — Prirežite fotografije in z njih odstranite učinek rdečih oči. Samodejno prilagodite

Uporabniki OS Windows: Izberite eno izmed teh možnosti za namestitvev (se nadaljuje)

	<p>in izboljšajte fotografije v različnih velikostih in postavitvah.</p> <ul style="list-style-type: none">● Print (Tiskanje) — Natisnite fotografije v različnih velikostih in postavitvah.● Create (Ustvari) — Z lahkoto ustvarite strani albuma, čestitke, koledarje, panoramske fotografije, etikete za CD in več.● Share (Skupna raba) — S HP Instant Share, ki predstavlja boljši način pošiljanja e-pošte, pošljite fotografije članom družine in prijateljem brez obsežnih pripetih datotek.● Back-up (Varnostno kopiranje) — Naredite varnostne kopije fotografij, da jih ohranite in shranite.
Minimalna	<p>Ta možnost namesti programsko opremo za delovanje tiskalnika in HP Director. To možnost izberite le, če imate na voljo omejeno količino prostora na trdem disku.</p>

4 Podpora in garancija



Opomba Ime podpornih storitev HP je lahko različno glede na državo/regijo.

Če imate težave, sledite tem korakom:

1. Preverite dokumentacijo, ki ste jo dobili skupaj s tiskalnikom.
 - **Priročnik za namestitev:** Tiskalniku HP Photosmart 330 series so priložena navodila za namestitev, v katerih je razloženo, kako tiskalnik nastavite in namestite programsko opremo zanj.
 - **Uporabniški priročnik:** *HP Photosmart 330 series* **Uporabniški priročnik** opisuje osnovne funkcije tiskalnika, razlaga, kako uporabiti tiskalnik brez računalnika in vsebuje informacije o odpravljanju težav s strojno opremo.
 - **Navodila za upravljanje in vzdrževanje:** Pred seboj imate *navodila za upravljanje in vzdrževanje izdelka HP Photosmart 330 series*. V njej so osnovne informacije o tiskalniku, vključno s pripravo, delovanjem, tehnično podporo in garancijo. Za podrobna navodila si oglejte *Uporabniški priročnik*.
 - **HP Photosmart Pomoč za tiskalnik:** Elektronska pomoč za tiskalnik HP Photosmart opisuje, kako uporabiti tiskalnik z računalnikom in vsebuje informacije o odpravljanju težav s programsko opremo.
2. Če z informacijami iz dokumentacije niste uspeli odpraviti težave, obiščite www.hp.com/support, kjer lahko:
 - Dostopate do spletnih strani za podporo
 - Pošljete HP-ju e-poštno sporočilo za odgovore na vaša vprašanja
 - Prek spletnega klepeta vzpostavite povezavo s HP strokovnjakom
 - Najdete posodobitve programske opreme

Možnosti podpore in razpoložljivost so odvisne od izdelka, države/regije in jezika.
3. **Samo za Evropo:** Obrnite se na svojega krajevnega prodajalca. Če ima tiskalnik strojno okvaro, boste morali odnesti tiskalnik k svojemu prodajalcu. Popravilo je brezplačno v obdobju omejene garancije tiskalnika. Po poteku obdobja garancije boste morali za popravilo plačati.
4. Če z uporabo elektronske pomoči ali HP spletnih mest težave ne morete odpraviti, pokličite HP podporo za uporabnike na telefonsko številko za vašo državo ali regijo. Za seznam telefonskih števil za podporo v vaši državi/regiji glejte notranjo stran sprednje platnice teh navodil.

HP telefonska podpora za uporabnike

Ko je tiskalnik v garanciji, lahko dobite brezplačno telefonsko podporo. Če želite več informacij, glejte [Izjava o omejeni garanciji](#) ali obiščite www.hp.com/support, kjer lahko preverite trajanje brezplačne podpore.

Po poteku brezplačne podpore prek telefona lahko HP pomoč dobite z doplačilom. Za možnosti podpore se obrnite na svojega HP prodajalca ali pokličite na telefonsko številko za podporo v vaši državi/regiji.

Za HP telefonsko podporo pokličite na ustrezno telefonsko številko za vaše področje. Telefonske klice obračuna vaš ponudnik telefonskih storitev.

Severna Amerika: Pokličite 1-800-HP-INVENT (1-800-474-6836). Pomoč prek telefona je v ZDA na voljo v angleškem in španskem jeziku 24 ur dnevno in 7 dni v tednu (dneve in ure pomoči lahko spremenimo brez predhodnega obvestila). Med garancijskim obdobjem je ta storitev brezplačna. Izven garancijskega obdobja pa vam lahko zaračunamo stroške.

Zahodna Evropa: Uporabniki iz Avstrije, Belgije, Danske, Finske, Francije, Irske, Italije, Nemčije, Nizozemske, Norveške, Portugalske, Španije, Švedske, Švice in Velike Britanije naj obišejo www.hp.com/support, kjer lahko dobijo telefonske številke za podporo za svojo državo/regijo.

Druge države/regije: Za seznam telefonskih številk podpore glejte notranjo stran sprednje platnice teh navodil.

Klicanje

HP podporo za uporabnike pokličite, ko ste blizu računalnika in tiskalnika. Pripravite te podatke:

- Modelno številko tiskalnika (najdete jo na prednji strani tiskalnika).
- Serijsko številko tiskalnika (najdete jo na dnu tiskalnika).
- Operacijski sistem računalnika.
- Različico gonilnika tiskalnika:
 - **Osební računalnik Windows:** Če želite videti različico gonilnika tiskalnika, v opravilni vrstici Windows z desno miškino tipko kliknite ikono pomnilniške kartice in izberite **About (Vizitka)**.
 - **Macintosh:** Če želite videti različico gonilnika tiskalnika, uporabite pogovorno okno Print (Tiskanje).
- Sporočila, prikazana na zaslonu tiskalnika ali na monitorju računalnika.
- Odgovore na ta vprašanja:
 - Ali je do težave, zaradi katere kličete, že kdaj prišlo? Ali lahko ponovite stanje?
 - Ali ste ob nastali težavi v računalnik namestili novo strojno ali programsko opremo?

Vrnite na HP servis (samo v Severni Ameriki)

Podjetje HP bo poskrbelo za dvig vašega izdelka in njegovo dostavo na HP-jev osrednji servisni center. Stroške dostave prevzamemo mi. V času garancije za strojno opremo so te usluge brezplačne. Ta storitev je na voljo samo v Severni Ameriki.

Dodatne garancijske možnosti

Podaljšanje servisnih uslug za tiskalnik je na voljo z doplačilom. Obiščite www.hp.com/support, izberite vašo državo/regijo in jezik, nato pa za informacije o podaljšanju servisnih uslug preglejte področje o uslugah in garanciji.

Izjava o omejeni garanciji za tiskalnike HP

HP izdelek	Trajanje omejene garancije
Programska oprema	90 dni
Tiskalne kartuše	Dokler HP črnilo ni porabljeno ali do datuma izteka garancije, ki je natisnjen na kartuši - kar nastopi prej. Garancija ne zajema izdelkov s HP črnilom, ki so bili ponovno napolnjeni, predelani, obnovljeni, napačno uporabljeni ali drugače spremenjeni.
Pripomočki	1 leto
Zunanja strojna oprema tiskalnika (za podrobnosti glejte spodaj)	1 leto

- A. Obseg omejene garancije
- Hewlett-Packard (HP) zagotavlja končnemu uporabniku, da bodo zgoraj navedeni HP izdelki brez napak v materialih in izdelavi v zgoraj navedenih časovnih obdobjih, ki se začnejo z datumom nakupa.
 - Pri programski opremi velja HP omejena garancija samo za neizvrševanje programskih ukazov. HP ne jamči, da bo izdelek deloval brez prekinitiv ali napak.
 - HP-jeva omejena garancija zajema samo napake, ki nastanejo kot posledica običajne uporabe izdelka, in ne velja za:
 - nepravilno vzdrževanje ali spremembe;
 - programsko opremo, nosilce tiska, dele ali potrošni material, ki jih ne zagotavlja in jih ne podpira HP;
 - uporabo zunaj specifikacij izdelka;
 - nepooblaščenno spreminjanje ali napačno uporabo.
 - Uporaba ne-HP-jeve ali ponovno napolnjene tiskalne kartuše v HP tiskalnikih ne vpliva na garancijo niti na katero koli HP-jevo podporno pogodbo s kupcem. Če pa okvaro ali poškodbo tiskalnika povzroči uporaba ponovno napolnjene kartuše ali kartuše nekega drugega izdelovalca, HP izstavi račun za popravilo tiskalnika po običajnih cenah dela in materialov.
 - Če HP v garancijskem obdobju HP garancije prejme obvestilo o napaki v katerem koli izdelku, ki je vključen v HP garancijo, HP po svoji presoji popravi ali zamenja izdelek.
 - Če HP ne more popraviti ali zamenjati pokvarjenega izdelka, ki ga pokriva HP garancija, bo v razumnem času po prejemu obvestila o napaki povrnil kupcu nakupno ceno izdelka.
 - Dokler kupec ne vrne pokvarjenega izdelka, HP ni dolžan izvesti popravila, zamenjave ali vračila kupnine.
 - Nadomestni izdelek je lahko nov ali kot nov, vendar pa mora biti vsaj tako funkcionalen kot izdelek, ki ga zamenjuje.
 - HP izdelki lahko vsebujejo predelane dele, komponente ali materiale, ki so po delovanju enakovredni novim.
 - HP izjava o omejeni garanciji velja v vseh državah, kjer HP izdelek prodaja HP. V državah, kjer izdelke distribuira HP ali pooblaščen uvoznik, je morda pri pooblaščenih HP servisierjih mogoče skleniti dodatne garancijske pogodbe, npr. za servisiranje na mestu.
- B. Omejitve garancije
- V OBSEGU, KI GA DOLOČA LOKALNA ZAKONODAJA, NITI HP NITI NEODVISNI DOBAVITELJI NE DAJEJO NOBENE DRUGE GARANCIJE ALI KAKRŠNIH KOLI POGOJEV, IZRAŽENIH IZREČNO ALI POSREDNO, ZA TRŽNO KAKOVOST BLAGA, SPREJEMLJIVO KAKOVOST IN PRIMERNOST ZA DOLOČEN NAMEN.
- C. Omejitve odškodninske odgovornosti
- V obsegu, ki ga določa lokalna zakonodaja, velja, da so kupcu na voljo izključno pravna sredstva, navedena v tej garancijski izjavi.
 - V OBSEGU, KI GA DOLOČA LOKALNA ZAKONODAJA, VEDNO (RAZEN V PRIMERU OBVEZNOSTI, KI SO IZREČNO NAVEDENE V TEJ GARANCIJSKI IZJAVI) VELJA, DA NITI HP NITI NEODVISNI DOBAVITELJI NISO V NOBENIH OKOLIŠČINAH ODŠKODNINSKO ODGOVORNI ZA NEPOSREDNO, POSREDNO, POSEBNO, NAKLJUČNO ALI POSLEDIČNO ŠKODO NA OSNOVI POGODBE, KRŠITVE ALI DRUGEGA PRAVNEGA NAČELA, KAR VELJA TUDI V PRIMERIH, KO SO VEDELI ZA MOŽNOST NASTANKA TAKŠNE ŠKODE.
- D. Lokalna zakonodaja
- Ta garancijska izjava daje kupcu določene zakonske pravice. Kupec ima lahko tudi druge pravice, ki se razlikujejo od države do države v ZDA, od province do province v Kanadi in od države do države drugod po svetu.
 - Če je ta garancijska izjava v katerem delu neskladna z lokalno zakonodajo, se ta del prilagodi, da postane skladen s to zakonodajo. Takšne lokalne zakonodaje lahko določajo, da posamezne zavrnitve ali omejitve iz te garancijske izjave ne veljajo za kupca. V nekaterih državah v ZDA in pri lokalnih oblasteh zunaj ZDA, vključno s kanadskimi provincami, velja:
 - da prepovedujejo, da bi zavrnitve in omejitve iz te garancijske izjave omejevale zakonite pravice potrošnika (npr. Velika Britanija);
 - da drugače omejujejo možnost proizvajalca, da bi uveljavil takšne zavrnitve ali omejitve;
 - da dajo kupcu dodatne garancijske pravice, določijo trajanje posrednih garancij, ki jih izdelovalec ne more zanikati, ali ne omogočijo njihove omejitve.
 - DOLOČILA TE GARANCIJSKE IZJAVE, RAZEN V OBSEGU, KI GA DOVOLJUJE ZAKON, NE IZKLJUČUJEJO, OMEJUJEJO ALI SPREMINJAJO OBVEZNIH ZAKONSKIH PRAVIC, KI VELJAJO ZA PRODAJO HP-JEVIH IZDELKOV KUPCEM, AMPAK TE ZAKONSKE PRAVICE DOPOLNJUJEJO.

Informacije o HP-jevi omejeni garanciji

Spoštovani,

V prilogi vam pošiljamo imena in naslove HP-jevih skupin, pri katerih lahko v svoji državi uveljavljate HP-jevo omejeno garancijo (garancijo proizvajalca).

Poleg garancije proizvajalca imate lahko na osnovi nakupne pogodbe tudi z zakonom predpisane pravice do prodajalca, ki jih ne omejuje ta garancija proizvajalca.

Slovenija: Hewlett-Packard d.o.o., Tivolska cesta 48, 1000 Ljubljana

5 Specifikacije

V tem poglavju je seznam minimalnih sistemskih zahtev za namestitev programske opreme za tiskalnik HP Photosmart in izbrane specifikacije tiskalnika.

Če želite celoten seznam specifikacij tiskalnika in sistemskih zahtev, si oglejte pomoč v elektronski obliki. Če želite informacije o ogledu pomoči v elektronski obliki, glejte [Iskanje dodatnih informacij](#).

Sistemske zahteve

Komponenta	Minimum za osebni računalnik Windows	Minimum za Macintosh
Operacijski sistem	Microsoft® Windows 98, 2000 Professional, ME, XP Home in XP Professional	Mac® OS X od 10.2.3 do 10.3.x
Procesor	Intel® Pentium® II (ali enakovreden procesor) ali hitrejša različica tega procesorja	G3 ali hitrejša različica tega procesorja
RAM	64 MB (128 MB priporočeno)	Mac OS 10.2.3 do 10.3.x: 128 MB
Prostor na disku	500 MB	500 MB
Prikaz grafike	800 x 600, 16-bitno ali več	800 x 600, 16-bitno ali več
Pogon CD-ROM	4x	4x
Povezovanje	USB 2.0 s polno hitrostjo: Microsoft Windows 98, 2000 Professional, ME, XP Home in XP Professional PictBridge: z vrati za fotoaparatus na prednji strani Bluetooth: z izbirnim brezžičnim tiskalniškim adapterjem HP Bluetooth (samo Windows XP)	USB 2.0 s polno hitrostjo: Mac OS X 10.2.3 do 10.3.1 PictBridge: z vrati za fotoaparatus na prednji strani
Brskalnik	Microsoft Internet Explorer 5.5 ali novejša različica tega brskalnika	—

Specifikacije tiskalnika

Zvrst	Specifikacije
Povezovanje	<p>USB 2.0 s polno hitrostjo: Microsoft Windows 98, 2000 Professional, ME, XP Home in XP Professional; Mac OS X od 10.2.3 do 10.3.x</p> <p>PictBridge: Microsoft Windows 98, 2000 Professional, ME, XP Home in XP Professional; Mac OS X od 10.2.3 do 10.3.x</p> <p>Bluetooth: Microsoft Windows XP Home in XP Professional</p>
Oblike zapisa slikovnih datotek	<p>JPEG Baseline</p> <p>TIFF 24-bitna, RGB, nestisnjena in prepletena</p> <p>TIFF 24-bitna, YCbCr, nestisnjena in prepletena</p> <p>TIFF 24-bitna, RGB, backbits in prepletena</p> <p>TIFF 8-bitna, v sivinah, nestisnjena/backbits</p> <p>TIFF 8-bitna, v paletnih barvah, nestisnjena/packbits</p> <p>TIFF 1-bitna, nestisnjena/packbits/1D Huffman</p>
Robovi	<p>Tiskanje brez robov: Zgoraj 0,0 mm; Spodaj 12,5 mm; Levo/desno 0,0 mm</p> <p>Tiskanje z robovi: Zgoraj 3 mm; Spodaj 12,5 mm; Levo/desno 3 mm</p>
Velikosti medijev	<p>Foto papir v velikosti 10 x 15 cm</p> <p>Foto papir z jezičkom v velikosti 10 x 15 cm z 1,25 cm jezička</p> <p>Foto papir za nalepke Avery C6611 in C6612 v velikosti 10 x 15 cm, 16 pravokotnih ali ovalnih nalepk na stran</p> <p>Panoramski foto papir (za posnetke pred združitvijo) v velikosti 102 x 305 mm</p> <p>Indeksne kartice v velikosti 10 x 15 cm</p> <p>Hagaki kartice v velikosti 100 x 148 mm</p> <p>Kartice A6 v velikosti 105 x 148 mm</p> <p>Kartice velikosti L 90 x 127 mm</p> <p>Kartice velikosti L z jezičkom 90 x 127 mm z 12,5 mm jezička</p>
Vrste medijev	<p>Fotografski papir</p> <p>Kartice: indeksne, Hagaki, A6, in velikosti L</p> <p>Foto papir za nalepke Avery C6611 in C6612</p>
Pomnilniške kartice	CompactFlash Type I in Type II

(se nadaljuje)

Zvrst	Specifikacije
	MultiMediaCard Secure Digital SmartMedia Memory Stick xD-Picture Card
Podprte oblike zapisa datotek za pomnilniško kartico	Tiskanje: Vse podprte oblike zapisa slikovnih in video datotek Shranjevanje: Vse oblike zapisa datotek
Prostorske specifikacije	Mejne vrednosti med uporabo: 5-40 °C (41-75,56 °C), 5-90% RH Priporočeno med uporabo: 15-35 °C (59-70,56 °C), 20-80% RH
Pladenj za papir	10 x 15 cm pladenj za foto papir
Kapaciteta pladnja za papir	20 listov, največja debelina lista 292 µm (11,5 mil)
Poraba energije	ZDA Tiskanje: 12,3 W Nedejaven: 6,29 W Izklopljen: 4,65 W Mednarodno Tiskanje: 11,4 W Nedejaven: 5,67 W Izklopljen: 4,08 W
Tiskalna kartuša	Tri-color (7 ml) (tribarvna) Tri-color (14 ml) (tribarvna) Siva foto Opomba Številke kartuš, ki jih lahko uporabljate v tem tiskalniku so na hrbtni strani teh <i>HP Photosmart 330 series navodil za uporabo.</i>
Podpora USB 2.0 s polno hitrostjo	Microsoft Windows 98, 2000 Professional, ME, XP Home in XP Professional Mac OS X od 10.2.3 do 10.3.x HP priporoča, da naj bo kabel USB krajši od 3 metrov
Oblike zapisa video datotek	Motion JPEG AVI Motion JPEG Quicktime MPEG-1

(se nadaljuje)

Zvrst	Specifikacije
Številka modela napajalnika	HP del številka # 0957–2121 (Severna Amerika), 100-240 V AC ($\pm 10\%$) 50/60 Hz (± 3 Hz) HP del številka # 0957–2120 (ostali svet), 100-240 V AC ($\pm 10\%$) 50/60 Hz (± 3 Hz)

Regulatory notices

Hewlett-Packard Company

This device complies with part 15 of the FCC Rules. Operation is subject to the following two conditions:

- This device may not cause harmful interference, and
- This device must accept any interference received, including interference that may cause undesired operation.

Pursuant to Part 15.21 of the FCC Rules, any changes or modifications to this equipment not expressly approved by Hewlett-Packard Company may cause harmful interference, and void your authority to operate this equipment. Use of a shielded data cable is required to comply with the Class B limits of Part 15 of the FCC Rules.

For further information, contact: Hewlett-Packard Company, Manager of Corporate Product Regulations, 3000 Hanover Street, Palo Alto, CA 94304, (650) 857-1501.

Note

This equipment has been tested and found to comply with the limits for a Class B digital device, pursuant to part 15 of the FCC rules. These limits are designed to provide reasonable protection against harmful interference in a residential installation. This equipment generates, uses, and can radiate radio frequency energy and, if not installed and used in accordance with the instructions, can cause harmful interference to radio communications. However, there is no guarantee that interference will not occur in a particular installation. If this equipment does cause harmful interference to radio or television reception, which can be determined by turning the equipment off and on, the user is encouraged to try to correct the interference by one or more of the following measures:

- Reorient or relocate the receiving antenna.
- Increase the separation between the equipment and the receiver.
- Connect the equipment into an outlet on a circuit different from that to which the receiver is connected.
- Consult the dealer or an experienced radio/TV technician for help.

LED indicator statement

The display LEDs meet the requirements of EN 60825-1.

사용자 안내문 (한국 기기)

이 기기는 비업무용으로 전자파장애경감을 받은 기기로서, 주거지역에서는 물론 모든 지역에서 사용될 수 있습니다.

この装置は、情報処理装置等電波障害自主規制協議会（VCCI）の基準に基づくクラスB情報技術装置です。この装置は、家庭環境で使用することを目的としていますが、この装置がラジオやテレビジョン受信機に近接して使用されると受信障害を引き起こすことがあります。
取り扱い説明書に従って正しい取り扱いをして下さい。

製品には、同梱された電源コードをお使い下さい。
同梱された電源コードは、他の製品では使用出来ません。