

Instrukcja obsługi drukarki HP Photosmart 8200 series

Polski

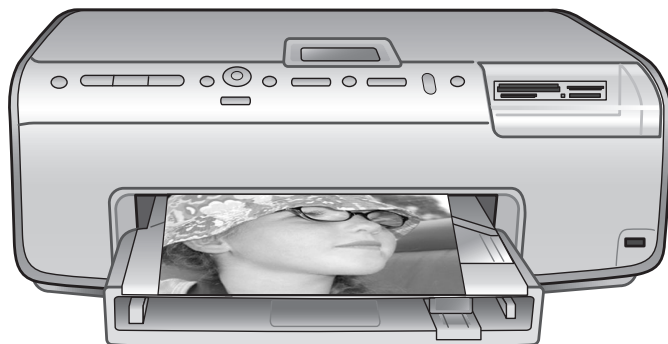



www.hp.com/support

Support for the following countries/regions is available at www.hp.com/support: Austria, Belgium, Central America & The Caribbean, Denmark, Spain, France, Germany, Ireland, Italy, Luxembourg, Netherlands, Norway, Portugal, Finland, Sweden, Switzerland, and the United Kingdom.

61 56 45 43	الجزائر
Argentina (Buenos Aires) Argentina	54-11-4708-1600 0-800-555-5000
Australia Australia (out-of-warranty)	1300 721 147 1902 910 910
800 171	البحرين
Brasil (Sao Paulo) Brasil	55-11-4004-7751 0-800-709-7751
Canada (Mississauga Area) Canada	(905) 206-4663 1-(800)-474-6836
Chile	800-360-999
中国	021-3881-4518 800-810-3888 服务编码: 3001
Colombia (Bogota) Colombia	571-606-9191 01-8000-51-4746-8368
Costa Rica	0-800-011-1046
Česká republika	261 307 310
Ecuador (Andinatel) Ecuador (Pacifitel)	1-999-119 ☎ 800-711-2884 1-800-225-528 ☎ 800-711-2884
2 532 5222	مصر
El Salvador	800-6160
Ελλάδα (από το εξωτερικό) Ελλάδα (εντός Ελλάδας) Ελλάδα (από Κύπρο)	+ 30 210 6073603 801 11 22 55 47 800 9 2649
Guatemala	1-800-711-2884
香港特別行政區	2802 4098
Magyarország	1 382 1111
India	1 600 44 7737
Indonesia	+62 (21) 350 3408
(0) 9 830 4848	ישראל
Jamaica	1-800-711-2884
日本 日本 (携帯電話の場合)	0570-000511 03-3335-9800

한국	1588-3003
Malaysia	1800 805 405
Mexico (Mexico City) Mexico	55-5258-9922 01-800-472-68368
22 404747	المغرب
New Zealand	0800 441 147
Nigeria	1 3204 999
Panama	1-800-711-2884
Paraguay	009 800 54 1 0006
Perú	0-800-10111
Philippines	2 867 3551
Polska	22 5666 000
Puerto Rico	1-877-232-0589
República Dominicana	1-800-711-2884
România	(21) 315 4442
Россия (Москва) Россия (Санкт-Петербург)	095 7973520 812 3467997
800 897 1444	السعودية
Singapore	6 272 5300
Slovakia	2 50222444
South Africa (International) South Africa (RSA)	+ 27 11 2589301 086 0001030
Rest Of West Africa	+ 351 213 17 63 80
臺灣	02-8722-8000
ไทย	+66 (2) 353 9000
71 89 12 22	تونس
Trinidad & Tobago	1-800-711-2884
Türkiye	90 216 444 71 71
Україна	(380 44) 4903520
800 4520	الإمارات العربية المتحدة
United States	1-(800)-474-6836
Uruguay	0004-054-177
Venezuela (Caracas) Venezuela	58-212-278-8666 0-800-474-68368
Việt Nam	+84 88234530

Prawa autorskie i znaki towarowe

© Copyright 2005 Hewlett-Packard Development Company, L.P.

Informacje zawarte w niniejszym dokumencie mogą ulec zmianie bez powiadomienia. Reprodukacja, adaptacja lub tłumaczenie tego podręcznika jest zabronione bez uprzedniej pisemnej zgody, z wyjątkiem przypadków dozwolonych w ramach praw autorskich.

Uwaga

Jedynymi obowiązującymi gwarancjami na produkty i usługi firmy HP są te, które są wyrażone jawnie w oświadczeniach o gwarancji towarzyszących tym produktom i usługom. Żadnych informacji zawartych w tym dokumencie nie należy traktować jako dodatkowego zobowiązania gwarancyjnego ze strony firmy HP. Firma HP nie ponosi żadnej odpowiedzialności za ewentualne błędy redakcyjne, niedokładności bądź uchybienia merytoryczne zawarte w niniejszym dokumencie.

Firma Hewlett-Packard Development Company, L.P. nie ponosi żadnej odpowiedzialności za przypadkowe lub świadome uszkodzenia wynikające z dostarczenia, działania lub wykorzystania tego dokumentu oraz opisanego w nim materiału.

Znaki towarowe

HP, logo HP i Photosmart stanowią własność firmy Hewlett-Packard Development Company, L.P.

Logo Secure Digital jest znakiem towarowym firmy SD Association.

Microsoft i Windows są zastrzeżonymi znakami towarowymi firmy Microsoft Corporation.

CompactFlash, CF i logo CF są znakami towarowymi stowarzyszenia CompactFlash Association (CFA).

Memory Stick, Memory Stick Duo, Memory Stick PRO i Memory Stick PRO Duo są znakami towarowymi lub zastrzeżonymi znakami towarowymi firmy Sony Corporation.

MultiMediaCard jest znakiem towarowym firmy Infineon Technologies AG w Niemczech oraz jest przedmiotem licencji udzielonej stowarzyszeniu MMCA (MultiMediaCard Association).

Microdrive jest znakiem towarowym firmy Hitachi Global Storage Technologies.

xD-Picture Card jest znakiem towarowym firm Fuji Photo Film Co., Ltd., Toshiba Corporation i Olympus Optical Co., Ltd.

Mac, logo Mac i Macintosh są zastrzeżonymi znakami towarowymi firmy Apple Computer Inc.

iPod jest znakiem towarowym firmy Apple Computer Inc.

Bluetooth jest znakiem towarowym należącym do odpowiedniego podmiotu i używanym przez firmę Hewlett-Packard Company w ramach licencji.

Nazwa PictBridge oraz logo PictBridge są znakami towarowymi stowarzyszenia Camera & Imaging Products Association.

Inne marki i ich produkty są znakami towarowymi lub zastrzeżonymi znakami towarowymi ich właścicieli. Oprogramowanie wbudowane drukarki powstało częściowo na podstawie prac grupy Independent JPEG Group.

Prawa autorskie do niektórych zdjęć zawartych w niniejszym dokumencie należą do ich pierwotnych właścicieli.

Prawny numer identyfikacyjny modelu VCVRA-0503

Dla celów identyfikacyjnych wymaganych przez przepisy ten produkt został oznaczony prawnym numerem modelu. Prawny numer modelu tego produktu to VCVRA-0503. Nie należy mylić tego numeru z nazwą rynkową (drukarka HP Photosmart 8200 series) ani z numerem produktu (Q3470).

Informacje dotyczące bezpieczeństwa

Podczas korzystania z produktu zawsze należy przestrzegać podstawowych zasad bezpieczeństwa w celu zmniejszenia ryzyka doznania obrażeń na skutek działania ognia lub porażenia prądem elektrycznym.



Ostrzeżenie Aby uniknąć pożaru lub porażenia prądem elektrycznym, nie należy narażać tego produktu na działanie deszczu i wilgoci.

- Wszystkie instrukcje instalacji dostarczone razem z drukarką należy uważnie przeczytać i zrozumieć.
- Urządzenie należy podłączać tylko do uziemionego gniazda elektrycznego. Jeśli nie wiadomo, czy gniazdo jest uziemione, należy zapytać wykwalifikowanego elektryka.
- Należy przestrzegać wszystkich ostrzeżeń i instrukcji umieszczonych na produkcie.
- Przed rozpoczęciem czyszczenia produktu należy go odłączyć od gniazda elektrycznego.
- Nie należy instalować ani używać tego produktu w pobliżu wody lub w przypadku, gdy użytkownik jest mokry.
- Produkt należy zainstalować bezpiecznie na stabilnej powierzchni.
- Urządzenie należy ustawić w bezpiecznym miejscu, tak aby nikt nie nadepnął na kabel zasilający, nie potknął się o niego ani go nie uszkodził.
- Jeśli urządzenie nie działa prawidłowo, należy zapoznać się z informacjami na temat rozwiązywania problemów dostępnymi w pomocy ekranowej drukarki HP Photosmart.
- Urządzenie nie zawiera elementów, które mogą być naprawiane przez użytkownika. Wykonywanie czynności serwisowych należy zlecać wykwalifikowanemu personelowi.
- Urządzenia należy używać w pomieszczeniu zapewniającym dobrą wentylację.

W trosce o środowisko naturalne

Firma Hewlett-Packard Company jest zaangażowana w wytwarzanie wysokiej jakości produktów w sposób zgodny z zasadami ochrony środowiska.

Ochrona środowiska

Ta drukarka została zaprojektowana w taki sposób, aby jej wpływ na środowisko był minimalny. Dodatkowe informacje o programie ochrony środowiska firmy HP znajdują się w witrynie internetowej firmy HP pod adresem www.hp.com/hpinfo/globalcitizenship/environment/.

Wytwarzanie ozonu

Niniejszy produkt nie wytwarza znaczących ilości ozonu (O₃).

Zużycie papieru

Niniejszy produkt nadaje się do użycia z papierem makulaturowym spełniającym normę DIN 19309.

Tworzywa sztuczne

Wykonane z tworzyw sztucznych części ważące więcej niż 24 gramy (0,88 uncji) są oznaczone zgodnie z międzynarodowymi standardami, co umożliwiła zidentyfikowanie tych tworzyw w celu ich recyklingu.

Informacje o bezpieczeństwie materiałów

Broszury opisujące środki bezpieczeństwa przy obchodzeniu się z materiałami (MSDS) dostępne są w witrynie internetowej firmy HP pod adresem www.hp.com/go/msds. Klienci, którzy nie mają dostępu do Internetu, powinni skontaktować się z działem obsługi klientów firmy HP.

Program recyklingu

Firma HP podejmuje w wielu krajach/regionach coraz więcej inicjatyw dotyczących zwrotu oraz recyklingu swoich produktów, a także współpracuje z największymi na świecie ośrodkami recyklingu urządzeń elektronicznych. Firma HP oszczędza zasoby naturalne, ponownie sprzedając niektóre swoje najbardziej popularne produkty.

Ten produkt firmy HP zawiera ołów w połączeniach lutowanych, co może wymagać odpowiedniego ich zabezpieczenia po zakończeniu okresu użytkowania.

Pozbywanie się zużytych urządzeń przez użytkowników prywatnych z Unii Europejskiej:



Ten symbol umieszczony na produkcie lub jego opakowaniu oznacza, że niniejszego produktu nie można wyrzucać razem ze zwykłymi odpadami. Użytkownik ma obowiązek przekazać zużyty sprzęt do wyznaczonego punktu zbierania urządzeń elektrycznych i elektronicznych przeznaczonych do recyklingu. Zbieranie i recykling zużytego sprzętu pomagają w zachowaniu zasobów naturalnych i gwarantują przeprowadzenie recyklingu w sposób zapewniający ochronę zdrowia ludzkiego i środowiska. Aby uzyskać informacje na temat punktów zbierania zużytych urządzeń przeznaczonych do recyklingu, należy skontaktować się z lokalnymi władzami, miejscową firmą zajmującą się usuwaniem odpadów lub sklepem, w którym niniejszy produkt został zakupiony.

Więcej ogólnych informacji na temat programów firmy HP dotyczących zwrotu i recyklingu produktów można znaleźć w witrynie internetowej pod adresem www.hp.com/hpinfo/globalcitizenship/environment/recycle/index.html.

Spis treści

1 Witamy	3
Znajdowanie dodatkowych informacji	3
Zawartość opakowania	3
Elementy drukarki	4
Menu drukarki	7
Informacje dotyczące papieru	11
Informacje dotyczące kaset z tuszem	12
Kupowanie wymiennych kaset z tuszem	12
Wskazówki dotyczące kaset z tuszem	13
Wkładanie lub wymiana kaset z tuszem	13
2 Podstawy drukowania	16
Korzystanie z kart pamięci	16
Obsługiwane formaty plików	16
Wybieranie układu zdjęć	17
Wybieranie zdjęć do wydrukowania	18
Zaznaczanie zdjęć do wydrukowania	18
Poprawianie jakości zdjęć i twórcze efekty	19
Drukowanie zdjęć	19
Podłączanie urządzeń	19
Podłączanie innych urządzeń	19
Drukowanie przy użyciu komputera	20
Zapisywanie zdjęć na komputerze	20
Korzystanie z twórczych opcji oprogramowania drukarki	20
Ustawianie preferencji drukowania	21
A Instalowanie oprogramowania	23
Rozwiązywanie problemów z instalacją	24
Po zainstalowaniu oprogramowania drukarki z okna programu Print Center (Centrum drukowania) zniknęły wszystkie drukarki (dotyczy tylko komputerów Macintosh)	24
Oprogramowanie instalacyjne nie uruchamia się automatycznie po włożeniu dysku CD (dotyczy tylko systemu Windows)	24
Uruchamia się Kreator znajdowania nowego sprzętu, ale nie rozpoznaje on drukarki (dotyczy tylko systemu Windows)	24
W oknie dialogowym wymagań systemowych wyświetlane są informacje, że używana jest przestarzała wersja programu Internet Explorer (dotyczy tylko systemu Windows)	24
Komputer przestaje odpowiadać podczas instalacji oprogramowania (dotyczy tylko systemu Windows)	24
Podczas instalacji wyświetlane jest okno dialogowe wymagań systemowych	25
Komputer nie może odczytać zawartości dysku HP Photosmart CD	25
B Dział obsługi klientów firmy HP	27
Telefoniczny kontakt z działem obsługi klientów firmy HP	27
Uzyskiwanie pomocy przez telefon	28
Dodatkowe opcje gwarancyjne	28

	Oświadczenie o ograniczonej gwarancji	29
C	Dane techniczne	31
	Wymagania systemowe	31
	Dane techniczne drukarki	32

1 Witamy

Dziękujemy za dokonanie zakupu drukarki HP Photosmart 8200 series! Ta nowa drukarka fotograficzna umożliwi drukowanie pięknych zdjęć, zapisywanie ich na komputerze i łatwe tworzenie interesujących projektów przy użyciu komputera lub bez niego.

Znajdowanie dodatkowych informacji

Razem z drukarką dostarczana jest następująca dokumentacja:

- **Instrukcja instalacji:** Drukarka HP Photosmart 8200 series jest dostarczana z instrukcją instalacji opisującą sposób konfigurowania drukarki.
- **Podręcznik użytkownika:** *Podręcznik użytkownika drukarki HP Photosmart 8200 series* zawiera omówienie podstawowych funkcji drukarki, sposobu korzystania z drukarki bez podłączania jej do komputera oraz informacje dotyczące rozwiązywania problemów sprzętowych. Jest on dostępny w formacie elektronicznym na dysku CD *Podręcznik użytkownika*.
- **Instrukcja obsługi:** *Instrukcja obsługi drukarki HP Photosmart 8200 series* to niniejszy dokument. Zawiera podstawowe informacje na temat drukarki, dotyczące m.in. konfiguracji, obsługi, pomocy technicznej i gwarancji. Szczegółowe instrukcje znajdują się na dysku CD *Podręcznik użytkownika*.
- **Pomoc ekranowa drukarki HP Photosmart:** W pomocy ekranowej drukarki HP Photosmart można znaleźć informacje dotyczące korzystania z drukarki podłączonej do komputera oraz rozwiązywania problemów z oprogramowaniem.

Pomoc ekranową drukarki HP Photosmart można wyświetlić po zainstalowaniu oprogramowania drukarki HP Photosmart na komputerze.

- **Komputer z systemem Windows:** Z menu **Start** wybierz kolejno polecenia: **Programy** (w systemie Windows XP wybierz polecenie **Wszystkie programy**) > **HP > Photosmart 8200 series > Pomoc drukarki Photosmart**.
- **Komputer Macintosh:** W programie Finder wybierz kolejno polecenia: **Help** (Pomoc) > **Mac Help** (Pomoc Mac), a następnie polecenia: **Help Center** (Centrum pomocy) > **HP Image Zone Help** (Pomoc programu HP Image Zone) > **HP Photosmart Printer Help** (Pomoc drukarki HP Photosmart).

Zawartość opakowania

W opakowaniu drukarki znajdują się następujące elementy:

- Drukarka HP Photosmart 8200 series
- *Instrukcja instalacji drukarki HP Photosmart 8200 series*
- *Instrukcja obsługi drukarki HP Photosmart 8200 series*
- Dysk CD z oprogramowaniem drukarki HP Photosmart 8200 series
- Dysk CD *Podręcznik użytkownika*
- Próbkki papieru
- Opakowanie do przechowywania papieru fotograficznego (nie dostępne w niektórych krajach/regionach)
- Sześć kaset z tuszem
- Zasilacz



Uwaga Zawartość może się różnić w zależności od kraju/regionu.

Elementy drukarki

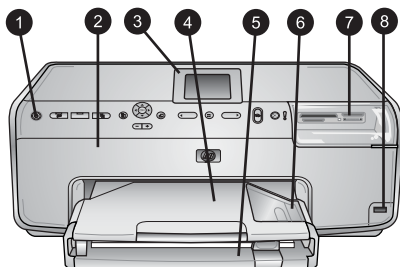

Przód drukarki

1	Zasilanie: Naciśnij ten przycisk, aby włączyć drukarkę.
2	Pokrywa górna: Podnieś tę pokrywę, aby uzyskać dostęp do kaset z tuszem i usunąć zacięcia papieru. W celu podniesienia pokrywy chwyć ją poniżej logo HP i pociągnij do góry.
3	Ekran drukarki: Umożliwia wyświetlanie zdjęć, opcji menu i komunikatów.
4	Pojemnik wyjściowy: Umożliwia odbieranie wydruków. Wyjmij ten pojemnik, aby uzyskać dostęp do podajnika do drukowania zdjęć.
5	Podajnik główny: Wyciągnij ten podajnik i umieść w nim zwykły papier, folie, koperty lub inne nośniki stroną do druku skierowaną w dół.
6	Podajnik do drukowania zdjęć: Wyjmij pojemnik wyjściowy i umieść w podajniku do drukowania zdjęć papier o małych wymiarach (maks. 10 x 15 cm lub 4 x 6 cali) stroną do druku skierowaną w dół. Papier może być z zakładkami lub bez zakładek.
7	Gniazda kart pamięci: W tych gniazdach umieszczane są karty pamięci. Aby uzyskać listę obsługiwanych kart pamięci, zobacz Obsługiwane formaty plików .
8	Port aparatu: Umożliwia podłączenie aparatu cyfrowego zgodnego ze standardem PictBridge™, opcjonalnej karty bezprzewodowej HP Bluetooth® lub odtwarzacza HP iPod.

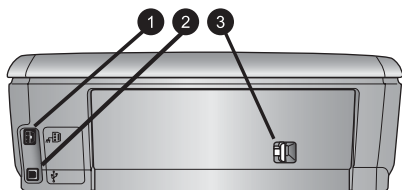

Tył drukarki

1	Złącze kabla zasilającego: Port ten umożliwia podłączenie kabla zasilającego dostarczonego razem z drukarką.
2	Port USB: Port ten umożliwia podłączenie drukarki do komputera.
3	Pokrywa tylna: Zdejmij tę pokrywę, aby usunąć zacięcia papieru lub zainstalować opcjonalny moduł HP automatycznego druku dwustronnego. Zobacz dysk CD <i>Podręcznik użytkownika</i> .

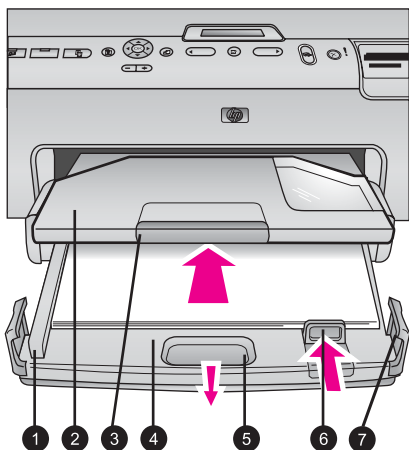

Podajnik główny i pojemnik wyjściowy

- | | |
|---|-----------------------------------------------------------------------------------------------------------------------------------------------------------|
| 1 | Prowadnica szerokości papieru: Ustaw tę prowadnicę w taki sposób, aby ściśle przylegała do krawędzi papieru w podajniku głównym. |
| 2 | Pojemnik wyjściowy: Umożliwia odbieranie wydruków. Wyjmij ten pojemnik, aby uzyskać dostęp do podajnika do drukowania zdjęć. |
| 3 | Przedłużenie pojemnika wyjściowego: Pociągnij przedłużenie do siebie, aby zwiększyć długość pojemnika wyjściowego i umożliwić odbieranie wydruków. |
| 4 | Podajnik główny: Wyciągnij ten podajnik i umieść w nim zwykły papier, folie, koperty lub inne nośniki przeznaczone do drukowania. |
| 5 | Blokada podajnika głównego: Pociągnij do siebie, aby wydłużyć podajnik główny. |
| 6 | Prowadnica długości papieru: Ustaw tę prowadnicę w taki sposób, aby ściśle przylegała do końca arkuszy papieru w podajniku głównym. |
| 7 | Uchwyty podajnika: Pociągnij uchwyty podajnika, aby wydłużyć podajnik główny. |

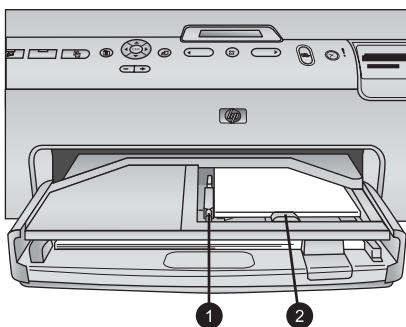

Podajnik do drukowania zdjęć

- | | |
|---|--------------------------------------------------------------------------------------------------------------------------------------------------------|
| 1 | Prowadnica szerokości papieru: Ustaw tę prowadnicę w taki sposób, aby ściśle przylegała do krawędzi papieru w podajniku do drukowania zdjęć. |
| 2 | Prowadnica długości papieru: Ustaw tę prowadnicę w taki sposób, aby ściśle przylegała do końca arkuszy papieru w podajniku do drukowania zdjęć. |

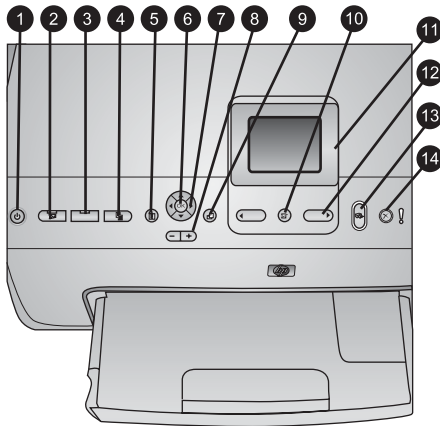

Panel sterowania

1	Zasilanie: Umożliwia włączanie drukarki lub przełączanie jej w tryb energooszczędny.
2	Instant Share: Umożliwia wysyłanie aktualnie wybranych zdjęć do funkcji HP Instant Share dostępnej w oprogramowaniu HP Image Zone (jeśli drukarka jest podłączona do komputera).
3	Podajnik do drukowania zdjęć: Umożliwia wybranie odpowiedniego podajnika dla następnego zadania drukowania wysłanego za pomocą panelu sterowania. Gdy świeci niebieski wskaźnik, drukarka pobiera papier z podajnika do drukowania zdjęć. Gdy wskaźnik nie świeci, drukarka pobiera papier z podajnika głównego.
4	Układ: Umożliwia wybranie układu wydruku dla zdjęć. Po włożeniu do drukarki karty pamięci wybrany układ jest wyświetlany na środku dolnej części ekranu drukarki.
5	Menu: Umożliwia wyświetlanie menu drukarki.
6	OK: Umożliwia wybieranie opcji w menu lub w oknie dialogowym oraz odtwarzanie/wstrzymywanie odtwarzania wideoklipu.
7	Strzałki nawigacyjne: Umożliwiają ustawianie pola przycinania, wybieranie opcji menu oraz sterowanie odtwarzaniem wideoklipu.
8	Skalowanie (+)(-): Umożliwiają powiększanie lub zmniejszanie zdjęcia. Naciśnięcie przycisku Skalowanie (-) podczas wyświetlania zdjęć przy normalnym poziomie powiększenia pozwala także wyświetlić dziewięć zdjęć jednocześnie.
9	Obróć: Umożliwia obrócenie zdjęcia lub pola przycinania.
10	Wybierz zdjęcie: Umożliwia wybranie numeru zdjęcia lub opcji menu.
11	Ekran drukarki: Służy do wyświetlania menu i komunikatów.
12	Strzałki wyboru zdjęć: Służą do przełączania opcji menu lub numerów zdjęć.
13	Drukuj: Umożliwia drukowanie wybranych zdjęć z włożonej karty pamięci lub z aparatu podłączonego do przedniego portu aparatu.
14	Anuluj: Umożliwia usuwanie zaznaczenia zdjęć, zamykanie menu lub zatrzymywanie wybranych operacji.

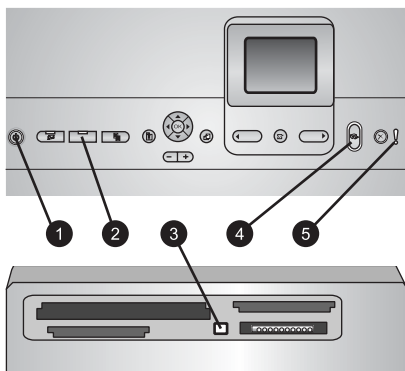

Wskaźniki

1	Wskaźnik zasilania: Świeci na niebiesko, gdy drukarka jest włączona. W przeciwnym razie nie świeci.
2	Wskaźnik podajnika do drukowania zdjęć: Jeśli ten wskaźnik świeci, drukarka pobiera papier z podajnika do drukowania zdjęć. Jeśli wskaźnik nie świeci, drukarka pobiera papier z podajnika głównego. Naciśnięcie tego przycisku umożliwi wybranie odpowiedniego podajnika.
3	Wskaźnik karty pamięci: Świeci na niebiesko, gdy włożona jest karta pamięci. Miga na niebiesko, gdy drukarka komunikuje się z kartą pamięci. Nie świeci, gdy karta pamięci nie została włożona lub została włożona więcej niż jedna karta.
4	Wskaźnik drukowania: Świeci na niebiesko, gdy drukarka jest włączona i gotowa do drukowania. Miga na niebiesko, gdy drukarka drukuje lub wykonuje automatyczne czynności konserwacyjne.
5	Wskaźnik ostrzeżenia: Zaczyna świecić po wystąpieniu problemu wymagającego interwencji użytkownika. Odpowiednie instrukcje są wyświetlane na ekranie drukarki.

Menu drukarki

Naciśnięcie przycisku **Menu** pozwala uzyskać dostęp do menu drukarki.

Aby poruszać się po menu drukarki:

- Naciskaj strzałki **nawigacyjne**, aby przewijać menu lub opcje wyświetlane na ekranie drukarki.
- Naciśnij przycisk **OK**, aby wyświetlić podmenu lub opcje.
- Naciśnij przycisk **Anuluj**, aby zamknąć bieżące menu.

Struktura menu drukarki

- **Print Options (Opcje drukowania)**
 - **Print all** (Drukuj wszystko): Umożliwia zaznaczenie do wydrukowania wszystkich zdjęć z karty pamięci włożonej do drukarki lub z aparatu podłączonego do portu aparatu.
 - **Print proof sheet** (Drukuj arkusz próbny): Umożliwia wydrukowanie arkusza próbnego ze wszystkimi zdjęciami z włożonej karty pamięci. Arkusz próbny pozwala wybrać zdjęcia do wydrukowania, liczbę kopii i układ wydruku.

- **Scan proof sheet** (Skanuj arkusz próbny): Umożliwia zeskanowanie wydrukowanego arkusza próbnego po zaznaczeniu na nim wybranych zdjęć, liczby kopii i układu.
- **Video action prints** (Odbitki z zapisu wideo): Umożliwia wydrukowanie dziewięciu kadrów automatycznie wybranych z wideoklipu.
- **Print range** (Drukuj zakres): **Strzałki wyboru zdjęć** umożliwiają wybranie początku i końca zakresu drukowania.
- **Print index page** (Drukuj stronę indeksów): Umożliwia wydrukowanie miniatur wszystkich zdjęć z włożonej karty pamięci.
- **Print panoramic photos** (Drukuj zdjęcia panoramiczne): Umożliwia włączenie (**On**) lub wyłączenie (**Off** — ustawienie domyślne) drukowania zdjęć panoramicznych. Wybranie opcji **On** (Włączone) powoduje wydrukowanie wszystkich zaznaczonych zdjęć w proporcjach 3:1. Przed rozpoczęciem drukowania należy załadować papier o rozmiarze 10 x 30 cm (4 x 12 cali).
- **Print stickers** (Drukuj naklejki): Umożliwia włączenie (**On**) lub wyłączenie (**Off** — ustawienie domyślne) drukowania naklejek. Wybranie opcji **On** (Włączone) powoduje wydrukowanie 16 zdjęć na jednej stronie. W razie potrzeby należy załadować specjalny nośnik z naklejkami.
- **Passport photo mode** (Tryb zdjęć paszportowych): Umożliwia włączenie (**On**) lub wyłączenie (**Off** — ustawienie domyślne) trybu zdjęć paszportowych. Po wybraniu opcji **On** (Włączony) drukarka wyświetla monit o wybranie rozmiaru zdjęcia paszportowego. W tym trybie wszystkie zdjęcia są drukowane w wybranym formacie. Każda strona zawiera jedno zdjęcie. Jednak w przypadku drukowania kilku kopii jednego zdjęcia wszystkie kopie są umieszczane na tej samej stronie (jeżeli dostępna jest wystarczająca ilość miejsca). Przed zalaminowaniem zdjęć należy pozostawić je na tydzień do wyschnięcia.
- **Edit (Edycja)**
 - **Remove red-eye** (Usuń efekt czerwonych oczu): Tę opcję należy wybrać, aby usunąć efekt czerwonych oczu ze zdjęcia wyświetlanego na ekranie drukarki.
 - **Photo brightness** (Jasność zdjęć): Przy użyciu **strzałek nawigacyjnych** można zwiększać lub zmniejszać jasność zdjęć.
 - **Add frame** (Dodaj ramkę): Przy użyciu **strzałek nawigacyjnych** można wybrać wzór i kolor ramki.
 - **Add color effect** (Dodaj efekt kolorystyczny): Przy użyciu **strzałek nawigacyjnych** można wybrać efekt kolorystyczny. Efekt kolorystyczny nie dotyczy ramek tworzonych przy użyciu opcji **Add frame** (Dodaj ramkę).
- **Tools (Narzędzia)**
 - **View 9-up** (Wyświetl 9 zdjęć): Umożliwia jednoczesne wyświetlenie dziewięciu zdjęć z włożonej karty pamięci.
 - **Slide show** (Pokaz slajdów): Tę opcję należy wybrać, aby wyświetlić pokaz slajdów zawierający wszystkie zdjęcia z włożonej karty pamięci. Aby zatrzymać pokaz slajdów, należy nacisnąć przycisk **Anuluj**.
 - **Print quality** (Jakość wydruku): Umożliwia wybranie jakości wydruku **Best** (Najlepsza — ustawienie domyślne) lub **Normal** (Normalna).
 - **Print sample page** (Drukuj stronę próbną): Umożliwia wydrukowanie strony próbnej, która przydaje się do sprawdzania jakości wydruku. W niektórych modelach drukarek ta funkcja jest niedostępna.

- **Print test page** (Drukuj stronę testową): Umożliwia wydrukowanie strony testowej zawierającej informacje na temat drukarki, które mogą być pomocne podczas rozwiązywania problemów.
- **Clean printheads** (Oczyść głowice drukujące): Tę opcję należy wybrać, aby oczyścić głowicę drukującą, gdy na wydrukach widoczne są białe linie lub smugi. Po zakończeniu czyszczenia drukarka drukuje raport z autotestu. Jeśli raport wykaże problemy z jakością wydruku, można ponownie oczyścić głowicę drukującą.
- **Align printer** (Wyrównaj drukarkę): Tę opcję należy wybrać, aby wyrównać drukarkę, gdy na wydrukach widoczne są białe linie lub smugi.
- **Bluetooth**
 - **Device Address** (Adres urządzenia): W przypadku niektórych urządzeń korzystających z technologii bezprzewodowej Bluetooth wymagane jest wprowadzenie adresu wyszukiwanego urządzenia. Ta opcja menu pozwala wyświetlić adres drukarki.
 - **Device Name** (Nazwa urządzenia): Ta opcja pozwala wybrać nazwę drukarki, która będzie wyświetlana przez inne urządzenia korzystające z technologii bezprzewodowej Bluetooth podczas wyszukiwania drukarki.
 - **Passkey** (Hasło): Jeśli w drukarce dla opcji Bluetooth **Security level** (Poziom zabezpieczeń) wybrano ustawienie **High** (Wysoki), należy wprowadzić hasło, aby drukarka stała się dostępna dla innych urządzeń Bluetooth. Domyślnym hasłem jest 0000.
 - **Visibility** (Widoczność): Do wyboru są opcje **Visible to all** (Widoczna dla wszystkich — ustawienie domyślne) lub **Not visible** (Niewidoczna). Jeśli dla opcji **Visibility** (Widoczność) zostanie wybrane ustawienie **Not visible** (Niewidoczna), z drukarki będą mogły korzystać tylko urządzenia znające adres tej drukarki.
 - **Security level** (Poziom zabezpieczeń): Dostępne jest ustawienie **Low** (Niski) lub **High** (Wysoki). Ustawienie **Low** (Niski) nie wymaga od użytkowników innych urządzeń korzystających z bezprzewodowej technologii Bluetooth wprowadzania hasła w celu uzyskania dostępu do drukarki. Po wybraniu ustawienia **High** (Wysoki) użytkownicy innych urządzeń korzystających z bezprzewodowej technologii Bluetooth muszą wprowadzić hasło dostępu do drukarki.
 - **Reset Bluetooth options** (Resetuj opcje Bluetooth): Tę opcję należy wybrać, aby przywrócić domyślne ustawienia wszystkich opcji w menu Bluetooth.
- **Help (Pomoc)**
 - **Memory cards** (Karty pamięci): Umożliwia wyświetlenie listy obsługiwanych kart pamięci.
 - **Cartridges** (Kasety): Umożliwia wyświetlenie animacji ilustrującej sposób instalowania kasety z tuszem.
 - **Photo sizes** (Rozmiary zdjęć): Umożliwia wyświetlenie listy rozmiarów i układów zdjęć, jakie można wybrać podczas drukowania za pomocą panelu sterowania.
 - **Paper loading** (Ładowanie papieru): Umożliwia wyświetlenie instrukcji dotyczących ładowania papieru.

- **Paper jams** (Zacięcia papieru): Umożliwia wyświetlenie animacji ilustrującej sposób usuwania zacięcia papieru.
- **Camera connect** (Podłączanie aparatu): Umożliwia wyświetlenie instrukcji dotyczących podłączania do drukarki aparatu zgodnego ze standardem PictBridge.
- **Preferences (Preferencje)**



Uwaga W niektórych modelach drukarek pewne opcje mogą być niedostępne.

- **SmartFocus**: Dostępne jest ustawienie **On** (Włączone — ustawienie domyślne) lub **Off** (Wyłączone). Przy użyciu tego ustawienia można poprawić rozmyte zdjęcia.
- **Adaptive lighting** (Przystosowanie do oświetlenia): Dostępne jest ustawienie **On** (Włączone — ustawienie domyślne) lub **Off** (Wyłączone). Przy użyciu tego ustawienia można poprawić oświetlenie i kontrast.
- **Date/time** (Data/godzina): Przy użyciu tej opcji można umieszczać na drukowanych zdjęciach datę i/lub godzinę.
- **Colorspace** (Przestrzeń kolorów): Umożliwia wybranie przestrzeni kolorów. W przypadku domyślnego ustawienia Auto-select (Automatycznie) drukarka korzysta z przestrzeni kolorów Adobe RGB, jeśli jest ona dostępna. Jeśli przestrzeń kolorów Adobe RGB jest niedostępna, drukarka korzysta z przestrzeni kolorów sRGB.
- **Paper detect** (Wykrywanie papieru): Po wybraniu ustawienia **On** (Włączone — ustawienie domyślne) drukarka automatycznie wykrywa rodzaj i rozmiar papieru podczas drukowania. Po wybraniu ustawienia **Off** (Wyłączone) przy każdym zadaniu drukowania będzie wyświetlany monit o wybranie rodzaju i rozmiaru papieru.
- **Preview animation** (Animacja podglądu): Dostępne jest ustawienie **On** (Włączone — ustawienie domyślne) lub **Off** (Wyłączone). Jeśli ta opcja jest włączona, po wybraniu zdjęcia drukarka natychmiast wyświetli podgląd wydruku w wybranym układzie. Uwaga: W niektórych modelach drukarek ta funkcja jest niedostępna.
- **Video enhancement** (Poprawa jakości wideo): Dostępne jest ustawienie **On** (Włączone — ustawienie domyślne) lub **Off** (Wyłączone). Po wybraniu ustawienia **On** (Włączone) nastąpi poprawa jakości zdjęć drukowanych z wideoklipów.
- **Auto remove red-eye** (Automatyczne usuwanie efektu czerwonych oczu): Wybranie tej opcji powoduje automatyczne usuwanie ze zdjęć efektu czerwonych oczu.
- **Restore defaults** (Przywróć domyślne): Powoduje przywrócenie ustawień fabrycznych dla wszystkich opcji menu z wyjątkiem opcji **Select language** (Wybierz język) i **Select country/region** (Wybierz kraj/region) w obszarze **Language** (Język) menu **Preferences** (Preferencje) oraz ustawień opcji **Bluetooth** w głównym menu drukarki. To ustawienie nie wpływa na domyślne parametry programu HP Instant Share lub sieci.
- **Language** (Język): Umożliwia wskazanie języka, który ma być używany na ekranie drukarki, oraz ustawienie kraju/regionu. Ustawienie kraju/regionu ma wpływ na obsługiwane rozmiary nośników.

Informacje dotyczące papieru

Drukarka umożliwia drukowanie na papierze fotograficznym, papierze zwykłym lub nośnikach o niewielkich rozmiarach, takich jak karty indeksowe i koperty.

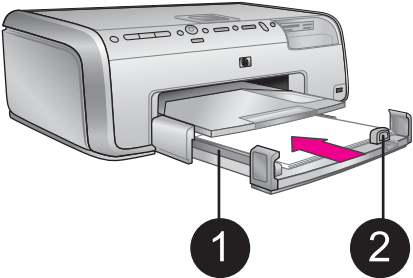
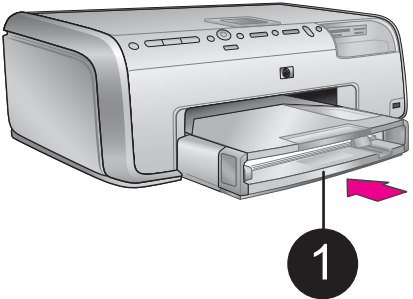
Rodzaj papieru	Sposób ładowania	Używany podajnik						
Dowolny obsługiwany papier fotograficzny lub zwykły	<ol style="list-style-type: none"> 1. Rozłóż podajnik główny, pociągając za jego blokadę lub uchwyty. 2. Rozsuń maksymalnie prowadnice szerokości i długości papieru. 3. Papier należy ładować stroną do drukowania skierowaną w dół. Wysokość stosu papieru nie powinna przekraczać górnej krawędzi prowadnicy długości papieru. 4. Dosuń prowadnice szerokości i długości papieru, aby przylegały do jego krawędzi. 5. Wsuń całkowicie podajnik główny do drukarki. 6. Aby podczas drukowania używany był podajnik główny, upewnij się, że nie świeci wskaźnik na przycisku Podajnik do drukowania zdjęć. 	<p>Załaduj podajnik główny</p>  <p>Załaduj papier i dosuń do niego prowadnice</p> <table border="1"> <tr> <td>1</td> <td>Prowadnica szerokości papieru</td> </tr> <tr> <td>2</td> <td>Prowadnica długości papieru</td> </tr> </table>  <p>Wsuń podajnik główny</p> <table border="1"> <tr> <td>1</td> <td>Wsuń całkowicie podajnik główny do drukarki</td> </tr> </table>	1	Prowadnica szerokości papieru	2	Prowadnica długości papieru	1	Wsuń całkowicie podajnik główny do drukarki
1	Prowadnica szerokości papieru							
2	Prowadnica długości papieru							
1	Wsuń całkowicie podajnik główny do drukarki							
Papier fotograficzny o maksymalnym formacie 10 x 15 cm (4 x 6 cali) z zakładkami lub bez zakładek oraz karty Hagaki, karty A6 i karty L	<ol style="list-style-type: none"> 1. Wyjmij pojemnik wyjściowy. 2. Rozsuń prowadnice szerokości i długości papieru, aby zrobić miejsce na papier. 3. Załaduj maksymalnie 20 arkuszy do podajnika do drukowania zdjęć stroną do drukowania 	<p>Podajnik do drukowania zdjęć</p>						

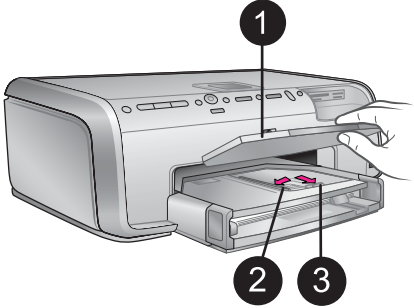
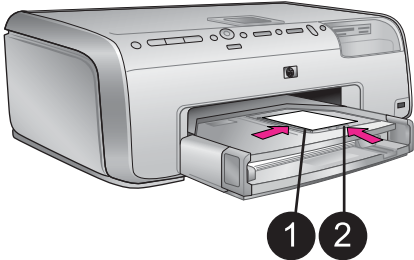
Rodzaj papieru	Sposób ładowania	Używany podajnik										
	<p>skierowaną w dół. Jeśli używany jest papier z zakładkami, załaduj go w taki sposób, aby krawędź z zakładkami była podawana na końcu.</p> <p>4. Dosuń prowadnice szerokości i długości papieru, aby przylegały do jego krawędzi.</p> <p>5. Załóż pojemnik wyjściowy.</p> <p>6. Aby podczas drukowania używany był podajnik do drukowania zdjęć, upewnij się, że świeci wskaźnik na przycisku Podajnik do drukowania zdjęć.</p>	 <p>Wyjmij pojemnik wyjściowy i rozsuń prowadnice</p> <table border="1" data-bbox="732 574 1081 673"><tr><td>1</td><td>Pojemnik wyjściowy</td></tr><tr><td>2</td><td>Prowadnica szerokości papieru</td></tr><tr><td>3</td><td>Prowadnica długości papieru</td></tr></table>  <p>Załaduj papier i dosuń do niego prowadnice</p> <table border="1" data-bbox="732 1072 1081 1137"><tr><td>1</td><td>Prowadnica szerokości papieru</td></tr><tr><td>2</td><td>Prowadnica długości papieru</td></tr></table>	1	Pojemnik wyjściowy	2	Prowadnica szerokości papieru	3	Prowadnica długości papieru	1	Prowadnica szerokości papieru	2	Prowadnica długości papieru
1	Pojemnik wyjściowy											
2	Prowadnica szerokości papieru											
3	Prowadnica długości papieru											
1	Prowadnica szerokości papieru											
2	Prowadnica długości papieru											

Informacje dotyczące kaset z tuszem

Podczas konfigurowania i użytkowania drukarki HP Photosmart po raz pierwszy należy zainstalować kasetki z tuszem, które zostały dostarczone z drukarką. Tusz w tych kasetkach ma specjalny skład umożliwiający jego zmieszanie z tuszem znajdującym się w zespole głowicy drukującej.

Kupowanie wymiennych kaset z tuszem

Kupując wymienne kasetki, należy korzystać z numerów kaset podanych na tylnej okładce tego podręcznika. Numery kaset mogą różnić się w zależności od kraju/regionu.

Wskazówki dotyczące kaset z tuszem

Tusze HP Vivera zapewniają naturalną jakość zdjęć i wyjątkową odporność na blaknięcie, gwarantując uzyskanie żywych kolorów na całe dziesięciolecie! Tusze HP Vivera zostały starannie opracowane i naukowo przetestowane pod kątem zapewnienia wysokiego poziomu jakości, czystości obrazu i odporności na blaknięcie.

W celu zapewnienia najlepszej jakości wydruku firma HP zaleca instalowanie wszelkich wkładów drukujących, które zostały zakupione w punktach sprzedaży detalicznej, przed datą umieszczoną na opakowaniu.

W celu uzyskania optymalnych rezultatów drukowania firma HP zaleca korzystanie wyłącznie z oryginalnych kaset z tuszem HP. Oryginalne kasetki z tuszem firmy HP są projektowane i testowane pod kątem współdziałania z drukarkami HP, co ułatwia uzyskiwanie znakomitych wydruków za każdym razem. Gwarancja nie obejmuje serwisu ani napraw drukarki wynikających z awarii lub uszkodzeń powstałych na skutek użycia tuszu firmy innej niż HP.



Przeostroga Ciśnienie w kasecie z tuszem może osiągnąć zbyt dużą wartość. Wkładanie jakichkolwiek przedmiotów do kasetki z tuszem może spowodować wydostanie się z niej tuszu i zabrudzenie osób lub mienia.



Kaseta z tuszem

- | | |
|---|--------------------------------------------------------|
| 1 | Nie należy wkładać żadnych przedmiotów do tych otworów |
|---|--------------------------------------------------------|

Wkładanie lub wymiana kaset z tuszem

1. Upewnij się, że drukarka jest włączona, a następnie podnieś pokrywę górną. Upewnij się, że z wnętrza drukarki zostały usunięte wszystkie elementy opakowania.
2. Ściśnij szary występ poniżej gniazda kasetki z tuszem, aby zwolnić szary zatrzask wewnątrz drukarki, a następnie podnieś zatrzask. Obszary kaset z tuszem są oznaczone kolorami w celu łatwej orientacji. Aby włożyć lub wymienić kasetkę, należy podnieść zatrzask znajdujący się poniżej obszaru oznaczonego odpowiednim kolorem. Patrząc od lewej strony, w drukarce umieszczone są kasetki z następującymi kolorami tuszu: czarnym, żółtym, jasnoturkusowym, turkusowym, jasnoamarantowym i amarantowym.

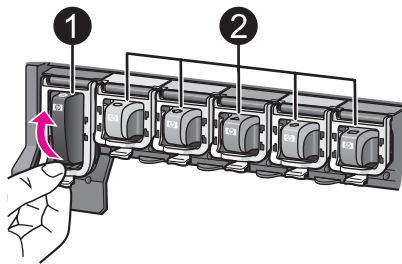

1	Zatrask kasety z tuszem czarnym
2	Obszar kasety z tuszem kolorowym

3. Wymieniając starą kasety, wyjmij ją z gniazda, pociągając do siebie.

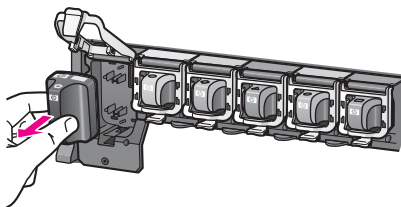

Oddaj starą kasety do recyklingu. Program recyklingu materiałów eksploatacyjnych do drukarek atramentowych firmy HP działa w wielu krajach/regionach, zapewniając bezpłatny recykling zużytych kasety z tuszem. Więcej informacji można znaleźć na stronie internetowej pod adresem www.hp.com/hpinfo/globalcitizenship/environment/recycle/inkjet.html.

4. Wyjmij z opakowania nową kasety z tuszem i trzymając ją za uchwyt, wsuń do pustego gniazda.
Upewnij się, że kasety z tuszem jest wkładana do gniazda oznaczonego takim samym symbolem i kolorem jak nowa kasety. Przy wkładaniu kasety z tuszem miedziane styki powinny być skierowane w stronę drukarki.



Uwaga Podczas konfigurowania i użytkowania drukarki HP Photosmart po raz pierwszy należy zainstalować kasety z tuszem, które zostały dostarczone z drukarką. Tusz w tych kasetach ma specjalny skład umożliwiający jego zmieszanie z tuszem znajdującym się w zespole głowicy drukującej.

5. Dociśnij szary zatrask, aż usłyszysz wyraźne kliknięcie.
6. Powtórz czynności opisane w punktach od 2 do 5 dla każdej wymienianej kasety z tuszem.
Zainstaluj wszystkie sześć kasety. Drukarka nie zadziała, jeśli będzie brakowało jakiegokolwiek kasety z tuszem.
7. Zamknij pokrywę górną.
Jeśli do drukarki nie została włożona karta pamięci, na ekranie zostanie wyświetlonych sześć ikon kropli tuszu, ilustrujących przybliżony poziom tuszu w każdej kasety.



Można również nacisnąć przycisk **Wybierz zdjęcie** ►, aby wyświetlić większy, dokładniejszy widok poziomów tuszu.



Uwaga Jeśli używany jest tusz firmy innej niż HP, zamiast kropli tuszu na ikonie kasety będzie wyświetlany znak zapytania. Drukarka HP Photosmart 8200 series nie może wykryć pozostałej ilości tuszu w przypadku kaset zawierających tusz firmy innej niż HP.

2 Podstawy drukowania

Drukarka HP Photosmart 8200 series umożliwia wybór, poprawę jakości oraz drukowanie zdjęć nawet bez włączania komputera. Niniejsza sekcja zawiera szczegółowe instrukcje dotyczące m.in. korzystania z kart pamięci i wybierania zdjęć. Więcej informacji na temat funkcji zaawansowanych, takich jak korzystanie z arkuszy próbnych i drukowanie zdjęć, można znaleźć w *Podręczniku użytkownika* dostępnym w formacie elektronicznym na dysku CD *Podręcznik użytkownika*.

Korzystanie z kart pamięci

Po wykonaniu zdjęcia przy użyciu aparatu cyfrowego można wyjąć kartę pamięci z aparatu i włożyć ją do drukarki, aby przeglądać i drukować zdjęcia. Drukarka może odczytywać następujące karty pamięci: CompactFlash™, Memory Stick, Microdrive™, MultiMediaCard™, Secure Digital™ i xD-Picture Card™.



Przeostroga Użycie karty pamięci innego typu może spowodować uszkodzenie karty pamięci i drukarki.

Aby uzyskać informacje na temat innych metod przesyłania zdjęć z aparatu cyfrowego do drukarki, zobacz [Podłączanie innych urządzeń](#).

Obsługiwane formaty plików

Drukarka umożliwia rozpoznawanie i drukowanie plików w formatach JPEG i TIFF (bez kompresji) bezpośrednio z karty pamięci. Umożliwia również drukowanie wideoklipów z plików Motion-JPEG QuickTime, Motion-JPEG AVI i MPEG-1. Jeśli aparat cyfrowy zapisuje zdjęcia i wideoklipy w innych formatach plików, należy zapisać te pliki na komputerze, a następnie wydrukować przy użyciu oprogramowania. Dodatkowe informacje są dostępne w pomocy ekranowej drukarki HP Photosmart.



Przeostroga Nie należy wyjmować karty pamięci, gdy wskaźnik karty pamięci miga. Miganie wskaźnika oznacza, że drukarka komunikuje się z kartą pamięci. Wyjęcie w tym czasie karty pamięci może spowodować uszkodzenie drukarki i karty pamięci lub zniszczenie zapisanych na niej informacji.

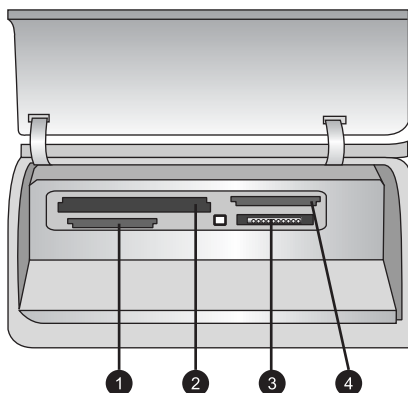

Gniazda kart pamięci

1	Secure Digital, MultiMediaCard (MMC)
2	Compact Flash I i II, Microdrive
3	Memory Stick
4	xD-Picture Card

Aby włożyć kartę pamięci

1. Wyjmij wszystkie karty pamięci włożone do drukarki. W drukarce może znajdować się tylko jedna karta.
2. Znajdź odpowiednie gniazdo karty pamięci.
3. Włóż kartę pamięci do gniazda w taki sposób, aby miedziane styki były skierowane w dół, a metalowe otwory końcówek — w stronę drukarki.
4. Kartę pamięci należy delikatnie wsunąć do drukarki aż do napotkania oporu. Drukarka odczyta zawartość karty pamięci, a następnie wyświetli pierwsze zapisane na niej zdjęcie. Jeśli zdjęcia na karcie pamięci zostały zaznaczone przy użyciu aparatu cyfrowego, drukarka wyświetli komunikat z pytaniem, czy wydrukować wybrane zdjęcia.

Wybieranie układu zdjęć

Naciśnij przycisk **Układ** na panelu sterowania drukarki, aby wybrać układ drukowanych zdjęć. Naciskaj ten przycisk, aby przełączać się między sześcioma dostępnymi opcjami układu. Po włożeniu do drukarki karty pamięci wybrany układ jest wyświetlany na środku dolnej części ekranu drukarki. Układ ten zostanie zastosowany do wydrukowania wszystkich zdjęć wybranych przy użyciu panelu sterowania.



Uwaga Drukarka może obrócić zdjęcia zgodnie z układem wydruku.

Wybieranie zdjęć do wydrukowania

Wyboru zdjęć do wydrukowania można dokonać, przeglądając je na ekranie drukarki, bądź drukując stronę indeksów zdjęć lub arkusz próbny.

Aby wyświetlać pojedyncze zdjęcia na ekranie drukarki

1. Włóż kartę pamięci.
2. Naciśnij przycisk **Wybierz zdjęcia** ◀ lub ▶. Naciśnij i przytrzymaj przycisk, aby szybko przeglądać zdjęcia. Po wyświetleniu ostatniego zdjęcia w zestawie następuje powrót do pierwszego lub ostatniego zdjęcia i przeglądanie jest kontynuowane.

Aby wydrukować indeks zdjęć

1. Włóż kartę pamięci.
2. Załaduj kilka arkuszy zwykłego papieru do podajnika głównego. Upewnij się, że wskaźnik podajnika do drukowania zdjęć nie świeci, aby drukarka mogła pobierać papier z podajnika głównego.
3. Naciśnij przycisk **Menu**.
4. Wybierz polecenie **Print Options** (Opcje drukowania), a następnie naciśnij przycisk **OK**.
5. Wybierz polecenie **Print Index Page** (Drukuj stronę indeksów), a następnie naciśnij przycisk **OK**.

Zaznaczanie zdjęć do wydrukowania

Zdjęcia do wydrukowania można wybrać przy użyciu panelu sterowania drukarki.

1. Włóż kartę pamięci.
2. Naciśnij przycisk **Wybierz zdjęcia** ◀ lub ▶, aby wyświetlić zdjęcie, które chcesz wybrać.
3. Naciśnij przycisk , aby zaznaczyć zdjęcie.
4. Aby wybrać kolejne zdjęcia, powtarzaj czynności opisane w punktach 2 i 3.



Uwaga W celu wybrania wielu kopii tego samego zdjęcia należy naciskać przycisk . Liczba kopii do wydrukowania jest wyświetlana w dolnej części ekranu drukarki.

Aby usunąć zaznaczenie zdjęcia

1. Naciśnij przycisk **Wybierz zdjęcia** ◀ lub ▶, aby wyświetlić zdjęcie, którego zaznaczenie chcesz anulować.
2. Naciśnij przycisk **Anuluj**, aby usunąć zaznaczenie wyświetlanego zdjęcia.



Uwaga Jeśli wybranych jest kilka kopii zdjęcia, należy naciskać przycisk **Anuluj**, aż liczba kopii zostanie odpowiednio zmniejszona.

Poprawianie jakości zdjęć i twórcze efekty

Drukarka oferuje różne funkcje korekcji, które umożliwiają poprawę jakości zdjęć i uzyskanie twórczych efektów. Te ustawienia drukowania nie mają wpływu na oryginalne zdjęcie. Są uwzględniane tylko podczas drukowania. Więcej informacji można znaleźć w *Podręczniku użytkownika* dostępnym w formacie elektronicznym na dysku CD *Podręcznik użytkownika*.

Drukowanie zdjęć

Drukowanie zdjęć bez użycia komputera można przeprowadzić na kilka różnych sposobów.

- Włożenie karty pamięci zawierającej zdjęcia do jednego z gniazd kart pamięci w drukarce.
- Podłączenie aparatu cyfrowego PictBridge do portu aparatu z przodu drukarki.
- Zainstalowanie opcjonalnej karty bezprzewodowej HP Bluetooth® i wydrukowanie zdjęć z aparatu cyfrowego lub innego urządzenia z zastosowaniem technologii bezprzewodowej Bluetooth.

Więcej informacji można znaleźć w *Podręczniku użytkownika* dostępnym w formacie elektronicznym na dysku CD *Podręcznik użytkownika*.

Podłączanie urządzeń

Drukarka umożliwia komunikację z innymi urządzeniami i osobami.

Podłączanie innych urządzeń

Drukarka udostępnia kilka metod podłączania komputerów lub innych urządzeń. Poszczególne typy połączeń umożliwiają wykonywanie różnych zadań.

- **Karty pamięci:** Drukowanie bezpośrednio z karty pamięci.
- **USB:** Zapisywanie na komputerze zdjęć pobranych z karty pamięci umieszczonej w drukarce w celu ich poprawienia lub uporządkowania przy użyciu oprogramowania HP Image Zone lub innego. Więcej informacji na ten temat można znaleźć w sekcjach [Zapisywanie zdjęć na komputerze](#) oraz [Korzystanie z twórczych opcji oprogramowania drukarki](#).
- **PictBridge:** Drukowanie zdjęć bezpośrednio z aparatu cyfrowego zgodnego z technologią PictBridge.
- **Bluetooth:** Drukowanie z dowolnego urządzenia korzystającego z technologii bezprzewodowej Bluetooth, np. aparatu cyfrowego, telefonu z aparatem lub urządzenia PDA. Wymagana jest opcjonalna karta bezprzewodowa HP Bluetooth.
- **HP iPod:** Drukowanie bezpośrednio z odtwarzacza HP iPod (zawierającego zapisane zdjęcia).

Więcej informacji można znaleźć w *Podręczniku użytkownika* dostępnym w formacie elektronicznym na dysku CD *Podręcznik użytkownika*.

Drukowanie przy użyciu komputera

Aby można było drukować przy użyciu komputera, należy zainstalować oprogramowanie drukarki. Podczas instalacji oprogramowania na komputerze instalowany jest program HP Image Zone (dotyczy użytkowników komputerów Macintosh i użytkowników systemu Windows, którzy wybrali opcję instalacji pełnej) lub HP Image Zone Express (dotyczy użytkowników systemu Windows, którzy wybrali opcję instalacji ekspresowej) umożliwiające porządkowanie, udostępnianie, edytowanie i drukowanie zdjęć.

Zapisywanie zdjęć na komputerze

Aby można było przetwarzać fotografie, należy przesłać je do komputera podłączonego do drukarki.

Aby zapisać zdjęcia na komputerze z systemem Windows

→ Włóż kartę pamięci do drukarki. Na ekranie komputera zostanie uruchomione oprogramowanie do przesyłania plików HP Image Zone (HP Transfer i Quick Print) umożliwiające wskazanie na komputerze miejsca, w którym mają zostać zapisane zdjęcia. Dodatkowe informacje są dostępne w pomocy ekranowej programu HP Image Zone.

Aby zapisać zdjęcia na komputerze Macintosh

1. Włóż kartę pamięci do drukarki.
2. Zaczekaj na uruchomienie programu iPhoto i odczytanie zawartości karty pamięci.
3. Kliknij przycisk **Import** (Importuj), aby zapisać zdjęcia z karty pamięci na komputerze Macintosh.

Korzystanie z twórczych opcji oprogramowania drukarki

Poniżej zamieszczono wskazówki dotyczące otwierania i użytkowania programów HP Image Zone, HP Image Zone Express i HP Instant Share.

HP Image Zone

HP Image Zone jest łatwym w obsłudze programem, który oprócz podstawowych narzędzi do edycji i drukowania zdjęć udostępnia wszelkie opcje niezbędne do zabawy zdjęciami. Zapewnia także dostęp do oprogramowania HP Instant Share, które pozwala na łatwe udostępnianie zdjęć innym osobom.

Otwieranie programu HP Image Zone (dotyczy użytkowników systemu Windows)

→ Kliknij dwukrotnie ikonę **HP Image Zone** na pulpicie. Aby uzyskać dodatkowe informacje, zobacz pomoc ekranową programu HP Image Zone.

Otwieranie programu HP Image Zone (dotyczy użytkowników komputerów Macintosh)

→ Kliknij ikonę **HP Image Zone** na pasku narzędzi Dock (Dok). Aby uzyskać pomoc, z menu **Help** (Pomoc) wybierz polecenie **HP Image Zone Help** (Pomoc programu HP Image Zone).

HP Image Zone Express

HP Image Zone Express jest łatwym w obsłudze programem, który udostępnia podstawowe narzędzia do edycji i drukowania zdjęć. Zapewnia także dostęp do oprogramowania HP Instant Share, które pozwala na łatwe udostępnianie zdjęć innym osobom. Program HP Image Zone Express jest dostępny tylko dla użytkowników systemu Windows.

Otwieranie programu HP Image Zone Express (dotyczy użytkowników systemu Windows)

- Kliknij dwukrotnie ikonę **HP Image Zone Express** na pulpicie. Aby uzyskać dodatkowe informacje, zobacz pomoc ekranową programu HP Image Zone Express.

HP Instant Share

Program HP Instant Share umożliwia wysyłanie zdjęć do rodziny i znajomych bez konieczności tworzenia dużych załączników do wiadomości e-mail. Więcej informacji można znaleźć w *Podręczniku użytkownika* dostępnym w formacie elektronicznym na dysku CD *Podręcznik użytkownika* i w pomocy ekranowej programów HP Image Zone lub HP Image Zone Express.

Otwieranie programu HP Instant Share (dotyczy użytkowników systemu Windows)

- W programie HP Image Zone lub HP Image Zone Express kliknij kartę **HP Instant Share**.

Otwieranie programu HP Instant Share (dotyczy użytkowników systemu Macintosh)

- W programie HP Image Zone kliknij kartę **Applications** (Aplikacje), a następnie kliknij dwukrotnie ikonę **HP Instant Share**.

Ustawianie preferencji drukowania

Preferencje drukowania są ustawione domyślnie, ale można je dostosować do własnych potrzeb. W przypadku drukowania przy użyciu komputera można określić specjalne ustawienia zadań. Jeśli ustawienia zostaną zmienione tuż przed rozpoczęciem drukowania, będą one dotyczyły tylko bieżącego zadania drukowania. W niektórych programach działających w systemie Windows należy w oknie dialogowym Drukowanie kliknąć przycisk **Właściwości** lub **Preferencje**, aby uzyskać dostęp do zaawansowanych funkcji drukowania. Więcej informacji na temat preferencji drukowania można znaleźć w pomocy ekranowej.

Więcej informacji na temat zmiany preferencji drukowania można znaleźć w pomocy ekranowej i *Podręczniku użytkownika* dostępnym w formacie elektronicznym na dysku CD *Podręcznik użytkownika*.

A Instalowanie oprogramowania

Drukarka jest dostarczana z opcjonalnym oprogramowaniem, które można zainstalować na komputerze. Po wykonaniu instrukcji instalacji drukarki zawartych w broszurze dostarczonej w opakowaniu drukarki należy wykonać instrukcje opisane w tej sekcji, aby zainstalować oprogramowanie i rozwiązać ewentualne problemy.

Użytkownicy systemu Windows	Użytkownicy komputerów Macintosh
<p>Ważne! Nie należy podłączać kabla USB, dopóki nie zostanie wyświetlony odpowiedni komunikat.</p> <ol style="list-style-type: none">1. Włóż dysk HP Photosmart CD do komputera i postępuj zgodnie z instrukcjami wyświetlanymi na ekranie. Jeśli instrukcje nie zostaną wyświetlone, znajdź i kliknij dwukrotnie plik setup.exe na dysku CD.2. Wybierz typ instalacji. W przypadku zaznaczenia opcji Pełna (Zalecane) zostanie zainstalowane oprogramowanie do obsługi drukarki, Centrum obsługi HP oraz HP Image Zone — łatwy w obsłudze program zawierający wszystkie potrzebne funkcje ułatwiające twórcze przetwarzanie zdjęć. W przypadku zaznaczenia opcji Ekspresowa zostanie zainstalowane oprogramowanie do obsługi drukarki, Centrum obsługi HP oraz HP Image Zone Express — łatwy w obsłudze program udostępniający podstawowe funkcje edycji zdjęć i drukowania. Należy pamiętać, że w niektórych systemach może być dostępna tylko opcja Ekspresowa.3. Po wyświetleniu odpowiedniego komunikatu podłącz kabel USB. Kopiowanie plików może zająć kilka minut lub dłużej w przypadku starszych systemów.4. Postępuj zgodnie z informacjami wyświetlanymi na ekranie. W niektórych systemach po zakończeniu instalacji oprogramowania może być konieczne ponowne uruchomienie.	<p>Ważne! Nie należy podłączać kabla USB, dopóki nie zostanie wyświetlony odpowiedni komunikat.</p> <ol style="list-style-type: none">1. Włóż dysk HP Photosmart CD do komputera.2. Kliknij dwukrotnie ikonę HP Photosmart CD na pulpicie.3. Kliknij dwukrotnie ikonę HP Photosmart Installer (Instalator drukarki HP Photosmart). Postępuj zgodnie z instrukcjami wyświetlanymi na ekranie.4. Po wyświetleniu okna programu HP Setup Assistant (Asystent instalacji HP) wybierz domyślny rozmiar papieru i kliknij przycisk Next (Dalej).5. Po wyświetleniu ekranu Select Device (Wybierz urządzenie) podłącz kabel USB do drukarki i do komputera.6. Jeśli drukarka nie zostanie automatycznie wykryta, kliknij przycisk Rescan USB (Wyszukaj ponownie urządzenia USB).7. Po wyświetleniu nazwy urządzenia kliknij przycisk Next (Dalej).8. Kliknij przycisk Finish (Zakończ).9. Po wyświetleniu ekranu Congratulations (Gratulacje) kliknij przycisk Done (Gotowe). W przeglądarce zostanie otwarta strona HP Registration (Rejestracja urządzenia HP).

Rozwiązywanie problemów z instalacją

Poniżej przedstawiono przykładowe rozwiązania problemów, które mogą okazać się przydatne w przypadku, gdy oprogramowanie drukarki nie zostało pomyślnie zainstalowane lub gdy po zainstalowaniu oprogramowania komunikacja między drukarką a komputerem nie działa prawidłowo. Przystępując do rozwiązywania problemów, najpierw należy sprawdzić wszystkie połączenia kablowe między drukarką a komputerem i upewnić się, że używana jest najnowsza wersja oprogramowania drukarki. Najnowsze aktualizacje oprogramowania można pobrać z internetowej witryny pomocy technicznej firmy HP pod adresem www.hp.com/support. Jeśli problem nie zostanie rozwiązany, należy zapoznać się z dokumentacją drukarki lub skontaktować się z działem obsługi klientów firmy HP.

Po zainstalowaniu oprogramowania drukarki z okna programu Print Center (Centrum drukowania) zniknęły wszystkie drukarki (dotyczy tylko komputerów Macintosh)

Odinstaluj, a następnie zainstaluj ponownie oprogramowanie drukarki. Przed dodaniem drukarki w programie Print Center (Centrum drukowania) uruchom ponownie komputer.

Oprogramowanie instalacyjne nie uruchamia się automatycznie po włożeniu dysku CD (dotyczy tylko systemu Windows)

Z menu Start systemu Windows wybierz polecenie **Uruchom**. Kliknij przycisk **Przeglądaj**, a następnie przejdź do napędu CD, do którego został włożony dysk CD z oprogramowaniem drukarki HP Photosmart. Kliknij dwukrotnie plik **setup.exe**.

Uruchamia się Kreator znajdowania nowego sprzętu, ale nie rozpoznaje on drukarki (dotyczy tylko systemu Windows)

Być może kabel USB został podłączony przed zakończeniem instalacji oprogramowania. Odłącz kabel USB. Włóż dysk CD z oprogramowaniem do napędu CD i postępuj zgodnie z instrukcjami wyświetlanymi na ekranie. Jeśli instrukcje nie zostaną wyświetlone, znajdź i kliknij dwukrotnie plik **setup.exe** na dysku CD, aby uruchomić ponownie instalację. Jeśli zostanie wyświetlony komunikat informujący o tym, że oprogramowanie zostało już pomyślnie zainstalowane, kliknij przycisk **Odinstaluj** i postępuj zgodnie z instrukcjami, aby ponownie zainstalować oprogramowanie. Podłącz kabel USB dopiero wtedy, gdy podczas instalacji oprogramowania zostanie wyświetlony odpowiedni komunikat.

W oknie dialogowym wymagań systemowych wyświetlane są informacje, że używana jest przestarzała wersja programu Internet Explorer (dotyczy tylko systemu Windows)

Naciśnij kombinację klawiszy CTRL+SHIFT na klawiaturze i kliknij przycisk **Anuluj** w oknie dialogowym wymagań systemowych, aby ominąć blokadę i zakończyć instalację oprogramowania. Program Internet Explorer należy zaktualizować natychmiast po zainstalowaniu oprogramowania HP Photosmart, w przeciwnym razie oprogramowanie HP nie będzie działać prawidłowo. **Uwaga:** Po zaktualizowaniu programu Internet Explorer nie trzeba instalować ponownie oprogramowania HP.

Komputer przestaje odpowiadać podczas instalacji oprogramowania (dotyczy tylko systemu Windows)

Przyczyną może być program antywirusowy lub inny program działający w tle i spowalniający proces instalacji. Zaczekaj, aż oprogramowanie zakończy kopiowanie plików. Może to potrwać kilka minut. Jeśli po upływie kilku minut komputer nadal nie odpowiada, uruchom go ponownie, wstrzymaj lub wyłącz oprogramowanie antywirusowe, zamknij wszystkie pozostałe programy, a następnie zainstaluj ponownie oprogramowanie drukarki. **Uwaga:** Program antywirusowy zostanie automatycznie włączony po ponownym uruchomieniu komputera.

Podczas instalacji wyświetlane jest okno dialogowe wymagań systemowych

Jeden ze składników systemu komputerowego nie spełnia minimalnych wymagań systemowych. Uaktualnij ten składnik, aby spełniał minimalne wymagania systemowe, a następnie zainstaluj ponownie oprogramowanie drukarki.

Komputer nie może odczytać zawartości dysku HP Photosmart CD

Sprawdź, czy dysk CD nie jest zabrudzony lub zarysowany. Jeśli inne dyski CD działają, a dysk HP Photosmart CD nie, może to oznaczać jego uszkodzenie. Oprogramowanie można pobrać z internetowej witryny pomocy technicznej firmy HP lub zamówić nowy dysk CD w dziale obsługi klientów firmy HP. Jeśli inne dyski CD również nie działają, być może konieczna jest naprawa napędu CD.

B Dział obsługi klientów firmy HP



Uwaga Nazwy usług pomocy technicznej firmy HP mogą się różnić w zależności od kraju/regionu.

W razie wystąpienia problemów należy postępować zgodnie z następującymi wskazówkami:

1. Zapoznaj się z dokumentacją dołączoną do drukarki.
 - **Instrukcja instalacji:** Drukarka HP Photosmart 8200 series jest dostarczana z instrukcją instalacji opisującą sposób konfigurowania drukarki.
 - **Podręcznik użytkownika:** *Podręcznik użytkownika drukarki HP Photosmart 8200 series* zawiera omówienie podstawowych funkcji drukarki, sposobu korzystania z drukarki bez podłączania jej do komputera oraz informacje dotyczące rozwiązywania problemów sprzętowych. Jest on dostępny w formacie elektronicznym na dysku CD *Podręcznik użytkownika*.
 - **Pomoc ekranowa drukarki HP Photosmart:** W pomocy ekranowej drukarki HP Photosmart można znaleźć informacje dotyczące korzystania z drukarki podłączonej do komputera oraz rozwiązywania problemów z oprogramowaniem. Aby uzyskać informacje na temat otwierania pomocy ekranowej, zobacz [Znajdowanie dodatkowych informacji](#).
2. Jeśli nie możesz rozwiązać problemu na podstawie informacji zawartych w dokumentacji, odwiedź witrynę internetową pod adresem www.hp.com/support, gdzie możesz skorzystać z następujących rozwiązań:
 - uzyskanie dostępu w trybie online do stron pomocy technicznej,
 - wysłanie wiadomości e-mail do firmy HP w celu uzyskania odpowiedzi na pytania użytkownika,
 - połączenie z pracownikiem technicznym firmy HP za pomocą usługi czat w trybie online,
 - sprawdzenie, czy są dostępne aktualizacje oprogramowania.Opcje pomocy technicznej oraz dostęp do nich mogą różnić się w zależności od produktu, kraju/regionu i języka.
3. **Dotyczy tylko Europy:** Skontaktuj się z lokalnym punktem sprzedaży. W przypadku awarii sprzętowej drukarki użytkownik zostanie poproszony o dostarczenie jej do punktu, w którym została zakupiona. Naprawa jest bezpłatna w okresie objętym ograniczoną gwarancją drukarki. Po upływie okresu gwarancyjnego za usługi serwisowe pobierane są opłaty.
4. Jeśli problemu nie uda się rozwiązać przy użyciu pomocy ekranowej lub witryny internetowej firmy HP, należy zadzwonić do działu obsługi klientów firmy HP na numer odpowiedni dla danego kraju lub regionu. Lista numerów telefonów dla poszczególnych krajów/regionów znajduje się na wewnętrznej stronie przedniej okładki niniejszej instrukcji.

Telefoniczny kontakt z działem obsługi klientów firmy HP

W okresie objętym gwarancją drukarki użytkownik może korzystać z bezpłatnej telefonicznej pomocy technicznej. Dodatkowe informacje są dostępne w oświadczeniu o ograniczonej gwarancji. Aby sprawdzić, w jakim okresie usługi serwisowe są świadczone nieodpłatnie, należy odwiedzić witrynę internetową www.hp.com/support.

Po zakończeniu okresu bezpłatnej telefonicznej pomocy technicznej można skorzystać z pomocy firmy HP odpłatnie. Aby uzyskać informacje na temat dostępnych opcji pomocy technicznej, należy skontaktować się z przedstawicielem firmy HP lub zadzwonić na numer telefonu pomocy technicznej właściwy dla danego kraju/regionu.

Aby otrzymać pomoc od firmy HP przez telefon, należy zadzwonić na numer odpowiedni dla miejsca pobytu. Pobierane są standardowe opłaty telefoniczne.

Europa Zachodnia: Klienci z Austrii, Belgii, Danii, Hiszpanii, Francji, Niemiec, Irlandii, Włoch, Holandii, Norwegii, Portugalii, Finlandii, Szwecji, Szwajcarii i Wielkiej Brytanii mogą uzyskać informacje na temat numerów telefonów dla swojego kraju/regionu w witrynie internetowej pod adresem www.hp.com/support.

Pozostałe kraje/regiony: Należy zapoznać się z listą numerów telefonów do działu obsługi klientów, która została zamieszczona na wewnętrznej stronie okładki tego podręcznika.

Uzyskiwanie pomocy przez telefon

Rozmowę z przedstawicielami działu obsługi klientów firmy HP należy przeprowadzić, pozostając w pobliżu komputera i drukarki. Należy przygotować następujące informacje:

- Numer modelu drukarki (umieszczony z przodu drukarki)
- Numer seryjny drukarki (umieszczony na spodzie drukarki)
- System operacyjny komputera
- Wersja oprogramowania drukarki:
 - **Komputery z systemem Windows:** Aby sprawdzić wersję oprogramowania drukarki, kliknij prawym przyciskiem myszy ikonę HP Digital Imaging Monitor na pasku zadań systemu Windows i wybierz polecenie **Informacje**.
 - **Komputery Macintosh:** Aby sprawdzić wersję oprogramowania drukarki, użyj okna dialogowego Print (Drukowanie).
- Komunikaty wyświetlane na ekranie drukarki lub monitorze komputera
- Odpowiedzi na następujące pytania:
 - Czy zgłaszany problem występował wcześniej? Czy można odtworzyć zaistniałą sytuację?
 - Czy bezpośrednio przed wystąpieniem problemu na używanym komputerze zostały zainstalowane nowe programy lub urządzenia?

Dodatkowe opcje gwarancyjne

Za dodatkową opłatą dostępne są rozszerzone opcje serwisowe dla tej drukarki. Należy przejść do witryny internetowej pod adresem www.hp.com/support, wybrać odpowiedni kraj/region i język, a następnie zapoznać się z zawartością obszaru usług i gwarancji w celu uzyskania szczegółowych informacji na temat rozszerzonych opcji serwisowych.

Gwarancja firmy HP

Produkt HP	Okres gwarancji
Oprogramowanie	90 dni
Wkłady drukujące	Do wystąpienia wcześniejszego z dwóch zdarzeń wyczerpania się atramentu HP lub zakończenia się okresu gwarancyjnego nadrukowanego na wkładzie drukującym. Ta gwarancja nie odnosi się do wkładów drukujących firmy HP, które były powtórnie napełniane, reprodukowane, odnawiane, niewłaściwie użytkowane lub w jakikolwiek sposób przerabiane.
Wyposażenie dodatkowe	1 rok
Urządzenia peryferyjne drukarki (szczegóły poniżej)	1 rok

A. Zakres gwarancji

- Firma Hewlett-Packard (HP) gwarantuje klientowi-użytkownikowi końcowemu, że wymienione wyżej produkty HP będą wolne od wad materiałowych i wykonawczych przez podany powyżej okres, licząc od daty zakupu.
- Gwarancja HP dotycząca oprogramowania odnosi się wyłącznie do działania oprogramowania (wykonywania instrukcji programowych). Firma HP nie gwarantuje, że działanie produktu będzie wolne od zakłóceń i błędów.
- Gwarancja HP obejmuje tylko te wady, które zostaną ujawnione podczas normalnego użytkowania produktu. Nie obejmuje ona innych problemów, w tym będących wynikiem:
 - niewłaściwej obsługi lub niefachowo wykonanych modyfikacji;
 - używania oprogramowania, nośników, części lub materiałów eksploatacyjnych, które nie pochodzą od firmy HP lub nie są obsługiwane przez produkty HP;
 - eksploatacji niezgodnej z przeznaczeniem;
 - nieautoryzowanej modyfikacji lub niewłaściwego użytkowania.
- W odniesieniu do drukarek HP używanie wkładów drukujących pochodzących od innego producenta lub ponownie napełnianych nie narusza warunków gwarancji ani zasad pomocy technicznej oferowanej nabywcy. Jeśli jednak błędna praca drukarki lub jej uszkodzenie jest wynikiem używania wkładów drukujących innych producentów lub wkładów ponownie napełnianych, firma HP zastrzega sobie prawo do obciążenia nabywcy kosztami robocizny oraz materiałów użytych do usunięcia awarii lub uszkodzenia.
- Jeśli w czasie obowiązywania gwarancji firma HP zostanie powiadomiona o defektach w produkcie, który jest objęty gwarancją HP, dokonana zostanie naprawa lub wymiana produktu, przy czym wybór usługi leży w gestii firmy HP.
- Gdyby firma HP nie była w stanie naprawić lub wymienić wadliwego produktu objętego gwarancją HP, zobowiązuje się do wypłacenia równowartości ceny nabycia produktu w stosownym czasie od momentu zgłoszenia usterki.
- Firma HP nie jest zobowiązana do naprawy, wymiany produktu lub zwrotu jego równowartości w przypadku niedostarczenia wadliwego produktu do przedstawicielstwa HP.
- Produkt oferowany zamiennie może być nowy lub prawie nowy, jednak pod względem funkcjonalności co najmniej równy produktowi podlegającemu wymianie.
- Produkty HP mogą zawierać części, elementy i materiały pochodzące z odzysku, równoważne w działaniu częściom nowym.
- Umowa gwarancyjna HP jest ważna w każdym kraju, w którym firma HP prowadzi dystrybucję produktu. Umowy dotyczące dodatkowego serwisu gwarancyjnego, w tym naprawy w miejscu użytkowania sprzętu, mogą być zawierane w każdym autoryzowanym punkcie serwisowym HP na terenie krajów, gdzie prowadzona jest dystrybucja danego produktu przez firmę HP lub autoryzowanego importera.

B. Ograniczenia gwarancji

W STOPNIU DOPUSZCZALNYM PRZEZ OBOWIĄZUJĄCE PRAWO LOKALNE ANI FIRMA HP, ANI WSPÓŁPRACUJĄCY Z NIĄ DYSTRYBUTORZY NIE UDZIELAJĄ ZADNYCH INNYCH GWARANCJI, ANI NIE ZMIENIAJĄ WARUNKÓW GWARANCJI JUŻ ISTNIEJĄCYCH, ZARÓWNO JAWNYCH JAK I DOMNIEMANYCH GWARANCJI SPRZEDAWCALNOŚCI, ZADOWALAJĄCEJ JAKOŚCI I PRZYDATNOŚCI DO OKREŚLONEGO CELU.

C. Ograniczenia rekówmi

- W stopniu dopuszczalnym przez obowiązujące prawo lokalne, rekompensaty określone w postanowieniach niniejszej umowy gwarancyjnej są jedynymi i wyłącznymi rekompensatami, jakie przysługują klientom HP.
- W STOPNIU DOPUSZCZALNYM PRZEZ OBOWIĄZUJĄCE PRAWO LOKALNE, Z WYŁĄCZENIEM ZOBOWIĄZAŃ JAWNIE WYRAŻONYCH W NINIEJSZEJ UMOWIE GWARANCYJNEJ, ANI FIRMA HP, ANI WSPÓŁPRACUJĄCY Z NIĄ DYSTRYBUTORZY NIE PONOSZA ODPOWIEDZIALNOŚCI ZA SZKODY BEZPOŚREDNIE, POŚREDNIE, CELOWE, PRZYPADKOWE I WYNIKOWE, NIEZALEŻNIE OD TEGO, CZY EWENTUALNE ROSZCZENIA ZNAJDUJĄ OPARCIE W GWARANCJI, KONTRAKCIE LUB INNYCH OGÓLNYCH ZASADACH PRAWNYCH, A TAKŻE W PRZYPADKU POWIADOMIENIA FIRMY O MOŻLIWOŚCI WYSTĄPIENIA TAKICH USZKODZEŃ.

D. Prawo lokalne

- Umowa gwarancyjna daje nabywcy określone prawa. Nabywca może też posiadać dodatkowe prawa, zależnie od prawa stanowego w USA, prawa obowiązującego w poszczególnych prowincjach Kanady, a także od stanu prawnego w poszczególnych krajach świata.
- Jeśli postanowienia niniejszej gwarancji nie są spójne z prawem lokalnym, niniejsza umowa gwarancyjna może zostać zmodyfikowana w stopniu zapewniającym zgodność z prawem lokalnym. W konkretnym systemie prawnym pewne zastrzeżenia i ograniczenia niniejszej gwarancji mogą nie mieć zastosowania. Na przykład w niektórych stanach USA, jak również w niektórych systemach prawnych poza USA (m.in. w prowincjach Kanady), mogą zostać przyjęte inne rozwiązania prawne, czyli:
 - wyłączenie tych zastrzeżeń i ograniczeń niniejszej gwarancji, które ograniczają ustawowe prawa nabywcy (np. w Wielkiej Brytanii);
 - ograniczenie w inny sposób możliwości producenta do egzekwowania takich zastrzeżeń i ograniczeń;
 - przyznanie nabywcy dodatkowych praw, określenie czasu obowiązywania domniemanych gwarancji, których producent nie może odrzucić lub zniesienia ograniczeń co do czasu trwania gwarancji domniemanych.
- WARUNKI NINIEJSZEJ UMOWY GWARANCYJNEJ, Z POMINIĘCIEM DOPUSZCZALNYCH PRZEZ PRAWO WYJĄTKÓW, NIE WYKLUCZAJĄ, NIE OGRANICZAJĄ I NIE MODYFIKUJĄ OBOWIĄZUJĄCYCH W TYCH KRAJACH PRZEPISÓW PRAWA HANDLOWEGO. WARUNKI GWARANCJI STANOWIĄ NATOMIAST UZUPEŁNIENIE TYCH PRZEPISÓW W ZASTOSOWANIU DO SPRZEDAŻY PRODUKTÓW HP OBJĘTYCH JEJ POSTANOWIENIAMI.

Szanowny Kliencie!

W załączeniu przedstawiamy nazwy i adresy spółek HP, które udzielają gwarancji HP w Państwa kraju.

HP informuje, że na podstawie umowy sprzedaży mogą Państwu przysługiwać ustawowe prawa wobec sprzedawcy dodatkowo do gwarancji. Gwarancja HP nie wyłącza, nie ogranicza ani nie zawiesza uprawnień kupującego wynikających z niezgodności towaru z umową.

Polska: Hewlett-Packard Polska Sp. z o.o., ul. Szturmowa 2A, 02-678 Warszawa wpisana do rejestru przedsiębiorców w Sądzie Rejonowym dla m.st. Warszawy, XX Wydział Gospodarczy pod numerem KRS 000016370

C Dane techniczne

W tej sekcji przedstawiono minimalne wymagania systemowe związane z instalacją oprogramowania drukarki HP Photosmart oraz wybrane dane techniczne drukarki. Szczegółowe informacje na temat danych technicznych drukarki i wymagań systemowych można znaleźć w pomocy drukarki HP Photosmart. Aby uzyskać informacje dotyczące przeglądania pomocy ekranowej drukarki HP Photosmart, zobacz [Witamy](#).

Wymagania systemowe

Składnik	Minimalne wymagania dla komputerów z systemem Windows	Minimalne wymagania dla komputerów Macintosh
System operacyjny	Microsoft® Windows 98, 2000 Professional, Me, XP Home i XP Professional	Mac® OS X w wersji 10.2.x, 10.3.x i nowszych
Procesor	Intel® Pentium® II (lub równoważny) i szybsze	G3 lub szybszy
Pamięć RAM	64 MB (zalecane 128 MB)	Mac OS X w wersji 10.2.x, 10.3.x i nowszych: 128 MB
Wolne miejsce na dysku	500 MB	150 MB
Monitor wideo	800 x 600, kolor 16-bitowy lub lepszy	800 x 600, kolor 16-bitowy lub lepszy
Napęd CD-ROM	4x	4x
Interfejsy komunikacyjne	USB: Microsoft Windows 98, 2000 Professional, Me, XP Home i XP Professional PictBridge: za pośrednictwem przedniego portu aparatu Bluetooth: za pośrednictwem opcjonalnej karty bezprzewodowej HP Bluetooth	USB: Porty z przodu i z tyłu drukarki (Mac OS X w wersji 10.2.x, 10.3.x i nowszych) PictBridge: za pośrednictwem przedniego portu aparatu Bluetooth: za pośrednictwem opcjonalnej karty bezprzewodowej HP Bluetooth
Przeglądarka	Microsoft Internet Explorer 5.5 lub nowsza	—

Dane techniczne drukarki

Kategoria	Dane techniczne
Interfejsy komunikacyjne	USB: Microsoft Windows 98, 2000 Professional, Me, XP Home i XP Professional; Mac OS X w wersji 10.2.x, 10.3.x i nowszych
Formaty plików obrazów	JPEG format podstawowy TIFF 24-bitowy RGB nieskompresowany z przeplotem TIFF 24-bitowy YCbCr nieskompresowany z przeplotem TIFF 24-bitowy RGB spakowane porcje z przeplotem TIFF nieskompresowane/spakowane porcje 8-bitowe w odcieniach szarości TIFF nieskompresowane/spakowane porcje 8-bitowe w kolorach palety TIFF 1-bitowe nieskompresowane/spakowane/1D Huffman
Formaty plików wideo	Motion-JPEG AVI Motion-JPEG QuickTime MPEG-1
Dane techniczne nośników	Zalecana maksymalna długość: 61 cm (24 cale) Zalecana maksymalna grubość papieru: 292 µm (11,5 milicala) Zalecana maksymalna grubość kopert: 673 µm (26,5 milicala)
Obsługiwane rozmiary nośników	Rozmiary obsługiwane w przypadku drukowania przy użyciu komputera Od 7,6 x 12,7 cm do 22 x 61 cm (od 3 x 5 cali do 8,5 x 14 cali) Rozmiary obsługiwane w przypadku drukowania przy użyciu panelu sterowania Metryczne: A6, A4, 10 x 15 cm (z zakładkami i bez zakładek); Imperialne: 3,5 x 5 cali, 4 x 6 cali (z zakładkami i bez zakładek), 4 x 12 cali, 5 x 7 cali, 8 x 10 cali, 8,5 x 11 cali; Inne: Hagaki i format L
Obsługiwane typy nośników	Papier (zwykły, do drukarek atramentowych, fotograficzny i panoramiczny fotograficzny) Koperty Folie Etykiety Karty: indeksowe, pocztowe, Hagaki, A6, format L Nadruki na koszulki Papier fotograficzny z naklejkami Avery C6611 i C6612: 10 x 15 cm (4 x 6 cali), 16 prostokątnych lub owalnych naklejek na stronie

(ciąg dalszy)

Kategoria	Dane techniczne
Karty pamięci	CompactFlash Typ I i II, Microdrive, MultiMediaCard, Secure Digital, Memory Stick, xD-Picture Card
Formaty plików obsługiwane przez karty pamięci	Drukowanie: Zobacz listę formatów plików powyżej w niniejszej tabeli. Zapisywanie: Wszystkie formaty plików
Podajnik papieru — obsługiwane rozmiary nośników	Podajnik główny Od 8 x 13 cm do 22 x 61 cm (od 3 x 5 cali do 8,5 x 24 cale) Podajnik do drukowania zdjęć Maksymalnie 10 x 15 cm (4 x 6 cali), z zakładkami lub bez zakładek Pojemnik wyjściowy Wszystkie rozmiary obsługiwane przez podajnik główny i podajnik do drukowania zdjęć
Pojemność podajnika papieru	Podajnik główny 100 arkuszy zwykłego papieru; 14 kopert; 20–40 kart (w zależności od grubości); 30 arkuszy etykiet; 25 arkuszy folii lub nadruków na koszulki, 10 arkuszy papieru fotograficznego Pojemnik wyjściowy 50 arkuszy zwykłego papieru; 10 kart lub kopert; 25 arkuszy etykiet lub nadruków na koszulki
Środowisko pracy	Zalecany zakres temperatur: 15–30°C (59–86°F) Maksymalny zakres temperatur: 5–40°C (41–104°F) Zakres temperatur podczas przechowywania: -40–60°C (-40–140°F) Zalecany zakres wilgotności względnej: 20–80% Maksymalny zakres wilgotności względnej: 10–80%
Parametry fizyczne	Wysokość: 16,0 cm (6,30 cala) Szerokość: 44,7 cm (17,6 cala) Głębokość: 38,5 cm (15,2 cala) Waga: 8,5 kg (18,7 funta)
Pobór mocy	Podczas drukowania (średni): 75 W Podczas drukowania (maksymalny): 94 W Stan beczynności: 13,3–16,6 W
Numer modelu zasilacza	Numer katalogowy HP 0957-2093
Wymagane zasilanie	100–240 V (± 10%) (prąd zmienny), 50–60 Hz (± 3 Hz)
Kasety z tuszem	Kaseta z tuszem żółtym HP, kaseta z tuszem turkusowym HP, kaseta z tuszem jasnoturkusowym HP,

(ciąg dalszy)

Kategoria	Dane techniczne
	<p>kaseta z tuszem amarantowym HP, kaseta z tuszem jasnoamarantowym HP, kaseta z tuszem czarnym HP</p> <p>Uwaga Numery kaset, których można używać z tą drukarką, znajdują się na tylnej okładce tego podręcznika.</p>
<p>Szybkość drukowania (maksymalna)</p>	<p>Wydruki czarno-białe: 32 str./min</p> <p>Wydruki kolorowe: 31 str./min</p> <p>Zdjęcia: 14 sekund na każde zdjęcie o rozmiarach 10 x 15 cm (4 x 6 cali)</p>
<p>Obsługa USB</p>	<p>Microsoft Windows 98, 2000 Professional, Me, XP Home i XP Professional</p> <p>Mac OS X w wersji 10.2.x, 10.3.x i nowszych</p> <p>Firma HP zaleca stosowanie kabla zgodnego ze standardem USB 2.0 (maksymalna szybkość transmisji) o długości nie większej niż 3 metry (10 stóp).</p>

Uwagi dotyczące zgodności z przepisami

Hewlett-Packard Company

Niniejsze urządzenie jest zgodne z częścią 15 przepisów FCC. Działanie urządzenia podlega następującym dwóm warunkom:

- niniejsze urządzenie nie może wywoływać szkodliwych zakłóceń oraz
- niniejsze urządzenie musi przyjmować wszystkie zakłócenia, łącznie z zakłóceniami mogącymi powodować niepożądane działanie.

Zgodnie z częścią 15.21 przepisów FCC, wszelkie zmiany i modyfikacje niniejszego urządzenia niezatwierdzone przez firmę Hewlett-Packard mogą powodować szkodliwe zakłócenia i uniemożliwić korzystanie z tego urządzenia. Aby zapewnić zgodność z graniczeniami dotyczącymi urządzeń klasy B, które zostały określone w części 15 przepisów FCC, do przesyłania danych wymagane jest użycie kabla ekranowanego.

Więcej informacji można uzyskać pod adresem: Hewlett-Packard Company, Manager of Corporate Product Regulations, 3000 Hanover Street, Palo Alto, CA 94304, USA, (650) 857-1501.

Uwaga

Niniejsze urządzenie zostało poddane testom, które potwierdziły, że spełnia ono ograniczenia dotyczące urządzeń cyfrowych klasy B, zgodnie z rozdziałem 15 przepisów FCC. Ograniczenia te zostały określone w taki sposób, aby zapewnić odpowiednią ochronę przed niekorzystnymi zakłóceniami w instalacji domowej. Niniejsze urządzenie wytwarza, wykorzystuje i może emitować energię o częstotliwości radiowej, a także, jeśli nie zostanie podłączone i nie będzie używane zgodnie z instrukcjami, może być źródłem zakłóceń sygnałów radiowych. Tym niemniej nie ma gwarancji, że zakłócenia nie wystąpią w danej instalacji. Jeśli niniejsze urządzenie powoduje szkodliwe zakłócenia w odbiorze sygnału radiowego lub telewizyjnego, które można wykryć, włączając i wyłączając urządzenie, zaleca się wyeliminowanie takich zakłóceń przez podjęcie następujących działań:

- zmianę ustawienia anteny odbiorczej lub przeniesienie jej w inne miejsce,
- zwiększenie odległości między urządzeniem a odbiornikiem,
- podłączenie urządzenia do gniazda elektrycznego znajdującego się w innym obwodzie niż gniazdo zasilające odbiornik,
- skonsultowanie się ze sprzedawcą lub doświadczonym technikiem radio-telewizyjnym.

Oświadczenie dotyczące wskaźników LED

Zastosowane w produkcie diody LED są zgodne z wymaganiami normy EN 60825-1.

사용자 안내문 (B급 기기)

이 기기는 비업무용으로 전자파장해검정을 받은 기기로서, 주거지역에서는 물론 모든 지역에서 사용할 수 있습니다.

この装置は、情報処理装置等電波障害自主規制協議会（VCCI）の基準に基づくクラスB情報技術装置です。この装置は、家庭環境で使用することを目的としていますが、この装置がラジオやテレビジョン受信機に近接して使用されると受信障害を引き起こすことがあります。
取り扱い説明書に従って正しい取り扱いをして下さい。

製品には、同梱された電源コードをお使い下さい。
同梱された電源コードは、他の製品では使用出来ません。