

# Handleiding voor garantie en ondersteuning



Als u contact opneemt met HP-klantondersteuning, is het belangrijk dat u de volgende gegevens bij de hand heeft.

Noteer de productinformatie, zodat u deze steeds onder handbereik heeft.

Productnaam: \_\_\_\_\_

Modelnummer: \_\_\_\_\_

Systeem-  
of productnr.: \_\_\_\_\_

Serienummer: \_\_\_\_\_

Aankoopdatum: \_\_\_\_\_

Besturingssysteem: \_\_\_\_\_

Type &  
Revisie: \_\_\_\_\_

Versie-ID-nummer (Druk op Ctrl-Alt-S): \_\_\_\_\_

Printed in:



5 9 9 1 - 2 4 9 8



i n v e n t

## Voor u belt naar Ondersteuning

Als u denkt dat u een hardwareprobleem hebt, voor u belt naar HP, voer het diagnostische hulpprogramma PC Doctor uit dat voorgeïnstalleerd is op uw computer. Klik op **Start**, kies **Alle programma's**, kies **PC help & Tools**, en klik vervolgens op **PC Doctor**.

### Volg onderstaande stappen als u hulp nodig hebt van HP:

- 1 Raadpleeg de installatieposter en de handleiding *Aan de slag* voor hulp bij het installeren en gebruiken van uw PC.
- 2 Om snelle hulp te garanderen adviseren wij u om uw HP desktopcomputer via e-mail te registreren op de website  
**<http://register.hp.com>**  
of per telefoon.
- 3 Gebruik de functie Help op uw pc om helpinformatie op te roepen met betrekking tot uw hardware en software. Klik op **Start** en vervolgens op **Help en ondersteuning**.
- 4 Voor on line Help-informatie kunt u een bezoek brengen aan de website van HP Klantenservice op  
**<http://www.hp.com/cposupport/nl>**
- 5 Kunt u het probleem dan nog niet oplossen, neem dan eerst contact op uw pc-leverancier en dan met HP Klantenservice op **070 300 005**.

## De website van HP Support

**<http://www.hp.com/cposupport/nl>**

## De website van HP- registratie

Uw computer registreren:

- Klik op het pictogram **Registreren bij HP** op het bureaublad

Of

- Ga naar: **<http://register.hp.com>**

## HP Kantoor

### België

Hewlett-Packard Belgium BVBA/SPRL  
Luchtschipstraat 1  
B-1140 Brussel

## Waar is mijn computerdocumentatie?

U vindt de documentatie terug op uw pc. Klik op het pictogram Documentatie op uw bureaublad, of klik op **Start**, **Alle Programma's**, en **Documentatie**. Documentatie is ook beschikbaar op **<http://www.hp.com/support>**, waar u kunt zoeken naar de ondersteuningspagina voor uw model.



---

**OPMERKING:** U kunt uw pc productnummer, modelnummer, en serienummer weergeven door tegelijkertijd te drukken op de toetsen Ctrl, Alt, en S op het toetsenbord.

---

## Softwareondersteuning

Voor vragen over uw software kunt u een bezoek brengen aan de website van de desbetreffende softwareleverancier:

### Apple

<http://www.info.apple.com/ben/>

### InterVideo

<http://www.intervideo.com>

### Pinnacle

<http://www.pinnaclesys.com>

### Sonic

<http://www.sonic.com>

## Ontbreken er onderdelen?

Controleer de inhoud van de computerdoos nadat u de computer gekocht hebt. Als er onderdelen ontbreken, hebt u 30 dagen om terug te keren naar het aankooppunt voor vervanging. Na deze periode moet u mogelijk betalen voor deze onderdelen.

# Beperkte garantie op hardware

## HP PRODUCT Duur

Hardware	Beperkte garantie van één jaar.
Software	Eén jaar technische ondersteuning

## Algemene voorwaarden

Deze beperkte garantie op HP Hardware geeft u, de klant, expliciete beperkte garantierechten van HP, de fabrikant. Raadpleeg de website van HP voor een uitgebreide beschrijving van uw beperkte garantie. Bovendien hebt u mogelijk ook nog andere wettelijke rechten onder de toepasselijke plaatselijke wet of speciale geschreven overeenkomst met HP.

HP VERLEENT GEEN ANDERE UITDRUKKELIJKE GARANTIE OF VOORWAARDEN, HETZIJ SCHRIFTELIJK OF MONDELING EN HP WIJST UITDRUKKELIJK ALLE GARANTIES EN VOORWAARDEN AF DIE NIET IN DEZE BEPERKTE GARANTIE ZIJN OPGENOMEN. IN ZOVERRE TOEGESTAAN DOOR DE PLAATSELIJKE WETGEVING VAN RECHTSGEBIEDEN BUITEN DE VERENIGDE STATEN, WIJST HP ALLE IMPLICIETE GARANTIES OF VOORWAARDEN AF, INBEGREPEN IMPLICIETE GARANTIES VAN VERKOOPBAARHEID OF GESCHIKTHEID VOOR EEN BEPAALD DOEL. VOOR ALLE TRANSACTIES IN DE VERENIGDE STATEN IS ELKE IMPLICIETE GARANTIE OF VOORWAARDE VAN VERKOOPBAARHEID, VAN AFDOENDE KWALITEIT EN GESCHIKTHEID VOOR EEN BEPAALDE TOEPASSING BEPERKT TOT DE DUUR VAN DE HIERBOVEN BESCHREVEN GARANTIE. SOMMIGE DEELSTATEN OF LANDEN/REGIO'S STAAN GEEN BEPERKINGEN TOE OP DE DUUR VAN EEN IMPLICIETE GARANTIE, OF STAAN GEEN UITSLUITING OF BEPERKING TOE VAN INDICENTELE OF GEVOLGSCHADE VOOR CONSUMENTENPRODUCTEN. HET IS MOGELIJK DAT IN DIE DEELSTATEN OF LANDEN/REGIO'S SOMMIGE UITSLUITINGEN OF BEPERKINGEN IN DEZE BEPERKTE GARANTIE NIET OP U VAN TOEPASSING ZIJN.

DE BEPERKTE GARANTIEVOORWAARDEN IN DEZE VERKLARING ZIJN, BEHALVE VOOR ZOVER BIJ DE WET TOEGESTAAN, NIET BEDOELD TER UITSLUITING, BEPERKING OF AANPASSING VAN DE BIJ WET OPGELEGDE RECHTEN DIE VAN TOEPASSING ZIJN OP DE VERKOOP VAN DIT PRODUCT AAN U, MAAR DIENEN ALS AANVULLING OP DERGELIJKE RECHTEN BESCHOUWD TE WORDEN.

## **DE VERKOPER HEEFT OP BASIS VAN UW KOOPOVEREENKOMST MOGELIJK AANVULLENDE WETTELIJKE VERPLICHTINGEN NAAR U. DEZE VERPLICHTINGEN ZIJN VAN KRACHT ONGEACHT DE VOORWAARDEN VAN DEZE HP BEPERKTE GARANTIE.**

Deze beperkte garantie is van toepassing in alle landen/regio's en kan worden afgedwongen in alle landen of regio's waar HP of zijn erkende dienstverleners garantieservice aanbieden voor hetzelfde productmodelnummer in overeenstemming met de bepalingen en voorwaarden zoals vermeld in deze Beperkte Garantie.

Onder het HP Wereldwijde Beperkte Garantieprogramma, kunnen producten aangekocht in een land/regio overgedragen worden naar een ander land/regio waar HP of zijn erkende dienstverleners een garantiedienst aanbieden voor hetzelfde productmodelnummer, zonder de garantie teniet te doen. Garantievoorwaarden, servicebeschikbaarheid en service-responstijden kunnen variëren van land/regio tot land/regio. De standaard responstijd van de garantieservice is ook onderhevig aan wijzigingen omwille van de beschikbaarheid van plaatselijke onderdelen. Uw erkende HP-dienstverlener kan u verdere details verschaffen.

HP is niet verantwoordelijk voor belastingen of accijnzen die mogelijk te betalen zijn bij het overbrengen van de producten. Het overbrengen van producten kan gedekt zijn door uitvoermaatregelen uitgevaardigd door de Verenigde Staten of andere overheden.

Deze beperkte garantie is uitsluitend van toepassing op hardwareproducten (in deze Beperkte Garantie HP-hardwareproducten genoemd) van de merken HP en Compaq, die worden verkocht of geleased door Hewlett-Packard Company, haar wereldwijde dochtermaatschappijen, gelieerde ondernemingen, gemachtigde verkopers of distributeurs van de regio/het land (in deze Beperkte Garantie "HP" genoemd), waarop deze beperkte garantie rust. De term "HP-hardwareproduct" is beperkt tot de hardware -onderdelen en de vereiste firmware. De term "HP-hardwareproduct" OMVAT NOOIT softwaretoepassingen of programma's, niet-HP producten of randapparatuur die niet het HP-merk draagt. Alle niet-HP producten of randapparatuur die niet het HP-merk draagt en extern zijn aan een HP-hardwareproduct – zoals een extern opslagsubstelsysteem, beeldschermen, printers en andere randapparaten – worden "ONGEWIJZIGD" geleverd zonder HP-garantie. Fabrikanten en leveranciers van goederen van een ander merk dan HP of uitgevers kunnen u echter rechtstreeks garanties verlenen.

HP garandeert dat de HP-hardwareproducten die u hebt aangekocht of geleased van HP vrij zijn van defecten in materiaal of vakmanschap bij normaal gebruik tijdens de duur van de beperkte garantieperiode. De Beperkte Garantieperiode begint op de dag van de aankoop of lease van HP of vanaf de datum waarop HP de installatie voltooit. Uw gedateerd verkoop- of leveringsbewijs, waarop de datum van aankoop of leasing van het product vermeld staat, is uw bewijs van de aankoop- of leasingdatum. Mogelijk zult u uw aankoop- of leasingbewijs moeten voorleggen om garanteservice te krijgen. U hebt recht op de hardware-garanteservice volgens de bepalingen en voorwaarden van dit document als een reparatie vereist is aan uw HP-hardwareproduct binnen de Beperkte Garantieperiode.

Tenzij anders vermeld en in de mate waarin toegestaan door de plaatselijke wetgeving, kunnen nieuwe HP-hardwareproducten gefabriceerd worden met behulp van nieuwe materialen of nieuwe en gebruikte materialen die equivalent zijn aan nieuwe materialen qua prestatie en betrouwbaarheid. HP kan HP-hardwareproducten repareren met of vervangen door (a) nieuwe of eerder gebruikte producten of onderdelen die equivalent zijn aan nieuwe qua prestatie en betrouwbaarheid of (b) producten die equivalent zijn aan een origineel product dat niet meer geproduceerd wordt. Vervangende onderdelen zijn gegarandeerd vrij van defecten in materiaal of vakmanschap gedurende negentig (90) dagen of voor de rest van de van toepassing zijnde beperkte garantieperiode van het HP-hardwareproduct dat zij vervangen of waarin zij worden geïnstalleerd, waarbij de langste van deze periodes van toepassing is.

Tijdens de Beperkte Garantieperiode zal HP, naar eigen goeddunken, elk defect onderdeel repareren of vervangen. Alle onderdelen of hardwareproducten die verwijderd worden onder deze Beperkte Garantie, worden eigendom van HP. In het onwaarschijnlijke geval van een herhaaldelijk defect van uw HP-hardwareproduct, kan HP naar haar eigen goeddunken u (a) een HP-vervangingsproduct geven naar eigen keuze dat hetzelfde is of equivalent is aan uw HP-hardwareproduct qua prestatie of (b) u een terugbetaling geven van uw aankoopbedrag of leasingbetalingen (minus de interest) in plaats van een vervangingsproduct. Dit is uw exclusieve remedie voor defecte producten.

## Uitsluitingen

HP garandeert geen ongestoorde of foutloze werking van dit product. HP is niet verantwoordelijk voor schade die optreedt als gevolg van het niet volgen van de instructies voor het HP-hardwareproduct.

Deze Beperkte Garantie is niet van toepassing op gebruiksgoederen of voor eenmalig gebruik bestemde goederen of op producten waarvan het serienummer is verwijderd of indien het product beschadigd of defect is (a) als gevolg van een ongeval, verkeerd gebruik, misbruik, contaminatie, onjuist of inadequaat onderhoud of kalibratie of andere uitwendige oorzaken; (b) door werking buiten de gebruiksparemeters zoals vermeld in de gebruikersdocumentatie die bij het product geleverd werd; (c) door software, interfacing, onderdelen of benodigdheden die niet door HP zijn geleverd; (d) verkeerde preparatie of onderhoud van de site; (e) virusinfectie; (f) verlies of beschadiging in transit; of (g) door wijziging of service door anderen dan (i) HP of (ii) een erkende dienstverlener van HP, of (iii) uw eigen installatie van HP onderdelen of door HP goedgekeurde onderdelen die door de gebruiker kunnen worden vervangen indien beschikbaar voor uw product in het servicing land/regio.

**U ZOU REGELMATIG EEN RESERVEKOPIE MOETEN MAKEN VAN DE GEGEVEN DIE OPGESLAGEN ZIJN OP UW VASTE SCHIJF OF OP ANDERE OPSLAGAPPARATEN ALS EEN VOORZORG TEGEN MOGELIJKE FOUTEN, WIJZIGINGEN OF VERLIES VAN GEGEVENS. MAAK EEN BACK-UP VAN DE GEGEVENS EN VERWIJDER ALLE VERTROUWELIJKE, EIGENDOMSRECHTELIJK BESCHERMD OF PERSOONLIJKE GEGEVENS ALVORENS DE UNIT VOOR SERVICE TERUG TE ZENDEN. HP IS NIET VERANTWOORDELIJK VOOR SCHADE AAN OF VOOR VERLIES VAN PROGRAMMA'S, GEGEVENS OF VERWIJDERBARE OPSLAGMEDIA. HP IS NIET VERANTWOORDELIJK VOOR HET HERSTEL VAN PROGRAMMA'S OF GEGEVENS, BEHALVE VOOR DE SOFTWARE DIE VOORAF DOOR HP GEïNSTALLEERD WERD BIJ DE FABRICAGE VAN HET PRODUCT.**

## **Exclusieve remedie**

IN DE MATE TOEGESTAAN DOOR DE TOEPASSELIJKE PLAATSELIJKE WETGEVING, VORMEN DEZE BEPALINGEN EN VOORWAARDEN DE VOLLEDIGE EN EXCLUSIEVE GARANTIEOVEREENKOMST TUSSEN U EN HP WAT BETREFT HET HP-HARDWAREPRODUCT DAT U HEBT AANGEKOCHT OF GELEASD. DEZE BEPALINGEN EN VOORWAARDEN VERVANGEN ALLE VOORGAANDE OVEREENKOMSTEN OF VERKLARINGEN – MET INBEGRIJ VAN DEZE IN DE VERKOOLITERATUUR OF VAN HET ADVIES DAT AAN U DOOR OF DOOR EEN MEDEWERKER OF WERKNEMER VAN HP IS VERSTREKT – IN VERBAND MET UW AANKOOP OF LEASING VAN HET HP-HARDWAREPRODUCT. Geen wijziging van de voorwaarden van deze Beperkte Garantie is geldig, tenzij ze op schrift is gezet en ondertekend werd door een gemachtigd vertegenwoordiger van HP.

## **Beperking van aansprakelijkheid**

ALS UW HP-HARDWAREPRODUCT NIET WERKT ZOALS GEGARANDEERD HIERBOVEN, IS DE MAXIMALE AANSPRAKELIJKHEID VAN HP ONDER DEZE BEPERKTE GARANTIE EXPLICIET BEPERKT TOT DE LAAGSTE PRIJS BETAALD VOOR HET PRODUCT OF DE REPARATIEKOSTEN OF VERVANGINGSKOSTEN VAN DE HARDWARECOMPONENTEN DIE BIJ NORMAAL GEBRUIK NIET GOED WERKEN.

BEHALVE ZOALS HIERBOVEN AANGEGEVEN, ZAL HP IN GEEN ENKEL GEVAL AANSPRAKELIJK ZIJN VOOR SCHADE VEROORZAAKT DOOR HET PRODUCT OF HET ONVERMOGEN VAN HET PRODUCT OM TE WERKEN, INBEGREPEN VERLOREN WINST OF BESPARINGEN OF

SPECIALE, INCIDENTELE OF GEVOLGSCHADE. HP IS NIET AANSPRAKELIJK VOOR CLAIMS DOOR DERDEN OF DOOR U NAMENS DERDEN.

DEZE BEPERKTE AANSPRAKELIJKHEID IS VAN TOEPASSING ONGEACHT OF SCHADEVERGOEDING BEOOGD WORDT OF EEN VORDERING INGEDIEND WERD, ONDER DEZE BEPERKTE GARANTIE OF EEN VORDERING WEGENS ONRECHTMATIGE DAAD, CONTRACTVORDERING OF GELIJK WELKE ANDERE VORDERING. DEZE BEPERKTE AANSPRAKELIJKHEID KAN NIET WORDEN OPGEGEVEN OF GEWIJZIGD WORDEN DOOR EEN PERSOON. DEZE BEPERKTE AANSPRAKELIJKHEID IS VAN KRACHT ZELFS ALS U HP OF EEN GEMACHTIGDE VERTEGENWOORDIGER VAN HP OP DE HOOGTE HEBT GEBRACHT VAN DE MOGELIJKHEID VAN ZULKE SCHADE. DEZE BEPERKTE AANSPRAKELIJKHEID ZAL ECHTER NIET VAN TOEPASSING ZIJN OP VORDERINGEN VOOR PERSOONLIJK LETSEL.

DEZE BEPERKTE GARANTIE VERLEENT U SPECIFIEKE RECHTEN. MOGELIJK HEBT U OOK ANDERE RECHTEN DIE KUNNEN VARIËREN VAN STAAT TOT STAAT OF VAN LAND/REGIO TOT LAND/REGIO. WIJ BEVELEN AAN DE VAN TOEPASSING ZIJNDE LANDELIJKE/REGIONALE WETTEN TE RAADPLEGEN AAN DE HAND WAARVAN U AL UW RECHTEN KUNT BEPALEN.

## **Beperkte Garantieperiode**

De Beperkte Garantieperiode voor een HP-hardwareproduct is een gespecificeerde, vaste periode die begint op de datum van de aankoop. De datum op uw verkoopbewijs is de datum van aankoop tenzij HP of uw verkoper u dit schriftelijk anders vermeldt.

## **Soorten garantieservice**

Ten einde HP in staat te stellen de best mogelijke ondersteuning en service te verlenen tijdens de Beperkte Garantieperiode, kan HP u vragen de meest recente firmware te laden, software patches te installeren, HP diagnostische tests uit te voeren of HP ondersteuningsoplossingen op afstand te gebruiken waar van toepassing.

HP beveelt u ten sterkste aan het gebruik te aanvaarden van de beschikbare ondersteuningstechnologieën geleverd door HP, of ze te gebruiken. Als u verkiest om de beschikbare ondersteuningsmogelijkheden op afstand niet te gebruiken, kunt u bijkomende kosten oplopen omwille van de gestegen ondersteuningsbronvereisten. Hieronder vermelden we de soorten garantie-ondersteuningservice die van toepassing kunnen zijn op het HP-hardwareproduct dat u hebt aangekocht.

## Carry-in garantieservice

Hardwareservice kan voor de duur van de garantieperiode worden verkregen door uw PC terug te sturen naar een HP Pavilion PC geautoriseerde serviceprovider.

## Zelfreparatie door klanten garantieservice

In landen/regio's waar deze beschikbaar is, kan uw HP Beperkte Garantie een Zelfreparatie door klanten garantieservice omvatten. Indien van toepassing zal HP naar eigen goeddunken bepalen dat de Zelfreparatie door klanten de geschikte methode van garantieservice is. Indien dit het geval is, zal HP de vervangonderdelen naar u zenden om uw HP-hardwareproduct garantieservice te vervullen. Dit zal aanzienlijke reparatietijd uitsparen. Nadat u HP gecontacteerd hebt en de foutdiagnose identificeert dat het probleem kan worden opgelost door gebruik van één van deze onderdelen, kan een vervangonderdeel onmiddellijk naar u worden verzonden. Als het onderdeel arriveert, vervangt u het defecte onderdeel conform de geleverde instructies en documentatie. Als verdere hulp nodig is, belt u het HP Technisch Ondersteuningscentrum en zal een technicus u telefonisch helpen. In gevallen waar het vervangonderdeel naar HP moet worden teruggezonden, moet u het defecte onderdeel binnen een bepaalde periode, normaal vijftien (15) dagen, terugzenden. Het defecte onderdeel moet worden teruggezonden samen met de geleverde documentatie in het voorziene verzendingsmateriaal. Het defecte product niet terugzenden kan resulteren in het aanrekenen van kosten voor de vervanging door HP. Met een Zelfreparatie door klanten zal HP alle verzendings- en terugzendkosten van het onderdeel betalen en de te gebruiken koerier/vervoerder bepalen. Als de Zelfreparatie door klanten op u van toepassing is, raadpleeg uw specifieke HP-hardwareproduct-aankondiging. U kunt ook informatie over deze garantieservice verkrijgen op de website van HP op:

<http://www.hp.com/support>

## Ophalen- en terugbrengen-garantieservice

Uw HP Beperkte Garantie bevat mogelijk een ophalen- en terugbrengen-garantieservice. Onder de voorwaarden van de ophalen- en terugbrengen-service, zal HP de defecte unit bij u ophalen, deze repareren en terugbrengen. HP zal alle kosten voor reparatie, logistiek en verzekering in dit proces voor haar rekening nemen.

## Service-upgrades

HP heeft een reeks bijkomende ondersteunings- en servicedekkingen voor uw product die plaatselijk kunnen worden aangekocht. Sommige ondersteuning en aanverwante producten zijn mogelijk niet beschikbaar in alle landen/regio's. Voor informatie over de beschikbaarheid van service-upgrades en de kosten voor deze upgrades, raadpleeg de website van HP op:

<http://www.hp.com/support>

## Beperkte garanties, opties en software

De bepalingen en voorwaarden voor de meeste opties voor producten van het merk HP (HP-opties) zijn zoals vermeld in de Beperkte Garantie die van toepassing is op de HP-optie en zijn vervat in het HP-optie productpakket. Als uw HP-optie geïnstalleerd is in een HP-hardwareproduct, kan HP een garantieservice leveren voor ofwel de periode gespecificeerd in de garantiedocumenten (HP-optie Beperkte Garantieperiode) die geleverd werden bij de HP-optie ofwel voor de resterende garantieperiode van het HP-hardwareproduct waarin de HP-optie geïnstalleerd wordt, om het even welke periode het langste is, maar kan de drie (3) jaar niet overschrijden vanaf de datum waarop u de HP-optie aankocht. De HP-optie Beperkte Garantieperiode begint vanaf de datum van aankoop bij HP of een HP-leverancier. Uw gedateerd bewijs van verkoop of aflevering dat de datum van aankoop van de HP-optie vermeldt, is de startdatum van uw garantie. Zie uw HP-optie Beperkte Garantie voor meer details. Opties die niet van HP zijn, worden "AS IS" geleverd. Fabrikanten en leveranciers van goederen van een ander merk dan HP kunnen u echter rechtstreeks garanties verlenen.

BEHALVE INDIEN ANDERS BESCHREVEN IN EEN TOEPASSELIJKE SOFTWARE LICENTIEOVEREENKOMST VOOR DE EINDGEBRUIKER OF IN EEN PROGRAMMA LICENTIEOVEREENKOMST, OF INDIEN ANDERS VOORZIEN ONDER DE PLAATSELIJKE WET, WORDT DE SOFTWARE INCLUSIEF HET BESTURINGSSYSTEEM OF ALLE ANDERE SOFTWARE DIE VOORAF DOOR HP IS GEINSTALLEERD "ONGEWIJZIGD" GELEVERD EN MET ALLE FOUTEN EN HP ONTKENT HIEBIJ ALLE ANDERE GARANTIES EN VOORWAARDEN, EXPLICIETE, IMPLICIETE OF WETTELIJKE, INCLUSIEF MAAR NIET BEPERKT TOT GARANTIES VAN TITEL EN NIET-INBREUK, ALLE IMPLICIETE GARANTIES, VERPLICHTINGEN OF VOORWAARDEN VAN VERKOOPBAARHEID, OF GESCHIKTHEID VOOR EEN BEPAALD DOEL, EN ZONDER VIRUSSEN. Sommige staten/rechtsgebieden staan geen uitsluiting van impliciete garanties of beperkingen op de duur van impliciete garanties toe, zodat de disclaimer hierboven mogelijk niet volledig op u van toepassing is. TOT DE MAXIMUM MATE TOEGESTAAN DOOR DE TOEPASSELIJKE WETGEVING, ZULLEN HP OF ZIJN LEVERANCIERS IN GEEN GEVAL AANSPRAKELIJK ZIJN VOOR WELKE SPECIALE, INCIDENTELE, INDIRECTE OF GEVOLGSCHADE OOK (INCLUSIEF MAAR NIET BEPERKT TOT SCHADE VOOR WINSTVERLIES OF CONFIDENTIELE OF ANDERE INFORMATIE, VOOR BEDRIJFSONDERBREKING, VOOR PERSOONLIJK LETSEL, VOOR VERLIES AAN PRIVACY DIE VOORTKOMT UIT OF OP DE ENE OF ANDERE MANIER VERBONDEN IS AAN HET GEBRUIK VAN OF DE ONMOGELIJKHEID OM HET SOFTWAREPRODUCT TE GEBRUIKEN), ZELFS ALS HP OF EEN LEVERANCIER GEADVISEERD WERDEN VAN DE MOGELIJKHEID VAN ZULKE SCHADE EN ZELFS ALS DE REMEDIE ZIJN ESSENTIEEL DOEL MIST. Een aantal staten/rechtsgebieden verbieden uitsluiting van en beperkingen op incidentele schade of gevolgschade, zodat de bovenstaande beperking of uitsluiting wellicht niet op u van toepassing is.

De enige garantieverplichtingen van HP met betrekking tot software die door HP wordt gedistribueerd onder de merknaam HP, worden uiteengezet in de toepasselijke gebruikerslicentie- of programmalicentieovereenkomst die bij die software geleverd wordt. Als de verwijderbare media waarop HP de software distribueert, defect blijkt in materiaal of vakmanschap binnen de negentig (90) dagen na aankoop, zal uw enige remedie zijn om de verwijderbare media terug te zenden naar HP voor vervanging. Voor lege verwijderbare media, raadpleeg de volgende website:

**[http://h20000.www2.hp.com/bizsupport/  
TechSupport/Document.jsp?objectID=lpg50101](http://h20000.www2.hp.com/bizsupport/TechSupport/Document.jsp?objectID=lpg50101)**

Het is uw verantwoordelijkheid om niet-HP fabrikanten of leveranciers te contacteren voor hun garantieondersteuning.

## Technische ondersteuning voor software

Software technische ondersteuning voor uw HP-software, software van derden voorgeïnstalleerd door HP en software van derden aangekocht bij HP, is beschikbaar bij HP via meerdere contactmethodes, elektronische media en telefoon inbegrepen, gedurende één jaar vanaf de datum van aankoop. Zie "Contact opnemen met HP" voor on line bronnen en telefonische ondersteuning. Alle uitzonderingen hierop staan gespecificeerd in uw End User License Agreement (EULA).

Software technische ondersteuning omvat hulp bij:

- Antwoorden op uw installatievragen (hoe te, eerste stappen en voorwaarden).
- Instellen en configureren van de software (hoe te en eerste stappen). **Omvat geen** systeemoptimalisatie, aanpassing en netwerkconfiguratie.
- Interpretieren van systeemfoutberichten.
- Isoleren van systeemproblemen tegenover software-gebruiksproblemen.
- Verkrijgen van informatie of updates van het softwarepakket.

Software technische ondersteuning omvat GEEN hulp bij:

- Het genereren of opsporen van door de gebruiker gegenereerde programma's of broncodes.
- Het installeren van niet-HP producten.

## Freeware besturingssystemen en toepassingen

HP levert geen software technische ondersteuning voor software geleverd onder een openbare licentie door derden, inbegrepen Linux besturingssystemen of toepassingen ("Freeware"). Software technische ondersteuning voor freeware geleverd bij HP hardware producten wordt verstrekt door de freeware-leverancier. Raadpleeg het freeware besturingssysteem of een andere ondersteuning van de freeware-toepassing die geleverd is bij uw HP hardware product.

## Contact opnemen met HP

Als uw product defect geraakt tijdens de Beperkte Garantieperiode en de suggesties in de productdocumentatie het probleem niet oplossen, kunt u ondersteuning krijgen door het volgende te doen:

- Zoek het dichtst bijzijnde HP Ondersteuningscentrum via het web op:  
**<http://www.hp.com/support>**
- Neem contact op met uw HP-leverancier of een door HP erkend reparatiebedrijf en houd de volgende informatie klaar voor u belt naar HP:
  - Productserienummer, modelnaam en modelnummer
  - Toepasselijke foutberichten
  - Add-on opties
  - Besturingssysteem
  - Hardware of software van derden
  - Gedetailleerde vragen

## Aanbieding van HP Support

U kunt uw standaard fabrieksgarantie met twee extra jaren verlengen door de aanschaf van een HP -garantie-uitbreiding. Voor meer informatie, bezoek onze website op:

**<http://www.hp.com/be/garantie-uitbreiding>**

## LICENTIEOVEREEN-KOMST VOOR EINDGEBRUIKERS

LEES DIT ZORGVULDIG DOOR VOORDAT U DE APPARATUUR IN GEBRUIK NEEMT: Deze Licentieovereenkomst voor Eindgebruikers (de "Licentieovereenkomst") vormt een rechtsgeldige overeenkomst tussen (A) uzelf (een natuurlijk persoon of een rechtspersoon) en (B) Hewlett-Packard Company ("HP") betreffende uw gebruik van alle softwareproducten die door HP zijn geïnstalleerd op dan wel beschikbaar gesteld voor gebruik met uw HP product (het "HP product"), voor zover deze softwareproducten geen onderwerp zijn van een andere, afzonderlijke licentieovereenkomst tussen uzelf en HP of haar leveranciers. Andere software is mogelijk voorzien van een licentieovereenkomst in de online documentatie. Onder de uitdrukking "Softwareproduct" wordt verstaan: computersoftware, eventueel inclusief bijbehorende media, drukwerken en "online" oftewel elektronische documentatie. Het HP product kan vergezeld gaan van wijzigingen of aanvullingen op deze Licentieovereenkomst.

RECHTEN OP HET SOFTWAREPRODUCT GELDEN UITSLUITEND OP VOORWAARDE DAT U INSTEMT MET ALLE BEPALINGEN EN VOORWAARDEN IN DEZE LICENTIEOVEREENKOMST. DOOR HET SOFTWAREPRODUCT TE INSTALLEREN, TE KOPIËREN, TE DOWNLOADEN OF ANDERSZINS TE GEBRUIKEN STEMT U ERMEE IN DAT U GEBONDEN BENT AAN DE BEPALINGEN IN DEZE LICENTIEOVEREENKOMST. INDIEN U NIET AKKOORD GAAT MET DEZE LICENTIEBEPALINGEN, KUNT U UITSLUITEND AANSPRAAK MAKEN OP DE MOGELIJKHEID HET GEHELE, ONGEBRUIKTE PRODUCT (HARDWARE EN SOFTWARE) BINNEN 14 DAGEN TERUG TE ZENDEN, WAARBIJ U EEN TERUGBETALING ONTVANGT OP BASIS VAN HET TERUGBETALINGSBELEID VAN DE DESBETREFFENDE LEVERANCIER.

1. LICENTIE. Op voorwaarde dat u zich houdt aan alle voorwaarden en bepalingen in deze Licentieovereenkomst, verleent HP u de volgende rechten:

a. Gebruik. U mag het Softwareproduct gebruiken op één computer ("Uw computer"). Indien het Softwareproduct via het Internet aan u is geleverd en er oorspronkelijk een licentie was verstrekt voor gebruik op meerdere computers, mag u het Softwareproduct uitsluitend op de desbetreffende computers installeren en gebruiken. U mag geen delen van het Softwareproduct afscheiden voor gebruik op meer dan één computer. U bent niet gerechtigd het Softwareproduct te distribueren. U mag het Softwareproduct in het tijdelijke werkgeheugen (RAM) van uw computer laden teneinde het Softwareproduct te gebruiken.

b. Opslag. U mag het Softwareproduct kopiëren naar het lokale geheugen of naar een opslagapparaat van het HP product.

c. Kopiëren. Het is toegestaan archief- of reservekopieën van het Softwareproduct te maken, op voorwaarde dat de kopie alle eigendomsverklaringen van het oorspronkelijke Softwareproduct bevat en uitsluitend voor reservedoeleinden wordt gebruikt.

d. Voorbehouden rechten. HP en haar leveranciers behouden zich alle rechten voor die niet expliciet door middel van deze Licentieovereenkomst aan u worden toegekend.



e. Freeware. Niettegenstaande de bepalingen en voorwaarden van deze Licentieovereenkomst, beschikt u voor het Softwareproduct, voor zover dit software betreft die geheel of gedeeltelijk geen eigendom is van HP of die door een derde partij onder een openbare licentie is verstrekt ("Freeware"), over een licentie conform de voorwaarden en bepalingen van de softwarelicentieovereenkomst bij de betreffende Freeware, hetzij in de vorm van een afzonderlijke overeenkomst, een licentieverklaring in de krimpverpakking van de software dan wel in de vorm van elektronische licentievoorwaarden waarmee ten tijde van het downloaden is ingestemd. Uw gebruik van de Freeware wordt volledig en uitsluitend geregeld door de voorwaarden en bepalingen van de betreffende licentie.

f. Oplossing voor softwareherstel. Oplossingen voor softwareherstel die bij of ten behoeve van uw HP product worden geleverd, hetzij in de vorm van een softwareoplossing op de vaste schijf, een oplossing op externe opslagmedia (bijvoorbeeld op diskette, cd of dvd) of een hiermee vergelijkbare oplossing in een willekeurige andere vorm, mag uitsluitend worden gebruikt voor het herstellen van de vaste schijf van het HP product waarbij of waarvoor de hersteloplossing oorspronkelijk was geleverd. Wanneer software voor Microsoft-besturingssystemen deel uitmaakt van een dergelijke hersteloplossing, zijn de bepalingen in de licentieovereenkomst van Microsoft van toepassing op het gebruik van deze software.

2. UPGRADES. Teneinde een als upgrade aangemerkt Softwareproduct te mogen gebruiken, dient u te beschikken over een licentie voor het oorspronkelijke Softwareproduct waarvan door HP is vastgesteld dat het recht geeft op de upgrade. Na uitvoering van de upgrade mag u niet langer gebruikmaken van het oorspronkelijke Softwareproduct waaraan u het recht op de upgrade heeft ontleend.

3. AANVULLENDE SOFTWARE. Deze Licentieovereenkomst geldt ook voor updates of aanvullingen die door HP worden geleverd voor het oorspronkelijke Softwareproduct, tenzij HP bij de update of aanvulling andere bepalingen stelt. Wanneer er sprake is van tegenstrijdige bepalingen, prevaleren de bepalingen bij de update of aanvulling.

#### 4. OVERDRACHT.

a. Derde partij. De oorspronkelijke gebruiker van het Softwareproduct mag het Softwareproduct éénmalig overdragen aan een andere eindgebruiker. Bij elke overdracht moeten alle onderdelen, media, gedrukte documenten, deze Licentieovereenkomst en indien van toepassing ook het Certificaat van Echtheid worden overgedragen. De overdracht mag geen indirecte overdracht zijn, zoals een consignatie. Voorafgaand aan de overdracht moet de eindgebruiker die het overgedragen

product ontvangt, instemmen met alle bepalingen van de Licentieovereenkomst. Na overdracht van het Softwareproduct komt uw licentie automatisch te vervallen.

b. Beperkingen. Het is niet toegestaan het Softwareproduct te verhuren, te leasen of uit te lenen of het Softwareproduct te gebruiken voor commerciële timesharing of kantoorgebruik. Het is niet toegestaan een sublicentie te verstrekken of de licentie of het Softwareproduct toe te wijzen of over te dragen, anders dan expliciet toegestaan volgens deze Licentieovereenkomst.

5. INTELLECTUEEL EIGENDOM. Alle intellectuele eigendomsrechten met betrekking tot het Softwareproduct en de gebruikersdocumentatie zijn eigendom van HP of haar leveranciers en worden beschermd door de wet, waaronder begrepen maar niet beperkt tot de wetgeving van de Verenigde Staten betreffende auteursrechten, handelsgeheimen en handelsmerken, alsmede andere van toepassing zijnde wetgeving en internationale verdragen. Het is niet toegestaan productidentificatiekenmerken, auteursrechtenverklaringen of eigendomsbeperkingen van het Softwareproduct te verwijderen.

6. BEPERKINGEN OP REVERSE ENGINEERING. Het is niet toegestaan reverse-engineering, decompileren of disassemblage op het Softwareproduct toe te passen, tenzij en uitsluitend voor zover het recht hiertoe niettegenstaande deze beperking voortvloeit uit de geldende wetgeving of dit recht in deze Licentieovereenkomst uitdrukkelijk wordt verleend.

7. TERMIJN. Deze Licentieovereenkomst blijft van kracht totdat deze wordt beëindigd of verworpen. De Licentieovereenkomst verliest haar geldigheid eveneens in de situaties die elders in deze Licentieovereenkomst zijn omschreven, alsmede wanneer u niet voldoet aan een van de bepalingen of voorwaarden in deze Licentieovereenkomst.

8. TOESTEMMING VOOR GEBRUIK VAN GEGEVENS. U stemt ermee in dat HP en haar partners gerechtigd zijn tot het vergaren en gebruiken van technische informatie die door u wordt verstrekt in het kader van ondersteuning voor het Softwareproduct. HP stemt ermee in deze informatie niet te gebruiken op een manier waarbij de gegevens tot uw persoon herleid kunnen worden, behalve voor zover noodzakelijk om deze ondersteuning te kunnen bieden.

9. BEPERKTE GARANTIE. HP EN HAAR LEVERANCIERS, VOOR ZOVER TOEGESTAAN DOOR DE VAN TOEPASSING ZIJNDE WETGEVING, VERSTREKKEN DIT SOFTWAREPRODUCT IN DE HUIDIGE VORM MET AL ZIJN GEBREKEN EN AANVAARDEN MET BETREKKING TOT HET SOFTWAREPRODUCT GEEN ENKELE ANDERE GARANTIE OF VOORWAARDE, IMPLICIET DAN WEL EXPLICIET, DAARONDER BEGREPEN MAAR NIET BEPERKT TOT GARANTIES BETREFFENDE EIGENDOMSRECHT EN HET NIET MAKEN VAN INBREUK, ALSMEDE ALLE IMPLICIETE GARANTIES EN VERPLICHTINGEN MET BETREKKING TOT VERKOOPBAARHEID, GESCHIKTHEID VOOR EEN BEPAALD DOEL EN HET ONTBREKEN VAN COMPUTERVIRUSSEN. In sommige rechtsgebieden is het uitsluiten van impliciete garanties of het beperken van de duur van impliciete garanties niet toegestaan, zodat de bovenstaande beperking van de garantie mogelijk niet in zijn geheel op u van toepassing is.

10. BEPERKTE AANSPRAKELIJKHEID. Ongeacht eventuele schade die u zou kunnen lijden, blijft de totale aansprakelijkheid van HP en al haar leveranciers ingevolge de bepalingen van deze Licentieovereenkomst beperkt tot het bedrag dat u daadwerkelijk afzonderlijk voor het Softwareproduct heeft betaald, of USD 5,00 indien dit meer is. Hierbij wordt alle verdere aansprakelijkheid uitgesloten. HP EN HAAR LEVERANCIERS, VOOR ZOVER TOEGESTAAN DOOR DE VAN TOEPASSING ZIJNDE WETGEVING, AANVAARDEN ONDER GEEN ENKELE OMSTANDIGHEID ENIGE AANSPRAKELIJKHEID VOOR SPECIALE SCHADE, INCIDENTELE SCHADE, INDIRECTE SCHADE OF GEVOLGSCHADE (DAARONDER MEDE BEGREPEN MAAR NIET BEPERKT TOT AANSPRAKELIJKHEID VOOR WINSTDERIVING, VERLIES VAN VERTROUWELIJKE OF ANDERE INFORMATIE, ONDERBREKING VAN COMMERCIËLE ACTIVITEITEN, PERSOONLIJK LETSEL, VERLIES VAN PRIVACY TEN GEVOLGE VAN OF VERBANDHOUDEND MET HET GEBRUIK OF HET NIET KUNNEN GEBRUIKEN VAN HET SOFTWAREPRODUCT DAN WEL ANDERSZINS IN VERBAND MET ENIGERLEI BEPALING IN DEZE LICENTIEOVEREENKOMST), ZELFS ALS HP OF EEN VAN HAAR LEVERANCIERS VAN DE MOGELIJKHEID VAN DEZE SCHADE OP DE HOOGTE IS GEBRACHT EN ZELFS ALS DE GEBODEN OPLOSSING NIET AAN DE DOELSTELLING BEANTWOORDT. In sommige rechtsgebieden is het uitsluiten of beperken van incidentele schades of gevolgschades niet toegestaan, zodat de bovenstaande beperking of uitsluiting mogelijk niet op u van toepassing is.

11. KLANTEN BIJ DE AMERIKAANSE OVERHEID. Conform het gestelde in FAR 12.211 en 12.212 wordt voor commerciële computersoftware, documentatie bij computersoftware en technische gegevens voor commerciële

producten aan de Amerikaanse overheid een licentie verstrekt in overeenstemming met de standaard commerciële licentie van HP.

12. NALEVING VAN EXPORTWETGEVING. U dient zich te houden aan alle wetten en voorschriften van de Verenigde Staten en andere landen ("Exportwetgeving") teneinde te waarborgen dat de Software (1) niet rechtstreeks of indirect wordt geëxporteerd in strijd met de Exportwetgeving en (2) niet wordt gebruikt voor doeleinden die verboden zijn volgens de Exportwetgeving, daaronder begrepen maar niet beperkt tot de proliferatie van nucleaire, chemische of biologische wapens.

13. MEERDERJARIGHEID EN BEVOEGDHEID TOT HET SLUITEN VAN EEN OVEREENKOMST. U verklaart dat u in uw rechtsgebied wettelijk meerderjarig bent en, voor zover van toepassing, dat u door uw werkgever terzake gemachtigd bent tot het sluiten van deze overeenkomst.

14. GELDENDE WETGEVING. Op deze Licentieovereenkomst is de wetgeving van de State of California (Verenigde Staten) van toepassing.

15. VOLLEDIGE OVEREENKOMST. Deze Licentieovereenkomst (daaronder begrepen alle aanvullingen en wijzigingen op de Licentieovereenkomst die bij het HP Product worden verstrekt) vormt de volledige overeenkomst tussen u en HP met betrekking tot het Softwareproduct en treedt in de plaats van alle eerder of gelijktijdig plaatshebbende mondelinge of schriftelijke communicatie, voorstellen en weergaven van feiten met betrekking tot het Softwareproduct en alle andere onderwerpen die in deze Licentieovereenkomst worden geregeld. Indien en voorzover de bepalingen van het beleid of de programma's van HP voor ondersteuningsservices strijdig zijn met de bepalingen van deze Licentieovereenkomst, gelden de bepalingen van de Licentieovereenkomst.

Revisie 10/03

# VERKLARING VAN CONFORMITEIT

Overeenkomstig ISO/IEC Guide 22 en EN 45014

**Naam fabrikant:** Hewlett-Packard Company  
**Adres fabrikant:** 10500 Ridgeview Court  
Cupertino, CA 95014

## verklaart dat het/de product(en)

**Product:** Personal computer  
**Modelnummer(s)** S0000, SR1000, SA4000, m000, m1000, m5000, d1000, a000,  
t000, x5000, w1000 series, a1000, t3000, d4000, w5000, m7000  
**Productopties:** Alle

## voldoet aan de volgende productspecificaties:

**Veiligheid:** IEC 60950: 1999 / EN60950: 2000  
IEC 60825-1:1993 +A1 / EN 60825-1:1994 +A1 Klasse 1 (Laser/LED)  
GB4943: 2001

**EMC:** CISPR 22: 1997 / EN 55022: 1998 +A1 Klasse B  
CISPR 24: 1997 / EN 55024: 1998  
IEC 61000-3-2:2000 / EN 61000-3-2: 2000  
IEC 61000-3-3:1994 + A1: 2001 / EN 61000-3-3: 1995 + A1: 2001  
GB9254: 1998  
FCC Titel 47 CFR, Deel 15 Klasse B / ICES-002, kwestie 2  
AS/NZS CISPR 22: 2002

**Telecom:** TBR 21: 1998, EG 201 121: 1998

**Radio:** ETSI 300-826 Algemene EMC-vereisten voor Radioapparatuur  
ETSI 300-328 Technische vereisten voor Radioapparatuur

## Aanvullende informatie:

Dit product voldoet aan de vereisten van de Laagspanningsrichtlijn 73/23/EEC, de EMC-richtlijn 89/336/EEC, en de R&TTE-richtlijn 1999/5/EC en is derhalve voorzien van het EG-conformiteitsmerkteken.

Dit apparaat voldoet aan deel 15 van FCC-regels. Bediening is onderworpen aan de volgende twee voorwaarden: (1) het apparaat mag geen schadelijke storingen veroorzaken, en (2) dit apparaat moet ontvangen storingen kunnen verwerken, met inbegrip van storingen die een ongewenste werking tot gevolg kunnen hebben.

Cupertino, CA USA Jan. 1, 2005

## Voor uitsluitend naleving van overheidsvoorschriften kunt u contact opnemen met:

In Australië: Product Regulations Manager, Hewlett-Packard Australia Ltd., 31-41 Joseph Street, Blackburn, Victoria 3130, Australië

In Europa: Hewlett-Packard GmbH, HQ-TRE, Herrenberger Straße 140, 71034 Böblingen, Duitsland (FAX: +49-7031-14-3143)

In Noord-Amerika: Hardware Quality Eng. Manager, Hewlett-Packard, CPC, 10500 Ridgeview Ct., Cupertino, CA 95015-4010 Tel.: (408) 343-5000

# Bedrijfspecificaties

<b>Elektrische gegevens:</b>	AC INPUT	100–127V $\sqrt{}$ , 4A of 6A* 200–240V $\sqrt{}$ , 2A of 3A* 50/60 Hz
<b>Bedrijfstemperatuur:</b>		5° à 35° C
<b>Opslagtemperatuur</b>		–30° à 65° C
<b>Vochtigheid tijdens bedrijf:</b>		15 – 80% bij 26° C
<b>Toegestane hoogte voor bedrijf:</b>		0 tot 2286 m
<b>Toegestane hoogte voor opslag:</b>		0 tot 4572 m

\*Raadpleeg het label met de specificaties van uw pc aan de achterkant van de pc om de exacte elektrische specificaties te bepalen.

## Overheids- en veiligheidsinformatie



**WAARSCHUWING:** Als u de aanwijzingen na dit kopje niet opvolgt, kan dit beschadiging van de apparatuur, verlies van gegevens, lichamelijk letsel of fatale ongelukken tot gevolg hebben.



**WAARSCHUWING:** De computer is zwaar. Houdt u aan de ergonomische instructies voor tillen als u de computer moet verplaatsen.



**WAARSCHUWING:** Lees "Extra informatie over veiligheid" verderop in dit document voor u het systeem installeert en aansluit op de stroomvoorziening.



Batterij niet weggooien, maar inleveren als KCA.

Dit product wordt geleverd met batterijen. Gooi ze niet weg als ze leeg zijn, maar lever ze in als klein chemisch afval.

Bij dit product zijn batterijen geleverd. Wanneer deze leeg zijn, moet u ze niet weggooien maar inleveren als Klein Chemisch Afval (KCA).

### Compatibiliteit met het ENERGY STAR-programma

Producten die het ENERGY STAR-logo op de verpakking dragen, voldoen aan de richtlijnen van het ENERGY STAR-programma van de Amerikaanse EPA (Environmental Protection Agency) voor efficiënt energieverbruik.



Producten met het ENERGY STAR-label zijn ontworpen om minder energie te verbruiken, om u te helpen geld te besparen op elektriciteitsfacturen en om het milieu te helpen beschermen.

ENERGY STAR® is een gedeponerd handelsmerk dat eigendom is van de Amerikaanse overheid.

## Verwijdering van afgedankte apparatuur door privé-gebruikers in de Europese Unie

Dit symbool op het product of de verpakking geeft aan dat dit product niet mag worden gedeponeerd bij het normale huishoudelijke afval. U bent zelf verantwoordelijk voor het inleveren van uw afgedankte apparatuur bij een inzamelingspunt voor het recyclen van oude elektrische en elektronische apparatuur. Door uw oude apparatuur apart aan te bieden en te recyclen, kunnen natuurlijke bronnen worden behouden en kan het materiaal worden hergebruikt op een manier waarmee de volksgezondheid en het milieu worden beschermd. Neem contact op met uw gemeente, het afvalinzamelingsbedrijf of de winkel waar u het product hebt gekocht voor meer informatie over inzamelingspunten waar u oude apparatuur kunt aanbieden voor recycling.



## EMI-verklaring (alleen Europese Unie)

Dit is een product van klasse B. Het is mogelijk dat dit product in de huiselijke omgeving radiostoring veroorzaakt, in welk geval het mogelijk is dat de gebruiker benodigde voorzorgsmaatregelen dient te nemen.

## Verklaring m.b.t. het Europese telefoonnetwerk (uitsluitend voor de Europese Unie)

Het product voldoet hierbij aan de vereisten van de R&TTE-richtlijn 1999/5/EC (Annex II) en is dienovereenkomstig voorzien van het CE-merk. Als gevolg echter van verschillen tussen de individuele telefoonmaatschappijen in verschillende landen/regio's biedt de goedkeuring op zichzelf geen onvoorwaardelijke garantie voor correcte werking op ieder aansluitingspunt van het telefoonnetwerk van een bepaalde telefoonmaatschappij. Als zich problemen voordoen, neemt u allereerst contact op met de leverancier van uw apparatuur.

## Verklaringen m.b.t. netwerkcompatibiliteit (uitsluitend voor de Europese Unie)

Deze apparatuur is bestemd voor samenwerking met analoge DTMF-netwerken (volgens de TBR21-norm).

Er kunnen zich met deze apparatuur internetwerkproblemen voordoen in telefoonnetwerken die uitsluitend kiezen met de pulsmethode ondersteunen. Raadpleeg uw netwerkbeheerder voor verdere assistentie.

## Informatie met betrekking tot compatibiliteit voor Groot-Brittannië

Deze modem is door de Minister van Handel en Industrie goedgekeurd voor verbindingen met enkelvoudige telefoonlijnen van openbare telefoonnetwerken die wordt geëxploiteerd door bepaalde openbare telecommunicatie-operators met licenties hiervoor of met systemen die hierop zijn aangesloten. (Alleen directe telefoonlijnen, geen gedeelde services of 1-1 carriersystemen.)

Deze modem is ook geschikt voor verbinding met PABX-telefooncentrales (Private Automatic Branch Exchanges) die een secundaire voortgangsindicatie terugkoppelen.

Indien deze modem moet worden gebruikt met een telefooncentrale die een secundaire voortgangsindicatie retourneert, mogen er niet meer dan twee pauzes van vier seconden elk worden ingevoegd tussen het eerste toegangscijfer voor het telefoonnetwerk en het nummer dat moet worden gekozen. Dit ter voorkoming van storingen op het PTO-netwerk.

Als deze modem wordt gebruikt met een bedrijfstelefooncentrale met toestelaansluitingen die eigendom is van BT, kan de aansluiting van de modem op de telefooncentrale alleen worden uitgevoerd door BT of door een erkende onderhoudstechnicus van de telefooncentrale, tenzij de erkende onderhoudstechnicus 14 dagen van te voren schriftelijk gewaarschuwd is dat de aansluiting door een andere persoon zal worden uitgevoerd, en dat deze periode voorbij is.

Deze modem is alleen geschikt voor gebruik op telefoonlijnen die zijn voorzien van de functies Loop-Disconnect of Multi-Frequency Dialing.

Gebruikers van deze modem moeten op de hoogte zijn van het feit dat de goedkeuring geldt voor de verbinding met de telefoonmaatschappij via de geleverde telefoonlijninterface. Voor alle andere verbindingen van de modem met de telefoonmaatschappij geldt de goedkeuring niet.

De correcte werking wordt niet in alle omstandigheden gegarandeerd. Voor problemen moet u zich wenden tot uw leverancier.

Sommige netwerkbeheerders vereisen dat beoogde gebruikers van hun netwerk om toestemming voor een verbinding vragen en een speciale aansluiting laten installeren.

### **REN (Ringer Equivalence Number)**

De REN (Ringer Equivalence Number) van deze modem is 1. REN geeft het maximale aantal apparaten weer dat tegelijkertijd op een telefoonlijn kan worden aangesloten. De REN-waarden van alle apparaten worden bij elkaar opgeteld en mogen in totaal niet hoger zijn dan 4. Tenzij anders aangegeven, kunt u ervan uitgaan dat een telefoon een REN-waarde van 1 heeft.

### **Goedgekeurde toepassingen**

Deze modem is alleen goedgekeurd voor de volgende toepassingen:

- Opslag van telefoonnummers die kunnen worden opgehaald via een vooraf gedefinieerde code
- Detectie van primaire voortgangsindicatie
- Automatisch kiezen/Automatisch beantwoorden
- Toondetectie
- Bij het ontbreken van een secundaire voortgangsindicatie
- Luidsprekerfaciliteit

Deze modem is NIET geschikt voor gebruik als uitbreiding van een munttelefoontoestel.

Deze modem is niet goedgekeurd voor verbinding met spraakfrequentieband-services in Groot-Brittannië.

Deze modem ondersteunt niet de functie voor automatische nummerherhaling.

Elke andere toepassing maakt de goedkeuring van de modem ongeldig indien, als gevolg hiervan, de modem niet meer voldoet aan de normen waarvoor deze was goedgekeurd.

De goedkeuring van deze modem wordt ONGELDIG als het toestel op welke materiële wijze dan ook wordt gewijzigd zonder de toestemming van de BAPT of als de modem wordt gebruikt met of aangesloten wordt op externe software die niet formeel is geaccepteerd door BAPT.

### **Opslag van nummers**

U wordt aangeraden telefoonnummers die zijn opgeslagen in de modem direct na het programmeren te controleren.

Controleer of alle handmatig geprogrammeerde nummers correct zijn ingevoerd. Dit voorkomt het verwijzen naar een verkeerde klasse en storingen op het netwerk.

Het nummer dat u invoert mag een PAUZE-teken (een komma) bevatten, zodat de modem met een bedrijfscentrale verbinding kan maken. Elke komma geeft een vertraging van twee seconden.



**WAARSCHUWING: Ter beperking van de risico's van brand, elektrische schokken en lichamelijk letsel moeten bij gebruik van dit apparaat altijd elementaire voorzorgsmaatregelen in acht worden genomen, waaronder de volgende:**

- **Gebruik dit product niet in de nabijheid van water, bijvoorbeeld naast een badkuip, wastobbe, aanrecht of wastafel, in een vochtige kelder of naast een zwembad.**
- **Gebruik dit product niet tijdens onweer. Er bestaat een kleine kans op elektrische schokken vanwege bliksem.**
- **Gebruik dit product niet om melding te doen van een gaslek, als u zich in de buurt van het lek bevindt.**
- **Koppel de modemkabel altijd los voordat u de behuizing opent en voordat u een niet-geïsoleerde modemkabel, connector of interne component aanraakt.**
- **Gebruik, indien dit product zonder telefoonkabel is geleverd, uitsluitend telefoonkabels van minimaal AWG nr. 26, om het risico van brand te beperken.**
- **Sluit nooit een modem- of telefoonkabel aan op de connector van de netwerkadapter (NIC).**

**BEWAAR DEZE INSTRUCTIES ZORGVULDIG**

## **Extra informatie over veiligheid**

Dit product is niet getest voor aansluiting op een IT-elektriciteitssysteem (een wisselstroomverdelingssysteem zonder directe aardeverbinding, volgens IEC 60950).

### **Waarschuwing bij gebruik van wisselstroom**



**Geschikte elektrische aansluitingen (alleen voor Noorwegen en Zweden)**

**Advarsel: Apparatet må kun tilkoples jordet stikkontakt.**

**Varning! Apparatet skall anslutas till jordat uttag när den ansluts till ett nätverk.**



**WAARSCHUWING: Plaats de computer in de buurt van een normaal stopcontact voor wisselstroom. Het netsnoer is het voornaamste middel om uw computer los te koppelen van het lichtnet en moet op elk gewenst moment gemakkelijk bereikbaar zijn. Voor uw veiligheid is het bij uw systeem geleverde netsnoer voorzien van een stekker met randaarde. Gebruik het netsnoer altijd in combinatie met een geaard stopcontact om het risico van elektrische schokken te voorkomen.**



**WAARSCHUWING:** Uw computer beschikt over een voltageschakelaar voor gebruik van 115 V<sup>~</sup> of 230 V<sup>~</sup>. De voltageschakelaar is vooraf ingesteld voor het voltage van het land of de regio waar de computer aanvankelijk aangeschaft is. Verandering van de voltageschakelaar naar de verkeerde stand kan leiden tot beschadiging van de computer en kan de impliciete garantie op de computer tenietdoen.



**WAARSCHUWING:** Ter vermindering van het risico van elektrische schokken van het telefoonnetwerk dient u de computer op een stopcontact aan te sluiten alvorens hem op de telefoonlijn aan te sluiten. Verder dient u de aansluiting op het telefoonnet los te koppelen voordat u de stekker van de computer uit het stopcontact verwijderd.



**WAARSCHUWING:** Verwijder altijd eerst de modemkabel uit de telefoonaansluiting alvorens de behuizing van de computer aan te brengen of te verwijderen.



**WAARSCHUWING:** De computer mag niet worden gebruikt terwijl de kap verwijderd is.



**WAARSCHUWING:** Voor uw veiligheid moet de computer altijd van het lichtnet, een eventueel communicatiesysteem (bijv. de telefoonlijn), het netwerk of de modem losgekoppeld worden alvorens u in deze gids beschreven procedures volgt. Als u dit niet doet, kan dit persoonlijk letsel en beschadiging van de apparatuur veroorzaken. Binnenin de voeding en in de modem van dit product zijn gevaarlijke voltages aanwezig.

## Waarschuwing m.b.t. lithiumbatterijen



**WAARSCHUWING:** De PC gebruikt een lithiumbatterij van het type CR2032. Vervangen door een verkeerde batterij levert explosiegevaar op. Vervang de batterij uitsluitend door dezelfde batterij of een batterij van een gelijkwaardig type dat door de fabrikant wordt aanbevolen. Werp gebruikte batterijen weg volgens de instructies van de fabrikant.

## Verklaring m.b.t. laserveiligheid LED-product van Klasse 1

Het cd- en dvd-station bevatten lasersystemen en zijn geclassificeerd als "Laserproducten van Klasse 1" zoals bepaald door de stralingsnormen van het Amerikaanse Department of Health and Human Services in het kader van de wet Radiation Control for Health and Safety, 1968.

Mocht voor het apparaat in de toekomst onderhoud vereist zijn, dient u contact op te nemen met een erkend servicebedrijf.



**WAARSCHUWING:** Gebruik van regel-, aanpassings- en prestatieprocedures die niet zijn vermeld in de handleiding "upgrades en service voor de pc" kunnen leiden tot blootstelling aan gevaarlijke straling. Ter voorkoming van rechtstreekse blootstelling aan de laserstraal mag de behuizing van het cd- of het dvd-station niet geopend worden.

## Label voor laserproducten

Het volgende label of gelijkwaardige informatie bevindt zich op laserproducten:



Dit label geeft aan dat het product is geclassificeerd als een LASERPRODUCT VAN KLASSE 1. U vindt dit label op een laserapparaat dat is geïnstalleerd in uw product.

## Bescherming voor aansluitingen van tv-antennes

### Aarden van externe tv-antennes

Als een extern antenne- of kabelsysteem op het product wordt aangesloten, dient u te zorgen dat het systeem afdoende elektrisch geaard is zodat het enige mate van bescherming biedt tegen stroomstoten en statische ontlading. Artikel 810 van de National Electrical Code, ANSI/NFPA 70, biedt informatie over het correct aarden van de mast en eventuele steunonderdelen, het aarden van de ingangsdraad naar de ontladingseenheid van de antenne, de grootte van aardingsgeleiders, plaatsing van de ontladingseenheid van de antenne, aansluiting op aardingselektroden en vereisten voor de aardingselektrode.

### Bescherming tegen blikseminslag

Voor verdere bescherming van alle producten tijdens blikseminslag of wanneer een product langere tijd niet gebruikt wordt, dient de stekker van het product uit het stopcontact verwijderd te worden en dient het antenne- of kabelsysteem losgekoppeld te worden. Hierdoor wordt beschadiging van het product als gevolg van blikseminslag en stroomstoten voorkomen.

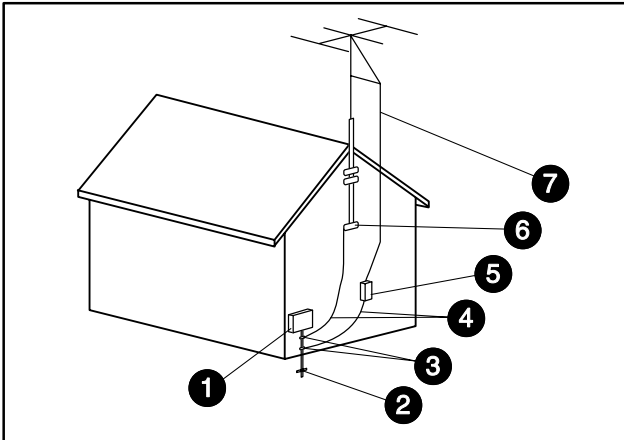

Aarden van antennes

#### Aarden van antennes

Referentie	Aardingscomponent
1	Onderhoudsapparaat voor de elektriciteit
2	Stroomservice van het aardingselektrodesysteem (NEC Art 250, Deel H)
3	Aardingsklemmen
4	Aardingsgeleiders (NEC Sectie 810-21)
5	Ontladingseenheid van de antenne (NEC Sectie 810-20)
6	Aardingsklem
7	Ingangsdraad van de antenne

### Hoogspanningsleidingen

Externe antennesystemen mogen niet geïnstalleerd worden in de buurt van hoogspanningskabels of andere licht- of voedingscircuits of op plaatsen waar ze bovenop dergelijke leidingen of circuits kunnen vallen.



**WAARSCHUWING: Tijdens het installeren van een extern antennesysteem dient u er zorg voor te dragen geen hoogspanningsleidingen aan te raken omdat contact met dergelijke leidingen dodelijk kan zijn.**

De informatie in dit document kan zonder kennisgeving worden gewijzigd.

Copyright © 2004–2005 Hewlett-Packard Development Company, L.P.



Référence	Matériel de mise à la terre
1	Boîtier de distribution électrique
2	Systèmes d'électrodes de mise à la terre du réseau électrique (art. 250 du NEC, Partie H)
3	Pince de mise à la terre
4	Conducteurs de mise à la masse (Section 810-21 du NEC)
5	Unité de décharge d'antenne (Section 810-20 du NEC)
6	Pince de mise à la terre
7	Fil conducteur de l'antenne

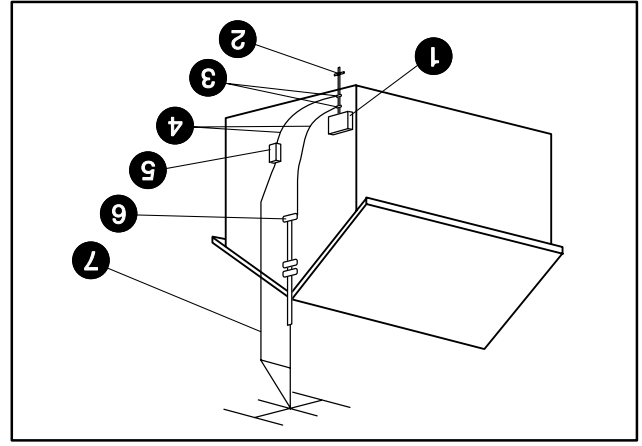

**Lignes électriques**  
Aucun système d'antenne extérieure ne doit être installé à proximité de lignes électriques aériennes ou d'autres appareils électriques installés en hauteur, ni dans un endroit où l'antenne pourrait tomber sur de telles installations électriques.

**AVERTISSEMENT :** Lorsque vous installez une antenne extérieure, vous devez faire extrêmement attention à ne pas toucher ces lignes et circuits d'alimentation, tout contact pouvant être mortel.

Les informations contenues dans le présent document peuvent faire l'objet de modifications sans préavis.  
Copyright © 2004-2005 Hewlett-Packard Development Company, L.P.

(DHS) conformément à la loi de 1968 sur le contrôle des radiations pour la santé et la sécurité du public.

Si l'appareil nécessite un jour une réparation, adressez-vous à un centre de service autorisé.

**AVERTISSEMENT : L'utilisation de commandes, réglages ou procédures de performance autres que ceux spécifiés dans le Manuel de mise à niveau et d'entretien peut entraîner une exposition à des radiations. Afin d'éviter une exposition directe au rayon laser, ne tenez pas d'ouvrir le boîtier du lecteur de CD-ROM ou de DVD.**

### Étiquette de produit laser

L'étiquette suivante ou son équivalent est collée sur les produits laser :

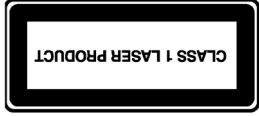

Cette étiquette confirme que le produit est classé à titre de PRODUIT LASER DE CLASSE 1. Cette étiquette apparaît sur un appareil laser faisant partie de votre système.

### Protection des connecteurs pour antenne de télévision

#### Mise à la terre d'une antenne de télévision extérieure

Si une antenne extérieure ou un système de transmission par câble est raccordé à ce produit, assurez-vous que l'antenne ou le système de transmission par câble est électriquement mis à la terre, de façon à vous protéger contre les surtensions et les accumulations d'électricité statique. L'article 810 du National Electrical Code des États-Unis (ANSI/NFPA 70) fournit des informations sur la mise à la terre du mât et de la structure de base, sur la mise à la terre du fil conducteur vers un système de décharge, sur la taille des conducteurs de mise à la terre, sur l'emplacement du système de décharge, sur le raccordement des électrodes de mise à la terre et sur les exigences applicables à l'électrode de mise à la terre.

### Protection contre la foudre

Pour mieux protéger vos appareils durant un orage électrique, ou lorsque l'équipement demeure longtemps inutilisé et sans surveillance, débranchez la fiche de raccordement électrique, puis l'antenne ou le câble. Vous éviterez ainsi que la foudre ou des surtensions n'endommagent l'équipement.

**AVERTISSEMENT : Votre ordinateur est doté d'un commutateur de sélection de tension (115 V<sub>~</sub> ou 230 V<sub>~</sub>). Ce commutateur a été placé sur la tension appropriée pour le pays ou la région dans lesquels l'équipement est initialement vendu. Si vous placez le commutateur de tension sur la mauvaise position, vous risquez d'endommager votre ordinateur et d'annuler toute garantie implicite.**

**AVERTISSEMENT : Pour réduire les risques de choc électrique en provenance du réseau téléphonique, branchez votre ordinateur dans une prise C.A. avant de le connecter à une ligne téléphonique. Par ailleurs, déconnectez votre ligne téléphonique avant de débrancher votre ordinateur de la prise C.A.**

**AVERTISSEMENT : Débranchez toujours la carte modem du réseau téléphonique avant d'installer ou d'enlever le capot de votre ordinateur.**

**AVERTISSEMENT : N'utilisez jamais l'ordinateur lorsque le capot est enlevé.**

**AVERTISSEMENT : Par mesure de sécurité, avant d'exécuter toute opération d'entretien ou de réparation, débranchez toujours l'ordinateur de sa source d'alimentation, de tout système de télécommunications (comme les lignes téléphoniques), des réseaux et des modems. Si vous ne respectez pas ces consignes, vous risquez de vous blesser ou de causer des dommages matériels. Des niveaux de tension dangereux se trouvent à l'intérieur du bloc d'alimentation et du modem de ce produit.**

### Avis concernant les piles au lithium

**AVERTISSEMENT : L'ordinateur utilise une pile au lithium de type CR2032. Le remplacement incorrect de la pile peut provoquer une explosion. Utilisez uniquement une pile de même type ou de type équivalent. Jetez les piles usées conformément aux instructions du fabricant.**

### Déclaration sur la sécurité des équipements laser

**Produit avec diode électroluminescente (DEL) de classe 1**

Les lecteurs de CD-ROM et de DVD contiennent un système laser. Ils sont considérés comme un produit laser de classe 1 selon une norme sur les équipements à radiations du ministère américain de la Santé et des Services sociaux

## Numéro d'équivalence de sonnerie

Le numéro d'équivalence de sonnerie (REN) de ce modem est 1. Le REN aide à déterminer combien d'appareils peuvent être raccordés simultanément à une ligne téléphonique. Lorsque le REN de tous les appareils est additionné, la valeur totale ne doit pas dépasser 4. Sans indication contraire, vous pouvez supposer qu'un téléphone possède un REN de 1.

## Usages autorisés

Ce modem est autorisé uniquement pour les usages suivants :

- Mémorisation de numéros téléphoniques pour une récupération avec un code prédéterminé
- Détection d'un signal primaire
- Appel automatique et réponse automatique
- Détection de tonalité
- Fonctionnement sans indication de signal secondaire
- Téléphone à haut-parleur

Ce modem N'EST PAS conçu pour être connecté à un téléphone public.

Ce modem n'est pas approuvé pour un raccordement aux services britanniques de bandes téléphoniques privées.

Ce modem n'offre pas de fonction de reconstitution automatique.

Tout autre usage annule l'autorisation de l'utilisateur de votre modem dès qu'il cesse de se conformer aux normes sur lesquelles repose l'autorisation.

L'approbation de ce modem est ANNULÉE si l'appareil fait l'objet de modifications non autorisées par BAPT ou s'il est utilisé avec un logiciel ne bénéficiant pas d'une acceptation formelle par BAPT.

## Mémorisation des numéros

Il est conseillé de vérifier les numéros de téléphone mémorisés dans le modem immédiatement après la programmation.

Afin de prévenir le mauvais achèvement des classes et les interférences de réseau, veuillez vous assurer que tous les numéros programmés manuellement ont été correctement saisis.

Un numéro mémorisé peut contenir un caractère de pause (une virgule) pour permettre à ce modem de fonctionner avec un central téléphonique. Chaque virgule correspond à un délai de deux secondes.

## AVERTISSEMENT : Lorsque vous utilisez cet

appareil, des mesures élémentaires de sécurité doivent toujours être prises pour réduire les risques d'incendie, d'électrocution et de blessures, notamment :

- N'utilisez pas ce produit près de l'eau, par exemple près d'une baignoire, d'une cuvette, d'un évier ou d'un bac à laver, ni dans un sous-sol mouillé ou près d'une piscine.
- Évitez d'utiliser ce produit durant un orage électrique. Il existe un faible risque d'électrocution par la foudre.
- N'utilisez pas ce produit pour signaler une fuite de gaz s'il est à proximité de la fuite.
- Déconnectez toujours le câble du modem avant d'ouvrir le boîtier de l'appareil ou de toucher un câble, une prise ou un composant interne sans isolant.
- Si ce produit n'a pas été fourni avec un cordon téléphonique, utilisez uniquement un cordon téléphonique de grossueur 26 AWG ou plus épais pour éviter les risques d'incendie.
- Ne branchez jamais un cordon de modem ou de téléphone dans la prise d'interface réseau.

## CONSERVEZ CES INSTRUCTIONS

## Informations de sécurité supplémentaires

Ce système n'a pas été évalué pour un raccordement à un système électrique « IT » (c'est-à-dire un système de distribution C.A. sans connexion directe à la terre, selon la norme IEC 60950).

## AVERTISSEMENT de sécurité concernant l'alimentation C.A.

**Branchement électrique correct (Norvège et Suède uniquement) :**

**Advarsel Apparatet må kun tilkoples jorder stikkontakt.**

**Varning: Apparatet skall anslutas till jordat uttag när den ansluts till ett nätverk.**

**AVERTISSEMENT : Installez l'ordinateur à proximité d'une prise C.A. Le câble d'alimentation est le principal outil de**

**débranchement de votre ordinateur et doit toujours être facilement accessible. Pour votre sécurité, le câble d'alimentation fourni avec votre ordinateur possède une prise avec mise à la terre. Branchez toujours le câble dans une prise murale avec mise à la terre, afin d'éviter les risques d'électrocution.**

## Élimination des appareils mis au rebut par les ménages dans l'Union européenne



Le symbole apposé sur ce produit ou sur son emballage indique que ce produit ne doit pas être jeté avec les déchets ménagers ordinaires.

Il est de votre responsabilité de mettre au rebut vos appareils en les déposant dans les centres de collecte publique désignés pour le recyclage des équipements électriques et électroniques. La collecte et le recyclage de vos appareils mis au rebut indépendamment du reste des déchets contribue à la préservation des ressources naturelles et garantit que ces appareils seront recyclés dans le respect de la santé humaine et de l'environnement. Pour obtenir plus d'informations sur les centres de collecte et de recyclage des appareils mis au rebut, veuillez contacter les autorités locales de votre région, les services de collecte des ordures ménagères ou le magasin dans lequel vous avez acheté ce produit.

## Déclaration sur les interférences électromagnétiques

### (UE uniquement)

Cet équipement est un produit de classe B. Dans un environnement domestique, ce produit peut entraîner des interférences nuisibles aux communications radio. Le cas échéant, il appartient à l'utilisateur de prendre les mesures correctives appropriées.

## Déclaration relative au réseau téléphonique européen

### (UE uniquement)

Le produit ci-joint respecte les exigences de la directive R&TE 1999/5/EC (Annexe II) et porte le sceau approprié de l'UE. Cependant, étant donné les différences existant entre les RTC des divers pays ou régions, l'homologation ne fournit pas une garantie inconditionnelle de bon fonctionnement sur tous les points d'un RTC. Si vous rencontrez des difficultés, vous devez d'abord contacter le revendeur qui vous a vendu l'équipement.

## Déclarations de compatibilité avec les réseaux européens

### (UE uniquement)

Cet équipement a été conçu pour fonctionner avec des réseaux analogiques DTMF (en conformité avec la norme TBR-21).

L'équipement pourrait connaître des difficultés de fonctionnement sur les RTC compatibles uniquement avec la composition par impulsions. Veuillez consulter votre opérateur de réseau pour toute assistance.

## Informations sur la conformité avec les normes britanniques

Ce modem est approuvé par le Secrétaire d'Etat du ministère de l'Industrie et de l'Industrie pour un raccordement à une ligne unique d'un réseau téléphonique commuté géré par une entreprise reconnue de télécommunications ou d'un système raccordé à un tel réseau. (lignes non partagées uniquement ou systèmes porteurs 1-1).

Ce système peut également être raccordé à un central téléphonique privé (PABX) retournant des signaux secondaires.

Si ce modem est utilisé avec un central téléphonique retournant des signaux secondaires, un maximum de deux pauses de quatre secondes chacune peuvent être insérées entre le premier chiffre d'accès au RTC et le numéro demandé. Cette mesure sert à éviter les interférences sur le réseau PTO.

Si ce modem est utilisé avec un central téléphonique muni de rallonges téléphoniques appartenant à BT, la connexion du modem au central téléphonique doit être effectuée par BT ou par un agent autorisé chargé de l'entretien du réseau, sauf si ce dernier a reçu un avis écrit l'informant que le raccordement serait effectué par une autre personne après un délai de 14 jours et que ce délai est expiré.

Ce modem ne peut être utilisé qu'avec les lignes téléphoniques fournies avec les systèmes Loop-Disconnect ou Multi-Frequency Dialing.

Les utilisateurs de ce modem sont avisés que l'autorisation concerne son raccordement à un RTC avec les dispositifs de connexion fournis avec le modem. Le raccordement d'un modem à un TEC avec d'autres procédés annule l'autorisation.

Il n'existe aucune garantie de bon fonctionnement quelles que soient les circonstances. Si vous rencontrez des difficultés, consultez votre fournisseur.

Certains opérateurs de réseau exigent que les utilisateurs éventuels demandent une permission pour se raccorder et installer une prise appropriée.

## Fiche technique

### Capacités électriques :

ENTREE C.A. 100-127V~, 4A ou 6A\*  
200-240V~, 2A ou 3A\*  
50/60 Hz

### Température de fonctionnement :

5 à 35 °C

### Température de stockage :

-30° à 65 °C

### Humidité de fonctionnement :

15 à 80 % à 26°C

### Altitude de fonctionnement :

0 à 2286 m

### Altitude de stockage :

0 à 4572 m

\*Reportez-vous à l'étiquette signalétique de votre ordinateur, à l'arrière de celui-ci, pour connaître la puissance nominale exacte.

## Informations sur la réglementation et la sécurité



**AVERTISSEMENT :** Le texte mis en valeur de cette manière indique qu'il y a risque de dommages matériels, de perte d'informations, et de blessures graves, voire mortelles si les instructions ne sont pas suivies correctement.



**AVERTISSEMENT :** L'ordinateur est lourd ; respectez les règles d'ergonomie lorsque vous le déplacez.



**AVERTISSEMENT :** Veuillez lire la section « Informations de sécurité supplémentaires » qui se trouve à la fin de ce document avant d'installer et de brancher votre ordinateur au système d'alimentation électrique.



Des piles sont fournies avec ce produit. Lorsqu'elles sont à plat, ne les jetez pas à la poubelle, mais déposez-les dans un conteneur adapté à ce type de déchets chimiques.



### Conformité à la norme ENERGY STAR

Les produits dont l'emballage porte le logo ENERGY STAR® respectent les directives ENERGY STAR de l'agence américaine de protection de l'environnement concernant le rendement énergétique.

Les produits qui portent le logo ENERGY STAR sont conçus pour utiliser moins d'énergie, ce qui vous permet de réduire votre facture d'électricité et de protéger l'environnement. ENERGY STAR<sup>MD</sup> est une marque déposée du gouvernement des États-Unis.

# DÉCLARATION DE CONFORMITÉ

suivant les termes ISO/IEC Guide 22 et EN 45014

**Nom du fabricant :**

Hewlett-Packard Company

**Adresse du fabricant :**

10500 Ridgeway Court  
Cupertino, CA 95014 Etats-Unis

**Déclare que le(s) produit(s)**

**Produit :**

Ordinateur personnel

**Numéro(s) de modèle :**

5000, SR1000, S4400, m000, m1000, m5000, d1000, a000,

**Options du produit :**

1000, x5000, w1000 séries, a1000, i3000, d4000, w5000, m7000  
Toutes

**Respecte les spécifications suivantes :**

**Sécurité :**

IEC 60950 : 1999 / EN60950 : 2000  
IEC 60825-1 : 1993 + A1 / EN 60825-1 : 1994 + A11 Classe 1 (Laser/LED)  
GB4943 : 2001

**CEM :**

CISPR 22 : 1997 / EN 55022 : 1998 + A1 Classe B  
CISPR 24 : 1997 / EN 55024 : 1998  
IEC 61000-3-2 : 2000 / EN 61000-3-2 : 2000  
IEC 61000-3-3 : 1994 + A1 : 2001 / EN 61000-3-3 : 1995 + A1 : 2001  
GB9254 : 1998  
FCC Titre 47 CFR, alinéa 15 classe B 2/ICES-003, édition 2  
AS/NZS CISPR 22 : 2002  
TBR 21 : 1998, EG 201 121 : 1998

**Télécommunications :**

ETSI 300-826, exigences générales du CEM concernant les  
équipements radio

**Radio :**

ETSI 300-328, exigences techniques concernant les équipements radio

**Informations supplémentaires :**

Le produit ci-joint respecte les exigences de la directive CEM de basse tension 73/23/EEC, la directive CEM 89/336/EEC et la directive R&TTE 1999/5/EC. En conséquence, il porte le marquage « CE ».  
Ce matériel est conforme à l'alinéa 15 de la réglementation de la FCC. Son fonctionnement est sous réserve des deux conditions suivantes : (1) cet équipement ne peut pas causer d'interférences nuisibles et (2) cet équipement doit accepter toute interférence reçue, y compris les interférences capables de causer un mauvais fonctionnement.

Cupertino, CA 95014 Etats-Unis 1<sup>er</sup> janvier 2005

**Pour plus d'informations sur la réglementation et la sécurité uniquement, contactez :**

Australie : Product Regulations Manager, Hewlett-Packard Australia Ltd., 31-41 Joseph Street, Blackburn, Victoria 3130, Australie  
Europe : Hewlett-Packard GmbH, HQ-TRÉ, Herrenberger Straße 140, 71034 Böblingen, Allemagne (Télécopie : +49-7031-143143)  
Amérique du Nord : Hardware Quality Eng. Manager, Hewlett-Packard, CPC, 10500 Ridgeway Ct., Cupertino, CA 95015-4010. Tél. : (408) 343-5000

les Logiciels et remplacé toute communication, proposition ou déclaration écrite ou orale, préalable ou contemporaine, relative aux Logiciels ou à tout objet de cet Accord de licence. En cas de conflit entre les dispositions de toute politique ou programme de HP en matière de services d'assistance et les dispositions de cet Accord de licence, ces dernières seront les seules dispositions applicables.

Rév. 10/03

10. LIMITES DE RESPONSABILITÉ. Nonobstant tout dommage pouvant être subi, la responsabilité totale de HP et de tous ses fournisseurs en vertu de toutes les dispositions de cet Accord de licence, et votre recours exclusif pour tout ce qui précède, est limitée au montant payé séparément pour les Logiciels ou à 5 dollars des Etats-Unis. DANS LA MESURE AUTORISEE PAR LA LOI APPLICABLE, HP OU SES FOURNISSEURS NE PEUVENT EN AUCUN CAS ETRE TENUS RESPONSABLES DE TOUT DOMMAGE INDIRECT, ACCIDENTEL OU SPECIAL (Y COMPRIS MAIS SANS LIMITATION DE TOUTE PERTE DE PROFIT OU PERTE D'INFORMATIONS CONFIDENTIELLES OU AUTRES, DE TOUTE INTERRUPTION D'ACTIVITE, DE TOUT DOMMAGE CORPOREL, DE TOUTE PERTE DE CONFIDENTIALITE RESULTANT DE L'UTILISATION OU DE L'IMPOSSIBILITE D'UTILISER LES LOGICIELS, OU SURVENANT DU FAIT DE TOUTE DISPOSITION DU PRESENT ACCORD DE LICENCE), ET CE MEME SI HP OU SES FOURNISSEURS ONT ETE AVERTIS DE L'EVENTUALITE DE TELS DOMMAGES ET SI LE RECOURS NE REpond PAS A SON OBJETIF ESSENTIEL. Certains états/juridictions n'autorisent pas l'exclusion ou la limitation de dommages indirects ou accessoires, ce qui précède peut ne pas vous être applicable.

11. GOUVERNEMENT DES ETATS-UNIS. Conformément aux règlements FAR 12.211 et 12.212, les logiciels informatiques commerciaux, la documentation et les données techniques concernant les articles commerciaux sont concédés au Gouvernement des Etats-Unis dans le cadre de la licence commerciale standard de HP.

12. CONFORMITÉ AUX LOIS SUR L'EXPORTATION. Vous êtes tenu au respect de toutes les lois et règles des Etats-Unis et d'autres pays (ci-après dénommées « Lois sur l'exportation ») pour garantir que les Logiciels ne soient pas (1) exportés, directement ou indirectement, en contrevention des Lois sur l'exportation ou (2) utilisés à toute fin interdite, par les Lois sur l'exportation, y compris mais sans limitation, les lois sur la prolifération de l'armement nucléaire, chimique ou biologique.

13. APPTUDE A S'ENGAGER JURIDIQUEMENT. Vous déclarez que vous avez l'âge légal de la majorité dans votre pays de résidence et, le cas échéant, que vous êtes dûment autorisé par votre employeur à passer ce contrat.

14. DROIT APPLICABLE. Le présent Accord de licence est régi par les lois de l'Etat du California, Etats-Unis d'Amérique.

15. INTÉGRALITÉ DE L'ACCORD. Le présent Accord de licence (y compris tout addendum ou amendement au présent Accord de licence fourni avec le Produit HP) constitue l'intégralité de l'accord entre vous et HP portant sur

5. DROITS EXCLUSIFS. Tous les droits de propriété intellectuelle liés aux Logiciels ainsi qu'à la documentation et les droits de propriété de HP ou de ses fournisseurs et utilisateurs sont la propriété de HP ou de ses fournisseurs et sont protégés par la loi, notamment, mais sans limitation, par les lois des États-Unis portant sur les droits d'auteur, les secrets commerciaux et les marques, ainsi que par toute autre loi et traité international applicable. Vous n'êtes autorisé à ôter aucune marque d'identification de produit, avis de copyright ou limitation de propriété des Logiciels.

6. LIMITATION DE RÉTRO-INGÉNÉRIE. Vous n'êtes pas habilité à effectuer la rétro-ingénierie, la décompilation ou le désassemblage des Logiciels, sauf à la condition exclusive que ce droit soit prévu dans la législation en vigueur en dépit de la présente limitation ou que vous y soyez autorisé en vertu du présent Accord de licence.

7. DURÉE. Le présent Accord de licence reste en vigueur jusqu'à sa résiliation ou son rejet. Le présent Accord de licence sera également résilié en vertu des autres conditions qu'il contient ou en cas de non-respect de toute condition.

8. ACCORD D'UTILISATION DE DONNÉES. Vous accordez à HP et à ses affiliés le droit de rassembler et d'utiliser les informations techniques que vous fournissez dans le cadre des services d'assistance technique des Logiciels. HP s'engage à ne pas utiliser lesdites informations d'une manière qui permettrait votre identification personnelle, sauf si cette pratique est nécessaire pour la fourniture de tels services.

9. EXCLUSION DE GARANTIE. DANS LA MESURE AUTORISÉE PAR LA LOI APPLICABLE, HP ET SES FOURNISSEURS FOURNISSENT LES LOGICIELS « EN L'ÉTAT » AVEC TOUS LEURS DÉFAUTS, ET REJETENT TOUTE AUTRE GARANTIE ET CONDITION EXPRESSES, IMPLICITES OU STATUTAIRES, Y COMPRIS MAIS SANS LIMITATION TOUTE GARANTIE DE TITRE DE PROPRIÉTÉ, D'ABSENCE DE CONTREFAÇON, TOUTE GARANTIE, OBLIGATION OU CONDITION IMPLICITES DE QUALITÉ MARCHANDE, D'ADÉQUATION À UN USAGE PARTICULIER ET D'ABSENCE DE TOUT VIRUS DANS LES LOGICIELS. Certains états/pays n'autorisant pas l'exclusion de garanties implicites ni la limitation de la période de garantie implicite, ce qui précède peut ne pas vous être entièrement applicable.

f. Solution de restauration. Toute solution de restauration fournie avec votre Produit HP, qu'il s'agisse d'une solution stockée sur un disque dur ou sur un support externe (disquette, CD ou DVD), ou toute autre solution équivalente sous une autre forme, ne peut être utilisée que pour la restauration du disque dur du Produit HP avec lequel cette solution a été achetée. L'utilisation d'un quelconque système d'exploitation Microsoft prévu dans cette solution de restauration est soumise aux conditions de la licence Microsoft.

2. MISES À NIVEAU. Pour utiliser un logiciel identifié comme mise à niveau, vous devez avant tout disposer d'une licence pour les logiciels d'origine dont la mise à niveau est proposée par HP. Après la mise à niveau, vous ne pouvez plus utiliser les Logiciels d'origine qui vous ont donné droit à la mise à niveau.

3. LOGICIELS SUPPLÉMENTAIRES. Le présent Accord de licence s'applique aux mises à jour ou aux suppléments associés aux Logiciels d'origine fournis par HP, pour autant que HP n'impose pas d'autres conditions avec la mise à jour ou le supplément. En cas de conflit, ces autres conditions prévaudront sur cet Accord de licence.

4. TRANSFERT. a. Tiers. L'utilisateur initial des Logiciels est habilité à effectuer un seul transfert des Logiciels vers un autre utilisateur final. Tout transfert doit comporter tous les composants, supports, documents imprimés, le présent Accord de licence et, le cas échéant, le Certificat d'authenticité. Le transfert ne peut pas être réalisé sous une forme indirecte, telle qu'une consignation. Avant le transfert, l'utilisateur final qui reçoit le produit transféré doit accepter toutes les conditions de l'Accord de licence. Dès le transfert des Logiciels, vous perdez automatiquement le bénéfice de la licence.

b. Restrictions. Vous n'êtes pas habilité à louer ou à prêter les Logiciels, ou à les utiliser dans le cadre d'une exploitation commerciale partagée ou d'une utilisation professionnelle. Sauf disposition expresse dans le présent Accord de licence, vous ne pouvez pas concéder une sous-licence des Logiciels, ou en attribuer ou transférer une licence.



## Coordonnées de HP

Si le produit cessait de fonctionner au cours de la période de garantie limitée et que les indications de la documentation du produit n'arrivent pas à résoudre le problème, vous pouvez obtenir une assistance par la méthode suivante :

- Vous trouverez les coordonnées du Centre d'assistance HP le plus proche sur le site Web suivant :

<http://www.hp.com/support>

- Contactez votre marchand agréé HP ou votre fournisseur de services agréé ; veillez à avoir sous la main les renseignements suivants avant d'appeler HP :

- Numéro de série du produit, nom et numéro du modèle.

- Messages d'erreur (s'il y a lieu).

- Extensions optionnelles.

- Système d'exploitation.

- Logiciels ou matériel provenant de fournisseurs tiers.

- Questions détaillées.

## Offre d'assistance HP

Vous pouvez prolonger votre garantie standard pendant deux années supplémentaires en achetant l'extension de garantie HP. Pour de plus amples informations, rendez-vous sur notre site Web :

<http://www.hp.com/be/extension-garantie>

## ACCORD DE LICENCE D'UTILISATEUR FINAL

À LIRE ATTENTIVEMENT AVANT L'UTILISATION DU

MATÉRIEL : le présent Accord de licence d'utilisateur final

(ci-après dénommé « Accord de licence ») est une

convention légale entre (a) vous (individu ou personne

morale) et (b) Hewlett-Packard Company (ci-après dénommé

« HP ») régissant votre utilisation de tout logiciel, installé ou

offert par HP en vue de son utilisation avec votre produit

HP (ci-après dénommé « Produit HP »), et qui n'est pas

soumis à aucun autre accord de licence entre vous et HP ou

ses fournisseurs. Un autre logiciel peut contenir un Accord

de licence dans sa documentation en ligne. Le terme «

Logiciels » désigne les logiciels informatiques ainsi que les

événuels supports, documents imprimés et documentation en

ligne ou électronique y afférents. Un amendement ou un

addendum au présent Accord de licence peut accompagner

le produit HP.

LES DROITS AFFÉRENTS À CE LOGICIEL VOUS SONT

CONCÉDES EXCLUSIVEMENT SOUS RÉSERVE

D'ACCEPTATION DE TOUTES LES CONDITIONS DU

PRESENT ACCORD DE LICENCE. EN INSTALLANT, LE

LOGICIELS, VOUS ACCÉPTEZ D'ÊTRE LIÉ PAR LES

MODALITÉS DU PRÉSENT ACCORD DE LICENCE

D'UTILISATEUR FINAL. SI VOUS N'ACCÉPTEZ PAS LES

CONDITIONS DE CETTE LICENCE, VOTRE SEUL RECOURS

EST DE RETOURNER L'ENSEMBLE DU PRODUIT INUTILISÉ

(MATÉRIEL ET LOGICIELS) DANS UN DÉLAI DE 14 JOURS,

AFIN D'EN OBTENIR LE REMBOURSEMENT AUX

CONDITIONS EN VIGUEUR AU LIEU D'ACHAT.

1. CONCESSION DE LICENCE. HP vous concède les droits

sujoints dans la mesure où vous respectez toutes les

dispositions et modalités du présent accord :

a. Utilisation. Vous pouvez utiliser les logiciels sur un seul

ordinateur (« Votre Ordinateur »). Si le Produit logiciel vous

est fourni via l'Internet et que la licence d'origine vous

permet de l'utiliser sur plusieurs ordinateurs, vous ne pouvez

'utiliser que sur ces mêmes ordinateurs. Vous n'êtes pas

autorisé à séparer des composants du Produit logiciel pour

une utilisation sur plusieurs ordinateurs. Vous n'êtes pas

habilité à distribuer le Produit logiciel. Vous pouvez charger

les logiciels dans la mémoire temporaire (RAM) de Votre

Ordinateur afin de les utiliser.

b. Stockage. Vous pouvez copier le Produit logiciel dans

la mémoire locale ou le périphérique de stockage du HP.

c. Copie. Vous pouvez effectuer des copies d'archive ou

de sauvegarde des logiciels pour autant qu'elles contiennent

tous les avis de copyright d'origine des logiciels et qu'elles

soient exclusivement utilisées à des fins de sauvegarde.

d. Réserve de droits. HP et ses fournisseurs conservent tous

les droits qui n'ont pas été expressément concédés dans cet

Accord de licence.

e. Logiciels gratuits. Nonobstant les modalités du présent

Accord de licence, les logiciels non détenus par HP ou

fournis sous licence publique par des tiers (« Logiciels

gratuits »), et constituant l'ensemble ou toute partie des

Logiciels, vous sont concédés selon les modalités de l'accord

de licence accompagnant lesdits Logiciels gratuits, que ce

dernier se présente sous la forme d'un accord distinct, d'une

licence d'adhésion par débailage ou d'une licence

électronique acceptée au moment du téléchargement. Votre

utilisation des Logiciels gratuits est intégralement régie par

les modalités d'une telle licence.

LES PRODUITS LOGICIELS, Y COMPRIS LES PRODUITS LOGICIELS, GRATUITS (« FREEWARE ») TELS QUE DÉFINIS CI-DESSOUS ET LE SYSTÈME D'EXPLOITATION PRÉINSTALLÉS PAR HP, SONT FOURNIS « EN L'ÉTAT » ET AVEC TOUTS LEURS VICES, SAUF DISPOSITION CONTRAIRE DES TERMES DU CONTRAT DE LICENCE UTILISATEUR FINAL DU LOGICIEL, DE LA LICENCE D'UTILISATION OU DES LOIS LOCALES EN VIGUEUR. HP DÉCLINE EXPICITEMENT TOUTE AUTRE GARANTIE OU CONDITION EXPRESSE, IMPLICITE OU STATUTAIRE, Y COMPRIS MAIS SANS Y LIMITER TOUTE GARANTIE DE TITRE ET DE NON CONTREFAÇON, AINSI QUE TOUTE GARANTIE, OBLIGATION OU CONDITION IMPLICITE DE CARACTÈRE ADEQUAT À LA COMMERCIALISATION, D'APPTUDE À UN USAGE PARTICULIER OU D'ABSENCE DE VIRUS. Certains états ou juridictions n'autorisent pas l'exclusion des garanties implicites ou la limitation de la durée de ces dernières. Dans ce cas, les restrictions énumérées plus haut peuvent ne pas s'appliquer à votre cas dans leur intégralité. SOUS RÉSERVE DES LOIS APPLICABLES, HP OU SES FOURNISSEURS NE PEUVENT EN AUCUN CAS ÊTRE TENUS RESPONSABLES POUR QUELQUE DOMMAGE SPÉCIAL, INDIRECT, ACCESSOIRE OU CONSÉCUTIF QUE CE SOIT (Y COMPRIS ET DE MANIÈRE NON EXHAUSTIVE AUX DOMMAGES LIÉS À LA PERTE DE BÉNÉFICES OU D'INFORMATIONS CONFIDENTIELLES OU NON, À L'INTERRUPTION D'EXPLOITATION, AUX BLESSURES DE PERSONNES OU AUX ATTEINTES À LA VIE PRIVÉE LIÉS EN QUELQUE FAÇON QUE CE SOIT À L'UTILISATION OU L'IMPOSSIBILITÉ D'UTILISER LE PRODUIT LOGICIEL), ET CE MÊME SI HP OU SES FOURNISSEURS ONT ÉTÉ AVERTIS DE LA POSSIBILITÉ DE TELS DOMMAGES ET QUE LA SOLUTION PRÉVUE ÉCHOUÉ DANS SON OBJECTIF ESSENTIEL. Certains états ou juridictions n'autorisent pas l'exclusion ou la restriction des dommages indirects, et il est possible que les restrictions ou exclusions ci-dessus ne s'appliquent pas à vous.

Les seules obligations de la société HP concernant les logiciels distribués par elle sous la marque HP sont énoncées dans le contrat de licence utilisateur final correspondant ou dans la licence d'utilisation du programme fournie avec ce logiciel. Si au cours des quatre-vingt-dix (90) jours suivant l'achat le support de stockage amovible contenant le logiciel est fourni par HP s'avérait défectueux ou comporter un défaut de façon, votre unique recours sera de retourner le support amovible à HP pour obtenir un échange. Supports amovibles – bandes vierges : veuillez vous référer au site Web suivant :

<http://h20000.www2.hp.com/bizsupport/TechSupport/Document.jsp?objectID=lg50101>

## Assistance technique concernant les logiciels

Il est de votre entière responsabilité de contacter les fabricants ou fournisseurs extérieurs à HP au sujet de leur garantie.

L'assistance technique HP (pour ses logiciels, les logiciels de tierces parties pré-installés par HP et pour ceux de tierces parties achetées chez HP) est accessible de plusieurs façons – un an à compter de la date d'achat. Reportez-vous à la rubrique « Coordonnées de HP » pour obtenir l'adresse des ressources électroniques et les numéros de téléphone de l'assistance technique. Les exceptions sont précisées dans votre contrat de licence d'utilisation.

Caractéristiques de l'assistance technique pour vos logiciels :

- Réponse à vos questions concernant l'installation (procédure, premiers pas et conditions nécessaires).
- Installation et configuration des logiciels (procédure et étapes initiales). **Non inclus :** Optimisation du système, adaptation à l'utilisateur et configuration du réseau.
- L'interprétation des messages d'erreur du système.
- L'isolation de problèmes système ou logiciels.
- L'obtention de mises à jour ou d'informations concernant les offres d'assistance.

L'assistance technique sur les logiciels NE COUVRE PAS les points suivants :

- L'élaboration ou le diagnostic de programmes ou de codes sources écrits par l'utilisateur.
- L'installation de produits non HP.

## Systèmes d'exploitation et applications freeware (« gratuits »)

HP ne fournit aucune assistance technique pour les logiciels fournis sous licence publique par des tierces parties, notamment les systèmes d'exploitations ou applications Linux (« freeware » ou « gratuits »). L'assistance technique pour les gratuits fournis avec les Produits matériels HP est prise en charge par l'éditeur du gratuit. Reportez-vous aux informations concernant l'assistance technique pour le gratuit (système d'exploitation ou application) fournies avec votre Produit matériel HP.

## Service de réparation par l'utilisateur

Dans les pays où cette option est disponible, votre garantie limitée HP peut comprendre un service de réparation sous garantie par l'utilisateur. Le cas échéant, HP déterminera à son entière discrétion si la réparation par l'utilisateur est la méthode appropriée pour la réparation sous garantie. Si c'est le cas, HP vous expédiera directement des pièces de rechange afin de mener à bien la réparation sous garantie de votre Produit matériel HP. Cela représente un gain de temps de réparation considérable. Une fois que vous avez contacté HP et que le diagnostic de l'erreur a établi que le problème pouvait être résolu à l'aide d'une pièce échangeable par l'utilisateur, cette dernière vous sera directement expédiée. Vous remplacerez alors la pièce défectueuse par la pièce reçue suivant les instructions fournies et les indications de la documentation. Si une assistance supplémentaire vous est nécessaire, appelez alors le Centre d'assistance à la clientèle HP. Un technicien vous aidera alors par téléphone. Dans les cas où la pièce de remplacement doit être retournée à HP, vous devez l'expédier dans un délai impart, habituellement dans les quinze (15) jours. La pièce défectueuse doit être expédiée accompagnée de la documentation correspondante dans l'emballage fourni pour l'expédition. Si le produit défectueux n'est pas retourné à HP, vous pouvez être facturé pour le remplacement. Lors d'une réparation par l'utilisateur, HP prend en charge tous les frais d'expédition et de retour des pièces, et détermine le transporteur à utiliser. Si la réparation par l'utilisateur vous est applicable, veuillez vous reporter aux indications concernant votre Produit matériel HP particulier. Vous pouvez également obtenir plus de détails sur ce service de garantie sur le site Web de HP, à l'adresse suivante :

<http://www.hp.com/support>

## Service de garantie : Collecte du produit

Votre garantie limitée HP peut inclure un service de collecte du produit. Conformément aux termes de ce service, HP passera prendre à votre domicile ou bureau l'appareil en panne, le réparera, puis vous le retournera. HP prendra en charge tous les frais de réparation, de logistique et d'assurance occasionnés lors de cette procédure.

## Garanties limitées sur les options et les logiciels

HP propose diverses options d'assistance et de services supplémentaires pour votre produit, auxquelles vous pouvez souscrire localement. Certains services d'assistance ou produits associés peuvent cependant ne pas être disponibles dans tous les pays ou régions. Pour plus de renseignements sur la disponibilité des services supplémentaires et sur leur coût, reportez-vous au site Web de HP à l'adresse suivante : <http://www.hp.com/support>

Produit matériel HP dans lequel l'Option HP reste sous garantie, suivant laquelle de ces deux durées est la plus longue, dans la limite de trois (3) ans à compter de la date d'achat de l'option HP. La Période de garantie limitée de l'option HP commence à partir de la date d'achat auprès de HP ou d'un revendeur HP agréé. La date d'achat de l'Option HP indiquée sur votre reçu d'achat ou de livraison correspond à la date de début de la garantie. Reportez-vous à la Garantie limitée de l'option HP pour plus de détails. Les options de marque non HP sont fournies « EN L'ÉTAT ». Cependant, les fabricants et fournisseurs extérieurs à la société HP peuvent vous offrir leur propre garantie directement.

## Recours exclusif

DANS LA MESURE PERMISE PAR LA LÉGISLATION LOCALE, CES MODALITÉS ET CONDITIONS CONSTITUENT L'ACCORD COMPLET ET EXCLUSIF DE GARANTIE ENTRE

VOUS ET LA SOCIÉTÉ HP CONCERNANT LE PRODUIT

MATÉRIEL HP QUE VOUS AVEZ ACHETÉ OU LOUÉ. CES MODALITÉS ET CONDITIONS REMPLACENT TOUTES LES

ENTENTES ET REPRÉSENTATIONS ANTERIEURES, Y COMPRIS LES REPRÉSENTATIONS FAITES DANS LA

DOCUMENTATION PUBLICITAIRE HP ET LES CONSEILS

VOUS AVANT ÊTRE DONNÉS PAR HP OU UN AGENT/EMPLOYÉ DE HP, EN RAPPORT AVEC VOTRE

ACHAT OU VOTRE LOCATION D'UN PRODUIT MATÉRIEL HP. Aucune modification aux conditions de cette garantie

limitée n'est valide à moins d'être faite par écrit et de porter la signature d'un représentant autorisé de la société HP.

## Limitation de responsabilité

DANS L'ÉVENTUALITÉ OÙ LE PRODUIT MATÉRIEL HP NE FONCTIONNERAIT PAS COMME GARANTI

PRÉCÉDEMMENT, LA RESPONSABILITÉ MAXIMALE DE LA SOCIÉTÉ HP DANS LE CADRE DE CETTE GARANTIE

LIMITÉE EST EXPRESSÉMENT LIMITÉE AU MOINDRE DU PRIX D'ACHAT PAYÉ POUR LE PRODUIT OU DU COÛT DE

RÉPARATION/REMPLACEMENT DES COMPOSANTS MATÉRIELS DONT LE FONCTIONNEMENT EST

DÉFECTUEUX DANS DES CONDITIONS D'UTILISATION NORMALE.

SAUF DANS LES CAS INDICUÉS CI-DESSUS, LA SOCIÉTÉ HP NE PEUT ÊTRE EN AUCUN CAS TENUE RESPONSABLE

DE QUELQUE DOMMAGE QUE CE SOIT CAUSÉ PAR LE PRODUIT OU LA NON-PERFORMANCE DU PRODUIT, CE

QUI COMPREND LES PERTES DE PROFITS OU D'ÉCONOMIES, AINSI QUE LES DOMMAGES SPÉCIAUX, INDIRECTS ET CONSÉCUTIFS. LA SOCIÉTÉ HP DÉCLINE

TOUTE RESPONSABILITÉ QUANT AUX PLAINTES FORMULÉES PAR UN TIERS OU FORMULÉES PAR VOUS

POUR LE COMPTE D'UN TIERS.

CETTE LIMITATION DE RESPONSABILITÉ S'APPLIQUE PEU IMPORTÉ QU'UN DÉDOMMAGEMENT SOIT RECHERCHÉ

OU QU'UNE RÉCLAMATION SOIT FAITE DANS LE CADRE DE CETTE GARANTIE LIMITÉE, DANS LE CADRE D'UNE

ACCUSATION DE DÉLIT (Y COMPRIS SOUS FORME DE NÉGLIGENCE ET DE RESPONSABILITÉ STRICTE RELATIVE

AU PRODUIT), DANS LE CADRE D'UNE RÉCLAMATION RELATIVE À UN CONTRAT OU DANS LE CADRE DE TOUTE

AUTRE RÉCLAMATION. CETTE LIMITATION DE RESPONSABILITÉ NE PEUT PAS ÊTRE ANNULÉE OU

AMENDÉE PAR QUI QUE CE SOIT. CETTE LIMITATION DE RESPONSABILITÉ DEMEURE EN VIGUEUR MÊME SI VOUS

AVISEZ HP OU UN REPRÉSENTANT AGRÉÉ DE HP DE LA

POSSIBILITÉ DE TELS DOMMAGES. CEPENDANT, CETTE LIMITATION DE RESPONSABILITÉ NE S'APPLIQUE PAS AUX RÉCLAMATIONS CONCERNANT DES BLESSURES.

CETTE LIMITATION DE RESPONSABILITÉ VOUS ACCORDE DES DROITS JURIDIQUES PRÉCIS, MAIS IL EST POSSIBLE QUE VOUS AYEZ ÉGALEMENT

D'AUTRES DROITS SELON VOTRE LIEU DE RÉSIDENCE. POUR EN SAVOIR PLUS SUR VOS DROITS, IL VOUS EST CONSEILLÉ DE CONSULTER LES LOIS EN VIGUEUR DANS

VOTRE PAYS OU RÉGION.

## Période de garantie limitée

La période de garantie limitée d'un Produit matériel HP est une période fixe et déterminée débutant à la date d'achat.

La date indiquée sur votre reçu de vente correspond à la date d'achat, sauf indication contraire par écrit de HP ou de votre revendeur.

## Types de services de garantie

Afin de permettre à HP de vous fournir la meilleure

assistance et les meilleures prestations possibles pendant la période de garantie limitée, il se peut qu'il vous soit

demandé de vérifier des configurations, d'installer les logiciels (firmware) ou mises à jour logicielles les plus

récents, d'exécuter des tests de diagnostic HP ou d'utiliser les solutions d'assistance à distance HP lorsque cela est

possible.

HP vous recommande fortement d'utiliser ou d'accepter l'utilisation des technologies d'assistance disponibles

fournies par HP. Si vous choisissez de ne pas utiliser les possibilités d'assistance à distance, vous pouvez encourir

des frais supplémentaires suite aux exigences d'assistance technique accrues en résultant. Les types de services

d'assistance sous garantie pouvant être applicables au Produit matériel HP que vous avez acheté sont indiqués ci-

dessous.

## Service en atelier

Pendant la période de garantie, vous pouvez apporter votre

ordinateur pour réparation du matériel dans un centre de réparation HP Pavilion agréé.

HP garantit que les Produits matériels HP que vous avez achetés ou loués auprès de HP ne présenteront aucun défaut de matériel ou de main-d'œuvre durant la période de validité de la garantie limitée, dans la mesure où ils sont utilisés normalement. La Période de garantie limitée commence à la date d'achat ou de location auprès de HP, ou dès la fin de l'installation par HP. Votre reçu date de vente ou de livraison, indiquant la date d'achat ou de location du produit, constitue votre preuve de date d'achat ou de location. Il est possible que vous deviez fournir une preuve d'achat ou de location avant de recevoir un service sous garantie. Vous avez droit au service sous garantie prévu dans les modalités et conditions de ce document si une réparation à votre Produit matériel HP est nécessaire durant la période de validité de la garantie limitée.

Si une indication contraire et dans la mesure autorisée par la législation locale, les Produits matériels HP neufs peuvent être fabriqués à l'aide de matériel neuf ou de matériel précédemment utilisé équivalent à du matériel neuf en termes de performances et de fiabilité. HP peut décider de réparer ou de remplacer tout Produit matériel HP par (a) un produit ou une pièce de rechange neuf ou usagé équivalent à du matériel neuf en termes de performances et de fiabilité. HP peut décider de garantir contre tout défaut de matériel ou de main-d'œuvre pendant quatre-vingt-dix (90) jours ou jusqu'à la fin de la période de validité de la garantie limitée du Produit matériel HP qu'elles remplacent ou dans lequel elles sont utilisées, suivant laquelle de ces deux périodes est la plus longue.

Durant la période de validité de la garantie limitée, HP réparera ou remplacera à sa discrétion tout composant défectueux. Les composants et les produits matériels enlevés dans le cadre de cette garantie limitée deviennent propriété de HP. Dans l'éventualité peu probable où votre Produit matériel HP présenterait des erreurs ou défauts récurrents, la société HP pourra à son entière discrétion décider (a) de vous fournir un modèle de remplacement de son choix identique ou équivalent en termes de performances à votre Produit matériel HP, ou (b) de vous rembourser intégralement le prix d'achat ou de location (déduction faite des intérêts) en lieu et place d'un échange. Ces clauses constituent votre recours exclusif en cas de défectuosité du produit.

## Exclusions

La société HP ne garantit pas le fonctionnement interrompu ou sans erreur de ce produit. La société HP n'est pas responsable des dommages résultant du fait que vous n'avez pas suivi les instructions destinées au Produit matériel HP.

La présente garantie limitée ne s'applique pas aux consommables ; elle devient nulle lorsque le numéro de série du produit a été enlevé, ou lorsque ce produit a été endommagé ou rendu inopérant (a) par un accident, une utilisation inappropriée ou abusive, une contamination, un entretien ou un étalonnage inadéquats, ou par toute autre cause étrangère ; (b) à la suite d'un fonctionnement excédant les paramètres d'utilisation définis dans la documentation expédiée avec le produit ; (c) à cause de logiciels, d'interfaccages, de pièces ou de fournitures non fournis par HP ; (d) à cause d'un mauvais entretien ou d'un lieu d'installation mal préparé ; (e) à la suite d'une contamination par virus ; (f) à la suite d'une perte ou de dommages survenus en transit ; ou (g) à cause d'une modification ou d'une intervention effectuée par une tierce partie, c.-à-d. qui n'est pas (i) HP, (ii) un centre de services agréé HP, ou (iii) une installation par vous-même de pièces HP remplaçables ou de pièces homologuées par HP lorsqu'elles sont disponibles pour votre produit dans la région/le pays du service.

**VOUS DEVEZ RÉALISER PÉRIODIQUEMENT DES COPIES DE SÉCURITÉ DES DONNÉES ENREGISTRÉES SUR VOTRE DISQUE DUR OU D'AUTRES SUPPORTS DE STOCKAGE, POUR VOUS PROTÉGER CONTRE LES RISQUES DE PANNE, D'ALTÉRATION OU DE PERTE DE DONNÉES. AVANT DE RETOURNER UN APPAREIL POUR LE FAIRE RÉPARER, N'OUBLIEZ PAS DE RÉALISER UNE COPIE DE SÉCURITÉ DE VOS DONNÉES ET D'Y ENLEVER TOUTES VOS INFORMATIONS CONFIDENTIELLES, PRIVÉES ET PERSONNELLES. HP N'EST PAS RESPONSABLE DES DOMMAGES ET PERTES DE DONNÉES AFFECTANT UN PROGRAMME, DES DONNÉES OU UN SUPPORT DE STOCKAGE AMOVIBLE. LA SOCIÉTÉ HP N'EST PAS RESPONSABLE DE LA RESTAURATION OU DE LA RÉINSTALLATION DES PROGRAMMES ET DONNÉES AUTRES QUE LES LOGICIELS INSTALLÉS PAR ELLE LORS DE LA FABRICATION DU PRODUIT.**

# Garantie limitée sur le matériel

**VOTRE ACCORD D'ACHAT. CES DROITS NE SONT D'AUCUNE FAÇON AFFECTÉS PAR LA PRÉSENTE GARANTIE LIMITÉE DE HP.**

La présente garantie limitée est applicable dans tous les pays ou régions et peut être mise en vigueur dans tout pays ou région où la société HP ou ses prestataires de services agréés proposent un service de garantie pour le même numéro de modèle de produit, soumis aux conditions de la présente Garantie limitée.

Selon les termes du programme mondial de garantie limitée HP, les produits achetés dans un pays ou région peuvent être transférés vers un autre pays ou région dans lequel HP ou l'un de ses prestataires de services agréés dispose d'un service après-vente pour le même numéro de modèle de produit, et ce sans en annuler la garantie. Les termes de la garantie, la disponibilité du service et les délais de traitement peuvent varier d'un pays ou d'une région à l'autre. Le délai de traitement peut être modifié du fait de la disponibilité locale des pièces. Si c'est le cas, votre prestataire de services agréé HP peut vous procurer plus de détails.

HP n'est en aucun cas responsable des éventuels droits de douane ou taxes occasionnels lors du transfert des produits. Le transfert des produits peut être soumis à des contrôles à l'exportation à la demande du gouvernement des États-Unis ou d'autres gouvernements.

Cette garantie limitée s'applique uniquement aux produits matériels de marque HP ou Compaq vendus ou loués auprès de Hewlett-Packard Company, ses filiales, des sociétés affiliées, ses revendeurs autorisés ou ses distributeurs nationaux/régionaux (collectivement désignés dans cette garantie limitée sous le nom « HP ») avec cette garantie limitée. Le terme « Produit matériel HP » ne concerne que les composants matériels et les logiciels (« firmware ») requis. Le terme « Produit matériel HP » N'INCLUT PAS les applications logicielles, produits ou périphériques de marque autre que HP. Tout produit non HP ou périphérique de Produit matériel HP, tel qu'un système de stockage, moniteur, périphérique ou imprimante, est fourni « EN L'ÉTAT » sans garantie de HP. À noter cependant que les fabricants, fournisseurs ou diffuseurs de ces produits indépendants de HP peuvent vous procurer directement leurs propres garanties.

## Généralités

Cette garantie limitée sur le matériel vous est fournie par HP, fabricant, et vous donne en tant que client des droits de garantie limitée explicites. Reportez-vous au site Web de HP pour une description détaillée de vos droits sous couvert de garantie. Vous pouvez également posséder des droits supplémentaires suivant la législation locale vous étant applicable ou en présence d'un accord écrit avec HP.

HP EXCLUT TOUTE AUTRE GARANTIE OU CONDITION, EXPRESSIVE OU TACITE, ET DÉCLINE SPÉCIFIQUEMENT TOUTE GARANTIE OU CONDITION NON STIPULÉE DANS LA PRÉSENTE GARANTIE LIMITÉE. DANS LA MESURE PERMISE PAR LA LÉGISLATION LOCALE DANS LES JURIDICTIONS SITUÉES HORS DES ÉTATS-UNIS,

HP DÉCLINE TOUTE AUTRE GARANTIE OU CONDITION IMPLICITE, Y COMPRIS TOUTE GARANTIE IMPLICITE DE CARACTÈRE ADÉQUAT À LA COMMERCIALISATION OU DE CONVENANCE À UN USAGE PARTICULIER. POUR TOUTES LES TRANSACCIONS EFFECTUÉES AUX ÉTATS-UNIS, TOUTE GARANTIE OU CONDITION IMPLICITE DE CARACTÈRE ADÉQUAT À LA COMMERCIALISATION OU DE CONVENANCE À UN USAGE PARTICULIER EST LIMITÉE À LA DURÉE DE LA GARANTIE EXPRESSEMENT STIPULÉE PLUS HAUT. CERTAINS ÉTATS, PAYS OU RÉGIONS NE PERMETTENT PAS LA LIMITATION DE LA DURÉE D'UNE GARANTIE IMPLICITE OU N'AUTORISENT PAS L'EXCLUSION OU LA LIMITATION DES DOMMAGES SUBSÉQUENTS OU ACCESSOIRES POUR DES BIENS DE CONSOMMATION. DANS PAREILS ÉTATS, PAYS OU RÉGIONS, IL EST POSSIBLE QUE CERTAINES EXCLUSIONS OU LIMITATIONS DE LA PRÉSENTE GARANTIE LIMITÉE NE S'APPLIQUENT PAS À VOTRE CAS.

HORMIS DANS LES CAS OÙ LA LOI L'AUTORISE, LES MODALITÉS DE CETTE GARANTIE NE CONSTITUENT PAS UNE EXCLUSION, UNE RESTRICTION NI UNE MODIFICATION, MAIS S'AJOUTENT AUX DROITS RÉGLEMENTAIRES OBLIGATOIRES APPLICABLES À LA VENTE DE CE PRODUIT.

## VOUS POUVEZ BÉNÉFICIER DE DROITS STATUTAIRES CONTRE LE VENDEUR EN VERTU DE

**Produit HP**

Matériel Garantie limitée d'un an

Logiciels Assistance technique d'un an

# Obtenir de l'aide

## Avant de contacter

## L'assistance technique

Si vous pensez que le problème que vous rencontrez est d'ordre matériel et avant de contacter HP, utilisez l'outil de diagnostic PC Doctor préinstallé sur votre ordinateur. Cliquez sur **démarrer, Tous les programmes, Outils et Aide**, puis sur **PC Doctor**.

**Suivez les instructions ci-dessous lorsque vous avez besoin d'une assistance de la part de HP :**

**1** Pour obtenir des conseils sur l'installation et l'utilisation de votre ordinateur, consultez l'affiche d'installation et le *Manuel d'initiation*.

**2** Pour nous permettre de vous aider rapidement lorsque cela sera nécessaire, n'oubliez pas d'enregistrer votre ordinateur de bureau HP Pavilion par courrier électronique, sur notre site Web <http://registrar.hp.com>

ou par téléphone.

**3** Pour obtenir de l'aide au sujet de vos logiciels et de votre

matériel, utilisez le module d'aide de votre ordinateur.

Cliquez sur **démarrer**, puis sur **Aide et support**.

**4** Pour obtenir une aide en ligne, allez sur le site Web du Centre d'aide à la clientèle HP à l'adresse suivante :

<http://www.hp.com/cpsupport/loc/regional.html>

**5** Si vous n'arrivez pas à résoudre le problème, appelez

d'abord votre revendeur informatique puis, dans un

second temps, contactez le Centre d'aide à la clientèle HP en composant le **070 300 004**.

## Site Web d'assistance

## technique HP

<http://www.hp.com/cpsupport/loc/regional.html>

## Site Web

## d'enregistrement HP

Pour enregistrer votre ordinateur :

• Cliquez sur l'icône **Enregistrement auprès de HP** sur le bureau.

– Ou –

• Allez à : <http://registrar.hp.com>

## Bureau HP

### Belgique

Hewlett-Packard Belgium BVBA/SPRL  
1, rue de l'Aéronautique  
B-1140 Bruxelles

## Où se trouve la

## documentation

## de mon ordinateur ?



La documentation se trouve sur votre ordinateur. Cliquez sur l'icône de documentation de votre

Bureau, ou cliquez sur **démarrer, Tous les**

**programmes et Documentation**. La documentation est aussi disponible à <http://www.hp.com/support> : vous pourrez y faire une recherche de la page d'assistance pertinente, selon votre modèle.

**REMARQUE** : Les numéros de produit, de modèle et de

série de votre ordinateur peuvent être affichés en appuyant simultanément sur les touches Ctrl, Alt et S du clavier.

## Assistance pour les logiciels

Si vous avez des questions concernant vos logiciels,

contactez votre distributeur de logiciels ou rendez-vous sur

son site Web à l'adresse :

### Apple

<http://www.apple.com/befr/support>

### Interideo

<http://www.interideo.com>

### Pinnacle

<http://www.pinnaclesys.com>

### Sonic

<http://www.sonic.com>

## Vous manque-t-il certains

## éléments?

Vérifiez le contenu de l'emballage de votre ordinateur après votre achat. Si l'un des éléments attendus est manquant, vous disposez de 30 jours pour contacter le point de vente et obtenir un remplacement. À l'issue de cette période, il se peut que vous ayez à payer pour l'obtention de ces éléments.

# Guide de garantie et de support

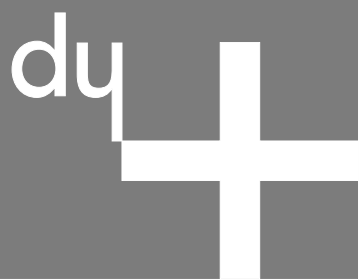

Avant de contacter le Centre d'assistance technique de HP, il est important d'avoir les informations suivantes à portée de la main. Prenez le temps de noter les informations concernant votre ordinateur afin de pouvoir les consulter ultérieurement.

Nom du produit : \_\_\_\_\_

Numéro de modèle : \_\_\_\_\_

Numéro de produit ou de système : \_\_\_\_\_

Numéro de série : \_\_\_\_\_

Date d'achat : \_\_\_\_\_

Système d'exploitation : \_\_\_\_\_

Type et n° de révision : \_\_\_\_\_

Numéro de version (« build », appuyer sur Ctrl-Alt-S) : \_\_\_\_\_

