



# **Hardware- und Softwarehandbuch**

## HP Compaq Tablet PC Familie

Teilenummer des Dokuments: 367426-042

September 2005

In diesem Handbuch werden die einzelnen Hardwarekomponenten des Tablet PC und ihre Handhabung erläutert; darüber hinaus enthält dieses Handbuch Hinweise zu den Einstellungen und zur Verwaltung der Energieversorgung und der Sicherheitsfunktionen des Tablet PC. Des Weiteren finden Sie hier Angaben zur Stromversorgung und zu den Umgebungsbedingungen, die sich bei Reisen mit dem Tablet PC als hilfreich erweisen können. Außerdem enthält dieses Handbuch Hinweise zur Anzeige von Systeminformationen und zur Verwendung der Setup-Utilities, um Probleme zu ermitteln und zu lösen und um Problemen vorzubeugen.

© 2005 Hewlett-Packard Development Company, L.P.

Microsoft und Windows sind in den USA eingetragene Marken der Microsoft Corporation. Das SD Logo ist eine Marke ihres Eigentümers. Bluetooth ist eine Marke ihres Eigentümers und wird von Hewlett-Packard Company in Lizenz verwendet.

Hewlett-Packard („HP“) haftet nicht für technische oder redaktionelle Fehler oder Auslassungen in diesem Dokument. Ferner übernimmt sie keine Haftung für Schäden, die direkt oder indirekt auf die Bereitstellung, Leistung und Nutzung dieses Materials zurückzuführen sind. Die Haftung für Schäden aus der Verletzung des Lebens, des Körpers oder der Gesundheit, die auf einer fahrlässigen Pflichtverletzung durch HP oder einer vorsätzlichen oder fahrlässigen Pflichtverletzung eines gesetzlichen Vertreters oder Erfüllungsgehilfen von HP beruhen, bleibt hierdurch unberührt. Ebenso bleibt hierdurch die Haftung für sonstige Schäden, die auf einer grob fahrlässigen Pflichtverletzung durch HP oder auf einer vorsätzlichen oder grob fahrlässigen Pflichtverletzung eines gesetzlichen Vertreters oder Erfüllungsgehilfen von HP beruht, unberührt.

Inhaltliche Änderungen dieses Dokuments behalten wir uns ohne Ankündigung vor. Die Informationen in dieser Veröffentlichung werden ohne Gewähr für ihre Richtigkeit zur Verfügung gestellt. Insbesondere enthalten diese Informationen keinerlei zugesicherte Eigenschaften. Alle sich aus der Verwendung dieser Informationen ergebenden Risiken trägt der Benutzer.

Die Garantien für HP Produkte werden ausschließlich in der entsprechenden, zum Produkt gehörigen Garantieerklärung beschrieben. Aus dem vorliegenden Dokument sind keine weiter reichenden Garantieansprüche abzuleiten.

Hardware- und Softwarehandbuch  
HP Compaq Tablet PC Familie  
Zweite Ausgabe, September 2005  
Erste Ausgabe, März 2005  
Teilenummer des Dokuments: 367426-042

## 1 Übersicht über Komponenten

Komponenten an der Oberseite .....	1-1
LEDs .....	1-1
Zeigergeräte .....	1-3
Tasten oberhalb des Tastenfelds .....	1-4
Tasten des Tastenfelds .....	1-5
Mit dem Stift zu aktivierende Tasten .....	1-6
Display-Komponenten .....	1-7
Komponenten an der Vorderseite .....	1-9
Komponenten an der Rückseite .....	1-10
Komponenten an der rechten Seite .....	1-11
Komponenten an der linken Seite .....	1-12
Komponenten an der Unterseite .....	1-14
Wireless-Antennen .....	1-16
Magnete .....	1-17
Stiftkomponenten .....	1-18
Zusätzliche Hardwarekomponenten .....	1-19

## 2 Stromversorgung

Positionen der Bedienelemente und LEDs für die Energiesteuerung .....	2-1
Stromquellen .....	2-3

Standbymodus und Ruhezustand . . . . .	2–4
Standbymodus . . . . .	2–4
Ruhezustand . . . . .	2–5
Einleiten von Standbymodus, Ruhezustand oder Systemabschluss . . . . .	2–6
Standard-Energieeinstellungen . . . . .	2–8
Ein- oder Ausschalten des Tablet PC bzw. des Displays . . . . .	2–9
Einleiten oder Beenden des Ruhezustands . . . . .	2–10
Einleiten oder Beenden des Standbymodus . . . . .	2–11
Verwenden der Notabschaltverfahren . . . . .	2–12
Energieoptionen . . . . .	2–12
Öffnen des Fensters „Energieoptionen“ . . . . .	2–13
Anzeigen des Symbols für die Energieanzeige . . . . .	2–13
Festlegen bzw. Ändern eines Energieschemas . . . . .	2–14
Verwenden eines Sicherheitskennworts . . . . .	2–14
Bedienelemente für die Prozessorleistung (bestimmte Modelle) . . . . .	2–15
Akkus . . . . .	2–17
Übersicht über die Akkus . . . . .	2–18
Einsetzen oder Entfernen eines primären Akkus . . . . .	2–19
Aufladen von Akkus . . . . .	2–21
Low-Battery-Modi . . . . .	2–24
Kalibrieren eines Akkus . . . . .	2–26
Einsparen von Akkuenergie . . . . .	2–30
Lagern eines Akkus . . . . .	2–33
Entsorgen eines gebrauchten Akkus . . . . .	2–34

### **3 Zeigeegeräte und Tastatur**

Zeigeegeräte . . . . .	3–1
Verwenden des TouchPad . . . . .	3–3
Verwenden des Pointing Stick . . . . .	3–3
Einstellen von Mauseigenschaften . . . . .	3–4

Fn-Tastenkombination . . . . .	3–5
Kurzbeschreibung der Fn-Tastenkombinationen . . .	3–6
Verwenden von Fn-Tastenkombinationsbefehlen . .	3–7
Verwenden von Fn-Tastenkombinationen mit externer Tastatur . . . . .	3–10
Quick Launch-Tasten . . . . .	3–11
Position der Quick Launch-Tasten . . . . .	3–11
Quick Launch Buttons Software . . . . .	3–12
Ziffernblöcke . . . . .	3–22
Verwenden des integrierten Ziffernblocks . . . . .	3–22
Verwenden eines externen Ziffernblocks . . . . .	3–24

## 4 Stift und Befehls-Bedienelemente

Stift . . . . .	4–1
Eingeben von Informationen mit dem Stift . . . . .	4–2
Kalibrieren des Stifts . . . . .	4–4
Festlegen der Stifteinstellungen . . . . .	4–5
Austauschen der Stiftspitze . . . . .	4–6
Befehls-Bedienelemente . . . . .	4–7
Position von Befehls-Bedienelementen . . . . .	4–8
Kurzreferenz für Befehls-Bedienelemente . . . . .	4–10
Verwenden von Befehls-Bedienelementen . . . . .	4–11
Festlegen der Einstellungen von Befehls-Bedienelementen . . . . .	4–14
Bildschirmtastatur . . . . .	4–17

## 5 Multimedia

Audiomerkmale . . . . .	5–1
Verwenden der Audioeingangsbuchse (Mikrofon) . . . . .	5–3
Verwenden der Audioausgangsbuchse (Kopfhörer) . . . . .	5–4
Einstellen der Lautstärke . . . . .	5–4

Videofunktionen. . . . .	5–6
Verwenden der S-Video-Ausgangsbuchse . . . . .	5–7
Anschließen eines Monitors, Projektors oder Fernsehgeräts. . . . .	5–8
Multimediasoftware . . . . .	5–9
Beachten des Urheberrechtsvermerks. . . . .	5–10
Installieren von Software . . . . .	5–11
Aktivieren von AutoPlay . . . . .	5–12
Ändern der DVD-Ländereinstellungen. . . . .	5–12

## **6 Laufwerke**

Umgang mit Laufwerken . . . . .	6–1
IDE-Laufwerksanzeige . . . . .	6–3
Primäre Festplatte . . . . .	6–4
Externe Laufwerke. . . . .	6–8
Optionale externe Geräte . . . . .	6–9
Optionale externe MultiBay und MultiBay II. . . . .	6–9

## **7 PC Cards**

Was sind PC Cards? . . . . .	7–1
Einsetzen . . . . .	7–2
Entfernen . . . . .	7–3

## **8 Digitale Speicherkarten**

Was sind digitale Speicherkarten? . . . . .	8–1
Einsetzen . . . . .	8–2
Entfernen . . . . .	8–3

---

## 9 Speichermodule

Was sind Speichermodule? . . . . .	9-1
Speichererweiterungssteckplatz . . . . .	9-2
Primärer Speichersteckplatz . . . . .	9-6
Ruhezustandsdatei . . . . .	9-16

## 10 USB-Geräte

Was ist USB? . . . . .	10-1
Anschließen von USB-Geräten . . . . .	10-2
Betriebssystemunabhängige USB-Unterstützung . . . .	10-3

## 11 Modem und Netzwerk

Internes Modem . . . . .	11-1
Modemkabel . . . . .	11-1
Länderauswahl für das Modem . . . . .	11-5
Vorinstallierte Kommunikationssoftware . . . . .	11-8
Netzwerk . . . . .	11-9

## 12 Q Menu Software

Q Menu . . . . .	12-1
Position der Bedienelemente für Q Menu . . . . .	12-1
Öffnen und Schließen des Q Menu . . . . .	12-2
Auswählen einer Option im Q Menu . . . . .	12-2
Anzeigen von Informationen zu systemdefinierten Elementen . . . . .	12-3
Festlegen der Q Menu-Einstellungen . . . . .	12-3
Verwenden eines systemdefinierten Elements . . . .	12-10
Tablet PC-Tastentreiber . . . . .	12-16

## 13 Wireless (bestimmte Modelle)

WLAN-Gerät (bestimmte Modelle) . . . . .	13–3
Verbinden des WLAN-fähigen Tablet PC mit einem Unternehmens-WLAN. . . . .	13–4
Verbinden des WLAN-fähigen Tablet PC mit einem öffentlichen WLAN. . . . .	13–4
Einrichten eines Heim-WLAN. . . . .	13–5
Verwenden einer WLAN-Verbindung . . . . .	13–6
Verwenden von Wireless-Sicherheitsfunktionen . .	13–7
Installieren von Wireless Software (optional) . . . .	13–8
Fehlerbeseitigung bei den Geräten . . . . .	13–9
Bluetooth-Geräte (bestimmte Modelle) . . . . .	13–10
Stromversorgungsmodi der Geräte . . . . .	13–12
Einschalten der Geräte . . . . .	13–14
Ausschalten und Deaktivieren der Geräte . . . . .	13–16
Infrarotübertragung . . . . .	13–17
Einrichten der Infrarotübertragung . . . . .	13–18
Verwenden des Standbymodus mit Infrarot . . . . .	13–19
HP Mobile Printing (bestimmte Modelle) . . . . .	13–20

## 14 Sicherheit

Sicherheitsmerkmale . . . . .	14–1
Sicherheitseinstellungen in Computer Setup . . . . .	14–4
Kennwörter. . . . .	14–4
HP und Windows Kennwörter . . . . .	14–5
Hinweise zu HP und Windows Kennwörtern. . . . .	14–7
HP Administratorkennwörter. . . . .	14–9
Einrichten von HP Administratorkennwörtern. . . .	14–10
Eingeben von HP Administratorkennwörtern. . . .	14–11



---

Kennwörter für den Systemstart .....	14–11
Einrichten von Kennwörtern	
für den Systemstart .....	14–12
Eingeben von Kennwörtern	
für den Systemstart .....	14–13
Abfrage eines Kennworts	
für den Systemstart beim Neustart .....	14–13
DriveLock .....	14–15
Einrichten von DriveLock Kennwörtern .....	14–16
Eingeben von DriveLock Kennwörtern .....	14–17
Abfrage eines DriveLock Kennworts	
beim Neustart .....	14–18
Ändern von DriveLock Kennwörtern .....	14–19
Aufheben des DriveLock Schutzes .....	14–20
Gerätesicherheit .....	14–21
Systeminformationen .....	14–22
Festlegen der Optionen	
für die Systeminformationen .....	14–23
Antivirensoftware .....	14–24
Firewallsoftware .....	14–25
Kritische Sicherheits-Updates für Windows XP ....	14–27
HP ProtectTools Security Manager	
(bestimmte Modelle) .....	14–28
Embedded Security for ProtectTools .....	14–28
Credential Manager for ProtectTools .....	14–29
BIOS Configuration for ProtectTools .....	14–30
Smart Card Security for ProtectTools .....	14–31
Optionale Diebstahlsicherung .....	14–32

## 15 Computer Setup

Aufrufen von Computer Setup . . . . .	15–2
Standardeinstellungen in Computer Setup . . . . .	15–3
Menü „Datei“ . . . . .	15–4
Menü „Sicherheitsfunktionen“ . . . . .	15–5
Menü „Extras“ . . . . .	15–6
Menü „Erweiterung“ . . . . .	15–7

## 16 Software-Updates und Wiederherstellung

Software-Updates . . . . .	16–1
Erwerben der Support Software Disc . . . . .	16–2
Abrufen der Informationen zum Tablet PC . . . . .	16–2
Internetsoftware . . . . .	16–3
Herunterladen des System-ROM . . . . .	16–3
Herunterladen von Software . . . . .	16–5
System Recovery . . . . .	16–6
Schützen der Daten . . . . .	16–6
Altiris Local Recovery . . . . .	16–7
Setzen von Systemwiederherstellungspunkten . . . . .	16–8
Reparieren oder Neuinstallieren von Anwendungen . . . . .	16–9
Erneutes Installieren von Anwendungen von der Festplatte . . . . .	16–9
Reparieren des Betriebssystems . . . . .	16–10
Neuinstallieren des Betriebssystems . . . . .	16–11
Erneutes Installieren von Gerätetreibern und anderer Software . . . . .	16–12
Mehrsprachige Benutzeroberfläche (Multilingual User Interface, MUI) . . . . .	16–13
Aktivieren und Wechseln der MUI-Sprachen . . . . .	16–13
Wiederherstellen der MUI-Funktionen nach dem erneuten Installieren des Betriebssystems . . . . .	16–15
Aktualisieren der Bluetooth-Software über das Flash Upgrade Utility . . . . .	16–16

---

## 17 Die richtige Pflege des Tablet PC

Temperatur . . . . .	17–2
Reinigung . . . . .	17–2
Tastatur . . . . .	17–3
Display . . . . .	17–4
TouchPad . . . . .	17–4
Externe Maus . . . . .	17–5

## 18 Reisen und Transport

Vorbereitungen für Reisen und den Transport. . . . .	18–1
Tipps für unterwegs . . . . .	18–1

## A Technische Daten

Betriebsumgebung . . . . .	A–1
Nominale Eingangsleistung . . . . .	A–2

## B MultiBoot

Standardmäßige Bootreihenfolge. . . . .	B–2
Bootfähige Geräte in Computer Setup. . . . .	B–4
MultiBoot Ergebnisse . . . . .	B–5
MultiBoot Einstellungen . . . . .	B–6
Festlegen einer neuen Standard-Bootreihenfolge. . .	B–6
Festlegen einer MultiBoot Express	
Eingabeaufforderung . . . . .	B–7
Eingeben der MultiBoot Express Einstellungen. . .	B–8

## **C Client Management**

Konfiguration und Deployment . . . . .	C-2
Softwaremanagement und -Updates . . . . .	C-3
HP Client Manager Software . . . . .	C-3
Altiris PC Transplant Pro . . . . .	C-5
System Software Manager . . . . .	C-5

## **Index**

# Übersicht über Komponenten

## Komponenten an der Oberseite

### LEDs

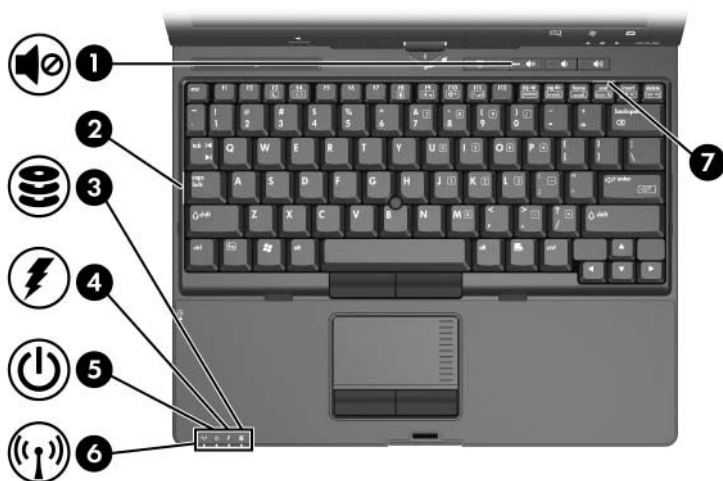

Komponente	Beschreibung
❶ Stummschalt-LED	Leuchtet: Die Systemlautsprecher sind ausgeschaltet.
❷ LED für die Feststelltaste	Leuchtet: Die Feststelltaste ist aktiviert.

(wird fortgesetzt)

<b>Komponente</b>	<b>Beschreibung</b>
③ IDE-Laufwerksanzeige (Integrated Drive Electronics)	Leuchtet: Auf ein Laufwerk im Festplattenschacht erfolgt ein Zugriff.
④ Akkuanzeige	Leuchtet gelb: Der Akku wird geladen. Leuchtet grün: Der Akku ist nahezu vollständig geladen. Blinkt gelb: Ein Akku, der die einzige Stromquelle des Systems darstellt, hat den Low-Battery-Modus erreicht. Wenn der Akku einen kritischen Low-Battery-Modus erreicht, beginnt die Akkuanzeige schneller zu blinken. Leuchtet nicht: Wenn der Tablet PC an eine externe Stromversorgung angeschlossen ist, leuchtet die Anzeige dann nicht, wenn sämtliche im Tablet PC befindlichen Akkus vollständig geladen sind. Wenn der Tablet PC nicht an eine externe Stromversorgung angeschlossen ist, leuchtet die Anzeige solange nicht, bis der Akku einen Low-Battery-Modus erreicht. Die Anzeige blinkt dann gelb.
⑤ Betriebsanzeige	Leuchtet grün: Der Tablet PC ist eingeschaltet. Blinkt grün: Der Tablet PC befindet sich im Standbymodus.
⑥ Wireless-LED*	Leuchtet: Ein oder mehrere optionale interne Wireless-Geräte, z. B. ein WLAN-Gerät und/oder ein Bluetooth®-Gerät, sind eingeschaltet.
⑦ LED für die Num-Taste	Leuchtet: Die Num-Taste bzw. der integrierte Ziffernblock ist aktiviert.
*Informationen zum Aufbau einer Wireless-Verbindung finden Sie in <a href="#">Kapitel 13, „Wireless (bestimmte Modelle)“</a> .	

## Zeigergeräte

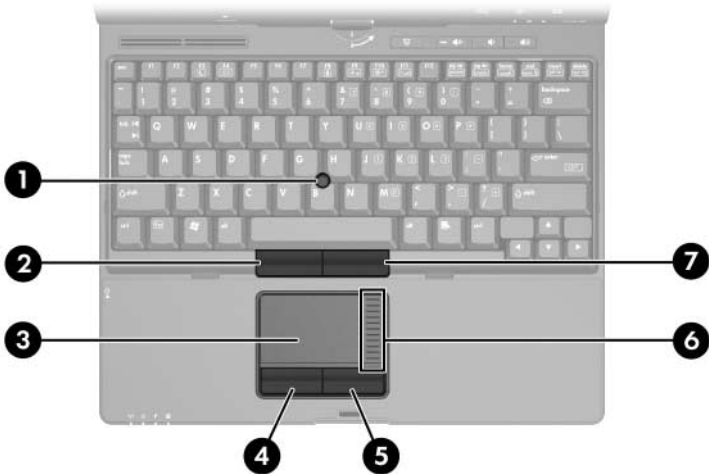

Komponente	Beschreibung
1 Pointing Stick	Bewegt den Zeiger.
2 Linke Pointing Stick-Taste	Funktioniert wie die linke Taste einer externen Maus.
3 TouchPad*	Bewegt den Zeiger. Kann für die Ausführung zusätzlicher Mausfunktionen wie Bildlauf, Auswahl und Doppelklick konfiguriert werden.
4 Linke TouchPad-Taste*	Funktioniert wie die linke Taste einer externen Maus.
5 Rechte TouchPad-Taste*	Funktioniert wie die rechte Taste einer externen Maus.
6 TouchPad-Bildlauffeld*	Für Bildlauf nach oben oder unten.
7 Rechte Pointing Stick-Taste	Funktioniert wie die rechte Taste einer externen Maus.

\*In dieser Tabelle sind die Standardeinstellungen beschrieben. Informationen zum Ändern von TouchPad-Funktionen finden Sie unter [„Einstellen von Mauseigenschaften“](#) in Kapitel 3, „Zeigergeräte und Tastatur“.

## Tasten oberhalb des Tastenfelds

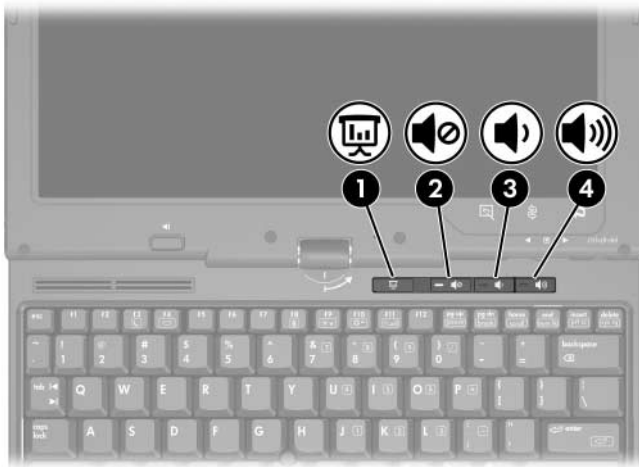

Komponente	Beschreibung
① Präsentationsmodus-Taste	Aktiviert den Präsentationsmodus.
② Stummschalttaste	Zum Stummschalten bzw. erneuten Aktivieren der Lautsprecher.
③ Leiser-Taste	Schaltet die Lautsprecher des Tablet PC leiser.
④ Lauter-Taste	Schaltet die Lautsprecher des Tablet PC lauter.



## Tasten des Tastenfelds

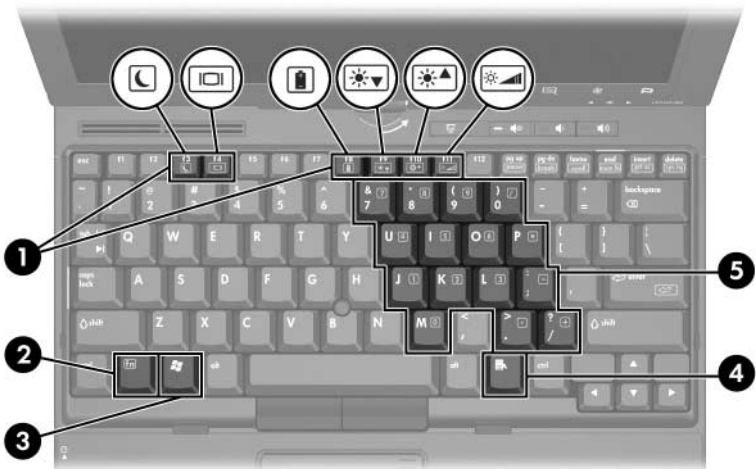

Komponente	Beschreibung
❶ Funktionstasten (6)	Führen System- und Anwendungsfunktionen aus. In Kombination mit der <b>Fn</b> -Taste können die Funktionstasten <b>F3</b> , <b>F4</b> sowie <b>F8</b> bis <b>F11</b> als Hotkeys zur Ausführung zusätzlicher Aufgaben verwendet werden.
❷ <b>Fn</b> -Taste	Diese Taste dient zur Ausführung häufig verwendeter Systemfunktionen in Kombination mit einer Funktionstaste bzw. der <b>Esc</b> -Taste.
❸ Windows Logo-Taste	Zeigt das Microsoft® Windows® Start-Menü an.
❹ Windows Anwendungstaste	Dient zum Einblenden des Shortcut-Menüs für Objekte unter dem Zeiger.
❺ Ziffernblocktasten (15)	Können wie die Tasten auf einem externen Ziffernblock verwendet werden.

## Mit dem Stift zu aktivierende Tasten

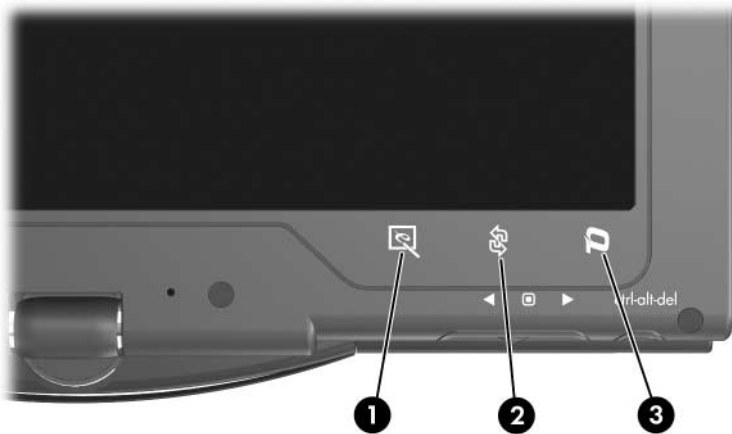

Komponente	Beschreibung
❶ Starttaste für den Tablet PC-Eingabebereich*	Unter Windows ruft diese Taste die Microsoft Anwendung Tablet PC-Eingabebereich auf, die einen Block für handschriftliche Eingaben und eine Bildschirmtastatur zur Verfügung stellt.
❷ Rotieren-Taste*	Schaltet das Bild vom Hochformat ins Querformat und umgekehrt.
❸ Q Menu-Taste*	Wenn Windows aktiv ist, öffnet bzw. schließt diese Taste das Q Menu.

\*In dieser Tabelle sind die Standardeinstellungen beschrieben. Informationen zum Ändern der Funktionen der Starttaste für den Tablet PC-Eingabebereich, der Rotieren-Taste und der Q Menu-Taste finden Sie in [Kapitel 4, „Stift und Befehls-Bedienelemente“](#).

## Display-Komponenten

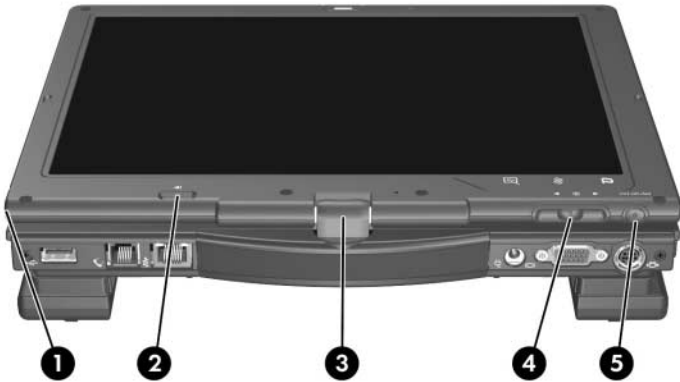

Komponente	Beschreibung
❶ Stifthalter	Befestigt den Stift am Tablet PC.
❷ Taste zum Auswerfen des Stifts	Wirft den Stift aus dem Stifthalter aus.
❸ Schwenkscharnier	Über dieses Scharnier kann das Display geschwenkt und der Tablet PC vom Notebook- in den Tablet PC-Modus umgestellt werden.

*(wird fortgesetzt)*

<b>Komponente</b>	<b>Beschreibung</b>
④ Jog Dial*	Funktioniert wie die <b>Eingabetaste</b> und die Nach-oben- bzw. Nach-unten-Taste einer Standardtastatur. <ul style="list-style-type: none"><li>■ Drücken, um einen Befehl einzugeben.</li><li>■ Nach oben drehen für Bildlauf nach oben.</li><li>■ Nach unten drehen, für Bildlauf nach unten.</li></ul>
⑤ Windows Security Taste*	Funktion: <ul style="list-style-type: none"><li>■ Wird die Taste unter Windows gedrückt, wird der Befehl Strg+Alt+Entf ausgeführt.†</li><li>■ Wird die Taste gedrückt, wenn das Setup Utility aktiv ist, wird der Reset-Befehl eingegeben.</li></ul>

\*In dieser Tabelle sind die Standardeinstellungen beschrieben. Informationen zum Ändern der Funktionen der Windows Security Taste und des Jog Dial finden Sie in [Kapitel 4](#), „[Stift und Befehls-Bedienelemente](#)“.

†Zum Schutz Ihrer Daten und des Systems kann der Befehl Strg+Alt+Entf nicht mit den Tasten **Strg**, **Alt** und **Entf** der Bildschirmtastatur eingegeben werden.

## Komponenten an der Vorderseite

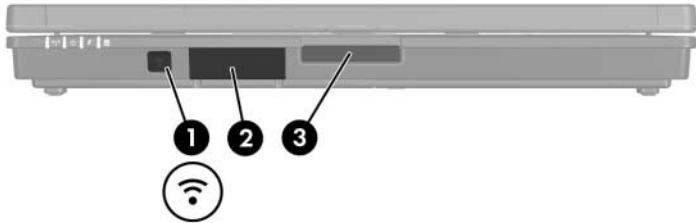

Komponente	Beschreibung
① Infrarotschnittstelle	Stellt eine Wireless-Verbindung zwischen dem Tablet PC und einem optionalen IrDA-kompatiblen Gerät her.
② Bluetooth-Modul (nur bestimmte Modelle)	<p>Sendet Bluetooth-Signale und empfängt Signale von Bluetooth-Geräten.</p> <p><b>⚠ Belastung durch hochfrequente Strahlung.</b> Die Strahlungsabgabe dieses Geräts liegt unterhalb der FCC-Grenzwerte für hochfrequente Strahlung. Dennoch sollte das Gerät so betrieben werden, dass ein Kontakt mit Personen während des normalen Betriebs weitestgehend vermieden wird. Damit eine mögliche Überschreitung der FCC-Grenzwerte für hochfrequente Strahlung vermieden wird, sollten sich während des normalen Betriebs – auch wenn das Display des Tablet PC geschlossen ist – keine Personen in einer Entfernung von weniger als 20 cm von den Antennen aufhalten.</p>
③ Display-Entriegelungstaste	Öffnet den Tablet PC.

## Komponenten an der Rückseite



Komponente	Beschreibung
① USB-Port	Zum Anschließen USB 1.1- und 2.0-konformer Geräte an den Tablet PC über ein stand ardmäßiges USB-Kabel.
② RJ-11-Anschluss (Modem)	Zum Anschließen eines Modemkabels.
③ RJ-45-Anschluss (Netzwerk)	Zum Anschließen eines Netzkabels.
④ Netzanschluss	Zum Anschließen eines Netzteils, eines optionalen Adapters oder eines optionalen Netzkabels.
⑤ Port für externen Monitor	Zum Anschließen eines optionalen externen VGA-Monitors oder Projektors.
⑥ S-Video-Ausgangsbuchse	Eine 7-polige Buchse, die zweierlei Anschlüsse erlaubt. Über ein optionales 4-poliges Standard-S-Video-Kabel kann ein optionales S-Video-Gerät, z. B. ein Fernsehgerät, Videorecorder, Camcorder, Tageslichtprojektor oder eine Video Capture-Karte, angeschlossen werden. Über die drei zusätzlichen Pole ist der Anschluss eines optionalen S-Video-zu-Composite-Adapters am Tablet PC möglich.

## Komponenten an der rechten Seite

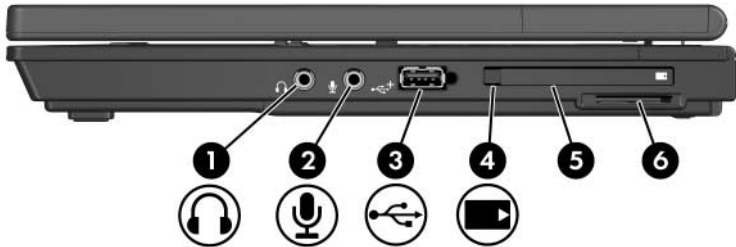

Komponente	Beschreibung
1 Audioausgangsbuchse (Kopfhörer)	Zum Anschließen optionaler Kopfhörer oder Stereo-Aktivlautsprecher. Ebenso zum Anschließen der Audiofunktion eines Audio-/Videogeräts, wie z. B. eines Fernsehgeräts oder Videorecorders.
2 Audioeingangsbuchse (Mikrofon)	Zum Anschließen eines Mono- (ein Kanal) oder Stereomikrofons (zwei Kanäle).
3 USB-Port	Zum Anschließen USB 1.1- und USB-2.0-konformer Geräte an den Tablet PC über ein standardmäßiges USB-Kabel oder zum Anschließen einer optionalen externen MultiBay oder MultiBay II an den Tablet PC. Dieser USB-Port ist ein USB-Port mit Stromversorgung, so dass für daran angeschlossene Geräte keine externe Stromquelle notwendig ist.
4 PC Card-Auswurfmechanismus	Gibt die PC Card im PC Card-Steckplatz frei.
5 PC Card-Steckplatz	Unterstützt eine optionale 32-Bit- (CardBus) oder 16-Bit-PC Card vom Typ I oder II.
6 Steckplatz für digitale Medien	Erlaubt den Einsatz von SD-Speicherkarten (Secure Digital) oder MMC-Karten (MultiMediaCards).

## Komponenten an der linken Seite

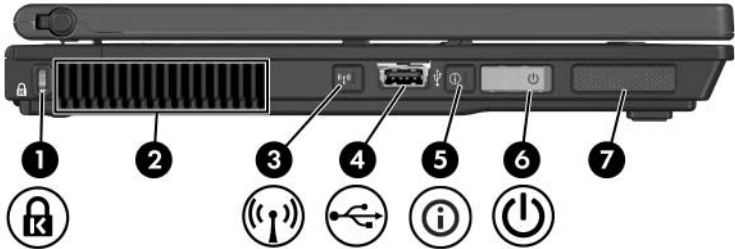

Komponente	Beschreibung
1 Öffnung für die Diebstahlsicherung	<p>Zum Befestigen eines optionalen Sicherheitskabels am Tablet PC.</p> <p>⚠ Sicherheitslösungen dienen zur Abschreckung. Sie können eine missbräuchliche Verwendung und einen Diebstahl eines Produkts jedoch nicht verhindern.</p>
2 Lüftungsschlitze	<p>Sorgt für die erforderliche Luftzirkulation zum Kühlen interner Komponenten.</p> <p>⚠ Decken Sie die Lüftungsschlitze nicht ab, da es sonst zu einer Überhitzung kommen kann. Wird der Tablet PC auf einer weichen Unterlage, wie beispielsweise einem Kissen, einer Decke, einem Teppich oder dicker Kleidung, abgestellt, kann dies die Luftzirkulation blockieren.</p>

(wird fortgesetzt)



Komponente	Beschreibung
<p>③ Wireless-Taste (nur bestimmte Modelle)</p>	<p>Aktiviert bzw. deaktiviert die Wireless-Funktion des WLAN- oder Bluetooth-Geräts; über diese Taste wird jedoch keine Verbindung hergestellt.</p> <p> Zum Aufbau einer Wireless-Verbindung muss bereits ein WLAN eingerichtet sein. Informationen zum Aufbau einer Wireless-Verbindung finden Sie in <a href="#">Kapitel 13, „Wireless (bestimmte Modelle)“</a>.</p>
<p>④ USB-Port</p>	<p>Zum Anschließen USB 1.1- und 2.0-konformer Geräte an den Tablet PC über ein standardmäßiges USB-Kabel.</p>
<p>⑤ Info Center-Taste</p>	<p>Zeigt eine Liste mit gängigen Softwarelösungen an.</p>
<p>⑥ Betriebsschalter*</p>	<p>Ist der Tablet PC:</p> <ul style="list-style-type: none"> <li>■ Ausgeschaltet: Schieben Sie den Schalter in Richtung Vorderseite des Tablet PC, und lassen Sie ihn dann los, um den Tablet PC einzuschalten.</li> <li>■ Im Standbymodus: Schieben Sie den Schalter in Richtung Vorderseite des Tablet PC, und lassen Sie ihn dann los, um den Standbymodus zu beenden.</li> <li>■ Im Ruhezustand: Schieben Sie den Schalter in Richtung Vorderseite des Tablet PC, und lassen Sie ihn dann los, um den Ruhezustand zu beenden.</li> </ul> <p>Wenn der Tablet PC nicht mehr reagiert und keine Möglichkeit mehr besteht, ihn über Microsoft® Windows® herunterzufahren, schieben Sie den Schalter in Richtung Vorderseite des Tablet PC, und halten Sie ihn vier Sekunden in dieser Stellung, um den Tablet PC auszuschalten.</p>
<p>⑦ Lautsprecher</p>	<p>Zur Klanguasgabe.</p>

\*In dieser Tabelle sind die Standardeinstellungen beschrieben. Informationen zum Ändern der Funktionen der Energiekomponenten finden Sie unter „Energieoptionen“ in [Kapitel 2, „Stromversorgung“](#). Information zum Ändern der Funktionen der Wireless-Komponenten finden Sie in [Kapitel 13, „Wireless \(bestimmte Modelle\)“](#).

## Komponenten an der Unterseite

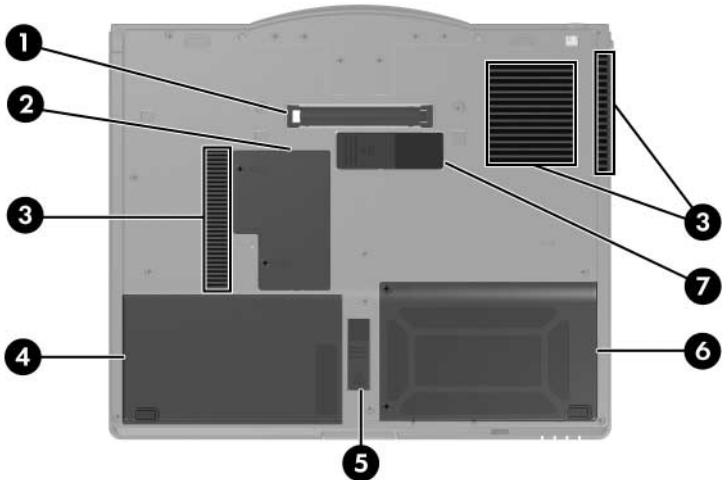

Komponente	Beschreibung
❶ Dockinganschluss	Zum Anschließen des Tablet PC an eine optionale Dockingstation.
❷ Speichererweiterungsfach	Enthält einen Steckplatz für ein Speichererweiterungsmodul.
❸ Lüftungsschlitze (3)	Sorgen für die erforderliche Luftzirkulation zum Kühlen interner Komponenten.  △ Decken Sie die Lüftungsschlitze nicht ab, da es sonst zu einer Überhitzung kommen kann. Wird der Tablet PC auf einer weichen Unterlage, wie beispielsweise einem Kissen, einer Decke, einem Teppich oder dicker Kleidung abgestellt, kann dies die Luftzirkulation blockieren.

(wird fortgesetzt)

<b>Komponente</b>	<b>Beschreibung</b>
④ Primäres Akkufach	Enthält den primären Akku.
⑤ Entriegelung des primären Akkufachs	Zur Freigabe des primären Akkus aus dem Akkufach.
⑥ Festplattenschacht	Enthält die primäre Festplatte.
⑦ Anschluss für Zweitakku	Zum Anschließen eines optionalen Zweitakkus.

## Wireless-Antennen



Komponente	Beschreibung
Antennen (2) (nur bestimmte Modelle)	Zum Senden von Wireless-Signalen und zum Empfangen von Signalen von Wireless-Geräten.
	<p> <b>Belastung durch hochfrequente Strahlung.</b> Die Strahlungsabgabe dieses Geräts liegt unterhalb der FCC-Grenzwerte für hochfrequente Strahlung. Dennoch sollte das Gerät so betrieben werden, dass ein Kontakt mit Personen während des normalen Betriebs weitestgehend vermieden wird. Damit eine mögliche Überschreitung der FCC-Grenzwerte für hochfrequente Strahlung vermieden wird, sollten sich während des normalen Betriebs – auch wenn das Display des Tablet PC geschlossen ist – keine Personen in einer Entfernung von weniger als 20 cm von den Antennen aufhalten.</p>
<p>*Diese Antennen sind außerhalb des Tablet PC nicht sichtbar. Um optimale Übertragungen zu gewährleisten, sollten Sie darauf achten, dass sich keine Gegenstände in unmittelbarer Umgebung der Antennen befinden.</p>	

# Magnete



Komponente	Beschreibung
Magnete (3)	<p data-bbox="490 862 753 915">Links oben: Sorgt für die Display-Verriegelung.</p> <p data-bbox="490 922 921 1003">Rechts oben: Ermöglicht die Umstellung der Anzeige von Quer- auf Hochformat (und umgekehrt).</p> <p data-bbox="490 1010 944 1091">Unterseite: Aktiviert den Standbymodus, wenn der Tablet PC eingeschaltet wird, solange das Display noch geschlossen ist.</p> <p data-bbox="490 1117 912 1284">△ Disketten sowie andere magnetische Medien sollten von den Magnetfeldern ferngehalten werden, da andernfalls die Daten auf diesen Medien möglicherweise gelöscht werden.</p>

## Stiftkomponenten

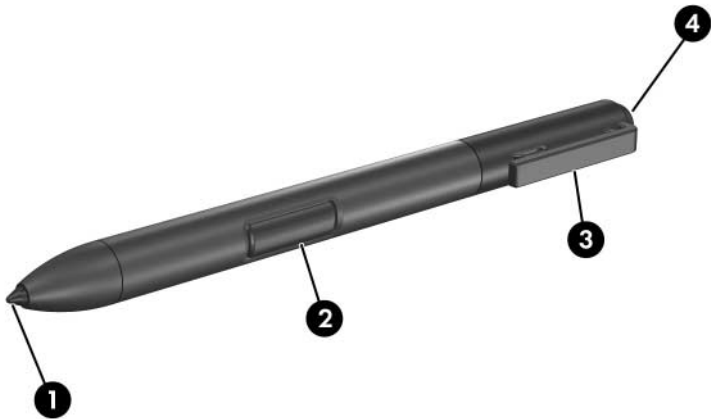

Komponente	Beschreibung
① Stiftspitze	Interagiert mit dem Tablet PC, wenn die Spitze das Display berührt oder maximal 1,27 cm von ihm entfernt ist. Wenn Sie damit auf eine mit dem Stift zu aktivierende Taste tippen oder die Stiftspitze darüber halten, wird die Taste aktiviert.
② Stifftaste	Funktioniert wie die rechte Taste einer externen Maus.
③ Stiftbefestigungsöse	Wird zusammen mit der Befestigungsöse des Tablet PC verwendet. Ermöglicht Ihnen, den Stift am Tablet PC zu befestigen.
④ Radierer	Ermöglicht das Löschen handschriftlicher Eingaben auf dem Tablet PC.

## Zusätzliche Hardwarekomponenten

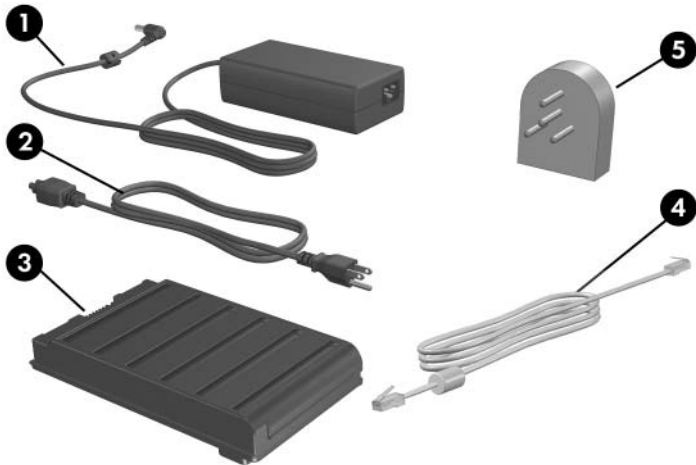

Komponente	Beschreibung
① Netzteil	Wandelt Wechselstrom in Gleichstrom.
② Netzkabel*	Zum Anschließen des Netzteils an eine Netzsteckdose.
③ Akku	Versorgt den Tablet PC mit Strom, wenn dieser an keine externe Stromquelle angeschlossen ist.
④ Modemkabel*	Zum Anschließen der RJ-11-Buchse (Modem) an eine RJ-11-Telefonbuchse oder einen landesspezifischen Modemadapter.
⑤ Landesspezifischer Modemadapter (je nach Region enthalten)	Zum Anpassen des Modemkabels an eine Telefonbuchse, die nicht dem RJ-11-Standard entspricht.

\*Netzkabel, Modemkabel und Modemadapter unterscheiden sich äußerlich je nach Region und Land. Die Akkus unterscheiden sich je nach Modell.

---

## Stromversorgung

### Positionen der Bedienelemente und LEDs für die Energiesteuerung

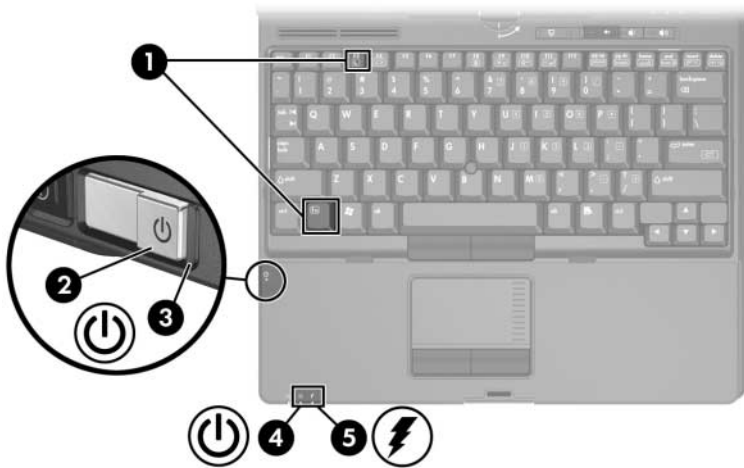

Komponente	Beschreibung
1 Fn+F3	Aktiviert den Standbymodus.

(wird fortgesetzt)



<b>Komponente</b>	<b>Beschreibung</b>
② Betriebsschalter	<p>Ist der Tablet PC:</p> <ul style="list-style-type: none"><li>■ Ausgeschaltet: Schieben Sie den Schalter in Richtung Vorderseite des Tablet PC, und lassen Sie ihn dann los, um den Tablet PC einzuschalten.</li><li>■ Im Standbymodus: Schieben Sie den Schalter in Richtung Vorderseite des Tablet PC, und lassen Sie ihn dann los, um den Standbymodus zu beenden.</li><li>■ Im Ruhezustand: Schieben Sie den Schalter in Richtung Vorderseite des Tablet PC, und lassen Sie ihn dann los, um den Ruhezustand zu beenden.</li></ul> <p>Wenn der Tablet PC nicht mehr reagiert und keine Möglichkeit mehr besteht, ihn über Microsoft® Windows® herunterzufahren, schieben Sie den Schalter in Richtung Vorderseite des Tablet PC, und halten Sie ihn vier Sekunden in dieser Stellung, um den Tablet PC abzuschalten.</p>
③ Betriebsanzeige	<p>Leuchtet grün: Der Tablet PC ist eingeschaltet. Blinkt grün: Der Tablet PC befindet sich im Standbymodus.</p>
④ Betriebsanzeige	<p>Leuchtet grün: Der Tablet PC ist eingeschaltet. Blinkt grün: Der Tablet PC befindet sich im Standbymodus.</p>
⑤ Akkuanzeige	<p>Leuchtet gelb: Der Akku wird geladen. Leuchtet grün: Der Akkuladestand liegt bei nahezu 100%. Blinkt gelb: Ein Akku, der die einzige Stromquelle des Systems darstellt, hat den Low-Battery-Modus erreicht. Wenn der Akku einen kritischen Low-Battery-Modus erreicht, beginnt die Akkuanzeige schneller zu blinken. Leuchtet nicht: Wenn der Tablet PC an eine externe Stromversorgung angeschlossen ist, leuchtet die Anzeige dann nicht, wenn sämtliche im Tablet PC befindlichen Akkus vollständig geladen sind. Wenn der Tablet PC nicht an eine externe Stromversorgung angeschlossen ist, leuchtet die Anzeige solange nicht, bis der Akku einen Low-Battery-Modus erreicht. Die Anzeige blinkt dann gelb.</p>

# Stromquellen

Der Tablet PC kann über eine interne oder externe Stromquelle betrieben werden. In der folgenden Tabelle wird auf die Stromquellen verwiesen, die sich für bestimmte allgemeine Aufgaben am besten eignen.

Aufgabe	Empfohlene Stromquelle
Arbeiten mit den meisten Anwendungsprogrammen	<ul style="list-style-type: none"> <li>■ Aufgeladener Akku im Tablet PC</li> <li>■ Externe Stromversorgung durch eines der folgenden Geräte:               <ul style="list-style-type: none"> <li><input type="checkbox"/> Netzteil</li> <li><input type="checkbox"/> Optionales Netzteil</li> <li><input type="checkbox"/> Optionales Dockingprodukt</li> <li><input type="checkbox"/> Optionaler Kfz- oder Flugzeugadapter</li> </ul> </li> </ul>
Aufladen oder Kalibrieren eines Akkus im Tablet PC	<p>Externe Stromversorgung durch:</p> <ul style="list-style-type: none"> <li>■ Netzteil</li> <li>■ Optionales Netzteil</li> <li>■ Optionales Dockingprodukt</li> <li>■ Optionalen Kfz- oder Flugzeugadapter</li> </ul> <p>△ Um eine Beschädigung des Tablet PC und von Geräten im Flugzeug zu vermeiden laden Sie den Akku NICHT auf, während Sie einen Kfz-/Flugzeugadapter im Flugzeug verwenden.</p>
Installieren oder Aktualisieren der Systemsoftware oder Schreiben auf eine CD	<p>Externe Stromversorgung durch:</p> <ul style="list-style-type: none"> <li>■ Netzteil</li> <li>■ Optionales Dockingprodukt</li> </ul>

## Standbymodus und Ruhezustand

Standbymodus und Ruhezustand sind Energiesparfunktionen, die nicht nur Energie sparen, sondern auch die Startzeit verkürzen. Sie können von Ihnen oder dem System eingeleitet werden. Hinweise dazu, wann die jeweiligen Einstellungen verwendet werden, finden Sie in diesem Kapitel unter „[Einleiten von Standbymodus, Ruhezustand oder Systemabschluss](#)“.

### Standbymodus



---

**ACHTUNG:** Um ein vollständiges Entladen des Akkus zu vermeiden, sollten Sie den Tablet PC nicht über längere Zeit im Standbymodus lassen. Schließen Sie den Tablet PC an eine externe Stromquelle an.

---

Im Standbymodus wird die Stromversorgung von Systemkomponenten, die gerade nicht verwendet werden, reduziert. Wenn der Standbymodus aktiviert wird, werden Ihre Daten im RAM (Random Access Memory) gespeichert und der Inhalt des Displays gelöscht. Beim Beenden des Standbymodus wird auf dem Display derselbe Inhalt wie vor dem Einleiten des Standbymodus wiederhergestellt.

- Das Speichern der Arbeit vor dem Einleiten des Standbymodus ist in der Regel nicht notwendig, stellt aber eine empfohlene Vorsichtsmaßnahme dar.
- Wenn sich der Tablet PC im Standbymodus befindet, blinken die Betriebsanzeigen.

## Ruhezustand

Nach dem Einleiten des Ruhezustands werden Ihre Daten auf der Festplatte in einer Ruhezustandsdatei gespeichert und der Tablet PC anschließend heruntergefahren. Wenn Sie den Ruhezustand beenden, wird auf dem Display wieder derselbe Bildschirminhalt wie vor dem Einleiten des Modus hergestellt. Wurde ein Kennwort für den Systemstart eingerichtet, muss dieses zum Beenden des Ruhezustands eingegeben werden.

Sie können den Ruhezustand deaktivieren. Wenn der Ruhezustand jedoch deaktiviert ist und das System einen Low-Battery-Modus erreicht, wird Ihre Arbeit nicht automatisch gespeichert, solange das System noch über Energie verfügt oder wenn der Standbymodus eingeleitet wird.

Im Fenster *Energieoptionen* wird die Option *Ruhezustand* nicht angezeigt, wenn dieser Modus deaktiviert ist. Sie müssen den Ruhezustand aktivieren, um diesen Modus im Fenster *Energieoptionen* auswählen zu können. Um zu überprüfen, ob der Ruhezustand aktiviert ist, wählen Sie *Start > Systemsteuerung > Leistung und Wartung > Energieoptionen > Registerkarte Ruhezustand*. Das Kontrollkästchen *Ruhezustand aktivieren* muss aktiviert sein.



**ACHTUNG:** Bei einer Änderung der Konfiguration des Tablet PC im Ruhezustand kann der Betrieb aus dem Ruhezustand möglicherweise nicht wieder aufgenommen werden. Wenn der Tablet PC in den Ruhezustand geschaltet wurde:

- Docken Sie den Tablet PC nicht an ein Dockingprodukt an, bzw. docken Sie ihn nicht ab.
- Fügen Sie keine Speichermodule hinzu, bzw. entfernen Sie keine.
- Entfernen Sie keine Laufwerke, bzw. setzen Sie keine ein.
- Schließen Sie keine externen Geräte an, bzw. trennen Sie keine.
- Setzen Sie keine PC Card oder SD-Karte (Secure Digital) ein, bzw. entfernen Sie keine.

## **Einleiten von Standbymodus, Ruhezustand oder Systemabschluss**

In den folgenden Abschnitten wird erläutert, wann der Standbymodus bzw. Ruhezustand eingeleitet und wann der Tablet PC ausgeschaltet werden sollte.

### **Bei Arbeitsunterbrechungen**

Beim Einleiten des Standbymodus wird der Inhalt des Displays gelöscht, und der Stromverbrauch des Tablet PC wird im Vergleich zum aktiven Status gesenkt. Sobald der Standbymodus beendet wird, erscheint Ihre Arbeit wieder schnell auf dem Display.

Beim Einleiten des Ruhezustands werden der Inhalt des Displays gelöscht und Ihre Daten auf der Festplatte gespeichert; der Stromverbrauch in diesem Modus ist deutlich geringer als im Standbymodus.

Wenn der Tablet PC für längere Zeit von der externen Stromversorgung getrennt wird, sollten Sie den Tablet PC herunterzufahren und den Akku zu entfernen, um die Lebensdauer des Akkus zu verlängern. Ausführliche Hinweise zum Lagern des Akkus finden Sie in diesem Kapitel unter [„Lagern eines Akkus“](#).

### **Bei unzuverlässiger Stromversorgung**

Der Ruhezustand muss aktiviert bleiben, vor allem dann, wenn Sie den Tablet PC mit Akkustrom betreiben und keinen Zugang zu einer externen Stromversorgung haben. Wenn der Ladestand des Akku zu niedrig ist, werden Ihre aktuellen Daten im Ruhezustand in einer Ruhezustandsdatei gespeichert und der Tablet PC heruntergefahren.

Wenn die Arbeit auf Grund einer unsicheren Stromversorgung unterbrochen werden muss, sollten Sie eine der folgenden Maßnahmen ergreifen:

- Einleiten des Ruhezustands
- Ausschalten des Tablet PC
- Datenspeicherung und anschließendes Einleiten des Standbymodus

---

## Bei Verwendung von Infrarotkommunikation oder Laufwerkmedien



**ACHTUNG:** Der Standbymodus bzw. Ruhezustand sollte nicht während der Verwendung von Laufwerkmedien eingeleitet werden. Andernfalls kann es zu einer Beeinträchtigung der Anzeige- oder Klangqualität oder zum Verlust der Wiedergabefunktion für Audio- und Videodaten kommen.

---

Standbymodus und Ruhezustand wirken sich bei Verwendung von Infrarotkommunikation und Bluetooth-Kommunikation oder von Laufwerkmedien störend aus. Beachten Sie folgende Hinweise:

- Solange sich der Tablet PC im Standbymodus oder im Ruhezustand befindet, kann keine Infrarotübertragung oder Bluetooth-Übertragung gestartet werden.
- Wenn der Standbymodus oder der Ruhezustand während des Abspielens eines Laufwerkmediums (wie einer Diskette, CD oder DVD) versehentlich eingeleitet wurde:
  - Die Wiedergabe kann unterbrochen werden.
  - Eventuell wird eine Meldung angezeigt: „Putting the computer into Hibernation or Standby may stop the playback. Do you want to continue?“ (Wenn der Computer in den Ruhezustand oder Standbymodus geschaltet wird, wird eventuell die Wiedergabe angehalten. Möchten Sie fortfahren?), Wählen Sie *Nein*.
  - Gegebenenfalls müssen Sie die Wiedergabe neu starten, um die Audio- und Videoausgabe wieder fortzusetzen.

## Standard-Energieeinstellungen

In den folgenden Tabellen werden die werkseitigen Energieeinstellungen des Tablet PC beschrieben. Sie können die meisten Einstellungen nach Bedarf ändern. Weitere Informationen zum Ändern der Energieeinstellungen finden Sie in diesem Kapitel unter [„Energieoptionen“](#).

## Ein- oder Ausschalten des Tablet PC bzw. des Displays

Aufgabe	Verfahren	Ergebnis
Einschalten des Tablet PC	Schieben Sie den Betriebsschalter in Richtung Vorderseite des Tablet PC.	<ul style="list-style-type: none"> <li>■ Die Betriebsanzeigen beginnen zu leuchten.</li> <li>■ Das Betriebssystem wird geladen.</li> </ul>
Ausschalten des Tablet PC*	<p>Speichern Sie Ihre Daten, und schließen Sie alle offenen Anwendungsprogramme. Gehen Sie anschließend folgendermaßen vor:</p> <ul style="list-style-type: none"> <li>■ Schieben Sie Betriebsschalter in Richtung Vorderseite des Tablet PC, und gehen Sie anhand der eventuell auf dem Display angezeigten Anleitungen zum Herunterfahren des Tablet PC vor.</li> <li>■ Fahren Sie den Tablet PC über das Betriebssystem herunter: Wählen Sie <i>Start &gt; Computer ausschalten &gt; Ausschalten</i>.</li> </ul>	<ul style="list-style-type: none"> <li>■ Die Betriebsanzeigen erlöschen.</li> <li>■ Das Betriebssystem wird heruntergefahren.</li> <li>■ Der Tablet PC wird ausgeschaltet.</li> </ul>
Ausschalten des Displays bei eingeschaltetem Tablet PC	Schließen Sie den Tablet PC.	Beim Schließen des Tablet PC wird der Display-Schalter aktiviert, der das Display ausschaltet. Damit wird Akkuenergie eingespart.

\*Wenn das System nicht reagiert und der Tablet PC mit keinem dieser Verfahren ausgeschaltet werden kann, lesen Sie in diesem Kapitel den Abschnitt [„Verwenden der Notabschaltverfahren“](#).



## Einleiten oder Beenden des Ruhezustands

Aufgabe	Verfahren	Ergebnis
Einleiten des Ruhezustands	<ul style="list-style-type: none"> <li>■ Wählen Sie <i>Start &gt; Computer ausschalten &gt; Ruhezustand &gt; OK</i>. (Wird die Ruhezustand-Option nicht angezeigt, halten Sie die <b>Umschalttaste</b> gedrückt.)</li> <li>■ Wurde die Ruhezustand-Option konfiguriert, schieben Sie den Betriebsschalter in Richtung Vorderseite des Tablet PC.</li> </ul>	<ul style="list-style-type: none"> <li>■ Die Betriebsanzeigen erlöschen.</li> <li>■ Der Inhalt des Displays wird gelöscht.</li> </ul>
Einleiten des Ruhezustands durch das System (bei aktiviertem Ruhezustand)	<p>Keine Aktion erforderlich.</p> <ul style="list-style-type: none"> <li>■ Wenn der Tablet PC mit Akkustrom betrieben wird, wird nach Ablauf von 30 Minuten ohne Aktivität Tablet PC oder bei Erreichen eines kritischen Low-Battery-Modus vom System der Ruhezustand eingeleitet.</li> <li>■ Ist der Tablet PC an eine externe Stromversorgung angeschlossen, wird der Ruhezustand nicht eingeleitet.</li> <li>■ Die Energieeinstellungen und Timeouts können im Fenster <i>Energieoptionen</i> geändert werden.</li> </ul>	<ul style="list-style-type: none"> <li>■ Die Betriebsanzeigen erlöschen.</li> <li>■ Der Inhalt des Displays wird gelöscht.</li> </ul>
Beenden des vom Benutzer oder System eingeleiteten Ruhezustands	<p>Schieben Sie den Betriebsschalter in Richtung Vorderseite des Tablet PC.</p> <p> Wenn das System den Ruhezustand aufgrund eines kritischen Low-Battery-Modus einleitete, schließen Sie eine externe Stromquelle an, oder setzen Sie einen aufgeladenen Akku ein, bevor Sie den Betriebsschalter betätigen.</p>	<ul style="list-style-type: none"> <li>■ Die Betriebsanzeigen beginnen zu leuchten.</li> <li>■ Die Informationen werden wieder auf dem Display angezeigt.</li> </ul>

## Einleiten oder Beenden des Standbymodus

Aufgabe	Verfahren	Ergebnis
Einleiten des Standbymodus	<ul style="list-style-type: none"> <li>■ Schieben Sie den Betriebsschalter in Richtung Vorderseite des Tablet PC.</li> <li>■ Drücken Sie bei eingeschaltetem Tablet PC die Tastenkombination <b>Fn+F3</b>.</li> <li>■ Wählen Sie <i>Start &gt; Computer ausschalten &gt; Standby &gt; OK</i>. (Wird die Standbyoption nicht angezeigt, drücken Sie die <b>Umschalttaste</b>.)</li> </ul>	<ul style="list-style-type: none"> <li>■ Die Betriebsanzeigen blinken.</li> <li>■ Der Inhalt des Displays wird gelöscht.</li> </ul>
Einleiten des Standbymodus durch das System	<p>Keine Aktion erforderlich.</p> <ul style="list-style-type: none"> <li>■ Wenn der Tablet PC mit Akkustrom betrieben wird, wird nach Ablauf von 10 Minuten ohne Aktivität des Tablet PC vom System der Standbymodus eingeleitet. (Standardeinstellung)</li> <li>■ Ist der Tablet PC an eine externe Stromversorgung angeschlossen, wird der Standbymodus nicht eingeleitet.</li> <li>■ Die Energieeinstellungen und Timeouts können im Fenster <i>Energieoptionen</i> geändert werden.</li> </ul>	<ul style="list-style-type: none"> <li>■ Die Betriebsanzeigen blinken.</li> <li>■ Der Inhalt des Displays wird gelöscht.</li> </ul>
Beenden des vom Benutzer oder System eingeleiteten Standbymodus	<p>Schieben Sie den Betriebsschalter in Richtung Vorderseite des Tablet PC.</p>	<ul style="list-style-type: none"> <li>■ Die Betriebsanzeigen erlöschen.</li> <li>■ Die Informationen werden wieder auf dem Display angezeigt.</li> </ul>

## Verwenden der Notabschalteverfahren

---



**ACHTUNG:** Beim Ausführen eines Notabschalteverfahrens gehen nicht gespeicherte Daten verloren.

---

Wenn der Tablet PC nicht reagiert und daher nicht mit den üblichen Windows Abschaltverfahren heruntergefahren werden kann, können Sie es mit den folgenden Notabschalteverfahren in der angegebenen Reihenfolge versuchen:

- Drücken Sie die Tastenkombination **Strg+Alt+Entf**. Wählen Sie *Beenden*.
- Schieben Sie den Betriebsschalter in Richtung Vorderseite des Tablet PC, und halten Sie ihn mindestens vier Sekunden in dieser Stellung.
- Trennen Sie den Tablet PC von der externen Stromquelle, und entfernen Sie den Akku. Weitere Informationen zum Entfernen und Lagern des Akkus finden Sie in diesem Kapitel unter „[Lagern eines Akkus](#)“.

## Energieoptionen

Viele Standard-Energieeinstellungen können im Fenster *Energieoptionen* geändert werden. Sie können beispielsweise einen Audioalarm einstellen, damit Sie einen Hinweis erhalten, wenn sich der Akku entlädt. Oder Sie können die Standardeinstellungen für den Betriebsschalter ändern.

Standardmäßig gilt bei eingeschaltetem Tablet PC Folgendes:

- Durch Drücken der Tastenkombination **Fn+F3** (der in Windows so genannte „Schalter für den Ruhezustand“) wird der Standbymodus eingeleitet.
- Der Displayschalter schaltet das Display aus. Der Displayschalter wird durch Schließen des Displays aktiviert.

## Öffnen des Fensters „Energieoptionen“

So öffnen Sie das Fenster *Energieoptionen*:

- » Klicken Sie im Infobereich (rechts in der Taskleiste) mit der rechten Maustaste auf das Symbol für die Energieanzeige, und wählen Sie *Energieverwaltungseigenschaften einstellen*.

– ODER –

- » Wählen Sie *Start > Systemsteuerung > Leistung und Wartung > Energieoptionen*.

## Anzeigen des Symbols für die Energieanzeige

Das Symbol für die Energieanzeige wird standardmäßig im Infobereich der Taskleiste angezeigt. Die Form des Symbols hängt davon ab, ob der Tablet PC mit einem Akku oder über eine externe Stromquelle betrieben wird. Klicken Sie mit der rechten Maustaste auf das Symbol, und wählen Sie *Energieverwaltungseigenschaften einstellen*, um das Fenster *Energieoptionen* zu öffnen.

So blenden Sie das Symbol für die Energieanzeige in der Taskleiste ein bzw. aus:

1. Öffnen Sie das Fenster *Energieoptionen*.
2. Wählen Sie die Registerkarte *Erweitert*.
3. Aktivieren bzw. deaktivieren Sie das Kontrollkästchen *Symbol in der Taskleiste anzeigen*.
4. Wählen Sie *Übernehmen*.
5. Wählen Sie *OK*.



Wenn ein Symbol, das Sie in die Taskleiste eingefügt haben, nicht angezeigt wird, ist es unter Umständen ausgeblendet. Erweitern Sie die Taskleiste, um die ausgeblendeten Symbole anzuzeigen, indem Sie den Pfeil oder den senkrechten Strich in der Taskleiste wählen.

## Festlegen bzw. Ändern eines Energieschemas

Auf der Registerkarte *Energieschemas* im Fenster *Energieoptionen* können Sie festlegen, nach welcher Zeitspanne der Tablet PC in den Standbymodus oder in den Ruhezustand geschaltet wird. Sie können unterschiedliche Schemas zuweisen, je nachdem, ob der Tablet PC über Akku oder eine externe Stromquelle betrieben wird.

Sie können auch ein Energieschema festlegen, bei dem nach einem von Ihnen angegebenen Zeitraum (Timeout) der Standbymodus eingeleitet oder das Display oder die Festplatte ausgeschaltet wird.

So legen Sie ein Energieschema fest:

1. Öffnen Sie das Fenster *Energieoptionen*, und wählen Sie die Registerkarte *Energieschemas*.
2. Wählen Sie das Energieschema, dessen Einstellungen geändert werden sollen, und passen Sie die Optionen in den Listen auf dem Display an oder übernehmen Sie sie.
3. Wählen Sie *Übernehmen*.

## Verwenden eines Sicherheitskennworts

Sie können eine Sicherheitsfunktion nutzen, bei der Sie zur Eingabe eines Kennworts aufgefordert werden, wenn der Tablet PC eingeschaltet oder der Standbymodus oder Ruhezustand beendet wird.

So legen Sie die Verwendung eines Kennworts fest:

1. Öffnen Sie das Fenster *Energieoptionen*, und wählen Sie die Registerkarte *Erweitert*.
2. Aktivieren Sie das Kontrollkästchen *Kennwort beim Reaktivieren des Computers aus dem Standbymodus anfordern*, und wählen Sie *Übernehmen*.

Weitere Informationen zur Verwendung von Sicherheitskennwörtern finden Sie unter [Kapitel 14, „Sicherheit“](#).

## Bedienelemente für die Prozessorleistung (bestimmte Modelle)

Auf bestimmten Tablet PC-Modellen unterstützt Windows XP Software, mit der die Prozessorleistung gesteuert werden kann. Die CPU-Geschwindigkeit kann für eine bestmögliche Leistung oder eine optimale Energienutzung eingestellt werden.

Die Software kann beispielsweise so eingestellt werden, dass die Prozessorgeschwindigkeit automatisch geändert wird, wenn die Stromquelle von externer Stromversorgung auf Akkuversorgung umgestellt wird oder der Tablet PC vom aktiven in den inaktiven Zustand wechselt.

Die CPU-Leistung kann im Fenster *Energieoptionen* eingestellt werden.

So rufen Sie die Windows XP Optionen zur Steuerung der Prozessorleistung auf:

» Wählen Sie *Start > Systemsteuerung > Leistung und Wartung > Energieoptionen > Registerkarte Energieschemas*.

Über das von Ihnen gewählte Energieschema wird gesteuert, mit welcher Leistung der Prozessor betrieben wird, wenn der Tablet PC an eine externe Stromquelle angeschlossen ist oder mit Akkuenergie betrieben wird. Jedes Energieschema für externe Stromversorgung bzw. Akkuenergie legt einen bestimmten Prozessorstatus fest.

Sie können unterschiedliche Status verwenden, je nachdem, ob der Tablet PC an eine externe Stromquelle angeschlossen ist oder mit Akkuenergie betrieben wird. Nachdem ein Energieschema festgelegt wurde, ist keine weitere Aktion erforderlich, um die Leistung des Prozessors im Tablet PC zu steuern. In der folgenden Tabelle wird die Prozessorleistung der verfügbaren Energieschemas bei externer Stromversorgung und bei Akkubetrieb beschrieben.

<b>Energieschema</b>	<b>Prozessorleistung bei Betrieb über eine externe Stromversorgung</b>	<b>Prozessorleistung bei Akkubetrieb</b>
Desktop	Wird konstant auf dem höchsten Leistungsniveau betrieben.	Das Leistungsniveau hängt vom CPU-Bedarf ab.
Tragbar/Laptop	Das Leistungsniveau hängt vom CPU-Bedarf ab.	Das Leistungsniveau hängt vom CPU-Bedarf ab.
Präsentation	Das Leistungsniveau hängt vom CPU-Bedarf ab.	Das Leistungsniveau wird beim Betrieb so niedrig wie möglich gehalten.
Immer in Betrieb	Wird konstant auf dem höchsten Leistungsniveau betrieben.	Wird konstant auf dem höchsten Leistungsniveau betrieben.
Minimale Leistungseinschränkung durch Energieverwaltung (Windows XP: Minimaler Energieverbrauch)	Das Leistungsniveau hängt vom CPU-Bedarf ab.	Das Leistungsniveau hängt vom CPU-Bedarf ab.
Minimale Batteriebelastung	Das Leistungsniveau hängt vom CPU-Bedarf ab.	Das Leistungsniveau wird beim Betrieb so niedrig wie möglich gehalten.

## Akkus

Wenn der Tablet PC an eine externe Stromquelle angeschlossen ist, wird er mit Netzstrom betrieben. Wenn ein aufgeladener Akku in den Tablet PC eingelegt und der Tablet PC an keine externe Stromquelle angeschlossen, wird er mit Akkuenergie versorgt.

Je nach Verfügbarkeit einer externen Stromquelle schaltet der Tablet PC von Netz- auf Akkubetrieb und umgekehrt. Wenn der Tablet PC z. B. einen aufgeladenen Akku enthält und über das Netzteil mit Netzstrom versorgt wird, schaltet der Tablet PC auf Akkustrom um, wenn das Netzteil von ihm abgezogen wird.

Ob Sie den Akku im Tablet PC lassen oder anderweitig aufbewahren, hängt von Ihrer Arbeitsweise ab. Wenn Sie einen Akku im Tablet PC aufbewahren, wird der Akku jedes Mal aufgeladen, wenn der Tablet PC an eine externe Stromquelle angeschlossen ist. Außerdem ist Ihre Arbeit im Falle eines Stromausfalls geschützt.

Der Akku im Tablet PC entlädt sich mit der Zeit auch dann, wenn der Tablet PC ausgeschaltet ist. Daher befindet sich der primäre Akku bei der Lieferung nicht im Tablet PC; er muss erst eingelegt werden, bevor der Akkubetrieb möglich ist.



## Übersicht über die Akkus

Der Tablet PC unterstützt die Verwendung von bis zu zwei Akkus:

- Der primäre Akku ist ein Lithium-Ionen-Akku mit sechs Zellen, der ausschließlich im Akkufach verwendet werden kann. Ein primärer Akku wird zusammen mit dem Tablet PC geliefert.
- Der optionale Zweitakku ist ein Lithium-Ionen-Akku mit acht Zellen, der nur an der Unterseite des Tablet PC angebracht werden kann.

Wenn der Tablet PC mehr als zwei Wochen nicht mehr verwendet wird, entfernen Sie den Akku, und lagern Sie ihn wie in diesem Kapitel unter „[Lagern eines Akkus](#)“ beschrieben, um die Lebensdauer des Akkus zu verlängern. Weitere Informationen zur Vorgehensweise bei einer Unterbrechung Ihrer Arbeit finden Sie unter „[Einleiten von Standbymodus, Ruhezustand oder Systemabschluss](#)“ in diesem Kapitel.



Mit dem Tablet PC dürfen nur kompatible Netzteile und Akkus verwendet werden. Weitere Informationen erhalten Sie auf der HP Website unter <http://www.hp.com>, oder von einem HP Servicepartner.

---

## Einsetzen oder Entfernen eines primären Akkus



**ACHTUNG:** Um Datenverluste beim Entfernen eines Akkus zu vermeiden, der die einzige Stromquelle darstellt, leiten Sie den Ruhezustand ein, oder schalten Sie den Tablet PC aus, bevor Sie den Akku entfernen.

So setzen Sie einen primären Akku ein:

1. Drehen Sie den Tablet PC mit der Unterseite nach oben.
2. Schieben Sie den Akku ❶ in das Akkufach, bis er fest sitzt.
3. Drücken Sie den Akku ❷ in das Akkufach ein, bis er hörbar einrastet.

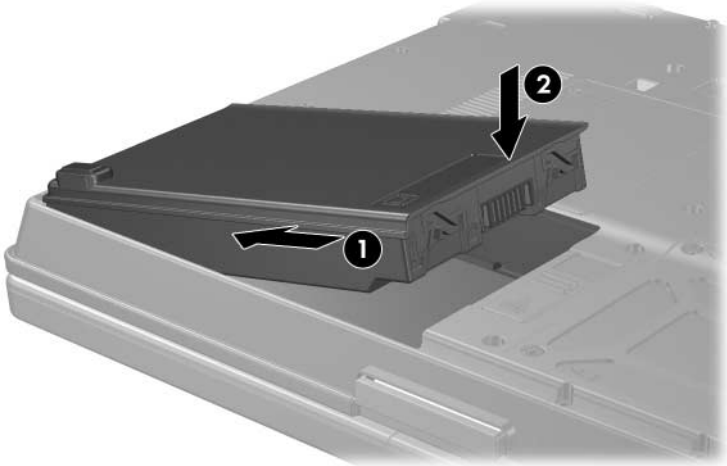

So entfernen Sie einen primären Akku:

1. Drehen Sie den Tablet PC mit der Unterseite nach oben und mit der Vorderseite zu Ihnen.
2. Drücken Sie den Freigaberiegel für den Akku ❶ in Richtung Rückseite des Tablet PC.
3. Heben Sie den Akku an, und ziehen Sie ihn aus dem Tablet PC ❷.

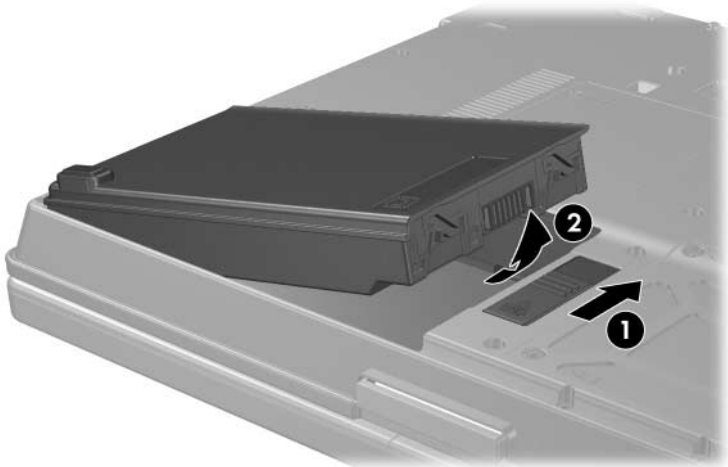

## Aufladen von Akkus

Mehrere Akkus im System werden in einer vorgegebenen Reihenfolge aufgeladen bzw. entladen.

■ Ladereihenfolge:

1. Primärer Akku im Akkufach des Tablet PC
2. Zweitakku (optionaler Akku)

■ Entladereihenfolge:

1. Zweitakku (optionaler Akku)
2. Primärer Akku im Akkufach des Tablet PC

Während der Akku geladen wird, leuchtet die Akkuanzeige des Tablet PC auf. Die Akkuanzeige erlischt, wenn alle Akkus vollständig aufgeladen sind.

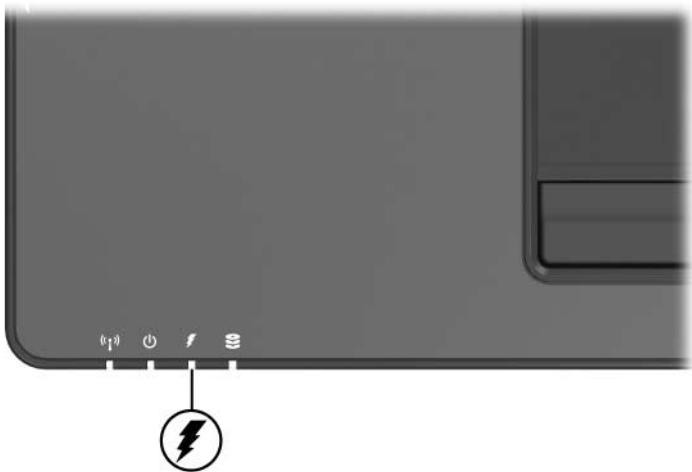

Akkus können auch mit dem optionalen HP Universalladegerät geladen werden.

## Aufladen eines neuen Akkus

Laden Sie den Akku vollständig auf, während der Tablet PC über das Netzteil an eine externe Stromversorgung angeschlossen ist.

Mit einem neuen Akku, der nur teilweise aufgeladen wurde, kann der Tablet PC betrieben werden, die Anzeige des Akkuladestands ist aber möglicherweise nicht korrekt.

Der primäre Akku wird geladen, wenn er in den Tablet PC eingesetzt wird und der Tablet PC an eine externe Stromquelle angeschlossen ist.

## Aufladen eines gebrauchten Akkus

So verlängern Sie die Akkulebensdauer und erhöhen die Genauigkeit der Akkuanzeigen:

- Laden Sie den Akku erst auf, wenn der Ladestand bei normaler Verwendung auf 10 Prozent des vollständigen Ladestands abgesunken ist.
- Laden Sie den Akku stets vollständig auf.

## Überwachen der Akkuladung

In diesem Abschnitt werden verschiedene Methoden zur Ermittlung des Akkuladestands erläutert.

### Ermitteln des genauen Akkuladestand

So erhöhen Sie die Genauigkeit der Akkuladeanzeigen:

- Laden Sie den Akku erst auf, wenn der Ladestand bei normaler Verwendung auf etwa 10 Prozent des vollständigen Ladestands abgesunken ist.
- Laden Sie den Akku stets vollständig auf.
- Wenn ein Akku einen Monat oder länger nicht verwendet wurde, führen Sie anstelle eines einfachen Ladevorgangs eine Kalibrierung durch. Weitere Informationen zur Kalibrierung finden Sie in diesem Kapitel unter [„Kalibrieren eines Akkus“](#).

## Anzeigen der Ladeinformationen auf dem Display

In diesem Abschnitt erfahren Sie, wie Sie auf Akkuladeanzeigen zugreifen und die Anzeige korrekt lesen.

## Anzeigen der Ladeanzeigen

So zeigen Sie Informationen zum Ladestand eines Akkus im Tablet PC an:

- Doppelklicken Sie im Infobereich der Taskleiste auf das Symbol *Batterieanzeige*.

– ODER –

- Wählen Sie *Start > Systemsteuerung > Leistung und Wartung > Energieoptionen > Registerkarte Energieanzeige*.

## Interpretieren der Ladeanzeigen

Die meisten Ladeanzeigen geben Aufschluss über den Akkuladestand sowohl in Form von Prozent als auch in Form der restlichen Betriebsdauer in Minuten.

- Der Prozentwert steht für die Restkapazität des Akkus.
- Der Zeitwert steht für die ungefähr verbleibende Akkulaufzeit, *wenn der Akku weiterhin mit der gegenwärtigen Entladerate betrieben wird*. So verringert sich der Zeitwert beispielsweise, wenn Sie mit der Wiedergabe einer DVD beginnen, und erhöht sich, wenn Sie die Wiedergabe beenden.

Bei den meisten Ladeanzeigen wird auch die Position des Akkus angegeben.

- Position 1 ist der im primären Akkufach eingelegte Akku.
- Position 2 ist der optionale Zweitakku.

Bei manchen Anzeigen erscheint auf der Ladeanzeige unter Umständen ein Blitzsymbol neben einer Akkuposition. Das Symbol zeigt an, dass der Akku in dieser Position gerade aufgeladen wird.

## Low-Battery-Modi

Einige Low-Battery-Alarme und Systemreaktionen können im Fenster *Energieoptionen* des Betriebssystems geändert werden. Die Informationen in diesem Abschnitt beschreiben die Alarme und Systemreaktionen, die werksseitig eingestellt sind. Die Einstellungen im Fenster *Energieoptionen* wirken sich nicht auf die LEDs aus.

### Erkennen eines Low-Battery-Modus

In diesem Abschnitt erfahren Sie, wie Sie einen Low-Battery- bzw. einen kritischen Low-Battery-Modus des Akkus feststellen.

#### Low-Battery-Modus

Wenn ein Akku, der die einzige verfügbare Stromquelle darstellt, einen Low-Battery-Modus erreicht, blinkt die Akkuanzeige.

#### Kritischer Low-Battery-Modus

Wenn der Low-Battery-Modus nicht beseitigt wird, geht der Tablet PC in einen kritischen Low-Battery-Modus über.

Wird ein kritischer Low-Battery-Modus erreicht, geschieht Folgendes:

- Wenn der Ruhezustand aktiviert und der Tablet PC eingeschaltet oder im Standbymodus ist, leitet der Tablet PC den Ruhezustand ein.
- Wenn der Ruhezustand deaktiviert und der Tablet PC eingeschaltet oder im Standbymodus ist, bleibt der Tablet PC kurz im Standbymodus und schaltet dann ab, wobei nicht gesicherte Daten verloren gehen.

So stellen Sie fest, ob der Ruhezustand aktiviert ist:

- » Wählen Sie *Start > Systemsteuerung > Leistung und Wartung > Energieoptionen > Registerkarte Ruhezustand*. Das Kontrollkästchen *Ruhezustand aktivieren* muss aktiviert sein.

## Maßnahmen im Low-Battery-Modus

---



**ACHTUNG:** Wenn der Tablet PC einen kritischen Low-Battery-Modus erreicht und den Ruhezustand eingeleitet hat, sollten Sie die Stromversorgung erst wiederherstellen, wenn die Betriebsanzeigen nicht mehr leuchten.

---

### **Eine externe Stromquelle ist verfügbar**

Wenn eine externe Stromquelle verfügbar ist, beheben Sie einen Low-Battery-Modus, indem Sie den Tablet PC an die externe Stromquelle anschließen.

### **Ein geladener Akku ist verfügbar**

Gehen Sie zum Beheben eines Low-Battery-Modus wie folgt vor, wenn ein geladener Akku verfügbar ist: Schalten Sie den Tablet PC aus, oder leiten Sie den Ruhezustand ein, setzen Sie den geladenen Akku ein, und schalten Sie dann den Tablet PC wieder ein.

### **Es ist keine Stromversorgung vorhanden**

Um einen Low-Battery-Modus zu beheben, wenn keine Stromversorgung gegeben ist, leiten Sie den Ruhezustand ein, oder speichern Sie Ihre Arbeit, und schalten Sie den Tablet PC aus.

### **Der Ruhezustand des Tablet PC kann nicht beendet werden**

Ergreifen Sie folgende Maßnahmen zum Beheben eines Low-Battery-Modus, wenn im Tablet PC keine ausreichende Stromversorgung zum Beenden des gegeben ist:

1. Setzen Sie einen aufgeladenen Akku ein, oder schließen Sie das Gerät an eine externe Stromquelle an.
2. Beenden Sie die Ruhezustand, indem Sie den Betriebsschalter in Richtung Vorderseite des Tablet PC schieben.



## Kalibrieren eines Akkus

In diesem Abschnitt erfahren Sie, wann und wie Sie Akkus kalibrieren können.

### Kalibrierungszeitpunkt

Selbst bei intensiver Nutzung eines Akkus sollte eine monatliche Kalibrierung ausreichen. Es ist nicht notwendig, einen neuen Akku vor der ersten Verwendung zu kalibrieren. Kalibrieren Sie den Akku in den folgenden Fällen:

- Der angezeigte Akkuladestand scheint falsch zu sein.
- Sie beobachten eine erhebliche Abnahme in der normalen Akkulaufzeit.
- Der Akku wurde seit einem Monat oder länger nicht verwendet.

### Kalibrierungsschritte

Um einen Akku zu kalibrieren, müssen Sie diesen vollständig laden, vollständig entladen und dann erneut vollständig laden.

### Aufladen des Akkus

Die Akkus werden unabhängig davon aufgeladen, ob der Tablet PC in Betrieb ist oder nicht. Bei ausgeschaltetem Tablet PC wird der Ladevorgang jedoch schneller ausgeführt.

So laden Sie den Akku auf:

1. Setzen Sie den Akku in den Tablet PC ein.
2. Schließen Sie den Tablet PC an eine Netzsteckdose oder an einen HP Kfz-Adapter mit 90 W an. (Die Akkuanzeige am Tablet PC leuchtet.)
3. Trennen Sie die Verbindung zwischen Tablet PC und Stromquelle erst, wenn der Akku vollständig aufgeladen ist. (Die Akkuanzeige am Tablet PC erlischt.)

## Entladen des Akkus

Bevor Sie den Akku vollständig entladen, deaktivieren Sie den Ruhezustand.

So deaktivieren Sie den Ruhezustand:

1. Wählen Sie *Start > Systemsteuerung > Leistung und Wartung > Energieoptionen > Registerkarte Ruhezustand*.
2. Deaktivieren Sie das Kontrollkästchen *Ruhezustand aktivieren*.
3. Wählen Sie *Übernehmen*.

Der Tablet PC muss eingeschaltet bleiben, während der Akku entladen wird. Der Akku kann unabhängig davon entladen werden, ob Sie den Tablet PC gerade verwenden oder nicht. Er wird jedoch schneller entladen, wenn der Tablet PC verwendet wird.

- Wenn Sie nicht vorhaben, den Entladevorgang zu überwachen, speichern Sie Ihre Arbeit, bevor Sie ihn starten.
- Wenn Sie den Tablet PC beim Entladen gelegentlich verwenden und Energiespar-Timeouts eingestellt haben, muss während des Entladevorgangs mit folgendem Systemverhalten gerechnet werden:
  - ❑ Das Display wird nach einer Minute ausgeschaltet.
  - ❑ Die Festplatte wird nach drei Minuten ausgeschaltet.
  - ❑ Vom System wird nach zwei Minuten der Standbymodus eingeleitet.

So entladen Sie einen Akku vollständig:

1. Klicken Sie im Infobereich der Taskleiste mit der rechten Maustaste auf das Symbol zur Energieanzeige, und wählen Sie *Energieverwaltungseigenschaften einstellen*.  
– ODER –  
Greifen Sie auf die Registerkarte *Energieschemas* zu, indem Sie *Start > Systemsteuerung > Leistung und Wartung > Energieoptionen > Registerkarte Energieschemas* wählen.
2. Notieren Sie sich die beiden Einstellungen in der Spalte *Netzbetrieb* und die beiden Einstellungen in der Spalte *Batteriebetrieb*, damit diese nach der Kalibrierung wiederhergestellt werden können.
3. Setzen Sie die acht Optionen (vier pro Spalte) über die Dropdown-Listen auf *Nie*.
4. Wählen Sie *OK*.
5. Trennen Sie den Tablet PC von der externen Stromquelle, aber schalten Sie ihn *nicht* aus.
6. Betreiben Sie den Tablet PC mit Akkustrom, bis der Akku vollständig entladen ist. Die Akkuanzeige beginnt zu blinken, wenn der Akku bis zum Low-Battery-Modus entladen ist. Nachdem der Akku vollständig entladen ist, erlischt die Akkuanzeige, und der Tablet PC wird heruntergefahren.

## Erneutes Aufladen des Akkus

So laden Sie den Akku neu auf:

1. Schließen Sie den Tablet PC an eine externe Stromquelle an, und ziehen Sie ihn erst ab, wenn der Akku wieder vollständig geladen ist. (Die Akkuanzeige am Tablet PC erlischt.)  
Sie können den Tablet PC während des Aufladevorgangs verwenden, der Akku wird aber schneller aufgeladen, wenn der Tablet PC ausgeschaltet ist.
2. Wenn der Tablet PC ausgeschaltet ist, schalten Sie ihn wieder ein, wenn der Akku vollständig aufgeladen ist und die Akkuanzeige erlischt.
3. Rufen Sie die Registerkarte *Energieschemas* auf, indem Sie *Start > Systemsteuerung > Leistung und Wartung > Energieoptionen > Registerkarte Energieschemas* wählen.
4. Nehmen Sie die zuvor notierten Einstellungen zur Hand. Geben Sie die notierten Einstellungen aus den Spalten *Netzbetrieb* und *Batteriebetrieb* wieder ein.
5. Wählen Sie *OK*.



**ACHTUNG:** Aktivieren Sie nach dem Kalibrieren des Akkus den Ruhezustand wieder. Wird der Ruhezustand nicht wieder aktiviert, kann es zu einer vollständigen Entladung des Akkus und damit zu Datenverlusten kommen.

Wählen Sie *Start > Einstellungen > Systemsteuerung > Leistung und Wartung > Energieoptionen > Registerkarte Ruhezustand*, um den Ruhezustand wieder zu aktivieren. Aktivieren Sie das Kontrollkästchen *Ruhezustand aktivieren*, und wählen Sie dann *Übernehmen*.

---

## Einsparen von Akkuenergie

Mit den Verfahren und Einstellungen zur Einsparung von Akkuenergie, die in diesem Abschnitt beschrieben sind, können Sie die Zeit verlängern, über die Sie den Tablet PC mit einer einzigen Akkuladung betreiben können.

## Einsparen von Energie bei der Arbeit

So sparen Sie Energie, während Sie den Tablet PC verwenden:

- Deaktivieren Sie Wireless-Verbindungen, und schließen Sie alle Modemanwendungen, wenn diese nicht verwendet werden.
- Schalten Sie das LAN-Gerät ab, wenn gerade keine LAN-Verbindung verwendet wird. Sie können das LAN-Gerät über den LAN-Energiesparmodus abschalten, indem Sie das Netzkabel ziehen. Weitere Informationen hierzu finden Sie in diesem Kapitel unter „[Verwenden des LAN-Energiesparmodus](#)“.
- Ziehen Sie alle externen Geräte ab, die Sie nicht verwenden und die nicht an eine externe Stromquelle angeschlossen sind.
- Deaktivieren oder entfernen Sie nicht verwendete PC Cards. Weitere Informationen finden Sie in [Kapitel 6](#), „[Laufwerke](#)“.
- Verwenden Sie die Tastenkombinationen **Fn+F9** und **Fn+F10**, um die Helligkeit der Bildschirmanzeige nach Bedarf anzupassen.
- Verwenden Sie optionale Aktivlautsprecher anstelle der internen Lautsprecher, oder verwenden Sie die Lautstärketasten, um die Systemlautstärke nach Bedarf anzupassen.
- Schalten Sie ein eventuell an die S-Video-Buchse angeschlossenes Gerät mit der Tastenkombination **Fn+F4** ab, oder deaktivieren Sie die Unterstützung für dieses Gerät unter Windows.

- Schließen Sie den Tablet PC an eine externe Stromquelle an, wenn Sie eine Diskette formatieren.
- Leiten Sie nach Beendigung der Arbeit den Standbymodus oder den Ruhezustand ein, oder schalten Sie den Tablet PC aus.

## Wählen der Energiespareinstellungen

So wählen Sie energiesparende Einstellungen für den Tablet PC:

- Wählen Sie für den Bildschirmschoner eine kurze Wartezeit, und wählen Sie einen Bildschirmschoner mit minimaler Grafik und Bewegung. So greifen Sie auf die Einstellungen für den Bildschirmschoner zu:

Wählen Sie *Start > Systemsteuerung > Darstellung und Designs > Anzeige > Registerkarte Bildschirmschoner*.

- Wählen Sie auf Betriebssystemebene ein Energieschema mit energiesparenden Einstellungen. Informationen hierzu finden Sie in diesem Kapitel unter „[Festlegen bzw. Ändern eines Energieschemas](#)“.

## Verwenden des LAN-Energiesparmodus

Über den LAN-Energiesparmodus des Tablet PC können Sie die Akkulebensdauer verlängern. Über den LAN-Energiesparmodus wird das LAN-Gerät ausgeschaltet, wenn der Tablet PC an keine externe Stromquelle angeschlossen und das Netzkabel nicht angeschlossen ist.

Der LAN-Energiesparmodus ist *standardmäßig aktiviert*. Sie können die Einstellungen für den LAN-Energiesparmodus in Computer Setup ändern. Weitere Informationen finden Sie unter „Menü „Erweiterung““ in Kapitel 15, „Computer Setup“.

So leiten Sie den LAN-Energiesparmodus ein:

- » Trennen Sie das Netzkabel.



Solange der LAN-Energiesparmodus aktiviert ist, wird das LAN-Gerät im Gerät-Manager nicht aufgeführt. Sie haben folgende Möglichkeiten, auf das LAN-Gerät zuzugreifen:

- Schließen Sie die externe Stromversorgung an.
  - Schließen Sie ein Netzkabel an.
  - Deaktivieren Sie den LAN-Energiesparmodus in Computer Setup.
-

## Lagern eines Akkus

Nehmen Sie alle Akkus aus dem Tablet PC, und bewahren Sie sie separat auf, wenn der Tablet PC länger als 2 Wochen nicht benutzt wird und an keine externe Stromquelle angeschlossen ist.



**ACHTUNG:** Um eine Beschädigung des Akkus zu vermeiden, dürfen Sie ihn niemals längere Zeit hohen Temperaturen aussetzen.

Bei hohen Temperaturen entlädt sich ein nicht verwendeter Akku schneller. Lagern Sie den Akku daher an einem kühlen, trockenen Ort, damit er sich nicht entlädt.

Anhand der folgenden Tabelle können Sie abschätzen, wie lange ein Akku sicher aufbewahrt werden kann. Bei den angegebenen Lagerungszeiten wurde von einem Akku mit 50 Prozent der vollen Kapazität ausgegangen. Ein vollständig aufgeladener Akku kann längere Zeit, ein Akku mit geringerer Ladung kürzere Zeit sicher aufbewahrt werden.

Kalibrieren Sie einen Akku, der einen Monat oder länger aufbewahrt wurde, bevor Sie ihn verwenden.

Temperaturbereich °C	Temperaturbereich °F	Sichere Lagerdauer
46 ° bis 60 °	115 ° bis 140 °	Weniger als 1 Monat
26 ° bis 45 °	79 ° bis 113 °	Bis 3 Monate
0 ° bis 25 °	32 ° bis 77 °	1 Jahr



## Entsorgen eines gebrauchten Akkus

---



**VORSICHT:** Nehmen Sie den Akku nicht auseinander, vermeiden Sie mechanische Beschädigungen jeglicher Art, schließen Sie die Kontakte eines Akkus nicht kurz, und setzen Sie den Akku nicht Feuer oder Feuchtigkeitseinwirkung aus, um Feuer oder Verbrennungen zu vermeiden. Setzen Sie den Akkus nicht Temperaturen über 60 °C aus. Tauschen Sie den Akku nur gegen einen für diesen Tablet PC zugelassenen Akku aus.

---



Entsorgen Sie einen Akku nicht im allgemeinen Haushaltsmüll, wenn er das Ende seiner Lebensdauer erreicht hat. Befolgen Sie die in Ihrem Gebiet geltenden Gesetze und Vorschriften zur Entsorgung von Computerakkus.

In Europa erfolgt die Entsorgung bzw. das Recycling von Akkus über ein öffentliches Sammelsystem oder über HP bzw. einen Servicepartner.

---

# Zeigegeräte und Tastatur

## Zeigegeräte

Pointing Stick- und TouchPad-Komponenten können wechselweise verwendet werden.

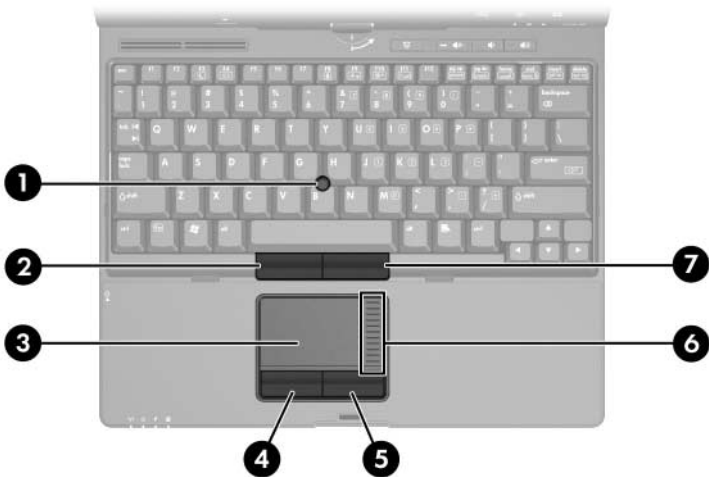

Komponente	Beschreibung
❶ Pointing Stick	Bewegt den Zeiger.
❷ Linke Pointing Stick-Taste	Funktioniert wie die linke Taste einer externen Maus.

*(wird fortgesetzt)*

<b>Komponente</b>	<b>Beschreibung</b>
③ TouchPad*	Bewegt den Zeiger. Es kann auch für die Ausführung anderer Mausfunktionen konfiguriert werden. Weitere Informationen finden Sie im Abschnitt „ <a href="#">Einstellen von Mauseigenschaften</a> “ weiter oben in diesem Kapitel.
④ Linke TouchPad-Taste*	Funktioniert wie die linke Taste einer externen Maus.
⑤ Rechte TouchPad-Taste*	Funktioniert wie die rechte Taste einer externen Maus.
⑥ TouchPad-Bildlauffeld*	Für Bildlauf nach oben oder unten.
⑦ Rechte Pointing Stick-Taste	Funktioniert wie die rechte Taste einer externen Maus.

---

\*In dieser Tabelle sind die Standardeinstellungen beschrieben. Informationen zum Ändern der Funktionen von TouchPad-Komponenten finden Sie in diesem Kapitel unter „[Einstellen von Mauseigenschaften](#)“.

---

## Verwenden des TouchPad

Um den Zeiger zu bewegen, lassen Sie Ihren Finger über die TouchPad-Oberfläche in die gewünschte Richtung gleiten. Verwenden Sie die linke und rechte Taste des TouchPad genauso wie die linke oder rechte Taste einer externen Maus. Lassen Sie den Finger nach oben oder nach unten über den Bereich mit der Erhebung gleiten, um den vertikalen Bildlaufbereich des TouchPad zu verwenden.

## Verwenden des Pointing Stick

Um den Zeiger zu bewegen, drücken Sie den Pointing Stick in die entsprechende Richtung. Verwenden Sie die linke und die rechte Taste des Pointing Stick so wie die linke oder rechte Taste einer externen Maus.

So wechseln Sie die Kappe für den Pointing Stick:

1. Schalten Sie den Tablet PC aus.
2. Ziehen Sie die abgenutzte Kappe vorsichtig vom Pointing Stick ab.
3. Setzen Sie die neue Kappe auf.



Der Tablet PC wird ohne Ersatzkappen geliefert.

---

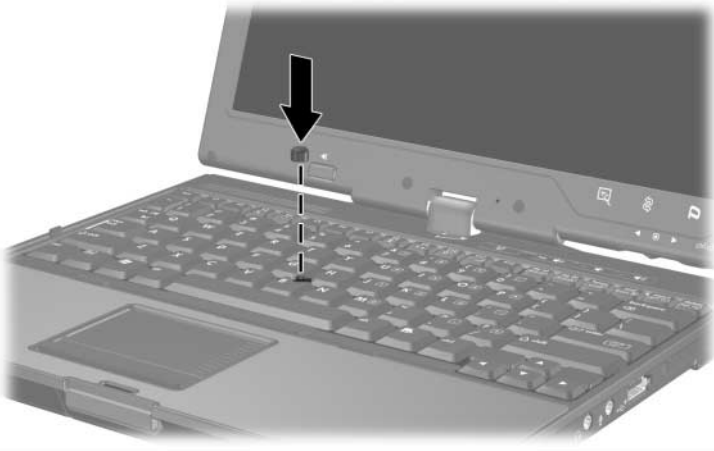

## Einstellen von Mauseigenschaften

Unter *Eigenschaften von Maus* in Windows können Sie die Einstellungen für Zeigergeräte festlegen, darunter:

- Aktivieren/Deaktivieren eines Zeigergeräts (standardmäßig aktiviert).
- TouchPad-Tippfunktion: Ermöglicht Ihnen, durch einmaliges Tippen auf das TouchPad ein Objekt auszuwählen oder durch zweimaliges Tippen einen Doppelklick auszuführen (standardmäßig aktiviert).
- Edge Motion – Ermöglicht Ihnen, einen Bildlauf fortzuführen, auch wenn Ihr Finger das Ende des TouchPads erreicht hat (standardmäßig deaktiviert).
- Palm Check – Hilft Ihnen, ein unbeabsichtigtes Bewegen des Zeigers zu vermeiden, wenn Ihre Handflächen das TouchPad beim Tippen berühren (standardmäßig deaktiviert).

Im Fenster *Eigenschaften von Maus* können noch weitere Funktionen, z. B. die Einstellungen der Mausgeschwindigkeit und Mausspuren, bearbeitet werden.

So öffnen Sie das Fenster *Eigenschaften von Maus*:

- » Wählen Sie *Start > Systemsteuerung > Drucker und andere Hardware > Maus*.

## Fn-Tastenkombination

Fn-Tastenkombinationen sind voreingestellte Kombinationen der **Fn**-Taste ❶ und einer der Funktionstasten ❷ oder der **Esc**-Taste ❸.

Die Symbole auf den Tasten **F3**, **F4** und **F8** bis **F11** stehen für die Funktionen der Fn-Tastenkombinationen. Erläuterungen zu den Funktionen und der Vorgehensweise in Bezug auf Fn-Tastenkombinationen finden Sie in den folgenden Abschnitten.

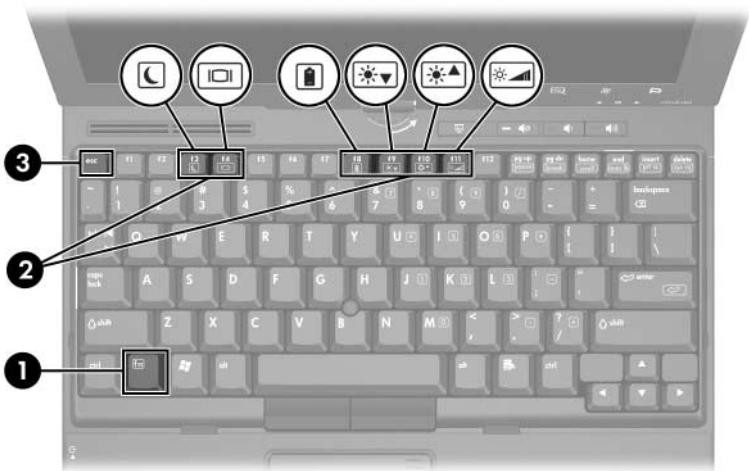

## Kurzbeschreibung der Fn-Tastenkombinationen

<b>Beschreibung</b>	<b>Tastenkombination zum Aktivieren der Funktion</b>	<b>Tastenkombination zum Deaktivieren der Funktion</b>
Einleiten des Standbymodus	<b>Fn+F3</b>	Betriebsschalter
Umschalten zwischen Tablet PC-Display und externem Display	<b>Fn+F4</b>	<b>Fn+F4</b>
Anzeigen des Akkuladestands	<b>Fn+F8</b>	<b>Fn+F8</b>
Verringern der Displayhelligkeit	<b>Fn+F9</b>	<b>Fn+F10</b>
Erhöhen der Displayhelligkeit	<b>Fn+F10</b>	<b>Fn+F9</b>
Ein-/Ausschalten des Lichtsensors	<b>Fn+F11</b>	<b>Fn+F11</b>
Anzeigen von Systeminformationen	<b>Fn+Esc</b>	<b>Fn+Esc</b>

## Verwenden von Fn-Tastenkombinationsbefehlen

### Einleiten des Standbymodus (Fn+F3)

Drücken Sie bei eingeschaltetem Tablet PC die Tastenkombination **Fn+F3**, um den Standbymodus einzuleiten. Wenn der Standbymodus eingeleitet wird, werden die aktuellen Daten im RAM (Random Access Memory) gespeichert, das Display deaktiviert und der Energieverbrauch reduziert. Während sich der Tablet PC im Standbymodus befindet, blinken die Betriebsanzeigen.

Um den Standbymodus zu beenden, schieben Sie den Betriebsschalter in Richtung Vorderseite des Tablet PC.

Die Tastenkombination **Fn+F3** ist werksseitig so konfiguriert, dass sie den Standbymodus einleitet. Die Funktion der Tastenkombination **Fn+F3**, unter Windows als Taste für den Ruhezustand bezeichnet, kann geändert werden. Beispielsweise kann die Tastenkombination **Fn+F3** so konfiguriert werden, dass der Ruhezustand anstelle des Standbymodus eingeleitet wird. Weitere Informationen zu Standbymodus, Ruhezustand und zum Ändern der Belegung der Fn-Tastenkombination **Fn+F3** finden Sie in [Kapitel 2, „Stromversorgung“](#).

### Umschalten der Anzeige (Fn+F4)

Mit der Tastenkombination **Fn+F4** wird die Anzeige zwischen Anzeigegeräten umgeschaltet, die am Port für den externen Monitor oder der S-Video-Ausgangsbuchse am Tablet PC angeschlossen sind. Ist beispielsweise ein externer Monitor am Tablet PC angeschlossen, kann durch mehrmaliges Drücken der Tastenkombination **Fn+F4** zwischen der Anzeige auf dem Tablet PC-Display, auf dem externen Monitor und der gleichzeitigen Anzeige auf beiden Geräten umgeschaltet werden.

Die meisten externen Monitore empfangen die Videodaten vom Tablet PC unter Verwendung des Videostandards externes VGA. Mit der Tastenkombination **Fn+F4** ist auch das Umschalten zwischen anderen Anzeigegeräten möglich, die Videoinformationen vom Tablet PC empfangen.



Die folgenden fünf Videoübertragungsverfahren, unter Angabe von Geräten, die sie verwenden, werden von der Tastenkombination **Fn+F4** unterstützt:

- LCD (Tablet PC-Display)
- Externes VGA (die meisten externen Monitore)
- S-Video (Fernsehgeräte, Camcorder, Videorecorder und Video Capture-Karten mit S-Video-Eingangsbuchsen)
- Composite-Video (Fernsehgeräte, Camcorder, Videorecorder und Video Capture-Karten mit Composite-Video-Eingangsbuchsen)
- DVI-D (externe Monitore, die die DVI-D-Schnittstelle unterstützen)



Composite-Video- und DVI-D-Geräte können am Tablet PC nur angeschlossen werden, wenn der Tablet PC an einem optionalen Dockingprodukt angedockt ist.

---

## Anzeigen des Akkuladestands (Fn+F8)

Drücken Sie **Fn+F8**, um den Ladestand aller installierten Akkus anzuzeigen. Es wird angezeigt, welche Akkus gerade geladen werden und wie der aktuelle Ladestand der Akkus ist.

Die Positionen der Akkus werden anhand einer Nummer identifiziert:

- Position 1 ist der primäre Akku.
- Position 2 ist der Zweitakku.

## Verringern der Displayhelligkeit (Fn+F9)

Drücken Sie die Tastenkombination **Fn+F9**, um die Helligkeit des Displays herabzusetzen. Wenn Sie die Tastenkombination gedrückt halten, können Sie die Helligkeit stufenweise verringern.

## Erhöhen der Displayhelligkeit (Fn+F10)

Drücken Sie die Tastenkombination **Fn+F9**, um die Helligkeit des Displays zu erhöhen. Wenn Sie die Tastenkombinationen gedrückt halten, können Sie die Helligkeitsstufe schrittweise erhöhen.

## Aktivieren des Lichtsensors (Fn+F11)

Drücken Sie **Fn+F11**, um den Lichtsensor ein- bzw. auszuschalten. Weitere Informationen zum Lichtsensor finden Sie in diesem Kapitel unter „[Lichtsensor aktivieren](#)“.

## Anzeigen von Systeminformationen (Fn+Esc)

Drücken Sie die Tastenkombination **Fn+Esc**, um Informationen über die Hardwarekomponenten und Softwareversionen anzuzeigen. Drücken Sie die Tastenkombination **Fn+Esc** erneut, um die Systeminformationen vom Display zu entfernen.



Das Datum des System-BIOS ist die Versionsnummer des System-ROM. Das BIOS-Datum kann im Dezimalformat angezeigt werden, z. B. 10/19/2002 F.07.

---

## Verwenden von Fn-Tastenkombinationen mit externer Tastatur

Welche Fn-Tastenkombinationen für optionale externe Tastaturen verfügbar sind, hängt von der jeweiligen Tastatur ab.

USB-Tastaturen unterstützen nur Fn-Tastenkombinationen, die über das Systemsteuerungs-Applet Quick Launch Buttons gesteuert werden. Weitere Informationen zu den Quick Launch-Tasten in der Systemsteuerung finden Sie weiter unten in diesem Kapitel unter „[Quick Launch Buttons Software](#)“.

Die folgende Tabelle zeigt an, wie bestimmte Tastenkombinationen und Abkürzungstasten auf externen Tastaturen verwendet werden:

<b>Tablet PC-Tasten</b>	<b>Tasten einer externen Tastatur</b>
<b>Fn+F3</b>	<b>Rollen-Taste+Rollen-Taste+F3*</b>
<b>Fn+F4</b>	<b>Rollen-Taste+Rollen-Taste+F4*</b>
<b>Fn+F8</b>	<b>Rollen-Taste+Rollen-Taste+F8</b>
<b>Fn+F9</b>	<b>Rollen-Taste+Rollen-Taste+F9*</b>
<b>Fn+F10</b>	<b>Rollen-Taste+Rollen-Taste+F10*</b>
<b>Fn+F11</b>	<b>Rollen-Taste+Rollen-Taste+F11</b>
<b>Fn+Esc</b>	<b>Rollen-Taste+Rollen-Taste+Esc</b>

\*Diese Tastenkombinationen stehen nur auf PS/2-Tastaturen zur Verfügung. Eine PS/2-Tastatur kann nur über eine optionale Dockingstation an den Tablet PC angeschlossen werden.

# Quick Launch-Tasten

## Position der Quick Launch-Tasten

Der Tablet PC verfügt über zwei Quick Launch-Tasten, über die häufig verwendete Anwendungen geöffnet werden können.

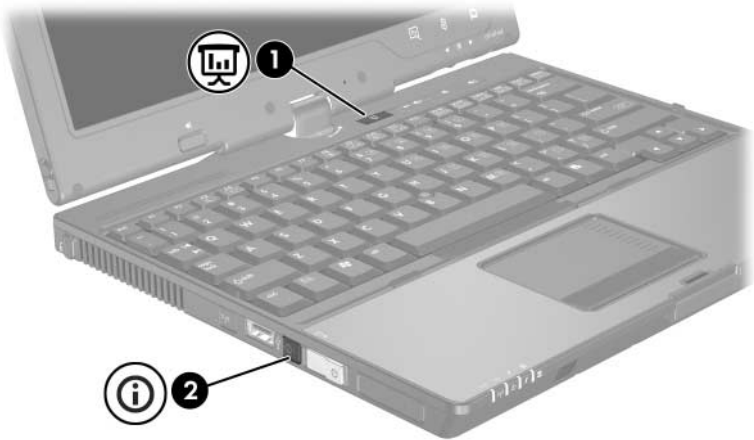

Komponente	Beschreibung
<b>1</b> Präsentationsmodus-Taste	Startet den Präsentationsmodus, in dem die Anzeige z. B. für einen externen Monitor oder Projektor optimiert und ein benutzerdefiniertes Programm wie beispielsweise Microsoft PowerPoint geöffnet wird.
<b>2</b> Info Center-Taste	Zeigt eine Liste mit gängigen Softwarelösungen an.

## Quick Launch Buttons Software

Verwenden Sie die Easy Access Buttons Software für Folgendes:

- Ändern der Einstellungen für den Präsentationsmodus
- Festlegen erweiterter Einstellungen, darunter:
  - Festlegen der Einstellungen zur Anzeige des Symbols *Quick Launch Buttons*.
  - Festlegen der Einstellungen für den Lichtsensor.

In den folgenden Abschnitten finden Sie Anleitungen zum Festlegen von Einstellungen im Systemsteuerungs-Applet. Um zusätzliche Informationen zu einem Element des Systemsteuerungs-Applets auf dem Display anzuzeigen, wählen Sie die Schaltfläche *Hilfe* rechts oben im Programmfenster. Auf der Schaltfläche *Hilfe* ist ein Fragezeichen abgebildet.

## Aufrufen der Quick Launch Buttons Software

Auf das Systemsteuerungs-Applet Quick Launch Buttons können Sie über die Schaltfläche *Start* oder über ein Symbol zugreifen, das im Infobereich (rechts in der Taskleiste) oder auf dem Windows Desktop angezeigt werden kann. So greifen Sie über die Schaltfläche *Start* auf das Systemsteuerungs-Applet Quick Launch Buttons zu:

- » Wählen Sie *Start > Systemsteuerung > Drucker und andere Hardware > Quick Launch Buttons*.

## Anzeigen des Symbols „Quick Launch Buttons“

So können Sie das Symbol *Quick Launch Buttons* im Infobereich (rechts in der Taskleiste) oder auf dem Windows Desktop anzeigen bzw. ausblenden:

1. Öffnen Sie das Systemsteuerungs-Applet Quick Launch Buttons:

- Wählen Sie *Start > Systemsteuerung > Drucker und andere Hardware > Quick Launch Buttons*.

– ODER –

- Klicken Sie auf das Symbol *Quick Launch Buttons* im Infobereich (rechts in der Taskleiste) oder auf dem Windows Desktop.

2. Wählen Sie die Registerkarte *Erweitert*.

Auf dieser Registerkarte können Sie folgende Einstellungen vornehmen:

- Anzeigen oder Ausblenden des Symbols *Quick Launch Buttons* im Infobereich (rechts in der Taskleiste) oder auf dem Windows Desktop.

- ◆ Um das Symbol anzuzeigen, aktivieren Sie das Kontrollkästchen *Symbol in der Taskleiste anzeigen* oder *Auf Desktop anzeigen*.

- ◆ Um das Symbol auszublenden, deaktivieren Sie das Kontrollkästchen *Symbol in der Taskleiste anzeigen* oder *Auf Desktop anzeigen*.

3. Um Ihre Einstellungen zu speichern und das Fenster zu schließen, wählen Sie *OK*.

## Verwenden des Präsentationsmodus

Mit der Präsentationsmodus-Taste wird der Präsentationsmodus ein- bzw. ausgeschaltet. Beim Einschalten des Präsentationsmodus wird eine Anwendung, ein Ordner, eine Datei oder eine Website geöffnet, die bzw. den Sie zuvor festgelegt haben. Die Anzeige erfolgt gleichzeitig auf dem Display des Tablet PC und einem externen Gerät, das über den Port für den externen Monitor oder die S-Video-Ausgangsbuchse an der Rückseite oder über die Displayanschlüsse und -buchsen an einem optionalen Dockingprodukt angeschlossen ist.

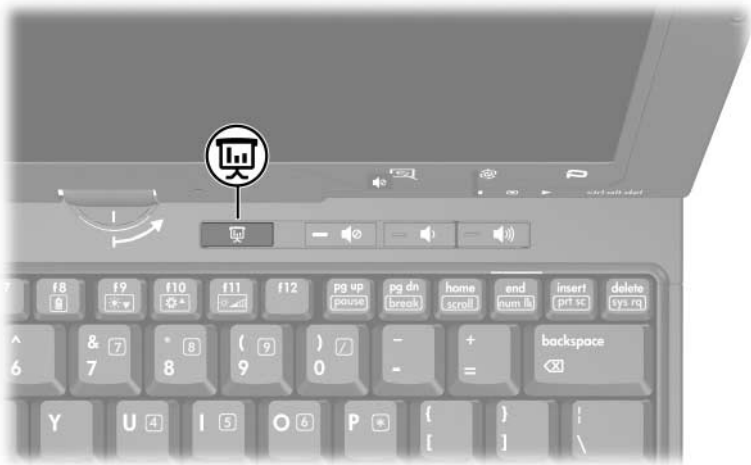

Beim erstmaligen Drücken der Präsentationsmodus-Taste wird das Dialogfeld für die Präsentationseinstellungen geöffnet. Hier haben Sie folgende Möglichkeiten:

- Festlegen, welches Programm beim Drücken einer Taste gestartet wird.
- Wählen eines Energieschemas.
- Festlegen, ob das Dialogfeld mit den Präsentationseinstellungen jedes Mal angezeigt werden soll, wenn die Präsentationsmodus-Taste gedrückt wird.



Wenn Sie diese Option nicht wählen, wird jedes Mal, wenn Sie die Präsentationsmodus-Taste drücken, das Dialogfeld für die Präsentationseinstellungen geöffnet. Wählen Sie in diesem Fall *Fortfahren*, um das Programm, die Anwendung, den Ordner, die Datei, oder die Website aufzurufen, die beim Drücken dieser Taste gestartet werden soll.

- Automatisches Wechseln zu externem Display.

Sie können die Einstellungen für den Präsentationsmodus mithilfe des Systemsteuerungs-Applets Quick Launch Buttons ändern. Informationen zur Anpassung der Einstellungen für den Präsentationsmodus finden Sie unter „[Einstellen der Präsentationsmodus-Taste](#)“ in diesem Kapitel.



## Einstellen der Präsentationsmodus-Taste

So legen Sie fest, welche Anwendung, welcher Ordner, welche Datei oder welche Website beim Drücken der Präsentationsmodus-Taste geöffnet werden soll:

1. Öffnen Sie das Systemsteuerungs-Applet Quick Launch Buttons:
  - Wählen Sie *Start > Systemsteuerung > Drucker und andere Hardware > Quick Launch Buttons*.
  - ODER –
  - Klicken Sie auf das Symbol *Quick Launch Buttons* im Infobereich (rechts in der Taskleiste) oder auf dem Windows Desktop.
2. Wählen Sie die Registerkarte *Präsentation*.
3. Geben Sie im Feld unter *Zu startendes Programm* die Anwendung, den Ordner, die Datei oder die Website ein, die beim Drücken der Präsentationsmodus-Taste angezeigt werden soll, oder wählen Sie *Durchsuchen*, um verfügbare Anwendungen, Ordner, Dateien oder Websites anzuzeigen.
4. Um Ihre Einstellungen zu speichern und das Fenster zu schließen, wählen Sie *OK*.

## Wechseln des Energieschemas

Standardmäßig ist das Präsentations-Energieschema ausgewählt, wenn die Präsentationsmodus-Taste gedrückt wird. So wechseln Sie das Energieschema:

1. Öffnen Sie das Systemsteuerungs-Applet Quick Launch Buttons:
  - Wählen Sie *Start > Systemsteuerung > Drucker und andere Hardware > Quick Launch Buttons*.
  - ODER –
  - Klicken Sie auf das Symbol *Quick Launch Buttons* im Infobereich (rechts in der Taskleiste) oder auf dem Windows Desktop.

2. Wählen Sie die Registerkarte *Präsentation*.
3. Wählen in der Dropdown-Liste eine Option, oder wählen Sie *Energieoptionen*, um die Microsoft Bedienelemente für die Energieoptionen aufzurufen und dort das aktuelle Energieschema anzuzeigen oder zu ändern.
4. Um Ihre Einstellungen zu speichern und das Fenster zu schließen, wählen Sie *OK*.

## **Anzeigen des Begrüßungsbildschirms**

Sie können auswählen, ob das Dialogfeld mit den Präsentationseigenschaften jedes Mal geöffnet werden soll, wenn die Präsentationsmodus-Taste gedrückt wird. Standardmäßig ist diese Option deaktiviert.

Um die Option zu aktivieren, aktivieren Sie das Kontrollkästchen neben *Nach dem Drücken der Präsentations-Taste den Anfangsbildschirm anzeigen*.

## **Umschalten zu einem externen Display**

Standardmäßig ist in der Registerkarte *Präsentation* die Option *Automatisch zu externem Display wechseln* nicht aktiviert. Beim Drücken der Präsentationsmodus-Taste wird die Anwendung, der Ordner, die Datei oder die Website geöffnet, die Sie in der Einstellung *Zu startendes Programm* ausgewählt haben.

Wenn Sie *Automatisch zu externem Display wechseln* wählen und die Präsentationsmodus-Taste drücken, wird die Anzeige auf den am Tablet PC angeschlossenen externen Monitor umgeschaltet und Anwendung, der Ordner, die Datei oder die Website gestartet, die über die Einstellung *Zu startendes Programm* ausgewählt wurde.

## Lichtsensor aktivieren

Der Tablet PC ist mit einem integrierten Lichtsensor ausgestattet, mit dem der Tablet PC je nach den herrschenden Lichtverhältnissen automatisch die Helligkeit der Hintergrundbeleuchtung einstellt. Der Lichtsensor kann Änderungen in den Lichtverhältnissen der Umgebung feststellen und passt die Hintergrundbeleuchtung des Displays automatisch an.

Sie haben drei Möglichkeiten, den Lichtsensor ein- bzw. auszuschalten:

- Über die Tastenkombination **Fn+F11**
- Über das Systemsteuerungs-Applet Quick Launch Buttons
- Über das Symbol *Quick Launch Buttons* im Infobereich (rechts in der Taskleiste) oder auf dem Windows Desktop.



Um den Lichtsensor über das Systemsteuerungs-Applet Quick Launch Buttons oder über das Symbol *Quick Launch Buttons* ein- bzw. auszuschalten, muss die Quick Launch Buttons Software installiert sein.

---

Um den Lichtsensor über die Fn-Tastenkombination ein- bzw. auszuschalten, drücken Sie **Fn+F11**.



Sie können den Lichtsensor auch über die Quick Launch Buttons Software ein- bzw. ausschalten:

1. Rufen Sie die Quick Launch Button Software auf:
  - ❑ Wählen Sie *Start > Systemsteuerung > Drucker und andere Hardware > Quick Launch Buttons*.
  - ODER –
  - ❑ Klicken Sie auf das Symbol *Quick Launch Buttons* im Infobereich (rechts in der Taskleiste) oder auf dem Windows Desktop.
2. Wählen Sie die Registerkarte *Erweitert*.
3. Aktivieren oder deaktivieren Sie das Kontrollkästchen *Lichtsensor aktivieren*.
4. Wählen Sie *Übernehmen* und anschließend *OK*.

Sie können den Lichtsensor auch über das Symbol *Quick Launch Buttons* ein- bzw. ausschalten:

1. Klicken Sie mit der rechten Maustaste auf das Symbol *Quick Launch Buttons* im Infobereich (rechts in der Taskleiste) oder auf dem Windows Desktop.
2. Wählen Sie *Lichtsensor einschalten* oder *Lichtsensor ausschalten*.

## Verwenden von Quick Tile

Mit Quick Tile können offene Fenster auf Ihrem Desktop schnell anordnen und anzeigen.

1. Rufen Sie die Quick Launch Button Software auf:
  - Wählen Sie *Start > Systemsteuerung > Drucker und andere Hardware Symbol > Quick Launch Buttons*.
  - ODER –
  - Doppelklicken Sie auf das Symbol für die Quick Launch Buttons Software im Infobereich.
2. Wählen Sie die Registerkarte *Quick Tile*.
3. Wählen Sie die vertikale oder die horizontale Anordnung.
4. Wählen Sie in der Liste *Derzeit aktive Anwendungen* die Software aus, für die die Anordnung gelten soll.
5. Wählen Sie *OK*.

## Verwenden von Info Center (bestimmte Modelle)

Mit Info Center können Sie schnell auf die folgenden Lösungen zugreifen:

- Contact HP (Kontaktieren von HP)
- Data Protection Solutions (Datenschutzlösungen)
- Help and Support (Hilfe und Support)
- Documentation
- Options Demo (Optionen-Demonstration)
- Software-Setup
- System Configuration (Systemkonfiguration)
- Wireless Assistant

So greifen Sie auf Info Center zu:

1. Drücken Sie die Info Center-Taste.
  - ODER –
  - Wählen Sie *Start > Info Center*.
2. Wählen Sie im Fenster *Info Center* die Software-Anwendung, die geöffnet werden soll.

Weitere Informationen hierzu finden Sie in der Online-Hilfe zu Info Center.

## Ziffernblöcke

Der Tablet PC verfügt über einen integrierten Ziffernblock und unterstützt auch einen optionalen externen Ziffernblock oder eine optionale externe Tastatur mit einem Ziffernblock.

### Verwenden des integrierten Ziffernblocks

Die 15 Tasten des integrierten Ziffernblocks lassen sich wie die Tasten eines externen Ziffernblocks einsetzen. Wenn der integrierte Ziffernblock eingeschaltet ist, führt jede Taste des Ziffernblocks die Funktion aus, die vom Symbol auf der Taste oben rechts angezeigt wird.



Nr.	Komponente
①	Fn-Taste
②	LED für Num-Taste
③	Num-Taste
④	Integrierter Ziffernblock

## Aktivieren und deaktivieren

Drücken Sie die Tastenkombination **Fn+Num**, um den integrierten Ziffernblock zu aktivieren. Die LED für die **Num**-Taste leuchtet auf. Drücken Sie erneut die Tastenkombination **Fn+Num**, um die Tasten auf die Standard-Tastaturfunktionen zurückzusetzen.



Der integrierte Ziffernblock funktioniert nicht, wenn eine externe Tastatur oder ein externer Ziffernblock am Tablet PC einem optionalen Dockingprodukt angeschlossen ist.

---

## Umschalten von Tastenfunktionen

Sie können die Funktionen der Tasten auf dem integrierten Ziffernblock zwischen den Standardtastaturfunktionen und den Ziffernblockfunktionen vorübergehend umschalten, indem Sie die **Fn**-Taste oder die Tastenkombination **Fn+Umschalttaste** drücken.

- Um die Funktion einer Ziffernblocktaste in Ziffernblockfunktion zu ändern, wenn der Ziffernblock ausgeschaltet ist, halten Sie die **Fn**-Taste gedrückt, während Sie die Ziffernblocktaste drücken.
- So verwenden Sie die Tasten des Ziffernblocks vorübergehend als Standardtasten, wenn der Ziffernblock eingeschaltet ist:
  - Halten Sie die **Fn**-Taste gedrückt, um Kleinbuchstaben einzugeben.
  - Halten Sie die Tastenkombination **Fn+Umschalttaste** gedrückt, um Großbuchstaben einzugeben.



## Verwenden eines externen Ziffernblocks

Bei einem Großteil der externen Ziffernblöcke hängt die Funktion der meisten Tasten davon ab, ob die Num-Funktion eingeschaltet ist oder nicht. Beispiel:

- Wenn der Num-Modus eingeschaltet ist, werden über die meisten Ziffernblocktasten Zahlen eingegeben.
- Wenn der Num-Modus ausgeschaltet ist, funktionieren die meisten Ziffernblocktasten wie Pfeiltasten oder Bild-auf- bzw. Bild-ab-Tasten.

Wenn die Num-Funktion auf einem externen Ziffernblock eingeschaltet wird, leuchtet die LED für die **Num**-Taste am Tablet PC. Wenn die Num-Funktion auf einem externen Ziffernblock ausgeschaltet wird, erlischt die LED für die **Num**-Taste am Tablet PC.

Wenn ein externer Ziffernblock angeschlossen ist, kann der integrierte Ziffernblock nicht eingeschaltet werden.

## Aktivieren oder Deaktivieren des Num-Modus während der Arbeit

Um den Num-Modus während der Arbeit auf einem externen Ziffernblock ein- oder auszuschalten, drücken Sie die **Num**-Taste auf dem externen Ziffernblock (nicht auf dem Tablet PC).

---

# Stift und Befehls-Bedienelemente

Auf dem Tablet PC können Information über die Stimme (nur für Englisch), über den Stift oder über Befehls-Bedienelemente eingegeben und abgerufen werden. Dieses Kapitel enthält Hinweise zur Verwendung des Stifts und der Befehls-Bedienelemente.

## Stift

Sie können mit dem Stift in stiftspezifischen Anwendungen wie im Tablet PC-Eingabebereich, in allen Microsoft Office Anwendungen und in den meisten anderen Windows Anwendungen und Utilities schreiben. Die Informationen, die Sie mit dem Stift auf den Bildschirm schreiben, können gespeichert, durchsucht und in den meisten Windows Anwendungen genutzt werden.

Grundlegende Informationen über die Verwendung des Stifts im Betriebssystem finden Sie in dem Handbuch *Windows XP Tablet PC Edition Erste Schritte*, das in gedruckter Form zum Lieferumfang des Tablet PC gehört.

## Eingeben von Informationen mit dem Stift

### Position von Stiftspitze und Stifttaste

Der Stift interagiert mit dem Tablet PC wenn die Spitze oder der Radierer ❶ das Display berührt oder maximal 1,27 cm von ihm entfernt ist. Die Stifttaste ❷ emuliert die Funktionen der rechten Taste einer externen Maus.

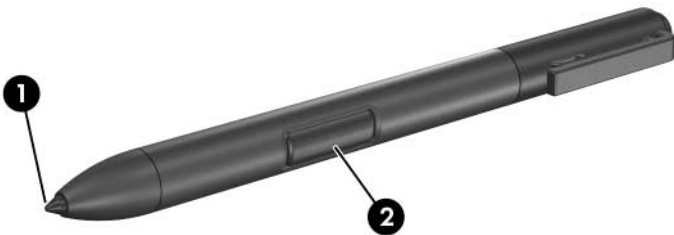

### Halten des Stifts

Halten Sie den Stift so wie einen herkömmlichen Kugelschreiber oder Bleistift. Achten Sie darauf, dass Sie den Stift so in die Hand nehmen, dass Sie die Stifttaste nicht aus Versehen drücken.

Wenn Sie die Bewegungen des Stifts verfolgen, konzentrieren Sie sich auf den Zeiger und nicht auf die Stiftspitze.

## Durchführen von Mausclicks mit dem Stift

So wählen Sie ein Element auf dem Display wie mit der linken Taste einer externen Maus:

- » Tippen Sie mit der Spitze des Stifts auf das betreffende Element.

So doppelklicken Sie auf ein Element auf dem Display wie mit der linken Taste einer externen Maus:

- » Tippen Sie mit der Spitze des Stifts zweimal auf das betreffende Element.

So wählen Sie ein Element auf dem Display wie mit der rechten Taste einer externen Maus:

- » Tippen Sie bei gedrückter Stifttaste mit der Spitze des Stifts auf das betreffende Element.

## Durchführen weiterer Schritte mit dem Stift

Mit dem Stift ist nicht nur die Emulierung von Mausclicks, sondern auch Folgendes möglich:

- Um die Zeigerposition anzuzeigen, halten Sie die Stiftspitze direkt über eine beliebige Stelle auf dem Display des Tablet PC, ohne jedoch das Display mit der Stiftspitze zu berühren.
- Um die Menüoptionen eines Elements auf dem Display anzuzeigen, tippen Sie mit der Stiftspitze auf das Display.
- Um den Stift zum Schreiben zu verwenden, schreiben Sie einfach mit der Stiftspitze auf das Display.
- Um mit dem Stift eine zu aktivierende Taste zu verwenden, tippen Sie mit der Stiftspitze auf die Taste.
- Um Eingaben per Stift zu löschen, drehen Sie den Stift um, und führen Sie das Stiftende mit Radiergummifunktion über die Elemente, gelöscht werden sollen.

## Druckempfindlichkeit

Der Tablet PC-Stift reagiert auf Druck. Dadurch können Sie Linien unterschiedlicher Dicke zeichnen, je nachdem, wie stark Sie den Stift aufdrücken.



Diese Funktion steht nur zur Verfügung, wenn die Softwareanwendung aktiviert ist.

---

## Kalibrieren des Stifts

Der Stift kann bei der Standardkalibrierung oder einer von einem anderen Benutzer festgelegten Kalibrierung funktionieren. HP empfiehlt Ihnen jedoch dringend, den Stift nur zu verwenden, wenn er für Ihre Handschrift und Ihre Mausbewegungen kalibriert ist. Durch die Kalibrierung wird die Stiftleistung für alle Benutzer, vor allem aber für Linkshänder, optimiert.

So kalibrieren Sie den Stift:

1. Wählen Sie *Start > Systemsteuerung > Drucker und andere Hardware > Tablet- und Stifteinstellungen > Registerkarte Einstellungen*.
2. Wählen Sie *Kalibrieren*.
3. Folgen Sie den auf dem Display angezeigten Anleitungen.
  - Tippen Sie mit dem Stift genau in die Mitte der einzelnen Kalibrierungsmarkierungen. Die Kalibrierungsmarkierungen werden auf dem Bildschirm als Pluszeichen (+) angezeigt.
  - Kalibrieren Sie den Stift unbedingt für den Einsatz im Hoch- und im Querformat.



Sie können Informationen über alle Einstellungen im Fenster *Tablet- und Stifteinstellungen* anzeigen, indem Sie das Fragezeichen in der Fensterecke oben rechts und danach eine Einstellung auswählen. Eine Definition, eine Erklärung oder eine Anleitung wird angezeigt.

---

## Verwenden des Stifthalters

Um den Stift zu schützen, wenn Sie ihn nicht verwenden, stecken Sie ihn mit der Spitze voran in den Stifthalter am Tablet PC.

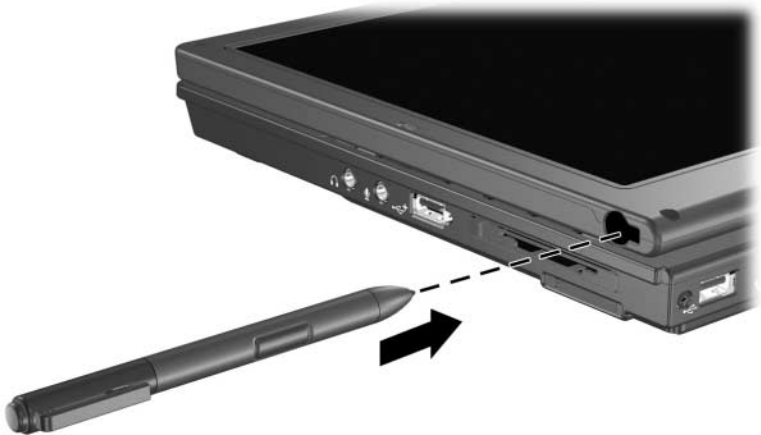

## Festlegen der Stifteinstellungen

Die Stifteinstellungen werden im Fenster *Tablet- und Stifteinstellungen* des Betriebssystems vorgenommen. Dazu gehören Einstellungen, die die Handschrifterkennung und die Position von Menüs am Bildschirm an die Anforderungen von Rechts- bzw. Linkshändern anpassen. So rufen Sie die Stifteinstellungen auf:

- » Wählen Sie *Start > Systemsteuerung > Drucker und andere Hardware > Tablet- und Stifteinstellungen > Registerkarte Stiftoptionen*.

Die im Fenster *Tablet- und Stifteinstellungen* vorgenommenen Einstellungen sind nur für den Stift und den Tablet PC gültig, mit dem sie vorgenommen wurden.

Einstellungen von Zeigergeräten, z. B. Zeigergeschwindigkeit, Klickgeschwindigkeit, Mausspuren, die für alle Zeigergeräte des Systems relevant sind, werden im Fenster *Eigenschaften von Maus* definiert. Anleitungen hierzu finden Sie in [Kapitel 3](#), „Zeigergeräte und Tastatur“.

## Austauschen der Stiftspitze

Entfernen Sie die alte Spitze mit der Klemme, die zusammen mit dem Stift geliefert wurde.

So entfernen Sie die Stiftspitze:

1. Umschließen Sie die Stiftspitze mit der Klemme ❶.
2. Ziehen Sie die Spitze aus dem Stift ❷.

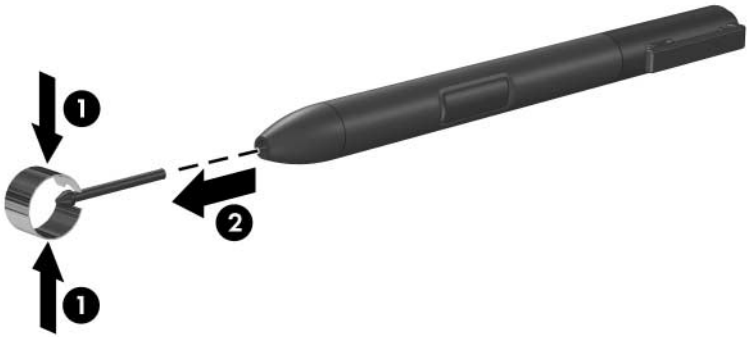

So setzen Sie eine neue Stiftspitze ein:

- » Schieben Sie die neue Spitze in den Stift, bis sie einrastet.



## **Befehls-Bedienelemente**

Mit den fünf Befehls-Bedienelementen können Sie, wenn Sie den Tablet PC ohne externe Tastatur verwenden, Befehle eingeben, die ansonsten über Tasten der Tastatur eingegeben werden. Sie können die Befehls-Bedienelemente auch dann verwenden, wenn Sie mit der Bildschirmtastatur oder der Tastatur des Tablet PC arbeiten.



## Position von Befehls-Bedienelementen

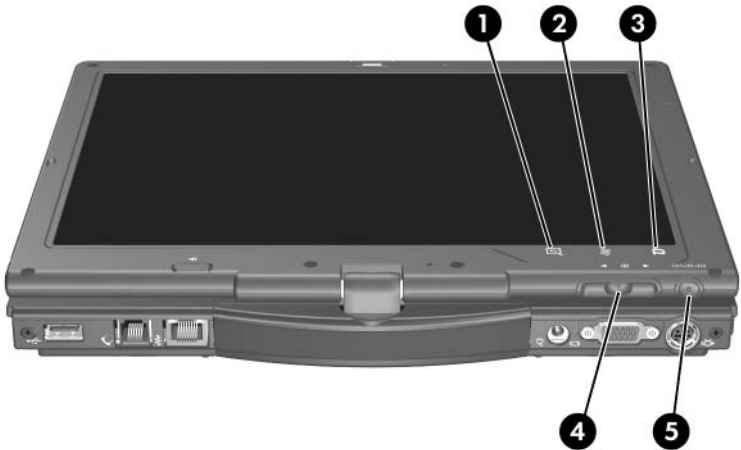

Komponente	Beschreibung
❶ Starttaste für den Tablet PC-Eingabebereich*	Unter Windows ruft diese Taste die Microsoft Anwendung Tablet PC-Eingabebereich auf, die einen Block für handschriftliche Eingaben und eine Bildschirmtastatur zur Verfügung stellt.
❷ Rotieren-Taste*	Schaltet das Bild vom Hochformat ins Querformat und umgekehrt.
❸ Q Menu-Taste*	Wenn Windows aktiv ist, öffnet bzw. schließt diese Taste das Q Menu.

*(wird fortgesetzt)*

Komponente	Beschreibung
<p>④ Jog Dial*</p>	<p>Funktioniert wie die <b>Eingabetaste</b> und die Nach-oben- bzw. Nach-unten-Taste einer Standardtastatur.</p> <ul style="list-style-type: none"> <li>■ Drücken, um einen Befehl einzugeben.</li> <li>■ Nach oben drehen, um einen Bildlauf nach oben durchzuführen.</li> <li>■ Nach unten drehen, um einen Bildlauf nach unten durchzuführen.</li> </ul>
<p>⑤ Windows Security Taste*</p>	<p>Funktion:</p> <ul style="list-style-type: none"> <li>■ Wird die Taste unter Windows gedrückt, wird der Befehl Strg+Alt+Entf ausgeführt.<sup>†</sup></li> <li>■ Wird die Taste im Setup Utility gedrückt, wird der Reset-Befehl ausgeführt.</li> </ul>

\*In dieser Tabelle sind die Standardeinstellungen beschrieben. Informationen zum Ändern der Funktionen der Windows Security Taste und des Jog Dial finden Sie in [Kapitel 4, „Stift und Befehls-Bedienelemente“](#).

<sup>†</sup>Zum Schutz Ihrer Daten und des Systems kann der Befehl Strg+Alt+Entf nicht über die **Strg**-Taste, die **Umschalttaste** und die **Entf**-Taste der Bildschirmastatur eingegeben werden.

## Kurzreferenz für Befehls-Bedienelemente

Die folgende Tabelle veranschaulicht die Standardeinstellungen und die Vorgehensweise zum Aktivieren der einzelnen Befehls-Bedienelemente.

- Sie können eine mit dem Stift zu aktivierende Taste aktivieren, indem Sie mit der Stiftspitze auf sie tippen.
- Eine manuell zu aktivierende Taste aktivieren Sie, indem Sie sie drücken und wieder loslassen.

<b>Taste</b>	<b>Standardfunktion</b>	<b>Aktivieren</b>
Starttaste für den Tablet PC-Eingabebereich*	Zum Öffnen und Schließen der Anwendung Tablet PC-Eingabebereich, zu der ein Schreibblock und die Bildschirmtastatur gehören.	Stift
Rotieren-Taste*	Schaltet das Bild vom Hochformat ins Querformat und umgekehrt.	Stift
Q Menu-Taste*	Zum Öffnen und Schließen von Q Menu	Stift
Windows Security Taste*	Funktioniert in Windows wie der Befehl Strg+Alt+Entf einer Standardtastatur. Im Setup Utility funktioniert sie wie die Reset-Taste mancher Computer.	Manuell
Jog Dial*	Zum Eingeben von Befehlen oder für Bildlauf nach oben bzw. nach unten.	Manuell

\*Diese Bedienelemente können programmiert werden. Anleitungen finden Sie weiter unten in diesem Kapitel unter „[Festlegen der Einstellungen von Befehls-Bedienelementen](#)“.

## Verwenden von Befehls-Bedienelementen

### Starttaste für den Tablet PC-Eingabebereich

Tippen Sie mit der Stiftspitze auf die Starttaste für den Tablet PC-Eingabebereich, wenn der Tablet PC unter Windows läuft. Die Anwendung Tablet PC-Eingabebereich wird aufgerufen. Die Anwendung Tablet PC-Eingabebereich zeigt eine  auf dem Bildschirm an. Sie kann außerdem einen Schreibblock einblenden, der handschriftliche Eingaben unterstützt.

### Rotieren-Taste

Tippen Sie mit der Stiftspitze auf die Rotieren-Taste, wenn der Tablet PC unter Windows läuft, um das Bild auf dem Bildschirm um 90 Grad zu drehen. Beispiel: Wenn das Bild im Querformat ausgerichtet ist, tippen Sie auf die Rotieren-Taste, um die Ausrichtung in das Hochformat zu ändern.

### Q Menu-Taste

Drücken Sie die Q Menu-Taste unter Windows, um das Q Menu per Tastendruck zu öffnen oder zu schließen. Über Q Menu können Sie rasch auf programmierbare Aufgaben und Ziele zugreifen, z. B.:

- System-Bedienelemente wie Lautstärke- oder Helligkeitsregler.
- Tastensimulationen wie *Bildschirminhalt kopieren*, die wie die Taste **Druck** einer Standardtastatur funktionieren.
- Anwendungen, Dateien oder Ordner in einem Laufwerk, einem Netzwerk oder im Internet.

Weitere Informationen zur Verwendung von Q Menu finden Sie in [Kapitel 12, „Q Menu Software“](#).

## Windows Security Taste

Durch Drücken der Windows Security Taste wird unter Windows der Befehl Strg+Alt+Entf eingegeben, in der Setup Utility der Reset-Befehl.

### Befehl Strg+Alt+Entf

Auf dem Tablet PC wird durch Drücken der Windows Security Taste unter Windows der Windows Task-Manager aufgerufen, über den Sie den Tablet PC sperren oder herunterfahren können, eine Abmeldung durchführen können oder den Standbymodus oder den Ruhezustand einleiten können.

- Die Option *Herunterfahren* im Fenster Strg+Alt+Entf ermöglicht Ihnen, den Tablet PC sicher herunterzufahren, wenn das System nicht mehr reagiert.
- Task-Manager zeigt den Status aller aufgerufenen Anwendungen an und ermöglicht Ihnen, Anwendungen zu schließen, die nicht mehr reagieren.

Wenn das System nicht mehr reagiert, nachdem Sie im Fenster *Windows Security* die Option *Herunterfahren* ausgewählt haben, halten Sie den Betriebsschalter vier Sekunden lang gedrückt. Weitere Informationen zum Systemabschluss finden Sie in [Kapitel 2, „Stromversorgung“](#). Informationen darüber, wie Sie den Befehl Strg+Alt+Entf in anderen als Windows Anwendungen verwenden, finden Sie in der Anwendungsdokumentation.

### Reset-Befehl

Die Windows Security Taste emuliert die Funktion der Reset-Taste, über die die meisten Computer verfügen. Wird die Windows Security Taste in der Setup Utility gedrückt, wird der Tablet PC zurückgesetzt; alle nicht gespeicherten Daten gehen dabei verloren.

Mit der Reset-Funktion kann Funktionalität wiederhergestellt werden, wenn das System nicht mehr reagiert. Informationen zum Setup Utility, bei der es sich um kein Windows Utility handelt, finden Sie in [Kapitel 15, „Computer Setup“](#).

## Jog Dial

Drücken oder drehen Sie den Jog Dial, um Befehle einzugeben oder einen vertikalen Bildlauf auszuführen.

- Drücken Sie ihn nach innen, um die Funktion der **Eingabetaste** einer Standardtastatur zu simulieren.
- Drehen Sie ihn nach oben oder unten, um einen Bildlauf zum Anfang oder zum Ende eines Bilds durchzuführen.

Mit der Standardeinstellung führt der Jog Dial den Bildlauf zeilenweise durch – genau wie die Pfeiltasten (Nach-oben- bzw. Nach-unten-Taste) einer Standardtastatur. Der Jog Dial kann auch so eingestellt werden, dass er wie die Bild-auf- bzw. Bild-ab-Tasten einer Standardtastatur einen Bildlauf seitenweise durchführt oder wie ein Mausekranz in Schritten von drei Zeilen weiter springt. Zusätzlich zu den Bildlauffunktionen sind weitere Einstellungen verfügbar. Anleitungen hierzu finden Sie im nächsten Abschnitt [„Festlegen der Einstellungen von Befehls-Bedienelementen“](#).

## Festlegen der Einstellungen von Befehls-Bedienelementen

Mit Ausnahme der Eingabefunktion des Jog Dial können alle Befehls-Bedienelemente so eingestellt werden, dass sie Anwendungen aufrufen, Tastenkombinationen simulieren oder voreingestellte Funktionen ausführen.

Jedem programmierbaren Befehls-Bedienelement können vier Einstellungen zugewiesen werden. Jede Einstellung kann nur für eine von vier Ansichten übernommen werden:

- Hochformat-Primär
- Hochformat-Sekundär
- Querformat-Primär
- Querformat-Sekundär

Die Einstellungen von Befehls-Bedienelementen werden im Fenster *Tablet- und Stifteinstellungen* vorgenommen. Sie müssen eine Ansicht auswählen, bevor Sie eine Einstellung vornehmen. Alle Ansichten werden im Ausschnitt *Tastenplatzierung* des Fensters *Tablet- und Stifteinstellungen* dargestellt, wenn Sie sie auswählen.

Wenn Sie nicht mit den vier Ansichten vertraut sind, lesen Sie alle notwendigen Informationen im nächsten Abschnitt [„Auswählen einer Ansicht“](#), bevor Sie eine Einstellung für ein Befehls-Bedienelement vornehmen.

## Auswählen einer Ansicht

In den Ansichten *Hochformat-Primär* und *Hochformat-Sekundär* wird das Bild vertikal im Hochformat angezeigt. In den Ansichten *Querformat-Primär* und *Querformat-Sekundär* wird das Bild horizontal im Querformat angezeigt.

- Die Ansicht *Hochformat* ist in der Regel dann optimal, wenn Sie den Tablet PC als Handheld verwenden.
- Die Ansicht *Querformat* ist häufig dann hilfreich, wenn Sie das Bild auf einem externen Monitor oder Projektor anzeigen.

In den Primäransichten (*Hochformat-Primär* und *Querformat-Primär*) wird das Bild im Uhrzeigersinn von vertikal in horizontal umgeschaltet. In den Sekundäransichten (*Hochformat-Sekundär* und *Querformat-Sekundär*) wird das Bild gegen den Uhrzeigersinn von vertikal in horizontal umgeschaltet.

- Für Linkshänder sind die Sekundäransichten in der Regel komfortabler.
- Von Sekundäransichten wird während der Verwendung eines internen WLAN-Geräts abgeraten. Wenn der Tablet PC in einer Sekundäransicht aktiviert ist, können die Positionen, die normalerweise vom Tablet PC, von externen Geräten und von Benutzern eingenommen werden, die Antennen verdecken.

Wenn das Display des Tablet PC im Hochformat zu Ihnen zeigt, befinden sich die außen nicht sichtbaren Antennen an der rechten und linken oberen Ecke des Tablet PC.

So schalten Sie von und zu *Hochformat-Primär*, *Querformat-Primär*, *Hochformat-Sekundär* und *Querformat-Sekundär* um:

1. Drücken Sie die Q Menu-Taste.
2. Wählen Sie in Q Menu eine Ansicht aus.

Weitere Informationen zu Q Menu sowie Anleitungen zum Hinzufügen oder Entfernen von Elementen in bzw. aus Q Menu finden Sie in [Kapitel 12, „Q Menu Software“](#).



## Zuweisen oder Ändern einer Einstellung

So weisen Sie die Funktion eines programmierbaren Befehls-Bedienelements zu oder ändern sie:

1. Wählen Sie *Start > Systemsteuerung > Drucker und andere Hardware > Tablet- und Stifteinstellungen > Registerkarte Tablet-Tasten*.
2. Wählen Sie im Feld *Tasteneinstellungen für die Ansicht* aus, in der Sie Ihre Einstellung verwenden möchten.
3. Wählen Sie im Dialogfeld *Tablet-Taste* die Taste aus, die Sie zuweisen möchten.
  - Um die Funktion zum Aufwärtsdrehen des Jog Dial zuzuweisen oder zu ändern, wählen Sie *Auf*.
  - Um die Funktion zum Abwärtsdrehen des Jog Dial zuzuweisen oder zu ändern, wählen Sie *Ab*.
4. Wählen Sie *Ändern*.
5. Wählen Sie im Dialogfeld *Aktion* die gewünschte Einstellung aus, und wählen Sie anschließend *OK* oder *Übernehmen*, um die Einstellung zu speichern.

## Zurücksetzen aller Befehls-Bedienelemente auf die Standardeinstellungen

So setzen Sie die Einstellungen *aller* Befehls-Bedienelemente auf ihre Standardeinstellungen zurück:

1. Wählen Sie *Start > Systemsteuerung > Drucker und andere Hardware > Tablet- und Stifteinstellungen > Registerkarte Tablet-Tasten*.
2. Wählen Sie im Feld *Tasteneinstellungen für die Ansicht* aus, in der Sie alle Befehls-Bedienelemente auf ihre Standardeinstellungen zurücksetzen möchten.
3. Wählen Sie *Zurücksetzen*.
4. Wählen Sie *Übernehmen* und anschließend *OK*.

## Bildschirmtastatur

Die Anwendung Tablet PC-Eingabebereich zeigt eine Tastatur auf dem Bildschirm an. Diese Bildschirmtastatur emuliert die Funktionen der Standardtastatur.

Um die Anwendung Tablet PC-Eingabebereich zu öffnen, tippen Sie mit dem Stift auf die Starttaste für den Tablet PC-Eingabebereich, und wählen Sie anschließend das Symbol für die Bildschirmtastatur unten links.

- Tippen Sie für Eingaben auf eine Taste.
- Sie können in der obersten Zeile zwischen den angezeigten numerischen und Funktionstasten umschalten, indem Sie auf **Fnkt** tippen.
- Um den Befehl Strg+Alt+Entf einzugeben, drücken Sie die Windows Security Taste am Tablet PC. Zum Schutz Ihrer Daten und des Systems kann der Befehl Strg+Alt+Entf nicht über die **Strg**-Taste, die **Umschalttaste** und die **Entf**-Taste der Bildschirmtastatur eingegeben werden.

Weitere Informationen zur Verwendung der Anwendung Tablet PC-Eingabebereich finden Sie weiter oben in diesem Kapitel unter „[Starttaste für den Tablet PC-Eingabebereich](#)“.

## Audiomerkmale

Die folgende Abbildung und die zugehörige Tabelle beschreiben die Audio-Leistungsmerkmale des Tablet PC.

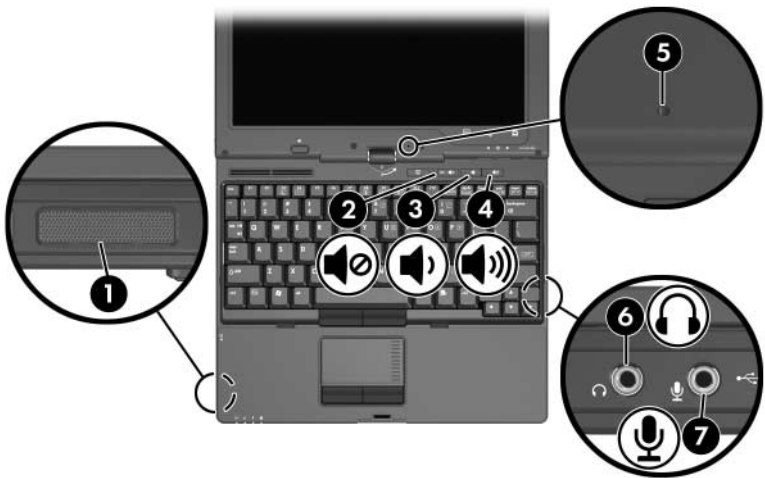

Komponente	Beschreibung
❶ Lautsprecher	Lautsprecher des Tablet PC.
❷ Stummschalttaste	Zum Stummschalten bzw. erneuten Aktivieren der Lautsprecher.

*(wird fortgesetzt)*

<b>Komponente</b>	<b>Beschreibung</b>
③ Leiser-Taste	Schaltet die Lautsprecher des Tablet PC leiser.
④ Lauter-Taste	Schaltet die Lautsprecher des Tablet PC lauter.
⑤ Internes Mikrofon	Für Audioaufzeichnungen.
⑥ Audioausgangsbuchse (Kopfhörer)	Zum Anschließen optionaler Kopfhörer oder Stereo-Aktivlautsprecher. Ebenso zum Anschließen der Audiofunktion eines Audio-/Videogeräts wie z. B. eines Fernsehgeräts oder Videorecorders.
⑦ Audioeingangsbuchse (Mikrofon)	Zum Anschließen eines Mono- (ein Kanal) oder Stereomikrofons (zwei Kanäle).

## Verwenden der Audioeingangsbuchse (Mikrofon)

Der Tablet PC ist mit einer Buchse für den Anschluss eines Stereomikrofons ausgestattet. Schließen Sie an die Mikrofonbuchse ein Mikrofon mit einem 3,5-mm-Stecker an.

- Wenn Sie ein Stereomikrofon (zwei Kanäle) anschließen, sind Stereoaufnahmen möglich.
- Falls Sie hier ein Monomikrofon (ein Kanal) anschließen, werden die Signale aus dem linken Kanal auf beiden Kanälen aufgenommen.
- Wenn Sie hier ein dynamisches Mikrofon anschließen, wird die empfohlene Empfindlichkeit unter Umständen nicht erreicht.



Das interne Mikrofon wird automatisch deaktiviert, sobald Sie ein externes Mikrofon am Tablet PC anschließen.

---

## Verwenden der Audioausgangsbuchse (Kopfhörer)



**VORSICHT:** Verringern Sie unbedingt die Lautstärke, bevor Sie einen Kopfhörer oder ein Headset aufsetzen, um Gesundheitsschäden zu vermeiden.

---



**ACHTUNG:** Um Schäden an externen Geräten zu vermeiden, dürfen keine Monostecker in die Kopfhörerbuchse gesteckt werden.

---

Die Stereokopfhörerbuchse (zwei Kanäle) ist für den Anschluss von Kopfhörern sowie für den Anschluss des Audioeingangsteckers von Audio-/Videogeräten, wie z. B. ein Fernsehgerät oder ein Videorecorder vorgesehen.

Wenn Sie ein Gerät an die Kopfhörerbuchse anschließen:

- Verwenden Sie nur 3,5-mm-Stereostecker.
  - Verwenden Sie Kopfhörer mit 24 bis 32 Ohm, um eine optimale Klangqualität zu erzielen.
- 



Wenn ein Gerät an einer Kopfhörerbuchse angeschlossen ist, wird der interne Lautsprecher deaktiviert.

---

## Einstellen der Lautstärke

Verwenden Sie folgende Bedienelemente zum Einstellen der Lautstärke:

- Lautstärketasten am Tablet PC
  - Drücken Sie die Stummschalttaste, um die Lautsprecher stumm zu schalten oder wieder zu aktivieren.
  - Drücken Sie zum Verringern der Lautstärke die Leiser-Taste.
  - Drücken Sie zum Erhöhen der Lautstärke die Lauter-Taste.

■ Windows Lautstärkeregelung:

1. Klicken Sie auf das Symbol *Lautstärke* im Infobereich (rechts in der Taskleiste).
2. Erhöhen oder verringern Sie die Lautstärke, indem Sie die Schieberegler nach oben bzw. nach unten justieren. (Oder aktivieren Sie das Kontrollkästchen neben *Stummschalten*, um die Lautsprecher stumm zu schalten.)

– ODER –

1. Doppelklicken Sie auf das Symbol *Lautstärke*.
2. Erhöhen oder verringern Sie die Lautstärke, indem Sie die Schieberegler in der Spalte Lautstärkeregelung nach oben bzw. nach unten justieren. Sie können auch die Balance einstellen oder die Lautsprecher stummschalten.



Die Lautstärke kann auch in einigen Anwendungen eingestellt werden.

---

Wenn das Symbol *Lautstärke* nicht im Infobereich angezeigt wird, führen Sie folgende Schritte aus, um es wieder anzuzeigen.

1. Wählen Sie *Start > Systemsteuerung > Sounds, Sprachein-/ausgabe und Audiogeräte > Sounds und Audiogeräte*.
2. Wählen Sie die Registerkarte *Lautstärke*.
3. Aktivieren Sie das Kontrollkästchen *Lautstärkeregelung in der Taskleiste anzeigen*.
4. Wählen Sie *Übernehmen*.

## Videofunktionen

Der Tablet PC verfügt über eine 7-polige S-Video-Ausgangsbuchse mit zwei Anschlussmöglichkeiten; über ein optionales 4-poliges Standard-S-Video-Kabel ermöglicht sie den Anschluss eines optionalen S-Video-Geräts, z. B. eines Fernsehgeräts, Videorecorders, Camcorders, Projektors oder einer Video Capture-Karte. Darüber hinaus verfügt die Buchse über drei weitere Pole, die das Anschließen eines optionalen S-Video-zu-Composite-Adapters am Tablet PC ermöglichen.

Der Tablet PC unterstützt ein S-Video-Gerät an der S-Video-Ausgangsbuchse und gleichzeitig die Anzeige auf dem Display des Tablet PC und einem anderen unterstützten externen Display. Eine S-Video-Verbindung liefert in der Regel eine höhere Bildqualität als eine Composite-Video-Verbindung.

Um Videosignale über die S-Video-Ausgangsbuchse zu übertragen, benötigen Sie ein genormtes S-Video-Kabel, das in den meisten Elektrofachgeschäften erhältlich ist. Wenn Audio- und Videofunktionen miteinander kombiniert werden, z. B. das Abspielen eines Films von einer DVD in einem optionalen MultiBay Laufwerk auf einem Fernsehgerät, benötigen außerdem ein 3,5-mm-zu-RCA-Audiokabel, das in den meisten Elektrofachgeschäften erhältlich ist.



## Verwenden der S-Video-Ausgangsbuchse

So schließen Sie ein Gerät an die S-Video-Ausgangsbuchse an:

1. Stecken Sie ein Ende des S-Video-Kabels in die S-Video-Ausgangsbuchse des Tablet PC.

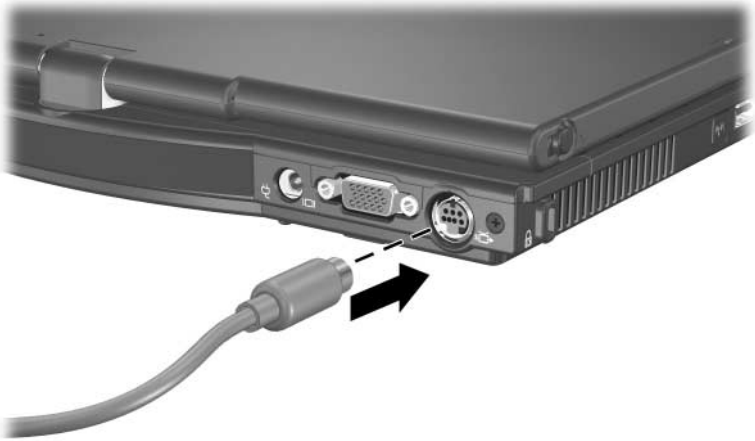

2. Schließen Sie das andere Ende des Kabels am Videogerät an. Folgen Sie dabei der Anleitung in der Dokumentation des Geräts.



Wenn die S-Video-Ausgangsbuchse am Tablet PC nicht zugänglich ist, da der Tablet PC an einem optionalen Dockingprodukt angedockt ist, können Sie das Gerät an der S-Video-Ausgangsbuchse des Dockingprodukts anschließen.

## Anschließen eines Monitors, Projektors oder Fernsehgeräts

Um einen externen Monitor, Projektor oder ein Fernsehgerät an den Tablet PC anzuschließen, stecken Sie das Monitorkabel in den Port für einen externen Monitor auf der Rückseite des Tablet PC.

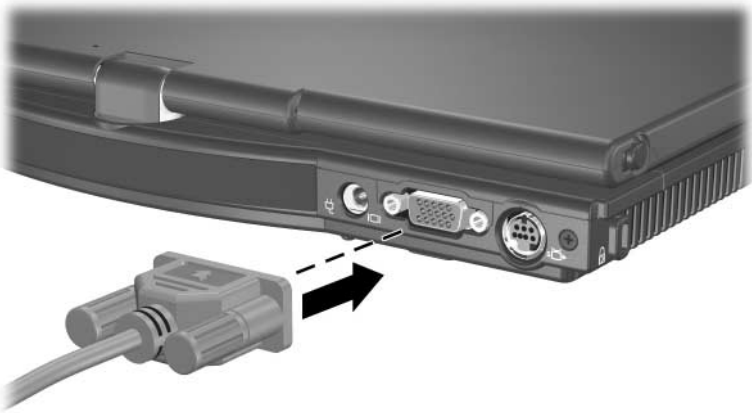

Wenn ein ordnungsgemäß angeschlossener externer Monitor, Projektor oder ein Fernsehgerät kein Bild anzeigt, drücken Sie die Tastenkombination **Fn+F4**, um die Anzeige auf den Monitor, Projektor oder das Fernsehgerät umzuschalten. Mit der Präsentationsmodus-Taste können Sie zwischen den Anzeigen wechseln.

---

---

# Multimediasoftware

---



Für das Abspielen optischer Medien (CDs und DVDs) muss das optische Laufwerk in der MultiBay einer optionalen Dockingstation am Tablet PC oder eine externe MultiBay verwendet werden.

---

Welche Multimediasoftware mit dem Tablet PC geliefert wird, hängt von der Region und vom Tablet PC-Modell ab.

In der folgenden Liste werden die Funktionen einiger Windows Multimedia-Anwendungen beschrieben, die möglicherweise im Lieferumfang Ihres Tablet PC enthalten sind.

- **Windows Media Player:** Zum Abspielen von Audio-CDs und -DVDs und Kopieren von Audio- und Daten-CDs. Ebenso kann er zum Abspielen gängiger Audio- und Videodateitypen, wie beispielsweise MP3, WMA, AVI, MPG und WMV, verwendet werden. Dieses Programm ist Bestandteil des Windows Betriebssystems.
- **Intervideo WinDVD:** Zum Abspielen von Video-CDs und DVD-Filmen. Auf bestimmten Tablet PC-Modellen ist diese Software vorinstalliert; ist dies nicht der Fall, kann sie wie folgt installiert werden:
  - ❑ Installieren Sie WinDVD von der *Application and Driver Recovery* CD, die zum Lieferumfang der meisten HP Tablet PCs gehört.
  - ❑ Falls Ihnen die *Application and Driver Recovery* CD nicht vorliegt, wenden Sie sich an Customer Care, um eine Kopie der Wiederherstellungslösung für Ihren Tablet PC zu erhalten.
  - ❑ Die Software kann von der HP Website unter <http://www.hp.com> heruntergeladen werden.

- **InterVideo WinDVD Creator Plus:** Ermöglicht die Erstellung, Bearbeitung und das Brennen von Filmen auf DVD oder Video-CD. Dieses Programm befindet sich auf der *InterVideo WinDVD Creator* CD, die bestimmten Tablet PCs beiliegt.
- **Sonic RecordNow!:** Zum Erstellen von Kopien von Daten- und Audio-CDs und -DVDs und personalisierter Audio-CDs und -DVDs. Diese Software ist auf bestimmten Tablet PCs vorinstalliert.



Weitere Informationen zur Verwendung von Multimediasoftware finden Sie in der Online-Hilfe der Software.

---

Möglicherweise verfügt Ihr Tablet PC über zusätzliche Multimediaprodukte. Ist dies der Fall, finden Sie diese Softwareprodukte

- in Form von Symbolen auf dem Desktop;
- unter den unter *Start > Alle Programme* aufgeführten Softwareprogrammen;
- unter den unter *Start > Alle Programme > SW Setup* verfügbaren vorgeladenen Programmen.

## Beachten des Urheberrechtsvermerks

Nach dem Urheberrechtsgesetz und anderen gesetzlichen Bestimmungen gilt das unberechtigte Kopieren von urheberrechtlich geschütztem Material (u. a. Computerprogramme, Filme, Radiosendungen und Tonaufnahmen), abgesehen von gesetzlich genau definierten Ausnahmen, als strafbare Handlung. Dieser Tablet PC darf nicht für solche Zwecke verwendet werden.

## Installieren von Software

So installieren Sie die mit dem Tablet PC gelieferte Software von einer CD:

1. Setzen Sie in einer optionalen externen MultiBay oder MultiBay II ein entsprechendes optisches Laufwerk ein.
2. Schließen Sie den Tablet PC an eine zuverlässige Steckdose an.
3. Schließen Sie sämtliche geöffneten Anwendungen.
4. Legen Sie die CD mit der betreffenden Software in das externe optische Laufwerk.
  - Wenn die Autorunfunktion aktiviert ist, wird ein Installationsassistent angezeigt.
  - Ist die Autorunfunktion deaktiviert, wählen Sie *Start > Ausführen*. Geben Sie den folgenden Befehl ein:  
`x:\setup.exe`  
(wobei *x* die Bezeichnung des CD-Laufwerks ist).  
Wählen Sie dann *OK*.
5. Wenn der Installationsassistent angezeigt wird, folgen Sie den Installationsanleitungen auf dem Display.
6. Starten Sie bei entsprechender Aufforderung den Tablet PC neu.



Wiederholen Sie das Installationsverfahren für alle Softwareprogramme, die Sie installieren möchten.

---



Für WinDVD Creator bestehen besondere Laufwerkanforderungen, um eine fehlerfreie Installation zu gewährleisten. Anleitungen zur Installation von WinDVD Creator finden Sie auf der *InterVideo WinDVD Creator* CD.

---

## Aktivieren von AutoPlay

AutoPlay ist eine Option unter Windows, mit der Sie die automatische Ausführung (Autorunfunktion) ein- oder ausschalten können. Diese Funktion startet ein Programm auf einem Medium bzw. spielt ein optisches Medium ab, sobald dieses in das Laufwerk eingelegt und das Laufwerk geschlossen wurde. In der Standardeinstellung ist AutoPlay auf dem Tablet PC aktiviert.

Um AutoPlay zu deaktivieren bzw. zu aktivieren, wenn dieses Funktionsmerkmal ausgeschaltet wurde, lesen Sie die Dokumentation Ihres Betriebssystems, oder besuchen Sie die Microsoft Website unter <http://www.microsoft.com>.

## Ändern der DVD-Ländereinstellungen



**ACHTUNG:** Sie können die Ländereinstellungen für Ihr DVD-Laufwerk maximal fünfmal ändern.

- Bei der fünften Änderung wird der betreffende Ländercode als permanenter Ländercode für das DVD-Laufwerk übernommen.
- Die Anzahl der zulässigen Änderungen des Ländercodes für das Laufwerk wird im WinDVD-Fenster im Feld *Verbleibende Anzahl an zulässigen Änderungen* angezeigt. Die in diesem Feld angezeigte Zahl ist inklusive der fünften (und damit unwiderrufflichen) Änderung zu verstehen.

---

Die meisten DVDs, die urheberrechtlich geschützte Dateien enthalten, enthalten auch Regionalcodes. Diese Ländercodes sorgen international für den Schutz von Urheberrechten.

Das Wiedergeben von DVDs mit einem Ländercode ist nur möglich, wenn der Ländercode der DVD mit der Ländereinstellung auf Ihrem DVD-Laufwerk übereinstimmt.

Ist dies nicht der Fall, wird beim Einlegen der DVD die Fehlermeldung „Wiedergabe von Inhalten aus dieser Region nicht möglich“ angezeigt. Sie können die DVD erst abspielen, wenn Sie die Ländereinstellung Ihres DVD-Laufwerks geändert haben. Die DVD-Ländereinstellungen können über das Betriebssystem oder über manche DVD-Wiedergabeanwendungen geändert werden.

## Verwenden des Betriebssystems

So ändern Sie die Einstellungen über das Betriebssystem:

1. Öffnen Sie den Geräte-Manager durch Auswahl von *Start > Arbeitsplatz*. Klicken Sie mit der rechten Maustaste auf das Fenster, und wählen Sie *Eigenschaften > Registerkarte Hardware > Geräte-Manager*.
2. Wählen Sie die DVD-/CD-ROM-Laufwerke aus, klicken Sie auf das DVD-Laufwerk, dessen Ländereinstellungen geändert werden sollen, und wählen Sie *Eigenschaften*.
3. Nehmen Sie die gewünschten Änderungen in der Registerkarte *DVD-Region* vor.
4. Wählen Sie *OK*.
5. Weitere Informationen finden Sie unter Windows über *Hilfe und Support*.

## Verwenden von WinDVD

So ändern Sie die Ländereinstellungen für ein Laufwerk mit WinDVD:

1. Öffnen Sie WinDVD entsprechend einem der folgenden Verfahren:
  - Wählen Sie im Infobereich der Taskleiste das Symbol *WinDVD*.
  - Wählen Sie *Start > (Alle) Programme > InterVideo WinDVD > InterVideo WinDVD*.
2. Klicken Sie mit der rechten Maustaste auf das Fenster *WinDVD Player*.
3. Wählen Sie *Setup*.
4. Wählen Sie die Schaltfläche für das Land aus.
5. Wählen Sie *OK*.

## **Verwenden anderer DVD-Programme**

Hinweise, wie Sie die Ländereinstellungen eines Laufwerks mithilfe einer anderen DVD-Abspielsoftware als WinDVD ändern, finden Sie in der Dokumentation für die entsprechende Software.



## **Umgang mit Laufwerken**

In den folgenden Abschnitten werden die primäre Festplatte und die optionale externe MultiBay oder MultiBay II beschrieben.

Laufwerke sind empfindliche Komponenten des Tablet PC, mit denen vorsichtig umgegangen werden muss. Die folgenden Warnhinweise sind für alle Laufwerke relevant. Weitere Warnhinweise finden Sie bei den jeweiligen Anleitungen.



**ACHTUNG:** So verhindern Sie Verlust oder Beschädigung des Tablet PC oder eines Laufwerks:

- Gehen Sie vorsichtig mit Laufwerken um. Lassen Sie sie nicht fallen.
  - Durch zu starken Druck können die Anschlüsse der Laufwerke beschädigt werden. Wenn Sie ein Laufwerk einsetzen, dürfen Sie nur so viel Kraft anwenden, dass sich das Laufwerk einsetzen lässt.
  - Besprühen Sie Laufwerke nicht mit einem Reinigungsmittel oder einer anderen Flüssigkeit, und setzen Sie sie keinen extremen Temperaturen aus.
  - Entfernen Sie die primäre Festplatte (die Festplatte im Festplattenschacht) nicht, außer für Reparaturarbeiten, oder um sie auszutauschen.
  - Elektronische Bauteile können durch elektrostatische Entladungen beschädigt werden. So verhindern Sie elektrostatische Schäden am Tablet PC oder einem Laufwerk:
    - Bevor Sie ein Laufwerk berühren, müssen Sie zunächst sämtliche angesammelte Elektrizität entladen, indem Sie einen geerdeten Metallgegenstand berühren.
    - Vermeiden Sie es, die Anschlüsse am Laufwerk zu berühren.Weitere Informationen dazu, wie Beschädigungen durch elektrostatische Entladung vermieden werden können, finden Sie im Handbuch *Sicherheits- und Zulassungshinweise*.
  - Setzen Sie Laufwerke keinen Geräten mit Magnetfeldern aus. Sicherheitseinrichtungen mit Magnetfeldern sind z. B. Sicherheitsschleusen und Handsucher auf Flughäfen. Die Sicherheitseinrichtungen auf Flughäfen, mit denen das Handgepäck überprüft wird, in der Regel auf Förderbändern, verwenden Röntgenstrahlung anstelle von Magnetfeldern und schädigen Laufwerke nicht.
  - Wenn Sie ein Laufwerk versenden, verpacken Sie es so, dass es vor Stößen, Vibrationen, Temperaturschwankungen und hoher Feuchtigkeit geschützt ist. Versehen Sie die Sendung mit der Aufschrift „ZERBRECHLICH“.
-

## IDE-Laufwerksanzeige

Die Laufwerksanzeige leuchtet, wenn auf die primäre Festplatte zugegriffen wird.

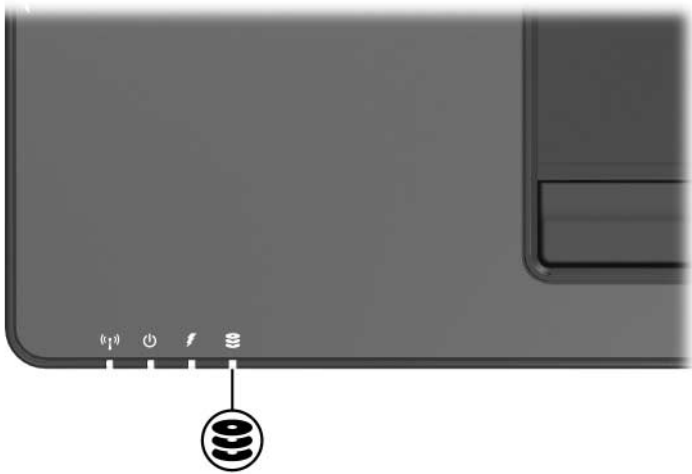

## Primäre Festplatte

---



**ACHTUNG:** Um die Gefahr von Datenverlusten zu verringern, leiten Sie den Standbymodus ein, bevor Sie einen Tablet PC oder eine externe Festplatte von einer Stelle zu einer anderen bewegen. Um den Standbymodus einzuleiten, wählen Sie *Start > Computer ausschalten > Standby*. Weitere Informationen zum Einleiten und Beenden des Standbymodus finden Sie in [Kapitel 2, „Stromversorgung“](#).

---



**ACHTUNG:** Um eine Systemblockierung und Datenverluste zu vermeiden, sollten Sie den Tablet PC herunterfahren, bevor Sie die Festplatte aus dem Festplattenschacht nehmen. Entfernen Sie die Festplatte nicht, wenn der Tablet PC eingeschaltet oder im Standbymodus oder Ruhezustand ist.

---

Der Tablet PC verfügt über einen Festplattenschacht, in den nur eine einzige Festplatte eingesetzt werden kann. Bei der Festplatte im Festplattenschacht handelt es sich um die *primäre* Festplatte.

So entfernen Sie die primäre Festplatte:

1. Speichern Sie Ihre Daten, und fahren Sie den Tablet PC herunter. (Um festzustellen, ob der Tablet PC im Ruhezustand ist, schalten Sie den Tablet PC ein, indem Sie den Betriebsschalter in Richtung Vorderseite des Tablet PC schieben. Fahren Sie anschließend den Tablet PC über das Betriebssystem herunter.)
2. Schließen Sie das Display des Tablet PC.
3. Drehen Sie den Tablet PC mit der Unterseite nach oben und mit der Vorderseite zu Ihnen.

4. Lösen Sie die beiden Sicherungsschrauben **1**.
5. Heben Sie die Festplattenabdeckung **2** an, und nehmen Sie sie ab.

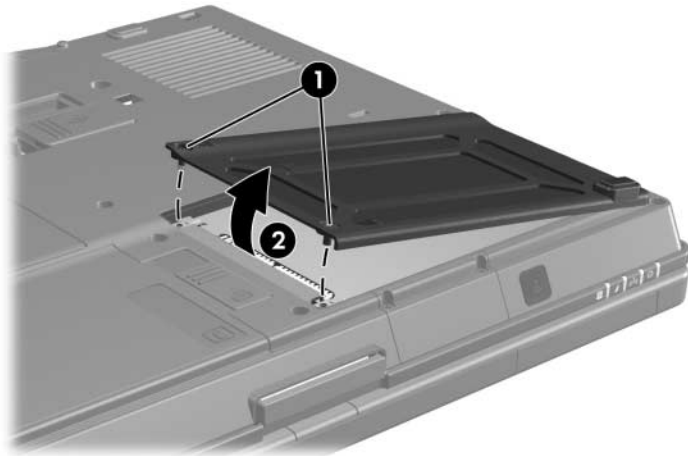

6. Lösen Sie die Sicherungsschraube **1** für die Festplatte.
7. Ziehen Sie die Festplattenlasche **2** nach rechts, um die Festplatte zu freizugeben.
8. Heben Sie die Festplatte **3** an, und nehmen Sie sie aus dem Tablet PC heraus.

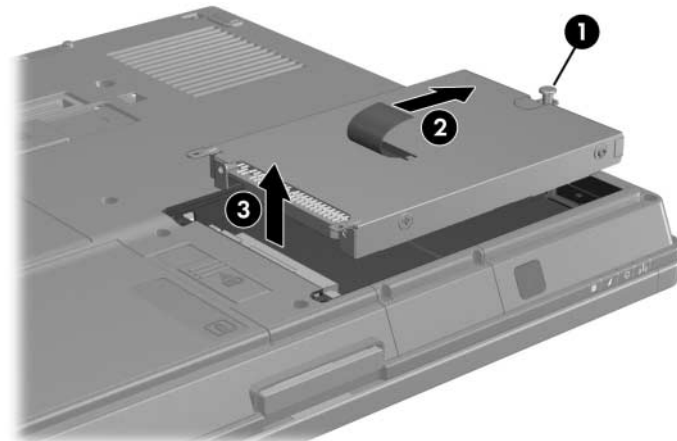

So setzen Sie eine Festplatte ein:

1. Setzen Sie die Festplatte ❶ in den Festplattenschacht auf der Unterseite des Tablet PC ein.
2. Drücken Sie die Festplattenlasche ❷ nach links, um die Festplatte anzuschließen.
3. Ziehen Sie die Sicherungsschraube ❸ an.

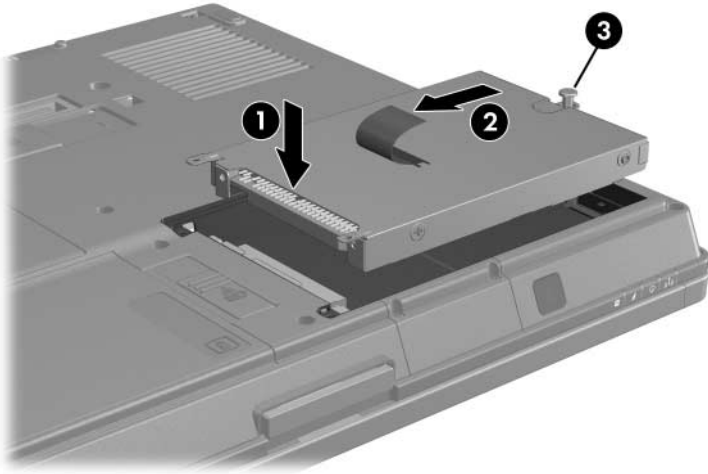

4. Richten Sie die Lasche **1** an der Festplatte an der Festplattenabdeckung des Tablet PC aus.
5. Schließen Sie die Abdeckung **2**.
6. Ziehen Sie die Schrauben an der Festplattenabdeckung **3** an.

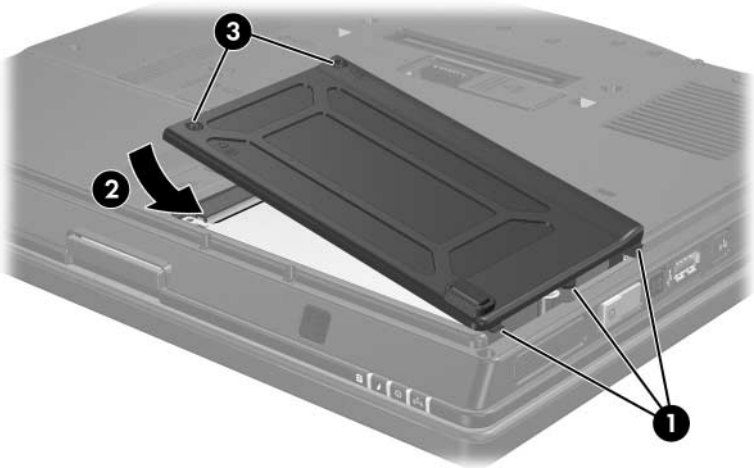

## Externe Laufwerke

Mit Wechsellaufwerken können Sie Daten speichern und auf Daten zugreifen.

Ein USB-Laufwerk kann hinzugefügt werden, indem Sie das Laufwerk an einen USB-Port am Tablet PC oder an einem optionalen Dockingprodukt anschließen. Informationen zum Anschließen eines USB-Laufwerks finden Sie in [Kapitel 10](#), „USB-Geräte“.

Eine externe MultiBay oder MultiBay II unterstützt unter anderem folgende MultiBay bzw. MultiBay II Geräte:

- 1,44-MB-Diskettenlaufwerk
- Festplattenmodul (Festplatte mit Adapter)
- DVD-ROM-Laufwerk
- DVD/CD-RW-Combo-Laufwerk
- DVD+RW/R- und CD-RW-Combo-Laufwerk
- DVD±RW/R- und CD-RW-Combo-Laufwerk

Weitere Informationen zur externen MultiBay finden Sie in der Dokumentation, die dem Gerät beiliegt.



## Optionale externe Geräte

Die in diesem Handbuch beschriebenen Buchsen und Anschlüsse unterstützen externe Standardgeräte.

- Informationen darüber, welche Buchse oder welcher Port zu verwenden ist, finden Sie in der mit dem Gerät gelieferten Dokumentation.
- Informationen zum Installieren bzw. Laden von Software, die vom Gerät benötigt wird, z. B. Gerätetreibern, finden Sie in der Dokumentation, die dem Gerät beiliegt.

So schließen Sie ein externes Standardgerät an den Tablet PC an:

1. Wenn Sie ein Gerät mit eigener Stromversorgung anschließen, schalten Sie dieses aus.
2. Schließen Sie das Gerät am Tablet PC an.
3. Wenn Sie ein Gerät mit eigener Stromversorgung anschließen, stecken Sie das Netzkabel des Geräts in eine geerdete Steckdose.
4. Schalten Sie das Gerät ein.

Ein externes Standardgerät können Sie entfernen, indem Sie das Gerät ausschalten und es dann vom Tablet PC trennen.

## Optionale externe MultiBay und MultiBay II

Eine externe MultiBay oder MultiBay II wird an den USB-Port des Tablet PC angeschlossen und ermöglicht die Verwendung von MultiBay und MultiBay II Geräten. Der USB-Port, der Strom liefert, befindet sich rechts am Tablet PC. Bei Verwendung eines entsprechenden USB-Kabels versorgt dieser Port die externe MultiBay mit Strom. Die USB-Ports an der Rückseite und an der linken Seite des Tablet PC ermöglichen keine Stromversorgung der externen MultiBay. Die an diese USB-Ports angeschlossenen externen MultiBays müssen an eine Stromquelle angeschlossen werden.

## Was sind PC Cards?



**ACHTUNG:** Wenn Sie Software oder Aktivierungsprogramme eines bestimmten PC Card-Herstellers installieren, kann es sein, dass Sie keine anderen PC Cards verwenden können. Wenn Sie in der Dokumentation zur PC Card aufgefordert werden, Gerätetreiber zu installieren:

- Installieren Sie nur die Gerätetreiber für Ihr Betriebssystem.
- Installieren Sie keine weitere Software, wie zum Beispiel Card Services, Socket Services oder Aktivierungsprogramme, die eventuell vom PC Card-Hersteller mitgeliefert wird.

---

Eine PC Card ist eine Komponente in der Größe einer Kreditkarte, die den Spezifikationen der PCMCIA (Personal Computer Memory Card International Association) entspricht.

- Der Tablet PC unterstützt sowohl 32-Bit-PC Cards (CardBus) als auch 16-Bit-PC Cards.
- Der Tablet PC verfügt über einen Steckplatz für eine PC Card; unterstützt werden Karten des Typs I und II.
- Zoomed Video PC Cards und 12-V-PC Cards werden nicht unterstützt.

## Einsetzen



**ACHTUNG:** So vermeiden Sie, dass Anschlüsse beschädigt werden:

- Wenden Sie beim Einsetzen einer PC Card in einen PC Card-Steckplatz nicht mehr Druck als unbedingt nötig an.
- Bewegen oder transportieren Sie den Tablet PC nicht, wenn eine PC Card gerade in Betrieb ist.

1. Halten Sie die PC Card mit der beschrifteten Seite nach oben, so dass der Anschluss zum Tablet PC zeigt.
2. Schieben Sie die Karte vorsichtig in den Steckplatz, bis sie vollständig eingesetzt ist. Ein akustisches Signal des Betriebssystems zeigt an, dass das Gerät erkannt wurde.



# Entfernen



**ACHTUNG:** Um den Verlust nicht gespeicherten Daten oder eine Systemblockierung zu vermeiden, müssen Sie die PC Card deaktivieren, bevor Sie sie herausnehmen.

1. Schließen Sie sämtliche Dateien und Anwendungen, die auf die PC Card zugreifen.
2. Deaktivieren Sie die PC Card an, indem Sie in der Taskleiste das Symbol *Hardware sicher entfernen* und danach die PC Card wählen. (Um das Symbol *Hardware sicher entfernen* anzuzeigen, wählen Sie in der Taskleiste das Symbol *Ausgeblendete Symbole einblenden*.)
3. Drücken Sie die PC Card-Auswurfaste ❶. Damit wird die Taste in die richtige Position für die Freigabe der PC Card gebracht.
4. Um die PC Card freizugeben, drücken Sie die PC Card-Auswurfaste, die jetzt hervorsteht.
5. Ziehen Sie Karte vorsichtig heraus ❷.



Eine eingesteckte PC Card verbraucht Energie, auch wenn sie nicht verwendet wird. Deaktivieren oder entfernen Sie deshalb nicht verwendete PC Cards, um Energie zu sparen.

---

# Digitale Speicherkarten

## Was sind digitale Speicherkarten?

Digitale Speicherkarten sind auswechselbare Speichergeräte in Briefmarkengröße, die eine praktische Methode zum Speichern von Daten und der gemeinsamen Datennutzung auf verschiedenen Geräten darstellen, z. B. Handhelds, Kameras und anderen PCs, die SD Cards unterstützen.



---

SD-Speicherkarten (Secure Digital) und MMC-Karten (MultiMediaCards) sind die einzigen digitalen Speicherkartenformate, die unterstützt werden.

---

## Einsetzen



**ACHTUNG:** So vermeiden Sie, dass Anschlüsse beschädigt werden:

- Verwenden Sie beim Einsetzen einer digitalen Speicherkarte in einen Steckplatz für digitale Medien nicht mehr Druck als unbedingt nötig.
- Bewegen oder transportieren Sie den Tablet PC nicht, wenn eine Speicherkarte gerade in Betrieb ist.

---

So setzen Sie eine digitale Speicherkarte ein:

1. Setzen Sie die digitale Speicherkarte in den Steckplatz für digitale Medien ein.
2. Schieben Sie die Karte fest in den Steckplatz, bis sie einrastet.



# Entfernen



**ACHTUNG:** Um den Verlust nicht gespeicherter Daten oder eine Systemblockierung zu vermeiden, müssen digitale Speicherkarten vor der Entnahme deaktiviert werden.

So entfernen Sie eine digitale Speicherkarte:

1. Schließen Sie sämtliche Dateien und Anwendungen, die auf die digitale Speicherkarte zugreifen.
2. Deaktivieren Sie die digitale Speicherkarte, indem Sie in der Taskleiste das Symbol *Hardware sicher entfernen* wählen. Wählen Sie anschließend die digitale Speicherkarte. (Um das Symbol *Hardware sicher entfernen* anzuzeigen, wählen Sie in der Taskleiste das Symbol *Ausgeblendete Symbole einblenden*.)
3. Drücken Sie die digitale Speicherkarte sanft nach innen **1**, damit sie freigegeben wird.
4. Ziehen Sie anschließend die digitale Speicherkarte **2** aus dem Steckplatz.



---

# Speichermodule

## Was sind Speichermodule?



**VORSICHT:** Die beiden Speichermodulfächer, der Festplattenschacht und das Akkufach sind die einzigen internen Fächer des Tablet PC, zu denen der Benutzer Zugang hat. Alle anderen Bereiche, die nur mithilfe von Werkzeugen geöffnet werden können, sollten nur von einem HP Servicepartner geöffnet werden.

---



**VORSICHT:** Ziehen Sie das Netzkabel ab, und entfernen Sie alle Akkus, bevor Sie ein Speichermodul installieren. Andernfalls riskieren Sie eine Beschädigung des Geräts und laufen Gefahr, einen elektrischen Schlag zu erhalten.

---



**ACHTUNG:** Elektrostatische Entladungen können die elektronischen Bauteile beschädigen. Bevor Sie fortfahren, stellen Sie sicher, dass Sie nicht statisch aufgeladen sind, indem Sie einen geerdeten Gegenstand aus Metall berühren. Weitere Informationen finden Sie im Handbuch *Sicherheits- und Zulassungshinweise*.

---

Der Tablet PC verfügt über zwei Fächer für Speichermodule. Das primäre Speichermodulfach befindet sich unter der Tastatur. Das Speichererweiterungsfach befindet sich an der Unterseite des Tablet PC.

Die Speicherkapazität des Tablet PC kann durch Hinzufügen eines Speichermoduls im Erweiterungssteckplatz oder durch Aufrüsten des vorhandenen Speichermoduls im primären Speichersteckplatz erweitert werden.



## Speichererweiterungssteckplatz

So setzen Sie ein Speichermodul in den Speichererweiterungssteckplatz ein:

1. Fahren Sie den Tablet PC herunter. (Um festzustellen, ob der Tablet PC ausgeschaltet oder im Ruhezustand ist, schalten Sie den Tablet PC ein, indem Sie den Betriebsschalter in Richtung Vorderseite des Tablet PC schieben. Fahren Sie anschließend den Tablet PC über das Betriebssystem herunter.)
2. Entfernen Sie alle an den Tablet PC angeschlossenen Peripheriegeräte.
3. Ziehen Sie das Netzkabel ab.
4. Drehen Sie den Tablet PC mit der Unterseite nach oben.
5. Entfernen Sie alle Akkus aus dem Tablet PC.
6. Lösen Sie die Sicherungsschrauben der Speichermodulabdeckung ❶.
7. Heben Sie die Speichermodulabdeckung ❷ nach oben ab.

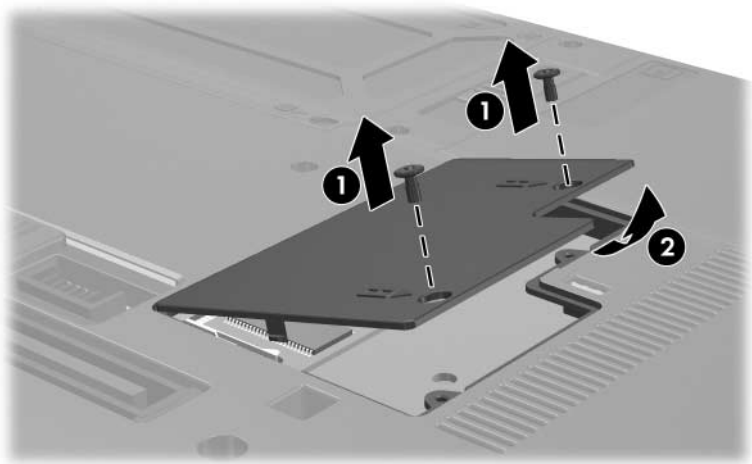

8. Falls ein Speichermodule vorhanden ist, entfernen Sie es aus dem Steckplatz:
  - a. Ziehen Sie die Arretierklammern **1** auf beiden Seiten des Moduls nach außen. (Das Modul kippt nach oben.)
  - b. Heben Sie das Modul an den Rändern an **2**, und ziehen Sie es vorsichtig aus dem Speichermodulesteckplatz. Bewahren Sie Speichermodule in einem antistatischen Behälter auf.

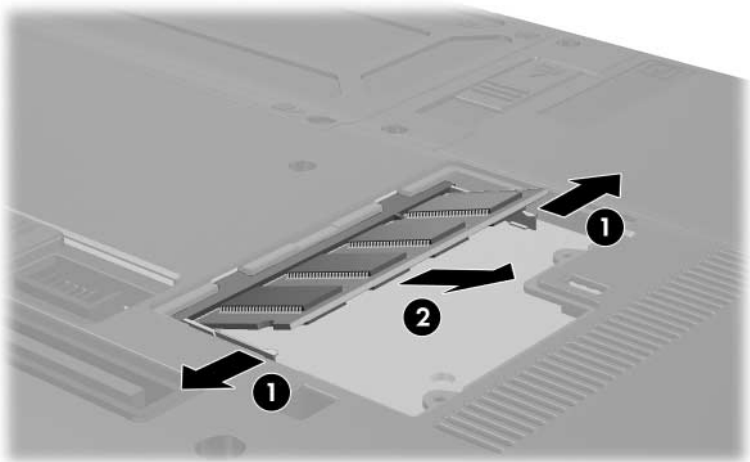

9. Setzen Sie das neue Speichermodul ein:
  - a. Richten Sie die codierte (eingekerbte) Kante ❶ des Moduls an der Führungsnase im Speichersteckplatz aus.
  - b. Halten Sie das Speichermodul im 45-Grad-Winkel zur Oberfläche des Speichermodulfachs, und drücken Sie es in das Fach ❷, bis es sich in der richtigen Position befindet.
  - c. Drücken Sie das Modul nach unten ❸, bis die Arretierklammern einrasten.

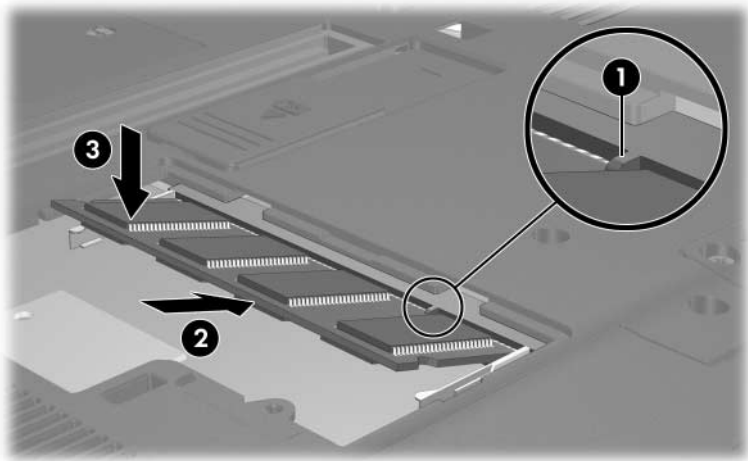

10. Bringen Sie die Speichermoduleabdeckung **1** und die Schrauben an der Abdeckung wieder an **2**.

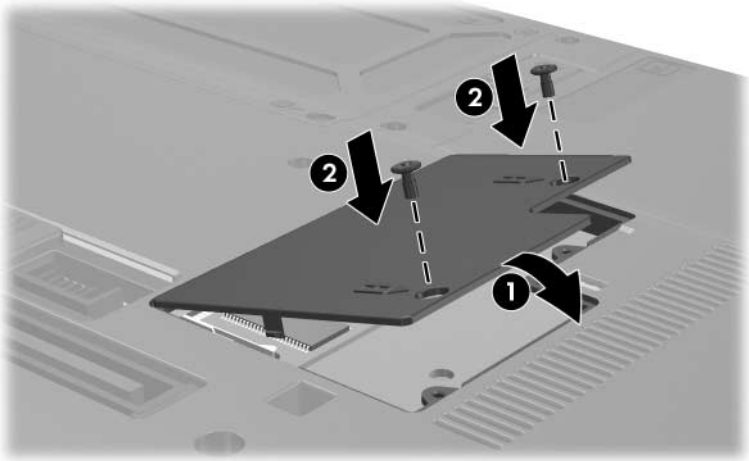

## Primärer Speichersteckplatz

So tauschen Sie das Speichermodul im primären Speichersteckplatz aus:

1. Fahren Sie den Tablet PC herunter. (Um festzustellen, ob der Tablet PC ausgeschaltet oder im Ruhezustand ist, schalten Sie den Tablet PC ein, indem Sie den Betriebsschalter in Richtung Vorderseite des Tablet PC schieben. Fahren Sie anschließend den Tablet PC über das Betriebssystem herunter.)
2. Entfernen Sie alle an den Tablet PC angeschlossenen Peripheriegeräte.
3. Ziehen Sie das Netzkabel ab.
4. Drehen Sie den Tablet PC mit der Unterseite nach oben.
5. Entfernen Sie alle Akkus aus dem Tablet PC.
6. Entfernen Sie elf Schrauben an der Unterseite des Tablet PC: vier 2x18-T8M-Schrauben **1**, sechs 2x9-T8M-Schrauben **2** und eine 2x5-T8M-Schraube **3**.

△ Die Schrauben an der Unterseite des Tablet PC sind unterschiedlich lang. Um den Tablet PC zu schützen, notieren Sie die Schraubenlängen und die korrekte Position der Schrauben am Tablet PC, damit Sie die Schrauben später wieder sicher anbringen können.

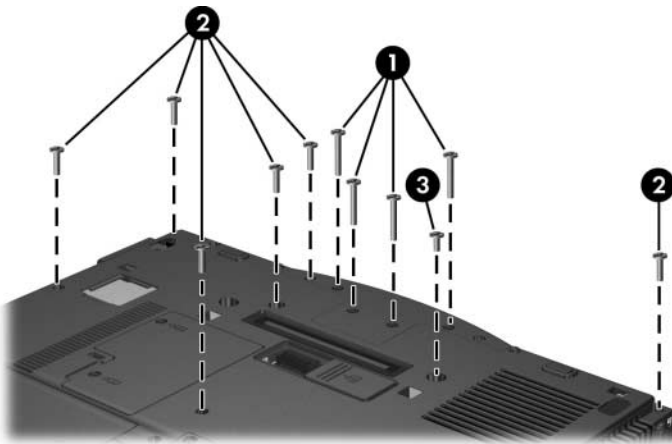

7. Entfernen Sie die untere Gehäuseabdeckung.

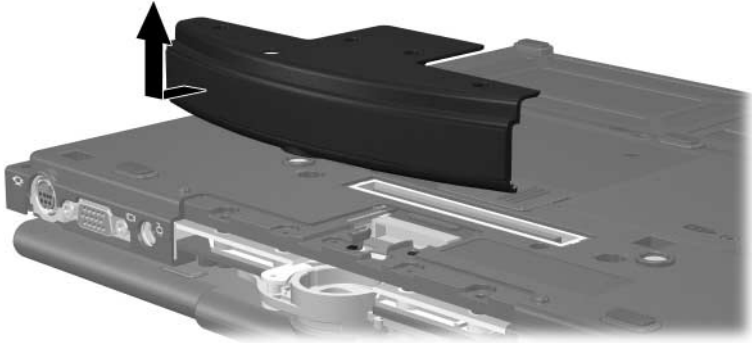

8. Drehen Sie den Tablet PC mit dem Display nach oben und der Vorderseite zu Ihnen. Öffnen Sie das Display.

9. Heben Sie die rechte hintere Ecke ❶ und dann die linke hintere Ecke ❷ der Abdeckung oberhalb der Tastatur an, um die hintere Kante der Abdeckung vom Tablet PC zu lösen.

10. Kippen Sie die Abdeckung oberhalb der Tastatur an der vorderen Kante nach oben ❸, um die vordere Kante vom Tablet PC zu lösen.

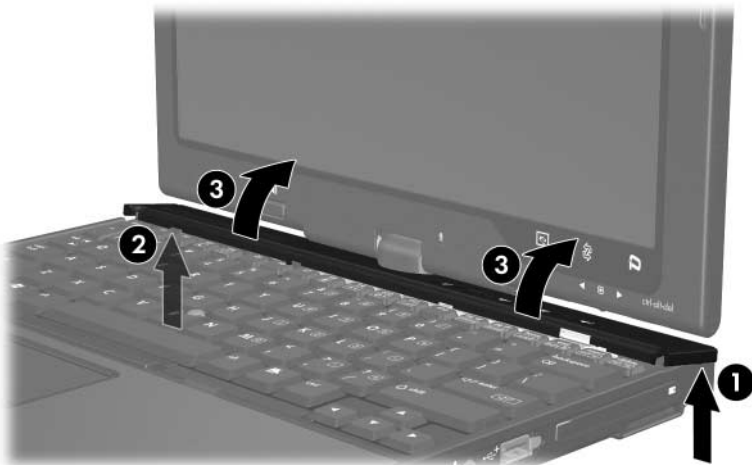

11. Entfernen Sie die Abdeckung oberhalb der Tastatur vollständig, indem Sie die rechte Seite der Abdeckung zur vorderen Kante des Tablet PC drehen.



12. Kippen Sie das Display vollständig nach hinten, während der Tablet PC mit der Tastatur nach oben zeigt.
13. Heben Sie die obere Kante der Tastatur **1** etwas an, um sie vom Tablet PC zu lösen.
14. Heben Sie die untere Kante der Tastatur **2** etwas an, bis Sie auf das Pointing Stick-Kabel **3** zugreifen können.

△ Das Pointing Stick-Kabel ist noch am ZIF-Sockel (Zero Insertion Force) im Tablet PC angeschlossen. Um den Tablet PC zu schützen, heben Sie die Tastatur nicht weiter als etwa 5 cm an.

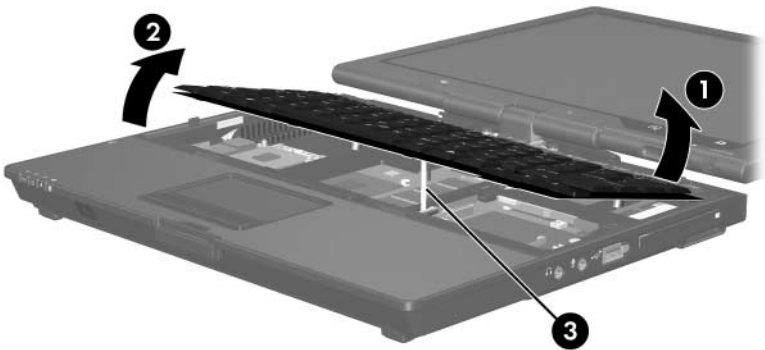



15. Eine Klammer ❶ fixiert das Pointing Stick-Kabel ❷. Um das Kabel zu trennen, heben Sie beide Enden der Klammer am Sockel für den Pointing Stick an ❸.

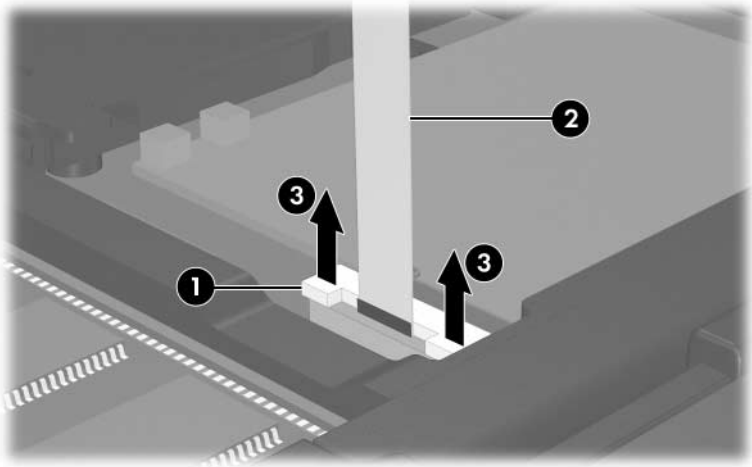

16. Ziehen Sie das Pointing Stick-Kabel aus dem Sockel für den Pointing Stick.

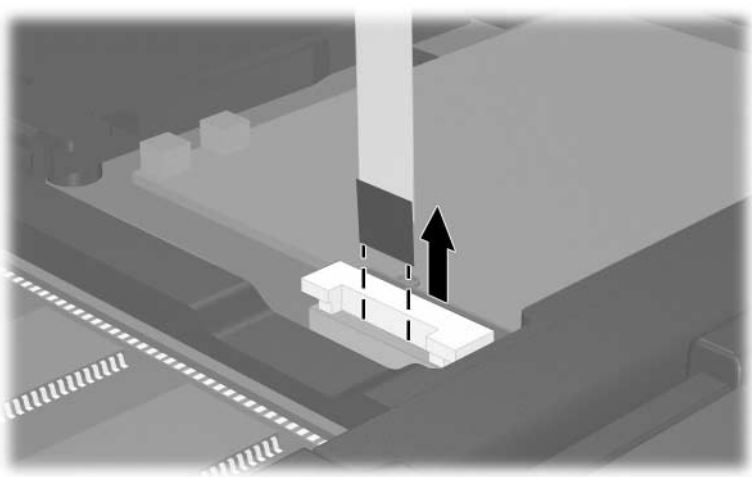

17. Kippen Sie die Unterseite der Tastatur nach oben, so dass sie auf dem vollständig geöffneten Display des Tablet PC aufliegt.

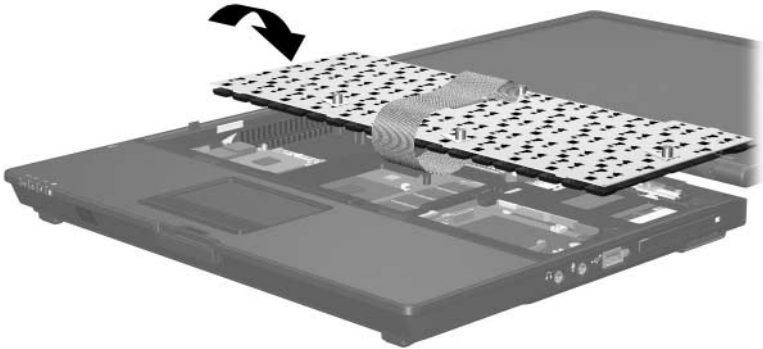

18. So entfernen Sie das Speichermodul aus dem Speichersteckplatz:
- Ziehen Sie die Arretierklammern auf beiden Seiten des Moduls nach außen **1**. (Das Modul kippt nach oben, wenn es freigegeben wird.)
  - Heben Sie die Kante des Speichermoduls an **2**, und ziehen Sie es vorsichtig aus dem Steckplatz.

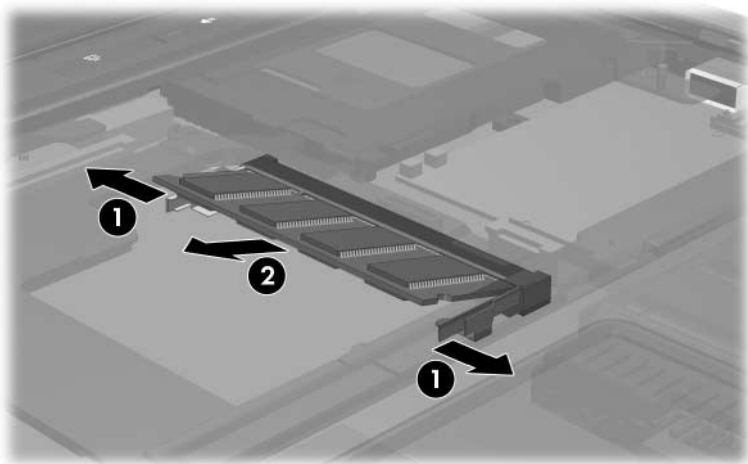

**ACHTUNG:** Schützen Sie ein Speichermodul nach der Entnahme durch die Aufbewahrung in einem Behältnis, das vor statischer Elektrizität und Stromschlägen geschützt ist.

---

19. So setzen Sie das neue Speichermodul in den Speichersteckplatz ein:
- Richten Sie die codierte (eingekerbte) Kante des Moduls an der Führungsnase **1** im Erweiterungssteckplatz aus.
  - Setzen Sie das Modul in einem 45-Grad-Winkel in den Steckplatz ein **2**.
  - Drücken Sie das Modul nach unten, bis die Arretierklammern einrasten **3**.

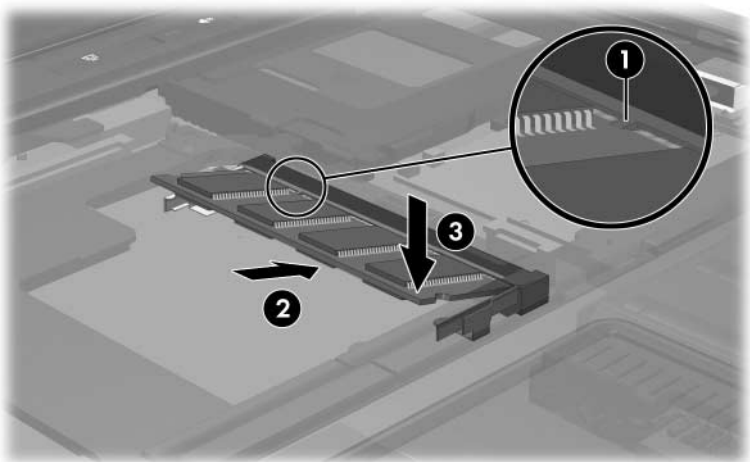

20. Stecken Sie das Pointing Stick-Kabel wieder in den ZIF-Sockel für den Pointing Stick.

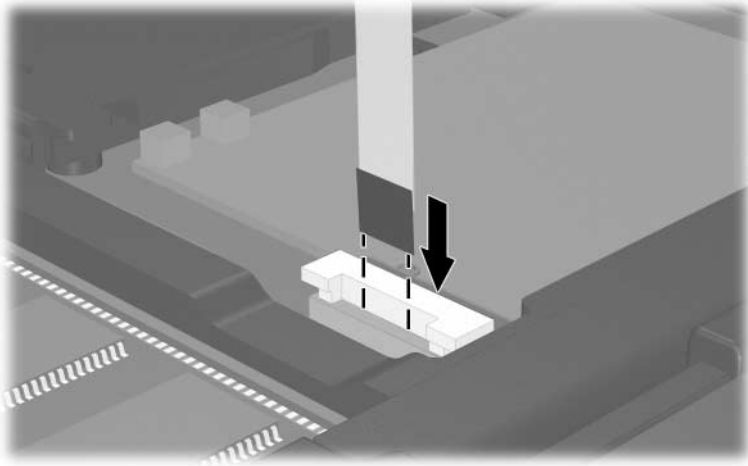

21. Drücken Sie die beiden Enden der Klammer am Sockel für den Pointing Stick nach unten, bis das Kabel wieder fest angeschlossen ist.

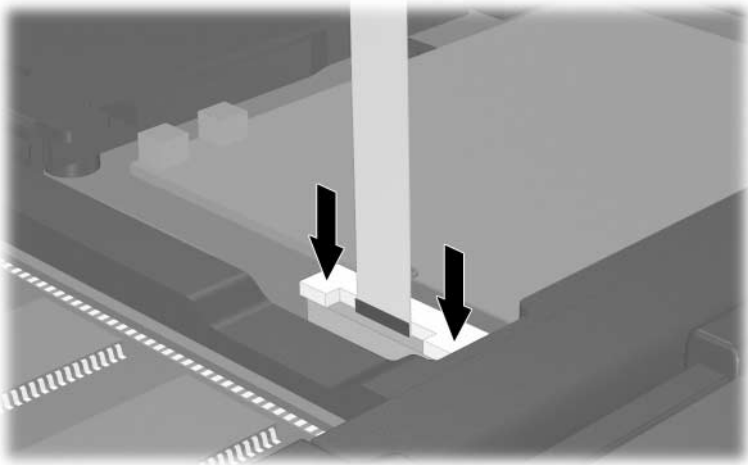

22. Setzen Sie die Tastatur wieder ein.
23. Bringen Sie die Abdeckung oberhalb der Tastatur wieder am Tablet PC an, indem Sie die Schritte zum Entfernen der Abdeckung in umgekehrter Reihenfolge ausführen. (Bringen Sie zuerst die linke Seite der Abdeckung wieder an und dann die rechte Seite. Drücken Sie die Abdeckung entlang der vorderen Kante auf den Tablet PC, bis die Abdeckung vollständig einrastet.)
24. Bringen Sie die untere Gehäuseabdeckung wieder an.
25. Setzen Sie die Schrauben an der Unterseite des Tablet PC wieder ein.



**ACHTUNG:** Die Schrauben an der Unterseite des Tablet PC sind unterschiedlich lang. Um den Tablet PC zu schützen, stellen Sie sicher, dass Sie die richtigen Schrauben an den bei der Entnahme notierten Positionen wieder einsetzen.

---

26. Setzen Sie den Akku bzw. die Akkus wieder ein.
27. Schließen Sie die externe Stromversorgung und externe Geräte wieder an.
28. Starten Sie den Tablet PC neu.

## Ruhezustandsdatei

Wenn Sie das RAM erweitern, vergrößert das Betriebssystem den für die Ruhezustandsdatei reservierten Speicherplatz auf der Festplatte.

Wenn nach dem Vergrößern des RAM Probleme beim Ruhezustand auftreten, sollten Sie überprüfen, ob auf Ihrer Festplatte genügend freier Speicherplatz für eine größere Ruhezustandsdatei verfügbar ist.

- So zeigen Sie die Größe des RAM in Ihrem System an:
  - ❑ Wählen Sie *Start > Systemsteuerung > Leistung und Wartung > System > Registerkarte Allgemein*.
  - ODER –
  - ❑ Drücken Sie die Tasten **Fn+Esc**.
- Um den auf Ihrer Festplatte verfügbaren Platz anzuzeigen, wählen Sie *Start > Arbeitsplatz*. Wählen Sie dann die Festplatte. Links im Fenster werden Informationen zur Belegung der Festplatte im Fensterausschnitt mit Details angezeigt.
- Um den für die Ruhezustandsdatei erforderlichen Speicherplatz anzuzeigen, wählen Sie *Start > Systemsteuerung > Leistung und Wartung > Energieoptionen > Registerkarte Ruhezustand*.

### Was ist USB?

USB (Universal Serial Bus) ist eine Hardwareschnittstelle für den Anschluss externer USB-Geräte, z. B. Tastatur, Maus, Laufwerk, Drucker, Scanner oder Hub, an den Tablet PC. Der Tablet PC verfügt über drei USB-Standardanschlüsse, die den Anschluss von USB-2.0- und USB-1.1-Geräten unterstützen.

USB-Geräte funktionieren mit einer Ausnahme auf ähnliche Weise wie vergleichbare Nicht-USB-Geräte. Standardmäßig können USB-Geräte nur mit dem Tablet PC verwendet werden, wenn ein Betriebssystem mit USB-Unterstützung auf dem Tablet PC installiert ist.

Für einige USB-Geräte wird eventuell zusätzliche Software benötigt, die normalerweise zum Lieferumfang des Geräts gehört. Weitere Informationen und Anleitungen zur Installation der Software finden Sie in der Begleitdokumentation des Geräts.



## Anschließen von USB-Geräten

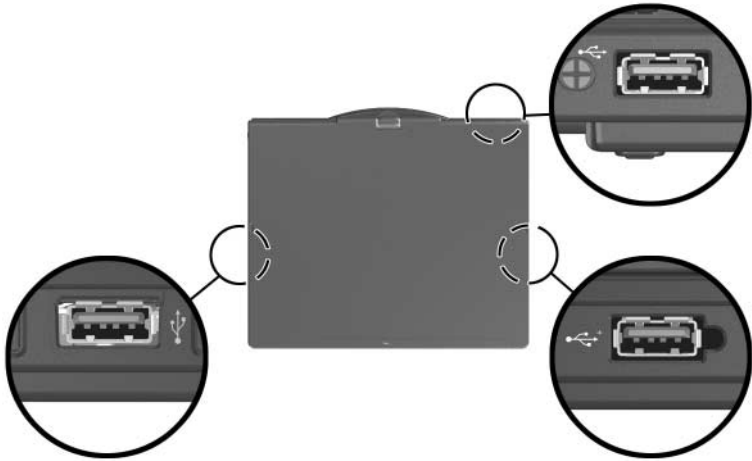

USB-Hubs können an einen USB-Anschluss am Tablet PC oder an einem optionalen Dockingprodukt oder an andere USB-Geräte angeschlossen werden. Hubs unterstützen eine unterschiedliche Anzahl von USB-Geräten. Sie ermöglichen es, zusätzliche USB-Geräte an das System anzuschließen. Hubs mit eigener Stromversorgung müssen an eine externe Stromquelle angeschlossen werden. Hubs ohne eigene Stromversorgung werden mit einem USB-Anschluss des Tablet PC oder einem Port eines Hubs mit eigener Stromversorgung verbunden.

---

# Betriebssystemunabhängige USB-Unterstützung

Die betriebssystemunabhängige USB-Unterstützung (USB Legacy Support) muss aktiviert werden, damit Folgendes durchgeführt werden kann:

- Verwenden einer USB-Tastatur oder -Maus oder eines USB-Hubs an einem USB-Anschluss des Tablet PC während des Startvorgangs oder in einer Anwendung oder einem Utility, die nicht unter Windows ausgeführt werden.
- Neustart von einer optionalen externen MultiBay.

So aktivieren Sie die betriebssystemunabhängige USB-Unterstützung:

1. Schalten Sie den Tablet PC ein bzw. starten Sie ihn neu.
2. Drücken Sie die Taste **F10**, während die Meldung „F10 = ROM Based Setup“ unten links auf dem Display angezeigt wird.
  - Um die Sprache zu wechseln, drücken Sie die Taste **F2**.
  - Informationen zur Navigation erhalten Sie, indem Sie die Taste **F1** drücken.
3. Wählen Sie *Erweiterung > Geräteoptionen*.
4. Aktivieren Sie die betriebssystemunabhängige USB-Unterstützung.
5. Um Ihre Einstellungen zu speichern und Computer Setup zu beenden, wählen Sie *Datei > Änderungen speichern und beenden*, und folgen Sie dann den Anleitungen auf dem Display.

---

## Modem und Netzwerk

### Internes Modem

#### Modemkabel



**VORSICHT:** Das Anschließen des Tablet PC an eine digitale Leitung kann das Modem dauerhaft beschädigen. Sollte das Modemkabel versehentlich an eine digitale Leitung angeschlossen worden sein, muss diese Verbindung sofort unterbrochen werden.

---

Das Modemkabel besitzt an jedem Ende einen 6-poligen RJ-11-Anschluss und muss an eine analoge Telefonleitung angeschlossen werden. In manchen Ländern ist ein landesspezifischer Modemadapter erforderlich. Anschlüsse für digitale Nebenstellenanlagen können wie standardmäßige analoge Telefonbuchsen aussehen, sind jedoch nicht mit dem Modem kompatibel.

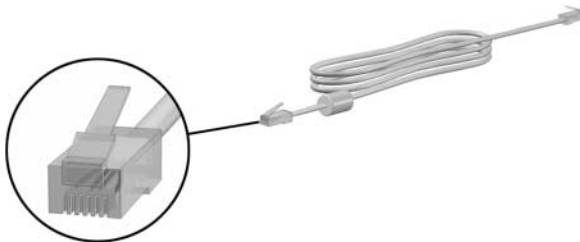

## Verwenden des Modemkabels

So schließen Sie das Modemkabel an:



**VORSICHT:** Um Stromschlag- und Brandgefahr sowie eine Beschädigung der Geräte zu vermeiden, stecken Sie kein Modemkabel in die Netzwerkbuchse.

---

1. Legen Sie den Tablet PC mit der Displayseite nach oben auf eine ebene Fläche in der Nähe einer Telefonbuchse.
2. Verfügt das Modemkabel über eine Schaltung zur Rauscherunterdrückung ❶, die Störungen vom Rundfunk- und Fernsehempfang verhindern kann, richten Sie das Kabel so aus, dass sich das Ende mit der Schaltung in der Nähe des Tablet PC befindet.
3. Stecken Sie das Modemkabel in die RJ-11-Buchse (Modem) am Tablet PC ❷.
4. Stecken Sie das andere Ende des Modemkabels in die RJ-11-Telefonbuchse ❸.

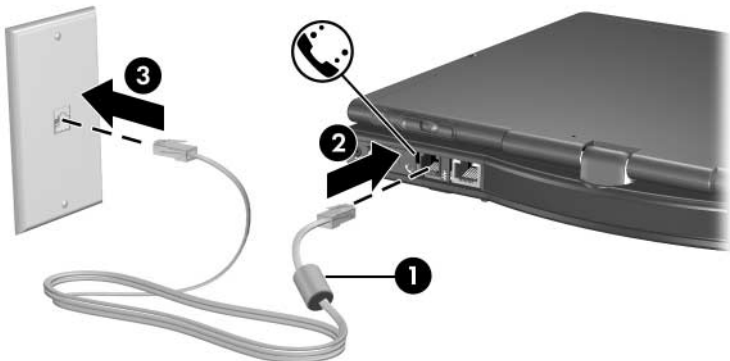

Weitere Informationen zur Verwendung des Modems sowie zur Verwendung von AT-Befehlen und Wählsonderzeichen finden Sie unter „[Länderauswahl für das Modem](#)“ oder im in englischer Sprache vorliegenden Handbuch *Modem Command Guidelines (Advanced Users Only)*.

## **Verwenden eines landesspezifischen Modemkabeladapters**

Die Telefonbuchsen sind je nach Land unterschiedlich. Wird das Modem an eine Telefonleitung in einer Region oder einem Land angeschlossen, in dem keine RJ-11-Telefonbuchsen verwendet werden, müssen Sie sich einen landesspezifischen Modemadapter besorgen. Weitere Informationen zur Verwendung des Tablet PC in anderen Ländern und Region finden Sie unter [„Länderauswahl für das Modem“](#).

So schließen Sie das Modem an eine analoge Telefonleitung ohne RJ-11-Telefonbuchse an:



**VORSICHT:** Um Stromschlag- und Brandgefahr sowie eine Beschädigung der Geräte zu vermeiden, stecken Sie kein Modemkabel in die Netzwerkbuchse.

---

1. Legen Sie den Tablet PC mit der Displayseite nach oben auf eine ebene Fläche in der Nähe einer Telefonbuchse.
2. Verfügt das Modemkabel über eine Schaltung zur Rauschunterdrückung ❶, die Störungen vom Rundfunk- und Fernsehempfang verhindern kann, richten Sie das Kabel so aus, dass sich das Ende mit der Schaltung in der Nähe des Tablet PC befindet.
3. Stecken Sie das Modemkabel in die RJ-11-Buchse (Modem) am Tablet PC ❷.
4. Stecken Sie das andere Ende des Modemkabels ❸ in den landesspezifischen Modemadapter.
5. Stecken Sie den landesspezifischen Modemadapter ❹ in die Telefonbuchse.

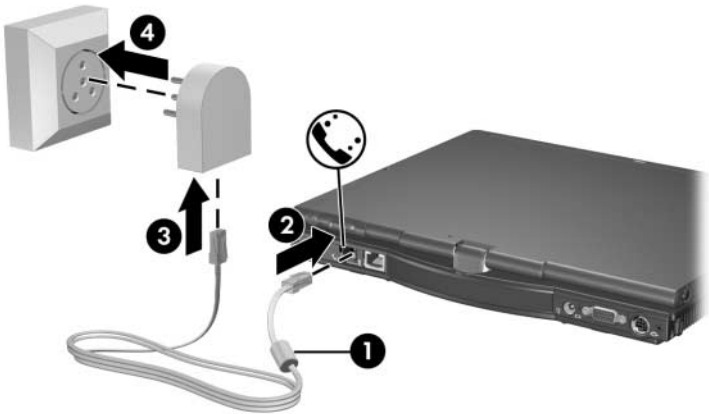

## Länderauswahl für das Modem

### Anzeigen der aktuellen Länderauswahl

So zeigen Sie die aktuelle Länderauswahl für das Modem an:

1. Wählen Sie *Start > Systemsteuerung > Datums-, Zeit-, Sprach- und Regionaleinstellungen > Regions- und Sprachoptionen*.
2. Unter *Standort* wird das Gebiet bzw. Land angezeigt, das momentan eingestellt ist.

### Hinzufügen neuer Standorte auf Reisen

Das interne Modem ist so konfiguriert, dass es nur den Betriebsbestimmungen des Landes entspricht, in dem Sie den Tablet PC gekauft haben. Bei Reisen im Ausland können Sie weitere neue Standorte konfigurieren, die den Bestimmungen in anderen Ländern entsprechen.



**ACHTUNG:** Löschen Sie nicht die aktuellen Ländereinstellungen des Modems. Um unter Beibehaltung der Konfiguration für Ihr Heimatland die Verwendung des Modems in anderen Ländern zu ermöglichen, fügen Sie für jeden Standort, an dem Sie das Modem verwenden möchten, neue Konfigurationseinstellungen hinzu.

---

In den unten beschriebenen Dropdown-Listen sind unter Umständen vom Modem nicht unterstützte Länder aufgeführt. Sofern Sie kein unterstütztes Land wählen, wird die Länderauswahl standardmäßig auf *USA* oder *Großbritannien* gesetzt.



**ACHTUNG:** Wenn Sie nicht das Land wählen, in dem das Gerät verwendet wird, wird das Modem unter Umständen so konfiguriert, dass es gegen Fernmeldevorschriften in Ihrem Aufenthaltsland verstößt. Außerdem kann es zu Fehlfunktionen des Modems kommen, wenn das falsche Land ausgewählt wird.

---

So fügen Sie ein neues Land hinzu:

1. Wählen Sie *Start > Systemsteuerung > Netzwerk- und Internetverbindungen > Telefon- und Modemoptionen > Registerkarte Wählregeln*.

 Wenn Sie die Registerkarte *Wählregeln* das erste Mal wählen, werden Sie im Fenster *Local Information* (Lokale Daten) zur Eingabe Ihres Ländercodes aufgefordert.

2. Wählen Sie *Neu*, und weisen Sie dem Standort einen Namen zu (Zuhause, Büro, usw.).
3. Wählen Sie die Region bzw. das Land in der entsprechenden Dropdown-Liste.

 In den unten beschriebenen Dropdown-Listen sind unter Umständen vom Modem nicht unterstützte Länder aufgeführt. Sofern Sie kein unterstütztes Land wählen, wird die Länderauswahl standardmäßig auf *USA* oder *Großbritannien* gesetzt.

4. Wählen Sie *OK > OK*.

## Lösen von Verbindungsproblemen auf Reisen

Die folgenden Informationen helfen Ihnen bei der Lösung von Problemen, die eventuell im Zusammenhang mit dem Anschluss des Modems außerhalb Ihres Heimatlandes auftreten:

### ■ Überprüfen Sie den Telefonleitungstyp.

Das Modem benötigt eine analoge, keine digitale Telefonleitung. Eine als Nebenstellenanlagenleitung ausgewiesene Leitung ist gewöhnlich digital. Eine als Daten-, Fax-, Modem- oder Standardtelefonleitung beschriebene Telefonleitung ist aller Voraussicht nach eine analoge Leitung.



**■ Stellen Sie fest, ob Impuls- oder Tonwahl eingestellt ist.**

Wählen Sie einige Nummern mit dem Telefon, und achten Sie darauf, ob Sie ein Klicken (Impulse) oder Töne hören. Gehen Sie anschließend wie folgt vor:

1. Wählen Sie *Start > Systemsteuerung > Netzwerk- und Internetverbindungen > Telefon- und Modemoptionen > Registerkarte Wählregeln.*

 Wenn Sie die Registerkarte *Wählregeln* das erste Mal wählen, werden Sie im Fenster *Local Information* (Lokale Daten) zur Eingabe Ihres Ländercodes aufgefordert.

2. Wählen Sie Ihren Standort und anschließend *Bearbeiten.*
3. Wählen Sie je nachdem, ob Sie einen Ton oder ein Klicken gehört haben, *Ton (MFV)* oder *Impuls (WV).*
4. Wählen Sie *OK > OK.*

**■ Überprüfen Sie die Telefonnummer, die Sie anwählen, und die Reaktion des Modems am anderen Standort.**

Wählen Sie die Telefonnummer am Telefon, warten Sie, bis das Modem am anderen Standort antwortet, und legen Sie dann auf.

**■ Stellen Sie das Modem so ein, dass es Freizeichen nicht beachtet.**

Wenn das Modem ein Freizeichen empfängt, das es nicht erkennt, dann wählt es nicht, sondern zeigt die Fehlermeldung „Kein Freizeichen“ an. Gehen Sie folgendermaßen vor, um das Modem so einzustellen, dass sämtliche Freizeichen vor dem Wählen ignoriert werden:

1. Wählen Sie *Start > Systemsteuerung > Netzwerk- und Internetverbindungen > Telefon- und Modemoptionen > Registerkarte Modems.*
2. Wählen Sie Ihr Modem, und klicken Sie auf *Eigenschaften > Registerkarte Modem.*
3. Deaktivieren Sie das Kontrollkästchen *Vor dem Wählen auf Freizeichen warten.*

4. Wenn Sie die Fehlermeldung „Kein Freizeichen“ auch nach dem Deaktivieren des Kontrollkästchens empfangen:
  - a. Wählen Sie *Start > Systemsteuerung > Netzwerk- und Internetverbindungen > Telefon- und Modemoptionen > Registerkarte Wählregeln.*
  -  Wenn Sie die Registerkarte *Wählregeln* das erste Mal wählen, werden Sie im Fenster *Local Information* (Lokale Daten) zur Eingabe Ihres Ländercodes aufgefordert.
  - b. Wählen Sie Ihren Standort und anschließend *Bearbeiten.*
  - c. Wählen Sie in der Dropdown-Liste Ihr Land bzw. Ihre Region aus.
  - d. Wählen Sie *Übernehmen > OK.*
  - e. Wählen Sie die Registerkarte *Modem.*
  - f. Wählen Sie Ihr Modem, dann *Eigenschaften.*
  - g. Deaktivieren Sie das Kontrollkästchen *Vor dem Wählen auf Freizeichen warten.*

## Vorinstallierte Kommunikationssoftware

So verwenden Sie vorinstallierte Software für Terminalemulation und Datenübertragung:

1. Wählen Sie *Start > Alle Programme > Zubehör > Kommunikation.*
2. Wählen Sie das gewünschte Fax- oder Terminalemulationsprogramm oder den Assistenten für den Internetzugang.

## Netzwerk

Ein Netzwerkkabel ist an beiden Enden mit einem 8-poligen RJ-45-Stecker versehen.

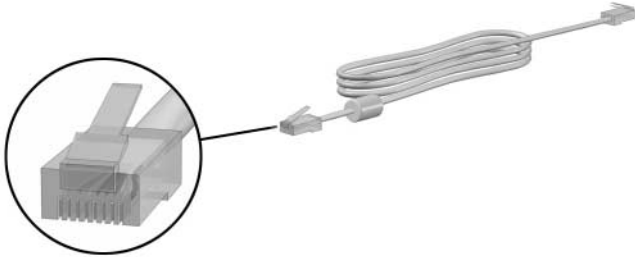

So schließen Sie das Netzkabel an:

1. Legen Sie den Tablet PC mit der Displayseite nach oben auf eine ebene Fläche in der Nähe einer Telefonbuchse.
2. Verfügt das Netzkabel über eine Schaltung zur Rauschunterdrückung ❶, die Störungen vom Rundfunk- und Fernsehempfang verhindern kann, richten Sie das Kabel so aus, dass sich das Ende mit der Schaltung in der Nähe des Tablet PC befindet.
3. Stecken Sie das Netzkabel in die RJ-45-Buchse (Netzwerk) am Tablet PC ❷.
4. Stecken Sie das andere Ende des Kabels in eine Netzwerkbuchse ❸.

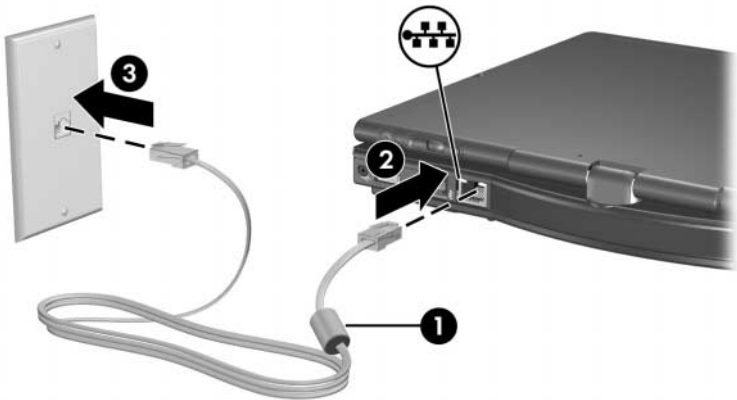

Über den LAN-Energiesparmodus des Tablet PC können Sie die Akkubetriebsdauer verlängern. Über den LAN-Energiesparmodus wird das LAN-Gerät ausgeschaltet, wenn der Tablet PC an keine externe Stromquelle angeschlossen und das Netzkabel nicht gesteckt ist. Weitere Informationen finden Sie unter „[Verwenden des LAN-Energiesparmodus](#)“ in Kapitel 2, „[Stromversorgung](#)“.

---

## Q Menu Software

### Q Menu

Q Menu ermöglicht den raschen Zugriff auf viele der Systemfunktionen, die auf den meisten Tablet PCs über die verfügbaren Schalter, Tasten oder Fn-Tastenkombinationen aufgerufen werden.

Sie können Q Menu programmieren, um rasch auf andere Systemfunktionen oder auf ein beliebiges Element auf einem Laufwerk, einem Netzwerk oder im Internet zugreifen zu können.

### Position der Bedienelemente für Q Menu

Für die Q Menu-Funktionen werden der Jog Dial ❶ und die Q Menu-Taste ❷ verwendet.



## Öffnen und Schließen des Q Menu

Das Q Menu kann jederzeit auf einem der folgenden Wege aufgerufen bzw. geschlossen werden:

- Um das Q Menu anzuzeigen, drücken Sie die Q Menu-Taste, oder wählen Sie im Infobereich (rechts in der Taskleiste) das Symbol *Q Menu*.

 Diese Option kann nur vom Systemadministrator aktualisiert werden.

Falls das Symbol *Q Menu* nicht im Infobereich (rechts in der Taskleiste) angezeigt wird:

1. Drücken Sie die Q Menu-Taste.
2. Wählen Sie die Option *Q Menu-Einstellungen*.
3. Aktivieren Sie das Kontrollkästchen *Symbol Q Menu in der Taskleiste anzeigen*.
4. Wählen Sie *OK*.

Wird das Symbol nicht angezeigt, wählen Sie im Infobereich (rechts in der Taskleiste) *Ausgeblendete Symbole einblenden*.

- Um das Q Menu zu schließen, drücken Sie die Q Menu-Taste, oder tippen bzw. klicken Sie auf eine beliebige Stelle außerhalb des Q Menu.

Informationen, wie Sie eine über den Stift zu aktivierende Taste so konfigurieren, dass damit das Q Menu geöffnet und geschlossen werden kann, finden Sie in [Kapitel 4, „Stift und Befehls-Bedienelemente“](#).

## Auswählen einer Option im Q Menu

Die Elemente bzw. Optionen im Q Menu können entweder über den Jog Dial, den Stift, eine externe Maus oder die Zeigegeräte gewählt werden.

Um ein Element mithilfe des Jog Dial auszuwählen, drehen Sie den Jog Dial nach oben bzw. unten, bis Sie das gewünschte Element gefunden haben, und drücken Sie dann den Jog Dial nach innen, um das Element zu wählen.

## Anzeigen von Informationen zu systemdefinierten Elementen

So können Sie die Beschreibung eines systemdefinierten Q Menu-Elements anzeigen oder ein systemdefiniertes Q Menu-Element durch Ausführen des zugehörigen Befehls testen:

1. Drücken Sie die Q Menu-Taste, oder wählen Sie im Infobereich (rechts in der Taskleiste) das Symbol *Q Menu*.
2. Wählen Sie die Option *Q Menu-Einstellungen*.
3. In der Liste *Elemente zur Anzeige im Q Menu* haben Sie folgende Möglichkeiten:
  - ❑ Um die Beschreibung eines systemdefinierten Elements anzuzeigen, markieren Sie das betreffende Element. Für benutzerdefinierte Elemente wird keine Beschreibung angezeigt.
  - ❑ Um ein Element durch Ausführen des entsprechenden Befehls zu testen, markieren Sie das betreffende Element, und wählen Sie anschließend *Ausführen*. Steht kein Element für einen Test zur Verfügung, ist die Schaltfläche *Ausführen* deaktiviert.

Die Verwendung der einzelnen systemdefinierten Elemente wird weiter unten in diesem Kapitel unter „[Verwenden eines systemdefinierten Elements](#)“ erläutert.

## Festlegen der Q Menu-Einstellungen

Im Q Menu können bis zu 40 Elemente angezeigt werden. Einige systemdefinierte Elemente werden standardmäßig im Q Menu angezeigt. Es besteht die Möglichkeit, sowohl weitere systemdefinierte als auch benutzerdefinierte Elemente hinzuzufügen. Alle Elemente, einschließlich der Standardelemente, können entfernt werden.

Die Elemente im Q Menu werden über die Liste *Elemente zur Anzeige im Q Menu* verwaltet.

## Aufrufen der Liste „Elemente zur Anzeige im Q Menu“

Die Liste *Elemente zur Anzeige im Q Menu* kann jederzeit auf einem der folgenden Wege aufgerufen werden:

- Drücken Sie die Q Menu-Taste, oder wählen Sie im Infobereich (rechts in der Taskleiste) das Symbol *Q Menu* und anschließend *Q Menu-Einstellungen*.
- Wählen Sie *Start > Systemsteuerung > Weitere Systemsteuerungsoptionen > Q Menu-Einstellungen*.

## Entfernen eines Q Menu-Elements

So entfernen Sie ein Element aus dem Q Menu:

1. Drücken Sie die Q Menu-Taste, oder wählen Sie im Infobereich (rechts in der Taskleiste) das Symbol *Q Menu*.
2. Wählen Sie die Option *Q Menu-Einstellungen*.
3. Deaktivieren Sie in der Liste *Elemente zur Anzeige im Q Menu* das Element, das entfernt werden soll.
4. Wählen Sie *Übernehmen > OK*.



## Hinzufügen eines Q Menu-Elements

Ein Element muss zunächst in der Liste *Elemente zur Anzeige im Q Menu* enthalten sein, bevor es dem Q Menu hinzugefügt werden kann.

Das Q Menu und die Liste *Elemente zur Anzeige im Q Menu* können maximal 40 Elemente enthalten. Sobald die Liste 40 Einträge enthält, wird die Schaltfläche *Hinzufügen* deaktiviert und steht damit nicht mehr zur Verfügung. In diesem Fall müssen Sie erst einen Eintrag aus der Liste entfernen, bevor ein neues Element hinzugefügt werden kann.

## Hinzufügen eines Listeneintrags zum Q Menu

So fügen Sie dem Q Menu ein Element aus der Liste *Elemente zur Anzeige im Q Menu* hinzu:

1. Drücken Sie die Q Menu-Taste, oder wählen Sie im Infobereich (rechts in der Taskleiste) das Symbol *Q Menu*.
2. Wählen Sie die Option *Q Menu-Einstellungen*.
3. Aktivieren Sie das Kontrollkästchen des Elements, das hinzugefügt werden soll.
4. Wählen Sie *OK*.

So öffnen Sie das Q Menu, nachdem der Eintrag hinzugefügt wurde:

- » Drücken Sie die Q Menu-Taste, oder wählen Sie im Infobereich (rechts in der Taskleiste) das Symbol *Q Menu*.

## Hinzufügen eines nicht in der Liste enthaltenen Elements zum Q Menu

So fügen Sie ein Element, das noch nicht in der Liste *Elemente zur Anzeige im Q Menu* enthalten ist (z. B. ein Laufwerk, ein Netzwerk oder das Internet), sowohl dieser Liste als auch dem Q Menu hinzu:

1. Drücken Sie die Q Menu-Taste, oder wählen Sie im Infobereich (rechts in der Taskleiste) das Symbol *Q Menu*.
2. Wählen Sie die Option *Q Menu-Einstellungen*.
3. Wählen Sie *Hinzufügen*.
4. Im Fenster *Neuen Menüeintrag hinzufügen* können Sie ein Element per Eingabe oder über die Suchfunktion hinzufügen.
  - ❑ Um ein Element über die Tastatur hinzuzufügen, geben Sie im Feld *Anzeigetext* einen Namen und im Feld *Dateiname* den Pfad für das Element ein. Wenn Sie den Anzeigetext eingeben, nach dem Dateinamen jedoch suchen möchten, lassen Sie das Feld *Dateiname* leer.
  - ❑ Um ein Element über die Suchfunktion hinzuzufügen, wählen Sie die Schaltfläche *Durchsuchen* neben dem Feld *Dateiname*.
  - ❑ Wählen Sie in diesem Fenster das gewünschte Element aus. Daraufhin wird im Feld *Dateiname* der vollständige Name des Elements angezeigt und (falls Sie im Feld *Anzeigetext* nichts eingegeben haben) ein Anzeigetext vom Namen des Elements abgeleitet und im Feld *Anzeigetext* angezeigt.
5. Um Ihre Einstellung(en) zu bestätigen und das Fenster zu schließen, wählen Sie *Übernehmen > OK*.

So öffnen Sie das Q Menu, nachdem der Eintrag hinzugefügt wurde:

- » Drücken Sie die Q Menu-Taste, oder wählen Sie im Infobereich (rechts in der Taskleiste) das Symbol *Q Menu*.

## Ändern eines benutzerdefinierten Elements

Benutzerdefinierte Elemente können geändert werden, systemdefinierte Elemente hingegen nicht. Wird ein systemdefiniertes Element in der Liste *Elemente zur Anzeige im Q Menu* markiert, wird die Schaltfläche *Ändern* deaktiviert.

So ändern Sie den Anzeigetext und/oder Dateinamen eines benutzerdefinierten Elements:

1. Drücken Sie die Q Menu-Taste, oder wählen Sie im Infobereich (rechts in der Taskleiste) das Symbol *Q Menu*.
2. Wählen Sie die Option *Q Menu-Einstellungen*.
3. Wählen Sie in der Liste *Elemente zur Anzeige im Q Menu* den gewünschten Eintrag aus.
4. Wählen Sie *Ändern*.
  - Um den Anzeigetext oder Dateinamen des Elements über die Tastatur zu ändern, geben Sie im Feld *Anzeigetext* den neuen Namen oder im Feld *Dateiname* den neuen Pfad ein. Wenn Sie den Anzeigetext eingeben, nach dem Dateinamen jedoch suchen möchten, lassen Sie das Feld *Dateiname* leer.
  - Um den Anzeigetext oder den Dateinamen über die Suchfunktion zu ändern, wählen Sie die Schaltfläche *Durchsuchen* neben dem Feld *Dateiname*.
  - Wählen Sie in diesem Fenster das gewünschte Element aus. Daraufhin wird im Feld *Dateiname* der vollständige Name des Elements angezeigt und (falls Sie im Feld *Anzeigetext* nichts eingegeben haben) ein Anzeigetext vom Namen des Elements abgeleitet und im Feld *Anzeigetext* angezeigt.
5. Um Ihre Einstellung(en) zu bestätigen, wählen Sie *Übernehmen > OK*.
6. Um das Fenster *Q Menu-Einstellungen* zu schließen, wählen Sie *OK*.

So öffnen Sie das Q Menu, nachdem Sie den Anzeigetext und/oder den Dateinamen geändert haben:

- » Drücken Sie die Q Menu-Taste, oder wählen Sie im Infobereich (rechts in der Taskleiste) das Symbol *Q Menu*.

## Position eines Q Menu-Elements ändern

So ändern Sie die Position eines Elements im Q Menu:

1. Drücken Sie die Q Menu-Taste, oder wählen Sie im Infobereich (rechts in der Taskleiste) das Symbol *Q Menu*.
2. Wählen Sie die Option *Q Menu-Einstellungen*.
3. Wählen Sie in der Liste *Elemente zur Anzeige im Q Menu* den gewünschten Eintrag aus. Gehen Sie anschließend wie folgt vor:
  - Um das Element nach oben zu verschieben, wählen Sie die Schaltfläche *Nach oben*.
  - Um das Element nach unten zu verschieben, wählen Sie die Schaltfläche *Nach unten*.
4. Um Ihre Einstellung(en) zu bestätigen und das Fenster *Q Menu-Einstellungen* zu schließen, wählen Sie *Übernehmen > OK*.

## Entfernen eines Elements aus der Liste „Elemente zur Anzeige im Q Menu“

Systemdefinierte Elemente können nicht aus der Liste *Elemente zur Anzeige im Q Menu* entfernt werden. So entfernen Sie ein benutzerdefiniertes Element:

1. Drücken Sie die Q Menu-Taste, oder wählen Sie im Infobereich (rechts in der Taskleiste) das Symbol *Q Menu*.
2. Wählen Sie die Option *Q Menu-Einstellungen*.
3. Markieren Sie das Element, das entfernt werden soll.
4. Wählen Sie *Entfernen*.
5. Um Ihre Einstellung(en) zu bestätigen und das Fenster *Q Menu-Einstellungen* zu schließen, wählen Sie *Übernehmen > OK*.

## Aktivieren des automatischen Moduswechsels

Bei Aktivierung des automatischen Moduswechsels kann die Q Menu-Software die Ausrichtung des Displays automatisch anpassen. Wird diese Option deaktiviert, muss die Ausrichtung des Displays manuell erfolgen.

---



Diese Option kann nur vom Systemadministrator aktualisiert werden.

---

So aktivieren Sie den automatischen Moduswechsel:

1. Drücken Sie die Q Menu-Taste, oder wählen Sie im Infobereich (rechts in der Taskleiste) das Symbol *Q Menu*.
2. Wählen Sie die Option *Q Menu-Einstellungen*.
3. Aktivieren Sie das Kontrollkästchen *Automatischen Moduswechsel aktivieren*.

## Allen Benutzern die Konfiguration des Q Menu gestatten

Diese Option gestattet allen Benutzerkonten, das Q Menu zu konfigurieren. Bei Aktivierung dieser Option verfügt jeder Benutzer auf dem System über eigene Q Menu-Einstellungen. Änderungen an den Q Menu-Einstellungen betreffen nur den jeweiligen Benutzer.

---



Die Option steht nur Benutzern mit Verwaltungsrechten zur Verfügung.

---

So gestatten Sie Benutzern, das Q Menu zu konfigurieren:

1. Drücken Sie die Q Menu-Taste, oder wählen Sie im Infobereich (rechts in der Taskleiste) das Symbol *Q Menu*.
2. Wählen Sie die Option *Q Menu-Einstellungen*.
3. Aktivieren Sie das Kontrollkästchen *Alle Benutzer können Q Menu konfigurieren*.

## Verwenden eines systemdefinierten Elements

Bei Auslieferung werden im Q Menu lediglich die im Folgenden mit „Standard“ gekennzeichneten Elemente angezeigt. Alle nachstehend beschriebenen Elemente können dem Q Menu hinzugefügt oder aus ihm entfernt werden. Anleitungen hierzu finden Sie weiter oben in diesem Kapitel unter „Festlegen der Q Menu-Einstellungen“.

### Helligkeit (Standard)

Wählen Sie die Option *Helligkeit*, um ein Popup-Fenster anzuzeigen, in dem Sie über den Jog Dial die Displayhelligkeit einstellen können. Wählen Sie nach dem Festlegen Ihrer Einstellungen im Popup-Fenster *OK*.

### Lautstärke (Standard)

Wählen Sie die Option *Lautstärke*, um das betriebssystem-spezifische Fenster zur Steuerung der Lautstärke anzuzeigen.

### Stumm Ein/Aus (Standard)

Wenn die Systemlautsprecher eingeschaltet sind, können Sie sie über die Option *Stumm Ein/Aus* ausschalten. Sind sie ausgeschaltet, können Sie sie über diese Option wieder einschalten.

### Bildschirminhalt kopieren

Wählen Sie die Option *Bildschirminhalt kopieren*, um den momentan am Display des Tablet PC angezeigten Inhalt in die Windows Zwischenablage zu kopieren.

Um das Bild zu speichern oder zu drucken, öffnen Sie eine Anwendung, die Bildschirm-Images unterstützt (z. B. Microsoft Word oder Microsoft Paint), und fügen Sie das Abbild ein.

So kopieren Sie den Bildschirminhalt beispielsweise in ein Word Dokument:

1. Wählen Sie *Bildschirminhalt kopieren*.
2. Öffnen Sie Word.
3. Platzieren Sie den Zeiger an die Stelle im Dokument, an der das Abbild eingefügt werden soll.
4. Wählen Sie in der Word Menüleiste *Bearbeiten > Einfügen*.

## Fensterinhalt kopieren

Wählen Sie die Option *Fensterinhalt kopieren*, um das Abbild des auf dem Tablet PC momentan aktiven Fensters in die Windows Zwischenablage zu kopieren.

Um das Abbild zu speichern oder zu drucken, öffnen Sie eine Anwendung, die Bildschirm-Images unterstützt (z. B. Microsoft Word oder Microsoft Paint), und fügen Sie das Abbild ein.

So kopieren Sie beispielsweise ein Abbild des momentan aktiven Fensters in ein Word Dokument:

1. Wählen Sie *Fensterinhalt kopieren*.
2. Öffnen Sie Word.
3. Platzieren Sie den Zeiger an die Stelle im Dokument, an der das Abbild eingefügt werden soll.
4. Wählen Sie in der Word Menüleiste *Bearbeiten > Einfügen*.

## Tablet PC-Display (Standard)

Wenn ein optionales Anzeigegerät, beispielsweise ein externer Monitor oder ein Projektor, an den Anschluss für den externen Monitor am Tablet PC angeschlossen ist:

So zeigen Sie das Bild nur auf dem Tablet PC an:

- » Wählen Sie *Tablet PC-Display*.



Bei Auswahl der Option *Tablet PC-Display* wird die Option *Erweiterter Desktop* deaktiviert.

## Externes Display

Wenn ein optionales Anzeigegerät, beispielsweise ein externer Monitor oder ein Projektor, an den Anschluss für den externen Monitor am Tablet PC angeschlossen ist:

So zeigen Sie das Bild nur auf dem Anzeigegerät an:

- » Wählen Sie *Externes Display*.



Bei Auswahl der Option *Externes Display* wird die Option *Erweiterter Desktop* deaktiviert.

## Internes und externes Display (Standard)

Wenn ein optionales Anzeigegerät, beispielsweise ein externer Monitor oder ein Projektor, an den Anschluss für den externen Monitor am Tablet PC angeschlossen ist:

So zeigen Sie das Bild am Tablet PC und an dem externen Anzeigegerät an:

- » Wählen Sie *Internes und externes Display*.



Bei Auswahl der Option *Internes und externes Display* wird die Option *Erweiterter Desktop* deaktiviert.

## Erweiterter Desktop

Über die Option *Erweiterter Desktop* werden das Display des Tablet PC und der externe Bildschirm gemeinsam für die Anzeige verwendet. So können Sie über diese Option beispielsweise eine gesamte Excel Tabelle anzeigen. Die linken Spalten könnten dabei auf dem Display des Tablet PC, die rechten Spalten am externen Monitor angezeigt werden.



---

Die Option *Erweiterter Desktop* wird *nicht* unterstützt, wenn der Tablet PC in den Tablet PC-Modus geschaltet wurde.

---

So aktivieren Sie die Option *Erweiterter Desktop*:

- » Wählen Sie *Erweiterter Desktop*.



So deaktivieren Sie die Option *Erweiterter Desktop*:

1. Drücken Sie die **Q Menu**-Taste.
2. Wählen Sie *Tablet PC-Display*, *Externes Display* oder *Internes und externes Display*.

## Präsentationsmodus Ein/Aus (Standard)

---



**ACHTUNG:** Der Präsentationsmodus ist im Q Menu und in der Quick Launch Button Software integriert. Wird diese Software deinstalliert oder deaktiviert, steht der Präsentationsmodus nicht mehr zur Verfügung.

---

Der Präsentationsmodus ermöglicht die optimale Konfiguration für Präsentationen (z. B. eine Microsoft PowerPoint Präsentation), bei denen die eigentliche Präsentation über einen Projektor oder auf einem externen Monitor, die Notizen des Vortragenden dagegen auf dem Tablet PC angezeigt werden können.

So aktivieren bzw. reaktivieren Sie den Präsentationsmodus:

» Wählen Sie *Präsentationsmodus Ein*.

So beenden Sie den Präsentationsmodus:

» Wählen Sie *Präsentationsmodus Aus*.

Weitere Informationen zum Präsentationsmodus finden Sie unter [„Verwenden des Präsentationsmodus“](#) in [Kapitel 3](#), [„Zeigegeräte und Tastatur“](#).

## Hochformat-Primär (Standard)

So drehen Sie die Anzeige vom Querformat im Uhrzeigersinn in das Hochformat:

» Wählen Sie *Hochformat-Primär*.

## Querformat-Primär (Standard)

So drehen Sie die Anzeige vom Hochformat im Uhrzeigersinn in das Querformat:

» Wählen Sie *Querformat-Primär*.

## Hochformat-Sekundär

So drehen Sie die Anzeige vom Querformat gegen den Uhrzeigersinn in das Hochformat:

» Wählen Sie *Hochformat-Sekundär*.

Über die Standardoption *Hochformat-Primär* wird das Bild im Uhrzeigersinn in das Hochformat gedreht. Für Linkshänder ist unter Umständen die Option *Hochformat-Sekundär* komfortabler, mit der das Bild gegen den Uhrzeigersinn in das Hochformat gedreht wird.

---



Bei Verwendung eines internen WLAN-Geräts sollte die Ansicht *Hochformat-Sekundär* vermieden werden. Die Positionen, die der Tablet PC, die externen Geräte und der Benutzer bei dieser Ansicht des Tablet PC einnehmen, könnten die Antennen blockieren.

---

Hinweise zur genauen Position der Antennen finden Sie in [Kapitel 1, „Übersicht über Komponenten“](#).

## Querformat-Sekundär

So drehen Sie die Anzeige vom Hochformat gegen den Uhrzeigersinn in das Querformat:

» Wählen Sie *Querformat-Sekundär*.

Über die Standardoption *Querformat-Primär* wird das Bild im Uhrzeigersinn in das Querformat gedreht. Für Linkshänder ist unter Umständen die Option *Querformat-Sekundär* komfortabler, mit der das Bild gegen den Uhrzeigersinn in das Querformat gedreht wird.

---



Bei Verwendung eines internen WLAN-Geräts sollte die Ansicht *Querformat-Sekundär* vermieden werden. Die Positionen, die der Tablet PC, die externen Geräte und der Benutzer bei dieser Ansicht des Tablet PC einnehmen, könnten die Antennen blockieren.

---

Hinweise zur genauen Position der Antennen finden Sie in [Kapitel 1, „Übersicht über Komponenten“](#).

## Standbymodus

So leiten Sie den Standbymodus ein:

- » Wählen Sie *Standbymodus*.

## Ruhezustand

So leiten Sie den Ruhezustand ein, wenn diese Option aktiviert ist:

- » Wählen Sie *Ruhezustand*.



Der Ruhezustand ist standardmäßig aktiviert. Ist dies nicht der Fall, wird bei Auswahl der Option *Ruhezustand* der Standbymodus eingeleitet.

So stellen Sie fest, ob der Ruhezustand aktiviert ist:

- » Wählen Sie *Start > Systemsteuerung > Leistung und Wartung > Energieoptionen > Registerkarte Ruhezustand*.

Ist das Kontrollkästchen *Ruhezustand aktivieren* markiert, so ist die Option aktiviert.

## Herunterfahren

So schließen Sie umgehend das Betriebssystem und fahren das System herunter:

- » Wählen Sie *Herunterfahren*. Für diesen Vorgang wird keine Bestätigung verlangt.

## Bedienelemente zur Energieregulierung

So öffnen Sie das Fenster mit den Eigenschaften von Energieoptionen des Betriebssystems:

- » Wählen Sie *Energiesteuerung*.

## Tablet-PC-Einstellungen (Standard)

So öffnen Sie das Fenster *Tablet- und Stifteinstellungen* des Betriebssystems:

- » Wählen Sie *Tablet PC-Einstellungen*.

## Q Menu-Einstellungen (Standard)

So öffnen Sie das Fenster *Q Menu-Einstellungen*:

» Wählen Sie die Option *Q Menu-Einstellungen*.

## Tablet PC-Tastentreiber

Über den Tablet PC-Tastentreiber können Sie Tasten, die über den Stift aktiviert werden, und den Jog Dial konfigurieren. Sie können die Tasten so programmieren, dass unterschiedliche Funktionen ausgeführt oder bestimmte Programme geöffnet werden. Jede Taste kann dahingehend programmiert werden, dass damit bei den einzelnen Ausrichtungen jeweils unterschiedliche Funktionen ausgeführt werden oder dass bei allen Ausrichtungen dieselbe Funktion ausgeführt wird.

So passen Sie eine Tablet PC-Taste an:

1. Drücken Sie die Q Menu-Taste, oder wählen Sie im Infobereich (rechts in der Taskleiste) das Symbol *Q Menu*.
2. Wählen Sie *Tablet PC-Einstellungen > Tablet-Tasten*.
3. Wählen Sie die Ausrichtung, für die Sie die Taste programmieren möchten.
4. Wählen Sie in der Spalte *Tablet-Tasten* die Taste, die programmiert werden soll. Die Taste wird in den Bereich *Tastenplatzierung* und *Detaillierte Ansicht* der Registerkarte *Tablet-Tasten* angezeigt.
5. Um die mit der Taste verbundene Aktion zu ändern, wählen Sie *Ändern*. Das Dialogfeld *Aktionen der Tablet-Tasten ändern* wird angezeigt.
6. Wählen Sie im Dropdown-Feld *Aktion* die Aktion aus, die mit der Taste ausgeführt werden soll.
7. Wählen Sie *OK*.
8. Wählen Sie im Dialogfeld *Tablet- und Stifteinstellungen Übernehmen > OK*.



**ACHTUNG:** Der Tablet PC-Tastentreiber ist in die Q Menu-Software integriert. Wenn die Q Menu Software deinstalliert oder deaktiviert wurde, funktioniert der Tastentreiber nicht.

---

---

## Wireless (bestimmte Modelle)

Wenn Ihr Tablet PC mit einem integrierten Wireless-Gerät, z. B. einem 802.11- oder Bluetooth-fähigen Gerät, ausgestattet ist, handelt es sich um einen WLAN-fähigen Tablet PC.

- Ein 802.11-fähiger Tablet PC kann Verbindungen zu WLANs (Wireless Local Area Network, drahtloses lokales Netzwerk) in Unternehmen, bei Ihnen zu Hause und an öffentlichen Standorten herstellen. Wireless Netzwerke sind unter anderem WLANs oder „Hotspots“. Als Hotspots werden Wireless Access Points bezeichnet, die an öffentlichen Orten zugänglich sind, zum Beispiel Flughäfen, Cafés, Hotels und Universitäten.
- Mit einem Bluetooth-fähigen Tablet PC können Sie unter Verwendung eines Wireless Personal Area Network (PAN) Verbindungen zu anderen Bluetooth-fähigen Geräten herstellen.

Ihr Tablet PC ist mit einer Taste ausgestattet, mit der Sie die 802.11- und Bluetooth-Geräte aktivieren können, sowie einer zugehörigen LED, die den Status der Wireless-Geräte anzeigt. In der folgenden Abbildung sind die Wireless-Taste ❶ und die Wireless-LED ❷ zu sehen.



Neben der Wireless-Taste und der zugehörigen LED ist der Tablet PC mit Software-Bedienelementen ausgestattet, die Ihnen das Einschalten, Ausschalten, Aktivieren und Deaktivieren Ihrer Wireless-Geräte ermöglichen. In der folgenden Tabelle finden Sie eine Beschreibung der Software-Bedienelemente.

Wireless-Bedienelement	Beschreibung
Wireless Assistent	Ein Software-Utility, mit dem Sie 802.11- und Bluetooth-fähige Geräte einzeln ein- und ausschalten können. Weitere Informationen über den Einsatz von Wireless Assistent finden Sie unter „ <a href="#">Stromversorgungsmodi der Geräte</a> “ in diesem Kapitel.
Bedienelemente in Computer Setup	Zum Aktivieren und Deaktivieren der 802.11- und Bluetooth-fähigen Geräte in Computer Setup. Weitere Informationen zur Verwendung von Computer Setup zur Steuerung von 802.11- und Bluetooth-fähigen Geräten finden Sie in <a href="#">Kapitel 15, „Computer Setup“</a> .

## WLAN-Gerät (bestimmte Modelle)

Mithilfe eines 802.11-fähigen Geräts können Sie auf ein WLAN zugreifen, das aus anderen Computern und Zubehör besteht, die per Wireless-Router oder Wireless-Access Point verbunden sind.

- Große WLANs, wie z. B. in Unternehmen oder öffentlichen WLAN-Hotspots arbeiten, in der Regel mit Wireless-Access Points, die eine große Anzahl an Computern und Zubehör verbinden und kritische Netzwerkfunktionen trennen können.
- WLANs im Heimbereich oder kleinen Büros verwenden in der Regel einen Wireless-Router, der mehrere WLAN-fähige und verkabelte Computer in die Lage versetzt, eine Internetverbindung, einen Drucker und Dateien gemeinsam zu nutzen, ohne dass dazu zusätzliche Hard- oder Software erforderlich ist. Die Begriffe *Wireless-Access Point* und *Wireless-Router* werden oft synonym verwendet.

Mit 802.11-WLAN-fähigen Geräten ausgestattete Tablet PCs unterstützen möglicherweise einen oder mehrere der drei IEEE-Standards für die physikalische Schicht:

- 802.11a
- 802.11b
- 802.11g

Es gibt drei gängige WLAN-Adapter-Varianten:

- nur 802.11b
- 802.11b/g
- 802.11a/b/g

802.11b ermöglicht Übertragungsgeschwindigkeiten von bis zu 11 Mbit/s im 2,4-GHz-Band. 802.11g, eine neuere Variante, arbeitet ebenfalls im 2,4-GHz-Band, unterstützt jedoch eine Übertragungsgeschwindigkeit von bis zu 54 Mbit/s.

802.11g-fähige Geräte sind mit 802.11b-Geräten abwärts kompatibel, so dass beide Gerätetypen in demselben Netzwerk betrieben werden können. 802.11a unterstützt Übertragungsgeschwindigkeiten von bis zu 54 Mbit/s, arbeitet jedoch im 5-GHz-Band. Der 802.11a-Standard ist nicht mit 802.11b- und 802.11g-Technologie kompatibel. Informationen zur Bestimmung des in Ihrem Tablet PC enthaltenen Geräts finden Sie in diesem Kapitel unter „[Identifizieren eines WLAN-Geräts](#)“.

## **Verbinden des WLAN-fähigen Tablet PC mit einem Unternehmens-WLAN**

Wenden Sie sich an Ihren Netzwerkadministrator oder Ihre IT-Abteilung, um zu erfahren, wie Sie eine Verbindung zwischen Ihrem Tablet PC und dem WLAN im Unternehmen herstellen.

## **Verbinden des WLAN-fähigen Tablet PC mit einem öffentlichen WLAN**

Wenden Sie sich an Ihren ISP, oder suchen Sie im Internet eine Liste öffentlicher WLANs in Ihrer Nähe. Solche Listen finden Sie unter anderem auf den Websites für Cisco Hotspot Locator, Hotspotlist und Geekttools.

Wenn Sie sich im Bereich eines öffentlichen WLAN befinden, wird unten im Display interaktiv auf die WLAN-Verbindung verwiesen. Hinweise zu Kosten und Verbindungsanforderungen erhalten Sie beim jeweiligen öffentlichen WLAN-Standort.



## Einrichten eines Heim-WLAN

Sie benötigen Folgendes, um zu Hause ein WLAN einzurichten und eine Internetverbindung herzustellen. Die Abbildung unten zeigt ein Beispiel einer kompletten WLAN-Installation mit Internetanschluss. Dieses WLAN umfasst:

- Ein optionales Breitband- (DSL- oder Kabel-) Modem sowie eine Hochgeschwindigkeits-Internetanbindung über einen ISP (Internet Service Provider) ❶.
- Einen optionalen Wireless-Router (muss getrennt bezogen werden) ❷.
- Ihren Wireless-Tablet PC ❸.

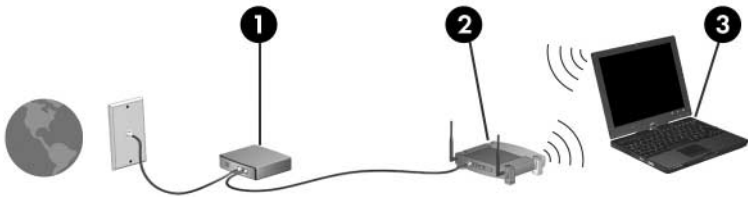

Mit zunehmendem Netzwerkumfang können weitere WLAN-fähige und verkabelte Computer für den Internetzugang an das Netzwerk angeschlossen werden.



Falls Sie technische Unterstützung bei der WLAN-Installation benötigen, wenden Sie sich an den Hersteller Ihres Routers oder an Ihren ISP.

---

## Verwenden einer WLAN-Verbindung

So verwenden Sie eine WLAN-Verbindung:

- Vergewissern Sie sich, dass sämtliche für das 802.11-fähige Gerät erforderlichen Treiber installiert sind und das Gerät korrekt konfiguriert ist.
  -  Wenn Sie ein integriertes 802.11-WLAN-fähiges Gerät verwenden, sind alle erforderlichen Treiber installiert, und der Adapter ist vorkonfiguriert und einsatzbereit.
- Wenn Sie ein integriertes 802.11-fähiges Gerät verwenden, vergewissern Sie sich, dass das Gerät eingeschaltet ist. Bei eingeschaltetem Gerät leuchtet die Wireless-LED. Falls die LED nicht leuchtet, schalten Sie das 802.11-fähige Gerät ein. Weitere Informationen finden Sie im Abschnitt [„Stromversorgungsmodi der Geräte“](#).
- Vergewissern Sie sich, dass der Router in Ihrem Heim-WLAN korrekt konfiguriert ist. Eine Anleitung finden Sie in der Dokumentation zum Router.



---

Der Funktionsbereich für weitere WLAN-Verbindungen schwankt je nach WLAN-Implementierung für den Tablet PC, Router-Hersteller und durch Wände oder andere elektronische Geräte verursachte Störungen.

---

So finden Sie weitere Informationen zur Verwendung einer WLAN-Verbindung:

- Schlagen Sie in der von Ihrem ISP und der mit Ihrem Wireless Router und anderen WLAN-Geräten gelieferten Dokumentation nach.
- Greifen Sie auf die Informationen und die Website-Links zu, die Sie über *Start > Hilfe und Support* erreichen.
- Weitere Hinweise finden Sie in der Dokumentation Ihres Tablet PC. Im Handbuch *Fehlerbeseitigung* finden Sie einen Abschnitt zu Problemen im Zusammenhang mit WLAN-Geräten und deren Beseitigung.

## Verwenden von Wireless-Sicherheitsfunktionen

Beim Einrichten eines eigenen WLAN oder beim Zugriff auf ein bestehendes WLAN sollten Sie sich stets vergewissern, dass das WLAN durch Sicherheitsfunktionen geschützt ist. Falls Sie die Sicherheitsfunktionen nicht aktivieren, können nicht berechnigte Wireless-Benutzer ohne Ihr Wissen auf die Daten auf Ihrem Tablet PC zugreifen und Ihre Internetverbindung nutzen.

Die gängigsten Sicherheitsstandards sind Wi-Fi Protected Access (WPA)-Personal und Wired Equivalent Privacy (WEP). Neben der Aktivierung von WPA-Personal- oder WEP-Sicherheitsverschlüsselung auf dem Router stehen folgende Sicherheitsfunktionen zur Wahl:

- Ändern des Standard-Netzwerknamens (SSID) und des zugehörigen Kennworts.
- Einsatz einer Firewall.
- Einstellen von Sicherheitsfunktionen im Webbrowser.
- Aktivieren der MAC-Adressenfilterfunktion auf dem Router.

Weitere Informationen zur WLAN-Sicherheit finden Sie auf der HP Website unter <http://www.hp.com/go/wireless>.

## Installieren von Wireless Software (optional)

Unter Microsoft Windows XP wird die WLAN-Konfiguration durch das betriebssystemeigene Merkmal Zero Client Configuration unterstützt. HP stellt ein eigenes Utility für die WLAN-Konfiguration bereit. Sie müssen dieses Utility installieren, wenn Sie mit Cisco Compatible Extensions arbeiten möchten. Cisco Compatible Extensions ermöglicht Wireless-Geräten die Verwendung von WLANs auf Cisco-Basis.

### Identifizieren eines WLAN-Geräts

Um die HP WLAN-Software für ein integriertes 802.11-fähiges Gerät installieren zu können, müssen Sie den Namen des Geräts kennen. So identifizieren Sie ein integriertes 802.11-fähiges Gerät:

1. Zeigen Sie die Namen aller 802.11-fähigen Geräte im Tablet PC an:
  - a. Wählen Sie *Start > Arbeitsplatz*.
  - b. Führen Sie einen Rechts-Klick im Fenster *Arbeitsplatz* durch.
  - c. Wählen Sie *Eigenschaften > Registerkarte Hardware > Geräte-Manager > Netzwerkkadaper*.
2. Ermitteln Sie anhand der angezeigten Liste, um welches 802.11-fähige Gerät es sich handelt:
  - ❑ Der Eintrag für ein 802.11-fähiges Gerät muss die Bestandteile *Wireless LAN, WLAN* oder *802.11* enthalten.
  - ❑ Wenn kein 802.11-fähiges Gerät aufgeführt wird, ist entweder keines vorhanden oder der erforderliche Treiber ist nicht ordnungsgemäß installiert.

## Zugreifen auf WLAN-Software und Dokumentation

Ihre WLAN-Software ist auf dem Tablet PC bereits geladen und steht über das Software Setup Utility zur Verfügung.

So installieren Sie die WLAN-Software:

- » Wählen Sie *Start > Alle Programme > Software Setup*, und folgen Sie den Anleitungen auf dem Display. (Wenn Sie aufgefordert werden, die zu installierende Software auszuwählen, aktivieren bzw. deaktivieren Sie die entsprechenden Kontrollkästchen.)

Die WLAN-Software ist auch als SoftPaq auf der HP Website verfügbar. Gehen Sie nach einem der folgenden Verfahren vor, um auf das SoftPaq zuzugreifen, es herunterzuladen und zu installieren:

- Wählen Sie *Start > Hilfe und Support*.

– ODER –

- Besuchen Sie die HP Website unter <http://www.hp.com/support>:
  - a. Wählen Sie Ihre Sprache und Ihre geografische Region aus.
  - b. Wählen Sie *Treiber und Software zum Herunterladen*.
  - c. Geben Sie die Modellinformationen für Ihren Computer an, und folgen Sie dann den Anleitungen auf der Website.



WLAN-Software wird in der Kategorie „Netzwerk“ bereitgestellt. Informationen über das Modell Ihres Computers finden Sie auf dem Etikett mit der Seriennummer. Das Etikett mit der Seriennummer befindet sich an der Unterseite des Tablet PC.

So greifen Sie auf Dokumentation für Ihre WLAN-Software zu:

1. Installieren Sie die WLAN-Software gemäß der Anleitung weiter oben in diesem Kapitel.
2. Öffnen Sie das Utility.
3. Wählen Sie in der Menüleiste *Hilfe*.

## Fehlerbeseitigung bei den Geräten

Weitere Informationen zur Fehlerbeseitigung finden Sie auf der HP Website unter <http://www.hp.com/go/wireless> oder in der mit Ihrem Tablet PC gelieferten Dokumentation.

## Bluetooth-Geräte (bestimmte Modelle)

Das Bluetooth-Gerät ermöglicht drahtlose Kommunikation auf kurzer Distanz und die Verbindung beispielsweise folgender elektronischer Geräte ohne die hierfür normalerweise üblichen Kabelverbindungen:

- Netzwerk-Access Points
- Computer (Desktop, Notebook, Tablet PC, Handheld)
- Telefone (Mobiltelefon, schnurloses Telefon, Smart Phone)
- Bildbearbeitungsgeräte (Drucker, Kameras)
- Audiogeräte (Headsets, Lautsprecher)

Die Geräte werden in der Software Bluetooth für Windows als grafische Symbole dargestellt, die der Funktion der jeweiligen Geräte entsprechen. Auf diese Weise können die einzelnen Geräte problemlos erkannt und von anderen Geräteklassen unterschieden werden.

Die Software Bluetooth für Windows bietet die folgenden Funktionen:

- Personal Information Management (PIM) Objekttransfer – Sendet und empfängt Informationsdateien, z. B. Visitenkarten, Kalendereinträge, Notizen und Nachrichten, an einen und von einem anderen Bluetooth-Computer bzw. -Gerät.
- PIM-Synchronisierung – Synchronisiert über Bluetooth die PIM-Daten zwischen Computer, Handheld oder Mobiltelefon.
- Datenübertragung – Sendet Dateien an einen anderen Bluetooth-Computer bzw. empfängt sie von dort.
- Netzwerkzugang (PAN-Profil) – Ermöglicht die Bildung eines Ad-Hoc- (Peer-to-Peer-) Netzwerks mit zwei oder mehr Bluetooth-Geräten. Stellt ein Verfahren zur Verfügung, das einem Bluetooth-Gerät den Zugriff auf ein Remotenetzwerk über einen Netzwerk-Access Point ermöglicht. Bei den Netzwerk-Access Points kann es sich um herkömmliche LAN-Daten-Access Points handeln oder um eine Gruppe von Ad-Hoc-Netzwerken mit Geräten, die nur untereinander verbunden sind.

- DFÜ-Netzwerk – Ermöglicht die Verbindung zwischen Bluetooth-Geräten und Internet.
- Serieller Bluetooth-Anschluss – Überträgt Daten mithilfe eines virtuellen COM-Anschlusses über die Bluetooth-Verbindung.
- Freisprecheinrichtung – Ermöglicht den Einsatz einer in das Fahrzeug integrierten Freisprecheinrichtung oder eines Tablet PC als Freisprecheinrichtung für den Aufbau einer Wireless-Verbindung mit einem Mobiltelefon und als Bluetooth-Audioeingang/Audioausgang für ein Mobiltelefon.
- Grundlegende Bildbearbeitung – Stellt eine Wireless-Verbindung zwischen einer Bluetooth-fähigen Kamera und anderen Bluetooth-Geräten her. Die Kamera kann über einen Tablet PC ferngesteuert werden, Bilder können von der Kamera für das Speichern auf dem Computer oder für den Ausdruck übertragen werden.
- Schnittstelle für die Benutzerinteraktion – Stellt eine Wireless-Verbindung zu anderen Bluetooth-Geräten her, z. B. Tastatur, Zeigegerät, Game-Zubehör und Fernüberwachungsgeräte.
- Fax – Ermöglicht eine Bluetooth-Verbindung, über die ein Tablet PC Faxnachrichten über ein Bluetooth-Mobiltelefon oder -Modem senden oder empfangen kann.
- Kopfhörer – Ermöglicht die drahtlose Verbindung zwischen einem Headset und einem Tablet PC oder Mobiltelefon. Das Headset fungiert als Audiosystem (Ein-/Ausgabe) für das Gerät und erhöht die Mobilität.

Weitere Informationen zur Verwendung von Bluetooth mit dem Tablet PC finden Sie im Handbuch *Bluetooth – Einführung*.

## Stromversorgungsmodi der Geräte

Über die Wireless-Taste ❶ können Sie 802.11- und Bluetooth-fähige Geräte in Verbindung mit Wireless Assistant aktivieren bzw. deaktivieren. Standardmäßig werden die 802.11- und Bluetooth-fähigen Geräte und die Wireless-LED ❷ beim Einschalten des Tablet PC ebenfalls eingeschaltet.



Beim Einschalten eines 802.11-fähigen Geräts wird nicht automatisch ein WLAN eingerichtet oder automatisch eine Verbindung mit einem WLAN hergestellt. Weitere Informationen zum Einrichten eines WLAN finden Sie in diesem Kapitel unter [„WLAN-Gerät \(bestimmte Modelle\)“](#).

---





Es gibt zwei Stromversorgungsmodi bei 802.11- und Bluetooth-fähigen Geräten:

- Aktiviert
- Deaktiviert

Sie können die WLAN-fähigen Geräte in Computer Setup aktivieren bzw. deaktivieren. Weitere Informationen zur Verwendung von Computer Setup zur Steuerung von 802.11- und Bluetooth-fähigen Geräten finden Sie in [Kapitel 15, „Computer Setup“](#). Sie können WLAN-fähige Geräte auch über die Wireless-Taste aktivieren bzw. deaktivieren.

WLAN-fähige Geräte, die in Computer Setup und über die Wireless-Taste aktiviert wurden, können mit Wireless Assistant einzeln ein- bzw. ausgeschaltet werden. Wenn die WLAN-fähigen Geräten deaktiviert sind, müssen Sie sie zunächst aktivieren, bevor Sie sie mit Wireless Assistant einzeln ein- bzw. ausschalten können.

Den Status der WLAN-fähigen Geräte können Sie anzeigen, indem Sie den Cursor auf das Symbol *Wireless Assistant* im Infobereich platzieren oder indem Sie Wireless Assistant durch Doppelklicken auf das Symbol im Infobereich öffnen. Wireless Assistant zeigt den Gerätestatus als ein, aus oder deaktiviert an. Darüber hinaus wird der Gerätestatus in Computer Setup als aktiviert oder deaktiviert angezeigt.

So erhalten Sie weitere Informationen über Wireless Assistant:

1. Öffnen Sie *Wireless Assistant*, indem Sie im Infobereich doppelt auf das betreffende Symbol klicken.
2. Wählen Sie die Schaltfläche für Hilfe.



WLAN-fähige Geräte, die in Computer Setup deaktiviert sind, können nicht über die Wireless-Taste oder über Wireless Assistant gesteuert werden.

---

## Einschalten der Geräte

Es gilt Folgendes	Sie möchten Folgendes tun	Gehen Sie wie folgt vor:
<ul style="list-style-type: none"><li>■ Wireless Assistant zeigt an, dass sowohl WLAN als auch Bluetooth ausgeschaltet sind.</li><li>■ Wireless-LED leuchtet nicht.</li></ul>	Eines der Geräte oder beide einschalten.	<ol style="list-style-type: none"><li>1. Führen Sie einen Rechts-Klick auf dem Symbol <i>Wireless Assistant</i> durch.</li><li>2. Wählen Sie das einzuschaltende Gerät/die einzuschaltenden Geräte.</li></ol> <p> Wenn die WLAN-fähigen Geräte ausgeschaltet sind, werden beide Geräte durch Drücken der Wireless-Taste deaktiviert. Mit der Taste werden die Geräte nicht eingeschaltet.</p>
<ul style="list-style-type: none"><li>■ Wireless Assistant zeigt an, dass sowohl WLAN als auch Bluetooth deaktiviert sind.*</li><li>■ Wireless-LED leuchtet nicht.</li></ul>	Eines der Geräte oder beide einschalten.	<ol style="list-style-type: none"><li>1. Drücken Sie die Wireless-Taste. (Die Geräte kehren in ihren vorherigen Zustand – ein- oder ausgeschaltet – zurück.)</li><li>2. Führen Sie im Infobereich einen Rechts-Klick auf dem Symbol <i>Wireless Assistant</i> durch, wenn die WLAN-fähigen Geräte ausgeschaltet sind.</li><li>3. Wählen Sie das einzuschaltende Gerät/die einzuschaltenden Geräte.</li></ol>

\*Wenn die Wireless-Geräte nicht beide beim Deaktivieren der Geräte eingeschaltet sind, kehren sie zu ihrem vorherigen Zustand (ein- oder ausgeschaltet) zurück, wenn Sie die Wireless-Taste erneut drücken. Mit der Taste werden die Geräte nicht eingeschaltet.

(wird fortgesetzt)

<b>Es gilt Folgendes</b>	<b>Sie möchten Folgendes tun</b>	<b>Gehen Sie wie folgt vor:</b>
<ul style="list-style-type: none"><li>■ Wireless Assistant zeigt an, dass ein Gerät ein- und das andere ausgeschaltet ist.</li><li>■ Wireless-LED leuchtet.</li></ul>	Eines der Geräte oder beide einschalten.	<ol style="list-style-type: none"><li>1. Führen Sie einen Rechts-Klick auf dem Symbol <i>Wireless Assistant</i> durch.</li><li>2. Wählen Sie das einzuschaltende Gerät/die einzuschaltenden Geräte.</li></ol>



---

Wenn die Wireless-Geräte mit dem Tablet PC eingeschaltet werden sollen, müssen Sie diese einschalten, bevor Sie den Tablet PC herunterfahren oder neu starten.

---

## Ausschalten und Deaktivieren der Geräte

Es gilt Folgendes	Sie möchten Folgendes tun	Gehen Sie wie folgt vor:
<ul style="list-style-type: none"> <li>■ Wireless Assistant zeigt an, dass sowohl WLAN als auch Bluetooth eingeschaltet sind.</li> <li>■ Wireless-LED leuchtet.</li> </ul>	Beide Geräte deaktivieren.	Drücken Sie die Wireless-Taste.
	Eines der Geräte oder beide ausschalten.	<ol style="list-style-type: none"> <li>1. Führen Sie einen Rechts-Klick auf dem Symbol <i>Wireless Assistant</i> durch.</li> <li>2. Wählen Sie das auszuschaltende Gerät/die auszuschaltenden Geräte.</li> </ol>
<ul style="list-style-type: none"> <li>■ Wireless Assistant zeigt an, dass sowohl WLAN als auch Bluetooth ausgeschaltet sind.</li> <li>■ Wireless-LED leuchtet nicht.</li> </ul>	Beide Geräte deaktivieren.	Drücken Sie die Wireless-Taste.
	Beide Geräte ausschalten.	<ol style="list-style-type: none"> <li>1. Führen Sie einen Rechts-Klick auf dem Symbol <i>Wireless Assistant</i> durch.</li> <li>2. Wählen Sie das auszuschaltende Gerät/die auszuschaltenden Geräte.</li> </ol>
<ul style="list-style-type: none"> <li>■ Wireless Assistant zeigt an, dass ein Gerät ein- und das andere ausgeschaltet ist.*</li> <li>■ Wireless-LED leuchtet.</li> </ul>	Beide Geräte deaktivieren.	Drücken Sie die Wireless-Taste.
	Beide Geräte ausschalten.	<ol style="list-style-type: none"> <li>1. Führen Sie einen Rechts-Klick auf dem Symbol <i>Wireless Assistant</i> durch.</li> <li>2. Wählen Sie das auszuschaltende Gerät/die auszuschaltenden Geräte.</li> </ol>

\*Wenn die Wireless-Geräte nicht beide beim Deaktivieren der Geräte eingeschaltet sind, kehren sie zu ihrem vorherigen Zustand (ein- oder ausgeschaltet) zurück, wenn Sie die Wireless-Taste erneut drücken. Mit der Taste werden die Geräte nicht eingeschaltet.

## Infrarotübertragung

Der Tablet PC ist IrDA-kompatibel (4 Mbit/s Standard) und kann mit jedem anderen mit einer Infrarotschnittstelle ausgestatteten Gerät, das ebenfalls IrDA-kompatibel ist, kommunizieren.

Die Infrarotschnittstelle ermöglicht sowohl Verbindungen mit niedrigen Übertragungsraten bis zu 115 Kbit/s als auch mit hohen Übertragungsraten bis zu 4 Mbit/s. Die Leistung der Infrarotschnittstelle hängt von der Leistung der mit einer Infrarotschnittstelle ausgestatteten Peripheriegeräte, dem Abstand zwischen den Infrarotgeräten und den verwendeten Anwendungen ab.

Infrarotsignale werden über einen unsichtbaren Lichtstrahl gesendet und erfordern eine unversperrte direkte Sichtverbindung.

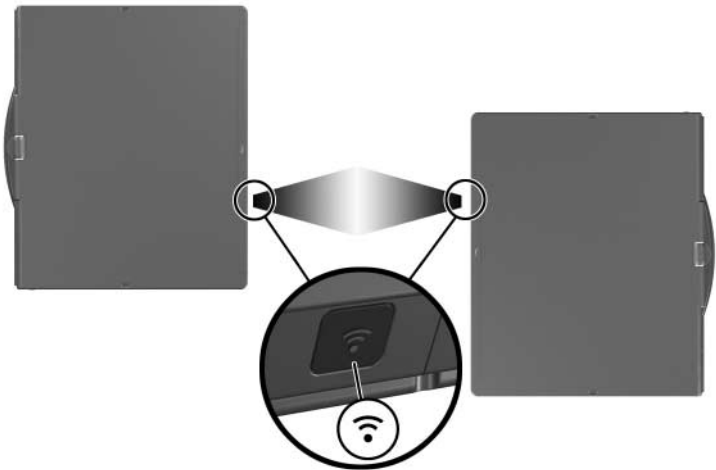

## Einrichten der Infrarotübertragung

Informationen über die Verwendung von Infrarotsoftware finden Sie in der Hilfe für Ihr Betriebssystem.

So richten Sie Infrarotgeräte für eine optimale Übertragung ein:

- Bereiten Sie die Infrarotschnittstellen auf beiden Geräten für die Übertragung vor.
- Stellen Sie die Geräte so auf, dass der Abstand zwischen den Infrarotschnittstellen maximal 1 m beträgt.
- Richten Sie die Schnittstellen so aus, dass sie sich direkt gegenüberliegen. Da der maximale Empfangswinkel 30 Grad beträgt, dürfen die Schnittstellen nicht mehr als 15 Grad vom Mittelpunkt entfernt ausgerichtet sein.
- Schützen Sie die Schnittstellen vor direktem Sonnenlicht, Lichtreflexen und energiesparenden Leuchtstoffröhren.
- Stellen Sie sicher, dass keine Signale von einer Fernsteuerung oder anderen drahtlosen Geräten, wie Kopfhörer oder Audiogeräte, auf eine Schnittstelle gerichtet sind.
- Bewegen Sie beide Geräte während der Übertragung nicht, und verhindern Sie, dass Gegenstände oder Bewegungen den Lichtstrahl unterbrechen.

## **Verwenden des Standbymodus mit Infrarot**

Der Standbymodus ist nicht mit Infrarotübertragungen kompatibel. Wenn sich der Tablet PC im Standbymodus befindet, kann keine Infrarotübertragung gestartet werden. Wenn der Standbymodus während einer Infrarotübertragung eingeleitet wird, wird die Übertragung unterbrochen. Um den Standbymodus zu beenden, schieben Sie den Betriebsschalter in Richtung Vorderseite des Tablet PC. Die Übertragung wird fortgesetzt, sobald der Standbymodus beendet wird. Möglicherweise wird jedoch die Ausführung eines Programms, das bei Einleitung des Standbymodus gerade eine Datenübertragung per Infrarot durchgeführt hat, nicht an der Stelle fortgesetzt, an der diese gestoppt wurde. Wurde beispielsweise bei Einleitung des Standbymodus gerade von einem Programm aus gedruckt, nimmt das Programm nach Beendigung des Standbymodus zwar die Übertragung wieder auf, der Druckauftrag wird jedoch unter Umständen nicht weiter ausgeführt.

## HP Mobile Printing (bestimmte Modelle)

Mit der Option zum mobilen Drucken (Mobile Printing) für Tablet PCs können Sie auf jedem PostScript-fähigen HP Netzwerkdrucker auch dann drucken, wenn der Tablet PC nicht über die erforderlichen Druckertreiber verfügt.

So verwenden Sie Mobile Printing:

1. Wählen Sie in einer beliebigen Anwendung *Datei > Drucken*.
2. Wählen Sie in der Druckerliste *HP Mobile Printing*.
3. Wählen Sie *Drucken*.
4. Geben Sie die IP-Adresse bzw. den Netzwerkpfad des Druckers ein.
5. Wählen Sie *Drucken*.

Weitere Informationen zum Herunterladen und Verwendung von Mobile Printing finden Sie auf der HP Website unter <http://www.hp.com/go/mobileprinting>.



### Sicherheitsmerkmale



Sicherheitslösungen dienen zur Abschreckung. Sie können eine missbräuchliche Verwendung und einen Diebstahl eines Produkts jedoch nicht verhindern.

---

Die vom Tablet PC bereitgestellten Sicherheitsmerkmale können den Tablet PC, persönliche Informationen und Daten vor einer Vielzahl von Risiken schützen. Je nach Einsatzort sind einige Sicherheitsmerkmale überflüssig.

Neben den Sicherheitsfunktionen des Windows Betriebssystems stehen Ihnen noch andere Sicherheitsfunktionen zur Verfügung. Bestimmen Sie anhand der folgenden Tabelle, welche davon Sie verwenden möchten.

Der Großteil dieser Sicherheitsfunktionen kann im Setup Utility konfiguriert werden. Weitere Informationen finden Sie in [Kapitel 15, „Computer Setup“](#).

Risiko	Sicherheitsmerkmal
Unbefugte Verwendung des Tablet PC	<ul style="list-style-type: none"> <li>■ Kennwort für den Systemstart*</li> <li>■ HP ProtectTools Security Manager Weitere Informationen finden Sie unter <a href="#">„HP ProtectTools Security Manager (bestimmte Modelle)“</a>.</li> </ul>
Unberechtigter Zugriff auf das Computer Setup Utility ( <b>F10</b> )	HP Administratorkennwort*
Unberechtigter Zugriff auf den Inhalt einer Festplatte	DriveLock*
Unberechtigtes Starten von CD, Diskette oder internem Netzwerkadapter	Gerätesicherheit*
Unberechtigter Zugriff auf ein Windows Benutzerkonto	<ul style="list-style-type: none"> <li>■ Optionale Smart Cards Auf einer aktivierten Smart Card können sowohl die Windows Benutzerkennwörter als auch das Windows Administratorkennwort gespeichert werden. Daher sind sowohl Smart Card als auch die Smart Card PIN für den Zugriff auf das Konto erforderlich.</li> <li>■ Credential Manager for ProtectTools Weitere Informationen finden Sie in diesem Kapitel unter <a href="#">„Credential Manager for ProtectTools“</a>.</li> </ul>
	 Diese Sicherheitsfunktion wird nur von bestimmten Smart Card-Lesegeräten unterstützt.

\*Dieses Sicherheitsmerkmal wird in Computer Setup konfiguriert. Computer Setup ist ein nicht in Windows integriertes Utility, auf das Sie zugreifen können, indem Sie **F10** drücken, wenn der Tablet PC gestartet bzw. neu gestartet wurde. Die Verfahren zur Verwendung von Computer Setup bei der Festlegung bestimmter Sicherheitseinstellungen werden in diesem Kapitel beschrieben. Informationen zur Anzeige von Systeminformationen und zur Verwendung anderer Funktionen von Computer Setup finden Sie in [Kapitel 15, „Computer Setup“](#).

*(wird fortgesetzt)*

---

<b>Risiko</b>	<b>Sicherheitsmerkmal</b>
Unberechtigter Zugriff auf Daten	<ul style="list-style-type: none"><li>■ HP Administratorkennwort</li><li>■ Windows Firewallsoftware</li><li>■ Windows Updates</li><li>■ HP ProtectTools Security Manager</li></ul> Weitere Informationen finden Sie unter <a href="#">„HP ProtectTools Security Manager (bestimmte Modelle)“</a> .
Unberechtigter Zugriff auf die BIOS-Einstellungen und andere Informationen zur Identifizierung des Systems	HP Administratorkennwort
Unbefugte Verwendung des Tablet PC	Öffnung für die Diebstahlsicherung (in Verbindung mit einem optionalen Sicherheitskabel) Weitere Informationen zur Öffnung für die Diebstahlsicherung finden Sie in diesem Kapitel unter <a href="#">„Optionale Diebstahlsicherung“</a> .

---

## Sicherheitseinstellungen in Computer Setup

Die meisten sicherheitsrelevanten Einstellungen werden in Computer Setup vorgenommen. Da Computer Setup kein Windows Utility ist, unterstützt es keine Zeigergeräte des Tablet PC. Wenn Sie mit Computer Setup arbeiten, müssen Sie zur Navigation und Auswahl die Tasten am Tablet PC verwenden.

Weitere Information finden Sie in [Kapitel 15](#), „Computer Setup“.

## Kennwörter

Die meisten Sicherheitsfunktionen arbeiten mit Kennwörtern. Notieren Sie sich alle Kennwörter, die Sie einrichten, und bewahren Sie diese Informationen an einem sicheren Ort und auf keinen Fall zusammen mit dem Tablet PC auf.

- Falls Sie Ihr Kennwort für den Systemstart sowie Ihr HP Administratorkennwort vergessen sollten, können Sie den Tablet PC weder starten noch den Ruhezustand beenden. Weitere Informationen erhalten Sie über Customer Care oder einen Servicepartner.
- Wenn Sie Ihr HP Administratorkennwort vergessen, können Sie nicht auf Computer Setup zugreifen.
- Wenn Sie das Benutzerkennwort für DriveLock vergessen, Ihnen aber das DriveLock Master-Kennwort bekannt ist, können Sie die DriveLock Sperre des Laufwerks aufheben. Eine Anleitung finden Sie in diesem Kapitel unter [„DriveLock“](#).

## **HP und Windows Kennwörter**

Die HP Sicherheitsfunktionen und die Sicherheitsfunktionen des Windows Betriebssystems sind unabhängig voneinander. So kann beispielsweise ein in Computer Setup deaktiviertes Gerät nicht unter Windows aktiviert werden.

Einige Kennwörter werden von Ihrer HP Software, andere von Ihrem Betriebssystem bereitgestellt. HP Kennwörter und Windows Kennwörter sind ebenfalls unabhängig voneinander. In der folgenden Tabelle sind die verschiedenen von HP und Windows verwendeten Kennwörter aufgeführt und beschrieben.

Um zusätzliche Informationen über weitere Windows Kennwörter zu erhalten, z. B. Kennwörter für Bildschirmschoner, wählen Sie *Start > Hilfe und Support*.

<b>HP Kennwörter</b>	<b>Beschreibung</b>
HP Administratorkennwort	Schützt den Zugriff auf Computer Setup.
Kennwort für den Systemstart	Wird für den Zugriff auf den Tablet PC während des Systemstarts sowie beim Neustart verwendet.
DriveLock Master-Kennwort	Wird vom HP Administrator verwendet, um auf die durch DriveLock geschützten Laufwerke zuzugreifen und die DriveLock Sperre des Laufwerks aufzuheben.
DriveLock Benutzerkennwort	Wird vom üblichen Benutzer verwendet, um beim Start auf die durch DriveLock geschützten Laufwerke zuzugreifen.
Smart Card-PIN	Für die Smart Card-Authentifizierung. Kennwörter für den Systemstart und HP Administratorkennwörter können auf SmartCards gespeichert werden, wenn ein optionaler Smart Card Reader installiert ist, der diese Funktion unterstützt. Dazu müssen Sie die Smart Card Sicherheitsfunktion in Computer Setup aktivieren und danach eine PIN in HP ProtectTools Security Manager (bestimmte Modelle) aktivieren. Weitere Informationen finden Sie in diesem Kapitel unter <a href="#">„HP ProtectTools Security Manager (bestimmte Modelle)“</a> .

<b>Windows Kennwörter</b>	<b>Beschreibung</b>
Administratorkennwort*	Schützt den Zugriff auf die Daten im Tablet PC auf Windows Administratorebene.
Benutzerkennwort*	Schützt nach dem Beenden des Standbymodus den Zugriff auf den Inhalt des Tablet PC.

\*Informationen zum Einrichten eines Windows Administratorkennworts oder Windows Benutzerkennworts finden Sie unter *Start > Hilfe und Support*.

---

## Hinweise zu HP und Windows Kennwörtern

HP und Windows Kennwörter sind nicht austauschbar. An einer HP Aufforderung zur Kennworteingabe muss ein HP Kennwort, an einer Windows Aufforderung zur Kennworteingabe ein Windows Kennwort eingegeben werden. Beispiel:

- Wird ein Kennwort für den Systemstart eingerichtet, so muss beim Starten des Tablet PC oder beim Beenden des Ruhezustands dieses Kennwort eingegeben werden, und nicht etwa ein Windows Kennwort.
- Wenn Sie Windows so konfigurieren, dass vor dem Beenden des Standbymodus ein Kennwort eingegeben werden muss, kann der Standbymodus nur durch Eingabe eines Windows Kennworts beendet werden, nicht aber durch die Eingabe eines Kennworts für den Systemstart.

Für ein HP Kennwort kann dasselbe Wort bzw. dieselbe Folge von Buchstaben oder Ziffern verwendet werden wie für ein anderes HP Kennwort oder ein Windows Kennwort; dabei ist Folgendes zu beachten:

- Alle HP Kennwörter können eine maximale Länge von 32 Zeichen (Buchstaben und Zahlen) haben; die Groß-/Kleinschreibung muss nicht beachtet werden.
- HP Kennwörter müssen mit den Tasten desselben Typs eingerichtet und eingegeben werden. Zum Beispiel wird ein HP Kennwort, das Sie mithilfe der numerischen Tasten der Tastatur eingerichtet haben, nicht erkannt, wenn Sie die Ziffern über die Tasten im integrierten Ziffernblock eingeben.

Informationen zum integrierten Ziffernblock finden Sie unter „Ziffernblöcke“ in Kapitel 3, „Zeigegeräte und Tastatur“.

Obwohl Sie den gleichen Text für mehrere Kennwörter eingeben können, funktionieren die HP Kennwörter und die Windows Kennwörter unabhängig voneinander. Auch wenn Sie vorhaben, denselben Text als HP und als Windows Kennwort zu verwenden, müssen Sie das HP Kennwort in Computer Setup und das Windows Kennwort im Betriebssystem einstellen.



Obwohl sich die Bezeichnungen ähneln, haben ein HP Administratorkennwort und ein Windows Administratorkennwort unterschiedliche Funktionen. So kann ein Windows Administratorkennwort zum Beispiel nicht für den Zugriff auf Computer Setup verwendet werden und ein HP Administratorkennwort nicht den Zugriff auf Administratorebene auf die Daten im Tablet PC ermöglichen. Sie können jedoch für beide Kennwörter den gleichen Text verwenden.

---



---

## HP Administratorkennwörter

HP Administratorkennwörter schützen Konfigurationseinstellungen und die Informationen zur Systemidentifikation im Computer Setup vor unbefugten Zugriffen. Einmal eingerichtet, muss für den Aufruf von Computer Setup dieses Kennwort eingegeben werden.

Für das HP Administratorkennwort gilt Folgendes:

- Es kann nicht durch ein Windows Administratorkennwort ersetzt werden, aber für beide kann dasselbe Wort bzw. dieselbe Folge von Buchstaben oder Ziffern verwendet werden.
- Es wird beim Einrichten, Eingeben, Ändern oder Löschen nicht angezeigt.
- Es muss mit den Tasten desselben Typs eingerichtet und eingegeben werden. Zum Beispiel wird ein HP Administratorkennwort, das Sie mithilfe der numerischen Tasten der Tastatur eingerichtet haben, nicht erkannt, wenn Sie die Ziffern über die Tasten im integrierten Ziffernblock eingeben.
- Es kann eine maximale Länge von 32 Zeichen (Buchstaben und Zahlen) haben; die Groß-/Kleinschreibung muss nicht beachtet werden.

## Einrichten von HP Administratorkennwörtern

HP Administratorkennwörter werden in Computer Setup eingerichtet, geändert und gelöscht.

So verwalten Sie das Kennwort:

1. Fahren Sie den Tablet PC herunter. (Um festzustellen, ob der Tablet PC ausgeschaltet oder im Ruhezustand ist, schalten Sie den Tablet PC ein, indem Sie den Betriebsschalter betätigen, und fahren Sie anschließend den Tablet PC über das Betriebssystem herunter.)
2. Stellen Sie sicher, dass die Festplatte im Tablet PC, nicht in einem optionalen Dockingprodukt oder einer externen MultiBay eingesetzt wurde.
3. Rufen Sie Computer Setup auf, indem Sie den Tablet PC einschalten oder neu starten. Drücken Sie die Taste **F10**, während unten links auf dem Display die Nachricht „F10 = ROM Based Setup“ angezeigt wird.
  - Um die Sprache zu wechseln, drücken Sie die Taste **F2**.
  - Informationen zur Navigation erhalten Sie, indem Sie die Taste **F1** drücken.
4. Wählen Sie mit den Pfeiltasten *Sicherheitsfunktionen > Administratorkennwort*, und drücken Sie die **Eingabetaste**.
  - Um ein HP Administratorkennwort einzurichten, geben Sie das Kennwort zuerst in das Feld *Neues Kennwort* und dann in das Feld *Neues Kennwort bestätigen* ein, und drücken Sie anschließend die Taste **F10**.
  - Um ein HP Administratorkennwort zu ändern, geben Sie das aktuelle Kennwort in das Feld *Altes Kennwort* und dann das neue Kennwort in die Felder *Neues Kennwort* und *Neues Kennwort bestätigen* ein, und drücken Sie anschließend **F10**.
  - Um ein HP Administratorkennwort zu löschen, geben Sie das aktuelle Kennwort in das Feld *Altes Kennwort* ein, und drücken Sie anschließend **F10**.

5. Speichern Sie Ihre Änderungen, und verlassen Sie Computer Setup, indem Sie über die Pfeiltasten *Datei > Änderungen speichern und beenden* wählen. Gehen Sie anhand der Anleitungen auf dem Display vor.

Ihre Einstellungen werden beim Beenden von Computer Setup gespeichert und nach dem nächsten Neustart des Tablet PC wirksam.

## Eingeben von HP Administratorkennwörtern

Geben Sie bei der entsprechenden Eingabeaufforderung für das Administratorkennwort Ihr Administratorkennwort ein (verwenden Sie dabei die Tasten desselben Typs, mit denen es eingerichtet wurde), und drücken Sie die **Eingabetaste**. Nach drei erfolglosen Eingaben des HP Administratorkennworts muss der Tablet PC neu gestartet werden, damit weitere Versuche möglich sind.

## Kennwörter für den Systemstart

Ein Kennwort für den Systemstart verhindert die unbefugte Verwendung des Tablet PC. Nach dem Einrichten dieses Kennworts muss dieses jedes Mal eingegeben werden, wenn der Tablet PC eingeschaltet oder neu gestartet wird. Für ein Kennwort für den Systemstart gilt Folgendes:

- Es wird beim Einrichten, Eingeben, Ändern oder Löschen nicht angezeigt.
- Es muss mit den Tasten desselben Typs eingerichtet und eingegeben werden. Zum Beispiel wird ein Kennwort für den Systemstart, das Sie mithilfe der numerischen Tasten der Tastatur eingerichtet haben, nicht erkannt, wenn Sie die Ziffern über die Tasten im integrierten Ziffernblock eingeben.
- Kann eine maximale Länge von 32 Zeichen (Buchstaben und Zahlen) haben; die Groß-/Kleinschreibung muss nicht beachtet werden.

## Einrichten von Kennwörtern für den Systemstart

Kennwörter für den Systemstart werden in Computer Setup eingerichtet, geändert und gelöscht.

So verwalten Sie das Kennwort:

1. Fahren Sie den Tablet PC herunter. (Um festzustellen, ob der Tablet PC ausgeschaltet oder im Ruhezustand ist, schalten Sie den Tablet PC ein, indem Sie den Betriebsschalter betätigen, und fahren Sie anschließend den Tablet PC über das Betriebssystem herunter.)
2. Stellen Sie sicher, dass die Festplatte im Tablet PC, nicht in einem optionalen Dockingprodukt oder einer externen MultiBay eingesetzt wurde.
3. Rufen Sie Computer Setup auf, indem Sie den Tablet PC einschalten oder neu starten. Drücken Sie die Taste **F10**, während unten links auf dem Display die Meldung „F10 = ROM Based Setup“ angezeigt wird.
  - Um die Sprache zu wechseln, drücken Sie die Taste **F2**.
  - Informationen zur Navigation erhalten Sie, indem Sie die Taste **F1** drücken.
4. Wählen Sie mit den Pfeiltasten *Sicherheitsfunktionen* > *Einschalt-Kennwort*, und drücken Sie die **Eingabetaste**.
  - Um ein Kennwort für den Systemstart einzurichten, geben Sie das Kennwort zuerst in das Feld *Neues Kennwort* und dann in das Feld *Neues Kennwort bestätigen* ein, und drücken Sie anschließend die Taste **F10**.
  - Um ein Kennwort für den Systemstart zu ändern, geben Sie das aktuelle Kennwort in das Feld *Altes Kennwort* und dann das neue Kennwort in die Felder *Neues Kennwort* und *Neues Kennwort bestätigen* ein, und drücken Sie anschließend **F10**.
  - Um ein Kennwort für den Systemstart zu löschen, geben Sie das aktuelle Kennwort in das Feld *Altes Kennwort* ein, und drücken Sie **F10**.

5. Speichern Sie Ihre Änderungen, und verlassen Sie Computer Setup, indem Sie über die Pfeiltasten *Datei > Änderungen speichern und beenden* wählen. Gehen Sie anhand der Anleitungen auf dem Display vor.

Ihre Einstellungen werden beim Beenden von Computer Setup gespeichert und nach dem nächsten Neustart des Tablet PC wirksam.

## **Eingeben von Kennwörtern für den Systemstart**

Geben Sie bei der Aufforderung zur Eingabe des Kennworts für den Systemstart das Kennwort ein, und drücken Sie die **Eingabetaste**. Nach drei erfolglosen Eingaben des Kennworts muss der Tablet PC neu gestartet werden, damit weitere Versuche möglich sind.

## **Abfrage eines Kennworts für den Systemstart beim Neustart**

Bei jedem Neustart kann die Eingabe eines Kennworts für den Systemstart verlangt werden. Diese Einstellung können Sie in Computer Setup aktivieren bzw. deaktivieren:

1. Fahren Sie den Tablet PC herunter. (Um festzustellen, ob der Tablet PC ausgeschaltet oder im Ruhezustand ist, schalten Sie den Tablet PC ein, indem Sie den Betriebsschalter betätigen, und fahren Sie anschließend den Tablet PC über das Betriebssystem herunter.)
2. Stellen Sie sicher, dass die Festplatte im Tablet PC, nicht in einem optionalen Dockingprodukt oder einer externen MultiBay eingesetzt wurde.

3. Rufen Sie Computer Setup auf, indem Sie den Tablet PC einschalten oder neu starten. Drücken Sie die Taste **F10**, während unten links auf dem Display die Meldung „F10 = ROM Based Setup“ angezeigt wird.
  - ❑ Um die Sprache zu wechseln, drücken Sie die Taste **F2**.
  - ❑ Informationen zur Navigation erhalten Sie, indem Sie die Taste **F1** drücken.
4. Wählen Sie mit den Pfeiltasten *Sicherheitsfunktionen > Kennwort-Optionen > Kennwort bei Neustart erforderlich*.
5. Aktivieren oder deaktivieren Sie das Feld durch Umschalten, und drücken Sie dann die **Eingabetaste**.
6. Speichern Sie Ihre Änderungen, indem Sie mit den Pfeiltasten *Datei > Änderungen speichern und beenden* wählen. Gehen Sie anhand der Anleitungen auf dem Display vor.

Ihre Einstellungen werden beim Beenden von Computer Setup gespeichert und nach dem nächsten Neustart des Tablet PC wirksam.

---

# DriveLock



**ACHTUNG:** Wenn Sie sowohl das Benutzerkennwort als auch das Master-Kennwort für DriveLock vergessen, ist die Festplatte dauerhaft gesperrt und kann nicht mehr verwendet werden.

---

DriveLock verhindert unberechtigte Zugriffe auf den Inhalt einer Festplatte. Nach dem Einrichten des DriveLock Schutzes für ein Laufwerk ist für den Zugriff auf dieses Laufwerk die Eingabe eines Kennworts erforderlich. Auf ein Laufwerk kann nur dann über DriveLock Kennwörter zugegriffen werden, wenn es im Tablet PC eingesetzt ist, nicht in einem optionalen Dockingprodukt (bestimmte Modelle) oder einer externen MultiBay.

DriveLock erfordert die Definition eines Benutzer- und Master-Kennworts in Computer Setup:

- Auf eine Festplatte, die durch DriveLock geschützt ist, kann sowohl mit dem Benutzer- als auch mit dem Master-Kennwort zugegriffen werden.
- Sie können ein Benutzer- oder Master-Kennwort nur löschen, indem Sie den DriveLock Schutz des Laufwerks aufheben. Der DriveLock Schutz für eine Festplatte kann nur unter Eingabe des Master-Kennworts deaktiviert werden.
- Der Eigentümer des Benutzerkennworts sollte daher der Benutzer sein, der täglich mit der geschützten Festplatte arbeitet. Der Inhaber des Master-Kennworts kann ein Systemadministrator oder der übliche Benutzer sein.
- Benutzerkennwort und Master-Kennwort können identisch sein.



Wenn Sie den Tablet PC von einer Festplatte starten, die mit DriveLock geschützt ist, und Ihr Kennwort für den Systemstart und Ihr DriveLock Kennwort identisch sind, werden Sie aufgefordert, anstelle des Kennworts für den Systemstart und des DriveLock Kennworts nur das Kennwort für den Systemstart einzugeben.

---

## Einrichten von DriveLock Kennwörtern

So greifen Sie auf die DriveLock Einstellungen in Computer Setup zu:

1. Fahren Sie den Tablet PC herunter. (Um festzustellen, ob der Tablet PC ausgeschaltet oder im Ruhezustand ist, schalten Sie den Tablet PC ein, indem Sie den Betriebsschalter betätigen, und fahren Sie anschließend den Tablet PC über das Betriebssystem herunter.)
2. Stellen Sie sicher, dass die Festplatte im Tablet PC, nicht in einem optionalen Dockingprodukt oder einer externen MultiBay eingesetzt wurde.
3. Rufen Sie Computer Setup auf, indem Sie den Tablet PC einschalten. Drücken Sie die Taste **F10**, während unten links auf dem Display die Meldung „F10 = ROM Based Setup“ angezeigt wird.
  - Um die Sprache zu wechseln, drücken Sie die Taste **F2**.
  - Informationen zur Navigation erhalten Sie, indem Sie die Taste **F1** drücken.
4. Wählen Sie mit den Pfeiltasten *Sicherheitsfunktionen* > *DriveLock-Kennwort*. Drücken Sie anschließend die **Eingabetaste**.
5. Wählen Sie die Position der Festplatte, und drücken Sie **F10**.
6. Setzen Sie das Feld *Systemschutz* auf *Aktiviert*, und drücken Sie dann **F10**.
7. Lesen Sie die Warnmeldung. Um fortzufahren, drücken Sie die Taste **F10**.
8. Geben Sie ein Benutzerkennwort in die Felder *Neues Kennwort* und *Neues Kennwort bestätigen* ein, und drücken Sie anschließend die Taste **F10**.
9. Geben Sie Ihr Master-Kennwort in die Felder *Neues Kennwort* und *Neues Kennwort bestätigen* ein, und drücken Sie anschließend die Taste **F10**.



10. Geben Sie zum Bestätigen des gewählten DriveLock Schutzes für das Laufwerk DriveLock in das Bestätigungsfeld ein, und drücken Sie die Taste **F10**.
11. Speichern Sie Ihre DriveLock Änderungen, indem Sie *Datei > Änderungen speichern und beenden* wählen. Gehen Sie anhand der Anleitungen auf dem Display vor.

Ihre Einstellungen werden beim Beenden von Computer Setup gespeichert und nach dem nächsten Neustart des Tablet PC wirksam.

## Eingeben von DriveLock Kennwörtern

1. Stellen Sie sicher, dass die Festplatte im Tablet PC, nicht in einem optionalen Dockingprodukt oder einer externen MultiBay eingesetzt wurde.
2. Wenn Sie zur Eingabe eines DriveLock Kennworts aufgefordert werden, geben Sie das Benutzer- oder das Master-Kennwort mit Tasten desselben Typs ein, die bei seiner Festlegung verwendet wurden, und drücken Sie die **Eingabetaste**.



Nach zwei erfolglosen Eingaben des Kennworts muss der Tablet PC neu gestartet werden, damit weitere Versuche möglich sind.

---

## Abfrage eines DriveLock Kennworts beim Neustart

Bei jedem Neustart kann die Eingabe eines DriveLock Kennworts verlangt werden. Diese Einstellung können Sie in Computer Setup aktivieren bzw. deaktivieren:

1. Fahren Sie den Tablet PC herunter. (Um festzustellen, ob der Tablet PC ausgeschaltet oder im Ruhezustand ist, schalten Sie den Tablet PC ein, indem Sie den Betriebsschalter betätigen, und fahren Sie anschließend den Tablet PC über das Betriebssystem herunter.)
2. Stellen Sie sicher, dass die Festplatte im Tablet PC, nicht in einem optionalen Dockingprodukt oder einer externen MultiBay eingesetzt wurde.
3. Rufen Sie Computer Setup auf, indem Sie den Tablet PC einschalten oder neu starten. Drücken Sie die Taste **F10**, während unten links auf dem Display die Meldung „F10 = ROM Based Setup“ angezeigt wird.
  - Um die Sprache zu wechseln, drücken Sie die Taste **F2**.
  - Informationen zur Navigation erhalten Sie, indem Sie die Taste **F1** drücken.
4. Wählen Sie mit den Pfeiltasten *Sicherheitsfunktionen > Kennwort-Optionen > Kennwort bei Neustart erforderlich*.
5. Aktivieren oder deaktivieren Sie das Feld durch Umschalten, und drücken Sie dann die **Eingabetaste**.
6. Speichern Sie Ihre Änderungen, indem Sie mit den Pfeiltasten *Datei > Änderungen speichern und beenden* wählen. Gehen Sie anhand der Anleitungen auf dem Display vor.

Ihre Einstellungen werden beim Beenden von Computer Setup gespeichert und nach dem nächsten Neustart des Tablet PC wirksam.

## Ändern von DriveLock Kennwörtern

So greifen Sie auf die DriveLock Einstellungen in Computer Setup zu:

1. Fahren Sie den Tablet PC herunter. (Um festzustellen, ob der Tablet PC ausgeschaltet oder im Ruhezustand ist, schalten Sie den Tablet PC ein, indem Sie den Betriebsschalter betätigen, und fahren Sie anschließend den Tablet PC über das Betriebssystem herunter.)
2. Stellen Sie sicher, dass die Festplatte im Tablet PC, nicht in einem optionalen Dockingprodukt oder einer externen MultiBay eingesetzt wurde.
3. Rufen Sie Computer Setup auf, indem Sie den Tablet PC einschalten. Drücken Sie die Taste **F10**, während unten links auf dem Display die Nachricht „F10 = ROM Based Setup“ angezeigt wird.
  - ❑ Um die Sprache zu wechseln, drücken Sie die Taste **F2**.
  - ❑ Informationen zur Navigation erhalten Sie, indem Sie die Taste **F1** drücken.
4. Wählen Sie mit den Pfeiltasten das Menü *Sicherheitsfunktionen > DriveLock-Kennwort*, und drücken Sie die **Eingabetaste**.
5. Wählen Sie mit den Pfeiltasten die Position der Festplatte, und drücken Sie die Taste **F10**.
6. Wählen Sie mit den Pfeiltasten das Feld für das zu ändernde Kennwort. Geben Sie Ihr aktuelles Kennwort im Feld *Altes Kennwort* ein, und geben Sie dann das neue Kennwort in das Feld *Neues Kennwort* sowie im Feld *Neues Kennwort bestätigen* ein. Drücken Sie dann die Taste **F10**.
7. Um Ihre Einstellungen zu speichern, wählen Sie mit den Pfeiltasten *Datei > Änderungen speichern und beenden*, und folgen Sie den Anleitungen auf dem Display.

Ihre Einstellungen werden beim Beenden von Computer Setup gespeichert und nach dem nächsten Neustart des Tablet PC wirksam.

## Aufheben des DriveLock Schutzes

So greifen Sie auf die DriveLock Einstellungen in Computer Setup zu:

1. Fahren Sie den Tablet PC herunter. (Um festzustellen, ob der Tablet PC ausgeschaltet oder im Ruhezustand ist, schalten Sie den Tablet PC ein, indem Sie den Betriebsschalter betätigen, und fahren Sie anschließend den Tablet PC über das Betriebssystem herunter.)
2. Stellen Sie sicher, dass die Festplatte im Tablet PC, nicht in einem optionalen Dockingprodukt oder einer externen MultiBay eingesetzt wurde.
3. Rufen Sie Computer Setup auf, indem Sie den Tablet PC einschalten. Drücken Sie die Taste **F10**, während unten links auf dem Display die Meldung „F10 = ROM Based Setup“ angezeigt wird.
  - ❑ Um die Sprache zu wechseln, drücken Sie die Taste **F2**.
  - ❑ Informationen zur Navigation erhalten Sie, indem Sie die Taste **F1** drücken.
4. Wählen Sie mit den Pfeiltasten *Sicherheitsfunktionen* > *DriveLock-Kennwort*, und drücken Sie die **Eingabetaste**.
5. Wählen Sie mit den Pfeiltasten die Position der Festplatte, und drücken Sie die Taste **F10**.
6. Setzen Sie das Feld *Systemschutz* auf *Deaktiviert*, und drücken Sie dann **F10**.
7. Geben Sie Ihr Master-Kennwort im Feld *Altes Kennwort* ein. Drücken Sie dann die Taste **F10**.
8. Speichern Sie Ihre Änderungen, und verlassen Sie Computer Setup, indem Sie über die Pfeiltasten *Datei* > *Änderungen speichern und beenden* wählen. Gehen Sie anhand der Anleitungen auf dem Display vor.

Ihre Einstellungen werden beim Beenden von Computer Setup gespeichert und nach dem nächsten Neustart des Tablet PC wirksam.

---

# Gerätesicherheit

Im Menü *Gerätesicherheit* von Computer Setup können Sie die meisten Anschlüsse und Laufwerke ganz oder teilweise deaktivieren.

So deaktivieren Sie Tablet PC-Funktionen in Computer Setup oder aktivieren diese erneut:

1. Fahren Sie den Tablet PC herunter. (Um festzustellen, ob der Tablet PC ausgeschaltet oder im Ruhezustand ist, schalten Sie den Tablet PC ein, indem Sie den Betriebsschalter betätigen, und fahren Sie anschließend den Tablet PC über das Betriebssystem herunter.)
2. Stellen Sie sicher, dass die Festplatte im Tablet PC, nicht in einem optionalen Dockingprodukt oder einer externen MultiBay eingesetzt wurde.
3. Rufen Sie Computer Setup auf, indem Sie den Tablet PC einschalten oder neu starten. Drücken Sie die Taste **F10**, während unten links auf dem Display die Meldung „F10 = ROM Based Setup“ angezeigt wird.
  - Um die Sprache zu wechseln, drücken Sie die Taste **F2**.
  - Informationen zur Navigation erhalten Sie, indem Sie die Taste **F1** drücken.
4. Wählen Sie *Sicherheitsfunktionen > Gerätesicherheit*, und geben Sie die gewünschten Einstellungen ein.
5. Um Ihre Einstellungen zu bestätigen, drücken Sie **F10**.
6. Speichern Sie Ihre Einstellungen, indem Sie *Datei > Änderungen speichern und beenden* wählen. Gehen Sie anhand der Anleitungen auf dem Display vor.

Ihre Einstellungen werden beim Beenden von Computer Setup gespeichert und nach dem nächsten Neustart des Tablet PC wirksam.

## Systeminformationen

Die Systeminformationseinstellung gibt detailliert Auskunft über den Tablet PC und den Akku. In den folgenden Abschnitten wird erläutert, wie Sie andere Benutzer daran hindern können, Systeminformationen einzusehen, und wie Sie die Optionen zur Anzeige der Systeminformationen in Computer Setup konfigurieren.

Mit den Optionen des Menüs *Systeminformationen* haben Sie folgende Möglichkeiten:

- Eingeben oder Anzeigen der Seriennummer des Computers, der Systemkennung und der Eigentümerkennung.
- Anzeigen der Seriennummer eines Akkus



Um unberechtigte Zugriffe auf diese Informationen zu verhindern, müssen Sie ein HP Administratorkennwort festlegen. Eine Anleitung finden Sie weiter oben in diesem Kapitel unter „[Einrichten von HP Administratorkennwörtern](#)“.

---

## Festlegen der Optionen für die Systeminformationen

1. Fahren Sie den Tablet PC herunter. (Um festzustellen, ob der Tablet PC ausgeschaltet oder im Ruhezustand ist, schalten Sie den Tablet PC ein, indem Sie den Betriebsschalter betätigen, und fahren Sie anschließend den Tablet PC über das Betriebssystem herunter.)
2. Stellen Sie sicher, dass die Festplatte im Tablet PC, nicht in einem optionalen Dockingprodukt oder einer externen MultiBay eingesetzt wurde.
3. Um Computer Setup aufzurufen, schalten Sie den Tablet PC ein, bzw. starten Sie ihn neu. Drücken Sie die Taste **F10**, während unten links auf dem Display die Meldung „F10 = ROM Based Setup“ angezeigt wird.
  - Um die Sprache zu wechseln, drücken Sie die Taste **F2**.
  - Informationen zur Navigation erhalten Sie, indem Sie die Taste **F1** drücken.

 Folgen Sie den nachstehenden Anleitungen, um auf Ihre Einstellungen zuzugreifen bzw. diese Einstellungen festzulegen:

  - Um allgemeine Systeminformationen anzuzeigen, wählen Sie *Datei > Systeminformationen*.
  - Um Kennungen der Systemkomponenten anzuzeigen oder einzugeben, wählen Sie *Sicherheitsfunktionen > System-IDs*.
4. Um die Informationen oder Einstellungen zu bestätigen, drücken Sie **F10**.
5. Um Ihre Daten oder Einstellungen zu speichern, wählen Sie mit den Pfeiltasten *Datei > Änderungen speichern und beenden*, und folgen Sie den Anleitungen auf dem Display.

Ihre Einstellungen werden beim Beenden von Computer Setup gespeichert und nach dem nächsten Neustart des Tablet PC wirksam.

## Antivirensoftware

Wenn Sie den Tablet PC für E-Mails oder den Netzwerk- oder Internetzugang verwenden, setzen Sie ihn der Gefahr der Infizierung durch Viren aus. Computerviren können das Betriebssystem, Programme oder Utilities außer Funktion setzen oder zu deren anormalem Verhalten führen.

Antivirensoftware kann die meisten Viren erkennen, zerstören und, in den meisten Fällen, den durch sie verursachten Schaden reparieren. Um einen Schutz vor neu entdeckten Viren zu gewährleisten, muss die Antivirensoftware aktualisiert werden.

Auf Ihrem Tablet PC ist Norton AntiVirus vorinstalliert. So erhalten Sie Informationen über die Verwendung der Software Norton AntiVirus:

» Wählen Sie *Start > Alle Programme > Norton AntiVirus > Hilfe und Unterstützung*.

So finden Sie weitere Informationen über Computerviren:

1. Wählen Sie *Start > Hilfe und Support*.
2. Geben Sie im Feld *Suchen* den Text *Viren* ein.
3. Drücken Sie die **Eingabetaste**.



# Firewallsoftware

Wenn Sie den Tablet PC für E-Mails oder Netzwerk- und Internetzugriffe einsetzen, ist es möglich, dass nicht berechtigte Personen Informationen über Sie, Ihren Tablet PC und Ihre Daten erlangen. Firewalls überwachen den gesamten ankommenden und abgehenden Datenverkehr auf Ihrem Computer mittels Funktionen wie Protokollierung und Berichterstattung, automatischen Warnmeldungen und Benutzerschnittstellen für die Firewallkonfiguration. Zum Schutz Ihrer persönlichen Daten wird deshalb die Verwendung einer Firewallsoftware empfohlen.

Die in das Windows Betriebssystem integrierte Firewall steht auf dem Tablet PC zur Verfügung. So erfahren Sie mehr über diese Firewall:

1. Wählen Sie *Start > Systemsteuerung > Netzwerk- und Internetverbindungen > Windows-Firewall*.
2. Wählen Sie die Registerkarte *Allgemein*.
  - Um weitere Informationen über die Windows Firewall abzurufen, wählen Sie den Link *Weitere Informationen über den Windows-Firewall*.
  - Um die Windows Firewall zu deaktivieren, wählen Sie *Aus* (von dieser Einstellung wird abgeraten).
  - Um die Windows Firewall wieder zu aktivieren, wählen Sie *Ein* (diese Einstellung wird empfohlen).
3. Wählen Sie *OK*.

Unter bestimmten Umständen kann eine Firewall den Zugriff auf Internetspiele verhindern, die gemeinsame Nutzung von Druckern und Dateien in einem Netzwerk beeinträchtigen oder autorisierte E-Mail-Anhänge blocken. Wenn Sie die Windows Firewall verwenden und eine Anwendung zum ersten Mal versucht, eine eingehende Verbindung mit Ihrem Tablet PC herzustellen, wird ein Sicherheitsalarm ausgelöst. Anhand dieser Sicherheitswarnung können Sie die Firewallberechtigungen für die Anwendung konfigurieren.

- Soll die Anwendung die Berechtigung erhalten, eine Verbindung mit Tablet PC herzustellen, wählen Sie *Nicht mehr blocken*. Die Anwendung wird in die Liste der Ausnahmen aufgenommen und in der Folge nicht von der Windows Firewall geblockt.
- Um die Anwendung dauerhaft zu sperren, wählen Sie *Weiterhin blocken*. Die Windows Firewall blockt die Anwendung bei jedem Verbindungsversuch.
- Um die Anwendung vorübergehend zu blocken, wählen Sie *Erneut nachfragen*. Beim nächsten Versuch der Anwendung, eine Verbindung zu Ihrem Computer aufzubauen, wird eine Sicherheitswarnung angezeigt.

So fügen Sie der Ausnahmenliste der Windows Firewall eine Anwendung manuell hinzu, so dass diese nicht von der Firewall geblockt wird:

1. Wählen Sie *Start > Systemsteuerung > Netzwerk- und Internetverbindungen > Windows-Firewall*.
2. Wählen Sie die Registerkarte *Ausnahmen*.
3. Wählen Sie *Programm hinzufügen*, und geben Sie die erforderlichen Informationen zur Anwendung ein.
4. Wählen Sie *OK*. Die Anwendung wird in die Liste der Ausnahmen aufgenommen und in der Folge nicht von der Windows Firewall geblockt.

Wenn Sie eine optionale Firewall verwenden und das Herstellen der Verbindung durch eine geblockte Anwendung zulassen wollen:

- Um das Problem vorübergehend zu beheben, deaktivieren Sie die Firewall, führen Sie die Aufgabe durch, und aktivieren Sie die Firewall dann wieder.
- Sie können das Problem dauerhaft beheben, indem Sie die Firewall neu konfigurieren. Informationen darüber finden Sie in der Dokumentation zur Firewall, oder indem Sie sich an den Hersteller der Firewall wenden.

## Kritische Sicherheits-Updates für Windows XP



**ACHTUNG:** Da ständig neue Computerviren erkannt werden, wird empfohlen, alle kritischen Updates zu installieren, sobald Sie eine Warnmeldung von Microsoft empfangen. Außerdem sollten Sie Windows Update monatlich ausführen, um die neuesten empfohlenen Updates von Microsoft zu installieren.

Eine *Critical Security Updates for Windows XP* Disc (Kritische Sicherheits-Updates für Windows XP) wurde möglicherweise mit Ihrem Tablet PC geliefert. Sie enthält zusätzliche Aktualisierungen, die nach der Konfiguration des Tablet PC zur Verfügung gestellt wurden. Während der gesamten Lebensdauer des Tablet PC wird Microsoft das Betriebssystem immer wieder aktualisieren und diese Updates auf der Microsoft Website zur Verfügung stellen.

So aktualisieren Sie Ihr System mithilfe der *Critical Security Updates for Windows XP* Disc:

1. Legen Sie die Disc in das Laufwerk ein. Das Installationsprogramm der Disc wird automatisch gestartet.
2. Folgen Sie den Anleitungen auf dem Bildschirm zum Installieren aller Updates. Dieser Vorgang kann einige Minuten dauern.
3. Nehmen Sie die Discs heraus.

## HP ProtectTools Security Manager (bestimmte Modelle)

Ihr Tablet PC wird mit vorinstalliertem HP ProtectTools Security Manager geliefert. Auf diese Software können Sie über die Microsoft Windows Systemsteuerung zugreifen. Darin werden Sicherheitsfunktionen bereitgestellt, die vor unberechtigtem Zugriff auf den Tablet PC, Netzwerke und kritische Daten schützen. Zu den Zusatzmodulen für HP ProtectTools Security Manager zählen:

- Embedded Security for ProtectTools
- Credential Manager for ProtectTools
- BIOS Configuration for ProtectTools
- Smart Card Security for ProtectTools

Je nach Tablet PC-Modell sind Zusatzmodule vorinstalliert, vorgeladen oder können von der HP Website heruntergeladen werden. Weitere Informationen finden Sie unter <http://www.hp.com>.

## Embedded Security for ProtectTools

---



Die Verwendung des Zusatzmoduls Embedded Security for ProtectTools ist nur möglich, wenn der Tablet PC den optionalen Embedded Security-Chip enthält.

---

Embedded Security for ProtectTools bietet Sicherheitsfunktionen, die vor unbefugten Zugriffen auf Benutzerdaten oder Berechtigungen schützen; dazu gehören folgende Funktionen:

- Verwaltungsfunktionen, beispielsweise für den Eigentümer und die Verwaltung der Eigentümer-Passphrase.
- Benutzerfunktionen, beispielsweise für die Benutzerregistrierung und die Verwaltung von Benutzer-Passphrasen.

- Konfiguration von Einstellungen, beispielsweise für das Einrichten des erweiterten Microsoft EFS und von Personal Secure Drive für den Schutz von Benutzerdaten.
- Verwaltungsfunktionen, beispielsweise für den Backup und die Wiederherstellung der Schlüsselhierarchie.
- Unterstützung für Anwendungen anderer Hersteller (z. B. Microsoft Outlook und Microsoft Internet Explorer) für Vorgänge mit geschützten digitalen Zertifikaten bei Verwendung von Embedded Security.

Der optionale Embedded Security-Chip ermöglicht und verbessert andere Sicherheitsfunktionen von HP ProtectTools Security Manager. So kann Credential Manager for ProtectTools diesen Chip für die Authentifizierung bei Benutzeranmeldungen am Windows System verwenden. Auf bestimmten Modellen ermöglicht der Embedded Security-Chip erweiterte BIOS-Sicherheitsfunktionen, auf die über BIOS Configuration for ProtectTools zugegriffen werden kann.

Weitere Informationen hierzu finden Sie in der Online-Hilfe für Embedded Security for ProtectTools oder im *HP ProtectTools Embedded Security Handbuch*.

## **Credential Manager for ProtectTools**

Credential Manager for ProtectTools ist mit Sicherheitsfunktionen ausgestattet, die vor unberechtigtem Zugriff auf Ihren Tablet PC schützen, darunter:

- Alternativen zu Kennwörtern bei der Anmeldung bei Microsoft Windows, z. B. die Verwendung einer SmartCard.
- SSO-Funktion (Single Sign-On; Einmalanmeldung), die automatisch die Berechtigungen für den Zugriff auf Websites, Anwendungen und geschützte Ressourcen im Netzwerk speichert.
- Unterstützung für optionale Sicherheitsgeräte, wie Smart Cards und biometrische Fingerabdruck-Lesegeräte.

Weitere Informationen hierzu finden Sie in der Online-Hilfe zu Credential Manager for ProtectTools.

## BIOS Configuration for ProtectTools

BIOS Configuration for ProtectTools bietet Zugriff auf BIOS Sicherheits- und Konfigurationseinstellungen innerhalb der Anwendung HP ProtectTools Security Manager, damit Benutzer einen besseren Zugriff auf Sicherheitsfunktionen im System haben, die über das System-BIOS verwaltet werden.

Mit BIOS Configuration for ProtectTools können Sie:

- Kennwörter für den Systemstart für Benutzer und Administratoren verwalten.
- Authentifizierungsfunktionen vor dem Starten konfigurieren, z. B. SmartCard-Kennwörter und Kennwörter für den Systemstart.
- Hardwarefunktionen aktivieren und deaktivieren (z. B. das Starten von CD-ROM).
- Bootoptionen konfigurieren, darunter das Deaktivieren der Fähigkeit zum Booten von anderen Laufwerken als der primären Festplatte.



Viele der Funktionen in BIOS Configuration for ProtectTools stehen darüber hinaus in Computer Setup zur Verfügung. Weitere Informationen finden Sie in [Kapitel 15, „Computer Setup“](#).

---

Weitere Informationen hierzu finden Sie in der Online-Hilfe zu BIOS Configuration for ProtectTools.

---

## Smart Card Security for ProtectTools

Mit Smart Card Security for ProtectTools haben Sie folgende Möglichkeiten:

- Zugreifen auf optionale Smart Card Sicherheitsfunktionen. Sicherheitsoptimierungen werden von der optionalen HP ProtectTools Smart Card und einem optionalen unterstützten Lesegerät unterstützt, z. B. dem HP PC Card Smart Card Reader.
- Initialisieren einer optionalen HP ProtectTools Smart Card, so dass sie mit Credential Manager for ProtectTools verwendet werden kann.
- Aktivieren der optionalen Smart Card Authentifizierung vor dem Systemstart über BIOS und Konfigurieren separater Smart Cards für Administrator und Benutzer. Dazu muss der Benutzer die Smart Card einlegen und (optional) eine PIN eingeben, bevor das Betriebssystem geladen werden kann.  
Weitere Informationen über BIOS-Sicherheitsfunktionen finden Sie in [Kapitel 15, „Computer Setup“](#).
- Einstellen und Ändern des Kennworts zur Authentifizierung von Benutzern der optionalen Smart Card.
- Sichern und Wiederherstellen von Berechtigungen, die auf der optionalen Smart Card gespeichert sind.

Weitere Informationen hierzu finden Sie in der Online-Hilfe zu Smart Card Security for ProtectTools.

## Optionale Diebstahlsicherung

---



Sicherheitslösungen dienen zur Abschreckung. Sie können eine missbräuchliche Verwendung und einen Diebstahl eines Produkts jedoch nicht verhindern.

---

So bringen Sie eine Diebstahlsicherung an:

1. Schlingen Sie das Kabel um einen gesicherten Gegenstand.
2. Stecken Sie den Schlüssel **1** in das Kabelschloss **2**.
3. Stecken Sie das Kabelschloss in die Öffnung für die Diebstahlsicherung **3**, und verschließen Sie das Kabelschloss anschließend mit dem Schlüssel.

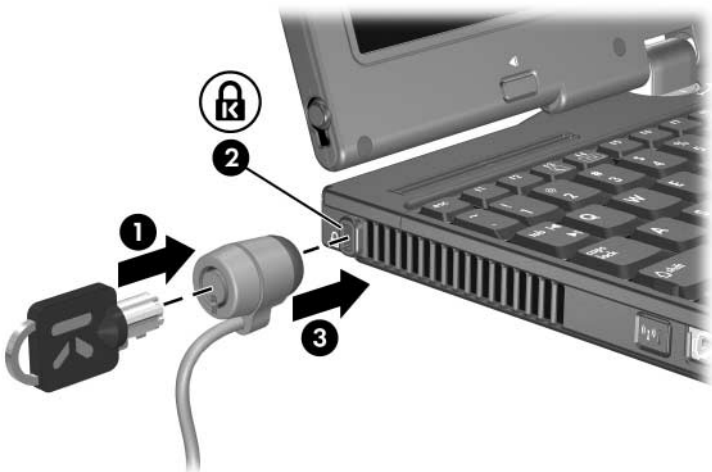



---

## Computer Setup

Computer Setup ist ein vorinstalliertes, ROM-basierendes Utility, das selbst dann verwendet werden kann, wenn das Betriebssystem nicht reagiert oder sich nicht laden lässt. Arbeitet das Betriebssystem, wird es vom Tablet PC nach Beenden von Computer Setup erneut gestartet.



Zeigergeräte werden in Computer Setup nicht unterstützt; Sie müssen zum Navigieren und Auswählen die Tastatur verwenden.

---



Eine über den USB-Anschluss angeschlossene externe Tastatur kann in Computer Setup nur verwendet werden, wenn die betriebssystemunabhängige USB-Unterstützung aktiviert ist. Weitere Informationen zu USB finden Sie in [Kapitel 10](#), „USB-Geräte“.

---

Die Menütabelle weiter unten in diesem Kapitel bieten einen Überblick über die Optionen von Computer Setup.

## Aufrufen von Computer Setup

Auf die Informationen und Einstellungen in Computer Setup können Sie über die Menüs *Datei*, *Sicherheitsfunktionen*, *Extras* oder *Erweiterung* zugreifen.

1. Rufen Sie Computer Setup auf, indem Sie den Tablet PC einschalten oder neu starten. Drücken Sie die Taste **F10**, während unten links auf dem Display die Meldung „F10 = ROM Based Setup“ angezeigt wird.
  - ❑ Um die Sprache zu wechseln, drücken Sie die Taste **F2**.
  - ❑ Navigationsanleitungen erhalten Sie, indem Sie **F1** drücken.
  - ❑ Um zum Menü *Computer Setup* zurückzukehren, drücken Sie **Esc**.
2. Wählen Sie das Menü *Datei*, *Sicherheitsfunktionen*, *Extras* oder *Erweiterung*.
3. Zum Beenden von Computer Setup wählen Sie eine der folgenden Vorgehensweisen:
  - ❑ Um das Programm zu beenden, ohne Änderungen zu speichern, wählen Sie mit den Pfeiltasten *Datei* > *Änderungen ignorieren und beenden*, und folgen Sie den Anleitungen auf dem Display.
  - ❑ Um Computer Setup zu beenden und alle von Ihnen vorgenommenen Einstellungen zu speichern, wählen Sie mit den Pfeiltasten *Datei* > *Änderungen speichern und beenden*, und folgen Sie den Änderungen auf dem Display.

Ihre Einstellungen werden beim Beenden von Computer Setup gespeichert und nach dem nächsten Neustart des Tablet PC wirksam.

# Standardeinstellungen in Computer Setup

So stellen Sie in Computer Setup die Einstellungen wieder her, die bei der Auslieferung gesetzt waren:

1. Rufen Sie Computer Setup auf, indem Sie den Tablet PC einschalten oder neu starten. Drücken Sie die Taste **F10**, während unten links auf dem Display die Meldung „F10 = ROM Based Setup“ angezeigt wird.
  - Um die Sprache zu wechseln, drücken Sie die Taste **F2**.
  - Navigationsanleitungen erhalten Sie, indem Sie **F1** drücken.
2. Wählen Sie mithilfe der Pfeiltasten *Datei > Auf Standardeinstellungen zurücksetzen*.
3. Aktivieren Sie das Kontrollkästchen *Auf Standardeinstellungen zurücksetzen*.
4. Um die Wiederherstellung zu bestätigen, drücken Sie die Taste **F10**.
5. Wählen Sie anschließend *Datei > Änderungen speichern und beenden*, und folgen Sie den Anleitungen auf dem Display.



Nach dem Neustart des Tablet PC werden die Standardeinstellungen wiederhergestellt; alle von Ihnen eingegebenen Informationen zur Identifikation sind jedoch nach wie vor vorhanden.

## Menü „Datei“

Auswählen	Aktion
Systeminformationen	<ul style="list-style-type: none"><li>■ Anzeigen der Informationen zum Tablet PC und den im System vorhandenen Akkus.</li><li>■ Anzeigen der technischen Daten des Prozessors, der Kapazität von Speicher und Cache, der Version von Grafik- und Tastaturcontroller sowie von Informationen zum System-ROM.</li></ul>
Auf Diskette speichern	Speichern der Systemkonfiguration auf einer Diskette.
Von Diskette wiederherstellen	Wiederherstellen der Systemkonfiguration von einer Diskette.
Standardeinstellungen wiederherstellen	Ersetzen von Konfigurationseinstellungen in Computer Setup durch voreingestellte Standardwerte. (ID-Informationen werden beibehalten.)
Änderungen ignorieren und beenden	In der aktuellen Sitzung vorgenommene Änderungen werden nicht übernommen, das Programm wird beendet und der Tablet PC neu gestartet.
Änderungen speichern und beenden	In der aktuellen Sitzung vorgenommene Änderungen werden gespeichert, das Programm wird beendet und der Tablet PC neu gestartet. Die gespeicherten Änderungen werden beim nächsten Neustart des Tablet PC wirksam.

---

# Menü „Sicherheitsfunktionen“

Gewählte Option	Aktion
Administratorkennwort	Eingeben, Ändern oder Löschen eines HP Administratorkennworts.
Einschalt-Kennwort	Eingeben, Ändern oder Löschen eines Kennworts für den Systemstart.
Kennwortoptionen	<ul style="list-style-type: none"> <li>■ Aktivieren/Deaktivieren der hohen Sicherheit.</li> <li>■ Aktivieren/Deaktivieren der Option <i>Kennwort bei Neustart erforderlich</i>.</li> </ul>
DriveLock-Kennwörter	<p>Aktivieren/Deaktivieren von DriveLock, Ändern eines DriveLock Benutzer- oder Master-Kennworts.</p> <p> Der Zugriff auf DriveLock Einstellungen ist nur möglich, wenn Sie Computer Setup beim Starten (oder Neustarten) des Tablet PC aufrufen.</p>
Smart Card-Sicherheit	<p>Aktivieren/Deaktivieren der Unterstützung der Smart Card-Authentifizierung beim Systemstart.</p> <p> Diese Sicherheitsfunktion wird nur von bestimmten Smart Card-Lesegeräten unterstützt.</p>
Integrierte Sicherheit	<ul style="list-style-type: none"> <li>■ Aktivieren/Deaktivieren des Embedded Security-Chips.</li> <li>■ Wiederherstellen der Werkseinstellungen für den Embedded Security-Chip.</li> <li>■ Aktivieren/Deaktivieren der Unterstützung der Authentifizierung beim Systemstart.</li> <li>■ Aktivieren/Deaktivieren der Unterstützung des automatischen DriveLock.</li> <li>■ Zurücksetzen des Berechtigungsnachweises für Authentifizierung beim Systemstart.</li> </ul> <p> Auf Einstellungen für Integrierte Sicherheit kann nur zugegriffen werden, wenn der Tablet PC mit einem Embedded Security-Chip ausgestattet ist.</p>
Gerätesicherheit	<ul style="list-style-type: none"> <li>■ Aktivieren/Deaktivieren von Geräten im System.</li> <li>■ Aktivieren der Netzwerkkarte (NIC), damit sie in MultiBoot berücksichtigt wird.</li> </ul>
System-IDs	Eingeben benutzerdefinierter IDs.

## Menü „Extras“

Auswählen	Aktion
HDD-Selbsttestoptionen	Ausführen eines schnellen oder umfassenden Selbsttests für alle Festplatten des Systems.
Akkuinformationen	Anzeigen von Informationen zu den Akkus im Tablet PC.
Speicherprüfung	<ul style="list-style-type: none"><li>■ Ausführen eines Selbsttests für die Speichermodule im Tablet PC.</li><li>■ Anzeigen von Informationen zu den im Tablet PC installierten Speichermodulen.</li></ul>

# Menü „Erweiterung“

Auswählen	Aktion
Sprache (oder drücken Sie die Taste <b>F2</b> )	Ändern der Sprache in Computer Setup.
Boot-Optionen	<ul style="list-style-type: none"> <li>■ Aktivieren/Deaktivieren von MultiBoot; dadurch wird eine Startreihenfolge aufgestellt, die die meisten bootfähigen Geräte und Speichermedien des Systems umfassen kann. Näheres hierzu finden Sie in <a href="#">Anhang B</a>, „MultiBoot“.</li> <li>■ Festlegen der Bootreihenfolge.</li> </ul>
Geräteoptionen	<ul style="list-style-type: none"> <li>■ Vertauschen der Funktionen der <b>Fn</b>-Taste und der linken <b>Strg</b>-Taste.</li> <li>■ Aktivieren/Deaktivieren mehrerer Zeigegeräte beim Systemstart. (Um den Tablet PC so zu konfigurieren, dass beim Systemstart nur ein einziges Zeigegerät unterstützt wird – meist nicht das Standard-Zeigegerät - wählen Sie <i>Deaktivieren</i>.)</li> <li>■ Aktivieren/Deaktivieren der betriebssystemunabhängigen USB-Unterstützung für eine USB-Tastatur, eine USB-Maus und USB-Hubs. Ist diese Unterstützung aktiviert, gilt Folgendes: <ul style="list-style-type: none"> <li><input type="checkbox"/> Eine USB-Tastatur, eine USB-Maus und USB-Hubs arbeiten auch dann, wenn Windows nicht geladen ist.</li> <li><input type="checkbox"/> Der Tablet PC startet von einer bootfähigen Festplatte, einer Diskette im Diskettenlaufwerk oder von einer CD, CD-RW oder DVD in einem Laufwerk, das über einen USB-Anschluss mit dem Tablet PC oder einem optionalen Dockingprodukt verbunden ist.</li> </ul> </li> <li>■ Auswählen eines parallelen Schnittstellen-Modus: EPP (Enhanced Parallel Port; erweiterte parallele Schnittstelle), Standard, Bidirektional oder ECP (Enhanced Capabilities Port; Schnittstelle mit erweiterten Merkmalen).</li> <li>■ Aktivieren/Deaktivieren aller SpeedStep Einstellungen im Fenster <i>SpeedStep</i>. (Bei Auswahl von <i>Deaktivieren</i> läuft der Tablet PC im akkuoptimierten Modus.)</li> </ul>

---

# Software-Updates und Wiederherstellung

## Software-Updates

Um eine optimale Tablet PC-Leistung zu erzielen und die Kompatibilität mit technologischen Weiterentwicklungen sicherzustellen, wird geraten, immer die jeweils aktuellsten verfügbaren Versionen der HP Software zu installieren.

So aktualisieren Sie HP Software:

1. Ermitteln Sie vor jedem Update zunächst Typ, Serie bzw. Familie und Modell Ihres Tablet PC (siehe unter „[Abrufen der Informationen zum Tablet PC](#)“ weiter unten in diesem Kapitel). Ermitteln Sie (über das Computer Setup Utility) vor dem Update eines System-ROM zunächst die auf dem Tablet PC installierte ROM-Version.
2. Die Updates finden Sie auf der HP Website Ihres Landes oder auf der *Support Software* CD (separat zu erwerben).
3. Laden Sie Updates herunter, und installieren Sie diese.



Im System-ROM des Tablet PC ist das BIOS gespeichert. Über das BIOS wird festgelegt, wie die Tablet PC-Hardware mit dem Betriebssystem und den externen Geräten kommuniziert; darüber hinaus unterstützt es auch Tablet PC-Dienste wie beispielsweise Uhrzeit und Datum.

---



Wenn Ihr Tablet PC mit einem Netzwerk verbunden ist, sollten Sie vor der Installation von Software-Updates zunächst mit Ihrem Netzwerkadministrator sprechen; dazu wird vor allem bei Updates des System-ROM geraten.

---



## Erwerben der Support Software Disc

Die *Support Software* CD enthält HP Software-Updates und Installationsanleitungen. Die CD enthält Gerätetreiber, ROM-Updates und Utilities.

Zum Kauf der aktuellen Version der *Support Software* CD bzw. eines Abonnements für die aktuelle Version und künftige Versionen der CD besuchen Sie die HP Website unter <http://www.hp.com>.

## Abrufen der Informationen zum Tablet PC

Für den Zugriff auf Updates für Ihren Tablet PC benötigen Sie die folgenden Informationen:

- Die *Produktkategorie* ist „Tablet PC“.
- Den Namen der *Familie* und die *Seriennummer* finden Sie rechts unten auf der Displayblende.
- Informationen zum *Modell* finden Sie auf dem Etikett mit der Seriennummer auf der Unterseite des Tablet PC.

Um festzustellen, ob die verfügbaren ROM-Updates aktueller als die auf Ihrem Tablet PC installierte ROM-Version sind, müssen Sie zunächst die Version Ihres momentan installierten System-ROM ermitteln.

So zeigen Sie Informationen zum ROM in Computer Setup an:

1. Rufen Sie Computer Setup auf, indem Sie den Tablet PC einschalten oder neu starten. Drücken Sie die Taste **F10**, während unten links auf dem Display die Meldung „F10 = ROM Based Setup“ angezeigt wird.
  - Um die Sprache zu wechseln, drücken Sie die Taste **F2**.
  - Informationen zur Navigation erhalten Sie, indem Sie die Taste **F1** drücken.

2. Wählen Sie *Datei* > *Systeminformationen*. Die Informationen zum System-ROM werden angezeigt.
3. Um Computer Setup zu beenden, ohne die Einstellungen zu speichern, wählen Sie mit den Pfeiltasten *Datei* > *Änderungen ignorieren und beenden*, und folgen Sie den Anleitungen auf dem Display. Nachdem Computer Setup beendet wurde, startet der Tablet PC erneut unter Windows.

Allgemeine Informationen zur Verwendung von Computer Setup finden Sie in „[Computer Setup](#)“.

## Internetsoftware

Die meisten Softwarepakete, die von der HP Website heruntergeladen werden können, liegen als komprimierte Dateien, so genannten *SoftPaqs* vor. Einige ROM-Updates stehen als komprimierte Dateien, so genannten *ROMPaqs*, zur Verfügung,

Die meisten Softwarepakete, die heruntergeladen werden können, enthalten eine Infodatei (README.TXT), die Hinweise zur Installation und zur Fehlerbeseitigung bei der Datei enthält.

## Herunterladen des System-ROM



**ACHTUNG:** Um eine fehlerhafte Installation zu verhindern, sollte das System-ROM nur heruntergeladen und installiert werden, wenn der Tablet PC über das Netzteil an eine zuverlässige externe Stromquelle angeschlossen ist. Das System-ROM sollte nicht heruntergeladen oder installiert werden, solange der Tablet PC mit Akkus betrieben wird, mit einer optionalen Dockingstation verbunden oder an eine optionale Stromquelle angeschlossen ist. Beim Herunterladen und Installieren muss Folgendes beachtet werden:

- Der Tablet PC darf nicht vom Stromnetz getrennt werden.
- Der Tablet PC darf nicht ausgeschaltet werden.
- Entfernen Sie keine Laufwerke, und setzen Sie keine Laufwerke ein.

So laden Sie ein System-ROM herunter und installieren es:

1. Rufen Sie die Seite auf der HP Website auf, auf der die Software für Ihren Tablet PC zur Verfügung steht.
2. Folgen Sie den Anleitungen auf dem Display, um das System-ROM zu finden, das Sie herunterladen möchten.
3. Gehen Sie im Download-Bereich wie folgt vor:
  - a. Notieren Sie sich die Daten (Nummer und Name) aller Updates, deren Version höher ist als die des momentan auf dem Tablet PC installierten System-ROM.
  - b. Wählen Sie die gewünschte Software, und folgen Sie den auf dem Display angezeigten Anleitungen zum Download.
4. Öffnen Sie nach Abschluss des Download-Vorgangs den Windows Explorer.
5. Wählen Sie in Windows Explorer *Arbeitsplatz*, dann die Bezeichnung der Festplatte (normalerweise Laufwerk C) und anschließend den Ordner, in dem Sie das heruntergeladene Objekt abgelegt haben.
6. Doppelklicken Sie im Ordner auf den Namen bzw. die Nummer des Softwarepakets mit dem Update für das System-ROM. Die Installation des System-ROM wird gestartet.
7. Führen Sie die Installation entsprechend den Anleitungen auf dem Display durch.



Wenn eine Meldung über die erfolgreiche Installation angezeigt wird, können Sie das heruntergeladene Paket aus dem Ordner löschen.

---

## Herunterladen von Software

So laden Sie andere Software herunter und installieren sie:

1. Rufen Sie die Seite auf der HP Website auf, auf der die Software für Ihren Tablet PC zur Verfügung steht.
2. Folgen Sie den Anleitungen auf dem Display, um die Software zu finden, die Sie aktualisieren möchten.
3. Wählen Sie im Download-Bereich die gewünschte Software, und folgen Sie den Anleitungen zum Herunterladen auf der Webseite.
4. Öffnen Sie nach Abschluss des Download-Vorgangs den Windows Explorer.
5. Wählen Sie in Windows Explorer *Arbeitsplatz*, dann die Bezeichnung der Festplatte (normalerweise Laufwerk C), und anschließend den Ordner, in dem Sie das heruntergeladene Objekt abgelegt haben.
6. Doppelklicken Sie im Ordner auf den Namen bzw. die Nummer des Softwarepakets mit dem Update.
7. Doppelklicken Sie auf die Datei mit der Dateierweiterung „.exe“, z. B. „Dateiname.exe“. Die Installation wird gestartet.
8. Führen Sie die Installation entsprechend den Anleitungen auf dem Display durch.



Wenn eine Meldung über die erfolgreiche Installation angezeigt wird, können Sie das Download-Paket aus dem Ordner löschen.

---

## System Recovery

Die Systemwiederherstellung für den Tablet PC bietet mehrere Möglichkeiten zur Wiederherstellung optimaler Systemfunktionalität. Die Disc *Application and Driver Recovery* und die Betriebssystem-Disc ermöglichen Ihnen die Wiederherstellung oder Reparatur des Tablet PC ohne Verlust persönlicher Daten. Die Betriebssystem-Disc ermöglicht darüber hinaus die Neuinstallation der mit dem Tablet PC gelieferten Betriebssystemsoftware.

---



Sie erzielen die besten Ergebnisse, wenn Sie bei der Wiederherstellung der optimalen Tablet PC-Funktionalität die folgenden Verfahren *in der angegebenen Reihenfolge* ausführen.

---

## Schützen der Daten

Wenn dem Tablet PC Software oder Geräte hinzugefügt werden, kann das System instabil werden. Um Ihre Dokumente zu schützen, sollten Sie Ihre eigenen Dateien im Ordner *Eigene Dateien* speichern und regelmäßig eine Sicherungskopie dieses Ordners anfertigen.

## Altiris Local Recovery

Altiris Local Recovery schützt Ihre Dateien auf Ihrem Tablet PC, indem es Kopien dieser Dateien, so genannte *Schnappschüsse*, erstellt und speichert. Werden Dateien auf dem Tablet PC versehentlich gelöscht oder beschädigt, können Sie die Dateien problemlos selbst wiederherstellen. Sie haben außerdem die Möglichkeit, das gesamte Dateisystem auf einen früheren Status zurückzusetzen.

Altiris Local Recovery schützt Dateien, indem Sicherheitskopien angelegt und in einer versteckten Altiris Partition zur Wiederherstellung gespeichert werden. Bei der Installation der Software führt Sie der Recovery Agent Partition Wizard durch die Erstellung der Wiederherstellungspartition. Anschließend wird der Tablet PC neu gestartet und der erste Schnappschuss erstellt. Nach Erstellung dieses Schnappschusses wird der Tablet PC erneut gestartet, und die Software stellt die Schnappschüsse unter Windows für die Wiederherstellung zur Verfügung.

Altiris Local Recovery wird mit einem Standardzeitplan installiert, so dass in regelmäßigen Abständen Schnappschüsse Ihrer Dateien erstellt werden. Die Schnappschussintervalle können geändert werden. Weitere Informationen finden Sie in der Hilfe von Altiris Local Recovery.

Auf die Schnappschüsse können Sie im Ordner „Altiris Recovery Agent“ zugreifen. Führen Sie auf dem Desktop einen Rechts-Klick auf dem Symbol von Altiris Recovery Agent durch, und wählen Sie *Öffnen*. Um einen Schnappschuss wiederherzustellen, wählen Sie den betreffenden Schnappschuss aus, und ziehen Sie die Datei an die gewünschte Stelle auf der Festplatte.

Weitere Informationen zur Konfiguration und Verwendung von Altiris Local Recovery finde Sie auf der HP Website unter <http://www.hp.com/go/easydeploy>, oder öffnen Sie die Software, und wählen Sie in der Menüleiste das Hilfemenü.

## Setzen von Systemwiederherstellungspunkten

Tablet PCs mit dem Betriebssystem Windows XP bieten die Option, täglich beim Ändern persönlicher Einstellungen Systemwiederherstellungspunkte (Prüfpunkte) zu setzen. Außerdem können Systemwiederherstellungspunkte gesetzt werden, wenn Sie neue Software oder Geräte hinzufügen. Sie sollten regelmäßig Systemwiederherstellungspunkte setzen, wenn der Tablet PC optimal funktioniert und bevor Sie neue Software oder Geräte installieren. Damit können Sie beim Auftreten von Problemen zum Wiederherstellungspunkt einer früheren Konfiguration zurückzukehren.

So setzen Sie einen Systemwiederherstellungspunkt:

1. Wählen Sie *Start > Hilfe und Support > Systemwiederherstellung*.
2. Wählen Sie *Einen Wiederherstellungspunkt erstellen*, und folgen Sie den Anleitungen auf dem Display.

So setzen Sie den Tablet PC auf den Zustand zurück, in dem er zu einem früheren Zeitpunkt optimal funktionierte:

1. Stellen Sie sicher, dass der Tablet PC über das Netzteil an eine zuverlässige Steckdose angeschlossen ist
2. Wählen Sie *Start > Hilfe und Support > Systemwiederherstellung*.
3. Wählen Sie *Computer zu einem früheren Zeitpunkt wiederherstellen*, und folgen Sie den Anleitungen auf dem Display.

## Reparieren oder Neuinstallieren von Anwendungen

Alle auf dem Tablet PC vorinstallierten oder bereits geladenen Anwendungen können mithilfe der *Application and Driver Recovery* Disc repariert oder neu installiert werden.

---



Wenn Sie das Betriebssystem nicht neu installiert haben, können einige auf dem Tablet PC bereits geladene Anwendungen, beispielsweise jene, die im Software Setup Utility verfügbar sind, auch von der Festplatte repariert oder neu installiert werden.

---

Bei der erneuten Installation von Anwendungen werden beschädigte Systemdateien der Anwendung repariert oder ersetzt und gelöschte Systemdateien der Anwendung neu installiert.

- In den meisten Fällen gilt Folgendes: Wenn die Anwendung, die Sie reparieren oder neu installieren, auf Ihrem Tablet PC noch installiert ist, hat die erneute Installation keine Auswirkung auf Ihre Einstellungen in der Anwendung.
- In allen Fällen gilt Folgendes: Wenn eine Anwendung aus dem Tablet PC gelöscht wurde, wird die Anwendung bzw. das Utility bei der Neuinstallation im Auslieferungs-Image neu installiert.

## Erneutes Installieren von Anwendungen von der Festplatte

So installieren Sie eine bereits geladene Anwendung oder ein bereits geladenes Utility von der Festplatte neu:

- » Wählen Sie *Start > Alle Programme > Software Setup*, und folgen Sie den Anleitungen auf dem Display. (Wenn Sie aufgefordert werden, die neu zu installierende Software auszuwählen, aktivieren bzw. deaktivieren Sie die entsprechenden Kontrollkästchen.)



## Reparieren des Betriebssystems

So versuchen Sie eine Reparatur des Betriebssystems mit der Betriebssystem-Disc, die mit dem Tablet PC geliefert wurde, ohne Ihre eigenen Daten zu löschen:

1. Schließen Sie eine optionale externe MultiBay oder MultiBay II an den Tablet PC an.
2. Schließen Sie den Tablet PC an eine externe Stromquelle an, und schalten Sie ihn ein.
3. Legen Sie sofort die Betriebssystem-Disc in das optische Laufwerk der angeschlossenen optionalen externen MultiBay oder MultiBay II.
4. Starten Sie den Tablet PC neu.
5. Drücken Sie bei entsprechender Aufforderung eine beliebige Taste, um den Tablet PC von der Disc zu booten. (Nach einigen Minuten wird der Begrüßungsbildschirm des Setup-Assistenten angezeigt.)

△ Solange der Setup-Begrüßungsbildschirm angezeigt wird, dürfen Sie die Taste R (Schritt 8 dieses Verfahrens) *nicht* drücken, bevor nicht die Schritte 6 und 7 abgeschlossen sind.

6. Drücken Sie die **Eingabetaste**, um fortzufahren. Ein Bildschirm mit einer Lizenzvereinbarung wird angezeigt.
7. Drücken Sie **F8**, um die Vereinbarung zu akzeptieren. (Das Fenster *Setup* wird angezeigt.)
8. Drücken Sie **R**, um die gewählte Windows Installation zu reparieren. (Der Reparaturvorgang beginnt. Dieser Vorgang kann bis zu 2 Stunden dauern. Anschließend wird der Tablet PC unter Windows neu gestartet.)

## Neuinstallieren des Betriebssystems



**ACHTUNG:** Sie können den Verlust Ihrer persönlichen Daten verhindern, indem Sie alle Daten sichern, bevor Sie das Betriebssystem neu installieren. Bei einer Neuinstallation des Betriebssystems gehen persönliche Daten und die von Ihnen installierte Software verloren.

---



Die mehrsprachige Benutzeroberfläche (Multilingual User Interface, MUI) ist nur auf bestimmten Modellen installiert. Weitere Informationen finden Sie im Abschnitt „[Mehrsprachige Benutzeroberfläche \(Multilingual User Interface, MUI\)](#)“ weiter unten in diesem Kapitel.

---

Wenn der Tablet PC mit anderen Wiederherstellungsverfahren nicht erfolgreich repariert werden kann, können Sie das Betriebssystem neu installieren.

So installieren Sie das Betriebssystem neu:

1. Schließen Sie eine optionale externe MultiBay oder MultiBay II an den Tablet PC an.
2. Schließen Sie den Tablet PC an eine externe Stromquelle an, und schalten Sie ihn ein.
3. Legen Sie sofort die Betriebssystem-Disc in das optische Laufwerk der angeschlossenen optionalen externen MultiBay oder MultiBay II.
4. Starten Sie den Tablet PC neu.
5. Drücken Sie bei der Eingabeaufforderung eine beliebige Taste, um den Tablet PC von der Disc zu booten. (Nach einigen Minuten wird der Setup-Begrüßungsbildschirm angezeigt.)
6. Drücken Sie die **Eingabetaste**, um fortzufahren. Ein Bildschirm mit einer Lizenzvereinbarung wird angezeigt.
7. Drücken Sie **F8**, um die Vereinbarung zu akzeptieren. Das Fenster *Setup* wird angezeigt.
8. Drücken Sie die **Esc**-Taste, um mit der vollständigen Neuinstallation des Betriebssystems ohne Reparatur fortzufahren.

9. Drücken Sie die **Eingabetaste**, um das Betriebssystem einzurichten.
10. Drücken Sie **C**, um mit dem Setup unter Verwendung dieser Partition fortzufahren.
11. Wählen Sie *Partition mit dem NTFS-Dateisystem formatieren* (Schnellformatierung), und drücken Sie die **Eingabetaste**.



**ACHTUNG:** Beim Formatieren dieses Laufwerks werden alle darauf gespeicherten Dateien gelöscht.

---

12. Drücken Sie **F**, um das Laufwerk zu formatieren. Der Vorgang der erneuten Installation beginnt. Dieser Vorgang kann bis zu 2 Stunden dauern. Anschließend wird der Tablet PC unter Windows neu gestartet.

## Erneutes Installieren von Gerätetreibern und anderer Software

Nach der Installation des Betriebssystems müssen Sie Treiber neu installieren.

So installieren Sie Treiber mithilfe der mit dem Tablet PC gelieferten *Application and Driver Recovery* Disc neu:

1. Legen Sie unter Windows die *Application and Driver Recovery* Disc in das optische Laufwerk einer angeschlossenen optionalen externen MultiBay oder MultiBay II.

Wenn die Autorunfunktion nicht aktiviert ist, wählen Sie *Start > Ausführen*. Geben Sie dann

D:\SWSETUP\APPINSTL\SETUP.EXE ein (wobei D der Buchstabe für das optische Laufwerk ist).

2. Folgen Sie den Anleitungen auf dem Display zur Installation der Treiber.

Nach der Neuinstallation der Treiber müssen Sie alle Softwarekomponenten wieder installieren, die Sie zuvor auf dem Tablet PC hinzugefügt haben. Gehen Sie dazu entsprechend der Anleitungen vor, die mit der Software bereitgestellt wurden.

## **Mehrsprachige Benutzeroberfläche (Multilingual User Interface, MUI)**

Die mehrsprachige Benutzeroberfläche (Multilingual User Interface, MUI) von Windows XP ist ein Add-on für die englische Version von Windows XP Tablet Edition. Sie erlaubt Benutzern oder Administratoren, die Sprache der Benutzeroberfläche des Betriebssystems (Menüs, Dialogfelder usw.) zu wechseln oder die Sprachoberfläche für die einzelnen Benutzer anzupassen. Dieses Merkmal vereinfacht die Verwaltung und die Unterstützung in mehrsprachigen Arbeitsumgebungen.

### **Aktivieren und Wechseln der MUI-Sprachen**

So wechseln Sie zwischen den installierten Sprachen der MUI:

1. Wählen Sie *Start > Systemsteuerung > Datums-, Zeit-, Sprach- und Regionaleinstellungen*.
2. Wählen Sie *Regions- und Sprachoptionen*.
3. Wählen Sie die Registerkarte *Sprache*.
4. Wählen Sie die Sprache aus dem Dropdown-Menü *Sprache für Menüs und Dialogfelder* unten im Dialogfeld.
5. Wählen Sie die Registerkarte *Erweitert*.
6. Ändern Sie im Abschnitt *Sprache für Programme, die Unicode nicht unterstützen* die Sprache passend zur MUI-Sprache.

## Wechseln der Sprache im Tablet PC-Eingabebereich

Der Schreibblock im Tablet PC-Eingabebereich konvertiert Ihre handschriftliche Eingabe in getippten Text und fügt ihn in eine von Ihnen angegebene Softwareanwendung ein, beispielsweise ein Dokument in einem Textverarbeitungsprogramm. Je nachdem, welche Sprachversion auf dem Tablet PC installiert ist, werden im Tablet PC-Eingabebereich unterschiedliche Optionen angezeigt.

So wechseln Sie die Sprache für die Handschrifterkennung:

- » Wählen Sie in der Dropdown-Liste die Sprache, die Sie verwenden möchten.



Wenn Sie Text in einer asiatischen Sprache eingeben möchten, müssen Sie den Block zur Eingabe asiatischer Zeichen verwenden.

---

## Wiederherstellen der MUI-Funktionen nach dem erneuten Installieren des Betriebssystems

Nach dem erneuten Installieren des Betriebssystems muss Microsoft .NET Framework installiert werden, um die gesamten MUI-Funktionen wiederherzustellen. Microsoft .NET Framework kann von der *Driver Restore* Disc installiert werden.

So installieren Sie .NET Framework:

1. Legen Sie die *Driver Restore* Disc in ein optisches Laufwerk in der MultiBay einer optionalen Tablet PC-Dockingstation oder in einer externen MultiBay ein.

 Wenn die Autorunfunktion auf Ihrem System aktiviert ist, wird das Installationsprogramm automatisch gestartet, und Sie können direkt mit Schritt 5 fortfahren.

2. Wählen Sie *Start > Ausführen*.
3. Geben Sie `x:\SWSETUP\APPINSTL\SETUP.EXE` ein (wobei *x* der Buchstabe ist, der dem Laufwerk zugeordnet ist, in das Sie die Disc eingelegt haben).
4. Wählen Sie *OK*.
5. Aktivieren Sie im Bildschirm *Software Setup* das Kontrollkästchen neben *Microsoft .NET Framework 1.1*.

 Um den Eintrag für Microsoft .NET Framework anzuzeigen, wählen Sie das Pluszeichen (+) neben der Überschrift *Core Components* (Hauptkomponenten).

6. Wählen Sie *Weiter*.
7. Folgen Sie den Anleitungen auf dem Display, um die Installation von Microsoft .NET abzuschließen.

## **Aktualisieren der Bluetooth-Software über das Flash Upgrade Utility**

Zum Lieferumfang der Bluetooth-Software gehört ein Flash Upgrade Utility, mit dem Firmware-Updates in das integrierte Bluetooth-Modul geladen werden. Wenn neue Funktionen in Bluetooth implementiert werden oder Firmware-Updates erforderlich sind, werden diese über ein SoftPak auf der HP Website unter <http://www.hp.com> zur Verfügung gestellt.

So laden Sie neue Firmware in das Bluetooth-Modul:

1. Die Seite der HP Website mit Software für Ihren Tablet PC finden Sie unter <http://www.hp.com/support>.
2. Ermitteln Sie anhand der Anleitungen auf dieser Site das SoftPak im Support-Bereich für Bluetooth.

---

## Die richtige Pflege des Tablet PC

---



**VORSICHT:** Lassen Sie keine Flüssigkeiten in die Tastatur des Tablet PC dringen, um Stromschläge und Beschädigungen der internen Komponenten zu verhindern.

---



**ACHTUNG:** Stellen Sie keine Gegenstände auf den Tablet PC, um das Display vor Beschädigungen zu schützen. Das gilt auch dann, wenn sich der Tablet PC in einer Tragetasche befindet.

---



**ACHTUNG:** Decken Sie die Lüftungsschlitze nicht ab, andernfalls kann es zu einer Überhitzung kommen. Achten Sie darauf, dass der Luftstrom nicht durch feste Körper, wie einen benachbarten optionalen Drucker, oder weiche Körper, wie Gewebe oder Teppich, behindert wird.

---

Der Tablet PC ist ein robustes und langlebiges Produkt. Um seine Leistungsfähigkeit zu erhalten und die Lebensdauer zu verlängern, sollten Sie folgende Hinweise beachten:

- Verwenden Sie stets eine Tragetasche für den Transport und zum Aufbewahren Ihres Tablet PC.
- Setzen Sie Zip-Disketten und modulare Festplatten niemals magnetischen Feldern aus. Andernfalls könnten Ihre Daten gelöscht werden.
- Schützen Sie den Tablet PC und die Tastatur vor Flüssigkeiten und extremer Feuchtigkeit, um teure Reparaturen zu vermeiden.
- Vermeiden Sie es, den Tablet PC längere Zeit direkter Sonneneinstrahlung, extremen Temperaturen oder starker ultravioletter Strahlung auszusetzen.



- Verwenden Sie den Tablet PC nur auf einer festen, ebenen Oberfläche. Stellen Sie sicher, dass die Lüftungsschlitze, die für die Kühlung interner Komponenten sorgen, nicht verdeckt sind.
- Schalten Sie den Tablet PC aus, wenn er mehr als eine Woche lang nicht benötigt wird.
- Wenn der Tablet PC mehr als zwei Wochen an keine externe Stromquelle angeschlossen wird:
  - Fahren Sie den Tablet PC herunter.
  - Entnehmen Sie alle Akkus, und bewahren Sie diese an einem kühlen, trockenen Ort auf.

## Temperatur

---



**VORSICHT:** Um mögliches Unwohlsein oder Verbrennungen zu vermeiden, dürfen Sie die Lüftungsschlitze nicht abdecken und den Tablet PC nicht für längere Zeit auf dem Schoß verwenden. Dieser Tablet PC ist für die Ausführung anspruchsvoller Anwendungen bei voller Leistung ausgelegt. Wegen des erhöhten Stromverbrauchs ist es ganz normal, dass sich der Tablet PC warm oder heiß anfühlt, wenn er längere Zeit verwendet wird. Der Tablet PC entspricht den Temperaturgrenzwerten für dem Benutzer zugängliche Oberflächen, wie sie in der internationalen Norm für die Sicherheit von Geräten der Informationstechnologie (IEC 60950) festgelegt sind.

---

## Reinigung

---



**VORSICHT:** Um der Gefahr von Stromschlägen vorzubeugen, sollte Sie vor einer Reinigung des Tablet PC oder einer seiner Komponenten das Netzkabel des Tablet PC aus der Steckdose ziehen sowie alle eventuell am Tablet PC angeschlossenen Peripheriegeräte abtrennen.

---



**VORSICHT:** Um eine dauerhafte Beschädigung des Tablet PC zu vermeiden, sollten Sie keine Flüssigkeit auf das Display, die Tastatur oder das Gehäuse des Tablet PC sprühen.

---

## Tastatur

Reinigen Sie die Tastatur regelmäßig, um zu verhindern, dass sich die Tasten verklemmen. Entfernen Sie Staub, Fusseln und andere Fremdkörper, die sich zwischen den Tasten ansammeln können. Eine Druckluftflasche mit Röhrenaufsatz eignet sich ideal, um Luft zwischen und unter die Tasten zu blasen.



**ACHTUNG:** Um einer dauerhaften Beschädigung vorzubeugen, sollte die Tastatur nicht mit Flüssigkeit gereinigt werden. Ebenso sollten Sie auch keinen herkömmlichen Staubsauger zum Reinigen der Tastatur verwenden, da sich dadurch normaler Hausstaub eher zwischen den Tasten ansammelt, als dass er entfernt wird.

---

## Display



**ACHTUNG:** Um einer dauerhaften Beschädigung des Tablet PC vorzubeugen, sollten Sie unter keinen Umständen Wasser, Reinigungsmittel oder Chemikalien auf das Display sprühen.

---

Um Schmierflecken und Fusseln zu entfernen, sollten Sie das Display häufig mit einem weichen, feuchten und fusselfreien Tuch reinigen. Muss das Display intensiver gereinigt werden, verwenden Sie ein antistatisches Displayreinigungsmittel oder feuchte antistatische Wischtücher.

## TouchPad

Ein Schmierfilm oder Schmutz auf dem TouchPad kann dazu führen, dass der Cursor auf der Anzeige hin und her springt. Um dies zu vermeiden, sollten Sie Ihre Hände häufig waschen, wenn Sie den Tablet PC verwenden, und das TouchPad mit einem feuchten Tuch reinigen.

## Externe Maus

Wenn Sie eine externe Maus sauber halten, können Sie deren Leistung deutlich verbessern und verhindern, dass sich der Mauszeiger nicht mehr steuern lässt. So reinigen Sie eine externe Maus:

1. Wenden Sie die Maus, und drehen Sie die kreisförmige Bodenplatte mit einer Vierteldrehung gegen den Uhrzeigersinn, bis diese sich löst. Auf den meisten Geräten ist ein Pfeil, der anzeigt, in welche Richtung gedreht werden muss.

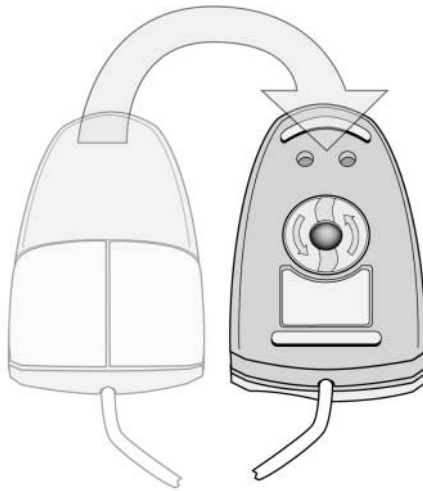

2. Nehmen Sie die Mauskugel heraus, und reinigen Sie sie mit einem antistatischen oder fusselfreiem Tuch.

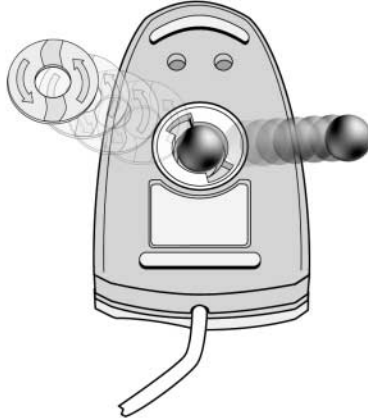

3. Den Innenraum der Maus reinigen Sie am besten mit Druckluft oder einem baumwollfreien Wattestäbchen, um losen Schmutz und Staub zu entfernen.

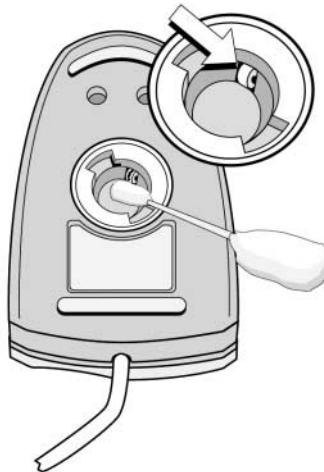

4. Setzen Sie die Kugel wieder ein, und drehen Sie die kreisförmige Bodenplatte wieder fest.

---

## Reisen und Transport

### Vorbereitungen für Reisen und den Transport

So bereiten Sie den Tablet PC für einen Transport oder eine Reise vor:

1. Sichern Sie Ihre Daten.
2. Schalten Sie alle externen Geräte aus, und trennen Sie sie vom Computer.
3. Fahren Sie den Tablet PC herunter.
4. Wenn der Tablet PC mehr als zwei Wochen an keine externe Stromquelle angeschlossen wird, fahren Sie ihn herunter, entnehmen Sie alle Akkus, und bewahren Sie diese an einem kühlen, trockenen Ort auf.
5. Wenn Sie den Tablet PC versenden, sollten Sie ihn im Originalkarton oder einer vergleichbaren Schutz bietenden Verpackung verpacken. Versehen Sie den Karton dann mit der Aufschrift „Zerbrechlich“.

### Tipps für unterwegs

- Nehmen Sie eine Sicherungskopie Ihrer Daten mit. Bewahren Sie die gesicherten Daten getrennt von Ihrem Tablet PC auf.
- Nehmen Sie den Tablet PC auf Flugreisen im Handgepäck mit. Geben Sie ihn nicht mit dem restlichen Gepäck auf.

- Setzen Sie den Tablet PC oder die Disketten keiner Magnet-Sicherheitsschleuse aus.
  - ❑ Das Sicherheitsgerät, mit dem das Handgepäck durchleuchtet wird, arbeitet mit Röntgenstrahlen und ist deshalb für Tablet PC und Disketten ungefährlich.
  - ❑ Die Sicherheitsschleuse und die Handsucher arbeiten dagegen magnetisch und können Tablet PC oder Disketten beschädigen.
- Wenn Sie den Tablet PC während des Flugs benutzen möchten, müssen Sie sich zuvor bei der Fluggesellschaft erkundigen, ob dies zulässig ist. Dies liegt im Ermessen der Fluggesellschaft.
- Verfügt Ihr Tablet PC über ein GSM-Gerät, wie beispielsweise ein GPRS Multiport Module, müssen Sie vor dem Einsteigen das GSM-Gerät abschalten und auch abgeschaltet lassen, wenn Sie während des Flugs am Tablet PC arbeiten möchten.
- Internationale Reisen:
  - ❑ Die Voraussetzungen hinsichtlich Netzkabel und Adapter für Ihre Reiseziele können Sie bei Customer Care erfragen. (Spannung, Frequenz und Stecker können sich von Land zu Land unterscheiden.) Wenn Sie Hilfe und Unterstützung benötigen, wenden Sie sich unter den Telefonnummern in der Broschüre *Worldwide Telephone Numbers* (Telefonnummern weltweit) an Customer Care.



**VORSICHT:** Verwenden Sie für den Anschluss des Tablet PC an das örtliche Stromnetz keine Spannungskonverter, die für Elektrokleingeräte wie Rasierer angeboten werden. Es kann sonst zu Feuer, elektrischen Schlägen oder Beschädigungen kommen.

---

- ❑ Informieren Sie sich anhand eines Reiseführers über die Zollbestimmungen des Ziellandes.

# Technische Daten

## Betriebsumgebung

Die Informationen zur Betriebsumgebung in der folgenden Tabelle können hilfreich sein, wenn Sie den Tablet PC unter extremen Bedingungen verwenden oder transportieren möchten.

Messgröße	Metrisch	US-amerikanisch
<b>Temperatur</b>		
Betrieb (kein Schreiben auf optische Disc)	0 °C bis 35 °C	32 °F bis 95 °F
Betrieb (Schreiben auf optische Disc)	5 °C bis 35 °C	41 °F bis 95 °F
Lagerung	-20 °C bis 60 °C	-4 °F bis 140 °F
<b>Relative Luftfeuchtigkeit</b> (nicht kondensierend)		
Betrieb	10 % bis 90 %	10 % bis 90 %
Lagerung	5 % bis 95 %	5 % bis 95 %
<b>Maximale Höhenlage</b> (ohne Druckausgleich)		
Betrieb (14,7 bis 10,1 psia)	-15 m bis 3.048 m	-50 ft bis 10.000 ft
Lagerung (14,7 bis 4,4 psia)	-15 m bis 12.192 m	-50 ft bis 40.000 ft



## Nominale Eingangsleistung

Die Informationen zur elektrischen Leistung in diesem Abschnitt können hilfreich sein, wenn Sie den Tablet PC auf Auslandsreisen mitnehmen möchten.

Der Tablet PC wird mit Gleichstrom betrieben, der aus einer Wechsel- oder Gleichstromquelle stammen kann. Obwohl der Tablet PC über eine autonome Gleichstromquelle betrieben werden kann, wird dringend empfohlen, den Tablet PC nur mit einem Netzteil oder einem Gleichstromkabel zu betreiben, das von HP geliefert oder genehmigt wurde.

Der Tablet PC ist für Gleichstrom ausgelegt, wobei die folgenden Spezifikationen eingehalten werden müssen:

<b>Eingangsleistung</b>	<b>Nennwert</b>
Betriebsspannung	18,5 V Gleichstrom bei 3,5 A - 65 W
Betriebsstrom	3,5 A

Dieses Gerät wurde für IT-Stromversorgungsnetze in Norwegen mit einer Spannung zwischen Phasen von nicht mehr als 240 Veff entwickelt.

---

## MultiBoot

Ein bootfähiges Medium oder eine Netzwerkkarte (Network Interface Card, NIC) enthält Dateien, die der Tablet PC zum Starten und für den Betrieb benötigt. Mit dem MultiBoot Utility, das standardmäßig deaktiviert ist, können Sie die Geräte und die Reihenfolge der Geräte festlegen, von denen das System beim Neustart des Tablet PC zu booten versucht.

Zu den bootfähigen Medien gehören Medien für optische Laufwerke, wie CDs oder DVDs, bootfähige Disketten oder Netzwerkkarten.



Einige Geräte, unter anderem USB-Geräte und Netzwerkkarten, müssen erst in Computer Setup aktiviert werden, bevor sie in die Bootreihenfolge aufgenommen werden können. Weitere Informationen finden Sie weiter unten in diesem Kapitel unter [„Bootfähige Geräte in Computer Setup“](#).

---

## Standardmäßige Bootreihenfolge

Wenn das System mehr als ein bootfähiges Gerät umfasst, wählt der Tablet PC das Startgerät standardmäßig aus, indem die aktivierten Geräte und Positionen in einer zuvor festgelegten Reihenfolge durchsucht werden.

Bei jedem Bootvorgang sucht das System zunächst nach bootfähigen Laufwerk-A-Geräten. Wird kein bootfähiges Laufwerk-A-Gerät gefunden, wird nach bootfähigen Laufwerk-C-Geräten gesucht. Zu den Laufwerk-A-Geräten gehören optische Laufwerke und Diskettenlaufwerke. Zu den Laufwerk-C-Geräten gehören optische Laufwerke und primäre Festplatten.

Die primäre Festplatte kann nur als Laufwerk C booten. Der Netzwerkkarte ist kein Laufwerksbuchstabe zugeordnet.



Ein optisches Laufwerkgerät (beispielsweise ein CD-ROM-Laufwerk) kann je nach Format der CD als Laufwerk A oder C booten. Die meisten bootfähigen CDs werden als Laufwerk A gebootet. Wenn Sie eine CD haben, die als Laufwerk C bootet, bootet das System das Diskettenlaufwerk vor dem CD-Laufwerk.

---

Standardmäßig wählt der Tablet PC das Startgerät, indem die aktivierten Geräte und Positionen in einer zuvor festgelegten Reihenfolge durchsucht werden.

Sie können die Reihenfolge ändern, in der der Tablet PC nach Startgeräten sucht, indem Sie MultiBoot aktivieren und eine neue Startreihenfolge eingeben (auch als *Bootreihenfolge* bezeichnet). Sie können mit MultiBoot Express den Tablet PC auch so konfigurieren, dass bei jedem Start oder Neustart angegeben werden muss, von wo der Start erfolgen soll.

In der nachfolgenden Liste ist die Standardreihenfolge beschrieben, in der Laufwerknummern zugewiesen wurden. (Die tatsächliche Bootreihenfolge richtet sich jedoch nach der jeweiligen Konfiguration.)

- Standardreihenfolge für Geräte, die als Laufwerk A booten:
  - a. Ein optisches Laufwerk, das in der MultiBay eines Dockingprodukts oder einer externen MultiBay eingesetzt ist und eine Disc enthält, die als Laufwerk A bootet.
  - b. Diskettenlaufwerk in einem optionalen Dockingprodukt oder einer externen MultiBay.
- Standardreihenfolge für Geräte, die als Laufwerk C booten:
  - a. Ein optisches Laufwerk, das in der MultiBay eines Dockingprodukts oder einer externen MultiBay eingesetzt ist und eine Disc enthält, die als Laufwerk C bootet.
  - b. Festplatte im primären Festplattenschacht des Tablet PC.
  - c. Festplatte in der MultiBay eines optionalen Dockingprodukts oder in einer externen MultiBay.



Da der Netzwerkkarte kein Laufwerkbuchstabe zugeordnet ist, hat das Ändern der Bootreihenfolge einer Netzwerkkarte keinen Einfluss auf die Laufwerkbuchstaben der anderen Geräte.

---

## Bootfähige Geräte in Computer Setup

Der Tablet PC kann nur dann von einem USB-Gerät oder der Netzwerkkarte starten, wenn dieses Gerät zuvor für die Berücksichtigung in MultiBoot aktiviert wurde.

So aktivieren Sie ein Gerät oder eine Position zur Berücksichtigung in MultiBoot:

1. Rufen Sie Computer Setup auf, indem Sie den Tablet PC einschalten oder neu starten. Drücken Sie die Taste **F10**, während unten links auf dem Display die Meldung „F10 = ROM Based Setup“ angezeigt wird.
  - ❑ Um die Sprache zu wechseln, drücken Sie die Taste **F2**.
  - ❑ Informationen zur Navigation erhalten Sie, indem Sie die Taste **F1** drücken.
2. Um bootfähige Medien in USB-Laufwerken oder in Laufwerken, die in ein optionales Dockingprodukt eingesetzt wurden, zu aktivieren, wählen Sie mit den Pfeiltasten *Erweitert > Geräteoptionen*. Aktivieren Sie dann die betriebssystemunabhängige USB-Unterstützung.  
– ODER –  
Um eine Netzwerkkarte zu aktivieren, wählen Sie *Sicherheitsfunktionen > Gerätesicherheit*, und wählen Sie dann *Interner Netzwerkadapter-Start*.
3. Speichern Sie Ihre Änderungen, und verlassen Sie Computer Setup, indem Sie mithilfe der Pfeiltasten *Datei > Änderungen speichern und beenden* wählen. Folgen Sie dann den Anleitungen auf dem Display.

Ihre Einstellungen werden beim Beenden von Computer Setup gespeichert und nach dem nächsten Neustart des Tablet PC wirksam.



Um eine Netzwerkkarte beim Start mit einem PXE- oder RPL-Server (PXE = Preboot eXecution Environment; RPL = Remote Program Load) ohne MultiBoot zu verbinden, drücken Sie **F12**, sobald rechts unten am Display die Meldung zum Start des Netzwerkdienstes erscheint.

---

## MultiBoot Ergebnisse

Bevor Sie die Startreihenfolge ändern, sollten Sie Folgendes bedenken:

- Wenn der Tablet PC nach dem Ändern der Bootreihenfolge neu gestartet wird, wird beim Suchen nach einem Startgerät nur das jeweils erste Gerät jedes Gerätetyps berücksichtigt.  
Angenommen, der Tablet PC ist an einem optionalen Dockingprodukt mit einem optischen Laufwerk und einem Diskettenlaufwerk angeschlossen. In der Standard-Bootreihenfolge kommt das optische Laufwerk vor dem Diskettenlaufwerk. Wenn das System aber nicht vom optischen Laufwerk booten kann (weil es keine Disc enthält oder die eingelegte Disc nicht bootfähig ist) wird nicht versucht, vom Diskettenlaufwerk zu booten. Stattdessen wird versucht, von der ersten im System verfügbaren Festplatte zu booten. Sind jedoch zwei optische Geräte vorhanden und das System kann vom ersten optischen Gerät nicht booten, wird versucht, von den anderen optischen Geräten zu booten.
- Änderungen der Startreihenfolge wirken sich auch auf die Zuordnung der Laufwerksbuchstaben aus. Wenn Sie beispielsweise von einem CD-ROM-Laufwerk mit einer CD starten, das als Laufwerk C bootet, wird dieses CD-ROM-Laufwerk zum Laufwerk C, und die Festplatte im Festplattenschacht wird zum Laufwerk D.
- Das Starten von einer Netzwerkkarte wirkt sich nicht auf die Bezeichnungen der logischen Laufwerke aus, weil der Netzwerkkarte kein Laufwerksbuchstabe zugeordnet ist.
- Laufwerke in einem optionalen Dockingprodukt werden in der Bootreihenfolge wie externe USB-Geräte behandelt und müssen in Computer Setup aktiviert werden.

## MultiBoot Einstellungen

Es gibt zwei Möglichkeiten, MultiBoot Reihenfolgen festzulegen:

- Einrichten einer neuen Standard-Bootreihenfolge, die der Tablet PC bei jedem Start verwendet.
- Verwenden variabler Bootreihenfolgen mit MultiBoot Express. Bei dieser Funktion werden Sie bei jedem Start oder Neustart des Tablet PC aufgefordert, das Startgerät anzugeben.

### Festlegen einer neuen Standard-Bootreihenfolge

Legen Sie mit Computer Setup eine Startreihenfolge fest, die vom Tablet PC bei jedem Start oder Neustart verwendet wird:

1. Rufen Sie Computer Setup auf, indem Sie den Tablet PC einschalten oder neu starten. Drücken Sie die Taste **F10**, während unten links auf dem Display die Meldung „F10 = ROM Based Setup“ angezeigt wird.
  - Um die Sprache zu wechseln, drücken Sie die Taste **F2**.
  - Informationen zur Navigation erhalten Sie, indem Sie die Taste **F1** drücken.
2. Wählen Sie mit den Pfeiltasten *Erweiterung* > *Start-Optionen*, und drücken Sie dann die **Eingabetaste**.
3. Aktivieren Sie das Feld für MultiBoot.
4. Legen Sie in den Feldern für die Startreihenfolge die gewünschte Reihenfolge fest.
5. Speichern Sie Ihre Änderungen, und verlassen Sie Computer Setup, indem Sie mithilfe der Pfeiltasten *Datei* > *Änderungen speichern und beenden* wählen. Folgen Sie dann den Anleitungen auf dem Display.

Ihre Einstellungen werden beim Beenden von Computer Setup gespeichert und nach dem nächsten Neustart des Tablet PC wirksam.

## Festlegen einer MultiBoot Express Eingabeaufforderung

In Computer Setup können Sie festzulegen, dass bei jedem Start oder Neustart des Tablet PC das MultiBoot Menü angezeigt wird:

1. Rufen Sie Computer Setup auf, indem Sie den Tablet PC einschalten oder neu starten. Drücken Sie die Taste **F10**, während unten links auf dem Display die Meldung „F10 = ROM Based Setup“ angezeigt wird.
  - Um die Sprache zu wechseln, drücken Sie die Taste **F2**.
  - Informationen zur Navigation erhalten Sie, indem Sie die Taste **F1** drücken.
2. Wählen Sie mit den Pfeiltasten *Erweiterung > Start-Optionen*, und drücken Sie dann die **Eingabetaste**.
3. Geben Sie im Feld *Verzögerung für Express-Boot-Popup (Sek.)* an, wie viele Sekunden das Bootmenü angezeigt werden soll, bevor die aktuelle MultiBoot Einstellung übernommen wird. (Bei Auswahl von 0 wird das Express-Bootmenü nicht angezeigt.)
4. Speichern Sie Ihre Änderungen, und verlassen Sie Computer Setup, indem Sie mithilfe der Pfeiltasten *Datei > Änderungen speichern und beenden* wählen. Folgen Sie dann den Anleitungen auf dem Display.

Ihre Einstellungen werden beim Beenden von Computer Setup gespeichert und nach dem nächsten Neustart des Tablet PC wirksam.



## Eingeben der MultiBoot Express Einstellungen

Wenn das Express Bootmenü beim Start angezeigt wird, haben Sie folgende Möglichkeiten:

- Soll ein bestimmtes Bootgerät im Express Bootmenü angegeben werden, wählen Sie die gewünschte Einstellung im vorgegebenen Zeitrahmen, und drücken Sie die **Eingabetaste**.
- Soll der Tablet PC nicht die aktuelle MultiBoot Einstellung verwenden, drücken Sie vor Ablauf der vorgegebenen Zeit eine beliebige Taste. Der Tablet PC startet erst, wenn Sie eine Startposition gewählt und die **Eingabetaste** gedrückt haben.
- Soll der Tablet PC entsprechend der aktuellen MultiBoot Einstellungen starten, lassen Sie die vorgegebene Zeit verstreichen.

---

# Client Management

Client Management Solutions bieten standardisierte Lösungen für die Verwaltung von Client- (Anwender-) Desktops, Client-Workstations, Client-Notebooks und Client-Tablet PCs in einer Netzwerkumgebung.

Zu den wichtigsten Funktionen und Merkmalen des Clientmanagements gehören:

- Deployment von anfänglichen Software-Images
- Remote-Installation von Systemsoftware
- Softwaremanagement und Updates
- ROM-Updates
- Verfolgung und Sicherheit von Computerbeständen (die im Computer installierte Hardware und Software)
- Fehlerbenachrichtigung und Wiederherstellung für bestimmte Systemsoftware und Hardwarekomponenten



Inwieweit bestimmte in diesem Kapitel beschriebene Funktionen jeweils unterstützt werden, hängt vom Computermodell bzw. der Version der auf dem Computer installierten Managementsoftware ab.

---

## Konfiguration und Deployment

HP Computer werden mit einem vorinstallierten Systemsoftware-Image ausgeliefert. Das anfängliche Software-Image wird während des ersten Setup des Computers konfiguriert. Nach einer kurzen Software-Entbündelung ist der Computer einsatzbereit.

Das Deployment (die Verteilung) eines benutzerdefinierten Software-Image kann wie folgt geschehen:

- Installieren zusätzlicher Softwareanwendungen nach dem Entbündeln des vorinstallierten Software-Image.
- Verwenden von Software-Deployment-Tools, beispielsweise Altiris Deployment Solutions, um die vorinstallierte Software durch ein benutzerdefiniertes Software-Image zu ersetzen.
- Verwenden eines Verfahrens zum Klonen von Festplatten, um den Inhalt einer Festplatte auf eine andere zu kopieren.

Welches Deployment-Verfahren Sie verwenden, hängt von der Umgebung Ihrer Organisation und darin verwendeten Prozessen ab. Weitere Informationen zur Auswahl des für Ihre Umgebung am besten geeigneten Deployment-Verfahrens finden Sie auf der HP Website unter <http://www.hp.com/go/pcsolutions>.



Die Systemwiederherstellungs-CDs, das Computer Setup Utility und andere Systemmerkmale bieten weitere Unterstützung für das Wiederherstellen von Systemsoftware, das Konfigurationsmanagement und die Fehlerbeseitigung sowie die Energieverwaltung.

---

# Softwaremanagement und -Updates

HP bietet verschiedene Tools für das Verwalten und Aktualisieren von Software auf Client-PCs: HP Client Manager Software (eine Altiris Lösung), Altiris PC Transplant Pro und System Software Manager.

## HP Client Manager Software

HP Client Manager Software (HP CMS) kombiniert HP Intelligent Manageability und Altiris Software. HP CMS stellt hervorragende Hardware-Verwaltungsfunktionen für HP Geräte bereit, einschließlich der folgenden:

- Detaillierte Ansichten des Hardwarebestands für das Bestandsmanagement.
- Überwachung und Diagnose des PC-Zustands.
- Über das Web zugängliche Berichte über aufgabenkritische Details, wie Rechner mit Warnmeldungen wegen Überhitzung oder Speicherproblemen.
- Remote-Update von Systemsoftware, wie Gerätetreibern und ROM-BIOS.



Zusätzliche Funktionalität kann hinzugefügt werden, wenn HP CMS zusammen mit der optionalen Altiris Solutions Software (separat zu erwerben) eingesetzt wird. Weitere Informationen finden Sie unter „[Altiris Local Recovery](#)“.

---

Weitere Informationen zu HP Client Manager finden Sie auf der HP Website unter <http://www.hp.com/go/easydeploy>.

Wenn HP Client Manager Software (auf einem Clientcomputer installiert) zusammen mit der Altiris Solution Software (auf einem Administratorcomputer installiert) verwendet wird, bietet HP CMS eine erweiterte Managementfunktionalität. HP Client Manager ermöglicht ein zentrales Hardwaremanagement von HP Clientgeräten für die folgenden Bereiche des IT-Lebenszyklus:

- **Inventar- und Bestandsmanagement**
  - Einhaltung von Softwarelizenzen
  - Verfolgung von Computern und Berichterstellung
  - Informationen über Leasingverträge für Computer und Verfolgung von Anlagegegenständen
- **Deployment und Migration von Systemsoftware**
  - Windows 2000/XP Migration
  - System-Deployment
  - Migration von persönlichen Benutzereinstellungen
- **Helpdesk und Problembehebung**
  - Verwalten von Helpdesk-Tickets
  - Remote-Fehlerbeseitigung
  - Remote-Problembehebung
  - Client-Fehlerkorrektur
- **Software- und Betriebsmanagement**
  - Kontinuierliches Clientmanagement
  - Deployment von HP Systemsoftware
  - Selbstheilung von Anwendungen (Fähigkeit zur Erkennung und Reparatur bestimmter Anwendungsprobleme)

Die Altiris Solutions Software liefert benutzerfreundliche Funktionen zur Softwareverteilung. Auf bestimmten Desktopmodellen und Tablet PC-Modellen ist ein Altiris Management-Agent Bestandteil der bereits geladenen Software. Dieser Agent ermöglicht die Kommunikation mit der Altiris Solutions Software, die zum Durchführen des Deployments neuer Hardware oder der Migration von persönlichen Benutzereinstellungen zu einem neuen Betriebssystem mithilfe leicht zu bedienender Assistenten verwendet werden kann.

Wenn die Altiris Solutions Software zusammen mit System Software Manager oder dem HP Client Manager verwendet wird, können Administratoren auch das ROM-BIOS und Gerätetreiber-Software von einer zentralen Konsole aus aktualisieren.

Weitere Informationen finden Sie auf der HP Website unter <http://www.hp.com/go/easydeploy>.

## **Altiris PC Transplant Pro**

Altiris PC Transplant Pro ermöglicht Ihnen, alte Einstellungen und Daten zu speichern und einfach und schnell in eine neue Umgebung zu migrieren.

Weitere Informationen finden Sie auf der HP Website unter <http://www.hp.com/go/easydeploy>.

## **System Software Manager**

System Software Manager (SSM) ermöglicht Ihnen, Software auf Systemebene remote und auf mehreren Systemen gleichzeitig zu aktualisieren. Bei Ausführung auf einem Clientcomputer erkennt SSM sowohl Hardware- als auch Softwareversionen und aktualisiert die entsprechende Software aus einem zentralen Repository, auch Dateigrößspeicher genannt. Treiberversionen, die von SSM unterstützt werden, werden auf der Website zum Download von HP Treibern und auf der *Support Software* CD mit einem speziellen Symbol gekennzeichnet. Das Utility SSM kann von der HP Website unter <http://www.hp.com/go/ssm> heruntergeladen werden; dort finden Sie außerdem weitere Informationen zu diesem Utility.

---

# Index

## A

- Abkürzungstasten, externe Tastaturen 3–10
- Absturz, System 4–12
- Adapter, Modem 11–3
- Akku
  - Entsorgen 2–34
  - Kalibrieren 2–26
  - Lagern 2–17, 2–33
  - Primär 2–19
  - Primäres Fach 1–15
  - Recycling 2–34
  - Überwachen
    - der Ladung 2–22
  - Zweitakku,
    - Anschluss 1–15
  - Siehe auch* Akkustrom
- Akkuanzeige 1–2
- Akkufach, primär
  - Einsetzen des Akkus 2–19
  - Entfernen des Akkus 2–19
- Akkufach-Entriegelung 1–15
- Akkuladestandsanzeigen
  - Erhöhen
    - der Genauigkeit 2–22
  - Fn-Tastenkombination 3–6
  - Interpretieren 2–23
- Akkustrom
  - Betrieb von Tablet
    - PC mit 2–17
  - Einsparen
    - von Energie 2–30
  - Low-Battery-Modi 2–24
  - Siehe auch* Akku
- Aktivieren
  - Integrierter
    - Ziffernblock 3–23
  - Num**-Taste 3–24
- Aktivierungsprogramme, PC Card 7–1
- Aktualisieren
  - von Software 16–1
- Analoge versus digitale Leitung 11–1
- Anschlüsse
  - Docking 1–14
  - Energieversorgung 1–10
  - Laufwerk 6–2
  - Zweitakku 1–15
- Antennen 1–16
- Antivirensoftware 14–24
- Anwendungen. *Siehe* Software
- Audioausgangsbuchse (Kopfhörer) 1–11, 5–2

- Audioeingangsbuchse  
(Mikrofon) 1–11, 5–2
- Ausschalten  
des Tablet PC 4–12
- Austauschen
  - Primäre Festplatte 6–4
  - Primäres  
Speichermodulfach 9–6
- AutoPlay 5–12
- Autorun 5–12

**B**

- Bedienelemente, Befehl 4–7
- Beenden
  - des Ruhezustands 2–10
- Beenden
  - des Standbymodus 2–11
- Befehls-Bedienelemente
  - Kurzbeschreibung 4–10
  - Position 4–8
  - Verfahren 4–11
- Betriebsanzeige 1–2, 2–2
- Betriebsschalter 1–13
- Betriebssystem 14–25
  - Kennwörter 14–5
  - Sicherheit 14–1
- Betriebsumgebung,  
technische Daten A–1
- Bildschirminhalt kopieren,  
Element im Q Menu 12–10
- BIOS Configuration for  
ProtectTools 14–30
- BIOS-Informationen,  
anzeigen 14–3
- Bluetooth-Gerät 13–10
- Bluetooth-Modul 1–9

**Buchsen**

- Audioausgang  
(Kopfhörer) 1–11, 5–4
- Audioeingang  
(Mikrofon) 1–11, 5–4
- RJ-11  
(Modem) 1–10, 11–1
- RJ-45  
(Netzwerk) 1–10, 11–9
- S-Video-  
Ausgang 1–10, 5–6

**C**

- Card and Socket Services,  
PC Card 7–1
- CDs, *Support*  
*Software* CD 16–1
- Computer Setup
  - Ändern der Sprache 15–2
  - Anzeigen der  
Informationen  
zum ROM 16–3
  - Datei (Menü) 15–4
  - Erweiterung (Menü) 15–7
  - Extras (Menü) 15–6
  - Festlegen von Sicherheits-  
einstellungen 14–4
  - Navigieren 10–3
  - Sicherheitsfunktionen  
(Menü) 15–5
- Tablet PC,  
Informationen 16–2
- USB, betriebssystem-  
unabhängige  
Unterstützung  
10–3, 15–1



Verfahren 15–1  
Wiederherstellen der  
Standardwerte 15–3  
Zugreifen 15–1  
Credential Manager for  
ProtectTools 14–29

## D

Deaktivieren  
Integrierter  
Ziffernblock 3–23  
**Num**-Taste 3–24  
Dial, Jog 4–13  
Diebstahlsicherung,  
anbringen 14–32  
Diebstahlsicherung,  
Öffnung 1–12  
Digitale Medien,  
Steckplatz 1–11  
Digitale Speicherkarten,  
Einsetzen 8–2  
Digitale Speicherkarten,  
Entfernen 8–3  
Digitale versus analoge  
Leitung 11–1  
Disc, optisch.  
*Siehe* CDs; DVDs  
Display, Umschalten  
der Anzeige 3–6, 3–7  
Display-  
Entriegelungstaste 1–9  
Displaytastatur 4–17  
Displayumschaltung,  
Festlegen von Bildschirm-  
einstellungen 3–17

Dockinganschluss 1–14  
DriveLock 14–15  
DVD,  
Ländereinstellungen 5–12  
DVDs  
*Application and Driver  
Recovery* Disc 16–6  
Betriebssystem-Disc 16–6

## E

Eingabe, Befehl 4–13  
Einleiten  
des Ruhezustands 2–10  
Einleiten  
des Standbymodus 2–11  
Einstellen der Lautstärke 5–4  
Einstellungen  
für Zeigeräte 3–4  
Elektrostatische  
Entladung 6–2  
Embedded Security  
for ProtectTools 14–28  
Energieeinstellungen  
Ein-/Ausschalten  
des Tablet PC 2–9  
Energieschemas 3–16  
Energiesteuerung,  
Element im Q Menu 12–15  
Erweiterter Desktop,  
Element im Q Menu 12–12  
ESD (elektrostatische  
Entladung) 9–1  
Externe Geräte 6–9

Externer Monitor  
Anschließen 5–8  
Umschalten  
der Anzeige 3–7  
Externer Monitor, Port 1–10  
Externer Ziffernblock 3–24

## **F**

Fensterinhalt kopieren,  
Element im Q Menu 12–11  
Fernsehgerät  
Anschließen von  
Audiogeräten 5–6  
Anschließen von  
Videogeräten 5–7  
S-Video-  
Ausgangsbuchse 5–7  
Umschalten  
der Anzeige 3–6  
Festplatte  
Austauschen  
der primären 6–4  
DriveLock 14–15  
Entnehmen  
der primären 6–4  
IDE-  
Laufwerksanzeige 6–3  
Installieren  
der primären 6–6  
Umgang 6–1  
Festplattenschacht 1–15  
Feststelltaste, LED 1–1  
Firewallsoftware 14–25  
**Fn**-Taste 1–5, 3–10, 3–22

**Fn**-Tastenkombinationen  
Auf externen  
Tastaturen 3–10  
Referenz für Abkürzungs-  
tastatenbefehle 3–6  
Umschalten  
der Anzeige 3–7  
Funktionstasten 1–5, 3–5

## **G**

Gerätedeaktivierung 14–21  
Gerätesicherheit 14–21  
Gerätetreiber  
Externe Geräte 6–9  
PC Card 7–1

## **H**

Halter, Stift 4–5  
Helligkeit, Element  
im Q Menu 12–10  
Herunterfahren  
des Tablet PC 2–9, 4–12  
Herunterladen  
Software 16–5  
System-ROM 16–4  
Hochformat 4–15  
Hochformat-Ansicht, Primär  
und Sekundär 4–15  
Hochformat-Primär,  
Element im Q Menu 12–13  
Hochformat-Sekundär,  
Element im Q Menu 12–14  
Höhenlage,  
technische Daten A–1  
HP Administrator-  
kennwort 14–9

- HP Kennwort 14–5
- HP Kennwörter,
  - Richtlinien 14–7
- HP ProtectTools Security Manager 14–28
- Hub, USB 10–2
- I**
- IDE-
  - Laufwerksanzeige 1–2, 6–3
- Info Center-Taste 1–13, 3–21
- Infrarot 13–17, 13–18
- Infrarots-
  - chnittstelle 1–9, 13–17
- Installieren der primären Festplatte 6–6
- Installieren von CD- und DVD-Software 5–11
- Integrierter Ziffernblock 3–23
- Intern und extern,
  - Element im Q Menu 12–12
- Internetverbindungs-
  - firewall 14–25
- J**
- Jog Dial
  - Position 1–8, 4–9
  - Verfahren 4–13
  - Verwenden 4–13
- K**
- Kabel
  - Modem 11–1
  - Netzwerk 11–9
- Kabelschloss,
  - Diebstahlsicherung 14–32
- Kalibrierung, Akku 2–26
- Kappe, für Pointing Stick ersetzen 3–3
- Karte. *Siehe* Digitale Speicherkarten
- Kennwörter
  - DriveLock 14–16
  - HP 14–5
  - HP Administrator 14–9
  - HP Richtlinien 14–7
  - Systemstart 14–11
  - Vergessen 14–4
  - Verwenden 14–4
  - Windows 14–5
  - Windows Richtlinien 14–7
- Kennwörter,
  - koordinieren 14–7
- Kopfhörer 5–4
- Kopfhörerbuchse 1–11, 5–2
- Kritische Sicherheits-Updates für Windows XP* 14–27
- Kritischer
  - Low-Battery-Modus
    - Beschreibung 2–24
    - Wiederherstellen von 2–25
- L**
- Ländereinstellungen,
  - DVD 5–12
- Landesspezifischer Modemadapter 11–3
- Laufwerke
  - Auswirkungen der Flughafen-Sicherheitsmaßnahmen 6–2
  - Umgang 6–1
  - Versenden 6–2

- Laufwerkmedien,
  - Auswirkungen der Flughafen-Sicherheitsmaßnahmen 6–2
- Lautsprecher 1–13, 5–1, 5–2
- Lautstärke
  - Bedienelemente 1–4, 5–1
  - Stummschaltung, LED 1–1
- Lautstärke, Element im Q Menu 12–10
- LEDs
  - Akku 1–2
  - Betriebsanzeige 1–2, 2–2
  - Feststelltaste 1–1
  - IDE-Laufwerk 1–2, 6–3
  - Num**-Taste 1–2, 3–22
  - Stummschaltung 1–1
  - Wireless 1–2
- Lichtsensor 3–18
- Linke Pointing
  - Stick-Taste 1–3
- Linke TouchPad-Taste 1–3
- Low-Battery-Modi
  - Beschreibung 2–24
  - Maßnahmen 2–25
- Luftfeuchtigkeit, technische Daten A–1
- Lüftungsschlitze 1–12, 1–14
- M**
- Magnete 1–17
- Maus, extern
  - Festlegen der Einstellungen 4–1
  - Unterstützte 4–1
- Mikrofon, intern 5–2
- Mikrofonbuchse 1–11, 5–2
- Mit dem Stift zu aktivierende Tasten
  - Q Menu 4–8
  - Q Menu-Taste 1–6
  - Rotieren 4–8
  - Rotieren-Taste 1–6
  - Tablet PC-Eingabebereich, Starttaste 1–6, 4–8
- Modem
  - Anschließen 11–2
  - Landesspezifischer Adapter 11–3
- Modembuchse 1–10, 11–1
- Modemkabel 11–1
- Monitor
  - Anschließen 6–9
  - Extern 5–8
  - Umschalten der Anzeige 3–17
- Monitor, extern, Umschalten der Anzeige 3–7
- MultiBay II, extern 6–9
- MultiMediaCard 8–1
- N**
- Netzanschluss 1–10
- Netzstrom 2–17
- Netzteil, trennen 2–17
- Netzwerk
  - Anschließen 11–10
  - Rauschunterdrückung, Schaltung 11–9
- Netzwerkbuchse 1–10
- Netzwerkkabel 11–9

Nominale Eingangsleistung,  
technische Daten A-2  
Norton AntiVirus 14-24  
Numerische Tasten, auf  
Bildschirmtastatur 4-17  
**Num**-Taste 3-23  
**Num**-Taste, LED 1-2, 3-23  
Nur extern, Element  
im Q Menu 12-12  
Nur intern, Element  
im Q Menu 12-11, 12-12

## **P**

PC Card  
Aktivierungsprogramme  
und Card Socket  
Services 7-1  
Deaktivieren 7-3  
Einsetzen 7-1, 7-2  
Entfernen 7-3  
Typen 7-1  
PC Card-  
Auswurf Taste 1-11, 7-3  
PC Card-Steckplatz 1-11  
PCMCIA Karten 7-1  
Peripheriegeräte,  
Anschließen  
und Trennen 6-9  
Pointing Stick  
Position 1-3  
Verwenden 3-3  
Pointing Stick,  
Ersatzkappe 3-3  
Pointing Stick, Tasten 1-3

Präsentationsmodus  
Präsentationsmodus  
Ein/Aus, Element  
im Q Menu 12-13  
Verwenden 3-14  
Präsentationsmodus-  
Taste 1-4, 3-14  
Projektor  
Anschließen 5-8, 6-9  
Umschalten  
der Anzeige 3-7

## **Q**

Q Menu  
Anzeigen 12-2  
Auswählen  
von Elementen 12-2  
Bedienelemente 12-1  
Beschreibung 4-11  
Elemente, Informationen  
darüber abrufen 12-3  
Elemente, unterstützte  
Anzahl 12-5  
Festlegen der  
Einstellungen 12-3  
Schließen 12-2  
Tastenfunktionen 4-11  
Testen  
von Elementen 12-3  
Q Menu, Symbol 12-2  
Q Menu, systemdefinierte  
Elemente  
Bedienelemente zur  
Energieregelung 12-15  
Bildschirminhalt  
kopieren 12-10

- Erweiterter Desktop 12–12
  - Fensterinhalt
    - kopieren 12–11
  - Helligkeit 12–10
  - Herunterfahren 12–15
  - Hochformat-Primär 12–13
  - Hochformat-Sekundär 12–14
  - Intern und extern 12–12
  - Lautstärke 12–10
  - Nur extern 12–12
  - Nur intern 12–11, 12–12
  - Q Menu-
    - Einstellungen 12–16
  - Querformat-Primär 12–13
  - Querformat-Sekundär 12–14
  - Ruhezustand 12–15
  - Standbymodus 12–15
  - Stumm Ein/Aus 12–10
  - Tablet PC-
    - Einstellungen 12–15
    - Wireless Ein/Aus 12–10
  - Q Menu-Taste 1–6, 4–8, 12–1
  - Querformat 4–15
  - Querformat-Ansicht, Primär und Sekundär 4–15
  - Querformat-Primär, Element im Q Menu 12–13
  - Querformat-Sekundär, Element im Q Menu 12–14
- R**
- Radiergummifunktion 1–18
  - RAM (Speicher mit wahlfreiem Zugriff) 9–16
  - Rechte Pointing
    - Stick-Taste 1–3
  - Rechte TouchPad-Taste 1–3
  - Reisen mit dem Tablet PC
    - Akku, Temperatur 2–33
    - Externe Stromquelle 2–25
    - Schützen der Hardwareanschlüsse 8–2
  - Reisen mit dem Tablet PC, Betriebsumgebung A–2
  - Reset (Notabschaltung) 4–12
  - RJ-11-Anschluss (Modem) 1–10
  - RJ-45-Anschluss (Netzwerk) 1–10
  - Rotieren-Taste 1–6, 4–8
    - Festlegen der Einstellungen 4–14
    - Verfahren 4–11
  - Ruhezustand
    - Beenden 1–13, 2–2, 2–10, 2–25
    - Datei, erforderlicher Speicherplatz 9–16
    - Einleiten 2–10, 12–15
    - Einleiten bei kritischem Low-Battery-Modus 2–24
  - Ruhezustandsdatei 9–16
- S**
- Schloss,
    - Diebstahlsicherung 14–32
  - Schützen von Daten 16–6
  - Schwenkscharnier 1–7

- SD-Speicherkarte  
(Secure Digital) 8–1, 8–3
- Setup Utility
  - Festlegen von Sicherheits-  
einstellungen 14–4
  - Zurücksetzen  
des Tablet PC 4–12
- Sicherheitseinrichtungen an  
Flughäfen 6–2
- Sicherheitsfunktionen 14–1
- Sicherheitsfunktionen  
des Tablet PC
  - Computer Setup 14–4
- Smart Card Security for  
ProtectTools 14–31
- Socket Services, PC Card 7–1
- Software
  - Antivirus 14–24
  - Einrichten 4–2
  - Firewall 14–3, 14–25
  - Q Menu 12–1
  - Setup Utility 4–12
  - Sicherheits-  
funktionen 14–1
  - Tablet PC-  
Eingabebereich 4–17
  - Task-Manager 4–12
  - Windows Security,  
Fenster 4–12
- Software-Updates 16–1
  - Ermitteln der aktuellen  
Version des  
System-ROM 16–2
- Speichererweiterungsmodul,  
Hinzufügen 9–2
- Speichersteckplätze
  - Erweitern des RAM 9–16
  - Primäres Speichermodul,  
Aufrüsten 9–2
  - Primäres Speichermodul,  
Austauschen 9–6
  - Speichererweiterungs-  
modul, Hinzufügen 9–2
- Standbymodus
  - Beenden 1–13, 2–2, 2–11
  - Einleiten 2–11, 12–15
  - Einleiten bei kritischem  
Low-Battery-  
Modus 2–24
  - Einleiten mit  
Tastenkombination 3–6
  - Vermeiden bei Infrarot-  
übertragungen 13–19
- Standbymodus, Element  
im Q Menu 12–15
- Starttaste für den Tablet  
PC-Eingabebereich 1–6
- Steckplätze
  - Digitale Medien 1–11, 8–1
  - PC Card 1–11
  - Speichermodul-  
steckplatz 9–12
- Stift
  - Anbringen 4–5
  - Austauschen der Spitze 4–6
  - Auswurfaste 1–7
  - Eingeben von  
Informationen 4–2
  - Festlegen der  
Einstellungen 4–5

- Hilfe und
  - Lernprogramme 4–1
  - Journal Anwendung 4–1
  - Kalibrieren 4–4
  - Komponenten 1–18
  - Mit dem Stift zu
    - aktivierende Tasten 4–7
- Stifthalter 1–7
- Stifttaste 4–2
- Strg+Alt+Entf, Befehl 4–12
- Stromversorgung
  - Umschalten zwischen
    - Netzstrom
    - und Akku 2–17
  - Siehe auch* Akkustrom
- Stumm Ein/Aus, Element im Q Menu 12–10
- Stummschalttaste 1–4
- Support Software* CD 16–1
- S-Video
  - Anschließen
    - von Kabeln 5–7
  - Externe Displays 5–6
- S-Video-
  - Ausgangsbuchse 1–10, 5–7
- Systemblockierung 4–12
- Systeminformationen
  - Anzeigen 3–6
  - Optionen 14–23
- System-ROM (Read Only Memory)
  - Definition 16–1
  - Ermitteln der aktuellen Version 16–2
- Systemwiederherstellungspunkte 16–8

**T**

- Tablet PC-Eingabebereich,
  - Starttaste 4–8, 4–11
- Tablet PC-Eingabebereich-Anwendung 4–17
- Tablet PC-Einstellungen,
  - Element im Q Menu 12–15
- Tablet PC-Tastentreiber 12–16
- Tageslichtprojektor
  - Anschließen 6–9
  - Umschalten
    - der Anzeige 3–6
- Tastatur
  - Display 4–17
  - Extern 3–10
  - Extern,
    - USB (unterstützt) 4–1
    - USB 10–2
- Tasten
  - Abkürzungstasten 3–10
  - Esc 4–13
  - Fn**-Taste
    - 1–5, 3–10, 3–22, 3–23
  - Fn-Tasten-
    - kombinationen 3–10
  - Funktionstasten 1–5, 3–10
  - Info Center-
    - Taste 1–13, 3–21
  - Interne Tastatur 3–23
  - Lautstärke-Tasten 1–4
  - Linke Taste,
    - Pointing Stick 1–3
  - Linke Taste, TouchPad 1–3
  - Num**-Taste 3–22, 3–23
  - PC Card-
    - Auswurf Taste 1–11, 7–3



- Präsentationsmodus-Taste 1–4, 3–14
  - Q Menu-Taste 1–6, 4–11
  - Rechte Taste,
    - Pointing Stick 1–3
  - Rechte Taste,
    - TouchPad 1–3
  - Reset-Taste 4–12
  - Rotieren-Taste 1–6, 4–11
  - Stift, Auswurf-taste 1–7
  - Stifttasten 4–2
  - Tablet PC-Eingabebereich,
    - Starttaste 1–6, 4–11
  - Windows
    - Anwendungstaste 1–5
  - Windows Logo-Taste 1–5
  - Windows
    - Security Taste 1–8
  - Windows Security-Taste 4–9, 4–12
  - Wireless-Taste 1–13
  - Ziffernblock 1–5
    - Siehe auch* Jog Dial
  - Technische Daten
    - Betriebsumgebung A–1
    - Nominale
      - Eingangsleistung A–2
  - Telefonbuchse (RJ-11),
    - Modemkabel 11–1
  - Temperatur
    - Lagerung, für Akkus 2–33
    - Technische Daten A–1
  - TouchPad 1–3
  - TouchPad-Bildlauf-feld 1–3
  - TouchPad-Tasten 1–3
- U**
- Umschalten der Anzeige 3–6
  - Umschalten, Display
    - Festlegen der Einstellungen 3–17
  - Urheberrechtsvermerk 5–10
  - USB,
    - betriebssystemunabhängige Unterstützung 10–3, 15–1
  - USB-Anschlüsse 10–2
  - USB-Geräte 10–1, 10–2, 10–3
  - USB-Hubs 10–2
  - USB-Port 1–11, 1–13
- V**
- Vergößern des Speichers 9–16
  - Videogeräte
    - S-Video-Ausgangsbuchse 5–7
    - Umschalten der Anzeige 3–6
  - Videorecorder
    - Anschließen von Audiogeräten 5–6
    - Anschließen von Videogeräten 5–6
    - Umschalten der Anzeige 3–6
  - Viren,
    - Antivirensoftware 14–24

## **W**

- Windows
  - Anwendungstaste 1–5
- Windows
  - Firewall 14–3, 14–25
- Windows Kennwörter,  
Richtlinien 14–7
- Windows Logo-Taste 1–5
- Windows Security Taste
  - Position 1–8, 4–9
  - Verfahren 4–12
- Wireless
  - Typen von
    - WLAN-Adaptern 13–8
    - Wireless Local Area  
Network (WLAN) 13–8
    - WLAN-Software 13–9
- Wireless Ein/Aus, Element  
im Q Menu 12–10
- Wireless-Antennen,  
Geräte 1–16
- Wireless-LED 1–2
- Wireless-Taste 1–13, 13–12
- WLAN (Wireless Local Area  
Network)
  - Fehlerbeseitigung 13–9
  - Identifizieren  
von Geräten 13–8
  - Software 13–9
  - Typen 13–8

## **Z**

- Zeigegeräte
  - Befehls-  
Bedienelemente 4–7
  - Festlegen der  
Einstellungen 4–5
  - Stift 4–1
- Ziffernblöcke 3–23
  - Aktivieren/  
Deaktivieren 3–23
  - Extern 3–24
  - Integriert 3–22
- Zugreifen auf Informationen  
zum Tablet PC 16–2
- Zweitakku, Anschluss 1–15