

HP Deskjet 6940 Series



Benutzerhandbuch

Hinweise von Hewlett-Packard

Die Informationen in diesem Dokument können ohne vorherige Ankündigung geändert werden.

Alle Rechte vorbehalten.

Vervielfältigung, Adaption oder Übersetzung sind ohne vorherige schriftliche Genehmigung von Hewlett-Packard nur im Rahmen des Urheberrechts zulässig.

Für HP Produkte und Dienste gelten nur die Gewährleistungen, die in den ausdrücklichen

Gewährleistungserklärungen des jeweiligen Produkts bzw. Dienstes aufgeführt sind. Dieses Dokument gibt keine weiteren Gewährleistungen. HP haftet nicht für technische oder redaktionelle Fehler oder Auslassungen in diesem Dokument.

Marken

Apple, das Apple-Logo, ColorSync, das ColorSync-Logo, Finder, Mac, Macintosh, MacOS, Powerbook, Power Macintosh und Quickdraw sind in den USA und anderen Ländern eingetragene Marken von Apple Computer, Inc.

Adobe, Adobe Photoshop und Acrobat sind Marken von Adobe Systems Incorporated.

Bluetooth ist eine Marke im Besitz des Eigentümers und wird von Hewlett-Packard Company unter Lizenz verwendet.

Copyright 2005 Hewlett-Packard Development Company, L.P.

Inhalt

1	Willkommen	4
2	Sonderfunktionen	5
3	Erste Schritte	6
	Druckerfunktionen	6
	Tasten und LEDs	8
	Papierfächer	10
	Foto-/Umschlagzuführung	12
	Druckpatronen	15
	Tintenreserve-Modus	16
	Automatischer Papiersortensensor	17
	Geräuscharmer Modus	17
4	Anschließen des Druckers	19
	USB	19
	Kabelgebundene Ethernet-Netzwerke	20
	Kabelloses Drucken über Bluetooth	36
5	Drucken von Fotos	40
	Drucken von randlosen Fotos	40
	Drucken von Fotos mit Rand	42
	HP Real Life-Technologien	44
	Fotopatrone	45
	Maximale Auflösung	45
	Farboptionen	46
	Erweiterte Farbverwaltung	46
	Graue Fotopatrone	47
	Drucken von Schwarzweißfotos	48
	Lagerung und Behandlung von Fotopapier	48
	Einsparen von Kosten beim Drucken von Fotos	49
6	Drucken von Fotos über eine Digitalkamera	50
	Verwenden einer PictBridge-Kamera	50
	Verwenden eines Bluetooth-Fotohandys	52
7	Drucken von anderen Dokumenten	54
	E-Mail	54
	Briefe	55
	Dokumente	56
	Briefumschläge	57
	Broschüren	58
	Grußkarten	59
	Postkarten	61
	Transparentfolien	62
	Etiketten	63
	Karteikarten und andere kleinformatige Druckmedien	64
	Transferpapier zum Aufbügeln	65
	Banner	66
	CD/DVD-Tatoos	67
8	Tipps zum Drucken	69

	Allgemeines normales Drucken	69
	Drucken von Präsentationen	69
	Auswählen der Druckqualität	69
	Festlegen der Seitenreihenfolge	70
	Drucken von sortierten Seiten	70
	Drucken von mehreren Seiten auf einem Blatt Papier	71
	Auswählen einer Papiersorte	71
	Auswählen einer Papierquelle	72
	Automatischer beidseitiger Druck	72
	Ändern der Größe eines Dokuments	73
9	Druckersoftware	74
	Druckereinstellungen	74
	Verwalten des Druckers (Mac OS X 10.3 und höher)	75
	Verwalten des Druckers (Mac OS X, Version 10.2)	75
	Anzeigen und Ändern des Status eines Druckauftrags (Mac OS X 10.3 und höher)	76
	Anzeigen und Ändern des Status eines Druckauftrags (Mac OS X 10.2)	77
10	Wartung	78
	Einsetzen von Druckpatronen	78
	Einstellen der automatischen Abschaltfunktion	81
	Ausrichten von Druckpatronen	82
	Kalibrieren von Farben	82
	Automatisches Reinigen von Druckpatronen	82
	Drucken einer Testseite	83
	Anzeigen des geschätzten Tintenfüllstands	83
	Warten des Druckergehäuses	83
	Entfernen von Tinte von der Haut oder der Kleidung	83
	Manuelles Reinigen von Druckpatronen	84
	Warten von Druckpatronen	85
	HP Drucker-Dienstprogramm	86
11	Fehlerbehebung	88
	Ethernet-Probleme	88
	Drucker druckt nicht	90
	Papierstau	92
	Probleme mit dem Papier	93
	Falsche Papiereinstellung	94
	Drucker ist blockiert	94
	Probleme mit den Druckpatronen	95
	Fotos werden nicht ordnungsgemäß gedruckt	97
	PictBridge-Probleme	100
	Probleme beim Drucken über Bluetooth	101
	Banner werden nicht ordnungsgemäß gedruckt	102
	Druckqualität ist schlecht	103
	Fehlerhaft gedruckte Dokumente	104
	Probleme mit randlosen Dokumenten	105
	Fehlermeldungen	109
	Drucker-LEDs leuchten oder blinken	111
	Druck des Dokuments dauert lange	112
	Wenn weiterhin Probleme auftreten	113
	HP Support	113

12	Zubehör	115
	Zubehör für den automatischen beidseitigen Druck (Duplexer)	115
	250-Blatt-Fach für Normalpapier	120
	Zubehör für den automatischen beidseitigen Druck mit Fach für kleinformatiges Papier	125
13	Verbrauchsmaterial	137
	Papier	137
	USB-Kabel	137
	Zubehör	137
14	Spezifikationen	139
	Druckerspezifikationen	139
15	Informationen zur Umweltverträglichkeit	140
	Umweltverträglichkeitserklärung	140
	Recycling von Druckpatronen	142

1 Willkommen

Wählen Sie eines der folgenden Themen aus, um Antworten auf Ihre Fragen zu erhalten:



- Sonderfunktionen
- Erste Schritte
- Anschließen des Druckers
- Drucken von Fotos
- Drucken von Fotos über eine Digitalkamera
- Drucken von anderen Dokumenten
- Tipps zum Drucken
- Druckersoftware
- Wartung
- Fehlerbehebung
- Optionales Zubehör
- Verbrauchsmaterial
- Spezifikationen
- Informationen zur Umweltverträglichkeit

2 Sonderfunktionen

Herzlichen Glückwunsch! Sie haben einen mit einer Vielzahl praktischer Funktionen ausgestatteten HP Deskjet-Drucker erworben:

- **Integrierte Netzwerkeinbindung:** Stellen Sie eine Verbindung mit einem [kabelgebunden](#) Netzwerk ohne Verwendung eines externen Druckers her.
- **Tintenreserve-Modus:** Im [Tintenreserve-Modus](#) können Sie den Druckvorgang mit nur einer Druckpatrone fortsetzen, auch wenn die andere Patrone bereits leer ist.
- Taste zum **Abbrechen von Druckvorgängen:** Druckaufträge können mit einem [Tastendruck](#) abgebrochen werden.
- **Randloser Druck:** Beim Drucken von [Fotos](#) und [Broschüren](#) wird mit der Funktion für den randlosen Druck die gesamte Oberfläche der Seite genutzt.
- **Real Life-Technologien:** Verwenden Sie [HP Real Life-Technologien](#), um auf einfache Weise bessere Fotos zu erhalten. Automatisches Entfernen von roten Augen und adaptive Beleuchtung zur verbesserten Darstellung von Details im Schatten sind nur zwei Beispiele für die eingesetzten Technologien.
- **Option zum 6-Farbdruck:** Die Qualität von Fotodrucken kann durch Einsetzen einer sechsfarbigem [Fotopatrone](#) (separat erhältlich) noch optimiert werden. HP Vivera-Tinte bietet naturgetreue Fotoqualität und außerordentliche Farbbeständigkeit für lebendige, lange Zeit haltbare Farben. HP Vivera-Tinte wird nach einer besonderen Formel entwickelt, und ihre Qualität, Reinheit und Farbbeständigkeit ist wissenschaftlich getestet.
- **Drucken über eine Digitalkamera:** Über den [USB-Anschluss an der Vorderseite](#) können Sie Fotos direkt über eine PictBridge-kompatible Digitalkamera drucken.
- **Automatischer Papiersortensensor:** Mit Hilfe des [automatischen Papiersortensensors](#) kann die Druckqualität für verschiedene Papiersorten optimiert werden.
- **Geräuscharmer Modus:** Verwenden Sie die Funktion für den [geräuscharmen Druck](#), wenn Druckaufträge mit möglichst geringer Geräusentwicklung durchgeführt werden sollen (z.B. wenn ein Säugling in der Nähe schläft oder ein Kunde sich im Büro befindet).
- **Foto-/Umschlagzuführung:** Über die [Foto-/Umschlagzuführung](#) können Sie bequem einzelne Briefumschläge, Fotos oder Postkarten drucken.
- **Drucken über Bluetooth:** Über Bluetooth können Sie ohne Kabel Bilder drucken. Mit Hilfe des [HP Bluetooth Wireless Druckeradapters](#) können Sie Bilder von den meisten Bluetooth-Geräten aus kabellos zum Drucken an den Drucker senden.
- **Optionales Zubehör für den automatischen beidseitigen Druck:** Erwerben Sie das [Zubehör für den automatischen beidseitigen Druck](#), wenn Sie Dokumente automatisch beidseitig drucken möchten.
- **Zubehör für den automatischen beidseitigen Druck mit Fach für kleinformatiges Papier:** Erwerben Sie das [Zubehör für den automatischen beidseitigen Druck mit Fach für kleinformatiges Papier](#), wenn Sie Dokumente automatisch beidseitig drucken und kleinformatige Druckmedien über die Rückseite des Druckers einlegen möchten.
- **Optionales 250-Blatt-Fach für Normalpapier:** Erwerben Sie ein [250-Blatt-Fach für Normalpapier](#), um die Papieraufnahmekapazität des Druckers zu erweitern.

3 Erste Schritte

- Druckerfunktionen
- Tasten und LEDs
- Papierfächer
- Foto-/Umschlagzuführung
- Druckpatronen
- Tintenreserve-Modus
- Automatischer Papiersortensensor
- Geräuscharmer Modus

Eine Beschreibung des optionalen Zubehörs finden Sie auf der Seite [Optionales Zubehör](#).

Druckerfunktionen

Der Drucker verfügt über zahlreiche Funktionen, mit deren Hilfe Druckvorgänge auf einfachere und effizientere Weise ausgeführt werden können.

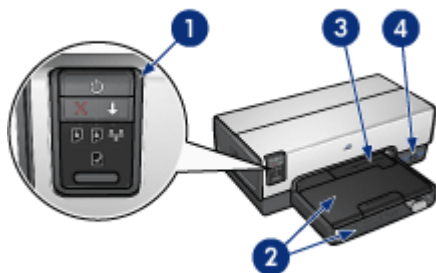

1	Tasten und LEDs
2	Papierfächer
3	Foto-/Umschlagzuführung
4	USB-Anschluss an der Vorderseite

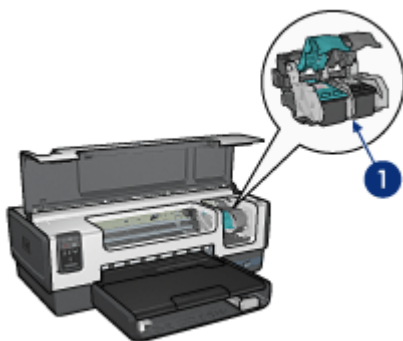

1	Druckpatronen
2	Automatische Papiersorten-Erkennung (nicht abgebildet)
3	Tintenreserve-Modus (nicht abgebildet)

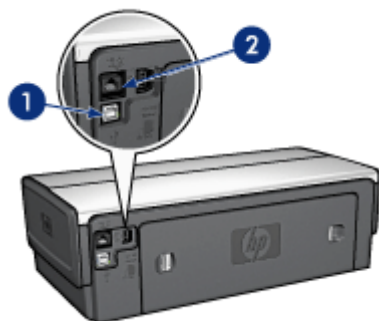

1	USB-Anschluss an der Rückseite
2	Anschluss für kabelgebundenes Ethernet

Optionales Zubehör

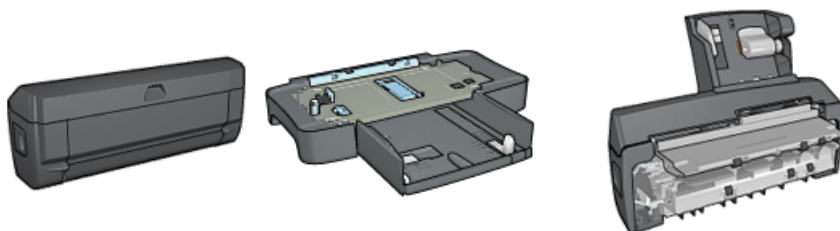

Optionales Zubehör (Fortsetzung)

Zubehör für den automatischen beidseitigen Druck (optional)

250-Blatt-Fach für Normalpapier (optional)

Zubehör für den automatischen beidseitigen Druck mit Fach für kleinformatiges Papier (optional)

Tasten und LEDs

Mit den Tasten können Sie den Drucker ein- und ausschalten oder einen Druckauftrag abbrechen bzw. neu starten. An den Drucker-LEDs können Sie den Status des Druckers ablesen.

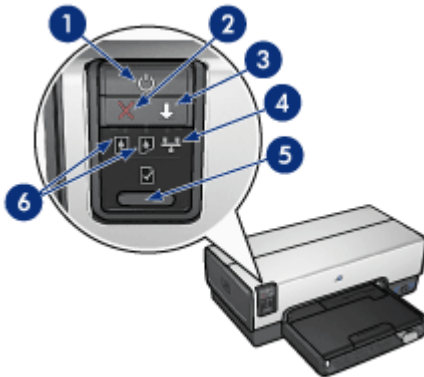

1	Netzschalter und -LED
2	Abbruchtaste für Druckaufträge
3	Wiederaufnahmetaste und -LED
4	Netzwerk-LED
5	Berichtseitentaste
6	Druckpatronenstatus-LEDs

Klicken Sie auf die entsprechende Option, um eine Beschreibung zu den folgenden Tasten und LEDs anzuzeigen:

- [Berichtseitentaste](#)
- [Netzwerk-LED](#)

Netzschalter und -LED

Schalten Sie den Drucker über den Netzschalter ein bzw. aus. Nach dem Betätigen des Netzschalters kann es einige Sekunden dauern, bis der Drucker betriebsbereit ist.

Die Netz-LED blinkt, wenn der Drucker einen Auftrag verarbeitet.



Vorsicht Schalten Sie den Drucker grundsätzlich mit dem Netzschalter ein bzw. aus. Wenn Sie zum Ein- und Ausschalten eine Steckerleiste, einen Überspannungsschutz oder eine schaltbare Steckdose verwenden, kann der Drucker beschädigt werden.

Der Drucker verfügt über eine [automatische Abschaltfunktion](#), mit der der Drucker nach 30 Minuten Leerlauf automatisch in einen Energiesparmodus versetzt wird. In diesem

Modus verbraucht der Drucker weiterhin Strom (maximal 3 Watt Leistungsaufnahme) und schaltet automatisch wieder in den Normalmodus, wenn ein Druckauftrag an den Drucker gesendet wird. Sie können den Drucker manuell ausschalten, indem Sie den Netzschalter 3 Sekunden lang gedrückt halten. Wenn der Drucker manuell ausgeschaltet wird, sinkt die Leistungsaufnahme auf weniger als 1 Watt.



Hinweis Der Energieverbrauch kann völlig unterbunden werden, indem Sie den Drucker ausschalten und anschließend das Netzkabel aus der Steckdose ziehen.

Taste zum Abbrechen von Druckvorgängen

Wenn Sie diese Taste drücken, wird der aktuelle Druckauftrag abgebrochen.

Wiederaufnahmetaste

Die Wiederaufnahme-LED blinkt, wenn eine Aktion erforderlich ist, z.B. wenn Papier eingelegt oder ein Papierstau beseitigt werden muss. Wenn das Problem behoben ist, drücken Sie die Wiederaufnahmetaste, um den Druckvorgang fortzusetzen.

Druckpatronenstatus-LEDs

Über die Druckpatronenstatus-LEDs wird der Status der [Druckpatronen](#) angezeigt.

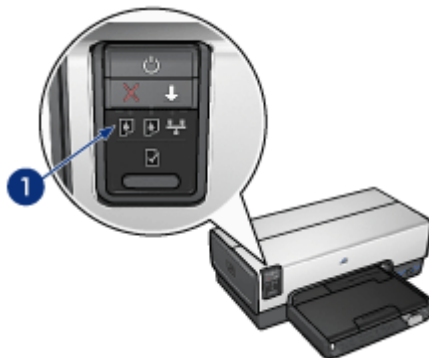

1 | Druckpatronenstatus-LEDs

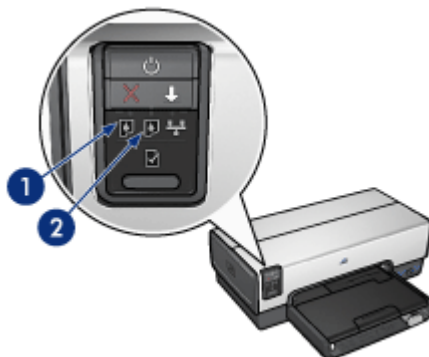

1. Die linke Status-LED zeigt den Status der dreifarbigen Druckpatrone an, die sich auf der linken Seite der Druckpatronenhalterung befindet.
 - Die LED leuchtet, wenn die dreifarbige Druckpatrone fast verbraucht ist.
 - Die LED blinkt, wenn die dreifarbige Druckpatrone gewartet werden muss.
2. Die Status-LED auf der rechten Seite zeigt den Status der Druckpatrone an, die auf der rechten Seite der Druckpatronenhalterung eingesetzt ist. Dabei kann es sich um die schwarze Druckpatrone, die **Fotopatrone** oder die **graue Fotopatrone** handeln.
 - Die LED leuchtet konstant, wenn die schwarze Druckpatrone, die Fotopatrone oder die graue Fotopatrone fast leer ist.
 - Die LED blinkt, wenn die schwarze Druckpatrone, die Fotopatrone oder die graue Fotopatrone gewartet werden muss.

PictBridge-LEDs

Verbinden Sie eine PictBridge-fähige Kamera über ein USB-Kabel für Digitalkameras mit dem USB-Anschluss an der Vorderseite des Druckers, um digitale Fotos zu drucken.

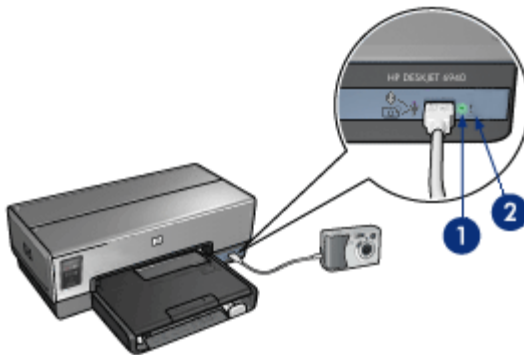

1	Verbindungs-LED
2	Fehler-LED

Wenn die Kamera richtig angeschlossen ist, leuchtet die grüne Verbindungs-LED. Beim Drucken über die Kamera blinkt die Netz-LED, und die Verbindungs-LED leuchtet konstant. Wenn die Kamera nicht PictBridge-kompatibel ist oder sich nicht im PictBridge-Modus befindet, blinkt die gelbe Fehler-LED.

Papierfächer

Der Drucker verfügt über zwei Papierfächer:

Zufuhrfach

In das Zufuhrfach können Papier und andere Druckmedien eingelegt werden.



1	Zufuhrfach
---	------------

Schieben Sie die Papierführung fest gegen die Kanten der Druckmedien.



1	Papierquerführung
2	Papierlängsführung

Ausgabefach

Die gedruckten Seiten werden in das Ausgabefach ausgegeben.



1	Ausgabefach
2	Foto-/Umschlagzuführung

Über die **Foto-/Umschlagzuführung** können Sie einzelne Briefumschläge, Fotos oder Karten drucken.

Zum Einlegen von Papier oder anderen Druckmedien heben Sie das Ausgabefach an. Senken Sie das Ausgabefach wieder ab, bevor Sie den Druckvorgang starten.



Um zu vermeiden, dass Papier aus dem Ausgabefach fällt, ziehen Sie die Verlängerung des Fachs vollständig heraus. Wenn Sie im Modus "Entwurf (schnell)" drucken, klappen Sie den Anschlagbügel der Ausgabefachverlängerung nach oben.

Klappen Sie den Anschlagbügel des Ausgabefachs nicht nach oben, wenn Sie auf Papier im Format Legal drucken.



1	Ausgabefachverlängerung
2	Anschlagbügel der Ausgabefachverlängerung

Nach Fertigstellung des Druckauftrags klappen Sie den Anschlagbügel der Ausgabefachverlängerung nach unten, und schieben Sie die Ausgabefachverlängerung in das Ausgabefach.



Foto-/Umschlagzuführung

Verwenden Sie die Foto-/Umschlagzuführung, um auf Druckmedien verschiedener Formate, wie z.B. den folgenden zu drucken:

- Briefumschläge
- Fotos
- Postkarten



1 | Foto-/Umschlagzuführung

Briefumschläge

Führen Sie die folgenden Schritte aus, um die Foto-/Umschlagzuführung für einzelne Briefumschläge zu verwenden:

1. Legen Sie den Briefumschlag mit der zu bedruckenden Seite nach unten und der Umschlagklappe nach links in die Foto-/Umschlagzuführung ein.



2. Schieben Sie den Briefumschlag möglichst weit in den Drucker hinein, ohne ihn zu knicken.
3. Drucken Sie den Briefumschlag.

Fotos

Führen Sie die folgenden Schritte aus, um die Foto-/Umschlagzuführung für einzelne Fotos zu verwenden:

1. Legen Sie das Fotopapier mit der zu bedruckenden Seite nach unten in die Foto-/Umschlagzuführung ein.
2. Schieben Sie das Fotopapier vorsichtig möglichst weit in die Foto-/Umschlagzuführung hinein.



3. Schieben Sie die Foto-/Umschlagzuführung möglichst weit in den Drucker hinein.



4. Drucken Sie das [Foto](#).

Postkarten

Führen Sie die folgenden Schritte aus, um die Foto-/Umschlagzuführung für einzelne Postkarten zu verwenden:

1. Legen Sie die Postkarte mit der zu bedruckenden Seite nach unten in die Foto-/Umschlagzuführung ein.
2. Schieben Sie die Postkarte vorsichtig möglichst weit in die Foto-/Umschlagzuführung hinein.



3. Schieben Sie die Foto-/Umschlagzuführung möglichst weit in den Drucker hinein.

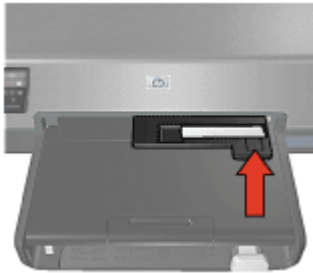

4. Drucken Sie die Postkarte.

Druckpatronen

Mit dem Drucker können vier Druckpatronen verwendet werden.



1	Schwarze Druckpatrone
2	Dreifarbige Druckpatrone
3	Fotopatrone
4	Graue Fotopatrone



Hinweis Die Verfügbarkeit von Druckpatronen ist je nach Land/Region unterschiedlich.

Verwenden von Druckpatronen

Die Druckpatronen können wie folgt verwendet werden:

- **Normales Drucken:** Verwenden Sie für normale Druckaufträge die schwarze und die dreifarbige Druckpatrone.
- **Qualitativ hochwertige Farbfotos:** Wenn Sie beim Drucken von Farbfotos und anderen Spezialdokumenten leuchtendere Farben erzielen möchten, entfernen Sie die schwarze Druckpatrone, und setzen Sie eine Fotopatrone ein. Mit der Fotopatrone und der dreifarbigen Druckpatrone erhalten Sie praktisch körnungsfreie Fotos.
- **Qualitativ hochwertige Schwarzweißfotos:** Die besten Druckergebnisse bei Schwarzweißfotos erzielen Sie, wenn Sie die schwarze Druckpatrone entfernen und eine graue Fotopatrone in Verbindung mit der dreifarbigen Druckpatrone verwenden.

Auswechseln von Druckpatronen

Achten Sie beim Kauf von Druckpatronen auf deren Auswahlnummer.

Die Auswahlnummer finden Sie an drei verschiedenen Stellen:

- Etikett mit Auswahlnummer: Überprüfen Sie das Etikett der Druckpatrone, die Sie auswechseln möchten.

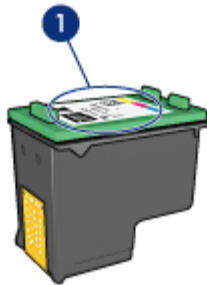

1	Etikett mit Auswahlnummer
---	---------------------------

- Druckerdokumentation: Eine Liste der Auswahlnummern für Druckpatronen finden Sie im Referenzhandbuch, das im Lieferumfang des Druckers enthalten ist.
- HP Drucker-Dienstprogramm: Öffnen Sie das [HP Drucker-Dienstprogramm](#), und wählen Sie dann den Bereich **Verbrauchsmaterial** aus.

Wenn eine Druckpatrone leer ist, kann der Drucker im [Tintenreserve-Modus](#) weiterhin betrieben werden.

Informationen zum Einsetzen einer Ersatztintenpatrone finden Sie auf der Seite mit den [Anweisungen zum Einsetzen](#) von Druckpatronen.

Tintenreserve-Modus

Verwenden Sie zum Drucken mit nur einer Druckpatrone den Tintenreserve-Modus. Der Tintenreserve-Modus wird gestartet, sobald eine Druckpatrone aus der Halterung entfernt wird.

Drucken im Tintenreserve-Modus

Das Drucken im Tintenreserve-Modus verlangsamt den Druckvorgang und beeinträchtigt die Qualität der Druckausgaben.

Eingesetzte Druckpatrone	Ergebnis
Schwarze Druckpatrone	Farben werden als Graustufen gedruckt.
Dreifarbige Druckpatrone	Farben werden gedruckt, Schwarz wird jedoch als Grauton wiedergegeben.
Fotopatrone	Farben werden als Graustufen gedruckt.

(Fortsetzung)

Eingesetzte Druckpatrone	Ergebnis
Graue Fotopatrone	Farben werden als Graustufen gedruckt.



Hinweis Es wird nicht empfohlen, für das Drucken im Tintenreserve-Modus die Fotopatrone oder die graue Fotopatrone zu verwenden.

Beenden des Tintenreserve-Modus

Zum Beenden des Tintenreserve-Modus müssen Sie zwei Druckpatronen in den Drucker einsetzen.

Anweisungen zum Einsetzen einer Druckpatrone finden Sie auf der Seite [Einsetzen von Druckpatronen](#).

Automatischer Papiersortensensor

Die automatische Papiersorten-Erkennung von HP erkennt die Papiersorte im Drucker und wählt dann die für diesen Druckmedientyp optimalen Druckeinstellungen aus. Dies verringert die Anzahl der zum Starten eines Druckvorgangs erforderlichen Mausklicks und liefert automatisch die optimale Druckqualität auf Normal-, Foto-, Broschürenpapier und anderen hochwertigen Druckmedien. Der Sensor erfasst außerdem die Papierbreite. Dadurch wird sichergestellt, dass in der Druckersoftware das passende Format ausgewählt ist. Wenn die Breiten nicht identisch sind, gibt der Drucker eine Warnung aus, damit Sie nicht unnötig Papier verbrauchen.

Wenn der automatische Papiersortensensor aktiviert ist, scannt der Drucker die erste Seite eines Dokuments mit einer roten Sensor-LED, um die beste Einstellung für die Papiersorte sowie die Breite des Papiers zu bestimmen. Wenn die Breite des Papiers von dem in der Druckersoftware ausgewählten Format abweicht, gibt der Drucker eine Warnung aus und ermöglicht Ihnen, den Druckvorgang abzubrechen. Wenn die Breite übereinstimmt, wird die geeignete Papiersorteneinstellung vorgenommen und die Seite gedruckt.



Hinweis Die automatische Papiersorten-Erkennung ist nicht für Dokumente verfügbar, die aus dem 250-Blatt-Fach für Normalpapier oder dem Zubehör für den automatischen beidseitigen Druck mit Fach für kleinformatiges Papier gedruckt werden.

Weitere Informationen zur Verwendung der automatischen Papiersorteneinstellung finden Sie unter [Auswählen einer Papiersorte](#).



Vorsicht Stellen Sie den Drucker nicht an Orten mit direkter Sonneneinstrahlung auf. Direktes Sonnenlicht kann sich nachteilig auf den automatischen Papiersortensensor auswirken.

Geräuscharmer Modus

Verwenden Sie die Funktion für den geräuscharmen Druck, wenn Druckaufträge mit möglichst geringer Geräusentwicklung durchgeführt werden sollen (z.B. wenn ein Säugling in der Nähe schläft oder ein Kunde sich im Büro befindet). Zum Aktivieren des geräuscharmen Modus öffnen Sie das Dialogfeld [Drucken](#), klicken Sie auf den

Bereich **Papiersorte/Qualität**, und klicken Sie dann auf **Geräuscharmer Druck**. Durch Aktivieren des geräuscharmen Modus werden bei einem Druckauftrag die Druckgeschwindigkeit verringert und der Geräuschpegel gesenkt. Wenn Sie die normale Druckgeschwindigkeit wiederaufnehmen möchten, klicken Sie erneut auf **Geräuscharmer Druck**, um die Funktion zu deaktivieren.

Der geräuscharme Modus kann in den Druckmodi "Normal", "Normal (schnell)" und "Entwurf" verwendet werden.

4 Anschließen des Druckers

- Kabelgebundene Ethernet-Netzwerke
- Anschließen einer Digitalkamera
- USB
- Kabelloses Drucken über Bluetooth

USB

Der Drucker wird mit einem USB-Kabel (Universal Serial Bus) an den Computer angeschlossen.

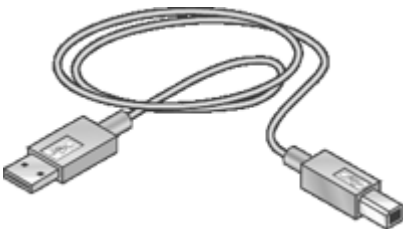

Anweisungen zum Anschließen des Druckers über ein USB-Kabel finden Sie auf dem Setup-Poster, das im Lieferumfang des Druckers enthalten ist.



Hinweis Das USB-Kabel gehört möglicherweise nicht zum Lieferumfang des Druckers.

So wechseln Sie von einer USB-Verbindung zu einer Ethernet-Verbindung

Wenn Sie den Drucker zuerst als eigenständigen Drucker mit USB-Verbindung eingerichtet haben und später entscheiden, den Drucker in einem Netzwerk zu betreiben, müssen Sie den Zugriff auf den Drucker ändern. Wenn Sie bereits wissen, wie eine Verbindung mit einem Netzwerk hergestellt wird, können Sie anhand der folgenden allgemeinen Anweisungen vorgehen. Weitere detaillierte Anweisungen zum Anschließen des Druckers an ein Netzwerk finden Sie auf dem Setup-Poster.

1. Ziehen Sie das USB-Kabel von der Rückseite des Druckers ab.
2. Schließen Sie das eine Ende eines Ethernet-Kabels an den Ethernet-Anschluss auf der Rückseite des Druckers und das andere Ende an einen verfügbaren Ethernet-Anschluss am Router, Switch oder Zugriffspunkt an.
3. Legen Sie die Druckersoftware-CD in das CD-ROM-Laufwerk des Computers ein. Daraufhin wird der Einrichtungsassistent gestartet.
4. Wählen Sie im Bildschirm zum Auswählen des Verbindungstyps die Option **Kabellos** aus, und klicken Sie auf **Weiter**.
5. Befolgen Sie die Anweisungen auf dem Bildschirm, um die Netzwerkinstallation abzuschließen.

Kabelgebundene Ethernet-Netzwerke

Klicken Sie auf eine der folgenden Optionen, um Informationen zum Einrichten anzuzeigen:

- [Grundlagen des Ethernet](#)
- [Was Sie für ein kabelgebundenes Netzwerk benötigen](#)
- [Einrichten des Druckers in einem Ethernet-Netzwerk](#)

Klicken Sie auf eine der folgenden Optionen, um eine Beschreibung der Ethernet-Funktionen des Druckers anzuzeigen:

- [Ethernet-LEDs](#)
- [Berichtseitentaste](#)
- [Netzwerk-LED](#)
- [Berichtseite](#)
- [Integrierter Web-Server \(Embedded Web Server, EWS\)](#)

Weitere Informationen:

- [Zurücksetzen des Druckers auf die werkseitigen Standardeinstellungen](#)
- [Fehlerbehebung](#)
- [Glossar](#)

Grundlagen des Ethernet

Die integrierte Ethernet-Funktion des Druckers ermöglicht den direkten Anschluss an ein [10/100 Base-T-Ethernet-Netzwerk](#) ohne externen Druckserver.

Wenn Sie den Drucker mit einem Ethernet-Netzwerk verbinden möchten, befolgen Sie die [Anweisungen zum Einrichten von Ethernet-Netzwerken](#).

Hardware

Hubs, Switches und Router

In einem Ethernet-Netzwerk sind Geräte wie Computer und Drucker über [Hubs](#), [Switches](#) oder [Router](#) mit einem Netzwerk verbunden.

Hubs, Switches und Router ähneln einandern, es bestehen jedoch wichtige Unterschiede:

- Hubs sind passive Geräte. Andere Geräte eines Netzwerks werden an den Hub angeschlossen, damit sie miteinander kommunizieren können. Mit einem Hub wird das Netzwerk nicht verwaltet.
- Switches dienen der reibungslosen und effizienten Kommunikation von Geräten in einem Netzwerk. Sie überwachen und steuern den Datenverkehr im Netzwerk, damit für jede Übertragung eine möglichst optimale Bandbreite zur Verfügung steht. Das Überwachen des Datenverkehrs im Netzwerk mindert das Konfliktrisiko und erhöht die Übertragungsgeschwindigkeit.
- Router dienen in erster Linie dem Zusammenschluss unterschiedlicher Netzwerke (z.B. eines privaten Netzwerks mit dem Internet). Router sind aktive Geräte. Router verfügen über Tools zur Netzwerkverwaltung wie [Firewalls](#) und [DHCP](#). Im Gegensatz zu Hubs oder Switches können Router auch als [Gateway](#) verwendet werden.

Kabel

Verwenden Sie ein CAT-5-Ethernet-Kabel, um den Drucker mit einem Ethernet-Netzwerk zu verbinden. Ethernet-Kabel verfügen über RJ-45-Stecker.

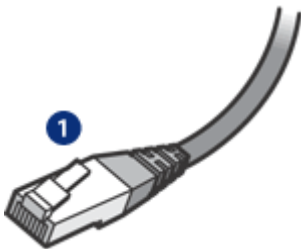

1	RJ45-Stecker
---	--------------

Netzwerkcommunication

TCP/IP

Geräte in einem Netzwerk kommunizieren untereinander mit Hilfe einer "Sprache", die als **Protokoll** bezeichnet wird. Der Drucker ist zur Verwendung in Netzwerken vorgesehen, die das weit verbreitete **TCP/IP-Protokoll** verwenden.

IP-Adresse

Jedes Gerät in einem Netzwerk kann über seine eindeutige IP-Adresse identifiziert werden. In aller Regel werden die IP-Adressen in Netzwerken automatisch unter Verwendung eines Tools wie **DHCP** oder **AutoIP** zugewiesen.

Internetverbindungen

Netzwerke sind möglicherweise nicht mit dem Internet verbunden.

Wenn Sie den Drucker an ein Netzwerk mit Verbindung zum Internet anschließen, wird empfohlen, ein **Gateway** zu verwenden, so dass die **IP-Adresse** des Druckers über **DHCP** zugewiesen wird.

Ein Gateway kann ein **Router** oder ein Macintosh OS X-Computer sein, auf dem **Internet Sharing** ausgeführt wird. Weitere Informationen zu Internet Sharing finden Sie in der Dokumentation zu Ihrem Computer.

Rendezvous

Bei Rendezvous® handelt es sich um eine Netzwerkfunktion von Mac OS X, Version 10.2 und höher.

Mit Rendezvous können Sie ohne vorherige Konfiguration direkt IP-basierte kabelgebundene oder kabellose Netzwerke aus Computern und Geräten aufbauen.

Weitere Informationen zu Rendezvous finden Sie in der Dokumentation zu Ihrem Computer.



Hinweis Hewlett-Packard unterstützt Rendezvous für Mac OS X, Version 10.2.3 und höher.

Beispiele für Ethernet-Netzwerke

Einige Beispiele für Ethernet-Netzwerke finden Sie auf der Seite [Beispiele für Ethernet-Netzwerke](#).

Drucken

Die Computer im Netzwerk senden Druckaufträge direkt an den Drucker, der diese in der Eingangsreihenfolge druckt.

Der Drucker kann Aufträge von maximal vier Benutzern gleichzeitig annehmen.

Wenn beispielsweise fünf Benutzer gleichzeitig einen Druckauftrag an den Drucker senden, werden vier dieser Aufträge angenommen und der fünfte zurückgewiesen. Es wird empfohlen, den zurückgewiesenen Druckauftrag nach einigen Minuten erneut zu senden.

Was Sie für ein kabelgebundenes Netzwerk benötigen

Sie benötigen Folgendes, um den Drucker mit einem kabelgebundenen Netzwerk zu verbinden:

- Ein funktionierendes Ethernet-Netzwerk, das über einen Ethernet-Router bzw. -Switch oder einen kabellosen Zugriffspunkt mit Ethernet-Anschlüssen verfügt
- CAT-5-Ethernet-Kabel
Obwohl Standard-Ethernet-Kabel ähnlich aussehen wie Standard-Telefonkabel, können sie nicht für den gleichen Zweck verwendet werden. Die Anzahl der Drähte und die Anschlussstecker stimmen nicht überein. Der Stecker eines Ethernet-Kabels (auch als RJ-45-Stecker bezeichnet) ist breiter und dicker und weist immer acht Kontakte auf. Ein Telefonstecker verfügt über zwei bis sechs Kontakte.
- Ein Desktop- oder Laptop-Computer mit einer kabelgebundenen oder einer kabellosen Verbindung zum Router oder zum Zugriffspunkt
- Gemeinsamer genutzter Internetzugang (empfohlen) über Kabel- oder DSL-Modem

Beispiele für Ethernet-Netzwerke

Im Folgenden werden einige häufig verwendete Netzwerkeinstellungen für Ethernet-Netzwerke aufgeführt:

Gemeinsam genutzte Internetverbindung mit einem Router als Gateway

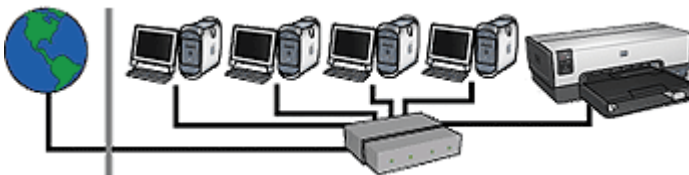

Im diesem Beispiel werden die Netzwerkverbindungen durch einen [Router](#) verwaltet, der außerdem als [Gateway](#) zwischen Netzwerk und Internet fungiert.

Gemeinsam genutzte Internetverbindung mit einem Computer als Gateway

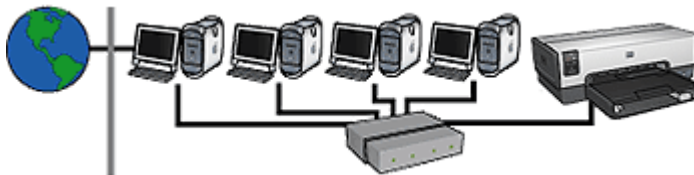

In diesem Beispiel sind die Netzwerkgeräte mit einem **Hub** verbunden. Ein Macintosh OS X-Computer im Netzwerk dient als **Gateway** zwischen Netzwerk und Internet. Auf dem Gateway-Computer wird **Internet Sharing** zur Verwaltung der Netzwerkverbindungen und zur Bereitstellung des Internetzugangs für die anderen Geräte ausgeführt.

Internetverbindung über DSL- oder Kabel-Modem ohne Gateway

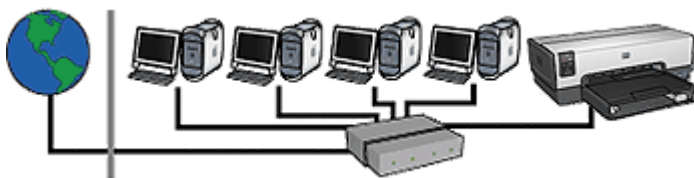

Dieses Beispiel ähnelt dem ersten Beispiel. In diesem Beispiel sind die Netzwerkgeräte jedoch mit einem **Hub** verbunden und nicht mit einem **Router**. Der Hub ist direkt mit dem Internet verbunden.

⚠ **Vorsicht** Diese Konfiguration wird nicht empfohlen. Verwenden Sie nach Möglichkeit ein Gateway zur Steuerung des Internetzugriffs über das Netzwerk, um die Anfälligkeit gegenüber Viren und unbefugten Zugriffen zu verringern.

Ethernet-Netzwerk ohne Internetverbindung



In diesem Beispiel sind die Netzwerkgeräte mit einem **Hub** verbunden. Die IP-Adressen werden den Geräten über **AutoIP** zugewiesen.

Einrichten des Druckers in einem Ethernet-Netzwerk

Die Installation des Druckers in einem Ethernet-Netzwerk wird in zwei Schritten durchgeführt:

Verbinden Sie den Drucker zunächst mit dem Netzwerk. Anschließend muss die Druckersoftware auf jedem Computer installiert werden, mit dem der Drucker verwendet wird.

- [Verbinden des Druckers mit einem Ethernet-Netzwerk](#)
- [Installieren der Druckersoftware](#)

Verbinden des Druckers mit einem Ethernet-Netzwerk

Führen Sie die folgenden Schritte aus, um den Drucker mit einem Ethernet-Netzwerk zu verbinden:

1. Richten Sie ggf. die Druckerhardware ein.
Ziehen Sie dazu das mit dem Drucker gelieferte Setup-Poster zu Rate.
2. Vergewissern Sie sich, dass der Drucker eingeschaltet ist.
3. Schließen Sie das [Ethernet-Kabel](#) an einen freien Anschluss am [Hub](#) oder [Router](#) des Netzwerks an.

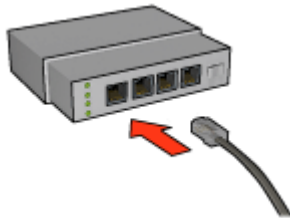

Hinweis Verbinden Sie das Ethernet-Kabel nicht mit einem Anschluss, der mit "WAN", "Uplink" oder "Internet" beschriftet ist.

4. Verbinden Sie das Ethernet-Kabel mit dem Ethernet-Anschluss an der Rückseite des Druckers.
5. Führen Sie einen der folgenden Schritte aus:

Zustand der Verbindungs-LED	Aufgabe
Ein 	Fahren Sie mit Schritt 6 fort.
Aus	Wiederholen Sie die Schritte 2 bis 4. Wenn die LEDs danach noch immer nicht leuchten, stellen Sie sicher, dass folgende Voraussetzungen erfüllt sind: <ul style="list-style-type: none"> – Der Drucker ist eingeschaltet. – Der Hub bzw. Router des Netzwerks ist eingeschaltet.

Zustand der Verbindungs-LED	Aufgabe
	<ul style="list-style-type: none"> - Alle angeschlossenen Kabel sitzen fest. - Sie verwenden ein Ethernet-Kabel.

6. Drucken Sie eine **HP Berichtseite**.
7. Installieren Sie die **Druckersoftware** auf allen Computern, mit denen der Drucker verwendet wird.

 **Vorsicht** Außerdem sollten der Drucker und die Computer, die den Drucker verwenden, demselben Teilnetz angehören. Je nachdem, welcher Router verwendet wird, kann es bei der Installation des Druckers in einem anderen Teilnetz zu Problemen kommen.

Installieren der Druckersoftware

Stellen Sie vor dem Installieren der Druckersoftware auf einem vernetzten Computer sicher, dass die folgenden Voraussetzungen erfüllt sind:

- Der Drucker ist eingerichtet und eingeschaltet.
- Der **Hub**, **Switch** oder **Router** im Netzwerk ist eingeschaltet und funktioniert ordnungsgemäß.
- Alle Computer am Netzwerk sind eingeschaltet und mit dem Netzwerk verbunden.
- Der **Drucker ist im Netzwerk eingerichtet**.

Ältere Installationen

Falls die Druckersoftware zuvor auf dem Computer installiert war, muss eine Ethernet-Version des Druckertreibers von der Drucksoftware-CD auf dem Computer installiert werden. Führen Sie dazu die folgenden Schritte aus. Der Assistent zur Druckersoftwareinstallation führt Sie Schritt für Schritt durch den Installationsprozess.

 **Vorsicht** Außerdem sollten der Drucker und die Computer, die den Drucker verwenden, demselben Teilnetz angehören. Je nachdem, welcher Router verwendet wird, kann es bei der Installation des Druckers in einem anderen Teilnetz zu Problemen kommen.

Softwareinstallation

Führen Sie die folgenden Schritte aus, um die Druckersoftware auf dem Computer zu installieren:



1. Schließen Sie alle Programme, die derzeit auf dem Computer ausgeführt werden.
2. Legen Sie die Druckersoftware-CD in das CD-Laufwerk des Computers ein.
3. Befolgen Sie die Anweisungen auf dem Bildschirm. Wählen Sie im Bildschirm **Verbindungstyp** die Option **Kabelgebundenes Netzwerk** aus.
4. Befolgen Sie nach erfolgreicher Installation die Anweisungen auf dem Bildschirm, um eine Testseite zu drucken.

Ethernet-LEDs

Die Ethernet-LEDs des Druckers geben den Status der Ethernet-Verbindung des Druckers an.

Verbindungs-LED

Die Verbindungs-LED leuchtet konstant, wenn der Drucker an ein Ethernet-Netzwerk angeschlossen und eingeschaltet ist.

Zustand der Verbindungs-LED	Zustand des Druckers
Ein 	Der Drucker ist an ein Ethernet-Netzwerk angeschlossen und eingeschaltet.
Aus 	Der Drucker ist nicht mit einem Ethernet-Netzwerk verbunden oder ist ausgeschaltet.

Aktivitäts-LED

Die Aktivitäts-LED blinkt, wenn der Drucker Daten über die Ethernet-Verbindung empfängt oder sendet.

Zustand der Aktivitäts-LED	Zustand des Druckers
Blinkt 	Der Drucker empfängt oder sendet Daten über die Ethernet-Verbindung.
Aus	Der Drucker empfängt oder sendet keine Daten über die Ethernet-Verbindung.

(Fortsetzung)

Zustand der Aktivitäts-LED	Zustand des Druckers
	

Berichtseitentaste

Die Berichtseitentaste ermöglicht Folgendes:

- Drucken einer HP Berichtseite
- Zurücksetzen des Druckers auf die werkseitigen Standardeinstellungen



1 Berichtseitentaste

Netzwerk-LED

Die Netzwerk-LED leuchtet, wenn der Drucker an ein [Ethernet-Netzwerk](#) angeschlossen ist

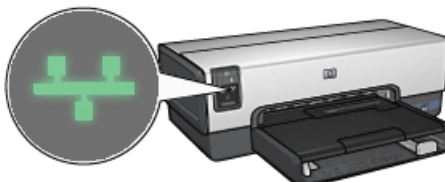
Status des Symbols	Status der Drucker-Netzwerkverbindung
Ein 	An ein Ethernet-Netzwerk angeschlossen.

(Fortsetzung)

Status des Symbols	Status der Drucker-Netzwerkverbindung
Aus 	Nicht an ein Ethernet-Netzwerk angeschlossen.

HP Berichtseite

Die HP Berichtseite liefert nützliche Informationen zu den [kabelgebundenen](#) Verbindungen des Druckers sowie zu den Verbindungen über den [vorderen USB-Anschluss](#).

Drucken einer HP Berichtseite

Überprüfen Sie vor dem Drucken einer HP Berichtseite, dass der Drucker eingeschaltet und im Leerlauf ist. Drücken Sie dann ein Mal die **Berichtseitentaste**.

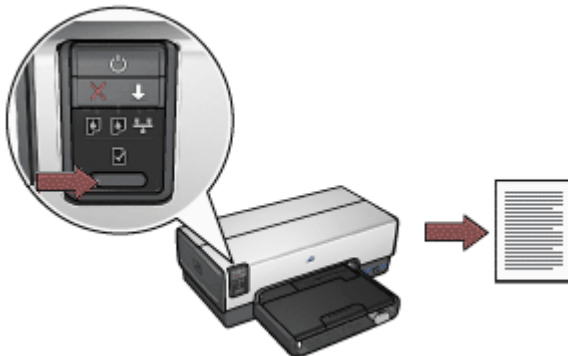

Wenn der Drucker kurz zuvor an ein Netzwerk angeschlossen wurde, warten Sie ein paar Minuten, um dem Drucker die Zeit zum Herunterladen der gültigen Einstellungen zu geben, bevor Sie eine HP Berichtseite drucken.

Wählen Sie die Sprache aus.

Die Standardsprache für die HP Berichtseite ist Englisch. Führen Sie zum Drucken der Seite in einer anderen Sprache folgende Schritte aus:

1. Drücken Sie die **Berichtseitentaste**, um die englische Version der Seite zu drucken.
2. Wählen Sie im unteren Seitenbereich die gewünschte Sprache aus.
3. Wenn Sie die Seite in dieser Sprache drucken möchten, befolgen Sie die entsprechenden Anweisungen.

Wenn Sie die Seite beispielsweise auf Französisch drucken möchten, halten Sie die **Berichtseitentaste** gedrückt, drücken Sie zwei Mal die **Wiederaufnahmetaste**, und lassen die **Berichtseitentaste** los.

Erklärungen zur HP Berichtseite

Die HP Berichtseite beinhaltet die folgenden, regelmäßig benötigten Informationen:

Allgemeine Informationen

Allgemeine Informationen zu Ethernet-Netzwerken:

Eintrag	Bedeutung
Netzwerkstatus	Der Netzwerk-Status des Druckers: <ul style="list-style-type: none"> • Bereit: Der Drucker ist druckbereit. • Offline: Der Drucker ist nicht an ein Netzwerk angeschlossen.
Aktiver Verbindungstyp	Die Art des Netzwerks, an das der Drucker angeschlossen ist: <ul style="list-style-type: none"> • Kabelgebunden: Der Drucker ist an ein Ethernet-Netzwerk angeschlossen. • Deaktiviert: Der Drucker ist nicht an ein Netzwerk angeschlossen.
URL	Die Adresse, die für den Zugriff auf den integrierten Web-Server des Druckers verwendet werden soll
Hardware-Adresse (MAC)	Die MAC-Adresse (Media Access Control) des Druckers
Firmware-Revision	Revisionsnummer der internen Druckersoftware Diese Information wird eventuell von HP Kundenservice und -unterstützung benötigt.
Hostname	Der Hostname des Druckers im Netzwerk
IP-Adresse	Die aktuelle IP-Adresse des Druckers im Netzwerk
Subnet Mask	Die Subnetzmaske des Druckers
Standard-Gateway	Die Gateway-Adresse des Druckers
Konfigurationsquelle	Die Quelle, von der der Drucker seine IP-Adresse bezogen hat: <ul style="list-style-type: none"> • Automatisch: AutoIP oder DHCP • Manuell: Statische IP-Adresse
DNS Server	Die IP-Adresse des Domain Name-Servers des Druckers. "Keine Angabe" bedeutet, dass keine IP-Adresse festgelegt wurde. Diese Einstellung findet auf den Drucker keine Anwendung.
mDNS	Der mDNS-Dienstname des Druckers im Netzwerk

(Fortsetzung)

Eintrag	Bedeutung
	Dieser Name wird von Apple Rendezvous zur Identifikation des Druckers unter Mac OS X Version 10.2.3 und höher verwendet.
Administrator- kennwort	Gibt an, ob der integrierte Web-Server des Druckers kennwortgeschützt ist. <ul style="list-style-type: none"> ● Festgelegt: Ein Kennwort ist erforderlich. ● Unbestimmt: Ein Kennwort ist nicht erforderlich.
Verbindungs- konfiguration	Die Netzwerk-Verbindungseinstellungen: <ul style="list-style-type: none"> ● 10T-Voll ● 10T-Halb ● 100TX-Voll ● 100TX-Halb

Kabelloses 802.11-Netzwerk

Informationen zu kabellosen 802.11-Netzwerken sind auf den HP Deskjet 6940-Drucker nicht anwendbar.

Verschiedenes

Der Abschnitt "Verschiedenes" enthält Informationen zu Ethernet-Netzwerken und PictBridge-Verbindungen.

Eintrag	Bedeutung
Übertragene Pakete insgesamt	Die Anzahl der fehlerfrei übertragenen Datenpakete . Diese Information wird eventuell von HP Kundenservice und -unterstützung benötigt.
Empfangene Pakete insgesamt	Die Anzahl der fehlerfrei empfangenen Datenpakete . Diese Information wird eventuell von HP Kundenservice und -unterstützung benötigt.
PictBridge- Status	<ul style="list-style-type: none"> ● Verbunden: Der Drucker ist an eine Digitalkamera angeschlossen. ● Fehler: Es liegt ein Fehler bei der PictBridge-Verbindung vor.
PictBridge- Fehler	Der letzte bekannte Fehler bei der PictBridge-Funktion des Druckers, seit dieser das letzte Mal eingeschaltet war.

Integrierter Web-Server (Embedded Web Server, EWS)

Der integrierte Web-Server (Embedded Web Server, EWS) bietet einfache Möglichkeiten zum Verwalten des Druckers in einem Netzwerk.



Verwenden Sie den EWS des Druckers, um folgende Aufgaben auszuführen:

- Überprüfen des Druckerstatus
- Anpassen der Netzwerkconfiguration des

(Fortsetzung)

Druckers

- Überprüfen der Tintenfüllstände der Druckpatronen
- Anzeigen der Netzwerkstatistiken
- Konfigurieren der [Bluetooth-Einstellungen](#)
- Besuchen Sie die HP Website, um Supportinformationen zu erhalten und Verbrauchsmaterialien zu erwerben.



Vorsicht Außerdem sollten der Drucker und die Computer, die den Drucker verwenden, demselben [Teilnetz](#) angehören. Je nachdem, welcher Router verwendet wird, kann es bei der Installation des Druckers in einem anderen Teilnetz zu Problemen kommen.

Überprüfen Sie, ob der Drucker und der Computer eingeschaltet und mit dem Netzwerk verbunden sind, bevor Sie die interne Webseite des Druckers verwenden.

Zugreifen auf den integrierten Web-Server

Führen Sie die folgenden Schritte aus, um die interne Webseite des Druckers aufzurufen:

1. Öffnen Sie den Web-Browser.
Verwenden Sie Microsoft Internet Explorer Version 5.0 oder höher bzw. Netscape Version 4.75 oder höher.
2. Geben Sie im Adressfeld des Browsers entweder die [IP-Adresse](#) oder den [Hostnamen](#) des Druckers ein.



Hinweis Falls sich der Drucker in einem anderen [Teilnetz](#) befindet als der Computer, geben Sie die IP-Adresse des Druckers (z.B. <http://192.168.1.1>) im Adressfeld des Browsers ein, um auf den integrierten Web-Server zuzugreifen. Wenn der Computer über einen Proxyserver auf das Internet zugreift, müssen Sie den Browser eventuell so konfigurieren, dass der Proxyserver umgangen wird, um auf den EWS zuzugreifen.

Falls Sie die IP-Adresse oder den Hostnamen des Druckers nicht kennen, [drucken Sie eine HP Berichtseite](#).

Konfigurieren der Bluetooth-Einstellungen eines Netzwerkdruckers

In der folgenden Tabelle finden Sie die Bluetooth-Einstellungen, die Sie auf dem Register **Bluetooth** des [integrierten Web-Servers \(Embedded Web Server, EWS\)](#) des Druckers vornehmen können, wenn der Drucker über ein Ethernet-Kabel mit dem Netzwerk verbunden ist:



Hinweis Wenn der Drucker nicht mit einem Netzwerk verbunden ist, schließen Sie einen Computer über ein USB-Kabel an den USB-Anschluss an der Rückseite

des Druckers an, und öffnen Sie das **HP Drucker-Dienstprogramm**, um die Bluetooth-Einstellungen vorzunehmen.

Parameter	Beschreibung
Geräteadresse	Die Hardware-Adresse des Bluetooth-Geräts. Hinweis Diese Adresse kann nicht geändert werden.
Gerätename	Dies ist der Gerätename des Druckers, über den andere Bluetooth-Geräte den Drucker identifizieren.
Schlüssel	Ein vierstelliger Wert, den der Benutzer eingeben muss, um über Bluetooth drucken zu können. Der Standardschlüssel lautet 0000.
Sichtbarkeit	Gibt an, ob der Drucker für Bluetooth-Geräte im Empfangsbereich sichtbar ist. <ul style="list-style-type: none"> • Für alle sichtbar: Alle Bluetooth-Geräte im Empfangsbereich können Druckaufträge an den Drucker senden. • Verborgен: Nur Bluetooth-Geräte, die die Geräteadresse des Druckers gespeichert haben, können Druckaufträge an den Drucker senden.
Sicherheit	Die Sicherheitsstufe, die für einen über Bluetooth verbundenen Drucker festgelegt ist. <ul style="list-style-type: none"> • Hoch: Der Drucker benötigt von dem Bluetooth-Gerät einen Schlüssel, um einen Druckauftrag entgegennehmen zu können. • Niedrig: Der Drucker benötigt keinen Schlüssel. Alle Bluetooth-Geräte im Empfangsbereich können Druckaufträge an das Gerät senden.
Bluetooth-Optionen zurücksetzen	Setzt die Bluetooth-Einstellungen des Druckers auf die werkseitigen Standardeinstellungen zurück. <ul style="list-style-type: none"> • Ja, Bluetooth zurücksetzen: Setzt Bluetooth auf die werkseitigen Standardeinstellungen zurück. • Nein: Behält die vorhandenen Einstellungen bei.

Zurücksetzen des Druckers auf die werkseitigen Standardeinstellungen

Nach dem Konfigurieren des Druckers für ein Netzwerk werden dessen Konfigurationseinstellungen im Drucker gespeichert.

Beim Zurücksetzen des Druckers auf die werkseitigen Standardeinstellungen werden alle Einstellungen für das Netzwerk aus dem Speicher des Druckers gelöscht. Dieser Vorgang sollte nur ausgeführt werden, wenn alle anderen Möglichkeiten zur Fehlerbehebung am Drucker das Problem nicht lösen konnten.

Durch Zurücksetzen der Druckereinstellungen auf die werkseitigen Standardeinstellungen wird außerdem das Administrator Kennwort des [integrierten Web-Servers \(Embedded Web Server, EWS\)](#) gelöscht.

Nach dem Zurücksetzen des Druckers auf die werkseitigen Standardeinstellungen müssen Sie die Druckersoftware möglicherweise erneut installieren. Außerdem müssen Sie die Sicherheitseinstellungen des Druckers neu konfigurieren.

Führen Sie die folgenden Schritte aus, um den Drucker auf die werkseitigen Standardeinstellungen zurückzusetzen:

1. Vergewissern Sie sich, dass der Drucker eingeschaltet ist.
2. Drücken Sie die **Berichtseitentaste**, und halten Sie sie gedrückt.
3. Halten Sie die **Berichtseitentaste** gedrückt, und drücken Sie drei Mal die **Abbruchtaste**.
4. Lassen Sie die **Berichtseitentaste** los.

Netzwerk glossar

Zahlen

10/100 Base-T: Die technische Bezeichnung für "Ethernet". 10/100 steht für die Übertragungsgeschwindigkeit in Ethernet-Netzwerken. Dabei steht 10 für Standard-Ethernetverbindungen mit einer Übertragungsgeschwindigkeit von 10 MBit/s und 100 für Fast Ethernet-Verbindungen mit 100 MBit/s.

a

AutoIP: Mit AutoIP weist sich ein Gerät im Netzwerk automatisch eine IP-Adresse zu.

b

BOOTP: BOOTP (Bootstrap Protocol) ist ein Internetprotokoll, mit dem ein Gerät seine IP-Adresse sowie die IP-Adresse eines Bootstrap-Servers im Netzwerk feststellen und eine Datei zum Starten des Geräts in dessen Speicher laden kann. Dadurch kann das Gerät ohne Festplatten- oder Diskettenlaufwerk gestartet werden.

Broadcastpaket: Hierbei handelt es sich um Datenpakete, die von einem Gerät in einem Netzwerk an alle Geräte im Netzwerk gesendet werden.

c

d

DHCP (Dynamic Host Configuration Protocol): Ein Protokoll für die automatische Zuweisung von IP-Adressen an alle Geräte in einem Netzwerk.

e

EAP: EAP (Extensible Authentication Protocol) ist ein allgemeines Protokoll zur Authentifizierung, das mehrere Authentifizierungsverfahren wie Token-Karten, einmalige Kennwörter, Zertifikate und die Authentifizierung über öffentliche Schlüssel unterstützt.

Ethernet: Eine häufig eingesetzte Technik kabelgebundener Computernetzwerke in lokalen Netzwerken (LAN).

Ethernet-Kabel: Es gibt zwei Arten von Ethernet-Kabeln: Am häufigsten werden durchgeschaltete Kabel zur Verbindung der Geräte eines Netzwerks mit einem Hub oder

Router eingesetzt. Mit einem Crossover-Kabel werden zwei Geräte miteinander verbunden, die Ethernet-Anschlüsse besitzen, aber kein Hub oder Router sind. Sie können den Drucker über ein CAT-5-Kabel mit RJ-45-Stecker an ein Ethernet-Netzwerk anschließen.

f

Firewall: Eine Kombination aus Hardware- und Softwarekomponenten, die ein Netzwerk vor unbefugtem Zugriff schützen.

g

Gateway: Ein dediziertes Gerät (Router oder Computer), das zwei verschiedene Netzwerke miteinander verbindet. So kann ein Computer in einem Ethernet-Netzwerk beispielsweise als Gateway zwischen diesem Netzwerk und dem Internet fungieren.

h

Hostname: Dieser Name identifiziert den Drucker im Netzwerk. Der Hostname des Druckers wird auf der HP Berichtseite angezeigt. Über den Hostnamen können Sie auf den integrierten Web-Server (Embedded Web Server, EWS) des Druckers zugreifen.

Hub: Ein einfaches Gerät, das den zentralen Punkt eines Ethernet-Netzwerks bildet. Andere Geräte im Netzwerk sind an den Hub angeschlossen.

i

ICS (Internet Connection Sharing, Internetverbindungsfreigabe): ICS ist ein Windows-Programm, mit dem ein Computer als Gateway zwischen dem Internet und einem Netzwerk fungieren kann. ICS verwendet DHCP, um IP-Adressen zuzuweisen. Weitere Informationen zu ICS finden Sie in der Windows-Dokumentation.

Internet Sharing: Internet Sharing ist ein Mac OS X-Programm, mit dem ein Computer als Gateway zwischen dem Internet und einem Netzwerk fungieren kann. Weitere Informationen zu Internet Sharing finden Sie in der Macintosh-Dokumentation.

IP-Adresse (Internet Protocol-Adresse): Eine eindeutige Nummer, die ein Gerät im Netzwerk identifiziert. Die IP-Adresse wird häufig automatisch über DHCP oder AutoIP zugewiesen. Einem Gerät kann jedoch auch manuell eine statische IP-Adresse zugewiesen werden.

j

k

l

LAN (Local Area Network, lokales Netzwerk): Ein Hochgeschwindigkeits-Computernetzwerk, in dem sich alle Geräte innerhalb eines räumlich relativ begrenzten Bereiches befinden. Ein Ethernet-Netzwerk ist ein Beispiel für ein LAN.

m

MAC-Adresse (Media Access Control-Adresse): Die Hardware-Adresse eines Geräts im Netzwerk. Die MAC-Adresse des Druckers wird auf der HP Berichtseite angezeigt.

MBit/s (Megabit pro Sekunde): Die Geschwindigkeit der Datenübertragung im Netzwerk wird in dieser Maßeinheit angegeben. 1 MBit/s entspricht z.B. 1.000.000 Bits pro Sekunde (oder 125.000 Bytes pro Sekunde).

mDNS (Multicast Domain Name Server): Anstelle eines Domain Name Servers kann ein Gerät auch eine mDNS-Benachrichtigung verwenden, um Informationen zu seinem Dienst auszugeben. Die Benachrichtigung beinhaltet den Dienstyp (z.B. Drucken), den Dienstnamen (z.B. "Ihr Drucker"), IP- und Anschlussadressen sowie weitere erforderliche Informationen. Jedes Gerät im Netzwerk erhält die Benachrichtigung und speichert die Daten auf einem eigenen DNS-Server.

n

o

p

Paket: Pakete sind Nachrichten, die von einem Gerät in einem Netzwerk an andere Geräte im Netzwerk gesendet werden.

Protokoll: Ein Protokoll ist eine Sprache, die Geräte im Netzwerk zur Kommunikation verwenden. Ein bekanntes Beispiel für ein Netzwerkprotokoll ist TCP/IP.

q

r

RJ-45: Mit RJ-45 werden die Steckverbindungen eines Ethernet-Kabels bezeichnet.

Router: Router sind leistungsfähige Netzwerkgeräte, mit denen Pakete von einem Netzwerk an ein anderes weitergeleitet werden. Ein Router kann als Gateway zwischen einem LAN und dem Internet fungieren.

s

Statische IP-Adresse: Eine statische IP-Adresse ist eine IP-Adresse, die einem Gerät im Netzwerk manuell zugewiesen wird. Statische IP-Adressen bleiben gleich, es sei denn, sie werden manuell geändert. IP-Adressen können außerdem über DHCP und AutoIP zugewiesen werden.

Teilnetz: Teilnetze sind kleine Netzwerke, die Teile eines großen Netzwerks darstellen. Es wird empfohlen, dass der Drucker und die Computer, die den Drucker verwenden, alle demselben Teilnetz angehören.

Teilnetzmaske: Eine Nummer, die die IP-Adressen angibt, die zu einem Teilnetz gehören.

Switch: Ein Switch ist ein Netzwerkgerät, das den Datenverkehr im Netzwerk verwaltet, um Konflikte zu vermeiden und die Geschwindigkeit zu maximieren.

t

TCP/IP: TCP/IP (Transmission Control Protocol/Internet Protocol) ist ein im Internet verwendetes Protokoll für die Netzwerkkommunikation. Die integrierte Netzwerkfunktion des Druckers unterstützt LANs, die TCP/IP verwenden.

u

Unicast-Paket: Unicast-Pakete sind Pakete, die von einem Gerät in einem Netzwerk an ein anderes Gerät im Netzwerk gesendet werden.

v

w

x

y

z

Kabelloses Drucken über Bluetooth

Mit Hilfe des HP Bluetooth Wireless Druckeradapters können Sie Bilder von den meisten Bluetooth-Geräten aus über Funk zum Drucken an den Drucker senden. Verbinden Sie einfach den Bluetooth-Adapter (auch als *Dongle* bezeichnet) mit dem USB-Anschluss an der Vorderseite des Druckers, und drucken Sie über ein Bluetooth-Gerät (PDA, Mobiltelefon mit Kamera oder Computer). Weitere Informationen hierzu finden Sie in der Dokumentation des Bluetooth-Adapters.

[Konfigurieren Sie die Bluetooth-Einstellungen des Druckers](#) entweder mit Hilfe des integrierten Web-Servers (Embedded Web Server, EWS) oder mit Hilfe des HP Drucker-Dienstprogramms, je nachdem, ob der Drucker mit einem Netzwerk verbunden ist.

Die grundlegende Vorgehensweise beim Drucken über ein Bluetooth-Gerät ist gleich:

1. Führen Sie auf dem jeweiligen Gerät eine Suche nach verfügbaren Bluetooth-Druckern durch.
2. Wählen Sie den Drucker aus, der auf dem Gerät angezeigt wird.
3. Senden Sie den Druckauftrag.

Ausführliche Informationen finden Sie in der Dokumentation, die im Lieferumfang des Geräts enthalten ist.

Anschließen des HP Bluetooth Wireless Druckeradapters an den Drucker

1. Schließen Sie den HP Bluetooth Wireless Druckeradapter an den USB-Anschluss an der Vorderseite des Druckers an.



1 | USB-Anschluss an der Vorderseite

2. Einige Bluetooth-Geräte tauschen bei der Kommunikation und Verbindungsherstellung Geräteadressen aus. Wenn sie angeschlossen sind, wird von einigen Bluetooth-Geräten auch der Name des Druckers angezeigt.

Wenn das Bluetooth-Gerät die Druckeradresse benötigt

- a. Drucken Sie eine [HP Berichtseite](#).
Die Geräteadresse des Bluetooth-Druckeradapters ist in den Bluetooth-Einstellungen aufgeführt.
- b. Geben Sie die Geräteadresse am Bluetooth-Gerät ein, und befolgen Sie die Anweisungen in der im Lieferumfang des Geräts enthaltenen Dokumentation.

Wenn am Bluetooth-Gerät der Name des Druckers angezeigt wird

- Befolgen Sie die Anweisungen in der Dokumentation des Bluetooth-Geräts, um den Drucker zum Drucken auszuwählen oder den Namen des angezeigten Druckers zu ändern.

Konfigurieren der Bluetooth-Einstellungen

Die Konfiguration der Bluetooth-Einstellungen ist davon abhängig, ob der Drucker mit einem Netzwerk verbunden ist.

Wenn der Drucker nicht mit einem Netzwerk verbunden ist



Hinweis Wenn der Drucker nicht mit einem Netzwerk verbunden ist, benötigen Sie ein USB-Kabel, um die Bluetooth-Einstellungen vorzunehmen.

1. Schließen Sie den Computer über ein USB-Kabel an den USB-Anschluss an der Rückseite des Druckers an.
2. Öffnen Sie das [HP Drucker-Dienstprogramm](#).
3. Klicken Sie auf **Bluetooth-Einstellungen**.
4. Nehmen Sie die gewünschten Einstellungen vor, und klicken Sie auf **Übernehmen**.

Wenn der Drucker über ein Ethernet-Kabel mit einem Netzwerk verbunden ist

1. Öffnen Sie den integrierten Web-Server (Embedded Web Server, EWS) des Druckers.
2. Klicken Sie auf das Register **Bluetooth**.
3. Nehmen Sie die gewünschten Einstellungen vor, und klicken Sie auf **Übernehmen**.

In der folgenden Tabelle werden die Bluetooth-Einstellungen erläutert:

Option	Beschreibung
Geräteadresse	Die MAC-Adresse des Bluetooth Wireless Druckeradapters Hinweis Diese Adresse kann nicht geändert werden.
Gerätename	Dies ist der Gerätename des Druckers, über den andere Bluetooth-Geräte den Drucker identifizieren.
Schlüssel/PIN	Die vierstellige Zahl, die Sie vor dem Drucken über Bluetooth eingeben müssen. Der Standardschlüssel lautet 0000. So ändern Sie den Schlüssel <ul style="list-style-type: none"> ● HP Drucker-Dienstprogramm: Klicken Sie auf PIN-Code ändern, und geben Sie dann eine neue vierstellige Zahl ein. ● EWS: Geben Sie eine neue vierstellige Zahl ein.
Bluetooth-Optionen zurücksetzen	So setzen Sie Bluetooth auf die werkseitigen Standardeinstellungen zurück <ul style="list-style-type: none"> ● HP Drucker-Dienstprogramm: Klicken Sie auf Gerätezugriff zurücksetzen. ● EWS: Klicken Sie auf Ja, Bluetooth zurücksetzen.
Sichtbarkeit	So wählen Sie die Sichtbarkeit des Druckers für andere Bluetooth-Geräte aus <ul style="list-style-type: none"> ● HP Drucker-Dienstprogramm: Wählen Sie eine der folgenden Optionen aus: <ul style="list-style-type: none"> – Privater Modus: Nur die Sendegeräte, auf denen die Adresse des Bluetooth-Adapters des Druckers gespeichert ist, können den Drucker erkennen und verwenden. – Öffentlicher Modus: Alle Bluetooth-Geräte im Empfangsbereich können den Drucker erkennen und Druckaufträge an den Drucker senden. ● EWS: Wählen Sie eine der folgenden Optionen aus: <ul style="list-style-type: none"> – Für alle sichtbar: Alle Bluetooth-Geräte im Empfangsbereich können Druckaufträge an den Drucker senden. – Verborgenen: Nur Bluetooth-Geräte, die die Geräteadresse des Druckers gespeichert haben, können Druckaufträge an den Drucker senden.

(Fortsetzung)

Option	Beschreibung
Sicherheitsstufe	<p data-bbox="459 170 894 196">So legen Sie die Sicherheitsstufe fest</p> <ul data-bbox="459 204 1134 586" style="list-style-type: none"><li data-bbox="459 204 1134 378">● HP Drucker-Dienstprogramm: Aktivieren Sie das Kontrollkästchen Verschlüsselung erforderlich, damit ein Schlüssel erforderlich ist, wenn ein Bluetooth-Gerät im Empfangsbereich einen Druckauftrag an den Drucker sendet. Deaktivieren Sie das Kontrollkästchen, damit kein Schlüssel erforderlich ist.<li data-bbox="459 387 1134 586">● EWS: Wählen Sie eine der folgenden Optionen aus:<ul data-bbox="510 421 1134 586" style="list-style-type: none"><li data-bbox="510 421 1134 499">– Niedrig: Der Drucker benötigt keinen Schlüssel. Alle Bluetooth-Geräte im Empfangsbereich können Druckaufträge an das Gerät senden.<li data-bbox="510 508 1134 586">– Hoch: Der Drucker benötigt von dem Bluetooth-Gerät einen Schlüssel, um einen Druckauftrag entgegennehmen zu können.

5 Drucken von Fotos

Die Druckersoftware bietet verschiedene Funktionen, mit deren Hilfe das Drucken digitaler Fotos vereinfacht und die Fotoqualität verbessert werden kann.

Lernen Sie, wie folgende Aufgaben ausgeführt werden:

- Drucken Sie ein [randloses Foto](#).
- Drucken Sie ein [Foto mit Rand](#).
- Optimieren Sie Ihre Fotos mit Hilfe von [HP Real Life-Technologien](#).
- Verwenden Sie die [Fotopatrone](#), um brillante Farben und praktisch körnungsfreie Fotos zu erhalten.
- Verwenden Sie die [graue Fotopatrone](#), um Schwarzweißfotos in herausragender Qualität zu drucken.
- Erzielen Sie mit der Einstellung [Maximale Auflösung](#) die höchstmögliche Auflösung.
- Verbessern Sie Ihre Farbdruckausgaben mit Hilfe der folgenden Softwareoptionen:
 - [Farboptionen](#)
 - [Erweiterte Farbverwaltung](#)
- Vermeiden Sie das Wellen von Fotopapier, indem Sie die [Richtlinien für die Lagerung und Behandlung von Fotopapier](#) beachten.
- Verwenden Sie HP Fotopapier für den täglichen Gebrauch, um beim Drucken von Fotos [Kosten und Tinte](#) zu sparen.

Drucken von randlosen Fotos

Verwenden Sie den randlosen Druck, um auf einigen Papiersorten bis an die Ränder zu drucken und zum Drucken auf einer Reihe von Papierformaten – vom Fotopapier im Format 3 x 5 Zoll bis zu einem benutzerdefinierten Fotoformat von 21 x 59,4 cm.

Richtlinien

- Um eine optimale Druckqualität zu erhalten, sollten Sie eine [Fotopatrone](#) in Verbindung mit der dreifarbigen Druckpatrone verwenden.
- Drucken Sie im [Tintenreserve-Modus](#) keine randlosen Fotos. Sorgen Sie dafür, dass immer zwei Druckpatronen im Drucker eingesetzt sind.
- Öffnen Sie die Datei in einer Softwareanwendung (z.B. Adobe Photoshop), und weisen Sie das gewünschte Fotoformat zu. Das Format muss dem Papierformat entsprechen, auf dem Sie das Foto drucken möchten.
- Maximale Farbbeständigkeit erzielen Sie mit HP Premium Plus Fotopapier.
- Vergewissern Sie sich, dass das verwendete Fotopapier glatt und nicht gewellt ist. Informationen dazu, wie Sie das Wellen von Fotopapier vermeiden, finden Sie unter [Lagerung und Behandlung von Fotopapier](#).
- Überschreiten Sie nicht die Kapazität des Zufuhrfachs: 25 Blatt Fotopapier.

Druckvorbereitung

Verwenden Sie zum Drucken von einzelnen kleinformatigen Fotos die [Foto-/ Umschlagzuführung](#).

Zum Drucken von mehreren und/oder großformatigen Fotos führen Sie die folgenden Schritte aus:

1. Stellen Sie sicher, dass der Drucker eingeschaltet ist.
2. Bei kleinformatischen Fotos: Entfernen Sie das Ausgabefach. Bei großformatigen Fotos: Heben Sie das Ausgabefach an. Nehmen Sie das gesamte Papier aus dem Zufuhrfach.
3. Schieben Sie die Papierquerführung ganz nach links, und ziehen Sie dann die Papierlängsführung heraus.
4. Vergewissern Sie sich, dass das Fotopapier glatt und nicht gewellt ist.
5. Legen Sie das Fotopapier mit der zu bedruckenden Seite nach unten in das Zufuhrfach ein.
Achten Sie bei Fotopapier mit Abreißstreifen darauf, dass der Streifen in die vom Drucker abgewandte Richtung zeigt.
6. Schieben Sie die Papierführungen fest gegen das Papier.



1 | Kleinformate Fotos



2 | Großformatige Fotos



Hinweis Manche Panoramapapierformate ragen etwas über das Ende des Zufuhrfachs hinaus.

7. Bei kleinformatischen Fotos: Setzen Sie das Ausgabefach wieder ein. Bei großformatigen Fotos: Senken Sie das Ausgabefach ab.

Drucken

1. Öffnen Sie das Dialogfeld [Papierformat](#).
2. Wählen Sie im Menü **Papiergröße** das entsprechende Papierformat für den randlosen Druck aus, und klicken Sie dann auf **OK**.
3. Öffnen Sie das Dialogfeld [Drucken](#).

4. Wählen Sie den Bereich **Papiersorte/Qualität** aus, und legen Sie dann die folgenden Einstellungen fest:
 - **Quelle: Oberes Fach**
 - **Papiersorte: Automatisch** oder das entsprechende Fotopapier
 - **Qualität: Hoch** oder **Maximale Auflösung**
5. Wählen Sie den Bereich **Real Life – Digitale Fotografie** aus, und legen Sie dann die entsprechenden **HP Real Life-Technologien** fest.
6. Wählen Sie nach Bedarf weitere Druckeinstellungen aus, und klicken Sie dann auf **Drucken**.

Wenn Sie auf Fotopapier mit einem Abreißstreifen gedruckt haben, reißen Sie den Streifen vorsichtig ab, so dass das Dokument vollständig randlos ist.

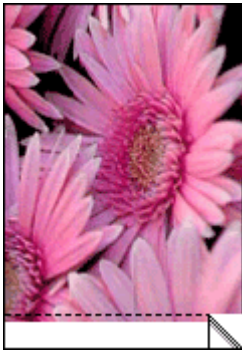

Drucken von Fotos mit Rand

Gehen Sie anhand der folgenden Anweisungen vor, um Fotos mit weißem Rand zu drucken.

Richtlinien

- Um eine optimale Druckqualität zu erhalten, sollten Sie eine [Fotopatrone](#) in Verbindung mit der dreifarbigem Druckpatrone verwenden.
- Maximale Farbbeständigkeit erzielen Sie mit HP Premium Plus Fotopapier.
- Öffnen Sie die Datei in einer Softwareanwendung (z.B. Adobe Photoshop), und weisen Sie das gewünschte Fotoformat zu. Das Format muss dem Papierformat entsprechen, auf dem Sie das Foto drucken möchten.
- Vergewissern Sie sich, dass das verwendete Fotopapier glatt und nicht gewellt ist. Informationen dazu, wie Sie das Wellen von Fotopapier vermeiden, finden Sie unter [Lagerung und Behandlung von Fotopapier](#).
- Überschreiten Sie nicht die Kapazität des Zufuhrfachs: 25 Blatt Fotopapier.

Druckvorbereitung

Verwenden Sie zum Drucken von einzelnen kleinformatigen Fotos die [Foto-/ Umschlagzuführung](#).

Zum Drucken von mehreren und/oder großformatigen Fotos führen Sie die folgenden Schritte aus:

1. Stellen Sie sicher, dass der Drucker eingeschaltet ist.
2. Bei kleinformatischen Fotos: Entfernen Sie das Ausgabefach. Bei großformatigen Fotos: Heben Sie das Ausgabefach an. Nehmen Sie das gesamte Papier aus dem Zufuhrfach.
3. Schieben Sie die Papierquerführung ganz nach links, und ziehen Sie dann die Papierlängsführung heraus.
4. Vergewissern Sie sich, dass das Fotopapier glatt und nicht gewellt ist.
5. Legen Sie das Fotopapier mit der Druckseite nach unten in das Zufuhrfach ein.
6. Schieben Sie die Papierführungen fest gegen das Papier.



1 | Kleinformatische Fotos



2 | Großformatige Fotos



Hinweis Manche Panoramapapierformate ragen etwas über das Ende des Zufuhrfachs hinaus.

7. Bei kleinformatischen Fotos: Setzen Sie das Ausgabefach wieder ein. Bei großformatigen Fotos: Senken Sie das Ausgabefach ab.

Drucken

1. Öffnen Sie das Dialogfeld **Papierformat**, und wählen Sie dann die folgenden Einstellungen aus:
 - **Papiergröße**: Das entsprechende Papierformat
 - **Ausrichtung**: Die entsprechende Ausrichtung
2. Klicken Sie auf **OK**.
3. Öffnen Sie das Dialogfeld **Drucken**.

4. Wählen Sie den Bereich **Papiersorte/Qualität** aus, und legen Sie dann die folgenden Einstellungen fest:
 - **Quelle: Oberes Fach**
 - **Papiersorte: Automatisch** oder das entsprechende Fotopapier
 - **Qualität: Hoch** oder **Maximale Auflösung**
5. Wählen Sie den Bereich **Real Life – Digitale Fotografie** aus, und legen Sie dann die entsprechenden [HP Real Life-Technologien](#) fest.
6. Wählen Sie nach Bedarf weitere Druckeinstellungen aus, und klicken Sie dann auf **Drucken**.

HP Real Life-Technologien

Mit HP Real Life-Technologien können Sie Ihre Fotos auf einfache Weise optimieren. Automatisches Entfernen von roten Augen und adaptive Beleuchtung zur verbesserten Darstellung von Details im Schatten sind nur zwei Beispiele für die eingesetzten Technologien.

Zugreifen auf HP Real Life-Technologien

Führen Sie die folgenden Schritte aus, um auf **HP Digitale Fotografie: Real Life-Technologien** zuzugreifen:

1. Öffnen Sie das Dialogfeld [Drucken](#).
2. Wählen Sie den Bereich **Real Life – Digitale Fotografie** aus.

Verwenden von HP Real Life-Technologien

Folgende Optionen stehen zur Auswahl:

- **Adaptive Beleuchtung:** Mit dieser Einstellung können Sie die Belichtung in dunklen Bereichen des Fotos korrigieren, um eine bessere Detailtiefe zu erzielen. Wenn die Druckersoftware die Helligkeit automatisch abstimmen soll, klicken Sie auf **Automatisch**.
- **Aufhellung von Fotos:** Mit dieser Einstellung können Sie Farben und Kontrast für verwaschene Fotos automatisch optimieren. Wenn das Foto von der Druckersoftware auf intelligente Art aufgehellt werden soll, klicken Sie auf **Automatisch**. Die Aufhellung ist dabei auf Bereiche beschränkt, für die eine Anpassung erforderlich ist.
- **SmartFocus:** Mit dieser Einstellung können Sie die Bildqualität und -klarheit von Bildern mit niedriger Auflösung, die z.B. aus dem Internet heruntergeladen wurden, verbessern. Wenn die Detailschärfe der Bilder automatisch optimiert werden soll, klicken Sie auf **Ein**.
- **Glätten:** Mit dieser Einstellung kann ein Bild weicher dargestellt werden. Wenn die Druckersoftware den Glättungspegel für das Bild automatisch einstellen soll, klicken Sie auf **Automatisch**.
- **Schärfe:** Mit dieser Einstellung können Sie die Bildschärfe Ihren Vorstellungen entsprechend anpassen. Wenn die Druckersoftware die Schärfe für das Bild automatisch einstellen soll, klicken Sie auf **Automatisch**.

- **Automatische Entfernung von roten Augen:** Wenn der Rote-Augen-Effekt automatisch verringert oder von der Fotografie entfernt werden soll, klicken Sie auf **Ein**.
- **Zusammenfassung:** Zeigt alle aktuellen Einstellungen im Überblick an.

Fotopatrone

Wenn Sie die Fotopatrone in Verbindung mit der dreifarbigem Druckpatrone verwenden, erhalten Sie praktisch körnungsfreie Fotos. Beim Drucken auf HP Premium Plus Fotopapier kann so eine herausragende Farbbeständigkeit erzielt werden.



Wenn die Fotopatrone nicht im Lieferumfang des Druckers enthalten ist, kann sie separat erworben werden.

Einsetzen der Fotopatrone

Zum Einsetzen der Fotopatrone müssen Sie zuerst die schwarze Druckpatrone aus dem Drucker entfernen. **Setzen Sie dann die Fotopatrone** auf der rechten Seite der Druckpatronenhalterung ein.



Hinweis Beachten Sie die entsprechenden Richtlinien für die **Lagerung von Druckpatronen**, um die Druckpatrone vor Beschädigungen zu schützen, während diese sich außerhalb des Druckers befindet.

Verwenden der Fotopatrone

1. Öffnen Sie das Dialogfeld **Drucken**.
2. Wählen Sie den Bereich **Papiersorte/Qualität** aus.
3. Wählen Sie im Menü **Papiersorte** die gewünschte Fotopapiersorte aus.
4. Wählen Sie im Menü **Qualität** die Option **Normal**, **Hoch** oder **Maximale Auflösung** aus.
5. Wählen Sie nach Bedarf weitere Druckeinstellungen aus, und klicken Sie dann auf **Drucken**.

Lagern der Fotopatrone

Beachten Sie beim Lagern der Fotopatrone die folgenden **Richtlinien**.

Maximale Auflösung

Diese Druckqualitätseinstellung bietet eine optimierte Auflösung von 4800 x 1200 dpi (dots per inch).

"4800 x 1200 dpi (optimiert)" ist die höchstmögliche Auflösung für diesen Drucker. Wenn in der Druckersoftware "4800 x 1200 dpi (optimiert)" ausgewählt ist, druckt die

dreifarbige Druckpatrone im Modus "4800 x 1200 dpi (optimiert)" (bis zu 4800 x 1200 dpi optimierte Farbauflösung und 1200 Input-dpi).

Wenn außerdem eine **Fotopatrone** installiert ist, wird die Druckqualität weiter erhöht. Wenn die Fotopatrone nicht im Lieferumfang des Druckers enthalten ist, kann sie separat erworben werden.



Hinweis Bei Verwendung der maximalen Auflösung wird die Dauer des Druckvorgangs verlängert, und es ist eine große Menge an Speicherplatz erforderlich.

Führen Sie die folgenden Schritte aus, um im Modus "4800 x 1200 dpi (optimiert)" zu drucken:

1. Öffnen Sie das Dialogfeld **Drucken**.
2. Wählen Sie den Bereich **Papiersorte/Qualität** aus.
3. Klicken Sie im Pulldown-Menü **Papiersorte** auf **Fotopapier** und dann auf die gewünschte Fotopapiersorte.
4. Klicken Sie im Pulldown-Menü **Qualität** auf **Maximale Auflösung**.
5. Wählen Sie nach Bedarf weitere Druckeinstellungen aus, und klicken Sie dann auf **Drucken**.



Hinweis Verwenden Sie zum Drucken mit maximaler Auflösung HP Premium Fotopapier, um die Farbabstimmung und Detailtiefe des Fotos zu verbessern.

Farboptionen

Verwenden Sie die Farboptionen, um die Farbtöne von Fotos anzupassen sowie Farbhelligkeit, -ton und -sättigung zu ändern.

Wenn Sie eine Anpassung der Farboptionen vornehmen, unterscheiden sich die Farben auf der Druckausgabe von den auf dem Computerbildschirm angezeigten Farben.

Gehen Sie folgendermaßen vor, um die Farboptionen einzustellen:

1. Öffnen Sie das Dialogfeld **Drucken**.
2. Wählen Sie den Bereich **Papiersorte/Qualität** aus.
3. Stellen Sie sicher, dass im Pulldown-Menü **Farbe** die Option **ColorSmart/sRGB** ausgewählt ist.
4. Klicken Sie auf das Register **Farboptionen**.
5. Passen Sie die **Sättigung**, die **Helligkeit** und den **Farbton** an, um das allgemeine Erscheinungsbild gedruckter Farben zu ändern.
6. Stellen Sie die Schieberegler für **Zyan**, **Magenta**, **Gelb** und **Schwarz** nach Bedarf ein, um den entsprechenden Farbtonpegel für jede Farbe in der Druckausgabe anzugeben.
7. Wählen Sie nach Bedarf weitere Druckeinstellungen aus, und klicken Sie dann auf **Drucken**.

Erweiterte Farbverwaltung

Durch die Farbverwaltung wird die Palette der druckbaren Farben definiert. Die Druckersoftware wandelt die Farben eines Dokuments von den aktuellen Farbeinstellungen in die ausgewählte Farbverwaltungsoption um.

Führen Sie die folgenden Schritte aus, um eine Farbverwaltungsoption auszuwählen:

1. Öffnen Sie das Dialogfeld **Drucken**.
2. Wählen Sie den Bereich **Papiersorte/Qualität** aus.
3. Klicken Sie im Pull-down-Menü **Farbe** auf eine der folgenden Optionen:
 - **ColorSmart/sRGB**: Die Option **ColorSmart/sRGB** ist für die meisten Druckaufträge geeignet. Sie wird in der Regel für webbasierte Dokumente und moderne Imaging-Geräte verwendet.
 - **ColorSync**: Bei Auswahl dieser Option werden die Dokumentfarben durch den Druckertreiber verwaltet.
 - **Graustufen**: Verwenden Sie diese Option, um Farben als Graustufen zu drucken.
 - **Von der Anwendung verwaltete Farben**: Mit dieser Option wird die Farbe des Fotos automatisch von der verwendeten Anwendung gesteuert.
 - **AdobeRGB**: Verwenden Sie die AdobeRGB-Einstellung für Dokumente oder Fotos, die ursprünglich im AdobeRGB-Farbraum erstellt wurden. Wenn Sie beim Drucken aus einer professionellen Softwareanwendung AdobeRGB verwenden, schalten Sie die Farbverwaltung in der Anwendung aus, damit der Farbraum von der Druckersoftware automatisch bestimmt wird.
4. Wählen Sie nach Bedarf weitere Druckereinstellungen aus, und klicken Sie dann auf **Drucken**.

Graue Fotopatrone

In Verbindung mit der dreifarbigem Druckpatrone können mit der grauen Fotopatrone qualitativ hochwertige Schwarzweißfotos gedruckt werden.



Wenn die graue Fotopatrone nicht im Lieferumfang des Produkts enthalten ist, kann sie separat erworben werden.

Einsetzen der grauen Fotopatrone

Zum Einsetzen der grauen Fotopatrone entfernen Sie die schwarze Druckpatrone aus dem Drucker und setzen die graue Fotopatrone dann in das Fach rechts neben der Patronenhalterung ein.

Weitere Informationen finden Sie auf der Seite [Einsetzen von Druckpatronen](#).

Verwenden der grauen Fotopatrone

Zur Verwendung der grauen Fotopatrone befolgen Sie die Anweisungen zum [Drucken eines Schwarzweißfotos](#).

Lagern der grauen Fotopatrone

Um den einwandfreien Zustand der Druckpatrone während der Aufbewahrung zu gewährleisten, befolgen Sie die [Richtlinien zur Lagerung von Druckpatronen](#).

Drucken von Schwarzweißfotos

Sie können mit dem Drucker folgende Aufgaben ausführen:

- Drucken eines Schwarzweißfotos
- Drucken eines Farbfotos in Schwarzweiß

Zum Drucken qualitativ hochwertiger Schwarzweißfotos sollten Sie eine graue Fotopatrone und eine dreifarbige Druckpatrone in den Drucker einsetzen.

Drucken eines Schwarzweißfotos

Befolgen Sie zum Drucken eines Schwarzweißfotos die entsprechenden Anweisungen für die Art und das Format des Fotos, das gedruckt werden soll.

Drucken eines Farbfotos in Schwarzweiß

Führen Sie die folgenden Schritte aus, um ein Farbfoto in Schwarzweiß zu drucken:

1. Öffnen Sie das Dialogfeld [Drucken](#).
2. Wählen Sie den Bereich **Papiersorte/Qualität** aus.
3. Klicken Sie in der Dropdown-Liste **Farbe** auf die Option **Graustufen**.
4. Wählen Sie nach Bedarf weitere Druckeinstellungen aus, und klicken Sie dann auf **Drucken**.

Lagerung und Behandlung von Fotopapier

Gehen Sie anhand der folgenden Anweisungen vor, um die Qualität des HP Fotopapiers zu erhalten.

Lagerung

- Bewahren Sie nicht verwendetes Fotopapier in einer Plastikhülle auf. Lagern Sie das verpackte Fotopapier auf einer ebenen Fläche an einem kühlen Ort.
- Entnehmen Sie dem Plastikbeutel zum Drucken nur die Menge Papier, die Sie umgehend verwenden möchten. Legen Sie nicht verwendetes Fotopapier nach dem Drucken zurück in den Plastikbeutel.
- Nicht verwendetes Papier sollte nicht im Papierfach verbleiben. Das Papier kann sich dann möglicherweise wellen, wodurch sich die Qualität der Fotos verschlechtert.

Behandlung

- Fassen Sie Fotopapier immer nur an den Kanten an. Fingerabdrücke auf dem Fotopapier können die Druckqualität beeinträchtigen.
- Wenn sich die Ecken des Fotopapiers um mehr als 10 mm (0,4 Zoll) wellen, glätten Sie das Papier, indem Sie es in die Plastikhülle legen und diese vorsichtig in Gegenrichtung der Wellung biegen, bis das Papier wieder glatt ist. Fotopapier muss zum Drucken glatt sein.

Einsparen von Kosten beim Drucken von Fotos

Verwenden Sie zum Einsparen von Kosten und Tinte beim Drucken von Fotos HP Fotopapier für den täglichen Gebrauch, und stellen Sie die **Druckqualität** auf **Normal** ein.

HP Fotopapier für den täglichen Gebrauch wurde entwickelt, um Qualitätsfotos mit geringerem Tintenverbrauch zu erstellen.



Hinweis Wenn Sie qualitativ hochwertigere Fotos herstellen möchten, verwenden Sie HP Premium Plus Fotopapier, und stellen Sie die Druckqualität auf **Hoch** oder **Maximale Auflösung** ein.

6 Drucken von Fotos über eine Digitalkamera

Lesen Sie nach, wie Sie Fotos direkt von einer digitalen Kamera aus drucken können.

- Verwenden einer PictBridge-Kamera
- Verwenden eines Bluetooth-Fotohandys

Verwenden einer PictBridge-Kamera

Mit einer PictBridge-fähigen Kamera benötigen Sie zum Drucken von digitalen Fotografien keinen Computer. Schließen Sie einfach die Kamera an den USB-Anschluss an der Vorderseite des Druckers an.



Hinweis Schließen Sie keine anderen USB-Geräte als PictBridge-kompatible Kameras und Bluetooth-Dongles an den USB-Anschluss an der Vorderseite des Druckers an.



1 | USB-Anschluss an der Vorderseite



Hinweis Wenn zwei PictBridge-Geräte miteinander kommunizieren, können nur die von beiden Geräten unterstützten Funktionen verwendet werden. Beispielsweise können einige Kameras über eine PictBridge-Verbindung Fotos drucken, die entweder im TIFF- oder im JPEG-Format vorliegen. Da der Drucker jedoch das TIFF-Format bei PictBridge-Verbindungen nicht unterstützt, können nur Bilder im JPEG-Format gedruckt werden.

Wenn eine PictBridge-kompatible Kamera an den USB-Anschluss an der Vorderseite des Druckers angeschlossen ist, wird mit den Standarddruckereinstellungen ein randloses Foto im Format 10 x 15 cm im Hochformat gedruckt. Ausführliche Informationen zum Drucken über die Kamera finden Sie in der Dokumentation, die im Lieferumfang der Kamera enthalten ist.

Druck über PictBridge

Zum Drucken von Fotos direkt über eine Digitalkamera benötigen Sie Folgendes:

- Eine PictBridge-kompatible Kamera
- Ein USB-Kabel für Digitalkameras



Lesen Sie in der Dokumentation der Kamera nach, und stellen Sie sicher, dass Ihre Kamera PictBridge unterstützt.

Führen Sie die folgenden Schritte aus, um Fotos über eine PictBridge-kompatible Kamera zu drucken:

1. Vergewissern Sie sich, dass der Drucker eingeschaltet ist.
2. Bei kleinformatigen Fotos: Entfernen Sie das Ausgabefach. Bei großformatigen Fotos: Heben Sie das Ausgabefach an. Entnehmen Sie das gesamte Papier aus dem Zufuhrfach.
3. Schieben Sie die Papierquerführung ganz nach links, und ziehen Sie dann die Papierlängsführung heraus.
4. Legen Sie das Fotopapier mit der zu bedruckenden Seiten nach unten in das Zufuhrfach ein.
5. Schieben Sie die Papierführungen fest gegen das Papier.
6. Bei kleinformatigen Fotos: Setzen Sie das Ausgabefach wieder ein. Bei großformatigen Fotos: Senken Sie das Ausgabefach ab.
7. Schließen Sie die Kamera an den USB-Anschluss an der Vorderseite des Druckers an. Verwenden Sie dazu das mit der Kamera gelieferte USB-Kabel.
8. Schalten Sie die Kamera ein, und stellen Sie sie auf den PictBridge-Modus ein. Wenn Sie nicht wissen, wie der PictBridge-Modus bei der Kamera eingestellt wird, lesen Sie in der Dokumentation der Kamera nach.



Hinweis Wenn die Kamera richtig angeschlossen ist, leuchtet die Verbindungs-LED. Wenn über die Kamera gedruckt wird, blinkt die Verbindungs-LED grün. Wenn die Kamera nicht PictBridge-kompatibel ist oder sich nicht im PictBridge-Modus befindet, blinkt die Fehler-LED.

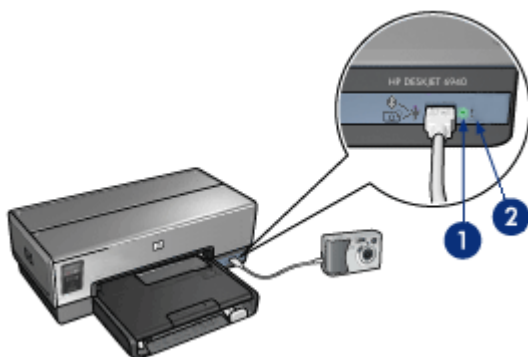

1	Verbindungs-LED
2	Fehler-LED

Nachdem die Kamera erfolgreich an den Drucker angeschlossen wurde, können Sie die Fotos drucken. Stellen Sie sicher, dass das Format des im Drucker eingelegten Papiers

den Einstellungen an der Kamera entspricht. Weitere Informationen zum Drucken über die Kamera finden Sie in der Dokumentation, die im Lieferumfang der Kamera enthalten ist.

Verwenden eines Bluetooth-Fotohandys

Wenn Sie über ein Fotohandy mit Bluetooth-Funktechnologie verfügen, können Sie den optionalen [HP Bluetooth Wireless Druckeradapter](#) erwerben und Fotos mit Hilfe der Bluetooth-Funkverbindung über die Kamera drucken.

Drucken von Fotos über eine Bluetooth-Kamera

1. Vergewissern Sie sich, dass der Drucker eingeschaltet ist.
2. Bei kleinformatigen Fotos: Entfernen Sie das Ausgabefach. Bei großformatigen Fotos: Heben Sie das Ausgabefach an. Entnehmen Sie das gesamte Papier aus dem Zufuhrfach.
3. Schieben Sie die Papierquerführung ganz nach links, und ziehen Sie dann die Papierlängsführung heraus.
4. Legen Sie das Fotopapier mit der zu bedruckenden Seite nach unten in das Zufuhrfach ein.
Achten Sie bei Fotopapier mit Abreißstreifen darauf, dass der Streifen in die vom Drucker abgewandte Richtung zeigt.
5. Schieben Sie die Papierführungen fest gegen das Papier.
6. Bei kleinformatigen Fotos: Setzen Sie das Ausgabefach wieder ein. Bei großformatigen Fotos: Senken Sie das Ausgabefach ab.
7. Schließen Sie den HP Bluetooth Wireless Druckeradapter an den USB-Anschluss an der Vorderseite des Druckers an.



1 | USB-Anschluss an der Vorderseite

Der Status des Adapters wird über eine LED angezeigt:

Anzeige	Beschreibung
Blinkt pro Sekunde zwei Mal hintereinander	Das Gerät ist installiert und wird mit Strom versorgt.
Blinkt schnell	Ein Sendegerät hat den HP Wireless Druckeradapter gefunden.

Anzeige	Beschreibung
Leuchtet kontinuierlich	Der HP Wireless Druckeradapter empfängt Daten.

8. Befolgen Sie die Anweisungen in der Dokumentation der Digitalkamera, um Fotos an den Drucker zu senden.

7 Drucken von anderen Dokumenten



E-Mail



Briefe



Dokumente



Briefumschläge



Broschüren



Grußkarten



Postkarten



Transparentfolien



Etiketten



Karteikarten



Banner



Transferpapier zum Aufbügeln



CD/DVD-Tatoos

Tipps zum Drucken: Wenn Sie diese [Tipps zum Drucken](#) berücksichtigen, können Sie mit minimalen Kosten und geringem Aufwand eine optimale Druckqualität erzielen.

Druckersoftware: Lesen Sie die Informationen zur [Druckersoftware](#).

E-Mail

Richtlinien

Überschreiten Sie nicht die Kapazität des Zufuhrfachs: 150 Blatt Normalpapier.

Druckvorbereitung

1. Vergewissern Sie sich, dass der Drucker eingeschaltet ist.
2. Heben Sie das Ausgabefach an.
3. Schieben Sie die Papierquerführung ganz nach links, und ziehen Sie dann die Papierlängsführung heraus.
4. Legen Sie Normalpapier in das Zufuhrfach ein, und schieben Sie es bis zum Anschlag in den Drucker.

5. Schieben Sie die Papierführungen fest gegen das Papier.



6. Senken Sie das Ausgabefach ab.

Drucken

1. Öffnen Sie bei Bedarf das Dialogfeld **Papierformat**, und stellen Sie die Optionen für Papierformat, Skalierung und Ausrichtung ein.
2. Öffnen Sie das Dialogfeld **Drucken**.
3. Wählen Sie den Bereich **Papiersorte/Qualität** aus.
4. Klicken Sie im Pull-down-Menü **Papiersorte** auf **Automatisch** oder **Normalpapier**.
5. Legen Sie nach Bedarf die folgenden Druckeinstellungen fest:
 - Druckqualität
 - Papierquelle
6. Wählen Sie nach Bedarf weitere Druckeinstellungen aus, und klicken Sie dann auf **Drucken**.

Briefe

Richtlinien

- Hilfe beim Drucken von Briefumschlägen finden Sie unter **Briefumschläge**.
- Überschreiten Sie nicht die Kapazität des Zufuhrfachs: 150 Blatt Papier.

Druckvorbereitung

1. Vergewissern Sie sich, dass der Drucker eingeschaltet ist.
2. Heben Sie das Ausgabefach an.
3. Schieben Sie die Papierquerführung ganz nach links, und ziehen Sie dann die Papierlängsführung heraus.
4. Legen Sie das Papier in das Zufuhrfach ein, und schieben Sie es bis zum Anschlag in den Drucker.



Hinweis Wenn Sie Briefkopfpapier verwenden, stellen Sie sicher, dass das Papier mit dem Briefkopf nach unten und in Richtung des Druckerinneren eingelegt ist.

5. Schieben Sie die Papierführungen fest gegen das Papier.



6. Senken Sie das Ausgabefach ab.
Ziehen Sie den Anschlagbügel der Ausgabefachverlängerung nicht heraus, wenn Sie auf Papier im Format Legal drucken.

Drucken

1. Öffnen Sie bei Bedarf das Dialogfeld **Papierformat**, und stellen Sie die Optionen für Papierformat, Skalierung und Ausrichtung ein.
2. Öffnen Sie das Dialogfeld **Drucken**.
3. Wählen Sie den Bereich **Papiersorte/Qualität** aus.
4. Klicken Sie im Pulldown-Menü **Papiersorte** auf **Automatisch** oder **Normalpapier**.
5. Legen Sie nach Bedarf die folgenden Druckeinstellungen fest:
 - Druckqualität
 - Papierquelle
6. Wählen Sie nach Bedarf weitere Druckeinstellungen aus, und klicken Sie dann auf **Drucken**.

Dokumente

Richtlinien

- Durch **beidseitigen Druck** können Sie Papier sparen.
- Überschreiten Sie nicht die Kapazität des Zufuhrfachs: 150 Blatt Papier.

Druckvorbereitung

1. Vergewissern Sie sich, dass der Drucker eingeschaltet ist.
2. Heben Sie das Ausgabefach an.
3. Schieben Sie die Papierquerführung ganz nach links, und ziehen Sie dann die Papierlängsführung heraus.
4. Legen Sie Normalpapier in das Zufuhrfach ein, und schieben Sie es bis zum Anschlag in den Drucker.
5. Schieben Sie die Papierführungen fest gegen das Papier.



1

1 | Papier im Format Letter oder A4



2 | Papier im Format Legal (ragt über die Kante des Zufuhrfachs hinaus)

6. Senken Sie das Ausgabefach ab.
Ziehen Sie den Anschlagbügel der Ausgabefachverlängerung nicht heraus, wenn Sie auf Papier im Format Legal drucken.

Drucken

1. Öffnen Sie bei Bedarf das Dialogfeld **Papierformat**, und stellen Sie die Optionen für Papierformat, Skalierung und Ausrichtung ein.
2. Öffnen Sie das Dialogfeld **Drucken**.
3. Wählen Sie den Bereich **Papiersorte/Qualität** aus.
4. Klicken Sie im Pull-down-Menü **Papiersorte** auf **Automatisch** oder **Normalpapier**.
5. Legen Sie nach Bedarf die folgenden Druckeinstellungen fest:
 - Druckqualität
 - Papierquelle
 - Beidseitiger Druck
6. Wählen Sie nach Bedarf weitere Druckeinstellungen aus, und klicken Sie dann auf **Drucken**.

Briefumschläge

Richtlinien

- Verwenden Sie keine Briefumschläge, die die folgenden Merkmale aufweisen:
 - Klammern oder Sichtfenster
 - Dicke, unregelmäßige oder gewellte Ränder
 - Glänzende oder geprägte Oberfläche
 - Knicke, Risse oder anderweitige Beschädigungen
- Richten Sie die Umschlagkanten vor dem Einlegen der Briefumschläge in das Zufuhrfach so aus, dass sie genau übereinander liegen.
- Überschreiten Sie nicht die Kapazität des Zufuhrfachs: 20 Briefumschläge.

Druckvorbereitung

Verwenden Sie zum Drucken einzelner Briefumschläge die **Foto-/Umschlagzuführung**.

Zum Drucken mehrerer Briefumschläge führen Sie die folgenden Schritte aus:

1. Vergewissern Sie sich, dass der Drucker eingeschaltet ist.
2. Nehmen Sie das Ausgabefach heraus, und entnehmen Sie dann das gesamte Papier aus dem Zufuhrfach.
3. Schieben Sie die Papierquerführung ganz nach links, und ziehen Sie dann die Papierlängsführung heraus.
4. Legen Sie die Briefumschläge so weit rechts wie möglich in das Zufuhrfach ein. Dabei sollte sich die zu bedruckende Seite unten und die Umschlagklappe links befinden.
5. Schieben Sie die Briefumschläge bis zum Anschlag in den Drucker.
6. Schieben Sie die Papierführungen fest gegen die Briefumschläge.



7. Setzen Sie das Ausgabefach wieder ein.

Drucken

1. Öffnen Sie bei Bedarf das Dialogfeld **Papierformat**, und stellen Sie die Optionen für Papierformat, Skalierung und Ausrichtung ein.
2. Öffnen Sie das Dialogfeld **Drucken**.
3. Wählen Sie den Bereich **Papiersorte/Qualität** aus.
4. Klicken Sie im Pulldown-Menü **Papiersorte** auf **Automatisch** oder **Normalpapier**.
5. Wählen Sie nach Bedarf weitere Druckeinstellungen aus, und klicken Sie dann auf **Drucken**.

Broschüren

Richtlinien

- Drucken Sie keine randlosen Dokumente im **Tintenreserve-Modus**. Sorgen Sie dafür, dass immer zwei Druckpatronen im Drucker eingesetzt sind.
- Öffnen Sie die Datei in einer Softwareanwendung, und weisen Sie das gewünschte Prospektformat zu. Das Format muss dem Papierformat entsprechen, auf dem Sie den Prospekt drucken möchten.
- Überschreiten Sie nicht die Kapazität des Zufuhrfachs: 25 Blatt Broschürenpapier.

Druckvorbereitung

1. Vergewissern Sie sich, dass der Drucker eingeschaltet ist.
2. Heben Sie das Ausgabefach an.

3. Schieben Sie die Papierquerführung ganz nach links, und ziehen Sie dann die Papierlängsführung heraus.
4. Legen Sie Broschürenpapier in das Zufuhrfach ein, und schieben Sie das Papier bis zum Anschlag in den Drucker.
5. Schieben Sie die Papierführungen fest gegen das Papier.



6. Senken Sie das Ausgabefach ab.

Drucken von randlosen Broschüren

1. Öffnen Sie das Dialogfeld [Papierformat](#).
2. Klicken Sie im Menü **Papiergröße** auf das entsprechende Papierformat für den randlosen Druck.
3. Klicken Sie auf **OK**.
4. Öffnen Sie das Dialogfeld [Drucken](#).
5. Wählen Sie den Bereich **Papiersorte/Qualität** aus, und legen Sie dann die folgenden Einstellungen fest:
 - **Quelle: Oberes Fach**
 - **Papiersorte:** Das entsprechende Broschürenpapier
 - **Qualität: Normal oder Hoch**
6. Wählen Sie nach Bedarf weitere Druckeinstellungen aus, und klicken Sie dann auf **Drucken**.

Drucken von Broschüren mit Rand

1. Öffnen Sie bei Bedarf das Dialogfeld [Papierformat](#), und stellen Sie die Optionen für Papierformat, Skalierung und Ausrichtung ein.
2. Öffnen Sie das Dialogfeld [Drucken](#).
3. Wählen Sie den Bereich **Papiersorte/Qualität** aus, und legen Sie dann die folgenden Einstellungen fest:
 - **Quelle: Oberes Fach**
 - **Papiersorte:** Das entsprechende Broschürenpapier
 - **Qualität: Normal oder Hoch**
4. Wählen Sie nach Bedarf weitere Druckeinstellungen aus, und klicken Sie dann auf **Drucken**.

Grußkarten

Richtlinien

- Klappen Sie vorgefaltete Karten auf, bevor Sie sie in das Zufuhrfach einlegen.
- Überschreiten Sie nicht die Kapazität des Zufuhrfachs: 30 Karten.

Druckvorbereitung

1. Vergewissern Sie sich, dass der Drucker eingeschaltet ist.
2. Heben Sie das Ausgabefach an, und nehmen Sie dann das gesamte Papier aus dem Zufuhrfach heraus.
3. Schieben Sie die Papierquerführung ganz nach links, und ziehen Sie dann die Papierlängsführung heraus.
4. Fächern Sie die Grußkarten auf, um sie voneinander zu trennen, und richten Sie die Kanten dann bündig aus.
5. Legen Sie die Grußkarten mit der zu bedruckenden Seite nach unten in das Zufuhrfach ein.
6. Schieben Sie die Karten bis zum Anschlag in den Drucker.
7. Schieben Sie die Papierführungen fest gegen das Papier.



8. Senken Sie das Ausgabefach ab.

Drucken

1. Öffnen Sie das Dialogfeld **Papierformat**, und wählen Sie dann die folgenden Einstellungen aus:
 - **Papiergröße**: Das entsprechende Kartenformat
 - **Ausrichtung**: Die entsprechende Ausrichtung
2. Klicken Sie auf **OK**.
3. Öffnen Sie das Dialogfeld **Drucken**.
4. Wählen Sie den Bereich **Papiersorte/Qualität** aus, und legen Sie dann die folgenden Einstellungen fest:
 - **Quelle**: **Oberes Fach**
 - **Papiersorte**: Die entsprechende Kartensorte
 - **Qualität**: **Normal** oder **Hoch**
5. Wählen Sie nach Bedarf weitere Druckeinstellungen aus, und klicken Sie dann auf **Drucken**.

Postkarten



Wenn das optionale Zubehör für den automatischen beidseitigen Druck mit Fach für kleinformatiges Papier am Drucker angebracht ist, befolgen Sie die [Anweisungen zum Drucken von Postkarten mit dem Zubehör für den automatischen beidseitigen Druck mit Fach für kleinformatiges Papier](#).

Richtlinien

- Verwenden Sie nur Karten, die den Papierformatspezifikationen für den Drucker entsprechen. Die entsprechenden Spezifikationen finden Sie im Referenzhandbuch, das im Lieferumfang des Druckers enthalten ist.
- Überschreiten Sie nicht die Kapazität des Zufuhrfachs: 60 Karten.

Druckvorbereitung

Verwenden Sie zum Drucken einzelner Karten die [Foto-/Umschlagzuführung](#).

Zum Drucken mehrerer Karten führen Sie die folgenden Schritte aus:

1. Vergewissern Sie sich, dass der Drucker eingeschaltet ist.
2. Nehmen Sie das Ausgabefach heraus, und nehmen Sie dann das gesamte Papier aus dem Zufuhrfach.
3. Schieben Sie die Papierquerführung ganz nach links, und ziehen Sie dann die Papierlängsführung heraus.
4. Legen Sie die Karten so weit rechts wie möglich in das Zufuhrfach ein. Dabei sollte die zu bedruckende Seite nach unten und die kurze Kante in Richtung des Druckers zeigen.
5. Schieben Sie die Karten bis zum Anschlag in den Drucker.
6. Schieben Sie die Papierführungen fest gegen die Kanten der Karten.



7. Setzen Sie das Ausgabefach wieder ein.

Drucken

1. Öffnen Sie das Dialogfeld [Papierformat](#), und wählen Sie dann die folgenden Einstellungen aus:
 - **Papiergröße:** Das entsprechende Kartenformat
 - **Ausrichtung:** Die entsprechende Ausrichtung



Hinweis Klicken Sie zum Drucken einer randlosen Karte auf das Papierformat für randlosen Fotodruck, dessen Abmessungen mit denen der Karte übereinstimmen.

2. Klicken Sie auf **OK**.
3. Öffnen Sie das Dialogfeld **Drucken**.
4. Wählen Sie den Bereich **Papiersorte/Qualität** aus, und legen Sie dann die folgenden Einstellungen fest:
 - **Papiersorte**: Die entsprechende Kartensorte
 - **Qualität**: **Normal**, **Hoch** oder **Maximale Auflösung**
5. Legen Sie bei Bedarf **HP Real Life-Optionen für digitale Fotografie** fest.
6. Wählen Sie nach Bedarf weitere Druckeinstellungen aus, und klicken Sie dann auf **Drucken**.



Hinweis Wenn die Meldung "Kein Papier mehr" angezeigt wird, überprüfen Sie, ob die Karten ordnungsgemäß in das Papierfach eingelegt sind.

Transparentfolien

Richtlinien

Überschreiten Sie nicht die Kapazität des Zufuhrfachs: 30 Transparentfolien.

Druckvorbereitung

1. Vergewissern Sie sich, dass der Drucker eingeschaltet ist.
2. Heben Sie das Ausgabefach an, und nehmen Sie dann das gesamte Papier aus dem Zufuhrfach heraus.
3. Schieben Sie die Papierquerführung ganz nach links, und ziehen Sie dann die Papierlängsführung heraus.
4. Legen Sie die Transparentfolien in das Zufuhrfach ein.
Dabei sollte die zu bedruckende Seite nach unten und der Klebestreifen nach oben und in Richtung des Druckers zeigen.



5. Schieben Sie die Transparentfolien vorsichtig bis zum Anschlag in den Drucker, und achten Sie darauf, dass sich die Klebestreifen nicht berühren.
6. Schieben Sie die Papierführungen fest gegen die Transparentfolien.
7. Senken Sie das Ausgabefach ab.

Drucken

1. Öffnen Sie bei Bedarf das Dialogfeld **Papierformat**, und stellen Sie die Optionen für Papierformat, Skalierung und Ausrichtung ein.
2. Öffnen Sie das Dialogfeld **Drucken**.
3. Wählen Sie den Bereich **Papiersorte/Qualität** aus, und legen Sie dann die folgenden Einstellungen fest:
 - **Quelle: Oberes Fach**
 - **Papiersorte: Automatisch** oder die entsprechende Papiersorte
 - **Qualität: Normal** oder **Hoch**
4. Wählen Sie nach Bedarf weitere Druckeinstellungen aus, und klicken Sie dann auf **Drucken**.

Etiketten

Richtlinien

- Verwenden Sie nur Papier-, Kunststoff- oder durchsichtige Etiketten, die speziell für Tintenstrahldrucker entwickelt wurden.
- Verwenden Sie nur vollständige Etikettenbögen.
- Die Bögen dürfen nicht zusammenkleben oder zerknittert sein, und die Etiketten dürfen sich nicht von der Schutzfolie ablösen.
- Überschreiten Sie nicht die Kapazität des Zufuhrfachs: 30 Etikettenbögen (nur in den Formaten Letter oder A4).

Druckvorbereitung

1. Vergewissern Sie sich, dass der Drucker eingeschaltet ist.
2. Heben Sie das Ausgabefach an, und nehmen Sie dann das gesamte Papier aus dem Zufuhrfach heraus.
3. Schieben Sie die Papierquerführung ganz nach links, und ziehen Sie dann die Papierlängsführung heraus.
4. Fächern Sie die Etikettenbögen auf, um sie voneinander zu trennen, und richten Sie dann die Kanten so aus, dass sie genau übereinander liegen.
5. Legen Sie die Etikettenbögen mit der Etikettenseite nach unten in das Zufuhrfach ein.
6. Schieben Sie die Bögen bis zum Anschlag in den Drucker.
7. Schieben Sie die Papierführungen fest gegen die Bögen.



8. Senken Sie das Ausgabefach ab.

Drucken

1. Öffnen Sie das Dialogfeld **Papierformat**, und wählen Sie dann die folgenden Einstellungen aus:
 - **Papiergröße: A4 oder Letter**
 - **Ausrichtung:** Die entsprechende Ausrichtung
2. Klicken Sie auf **OK**.
3. Öffnen Sie das Dialogfeld **Drucken**.
4. Wählen Sie den Bereich **Papiersorte/Qualität** aus, und legen Sie dann die folgenden Einstellungen fest:
 - **Quelle: Oberes Fach**
 - **Papiersorte: Automatisch oder Normalpapier**
5. Wählen Sie nach Bedarf weitere Druckeinstellungen aus, und klicken Sie dann auf **Drucken**.

Karteikarten und andere kleinformatige Druckmedien



Wenn das optionale Zubehör für den automatischen beidseitigen Druck mit Fach für kleinformatiges Papier am Drucker angebracht ist, befolgen Sie die Anweisungen zum Drucken auf kleinformatigen Druckmedien mit dem [Zubehör für den automatischen beidseitigen Druck mit Fach für kleinformatiges Papier](#).

Richtlinien

- Verwenden Sie nur Karten und kleinformatige Druckmedien, die den Papierformatspezifikationen für den Drucker entsprechen. Die entsprechenden Spezifikationen finden Sie im Referenzhandbuch, das im Lieferumfang des Druckers enthalten ist.
- Überschreiten Sie nicht die Kapazität des Zufuhrfachs: 60 Karten.

Druckvorbereitung

1. Vergewissern Sie sich, dass der Drucker eingeschaltet ist.
2. Nehmen Sie das Ausgabefach heraus, und entnehmen Sie dann das gesamte Papier aus dem Zufuhrfach.
3. Schieben Sie die Papierquerführung ganz nach links, und ziehen Sie dann die Papierlängsführung heraus.
4. Legen Sie die Karten so weit rechts wie möglich in das Zufuhrfach ein. Dabei sollte die zu bedruckende Seite nach unten und die kurze Kante in Richtung des Druckers zeigen.
5. Schieben Sie die Karten bis zum Anschlag in den Drucker.
6. Schieben Sie die Papierführungen fest gegen den Kartenstapel.



7. Setzen Sie das Ausgabefach wieder ein.

Drucken

1. Öffnen Sie das Dialogfeld **Papierformat**, und wählen Sie dann die folgenden Einstellungen aus:
 - **Papiergröße**: Das entsprechende Kartenformat
 - **Ausrichtung**: Die entsprechende Ausrichtung
2. Klicken Sie auf **OK**.
3. Öffnen Sie das Dialogfeld **Drucken**.
4. Wählen Sie den Bereich **Papiersorte/Qualität** aus, und legen Sie dann die folgenden Einstellungen fest:
 - **Quelle**: **Oberes Fach**
 - **Papiersorte**: **Automatisch** oder die entsprechende Papiersorte
 - **Qualität**: **Normal** oder **Hoch**
5. Wählen Sie nach Bedarf weitere Druckeinstellungen aus, und klicken Sie dann auf **Drucken**.

Transferpapier zum Aufbügeln

Richtlinien

- Beim Drucken eines gespiegelten Dokuments werden Text und Bilder horizontal spiegelverkehrt zur Bildschirmanzeige ausgegeben.



- Überschreiten Sie nicht die Kapazität des Zufuhrfachs: 20 Blatt Transferpapier zum Aufbügeln.

Druckvorbereitung

1. Vergewissern Sie sich, dass der Drucker eingeschaltet ist.
2. Heben Sie das Ausgabefach an, und nehmen Sie dann das gesamte Papier aus dem Zufuhrfach heraus.
3. Schieben Sie die Papierquerführung ganz nach links, und ziehen Sie dann die Papierlängsführung heraus.
4. Legen Sie das Transferpapier zum Aufbügeln mit der zu bedruckenden Seiten nach unten in das Zufuhrfach ein.
5. Schieben Sie das Papier bis zum Anschlag in den Drucker.
6. Schieben Sie die Papierführungen fest gegen das Papier.



7. Senken Sie das Ausgabefach ab.

Drucken

1. Öffnen Sie bei Bedarf das Dialogfeld **Papierformat**, und stellen Sie die Optionen für Papierformat, Skalierung und Ausrichtung ein.
2. Klicken Sie auf **OK**.
3. Öffnen Sie das Dialogfeld **Drucken**.
4. Wählen Sie den Bereich **Papiersorte/Qualität** aus, und legen Sie dann die folgenden Einstellungen fest:
 - **Quelle: Oberes Fach**
 - **Papiersorte: Automatisch**, oder wählen Sie **Spezialpapier** aus, und klicken Sie dann auf **HP Transferpapier zum Aufbügeln**.
5. Wählen Sie nach Bedarf weitere Druckeinstellungen aus, und klicken Sie dann auf **Drucken**.

Banner

Richtlinien

- Entfernen Sie alle perforierten Streifen vom Bannerpapier, bevor Sie es in das Zufuhrfach einlegen.

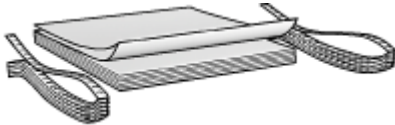

- Überschreiten Sie nicht die Kapazität des Zufuhrfachs: 20 Blatt.

Druckvorbereitung

1. Vergewissern Sie sich, dass der Drucker eingeschaltet ist.
2. Nehmen Sie das Ausgabefach heraus, und entnehmen Sie dann das gesamte Papier aus dem Zufuhrfach.
3. Schieben Sie die Papierquerführung ganz nach links, und ziehen Sie dann die Papierlängsführung heraus.
4. Legen Sie das Bannerpapier mit dem losen Rand nach oben und in Richtung des Druckers in das Zufuhrfach ein.

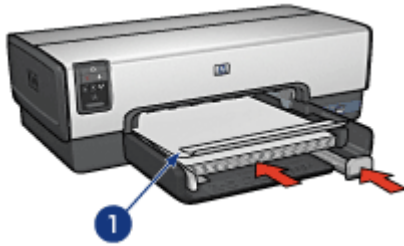

1	Loser Rand
---	------------

- Schieben Sie die Papierquerführung fest gegen das Papier.



Hinweis Vergewissern Sie sich, dass das Ausgabefach beim Drucken von Bannern nicht eingesetzt ist.

Drucken

- Öffnen Sie das Dialogfeld [Papierformat](#).
- Klicken Sie in der Dropdown-Liste **Papiergröße** auf **Bannerpapier A4** oder **Bannerpapier Letter**.
- Klicken Sie auf **OK**.
- Öffnen Sie das Dialogfeld [Drucken](#).
- Wählen Sie den Bereich **Papiersorte/Qualität** aus, und legen Sie dann die folgenden Einstellungen fest:
 - **Quelle: Oberes Fach**
 - **Papiersorte: Automatisch** oder **Normalpapier**
- Wählen Sie nach Bedarf weitere Druckeinstellungen aus, und klicken Sie dann auf **Drucken**.

CD/DVD-Tatoos

Richtlinien

- Aktuelle Tipps zum Drucken finden Sie in den Begleitanweisungen zu den Druckmedien.
- Ziehen Sie Tattoobögen nie mehrmals in den Drucker ein. Dies kann zu einer Beschädigung des Druckers führen.
- Trennen Sie niemals Teile von Tatoos vor dem Drucken vom Schutzbogen, da dies zu einer Beschädigung des Druckers führen kann. Stellen Sie sicher, dass das Tattoo den gesamten Schutzbogen bedeckt und keine Flächen frei bleiben.
- Verwenden Sie keine Tatoos, die sich vom Schutzbogen ablösen bzw. zerknittert, gewellt oder beschädigt sind.
- Wenn beim Einziehen von Tatoos in den Drucker Probleme auftreten, versuchen Sie, diese anhand der folgenden Lösungsvorschläge zu beheben:
 - Bestücken Sie das Zufuhrfach nicht bis zur maximalen Kapazität.
 - Fächern Sie den Tattoostapel auf.
 - Ziehen Sie nur einen Tattoobogen gleichzeitig ein.

Druckvorbereitung

1. Vergewissern Sie sich, dass der Drucker eingeschaltet ist.
2. Nehmen Sie das Ausgabefach heraus, und entnehmen Sie dann das gesamte Papier aus dem Zufuhrfach.
3. Schieben Sie die Papierquerführung ganz nach links, und ziehen Sie dann die Papierlängsführung heraus.
4. Legen Sie einen Bogen ein, und schieben Sie diesen bis zum Anschlag in den Drucker.
5. Schieben Sie die Papierführungen fest gegen den Bogen.
6. Setzen Sie das Ausgabefach wieder ein.

Drucken



Hinweis Bevor Sie ein Tattoo drucken, sollten Sie zuerst eine Übungsseite drucken, um das Layout des Tattoountwurfs zu überprüfen. Möglicherweise müssen Sie den Entwurf geringfügig anpassen.

1. Öffnen Sie bei Bedarf das Dialogfeld **Papierformat**, und stellen Sie die Optionen für Papierformat, Skalierung und Ausrichtung ein.
2. Öffnen Sie das Dialogfeld **Drucken**.
3. Wählen Sie den Bereich **Papiersorte/Qualität** aus, und legen Sie dann die folgenden Einstellungen fest:

- **Papiersorte: HP CD/DVD-Tattoos**



Hinweis Bei Auswahl dieser Papiersorte wird automatisch ein gespiegeltes Druckbild erstellt.

- **Quelle: Oberes Fach**
4. Wählen Sie nach Bedarf weitere Druckeinstellungen aus, und klicken Sie dann auf **Drucken**.

8 Tipps zum Drucken

Einsparen von Zeit

- Verwenden Sie das [250-Blatt-Fach für Normalpapier](#), damit Sie nicht so oft neues Papier einlegen müssen.
- Legen Sie die [Reihenfolge](#) fest, in der die Seiten gedruckt werden.
- Drucken Sie [sortierte Seiten](#).

Einsparen von Kosten

- Drucken Sie [mehrere Seiten auf einem Blatt Papier](#).
- Drucken Sie ein [beidseitig bedrucktes Dokument](#).
- Verwenden Sie [HP Fotopapier für den täglichen Gebrauch](#), um beim Drucken von Fotos Kosten und Tinte zu sparen.

Optimieren der Qualität von Druckausgaben

- Wählen Sie die richtige [Papiersorte](#) aus.
- Wählen Sie eine geeignete [Druckqualität](#) aus.
- Bei Bedarf können Sie für das Dokument auch die [Größe ändern](#).
- Drucken Sie einen [randlosen Prospekt](#).

Allgemeines normales Drucken

Verwenden Sie die Option "Allgemeines normales Drucken", um Dokumente auf schnelle Weise zu drucken.

- [Dokumente](#)
- [E-Mail](#)

Drucken von Präsentationen

Verwenden Sie die Option "Drucken von Präsentationen" zum Drucken von qualitativ hochwertigen Dokumenten, wie z.B.:

- [Briefe](#)
- [Broschüren](#)
- [Transparentfolien](#)

Auswählen der Druckqualität

Führen Sie die folgenden Schritte aus, um eine Einstellung für die Druckqualität auszuwählen:

1. Öffnen Sie das Dialogfeld [Drucken](#).
2. Wählen Sie den Bereich **Papiersorte/Qualität** aus.
3. Wählen Sie im Pulldown-Menü **Qualität** eine der folgenden Optionen aus:
 - **Entwurf (schnell)**: Druckt mit der höchsten Druckgeschwindigkeit und dem geringsten Tintenverbrauch.
 - **Normal (schnell)**: Druckt schneller als im Modus "Normal" und in besserer Druckqualität als im Modus "Entwurf (schnell)".

- **Normal:** Bietet den besten Kompromiss zwischen Druckqualität und Druckgeschwindigkeit. Diese Einstellung ist für die meisten Dokumente geeignet.
 - **Hoch:** Bietet eine hohe Druckqualität.
 - **Maximale Auflösung:** Dieser Modus bietet Druckergebnisse in höchster Qualität, wobei der Druckvorgang länger als im Modus **Hoch** dauert und sehr viel Speicherplatz erfordert.
4. Wählen Sie nach Bedarf weitere Druckeinstellungen aus, und klicken Sie dann auf **Drucken**.

Festlegen der Seitenreihenfolge

Über die Option für die Seitenreihenfolge wird bestimmt, in welcher Reihenfolge die Seiten eines mehrseitigen Dokuments gedruckt werden.

Führen Sie die folgenden Schritte aus, um die Seitenreihenfolge festzulegen:

1. Öffnen Sie das Dialogfeld **Drucken**.
2. Wählen Sie den Bereich **Papierhandhabung** aus.
3. Wählen Sie eine der folgenden Optionen aus:
 - Aktivieren Sie das Kontrollkästchen **Umgekehrte Seitenreihenfolge**, um die erste Seite des Dokuments zuletzt zu drucken.
Mit dieser Einstellung kann Zeit eingespart werden, da Sie auf diese Weise die gedruckten Seiten nicht umsordieren müssen. Dies ist die geeignete Einstellung für die meisten Druckaufträge.
 - Deaktivieren Sie das Kontrollkästchen **Umgekehrte Seitenreihenfolge**, um die letzte Seite des Dokuments zuletzt zu drucken.
4. Wählen Sie nach Bedarf weitere Druckeinstellungen aus, und klicken Sie dann auf **Drucken**.



Hinweis Die Funktion für die umgekehrte Seitenreihenfolge ist nur unter Mac OS X 10.3 und höher verfügbar.

Drucken von sortierten Seiten

Wenn Sie mehrere Exemplare eines Dokuments gleichzeitig drucken, verwenden Sie die Sortierungsoption, damit Sie die gedruckten Seiten nach dem Drucken nicht erst ordnen müssen.



Hinweis In manchen Anwendungen können Sie die Anzahl der zu druckenden Exemplare nicht über die Druckersoftware festlegen. Wenn in dem von Ihnen verwendeten Programm die Anzahl der zu druckenden Exemplare angegeben werden kann, geben Sie die gewünschte Anzahl der Druckexemplare in dieser Anwendung an.

Führen Sie die folgenden Schritte aus, um sortierte Seiten zu drucken:

1. Öffnen Sie das Dialogfeld **Drucken**.
2. Wählen Sie den Bereich **Kopien und Seiten** aus.
3. Geben Sie im Feld **Kopien** die gewünschte Anzahl von Exemplaren ein.

4. Aktivieren Sie das Kontrollkästchen **Sortiert**.
5. Wählen Sie nach Bedarf weitere Druckereinstellungen aus, und klicken Sie dann auf **Drucken**.

Drucken von mehreren Seiten auf einem Blatt Papier

Verwenden Sie die Druckersoftware zum Drucken mehrerer Seiten eines Dokuments auf einem Blatt Papier. Dabei werden die Textobjekte und Bilder des Dokuments automatisch so skaliert, dass sie auf eine Seite passen.

Führen Sie die folgenden Schritte aus, um mehrere Seiten eines Dokuments auf einem Blatt Papier zu drucken:

1. Öffnen Sie das Dialogfeld **Drucken**.
2. Wählen Sie den Bereich **Layout** aus.
3. Klicken Sie im Menü **Seiten pro Blatt** auf die Anzahl der Seiten, die auf jedem Blatt Papier gedruckt werden sollen.
4. Klicken Sie unter **Seitenfolge** auf die richtige Option für das Drucken der Seiten auf einem einzigen Blatt Papier.
5. Wenn Sie Bilder mit Rand drucken möchten, klicken Sie im Menü **Rahmen** auf die gewünschte Randeinstellung.
6. Wählen Sie nach Bedarf weitere Druckereinstellungen aus, und klicken Sie dann auf **Drucken**.

Auswählen einer Papiersorte

Zum Bestimmen der Papiersorte für einen Druckauftrag wählen Sie entweder die Option "Automatisch" aus, um den automatischen Papiersortensensor zu verwenden, oder Sie wählen eine bestimmte Papiersorte aus.

Verwenden des automatischen Papiersortensensors

Die Standardeinstellung lautet "Automatisch". Bei Verwendung des **automatischen Papiersortensensors** werden für die zu bedruckenden Druckmedien automatisch die entsprechenden Einstellungen ausgewählt. Dies gilt insbesondere für Papier und Druckmedien von HP.



Hinweis Die **automatische Papiersorten-Erkennung** funktioniert nicht bei Dokumenten, die aus dem **250-Blatt-Fach für Normalpapier** gedruckt werden.

Führen Sie die folgenden Schritte aus, um den automatischen Papiersortensensor zu verwenden:

1. Öffnen Sie das Dialogfeld **Drucken**.
2. Wählen Sie den Bereich **Papiersorte/Qualität** aus.
3. Klicken Sie im Pull-down-Menü **Papiersorte** auf **Automatisch**.
4. Wählen Sie nach Bedarf weitere Druckereinstellungen aus, und klicken Sie dann auf **Drucken**.



Hinweis Verwenden Sie die Einstellung **Automatisch** nicht für qualitativ hochwertige Druckausgaben. Wählen Sie stattdessen eine bestimmte Papiersorte aus.

Auswählen einer bestimmten Papiersorte

Wenn Sie eine qualitativ hochwertige Druckausgabe anfertigen möchten, ist es empfehlenswert, eine bestimmte Papiersorte auszuwählen.

Führen Sie die folgenden Schritte aus, um eine bestimmte Papiersorte auszuwählen:

1. Öffnen Sie das Dialogfeld **Drucken**.
2. Wählen Sie den Bereich **Papiersorte/Qualität** aus.
3. Klicken Sie im Pulldown-Menü **Papiersorte** auf die gewünschte Papiersorte.
4. Wählen Sie nach Bedarf weitere Druckeinstellungen aus, und klicken Sie dann auf **Drucken**.

Auswählen einer Papierquelle

Der Drucker verfügt über drei Papierquellen:



Zufuhrfach



250-Blatt-Fach für
Normalpapier



Zubehör für den
automatischen
beidseitigen Druck mit
Fach für kleinformatiges
Papier

Führen Sie zur Auswahl einer Papierquelle folgende Schritte aus:

1. Öffnen Sie das Dialogfeld **Drucken**.
2. Wählen Sie den Bereich **Papiersorte/Qualität** aus.
3. Klicken Sie in der Dropdown-Liste **Quelle** auf eine der folgenden Optionen:
 - **Oberes Fach**: Das Papier wird aus dem Zufuhrfach eingezogen.
 - **Unteres Fach**: Es wird aus dem 250-Blatt-Fach für Normalpapier gedruckt.
 - **Hinteres Fach**: Es wird über das Zubehör für den automatischen beidseitigen Druck mit dem Fach für kleinformatiges Papier gedruckt. Diese Option wird nur angezeigt, wenn das Zubehör am Drucker angebracht ist.

Automatischer beidseitiger Druck

Für den automatischen beidseitigen Druck eines Dokuments muss eines der folgenden Zubehörteile an den Drucker angeschlossen werden:



Zubehör für den automatischen beidseitigen Druck

(Fortsetzung)

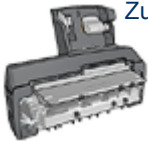

Zubehör für den automatischen beidseitigen Druck mit Fach für kleinformatiges Papier

Das Zubehör für den beidseitigen Druck unterstützt nur bestimmte Papiersorten. Eine Liste der unterstützten Papiersorten finden Sie in der Dokumentation des Zubehörs.

Drucken

Befolgen Sie die nachstehenden Anweisungen, um ein Dokument beidseitig zu drucken:

1. Öffnen Sie das Dialogfeld **Drucken**, und klicken Sie dann auf den Bereich **Beidseitiger Druck**.
2. Wählen Sie die gewünschte Bindung aus:



Buchbindung



Blockbindung

3. Wählen Sie nach Bedarf weitere Druckeinstellungen aus, und klicken Sie dann auf **Drucken**.

Nach dem Druck der ersten Blattseite wird der Druck angehalten, damit die Tinte trocknen kann. Nachdem die Tinte trocken ist, wird das Papier wieder in den Duplexer eingezogen, und die Rückseite des Blattes wird gedruckt.



Hinweis Nehmen Sie das Papier erst aus dem Drucker, wenn beide Seiten des Blattes gedruckt sind.

Ändern der Größe eines Dokuments

Mit Hilfe dieser Funktion können Sie gedruckten Text und Grafiken verkleinern oder vergrößern, ohne das Papierformat zu ändern.

So verkleinern oder vergrößern Sie Text und Grafiken:

1. Öffnen Sie das Dialogfeld **Papierformat**.
2. Geben Sie im Feld **Größe** den Prozentwert ein, um den Sie das Dokument vergrößern oder verkleinern möchten.
 - Geben Sie zum Verkleinern eines Dokuments eine Zahl zwischen 25 und 99 ein.
 - Geben Sie zum Vergrößern eines Dokuments eine Zahl zwischen 101 und 400 ein.
3. Klicken Sie auf **OK**, und drucken Sie dann das Dokument.

9 Druckersoftware

- Druckeinstellungen
- Verwalten des Druckers (Mac OS X 10.3 und höher)
- Verwalten des Druckers (Mac OS X, Version 10.2)
- Anzeigen und Ändern des Status eines Druckauftrags (Mac OS X 10.3 und höher)
- Anzeigen und Ändern des Status eines Druckauftrags (Mac OS X 10.2)

Druckeinstellungen

Der Drucker wird durch die auf dem Computer installierte Software gesteuert. Über die Druckersoftware, den so genannten *Druckertreiber*, können Sie die Druckeinstellungen für ein Dokument ändern.

Zum Festlegen des Papierformats, der Skalierung und der Ausrichtung eines Dokuments verwenden Sie das Dialogfeld **Papierformat**.

Wenn Sie andere Druckeinstellungen für ein Dokument definieren und das Dokument an den Drucker senden möchten, verwenden Sie das Dialogfeld **Drucken**.

Dialogfeld "Papierformat"

Im Dialogfeld **Papierformat** können Sie das Layout des Dokuments ändern.

Zum Öffnen des Dialogfelds **Papierformat** öffnen Sie zunächst das Softwareprogramm, in dem Sie das Dokument erstellt haben. Klicken Sie anschließend auf **Ablage**, und klicken Sie dann auf **Papierformat**.

Über das Dialogfeld **Papierformat** können Sie folgende Aufgaben ausführen:

- Wählen Sie den gewünschten Drucker aus, so dass eine vollständige Liste der unterstützten Papierformate im Pulldown-Menü **Papiergröße** angezeigt wird.
- Legen Sie das Papierformat für ein Dokument fest.
- **Ändern Sie die Größe** eines Dokuments.
- Legen Sie die Ausrichtung eines Dokuments fest.

Dialogfeld "Drucken"

Im Dialogfeld **Drucken** können Sie die Druckeinstellungen für das zu druckende Dokument ändern. Die angezeigten Optionen sind abhängig vom ausgewählten Bereich.

Zum Öffnen des Dialogs **Drucken** öffnen Sie zunächst das zu druckende Dokument. Klicken Sie anschließend auf **Ablage**, und klicken Sie dann auf **Drucken**.

Mit Hilfe des Menüs und der Schaltflächen können Sie folgende Funktionen ausführen:

1. **Drucker:** Wählen Sie den gewünschten Drucker aus.
2. **Einstellungen:** Wählen Sie eine Gruppe gespeicherter Druckoptionen aus.
3. **Bereichsmenü:** Wechseln Sie zwischen den Bereichen für Druckeinstellungen, einem anwendungsspezifischen Bereich und einer Übersicht über die Druckeinstellungen für das Dokument.
4. **?:** Öffnen Sie die Mac Hilfe.
5. **Vorschau:** Zeigen Sie eine Online-Vorschau des gedruckten Dokuments an.

6. **Als PDF sichern:** Konvertieren Sie das Dokument in das Adobe PDF-Format.
7. **Fax:** Senden Sie das Dokument als Fax.
8. **Abbrechen:** Schließen Sie das Dialogfeld **Drucken**, ohne das Dokument zu drucken.
9. **Drucken:** Drucken Sie das Dokument.



Hinweis Die Option **Fax** ist nur unter Mac OS X 10.3 und höher verfügbar.

Verwalten des Druckers (Mac OS X 10.3 und höher)

Verwalten Sie Drucker mit Hilfe des Drucker-Dienstprogramms. Das Verwalten von Druckern umfasst die folgenden Aufgaben:

- Hinzufügen von Druckern
- Auswählen eines Standarddruckers
- Löschen von Druckern

Hinzufügen von Druckern

Führen Sie die folgenden Schritte aus, um Ihrem Computer einen Drucker hinzuzufügen:

1. Klicken Sie im Finder auf **Programme** und anschließend auf **Dienstprogramme**, und doppelklicken Sie dann auf **Drucker-Dienstprogramm**.
2. Klicken Sie auf **Hinzufügen**.
Das Dialogfeld zum Hinzufügen eines Druckers wird angezeigt.
3. Wählen Sie den Verbindungstyp für den Drucker aus (z.B. USB).
4. Wählen Sie in der Liste den Druckernamen aus.
5. Klicken Sie auf **Hinzufügen**.

Auswählen eines Standarddruckers

Führen Sie die folgenden Schritte aus, um einen Drucker als Standarddrucker einzurichten:

1. Klicken Sie im Finder auf **Programme** und anschließend auf **Dienstprogramme**, und doppelklicken Sie dann auf **Drucker-Dienstprogramm**.
2. Wählen Sie den Drucker aus, und klicken Sie dann auf **Als Standard verwenden**.
Der Druckername wird fett angezeigt und ist damit als Standarddrucker gekennzeichnet.

Löschen von Druckern

Führen Sie die folgenden Schritte aus, um einen Drucker vom Computer zu löschen:

1. Klicken Sie im Finder auf **Programme** und anschließend auf **Dienstprogramme**, und doppelklicken Sie dann auf **Drucker-Dienstprogramm**.
2. Wählen Sie den Namen des zu entfernenden Druckers aus.
3. Klicken Sie auf **Löschen**.

Verwalten des Druckers (Mac OS X, Version 10.2)

Verwalten Sie Drucker mit Hilfe des Print Centers. Das Verwalten von Druckern umfasst die folgenden Aufgaben:

- Hinzufügen von Druckern
- Auswählen eines Standarddruckers
- Löschen von Druckern

Hinzufügen von Druckern

Führen Sie die folgenden Schritte aus, um Ihrem Computer einen Drucker hinzuzufügen:

1. Klicken Sie im Finder auf **Programme** und anschließend auf **Dienstprogramme**, und doppelklicken Sie dann auf **Print Center**.
2. Klicken Sie auf **Drucker hinzufügen**.
Das Dialogfeld zum Hinzufügen eines Druckers wird angezeigt.
3. Wählen Sie den Verbindungstyp für den Drucker aus (z.B. USB).
4. Wählen Sie in der Druckerliste den Druckernamen aus.
5. Klicken Sie auf **Hinzufügen**.

Auswählen eines Standarddruckers

Führen Sie die folgenden Schritte aus, um einen Drucker als Standarddrucker einzurichten:

1. Klicken Sie im Finder auf **Programme** und anschließend auf **Dienstprogramme**, und doppelklicken Sie dann auf **Print Center**.
2. Wählen Sie den Drucker aus, und klicken Sie dann auf **Als Standard verwenden**.
Der Druckername wird fett angezeigt und ist damit als Standarddrucker gekennzeichnet.

Löschen von Druckern

Führen Sie die folgenden Schritte aus, um einen Drucker vom Computer zu löschen:

1. Klicken Sie im Finder auf **Programme** und anschließend auf **Dienstprogramme**, und doppelklicken Sie dann auf **Print Center**.
2. Wählen Sie den Namen des zu entfernenden Druckers aus.
3. Klicken Sie auf **Löschen**.

Anzeigen und Ändern des Status eines Druckauftrags (Mac OS X 10.3 und höher)

Wenn Sie ein Dokument im Hintergrunddruck drucken, können Sie mit Hilfe des Drucker-Dienstprogramms den Status des Druckvorgangs für das Dokument anzeigen.

Führen Sie die folgenden Schritte aus, um den Status eines Druckauftrags zu überprüfen:

1. Klicken Sie im Finder auf **Programme** und anschließend auf **Dienstprogramme**, und doppelklicken Sie dann auf **Drucker-Dienstprogramm**.
2. Doppelklicken Sie in der Druckwarteschlange auf den Druckernamen.
3. Klicken Sie auf einen Druckauftrag, um ihn auszuwählen.

Verwenden Sie zum Verwalten des Druckauftrags die folgenden Schaltflächen:

- **Löschen**: Brechen Sie den ausgewählten Druckauftrag ab.
- **Stoppen**: Halten Sie den ausgewählten Druckauftrag an.

- **Fortsetzen:** Setzen Sie einen angehaltenen Druckauftrag fort.
- **Druckaufträge stoppen:** Unterbrechen Sie alle Druckaufträge in der Druckwarteschlange.

Anzeigen und Ändern des Status eines Druckauftrags (Mac OS X 10.2)

Wenn Sie ein Dokument im Hintergrunddruck drucken, können Sie mit Hilfe des Print Centers den Status des Druckvorgangs für das Dokument anzeigen.

Führen Sie die folgenden Schritte aus, um den Status eines Druckauftrags zu überprüfen:

1. Klicken Sie im Finder auf **Programme** und anschließend auf **Dienstprogramme**, und doppelklicken Sie dann auf **Print Center**.
2. Doppelklicken Sie in der Druckwarteschlange auf den Druckernamen.
3. Klicken Sie auf einen Druckauftrag, um ihn auszuwählen.

Verwenden Sie zum Verwalten des Druckauftrags die folgenden Schaltflächen:

- **Löschen:** Brechen Sie den ausgewählten Druckauftrag ab.
- **Stoppen:** Halten Sie den ausgewählten Druckauftrag an.
- **Fortsetzen:** Setzen Sie einen angehaltenen Druckauftrag fort.
- **Druckaufträge stoppen:** Unterbrechen Sie alle Druckaufträge in der Druckwarteschlange.

10 Wartung

- Einsetzen von Druckpatronen
- Einstellen der automatischen Abschaltfunktion
- Ausrichten von Druckpatronen
- Kalibrieren von Farben
- Automatisches Reinigen von Druckpatronen
- Drucken einer Testseite
- Anzeigen des geschätzten Tintenfüllstands
- Warten des Druckergehäuses
- Entfernen von Tinte von der Haut oder der Kleidung
- Manuelles Reinigen von Druckpatronen
- Warten von Druckpatronen
- HP Drucker-Dienstprogramm

Einsetzen von Druckpatronen

Wenn Sie Druckpatronen austauschen müssen, achten Sie darauf, dass Sie über die richtigen Druckpatronen für Ihren Drucker verfügen, und setzen Sie sie dann in die Patronenhalterung ein.

Kombinationen von Druckpatronen

Zum Drucken der meisten Dokumente verwenden Sie die dreifarbig und die schwarze Druckpatrone. Wenn Sie Fotos drucken, verwenden Sie die **Fotopatrone** in Verbindung mit der dreifarbigen Druckpatrone. Zum Drucken von qualitativ hochwertigen Schwarzweißfotos verwenden Sie die **graue Fotopatrone** in Verbindung mit der dreifarbigen Druckpatrone.

Setzen Sie die dreifarbig Druckpatrone immer auf der linken Seite der Druckpatronenhalterung ein.

Setzen Sie die schwarze Druckpatrone, die Fotopatrone oder die graue Fotopatrone auf der rechten Seite der Druckpatronenhalterung ein.



Hinweis Vergleichen Sie das Symbol auf der Druckpatrone mit dem Symbol an der Druckpatronenhalterung, um die richtige Seite der Halterung zum Einsetzen der Druckpatrone zu ermitteln.

Auswahlnummern

Achten Sie beim Kauf von Ersatzpatronen auf die Auswahlnummer der Patrone.

Die Auswahlnummer finden Sie an drei verschiedenen Stellen:

- Etikett mit Auswahlnummer: Überprüfen Sie das Etikett der Druckpatrone, die Sie auswechseln möchten.

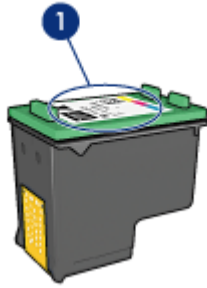

1 | Etikett mit Auswahlnummer

- Druckerdokumentation: Eine Liste der Auswahlnummern für Druckpatronen finden Sie im Referenzhandbuch, das im Lieferumfang des Druckers enthalten ist.
- HP Drucker-Dienstprogramm: Öffnen Sie das [HP Drucker-Dienstprogramm](#), und wählen Sie dann den Bereich **Verbrauchsmaterial** aus.

Tintenreserve-Modus

Der Drucker kann auch mit nur einer Druckpatrone betrieben werden. Weitere Informationen finden Sie unter [Tintenreserve-Modus](#).

Anweisungen zum Einsetzen

Führen Sie die folgenden Schritte aus, um eine Druckpatrone einzusetzen:

1. Überprüfen Sie, ob der Drucker eingeschaltet ist.
2. Legen Sie Papier im Format Letter oder A4 in das Zufuhrfach ein.
3. Öffnen Sie die Abdeckung des Druckers.
4. Warten Sie, bis sich die Druckpatronenhalterung an der rechten Seite des Druckers im Leerlauf bzw. Ruhezustand befindet. Drücken Sie dann die Verriegelung der Druckpatrone nach oben, um sie zu entriegeln.

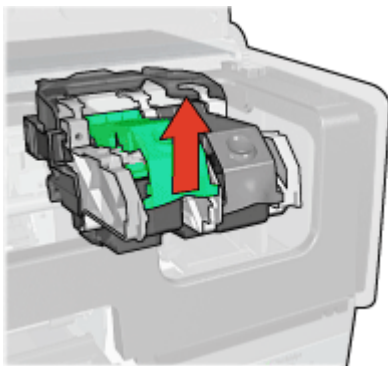

5. Ziehen Sie die Druckpatrone aus der Druckpatronenhalterung heraus.

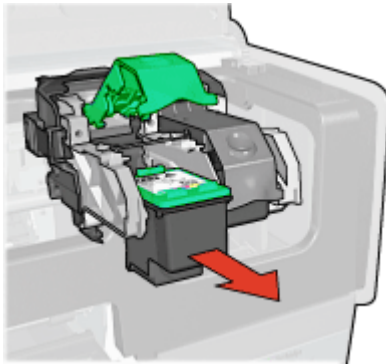

6. Nehmen Sie die Ersatzpatrone aus der Verpackung, und ziehen Sie vorsichtig die Schutzfolie ab. Halten Sie die Patrone so, dass die Kupferstreifen nach unten und in Richtung des Druckers zeigen.

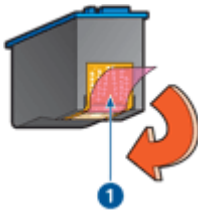

1 | Abziehen der Schutzfolie

⚠ Vorsicht Berühren Sie nicht die Düsen oder die Kupferkontakte der Druckpatrone. Das Berühren dieser Teile kann zum Verstopfen der Düsen, Versagen der Druckpatrone oder zu verminderter Leitfähigkeit der elektrischen Kontakte führen. Ziehen Sie nicht die Kupferstreifen ab. Sie dienen als elektrische Kontakte.

7. Halten Sie die Druckpatrone so, dass sich die Kupferstreifen unten befinden und in Richtung Drucker weisen. Schieben Sie die Druckpatrone dann entsprechend der Abbildung in die Halterung.

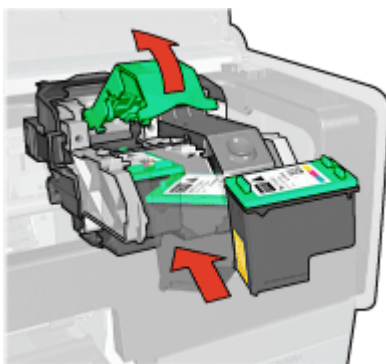

8. Drücken Sie die Verriegelung der Druckpatrone nach unten, bis sie einrastet.

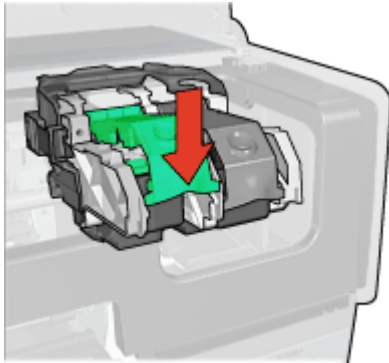

9. Schließen Sie die Abdeckung des Druckers.
Der Drucker druckt automatisch eine Kalibrierungsseite.

Informationen zur Lagerung von Druckpatronen finden Sie unter [Warten von Druckpatronen](#).

Informationen zum Recycling leerer Druckpatronen finden Sie unter [Recycling von Druckpatronen](#).



Warnung Bewahren Sie neue und gebrauchte Druckpatronen außerhalb der Reichweite von Kindern auf.

Einstellen der automatischen Abschaltfunktion

Der Drucker verfügt über eine automatische Abschaltfunktion, mit der der Drucker nach 30 Minuten in Bereitschaft automatisch in einen Energiesparmodus versetzt wird. In diesem Modus verbraucht der Drucker weiterhin Strom (maximal 3 Watt Leistungsaufnahme) und schaltet automatisch wieder in den Normalmodus, wenn ein Druckauftrag an den Drucker gesendet wird. Sie können den Drucker manuell ausschalten, indem Sie den [Netzschalter](#) 3 Sekunden lang gedrückt halten. Wenn der Drucker manuell ausgeschaltet wird, sinkt die Leistungsaufnahme auf weniger als 1 Watt. Das manuelle Ausschalten des Druckers wird empfohlen, wenn der Drucker Interferenzen mit anderen über Funk verbundenen Geräten verursacht oder wenn Sie den Drucker über einen längeren Zeitraum nicht verwenden.

Durch das Aktivieren der automatischen Abschaltfunktion wird der [FEMP-Energiesparmodus](#) außer Kraft gesetzt.

Der Energieverbrauch kann völlig unterbunden werden, indem Sie den Drucker ausschalten und anschließend das Netzkabel aus der Steckdose ziehen.

Führen Sie die folgenden Schritte aus, um die automatische Abschaltfunktion zu aktivieren:

1. Öffnen Sie das [HP Drucker-Dienstprogramm](#).
2. Wählen Sie **Energieverwaltung** aus.
3. Befolgen Sie die Anweisungen auf dem Bildschirm.

Ausrichten von Druckpatronen

Eine neu eingesetzte Druckpatrone wird vom Drucker automatisch ausgerichtet. Sie können Druckpatronen auch danach jederzeit ausrichten, um eine optimale Druckqualität zu gewährleisten.

So richten Sie Druckpatronen aus:

1. Legen Sie Papier im Format Letter oder A4 in das Zufuhrfach ein.
2. Öffnen Sie das [HP Drucker-Dienstprogramm](#).
3. Klicken Sie auf **Druckpatronen ausrichten**.
4. Klicken Sie auf **Ausrichten**, und befolgen Sie dann die Anweisungen auf dem Bildschirm.

Kalibrieren von Farben

Führen Sie eine Farbkalibrierung aus, wenn die Farben auf den mit der [Fotopatrone](#) gedruckten Fotos durchgehend verfälscht aussehen.

Bevor Sie eine Farbkalibrierung ausführen, [richten Sie die Druckpatronen aus](#), und drucken Sie das Foto dann erneut. Wenn das Foto noch immer verfälschte Farben aufweist, führen Sie eine Farbkalibrierung aus.

So kalibrieren Sie die Farben:

1. Legen Sie Papier im Format Letter oder A4 in das Zufuhrfach ein.
2. Stellen Sie sicher, dass sowohl eine dreifarbige Druckpatrone als auch eine [Fotopatrone](#) im Drucker eingesetzt sind.
3. Öffnen Sie das [HP Drucker-Dienstprogramm](#).
4. Klicken Sie auf **Farbe kalibrieren**.
5. Klicken Sie auf **Start**, und befolgen Sie dann die Anweisungen auf dem Bildschirm.

Automatisches Reinigen von Druckpatronen

Wenn Linien oder Punkte auf den gedruckten Seiten fehlen oder die Druckausgabe Streifen aufweist, befindet sich möglicherweise [zu wenig Tinte](#) in den Druckpatronen, oder die Druckpatronen müssen gereinigt werden.

Wenn noch genügend Tinte in den Druckpatronen enthalten ist, führen Sie die folgenden Schritte aus, um die Druckpatronen automatisch zu reinigen:

1. Öffnen Sie das [HP Drucker-Dienstprogramm](#).
2. Klicken Sie auf **Druckpatronen reinigen**.
3. Klicken Sie auf **Reinigen**, und befolgen Sie dann die Anweisungen auf dem Bildschirm.

Wenn nach dem Reinigen noch immer Linien und Punkte auf der Druckausgabe fehlen, [ersetzen](#) Sie die Druckpatronen.



Vorsicht Reinigen Sie die Druckpatronen nur, wenn dies erforderlich ist, da hierbei viel Tinte verbraucht und die Lebensdauer der Patronen verkürzt wird.

Drucken einer Testseite

Führen Sie die folgenden Schritte aus, um eine Testseite zu drucken:

1. Öffnen Sie das [HP Drucker-Dienstprogramm](#).
2. Klicken Sie auf die Schaltfläche **Testseite drucken**, und befolgen Sie dann die Anweisungen auf dem Bildschirm.

Anzeigen des geschätzten Tintenfüllstands

Gehen Sie anhand der folgenden Anweisungen vor, um den geschätzten Tintenfüllstand der im Drucker eingesetzten Druckpatronen anzuzeigen:

1. Öffnen Sie das [HP Drucker-Dienstprogramm](#).
2. Klicken Sie auf **Geschätzter Tintenfüllstand**.



Hinweis Wenn die Druckpatronen bereits vor dem Einsetzen in den Drucker verwendet wurden, wird der jeweilige geschätzte Tintenfüllstand nicht auf dem Register **Geschätzter Tintenfüllstand** angezeigt.

Auf dem Register **Geschätzter Tintenfüllstand** finden Sie auch Informationen zum Bestellen von Druckpatronen. Zum Anzeigen dieser Informationen klicken Sie auf die Schaltfläche **Informationen für Druckpatronen**.

Warten des Druckergehäuses

Da der Drucker die Tinte als feinen Nebel auf das Papier sprüht, werden nach einiger Zeit auf dem Druckergehäuse und anderen in der Nähe befindlichen Flächen Tintenablagerungen sichtbar. Zum Entfernen von Flecken oder Tintenresten vom Gehäuse des Druckers sollten Sie ein weiches, mit Wasser angefeuchtetes Tuch verwenden.

Beachten Sie beim Reinigen des Druckers folgende Hinweise:

- Reinigen Sie *nicht* das Innere des Druckers. Halten Sie alle Flüssigkeiten vom Druckerinneren fern.
- Verwenden Sie *keine* Haushaltsreiniger oder andere Reinigungsmittel. Wenn der Drucker mit einem Haushaltsreiniger oder anderen Reinigungsmitteln in Berührung gekommen ist, wischen Sie das Druckergehäuse mit einem weichen, angefeuchteten Tuch ab.
- Die Schiene, auf der die Patronenhalterung vor und zurück bewegt wird, darf *nicht* geschmiert werden. Die Geräusche bei Bewegung der Patronenhalterung sind normal.

Entfernen von Tinte von der Haut oder der Kleidung

Gehen Sie anhand der folgenden Anweisungen vor, um Tinte von der Haut oder der Kleidung zu entfernen:

Zu reinigen	Vorgehensweise
Haut	Reinigen Sie die entsprechenden Stellen mit einer grobkörnigen Seife.

(Fortsetzung)

Zu reinigen	Vorgehensweise
Weißer Textilien	Waschen Sie die Textilien mit <i>kalt</i> em Wasser und Chlorbleiche.
Farbige Textilien	Waschen Sie die Textilien mit <i>kalt</i> em Wasser und einem ammoniakhaltigen Reinigungsmittel.



Vorsicht Verwenden Sie stets kaltes Wasser, um Tinte aus Textilien zu entfernen. Warmes oder heißes Wasser kann dazu führen, dass sich die Tinte im Stoff festsetzt.

Manuelles Reinigen von Druckpatronen

Wenn der Drucker in einer staubigen Umgebung eingesetzt wird, können sich feine Schmutzpartikel an den Kontakten der Druckpatronen festsetzen.

Erforderliche Reinigungsmaterialien

Zum Reinigen der Druckpatronen benötigen Sie Folgendes:

- Destilliertes Wasser (Normales Leitungswasser kann Verunreinigungen enthalten, die zur Beschädigung der Druckpatrone führen können.)
- Wattestäbchen oder andere weiche, fussselfreie Materialien, die nicht an der Druckpatrone haften

Achten Sie darauf, dass die **Tinte beim Reinigen nicht an Hände oder Kleidung** gelangt.

Vorbereitung

1. Öffnen Sie die Abdeckung des Druckers.
2. Warten Sie, bis sich die Patronenhalterung auf die rechte Seite des Druckers bewegt hat und sich im Leerlauf bzw. Ruhezustand befindet.
3. Entfernen Sie die Druckpatronen, und legen Sie diese mit den Kupferkontakten nach oben auf ein Stück Papier.



Vorsicht Achten Sie darauf, dass sich die Druckpatronen nicht länger als 30 Minuten außerhalb des Druckers befinden.

Reinigungsanweisungen

1. Befeuchten Sie ein Wattestäbchen mit destilliertem Wasser, und entfernen Sie überschüssiges Wasser durch Zusammendrücken des Stäbchens.
2. Wischen Sie die Kupferkontakte der Druckpatrone mit dem Wattestäbchen ab.



Vorsicht Berühren Sie nicht die Tintendüsen der Druckpatrone. Das Berühren der Tintendüsen kann zum Verstopfen der Düsen, Versagen der Druckpatrone oder zu verminderter Leitfähigkeit der elektrischen Kontakte führen.

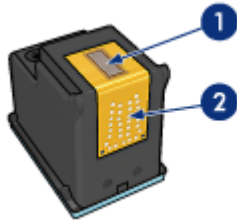

1	Tintendüsen (nicht berühren)
2	Kupferkontakte

3. Wiederholen Sie diesen Vorgang, bis auf dem Wattestäbchen keine Tintenrückstände und kein Staub mehr zu sehen sind.
4. **Setzen Sie die Druckpatronen wieder ein**, und schließen Sie die Abdeckung des Druckers.

Warten von Druckpatronen

Die folgenden Tipps helfen Ihnen bei der Wartung der HP Druckpatronen und garantieren eine einheitliche Druckqualität:

- Nehmen Sie die Druckpatronen erst aus ihrer Verpackung, wenn Sie sie benötigen. Bewahren Sie die Druckpatronen bei Zimmertemperatur auf (15 bis 25 °C bzw. 59 bis 95 °F).
- Entfernen Sie die Schutzfolie erst von den Tintendüsen, wenn Sie bereit zum Einsetzen der Druckpatrone sind. Wenn die Schutzfolie von der Druckpatrone entfernt wurde, versuchen Sie nicht, sie wieder zu befestigen. Beim erneuten Befestigen der Schutzfolie wird die Druckpatrone beschädigt.

Gehen Sie zum [Lagern von Druckpatronen](#) anhand der folgenden Anweisungen vor.

Lagern von Druckpatronen

Wenn Druckpatronen aus dem Drucker entfernt werden, lagern Sie diese in einem luftdichten Plastikbehälter oder im entsprechenden Schutzbehälter, der im Lieferumfang der Fotopatrone enthalten ist.

Wenn Sie die Druckpatrone in einem luftdichten Plastikbehälter aufbewahren, müssen Sie darauf achten, dass die Tintendüsen nach unten zeigen, aber dabei nicht die Behälterwand berühren.

Einsetzen der Druckpatrone in den Schutzbehälter

Schieben Sie die Druckpatrone leicht schräg in den Schutzbehälter, bis sie hörbar einrastet.



Entnehmen Sie die Druckpatrone aus dem Schutzbehälter.

Drücken Sie von oben nach hinten unten auf den Schutzbehälter, um die Patrone freizugeben. Ziehen Sie die Patrone aus dem Behälter.



Vorsicht Lassen Sie die Druckpatrone nicht fallen, da diese dadurch beschädigt werden kann.

HP Drucker-Dienstprogramm

Mit den Tools des HP Drucker-Dienstprogramms können Sie die folgenden Aufgaben ausführen:

- Drucken einer Testseite
- Reinigen der Druckpatronen
- Anzeigen der geschätzten Tintenfüllstände für die Druckpatronen
- Ausrichten der Druckpatronen
- Kalibrieren der Farben
- Kalibrieren der Druckqualität
- Konfigurieren der automatischen Abschaltfunktion
- Konfigurieren der Bluetooth-Einstellungen (wenn der Drucker über ein USB-Kabel an den Computer angeschlossen ist)
- Nutzen der Produktunterstützung auf der HP Website
- Zugreifen auf Informationen zu den im Drucker verwendeten Druckpatronen
- Registrieren des Druckers auf der HP Website

Weitere Informationen zum HP Drucker-Dienstprogramm finden Sie unter folgenden Themen:

- [Öffnen des HP Drucker-Dienstprogramms](#)
- [HP Drucker-Dienstprogramm-Bereiche:](#)

Öffnen des HP Drucker-Dienstprogramms

Zum Öffnen des HP Drucker-Dienstprogramms befolgen Sie die entsprechenden Anweisungen für Ihr Betriebssystem.

Mac OS X 10.3 und höher

1. Klicken Sie im Finder auf **Programme** und anschließend auf **Dienstprogramme**, und doppelklicken Sie dann auf **Drucker-Dienstprogramm**.
2. Wählen Sie den Drucker aus, und klicken Sie dann auf **Dienstprogramm**. Daraufhin wird das HP Drucker-Dienstprogramm angezeigt.

Mac OS X 10.2

1. Klicken Sie im Finder auf **Programme** und anschließend auf **Dienstprogramme**, und doppelklicken Sie dann auf **Print Center**.
2. Wählen Sie den Drucker aus, und klicken Sie dann auf **Konfigurieren**. Daraufhin wird das HP Drucker-Dienstprogramm angezeigt.

HP Drucker-Dienstprogramm-Bereiche:

Wählen Sie zum Anzeigen der Optionen für das HP Drucker-Dienstprogramm den entsprechenden Bereich aus:

- **Verbrauchsmaterial-Status:** Zeigen Sie die [geschätzten Tintenfüllstände](#) sowie Druckpatroneninformationen an.
- **HP Support:** Öffnen Sie die Website von HP, auf der Sie Unterstützung für den Drucker finden und den Drucker registrieren können.
- **Reinigen:** [Reinigen Sie die Druckpatronen](#).
- **Ausrichten:** [Richten Sie die Druckpatronen aus](#).
- **Test:** [Drucken Sie eine Testseite](#).
- **Farbe kalibrieren:** Führen Sie eine [Farbkalibrierung](#) durch, um Farbstiche zu beseitigen.
- **Energieverwaltung:** Stellen Sie die [automatische Ein- und Abschaltfunktion](#) des Druckers ein.
- **Bluetooth-Einstellungen:** Konfigurieren Sie die [Bluetooth-Einstellungen](#) des Druckers (wenn der Drucker über ein USB-Kabel an den Computer angeschlossen ist).

11 Fehlerbehebung

- Ethernet-Probleme
- Drucker druckt nicht
- Papierstau
- Probleme mit dem Papier
- Falsche Papiereinstellung
- Drucker ist blockiert
- Probleme mit den Druckpatronen
- Fotos werden nicht ordnungsgemäß gedruckt
- PictBridge-Probleme
- Probleme beim Drucken über Bluetooth
- Banner werden nicht ordnungsgemäß gedruckt
- Druckqualität ist schlecht
- Fehlerhaft gedruckte Dokumente
- Probleme mit randlosen Dokumenten
- Fehlermeldungen
- Drucker-LEDs leuchten oder blinken
- Druck des Dokuments dauert lange
- Wenn weiterhin Probleme auftreten
- HP Support

Ethernet-Probleme

Folgende Probleme können bei einer Ethernet-Verbindung auftreten.

Drucker druckt nicht

Drucken Sie eine [HP Berichtseite](#).

Wenn die HP Berichtseite nicht gedruckt wird, vergewissern Sie sich, das die folgenden Voraussetzungen erfüllt sind:



- Der Drucker ist eingerichtet und eingeschaltet.
- Die [Druckpatronen sind ordnungsgemäß eingesetzt](#).
- Der Drucker ist eingeschaltet, und in das Papierfach ist Papier eingelegt.
- Der Drucker weist keinen Papierstau auf.

Verbindungs-LED

Wenn der Drucker noch immer nicht druckt, überprüfen Sie die Verbindungs-LED an der Rückseite des Druckers:

Zustand der Verbindungs-LED	Aufgabe
Blinkt	Senden Sie das Dokument erneut an den Drucker, und überprüfen Sie anschließend die Aktivitäts-LED .



(Fortsetzung)

Zustand der Verbindungs-LED	Aufgabe
	
Aus 	Überprüfen Sie Folgendes: <ul style="list-style-type: none">• Das Ethernet-Kabel ist fest an den Drucker angeschlossen.• Der Hub, Switch oder Router des Netzwerks ist eingeschaltet und funktioniert ordnungsgemäß.• Der Drucker ist mit dem Netzwerk verbunden.

Aktivitäts-LED

Wenn die Verbindungs-LED leuchtet, der Drucker aber nicht druckt, führen Sie die folgenden Schritte aus:

1. Warten Sie, bis der Drucker im Leerlauf ist.
2. Versuchen Sie, das Dokument erneut zu drucken.
3. Überprüfen Sie die Aktivitäts-LED an der Rückseite des Druckers.

Zustand der Aktivitäts-LED	Aufgabe
Blinkt 	Die Ethernet-Verbindung funktioniert ordnungsgemäß. Versuchen Sie erneut, das Problem mit diesen Lösungsschritten zu beheben.
Aus 	Überprüfen Sie Folgendes: <ul style="list-style-type: none">– Sie haben in der Anwendung, aus der Sie zu drucken versuchen, den richtigen Drucker ausgewählt.– Der Computer ist mit dem Netzwerk verbunden.– Möglicherweise blockiert eine Firewallsoftware die Kommunikation zwischen Drucker und Computer. Führen Sie die folgenden Schritte aus.

Auf den integrierten Web-Server (Embedded Web Server, EWS) des Druckers kann nicht zugegriffen werden

Überprüfen Sie Folgendes:

- Sie verwenden für die Verbindung des Druckers mit dem Netzwerk ein Ethernet-Kabel und kein Telefonkabel.
- Das Ethernet-Kabel ist fest an den Drucker angeschlossen.
- Der **Hub**, **Switch** oder **Router** des Netzwerks ist eingeschaltet und funktioniert ordnungsgemäß.
- Der verwendete Computer ist mit dem Netzwerk verbunden.

Wenn Sie noch immer keinen Zugriff auf den integrierten Web-Server des Druckers haben, führen Sie die folgenden Schritte aus:

1. Drucken Sie eine **HP Berichtseite**.
2. Suchen Sie die **IP-Adresse** des Druckers.
3. Öffnen Sie den Web-Browser.



Hinweis Verwenden Sie Microsoft Internet Explorer 5.0 oder höher, Netscape 4.75 oder höher bzw. Safari 1.0 oder höher.

4. Geben Sie die IP-Adresse des Druckers in das Adressfeld des Browsers ein, und drücken Sie die **Eingabetaste**.

Firewallsoftware blockiert die Kommunikation zwischen Drucker und Computer

Firewallsoftware dient zum Schutz von Computern vor Eindringlingen. Allerdings kann Firewallsoftware auch die Kommunikation zwischen Drucker und Computer blockieren.

Wenn keine Kommunikation mit dem Drucker möglich ist, versuchen Sie, die Firewallsoftware zu deaktivieren. Wenn noch immer keine Kommunikation mit dem Drucker möglich ist, aktivieren Sie die Firewall wieder.

Wenn durch Deaktivieren der Firewall eine Kommunikation mit dem Drucker möglich ist, sollten Sie dem Drucker eine statische IP-Adresse zuweisen und die Firewall anschließend wieder aktivieren. Informationen zum Zuweisen einer statischen IP-Adresse an einen Drucker finden Sie im Netzwerkhandbuch, das im Lieferumfang des Druckers enthalten ist.

Drucker druckt nicht

Überprüfen Sie Folgendes

Wenn der Drucker nicht druckt, überprüfen Sie, ob die folgenden Bedingungen erfüllt sind:

- Der Drucker ist an die Stromversorgung angeschlossen.
- Alle Verbindungskabel sind fest eingesteckt.
- Der Drucker ist eingeschaltet.
- Es werden die **richtigen Druckpatronen** für den Drucker verwendet, und sie sind **richtig eingesetzt**.
- Das Papier oder andere Druckmedien sind richtig in das Zufuhrfach eingelegt.

- Die Druckerabdeckung ist geschlossen.
- Die hintere Abdeckung ist angebracht.

Überprüfen der Drucker-LEDs

Durch die Drucker-LEDs wird der Status des Druckers angezeigt. Außerdem wird der Benutzer durch die LEDs vor möglichen Problemen gewarnt.

Weitere Informationen finden Sie unter [Drucker-LEDs leuchten oder blinken](#).

Überprüfen der Kabelverbindungen des Druckers

Wenn der Drucker über USB an den Computer angeschlossen ist und die beiden Geräte nicht miteinander kommunizieren, gehen Sie wie folgt vor:

- Stellen Sie sicher, dass das Netzkabel ordnungsgemäß an den Drucker und an eine Steckdose angeschlossen ist.
- Überprüfen Sie das USB-Kabel. Wenn Sie ein älteres Kabel verwenden, funktioniert dieses möglicherweise nicht ordnungsgemäß. Wenn Probleme auftreten, muss das USB-Kabel möglicherweise ausgetauscht werden. Stellen Sie außerdem sicher, dass das Kabel eine Länge von 3 m nicht überschreitet.
- Überprüfen Sie die Verbindung von Ihrem Drucker zu Ihrem Computer. Stellen Sie sicher, dass das USB-Kabel fest an den USB-Anschluss an der Rückseite des Druckers angeschlossen ist. Vergewissern Sie sich, dass das andere Ende des USB-Kabels an einen USB-Anschluss an Ihrem Computer angeschlossen ist. Wenn das Kabel ordnungsgemäß angeschlossen ist, schalten Sie den Drucker aus und wieder ein.
- Wenn Sie den Drucker über einen USB-Hub anschließen, vergewissern Sie sich, dass der Hub eingeschaltet ist. Wenn dies der Fall ist, versuchen Sie, das Gerät direkt an Ihren Computer anzuschließen.
- Versuchen Sie, das USB-Kabel an einen anderen USB-Anschluss an Ihrem Computer anzuschließen. Starten Sie den Computer nach Überprüfung der Anschlüsse neu. Schalten Sie den Drucker aus und wieder ein.

Überprüfen der Druckerwarteschlange

Der Drucker druckt nicht, wenn in der Druckerwarteschlange ein Druckauftrag blockiert ist. Zum Lösen eines in der Druckwarteschlange blockierten Druckauftrags überprüfen Sie den Status der Druckwarteschlange für [Mac OS X 10.3](#) oder [Mac OS X 10.2](#).

Drucker druckt noch immer nicht

1. Wählen Sie unten das entsprechende Thema aus, das das Problem am besten beschreibt:
 - [Papierstau](#)
 - [Meldung "Kein Papier mehr"](#)
 - [Drucker wirft das Papier aus](#)
 - [Drucker ist blockiert](#)
2. Wenn der Drucker noch immer nicht druckt, fahren Sie den Computer herunter, und starten Sie ihn anschließend neu.

Papierstau

Führen Sie die folgenden Schritte aus, um einen Papierstau zu beseitigen:

1. Drücken Sie die **Wiederaufnahmetaste**.
Wenn der Papierstau dadurch nicht beseitigt wurde, fahren Sie mit dem nächsten Schritt fort.
2. Schalten Sie den Drucker aus.
3. Schieben Sie die beiden Hebel an der Verriegelung der hinteren Druckerabdeckung aufeinander zu, und nehmen Sie die Abdeckung ab.

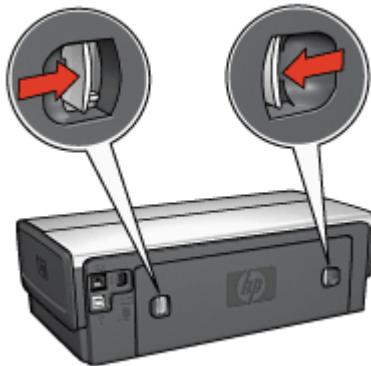

4. Entfernen Sie das im Drucker befindliche Papier, indem Sie es von der Rückseite des Druckers aus herausziehen.
Wenn Sie gerade Etiketten drucken, überprüfen Sie, ob sich beim Druckvorgang vielleicht ein Etikett vom Etikettenbogen gelöst hat.
5. Bringen Sie die hintere Druckerabdeckung sorgfältig wieder an.

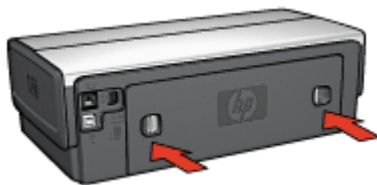

6. Wenn der Papierstau von der Rückseite des Druckers aus nicht beseitigt werden kann, öffnen Sie die Druckerabdeckung, entfernen Sie den Papierstau von der Vorderseite des Druckers aus, und schließen Sie dann die Druckerabdeckung.



Vorsicht Gehen Sie beim Beseitigen des Papierstaus vorsichtig vor, da der Drucker durch das Entfernen von Papier über die Vorderseite beschädigt werden kann.

7. Schalten Sie den Drucker ein, und drücken Sie dann die **Wiederaufnahmetaste**.
8. Drucken Sie das Dokument erneut.



Hinweis Wenn häufig Papierstaus auftreten, verwenden Sie schwereres Papier. Spezifikationen zum Papiergewicht finden Sie im Referenzhandbuch.

Zubehör



Wenn das optionale Zubehör für den beidseitigen Druck am Drucker angebracht ist, befolgen Sie die [Anweisungen zum Beseitigen von Papierstaus im Zubehör für den beidseitigen Druck](#).



Wenn das Zubehör für den automatischen beidseitigen Druck mit Fach für kleinformatiges Papier am Drucker angebracht ist, befolgen Sie die [Anweisungen zum Beseitigen von Papierstaus im Zubehör für den automatischen beidseitigen Druck mit Fach für kleinformatiges Papier](#).

Probleme mit dem Papier

Papierzufuhr des Druckers funktioniert nicht

Verwenden Sie eine oder mehrere der folgenden Lösungsmöglichkeiten:

- Legen Sie weniger Papier in das Zufuhrfach ein.
- Nehmen Sie das Papier aus dem Zufuhrfach, und legen Sie es dann wieder ein.
- Verwenden Sie eine andere Papiersorte.

Drucker wirft das Papier aus

Wenn der Drucker das Papier auswirft, verwenden Sie eine der folgenden Lösungsmöglichkeiten:

- Stellen Sie den Drucker an einem Ort ohne direkte Sonneneinstrahlung auf. Der Drucker ist möglicherweise direktem Sonnenlicht ausgesetzt. Dies kann die Funktion des [automatischen Papiersortensensors](#) beeinträchtigen.
- Wählen Sie eine andere Papiersorte als [Automatisch](#) aus.
- Wenn Sie eine [Farbkalibrierung](#) ausführen, sollten die dreifarbige Druckpatrone und die Fotopatrone eingesetzt sein.
- Wenn Sie ein randloses Dokument drucken und die Wiederaufnahme-LED und die Druckpatronenstatus-LEDs blinken, befolgen Sie die [Richtlinien für den randlosen Druck](#).
- Stellen Sie sicher, dass die Schutzfolie von den Druckpatronen abgezogen wurde.
- Wenn Sie ein randloses Dokument drucken, und die Wiederaufnahme- und eine Druckpatronenstatus-LED blinken, ist möglicherweise nur die schwarze Druckpatrone in den Drucker eingesetzt. Setzen Sie zum Drucken von randlosen Dokumenten immer die dreifarbige Druckpatrone in Verbindung mit einer schwarzen Druckpatrone oder einer Fotopatrone ein.

Meldung "Kein Papier mehr"

Wenn die Meldung "Kein Papier mehr" angezeigt wird, beachten Sie die folgenden [Richtlinien](#).

Papierstau

Informationen zum Beseitigen von Papierstaus finden Sie auf der Seite [Papierstau](#).

Es werden mehrere Seiten gleichzeitig bedruckt

Wenn mehrere Seiten gleichzeitig bedruckt werden, beachten Sie die folgenden [Richtlinien](#).

Es werden mehrere Seiten gleichzeitig bedruckt

Wenn mehrere Seiten gleichzeitig bedruckt werden, überprüfen Sie Folgendes:

Papiergewicht

Wenn das Gewicht des verwendeten Papiers geringer als das empfohlene Papiergewicht ist, kann es vorkommen, dass mehrere Seiten gleichzeitig bedruckt werden. Verwenden Sie Papier, dessen Gewicht im Bereich des empfohlenen Gewichts liegt. Angaben zum zulässigen Papiergewicht finden Sie im Referenzhandbuch, das im Lieferumfang des Druckers enthalten ist.

Papier wurde möglicherweise nicht richtig eingelegt

Wenn der Drucker mehrere Seiten gleichzeitig bedruckt, kann dies daran liegen, dass das Papier zu weit in Richtung der Rückseite des Druckers eingelegt ist oder die Papierführung nicht fest am Papier anliegt. Legen Sie das Papier erneut in das Zufuhrfach ein. Schieben Sie das Papier so weit hinein, bis Sie einen Widerstand spüren, und schieben Sie dann die Papierführung fest gegen die Kante des Papierstapels.

Es ist auch möglich, dass mehrere Seiten gleichzeitig bedruckt werden, wenn unterschiedliche Papiersorten in den Drucker eingelegt wurden. Beispielsweise könnten Fotopapier und Normalpapier zugleich eingelegt sein. Leeren Sie das Papierfach, und legen Sie nur diejenige Papiersorte ein, die für das zu druckende Dokument geeignet ist.

Falsche Papiereinstellung

Wenn Sie eine Fehlermeldung bezüglich falschen Papiereinstellung erhalten, stimmt das in der Anwendung oder in der [Druckersoftware](#) ausgewählte Papierformat oder die Papiersorte nicht mit dem Format oder der Sorte des Papiers im Zufuhrfach überein.

Sie können den Druckvorgang mit dem nicht übereinstimmenden Papier fortsetzen, indem Sie die **Wiederaufnahmetaste** drücken. Zum Abbrechen des Druckvorgangs drücken Sie die **Abbruchtaste**.

Zum Beheben des Papierkonflikts ändern Sie in der Anwendung oder in der [Druckersoftware](#) das Papierformat und die Papiersorte, oder Sie legen anderes Papier in das Zufuhrfach ein.

Drucker ist blockiert

Wenn der Drucker beim Drucken eines Dokuments blockiert, drücken Sie die **Wiederaufnahmetaste**. Wenn der Drucker den Druckvorgang nicht erneut startet, öffnen Sie die Druckerabdeckung, und ziehen Sie dann das Netzkabel von der Rückseite des Druckers ab.



Vorsicht Überprüfen Sie zunächst, ob sich lockere oder beschädigte Teile im Drucker befinden. Wenn dies der Fall ist, besuchen Sie die Website www.hp.com/support, oder wenden Sie sich an HP. Telefonnummern für den Support finden Sie im Referenzhandbuch, das im Lieferumfang des Druckers enthalten ist, oder unter www.hp.com/support.

Wenn Sie keine lockeren oder beschädigten Teile finden können, führen Sie die folgenden Schritte aus:

1. Überprüfen Sie, ob sich Fremdkörper wie Klebeband oder Verpackungsmaterialien im Drucker befinden, durch die die Druckpatronen blockiert werden, und entfernen Sie diese gegebenenfalls.
2. Stellen Sie sicher, dass die Druckpatronen fest in die Halterung **eingesetzt** sind.
3. Stellen Sie sicher, dass die dreifarbige Druckpatrone auf der linken Seite der Halterung und die schwarze Druckpatrone oder die Fotopatrone auf der rechten Seite der Halterung **eingesetzt** sind.
4. Überprüfen Sie, ob ein **Papierstau** vorliegt, und beseitigen Sie diesen gegebenenfalls.
5. Senken Sie die Abdeckung des Druckers ab.
6. Schließen Sie das Netzkabel an der Rückseite des Druckers an, und schalten Sie dann den Drucker ein.
 - Wenn die Wiederaufnahme-LED nicht blinkt, setzen Sie den Druckvorgang fort.
 - Wenn die Wiederaufnahme-LED blinkt, drücken Sie die **Wiederaufnahmetaste**.
Wenn die LED weiterhin blinkt, wiederholen Sie die Schritte.

Probleme mit den Druckpatronen

Falsche Druckpatrone

Der Drucker kann nur drucken, wenn die richtigen Druckpatronen eingesetzt sind. Wenn Sie eine Fehlermeldung zu den Druckpatronen erhalten, ist mindestens eine der Druckpatronen nicht für den Drucker geeignet. Eine blinkende Druckpatronenstatus-LED zeigt an, welche Druckpatrone falsch ist.

So überprüfen Sie, ob die richtigen Druckpatronen eingesetzt sind:

1. Öffnen Sie die Abdeckung des Druckers.
2. Lesen Sie die Auswahlnummer auf dem Etikett der Druckpatrone.

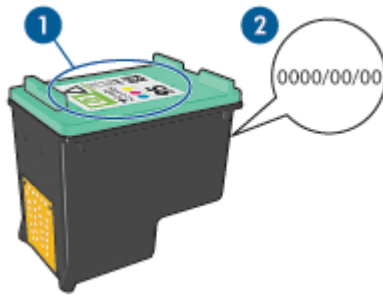

1	Auswahlnummer
2	Gewährleistungsdatum

3. Beachten Sie die Liste der Druckpatronen, die für den Drucker verwendet werden können.
Öffnen Sie das **HP Drucker-Dienstprogramm**, und wählen Sie dann den Bereich **Verbrauchsmaterial** aus.
4. Überprüfen Sie das Gewährleistungsdatum auf der Druckpatrone.
5. Wenn die Auswahlnummer der Druckpatrone falsch ist oder das Gewährleistungsdatum überschritten wurde, **setzen Sie eine neue Druckpatrone ein**.
6. Schließen Sie die Abdeckung des Druckers.
Wenn die Druckpatronenstatus-LED nicht mehr blinkt, ist das Problem behoben.
Wenn die Druckpatronenstatus-LED weiterhin blinkt, wenden Sie sich an den technischen Support von HP unter www.hp.com/support.

Meldung "Problem mit der Druckpatrone"

Wenn Sie eine Meldung erhalten, dass ein Problem mit einer der Druckpatronen vorliegt, führen Sie die folgenden Schritte aus:

1. Öffnen Sie die Druckerabdeckung, und entfernen Sie die Druckpatrone, die in der Fehlermeldung angegeben wurde.
2. **Setzen Sie die Druckpatrone wieder ein.**
Wenn die Druckpatronenstatus-LED nicht blinkt, ist das Problem behoben.
Wenn die Druckpatronenstatus-LED blinkt, fahren Sie mit dem nächsten Schritt fort.
3. Führen Sie eine **manuelle Reinigung** der Druckpatrone aus.
4. Setzen Sie die Druckpatrone wieder in den Drucker ein, und schließen Sie die Abdeckung des Druckers.
Wenn die Druckpatronenstatus-LED noch immer blinkt, ist die Druckpatrone fehlerhaft und muss **ersetzt** werden.



Hinweis Wenn Sie über keine Ersatzdruckpatrone verfügen, können Sie mit einer der Druckpatronen im **Tintenreserve-Modus** drucken.

5. Wenn die Druckpatronenstatus-LED nach dem Austauschen der Druckpatrone noch immer blinkt, wenden Sie sich an den technischen Support von HP unter www.hp.com/support.

Meldung "Drucken im Tintenreserve-Modus"

Wenn der Drucker feststellt, dass nur eine Druckpatrone eingesetzt ist, wird der Tintenreserve-Modus gestartet. In diesem Druckmodus können Sie mit einer einzigen Druckpatrone drucken. Allerdings werden die Druckgeschwindigkeit und die Qualität der Druckausgaben verringert.

Wenn Sie die Meldung zum Drucken im Tintenreserve-Modus erhalten und im Drucker zwei Druckpatronen eingesetzt sind, stellen Sie sicher, dass von beiden Druckpatronen die Schutzfolie abgezogen wurde. Wenn die Schutzfolie die Kontakte der Druckpatrone bedeckt, kann der Drucker nicht erkennen, dass die Druckpatrone eingesetzt ist.

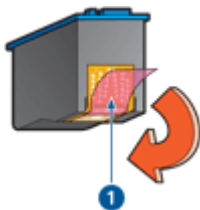

- | | |
|---|--------------------------|
| 1 | Abziehen der Schutzfolie |
|---|--------------------------|

Meldung "Druckpatrone befindet sich in der falschen Halterung"

Wenn Sie diese Fehlermeldung erhalten, ist die Druckpatrone auf der falschen Seite der Patronenhalterung eingesetzt.

Setzen Sie die dreifarbige Druckpatrone immer in das *linke* Fach der Patronenhalterung ein.

Setzen Sie die schwarze Druckpatrone oder die Fotopatrone in das *rechte* Fach der Patronenhalterung ein.



Hinweis Vergleichen Sie das Symbol auf der Druckpatrone mit dem Symbol an der Druckpatronenhalterung, um die richtige Seite der Halterung zum Einsetzen der Druckpatrone zu ermitteln.

Fotos werden nicht ordnungsgemäß gedruckt

Erneutes Einlegen von Papier

1. Legen Sie das Fotopapier mit der zu bedruckenden Seite nach unten in das Zufuhrfach ein.
Vergewissern Sie sich, dass das Fotopapier glatt und nicht gewellt ist.
2. Schieben Sie das Papier bis zum Anschlag nach vorn.
3. Schieben Sie die Papierführungen fest gegen die Kanten des Papiers.
Dabei darf es nicht zum Biegen oder Wellen des Papiers kommen.

Überprüfen der Druckereinstellungen

1. Öffnen Sie das Dialogfeld [Papierformat](#).
2. Überprüfen Sie im Bereich **Seiteneinstellungen** die folgenden Einstellungen:
 - **Papiergröße**: Das entsprechende Papierformat
 - **Ausrichtung**: Die entsprechende Ausrichtung
3. Öffnen Sie das Dialogfeld [Drucken](#).
4. Überprüfen Sie im Bereich **Papiersorte/Qualität** die folgenden Einstellungen:
 - **Papiersorte**: Die entsprechende Fotopapiersorte
 - **Qualität**: **Hoch** oder **Maximale Auflösung**
5. Verwenden Sie [Real Life-Technologien](#) zum Optimieren von Fotos.

Fotos weisen einen Farbstich oder den falschen Farbton auf

Wenn die Farben eines Fotos einen Farbstich oder den falschen Farbton aufweisen, führen Sie die folgenden Schritte aus:

1. Führen Sie eine [Ausrichtung](#) der Druckpatronen durch.
2. Drucken Sie das Foto erneut.
3. Falls das Foto weiterhin einen Farbstich aufweist oder verfärbt wirkt, führen Sie eine [Farbkalibrierung](#) durch.
Zum Ausführen einer Farbkalibrierung muss eine Fotopatrone in Verbindung mit einer dreifarbigen Druckpatrone im Drucker eingesetzt sein.
4. Drucken Sie das Foto erneut.
5. Wenn das Foto weiterhin einen Farbstich oder falsche Farbtöne aufweist, öffnen Sie das Dialogfeld [Drucken](#), und wählen Sie nacheinander die Bereiche **Papiersorte/Qualität** und **Farboptionen** aus.
6. Passen Sie die Farben an.
Dabei sind folgende Richtlinien zu beachten:
 - Wenn die Farben zu viele Gelbtöne aufweisen, verschieben Sie den Schieberegler **Farbton** in Richtung **Kälter**.
 - Wenn die Farben zu viele Blautöne aufweisen, verschieben Sie den Schieberegler **Farbton** in Richtung **Wärmer**.
7. Drucken Sie das Foto erneut.

Fotos weisen horizontale Linien auf



Wenn Fotos helle oder dunkle horizontale Linien aufweisen, führen Sie die folgenden Schritte aus:

1. [Reinigen](#) Sie die Druckpatronen.
2. Drucken Sie das Foto erneut.
3. Wenn noch immer horizontale Linien auftreten, [richten Sie die Druckpatronen aus](#).
4. Drucken Sie das Foto erneut.

Ein Teil des Fotos erscheint blass

Wenn ein Teil des Fotos blass erscheint, beachten Sie die folgenden [Richtlinien](#).

Ein Teil des Fotos erscheint blass

Fotos können z.B. an den Rändern oder in deren Nähe blassere Stellen aufweisen.

Ein Foto weist an den Rändern blassere Stellen auf



Vergewissern Sie sich, dass das Fotopapier nicht gewellt ist. Wenn das Fotopapier gewellt ist, legen Sie es in eine Plastikhülle, und biegen Sie es vorsichtig in die Gegenrichtung der Wellung, bis das Papier wieder glatt ist. Wenn das Problem weiterhin besteht, verwenden Sie nicht gewelltes Fotopapier.

Anweisungen dazu, wie Sie das Wellen von Fotopapier vermeiden, finden Sie unter [Lagerung und Behandlung von Fotopapier](#).

Ein Foto weist in der Nähe der Ränder blassere Stellen auf



Falls ein Foto etwa 25 bis 63 mm (1,0 bis 2,5 Zoll) vom Rand entfernt blasse Stellen aufweist, führen Sie die folgenden Schritte aus:

Falls ein Foto etwa 25 bis 63 mm (1,0 bis 2,5 Zoll) vom Rand entfernt blasse Stellen aufweist, setzen Sie eine **Fotopatrone** und eine dreifarbige Druckpatrone in den Drucker ein.

PictBridge-Probleme

Bilder aus einer angeschlossenen Digitalkamera werden nicht gedruckt

Wenn Bilder aus einer angeschlossenen Digitalkamera nicht gedruckt werden, kann dies mehrere Ursachen haben:

- Die Digitalkamera ist nicht PictBridge-kompatibel.
- Die Digitalkamera befindet sich nicht im PictBridge-Modus.
- Das Format der Bilder wird nicht unterstützt.
- In der Kamera wurden keine Fotos zum Drucken ausgewählt.

Lesen Sie in der Dokumentation der Kamera nach, und stellen Sie sicher, dass die Kamera PictBridge unterstützt.

Wenn die Kamera PictBridge unterstützt, stellen Sie sicher, dass sie sich im PictBridge-Modus befindet. Anweisungen zum Einstellen des PictBridge-Modus an der Kamera finden Sie in der Dokumentation, die im Lieferumfang der Kamera enthalten ist.

Achten Sie darauf, dass die Digitalkamera Fotos in einem Dateiformat speichert, das von der PictBridge-Übertragungsfunktion unterstützt wird:



- EXIF/JPEG
- JPEG

Wählen Sie die zu druckenden Fotos in der Kamera aus, bevor Sie die Digitalkamera an den USB-Anschluss an der Vorderseite des Druckers anschließen.

PictBridge-LEDs blinken

Zustand der LEDs	Aufgabe
<p>Verbindungs-LED und Fehler-LED blinken</p> 	<p>Die Verbindung zwischen Drucker und Kamera wurde während des Druckvorgangs unterbrochen. Überprüfen Sie die USB-Verbindung.</p>

(Fortsetzung)

Zustand der LEDs	Aufgabe
<p>Verbindungs-LED leuchtet und Fehler-LED blinkt</p> 	<p>Die Kamera wird nicht ausreichend mit Strom versorgt.</p> <p>Tauschen Sie die Batterien der Kamera aus, oder schließen Sie sie an ein Netzteil an.</p>
<p>Verbindungs-LED leuchtet und Fehler-LED blinkt zwei Mal</p> 	<p>Die Kamera hat einen nicht unterstützten Befehl angefordert.</p>

Probleme beim Drucken über Bluetooth

Bluetooth-Gerät kann den Drucker nicht erkennen

Versuchen Sie eine der folgenden Lösungen:

- Stellen Sie sicher, dass der HP Bluetooth Wireless Druckeradapter mit dem Kamera-Anschluss an der Vorderseite des Druckers verbunden ist. Die LED am Adapter blinkt zwei Mal pro Sekunde kurz auf, wenn dieser zum Datenempfang bereit ist.
- Möglicherweise sind Sie zu weit vom Drucker entfernt. Bringen Sie das Gerät mit Bluetooth-Funktechnologie dichter an den Drucker heran. Der empfohlene Maximalabstand zwischen dem Gerät mit Bluetooth-Funktechnologie und dem Drucker beträgt 10 m.

Drucker gibt keine Seite aus

Möglicherweise hat der Drucker den vom Gerät mit Bluetooth-Funktechnologie gesendeten Dateityp nicht erkannt. Wandeln Sie die Datei in einen unterstützten Dateityp um, und senden Sie sie erneut.

Der Drucker gibt eine leere Seite aus

Wenn vom Drucker eine leere Seite ausgegeben wird, weist dies auf einen nicht unterstützten Dateityp oder eine beschädigte bzw. zu große Datei hin.

Druckqualität ist schlecht

Möglicherweise wurde das gedruckte Bild mit geringer Auflösung aufgenommen. Wenn Sie in Zukunft optimale Ergebnisse erzielen möchten, stellen Sie Ihre Digitalkamera wenn möglich auf eine höhere Auflösung ein. Beachten Sie, dass mit VGA-Kameras (beispielsweise in einem Mobiltelefon) aufgenommene Bilder möglicherweise nicht für hochwertige Druckausgaben geeignet sind, da die Auflösung nicht ausreicht.

Foto wurde mit Rändern gedruckt

Die auf dem Gerät mit Bluetooth-Funktechnologie installierte Druckanwendung unterstützt möglicherweise keinen randlosen Druck. Wenden Sie sich an den Hersteller des Geräts, oder besuchen Sie dessen Support-Website, um sich die neuesten Aktualisierungen der Druckanwendung zu beschaffen.

Der Bluetooth Wireless Druckeradapter funktioniert nicht

Wenn der Bluetooth Wireless Druckeradapter nicht funktioniert, beachten Sie die folgenden Tipps zur Fehlerbehebung:

- Entfernen Sie den Adapter einige Sekunden lang vom Drucker, und schließen Sie ihn dann wieder an.
- Schalten Sie den Drucker bei angeschlossenem Bluetooth Wireless Druckeradapter aus und dann wieder ein.

Oder führen Sie die folgenden Schritte aus:

1. Schalten Sie den Drucker aus.
2. Trennen Sie den Drucker von der Stromversorgung.
3. Schließen Sie den Bluetooth Wireless Druckeradapter an den Drucker an.
4. Schließen Sie den Drucker wieder an die Stromversorgung an.
5. Schalten Sie den Drucker wieder ein.

Banner werden nicht ordnungsgemäß gedruckt

Überprüfen des Papierfachs

- Fächern Sie das Papier auf, wenn mehrere Blätter gleichzeitig in den Drucker eingezogen werden.
- Vergewissern Sie sich, dass das Bannerpapier mit dem losen Rand nach oben und in Richtung des Druckers in das Zufuhrfach eingelegt ist.
- Stellen Sie sicher, dass für den Bannerdruck geeignetes Papier verwendet wird.

Überprüfen der Druckereigenschaften

Öffnen Sie das Dialogfeld [Papierformat](#), und überprüfen Sie die folgenden Einstellungen:

Bereich	Einstellung
Seiteneinstellungen	Papiergröße: Das entsprechende Bannerformat

Überprüfen der Software

Vergewissern Sie sich, dass mit dem verwendeten Softwareprogramm Banner gedruckt werden können. Das Drucken von Bannern wird nicht von allen Anwendungen unterstützt.

Druckqualität ist schlecht

Streifen und fehlende Linien

Wenn Linien oder Punkte auf den gedruckten Seiten fehlen oder die Druckausgabe Streifen aufweist, befindet sich möglicherweise **wenig Tinte** in den Druckpatronen oder die Druckpatronen müssen **gereinigt** werden.

Druckausgabe ist blass

- Vergewissern Sie sich, dass beide Druckpatronen noch **genügend Tinte** enthalten. Wenn eine Druckpatrone nur noch sehr wenig Tinte enthält, muss sie möglicherweise ersetzt werden. Die richtigen Teilenummern finden Sie im Referenzhandbuch, das im Lieferumfang des Druckers enthalten ist.
- Vergewissern Sie sich, dass eine schwarze Druckpatrone eingesetzt wurde. Wenn Text und Bilder in Schwarzweiß auf den gedruckten Seiten blass erscheinen, drucken Sie möglicherweise nur mit der dreifarbigem Druckpatrone. Setzen Sie für optimale Qualität beim Schwarzweißdruck zusätzlich eine schwarze Druckpatrone ein.
- Stellen Sie sicher, dass die Schutzfolie von den Druckpatronen abgezogen wurde.

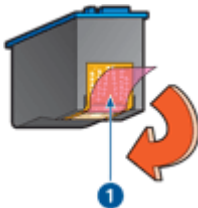

1 | Abziehen der Schutzfolie

- Wählen Sie eine höhere Einstellung für die **Druckqualität** aus.

Es werden leere Seiten gedruckt

- Möglicherweise befindet sich die Schutzfolie noch an den Druckpatronen. Stellen Sie sicher, dass die Schutzfolie von den Druckpatronen entfernt wurde.

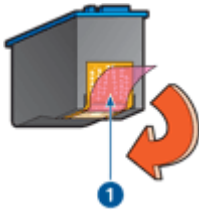

1 | Abziehen der Schutzfolie

- Möglicherweise sind die Druckpatronen **leer**. Wechseln Sie eine oder die beiden leeren Druckpatronen aus.
- Möglicherweise wurde der Drucker direktem Sonnenlicht ausgesetzt. Direktes Sonnenlicht kann sich nachteilig auf den **automatischen Papiersortensensor** auswirken. Stellen Sie den Drucker an einem Ort ohne direkte Sonneneinstrahlung auf.
- Möglicherweise versuchen Sie, ein randloses Dokument zu drucken, und es ist nur die schwarze Druckpatrone eingesetzt. Setzen Sie zum Drucken von randlosen Dokumenten immer die dreifarbige Druckpatrone in Verbindung mit einer schwarzen Druckpatrone oder einer Fotopatrone ein.

Auf der Seite befindet sich zu viel oder zu wenig Tinte

Wenn sich auf der Seite zu viel oder zu wenig Tinte befindet, [gehen Sie anhand der folgenden Anweisungen vor](#).

Auf der Seite befindet sich zu viel oder zu wenig Tinte

Führen Sie die folgenden Schritte aus, um die Tintendichte anzupassen:

1. Öffnen Sie das Dialogfeld **Drucken**.
2. Wählen Sie den Bereich **Papiersorte/Qualität** aus.
3. Klicken Sie auf das Register **Tinte**.
4. Ziehen Sie den Schieberegler **Tintendichte** in Richtung **Weniger** bzw. **Mehr**.
5. Ziehen Sie den Schieberegler **Trockenzeit** in Richtung **Mehr**.
6. Klicken Sie auf **Drucken**.

Fehlerhaft gedruckte Dokumente

Text und Bilder sind falsch ausgerichtet

Wenn auf Ihren Druckausgaben Text und Bilder falsch ausgerichtet sind, [richten Sie die Druckpatronen aus](#).

Dokument wird schräg oder nicht zentriert gedruckt

1. Überprüfen Sie, ob das Papier richtig in das Zufuhrfach eingelegt wurde.
2. Achten Sie darauf, dass die Papierführungen fest an den Kanten des Papiers anliegen.
3. Drucken Sie das Dokument erneut.

Teile des Dokuments fehlen oder sind falsch positioniert

- Öffnen Sie das Dialogfeld **Papierformat**, und überprüfen Sie die folgenden Einstellungen:
 - **Papiergröße**: Wählen Sie das entsprechende Papierformat aus.
 - **Größe**: Aktivieren Sie diese Funktion, damit Text und Grafiken an das Papierformat angepasst werden.
 - **Ausrichtung**: Überprüfen Sie die Ausrichtung.

Briefumschlag wird schräg gedruckt

1. Stecken Sie die Umschlagklappe in den Briefumschlag, bevor Sie diesen in den Drucker einlegen.
2. Stellen Sie sicher, dass die Papierführungen fest am Briefumschlag anliegen.
3. Drucken Sie den Briefumschlag erneut.

Neue Druckeinstellungen wurden im Dokument nicht übernommen

Möglicherweise sind die Druckereinstellungen und die Druckeinstellungen in der Anwendung jeweils unterschiedlich. Wählen Sie die gewünschten Einstellungen in der entsprechenden Anwendung aus.

Probleme mit randlosen Dokumenten

Richtlinien für den randlosen Druck

Beachten Sie beim Drucken randloser Fotos oder Broschüren die folgenden Richtlinien:

- Vergewissern Sie sich, dass das im Dialogfeld **Papierformat** angegebene Papierformat mit dem im Zufuhrfach eingelegten Papierformat übereinstimmt.
- Wählen Sie im Bereich **Papiersorte/Qualität** eine geeignete Papiersorte aus.
- Drucken Sie keine randlosen Dokumente im **Tintenreserve-Modus**. Sorgen Sie dafür, dass immer zwei Druckpatronen im Drucker eingesetzt sind.

Helle Bereiche eines Fotos weisen Streifen auf

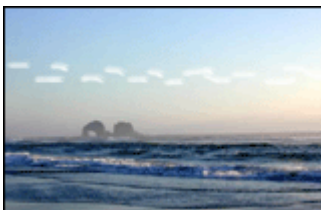

Wenn der helle Bereich eines Fotos in ca. 63 mm (2,5 Zoll) Entfernung von einer Längsseite Streifen aufweist, führen Sie die folgenden Schritte aus:

Wenn der helle Bereich eines Fotos in ca. 63 mm (2,5 Zoll) Entfernung von einer Längsseite Streifen aufweist, setzen Sie eine **Fotopatrone** in den Drucker ein.

Fotos weisen horizontale Linien auf



Wenn Fotos helle oder dunkle horizontale Linien aufweisen:

1. **Reinigen** Sie die Druckpatronen.
2. Drucken Sie das Foto erneut.
3. Wenn die Linien noch immer auftreten, **richten Sie die Druckpatronen aus**.
4. Drucken Sie das Foto erneut.

Bild wird schräg gedruckt



Stellen Sie sicher, dass das Problem nicht beim Quellbild liegt. Wenn Sie beispielsweise ein gescanntes Bild drucken, überprüfen Sie, ob das Bild nicht bereits schräg eingescannt wurde.

Wenn das Problem nicht beim Quellbild liegt, führen Sie die folgenden Schritte aus:

1. Entnehmen Sie sämtliches Papier aus dem Zufuhrfach.
2. Legen Sie das Papier richtig in das Zufuhrfach ein.
3. Achten Sie darauf, dass die Papierführungen fest an den Kanten des Papiers anliegen.
4. Befolgen Sie die Anweisungen zum Einlegen der jeweiligen Papiersorte.

Verschmierung der Tinte

Wenn die Rückseite von Fotos verschmierte Tinte aufweist oder das Papier zusammenklebt, beachten Sie die folgenden Richtlinien.

- Verwenden Sie Fotopapier von HP.
- Vergewissern Sie sich, dass das Fotopapier nicht gewellt ist. Wenn das Fotopapier gewellt ist, legen Sie es in eine Plastiktüte, und biegen Sie es vorsichtig in Gegenrichtung der Wellung, bis es glatt ist.

Wenn das Papier nicht gewellt ist, führen Sie die folgenden Schritte aus:

1. Öffnen Sie das Dialogfeld **Drucken**.
2. Wählen Sie den Bereich **Papiersorte/Qualität** aus.
3. Klicken Sie auf das Register **Tinte**.
4. Ziehen Sie den Schieberegler **Tintendichte** in Richtung **Weniger**.



Hinweis Die Farben im Bild werden möglicherweise heller.

5. Klicken Sie auf **Drucken**.

Wenn das Problem weiterhin besteht, führen Sie die folgenden Schritte aus:

1. Entnehmen Sie das Fotopapier aus dem Zufuhrfach, und legen Sie Normalpapier ein.
2. Drücken Sie die **Abbruchtaste** für Druckaufträge, und halten Sie sie gedrückt, bis der Drucker eine Testseite druckt. Lassen Sie dann die Taste wieder los.
3. Wiederholen Sie Schritt 2, bis die Testseite keine Tintenverschmierungen mehr aufweist.

Ein Teil des Fotos erscheint blass

Wenn ein Teil des Fotos blass erscheint, beachten Sie die folgenden [Richtlinien](#).

Foto hat einen unerwünschten Rand

Wenn das Foto mit einem unerwünschten Rand gedruckt wird, beachten Sie die folgenden [Richtlinien](#).

Ein Teil des Fotos erscheint blass

Blasse Stellen können in verschiedenen Bereichen des Fotos auftreten.

An den Rändern der Druckausgabe treten blasse Stellen auf



Vergewissern Sie sich, dass das Fotopapier nicht gewellt ist. Wenn das Fotopapier gewellt ist, legen Sie es in eine Plastikhülle, und biegen Sie es vorsichtig in die Gegenrichtung der Wellung, bis das Papier wieder glatt ist. Wenn das Problem weiterhin besteht, verwenden Sie nicht gewelltes Fotopapier.

Anweisungen dazu, wie Sie das Wellen von Fotopapier vermeiden, finden Sie unter [Lagerung und Behandlung von Fotopapier](#).

Ein Foto weist in der Nähe der Ränder blasse Stellen auf



Falls ein Foto etwa 25 bis 63 mm (1,0 bis 2,5 Zoll) vom Rand entfernt blasse Stellen aufweist, führen Sie die folgenden Schritte aus:

Falls ein Foto etwa 25 bis 63 mm (1,0 bis 2,5 Zoll) vom Rand entfernt blasse Stellen aufweist, setzen Sie eine [Fotopatrone](#) in den Drucker ein.

Foto hat einen unerwünschten Rand

Die folgenden Bedingungen können zu einem unerwünschten Rand führen.

Für die meisten Papiersorten



Wenn das Foto mit einem unerwünschten Rand gedruckt wird, führen Sie die folgenden Schritte aus:

- [Richten Sie die Druckpatronen aus.](#)
- Stellen Sie sicher, dass das Problem nicht beim Quellbild liegt. Wenn Sie beispielsweise ein gescanntes Bild drucken, überprüfen Sie, ob das Bild nicht bereits schräg eingescannt wurde.

Für Fotopapier mit einem Abreißstreifen

Wenn sich der Rand unterhalb des Abreißstreifens befindet, entfernen Sie den Streifen.

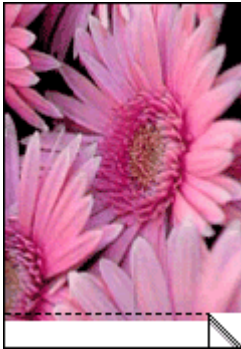

Wenn sich der Rand oberhalb des Abreißstreifens befindet:

- [Richten Sie die Druckpatronen aus.](#)
- Stellen Sie sicher, dass das Problem nicht beim Quellbild liegt. Wenn Sie beispielsweise ein gescanntes Bild drucken, überprüfen Sie, ob das Bild nicht bereits schräg eingescannt wurde.

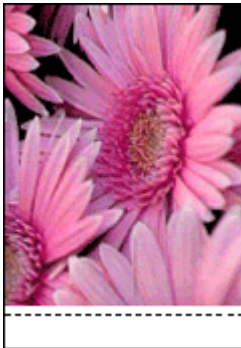

Fehlermeldungen

Meldung "Kein Papier mehr"

Wenn die Meldung "Kein Papier mehr" angezeigt wird, beachten Sie die folgenden [Richtlinien](#).

Meldung "Problem mit der Druckpatrone"

Die Druckpatronenstatus-LED beginnt zu leuchten, wenn in einer der Druckpatronen nur noch wenig Tinte vorhanden ist.

Wenn eine der Druckpatronen falsch eingesetzt oder ausgefallen ist, blinkt die Druckpatronenstatus-LED.

Anweisungen zur Problembeseitigung finden Sie unter [Drucker-LEDs leuchten oder blinken](#).

Meldung "Druckpatronenhalterung ist blockiert"

Führen Sie die [folgenden Schritte](#) aus, wenn der Drucker beim Drucken eines Dokuments blockiert.

Meldung "Erkanntes Papier stimmt nicht mit dem ausgewählten Papierformat oder der ausgewählten Papiersorte überein"

Wenn Sie eine Fehlermeldung bezüglich falscher Papiereinstellung erhalten, stimmt das in der Anwendung oder in der [Druckersoftware](#) ausgewählte Papierformat oder die Papiersorte nicht mit dem Format oder der Sorte des Papiers im Zufuhrfach überein. Gehen Sie anhand der [folgenden Anweisungen](#) vor, um das Problem zu beheben.

Meldung "Drucken im Tintenreserve-Modus"

Wenn der Drucker feststellt, dass nur eine Druckpatrone eingesetzt ist, wird der Tintenreserve-Modus gestartet. In diesem Druckmodus können Sie mit einer einzigen Druckpatrone drucken. Allerdings werden die Druckgeschwindigkeit und die Qualität der Druckausgaben verringert.

Wenn Sie die Meldung zum Drucken im Tintenreserve-Modus erhalten und im Drucker zwei Druckpatronen eingesetzt sind, stellen Sie sicher, dass von beiden Druckpatronen die Schutzfolie abgezogen wurde. Wenn die Schutzfolie die Kontakte der Druckpatrone bedeckt, kann der Drucker nicht erkennen, dass die Druckpatrone eingesetzt ist.

Meldung "Kein Papier mehr"

Führen Sie die Schritte aus, die unter dem jeweiligen Thema aufgeführt sind.

Wenn im Zufuhrfach Papier eingelegt ist

1. Überprüfen Sie Folgendes:
 - Es befindet sich genügend Papier im Zufuhrfach (mindestens 10 Blatt).
 - Das Zufuhrfach ist nicht übermäßig voll.
 - Der Papierstapel berührt die Rückseite des Zufuhrfachs.
2. Schieben Sie die Papierführungen fest gegen die Kanten des Papiers.
3. Drücken Sie die **Wiederaufnahmetaste**, um den Druckvorgang fortzusetzen.

Wenn das Zufuhrfach leer ist

1. Legen Sie Papier in das Fach ein.
2. Drücken Sie die **Wiederaufnahmetaste**, um den Druckvorgang fortzusetzen.

Drucker-LEDs leuchten oder blinken

Durch die Drucker-LEDs wird der Status des Druckers angezeigt.

Netz-LED blinkt

Die LED blinkt so lange, bis der Drucker alle Daten empfangen hat.

Die Druckvorbereitung läuft.

Wiederaufnahme-LED blinkt

Wenn die Wiederaufnahme-LED blinkt, überprüfen Sie, ob die folgenden Bedingungen erfüllt sind:

- Möglicherweise ist im Drucker kein Papier mehr vorhanden.
Legen Sie Papier in das Zufuhrfach ein, und drücken Sie die **Wiederaufnahmetaste**.
- Es kann ein Papierstau vorliegen.
Gehen Sie zum [Beseitigen eines Papierstaus](#) anhand der folgenden Anweisungen vor.
- Es werden die **richtigen Druckpatronen** für den Drucker verwendet, und sie sind **richtig eingesetzt**.
- Möglicherweise ist der Drucker blockiert.
Gehen Sie anhand der folgenden Anweisungen vor, um einen **blockierten Drucker** wieder in Betrieb zu nehmen.

Druckpatronenstatus-LED leuchtet oder blinkt

Der Drucker verfügt über zwei Druckpatronenstatus-LEDs.

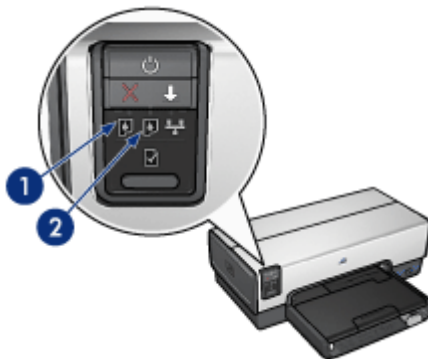

1. Die linke Status-LED zeigt den Status der dreifarbigem Druckpatrone an, die sich auf der linken Seite der Druckpatronenhalterung befindet.
2. Die rechte Status-LED zeigt den Status der schwarzen Druckpatrone oder der **Fotopatrone** an. Eine dieser Druckpatronen befindet sich auf der rechten Seite der Druckpatronenhalterung.

Wenn die Status-LED leuchtet, jedoch nicht blinkt

- Überprüfen Sie, ob die Druckpatronen noch **genügend Tinte** enthalten. Wenn eine Druckpatrone nur noch sehr wenig Tinte enthält, muss sie möglicherweise **ersetzt** werden.
- Wenn beide Druckpatronen noch einen ausreichenden Füllstand aufweisen, drücken Sie die **Wiederaufnahmetaste**. Wenn die Druckpatronenstatus-LED weiterhin leuchtet, schalten Sie den Drucker aus und wieder ein.

Wenn die Status-LED leuchtet und blinkt

Vergewissern Sie sich, dass die richtigen **Druckpatronen** eingesetzt sind.

Wenn die LEDs beim Drucken eines randlosen Dokuments zu blinken begonnen haben, beachten Sie die **Richtlinien für den randlosen Druck**.

Führen Sie andernfalls die folgenden Schritte aus:

1. Heben Sie die Druckerabdeckung an, nehmen Sie die rechte Druckpatrone heraus, und senken Sie die Abdeckung wieder ab.
2. Führen Sie einen der folgenden Schritte aus:
 - Wenn die LED blinkt: Öffnen Sie die Druckerabdeckung, ersetzen Sie die entfernte Druckpatrone, und nehmen Sie dann die andere Druckpatrone heraus. Fahren Sie mit Schritt 3 fort.
 - Wenn die LED nicht leuchtet: Die von Ihnen entfernte Druckpatrone ist fehlerhaft. Fahren Sie mit Schritt 3 fort.
3. Führen Sie eine **manuelle Reinigung** der Druckpatrone aus. Setzen Sie die gereinigte Druckpatrone anschließend wieder in den Drucker ein. Wenn die LED weiterhin blinkt, **ersetzen Sie die Druckpatrone**.

Alle LEDs blinken

Der Drucker muss möglicherweise neu gestartet werden.

1. Drücken Sie den **Netzschalter**, um den Drucker auszuschalten, und drücken Sie dann erneut den **Netzschalter**, um den Drucker neu zu starten. Wenn die LEDs weiterhin blinken, fahren Sie mit Schritt 2 fort.
2. Drücken Sie den **Netzschalter**, um den Drucker auszuschalten.
3. Ziehen Sie das Netzkabel des Druckers aus der Steckdose.
4. Schließen Sie das Netzkabel des Druckers wieder an die Steckdose an.
5. Drücken Sie zum Einschalten des Druckers den **Netzschalter**.

Druck des Dokuments dauert lange

Mehrere Anwendungen sind geöffnet

Der Computer verfügt nicht über genügend Ressourcen, damit der Drucker mit optimaler Geschwindigkeit drucken kann.

Schließen Sie während des Druckvorgangs alle nicht benötigten Anwendungen, um die Druckgeschwindigkeit zu erhöhen.

Drucken von komplexen Dokumenten, Grafiken oder Fotos

Das Drucken von Dokumenten mit Grafiken oder Fotos dauert länger als das Drucken von Textdokumenten.

Als Druckmodus ist "Hoch" oder "Maximale Auflösung" ausgewählt

Wenn als Druckqualität **Hoch** oder **Maximale Auflösung** ausgewählt wurde, verringert sich die Druckgeschwindigkeit. Wählen Sie einen anderen Modus für die Druckqualität aus, wenn Sie die Druckgeschwindigkeit erhöhen möchten.

Drucker druckt im Tintenreserve-Modus

Beim Drucken im **Tintenreserve-Modus** druckt der Drucker möglicherweise langsamer. Zur Erhöhung der Druckgeschwindigkeit sollten Sie daher zwei Druckpatronen einsetzen.

Druckersoftware ist veraltet

Möglicherweise ist eine veraltete Druckersoftware installiert.

Informationen zum Aktualisieren der Druckersoftware erhalten Sie auf der HP Website unter www.hp.com/go/mac-connect.

Computer entspricht nicht den Systemanforderungen

Wenn der Computer nicht über genügend Arbeitsspeicher verfügt oder auf der Festplatte nur wenig Speicherplatz verfügbar ist, nimmt die Verarbeitung der Daten für den Druckvorgang mehr Zeit in Anspruch.

1. Überprüfen Sie, ob der Arbeitsspeicher und der Festplattenspeicher des Computers sowie die Geschwindigkeit des Prozessors den Systemanforderungen entsprechen. Die Systemanforderungen sind im Referenzhandbuch aufgeführt, das im Lieferumfang des Druckers enthalten ist.
2. Geben Sie Speicherplatz auf der Festplatte frei. Löschen Sie dazu nicht mehr benötigte Dateien.

Wenn weiterhin Probleme auftreten

Wenn noch immer Probleme auftreten, nachdem Sie die Themen zur Fehlerbehebung durchgearbeitet haben, fahren Sie den Computer herunter, und starten Sie ihn neu.

Wenn Sie nach dem Neustart des Computers noch immer Fragen haben, wenden Sie sich an den technischen Support von HP unter www.hp.com/support.

HP Support

1. Besuchen Sie den technischen Support von HP unter www.hp.com/support. HP Online-Service und Support stehen HP Kunden im gesamten Nutzungszeitraum ihrer HP Produkte zur Verfügung. Dies ist der schnellste Weg zu aktuellen

Produktinformationen und Unterstützung durch Experten. Diese Quelle bietet folgende Merkmale:

- Schneller Zugriff auf qualifizierte Online-Support-Spezialisten
 - Software- und Druckertreiber-Updates für Ihr Produkt
 - Wertvolle Produkt- und Fehlerbehebungsinformationen für allgemeine Probleme
 - Proaktive Produkt-Updates, Support-Hinweise und HP Neuigkeiten, die beim Registrieren des Produkts angezeigt werden
2. Nur Europa: Wenden Sie sich an Ihren Händler vor Ort.
Wenn beim Drucker ein Hardwarefehler vorliegt, werden Sie aufgefordert, den Drucker zu Ihrem Händler zu bringen. (Dieser Service ist während des Zeitraums der beschränkten Gewährleistung kostenlos. Nach Ablauf des Gewährleistungszeitraums werden für diesen Service Gebühren erhoben.)
 3. Rufen Sie beim HP Support an.
Die entsprechenden Telefonnummern finden Sie im Referenzhandbuch, das im Lieferumfang des Druckers enthalten ist, auf der Innenseite des vorderen Umschlags. Informationen zum Ablauf des telefonischen Supports finden Sie im Referenzhandbuch im Abschnitt zur telefonischen Unterstützung bei HP.

Die Support-Optionen und die jeweilige Verfügbarkeit sind je nach Produkt, Land/Region und Sprache unterschiedlich.

12 Zubehör

Das folgende optionale Zubehör ist für den HP Drucker erhältlich.



Zubehör für den automatischen beidseitigen Druck

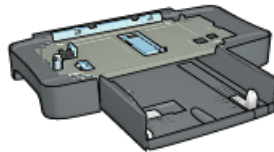

250-Blatt-Fach für Normalpapier

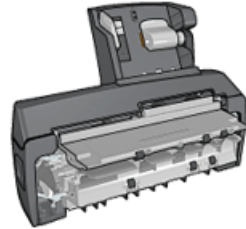

Zubehör für den automatischen beidseitigen Druck mit Fach für kleinformatiges Papier

Wenn ein Zubehörteil nicht im Lieferumfang des Druckers enthalten ist, kann es bei einem HP Vertragshändler separat erworben werden.

Die entsprechenden Teilenummern des Zubehörs finden Sie in der [Liste der Zubehörteile](#).



Hinweis Die Verfügbarkeit von Zubehörteilen variiert je nach Land/Region.

Zubehör für den automatischen beidseitigen Druck (Duplexer)

Der Duplexer ist ein spezielles Gerät, das an den Drucker angeschlossen wird, so dass automatisch auf Vorder- und Rückseite eines Dokuments gedruckt werden kann.

Die Verwendung eines Duplexers mit dem Drucker bietet verschiedene Vorteile. Sie können dadurch folgende Aufgaben ausführen:

- Drucken auf Vorder- und Rückseite eines Dokuments, ohne die Seite manuell wenden und neu einlegen zu müssen
- Geringerer Papierverbrauch durch Bedrucken von Vorder- und Rückseite
- Erstellen professionell aussehender Broschüren, Berichte, Newsletter und anderer spezieller Dokumente

Wenn der Duplexer nicht im Lieferumfang des Druckers enthalten ist, kann dieser bei einem HP Vertragshändler separat erworben werden.



Hinweis Der Duplexer ist nicht in allen Ländern/Regionen erhältlich.



Der Duplexer unterstützt nur bestimmte Papiersorten. Eine Liste der unterstützten Papiersorten finden Sie in den [Spezifikationen für den Duplexdruck](#).

Lesen Sie nach, wie der Duplexer [installiert](#) wird.

Verwenden Sie den Duplexer, um automatisch ein [beidseitiges Dokument](#) zu drucken.

Die folgenden Tipps helfen Ihnen beim Beheben von [Problemen mit dem automatischen beidseitigen Druck](#).

Installieren des Duplexers

Führen Sie die folgenden Schritte aus, um den Duplexer an den Drucker anzuschließen:

1. Schieben Sie die beiden Hebel an der Verriegelung der hinteren Druckerabdeckung aufeinander zu, und nehmen Sie die Abdeckung ab.

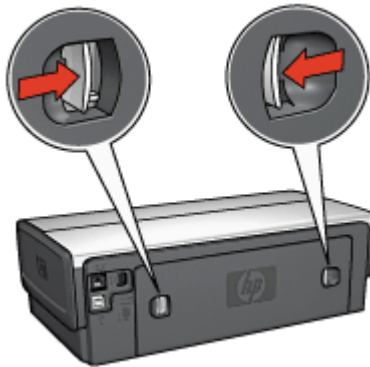

Hinweis Bewahren Sie die hintere Druckerabdeckung auf. Zum Drucken muss entweder der Duplexer oder die hintere Druckerabdeckung am Drucker angebracht sein.

2. Schieben Sie den Duplexer an der Rückseite des Druckers hinein, bis beide Seiten eingerastet sind.





Hinweis Drücken Sie beim Einsetzen des Duplexers in den Drucker nicht die Tasten, die sich an beiden Seiten befinden. Verwenden Sie diese nur, wenn Sie den Duplexer vom Drucker entfernen.

Automatischer beidseitiger Druck

Für den automatischen beidseitigen Druck eines Dokuments muss eines der folgenden Zubehörteile an den Drucker angeschlossen werden:



Zubehör für den automatischen beidseitigen Druck



Zubehör für den automatischen beidseitigen Druck mit Fach für kleinformatiges Papier

Das Zubehör für den beidseitigen Druck unterstützt nur bestimmte Papiersorten. Eine Liste der unterstützten Papiersorten finden Sie in der Dokumentation des Zubehörs.

Wenn kein Zubehör für den beidseitigen Druck am Drucker angebracht ist oder wenn Sie auf einer nicht unterstützten Papiersorte drucken, verwenden Sie die Option für den manuellen beidseitigen Druck.

Drucken

1. Öffnen Sie das Dialogfeld **Drucken**, und klicken Sie dann auf den Bereich **Beidseitiger Druck**.
2. Wählen Sie die gewünschte Bindung aus:



Buchbindung



Blockbindung

3. Wählen Sie nach Bedarf weitere Druckeinstellungen aus, und klicken Sie dann auf **Drucken**.

Nach dem Drucken der Vorderseite wird der Druck angehalten, damit die Tinte trocknen kann. Wenn die Tinte trocken ist, wird das Papier wieder in den Duplexer eingezogen, und die Rückseite des Blatts wird gedruckt.



Hinweis Nehmen Sie das Papier erst aus dem Drucker, wenn beide Seiten des Blatts gedruckt sind.

Probleme beim automatischen beidseitigen Druck

Im Zubehör für den automatischen beidseitigen Druck tritt ein Papierstau auf

Führen Sie die folgenden Schritte aus, um einen Papierstau im Duplexer zu beseitigen.

1. Schalten Sie den Drucker aus.
2. Drücken Sie die Tasten auf der linken und rechten Seite des Duplexers, und nehmen Sie ihn dann vom Drucker ab.

 **Warnung** Entfernen Sie zum Beseitigen eines Papierstaus den Duplexer, bevor Sie diesen öffnen.



3. Entfernen Sie das gesamte Papier aus dem Drucker.
4. Öffnen Sie den Duplexer.

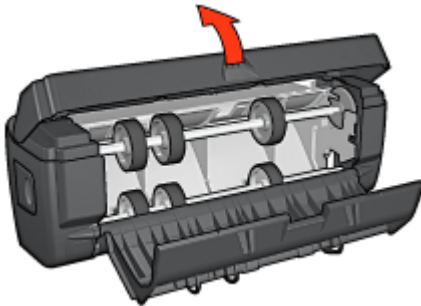

5. Entfernen Sie das gesamte Papier aus dem Innern des Duplexers.
6. Schließen Sie den Duplexer, und bringen Sie ihn dann wieder am Drucker an.

Option für beidseitigen Druck kann nicht ausgewählt werden

Der Druckertreiber kann den Duplexer erst erkennen, wenn ein Druckauftrag an den Drucker gesendet wird. Drucken Sie zunächst ein einseitiges und dann das beidseitige Dokument. Die Option zum Verwenden des Duplexers wird in der Druckersoftware angezeigt.

Wenn die Option für den Duplexer noch immer nicht verfügbar ist, stellen Sie sicher, dass die folgenden Bedingungen erfüllt sind:

- Der Duplexer ist an den Drucker angeschlossen.
- Die auf dem Register **Papiersorte/Qualität** ausgewählten Einstellungen für die Sorte und das Format der Druckmedien werden vom Duplexer unterstützt.
Eine Liste der unterstützten Druckmedientypen und -formate finden Sie in den Spezifikationen des Duplexers:
 - [Zubehör für den automatischen beidseitigen Druck](#)
 - [Zubehör für den automatischen beidseitigen Druck mit Fach für kleinformatiges Papier](#)

Bei aktivierter Option für den beidseitigen Druck wird nur eine Seite gedruckt

Stellen Sie sicher, dass die folgenden Bedingungen erfüllt sind:

- Die entsprechenden [Druckoptionen](#) müssen in der Druckersoftware und im verwendeten Softwareprogramm eingestellt sein.
- Das Fotopapier darf nicht gewellt sein, wenn Sie auf beidseitig bedruckbarem Fotopapier drucken. Fotopapier muss zum Drucken glatt sein. Weitere Informationen finden Sie unter [Lagerung und Behandlung von Fotopapier](#).
- Die auf dem Register **Papiersorte/Qualität** ausgewählten Einstellungen für die Sorte und das Format der Druckmedien werden vom [Duplexer](#) unterstützt.



Hinweis Drucken Sie ein beidseitiges Dokument nicht auf nur einseitig bedruckbarem Papier, wie z.B. einseitig beschichtetes Fotopapier.

Rand für Bindung ist auf der falschen Seite

Möglicherweise haben Sie eine falsche Papierausrichtung ausgewählt.

1. Öffnen Sie das Dialogfeld [Drucken](#).
2. Wählen Sie den Bereich **Beidseitiger Druck** aus.
3. Überprüfen Sie, ob die richtige Bindung ausgewählt wurde:
 - Für eine seitliche Bindung (Buchbindung) muss das Feld **Buch** aktiviert sein.
 - Für eine Bindung an der oberen Kante (Blockbindung) muss das Feld **Block** aktiviert sein.

Spezifikationen für das Zubehör für den automatischen beidseitigen Druck

Abmessungen (Zubehör ist am Drucker angebracht)

124,6 mm (Höhe) x 320,5 mm (Breite) x 77,7 mm (Tiefe)

Versatz (Rückseite der gedruckten Seite)

Normalpapier: +/-0,009 mm/mm

Karten: +/-0,006 mm/mm

Briefumschläge: +/-0,012 mm/mm

Druckmediengewicht

Letter/A4: 60 bis 90 g/m²

Karten: bis zu 200 g/m²

Spezialpapier: bis zu 160 g/m²

Druckmedienformate

Formatbereich: 81 x 117 mm bis 216 x 297 mm (3,2 x 4,6 Zoll bis 8,5 x 11 Zoll)

Papier:

- US Letter: 216 x 279 mm (8,5 x 11 Zoll)
- Executive: 184 x 267 mm (7,25 x 10,50 Zoll)
- A4: 210 x 297 mm
- A5: 148 x 210 mm
- B5: 182 x 257 mm

Karten:

- 127 x 203 mm (5 x 8 Zoll)
- 102 x 152 mm (4 x 6 Zoll)
- A6: 105 x 148,5 mm
- Hagaki: 100 x 148 mm
- Format L: 89 x 127 mm

250-Blatt-Fach für Normalpapier

Die 250-Blatt-Papierzuführung für Normalpapier erweitert die Papierkapazität des Druckers auf 400 Blatt. Dies ist nützlich bei sehr umfangreichen Druckaufträgen und für Situationen, in denen Sie das Zufuhrfach für Spezialdruckmedien wie Briefkopfpapier verwenden möchten. In solchen Fällen ist dann weiterhin Normalpapier zum Drucken verfügbar.

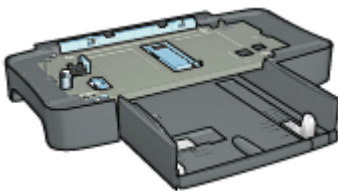

Wenn die 250-Blatt-Papierzuführung für Normalpapier nicht im Lieferumfang des Druckers enthalten ist, kann sie bei einem HP Vertragshändler separat erworben werden.



Hinweis Das 250-Blatt-Fach für Normalpapier ist nicht in allen Ländern/Regionen erhältlich.

Lesen Sie nach, wie das [250-Blatt-Fach für Normalpapier](#) installiert wird.

Lesen Sie nach, wie [Papier in das 250-Blatt-Fach für Normalpapier](#) eingelegt wird.

Verwenden Sie das [250-Blatt-Fach für Normalpapier](#), um beim Drucken Zeit zu sparen.

Anbringen des 250-Blatt-Fachs für Normalpapier

Führen Sie die folgenden Schritte aus, um das 250-Blatt-Fach für Normalpapier zu installieren:

1. Schalten Sie den Drucker aus.
2. Wählen Sie einen Standort für den Drucker, und stellen Sie das 250-Blatt-Fach für Normalpapier dort auf.
3. Heben Sie den Drucker vorsichtig hoch, und richten Sie ihn über dem Papierfach aus.

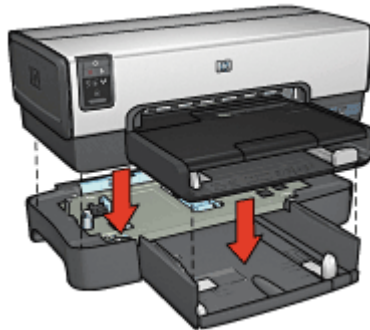

4. Stellen Sie den Drucker behutsam auf das Papierfach.

Einlegen von Papier in das 250-Blatt-Fach für Normalpapier

Befolgen Sie diese Anweisungen, um Papier in das 250-Blatt-Fach für Normalpapier einzulegen.

Zwei Teile

Das 250-Blatt-Fach für Normalpapier besteht aus zwei Teilen.

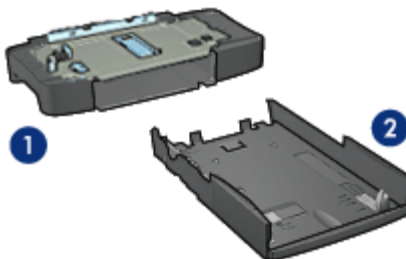

1	Basiseinheit
2	Unteres Fach

Das untere Fach verfügt über drei verstellbare Papierführungen.

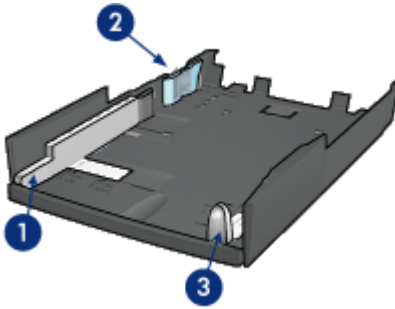

1	Papierquerführung
2	Papierquerhalterung
3	Papierlängsführung



Hinweis Wenn Sie das Papierformat im Papierfach ändern, müssen Sie alle drei Papierführungen einstellen.

Einstellen des Papierformats

Wenn Sie das Papierformat im Papierfach ändern, müssen alle drei Papierführungen in die richtige Position gebracht werden.

Führen Sie die folgenden Schritte aus, um das Papierformat einzustellen:

1. Nehmen Sie das untere Fach aus der Basiseinheit heraus.

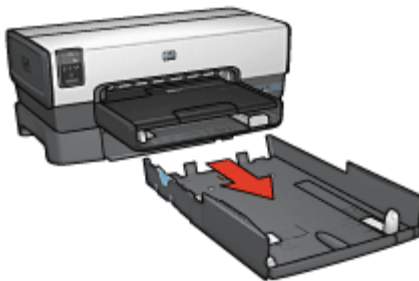

2. Verschieben Sie die Papierquerführung, bis sich der Pfeil an der Position für die gewünschte Einstellung befindet.



1	Ausrichten der Pfeile
---	-----------------------



Hinweis Wenn Sie Papier im Format Legal bedrucken möchten, stellen Sie die Papierquerführung auf **LTR** ein.

3. Stellen Sie die Papierquerhalterung ein, indem Sie diese vorsichtig in die entsprechenden Vertiefungen schieben.

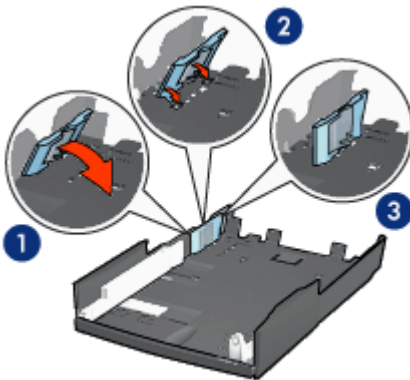

1	Vorklappen der Halterung
2	Einsetzen der Halterung in die entsprechenden Vertiefungen
3	Zurückklappen der Halterung bis zum Einrastpunkt



Hinweis Wenn Sie Papier im Format Legal bedrucken möchten, stellen Sie die Papierquerführung auf **LTR** ein.

4. Stellen Sie die Papierlängsführung ein, indem Sie daran ziehen, bis der Pfeil an der Position für das gewünschte Papierformat ausgerichtet ist.

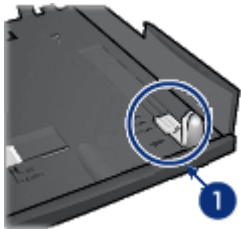

1 | Ausrichten der Pfeile



Hinweis Wenn Sie Papier im Format Legal bedrucken möchten, ziehen Sie die Papierlängsführung vollständig heraus.

Einlegen von Papier

Führen Sie die folgenden Schritte aus, um Papier einzulegen:

1. Nehmen Sie das untere Fach aus der Führung heraus.
2. Vergewissern Sie sich, dass **alle drei Papierführungen richtig eingestellt** sind.
3. Legen Sie das Papier in das untere Fach ein.



4. Schieben Sie das untere Fach in die Basiseinheit hinein, bis es einrastet.



Verwenden des 250-Blatt-Fachs für Normalpapier

Wenn das 250-Blatt-Fach für Normalpapier nicht am Drucker angebracht ist, befolgen Sie die [Installationsanweisungen](#).



Hinweis Das 250-Blatt-Fach für Normalpapier ist nicht in allen Ländern/Regionen erhältlich.

Führen Sie die folgenden Schritte aus, wenn Sie das 250-Blatt-Fach für Normalpapier verwenden möchten:

1. Öffnen Sie das Dialogfeld **Drucken**.
2. Wählen Sie den Bereich **Papiersorte/Qualität** aus.
3. Klicken Sie in der Dropdown-Liste **Quelle** auf **Unteres Fach**.

Spezifikationen des 250-Blatt-Fachs für Normalpapier

Abmessungen

448 mm (Breite) x 65 mm (Höhe) x 384 mm (Tiefe)

Gewicht

1,99 kg

Druckmediengewicht

Papier im Format Letter/A4: 60 bis 105 g/m²

Druckmedienformate

US Letter: 216 x 279 mm (8,5 x 8 Zoll)

Executive: 184 x 267 mm (7,25 x 10,50 Zoll)

A4: 210 x 297 mm

A5: 148 x 210 mm

B5: 182 x 257 mm

Zubehör für den automatischen beidseitigen Druck mit Fach für kleinformatiges Papier

Das Zubehör für den automatischen beidseitigen Druck mit Fach für kleinformatiges Papier ist ein Hardwaregerät, das ein hinteres Fach für kleinformatige Druckmedien und einen Duplexer für den beidseitigen Druck sowohl auf Druckmedien in Normalgröße als auch auf kleinformatigen Druckmedien umfasst.

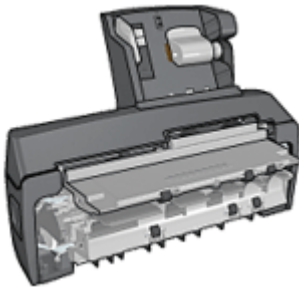

- Postkarten und andere kleinformatige Druckmedien können automatisch beidseitig bedruckt werden, wenn sie aus dem hinteren Fach eingezogen werden.
- **Fotopapier** und **Briefumschläge** können mit Hilfe des Fachs für kleinformatiges Papier einseitig bedruckt werden.
- Es können **automatisch beidseitige Dokumente** gedruckt werden.

Wenn das Zubehör für den automatischen beidseitigen Druck mit dem Fach für kleinformatiges Papier nicht im Lieferumfang des Druckers enthalten ist, kann es bei einem HP Vertragshändler separat erworben werden.



Hinweis Das Zubehör für den automatischen beidseitigen Druck mit Fach für kleinformatiges Papier ist nicht in allen Ländern/Regionen erhältlich.

Lesen Sie nach, wie das Zubehör **installiert** wird.

Lesen Sie nach, wie der **Drucker für die Verwendung des Zubehörs beim Drucken über eine Digitalkamera konfiguriert** wird.

Befolgen Sie die nachstehenden Tipps, um **Druckprobleme** bei Verwendung des Zubehörs zu beheben.

Anbringen des Zubehörs für den automatischen beidseitigen Druck mit Fach für kleinformatiges Papier

Führen Sie die folgenden Schritte aus, um das Zubehör für den automatischen beidseitigen Druck mit Fach für kleinformatiges Papier anzubringen:

1. Schieben Sie die beiden Hebel an der Verriegelung der hinteren Druckerabdeckung aufeinander zu, und nehmen Sie die Abdeckung ab.

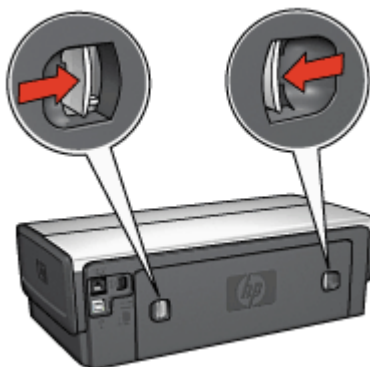

Bewahren Sie die hintere Druckerabdeckung auf. Zum Drucken muss das Zubehör oder die hintere Abdeckung am Drucker angebracht sein.

2. Schieben Sie das Zubehör an der Rückseite des Druckers hinein, bis beide Seiten eingerastet sind.

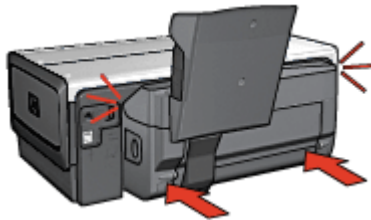

Hinweis Drücken Sie beim Anbringen des Zubehörs am Drucker nicht die Tasten, die sich an beiden Seiten des Zubehörs befinden. Verwenden Sie die Tasten nur, wenn Sie das Zubehör vom Drucker entfernen.

Drucken von Postkarten

Richtlinien

- Verwenden Sie nur Karten, die den Spezifikationen für das Zubehör für den automatischen beidseitigen Druck mit Fach für kleinformatiges Papier entsprechen. Weitere Informationen finden Sie unter [Zubehör für den automatischen beidseitigen Druck mit dem Fach für kleinformatiges Papier](#).
- Wenn Sie eine große Anzahl von Karten drucken, nehmen Sie nach etwa der Hälfte des Druckauftrags das gedruckte Material aus dem Ausgabefach des Druckers.
- Überschreiten Sie nicht die maximale Kapazität des hinteren Fachs: 100 Karten.

Druckvorbereitung

1. Schieben Sie die Papierquerführung nach links.
2. Ziehen Sie die Seitenführung nach vorn, und legen Sie die Karten ein. Die zu adressierende Seite der Karten sollte nach außen weisen.

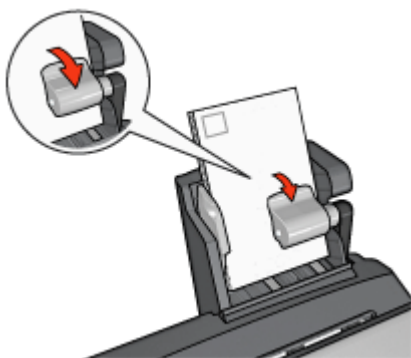

3. Lassen Sie die Seitenführung los.
4. Schieben Sie die Papierquerführung fest gegen die Kanten der Karten.

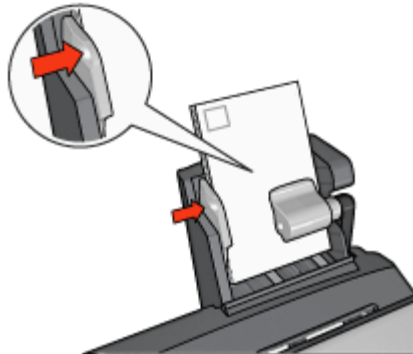

Drucken

1. Öffnen Sie das Dialogfeld **Papierformat**, und wählen Sie dann die folgenden Einstellungen aus:

- **Papiergröße:** Das entsprechende Papierformat



Hinweis Klicken Sie zum Drucken einer randlosen Karte auf das Papierformat für randlosen Fotodruck, dessen Abmessungen mit denen der Karte übereinstimmen.

- **Ausrichtung:** Die entsprechende Ausrichtung

2. Klicken Sie auf **OK**.
3. Öffnen Sie das Dialogfeld **Drucken**.
4. Wählen Sie den Bereich **Papiersorte/Qualität** aus, und legen Sie dann die folgenden Einstellungen fest:
 - **Quelle: Hinteres Fach**
 - **Papiersorte:** Die entsprechende Papiersorte
 - **Qualität: Normal** oder **Hoch**
5. Legen Sie bei Bedarf die HP Optionen für digitale Fotografie fest.
6. Wählen Sie nach Bedarf weitere Druckeinstellungen aus, und klicken Sie dann auf **Drucken**.

Verwenden des Zubehörs für den automatischen beidseitigen Druck mit Fach für kleinformatiges Papier zum Drucken über eine Digitalkamera

Wenn Sie das Zubehör für den automatischen beidseitigen Druck mit Fach für kleinformatiges Papier zum direkten Drucken über eine Digitalkamera verwenden möchten, müssen Sie den Drucker möglicherweise so konfigurieren, dass Papier aus dem Zubehör statt aus dem Zufuhrfach eingezogen wird.

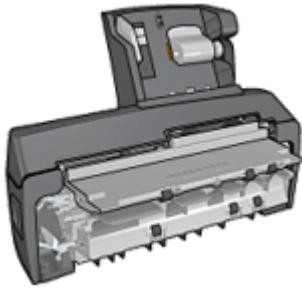

Konfigurieren des Druckers für den Einzug aus dem Zubehör

Führen Sie die folgenden Schritte aus, um den Drucker für den Einzug von Papier aus dem Zubehör zu konfigurieren:

1. Drücken Sie die **Berichtseitentaste**, und halten Sie sie gedrückt.
2. Halten Sie die **Berichtseitentaste** gedrückt, und drücken Sie zwei Mal die **Abbruchtaste**.
3. Lassen Sie die **Berichtseitentaste** los.

Nachdem Sie den Drucker für den Einzug von Papier aus dem Zubehör konfiguriert haben, [legen Sie Fotopapier in das Zubehör ein](#), und befolgen Sie dann die [Anweisungen zum Drucken über PictBridge](#).



Hinweis Der Drucker muss nur ein Mal zum Drucken von PictBridge-Fotos über das Zubehör für den automatischen beidseitigen Druck mit Fach für kleinformatiges Papier konfiguriert werden. Nach dem Konfigurieren versucht der Drucker, über das Zubehör zu drucken, bis der Drucker für das Drucken von PictBridge-Fotos über das Zufuhrfach konfiguriert wird.

Konfigurieren des Druckers für den Einzug aus dem Zufuhrfach

Führen Sie die folgenden Schritte aus, um den Drucker so zu konfigurieren, dass der Einzug beim Drucken von PictBridge-Fotos aus dem Zufuhrfach erfolgt:

1. Drücken Sie die **Berichtseitentaste**, und halten Sie sie gedrückt.
2. Drücken Sie bei gedrückt gehaltener **Berichtseitentaste** ein Mal die **Abbruchtaste** und dann ein Mal die **Wiederaufnahmetaste**.
3. Lassen Sie die **Berichtseitentaste** los.

Drucken von kleinformatigen Fotos

Richtlinien

- Um eine optimale Druckqualität zu erhalten, sollten Sie eine [Fotopatrone](#) in Verbindung mit der dreifarbigem Druckpatrone verwenden.
- Optimale Farbbeständigkeit erreichen Sie bei Verwendung von HP Premium Plus Fotopapier und Installation einer Fotopatrone im Drucker.
- Lesen Sie nach, wie die [Fotodruckfunktionen](#) des Druckers verwendet werden.
- Verwenden Sie [HP Fotopapier für den täglichen Gebrauch](#), [seidenmatt](#), um beim Drucken von Fotos Kosten und Tinte zu sparen.

- Vergewissern Sie sich, dass das verwendete Fotopapier glatt und nicht gewellt ist. Informationen dazu, wie Sie das Wellen von Fotopapier vermeiden, finden Sie unter [Lagerung und Behandlung von Fotopapier](#).
- Überschreiten Sie nicht die Kapazität des Zufuhrfachs: 80 Blatt Fotopapier.

Druckvorbereitung

1. Schieben Sie die Papierquerführung nach links.
2. Ziehen Sie die Seitenführung nach vorn, und legen Sie das Fotopapier ein. Die zu bedruckende Seite des Fotopapiers muss nach außen weisen.



Hinweis Wenn das Fotopapier über einen Abreißstreifen verfügt, darf dieser nicht zum Druckereinzug hin positioniert werden, sondern muss nach oben weisen.

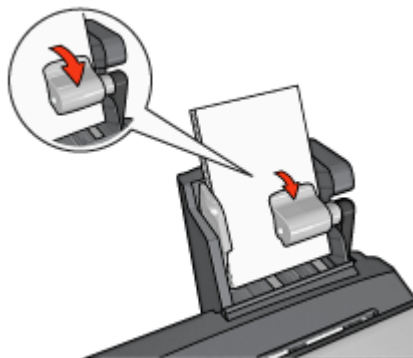

3. Geben Sie die Seitenführung frei.
4. Schieben Sie die Papierquerführung fest gegen die Kanten des Fotopapiers.

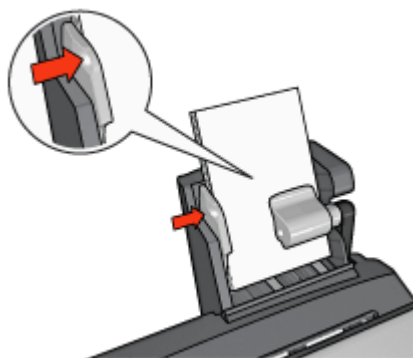

Drucken

1. Öffnen Sie das Dialogfeld [Papierformat](#), und wählen Sie dann die folgenden Einstellungen aus:
 - **Papiergröße:** Das entsprechende Papierformat



Hinweis Wählen Sie zum Drucken eines randlosen Fotos ein Papierformat für randlosen Fotodruck aus.

- **Ausrichtung:** Die entsprechende Ausrichtung
2. Klicken Sie auf **OK**.
3. Öffnen Sie das Dialogfeld **Drucken**.
4. Wählen Sie den Bereich **Papiersorte/Qualität** aus, und legen Sie dann die folgenden Einstellungen fest:
 - **Quelle: Hinteres Fach**
 - **Papiersorte:** Die entsprechende Fotopapiersorte
 - **Qualität: Hoch** oder **Maximale Auflösung**
5. Legen Sie bei Bedarf die HP Optionen für digitale Fotografie fest.
6. Wählen Sie nach Bedarf weitere Druckeinstellungen aus, und klicken Sie dann auf **Drucken**.

Drucken auf Briefumschlägen

Richtlinien

- Verwenden Sie keine Briefumschläge mit den folgenden Eigenschaften:
 - Briefumschläge mit Klammern oder Sichtfenstern
 - Briefumschläge mit dicken, ungleichmäßigen oder gewellten Rändern
 - Briefumschläge mit glänzender oder geprägter Oberfläche
 - Zerknitterte, eingerissene oder anderweitig beschädigte Briefumschläge
- Richten Sie die Umschlagkanten vor dem Einlegen in das hintere Fach so aus, dass sie genau übereinander liegen.
- Überschreiten Sie nicht die maximale Kapazität des hinteren Fachs: 80 Briefumschläge.

Druckvorbereitung

1. Schieben Sie die Papierquerführung nach links.
2. Ziehen Sie die Seitenführung nach vorn, und legen Sie die Briefumschläge ein. Legen Sie die Briefumschläge so ein, dass die zu adressierende Seite nach außen zeigt und sich die Umschlagklappe links befindet.

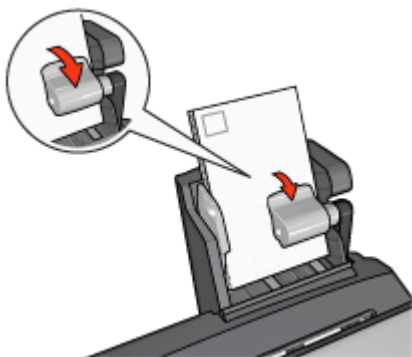

3. Lassen Sie die Seitenführung los.
4. Schieben Sie die Papierquerführung fest gegen die Umschlagkanten.

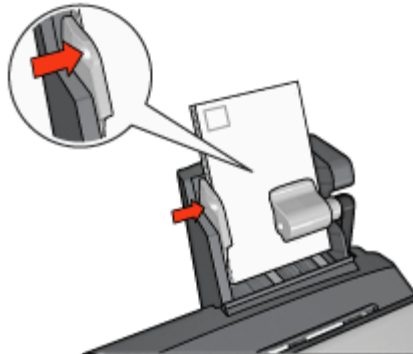

Drucken

1. Öffnen Sie das Dialogfeld **Papierformat**, und wählen Sie dann die folgenden Einstellungen aus:
Papiergröße: Das entsprechende Umschlagformat
2. Klicken Sie auf **OK**.
3. Öffnen Sie das Dialogfeld **Drucken**.
4. Wählen Sie den Bereich **Papiersorte/Qualität** aus, und legen Sie dann die folgenden Einstellungen fest:
 - **Quelle: Hinteres Fach**
 - **Papiersorte: Normalpapier**
5. Wählen Sie nach Bedarf weitere Druckeinstellungen aus, und klicken Sie dann auf **Drucken**.

Probleme mit dem Zubehör für den automatischen beidseitigen Druck mit Fach für kleinformatisches Papier

Papierstau

Beseitigen Sie einen Papierstau **nicht** von der Vorderseite des Druckers aus.

Führen Sie die folgenden Schritte aus, um einen Papierstau im Zubehör für den automatischen beidseitigen Druck mit Fach für kleinformatisches Papier zu beseitigen:

1. Schalten Sie den Drucker aus.
2. Drücken Sie die Tasten auf der linken und rechten Seite des Zubehörs, und nehmen Sie es dann vom Drucker ab.



Warnung Entfernen Sie beim Beseitigen von Papierstaus das Zubehör für den automatischen beidseitigen Druck mit Fach für kleinformatisches Papier vom Drucker, bevor Sie dieses öffnen.

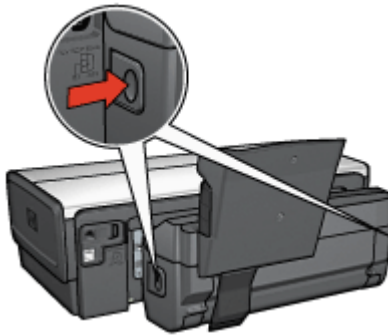

3. Entfernen Sie das gesamte Papier aus dem Drucker.
4. Drücken Sie den Hebel auf der Rückseite des Zubehörs nach oben, und haken Sie das Fach für kleinformatiges Papier aus.

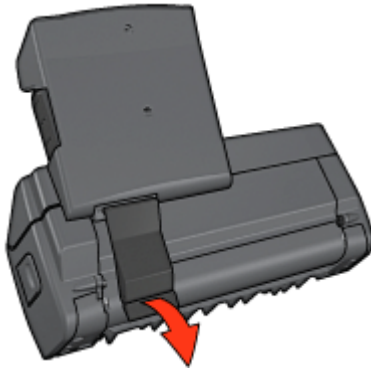

5. Kippen Sie das Fach für kleinformatiges Papier nach vorn, und öffnen Sie die untere Klappe des Zubehörs.

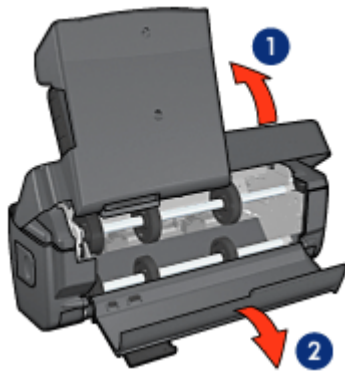

1	Kippen des Fachs für kleinformatiges Papier
2	Öffnen der unteren Klappe

6. Entfernen Sie das gesamte Papier aus dem Zubehör.
7. Schließen Sie das Zubehör, und befestigen Sie dann den hinteren Hebel, um das Zubehör zu verriegeln.
8. Bringen Sie das Zubehör wieder am Drucker an.

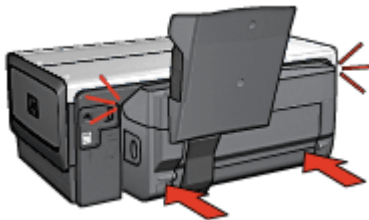

Option für beidseitigen Druck kann nicht ausgewählt werden

Der Druckertreiber kann den Duplexer erst erkennen, wenn ein Druckauftrag an den Drucker gesendet wird. Drucken Sie zunächst ein einseitiges und dann das beidseitige Dokument. Die Option zur Verwendung des Duplexers wird in der Druckersoftware angezeigt.

Wenn die Option für den Duplexer noch immer nicht verfügbar ist, stellen Sie sicher, dass die folgenden Bedingungen erfüllt sind:

- Der Duplexer ist an den Drucker angeschlossen.
- Die auf dem Register Papiersorte/Qualität ausgewählten Einstellungen für die Sorte und das Format der Druckmedien werden vom Duplexer unterstützt.

Eine Liste der unterstützten Druckmedientypen und -formate finden Sie in den Spezifikationen des Duplexers:

- [Zubehör für den automatischen beidseitigen Druck](#)
- [Zubehör für den automatischen beidseitigen Druck mit Fach für kleinformatiges Papier](#)

Bei Auswahl der Option für den beidseitigen Druck wird das Papierformat geändert

Das ausgewählte Papierformat wird vom Duplexer nicht unterstützt.

Rand für Bindung ist auf der falschen Seite

1. Öffnen Sie das Dialogfeld [Drucken](#).
2. Wählen Sie den Bereich **Beidseitiger Druck** aus.
3. Überprüfen Sie, ob die richtige Bindung ausgewählt wurde:
 - Für eine seitliche Bindung (Buchbindung) muss das Feld **Buch** aktiviert sein.
 - Für eine Bindung an der oberen Kante (Blockbindung) muss das Feld **Block** aktiviert sein.

Bei aktivierter Option für den beidseitigen Druck wird nur eine Seite gedruckt

Stellen Sie sicher, dass die folgenden Bedingungen erfüllt sind:

- Die entsprechenden [Druckoptionen](#) müssen in der Druckersoftware und im verwendeten Softwareprogramm eingestellt sein.
- Das Fotopapier darf nicht gewellt sein, wenn Sie auf beidseitig bedruckbarem Fotopapier drucken. Fotopapier muss zum Drucken glatt sein. Weitere Informationen finden Sie unter [Lagerung und Behandlung von Fotopapier](#).
- Das im Dialogfeld [Papierformat](#) ausgewählte Papierformat wird vom Duplexer unterstützt.
- Die im Bereich **Papiersorte/Qualität** ausgewählte Papiersorte wird vom Duplexer unterstützt.
Eine Liste der unterstützten Papiersorten und -formate finden Sie in den Spezifikationen für den Duplexer.

Spezifikationen des Zubehörs für den automatischen beidseitigen Druck mit Fach für kleinformatiges Papier

Abmessungen (Zubehör ist am Drucker angebracht)

219,3 mm (Höhe) x 320,5 mm (Breite) x 142,1 mm (Tiefe)

Spezifikationen für den Duplexdruck

Spezifikationen für den Duplexdruck, einschließlich Versatz, Druckmediengewicht und Druckmedienformate für Papier, das über das Zufuhrfach in den Drucker eingezogen wird, finden Sie unter [Spezifikationen für das Zubehör für den automatischen beidseitigen Druck](#).

Spezifikationen für das Fach für kleinformatiges Papier

Druckmedienstärke: 0,18 bis 0,3 mm

Druckmedienformate:

- Formatbereich:
 - Breite: 81,3 bis 106 mm (3,2 bis 4,17 Zoll)
 - Länge: 116,8 bis 304,8 mm (4,6 bis 12 Zoll)
- Karten:
 - 10 x 15 cm, 10 x 15 cm mit Abreißstreifen
 - 4 x 6 Zoll, 4 x 6 Zoll mit Abreißstreifen
 - A6, 105 x 148 mm

- Karteikarten, 4 x 6 Zoll
- L, 89 x 127 mm
- Fotopapier:
 - 10 x 15 cm, 10 x 15 cm mit Abreißstreifen
 - 4 x 6 Zoll, 4 x 6 Zoll mit Abreißstreifen
 - A6, 105 x 148 mm
 - L, 89 x 127 mm, L, 89 x 127 mm mit Abreißstreifen
 - Panoramapapier 4 x 10 Zoll, 4 x 11 Zoll, 4 x 12 Zoll
- Briefumschläge:
 - Briefumschlag Nr. 10, 4,12 x 9,5 Zoll
 - Jap. Briefumschlag Nr. 4, 90 x 205 mm
- Hagaki-Karten:
Hagaki, 105 x 148 mm

Fachkapazitäten:

- Fotopapier:
 - 4 x 6, Format L: bis zu 80 Blatt
 - Panoramapapier: bis zu 5 Blatt
- Hagaki-Karten:
Foto: bis zu 80 Karten
- Karten:
 - 4 x 6: bis zu 100
 - A6: bis zu 100
- Briefumschläge:
 - Nr. 10: bis zu 20
 - Jap. Briefumschlag Nr. 4: bis zu 20

13 Verbrauchsmaterial

- Papier
- USB-Kabel
- Zubehör
- Druckpatronen



Hinweis Die Verfügbarkeit von Verbrauchsmaterial und Zubehör variiert je nach Land/Region.

Papier

Druckmedien wie HP Premium Papier, HP Premium Inkjet-Transparentfolien, HP Transferpapier zum Aufbügeln oder HP Grußkarten können Sie unter www.hp.com bestellen.

Wählen Sie ein Land/eine Region aus, und klicken Sie auf die Verknüpfung zum Einkaufen.

USB-Kabel

C6518A HP USB-Kabel, A-B, 2 Meter

Zubehör

Falls ein Zubehörteil nicht im Lieferumfang des Druckers enthalten ist, kann es bei einem HP Vertragshändler separat erworben werden.



Hinweis Die Verfügbarkeit von Zubehörteilen variiert je nach Land/Region.

Zubehör für den automatischen beidseitigen Druck

Q5712A Zubehör für den automatischen beidseitigen Druck

Zubehör für den automatischen beidseitigen Druck mit Fach für kleinformatiges Papier

Q3032A Zubehör für den automatischen beidseitigen Druck mit Fach für kleinformatiges Papier

250-Blatt-Fach für Normalpapier

Q3447A 250-Blatt-Fach für Normalpapier

HP bt450 Bluetooth Wireless Druckeradapter

Q6398A HP bt450 Bluetooth Wireless Druckeradapter

HP bt400 Bluetooth Wireless Druckeradapter

Q6399A HP bt400 Bluetooth Wireless Druckeradapter

14 Spezifikationen

- [Druckerspezifikationen](#)

Druckerspezifikationen

Die vollständigen technischen Daten des Druckers finden Sie im Referenzhandbuch, das im Lieferumfang des Druckers enthalten ist. Darin finden Sie u.a. folgende Angaben:

- Sorten, Formate und Gewichte von Papier und anderen Druckmedien, die mit dem Drucker verwendet werden können
- Druckgeschwindigkeiten und Auflösungen
- Netzspannung
- Anforderungen an das Betriebssystem des Computers

15 Informationen zur Umweltverträglichkeit

- Umweltverträglichkeitserklärung
- Recycling von Druckpatronen

Umweltverträglichkeitserklärung

Hewlett-Packard verbessert fortlaufend die Entwicklungsverfahren für HP Deskjet-Drucker, um die Umweltbelastungen bei der Herstellung, beim Versand und beim Einsatz der Drucker so gering wie möglich zu halten.

Rohstoffeinsparung und Verzicht auf umweltschädliche Stoffe

Papierverbrauch: Durch die Möglichkeit zum beidseitigen Druck lässt sich im Interesse eines schonenden Umgangs mit natürlichen Ressourcen viel Papier einsparen. Der Benutzer verfügt zudem mit der [Taste zum Abbrechen von Druckvorgängen](#) über eine zusätzliche Möglichkeit zur Papiereinsparung, da Druckaufträge bei Bedarf rechtzeitig abgebrochen werden können. Dieser Drucker ist für die Verwendung von Recyclingpapier (nach EN 12281:2002) geeignet.

Recyclingpapier: Alle Unterlagen für diesen Drucker wurden auf Recyclingpapier gedruckt.

Ozon: Hewlett-Packard verzichtet bei der Herstellung aller Produkte auf ozonschädigende Chemikalien (z.B. FCKW).

Recycling

Der Drucker kann recycelt werden. Die Anzahl der verwendeten Materialien wurde auf ein Minimum reduziert, ohne die Funktionalität und Zuverlässigkeit des Druckers einzuschränken. Verbundstoffe wurden so entwickelt, dass sie einfach zu trennen sind. Die Befestigungs- und Verbindungsteile sind gut sichtbar, leicht zugänglich und können mit regulären Werkzeugen demontiert werden. Wichtige Komponenten wurden so entwickelt, dass bei Demontage- und Reparaturarbeiten leicht darauf zugegriffen werden kann.

Druckerverpackung: Die Verpackungsmaterialien für diesen Drucker wurden speziell ausgewählt, um den besten Versandschutz bei möglichst geringen Kosten zu bieten, mögliche Umweltbelastungen auf ein Minimum zu reduzieren und das Recycling zu erleichtern. Das robuste Design der HP Deskjet-Drucker trägt dazu bei, dass sowohl der Verpackungsaufwand als auch die Gefahr möglicher Schäden am Gerät reduziert werden können.

Kunststoffteile: Alle größeren Kunststoffteile wurden den internationalen Normen entsprechend gekennzeichnet. Alle für das Gehäuse und die Bodenplatte verwendeten Kunststoffteile sind technisch für das Recycling geeignet und bestehen aus nur einer Polymersorte.

Produktlebensdauer: Hewlett-Packard bietet die folgenden Serviceleistungen, damit Sie den HP Deskjet-Drucker möglichst lange verwenden können:

- **Erweiterte Gewährleistung:** Ausführliche Informationen finden Sie im Referenzhandbuch, das im Lieferumfang des Druckers enthalten ist.
- **Ersatzteile und Verbrauchsmaterial** sind nach Einstellung der Produktion für einen begrenzten Zeitraum weiterhin verfügbar.
- **Produktrücknahme:** Informationen zur Rücknahme und Entsorgung des Produkts finden Sie im Internet unter www.hp.com/recycle. Informationen zum Zurücksenden leerer Druckpatronen an HP erhalten Sie unter [Recycling von Druckpatronen](#).



Hinweis Die erweiterte Gewährleistung und die Optionen zur Produktrückgabe sind nicht in allen Ländern/Regionen verfügbar.

Recycling-Informationen für die Europäische Union

Wichtige Informationen zum Recycling für Kunden in der Europäischen Union: Aus Umweltschutzgründen muss dieses Produkt entsprechend den gesetzlichen Bestimmungen entsorgt werden. Das Symbol unten gibt an, dass dieses Produkt einer gesonderten Entsorgung bedarf. Geben Sie das Produkt zur ordnungsgemäßen Entsorgung bei einer autorisierten Sammelstelle in Ihrer Nähe ab. Weitere Informationen zu Rückgabe und Recycling von HP Produkten finden Sie unter www.hp.com/hpinfo/globalcitizenship/environment/recycle/index.html.



Energieverbrauch

Dieser Drucker wurde für einen sparsamen Energieverbrauch entwickelt. Dadurch werden nicht nur Rohstoffe eingespart, sondern auch die Kosten für den Einsatz des Druckers gesenkt, ohne dessen Leistungsfähigkeit einzuschränken. Der Drucker entspricht den Anforderungen des FEMP-Programms (Federal Energy Management Program), einer Energiesparinitiative der US-Regierung mit dem Ziel, den Energieverbrauch bei ausgeschaltetem Drucker zu senken.

Dieses Produkt erfüllt die Voraussetzungen des ENERGY STAR®-Programms. ENERGY STAR ist ein freiwilliges Programm zur Entwicklung energiesparender Büroprodukte.



ENERGY STAR ist eine in den USA eingetragene Dienstleistungsmarke der US-Umweltschutzbehörde EPA (Environmental Protection Agency). Als Partnerunternehmen im Rahmen des ENERGY STAR-Programms hat Hewlett-Packard

ermittelt, dass dieses Produkt im Hinblick auf dessen Energieverbrauch die ENERGY STAR-Richtlinien erfüllt.

Energieverbrauch im Standbymodus: Technische Daten zum Energieverbrauch finden Sie im Referenzhandbuch.

Energieverbrauch im ausgeschalteten Zustand: Der Drucker verbraucht auch im ausgeschalteten Zustand noch eine geringe Menge an Strom. Der Energieverbrauch kann völlig unterbunden werden, indem Sie den Drucker ausschalten und anschließend das Netzkabel aus der Steckdose ziehen.

Recycling von Druckpatronen

Kunden, die HP Druckpatronen recyceln möchten, können das HP Planet Partners-Programm für Druckpatronen nutzen. HP bietet dieses Programm in mehr Ländern/Regionen der Welt an als jeder andere Hersteller von Druckpatronen. Dieses Programm steht Kunden von HP als umweltfreundliche und umweltbewusste Lösung für den Umgang mit diesen Produkten zur Verfügung.

Wenn Sie an diesem Programm teilnehmen möchten, befolgen Sie die entsprechenden Anweisungen auf der HP Website unter folgender Adresse: www.hp.com/recycle. Dieser Service ist nicht in allen Ländern/Regionen verfügbar. Kunden müssen unter Umständen ihren Namen, ihre Telefonnummer und ihre Anschrift angeben.

Da die Recyclingverfahren bei HP auf bestimmte Materialien zugeschnitten sind, können Patronen von Drittanbietern nicht zurückgenommen werden. Da die Endprodukte dieser Verfahren zur Herstellung neuer Produkte verwendet werden, muss HP die Konsistenz der Materialzusammensetzung gewährleisten. Daher werden für das Recycling nur HP Originalpatronen verwendet. Nachgefüllte Patronen werden von diesem Programm nicht berücksichtigt.

Die zurückgegebenen Patronen werden so aufbereitet, dass sie zur Herstellung neuer Produkte verwendet werden können. Beispiele hierfür sind Teile für die Automobilindustrie und die Schaltkreisherstellung, Kupferdrähte, Stahlbleche sowie in der Elektronikindustrie verwendete hochwertige Werkstoffe. Je nach Modell kann HP bis zu 65 % des Gewichts einer Druckpatrone recyceln. Die verbleibenden, nicht recycelbaren Teile (Tinte, Schaumstoff- und zusammengesetzte Teile) werden umweltverträglich entsorgt.