

HP Color LaserJet 1600

Användarhandbok

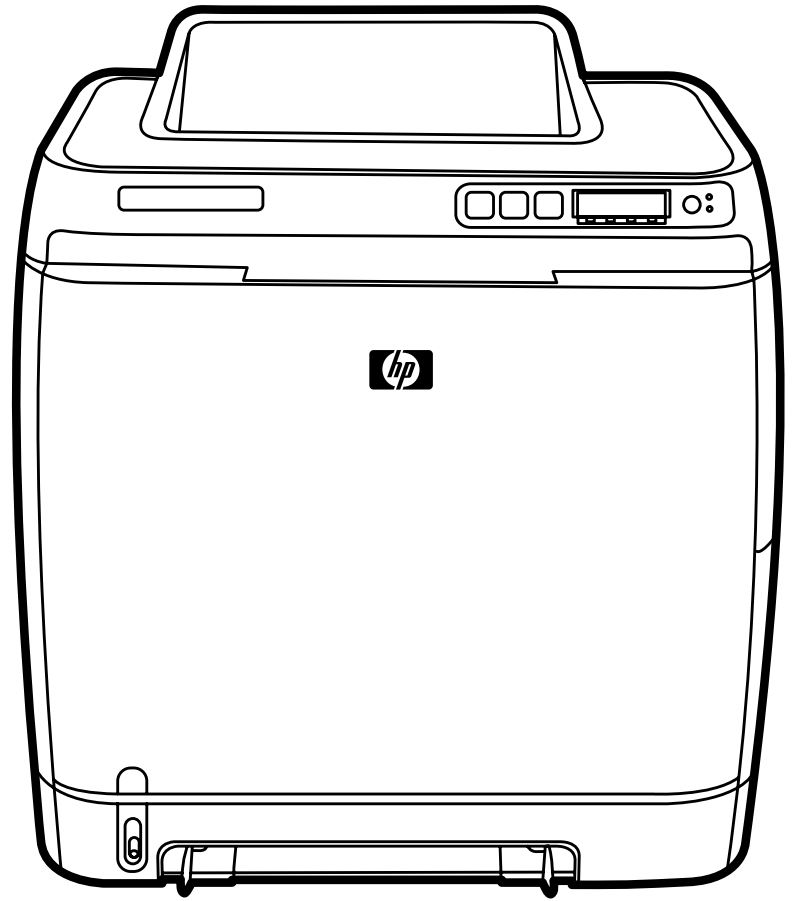

HP Color LaserJet 1600

Användarhandbok



Copyright och licensavtal

© 2006 Copyright Hewlett-Packard Development Company, L.P.

Mångfaldigande, anpassning eller översättning utan föregående skriftligt tillstånd är förbjudet, utom i de fall som upphovsrättslagstiftningen medger.

Denna information kan komma att ändras utan föregående meddelande.

De enda garantierna för HP:s produkter och tjänster framläggs i de uttryckliga garantimeddelanden som medföljer dessa produkter och tjänster. Inget av detta skall anses utgöra någon extra garanti. HP ansvarar inte för tekniska eller redaktionella fel eller utelämnanden i denna information.

Artikelnummer CB373-90925

Edition 1, 4/2006

Varumärken

Adobe Photoshop® är ett varumärke som tillhör Adobe Systems Incorporated.

CorelDRAW™ är ett varumärke eller ett registrerat varumärke som tillhör Corel Corporation eller Corel Corporation Limited.

Microsoft®, Windows®, MS-DOS® och Windows NT® är amerikanska registrerade varumärken som tillhör Microsoft Corporation.

Netscape™ och Netscape Navigator™ är amerikanska varumärken som tillhör Netscape Communications Corporation.

TrueType™ är ett amerikanskt varumärke som tillhör Apple Computer, Inc.

ENERGY STAR® och ENERGY STAR-logotypen är registrerade märken i USA och tillhör United States Environmental Protection Agency. Information om rätt användning av de här beteckningarna förklaras i "Guidelines for Proper use of the ENERGY STAR® Name and International Logo."



HP Kundtjänst

Online-tjänster

För 24 timmars tillgång till information med hjälp av modem eller Internetanslutning

World Wide Web: Uppdaterad skrivarprogramvara från HP, produkt- och supportinformation och skrivardrivrutiner på flera språk kan fås från <http://www.hp.com/support/clj1600>. (Webbplatsen är på engelska.)

Felsökningshjälp online

HP Instant Support Professional Edition (ISPE) är en uppsättning webbaserade felsökningsverktyg för skrivbordsdatorer och utskriftsprodukter. Med ISPE identifierar, diagnostiserar och löser du dator- och utskriftsproblem. ISPE-verktygen finns på <http://instantsupport.hp.com>.

Telefonsupport

Hewlett-Packard erbjuder gratis telefonsupport under garantiperioden. När du ringer kopplas du till en grupp som sitter redo att hjälpa dig. Telefonnummer som gäller för ditt land/region finns i produktbladet som levererades tillsammans med produkten och på <http://www.hp.com/support.com>. Se till att du har följande information redo när du ringer till HP: produktnamn och serienummer, inköpsdatum samt beskrivning av problemet.

Du kan också få support på Internet på <http://www.hp.com>. Klicka på **support & drivers**.

Programvarufunktioner, drivrutiner och elektronisk information

Fortsätt med http://www.hp.com/go/clj1600_software. (Webbplatsen är på engelska, men skrivardrivrutinerna kan hämtas på flera språk.)

Numret till telefonsupporten finns i produktbladet som låg i skrivarkartongen.

HP direktbeställning av tillbehör eller förbrukningsmaterial

Beställ förbrukningsmaterial från följande webbplatser:

Nordamerika: <https://www.hp.com/post-embed/ordersupplies-na>

Latinamerika: <https://www.hp.com/post-embed/ordersupplies-la>

Europa & Mellanöstern: <https://www.hp.com/post-embed/ordersupplies-emea>

Länder/regioner i Asien och Stilla-havsregionen: <https://www.hp.com/post-embed/ordersupplies-ap>

Beställ tillbehör från <http://www.hp.com/accessories>. Mer information finns i [Information om tillbehör och beställning](#).

Om du vill beställa förbrukningsmaterial eller tillbehör per telefon ringer du följande telefonnummer:

USA: 1-800-538-8787

Kanada: 1-800-387-3154

Om du vill söka nummer i andra länder/regioner läser du i produktbladet som låg i skrivarkartongen.

HP serviceinformation

Om du vill hitta en auktoriserad HP-återförsäljare i USA eller Kanada ringer du 1-800-243-9816 (USA) eller 1-800-387-3867 (Kanada). Du kan också besöka <http://www.hp.com/go/cposupportguide>.

Om du behöver service för din HP-produkt kan du ringa kundsupportnumret till HP för ditt land/region. Det finns på produktbladet som låg i skrivarkartongen.

HP serviceavtal

Ring: 1-800-HPINVENT [1-800-474-6836 (USA)] eller 1-800-268-1221 (Kanada).

Service efter utgången garantiperiod: 1-800-633-3600.

Utökad service: Ring 1-800-HPINVENT 1-800-474-6836 (USA) eller 1-800-268-1221 (Kanada). Du kan också besöka webbplatsen HP Supportpack and Carepaq™ Services på <http://www.hpexpress-services.com/10467a>.

HP Verktygslådan

Du kan använda HP Verktygslådan för att kontrollera skrivarens status och inställningar och visa felsökningsinformation och online-dokumentation. Du kan använda HP Verktygslådan när skrivaren är direktansluten till datorn. Du måste göra en fullständig programvaruinstallation för att kunna använda HP Verktygslådan. Mer information finns i [Hantera skrivaren](#).

Innehåll

1 Grundläggande om skrivaren

Snabb åtkomst till information om skrivaren	2
Länkar i användarhandboken	2
Var du kan leta efter mer information	2
Inställning av skrivaren	2
Använda skrivaren	2
Skrivarkonfigurationer	4
Skrivare i HP Color LaserJet 1600 -serien	4
Skrivarens funktioner	5
Rundtur	7
Programvara	9
Program och operativsystem som stöds	9
Programtips	9
Hur kommer jag åt skrivarens funktioner?	9
Hur får jag tag på det senaste skrivarprogrammet?	9
Vilka andra program finns tillgängliga?	10
Programvara för Windows	10
Skrivardrivrutiner	10
Använda Hjälp	10
HP Verktygslådan	10
Avinstallera skrivarprogrammet	10
Avinstallera program för Windows	10
Så här avinstallerar du program för Windows 98 Second Edition och senare ...	11
Avinstallera Windows-program genom att använda Lägg till eller ta bort program	11
Specifikationer för utskriftsmaterial	12
Allmänna riktlinjer	12
Papper och utskriftsmaterial	12
Utskrifts- och förvaringsmiljö	13
Kuvert	13
Kuvertens utförande och kuvertförvaring	14
Etiketter	15
OH-film	16
Pappersvikter och pappersstorlekar som stöds	16
Specifikationer för fack 1 och fack 2	16

2 Kontrollpanel

Funktioner på kontrollpanelen	20
Teckenfönster	20
Förstå förbrukningsmaterialens status	21

Förbrukningsmätare för svart, gult, cyan och magenta	21
Förstå skrivarstatusen	21
Knappen Avbryt utskrift	21
Varningslampa	21
Lampan Redo	21
Knappen Redo och knappen Välj	22
Vänsterpil och högerpil	22

3 Utskriftsåtgärder

Fylla på fack	24
Fylla på fack 1	24
Så här fyller du på fack 1	24
Inmatningsfack 2 eller extrafack 3	25
Så här lägger du i material i fack 2 eller extrafack 3	25
Skriva ut på specialmaterial	28
Skriva ut på kuvert	28
Skriva ut på etiketter	30
OH-film	31
HP LaserJet glättat papper och HP LaserJet fotopapper	32
Skriva ut på brevpapper och förtryckta formulär	33
Skriva ut på HP LaserJet tåligt papper	34
Så här skriver du ut på material i egna storlekar och på kort	35
Hantera utskrifter	36
Skriva ut efter Källa i stället för efter Typ eller Storlek	36
Funktioner i skrivardrivrutinen	36
Ställa in egen pappersstorlek	37
Skriva ut i gråskala	37
Ändra färginställningar	37
Skapa och använda vattenstämplar	37
Skriva ut flera sidor på ett pappersark (skriv ut flera sidor per ark)	38
Skapa och använda Snabbinställningar	38
Förminska eller förstora	38
Skriva ut första sidan på ett annat papper	38
Återställa standardinställningarna i skrivardrivrutinen	39
Så här skriver du ut från Windows	39
Så här når du inställningarna för skrivardrivrutinen	39
Utskrift på båda sidor	41
Skriva ut på båda sidorna av papperet	41
Avbryta en utskrift	43

4 Färg

Färgutskrift	46
HP ImageREt 2400	46
Välja material	46
Färgalternativ	46
Standard röd-grön-blå (sRGB)	46
Alternativ för färghantering	48
Skriva ut i gråskala	48
Automatisk respektive manuell färgjustering	48
Manuella färgalternativ	48

Alternativ för raster	48
Kantkontroll	48
RGB-färg	49
Neutrala gråtoner	49
Matcha färger	50

5 Hur gör jag?

Skriva ut: Hur gör jag?	52
Skriva ut på specialmaterial, till exempel glättat papper eller fotopapper	52
Skriva ut på båda sidorna av papperet	53
Skriva ut kuvert och egna pappersstorlekar	54
Ändra enhetens utskriftsställning, till exempel utskriftskvalitet, i HP Verktygslådan	54
Skriva ut färgdokument från datorn i svartvitt	55
Alternativ för att ändra färg	55
Övrigt: Hur gör jag?	56
Byta tonerkassetten	56
Så här ändrar du tonerkassetten	56

6 Hantera skrivaren

Specialsidor	60
Demosida	60
Konfigurationssida	60
Statussida för förbrukningsmaterial	61
Menykarta	63
HP Verktygslådan	64
Operativsystem som kan användas	64
Webbläsare som kan användas	64
Så här öppnar du HP Verktygslådan	64
Fliken Status	65
Fliken Felsökning	65
Fliken Varningar	66
Sidorna Ställa in statusvarningar	66
Fliken Dokumentation	66
Enhetsinställning	66
Andra länkar	66

7 Underhåll

Hantera förbrukningsmaterial	68
Kontrollera och beställa förbrukningsmaterial	68
Kontrollera status och beställa med hjälp av kontrollpanelen	68
Kontrollera och beställa med hjälp av HP Verktygslådan	68
Förvara förbrukningsmaterial	68
Byt ut och återvinn förbrukningsmaterial	69
HP:s principer gällande produkter som inte är tillverkade av HP	69
Återställa skrivaren för produkter som inte kommer från HP	69
HP:s webbplats om bedrägerier	69
Åsidosätt byt ut material	70
Konfiguration	70

Pågående drift	70
Rengöra skrivaren	71
Så här rengör du fixeringsenheten med HP Verktygslådan	71
Kalibrera skrivaren	73
Kalibrera skrivaren på skrivaren	73
Så här kalibrerar du skrivaren från HP Verktygslådan	73

8 Problemlösning

Supportstrategi	76
Felsökningsprocessen	77
Kontrollista för felsökning	77
Meddelanden på kontrollpanelen	79
Varningsmeddelanden	79
Varningsmeddelanden	79
Meddelanden om allvarliga fel	80
Meddelanden om allvarliga fel	80
Åtgärda papper som fastnat	82
Titta efter trassel	82
Åtgärda trassel inuti skrivaren	83
Så här tar du bort trassel från fack 2 eller extrafack 3	84
Så här tar du bort trassel från det övre utmatningsfacket	85
Utskriftsproblem	87
Problem med utskriftskvalitet	87
Förbättra utskriftskvaliteten	87
Förstå inställningarna för utskriftskvalitet	87
Ändra inställningar för utskriftskvalitet tillfälligt	87
Ändra utskriftskvalitet för alla kommande utskrifter	87
Identifiera och korrigerar fel på utskrifter	88
Kontrollista för utskriftskvalitet	88
Allmänna problem med utskriftskvaliteten	88
Åtgärda problem med färgdokument	92
Materialhanteringsproblem	94
Riktlinjer för utskriftsmaterial	94
Lös problem med utskriftsmaterial	94
Prestandaproblem	95
Felsökningsverktyg	97
Sidor och rapporter	97
Demosida	97
Konfigurationssida	97
Statussida för förbrukningsmaterial	97
HP Verktygslådan	98
Så här öppnar du HP Verktygslådan	98
Fliken Felsökning	98
Service-menyn	98
Återställa de fabriksinställda standardinställningarna	98
Återställa standardinställningarna	98
Rengöra pappersbanan	98
Rengöra pappersbanan	99
Kalibrera skrivaren	99

Bilaga A Information om tillbehör och beställning	
Reservdelar	102
Kablar och gränssnittstillbehör	103
Tillbehör för pappershantering	104
Papper och annat utskriftsmaterial	105
Delar som användaren kan byta ut	107
Ytterligare dokumentation	108
Bilaga B Service och support	
Hewlett-Packard begränsad garanti	110
Begränsad garanti för tonerkassetten	111
Support- och service-tillgänglighet	112
HP Care Pack™ Services och serviceavtal	112
Förpacka skrivaren på nytt	113
Så här packar du om skrivaren	113
Blankett för serviceinformation	114
Bilaga C Specifikationer	
MFP-specifikationer	115
Bilaga D Föreskrifter	
Inledning	118
FCC-bestämmelser	119
Programmet för miljövänliga produkter	120
Skydda miljön	120
Ozon	120
Energiförbrukning	120
Förbrukningsmaterial till HP LaserJet	120
Kassering av förbrukningsmaterial för privat användare i Europa	121
Datablad för materialsäkerhet	122
Överensstämmelseintyg	123
Säkerhetsintyg som är specifika för land/region	124
Deklaration avseende lasersäkerhet	124
DOC-bestämmelse för Kanada	124
EMI-bestämmelser för Korea	124
VCCI statement (Japan)	124
Finsk laserinformation	125
Index.....	127

1 Grundläggande om skrivaren

I det här avsnittet finns information om följande ämnen:

- [Snabb åtkomst till information om skrivaren](#)
- [Skrivarkonfigurationer](#)
- [Skrivarens funktioner](#)
- [Rundtur](#)
- [Programvara](#)
- [Specifikationer för utskriftsmaterial](#)

Snabb åtkomst till information om skrivaren

Länkar i användarhandboken

- [Rundtur](#)
- [Funktioner på kontrollpanelen](#)
- [Problemlösning](#)

Var du kan leta efter mer information

Det finns flera tillbehör som kan användas med skrivaren. Mer information finns i <http://www.hp.com/support/clj1600>.

Inställning av skrivaren

Starthandbok — Steg-för-steg-instruktioner för att installera och göra inställningar för skrivaren.

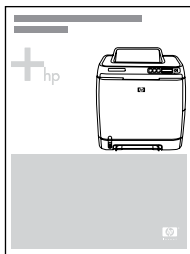

Handböcker för installation av tillbehör — I de här handböckerna finns stegvisa instruktioner för hur du installerar tillbehör. Handböckerna levereras med tillbehören.

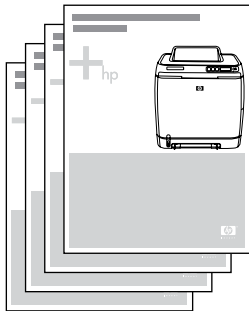

Använda skrivaren

Användarhandbok — Detaljerad information för användning och felsökning av skrivaren. Handboken finns på den CD-ROM-skiva som medföljer skrivaren: i PDF-format för utskrift och HTML-format för onlinevisning. Den är också tillgänglig via programmet HP Verktygslådan.



Onlinehjälp — Information om utskriftsalternativ som finns tillgängliga från skrivardrivrutinerna. Du kan öppna en hjälpfil genom onlinehjälp i skrivardrivrutinen.

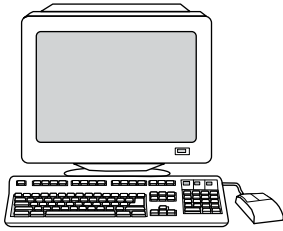

Användarhandbok online (HTML) — Innehåller detaljerad information om hur du använder och felsöker skrivaren. Fortsätt med <http://www.hp.com/support/clj1600>. När du har anslutit klickar du på **Manuals (handböcker)**.



Skrivarkonfigurationer

Tack för att du valde skrivaren HP Color LaserJet 1600. Den här skrivaren är tillgänglig i den konfiguration som beskrivs nedan.

Skrivare i HP Color LaserJet 1600 -serien

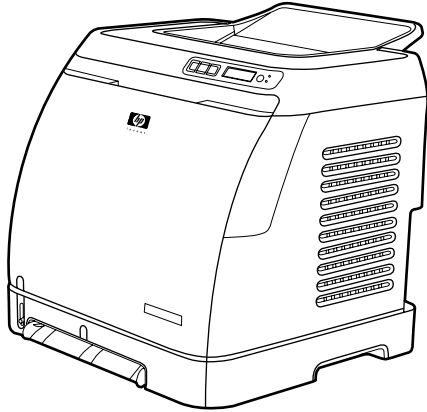

HP Color LaserJet 1600 är en laserskrivare som skriver ut i fyra färger och med åtta sidor per minut både monokromt (svartvitt) och i färg.

- **Fack.** Skrivaren levereras med ett fack för enarksmatning (fack 1) och ett universellt fack (fack 2) som rymmer upp till 250 ark med olika typer och storlekar av papper eller 10 kuvert. Det går även att använda ett extrafack som rymmer 250 ark papper (valfritt fack 3). Mer information finns i [Pappersvikter och pappersstorlekar som stöds](#).
- **Anslutning.** Skrivaren har en Hi-Speed USB 2.0-port för anslutning.
- **Minne.** Skrivaren har ett synkront dynamiskt läsminne (SDRAM) på 16 megabyte (MB). Inget ytterligare minne kan läggas till.

Skrivarens funktioner

Funktion	Skrivaren HP Color LaserJet 1600
Färgutskrift	<ul style="list-style-type: none">• Skriver ut med laser i alla färger med de fyra processfärgerna: cyan, magenta, gul och svart (CMYK).
Snabbutskrift	<ul style="list-style-type: none">• Skriver ut 8 sidor/min i svart på papper i Letter-storlek och 8 sidor/min på A4-papper. Skriver ut 8 sidor/min i färg på papper i storleken A4/Letter.
Utmärkt utskriftskvalitet	<ul style="list-style-type: none">• ImageREt 2400 ger 2400 dpi i färglaserklass genom en utskriftsprocess med flera nivåer.• Text och bilder med 600 x 600 bildpunkter per tum (dpi).• Justerbara inställningar för att optimera utskriftskvaliteten.• HP UltraPrecise-tonerkassetten har en finare tonersammansättning vilket ger skarpare text och bilder.
Enkel att använda	<ul style="list-style-type: none">• Lite förbrukningsmaterial att beställa. Förbrukningsmaterialen är lätta att installera.• Enkel tillgång till skrivarinformation och inställningar genom HP Verktygslådan.• Enkel tillgång till allt förbrukningsmaterial och till pappersbanan via luckan på framsidan.
Flexibel pappershantering	<ul style="list-style-type: none">• Fack 1 och 2 för brevhuvud, kuvert, etiketter, OH-bilder, material med specialstorlek, vykort, HP LaserJet glättat papper, HP LaserJet tåligt papper, tungt papper och HP Laser fotopapper.• Ett utmatningsfack för 250 ark.• Dubbelsidig utskrift (manuell) Mer information finns i Utskrift på båda sidor.
Gränssnittsanslutningar	Höghastighets-USB-port
Energibesparingar	<ul style="list-style-type: none">• Skrivaren sparar automatiskt ström genom avsevärt lägre strömförbrukning när den inte skriver ut.• Som ENERGY STAR®-partner avgör Hewlett-Packard Company att den här produkten uppfyller ENERGY STAR®-riktlinjerna för energibesparande produkter. Energy Star® är ett registrerat servicemärke i USA som tillhör amerikanska Environmental Protection Agency.
Skriva ut ekonomiskt	<ul style="list-style-type: none">• Funktionen för flersidig utskrift (skriva ut flera sidor på ett ark) och manuell dubbelsidig utskrift minskar pappersåtgången. Mer information finns i Skriva ut flera sidor på ett pappersark (skriva ut flera sidor per ark) och Utskrift på båda sidor.
Förbrukningsmaterial	<ul style="list-style-type: none">• Statussida för förbrukningsmaterial med mätare för tonerkassetter som visar återstående användningstid. Endast för förbrukningsmaterial från HP.• Tonerkassett utformad så att den inte behöver skakas.• Verifiering för tonerkassetter från HP.

Funktion	Skrivaren HP Color LaserJet 1600
	<ul style="list-style-type: none"><li data-bbox="858 226 1449 279">● Aktiverad funktion för beställning av förbrukningsmaterial.<li data-bbox="858 306 1449 411">● Cirka 1 000 sidor för var och en av de medföljande tonerkassetterna för svart, gult, cyan och magenta, med cirka 5 % täckning per färg. Mer information finns i Reservdelar.
Atkomlighet	<ul style="list-style-type: none"><li data-bbox="858 436 1449 468">● Online-användarhandbok som kan läsas på skärmen.<li data-bbox="858 485 1449 516">● Du kan öppna alla dörrar och luckor med en hand.
Möjlighet till expanderings	Valfritt fack 3. Med det här universella facket för 250 ark behöver du inte fylla på papper i skrivaren lika ofta. Endast ett extrafack som rymmer 250 ark kan installeras på skrivaren.

Rundtur

I bilden nedan visas namnen på nyckelkomponenterna i den här skrivaren samt deras placering.



Bild 1-1 Framsida (visas med extrafack 3)

1	Utmatningsfack
2	Skrivarens kontrollpanel
3	Främre lucka
4	Fack 2 (250 ark)
5	Fack 1 (fack för enarksmatning)
6	Fack 3 (extra; 250 ark)

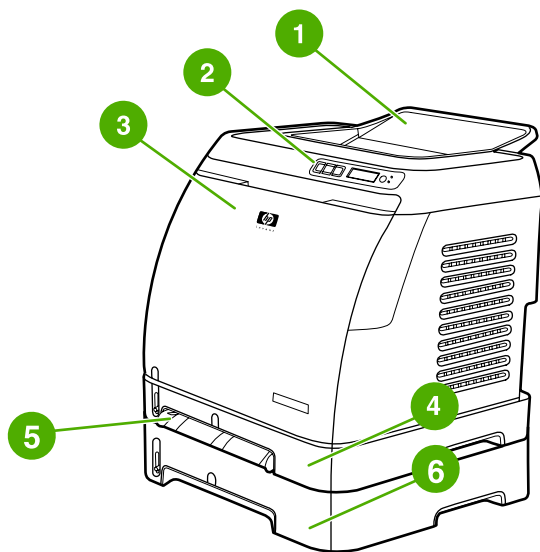

Bild 1-2 Baksida och sida

- | | |
|---|-----------------|
| 1 | På/av-knapp |
| 2 | Strömanslutning |
| 3 | Dammskydd |
| 4 | USB-anslutning |



- | | |
|---|----------------------|
| 1 | Överföringsrem (ETB) |
| 2 | Tonerkassetter |

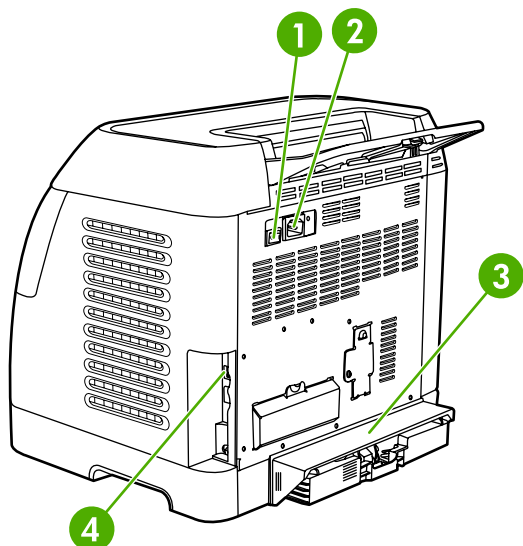
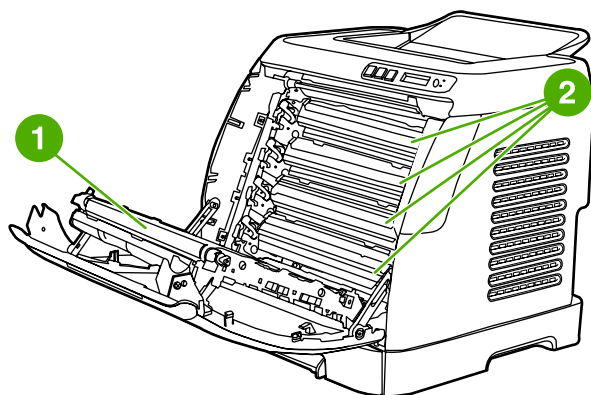

VIKTIGT Placera inte någonting på överföringsremmen som finns på insidan av den främre luckan. Annars kan skrivaren skadas och utskriften påverkas på ett negativt sätt.

Programvara

Program och operativsystem som stöds

HP rekommenderar att du installerar den programvara som du fick med produkten, så att installationen blir så enkel som möjligt och ger tillgång till alla skrivarfunktioner. Alla program finns inte tillgängliga på alla språk. Installationsinstruktioner finns i *Startboken* och den senaste informationen om programvaran finns att läsa i Readme-filen.

De allra senaste drivrutinerna, ytterligare drivrutiner och annan programvara finns tillgängliga på Internet och från andra källor. Om du inte har tillgång till Internet finns information i [HP Kundtjänst](#).

Skrivaren kan användas med följande operativsystem:

- Microsoft® Windows® 98 Second Edition och Windows Millennium Edition (Me) (Lägg till skrivare)
- Microsoft® Windows® 2000 och Windows XP
- Microsoft® Windows® Server 2003

I tabellen listas program som finns tillgängliga för ditt operativsystem.

Tabell 1-1 Skrivarprogramvaran HP Color LaserJet 1600

Funktion	Windows 98 Second Edition, Me	Windows 2000 och XP
Installationsprogram för Windows		✓
Windows-skrivardrivrutin	✓	✓
Programvara till HP Verktogsåda	✓	✓

Programtips

Följande tips kan du använda när du arbetar med skrivarprogramvaran.

Hur kommer jag åt skrivarens funktioner?

Skrivarfunktionerna finns tillgängliga i skrivardrivrutinen. Vissa funktioner, som t.ex. papper med egen storlek och sidorientering, kan också finnas tillgängliga i programmet som du använder för att skapa en fil. Ändra om det är möjligt inställningar i programmet, eftersom ändringar som görs i programmet åsidosätter ändringar som gjorts i skrivardrivrutinen.

Hur får jag tag på det senaste skrivarprogrammet?

När du vill titta efter och installera uppgraderingar av skrivarprogrammet kan du hämta drivrutiner från webben eller HP:s ftp-servrar.

Så här hämtar du drivrutiner

1. Fortsätt med <http://www.hp.com/support/clj1600>. Klicka på **support & drivers**.
2. Webbsidan för drivrutinerna kan vara på engelska, men du kan ladda ner själva drivrutinerna på fler språk.

Om du inte har tillgång till Internet kontaktar du HP:s kundtjänst. (Information finns i [HP Kundtjänst](#) eller på supportbladet som fanns i skrivarkartongen.) Mer versionsinformation finns i Readme-filen.

Vilka andra program finns tillgängliga?

I Readme-filen på CD-ROM-skivan till HP Color LaserJet 1600 finns fler program och information om språk som kan användas.

Programvara för Windows

Med en USB-kabel kan du direktansluta skrivaren till datorn när du installerar programvaran i Windows. Instruktioner för installationen finns i *Startboken* och den senaste informationen om programvaran finns att läsa i Readme-filen.

Följande programvara är tillgänglig för alla användare.

Skrivardrivrutiner

En skrivardrivrutin är en programkomponent som ger tillgång till skrivarfunktioner och som gör att datorn kan kommunicera med skrivaren. Instruktioner för hur du använder skrivardrivrutinen finns i [Så här når du inställningarna för skrivardrivrutinen](#).

Använda Hjälp

Skrivardrivrutinen har **Hjälp**-dialogrutor som kan aktiveras med knappen **Hjälp** i skrivardrivrutinen, tangenten **F1** på tangentbordet eller med frågetecknet (?) i skrivardrivrutinens övre högra hörn. I de här **Hjälp**-dialogrutorna får du detaljerad information om den aktuella drivrutinen. Hjälpen för skrivardrivrutinen är fristående från programmets Hjälp.

HP Verktygslådan

Du måste göra en fullständig programvaruinstallation för att kunna använda HP Verktygslådan.

HP Verktygslådan innehåller länkar till information om skrivarstatus och hjälp, som t.ex. den här användarhandboken samt verktyg för att diagnostisera och lösa problem. Du kan också visa förklaringar och animeringar på kontrollpanelen. Mer information finns i [Underhåll](#).

Avinstallera skrivarprogrammet

Skrivaren levereras med ett verktyg för avinstallation som du använder för att markera och ta bort alla HP-skrivarsystemkomponenter för Windows från datorn.

Avinstallera program för Windows

Skrivaren levereras med ett verktyg för avinstallation som du använder för att markera och ta bort alla HP-skrivarsystemkomponenter för Windows från datorn.

Så här avinstallerar du program för Windows 98 Second Edition och senare



OBS! Om du vill avinstallera programvaran för Windows 2000 eller XP måste du logga in som administratör.

1. Tryck på **Ctrl+Alt+Delete**. Dialogrutan **Stäng program** öppnas.
eller
Välj valfritt program, *utom* Explorer och Systray, och klicka på **Avsluta aktivitet**.
eller
Upprepa steg b tills alla program förutom Explorer och Systray har stängts.
eller
Tryck på **Ctrl+Alt+Delete**. Dialogrutan **Windows-säkerhet** öppnas.
eller
Klicka på **Aktivitetshanteraren** och klicka sedan på fliken **Program**.
eller
Markera ett program och klicka sedan på **Avsluta aktivitet**.
eller
Upprepa steg c tills alla program har stängts.
2. På **Start**-menyn pekar du på **Program**, peka på **HP**, peka på **HP Color LaserJet 1600** och klicka på **Avinstallera HP Color LaserJet 1600**.
3. I installationsfönstret klickar du på **Nästa**.
4. Klicka på **Nästa** och följ instruktionerna på skärmen. Om meddelandet **Följande fil är en delad fil som inte används av något annat program. Vill du ta bort den?** visas, klickar du på **Ersätt alla**. Systemet slutar att ta bort filer.
5. Om du uppmanas att starta om datorn klickar du på **OK**.

Avinstallera Windows-program genom att använda **Lägga till eller ta bort program**

Du kan också avinstallera skrivarprogram genom att använda **Lägga till eller ta bort program**. Det kräver *inte* att du har tillgång till CD-ROM-skivan med programmet.

1. Klicka på **Start**-menyn, välj **Inställningar** och klicka på **Kontrollpanelen**.
2. Klicka på **Lägg till eller ta bort program**.
3. Bläddra igenom programlistan och klicka på **HP Color LaserJet 1600**.
4. Klicka på **Ta bort**.

Specifikationer för utskriftsmaterial

Det här avsnittet innehåller information om kvaliteten på utskriftsmaterial, riktlinjer för användning och lagring av utskriftsmaterial.

Allmänna riktlinjer

Vissa papper kan uppfylla riktlinjerna i handboken men ändå ge utskrifter av lägre kvalitet. Det kan bero på felaktig hantering, felaktig temperatur- eller fuktnivå eller andra faktorer som Hewlett-Packard inte kan kontrollera.

Innan du köper stora mängder papper bör du alltid kontrollera att papperet uppfyller riktlinjerna i den här handboken och i *HP LaserJet Printer Family Print Media Guide*. Beställningsinformation finns i [Information om tillbehör och beställning](#).



VIKTIGT Om du använder papper som inte uppfyller kraven i HP:s specifikationer kan det uppstå fel i skrivaren, som då kan behöva repareras. Den här typen av reparationer täcks inte av Hewlett-Packards garanti eller serviceavtal.

VIKTIGT Använd endast papper som är avsett för laserskrivare. Papper för bläckstråleskrivare kan skada skrivaren.

Skrivaren kan hantera en rad olika material, t.ex. ark med skuret papper (även papper bestående av upp till 100 % återvunnet papper), kuvert, etiketter, OH-film, HP LaserJet glättat papper, HP LaserJet tåligt papper, HP LaserJet fotopapper och papper i specialstorlekar. Egenskaper som vikt, sammansättning, grovlek och fukttinnehåll är viktiga faktorer som påverkar skrivareprestanda och utskriftskvalitet. Papper som inte uppfyller riktlinjerna i den här handboken kan orsaka följande fel:

- Dålig utskriftskvalitet
- Ökad mängd papperstrassel
- Onödig förslitning av skrivaren, vilket kan medföra reparationsbehov

Papper och utskriftsmaterial

Kategori	Specifikationer
Syrhalt	pH 5,5 till 8,0
Tjocklek	0,094 till 0,18 mm
Böjd förpackning	Plant inom 5 mm
Papperskant	Skuret med vass egg utan synliga ojämnheter.
Fixeringskompatibilitet	Får ej svedas, smälta, smeta eller avge skadliga ämnen när det är uppvärmt till 210 °C i 0,1 sekunder.
Fibrer	Långfibrigt
Fukttinnehåll	4-6 % av vikten
Jämnhet	100 till 250 Sheffield

Fullständiga pappersspecifikationer för alla skrivare i HP LaserJet-serien finns i *HP LaserJet Printer Family Print Media Guide*. Om du vill hämta den här guiden i PDF-format går du till <http://www.hp.com/support/ljpaperguide>.

Utskrifts- och förvaringsmiljö

Den ideala utskrifts- och papperslagringsmiljön är ungefär rumstemperatur och det ska inte vara för torrt eller fuktigt. Tänk på att papper är hygroskopiskt, det absorberar och tappas fukten snabbt.

Värme tillsammans med fukt skadar papperet. Värme gör att fukten i papperet avdunstar, medan kyla gör att den kondenserar på arken. Värme- och luftkonditioneringsystem tar bort det mesta av fukten från ett rum. När ett papper packas upp och används förlorar det sin fukt, vilket orsakar ränder och fläckar. Fuktigt väder eller vattenkylare kan göra att fukten ökar i rummet. När förpackningar med papper öppnas och används absorberas överskottsfukt, vilket orsakar ljusa utskrifter och att delar av utskriften förloras. Dessutom kan papper som förlorar och absorberar fukt böjas. Detta kan leda till papperstrassel.

Lagring och hantering av papperet är alltså lika viktigt som själva tillverkningen av papperet. Papperets lagringsmiljö påverkar direkt dess utmatningsegenskaper och utskriftskvalitet.

Var noga med att inte köpa mer papper än vad som lätt går åt under en kort tid (ungefär 3 månader). Papper som är lagrade under långa perioder kan utsättas för stora värme- och fuktskillnader, vilket kan orsaka skada. Det är viktigt att planera så stora lager papper inte förstörs.

Papper i förslutna förpackningar kan lagras i flera månader innan de används. Öppnade pappersförpackningar löper större risk för miljöskador, framför allt om de inte förvaras fuktsäkert.

Papperets lagringsmiljö ska kontrolleras regelbundet för att säkerställa optimal skrivareprestanda. Utskriftsmaterial ska lagras vid 20 °C till 24 °C med en relativ luftfuktighet på 45 % till 55 %. Följande riktlinjer kan hjälpa dig att bedöma papperets lagringsmiljö:

- Papperet ska lagras ungefär vid rumstemperatur.
- Luften får inte vara för torr eller fuktig (beroende på papperets hygroskopiska egenskaper).
- Det bästa sättet att lagra en öppnad pappersförpackning är att omsorgsfullt slå in den i sin fuktsäkra förpackning igen. Om skrivarmiljön varierar mycket tar du bara ut den mängd papper som behövs för dagens utskrifter för att förhindra att papperet skadas av fuktförändringar.
- Undvik att förvara papper och annat utskriftsmaterial i närheten av värme- och luftkonditioneringsfläktar, eller nära fönster eller dörrar som ofta öppnas.

Kuvert

Kuvert kan skrivas ut från fack 1 eller fack 2. Välj den papperstyp som du använder från dialogrutan **Skriv ut** eller från skrivardrivrutinen.

Ställ in marginalerna för kuvertet i programmet. I följande tabell visas typiska adressmarginaler för kuvert med storleken Commercial nr 10 och DL.

Adresstyp	Övre marginal	Vänstermarginal
Returadress	15 mm	15 mm
Leveransadress	51 mm	89 mm

Adresstyp	Övre marginal	Vänstermarginal
-----------	---------------	-----------------

- Bästa utskriftskvalitet får du om du inte placerar marginalerna närmare än 15 mm från kuvertets kant.
- Undvik att skriva över det område där kuvertets sömmar möts.

Kuvertens utförande och kuvertförvaring

Förvaring av kuvert

Korrekt förvaring av kuvert förbättrar utskriftskvaliteten. Kuvert ska förvaras plant. Om det kommer in luft i ett kuvert och skapar en luftbubbla kan kuvertet skrynklas under utskriften.

Mer information finns i [Skriva ut på kuvert](#).

Kuvertens utförande

Kuvertens utförande är en mycket viktig faktor. Kuvertens vikning kan variera avsevärt, inte bara mellan olika tillverkare utan även inom en och samma förpackning. Kuvertens kvalitet är avgörande för utskriftsresultatet. Beakta följande faktorer när du väljer kuvert:

- **Vikt:** Kuvertets pappersvikt bör inte överstiga 90 g/m² annars kan det fastna.
- **Utförande:** Före utskriften ska kuverten ligga plant med mindre än 6 mm buktning och de får inte innehålla luft.
- **Skick:** Kuverten ska inte vara skrynkliga, böjda eller på annat sätt skadade.
- **Temperatur:** Använd endast kuvert som klarar skrivarens värme och tryck. Skrivarens fixeringstemperatur är 210 °C.
- **Storlek:** Använd endast kuvert inom följande intervall.

Fack	Minst	Högst
Fack 1 eller fack 2	76 x 127 mm	216 x 356 mm

Kuvert med dubbla sidsömmar

Kuvert med dubbla sidsömmar har lodräta sömmar i båda ändar av kuvertet i stället för diagonala sömmar. Den här typen av kuvert kan ha en tendens att skrynklas. Kontrollera att sömmarna går hela vägen till kuvertets hörn enligt bilden.

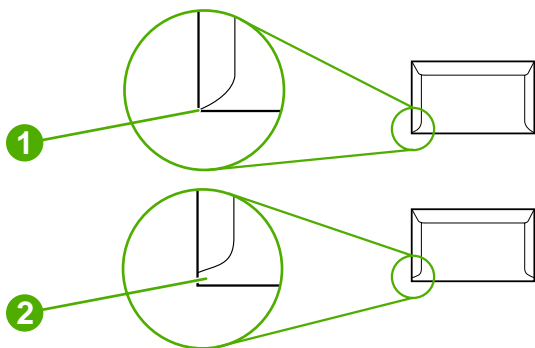

1 Godtagbar

2 Inte godtagbar

Kuvert med självhäftande remsor eller flikar

Kuvert med en borttagbar remsa eller med flera flikar som ska vikas vid förseglingen måste ha klister som tål värmen och trycket i skrivaren. Den extra fliken och remsan kan leda till att kuvertet skrynklas, böjs och till och med fastnar och kan orsaka skada på fixeringsenheten.

Etiketter

Markera den etiketttyp som du använder i dialogrutan **Skriv ut** eller i skrivardrivrutinen.



VIKTIGT Du undviker skada på skrivaren genom att bara använda etiketter som är rekommenderade för laserskrivare. Använd alltid fack 1 och fack 2 när du skriver ut etiketter, så undviker du papperstrassel. Skriv aldrig ut på samma etikettark mer än en gång och skriv inte ut på en del av ett etikettark.

När du väljer etiketter bör du tänka på kvaliteten på alla komponenter:

- **Självhäftande:** Klistret måste vara stabilt vid 210 °C som är skrivarens fixeringstemperatur.
- **Arrangemang:** Använd bara etiketter där stödarket inte sticker fram mellan de separata etiketterna. Etiketterna kan lossna från ark med tomrum mellan etiketterna, vilket orsakar betydande papperstrassel.
- **Buktning:** Etiketterna måste ligga plant före utskriften, med maximalt 13 mm buktning i någon riktning.
- **Skick:** Använd inte etiketter som är skrynkliga, har bubblor eller visar andra tecken på att de håller på att lossna från stödarket.

Mer information finns i [Skriva ut på etiketter](#).

OH-film

Använd endast fack 1 och fack 2 när du skriver ut på OH-film. Välj **OH-film** i dialogrutan **Skriv ut** eller skrivardrivrutinen.

Skrivaren stöder utskrift på OH-film i färg. Använd bara OH-film som är avsedd för laserskrivare.

OH-film som används i skrivaren måste tåla 210 °C, som är skrivarens fixeringstemperatur.



VIKTIGT Undvik skador på skrivaren genom att endast använda OH-film som rekommenderas för laserskrivare. Mer information finns i [Information om tillbehör och beställning](#).

Mer information finns i [OH-film](#).

Pappersvikter och pappersstorlekar som stöds

Det här avsnittet innehåller information om storlekar, vikter och kapaciteter för de papper och utskriftsmaterial som stöds av varje fack.

Specifikationer för fack 1 och fack 2

Tabell 1-2 Specifikationer för fack 1 och fack 2

Fack 1 och fack 2	Dimensioner ¹	Vikt	Kapacitet ²
Papper	Minsta: 76 x 127 mm Största: 216 x 356 mm	60 till 163 g/m ² Upp till 176 g/m ² för vykort	Ett ark på 75 g/m ² för fack 1 Upp till 250 ark för fack 2
HP LaserJet glättat papper och HP LaserJet fotopapper	Samma som de minsta och största storlekarna i föregående lista	75 till 163 g/m ²	Ett ark med HP LaserJet glättat papper eller HP LaserJet fotopapper för fack 1 Bunt på upp till 25 mm för fack 2
HP Premium utskriftsark ⁴		200 g/m ²	Ett ark med HP utskriftsark för fack 1 Bunt på upp till 25 mm för fack 2
OH-film och OH-film som inte är genomskinlig		Grovlek: 0,10 till 0,13 mm	Ett ark med OH-film eller icke genomskinlig film för fack 1 Upp till 50 ark för fack 2
Etiketter ³		Grovlek: upp till 0,23 mm	Ett ark med etiketter för fack 1 Bunt på upp till 25 mm för fack 2
Kuvert		Upp till 90 g/m ²	Ett kuvert för fack 1 Upp till 10 kuvert för fack 2

¹ Enheten fungerar tillsammans med en stort antal standardiserade storlekar samt egna storlekar på utskriftsmaterial. Kontrollera skrivardrivrutinen för information om vilka pappersstorlekar som stöds.

² Kapaciteten kan variera beroende på materialets vikt och tjocklek samt miljöförhållanden.

³ Jämnhet: 100 till 250 Sheffield

⁴ Hewlett-Packard kan inte garantera resultatet om du skriver ut på andra typer av tungt papper.

Tabell 1-3 Specifikationer för extrafack 3

Extrafack 3 (fack för 250 ark)	Dimensioner ¹	Vikt	Kapacitet ²
Vanligt papper	Minsta: 76 x 127 mm Största: 216 x 356 mm	60 till 163 g/m ²	Upp till 250 ark

¹ Enheten fungerar tillsammans med ett stort antal standardiserade storlekar samt egna storlekar på utskriftsmaterial. Kontrollera skrivardrivrutinen för information om vilka pappersstorlekar som stöds.

² Kapaciteten kan variera beroende på materialets vikt och tjocklek samt miljöförhållanden.

2 Kontrollpanel

I det här avsnittet finns information om funktionerna på kontrollpanelen.

Funktioner på kontrollpanelen

Skrivaren har följande lampor och knappar på kontrollpanelen:

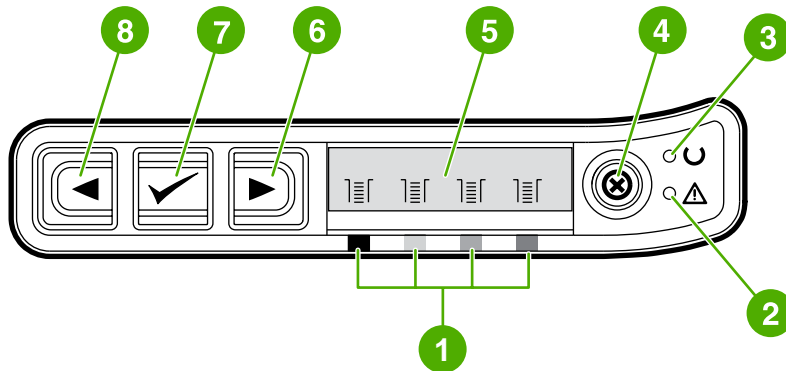

1 Indikatorer för färgtonerkassetter

2 Varningslampa (orange)

3 Lampan Redo (grön)

4 Avbryt utskrift 

5 Meddelandeområde

6 Högerpil 

7 Välj 

8 Vänsterpil 

Teckenfönster

På skrivarens teckenfönster får du information om skrivaren, jobbstatus och nivåer av förbrukningsmaterial.

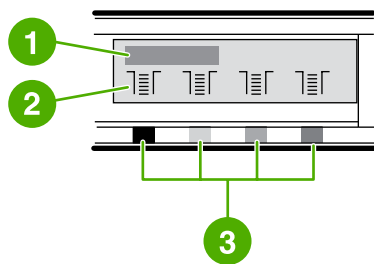

1 Meddelandeområde

2 Mätare för förbrukningsmaterial

3 Färger på tonerkassetter visas från vänster till höger: svart, gult, cyan och magenta

Förstå förbrukningsmaterialens status

Mätarna för förbrukningsmaterial visar konsumtionsnivån för tonerkassetter (svart, gult, cyan och magenta).

Förbrukningsmätare för svart, gult, cyan och magenta

Ett ? visas i stället för konsumtionsnivån när nivån inte är känd. Det här kan bero på följande saker:



- Tonerkassetter saknas
- Felaktigt placerade kassetter
- Kassetter med fel
- Kassetter som inte kommer från HP

Mätaren för förbrukningsmaterial visas när skrivaren visar läget Redo och inga varningar finns. Den visas också när skrivaren visar en varning eller ett felmeddelande om en tonerkasset eller flera förbrukningsmaterial. Om ett förbrukningsmaterial är slut, blinkar mätaren.

Förstå skrivarstatusen

Skrivaren har fyra knappar och tre lampor som visar och kontrollerar skrivarstatusen.

Knappen Avbryt utskrift

- När knappen Redo blinkar avbryts utskriften om du trycker du på  (Avbryt utskrift).
- När en mätare för nivå på förbrukningsmaterial och lampan Åtgärda lyser (vilket anger att ett förbrukningsmaterial som inte kommer från HP har installerats), kan du fortsätta utskriften genom att trycka på  (Välj).



VIKTIGT Du får eventuellt ingen information om att förbrukningsmaterial som inte kommer från HP har tagit slut. Om du fortsätter att skriva ut när kassetten är tom kan skrivaren skadas. Mer information finns i [Hewlett-Packard begränsad garanti](#).

Varningslampa



Vanligtvis blinkar varningslampan när skrivaren har slut på papper, när papperstrassel har uppstått eller när andra problem som behöver åtgärdas uppstår.

Varningslampan lyser samtidigt som statuslampan för förbrukningsmaterial blinkar första gången en produkt som inte kommer från HP installerats.



Lampan Redo

Lampan Redo lyser när skrivaren är redo att skriva ut (och inga problem som hindrar den att skriva ut har uppstått). Lampan blinkar när skrivaren tar emot data som ska skrivas ut.

Knappen Redo och knappen Välj

- När lampan Redo lyser och varningslampan blinkar, kan du fortsätta utskriften när du har lagt i mer utskriftsmaterial för manuell matning, eller löst andra fel, genom att trycka på  (Välj).
- När knappen Redo blinkar så har den främre luckan öppnats och sedan stängts. Tryck på  (Välj) för att försätta skrivaren i läget Redo igen. Om du inte trycker på  (Välj) återgår skrivaren automatiskt till läget Redo.

Vänsterpil och högerpil

Använd  (Vänsterpil) eller  (Högerpil) för att bläddra i menyerna på skrivarens kontrollpanel.

Du kan skriva ut en demosida genom att trycka på  (Vänsterpil) och  (Högerpil) samtidigt.

3 Utskriftsåtgärder

I det här avsnittet finns information om vanliga utskriftsåtgärder.

- [Fylla på fack](#)
- [Skriva ut på specialmaterial](#)
- [Hantera utskrifter](#)
- [Utskrift på båda sidor](#)
- [Avbryta en utskrift](#)

Mer information om hur du hanterar skrivaren och inställningar med HP Verktygslådan finns i [Underhåll](#).

Fylla på fack

Använd speciellt material, såsom kuvert, etiketter, HP LaserJet glättat papper, HP LaserJet fotopapper och OH-bilder i fack 1 och fack 2.

Fylla på fack 1

Fack 1 (fack för enarksmatning) skriver ut på enstaka ark med papper eller enstaka kuvert. Använd fack 1 när du matar in ett enstaka ark papper, ett kuvert, ett vykort, en etikett, ett ark HP LaserJet glättat papper, ett ark HP LaserJet fotopapper eller en OH-film. Du kan också använda fack 1 när du skriver ut första sidan på ett annat material än resten av dokumentet.

Mer information om hur du fyller på specialmaterial, som t.ex. kuvert, etiketter och OH-film finns i [Skriver ut på specialmaterial](#).

Så här fyller du på fack 1

1. Pappersledarna ser till att materialet matas in korrekt i skrivaren och att utskriften inte blir sned. Dra ut pappersledarna tills de är något bredare ställda än utskriftsmaterialet.

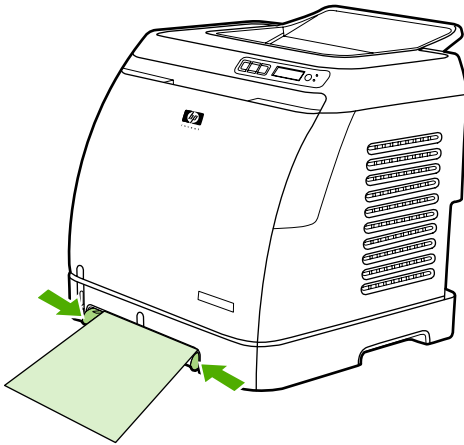

2. Lägg i utskriftsmaterialet i fack 1 med utskriftssidan uppåt och den övre kortsidan först. Kontrollera att materialet ligger tillräckligt långt in för att skrivaren ska kunna mata in papperet ordentligt.

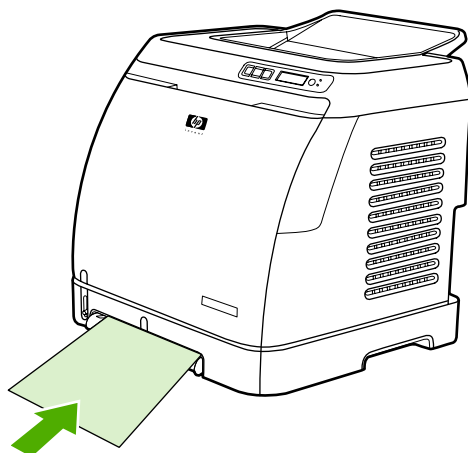

OBS! Om du skriver ut på båda sidor finns instruktioner om hur du fyller på material i [Utskrift på båda sidor](#).

Inmatningsfack 2 eller extrafack 3

Du kommer åt fack 2 och extrafack 3 från framsidan av skrivaren. De rymmer 250 ark med papper. Du kan även använda fack 2 för annat utskriftsmaterial såsom kuvert, vykort, OH-film, HP LaserJet glättat papper och HP LaserJet fotopapper.



VIKTIGT Lufta inte papperet innan du lägger i det i facket. Undvik att lägga i för mycket papper.

VIKTIGT Undvik att återanvända papper som har varit häftat. Häftklamrar som finns kvar i papper skadar skrivaren och eventuella reparationer av en sådan skada täcks inte av garantin.

Så här lägger du i material i fack 2 eller extrafack 3



OBS! Instruktionerna för hur du lägger i utskriftsmaterial gäller både för fack 2 och extrafack 3.

1. Dra ut fack 2 eller extrafack 3 från skrivaren och ta bort eventuellt papper.

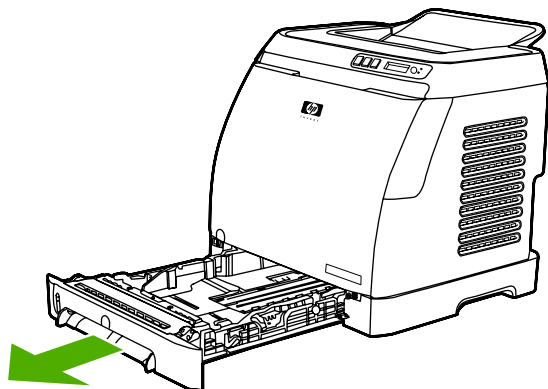

2. Flytta de bakre pappersledarna så att de överensstämmer med storleken på det papper som du fyller på. Du kan använda papper med flera olika standardstorlekar i fack 2 och extrafack 3.

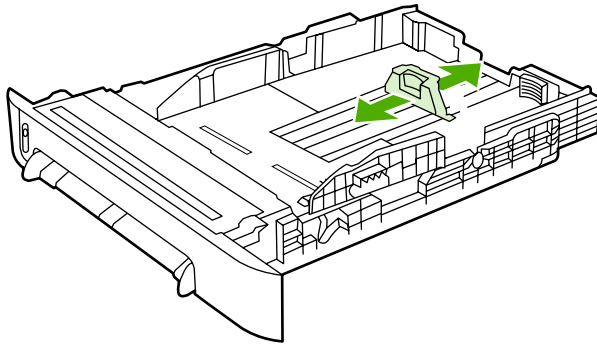

3. Om du skriver ut på papper som är längre än Letter/A4, drar du ut den bakre sidan av facket tills det matchar storleken på det papper som du lägger i.

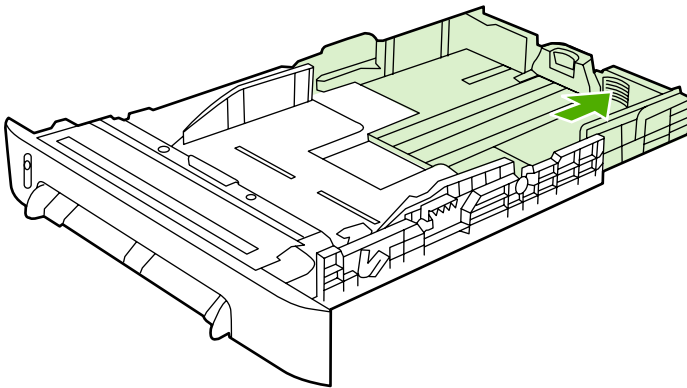

4. Dra ut pappersledarna tills de är något bredare ställda än utskriftsmaterialet.

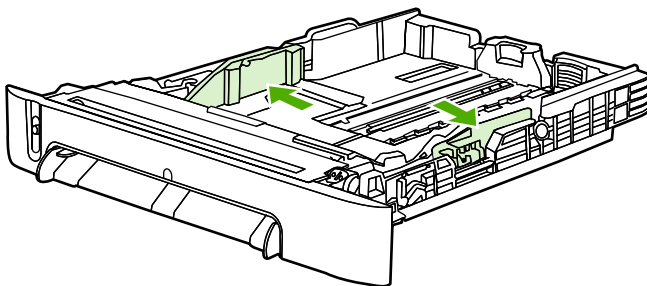

5. Fyll på papper. Om du väljer specialpapper som t.ex. brevpapper ska du lägga in det med utskriftssidan uppåt och med den övre kanten mot fackets framsida.

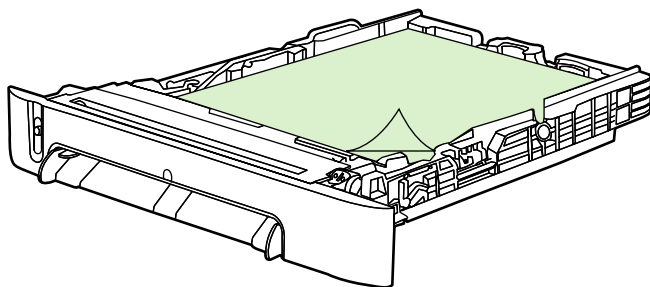

OBS! Om du skriver ut med funktionen Dubbelsidig utskrift (manuell) finns information i [Utskrift på båda sidor](#) om hur du lägger i papper.

6. Kontrollera att pappersbunten ligger plant i facket mot alla fyra hörn, och låt inte bunten överstiga höjdflikarna på papperslängdledarna på fackets bakre del.

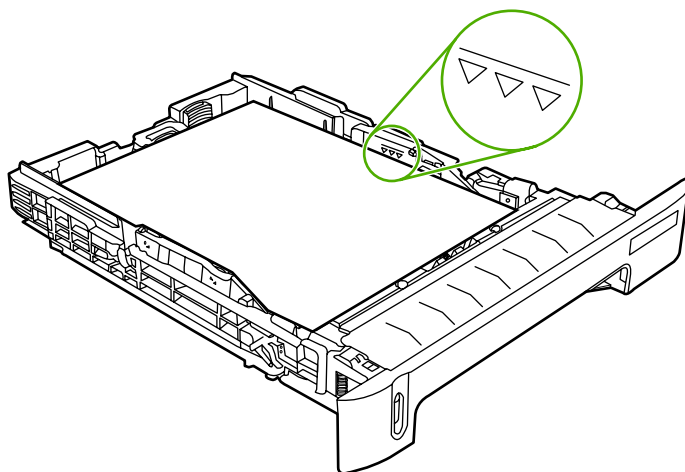

7. Skjut in facket i skrivaren igen. Baksidan av facket kommer att sticka ut från baksidan av skrivaren.

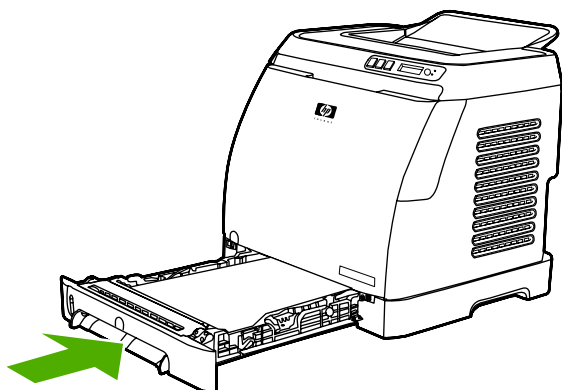

Skriva ut på specialmaterial

Om du skriver ut på specialmaterial kan utskriftshastigheten minska automatiskt för att utskriftskvaliteten för materialet ska förbättras.

Använd de här riktlinjerna när du skriver ut på specialmaterial.

Skriva ut på kuvert

Använd bara kuvert som rekommenderas för laserskrivare. Mer information finns i [Specifikationer för utskriftsmaterial](#).

- Lägg i ett kuvert i fack 1 eller upp till tio kuvert i fack 2.
- Lägg inte mer än 10 kuvert i fack 2.
- Vikten på kuvertpapperet får inte överstiga 90 g/m².
- Kontrollera att kuverten inte är skadade och att de inte sitter ihop.
- Använd aldrig kuvert med gem, häftklamrar, fönster, klister, självhäftande förslutning eller andra syntetiska material.
- Välj ett lämpligt kuvert som Typ om du använder en specialstorlek på kuvertet. Mer information finns i [Så här skriver du ut på material i egna storlekar och på kort](#).



VIKTIGT Om du inte följer riktlinjerna ovan kan det leda till papperstrassel.

Mer information finns i [Specifikationer för utskriftsmaterial](#).

Så här skriver du ut på kuvert från fack 1

1. Justera pappersbreddledarna.

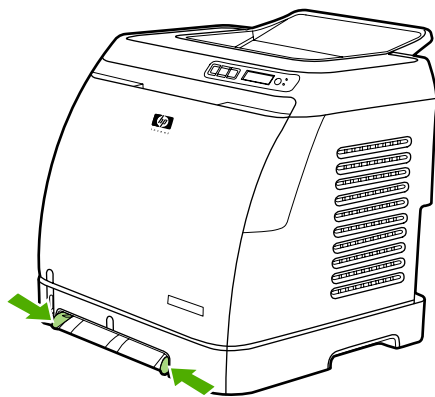

2. Sätt i ett kuvert i fack 1, med kortsidan mot skrivaren och med fliken på höger sida pekandes uppåt. Kontrollera att kuvertet ligger tillräckligt långt in för att skrivaren ska kunna mata in kuvertet ordentligt.

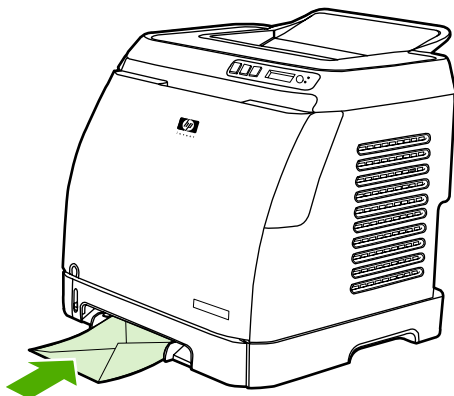

Så här skriver du ut på kuvert från fack 2

1. Öppna fack 2 och dra ut förlängningsdelen helt. Om det redan finns papper eller annat utskriftsmaterial i fack 2 tar du bort det.

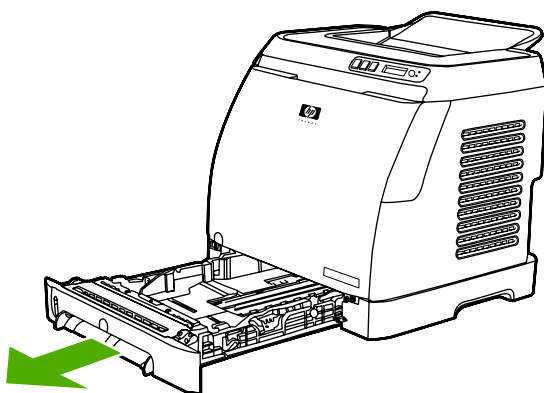

2. Skjut pappersbreddledarna i fack 2 utåt tills de är något bredare än kuverten.

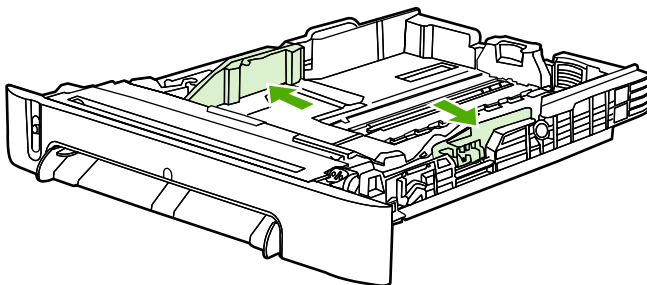

3. Lägg kuvertbunten i facket med flikarna på höger sida, den sida som utskriften ska vara på uppåt och med kortsidan inåt mot skrivaren.

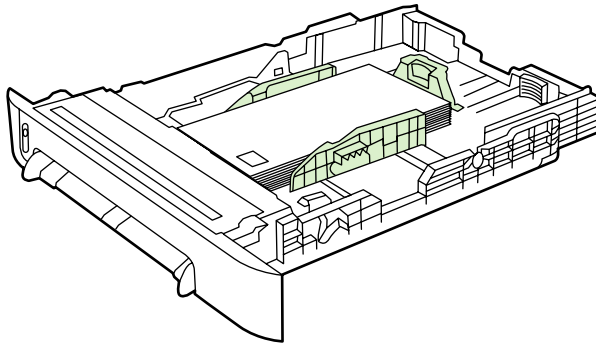

OBS! Om kuverten har en flik på kortsidan måste den kanten föras in i skrivaren först.

4. Skjut pappersbreddledarna inåt tills de nuddar kuvertbunten lätt utan att böja den. Kuvertbunten ska centreras mellan pappersbreddledarna och under flikarna på dem.

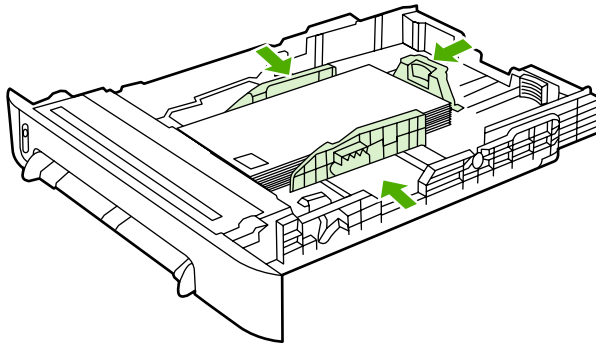

5. Välj ett kuvert av det format som har angetts i skrivardrivrutinen.

Skriva ut på etiketter

Följ de här riktlinjerna för hur du använder etiketter. Ytterligare information finns i avsnittet [Specifikationer för utskriftsmaterial](#).



VIKTIGT Du undviker skada på skrivaren genom att bara använda etiketter som är rekommenderade för laserskrivare. Skriv aldrig ut på samma etikettark mer än en gång och skriv inte ut på en del av ett etikettark.

- Använd inte etiketter som lossnar från skyddsarket eller som på något sätt är böjda eller skadade.

- Placera etiketterna i facket med den övre kortsidan först och den sida som det ska skrivas ut på nedåt för fack 1 och den sida som det ska skrivas ut på uppåt för fack 2. För fack 1, kontrollerar du att materialet har satts i tillräckligt långt in för att skrivaren ska kunna mata in materialet ordentligt.

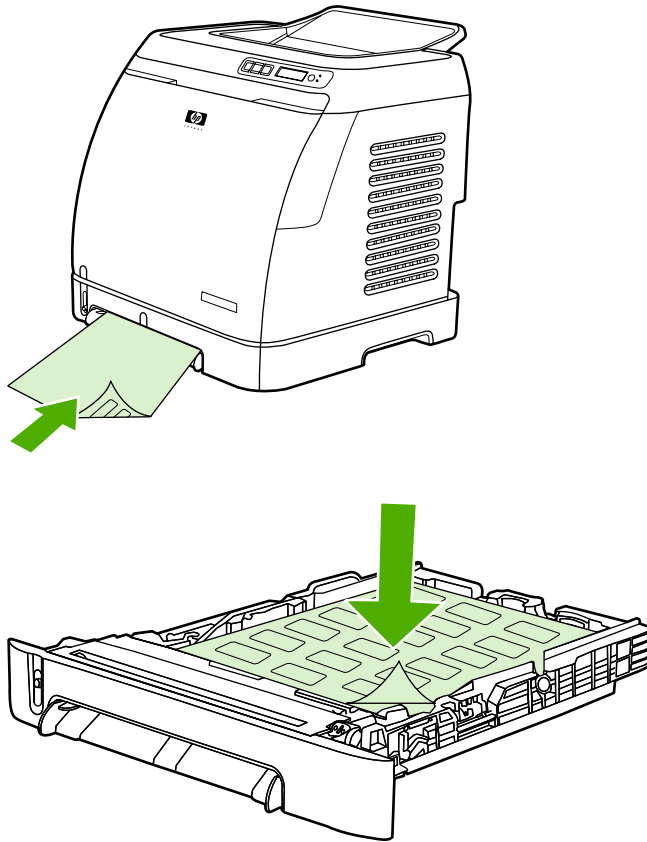

- Välj **OH-film** i dialogrutan **Skriv ut** eller i skrivardrivrutinen.
- Om ett ark med etiketter fastnar i skrivaren finns information i [Åtgärda papper som fastnat](#).

OH-film

Följ de här riktlinjerna när du skriver ut på OH-film:



VIKTIGT Du undviker att skada skrivaren genom att bara använda OH-film som rekommenderas för laserskrivare.

VIKTIGT Genomskinligt material som inte är avsett för LaserJet-utskrift smälter i skrivaren och skadar den.

- Placera OH-filmen i facket med den övre kortsidan först och den sida som det ska skrivas ut på nedåt för fack 1 och den sida som det ska skrivas ut på uppåt för fack 2. För fack 1, kontrollerar du att materialet har satts i tillräckligt långt in för att skrivaren ska kunna mata in materialet ordentligt.

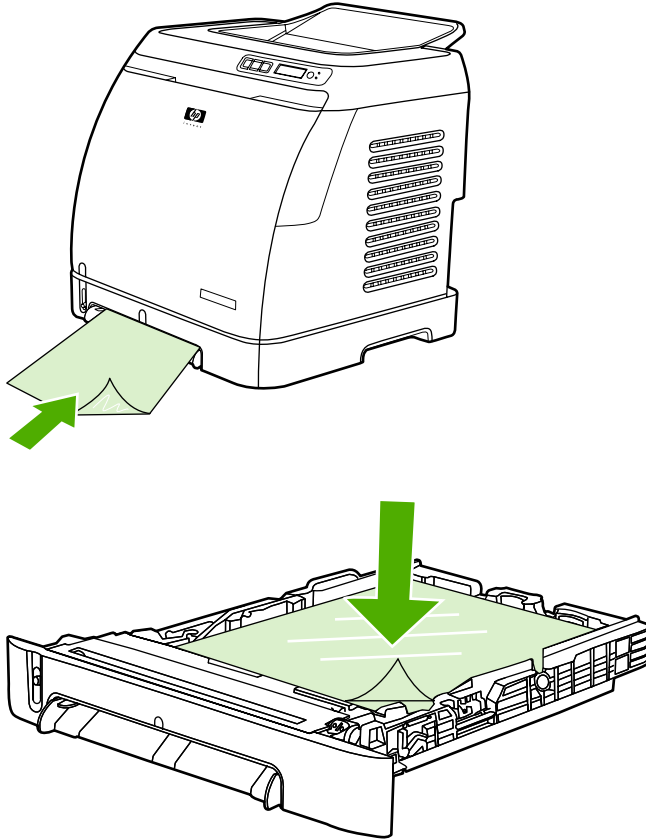

- Välj **OH-film** i dialogrutan **Skriv ut** i skrivardrivrutinen.
- Placera OH-filmen på en plan yta när du har tagit bort den från skrivaren.

HP LaserJet glättat papper och HP LaserJet fotopapper

Den här skrivaren stöder utskrift på HP LaserJet glättat papper och HP LaserJet fotopapper. Följ de här riktlinjerna när du skriver ut på HP LaserJet glättat papper. Mer information finns i [Specifikationer för utskriftsmaterial](#).

- Håll i kanterna på HP LaserJet glättat papper och HP LaserJet fotopapper. Fett från dina fingrar som hamnar på HP LaserJet glättat papper och HP LaserJet fotopapper kan göra att kvaliteten på utskriften blir sämre än önskat.
- Använd endast HP LaserJet glättat papper och HP LaserJet fotopapper med den här skrivaren. HP-produkter är utformade så att de tillsammans ger optimala utskriftsresultat.

- Lägg i HP LaserJet glättat papper och HP LaserJet fotopapper i facken med den främre kortsidan in först och den sidan som det ska skrivas ut på nedåt för fack 1 och den sida som det ska skrivas ut på uppåt för fack 2.

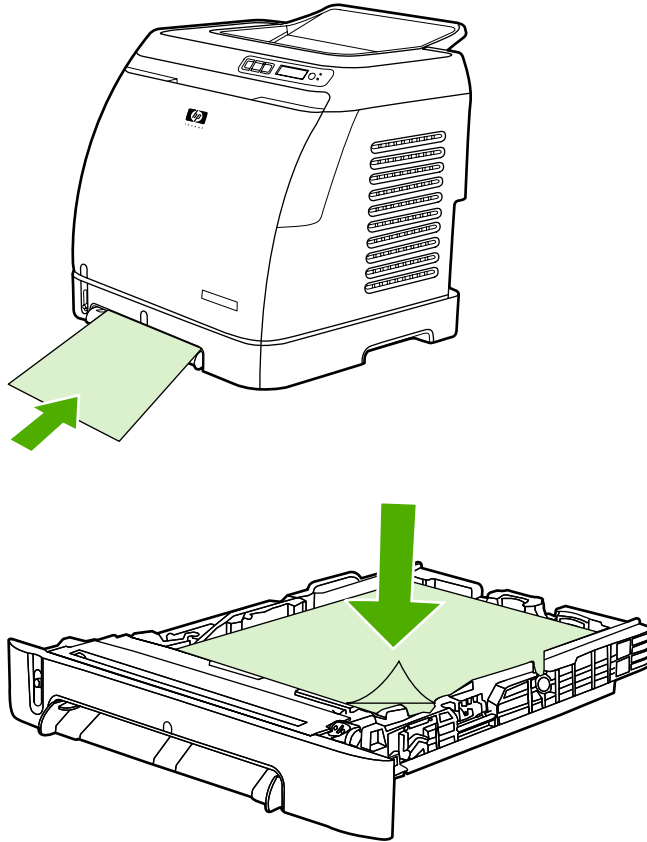

- Välj **Lätt glättat**, **Glättat** eller **Tungt glättat** som Typ (Windows) i skrivardrivrutinen. Välj **Lätt glättat** för material med vikten 105 g/m², **Glättat** för material med vikten 120 g/m² och **Tungt glättat** för material med vikten 160 g/m².

Skriva ut på brevpapper och förtryckta formulär

Det här avsnittet visar hur du riktar in papper med brevhuvud och förtryckta formulär när du endast skriver ut enkelsidigt.

- Fack 1: Lägg i papper med den övre kanten först och den sidan som det ska skrivas ut på nedåt, som visas i bilden nedan.

- Fack 2: Placera papperet med den sidan som det ska skrivas ut på nedåt och den övre kanten framåt i skrivaren som visas i bilden nedan.

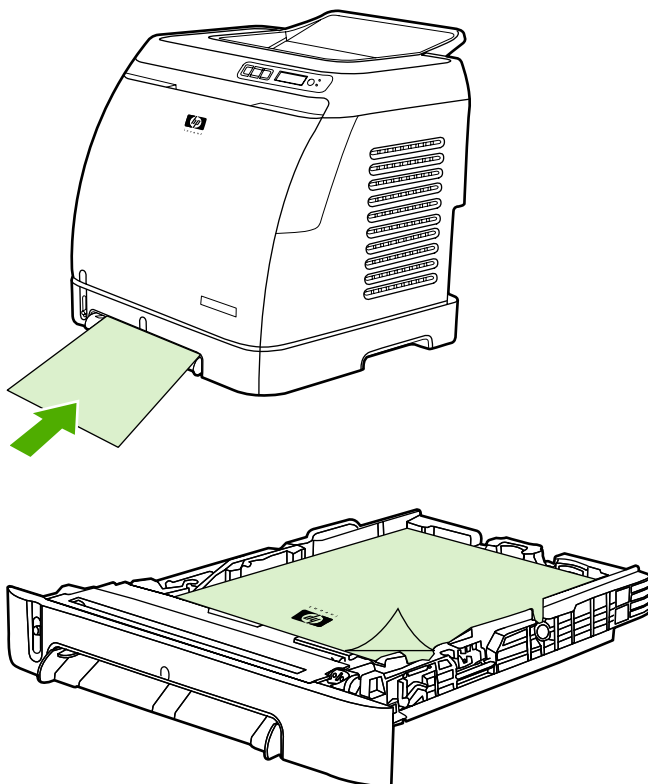

- Undvik att använda brevhuvuden som är upphöjda eller präglade.
- Använd inte brevhuvuden som är tryckta med lågtemperaturbläck, liksom de som används vid vissa typer av termografi.
- Värme och tryck används för att fixera tonern på utskriftsmaterialet. Kontrollera att färgat papper eller förtryckta formulär använder bläck som klarar fixeringstemperaturen (210 °C under 0,1 sekunder).

Skriva ut på HP LaserJet tåligt papper

Använd följande riktlinjer när du skriver ut på HP LaserJet tåligt papper:

- Ta bara i kanterna på HP LaserJet tåligt papper. Fingeravtryck på HP LaserJet tåligt papper kan orsaka problem med utskriftskvaliteten.
- Använd endast papperstypen HP LaserJet tåligt i den här skrivaren. HP-produkter är utformade så att de tillsammans ger optimala utskriftsresultat.
- Välj **Grovt papper** som materialtyp i skrivarprogrammet eller skrivardrivrutinen eller skriv ut från ett fack som har ställts in för HP LaserJet tåligt papper.

Information om hur du lägger i papper finns i [Skriva ut på brevpapper och förtryckta formulär](#).

Så här skriver du ut på material i egna storlekar och på kort

Vykort, registerkort i storleken 3 x 5 tum och andra utskriftsmaterial med specialstorlekar kan skrivas ut från fack 1 eller fack 2. Den minsta storleken är 76 x 127 mm och den största storleken är 216 x 356 mm.

- För alltid in kortsidan först i fack 1. Om du vill skriva ut liggande anger du det i programmet. Om du lägger i materialet med långsidan först kan det orsaka papperstrassel.
- I programmet anger du marginaler som är minst 6,4 mm innanför kanterna på materialet.
- Ange det specialmaterial du använder som **Typ** i skrivardrivrutinen och ställ in korrekt **Storlek**.

Instruktioner för hur du lägger i utskriftsmaterial i fack 1 finns i [Så här fyller du på fack 1](#).

Instruktioner för hur du lägger i utskriftsmaterial i fack 2 finns i [Så här lägger du i material i fack 2 eller extrafack 3](#).

Mer information finns i [Specifikationer för utskriftsmaterial](#).

Hantera utskrifter

Det här avsnittet innehåller grundläggande utskriftsinstruktioner. När du ändrar utskriftsinställningar följer du prioriteringsordningen för ändringar. (Observera att namnen på kommandon och dialogrutor kan variera beroende på vilket program du använder.)

- **Dialogrutan Utskriftsformat.** Du öppnar dialogrutan genom att klicka på **Utskriftsformat** eller liknande kommando på menyn **Arkiv** i programmet. Dialogrutan är en del av det program som du arbetar i. *Inställningar som ändras här åsidosätter inställningar som ändras någon annanstans.*
- **Dialogrutan Skriv ut.** Du öppnar dialogrutan genom att klicka på **Skriv ut, Skrivarinställningar**, eller liknande kommando på **Arkiv**-menyn i programmet. Den är också en del av programmet, men har en lägre prioritet än dialogrutan **Utskriftsformat**. Ändringar som görs i dialogrutan **Skriv ut** åsidosätter *inte* ändringar som görs i dialogrutan **Utskriftsformat**. Inställningar som ändras här *åsidosätter* inställningar som görs i skrivardrivrutinen.
- **Skrivardrivrutiner.** Skrivardrivrutinen öppnas när du klickar på **Egenskaper** i dialogrutan **Skriv ut**. Inställningar som ändras här *åsidosätter inte* inställningar som ändras någon annanstans.

Skriva ut efter Källa i stället för efter Typ eller Storlek

Tre olika inställningar påverkar hur skrivardrivrutinen hämtar utskriftsmaterial när du skickar en utskrift. De här inställningarna, **Källa**, **Typ** och **Storlek**, visas i dialogrutan **Utskriftsformat**, dialogrutan **Skriv ut** i programmet eller i skrivardrivrutinen. Skrivaren väljer automatiskt ett fack om du inte ändrar de här inställningarna. Om du vill ändra inställningarna kan du skriva ut enligt **Källa**, **Typ**, **Storlek**.

- **Källa.** Att skriva ut från **Källa** innebär att du väljer ett visst fack som du vill att skrivaren ska ta papperet ifrån. Skrivaren försöker skriva ut från det facket oavsett vilken typ eller storlek av material som ligger där. Om du väljer ett fack som är konfigurerat från HP Verktygslådan för en typ eller storlek som inte överensstämmer med utskriften, skriver skrivaren emellertid inte ut automatiskt. Då väntar den i stället tills du har fyllt på det fack som du vill använda med rätt materialtyp och materialstorlek. När du har fyllt på facket börjar skrivaren att skriva ut. (Om utskriften inte börjar kanske du måste konfigurera om facket så att det överensstämmer med storleken eller typen på utskriften.) Eller så trycker du på (**Välj**) för att skrivaren ska skriva ut från ett annat fack.
- **Typ eller Storlek.** Att skriva ut enligt **Typ** eller **Storlek** innebär att skrivaren hämtar papper eller utskriftsmaterial från det första facket som är fyllt med den typ eller storlek som du har valt. *Skriv alltid ut specialmaterial, som t.ex. etiketter eller OH-film, enligt Typ.*
 - Om du vill skriva ut efter **Typ** eller **Storlek** och facken inte har konfigurerats för någon speciell typ eller storlek från HP Verktygslådan, lägger du in papperet eller utskriftsmaterialet i facket och väljer sedan **Typ** eller **Storlek** från dialogrutan **Utskriftsformat**, dialogrutan **Skriv ut** eller skrivardrivrutinen.
 - Om du skriver ut en viss materialtyp eller –storlek ofta kan du konfigurera ett fack för det aktuella materialet genom att använda HP Verktygslådan. (Mer information finns i [HP Verktygslådan](#).) När du sedan väljer den typen eller storleken för en utskrift hämtar skrivaren material från det fack som konfigurerats för den typen eller storleken.

Funktioner i skrivardrivrutinen

Vissa skrivardrivrutiner och operativsystem kan inte hantera alla de här skrifvarfunktionerna.

- Ställa in egen pappersstorlek
- Skriva ut i gråskala

- Ändra färginställningar
- Skapa och använda vattenstämplar
- Skriva ut flera sidor på ett pappersark (skriva ut flera sidor per ark)
- Skapa och använda Snabbinställningar
- Förminska eller förstora
- Skriva ut första sidan på ett annat papper
- Ändra utskriftskvalitet
- Återställa standardinställningarna i skrivardrivrutinen

Mer information om utskrift med funktionen Dubbelsidig utskrift (manuell) finns i [Utskrift på båda sidor](#).

Ställa in egen pappersstorlek

Använd funktionen Eget papper när du ställer in skrivaren för att skriva ut på storlekar som inte är standard.

- Windows: Försök att göra den här inställningen från *en* av följande platser, i följande ordning: dialogrutan **Utskriftsformat** i programmet, dialogrutan **Skriv ut** i programmet eller fliken **Papper** i skrivardrivrutinen.

Skriva ut i gråskala

Om du har ett dokument i färg skrivs det automatiskt ut i färg. Du kan också ställa in skrivaren för att skriva ut ett färgdokument i gråskala (svartvit).

- Windows: Välj alternativet **Skriv ut i gråskala** på fliken **Färg** i skrivardrivrutinen.

Ändra färginställningar

När du skriver ut i färg ställer skrivaren automatiskt in de optimala färginställningarna. Du kan emellertid göra justeringar själv för hur skrivaren ska skriva ut i färg för text, grafik och fotografier. Mer information finns i [Skriva ut på specialmaterial](#).

- Windows: På fliken **Färg** i skrivardrivrutinen klickar du på **Inställningar**.

Skapa och använda vattenstämplar

Med alternativen för Vattenstämpel kan du ange att text placeras "under" ett befintligt dokument (synas i bakgrunden). Du kanske till exempel vill skriva "utkast" eller "konfidentiellt" med stora grå bokstäver diagonalt på första sidan eller på alla sidorna i ett dokument. Du kan ändra vattenstämpelns färg, placering och text.



OBS! Om du använder Windows 2000 eller XP måste du ha administratörsbehörighet för att skapa vattenstämplar. Du behöver inte ha administratörsbehörigheter för att använda en befintlig vattenstämpel på ett dokument.

- Windows: Du får tillgång till alternativen för **Vattenstämpel** på fliken **Effekter** i skrivardrivrutinen.

Skriva ut flera sidor på ett pappersark (skriva ut flera sidor per ark)

Flera sidor per ark är funktionen för att skriva ut flera sidor på ett enda pappersark. Sidornas storlek förminskas. Du kan ange upp till nio sidor per ark och de sidorna ordnas enligt bilden nedan om du använder standarduppställningen. Du kan även bestämma om du vill ha en kant runt varje sida eller inte.

- Windows: Du kommer åt **Sidor per ark** på fliken **Efterbehandling** i skrivardrivrutinen.

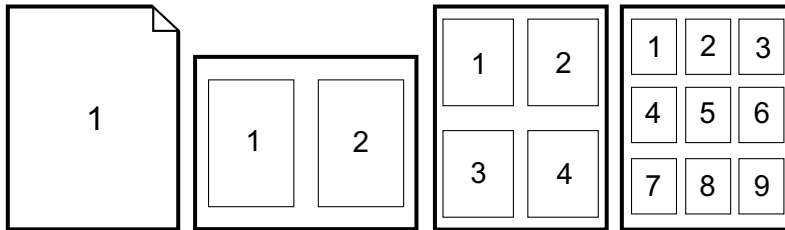

Skapa och använda Snabbinställningar

Med Snabbinställningar kan du spara de aktuella drivrutinsinställningarna, t.ex. sidorientering, flera sidor per ark och papperskälla, mm, och sedan använda dem igen. Du kan spara upp till 30 uppsättningar med inställningar. Av praktiska skäl kan du välja och spara snabbinställningarna på de flesta flikarna i skrivardrivrutinen.



OBS! Om du använder Windows 2000 måste du ha administratörsbehörighet för att spara Snabbinställningar.

- Windows: Skapa snabbinställningar på de flesta flikarna i skrivardrivrutinen. Vid senare tillfällen kommer du åt snabbinställningarna på fliken **Efterbehandling** i skrivardrivrutinen.

Förminska eller förstora

Med alternativet **Anpassa sida** kan du förstora/förminska dokumentet med olika procentsatser av dess normala storlek. Du kan även storleksändra dokumenten så att de passar valfri pappersstorlek som kan användas av skrivaren.

- Windows: Du kommer åt **Anpassa sida** på fliken **Effekter** i skrivardrivrutinen.

Skriva ut första sidan på ett annat papper

Det kan vara bra att skriva ut första sidan på ett annat papper om du t.ex. skriver ut ett brevhuvud på första sidan och sedan på vanligt papper för följande sidor. Storleken för alla sidor i dokumentet måste vara densamma i drivrutinen.

- Windows: Försök att göra den här inställningen från *en* av följande platser, i följande ordning: dialogrutan **Utskriftsformat** i programmet, dialogrutan **Skriv ut** i programmet eller fliken **Papperskvalitet** i skrivardrivrutinen.

Återställa standardinställningarna i skrivardrivrutinen

Du kan återställa alla inställningar i skrivardrivrutinen till deras standardvärden. Det kan vara en bra metod om du har kvalitetsproblem eller om papperet inte hämtas från rätt fack.

- Windows: Välj **Standard** i rutan **Snabbinställningar** på fliken **Efterbehandling** i skrivardrivrutinen.

Så här skriver du ut från Windows

1. Se till att det finns utskriftsmaterial i skrivaren.
2. I menyn **Arkiv** klickar du på **Utskriftsformat** eller liknande kommando. Kontrollera att inställningarna är korrekta för det här dokumentet.
3. I menyn **Arkiv** klickar du på **Skriv ut, Skrivarinställningar** eller liknande kommando. Dialogrutan **Skriv ut** öppnas.
4. Välj den här skrivaren och gör ändringar om det behövs. Gör inga ändringar i de inställningar, t.ex. sidstorlek och orientering, som du gjorde i dialogrutan **Utskriftsformat**.
5. Om papperet som du ska skriva ut på är av standardstorlek och –vikt behöver du troligtvis inte ändra inställningarna för **Källa** (fack), **Typ**, eller **Storlek**, och du kan gå vidare till steg 7. I annat fall går du till steg 6.
6. Om utskriften göras på ett papper som inte har standardstorlek eller –vikt anger du hur skrivaren ska hämta papper.
 - För att skriva ut enligt Källa (fack) väljer du facket i dialogrutan **Skriv ut** om det är möjligt.
 - Om du vill skriva ut enligt Källa (fack) när det inte är möjligt att göra inställningen i dialogrutan **Skriv ut**, klickar du på **Egenskaper** och på fliken **Papper** och väljer facket i fältet för **Källa**.
 - Om du vill skriva ut enligt Typ eller Storlek klickar du på **Egenskaper**. På fliken **Papper** väljer du sedan typ, alternativt storlek i fältet **Typ** eller **Storlek**. (För vissa papper som t.ex. brevpapper, ställer du in både Typ och Storlek.) *Skriv alltid ut specialmaterial, som t.ex. etiketter eller OH-film, enligt Typ.*
7. Om du inte har gjort det än klickar du på **Egenskaper**. Skrivardrivrutinen öppnas.
8. På de olika flikarna kan du göra inställningar som inte visades i dialogrutan **Utskriftsformat** eller **Skriv ut**. Mer information om skrivardrivrutinens inställningar finns i [Funktioner i skrivardrivrutinen](#).
9. Välj kommandot **Skriv ut** för att skriva ut.

Så här når du inställningarna för skrivardrivrutinen

I det här avsnittet listas de vanligaste utskriftsfunktionerna som hanteras via skrivardrivrutinen. (Skrivardrivrutinen är den programvarukomponent som du använder när du skickar utskriften till skrivaren.) Du kan göra tillfälliga ändringar i inställningarna för utskrifter som du gör när programmet fortfarande är öppet. Du kan även göra permanenta ändringar i standardinställningarna som gäller både nu och längre fram.

Operativsystem	Gör tillfälliga ändringar i inställningar för utskrifter som görs nu	Permanenta ändringar av standardinställningar ¹	Ändra konfigurationsinställningarna (Till exempel om du vill lägga till ett extra fack eller aktivera eller avaktivera en drivrutinsfunktion såsom "Tillåt manuell dubbelsidig utskrift")
Windows 98 Second Edition och Me	På Arkiv -menyn klickar du på Skriv ut , väljer den här skrivaren och klickar sedan på Egenskaper . (Det faktiska tillvägagångssättet kan variera men det här är det vanligaste sättet.)	Klicka på Start -menyn, välj Inställningar och klicka på Skrivare . Högerklicka på skrivarikonen och välj Egenskaper .	Klicka på Start -menyn, välj Inställningar och klicka på Skrivare . Högerklicka på skrivarikonen och välj Egenskaper . Klicka på fliken Konfigurera .
Windows 2000 och XP (klassisk Start-menyn)	På Arkiv -menyn klickar du på Skriv ut , väljer den här skrivaren och klickar sedan på Egenskaper eller Inställningar . (Det faktiska tillvägagångssättet kan variera men det här är det vanligaste sättet.)	Klicka på Start -menyn, välj Inställningar och sedan Skrivare eller Skrivare och faxar . Högerklicka på skrivarikonen och välj Utskriftsinställningar .	Klicka på Start -menyn, välj Inställningar och sedan Skrivare eller Skrivare och faxar . Högerklicka på skrivarikonen och välj Egenskaper . Klicka på fliken Konfigurera .
Windows XP	På Arkiv -menyn klickar du på Skriv ut , väljer den här skrivaren och klickar sedan på Egenskaper eller Inställningar . (Det faktiska tillvägagångssättet kan variera men det här är det vanligaste sättet.)	Klicka på Start , klicka på Skrivare och fax , högerklicka på skrivarens namn eller ikon och klicka sedan på Utskriftsinställningar .	Klicka på Start och klicka sedan på Skrivare och fax . Högerklicka på skrivarikonen och välj Egenskaper . Klicka på fliken Konfigurera .

¹ Tillgång till skrivarens standardinställningar kan vara begränsade och därför otillgängliga.

Utskrift på båda sidor

Om du vill skriva ut på båda sidor av papperet måste papperet matas genom skrivaren två gånger.



VIKTIGT Skriv inte ut på båda sidor av etiketter eller OH-film.

Skriva ut på båda sidorna av papperet

1. Sätt i tillräckligt mycket papper för utskriften i fack 2 eller valfritt fack 3.

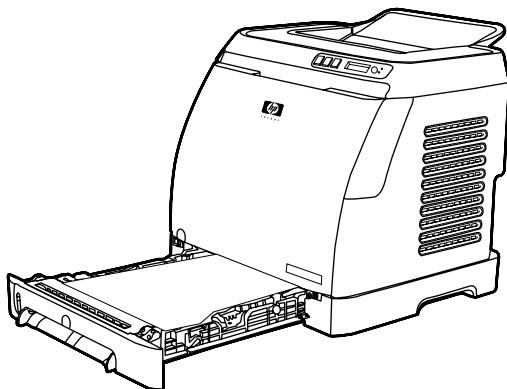

OBS! I Windows måste **Dubbelsidig utskrift (manuell)** vara aktiverat för att de här instruktionerna ska kunna följas. För att aktivera dubbelsidig utskrift väljer du **Egenskaper** och klickar på fliken **Konfigurera** i skrivardrivrutinen. Under Pappershantering väljer du **Manuell dubbelsidig utskrift** och klickar sedan på **OK** för att spara.

2. Använd någon av följande procedurer för att konfigurera skrivaren för dubbelsidig utskrift (manuell).
 - Windows: I skrivardrivrutinen väljer du fliken **Efterbehandling**, väljer alternativet **Dubbelsidig utskrift (manuell)** och skickar sedan jobbet till skrivaren.

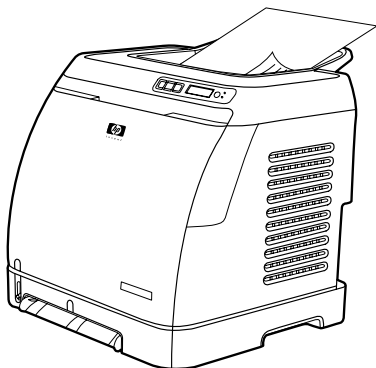



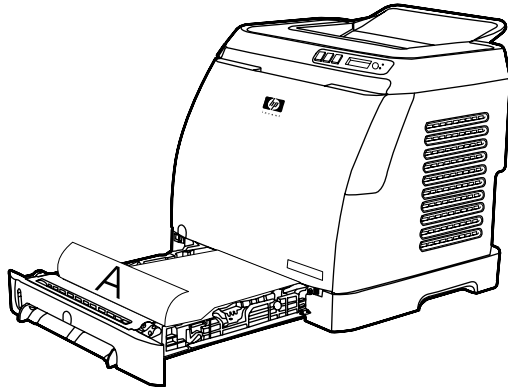

3. När utskriften är klar tar du bort alla tomma papper från fack 2 eller extrafack 3. Ta sedan ut bunten med utskrivna papper från utmatningsfacket och sätt i den igen, utan att rotera eller vända den, i det fack som användes för den första delen av utskriften.



4. Tryck på (Välj) för att fortsätta utskriften på den andra sidan.

Avbryta en utskrift

En utskrift kan avbrytas från ett program, från en skrivarkö eller med knappen  (**Avbryt utskrift**) på skrivaren.

- Om skrivaren inte har påbörjat utskriften provar du med att avbryta utskriften från det program som skickade utskriften.
- Om dokumentet väntar i en skrivarkö eller utskriftshanterare, t.ex. i mappen **Skrivare** i Windows (**Skrivare och fax** i Windows XP), försöker du ta bort utskriften därifrån istället.
- Om utskriften redan är igång, trycker du på  (**Avbryt utskrift**) på skrivaren. Skrivaren skriver ut den sida som redan är på väg i skrivaren och tar sedan bort resten av utskriften.
- När du trycker på  (**Avbryt utskrift**) avbryts endast den aktuella utskriften i skrivaren. Om mer än en utskrift finns i skrivarminnet, måste du trycka på  (**Avbryt utskrift**) en gång för varje jobb efter det att utskriften har påbörjats.

Om statuslamporna på kontrollpanelen fortsätter att blinka när en utskrift har avbrutits, skickar datorn fortfarande utskriften till skrivaren. Antingen tar du bort utskriften från skrivarkön eller så väntar du tills datorn slutat sända data.

4 Färg

Det här kapitlet beskriver hur skrivaren gör mycket bra färgutskrift. Kapitlet beskriver också hur du producerar bästa möjliga färgutskrift. Dokumentet innehåller följande avsnitt:

- [Färgutskrift](#)
- [Alternativ för färghantering](#)
- [Matcha färger](#)

Färgutskrift

Den här skrivaren erbjuder fantastiska färger så fort du har installerat den. Den tillhandahåller en kombination av automatiska färgfunktioner för att skapa utmärkta färgresultat för den vanliga användaren, och avancerade verktyg för den erfarna färganvändaren.

Med skrivaren får du noggrant utformade och testade färgtabeller som ger jämn, precis färgåtergivning för alla utskrivbara färger.

HP erbjuder kostnadsfria online-verktyg som hjälper företag av alla storlekar med färgutskrift. HP's Office Color Printing Center (<http://www.hp.com/go/color>) ger dig lösningar och information om hur du skapar projekt.

HP ImageREt 2400

ImageREt 2400 ger kvalitet i färglaserklass med 2400 dpi genom en utskriftsprocess med flera nivåer. Den här processen styr färger exakt genom att kombinera upp till fyra färger i en enda punkt och genom att variera mängden toner i ett visst område. ImageREt 2400 har förbättrats i den här skrivaren. Bland förbättringarna finns svällningsteknik, ännu större kontroll över punktplaceringen och exaktare kontroll av tonerkvaliteten i en punkt. Den nya tekniken tillsammans med HP:s flernivåutskrift ger en skrivare med 600 gånger 600 punkter per tum som producerar laserfärgutskrift med upplösningen 2400 punkter per tum och miljoner mjuka färger.

I jämförelse tillåter inte den enkla utskriftsprocessen i standardläget hos andra färglaserskrivare att färger blandas i en enskild punkt. Den här processen, som kallas övertoning, minskar avsevärt möjligheten att skapa ett brett utbud av färger utan att minska skärpan eller synliga punktstrukturer.

Välja material

För att få den bästa färg- och bildkvaliteten är det viktigt att välja rätt materialtyp i programmets skrivarmeny eller i skrivardrivrutinen. Mer information finns i [Specifikationer för utskriftsmaterial](#).

Färgalternativ

Färgalternativen ger automatiskt tillgång till optimal färgutskrift för olika typer av dokument.

I färgalternativen används objekttagning, som ger optimala färginställningar för olika objekt (text, grafik och fotografier). Skrivarens drivrutin avgör vilka objekttyper som används på en sida och färginställningar som ger bästa utskriftskvalitet för varje objekt väljs. Objektmärkning, i kombination med optimerade standardinställningar, ger fantastiska färgutskrift utan att du behöver göra några specialinställningar.

I Windows finns färgalternativen **Automatisk** och **Manuell** på fliken **Färg** i skrivardrivrutinen.

Standard röd-grön-blå (sRGB)

Standard röd-grön-blå (sRGB) är en färgstandard för hela världen som ursprungligen utvecklades av HP och Microsoft som ett gemensamt färgspråk för bildskärmar, inläsningsenheter (skannrar och digitalkameror) och skrivarenheter (skrivare och plottrar). Det är standardfärgutrymmet som används för HP-produkter, Microsofts operativsystem, Internet och nästan all kontorsprogramvara som säljs i dag. sRGB används också för datorbildskärmar och det är också i allt högre utsträckning den standard som används för högupplösnings-TV.



OBS! Faktorer som bildskärmstyp och belysning i rummet kan påverka hur färgerna ser ut på skärmen. Mer information finns i [Matcha färger](#).

De senaste versionerna av Adobe® PhotoShop®, CorelDRAW™, Microsoft Office och många andra program använder sRGB för att återge färger. Eftersom sRGB är standardfärgrymden i Microsofts operativsystem används det ofta för utbyte av färginformation mellan program och enheter som använder en gemensam definition för förbättrad färganpassning. sRGB-standarden förbättrar möjligheten att anpassa färger mellan skrivaren, bildskärmen och andra inläsningseinheter (skannrar och digitalkameror), utan att du måste vara färgexpert.

Alternativ för färghantering

Om du sätter färginställningen till **Automatisk** får du normalt den bästa möjliga kvaliteten på färgutskriften. Men i vissa fall vill du kanske skriva ut ett färgdokument i gråskala (svart och nyanser av grått) eller ändra ett av skrivarens färgalternativ.

- I Windows kan du ändra inställningarna för färg eller välja att skriva ut svartvitt på fliken **Färg** i skrivardrivrutinen.

Skriva ut i gråskala

Väljer du alternativet **Skriv ut i gråskala** i skrivardrivrutinen skrivs dokumentet ut i svart och nyanser av grått. Alternativet kan med fördel användas för färgutskrifter som ska fotokopieras eller faxas.

Om **Skriv ut i gråskala** är valt, går skrivaren till monokromt läge.

Automatisk respektive manuell färgjustering

Med färgjusteringsalternativet **Automatisk** optimeras den neutrala gråa färgbehandlingen och kantförbättringen som används för alla elementen i ett dokument. Ytterligare information finns i online-hjälpfunktionen i skrivardrivrutinen.



OBS! **Automatisk** är grundinställning och rekommenderas för alla färgutskrifter.

Med alternativet **Manuell** kan du justera neutrala gråtoner och kantförbättringar för text, grafik och fotografier. De manuella färgalternativen finns på fliken **Färg**. Välj **Manuell** och sedan **Inställningar**.

Manuella färgalternativ

Med alternativet för manuell färgjustering kan du ange inställningar för **Färg** (eller **Färgkarta**).



OBS! I en del program konverteras text eller grafik till rasterade bilder. Inställningarna för **Fotografi** styr då även text och grafik.

Alternativ för raster

Raster är den metod skrivaren använder för att blanda de fyra primärfärgerna (cyan, magenta, gul och svart) i olika proportioner för att skapa miljontals färger. Alternativerna för raster påverkar färgutskriftens upplösning och skärpa. De två rasteringsalternativen är **Utjämnade** och **Detaljer**.

- Alternativet **Utjämnade** ger bättre resultat för stora områden som är fyllda med en enda färg. Det förbättrar också fotografier genom att fina färgövergångar jämnas ut. Välj det här alternativet när områden med enhetliga och jämna fyllningar är den viktigaste egenskapen.
- Alternativet **Detalj** är användbart för text och grafik som kräver skarpa skillnader mellan linjer eller färger, t.ex. i bilder som innehåller ett mönster eller många smådetaljer. Välj det här alternativet när skarpa konturer och detaljer är de viktigaste egenskaperna.

Kantkontroll

Med inställningen **Kantkontroll** kan du bestämma hur kanter återges. Kantkontroll består av två komponenter: Adaptiv rastering och svällning. Adaptiv rastering ökar kantskärpan. Med svällning

minskar effekten av felaktigt införda färgplan genom att kanterna på objekt som gränsar till varandra överlappas något. Det finns följande nivåer av kantkontroll:

- **Av** ställer in Svällning och Adaptiv rastering på Av.
- **Normal** ger standardinställningarna för svällning. Inställningen för Adaptiv rastering är På.
- **Maximal** ger mest svällning. Inställningen för Adaptiv rastering är På.

RGB-färg

Med alternativet **RGB-färg** kan du avgöra hur färger återges.

- **Standard** tolkar RGB-färg som sRGB, som är den standard som många programvaruföretag och organisationer, såsom Microsoft och World Wide Web-konsortiet, använder. (Mer information finns i <http://www.w3.org>.)
- **Enhet** ställer in skrivaren till att skriva ut RGB-data i läget för raw-enhet. För att återge fotografier på rätt sätt när du markerat det här alternativet måste du hantera färg i programmet som du jobbar i eller i operativsystemet.
- **Levande** anger att skrivaren ska öka färgmättnaden i mellantonerna. Mindre färgstarka objekt återges med mera färg. Detta värde rekommenderas vid utskrifter av affärsgrafik.
- **Foto** tolkar RGB-färgen som om den skrevs ut som ett fotografi med ett digitalt minilabb. Det är utformat för att tillhandahålla de djupare, mer mättade färgerna på ett annat sätt än i standardläget. Använd den här inställningen när du skriver ut foton.

Neutrala gråtoner

Inställningen **Neutrala gråtoner** bestämmer vilken metod som används för att skapa gråa färger i text, grafik och fotografier.

- **Endast svart** genererar neutrala färger (grå nyanser och svart) och använder endast svart toner. Det här alternativet garanterar att neutrala färger inte har en färgton.
- **4 färger** skapar neutrala färger genom att kombinera tonernas alla fyra färger. Det här alternativet ger jämnare delstreck och övergångar till icke-neutrala färger. Det ger också den mörkast möjliga nyansen av svart.

Matcha färger

Matchningen av färgutskriften med bilden på datorskärmen är en komplicerad procedur eftersom skrivare och bildskärmar använder olika metoder för att återge färg. Bildskärmar visar färg med hjälp av ljuspixlar enligt RGB-modellen (RGB = röd, grön, blå), medan skrivare skriver ut färg enligt CMYK-modellen (CMYK = cyan, magenta, gult och svart).

Följande faktorer kan påverka hur väl färgerna i utskriften efterliknar färgerna på bildskärmen:

- Utskriftsmaterial
- Utskriftsfärgmedlen (t.ex. bläck eller toner)
- Utskriftsprocessen (t.ex. bläckstråle, tryckpress eller laserteknik)
- Rumsbelysningen
- Program
- Skrivardrivrutiner
- Datorns operativsystem
- Bildskärmar
- Skärmkort och drivrutiner
- Driftsmiljö (mycket fuktigt eller torrt)
- Skillnader i hur olika personer uppfattar färg

Kom ihåg ovanstående faktorer om färgerna på skärmen inte helt stämmer med färgerna i utskriften. Den bästa metoden för att matcha de färger du ser på skärmen med färgerna i skrivaren är vanligen att skriva ut sRGB-färger. Skrivaren använder sRGB och optimerar färgutskriften automatiskt.

Mer information om hur du löser problem som rör färgutskrifter finns i [Åtgärda problem med färgdokument](#).

5 Hur gör jag?

Använd det här avsnittet när du vill utföra grundläggande uppgifter med HP Color LaserJet 1600.

Skriva ut: Hur gör jag?

Använd det här avsnittet när du vill ha svar på frågor om utskrifter.

Skriva ut på specialmaterial, till exempel glättat papper eller fotopapper

Du kan skriva ut på specialmaterial som OH-film, etiketter, tjockt papper, glättat papper, fotopapper och kort med hjälp av optimeringsfunktionen i skrivardrivrutinen.

1. Sätt fast inmatningsfacket. Kontrollera att överkanten på utskriftsmaterialet är riktat framåt och att utskriftssidan (den skrovliga sidan på OH-film) är vänd uppåt.
2. Justera pappersledarna efter papperets bredd.
3. Öppna ett dokument i ett program, till exempel Microsoft Word.
4. Välj utskriftskommandot. I de flesta program klickar man på **Arkiv**-menyn och sedan på **Skriv ut**. Dialogrutan **Skriv ut** visas.
5. Klicka på **Egenskaper** i dialogrutan **Skriv ut**.
6. Välj ett av följande på fliken **Papper** eller **Kvalitet**:
 - **Vanligt papper**
 - **Förtryckt**
 - **Brevhuvud**
 - **OH-film**
 - **Hålat**
 - **Etiketter**
 - **Finpapper**
 - **Returpapper**
 - **Färg**
 - **HP tåligt papper**
 - **Kuvert**
 - **Lätt 60-74 g/m²**
 - **Tjockt papper 91-105 g/m²**
 - **Kort 106-176 g/m²**
 - **Lätt glättat 75-105 g/m²**
 - **Glättat 106-120 g/m²**
 - **Tungt glättat 121-163 g/m²**

- **HP Premium utskriftsark** 200 g/m²
 - **HP Premium Plus foto** 220 g/m²
7. Skriv ut dokumentet. Ta bort utskrifterna från enheten när de matas ut för att förhindra att de klibbar ihop med efterföljande utskrifter. Lägg de utskrivna sidorna på en plan yta.

Det går också att välja och konfigurera materialtyp i HP Verktygslådan. Om du vill konfigurera papperstyperna från HP Verktygslådan klickar du på **Enhetsinställningar**, sedan på fliken **Systeminställningar** och därefter öppnar du sidan **Utskriftslägen**. Gör önskade ändringar och klicka på **Verkställ** för att spara dem.

Om du vill skriva ut ett enkelsidigt brev på papper med brevhuvud, följt av ett dokument med flera sidor, lägger du ett papper med brevhuvud i fack 1. När sidan med brevhuvud har skrivits ut, får du en uppmaning att lägga i mer papper. Lägg i papper för resten av dokumentet.

Skriva ut på båda sidorna av papperet

Om du vill skriva ut på båda sidor av papperet måste papperet matas genom skrivaren två gånger.

 **VIKTIGT** Skriv inte ut på båda sidor av etiketter eller OH-film.

1. Sätt i tillräckligt mycket papper för utskriften i fack 2 eller valfritt fack 3.
2. Använd någon av följande procedurer för att konfigurera skrivaren för dubbelsidig utskrift (manuell):
 - Windows: I skrivardrivrutinen väljer du fliken **Efterbehandling**, väljer alternativet **Dubbelsidig utskrift (manuell)** och skickar sedan jobbet till skrivaren.
3. Ta bort eventuella tomma papper från fack 2 eller extrafack 3 när dokumentet har skrivits ut. Lägg i den utskrivna bunten med den tomma sidan uppåt och med den övre kanten in först i enheten. Skriv ut den andra sidan från fack 2 eller extrafack 3.

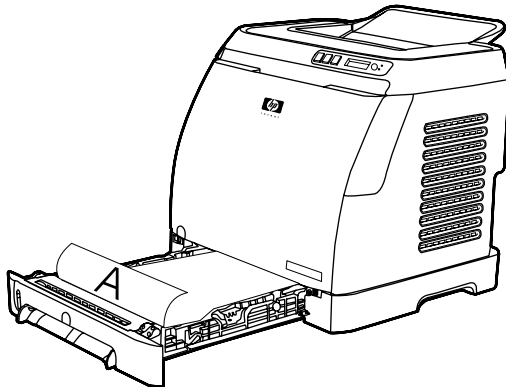

4. Tryck på (**Välj**) för att fortsätta att skriva ut.

Skriva ut kuvert och egna pappersstorlekar

Genomför stegen nedan när du vill skriva ut kuvert.

1. Ställ in materialstorlek för fack 2. Mer information finns i [Inmatningsfack 2 eller extrafack 3](#).
2. Lägg inte i mer än tio kuvert med utskriftssidan uppåt, kuvertets överkant åt höger och kortsidan inåt.
3. Slutför utskriften med hjälp av programvaran i datorn.



OBS! För fack 1, lägger du i ett kuvert i taget med utskriftssidan nedåt och fliken till höger.

OBS! Använd inte kuvert med fönster eller lås och heller inte kuvert som är skrynkliga, trasiga eller skadade på annat sätt.

Så här skriver du ut på egna materialstorlekar:

Ändra enhetens utskriftsinställningar, till exempel utskriftskvalitet, i HP Verkttyglådan

Så här ändrar du standardutskriftsinställningarna i HP Verkttyglådan:



OBS! De ändringar som du gör i utskriftsinställningarna i HP Verkttyglådan gäller för alla framtida utskrifter.

1. Öppna HP Verkttyglådan och klicka på **Enhetsinställningar**.
2. Klicka på fliken **Enhetsinställningar**.
3. Det går att ändra inställningar på nedanstående sidor via fliken **Inställningar**.
 - **Pappershantering**
 - **Utskrift**
 - **Utskriftskvalitet**
 - **Utskriftstäthet**
 - **Inställningar för papperstyp**
 - **Utskriftslägen**
 - **Systeminställningar**
 - **Service**
4. Klicka på **Verkställ** för att spara ändringarna som du gör på de här sidorna.



OBS! Om du har liknande inställningar i skrivardrivrutinen prioriteras dessa framför inställningarna i HP Verkttyglådan.

Skriva ut färgdokument från datorn i svartvitt

I programmet väljer du **Skriv ut** på **Arkiv**-menyn. Markera sedan skrivardrivrutinen för **HP Color LaserJet 1600**. Klicka på **Egenskaper**, klicka på fliken **Färg** och markera sedan kryssrutan **Skriva ut i gråskala**. Spara egenskaperna genom att klicka på **OK** och skriv ut dokumentet genom att klicka på **OK** igen.

Alternativ för att ändra färg

Med färgjusteringsalternativet Automatisk optimeras den neutrala gråa färgbehandlingen och kantförbättringen som används för alla elementen i ett dokument. Ytterligare information finns i online-hjälpfunktionen i skrivardrivrutinen.



OBS! Grundinställningen är Automatisk. Den här inställningen rekommenderas för alla färgutskriften.

Med alternativet Manuell kan du justera neutrala gråtoner och kantförbättringar för text, grafik och fotografier. Om du vill nå de manuella färgalternativen går du till fliken Färg, väljer **Manuell** och klickar sedan på **Inställningar**. Med alternativet för manuell färgjustering kan du ange inställningar för Färg (eller Färgkarta).



OBS! I en del program konverteras text eller grafik till rasterade bilder. I de här fallen styr inställningarna för Fotografi även text och grafik.

Övrigt: Hur gör jag?

Använd det här avsnittet när du vill ha svar på övriga frågor om enheten.

Byta tonerkassett

När en tonerkassett närmar sig slutet på sin livslängd, visas ett meddelande på skärmen som rekommenderar dig att beställa nya kassetter. Skrivaren kan fortsätta att skriva ut med den aktuella tonerkassetten tills kontrollpanelen visar ett meddelande som instruerar dig att ersätta kassetten.

Skrivaren använder fyra färger och har olika tonerkassetter för varje färg: svart (K), cyan (C), magenta (M) och gult (Y).

Ersätt tonerkassetten när ett av följande meddelanden visas på kontrollpanelen: **Byt ut gul patron**, **Byt ut magentapatron**, **Byt ut cyanblå patron**, **Byt ut svart patron**. På kontrollpanelen visas också vilken färg som behöver ersättas (förutsatt att det är en äkta HP-kassett som är installerad).

Så här ändrar du tonerkassetten

1. Öppna den främre luckan.

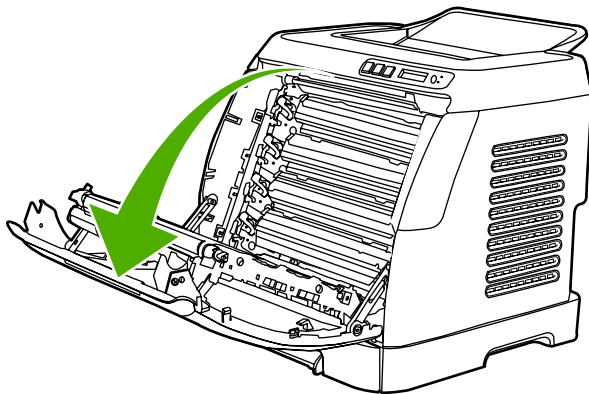

VIKTIGT Placera inte någonting på överföringsremmen som finns på insidan av den främre luckan.

2. Ta bort den använda tonerkassetten från skrivaren.

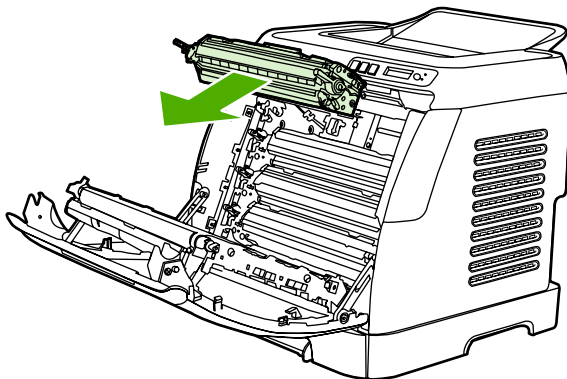

3. Ta ut den nya tonerkassetten ur påsen. Placera den använda tonerkassetten i påsen för återvinning.

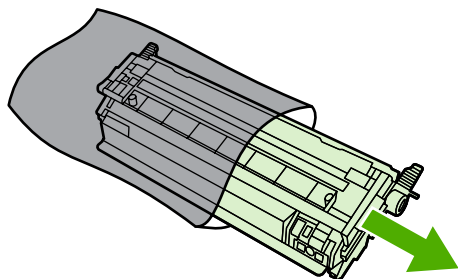

4. Håll i tonerkassetten i båda sidorna med de blå handtagen och fördela tonerpulver genom att försiktigt vagg tonerkassetten från sida till sida.



VIKTIGT Rör inte valsen eller ytan på valsen.

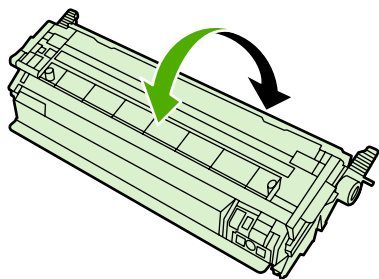

5. Ta bort det orangefärgade transportlåset och den orangefärgade transporttejpen från den nya tonerkassetten. Gör dig av med transporttejpen och transportlåsen enligt lokala regler.

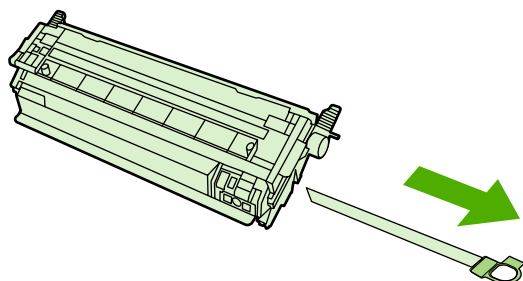

6. Rikta tonerkassetten mot spåren inuti skrivaren och tryck i tonerkassetten med hjälp av handtagen tills den sitter på plats.

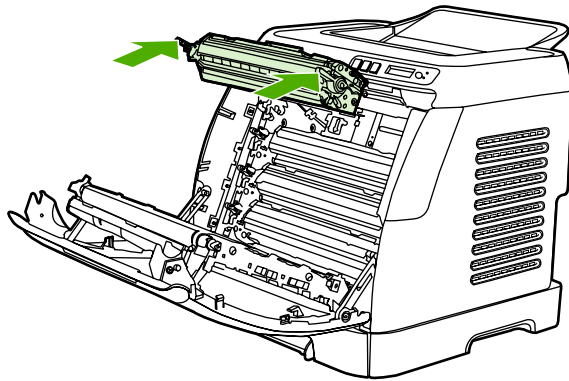

7. Stäng den främre luckan.

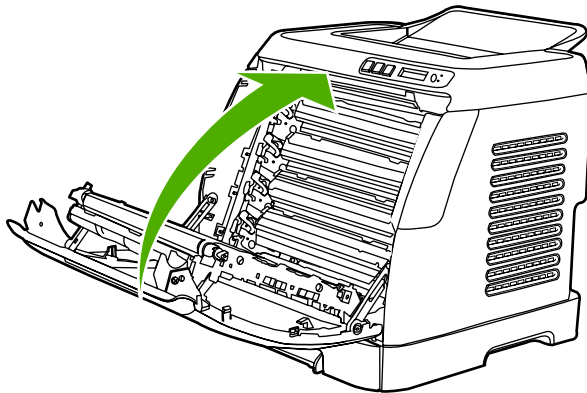

Efter en kort stund visa meddelandet **Redo**.



OBS! Om en kassett sitter på fel plats eller det är fel typ av kassett för skrivaren, visas något av följande meddelanden: **Felaktig gul, Felaktig magenta, Felaktig cyanblå, Felaktig svart.**

8. Installationen är slutförd. Lägg den använda tonerkassetten i den låda som den nya kassetten levererades i. Mer information om återvinning finns i återvinningsguiden.
9. Om du använder en tonerkassett som inte kommer från HP, får du ytterligare instruktioner på kontrollpanelen.

Mer information finns på <http://www.hp.com/support/clj1600>.



OBS! När du ersätter eller ändrar en svart tonerkassett, skrivs en rengöringssida ut automatiskt. Det här hjälper till att undvika fläckar på fram- eller baksidan av utskrivna dokument. Information om mer genomgående rengöring finns i [Så här rengör du fixeringsenheten med HP Verktygslådan](#).

6 Hantera skrivaren

Skrivaren levereras med flera olika programvaruverktyg som du kan använda för att övervaka och felsöka problem och underhålla skrivaren. Information om hur du använder de här verktygen finns i följande avsnitt:

- [Specialsidor](#)
- [Menykarta](#)
- [HP Verkttygsådan](#)

Specialsidor

Specialsidor finns i skrivarens minne. Med hjälp av de här sidorna kan du diagnostisera och lösa problem med skrivaren.



OBS! Om skrivarspråket blev felaktigt inställt under installationen kan du ställa in språket manuellt så att sidorna skrivs ut på ett av de språk som stöds. Byt språk med HP Verktygslådan.

Demosida

Skriv ut demosidan genom att samtidigt trycka på (Vänsterpil) och (Högerpil) på skrivarens kontrollpanel. Du kan även visa den här sidan med HP Verktygslådan.

Konfigurationssida

På konfigurationssidan visas skrivarens aktuella inställningar och egenskaper. Du kan skriva ut en konfigurationssida från skrivaren eller från HP Verktygslådan.

Så här skriver du ut konfigurationssidan från kontrollpanelen

1. Tryck på (Vänsterpil) eller (Högerpil) för att välja **Rapport**-menyn.
2. Tryck på (Välj).
3. Tryck på (Vänsterpil) eller (Högerpil) för att välja **Konfig. rapport**.
4. Tryck på (Välj) för att skriva ut konfigurationsrapportsidan.

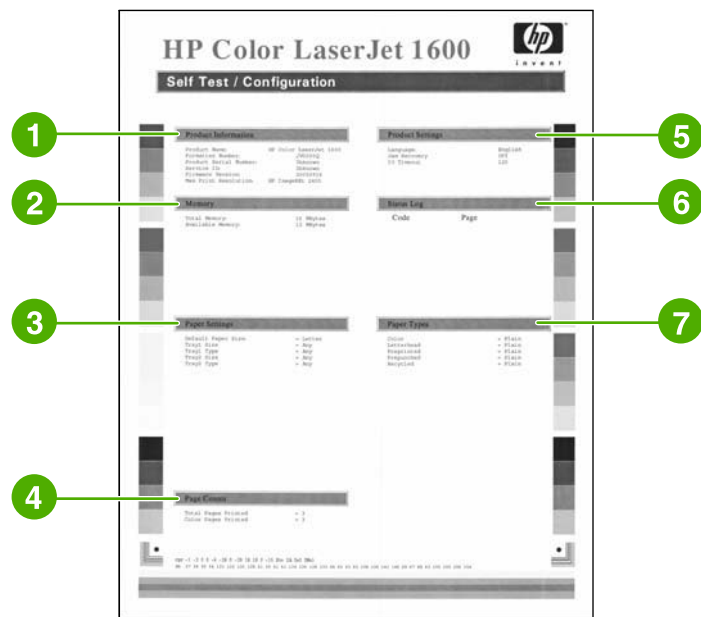







1. **Produktinformation.** I det här avsnittet finns grundläggande information om skrivaren, som t.ex. produktnamn och serienummer.
2. **Minne.** I det här avsnittet finns information som rör minnet, t.ex. total mängd installerat minne.

3. **Pappersinställningar.** Det här avsnittet innehåller information om materialtyp för varje fack och om typinställningar för allt utskriftsmaterial som kan användas på skrivaren.
4. **Antal sidor.** I det här avsnittet finns information om det antal sidor som skrivits ut, antal färgutskrifter som skrivits ut och information om papperstrassel.
5. **Produktinställningar.** Det här avsnittet innehåller information som samlats in under installationen av programvaran, inklusive språk och företagsnamn.
6. **Papperstyp.** I det här avsnittet finns information om papperstyper som kan konfigureras av användaren.
7. **Statuslogg.** Det här avsnittet innehåller information om skrivarfel.

Statussida för förbrukningsmaterial

På statussidan för förbrukningsmaterial finns en lista över återstående livslängd för HP-tonerkassetterna. Sidan innehåller även uppgifter om det beräknade antalet återstående sidor, antal utskrivna sidor och annan information om förbrukningsmaterial. Du kan skriva ut en statussida för förbrukningsmaterial från skrivaren eller HP Verktygslådan.

Så här skriver du en statussida för förbrukningsmaterial från kontrollpanelen

1. Tryck på  (Vänsterpil) eller  (Högerpil) för att välja **Rapport**-menyn.
2. Tryck på  (Välj).
3. Tryck på  (Vänsterpil) eller  (Högerpil) för att välja **Förbrukningsmaterial**.
4. Tryck på  (Välj) för att skriva ut statussidan för förbrukningsmaterial.



OBS! Du kan också få information om förbrukningsmaterial via HP Verktygslådan.

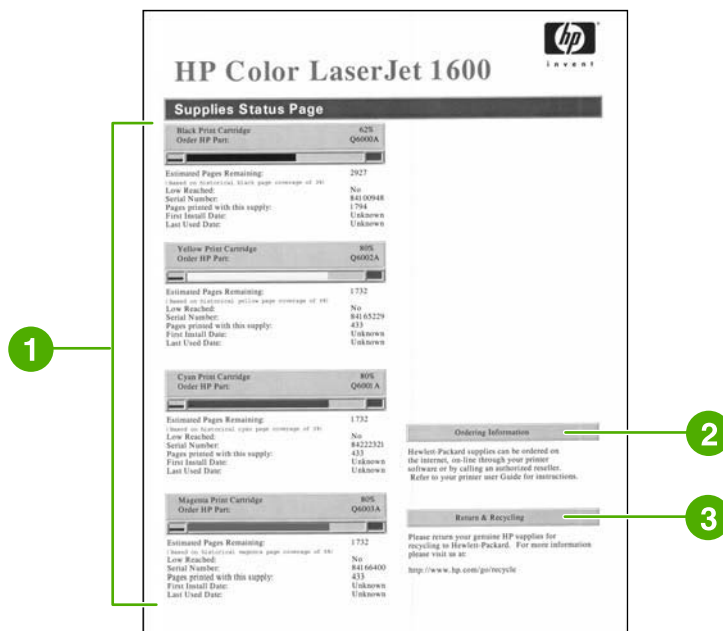





1. **Område med tonerkassett.** Det här området innehåller ett avsnitt om varje tonerkassett och tillhandahåller information om tonerkassetter från HP. Här ingår artikelnummer för varje tonerkassett, information om en tonerkassett håller på att ta slut, återstående livslängd för varje tonerkassett uttryckt i procenttal, i bild och i beräknat antal återstående sidor. Det är inte säkert att den här informationen tillhandahålls för förbrukningsmaterial som inte kommer från HP. Om en produkt som inte kommer från HP har installerats visas ibland ett varningsmeddelande i stället.
2. **Beställningsinformation.** Det här avsnittet innehåller grundläggande information om hur du beställer förbrukningsmaterial från HP.
3. **Retur & återanvändning.** I det här avsnittet finns en länk till den webbsida som du kan besöka för att få mer information om återvinning.

Menykarta

På menykartan finns strukturen för alla tillgängliga alternativ på skrivarens kontrollpanel. Använd följande steg för att skriva ut en menykarta.

Så här skriver du ut en menykarta

1. Tryck på  (Vänsterpil) eller  (Högerpil) för att välja **Rapport**-menyn.
2. Tryck på  (Välj).
3. Tryck på  (Vänsterpil) eller  (Högerpil) för att välja **Menystruktur**.
4. Tryck på  (Välj) för att skriva ut menykartan.



OBS! Menykartan skrivs ut på två sidor.

HP Verkttygslådan

HP Verkttygslådan är ett webbprogram som du kan använda för följande uppgifter:

- Kontrollera skrivarstatus
- Konfigurera skrivarinställningar
- Visa felsökningsinformation
- Visa online-dokumentation

Du måste göra en fullständig programvaruinstallation för att kunna använda HP Verkttygslådan.



OBS! Du behöver inte en Internet-anslutning för att kunna öppna och använda HP Verkttygslådan. Om du däremot klickar på en länk i området **Andra länkar** måste du ha tillgång till Internet för att kunna gå till den webbplats som länken är kopplad till. Mer information finns i [Andra länkar](#).

Operativsystem som kan användas

HP Verkttygslådan finns för följande operativsystem:

- Windows 98 Second Edition
- Windows 2000
- Windows Me
- Windows XP

Webbläsare som kan användas

För att kunna använda HP Verkttygslådan måste du ha någon av följande webbläsare:

Windows

- Microsoft Internet Explorer 5.5 eller senare
- Netscape Navigator 6.2 eller senare

Alla sidor kan skrivas ut från webbläsaren.

Så här öppnar du HP Verkttygslådan

1. Öppna HP Verkttygslådan på ett av följande sätt:
 - Dubbelklicka på ikonerna för HP Verkttygslådan på skrivbordet i Windows.
 - På **Start**-menyn i Windows pekar du på **Program** och klickar på **HP Verkttygslådan**.



OBS! När du öppnat URL-adressen kan du göra ett bokmärke för den så att du snabbt kan återvända till adressen vid ett senare tillfälle.

2. HP Verktygslådan öppnas i en webbläsare. Programvaran HP Verktygslådan innehåller följande avsnitt:

- [Fliken Status](#)
- [Fliken Felsökning](#)
- [Fliken Varningar](#)
- [Fliken Dokumentation](#)
- [Enhetsinställning](#)
- [Andra länkar](#)

Fliken Status

Fliken **Status** länkar till följande huvudsidor:

- **Enhetens status.** Visar information om skrivarstatus. Sidan visar skrivarförhållanden som papperstrassel eller ett tomt fack. När du har korrigerat ett fel klickar du på knappen **Uppdatera status** för att uppdatera enhetens status.
- **Status för förbrukningsmaterial.** Visar detaljerad status för förbrukningsmaterial, som procentandelen kvarvarande toner i tonerkassetten och antal sidor som har skrivits ut med aktuell kassett. Sidan har även länkar för att beställa tillbehör och för att hitta information om återvinning.
- **Skriv ut infosidor.** Skriv ut konfigurationssidan och andra informationssidor som finns för skrivaren, t.ex. statussidan för förbrukningsmaterial och demosidan.

Fliken Felsökning

På fliken **Felsökning** finns det länkar till följande huvudsidor:

- **Åtgärda papperstrassel.** Visar information om hur du hittar och löser papperstrassel och visa en animerad demonstration om hur du löser papperstrassel.
- **Utskriftsproblem.** Visar hjälpavsnitt om hur du löser utskriftsproblem.
- **Felsökningsverktyg.** Skriv ut en sida som kan hjälpa dig med att lösa utskriftsproblem, visa information om problem med utskriftskvalitet, skriva ut rengöringssidan, rengöra skrivaren samt kalibrera skrivaren och upprätthålla utskriftskvaliteten vid färgutskrift.
- **Animerade demonstrationer.** Visar animerad hjälp om enheten.

Fliken Varningar

Använd fliken **Varningar** för att ange att skrivaren automatiskt ska meddela dig om skrivarvarningar.

Sidan Ställa in statusvarningar

På sidan Ställa in statusvarningar kan du slå på eller stänga av varningsmeddelanden och ange när skrivaren ska skicka ett varningsmeddelande.

Klicka på **Verkställ** för att aktivera inställningarna.

Fliken Dokumentation

Fliken **Dokumentation** innehåller länkar till följande informationskällor:

- **Skriver ut: Hur gör jag?** Visa Hur gör jag? Hjälper för utskriftsproblem.
- **Övrigt: Hur gör jag?** Visa Hur gör jag? Hjälper för andra enhetsproblem.
- **Användarhandbok.** Innehåller informationen om skrivaranvändning, garanti, specifikationer och support som du läser nu. Användarhandboken finns i både HTML- och PDF-format.
- **Readme.** Innehåller viktig information om skrivaren som inte finns i användarhandboken. Den senaste Readme-informationen innehåller den senaste informationen om skrivaren (endast på engelska).

Enhetsinställning

Med knappen Enhetsinställning öppnas den inbäddade webbservern med en USB-anslutning.

Andra länkar

Det här avsnittet innehåller länkar som kopplar upp dig till Internet. Du måste ha tillgång till Internet för att kunna använda någon av de här länkarna. Om du använder en fjärranslutning och inte kopplade upp dig när du först öppnade HP Verktygslådan måste du koppla upp dig innan du kan besöka de här webbplatserna. Det kan hända att du måste stänga HP Verktygslådan och sedan öppna den igen för att du ska kunna koppla upp dig.

- **HP Instant Support.**
- **Produktregistrering.** Ansluter till HP:s webbplats för produktregistrering.
- **Beställa förbrukningsmaterial.** Beställ förbrukningsmaterial på HP:s webbplats.
- **Produktsupport.** Ansluter till supportplatsen för skrivaren i HP Color LaserJet 1600-serien där du kan söka efter hjälp om ett specifikt problem.

7 Underhåll

Det här kapitlet innehåller information om följande ämnen:

- [Hantera förbrukningsmaterial](#)
- [Åsidosätt byt ut material](#)
- [Rengöra skrivaren](#)
- [Kalibrera skrivaren](#)

Hantera förbrukningsmaterial

Information om garantier för de här förbrukningsmaterialen finns i [Begränsad garanti för tonerkassett](#).

Kontrollera och beställa förbrukningsmaterial

Du kan kontrollera status för förbrukningsmaterial i kontrollpanelen, genom att skriva ut en statussida för förbrukningsmaterial eller via HP Verktygslådan. Hewlett-Packard rekommenderar att du beställer ersättningskassetter när du får ett meddelande om låg nivå på en tonerkassett. Meddelandet visas när ungefär två veckor av användningstiden återstår. När du använder en ny, äkta tonerkassett från HP, kan du få följande information om förbrukningsmaterialen:

- Hur mycket av tonerkassetten som återstår
- Beräknat antal återstående sidor
- Antal utskrivna sidor
- Annan information om förbrukningsmaterial

Kontrollera status och beställa med hjälp av kontrollpanelen

Gör något av följande:

- Kontrollera statuslamporna på skrivarens kontrollpanel. De här mätarna visar när en tonerkassett har lite eller inget tonerpulver kvar. Lamporna visar även när en tonerkassett som inte kommer från HP installeras första gången.
- Du skriver ut statussidan för förbrukningsmaterial från skrivaren genom att välja **Rapporter, Status förbrukn.mat.** och sedan **Skriv ut statussidan för förbrukningsmaterial**. Mer information finns i [Statussida för förbrukningsmaterial](#).

Om nivåerna är låga kan du beställa förbrukningsmaterial genom din lokala HP-återförsäljare per telefon eller på Internet. Information om artikelnummer finns i [Information om tillbehör och beställning](#). Information om hur du beställer på Internet finns på <http://www.hp.com/go/ljsupplies>.

Kontrollera och beställa med hjälp av HP Verktygslådan

Du kan konfigurera HP Verktygslådan så att du får veta när förbrukningsmaterialet håller på att ta slut. Du kan välja om du vill få meddelanden i popup-fönster eller som aktivitetsfältsikoner. Om du vill beställa förbrukningsmaterial med HP Verktygslådan klickar du på **Beställ förbrukningsmaterial** i området **Andra länkar**. Det måste finnas en Internet-anslutning om du ska kunna besöka webbplatsen.

Mer information finns i [HP Verktygslådan](#).

Förvara förbrukningsmaterial

Så här förvarar du tonerkassetter:

- Ta inte ut tonerkassetten ur förpackningen innan den ska användas.



VIKTIGT För att undvika skador på tonerkassetten bör den inte utsättas för ljus i mer än några minuter.

- Mer information om temperaturintervall för yttre förhållanden och förvaringsförhållanden finns i [Tabell C-4 Miljöspecifikationer](#).

- Förvara produkten i horisontellt läge.
- Förvara produkten mörkt och torrt och inte i närheten av värme- och magnetkällor.

Byt ut och återvinn förbrukningsmaterial

Om du vill installera en ny HP-tonerkassettt följer du instruktionerna som medföljer den nya produkten eller läser mer i *Starthandboken*.

Om du vill återvinna förbrukningsmaterial placerar du den använda produkten i förpackningen som den levererades i. Använd den bifogade returetiketten för att skicka tillbaka det förbrukade materialet till HP för återanvändning. Om du vill veta mer läser du i återvinningsguiden som följer med alla nya förbrukningsartiklar från HP. Mer information om HP:s program för återvinning av utskriftsmaterial finns i [Förbrukningsmaterial till HP LaserJet](#).

HP:s principer gällande produkter som inte är tillverkade av HP

Hewlett-Packard Company rekommenderar att du inte använder produkter som inte kommer från HP, vare sig de är nya eller omarbetade. Eftersom de inte är HP-produkter har HP inget inflytande över deras utförande eller kvalitet. Service och reparation som måste genomföras p.g.a. användning av produkter som inte kommer från HP, täcks *inte* av skrivargarantin.

När du sätter i en produkt i skrivaren får du veta om produkten inte är en äkta HP-produkt. Om du sätter i en äkta HP-produkt som har nått en låg nivå i en annan skrivare från HP, identifierar skrivaren produkten som en produkt som inte kommer från HP. Sätt helt enkelt i produkten i den ursprungliga skrivaren för att aktivera HP:s egenskaper och funktioner på nytt.

Återställa skrivaren för produkter som inte kommer från HP

När du installerar en tonerkassettt som inte kommer från HP, blinkar lampan bredvid tonerkassetten som du bytte ut och varningslampan lyser. Om du vill skriva ut med det här förbrukningsmaterialet trycker du på  (Välj) första gången som du installerar det här förbrukningsmaterialet som inte kommer från HP. Statusmätarna visar inte när produkten håller på att ta slut eller är tom.



VIKTIGT Skrivaren avbryter inte utskriften när den här typen av förbrukningsmaterial är tom. Om skrivaren skriver ut med en tom tonerkassettt kan det resultera i skador på skrivaren. Mer information finns i [Hewlett-Packard begränsad garanti](#) och [Begränsad garanti för tonerkassettt](#).

HP:s webbplats om bedrägerier

Besök HP:s webbplats om bedrägerier på <http://www.hp.com/go/anticounterfeit> om mätarna för status på förbrukningsmaterial eller HP Verktygslådan anger att tonerkassetten inte är från HP, trots att du tror att den är det.

Åsidosätt byt ut material

Vad är det?

Skrivaren HP Color LaserJet 1600 visar ett **Beställ material**-meddelande när en kassett håller på att ta slut och ett **Byt ut förb.mat.**-meddelande när en kassett har tagit slut. **För att garantera bästa utskriftskvalitet, rekommenderar HP att en kassett ersätts när Byt ut förb.mat.-meddelandet visas.** Genom att ersätta kassetten i det här läget kan du undvika att slösa med utskriftsmaterial eller andra kassetter när en kassett ger dålig utskriftskvalitet.

Funktionen Åsidosätt byt ut material gör det möjligt att fortsätta använda en kassett som har nått det läge där det rekommenderas att den byts ut.











WARNING! Det kan hända att den här funktionen leder till otillfredsställande utskriftskvalitet och att vissa funktioner inte är tillgängliga (såsom information om återstående toner).

WARNING! Alla utskriftsdefekter och defekter i förbrukningsmaterial som orsakas av att ett förbrukningsmaterial från HP används vid åsidosättning kommer inte att betraktas som defekter i material eller arbete under HP:s garanti för tonerkassetter. Information om garantier finns i [Begränsad garanti för tonerkassett](#).

Konfiguration

Åsidosätt byt ut patron kan endast aktiveras från skrivarens kontrollpanelmeny.

1. Från huvudmenyn trycker du på  (Högerpil) till **Systeminställn.** och trycker på  (Välj).
2. Tryck på  (Högerpil) till **Utskriftskval.** och tryck på  (Välj).
3. Tryck på  (Högerpil) till **Byt ut förb.mat.** och tryck på  (Välj).
4. Tryck på  (Högerpil) till **Åsidosätt slut** och tryck på  (Välj).
5. Tryck på  (Välj).

Om **Stopp vid slut** är valt, slutar skrivaren att skriva ut när en kassett når det läge när ersättning rekommenderas. Om **Åsidosätt slut** är valt, fortsätter skrivaren att skriva ut när en kassett når det läge när ersättning rekommenderas. Standardinställningen är **Stopp vid slut**.

Pågående drift

Åsidosättning kan aktiveras eller inaktiveras när som helst och behöver inte aktiveras om för varje kassett. Skrivaren kommer automatiskt att fortsätta att skriva ut när en kassett når det läge när ersättning rekommenderas. Ett meddelande visas på skrivaren **Byt ut förb.mat. Åsidosättning** när en kassett används i åsidosättningsläge. När kassetten ersätts, avaktiveras åsidosättningen till en annan kassett när ersättningsläget.

Rengöra skrivaren

Vid utskriften kan pappers-, toner- och dammpartiklar ackumuleras i skrivaren. Med tiden kan avlagringarna orsaka problem med utskriftskvaliteten, t.ex. kan tonerfläckar uppstå, eller så kan tonerpulver smetas ut. Den här skrivaren har ett rengöringsläge som kan åtgärda och förebygga den här typen av problem.

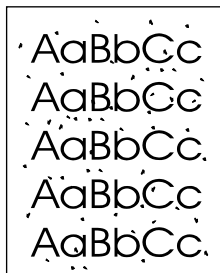

Så här rengör du fixeringsenheten med HP Verkttygslådan



OBS! Använd följande metod när du rengör fixeringsenheten med HP Verkttygslådan. Om du vill rengöra motorn via en dator där operativsystemet inte har stöd för HP Verkttygslådan, hittar du information på CD-ROM-skivan. Du kan också besöka <http://www.hp.com/support/clj1600>.

1. Kontrollera att skrivaren är på och i Redo-läge.
2. Öppna HP Verkttygslådan.
3. På fliken **Felsökning** klickar du på **Underhåll**, **Rengöringssida** och sedan på **Skriv ut**. En sida med ett mönster skrivs ut från skrivaren.
4. Ta bort eventuellt utskriftsmaterial i fack 2 eller extrafack 3.

5. Ta bort den sida som skrevs ut och lägg i den med utskriftssidan nedåt i fack 2 eller extrafack 3.

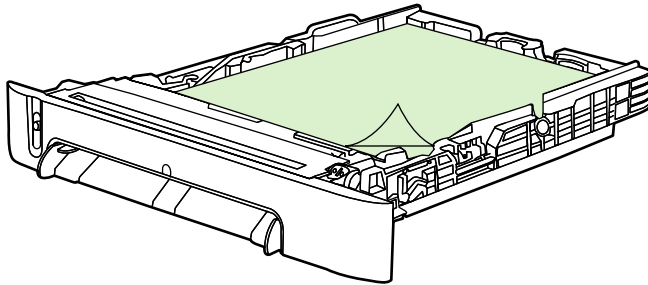

6. Tryck på **Rengör** på datorn.

Kalibrera skrivaren

Skrivaren kalibreras automatiskt med jämna mellanrum. Du kan ange inställningar för kalibrering med HP Verkttygsådan.

Skilnader i miljö eller gamla tonerkassetter kan ge fluktueringar i bildtäthet. Skrivaren kompenserar för det här med hjälp av bildstabiliseringskontroll. Skrivaren kalibreras automatiskt med jämna mellanrum så att högsta möjliga utskriftskvalitetet kan bibehållas. Du kan ange inställningar för kalibrering med HP Verkttygsådan.

Skrivaren kalibreras inte om en utskrift har påbörjats. Den väntar tills utskriften slutförts innan kalibrering eller rengöring tar vid. När skrivaren kalibreras gör den en paus i utskriften tills kalibreringen har slutförts.

Kalibrera skrivaren på skrivaren

1. Om du vill kalibrera från skrivaren, trycker du på  (**Vänsterpil**) eller  (**Högerpil**) tills meddelandet **Systeminställn.** syns på kontrollpanelen.
2. Tryck på  (**Välj**).
3. Tryck på  (**Vänsterpil**) eller  (**Högerpil**) tills texten **Utskriftskval.** visas.
4. Tryck på  (**Välj**).
5. Tryck på  (**Vänsterpil**) eller  (**Högerpil**) tills texten **Kalibrera färg** visas.
6. Tryck på  (**Välj**).
7. Tryck på  (**Vänsterpil**) eller  (**Högerpil**) tills texten **Kalibrera nu** visas.
8. Tryck på  (**Välj**).
9. Tryck på  (**Välj**) för att bekräfta **Kalibrera nu**.

Så här kalibrerar du skrivaren från HP Verkttygsådan



OBS! Den här proceduren gäller endast för operativsystemet Windows.

1. Öppna HP Verkttygsådan på ett av följande sätt:
 - Dubbelklicka på ikonerna för **HP Verkttygsådan**.
 - På **Start**-menyn pekar du på **Program**, peka på **HP**, peka på **HP Color LaserJet 1600** och klicka på **HP Color LaserJet 1600 Verkttygsådan**.
2. Klicka på fliken **Felsökning** och klicka sedan på **Felsökningsverktyg** (på vänster sida av skärmen).
3. I avsnittet Kalibrering klickar du på **Kalibrera nu**.

8 Problemlösning

Den här felsökningsinformationen är uppdelad för att hjälpa dig att lösa dina skivarproblem. Välj det allmänna ämnet eller problemtypen i följande lista.

- [Supportstrategi](#)
- [Felsökningsprocessen](#)
- [Meddelanden på kontrollpanelen](#)
- [Åtgärda papper som fastnat](#)
- [Utskriftsproblem](#)
- [Felsökningsverktyg](#)

Supportstrategi

Enheten har tolv månaders begränsad garanti. Garantiservice och support kan variera beroende på vilket land/vilken region du bor i. Kontaktinformation finns i supportbroschyren i förpackningen och på <http://www.hp.com>.

Mer supportinformation finns i [Service och support](#).

Felsökningsprocessen

Lös problemen med enheten med hjälp av kontrollistan för felsökning.

Kontrollista för felsökning

Följ stegen nedan när du försöker lösa ett problem med enheten.

Steg	Verifiering	Problem	Lösningar
1	Är strömmen påslagen? När skrivaren är kopplad till en jordad strömkälla, visar kontrollpanelen texten Hewlett-Packard och lamporna Redo och Åtgärda blinkar. Sedan visas texten Initierar och därefter Redo . Då lyser endast den gröna lampan.	Ingen ström på grund av fel i eluttaget, på kabeln, strömbrytaren eller en säkring.	<ol style="list-style-type: none">1. Kontrollera att enheten är ansluten.2. Kontrollera att strömkabeln fungerar och att strömbrytaren är påslagen.3. Kontrollera strömkällan genom att koppla enheten direkt till ett vägguttag eller ett annat eluttag.4. Testa uttaget eller anslut skrivaren till uttaget för att verifiera att uttaget fungerar.
2	Visas Redo på kontrollpanelen? Kontrollpanelen bör fungera utan några felmeddelanden.	Ett fel visas på kontrollpanelen.	En lista över vanliga meddelanden finns i Meddelanden på kontrollpanelen . Om felet kvarstår kontaktar du HP:s kundtjänst. Mer information finns i HP Kundtjänst och i broschyren som fanns i kartongen.
3	Skrivs informationssidor ut? Skriv ut en konfigurationssida.	Ett fel visas på kontrollpanelen. Utskriftsmaterialet flyttas inte jämnt genom pappersbanan. Dålig utskriftskvalitet.	En lista över vanliga meddelanden finns i Meddelanden på kontrollpanelen . Rensa pappersbanan. Mer information finns i Problem med utskriftskvalitet . Om felet kvarstår kontaktar du HP:s kundtjänst. Mer information finns i HP Kundtjänst och i broschyren som fanns i kartongen.
4	Skriver enheten ut från datorn? Anslut USB-kabeln till enheten och datorn. Skicka en utskrift med hjälp av ett ordbehandlingsprogram till enheten.	Programvaran har inte installerats korrekt eller också har ett fel uppstått under installationen av programvaran. Kabeln har inte anslutits rätt. Fel drivrutin har valts. Andra enheter har anslutits till USB-porten. Det finns ett problem med portdrivrutinen i Microsoft Windows. Om felet kvarstår kontaktar du HP:s kundtjänst. Mer information finns i	Avinstallera och installera om programvaran. Kontrollera att du använder rätt installationsprocedur och rätt portinställning. Anslut kabeln igen. Välj rätt drivrutin. Koppla bort de andra enheterna och skriv ut igen. Avinstallera och installera om programvaran. Kontrollera att du använder rätt installationsprocedur och rätt portinställning.

Steg	Verifiering	Problem	Lösningar
		HP Kundtjänst och i broschyren som fanns i kartongen.	

Meddelanden på kontrollpanelen

De flesta meddelandena på kontrollpanelen är avsedda att hjälpa användaren med en viss uppgift. Meddelandena innehåller den aktuella operationens status och eventuellt sidräkning på den andra raden. När enheten skriver data visar kontrollpanelen den här statusen. Dessutom visas varningar och felmeddelanden om det har uppstått situationer som måste åtgärdas.

Varningsmeddelanden

Ibland visas varningsmeddelanden som kan kräva att användaren bekräftar meddelandet genom att trycka på (Välj) för att fortsätta eller trycka på (Avbryt utskrift) för att avbryta utskriftsjobbet. När vissa varningar visas slutförs inte utskriften eller också blir kvaliteten dålig. Om ett meddelande gäller utskrift och funktionen för automatisk fortsättning är aktiv och om användaren inte bekräftar meddelandet inom tio sekunder görs ett försök att fortsätta utskriften automatiskt.

Varningsmeddelanden

Tabell 8-1 Varningsmeddelanden

Meddelande på kontrollpanelen	Beskrivning	Rekommenderad åtgärd
10.000x Fel på förbrukningsmat.	E-etiketten går inte att läsa eller också sitter tonerkassetten fel.	<ol style="list-style-type: none">1. Installera tonerkassetten igen.2. Starta om enheten.3. Om problemet kvarstår byter du kassetten.
Byt ut förb.mat. Åsidosättning	Ett förbrukningsmaterial håller på att ta slut och kan leda till otillfredsställande utskriftskvalitet.	Fyll på det förbrukningsmaterial som håller på att ta slut.
Enhetsfel Tryck på [✓]	Ett internt fel har uppstått i enheten.	Tryck på <input type="checkbox"/> (Välj) för att fortsätta jobbet.
Inst. rensade	Jobbinställningarna har rensats på enheten.	Ange jobbinställningarna igen.
Kommunikationsfel med motorn	Ett internt kommunikationsfel har uppstått i enheten.	Det här är enbart ett varningsmeddelande. Utskriftsresultatet kan påverkas.
Minne snart slut Tryck på [✓]	Minnet i enheten är nästan fullt.	Slutför operationen eller avbryt genom att trycka på <input type="checkbox"/> (Välj). Dela upp dokumentet i mindre delar, som var och en innehåller färre sidor.
Ogilt. drivrutin	Du använder fel skrivardrivrutin.	Välj rätt drivrutin för enheten igen.
Ogiltig angiv.	Ogiltiga data eller ett ogiltigt svar.	Ändra posten.
Otillåten gul Otillåten magenta Otillåten cyanblå Otillåten svart	En förbrukningsartikel som inte är från HP har installerats. En av de här fyra meddelandena visas tills HP-förbrukningsmaterial har installerats eller du har tryckt på <input type="checkbox"/> (Välj).	Om du har köpt förbrukningsmaterial som du trodde var en äkta HP-produkt, ringer du till HP:s telefonlinje för bedrägerier på 1-877-219-3183 (endast USA). Service och reparationer på grund av material som inte är från HP omfattas inte av HP:s garanti. Tryck på <input type="checkbox"/> (Välj) för att fortsätta med utskriften.

Tabell 8-1 Varningsmeddelanden (fortsättning)

Meddelande på kontrollpanelen	Beskrivning	Rekommenderad åtgärd
<p>Papper tas ej</p> <p>Tryck på <input checked="" type="checkbox"/></p>	<p>Skrivarmotorn plockade inte upp utskriftsmaterial.</p>	<p>Kontrollera att utskriftsmaterialet i fack 1 ligger tillräckligt långt in. Kontrollera sedan att stöden för papperslängden i fack 2 eller extrafack 3 stämmer med materialstorleken.</p> <p>Lägg in materialet i inmatningsfacket igen och tryck på <input checked="" type="checkbox"/> (Välj) för att fortsätta med utskriften.</p> <p>Om felet kvarstår kontaktar du HP:s kundtjänst. Mer information finns i HP Kundtjänst och i broschyren som fanns i kartongen.</p>
<p>Trassel i <></p> <p>(<> visar det område där trasset har uppstått)</p>	<p>Papper har fastnat i enheten.</p>	<p>Ta bort papper från det område som anges på kontrollpanelen. Utskriften fortsätter. Om inte, skriver du ut igen.</p>

Meddelanden om allvarliga fel

Meddelanden om allvarliga fel anger någon typ av svårartat problem. Det kan hjälpa att starta om enheten. Om felet fortfarande kvarstår kan enheten behöva service.

Meddelanden om allvarliga fel

Tabell 8-2 Meddelanden om allvarliga fel

Meddelande på kontrollpanelen	Beskrivning	Rekommenderad åtgärd
<p>50 Fixeringsfel</p>	<p>Ett internt maskinvarufel har uppstått i enheten.</p>	<p>Stäng av enheten. Vänta i minst 25 minuter och sätt sedan på enheten igen.</p> <p>Om ett överspänningsskydd används tar du bort det. Koppla enheten direkt till ett vägguttag. Starta enheten med strömbrytaren.</p> <p>Om felet kvarstår kontaktar du HP:s kundtjänst. Mer information finns i HP Kundtjänst och i broschyren som fanns i kartongen.</p>
<p>51 Laserfel</p>	<p>Ett internt maskinvarufel har uppstått i enheten.</p>	<p>Stäng av strömmen med strömbrytaren, vänta i minst 30 sekunder och starta sedan enheten igen.</p> <p>Om ett överspänningsskydd används tar du bort det. Koppla enheten direkt till ett vägguttag. Starta enheten med strömbrytaren.</p> <p>Om felet kvarstår kontaktar du HP:s kundtjänst. Mer information finns i HP Kundtjänst och i broschyren som fanns i kartongen.</p>
<p>52 Skannerfel</p>	<p>Ett internt maskinvarufel har uppstått i enheten.</p>	<p>Stäng av strömmen med strömbrytaren, vänta i minst 30 sekunder och starta sedan enheten igen.</p>

Tabell 8-2 Meddelanden om allvarliga fel (fortsättning)

Meddelande på kontrollpanelen	Beskrivning	Rekommenderad åtgärd
		Om ett överspänningsskydd används tar du bort det. Koppla enheten direkt till ett vägguttag. Starta enheten med strömbrytaren.
		Om felet kvarstår kontaktar du HP:s kundtjänst. Mer information finns i HP Kundtjänst och i broschyren som fanns i kartongen.
55.1 Fel	Ett internt maskinvarufel har uppstått i enheten.	Stäng av strömmen med strömbrytaren, vänta i minst 30 sekunder och starta sedan enheten igen.
59.A0 Fel		
54.1C Fel		
		Om ett överspänningsskydd används tar du bort det. Koppla enheten direkt till ett vägguttag. Starta enheten med strömbrytaren.
		Om felet kvarstår kontaktar du HP:s kundtjänst. Mer information finns i HP Kundtjänst och i broschyren som fanns i kartongen.
57 Fläktfel	Ett problem med den interna fläkten i enheten har uppstått.	Stäng av strömmen med strömbrytaren, vänta i minst 30 sekunder och starta sedan enheten igen.
Slå av och på		
		Om felet kvarstår kontaktar du HP:s kundtjänst. Mer information finns i HP Kundtjänst och i broschyren som fanns i kartongen.
79 Fel	Ett internt fel med den fasta programvaran har uppstått i enheten.	Stäng av strömmen med strömbrytaren, vänta i minst 30 sekunder och starta sedan enheten igen.
Slå av och på		
		Om ett överspänningsskydd används tar du bort det. Koppla enheten direkt till ett vägguttag. Starta enheten med strömbrytaren.
		Om felet kvarstår kontaktar du HP:s kundtjänst. Mer information finns i HP Kundtjänst och i broschyren som fanns i kartongen.

Åtgärda papper som fastnat

Ibland kan ett papper eller annat material fastna när ett dokument skrivs ut. Bland orsakerna finns följande:

- Inmatningsfacken är felaktigt laddade eller överfulla.
- Fack 2 eller extrafack 3 har öppnats under pågående utskrift.
- För många ark har samlats i utmatningsområdet eller har blockerat ett utmatningsområde.
- Materialet som används uppfyller inte HP:s specifikationer. Mer information finns i [Specifikationer för utskriftsmaterial](#).
- Materialet har förvarats i en miljö som var för fuktig eller för torr. Mer information finns i [Specifikationer för utskriftsmaterial](#).

Titta efter trassel

Papperstrassel kan förekomma på följande ställen:

- Inuti skrivaren. Mer information finns i [Åtgärda trassel inuti skrivaren](#).
- I inmatningsområden. Mer information finns i [Så här tar du bort trassel från fack 2 eller extrafack 3](#).
- I utmatningsområdet. Mer information finns i [Så här tar du bort trassel från det övre utmatningsfacket](#).

Ta bort det papper som fastnat med hjälp av anvisningarna på följande sidor. Om du inte vet var papperet har fastnat ska du först titta inuti skrivaren.

Det kan finnas lös toner kvar i skrivaren efter det att ett papper har fastnat. Det bör försvinna när några ark har skrivits ut.

Varje avsnitt nedan motsvarar ett område där papperstrassel kan uppstå. Åtgärda trasset med hjälp av följande steg. Vid alla typer av papperstrassel tar du tag i pappret i båda hörnen och drar sakta för att ta bort pappret.

Åtgärda trassel inuti skrivaren

⚠ VIKTIGT Papper som fastnar i det här området kan resultera i lös toner på sidan. Om du får tonerpulver på händerna eller kläderna ska du tvätta dem i kallt vatten. (Varmt vatten gör att tonerpulvret fastnar i tyget.)

1. Öppna den främre luckan.

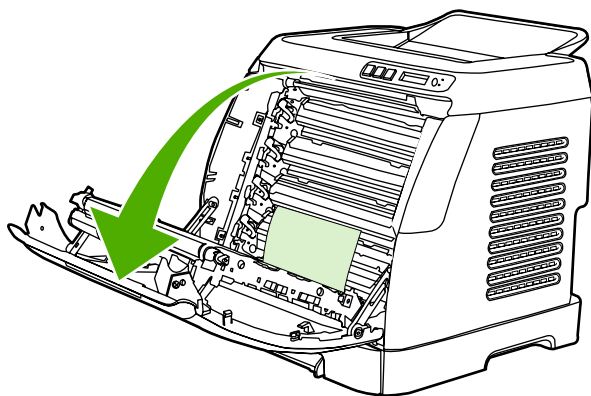

⚠ VIKTIGT Placera inte någonting på överföringsremmen som finns på insidan av den främre luckan. Annars kan skrivaren skadas och utskriften påverkas på ett negativt sätt.

2. Ta försiktigt tag i pappret i båda hörnen och dra sakta för att ta bort pappret.

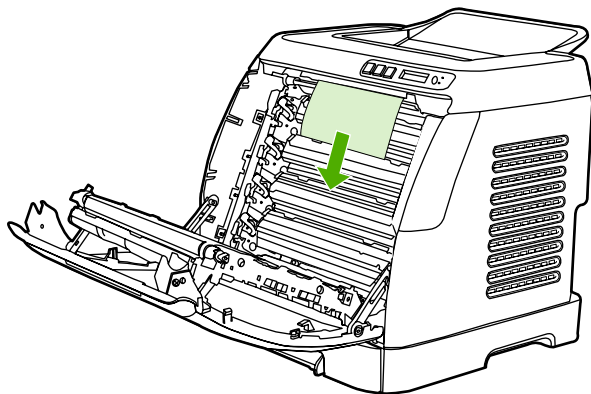
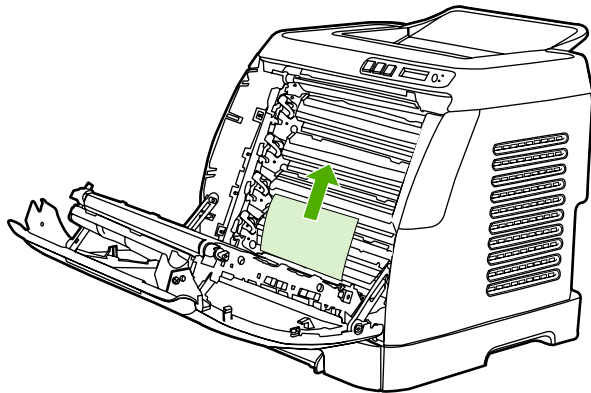

3. Stäng den främre luckan.

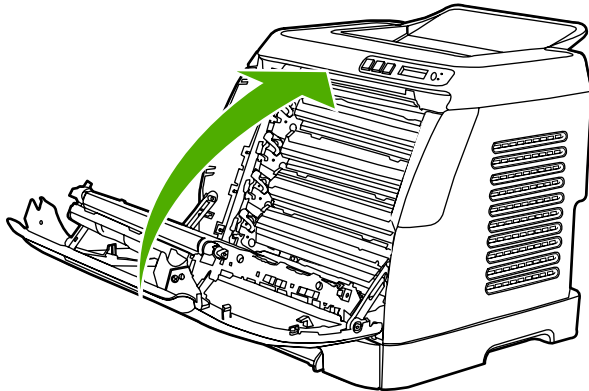

Så här tar du bort trassel från fack 2 eller extrafack 3



OBS! Innan du försöker att ta bort trassel från fack 2 eller extrafack 3, tar du bort eventuellt trassel inuti skrivaren.

1. Dra ut fack 2 eller extrafack 3 från skrivaren.

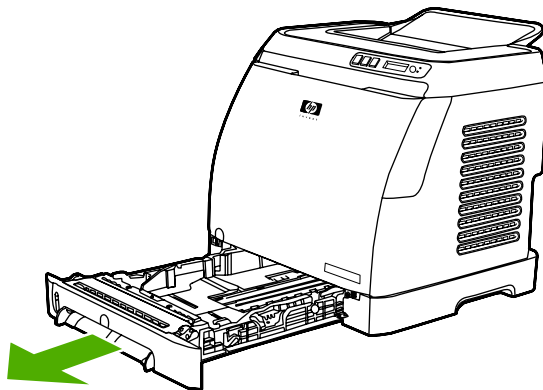

2. Ta försiktigt tag i pappret i båda hörnen och dra sakta för att ta bort pappret.
3. Skjut in facket i skrivaren igen.

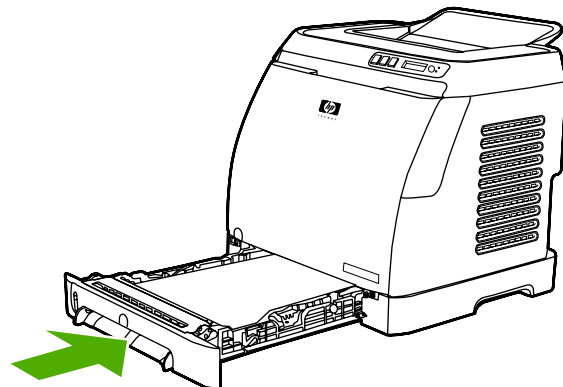

4. Öppna och stäng den främre luckan.

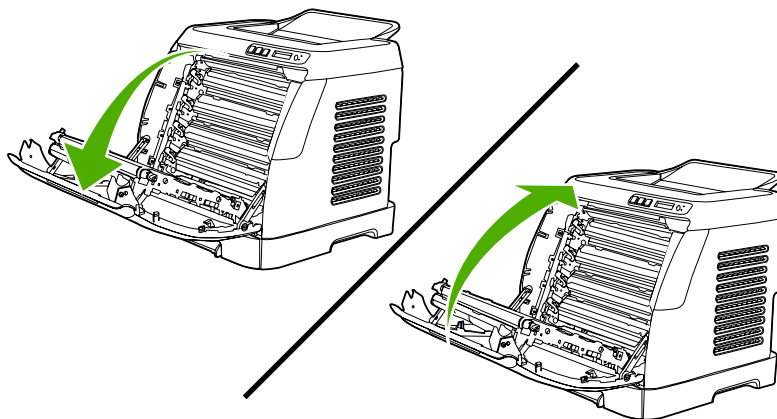

Så här tar du bort trassel från det övre utmatningsfacket

△ VIKTIGT Papper som fastnar i det här området kan resultera i lös toner på sidan. Om du får tonerpulver på händerna eller kläderna tvättar du dem i kallt vatten. (Varmt vatten gör att tonerpulvret fastnar i tyget.)

1. Ta försiktigt tag i pappret i båda hörnen och dra sakta för att ta bort pappret från det övre utmatningsfacket.

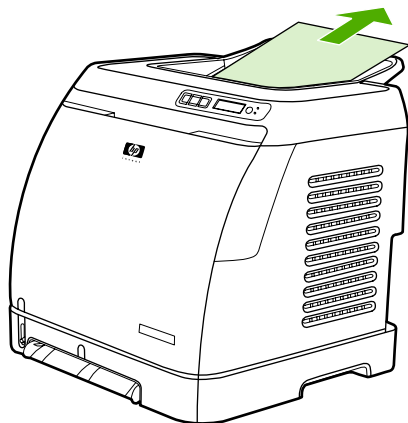

2. Öppna och stäng den främre luckan.

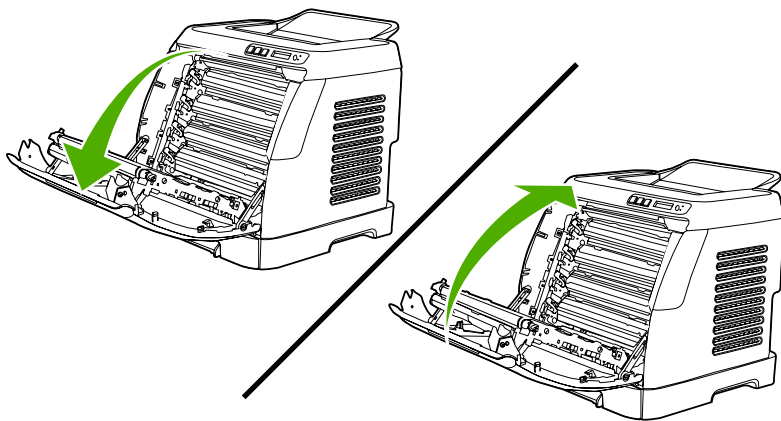

Utskriftsproblem

Problem med utskriftskvalitet

Ibland uppstår det problem med utskriftskvaliteten. Med hjälp av informationen i avsnitten nedan kan du identifiera och lösa problemen.

Förbättra utskriftskvaliteten

Förhindra problem med utskriftskvaliteten med hjälp av kvalitetsinställningarna.

Förstå inställningarna för utskriftskvalitet

Inställningarna för utskriftskvalitet påverkar hur ljus eller mörk utskriften blir och hur grafiken skrivs ut. Du kan också optimera utskriftskvaliteten för olika typer av utskriftsmaterial med hjälp av inställningarna för utskriftskvalitet.

Du kan ändra inställningarna i enhetsegenskaperna på så sätt att de passar den typ av utskrifter du gör. Följande inställningsalternativ kan finnas, beroende på vilken skrivardrivrutin du använder:

- **600 dpi**
- **Anpassad:** Resultatet blir detsamma som med standardinställningen, men du kan ändra skalan.



OBS! När upplösningen ändras, ändras eventuellt också textens formatering.

Ändra inställningar för utskriftskvalitet tillfälligt

Om du bara vill ändra inställningarna för utskriftskvaliteten för det aktuella programmet öppnar du **Skrivarinställningar** i programmet som du skriver ut från.

Ändra utskriftskvalitet för alla kommande utskrifter

För Windows 98, Windows 2000 och Windows Me:

1. Klicka på **Start** i Windows aktivitetsfält, välj **Inställningar** och klicka sedan på **Skrivare**.
2. Högerklicka på enhetens ikon.
3. Klicka på **Egenskaper** (i Windows 2000 kan du också klicka på **Utskriftsinställningar**).
4. Ändra inställningarna och klicka på **OK**.

För Windows XP:

1. Klicka på **Start** i Windows aktivitetsfält, välj **Kontrollpanelen** och klicka sedan på **Skrivare och fax**.
2. Högerklicka på enhetens ikon.
3. Klicka på **Egenskaper** eller på **Utskriftsinställningar**.
4. Ändra inställningarna och klicka på **OK**.

Identifiera och korriger fel på utskrifter

Lös problem med utskriftskvaliteten med hjälp av kontrollistan och tabellerna i det här avsnittet.

Kontrollista för utskriftskvalitet

Du kan lösa allmänna problem med utskriftskvaliteten med hjälp av följande kontrollista:

1. Kontrollera att papperet eller materialet som du använder uppfyller specifikationerna. I allmänhet gäller att ju glattare ett papper är, desto bättre blir resultatet.
2. Om du använder specialmaterial för utskrift, som till exempel etiketter, OH-film, glättat papper eller brevpapper, ser du till att du skriver ut enligt rätt typ.
3. Skriv ut en konfigurationssida och statussida på enheten. Mer information finns i [Specialsidor](#).
 - Kontrollera på statussidan om det finns förbrukningsmaterial som nästan är slut eller helt tomma. Ingen information ges om tonerkassetter som inte kommer från HP.
 - Om sidorna inte skrivs ut på rätt sätt ligger felet i maskinvaran. Kontakta HP:s kundtjänst. Mer information finns i [HP Kundtjänst](#) eller i broschyren som fanns i kartongen.
4. Skriv ut en demosida från HP Verktygslådan. Om sidan skrivs ut ligger problemet i skrivardrivrutinen.
5. Prova att skriva ut från ett annat program. Om sidan skrivs ut på rätt sätt ligger problemet i det program som du använde för att skriva ut.
6. Starta om datorn och enheten och försök att skriva ut igen. Om problemet kvarstår väljer du ett av följande alternativ:
 - Om problemet påverkar alla utskrivna sidor läser du i [Allmänna problem med utskriftskvaliteten](#).
 - Om problemet endast påverkar sidor som skrivits ut i färg läser du i [Åtgärda problem med färgdokument](#).

Allmänna problem med utskriftskvaliteten

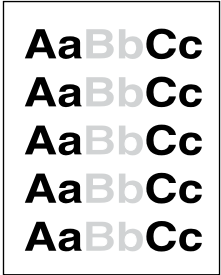

Exemplen nedan är utskrivna med kortsidan först i formatet Letter. Dessa exempel visar problem som kan påverka alla sidor du skriver ut, oavsett om du skriver ut i färg eller endast i svart. I följande avsnitt beskrivs de vanligaste utskriftsproblemen och hur du löser dem.

Problem	Orsak	Åtgärd
Utskriften är ljus eller blek.	Utskriftsmaterialet uppfyller inte HP:s specifikationer.	Använd material som uppfyller HP:s specifikationer.
	En eller flera tonerkassetter är nästan slut. Om du använder tonerkassetter som inte kommer från HP visas inga meddelanden på kontrollpanelen eller i HP Verktygslådan.	Byt kassetterna som snart är slut. Mer information finns i Byta tonerkassett . Om ingen av tonerkassetterna är tom eller håller på att slut, tar du bort tonerkassetterna en i taget och kontrollerar om tonervalsarna är skadade. Byt i så fall ut tonerkassetten.
		Skriv ut en statussida för förbrukningsmaterial och kontrollera återstående användningstid. Mer

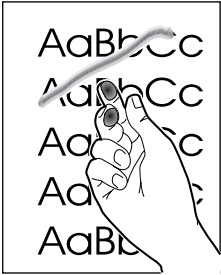
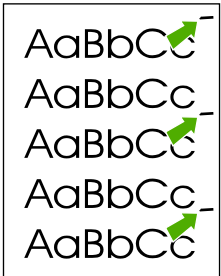
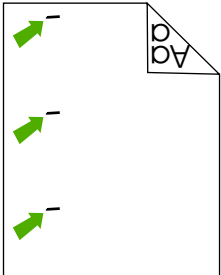
Problem	Orsak	Åtgärd
		information finns i Statussida för förbrukningsmaterial .
Det finns tonerstänk.	Utskriftsmaterialet uppfyller inte HP:s specifikationer. Pappersbanan kanske behöver rengöras.	Använd material som uppfyller HP:s specifikationer. Rensa pappersbanan. Mer information finns i direkthjälpen för HP Verktyslådan.
Delar av tecken saknas.	Ett enda papper kan vara defekt. Papperets fuktinnehåll är ojämnt, eller också har papperet fuktfläckar på ytan. Papperspartiet har defekter. Tillverkningsprocessen kan leda till att vissa partier av papperet stöter bort tonern.	Försök skriva ut dokumentet igen. Prova med en annan papperstyp, till exempel papper av hög kvalitet som är avsett för färglaserskrivare. Prova med en annan papperstyp, till exempel papper av hög kvalitet som är avsett för färglaserskrivare.
Vertikala streck eller ränder syns på sidan.	En eller flera tonerkassetter är nästan slut eller trasiga. Om du använder tonerkassetter som inte kommer från HP visas inga meddelanden på kontrollpanelen eller i HP Verktyslådan.	Byt kassetterna som snart är slut.
Oacceptabel tonerskuggning i bakgrunden.	Utskriftsmaterialet uppfyller inte HP:s specifikationer. Mycket torra förhållanden (låg luftfuktighet) kan öka bakgrundsskuggningen. En eller flera tonerkassetter är nästan slut. Om du använder tonerkassetter som inte kommer från HP visas inga meddelanden på kontrollpanelen eller i HP Verktyslådan.	Använd ett annat papper med en lättare basvikt. Kontrollera den miljö som enheten står i. Byt kassetterna som snart är slut.
Tonerfläckar finns på utskriftsmaterialet.	Utskriftsmaterialet uppfyller inte HP:s specifikationer.	Använd material som uppfyller HP:s specifikationer.

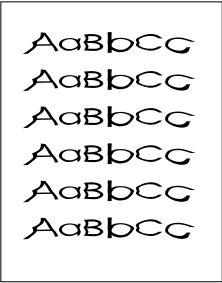
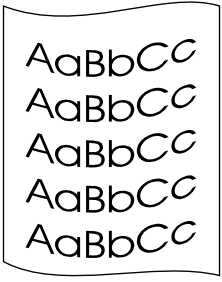
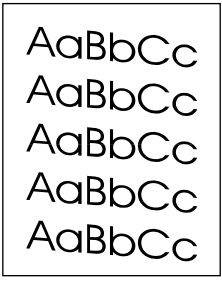
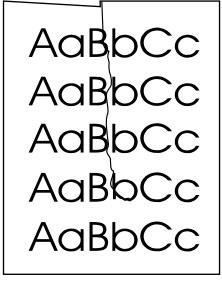
Problem	Orsak	Åtgärd
	Om det finns utsmetad toner på papperets framkant är pappersledarna smutsiga eller också finns det tonerrester i pappersbanan.	Rengör pappersledarna och pappersbanan.
<p>Toner smetas lätt ut när man tar på den.</p> 	Enheten har inte ställts in för utskrifter på materialtypen som du skriver ut på.	I skrivardrivrutinen väljer du fliken Papper och ställer in den Typ som matchar papperstypen som du skriver ut på. Utskriftshastigheten kan bli lägre om du använder tyngre papper.
	Utskriftsmaterialet uppfyller inte HP:s specifikationer.	Använd material som uppfyller HP:s specifikationer.
	Pappersbanan kanske behöver rengöras.	Rengör enheten.
<p>Det förekommer defekter på utskriftssidan med jämna mellanrum.</p> 	Enheten har inte ställts in för utskrifter på materialtypen som du skriver ut på.	I skrivardrivrutinen väljer du fliken Papper och ställer in den Typ som matchar papperstypen som du skriver ut på. Utskriftshastigheten kan bli lägre om du använder tyngre papper.
	De inre delarna kan ha fått toner på sig.	Problemet försvinner troligtvis efter några sidor.
	Pappersbanan kanske behöver rengöras.	Rengör enheten.
	Fixeringsenheten kan vara skadad eller smutsig.	Gör rent enligt instruktionerna i HP Verktyglådan. Kontakta HP:s kundtjänst. Mer information finns i HP Kundtjänst och i broschyren som fanns i kartongen.
	Det kan vara problem med en tonerkassett.	Om du vill avgöra vilken kassett som det är problem med, skriver du ut diagnossidan PQ från HP Verktyglådan.
<p>Det blir märken med jämna mellanrum på en sida utan text.</p> 	De inre delarna kan ha fått toner på sig.	Problemet försvinner troligtvis efter några sidor.
	Pappersbanan kanske behöver rengöras.	Rengör enheten.
	Fixeringsenheten kan vara skadad eller smutsig.	Gör rent enligt instruktionerna i HP Verktyglådan. Kontakta HP:s kundtjänst. Mer information finns i HP Kundtjänst och i broschyren som fanns i kartongen.

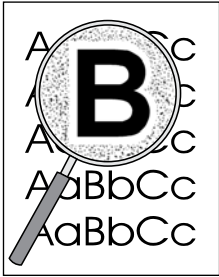



Problem	Orsak	Åtgärd
<p>Utskriften innehåller felaktigt formade tecken.</p> 	<p>Utskriftsmaterialet uppfyller inte HP:s specifikationer.</p> <p>Om tecknen är felaktigt utformade och ser vågiga ut kan laserskannern behöva service.</p>	<p>Prova med en annan papperstyp, till exempel papper av hög kvalitet som är avsett för färglaserskrivare.</p> <p>Kontrollera om problemet också förekommer på konfigurationssidan. Om så är fallet kontaktar du HP:s kundtjänst. Mer information finns i HP Kundtjänst och i broschyren som fanns i kartongen.</p>
<p>Det utskrivna papperet är böjt eller vågigt.</p> 	<p>Enheten har inte ställts in för utskrifter på materialtypen som du skriver ut på.</p> <p>Utskriftsmaterialet uppfyller inte HP:s specifikationer.</p> <p>Såväl hög temperatur som luftfuktighet kan göra att papperet buktar sig.</p>	<p>I skrivardrivrutinen väljer du fliken Papper och ställer in den Typ som matchar papperstypen som du skriver ut på. Utskriftshastigheten kan bli lägre om du använder tyngre papper.</p> <p>Prova med en annan papperstyp, till exempel papper av hög kvalitet som är avsett för färglaserskrivare.</p> <p>Kontrollera den miljö som enheten står i.</p>
<p>Text och bild är sneda i utskriften.</p> 	<p>Utskriftsmaterialet har kanske fyllts på fel.</p> <p>Utskriftsmaterialet uppfyller inte HP:s specifikationer.</p>	<p>Se till att papperet eller annat utskriftsmaterial laddats korrekt och att pappersledarna inte sitter för hårt eller för löst mot pappersbunten. Mer information finns i Fylla på fack.</p> <p>Prova med en annan papperstyp, till exempel papper av hög kvalitet som är avsett för färglaserskrivare.</p>
<p>Den utskrivna sidan har skrynklor och veck.</p> 	<p>Utskriftsmaterialet har kanske fyllts på fel.</p> <p>Utskriftsmaterialet uppfyller inte HP:s specifikationer.</p>	<p>Kontrollera att materialet har placerats rätt och att pappersledarna inte ligger för löst eller för hårt mot pappersbunten. Mer information finns i Fylla på fack.</p> <p>Vänd på pappershögen i inmatningsfacket eller prova att vända papperet i facket 180°.</p> <p>Prova med en annan papperstyp, till exempel papper av hög kvalitet som är avsett för färglaserskrivare.</p>
<p>Toner förekommer runt tecknen på utskriften.</p>	<p>Utskriftsmaterialet har kanske fyllts på fel.</p>	<p>Vänd på pappershögen i facket.</p>

Problem	Orsak	Åtgärd
	Om stora mängder toner har fläckat tecknens konturer kan papperet ha hög motståndsförmåga.	Prova med en annan papperstyp, till exempel papper av hög kvalitet som är avsett för färglaserskrivare.
En bild överst på sidan (i svart) upprepas längre ned på sidan (i ett grått fält).	Inställningar i programvaran kan påverka utskriften.	Ändra svärtan i fältet som den upprepade bilden förekommer i från programmet i datorn. Från datorns program vänder du hela sidan 180 grader så att den ljusare bilden skrivs ut först.
	Ordningen som bilderna skrivs ut i kan påverka utskriften.	Ändra den ordning som bilderna skrivs ut i. Lägg till exempel den ljusare bilden överst på sidan och den mörkare längre ner.
	Ett strömfall kan ha påverkat enheten.	Om defekten uppstår längre fram i en utskrift stänger du av enheten i tio minuter och startar den sedan igen så att utskriften startas om.

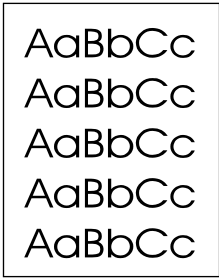
Åtgärda problem med färgdokument

I det här avsnittet beskrivs problem som kan uppstå när du skriver ut i färg.

Problem	Orsak	Åtgärd
Dokumentet skrivs endast ut i svart när det egentligen borde skrivas ut i färg.	Du har inte valt färgläge i programmet eller skrivardrivrutinen.	Välj färgläge i stället för läge för gråskala.
	Du har inte valt rätt skrivardrivrutin i programmet.	Installera rätt skrivardrivrutin.
	Enheten är inte rätt inställd.	Skriv ut en konfigurationssida. Kontakta HP:s kundtjänst om ingen färg förekommer på konfigurationssidan. Mer information finns i HP Kundtjänst och i broschyren som fanns i kartongen.
En eller flera färger skrivs inte ut eller är otydliga.	Förseglingstejpen sitter eventuellt kvar på tonerkassetterna.	Kontrollera att förseglingstejpen har tagits bort helt från tonerkassetterna.
	Utskriftsmaterialet uppfyller inte HP:s specifikationer.	Prova med en annan papperstyp, till exempel papper av hög kvalitet som är avsett för färglaserskrivare.
	Du använder enheten i en mycket fuktig miljö.	Kontrollera att enhetens omgivande miljö uppfyller specifikationerna.

Problem	Orsak	Åtgärd
	<p>En eller flera tonerkassetter är nästan slut. Om du använder tonerkassetter som inte kommer från HP visas inga meddelanden på kontrollpanelen eller i HP Verktogsådan.</p>	Byt kassetterna som snart är slut.
	<p>Kontrollpanelen har ställts in för åsidosättning.</p>	Ersätt tonerkassetter som är tomma eller nästan tomma.
<p>En färg skrivs ut inkonsekvent när du har satt i en ny tonerkasset.</p>	<p>En annan tonerkasset håller kanske på att ta slut. Om du använder en tonerkasset som inte kommer från HP kan den hålla på att ta slut eller vara helt tom utan att du får information om det.</p>	<p>Ta bort tonerkassetten för den färg som skrivs ut inkonsekvent och installera den igen.</p>
	<p>Kontrollpanelen har ställts in för åsidosättning.</p>	Ersätt tonerkassetter som är tomma eller nästan tomma.
<p>Färgerna på utskriftssidan överensstämmer inte med färgerna på skärmen.</p>	<p>Färgerna på datorskärmen är annorlunda än i utskriften.</p>	<p>Markera Matcha skärm på fliken Färg i skrivardrivrutinen.</p>
	<p>Om mycket ljusa eller mycket mörka färger på skärmen inte skrivs ut innebär det att programmet tolkar de ljusa färgerna som vita och de mörka färgerna som svarta.</p>	<p>Undvik att använda mycket ljusa eller mörka färger.</p>
	<p>Utskriftsmaterialet uppfyller inte HP:s specifikationer.</p>	<p>Prova med en annan papperstyp, till exempel papper av hög kvalitet som är avsett för färglaserskrivare.</p>
<p>Efterbehandlingen på färgsidan är inkonsekvent.</p>	<p>Utskriftsmaterialet är för grovt.</p>	<p>Använd ett mjukt utskriftsmaterial, till exempel ett papper av hög kvalitet avsett för färglaserskrivare. I allmänhet gäller att ju glattare ett papper är, desto bättre blir resultatet.</p>
		

Materialhanteringsproblem

Följ anvisningarna i det här avsnittet när pappershanteringsproblem uppstår.

Riktlinjer för utskriftsmaterial

- Det blir bäst resultat om du använder papper av god kvalitet utan revor, spår, fläckar, lösa partiklar, damm, veck, böjda kanter och häftklamrar.
- För bästa utskriftskvalitet för färgutskrifter bör du använda glättat papper. I allmänhet gäller att ju glattare ett papper är, desto bättre blir resultatet.
- Om du inte är säker på papperstypen (till exempel finpapper eller återvinningspapper) kan du titta på etiketten på papperskartongen.
- Använd inte utskriftsmaterial som enbart är avsett för bläckstråleskrivare. Använd utskriftsmaterial som är avsett för färglaserskrivare.
- Använd inte brevpapper som är tryckt med lågtemperatursbläck, som till exempel används på vissa typer av termografpapper.
- Använd inte brevpapper som är upphöjt ellerpräglat.
- Enheten använder värme och tryck för att fixera tonern på materialet. Kontrollera att färgat papper eller förtryckta formulär använder bläck som klarar fixeringstemperaturen (210 °C under 0,2 sekunder).



VIKTIGT Om du inte följer riktlinjerna kan det leda till papperstrassel eller att enheten skadas.

Lösa problem med utskriftsmaterial

Nedanstående fel på papperet kan orsaka ojämn utskriftskvalitet, trassel och att enheten skadas.

Problem	Orsak	Åtgärd
Undermålig utskriftskvalitet eller tonerfixering	Papperet är för fuktigt, för grovt, för tjockt eller glättat, eller också är det graverat eller från ett defekt pappersparti.	Bekräfta att du har valt rätt materialtyp i skrivardrivrutinen. Prova med en annan papperstyp, mellan 100 och 250 Sheffield, 4 % och 6 % fuktinnehåll.
Ofullständiga tecken, trassel eller buktning	Papperet har inte förvarats på rätt sätt.	Förvara papperet plant i den fukttäta förpackningen.
	Papperet har förskjutits från en sida till en annan.	Vänd på papperet.
Svår böjning	Papperet är för fuktigt, har fel fiberriktning eller har en kortfibrig konstruktion.	Bekräfta att du har valt rätt materialtyp i skrivardrivrutinen. Försök med utskriftsmaterial från en annan förpackning. Använd långfibrigt papper.
	Papperet skiftar från sida till sida.	Vänd på papperet.
Fastnar, enheten skadad	Papperet är skuret eller perforerat.	Använd inte papper som har hål eller perforeringar.

Problem	Orsak	Åtgärd
Problem med inmatning	Papperet har ojämna kanter.	Använd papper av hög kvalitet för färglaserskrivare.
	Papperet skiftar från sida till sida.	Vänd på papperet.
	Pappret är för fuktigt, för grovt, för tjockt eller glättat, har fel fiberriktning, kortfibrig konstruktion eller också är det graverat eller från ett defekt pappersparti.	Prova med en annan papperstyp, mellan 100 och 250 Sheffield, 4 % och 6 % fukttinhåll. Använd långfibrigt papper.
Utskriften blir skev (krokig)	Pappersledarna ligger fel.	Ta bort allt material från inmatningsfacket, rätta till pappersbunten och placera materialet i inmatningsfacket igen. Justera pappersledarna efter papprets längd och bredd och försök skriva ut igen.
Flera ark matas samtidigt	Facket är för fullt.	Ta bort lite av utskriftsmaterialet från inmatningsfacket. Mer information finns i Fylla på fack .
	Utskriftsmaterialet är skrynkligt, vikt eller skadat.	Kontrollera att utskriftsmaterialet inte är skrynkligt, vikt eller skadat. Försök med utskriftsmaterial från en annan förpackning.
Enheten tar inte material från inmatningsfacket	Enheten är inställd på manuell matning.	<ul style="list-style-type: none"> Om Manuell matning visas på kontrollpanelen skriver du ut genom att trycka på  (Välj). Kontrollera att enheten inte är i manuellt matningsläge och försök skriva ut igen.
	Inmatningsfacket är för fullt.	Ta bort lite av utskriftsmaterialet från inmatningsfacket. Mer information finns i Fylla på fack .
	Papperslängdkontrollen i fack 2 eller extrafack 3 har en längd som är längre än storleken på utskriftsmaterialet.	Justera kontrollen till rätt längd.
	Inmatningsvalsen är smutsig eller skadad.	Kontakta HP:s kundtjänst. Mer information finns i HP Kundtjänst och i broschyren som fanns i kartongen.

Prestandaproblem

Använd tipsen i det här avsnittet om tomma sidor matas ut ur enheten eller om enheten inte skriver ut några sidor alls.

Problem	Orsak	Åtgärd
Sidor skrivs ut men de är helt tomma.	Förseglingstejpen sitter eventuellt kvar på tonerkassetterna.	Kontrollera att förseglingstejpen har tagits bort helt från tonerkassetterna.
	Dokumentet innehåller eventuellt tomma sidor.	Kontrollera vad som finns på alla sidor i det dokument som du skriver ut.

Problem	Orsak	Åtgärd
	Enheten är trasig.	Kontrollera enheten genom att skriva ut en konfigurationssida.
Sidor skrivs ut mycket långsamt.	Tyngre utskriftsmaterial kan göra processen långsam.	Skriv ut på ett annat material.
	Komplicerade sidor skrivs ut långsamt.	Korrekt fixering kan kräva långsammare skrivarhastighet för att garantera bästa utskriftskvalitet.
Sidor skrevs inte ut.	Enheten plockar inte utskriftsmaterialet korrekt.	Mer information finns i Materialhanteringsproblem .
	Det har fastnat material i enheten.	Ta bort material som har fastnat.
	USB-kabeln kan vara defekt eller felaktigt ansluten.	<ul style="list-style-type: none"> ● Dra ur USB-kabeln i bägge ändar och sätt tillbaka den igen. ● Försök skriva ut något som har skrivits ut tidigare. ● Prova med en annan kabel.
	Andra enheter har anslutits till datorn.	Eventuellt kan inte enheten dela en USB-port med annan enhet. Om en extern hårddisk eller en omkopplingsdosa har anslutits till samma port som enheten, störs eventuellt den här enheten av den andra. För att kunna ansluta och använda enheten måste du då ta bort den andra enheten eller använda två USB-portar på datorn.



Felsökningsverktyg

I det här avsnittet beskrivs verktygen som du använder när du diagnostiserar och löser problem med enheten.

Sidor och rapporter







I det här avsnittet beskrivs sidor och rapporter som du använder när du diagnostiserar och löser problem med enheten.

Demosida

Skriv ut demosidan genom att samtidigt trycka på  (Vänsterpil) och  (Högerpil) på skrivarens kontrollpanel. Du kan även visa den här sidan med HP Verkttygsådan.

Konfigurationssida







På konfigurationssidan finns en lista över skrivarens aktuella inställningar och egenskaper. Du kan skriva ut en konfigurationssida från skrivaren eller från HP Verkttygsådan. Följ de här anvisningarna om du vill skriva ut konfigurationssidan från enheten.

1. Tryck på  (Vänsterpil) eller  (Högerpil) för att välja **Rapporter**-menyn.
2. Tryck på  (Välj).
3. Tryck på  (Vänsterpil) eller  (Högerpil) för att välja **Rapporter**.
4. Tryck på  (Välj) för att skriva ut konfigurationssidan.

Mer information om konfigurationssidan finns i [Konfigurationssida](#).

Statussida för förbrukningsmaterial

På statussidan för förbrukningsmaterial finns en lista över återstående livslängd för HP-tonerkassetterna. Sidan innehåller även uppgifter om det beräknade antalet återstående sidor, antal utskrivna sidor och annan information om förbrukningsmaterial. Du kan skriva ut en statussida från enheten eller HP Verkttygsådan. Följ de här anvisningarna om du vill skriva ut sidan från enheten.

1. Tryck på  (Vänsterpil) eller  (Högerpil) för att välja **Rapporter**-menyn.
2. Tryck på  (Välj).
3. Använd  (Vänsterpil) eller  (Högerpil) för att välja **Rapporter**.
4. Tryck på  (Välj) för att skriva ut statussidan.

Du hittar mer information om statussidan finns i [Statussida för förbrukningsmaterial](#).

HP Verktygslådan

HP Verktygslådan är ett webbaserat program som du använder när du felsöker.

Så här öppnar du HP Verktygslådan

Öppna HP Verktygslådan på ett av följande sätt:

- Dubbelklicka på ikonen för HP Verktygslådan på skrivbordet i Windows.
- Klicka på **Start**, klicka på **Program** (eller **Alla program** i Windows XP), sedan på **HP**, därefter på **HP Color LaserJet 1600** och sedan på **HP Color LaserJet 1600 Verktygslåda**.

Fliken Felsökning

HP Verktygslåda innehåller fliken **Felsökning** med länkar till följande huvudsidor:

- **Åtgärda papperstrassel.** Visar information om hur du åtgärdar papperstrassel.
- **Utskriftsproblem.** Visar hjälpavsnitt om hur du löser utskriftsproblem.
- **Felsökningsverktyg.** Underhåller enheten med hjälp av till exempel en rengöringssida och en färgfelsökningsida.



OBS! Övriga flikar i HP Verktygslåda är praktiska när du felsöker enheten. Mer information om de övriga flikarna finns i HP Verktygslåda, finns i [HP Verktygslådan](#).







Service-menyn

Felsök enheten med hjälp av menyn **Service** på kontrollpanelen.

Återställa de fabriksinställda standardinställningarna

Om du återställer standardinställningarna återställs alla inställningar till de fabriksinställda standardinställningarna.

Återställa standardinställningarna

1. Använd  (Vänsterpil) eller  (Högerpil) för att välja **Service** och tryck sedan på  (Välj).
2. Använd  (Vänsterpil) eller  (Högerpil) för att välja **Återst. standard** och tryck sedan på  (Välj).

Enheten startas om automatiskt.







Rengöra pappersbanan

Enheten innehåller ett särskilt läge för rengöring av pappersbanan.



OBS! Om du har tillgång till HP Verktygslådan, rekommenderar HP att du rengör pappersbanan med HP Verktygslådan.

Rengöra pappersbanan

1. Använd  (Vänsterpil) eller  (Högerpil) för att välja **Service** och tryck sedan på  (Välj).
2. Använd  (Vänsterpil) eller  (Högerpil) för att välja **Rengöringsläge** och tryck sedan på  (Välj).











Ett ark matas långsamt genom skrivaren. Kasta sidan när processen är klar.

3. Ladda vanligt papper med storleken A4 eller Letter när du får en uppmaning.
4. Tryck på  (Välj) igen för att bekräfta och påbörja rengöringsprocessen.

Ett ark matas långsamt genom skrivaren. Kasta sidan när processen är klar.

Kalibrera skrivaren

Kalibrering utförs med jämna mellanrum. För bästa utskriftskvalitet kan en kalibrering utföras från kontrollpanelen med följande steg:

1. Använd  (Vänsterpil) eller  (Högerpil) för att välja **Systeminställn.** och tryck sedan på  (Välj).
2. Använd  (Vänsterpil) eller  (Högerpil) för att välja **Utskriftskval.** och tryck sedan på  (Välj). **Kalibrera färg** visas på kontrollpanelen.
3. Tryck på  (Välj).
4. Använd  (Vänsterpil) eller  (Högerpil) för att välja **Kalibrera nu** och tryck sedan på  (Välj).
5. Tryck på  (Välj) för att starta kalibreringen.

A Information om tillbehör och beställning

Följande lista över tillbehör var aktuell vid tryckningen. Beställningsinformation och tillgängligheten för tillbehören kan ändras under skrivarens användningstid. Om du vill ha den senaste beställningsinformationen besöker du följande webbplatser:

- Nordamerika: <http://www.hp.com>
- Europa & Mellanöstern: <http://www.hp.com>
- Länder/regioner i Asien och Stilla-havsregionen: <http://www.hp.com>
- Latinamerika: <http://www.hp.com>

Reservdelar

Produktnamn	Beskrivning	Artikelnr
Svart tonerkassett	Livslängd på 2 000 sidor vid ca 5 % täckning.	Q6000A
Cyan tonerkassett	Livslängd på 2 500 sidor vid ca 5 % täckning.	Q6001A
Gul tonerkassett	Livslängd på 2 500 sidor vid ca 5 % täckning.	Q6002A
Magenta tonerkassett	Livslängd på 2 500 sidor vid ca 5 % täckning.	Q6003A



OBS! Verkliga värden kan variera beroende på användning.

Kablar och gränssnittstillbehör

Produktnamn	Beskrivning	Artikelnr
USB-kabel	2 meter standardanslutning för USB-kompatibel enhet.	C6518A

Tillbehör för pappershantering

Produktnamn	Beskrivning	Artikelnr
Extrafack 3	Extra universellt inmatningsfack för 250 ark. Endast ett extra fack som rymmer 250 ark kan installeras.	Q6459A

Papper och annat utskriftsmaterial

Produktnamn	Beskrivning	Artikelnr
HP LaserJet-papper	Premium HP-papper för användning med HP LaserJet-skrivare.	HPJ1124 (Letter)
HP LaserJet-papper	Premium HP-papper för användning med HP LaserJet-skrivare.	CHP310 (A4)
HP LaserJet-papper	Premium HP-papper för användning med HP LaserJet-skrivare.	HPJ1424 (Legal)
HP Premium Choice-papper	HP bond-papper med vikten 120,32 g/m ² .	HPU1132 (Letter)
HP Premium Choice-papper	HP bond-papper med vikten 120,32 g/m ² .	CHP410 (A4)
HP Cover-papper	HP-papper med vikten 200 g/m ² Används till att skriva ut vykort och dokumentomslag.	Q2413A (Letter) 100 ark
HP Cover-papper	HP-papper med vikten 200 g/m ² Används till att skriva ut vykort och dokumentomslag.	Q2414A (A4) 100 ark
HP Printing-papper	Papper från HP för användning med HP LaserJet-skrivare.	HPP1122 (Letter)
HP papper för utskrift	Papper från HP för användning med HP LaserJet-skrivare.	CHP210 (A4)
HP Allround-papper	HP-papper för olika användningsområden.	HPM1120 (Letter)
HP Allround-papper	HP-papper för olika användningsområden.	HPM1420 (Legal)
HP LaserJet tåligt papper	Grovt papper med en satinerad yta. Papperet går ej sönder och är väderbeständigt. För dokument som kräver lång hållbarhet och livslängd.	Q1298A (Letter)
HP LaserJet tåligt papper	Grovt papper med en satinerad yta. Papperet går ej sönder och är väderbeständigt. För dokument som kräver lång hållbarhet och livslängd.	Q1298B (A4)
HP Glossy Photo & Imaging laser paper	HP LaserJet högglättat papper på båda sidor. Används för broschyrer, kataloger, fotografier och närhelst du vill att ytan ska vara glatt.	Q6545A (Letter) 200 ark
HP laserfotopapper, glättat	HP LaserJet högglättat papper på båda sidor. Används för broschyrer, kataloger, fotografier och närhelst du vill att ytan ska vara glatt.	Q6547A (A4) 200 ark
HP Soft Gloss Presentation laserpapper	Satinerad yta på båda sidor. 120 g/m ²	Q6541A (Letter) 200 ark
HP laserpapper, mjukglättat	Satinerad yta på båda sidor. 120 g/m ²	C6542A (A4) 200 ark
HP mjukglättat laserpapper	Satinerad yta på båda sidor. 105 g/m ²	Q2415A (Letter) 500 ark

Produktnamn	Beskrivning	Artikelnr
HP mjukglättat laserpapper	Satinerad yta på båda sidor. 105 g/m ²	Q2417A (A4) 500 ark
HP Color LaserJet-OH-film	Använd OH-film i färg till att göra helfärgsutskriften.	C2934A (Letter) 50 ark
HP Color LaserJet-OH-film	Använd OH-film i färg till att göra helfärgsutskriften.	C2936A (A4) 50 ark
HP Matte Photo & Imaging laserpapper	Papper med matt finish för foton och bilder. 120 g/m ²	Q6549A (Letter) 100 ark
HP Laser fotopapper, matt	Papper med matt finish för foton och bilder. 120 g/m ²	Q6550A (A4) 100 ark
HP Matte Brochure laserpapper	Papper med matt finish. Används för broschyrer, kataloger mm. 160 g/m ²	Q6543A (Letter) 150 ark
HP laserpapper, matt	Papper med matt finish. Används för broschyrer, kataloger mm. 160 g/m ²	Q6544A (A4) 150 ark

Delar som användaren kan byta ut

Produktnamn	Beskrivning	Artikelnr
Mellanlägg och valsar	Ersätt när skrivaren tar flera ark åt gången eller inga ark alls. Försök med annat papper löste inte problemet.	Q5956-67902
Pappersfack	En pappersfackskasset för 250 ark.	Q5956-67901
Dammskydd	Skyddar pappersutmatningen från damm.	Q5956-67903
Förlängningsdel för utmatningsfacket	En förlängning för att ge stöd åt papper i utmatningsfacket.	Q5956-67904

Ytterligare dokumentation

EN CD-ROM-version av den här handboken finns på följande språk.

Tabell A-1 Användarhandböcker

Språk	Artikelnr
Svenska	CB373-90925
Engelska	CB373-90906
Arabiska	CB373-90907
Katalanska	CB373-90908
Kinesiska, förenklad	CB373-90923
Traditionell kinesiska	CB373-90926
Tjeckiska	CB373-90909
Danska	CB373-90910
Nederländska	CB373-90911
Finska	CB373-90912
Franska	CB373-90913
Tyska	CB373-90914
Hebreiska	CB373-90915
Ungerska	CB373-90916
Indonesiska (Bahasa)	CB373-90929
Italienska	CB373-90917
Koreanska	CB373-90918
Norska	CB373-90919
Portugisiska (brasiliansk)	CB373-90921
Polska	CB373-90920
Ryska	CB373-90922
Spanska	CB373-90924
Thailändska	CB373-90927
Turkiska	CB373-90928

B Service och support

Hewlett-Packard begränsad garanti

HP-PRODUKT

HP Color LaserJet 1600

DEN BEGRÄNSADE GARANTINS VARAKTIGHET

Tolv månaders begränsad garanti

HP garanterar kunden/slutanvändaren att maskinvara och tillbehör från HP är fria från material- och tillverkningsfel efter inköpsdatumet och under den garantiperiod som anges ovan. Om HP under garantiperioden mottager meddelande om sådana defekter, kommer HP att efter eget gottfinnande antingen reparera eller byta ut den felaktiga produkten. Utbytesprodukterna kan vara antingen nya eller med prestanda som nya.

HP garanterar att programvara från HP inte kommer att misslyckas med att köra programinstruktionerna på grund av fel i material och utförande under ovan angivna tidsperiod, under förutsättning att programvaran har installerats och används på rätt sätt. Om HP får meddelande om sådana defekter under garantiperioden kommer HP att ersätta det program från vilket det inte går att exekvera programinstruktionerna på grund av sådana defekter.

HP garanterar inte att användningen av HP-produkter kommer att kunna ske utan avbrott eller fel. Om HP under rimlig tid inte har möjlighet att reparera eller ersätta en produkt till sådant skick som anges i garantin, äger du rätt till ersättning av inköpspriset vid omedelbar returnering av produkten.

HP:s produkter kan innehålla omfabricerade delar som prestandamässigt fungerar som nya eller som har använts ett fåtal gånger.

Garantin gäller inte defekter som är ett resultat av (a) felaktiga eller inadekvata åtgärder för underhåll eller kalibrering, (b) programvara, gränssnitt, delar eller utrustning som inte levererats av HP, (c) otillbörlig modifiering eller felaktig användning, (d) handhavande utanför de gränsvärden som gäller miljöbetingelser för produkten, eller (e) felaktig förberedelse eller underhåll vid placering.

I DEN UTSTRÄCKNING SOM TILLÅTS AV LOKALA LAGAR ÄR OVANSTÅENDE GARANTI EXKLUSIV OCH INGA ANDRA GARANTIER ELLER VILLKOR, VARE SIG DESSA ÄR SKRIFTLIGA ELLER MUNTliga, UTTRYCKTA ELLER UNDERFÖRSTÅDDA GÄLLER OCH HP AVSÄGER SIG SPECIELLT ALLA UNDERFÖRSTÅDDA GARANTIER OM SÄLJBARHET, TILLFREDSSTÄLLANDE KVALITET OCH LÄMPLIGHET FÖR ETT VISST ÄNDAMÅL. Vissa länder/regioner eller stater tillåter inte begränsningar avseende varaktigheten för en underförstådd garanti och därmed kan det hända att ovanstående begränsning eller undantag inte gäller dig. Denna garanti ger dig vissa juridiska rättigheter och du kan även ha andra rättigheter beroende på var du bor. HP:s begränsade garanti gäller i samtliga länder/regioner där HP tillhandahåller support för denna produkt och där HP har marknadsfört denna produkt. Garantiservicenivån kan variera beroende på land/region. HP kommer inte att ändra produktens format eller funktion för att göra den användningsbar i ett land/region där den från början inte var avsedd att fungera på grund av juridiska skäl eller reglementen.

I DEN UTSTRÄCKNING SOM LOKAL LAGSTIFTNING TILLÅTER ÄR GOTTGÖRELSENA I DENNA GARANTIDEKLARATION KUNDENS ENDA OCH EXKLUSIVA GOTTGÖRELSE. FÖRUTOM NÄR ANNAT ANGES OVAN SKALL UNDER INGA OMSTÄNDIGHETER HP ELLER DESS LEVERANTÖRER HÅLLAS ANSVARIGA FÖR FÖRLUST AV DATA ELLER FÖR NÅGRA DIREKTA, SPECIELLA, TILLFÄLLIGA SKADOR ELLER FÖLJDSKADOR (INKLUSIVE FÖRLUST AV VINST ELLER DATA), ELLER ANDRA SKADOR, VARE SIG DESSA BASERAS PÅ KONTRAKT, FÖRSEELSE ELLER ANNAT. Vissa länder/regioner eller stater tillåter inte begränsningar avseende varaktigheten för en underförstådd garanti och därmed kan det hända att ovanstående begränsning eller undantag inte gäller för dig.

VILLKOREN I DENNA GARANTIDEKLARATION, FÖRUTOM I DEN UTSTRÄCKNING LAGEN SÅ TILLÅTER, UTESLUTER INTE, BEGRÄNSAR INTE ELLER MODIFIERAR INTE OCH GÄLLER FÖRUTOM DE OBLIGATORISKA LAGSTADGADE RÄTTIGHETER SOM ÄR TILLÄMPLIGA FÖR FÖRSÄLJNINGEN AV DENNA PRODUKT.

Begränsad garanti för tonerkassett

HP garanterar att den här produkten är fri från material- och tillverkningsfel.

Garantin gäller inte för (a) produkter som har fyllts på, renoverats, gjorts om eller utsatts för någon form av manipulation, (b) problem som uppstår som ett resultat av felaktig användning eller lagring eller användning utanför de miljögränsvärden som gäller för produkten eller (c) normal förslitning.

Om produkten behöver service enligt garantin ska du ta med dig produkten till inköpsstället (med en skriftlig beskrivning av problemet och prov på utskrifter) eller ta kontakt med HP:s kundsupport. HP kommer då att antingen byta ut den felaktiga produkten eller betala tillbaka inköpspriset.

I DEN UTSTRÄCKNING SOM TILLÅTS AV LOKALA LAGAR ÄR OVANSTÄENDE GARANTI EXKLUSIV OCH INGA ANDRA GARANTIER ELLER VILLKOR, VARE SIG DESSA ÄR SKRIFTLIGA ELLER MUNTliga, UTTRYCKTA ELLER UNDERFÖRSTÄDDA GÄLLER OCH HP AVSÄGER SIG SPECIELLT ALLA UNDERFÖRSTÄDDA GARANTIER OM SÄLJBARHET, TILLFREDSSTÄLLANDE KVALITET OCH LÄMPLIGHET FÖR ETT VISST ÄNDAMÅL.

I DEN UTSTRÄCKNING SOM TILLÅTS AV LOKALA LAGAR SKALL UNDER INGA OMSTÄNDIGHETER HP ELLER DESS LEVERANTÖRER HÅLLAS ANSVARIGA FÖR NÅGRA DIREKTA, SPECIELLA, TILLFÄLLIGA SKADOR ELLER FÖLJDSKADOR (INKLUSIVE FÖRLUST AV VINST ELLER DATA), ELLER ANDRA SKADOR, VARE SIG DESSA BASERAS PÅ KONTRAKT, FÖRSEELSE ELLER ANNAT.

VILLKOREN I DENNA GARANTIDEKLARATION, FÖRUTOM I DEN UTSTRÄCKNING LAGEN SÅ TILLÅTER, UTESLUTER INTE, BEGRÄNSAR INTE ELLER MODIFIERAR INTE OCH GÄLLER FÖRUTOM DE OBLIGATORISKA LAGSTADGADE RÄTTIGHETER SOM ÄR TILLÄMPLIGA FÖR FÖRSÄLJNINGEN AV DENNA PRODUKT.

Support- och service-tillgänglighet

HP erbjuder olika service- och supportalternativ över hela världen. Tillgängligheten för dessa program beror på var du befinner dig någonstans.

HP Care Pack™ Services och serviceavtal

HP har olika service- och supportavtal för ett antal olika behov. De här alternativen ingår inte i standardgarantin. Supporttjänsterna kan variera beroende på område. För de flesta skrivare erbjuder HP HP Care Pack Services och serviceavtal inom garantin och efter garantitidens utgång.

Om du vill ta reda på möjliga service- och supportalternativ för den här skrivaren går du till <http://www.hpexpress-services.com/10467a> och anger skrivarens modellnummer. I Nordamerika får du information om serviceavtal genom HP Customer Care. Ring 1-800-HPINVENT 1-800-474-6836 (USA) eller 1-800-268-1221 (Kanada). I andra länder/regioner kontaktar du HP Customer Care Center i landet/regionen. Information om telefonnumret till HP Customer Care får du i broschyren som finns i paketet eller på <http://www.hp.com/support>.

Förpacka skrivaren på nytt

Om din skrivare behöver flyttas eller skickas till en annan plats, gör du följande för att packa om skrivaren.



VIKTIGT Fraktskador som beror på dålig paketering är kundens ansvar. Om du vill garantera att produkten är ordentligt skyddad under en flytt, packar du den i ursprungsförpackningen.

Så här packar du om skrivaren



VIKTIGT Det är *mycket viktigt* att ta bort tonerkassetterna innan du transporterar skrivaren. Tonerkassetter som ligger kvar i skrivaren under transporten kommer att läcka och tonerpulver kommer att täcka skrivarverket och andra delar.

Förhindra skador på tonerkassetten genom att inte röra vid valsen på den, samt genom att förvara den i originalförpackningen eller på sådant sätt att den inte utsätts för ljus.

1. Flytta alla fyra tonerkassetter.
2. Om du redan har satt i extrafack 3, tar du bort det.
3. Ta bort och behåll nätkabeln och gränssnittskabeln.
4. Bifoga om möjligt utskriftsexempel och 50-100 ark papper eller annat material som utskriften blir felaktig på.
5. Använd den ursprungliga förpackningen och förpackningsmaterialet om så är möjligt. Om du redan har gjort dig av med ursprungsmaterialet, bör du konsultera transportbolaget som du använder för att få information om lämpligt sätt att packa om skrivaren. HP rekommenderar att du försäkra utrustningen för transporten.
6. Skicka med en ifylld kopia av [Blankett för serviceinformation](#).
7. I USA kan du ringa HP Customer Care om du vill ha nytt förpackningsmaterial. Om du bor i ett annat land/region bör du använda originalförpackningen om det är möjligt. Hewlett-Packard rekommenderar dig att försäkra utrustningen för transporten.

Blankett för serviceinformation

VEM RETURNERAR UTRUSTNINGEN?

Datum:

Kontaktperson:

Telefon:

Alternativ kontaktperson:

Telefon:

Returnera utrustningen till följande adress: Speciella anvisningar för transport:

VAD SKICKAR DU?

Modellnamn:

Modellnummer:

Serienummer:

Bifoga relevanta utskrifter. Skicka INTE med tillbehör (handböcker, rengöringsutrustning o.s.v.) som inte behövs för reparationen.

HAR DU TAGIT BORT TONERKASSETTERNA?

Du måste ta bort dem innan du skickar skrivaren, såvida inte ett mekaniskt problem hindrar dig från att ta bort dem.

Ja.

Nej, jag kan inte ta bort dem.

VAD SKA ÅTGÄRDAS? (Bifoga en separat sida vid behov.)

1. Beskriv felet. (Vari består felet? Vad gjorde du när felet uppstod? Vilken programvara använde du? Går det att återskapa felet?)

2. Om felet är återkommande, hur lång tid går mellan felen?

3. Om enheten är ansluten till något av följande uppger du tillverkare och modellnummer.

Persondator:

Modem:

Nätverk:

4. Ytterligare kommentarer:

HUR KOMMER DU ATT BETALA FÖR REPARATIONEN?

Garantin gäller

Inköps-/mottagningsdatum:

(Bifoga inköps- eller mottagningskvitto med originaldatum då enheten togs emot.)

Nummer på underhållskontrakt:

Nummer på inköpsorder:

Förutom för kontrakts- och garantiärenden måste ett inköpsordernummer och/eller en attestering medfölja en servicebegäran. Om standardreparationspriser inte gäller krävs en minsta inköpsorder. Standardreparationspriser kan erhållas genom att kontakta ett HP- auktoriserat reparationscenter.

Attesteras:

Telefon:

Faktureringsadress:

Speciella anvisningar för fakturering:

C Specifikationer

MFP-specifikationer

Tabell C-1 Fysiska specifikationer

Produkt	Höjd	Djup	Bredd	Vikt
HP Color LaserJet 1600 utan extrafack 3 eller förbrukningsmaterial	370 mm	453 mm	407 mm	15,67 kg
HP Color LaserJet 1600 med extrafack 3 (250 ark), utan förbrukningsmaterial	460 mm	451 mm	482 mm	20,16 kg

Tabell C-2 Specifikationer för reservdelar

Ersättningskassetten livslängd (baserat på cirka 5 % täckning)	Svart: 2 000 sidor Gul, cyan och magenta: 2 500 sidor var (HP Color LaserJet 1600)
--	---

Tabell C-3 Elektriska specifikationer

Del	110-voltmodeller	220-voltmodeller
Strömförsörjning	115-127 V (+/-10 %) 50/60 Hz (+/- 2 Hz)	220-240 V (+/-10 %) 50/60 Hz (+/- 2 Hz)
Strömförbrukning (standard)		
Under utskrift (färg)	190 W (genomsnitt)	190 W (genomsnitt)
Under utskrift (svartvitt)	190 W (genomsnitt)	190 W (genomsnitt)
Vid standby	16 W (genomsnitt)	16 W (genomsnitt)
Avstängd	0 W (genomsnitt)	0 W (genomsnitt)
Värmeavgivning	55 BTU/15 W	55 BTU/18 W
Redo		
Märkström	3,6 A	2,5 A



VIKTIGT Strömkraven baseras på det land/den region där skrivaren säljs. Frekvensomvandla ej spänningen i nätet. Det kan skada skrivaren och göra garantin ogiltig.

Tabell C-4 Miljöspecifikationer

	Rekommenderad ¹	Vid drift ¹	Förvaring ¹
(skrivare och tonerkassetter)	20° till 27 °C	15° till 32,5 °C	-20° till 40 °C
Temperatur			
Relativ luftfuktighet	20 % till 70 %	10 % till 80 %	95 % eller lägre

¹ Värdena kan komma att ändras. Aktuell information finns på <http://www.hp.com/support/clj1600>.

Tabell C-5 Buller

Ljudstyrka	Enligt ISO 9296 ¹
Utskrift (8 sidor/min)	$L_{WA} = 6,0$ Bels (A) [60 dB (A)]
Ljudstyrka - bredvid enheten	Enligt ISO 9296 ¹
Utskrift (8 sidor/min)	$L_{pAm} = 52$ dB(A)

¹ Värdena kan komma att ändras. Aktuell information finns på <http://www.hp.com/support/clj1600>.

D Föreskrifter

Inledning

Det här avsnittet innehåller följande bestämmelser:

- [FCC-bestämmelser](#)
- [Programmet för miljövänliga produkter](#)
- [Datablad för materialsäkerhet](#)
- [Överensstämmelseintyg](#)
- [Deklaration avseende lasersäkerhet](#)
- [DOC-bestämmelse för Kanada](#)
- [EMI-bestämmelser för Korea](#)
- [VCCI statement \(Japan\)](#)
- [Finsk laserinformation](#)

FCC-bestämmelser

Denna utrustning har testats och befunnits uppfylla kraven för en digital enhet i klass B enligt artikel 15 i FCC-bestämmelserna. Dessa krav har uppställts för att ge skäligt skydd mot skadliga störningar vid installation i bostadsområden. Utrustningen genererar, använder och kan avge radiofrekvensenergi. Om den här utrustningen inte installeras och används enligt anvisningarna kan den förorsaka skadliga störningar i radiokommunikationer. Det finns dock ingen garanti för att störningar inte uppstår i en viss installation. Huruvida störningar finns eller ej kan avgöras genom att stänga av och sätta på utrustningen. Om den här utrustningen skulle orsaka skadliga störningar i radio- eller TV-mottagningen uppmanas användaren att försöka rätta till problemet genom att vidta följande åtgärder:

- Rikta om eller flytta på mottagarantennen.
- Öka avståndet mellan utrustningen och mottagaren.
- Anslut utrustningen till ett uttag på en annan krets än den till vilken mottagaren anslutits.
- Fråga närmaste återförsäljare eller en radio/TV-tekniker.



OBS! Alla förändringar av skrivaren som inte uttryckligen godkänns av HP kan göra att användarens rättigheter att använda utrustningen upphör att gälla.

En skärmd gränssnittskabel måste användas för att uppfylla klass B-begränsningarna i del 15 av FCC-reglerna.

Programmet för miljövänliga produkter

Skydda miljön

Hewlett-Packard Company erbjuder kvalitetsprodukter på ett sätt som är bra för miljön. Den här produkten har utformats med olika attribut som gör att miljöpåverkan minimeras.

Ozon

Den här produkten avger ingen mätbar mängd ozongas (O₃).

Energiförbrukning

Den här produkten är ENERGY STAR®-kompatibel, vilket är ett frivilligt program som har utformats för att uppmuntra utvecklingen av energisnåla kontorsprodukter.



Energiförbrukningen minskar kraftigt i energisparläge, vilket sparar naturresurser och sparar pengar utan att påverka den här produktens höga prestanda.

ENERGY STAR (version 3.0) är ett registrerat varumärke som tillhör U.S. Environmental Protection Agency. Som ENERGY STAR-partner avgör Hewlett-Packard Company att den här produkten uppfyller ENERGY STAR-riktlinjerna för energibesparande produkter. Mer information finns i <http://www.energystar.gov>.

Användning av papper

Funktionen för manuell dubbelsidig utskrift (information om dubbelsidig utskrift finns i [Utskrift på båda sidor](#)) och flersidig utskrift (information om hur flera sidor skrivs ut på ett ark finns i [Skriva ut flera sidor på ett pappersark \(skriva ut flera sidor per ark\)](#)) kan minska pappersåtgången och därmed påfrestningarna på naturtillgångarna.

Plastdelar

Plastdelar som väger över 25 gram är märkta enligt internationella standarder, vilket förbättrar förmågan att identifiera plast för återvinnings syften vid slutet av produktens livslängd.

Förbrukningsmaterial till HP LaserJet

I många länder/regioner kan den här produktens förbrukningsmaterial (t.ex. tonerkassetter) återlämnas till HP via HP:s program för återvinning av förbrukningsmaterial. Programmet är enkelt att använda, är kostnadsfritt och finns i över 30 länder/regioner. Information och anvisningar på flera språk levereras med alla tonerkassetter och annat förbrukningsmaterial för HP LaserJet.

Information om HP:s återvinningsprogram för förbrukningsmaterial

HP har sedan 1992 erbjudit ett kostnadsfritt program för inlämning och återanvändning för HP LaserJet i 86 % av världsmarknaden där HP LaserJet säljs. Frankerade och föradresserade etiketter finns i instruktionshandboken i de flesta förpackningar till HP LaserJet-tonerkassetter. Etiketter och lådor finns också tillgängliga via webbplatsen: <http://www.hp.com/recycle>.

Mer än 10 miljoner HP LaserJet-tonerkassetter återvanns globalt under 2002 genom återvinningsprogrammet HP Planet Partners. Det här innebär att 12 000 ton med material från skrivarkassetter har kunnat återanvändas i stället för att hamna på soptippen. I hela världen återvann HP i snitt 80 % av tonerkassetternas vikt och huvudsakligen delarna av plast och metall. Plast och metall används för att göra nya produkter såsom HP-produkter, platsbrickor och spoolers. Det återstående materialet kasseras på ett miljövänligt sätt.

Returer i USA

HP uppmuntrar till ett miljövänligt sätt att återvinna använda kassetter och förbrukningsmaterial. Lägg helt enkelt två eller flera kassetter tillsammans i ett paket och använd den portofria, föradresserade UPS-etiketten som medföljer förpackningen. I USA får du mer information om du ringer 1-800-340-2445 eller besöker webbplatsen för HP:s miljöprogram för förbrukningsmaterial på: <http://www.hp.com/go/recycle>.

Återvinning utanför USA

Kunder utanför USA besöker webbplatsen <http://www.hp.com/go/recycle> för mer information om tillgängligheten för HP Supplies återvinningsprogram.

Papper

Den här produkten kan använda återvunnet papper om det motsvarar riktlinjerna i *HP LaserJet Printer Family Print Media Guide*. Gå till <http://www.hp.com/support/ljpaperguide> om du vill hämta den här guiden i PDF-format. Produkten lämpar sig för användning av returpapper enligt EN12281:2002.

Materialrestriktioner

Den här produkten innehåller inte kvicksilver.

Den här produkten innehåller inte batterier.

Information om återvinning kan du få genom att besöka <http://www.hp.com/go/recycle> eller kontakta dina lokala myndigheter alternativt Electronics Industry Alliance: <http://www.eiae.org>.

Kassering av förbrukningsmaterial för privat användare i Europa

Den här symbolen på produkten eller förpackningen betecknar att produkten inte får kasseras med hushållsavfallet. Det innebär att du ansvarar för att produkten transporteras till en särskilt avsedd kasseringplats för återvinning av elkomponenter. Om enskilda komponenter samlas in och återvinns när produkten ska kasseras sparas naturresurserna, samtidigt som produkten återvinns med metoder som skyddar både människor och miljö. Mer information om var du kan lämna in produkten för återvinning kan du få av kommunala myndigheter, avfallshanteringsföretag eller butiken där du köpte produkten.

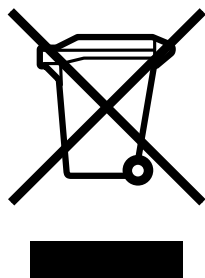

Datablad för materialsäkerhet

Datablad för materialsäkerhet gällande material som innehåller kemiska substanser, såsom tonerpulver, kan du få genom att kontakta HP via webbplatsen <http://www.hp.com/go/msds> eller <http://www.hp.com/hpinfo/community/environment/productinfo/safety>.

Utökad garanti

HP SupportPack täcker HP-produktens maskinvara och alla inre komponenter som levererats av HP. Underhåll av maskinvaran utförs under en treårsperiod från inköpsdatumet för HP-produkten. Du måste köpa HP SupportPack inom 90 dagar efter det att du köpt HP-produkten. Du får mer information genom att kontakta HP:s kundtjänstavdelning för service och support. Mer information finns i [HP Kundtjänst](#).

Tillgång till reservdelar och förbrukningsmaterial

Reservdelar och förbrukningsmaterial för den här produkten finns tillgängliga i minst fem år efter det att de har slutat tillverkas.

Mer information

Så här får du information om de här miljöämnena:

- Miljöprofil för den här produkten och många relaterade produkter från HP
- HP:s miljöengagemang
- HP:s miljöhanteringssystem
- HP:s program för återvinning av förbrukade produkter
- MSDS

Mer information finns på: <http://www.hp.com/go/environment> eller <http://www.hp.com/hpinfo/community/environment/productinfo/safety>.

Överensstämmelseintyg

Konformitetsdeklaration

i enlighet med ISO/IEC, handbok 22 och EN 45014

Tillverkarens namn: Hewlett-Packard Company
Tillverkarens adress: 11311 Chinden Boulevard,
Boise, Idaho 83714-1021, USA

förklarar att produkten

Produktnamn: HP Color LaserJet 1600-serien
Kontrollmodellnummer³⁾: BOISB-0409-00
Produktalternativ: Alla
Tonerkassetter: Q6000A, Q6001A, Q6002A, Q6003A

efterlever följande produktspecifikationer:

Säkerhet: IEC 60950-1:2001 / EN60950-1: 2001 + A11
IEC 60825-1:1993 +A1: +A2/
EN 60825-1:1994 +A1 +A2 (Class 1 Laser/LED Product)
GB4943-2001

EMC: CISPR 22:1993 +A1 +A2 / EN 55022:1994 +A1 +A2 - Class B¹⁾
EN 61000-3-2:2000
EN 61000-3-3:1995 +A1
EN 55024:1998 +A1 +A2
FCC Titel 47 CFR, Del 15 Klass B²⁾ / ICES-003, Issue 4
GB9254-1998, GB17625.1-2003

Tilläggsinformation:

Härmed intygas att produkterna uppfyller kraven enligt EMC-direktivet 89/336/EEG och lågspänningsdirektivet 73/23/EEG samt är märkta med etiketten CE.

- 1) Produkten testades i en typisk konfiguration med Hewlett-Packards persondatorsystem.
- 2) Den här enheten uppfyller kraven enligt artikel 15 i FCC-bestämmelserna. Användningen avgörs av följande två villkor: (1) enheten får inte orsaka skadliga störningar, och (2) enheten måste acceptera mottagna störningar, inklusive störningar som medför att prestanda påverkas.
- 3) Den här produkten har tilldelats ett kontrollmodellnummer för att uppfylla bestämmelserna. Det här numret bör inte blandas ihop med produktnamnet eller produktnumret.

Boise, Idaho 83714-1021, USA

oktober, 2005

Endast för frågor i samband med regler och förordningar:

I Australien: Product Regulations Manager, Hewlett-Packard Australia Ltd., 31-41 Joseph Street, Blackburn, Victoria 3130, Australia.

Kontakt i Europa: Närmaste försäljnings- och servicekontor som Hewlett-Packard har eller Hewlett-Packard GmbH, Department HQ-TRE / Standards Europe, Herrenberger Strasse 140, D-71034 Böblingen, Tyskland (FAX: +49-7031-14-3143)

Kontakt i USA: Product Regulations Manager, Hewlett-Packard Company, PO Box 15, Mail Stop 160, Boise, Idaho 83707-0015, USA (Telefon: 208-396-6000)

Säkerhetsintyg som är specifika för land/region

Deklaration avseende lasersäkerhet

Center for Devices and Radiological Health (CDRH) hos U.S. Food and Drug Administration har infört regler för laserprodukter som har tillverkats sedan 1 augusti 1976. Uppfyllelse är obligatoriskt för produkter som marknadsförs i USA. Skrivaren klassificeras som en klass 1-laserprodukt enligt USA:s Department of Health and Human Services (DHHS) strålningsstandarder enligt lagen om Strålningskontroll för hälsa och säkerhet från 1968.

Eftersom den strålning som avges inne i den här skrivaren är helt innesluten av skyddskåpor och yttre luckor kan laserstrålen inte läcka ut under normal användning.



WARNING! Användning av skrivaren, justeringar av den eller användning av andra metoder än de som anges i den här användarhandboken kan utsätta användaren för skadlig strålning.

DOC-bestämmelse för Kanada

Överensstämmer med kraven i Canadian EMC Class B.

« Conforme à la classe B des normes canadiennes de compatibilité électromagnétiques (CEM). »

EMI-bestämmelser för Korea

사용자 안내문 (B 급 기기)

이 기기는 비업무용으로 전자파장해검정을 받은 기기로서, 주거지역에서는 물론 모든 지역에서 사용할 수 있습니다.

VCCI statement (Japan)

この装置は、情報処理装置等電波障害自主規制協議会（VCCI）の基準に基づくクラスB情報技術装置です。この装置は、家庭環境で使用することを目的としていますが、この装置がラジオやテレビジョン受信機に近接して使用されると、受信障害を引き起こすことがあります。
取り扱い説明書に従って正しい取り扱いをして下さい。

Finsk laserinformation

LASERTURVALLISUUS

LUOKAN 1 LASERLAITE

KLASS 1 LASER APPARAT

HP Color LaserJet 1600 -laserkirjoitin on käyttäjän kannalta turvallinen luokan 1 laserlaite. Normaalisessa käytössä kirjoittimen suojakotelointi estää lasersäteen pääsyn laitteen ulkopuolelle.

Laitteen turvallisuusluokka on määritetty standardin EN60825-1 (1994) mukaisesti.

VAROITUS!

Laitteen käyttäminen muulla kuin käyttöohjeessa mainitulla tavalla saattaa altistaa käyttäjän turvallisuusluokan 1 ylittävälle näkymättömälle lasersäteilylle.

WARNING!

Om apparaten används på annat sätt än i bruksanvisning specificerats, kan användaren utsättas för osynlig laserstrålning, som överskrider gränsen för laserklass 1.

HUOLTO

HP Color LaserJet 1600 -kirjoittimen sisällä ei ole käyttäjän huollettavissa olevia kohteita. Laitteen saa avata ja huoltaa ainoastaan sen huoltamiseen koulutettu henkilö. Tällaiseksi huoltotoimenpiteeksi ei katsota väriainekasetin vaihtamista, paperiradan puhdistusta tai muita käyttäjän käsikirjassa lueteltuja, käyttäjän tehtäväksi tarkoitettuja ylläpitotoimia, jotka voidaan suorittaa ilman erikoistyökaluja.

VARO!

Mikäli kirjoittimen suojakotelo avataan, olet alttiina näkymättömälle lasersäteilylle laitteen ollessa toiminnassa. Älä katso säteeseen.

WARNING!

Om laserprinterns skyddshölje öppnas då apparaten är i funktion, utsättas användaren för osynlig laserstrålning. Betrakta ej strålen.

Tiedot laitteessa käytettävän laserdiodin säteilyominaisuuksista:

Aallonpituus 770-800 nm

Teho 5 mW

Luokan 3B laser

Index

Symboler/nummer

600 dpi – inställning för
utskriftskvalitet 87

A

allround-papper, HP 105
alternativ. Se inställningar
alternativet Anpassa sida 38
Alternativet detaljer för raster 48
Alternativet utjämna för raster 48
Alternativ för 4 färger 49
Alternativ för adaptiv rastering
48
Alternativ för Endast svart 49
Alternativ för Neutrala gråtoner
49
alternativ för raster 48
Alternativ för RGB-färg 49, 50
Alternativ för svällning 48
andra länkar 66
annorlunda första sida 38
användarhandbok
använda 66
artikelnummer 108
Apple Macintosh. Se Macintosh
avbryta utskriften 43
avtal, underhåll 112, 122

B

bakgrund, grå 89
bakre utmatningslucka
funktioner 5
bedrägerier, speciallinje 69
beställa förbrukningsmaterial och
tillbehör 102
bestämmelser
Datablad för materialsäkerhet
122
FCC 119
lasersäkerhet 124

överensstämmelseförklaring
123
bildkvalitet
HP ImageREt 2400 46
utskrift, felsökning 87, 88
bildskärmar, färgmatchning 50
blek utskrift 88
blinkade lampor 79
blinkande lampor 79
bläckpatroner. Se skrivarkassetter
brevpapper
skriva ut 33
byta ut tonerkassetter 69
båda sidor, skriva ut på 41
böjt utskriftsmaterial 91

C

cyan kassett
artikelnummer 102
statusmätare 21

D

Datablad för materialsäkerhet
122
delar
artikelnummer 102
delar som användaren kan byta
ut 107
delar som användaren kan byta ut
107
Demosida, skriva ut 60
dialogrutan Skriv ut 36
digitala kameror, färgmatchning
50
dimensioner, skrivare 115
dokumentation 66, 108
dots per inch (dpi), punkter per tum
HP ImageREt 2400 46
specifikationer 5
utskriftsinställningar 87

dpi (punkter per tum)
HP ImageREt 2400 46
specifikationer 5
utskriftsinställningar 87
driftsmiljö, specifikationer 116
drivrutiner
funktioner 36
hämta från webben 9
inställningar, ändra 39
operativsystem som stöds 9
Windows, funktioner 10
återställa standardinställningar
39
öppna 36
dubbelsidig utskrift 41

E

egen pappersstorlek 35, 37
egenskaper. Se inställningar
elektriska specifikationer 115
energiförbrukning 115, 120
Enhetsinställning,
HP Verktygslådan 66
etiketter
skriva ut 30
specifikationer 15, 16
Explorer, versioner som stöds 64
extrafack 3. Se fack 3
extrafack för 250 ark. Se fack 3

F

fack
artikelnummer 104
funktioner 5
fylla på 24
inmatningsproblem, felsökning
95
material som stöds 16
trassel, åtgärda 84
välja 36

- fack, utmatning
 - funktioner 5
 - trassel, åtgärda 85
- fack 1
 - fylla på 24
- fack 2
 - fylla på 25
- fack 3
 - artikelnummer 104
 - fylla på 25
- fack för 250 ark. *Se fack 2*
- fack för framsidan nedåt. *Se övre utmatningsfack*
- fack för framsidan uppåt. *Se bakre utmatningsfack*
- FCC-information 119
- felmeddelanden
 - allvarligt 80
 - kontrollpanel 79
- felsökning
 - blek utskrift 88
 - byta ut tonerkassetter 68
 - böjt utskriftsmaterial 91
 - Demosida, skriva ut 60
 - färg 92
 - inmatningsproblem 95
 - kalibrera skrivaren 73
 - Konfigurationssida, skriva ut 60
 - linjer, utskrivna sidor 89
 - löst tonerpulver 90
 - meddelanden på kontrollpanelen 79
 - papper 94
 - sidor skrivs inte ut 96
 - sidor skrivs ut långsamt 96
 - skrynklor 91
 - sneda sidor 91, 95
 - text 91
 - tomma sidor 95
 - tonern smetar 89
 - tonerspridning 91
 - tonerstänk 89
 - trassel 82
 - USB-kablar 96
 - utskriftskvalitet 87
 - återkommande defekter 92
- film, OH. *Se OH-film*
- flera sidor per ark 38
- Flera sidor per ark 38
- Fliken Dokumentation, HP Verktöglådan 66
- Fliken Felsökning, HP Verktöglådan 65
- Fliken Status, HP Verktöglådan 65
- Fliken Varningar, HP Verktöglådan 66
- fläckar, felsökning 89
- frakta skrivare 113
- funktioner
 - drivrutiner 36
 - färg 46
- fylla på material
 - fack 1 24
 - fack 2 25
- fylla på papper 24
- färg
 - Alternativ för manuell justering 48
 - felsökning 92
 - funktioner 46
 - gråskala, skriva ut som 37
 - HP ImageREt 2400 46
 - inställningar, ändra 48
 - kalibrering 73
 - matchning 50
 - sRGB 50
- färgmatchning på skärmen 50
- förbrukningsmaterial
 - befintlighet 122
 - specifikationer 115
 - statusmätare 21
 - statussida 61
 - återvinna 120
- förlängare för utmatningsfack 7
- förlängd garanti 112, 122
- förminska dokument 38
- första sida, annorlunda 38
- förstora dokument 38
- förtryckt papper
 - skriva ut på 33
- förvaring
 - kuvert 14
 - papper 13
 - skrivare 116
 - tonerkassetter 68
- produkt 109, 110
- tonerkasset 111
- utökad 112, 122
- grå bakgrund, felsökning 89
- gråskala
 - felsökning 92
- gråskala, utskrift
 - välja 37
- gränssnittsportar
 - kablar, beställa 103
 - skrivarspråk som medföljer 5
- gul tonerkasset
 - statusmätare 21
- Gul tonerkasset
 - artikelnummer 102
- H**
 - handböcker 66, 108
 - hastighet
 - specifikationer 5
 - hjälp 101
 - HP:s telefonnummer för bedrägerier 69
 - HP Allround-papper 105
 - HP ImageREt 2400 46
 - HP Kundtjänst iii
 - HP LaserJet fotopapper material 32
 - HP LaserJet glättat papper skriva ut 32
 - HP LaserJet-papper 105
 - HP s inbyggda nätverk informationssida, skriva ut 60
 - HP Supplies återvinningsprogram 120
 - HP SupportPack 112, 122
 - HP Verktöglåda
 - andra länkar 66
 - HP Verktöglådan
 - använda 64
 - enhetsinställningar 66
 - kalibrera skrivaren 73
 - operativsystem som stöds 9
 - tonernivå, kontrollera från 68
 - hämta drivrutiner 9
- I**
 - ImageREt 2400 46
 - inbyggt nätverk
 - informationssida, skriva ut 60

- informationssidor, skriva ut 60
- inmatningsfack
 - artikelnummer 104
 - funktioner 5
 - fylla på 24
 - inmatningsproblem, felsökning 95
 - material som stöds 16
 - trassel, åtgärda 84
 - välja 36
- inmatningsproblem, felsökning 95
- inställningar
 - färg 48
 - spara 38
 - återställa standardinställningar 39
 - ändra 9, 39
- Internet Explorer, versioner som stöds 64
- K**
- kablar
 - USB, felsökning 96
- kalibrera skrivaren 73
- Kantkontroll 48
- kassering av förbrukningsmaterial
 - Europa 121
- kassetter
 - artikelnummer 102
 - byta ut 69
 - HP:s telefonnummer för bedrägerier 69
 - specifikationer för förvaring 116
 - statusmätare 21
 - statussida, skriva ut 61
 - återvinna 120
- knappar, kontrollpanel 20
- knappen Avbryt utskrift 21
- Knappen Avbryt utskrift 43
- knappen Redo och knappen Välj 22
- komponenter
 - hitta 7
- konfigurationer, skrivare 4
- Konfigurationssida
 - skriva ut 60
- kontrakt, underhåll 112, 122
- kontrollpanel
 - lampor och knappar, beskrivning 20
 - meddelanden, felsökning 79
- kort
 - skriva ut på 35
 - specifikationer 16
- krav för läsare 64
- krav för webbläsare 64
- kundstöd
 - ompackning av skrivare 113
 - serviceinformationsblankett 114
 - underhållsavtal 112, 122
- kundsupport online iii
- kuvert
 - förvaring 14
 - skriva ut 28
 - specifikationer 13, 16
 - utförande 14
- kvalitet
 - HP ImageREt 2400 46
 - specifikationer 5
 - utskrift, felsökning 87, 88
 - utskriftsinställningar 87
- källa, skriva ut enligt 36
- L**
- lampan Redo 21, 101
- lampor
 - hitta 20
- lampor, enhetens kontrollpanel
 - felmeddelanden 79
- LaserJet-papper 105
- lasersäkerhetsinformation 124
- linjer, felsökning
 - utskrivna sidor 89
- ljus
 - blek utskrift, felsökning 88
- ljus utskrift, felsökning 88
- luckor, dokument
 - använda annat papper för 38
 - kort, skriva ut på 35
 - pappersspecifikationer 16
- lös toner, felsökning 90
- M**
- Macintosh
 - drivrutinfunktioner 36
- magenta tonerkassett
 - statusmätare 21
- Magenta tonerkassett
 - artikelnummer 102
- Manuella färgalternativ 48
- manuell dubbelsidig utskrift 41
- marginaler, kuvert 13
- matchande, färg 50
- material
 - brevpapper 33
 - böjt, felsökning 91
 - egen storlek 35, 37
 - etiketter 15, 30
 - fack 1, typer som stöds 16
 - fack 2, typer som stöds 16
 - fack 3, typer som stöds 16
 - felsökning 94
 - fylla på facken 24
 - första sida, annorlunda 38
 - HP, beställa 105
 - HP LaserJet fotopapper 32
 - HP LaserJet glättat papper 32
 - kort 35
 - kuvert 13, 28
 - OH-film 16, 31
 - skrynklat 91
 - specifikationer 12
 - trassel 82
 - välja 12
- meddelanden
 - kontrollpanel 79
- meddelanden, fel 79
- mellanlägg, beställa 107
- Microsoft Windows. Se Windows miljö
 - funktioner 120
 - pappersspecifikationer 13
 - skrivarspecifikationer 116
- motor, rengöra 71
- mått, material. Se storlekar, material
- N**
- Netscape Navigator, versioner som stöds 64
- nätverk
 - informationssidor, skriva ut 60
- O**
- OH-film
 - specifikationer 16
- ompackning av skrivare 113

- operativsystem som stöds 9
- ozonspecifikationer 120
- P**
- packa skrivare 113
- papper
 - brevpapper 33
 - böjt, felsökning 91
 - egen storlek 35, 37
 - fack 1, typer som stöds 16
 - fack 2, typer som stöds 16
 - fack 3, typer som stöds 16
 - felsökning 94
 - fylla på facken 24
 - första sida, annorlunda 38
 - HP, beställa 105
 - kort 35
 - skrynklat 91
 - specifikationer 12
 - trassel 82
 - välja 12
- pappersinmatningsfack
 - artikelnummer 104
 - funktioner 5
 - fylla på 24
 - inmatningsproblem, felsökning 95
 - material som stöds 16
 - trassel, åtgärda 84
 - välja 36
- pappersutmatningsfack
 - funktioner 5
 - trassel, åtgärda 85
- plattformar som stöds 9
- portar
 - kablar, beställa 103
 - skrivarspråk som medföljer 5
- postetiketter
 - skriva ut 30
 - specifikationer 15, 16
- problemlösning. Se felsökning
- program
 - funktioner 36
 - hämta från webben 9
 - inställningar, ändra 39
 - operativsystem som stöds 9
 - Verktogsådan 64
 - Windows, funktioner 10
- program, inställningar 9
- program. inställningar 9
- påfyllda tonerkassetter 69
- R**
- rapporter, skriva ut 60
- reparation. Se service
- reservdelar
 - artikelnummer 102
 - befintlighet 122
 - specifikationer 115
 - statusmätare 21
 - statussida, skriva ut 61
 - återvinna 120
- ränder, felsökning 89
- S**
- service
 - artikelnummer 102
 - avtal 112, 122
 - informationsblankett 114
 - ompackning av skrivare 113
- Serviceavtal på plats 122
- servrar
 - informationssida, skriva ut 60
- sidor
 - ingen utskrift 96
 - långsam utskrift 96
 - sneda 91, 95
 - tomma 95
- sidor per ark 38
- sidor per minut 5
- självhäftande etiketter
 - skriva ut 30
 - specifikationer 15, 16
- skala dokument 38
- skannrar, färgmatchning 50
- skrivardrivrutiner
 - funktioner 36
 - hämta från webben 9
 - inställningar, ändra 39
 - operativsystem som stöds 9
 - Windows, funktioner 10
 - återställa standardinställningar 39
 - öppna 36
- skrivarservrar
 - informationssida, skriva ut 60
- skriva ut
 - avbryta 43
 - båda sidor 41
 - felsökning 96
- Windows 39
- skrynklor, felsökning 91
- smetad toner, felsökning 89
- Snabbinställningar 38
- sneda sidor 91, 95
- spara inställningar 38
- specialmaterial
 - brevpapper 33
 - egen storlek 35, 37
 - etiketter 15, 30
 - HP LaserJet glättat papper 32
 - kort 35
 - kuvert 13, 28
 - OH-film 16
 - specifikationer 16
- specifikationer
 - Datablad för materialsäkerhet 122
 - etiketter 15
 - fack, material som stöds 16
 - kuvert 13
 - miljö 116
 - OH-film 16
 - papper 12
 - skrivare 115
 - skrivarfunktioner 5
 - specifikationer för batterier 121
 - specifikationer för kvicksilver 121
 - specifikationer för luftfuktighet
 - papper, förvara 13
 - skrivarmiljö 116
 - spridning, felsökning 91
 - språk
 - informationssidor 60
 - spänningskrav 115
 - sRGB 49, 50
 - standardinställningar, återställa 39
- status
 - lampor. Se lampor
 - Statussida för
 - förbrukningsmaterial, skriva ut 61
 - visa med HP Verktogsådan 65
- storlek, skrivare 115
- storlekar, material
 - egen 35, 37
 - välja fack 36
- streck, felsökning 89

ström
 förbrukning 120
 krav 115
 stänk, felsökning 89
 support
 artikelnummer 102
 ompackning av skrivare 113
 serviceinformationsblankett 114
 underhållsavtal 112, 122
 SupportPack, HP 112, 122
 svart kasset
 artikelnummer 102
 statusmätare 21
 svartvit utskrift
 felsökning 92
 välja 37

T
 ta bort utskrifter 43
 tecken, felsökning 91
 teckenfönster
 kontrollpanel 20
 teknisk support
 artikelnummer 102
 ompackning av skrivare 113
 serviceinformationsblankett 114
 underhållsavtal 112, 122
 telefonnummer
 HP:s telefonnummer för
 bedrägerier 69
 HP Printing Supplies
 återvinningsprogram 121
 support iii
 temperaturspecifikationer
 papper, förvara 13
 skrivarmiljö 116
 text, felsökning
 felaktigt formade tecken 91
 tillbehör
 artikelnummer 102
 tomma sidor, felsökning 95
 toner
 lös, felsökning 90
 smetad, felsökning 89
 spridning, felsökning 91
 statusmätare 21
 stänk, felsökning 89
 tonerkasset

byta ut 56
 tonerkassetter
 artikelnummer 102
 byta ut 69
 HP:s telefonnummer för
 bedrägerier 69
 specifikationer för förvaring 116
 statusmätare 21
 statussida, skriva ut 61
 återvinna 120
 tonerkassetter som inte kommer
 från HP 69
 trassel
 inmatningsområden 84
 orsaker 82
 utmatningsområden 85
 tungt papper
 skriva ut på 35
 specifikationer 16
 typer, material
 välja fack enligt 36
 typsnitt. Se teckensnitt

U
 underhåll
 avtal 112, 122
 byta ut tonerkassetter 68
 universellt fack. Se fack 2
 universellt fack 2. Se fack 2
 uppehållen utskrift 22
 upplösning
 HP ImageREt 2400 46
 specifikationer 5
 utskriftsinställningar 87
 USB-port
 felsökning 96
 skrivarspråk som medföljer 5
 utmatningsfack
 funktioner 5
 trassel, åtgärda 85
 Utskriftsformat 36
 utskriftskvalitet
 felsökning 87, 88
 HP ImageREt 2400 46
 inställningar 87
 specifikationer 5
 utskrift, felsökning 87, 88
 utskriftsmaterial. Se material

V
 valsar, beställa 107
 varningslampa 21, 101
 vattenstämplar 37
 veck, felsökning 91
 Verktogsådan
 använda 64
 operativsystem som stöds 9
 vertikala linjer, felsökning 89
 vikt
 skrivare 115
 Viktigt 66
 vridna sidor 91, 95
 vågigt papper, felsökning 91

W
 webbplatser
 kundstöd iii
 Webbplatser
 Datablad för materialsäkerhet 122
 HP Printing Supplies
 återvinningsprogram 121
 Windows
 drivrutinfunktioner 36
 inställningar 40
 skriva ut från 39
 versioner som stöds 9

Å
 åsidosätt byt ut material 70
 återkommande defekter, felsökning 92
 återställa standardinställningar 39
 återuppta utskrift 22
 återvinna
 plast 120
 tonerkassetter 120
 åtgärda trassel
 inmatningsområden 84
 utmatningsområden 85
 vanliga ställen 82

Ä
 ändra storlek på dokument 38

Ö
 överensstämmelseförklaring 123
 övre utmatningsfack
 funktioner 5

© 2006 Hewlett-Packard Development Company, L.P.

www.hp.com



CB373-90925