

# HP Officejet 4300 All-in-One series

## Guia do Usuário

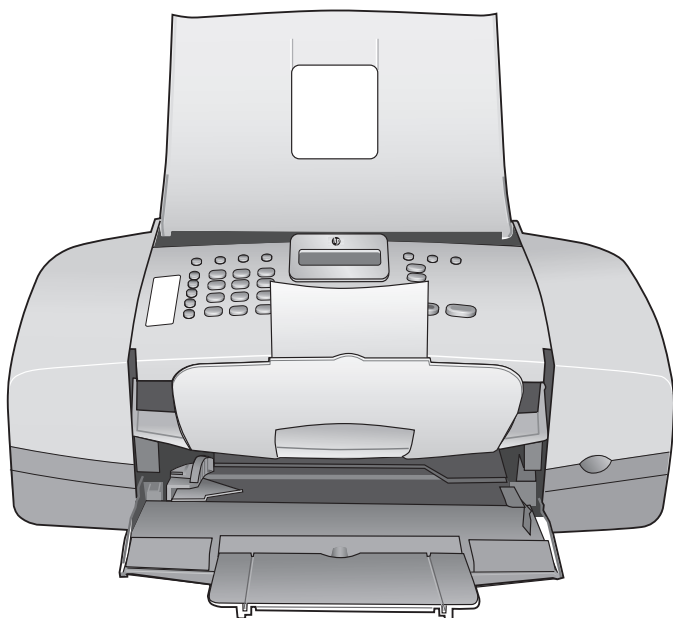

HP Officejet 4300 All-in-One series



**Guia do usuário**

© Copyright 2006 Hewlett-Packard Development Company, L.P.

As informações aqui contidas estão sujeitas a mudanças sem notificação.

A reprodução, adaptação ou tradução sem permissão prévia por escrito é proibida, exceto sob as formas permitidas pelas leis de direitos autorais.



Adobe e o logotipo Acrobat são marcas registradas ou comerciais da Adobe Systems Incorporated nos Estados Unidos e/ou em outros países/regiões.

Windows®, Windows NT®, Windows ME®, Windows XP® e Windows 2000® são marcas registradas nos EUA da Microsoft Corporation.

Intel® e Pentium® são marcas registradas da Intel Corporation.

Energy Star® e Energy Star logo® são marcas registradas nos EUA da United States Environmental Protection Agency.

Número da publicação: Q8081-90105  
Fevereiro de 2006

## Aviso

As únicas garantias de produtos e serviços HP estão definidas na declaração de garantia expressa que os acompanha. Nenhuma informação contida neste documento deve ser considerada uma garantia adicional. A HP não pode ser responsabilizada por erros técnicos ou editoriais nem por omissões contidas neste documento.

A Hewlett-Packard Company não pode ser responsabilizada por danos incidentais ou consequenciais, relativos ou provenientes do desempenho, funcionamento ou uso deste documento e do material do programa que ele descreve.

**Note:** As informações sobre regulamentação podem ser encontradas em [Informações técnicas](#).



Em várias localidades, não é permitido fazer cópias dos itens a seguir. Em caso de dúvida, primeiro consulte um representante legal.

- Papéis ou documentos do governo:
  - Passaportes
  - Documentos de imigração
  - Documentos de serviço militar
  - Crachás, cartões ou distintivos de identificação
- Selos do governo:
  - Selos postais
  - Vales-alimentação
- Cheques ou letras de câmbio de agências do governo
- Papel-moeda, cheques de viagem ou ordens de pagamento
- Certificados de depósito
- Trabalhos protegidos por direitos autorais

## Informações sobre segurança



**Aviso** Para evitar o risco de incêndio ou choque, não exponha este produto à chuva nem a qualquer outro tipo de umidade.

Sempre obedeça às precauções básicas de segurança ao usar este produto para diminuir o risco de queimaduras ou choques elétricos.



**Aviso** Risco de choque em potencial

1. Leia e compreenda todas as instruções apresentadas no Guia de configuração.
2. Use apenas uma tomada elétrica aterrada ao conectar o dispositivo à fonte de alimentação. Caso não saiba se a tomada está aterrada, consulte um electricista qualificado.
3. Obedeça a todos os avisos e instruções do produto.
4. Desconecte este produto da tomada da parede antes de limpá-lo.
5. Não instale nem use este produto perto da água ou quando você estiver molhado.
6. Instale o produto com segurança em uma superfície estável.
7. Instale o produto em local protegido onde ninguém possa

pisar, tropeçar ou danificar o cabo de alimentação.

8. Se houver algum problema durante a configuração, consulte Solução de problemas na última seção do Guia de configuração ou consulte [Informações sobre resolução de problemas](#) neste Guia do usuário.
9. Não existem peças no interior da impressora que possam ser consertadas pelo operador. Para reparos, utilize o serviço de profissionais qualificados.
10. Use o produto em uma área bem ventilada.
11. Use apenas com o módulo de alimentação fornecido pela HP.



**Aviso 1** Este equipamento não poderá ser operado quando faltar energia elétrica.

**Aviso 2** O protetor auricular do fone utilizado neste produto pode atrair objetos perigosos como alfinetes, grampos ou agulhas. Tenha cuidado para evitar os danos que podem ser causados pela retenção de objetos perigosos no fone.

# Conteúdo

<b>1</b>	<b>Visão geral do HP All-in-One</b> .....	<b>3</b>
	Visão resumida do HP All-in-One.....	3
	Recursos do painel de controle.....	4
	Visão geral do menu.....	6
	Texto e símbolos.....	8
	Utilize o software.....	10
<b>2</b>	<b>Obter mais informações</b> .....	<b>13</b>
	Fontes de informação.....	13
	Utilização da ajuda na tela.....	14
<b>3</b>	<b>Finalizar a configuração do HP All-in-One</b> .....	<b>23</b>
	Configure suas preferências.....	23
	Informações sobre conexão.....	25
	Configuração de fax.....	26
<b>4</b>	<b>Como carregar originais e papéis</b> .....	<b>51</b>
	Carregar originais.....	51
	Escolha de papéis para impressão e cópia.....	52
	Carregar papel.....	53
	Como evitar atolamentos de papel.....	59
<b>5</b>	<b>Como imprimir do computador</b> .....	<b>61</b>
	Como imprimir de um aplicativo.....	61
	Alteração das configurações de impressão.....	62
	Interrupção de um trabalho de impressão.....	63
<b>6</b>	<b>Uso dos recursos de fax</b> .....	<b>65</b>
	Como enviar um fax.....	65
	Como receber um fax.....	68
	Impressão de relatórios.....	74
	Como interromper o envio ou recebimento de faxes.....	75
<b>7</b>	<b>Uso dos recursos de cópia</b> .....	<b>77</b>
	Tirar uma cópia.....	77
	Alterar configurações de cópia.....	77
	Como interromper uma cópia.....	78
<b>8</b>	<b>Uso dos recursos de digitalização</b> .....	<b>79</b>
	Digitalizar uma imagem.....	79
	Interromper a digitalização.....	80
<b>9</b>	<b>Manutenção do HP All-in-One</b> .....	<b>81</b>
	Limpeza do HP All-in-One.....	81
	Impressão de um relatório de autoteste.....	84
	Como trabalhar com cartuchos de impressão.....	85
<b>10</b>	<b>Pedido de suprimentos</b> .....	<b>93</b>
	Pedidos de papel ou de outros meios.....	93
	Pedido de cartuchos de impressão.....	93
	Pedido de outros suprimentos.....	94
<b>11</b>	<b>Informações sobre resolução de problemas</b> .....	<b>95</b>
	Ver o arquivo Readme.....	95
	Solução de problemas de configuração.....	96



	Resolução de problemas operacionais.....	120
<b>12</b>	<b>Garantia e suporte HP.....</b>	<b>125</b>
	Garantia.....	125
	Obter suporte e informações pela Internet.....	127
	Antes de ligar para o Atendimento ao cliente HP.....	127
	Acessar número de série e ID de serviço.....	128
	Ligação na América do Norte durante a garantia.....	128
	Ligações de outros lugares do mundo.....	128
	HP Quick Exchange Service (Japão).....	130
	Entre em contato com o atendimento ao cliente da HP Coréia.....	130
	Prepare o HP All-in-One para o envio.....	130
	Embale o HP All-in-One.....	132
<b>13</b>	<b>Informações técnicas.....</b>	<b>135</b>
	Requisitos do sistema.....	135
	Especificações de papel.....	135
	Especificações de impressão.....	136
	Especificações da cópia.....	136
	Especificações de fax.....	137
	Especificações de digitalização.....	137
	Especificações físicas.....	137
	Especificações de energia.....	138
	Especificações ambientais.....	138
	Especificações adicionais.....	138
	Programa de controle do risco ambiental dos produtos.....	138
	Avisos sobre regulamentação.....	140
	Declaration of conformity (European Economic Area).....	143
	HP Officejet 4300 All-in-One series declaration of conformity.....	144
	<b>Índice.....</b>	<b>145</b>

# 1 Visão geral do HP All-in-One

Muitas funções do HP All-in-One podem ser acessadas diretamente, sem necessidade de ligar o computador. É rápido e fácil realizar tarefas como fazer uma cópia ou enviar um fax a partir do HP All-in-One.

Esta seção descreve os recursos de hardware e as funções do painel de controle do HP All-in-One.

- [Visão resumida do HP All-in-One](#)
- [Recursos do painel de controle](#)
- [Visão geral do menu](#)
- [Texto e símbolos](#)
- [Utilize o software](#)

## Visão resumida do HP All-in-One

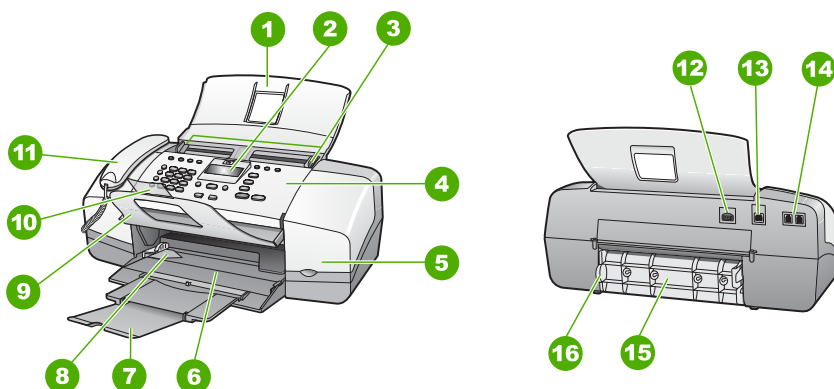

Etiqueta	Descrição
1	Bandeja do alimentador de documentos
2	Visor do painel de controle (também chamado de visor)
3	Guias de papel
4	Painel de controle
5	Porta do cartucho de impressão
6	Bandeja de entrada
7	Extensão da bandeja
8	Guia de largura do papel

(continuação)

Etiqueta	Descrição
9	Recolhedor de documentos
10	Extensão do recolhedor de documentos
11	Fone (apenas para o modelo fone)
12	Conexão de energia
13	Porta USB traseira
14	Portas de (fax) 1-LINE e (telefone) 2-EXT
15	Porta traseira
16	Guia de acesso à porta traseira

## Recursos do painel de controle

O diagrama a seguir e a tabela relacionada fornecem uma referência rápida aos recursos do painel de controle do HP All-in-One.

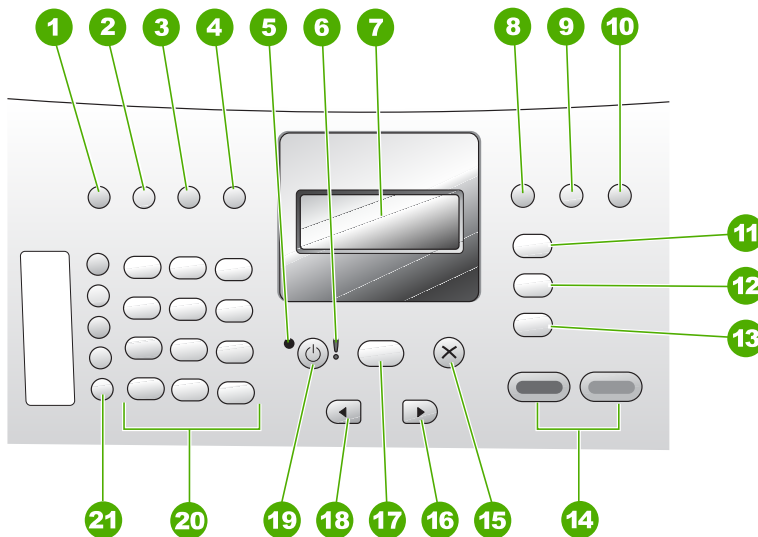

Rótulo	Nome e descrição
1	<b>Discagem Rápida:</b> seleciona um número de discagem rápida.
2	<b>Rediscar/Pausa:</b> redisca o último número discado ou insere uma pausa de 3 segundos em um número de fax.
3	<b>Mais claro/Mais escuro:</b> clareia ou escurece faxes em preto e branco que estão sendo enviados.

(continuação)

Rótulo	Nome e descrição
4	<b>Resolução de Fax:</b> ajusta a resolução para faxes em preto e branco que estão sendo enviados.
5	Luz de Ligado: indica, quando acesa, que o HP All-in-One está ligado. A luz pisca quando o HP All-in-One está executando uma tarefa.
6	Luz Atenção: quando está piscando, indica que ocorreu um erro que precisa de cuidado.
7	Visor: visualize menus e mensagens.
8	<b>Modo de Atendimento:</b> alterna entre as configurações de Modo de resposta. Dependendo da configuração, o HP All-in-One atende automaticamente chamadas telefônicas recebidas, requer que você receba o fax manualmente ou "escuta" sinais de fax.
9	<b>Flash:</b> cancela um fax e dá início a um tom de discagem. Também pode ser usado para atender uma chamada em espera (apenas para o modelo fone).
10	<b>Configurar:</b> apresenta o Menu Configuração para gerar relatórios, alterar fax e outras configurações de manutenção, e acessar o menu <b>Ajuda</b> . Pressione ► para deslocar-se pelos tópicos de ajuda disponíveis e, em seguida, pressione <b>OK</b> para selecionar um tópico. O tópico de ajuda selecionado é aberto na tela do computador.
11	<b>Fax:</b> coloca o HP All-in-One no modo de fax e apresenta o Menu Fax. Pressione <b>Fax</b> repetidamente para percorrer as opções no Menu Fax.
12	<b>Digitalizar:</b> coloca o HP All-in-One em modo de digitalização e apresenta o menu <b>Digitalizar para</b> para selecionar um destino de digitalização.
13	<b>Copiar:</b> coloca o HP All-in-One no modo de cópia e apresenta o Menu Cópia. Pressione <b>Copiar</b> repetidamente para percorrer as opções no Menu Cópia.
14	<b>Iniciar Preto:</b> inicia um trabalho de cópia, digitalização ou fax em preto-e-branco. <b>Iniciar Cor:</b> inicia um trabalho de cópia, digitalização ou fax colorido.
15	<b>Cancelar:</b> interrompe um trabalho, sai de um menu ou das configurações.
16	Seta para a direita: aumenta os valores no visor.
17	<b>OK:</b> seleciona um menu ou uma configuração no visor.
18	Seta para a esquerda: diminui os valores no visor.
19	<b>Ligar:</b> liga e desliga o HP All-in-One. A luz de Ligado próxima ao botão <b>Ligar</b> fica acesa quando o HP All-in-One está ligado. A luz pisca enquanto o dispositivo estiver processando um trabalho.  Quando o HP All-in-One está desligado, uma quantidade mínima de energia ainda é fornecida ao dispositivo. Para suspender completamente o fornecimento de energia para o HP All-in-One, desligue o dispositivo e, em seguida, desconecte o cabo de alimentação.

Rótulo	Nome e descrição
20	Teclado: digitar números de fax, valores ou texto.
21	Botões de discagem rápida de um só toque: acessa os primeiros dez números de discagem rápida. Pressione um botão de discagem rápida uma vez para selecionar o número de discagem rápida apresentado na coluna à esquerda. Pressione o mesmo botão de discagem rápida uma segunda vez para selecionar o número de discagem rápida na coluna à direita.

## Visão geral do menu

Os tópicos a seguir fornecem uma referência rápida aos menus de nível superior que aparecem no visor do HP All-in-One.

- [Menu Copiar](#)
- [Menu Fax](#)
- [Menu Digitalizar para](#)
- [Menu Configuração](#)
- [Menu Ajuda](#)

### Menu Copiar

As opções a seguir ficam disponíveis quando você pressiona o botão **Copiar** no painel de controle.

**Número de Cópias**  
**Reduzir/Ampliar**  
**Qualidade da Cópia**  
**Tamanho do Papel de Cópia**  
**Tipo de Papel**  
**Mais Claro/Mais Escuro**  
**Aprimoramentos**  
**Definir Novos Padrões**

### Menu Fax

As opções a seguir estão disponíveis quando você pressiona o botão **Fax** no painel de controle.

**Inserir Número**  
**Resolução**  
**Mais Claro/Mais Escuro**  
**Como Enviar Fax**  
**Definir Novos Padrões**

## Menu Digitalizar para

Quando você pressiona o botão **Digitalizar**, aparece no menu uma lista dos aplicativos de software instalados no computador.

HP Photosmart  
Microsoft PowerPoint  
Adobe Photoshop  
Compartilhamento  
HP Photosmart

Escolha o aplicativo que deseja utilizar para abrir e editar sua imagem digitalizada. As opções variam dependendo dos aplicativos instalados no computador e podem incluir um ou mais dos aplicativos do exemplo a seguir.

## Menu Configuração

As seguintes opções estão disponíveis quando você pressiona o botão **Configurar** no painel de controle.

1. **Ajuda**
2. **Relatório de Impressão**
3. **Configuração de Discagem Rápida**
4. **Configuração de Fax Básica**
5. **Configuração de Fax Avançada**
6. **Ferramentas**
7. **Preferências**

## Menu Ajuda

O menu **Ajuda** fornece acesso rápido aos principais tópicos de ajuda e está disponível no Menu Configuração quando você pressiona o botão **Configurar**. Estão disponíveis as seguintes opções: Após você selecionar um tópico, o tópico é exibido na tela do computador.

1. **Como**
2. **Mensagens de erro**
3. **Cartuchos de impressão**
4. **Carregar originais e papéis**
5. **Solução de problemas geral**

- 6. Resolução de problemas de fax
- 7. Usar recursos de fax
- 8. Usar recursos de digitalização
- 9. Obter suporte
- 0. Visão geral do produto

## Texto e símbolos

Você pode usar o teclado do painel de controle para inserir texto e símbolos quando configurar entradas de discagem rápida e as informações sobre o cabeçalho do fax.

Você também pode inserir símbolos usando o teclado ao discar um número de fax ou de telefone. Quando o HP All-in-One discar o número, ele interpretará o símbolo e responderá da maneira adequada. Por exemplo, se você inserir um traço no número de fax, o HP All-in-One fará uma pausa antes de discar o restante do número. Uma pausa é útil quando você precisa acessar uma linha externa antes de discar o número de fax.

- [Inserir texto usando o teclado do painel de controle](#)
- [Símbolos disponíveis para discar números de fax](#)

### Inserir texto usando o teclado do painel de controle

É possível inserir texto ou símbolos usando o teclado do painel de controle.

#### Para inserir texto

1. Pressione os números do teclado correspondentes às letras do nome. Por exemplo, as letras a, b e c correspondem ao número 2, conforme mostrado no botão abaixo.

2 abc



**Dica** Pressione um botão várias vezes para ver os caracteres disponíveis. Dependendo da sua configuração de idioma e de país/região, talvez estejam disponíveis outros caracteres além dos mostrados no teclado.

2. Depois que a letra correta for exibida, aguarde o cursor avançar automaticamente para a direita ou pressione ►. Pressione o número que corresponde à próxima letra do nome. Pressione o botão várias vezes até que a letra correta seja exibida. A primeira letra de uma palavra é configurada automaticamente para ser exibida em maiúscula.

#### Para inserir um espaço, pausa ou símbolo

- Para inserir um espaço, pressione **Espaço**.

Para inserir uma pausa, pressione **Rediscar/Pausa**. Um traço é exibido na seqüência de números.

Para inserir um símbolo, como @, pressione o botão **Símbolos** várias vezes para percorrer a lista de símbolos disponíveis: asterisco (\*), traço (-), "e" comercial (&), ponto (.), barra (/), parênteses ( ), apóstrofo ('), igual (=), sinal de número (#), arroba (@), sublinhado (\_), mais (+), exclamação (!), ponto e vírgula (;), ponto de interrogação (?), vírgula (,), dois pontos (:), porcentagem (%) e til (~).

### Para apagar uma letra, número ou símbolo

→ Em caso de erro, pressione ◀ para limpar e então digite corretamente.

Ao terminar de digitar o texto, pressione **OK** para armazenar as informações.

### Símbolos disponíveis para discar números de fax

Para inserir um símbolo, como \*, pressione **Símbolos** várias vezes para percorrer a lista de símbolos. A tabela a seguir fornece os símbolos que você pode usar em uma seqüência de números de fax ou telefone, informações do cabeçalho do fax e entradas de discagem rápida.

Símbolos disponíveis	Descrição	Disponíveis ao inserir
*	Exibe um asterisco quando necessário para discagem.	Nome do cabeçalho do fax, nomes de discagem rápida, números de discagem rápida, números de fax ou telefone e entradas de discagem monitorada
-	Na discagem automática, o HP All-in-One insere uma pausa na seqüência de números.	Nome do cabeçalho do fax, número do cabeçalho do fax, nomes de discagem rápida, números de discagem rápida e números de fax ou telefone
( )	Exibe um parêntese de abertura ou de fechamento para separar os números, como códigos de área, com o intuito de facilitar a leitura. Esses símbolos não afetam a discagem.	Nome do cabeçalho do fax, número do cabeçalho do fax, nomes de discagem rápida, números de discagem rápida e números de fax ou telefone
W	Na discagem automática, W faz com que o HP All-in-One aguarde o tom de discagem antes de continuar.	Números de discagem rápida e números de fax ou telefone



(continuação)

Símbolos disponíveis	Descrição	Disponíveis ao inserir
R	Na discagem automática, R funciona da mesma forma que o botão Flash no telefone.	Números de discagem rápida e números de fax ou telefone
+	Exibe um símbolo de adição. Esse símbolo não afeta a discagem.	Nome do cabeçalho do fax, número do cabeçalho do fax, nomes de discagem rápida, números de discagem rápida e números de fax ou telefone

## Utilize o software

É possível usar o software HP Photosmart (Windows) ou o software HP Photosmart Mac (Mac) para acessar muitos recursos não disponíveis no painel de controle.

O software é instalado no computador quando você configura o HP All-in-One. Para obter mais informações, consulte o Guia de instalação que acompanha o dispositivo.



**Nota** Usuários do Windows: Se você selecionou a instalação mínima do software HP Photosmart, o software HP Photosmart Essential é instalado em vez de o aplicativo completo, HP Photosmart Premier. O HP Photosmart Essential é recomendado para computadores com recursos de memória limitados; o HP Photosmart Essential inclui um conjunto básico de recursos de edição de foto em vez de um conjunto padrão incluído na instalação completa do software HP Photosmart Premier.

Qualquer citação do software neste guia e na Ajuda na tela refere-se a ambas as versões do software HP Photosmart, salvo afirmação em contrário.

O acesso ao software difere conforme o sistema operacional (SO). Por exemplo, se você tiver um computador Windows, o ponto de entrada do software HP Photosmart é o **Central de Soluções HP**. Se você tiver um Mac, o ponto de entrada do software HP Photosmart Mac é a janela HP Photosmart Studio. De qualquer modo, o ponto de entrada serve como plataforma de início para o software e os serviços.

### Para abrir o software HP Photosmart em um computador Windows

- Execute uma das seguintes ações:
  - Na área de trabalho do Windows, clique duas vezes no ícone do **Central de Soluções HP**.
  - Na bandeja do sistema, na extremidade direita da barra de tarefas do Windows, clique duas vezes no ícone do **Monitor de imagem digital HP**.
  - Na barra de tarefas, clique em **Iniciar**, aponte para **Programas** ou **Todos os programas**, selecione **HP** e clique em **Central de Soluções HP**.
- Se você tiver mais do que um dispositivo HP instalado, selecione a guia HP All-in-One.



**Nota** Em um computador Windows, os recursos disponíveis no **Central de Soluções HP** variam dependendo dos dispositivos que você instalou. O **Central de Soluções HP** é personalizado para exibir ícones associados com o dispositivo selecionado. Se o dispositivo selecionado não estiver equipado com um determinado recurso ou função, então o ícone para este recurso não é exibido no **Central de Soluções HP**.



**Dica** Se o **Central de Soluções HP** instalado no seu computador não contiver ícones, poderá ter ocorrido um erro durante a instalação do software. Para corrigir o problema, use o Painel de controle do Windows para desinstalar completamente o software HP Photosmart. Em seguida, reinstale o software. Para obter mais informações, consulte a Ajuda na tela que acompanha o HP All-in-One.

### Para abrir o software HP Photosmart Mac em um Mac

1. No Dock, clique no ícone do HP Photosmart Studio.  
A janela HP Photosmart Studio é exibida e permite que você gerencie, edite e compartilhe fotos.



**Nota** Em um Mac, os recursos disponíveis no software HP Photosmart Mac variam dependendo do dispositivo escolhido.





2. Na barra de tarefas do HP Photosmart Studio, clique em **Dispositivos**.  
Aparece a janela **HP Device Manager**.
3. Na área **Selecionar dispositivos**, clique no ícone do HP All-in-One.  
Aqui, você pode digitalizar, fazer cópias e realizar procedimentos de manutenção, como a verificação dos níveis de tinta dos cartuchos de impressão.

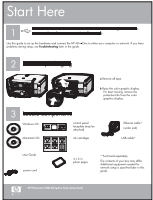

# 2 Obter mais informações

É possível acessar uma variedade de recursos, tanto impressos como na tela, que fornecem informações sobre a configuração e o uso do HP All-in-One.

## Fontes de informação

	<p><b>Guia de configuração</b></p> <p>O Guia de configuração apresenta instruções para a configuração do HP All-in-One e instalação do software. Certifique-se de seguir os passos na ordem do Guia de configuração.</p> <p><b>Nota</b> Para tirar total vantagem dos recursos contidos no HP All-in-One, pode ser preciso realizar uma configuração adicional ou definir preferências adicionais, descritas no Guia do usuário que você está lendo. Para obter mais informações, consulte <a href="#">Finalizar a configuração do HP All-in-One</a>.</p> <p>Se você encontrar problemas durante a configuração, consulte Resolução de problemas na última seção do Guia de configuração, ou consulte <a href="#">Informações sobre resolução de problemas</a> neste guia do usuário.</p>
	<p><b>Guia do usuário</b></p> <p>Este Guia contém informações sobre como usar o HP All-in-One, além de dicas para resolução de problemas e instruções passo a passo. Ele também fornece instruções de configuração adicional para complementar aquelas contidas no Guia de configuração.</p>
	<p><b>HP Photosmart Visita guiada ao software (Windows)</b></p> <p>A visita guiada ao software HP Photosmart é uma maneira divertida e interativa de obter uma visão geral resumida do software fornecido com o HP All-in-One. Você aprenderá como o software instalado com o HP All-in-One pode ajudá-lo a editar, organizar e imprimir fotos.</p>
	<p><b>Ajuda na tela</b></p> <p>A Ajuda na tela fornece instruções detalhadas sobre os recursos do HP All-in-One que não estão descritos no Guia do usuário, incluindo recursos que estão disponíveis apenas com o uso do software instalado com o HP All-in-One.</p> <p><b>Ajuda do Software HP Photosmart (Windows)</b></p> <ul style="list-style-type: none"><li>• O tópico <b>Obtenha o máximo da ajuda</b> fornece informações sobre o uso da Ajuda na tela para encontrar instruções sobre o</li></ul>

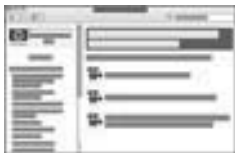

uso do software HP Photosmart ou o HP All-in-One. O tópico também fornece informações sobre como visualizar vídeos animados de tarefas comuns que você pode realizar com o software e o dispositivo.

- O tópico **Obtenha instruções passo a passo** fornece informações sobre o uso do software HP Photosmart com o HP All-in-One.
- O tópico **Explore o que você pode fazer** fornece mais informações sobre coisas práticas e criativas que podem ser feitas com o software HP Photosmart e o HP All-in-One.
- Se necessitar de assistência adicional ou desejar verificar atualizações de software HP, consulte o tópico **Resolução de problemas e suporte**.

#### Ajuda do HP Photosmart Mac (Macintosh)

- O tópico **Como** oferece acesso a vídeos animados que mostram como realizar tarefas comuns.
- O tópico **Introdução** fornece informações sobre como importar, modificar e compartilhar suas imagens.
- O tópico **Ajuda de utilização** fornece mais informações sobre como encontrar informações na Ajuda da tela.

Para obter mais informações, consulte [Utilização da ajuda na tela](#).



#### Ajuda na tela do seu dispositivo

A Ajuda na tela está disponível no seu dispositivo e contém informações adicionais sobre os tópicos selecionados.

#### Para acessar a ajuda na tela a partir do painel de controle

1. Pressione o botão **Configurar**.
2. Pressione ► até que o tópico de ajuda apropriado seja exibido e, em seguida, pressione **OK**. O tópico de ajuda é aberto na tela no computador.



#### Readme

O arquivo Readme contém as informações mais recentes, que talvez não estejam disponíveis em outras publicações.

Instale o software para acessar o arquivo Readme.

[www.hp.com/support](http://www.hp.com/support)

Tendo acesso à Internet, você pode obter ajuda e suporte do site da HP na Web. Esse website oferece suporte técnico, drivers, suprlmentos e informações sobre como fazer pedidos.

## Utilização da ajuda na tela

Este Guia do usuário descreve uma amostra dos recursos disponíveis oferecendo uma introdução ao uso do HP All-in-One. Explore a Ajuda na tela que acompanha o dispositivo para obter informações sobre todos os recursos que o HP All-in-One suporta.



**Nota** A Ajuda na tela também fornece tópicos sobre a solução de problemas para ajudá-lo a resolver quaisquer problemas que você possa encontrar no HP All-in-One.

A maneira que você acessa e utiliza a Ajuda na tela varia ligeiramente em função de o computador em que você está exibindo ter Windows ou Mac. As diretrizes para usar os dois sistemas de ajuda estão incluídas nas seções a seguir.

## Utilização da Ajuda em um computador Windows

Esta seção explica como acessar a Ajuda na tela em um computador Windows. Ela diz como utilizar os recursos de navegação, busca e índice no sistema de Ajuda para encontrar as informações específicas de que você precisa.

### Para acessar a **Ajuda do Software HP Photosmart** em um computador Windows

1. No **Central de Soluções HP**, clique na guia para o HP All-in-One.
2. Na área **Suporte de dispositivo**, clique em **Guia on-line** ou **Resolução de problemas**.
  - Se você clicar em **Guia na Tela**, um menu pop-up será exibido. Você pode selecionar entre abrir a página de boas vindas no sistema de Ajuda completo ou ir especificamente para a Ajuda do HP All-in-One.
  - Se você clicar em **Resolução de problemas**, a página **Resolução de problemas e suporte** é aberta.

O diagrama a seguir destaca os recursos de como manejar a Ajuda.

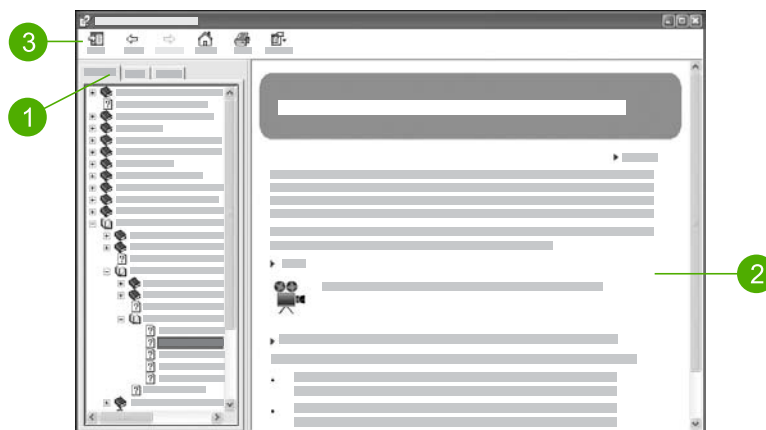

- |   |                                   |
|---|-----------------------------------|
| 1 | Guias de conteúdo, índice e busca |
| 2 | Área de exibição                  |
| 3 | Barra de ferramentas da Ajuda     |

### Guias de conteúdo, índice e busca

As guias de **Sumário**, **Índice** e **Busca** lhe permitem encontrar qualquer tópico na **Ajuda do Software HP Photosmart**.

- **Sumário**

A guia **Sumário** fornece uma exibição de cima para baixo dos tópicos na Ajuda, semelhante ao sumário em um livro. Esta é uma maneira útil de encontrar todas as informações fornecidas sobre um único recurso, como impressão de fotos.

- Para obter informações sobre tarefas e recursos disponíveis no painel de controle do HP All-in-One, abra o manual **Ajuda do 4300 series** próximo à parte inferior da lista.
- Para obter informações sobre as soluções de problemas do HP All-in-One, abra o manual **Solução de problemas e suporte** e, em seguida, abra o manual **Resolução de problemas do 4300 series**.
- Os outros manuais listados na guia **Sumário** fornecem informações sobre como utilizar o software HP Photosmart para concluir as tarefas do HP All-in-One.



As seções que contêm subtópicos estão indicadas na lista por um ícone de livro. Para exibir uma lista dos subtópicos dentro de um livro, clique no sinal + próximo ao ícone de livro. (O sinal + é alterado para um sinal - quando a seção já foi expandida.) Para exibir as informações em um tópico, clique no nome do livro ou no nome do tópico sobre a guia **Sumário**. O tópico selecionado aparece na área de exibição à direita.

- **Índice**

A guia **Índice** fornece uma lista alfabética de entradas de índice relevantes aos tópicos na **Ajuda do Software HP Photosmart**.

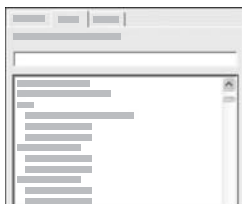

É possível utilizar a barra de rolagem do lado direito da lista para exibir as entradas diferentes, ou você pode começar a digitar palavras-chave na caixa de texto acima da lista. Enquanto você digita, a lista de entradas avança automaticamente para as entradas que começam com as letras que você digitar.

Quando você visualizar uma entrada de índice relacionada às informações procuradas, clique duas vezes na entrada do índice.

- Se existe apenas um tópico na Ajuda associado com a entrada de índice, este tópico aparece na área de exibição à direita.
- Se existirem muitos tópicos aplicáveis, a caixa de diálogo **Tópicos encontrados** será exibida. Clique duas vezes em qualquer tópico listado na caixa de diálogo para exibi-lo na área de exibição.

- **Buscar**

A guia **Buscar** lhe permite buscar em todo o sistema de ajuda por palavras específicas, como "impressão sem borda".



**Dica** Se alguma palavra que você estiver digitando for muito comum (como "impressão", no exemplo "impressão sem borda"), você pode colocar a combinação de palavras que está procurando entre aspas. Isto limita a sua busca para que os resultados sejam mais relevantes para as informações que você precisa. Em vez de retornar a todos os tópicos que contêm a palavra "sem borda" ou a palavra "impressão", a busca retornará apenas aos tópicos que contenham a frase "impressão sem borda".



Depois de digitar seus critérios de busca, clique em **Tópico da lista** para exibir todos os tópicos da Ajuda que contêm as palavras ou frases digitadas. Os resultados são listados em uma tabela de três colunas. Cada linha contém o tópico **Título**, a **Localização** na Ajuda onde o tópico está contido, e a **Ordem**, atribuída com base em sua relevância ao critério de busca.

Por padrão, os resultados são classificados por **Ordem**, para que o tópico que contenha o maior número de instâncias de seu critério de busca esteja no topo da lista. Também é possível classificar os resultados por **Título** ou **Localização** de tópico, clicando no cabeçalho da tabela daquela coluna. Para exibir o sumário de um tópico, clique duas vezes naquela linha na tabela de resultados. O tópico selecionado aparece na área de exibição à direita.

### Área de exibição

A área de exibição do lado direito da janela Ajuda exibe o tópico Ajuda que você seleciona a partir de uma das guias à esquerda. Os tópicos da Ajuda incluem texto descritivo, instruções passo a passo e ilustrações, se aplicáveis.

- Os tópicos sempre incluem links para outros tópicos no sistema de Ajuda onde você pode encontrar informações adicionais. Às vezes, um link abre automaticamente o novo tópico na área de exibição. Outras vezes, pode existir mais de um tópico aplicável. Quando este é o caso, a caixa de diálogo **Tópicos encontrados** é exibida. Clique duas vezes em qualquer tópico listado na caixa de diálogo para exibi-lo na área de exibição.
- Alguns tópicos incluem instruções detalhadas ou informações adicionais que não são imediatamente exibidas na página. Procure pelas palavras **Mostrar tudo** ou **Ocultar tudo** na parte superior da página. Se estas palavras estiverem visíveis, isso significa que existem informações adicionais ocultas na página. As informações ocultas estão indicadas pelo texto em azul marinho com uma seta. É possível exibir as informações ocultas clicando no texto em azul marinho.
- Alguns tópicos incluem vídeos animados que lhe mostram como utilizar um determinado recurso. Estas animações são identificadas por um ícone de uma câmera de vídeo, seguido das palavras "Mostre-me como". Quando você clica no link "Mostre-me como", a animação é executada em uma nova janela.



## Barra de ferramentas da Ajuda

A barra de ferramentas da Ajuda, apresentada a seguir, contém botões que permitem mover-se pelos tópicos na Ajuda. É possível mover para frente ou para trás através dos tópicos que já foram exibidos ou clicar no botão **Início** para retornar à página principal da **Ajuda do Software HP Photosmart**.

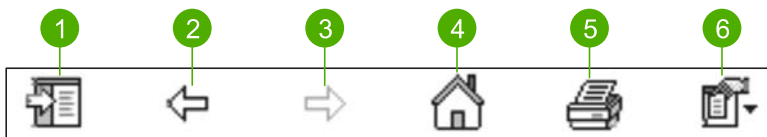

1	Mostrar/Ocultar
2	Voltar
3	Avançar
4	Início
5	Impressão
6	Opcionais

A barra de ferramentas também contém botões para mudar a maneira pela qual a Ajuda na tela é exibida na tela do computador. Por exemplo, se você precisar de mais espaço para exibir os tópicos da ajuda na área de exibição à direita, é possível ocultar as guias **Sumário**, **Índice** e **Busca** clicando no botão **Ocultar**.

Finalmente, o botão **Imprimir** lhe permite imprimir a página que está sendo exibida na tela do computador. Se a guia **Sumário** estiver visível à esquerda quando você clicar em **Imprimir**, a caixa de diálogo **Tópico de impressão** é exibida. É possível optar por imprimir apenas o tópico que está sendo exibido na área de exibição, ou é possível imprimir o tópico atual mais quaisquer outros subtópicos associados a ele. Este recurso não fica disponível se a guia **Índice** ou **Busca** estiver visível no lado direito da janela Ajuda.

## Utilização da Ajuda em um Mac

Esta seção explica como acessar a Ajuda na tela em um Mac. Ela também explica como navegar e buscar no sistema de ajuda as informações específicas que você precisa.

### Para acessar a Ajuda do HP Photosmart Mac

- No menu **Ajuda** no HP Photosmart Studio, escolha **Ajuda do HP Photosmart Mac**. A **Ajuda do HP Photosmart Mac** é exibida. O diagrama a seguir destaca os recursos de como manejar a Ajuda.



1	Painel de conteúdo
2	Área de exibição
3	Barra de ferramentas da Ajuda

### Painel de conteúdo

A **Ajuda do HP Photosmart Mac** é aberta no Visualizador de Ajuda. Ela está dividida em dois painéis. Quando você abre a Ajuda pela primeira vez, o painel esquerdo contém uma lista das seções na Ajuda relacionadas ao HP All-in-One e ao software do produto.

- Para obter informações sobre tarefas e recursos disponíveis no painel de controle do HP All-in-One, clique duas vezes na seção **Ajuda do 4300 series**.
- Para obter informações sobre a solução de problemas do HP All-in-One, clique duas vezes na seção **Resolução de problemas do 4300 series**.
- As outras seções relacionadas na guia **Sumário** fornecem informações sobre como utilizar o software HP Photosmart Mac para concluir tarefas.

Após selecionar uma seção da Ajuda a ser visualizada, a guia **Sumário** se altera para mostrar uma exibição completa dos tópicos nessa seção, de modo semelhante ao índice de um livro. Esta é uma maneira útil de encontrar todas as informações fornecidas sobre um único recurso, como impressão de fotos.

### Área de exibição

A área de exibição no painel direito exibe o tópico da Ajuda que você seleciona na guia **Sumário**. Os tópicos de ajuda incluem texto descritivo, instruções passo a passo e ilustrações, se aplicáveis.

- Muitos tópicos na **Ajuda do HP Photosmart Mac** incluem informações sobre como usar um recurso do painel de controle no HP All-in-One, bem como o software HP Photosmart Mac no Mac. Use as barras de rolagem à direita da área de exibição para visualizar todo o conteúdo de um tópico específico. Às vezes,

- algumas informações importantes não estão visíveis na janela sem usar a barra de rolagem.
- Os tópicos sempre incluem links ou referências a outros tópicos no sistema de Ajuda onde você pode encontrar informações adicionais.
    - Se o tópico relacionado é exibido na mesma seção da Ajuda, o tópico é aberto automaticamente na área de exibição.
    - Se o tópico relacionado aparecer em uma seção diferente da Ajuda, o tópico atual fornece uma referência mostrando qual seção precisa ser aberta. Para visualizar outras seções na Ajuda, clique em **Menu principal** na guia **Sumário** à esquerda e, em seguida, clique na seção apropriada. Em seguida, você pode localizar o tópico relacionado usando a lista de tópicos que aparece na guia **Sumário**, ou pode pesquisar o tópico, como descrito na seção a seguir.
  - Alguns tópicos incluem vídeos animados que lhe mostram como utilizar um determinado recurso. Estas animações são identificadas por um ícone de uma câmera de vídeo, seguido das palavras "Mostre-me como". Quando você clicar no ícone da câmera de vídeo, a animação é executada em uma janela nova.

### Barra de ferramentas da Ajuda

A barra de ferramentas da Ajuda, apresentada a seguir, contém botões que permitem mover-se pelos tópicos na Ajuda. É possível mover para frente ou para trás através dos tópicos que já foram exibidos ou clicar no botão **Início** para acessar outras seções da **Ajuda do HP Photosmart Mac**.



1	Voltar / Avançar
2	Início
3	Área de busca

A barra de ferramentas da Ajuda também contém uma caixa de texto que lhe permite buscar em todo o sistema de Ajuda por palavras específicas, como "impressão sem borda".

Após inserir os seus critérios de pesquisa, pressione **VOLTAR** no teclado para visualizar uma lista de todos os tópicos que contenham as palavras ou frases inseridas. Os resultados são listados em uma tabela de múltiplas colunas. Cada linha contém o título do **Tópico** e a **Relevância** (a atribuição é baseada nessa relevância para os critérios de busca). Se você estiver usando um OS 10.2.8 ou 10.3.x, os resultados da pesquisa também incluirão a **Localização** do tópico na Ajuda.

Por padrão, os resultados são classificados pela **Relevância**, de forma que o tópico que melhor corresponde aos critérios de pesquisa esteja na parte superior da lista. Também é possível classificar os resultados por **Tópico** ou **Localização** (OS 10.2.8 ou 10.3.x) clicando no cabeçalho da tabela daquela coluna. Para visualizar o

conteúdo de um tópico, clique duas vezes na linha, na tabela de resultados. O tópico selecionado é exibido.



# 3 Finalizar a configuração do HP All-in-One

Após concluir as etapas do Guia de Configuração, consulte esta seção para obter ajuda sobre como terminar de configurar o HP All-in-One. Esta seção contém informações importantes relacionadas à configuração do seu dispositivo, inclusive informações sobre preferências de configuração.

- [Configure suas preferências](#)
- [Informações sobre conexão](#)
- [Configuração de fax](#)

## Configure suas preferências

Você pode alterar as configurações do HP All-in-One para que ele se comporte de acordo com a sua preferência. Por exemplo, é possível definir as preferências gerais do dispositivo, tais como o idioma usado para exibir as mensagens e a data e hora exibidas no visor. Também é possível restaurar as configurações ao estado original que tinham quando você adquiriu o dispositivo. Isso apagará todos os novos padrões que você tiver configurado.

- [Defina o idioma e o país/região](#)
- [Ajuste a data e a hora](#)
- [Como ajustar o volume](#)

### Defina o idioma e o país/região

A configuração de idioma e de país/região determina qual idioma o HP All-in-One utiliza para exibir as mensagens no visor. Geralmente, você define o idioma e o país/região da primeira vez que configura o HP All-in-One. Porém, é possível alterar a configuração a qualquer momento, utilizando o procedimento a seguir.

#### Para definir o idioma e o país/região

1. Pressione **Configurar**.
2. Pressione **7** e, em seguida, **1**. Isso seleciona **Preferências** e, em seguida, seleciona **Definir Idioma e País/Região**.
3. Pressione **◀** ou **▶** para percorrer os idiomas. Quando o idioma que deseja usar for exibido, pressione **OK**.
4. Quando solicitado, pressione **1** para **Sim** ou **2** para **Não**.
5. Pressione **◀** ou **▶** para percorrer países/regiões. Quando o país/região desejado aparecer, pressione **OK**.
6. Quando solicitado, pressione **1** para **Sim** ou **2** para **Não**.

### Ajuste a data e a hora

É possível ajustar a data e o horário no painel de controle. O formato da data e do horário baseia-se na configuração de idioma e país/região. Quando você enviar um

fax, a data e o hora atuais são transmitidos, junto com seu nome e número de fax, como parte do cabeçalho do fax.



**Nota** Em alguns países/regiões, o carimbo da data e hora no cabeçalho do fax é uma exigência legal.

Se o HP All-in-One ficar sem energia por mais de 72 horas, poderá ser necessário redefinir a data e a hora.

#### Para definir a data e a hora

1. Pressione **Configurar**.
2. Pressione **6** e, em seguida, **3**.  
Isso seleciona **Ferramentas** e, em seguida, seleciona **Data e Horário**.
3. Digite o mês, o dia e o ano pressionando os números adequados no teclado. Dependendo da configuração de país/região, é possível inserir a data em outra ordem.
4. Digite as horas e os minutos.
5. Se a hora estiver sendo exibida no formato de 12 horas, pressione **1** para AM ou **2** para PM.

As novas configurações de data e hora são exibidas no visor.

#### Como ajustar o volume

O HP All-in-One fornece três níveis para ajustar o **Volume de Toque e Campanha** e o **Volume do Monitor da Linha Telefônica**.

O volume do toque é o volume dos toques do telefone. O volume da campanha é o nível de pressionamento de botão e toques de erros. A configuração padrão de **Volume de Toque e Campanha** é **Normal**.

O **Volume do Monitor da Linha Telefônica** é o volume de tons de discagem e sinais de fax. O **Volume do Monitor da Linha Telefônica** padrão é **Média**.

#### Para ajustar o Volume de Toque e Campanha no painel de controle

1. Pressione **Configurar**.
2. Pressione **4** e, em seguida, **4** novamente.  
Isso irá selecionar **Configuração de Fax Básica** e, em seguida, **Volume de Toque e Campanha**.
3. Pressione ► para selecionar uma destas opções: **Normal**, **Alto** ou **Desativado**.
4. Pressione **OK**.

#### Para ajustar o Volume do Monitor da Linha Telefônica no painel de controle

1. Pressione **Configurar**.
2. Pressione **4** e, em seguida, **5**.  
Isso irá selecionar **Configuração de Fax Básica** e, em seguida, **Volume do Monitor da Linha Telefônica**.
3. Pressione ► para selecionar uma destas opções: **Média**, **Alta** ou **Baixa**.
4. Pressione **OK**.

## Informações sobre conexão

O HP All-in-One vem equipado com uma porta USB, para que seja possível conectá-lo diretamente a um computador utilizando um cabo USB. Você pode também compartilhar a impressora em uma rede Ethernet já existente, utilizando um computador como servidor de impressão.

- [Tipos de conexão suportados](#)
- [Conectar usando um cabo USB](#)
- [Usar o compartilhamento de impressora](#)

### Tipos de conexão suportados

Descrição	Número recomendado de computadores conectados para obter o melhor desempenho	Recursos de software suportados	Instruções de configuração
Conexão do cabo USB	Um computador com um cabo USB conectado à porta de conexão periférica traseira USB 1.1 de velocidade máxima no HP All-in-One.	Todos os recursos são suportados.	Siga o Guia de configuração para obter instruções detalhadas.
Compartilhamento de impressora	Cinco. O computador host deve estar sempre ligado, para que seja possível imprimir a partir de outros computadores.	Todos os recursos no computador host são suportados. Somente a impressão é suportada a partir dos outros computadores.	Siga as instruções contidas em <a href="#">Usar o compartilhamento de impressora</a> .

### Conectar usando um cabo USB

Consulte o Guia de configuração que acompanha o HP All-in-One a fim de obter instruções detalhadas sobre o uso de um cabo USB para conexão de um computador com a porta USB traseira.

### Usar o compartilhamento de impressora

Se o seu computador estiver em uma rede, e outro computador na rede possuir um HP All-in-One conectado a ele por um cabo USB, você poderá imprimir por meio do compartilhamento de impressora.

O computador conectado diretamente ao HP All-in-One atua como o **host** para a impressora e tem total funcionalidade de recursos. O outro computador, denominado **cliente**, tem acesso somente aos recursos de impressão. Outras funções devem ser realizadas no computador host ou no painel de controle do HP All-in-One.



**Para permitir o compartilhamento da impressora em computador Windows**

→ Consulte o guia do usuário fornecido com o computador ou a Ajuda na tela do Windows.

**Para permitir o compartilhamento da impressora em um Mac**

1. Nos computadores host e clientes, faça o seguinte:
  - a. Clique em **Preferências do sistema** no Dock, ou no menu **Apple**, escolha **Preferências do sistema**.  
A caixa de diálogo **Preferências do sistema** é exibida.
  - b. Na área **Internet & rede**, clique em **Compartilhar**.
  - c. Na guia **Serviços**, clique em **Compartilhamento de impressoras**.
2. No computador host, faça o seguinte:
  - a. Clique em **Preferências do sistema** no Dock, ou no menu **Apple**, escolha **Preferências do sistema**.  
A caixa de diálogo **Preferências do sistema** é exibida.
  - b. Na área **Hardware**, clique em **Impressão & fax**.
  - c. Dependendo do sistema operacional, execute uma das seguintes ações:
    - (OS 10.2.8 ou 10.3.x) Na guia **Impressão**, clique na caixa de verificação **Compartilhar minhas impressoras com outros computadores**.
    - (OS 10.4.x) Clique em **Compartilhar**, clique para selecionar a caixa de verificação **Compartilhar esta impressora com outros computadores** e, em seguida, selecione a impressora a ser compartilhada.

## Configuração de fax

Depois de finalizar todos os passos do Guia de configuração, use as instruções desta seção para concluir a configuração do fax. Guarde o Guia de configuração para uso futuro.

Nesta seção, você aprenderá como configurar o HP All-in-One para que o envio e o recebimento de fax funcione com sucesso em qualquer equipamento e serviços que você já possua na mesma linha telefônica de seu HP All-in-One.

- [Configurar o HP All-in-One para envio e recebimento de fax](#)
- [Altere as configurações no HP All-in-One para receber fax](#)
- [Testar a configuração do fax](#)
- [Como configurar o cabeçalho do fax](#)

### Configurar o HP All-in-One para envio e recebimento de fax

Antes de começar a configurar o HP All-in-One para envio e recebimento de fax, determine o tipo de sistema telefônico utilizado no seu país/região. As instruções para a configuração do HP All-in-One para envio e recebimento de fax podem ser diferentes, dependendo do sistema telefônico que você tem, se ele é paralelo ou serial.

- Se você não vê seu país/região listada na tabela abaixo, é provável que tenha um sistema telefônico serial. Em um sistema telefônico serial, o tipo de conector em seu equipamento de telefone compartilhado (modems, telefones e secretárias eletrônicas) não permite uma conexão física com a porta "2-EXT" no

HP All-in-One. Em vez disto, todo equipamento deve ser conectado ao plugue do telefone.



**Nota** Em alguns países/regiões que usam sistemas telefônicos do tipo serial, o cabo telefônico que acompanha o HP All-in-One podem ter um plugue de parede encaixado nele. Isso permite a conexão de outros dispositivos de telecomunicações ao plugue na parede na qual foi conectado o HP All-in-One.

- Se seu país/região estiver listada na tabela abaixo, é provável que você tenha um sistema telefônico paralelo. Em um sistema telefônico paralelo, você é capaz de se conectar um equipamento de telefone compartilhado a uma linha telefônica usando a porta "2-EXT" na parte posterior do HP All-in-One.



**Nota** Se você tiver um sistema telefônico paralelo, a HP recomenda que você use o cabo telefônico de dois fios fornecido com seu HP All-in-One para conectar o HP All-in-One ao plugue do telefone.

### Países/regiões com sistema telefônico paralelo

Argentina	Austrália	Brasil
Canadá	Chile	China
Colômbia	Grécia	Índia
Indonésia	Irlanda	Japão
Coréia	América Latina	Malásia
México	Filipinas	Polônia
Portugal	Rússia	Arábia Saudita
Cingapura	Espanha	Taiwan
Tailândia	EUA	Venezuela
Vietnã		

Se não estiver certo sobre o tipo do seu sistema telefônico (serial ou paralelo), verifique com a sua empresa telefônica.

### Escolha a configuração de fax correta para sua casa ou escritório

Para enviar ou receber um fax com sucesso, você precisa conhecer quais tipos de equipamentos e serviços (se houver) compartilham a mesma linha telefônica com o HP All-in-One. Isto é importante pois você pode precisar conectar algum equipamento existente em seu escritório diretamente ao HP All-in-One, e também poderá ter que alterar algumas configurações de fax antes de enviar ou receber um fax com sucesso.

Para determinar a melhor maneira de configurar o HP All-in-One em casa ou no escritório, leia antes as perguntas desta seção e anote suas respostas. Em seguida,

consulte a tabela na próxima seção e escolha o caso de configuração recomendado com base nas suas respostas.

Leia e responda às perguntas a seguir na ordem que se apresentam.

1. Você possui um serviço de linha digital (DSL) para assinante, fornecida pela sua empresa telefônica? (No seu país/região, DSL pode ser chamado de ADSL.)

- Sim, eu tenho DSL.
- Não.

Se a sua resposta foi Sim, prossiga diretamente para [Caso B: Configurar o HP All-in-One com DSL](#). Não é necessário continuar a responder às perguntas.

Se você respondeu Não, continue a responder às perguntas.

2. Você tem um sistema telefônico PBX (Private Branch eXchange) ou ISDN (Integrated Services Digital Network)?

Se a sua resposta foi Sim, prossiga diretamente para [Caso C: Configure o HP All-in-One com um sistema telefônico PBX ou uma linha ISDN](#). Não é necessário continuar a responder às perguntas.

Se você respondeu Não, continue a responder às perguntas.

3. Você assina um serviço de toque diferenciado da companhia telefônica que oferece vários números de telefone com diferentes padrões de toque?

- Sim, eu tenho o serviço de toque diferenciado.
- Não.

Se a sua resposta foi Sim, prossiga diretamente para [Caso D: Fax com um serviço de toque diferenciador na mesma linha](#). Não é necessário continuar a responder às perguntas.

Se você respondeu Não, continue a responder às perguntas.

Não tem certeza se tem o serviço de toque diferenciado? Muitas empresas telefônicas oferecem um recurso de toque diferenciado que permite ter vários números de telefone em uma linha telefônica.

Quando você assina esse serviço, cada número de telefone recebe um padrão de toque diferente. Por exemplo, você pode escolher toques simples, duplos ou triplos para os diferentes números. Você pode atribuir um número de telefone com toque simples às chamadas de voz e outro número com toque duplo às chamadas de fax. Isso permite distinguir as chamadas de voz das de fax quando o telefone toca.

4. Você recebe chamadas de voz no mesmo número de telefone que será utilizado para chamadas de fax no HP All-in-One?

- Sim, eu recebo chamadas de voz.
- Não.

Continue a responder às perguntas.

5. Você possui um modem dial-up de computador na mesma linha que o HP All-in-One?

- Sim, eu tenho um modem dial-up de computador.
- Não.

Você não tem certeza se utiliza um modem dial-up de computador? Se você responder Sim a algumas das perguntas a seguir, isso significa que está usando um modem dial-up de computador:

- Você envia e recebe faxes diretamente, usando os seus aplicativos de computador através de conexão dial-up?
- Você envia e recebe mensagens de e-mail no computador por meio de uma conexão dial-up?
- Você acessa a Internet no computador por meio de uma conexão dial-up?

Continue a responder às perguntas.

6. Você possui uma secretária eletrônica que atende chamadas de voz no mesmo número de telefone que será utilizado para chamadas de fax no HP All-in-One?

- Sim, eu tenho uma secretária eletrônica.
- Não.

Continue a responder às perguntas.

7. Você assina um serviço de correio de voz de sua empresa telefônica no mesmo número de telefone que será utilizado para chamadas de fax no HP All-in-One?

- Sim, eu tenho um serviço de correio de voz.
- Não.

Quando terminar de responder às perguntas, prossiga para a próxima seção para selecionar o caso de configuração de fax.

### Selecionar o tipo de configuração de fax

Agora que você respondeu a todas as perguntas sobre os equipamentos e serviços que compartilham a linha telefônica com o HP All-in-One, está pronto para escolher o melhor tipo de configuração para sua casa ou escritório.

A partir da primeira coluna na tabela a seguir, escolha a combinação de equipamento e serviços que se aplica à configuração da sua casa ou escritório. Em seguida, procure o caso de configuração adequado na segunda ou terceira coluna com base no sistema telefônico. São fornecidas instruções passo a passo para cada caso mais adiante nesta seção.

Se você respondeu a todas as perguntas da seção anterior e não tiver equipamentos ou serviços descritos, escolha "Nenhum" na primeira coluna da tabela.



**Nota** Se a configuração de sua casa ou escritório não estiver descrita nesta seção, configure o HP All-in-One como faria com um telefone analógico comum. Use o cabo telefônico fornecido na caixa, para conectar uma extremidade à tomada de telefone na parede e a outra na porta etiquetada como 1-LINE na parte traseira do HP All-in-One. Se você usar outro tipo de cabo telefônico, poderá ter problemas para enviar e receber faxes.

Outros equipamentos/ serviços que compartilham a linha de fax	Configuração de fax recomendada para sistemas telefônicos do tipo paralelo	Configuração de fax recomendada para sistemas telefônicos do tipo serial
Nenhum (Você respondeu Não a todas as perguntas.)	Caso A: Linha específica para fax (nenhuma chamada de voz recebida)	Caso A: Linha específica para fax (nenhuma chamada de voz recebida)

(continuação)

<b>Outros equipamentos/ serviços que compartilham a linha de fax</b>	<b>Configuração de fax recomendada para sistemas telefônicos do tipo paralelo</b>	<b>Configuração de fax recomendada para sistemas telefônicos do tipo serial</b>
Serviço DSL (Você respondeu Sim somente à pergunta 1.)	Caso B: Configurar o HP All-in-One com DSL	Caso B: Configurar o HP All-in-One com DSL
Sistema PBX ou ISDN (Você respondeu Sim somente à pergunta 2.)	Caso C: Configure o HP All-in-One com um sistema telefônico PBX ou uma linha ISDN	Caso C: Configure o HP All-in-One com um sistema telefônico PBX ou uma linha ISDN
Serviço de toque diferenciado (Você respondeu Sim somente à pergunta 3.)	Caso D: Fax com um serviço de toque diferenciador na mesma linha	Caso D: Fax com um serviço de toque diferenciador na mesma linha
Chamadas de voz (Você respondeu Sim somente à pergunta 4.)	Caso E: Linha compartilhada de voz/fax	Caso E: Linha compartilhada de voz/fax
Serviço de correio de voz e chamadas de voz (Você respondeu Sim somente às perguntas 4 e 7.)	Caso F: Linha compartilhada de voz/fax com correio de voz	Caso F: Linha compartilhada de voz/fax com correio de voz
Modem dial-up do computador (Você respondeu Sim somente à pergunta 5.)	Caso G: Linha do fax compartilhada com o modem dial-up do computador (nenhuma chamada de voz recebida)	Não aplicável.
Chamadas de voz e modem dial-up do computador (Você respondeu Sim somente às perguntas 4 e 5.)	Caso H: Linha compartilhada de voz/fax com o modem dial-up do computador	Não aplicável.
Chamadas de voz e secretária eletrônica (Você respondeu Sim somente às perguntas 4 e 6.)	Caso I: Linha de voz/fax compartilhada com secretária eletrônica	Não aplicável.
Chamadas de voz, modem dial-up do	Caso J: Linha compartilhada de voz/fax	Não aplicável.

(continuação)

<b>Outros equipamentos/ serviços que compartilham a linha de fax</b>	<b>Configuração de fax recomendada para sistemas telefônicos do tipo paralelo</b>	<b>Configuração de fax recomendada para sistemas telefônicos do tipo serial</b>
computador e secretária eletrônica (Você respondeu Sim somente às perguntas 4, 5 e 6.)	com o modem dial-up do computador e a secretária eletrônica	
Chamadas de voz, modem dial-up do computador e serviço de correio de voz (Você respondeu Sim somente às perguntas 4, 5 e 7.)	Caso K: Linha compartilhada de voz/fax com o modem dial-up do computador e o correio de voz	Não aplicável.

Para obter informações adicionais sobre configuração de fax, em países/regiões específicos, consulte o site da Web de Configuração de fax listado abaixo.

Áustria	<a href="http://www.hp.com/at/faxconfig">www.hp.com/at/faxconfig</a>
Alemanha	<a href="http://www.hp.com/de/faxconfig">www.hp.com/de/faxconfig</a>
Suíça (francês)	<a href="http://www.hp.com/ch/fr/faxconfig">www.hp.com/ch/fr/faxconfig</a>
Suíça (alemão)	<a href="http://www.hp.com/ch/de/faxconfig">www.hp.com/ch/de/faxconfig</a>
Reino Unido	<a href="http://www.hp.com/uk/faxconfig">www.hp.com/uk/faxconfig</a>

#### **Caso A: Linha específica para fax (nenhuma chamada de voz recebida)**

Se você tiver uma linha telefônica exclusiva na qual não receba chamadas de voz e não tenha nenhum outro equipamento conectado, configure o HP All-in-One conforme descrito nesta seção.

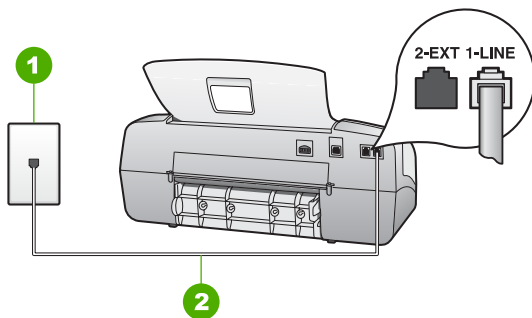

### Vista traseira do HP All-in-One

- |   |  |
|---|--|
| 1 | Tomada de telefone na parede   |
| 2 | Use o cabo telefônico fornecido com o HP All-in-One para conectar à porta "1-LINE" |

### Para configurar o HP All-in-One com uma linha de fax exclusiva

1. Usando o cabo telefônico que acompanha o HP All-in-One, conecte uma extremidade plugue do telefone e a outra à porta 1-LINE na parte traseira do HP All-in-One.



**Nota** Se você não usar o cabo fornecido para a conexão do plugue do telefone na parede ao HP All-in-One, talvez não consiga enviar ou receber faxes corretamente. Esse cabo telefônico é diferente dos cabos telefônicos que provavelmente você já tem em casa ou no escritório.

2. Configure o **Modo de Atendimento** como **Fax**.
3. (Opcional) Altere a configuração **Toques para Atender** para a configuração mais baixa (dois toques).
4. Execute um teste do fax.

Quando o telefone tocar, o HP All-in-One atenderá automaticamente depois do número de toques definido na configuração **Toques para Atender**. Em seguida, começará a emitir tons de recepção de fax para o aparelho de fax do remetente e a receber o fax.

### Caso B: Configurar o HP All-in-One com DSL

Se você tiver um serviço DSL da sua empresa telefônica, use as instruções nesta seção para conectar um filtro DSL entre a tomada de telefone na parede e o HP All-in-One. O filtro DSL remove o sinal digital que pode interferir no HP All-in-One, assim, o HP All-in-One pode efetuar a comunicação na linha telefônica, de forma adequada. (No seu país/região, DSL pode ser chamado de ADSL.)



**Nota** Se tiver uma linha DSL e não conectar o filtro DSL, você não poderá enviar e receber faxes com o HP All-in-One.

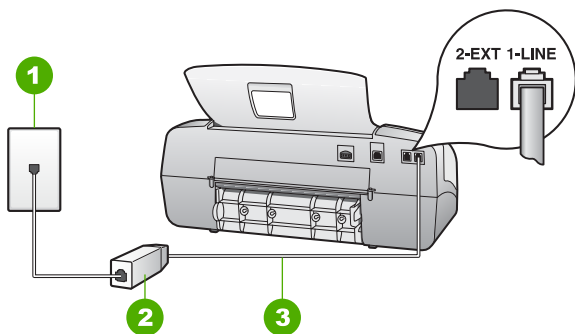

### Vista traseira do HP All-in-One

1	Plugue do telefone na parede
2	Filtro DSL e cabo fornecidos pelo provedor de DSL
3	Use o cabo telefônico fornecido com o HP All-in-One para conectar à porta "1-LINE"

### Para configurar o HP All-in-One com DSL

1. Obtenha um filtro DSL com o seu provedor de DSL.
2. Usando o cabo telefônico que acompanha o HP All-in-One, conecte uma extremidade plugue do telefone e a outra à porta 1-LINE na parte traseira do HP All-in-One.



**Nota** Se você não usar o cabo fornecido para a conexão do plugue do telefone na parede ao HP All-in-One, talvez não consiga enviar ou receber faxes corretamente. Esse cabo telefônico é diferente dos cabos telefônicos que provavelmente você já tem em casa ou no escritório.

3. Conecte o cabo do filtro DSL ao plugue do telefone na parede.



**Nota** Se você tiver outros serviços ou equipamentos de escritório anexos a esta linha telefônica, tais como um serviço de toque diferenciado, secretária eletrônica ou correio de voz, consulte a seção apropriada nesta seção para orientações adicionais de configuração.

4. Execute um teste do fax.

### Caso C: Configure o HP All-in-One com um sistema telefônico PBX ou uma linha ISDN

Se você estiver usando um sistema telefônico PBX ou um adaptador de terminal/conversor ISDN, proceda da seguinte forma:

- Se estiver usando um PBX ou um adaptador de terminal/conversor ISDN, conecte o HP All-in-One à porta destinada ao uso de fax e telefone. Além disso, se possível, verifique se o adaptador de terminal está configurado com o tipo de switch correto para seu país/região.



**Nota** Alguns sistemas ISDN permitem configurar as portas para equipamentos telefônicos específicos. Por exemplo, você pode ter atribuído uma porta para telefone e fax do Grupo 3 e outra para fins



gerais. Se você tiver problemas quando conectado à porta de fax/telefone do conversor ISDN, tente usar a porta designada para fins gerais; ela pode estar identificada como "multi-combi" ou algo semelhante.

- Se você está usando um sistema telefônico PBX, configure o tom da chamada em espera para "desligado".



**Nota** Vários sistemas PBX digitais oferecem um tom de espera de chamada definido de fábrica como "ativado". O tom da chamada em espera causará interferência em qualquer transmissão de fax, e você não conseguirá enviar ou receber faxes com o HP All-in-One. Consulte a documentação que acompanha o seu sistema telefônico PBX, para instruções sobre como desligar o tom de chamada em espera.

- Se você estiver usando um sistema telefônico PBX, disque o número para uma linha externa antes de discar o número do fax.
- Certifique-se de utilizar o cabo fornecido para conectar a partir da tomada de telefone na parede para o HP All-in-One. Se você não fizer isso, é possível que não consiga enviar e receber fax com sucesso. Esse cabo telefônico especial é diferente dos demais que você possa ter em sua casa ou escritório. Se o comprimento do cabo telefônico fornecido não for suficiente, você pode adquirir um acoplador em lojas de eletrônicos para aumentá-lo.

#### Caso D: Fax com um serviço de toque diferenciador na mesma linha

Se você assinar um serviço de toque diferenciador (da companhia telefônica) que permita ter vários números de telefone na mesma linha, cada um deles com um padrão de toque específico, configure o HP All-in-One conforme descrito nesta seção.

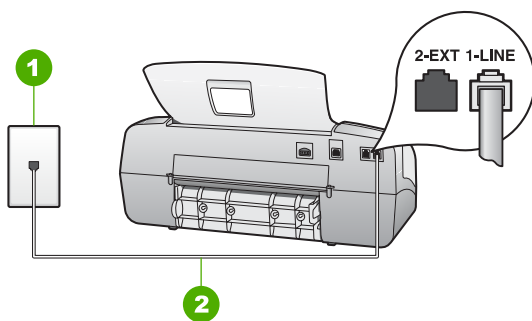

#### Vista traseira do HP All-in-One

1	Tomada de telefone na parede
2	Use o cabo telefônico fornecido com o HP All-in-One para conectar à porta "1-LINE"

#### Para configurar o HP All-in-One com um serviço de toque diferenciador

1. Usando o cabo telefônico que acompanha o HP All-in-One, conecte uma extremidade plugue do telefone e a outra à porta 1-LINE na parte traseira do HP All-in-One.



**Nota** Se você não usar o cabo fornecido para a conexão do plugue do telefone na parede ao HP All-in-One, talvez não consiga enviar ou receber faxes corretamente. Esse cabo telefônico é diferente dos cabos telefônicos que provavelmente você já tem em casa ou no escritório.

2. Configure o **Modo de Atendimento** como **Fax**.
3. Altere a configuração **Toque Diferenciador** para corresponder ao padrão que a companhia telefônica atribuiu ao número de fax.



**Nota** Por padrão, o HP All-in-One é configurado para atender todos os padrões de toques. Se você não configurar o **Toque Diferenciador** para corresponder ao padrão de toque atribuído ao seu número de fax, o HP All-in-One pode responder as chamadas de fax e chamadas de voz.

4. (Opcional) Altere a configuração **Toques para Atender** para a configuração mais baixa (dois toques).
5. Execute um teste do fax.

O HP All-in-One atenderá automaticamente as chamadas recebidas que possuem o padrão de toque selecionado (configuração **Toque Diferenciador**), após o número de toques selecionado (configuração **Toques para Atender**). Em seguida, começará a emitir tons de recepção de fax para o aparelho de fax do remetente e a receber o fax.

### Caso E: Linha compartilhada de voz/fax

Se você receber chamadas de voz e de fax no mesmo número de telefone, e não tiver outro equipamento de escritório (ou correio de voz) nessa linha, configure o HP All-in-One conforme descrito nesta seção.

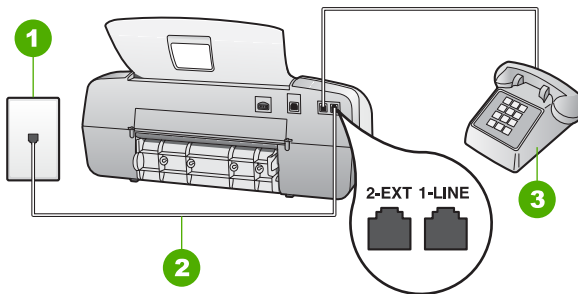

### Vista traseira do HP All-in-One

- |   |  |
|---|--|
| 1 | Tomada de telefone na parede   |
| 2 | Use o cabo telefônico fornecido com o HP All-in-One para conectar à porta "1-LINE" |
| 3 | Telefone (opcional)  |

### Para configurar o HP All-in-One com uma linha compartilhada de voz/fax

1. Usando o cabo telefônico que acompanha o HP All-in-One, conecte uma extremidade plugue do telefone e a outra à porta 1-LINE na parte traseira do HP All-in-One.



**Nota** Se você não usar o cabo fornecido para a conexão do plugue do telefone na parede ao HP All-in-One, talvez não consiga enviar ou receber faxes corretamente. Esse cabo telefônico é diferente dos cabos telefônicos que provavelmente você já tem em casa ou no escritório.

2. Agora você precisa decidir como deseja que o HP All-in-One atenda chamadas: de forma automática ou manual.
  - Se você configurar o HP All-in-One para atender as chamadas **automaticamente**, ele atenderá todas as chamadas recebidas e receberá fax. Nesse caso, o HP All-in-One não conseguirá distinguir entre chamadas de fax e de voz; se suspeitar que se trata de uma chamada de voz, você precisará atendê-la antes de o HP All-in-One atender a chamada. Para configurar o HP All-in-One para atender automaticamente as chamadas, defina o **Modo de Atendimento** como **Fax**.
  - Se você configurar o HP All-in-One para atender as chamadas de fax **manualmente**, deverá estar disponível para atender pessoalmente as chamadas de fax recebidas, ou o HP All-in-One não poderá receber faxes. Para configurar o HP All-in-One para atender manualmente as chamadas, defina o **Modo de Atendimento** como **Tel**.
3. Execute um teste de fax.
4. Dependendo do sistema telefônico utilizado, execute uma das seguintes ações:
  - Se você tem um tipo de sistema telefônico paralelo, remova o plugue branco da porta etiquetada 2-EXT na parte traseira do HP All-in-One e, em seguida, conecte um telefone a essa porta.
  - Se você estiver usando um sistema telefônico serial, conecte o telefone diretamente na parte superior do cabo do HP All-in-One, que tem um plugue de parede encaixado nele.

Se você tirar o telefone do gancho antes de o HP All-in-One atender a chamada e ouvir tons de fax emitidos por um aparelho de fax, você precisará atender a chamada de fax manualmente.

#### **Caso F: Linha compartilhada de voz/fax com correio de voz**

Se você receber chamadas de voz e de fax no mesmo número de telefone e também assinar um serviço de correio de voz da companhia telefônica, configure o HP All-in-One conforme descrito nesta seção.



**Nota** Você não poderá receber faxes automaticamente se tiver um serviço de correio de voz no mesmo número de telefone usado para chamadas de fax. É necessário receber os faxes manualmente, ou seja, você deverá estar disponível para atender pessoalmente às chamadas de fax recebidas. Se você quiser receber faxes automaticamente, entre em contato com a companhia telefônica para assinar um serviço de toque diferenciado ou obter uma linha telefônica exclusiva para envio e recebimento de faxes.

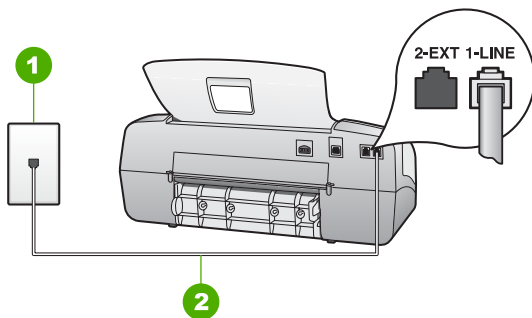

### Vista traseira do HP All-in-One

- |   |  |
|---|--|
| 1 | Tomada de telefone na parede   |
| 2 | Use o cabo telefônico fornecido com o HP All-in-One para conectar à porta "1-LINE" |

### Para configurar o HP All-in-One com o correio de voz

1. Usando o cabo telefônico que acompanha o HP All-in-One, conecte uma extremidade plugue do telefone e a outra à porta 1-LINE na parte traseira do HP All-in-One.



**Nota** Se você não usar o cabo fornecido para a conexão do plugue do telefone na parede ao HP All-in-One, talvez não consiga enviar ou receber faxes corretamente. Esse cabo telefônico é diferente dos cabos telefônicos que provavelmente você já tem em casa ou no escritório.

2. Configure o **Modo de Atendimento** como **Tel.**
3. Execute um teste do fax.

Você deverá estar disponível para atender pessoalmente às chamadas de fax recebidas, ou o HP All-in-One não poderá receber faxes.

### Caso G: Linha do fax compartilhada com o modem dial-up do computador (nenhuma chamada de voz recebida)

Se você tiver uma linha de fax na qual não receba chamadas de voz e também tiver um modem dial-up de computador conectado a essa linha, configure o HP All-in-One conforme descrito nesta seção.

Como o modem dial-up do computador compartilha a linha telefônica com o HP All-in-One, você não poderá usar o modem e o HP All-in-One simultaneamente. Por exemplo, não será possível usar o HP All-in-One para enviar e receber fax se você estiver usando o modem do computador para enviar e-mails ou acessar a Internet.

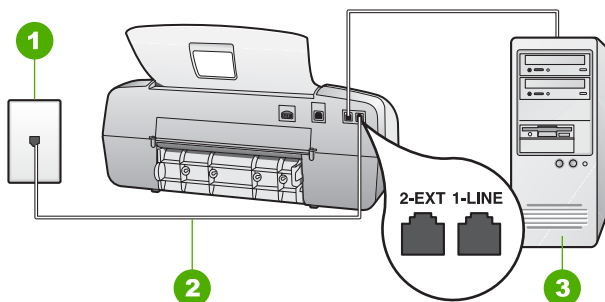

### Vista traseira do HP All-in-One

1	Tomada de telefone na parede
2	Use o cabo telefônico fornecido com o HP All-in-One para conectar à porta "1-LINE"
3	Computador com modem

### Para configurar o HP All-in-One com um modem dial-up do computador

1. Remova o plugue branco da porta 2-EXT na parte traseira do HP All-in-One.
2. Localize o cabo telefônico que conecta a parte traseira do computador (o modem do computador) a uma tomada telefônica. Desconecte o cabo da tomada de telefone da parede e conecte-o à porta 2-EXT na parte traseira do HP All-in-One.
3. Usando o cabo telefônico que acompanha o HP All-in-One, conecte uma extremidade plugue do telefone e a outra à porta 1-LINE na parte traseira do HP All-in-One.



**Nota** Se você não usar o cabo fornecido para a conexão do plugue do telefone na parede ao HP All-in-One, talvez não consiga enviar ou receber faxes corretamente. Esse cabo telefônico é diferente dos cabos telefônicos que provavelmente você já tem em casa ou no escritório.

4. Se o software do modem estiver configurado para receber faxes no computador automaticamente, desative essa configuração.



**Nota** Se você não desativar a configuração de recebimento automático de fax no software do modem, o HP All-in-One não poderá receber faxes.

5. Configure o **Modo de Atendimento** como **Fax**.
6. (Opcional) Altere a configuração **Toques para Atender** para a configuração mais baixa (dois toques).
7. Execute um teste do fax.

Quando o telefone tocar, o HP All-in-One atenderá automaticamente depois do número de toques definido na configuração **Toques para Atender**. Em seguida, começará a emitir tons de recepção de fax para o aparelho de fax do remetente e a receber o fax.

### **Caso H: Linha compartilhada de voz/fax com o modem dial-up do computador**

Se você receber chamadas de voz e de fax no mesmo número de telefone e também tiver um modem dial-up de computador conectado a essa linha, configure o HP All-in-One conforme descrito nesta seção.

Como o modem dial-up do computador compartilha a linha telefônica com o HP All-in-One, você não poderá usar o modem e o HP All-in-One simultaneamente. Por exemplo, não será possível usar o HP All-in-One para enviar e receber fax se você estiver usando o modem do computador para enviar e-mails ou acessar a Internet.

Há duas maneiras diferentes para configurar o HP All-in-One com o seu computador de acordo com o número de portas telefônicas que ele possui. Antes de começar, verifique se o computador tem uma ou duas portas telefônicas.

- Se o computador tiver somente uma porta, você precisará adquirir um divisor paralelo (também chamado de acoplador), como mostrado a seguir. (Um divisor paralelo tem uma porta RJ-11 na parte da frente e duas na parte de trás. Não use um divisor de telefone de duas linhas, um divisor serial ou um divisor paralelo que tenha duas portas RJ-11 na parte da frente e um plugue na parte de trás.)



#### **Exemplo de um divisor paralelo**

- Se o seu computador tiver duas portas telefônicas, configure o HP All-in-One conforme descrito a seguir.

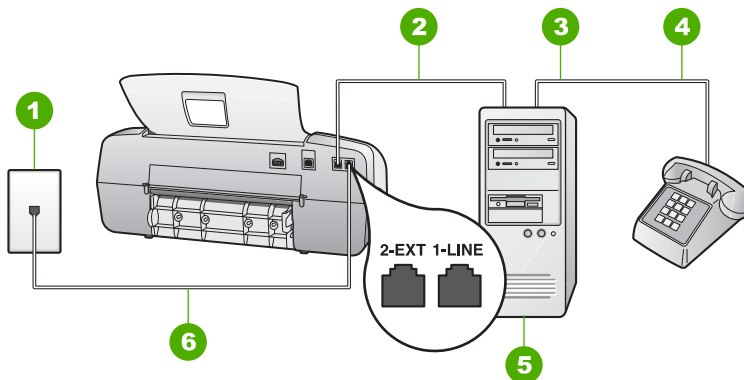

### Vista traseira do HP All-in-One

1	Tomada de telefone na parede
2	Porta telefônica "IN" (entrada) no computador
3	Porta telefônica "OUT" (saída) no computador
4	Telefone
5	Computador com modem
6	Use o cabo telefônico fornecido com o HP All-in-One para conectar à porta "1-LINE"

### Para configurar o HP All-in-One na mesma linha telefônica de um computador com duas portas telefônicas

1. Remova o plugue branco da porta 2-EXT na parte traseira do HP All-in-One.
2. Localize o cabo telefônico que conecta a parte traseira do computador (o modem do computador) a uma tomada telefônica. Desconecte o cabo da tomada de telefone da parede e conecte-o à porta 2-EXT na parte traseira do HP All-in-One.
3. Conecte um telefone à porta "OUT" (saída) na parte traseira do modem dial-up do computador.
4. Usando o cabo telefônico que acompanha o HP All-in-One, conecte uma extremidade plugue do telefone e a outra à porta 1-LINE na parte traseira do HP All-in-One.



**Nota** Se você não usar o cabo fornecido para a conexão do plugue do telefone na parede ao HP All-in-One, talvez não consiga enviar ou receber faxes corretamente. Esse cabo telefônico é diferente dos cabos telefônicos que provavelmente você já tem em casa ou no escritório.

5. Se o software do modem estiver configurado para receber faxes no computador automaticamente, desative essa configuração.



**Nota** Se você não desativar a configuração de recebimento automático de fax no software do modem, o HP All-in-One não poderá receber faxes.

6. Agora você precisa decidir como deseja que o HP All-in-One atenda chamadas: de forma automática ou manual.
  - Se você configurar o HP All-in-One para atender as chamadas **automaticamente**, ele atenderá todas as chamadas recebidas e receberá

fax. Nesse caso, o HP All-in-One não conseguirá distinguir entre chamadas de fax e de voz; se suspeitar que se trata de uma chamada de voz, você precisará atendê-la antes de o HP All-in-One atender a chamada. Para configurar o HP All-in-One para atender automaticamente as chamadas, defina o **Modo de Atendimento** como **Fax**.

- Se você configurar o HP All-in-One para atender as chamadas de fax **manualmente**, deverá estar disponível para atender pessoalmente as chamadas de fax recebidas, ou o HP All-in-One não poderá receber faxes. Para configurar o HP All-in-One para atender manualmente as chamadas, defina o **Modo de Atendimento** como **Tel**.

7. Execute um teste do fax.

Se você tirar o telefone do gancho antes de o HP All-in-One atender a chamada e ouvir tons de fax emitidos por um aparelho de fax, você precisará atender a chamada de fax manualmente.

### Caso I: Linha de voz/fax compartilhada com secretária eletrônica

Se você receber chamadas de voz e de fax no mesmo número de telefone e também tiver uma secretária eletrônica que atende chamadas de voz nesse número, configure o HP All-in-One conforme descrito nesta seção.

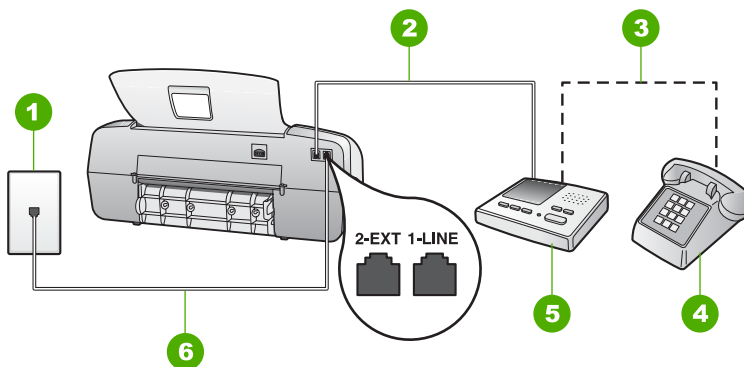

#### Vista traseira do HP All-in-One

1	Tomada de telefone na parede
2	Porta "IN" (entrada) na secretária eletrônica
3	Porta "OUT" (saída) na secretária eletrônica
4	Telefone (opcional)
5	Secretária eletrônica
6	Use o cabo telefônico fornecido com o HP All-in-One para conectar à porta "1-LINE"

#### Para configurar o HP All-in-One com uma linha compartilhada de voz/fax com a secretária eletrônica

1. Remova o plugue branco da porta 2-EXT na parte traseira do HP All-in-One.
2. Desconecte a secretária eletrônica do plugue do telefone e conecte-a à porta etiquetada como 2-EXT na parte traseira do HP All-in-One.





**Nota** Se você não conectar sua secretária eletrônica diretamente ao HP All-in-One, os tons de fax a partir da máquina de fax remetente podem ser gravados na sua secretária eletrônica e é possível que você não receba faxes no HP All-in-One.

3. Usando o cabo telefônico que acompanha o HP All-in-One, conecte uma extremidade plugue do telefone e a outra à porta 1-LINE na parte traseira do HP All-in-One.



**Nota** Se você não usar o cabo fornecido para a conexão do plugue do telefone na parede ao HP All-in-One, talvez não consiga enviar ou receber faxes corretamente. Esse cabo telefônico é diferente dos cabos telefônicos que provavelmente você já tem em casa ou no escritório.

4. (Opcional) Se a secretária eletrônica não tiver um telefone embutido, você poderá conectar um telefone à parte traseira da secretária na porta "OUT" (saída).



**Nota** Se sua secretária eletrônica não permite a conexão de um telefone externo, você pode adquirir e usar um divisor paralelo (também conhecido como um acoplador) para conectar tanto a secretária eletrônica como com o telefone ao HP All-in-One. É possível usar os cabos telefônicos padrão para estas conexões.

5. Configure o **Modo de Atendimento** como **Secretária**.
6. Configure a secretária eletrônica para atender após poucos toques.
7. Altere a configuração de **Toques para Atender** no HP All-in-One para o número máximo de toques aceito pelo dispositivo. (O número máximo de toques varia de acordo com o país/região.)
8. Execute um teste do fax.

Quando o telefone tocar, a secretária eletrônica atenderá após o número de toques configurado e executará a mensagem gravada. O HP All-in-One monitora a chamada durante esse período, "ouvindo" se há sinais de fax. Se forem detectados sinais de fax de entrada, o HP All-in-One emitirá sinais de recepção de fax e receberá o fax. Se não houver sinais de fax, o HP All-in-One deixará de monitorar a linha e a secretária eletrônica poderá registrar uma mensagem de voz.

### **Caso J: Linha compartilhada de voz/fax com o modem dial-up do computador e a secretária eletrônica**

Se você receber chamadas de voz e de fax no mesmo número de telefone e também tiver um modem dial-up de computador e uma secretária eletrônica conectados a essa linha, configure o HP All-in-One conforme descrito nesta seção.

Como o modem dial-up do computador compartilha a linha telefônica com o HP All-in-One, você não poderá usar o modem e o HP All-in-One simultaneamente. Por exemplo, não será possível usar o HP All-in-One para enviar e receber fax se você estiver usando o modem do computador para enviar e-mails ou acessar a Internet.

Há duas maneiras diferentes para configurar o HP All-in-One com o seu computador de acordo com o número de portas telefônicas que ele possui. Antes de começar, verifique se o computador tem uma ou duas portas telefônicas.

- Se o computador tiver somente uma porta, você precisará adquirir um divisor paralelo (também chamado de acoplador), como mostrado a seguir. (Um divisor paralelo tem uma porta RJ-11 na parte da frente e duas na parte de trás. Não use um divisor de telefone de duas linhas, um divisor serial ou um divisor paralelo que tenha duas portas RJ-11 na parte da frente e um plugue na parte de trás.)



#### Exemplo de um divisor paralelo

- Se o seu computador tiver duas portas telefônicas, configure o HP All-in-One conforme descrito a seguir.

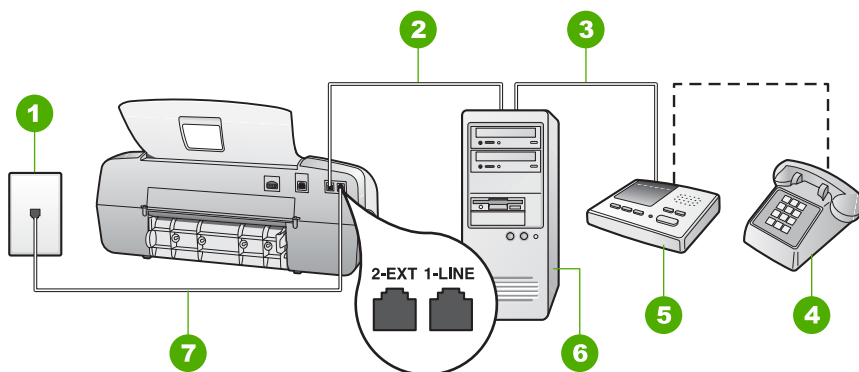

#### Vista traseira do HP All-in-One

1	Tomada de telefone na parede
2	Porta telefônica "IN" (entrada) no computador
3	Porta telefônica "OUT" (saída) no computador
4	Telefone (opcional)
5	Secretária eletrônica
6	Computador com modem
7	Use o cabo telefônico fornecido com o HP All-in-One para conectar à porta "1-LINE"

#### Para configurar o HP All-in-One na mesma linha telefônica de um computador com duas portas telefônicas

1. Remova o plugue branco da porta 2-EXT na parte traseira do HP All-in-One.
2. Localize o cabo telefônico que conecta a parte traseira do computador (o modem do computador) a uma tomada telefônica. Desconecte o cabo da tomada de telefone da parede e conecte-o à porta 2-EXT na parte traseira do HP All-in-One.

3. Desconecte a secretária eletrônica do plugue do telefone e conecte-a à porta etiquetada como 2-EXT na parte traseira do HP All-in-One.



**Nota** Se você não conectar sua secretária eletrônica diretamente ao HP All-in-One, os tons de fax a partir da máquina de fax remetente podem ser gravados na sua secretária eletrônica e é possível que você não receba faxes no HP All-in-One.

4. Usando o cabo telefônico que acompanha o HP All-in-One, conecte uma extremidade plugue do telefone e a outra à porta 1-LINE na parte traseira do HP All-in-One.



**Nota** Se você não usar o cabo fornecido para a conexão do plugue do telefone na parede ao HP All-in-One, talvez não consiga enviar ou receber faxes corretamente. Esse cabo telefônico é diferente dos cabos telefônicos que provavelmente você já tem em casa ou no escritório.

5. (Opcional) Se a secretária eletrônica não tiver um telefone embutido, você poderá conectar um telefone à parte traseira da secretária na porta "OUT" (saída).



**Nota** Se sua secretária eletrônica não permite a conexão de um telefone externo, você pode adquirir e usar um divisor paralelo (também conhecido como um acoplador) para conectar tanto a secretária eletrônica como com o telefone ao HP All-in-One. É possível usar os cabos telefônicos padrão para estas conexões.

6. Se o software do modem estiver configurado para receber faxes no computador automaticamente, desative essa configuração.



**Nota** Se você não desativar a configuração de recebimento automático de fax no software do modem, o HP All-in-One não poderá receber faxes.

7. Configure o **Modo de Atendimento** como **Secretária**.
8. Configure a secretária eletrônica para atender após poucos toques.
9. Altere a configuração de **Toques para Atender** no HP All-in-One para o número máximo de toques aceito pelo dispositivo. (O número máximo de toques varia de acordo com o país/região.)
10. Execute um teste do fax.

Quando o telefone tocar, a secretária eletrônica atenderá após o número de toques configurado e executará a mensagem gravada. O HP All-in-One monitora a chamada durante esse período, "ouvindo" se há sinais de fax. Se forem detectados sinais de fax de entrada, o HP All-in-One emitirá sinais de recepção de fax e receberá o fax. Se não houver sinais de fax, o HP All-in-One deixará de monitorar a linha e a secretária eletrônica poderá registrar uma mensagem de voz.

### **Caso K: Linha compartilhada de voz/fax com o modem dial-up do computador e o correio de voz**

Se você receber chamadas de voz e de fax no mesmo número de telefone, usar um modem dial-up de computador na mesma linha telefônica e assinar um serviço de

correio de voz da companhia telefônica, configure o HP All-in-One conforme descrito nesta seção.



**Nota** Você não poderá receber faxes automaticamente se tiver um serviço de correio de voz no mesmo número de telefone usado para chamadas de fax. É necessário receber os faxes manualmente, ou seja, você deverá estar disponível para atender pessoalmente às chamadas de fax recebidas. Se você quiser receber faxes automaticamente, entre em contato com a companhia telefônica para assinar um serviço de toque diferenciado ou obter uma linha telefônica exclusiva para envio e recebimento de faxes.

Como o modem dial-up do computador compartilha a linha telefônica com o HP All-in-One, você não poderá usar o modem e o HP All-in-One simultaneamente. Por exemplo, não será possível usar o HP All-in-One para enviar e receber fax se você estiver usando o modem do computador para enviar e-mails ou acessar a Internet.

Há duas maneiras diferentes para configurar o HP All-in-One com o seu computador de acordo com o número de portas telefônicas que ele possui. Antes de começar, verifique se o computador tem uma ou duas portas telefônicas.

- Se o computador tiver somente uma porta, você precisará adquirir um divisor paralelo (também chamado de acoplador), como mostrado a seguir. (Um divisor paralelo tem uma porta RJ-11 na parte da frente e duas na parte de trás. Não use um divisor de telefone de duas linhas, um divisor serial ou um divisor paralelo que tenha duas portas RJ-11 na parte da frente e um plugue na parte de trás.)



#### **Exemplo de um divisor paralelo**

- Se o seu computador tiver duas portas telefônicas, configure o HP All-in-One conforme descrito a seguir.

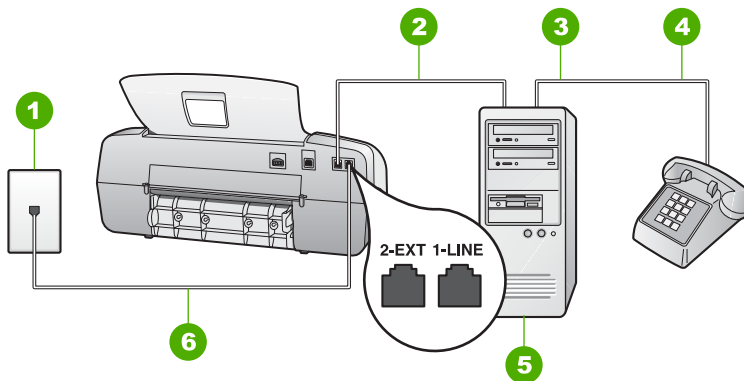

### Vista traseira do HP All-in-One

1	Tomada de telefone na parede
2	Porta telefônica "IN" (entrada) no computador
3	Porta telefônica "OUT" (saída) no computador
4	Telefone
5	Computador com modem
6	Use o cabo telefônico fornecido com o HP All-in-One para conectar à porta "1-LINE"

### Para configurar o HP All-in-One na mesma linha telefônica de um computador com duas portas telefônicas

1. Remova o plugue branco da porta 2-EXT na parte traseira do HP All-in-One.
2. Localize o cabo telefônico que conecta a parte traseira do computador (o modem do computador) a uma tomada telefônica. Desconecte o cabo da tomada de telefone da parede e conecte-o à porta 2-EXT na parte traseira do HP All-in-One.
3. Conecte um telefone à porta "OUT" (saída) na parte traseira do modem dial-up do computador.
4. Usando o cabo telefônico que acompanha o HP All-in-One, conecte uma extremidade plugue do telefone e a outra à porta 1-LINE na parte traseira do HP All-in-One.



**Nota** Se você não usar o cabo fornecido para a conexão do plugue do telefone na parede ao HP All-in-One, talvez não consiga enviar ou receber faxes corretamente. Esse cabo telefônico é diferente dos cabos telefônicos que provavelmente você já tem em casa ou no escritório.

5. Se o software do modem estiver configurado para receber faxes no computador automaticamente, desative essa configuração.



**Nota** Se você não desativar a configuração de recebimento automático de fax no software do modem, o HP All-in-One não poderá receber faxes.

6. Configure o **Modo de Atendimento** como **Tel.**
7. Execute um teste do fax.

Você deverá estar disponível para atender pessoalmente às chamadas de fax recebidas, ou o HP All-in-One não poderá receber faxes.

## Altere as configurações no HP All-in-One para receber fax

Para ter êxito no recebimento de fax, você precisa alterar algumas configurações no HP All-in-One. Se você não tiver certeza de qual configuração escolher para uma opção de fax específica, consulte as informações de configuração de fax nas seções anteriores.

- [Definir o modo de atendimento](#)
- [Como definir o número de toques antes de atender](#)
- [Como alterar o padrão de toques de atendimento para toque diferenciado](#)

### Definir o modo de atendimento

O modo de atendimento determina se o HP All-in-One atenderá ou não as chamadas recebidas. Estão disponíveis os seguintes modos:

<b>Fax</b>	O HP All-in-One atenderá automaticamente as chamadas recebidas e receberá faxes após o número de toques especificado pela configuração do <b>Toques para Atender</b> . Essa é a configuração padrão.
<b>FaxTel</b> (apenas para o modelo monofone)	O HP All-in-One atende automaticamente todas as chamadas recebidas usando a configuração <b>Toques para Atender</b> . Se a chamada for de fax, o HP All-in-One receberá o fax. Se a chamada for de voz, o HP All-in-One criará um toque especial para indicar que se trata de uma chamada de voz. Você precisará atender à chamada de voz usando o monofone anexo.  <b>Nota</b> Se o HP All-in-One determinar que a chamada é de voz, apenas o HP All-in-One tocará, usando o toque especial. Os outros telefones na mesma linha telefônica não tocarão. Você não conseguirá atender às chamadas de voz usando os outros telefones.
<b>Tel</b>	O HP All-in-One não atenderá as chamadas. Será necessário receber os faxes manualmente.
<b>Secretária</b>	O HP All-in-One irá monitorar a linha quando uma chamada recebida for atendida por uma pessoa ou pela secretária eletrônica. Se o HP All-in-One detectar sinais de fax na linha, o HP All-in-One receberá o fax.

### Para definir o modo de atendimento

1. Pressione **Modo de Atendimento** para percorrer os modos disponíveis no HP All-in-One.
2. Quando a opção apropriada para sua configuração for exibida no visor, pressione **OK** para selecioná-la.

### Como definir o número de toques antes de atender

Se você definir **Modo de Atendimento** para **Fax**, **FaxTel** (apenas para o modelo monofone) ou **Secretária**, é possível especificar quantos toques devem ocorrer antes que o HP All-in-One atenda automaticamente a chamada recebida.

A configuração de **Toques para Atender** é importante se você tiver uma secretária eletrônica na mesma linha telefônica do HP All-in-One, pois você deseja que a secretária eletrônica atenda ao telefone antes do HP All-in-One. O número de toques para atender do HP All-in-One deverá ser maior que o número de toques para atender da secretária eletrônica.

Por exemplo, defina sua secretária eletrônica para um menor número de toques e o HP All-in-One para atender com o número máximo de toques. (Esse número máximo varia de acordo com o país/região). Nessa configuração, a secretária eletrônica atende a chamada e o HP All-in-One monitora a linha. Se o HP All-in-One detectar sinais de fax, o HP All-in-One receberá o fax. Se a chamada for de voz, a secretária eletrônica gravará a mensagem recebida.

### Para definir o número de toques antes de atender, no painel de controle

1. Pressione **Configurar**.
2. Pressione **4** e, depois, **2**.  
Isso seleciona **Configuração de Fax Básica** e, depois, **Toques para Atender**.
3. Insira o número de toques apropriado, usando o teclado, ou pressione ◀ ou ▶ para alterar o número de toques.
4. Pressione **OK** para aceitar a configuração.

### Como alterar o padrão de toques de atendimento para toque diferenciado

Muitas companhias telefônicas oferecem um recurso de toque diferenciador que permite ter vários números de telefone em uma linha telefônica. Quando você assina esse serviço, cada número recebe um padrão diferente de toque. Você pode configurar o HP All-in-One para atender as chamadas que têm um padrão específico de toque.

Se você conectar o HP All-in-One a uma linha com toque diferenciador, peça à companhia telefônica que associe um padrão de toque para chamadas de voz e outro para chamadas de fax. A HP recomenda que você solicite toques duplos ou triplos para um número de fax. Quando o HP All-in-One detectar o padrão de toque especificado, ele atenderá a chamada e receberá o fax.

Se você não tiver o serviço de toque diferenciador, use o modelo de toque padrão, que é **Todos os Toques**.

### Para alterar o padrão de toques de atendimento no painel de controle

1. Verifique se o **Modo de Atendimento** no HP All-in-One está configurado como **Fax** ou **FaxTel** (apenas para o modelo monofone).
2. Pressione **Configurar**.
3. Pressione **5** e, depois, **1**.  
Isso irá selecionar **Configuração de Fax Avançada** e, em seguida, **Toque Diferenciador**.
4. Pressione ▶ para selecionar uma opção e, em seguida, pressione **OK**.

Quando o telefone tocar com um padrão de toques associado à linha de fax, o HP All-in-One atenderá a chamada e receberá o fax.

## Testar a configuração do fax

É possível testar a configuração do fax para saber o status do HP All-in-One e verificar se ele está configurado corretamente para enviar e receber faxes. Faça esse teste após terminar de configurar o HP All-in-One para o envio e o recebimento de faxes. O teste executa as seguintes operações:

- Verifica o hardware do fax
- Verifica se o cabo telefônico correto está conectado ao HP All-in-One
- Verifica se o cabo telefônico está conectado à porta correta
- Verifica se há tom de discagem
- Verifica se há uma linha telefônica ativa
- Testa o status da conexão da linha telefônica

O HP All-in-One imprime um relatório com os resultados do teste. Se ocorrer um erro durante o teste, procure no relatório as informações que ajudarão você a corrigir o problema e executar o teste novamente.

### Para testar a configuração do fax no painel de controle

1. Configure o HP All-in-One para fax conforme as instruções específicas de configuração para casa ou escritório.
2. Antes de iniciar o teste, insira os cartuchos de impressão e carregue papel comum de tamanho grande na bandeja principal.
3. Pressione **Configurar**.
4. Pressione **6**, depois pressione **6** novamente.  
Isso seleciona **Ferramentas** e, depois, **Executar Teste de Fax**.  
O HP All-in-One exibe o status do teste no visor e imprime um relatório.
5. Leia o relatório.
  - Se o teste tiver êxito e ainda assim você tiver dificuldade para enviar e receber faxes, consulte as configurações de fax listadas no relatório para verificar se estão corretas. Uma configuração de fax em branco ou incorreta pode causar problemas no envio e recebimento de fax.
  - Se ocorrer um erro durante o teste, procure no relatório mais informações sobre como corrigir os problemas encontrados.
6. Depois de obter o relatório sobre o teste de fax do HP All-in-One, pressione **OK**.  
Se necessário, corrija os problemas encontrados e reexecute o teste.

## Como configurar o cabeçalho do fax

O cabeçalho de fax imprime seu nome e número do fax na parte superior de cada fax que você envia. A HP recomenda que você configure o cabeçalho do fax por meio do software instalado com o HP All-in-One. Também é possível configurar o cabeçalho do fax no painel de controle, conforme descrito aqui.



**Nota** Em alguns países/regiões, as informações do cabeçalho do fax são uma exigência legal.



**Para definir um cabeçalho de fax padrão no painel de controle**

1. Pressione **Configurar**.
2. Pressione **4** e, depois, **1**.  
Isso seleciona **Configuração de Fax Básica** e, depois, **Cabeçalho de Fax**.
3. Digite o nome de uma pessoa ou empresa e, então, pressione **OK**.
4. Digite o número de fax utilizando o teclado numérico e, depois, pressione **OK**.

# 4 Como carregar originais e papéis

É possível carregar tipos e tamanhos diferentes de papel no HP All-in-One, inclusive papel carta ou A4, papel fotográfico, transparências e envelopes. Por padrão, o HP All-in-One está definido para detectar automaticamente o tamanho e o tipo de papel carregado na bandeja de entrada e, em seguida, para ajustar suas configurações a fim de gerar a melhor qualidade de saída para esse papel.

Se estiver usando papéis especiais, como papel fotográfico, transparência, envelopes ou etiquetas, ou se a qualidade da impressão está muito ruim ao usar a configuração **Automático**, é possível definir manualmente o tamanho e o tipo de papel para imprimir e copiar trabalhos.

- [Carregar originais](#)
- [Escolha de papéis para impressão e cópia](#)
- [Carregar papel](#)
- [Como evitar atolamentos de papel](#)

## Carregar originais

É possível copiar, digitalizar ou enviar por fax documentos de tamanho carta, A4 ou ofício de uma ou várias páginas, colocando-os na bandeja do alimentador de documentos.



**Cuidado** Em áreas de alta umidade e temperatura, evite colocar os originais de foto pelo alimentador automático de documentos. Eles podem ficar atolados e danificar suas fotos.



**Dica** Para evitar arranhões ou outros danos às suas fotos originais, coloque sua foto em uma capa de foto transparente antes de carregar.

### Para carregar um original na bandeja do alimentador de documentos

1. Carregue o original com o lado de impressão voltado para baixo no centro da bandeja do alimentador de documentos e insira a parte superior da página primeiro. Deslize o papel no alimentador automático de documentos até ouvir a campainha tocar indicando que o HP All-in-One detectou as páginas que você carregou.

O alimentador automático de documentos permite, no máximo, 20 folhas de papel comum.

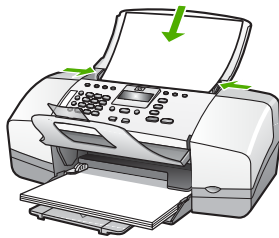

**Dica** Para obter mais ajuda sobre como carregar originais no alimentador automático de documentos, consulte o diagrama na bandeja de alimentação de documentos.



2. Deslize para dentro as guias do papel até que parem nas bordas esquerda e direita do papel.

## Escolha de papéis para impressão e cópia

Você pode usar diferentes tipos e tamanhos de papel no HP All-in-One. Examine as recomendações a seguir para obter o máximo de qualidade de impressão e cópia. Sempre que você mudar os tipos ou tamanhos de papel, lembre-se de alterar essas configurações.

- [Papéis recomendados para impressão e cópia](#)
- [Papéis a evitar](#)

### Papéis recomendados para impressão e cópia

Caso deseje a melhor qualidade de impressão possível, a HP recomenda utilizar papéis HP desenvolvidos especificamente para o tipo de projeto que está sendo impresso. Se você estiver imprimindo fotos, por exemplo, carregue o papel fotográfico HP Premium ou HP Premium Plus na bandeja de entrada.



**Nota 1** Este dispositivo permite somente o uso de papel nos tamanhos 10 x 15 cm com aba, A4, carta e ofício (apenas nos EUA).

**Nota 2** Para obter uma impressão sem borda, é necessário usar papel com aba, de tamanho 10 x 15 cm. A HP All-in-One imprime até as três margens do papel. Ao remover a aba da quarta margem, você terá uma impressão sem borda.

Para fazer pedidos de papéis e outros suprimentos HP, vá para [www.hp.com/learn/suresupply](http://www.hp.com/learn/suresupply). Se solicitado, escolha o seu país/região, siga os prompts para selecionar seu produto e, em seguida, clique em um dos links de compra na página.



**Nota** Atualmente, esta parte do site da HP na Web está disponível apenas em inglês.

## Papéis a evitar

O uso de papel muito fino ou muito grosso, com textura escorregadia ou que se estica facilmente pode causar atolamentos de papel. Papéis com textura grossa ou que não aceitam tinta podem fazer com que a imagem fique manchada, se espalhe ou não seja preenchida por completo.

### Papéis a serem evitados em todos os trabalhos de impressão e cópia

- Qualquer tamanho de papel diferente daqueles listados no capítulo Especificações técnicas. Para obter mais informações, consulte [Informações técnicas](#).
- Papel com cortes ou perfurações (a menos que especificamente desenvolvido para uso com dispositivos jato de tinta HP).
- Cartões com textura mais espessa, como o linho. Eles podem não ser impressos de maneira uniforme e a tinta pode borrar nesses tipos de papéis.
- Papéis extremamente lisos, brilhantes ou papel couchê não foram desenvolvidos especificamente para HP All-in-One. Eles podem causar atolamentos no HP All-in-One ou repelir a tinta.
- Formulários com várias vias (como formulários com duas ou três vias). Eles podem enruguar ou ficar presos, e também é provável que a tinta manche mais.
- Envelopes com grampos ou janelas. Eles podem ficar presos nos rolos e provocar atolamentos de papel.
- Papéis para faixa.
- Papel fotográfico de 10 x 15 cm, com ou sem abas.

### Outros papéis não recomendados para cópia

- Envelopes.
- Transparência que não seja Transparência para Jato de Tinta HP ou para Transparência para Jato de Tinta HP Premium Plus.
- Transferências para t-shirt HP.
- Papéis de cartão de felicitação.

## Carregar papel

Esta seção descreve o procedimento para carregar diferentes tipos e tamanhos de papel no HP All-in-One para cópias, impressões ou faxes.



**Dica** Para que o papel não apresente rasgos, amassados ou bordas enroladas ou dobradas, armazene o papel na horizontal em uma embalagem que possa ser fechada novamente. Se o papel não for armazenado adequadamente, mudanças bruscas de temperatura e umidade podem fazer com que ele fique enrolado e não funcione bem no HP All-in-One.

- [Como carregar papel de tamanho grande](#)
- [Carregar papel fotográfico 10 x 15 cm \(4 x 6 pol.\)](#)
- [Carregar cartões de índice](#)

- Como carregar envelopes
- Como carregar outros tipos de papel

## Como carregar papel de tamanho grande

É possível carregar a bandeja de entrada do HP All-in-One com vários tipos de papel Carta, A4 ou Ofício.

### Para carregar papel de tamanho grande

1. Deslize a guia de largura do papel até sua posição de abertura máxima.

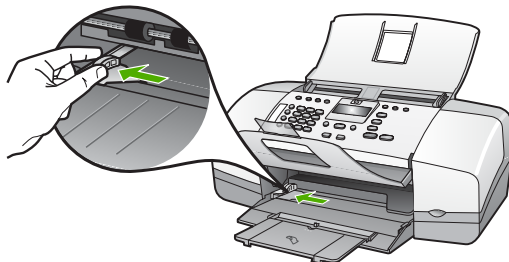

2. Bata uma pilha de papel em uma superfície plana para alinhar as bordas e, em seguida, verifique as seguintes condições do papel:
  - Verifique se ele não apresenta rasgos, poeira, amassados e bordas enroladas ou dobradas.
  - Verifique se todo o papel da pilha é do mesmo tamanho e tipo.
3. Insira a pilha de papel na bandeja de entrada com a borda curta para a frente e o lado a ser impresso voltado para baixo. Deslize a pilha de papel para a frente até que ela pare.

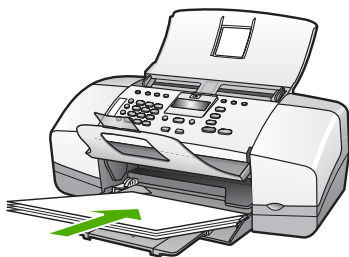

**Cuidado** Verifique se o HP All-in-One está ocioso e silencioso quando você colocar papel na bandeja de entrada. Se o HP All-in-One estiver executando uma tarefa de manutenção dos cartuchos de impressão ou qualquer outra tarefa, talvez a parada de papel localizada dentro do dispositivo não esteja no lugar. Empurre o papel para que o HP All-in-One ejeite as páginas em branco.



**Dica** Se você estiver usando papel timbrado, insira a parte superior da página primeiro com o lado de impressão voltado para baixo. Para obter

mais informações sobre como carregar papel de tamanho grande e papel timbrado, consulte o diagrama na base da bandeja de entrada.

4. Deslize para dentro a guia de comprimento de papel até que pare nas bordas do papel.

Não sobrecarregue a bandeja de entrada. Verifique se a pilha de papel cabe na bandeja de entrada e se ela não é mais alta do que a parte superior da guia de largura de papel.



5. Vire a extensão da bandeja em sua direção.

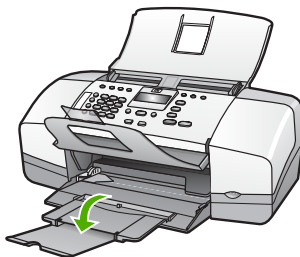

**Nota** Deixe o extensor da bandeja fechado quando usar papel Office.

### Carregar papel fotográfico 10 x 15 cm (4 x 6 pol.)

Você pode carregar papel fotográfico 10 x 15 cm na bandeja de entrada do HP All-in-One. Para obter melhores resultados, use Papel Fotográfico HP Premium Plus de 10 x 15 cm ou Papel Fotográfico HP Premium com aba.



**Nota** Para impressão sem borda, o HP All-in-One suporta apenas papel de tamanho 10 x 15 cm com aba.



**Dica** Para que o papel não apresente rasgos, amassados ou bordas enroladas ou dobradas, armazene o papel na horizontal em uma embalagem que possa ser fechada novamente. Se o papel não for armazenado adequadamente, mudanças bruscas de temperatura e umidade podem fazer com que ele fique enrolado e não funcione bem no HP All-in-One.

### Para carregar papel fotográfico de 10 x 15 cm com aba na bandeja de entrada

1. Remova todo o papel da bandeja de entrada.
2. Insira a pilha de papel fotográfico na extremidade direita da bandeja de entrada, com a margem curta voltada para frente e o lado de impressão voltado para baixo. Deslize a pilha de papel fotográfico para a frente até que ela pare. Carregue o papel fotográfico de forma que as abas fiquem mais próximas a você.



**Dica** Para obter mais ajuda para carregar papel fotográfico de tamanho pequeno, consulte as guias na base da bandeja de entrada.

3. Deslize para dentro a guia de comprimento de papel até que pare nas bordas do papel.

Não sobrecarregue a bandeja de entrada. Verifique se a pilha de papel cabe na bandeja de entrada e se ela não é mais alta do que a parte superior da guia de largura de papel.

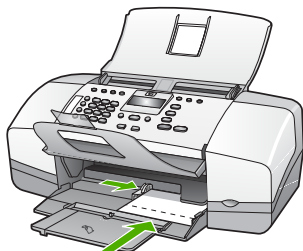

Para obter melhores resultados, defina o tipo e o tamanho do papel antes de copiar ou imprimir.

### Carregar cartões de índice

É possível carregar cartões de índice na bandeja de entrada do HP All-in-One para imprimir notas, receitas e outro tipo de texto.

Para obter melhores resultados, defina o tipo e o tamanho do papel antes de copiar ou imprimir.



**Nota** O HP All-in-One deixa uma borda de 1,2 cm em uma margem curta. Antes de imprimir muitos cartões, imprima um cartão de teste para certificar-se de que a borda não cortará o seu texto.

### Para carregar cartões de índice na bandeja de entrada

1. Remova todo o papel da bandeja de entrada.
2. Insira a pilha de cartões na extremidade direita da bandeja de entrada, com o lado de impressão voltado para baixo. Deslize a pilha de cartões para a frente até que ela pare.
3. Deslize para dentro a guia de largura do papel em direção da pilha de cartões até que pare.

Não sobrecarregue a bandeja de entrada. Verifique se a pilha de cartões cabe na bandeja de entrada e se ela não é maior do que a parte superior da guia de largura do papel.

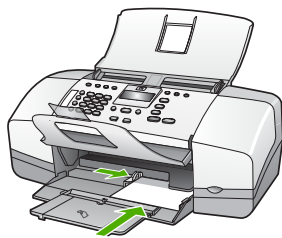

Para obter melhores resultados, defina o tipo e o tamanho do papel antes de copiar ou imprimir.

## Como carregar envelopes

Você pode carregar um ou mais envelopes na bandeja de entrada do HP All-in-One. Não use envelopes brilhantes ou com relevo, nem com grampos ou aberturas.



**Nota** Para obter detalhes específicos sobre como formatar o texto para impressão em envelopes, consulte os arquivos de ajuda do software de processamento de texto. Para obter melhores resultados, considere o uso de uma etiqueta com o endereço do remetente nos envelopes.

### Para carregar envelopes

1. Remova todo o papel da bandeja de entrada.
2. Insira um ou mais envelopes na lateral direita da bandeja de entrada, com as abas dos envelopes voltadas para cima e para a esquerda. Deslize a pilha de envelopes para frente até que ela pare.



**Dica** Para obter mais informações sobre como carregar envelopes, consulte o diagrama na base da bandeja de entrada.

3. Deslize para dentro a guia de largura do papel em direção da pilha de envelopes até que ela pare.  
Não sobrecarregue a bandeja de entrada. Verifique se a pilha de envelopes cabe na bandeja de entrada e se ela não é maior do que a parte superior da guia de largura do papel.

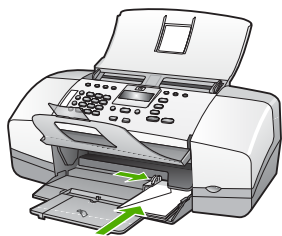

## Como carregar outros tipos de papel

Os papéis a seguir exigem atenção extra para que sejam carregados adequadamente.





**Nota** Nem todos os tamanhos e tipos de papel estão disponíveis com todas as funções do HP All-in-One. Alguns tipos e tamanhos de papel só podem ser usados quando você está iniciando um trabalho de impressão pela caixa de diálogo **Impressão**, no aplicativo de software. Eles não estão disponíveis para cópia ou fax. Os papéis que só estão disponíveis para impressão por meio de um aplicativo são indicados como tal.

### Transparência para HP Premium Inkjet e Transparência para HP Premium Plus Inkjet

- Insira a transparência de forma que a faixa branca (que contém as setas e o logotipo HP ) fique na parte superior e entre primeiro na bandeja de entrada.



**Nota** O HP All-in-One não pode detectar automaticamente o tamanho e o tipo de papel. Para obter os melhores resultados, defina o tipo de papel como transparência antes de imprimir ou copiar em transparências.

### Transferências HP para t-shirts (apenas para impressão)

1. Alise a folha da transferência completamente antes de usá-la. Não carregue folhas com dobras.



**Dica** Para evitar o enrolamento, mantenha as folhas de decalque na embalagem original até o momento em que for usá-las.

2. Localize a faixa azul no lado oposto ao da impressão do papel de transferência e, em seguida, coloque manualmente uma folha por vez na bandeja de entrada, com a faixa azul voltada para cima.

### Cartões de Felicidade HP, Cartões Fotográficos de Felicidade HP ou Cartões de Felicidade Texturizados HP (apenas para impressão)

- Insira uma pequena pilha de papéis para cartão de felicitações HP na bandeja de entrada, com o lado de impressão voltado para baixo; deslize a pilha de cartões para a frente até que ela pare.



**Dica** Certifique-se de que a área na qual deseja imprimir seja inserida primeiramente, voltada para baixo na bandeja de entrada.

### Etiquetas para HP Inkjet (apenas para impressão)

1. Sempre use folhas de etiquetas no tamanho Carta ou A4 destinadas para uso com dispositivo HP inkjet (como etiquetas para HP inkjet) e certifique-se de que elas não tenham mais de dois anos. Etiquetas em folhas mais antigas podem se soltar quando o papel é puxado pelo HP All-in-One, conseqüentemente, causando atolamentos de papel.
2. Movimente a pilha de etiquetas para certificar-se de que nenhuma das páginas está colada uma na outra.
3. Coloque uma pilha de folhas de etiquetas sobre o papel comum de tamanho grande na bandeja de entrada, com o lado da etiqueta voltado para baixo. Não insira apenas uma folha de etiquetas de cada vez.

Para obter melhores resultados, defina o tipo e o tamanho do papel antes de copiar ou imprimir.

## Como evitar atolamentos de papel

Para ajudar a evitar atolamentos de papel, siga estas orientações.

- Remova papéis impressos da bandeja de saída com frequência.
- Para que o papel não fique enrolado ou amassado, armazene todo o papel não utilizado na horizontal em uma embalagem que possa ser fechada novamente.
- Verifique se o papel carregado na bandeja de entrada está na horizontal e se as bordas não estão dobradas ou rasgadas.
- Não misture papel de diferentes tipos e tamanhos na bandeja de entrada; a pilha de papel inteira na bandeja de entrada deve ter o mesmo tipo e tamanho.
- Ajuste a guia de comprimento de papel na bandeja de entrada para que encoste suavemente no papel. Certifique-se de que a guia de comprimento de papel não dobre o papel na bandeja de entrada.
- Não force o papel muito para a frente na bandeja de entrada.
- Use os tipos de papel recomendados para o HP All-in-One.



# 5 Como imprimir do computador

O HP All-in-One pode ser utilizado com qualquer aplicativo que permita impressão. É possível imprimir diversos tipos de projetos, como imagens sem borda, boletins informativos, cartões de felicitação, transferências para t-shirts e pôsteres.

- [Como imprimir de um aplicativo](#)
- [Alteração das configurações de impressão](#)
- [Interrupção de um trabalho de impressão](#)

## Como imprimir de um aplicativo

A maioria das configurações de impressão é manipulada pelo aplicativo do qual se está imprimindo ou pela tecnologia ColorSmart HP. As configurações precisam ser alteradas manualmente apenas quando você alterar a qualidade da impressão, imprimir em tipos específicos de papel ou transparência ou quando utilizar recursos especiais.

### Para imprimir a partir de um aplicativo de software (Windows)

1. Certifique-se de que haja papel na bandeja de entrada.
2. No menu **Arquivo** do aplicativo, clique em **Imprimir**.
3. Verifique se HP All-in-One é a impressora selecionada.
4. Se for necessário alterar as configurações, clique no botão que abre a caixa de diálogo **Propriedades**.  
Dependendo do aplicativo, o botão pode se chamar **Propriedades**, **Opções**, **Configuração da impressora**, **Impressora** ou **Preferências**.
5. Selecione as opções apropriadas para o trabalho de impressão, usando os recursos disponíveis nas guias **Avançado**, **Papel/Qualidade**, **Efeitos**, **Acabamento** e **Cor**.
6. Clique em **OK** para fechar a caixa de diálogo **Propriedades**.
7. Clique em **Imprimir** ou em **OK** para começar a imprimir.

### Para imprimir a partir de um aplicativo de software (Mac)

1. Certifique-se de que haja papel na bandeja de entrada.
2. No menu **Arquivo** em seu aplicativo de software, selecione **Configuração da Página**.
3. Verifique se HP All-in-One é a impressora selecionada.
4. Especifique os atributos de página:
  - Escolha o tamanho do papel.
  - Selecione a orientação.
  - Digite a porcentagem da escala.
5. Clique em **OK**.
6. No menu **Arquivo** do aplicativo, escolha **Imprimir**.  
A caixa de diálogo **Print (Imprimir)** é exibida, e o painel **Copy & Páginas (Cópias e páginas)** é aberto.

7. Altere as configurações de impressão em cada opção do menu pop-up, se apropriado para o seu projeto.
8. Clique em **Imprimir** para começar a impressão.

## Alteração das configurações de impressão

Você pode personalizar as configurações de impressão do HP All-in-One para realizar quase qualquer trabalho de impressão.

### Usuários do Windows

Antes de alterar as configurações de impressão, você deve decidir se deseja alterar apenas as configurações do trabalho de impressão atual ou transformá-las nos padrões para todos os futuros trabalhos. A forma como as configurações de impressão são exibidas varia em função do fato de você querer ou não aplicar a alteração a todos os futuros trabalhos de impressão ou apenas ao atual.

#### Para alterar as configurações de impressão de todos os futuros trabalhos

1. No **Central de Soluções HP**, clique em **Settings (Configurações)**, vá para **Print Settings (Configurações de impressão)** e, depois, clique em **Printer Settings (Configurações da impressora)**.
2. Faça as alterações nas configurações de impressão e clique em **OK**.

#### Para alterar as configurações de impressão do trabalho de impressão atual

1. No menu **Arquivo** do aplicativo, clique em **Imprimir**.
2. Verifique se HP All-in-One é a impressora selecionada.
3. Clique no botão que abre a caixa de diálogo **Propriedades**. Dependendo do aplicativo, o botão pode se chamar **Propriedades**, **Opções**, **Configuração da impressora**, **Impressora** ou **Preferências**.
4. Faça as alterações nas configurações de impressão e clique em **OK**.
5. Clique em **Imprimir** ou em **OK** na caixa de diálogo **Imprimir** para imprimir o trabalho.

### Usuários do Mac

Use as caixas de diálogo **Configuração da página** e **Imprimir** para alterar as configurações do trabalho de impressão. A caixa de diálogo a ser usada depende da configuração que você deseja alterar.

#### Para alterar o tamanho, a orientação ou a porcentagem de escala do papel

1. No menu **Arquivo** do aplicativo, escolha **Configuração da página**.
2. Verifique se HP All-in-One é a impressora selecionada.
3. Faça as alterações nas configurações de tamanho, orientação e porcentagem de escala do papel e clique em **OK**.

**Para alterar todas as demais configurações de impressão**

1. No menu **Arquivo** em seu aplicativo de software, selecione **Imprimir**.
2. Verifique se HP All-in-One é a impressora selecionada.
3. Faça as alterações nas configurações de impressão e clique em **Imprimir** para imprimir o trabalho.

**Interrupção de um trabalho de impressão**

Embora seja possível interromper um trabalho de impressão no HP All-in-One ou no computador, a HP recomenda que você faça isso no HP All-in-One para obter melhores resultados.

**Para interromper um trabalho de impressão no HP All-in-One**

- Pressione **Cancelar** no painel de controle. Se o trabalho de impressão não for interrompido, pressione **Cancelar** novamente.
- A impressão pode levar alguns instantes para ser cancelada.



# 6 Uso dos recursos de fax

É possível usar o HP All-in-One para enviar e receber faxes, inclusive faxes coloridos. Você pode configurar entradas de discagem rápida para enviar fax de maneira rápida e fácil para números usados com frequência. A partir do painel de controle, também é possível configurar várias opções de fax, como resolução e contraste entre claro e escuro nos faxes a enviar.



**Nota** Antes de iniciar o envio de um fax, verifique se configurou o HP All-in-One corretamente para envio de fax. Talvez isso tenha sido feito como parte da configuração inicial, usando o painel de controle ou o software que acompanha o HP All-in-One.

Verifique se o fax está configurado corretamente, executando o teste de configuração do fax a partir do painel de controle. Esse teste pode ser acessado no menu Configuração.

- [Como enviar um fax](#)
- [Como receber um fax](#)
- [Impressão de relatórios](#)
- [Como interromper o envio ou recebimento de faxes](#)

## Como enviar um fax

É possível enviar um fax de várias maneiras. Usando o painel de controle, você pode enviar um fax em preto-e-branco ou colorido a partir do HP All-in-One. Também é possível enviar um fax manualmente a partir de um telefone acoplado. Isso permite falar com o destinatário antes de enviar o fax.

- [Envie um fax básico](#)
- [Envie um fax manualmente](#)
- [Como enviar um fax usando a discagem monitorada](#)

### Envie um fax básico

Você pode enviar um fax em preto-e-branco de uma única página ou de várias páginas, usando o painel de controle, conforme descrito aqui.



**Nota** Se precisar de confirmação impressa de que seus faxes foram enviados corretamente, ative a confirmação de fax **antes** de enviá-los.



**Dica** Também é possível enviar manualmente um fax de um telefone ou usando uma discagem monitorada. Esses recursos lhe permitem controlar o ritmo da sua discagem. Esses recursos também são úteis quando você deseja usar um cartão de chamadas para fins de cobrança e precisa responder aos prompts de tom enquanto disca.



### Para enviar um fax básico usando o painel de controle

1. Carregue os originais com o lado de impressão voltado para baixo no centro da bandeja do alimentador de documentos e insira a parte superior das páginas primeiro.
2. Pressione **Fax**.  
O prompt **Inserir Número** é exibido.
3. Insira o número do fax usando o teclado numérico, pressione **Discagem Rápida** ou um botão de um toque para discagem rápida a fim de selecionar uma discagem rápida, ou pressione **Rediscar/Pausa** para rediscar o último número discado.



**Dica** Para adicionar uma pausa no número do fax que você está inserindo, pressione **Rediscar/Pausa** ou pressione o botão **(#)** repetidamente, até que um traço (-) apareça no visor.

4. Pressione **Iniciar Preto**.



**Dica** Se o destinatário relatar problemas com a qualidade do fax que você enviou, você poderá tentar alterar a resolução ou o contraste do fax.

### Envie um fax manualmente

O envio manual de um fax permite que você faça uma chamada telefônica e converse com o destinatário antes de enviar o fax. Esse procedimento é útil quando você deseja informar previamente que enviará o fax. Quando você envia manualmente um fax, é possível ouvir os tons de discagem, o atendimento do telefone ou outros sons por meio do monofone do telefone. Torna-se mais fácil, para você, usar um cartão de chamadas para enviar o fax.

Dependendo de como o destinatário tenha configurado a secretária eletrônica, ele pode atender o telefone ou a secretária eletrônica pode receber a chamada. Se uma pessoa atende o telefone, é possível falar com o destinatário antes de enviar o fax. Se uma secretária eletrônica atende a chamada, é possível enviar o fax diretamente para a secretária eletrônica assim que você ouvir os tons de fax da secretária eletrônica que estiver recebendo a chamada.

### Para enviar um fax manualmente usando um telefone conectado

1. Carregue os originais com o lado de impressão voltado para baixo no centro da bandeja do alimentador de documentos e insira a parte superior das páginas primeiro.
2. Disque o número utilizando o teclado numérico do telefone que está conectado ao HP All-in-One.



**Nota** Não use o teclado numérico do painel de controle do HP All-in-One. É necessário usar o teclado do seu telefone para discar o número do destinatário.

- Se o destinatário atender o telefone, você poderá conversar antes de enviar o fax.



**Nota** Se sua secretária eletrônica atender a chamada, você ouvirá tons de fax do aparelho de fax receptor. Para transmitir o fax, vá à próxima etapa.

- Quando você estiver pronto para enviar o fax, pressione **Iniciar Preto** ou **Iniciar Cor**.



**Nota** Se for solicitado, pressione **1** para selecionar **Enviar Fax** e, em seguida, pressione **Iniciar Preto** ou **Iniciar Cor** novamente.

Se você estiver falando com o destinatário antes de enviar o fax, informe-o de que ele deve pressionar Iniciar no aparelho de fax depois de ouvir os tons de fax. A linha telefônica ficará muda durante a transmissão do fax. Nesse momento, você pode colocar o telefone no gancho. Se você quiser continuar conversando com o destinatário, permaneça na linha até a transmissão do fax ser concluída.

### Para enviar um fax manualmente por meio de um telefone usando o fone anexo (apenas para o modelo fone)

- Carregue os originais com o lado de impressão voltado para baixo no centro da bandeja do alimentador de documentos e insira a parte superior das páginas primeiro.
- Pegue o fone anexo ao HP All-in-One e disque o número utilizando o teclado numérico do painel de controle.
- Se o destinatário atender o telefone, você poderá conversar antes de enviar o fax.



**Nota** Se sua secretária eletrônica atender a chamada, você ouvirá tons de fax do aparelho de fax receptor. Para transmitir o fax, vá à próxima etapa.

- Quando você estiver pronto para enviar o fax, pressione **Iniciar Preto** ou **Iniciar Cor**.



**Nota** Se for solicitado, pressione **1** para selecionar **Enviar Fax** e, em seguida, pressione **Iniciar Preto** ou **Iniciar Cor** novamente.

Se você estiver falando com o destinatário antes de enviar o fax, informe-o de que ele deve pressionar Iniciar no aparelho de fax depois de ouvir os tons de fax. A linha telefônica ficará muda durante a transmissão do fax. Nesse momento, você pode colocar o telefone no gancho. Se você quiser continuar conversando com o destinatário, permaneça na linha até a transmissão do fax ser concluída.

### Como enviar um fax usando a discagem monitorada

A discagem pelo monitor permite discar um número no painel de controle, da mesma forma como você discaria um número de telefone comum. Quando você envia um fax usando a discagem pelo monitor, é possível ouvir os tons de discagem, os prompts de telefone ou os sons por meio dos alto-falantes do HP All-in-One. Isso permite a você responder aos prompts enquanto disca, bem como controlar o ritmo da sua discagem.



**Dica** Se você não inserir o PIN do seu cartão de chamadas rapidamente, o HP All-in-One poderá começar a enviar sinais de fax muito cedo e fará com que seu PIN não seja reconhecido pelo serviço do cartão de chamadas. Se for esse o caso, você pode criar uma entrada de discagem rápida para armazenar o PIN para seu cartão de chamada.



**Nota** Verifique se o volume está ligado, para que você possa ouvir um tom de discagem.

### Para enviar um fax usando a discagem monitorada no painel de controle

1. Carregue os originais com o lado de impressão voltado para baixo no centro da bandeja do alimentador de documentos e insira a parte superior das páginas primeiro.
2. Pressione **Iniciar Preto** ou **Iniciar Cor**.
3. Quando ouvir o tom de discagem, digite o número usando o teclado numérico do painel de controle.
4. Siga as instruções que podem vir a ser exibidas.



**Dica** Se você estiver usando um cartão de chamadas para enviar um fax e o PIN de seu cartão está armazenado como uma discagem rápida, quando solicitado a inserir seu PIN, pressione **Discagem Rápida** ou um botão de discagem rápida de um toque para selecionar a entrada de discagem rápida onde possui seu PIN armazenado.

O fax é enviado quando o aparelho de fax receptor atende.

## Como receber um fax

Dependendo do **Modo de Atendimento** selecionado, o HP All-in-One poderá receber faxes de modo automático ou manual. Se você selecionar o **Fax** (a configuração padrão), no modo **FaxTel** ou **Secretária**, o HP All-in-One atenderá automaticamente as chamadas recebidas e receberá faxes após o número de toques especificado pela configuração **Toques para Atender**. (A configuração padrão de **Toques para Atender** é de cinco toques.) Se o HP All-in-One estiver no modo **Tel**, será necessário receber os faxes manualmente.

Você pode receber faxes manualmente de um telefone que esteja:

- Conectado diretamente ao HP All-in-One (pela porta 2-EXT).
- Na mesma linha telefônica, mas não conectado diretamente ao HP All-in-One

Se você receber um fax em tamanho ofício e o HP All-in-One não estiver configurado atualmente para usar papel em tamanho ofício, o dispositivo irá reduzir o fax de modo que ele se ajuste ao papel carregado no HP All-in-One. Se o recurso **Redução Automática** estiver desabilitado, o HP All-in-One imprime o fax em duas páginas.

- [Como receber um fax manualmente](#)
- [Configure a recepção de fax de backup](#)
- [Reimprimir fax recebidos da memória](#)
- [Como encaminhar fax para outro número](#)
- [Como bloquear números de fax indesejados](#)

## Como receber um fax manualmente

Quando você estiver usando o telefone, a pessoa com quem você estiver falando pode enviar um fax sem que você precise desligar. Isso se chama "envio manual de fax". Siga as instruções desta seção para receber um fax manualmente.



**Nota** Se o HP All-in-One possuir um monofone, você pode usá-lo para falar ou escutar sinais de fax.

### Para receber um fax manualmente

1. Verifique se o HP All-in-One está ligado e se há papel na bandeja de entrada.
2. Remova os originais da bandeja de alimentação de documentos.
3. Defina a configuração **Toques para Atender** com um número alto para que você possa atender a chamada recebida antes do HP All-in-One. Ou pressione **Modo de Atendimento** repetidamente até que o modo **Tel** apareça para que o HP All-in-One receba manualmente um fax.
4. Se você estiver no telefone com a pessoa que ligou, instrua-a a pressionar Iniciar no aparelho de fax.
5. Quando ouvir os tons de fax do aparelho de fax que envia, faça o seguinte:
  - a. Pressione **Iniciar Preto** ou **Iniciar Cor** no painel de controle do HP All-in-One.
  - b. Quando solicitado, pressione **2** para selecionar **Recebimento de Fax**.
  - c. Depois que o HP All-in-One começar a receber o fax, você poderá desligar o telefone ou permanecer na linha. A linha telefônica fica silenciosa durante a transmissão do fax.

## Configure a recepção de fax de backup

Dependendo de sua preferência e dos requisitos de segurança, é possível configurar o HP All-in-One para armazenar todos os faxes que receber, somente os faxes que ele receber enquanto o dispositivo estiver em uma condição de erro, ou nenhum dos faxes que receber.

Estão disponíveis os seguintes modos **Recepção de Fax de Backup**: **Ativado**, **Ativar Apenas com Erro** e **Desativado**.

- **Ativado** é a configuração padrão. Quando **Recepção de Fax de Backup** for **Ativado**, o HP All-in-One armazenará na memória todos os faxes recebidos. Isso permitirá reimprimir um ou todos os últimos faxes impressos se eles ainda estiverem salvos na memória.



**Nota 1** Quando a memória fica cheia, o HP All-in-One substitui os faxes impressos mais antigos, à medida que recebe faxes novos. Se a memória ficar cheia de faxes não impressos, o HP All-in-One irá parar de atender as chamadas de fax.

**Nota 2** Se você receber um fax muito grande, como uma foto colorida cheia de detalhes, ele não poderá ser armazenado devido a limitações na memória.

- **Ativar Apenas com Erro** faz com que o HP All-in-One armazene faxes na memória somente se existe uma condição de erro que impede o HP All-in-One

de imprimir os faxes (por exemplo, se o HP All-in-One estiver sem papel). O HP All-in-One continuará a armazenar os faxes recebidos enquanto houver memória disponível. (Se a memória ficar cheia, o HP All-in-One deixará de atender as chamadas de fax recebidas.) Quando a condição de erro for resolvida, os faxes armazenados na memória serão impressos automaticamente e, em seguida, serão excluídos da memória.

- **Desativado** significa que os faxes nunca serão armazenados na memória. (Você pode desativar **Recepção de Fax de Backup** por questões de segurança, por exemplo.) Se acontecer uma condição de erro que impeça o HP All-in-One de imprimir (por exemplo, o HP All-in-One ficar sem papel), o HP All-in-One deixará de atender as chamadas de fax.



**Nota** Se **Recepção de Fax de Backup** for ativada e você desligar o HP All-in-One, todos os faxes armazenados na memória serão excluídos, inclusive qualquer fax não impresso que possa ter sido recebido enquanto o HP All-in-One estava em uma condição de erro. Será necessário entrar em contato com os remetentes e solicitar que reenviem quaisquer faxes não impressos. Para obter uma lista de faxes recebidos, imprima o **Registro de Fax**. O **Registro de Fax** não é excluído quando o HP All-in-One está desligado.

### Para configurar a recepção de fax de backup pelo painel de controle

1. Pressione **Configurar**.
2. Pressione **5** e, depois, **5** novamente.  
Isso seleciona **Configuração de Fax Avançada** e, depois, **Recepção de Fax de Backup**.
3. Pressione **▶** para selecionar **Ativado**, **Ativar Apenas com Erro** ou **Desativado**.
4. Pressione **OK**.

### Reimprimir fax recebidos da memória

Se você definiu o modo **Recepção de Fax de Backup** como **Ativado**, o HP All-in-One armazena os faxes que receber na memória, independentemente de o dispositivo ter uma condição de erro ou não.



**Nota** Quando a memória fica cheia, o HP All-in-One substitui os faxes impressos mais antigos à medida que recebe faxes novos. Se nenhum fax armazenado for impresso, o HP All-in-One não receberá mais chamadas de fax até que você imprima ou exclua os faxes da memória. Talvez convenha excluir os faxes da memória por questões de segurança ou privacidade.

Você poderá reimprimir um ou todos os últimos faxes impressos, caso eles ainda estejam na memória. Por exemplo, você pode precisar reimprimir os faxes se tiver perdido a cópia da sua última impressão.

### Para reimprimir faxes na memória usando o painel de controle

1. Certifique-se de que haja papel na bandeja de entrada.
2. Pressione **Configurar**.
3. Pressione **6** e, depois, **5**.  
Essa ação seleciona **Ferramentas** e, em seguida, **Reimprimir Faxes da Memória**.

Os faxes são impressos na ordem contrária à que foram recebidos, sendo que os mais recentes são impressos primeiro e assim por diante.

4. Pressione ► até que **Um fax** ou **Todos os faxes** seja exibido e, depois, pressione **OK**.
5. Se quiser interromper a impressão dos faxes da memória, pressione **Cancelar**.

### Para excluir todos os faxes armazenados na memória usando o painel de controle

- Desligue o HP All-in-One pressionando o botão **Ligar**.  
Todos os faxes armazenados na memória serão excluídos depois que você desligar o HP All-in-One.



**Nota** Também é possível excluir quaisquer faxes armazenados na memória, selecionando **Remover Registro de Fax** no menu **Ferramentas**. Para fazê-lo, pressione **Configurar**, pressione **6** e, depois, pressione **7**.

### Como encaminhar fax para outro número

É possível configurar o HP All-in-One para encaminhar os faxes para outro número. Se você receber um fax colorido, o HP All-in-One encaminhará o fax em preto-e-branco.

A HP recomenda que você verifique se o número para o qual o fax está sendo encaminhado é uma linha de fax em funcionamento. Envie um fax de teste para verificar se o aparelho de fax poderá receber faxes encaminhados.

### Para encaminhar fax pelo painel de controle

1. Pressione **Configurar**.
2. Pressione **5** e, depois, pressione **8**.  
Isso seleciona **Configuração de Fax Avançada** e, depois, **Encaminhar Fax Somente Preto**.
3. Pressione ► até que **Ao-Encaminhar** ou **Ao-Encaminhar & Impressão** seja exibido e, depois, pressione **OK**.
  - Escolha **Ao-Encaminhar** se quiser encaminhar o fax para outro número sem imprimir uma cópia de backup no HP All-in-One.



**Nota** Se o HP All-in-One não puder encaminhar o fax para o aparelho destinatário (por exemplo, se este não estiver ligado), o HP All-in-One imprimirá o fax. Se o HP All-in-One estiver configurado para imprimir relatórios de erros relativos a faxes recebidos, ele também imprimirá um relatório de erros.

- Escolha **Ao-Encaminhar & Impressão** para imprimir uma cópia de backup do fax recebido no HP All-in-One enquanto encaminha o fax para outro número.
4. Quando solicitado, digite o número do aparelho de fax que receberá os faxes encaminhados e
  5. Insira data e hora de início e data e hora de término.
  6. Pressione **OK**.

**Encaminhamento de Fax** aparece no visor.

Se o HP All-in-One ficar sem energia quando o **Encaminhamento de Fax** for configurado, o HP All-in-One salvará a configuração de **Encaminhamento de Fax** e o número do telefone. Quando a energia for restabelecida no dispositivo, a configuração de **Encaminhamento de Fax** ainda será **Ativado**.



**Nota** É possível cancelar o encaminhamento de fax pressionando **Cancelar** no painel de controle quando a mensagem **Encaminhamento de Fax** estiver aparecendo no visor ou é possível selecionar **Desativado** no menu **Encaminhar Fax Somente Preto**.

## Como bloquear números de fax indesejados

Caso assine um serviço de identificação de chamadas junto à companhia telefônica, você poderá bloquear números específicos de fax, de modo que o HP All-in-One não imprima faxes recebidos desses números no futuro. Quando uma chamada de fax é recebida, o HP All-in-One compara o número com a lista de números de fax bloqueados que você configurou, para determinar se a chamada deve ou não ser atendida. Se o número corresponder a um número da lista de faxes bloqueados, o fax não será impresso. (O número máximo de números de fax que podem ser bloqueados varia de acordo com o modelo.)

- [Configurar o modo de fax indesejado](#)
- [Adicionar números à lista de faxes indesejados](#)
- [Remover números da lista de faxes indesejados](#)



**Nota** Este recurso não está disponível em todos os países/regiões. Caso não esteja disponível no seu país/região, a **Configuração do Bloqueador de Fax Indesejado** não será exibida no menu **Configuração de Fax Básica**.

### Configurar o modo de fax indesejado

Por padrão, o modo **Bloquear Fax Indesejado** está ativado **Ativado**. Se você não assina um serviço de identificação de chamadas pelo provedor telefônico ou não deseja usar esse recurso, pode desativar essa configuração.

#### Para configurar o modo de fax indesejado

1. Pressione **Configurar**.
2. Pressione **4** e, depois, **6**.  
Esta ação seleciona **Configuração de Fax Básica** e, em seguida, seleciona **Configuração do Bloqueador de Fax Indesejado**.
3. Pressione **4** para selecionar **Bloquear Fax Indesejado**.
4. Pressione **▶** para selecionar **Ativado** ou **Desativado** e, em seguida, pressione **OK**.

### Adicionar números à lista de faxes indesejados

Há duas maneiras de adicionar um número à sua lista de indesejáveis. Você pode selecionar números do seu histórico de chamadas identificadas ou pode inserir novos números. Os números da sua lista de indesejáveis serão bloqueados se o modo **Bloquear Fax Indesejado** estiver configurado como **Ativado**.

### Para selecionar um número na lista de IDs de chamadores

1. Pressione **Configurar**.
2. Pressione **4** e, depois, **6**.  
Isso seleciona **Configuração de Fax Básica** e, depois, **Configuração do Bloqueador de Fax Indesejado**.
3. Pressione **1** e, depois, **1**.  
Isso seleciona **Adicionar Número à Lista de Faxes Indesejados** e, depois, **Selecionar Número**.
4. Pressione **▶** para deslocar-se pelos números dos quais você recebeu fax. Quando o número a ser bloqueado for exibido, pressione **OK** para selecioná-lo.
5. Quando o prompt **Selecionar Outro?** for exibido, execute um dos seguintes procedimentos:
  - **Para adicionar outro número à lista de números de fax indesejáveis**, pressione **1** para selecionar **Sim** e, depois, repita a etapa 4 para cada número a ser bloqueado.
  - **Quando concluir**, pressione **2** para selecionar **Não**.

### Para inserir manualmente um número que deve ser bloqueado

1. Pressione **Configurar**.
2. Pressione **4** e, depois, **6**.  
Esta ação seleciona **Configuração de Fax Básica** e, em seguida, seleciona **Configuração do Bloqueador de Fax Indesejado**.
3. Pressione **1** e, depois, **2**.  
Esta ação seleciona **Adicionar Número à Lista de Faxes Indesejados** e, em seguida, seleciona **Inserir Número**.
4. Use o teclado numérico para inserir um número de fax que deve ser bloqueado e, em seguida, pressione **OK**.  
Verifique se você inseriu o número do fax que é exibido no visor, e não o número do fax exibido no cabeçalho do fax recebido, pois esses números podem ser diferentes.
5. Quando o prompt **Inserir Outro?** for exibido, execute um dos seguintes procedimentos:
  - **Para adicionar outro número à lista de números de fax indesejáveis**, pressione **1** para selecionar **Sim** e, em seguida, repita a etapa 4 de cada número a ser bloqueado.
  - **Quando concluir**, pressione **2** para selecionar **Não**.

### Remover números da lista de faxes indesejados

Se você não quiser mais bloquear um número de fax, poderá retirá-lo da sua lista de números indesejáveis.

### Para remover números da lista de números de fax indesejáveis

1. Pressione **Configurar**.
2. Pressione **4** e, depois, pressione **6**.  
Isso seleciona **Configuração de Fax Básica** e, depois, **Configuração do Bloqueador de Fax Indesejado**.
3. Pressione **2**.



- Isso seleciona **Remover Número da Lista de Faxes Indesejados**.
4. Pressione ► para deslocar-se pelos números que foram bloqueados. Quando o número a ser removido for exibido, pressione **OK** para selecioná-lo.
  5. Quando o prompt **Excluir Outro?** for exibido, execute um dos seguintes procedimentos:
    - **Para remover outro número da lista de números de fax indesejáveis**, pressione **1** para selecionar **Sim** e, depois, repita a etapa 4 para cada número a ser bloqueado.
    - **Quando concluir**, pressione **2** para selecionar **Não**.

## Impressão de relatórios

É possível configurar o HP All-in-One para imprimir automaticamente relatórios de erro e de confirmação de cada fax enviado ou recebido. É possível também imprimir manualmente os relatórios de sistema, se necessário; esses relatórios fornecem informações úteis do sistema sobre o HP All-in-One.

Por padrão, o HP All-in-One está configurado para só imprimir um relatório se houver um problema ao enviar ou receber um fax. Uma mensagem de confirmação que indica se um fax foi enviado com sucesso aparece rapidamente no visor após cada transação.

- [Imprimir relatórios de confirmação de fax](#)
- [Imprimir relatórios de erro de fax](#)

### Imprimir relatórios de confirmação de fax

Se você precisar de confirmação impressa de que seus faxes foram enviados corretamente, siga estas instruções para ativar a confirmação de fax **antes** de enviá-los. Selecione **Ao Enviar Fax** ou **Enviar & Receber**.

A configuração da confirmação de fax padrão é **Desativado**. Isto significa que o HP All-in-One não imprimirá um relatório de confirmação para cada fax enviado ou recebido. Uma mensagem de confirmação indicando se o fax foi enviado corretamente aparece rapidamente no visor após cada transação.

#### Para ativar a confirmação de fax usando o painel de controle

1. Pressione **Configurar**.
2. Pressione **2** e, depois, **1**.  
Isso irá selecionar **Relatório de Impressão** e, em seguida, **Confirmação de Fax**.
3. Pressione ► para selecionar uma das seguintes configurações e, em seguida, pressione **OK**.

<b>Desativado</b>	Não imprime um relatório de confirmação de fax quando você envia e recebe fax corretamente. Essa é a configuração padrão.
<b>Ao Enviar Fax</b>	Imprime um relatório de confirmação de fax para cada fax enviado.

<b>Ao Receber Fax</b>	Imprime um relatório de confirmação de fax para cada fax recebido.
<b>Enviar &amp; Receber</b>	Imprime um relatório de confirmação de fax para cada fax enviado e recebido.



**Dica** Se você selecionar **Ao Enviar Fax** ou **Enviar & Receber**, e digitalizar o seu fax para que seja enviado da memória, poderá incluir uma imagem da primeira página do fax no relatório de **Confirmação de Fax Enviado**. Pressione **Configurar**, pressione **2** e, em seguida, pressione **2** novamente. Selecione **Ativado** no menu **Imagem no Relatório de Envio de Fax**.

## Imprimir relatórios de erro de fax

Você pode configurar o HP All-in-One para que os relatórios sejam impressos automaticamente quando houver um erro durante a transmissão ou recepção.

### Para definir que o HP All-in-One imprima automaticamente relatórios de erro de fax

1. Pressione **Configurar**.
2. Pressione **2** e, depois, **3**.  
Isso seleciona **Relatório de Impressão** e, depois, **Relatório de Erros de Fax**.
3. Pressione **▶** para selecionar uma das opções a seguir e, depois, pressione **OK**.

<b>Enviar &amp; Receber</b>	É impresso sempre que ocorre qualquer tipo de erro de fax. Essa é a configuração padrão.
<b>Desativado</b>	Não imprime nenhum relatório de erro de fax.
<b>Ao Enviar Fax</b>	É impresso sempre que ocorre um erro na transmissão.
<b>Ao Receber Fax</b>	É impresso sempre que ocorre um erro no recebimento.

## Como interromper o envio ou recebimento de faxes

A qualquer momento, você pode cancelar um fax que está sendo enviado ou recebido.

### Para interromper o envio ou recebimento de faxes no painel de controle

- Pressione **Cancelar** no painel de controle para interromper o envio ou recebimento de um fax. Se o HP All-in-One não interromper o envio ou recebimento do fax, pressione **Cancelar** novamente.
- O HP All-in-One imprime todas as páginas que já começou a imprimir e cancela o restante do fax. Isto pode levar alguns instantes.

### Para cancelar um número que está sendo discado

- Pressione **Cancelar** para cancelar o número que você está discando.



# 7 Uso dos recursos de cópia

O HP All-in-One permite que você produza cópias coloridas e em preto-e-branco de alta qualidade, usando diversos tipos de papel, incluindo transparências. Você pode aumentar ou reduzir o tamanho de um original, para que ele caiba em um determinado tamanho de papel, ajustar a clareza da cópia e usar recursos especiais para fazer cópias de fotos com alta qualidade.

 **Dica** Para melhor desempenho nos projetos de cópia padrão, defina o tamanho do papel como **Carta** ou **A4**, o tipo de papel como **Papel Comum** e a qualidade da cópia como **Rápida**.

- [Tirar uma cópia](#)
- [Alterar configurações de cópia](#)
- [Como interromper uma cópia](#)

## Tirar uma cópia

É possível tirar cópias com qualidade usando o painel de controle.

### Para fazer uma cópia usando o painel de controle

1. Certifique-se de que haja papel na bandeja de entrada.
2. Carregue os originais com o lado de impressão voltado para baixo no centro da bandeja do alimentador de documentos e insira a parte superior das páginas primeiro.  
Coloque as páginas de forma que a parte superior do documento entre primeiro.
3. Pressione **Copiar** e execute um dos seguintes procedimentos:
  - Pressione **Iniciar Preto** para iniciar um trabalho de impressão em preto e branco.
  - Pressione **Iniciar Cor** para iniciar um trabalho de cópia colorida.



**Nota** Se você tiver um original colorido, pressionar **Iniciar Preto** produzirá uma cópia em preto-e-branco do original colorido, enquanto pressionar **Iniciar Cor** produzirá uma cópia colorida do original colorido.

## Alterar configurações de cópia

É possível personalizar as configurações de cópia do HP All-in-One para realizar quase todas as tarefas.

Quando você altera as configurações de cópia, as alterações são apenas para o trabalho de cópia atual. É necessário definir as alterações como padrão para que as configurações se apliquem aos trabalhos de cópia futuros.

### Para alterar as configurações de cópia apenas para o trabalho de cópia atual

1. Pressione **Copiar** repetidamente para exibir as opções apropriadas. As seguintes opções estão disponíveis:
  - **Número de Cópias**
  - **Reduzir/Ampliar**
  - **Qualidade da Cópia**
  - **Tamanho do Papel de Cópia**
  - **Tipo de Papel**
  - **Mais Claro/Mais Escuro**
  - **Aprimoramentos**
  - **Definir Novos Padrões**
2. Pressione ► até que a configuração adequada seja exibida.
3. Execute uma das seguintes ações:
  - Para alterar mais configurações, pressione **Copiar**. Isso selecionará a configuração atual e exibirá a próxima opção.
  - Para iniciar o trabalho de cópia, pressione **Iniciar Cor** ou **Iniciar Preto**.

### Para salvar as configurações atuais como padrão para trabalhos futuros

1. Faça as alterações necessárias nas configurações no **Menu Copiar**.
2. Pressione **Copiar** repetidamente até que **Definir Novos Padrões** seja exibido.
3. Pressione ► até que **Sim** seja exibido e, depois, pressione **OK**.

## Como interromper uma cópia

### Para parar de copiar

- Pressione **Cancelar** no painel de controle.

# 8

## Uso dos recursos de digitalização

Digitalização é o processo de conversão de texto e figuras em um formato eletrônico para o seu computador. Você pode digitalizar quase tudo (fotos, artigos de revista e documentos de texto) no HP All-in-One.

Você pode usar os recursos de digitalização do HP All-in-One para:

- Digitalizar texto de um artigo para seu processador de textos e mencioná-lo em um relatório.
- Imprimir cartões de visitas e brochuras, digitalizando um logotipo e usando-o no software de editoração.
- Enviar fotos aos amigos e à família, digitalizando suas favoritas e anexando-as a mensagens de e-mail.
- Criar um inventário fotográfico de sua casa ou escritório.
- Arquivar fotos importantes em uma pasta eletrônica de recortes.
- [Digitalizar uma imagem](#)
- [Interromper a digitalização](#)

### Digitalizar uma imagem

É possível iniciar uma digitalização usando o computador ou o HP All-in-One. Esta seção explica como digitalizar apenas pelo painel de controle do HP All-in-One.

Para usar os recursos de digitalização, a HP All-in-One e o computador precisam estar conectados e ligados. O software HP Photosmart (Windows) ou o software HP Photosmart Mac (Mac) também deve estar instalado e em execução no computador antes do início da digitalização.

- Em um computador Windows, procure o ícone **Monitor de imagem digital HP** na bandeja do sistema Windows (no lado inferior direito da tela, próximo à exibição de hora) para verificar se o software está em execução.



**Nota** O fechamento do ícone do **Monitor de imagem digital HP** na bandeja do sistema Windows pode fazer com que o HP All-in-One perca alguma funcionalidade de digitalização e resulte na mensagem de erro **Sem Conexão**. Se isso acontecer, você poderá restaurar toda a funcionalidade reiniciando o computador ou iniciando o software HP Photosmart.

- Em um Mac, o software está sempre sendo executado.



**Dica** Você pode usar o software HP Photosmart (Windows) ou o software HP Photosmart Mac (Mac) para digitalizar imagens, incluindo imagens de panorama. Usando esse software, é possível editar, imprimir e até mesmo compartilhar as imagens compartilhadas. Para obter mais informações, consulte a Ajuda na tela que acompanha o HP All-in-One.

### Para digitalizar para um computador

1. Carregue os originais com o lado de impressão voltado para baixo no centro da bandeja do alimentador de documentos e insira a parte superior das páginas primeiro.
2. Pressione **Digitalizar**.  
O menu **Digitalizar para** é exibido no visor.
3. Pressione **OK** para selecionar o aplicativo padrão a fim de receber a digitalização ou use os botões de seta para destacar um computador diferente. Em seguida, pressione **OK**.



**Dica** Para forçar a digitalização em preto-e-branco, pressione **Iniciar Preto** em vez de **OK**.

O HP All-in-One envia a digitalização para o aplicativo selecionado.

## Interromper a digitalização

### Para interromper a digitalização

- Pressione **Cancelar** no painel de controle.

# 9 Manutenção do HP All-in-One

A HP All-in-One requer pouca manutenção. Às vezes, será conveniente limpar a tira de vidro da parte interna do alimentador automático de documentos para garantir que suas cópias e digitalizações permaneçam limpas. Você também precisará substituir, alinhar ou limpar os cartuchos de impressão de tempos em tempos. Esta seção contém instruções para manter a HP All-in-One em excelentes condições de funcionamento. Execute esses procedimentos simples de manutenção, se necessário.

- [Limpeza do HP All-in-One](#)
- [Impressão de um relatório de autoteste](#)
- [Como trabalhar com cartuchos de impressão](#)

## Limpeza do HP All-in-One

Para garantir que suas cópias e digitalizações permaneçam limpas, é necessário limpar a tira de vidro da parte interna do alimentador automático de documentos. Também é necessário remover a poeira da parte externa do HP All-in-One.

- [Limpeza da tira de vidro](#)
- [Limpe a faixa branca](#)
- [Limpeza da parte externa](#)

### Limpeza da tira de vidro

Resíduos podem se acumular na tira de vidro da parte interna do alimentador automático de documentos. Isso pode causar problemas de qualidade de impressão, como listras ou falhas nas impressões.

#### Para limpar a tira de vidro da parte interna do alimentador automático de documentos

1. Desligue o HP All-in-One e desconecte o cabo de força.



**Nota** Dependendo do tempo pelo qual o HP All-in-One ficou desligado da tomada, a data e a hora podem ter sido apagadas. Você precisará redefinir a data e a hora posteriormente, quando reconectar o cabo de força.

2. Levante a tampa do alimentador automático de documentos.





Localize a tira de vidro no alimentador automático de documentos.

3. Limpe a tira de vidro com um pano ou esponja macia, levemente umedecida com um produto de limpeza que não seja abrasivo.

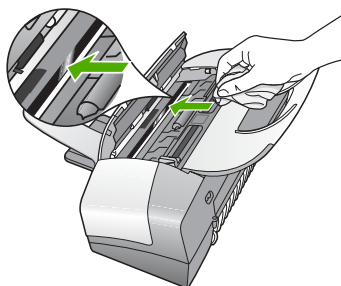

**Cuidado** Não use produtos abrasivos, acetona, gasolina ou tetracloreto de carbono no vidro; esses produtos podem danificá-lo. Não coloque nem pulverize líquidos diretamente sobre o vidro. O líquido pode penetrar no vidro e danificar o dispositivo.

4. Feche a tampa do alimentador automático de documentos.
5. Conecte o cabo de força e, em seguida, ligue a HP All-in-One.



**Cuidado** Certifique-se de fechar a tampa do alimentador automático de documentos antes de carregar qualquer papel ou original. Se a tampa não for fechada, o mecanismo pode ser danificado.

## Limpe a faixa branca

Resíduos podem se acumular na faixa branca localizada no interior do alimentador automático de documentos.

### Para limpar a faixa branca

1. Desligue a HP All-in-One e desconecte o cabo de força.



**Nota** Dependendo do tempo pelo qual o HP All-in-One ficou desligado da tomada, a data e a hora podem ter sido apagadas. Você precisará

redefinir a data e a hora posteriormente, quando reconectar o cabo de força.

- Levante a tampa do alimentador automático de documentos.

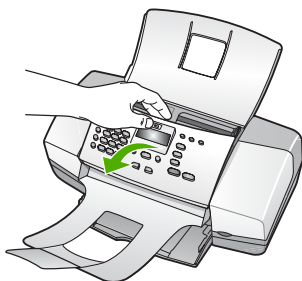

- Limpe a faixa branca com um pano macio ou uma esponja levemente umedecida usando sabão neutro e água morna. Limpe a faixa com cuidado para que as partículas se soltem. Não a esfregue.

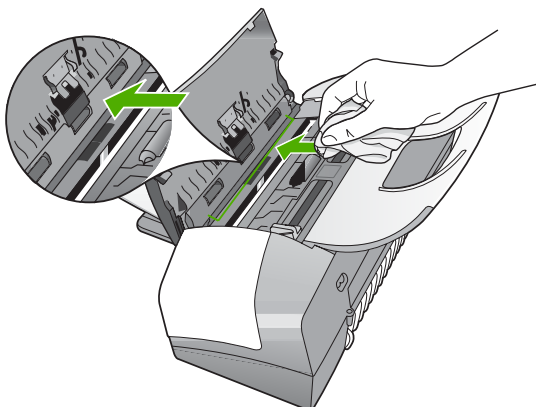

- Se for necessária uma limpeza adicional, repita as etapas anteriores usando álcool isopropílico e limpe toda a tira com um pano úmido para remover qualquer resíduo de álcool.

**⚠ Cuidado** Tenha cuidado para não derramar álcool sobre o vidro ou o exterior do HP All-in-One, pois isso poderá danificar o dispositivo.

- Feche a tampa do alimentador automático de documentos.
- Conecte o cabo de força e, em seguida, ligue a HP All-in-One.

**⚠ Cuidado** Certifique-se de fechar a tampa do alimentador automático de documentos antes de carregar qualquer papel ou original. Se a tampa não for fechada, o mecanismo pode ser danificado.

## Limpeza da parte externa

Use um pano macio ou uma esponja levemente umedecida para remover a poeira e as manchas do gabinete. O interior do HP All-in-One não precisa ser limpo. Mantenha o painel de controle e a parte interna do HP All-in-One a salvo de líquidos.



**Cuidado** Para evitar danos ao exterior do HP All-in-One, não use álcool ou produtos de limpeza a base de álcool.

## Impressão de um relatório de autoteste

Se você tiver problemas com a impressão, imprima um relatório de autoteste antes de substituir os cartuchos. Esse relatório fornece informações úteis sobre diversos aspectos do dispositivo, inclusive sobre os cartuchos de impressão.

### Para imprimir um relatório de autoteste

1. Carregue papel branco comum tamanho carta, A4 ou ofício na bandeja de entrada.
2. Pressione **Configurar**.
3. Pressione **2**, em seguida, **4**.

Essa ação seleciona **Relatório de Impressão** e, em seguida, **Relatório de Autoteste**.

O HP All-in-One imprime um relatório de autoteste que pode indicar a origem do problema de impressão. Uma amostra da área de teste de tinta é exibida abaixo.

4. Verifique se as linhas de cores estendem-se de um lado a outro da página.



Se a linha preta não aparecer, estiver apagada, com listras ou falhas, pode haver um problema no cartucho de impressão preto no slot do lado direito.

Se uma das outras três linhas não aparecer, estiver apagada, com listras ou falhas, pode haver um problema no cartucho colorido do slot do lado esquerdo.



Se as barras coloridas não forem exibidas como preto, ciano, magenta e amarelo, talvez seja necessário limpar os cartuchos de impressão. Se o problema não for solucionado com a limpeza dos cartuchos de impressão, talvez seja necessário substituí-los.

## Como trabalhar com cartuchos de impressão

Para garantir a melhor qualidade de impressão do HP All-in-One, será necessário executar alguns procedimentos simples de manutenção e, quando solicitado por uma mensagem no visor, substitua os cartuchos de impressão.

- [Manuseio dos cartuchos de impressão](#)
- [Substituição dos cartuchos de impressão](#)
- [Alinhamento dos cartuchos de impressão](#)
- [Limpeza dos cartuchos de impressão](#)
- [Limpeza dos contatos do cartucho de impressão](#)

### Manuseio dos cartuchos de impressão

Antes de substituir ou limpar um cartucho de impressão, você deve saber os nomes das peças e como manusear os cartuchos.

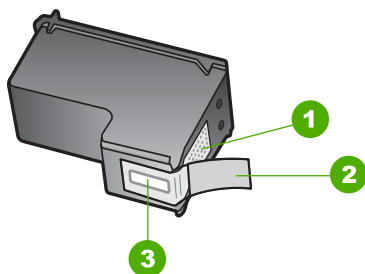

1	Contatos de cor cobre
2	Fita plástica com aba rosa de puxar (deve ser removida antes da instalação)
3	Injetores de tinta sob a fita adesiva

Segure os cartuchos de impressão pelas laterais de plástico preto, com a etiqueta voltada para cima. Não toque nos contatos de cor cobre nem nos injetores de tinta.



**Nota** Manuseie os cartuchos de impressão com cuidado. Soltar ou agitar os cartuchos pode causar problemas de impressão temporários ou até danos permanentes.

### Substituição dos cartuchos de impressão

Siga estas instruções quando os níveis de tinta estiverem baixos.



**Nota** Quando o nível de tinta do cartucho de impressão estiver baixo, uma mensagem será exibida no visor. É possível também verificar os níveis de tinta usando o software instalado com o HP All-in-One.

Quando for exibida uma mensagem no visor para avisar que os níveis de tinta estão baixos, verifique se você tem um cartucho de impressão disponível para substituição. Você também deve substituir os cartuchos de impressão se o texto ficar desbotado ou se houver problemas de qualidade de impressão relacionados aos cartuchos de impressão.

Para solicitar cartuchos de impressão do HP All-in-One, vá para [www.hp.com/learn/suresupply](http://www.hp.com/learn/suresupply). Se solicitado, escolha o seu país/região, siga os prompts para selecionar o seu produto, e, em seguida, clique em um dos links de compra na página.

Para obter uma lista dos números do cartucho de impressão, consulte o verso deste guia.

### Para substituir os cartuchos de impressão

1. Certifique-se de que o HP All-in-One está ligado.



**Cuidado** Se o HP All-in-One estiver desligado quando você levantar a porta do carro de impressão para acessar os cartuchos de impressão, o HP All-in-One não liberará os cartuchos para troca. Você poderá danificar o HP All-in-One se os cartuchos de impressão não estiverem firmemente encaixados quando você tentar removê-los.

2. Abra a porta do cartucho de impressão.

O carro de impressão deve mover para o lado direito do HP All-in-One. Se isso não acontecer, feche a porta. Em seguida, desligue o HP All-in-One e ligue-o novamente.

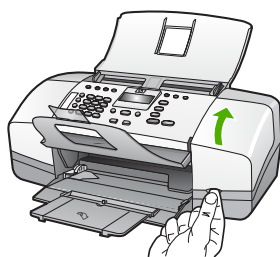

3. Espere até que o carro de impressão pare de se movimentar e fique silencioso e, então, pressione delicadamente para baixo um dos cartuchos de impressão para soltá-lo.

Se você estiver substituindo o cartucho de impressão colorido, remova o cartucho de impressão do slot à esquerda.

Se você estiver substituindo o cartucho de tinta preto, remova o cartucho de impressão do slot à direita.

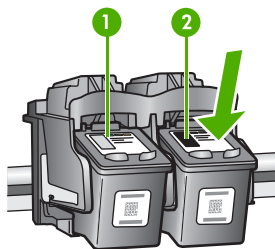

- |   |  |
|---|--|
| 1 | Slot do cartucho de impressão colorido |
| 2 | Slot dos cartuchos de impressão preto  |

- Puxe o cartucho de impressão que está no slot em sua direção.
- Se você estiver removendo o cartucho de impressão porque ele está com pouca ou nenhuma tinta, envie-o para reciclagem. O Programa de Reciclagem de Suprimentos de Inkjet HP está disponível em vários países/regiões e permite a reciclagem gratuita de cartuchos de impressão usados. Para obter mais informações, visite o seguinte site:  
[www.hp.com/recycle](http://www.hp.com/recycle)
- Remova o novo cartucho de impressão de sua embalagem e, tomando cuidado para tocar somente no plástico preto, retire cuidadosamente a fita plástica utilizando a aba rosa de puxar.

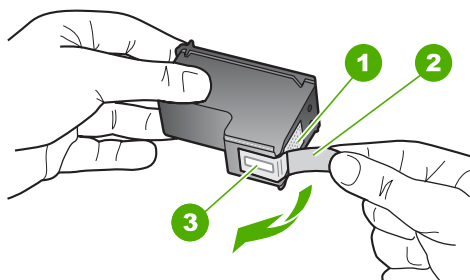

- |   |   |
|---|---|
| 1 | Contatos de cor cobre   |
| 2 | Fita plástica com aba rosa de puxar (deve ser removida antes da instalação) |
| 3 | Injetores de tinta sob a fita adesiva                                       |



**Cuidado** Não toque nos contatos de cor cobre nem nos injetores de tinta. Isso pode resultar em obstruções, falha de tinta e conexões elétricas deficientes.



- Deslize o novo cartucho de impressão para dentro do slot. Depois, empurre a parte superior do cartucho de impressão para frente até que ele se encaixe no soquete.

Se você estiver instalando o cartucho de tinta colorido, deslize-o no slot esquerdo. Caso esteja instalando um cartucho de tinta preto, deslize-o no slot direito.

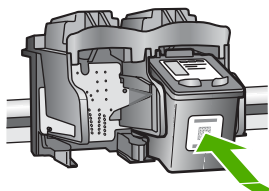

8. Feche a porta do cartucho de impressão.

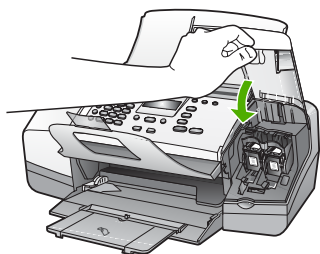

9. Se você instalou um novo cartucho de impressão, o processo de alinhamento do cartucho de impressão começará.
10. Verifique se há papel comum na bandeja de entrada e, em seguida, pressione **OK**. O HP All-in-One imprime uma folha de alinhamento do cartucho de impressão.
11. Carregue a folha de alinhamento do cartucho de impressão com o lado de impressão voltado para baixo e a parte superior da página primeiro no centro da bandeja do alimentador de documentos e, em seguida, pressione **OK**. O HP All-in-One alinha os cartuchos de impressão. Recicle ou descarte a folha de alinhamento do cartucho de impressão.

## Alinhamento dos cartuchos de impressão

O HP All-in-One solicita que você alinhe os cartuchos sempre que instalar ou substituir um deles. Você também pode alinhar os cartuchos de impressão a qualquer momento usando o painel de controle ou o software instalado com o HP All-in-One. O alinhamento dos cartuchos de impressão garante uma saída de alta qualidade.



**Nota** Se você remover e reinstalar o mesmo cartucho de impressão, o HP All-in-One não solicitará o alinhamento dos cartuchos de impressão. O HP All-in-One lembra os valores de alinhamento desse cartucho, para que você não precise realinhá-lo.

### Para alinhar os cartuchos de impressão usando o painel de controle, quando solicitado

1. Carregue papel branco comum tamanho carta, A4 ou ofício na bandeja de entrada.



**Nota** Se houver papel colorido carregado na bandeja de entrada quando você alinhar os cartuchos de impressão, ocorrerá um erro de

alinhamento. Carregue papel branco comum não usado na bandeja de entrada e tente executar o alinhamento novamente.

Se o alinhamento falhar novamente, é possível que o sensor ou o cartucho de impressão estejam com defeito. Entre em contato com o Suporte da HP. Vá para [www.hp.com/support](http://www.hp.com/support). Caso solicitado, selecione seu país/região e, em seguida, clique em **Entre em contato com a HP** para obter informações sobre como ligar para o suporte técnico.

- A HP All-in-One imprime uma folha de alinhamento do cartucho de impressão.
2. Carregue a folha de alinhamento do cartucho com o lado de impressão voltado para baixo no centro da bandeja do alimentador de documentos, inserindo a parte superior da página primeiro. Em seguida, pressione **OK**.

A HP All-in-One alinha os cartuchos de impressão. Recicle ou descarte a folha de alinhamento do cartucho de impressão.

### Para alinhar os cartuchos usando o painel de controle a qualquer momento

1. Carregue papel branco comum tamanho carta, A4 ou ofício na bandeja de entrada.



**Nota** Se houver papel colorido carregado na bandeja de entrada quando você alinhar os cartuchos de impressão, ocorrerá um erro de alinhamento. Carregue papel branco comum não usado na bandeja de entrada e tente executar o alinhamento novamente.

Se o alinhamento falhar novamente, é possível que o sensor ou o cartucho de impressão estejam com defeito. Entre em contato com o Suporte da HP. Vá para [www.hp.com/support](http://www.hp.com/support). Caso solicitado, selecione seu país/região e, em seguida, clique em **Entre em contato com a HP** para obter informações sobre como ligar para o suporte técnico.

2. Pressione **Configurar**.
3. Pressione **6** e, depois, **2**.

Esta ação seleciona **Ferramentas e Alinhar Cartucho de Impressão**.

O HP All-in-One imprime uma folha de alinhamento do cartucho de impressão.

4. Carregue a folha de alinhamento do cartucho com o lado de impressão voltado para baixo no centro da bandeja do alimentador de documentos, inserindo a parte superior da página primeiro. Em seguida, pressione **OK**.

A HP All-in-One alinha os cartuchos de impressão. Recicle ou descarte a folha de alinhamento do cartucho de impressão.

### Limpeza dos cartuchos de impressão

Use este recurso quando o relatório de autoteste mostrar listras, linhas brancas em qualquer uma das cores ou quando uma cor ficar turva após a primeira instalação de um cartucho de impressão. Não limpe os cartuchos de impressão quando não for necessário, pois isso gasta tinta e reduz a vida útil dos injetores de tinta.



### Para limpar os cartuchos de impressão usando o painel de controle

1. Carregue papel branco comum tamanho carta, A4 ou ofício na bandeja de entrada.
2. Pressione **Configurar**.
3. Pressione **6** e, depois, **1**.

Essa ação seleciona **Ferramentas** e, em seguida, seleciona **Limpar Cartucho de Impressão**.

O HP All-in-One imprime uma página que você pode reciclar ou descartar.

Se a qualidade da cópia ou da impressão continuar ruim após a limpeza dos cartuchos de impressão, tente limpar os contatos dos cartuchos antes de substituir o cartucho afetado.

### Limpeza dos contatos do cartucho de impressão

Limpe os contatos do cartucho de impressão somente se você receber mensagens repetidas no visor solicitando a verificação de um cartucho de impressão depois que você já tiver limpado ou alinhado os cartuchos.

Antes de limpar os contatos do cartucho de impressão, remova o cartucho, verifique se não há nada cobrindo os contatos e reinstale o cartucho de impressão. Se você continuar a receber mensagens para verificar os cartuchos de impressão, limpe os contatos dos cartuchos.

Certifique-se de que tem o seguinte material disponível:

- Hastes de algodão secas, um pano sem fiapos ou qualquer outro material que não se parta nem solte fibras.



**Dica** Filtros de café não possuem fiapos e servem para limpar os cartuchos de impressão.

- Água destilada, filtrada ou engarrafada (a água da torneira pode conter elementos contaminadores que podem danificar os cartuchos de impressão).



**Cuidado** Não utilize limpadores de cilindro nem álcool para limpar os contatos do cartucho de impressão. Eles podem danificar o cartucho de impressão ou o HP All-in-One.

### Para limpar os contatos do cartucho de impressão

1. Ative o HP All-in-One e abra a porta do cartucho de impressão.  
O carro de impressão move-se para o lado direito do HP All-in-One.
2. Espere até que o carro de impressão pare e fique silencioso e desconecte o cabo de força da parte traseira do HP All-in-One.



**Nota** Dependendo do tempo pelo qual o HP All-in-One ficou desligado da tomada, a data e a hora podem ter sido apagadas. Você precisará redefinir a data e a hora posteriormente, quando reconectar o cabo de força.

3. Pressione o cartucho de impressão levemente para baixo e puxe-o em sua direção para removê-lo do slot.



**Nota** Não remova os dois cartuchos de impressão ao mesmo tempo. Remova e limpe um cartucho de impressão de cada vez. Não deixe cartuchos de impressão fora do HP All-in-One por mais de 30 minutos.

4. Inspeccione os contatos do cartucho de impressão, verificando se há acúmulo de tinta e fragmentos.
5. Mergulhe uma haste de algodão limpa ou um pano sem fiapos na água destilada e retire todo o excesso de água.
6. Segure o cartucho de impressão pelas laterais.
7. Limpe somente os contatos de cor cobre. Deixe os cartuchos de impressão secarem por aproximadamente dez minutos.

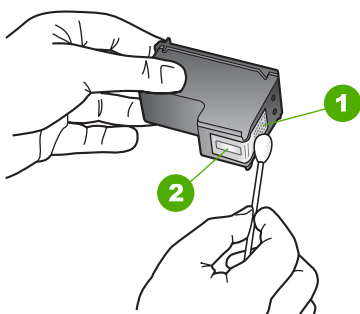

1	Contatos de cor cobre
2	Injetores de tinta (não devem ser limpos)

8. Deslize o cartucho de impressão de volta para o slot. Empurre o cartucho para a frente até que ele se encaixe no lugar.
9. Repita as etapas, se necessário, para o outro cartucho de impressão.
10. Com cuidado, feche a porta do cartucho de impressão e conecte o cabo de força na parte traseira do HP All-in-One.



# 10 Pedido de suprimentos

Você pode fazer pedidos de produtos HP, como, por exemplo, tipos recomendados de papel e cartuchos de impressão, por meio do site da HP na Web.

- [Pedidos de papel ou de outros meios](#)
- [Pedido de cartuchos de impressão](#)
- [Pedido de outros suprimentos](#)

## Pedidos de papel ou de outros meios

Para solicitar papéis e outros suprimentos da HP, tais como os Papéis Fotográficos HP Premium ou o Papel HP All-in-One, vá para [www.hp.com/learn/suresupply](http://www.hp.com/learn/suresupply). Se solicitado, escolha o seu país/região, siga os prompts para selecionar seu produto e, em seguida, clique em um dos links de compra na página.

## Pedido de cartuchos de impressão

Para obter uma lista dos números dos cartuchos de impressão, consulte a contracapa deste guia. Você também pode utilizar o software que acompanha o HP All-in-One para encontrar o número de pedido de todos os cartuchos de impressão. Você pode fazer o pedido de cartuchos de impressão online, utilizando o site da HP. Além disso, você pode entrar em contato com um revendedor HP local para localizar os números de pedido corretos para cartuchos de impressão do dispositivo e comprar cartuchos de impressão.

Para fazer pedidos de papéis e outros suprimentos HP, vá para [www.hp.com/learn/suresupply](http://www.hp.com/learn/suresupply). Se solicitado, escolha o seu país/região, siga os prompts para selecionar seu produto e, em seguida, clique em um dos links de compra na página.



**Nota** Não é possível pedir cartuchos pela Internet em todos os países/regiões. Se isso não for possível no seu país/região, entre em contato com um revendedor HP local para saber como comprar cartuchos de impressão.

### Para pedir cartuchos de impressão por meio do software HP Photosmart

1. Na **Central de Soluções HP**, clique em **Configurações**, aponte para **Configurações de impressão** e, em seguida, clique em **Caixa de ferramentas da impressora**.



**Nota** Você também pode abrir a **Caixa de ferramentas da impressora** na caixa de diálogo **Propriedades de impressão**. Na caixa de diálogo **Propriedades de impressão**, clique na guia **Serviços** e em **Serviço neste dispositivo**.

2. Clique na guia **Níveis de tinta estimados**.
3. Clique em **Informações sobre pedidos de cartuchos de impressão**. São exibidos os números de pedidos do cartucho de impressão.
4. Clique em **Pedido on-line**.

A HP envia informações detalhadas sobre a impressora, incluindo os números do modelo e de série, bem como os níveis de suprimento de tinta para uma revendedora autorizada on-line. Os suprimentos necessários são pré-selecionados; é possível alterar a quantidade, adicionar ou remover itens e, então, finalizar o pedido.

### O número do pedido também pode ser localizado por meio do software HP Photosmart Mac

1. Na barra de tarefas do HP Photosmart Studio, clique em **Dispositivos**. Aparece a janela **HP Device Manager**.
2. Certifique-se de que HP All-in-One está selecionado no menu pop-up **Dispositivos**.
3. No menu pop-up **Informações e configurações**, escolha **Manutenção da impressora**.  
A janela **Selecionar impressora** é exibida.
4. Se a caixa de diálogo **Selecionar impressora** for exibida, selecione o HP All-in-One e clique em **Iniciar utilitário**.  
A janela **Utilitário da impressora HP** é exibida.
5. Na lista **Parâmetros de configuração**, clique em **Fornecer informações**.  
São exibidos os números de pedidos do cartucho de impressão.
6. Se desejar pedir cartuchos de impressão, clique em **Status dos suprimentos** na área **Parâmetros de configuração** e, em seguida, clique em **Solicitar suprimentos HP**.

## Pedido de outros suprimentos

Para fazer pedidos de outros suprimentos, como software do HP All-in-One, uma cópia do Guia do usuário, um Guia de configuração ou outras peças substituíveis pelo cliente, ligue para o telefone do seu país/região.

<b>País/região</b>	<b>Número para fazer pedido</b>
Ásia - Pacífico (exceto Japão)	65 272 5300
Austrália	1300 721 147
Europa	+49 180 5 290220 (Alemanha) +44 870 606 9081 (Reino Unido)
Nova Zelândia	0800 441 147
África do Sul	+27 (0)11 8061030
EUA e Canadá	1-800-HP-INVENT (1-800-474-6836)

Para solicitar suprimentos em outros países/regiões que não constam da tabela, vá para [www.hp.com/support](http://www.hp.com/support). Se solicitado, selecione seu país/região e, em seguida, clique em **Entre em contato com a HP** para obter informações sobre como ligar para o suporte técnico.

# 11 Informações sobre resolução de problemas

Este capítulo contém informações sobre resolução de problemas do HP All-in-One. Informações específicas são fornecidas sobre problemas de instalação e configuração, e alguns tópicos operacionais. Para obter mais informações sobre a solução de problemas, consulte a Ajuda na tela que acompanha o software.

Muitos problemas ocorrem porque o HP All-in-One foi conectado ao computador usando um cabo USB antes de o software HP All-in-One ser instalado no computador. Se você conectou o HP All-in-One ao computador antes da tela de instalação do software solicitar que isto seja feito, siga este procedimento:

## Problemas comuns de configuração de solução de problemas

1. Desconecte o cabo USB do computador.
2. Remova a instalação do software (se você já o tiver instalado).
3. Reinicie o computador.
4. Desligue o HP All-in-One, aguarde um minuto e volte a ligá-lo.
5. Reinstale o software do HP All-in-One.



**Cuidado** Não conecte o cabo USB ao computador até que seja solicitado pela tela de instalação do software.

Para obter informações sobre como desinstalar e reinstalar o software, consulte [Desinstalação e reinstalação do software](#).

Consulte a lista abaixo para obter informações sobre outros tópicos tratados neste capítulo.

## Tópicos adicionais sobre solução de problemas deste Guia do usuário

- **Resolução de problemas na configuração:** Contém informações sobre configuração do hardware, instalação do software e informações sobre resolução de problemas de configuração do fax.
- **Solução de problemas operacionais:** Contém informações sobre problemas que podem ocorrer durante as tarefas normais ao utilizar os recursos do HP All-in-One.

Fontes adicionais de informação também estão disponíveis para ajudá-lo a solucionar problemas que podem ocorrer com o HP All-in-One ou o software HP Photosmart. Consulte [Obter mais informações](#).

Se você não conseguir resolver o problema por meio da Ajuda ou dos sites da HP, ligue para o número do Suporte HP do seu país/região.

## Ver o arquivo Readme

Você pode consultar o arquivo Readme para obter mais informações sobre os possíveis problemas de instalação e requisitos do sistema.

- Em um computador com sistema Windows, você pode acessar o arquivo Readme, clicando em **Iniciar**, apontando para **Programas** ou **Todos os**

**Programas**, para **HP**, para **Officejet All-in-One 4300 series**, e depois clicando em **Readme**.

- Em um computador com sistema Mac, você pode acessar o arquivo Readme, clicando duas vezes no ícone localizado na pasta de nível mais alto do CD-ROM do software HP All-in-One.

## Solução de problemas de configuração

Esta seção inclui dicas de solução de problemas de instalação e configuração para alguns dos problemas mais comuns associados à instalação de hardware, software e às configurações de fax.

### Resolução de problemas na configuração do hardware

Use esta seção para resolver os problemas que podem aparecer durante a configuração do hardware do HP All-in-One.

#### O HP All-in-One não pode ser ativado

**Causa** O HP All-in-One não está conectado corretamente a uma fonte de alimentação.

#### Solução

- Verifique se o cabo de força está conectado firmemente ao HP All-in-One e ao adaptador de alimentação. Ligue o cabo de força em uma tomada aterrada, um estabilizador ou um filtro de linha.

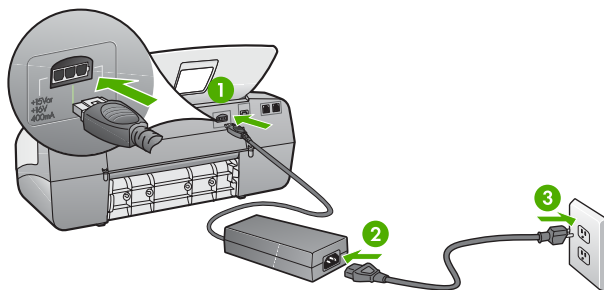

1	Conexão de força
2	Cabo de força e adaptador
3	Tomada aterrada

- Se estiver usando um filtro de linha, certifique-se de que ele está ligado. Ou então, tente conectar o HP All-in-One diretamente a uma tomada aterrada.
- Teste a tomada para verificar se está funcionando. Conecte um aparelho que você sabe que funciona e verifique se ele está ligado. Do contrário, a tomada pode estar com problemas.
- Se você conectou o HP All-in-One a uma tomada com interruptor, certifique-se de que ele esteja ligado. Se ele estiver ligado mas, mesmo assim, não funcionar, a tomada pode estar com problemas.

**Causa** Você pressionou o botão **Ligar** muito rapidamente.

**Solução** O HP All-in-One pode não responder se você pressionar o botão **Ligar** rápido demais. Pressione o botão **Ligar** uma vez. Pode levar alguns minutos para que o HP All-in-One seja ligado. Se você pressionar o botão **Ligar** novamente durante esse tempo, isso poderá desligar o dispositivo.



**Aviso** Se o HP All-in-One ainda não funcionar, pode haver uma falha mecânica. Desconecte o HP All-in-One da tomada e entre em contato com a HP. Visite o site:

[www.hp.com/support](http://www.hp.com/support)

Se solicitado, escolha seu país/região e clique em **Entre em contato com a HP** para obter informações sobre como obter suporte técnico.

---

### Conectei o cabo USB, mas não consigo usar o HP All-in-One com meu computador

**Solução** Antes de conectar o cabo USB, instale o software fornecido com o HP All-in-One. Durante a instalação, não conecte o cabo USB até que seja solicitado pelas instruções na tela. A conexão do cabo USB antes que seja solicitado pode provocar erros.

Assim que o software estiver instalado, a conexão do computador com o HP All-in-One por meio de um cabo USB é direta. Basta conectar uma das extremidades do cabo USB na parte de trás do computador e a outra na parte de trás do HP All-in-One. Você pode conectar a qualquer porta USB na parte traseira do seu computador.

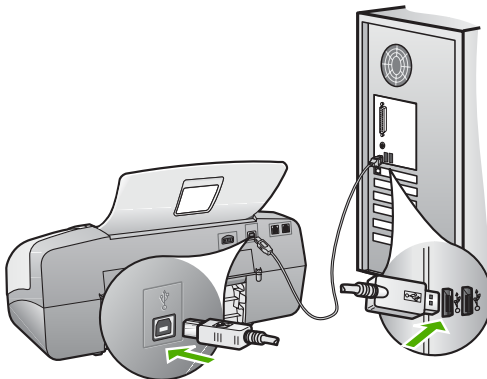

Para obter mais informações sobre a instalação do software e a conexão do cabo USB, consulte o Guia de configuração fornecido com o HP All-in-One.

---



**Recebi uma mensagem no visor para conectar a cobertura do painel de controle**

**Solução** Isso pode significar que a cobertura do painel de controle não está conectada, ou que está conectada incorretamente. Verifique se a cobertura do painel de controle está alinhada sobre os botões na parte superior do HP All-in-One e firmemente encaixada. Certifique-se de que não haja botões presos embaixo da cobertura e de que todos os botões estejam visíveis e disponibilizados na mesma altura.

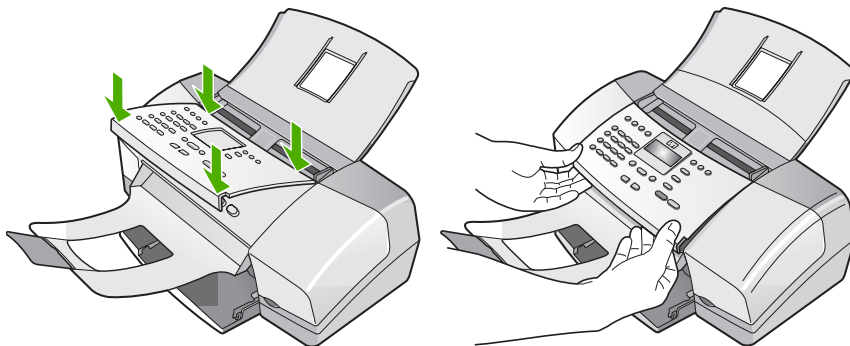

Para obter mais informações sobre a conexão da cobertura do painel de controle, consulte o Guia de configuração fornecido com o HP All-in-One.

**O visor mostra o idioma incorreto**

**Solução** É possível alterar as configurações de idioma a qualquer momento no **Menu Configuração**. Para obter mais informações, consulte [Defina o idioma e o país/região](#).

**Os menus do visor do painel de controle mostram as medidas incorretas**

**Solução** Talvez você tenha selecionado o país/região incorreto ao configurar o HP All-in-One. O país/região que você seleciona determina os tamanhos de papel mostrados no visor.

Para alterar o país/região, é necessário reconfigurar as configurações de idioma. É possível alterar as configurações de idioma a qualquer momento no **Menu Configuração**. Para obter mais informações, consulte [Defina o idioma e o país/região](#).

**Recebi uma mensagem no visor para alinhar os cartuchos de impressão**

**Solução** O HP All-in-One solicita que você alinhe os cartuchos sempre que instalar um novo. Para obter mais informações, consulte [Alinhamento dos cartuchos de impressão](#).



**Nota** Se você remover e reinstalar o mesmo cartucho de impressão, o HP All-in-One não solicitará o alinhamento dos cartuchos de impressão. O HP All-in-One lembra os valores de alinhamento desse cartucho, para que você não precise realinhá-lo.

---

## Recebi uma mensagem no visor indicando que o alinhamento do cartucho de impressão falhou

**Causa** O tipo incorreto de papel é carregado na bandeja de entrada (por exemplo, papel colorido, papel com texto ou determinados tipos de papel reciclado).

**Solução** Carregue papel carta branco comum não usado ou A4 na bandeja de entrada e tente executar o alinhamento novamente.

Se o erro de alinhamento se repetir, é possível que o sensor ou o cartucho de impressão estejam com defeito. Entre em contato com o Suporte da HP. Vá para [www.hp.com/support](http://www.hp.com/support). Caso solicitado, selecione seu país/região e, em seguida, clique em **Contact HP** (Entrar em contato com a HP) para obter informações sobre como ligar para o suporte técnico.

---

**Causa** A fita de proteção está cobrindo os cartuchos de impressão.

**Solução** Verifique cada cartucho de impressão. A fita pode ter sido removida dos contatos de cor cobre, mas talvez ainda esteja cobrindo os injetores de tinta. Se a fita ainda estiver cobrindo os injetores de tinta, remova-a dos cartuchos de impressão com cuidado. Não toque nos injetores de tinta nem nos contatos de cor cobre.

Recoloque os cartuchos de impressão e verifique se estão completamente inseridos e travados.

Para obter mais informações sobre a instalação de cartuchos de impressão, consulte [Substituição dos cartuchos de impressão](#).

---

**Causa** Os contatos do cartucho de impressão não estão tocando os contatos do carro de impressão.

**Solução** Remova os cartuchos de impressão e reinsira-os. Verifique se eles estão totalmente inseridos e travados.

Para obter mais informações sobre a instalação de cartuchos de impressão, consulte [Substituição dos cartuchos de impressão](#).

---

**Causa** O cartucho de impressão ou o sensor estão com defeito.

**Solução** Entre em contato com o Suporte da HP. Vá para [www.hp.com/support](http://www.hp.com/support). Caso solicitado, selecione seu país/região e, em seguida, clique em **Contact HP** (Entrar em contato com a HP) para obter informações sobre como ligar para o suporte técnico.

---

## O HP All-in-One não imprime

**Solução** Se o HP All-in-One e o computador não estiverem se comunicando, tente fazer o seguinte:

- Observe o visor no HP All-in-One. Se o visor estiver vazio e se a luz indicadora ao lado do botão **Ligar** não estiver acesa, o HP All-in-One está desligado. Verifique se o cabo de força está conectado com segurança ao HP All-in-One e a uma tomada. Pressione o botão **Ligar** para ligar o HP All-in-One.
- Verifique se os cartuchos de impressão estão instalados.
- Certifique-se de que haja papel na bandeja de entrada.
- Verifique se o HP All-in-One não tem um atolamento de papel.
- Verifique se o carro de impressão não está atolado.  
Abra a porta do cartucho de impressão para acessar a área do carro de impressão. Remova os objetos que estão bloqueando o carro de impressão, inclusive qualquer material de embalagem. Desligue o HP All-in-One e, então, ligue-o novamente.
- Verifique se a fila de impressão do HP All-in-One não está pausada (Windows) ou parada (Mac). Se estiver, escolha a configuração adequada para terminar a impressão. Para obter mais informações sobre como acessar a fila de impressão, consulte a documentação fornecida com o sistema operacional instalado no seu computador.
- Verifique o cabo USB. Se estiver usando um cabo antigo, talvez ele não esteja funcionando corretamente. Tente conectá-lo a outro produto para verificar se o cabo USB funciona. Se ocorrerem problemas, pode ser necessário substituir o cabo USB. Verifique também se o cabo não tem mais de 3 metros de comprimento.
- Certifique-se de que o computador é compatível com USB. Alguns sistemas operacionais, como Windows 95 e Windows NT, não são compatíveis com conexões USB. Para obter mais informações, verifique a documentação enviada com o sistema operacional.
- Verifique a conexão do HP All-in-One com o computador. Verifique se o cabo USB está firmemente conectado à porta USB na parte posterior do HP All-in-One. Verifique se a outra extremidade do cabo USB está conectada a uma porta USB do computador. Quando o cabo estiver conectado corretamente, desligue o HP All-in-One e ligue-o novamente.

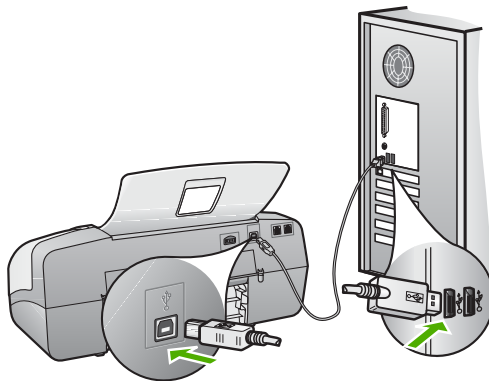

- Se você estiver conectando o HP All-in-One por meio de um hub USB, verifique se o hub está ligado. Se o hub estiver ligado, tente estabelecer a conexão diretamente ao computador.
- Verifique se há outras impressoras ou scanners. Talvez seja necessário desconectar os produtos mais antigos do computador.
- Tente conectar o cabo USB à outra porta USB do computador. Depois de verificar as conexões, tente reinicializar o computador. Desligue o HP All-in-One e ligue-o novamente.
- Depois de verificar as conexões, tente reinicializar o computador. Desligue o HP All-in-One e ligue-o novamente.
- Se necessário, desinstale o software instalado com o HP All-in-One e instale-o novamente. Para obter mais informações, consulte [Desinstalação e reinstalação do software](#).

Para obter mais informações sobre como configurar o HP All-in-One e conectá-lo ao computador, consulte o Guia de configuração que acompanha o HP All-in-One.

---

### Recebi uma mensagem no visor sobre um atolamento de papel ou um carro bloqueado

**Solução** Se aparecer no visor uma mensagem de erro sobre atolamento de papel ou carro bloqueado, é provável que haja material de embalagem dentro do HP All-in-One. Olhe dentro do dispositivo, inclusive a porta do cartucho de impressão.

Se você remover qualquer material de embalagem, desligue o HP All-in-One e, depois, ligue-o novamente.

---

### Solução de problemas na instalação do software

Se ocorrer algum problema durante a instalação do software, consulte os tópicos a seguir para obter uma possível solução. Se ocorrer um problema de hardware durante a configuração, consulte [Resolução de problemas na configuração do hardware](#).

Durante a instalação normal do software do HP All-in-One, ocorrem os seguintes eventos:

1. O CD-ROM do HP All-in-One é executado automaticamente.
2. O software é instalado.
3. Os arquivos são copiados em seu computador.
4. É solicitado que você conecte o HP All-in-One ao computador.
5. Um OK e uma marca de verificação verdes aparecem em uma tela do assistente de instalação.
6. É solicitado que você reinicie o computador.
7. O **Assistente de configuração de fax** (Windows) ou o **Utilitário de configuração de fax** (Mac) será executado.
8. O processo de registro é executado.

Se algum desses itens não ocorrer, poderá existir um problema com a instalação.

Para verificar a instalação em um PC, verifique o seguinte:

- Inicie o **Central de Soluções HP** e verifique se os seguintes botões aparecem: **Digitalizar imagem**, **Digitalizar documento**, **Enviar fax**. Se os ícones não aparecerem imediatamente, pode ser necessário aguardar alguns minutos para que o HP All-in-One se conecte ao computador. Caso contrário, consulte [Alguns dos botões estão ausentes no Central de Soluções HP \(Windows\)](#).
- Abra a caixa de diálogo **Impressoras** e verifique se o HP All-in-One está listado.
- Procure na bandeja do sistema, na extremidade direita da barra de tarefa do Windows, um ícone HP All-in-One. Ele indica que o HP All-in-One está pronto.

**Quando insiro um CD-ROM na unidade de CD-ROM do computador, nada acontece.**

**Solução** Se a instalação não for executada automaticamente, é possível iniciar de forma manual.

#### **Para iniciar a instalação a partir de um computador Windows**

1. No menu **Iniciar** do Windows, clique em **Executar**.
2. Na caixa de diálogo **Executar**, digite **d:\setup.exe** e, em seguida, clique em **OK**.  
Se a unidade de CD-ROM não estiver atribuída à letra de unidade D, digite a letra apropriada da unidade.

#### **Para iniciar a instalação de um Mac**

1. Clique duas vezes no ícone do CD em sua área de trabalho para exibir o conteúdo do CD.
2. Clique duas vezes no ícone Instalar.

---

**O sistema mínimo verifica se a tela aparece (Windows)**

**Solução** O sistema não atende aos requisitos mínimos para a instalação do software. Clique em **Detalhes** para ver qual é o problema específico e corrija-o antes de tentar instalar o software.

Como alternativa, você também pode tentar instalar o HP Photosmart Essential. O HP Photosmart Essential fornece menos funcionalidade do que o software HP Photosmart Premier, mas requer menos espaço e memória em seu computador.

Para obter mais informações sobre como instalar o software HP Photosmart Essential, consulte o Guia de configuração que acompanha o HP All-in-One.

### Um X vermelho aparece no prompt de conexão USB

**Solução** Normalmente, aparece uma marca de verificação verde, indicando que o plug and play foi bem-sucedido. Um X vermelho indica que o plug and play falhou.

Proceda da seguinte forma:

1. Verifique se o vidro do painel de controle está firmemente encaixado, desconecte o cabo de força do HP All-in-One e, em seguida, conecte-o novamente.
2. Verifique se o cabo de força e o cabo USB estão conectados.

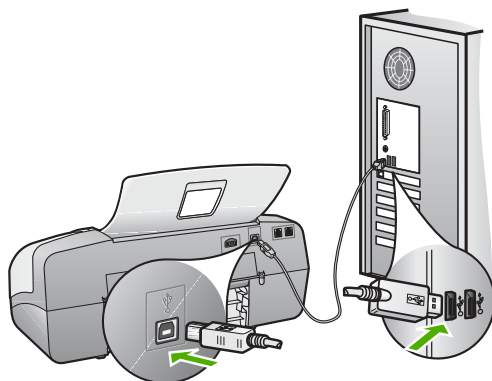

3. Clique em **Repetir** para tentar novamente a configuração plug and play. Se ela não funcionar, vá para a próxima etapa.
4. Verifique se o cabo USB está conectado corretamente, da seguinte forma:
  - Desconecte o cabo USB e volte a conectá-lo.
  - Não conecte o cabo USB a um teclado ou a um hub sem alimentação.
  - Verifique se o cabo USB tem 3 metros ou menos de comprimento.
  - Se houver vários dispositivos USB conectados ao computador, é recomendado que os outros dispositivos sejam desconectados durante a instalação.
5. Continue com a instalação e reinicie o computador quando solicitado.
6. Se você estiver usando um computador Windows, abra o **Central de Soluções HP** e verifique se existem os ícones essenciais (**Digitalizar imagem**, **Digitalizar documento** e **Enviar fax**). Se os ícones essenciais não aparecerem, remova e reinstale o software. Para obter mais informações, consulte [Desinstalação e reinstalação do software](#).

### Recebi uma mensagem indicando que ocorreu um erro desconhecido

**Solução** Tente continuar com a instalação. Se isso não funcionar, pare e reinicie a instalação e siga as instruções na tela. Se ocorrer um erro, talvez seja necessário desinstalar o software e reinstalá-lo. Não basta excluir os arquivos do aplicativo HP All-in-One do computador. Os arquivos devem ser removidos de forma adequada usando o utilitário de desinstalação fornecido na instalação do software que acompanha o HP All-in-One.

Para obter mais informações, consulte [Desinstalação e reinstalação do software](#).

---

### Alguns dos botões estão ausentes no **Central de Soluções HP (Windows)**

Se os ícones essenciais (**Digitalizar imagem**, **Digitalizar documento** e **Enviar fax**) não aparecerem, a instalação poderá não estar concluída.

**Solução** Se a instalação estiver incompleta, poderá ser necessário desinstalar e reinstalar o software. Não basta excluir os arquivos do aplicativo HP All-in-One da unidade de disco rígido. Os arquivos devem ser removidos de forma adequada usando o utilitário de desinstalação fornecido no grupo de programas do HP All-in-One. Para obter mais informações, consulte [Desinstalação e reinstalação do software](#).

---

### O **Assistente de configuração de fax (Windows)** ou o **Utilitário de configuração de fax (Mac)** não é iniciado

**Solução** Você pode iniciar manualmente o **Assistente de configuração de fax (Windows)** ou o **Utilitário de configuração de fax (Mac)** para terminar a configuração do HP All-in-One.

#### Para iniciar o **Assistente de configuração de fax (Windows)**

→ No **Central de Soluções HP**, clique em **Configurações**, aponte para **Configuração & configurações de fax**, e depois clique em **Assistente de configuração de fax**.

#### Para iniciar o **Utilitário de configuração de fax (Mac)**

1. Na barra de tarefas do HP Photosmart Studio, clique em **Dispositivos**. Aparece a janela **HP Device Manager**.
  2. No menu pop-up **Dispositivos**, escolha o HP All-in-One.
  3. No menu pop-up **Informações e configurações**, escolha **Utilitário de configuração de fax**.
- 

### A tela de registro não é exibida (Windows)

**Solução** Você pode acessar a tela de registro (Assinar agora) da barra de tarefas do Windows, clicando em **Iniciar**, apontando para **Programas** ou **Todos os programas**, para **HP**, para **Officejet All-in-One 4300 series**, e depois clicando em **Registro do produto**.

---

## O Monitor de imagem digital não aparece na bandeja do sistema (Windows)

**Solução** Se o **Monitor de imagem digital HP** não aparecer na bandeja do sistema (normalmente localizada no canto inferior direito da área de trabalho), inicie o **Central de Soluções HP** para verificar se os ícones essenciais estão lá ou não.

Para obter mais informações sobre os botões essenciais ausentes no **Central de Soluções HP**, consulte [Alguns dos botões estão ausentes no Central de Soluções HP \(Windows\)](#).

---

## Desinstalação e reinstalação do software

Se a sua instalação estiver incompleta ou se você conectou o cabo USB no computador antes de ser solicitado pela tela de instalação do software, talvez seja necessário desinstalar e reinstalar o software. Não basta excluir os arquivos do aplicativo HP All-in-One do computador. Os arquivos devem ser removidos de forma adequada usando o utilitário de desinstalação fornecido na instalação do software que acompanha o HP All-in-One.

Uma reinstalação pode levar de 20 a 40 minutos. Há três métodos para desinstalar o software em um computador, e um método para desinstalar um Mac.

### Para desinstalar de um computador Windows, método 1

1. Desconecte a HP All-in-One do computador. Não conecte o HP All-in-One ao computador até que a instalação do software tenha sido concluída.
2. Pressione o botão **Ligar** para desativar o HP All-in-One.
3. Na barra de tarefas do Windows, clique em **Iniciar, Programas** ou **Todos os programas, HP, Officejet All-in-One 4300 series, Desinstalar**.
4. Siga as instruções na tela.
5. Se for perguntado se você deseja remover arquivos compartilhados, clique em **Não**. Outros programas que usam esses arquivos podem não funcionar corretamente se os arquivos forem excluídos.
6. Reinicie o computador.



**Nota** É importante desconectar o HP All-in-One antes de reiniciar o computador. Não conecte o HP All-in-One ao computador até que a instalação do software tenha sido concluída.

7. Para reinstalar o software, insira o CD-ROM do HP All-in-One na unidade de CD-ROM do computador e siga as instruções na tela e as instruções fornecidas no Guia de configuração que acompanha o HP All-in-One.
8. Após a instalação do software, conecte o HP All-in-One ao computador.
9. Pressione o botão **Ligar** para ligar o HP All-in-One.  
Depois de conectar e ligar o HP All-in-One, pode ser necessário esperar vários minutos até que todos os eventos Plug and Play estejam concluídos.
10. Siga as instruções na tela.

Quando a instalação do software for concluída, o ícone do **Monitor de imagem digital HP** aparecerá na bandeja do sistema Windows.



Para verificar se o software foi instalado adequadamente, clique duas vezes no ícone do **Central de Soluções HP** na área de trabalho. Se o **Central de Soluções HP** mostrar os ícones essenciais (**Digitalizar imagem**, **Digitalizar documento** e **Enviar fax**), o software foi adequadamente instalado.

### Para desinstalar de um computador Windows, método 2



**Nota** Utilize este método se **Desinstalar** não estiver disponível no menu Iniciar do Windows.

1. Na barra de tarefas do Windows, clique em **Iniciar**, **Configurações**, **Painel de controle**.
2. Clique duas vezes em **Adicionar ou remover programas**.
3. Selecione **HP PSC & Officejet 6.0** e, em seguida, clique em **Alterar/Remover**. Siga as instruções na tela.
4. Desconecte a HP All-in-One do computador.
5. Reinicie o computador.



**Nota** É importante desconectar o HP All-in-One antes de reiniciar o computador. Não conecte o HP All-in-One ao computador até que a instalação do software tenha sido concluída.

6. Insira o CD-ROM do HP All-in-One na unidade de CD-ROM do seu computador e, depois, inicie o programa de Configuração.
7. Siga as instruções na tela e as instruções fornecidas no Guia de configuração fornecido com o HP All-in-One.

### Para desinstalar de um computador Windows, método 3



**Nota** Utilize este método se **Desinstalar** não estiver disponível no menu Iniciar do Windows.

1. Insira o CD-ROM do HP All-in-One na unidade de CD-ROM do seu computador e, depois, inicie o programa de Configuração.
2. Selecione **Desinstalar** e siga as instruções na tela.
3. Desconecte a HP All-in-One do computador.
4. Reinicie o computador.



**Nota** É importante desconectar o HP All-in-One antes de reiniciar o computador. Não conecte o HP All-in-One ao computador até que a instalação do software tenha sido concluída.

5. Inicie o programa de Configuração para o HP All-in-One novamente.
6. Selecione **Reinstalar**.
7. Siga as instruções na tela e as instruções fornecidas no Guia de configuração fornecido com o HP All-in-One.

### Para desinstalar a partir do Mac

1. Desconecte o HP All-in-One do Mac.
2. Clique duas vezes na pasta **Aplicativos:Hewlett-Packard**.

3. Clique duas vezes em **Desinstalador HP**. Siga as instruções da tela.
4. Depois de desinstalar o software, desconecte o HP All-in-One e reinicie o computador.



**Nota** É importante desconectar o HP All-in-One antes de reiniciar o computador. Não conecte o HP All-in-One ao computador até que a instalação do software tenha sido concluída.

5. Para reinstalar o software, insira o CD-ROM do HP All-in-One na unidade de CD-ROM do computador.
6. Na área de trabalho, abra o CD-ROM e, depois, clique no **Instalador do HP All-in-One**.
7. Siga as instruções na tela e as instruções fornecidas no Guia de configuração fornecido com o HP All-in-One.

## Solução de problemas na configuração do fax

Esta seção contém informações sobre resolução de problemas de configuração do fax do HP All-in-One. Se o HP All-in-One não estiver configurado adequadamente para enviar e receber fax, pode ser que você tenha problemas ao enviar faxes, receber faxes ou enviar e receber faxes.

Caso esteja tendo problemas no envio e recebimento de faxes, você pode imprimir um relatório de teste de fax para verificar o status do HP All-in-One. O teste vai falhar se o HP All-in-One não estiver configurado adequadamente para envio e recebimento de fax. Faça esse teste após terminar de configurar o HP All-in-One para o envio e o recebimento de faxes. Para obter mais informações, consulte [Testar a configuração do fax](#).

Se ocorrer um erro durante o teste, procure no relatório as informações que o ajudarão a corrigir os problemas encontrados. Para obter mais informações, você também pode ver na próxima seção [Falha no teste de fax](#).

### Falha no teste de fax

Se você executou um teste de fax e o teste falhou, procure no relatório as informações básicas sobre o erro. Para obter informações mais detalhadas, verifique o relatório para ver qual parte do teste falhou e, depois, revise o tópico apropriado nesta seção sobre soluções para se tentar.

- [Falha no "teste de hardware do fax"](#)
- [Falha em "Fax conectado para ativar plugue do telefone"](#)
- [Falha em "Cabo telefônico conectado à porta correta do fax"](#)
- [Falha no teste "Usando o tipo correto de cabo telefônico com fax"](#)
- [Falha no teste de "detecção do tom de discagem"](#)
- [Falha no teste "Condição da linha do fax"](#)

## Falha no "teste de hardware do fax"

### Solução

- Desligue o HP All-in-One usando o botão **Ligar** localizado no painel de controle e, em seguida, desconecte o cabo de alimentação da parte traseira do HP All-in-One. Após alguns segundos, conecte o cabo de alimentação novamente e ligue. Execute o teste novamente. Se o teste falhar novamente, continue examinando as informações sobre resolução de problemas desta seção.
- Faça um teste de envio ou de recebimento de fax. Se o fax for enviado ou recebido corretamente, pode ser que não haja problemas.
- Se você estiver executando um teste a partir do **Assistente de configuração de fax** (Windows) ou do **Utilitário de configuração de fax** (Mac), verifique se o HP All-in-One não está ocupado concluindo outra tarefa, por exemplo, recebendo um fax ou tirando uma cópia. Verifique se no visor há uma mensagem indicando que o HP All-in-One está ocupado. Se estiver ocupado, aguarde até que termine e fique no estado inativo antes de executar o teste.
- Use o cabo telefônico que acompanha o HP All-in-One. Se você não utilizar o cabo telefônico fornecido para conectar o HP All-in-One ao plugue do telefone, provavelmente não conseguirá enviar nem receber faxes. Depois de conectar o cabo telefônico fornecido com o HP All-in-One, execute o teste de fax novamente.
- Se estiver usando um divisor de linha telefônica, podem ocorrer problemas no fax. (Um divisor é um conector de dois cabos conectado a uma tomada de telefone na parede.) Tente remover o divisor e conectar o HP All-in-One diretamente à tomada de telefone na parede.

Depois de resolver os problemas, execute o teste de fax novamente para ter certeza de que o HP All-in-One foi aprovado e está pronto para transmissão de fax. Se o **Teste de Hardware do Fax** continuar falhando e houver problemas de envio e recebimento de fax, entre em contato com o suporte da HP. Vá para [www.hp.com/support](http://www.hp.com/support). Se solicitado, selecione seu país/região, e, em seguida, clique em **Fale com a HP** para obter informações sobre como ligar para o suporte técnico.

---

## Falha em "Fax conectado para ativar plugue do telefone"

### Solução

- Verifique a conexão entre a tomada de telefone e o HP All-in-One para ter certeza que o cabo está conectado corretamente.
- Use o cabo telefônico que acompanha o HP All-in-One. Se você não utilizar o cabo telefônico fornecido para conectar o HP All-in-One ao plugue do telefone, provavelmente não conseguirá enviar nem receber faxes. Depois de conectar o cabo telefônico fornecido com o HP All-in-One, execute o teste de fax novamente.
- Verifique se você conectou o HP All-in-One corretamente ao plugue do telefone. Usando o cabo telefônico que acompanha o HP All-in-One, conecte

uma extremidade à tomada de telefone e a outra à porta identificada como 1-LINE, na parte traseira do HP All-in-One. Para obter mais informações sobre como configurar o HP All-in-One para enviar faxes, consulte [Configuração de fax](#).

- Se estiver usando um divisor de linha telefônica, podem ocorrer problemas no fax. (Um divisor é um conector de dois cabos conectado a uma tomada de telefone na parede.) Tente remover o divisor e conectar o HP All-in-One diretamente à tomada de telefone na parede.
- Tente conectar um telefone e um cabo telefônico que estejam funcionando à tomada de telefone que você está usando para o HP All-in-One e verifique se há tom de discagem. Se não houver tom de discagem, entre em contato com a companhia telefônica e solicite que a linha seja verificada.
- Faça um teste de envio ou de recebimento de fax. Se o fax for enviado ou recebido corretamente, pode ser que não haja problemas.

Depois de resolver os problemas, execute o teste de fax novamente para ter certeza de que o HP All-in-One foi aprovado e está pronto para transmissão de fax.

---

### Falha em "Cabo telefônico conectado à porta correta do fax"

**Solução** Conecte o cabo telefônico à porta correta.

1. Usando o cabo telefônico que acompanha o HP All-in-One, conecte uma extremidade ao plugue do telefone e a outra à porta 1-LINE na parte posterior do HP All-in-One.



**Nota** Se você usar a porta 2-EXT para conexão do plugue do telefone, não poderá enviar nem receber faxes. A porta 2-EXT deve ser usada somente para conectar outros equipamentos, como uma secretária eletrônica ou um telefone.

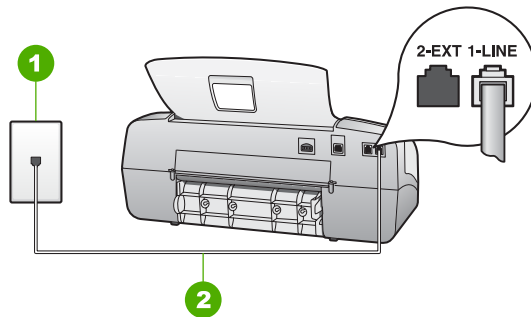

### Vista traseira do HP All-in-One

- 1 Plugue do telefone na parede
  - 2 Use o cabo telefônico fornecido com o HP All-in-One para conectar à porta "1-LINE"
2. Depois de conectar o cabo telefônico à porta identificada como 1-LINE, execute o teste de fax novamente, para verificar se o HP All-in-One está pronto para o uso do fax.
  3. Faça um teste de envio ou de recebimento de fax.
    - Use o cabo telefônico que acompanha o HP All-in-One. Se você não utilizar o cabo telefônico fornecido para conectar o HP All-in-One ao plugue do telefone, provavelmente não conseguirá enviar nem receber faxes. Depois de conectar o cabo telefônico fornecido com o HP All-in-One, execute o teste de fax novamente.
    - Se estiver usando um divisor de linha telefônica, podem ocorrer problemas no fax. (Um divisor é um conector de dois cabos conectado a uma tomada de telefone na parede.) Tente remover o divisor e conectar o HP All-in-One diretamente à tomada de telefone na parede.

### Falha no teste "Usando o tipo correto de cabo telefônico com fax"

#### Solução

- Use o cabo telefônico fornecido na caixa com o HP All-in-One para conectar ao plugue do telefone. Uma das extremidades do cabo telefônico deve ser conectada à porta identificada como 1-LINE, na parte traseira do HP All-in-One, e a outra extremidade deve ser conectada ao plugue do telefone, conforme mostrado abaixo.

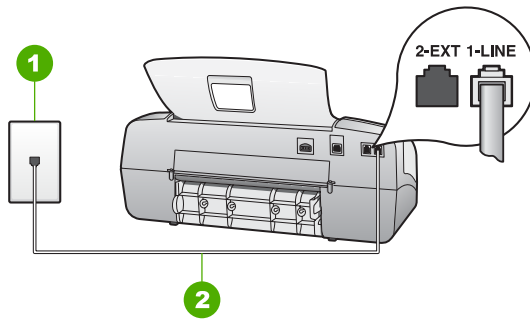

1	Tomada de telefone na parede
2	Use o cabo telefônico fornecido com o HP All-in-One para conectar à porta "1-LINE"

Se o comprimento do cabo telefônico fornecido não for suficiente, você poderá aumentá-lo. Para obter informações, consulte [O cabo telefônico fornecido com o HP All-in-One é muito curto](#).

- Verifique a conexão entre a tomada de telefone e o HP All-in-One para ter certeza que o cabo está conectado corretamente.
- Use o cabo telefônico que acompanha o HP All-in-One. Se você não utilizar o cabo telefônico fornecido para conectar o HP All-in-One ao plugue do telefone, provavelmente não conseguirá enviar nem receber faxes. Depois de conectar o cabo telefônico fornecido com o HP All-in-One, execute o teste de fax novamente.
- Se estiver usando um divisor de linha telefônica, podem ocorrer problemas no fax. (Um divisor é um conector de dois cabos conectado a uma tomada de telefone na parede.) Tente remover o divisor e conectar o HP All-in-One diretamente à tomada de telefone na parede.

## Falha no teste de "detecção do tom de discagem"

### Solução

- Outro equipamento, que utiliza a mesma linha telefônica que o HP All-in-One, pode estar provocando falha no teste. Para saber se outro equipamento está causando problema, desconecte tudo da linha telefônica e execute o teste novamente. Se o **Teste de Detecção do Tom de Discagem** for concluído com êxito sem os outros equipamentos, um ou mais equipamentos está causando problemas; tente adicioná-los novamente, um por vez, executando o teste a cada vez, até que identifique o equipamento que está causando o problema.
- Tente conectar um telefone e um cabo telefônico que estejam funcionando à tomada de telefone que você está usando para o HP All-in-One e verifique se há tom de discagem. Se não houver tom de discagem, entre em contato com a companhia telefônica e solicite que a linha seja verificada.
- Verifique se você conectou o HP All-in-One corretamente ao plugue do telefone. Usando o cabo telefônico que acompanha o HP All-in-One, conecte

uma extremidade à tomada de telefone e a outra à porta identificada como 1-LINE, na parte traseira do HP All-in-One.

- Se estiver usando um divisor de linha telefônica, podem ocorrer problemas no fax. (Um divisor é um conector de dois cabos conectado a uma tomada de telefone na parede.) Tente remover o divisor e conectar o HP All-in-One diretamente à tomada de telefone na parede.
- Se o seu sistema telefônico não estiver utilizando um tom de discagem padrão, como alguns sistemas PBX, poderá ocorrer uma falha no teste. Isto não causa problema no envio e recebimento de fax. Tente enviar e receber um fax de teste.
- Verifique se a configuração de país/região está definida de forma apropriada ao seu país/região. Se a configuração de país/região não estiver definida ou estiver definida incorretamente, o teste falhará e você terá problemas para enviar e receber fax.
- Verifique se você conectou o HP All-in-One a uma linha de telefone analógica, caso contrário, não conseguirá enviar nem receber faxes. Para verificar se a linha telefônica é digital, conecte um telefone analógico comum à linha e observe se há tom de discagem. Caso não ouça um tom de discagem normal, a linha pode estar configurada para telefones digitais. Conecte o HP All-in-One a uma linha telefônica analógica e tente enviar ou receber um fax.
- Use o cabo telefônico que acompanha o HP All-in-One. Se você não utilizar o cabo telefônico fornecido para conectar o HP All-in-One ao plugue do telefone, provavelmente não conseguirá enviar nem receber faxes. Depois de conectar o cabo telefônico fornecido com o HP All-in-One, execute o teste de fax novamente.

Depois de resolver os problemas, execute o teste de fax novamente para ter certeza de que o HP All-in-One foi aprovado e está pronto para transmissão de fax. Se o teste de **Detecção de tom de discagem** ainda apresentar erros, entre em contato com a companhia telefônica para que a linha seja verificada.

---

## Falha no teste "Condição da linha do fax"

### Solução

- Certifique-se de que você conectou o HP All-in-One a uma linha telefônica analógica; do contrário, você não será capaz de enviar e receber fax. Para verificar se a linha telefônica é digital, conecte um telefone analógico comum à linha e observe se há tom de discagem. Caso não ouça um tom de discagem normal, a linha pode estar configurada para telefones digitais. Conecte o HP All-in-One a uma linha telefônica analógica e tente enviar ou receber um fax.
- Verifique a conexão entre a tomada de telefone e o HP All-in-One para ter certeza que o cabo está conectado corretamente.
- Verifique se você conectou o HP All-in-One corretamente ao plugue do telefone. Usando o cabo telefônico que acompanha o HP All-in-One, conecte uma extremidade à tomada de telefone e a outra à porta identificada como 1-LINE, na parte traseira do HP All-in-One.

- Outros equipamentos que usam a mesma linha telefônica que o HP All-in-One podem estar provocando erros no teste. Para descobrir se um outro equipamento está provocando o problema, desconecte tudo da linha telefônica e execute o teste novamente.
  - Se o **Teste de Condições da Linha do Fax** for concluído com êxito sem os outros equipamentos, um ou mais equipamentos está causando problemas; tente adicioná-los novamente, um por vez, executando o teste a cada vez, até que identifique o equipamento que está causando o problema.
  - Se o **Teste de Condições da Linha do Fax** falhar sem os outros equipamentos, conecte o HP All-in-One a uma linha telefônica operante e continue verificando as informações sobre resolução de problemas desta seção.
- Se estiver usando um divisor de linha telefônica, podem ocorrer problemas no fax. (Um divisor é um conector de dois cabos conectado a uma tomada de telefone na parede.) Tente remover o divisor e conectar o HP All-in-One diretamente à tomada de telefone na parede.
- Use o cabo telefônico que acompanha o HP All-in-One. Se você não utilizar o cabo telefônico fornecido para conectar o HP All-in-One ao plugue do telefone, provavelmente não conseguirá enviar nem receber faxes. Depois de conectar o cabo telefônico fornecido com o HP All-in-One, execute o teste de fax novamente.

Depois de resolver os problemas, execute o teste de fax novamente para ter certeza de que o HP All-in-One foi aprovado e está pronto para transmissão de fax. Se o teste de **Condições da linha de fax** ainda apresentar erros e você tiver problemas para enviar fax, entre em contato com a companhia telefônica para que a linha seja verificada.

---

### O visor sempre mostra Phone Off Hook (Telefone fora do gancho)

**Solução** Você está utilizando o tipo incorreto de cabo telefônico. Certifique-se de que está utilizando o cabo telefônico fornecido com o HP All-in-One para conectar o dispositivo a sua linha telefônica. Para obter mais informações, consulte [Falha no teste "Usando o tipo correto de cabo telefônico com fax"](#).

---

### O HP All-in-One está tendo problemas para enviar e receber faxes

**Solução** Certifique-se de que o HP All-in-One esteja ligado. Observe o visor do HP All-in-One. Se o visor está em branco e a luz **Ligar** não está acesa, o HP All-in-One está desligado. Certifique-se de que o cabo de alimentação esteja conectado com segurança ao HP All-in-One e a uma tomada. Pressione o botão **Ligar** para ligar o HP All-in-One.

Após ligar o HP All-in-One, a HP recomenda que você aguarde cinco minutos antes de enviar ou receber um fax. O HP All-in-One não pode enviar ou receber faxes enquanto estiver inicializando depois de ter sido ligado.



## Solução

- Use o cabo telefônico fornecido na caixa com o HP All-in-One para conectar ao plugue do telefone. Uma das extremidades do cabo telefônico deve ser conectada à porta identificada como 1-LINE, na parte traseira do HP All-in-One, e a outra extremidade ao plugue do telefone, conforme mostrado a seguir.

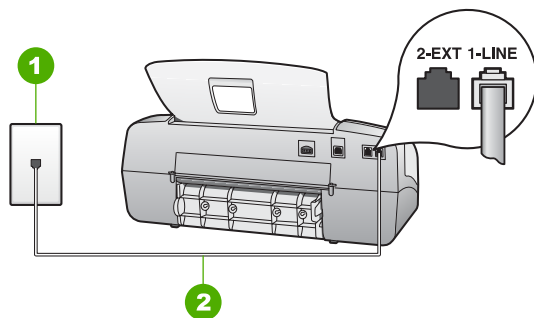

1	Tomada de telefone na parede
2	Use o cabo telefônico fornecido com o HP All-in-One para conectar à porta "1-LINE"

Se o comprimento do cabo telefônico fornecido não for suficiente, você poderá aumentá-lo. Para obter informações, consulte [O cabo telefônico fornecido com o HP All-in-One é muito curto.](#)

- Tente conectar um telefone e um cabo telefônico que estejam funcionando ao plugue do telefone que você está usando para o HP All-in-One e verifique se há tom de discagem. Caso você não ouça o tom de discagem, entre em contato com a companhia telefônica para obter assistência.
- Talvez outro equipamento, que utiliza a mesma linha telefônica que o HP All-in-One, esteja sendo utilizado. Por exemplo, não será possível usar o HP All-in-One para enviar e receber fax se um telefone de extensão estiver fora do gancho ou se você estiver usando o modem do computador para enviar e-mails ou para acessar a Internet.
- Verifique se algum outro processo causou erro. Verifique se no visor ou no computador é exibida uma mensagem de erro informando sobre o problema e sobre como resolvê-lo. Se houver um erro, o HP All-in-One não enviará ou receberá fax até que a condição de erro seja solucionada.
- A conexão da linha telefônica pode estar barulhenta. As linhas telefônicas com baixa qualidade de som (ruído) podem causar problemas de envio e recebimento de fax. Verifique a qualidade do som da linha telefônica conectando um telefone ao plugue do telefone e ouvindo se há estática ou outro ruído. Se você ouvir um ruído, desligue o **Modo de Correção de Erros** (ECM) e tente enviar e receber fax novamente. Para obter informações sobre alteração do ECM, consulte a Ajuda na tela. Se o problema persistir, entre em contato com a companhia telefônica.
- Se estiver utilizando um serviço de linha de assinante digital (DSL), certifique-se de ter um filtro DSL conectado ou não poderá utilizar o fax com

sucesso. Para obter mais informações, consulte [Caso B: Configurar o HP All-in-One com DSL](#).

- Certifique-se de que o HP All-in-One não esteja conectado a um plugue de telefone configurado para telefones digitais. Para verificar se a linha telefônica é digital, conecte um telefone analógico comum à linha e observe se há tom de discagem. Caso não ouça um tom de discagem normal, a linha pode estar configurada para telefones digitais.
- Se você estiver utilizando uma central telefônica privada (PBX) ou um adaptador de conversor/terminal de rede digital de serviços integrados (ISDN), certifique-se de que o HP All-in-One esteja conectado à porta correta e o adaptador de terminal esteja definido para o tipo de switch correto para o seu país/região, se possível. Para obter mais informações, consulte [Caso C: Configure o HP All-in-One com um sistema telefônico PBX ou uma linha ISDN](#).
- Se o HP All-in-One compartilhar a mesma linha telefônica com um serviço DSL, o modem DSL pode não estar aterrado corretamente. Se o modem DSL não estiver aterrado corretamente, poderá gerar ruídos na linha telefônica. As linhas telefônicas com baixa qualidade de som (ruído) podem causar problemas de envio e recebimento de fax. Verifique a qualidade do som da linha telefônica conectando um telefone à tomada e observando se há estática ou outro ruído. Se você ouvir ruído, desligue o modem DSL e elimine completamente a energia por pelo menos 15 minutos. Ligue o modem DSL novamente e ouça o tom de discagem.



**Nota** Futuramente, talvez você volte a ouvir estática na linha telefônica. Se o HP All-in-One parar de enviar e receber faxes, repita este processo.

Se a linha telefônica ainda estiver com ruídos, entre em contato com a empresa telefônica. Para obter informações sobre como desativar o modem DSL, entre em contato com o provedor DSL para obter suporte.

- Se estiver usando um divisor de linha telefônica, podem ocorrer problemas no fax. (Um divisor é um conector de dois cabos conectado a uma tomada de telefone na parede.) Tente remover o divisor e conectar o HP All-in-One diretamente à tomada de telefone na parede.

---

## O HP All-in-One está tendo problemas para enviar um fax manual

### Solução

- Certifique-se de que o telefone que você utiliza para iniciar chamada de fax esteja conectado diretamente ao HP All-in-One. Para enviar um fax manualmente, o telefone deve estar conectado diretamente à porta identificada como 2-EXT no HP All-in-One, conforme mostrado a seguir.

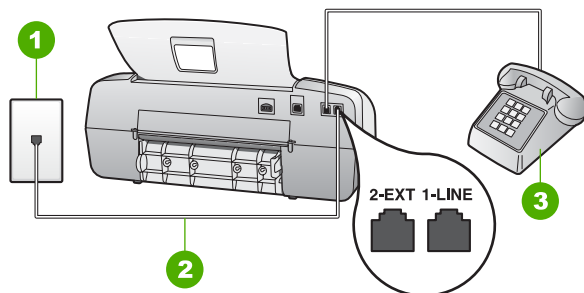

1 Tomada de telefone na parede

2 Use o cabo telefônico fornecido com o HP All-in-One para conectar à porta "1-LINE"

3 Telefone

- Se você estiver enviando um fax manualmente do telefone conectado diretamente ao HP All-in-One, utilize o teclado do telefone para enviar o fax. Não use o teclado do painel de controle do HP All-in-One.



**Nota** Se você estiver usando um sistema telefônico do tipo serial, conecte o telefone diretamente na parte superior do cabo do HP All-in-One, que possui um plugue anexado a ele.

## O HP All-in-One não consegue receber fax, mas pode enviar

### Solução

- Se não estiver utilizando um serviço de toque diferenciador, verifique se o recurso **Toque Diferenciador** do HP All-in-One está configurado como **Todos os Toques**. Para obter informações, consulte [Como alterar o padrão de toques de atendimento para toque diferenciado](#).
- Se o **Resposta Automática** estiver definido para **Tel**, será necessário receber os faxes manualmente; caso contrário, o HP All-in-One não receberá o fax. Para obter informações sobre como receber faxes manualmente, consulte [Como receber um fax manualmente](#).
- Se você tiver um serviço de correio de voz no mesmo número de telefone que utiliza para chamadas de fax, você deverá receber os faxes manualmente, não de forma automática. Isso significa que você deve estar disponível para atender pessoalmente às chamadas de fax recebidas. Para obter informações sobre como configurar o HP All-in-One quando você tiver um serviço de correio de voz, consulte [Configuração de fax](#). Para obter informações sobre como receber faxes manualmente, consulte [Como receber um fax manualmente](#).
- Se você tiver um modem de computador na mesma linha telefônica que o HP All-in-One, verifique se o software que acompanha o modem não está definido para receber fax automaticamente. Modems configurados para receber fax automaticamente congestionam a linha telefônica para receber todos os faxes, impedindo que o HP All-in-One receba chamadas de fax.

- Se houver uma secretária eletrônica na mesma linha telefônica que o HP All-in-One, poderá ocorrer um dos seguintes problemas:
  - A secretária eletrônica pode não estar configurada corretamente com o HP All-in-One.
  - Talvez a mensagem de apresentação seja muito longa ou o volume muito alto, impedindo que o HP All-in-One detecte sinais de fax, e o aparelho de fax do remetente pode se desconectar.
  - Sua secretária eletrônica pode não ter tempo suficiente depois da mensagem de apresentação para permitir que o HP All-in-One detecte os tons de fax. Esse problema é mais comum em secretárias eletrônicas digitais.

As seguintes ações podem ajudar a resolver esses problemas:

- Se você tem uma secretária eletrônica na mesma linha telefônica utilizada para chamadas de fax, tente conectar a secretária eletrônica diretamente ao HP All-in-One conforme descrito no [Configuração de fax](#).
- Certifique-se de que o HP All-in-One esteja configurado para receber fax automaticamente. Para obter informações sobre como configurar o HP All-in-One para receber fax automaticamente, consulte [Definir o modo de atendimento](#).
- Certifique-se de que a configuração de **Toques para Atender** esteja definida em um número de toques maior que o da secretária eletrônica. Para obter mais informações, consulte [Como definir o número de toques antes de atender](#).
- Desconecte a secretária eletrônica e tente receber um fax. Se você conseguir enviar e receber fax corretamente sem usar a secretária eletrônica, pode ser que ela esteja causando o problema.
- Conecte novamente a secretária eletrônica e grave a mensagem de saída novamente. Grave uma mensagem que tenha aproximadamente 10 segundos de duração. Ao gravar a mensagem, fale devagar e baixo. Deixe pelo menos 5 segundos de silêncio ao final da mensagem de voz. Não deve haver ruído de fundo durante a gravação do tempo de silêncio. Tente receber um fax novamente.



**Nota** Algumas secretárias eletrônicas digitais podem apagar o silêncio gravado no fim da mensagem. Reproduza a mensagem para verificar isso.

- Se o HP All-in-One compartilhar a mesma linha telefônica com outros tipos de equipamento telefônico, como uma secretária eletrônica, um modem para PC ou uma caixa comutadora de várias portas, o nível do sinal de fax poderá ser reduzido. O nível de sinal poderá também ficar reduzido se você utilizar um divisor ou conectar cabos adicionais para estender o alcance do telefone. A redução do nível do sinal de fax pode causar problemas durante o recebimento de fax.

Para determinar se outros equipamentos estão causando problemas, desconecte tudo da linha telefônica, exceto o HP All-in-One, e tente receber um fax. Se você receber os faxes sem precisar dos outros equipamentos, isso indica que um ou mais desses equipamentos estão causando o

problema; adicione-os novamente, um de cada vez, e tente receber um fax a cada vez, até identificar o equipamento que está causando o problema.

- Se houver um padrão de toque especial para o número do fax (com um serviço de toque diferenciador da companhia telefônica), verifique se o recurso **Toque Diferenciador** do HP All-in-One está configurado de maneira correspondente. Para obter mais informações, consulte [Como alterar o padrão de toques de atendimento para toque diferenciado](#).

## O HP All-in-One não consegue enviar fax, mas pode receber

### Solução

- O HP All-in-One pode estar discando muito rápido ou prematuramente. Talvez seja necessário inserir algumas pausas na seqüência de números. Por exemplo, para acessar uma linha externa antes de discar o número de telefone, insira uma pausa depois do número de acesso. Se o número for 95555555 e o número de acesso à linha externa for 9, insira pausas da seguinte maneira: 9-555-5555. Para inserir uma pausa no número do fax que você está digitando, pressione **Rediscar/Pausa**, ou pressione repetidamente o botão **Space (#)** até que um hífen (-) apareça no visor. Você também pode enviar o fax usando a discagem pelo monitor. Isso permite que você ouça a linha telefônica enquanto disca. Você pode definir o tempo de discagem e responder aos prompts enquanto disca. Para obter mais informações, consulte [Como enviar um fax usando a discagem monitorada](#).
- O número digitado ao enviar o fax não está no formato adequado ou o aparelho de fax do receptor está tendo problemas. Para verificar isso, tente ligar para o número de fax de um telefone e escute os tons de fax. Se você não ouvir os sinais de fax, o aparelho de fax receptor pode estar desligado ou desconectado ou um serviço de correio de voz pode estar interferindo na linha telefônica do destinatário. Você também pode pedir que o destinatário verifique se há problemas no aparelho de fax receptor.

## Os tons de fax são gravados em minha secretária eletrônica

### Solução

- Se você tem uma secretária eletrônica na mesma linha telefônica utilizada para chamadas de fax, tente conectar a secretária eletrônica diretamente ao HP All-in-One conforme descrito no [Configuração de fax](#). Se você não conectar a secretária eletrônica conforme recomendado, tons de fax podem ser gravados em sua secretária eletrônica.
- Verifique se o HP All-in-One está configurado para receber fax automaticamente e se a configuração **Toques para Atender** está correta. O número de toques para atender do HP All-in-One deverá ser maior que o número de toques para atender da secretária eletrônica. Se a secretária eletrônica e o HP All-in-One estiverem configurados com o mesmo número

de toques para atender, ambos atenderão a chamada e os sinais de fax serão gravados na secretária eletrônica.

- Configure a secretária eletrônica com um número baixo de toques e o HP All-in-One com o número máximo de toques suportado. (O número máximo de toques varia de acordo com o país/região.) Nessa configuração, a secretária eletrônica atende a chamada e o HP All-in-One monitora a linha. Se o HP All-in-One detectar sinais de fax, o HP All-in-One receberá o fax. Se for uma chamada de voz, a secretária eletrônica gravará a mensagem recebida. Para obter mais informações, consulte [Como definir o número de toques antes de atender](#).

### O cabo telefônico fornecido com o HP All-in-One é muito curto

**Solução** Se o comprimento do cabo telefônico fornecido com o HP All-in-One não for suficiente, você pode utilizar um acoplador para aumentá-lo. Você pode adquirir um acoplador em uma loja de eletrônicos que venda acessórios para telefone. Você precisará também de outro cabo telefônico, que pode ser um cabo padrão que você já tenha em sua casa ou em seu escritório.



**Dica** Se o HP All-in-One acompanha um adaptador de cabo telefônico de 2 fios, você pode usá-lo com um cabo telefônico de 4 fios para estender o comprimento. Para obter informações sobre como utilizar o adaptador de cabo telefônico de 2 fios, consulte a documentação fornecida com ele.

### Para aumentar o cabo telefônico

1. Usando o cabo telefônico que acompanha o HP All-in-One, conecte uma extremidade ao acoplador e a outra à porta 1-LINE na parte posterior do HP All-in-One.
2. Conecte outro cabo telefônico à porta aberta no acoplador e à tomada telefônica, como mostrado abaixo.

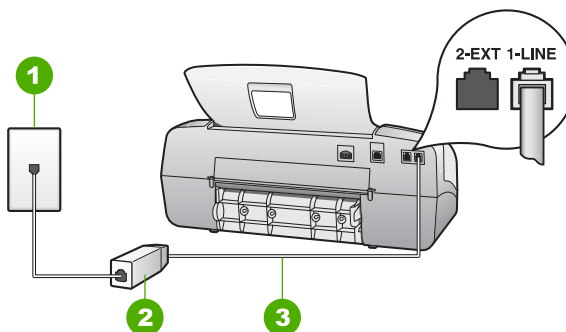

1	Plugue do telefone na parede
2	Acoplador
3	Use o cabo telefônico fornecido com o HP All-in-One para conectar à porta "1-LINE"

## Resolução de problemas operacionais

Esta seção contém informações sobre como solucionar problemas relacionados a papel e a cartuchos de impressão.

A seção de solução de problemas na Ajuda na tela contém dicas mais detalhadas para a solução de alguns dos problemas mais comuns associados ao HP All-in-One. Para obter mais informações, consulte [Utilização da ajuda na tela](#).

Se você tiver acesso à Internet, poderá obter ajuda no site da HP na Web em [www.hp.com/support](http://www.hp.com/support). Esse site da Web também oferece respostas às perguntas mais freqüentes.

### Resolução de problemas em papel

Para ajudar a evitar atolamentos de papel, use apenas os tipos de papel recomendados para o HP All-in-One. Para obter uma lista de papéis recomendados, vá para [www.hp.com/support](http://www.hp.com/support).

Não carregue, na bandeja de entrada, papéis enrolados ou enrugados, ou papéis com bordas curvadas ou rasgadas.

Se o papel ficar preso no dispositivo, siga estas instruções para limpar o atolamento.

#### Eliminação de atolamentos de papel

Se o papel tiver sido carregado na bandeja de entrada, talvez seja preciso eliminar o atolamento de papel na porta traseira.

O papel também pode ficar atolado no alimentador automático de documentos. Várias ações comuns podem provocar um atolamento de papel no alimentador automático de documentos:

- Colocar muito papel na bandeja do alimentador de documentos. A bandeja do alimentador de documentos suporta no máximo 20 folhas de papel comum.
- Usar papel muito grosso ou muito fino para o HP All-in-One.
- Tentar colocar papel na bandeja do alimentador de documentos enquanto páginas estão sendo alimentadas no HP All-in-One.

#### Para eliminar um atolamento de papel da porta traseira

1. Pressione a lingüeta no lado esquerdo da porta traseira para liberar a porta. Remova a porta puxando-a para fora do HP All-in-One.



**Cuidado** Tentar eliminar um atolamento de papel a partir da frente do HP All-in-One pode danificar o mecanismo de impressão. Sempre acesse e elimine atolamentos de papel pela porta de acesso traseira.

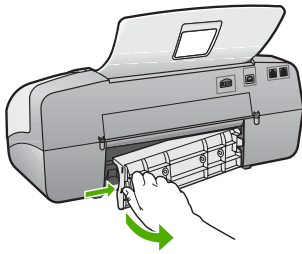

2. Puxe o papel com cuidado, retirando-o dos rolos.

**⚠ Cuidado** Se o papel se rasgar quando estiver sendo removido dos rolos, verifique se nos rolos e nas rodas há pedaços de papel que ainda possam estar no dispositivo. Se você não remover todos os pedaços de papel do HP All-in-One, provavelmente ocorrerão mais atolamentos de papel.

3. Recoloque a porta traseira. Empurre cuidadosamente a porta para a frente até que ela se encaixe no lugar.
4. Pressione **OK** para continuar o trabalho atual.

#### **Para eliminar um atolamento no alimentador automático de documentos**

1. Levante a tampa do alimentador automático de documentos.

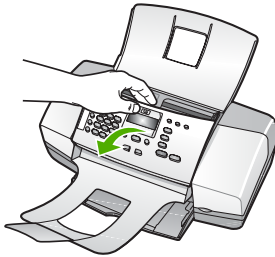

2. Puxe o papel com cuidado, retirando-o dos rolos.

**⚠ Cuidado** Se o papel se rasgar quando estiver sendo removido dos rolos, verifique se nos rolos e nas rodas há pedaços de papel que ainda possam estar no dispositivo. Se você não remover todos os pedaços de papel do HP All-in-One, provavelmente ocorrerão mais atolamentos de papel.

3. Feche a tampa do alimentador automático de documentos.

#### **O alimentador automático de documentos recolhe páginas demais ou nenhuma**

**Causa** A almofada separadora ou os rolos da parte interna do alimentador automático de documentos talvez estejam precisando de limpeza. Lascas de



lápiz, cera ou tinta podem se acumular nos rolos ou blocos após muito uso, ou se você copiar originais escritos à mão ou originais com muita tinta.

- Se o alimentador automático de documentos não recolher nenhuma página, os rolos de dentro do alimentador automático de documentos precisam ser limpos.
- Se o alimentador automático de documentos recolher múltiplas páginas em vez de folhas avulsas, o cabo separador de dentro do alimentador automático de documentos precisa ser limpo.

**Solução** Carregue uma ou duas folhas de papel branco comum, de tamanho natural, na bandeja do alimentador de documentos e pressione **Iniciar Preto**. Quando o papel comum passa pelo alimentador automático de documentos, o papel libera e absorve resíduos dos cilindros e da almofada separadora.



**Dica** Se o alimentador automático de documentos não recolher o papel comum, tente limpar o rolo frontal. Limpe o rolo com um pano macio, sem fiapos, umedecido com água destilada.

Se o problema persistir, ou se o alimentador não pegar o papel comum, limpe manualmente os rolos e o bloco separador.

### Para limpar os rolos ou a almofada separadora

1. Remova todos os originais da bandeja do alimentador do documentos.
2. Levante a tampa do alimentador automático de documentos (1). Isso fornece acesso fácil aos rolos (2) e à almofada separadora (3), conforme mostrado a seguir.

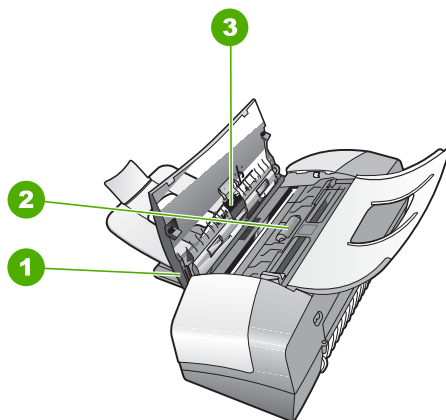

1	Tampa do alimentador automático de documentos
2	Rolos
3	Almofada separadora

3. Umedeça um pouco um pano limpo sem fiapos com água destilada, e retire todo o excesso de água do tecido.
4. Utilize um pano úmido para limpar quaisquer resíduos dos rolos e da almofada separadora.



**Nota** Se o resíduo não se soltar com água destilada, tente usar álcool isopropílico.

5. Levante a tampa do alimentador automático de documentos.

## Resolução de problemas no cartucho de impressão

Se ocorrerem problemas na impressão, pode haver um problema em um dos cartuchos.

### Para solucionar problemas dos cartuchos de impressão

1. Remova o cartucho de impressão preto do slot à direita. Não toque nos injetores de tinta nem nos contatos de cor cobre. Verifique se os contatos coloridos de cobre ou os injetores de tinta estão danificados.  
Certifique-se de que a fita plástica foi removida. Se ela ainda estiver cobrindo os injetores de tinta, remova-a gentilmente utilizando a aba rosa de puxar.
2. Reinsira o cartucho de impressão, deslizando-o em direção ao slot. Em seguida, empurre o cartucho de impressão para frente até que se encaixe no lugar.

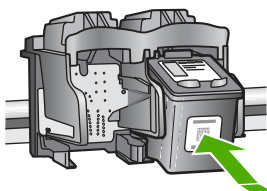

3. Repita as etapas 1 e 2 para o cartucho de impressão colorido da esquerda.
4. Se o problema persistir, imprima um relatório de autoteste para determinar se há um problema nos cartuchos de impressão.  
Esse relatório fornece informações úteis sobre os cartuchos de impressão, incluindo informações de status.
5. Se o relatório de autoteste indicar um problema, limpe os cartuchos de impressão.
6. Se o problema persistir, limpe os contatos de cor cobre dos cartuchos de impressão.
7. Se ainda assim o problema persistir, identifique o cartucho de impressão que está danificado e substitua-o.

Para obter mais informações, consulte:

- [Substituição dos cartuchos de impressão](#)
- [Impressão de um relatório de autoteste](#)
- [Limpeza dos cartuchos de impressão](#)
- [Limpeza dos contatos do cartucho de impressão](#)



# 12 Garantia e suporte HP

Este capítulo fornece informações de garantia e sobre como obter suporte na Internet, como acessar o número de série e o ID do serviço, entrar em contato com o suporte técnico HP e preparar o HP All-in-One para o envio.

Se não for possível encontrar a resposta necessária na documentação impressa ou on-line fornecida com este produto, entre em contato com um dos serviços de suporte da HP relacionados na seção a seguir. Alguns serviços de suporte estão disponíveis apenas nos EUA e no Canadá, enquanto outros estão disponíveis em diversos países/regiões do mundo. Se não houver um número de serviço relacionado ao seu país/região, entre em contato com o fornecedor autorizado HP mais próximo para obter ajuda.

## Garantia

Para obter o serviço de reparo da HP, o cliente deve entrar em contato com um escritório de serviços da HP ou com um Centro de atendimento ao cliente HP para realizar primeiro os procedimentos básicos para solução de problemas. Consulte [Antes de ligar para o Atendimento ao cliente HP](#) para se informar sobre as medidas que devem ser tomadas antes de ligar para o Atendimento ao Cliente.



**Nota** Essa informação não se aplica aos clientes do Japão. Para obter informações sobre as opções de serviço no Japão, consulte [HP Quick Exchange Service \(Japão\)](#).

## Atualizações de garantia

Dependendo do país/região, a HP poderá oferecer (mediante uma taxa adicional) uma opção de atualização de garantia, que estende ou aprimora a garantia padrão do produto. As opções disponíveis podem incluir prioridade no suporte por telefone, serviço de devolução ou troca no dia útil seguinte. Normalmente, a cobertura do serviço começa na data da compra do produto e deve ser adquirida dentro de um prazo limitado a partir da compra do produto.

Para obter mais informações, consulte:

- Nos Estados Unidos, disque 1-866-234-1377 para falar com um consultor HP.
- Fora dos Estados Unidos, ligue para o escritório local de Atendimento ao cliente HP. Consulte [Ligações de outros lugares do mundo](#) para obter uma lista dos números de telefone dos Suportes ao cliente internacionais.
- Vá para o site da HP na Web em [www.hp.com/support](http://www.hp.com/support). Se solicitado, escolha seu país/região e obtenha as informações sobre garantia.

## Informações sobre garantia

Produto HP	Duração da garantia limitada
Software	90 dias
Cartuchos de impressão	Até que a tinta HP acabe ou até a data do “fim da garantia” impressa no cartucho, o que ocorrer primeiro. Esta garantia não cobre produtos de tinta HP que tenham sido reabastecidos, refabricados, recondicionados, adulterados ou utilizados de forma incorreta.
Acessórios	1 ano
Hardware periférico da impressora (veja detalhes adiante)	1 ano

### A. Extensão da garantia limitada

1. A Hewlett-Packard (HP) garante ao cliente final que os produtos HP especificados acima estarão livres de defeitos de materiais e fabricação pelo período mencionado acima, que se inicia na data da compra pelo cliente.
2. Para produtos de software, a garantia limitada da HP se aplica somente em caso de falha na execução de instruções de programação. A HP não garante que a operação de qualquer produto será ininterrupta ou livre de erros.
3. A garantia limitada HP cobre somente os defeitos surgidos como resultado de uso normal do produto, e não cobre outros problemas, incluindo os que surgirem como resultado de:
  - a. Manutenção ou modificação inadequada;
  - b. Software, mídia, peças ou suprimentos não fornecidos ou aceitos pela HP;
  - c. Operação fora das especificações do produto;
  - d. Modificação não autorizada ou uso indevido.
4. Para impressoras HP, o uso de cartuchos de tinta não-HP ou reabastecidos não afeta a garantia do cliente ou qualquer contrato de assistência HP com o cliente. Entretanto, se a falha ou dano for atribuído ao uso de um cartucho de tinta não-HP ou reabastecido, a HP cobra pelo número de horas e materiais necessários para executar o serviço na impressora referentes a essa falha ou dano particular.
5. Se a HP for informada, durante o período de garantia aplicável, sobre um defeito em qualquer produto coberto pela garantia HP, poderá optar por substituir ou consertar o produto.
6. Se a HP não puder consertar ou substituir o produto defeituoso coberto pela garantia HP, como for aplicável, ela irá, dentro de um período de tempo razoável após a notificação do defeito, ressarcir o valor pago pelo produto.
7. A HP não tem obrigação de consertar, substituir ou ressarcir o valor pago até o cliente retornar o produto defeituoso à HP.
8. Qualquer produto de reposição pode ser novo ou em estado de novo, desde que a sua funcionalidade seja ao menos igual àquela do produto que está sendo substituído.
9. Os produtos HP podem conter peças manufaturadas, componentes, ou materiais equivalentes a novos no desempenho.
10. A Declaração de garantia limitada da HP é válida em qualquer país onde o produto coberto HP for distribuído pela HP. Contratos para serviços de garantia adicionais, como serviços nas instalações do cliente, podem estar disponíveis em qualquer representante de serviços HP em países onde o produto é distribuído pela HP ou por importador autorizado.

### B. Limitações da garantia

DENTRO DOS LIMITES PERMITIDOS PELAS LEIS LOCAIS, NEM A HP NEM OS SEUS FORNECEDORES FAZEM QUALQUER OUTRA GARANTIA OU CONDIÇÃO DE QUALQUER NATUREZA, EXPRESSA OU IMPLÍCITA, GARANTIAS OU CONDIÇÕES IMPLÍCITAS DE COMERCIALIZABILIDADE, QUALIDADE SATISFATÓRIA E ADEQUAÇÃO A UM PRÓPOSITO PARTICULAR.

### C. Limitações de responsabilidade

1. Para a extensão permitida pela lei local, as soluções fornecidas nesta Declaração de Garantia são as únicas e exclusivas do cliente.
2. DENTRO DOS LIMITES PERMITIDOS PELAS LEIS LOCAIS, EXCETO PELAS OBRIGAÇÕES ESPECIFICAMENTE MENCIONADAS NESTA DECLARAÇÃO DE GARANTIA, EM HIPÓTESE ALGUMA A HP OU OS SEUS FORNECEDORES SERÃO RESPONSÁVEIS POR DANOS DIRETOS, INDIRETOS, ESPECIAIS, INCIDENTAIS OU CONSEQUENCIAIS, SEJAM ELES BASEADOS EM CONTRATO, AÇÃO DE PERDAS E DANOS OU QUALQUER OUTRO RECURSO JURÍDICO, MESMO QUE HP TENHA SIDO AVISADA DA POSSIBILIDADE DE TAIS DANOS.

### D. Lei local

1. Esta Declaração de Garantia fornece ao cliente direitos legais específicos. O cliente pode também ter outros direitos que podem variar de estado para estado nos Estados Unidos, de província para província no Canadá e de país para país em outros lugares no mundo.
2. Na medida em que esta declaração de garantia for inconsistente com as leis locais, deve ser considerada emendada para se tornar consistente com tais leis. Sob elas, certas limitações desta declaração e isenções de responsabilidade podem não ser aplicáveis ao cliente. Por exemplo, alguns estados dos Estados Unidos, assim como alguns governos fora dos EUA (incluindo províncias canadenses), poderão:
  - a. Impedir que isenções de responsabilidades e limitações nesta Declaração de garantia limitem os direitos legais de um consumidor (por exemplo, Reino Unido);
  - b. Ou restringir a capacidade de um fabricante para impor tais renúncias ou limitações; ou
  - c. Conceder ao cliente direitos de garantia adicionais, especificar a duração de garantias implícitas das quais fabricantes não podem isentar-se ou permitir limitações na duração de garantias implícitas.
3. OS TERMOS DESTA DECLARAÇÃO DE GARANTIA, EXCETO PARA OS LIMITES LEGALMENTE PERMITIDOS, NÃO EXCLUEM, RESTRIGEM OU SE MODIFICAM, E SÃO UM ACRÉSCIMO AOS DIREITOS LEGAIS APLICÁVEIS À VENDA DE PRODUTOS HP A TAIS CLIENTES.

### Informações relativas à Garantia Limitada da HP

Estimado Cliente,

Anexa à presente declaração encontra-se uma lista das empresas HP de entre as quais consta o nome e morada da empresa responsável pela prestação da Garantia Limitada da HP (garantia do fabricante) no- seu país.

**Além da referida garantia do fabricante prestada pela HP, poderá também. Beneficiar, nos termos da legislação em vigor, de outros direitos adicionais de garantia, perante o vendedor, ao abrigo do respectivo Contrato de Compra e Venda.**

**Portugal:** Hewlett-Packard Portugal, Lda., Edifício D. Sancho I, Quinta da Fonte, Porto Salvo, 2780-730 Paco de Arcos, P-Oeiras

## Obter suporte e informações pela Internet

Para encontrar informações de suporte e garantia, vá para o site da HP na web em [www.hp.com/support](http://www.hp.com/support). Se solicitado, selecione seu país/região e, em seguida, clique em **Contato com a HP** para obter mais informações sobre como ligar para o suporte técnico.

Este site da Web também oferece suporte técnico, drivers, suprimentos, informações sobre como fazer pedidos e outras opções como:

- Acessar as páginas de suporte on-line.
- Enviar uma mensagem de e-mail para a HP com suas dúvidas.
- Entrar em contato com um técnico da HP usando o chat on-line.
- Verificar se há atualizações do software.

As opções de suporte e sua disponibilidade dependem do produto, do país/região e do idioma.

## Antes de ligar para o Atendimento ao cliente HP

Softwares de outros fabricantes podem estar incluídos no HP All-in-One. Se tiver problemas com qualquer um desses programas, você receberá a melhor assistência técnica se entrar em contato com os especialistas dessa empresa.



**Nota** Essas informações não se aplicam a clientes no Japão. Para obter informações sobre as opções de serviço no Japão, consulte [HP Quick Exchange Service \(Japão\)](#).

**Se precisar entrar em contato com o Atendimento ao Cliente HP, tome as providências a seguir antes de ligar:**

1. Verifique se:
  - a. A HP All-in-One está conectada à tomada de energia e ligada.
  - b. Os cartuchos de impressão especificados estão corretamente instalados.
  - c. O papel recomendado foi corretamente carregado na bandeja de entrada.
2. Redefina a HP All-in-One:
  - a. Desative o HP All-in-One, pressionando o botão **Ligar**.
  - b. Desconecte o cabo de força da parte traseira do HP All-in-One.
  - c. Reconecte o cabo de força no HP All-in-One.
  - d. Ative o HP All-in-One, pressionando o botão **Ligar**.
3. Para encontrar informações de suporte e garantia, vá para o site da HP na web em [www.hp.com/support](http://www.hp.com/support). Se solicitado, selecione seu país/região e, em seguida, clique em **Contato com a HP** para obter mais informações sobre como ligar para o suporte técnico. Verifique no site da HP se há informações atualizadas ou dicas de solução de problemas do HP All-in-One.
4. Se os problemas persistirem e se for necessário falar com um representante do Atendimento ao Cliente da HP, faça o seguinte:
  - a. Tenha à mão o nome específico do seu HP All-in-One, que é exibido no painel de controle.
  - b. Imprima um relatório de autoteste.
  - c. Faça uma cópia colorida para ter disponível como uma amostra de impressão.
  - d. Esteja preparado para descrever o problema detalhadamente.
  - e. Tenha à mão o número de série e o ID de serviço.
5. Ligue para o Atendimento ao Cliente HP. Esteja próximo ao HP All-in-One quando ligar.

Para obter mais informações, consulte:

- [Impressão de um relatório de autoteste](#)
- [Acessar número de série e ID de serviço](#)

## Acessar número de série e ID de serviço

Você pode ter acesso a informações importantes por meio do **Menu de Informações** do HP All-in-One.



**Nota** Se o HP All-in-One não estiver ativado, você poderá ver o número de série na etiqueta da parte traseira. O número de série é o código de 10 caracteres mostrado no canto superior esquerdo da etiqueta.

### Para acessar o número de série e o ID do serviço

1. Mantenha **OK** pressionado. Enquanto mantém **OK** pressionado, pressione **4**. Isso exibe **Menu de Informações**.
2. Pressione **▶** até que **Número do Modelo** seja exibido e, depois, pressione **OK**. Isso exibe o ID do serviço.  
Anoto todo o ID do serviço.
3. Pressione **Cancelar** e, em seguida, pressione **▶** até aparecer o **Número de Série**.
4. Pressione **OK**. Isso exibe o número de série.  
Anoto o número de série completo.
5. Pressione **Cancelar** até sair do **Menu de Informações**.

## Ligação na América do Norte durante a garantia

Ligue **1-800-474-6836 (1-800-HP invent)**. Nos Estados Unidos, o suporte telefônico está disponível em inglês e espanhol, 24 horas por dia, 7 dias por semana (dias e horas do suporte estão sujeitos a alterações sem aviso prévio). Esse serviço é gratuito durante o período de garantia. Se o produto estiver fora do período de garantia, uma taxa poderá ser cobrada.

## Ligações de outros lugares do mundo

Os telefones listados abaixo estão atualizados até a data de publicação deste guia. Para obter uma lista de números internacionais do Atendimento ao cliente HP, vá para [www.hp.com/support](http://www.hp.com/support) e escolha seu próprio/região ou idioma.

Esse serviço de assistência é gratuito durante o período da garantia; entretanto, as respectivas tarifas padronizadas de telefone para longa distância serão aplicadas. Em alguns casos, poderão ser cobradas taxas adicionais.

Para obter suporte por telefone na Europa, verifique os detalhes e as condições desse serviço no seu país/região, indo para [www.hp.com/support](http://www.hp.com/support)

Como alternativa, você pode perguntar ao seu fornecedor ou ligar para a HP no número fornecido neste guia.

Como parte de nosso esforço constante para melhorar o serviço de suporte por telefone, recomendamos que você visite regularmente nosso site para obter novas informações sobre recursos e distribuição de serviços.



61 56 45 43	الجزائر	日本 (携帯電話の場合)	03-3335-9800
Argentina (Buenos Aires)	54-11-4708-1600	한국	1588-3003
Argentina	0-800-555-5000	Luxembourg	900 40 006
Australia	1300 721 147	Luxemburg	900 40 007 (0,16 € / min)
Australia (out-of-warranty)	1902 910 910	Malaysia	1800 88 8588
Österreich	+ 43 1 86332 1000 0810-0010000 (in country)	Mexico (Mexico City)	55-5258-9922
17212049	البحرين	Mexico	01-800-472-68368 22 404747
België	070 300 005	المغرب	0900 2020 165 (0,20 € / min)
Belgique	070 300 004	Nederland	0800 441 147
Brasil (Sao Paulo)	55-11-4004-7751	New Zealand	0800 441 147
Brasil	0-800-709-7751	Nigeria	1 3204 999
Canada (Mississauga Area)	(905) 206-4663	Norge	+46 (0) 77 120 4765
Canada	1-800-474-6836	Panama	1-800-711-2884
Central America & The Caribbean	www.hp.com/support	Paraguay	009 800 54 1 0006
Chile	800-360-999	Perú	0-800-10111
中国	86-10-68687980 800-810-3888	Philippines	(63) 2 867 3551 1800 1441 0094
Colombia (Bogota)	571-606-9191	Polska	0 801 800 235
Colombia	01-8000-51-4746- 8368	Portugal	808 201 492
Costa Rica	0-800-011-1046	Puerto Rico	1-877-232-0589
Česká republika	810 222 222	República Dominicana	1-800-711-2884
Danmark	+ 45 70 202 845	România	0801 033 390
Ecuador (Andinatel)	1-999-119	Россия (Москва)	095 777 3284
Ecuador (Pacífitel)	800-711-2884 1-800-225-528 800-711-2884	Россия (Санкт- Петербург)	812 332 4240
(02) 6910602	مصر	800 897 1415	السعودية
El Salvador	800-6160	Singapore	6 272 5300
España	902 010 059	Slovensko	0850 111 256
France	+33 (0) 892 69 60 22 (0,34 € / min)	South Africa (international)	+ 27 11 2589301
Deutschland	+49 (0) 180 5652 180	South Africa (RSA)	086 0001030
Ελλάδα (από το εξωτερικό)	+ 30 210 6073603	Rest of West Africa	+ 351 213 17 63 80
Ελλάδα (εντός Ελλάδας)	801 11 75400	Suomi	+358 (0) 203 66 767
Ελλάδα (από Κύπρο)	800 9 2654	Sverige	+46 (0) 77 120 4765
Guatemala	1-800-711-2884	Switzerland	0848 672 672
香港特別行政區	2802 4098	臺灣	02-8722-8000
Magyarország	06 40 200 629	ໄທ	+66 (2) 353 9000
India	1600 425 7737	71 89 12 22	تونس
Indonesia	+62 (21) 350 3408	Trinidad & Tobago	1-800-711-2884
Ireland	1 890 923 902	Türkiye	90 212 444 71 71
1-700-503-048	ישראל	Україна	(044) 230 51 06
Italia	848 800 871	الإمارات العربية المتحدة	600 54 47 47
Jamaica	1-800-711-2884	United Kingdom	+44 (0) 870 010 4320
日本	0570-000511	United States	1-(800)-474-6836
		Uruguay	0004-054-177
		Venezuela (Caracas)	58-212-278-8666
		Venezuela	0-800-474-68368
		Việt Nam	+84 88234530



## HP Quick Exchange Service (Japão)

製品に問題がある場合は以下に記載されている電話番号に連絡してください。製品が故障している、または欠陥があると判断された場合、HP Quick Exchange Serviceがこの製品を正常品と交換し、故障した製品を回収します。保証期間中は、修理代と送料は無料です。また、お住まいの地域にもよりますが、プリンタを次の日までに交換することも可能です。

電話番号：0570-000511（自動応答）

:03-3335-9800（自動応答システムが使用できない場合）

サポート時間：平日の午前 9:00 から午後 5:00 まで

土日の午前 10:00 から午後 5:00 まで。

祝祭日および1月1日から3日は除きます。

### サービスの条件

- サポートの提供は、カスタマケアセンターを通してのみ行われます。
- カスタマケアセンターがプリンタの不具合と判断した場合に、サービスを受けることができます。

**ご注意:** ユーザの扱いが不適切であったために故障した場合は、保証期間中であっても修理は有料となります。詳細については保証書を参照してください。

### その他の制限

- 運送の時間はお住まいの地域によって異なります。詳しくは、カスタマケアターに連絡してご確認ください。
- 出荷配送は、当社指定の配送業者が行います。
- 配送は交通事情などの諸事情によって、遅れる場合があります。
- このサービスは、将来予告なしに変更することがあります。

Para obter instruções sobre como embalar o seu dispositivo para troca, consulte [Embale o HP All-in-One](#).

## Entre em contato com o atendimento ao cliente da HP Coréia

### HP 한국 고객 지원 문의

\*고객 지원 센터 대표 전화  
1588-3003

\*제품가격 및 구입처 정보 문의 전화  
080-703-0700

\*전화 상담 가능 시간:  
평 일 09:00~18:00  
토요일 09:00~13:00  
(일요일, 공휴일 제외)

## Prepare o HP All-in-One para o envio

Se após entrar em contato com o Atendimento ao cliente HP ou retornar ao ponto de venda, for solicitado que você envie o HP All-in-One para manutenção, remova e guarde os seguintes itens antes de entregar seu dispositivo:

- Cartuchos de impressão
- Cobertura do painel de controle
- Cabo de força, cabo USB e qualquer outro cabo conectado ao HP All-in-One

- Qualquer papel carregado na bandeja de entrada
- Remova os originais carregados no HP All-in-One
- [Remova os cartuchos de impressão antes do transporte](#)
- [Remova o vidro do painel de controle](#)

## Remova os cartuchos de impressão antes do transporte

Antes de devolver o HP All-in-One, não deixe de remover seus cartuchos de impressão.

### Para remover os cartuchos de impressão antes do envio

1. Ative o HP All-in-One e espere até que o carro de impressão fique ocioso e em silêncio. Se o HP All-in-One não ligar, ignore esta etapa e vá para a etapa 2.
2. Abra a porta do cartucho de impressão.
3. Remova os cartuchos de impressão dos slots.



**Nota** Se o HP All-in-One não ligar, você poderá desconectar o cabo de força e, em seguida, deslizar manualmente o carro de impressão para o canto direito para remover os cartuchos de impressão.

4. Coloque os cartuchos de impressão em um recipiente plástico hermeticamente fechado para que não sequem e deixe-os de lado. Não os envie com o HP All-in-One, a menos que o representante do atendimento ao cliente da HP o tenha solicitado.
5. Feche a porta do cartucho de impressão e aguarde alguns minutos para que o carro volte à posição inicial (no lado esquerdo).



**Nota** Certifique-se de que o scanner está ocioso e voltou à posição de inércia antes de desligar o HP All-in-One.

6. Pressione o botão **Ligar** para desativar o HP All-in-One.

## Remova o vidro do painel de controle

Execute esta tarefa logo após remover os cartuchos de impressão e desconectar o HP All-in-One.



**Cuidado 1** O HP All-in-One deve estar desconectado antes de executar estas tarefas.

**Cuidado 2** O HP All-in-One substituto não será enviado com cabo de alimentação. Guarde o cabo de alimentação em local seguro até a chegada do HP All-in-One substituto.

### Para remover a face de vidro do painel de controle

1. Pressione o botão **Ligar** para desligar o HP All-in-One.
2. Desconecte o cabo de alimentação e, depois, desconecte-o do HP All-in-One. Não envie o cabo de alimentação com o HP All-in-One.
3. Remova a face de vidro do painel de controle da seguinte maneira:
  - a. Coloque as mãos em cada um dos lados da face de vidro do painel de controle.
  - b. Use os polegares para erguer a face de vidro do painel de controle.

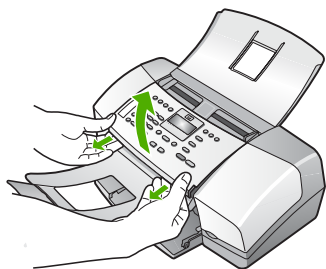

4. Guarde a face de vidro do painel de controle. Não envie a face de vidro do painel de controle junto com o HP All-in-One.



**Cuidado** O HP All-in-One de substituição pode não vir com uma face de vidro de painel de controle. Guarde a face de vidro do painel de controle em um lugar seguro e quando você receber o HP All-in-One substituto, recoloca a face de vidro do painel de controle. É necessário prender a face de vidro do painel de controle para utilizar as funções do painel de controle no HP All-in-One de substituição.



**Nota** Para obter instruções sobre como conectar a face de vidro do painel de controle, consulte o Guia de configuração fornecido com o HP All-in-One. É possível que o HP All-in-One substituto seja enviado com instruções para configuração do dispositivo.

## Embale o HP All-in-One

Complete as etapas seguintes assim que tiver removido os cartuchos de impressão, retirado a cobertura do painel de controle, desligado o HP All-in-One e retirado da tomada.

### Para embalar o HP All-in-One

1. Se o material de embalagem original estiver disponível, use-o para embalar o HP All-in-One; caso contrário, utilize o material de embalagem do dispositivo de troca.

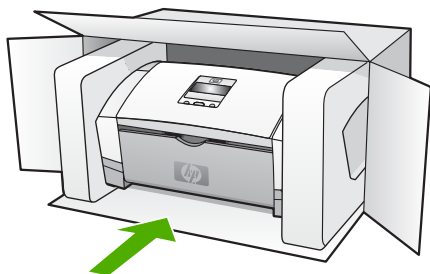

Se você não tiver o material de embalagem original, utilize outros materiais de embalagem adequados. Os danos causados por uma embalagem incorreta e/ou transporte inadequado não são cobertos pela garantia.

2. Coloque a etiqueta de devolução na parte externa da caixa.
3. Inclua os seguintes itens na caixa:
  - Uma descrição completa dos problemas encontrados para o pessoal de manutenção (amostras de problemas de qualidade de impressão ajudam bastante).
  - Uma cópia do recibo de venda ou outra prova de compra para estabelecer o período de cobertura da garantia.
  - Seu nome, endereço e um número de telefone no qual você possa ser localizado durante o dia.



# 13 Informações técnicas

As especificações técnicas e informações sobre regulamentações internacionais para o HP All-in-One são fornecidas nesta seção.

## Requisitos do sistema

Os requisitos do software do sistema estão localizados no arquivo Readme.

## Especificações de papel

Esta seção contém informações sobre a capacidade da bandeja de papel, tamanhos do papel e especificações da margem de impressão.

### Capacidades da bandeja de papel

Tipo	Gramatura	Bandeja de entrada*	Bandeja de saída†	Bandeja do alimentador de documentos
Papel comum	16 a 24 lb. (60 a 90 gsm)	até 100 (papel de 16 lb.)	até 20 (papel de 16 lb.)	até 20
Papel ofício	20 a 24 lb. (75 a 90 gsm)	até 100 (papel de 16 lb.)	até 20 (papel de 16 lb.)	até 15
Cartões	até índice 110 lb. (200 gsm)	20	10	N/D
Envelopes	20 a 24 lb. (75 a 90 gsm)	10	10	N/D
Transparência	N/A	25	até 10	N/D
Etiquetas	N/A	até 20	até 10	N/D
papel fotográfico de 4 x 6 pol	até 145 lb. (236 gsm)	30	20	N/D
pape fotográfico de 8,5 x 11 pol.	N/A	40	20	N/D

\* Capacidade máxima. A bandeja de entrada possui uma capacidade máxima de altura da pilha de 10 mm.

† A capacidade da bandeja de saída é afetada pelo tipo de papel e pela quantidade de tinta que está sendo utilizada. A HP recomenda esvaziar a bandeja de saída com frequência.

### Tamanhos de papel

Tipo	Tamanho
Papel	A4: 210 x 297 mm

(continuação)

Tipo	Tamanho
	Ofício: 216 x 356 mm B5–JIS: 182 x 257 mm
Envelopes	E.U.A. número 10: 105 x 241 mm A2: 111 x 146 mm DL: 110 x 220 mm C6: 114 x 162 mm
Transparência	Carta: 216 x 279 mm A4: 210 x 297 mm
papel fotográfico premium	10 x 15 cm Carta: 216 x 280 mm A4: 210 x 297 mm
Cartões	Cartão de índice: 127 x 203 mm A4: 210 x 297 mm
Etiquetas	Carta: 216 x 279 mm A4: 105 x 149 mm
Personalizar	102 x 152 mm até 216 x 356 mm

### Especificações da margem de impressão

	Superior (borda inicial)	Inferior (borda final)	Margens Esquerda e Direita
US (Carta, Ofício e Executivo)	1,5 mm	12,7 mm	6,4 mm
ISO (A4, A5) e JIS (B5)	1,8 mm	12,7 mm	3,2 mm
Envelopes	3,2 mm	3,2 mm	1,0 mm
Cartões	1,0 mm	12,7 mm	3,2 mm

### Especificações de impressão

- Resolução: Preto 1200 x 1200 ppp, cor 4800 ppp otimizado, tinta 4800 ppp 4
- Método: Impressão térmica a jato de tinta DOD (Drop On Demand)
- Linguagem: LIDIL, "Lightweight Imaging Device Interface Language" (Linguagem de interface para dispositivo leve de imagem)"
- Ciclo de operação: 1000 páginas por mês

### Especificações da cópia

- Processamento de imagem digital
- Até 99 cópias do original (varia de acordo com o modelo)
- Zoom digital: de 25 a 400% (varia por modelo)

Modo	Tipo	Resolução de digitalização (ppp)*
Otimizada	Preto	até 600 x 1200
	Colorido	até 600 x 1200
Normal	Preto	até 300 x 300
	Colorido	até 300 x 300
Rápida	Preto	até 300 x 300
	Colorido	até 300 x 300

\* Máximo em escala de 400%.

## Especificações de fax

- Capacidade de fax em preto-e-branco e colorido.
- Até 100 discagens rápidas (varia de acordo com o modelo).
- Memória para até 200 páginas (varia de acordo com o modelo, com base na ITU-T Test Image #1 em resolução padrão). Páginas mais complexas ou em resolução mais alta levam mais tempo e usam mais memória.
- Enviar e receber fax manualmente.
- Rediscagem ocupada automática de até cinco vezes (varia de acordo com o modelo).
- Rediscagem sem resposta automática de uma vez (varia de acordo com o modelo).
- Relatórios de atividade e de confirmação.
- Fax CCITT/ITU Grupo 3 com Modo de correção de erros.
- Transmissão de 33,6 Kbps.
- Detecção de chamada com alternância automática entre fax/secretária eletrônica.

	Foto (ppp)	Muito superior (ppp)	Superior (ppp)	Padrão (ppp)
Preto	196 x 203 (escala de cinza em 8 bits)	300 x 300	196 x 203	196 x 98
Colorido	200 x 200	200 x 200	200 x 200	200 x 200

## Especificações de digitalização

- Editor de imagem incluído
- O software OCR integrado converte automaticamente o texto digitalizado em texto editável
- Interface compatível com Twain
- Resolução: 1200 x 1200 dpi óptica, até 19,200 dpi aprimorada
- Cores: cor de 16 bits por RGB, total de 48 bits
- Scanner alimentador de folhas: largura máxima da digitalização 216 mm, comprimento máximo da digitalização 356 mm

## Especificações físicas

- Altura: 330,2 mm
- Largura: 416,6 mm
- Profundidade: 203,2 mm
- Peso: 5,5 kg



## Especificações de energia

- Entrada do adaptador CA externo (máx.): 100 a 240 VAC, 1A, 50-60 Hz
- Entrada CC do sistema (máx.): 15 VDC ou 16 VDC em 530 mA, 32 VDC em 560 mA



**Nota** O adaptador CA enviado pode estar especificado para fornecer mais energia do que a entrada CC (máx.) do requisito do sistema acima.

## Especificações ambientais

- Faixa de temperatura operacional recomendada: 15° a 32° C (59° a 90° F)
- Faixa de temperatura de operação permitida: 5° a 35° C (41° a 95° F)
- Umidade: Umidade relativa sem condensação de 15 a 80%
- Faixa de temperatura não operacional (armazenamento): -40° a 60° C (-40° a 140° F)

Na presença de altos campos eletromagnéticos, é possível que a saída do HP All-in-One seja levemente distorcida.

A HP recomenda o uso de um cabo USB de comprimento menor ou igual a 3 m (10 pés) para minimizar interferências devido a campos eletromagnéticos de alta intensidade.

Tendo acesso à Internet, você pode obter informações sobre acústica no site da HP na Web: Vá para [www.hp.com/support](http://www.hp.com/support).

## Especificações adicionais

Especificações da memória: 2MB ROM, 16 MB RAM

## Programa de controle do risco ambiental dos produtos

Esta seção fornece informações sobre proteção ambiental, produção de ozônio, consumo de energia, utilização de papel, materiais plásticos, MSDSs (Material Safety Data Sheets) e programas de reciclagem.

Esta seção contém informações sobre os padrões ambientais.

### Proteção ambiental

A Hewlett-Packard tem o compromisso de fornecer produtos de qualidade de forma favorável ao meio ambiente. Este produto foi projetado com diversos atributos para minimizar os impactos no meio ambiente.

Para obter mais informações, visite o site Compromisso da HP com o Meio Ambiente, em:

[www.hp.com/hpinfo/globalcitizenship/environment/index.html](http://www.hp.com/hpinfo/globalcitizenship/environment/index.html)

### Produção de ozônio

Este produto não gera gás ozônio (O3) considerável.

### Energy consumption

O uso de energia cai significativamente quando no modo ENERGY STAR®, que economiza os recursos naturais e dinheiro sem afetar o alto desempenho deste produto. Este produto e o fornecimento de energia externo estão qualificados para o ENERGY STAR, um programa voluntário criado para incentivar o desenvolvimento de produtos para escritório que economizam energia.



ENERGY STAR is a U.S. registered service mark of the U.S. EPA. As an ENERGY STAR partner, HP has determined that this product meets ENERGY STAR guidelines for energy efficiency.

For more information on ENERGY STAR guidelines, go to the following website:

[www.energystar.gov](http://www.energystar.gov)

### Utilização de papel

Este produto é adequado para uso de papel reciclado, de acordo com a DIN 19309 e EN 12281:2002.

### Materiais plásticos

Os peças plásticas com mais de 25 gramas são marcadas de acordo com os padrões internacionais para facilitar a identificação de materiais plásticos para fins de reciclagem no final da vida útil do produto.

### MSDSs (Material Safety Data Sheets)

As MSDSs (Material Safety Data Sheets) podem ser obtidas no site da HP na Web, em:

[www.hp.com/go/msds](http://www.hp.com/go/msds)

Os clientes que não tiverem acesso à Internet deverão entrar em contato com o Atendimento ao cliente HP local.

### Programa de reciclagem de hardware

A HP oferece um número cada vez maior de programas de reciclagem e devolução de produto em diversos países, além de parcerias com alguns dos maiores centros de reciclagem eletrônica do mundo. A HP também contribui para a preservação de recursos ao recondicionar e revender alguns de seus produtos mais utilizados.

Para obter informações a respeito da reciclagem dos produtos HP, visite: [www.hp.com/recycle](http://www.hp.com/recycle).

### Programa de reciclagem de suprimentos de jato de tinta HP

A HP tem um compromisso com a proteção do meio ambiente. O Programa de reciclagem de suprimentos de jato de tinta HP está disponível em vários países/regiões e permite a reciclagem gratuita de cartuchos de impressão usados. Para obter mais informações, visite o seguinte site na Web:

[www.hp.com/recycle](http://www.hp.com/recycle)

### Descarte de equipamentos usados por usuários em recintos particulares na União Européia

Este símbolo no produto ou em sua embalagem indica que este produto não deve ser descartado junto com seu lixo doméstico. Em vez disso, é de sua responsabilidade descartar seu equipamento usado entregando-o a um ponto de coleta designado para a reciclagem de equipamentos elétricos e eletrônicos usados. A coleta separada e a reciclagem do equipamento usado no momento do descarte ajudará a conservar recursos naturais e garantirá que seja reciclado de maneira que proteja a saúde humana e o ambiente. Para obter mais informações sobre onde você pode jogar o seu equipamento usado para reciclagem, por favor entre em contato com o escritório local, com o serviço de descarte doméstico, ou com a loja onde comprou o produto.



## Avisos sobre regulamentação

O HP All-in-One atende aos requisitos de produto de órgãos reguladores do seu país/região.

### Número de identificação do modelo de regulamentação

Para fins de identificação de regulamentação, foi atribuído ao seu produto um Número de modelo de regulamentação. O Número de modelo de regulamentação do seu produto é SDGOB-0604-02 ou SDBOB-0604-03. Esse número de regulamentação não deve ser confundido com o nome comercial (HP Officejet 4300 All-in-One series, etc.) ou com o número do produto (Q8080A, Q8087A, Q8090A, etc.).

### Notice to users of the U.S. telephone network: FCC requirements

This equipment complies with FCC rules, Part 68. On this equipment is a label that contains, among other information, the FCC Registration Number and Ringer Equivalent Number (REN) for this equipment. If requested, provide this information to your telephone company.

An FCC compliant telephone cord and modular plug is provided with this equipment. This equipment is designed to be connected to the telephone network or premises wiring using a compatible modular jack which is Part 68 compliant. This equipment connects to the telephone network through the following standard network interface jack: USOC RJ-11C.

The REN is useful to determine the quantity of devices you may connect to your telephone line and still have all of those devices ring when your number is called. Too many devices on one line might result in failure to ring in response to an incoming call. In most, but not all, areas the sum of the RENs of all devices should not exceed five (5). To be certain of the number of devices you may connect to your line, as determined by the REN, you should call your local telephone company to determine the maximum REN for your calling area.

If this equipment causes harm to the telephone network, your telephone company may discontinue your service temporarily. If possible, they will notify you in advance. If advance notice is not practical, you will be notified as soon as possible. You will also be advised of your right to file a complaint with the FCC. Your telephone company may make changes in its facilities, equipment, operations, or procedures that could affect the proper operation of your equipment. If they do, you will be given advance notice so you will have the opportunity to maintain uninterrupted service.

If you experience trouble with this equipment, please contact the manufacturer, or look elsewhere in this manual, for warranty or repair information. Your telephone company may ask you to disconnect this equipment from the network until the problem has been corrected or until you are sure that the equipment is not malfunctioning.

This equipment may not be used on coin service provided by the telephone company.

Connection to party lines is subject to state tariffs. Contact your state public utility commission, public service commission, or corporation commission for more information.

This equipment includes automatic dialing capability. When programming and/or making test calls to emergency numbers:

- Remain on the line and explain to the dispatcher the reason for the call.
- Perform such activities in the off-peak hours, such as early morning or late evening.



**Note** For HP Officejet 4300 All-in-One series models that include a telephone handset, this equipment is hearing aid compatible.

The Telephone Consumer Protection Act of 1991 makes it unlawful for any person to use a computer or other electronic device, including fax machines, to send any message unless such

message clearly contains in a margin at the top or bottom of each transmitted page or on the first page of transmission, the date and time it is sent and an identification of the business, other entity, or other individual sending the message and the telephone number of the sending machine or such business, other entity, or individual. (The telephone number provided may not be a 900 number or any other number for which charges exceed local or long-distance transmission charges.) In order to program this information into your fax machine, you should complete the steps described in the software.

### FCC statement

The United States Federal Communications Commission (in 47 CFR 15.105) has specified that the following notice be brought to the attention of users of this product.

**Declaration of Conformity:** This equipment has been tested and found to comply with the limits for a Class B digital device, pursuant to part 15 of the FCC Rules. Operation is subject to the following two conditions: (1) this device may not cause harmful interference, and (2) this device must accept any interference received, including interference that might cause undesired operation. Class B limits are designed to provide reasonable protection against harmful interference in a residential installation. This equipment generates, uses, and can radiate radio frequency energy, and, if not installed and used in accordance with the instructions, might cause harmful interference to radio communications. However, there is no guarantee that interference will not occur in a particular installation. If this equipment does cause harmful interference to radio or television reception, which can be determined by turning the equipment off and on, the user is encouraged to try to correct the interference by one or more of the following measures:

- Reorient the receiving antenna.
- Increase the separation between the equipment and the receiver.
- Connect the equipment into an outlet on a circuit different from that to which the receiver is connected.
- Consult the dealer or an experienced radio/TV technician for help.

For more information, contact the Product Regulations Manager, Hewlett-Packard Company, San Diego, (858) 655-4100.

The user may find the following booklet prepared by the Federal Communications Commission helpful: How to Identify and Resolve Radio-TV Interference Problems. This booklet is available from the U.S. Government Printing Office, Washington DC, 20402. Stock No. 004-000-00345-4.



**Caution** Pursuant to Part 15.21 of the FCC Rules, any changes or modifications to this equipment not expressly approved by the Hewlett-Packard Company might cause harmful interference and void the FCC authorization to operate this equipment.

### Note à l'attention des utilisateurs du réseau téléphonique canadien/notice to users of the Canadian telephone network

Cet appareil est conforme aux spécifications techniques des équipements terminaux d'Industrie Canada. Le numéro d'enregistrement atteste de la conformité de l'appareil. L'abréviation IC qui précède le numéro d'enregistrement indique que l'enregistrement a été effectué dans le cadre d'une Déclaration de conformité stipulant que les spécifications techniques d'Industrie Canada ont été respectées. Néanmoins, cette abréviation ne signifie en aucun cas que l'appareil a été validé par Industrie Canada.

Pour leur propre sécurité, les utilisateurs doivent s'assurer que les prises électriques reliées à la terre de la source d'alimentation, des lignes téléphoniques et du circuit métallique d'alimentation en eau sont, le cas échéant, branchées les unes aux autres. Cette précaution est particulièrement importante dans les zones rurales.

Le numéro REN (Ringer Equivalence Number) attribué à chaque appareil terminal fournit une indication sur le nombre maximal de terminaux qui peuvent être connectés à une interface téléphonique. La terminaison d'une interface peut se composer de n'importe quelle combinaison d'appareils, à condition que le total des numéros REN ne dépasse pas 5.

Basé sur les résultats de tests FCC Partie 68, le numéro REN de ce produit est 0,1B.

This equipment meets the applicable Industry Canada Terminal Equipment Technical Specifications. This is confirmed by the registration number. The abbreviation IC before the registration number signifies that registration was performed based on a Declaration of Conformity indicating that Industry Canada technical specifications were met. It does not imply that Industry Canada approved the equipment.

Users should ensure for their own protection that the electrical ground connections of the power utility, telephone lines and internal metallic water pipe system, if present, are connected together. This precaution might be particularly important in rural areas.



**Note** The REN assigned to each terminal device provides an indication of the maximum number of terminals allowed to be connected to a telephone interface. The termination on an interface might consist of any combination of devices subject only to the requirement that the sum of the Ringer Equivalence Numbers of all the devices does not exceed 5.

The REN for this product is 0.1B, based on FCC Part 68 test results.

### Notice to users in Japan

VCCI-2

この装置は、情報処理装置等電波障害自主規制協議会（VCCI）の基準に基づくクラスB情報技術装置です。この装置は、家庭環境で使用することを目的としていますが、この装置がラジオやテレビジョン受信機に近接して使用されると受信障害を引き起こすことがあります。  
取り扱い説明書に従って正しい取り扱いをして下さい。

製品には、同梱された電源コードをお使い下さい。  
同梱された電源コードは、他の製品では使用出来ません。

### Aviso aos usuários da Área Econômica Européia



Este produto foi projetado para ser conectado às redes de telecomunicações (PSTNs) analógicas dos países/regiões pertencentes à Área Econômica Européia (EEA).

A compatibilidade de rede depende de configurações selecionadas pelo cliente, que devem ser redefinidas para permitir o uso do equipamento em uma rede telefônica de um país/região que não seja aquele em que o produto foi adquirido. Entre em contato com o fornecedor ou com a Hewlett-Packard Company se for necessário um suporte adicional de produto.

Este equipamento foi certificado pelo fabricante de acordo com a Diretiva 1999/5/EC (anexo II) para conexão pan-européia de terminal último com a rede telefônica pública (PSTN). No entanto, devido às diferenças entre as PSTNs dos diversos países, a simples aprovação não garante incondicionalmente o êxito da operação em qualquer ponto terminal de rede da PSTN.

Na ocorrência de problemas, entre em contato inicialmente com o fornecedor do equipamento.

Este equipamento foi projetado para discagem por tom DTMF e discagem por desconexão de circuito. Na eventual ocorrência de problemas na discagem por desconexão de circuito, é

recomendado o uso deste equipamento somente com a configuração de discagem por tom DTMF.

### **Notice to users of the German telephone network**

Dieses HP Faxgerät ist nur für den Anschluss an das analoge öffentliche Telefonnetz bestimmt. Verbinden Sie den TAE N-Telefonanschlusstecker, der mit dem HP All-in-One geliefert wird, mit der Anschlusssteckdose (TAE 6) mit N-Kodierung. Dieses HP Faxgerät kann als eigenständiges Gerät und/oder in Kombination (in Reihenschaltung) mit anderen zugelassenen Endgeräten verwendet werden.

### **Geräuschemission**

LpA < 70 dB am Arbeitsplatz im Normalbetrieb nach DIN 45635 T. 19

### **Notice to users in Korea**

## **사용자 안내문(B급 기기)**

이 기기는 비업무용으로 전자파 적합 등록을 받은 기기로서, 주거지역에서는 물론 모든 지역에서 사용할 수 있습니다.

## **Declaration of conformity (European Economic Area)**

The Declaration of Conformity in this document complies with ISO/IEC Guide 22 and EN 45014. It identifies the product, manufacturer's name and address, and applicable specifications recognized in the European community.

# HP Officejet 4300 All-in-One series declaration of conformity



## DECLARATION OF CONFORMITY

according to ISO/IEC Guide 22 and EN 45014

**Manufacturer's Name:** Hewlett-Packard Company

**Manufacturer's Address:** 16399 West Bernardo Drive  
San Diego CA 92127, USA

**Regulatory Model Number:** SDGOB-0604-01, SDGOB-0604-02, SDGOB-0604-03

**Declares, that the product:**

**Product Name:** HP Officejet 4300 All-in-One Series, HP Fax 1250

**Power Adapter(s) HP part#:** 0957-2146, 0957-2119, 0957-2201

### Conforms to the following Product Specifications:

**Safety:** IEC 60950-1: 2001 / EN 60950-1: 2001  
UL 60950-1: 2003 / CAN/CSA-22.2 No. 60950-1-03  
NOM 019-SFCL-1993, AS/NZS 60950: 2000, GB4943: 2001

**EMC:** EN 55022:1994 + A1:1995 + A2:1997 / CISPR 22:1993 + A1:1995 + A2:1996  
EN 55024:1998 +A1:2001 + A2:2003 / CISPR 24:1997 + A1: 2001 + A2:2003  
IEC 61000-3-2: 2000 / EN 61000-3-2: 2000  
IEC 61000-3-3:1994 +A1:2001 / EN 61000-3-3:1995 +A1:2001  
FCC Part 15-Class B/ICES-003, Issue 4 / GB9254: 1998

**Telecom:** TBR 21:1998  
TBR38:1998 (*SDGOB-0604-03 only*)  
AS/ACIF S002: 2001+A1  
TIA/EIA/968:2001  
FCC Part 68

### Supplementary Information:

- 1) The product herewith complies with the requirements of the Low Voltage Directive 73/23/EC, the EMC Directive 89/336/EC and with the R&TTE Directive 1999/5/EC (Annex II & IV) and carries the CE-marking accordingly. The product was tested in a typical configuration
- 2) The product was tested in a typical configuration. For regulatory purpose, this product is assigned a Regulatory Model Number (RMN). This number should not be confused with the product name or number.
- 3) This device complies with part 15 of the FCC rules. Operation is subject to the following two conditions: (1) This device may not cause harmful interference. (2) This device must accept any interference received, including interference that may cause undesired operation.

### For Regulatory Topics only, contact:

**Australia Contact:** Product Regulations Manager, Hewlett-Packard Australia Ltd., 31-41 Joseph Street, Blackburn, Victoria 3130, Australia

**European Contact:** Hewlett Packard GmbH, HQ-TRE, Herrenberger Strasse 140,D-71034 Böblingen Germany\_(FAX +49-7031-14-3143)

**USA Contact:** Product Regulations Manager, Hewlett Packard Company, San Diego, (858) 655-4100

# Índice

## Símbolos/Numéricos

2 fios, cabo telefônico 119

4 fios, cabo telefônico 119

## A

ADSL. *consulte* DSL

ajuda

botão 5

menu 7

outros recursos 13

utilização da ajuda na

tela 14

alimentador automático de documentos

limpar 121

problemas de alimentação,

solução de problemas

121

alinhamento dos cartuchos de impressão 88

ambiente

Programa de controle do

risco ambiental dos

produtos 138

aplicativo, impressão de 61

Arquivo readme 95

assistência técnica ao cliente

garantia 125

atendimento ao cliente

América do Norte 128

Coréia 130

fale com a 127

fora dos EUA 128

HP Quick Exchange

Service (Japão) 130

ID de serviço 128

número de série 128

site da Web 127

atolamentos, papel 59

atolamentos de papel 101

avisos sobre regulamentação

aviso aos usuários da Área

Econômica Européia

142

Canadian statement 141

declaration of conformity

(U.S.) 144

FCC requirements 140

FCC statement 141

geräuschemission 143

notice to users in Korea

143

notice to users of the

German telephone

network 143

número de identificação do

modelo de

regulamentação 140

WEEE 139

## B

bloqueio de números 72

botão Ligar 5

botão OK 5

botões, painel de controle 4

botões de discagem rápida de

um só toque 6

## C

cabeçalho, fax 49

cabo telefônico

conexão, falha 109

extensão 119

verificação 109

cabo telefônico com 2 fios

113

cabo telefônico com 4 fios

113

cancelamento

botão 5

cópia 78

digitalização 80

encaminhamento de fax 71

fax 75

trabalho de impressão 63

capacidades da bandeja de

papel 135

carregamento

cartões 57

cartões de índice 56

decalques 57

envelopes 57

etiquetas 57

original 51

papel A4 54

papel carta 54

papel de tamanho grande

54

papel fotográfico de 10 x

15 cm 55

Papel fotográfico de 4 x 6

pol. 55

papel escritório 54

transparências 57

carro bloqueado 101

cartão de chamadas, uso do

fax 66, 67

cartão de crédito, uso do fax

66, 67

cartões de felicitação,

carregamento 57

cartuchos. *consulte* cartuchos

de impressão

cartuchos de impressão

alinhamento 88

limpeza 89

limpeza dos contatos 90

manuseio 85

nomes de peças 85

pedido 93

remoção 131

resolução de problemas

99, 123

substituição 85

cartuchos de tinta. *consulte*

cartuchos de impressão

Clarear/Escurer 4

código de identificação do

assinante 49

compartilhamento de

impressora

Mac 25

configuração

botão 5

correio de voz 36, 44

DSL 32

fax 26

linha específica para fax 31

linha ISDN 33



- linha telefônica
  - compartilhada 35
  - menu 7
  - modem do computador 37, 39, 42, 44
  - secretária eletrônica 41, 42
  - sistema PBX 33
  - solução de problemas no fax 107
  - testar fax 49
  - toque diferenciado 48
  - toque diferenciador 34
- configurações
  - data e hora 23
  - fax 47
  - idioma 23
  - opções de impressão 62
  - País/região 23
- cópia
  - botão 5
  - cancelamento 78
  - especificações 136
  - fazer uma cópia 77
  - menu 6
- correio de voz
  - configuração com fax 36, 44
- correta no fax, teste na porta 109
- D**
- data 23
- declaração de conformidade:
  - Estados Unidos 144
- declaration of conformity
  - European Economic Area 143
- desinstalação do software 105
- digitalização
  - botão digitalizar para 5
  - cancelamento 80
  - especificações de digitalização 137
  - interrupção 80
- digitalizar
  - documentos 79
  - fotografias 79
  - recursos 79
- digitalizar para
  - menu 7
- discagem, falha no teste de tom de 111
- discagem monitorada 67
- discagem rápida
  - botões de um só toque 6
  - envio de fax 65
- Discagem Rápida
  - botão 4
- documentos
  - digitalizar 79
- dois fios, cabo telefônico 119
- DSL, configurar com fax 32
- E**
- encaminhar
  - chamadas de fax 71
- envelopes
  - carregamento 57
  - especificações 135
- enviar o dispositivo 130
- envio de fax
  - cartão de chamadas, uso 66, 67
  - cartão de crédito, uso 66, 67
  - discagem monitorada 67
  - fax básico 65
  - manualmente 66, 67
- escolher papel 52
- especificações. *consulte*
  - informações técnicas
- especificações da margem de impressão 136
- especificações de energia 138
- especificações físicas 137
- etiquetas
  - carregamento 57
  - especificações 135
- excluir
  - faxes da memória 71
- F**
- faixa branca, limpeza 82
- fax
  - atendimento de chamadas 69
  - bloqueio de números 72
  - botão 5
  - cabeçalho 49
  - cabo telefônico 108, 113, 119
  - cancelamento 75
  - configuração 26, 107
  - configuração de teste 49
  - configurações 47
- correio de voz, configurar 36, 44
- discagem monitorada 67
- DSL, configurar 32
- encaminhar chamadas de fax 71
- envio 65
- especificações 137
- excluir da memória 71
- falha no teste 107
- inserir texto e símbolos 8
- linha ISDN, configurar 33
- menu 6
- modem do computador, configurar 37, 39, 42, 44
- modem do computador, solução de problemas 113
- modo de atendimento 47
- modo de resposta 5
- padrão do toque de atendimento 48
- pausa 8
- recebimento 68
- recepção de fax de backup 69
- reimpressão 70
- relatórios 74
- resposta automática 47
- secretária eletrônica, configurar 41, 42
- sistema PBX, configurar 33
- solução de problemas 107
- toque diferenciado 34, 48
- toques para atender 48
- volume 24
- fazer uma cópia 77
- FCC
  - declaração 141
  - requisitos 140
- fotografias 79
- G**
- garantia 125
- H**
- hardware, teste de
  - configuração do fax 108
- hora 23
- HP JetDirect 25
- HP Solution Center, ícones ausentes 104

- I**
- ID de serviço 128
  - idioma, definir 23
  - imagens
    - digitalizar 79
    - falhas 81
    - listras 81
  - impressão
    - cancelar trabalho 63
    - de um aplicativo 61
    - do computador 61
    - especificações 136
    - fax 70
    - opções de impressão 62
    - problemas de qualidade 81
    - relatório de autoteste 84
    - relatórios de fax 74
  - informações técnicas
    - capacidades da bandeja de papel 135
    - especificações ambientais 138
    - especificações da cópia 136
    - especificações da margem de impressão 136
    - especificações de digitalização 137
    - especificações de energia 138
    - especificações de fax 137
    - especificações de impressão 136
    - especificações de papel 135
    - especificações físicas 137
    - peso 137
    - requisitos do sistema 135
    - tamanhos de papel 135
  - iniciar colorido 5
  - iniciar preto 5
  - inserir texto e símbolos 8
  - instalação do software
    - desinstalação 105
    - reinstalação 105
    - solução de problemas 101
  - instalar software, solução de problemas 95
  - interrupção
    - cópia 78
    - digitalização 80
    - fax 75
    - trabalho de impressão 63
- L**
- limpar
    - alimentador automático de documentos 121
  - limpeza
    - cartuchos de impressão 89
    - contatos do cartucho de impressão 90
    - faixa branca 82
    - parte externa 84
    - tira de vidro 81
  - linha de fax, teste de condições 112
  - Linha ISDN, configurar com fax 33
  - linha telefônica, padrão de toque de atendimento 48
  - luz atenção 5
- M**
- manual
    - envio, fax 66, 67
    - recebimento, fax 69
  - manutenção
    - alinhamento dos cartuchos de impressão 88
    - cartuchos de impressão 85
    - limpeza da faixa branca 82
    - limpeza da parte externa 84
    - limpeza da tira de vidro 81
    - limpeza dos cartuchos de impressão 89
    - relatório de autoteste 84
    - remova os cartuchos de impressão 131
    - substituição dos cartuchos de impressão 85
  - meio ambiente
    - especificações ambientais 138
    - reciclagem de suprimentos de jato de tinta 139
  - memória
    - excluir faxes 71
    - reimpressão de fax 70
    - salvar fax 69
  - menus
    - ajuda 7
    - configuração 7
    - cópia 6
    - digitalizar para 7
    - fax 6
    - mídia. *consulte* papel
    - modem. *consulte* modem do computador
    - modem dial-up. *consulte* modem do computador
    - modem do computador
      - configuração com fax 37, 39, 42, 44
      - resolução de problemas 113
    - modem do PC. *consulte* modem do computador
- N**
- notificações de regulamentações
    - notice to users in Japan (VCCI-2) 142
    - power cord statement 142
  - número de fax indesejado 72
  - número de série 128
  - números de telefone, atendimento ao cliente 127
- P**
- padrão do toque de atendimento 34, 48
  - painel de controle
    - botões 4
    - inserir texto e símbolos 8
    - recursos 4
  - país/região, definir 23
  - papel
    - atolamentos 59, 101, 120
    - carregamento 53
    - especificações 135
    - pedido 93
    - resolução de problemas 120
    - selecione 52
    - tamanhos de papel 135
    - tipos incompatíveis 53
    - tipos recomendados 52
  - papel A4, carregamento 54
  - papel carta
    - carregamento 54
  - papel Carta
    - especificações 135
  - papel fotográfico
    - carregamento 55

- especificações 135
  - papel fotográfico de 10 x 15 cm
    - carregamento 55
    - especificações 135
  - Papel fotográfico de 4 x 6
    - polegadas, carregamento 55
  - papel escritório
    - carregamento 54
    - especificações 135
  - pedido
    - cartuchos de impressão 93
    - papel 93
  - pedir
    - Guia de configuração 94
    - Guia do usuário 94
    - software 94
  - problemas de conexão
    - fax 113, 115, 116, 118
    - O HP All-in-One não liga 96
  - problemas de fax
    - envio 115, 118
    - recebimento 116
    - sinais de fax gravados 118
- Q**
- qualidade de impressão
    - 81
    - falhas 81
    - listras 81
  - quatro fios, cabo telefônico 119
- R**
- receber fax
    - Solução de problemas 113
  - recebimento de fax
    - automaticamente 68
    - bloqueio de números 72
    - encaminhar chamadas 71
    - manualmente 69
    - modo de atendimento automático 47
    - toques para atender 48
  - recepção de fax de backup 69
  - reciclagem
    - cartuchos de impressão 139
    - HP All-in-One 139
  - recursos, ajuda 13
  - Rediscar/Pausa 4
  - regulatory notices
- declaration of conformity (European Economic Area) 143
  - reimpressão de fax na memória 70
  - reinstalação do software 105
  - relatório de autoteste 84
  - relatórios
    - autoteste 84
    - confirmação, fax 74
    - erro, fax 75
    - falha no teste de fax 107
  - relatórios de confirmação, fax 74
  - relatórios de erro, fax 75
  - remove os cartuchos de impressão 131
  - requisitos do sistema 135
  - resolução de problemas
    - atolamentos, papel 59
    - atolamentos de papel 101
    - Cabo USB 97
    - carro bloqueado 101
    - cartuchos de impressão 99, 123
    - enviar faxes 113
    - idioma do visor 98
    - instalação do hardware 96
    - medidas incorretas 98
    - papel 120
    - problemas de fax 115, 116, 118
    - recebimento de faxes 113
    - recursos 13
    - tarefas operacionais 120
  - Resolução do fax 5
- S**
- salvar
    - fax na memória 69
  - secretária eletrônica
    - configuração com fax 41, 42
    - sinais de fax gravados 118
  - seta para a direita 5
  - seta para a esquerda 5
  - símbolos, digitação 8
  - Sistema PBX, configurar com fax 33
  - sistema telefônico paralelo 27
  - sistema telefônico serial 27
  - solução de problemas
    - Arquivo readme 95
  - configuração 96
  - fax 107
  - instalação do software 101
  - som, ajustar volume 24
  - substituição dos cartuchos de impressão 85
- T**
- teclado 6, 8
  - telefone
    - envio de fax 66
    - recebimento de fax 69
  - Telefone
    - recebimento de fax 69
  - telefone, plugue 108
  - teste
    - cabo telefônico 109
    - condições da linha de fax 112
    - configuração de fax 49
    - falha no teste de fax 107
    - porta de fax 109
    - teste de hardware do fax 108
    - tomada de telefone na parede 108
    - tom de discagem 111
    - teste de tomada, fax 108
    - texto, digitação 8
    - tipos de conexão suportados
      - compartilhamento de impressora 25
      - USB 25
  - tira de vidro
    - limpeza 81
  - toque diferenciado 48
  - toque diferenciador 34
  - toques para atender 48
  - transparências
    - carregamento 57
    - especificações 135
- U**
- União Européia
    - reciclagem de informações 139
  - USB, instalação do cabo 97
- V**
- velocidade da porta USB 25
  - vidro de digitalização
    - limpeza da tira 81

## Índice

visor

alteração de idioma 98

alterar medidas 98

volume, ajustar 24

