

HP Deskjet D4100 Series



Hilfe zu HP Photosmart

© 2006 Hewlett-Packard Development Company, L.P.

Hinweise von Hewlett-Packard

Die Informationen in diesem Dokument können ohne vorherige Ankündigung geändert werden.

Alle Rechte vorbehalten. Die Vervielfältigung, Anpassung oder Übersetzung ist ohne vorherige schriftliche Genehmigung von Hewlett-Packard nur im Rahmen des Urheberrechts gestattet.

Für HP Produkte und Dienste gilt nur die Gewährleistung, die in der ausdrücklichen

Gewährleistungserklärung des jeweiligen Produkts bzw. Dienstes aufgeführt ist. Aus dem vorliegenden Dokument sind keine weiter reichenden Garantieansprüche abzuleiten. HP haftet nicht für technische oder redaktionelle Fehler oder Auslassungen in diesem Dokument.

Marken

Apple, das Apple-Logo, ColorSync, das ColorSync-Logo, Finder, Mac, Macintosh, MacOS, Powerbook, Power Macintosh und Quickdraw sind in den USA und anderen Ländern/Regionen eingetragene Marken von Apple Computer Inc.

TrueType ist eine in den USA eingetragene Marke von Apple Computer Inc.

Adobe, AdobeRGB und Acrobat sind Marken von Adobe Systems Incorporated.

Begriffe und Konventionen

In diesem Handbuch werden folgende Begriffe und Konventionen verwendet.

Begriffe

Der HP Deskjet-Drucker wird auch als **HP Deskjet**, **HP Drucker** oder **Drucker** bezeichnet.

Warnhinweise

Mit **Vorsicht** werden Sie auf mögliche Beschädigungen des HP Deskjet-Druckers oder eines anderen Gerätes aufmerksam gemacht. Beispiel:



Vorsicht Berühren Sie nicht die Düsen oder die Kupferkontakte der

Tintenpatrone. Das Berühren dieser Teile kann zum Verstopfen der Düsen, Versagen der Tintenpatrone oder zu verminderter Leitfähigkeit der elektrischen Kontakte führen.

Mit **Warnung** werden Sie darauf hingewiesen, dass eine mögliche Gesundheitsgefährdung für Sie oder andere Personen eintreten kann. Beispiel:



Warnung Bewahren Sie neue und gebrauchte Tintenpatronen außerhalb der Reichweite von Kindern auf.

Eingabehilfen

Ihr HP Drucker verfügt über eine Reihe von Funktionen, die Personen mit beeinträchtigtem Sehvermögen und motorischen Beeinträchtigungen den Zugriff ermöglichen.

Beeinträchtigung des Sehvermögens

Benutzer mit beeinträchtigtem Sehvermögen können mit Hilfe der Optionen und Funktionen der Windows-Eingabehilfe auf die Druckersoftware zugreifen. Darüber hinaus werden die meisten entsprechenden Technologien unterstützt, wie z.B. Sprachausgabe, Lesegeräte für Blindenschrift und Anwendungen für Spracheingabe. Für farbenblinde Benutzer werden farbige Schaltflächen und Register in der Software und auf dem HP Drucker als Normaltext oder mit Symbolen beschriftet angezeigt, die die entsprechende Aktion beschreiben.

Motorische

Beeinträchtigungen

Benutzer mit motorischen Beeinträchtigungen können die Funktionen der Druckersoftware über Tastaturbefehle ausführen. Die Software unterstützt auch die Optionen der Windows-Eingabehilfe, wie z.B. Einrastfunktion, Statusanzeige, Anschlagverzögerung und Tastaturmaus. Die Abdeckungen, Tasten, Papierfächer und Papierführungen des Druckers können auch von Benutzern mit

eingeschränkter Körperkraft und Reichweite gehandhabt werden.

Unterstützung

Weitere Informationen zu Eingabehilfen für dieses Gerät und zum Anspruch von HP, Personen mit physischen Beeinträchtigungen das Arbeiten mit HP Geräten zu erleichtern, finden Sie auf der HP Website www.hp.com/accessibility.

Informationen zu Eingabehilfen des Betriebssystems finden Sie auf der Website von Apple unter www.apple.com/accessibility.

Inhalt

1	Willkommen	3
2	Spezielle Merkmale	5
3	Erste Schritte	6
	Überblick.....	6
	Tasten und LEDs	7
	Papierfächer.....	10
	Tintenpatronen.....	14
	Tintenreserve-Modus.....	15
4	Anschließen des Druckers	17
	USB.....	17
5	Drucken mit der Taste Photosmart Express	18
	Die Taste Photosmart Express.....	18
	Die Software HP Photosmart Studio.....	18
6	Drucken von Fotos über den vorderen USB-Anschluss	19
	Der USB-Anschluss an der Vorderseite.....	19
	Drucken von Fotos über den vorderen USB-Anschluss.....	19
	Die LEDs am USB-Anschluss an der Vorderseite.....	20
7	Drucken von Fotos	22
	Drucken von randlosen Fotos.....	22
	Drucken von Fotos mit Rand.....	24
	Fotonachbearbeitung mit HP Real Life-Technologien.....	25
	Fotopatrone.....	26
	Farboptionen.....	27
	Lagerung und Behandlung von Fotopapier.....	27
	Einsparen von Kosten beim Drucken von Fotos.....	27
8	Drucken von anderen Dokumenten	29
	Drucken von E-Mails.....	29
	Drucken von Dokumenten.....	30
	Drucken von Briefen.....	31
	Bedrucken von Briefumschlägen.....	32
	Drucken von Postkarten.....	33
	Drucken von Hagaki-Karten.....	34
	Bedrucken von Karteikarten und anderen kleinformatigen Druckmedien.....	35
	Bedrucken von Etiketten.....	36
	Bedrucken von CD/DVD-Etiketten.....	37
	Bedrucken von Transparentfolien.....	38
	Drucken von Broschüren.....	39
	Drucken von Grußkarten.....	40
	Bedrucken von Aufbügelfolie.....	41
9	Tipps zum Drucken	43
	Auswählen eines Papiertyps.....	43
	Ändern der Druckgeschwindigkeit oder der Druckqualität.....	43
	Maximale Auflösung.....	44
	Festlegen der Seitenreihenfolge.....	44
	Drucken von mehreren Seiten auf einem Blatt Papier.....	45

	Ändern der Größe eines Dokuments	45
	Seitenansicht.....	46
10	Druckersoftware	47
	Druckeinstellungen.....	47
	Verwalten des Druckers.....	48
	Anzeigen und Ändern des Status eines Druckauftrags.....	49
	Druckersoftware-Aktualisierungen.....	49
11	Wartung	50
	Einsetzen von Tintenpatronen.....	50
	Ausrichten von Tintenpatronen.....	53
	Automatisches Reinigen von Tintenpatronen.....	53
	Kalibrieren der Druckqualität.....	54
	Drucken einer Testseite.....	54
	Anzeigen des geschätzten Tintenfüllstands.....	54
	Pflegen des Druckergehäuses.....	55
	Entfernen von Tinte von der Haut oder der Kleidung.....	55
	Manuelles Reinigen von Tintenpatronen.....	55
	Warten von Tintenpatronen.....	56
	HP Drucker-Dienstprogramm.....	58
12	Fehlerbehebung	59
	Drucker reagiert nach der Installation nicht.....	59
	Drucker druckt nicht.....	59
	Papierstau.....	61
	Probleme mit dem Papier.....	62
	Drucker ist blockiert.....	64
	Probleme mit den Tintenpatronen.....	64
	Fotos werden nicht richtig gedruckt.....	66
	Probleme mit dem USB-Anschluss an der Vorderseite.....	69
	Druckqualität ist schlecht.....	70
	Dokumente werden nicht richtig gedruckt.....	71
	Probleme mit randlosen Dokumenten.....	72
	Fehlermeldungen zu Tintenpatronen.....	76
	Die Software HP Photosmart Studio ist nicht installiert.....	77
	Drucker-LEDs leuchten oder blinken.....	77
	Druckausgabe dauert lange.....	80
	Wenn weiterhin Probleme auftreten.....	80
A	HP Support	82
	Support-Ablauf.....	82
	Telefonischer HP Support.....	82
B	Verbrauchsmaterial	84
C	Technische Daten	85
	Druckerspezifikationen.....	85
	Programm zur umweltfreundlichen Produktherstellung.....	85
	Zulassungshinweise.....	87
	Index	89

1 Willkommen

Willkommen bei der Hilfe für den HP Deskjet D4100 Series. Die folgende Tabelle gibt Ihnen einen Überblick über die verschiedenen Abschnitte der Online-Hilfe. Sie können auch über den Inhaltsbereich auf der linken Seite nach den gewünschten Informationen suchen.



Abschnitt	Beschreibung
Spezielle Merkmale	Informationen zu den speziellen Merkmalen des Druckers
Erste Schritte	Anleitungen zum Bedienen des Druckers sowie zum Verwenden und Austauschen von Tintenpatronen
Anschließen des Druckers	Anleitungen zum Anschließen des Druckers an einen Computer
Drucken von Fotos	Anleitungen zum Drucken von Fotos, Bearbeiten von Fotos vor dem Drucken, Einsetzen einer Fotopatrone, Aufbewahren und Behandeln von Fotopapier sowie Austauschen von Fotos mit Freunden und Familienmitgliedern
Drucken der Fotos von einer Digitalkamera	Anleitungen zum Übertragen von Fotos von einer Digitalkamera über den vorderen USB-Anschluss auf den Drucker und zum Drucken der Fotos auf einer Digitalkamera
Drucken mit der Photosmart Express-Taste	Informationen zum Öffnen der Software HP Photosmart Studio und Zugreifen auf die HP Bildbearbeitungsfunktionen
Drucken von anderen Dokumenten	Anleitungen zum Drucken verschiedenster Dokumente, wie z. B. E-Mails, Grußkarten, Briefumschläge, Etiketten, Poster, Broschüren, Transparentfolien und Aufbügelmedien
Tipps zum Drucken	Anleitungen zum Verwenden der Druckaufgaben, Auswählen einer Papiersorte, Ändern der Druckauflösung, Festlegen der Seitenreihenfolge, Drucken mehrerer Seiten auf einem Blatt, Anzeigen

(Fortsetzung)

Abschnitt	Beschreibung
	eines Dokuments in der Seitenansicht und beidseitigen Drucken
Druckersoftware	Anleitungen zum Definieren des HP Deskjet als Standarddrucker, Festlegen der Druckeinstellungen und Herunterladen von Aktualisierungen der Druckersoftware
Wartung	Anleitungen zum Einsetzen und Warten der Tintenpatronen, Anzeigen des Tintenfüllstands, Drucken einer Testseite und Entfernen von Tintenrückständen
Fehlerbehebung	Informationen zum Beheben von Problemen mit der Hardware und Software
Verbrauchsmaterial	Informationen zum Bestellen von Verbrauchsmaterial für den Drucker
Spezifikationen	Informationen zur Kapazität des Papierfachs, zu den Systemvoraussetzungen und zu anderen Spezifikationen des Druckers
Recyclingprogramm für HP Inkjet-Verbrauchsmaterial	Informationen zum Recyceln von Tintenpatronen

2 Spezielle Merkmale

Herzlichen Glückwunsch! Sie haben einen mit einer Vielzahl praktischer Funktionen ausgestatteten HP Deskjet-Drucker erworben:

- **Randloses Drucken:** Mit der Funktion für den randlosen Druck können Sie [Fotos](#) und [Prospekte](#) bis zum Seitenrand bedrucken.
- **Option für Sechsfarbdruk:** Die Qualität gedruckter Fotos kann durch Einsetzen einer [Fotopatrone](#) (separat erhältlich) verbessert werden.
- **Tintenreserve-Modus:** Fortsetzen des Drucks mit einer Druckpatrone, wenn die andere Druckpatrone leer ist. Weitere Informationen finden Sie unter [Tintenreserve-Modus](#).
- **Drucken von einer Digitalkamera:** Über den [vorderen USB-Anschluss](#) können Sie Fotos direkt von einer Digitalkamera aus drucken.
- **Panoramadruck:** Panoramafotos können [mit Rand](#) oder [ohne Rand](#) gedruckt werden.
- **HP Vivera-Tinten:** Leuchtende Farben mit echter Fotoqualität und außergewöhnlicher Farbbeständigkeit. HP Vivera-Tinte wird nach einer besonderen Formel entwickelt und wissenschaftlich hinsichtlich Qualität, Reinheit und Farbbeständigkeit getestet.
- **Photosmart Express-Taste:** Mit der [Photosmart Express-Taste](#) öffnen Sie die Anwendung HP Photosmart Studio, mit der Sie Ihre Fotos schnell und einfach drucken oder Abzüge online bestellen können.
- **CD/DVD-Etiketten:** Geben Sie Ihren CDs und DVDs mit den hochwertigen und günstigen [CD/DVD-Etiketten](#) ein individuelles Aussehen. Dieses Angebot ist in Ihrem Land/Ihrer Region möglicherweise nicht verfügbar.

3 Erste Schritte

- Überblick
- Tasten und LEDs
- Papierfächer
- Tintenpatronen
- Tintenreserve-Modus

Überblick

Klicken Sie auf die folgenden Links, um Informationen zur Ausstattung des Druckers anzuzeigen.

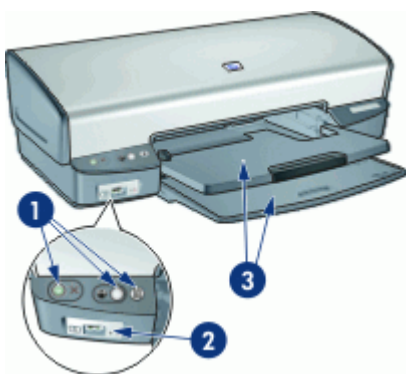

1	Tasten und LEDs
2	USB-Anschluss an der Vorderseite
3	Papierfächer

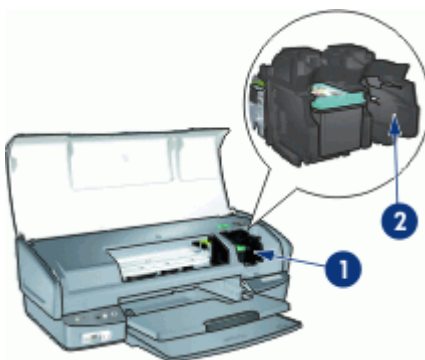

1	Tintenpatronen
2	Tintenreserve-Modus

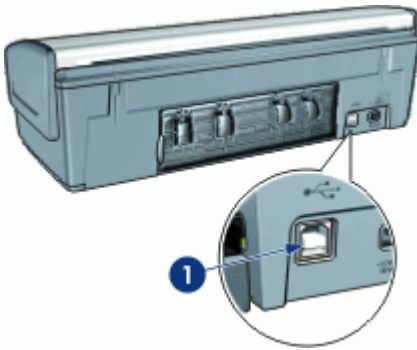

1	USB-Anschluss
---	---------------

Tasten und LEDs

Mit den Tasten am Bedienfeld können Sie den Drucker ein- und ausschalten, einen Druckauftrag abbrechen, einen Druckauftrag fortsetzen und die Software HP Photosmart Studio öffnen. An den Drucker-LEDs können Sie den Status des Druckers erkennen.



1	Netztaste und -LED
2	Abbruchtaste für Druckaufträge
3	Wiederaufnahmetaste und -LED
4	Photosmart Express-Taste
5	LEDs am vorderen USB-Anschluss

Netztaste und -LED

Schalten Sie den Drucker mit der Netztaste ein und aus. Nach dem Drücken der Netztaste kann es einige Sekunden dauern, bis der Drucker betriebsbereit ist.



1 | Netztaste und Netz-LED

Die Netz-LED blinkt, wenn der Drucker einen Auftrag verarbeitet.

 **Vorsicht** Schalten Sie den Drucker immer mit der Netztaste ein und aus. Wenn Sie zum Ein- und Ausschalten eine Steckerleiste, einen Überspannungsschutz oder eine schaltbare Steckdose verwenden, kann der Drucker beschädigt werden.

Abbruchtaste für Druckaufträge

Der Drucker verfügt auch über eine Taste zum Abbrechen von Druckaufträgen.



1 | Abbruchtaste für Druckaufträge

Wenn Sie die Abbruchtaste drücken, wird der aktuelle Druckvorgang abgebrochen.

Wiederaufnahmetaste und -LED

Die Wiederaufnahme-LED blinkt, wenn eine Aktion erforderlich ist, z. B. wenn Papier eingelegt oder ein Papierstau beseitigt werden muss. Wenn das Problem behoben ist, drücken Sie die Wiederaufnahmetaste, um den Druckvorgang fortzusetzen.

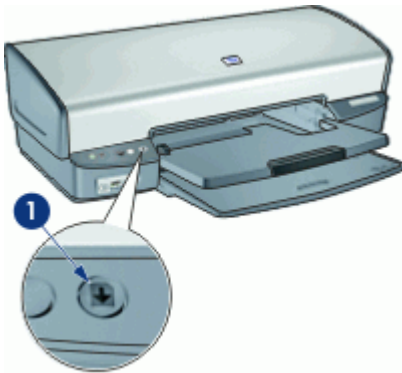

1 | Wiederaufnahmetaste und -LED

Taste Photosmart Express

Mit der Taste Photosmart Express können Sie die Software HP Photosmart Studio öffnen. Mit der Software HP Photosmart Studio können Sie Ihre Fotos schnell und einfach drucken oder Abzüge online bestellen. Sie können auch auf andere grundlegende HP Bildbearbeitungsfunktionen zugreifen, wie z. B. Speichern, Anzeigen und Weitergeben von Fotos.



1 | Taste Photosmart Express

LEDs am vorderen USB-Anschluss

Wenn Sie Fotos von einer Digitalkamera, einem externen Kartenleser oder einem USB-Speichergerät übertragen möchten, schließen Sie das betreffende Gerät an den USB-Anschluss an der Vorderseite des Druckers an. Sie können die Fotos dann mit der Anwendung HP Photosmart drucken.

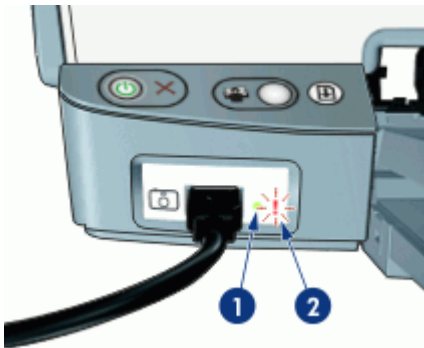

1	Verbindungs-LED
2	Fehler-LED

Wenn die Kamera richtig angeschlossen ist, leuchtet die Verbindungs-LED. Wenn über die Kamera gedruckt wird, blinkt die Verbindungs-LED grün. Wenn die Digitalkamera nicht für das Übertragen von Fotos eingestellt ist, blinkt die Fehler-LED.



Hinweis Sie können über den vorderen USB-Anschluss auch Bilder von einem externen Kartenleser oder einem USB-Speichergerät übertragen.

Papierfächer

In den folgenden Themen finden Sie Informationen zu den Papierfächern:

- [Ausklappen der Papierfächer](#)
- [Zufuhrfach](#)
- [Papierführung](#)
- [Ausgabefach](#)
- [Einklappen der Papierfächer](#)

Ausklappen der Papierfächer

So klappen Sie die Papierfächer auf:

1. Senken Sie das Papierfach ab.



2. Senken Sie das Ausgabefach ab.

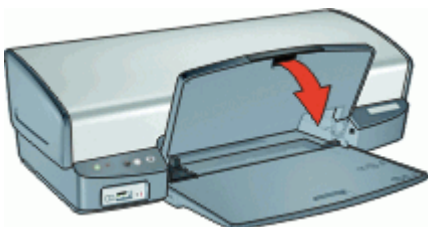

3. Ziehen Sie die Ausgabefachverlängerung heraus.

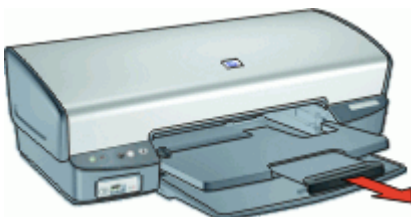

Zufuhrfach

In das Zufuhrfach können Papier und andere Druckmedien eingelegt werden.

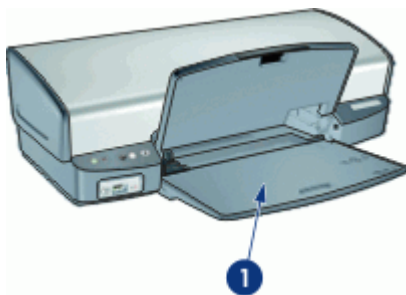

1	Zufuhrfach
---	------------

Papierführung

Sie können auf unterschiedlichen Druckmedienformaten drucken, indem Sie die Papierführung nach links bzw. rechts verschieben.

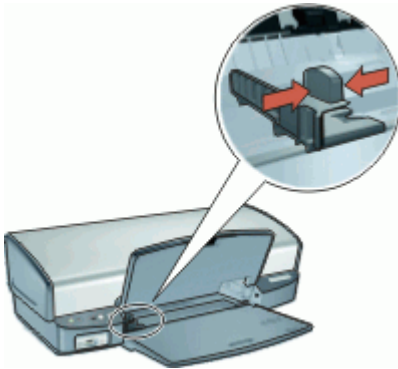

Ausgabefach

Die gedruckten Seiten werden in das Ausgabefach ausgegeben.



1 | Ausgabefach

Heben Sie das Ausgabefach zum Einlegen von Papier oder anderen Druckmedien an. Senken Sie das Ausgabefach wieder ab, bevor Sie den Druckvorgang starten.

Um zu verhindern, dass Papier aus dem Fach fallen kann, ziehen Sie beide Teile der Verlängerung des Ausgabefachs heraus. Wenn Sie im Modus "Entwurf (schnell)" drucken, klappen Sie den Anschlagbügel der Ausgabefachverlängerung nach oben.

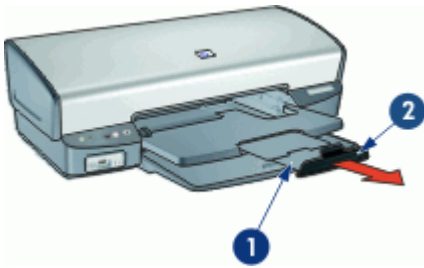

- | | |
|---|---|
| 1 | Zweiter Teil der Ausgabefachverlängerung |
| 2 | Anschlagbügel der Ausgabefachverlängerung |

Einklappen der Papierfächer

So klappen Sie die Papierfächer ein:

1. Nehmen Sie alle Druckmedien aus den Papierfächern.
2. Wenn der Anschlagbügel der Ausgabefachverlängerung nach oben geklappt ist, klappen Sie ihn nach unten, und schieben Sie den zweiten Teil der Ausgabefachverlängerung hinein.



3. Schieben Sie den ersten Teil der Ausgabefachverlängerung in das Ausgabefach hinein.



4. Heben Sie das Ausgabefach an.

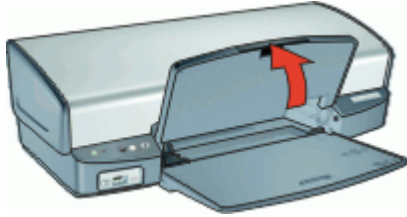

5. Heben Sie das Zufuhrfach an.

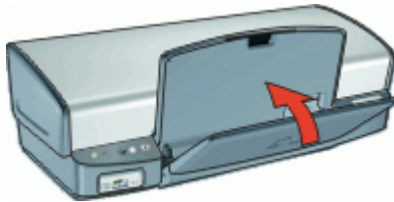

Tintenpatronen

In den Drucker können drei Tintenpatronen eingesetzt werden.



1	Schwarze Tintenpatrone
2	Dreifarbige Tintenpatrone
3	Fotopatrone

Informationen zum Verwenden der Tintenpatronen finden Sie in den folgenden Themen:

- [Verwenden von Tintenpatronen](#)
- [Auswechseln von Tintenpatronen](#)

Verwenden von Tintenpatronen

Die Tintenpatronen können wie folgt verwendet werden:

- **Normales Drucken:** Verwenden Sie für normale Druckaufträge die schwarze und die dreifarbig Tintenpatrone.
- **Qualitativ hochwertige Farbfotos:** Wenn Sie beim Drucken von Farbfotos und anderen Spezialdokumenten leuchtendere Farben erzielen möchten, entfernen Sie die schwarze Tintenpatrone, und setzen Sie eine Fotopatrone ein. Mit der Fotopatrone und der dreifarbig Tintenpatrone erhalten Sie praktisch körnungsfreie Fotos.

Auswechseln von Tintenpatronen

Achten Sie beim Kauf von Tintenpatronen auf deren Auswahlnummer.

Die Auswahlnummer ist an drei verschiedenen Stellen zu finden:

- Etikett mit Auswahlnummer: Sehen Sie auf dem Etikett der Tintenpatrone nach, die Sie auswechseln.

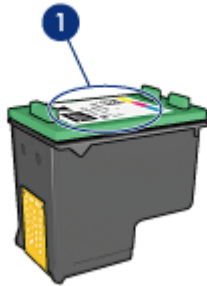

1 | Etikett mit Auswahlnummer

- Druckerdokumentation: Eine Liste der Auswahlnummern für Tintenpatronen finden Sie im Referenzhandbuch, das dem Drucker beiliegt.
- HP Drucker-Dienstprogramm: Öffnen Sie das [HP Drucker-Dienstprogramm](#), und wählen Sie den Bereich **Patronenstatus** aus.

Wenn eine Tintenpatrone leer ist, kann im Tintenreserve-Modus weiterhin gedruckt werden. Weitere Informationen hierzu finden Sie unter [Tintenreserve-Modus](#).

Informationen zum Einsetzen einer Ersatztintenpatrone finden Sie auf der Seite [Einsetzen von Tintenpatronen](#).

Tintenreserve-Modus

Verwenden Sie zum Drucken mit nur einer Tintenpatrone den Tintenreserve-Modus. Der Tintenreserve-Modus wird gestartet, sobald eine Tintenpatrone aus der Halterung entfernt wird.



Hinweis Wenn der Drucker im Tintenreserve-Modus arbeitet, wird eine Meldung auf dem Bildschirm angezeigt. Wenn Sie die Meldung zum Drucken im Tintenreserve-Modus erhalten und zwei Tintenpatronen eingesetzt sind, vergewissern Sie sich, dass von beiden Tintenpatronen die Schutzfolie abgezogen wurde. Wenn die Schutzfolie die Kontakte der Tintenpatrone bedeckt, kann der Drucker nicht erkennen, dass die Tintenpatrone eingesetzt ist.

Weitere Informationen über den Tintenreserve-Modus finden Sie in folgenden Themen:

- [Drucken im Tintenreserve-Modus](#)
- [Beenden des Tintenreserve-Modus](#)

Drucken im Tintenreserve-Modus

Das Drucken im Tintenreserve-Modus verlangsamt den Druckvorgang und beeinträchtigt die Qualität der Druckausgaben.

Eingesetzte Tintenpatrone	Ergebnis
Schwarze Tintenpatrone	Farben werden als Graustufen gedruckt.
Dreifarbige Tintenpatrone	Farben werden gedruckt, Schwarz wird jedoch als Grauton ausgegeben.
Fotopatrone	Farben werden als Graustufen gedruckt.



Hinweis Es wird nicht empfohlen, für das Drucken im Tintenreserve-Modus die Fotopatrone zu verwenden.

Beenden des Tintenreserve-Modus

Zum Beenden des Tintenreserve-Modus müssen Sie zwei Tintenpatronen in den Drucker einsetzen.

Informationen zum Einsetzen einer Tintenpatrone finden Sie unter [Anweisungen zum Einsetzen](#).

4 Anschließen des Druckers

- USB

USB

Der Drucker wird mit einem USB-Kabel an den Computer angeschlossen.



Hinweis Sie erzielen die beste Druckleistung mit einem USB 2.0-Kabel.

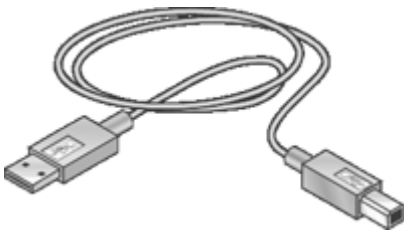

Anweisungen zum Anschließen des Druckers über ein USB-Kabel finden Sie auf dem Installationsposter, das im Lieferumfang des Druckers enthalten ist.



Hinweis Das USB-Kabel wird nicht bei allen Modellen mitgeliefert.

5 Drucken mit der Taste Photosmart Express

Wenn Sie rasch Fotos drucken möchten, verwenden Sie die Taste Photosmart Express.

- [Die Taste Photosmart Express](#)
- [Die Software HP Photosmart Studio](#)

Die Taste Photosmart Express

Die Taste Photosmart Express befindet sich auf dem Bedienfeld des Druckers. Wenn Sie die Taste drücken, wird die Software HP Photosmart Studio auf dem Computer gestartet.

Mit der Software HP Photosmart Studio können Sie Ihre Fotos schnell und einfach drucken oder Abzüge online bestellen. Sie können auch auf andere grundlegende HP Bildbearbeitungsfunktionen zugreifen, wie z. B. Speichern, Anzeigen und Weitergeben von Fotos.

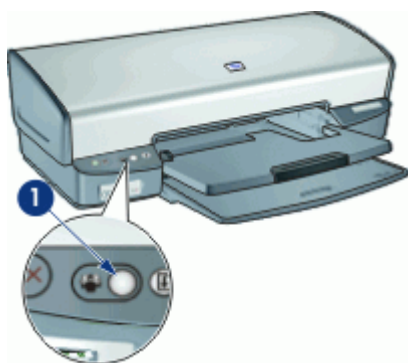

1 Taste Photosmart Express

Die Software HP Photosmart Studio

Mit der Software HP Photosmart Studio können Sie Ihre Fotos schnell und einfach drucken oder Abzüge online bestellen. Sie können auch auf andere grundlegende HP Bildbearbeitungsfunktionen zugreifen, wie z. B. Speichern, Anzeigen und Weitergeben von Fotos.



Hinweis Wenn Sie die Taste Photosmart Express drücken und HP Photosmart Studio nicht installiert ist, wird eine Meldung angezeigt. Weitere Informationen finden Sie unter [Die Software HP Photosmart Studio ist nicht installiert](#).

6 Drucken von Fotos über den vorderen USB-Anschluss

In den folgenden Themen finden Sie Informationen zum Übertragen und Drucken von Fotos von einer Digitalkamera, einem externen Kartenleser oder einem USB-Speichergerät.

- Der USB-Anschluss an der Vorderseite
- Drucken von Fotos über den vorderen USB-Anschluss
- Die LEDs am USB-Anschluss an der Vorderseite

Der USB-Anschluss an der Vorderseite

Wenn Sie Fotos von einer Digitalkamera, einem externen Kartenleser oder einem USB-Speichergerät übertragen möchten, schließen Sie das betreffende Gerät an den USB-Anschluss an der Vorderseite des Druckers an. Sie können die Fotos dann mit der Anwendung HP Photosmart drucken.

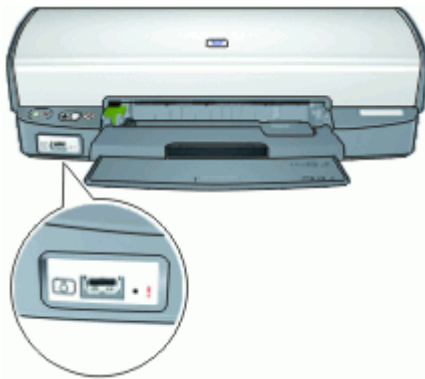

Um Fotos über den vorderen USB-Anschluss zu drucken, benötigen Sie ein USB-Kabel, das mit der Kamera kompatibel ist. HP empfiehlt ein Kabel, das weniger als 3 m lang ist.



Drucken von Fotos über den vorderen USB-Anschluss



Hinweis Sie können die folgenden Anweisungen nur ausführen, wenn die Software HP Photosmart Studio auf dem Computer installiert ist.

So drucken Sie Fotos über den vorderen USB-Anschluss:

1. Legen Sie Fotopapier in den Drucker ein.
Wenn Sie Anweisungen zum Einlegen von Fotopapier benötigen, klicken Sie auf eine der folgenden Optionen:
 - [Drucken von randlosen Fotos](#)
 - [Drucken von Fotos mit Rand](#)
2. Schließen Sie die Kamera oder das Gerät mit einem USB-Kabel an den vorderen USB-Anschluss an.
Die grüne Verbindungs-LED muss nun leuchten. Weitere Informationen finden Sie unter [Die LEDs am USB-Anschluss an der Vorderseite](#).
3. Schalten Sie die Kamera oder das Gerät ein, und stellen Sie den Modus zur Fotoübertragung ein.
Wenn Sie nicht wissen, welche Einstellung Sie vornehmen müssen, schlagen Sie in der zugehörigen Dokumentation nach.
4. Drücken Sie am Drucker die Taste Photosmart Express, um HP Photosmart Studio zu starten.
5. Klicken Sie im Fenster HP Photosmart Studio auf **Importieren**.
Das Importfenster wird geöffnet.
6. Wählen Sie im Einblendmenü **Sichern nach** einen Zielordner für die Fotos aus.
7. Wählen Sie die Fotos aus, die Sie von der Kamera bzw. dem Gerät importieren möchten.
8. Wenn die Originalfotos nach der Übertragung gelöscht werden sollen, wählen Sie die Option **Fotos nach Übertragung von Kamera löschen** aus.
9. Klicken Sie auf **Importieren**.

Weitere Informationen zur Verwendung der Software HP Photosmart Studio finden Sie in der Online-Hilfe von HP Photosmart Studio.

Die LEDs am USB-Anschluss an der Vorderseite

Die LEDs am vorderen USB-Anschluss zeigen an, ob das Gerät richtig angeschlossen ist und ob Fotos übertragen werden.

- Wenn die Kamera richtig angeschlossen ist, leuchtet die Verbindungs-LED. Beim Übertragen von Fotos blinkt die Verbindungs-LED grün.
- Wenn die Digitalkamera nicht für das Übertragen von Fotos eingestellt ist, blinkt die Fehler-LED.

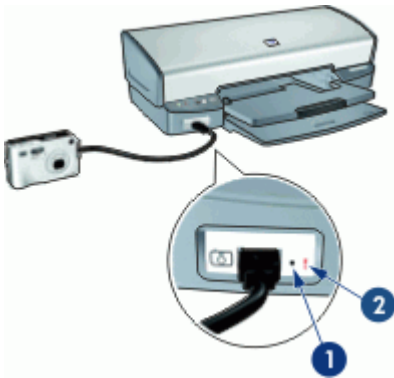

1	Verbindungs-LED
2	Fehler-LED

7 Drucken von Fotos

Die Druckersoftware bietet verschiedene Funktionen, mit denen das Drucken digitaler Fotos vereinfacht und die Fotoqualität verbessert werden kann.

Drucken von Fotos



Drucken Sie ein [randloses Foto](#).



Drucken Sie ein [Foto mit Rand](#).

Durchführen anderer Fotodruckaufgaben

- Verwenden Sie die [Fotopatrone](#), um brillante Farben und praktisch körnungsfreie Fotos zu erhalten.
- Vermeiden Sie das Wellen von Fotopapier, indem Sie die [Richtlinien für die Lagerung und Behandlung von Fotopapier](#) beachten.
- Verwenden Sie HP Normales Fotopapier, um beim Drucken von Fotos [Kosten und Tinte](#) zu sparen.

Drucken von randlosen Fotos

Verwenden Sie den randlosen Druck, um auf einigen Papiersorten bis an den Rand zu drucken, und zum Drucken auf einer Reihe von Papierformaten – von Fotopapier im Format 10 x 15 cm (4 x 6 Zoll) bis zu einem benutzerdefinierten Fotoformat von 21 x 59,4 cm (8,5 x 23,4 Zoll).

Richtlinien

- Um eine optimale Druckqualität zu erzielen, setzen Sie zusätzlich zur dreifarbigen Tintenpatrone eine [Fotopatrone](#) ein.
- Drucken Sie keine randlosen Fotos im Tintenersatz-Modus. Sorgen Sie dafür, dass immer zwei Tintenpatronen im Drucker eingesetzt sind.
Weitere Informationen hierzu finden Sie unter [Tintenreserve-Modus](#).
- Öffnen Sie die Datei in einer Anwendung (z. B. HP Photosmart), und ändern Sie die Größe des Fotos. Die Größe muss dem Papierformat entsprechen, auf dem Sie das Foto drucken möchten.
- Mit HP Premium Plus Fotopapier erhalten Sie die bestmögliche Farbbeständigkeit.
- Vergewissern Sie sich, dass das verwendete Fotopapier glatt und nicht gewellt ist. Informationen dazu, wie Sie das Wellen von Fotopapier vermeiden, finden Sie unter [Lagerung und Behandlung von Fotopapier](#).
- Überschreiten Sie nicht die Kapazität des Zufuhrfachs: 30 Blatt Fotopapier.

Druckvorbereitung

1. Heben Sie das Ausgabefach an.
2. Schieben Sie die Papierführung bis zum Anschlag nach links.

3. Vergewissern Sie sich, dass das Fotopapier nicht gewellt ist.
4. Legen Sie das Fotopapier rechtsbündig in das Fach. Die zu bedruckende Seite muss nach unten und die kurze Kante in Richtung des Druckers zeigen.
Wenn Sie Fotopapier mit einem Abreißstreifen verwenden, muss der Abreißstreifen in die vom Drucker abgewandte Richtung zeigen.
5. Schieben Sie das Papier bis zum Anschlag in den Drucker.
6. Schieben Sie die Papierführung fest gegen die Kante des Papiers.

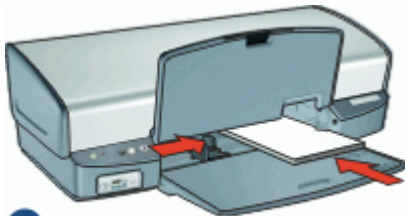

1

1 Kleinformatige Fotos

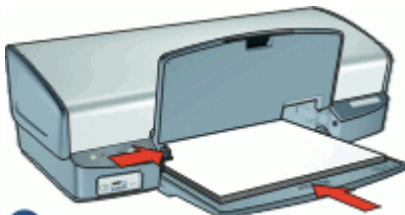

2

2 Großformatige Fotos

7. Senken Sie das Ausgabefach ab.

Drucken

1. Öffnen Sie das [Dialogfenster "Papierformat"](#).
2. Wählen Sie im Einblendmenü **Papierformat** das entsprechende Papierformat für den randlosen Druck aus, und klicken Sie auf **OK**.
3. Öffnen Sie das [Dialogfenster "Drucken"](#).
4. Wählen Sie den Bereich **Papierart/Qualität** aus, und legen Sie die folgenden Einstellungen fest:
 - **Papiertyp:** Das entsprechende Fotopapier
 - **Qualität:** **Optimal** oder **Maximale Auflösung**

5. Öffnen Sie den Bereich **Fotonachbearbeitung mit HP Real Life-Technologien**, und wählen Sie die gewünschte Einstellung für die Option **Fotos nachbearbeiten** aus.
6. Wählen Sie nach Bedarf weitere Druckeinstellungen aus, und klicken Sie dann auf **Drucken**.

Wenn Sie auf Fotopapier mit einem Abreißstreifen gedruckt haben, reißen Sie den Streifen vorsichtig ab, so dass das Dokument vollständig randlos ist.

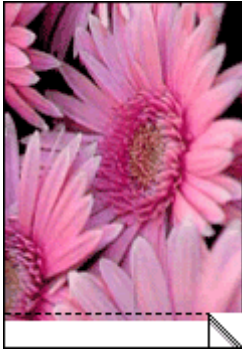

Drucken von Fotos mit Rand

Richtlinien

- Um eine optimale Druckqualität zu erzielen, setzen Sie zusätzlich zur dreifarbigen Tintenpatrone eine **Fotopatrone** ein.
- Mit HP Premium Plus Fotopapier erhalten Sie die bestmögliche Farbbeständigkeit.
- Öffnen Sie die Datei in einer Anwendung (z. B. HP Photosmart), und weisen Sie das gewünschte Fotoformat zu. Das Format muss dem Papierformat entsprechen, auf dem Sie das Foto drucken möchten.
- Vergewissern Sie sich, dass das verwendete Fotopapier glatt und nicht gewellt ist. Informationen dazu, wie Sie das Wellen von Fotopapier vermeiden, finden Sie unter [Lagerung und Behandlung von Fotopapier](#).
- Überschreiten Sie nicht die Kapazität des Zufuhrfachs: 30 Blatt Fotopapier.

Druckvorbereitung

1. Heben Sie das Ausgabefach an.
2. Schieben Sie die Papierführung bis zum Anschlag nach links.
3. Vergewissern Sie sich, dass das Fotopapier nicht gewellt ist.
4. Legen Sie das Fotopapier rechtsbündig in das Fach. Die zu bedruckende Seite muss nach unten und die kurze Kante in Richtung des Druckers zeigen.



Hinweis Manche Papierformate können etwas über die Kante des Zufuhrfachs hinausragen.

5. Schieben Sie das Papier bis zum Anschlag in den Drucker.

- Schieben Sie die Papierführung fest gegen die Kante des Papiers.

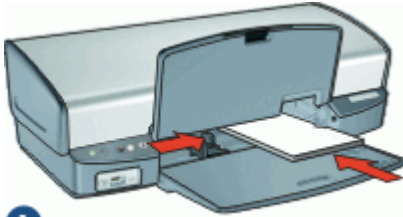

1

1 Kleinformatige Fotos

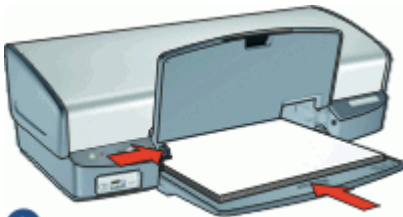

2

2 Großformatige Fotos

- Senken Sie das Ausgabefach ab.

Drucken

- Öffnen Sie das [Dialogfenster "Papierformat"](#).
- Wählen Sie folgende Einstellungen aus:
 - **Papierformat:** Das entsprechende Papierformat
 - **Ausrichtung:** Die entsprechende Ausrichtung
- Klicken Sie auf **OK**.
- Öffnen Sie das [Dialogfenster "Drucken"](#).
- Wählen Sie den Bereich **Papierart/Qualität** aus, und legen Sie die folgenden Einstellungen fest:
 - **Papiertyp:** Das entsprechende Fotopapier
 - **Qualität: Optimal** oder **Maximale Auflösung**
- Öffnen Sie den Bereich [Fotonachbearbeitung mit HP Real Life-Technologien](#), und wählen Sie die gewünschte Einstellung für die Option **Fotos nachbearbeiten** aus.
- Wählen Sie nach Bedarf weitere Druckeinstellungen aus, und klicken Sie dann auf **Drucken**.

Fotonachbearbeitung mit HP Real Life-Technologien

Mit der Nachbearbeitungsfunktion der HP Real Life-Technologien können Sie die Qualität der gedruckten Fotos verbessern.

In den meisten Fällen muss die Standardeinstellung **Normal** nicht geändert werden. Sie führt zu schärferen Bildern und verbessert die Qualität und Klarheit von Bildern mit niedriger Auflösung, die z. B. aus dem Internet heruntergeladen wurden.

Ändern Sie die Einstellung in **Vollständig**, wenn die Fotos unter- oder überbelichtet sind, dunkle Bereiche oder rote Augen enthalten oder verwaschene Farben aufweisen.

Sie können die Nachbearbeitungsfunktion auch auf **Aus** einstellen, wenn Sie das Foto manuell in einem Bildbearbeitungsprogramm wie HP Photosmart bearbeiten möchten.

So ändern Sie die Fotonachbearbeitungseinstellung der HP Real Life-Technologien:

1. Öffnen Sie das Dialogfenster [Dialogfenster "Drucken"](#).
2. Wählen Sie den Bereich **Real Life-Technologien** aus.
3. Wählen Sie mit **Fotos nachbearbeiten** die gewünschte Einstellung für das zu druckende Foto aus.

Fotopatrone

Wenn Sie die Fotopatrone zusammen mit der dreifarbigem Tintenpatrone verwenden, erhalten Sie praktisch körnungsfreie Fotos. Beim Drucken auf HP Premium Plus Fotopapier kann so eine herausragende Farbbeständigkeit erzielt werden.



Wenn die Fotopatrone nicht im Lieferumfang des Druckers enthalten ist, kann sie separat erworben werden.

So setzen Sie eine Fotopatrone ein:

- Zum Einsetzen der Fotopatrone müssen Sie zuerst die schwarze Tintenpatrone aus dem Drucker nehmen. Setzen Sie dann die Fotopatrone auf der rechten Seite des Patronenwagens ein.



Hinweis Eine Anleitung zum Einsetzen von Tintenpatronen finden Sie unter [Anweisungen zum Einsetzen](#). Beachten Sie die [Richtlinien für die Lagerung von Tintenpatronen](#), um die Tintenpatrone vor Beschädigungen zu schützen, während sie sich außerhalb des Druckers befindet.

So verwenden Sie die Fotopatrone:

1. Öffnen Sie das Dialogfenster [Dialogfenster "Papierformat"](#).
2. Wählen Sie im Einblendmenü **Papierformat** das entsprechende Fotopapierformat aus, und klicken Sie auf **OK**.
3. Öffnen Sie das Dialogfenster [Dialogfenster "Drucken"](#).
4. Wählen Sie den Bereich **Papierart/Qualität** aus, und legen Sie die gewünschten Einstellungen für das Foto fest.

5. Ändern Sie bei Bedarf die **Fotonachbearbeitung mit HP Real Life-Technologien-Optionen**.
6. Legen Sie die gewünschten anderen Druckereinstellungen fest, und klicken Sie dann auf **Drucken**.

Farboptionen

Mit den Farboptionen können Sie die Farbtonwerte von Fotos anpassen sowie Farbhelligkeit, -ton und -sättigung ändern.

Wenn Sie die Farboptionen anpassen, unterscheiden sich die Farben der Druckausgabe von denen auf dem Computerbildschirm.

So legen Sie die Farboptionen fest:

1. Öffnen Sie das Dialogfenster **Drucken**.
2. Wählen Sie den Bereich **Papierart/Qualität** aus.
3. Klicken Sie auf das Register **Farboptionen**.
4. Passen Sie die **Helligkeit**, die **Sättigung** und den **Farbton** an, um das allgemeine Erscheinungsbild gedruckter Farben zu ändern.
5. Wählen Sie nach Bedarf weitere Druckereinstellungen aus, und klicken Sie dann auf **Drucken**.

Lagerung und Behandlung von Fotopapier

Beachten Sie folgende Hinweise, um die Qualität des HP Fotopapiers zu erhalten.

Lagerung

- Bewahren Sie nicht verwendetes Fotopapier in einer Plastikhülle auf. Legen Sie das verpackte Fotopapier auf eine ebene Fläche an einem kühlen Ort.
- Entnehmen Sie dem Plastikbeutel zum Drucken nur die Menge Papier, die Sie umgehend verwenden möchten. Legen Sie nicht verwendetes Fotopapier nach dem Drucken zurück in den Plastikbeutel.
- Nicht verwendetes Papier sollte nicht im Papierfach verbleiben. Das Papier kann sich dann wellen, wodurch sich die Qualität der Fotos verschlechtert.

Behandlung

- Fassen Sie Fotopapier immer nur an den Kanten an. Fingerabdrücke auf dem Fotopapier können die Druckqualität beeinträchtigen.
- Wenn sich die Ecken des Fotopapiers um mehr als 10 mm wellen, glätten Sie das Papier, indem Sie es in die Plastikhülle legen und diese vorsichtig in Gegenrichtung der Wellung biegen, bis das Papier wieder glatt ist.
Fotopapier muss zum Drucken glatt sein.

Einsparen von Kosten beim Drucken von Fotos

Verwenden Sie zum Einsparen von Kosten und Tinte beim Drucken von Fotos HP Normales Fotopapier, und stellen Sie die Druckqualität auf **Normal** ein.

HP Normales Fotopapier wurde entwickelt, um Qualitätsfotos mit geringerem Tintenverbrauch zu erstellen.



Hinweis Wenn Sie qualitativ hochwertigere Fotos herstellen möchten, verwenden Sie HP Premium Plus Fotopapier, und stellen Sie die Druckqualität auf **Optimal** oder **Maximale Auflösung** ein.

8 Drucken von anderen Dokumenten



E-Mail



Dokumente



Briefe



Briefumschläge



Postkarten



Hagaki-Karten



Karteikarten



Etiketten/Aufkleber



CD/DVD-Etiketten



Transparentfolien



Broschüren



Grußkarten



Aufbügelfolie

Tipps zum Drucken: Wenn Sie diese [Tipps zum Drucken](#) berücksichtigen, können Sie mit minimalen Kosten und geringem Aufwand eine optimale Druckqualität erzielen.

Druckersoftware: Lesen Sie die Informationen zur [Druckersoftware](#).

Drucken von E-Mails

Richtlinien

Überschreiten Sie nicht die Kapazität des Zufuhrfachs: 100 Blatt Normalpapier.

Druckvorbereitung

1. Heben Sie das Ausgabefach an.
2. Schieben Sie die Papierführung bis zum Anschlag nach links.
3. Legen Sie das Normalpapier rechtsbündig in das Fach. Die zu bedruckende Seite muss nach unten weisen.
4. Schieben Sie das Papier bis zum Anschlag in den Drucker.

5. Schieben Sie die Papierführung fest gegen die Kante des Papiers.

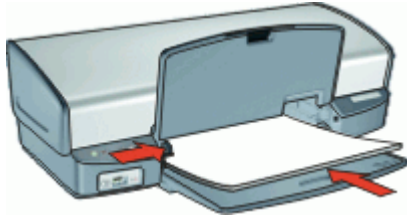

6. Senken Sie das Ausgabefach ab.

Drucken

1. Öffnen Sie ggf. das **Dialogfenster "Papierformat"**, und stellen Sie die Optionen für Papierformat, Größe und Ausrichtung ein.
2. Öffnen Sie das **Dialogfenster "Drucken"**.
3. Wählen Sie den Bereich **Papierart/Qualität** aus.
4. Klicken Sie im Einblendmenü **Papiertyp** auf **Normalpapier**.
5. Wählen Sie nach Bedarf weitere Druckeinstellungen aus, und klicken Sie dann auf **Drucken**.

Drucken von Dokumenten

Legen Sie nicht zu viele Blätter in das Zufuhrfach ein: 100 Blatt Papier.

Druckvorbereitung

1. Heben Sie das Ausgabefach an.
2. Schieben Sie die Papierführung bis zum Anschlag nach links.
3. Legen Sie das Normalpapier rechtsbündig in das Fach. Die zu bedruckende Seite muss nach unten weisen.
4. Schieben Sie das Papier bis zum Anschlag in den Drucker.



Hinweis Je nach Format kann das Papier über die Kante des Fachs hinausragen.

5. Schieben Sie die Papierführung fest gegen die Kante des Papiers.

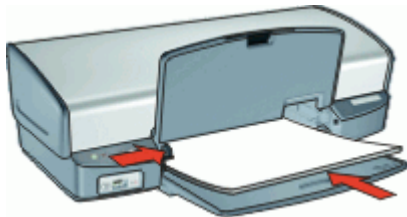

6. Senken Sie das Ausgabefach ab.

Drucken

1. Öffnen Sie ggf. das [Dialogfenster "Papierformat"](#), und stellen Sie die Optionen für Papierformat, Größe und Ausrichtung ein.
2. Öffnen Sie das [Dialogfenster "Drucken"](#).
3. Wählen Sie den Bereich **Papierart/Qualität** aus.
4. Klicken Sie im Einblendmenü **Papiertyp** auf **Normalpapier**.
5. Klicken Sie im Einblendmenü **Qualität** auf die gewünschte Druckqualitätseinstellung.
6. Wählen Sie nach Bedarf weitere Druckeinstellungen aus, und klicken Sie dann auf **Drucken**.

Drucken von Briefen

Richtlinien

- Informationen zum Bedrucken eines Briefumschlags für Ihren Brief finden Sie unter [Briefumschläge](#).
- Überschreiten Sie nicht die Kapazität des Zufuhrfachs: 100 Blatt Papier.

Druckvorbereitung

1. Heben Sie das Ausgabefach an.
2. Schieben Sie die Papierführung bis zum Anschlag nach links.
3. Legen Sie das Normalpapier rechtsbündig in das Fach. Die zu bedruckende Seite muss nach unten weisen.



Hinweis Wenn Sie Papier mit Briefkopf bedrucken, muss der Briefkopf nach unten und in Richtung Drucker weisen.

4. Schieben Sie das Papier bis zum Anschlag in den Drucker.
5. Schieben Sie die Papierführung fest gegen die Kante des Papiers.

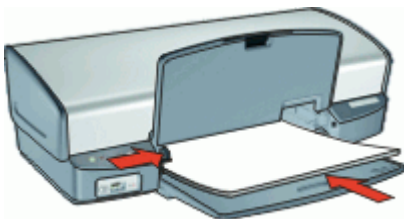

6. Senken Sie das Ausgabefach ab.

Drucken

1. Öffnen Sie ggf. das [Dialogfenster "Papierformat"](#), und stellen Sie die Optionen für Papierformat, Größe und Ausrichtung ein.
2. Öffnen Sie das [Dialogfenster "Drucken"](#).
3. Wählen Sie den Bereich **Papierart/Qualität** aus.
4. Klicken Sie im Einblendmenü **Papiertyp** auf **Normalpapier**.

5. Klicken Sie im Einblendmenü **Qualität** auf die gewünschte Druckqualitätseinstellung.
6. Wählen Sie nach Bedarf weitere Druckeinstellungen aus, und klicken Sie dann auf **Drucken**.

Bedrucken von Briefumschlägen

Richtlinien

- Verwenden Sie keine Briefumschläge, die folgende Merkmale aufweisen:
 - Klammern oder Sichtfenster
 - Dicke, unregelmäßige oder gewellte Ränder
 - Glänzende oder geprägte Oberfläche
 - Knicke, Risse oder anderweitige Beschädigungen
- Sie können einen einzelnen Briefumschlag oder mehrere Briefumschläge drucken.
- Richten Sie die Kanten der Briefumschläge vor dem Einlegen in das Zufuhrfach so aus, dass sie genau übereinander liegen.
- Überschreiten Sie nicht die Kapazität des Zufuhrfachs: 10 Briefumschläge.

Druckvorbereitung

1. Heben Sie das Ausgabefach an, und nehmen Sie das gesamte Papier aus dem Zufuhrfach heraus.
2. Schieben Sie die Papierführung bis zum Anschlag nach links.
3. Legen Sie die Briefumschläge rechtsbündig in das Fach. Die zu bedruckende Seite muss nach unten weisen. Achten Sie darauf, dass sich die Umschlagklappe links befindet.
4. Schieben Sie die Briefumschläge bis zum Anschlag in den Drucker.
5. Schieben Sie die Papierführung fest gegen die Umschlagkanten.



6. Senken Sie das Ausgabefach ab.

Drucken

1. Öffnen Sie das Dialogfenster "Papierformat", und stellen Sie die Option **Papierformat** auf **Umschlag** ein.
2. Legen Sie ggf. die Größe und Ausrichtung fest.
3. Öffnen Sie das Dialogfenster "Drucken".
4. Wählen Sie den Bereich **Papierart/Qualität** aus.
5. Klicken Sie im Einblendmenü **Papiertyp** auf **Normalpapier**.
6. Wählen Sie nach Bedarf weitere Druckeinstellungen aus, und klicken Sie dann auf **Drucken**.

Drucken von Postkarten

Richtlinien

Überschreiten Sie nicht die Kapazität des Zufuhrfachs: 30 Postkarten.

Druckvorbereitung

1. Heben Sie das Ausgabefach an, und nehmen Sie das gesamte Papier aus dem Zufuhrfach heraus.
2. Schieben Sie die Papierführung bis zum Anschlag nach links.
3. Legen Sie die Karten rechtsbündig in das Zufuhrfach. Die zu bedruckende Seite muss nach unten und die kurze Kante in Richtung des Druckers zeigen.
4. Schieben Sie die Karten bis zum Anschlag in den Drucker.
5. Schieben Sie die Papierführung fest gegen die Kanten der Karten.

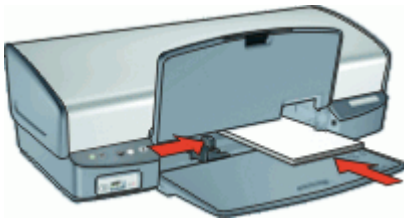

6. Senken Sie das Ausgabefach ab.

Drucken

1. Öffnen Sie das [Dialogfenster "Papierformat"](#), und wählen Sie folgende Einstellungen aus:
 - **Papierformat:** Randloses Papier in einem Format, das der Postkartengröße entspricht
 - **Ausrichtung:** Die entsprechende Ausrichtung
2. Klicken Sie auf **OK**.
3. Öffnen Sie das [Dialogfenster "Drucken"](#).
4. Wählen Sie den Bereich **Papierart/Qualität** aus, und legen Sie die folgenden Einstellungen fest:
 - **Papiertyp:** Die entsprechende Kartensorte
 - **Qualität:** **Normal** oder **Optimal**
5. Wenn Sie eine Fotokarte drucken, wählen Sie den Bereich [Fotonachbearbeitung mit HP Real Life-Technologien](#) aus, und legen Sie die gewünschte Einstellung für die Option **Fotos nachbearbeiten** fest.
6. Wählen Sie nach Bedarf weitere Druckeinstellungen aus, und klicken Sie dann auf **Drucken**.



Hinweis Wenn die Meldung angezeigt wird, dass kein Papier eingelegt ist, lesen Sie den Abschnitt [Meldung "Kein Papier"](#).

Drucken von Hagaki-Karten

(Nur Japan)

Richtlinien

Überschreiten Sie nicht die Kapazität des Zufuhrfachs: 30 Hagaki-Karten

Druckvorbereitung

1. Heben Sie das Ausgabefach an, und nehmen Sie das gesamte Papier aus dem Zufuhrfach heraus.
2. Schieben Sie die Papierführung bis zum Anschlag nach links.
3. Legen Sie die Karten rechtsbündig in das Zufuhrfach. Die zu bedruckende Seite muss nach unten und die kurze Kante in Richtung des Druckers zeigen.
4. Schieben Sie die Karten bis zum Anschlag in den Drucker.
5. Schieben Sie die Papierführung fest gegen die Kanten der Karten.

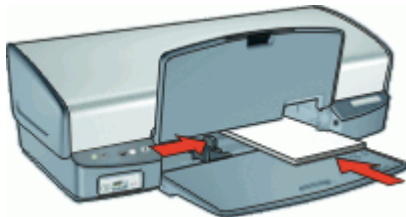

6. Senken Sie das Ausgabefach ab.

Drucken

1. Öffnen Sie das Fenster **Dialogfenster "Papierformat"**, und nehmen Sie folgende Einstellungen vor:
 - **Papiergröße:** Das entsprechende Kartenformat
2. Klicken Sie auf **OK**.
3. Öffnen Sie das Dialogfenster **Dialogfenster "Drucken"**.
4. Wählen Sie den Bereich **Papierart/Qualität** aus, und legen Sie dann die folgenden Einstellungen fest:
 - **Papiertyp:** Der entsprechende Hagaki-Kartentyp
 - **Qualität:** **Normal**, **Optimal** oder **Maximale Auflösung**
5. Ändern Sie bei Bedarf die **Fotonachbearbeitung mit HP Real Life-Technologien-Optionen**.
6. Legen Sie die gewünschten anderen Druckereinstellungen fest, und klicken Sie dann auf **Drucken**.



Hinweis Klicken Sie zum Drucken einer randlosen Hagaki-Karte auf das randlose Fotoformat, dessen Größe mit dem Format der Hagaki-Karte übereinstimmt.



Hinweis Wenn die Meldung angezeigt wird, dass kein Papier eingelegt ist, lesen Sie den Abschnitt **Meldung "Kein Papier"**.

Bedrucken von Karteikarten und anderen kleinformatigen Druckmedien

Richtlinien

Überschreiten Sie nicht die Kapazität des Zufuhrfachs: 30 Karten.

Druckvorbereitung

1. Heben Sie das Ausgabefach an, und nehmen Sie das gesamte Papier aus dem Zufuhrfach heraus.
2. Schieben Sie die Papierführung bis zum Anschlag nach links.
3. Legen Sie die Karten rechtsbündig in das Zufuhrfach. Die zu bedruckende Seite muss nach unten und die kurze Kante in Richtung des Druckers zeigen.
4. Schieben Sie die Karten bis zum Anschlag in den Drucker.
5. Schieben Sie die Papierführung fest gegen die Kanten der Karten.

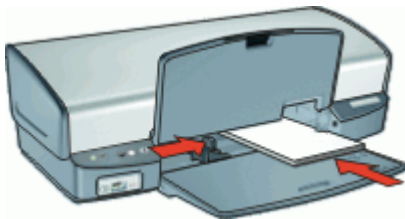

6. Senken Sie das Ausgabefach ab.

Drucken

1. Öffnen Sie das **Dialogfenster "Papierformat"**, und wählen Sie folgende Einstellungen aus:
 - **Papierformat:** Das entsprechende Papierformat
 - **Ausrichtung:** Die entsprechende Ausrichtung
2. Klicken Sie auf **OK**.
3. Öffnen Sie das **Dialogfenster "Drucken"**.
4. Wählen Sie den Bereich **Papierart/Qualität** aus, und legen Sie die folgenden Einstellungen fest:
 - **Papiertyp:** **Normalpapier**
 - **Qualität:** **Normal**
5. Wählen Sie nach Bedarf weitere Druckeinstellungen aus, und klicken Sie dann auf **Drucken**.



Hinweis Wenn die Meldung angezeigt wird, dass kein Papier eingelegt ist, lesen Sie den Abschnitt **Meldung "Kein Papier"**.

Bedrucken von Etiketten

Richtlinien

- Verwenden Sie nur Papier-, Kunststoff- oder durchsichtige Etiketten, die speziell für Tintenstrahldrucker entwickelt wurden.
- Verwenden Sie nur vollständige Etikettenbögen.
- Die Bögen dürfen nicht zusammenkleben oder zerknittert sein, und die Etiketten dürfen sich nicht von der Schutzfolie ablösen.
- Überschreiten Sie nicht die Kapazität des Zufuhrfachs: 20 Etikettenbögen (nur Bögen im Format Letter oder A4 verwenden)

Druckvorbereitung

1. Heben Sie das Ausgabefach an, und nehmen Sie das gesamte Papier aus dem Zufuhrfach heraus.
2. Schieben Sie die Papierführung bis zum Anschlag nach links.
3. Fächern Sie die Etikettenbögen auf, um sie voneinander zu trennen, und richten Sie die Kanten bündig aus.
4. Legen Sie die Etikettenbögen rechtsbündig in das Zufuhrfach. Die Etiketten müssen nach unten weisen.
5. Schieben Sie die Bögen bis zum Anschlag in den Drucker.
6. Schieben Sie die Papierführung fest gegen die Kanten der Bögen.



7. Senken Sie das Ausgabefach ab.

Drucken

1. Öffnen Sie das **Dialogfenster "Papierformat"**, und wählen Sie folgende Einstellungen aus:
 - **Papierformat: A4** oder **US Brief**
 - **Ausrichtung: Hochformat**
2. Klicken Sie auf **OK**.
3. Öffnen Sie das **Dialogfenster "Drucken"**.
4. Wählen Sie den Bereich **Papierart/Qualität** aus.
5. Klicken Sie im Einblendmenü **Papiertyp** auf **Normalpapier**.
6. Wählen Sie nach Bedarf weitere Druckeinstellungen aus, und klicken Sie dann auf **Drucken**.

Bedrucken von CD/DVD-Etiketten



Hinweis Dieses Angebot ist in Ihrem Land/Ihrer Region möglicherweise nicht verfügbar.

Richtlinien

- Aktuelle Tipps zum Drucken sind in den Anweisungen zu finden, die den CD/DVD-Etiketten beiliegen.
- Legen Sie CD/DVD-Etikettenbögen auf keinen Fall mehrmals in den Drucker ein. Dies kann zu einer Beschädigung des Druckers führen.
- Vergewissern Sie sich, dass das Etikett den gesamten Schutzbogen bedeckt und keine Stellen frei bleiben. Ziehen Sie niemals Teile des CD/DVD-Etiketts vor dem Drucken vom Schutzbogen ab, da dies zu einer Beschädigung des Druckers führen kann.
- Legen Sie auf keinen Fall einen Bogen ein, der zerknittert, gewellt oder anderweitig beschädigt ist, oder bei dem sich das CD/DVD-Etikett gelöst hat.
- Überschreiten Sie nicht die Kapazität des Zufuhrfachs: 1 Bogen CD/DVD-Etiketten.

Druckvorbereitung

1. Heben Sie das Ausgabefach an, und nehmen Sie das gesamte Papier aus dem Zufuhrfach heraus.
2. Schieben Sie die Papierführung bis zum Anschlag nach links.
3. Legen Sie einen Bogen mit CD/DVD-Etiketten rechtsbündig in das Zufuhrfach ein. Die zu bedruckende Seite muss nach unten weisen.
4. Schieben Sie das Papier bis zum Anschlag in den Drucker.
5. Schieben Sie die Papierführung fest gegen die Kante des Papiers.

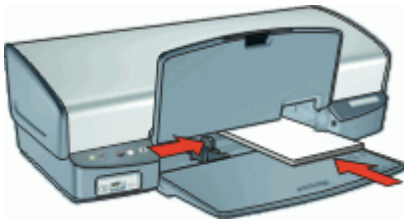

6. Senken Sie das Ausgabefach ab.

Drucken

1. Öffnen Sie das Fenster **Dialogfenster "Papierformat"**, und nehmen Sie folgende Einstellungen vor:
 - **Papiergröße: 5 x 7 Zoll**
 - **Ausrichtung: Hochformat**
2. Öffnen Sie das Dialogfenster **Dialogfenster "Drucken"**.

3. Wählen Sie den Bereich **Papierart/Qualität** aus, und legen Sie dann die folgenden Einstellungen fest:
 - **Papiertyp: HP CD/DVD-Etiketten**
 **Hinweis** Bei Auswahl dieses Papiertyps wird die Option **Spiegelbild** automatisch markiert.
 - **Qualität: Optimal**
4. Wählen Sie nach Bedarf weitere Druckeinstellungen aus, und klicken Sie dann auf **Drucken**.

Bedrucken von Transparentfolien

Richtlinien

- Die besten Ergebnisse werden mit HP Premium Inkjet-Transparentfolien erzielt.
- Überschreiten Sie nicht die Kapazität des Zufuhrfachs: 30 Transparentfolien.

Druckvorbereitung

1. Heben Sie das Ausgabefach an, und nehmen Sie das gesamte Papier aus dem Zufuhrfach heraus.
2. Schieben Sie die Papierführung bis zum Anschlag nach links.
3. Legen Sie die Transparentfolien rechtsbündig in das Fach. Die zu bedruckende Seite muss nach unten und der Klebestreifen nach oben und in Richtung des Druckers zeigen.
4. Schieben Sie die Transparentfolien vorsichtig bis zum Anschlag in den Drucker, und achten Sie darauf, dass sich die Klebestreifen nicht berühren.
5. Schieben Sie die Papierführung fest gegen die Kanten der Transparentfolien.

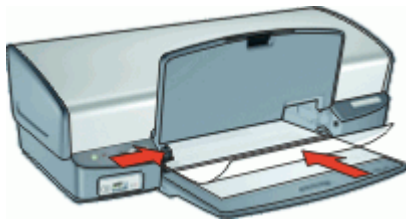

6. Senken Sie das Ausgabefach ab.

Drucken

1. Öffnen Sie das **Dialogfenster "Papierformat"**, und stellen Sie die Optionen für Papierformat, Größe und Ausrichtung ein.
2. Öffnen Sie das **Dialogfenster "Drucken"**.
3. Wählen Sie den Bereich **Papierart/Qualität** aus, und legen Sie die folgenden Einstellungen fest:
 - **Papiertyp:** Die entsprechende Transparentfolie
 - **Qualität: Normal** oder **Optimal**
4. Wählen Sie nach Bedarf weitere Druckeinstellungen aus, und klicken Sie dann auf **Drucken**.

Drucken von Broschüren

Richtlinien

- Drucken Sie keine randlosen Faltblätter im Tintenreserve-Modus. Sorgen Sie dafür, dass immer zwei Tintenpatronen im Drucker eingesetzt sind.
Weitere Informationen hierzu finden Sie unter [Tintenreserve-Modus](#).
- Öffnen Sie die Datei in einer Softwareanwendung, und weisen Sie das gewünschte Prospektformat zu. Das Format muss dem Papierformat entsprechen, auf dem Sie den Prospekt drucken möchten.
- Überschreiten Sie nicht die Kapazität des Zufuhrfachs: 20 Blatt Broschürenpapier.

Druckvorbereitung

1. Heben Sie das Ausgabefach an.
2. Schieben Sie die Papierführung bis zum Anschlag nach links.
3. Legen Sie das Papier rechtsbündig in das Zufuhrfach. Die zu bedruckende Seite muss nach unten weisen.
4. Schieben Sie das Papier bis zum Anschlag in den Drucker.
5. Schieben Sie die Papierführung fest gegen die Kante des Papiers.

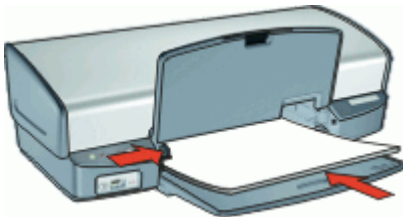

6. Senken Sie das Ausgabefach ab.

Drucken

1. Öffnen Sie das [Dialogfenster "Papierformat"](#).
2. Wählen Sie im Menü **Papierformat** das entsprechende Papierformat aus, und klicken Sie auf **OK**.
3. Öffnen Sie das [Dialogfenster "Drucken"](#).
4. Wählen Sie den Bereich **Papierart/Qualität** aus, und legen Sie die folgenden Einstellungen fest:
 - **Papiertyp**: Das entsprechende Broschürenpapier
 - **Qualität**: **Normal** oder **Optimal**
5. Wählen Sie nach Bedarf weitere Druckeinstellungen aus, und klicken Sie dann auf **Drucken**.

Drucken von Grußkarten

Grußkarten

- Klappen Sie vorgefaltete Karten auf, bevor Sie sie in das Zufuhrfach einlegen.
- Verwenden Sie HP Grußkartenpapier, um qualitativ hochwertige Ergebnisse zu erzielen.
- Überschreiten Sie nicht die Kapazität des Zufuhrfachs: 20 Karten.

Druckvorbereitung

1. Heben Sie das Ausgabefach an, und nehmen Sie das gesamte Papier aus dem Zufuhrfach heraus.
2. Schieben Sie die Papierführung bis zum Anschlag nach links.
3. Fächern Sie die Grußkarten auf, um sie voneinander zu trennen, und richten Sie die Kanten dann bündig aus.
4. Legen Sie die Karten rechtsbündig in das Zufuhrfach. Die zu bedruckende Seite muss nach unten weisen.
5. Schieben Sie die Karten bis zum Anschlag in den Drucker.
6. Schieben Sie die Papierführung fest gegen die Kanten der Karten.

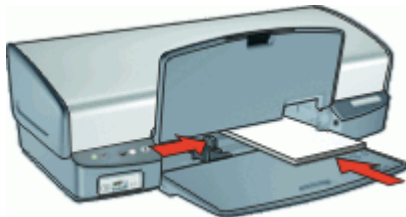

7. Senken Sie das Ausgabefach ab.

Drucken

1. Öffnen Sie ggf. das [Dialogfenster "Papierformat"](#), und stellen Sie die Optionen für Papierformat, Größe und Ausrichtung ein.
2. Öffnen Sie das [Dialogfenster "Drucken"](#).
3. Wählen Sie den Bereich **Papierart/Qualität** aus, und legen Sie die folgenden Einstellungen fest:
 - **Papiertyp:** Das entsprechende Broschürenpapier
 - **Qualität:** **Normal** oder **Optimal**
4. Wählen Sie nach Bedarf weitere Druckeinstellungen aus, und klicken Sie dann auf **Drucken**.

Bedrucken von Aufbügelfolie

Richtlinien

- Beim Drucken eines gespiegelten Dokuments werden Text und Bilder horizontal spiegelverkehrt zur Bildschirmanzeige ausgegeben.



- Überschreiten Sie nicht die Kapazität des Zufuhrfachs: 12 Blatt Transferpapier zum Aufbügeln.

Druckvorbereitung

1. Heben Sie das Ausgabefach an, und nehmen Sie das gesamte Papier aus dem Zufuhrfach heraus.
2. Schieben Sie die Papierführung bis zum Anschlag nach links.
3. Legen Sie das Transferpapier zum Aufbügeln rechtsbündig in das Zufuhrfach. Die zu bedruckende Seite muss nach unten weisen.
4. Schieben Sie das Papier bis zum Anschlag in den Drucker.
5. Schieben Sie die Papierführung fest gegen die Kante des Papiers.

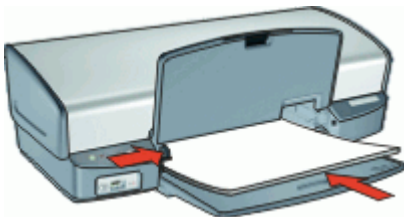

6. Senken Sie das Ausgabefach ab.

Drucken



Hinweis Wenn in der von Ihnen verwendeten Anwendung eine Option zum Drucken auf Transferpapier zum Aufbügeln verfügbar ist, befolgen Sie die diesbezüglichen Anweisungen. Halten Sie sich andernfalls an die nachstehenden Anweisungen.

1. Öffnen Sie das **Dialogfenster "Papierformat"**, und stellen Sie die Option **Papierformat** auf **A4** oder **US Brief** ein.
2. Klicken Sie auf **OK**.
3. Öffnen Sie das **Dialogfenster "Drucken"**.
4. Wählen Sie den Bereich **Papierart/Qualität** aus.

5. Klicken Sie im Einblendmenü **Papiertyp** auf **Spezialpapier** und danach auf **Weitere Spezialpapiersorten**.
6. Wählen Sie nach Bedarf weitere Druckeinstellungen aus, und klicken Sie dann auf **Drucken**.

9 Tipps zum Drucken

Einsparen von Zeit

Legen Sie die [Reihenfolge](#) fest, in der die Seiten gedruckt werden.

Einsparen von Kosten

- Drucken Sie [mehrere Seiten auf einem Blatt Papier](#).
- Verwenden Sie [HP Normales Fotopapier](#), um beim Drucken von Fotos Kosten und Tinte zu sparen.

Optimieren der Druckqualität

- Überprüfen Sie das Dokument vor dem Drucken in der [Vorschau](#).
- Wählen Sie den richtigen [Papiertyp](#) aus.
- Ändern Sie die [Druckgeschwindigkeit und die Druckqualität](#).
- Sie erzielen mit der Einstellung [Maximale Auflösung](#) die höchstmögliche Druckauflösung.
- Ändern Sie bei Bedarf die [Größe](#) des Dokuments.

Auswählen eines Papiertyps

Wenn Sie qualitativ hochwertige Dokumente drucken möchten, ist es empfehlenswert, eine bestimmte Papiersorte auszuwählen.

So wählen Sie eine Papiersorte aus:

1. Öffnen Sie das [Dialogfenster "Drucken"](#).
2. Wählen Sie den Bereich **Papierart/Qualität** aus.
3. Klicken Sie im Einblendmenü **Papiertyp** auf die gewünschte Papiersorte.
4. Wählen Sie nach Bedarf weitere Druckeinstellungen aus, und klicken Sie dann auf **Drucken**.

Ändern der Druckgeschwindigkeit oder der Druckqualität

Der HP Deskjet wählt automatisch anhand der von Ihnen ausgewählten Papiersorte eine Einstellung für die Druckqualität und Druckgeschwindigkeit aus. Sie können die Einstellung für die Druckqualität auch ändern, um die Geschwindigkeit und die Qualität des Druckvorgangs anzupassen.

Druckqualitätseinstellungen

- **Entwurf (schnell)** – Das Drucken erfolgt mit der höchsten Geschwindigkeit und dem niedrigstem Tintenverbrauch.
- **Normal (schnell)** – Das Drucken erfolgt mit höherer Qualität als im Modus "Entwurf (schnell)" und mit größerer Geschwindigkeit als im Modus "Normal".
- **Normal** – Diese Einstellung bietet den besten Kompromiss zwischen Druckqualität und Geschwindigkeit. Sie ist für die meisten Dokumente geeignet.

- **Optimal** – Diese Einstellung bietet den besten Kompromiss zwischen hoher Druckqualität und Geschwindigkeit. Sie ist besonders für hochwertige Druckausgaben geeignet. Die meisten Dokumente werden mit der Einstellung "Optimal" langsamer als im Modus "Normal" gedruckt.
- **Maximale Auflösung** – Bei dieser Einstellung wird die Auflösung (Punkte pro Zoll, dpi) der Druckausgaben des HP Deskjet optimiert. Das Drucken dauert jedoch länger als mit den anderen Qualitätseinstellungen, und es wird sehr viel Festplattenspeicher benötigt. Weitere Informationen hierzu finden Sie unter [Maximale Auflösung](#).

So legen Sie die Druckqualität fest:

1. Öffnen Sie das [Dialogfenster "Drucken"](#).
2. Wählen Sie den Bereich **Papierart/Qualität** aus.
3. Wählen Sie im Einblendmenü **Qualität** die gewünschte Einstellung aus.
4. Wählen Sie nach Bedarf weitere Druckeinstellungen aus, und klicken Sie dann auf **Drucken**.

Maximale Auflösung

Im Druckmodus mit maximaler Auflösung erhalten Sie hochwertige scharfe Bilder.

Sie erzielen die meisten Vorteile mit diesem Modus bei Bildern mit hoher Qualität, wie z. B. digitalen Fotos. Wenn Sie die Einstellung für die maximale Auflösung auswählen, wird in der Druckersoftware die vom HP Deskjet verwendete optimierte Auflösung (in dpi) angezeigt.

Das Drucken mit maximaler Auflösung dauert länger als mit den anderen Qualitätseinstellungen, und es wird sehr viel Festplattenspeicher benötigt.



Hinweis Wenn zusätzlich eine Fotopatrone eingesetzt ist, verbessert sich die Druckqualität. Wenn die Fotopatrone nicht im Lieferumfang des HP Deskjet enthalten ist, kann sie separat erworben werden.

So drucken Sie mit maximaler Auflösung:

1. Öffnen Sie das [Dialogfenster "Drucken"](#).
2. Wählen Sie den Bereich **Papierart/Qualität** aus.
3. Klicken Sie im Einblendmenü **Papierart** auf **Fotopapier** und anschließend auf die gewünschte Fotopapiersorte.
4. Klicken Sie im Einblendmenü **Qualität** auf **Maximale Auflösung**.
5. Wählen Sie nach Bedarf weitere Druckeinstellungen aus, und klicken Sie dann auf **Drucken**.

Festlegen der Seitenreihenfolge

Mit der Einstellung für die Seitenreihenfolge legen Sie fest, in welcher Reihenfolge die Seiten eines mehrseitigen Dokuments gedruckt werden.

So legen Sie die Seitenreihenfolge fest:

1. Öffnen Sie das [Dialogfenster "Drucken"](#).
2. Wählen Sie den Bereich **Papierverarbeitung** aus.

3. Fahren Sie wie folgt fort:

OS X 10.3

- Markieren Sie das Feld **Umgekehrte Seitenreihenfolge**, um die erste Seite des Dokuments zuletzt zu drucken.
Mit dieser Einstellung kann Zeit gespart werden, da Sie die gedruckten Seiten nicht umsortieren müssen. Dies ist die geeignete Einstellung für die meisten Druckaufträge.
- Deaktivieren Sie das Feld **Umgekehrte Seitenreihenfolge**, um die letzte Seite des Dokuments zuletzt zu drucken.

OS X 10.4

- Markieren Sie das Feld **Umgekehrte Seitenreihenfolge**, um die erste Seite des Dokuments zuletzt zu drucken.
 - Markieren Sie das Feld **Normal**, um die letzte Seite des Dokuments zuletzt zu drucken.
4. Wählen Sie nach Bedarf weitere Druckeinstellungen aus, und klicken Sie dann auf **Drucken**.

Drucken von mehreren Seiten auf einem Blatt Papier

Verwenden Sie die Druckersoftware zum Drucken mehrerer Seiten eines Dokuments auf einem Blatt Papier. Dabei werden Text und Bilder des Dokuments automatisch so skaliert, dass sie auf eine Seite passen.

So drucken Sie mehrere Seiten eines Dokuments auf einem Blatt Papier:

1. Öffnen Sie das [Dialogfenster "Drucken"](#).
2. Wählen Sie den Bereich **Layout** aus.
3. Wählen Sie im Menü **Seiten pro Blatt** die Anzahl von Seiten aus, die auf ein Blatt gedruckt werden sollen.
4. Klicken Sie im Menü **Seitenfolge** auf die gewünschte Option für das Drucken der Seiten auf einem Blatt Papier.
5. Wenn um jede Seite ein Rand gedruckt werden soll, klicken Sie in der Dropdown-Liste **Rahmen** auf die gewünschte Einstellung.
6. Wählen Sie nach Bedarf weitere Druckeinstellungen aus, und klicken Sie dann auf **Drucken**.

Ändern der Größe eines Dokuments

Mit der Druckersoftware können Sie ein Dokument, das für ein bestimmtes Papierformat formatiert wurde, auf einem anderen Papierformat drucken. Dies kann nützlich sein, wenn Ihnen das richtige Papierformat nicht zur Verfügung steht.

Wenn Sie beispielsweise ein Dokument im Format Letter erstellt haben, jedoch kein Papier in diesem Format verfügbar ist, können Sie das Dokument auf einem anderen, gerade verfügbaren Papierformat drucken.

So ändern Sie die Größe eines Dokuments:

1. Öffnen Sie das Dialogfenster **Dialogfenster "Papierformat"**.
2. Geben Sie in das Feld **Größe** den Prozentwert ein, um den Sie das Dokument vergrößern oder verkleinern möchten.
 - Geben Sie zum Verkleinern des Dokuments eine Zahl zwischen 25 und 99 ein.
 - Geben Sie zum Vergrößern des Dokuments eine Zahl zwischen 101 und 400 ein.
3. Klicken Sie auf **OK**, und drucken Sie dann das Dokument.

Seitenansicht

Verwenden Sie die Funktion für die Seitenansicht, um ein Dokument vor dem Drucken in der Seitenansicht auf dem Computer anzuzeigen. Wenn das Dokument nicht wie gewünscht angezeigt wird, können Sie den Druckauftrag abbrechen und die Druckeinstellungen nach Bedarf ändern.

So zeigen Sie die Vorschau eines Dokuments an:

1. Öffnen Sie das **Dialogfenster "Drucken"**.
2. Klicken Sie auf **Vorschau**.
Die Vorschau des Dokuments wird angezeigt.
3. Führen Sie einen der folgenden Schritte aus:
 - Klicken Sie auf **Drucken**, um das Dokument zu drucken.
 - Klicken Sie auf **Abbrechen**, um den Druckauftrag abzubrechen. Ändern Sie ggf. die Druckeinstellungen, und starten Sie den Druckauftrag erneut.

10 Druckersoftware

- Druckeinstellungen
- Verwalten des Druckers
- Anzeigen und Ändern des Status eines Druckauftrags
- Druckersoftware-Aktualisierungen

Druckeinstellungen

- Dialogfenster "Papierformat"
- Dialogfenster "Drucken"

Dialogfenster "Papierformat"

Im Dialogfenster **Papierformat** können Sie das Layout des Dokuments ändern.

Um das Dialogfenster **Papierformat** anzuzeigen, öffnen Sie zunächst das Softwareprogramm, in dem Sie das Dokument erstellt haben. Klicken Sie anschließend im Menü **Ablage** auf **Papierformat**.

Sie können im Dialogfenster **Papierformat** folgende Aufgaben ausführen:

- Wählen Sie den gewünschten Drucker aus, damit eine vollständige Liste der unterstützten Papierformate im Menü **Papierformat** angezeigt wird.
- Legen Sie das Papierformat für das Dokument fest.
- Ändern Sie die Größe des Dokuments.
- Legen Sie die Ausrichtung des Dokuments fest.
- Speichern Sie die Standardeinstellungen.
- Legen Sie die Druck- und Fax Einstellungen fest (nur OS X 10.4).

Dialogfenster "Drucken"

Im Dialogfenster **Drucken** können Sie die Druckeinstellungen für das zu druckende Dokument ändern. Die angezeigten Optionen richten sich nach dem ausgewählten Bereich.

Um das Dialogfenster **Drucken** anzuzeigen, öffnen Sie zunächst das zu druckende Dokument. Klicken Sie anschließend im Menü **Ablage** auf **Drucken**.

Mit Hilfe des Menüs und der Schaltflächen können Sie folgende Funktionen ausführen:

- **Drucker:** Auswählen des Druckers oder Bearbeiten der Druckerliste
- **Einstellungen:** Auswählen einer Gruppe gespeicherter Druckoptionen

- **Bereichsmenü:** Wechseln zwischen den Einstellungsbereichen, einem anwendungsspezifischen Bereich und einer Übersicht über die Druckeinstellungen für das Dokument



- ? : Öffnen der Macintosh-Hilfe.
- **Vorschau:** Anzeigen einer Vorschau des zu druckenden Dokuments
- **PDF:** Konvertieren und Speichern des Dokuments im Adobe PDF-Format
- **Fax:** Senden des Dokuments als Faxnachricht
- **Verbrauchsmaterial:** Kaufen von Verbrauchsmaterial für den Drucker im Apple Online-Shop (nur Mac OS X 10.4)
- **Abbrechen:** Schließen des Dialogfensters **Drucken**, ohne das Dokument zu drucken
- **Drucken:** Drucken des Dokuments

Verwalten des Druckers

Verwalten Sie den Drucker mit dem Drucker-Dienstprogramm. Sie können dazu folgende Aufgaben durchführen:

- Hinzufügen von Druckern
- Auswählen eines Standarddruckers
- Löschen von Druckern

Hinzufügen von Druckern

1. Klicken Sie im Finder auf **Programme** und auf **Dienstprogramme**, und doppelklicken Sie dann auf **Drucker-Dienstprogramm**.
2. Klicken Sie auf **Hinzufügen**.
Das Dialogfeld **Drucker hinzufügen** wird angezeigt.
3. Wählen Sie in der Liste den Druckernamen aus.
4. Klicken Sie auf **Hinzufügen**.

Einrichten eines Standarddruckers

1. Klicken Sie im Finder auf **Programme** und auf **Dienstprogramme**, und doppelklicken Sie dann auf **Drucker-Dienstprogramm**.
2. Wählen Sie den Drucker aus, und klicken Sie auf **Als Standard verwenden**.
Der Druckername wird in Fettschrift angezeigt und so als Standarddrucker gekennzeichnet.

Löschen von Druckern

1. Klicken Sie im Finder auf **Programme** und auf **Dienstprogramme**, und doppelklicken Sie dann auf **Drucker-Dienstprogramm**.
2. Wählen Sie den Namen des zu entfernenden Druckers aus.
3. Klicken Sie auf **Löschen**.

Anzeigen und Ändern des Status eines Druckauftrags

Wenn Sie ein Dokument im Hintergrunddruck drucken, können Sie mit Hilfe des Drucker-Dienstprogramms den Status des Druckauftrags anzeigen.

So überprüfen Sie den Status eines Druckauftrags:

1. Klicken Sie im Finder auf **Programme** und auf **Dienstprogramme**, und doppelklicken Sie dann auf **Drucker-Dienstprogramm**.
2. Doppelklicken Sie auf den Druckernamen in der Druckwarteschlange.
3. Klicken Sie auf einen Druckauftrag, um ihn auszuwählen.

Verwenden Sie zum Verwalten des Druckauftrags die folgenden Schaltflächen:

- **Löschen**: Brechen Sie den ausgewählten Druckauftrag ab.
- **Stoppen**: Halten Sie den ausgewählten Druckauftrag an.
- **Fortsetzen**: Setzen Sie einen angehaltenen Druckauftrag fort.
- **Druckaufträge stoppen**: Unterbrechen Sie alle Druckaufträge in der Druckwarteschlange.

Druckersoftware-Aktualisierungen

Laden Sie regelmäßig die neuesten Aktualisierungen der Druckersoftware herunter. Auf diese Weise stehen Ihnen immer die neuesten Funktionen und Verbesserungen zur Verfügung.

So erhalten Sie Aktualisierungen der Druckersoftware über den HP Support:

1. Besuchen Sie die Website www.hp.com/support.
2. Wählen Sie Ihr Land/Ihre Region aus. Die Seite **Support und Treiber** wird angezeigt.
3. Wählen Sie die Option zum Herunterladen von Treibern und Software aus, und geben Sie den Produktnamen oder die Produktnummer ein.
4. Wählen Sie das Produkt in der Liste **Übereinstimmende Produkte** aus.
5. Klicken Sie unter **Treiber & Software zum Herunterladen auf Mac OS X**.

11 Wartung

- Einsetzen von Tintenpatronen
- Ausrichten von Tintenpatronen
- Automatisches Reinigen von Tintenpatronen
- Kalibrieren der Druckqualität
- Drucken einer Testseite
- Anzeigen des geschätzten Tintenfüllstands
- Pflegen des Druckergehäuses
- Entfernen von Tinte von der Haut oder der Kleidung
- Manuelles Reinigen von Tintenpatronen
- Warten von Tintenpatronen
- HP Drucker-Dienstprogramm

Einsetzen von Tintenpatronen

Wenn Sie Tintenpatronen austauschen müssen, achten Sie darauf, dass Sie über die richtigen Tintenpatronen für Ihren Drucker verfügen, und setzen Sie sie in die Patronenhalterung ein.

- Kombinationen von Tintenpatronen
- Auswahlnummern
- Tintenreserve-Modus
- Anweisungen zum Einsetzen

Kombinationen von Tintenpatronen

Verwenden Sie zum Drucken der meisten Dokumente die dreifarbig und die schwarze Tintenpatrone. Wenn Sie Fotos drucken, verwenden Sie die Fotopatrone in Verbindung mit der dreifarbig Tintenpatrone.

Setzen Sie die dreifarbig Tintenpatrone immer auf der linken Seite des Tintenpatronenwagens ein.

Setzen Sie die schwarze Tintenpatrone oder die Fotopatrone auf der rechten Seite des Tintenpatronenwagens ein.

Auswahlnummern

Achten Sie beim Kauf von Tintenpatronen auf deren Auswahlnummer.

Die Auswahlnummer finden Sie an drei verschiedenen Stellen:

- Etikett mit Auswahlnummer: Sehen Sie auf dem Etikett der Tintenpatrone nach, die Sie auswechseln.

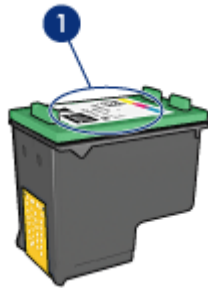

1 | Etikett mit Auswahlnummer

- Druckerdokumentation: Eine Liste der Auswahlnummern für Tintenpatronen finden Sie im Referenzhandbuch, das im Lieferumfang des Druckers enthalten ist.
- HP Drucker-Dienstprogramm: Öffnen Sie das [HP Drucker-Dienstprogramm](#), und klicken Sie auf **Patronenstatus**.

Tintenreserve-Modus

Der Drucker kann auch mit nur einer Tintenpatrone verwendet werden. Weitere Informationen hierzu finden Sie unter [Tintenreserve-Modus](#).

Anweisungen zum Einsetzen

So setzen Sie eine Tintenpatrone ein:

1. Vergewissern Sie sich, dass der Drucker eingeschaltet ist.
2. Legen Sie weißes Normalpapier im Format Letter oder A4 in das Papierfach ein.
3. Öffnen Sie die Abdeckung des Druckers.
4. Warten Sie, bis der Patronenwagen zur rechten Seite des Druckers gefahren wird und zum Stillstand gekommen ist.

5. Drücken Sie die Tintenpatrone nach unten, und ziehen Sie sie aus dem Patronenwagen heraus.

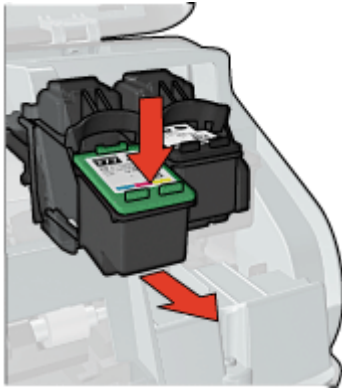

6. Nehmen Sie die Ersatzpatrone aus der Verpackung, und ziehen Sie vorsichtig die Schutzfolie ab. Halten Sie die Patrone so, dass die Kupferstreifen nach unten und in Richtung des Druckers zeigen.

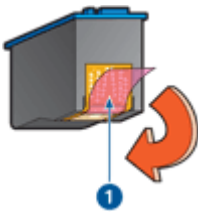

1 | Abziehen der Schutzfolie

⚠ Vorsicht Berühren Sie nicht die Düsen oder die Kupferkontakte der Tintenpatrone. Das Berühren dieser Teile kann zum Verstopfen der Düsen, Versagen der Tintenpatrone oder zu verminderter Leitfähigkeit der elektrischen Kontakte führen. Ziehen Sie nicht die Kupferstreifen ab. Sie dienen als elektrische Kontakte.

7. Schieben Sie die Tintenpatrone in einem leichten Winkel in die Halterung hinein, bis die Patrone einrastet.

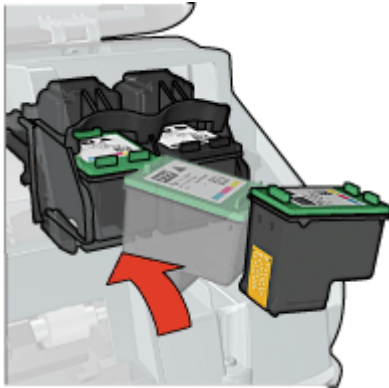

8. Schließen Sie die Abdeckung des Druckers.
Richten Sie die Tintenpatronen aus, um eine optimale Druckqualität zu erzielen.

Informationen zur Lagerung von Tintenpatronen finden Sie unter [Warten von Tintenpatronen](#).

Informationen zum Recyceln leerer Tintenpatronen finden Sie unter [Recyclingprogramm für HP Inkjet-Verbrauchsmaterial](#).



Warnung Bewahren Sie neue und gebrauchte Tintenpatronen außerhalb der Reichweite von Kindern auf.

Ausrichten von Tintenpatronen

Richten Sie die Tintenpatronen aus, nachdem Sie sie in den Drucker eingesetzt haben. Dadurch wird eine optimale Druckqualität gewährleistet.

So richten Sie die Tintenpatronen aus:

1. Legen Sie weißes Normalpapier im Format Letter oder A4 in das Papierfach ein.
2. Öffnen Sie das [HP Drucker-Dienstprogramm](#).
3. Wählen Sie **Ausrichten** aus.
4. Klicken Sie auf die Schaltfläche **Ausrichten**, und befolgen Sie die Anweisungen auf dem Bildschirm.

Automatisches Reinigen von Tintenpatronen

Wenn Linien oder Punkte auf den gedruckten Seiten fehlen oder die Druckausgabe Streifen enthält, befindet sich möglicherweise zu wenig Tinte in den Druckpatronen oder die Druckpatronen müssen gereinigt werden. Weitere Informationen hierzu finden Sie unter [Anzeigen des geschätzten Tintenfüllstands](#).

Wenn noch genügend Tinte in den Tintenpatronen enthalten ist, lassen Sie die Tintenpatronen automatisch reinigen.

So reinigen Sie die Druckpatronen:

1. Öffnen Sie das [HP Drucker-Dienstprogramm](#).
2. Wählen Sie **Reinigen** aus.
3. Klicken Sie auf die Schaltfläche **Reinigen**, und befolgen Sie dann die Anweisungen auf dem Bildschirm.

Wenn nach dem Reinigen noch immer Linien oder Punkte auf dem Ausdruck fehlen, [reinigen Sie die Kontakte der Tintenpatronen manuell](#).



Vorsicht Reinigen Sie die Tintenpatronen nur, wenn dies erforderlich ist, da hierbei viel Tinte verbraucht und die Lebensdauer der Patronen verkürzt wird.

Kalibrieren der Druckqualität

Führen Sie eine Kalibrierung der Druckqualität aus, wenn Dokumente, die mit der dreifarbigem und der schwarzen Tintenpatrone gedruckt wurden, helle oder dunkle horizontale Linien aufweisen.

Bevor Sie eine Druckqualitätskalibrierung ausführen, [reinigen Sie die Tintenpatronen](#), und drucken Sie das Dokument dann erneut. Wenn die Linien weiterhin auftreten, führen Sie eine Druckqualitätskalibrierung aus.

So kalibrieren Sie die Druckqualität:

1. Legen Sie weißes Normalpapier im Format Letter oder A4 in das Papierfach ein.
2. Vergewissern Sie sich, dass im Drucker sowohl eine schwarze als auch eine dreifarbige [Tintenpatrone](#) eingesetzt ist.
3. Öffnen Sie das [HP Drucker-Dienstprogramm](#).
4. Wählen Sie den Bereich **Druckqualität kalibrieren** aus.
5. Klicken Sie auf **Kalibrieren**, und befolgen Sie die Anweisungen auf dem Bildschirm.

Drucken einer Testseite

Sie können eine Testseite drucken, um die Auswirkungen der geänderten Druckeinstellungen zu überprüfen.

So drucken Sie eine Testseite:

1. Öffnen Sie das [HP Drucker-Dienstprogramm](#).
2. Wählen Sie den Bereich **Testen** aus.
3. Klicken Sie auf die Schaltfläche **Testseite drucken**.

Anzeigen des geschätzten Tintenfüllstands

So zeigen Sie den geschätzten Tintenfüllstand der im Drucker eingesetzten Tintenpatronen an:

1. Öffnen Sie das [HP Drucker-Dienstprogramm](#).
2. Wählen Sie **Patronenstatus** aus.

Wenn Sie eine Tintenpatrone austauschen müssen, notieren Sie sich die angezeigte Auswahlnummer der Patrone.

Pflegen des Druckergehäuses

Der HP Deskjet trägt die Tinte mit einem feinen Strahl auf das Papier auf, und daher kann es gelegentlich zu Tintenflecken kommen.

So entfernen Sie Tintenrückstände vom Druckergehäuse:

1. Schalten Sie den HP Deskjet aus, und ziehen Sie das Netzkabel ab.
2. Reinigen Sie die Außenseite des HP Deskjet mit einem weichen, leicht mit Wasser befeuchteten Tuch.



Vorsicht Verwenden Sie keine Reinigungsmittel. Haushaltsreiniger und Lösungsmittel können das Gehäuse beschädigen. Achten Sie darauf, dass keine Flüssigkeiten in den Drucker gelangen. Schmieren Sie auf keinen Fall die Metallstange des Patronenwagens. Die Geräusche beim Hin- und Herfahren des Patronenwagens sind normal.

Entfernen von Tinte von der Haut oder der Kleidung

So entfernen Sie Tinte von der Haut oder der Kleidung:

Zu reinigen	Vorgehensweise
Haut	Reinigen Sie die entsprechenden Stellen mit einer grobkörnigen Seife.
Weißer Textilien	Waschen Sie die Textilien mit <i>kalt</i> em Wasser und Chlorbleiche.
Farbige Textilien	Waschen Sie die Textilien mit <i>kalt</i> em Wasser und einem ammoniakhaltigen Reinigungsmittel.



Vorsicht Verwenden Sie stets kaltes Wasser, um Tinte aus Textilien zu entfernen. Warmes oder heißes Wasser kann dazu führen, dass sich die Tinte im Stoff festsetzt.

Manuelles Reinigen von Tintenpatronen

Wenn der HP Deskjet in einer staubigen Umgebung eingesetzt wird, können sich feine Schmutzpartikel an den Kontakten der Tintenpatronen festsetzen. Diese Verschmutzungen können zu Tintenstreifen und fehlenden Linien auf den Ausdrucken führen. Reinigen Sie in diesem Fall die Tintenpatronenkontakte von Hand.

Zum Reinigen der Druckpatronen benötigen Sie Folgendes:

- Destilliertes Wasser (normales Leitungswasser kann Verunreinigungen enthalten, die zur Beschädigung der Tintenpatrone führen können)
- Wattestäbchen oder andere weiche, fussellose Materialien, die nicht an der Tintenpatrone haften

Achten Sie darauf, dass die **Tinte beim Reinigen nicht an Hände oder Kleidung** gelangt.

So bereiten Sie die Reinigung vor:

1. Öffnen Sie die Abdeckung des HP Deskjet.
2. Warten Sie, bis der Patronenwagen zur rechten Seite des HP Deskjet gefahren wird und zum Stillstand gekommen ist.
3. Nehmen Sie die Tintenpatronen heraus, und legen Sie sie mit den Kupferkontakten nach oben auf ein Stück Papier.

 **Vorsicht** Achten Sie darauf, dass sich die Druckpatronen nicht länger als 30 Minuten außerhalb des HP Deskjet befinden.

So reinigen Sie die Druckpatronenkontakte manuell:

1. Befeuchten Sie ein Wattestäbchen mit destilliertem Wasser, und entfernen Sie überschüssiges Wasser durch Zusammendrücken des Stäbchens.
2. Reinigen Sie die Druckpatronenkontakte vorsichtig mit dem Wattestäbchen.

 **Vorsicht** Berühren Sie nicht die Tintendüsen der Tintenpatrone. Das Berühren der Tintendüsen kann zum Verstopfen der Düsen, Versagen der Tintenpatrone oder zu verminderter Leitfähigkeit der elektrischen Kontakte führen.

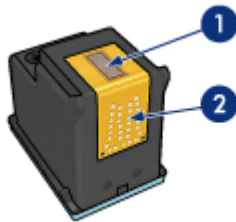

1	Tintendüsen (nicht berühren)
2	Kupferkontakte

3. Wiederholen Sie diesen Vorgang, bis auf dem Wattestäbchen keine Tintenrückstände und kein Staub mehr zu sehen sind.
4. Setzen Sie die Tintenpatronen wieder in den HP Deskjet ein, und schließen Sie dann die Druckerabdeckung. Weitere Informationen hierzu finden Sie unter [Anweisungen zum Einsetzen](#).

Warten von Tintenpatronen

Beachten Sie bei der Wartung und Aufbewahrung von HP Tintenpatronen folgende Hinweise, damit eine gleich bleibend hohe Druckqualität gewährleistet ist.

- [Wartungstipps](#)
- [Aufbewahrungstipps](#)
- [Schutzbehälter für Tintenpatronen](#)

Wartungstipps

- Nehmen Sie die Tintenpatronen erst aus ihrer Verpackung, wenn Sie sie benötigen. Bewahren Sie die Tintenpatronen bei Zimmertemperatur auf (15 bis 35 °C).
- Entfernen Sie die Schutzfolie erst kurz vor dem Einsetzen von den Tintendüsen. Wenn die Schutzfolie von der Tintenpatrone abgezogen wurde, versuchen Sie nicht, sie wieder anzubringen. Sie können sonst die Tintenpatrone beschädigen.

Aufbewahrungstipps

- Wenn Sie eine Tintenpatrone aus dem Drucker nehmen, bewahren Sie sie in einem luftdichten Kunststoffbehälter auf.
- Achten Sie darauf, dass die Tintendüsen nach unten zeigen, aber den Behälter nicht berühren.

Schutzbehälter für Tintenpatronen

Wenn Sie eine HP Fotopatrone gekauft haben, bewahren Sie sie im mitgelieferten Schutzbehälter auf.

So setzen Sie die Tintenpatrone in den Schutzbehälter ein:

- Schieben Sie die Tintenpatrone leicht schräg in den Schutzbehälter, bis sie hörbar einrastet.



So nehmen Sie die Tintenpatrone aus dem Schutzbehälter heraus:

1. Drücken Sie von oben nach hinten unten auf den Schutzbehälter, damit die Patrone freigegeben wird.
2. Ziehen Sie die Patrone aus dem Behälter.



Vorsicht Lassen Sie die Tintenpatrone nicht fallen, da diese dadurch beschädigt werden kann.

HP Drucker-Dienstprogramm

Mit den Tools des HP Drucker-Dienstprogramms können Sie die folgenden Aufgaben ausführen:

- Drucken einer Testseite
- Reinigen der Tintenpatronen
- Anzeigen des geschätzten Tintenfüllstands der Tintenpatronen
- Ausrichten der Tintenpatronen
- Kalibrieren der Druckqualität
- Nutzen der Produktunterstützung auf der HP Website
- Anzeigen von Informationen zu den Tintenpatronen im Drucker
- Registrieren des Druckers auf der HP Website

Weitere Informationen zum HP Drucker-Dienstprogramm finden Sie in folgenden Themen:

- [Öffnen des HP Drucker-Dienstprogramms](#)
- [Bereiche im HP Drucker-Dienstprogramm](#)

Öffnen des HP Drucker-Dienstprogramms

So öffnen Sie das HP Drucker-Dienstprogramm:

1. Klicken Sie im Finder auf **Programme** und anschließend auf **Dienstprogramme**, und doppelklicken Sie dann auf das Dienstprogramm zur Druckereinrichtung.
2. Wählen Sie den Drucker aus, und klicken Sie dann auf **Dienstprogramm**.
Das HP Drucker-Dienstprogramm wird nun geöffnet.

Bereiche im HP Drucker-Dienstprogramm

Wählen Sie den gewünschten Bereich aus, um die Optionen des HP Drucker-Dienstprogramms anzuzeigen:

- **Patronenstatus:** [Anzeigen des geschätzten Tintenfüllstands](#) und Tintenpatroneninformationen
- **Unterstützung:** Die HP Website wird aufgerufen, auf der Sie Unterstützung für den Drucker erhalten und den Drucker registrieren können.
- **Reinigen:** [Reinigen der Tintenpatronen](#)
- **Geräteinformationen:** Informationen zur Druckerkonfiguration
- **Ausrichten:** [Ausrichten der Tintenpatronen](#)
- **Testen:** [Drucken einer Testseite](#)
- **Druckqualität kalibrieren:** Entfernen [heller oder dunkler horizontaler Linien](#) in der Druckausgabe

12 Fehlerbehebung

- Drucker reagiert nach der Installation nicht
- Drucker druckt nicht
- Papierstau
- Probleme mit dem Papier
- Drucker ist blockiert
- Probleme mit den Tintenpatronen
- Fotos werden nicht richtig gedruckt
- Probleme mit dem USB-Anschluss an der Vorderseite
- Druckqualität ist schlecht
- Dokumente werden nicht richtig gedruckt
- Probleme mit randlosen Dokumenten
- Fehlermeldungen zu Tintenpatronen
- Die Software HP Photosmart Studio ist nicht installiert
- Drucker-LEDs leuchten oder blinken
- Druckausgabe dauert lange
- Wenn weiterhin Probleme auftreten

Drucker reagiert nach der Installation nicht

Wenn der Drucker nicht reagiert, obwohl sein Name im Dienstprogramm zur Druckereinrichtung angezeigt wird, wurde möglicherweise die USB-Verbindung während der Installation unterbrochen. Löschen Sie dann den Drucker im Dienstprogramm zur Druckereinrichtung, und fügen Sie ihn erneut hinzu.

So löschen Sie den Drucker fügen ihn erneut hinzu:

1. Öffnen Sie das Dienstprogramm zur Druckereinrichtung.
2. Wählen Sie den Druckernamen aus.
3. Klicken Sie auf **Löschen**, um den Drucker zu entfernen.
4. Entfernen Sie alle evtl. vorhandenen USB-Hubs, und verbinden Sie den Drucker direkt mit dem USB-Anschluss am Computer.
5. Öffnen Sie erneut das Dienstprogramm zur Druckereinrichtung, und klicken Sie auf **Hinzufügen**.
Das Dialogfenster **Drucker hinzufügen** wird angezeigt.
6. Wählen Sie in der Liste den Druckernamen aus.
7. Klicken Sie auf **Hinzufügen**, und schließen Sie das Dienstprogramm.

Drucker druckt nicht

- Überprüfen Sie Folgendes
- Überprüfen der Drucker-LEDs
- Überprüfen der Kabelverbindungen des Druckers
- Bereinigen der Warteliste
- Drucker druckt immer noch nicht

Überprüfen Sie Folgendes

Wenn der Drucker nicht druckt, überprüfen Sie, ob die folgenden Bedingungen erfüllt sind:

- Der Drucker ist an die Stromversorgung angeschlossen.
- Alle Verbindungskabel sind fest eingesteckt.
- Der Drucker ist eingeschaltet.
- Es werden die richtigen Tintenpatronen für den Drucker verwendet, und sie sind richtig eingesetzt.

Weitere Informationen finden Sie unter [Tintenpatronen](#) und [Anweisungen zum Einsetzen](#).

- Das Papier oder andere Druckmedien sind richtig in das Papierfach eingelegt.
- Die Druckerabdeckung ist geschlossen.
- Die hintere Zugangsklappe ist angebracht.

Überprüfen der Drucker-LEDs

Die LEDs am Bedienfeld zeigen den Status des Druckers an und warnen Sie vor möglichen Problemen.

Weitere Informationen finden Sie unter [Drucker-LEDs leuchten oder blinken](#).

Überprüfen der Kabelverbindungen des Druckers

Wenn der Drucker mit einem USB-Kabel an den Computer angeschlossen ist und die beiden Geräte nicht miteinander kommunizieren, gehen Sie wie folgt vor:

- Vergewissern Sie sich, dass das Netzkabel fest am Drucker und in eine Steckdose eingesteckt ist.
- Überprüfen Sie das USB-Kabel. Falls Sie ein älteres Kabel verwenden, funktioniert es eventuell nicht richtig. Verwenden Sie ggf. ein anderes USB-Kabel. Außerdem darf das Kabel nicht länger als 3 m sein.
- Überprüfen Sie die Verbindung zwischen Drucker und Computer. Vergewissern Sie sich, dass das USB-Kabel fest an den USB-Anschluss an der Rückseite des Druckers angeschlossen ist. Überprüfen Sie, ob das andere Ende des USB-Kabels an einen USB-Anschluss an Ihrem Computer angeschlossen ist. Wenn das Kabel richtig angeschlossen ist, schalten Sie den Drucker aus und wieder ein.
- Wenn Sie den Drucker über einen USB-Hub anschließen, vergewissern Sie sich, dass dieser eingeschaltet ist. Ist dies der Fall, schließen Sie den Drucker direkt an den Computer an.
- Versuchen Sie, das USB-Kabel an einen anderen USB-Anschluss an Ihrem Computer anzuschließen. Starten Sie den Computer nach Überprüfung der Anschlüsse neu. Schalten Sie den Drucker aus und wieder ein.



Hinweis Sie erzielen die beste Druckleistung mit einem USB 2.0-Kabel.

Bereinigen der Warteliste

Der Drucker druckt nicht, wenn in der Warteliste ein Druckauftrag blockiert ist. Um das Problem zu beheben, [überprüfen Sie den Status der Warteliste](#).

Drucker druckt immer noch nicht

1. Wählen Sie das Thema unten aus, das das Problem am besten beschreibt:
 - Papierstau
 - Meldung "Kein Papier"
 - Drucker wirft das Papier aus
 - Drucker ist blockiert
2. Wenn der Drucker immer noch nicht druckt, fahren Sie den Computer herunter, und starten Sie ihn neu.

Papierstau

So beseitigen Sie einen Papierstau:

1. Drücken Sie die **Wiederaufnahmetaste**.
Wenn der Papierstau dadurch nicht beseitigt wurde, fahren Sie mit dem nächsten Schritt fort.
2. Schalten Sie den Drucker aus.
3. Nehmen Sie die hintere Zugangsklappe ab. Drücken Sie dazu den Hebel nach rechts, und ziehen Sie die Klappe nach außen.

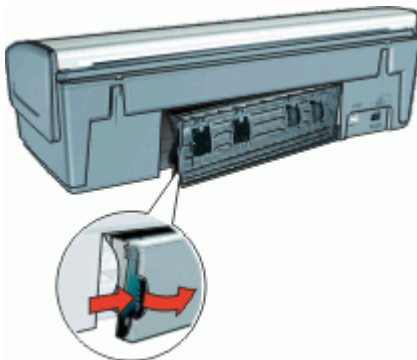

4. Entfernen Sie das im Drucker befindliche Papier, indem Sie es von der Rückseite des Druckers aus herausziehen.
Wenn Sie gerade Etiketten drucken, überprüfen Sie, ob sich ein Etikett vom Etikettenbogen gelöst hat.

5. Bringen Sie die hintere Zugangsklappe wieder fest an.

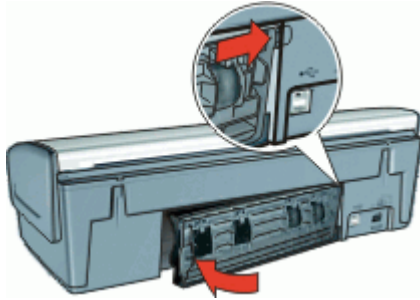

6. Wenn der Papierstau von der Rückseite des Druckers aus nicht beseitigt werden kann, öffnen Sie die Druckerabdeckung, entfernen Sie das gestaute Papier von der Vorderseite des Druckers aus, und schließen Sie dann die Druckerabdeckung.



Vorsicht Ziehen Sie das gestaute Papier vorsichtig heraus, da der Drucker durch das Entfernen von Papier über die Vorderseite beschädigt werden kann.

7. Schalten Sie den Drucker ein, und drücken Sie dann die **Wiederaufnahmetaste**.
8. Drucken Sie das Dokument erneut.



Hinweis Wenn häufig Papierstaus auftreten, verwenden Sie schwereres Papier. Informationen zu den Papiergewichtsspezifikationen finden Sie unter [Druckerspezifikationen](#).

Probleme mit dem Papier

- Drucker zieht kein Papier ein
- Drucker wirft das Papier aus
- Meldung "Kein Papier"
- Mehrere Seiten werden gleichzeitig gedruckt

Drucker zieht kein Papier ein

Verwenden Sie eine oder mehrere der folgenden Lösungsmöglichkeiten:

- Legen Sie weniger Papier in das Papierfach ein.
- Nehmen Sie das Papier aus dem Fach, und legen Sie es dann wieder ein.
- Verwenden Sie eine andere Papiersorte.

Drucker wirft das Papier aus

Wenn der Drucker das Papier auswirft, versuchen Sie eine der folgenden Lösungsmöglichkeiten:

- Prüfen Sie, ob die Schutzfolie von den Tintenpatronen abgezogen wurde.
- Wenn Sie ein randloses Dokument drucken, und die Wiederaufnahme-LED blinkt, ist möglicherweise nur die schwarze Tintenpatrone in den Drucker eingesetzt. Setzen Sie zum Drucken von randlosen Dokumenten immer die dreifarbige Tintenpatrone zusammen mit einer schwarzen Tintenpatrone oder einer Fotopatrone ein.

Meldung "Kein Papier"

Führen Sie die entsprechenden Schritte aus.

- [Wenn im Zufuhrfach Papier eingelegt ist](#)
- [Wenn das Zufuhrfach leer ist](#)

Wenn im Zufuhrfach Papier eingelegt ist

1. Überprüfen Sie Folgendes:
 - Es befindet sich genügend Papier im Zufuhrfach (mindestens 10 Blatt).
 - Das Zufuhrfach ist nicht übermäßig voll.
 - Der Papierstapel berührt die Rückseite des Zufuhrfachs.
2. Schieben Sie die Papierführung fest gegen die Kante des Stapels.
3. Drücken Sie die **Wiederaufnahmetaste**, um den Druckvorgang fortzusetzen.

Wenn das Zufuhrfach leer ist

1. Legen Sie Papier in das Fach ein.
2. Drücken Sie die **Wiederaufnahmetaste**, um den Druckvorgang fortzusetzen.

Mehrere Seiten werden gleichzeitig gedruckt

Wenn mehrere Seiten gleichzeitig bedruckt werden, überprüfen Sie Folgendes:

- [Papiergewicht](#)
- [Das Papier wurde möglicherweise nicht richtig eingelegt](#)

Papiergewicht

Wenn das Gewicht des verwendeten Papiers geringer als das empfohlene [Papiergewicht](#) ist, kann es vorkommen, dass mehrere Seiten gleichzeitig gedruckt werden. Verwenden Sie Papier, dessen Gewicht im empfohlenen Gewichtsbereich liegt.

Das Papier wurde möglicherweise nicht richtig eingelegt

Wenn der Drucker mehrere Seiten gleichzeitig bedruckt, kann dies daran liegen, dass das Papier zu weit in den Drucker hineingeschoben wurde oder die Papierführung nicht fest am Papier anliegt. Legen Sie das Papier erneut in das Papierfach ein. Schieben Sie das Papier so weit hinein, bis Sie einen Widerstand spüren, und schieben Sie dann die Papierführung fest gegen die Kante des Papierstapels.

Auch wenn unterschiedliche Papiersorten in den Drucker eingelegt wurden, kann es vorkommen, dass mehrere Seiten gleichzeitig bedruckt werden. Beispielsweise könnten

Fotopapier und Normalpapier zugleich eingelegt sein. Leeren Sie das Papierfach, und legen Sie nur die Papiersorte ein, die für das zu druckende Dokument geeignet ist.

Drucker ist blockiert

Wenn der Drucker beim Drucken eines Dokuments blockiert, drücken Sie die **Wiederaufnahmetaste**. Wenn der Druckvorgang nicht wieder gestartet wird, öffnen Sie die Druckerabdeckung, und ziehen Sie dann das Netzkabel von der Rückseite des Druckers ab.



Vorsicht Überprüfen Sie zunächst, ob sich lose oder zerbrochene Teile im Drucker befinden. Wenn dies der Fall ist, besuchen Sie die Website www.hp.com/support.

Wenn Sie keine losen oder zerbrochenen Teile finden können, führen Sie die folgenden Schritte aus:

1. Überprüfen Sie, ob der Druckwagen durch Fremdkörper wie Klebeband oder Verpackungsmaterial blockiert wird, und entfernen Sie diese gegebenenfalls.
2. Vergewissern Sie sich, dass die Tintenpatronen fest in ihre Halterungen eingesetzt sind.
Weitere Informationen hierzu finden Sie unter [Anweisungen zum Einsetzen](#).
3. Überprüfen Sie, ob die dreifarbige Tintenpatrone auf der linken Seite des Druckwagens und die schwarze Tintenpatrone oder die Fotopatrone auf der rechten Seite des Druckwagens eingesetzt sind.
4. Überprüfen Sie, ob ein Papierstau vorliegt, und beseitigen Sie diesen gegebenenfalls.
Weitere Informationen hierzu finden Sie unter [Papierstau](#).
5. Klappen Sie die Abdeckung des Druckers zu.
6. Schließen Sie das Netzkabel an der Rückseite des Druckers an, und schalten Sie den Drucker ein.
 - Wenn die Wiederaufnahme-LED nicht blinkt, setzen Sie den Druckvorgang fort.
 - Wenn die Wiederaufnahme-LED blinkt, drücken Sie die **Wiederaufnahmetaste**.
Wenn die LED weiterhin blinkt, wiederholen Sie die Schritte.

Probleme mit den Tintenpatronen

- [Falsche Tintenpatrone](#)
- [Meldung zu defekter oder nicht richtig eingesetzter Tintenpatrone](#)
- [Meldung "Drucken im Tintenreserve-Modus"](#)
- [Meldung "Falscher Steckplatz"](#)

Falsche Tintenpatrone

So überprüfen Sie, ob die richtigen Tintenpatronen eingesetzt sind:

1. Öffnen Sie die Abdeckung des Druckers.
2. Überprüfen Sie die Auswahlnummer auf dem Etikett der Tintenpatrone.

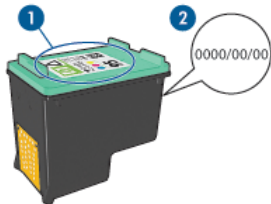

1	Etikett mit Auswahlnummer
2	Gewährleistungsdatum

3. Vergleichen Sie die abgelesene Nummer mit der Liste der für den Drucker geeigneten Tintenpatronen.
Öffnen Sie das [HP Drucker-Dienstprogramm](#), und wählen Sie den Bereich **Patronenstatus** aus.
4. Überprüfen Sie das Gewährleistungsdatum, das auf der Tintenpatrone aufgedruckt ist.
5. Wenn die Auswahlnummer der Tintenpatrone falsch ist oder das Gewährleistungsdatum überschritten wurde, setzen Sie eine neue Tintenpatrone ein. Weitere Informationen hierzu finden Sie unter [Anweisungen zum Einsetzen](#).
6. Schließen Sie die Abdeckung des Druckers.
Wenn die Wiederaufnahme-LED nun blinkt, ist das Problem behoben.
Wenn die Wiederaufnahme-LED blinkt, wenden Sie sich an den technischen Support von HP unter www.hp.com/support.

Sie können nur drucken, wenn die richtigen Tintenpatronen eingesetzt sind.

Meldung zu defekter oder nicht richtig eingesetzter Tintenpatrone

Das Drucken ist nicht möglich, wenn die Druckpatronen defekt oder nicht richtig eingesetzt sind.

So beheben Sie das Problem:

1. Heben Sie die Abdeckung des Druckers an.
2. Führen Sie eine der folgenden Operationen durch:
 - Wenn eine Fehlermeldung auf dem Bildschirm angezeigt wird, nehmen Sie die angegebene Tintenpatrone heraus. Fahren Sie mit Schritt 3 fort.
 - Wenn keine Fehlermeldung angezeigt wird, nehmen Sie jede Tintenpatrone heraus und setzen sie wieder ein.
Weitere Informationen finden Sie unter [Anweisungen zum Einsetzen](#).Falls das Problem dadurch nicht behoben wird, fahren Sie mit Schritt 3 fort.
3. [Reinigen Sie die Tintenpatronen manuell](#).

4. Setzen Sie die Tintenpatrone wieder in den Drucker ein, und schließen Sie die Druckerabdeckung.
Wenn das Problem dadurch nicht behoben wird, ist die Tintenpatrone defekt und muss ausgetauscht werden.



Hinweis Wenn Sie keine Ersatzpatrone zur Hand haben, können Sie mit einer Tintenpatrone im Tintenreserve-Modus weiterhin drucken. Weitere Informationen hierzu finden Sie unter [Tintenreserve-Modus](#).

5. Wenn das Problem weiterhin auftritt, besuchen Sie den technischen Support von HP auf der Website www.hp.com/support.

Meldung "Drucken im Tintenreserve-Modus"

Wenn der Drucker erkennt, dass nur eine Tintenpatrone eingesetzt ist, wechselt er in den Tintenreserve-Modus. In diesem Druckmodus können Sie mit einer einzigen Tintenpatrone drucken. Allerdings werden die Druckgeschwindigkeit und die Qualität der Druckausgaben verringert.

Wenn Sie die Meldung zum Drucken im Tintenreserve-Modus erhalten und im Drucker zwei Tintenpatronen eingesetzt sind, stellen Sie sicher, dass von beiden Tintenpatronen die Schutzfolie abgezogen wurde. Wenn die Schutzfolie die Kontakte der Tintenpatrone bedeckt, kann der Drucker nicht erkennen, dass die Tintenpatrone eingesetzt ist.

Meldung "Falscher Steckplatz"

Wenn Sie diese Fehlermeldung erhalten, ist die Tintenpatrone auf der falschen Seite des Druckwagens eingesetzt.

Setzen Sie die dreifarbige Tintenpatrone immer in die linke Halterung des Druckwagens ein.

Setzen Sie die schwarze Tintenpatrone oder die Fotopatrone in die rechte Halterung des Druckwagens ein.

Fotos werden nicht richtig gedruckt

- Überprüfen des Papierfachs
- Überprüfen der Druckereinstellungen
- Fotos weisen einen Farbstich oder den falschen Farbton auf
- Fotos weisen horizontale Linien auf
- Ein Teil des Fotos ist blass

Überprüfen des Papierfachs

1. Vergewissern Sie sich, dass das Fotopapier mit der zu bedruckenden Seite nach unten in das Papierfach eingelegt ist.
2. Schieben Sie das Papier bis zum Anschlag nach vorn.
3. Schieben Sie die Papierführung fest gegen die Kante des Papiers.
Achten Sie darauf, dass das Papier dabei nicht gebogen oder gewellt wird.

Überprüfen der Druckereinstellungen

1. Öffnen Sie das Dialogfenster [Dialogfenster "Papierformat"](#).
2. Überprüfen Sie im Bereich **Seiteneinstellungen** die folgenden Einstellungen:
 - **Papiergröße:** Vergewissern Sie sich, dass das richtige Papierformat ausgewählt ist.
 - **Ausrichtung:** Vergewissern Sie sich, dass die richtige Ausrichtung ausgewählt ist.
3. Öffnen Sie das Dialogfenster [Dialogfenster "Drucken"](#).
4. Überprüfen Sie im Bereich **Papierart/Qualität** die folgenden Einstellungen:
 - **Papiertyp:** Vergewissern Sie sich, dass der richtige Fotopapiertyp ausgewählt ist.
 - **Qualität: Optimal** oder **Maximale Auflösung**

Fotos weisen einen Farbstich oder den falschen Farbton auf

Wenn die Farben eines Fotos einen Farbstich oder den falschen Farbton aufweisen, gehen Sie folgendermaßen vor:

1. Vergewissern Sie sich, dass beide Tintenpatronen noch genügend Tinte enthalten. Weitere Informationen hierzu finden Sie unter [Anzeigen des geschätzten Tintenfüllstands](#). Wenn beide Tintenpatronen noch einen ausreichenden Füllstand aufweisen, fahren Sie mit Schritt 2 fort.
2. Führen Sie eine [Ausrichtung](#) der Tintenpatronen durch.
3. Drucken Sie das Foto erneut.
4. Wenn die Farben weiterhin einen Farbstich oder falsche Farbtöne aufweisen, öffnen Sie das Dialogfenster [Dialogfenster "Drucken"](#), wählen Sie den Bereich **Papierart/Qualität** aus, und klicken Sie auf **Farboptionen**.
5. Passen Sie die Farben an.
Dabei sind folgende Richtlinien zu beachten:
 - Wenn die Farben zu viele Gelbtöne aufweisen, verschieben Sie den Regler **Farbton** in Richtung **Kälter**.
 - Wenn die Farben zu viele Blautöne aufweisen, verschieben Sie den Regler **Farbton** in Richtung **Wärmer**.
6. Drucken Sie das Foto erneut.

Fotos weisen horizontale Linien auf



Wenn Fotos helle oder dunkle horizontale Linien aufweisen, gehen Sie wie folgt vor:

1. [Reinigen](#) Sie die Tintenpatronen.
2. Drucken Sie das Foto erneut.
3. Wenn die horizontalen Linien weiterhin auftreten, führen Sie eine [Kalibrierung der Druckqualität](#) durch.
Für die Druckqualitätskalibrierung müssen eine schwarze und eine dreifarbige Tintenpatrone eingesetzt sein.
4. Drucken Sie das Foto erneut.

Ein Teil des Fotos ist blass

Fotos können z.B. an den Rändern oder in deren Nähe blasse Stellen aufweisen.

- [Foto weist in der Nähe der Ränder blasse Stellen auf](#)
- [Nahe den Rändern eines Fotos treten blasse Stellen auf](#)

Foto weist in der Nähe der Ränder blasse Stellen auf



Vergewissern Sie sich, dass das Fotopapier nicht gewellt ist. Wenn das Fotopapier gewellt ist, legen Sie es in eine Plastikhülle, und biegen Sie es vorsichtig in die Gegenrichtung der Wellung, bis das Papier wieder glatt ist. Wenn das Problem weiterhin besteht, verwenden Sie nicht gewelltes Fotopapier.

Anweisungen zur Vermeidung von Wellungen finden Sie unter [Lagerung und Behandlung von Fotopapier](#).

Nahe den Rändern eines Fotos treten blasse Stellen auf



Falls ein Foto etwa 25 bis 63 mm vom Rand entfernt blasse Stellen aufweist, setzen Sie eine **Fotopatrone** und eine dreifarbige Tintenpatrone in den Drucker ein.

Probleme mit dem USB-Anschluss an der Vorderseite

- Bilder von einer angeschlossenen Digitalkamera werden nicht gedruckt
- LEDs am vorderen USB-Anschluss blinken

Bilder von einer angeschlossenen Digitalkamera werden nicht gedruckt

Wenn die Bilder einer angeschlossenen Digitalkamera nicht gedruckt werden, kann dies mehrere Ursachen haben:

- Die Digitalkamera ist nicht für das Übertragen der Fotos eingestellt.
- Das Format der Bilder wird nicht unterstützt.
- Auf der Kamera wurden keine Fotos zum Drucken ausgewählt.

Vergewissern Sie sich, dass die Bilder auf der Digitalkamera in einem Dateiformat gespeichert werden, dass von HP Photosmart oder einem anderen Fotodruckprogramm unterstützt wird.

Wählen Sie die zu druckenden Fotos auf der Kamera aus, bevor Sie die Digitalkamera an den USB-Anschluss an der Vorderseite des Druckers anschließen.

Weitere Informationen zur Verwendung der Software HP Photosmart finden Sie unter Hilfe zu HP Photosmart.

LEDs am vorderen USB-Anschluss blinken

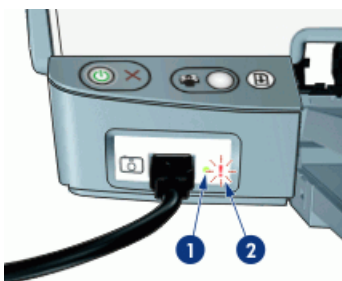

1	Verbindungs-LED
2	Fehler-LED

LED-Status	Aufgabe
Verbindungs-LED und Fehler-LED blinken für fünf Sekunden	Die Verbindung zwischen Drucker und Kamera wurde während des Druckvorgangs unterbrochen. Überprüfen Sie die USB-Verbindung.
Verbindungs-LED leuchtet und Fehler-LED blinkt	Die Digitalkamera ist nicht für das Übertragen von Fotos eingestellt.

(Fortsetzung)

LED-Status	Aufgabe
	Ändern Sie den Kameramodus.
Verbindungs-LED ist aus und Fehler-LED leuchtet	An den USB-Anschluss auf der Vorderseite wurde ein nicht unterstütztes Gerät, z. B. eine Maus, angeschlossen. Ziehen Sie das Kabel des Geräts ab.

Druckqualität ist schlecht

- Streifen und fehlende Linien
- Druckausgabe ist blass
- Leere Seiten werden gedruckt

Streifen und fehlende Linien

Wenn Linien oder Punkte auf den gedruckten Seiten fehlen oder die Druckausgabe Streifen aufweist, befindet sich möglicherweise zu wenig Tinte in den Tintenpatronen oder die Tintenpatronen müssen gereinigt werden. Weitere Informationen finden Sie unter [Anzeigen des geschätzten Tintenfüllstands](#) und [Automatisches Reinigen von Tintenpatronen](#).

Druckausgabe ist blass

- Vergewissern Sie sich, dass die Tintenpatronen genügend Tinte enthalten. Weitere Informationen hierzu finden Sie unter [Anzeigen des geschätzten Tintenfüllstands](#). Wenn eine Tintenpatrone nur noch wenig Tinte enthält, muss sie möglicherweise ausgetauscht werden. Die richtigen Teilenummern finden Sie im Referenzhandbuch des Druckers.
- Vergewissern Sie sich, dass eine schwarze Tintenpatrone eingesetzt ist. Wenn Text und Bilder in Schwarzweiß auf den gedruckten Seiten blass sind, drucken Sie möglicherweise nur mit der dreifarbigem Tintenpatrone. Setzen Sie für optimale Qualität beim Schwarzweißdruck zusätzlich eine schwarze Tintenpatrone ein.
- Prüfen Sie, ob die Schutzfolie von den Tintenpatronen abgezogen wurde.

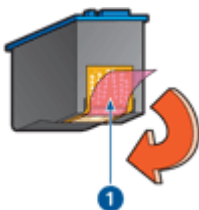

1 | Abziehen der Schutzfolie

- Wählen Sie eine höhere Einstellung für die [Druckqualität](#) aus.

Leere Seiten werden gedruckt

- Möglicherweise befindet sich die Schutzfolie noch an den Tintenpatronen. Stellen Sie sicher, dass die Schutzfolie von den Tintenpatronen entfernt wurde.

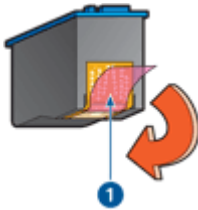

1 | Abziehen der Schutzfolie

- Möglicherweise sind die Tintenpatronen leer. Wechseln Sie eine oder beide leeren Tintenpatronen aus.
Weitere Informationen hierzu finden Sie unter [Anzeigen des geschätzten Tintenfüllstands](#).
- Möglicherweise versuchen Sie, ein randloses Dokument zu drucken, und es ist nur die schwarze Tintenpatrone eingesetzt. Setzen Sie zum Drucken von randlosen Dokumenten immer die dreifarbige Tintenpatrone zusammen mit einer schwarzen Tintenpatrone oder einer Fotopatrone ein.

Dokumente werden nicht richtig gedruckt

- Text und Bilder sind falsch ausgerichtet
- Dokument wird schräg oder nicht zentriert gedruckt
- Teile des Dokuments fehlen oder sind falsch positioniert
- Briefumschlag wird schräg bedruckt
- Neue Druckeinstellungen wurden im Dokument nicht übernommen

Text und Bilder sind falsch ausgerichtet

Wenn auf Ihren Druckausgaben Text und Bilder falsch ausgerichtet sind, [richten Sie die Tintenpatronen aus](#).

Dokument wird schräg oder nicht zentriert gedruckt

1. Überprüfen Sie, ob das Papier richtig in das Zufuhrfach eingelegt ist.
2. Achten Sie darauf, dass die Papierführung fest an der Kante des Papiers anliegt.
3. Drucken Sie das Dokument erneut.

Teile des Dokuments fehlen oder sind falsch positioniert

→ Öffnen Sie das Dialogfenster [Papierformat](#), und überprüfen Sie die folgenden Einstellungen:

- **Papiergröße:** Vergewissern Sie sich, dass das richtige Papierformat ausgewählt ist.
- **Größe:** Vergewissern Sie sich, dass die Einstellungen für die Größe von Text und Grafiken an das Papierformat angepasst sind.
- **Ausrichtung:** Überprüfen Sie die Ausrichtung.

Briefumschlag wird schräg bedruckt

1. Stecken Sie die Umschlagklappe in den Briefumschlag, bevor Sie diesen in den Drucker einlegen.
2. Stellen Sie sicher, dass die Papierführung fest an der Kante des Briefumschlags anliegt.
3. Bedrucken Sie den Briefumschlag erneut.

Neue Druckereinstellungen wurden im Dokument nicht übernommen

Möglicherweise unterscheiden sich die Druckereinstellungen von den Druckereinstellungen in der Anwendung. Wählen Sie die entsprechenden Einstellungen in der Anwendung aus.

Probleme mit randlosen Dokumenten

- Richtlinien für den randlosen Druck
- Helle Bereiche eines Fotos weisen Streifen auf
- Fotos weisen horizontale Linien auf
- Bild wird schräg gedruckt
- Tintenflecken
- Ein Teil des Fotos ist blass
- Foto hat einen unerwünschten Rand

Richtlinien für den randlosen Druck

Beachten Sie beim Drucken randloser Fotos oder Broschüren die folgenden Richtlinien:

- Vergewissern Sie sich, dass das im Dialogfenster [Dialogfenster "Papierformat"](#) festgelegte Papierformat dem im Papierfach eingelegten Papierformat entspricht.
- Wählen Sie im Bereich **Papierart/Qualität** den entsprechenden Papiertyp aus.
- Drucken Sie keine randlosen Dokumente im Tintenreserve-Modus. Achten Sie darauf, dass beim Drucken von randlosen Dokumenten immer zwei Tintenpatronen im Drucker eingesetzt sind.

Weitere Informationen hierzu finden Sie unter [Tintenreserve-Modus](#).

Helle Bereiche eines Fotos weisen Streifen auf



Wenn in einem hellen Bereich eines Fotos in ca. 63 mm Entfernung von einer Längsseite Streifen zu sehen sind, setzen Sie eine [Fotopatrone](#) in den Drucker ein.

Fotos weisen horizontale Linien auf



Wenn Fotos helle oder dunkle horizontale Linien aufweisen, gehen Sie wie folgt vor:

1. **Reinigen** Sie die Tintenpatronen.
2. Drucken Sie das Foto erneut.
3. Wenn die horizontalen Linien weiterhin auftreten, führen Sie eine **Kalibrierung der Druckqualität** durch.
Für die Druckqualitätskalibrierung müssen eine schwarze und eine dreifarbige Tintenpatrone eingesetzt sein.
4. Drucken Sie das Foto erneut.

Bild wird schräg gedruckt



Prüfen Sie, ob ein Problem mit dem Quellbild vorliegt. Wenn Sie beispielsweise ein gescanntes Bild drucken, überprüfen Sie, ob das Bild nicht bereits schräg eingescannt wurde.

Wenn das Problem nicht beim Quellbild liegt, führen Sie die folgenden Schritte aus:

1. Nehmen Sie sämtliches Papier aus dem Zufuhrfach.
2. Legen Sie das Papier richtig in das Zufuhrfach ein.
3. Achten Sie darauf, dass die Papierführung fest an der Kante des Papiers anliegt.
4. Befolgen Sie die Anweisungen zum Einlegen der jeweiligen Papiersorte.

Tintenflecken

Wenn die Rückseite von Fotos Tintenflecken aufweist oder das Papier zusammenklebt, beachten Sie die folgenden Richtlinien.

- Verwenden Sie Fotopapier von HP.
- Vergewissern Sie sich, dass das Fotopapier nicht gewellt ist. Wenn das Fotopapier gewellt ist, legen Sie es in eine Plastiktüte, und biegen Sie es vorsichtig in Gegenrichtung der Wellung, bis es glatt ist.

Wenn das Papier nicht gewellt ist, führen Sie die folgenden Schritte aus:

1. Öffnen Sie das Dialogfenster **Dialogfenster "Drucken"**.
2. Wählen Sie den Bereich **Papierart/Qualität** aus.
3. Klicken Sie auf die Registerkarte **Tinte**.
4. Ziehen Sie den Schieberegler **Tintendichte** in Richtung **Leicht**.



Hinweis Die Farben im Bild werden nun möglicherweise matter.

5. Klicken Sie auf **Drucken**.

Ein Teil des Fotos ist blass

Fotos können z.B. an den Rändern oder in deren Nähe blasse Stellen aufweisen.

- [Foto weist in der Nähe der Ränder blasse Stellen auf](#)
- [Nahe den Rändern eines Fotos treten blasse Stellen auf](#)

Foto weist in der Nähe der Ränder blasse Stellen auf



Vergewissern Sie sich, dass das Fotopapier nicht gewellt ist. Wenn das Fotopapier gewellt ist, legen Sie es in eine Plastikhülle, und biegen Sie es vorsichtig in die Gegenrichtung der Wellung, bis das Papier wieder glatt ist. Wenn das Problem weiterhin besteht, verwenden Sie nicht gewelltes Fotopapier.

Anweisungen zur Vermeidung von Wellungen finden Sie unter [Lagerung und Behandlung von Fotopapier](#).

Nahe den Rändern eines Fotos treten blasse Stellen auf



Falls ein Foto etwa 25 bis 63 mm vom Rand entfernt blasse Stellen aufweist, setzen Sie eine **Fotopatrone** und eine dreifarbige Tintenpatrone in den Drucker ein.

Foto hat einen unerwünschten Rand

- Für die meisten Papiersorten
- Fotopapier mit Abreißstreifen

Für die meisten Papiersorten



Wenn das Foto mit einem unerwünschten Rand gedruckt wird, gehen Sie folgendermaßen vor:

- **Richten Sie die Tintenpatronen aus.**
- Prüfen Sie, ob ein Problem mit dem Quellbild vorliegt. Wenn Sie beispielsweise ein gescanntes Bild drucken, überprüfen Sie, ob das Bild nicht bereits schräg eingescannt wurde.

Fotopapier mit Abreißstreifen

Wenn sich der Rand unterhalb des Abreißstreifens befindet, entfernen Sie den Streifen.

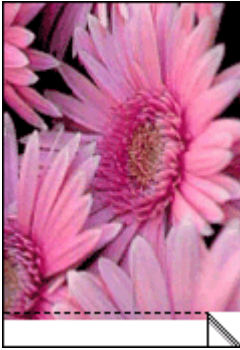

Wenn sich der Rand oberhalb des Abreißstreifens befindet:

- [Richten Sie die Tintenpatronen aus.](#)
- Prüfen Sie, ob ein Problem mit dem Quellbild vorliegt. Wenn Sie beispielsweise ein gescanntes Bild drucken, überprüfen Sie, ob das Bild nicht bereits schräg eingescannt wurde.

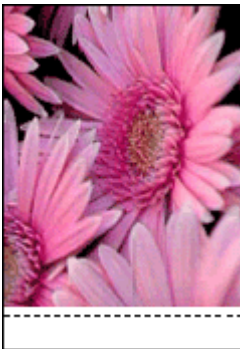

Fehlermeldungen zu Tintenpatronen

Wenn eine Fehlermeldung zu einer Tintenpatrone angezeigt wird, führen Sie diese Anweisungen aus.

Meldung "Falsche Tintenpatrone"

Das Drucken ist nur möglich, wenn die richtigen Tintenpatronen eingesetzt sind. Wenn Sie eine Fehlermeldung zu den Tintenpatronen erhalten, ist mindestens eine der Tintenpatronen nicht für den Drucker geeignet.

Um das Problem zu beheben, befolgen Sie die Anweisungen im Abschnitt [Falsche Tintenpatrone](#).

Meldung "Problem mit Druckpatrone"

Das Drucken ist nicht möglich, wenn die Druckpatronen defekt oder nicht richtig eingesetzt sind.

Wenn eine Meldung zu einem Druckpatronenproblem angezeigt wird, befolgen Sie die Anweisungen im Abschnitt [Meldung zu defekter oder nicht richtig eingesetzter Tintenpatrone](#).

Meldung "Patronenwagen ist blockiert"

Wenn der Drucker während eines Druckauftrags zum Stillstand kommt, befolgen Sie die Anweisungen im Abschnitt [Drucker ist blockiert](#).

Meldung "Falscher Steckplatz"

Wenn Sie diese Fehlermeldung erhalten, ist die Tintenpatrone auf der falschen Seite des Druckwagens eingesetzt. Befolgen Sie die Anweisungen im Abschnitt [Meldung "Falscher Steckplatz"](#), um das Problem zu beheben.

Meldung "Drucken im Tintenreserve-Modus"

Wenn diese Fehlermeldung angezeigt wird, [befolgen Sie diese Anweisungen](#).

Die Software HP Photosmart Studio ist nicht installiert

Sie haben am Drucker die Taste Photosmart Express gedrückt, aber die Software HP Photosmart Studio ist nicht auf dem Computer installiert.

Sie müssen HP Photosmart Studio auf dem Computer installieren, damit Sie die Taste Photosmart Express verwenden können. Legen Sie die mit dem Drucker gelieferte HP Software-CD in das CD-Laufwerk ein. Befolgen Sie die Anweisungen auf dem Bildschirm, um die Anwendung HP Photosmart Studio zu installieren.

Drucker-LEDs leuchten oder blinken

- [Bedeutung des Blinksignals](#)
- [Netz-LED blinkt](#)
- [Wiederaufnahme-LED blinkt](#)
- [Beide LEDs blinken](#)
- [LEDs am vorderen USB-Anschluss blinken](#)

Bedeutung des Blinksignals

Durch die Drucker-LEDs wird der Status des Druckers angezeigt.

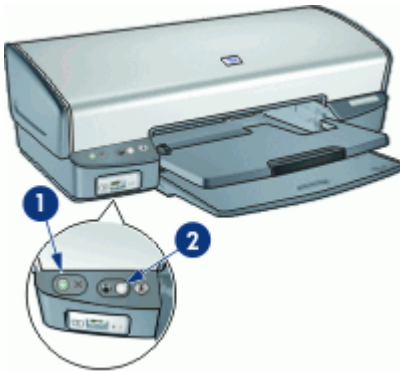

1	Netz-LED
2	Wiederaufnahme-LED

Netz-LED blinkt



1	Netz-LED
---	----------

Wenn die Netz-LED blinkt, bereitet der Drucker den Druckvorgang vor. Die LED blinkt so lange, bis der Drucker alle Daten empfangen hat.

Wiederaufnahme-LED blinkt

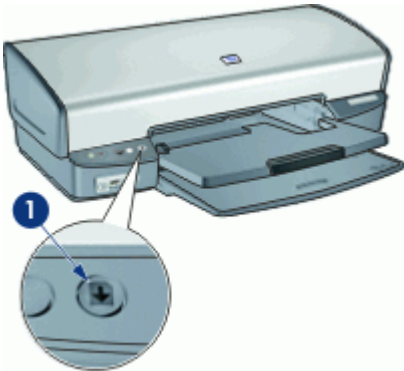

1 | Wiederaufnahme-LED

Wenn die Wiederaufnahme-LED blinkt, überprüfen Sie Folgendes:

- Möglicherweise ist im Drucker kein Papier mehr vorhanden.
Legen Sie Papier in das Zufuhrfach ein, und drücken Sie die **Wiederaufnahmetaste**.
- Es kann ein Papierstau vorliegen.
Informationen zum Beseitigen von Papierstaus finden Sie unter [Papierstau](#).
- Es werden die richtigen Tintenpatronen für den Drucker verwendet, und sie sind richtig eingesetzt.
Weitere Informationen finden Sie unter [Tintenpatronen](#) und [Anweisungen zum Einsetzen](#).
- Möglicherweise ist der Drucker blockiert.
Anweisungen zum Beheben des Problems finden Sie unter [Drucker ist blockiert](#).

Beide LEDs blinken

Der Drucker muss möglicherweise neu gestartet werden.

1. Drücken Sie die **Netztaste**, um den Drucker auszuschalten, und drücken Sie dann erneut die **Netztaste**, um ihn wieder einzuschalten.
Wenn die LEDs weiterhin blinken, fahren Sie mit Schritt 2 fort.
2. Drücken Sie die **Netztaste**, um den Drucker auszuschalten.
3. Ziehen Sie das Netzkabel des Druckers aus der Steckdose.
4. Schließen Sie das Netzkabel des Druckers wieder an die Steckdose an.
5. Schalten Sie den Drucker mit der **Netztaste** ein.

LEDs am vorderen USB-Anschluss blinken

Wenn die LEDs am vorderen USB-Anschluss blinken, führen Sie diese [Anweisungen](#) aus.

Druckausgabe dauert lange

Mehrere Anwendungen sind geöffnet

Der Computer verfügt nicht über genügend Ressourcen, damit der Drucker mit optimaler Geschwindigkeit drucken kann.

Schließen Sie während des Druckvorgangs alle nicht benötigten Anwendungen, um die Druckgeschwindigkeit zu erhöhen.

Komplexe Dokumenten, Grafiken oder Fotos werden gedruckt

Das Drucken von Dokumenten mit Grafiken oder Fotos dauert länger als das Drucken von Textdokumenten.

Als Druckmodus ist "Optimal" oder "Maximale Auflösung" ausgewählt

Wenn als Druckqualität "Optimal" oder "Maximale Auflösung" ausgewählt wurde, verringert sich die Druckgeschwindigkeit. Wählen Sie einen anderen Modus für die Druckqualität aus, wenn Sie die Druckgeschwindigkeit erhöhen möchten.

Drucker druckt im Tintenreserve-Modus

Das Drucken im Tintenreserve-Modus erfolgt möglicherweise langsamer. Weitere Informationen hierzu finden Sie unter [Tintenreserve-Modus](#).

Zur Erhöhung der Druckgeschwindigkeit sollten Sie daher zwei Tintenpatronen einsetzen.

Druckersoftware ist veraltet

Möglicherweise ist eine veraltete Druckersoftware installiert.

Informationen zum Aktualisieren der Druckersoftware finden Sie unter [Druckersoftware-Aktualisierungen](#).

Computer entspricht nicht den Systemanforderungen

Wenn der Computer nicht über genügend Arbeitsspeicher verfügt oder auf der Festplatte nur wenig Speicherplatz verfügbar ist, nimmt die Verarbeitung der Daten für den Druckvorgang mehr Zeit in Anspruch.

1. Überprüfen Sie, ob der Arbeitsspeicher und der Festplattenspeicher des Computers sowie die Geschwindigkeit des Prozessors den Systemanforderungen entsprechen. Die Systemanforderungen sind im Referenzhandbuch des Druckers zu finden.
2. Geben Sie Speicherplatz auf der Festplatte frei. Löschen Sie dazu nicht mehr benötigte Dateien.

Wenn weiterhin Probleme auftreten

Wenn noch immer Probleme auftreten, nachdem Sie die Themen zur Fehlerbehebung durchgearbeitet haben, fahren Sie den Computer herunter, und starten Sie ihn neu.

Wenn Sie nach dem Neustart des Computers noch immer Fragen haben, wenden Sie sich an den technischen Support von HP unter www.hp.com/support.

Informationen über den Support-Ablauf finden Sie unter [HP Support](#).

A HP Support

- [Support-Ablauf](#)
- [Telefonischer HP Support](#)

Support-Ablauf

Führen Sie bei einem Problem die folgenden Schritt aus:

1. Schlagen Sie in der im Lieferumfang des HP Deskjet enthaltenen Dokumentation nach.
2. Besuchen Sie die HP Support-Website unter www.hp.com/support. Der Online-Support von HP steht allen HP Kunden zur Verfügung. Unsere Kunden erhalten hier immer die neuesten Produktinformationen und Hilfestellung von unseren erfahrenen Experten:
 - Schneller Kontakt mit qualifizierten Supportmitarbeitern
 - Aktualisierte Versionen der Software und Druckertreiber für den HP Deskjet
 - Wichtige Produktinformationen zum HP Deskjet und Fehlerbehebungsinformationen zu häufig auftretenden Problemen
 - Nach der Registrierung proaktive Geräteaktualisierungen, Supporthinweise und HP Newsletters
3. Nur Europa: Wenden Sie sich an Ihren Händler vor Ort. Bei einem Hardwaredefekt müssen Sie das Gerät zu Ihrem Händler zurückbringen. (Während der Garantiezeit ist die Reparatur kostenlos. Danach werden Ihnen die Arbeitszeit und die Ersatzteile in Rechnung gestellt.)
4. Rufen Sie beim HP Support an. Die Supportleistungen und die jeweilige Verfügbarkeit sind je nach Produkt, Land/Region und Sprache unterschiedlich.

Telefonischer HP Support

- [Zeitraum des telefonischen Supports](#)
- [Bevor Sie anrufen](#)
- [Nach Ablauf des kostenlosen Telefon-Supports](#)

Zeitraum des telefonischen Supports

Telefon-Support ist in Nordamerika, im asiatisch-pazifischen Raum und in Lateinamerika (einschließlich Mexiko) für den Zeitraum von einem Jahr verfügbar. Informationen zur Dauer der kostenlosen telefonischen Unterstützung in Osteuropa, im Nahen Osten und in Afrika finden Sie unter www.hp.com/support. Es fallen die üblichen Telefongebühren an.

Bevor Sie anrufen

Begeben Sie sich an Ihren Computer, und stellen Sie ggf. den HP Deskjet in Reichweite auf. Halten Sie die folgenden Informationen bereit:

- Modellnummer des Geräts (auf dem Etikett an der Vorderseite)
- Seriennummer des Geräts (auf der Rück- oder Unterseite)
- Wortlaut der Meldungen, die im Problemfall angezeigt werden
- Antworten auf die folgenden Fragen:
 - Ist dieses Problem schon einmal aufgetreten?
 - Können Sie das Problem reproduzieren?
 - Haben Sie auf dem Computer neue Hardware oder Software installiert, bevor das Problem aufgetreten ist?
 - Ist etwas anderes geschehen, bevor das Problem aufgetreten ist (z. B. ein Gewitter, das Gerät wurde transportiert usw.)?

Nach Ablauf des kostenlosen Telefon-Supports

Nach Ablauf des kostenlosen Telefon-Supports können Sie das HP Unterstützungsangebot gegen eine Gebühr weiterhin in Anspruch nehmen. Sie erhalten auch Unterstützung auf der HP Support-Website: www.hp.com/support. Wenden Sie sich an Ihren HP Händler, oder rufen die Support-Telefonnummer für Ihr Land/Ihre Region an, und erkundigen Sie sich nach den Möglichkeiten zur weiteren Unterstützung.

B Verbrauchsmaterial

Bestellen Sie folgendes Verbrauchsmaterial für den HP Deskjet.

Papier

Druckmedien wie HP Premium Papier, HP Premium Inkjet-Transparentfolien oder HP Grußkarten können Sie auf der Website www.hp.com bestellen.

Wählen Sie Ihr Land/Ihre Region aus, und klicken Sie anschließend auf den Link **Kaufen bei HP**.

USB-Kabel

C6518A HP USB-Kabel, A-B, 2 m

C Technische Daten

- [Druckerspezifikationen](#)
- [Programm zur umweltfreundlichen Produktherstellung](#)
- [Zulassungshinweise](#)

Druckerspezifikationen

Der HP Deskjet hat die folgenden Spezifikationen und Anforderungen.

Abmessungen und Gewicht

Abmessungen (mit ausgezogenem Papierfach): Höhe: 144 mm, Breite: 459 mm, Tiefe: 480 mm

Gewicht (ohne Druckpatronen): 3,46 kg

Softwarekompatibilität

MacOS X 10.3 und höher

Speicher

0,5 MB integrierter Speicher

Minimale Systemanforderungen

Betriebssystem	Prozessor	Arbeitsspeicher	Festplattenspeicher
MacOS X 10.3, 10.4	G3-Prozessor oder höher	128 MB	150 MB



Hinweis Sie erzielen die beste Druckleistung mit einem USB 2.0-Kabel.

Papierfachkapazität

Normalpapier: Bis zu 100 Blatt

Ausgabefachkapazität

Normalpapier: Bis zu 50 Blatt

Papierformat

Eine vollständige Liste der unterstützten Druckmedienformate finden Sie in der Druckersoftware.

Papiergewicht

Papier (Letter): 65 bis 90 g/m²

Papier (Legal): 70 bis 90 g/m²

Briefumschläge: 70 bis 90 g/m²

Karten: bis zu 200 g/m²

Fotopapier: bis zu 280 g/m²

Programm zur umweltfreundlichen Produktherstellung

Hewlett-Packard hat sich der umweltfreundlichen Herstellung qualitativ hochwertiger Produkte verpflichtet. Der Drucker wurde so konzipiert, dass er recycelt werden kann. Die Anzahl der verwendeten Materialien wurde auf ein Minimum reduziert, ohne die Funktionalität und Zuverlässigkeit des Druckers einzuschränken. Verbundstoffe wurden so entwickelt, dass sie einfach zu trennen sind. Die Befestigungs- und Verbindungsteile sind gut sichtbar, leicht zugänglich und

können mit üblichen Werkzeugen demontiert werden. Wichtige Komponenten wurden so entwickelt, dass bei Demontage- und Reparaturarbeiten leicht darauf zugegriffen werden kann.

Weitere Informationen zu diesem Thema finden Sie auf der HP Website unter:

www.hp.com/hpinfo/globalcitizenship/environment/index.html

Dieser Abschnitt enthält folgende Themen:

- Papier
- Kunststoff
- Datenblätter zur Materialsicherheit
- Recycling-Programm
- Recyclingprogramm für HP Inkjet-Verbrauchsmaterial
- Energieverbrauch – Energy Star
- Energy consumption - Federal Energy Management Program

Papier

Dieser Drucker ist für die Verwendung von Recyclingpapier gemäß DIN 19309 und EN 12281:2002 geeignet.

Kunststoff

Kunststoffteile mit einem Gewicht von mehr als 25 Gramm sind gemäß internationalen Normen gekennzeichnet, um die Identifizierung des Kunststoffs zu Recyclingzwecken nach Ablauf der Lebensdauer des Produkts zu vereinfachen.

Datenblätter zur Materialsicherheit

Datenblätter zur Materialsicherheit finden Sie auf der HP Webseite unter:

www.hp.com/go/msds

Recycling-Programm

HP bietet in vielen Ländern/Regionen eine wachsende Anzahl von Rückgabe- und Recycling-Programmen an, und kooperiert mit einigen der weltweit größten Recycling-Zentren für Elektronik. Durch den Wiederverkauf seiner gängigsten Produkte trägt HP zur Bewahrung natürlicher Ressourcen bei.

Weitere Informationen zum Recycling von HP Produkten finden Sie auf folgender Website:

www.hp.com/hpinfo/globalcitizenship/environment/recycle/

Recyclingprogramm für HP Inkjet-Verbrauchsmaterial

HP setzt sich für den Schutz der Umwelt ein. Das Recyclingprogramm für HP Inkjet-Verbrauchsmaterial ist in vielen Ländern/Regionen verfügbar und ermöglicht es Ihnen, gebrauchte Druckpatronen kostenlos zu recyceln. Weitere Informationen finden Sie auf der folgenden Website:

www.hp.com/hpinfo/globalcitizenship/environment/recycle/

Energieverbrauch – Energy Star

Der Energieverbrauch wird im ENERGY STAR®-Modus beträchtlich verringert. Dadurch werden die natürlichen Ressourcen geschont und Kosten eingespart, ohne die hohe Leistung des Geräts einzuschränken. Dieses Produkt erfüllt die Anforderungen von ENERGY STAR, welches ein auf Freiwilligkeit beruhendes Programm ist, das gegründet wurde, um die Entwicklung von energiesparenden Bürogeräten zu erleichtern.

Dieses Produkt erfüllt die Bedingungen von ENERGY STAR (MOU 3.0), einem freiwilligen Kennzeichnungsprogramm, das ins Leben gerufen wurde, um die Entwicklung von Bürogeräten mit effizienter Energienutzung zu fördern.



ENERGY STAR ist eine in den USA eingetragene Dienstleistungsmarke der US-Umweltbehörde EPA. Da HP ein ENERGY STAR-Partner ist, erfüllt dieses Gerät die ENERGY STAR-Richtlinien zur Energieeinsparung.

Weitere Informationen zu den ENERGY STAR-Richtlinien finden Sie auf folgender Website:

www.energystar.gov

Energy consumption - Federal Energy Management Program

This product meets the Federal Energy Management Program (FEMP) requirements, the US government energy savings initiative aimed at reducing power when the product is turned OFF.

Energy consumption in standby mode: See the product specifications.

Energy consumption in off-mode: When the product is off, an amount of energy is still being consumed. Energy consumption can be prevented by turning the product power off, then disconnecting the end of the product power cord from the electrical source.

Zulassungshinweise

- [FCC statement](#)
- [LED indicator statement](#)
- [Notice to users in Korea](#)
- [VCCI \(Class B\) compliance statement for users in Japan](#)

FCC statement

The United States Federal Communications Commission (in 47 CFR 15.105) has specified that the following notice be brought to the attention of users of this product.

This equipment has been tested and found to comply with the limits for a Class B digital device, pursuant to part 15 of the FCC Rules. These limits are designed to provide reasonable protection against harmful interference in a residential installation. This equipment generates, uses, and can radiate radio frequency energy, and, if not installed and used in accordance with the instructions, may cause harmful interference to radio communications. However, there is no guarantee that interference will not occur in a particular installation. If this equipment does cause harmful interference to radio or television reception, which can be determined by turning the equipment off and on, the user is encouraged to try to correct the interference by one or more of the following measures:

- Reorient or relocate the receiving antenna.
- Increase the separation between the equipment and receiver.
- Connect the equipment into an outlet on a circuit different from that to which the receiver is connected.
- Consult the dealer or an experienced radio/TV technician for help.

This device complies with Part 15 of the FCC Rules. Operation is subject to the following two conditions: (1) this device may not cause harmful interference, and (2) this device must accept any interference received, including interference that may cause undesired operation.

Modifications (part 15.21): The FCC requires the user to be notified that any changes or modifications made to this device that are not expressly approved by HP may void the user's authority to operate the equipment.

For further information, contact the Manager of Corporate Product Regulations, Hewlett-Packard Company, 3000 Hanover Street, Palo Alto, CA 94304, (650) 857-1501.

LED indicator statement

The display LEDs meet the requirements of EN 60825-1.

Notice to users in Korea

사용자 안내문(B급 기기)

이 기기는 비업무용으로 전자파 적합 등록을 받은 기기로서, 주거지역에서는 물론 모든 지역에서 사용할 수 있습니다.

VCCI (Class B) compliance statement for users in Japan

この装置は、情報処理装置等電波障害自主規制協議会（VCCI）の基準に基づくクラスB情報技術装置です。この装置は、家庭環境で使用することを目的としていますが、この装置がラジオやテレビジョン受信機に近接して使用されると受信障害を引き起こすことがあります。
取り扱い説明書に従って正しい取り扱いをして下さい。

Index

- A**
Aktualisierungen
 Software 49
Andere Dokumente drucken 29
Ändern der Größe eines Dokuments 45
Anrufen 82
Aufbügelfolien bedrucken 41
Auflösung, maximal 44
Ausgabefach 12
Ausrichten von Tintenpatronen 53
- B**
Begriffe und Konventionen im Handbuch 2
Beheben von Druckerproblemen 59
Briefe drucken 31
Briefumschläge bedrucken 32
Broschüren drucken 39
- C**
CD/DVD-Etiketten bedrucken 37
- D**
Digitale Fotos 25
Dokumente drucken 30
Druckauftragstatus 49
Druckeinstellungen 47
Drucken
 4800 x 1200 dpi (optimiert) 44
 andere Dokumente 29
 Ändern der Größe eines Dokuments 45
 Auswählen eines Papiertyps 43
 Briefe 31
 Briefumschläge 32
 Broschüren 39
 CD/DVD-Etiketten 37
 digitale Fotos 25
 Dokumente 30
 Druckgeschwindigkeit 43
 Druckqualität 43
 E-Mails 29
 Etiketten 36
 Farboptionen 27
 Festlegen der Seitenreihenfolge 44
 Fotos 22
 Fotos mit Rand 24
 Grußkarten 40
 Hagaki-Karten 34
 hohe Qualität 44
 Karteikarten und kleinformatige Druckmedien 35
 maximale Auflösung 44
 mehrere Seiten auf einem Blatt 45
 mit einer Tintenpatrone 15
 Photosmart Express (Taste) 18
 Postkarten 33
 randlose Fotos 22
 Seitenansicht 46
 Software 47
 Tipps 43
 Transferpapier zum Aufbügeln 41
 Transparentfolien 38
 von einer Digitalkamera 19
Drucken (Dialogfenster) 47
Drucken dauert lange
 Druckersoftware ist veraltet 80
 komplexe Dokumente drucken 80
 maximale Auflösung 80
 mehrere Anwendungen sind geöffnet 80
 Systemanforderungen 80
 Tintenreserve-Modus 80
Drucker
 Druckauftragstatus 49
 Einrichten als Standarddrucker 49
 hinzufügen 48
 löschen 49
 verwalten 48
Drucker druckt nicht 60
Druckerfunktionen 6
Drucker ist blockiert 64
Drucker-LEDs blinken 77
Drucker reagiert nicht 59
Druckersoftware
 Aktualisierungen 49
Druckerspezifikationen 85
Druckerwartung 50
Drucker wirft das Papier aus 63
Drucker zieht kein Papier ein 62
Druckgeschwindigkeit 43
Druckprobleme 71
Druckqualität
 kalibrieren 54
 leere Seiten werden gedruckt 71
- E**
Eingabehilfen 2
Einsetzen von Tintenpatronen 50
E-Mails drucken 29
Energieverbrauch 86
energy consumption 87
Energy Star 86
Entfernen von Tinte von der Haut oder Kleidung 55
Etiketten bedrucken 36
- F**
Falsche Tintenpatrone 65
Farboptionen
 Farbton 27
 Helligkeit 27
 Sättigung 27
FCC statement 87
Fehlerbehebung
 alle LEDs blinken 79
 Bild wird schräg gedruckt 73
 Briefumschlag wird schräg bedruckt 72
 Druckausgabe ist blass 70

- Drucker 59
- Drucker druckt nicht 60
- Drucker ist blockiert 64
- Drucker reagiert nicht 59
- Drucker wirft das Papier aus 63
- Drucker zieht kein Papier ein 62
- Falsche Tintenpatrone 65
 - falsch gedruckte Dokumente 71
- Fotodruck, Probleme 66
- Fotos weisen horizontale Linien auf 67, 73
- Helle Bereiche eines Fotos weisen Streifen auf 72
- Kein Papier (Meldung) 63
- langsame Druckausgabe 80
- mehrere Seiten werden gleichzeitig gedruckt 63
- Meldung zu
 - Patronenproblem 65
- Netz-LED blinkt 78
- neue Druckeinstellungen wurden im Dokument nicht übernommen 72
- Papierstau 61
- Probleme mit dem vorderen USB-Anschluss 69
- randloser Druck, Probleme 72
- Richtlinien für den randlosen Druck 72
- schlechte Druckqualität 70
- Streifen und fehlende Linien 70
- Teile des Dokuments fehlen oder sind falsch positioniert 71
- Text und Bilder sind falsch ausgerichtet 71
- Tintenflecken 74
- unerwünschter Rand, Foto 75
- Wiederaufnahme-LED blinkt 79
- Fehlerhaft gedruckte Dokumente
 - Dokument wird schräg oder nicht zentriert gedruckt 71
- Fehlermeldungen
 - Kein Papier (Meldung) 63
 - Tintenpatronenfehler 76
- FEMP 87
- Fotodruck
 - Einsparen von Kosten 27
 - Fotos mit Rand 24
 - randlose Fotos 22
- Fotodruck, Probleme
 - Ein Teil des Fotos ist
 - bläss 68, 74
 - falsche Farben 67
 - Überprüfen der Druckeinstellungen 67
- Fotopapier, Lagerung und Behandlung 27
- Fotopatrone 26
- Fotos
 - digital 25
 - werden nicht richtig gedruckt 66
- G**
 - Geschätzter Tintenfüllstand 54
 - Grußkarten drucken 40
- H**
 - Hagaki-Karten drucken 34
 - Hinweise von Hewlett-Packard 2
 - Hinzufügen von Druckern 48
 - HP Drucker-Dienstprogramm 58
 - HP Support 82
- K**
 - Kalibrieren der Druckqualität 54
 - Karteikarten bedrucken 35
- L**
 - LED indicator statement 87
 - LEDs
 - alle LEDs blinken 79
 - Netz-LED 7
 - Netz-LED blinkt 78
 - USB-Anschluss an der Vorderseite 9
 - Wiederaufnahme-LED 8
 - Wiederaufnahme-LED blinkt 79
 - Löschen von Druckern 49
- M**
 - Maximale Auflösung 44
 - Mehrere Seiten werden gleichzeitig gedruckt 63
- N**
 - Nach Ablauf des Support-Zeitraums 83
- O**
 - Optionen zur Fotonachbearbeitung 25
- P**
 - Papierfächer
 - Ausgabefach 12
 - ausklappen 11
 - Einklappen der Papierfächer 13
 - Zufuhrfach 11
 - Papierformat (Dialogfenster) 47
 - Papierführung 12
 - Papierstau 61
 - Papiertyp auswählen 43
 - Photosmart Express (Taste) 18
 - Photosmart Studio-Software 18
 - Postkarten drucken 33
- R**
 - Real Life-Technologien 25
 - Recycling
 - Tintenpatronen 86
 - regulatory notices
 - FCC statement 87
 - notice to users in Japan (VCCI) 88
 - notice to users in Korea 88
 - Reihenfolge festlegen 44
 - Reinigen
 - Druckergehäuse 55
 - Tintenpatronen, automatisch 53
 - Tintenpatronen, manuell 55
 - Richtlinien für den randlosen Druck 72

Index

S

Seitenansicht 46
Standarddrucker einrichten
49

T

Tasten
Abbruchtaste für
Druckaufträge 8
Netztaste 7
Photosmart Express
(Taste) 9
Wiederaufnahmetaste 8
Testseite drucken 54
Tinte entfernen von Haut oder
Kleidung 55
Tintenpatronen
ausrichten 53
Auswahlnummern 50
auswechseln 15
automatisches Reinigen
53
Bestellinformationen 54
defekt 65
einsetzen 50
Fotopatrone 26
manuelles Reinigen 55
Meldung zu Problem 65
nicht richtig eingesetzt 65
verwenden mit dem
Drucker 14
warten 56
Tintenreserve-Modus 15
Tipps zum Drucken 43
Transparentfolien bedrucken
38

U

Umwelt
Programm zur
umweltfreundlichen
Produktherstellung 85

USB

Anschließen an den
Drucker 17
Kabel 84
USB-Anschluss an der
Vorderseite
Drucken über 19
Info 19
LEDs 9, 20
Probleme 69

V

Vorderer USB-Anschluss 19

W

Wartung
Drucker 50
Druckergehäuse 55
Tintenpatronen 56
Wenig Tinte 54

Z

Zeitraum des telefonischen
Supports
Zeitraum für Support 82
Zufuhrfach 11

