



C3195A, C3196A

HP DesignJet 750C 플로터

사용자 설명서



설치 안내는
제1장을 참조하십시오. ▶

 **HP DesignJet 750C**



가장 일반적으로 필요한 정보를 찾을 수 있는 곳

필요한 정보는...	여기에 있습니다.
프린터 설치	▶ 제1장
프린터 연결	▶ 1-24 페이지
용지 선택	▶ 3-2 페이지
용지 공급	▶ 3-9 페이지
카트리지 교체	▶ 3-25 페이지
프린터의 현재 환경 설정 보기	▶ 7-2 및 7-3 페이지
용지 걸림 없애기	▶ 9-8 페이지
출력 품질에 대한 문제 해결	▶ 9-16 페이지
전면 패널 메시지	▶ 10-2 페이지
부속품 주문	▶ 11-15 페이지

HP . xi

1

1-2

1-3

1 : 1-4

2 : () 1-6

3 : 1-8

4 : 1-17

5 :() 1-21

6 : 1-24

7 () 1-26

8 1-32

9 : 1-36

UNIX 1-37

2 ()

2-2

2-3

2-4

2-4

가 2-5

2-6

2-8

2-9

2-10

3

3-2

가

3-2

3-3

3-4

3-5

3-6

3-7

3-8

3-9

3-9

3-17

3-20

3-20

3-21

3-21

3-22

3-23

가

3-24

3-25

3-25

3-26

3-27

4

4-2

4-4

?4-3

4-6

()4-6

()4-7

4-7

4-8

?4-8

4-8

?4-9

?4-10

PostScript 4-10

-PostScript 4-11

4-12

4-13

4-14

5

가

5-2

5-3

5-4

가 5-4

5-5

5-6

5-7

(Merge)5-8

/ 5-9

5-10

5-11

5-12

5-13

6

6-2

6-2

가

() 6-2

6-3

() 6-4

6-4

? 6-5

6-6

6-7

6-7

6-7

6-8

() 6-9

? 6-9

가

6-10

6-10

6-10

6-11

6-11

가

6-11

() 6-12

Rotate 6-12

7

	7-2	
	7-3	
	7-4	
	7-5	
	7-5	
	7-5	
	7-6	
	7-6	
		7-7
	7-7	
	7-8	
	7-9	
	7-9	
I/O	7-9	
		7-10
	7-10	
PostScript		7-11
		7-12
HP JetDirect Print Server	7-12	

8

	8-2	
	8-2	
“ ”	8-3	
Service Configuration Plot	8-3	

9

	9-2	
9-3		
9-4		
가		9-4
가	9-5	
	9-5	
가		9-6
가	9-6	
	9-6	
가	9-6	
	9-6	
9-7		
가	9-7	
가		9-7
가	9-7	
9-8		
9-9		
	가	9-9
	9-10	
	9-10	
9-11		
9-12		
9-12		
1/4	9-13	
	9-13	
	9-13	
9-13		
	9-14	
9-14		
가	9-14	

가	가	9-14
가		9-15
		9-16
		9-16
		9-16
		9-17
		9-18
9-18		
“	”가	9-18
가		9-18
	(가“ ”)	9-19
	(가)	9-19
		9-19
		9-20
	가	9-20
		9-21
	가	9-21
	가	9-21
Page format/Rotate	가	9-21
	가	9-21
“ System error ”	가	9-22
“ Out of memory /Data was lost ”	가	9-22
		9-23
가		9-23
가		9-23
		9-24
가		9-24
()	9-24

	9-25	
		9-25
가	9-25	
		9-26
		9-28
		9-30
HP	9-31	

10

11

	11-2	
	11-7	
(Bi-Tronics/centronics)		11-8
(RS-232-C)	11-9	
	11-10	
	11-12	
Material Safety Data Sheet(MSDS)		11-12
Electromagnetic compatibility(EMC)	11-12	
Telecommunications statement	11-13	
	11-15	
HP-GL/2 HPRTL		11-18
		11-18

12

(가)



HP DesignJet 750C

C3195A D/A1

C3196A E/AO

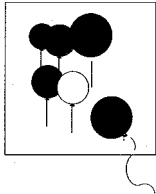

가
가
(, 1600 가
1) 가

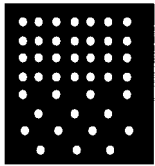

가 (300 dpi, 600 dpi)

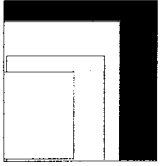

E/AO , D/A1

()

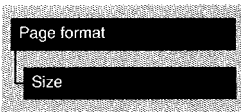
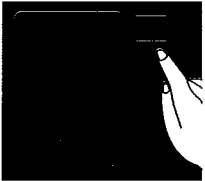

가
가 .

가 가 .



이 소프트웨어는 HP가 AutoCAD 소프트웨어를 실행하는 데 필요한 소프트웨어를 포함하고 있습니다. 이 소프트웨어는 HP가 AutoCAD 소프트웨어를 실행하는 데 필요한 소프트웨어를 포함하고 있습니다.

가 (Software Application Notes)

가

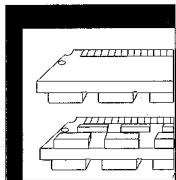

7 MB(4 MB 3 MB) 가

71 MB(7 + (2 x 32) 1,

PostScript (ROM SIMM Adobe PostScript)

(HP JetDirect Print Server)

전면 모양

원도우

인쇄 카트리지
(내부)

전원 스위치

전면 패널 디스플레이

전면 패널

용지 레버

용지 공급 슬롯

롤 덮개

용지함

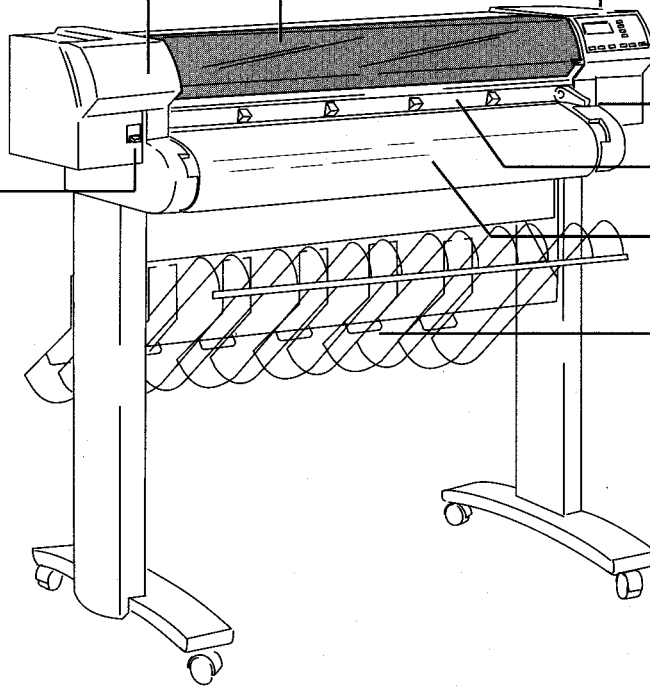

후면 모양

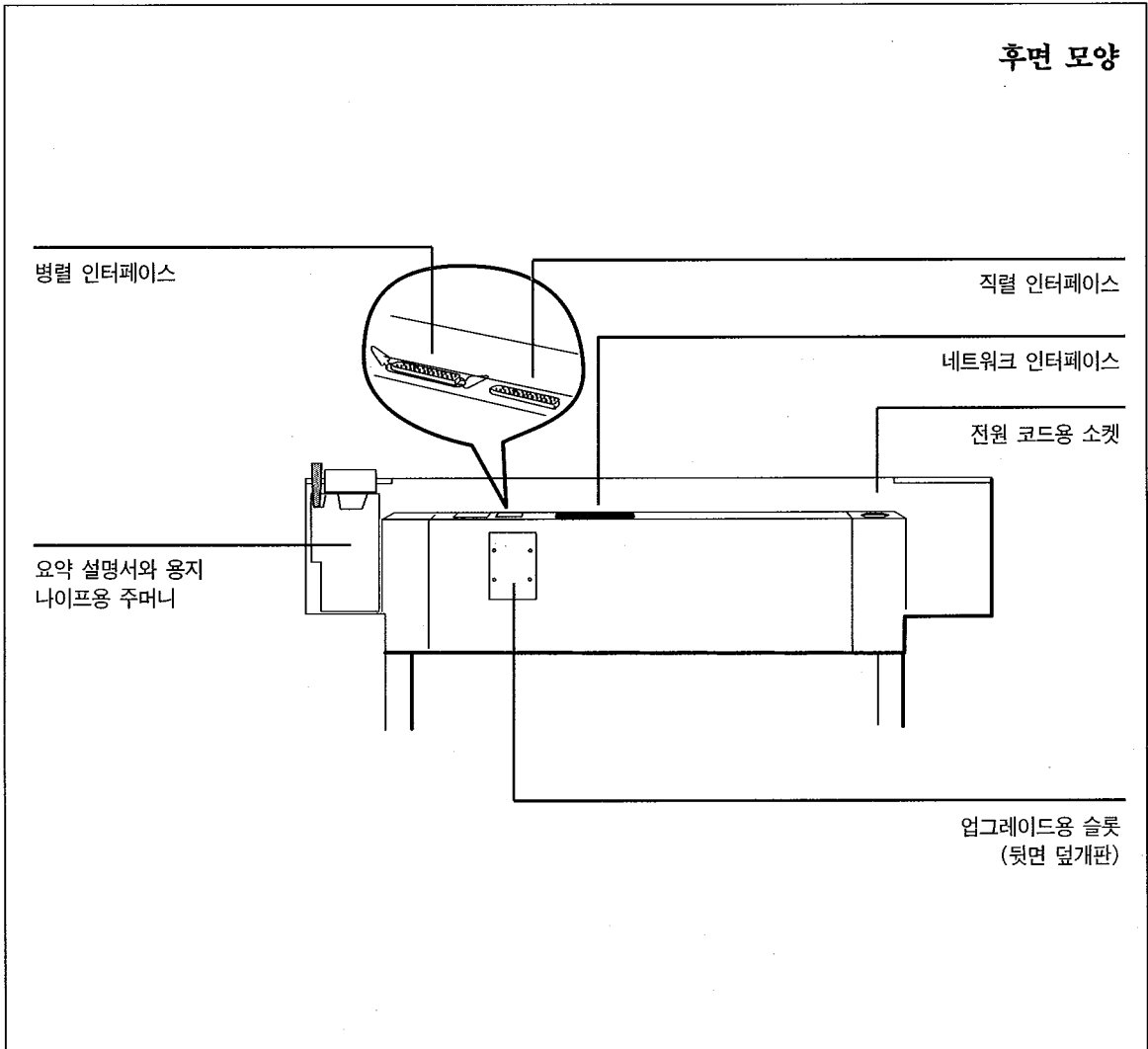

1

1-2

1-3

1	:	1-4	
2	:()		1-5
3	:()		1-8
4		1-10	
5	:	1-19	
6	:()		1-23
7	:	1-26	
8	:()		1-28
9	:	1-34	
10	:	1-38	
UNIX		1-39	



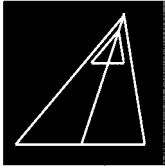

가

가

() RS232-C 9600 ,8
1

- 1 전원 코드를 연결하고 스위치를 켭니다.
- 2 플로터의 물 덮개에 내부에 있는 라벨의 지시사항에 따라, 제공된 용지 물을 공급합니다. 추가 사항에 대해서는 전면 패널 디스플레이를 살펴보십시오.
- 3 **카트리지** 단추를 누르고 플로터 윈도우를 열고 플로터 왼쪽에 있는 캐리지에 인쇄 카트리지 네 개를 끼웁니다. 카트리지에서 테이프를 제거하는 것을 잊지 마십시오.
- 4 플로터가 자동 카트리지 정렬 절차를 수행하도록 합니다.
- 5 플로터와 컴퓨터를 끄고, 인터페이스 케이블을 연결합니다. 그리고 다시 플로터와 컴퓨터의 스위치를 켭니다.
- 6 드라이버 디스크를 선택하고 라벨에 붙은 지시 사항을 읽습니다. 그리고 디스크와 같이 제공된 지침서대로 합니다. AutoCAD나 마이크로소프트 윈도우의 경우, 플로터와 함께 드라이버가 제공됩니다. 다른 응용 프로그램의 경우, 1-37 페이지의 도움말을 참조하고, 필요하면 소프트웨어 공급 업체에 문의하십시오.

작업을 시작하십시오!



가

단계	확인(✓)
1 부품 점검하기	
2 (선택 사양) 메모리 확장 모듈 설치하기	
3 전원 켜기 및 (선택 사양) 사용 언어 바꾸기	
4 용지 공급하기	
5 인쇄 카트리지 끼우기	
6 (선택 사양) 데모용 도면 인쇄하기	
7 플로터와 컴퓨터 연결하기	
8 (직렬 인터페이스 사용자 전용) 직렬 인터페이스 환경 설정하기	
9 소프트웨어 설정하기	
10 시험 도면 출력하기	

제공된 부품

1 :

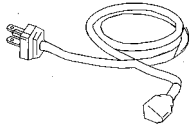

1

가

(

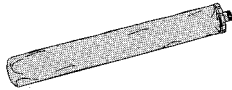

)

HP

HP

HP DesignJet 750C HP



-

-

-

-

(

)

제공되지 않은 부품

2

HP



3

11-10

선택 사양

4 가

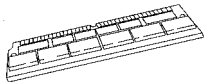

11-16

2 : ()

7 MB

4 MB, 8 MB, 16MB 32 MB

가

$$7 + 32 + 32 = 71$$

MB HP

11-16

1

플로터 스위치가 **꺼져 있는지** 확인하고, 전원 코드와 인터페이스 케이블을 뽑습니다.

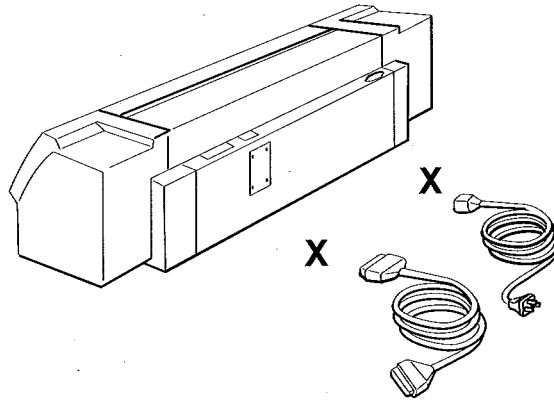

2 끝이 납작한 나사 돌리개를 사용하여, 플로터 뒤에 있는 덮개의 나사를 풀고 떼어냅니다. 덮개에 있는 네 개의 나사만 풀도록 합니다.

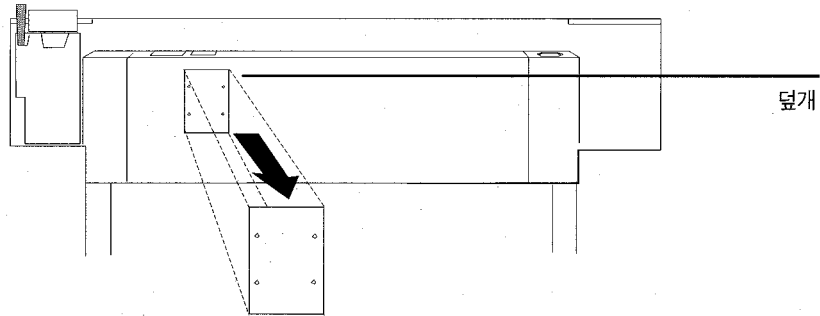

오른쪽의 두 슬롯은 메모리 확장 모듈용입니다. 먼저 슬롯 3을 사용한 후 슬롯 4를 사용하십시오.

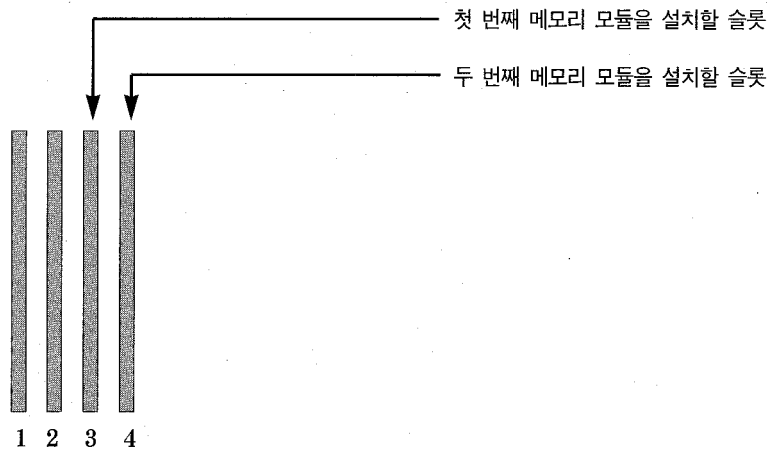

플로터에 하나의 메모리 모듈만 있는 경우, 슬롯 번호 3에 꽂혀야 합니다.

주의

메모리 모듈을 다루기 전에 정전기 방지용 손목띠를 착용하고, 그 끝을 플로터의 금속 부분에 부착하거나 플로터의 바깥쪽 금속 표면에 손을 댍니다. 그렇지 않으면 사용자 몸에서 나오는 정전기가 메모리 모듈을 손상시킬 수 있습니다.

3 포장에서 메모리 모듈을 꺼내어, 가장자리를 잡습니다.

- 4
- a 비금속면이 사용자를 향하고 작은 홈이 밑으로 가도록 모듈 가장자리를 잡고 바닥에 있는 작은 노치를 잡습니다.
 - b 비금속 가장자리가 오른쪽과 각이 지도록 하여 모듈을 완전히 슬롯에 밀어넣습니다. 수직으로 제 위치에 장착될 때 까지 천천히 밀어넣습니다.

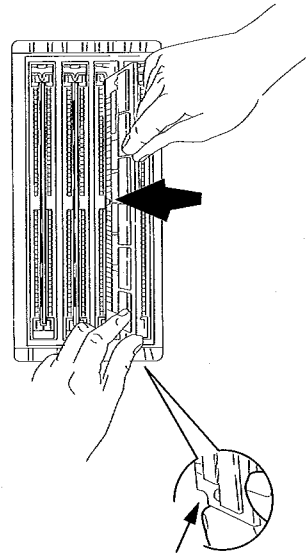

5 끝이 납작한 나사 돌리개를 사용하여, 덮개를 다시 끼우고 네 개의 나사를 조입니다.

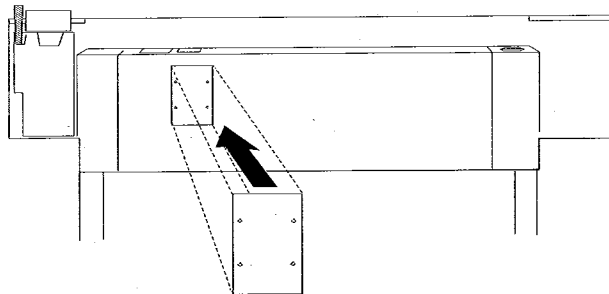

3 : ()

1. 가
3 ()
1 가OFF

2 플로터 뒷면에 있는 소켓에 전원 코드를 꽂은 후 전원 콘센트에 꽂습니다.

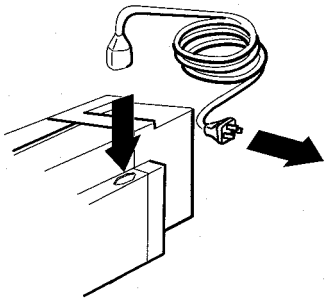

3 전원 스위치를 눌러 플로터를 켭니다. 그리고나서 4단계로 갑니다.

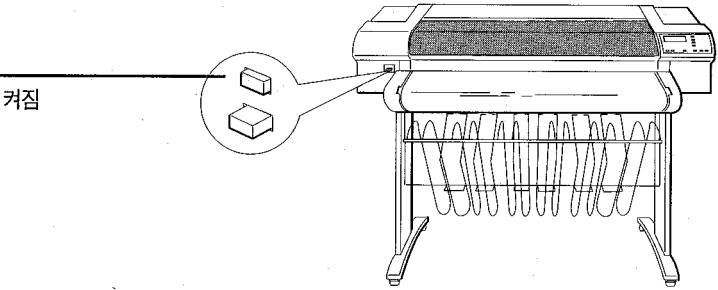

켜짐

아무 소리도 나지 않거나 전면 패널에 불이 들어오지 않으면, 전원에 문제가 있습니다.

영어를 사용할 수
없거나 언어를
변경하려면

3

전면 패널의 **확인** 단추를 누른 채, 전원 스위치를 눌러 플로터를 켭니다.

1 누른 채 있습니다.

2 스위치를 켭니다.

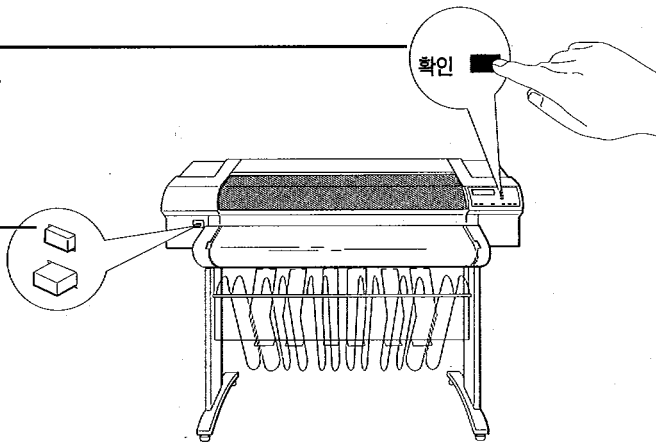

전면 패널 화면에 "STATUS/Initializing"이 나타나면 **확인** 단추를 놓습니다.
아무 소리도 나지 않거나 전면 패널에 불이 들어오지 않으면 전원에 문제가
있습니다.

4

전면 패널 화면에 "English"가 나타나면 사용할 언어가 나타날 때까지 ↑나
↓ 단추를 누릅니다. 그리고 나서 **확인**을 누릅니다.

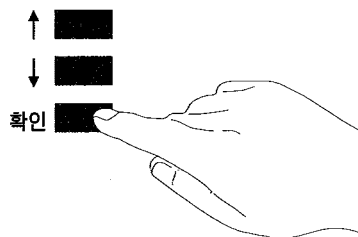

4 :

가

3-2

가
 , ()
 HP Coated Paper (HP)
 , 1
 , 1-17

1 가 가 (가)

2 롤 덮개를 열고 양 끝에서 단단히 당겨서 빈 스펀들을 제거합니다. 양 끝은 다릅니다. A에 용지 고정대가 있고 B에는 작은 끝마개가 있습니다.

롤 덮개

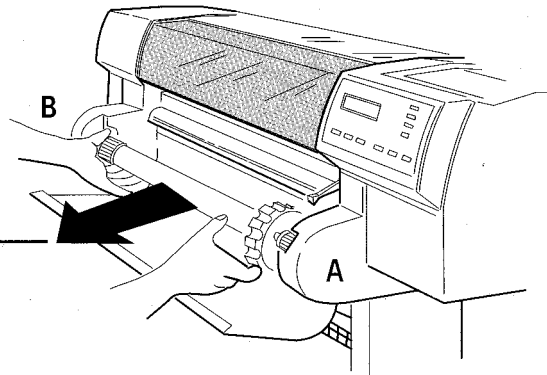

새로운 롤을 사용할 수 있도록 용지 고정대가 아랫 부분에 오도록 하여 바닥과 수직이 되도록 스펀들을 위치시킵니다.

- 3 감겨 있는 새 물을 펼칩니다. 스펀들의 맨 위에서 끝마개를 떼어낸 후, 새 물을 스펀들에 밀어넣습니다. 용지의 앞쪽 가장자리는 시계 방향으로 감겨야 합니다.

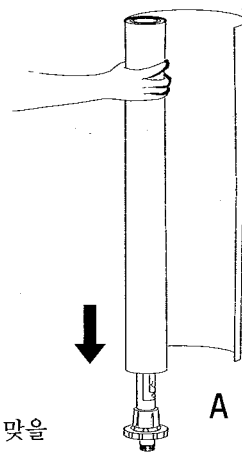

끝마개를 제거합니다.

용지 고정대가 빠지면, 제 위치에 맞을 때까지 다시 밀어넣습니다.

- 4 끝마개를 다시 밀어넣고, 탭들이 물의 끝보다 더 나와 있는지 확인합니다. 탭이 파손되지 않도록 너무 과하게 힘을 주지 말고 끝마개를 충분히 밀어 넣습니다.

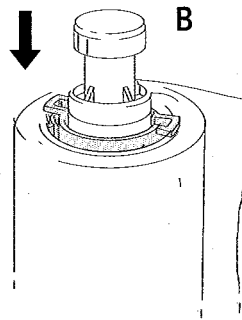

- 5 큰 용지 고정대(A)가 오른쪽에 오고 작은 끝마개(B)가 왼쪽에 오도록 스펀들을 끼웁니다. 양 끝에 제대로 고정되도록 누릅니다. 용지가 용지 고정대에서 흘러나오도록 남겨두어야 합니다.

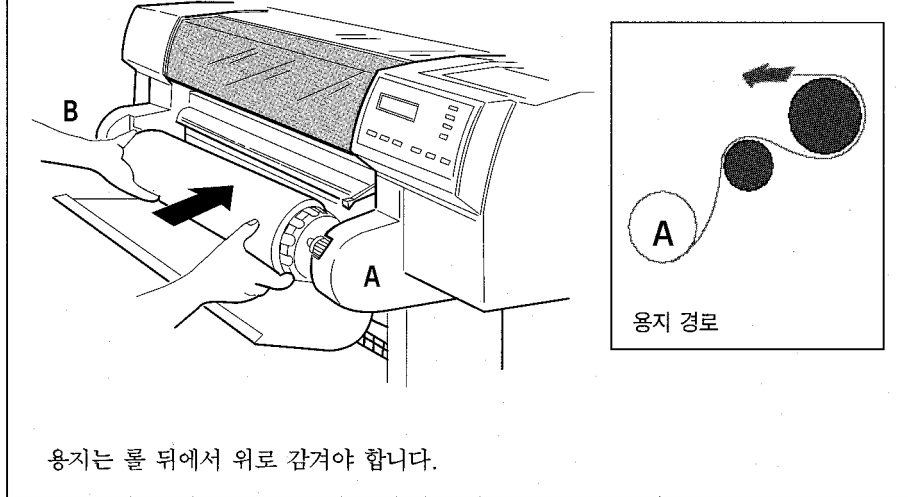

- 6 스펀에서 풀릴 때 앞쪽 가장자리를 점검합니다. 그 가장자리가 고르지 않으면 7 단계에 설명된 대로 자릅니다. 그렇지 않으면 8 단계로 갑니다.

경고

다음 단계에 사용되는 칼은 예리합니다. 플로터의 휠이 잠겨 있는지 확인하십시오. 절단 경로에 손가락을 가까이 하지 마십시오. 칼은 어린아이들의 손이 닿지 않는 곳에 두십시오.

7

용지 롤의 앞쪽 가장자리를 자릅니다.

- a 기계 위로 용지를 잡아당겨 자르는 자리에 용지를 놓습니다.
- b 플로터의 뒷면에 있는 주머니 속의 칼을 사용하여 용지의 앞쪽 몇 인치를 자릅니다.
- c 칼날을 넣어서 칼을 주머니에 다시 넣습니다.

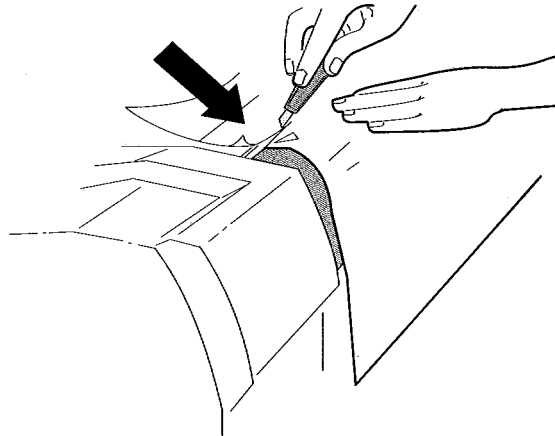

- 8
- a 용지를 위로 당기고, 양 측면을 잡은 채 오른쪽 가장자리를 진입 인자판의 구멍이 뚫린 선과 정렬되도록 합니다.
 - b 페이지가 가볍게 조일 때까지 앞쪽 가장자리를 플로터 안으로 집어 넣습니다.
 - c 플로터가 용지를 당기기 시작할 때 끌려가도록 합니다.

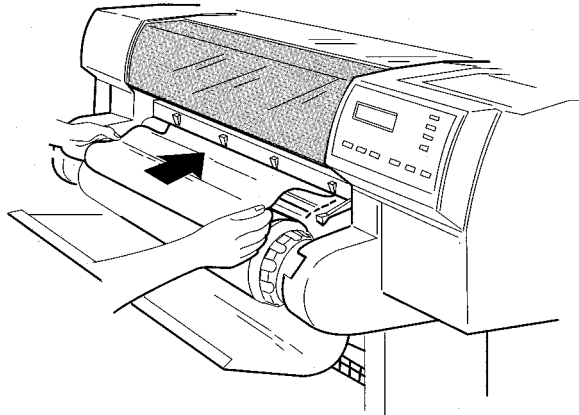

- 9 전면 패널 디스플레이 옆의 ↓ 단추를 눌러 물을 공급할 것을 나타냅니다.

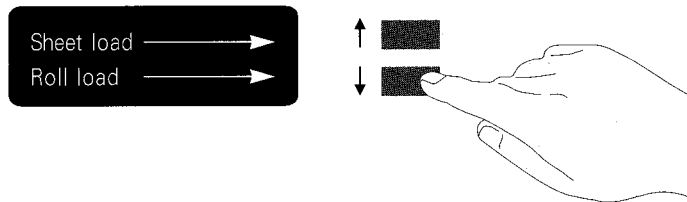

- 10 디스플레이에 공급할 용지 종류가 나타날 때까지 ↑ 또는 ↓ 단추를 사용 한 후 (플로터와 함께 제공된 롤을 사용할 경우, Coated paper로 화면이동함) **확인** 단추를 누릅니다.

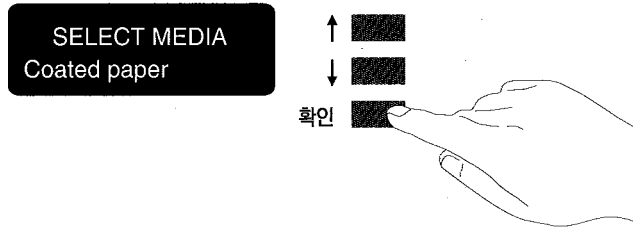

- 11
- 전면 패널에서 지시하면, 용지 레버를 올립니다.
 - 팽팽해질 때까지 롤의 오른쪽(A) 및 왼쪽(B) 가장자리를 당깁니다. 그리고 나서, 롤의 가장자리에 흘러나오도록 용지의 왼쪽 및 오른쪽 가장자리를 정렬합니다.

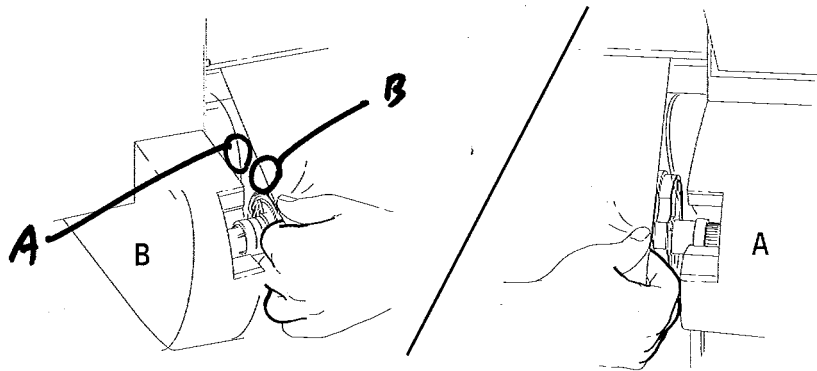

- 전면 패널에서 지시하면, 용지 레버를 내립니다.

12

a 플로터가 롤 덮개를 닫으라고 지시하면, 아래 그림의 큰 화살표 방향으로 용지 고정대를 되감아서 롤이 느슨하지 않도록 합니다. 용지의 앞쪽 끝이 롤 덮개의 바깥에 나와있는지 확인한 후 덮개를 닫습니다.

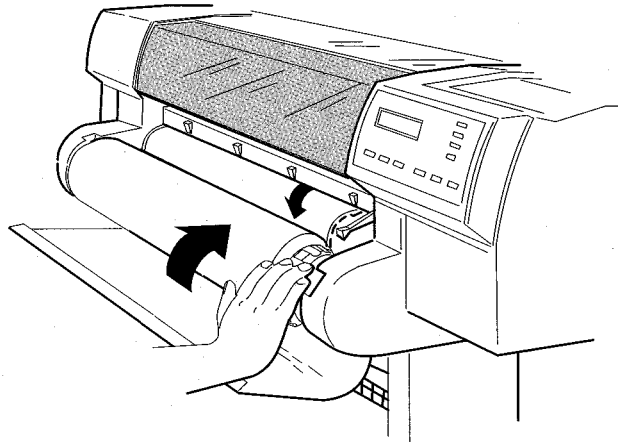

b 계속하려면 ↓ 단추를 누릅니다. 플로터는 용지의 처음 몇 인치를 잘라냅니다.

날장용지를 공급하려면

세로나 가로 방향으로 용지를 공급할 수 있습니다. (방향 선택은 소프트웨어에서 출력물을 보낼 때는 중요하나 당장에는 중요하지 않습니다.)

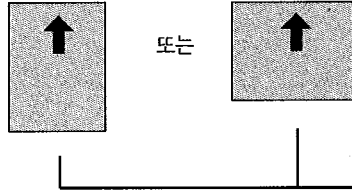

밀면에 인쇄됩니다. 그러므로 코팅 용지를 공급할 경우, 코팅된 면을 아래로 하여 공급하십시오. 다른 용지 종류에 대해서는, 3-17 페이지를 참조하십시오.

1 용지 레버가 내려져 있고 롤 덮개가 닫혀 있는지 확인합니다.

- 2
- a 양 쪽에서 용지를 잡은 채 오른쪽 가장자리를 진입 인자판의 구멍이 뚫린 선과 정렬되도록 합니다.
 - b 용지가 가볍게 조일 때까지 집어 넣습니다. 즉, 용지 고정대를 향해 계속 밀어 넣습니다. 플로터가 용지를 당기기 시작할 때 끌려가도록 둡니다.

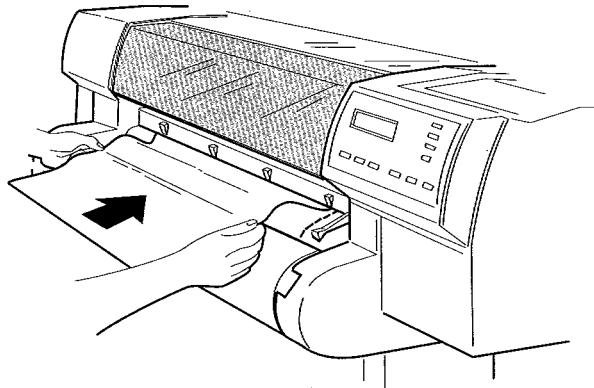

- 3 전면 패널 디스플레이 옆의 ↑ 단추를 눌러 낱장을 공급하고 있음을 나타냅니다.

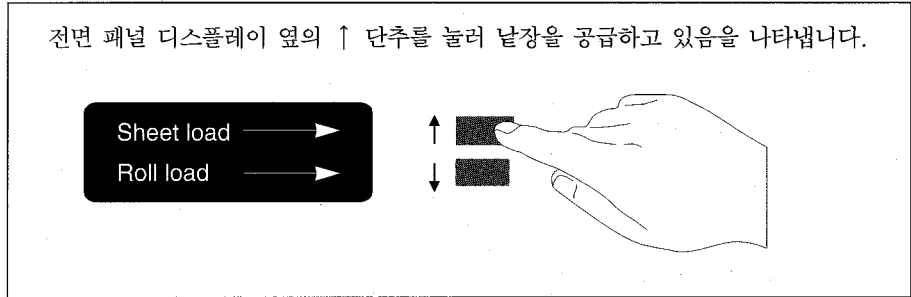

- 4 디스플레이에 공급할 용지 종류가 나타날 때까지 ↑ 또는 ↓ 단추를 사용한 후(플로터 규정 용지를 사용할 경우, Opaque bond로 화면이동하고, 코팅 용지일 경우, Coated paper로 화면이동함) 확인 단추를 누릅니다.

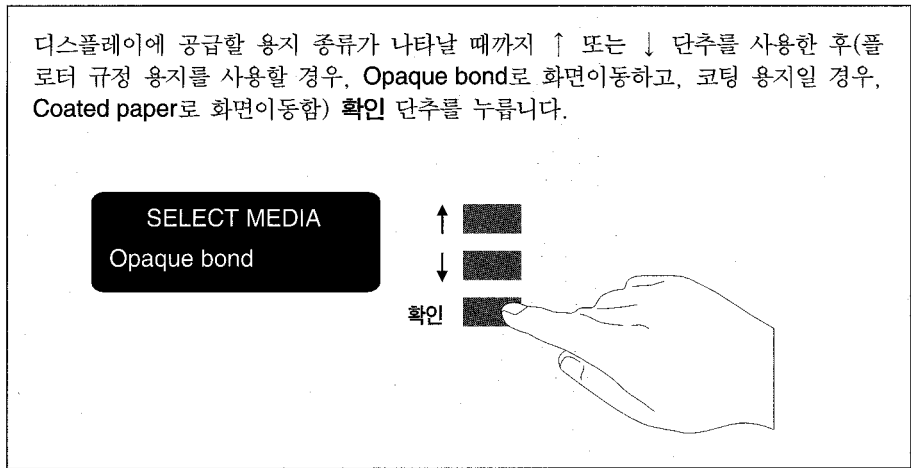

- 5 플로터는 크기와 정렬 방식을 점검하기 위해 용지를 안팎으로 움직여본 후, 페이지 시작 부분으로 진행합니다. 낱장 공급이 완료되면, STATUS/Ready가 표시됩니다.

계속해서 용지 공급이 어려우면, 이는 서툴게 잘린 용지임을 나타낼 수 있습니다. 3-20 페이지를 참조하십시오.

5 :

가 , , , 가
가
HP 11-17

가

1

“STATUS/Ready”가

2

- a 카트리지 단추를 누르고 카트리지 캐리지가 전면 패널 옆에서 완전히 정지될 때까지 기다립니다.
- b 캐리지가 정지되면, 윈도우를 엽니다.

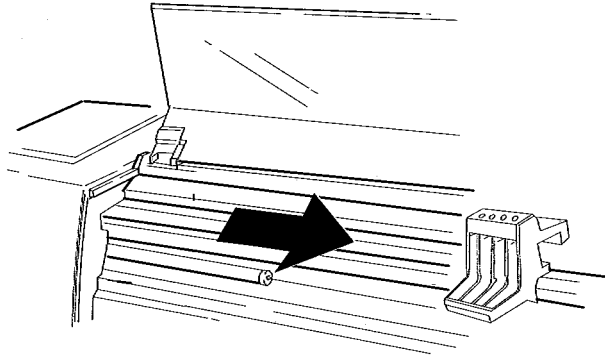

3

(11-17

,
).

가
가

- 4 각각의 카트리지를 다음과 같이 끼웁니다.
- c 포장을 열고 카트리지를 꺼냅니다.
 - b 유색의 보호용 테이프를 떼어 내고 카트리지의 노즐에서 탭을 떼어냅니다.

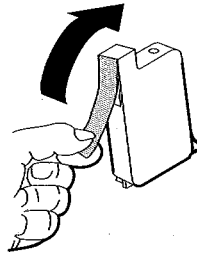

- c 카트리지의 색상과 설치할 칸 위에 표시된 점의 색상이 일치하는지 확인합니다.
- d 카트리지를 해당 칸에 끼웁니다. 살짝 아래로 누르고 딸깍 소리가 날 때까지 밀어 넣습니다.

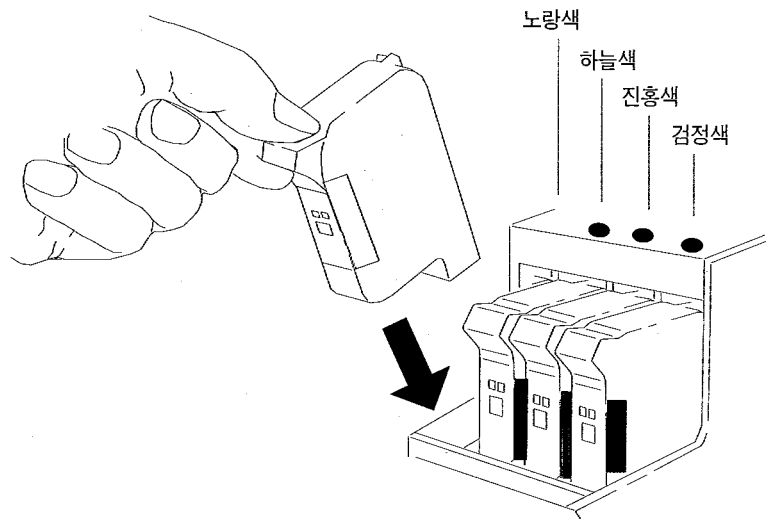

전면 패널 디스플레이에 Reseat cartridge가 나타나면, 디스플레이에 표시된 카트리지를 제거한 후 이를 다시 삽입합니다. 메시지가 사라질 때까지 이를 수행합니다.

5 :

5 . 가 STATUS/Ready가 , 가 .
.

_____ 가 , . 가 .

6 : ()

가 , .
1 가 ,4 .
가 ,3-2 .



2 전면 패널 디스플레이에서, 아래에 표시된 대로 Demos로 갑니다.



확인을 누릅니다.



↓를 누릅니다.



확인을 누릅니다.



확인을 눌러 이것을 선택하거나 ↓를 눌러 다음 항목으로 가십시오.

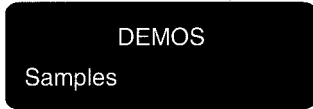

확인을 눌러 이것을 선택하거나 ↓를 눌러 다음 항목으로 가십시오.



확인을 누릅니다.

Palette는 5-4 페이지에 설명되어 있는 **Palette Demo**를 출력합니다.

Samples는 플로터의 펌웨어에 저장된 데모용 출력 샘플 목록을 사용합니다. 하나만 사용 가능한 경우, 이것은 **확인**을 누르자마자 처리를 시작합니다.

Menu는 전체 전면 패널 메뉴 구조의 메뉴 트리를 출력합니다.

3 . 가 . 가 .
 . 가 가 가 가
 . 가 .HP 가 .
4 . 가?
 . 가 가?
 . 가?
 ,9-16 .



7 :

UNIX , 1-39

HP JetDirect Print Server
)

LAN(

가

네트워크 인터페이스 카드용 슬롯은 병렬 및 직렬 포트와 나란히 플로터 뒷면에 있습니다.

네트워크 인터페이스 카드용 슬롯

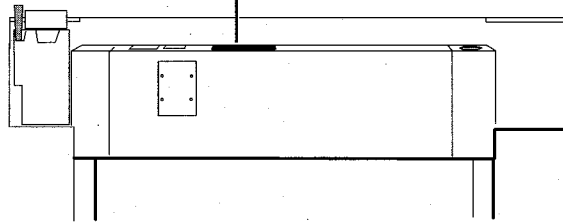

HP JetDirect Print Server 설치와 환경 설정에 대해서는 해당 제품과 함께 제공된 설명서를 참조하십시오.

1

가

2

HP

11-10

11-7

3

4

케이블의 한쪽 끝을 플로터 뒷면에 있는 해당 포트에 연결합니다.

병렬 인터페이스 케이블
용 포트(플로터의 36 핀
수형 케이블 끝)

직렬 인터페이스 케이블용
포트(플로터의 25 핀 수형
케이블 끝)

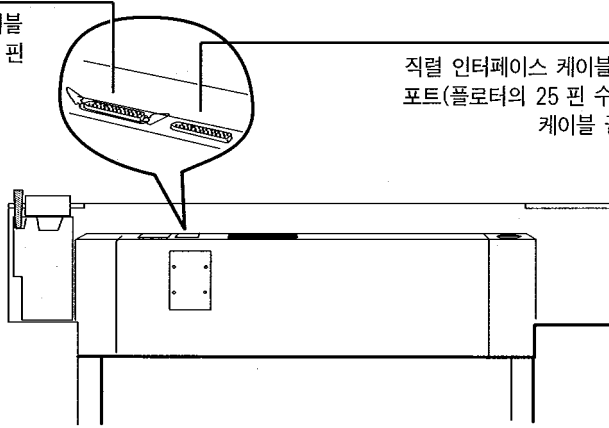

5

6

8 : ()

가 , 가

직렬(RS-232-C) 설정값				
매개변수	설정값	사용 가능한 필수조건		
		PC	매킨토시	Unix
전송률	1200 2400 4800 9600 19200 38400	9600	(²)	9600
패리티 ¹	없음(0) 짝수 홀수	없음	(²)	없음
이탤릭체=출하시 기본값				
¹ 패리티 없음 = 8 데이터 비트, 1 정지 비트 짝수 또는 홀수 패리티 = 7 데이터 비트, 1 정지 비트				
² 소프트웨어 설명서를 참조하십시오.				

플로터의 설정값은 데이터를 보내는 컴퓨터와 소프트웨어의 설정값과 일치해야 합니다. 요구조건을 보려면 해당 설명서를 참조하십시오. 의심이 가면, 위의 제안사항을 가지고 시도하십시오. 플로터의 기본값이 이미 요구조건과 일치하면, 이 단계의 나머지를 생략 해도 됩니다.

, Configurations A B , 가
. , 1 - 28
. , 가
Configuration A



1 전면 패널에서, Menu mode를 Short에서 Full로 변경합니다.



확인을 누릅니다.



↓를 누릅니다

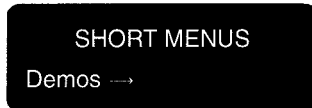

↓를 누릅니다

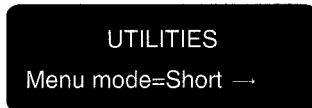

확인을 누릅니다



↓를 누릅니다

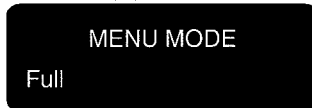

확인을 누릅니다



전메뉴를 누릅니다

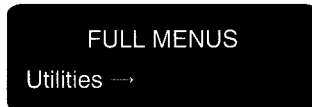

SHORT MENU 대신 FULL MENU가 표시되면 이 단계를 생략하고 2단계로 가십시오.

2 새로운 직렬 환경 설정을 정의하기 위한 루틴에 이릅니다.

FULL MENU
Utilities →

↓를 누릅니다

FULL MENU
I/O setup →

확인을 누릅니다

I/O SETUP
Modular →

↓를 누릅니다

I/O SETUP
RS-232-C →

확인을 누릅니다

RS-232- C
Config=Factory →

↓를 누릅니다

RS-232- C SETUP
Define config

확인을 누릅니다

DEFINE CONFIG
Config A →

확인을 누릅니다

CONFIG A
Baudrate=9600

3

소프트웨어 환경 설정과 일치하도록 직렬 인터페이스를 구성합니다.

이 예제는 환경 설정을 19200 보오와 짝수 패리티로 변경합니다.

CONFIG A
Baudrate=9600

확인을 누릅니다.

BAUDRATE
9600*

↑를 누릅니다

BAUDRATE
19200

확인을 누릅니다

CONFIG A
Baudrate=19200

↓를 누릅니다

CONFIG A
parity=None(0)

확인을 누릅니다

PARITY
none(0)*

↓를 누릅니다

PARITY
Even

확인을 누릅니다

CONFIG A
Parity=Even

RS-232-C
Config=Factory

오른쪽 메뉴로 되돌아갈 때까지 전메뉴를 누릅니다.

4 새로운 환경 설정으로 전환합니다.

RS-232-C
Config=Factory →

확인을 누릅니다

CONFIG
Factory*

↓를 누릅니다

CONFIG
Config A

확인을 누릅니다

RS-232-C
Config=A →

STATUS
Ready

오른쪽 메뉴로 되돌아갈 때까지 전메뉴를 누릅니다.

9 :

UNIX , 1-39

CAD , ,

가” ”

, , 가 가
,

- 1 .
1-36 , 가 가 .
- 2 .
- 3 가 . , CONFIG/Add a
Plotter(AutoCAD), Printer setup() Printer
type()
가 ,
가 .
- 4 . ,
가 .



PostScript Upgrade Kit가 (PostScript)

항목	사용 장소	제공 여부나 선택사양	설치
DOS용 AutoCAD 드라이버 ¹	PC	제공됨	컴퓨터에 소프트웨어 설치
마이크로소프트 윈도우 응용 프로그램용 드라이버 ¹	PC	제공됨	컴퓨터에 소프트웨어 설치
PostScript 업그레이드 키트	PC	선택사양	플로터에 펌웨어 설치
	맥킨토시		컴퓨터에 소프트웨어 설치
HP JetDirect Print Server	PC	선택사양	플로터에 하드웨어 설치 Network
	맥킨토시		컴퓨터에 소프트웨어 설치
	Unix		
¹ 이 항목들은 때때로 변경됩니다. 지원되는 소프트웨어 버전에 대해서는 해당 소프트웨어에 포함된 설명서를 참조하십시오.			

AutoCAD

Software Application Notes

가 가

. HP DesignJet 750C가

우선순위	장치	비고
1	HP DesignJet 650C	C2958A/C2859A보다는 C2858B/C2859B를 우선 선택합니다.
2	HP DesignJet 600 또는 HP DesignJet	
3	HP-GL/2 장치	또는 HP-GL/2에 대한 참고 사항을 포함한 유사한 선택사항
4	HP 7600	
5	HP 7595B DraftMaster SX HP 7596B DraftMaster RX HP 7599A DraftMaster MX HP 7595C DraftMaster SX Plus HP 7596C DraftMaster RX Plus HP 7599B DraftMaster MX Plus 중 하나	
6	HP 7586B	이 장치 중 하나를 선택하면, 응용 소프트웨어에 따라 플로터의 병렬 연결을 사용할 수 없을 수도 있습니다.
7	HP 7580 또는 HP 7585	

어둡게 표시된 네모칸 안의 장치들은 HP-GL만 지원합니다. 다른 모든 장치들은 HP-GL/2 와 HP-GL을 지원합니다.

10 :

6 가 .
가?
가?
가 가?
가 가?
가 가?
가 , 9 “ ” .
9

UNIX

?

가

- ,
-

, UNIX

BOOTP TFTP

,

가

·

```

1 : Sun SPARCstation SunOS 4.1.3          (          )
      가
1
mkdir/usr/spool/cad
chmod 777/usr/spool/cad
2 /etc/printcap
      /etc/printcap          가
      djet
      /dev/bpp0
      가 /usr/spool/cad
# Entry for an HP plotter on a parallel port
djet: \
:mx#0:sf:sh: \
:lp=/dev/bpp0: \
:sd=/usr/spool/cad: \
:if=/usr/adm/lpd -errs:

```

```

2 : Sun SPARCstation SunOS 4.1.3          (          )
      가
1
      mkdir/usr/spool/cad
      chmod777/usr/spool/cad
2 /etc/printcap
      .
      .
3      ,/etc/printcap          가
      .
      .      djet
      .      가 /dev/ttya(          )          . 1
      가 /usr/spool/cad

# Entry for an HP plotter on a serial port
djet: \
:lp=/dev/ttya:sd=/usr/spool/cad:br#9600: \
:lf=/usr/adm/lpd - errs: \ x
:sf:sh:mx#0:xc#O177777:xs#040040:fc#050: \
:ms= - evenp:
4          9600          가
      3: Sun SPARCstation SunOS 4.1.3          (HP JetDirect Print Server)
HP JetDirect Print Server          Configuration Guide

```

```

4: Sun SPARCstations Solaris 2.x
   가 sysadmin(GID=14)
.NIS+ , NIS+
   Sun
1
   , 가
   ,
mkdir/usr/spool/cad
chmod 777/usr/spool/cad
2 Administration Tool (Open Windows )%/bin/admintool
3 Printer Manager , Add Printer Add Local Printer
4 Add Local Printer

```

항목	선택...
Printer Name:	예를 들어, HP DesignJet 750C
Printer Type:	Other, 그리고 Unknown으로 설정
File Contents:	임의
Banner:	필요하지 않음

```

admintool Printer Manager , Sun
5 admintool
6 :
a 9600 가
b ,
lpadmin - p pname - o" stty= 9600 evenp - cstopb ixon ixoff "'
pname 4 Printer Name /usr/sbin

```

2

2-2

2-3

2-4

2-4

가 2-5

2-6

2-8

2-9

2-10

1: 2-10

2: 2-11

HP DesignJet 750C

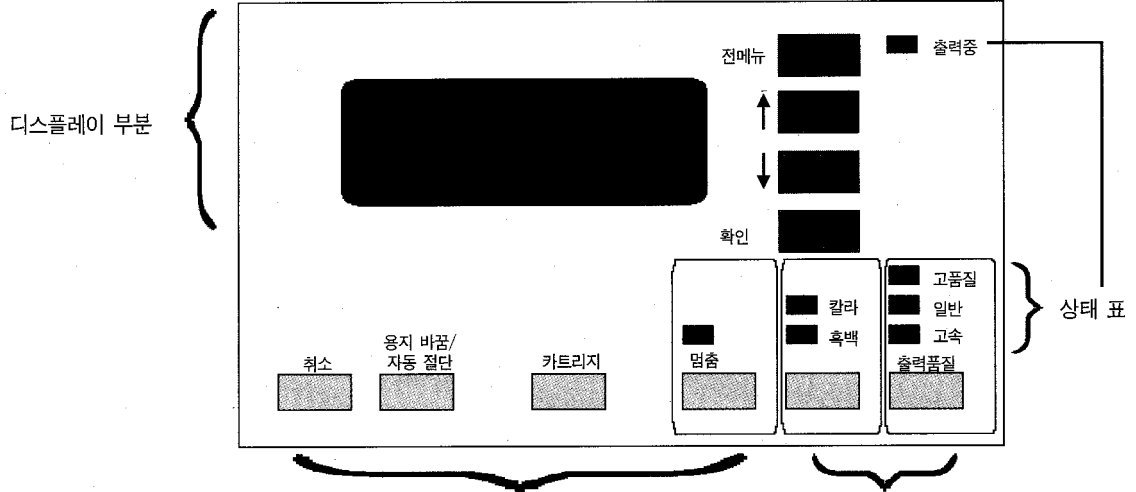

1 가

3-9

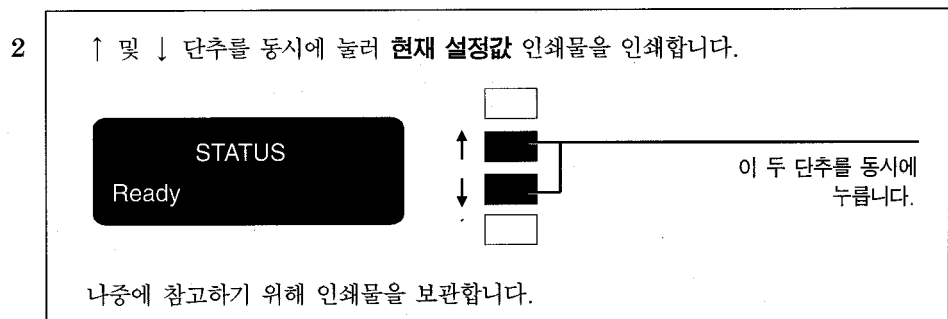

디스플레이 부분

전면 패널의 디스플레이 부분은 디스플레이 자체와 오른쪽에 있는 네 개의 디스플레이 단추(전메뉴, ↑, ↓, 확인)로 구성됩니다.

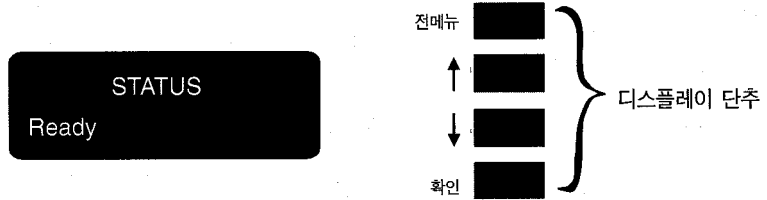

디스플레이는 두 줄의 텍스트를 표시할 수 있으며, 다음 내용을 표시합니다.

- 메뉴, 예:

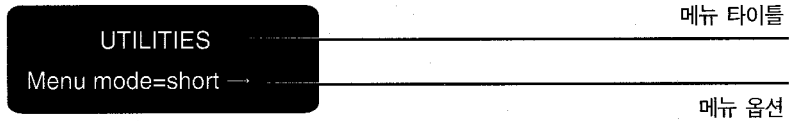

이 경우, 디스플레이 단추를 사용하여 메뉴 시스템을 탐색하고 메뉴 선택항목을 선택할 수 있습니다.

- 메시지, 예:

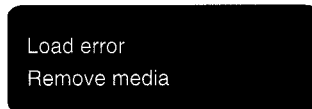

이 메시지는 기계 상태, 필요한 조치, 또는 오류에 관련된 메시지들입니다.

이 경우, 디스플레이 단추를 사용하여 메시지에 응답할 수 있습니다. 더 자세한 내용은 제10장, “전면 패널 메시지”를 참조하십시오.



1 가

3-9

2 1 7

, DEMO PLOTS

Menu option

()

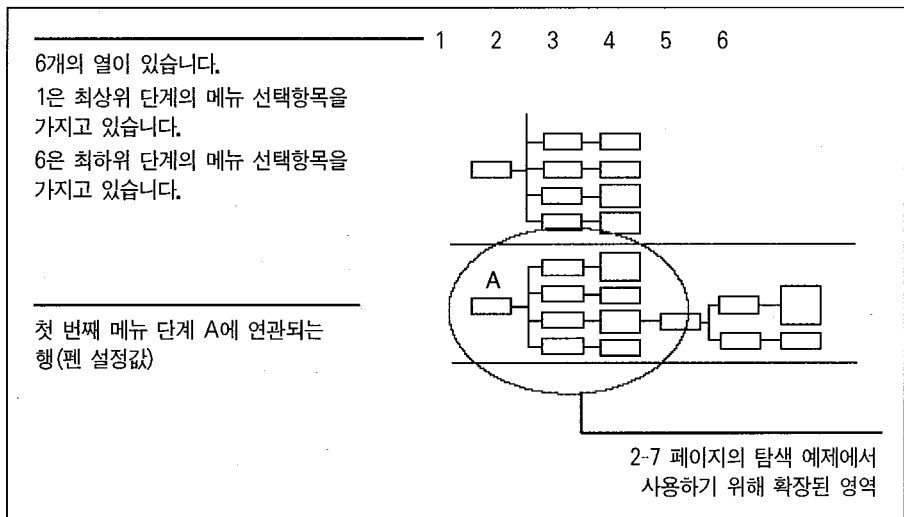

가

예를 들어, 다음과 같이 STATUS 화면이 표시되면,



확인 단추를 누릅니다.

SHORT MENUS 화면이나,



전면 패널 메뉴 인쇄물에서 노랑
색으로 표시된 메뉴들만 사용할
수 있습니다 (흑백으로 인쇄되는
경우, 어둡게 표시됨)

FULL MENUS 화면이



모든 메뉴를 사용할 수 있습니다.

표시됩니다(Queueing & Nesting 항목이 표시된 상태에서).¹

필요에 따라 full menu 모드로 변경합니다. 1-28 페이지를 참조하십시오. 전면
패널 메뉴 인쇄물의 첫번째 컬럼과 같이, 첫번째 단계 메뉴에 있습니다.

¹ 현재 작업이 메뉴 시스템을 거쳐 쓰면 메뉴 시스템을 즉시 사용할 수 없을 수 있습니다. 이 경우,
작업이 완료 될 때까지 기다렸다가 다시 시도하십시오.

메뉴 선택항목을 변경하지 않고 이전 메뉴 단계를 표시하려면
전메뉴 단추를 누릅니다(전면 패널 메뉴 인쇄물에서 한 컬럼
만큼 왼쪽 [-]¹으로 이동하는 것과 같음)

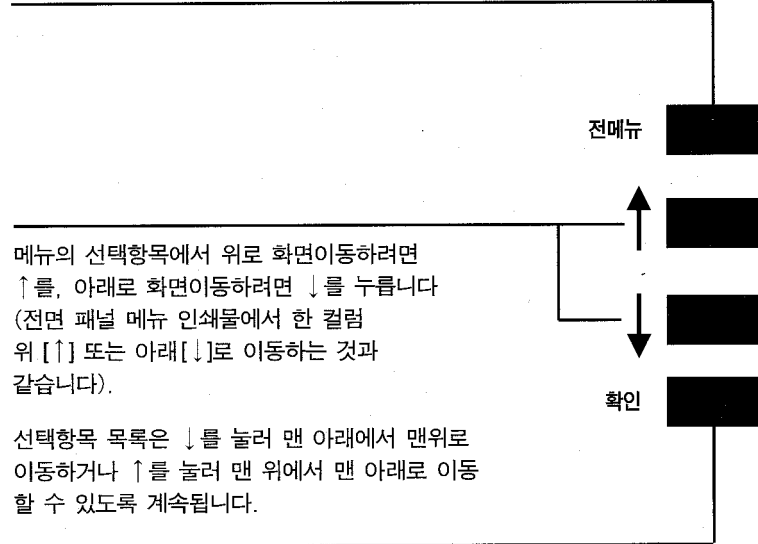

다음을 수행하려면 **확인**을 누릅니다.

- a 메뉴 시스템에서, 선택항목을 선택하고 다음 메뉴 단계로 이동(전면
패널 메뉴 인쇄물에서 오른쪽[-]으로 한 컬럼 이동하는 것과
같음)
- b 최하위 단계 메뉴[✓]의 사용 가능한 선택항목들에서 표시한 선택
사항을 환경 설정에 추가

¹ 위에서 대괄호로 묶인 칼라 화살표는 ↑↓←→/ 다음의 탐색 예제에서 관련 단추를 한번
누를 때 사용됩니다.

메뉴 시스템의 탐색 연습을 하려면 이 예제를 사용하십시오. 여기에서는 STATUS 화면으로부터 메뉴 시스템으로 들어가서 Pen settings에서 Merge 설정값을 변경하는 것을 가정합니다. 아래의 전면 패널 메뉴 인쇄물에서의 칼라 화살표는 번호가 매겨진 지시사항에 해당됩니다.

- 1 Pen settings 선택항목을 표시하려면 ↓ 단추를 5번 누릅니다.
- 2 **확인 단추**를 눌러 선택항목을 선택하고 Pen settings 두 번째 단계 메뉴로 이동합니다. Palette 선택항목이 표시됩니다.
- 3 Merge 선택항목을 표시하려면 ↓ 단추를 한번 누릅니다.
- 4 **확인 단추**를 눌러 선택항목을 선택하고 Merge 세 번째 단계 메뉴로 이동합니다. 현재 선택된 선택항목은 *가 표시됩니다.
- 5 ↓나 ↑ 단추를 눌러 표시된 선택항목을 변경합니다.
- 6 **확인 단추**를 눌러 Merge를 표시된 새 값과 같게 설정합니다. Merge 두 번째 단계 메뉴로 되돌아갑니다.
- 7 메뉴 시스템을 나가려면, **전메뉴 단추**를 두 번 누릅니다.

이제 메뉴 시스템으로 다시 들어가고 1-4 단계를 반복할 경우, 선택한 항목이 *와 함께 표시되어 나타납니다.

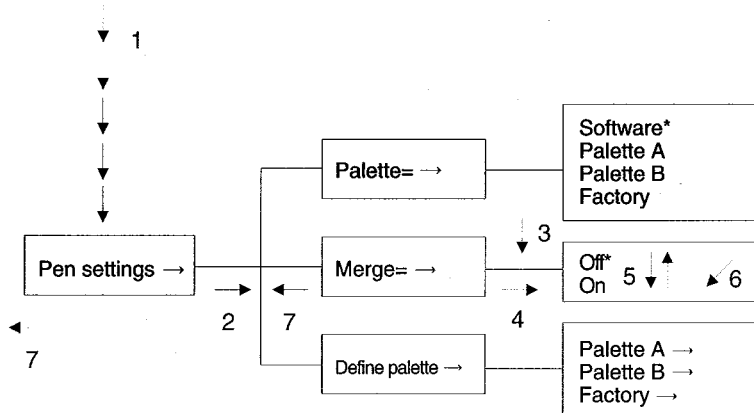

주: 메뉴 선택항목 상자의 A → 문자는 다른 단계의 메뉴를 사용 할 수 있습니다.

가 . 가 .
, ,
(,) .

확인을 누르는 것을 나타냅니다

필요한 Menu 모드와 항목에 대한
다른 유용한 정보

First column selection

Second column selection

Full menu 모드
기본값: 0
전송된 다음 인쇄물에
영향을 미침
전원을 끈 후 멈춤

용지 공급시 용지 종류 선택을 위해,



또는 언어 변경을 위해

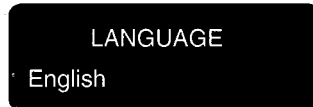

표시되는 화면과 같은 기타 화면은 사실상 주 메뉴 시스템의 일부가 아닌 선택 메뉴의 예입니다. 이 메뉴들은 다른 메뉴와 같은 방법으로 작동합니다. 즉, ↑ 및 ↓ 단추를 사용하여 선택항목에서 화면이동하고 **확인** 단추를 사용하여 표시되는 선택 항목을 선택합니다.

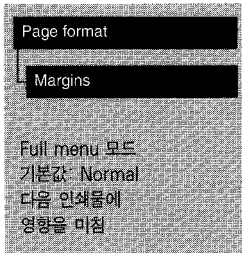

1:

MARGINS 가

STATUS 화면이 표시된 상태에서:



1 확인 단추를 눌러 메뉴 시스템으로 들어갑니다.

Queueing & Nesting 선택항목과 함께 SHORT MENUS 화면이나 FULL MENUS 화면이 표시됩니다. 필요에 따라, 1-28 페이지를 참조하여 전체 메뉴 모드로 변경합니다.



2 ↑ 단추를 한번 누르거나 ↓ 단추를 6번 눌러 필요한 선택항목을 표시합니다.

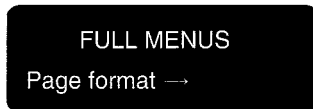

3 확인 단추를 누릅니다.



계속...

4 ↑ 단추를 두 번 누르거나 ↓ 단추를 두 번 눌러 필요한 선택항목을 표시합니다.

PAGE FORMAT
Margins=Normal

5 **확인** 단추를 눌러 MARGINS 메뉴를 표시합니다.

MARGINS
Normal

6 ↑ 및 ↓ 단추를 사용하여 사용 가능한 선택항목을 표시하고, 필요한 항목이 표시될 때 **확인** 단추를 눌러 Margins의 값으로 이를 선택합니다.



2:

DRIVING TIME

가 1

가

2

STATUS 화면이 표시된 상태에서:

STATUS
Ready

1 **확인** 단추를 눌러 메뉴 시스템으로 들어갑니다.

Queueing & Nesting 선택항목과 함께 FULL MENU 화면이 표시됩니다.

FULL MENU
Queueing & Nesting

계속...

- 2 ↑ 단추를 세 번 누르거나 ↓ 단추를 네 번 눌러 필요한 선택항목을 표시합니다.

FULL MENU
Device setup →

- 3 **확인** 단추를 누릅니다. (디스플레이가 short menu 모드에 있으면, 아래의 4번 다음에 표시되는 화면이 이 시점에서 표시되므로, 5번으로 가야 합니다.)

DEVICE SETUP
Lang=PostScript →

- 4 ↑ 단추를 한 번 누르거나 ↓ 단추를 네 번 눌러 필요한 선택항목을 표시합니다.

DEVICE SETUP
Drying time=Normal →

- 5 **확인** 단추를 눌러 DRYING TIME 메뉴를 표시합니다.

DRYING TIME
Normal*

- 6 ↑ 및 ↓ 단추를 사용하여 사용 가능한 선택항목을 표시하고, 필요한 항목이 표시될 때 **확인** 단추를 눌러 Drying time의 값으로 이를 선택합니다.

3

3-2

3-8

3-9

3-21

3-25

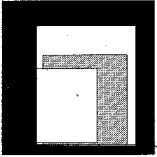

가 .가
HP .HP 3-3 ,
Supplies Source
가
가
, HP
3-5
,
.3-3 가
Utilities/Statistics 가 7-2
(, ,)
가
3-6 3-7 (,)
가 Supplies Source
HP

지원되는 용지 종류

전면 패널 디스플레이의 일반적인 용지 종류	다른 명칭(HP 상품명)	HP 용지의 상품명 ¹
Opaque bond	HP 불투명 본드지	HP Opaque Bond
Translucent bond	HP 반투명 본드지	HP Translucent Bond
Nat. Tracing paper	HP 천연 트레이싱지 트레이싱지 특별 반투명 본드	HP Natural Tracing Paper YHP Tracing Paper
Vellum	HP 모조피지	HP Vellum
Coated paper	특수 용지 HP 특수 잉크젯 용지 HP 칼라 잉크젯 용지 무광택 용지 Presentation	HP Coated Paper for the HP DesignJet 750C 주: HP Special Inkjet Paper는 HP DesignJet 750C용 플로터 에서 지원되지 않음
Heavy coated paper	HP 중량 코팅지 중량 특수 용지 중량 잉크젯 용지 중량 칼라 잉크젯 용지 중량 무광택 용지	HP Coated Heavyweight Paper for the HP DesignJet 750C 주: HP Heavyweight Special Inkjet Paper는 HP DesignJet 750C에서 지원되지 않음
Matte film	HP 무광택 필름 무광택 폴리에스터 폴리 무광택 필름 경화 폴리에스터 필름	HP Matte Film
Clear film	HP 투명 필름 반투명 필름 투명 폴리에스터	HP Clear Film
High-gloss photo	HP 고광택 인화지 고광택 용지 HP 프리미엄 광택 인화지	HP Premium-Gloss Photo Paper HP High-Gloss Photo Paper
Semi-gloss photo	HP 중광택 인화지 중광택 용지	HP Semi-Gloss Photo Paper
High-gloss film	HP 고광택 백색 필름	HP High-Gloss White Film

¹ 플로터를 구입했을 때 이 용지들 중 일부만 사용할 수 있을 수도 있습니다. 또한 간혹 새 용지가 사용 가능하게 될 수도 있습니다. 최신 정보에 대해서는, HP 대리점이나 HP 영업부 및 고객 기술 지원 센터에 문의하십시오.



용지 종류의 실제적 특성

전면 패널 디스플레이의 일반적인 용지 종류	물리적 특성			
	재질	불투명도	무광택	출력을 위한 광택 특수 코팅면?
Opaque bond	목재 펄프	불투명	무광택	아니오
Translucent bond	목재 펄프	반불투명	무광택	아니오
Nat. tracing paper	목재 펄프	반불투명	무광택	아니오
Vellum	면섬유	반불투명	무광택	아니오
Coated paper	목재 펄프	불투명	무광택	예
Heavy coated paper	목재 펄프	불투명	무광택	예
Matte film	폴리에스터	반불투명	무광택	예
Clear film	폴리에스터	투명	-	예
High-gloss photo	사진용	불투명	광택	예
Semi-gloss photo	사진용	불투명	광택	예
High-gloss film	폴리에스터	불투명	광택	예

용지 종류의 비용 및 칼라 지원

전면 패널 디스플레이의 일반적인 용지 종류	상대적인 비용	칼라에 대한 권고 여부?
Opaque bond	저	CAD 출력물 전용 ¹
Translucent bond	저	아니오
Nat. tracing paper	중	CAD 출력물 전용 ¹
Vellum	중	HP 용지 전용
Coated paper	저 / 중	예
Heavy coated paper	중	예
Matte film	고	예
Clear film	고	예
High-gloss photo	고	예
Semi-gloss photo	고	예
High-gloss film	고	예

¹ 칼라용 비코팅 용지 사용시 제한사항은 실제로 다음 사항에 따라 다릅니다.

- 출력물에서 채움 영역의 크기(클수록 불투명 본드에서의 출력 품질은 그 만족도가 떨어지게 됩니다.)
- 용지의 질

용지 종류와 출력 품질의 조합

다음 표는 잘못된 용지 종류와 출력 품질의 일부 조합을 나타낸 것입니다.

전면 패널 디스플레이의 일반적인 용지 종류	출력 품질 전면 패널이나 소프트웨어에서 설정됨)		
	고속	일반	고품질
Coated paper	OK	OK	OK
Heavy coated paper	OK	OK	OK
Matte film	OK	OK	OK
Clear film	OK	OK	OK
High-gloss photo	좋지 않음	OK	OK
Semi-gloss photo	좋지 않음	OK	OK
High-gloss film	좋지 않음	OK	OK
Opaque bond	OK	OK	OK
Translucent bond	흑백에서만	흑백에서만	흑백에서만
Nat. tracing paper	OK	OK	OK
Vellum	OK	OK	OK

중요사항. 프린터에서 추가 인쇄 모드를 작성하기 위해 추가로 타사의 Raster Image Processor(RIP)를 구입한 경우, 위의 표는 적용되지 않을 수도 있습니다. 이러한 경우, 필요조건에 대한 최상의 설정값에 대해서는 RIP 공급업체에 문의하십시오. RIP를 사용하고 있는지에 대해서는 인쇄될 때 프린터의 전면 패널의 메시지를 보면 알 수 있습니다. "STATUS/Printing(special)" 메시지가 나타나면 RIP를 사용하고 있고, "STATUS/Printing" 메시지가 나타나면 RIP를 사용하고 있지 않는 것입니다.

응용 프로그램별 일반적인 용지 종류 선택항목

응용 프로그램	사용	용지의 일반적인 선택항목 ²	출력 품질의 가능한 선택항목 ³
이미지 및 그래픽 패키지 칼라	무광택	불투명 본드(초안의 경우) 코팅 용지 중코팅 용지(내구성을 위한)	고속, 일반 또는 고품질 고속, 일반 또는 고품질 일반 또는 고품질
	광택	고광택 인화 중광택 인화 고광택 필름	일반 또는 고품질 일반 또는 고품질 일반 또는 고품질
	투명 필름	투명 필름	고품질
CAD ¹ 및 GIS ¹ 칼라	초안	불투명 본드 천연 트레이싱지 모조 피지 코팅 용지	고속 또는 일반 고속 또는 일반 고속 또는 일반 고속 또는 일반
	최종 버전	코팅 용지 중코팅 용지(내구성을 위한) 무광택 필름 투명 필름	일반 또는 고품질 일반 또는 고품질 일반 또는 고품질 일반 또는 고품질
	아카이브	무광택 필름 투명 필름	고품질 일반
	오버레이	투명 필름	고속 또는 일반
CAD ¹ 단색	초안	불투명 본드 투명 본드 천연 트레이싱지 모조 피지	고속 또는 일반 고속 또는 일반 고속 또는 일반 고속 또는 일반
	최종 버전	불투명 본드 무광택 필름 투명 필름	일반 또는 고품질 일반 또는 고품질 일반 또는 고품질
	기록 보존	모조 피지 무광택 필름 투명 필름	고품질 고품질 고품질
	디아조 재생품	투명 본드 천연 트레이싱지 모조 피지 무광택 필름	일반 또는 고품질 일반 또는 고품질 일반 또는 고품질 일반 또는 고품질
¹ CAD = Computer-Aided Design GIS = Geographical Information Systems		² 전면 패널 디스플레이에서 일반적인 용지 종류 사용 ³ 전면 패널이나 소프트웨어에서 설정	





가 .

HP DesignJet 750C

- . ,
-
- (,) .



1 가 가 (가)

2 기존 롤을 다 사용하지 않은 경우, 용지 경로에서 용지를 제거하려면,

a 용지 레버를 올려 용지를 느슨하게 합니다.

b 롤 덮개를 열어서 용지가 프린터의 바깥쪽으로, 그리고 롤 위에 감기도록 용지 고정대를 돌립니다.

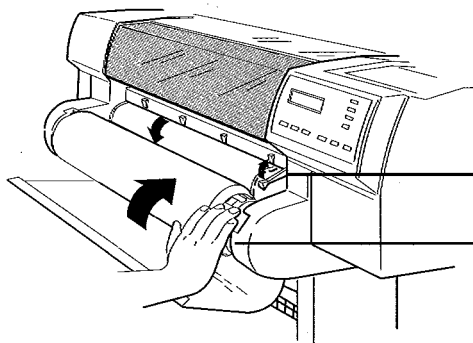

레버를 올립니다

롤을 감습니다

c 용지 레버를 내립니다.



3

- 3 스펀들의 양 끝에서 완전히 당겨서 기존 롤을 빼냅니다.

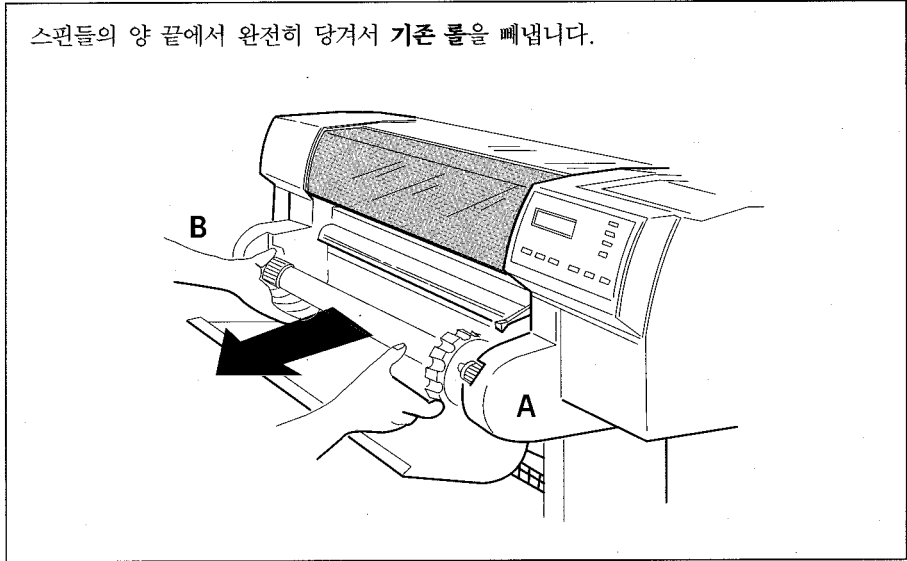

- 4 a 용지 고정대(A)가 위로 가도록 기존 롤을 바닥에 똑바로 세웁니다.
b 용지 고정대와 스펀들을 당겨 뽑아서 따로 둡니다.

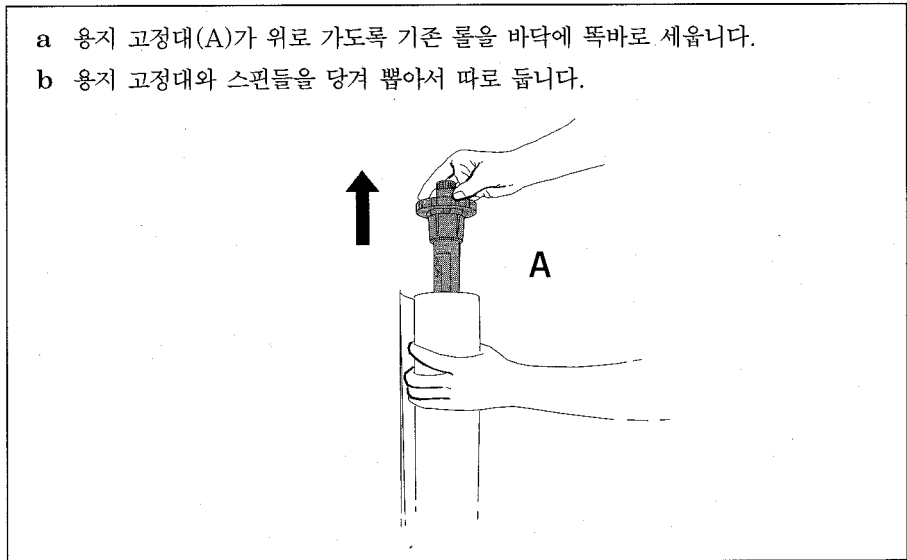

- 5 기존 물의 다른 끝에서 끝마개(B)를 뺍니다.

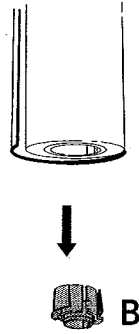

- 6 다른 롤 용지를 프린터에 즉시 공급하지 않은 경우에는 스펀들의 끝마개를 다시 끼워 프린터에 스펀들을 다시 설치합니다. 이 단계의 나머지는 생략할 수 있습니다.

- 7
- a 감긴 물을 팝니다.
 - b 스펀들을 거꾸로 즉, 용지 고정대가 바닥에 오도록 합니다(끝마개는 계속 제거된 채로 있습니다).
 - c 앞쪽 가장자리가 시계 방향으로 감기도록 스펀들에 새 물을 끼웁니다.

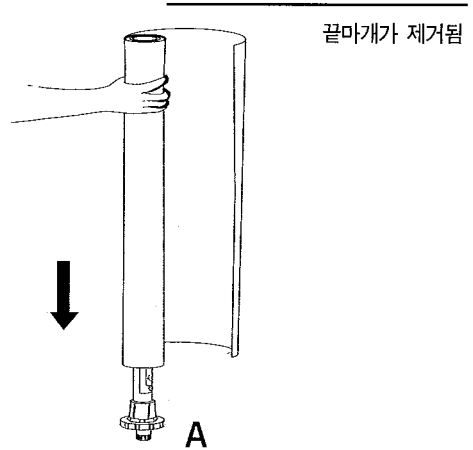

용지 고정대가 빠지면, 제 위치에 맞게 될 때까지 다시 밀어넣습니다.



- 8 끝마개를 다시 밀어넣고, 탭들이 롤의 끝보다 더 나와 있는지 확인합니다. 탭이 파손되지 않도록 너무 과하게 힘을 주지 말고 충분히 밀어 넣습니다.

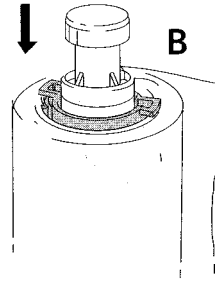

- 9 큰 용지 고정대(A)가 오른쪽에 오고 끝마개(B)가 왼쪽에 오도록 스펀들을 끼웁니다. 양 끝에 제대로 고정되도록 밀어넣습니다. 용지가 용지 고정대에서 흘러 나오도록 남겨둡니다.

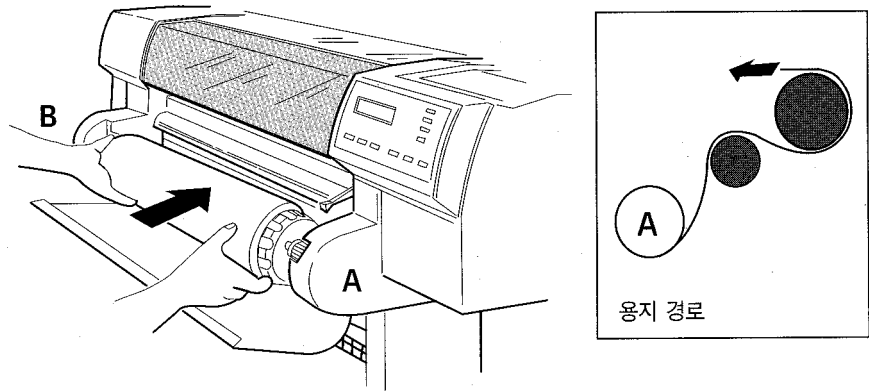

용지는 롤 뒤로부터 위로 감겨야 합니다.

- 10 용지가 용지감개에서 풀릴 때 앞쪽 끝을 점검합니다. 그 끝이 고르지 않으면 11 단계에 설명된 대로 잘라냅니다. 그렇지 않으면 12 단계로 갑니다.

경고

다음 단계에서 사용되는 칼은 예리합니다. 프린터의 바퀴가 잠겨 있는지 확인하십시오. 자를 때 손가락을 가까이 하지 마십시오. 칼은 어린아이들의 손이 닿지 않는 곳에 두십시오.

11

용지 롤의 앞쪽 가장자리를 자릅니다.

a 기계 위로 용지를 잡아 당겨 자르는 자리에 용지를 놓습니다.

b 프린터 뒷면에 있는 주머니 속의 칼을 사용하여 용지의 앞쪽 몇 인치를 자릅니다.

c 칼날을 넣어서 칼을 주머니에 다시 넣습니다.

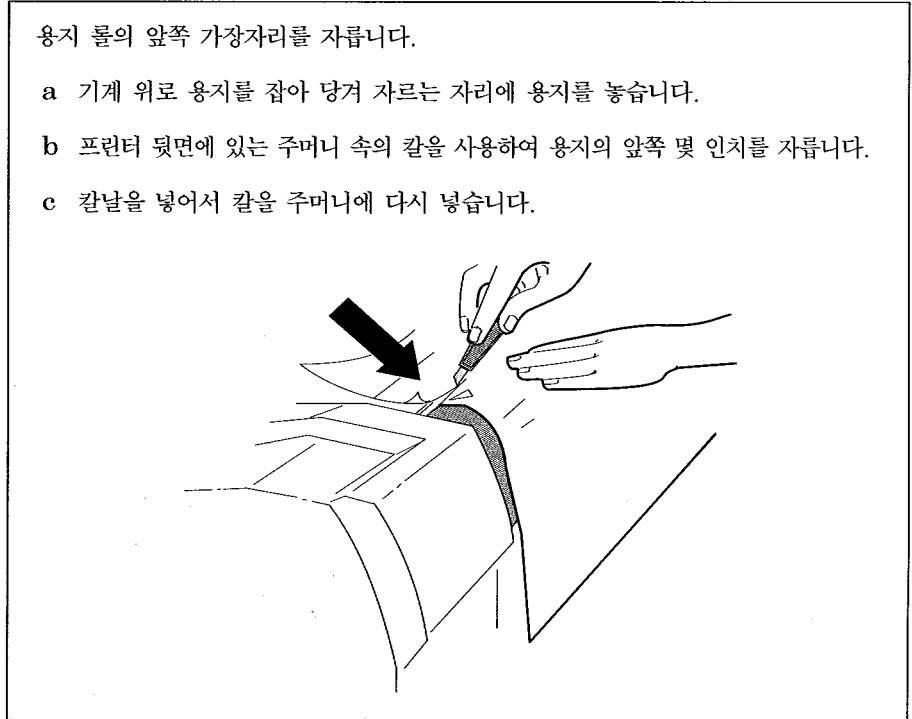

- 12
- a 용지를 위로 당기고, 양 측면을 잡은 채로 오른쪽 가장자리를 진입 인자판의 구멍이 뚫린 선과 정렬되도록 합니다.
 - b 페이지가 가볍게 조일 때까지 앞쪽 가장자리를 프린터 안으로 집어 넣습니다.
 - c 프린터가 용지를 당기기 시작할 때 용지를 놓습니다.

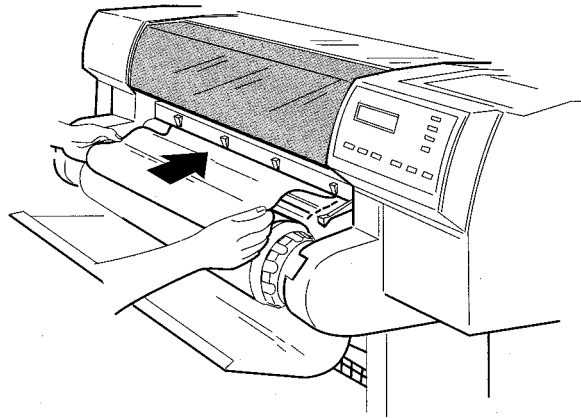

- 13 전면 패널 디스플레이 옆의 ↓ 단추를 눌러 물을 공급할 것임을 나타냅니다.

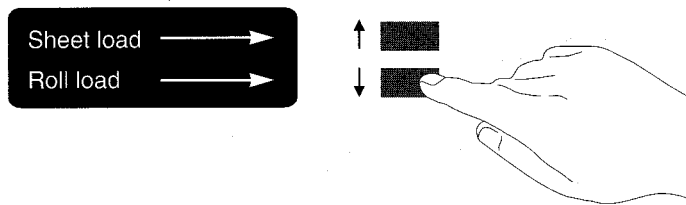

- 14 디스플레이에 공급할 용지 종류가 나타날 때까지 ¹ ↑ 또는 ↓ 단추를 사용한 후 **확인** 단추를 누릅니다.

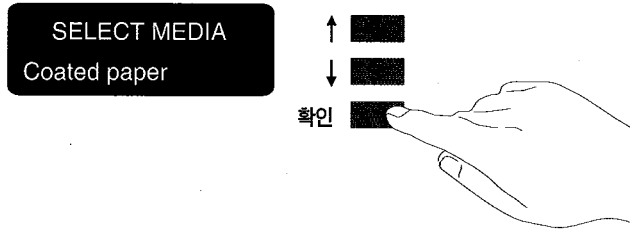

이 프린터에 대해 “특수 인쇄 모드”를 제공하는 소프트웨어를 사용중인 경우, 프린터가 아닌, 인쇄 모드를 조정하는 소프트웨어와 같이 표시되는 첫번째 용지 종류에서 **확인**만 누르면 됩니다. 특수 인쇄 모드에 대한 자세한 사항은 3-6 페이지를 참조하십시오.

- 15 a 전면 패널에서 지시하면, 용지 레버를 올립니다.
 b 팽팽해질 때까지 롤의 오른쪽(A) 및 왼쪽(B) 가장자리를 당깁니다. 그리고 나서, 롤의 가장자리에 흘러 나오도록 용지의 왼쪽 및 오른쪽 가장자리를 정렬합니다.

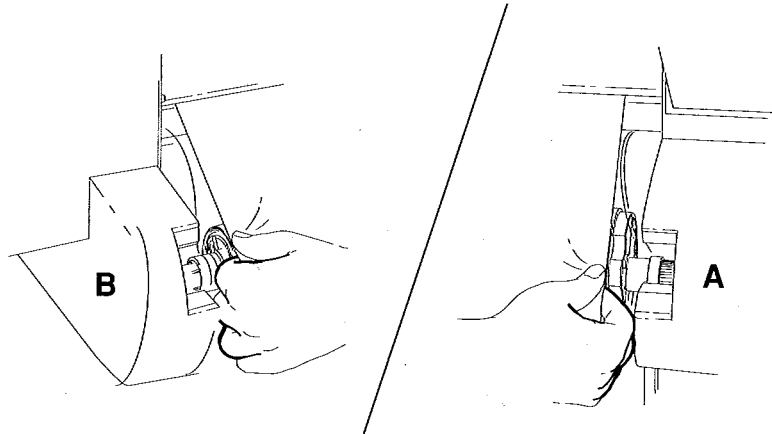

- c 전면 패널에서 지시하면, 용지 레버를 내립니다.

¹ 용지 종류에 대해서는, 3-2 페이지를 참조하십시오.

- 16 a 프린터가 롤 덮개를 닫으라고 지시하면, 아래 그림의 큰 화살표 방향으로 용지 고정대를 되감아서 롤이 느슨하지 않도록 합니다. 그런 다음 덮개를 닫습니다.

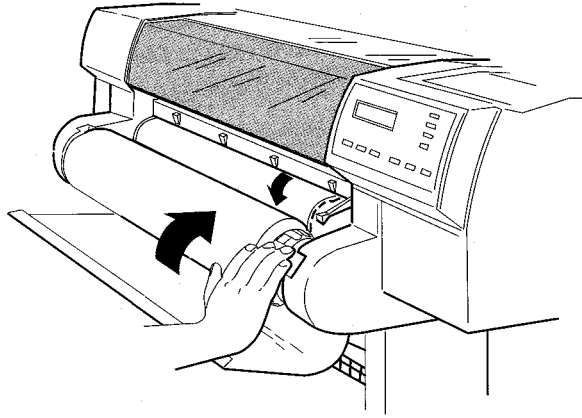

- b 계속하려면 ↓ 단추를 누릅니다. 프린터는 용지의 처음 몇 인치를 잘라냅니다.

날장 용지를 공급하려면

감는 방향?

세로나 가로 방향으로 용지를 공급할 수 있습니다. Rotate 선택항목을 사용하지 않는 한(4-8 페이지 참조) 소프트웨어에서 지정한 것과 같은 방향으로 날장 용지를 공급합니다. PostScript 파일을 인쇄중이면, 그림이 가로방향이더라도 항상 짧은 모서리를 먼저하여 용지를 넣으십시오.

세로 방향
(짧은 모서리 먼저)
- PostScript 파일의
경우 항상 사용

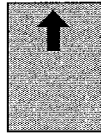

또는

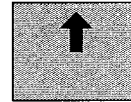

가로 방향
(긴 모서리 먼저)

위로 가는 면?

용지를 공급할 때 프린터는 아래면에 인쇄합니다. 대부분의 용지 종류에서, 두 면이 다르므로 용지를 올바르게 공급하는 것은 중요합니다. 다음 표를 참조하십시오.

용지 종류	용지 공급에 대한 도움말
코팅지	코팅면이 아래로 가도록 공급합니다
중코팅지	HP 코팅 용지 및 가중 코팅 용지의 경우 구석의 작은 홈을 살펴보십시오. <ul style="list-style-type: none"> • 세로 방향으로 공급할 때, 홈이 앞쪽 가장자리의 오른쪽에 있는지 확인합니다. • 가로 방향으로 공급할 때, 홈이 앞쪽 가장자리의 왼쪽에 있는지 확인합니다.
무광택 필름	무광택면이 아래로 가도록 공급합니다.
투명 필름	더 거친 면이 아래로 가도록 공급합니다.
고광택 인화	광택이 나는 면이 아래로 가도록 공급합니다.
중광택 인화	
고광택 필름	
불투명 본드	양 면이 같습니다. 용지가 말리면 말린 면이 위로 가도록 공급합니다.
반투명 본드	
천연 트레이싱지	
모조 피지	

- 1 롤 용지가 공급되어 있으면 그것을 빼내어 인쇄 영역이 비워지도록 합니다.
- 2 용지 레버가 아래로 내려져 있는지와 롤 덮개가 닫혀 있는지를 확인합니다.

- 3
 - a 양 쪽에서 용지를 잡은 채 오른쪽 가장자리를 진입 인자판의 구멍이 뚫린 선과 정렬되도록 합니다.
 - b 페이지가 가볍게 조일 때까지 용지를 집어 넣습니다. 즉, 용지 고정대를 향해 계속 밀니다. 프린터가 용지를 당기기 시작할 때 끌려가도록 합니다.

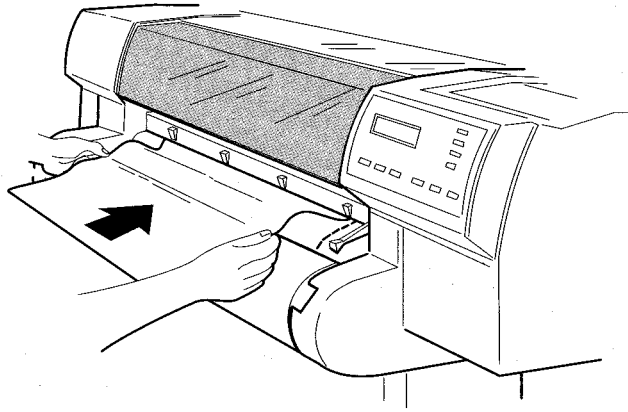

- 4 전면 패널 디스플레이 옆의 ↑ 단추를 눌러 날장을 공급할 것임을 나타냅니다.

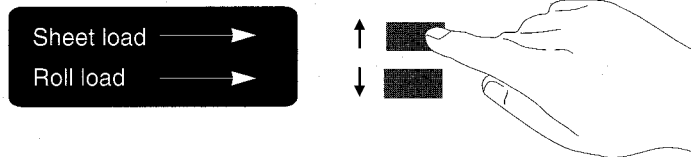

- 5 디스플레이에 공급할 용지 종류*가 나타날 때까지 화면이동한 후 **확인** 단추를 누릅니다.

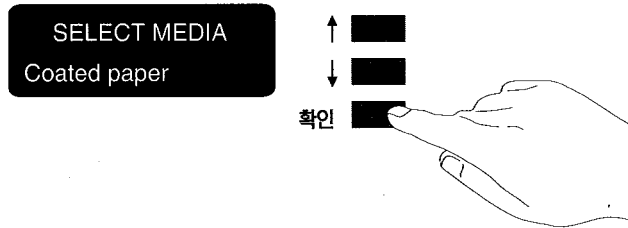

* 용지 종류에 대해서는 3-2 페이지를 참조하십시오.

- 6 프린터는 크기와 정렬 방식을 점검하려면 용지를 안팎으로 움직여 본 후, 페이지 시작 부분으로 진행합니다. 낱장 공급이 완료되면, "STATUS/Ready"가 표시됩니다.

가 . Skew tolerance 가
 가 , 가 가 1.0 cm
 가

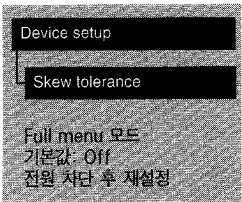

전면 패널의 휘도 허용오차	진입 인자판의 구멍 뚫린 선으로부터 최대 승인 가능한 거리
꺼짐	0.5 cm
켜짐	1.0 cm



가

일반적인 건조 시간(분)		
전면 패널 디스플레이의 일반적인 용지 종류	출력 품질	
	고속	일반 또는 고품질
Coated paper	0	0.25
Coated heavy paper	0	0.25
Matte film	바람직하지 못함	2.0
Clear film		2.0
High-gloss photo		4.0
Semi-gloss photo		4.0
High-gloss film		2.0
Opaque bond	0.5	1.0
Translucent bond	0.5	1.0
Nat. Tracing paper	0.5	1.0
Vellum	1.0	4.0

몇몇 용지 종류는 즉시 빼낼 수 있습니다.



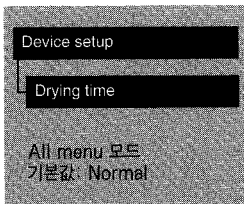

전면 패널의 건조 시간	건조 시간
None*	없음(프린터는 지연없이 인쇄물을 자름)
Less	예상되는 가장 마른 환경 조건으로 조정됨
Normal	3-21 페이지의 표와 같이 조정됨
More	예상되는 가장 습한 환경 조건으로 조정됨
* 물 용지를 사용하고 있고 프린터를 무인 상태로 둘 경우, 인쇄물을 용지함에 떨어뜨릴 때 잉크가 번질 수도 있으므로 바람직하지 못합니다.	

Less

More

1

(3-21

)

2 프린터에서 가볍게 용지를 당깁니다.

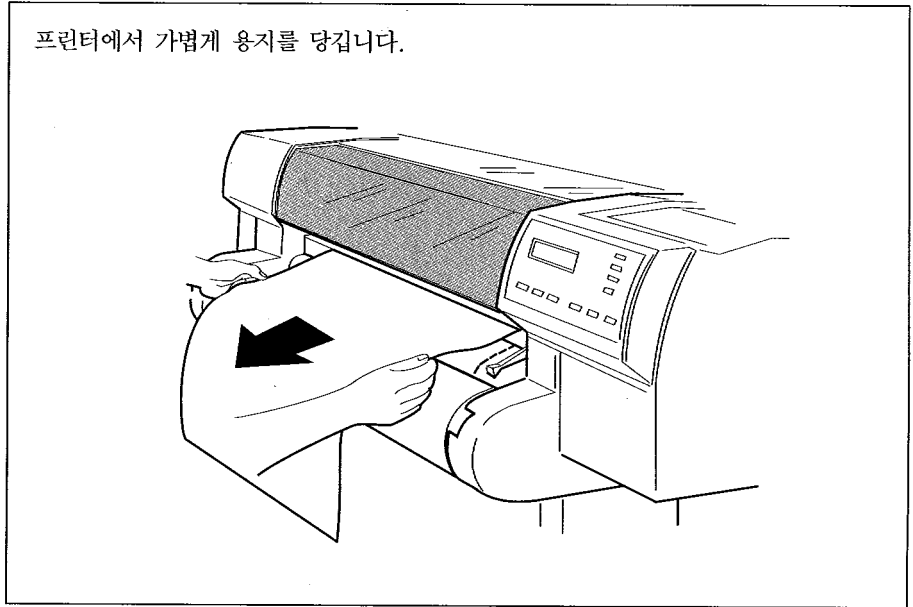

- 1 용지 바꿈/자동 절단을 누릅니다.
- 2 프린터가 용지를 밀어내면 용지를 밖으로 당깁니다.

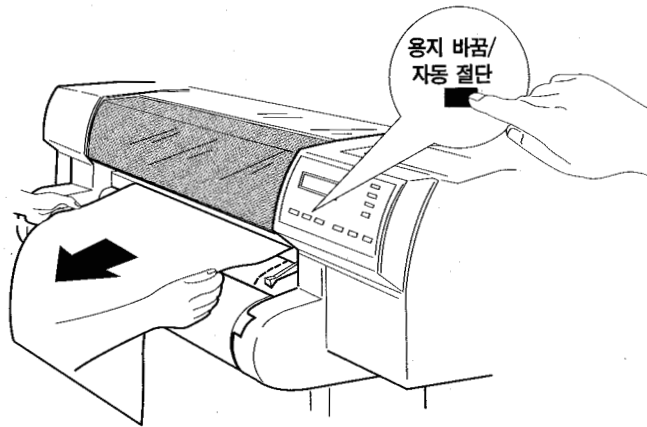

또는

- 1 용지 레버를 올립니다.
- 2 용지를 밖으로 당깁니다.
- 3 용지 레버를 내립니다.

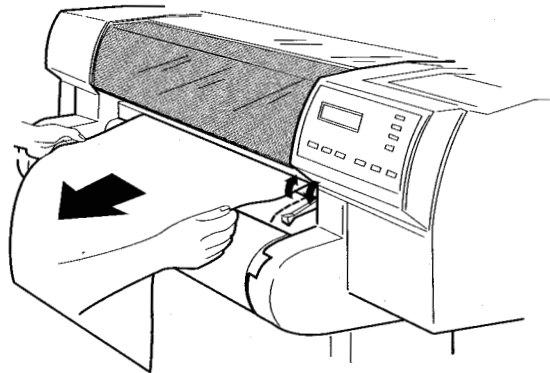

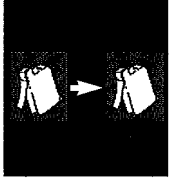

가
가 (Service
cartridges)

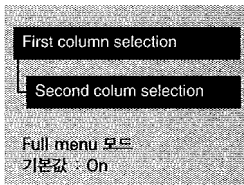

가

가 가

카트리지의 잉크량을 점검하려면

- 녹색 = 짝 참
- 반쯤 참
- 검정색 = 비었음

9-16



	다음과 같은 세 가지 중요사항이 있습니다.
카트리지 종류	사용자의 플로터는 부품 번호가 11-17 페이지에 나열된 네 가지의 카트리지 종류에 대해서만 작동하도록 설계되었습니다. 광택 용지를 제외하고는, 플로터는 모든 카트리지를 꺼었을 때만큼 고장률이 나오지 않아도 플로터가 검정색 카트리지만 로드된 상태에서 흑색으로 충분히 작동합니다. 그렇지 않으면, 네 가지 모두를 꺼줘야 합니다.
자동 정렬	카트리지를 교체하거나 조정할 때마다, 플로터는 자동 정렬 절차를 수행합니다. 이 때 예를 들어 불투명 본드(규정 플로터 용지)나 코팅 용지와 같은 불투명 용지 종류가 필요합니다. 그러므로 카트리지를 교체하기 전에 반드시 적절한 용지의 롤이나 낱장 용지가 공급되어 있어야 합니다. 카트리지 자동 정렬 절차가 적합한 종류의 용지에서 수행되지 않으면 출력 품질에 영향을 미칩니다.
주의하기	다음과 같은 일반적인 주의 및 경고에 유의하고 있는지 확인합니다.
주의	<p>카트리지의 플라스틱 부분만 만지십시오. 카트리지의 노즐이나 접촉 장치를 만지거나, 닿거나 청소해서는 안됩니다. 그렇게 하면 카트리지가 막히거나 손상됩니다.</p> <p>카트리지를 꺼우거나 조정할 때마다 노즐이 공기에 노출됩니다. 노즐이 공기에 수분이상 노출되면(출력할 때를 제외하고) 노즐이 막히거나 건조될 가능성이 있습니다.</p>
경고	카트리지 캐리지 뒤에 플로터의 길이 방향으로 있는 가늘고 긴 스펀지 부분을 만지지 마십시오. 그 모서리가 매우 날카롭습니다. 머리카락, 보석류, 의류 및 기타 이물질이 플로터 기계부에 들어가지 않도록 하십시오. 새 카트리지와 쓰고 난 카트리지를 어린이의 손에 닿지 않는 곳에 놓으십시오.

Service cartridges , 4 가

1

2 STATUS/Ready(STATUS/Ready가)가

- 3 a 카트리지 단추를 누르고 카트리지 캐리지가 전면 패널 옆에 완전히 정지될 때 까지 기다립니다.
b 캐리지가 정지되면 윈도우를 엽니다.

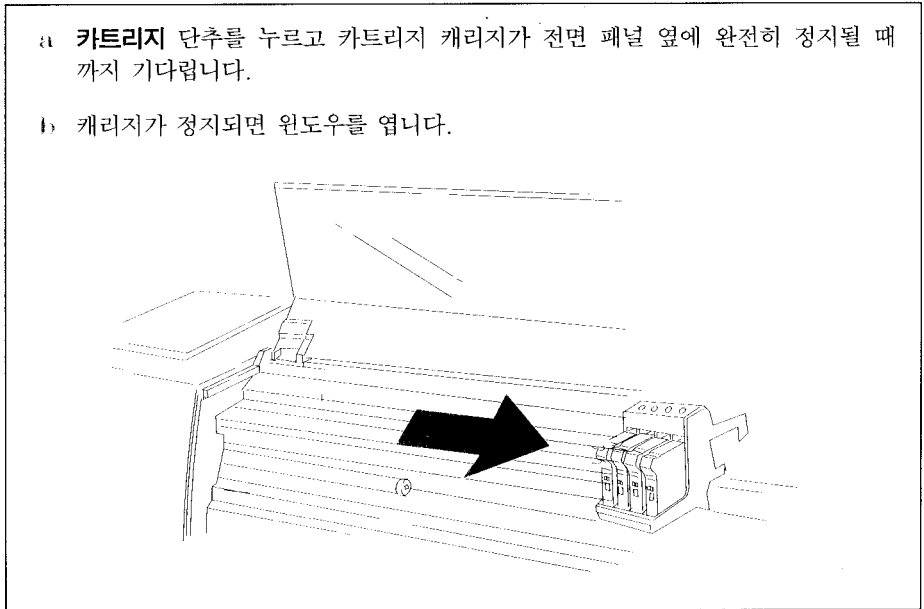

4 a 캐리지가 정지되면, 윈도우를 엽니다.

b 교체할 카트리지를 가볍게 누르고 앞으로 당겨서 빼냅니다.

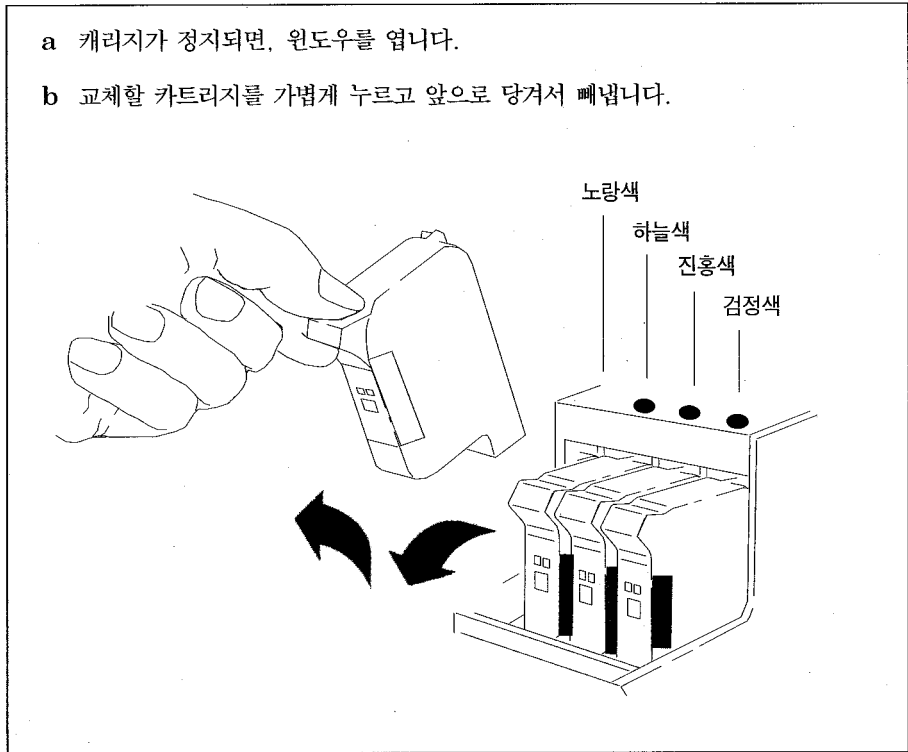

5

(11-17

).

가
가

6 교체할 각 카트리지에 대해:

a 상자에서 새 카트리지를 꺼냅니다.

b 유색의 보호 테이프와 탭을 카트리지 노즐에서 떼어냅니다.

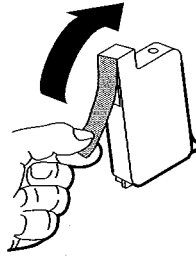

c 카트리지 라벨의 색상과 칸 위에 있는 점의 색상이 같은지 확인합니다.

d 카트리지를 해당 칸에 끼웁니다. 체자리에 정확히 맞도록 가볍게 눌러서 밀어 넣습니다.

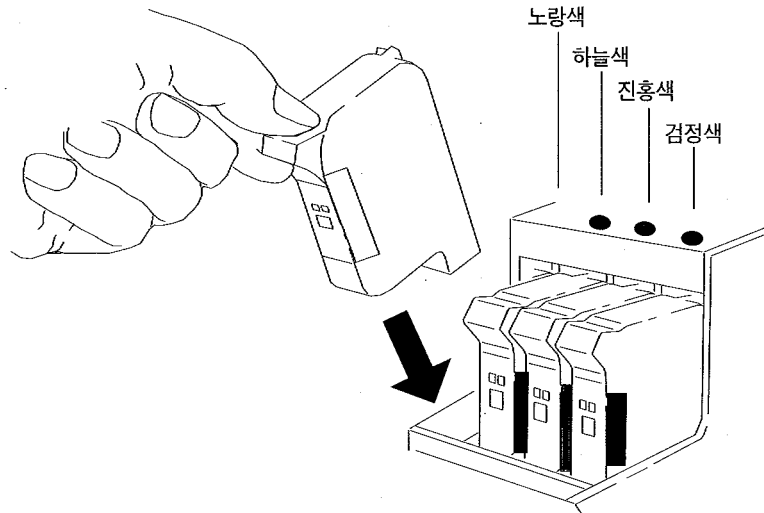

전면 패널의 디스플레이에 Reset cartridge가 표시되면, 디스플레이에 표시된 카트리지를 꺼내고 다시 끼웁니다. 메시지가 사라질 때까지 이를 수행합니다.

7 STATUS/Ready가 , 가 .

4

4-2

() 4-6

4-7

4-10

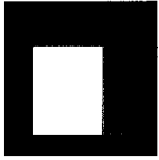

가 가

용어

용지
페이지 크기
여백
출력 영역
잉크가 칠해지는 영역

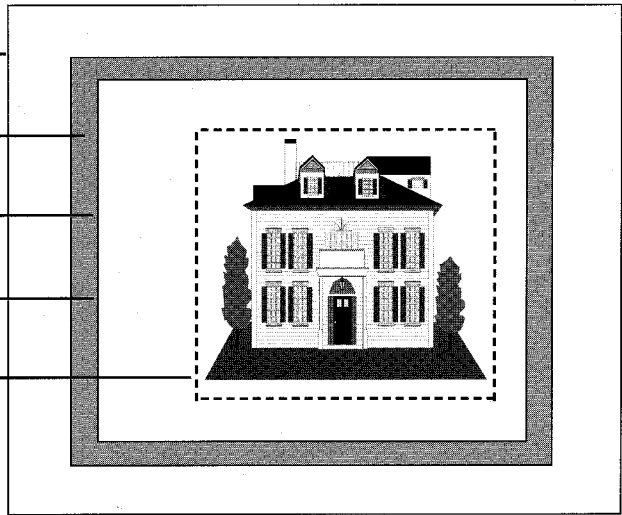

“ ” “ ” “ ”
ISO A3, ANSI Letter, Architectural E, Custom

DOS AutoCAD “ ” 가 가

가 17 mm, 5 mm 17 mm

11-2

11-6

가

가

PS

?

가 가

가

가

ANSI D

D

가

Page format/Size

Software

. 4 - 4

~~PS~~

(, ISO ANSI) ,

ISO

가 ISO A4

ISO A3

. Page format/Size

TS0 > BEST,

ANSI > BEST

가

가

가

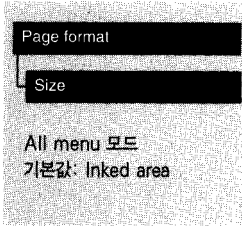

전면 패널의 크기		설명
Inked area		출력되는 페이지 크기는 잉크로 채워지는 영역에 여백을 더한 값입니다. "잉크로 채워지는 영역"의 정의에 대해서는 4-2 페이지를 참조하십시오.
Software		플로터는 HP-GL/2(플로터의 그래픽 언어 명령어 세트)의 페이지 크기 지시를 사용자의 소프트웨어에서 찾습니다. 지시가 있으면, 플로터는 그 페이지 크기에 여백을 더한 값을 사용합니다.
ISO	Best ISO A	"Best..." 선택항목
	ISO A0/1/2/3/4	
ANSI	Best ANSI	플로터는 출력물의 잉크로 채워지는 영역을 보유하는 가장 작은 페이지 크기를 선택합니다. (A 시리즈 A4, A3 등 부터) 예를 들어, 출력물의 잉크로 채워지는 영역이 A3와 A4 사이에 있으면, 플로터는 페이지 크기로 A3를 선택합니다.
	ANSI E/D/C/B/A	
JIS	Best JIS B	개별 선택항목 ISO A0/1/2/3/4 ANSI E/D/C/B/A JIS B1/2/3/4 ARCH E1/E/D/C/B/A Over A1/2 이상
	JIS B1/2/3/4	
ARCH	Best ARCH	
	ARCH E1/E/D/C/B/A	
Oversize	("Best" 선택항목 없음)	출력되는 용지 크기는 사용자가 지정하는 정확한 크기입니다. 지정할 수 있는 가장 큰 개별 페이지 크기는 플로터가 E 크기인지, 아니면 D 크기 모델인지에 따라 다릅니다.
	Over A1/2	

전면 패널의 페이지 크기를 조정해야 할 경우에는 플로터가 수신할 때 출력물의 크기를 판별하므로, 컴퓨터에서 출력 파일을 전송하기 전에 이를 수행해야 합니다.

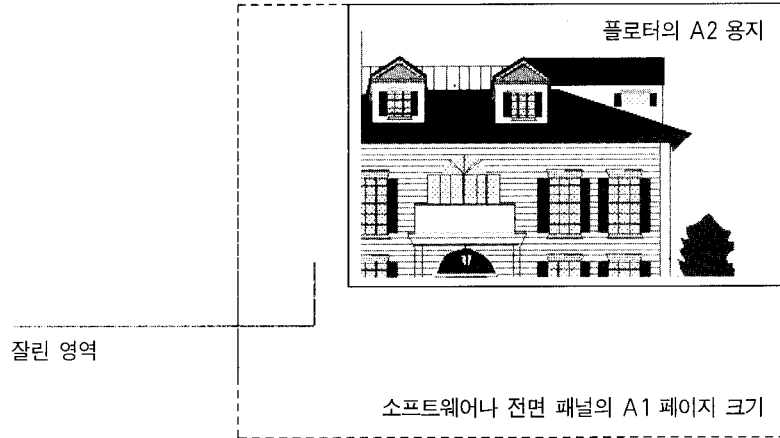

()

6-9

()

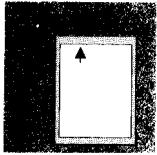

()

5.0 mm

가

10 mm

가

17 mm

14 mm

Page format

Margins

Full menu 모드
기본값: Normal
다음 출력물에 영향을 미침

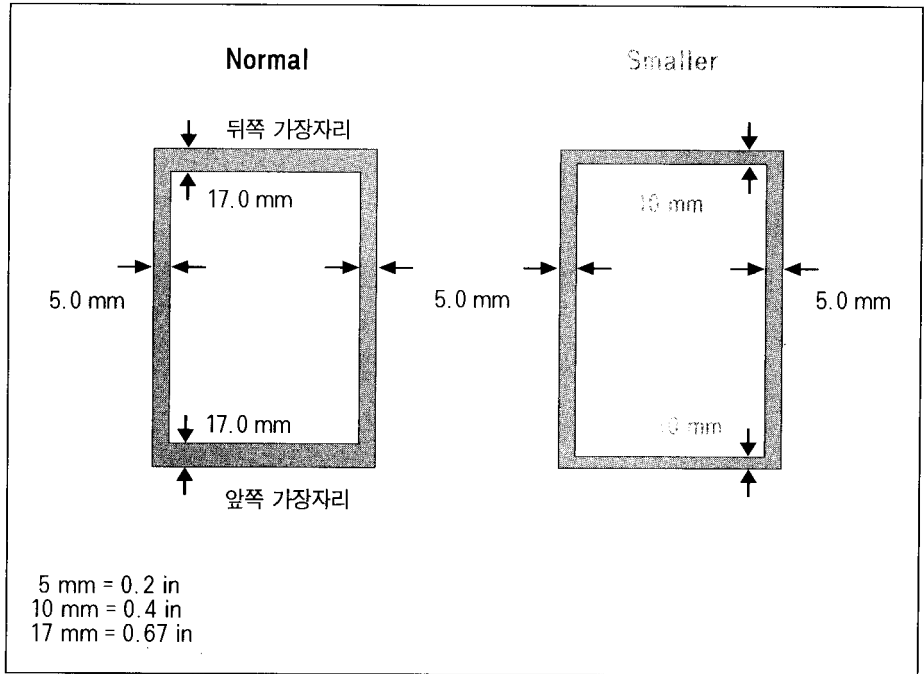

Margins Smaller

가

/

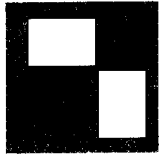

?

Page format/Rotate

· Queueing & Nesting (6-9).

가

가 Rotate

CAD

, Rotate

90, 180

270

Page format

Rotate

Full menu 모드
기본값: 0
전송된 다음 출력물에 영향을 미치지 않음.
전원이 꺼진 후 멈춤.

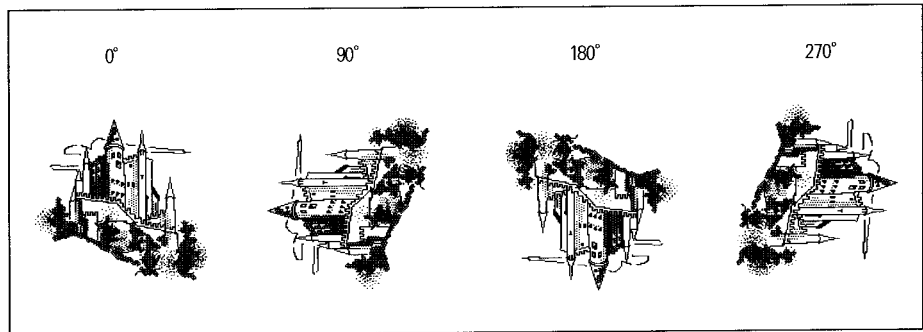

정확히 무엇이 회전됩니까?

롤 용지의 경우 출력물과 페이지 방향모두 회전됩니다.

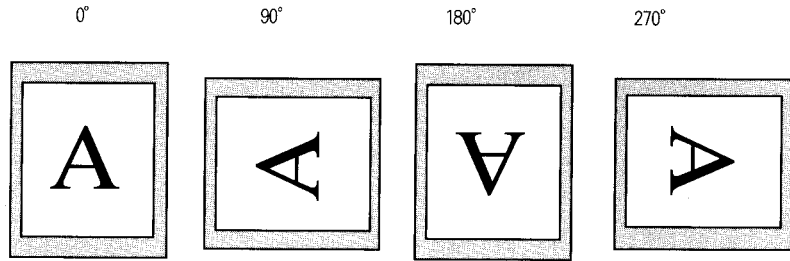

좁은 여백은 방향에 관계없이 항상 측면에 놓입니다.

날장 용지의 경우 출력물은 회전되나 소프트웨어에 지정된 페이지 방향은 유지됩니다. (소프트웨어에 지정한 것과 같은 방향으로 항상 날장 용지를 공급해야 합니다.)

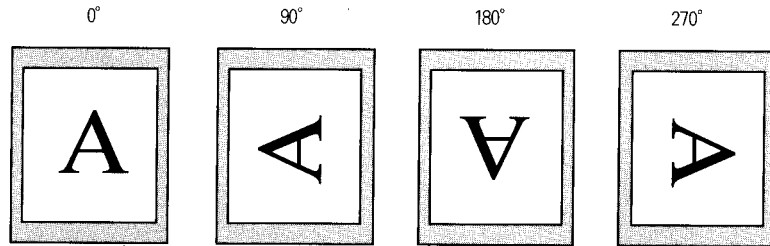

가

,D/A1

D/A1

90

?

가 180

가

.

Rotate 90

.

가 90

.

Rotate 90

270

(: Core!DRAW!)

가 180

가

270 가

(: AutoCAD)

가

Rotate 90

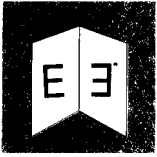

Page format

Mirroring

Full menu 모드

기본값: Off

현재 출력물에 영향을 미침
전원이 꺼진 후 재설정됨

반사가 꺼진 상태



반사가 켜진 상태



가

5-2

5-3

(Merge) 5-7

/ 5-8

5-9

5-10





“ ” 가 “ ”
 ” .
 .
 .
 .
 . /
 .
 .
 가 . ,
 .
 (/) 가 (, ,) 가
 .
 가 ?
 ,
 .



플로터는 세 가지의 사용 가능한 펜 팔레트를 갖고 있습니다. 출하시 팔레트는 변경될 수 없습니다. 그러나 나머지 두 팔레트(팔레트 A 및 팔레트 B라고 함)에서 각 펜에 대한 선 폭과 갈라 설정값을 변경할 수 있습니다. 초기에 세 가지 팔레트 모두는 동일합니다. 각 팔레트에는 서로 다른 폭의 펜과, 플로터 내부의 256가지 색상 조합을 포함할 수 있는 16개의 펜을 갖고 있습니다.

현재 팔레트 설정값을 보려면,

- 1 물이나 납갈 용지가 공급되어 있는지 확인합니다.
- 2 전면 패널의 갈라/폭력 스위치가 **갈라**로 설정되어 있는지 확인합니다.

- 3 ↑나 ↓ 단추를 동시에 눌러 **현재 설정값(Current Configuration Plot)**을 출력합니다.

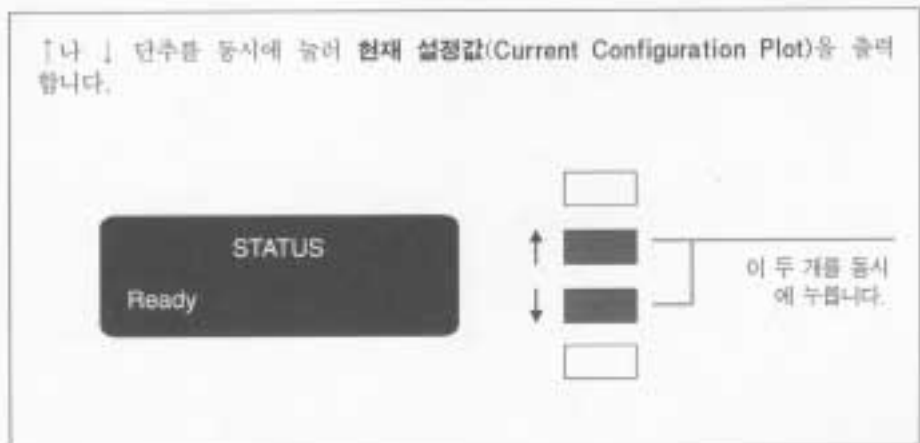

현재 설정값(Current Configuration Plot)에서 16개의 펜은 0 - 15 사이의 번호를 갖고 있고, 256 갈라는 0 - 255 사이의 번호를 갖고 있습니다. 이 색상들은 지금 설명한 대로 Palette Plot에서 지정됩니다.

* 여기서는 "논리" 펜에 대해 설명하고 있음을 기억하십시오.

가

1 / 가

2 Palette Demo , Demos 가 Palette

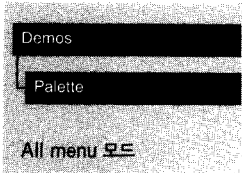

Palette Demo에서, 0 - 255 사이의 번호가 매겨진 256개의 정사각형을 보게 될 것입니다. 각 정사각형은 플로터의 내부 팔레트에서 선택하기 위해 사용할 수 있는 256개의 색상중 하나를 보여줍니다. 다음 예는 출하시의 기본 팔레트에 있는 펜 6에 지정될 색상 6(진홍색)입니다.

출하시 기본 팔레트의 펜 번호, 그러므로 처음에는 모두 세 개의 팔레트임. 0 - 15

색상 번호. 0 - 255

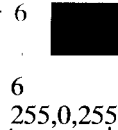

RGB 조합, 255 = 100%로 크기 조정됨. 이 예에서, 이것은 100% 빨간색 + 0% 녹색 + 100% 파랑색은 진홍색임.

RGB와 CMYK(+ 흰색)는 기본적으로 펜 0 - 7에 지정되고, 256 색상에는 8개의 그레이스케일이 포함됩니다.

Palette Demo 256

CMYK

Palette Demo

가
가 256

Factory, A B가 . Factory
A B

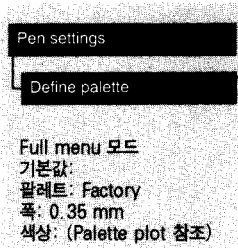

항목	사용 가능한 선택항목
팔레트	Factory, A, B
펜	0 - 15
Widths(mm)	0.13, 0.18, 0.25, 0.35, 0.50, 0.65, 0.70, 0.80, 0.90, 1.00, 1.40, 2.00, 3.00, 5.00, 8.00, 12.00 0.13mm는 1픽셀 선 폭으로 일부 색상을 점 패턴으로 렌더링합니다.
색상	0 - 255 Palette Plot에 지정된 대로.

- A
- 1 Define Palette 가 A
 - 2
 - 3 (. Width=0.35mm). Color
 - 4 (Color=110).
 - 5
 - 6 , 3-5
 - 7 가 ,



현재 팔레트의 선택사항을 변경하려면

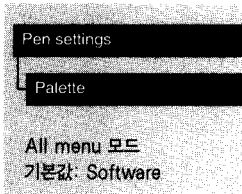

팔레트	설명
Software	플로터는 펜 설정값에 대해 소프트웨어를 조사하고 세 가지의 모든 내부 팔레트를 무시합니다.
팔레트 A	플로터는 팔레트 A에 정의된 속성을 0-15로 소프트웨어에 정의된 펜에 지정합니다.
팔레트 B	플로터는 팔레트 B에 정의된 속성을 0-15로 소프트웨어에 정의된 펜에 지정합니다.
Factory	플로터는 Factory Palette에 정의된 속성을 0-15로 소프트웨어에 정의된 펜에 지정합니다.



(Merge)

가 가 Merge

Pen settings

Merge

Full menu 모드
기본값: Off

Merge 꺼짐

뒤의 선이 중첩하는 이전 선을
감춥니다.



Merge 켜짐

중첩 선과 영역 채움이 병합됩니다.



이 기능은 AutoCAD와 같은 일부 응용 프로그램의 소프트웨어에서 설정할 수 있습니다.



Lightness

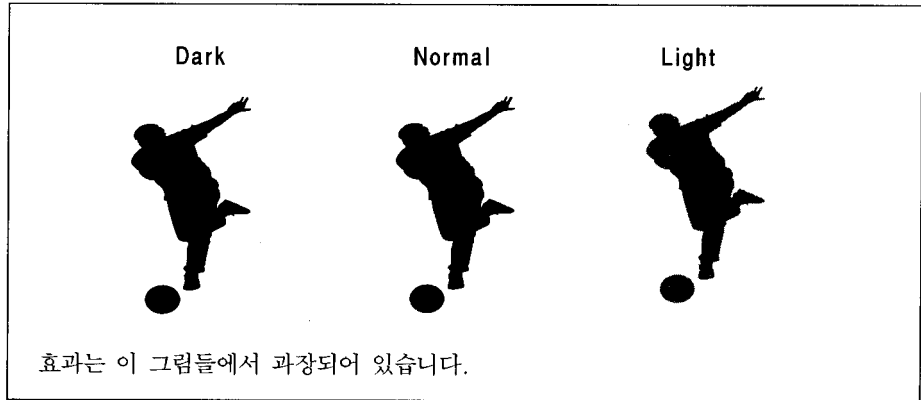
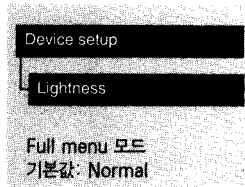

가

가

, 3-22

.(
.)

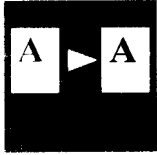

가
가
가
100%
CAD
(A B)
()
300 - 600 dpi (5 - 10)
가 300 dpi
/

전송된 다음 출력물에 영향을 미칩

칼라와 흑백 사이에서 전환하려면

- 1 칼라와 흑백을 선택하려면 아래의 전면 패널 단추를 사용합니다.

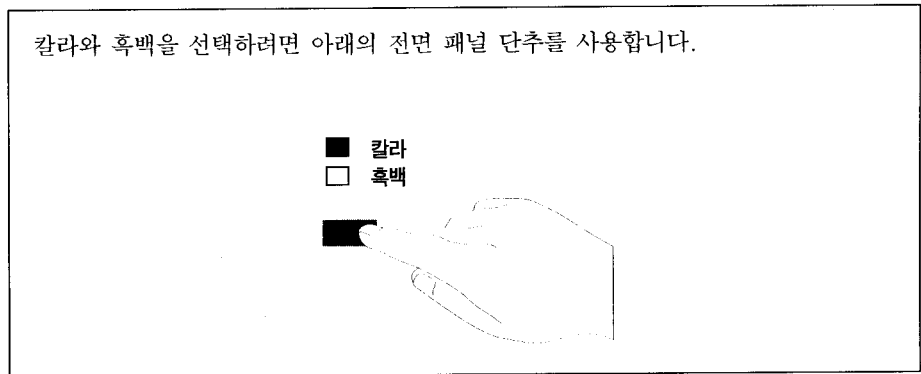

- 2 컴퓨터에서 출력물을 전송합니다.
이 설정은 플로터에 내장된 내부 데모용 도면에도 영향을 줍니다.

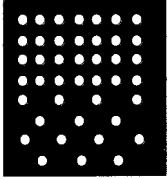

해상도 출력 품질	속도	사용된 잉크	해상도	
			흑백	칼라
고속	빠름	적음	300 x 300 dpi	300 x 300 dpi
일반	보통	많음	PostScript 파일 300 x 300 dpi 비- PostScript 파일 600 x 600 dpi ¹	
고품질	느림		600 x 600 dpi ¹	

¹ 해상도가 300 dpi로 고정되어 있는 광택 용지는 제외

(3-3)

3-6

,가

가
가

전송되는 다음 인쇄
물에 영향을 미침
소프트웨어 설정값이
우선 순위를 취함

1

세 가지의 출력 품질 설정값을 변경하려면 전면 패널의 **출력 품질** 단추를 사용합니다.

- 고품질
 - 일반
 - 고속
- 출력 품질

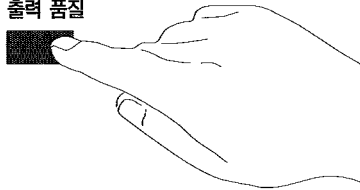

2

6

6-2

() 6-4

() 6-9

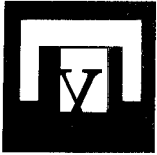

전면 패널에서 **취소**를 누릅니다.

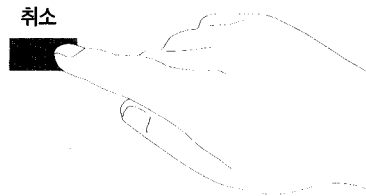

플로터는 출력이 끝난 것처럼 용지를 진행시킵니다.

가 6-

8

6-7

가 ()

전면 패널에서 **용지 바꿈/자동 절단**을 누릅니다.



플로터는 건조 시간을 무시하고 즉시 페이지를 용지함에 떨어뜨립니다.

- 1 전면 패널에서 **멈춤**을 누릅니다.

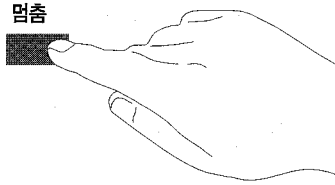

프린터는 현재 페이지를 끝내고 **멈춤**을 다시 누를 때까지 일시정지된 상태(**멈춤** 표시등이 켜짐)로 있습니다.

프린터가 일시 정지된 동안, 전면 패널은 정상적으로 사용할 수 있으므로 전면 패널 메뉴 설정값을 변경하거나 새 용지 종류를 공급하고 지정하는 등의 작업을 수행할 수 있습니다.

- 2

()

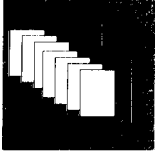

()

- 1 (Demos)
 - 2 가 .
 - 3 가 가 .
- (,) 가
- I/O 가 , 가 .7-9
- (Nesting)가 Nest
- wait
- 6-11 ,

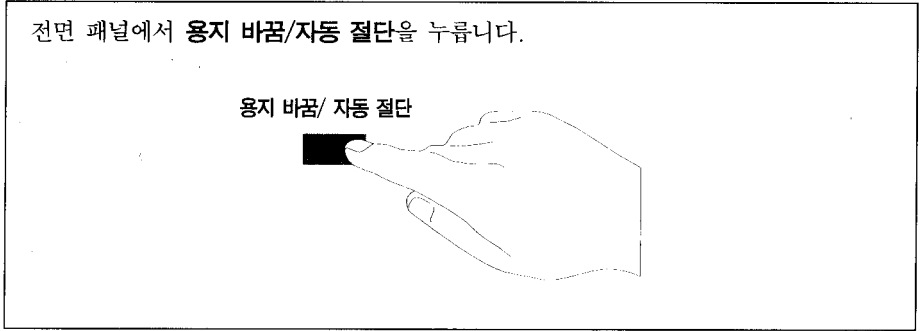

(Queue) ?

(32)

7MB - 71MB)

7 - 10

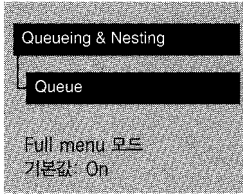

가

(6-9).

가

가

(6-9)

가
(가)

()

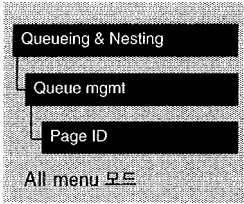

Queueing & Nesting

가

<position in queue>: <plot name>

0 , 1 , 2
-1 , -2

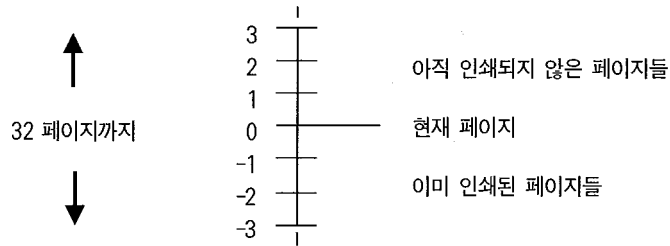

가

(: " Building 2 Exterior ").

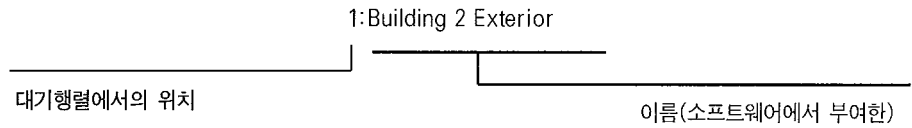

가

1:92K 백터

대기행렬에서의 페이지 위치

이름(페이지의 백터 수)

가

6-7

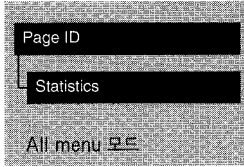

통계치	설명
폭	페이지에서 짧은 쪽(밀리미터 단위)
길이	페이지에서 긴 쪽(밀리미터 단위)

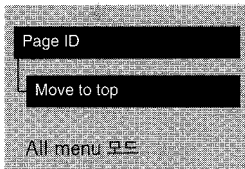

top Move to
 가 (6-9) 가 가

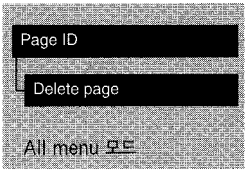

가 “ ” Delete page 가 가

가 (가0)



()

페이지가 이미 인쇄되었습니까?	하나 또는 여러 사본을 원합니까?	수행 사항
예	하나	Move to top 사용(6-7 페이지 참조)
	여러 개	Copies(아래 참조) 사용 후 Move to top (6-7 페이지 참조) 사용
아니오	하나	Copies 사용(아래 참조)
	여러 개	

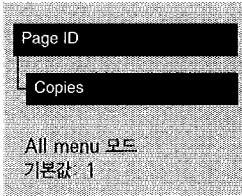

Copies ,
2 , 99
)가 , . Rotate(4 - 7

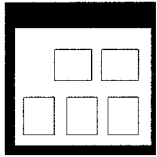

(nesting) ?

()

()

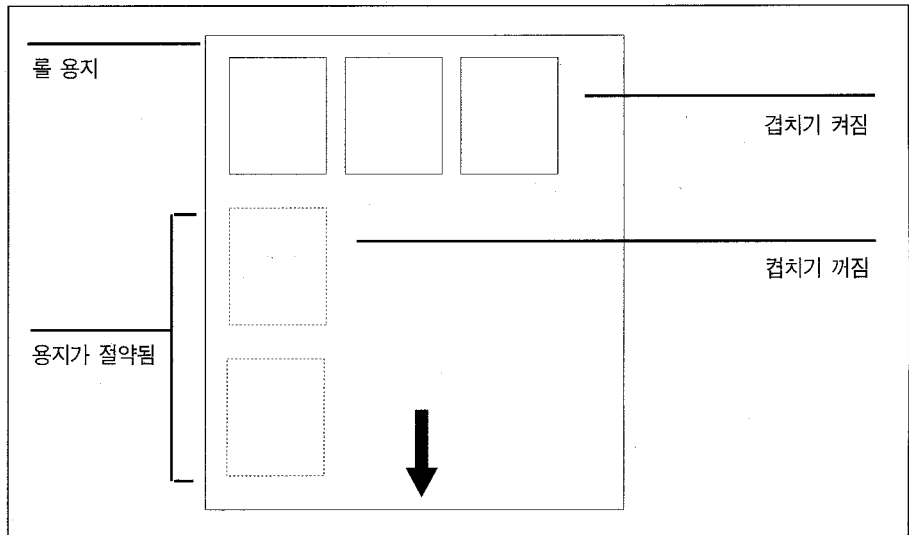

(6-10).

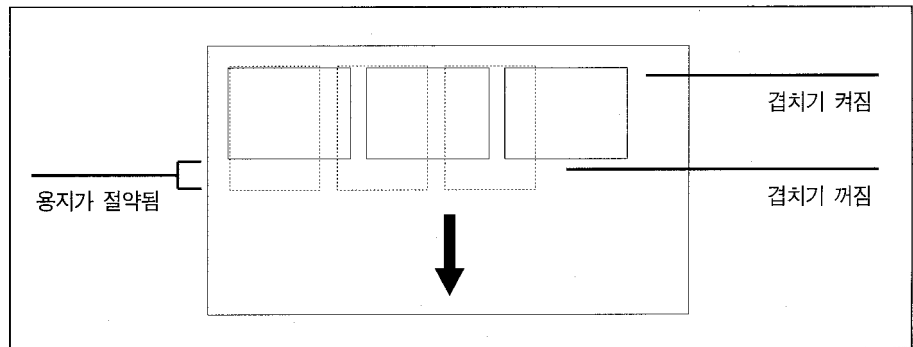

()

가

:

- 가 가 .
- , Queue가 ON() 6-5 .
- Nest가 ON(, Optimal In order) 6-11 .

,

300 dpi 600 dpi (5-10 / (5)).

,

가 CAD 가

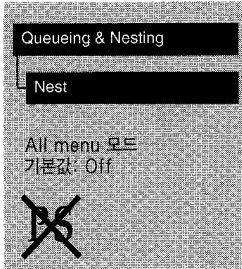

Nest =	설명
Off	프린터는 페이지를 겹치지 않습니다.
Optimal	최소한의 용지 공간을 사용하려면 이를 선택합니다. 프린터는 적합한 페이지를 찾기 위해 대기행렬을 모두 탐색합니다. 대부분의 페이지 크기 조합에 대해 최대한 용지를 절약하는 알고리즘에 따라 페이지를 겹칩니다. 겹치기 패턴의 결과는 첫 페이지의 크기에 따라 달라질 수 있습니다.
In order	인쇄물을 수신하는 속도가 가장 중요한 경우에 이를 선택합니다. 프린터는 대기행렬 순서대로 페이지를 겹치려고 합니다. 부적합한 페이지 위에 겹치게 되면, 검색을 정지하고 이미 작성된 겹치기를 인쇄합니다.

가
Off

가
가가

가

2
2

가

1-99

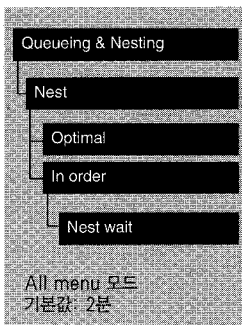

()

()

“ ” , 가 3
mm(0.1 in) . .

· Page format / Size가 Best...

4-6 , , Page format/Margins Smaller 가

Rotate

Page format/Rotate

가

		7-2
		7-3
	7-4	
	7-5	
		7-7
	7-9	
I/O	7-9	
		7-10
PostScript		7-11
		7-12



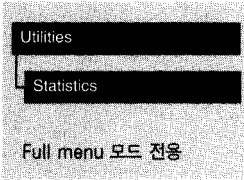

항목	설명
Max X Max Y	<p>이 두 그림(밀리미터 단위)은 현재 출력 영역의 크기, 즉 변경되지 않는한 플로터가 다음 출력물을 출력하는 영역입니다. 보통 수신되는 각 출력물 파일은 Page Size 명령으로 이 치수들을 설정합니다. 다음에 의해 영향을 줄 수 있습니다.</p> <ul style="list-style-type: none"> • Page format/Size에 대한 현재 전면 패널 설정값 • 현재 공급되는 용지 크기 <p>주의:</p> <ul style="list-style-type: none"> • 출력 영역 = 페이지 크기 - 여백 • X는 수직(용지 경로) 축을 나타냅니다. • Y는 수평(카트리지 경로) 축을 나타냅니다.
Code rev	이것은 플로터의 내부 코드의 개정 번호입니다.
RAM present	<p>이것은 플로터의 주 표준 메모리에, 출력을 위해 확보되어 있는 메모리 양을 합한 크기(메가바이트 단위)입니다.</p> <ul style="list-style-type: none"> • 이것은 7-10 페이지에 설명된 대로 컴퓨터에 있는 파일의 크기에 직접 해당되지는 않습니다. • 이것은 현재 사용 가능한 RAM이 아닌 RAM의 총 양입니다.
용지	<p>이것은 사용자가 용지를 공급할 때 지정한 것을 기초로, 플로터가 현재 공급되어 있다고(또는 마지막으로 공급된) 생각하는 용지 종류입니다. 용지 종류에 대해서는 3-3 페이지를 참조하십시오.</p> <p>이 디스플레이에서는 다음의 약어가 사용됩니다.</p> <ul style="list-style-type: none"> • Translucent = 반투명 본드 • High-gl photo = 고풍택 인화지 • Semi-gl photo = 중광택 인화지 • High-gl film = 고풍택 필름 • Nat. tracing = 천연 트레이싱지
ROM SIMM	이것은 플로터에 선택사양인 ROM SIMM이 설치되어 있는지를 알려줍니다 (예: PostScript).

1 가

2 상향 화살표와 하향 화살표를 동시에 눌러 현재 설정값(Current Configuration Print)을 인쇄합니다.

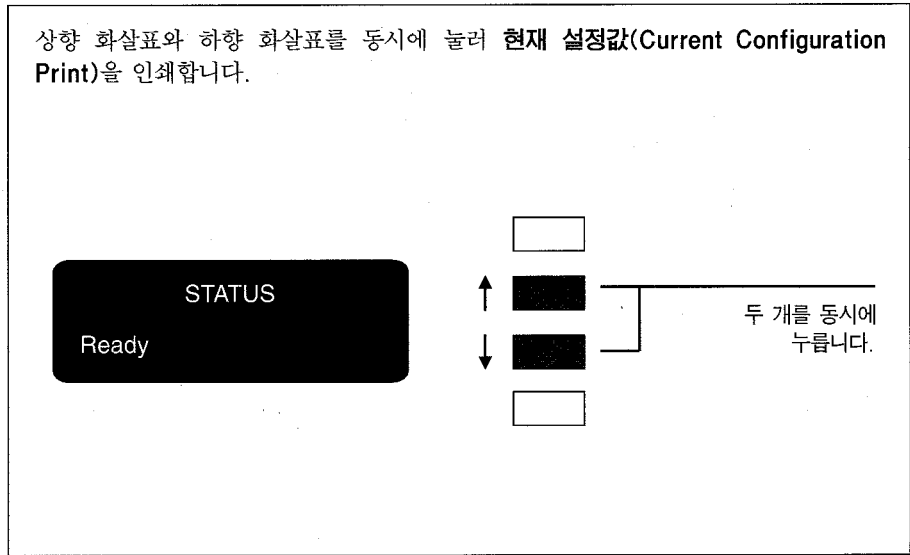

(Current Configuration Plot)

()

Utilities/Menu mode Full

(Short ,

).

Current Configuration Plot Service Configuration Plot

Utilities/Service config

, Service Configuration Plot

(7-5).

These graphics
are explained in
chapter 2.

2

0.12 mm(0.0048 in) HP Matte Film(HP)

- 23 (73°F)
- 50 - 60%

가

11-4

3-3

1 E/A0 D/A1 가

2

, Service Configuration



이 인쇄물의 맨 위 가까이에 X 쌍이 있습니다. 이들 사이의 거리를 측정합니다. 이 거리는 500 mm이어야 합니다. 많이 다를 경우 다시 교정하는 것이 좋습니다.

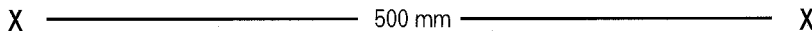

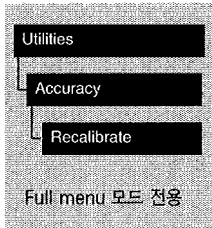

1

가 HP Matte Film(HP)

2

E/A0 D/A1

3 E/A0

D/A1 (가)

4

Recalibrate

5 Create pattern

6

(, /)

7

용지를 시계 반대방향으로 90도 회전하고 인쇄 면이 아래로 가도록 다시 공급하여, 두 개의 검정색 화살표가 먼저 프린터에 들어가도록 합니다.

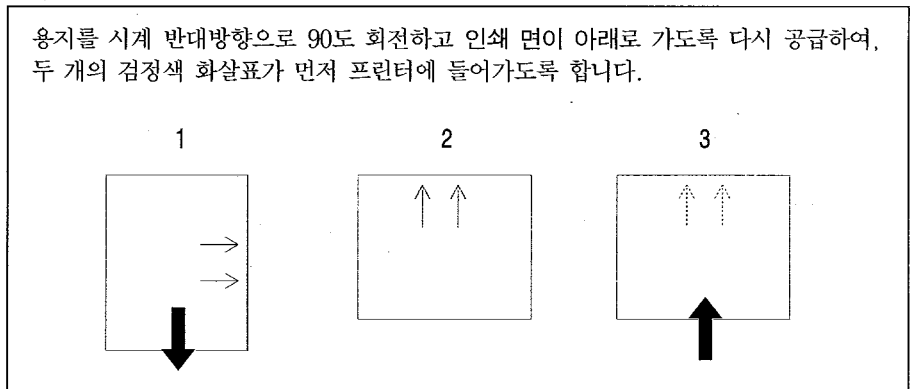

8 Recalibrate

가 , Measure pattern

9

가

가



Accuracy

Restore factory

. HP DesignJet 750J

- HP - GL/2
- HP - GL(7586B)
- HP RTL

7586, HP - GL/2
가 , HP - GL/2



그래픽 언어	설명
Automatic	대부분의 응용 소프트웨어에서 성공적으로 동작합니다.
PostScript	전면 패널로부터 PostScript 인쇄물의 축척을 변경할 수 있도록 합니다. 4-13 페이지를 참조하십시오.
7586, HP-GL/2	이것은 대부분의 CAD 응용 프로그램에 대해 성공적으로 작동해야 합니다. 이 그래픽 언어 설정값으로, 다른 매개변수인 Terminator를 사용할 수 있습니다. 다음과 같은 경우는 이 설정값을 Normal(기본값)에서 Special로 변경합니다. <ul style="list-style-type: none"> • 단종된 HP 7586(펜 프린터) 드라이버를 사용하는 경우, 인쇄물은 불완전합니다.
HP-GL/2	다음의 경우, 이 설정값을 시도하십시오. <ul style="list-style-type: none"> • 이미지 위치에 문제가 발견된 경우 • 시간 문제가 발생한 경우, 그러나, 이 설정값을 선택해도 Terminator 선택항목을 사용할 필요는 없습니다.

가 P.JL .
.P.JL 11-15

(HP JetDirect)

(1-28).

- .
- .
- .

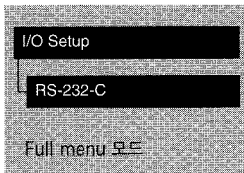

1-28

I/O

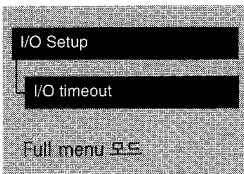

" I/O 가 가 30 30

7MB (4MB 3MB) 가 .
가 71MB .
HP 11-16 .
1-5 .

가 . , () 가
(0.5 mm), ()
가 가

PostScript

Adobe PostScript
PostScript Upgrade Kit . HP 11 - 16

- Adobe Illustrator
- Adobe Photoshop
- Aldus Freehand
- Aldus PageMaker
- QuarkXpress

(: CorelDRAW!) PostScript

가

PostScript ROM SIMM PostScript Upgrade Kit

업그레이드 키트는 자세한 설치 설명서와 함께 제공됩니다. 덮개를 제거할 때는
끝이 납작한 나사 돌리개를 사용하여 덮개에 있는 네 개의 나사만 제거합니다.

왼쪽에서 두번째 슬롯에 PostScript ROM SIMM을 설치해야 합니다.

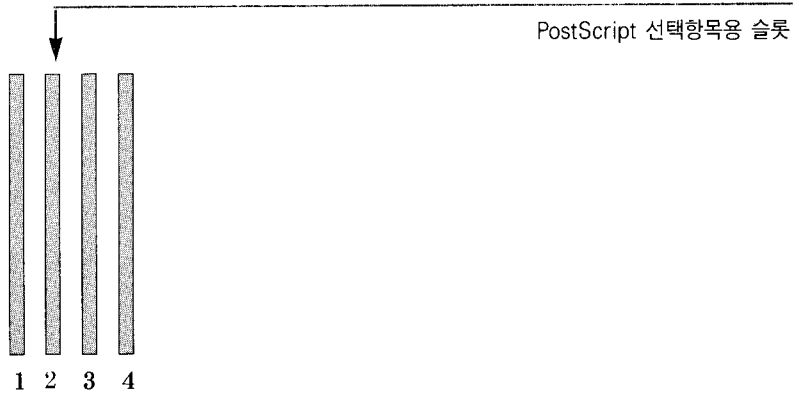

HP JetDirect Print Server

()

LAN
가

네트워크 인터페이스 카드용 슬롯은 병렬 및 직렬 포트와 나란히 플로터 뒤쪽에 있습니다. 끝이 납작한 나사 돌리개를 사용하여 덮개의 두 나사만 풉니다.

네트워크 인터페이스 카드용 슬롯

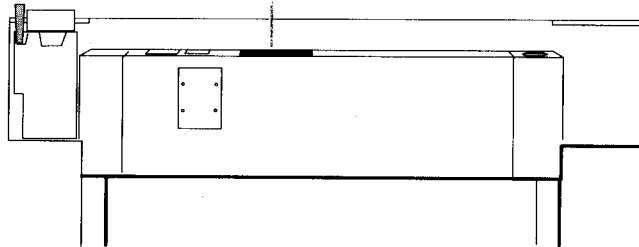

HP JetDirect Print Server의 설치 및 환경 설정에 대해서는 해당 제품과 함께 제공되는 책자를 참조하십시오.

HP JetDirect Print Server

HP JetDirect Print Server

11 - 17

가

, HP

HP

8

8-2

8-2

“ ” 8-3



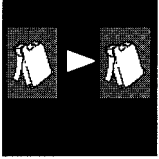

가

가

가

3-25

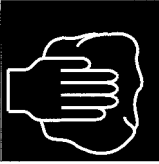

가

가

HP

“ ”

“ ”

- 20 (E/A0 CAD)
- 12 (E/A0)
- E/A0 1

가
가

STATUS
Maintenance advised

- 20,000 가 ,
- 4,500,000 가 .
- HP HP
- 가 .
- , 가 .

Service Configuration Plot



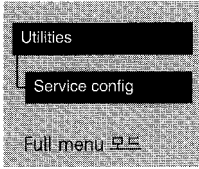

Service Configuration Plot

- 1 가
- 2

9

9-2
9-3
9-4
9-7
9-8
9-9
9-10
9-16
9-21
9-23
9-25
9-26
9-28
9-30
HP 9-30





· 10
· 가
· 가 3
· 가
-
-
-
-
· 가 , HP
· “ ”
· 가 9-25 “ ”

1 가 10

2

가

(1-23

가

3

(1-26

(Device Setup/Lang)

(I/O Setup /RS - 232 - C)

1 - 28

가



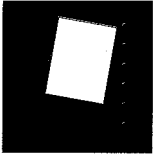

가

롤 용지

가

.
. 가 .

날장 용지

가

.
. 가 .

. 가 , 가 가
. 가 가

. 가 , (Device setup/skew
tolerance) .3 - 20 .

가

- 가
- 가
- 가
- 가
- 가
- 15
- 가
- 가
- 가
- 가

· 가

· Page format/Margins 10mm Smaller

· / 가 (Device Setup/ Drying time)



가
가 가
가
20
가 가
가
가 STATUS/Ready 가
가
가 가
가
가 가
가



가

가

가

가

26

).

(3-

9-16

9

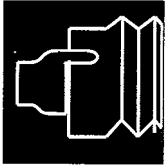

1 프린터의 전원 스위치를 끄고 윈도우를 연 후 용지 레버를 올립니다.

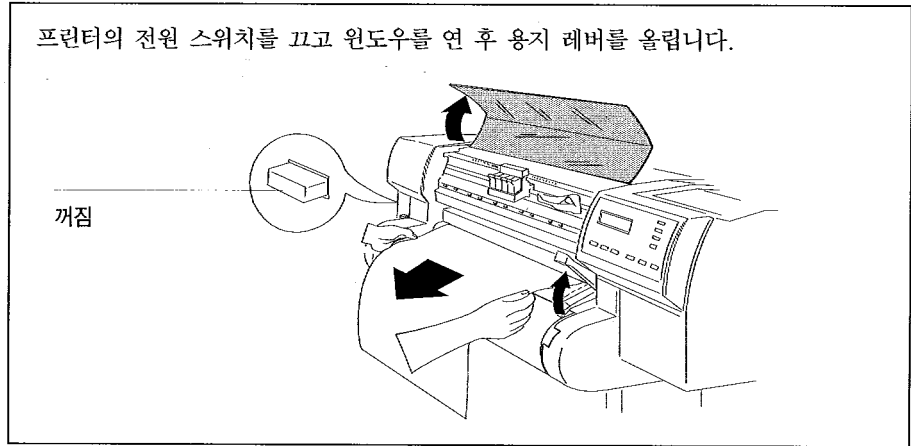

가
가

2 (가 가).
가 가

3

4

5 /

6 (3-9). 가

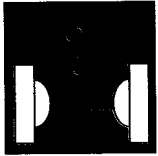

가

:

-
- STATUS/Receiving
- 가
- 가 “ ”
- (,)
- .
- ?
- 가 ?
- 가 .
- 가 (, , ,)
- .
- 11-10



가

- AutoCAD HP

- HP

- AutoCAD Reference Manual ,

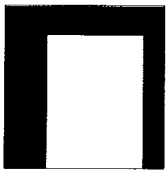

(3-26).

가

3-25

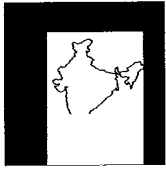

. 가 / .(

. / 가 .)

. I/O Setup I/O Timeout 가

. 7-9 .

. 11-16

. 가 . ..

. ().

. , .

9-12 “ ” .





4

가

11-2

11-6

가 (가 ” “ 가)

AutoCAD

Page format/Rotate

()

(4-8)

가 (:

D/A1 D/A1)

AutoCAD User Sizes

(AutoCAD)

가 ” 11-16



가 가?

가?

Page format / Size가 Inked area

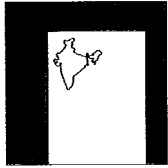

1/4

- 가
- 1/4
- 가
- 가 1 - 34 Software
- Application Notes
- 가 Graphics Language (Device setup / Lang)



- Page format / Rotate 4 - 7
- Queueing & Nesting ON 가 . 6 - 10



- Page format / Mirror

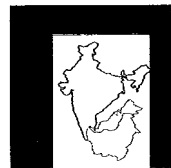

- 가 Service Config (7 - 5)



11-7

. 1-28



· I/O Setup / I/O Timeout

. 7-9

· Device setup / Lang 7586, HP - GL/2()

Terminator

가



· Pen settings / Define palette

Pen settings / Palette

Pen settings / Palette가 Software

5-6

가 가

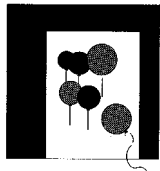



가

가

가

.(가 .)

Demos / Samples

Demos / Nenu

Demos / Palette

Demos / Service Config





HP

. HP

3-3

Supplies Source

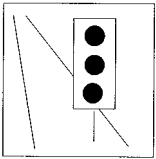

Software Application Note

Color Options

()

.5-3



(3-25

).

Service cartridges

(3-25

).

가

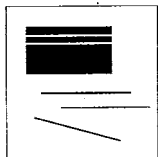

1 가 .
 3-25 .
 2 가 , 가 가
 가 “ ” (, , , , ,)
 , “ ” , ,

$$\text{빨강색} = \text{노랑색} + \text{진홍색}$$

$$\text{초록색} = \text{하늘색} + \text{노랑색}$$

$$\text{파랑색} = \text{진홍색} + \text{하늘색}$$

3 가 , 가
 (3-26) .

4 가 Utilities / Service config
 Service Configuration Plot
 가 (, , 3)
 가

5 가 .7-5 .
 6 가 .3-25 .





.

?

3-3

7-2

.

가

.3-25

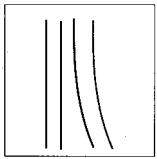

.

가

11-4

.

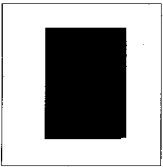

“

까

.

가

.

가

.3-25

.

가

,

가

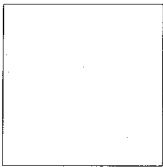

(3-26).

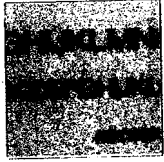

(가 ")

. HP

3-3

Supplies Source

가

11-4

3-21

(가)

. HP

3-3

Supplies Source

?

3-3

7-2

. 3-5

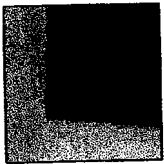

· Lightness

. 5-8

()

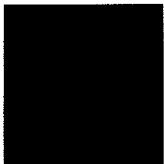

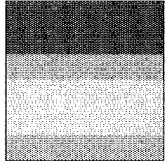

HP

가

5-3

가

.3-25

가

HP

가

11-4



가

3-21

가

,3-21

90

가

.가

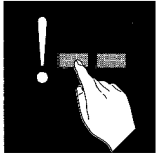

가

가

가

가

가

Page format/Rotate가

11 - 16

가

(

)

가

가

· 10

가

가

“ ”

“ System error ” 가

. 가 . 가 . 가 .

“ Out of memory /Data was lost ” 가

. 가 . 7-10 .



가
가 가
가 가
가 가
Application Note
가
가
가
가 ,9-25 11-16 “ ”
가
.5-10
3-3 7-2
“ Print Setup/Options ”



· Nest wait .6 - 11 .

가

· 가 .

()

· ()

· 가 .

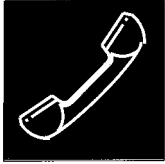

9 - 26

1

.

.

)

Software Application Note

21 - 23

3

4

가 , HP

가



5

.

.

)

()

(RS - 232 - C,)

.

가

HP



US 자원

자원	제공되는 자원과 노트	전화/팩스 ftp 번호	영업 시간
HP FIRST Fax	Detailed product support information on common software applications and troubleshooting tips. All sent by fax. Must call using a Group 3 fax machine.	(800) 338-1917 (Press 1 for HP FIRST) or (208) 344-4809	24 hours. 7 days. Automated support service.
HP Download Service (BBS: Bulletin Board Service))	Electronic downloading of HP product information, troubleshooting hints and updated HP printer driver information.	(208) 344-1691	24 hours. 7 days. Real-time access over modem.
CompuServe (HP FORUM)	Interactive dialog with worldwide HP customer community for exchange of information. Must be a subscriber. Ask for Agent #51. CompuServe connect charges apply to caller.	(800) 524-3388	24 hours. 7 days. Real-time access over modem.
Internet	Information on products and plotter drivers for anyone with ftp access to the Internet, or who has Worldwide Web access through a hyper-media viewer such as Mosaic.	ftp to: 192.6.71.2 or ftp-boi.external.hp.com World-Wide Web: http://www.hp.com/ ahp/home/html	24 hours. 7 days. Real-time access over modem.
Drivers by mail	HP distributes HP-GL/2 printer drivers for AutoCAD and Microsoft Windows. Other printer drivers must be obtained by contacting the software application manufacturer.	(303) 339-7009	24 hours. 6 days (closed Sundays).

US 지원			
자원	제공되는 지원	전화번호	영업 시간
HP Customer Support Center	Technical support with setup, operation and repair information.	(208) 323-2551	M Tu Th F: 7am-6pm (MST) Wednesday: 7am-4pm (MST)

미국에서 유용한 다른 HP 자원			
자원	제공되는 지원과 노트	전화번호	영업 시간
HP Customer Information Center	Pre-sales information and literature	(800) 752-0900	6 am-5am (PST) Weekday
Services Direct Marketing	HP service contract information	(800) 835-4747	730 am-12 noon 1pm-4 pm(PST) Weekdays
HP DIRECT Ordering	Ordering of supplies and accessories directly from HP.	(800) 538-8787	6am-5pm(PST) Weekdays
Parts Identification	Assistance in identifying service parts.	(916) 783-0804	M Tu W Th: 6am-3pm (MST) Friday: 6am-2pm (MST)
Support Materials Organization	Ordering of manuals and service parts directly from HP. Must have a part number before calling.	(800) 227-8164	M Tu Th F: 6am-5pm (PST) Wednesday: 6am-2pm 3pm-5pm (PST)
HP Support Assistant (CD-ROM)	A quarterly CD-ROM subscription service from HP. This online system provides technical information, product information and software drivers. This product is designed to run in a Microsoft Windows environment.	(800) 457-1762	24 hours 7 days





유럽 지원

자원	제공되는 지원과 노트	전화/팩스/ tp 번호	영업 시간
HP FIRST Fax	Detailed product support information on common software applications and troubleshooting tips. All sent by fax. Must call using a Group 3 fax machine.	UK: (0800) 960271 Outside the UK: (+31) 20 681 5792	24 hours. 7 days. Automated support service.
HP Download Service (BBS: Bulletin Board Service))	Electronic downloading of HP product information, troubleshooting hints and updated HP printer driver information.	UK: (01344) 361891 Outside the UK: (+1) 208 344-1691	24 hours. 7 days Real-time access over modem.
CompuServe (HP FORUM)	Interactive dialog with worldwide HP customer community for exchange of information. Must be a subscriber. CompuServe connect charges apply to caller.	UK: (01272) 760680 and ask for Agent #51 Outside the UK: (+1)614 529-1349	24 hours 7 days Real-time access over modem
Internet	Information on products and plotter drivers for anyone with ftp access to the Internet, or who has Worldwide Web access through a hyper-media viewer such as Mosaic.	ftp to: 192.6.71.2 or ftp-boi.external.hp.com Name:anonymous Password: your e-mail address	24 hours. 7 days. Read-time access over modem.
		World-Wide Web: http://www.hp.com/ahp/home/html	

유럽 지원 (계속)			
자원	제공되는 지원과 노트	전화/팩스/ tp 번호	영업 시간
HP Support Assistant (CD-ROM)	A quarterly CD-ROM subscription service from HP. This online system provides technical information, product information and software drivers. This product is designed to run in a Microsoft Windows environment.	UK: (0800) 960274 Outside the UK: (+31) 55 384 2799	09:00 - 18:00 Weekdays
HP Fulfilment Service	Latest drivers.	UK: Tel: (01429) 865511 Fax: (01429) 866000 Outside the UK: Tel: (+44) 1429 865511 Fax: (+44) 1429 866000	

유럽 고객 지원 센터 자원			
자원	제공되는 지원과 노트	전화 번호	영업 시간
HP Customer Support Center	For details of the European Customer Support Center, call your local HP Sales and Support Office.		

유럽 서비스 협정		
시작 시기...	제품	세부사항
Within 30 days of purchase	HP Support-Pack	HP SupportPack is a three-year on-site service of agreement which you can buy within 30 days of purchasing your printer. With HP SupportPack, you can protect your investment and ensure its maximum availability. Your dealer can supply information about HP SupportPack, as well as a simple registration card.
After 30 days of purchase	Please contact your local HP Sales and Support office for purchase details of other service agreements.	



아시아 지원 자원

자원	제공되는 지원과 노트	전화/팩스/ tp 번호	영업 시간
HP FIRST Fax	Detailed product support information on common software applications and troubleshooting tips. All sent by fax.	Australia: (03) 272 2627 New Zealand: (09) 356 6642 Worldwide: (+1) (208) 344-4809	24 hours. 7 days. Automated support service.
HP Download Service (BBS: Bulletin Board Service)	Electronic downloading of HP product information, troubleshooting hints and updated HP printer driver information.	Australia: (03) 890 0276 New Zealand: (09) 356 3660 Worldwide: (+1) (208) 344-1691	24 hours. 7 days. Real-time access over modem.
Internet	Information on products and printer drivers for anyone with ftp access to the Internet, or who has Worldwide Web access through a hyper-media viewer such as Mosaic.	ftp to: 192.6.71.2 or ftp-boi.external.hp.com World-Wide Web: http://www.hp.com/ahp/home/html	24 hours. 7 days. Read-time access over modem.
HP Support Assistant (CD-ROM)	A quarterly CD-ROM subscription service from HP. This online system provides technical information, product information and software drivers. This product is designed to run in a Microsoft Windows environment.	(65) 740 4629	24 hours 7 days
HP Fulfilment Service	Latest drivers.	Australia: Tel: (612) 565 6099 Fax: (612) 519 5631 Singapore: Tel: (65) 740 4477 Fax: (65) 740 4499	

For telephone support in the Asia-Pacific region other than for those service listed above, contact your local HP dealer.



HP

가
.HP

가 가 HP

기타 휴렛팩커드 주소 및 전화 번호	
구역	주소
Africa and Middle East	European / Middle East / Africa Hewlett-Packard S.A. 150, route de Nant-d'Avril 1217 Meyrin 2 / Geneva Switzerland Phone: (+41 22) 780.8111
Asia-Pacific	Hewlett-Packard Asia Pacific Ltd. 17-21/F Shell Tower, Times Square 1 Matheson Street, Causeway Bay Hong Kong Phone: (+852) 599-777
Australia and New Zealand	Hewlett-Packard Australia Ltd. 31-41 Joseph Street Blackburn Victoria 3130 Phone: (+61 3) 272-2895
Canada	Hewlett-Packard (Canad) Ltd.. 5150 Spectrum way Mississauga Ontario L4W 5G1 Canada Phone: (+1 905) 206-4725
Europe	European / Middle East / Africa Hewlett-Packard S.A. 150, route de Nant-d'Avril 1217 Meyrin 2 / Geneva Switzerland Phone: (+41 22) 780.8111
Japan	Yokogawa-Hewlett-Packard Ltd. 3-29-21, Takaido-Higasji Suginami-Ku, Tokyo 168 Janpan Phone: (81 3) 3331-6111



구역	주소
Korea	Hewlett-Packard Korea Ltd. 25-12 Yoido-dong, Youngdeungpo-gu, Seoul 150-101 Korea Phone: (+82 2) 769-0114
Latin America	Hewlett-Packard Latin America Headquarters Monte Pelvoux 111 Col. Lomas de Virreyes 11000 Mexico D. F. Mexico Phone: (+52 5) 326-4400



가

가

메시지	설명 및 조치
Alignment error Continue	→ 카트리지 정렬이 진행되는 도중에 윈도우를 올렸거나 프린터에서 내부 정렬 실패가 발생하였습니다. 계속하려면 ↓를 누르십시오. 용지를 다시 공급하고 카트리지 정렬을 다시 시작해야 합니다.
Calibrate error Continue	→ 교정 인쇄물을 잘못 공급했거나 측정할 수 없습니다. ↓를 눌러 계속한 후 측정을 위해 그 인쇄물을 다시 공급합니다. 전면 패널의 지시사항을 따르십시오.
Calibrate done Continue	→ 정확도 교정이 완료되었습니다. 계속하려면 ↓를 누르십시오.
Close roll cover Continue	→ 롤이 느슨하지 않도록 용지를 다시 감고 롤 덮개를 닫은 후, 계속하려면 ↓를 누르십시오.
Create pattern Measure pattern	자동 교정을 위한 패턴을 만들려면 ↑를 누르십시오. 자동 교정을 시작하려면 ↓를 누르십시오.
Edge not found Reload media	프린터가 용지 공급중에 용지 가장자리를 찾을 수 없습니다. 용지의 앞쪽 가장자리가 고르지 않거나 찢어져 있지 않은지 확인합니다. 필요에 따라 앞부분을 자르고 다시 공급합니다. 오른쪽 가장자리의 위치가 공급시 진입 인자판의 점선을 따라 위치되도록 합니다.
Lift lever	프린터의 오른쪽에서 레버를 올립니다.
Load arrow edge print side down	정확도 교정 인쇄물을 제거하고, 화살표가 인쇄되는 면이 아래로 가도록 뒤집어 놓은 후 프린터에 해당 가장자리를 공급합니다.
Load cancelled Remove media	용지 공급시 취소 단추를 눌렀습니다. 용지를 제거합니다.
Load error Remove media	용지 레버가 올려진 상태에서 용지를 공급하였습니다. 레버를 내린 후 용지를 다시 공급하십시오.
Load media to align cartridges	카트리지 정렬에 따라 진행되도록 용지를 공급합니다.
Lower lever after aligning	지시대로 롤 용지 정렬이 끝났으면 프린터의 오른쪽에 있는 레버를 내립니다.

메시지	설명 및 조치
Lower lever to continue	프로세서 사용중에 용지 레버를 올렸습니다. 계속하려면 레버를 내리십시오.
Lower window to continue	프로세서 사용중에 윈도우를 열었습니다. 계속하려면 윈도우를 닫으십시오.
Media too small	정확도 교정과 카트리지 정렬을 위해 공급한 용지가 너무 작습니다. 적절한 용지를 다시 공급하십시오. 7-5 페이지를 참조하십시오.
Mispositioned Reload roll	롤의 위치가 잘못되었습니다. 용지를 다시 올리십시오.
Mispositioned Reload sheet	날장 용지의 위치가 잘못되었습니다. 용지를 빼내어서 진입 인자판의 구멍이 뚫린 선의 양 옆 중 하나에서 0.2인치(0.5 cm) 이하가 되도록 오른쪽 가장자리를 맞춰서 용지를 다시 공급하십시오.
MIO data error	모듈라 인터페이스를 잘못 구성하였습니다. 전면 패널 디스플레이의 메시지를 지우려면 확인을 누릅니다. MIO 구성 설정값을 다시 검사합니다.
MIO error Communication break	컴퓨터에서 프린터로의 데이터 흐름이 정지되었습니다(예를 들어, 모든 데이터가 전송되기 전에 컴퓨터의 전원을 껐음). 전면 패널 디스플레이의 메시지를 지우려면 확인을 누릅니다.
Open window to access cartridges	카트리지에 접근하려면 윈도우를 올립니다.
Out of memory Data was lost	프린터의 버퍼에 비해 현재 파일이 너무 큼니다. 9-22 페이지를 참조하십시오.
Pull ↓ / Align ↔ edges to roll	롤 용지의 왼쪽 및 오른쪽 가장자리를 잡고 용지가 팽팽해질 때까지 앞으로 잡아 당깁니다. 동시에, 롤의 왼쪽 및 오른쪽 가장자리가 흘러나오도록 용지의 왼쪽 및 오른쪽 가장자리를 정렬합니다.
Remove media	잉크가 말랐습니다. 프린터가 방금 인쇄한 정확도 교정 인쇄물을 제거합니다. 정확도 교정을 계속하려면 ↓를 누르십시오.
Remove media Lower lever	프린터의 오른쪽 레버가 올려진 상태에서 용지를 공급하려고 하였습니다. 용지를 제거하고 레버를 내린 후 용지를 다시 공급하십시오.
Replace cartridge(s) 	표시된 카트리지에 막힌 노즐이 있습니다. 계속하려면 이를 교체하십시오.
Reseat cartridge(s) 	표시된 카트리지가 잘못 설치되었습니다. 계속하려면 다시 설치하십시오.
Roll misaligned Reload roll	롤 용지가 비뚤어졌습니다. 용지를 다시 공급하십시오.
RS-232 error Baud, parity	RS-232-C 인터페이스를 잘못 구성하였습니다. 전면 패널 디스플레이의 메시지를 지우려면 확인을 누릅니다. 하드웨어 환경 설정과 소프트웨어에서 전면 패널의 전송율과 패리티 설정값을 검사하여 모두 적합하도록 합니다.

메시지	설명 및 조치
Service cartridges Continue	→ Cartridge Check가 켜져 있고 오류가 검출되었습니다. 카트리지 서비스(교체하거나 다시 설치함)를 하려면 ↑를 누르십시오. 카트리지 서비스 없이 계속하려면 ↓를 누르십시오.
Sheet load Roll load	→ 낱장 용지를 공급하려면 ↑를 누르십시오. → 롤 용지를 공급하려면 ↓를 누르십시오.
Sheet misaligned Reload sheet	장 용지가 비틀어졌습니다. 용지를 제거하고 프린터에 공급되는 왼쪽 및 오른쪽 가장자리가 정방형이 되도록 다시 공급합니다. 앞쪽 가장자리는 직선이 되어야 합니다.
Sheet / Roll? Reload media	<ul style="list-style-type: none"> • 롤 용지를 공급할 때 Sheet 모드를 선택하였거나(용지를 다시 공급함). • 51 인치(130 cm)보다 긴 낱장 용지를 공급했습니다. (용지를 자르고 다시 공급함).
STATUS Accessing cartridges	카트리지 단추를 눌렀습니다. 카트리지에 접근할 수 있도록 카트리지 캐리지가 밖으로 이동됩니다.
STATUS Aligning cartridges	프린터가 카트리지를 정렬하고 있습니다.
STATUS Cancelling	취소 단추를 눌러서 프린터가 절차를 취소중입니다. 이 메시지가 더 이상 표시되지 않으면 계속하십시오.
STATUS Checking media	진입 인자판의 점선을 따라 용지가 적절히 위치되어 있는지 프린터가 점검하고 있습니다.
STATUS Calibrating	프린터가 정확도 교정을 수행하고 있습니다.
STATUS Ink drying(xx m xx s)	인쇄물의 잉크가 건조되고 있습니다. 인쇄물을 꺼내기 전에 기다리십시오. 표시된 시간이 지난 후 꺼내야 잉크가 얼룩지지 않습니다.
STATUS Loading roll	프린터가 롤 용지를 공급하고 있습니다.
STATUS Loading sheet	프린터가 낱장 용지를 공급하고 있습니다.
STATUS Maintenance advised	권장 기간보다 훨씬 많이 프린터를 사용하면, 해당 지역의 HP 대리점이나 HP 서비스 전문 요원에게 문의하여 서비스를 받아야 합니다. 적정 인쇄 횟수에 대해서는 11-4 페이지를 참조하십시오. 메시지를 무시할 경우, 정상적으로 프린터를 계속 사용할 수는 있으나, 여러 가지 작동이나 출력 품질에 문제가 발생할 수 있습니다.
STATUS Measuring	프린터가 방금 공급한 정확도 교정 인쇄물을 측정하고 있습니다.

메시지	설명 및 조치
STATUS Returning cartridges	카트리지 캐리지가 프린터의 왼쪽에 있는 스테이션으로 되돌아가고 있습니다.
STATUS Roll feed edge trim	프린터가 롤 용지의 가장자리를 자르고 있습니다.
STATUS Initializing	프린터가 전원이 켜진 상태에서 내부 점검을 수행하고 있습니다.
STATUS Out of media	프린터가 파일을 수신하여 인쇄할 준비가 되었으나 용지가 공급되지 않았습니다.
STATUS Printing	프린터가 인쇄하고 있습니다.
STATUS Printing(Special)	프린터가 아닌 소프트웨어에 의해 제어되는 특수 인쇄 모드에서 프린터가 인쇄하고 있습니다.
STATUS Ready for media	프린터가 용지를 공급할 준비가 되었습니다.
STATUS Ready	프린터가 인쇄할 준비가 되었습니다.
STATUS Receiving	프린터가 인쇄물 데이터를 수신하였습니다.
STATUS Testing cartridges	프린터가 문제(카트리지가 막혔거나 전기 연결이 잘못되는 등)에 대해 카트리지를 시험하고 있습니다.
Switch power off Check cartridge path	프린터를 끄십시오. 카트리지 캐리지가 이동할 수 없습니다. 프린터에 용지가 걸려 있을 수 있습니다. 용지 경로를 점검하고 필요에 따라 용지를 제거합니다. 그리고 나서 프린터를 켭니다.
Switch power off Check paper path	프린터를 끄니다. 드라이버 롤러가 이동할 수 없거나 롤 공급 스프링들이 자유롭게 회전할 수 없습니다. 프린터에서 용지가 걸려 있을 수도 있습니다. 용지 경로를 점검하고 필요에 따라 용지를 제거합니다. 그리고 나서 프린터를 켭니다.
System error XXXXXX	내부 오류가 발생하여 시스템 오류 번호가 표시되었습니다. 확인을 누르십시오. 그러면 오류가 제거되고 계속할 수 있습니다. 계속할 수 없으면 프린터를 껐다가 다시 켭니다. 시스템 오류 메시지가 계속 표시되면 시스템 오류 번호를 기록하고 프린터 서비스를 받습니다. 지원 세부사항에 대해서는 9-26 페이지를 참조하십시오.
Wrong cartridge type	하나 또는 여러개의 부적합한 카트리지를 공급하였습니다. 프린터 전용 카트리지로 교체하십시오.

11

11-2

11-7

11-10

11-12

11-15

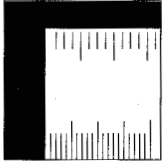

C3195A=D/A1

C3196A=E/A1

기능 사양				
카트리지가	네 개: 노랑색, 하늘색, 진홍색, 검정색. 부품 번호는 11-17 페이지를 참조하십시오.			
용지 크기	폭(캐리지 축)		길이(용지 축)	
	최소	최대	최소	최대
E/A0 크기 프린터	210 mm(8.3 in)	917 mm(36.1 in)	210 mm(8.3 in)	15.2 m(50 ft)
용지 종류	흑백		컬러	
Supplies Source 카탈로그(유럽 및 미국에서)와 Media Reference Guide도 참조하십시오. 대체 이름, HP 상용 이름 그리고 이 용지 종류의 물리적 특성들에 대해서는 3장을 참조하십시오.	코팅 용지 무광택 필름 투명 필름 중코팅 용지 불투명 본드 투명 본드 천연 트레이싱지 모조 피자 고광택 인쇄지 ² 중광택 인쇄지 ² 고광택 필름		코팅 용지 무광택 필름 투명 필름 중코팅 용지 불투명 본드(CAD 인쇄물 전용) 천연 트레이싱지 ¹ 모조 피자 ¹	
¹ CAD 인쇄물과 HP 용지 전용 ² 광택 용지에 흑백으로 인쇄할 수 있지만 모든 카트리지가 로드된 상태이어야 합니다. 주. 간혹, 새 용지 종류가 사용가능하게 될 수도 있습니다. 최근 정보에 대해서는 HP 대리점이나 해당 지역의 HP 영업부 및 고객 기술 지원 센터로 문의하십시오.				
여백	인쇄 영역(용지 크기 - 여백)의 경우 11-6 페이지를 참조하십시오.	보통	작개(물 용지 전용)	
		윗 여백:	17 mm(0.67 in)	10 mm(0.39 in)
아랫 여백:	17 mm(0.67 in)	10 mm(0.39 in)		
좌우 여백:	5 mm(0.2 in)	5 mm(0.2 in)		
모든 측정값 ±2 mm(0.08 in)				

기능 사양(계속)		
출력 품질 설정값에 의한 해상도	칼라/흑백 설정: 흑백	칼라/흑백 설정: 칼라
	고속 300 x 300 dpi. 일반 PS: 300 x 300 dpi. 비 PS: 600 x 600 dpi. 고품질 600 x 600 dpi. ¹	모든 출력 품질: 300 x 300 dpi (그러나 HP RTL 검정색의 경우 600 x 600 dpi) ¹
정확도 (최대 누적 오류)	HP 무광택 필름에서 23°C(73°F), 50-60% 상대 습도에서 지정된 벡터 길이의 ±0.38 mm(0.015 in) 또는 ±0.2% 중 큰 것	
지원되는 프로그래밍 언어	Adobe PostScript Level 2, HP-GL(7586B), HP-GL/2, HP RTL, PJI	
	¹ 해상도가 항상 300 dpi인 광택 용지 형태는 제외	

물리적 사양				
	무게 (포장)	길이 (비포장)	가로 (비포장)	세로 (비포장)
받침대 포함	61 kg(135 lb)	1370 mm(54.0 in)	675 mm(26.6 in)	1200 mm(47.3 in)
받침대 제외	43 kg(93 lb)			

메모리 사양
프린터는 71 MB의 표준 메모리(4 MB의 주 메모리와 67 MB의 인쇄용 메모리)와 함께 제공됩니다. 67 MB에서, 64 MB는 두개의 사전 설치된 32-MB SIMMs으로 제공됩니다. 9-22 페이지를 참조하십시오.



환경 사양		
작동 환경	기계부 및 전기부:	0 - 55℃(32 - 131°F) 상대 습도 @ 5 - 95%
	카트리지와 용지 장착시:	15 - 35℃(59 - 95°F) 상대 습도 @ 20 - 80%
	최적의 출력 품질 및 용지 취급시	15 - 30℃(59 - 86°F) 상대 습도 @ 20 - 80%
보관 환경	프린터 및 용지	-40 - 70℃(-40 - 158°F) 상대 습도 @20 - 80%
	카트리지	-40 - 70℃(-40 - 158°F) 상대 습도 @20 - 90%

전원 사양	
공급 전력	100-240 V ac ± 10%
주파수	50-60 Hz
소비 전력	최대 140 W (최대 2.0A)
Energy Star rating (USA)	Maximum power in idle state: 45 watts

음향 사양		
동작 음압	42 dB(A)	(1 m 떨어진 위치에서 출력 품질을 고품질로 설정)
대기 음압	<20 dB(A)	

적정 인쇄 횟수		
하루 최대 인쇄 매수	보통 농도의 E/A0 이미지 인쇄물:	25
	보통 농도의 E/A0 CAD 인쇄물:	40

EMC(electromagnetic compatibility, 전자기학적 호환성) 사양	
Canada	Canadian Department of Communications, Radio Interference Regulations Class A and Class B compliant
European Union	89/336/EEC EMC Directive compliant. Meets EN 55022 Class A and Class B emission limits, prEN 55024-2 ESD, prEN55024-3 Radiated Immunity, prEN 55024-4 Fast Transients.
Japan	Registered VCCI Class 1 and Class 2.
Korea	RRL certified
Soth Africa	SABS licensed
USA	Federal Communications Commission certified. Class A and Class B computing devices. CFR 47 Part 15

안전 사양	
Information Technology Equipment(ITE), Movable Class I, Plugable Type A, Installation Category II, Pollution Degree 2, 옥내 제어 사무실 환경용.	
Canada	Canadian Standards Association "Certified" ITE, CSA C22.2 No.950
European Union	73/23/EEC Low Voltage Directive compliant. Meets EN 60950
Mexico	DGN, NOM019-SCFI-1993 certified
Norway	NEMKO approved, EN 60950, EMKO TSE(74)DK207/94
USA	Underwriters' Laboratories "Listed" ITE, UL 1950

인쇄 영역(=용지 크기 - 여백)					
	용지 크기 (및 용지 방향)	인쇄물 방향에 따른 인쇄 영역 (가로 x 세로)			
		인치		밀리미터	
		가로방향	세로방향	가로방향	세로방향
ANSI 용지	A(세로방향)	9.66 x 8.1	8.1 x 9.66	245 x 205	205 x 245
	A(가로방향)	10.6 x 7.16	7.16 x 10.6	269 x 182	182 x 269
	B(세로방향)	15.7 x 10.6	10.6 x 15.7	397 x 269	269 x 397
	B(가로방향)	16.6 x 9.66	9.66 x 16.6	421 x 245	245 x 421
	C(세로방향)	20.7 x 16.6	16.6 x 20.7	524 x 421	421 x 524
	C(가로방향)	20.6 x 15.7	15.7 x 20.6	549 x 298	398 x 549
	D(세로방향)	32.7 x 21.6	21.6 x 32.7	829 x 548	548 x 829
	D(가로방향)	33.6 x 20.7	20.7 x 33.6	854 x 525	525 x 854
	E(세로방향)	42.7 x 33.6	33.6 x 42.7	1084 x 854	854 x 1084
Architectural 용지	A(세로방향)	10.7 x 8.60	8.6 x 10.7	21 x 219	219 x 271
	A(가로방향)	11.6 x 7.66	7.66 x 11.6	295 x 195	195 x 295
	B(세로방향)	16.7 x 11.6	11.6 x 16.7	423 x 295	295 x 423
	B(가로방향)	17.6 x 10.7	10.7 x 17.6	447 x 271	271 x 447
	C(세로방향)	22.7 x 17.6	17.6 x 22.7	576 x 447	447 x 576
	C(가로방향)	23.6 x 16.7	16.7 x 23.6	600 x 423	423 x 600
	D(세로방향)	34.7 x 23.6	23.6 x 34.7	880 x 600	600 x 880
	D(가로방향)	35.6 x 22.7	22.7 x 35.6	904 x 576	576 x 904
	E1(세로방향)	40.7 x 29.6	29.6 x 40.7	1033 x 752	752 x 1033
E(세로방향)	46.7 x 35.6	35.6 x 46.7	1185 x 904	904 x 1185	
ISO 용지	A4(세로방향)	10.3 x 7.87	7.87 x 10.3	263 x 200	200 x 263
	A4(가로방향)	11.3 x 6.93	6.93 x 11.3	287 x 176	176 x 287
	A3(세로방향)	15.2 x 11.3	11.3 x 15.2	386 x 287	287 x 386
	A3(가로방향)	16.1 x 10.3	10.3 x 16.1	410 x 263	263 x 410
	A2(세로방향)	22.0 x 16.1	16.1 x 22.0	560 x 410	410 x 560
	A2(가로방향)	23.0 x 15.2	15.2 x 23.0	584 x 386	386 x 584
	A1(세로방향)	31.8 x 23.0	23.0 x 31.8	807 x 584	584 x 807
	A1(가로방향)	32.7 x 22.0	22.0 x 32.7	831 x 560	560 x 831
	A0(세로방향)	45.5 x 32.7	32.7 x 45.5	1155 x 831	831 x 1155

여백에 대해서는 11-2 페이지를 참조하십시오. 이 표는 보통 여백으로 계산된 것입니다.

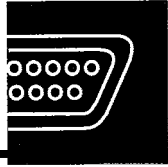

<p>병렬(Bi-Tronics/Centronics) 인터페이스</p> <p>프린터의 커넥터는 36핀 암형입니다.</p> <p>기존의 대부분의 병렬 케이블은 Bi-Tronics 통신을 지원하지만, 프린터에 사용하기 위해서는 케이블이 이 표에 있는 사양과 반드시 맞아 야 합니다.</p>	핀	선/신호명	송신측
	1	Strobe	컴퓨터
	2 ... 9	D0 ... D7 (데이터 회선)	컴퓨터, 프린터
	10	Ack	프린터
	11	Busy	프린터
	12	PError	프린터
	13	Select(SelectOut)	프린터
	14	AutoFd	컴퓨터
	16	GND	
	19 ... 30	GND	
	31	Init	컴퓨터
	32	Fault	프린터
	36	SelectIn	컴퓨터

<p>직렬(RS-232-C) 인터페이스</p> <p>프린터에 있는 커넥터는 25핀 암형입니다.</p> <p>프린터는 DTE(data terminal equipment)로 구성되어 있습니다.</p> <p>데이터는 핀 2에서 전송되고 핀 3에서 받습니다.</p>	핀	선/신호명	송신측
	1	Protective Ground	
	2	Transmitted Data	DTE
	3	Received Data	DCE
	4	Request to Send	DTE
	6	Data Set Ready	DCE
	7	Signal Ground	
	20	Data Terminal Ready	DTE



병렬(Bi-Tronics/Centronics) 케이블

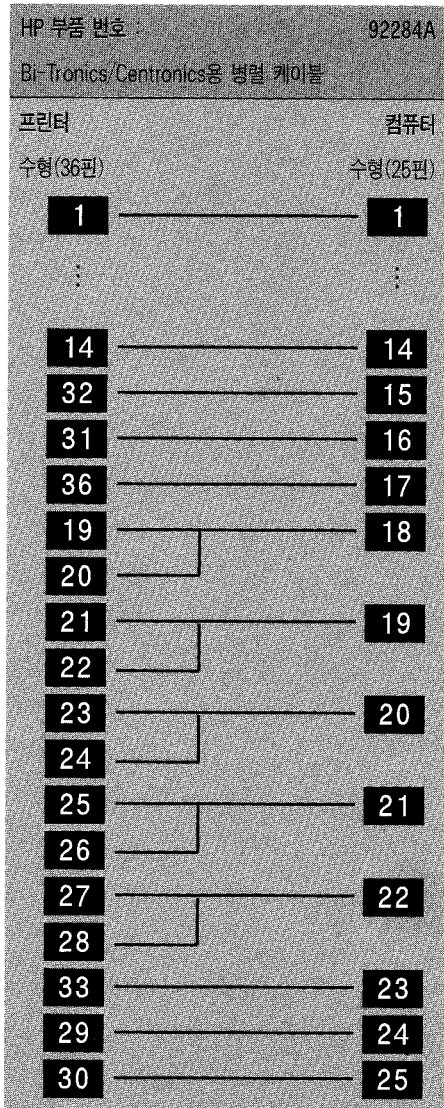

직렬(RS-232-C) 케이블

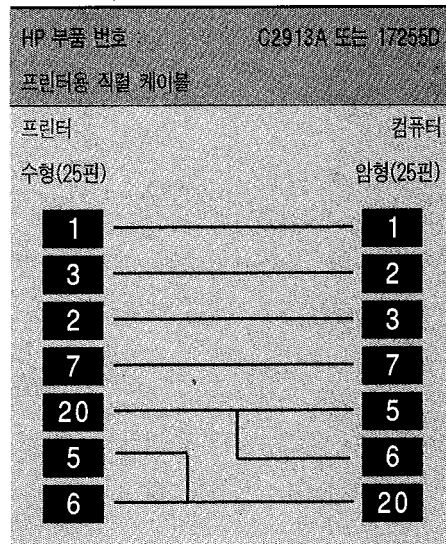

* 대칭: 양쪽 끝 중 하나가 프린터에 연결될 수 있습니다. 다른 핀은 13242G 케이블에 연결되지만, 프린터 작동에 영향을 미치지 않습니다.

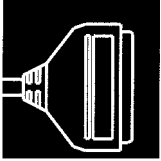

매킨토시용 케이블

인터페이스 종류 컴퓨터	HP 부품 번호	케이블 길이	케이블의 컴퓨터 쪽에 있는 커넥터 종류
직렬(RS-232-C) 인터페이스 Apple Macintosh Plus, SE, II Series, Classic, LC 계열, Quadra 계열, PowerBook, PowerMac	17302A	1.5 m(4.9 ft)	8핀 수형 mini-DIN

PC용 케이블

인터페이스 종류 컴퓨터	HP 부품 번호	케이블 길이	케이블의 컴퓨터 쪽에 있는 커넥터 종류
병렬(Bi-Tronics/Centronics) 인터페이스 모두	C2912B 92284A	3.0 m(9.8 ft) 2.1 m(6.9 ft)	25핀 암형 25핀 암형
직렬(RS-232-C) 인터페이스 HP Vectra 또는 HP 24541A/B 직렬 인터페이스 카드(9핀 커넥터) 9핀 직렬 커넥터를 사용하는 IBM AT 및 호환 기종	24542G	3.0 m(9.8 ft)	9핀 암형
25핀 커넥터를 사용하는 HP 24541A/B 이종 직렬 인터페이스 카드를 가진 HP Vectra PC	13242G 17255M	5.0 m(16.4 ft) 1.2 m(3.9 ft)	25핀 수형 25핀 수형
IBM PC, PC/XT, PC/AT, PS/1, PS/2 및 호환 기종	C2913A 17255D	1.2 m(3.9 ft) 1.2 m(3.9 ft)	25핀 암형 25핀 암형

UNIX 시스템용 케이블			
인터페이스 종류 컴퓨터	HP 부품 번호	케이블 길이	케이블의 컴퓨터 쪽에 있는 커넥터 종류
병렬(Bi-Tronics/Centronics) 인터페이스 모두	C2912B 92284A	3.0 m(9.8 ft) 2.1 m(6.9 ft)	25핀 수형 25핀 수형
직렬(RS-232-C) 인터페이스 9핀 커넥터를 사용하는 HP 9000 워크스테이션	24542G	3.0 m(9.8 ft)	9핀 암형
SPE(Serial/Parallel Expansion) 선택항목 및 제공되는 어댑터 케이블을 사용하는 HP Apollo 워크스테이션	13242G 17255M	5.0 m(16.4 ft) 1.2 m(3.9 ft)	25핀 수형 25핀 수형
Sun 워크스테이션 주: 특정 Sun SPARCstation에 있는 DIN 커넥터를 HP 케이블의 25핀 커넥터로 변환 하려면 Sun 직렬 어댑터 케이블이 필요할 수 있습니다. 부품 번호에 대해서는 Sun 대리점에 문의하십시오.	13242G 17255M	5.0 m(16.4 ft) 1.2 m(3.9 ft)	25핀 수형 25핀 수형



Material Safety Data Sheet (MSDS)

51644M []. 51644Y[] 51645A [] (HP 51644C[])
Material Safety Data
Sheets . Hewlett - Packard Customer Information Center, 19310 Pruneridge
Avenue, Dept. MSDS, Cupertino, CA 95014, U.S.A.

Sound

Geräuschemission
(Germany)

LpA < 70 dB, am Arbeitsplatz, im Normalbetrieb, nach DIN 45635 T.19.

FCC Statements
(U.S.A.)

Electromagnetic compatibility (EMC)

The U.S. Federal Communications Commission (in 47 cfr 15.105) has specified that the following notice be brought to the attention of users of this product.

CAUTION

Pursuant to Part 15.21 of the FCC Rules, any changes or modifications to this equipment not expressly approved by the Hewlett - Packard Company, may cause harmful interference and void the FCC authorization to operate this equipment.

This equipment has been tested and found to comply with the limits for a Class B digital device, pursuant to part 15 of the FCC Rules. These limits are designed to provide reasonable protection against harmful interference in a residential installation. This equipment generates, uses and can radiate radio frequency energy and, if not installed and used in accordance with the instructions, may cause harmful interference to radio communications. However, there is no guarantee that interference will not occur in a particular installation. If this equipment does cause harmful interference to radio or television reception, which can be determined by turning the equipment off and on, the user is encouraged to try and correct the interferences by one or more of the following measures:

- Reorient the receiving antenna
- Increase the separation between the equipment and the receiver
- Connect the equipment into an outlet on a circuit different from that to which the receiver is connected
- Consult the dealer or an experienced radio/TV technician for help

The user may find useful the following booklet prepared by the FCC: " How to Identify and Resolve Radio - TV Interference Problems ". This booklet is available from the US Government Printing Office, Washington, DC 20402, Stock NO.004 - 000 - 00345 - 4.

**When connected to
an IEEE 802.3 or
Ethernet network...**

This equipment has been tested and found to comply with the limits for a Class A digital device, pursuant to part 15 of the FCC Rules. These limits are designed to provide reasonable protection against harmful interference in a commercial environment. This equipment generates, uses and can radiate radio frequency energy and, if not installed and used in accordance with the instructions, may cause harmful interference to radio communications. Operation of this equipment in a residential area is likely to cause harmful interference in which case the user will be required to correct the interference at their own expense.

Normes de sécurité (Canada) Le présent appareil numérique n'émet pas de bruits radioélectriques dépassant les limites applicables aux appareils numériques de la *classe B* prescrites dans le règlement sur le brouillage radioélectrique édicté par le Ministère des Communications du Canada.

Le présent appareil numérique, *connecté à un réseau de type IEEE 802.3 ou Ethernet*, n'émet pas de bruits radioélectriques dépassant les limites applicables aux appareils numériques de *Classe A* prescrites dans le règlement sur le brouillage radioélectrique édicté par le Ministère des Communications du Canada.

DOC statement (Canada) This digital apparatus does not exceed the *Class B* limits for radio noise emissions from digital apparatus set out in the Radio Interference Regulations of the Canadian Department of Communications.

When connected to and IEEE 802.3 or Ethernet network, this digital apparatus does not exceed the *Class A* limits for radio noise emissions from digital apparatus set out in the Radio Interference Regulations of the Canadian Department of Communications.

VCCI Class 1 および Class 2 (Japan) この装置は、第二種情報装置（住宅地域またはその隣接した地域において使用されるべき情報装置）で住宅地域での電波障害防止を目的とした情報処理装置等電波障害自主規制協議会（VCCI）基準に適合しております。

しかし、本装置をラジオ、テレビジョン受信機に接近してご使用になると、受信障害の原因となることがあります。

取扱説明書に従って正しい取り扱いをして下さい。

IEEE802.3もしくはEthernetに接続されている場合、この装置は、第一種情報装置（商工業地域において使用されるべき情報装置）で商工業地域での電波障害防止を目的とした情報処理装置等電波障害自主規制協議会（VCCI）基準に適合しております。

従って、住宅地域またはその隣接した地域において使用すると、ラジオ、テレビジョン受信機等に受信障害を與えることがあります。

取扱説明書に従って正しい取り扱いをして下さい。

Korean EMI statement 이 기기는 업무용으로 전자파장애검정을 받은 기기이오니 판매자 또는 사용자는 이 점을 주의하시기 바라며, 만약 잘못 구입하였을 때에는 구입한 곳에서 비업무용으로 교환하시기 바랍니다.

Telecommunications statement

Telcommunications General Approval (UK) The HP DesignJet 755CM printer, model C3198A, is approved under Approval Number NS/G/1234/5/100003 for indirect connection to public telecommunications systems within the United Kingdom.

DECLARATION OF CONFORMITY

according to ISO/IEC Guide 22 and EN 45014

Manufacturer's Name: Hewlett-Packard Española S.A.
Manufacturer's Address: Hewlett-Packard Española S.A.
BARCELONA DIVISION
Avda.Graells,501
08190 Sant Cugat del Vallès
Barcelona, Spain

declares that the product

Product Name: InkJet Printer

Model Number: HP C3198A

conforms to the following Product Specifications:

Safety: IEC 950: 1991+A1,A2/EN 60950 (1992)+A1, A2
CSA C22.2 No. 950 (1993)
UL 1950 (1993)
EMKO-TSE(74)DK207/94
NOM-019-SCFI-1993

EMC: CISPR 22: 1985/EN 55022 (1988): ClassB⁽¹⁾
CISPR 22: 1985/EN 55022 (1988): ClassA⁽²⁾
EN 50082-1 (1992)
IEC 801-2: 1991/prEN 55024-2 (1992): 4KV CD
8KV AD
IEC 801-3: 1984/prEN 55024-3 (1991): 3 V/m
IEC 801-4: 1988/prEN 55024-4 (1992): 1KV Power Lines
0.5KV Signal Lines
FCC Part 15-Class B/DOC-B/VCCI-2/RRL-A
FCC Part 15-Class A/DOC-A/VCCI-1/RRL-A⁽²⁾

Supplementary Information:

The product herewith complies with the requirements of the Low Voltage Directive 73/23/EEC and the EMC Directive 89/336/EEC, and carries the CE marking accordingly.

⁽¹⁾ The product was tested with a system, consisting of: a Macintosh personal computer for LocalTalk, keyboard, mouse, and an HP QuietJet printer as the second peripheral.

⁽²⁾ The product was tested with IEEE 802.3 or 802.5 cables.

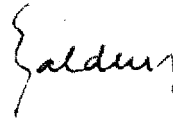

Sant Cugat del Vallès (Barcelona), June 1st, 1995

Jordi Balderas,
Quality Engineering Manager

European Contact: Your local Hewlett-Packard Sales and Servicet Office or Hewlett-Packard GmbH, Department HQ/TRE
Europe, Herrenberger Stasse 130, D-71034 Boeblingen, Germany (fax: (+49) 7031 143143).



		HP 부품 번호
케이블		11-10 페이지 참조
설명서		
사용자 설명서와 요약 설명서	중국어	C3198-60010
	영어	C3198-60001
	불어	C3198-60005
	독일어	C3198-60004
	이태리어	C3198-60007
	한글	C3198-60002
	포르투갈어	C3190-60009
	스페인어	C3195-60006
	대만어	C3195-60003
	Software Application Notes(CAD)	영어
Software Application Notes(그래픽 패키지)	영어	C3198-90031
HP-GL/2 and RTL Programmer's Reference Guide	영어	5959-9733 ⁽¹⁾
The Product Comparison Guide for HP-GL/2 and HP RTL Peripherals	영어	5959-9734 ⁽¹⁾
PJL Technical Reference Manual	영어	5010-3996

¹ 11-18 페이지를 참조하십시오.

드라이브

다음 항목의 최신판은 프린터와 함께 제공됩니다.

매킨토시를 위한 HP DesignJet PostScript Drivers	(1)
마이크로소프트 윈도우를 위한 HP DesignJet PostScript Drivers	(1)
도스용 AutoCAD와 윈도우용 AutoCAD를 위한 HP 프린터 드라이버	(1)
마이크로소프트 윈도우를 위한 HP 프린터 드라이버	(1)

용지

Supplies Source 카탈로그 (최신판은 프린터와 함께 제공됩니다.)	(1)
---	-----

메모리 확장 모듈

프린터는 사전 설치된 2개의 32-MB 메모리 모듈을 가지고 있습니다. 그것을 교체할 필요가 생기면, 오른쪽에 나열된 부품 번호를 사용할 수 있습니다.	4 MB	C3132A
	8 MB	C3133A
	16 MB	D2297A 또는 C3146A
사양 : 72 핀, 36 비트	32 MB	D2298A
4/8 MB: 80 나노초		
16/32 MB: 70 나노초		

¹ 이 항목은 정기적으로 갱신됩니다. 사용 가능한 최신 버전에 대해서는 HP 대리점이나 영업 대표에게 문의하고, 드라이버에 대해서는 9장 끝 부분에 나열된 지원 자원 중 하나를 사용하십시오.

		HP 부품 번호
인쇄 카트리지가	노랑색	51644Y
다른 카트리지가 칸에 맞더라도 이 부품 번호를 가진 카트리지만 사용하십시오.	하늘색	51644C
	진홍색	51644M
	검정색	51645A
스핀들 조립품		
Rollfeed E/A0 크기		07596-60059
위의 키트에는 별도로 주문할 수 있는 다음의 부품들이 포함됩니다.		
용지 고정대(플랜지)		07596-40076
끝마개(스페이서)		C2858-40043

HP-GL/2 HPRTL

HP - GL/2 and HP RTL Reference Guide HP - GL/2 HP RTL
HP - GL/2 RTL

Addison - Wesley Publishing Company
(ISBN 0 - 201 - 56308 - 8).

The Product Comparison Guide for HP - GL/2 and HP RTL Peripherals
HP

HP

HP

9 - 26

9 - 28



ANSI 크기 미국 표준 용지 크기. 예: D, E, 등등

CAD 컴퓨터 보조 설계

CMYK 하늘색, 진홍색, 노란색 및 검정색. 프린터의 네 가지 잉크 색상으로, 표준 색상 모델이기도 함

dpi 인치당 도트 수, 인쇄 해상도의 측정

GIS 지리 정보 시스템(매핑 소프트웨어)

HP-GL 프린터와 프린터를 위한 휴렛팩커드의 표준 그래픽 언어 중 하나로 벡터 데이터를 생성함.
HP-GL/2보다 이전의 것임

HP-GL/2 프린터와 프린터를 위한 휴렛팩커드의 표준 그래픽 언어 중 하나로 벡터 데이터를 생성함.
HP-GL보다 최근의 것임

I/O 입력/출력. 컴퓨터와 장치 사이의 자료 전송

ISO 크기 국제 표준 용지 크기. 예: A1, A2, 등

JIS 크기 일본 표준 용지 크기

LAN 근거리 통신망

MIO 모듈러 입/출력. 프린터의 네트워크 인터페이스 참조

PJL 프린터 작업 언어. 프린터나 프린터로 가는 작업을 제어하는 프로그래밍 언어

PostScript 그래픽이나 전자 출판 소프트웨어 응용 프로그램에서 공통으로 사용되는 표준 페이지 마크업 언어

RGB 빨강색, 초록색 및 파랑색. 표준 색상 모델

ROM SIMM 읽기 전용 데이터를 포함하는 물리적 모듈로, 업그레이드를 위해 프린터의 후면에 설치할 수 있음

RS-232-C 직렬 인터페이스 표준

RTL 프린터와 프린터를 위한 휴렛팩커드의 표준 그래픽 언어 중 하나로, 래스터 데이터를 생성함

X축 전면에서 볼 때 수직인 축

Y축 전면에서 볼 때 수평인 축

접치기 낭비를 막기 위해 용지에 나란히 두 개 이상의 도면을 위치시키는 것

고광택 사진 광택이 있는 불투명한 사진 용지

고광택 필름 광택이 있는 불투명한 폴리에스터 용지 종류

그래픽 언어 그래픽 데이터를 인쇄하는 방법을 인쇄 장치에 알려주는 프로그래밍 언어

그레이스케일 색상을 나타내기 위한 그레이 음영들

기본값 다른 값이나 조건을 지정하지 않은 경우에 가정되는 값이나 조건

드라이버 컴퓨터와 장치 사이의 통신을 조정하는 소프트웨어

래스터 선이 아닌 도트 개념으로 이미지를 정의하는 방법. 래스터 데이터는 보통 벡터 데이터보다 더 많은 메모리를 필요로 함

무광택 광택이 없는 것

무광택 필름 불투명한 폴리에스터 용지 종류

바이트로닉스 컴퓨터와 장치 사이의 병렬 인터페이스에 대한 표준으로, 센트로닉스와 호환성이 있음

벡터 선. 도트가 아닌 선 개념으로 이미지를 정의하는 방법. 보통 벡터 데이터는 래스터 데이터보다 더 많은 메모리를 필요로 함

벨럼 면적율을 기초로 하는, 반 불투명 무광택 용지 종류

병렬 인터페이스 컴퓨터와 장치 사이의 인터페이스 종류. 일반적으로 직렬 인터페이스보다 빠름

불투명 본드 좋은 품질의 무광택 용지

센트로닉스 컴퓨터와 장치 사이의 병렬 인터페이스에 대한 표준

스핀들 용지 롤을 고정하는 로드

여백 페이지 사이를 구분하고 용지의 가장자리에서 오른쪽 부분에 인쇄되는 것을 피하기 위해 프린터에 의해 추가되는 용지 주변의 공간

용지 프린터가 인쇄하는 자재로, 보통 용지임

용지 누르개 프린터 내부에 있는 검정색 금속 막대로, 용지가 제 자리에 유지되도록 고정함

용지함 프린터 아래에 있는 캐처

응용 프로그램 도면을 작성하기 위해 사용하는 소프트웨어

인쇄 영역 용지 크기 - 여백

인자판 용지가 용지 공급 슬롯으로 가기 전에 놓이는 프린터 상의 외부 부분

잉크로 그려진 영역 도면의 모든 내용을 포함하고 있는 작은 직사각형으로, 상대 치수가 유지됨

장축 플로팅 X축(전면에서 볼 때 프린터에 수직인 축)이 표준 용지 크기보다 긴 용지를 인쇄하는 것

장치 컴퓨터에 연결된 외부 항목으로 프린터, 프린터 테이프 드라이브 등. HP DesignJet은 장치임

전면 패널 프린터의 오른쪽에 있는 조절판

전면 패널 메뉴 전면 패널 디스플레이의 선택사양 구조

전송률 컴퓨터와 장치 사이의 직렬 인터페이스에서의 자료 전송률(초당 비트 수 단위)

절단면 도면 가장자리에서 없어지는 부분

중광택 사진 광택이 있는 불투명한 사진 용지

직렬 인터페이스 컴퓨터와 장치 사이의 인터페이스 종류. 일반적으로 병렬 인터페이스보다 느림

카트리지 잉크가 들어 있는 인쇄 카트리지

코팅 용지 잉크젯 인쇄를 위해 한 번이 코팅된 용지

큐잉 줄 단위로 장치에 의해 수신된 각 파일의 각 페이지를 인쇄 전과 후에 위치시키는 것

투명 본드 반 불투명 무광택 용지 종류

투명 필름 폴리에스터 용지 종류 참조

투사지 반 불투명 무광택 용지 종류

팔레트 색상과 폭에 의해 정의된 논리 펜의 세트

패리티 컴퓨터와 장치 사이의 직렬 인터페이스에서 오류를 검사하는 방법

A

Access Pens 키, 문제, 9-7
Apollo, 연결 케이블, 11-11
Apple, 연결 케이블, 11-10
AutoCAD, 드라이버, 11-16

B

Bi-Tronics 인터페이스, 11-7
BOOTP, 1-39

C

CMYK, 5-4
Current Configuration Plot, 5-3,
7-3

D

Declaration of Conformity(EC),
11-14

E

EMC(전자기적 호환성), 11-5, 11-12

H

HP DesignJet, 기타, 1-37
HP JetDirect Print Server
7-12-7-13
HP JetDirect, 1-26
HP RTL, 7-7
설명서, 11-15, 11-18
HP Special Inkjet 용지, 3-3
HP-GL(7586B), 7-7
HP-GL/2, 7-7
설명서, 11-15, 11-18

I

I/O Setup, 7-9
I/O 시간 종료, 변경하기, 7-9

L

LAN, 1-26
Lang, 7-7
Lightness (도면의), 조정, 5-8

M

Macintosh, 연결 케이블, 11-10
Maintenance 조언, 8-3

Measure 패턴, 7-6
Media Reference Guide, 11-16
Menu 모드, 변경하기
Merge, 5-7
Microsoft Windows, 드라이버, 11-16
MSDS (Material Safety Data
Sheet), 11-12

N

Nest, 6-11

P

Page ID, 6-6
Palette, 5-4, 5-6
PC, 연결 케이블, 11-10
PJM 설명서, 11-15
PJL, 7-8
PostScript 선택 사양, 7-11

Q

Queue, 6-5
관리, 6-5
페이지 복사, 6-8
페이지 삭제하기, 6-7
페이지 식별하기, 6-6
페이지 우선순위 지정하기, 6-7
페이지 정보, 6-7

R

RGB, 5-4
RS-232-C 사양, 11-7
RS-232-C, 7-9
RTL 설명서, 11-15, 11-18

S

Software Application Notes, 11-15
Software/Hardware Guide, 11-15
Statistics, 6-7, 7-2
Sun, 연결 케이블, 11-11
Supplies Source Catalog, 11-16

T

TFTP, 1-39

U

UNIX 시스템, 연결 케이블, 11-11

UNIX 조언사항, 1-39
Upgrade, PostScript, 7-11

W

Windows 응용 프로그램, 드라이버,
11-6
Workstation, 연결 케이블, 11-11

ㄱ

건조 시간, 3-21-3-22
조정, 3-22
걸린 용지, 9-8-9-9
검정 카트리지 전용, 작동하기, 1-19-
1-22
겹치기
개요, 6-9
대기행렬과의 상호작용, 6-11
및 Rotate, 6-12
및 여백, 6-12
및 페이지 크기, 6-12
세트, 6-11
순서, 6-11
알고리즘, 6-11
요구사항, 6-10
최적화하기, 6-12
공장 복원, 7-6
구성
도면, 현재, 2-2
매개변수 값 설정하기, 2-7
변경하기, 1-29-1-33
현재 전면 패널, 7-3
현재 전체, 7-2
규정 정보, 11-12-11-15
규정, 1-25
Declaration of
Conformity(EC), 11-14
EMC, 11-5
안전, 11-5
주의사항, 11-12-11-15
그래픽 언어, 11-3
및 네트워크, 7-8
변경하기, 7-7
근거리 통신망, 1-26
L
나란한 도면, 겹치기 참조

- 네트워크
 - 연결, 1-26
 - 인터페이스, 주문하기, 11-17
- 노즐 봉쇄, 9-16
- 논리 펜, 설정하기, 5-2-5-5
- 느린 출력, 9-23
- ㄷ
- 단추, 단추 참조
- 단추
 - (상향 화살표), 2-6
 - (하향 화살표), 2-6
 - 디스플레이, 2-3, 2-6
 - 멈춤, 6-3
 - 용지 바꿈/자동 절단, 3-24, 6-2, 6-4
 - 전메뉴, 2-6
 - 조치, 2-2
 - 출력 품질, 5-11
 - 취소, 6-2
 - 카트리지를, 1-19, 3-27
 - 칼라/흑백, 5-9
 - 플로팅 모드, 2-2
 - 확인, 2-6
- 대기행렬, 겹치기와의 상호작용, 6-11
- 데모, 1-24
- 데모용 도면, 1-23-1-25
- 도면
 - 공백, 9-10
 - 내용 문제, 9-10-9-16
 - 예상치 않은, 9-15
 - 위치 문제, 9-10-9-16
 - 잘린, 9-12
 - 찌그러진, 9-14
 - 출력 전의 관리, 6-4
 - 출력시 관리, 6-2
 - 취소하기, 6-2
- 도면 관리하기
 - 출력 또는 건조시, 6-2
 - 출력 전, 6-4
- 도면 모양, 제어하기, 5-2
- 도면 보존, 3-8
- 도면 사이에 멈춤, 6-3
- 도면 없음?, 9-23
- 도면 저장, 3-8
- 도면 취소하기, 6-2
- 도면 회전하기, 4-7-4-9
- 도면의 어둡기, 조정, 5-8
- 도움 얻기, 9-25~9-32
- 드라이버, 1-34, 1-36, 11-16
- 등, 효과, 3-8
- 디스플레이 키, 2-3, 2-6
- 디스플레이, 전면 패널, 2-3
- 또 다른 것 위에 하나의 도면 중첩, 9-14
- ㄹ
- 레버, 용지 걸림시의, 9-8-9-9
- 롤 용지
 - 공급하기, 3-9-3-16
 - 쌓기 문제, 9-6
 - 자르기, 3-13
 - 처리하기, 3-8
- 롤 용지 자르기, 3-13
- ㄴ
- 매개변수 값, 설정하기, 2-7
- 맨 위로 이동, 6-7
- 멈춤 키, 6-3
- 메뉴 그래픽, 2-4
- 메뉴 도면, 출력하기, 2-5
- 메뉴 시스템,
 - 입력하기, 2-5
 - 출력하기, 2-4
 - 탐색 예제, 2-10-2-12
 - 탐색하기, 2-6-2-8
- 메모리 사용 및 파일 크기, 1-30
- 메모리 확장 모듈, 6-6
- 설치하기, 2-8
- 메모리, 1-4
 - 확장 모듈, 1-5-1-8
- 메시지, 전면 패널, 10-2-10-6
- 모조 피지, 11-2
- 무게, 11-3
- 문제 해결, 9-1
 - Rotate, 9-21
 - 기타 문제, 9-10-9-16
 - 내광성, 3-8
 - 용지 걸림, 9-8-9-9
 - 용지 공급, 9-23-9-24
 - 용지 처리, 9-4
 - 용지함, 9-6
 - 자동 절단기, 9-5-9-6
- 절차, 9-2-9-3
- 출력 내용, 9-10-9-16
- 출력 위치, 9-16-9-16
- 출력 품질 문제, 9-16-9-21
- 함에 용지 쌓기, 9-6
- 문제 해결하기, 문제 해결 참조
- ㄸ
- 반투명, 11-2
- 밴딩 문제, 9-20
- 변지는 선, 9-19
- 보통 사용법, 8-3
- 부속품 주문하기, 11-15
- 부속품, 1-4-1-5
 - 목록, 11-15
 - 주문하기, 11-18
- 부품 번호, 11-15
- 비뚤어진 선, 9-18
- 비틀기, 용지에서, 9-5
- 빈 도면, 9-10
- ㅅ
- 사본 수, 6-8
- 사양, 11-2-11-7
 - EMC, 11-5
 - 기능, 11-2, 11-3
 - 실제적, 11-3
 - 안전, 11-5
 - 음향, 11-4
 - 인터페이스, 11-7-11-10
 - 전원, 11-4
 - 전자기적, 11-5
 - 환경, 11-4
- 상태등, 2-2
- 색상
 - CMYK, 5-4
 - RGB, 5-4
 - 색상 문제, 9-16-9-21
 - 색상-비전 결합, 사용자에게 대한 조언, 1-20, 3-28
 - 샘플, 1-24
 - 서비스 구성, 7-5, 8-3
 - 도면, 8-3
 - 선 중첩하기, 취급, 5-7
 - 선 품질 문제, 9-16-9-21
 - 선택 사양

메모리, 1-4
부속품 참조
설명서, 11-15, 11-18
구성도, D-1
설명서, 11-15, 11-18, D-1
설치, 설치하기 참조
설치하기
자세한 정보, 1-3-1-33
점검표, 1-3
지름길(빠른 설치), 1-2
필요한 부품, 1-4
소리 단계, 11-4
소프트웨어
설치하기, 1-34-1-37
제공됨, 1-36
속도 문제, 9-23
솔리드 영역 사이의 간격, 9-16
수신등, 7-6
습도, 11-4
시간 종료, 대체하기, 6-4
시험 도면, 1-38
신호 사양, 11-7
실제 사양, 11-3
실행 단추, 2-2
○
안전 사양, 11-5
안전, MSDS, 11-12
언어 (human)
변경하기, 1-8
사용 가능한 매뉴얼, 11-15
언어(그래픽), 11-3
및 네트워크, 7-8
변경하기, 7-7
설명서, 11-8
얼룩, 9-20
얼룩진 선, 9-19
업그레이드, 네트워크 인터페이스
사용, 7-12
여백 (출력 영역), 11-6
여백, 4-6, 11-2
및 겹치기, 6-12
및 자르기, 4-6
영역 채우기 문제, 9-19
운도, 11-4

용지
건조 시간 조정, 3-22
건조 시간, 3-21
공급 문제, 9-4
공급 지침, 3-8
공급하기, 3-17-3-20
공급해제하기, 3-21-3-24
날장 공급, 3-17-3-20
돌보기, 3-8
롤 공급, 3-9-3-16
롤 자르기, 3-13
롤, 롤 용지 참조
문제 해결, 9-4
물리적 특성, 3-4
및 출력 품질, 3-6
방향, 3-17
비용 및 칼라 지원, 3-5
비틀린, 9-5
선택하기, 3-2-3-7, 3-14-3-15,
3-18-3-19
용지 방향, 3-17
응용 프로그램 종류, 3-7
잘못 자르기, 3-20
제공품, 11-16
중요 사항, 3-2
지원되는 종류, 3-3, 11-2
지원되는 크기, 11-2
처리하기, 3-8
침단 기술, 9-5
크기 및 출력 영역, 11-6
환경 사양, 11-4
휘도 허용 오차, 3-20
용지 걸림, 11-16
용지 경로 청소하기, 3-24
용지 공급 해제, 3-21-3-24
용지 공급하기
날장, 3-17-3-20
롤, 3-9-3-16
용지 바꿈/자동절단 단추, 3-24, 6-2, 6-4
용지 경로를 청소할 경우, 9-8
용지 생략 휘도 허용 오차 참조, 9-8-9-9
용지 선택, 3-2-3-7
용지 선택하기, 3-14-3-15, 3-18-3-19
용지, 걸림 없애기. 용지 참조
용지함, 3-8

쌓기 문제, 9-6
음향 사양, 11-4
이미지 반사, 4-10
인쇄 스플러, UNIX, 1-39
인터페이스
문제, 9-9
병렬 사양, 11-7
사양, 11-7-11-10
응용 소프트웨어와의, 9-3
직렬 사양, 11-7
직렬, 9-3
잉크 문제, 9-16-9-21
ㅈ
자동 절단기, 문제, 9-5-9-6
자르기
문제, 9-5-9-6
및 여백, 4-6
출력 후 즉시, 6-2
잘린 도면, 9-12
잘못 잘린 용지 보정, 3-20
장축 도면, 9-12
장치 목록, 1-37
재측정, 7-6
전기 사양, 11-4
전메뉴 키, 2-6
전면 패널 메뉴 도면, 출력 하기, 2-
전면 패널, 2-2
디스플레이 섹션, 2-3
메시지, 10-2-10-6
문제, 9-21-9-22
상태등, 2-2
실행 단추, 2-2
출력 모드 단추, 2-2
전원
공급장치, 1-8
소켓, 1-8
스위치, 1-9
코드, 1-4, 1-8
전원 사양, 11-4
절단면
및 페이지 크기, 4-5
및 회전, 4-8
정전기 주의, 1-7
정확도, 사양, 11-3

정확도를 위한 재측정
공장 설정값 복원하기, 7-5-7-7

제공품, 부속품 참조
중코팅지, 11-2

지원 서비스
Asia-Pacific, 9-30
Europe, 9-28-9-29
USA, 9-26-9-27

지원, 9-25-9-27
지원되는 용지 크기, 11-2
직렬 인터페이스
구성하기, 1-28-1-33
설정값 변경하기, 7-9

ㄷ

채워진 영역 문제, 9-19

최대 용지 크기, 11-2

최소 용지 크기, 11-2

출력 모드 키, 2-2

출력 영역, 11-6

출력 카트리지, 카트리지 참조

출력 품질

변경하기, 5-11

선택하기, 5-10

출력 품질 문제, 9-16-9-21

출력 품질 키, 5-11

출력되지 않은 용지, 제거하기, 3-24

취소 단추, 6-2

측정, 재측정 참조

ㅋ

카트리지, 3-28-3-30

검정색 전용, 1-19

공급하기, 1-19-1-22

교체 전, 3-26

교체하기, 3-25-3-30

문제, 9-18

부품 번호, 11-17

색상, 1-4, 1-19, 1-20-1-21,

잉크 레벨, 3-25

제공됨, 1-4

주문하기, 11-17

카트리지에 대한 문제, 9-7

탭 제거하기, 3-29

환경 사양, 11-4

카트리지 교체하기, 3-25

카트리지 스톱, 1-20-1-21,

카트리지 점검, 3-25

카트리지 정렬 절차, 3-30

카트리지 단추, 1-19, 3-27

칼라 음영, 9-18

칼라 출력, 용지 종류, 11-2

칼라/흑백 전환, 5-9

칼라/흑백 단추, 5-9

커넥터

병렬, 1-27

직렬, 1-27

컴퓨터, 연결, 1-26-1-29

케이블

문제, 9-9

병렬 사양, 11-8

전원, 1-4

제공된 부품/제공되지 않은 부품, 1-4

주문하기, 11-10-11-11

직렬 사양, 11-9

큐잉, 6-5

크기, 4-4

크기, 플로터, 11-3

ㅈ

통신, 문제, 9-9

특수 잉크젯 용지, 3-3

ㅊ

파일 크기 및 메모리 사용, 6-6

팔레트

설정값 변경하기, 5-5

현재 선택 변경하기, 5-6

팔레트 도면, 5-4

팔레트 정의, 5-5

패턴 작성, 7-6

펌웨어, 제공됨, 1-36

페이지

대기행렬에서 복사하기, 6-8

대기행렬에서 삭제하기, 6-7

대기행렬에서 식별하기, 6-6

대기행렬에서 우선순위 지정하기, 6-7

페이지 기본 여백, 4-6

페이지 삭제, 6-7

페이지 여백, 4-6

페이지 정보, 6-7

페이지 크기, 4-2-4-5

및 겹치기, 4-5, 6-12

및 자르기, 4-5

조정하기, 4-3-4-4

페이지 형식, 회전, 문제 해결 참조
팬(논리)

색상, 5-4

설정값, 5-2-5-5

현재 팔레트 설정값, 5-3

팬(실제적인), 카트리지 참조

팬, 노출 제한, 3-26

팬, 설정값, 효과가 없는 것 같음, 9-14
포트

컴퓨터의, 1-27

플로터의, 1-27

폴리에스터 필름, 11-2

품질 문제, 9-16-9-21

프로그래밍 설명서, 11-18

프로그래밍 언어, 11-3

플로터

구성부품, xiv-xvi

모양, xiv-xvi

플로터 시험하기, 9-3

플로터 청소하기, 8-2

플로터의 구성부품, xiv-xvi

플로터의 치수, 11-3

핀 아웃, 11-7-11-10

필름, 11-2

ㅎ

행 사이의 간격, 9-16, 9-17

현재 구성 도면, 2-2

확인 키, 2-6

회전

문제, 9-21

및 겹치기, 6-12

및 자르기, 4-8

소프트웨어와의 상호작용, 4-9

휘도 허용 오차, 3-20

흑백, 출력 색상, 5-9

흑백/칼라 전환, 5-9

HP DesignJet 755CM 프린터 사용자를 위한 설명서

프린터 설정 및 사용

조립 방법

사용자 설명서
(C3198-90012)
(고객 주문 번호
C3198-60002)

요약 설명서
(C3198-90002)
(고객 주문 번호
C3198-60002)

HP JetDirect Print
Server Software
Installation Guide
(J2552-90101)

응용 소프트웨어 사용

HP DesignJet
PostScript Drivers
for Macintosh
(Various
documentation)

HP DesignJet
PostScript Drivers
for Microsoft
Windows (Various
documentation)

HP Drivers for
Microsoft
Windows:
User's Guide

HP Plotter Drivers
for Auto CAD
(various
documentation)

Software
Application Notes
(CAD)
(C3195-90080)

Software
Application Notes
(Graphics
packages)
(C3198-90031)

HP Color
Management Kit:
(various
documentation)

프로그래머 참조 설명서

HP-GL/2 and RTL
Programmer's
Reference Guide
(5959-9733)

The Product
Comparison Guide
for HP-GL/2 and
HP RTL Peripherals
(5959-9734)

PJL Technical
Reference Manual
(5010-3996)

 이 설명서는 프린터와 함께 제공됩니다.

 이 설명서는 따로 주문할 수 있습니다.
자세한 사항은 제5장 "부속품 주문 방법"을 참조하십시오.

 이 설명서입니다.

Notes



Notes



Notes

이 설명서에 대한 귀하의 의견을 보내주십시오.

앞면에 있는 주소로 보내주십시오.

이름:

직위:

회사:

주소:

전화번호:

이 용지를 다음의 팩스 번호로 보내주셔도 됩니다.
미국 (1) 619 655 6640.
Attn: HP DesignJet Marketing Dept. 또는
스페인 (34)3 582-1400
Attn: Learning Products Dept.

평가하신 점수에 표시해주십시오.

불량



우수

사용자 설명서가 사용하기에 쉽습니까

1

2

3

4

5

요약 설명서가 사용하기에 쉽습니까

1

2

3

4

5

설명서 내용이 자세합니까

1

2

3

4

5

그림 설명이 적절하고 자세합니까

1

2

3

4

5

낮은 점수를 준 이유를 적어주십시오.

플로터와 함께 드리는 설명서들에 대한 의견을 적어주십시오.

C4704-90062

감사합니다.

◀ ◀ ◀ 덧붙이고 싶으신 말이 있으십니까?

▼ 이 부분을 접어 양 끝을 스테플러로 찍거나 테이프로 붙이십시오. ▼



 **HEWLETT®
PACKARD**

서울 영등포구 여의도동 25-12
한국휴렛팩커드
PC 및 주변기기 사업본부 개발실

제품 보증서(WARRANTY CARD)

다음과 같이 보증합니다.

1. 본 제품은 휴렛팩커드의 엄정한 품질 관리 및 검사 과정을 거쳐서 만든 것입니다. 제품 수리 및 교환에 대한 보상 기준은 경제 기획원 고시 '소비자 피해 보상 규정'에 따릅니다.
2. 사용자의 정상적인 사용 상태에서 고장이 발생하였을 경우, 한국휴렛팩커드 서비스 센터에서 보증 기간 동안 무상으로 수리해 드립니다.
3. 보증 기간인 경우에도 이 보증서에 설명된 유상 서비스 안내에 해당되면, 수리 비용을 받습니다.
4. 수리할 때는 꼭 이 보증서를 보여주십시오.
5. 이 보증서는 재발행하지 않으므로 소중히 보관하십시오.

제품명	HP DeskJet 755CM 프린터	* 보증 코드
모델명		5C
일련번호		

고객		
성명		전화
주소		
대리점		
상호		전화
주소		



서울특별시 영등포구 여의도동 25-12
한국휴렛팩커드 주식회사

* 보증 코드에 대한 보증 기간 및 서비스 받을 수 있는 곳은 다음과 같습니다.

보증 코드 및 기간	서비스 받을 수 있는 곳	보증 코드 및 기간	서비스 받을 수 있는 곳	보증 코드 및 기간	서비스 받을 수 있는 곳
1A 30일	HP	3B 90일	HP 또는 대리점	5D 1년	사용처
1P 30일	HP	3C 90일	HP	5P 1년	HP
2A 90일	사용처	3P 90일	HP	6A 3년	사용처
2B 90일	사용처	4A 1년	HP 또는 대리점	7A 3년	HP 또는 대리점
2C 90일	사용처	4B 1년	HP 또는 대리점	7P 2년	HP
2D 90일	사용처	5A 1년	사용처	8A 5년	사용처
2E 90일	사용처	5B 1년	사용처	8B 5년	HP
3A 90일	HP 또는 대리점	5C 1년	사용처		

서비스를 받는 요령

- 한국휴렛팩커드에 연락하기 전에 사용 설명서를 다시 한 번 확인하여 주십시오.
- 사용 설명서로 해결되지 않으면 한국휴렛팩커드로 전화하여 주십시오.

제품에 대한 정보	고객 문의 센터	712-8800
제품 사용에 대한 문의사항	고객 기술 지원 센터	3270-0700
하드웨어 고장수리 접수	하드웨어 서비스 센터	7690-500, 699 080-023-0500, 0699

무상 서비스 안내

- 구입한 날로부터 무상 보증 기간 내에 제품 자체에 이상이 있을 경우, 이 보증서를 보여주시면 무상으로 수리해 드립니다.

유상 서비스 안내

- 다음에 해당하는 고장 수리에 대해서는 수리 비용(부품비 + 수리비 등)을 받습니다.
 - 무상 보증 기간이 지났을 때
 - 사용자의 취급 부주의
 - 한국휴렛팩커드의 서비스 센터 또는 공인 대리점이 아닌 곳에서 수리하여 고장났을 때
 - 전기 용량이 틀릴 때
 - 이동 또는 낙하 등에 의한 고장이나 손상
 - 천재지변(화재, 염해, 가스해, 수해, 기타)
 - 부품 자체의 수명이 다한 경우



C3195-60062

고객 주문번호 : C3195-60062

설명서 부품 번호 : C3195-90012

제1판 1995년 6월

Korean

Printed in Singapore