

Sınırlı Garanti ve Destek Kılavuzu

HP Müşteri Destek Merkezi ile temasa geçmeden önce aşağıdaki bilgileri hazır bulundurmanız önemlidir.

Lütfen ileride başvurmak üzere ürün bilgilerinizi not etmek için bir kaç dakikanızı ayırın.

Listedeki ilk dört öge (Model Numarası, Ürün Numarası, Seri Numarası ve Yazılım Yapı Numarası) klavyedeki Ctrl+Alt+S tuşlarına aynı anda basılarak görülebilir.

Model Numarası: _____

Sistem (Ürün) Numarası: _____

Seri Numarası: _____

Yazılım Yapı Numarası: _____

İşletim Sistemi: _____

Satın Alma Tarihi: _____

Sınırlı Donanım Garantisi

Sınırlı Donanım Garantisi

HP Ürünü	Süre
Donanım	İki yıl garantili
Yazılım	Bir yıl teknik destek

Genel Koşullar

Bu HP Sınırlı Donanım Garantisi ile üretici firma HP, siz müşterilerine kesin sınırlı garanti hakları verir. Sınırlı garanti haklarınıza ilişkin daha geniş bir açıklama için lütfen HP Web sitesine bakın. Ek olarak, yerel kanunlar çerçevesinde başka yasal haklarınız ya da HP ile özel yazılı anlaşmanız olabilir.

HP, YAZILI YA DA SÖZLÜ BAŞKA BİR AÇIK GARANTİ VE YA KOŞUL SAĞLAMAZ VE HP BU SINIRLI GARANTİ İÇİNDE BELİRTİLMEMİŞ TÜM GARANTİ VE KOŞULLARI KESİNLİKLE REDDEDER. ABD DIŞINDA KANUNLARCA İZİN VERİLEN MAHKEMELERLE SINIRLI OLMAK ÜZERE HP, HERHANGİ BİR ORTALAMA KALİTE GARANTİSİ YA DA BELİRLİ BİR AMACA UYGUNLUK İFADELERİ DAHİL OLMAK ÜZERE İMA EDİLEN TÜM GARANTİ VE KOŞULLARI REDDEDER. ABD'DE GERÇEKLEŞEN TÜM İŞLEMLER İÇİN, TAAHHÜT EDİLEN ORTALAMA KALİTE GARANTİSİ YA DA KOŞULU, KALİTE YETERLİLİĞİ YA DA AMACA UYGUNLUK YUKARIDA BELİRTİLEN KESİN GARANTİ SÜRESİ İLE SINIRLIDIR. BAZI ÜLKELERDE/ BÖLGELERDE TÜKETİCİ ÜRÜNLERİNİN TESADÜFEN YA DA DOLAYLI OLARAK UĞRADIĞI ZARARIN KAPSAM DIŞINDA TUTULMASI, ZAMAN AŞIMINA UĞRAMASI VEYA ZİMNİ GARANTİ SÜRESİNİN SINIRLI OLMASINA İZİN VERİLMEZ. BU ÜLKELERDE/BÖLGELERDE BU SINIRLI GARANTİYE İLİŞKİN BAZI KISITLAMALAR VEYA ZAMAN AŞIMLARI SİZİN İÇİN GEÇERLİ OLMAYABİLİR.

YASAL OLARAK İZİN VERİLEN DURUMLAR DIŞINDA, BU BİLDİRİDEKİ GARANTİ KOŞULLARI, ÜRÜNÜN SİZE SATILMASIYLA İLGİLİ TANINAN ZORUNLU YASAL HAKLARI DIŞLAMADIKLARI, SINIRLAMADIKLARI VE DEĞİŞTİRMEDİKLERİ GİBİ, BUNLARA EK OLARAK SAĞLANMAKTADIR.

Bu Sınırlı Garanti tüm ülkelerde/bölgelerde geçerlidir ve HP veya yetkili servis sağlayıcılarının, bu Sınırlı Garanti'de belirtilen hüküm ve koşullara tabi olarak garanti servisi sundukları herhangi bir ülkede/bölgede uygulanabilir.

HP Dünya Çapında Garanti programı kapsamında, ürünler bir ülkede/bölgede satın alınıp, garanti hakları kaybedilmeden, HP'nin veya yetkili servis sağlayıcılarının aynı ürün model numarası için garanti servisi sundukları başka bir ülkeye/bölgeye transfer edilebilir. Garanti koşulları, servis bulma olanağı ve servisin yanıt süreleri

ülkeye/bölgeye göre değişebilir. Standart garanti servisi yanıt süresi ülkenizde/bölgенizde parça bulunup bulunmamasına bağlı olarak değişebilir. Bu durumda, HP yetkili servis sağlayıcınız tarafınıza ayrıntılı bilgi verebilir.

HP, ürünlerin transferi sırasında karşılaşılabilen tarife veya gümrük vergilerinden sorumlu değildir. Ürünlerin transferi, ABD veya diğer devletler tarafından yayımlanan ihraç denetimleri kapsamına girebilir.

Bu Sınırlı Garanti yalnızca, Hewlett-Packard Company, onun dünya çapındaki alt veya yan kuruluşları, yetkili satıcıları veya ülke/bölge dağıtımçıları tarafından (bu Sınırlı Garanti kapsamında toplu halde "HP" olarak anılmaktadır) bu Sınırlı Garanti ile birlikte satılan HP veya Compaq markalı donanım ürünleri (bu Sınırlı Garanti kapsamında toplu halde "HP Donanım Ürünleri" olarak anılmaktadır) için geçerlidir. "HP Donanım Ürünü" terimi, yalnızca donanım bileşenlerini ve gerekli ürün yazılımını kapsar. "HP Donanım Ürünü" terimi, yazılım uygulamalarını veya programlarını, HP dışı ürünleri veya HP dışı çevrebirimleri KAPSAMAZ. Harici depolama alt sistemleri, ekranlar, yazıcılar ve diğer çevrebirimler gibi tüm HP olmayan ürünler veya HP Donanım Ürününün dışında olan HP olmayan çevrebirimler, HP garantisi olmadan "OLDUKLARI GİBİ" sağlanmaktadır. Bununla birlikte, HP olmayan üreticiler, tedarikçiler veya yayımcılar tarafınıza doğrudan kendi garantilerini verebilir.

HP, HP'den satın aldığınız veya kiraladığınız HP Donanım Ürünlerinin, Sınırlı Garanti Süresi boyunca, normal kullanım koşullarında, malzeme ve işçilikten kaynaklanan hatalar içermeyeceğini garantiler. Sınırlı Garanti Süresi, ürünün HP'den satın alındığı veya kiralandığı ya da HP'nin kurulumu tamamladığı tarihte başlar. Üzerinde ürünün satın alındığı veya kiralandığı tarihi gösteren satış veya teslimat makbuzu, satın alma veya kiralama tarihinin kanıtıdır. Garanti servisinden yararlanmanın bir koşulu olarak, satın alma veya kiralama kanıtını göstermeniz gerekebilir. Sınırlı Garanti Süresi içinde HP Donanım Ürününün onarılması gerektiğinde, bu belgedeki koşullara ve hükümlere göre donanım garanti servisi hakkına sahip olursunuz.

Aksi belirtilmediği sürece ve yerel yasaların izin verdiği ölçüde, yeni HP Donanım Ürünleri yeni malzemeler veya performans ya da güvenilirlik açısından yeni malzemelere eşdeğer, yeni ve kullanılmış malzemeler ile üretilebilir. HP, HP Donanım Ürünlerini onarabilir veya (a) yeni ya da performans ve güvenilirlik açısından yeniye eşdeğer kullanılmış ürünlerle veya parçalarla veya (b) artık üretilmeyen orijinal bir ürüne eşdeğer ürünlerle değiştirebilir. Yedek parçaların, doksan (90) gün süresince veya değiştirildikleri veya takıldıkları HP Donanım Ürününün Sınırlı Garanti Süresinin geri kalanı boyunca

(hangi süre daha uzunsa) malzeme veya işçilik hataları içermediği garanti edilir.

Sınırlı Garanti Süresi içinde, HP hatalı bileşenleri isteği doğrultusunda onaracak ya da değiştirecektir. Sınırlı Garanti kapsamında, çıkarılan tüm bileşen parçaları veya donanım ürünleri HP'nin mülkiyetine geçer. Ender rastlanan durumlarda HP Donanım Ürününde tekrarlayan bir hatanın oluşması halinde, HP, yalnızca kendi kararına bağlı olmak üzere, tarafınıza (a) aynı veya performans açısından HP Donanım Ürününe eşdeğer olan kendi seçtiği yeni bir birim sağlayabilir veya (b) değiştirme yerine, satın almak için ödediğiniz tutarı veya kira ödemelerinizi (faizler hariç) iade edebilir. Bu, arızalı ürünlerle ilgili olarak size sağlanmış olan tek garantidir.

Garanti harici durumlar

HP, bu ürünün çalışmasının kesintisiz ve hatasız olacağına yönelik bir garanti vermemektedir. HP, HP Donanım Ürünü ile ilgili yönergeleri uygulamamanız sonucunda oluşan hasarlardan sorumlu tutulamaz.

Bu Sınırlı Garanti, sarf edilebilir veya tüketilebilir parçalar için geçerli değildir ve üzerinden seri numarası silinmiş veya (a) kaza, yanlış kullanım, kötü amaçlı kullanım, kirlenme, yanlış veya yetersiz bakım veya kalibrasyon ya da diğer harici sebepler; (b) ürün için yayımlanmış kullanım spesifikasyonları dışında kullanım; (c) HP tarafından sağlanmamış yazılım, arabirim, parçalar veya sarf malzemeleri; (d) çalışma alanının gerektiği şekilde hazırlanmaması veya bakımın doğru şekilde yapılmaması; (e) virüs bulaşması; (f) taşıma sırasında oluşan kayıp veya hasarlar ya da (g) (i) HP veya (ii) HP yetkili servis sağlayıcısı ya da (iii) servis verilen ülkede/bölgede mevcutsa, son kullanıcı tarafından değiştirilebilen HP veya HP onaylı parçaları kendiniz takmanız dışında tadilat yapılması veya servise alınması nedeniyle zarar gören veya arızalanan ürünleri kapsamaz.

OLASI ARIZALARA, DEĞİŞİKLİKLERE VEYA VERİ KAYIPLARINA KARŞI BİR ÖNLEM OLARAK, BELİRLİ ARALIKLARLA SABİT DİSKİNİZDE VEYA DİĞER DEPOLAMA AYGITLARINDA SAKLANAN VERİLERİN YEDEK KOPYALARINI ALMANIZ GEREKİR. HERHANGİ BİR BİRİMİ SERVİSE İADE ETMEDEN ÖNCE, VERİLERİ YEDEKLEDİĞİNİZDEN VE TÜM GİZLİ, MÜSECCEL VEYA KİŞİSEL BİLGİLERİ ÇIKARDIĞINIZDAN EMİN OLUN. HP, HERHANGİ BİR PROGRAM, VERİ VEYA ÇIKARILABİLİR DEPOLAMA ORTAMINDAKİ ZARAR VEYA KAYIPTAN SORUMLU DEĞİLDİR. HP, ÜRÜNÜN ÜRETİMİ SIRASINDA HP TARAFINDAN YÜKLENEN YAZILIMIN DIŞINDAKİ PROGRAMLARIN VEYA VERİLERİN GERİ YÜKLENMESİNDEN VEYA YENİDEN YÜKLENMESİNDEN SORUMLU DEĞİLDİR. SERVİS İÇİN GÖNDERİLEN BİRİMLERİN SABİT DİSKLERİNDEKİ

VERİLER SİLİNEBİLİR VE PROGRAMLARIN ORJİNAL DURUMLARI GERİ YÜKLENEBİLİR.

Özel Telafi Hakkı

YEREL YASALARIN İZİN VERDİĞİ ÖLÇÜDE BU HÜKÜM VE KOŞULLAR, TARAFINIZLA HP ARASINDA, SATIN ALDIĞINIZ VEYA KİRALADIĞINIZ HP DONANIM ÜRÜNÜ İLE İLGİLİ OLAN TEK VE ÖZEL GARANTİ SÖZLEŞMESİNİN TÜMÜNÜ OLUŞTURUR. BU HÜKÜM VE KOŞULLAR, HP DONANIM ÜRÜNÜNÜ SATIN ALMANIZLA VEYA KİRALAMANIZLA İLGİLİ OLARAK YAPILMIŞ OLAN ÖNCEKİ TÜM SÖZLEŞMELERİN VEYA HP SATIŞLARIYLA İLGİLİ KAYNAKLARDAKİ BEYANLAR VEYA HP YA DA HP'NİN BİR ARACISI VEYA ÇALIŞANI TARAFINDAN SİZE VERİLEN TAVSİYELER DAHİL OLMAK ÜZERE TÜM BEYANLARIN YERİNİ ALIR. HP'nin yetkili temsilcisi tarafından yazılı olarak belirtilmediği ve imzalanmadığı sürece bu Sınırlı Garanti'nin koşulları üzerinde yapılan hiçbir değişiklik geçerli olmayacaktır.

SATINALMA SÖZLEŞMENİZE DAYALI OLARAK SATICIYA KARŞI DİĞER YASAL HAKLARINIZ OLABİLİR. BU HAKLAR, BU HP SINIRLI GARANTİSİ TARAFINDAN HİÇBİR ŞEKİLDE ETKİLENMEZ.

Sorumluluk Sınırlaması

HP DONANIM ÜRÜNÜNÜZ YUKARIDA GARANTİ EDİLDİĞİ ŞEKİLDE ÇALIŞMAZSA, BU SINIRLI GARANTİ KAPSAMINDA HP'NİN MAKSİMUM SORUMLULUĞU, AÇIK BİR ŞEKİLDE ÜRÜN VEYA NORMAL KULLANIM KOŞULLARI ALTINDA DOĞRU ÇALIŞMAYAN TÜM DONANIM BİLEŞENLERİNİN ONARIMI VEYA DEĞİŞİMİ İÇİN ÖDEMİŞ OLDUĞUNUZ ÜCRETLERDEN EN DÜŞÜK OLANIYLA SINIRLANDIRILMIŞTIR.

YUKARIDA BELİRTİLENLER DIŞINDA, HP, HERHANGİ BİR KAR KAYBI, TASARRUF KAYBI, BAĞLANTILI VEYA SONUÇ OLARAK ORTAYA ÇIKAN HASARLAR DAHİL OLMAK ÜZERE, ÜRÜNDEKİ VEYA ÜRÜNÜN ARIZALANMASINDAN KAYNAKLANAN HASARLARDAN SORUMLU DEĞİLDİR. HP, ÜÇÜNCÜ ŞAHISLAR TARAFINDAN VEYA ÜÇÜNCÜ ŞAHISLAR ADINA TARAFINIZDAN YAPILAN HAK TALEPLERİNE KARŞI SORUMLU DEĞİLDİR.

BU SORUMLULUK SINIRLAMASI, HASARLARIN ARANMASI VEYA BU SINIRLI GARANTİ KAPSAMINDA BİR HAK TALEBİNDE, HAKSIZ FİİL TALEBİNDE (İHMAL VE KESİN ÜRÜN YÜKÜMLÜLÜĞÜ DAHİL OLMAK ÜZERE) SÖZLEŞME TALEBİNDE YA DA BAŞKA HERHANGİ BİR TALEPTE BULUNULMASI DURUMLARINDA DA GEÇERLİDİR. HİÇBİR KİŞİ BU SORUMLULUK SINIRLAMASINI GÖZ ARDI EDEMEZ VEYA DEĞİŞTİREMEZ. BU SORUMLULUK SINIRLAMASI, BÖYLE BİR ZARARIN OLUŞMA OLASILIĞI BULUNDUĞUNU HP VEYA HP'NİN YETKİLİ

BİR TEMSİLCİSİNE DAHA ÖNCE DEN BİLDİRMİŞ OLSANIZ DA GEÇERLİ OLACAKTIR. ANCAK, BU SORUMLULUK SINIRLAMASI ŞAHSİ YARALANMALAR İÇİN GEÇERLİ DEĞİLDİR.

BU SINIRLI GARANTİ SİZE ÖZEL YASAL HAKLAR VERMİŞTİR. AYRICA, EYALETLE VEYA ÜLKELERE/BÖLGELERE GÖRE DEĞİŞEN BAŞKA HAKLARINIZ DA OLABİLİR. HAKLARINIZLA İLGİLİ EKSİKSİZ BİLGİ İÇİN İLGİLİ EYALETİN VEYA ÜLKENİN/BÖLGENİN YASALARINI İNCELEMENİZ ÖNERİLİR.

Sınırlı Garanti Süresi

Bir HP Donanım Ürününün Sınırlı Garanti Süresi, satın alma tarihinde başlayan, belirli ve sabit bir süredir. HP veya perakende satıcınız yazılı olarak aksini belirtmedikçe, faturanızda yazan tarih, satın alma tarihidir.

Garanti Servisi Türleri

Sınırlı Garanti Süresi boyunca mümkün olan en iyi desteği ve servisi sağlayabilmek için HP, yapılandırmaları doğrulamanızı, en son ürün yazılımını yüklemenizi, yazılım düzeltme ekleri yüklemenizi, HP tanılama testleri çalıştırmanızı veya varsa, HP uzaktan destek çözümlerini kullanmanızı isteyebilir.

HP, HP tarafından sağlanan destek teknolojilerini kullanmayı veya çalıştırmayı kabul etmenizi önemle önerir. Sunulan uzaktan destek seçeneklerini kullanmamayı tercih ederseniz, artan destek kaynağı gereksinimleri nedeniyle maliyetleriniz yükselebilir. Aşağıda, satın almış olduğunuz HP Donanım Ürünü için geçerli olabilecek garanti destek servisi türleri listelenmiştir.

Taşımalı Garanti Servisi

Garanti süresi içinde bilgisayarınızı HP yetkili servis sağlayıcısına geri göndererek donanım servisi alabilirsiniz.

Müşteri Kendi Kendine Onarım Garanti Servisi

Kullanılabildiği ülkelerde/bölgelerde, HP Sınırlı Garantiniz müşteri kendi kendine onarım garanti servisi içerebilir. Geçerliyse, HP yalnızca kendi kararına bağlı olmak üzere müşteri kendi kendine onarım seçeneğinin uygun bir garanti yöntemi olduğunu belirleyecektir. Bu durumda HP, onaylanan yedek parçaları HP Donanım Ürünü garanti servisinizi sunmak için doğrudan size gönderecektir. Bu yöntem, onarım süresini önemli ölçüde kısıltacaktır. Siz HP'ye başvurduktan ve hata tanılama bu parçalardan biriyle sorunun giderilebileceğini belirledikten sonra, değiştirilebilir parça doğrudan size gönderilir. Parça size ulaştığında, sağlanan yönergeler ve belgelere uygun olarak arızalı parçayı değiştirir. Daha fazla yardım

gerekliyorsa, HP Teknik Destek Merkezi'ni arayın; bir teknisyen telefon aracılığıyla size yardımcı olacaktır. Değiştirilen parçanın HP'ye iade edilmesi gerektiği durumlarda, arızalı parçayı belirtilen süre içinde, genellikle on beş (15) günde HP'ye göndermelisiniz. Arızalı parça, ilgili belgelerle birlikte sağlanan taşıma malzemesinin içinde iade edilmelidir. Arızalı ürünün iade edilmemesi, HP'nin değiştirme birimini size fatura etmesiyle sonuçlanabilir. Müşteri kendi kendine onarım yönteminde HP tüm nakliye ve parça iade ücretlerini ödeyecek ve kullanılacak kuryeyi/taşıyıcıyı belirleyecektir. Müşteri kendi kendine onarım yöntemi sizin için geçerliyse, lütfen özel HP Donanım Ürünü bildirisine başvurun. Bu garanti servisi ile ilgili bilgiyi şu adresteki HP Web sitesinde de bulabilirsiniz:

<http://www.hp.com/support>

Yerinden Alma ve İade Etme Garanti Servisi

Kullanılabildiği ülkelerde/bölgelerde HP sınırlı garantinin yerinden alma ve iade etme garanti servisini içerebilir. Yerinden alma ve iade etme servisi hükümleri altında HP arızalı birimi yerinizden alır, onarır ve yerinize iade eder. HP bu süreçteki tüm onarım, lojistik ve sigorta masraflarını karşılar.

Servis Yükseltmeleri

HP, ürününüz için yerel olarak satın alınabilen birçok ek destek ve servis sunmaktadır. Bununla birlikte, bazı destek ve ilgili ürünler tüm ülkelerde/bölgelerde bulunmayabilir. Servis yükseltmelerinin sunulup sunulmadığını öğrenmek ve servis yükseltme ücretleri ile ilgili bilgi almak için şu adresteki HP Web sitesine başvurun:

<http://www.hp.com/support>

Seçenekler ve Yazılım Sınırlı Garantileri

Birçok HP markalı seçeneğin (HP Seçenekleri) Sınırlı Garanti hükümleri ve koşulları, HP Seçeneği için geçerli Sınırlı Garantide belirtilmiş ve HP Seçenek ürün paketine dahil edilmiştir. HP Seçeneğiniz bir HP Donanım Ürününe takılıysa, HP, HP Seçeneği ile birlikte gelen garanti belgelerinde belirtilen süre (HP Seçeneği Sınırlı Garanti Süresi) boyunca veya HP Seçeneğinin takıldığı HP Donanım Ürününün kalan garanti süresince; HP Seçeneğini satın aldığınız tarihten itibaren üç (3) yılı geçmeyecek şekilde ve daha uzun olan garanti süresi geçerli olmak üzere, garanti servisi sağlayabilir. HP Seçeneği Sınırlı Garanti Süresi, HP'den ya da HP yetkili satıcısından satın alma tarihinde başlar. Üzerinde tarih bulunan ve HP Seçeneğinin satın alındığı tarihi

gösteren satın alma veya teslimat belgeniz, garantinizin başladığı tarihtir. Ayrıntılı bilgi için HP Seçeneği Sınırlı Garantimize bakın. HP olmayan seçenekler “OLDUĞU GİBİ” sağlanmaktadır. Ancak, HP dışı üreticiler ve tedarikçiler size doğrudan kendi garantilerini sağlayabilir.

GEÇERLİ YAZILIM SON KULLANICI LİSANSI VEYA PROGRAM LİSANS SÖZLEŞMESİNDE BELİRTİLENLER VEYA YEREL YASALAR ÇERÇEVESİNDE BELİRTİLENLER DIŞINDA, HP TARAFINDAN ÖNCEDEN YÜKLENEN YAZILIM ÜRÜNLERİ, TÜM YAZILIM ÜRÜNLERİ, ÜCRETSİZ YAZILIMLAR (AŞAĞIDA BELİRTİLDİĞİ GİBİ) VEYA İŞLETİM SİSTEMLERİ DAHİL OLMAK ÜZERE “OLDUĞU GİBİ” VE TÜM KUSURLARIYLA BİRLİKTE SAĞLAMAKTA OLUP, HP, YAZILIM ÜRÜNÜYLE İLGİLİ OLARAK MÜLKİYET HAKKI, TELİF HAKLARININ İHLAL EDİLMEMESİ SATILABİLİRLİK, BELİRLİ BİR AMACA UYGUNLUK VE VİRÜS OLMAMASI GİBİ ZİMNİ GARANTİLER, GÖREVLER VEYA KOŞULLAR DAHİL OLMAK ÜZERE ANCAK BUNLARLA SINIRLI KALMAMAK KAYDIYLA AÇIK, ZİMNİ VEYA MEVZUAT GEREĞİ DİĞER TÜM GARANTİLERİN VE KOŞULLARIN GEÇERSİZLİĞİNİ İŞBU BELGE İLE BEYAN EDER. Bazı eyaletlerde/hukuk sistemlerinde zimni garantilerin veya zimni garanti süresi üzerindeki sınırlamaların hariç tutulmasına izin verilmediğinden, yukarıdaki sorumluluk reddi tamamıyla tarafınız için geçerli olmayabilir. GEÇERLİ YASALAR ÇERÇEVESİNDE İZİN VERİLEN AZAMI ÖLÇÜDE, HP VEYA TEDARİKÇİLERİ HİÇBİR ŞEKİLDE KAR VEYA GİZLİ YA DA DİĞER BİLGİLERİN KAYBINDAN, İŞİN KESİNTİYE UGRAMASINDAN, ŞAHSİ YARALANMADAN, YAZILIM ÜRÜNÜNÜN KULLANILMAMASIYLA İLİŞKİLİ OLARAK ORTAYA ÇIKAN VEYA BUNUNLA HERHANGİ BİR ŞEKİLDE İLİŞKİLİ OLAN GİZLİLİK KAYBINDAN YA DA HP VEYA TEDARİKÇİSİ BU TÜR ZARAR OLASILIĞINDAN ÖNCEDEN HABERDAR EDİLMİŞ OLSA DAHİ VE TAZMİNAT ESAS AMACINA ULAŞAMASA DAHİ BU YAZILIM ÜRÜNÜNÜN KULLANILMAMASIYLA VEYA KULLANILMAMASIYLA BAĞLANTILI OLARAK DOĞAN ZARARLAR DAHİL OLMAK ÜZERE, ANCAK BUNLARLA SINIRLI KALMAMAK KAYDIYLA, ÖZEL, TESADÜFİ, DOLAYLI VEYA NEDEN OLUNAN ZARARLARDAN SORUMLU TUTULAMAZ. Bazı eyaletlerde/hukuk sistemlerinde tesadüfi veya neden olunan zararların hariç tutulmasına veya sınırlandırılmasına izin verilmediğinden, yukarıdaki sınırlama veya hariç tutma hükmü sizin için geçerli olmayabilir.

HP tarafından HP markası ile dağıtılan yazılımlarla ilgili HP'nin garanti yükümlülükleri, bu yazılım ile birlikte sağlanan ilgili son kullanıcı lisansı veya program lisans sözleşmesinde belirtilenlerle sınırlıdır. HP'nin yazılımı dağıttığı çıkarılabilir ortamın satın alındığı günden itibaren doksan (90) gün içinde malzeme veya işçilik nedeniyle hatalı olduğu ortaya çıkarsa, yegane telafi hakkınız

çıkartılabilir ortamı değiştirmek üzere HP'ye iade etmektedir. Boş bant çıkarılabilir ortamlar için şu Web sitesine bakın: <http://h20000.www2.hp.com/bizsupport/TechSupport/Document.jsp?objectID=Ipg50101>

HP dışındaki üreticiler ve tedarikçilerle garanti destekleri hakkında bağlantı kurmak sizin sorumluluğunuzdur.

Yazılım Teknik Desteği

HP yazılımınız, HP tarafından önceden yüklenmiş üçüncü taraf yazılımlar ve HP'den satın alınan üçüncü taraf yazılımlar için yazılım teknik desteği, satın alma tarihinden itibaren bir yıl için elektronik ortam ve telefon dahil olmak üzere çeşitli bağlantı yöntemleriyle HP'den sağlanır. Çevrimiçi kaynaklar ve telefon desteği için “HP ile Bağlantı” bölümüne bakın. Bununla ilgili tüm özel durumlar, Son Kullanıcı Lisans Sözleşmenizinde (EULA) belirtilecektir.

Yazılım teknik desteği aşağıdaki yardımları içerir:

- Kurulumla ilgili sorularınızı yanıtlama (nasıl yapılır, ilk adımlar ve önkoşullar).
- Yazılımı ayarlama ve yapılandırma (nasıl yapılır ve ilk adımlar). Sistem en iyileştirme, özelleştirme ve ağ yapılandırması **Dahil Değildir**.
- Sistem hata mesajlarını yorumlama.
- Sistem sorunlarını yazılım kullanım sorunlarından ayırma.
- Destek paketi bilgileri veya güncelleştirmeleri edinme.

Yazılım teknik desteği aşağıdaki yardımları İÇERMEZ:

- Kullanıcı tarafından üretilen programların veya kaynak kodların üretimi veya tanınması.
- HP olmayan ürünlerin kurulumu.

Ücretsiz İşletim Sistemleri ve Uygulamalar

HP, Linux işletim sistemleri veya uygulamaları dahil olmak üzere üçüncü taraflarca ortak lisans altında sağlanan yazılımlar için yazılım teknik desteği sağlanmaz. HP Donanım Ürünleri ile sağlanan Ücretsiz Yazılım için yazılım teknik desteği, Ücretsiz Yazılım satıcısı tarafından sağlanır. Lütfen HP Donanım Ürünüyle birlikte sağlanan Ücretsiz Yazılım işletim sistemi veya Ücretsiz Yazılım uygulama destek bildirimine bakın.

HP ile İletişim

Ürününüz Sınırlı Garanti Süresi içinde bozulursa ve ürün belgelerindeki öneriler sorunu çözmezse, aşağıdakileri yaparak destek alabilirsiniz:

- Web'de şu adresi ziyaret ederek en yakınınızdaki HP Destek merkezini belirleyin:
<http://www.hp.com/support>
- HP yetkili satıcınıza veya yetkili servis sağlayıcısına başvurun ve HP'yi aramadan önce aşağıdaki bilgileri hazır bulundurduğunuzdan emin olun:
 - Ürün seri numarası, model adı ve model numarası
 - İlgili hata mesajları
 - Eklenti seçenekleri
 - İşletim sistemi
 - Üçüncü taraf ait donanım veya yazılımlar
 - Ayrıntılı sorular

Son Kullanıcı Lisans Sözleşmesi

SON KULLANICI LİSANS ANLAŞMASI

LÜTFEN BU DONATİYİ KULLANMADAN ÖNCE DİKKATLE OKUYUN: İşbu Son Kullanıcı lisans Anlaşması ("EULA" – End-User License Agreement) (a) siz (kişi veya tüzel kişi olarak) ve (b) HP ürününüzle ("HP Ürünü") birlikte kullanılmak üzere HP tarafından kurulan veya kullanıma hazır duruma getirilen ve tarafınız ile HP ya da tedarikçileri arasında başka bir yazılı lisans anlaşmasına tabi olmayan herhangi bir Yazılım Ürünü'nü kullanımınızı yöneten Hewlett-Packard Company ("HP") arasında yapılan yasal bir anlaşmadır. Diğer yazılım, çevrimiçi belgelerinde bir EULA içerebilir. "Yazılım Ürünü" sözcüğü, bilgisayar yazılımı anlamına gelir ve ilgili ortamı, basılı malzemeleri ve "çevrimiçi" veya elektronik belgeleri kapsayabilir. HP Ürünü ile birlikte işbu EULA üzerinde yapılacak değişiklikler veya konulacak ekler gelebilir. YAZILIM ÜRÜNÜ ÜZERİNDEKİ HAKLAR YALNIZCA BU EULA'NIN TÜM HÜKÜM VE KOŞULLARINI KABUL ETMENİZ ŞARTIYLA SUNULMAKTADIR. "KABUL EDİYORUM" DÜĞMESİNİ TIKLATMANIZ, İŞBU EULA HÜKÜMLERİNE TABİ OLMAYI KABUL ETTİĞİNİZ ANLAMINA GELİR KABUL ETMİYORSANIZ, İŞBU EULA HÜKÜMLERİNİ KABUL ETMEDİĞİNİZİ GÖSTEREN DÜĞMEYİ TIKLATIN VE YAZILIM ÜRÜNÜNÜ KURMAYIN, KOPYALAMAYIN, KARŞIDAN YÜKLEMİYİN VEYA BAŞKA BİR ŞEKİLDE KULLANMAYIN; SATIN ALDIKTAN SONRAKİ 14 GÜN İÇİNDE, HP DONANIMINIZLA BİRLİKTE KULLANILMAMIŞ DURUMDAKİ YAZILIM ÜRÜNÜNÜ SATIN ALDIĞINIZ YERE İADE EDEREK TAM BEDELİNİ GERİ ALABİLİRSİNİZ.

1. LİSANS VERME. HP, işbu EULA koşullarının ve hükümlerinin tümüne uymanız koşuluyla tarafınıza aşağıdaki hakları vermektedir:

a. Kullanım. Yazılım Ürünü'nü tek bir bilgisayarda ("Bilgisayarınız") kullanabilirsiniz. Yazılım Ürünü size Internet üzerinden sağlanmışsa ve özgün lisansı birden fazla bilgisayar üzerinde kullanıma izin veriyorsa, Yazılım Ürünü'nü yalnızca bu bilgisayarlar üzerinde kurabilir ve kullanabilirsiniz. Yazılım Ürünü'nün bileşen parçalarını birden çok bilgisayarda kullanılacak şekilde ayıramazsınız. Yazılım Ürünü'nü dağıtma hakkına sahip değilsiniz. Yazılım Ürünü'nü, kullanım amaçları doğrultusunda, Bilgisayarınızın geçici belleğine (RAM) yükleyebilirsiniz.

b. Depolama. Yazılım Ürünü'nü HP Ürünü'nün yerel belleğine veya depolama aygıtına kopyalayabilirsiniz.

c. Kopyalama. Aldığınız kopyada Yazılım Ürünü'nün tüm orijinal mülkiyet bildirimlerinin yer alması ve kopyanın yalnızca yedekleme amaçları doğrultusunda kullanılması koşuluyla, Yazılım Ürünü'nün arşiv veya yedek kopyalarını alabilirsiniz .

d. Hakların Aidiyeti. İşbu EULA'da açıklıkla tarafınıza verildiği belirtilmeyen tüm haklar HP ve tedarikçilerine aittir.

e. Ücretsiz yazılım. İşbu EULA koşulları ve hükümleri ne olursa olsun, Yazılım Ürünü'nün tamamı veya mülkiyeti HP'ye ait olmayan yazılımı oluşturan herhangi bir bölümü ya da üçüncü şahıslar tarafından herkese açık lisans çerçevesinde sağlanan yazılımın ("Ücretsiz Yazılım") lisansı tarafınıza bu tür Ücretsiz yazılımla birlikte gelen ayrı bir anlaşma, ürünle birlikte ambalajlanmış lisans veya yükleme sırasında kabul edilen elektronik lisans koşulları şekillerinde olabilen yazılım lisans anlaşmasının koşullarına ve hükümlerine tabi olarak verilir. Ücretsiz Yazılım'ın tarafınızca kullanımı, tamamıyla söz konusu lisans koşulları ve hükümleriyle yönetilecektir.

f. Kurtarma Çözümü. HP ürününüzle birlikte veya onun için sağlanmış olan tüm yazılım, ister sabit disk sürücü tabanlı bir çözüm, ister dış ortam tabanlı kurtarma çözümü (örn., disket, CD veya DVD) ya da ister herhangi bir biçimde sağlanan eşiti bir çözüm kurtarma çözümü olsun, yalnızca kurtarma çözümüyle birlikte veya onun için başlangıçta satın alınmış olan HP Ürünü'nün sabit diskini kurtarmak için kullanılabilir. Bu kurtarma çözümü içindeki herhangi bir Microsoft işletim sistemi yazılımının kullanımı ilgili Microsoft Lisans Sözleşmesine bağlıdır.

2. YÜKSELTMELELER. Yükseltme olarak tanımlanan bir Yazılım Ürünü'nü kullanmak için, öncelikle HP tarafından yükseltme için uygun olarak belirlenen orijinal Yazılım Ürünü'nün lisansını almanız gerekir. Yükseltme işleminden sonra, yükseltme hakkınız için esas alınan orijinal Yazılım Ürünü'nü bir daha kullanamazsınız.

3. EK YAZILIM. İşbu EULA, HP'nin güncelleştirmelerle veya eklerle birlikte başka koşullar belirtmemesi halinde, HP tarafından sağlanan Yazılım Ürünü'nün güncelleştirmeleri veya ekleri için de geçerlidir. Bu hükümler arasında bir çelişki olması durumunda diğer hükümler geçerli olacaktır.

4. DEVİR.

a. Üçüncü Şahıslar. Yazılım Ürünü'nün ilk kullanıcısı, yalnızca bir defaya mahsus olmak üzere, Yazılım Ürünü'nü başka bir son kullanıcıya devredebilir. Yapılacak herhangi bir devrin tüm bileşen parçalarını, ortamı, basılı belgeleri, işbu EULA'yı ve varsa, Gerçeklik Belgesi'ni de kapsamalıdır. Devir, sevkiyat gibi, dolaylı bir devir olamaz. Devir işleminin öncesinde, devredilen ürünü alan son kullanıcının EULA koşullarının tamamını kabul etmesi gerekir. Yazılım Ürünü'nün devri vukuunda, lisansız otomatik olarak sona erdirilir.

b. Kısıtlamalar. Yazılım Ürünü kiralanamaz veya ödünç verilemez ya da ticari ortak kullanım veya büro kullanımı amaçları doğrultusunda kullanılamaz. İşbu EULA'da açıklıkla belirtildiği haller dışında, lisansın veya Yazılım Ürünü'nün alt lisansını veremez veya bunları devredemezsiniz.

5. MÜLKİYET HAKLARI. Yazılım Ürünü üzerindeki tüm fikri mülkiyet hakları ve kullanıcı belgelerinin mülkiyeti HP'ye veya bayilerine aittir ve diğer geçerli kanunlar ve uluslararası anlaşma hükümlerinin yanı sıra Amerika Birleşik Devletleri telif hakkı, ticari sır ve ticari marka kanunları dahil olmak üzere ancak bunlarla sınırlı olmamak kaydıyla, kanunlar tarafından koruma altına alınmıştır. Yazılım Ürünü'nden herhangi bir ürün tanıtımını, telif hakkı bildirimlerini veya mülkiyet sınırlamalarını çıkaramazsınız.

6. TERS MÜHENDİSLİK HAKKINDAKİ SINIRLAMALAR. İşbu sınırlama ile bağlı olmaksızın, söz konusu şekilde hareket etme hakkının ilgili yasa hükümlerince emredilmiş olması veya işbu EULA hükümlerinde açıkça belirtilmiş olması halleri dışında, Yazılım Ürünü üzerinde ters mühendislik işlemi yapamaz, Yazılım Ürünü'nü kaynak koda dönüştüremez veya parçalarına ayıramazsınız.

7. GEÇERLİLİK SÜRESİ. İşbu EULA sona erdirilmediği veya reddedilmediği sürece geçerli olacaktır. İşbu EULA aynı zamanda EULA'nın başka bir kısmında ileri sürülen koşulların vukuunda veya EULA'nın herhangi bir koşuluna veya hükmüne uymadığınız takdirde de sona erecektir.

8. VERİ KULLANIMI ONAYI. HP ve bağlı kuruluşlarının Yazılım Ürünü'nün destek hizmetleriyle ilgili olarak verdiğiniz teknik bilgileri toplayabileceğini ve kullanabileceğini kabul etmiş sayılırsınız. HP, söz konusu hizmetleri size sunmak için gerekli olan haller dışında, bu bilgileri kimliğinizi açıklayacak biçimde kullanmamayı kabul eder .

9. GARANTİLERİN REDDİ. İLGİLİ KANUNLARIN İZİN VERDİĞİ AZAMI ÖLÇÜDE, HP VE TEDARİKÇİLERİ YAZILIM ÜRÜNÜNÜ "OLDUĞU GİBİ" VE TÜM KUSURLARIYLA BİRLİKTE SAĞLAMAKTA OLUP YAZILIM ÜRÜNÜYLE İLGİLİ OLARAK MÜLKİYET HAKKI VE TELİF HAKLARININ İHLAL EDİLMEMESİ GARANTİLERİ, SATILABİLİRLİK, BELİRLİ BİR AMACA UYGUNLUK VE VİRÜS OLMAMASI GİBİ ZİMNİ GARANTİLER, GÖREVLER VEYA KOŞULLAR DAHİL OLMAK ÜZERE ANCAK BUNLARLA SINIRLI KALMAMAK

KAYDIYLA AÇIK, ZİMNİ VEYA MEVZUAT GEREĞİ DİĞER TÜM GARANTİLERİN VE KOŞULLARIN GEÇERSİZLİĞİNİ İŞBU BELGE İLE BEYAN EDER. Bazı eyaletlerde/hukuk sistemlerinde zimni garantilerin veya zimni garanti süresi üzerindeki sınırlamaların harç tutulmasına izin verilmediğinden, yukarıdaki sorumluluk reddi tamamıyla tarafınız için geçerli olmayabilir.

10. SORUMLULUĞUN SINIRLANDIRILMASI. Her ne sebeple uğramış olursanız olun karşılaştığınız tüm zararlar için, işbu EULA hükümleri uyarınca HP'nin ve bayilerinin tüm sorumluluğu ve yukarıdakiler için sizin özel tazminat hakkınız Yazılım Ürünü için fiilen ayrıca ödemiş olduğunuz tutar veya 5,00 ABD Doları ile (hangisi daha büyükse) sınırlıdır. İLGİLİ YASALAR ÇERÇEVESİNDE İZİN VERİLEN AZAMI ÖLÇÜDE HP VEYA TEDARİKÇİLERİ HİÇBİR ŞEKİLDE KAR VEYA GİZLİ YA DA DİĞER BİLGİLERİN KAYBINDAN, İŞİN KESİNTİYE UĞRAMASINDAN, ŞAHSİ YARALANMADAN, YAZILIM ÜRÜNÜNÜN KULLANILMAMASIYLA İLİŞKİLİ OLARAK ORTAYA ÇIKAN VEYA BUNUNLA HERHANGİ BİR ŞEKİLDE İLİŞKİLİ OLAN GİZLİLİK KAYBINDAN YA DA HP VEYA TEDARİKÇİSİ BU TÜR ZARAR OLASILIĞINDAN ÖNCEDEN HABERDAR EDİLMİŞ OLSA DAHİ VE TAZMİNAT ESAS AMACINA ULAŞAMASA DAHİ İŞBU EULA'NIN HERHANGİ BİR HÜKMÜYLE BAĞLANTILI OLARAK DOĞAN ZARARLAR DAHİL OLMAK ÜZERE, ANCAK BUNLARLA SINIRLI KALMAMAK KAYDIYLA, ÖZEL, TESADÜFİ, DOLAYLI VEYA NEDEN OLUNAN ZARARLARDAN SORUMLU TUTULAMAZ. Bazı eyaletlerde/hukuk sistemlerinde tesadüfi veya neden olunan zararların harç tutulmasına veya sınırlandırılmasına izin verilmediğinden, yukarıdaki sınırlama veya hariç tutma hükmü sizin için geçerli olmayabilir.

11. ABD HÜKÜMETİ MÜŞTERİLERİ. FAR 12.211 ve 12.212 ile tutarlı olarak, Ticari Bilgisayar Yazılımı, Bilgisayar Yazılımı Belgeleri ve Ticari Kalemler için Teknik Veriler ABD Hükümeti'ne HP'nin standart ticari lisansı altında lisanslanmıştır.

12. İHRACAT KANUNLARINA UYMA. Yazılım Ürünü'nün (1) doğrudan veya dolaylı olarak İhracat Kanunları'nı ihlal edecek tarzda ihraç edilmemesi veya (2) nükleer, kimyasal veya biyolojik kitle imha silahları dahil olmak üzere, ancak bunlarla sınırlı kalmamak kaydıyla İhracat Kanunları tarafından yasaklanmış herhangi bir amaç doğrultusunda kullanılmamasını sağlamak üzere Amerika Birleşik Devletleri'nin ve diğer ülkelerin tüm kanunlarına ve yönetmeliklerine (İhracat Kanunları) uymanız gerekir.

13. ANLAŞMA YAPMA KABİLİYETİ VE YETKİSİ. İkamet etmekte olduğunuz eyaletin yasaları uyarınca reşit olduğunuzu ve bu anlaşmayı yapmak üzere işvereniniz tarafından gerektiği şekilde yetkilendirildiğinizi arz ve ibraz etmiş olursunuz.

14. GEÇERLİ KANUN. İşbu EULA ABD, California Eyaleti kanunları tarafından yönetilmektedir .

15. SÖZLEŞMENİN TÖMÜ. İşbu EULA (HP Ürünü ile birlikte verilen bu EULA'da yapılan deęişiklikler ve ekler dahil olmak üzere), tarafınızla HP arasında Yazılım Ürününe ilişkin yapılan sözleşmenin tümüdür ve Yazılım Ürününe veya bu EULA kapsamındaki diğer konulara ilişkin olarak önceden ya da aynı anda yapılmış olan sözlü veya yazılı iletişimler, öneriler ve beyanları geçersiz kılıp bunların yerini alır. Destek hizmetleriyle ilgili HP politikalarının veya programlarının içerdiği hükümlerin işbu EULA'daki hükümlerle çelişmesi durumunda, EULA'daki hükümler geçerli olacaktır.

Düz. 10/03

UYGUNLUK BİLDİRİMİ

ISO/IEC Kılavuzu 22 ve EN 45014'e göre

Üreticinin adı: Hewlett-Packard Company
Üreticinin adresi: Hewlett-Packard Company
10500 Ridgeview Court
Cupertino, CA. 95014

aşağıdaki ürünün (ürünlerin):

Ürün: Kişisel bilgisayar
Model Numarası (Numaraları): S0000, SR1000, SA4000, m000, m1000, m5000, d1000, a000, t000, x5000, w1000 serisi.
a1000, t3000, d4000, w5000, m7000, Z500, s7000.
Ürün Seçenekleri: Tümü, (yenilenmiş olanlar dahil)

aşağıdaki ürün özelliklerine uygun olduğunu beyan eder:

Güvenlik: IEC 60950: 1999 / EN60950: 2000
IEC 60825-1:1993 +A1 / EN 60825-1:1994 +A11 Sınıf 1 (Lazer/LED)
GB4943: 2001

EMC: CISPR 22: 1997 / EN 55022: 1998 +A1 Sınıf B
CISPR 24: 1997 / EN 55024: 1998
IEC 61000-3-2:2000 / EN 61000-3-2: 2000
IEC 61000-3-3:1994 + A1: 2001 / EN 61000-3-3: 1995 + A1: 2001
GB9254: 1998
FCC Başlık 47 CFR, Bölüm 15 Sınıf B / ICES-002, baskı 2
AS/NZS CISPR 22: 2002

Telekom: TBR 21: 1998, EG 201 121: 1998

Radyo: ETSI 300-826 Radyo donanımı için genel EMC gereksinimleri
ETSI 300-328 Radyo donanımı için teknik gereksinimler

Tamamlayıcı Bilgi:

Bu ürün, Düşük Voltaj Direktifi 73/23/EEC, EMC Direktifi 89/336/EEC ve R&TTE Direktifi 1999/5/EC'ye uygundur ve buna göre "CE İşareti" taşımaktadır.

Bu aygıt, FCC kurallarının 15. bölümüne uygundur. Aygıtın çalıştırılması aşağıdaki iki koşula bağlıdır: (1) bu aygıt zararlı girişime sebep olmamalı ve (2) bu aygıt alınan her türlü girişimi, istenmeyen işleme sebep olabilecek girişim de dahil olmak üzere kabul etmelidir.

Cupertino, CA. ABD Haziran 1, 2005

Yasal uyumluluk bilgileri için aşağıdaki birimle başvurun:

Avustralya Bağlantısı: Product Regulations Manager, Hewlett-Packard Australia Ltd., 31-41 Joseph Street, Blackburn, Victoria 3130

Avrupa Bağlantısı: Hewlett-Packard GmbH, HQ-TRE, Herrenberger Straße 140, 71034 Böblingen, Almanya (FAKS: +49-7031-14-3143).

Kuzey Amerika Bağlantısı: Hardware Quality Eng. Manager, Hewlett-Packard, CPC, 10500 Ridgeview Ct., Cupertino, CA 95015-4010. Telefon: (408)-343-5000

İşletim Özellikleri

Elektrik değerleri:	AC GİRİŞİ	100–127V \surd , 3A veya 4A veya 6A* 200–240V \surd , 2A veya 3A*
		50/60 Hz
İşletim sıcaklığı:		5°–35° C
Depolama sıcaklığı:		–30°–65° C
İşletim nemi:		%15–80 @ 26° C
İşletim yüksekliği:		0–2000 m
Depolama yüksekliği:		0–4572 m

* Elektrik değerlerini tam olarak belirlemek için bilgisayarınızın arka kısmındaki bilgisayar değerleri etiketine bakın.

Düzenleme ve Güvenlik Bilgileri



UYARI: Bu şekilde tasarlanmış metinler, yönergelere uyulmamasının donanımın zarar görmesiyle, bilgi kaybıyla, yaralanmayla veya ölümlle sonuçlanabileceğini belirtir.



UYARI: Bilgisayar ağırdır; bilgisayarı taşıırken ergonomik olarak doğru kaldırma prosedürlerini kullandığınızdan emin olun.



UYARI: Bilgisayarınızı kurmadan ve elektrik kaynağına bağlamadan önce lütfen bu belgenin “Ek Güvenlik Bilgileri” bölümünü okuyun.

Bu ürünle birlikte piller verilir. Piller boşaldığında atmayın, ancak küçük boyutlu kimyasal atık olarak biriktirin.

Bij dit product zijn batterijen geleverd. Wanneer deze leeg zijn, moet u ze niet weggooien maar inleveren als Klein Chemisch Afval (KCA).



ENERGY STAR® Uyumluluğu

Ambalajlarında ENERGY STAR® logosunu taşıyan ürünler, ABD Çevre Koruma Bürosunun enerji verimliliği ile ilgili ENERGY STAR® yönergelerine uygundur.



ENERGY STAR® etiketli ürünler, daha az enerji kullanmak, elektrik faturalarınızın tutarını düşürmenize katkıda bulunmak ve çevrenin korunmasına yardımcı olmak üzere tasarlanmıştır.

ENERGY STAR® ABD hükümetinin tescilli ticari markasıdır.

Avrupa Birliđi'nde Hurda Donanımların Özel Konutlardaki Kullanıcılar Tarafından Elden Çıkarılması (Yalnızca Avrupa Birliđi)

Ürünün veya ambalajının üzerindeki bu simge, bu ürünün diđer ev atıklarıyla birlikte elden çıkarılmaması gerektiđini belirtir.

Hurda donanımınızın elektrikli ve elektronik hurda donanımları geri dönüştürmek için belirlenmiş toplama merkezlerine teslim edilmesi, sizin sorumluluđunuzdadır. Elden çıkardığınız hurda donanımınızın ayrı olarak toplanması ve geri dönüştürülmesi, doğal kaynakların korunmasına yardımcı olacak ve insan sađlığına ve çevreye zararlı olmayan bir yöntemle geri dönüştürülmesini sađlayacaktır. Hurda donanımınızı teslim edebileceğiniz geri dönüşüm merkezleri hakkında ayrıntılı bilgi için lütfen bölgenizdeki belediye makamlarına, ev atıklarınızı toplayan kuruluşa veya ürünü satın aldıđınız mağazaya bařvurun.



EMI Bildirimi (Yalnızca Avrupa Birliđi)

Bu B sınıfı bir üründür. Ev ortamında, bu ürün radyo girişimine neden olabilir; bu durumda kullanıcının uygun önlemleri alması gerekebilir.

Avrupa Telefon Şebekesi Bildirimi (Yalnızca Avrupa Birliđi)

Bu ürün R&TTE Direktifi 1999/5/EC'ye (Ek II) uygundur ve buna göre CE işareti taşımaktadır. Ancak, farklı ülkelerde/ bölgelerde sađlanan PSTN'ler arasındaki farklar nedeniyle, onay her PSTN şebeke sonlandırma noktasında başarılı işlem için koşulsuz garanti vermez. Sorun çıkması halinde, öncelikle donanım tedarikçinize bařvurmanız gerekir.

Avrupa Şebeke Uyumluluđu Bildirimleri (Yalnızca Avrupa Birliđi)

Bu donanım, analog DTMF Şebekeleriyle (TBR-21 uyumlu) çalışacak şekilde tasarlanmıştır.

Yalnızca darbeli aramayı destekleyen PSTN şebekelerinde bu donanımda şebekeler arası çalışma sorunları olabilir. Ek yardım için lütfen şebeke operatörünüze danışın.

İngiltere Uygunluk Bildirimi

Bu modem bađlı sistemler veya lisanlı kamu telekomünikasyon şebeke hattıyla bađlantılı olarak Ticaret ve Endüstri Bölümündeki Devlet Sekreterliđinin iznine tabidir. (Yalnızca direct telefon hatları olup 1-1 taşıyıcı sistem veya servisini paylaşmaz.)

Bu modem Özel Otomatik Şube Hatlarına bađlantı içinde olup ikincil göstergeye geri döner (PABXs).

Bu modem ikincil sisteme geri dönen PBX ile kullanılırsadört saniyelik süreçlerde PTSN inisiyalleri arasındaki dijit kabulüne ve tuşlanan numaralara dört saniyelik duruşlardan daha fazlasına yol açmaz. PTO şebekesindeki parazitten uzak tutulur.

Bu modem BT'ye ait PBX uzatma hatları ile kullanılırsa, modemin PBZ'e bađlantısı sadece BT ya da PBX'In bakım yetkilisinin bađlantı başka bir kiři tarafından yapılacaksa 14 gün süre verilerek sađlanabilir ve bu süre uzatılmaz.

Bu modem sadece çoklu frekans bađlantısı ya da döngü kesilmesiyle sađlanan telefon hatlarında kullanım için uygundur.

Bu modemin kullanıcılarına, telefon hattı parazitiyle PTSN'ye bađlanmak için onay alınması tavsiye edilir. PTSN'ye başka bir modemle bađlanması izni geçersiz kılar.

Her durumda çalışacağına dair garanti verilemez. Her hangi bir sorun çıktığında satıcınızla temasa geçin.

Bazı network operatörleri planlanan şebeke kullanıcılarının bađlanmak ve uygun sokete yükleme yapılması için izin talep etmesini şart koşarlar.

Çaldırma Numarası

Bu modemin Çaldırma Numarası 1'dir. 1, bir telefon hattına eş anlı olarak bađlanabilecek en yüksek sayı için bir kılavuzdur. Her bir aparatın REN deđeri birlikte eklenir ama 4'ü aşmamalıdır. Aksi halde işaretlenir. Bir telefonun REN deđeri 1'i aşmamalıdır.

İzin Verilen Kullanım

Bu modem sadece takip edilen durumlar için kullanımına izin verilir.

- Önceden belirlenen bir kodun kullanımıyla telefon numaralarının depolanması
- Başlangıç bildirim
- Otomatik çağrı/Otomatik cevap
- Ton bulma
- İkincil sürecin kaybından dolayı işletim
- Hoparlör imkanı

Bu modem paralı telefonlara uzatma olmak için uygun değildir.

Bu modeme İngiltere'deki özel telsiz servisleri için izin verilmemiştir.

Bu modem otomatik yeniden arama fonksiyonunu desteklemez.

Başkaca kullanımlar, modemizin iznini geçersiz hale getirecektir. Bu durum, izin sağlanma standartlarını sağlamayacaktır.

Aparatlar BABT tarafından onaylanmamış bir malzemeye değişime uğratılırsa BABT tarafından kabul edilmeyen yazılımlarla dış bağlantı sağlanmaya çalışılırsa bu modem geçersiz hale gelecektir.

Numaraları Depolama

Programlamadan sonra modemizde depolanan numaraları acilen kontrol etmeniz önerilir.

Sınıf ve şebeke parazitlerini önleyebilmek için elle programlanan tüm numaraların doğru girildiğinden emin olun.

Girdiğiniz numara seçeneysel olarak bu modem PABX ile iletişimini engelleme karakteri (bir virgüle) içerebilir. Her bir virgül iki saniye geciktirir.



UYARI: Yangın, elektrik çarpması ve kişisel yaralanma risklerini önlemek için bu aygıt kullanılırken aşağıdakiler dahil olmak üzere her zaman temel güvenlik önlemleri alınmalıdır:

- Bu ürünü, banyo küveti, lavabo, leğen, çamaşır küveti, ıslak zemin veya yüzme havuzu gibi su bulunan yerlerin yakınında kullanmayın.
- Şimşek çakan fırtınalı havalarda bu ürünü kullanmaktan kaçının. Yıldırım nedeniyle uzak bir elektrik çarpması tehlikesi vardır.
- Bu ürünü gaz sızıntısı olan bir bölgede sızıntıyı bildirmek için kullanmayın.
- Donanımın muhafazasını açmadan veya yalıtılmamış bir modem kablosuna, yakına veya dahili bileşenlere dokunmadan önce her zaman modem kablosunu çıkarın.
- Bu ürünle birlikte bir telefon hattı kablosu verilmediyse, yangın riskini azaltmak için yalnızca No. 26 AWG veya daha büyük bir telekomünikasyon hattı kablosu kullanın.
- Ağ Arabirim Kartı (NIC) yuvasına modem veya telefon kablosu takmayın.

BU YÖNERGELERİ SAKLAYIN

Ek Güvenlik Bilgileri

Bu ürün, "IT" güç sistemine (IEC 60950'ye göre, doğrudan toprak bağlantısı olmayan bir AC dağıtım sistemi) bağlantı açısından değerlendirilmemiştir.

AC Gücü Güvenlik Uyarısı



Doğru Elektrik Bağlantısı (yalnızca Norveç ve İsveç)
Advarsel: Apparatet må kun tilkoples jordet stikkontakt.

Varning! Apparatens skall anslutas till jordat uttag när den ansluts till ett nätverk.



UYARI: Bilgisayarı bir elektrik prizinin yakınına yerleştirin. Elektrik kablosu, bilgisayarınızın ana elektrik bağlantısını kesme aygıtıdır ve her zaman kolayca ulaşılabilir olması gerekir. Güvenliğiniz için, bilgisayarınızla sağlanan elektrik kablosu, topraklı bir fişle donatılmıştır. Elektrik çarpması riskini önlemek için elektrik kablosunu her zaman doğru şekilde topraklanmış bir elektrik prizine takın.



UYARI: Bilgisayarınız, 115 veya 230V[~] güç sisteminde kullanılabilen bir voltaj seçim anahtarı ile donatılmıştır. Voltaj seçim anahtarı, ilk olarak satıldığı ülkede/bölgede kullanılmak üzere doğru voltaja ayarlanmıştır. Voltaj seçim anahtarının yanlış pozisyona ayarlanması, bilgisayarınızın zarar görmesine ve ima edilen tüm garantilerin geçerliliğini kaybetmesine neden olabilir.



UYARI: Telefon şebekesinden elektrik çarpması olasılığını azaltmak için, bilgisayarınızı telefon hattına bağlamadan önce elektrik prizine bağlayın. Ayrıca, bilgisayarınızı elektrik prizinden çıkarmadan önce telefon hattı bağlantısını kesin.



UYARI: Bilgisayarınızın kapağını takmadan veya çıkarmadan önce her zaman modem kablosunu telefon sisteminden çıkarın.



UYARI: Bilgisayarınızı kapağı çıkarılmış durumda kullanmayın.



UYARI: Güvenliğiniz için, herhangi bir servis işleminden önce bilgisayarın güç kaynağıyla ve tüm telekomünikasyon sistemleriyle (örneğin, telefon hatları), ağlarla veya modemlerle olan bağlantısını kesin. Bunun yapılmaması, kişisel yaralanmalara veya donanımın zarar görmesine neden olabilir. Bu ürünün güç kaynağının ve modeminin içinde tehlikeli düzeyde voltaj mevcuttur.

Lityum Pil Uyarısı



UYARI: Bilgisayar, CR2032 türü lityum pil kullanır. Pil doğru şekilde takılmazsa patlama tehlikesi vardır. Pili yalnızca aynı veya üretici tarafından önerilen türde, eşdeğerli bir pille değiştirin. Kullanılmış pilleri üreticinin yönergelerine uygun bir şekilde elden çıkarın.

Lazer Güvenlik Bildirimi Sınıf 1 LED Ürünü

CD ve DVD sürücüler bir lazer sistemi içerirler ve 1968 tarihli Sağlık ve Güvenlik İçin Radyasyon Kontrolü yasasının ABD Sağlık ve İnsan Hizmetleri (DHHS) Radyasyon Performansı standardı uyarınca "Sınıf 1 Lazer Ürünü" olarak sınıflandırılır.

Ürün bakım gerektirdiğinde, yetkili bir servise başvurun.



UYARI: Kontroller, ayarlar veya performans işlemleri *Yükseltme ve Servis Kılavuzu*'nda belirtilenden farklı uygulandığında, tehlikeli radyasyona maruz kalınabilir. Lazer ışığına doğrudan maruz kalınmasını önlemek için, CD ve DVD sürücülerinin kapaklarını açmaya çalışmayın.

Lazer Ürünü Etiketi

Lazer ürünlerinin üzerinde aşağıdaki etiket veya eşdeğeri bulunur:



Bu etiket, ürünün SINIF 1 LASER ÜRÜNÜ olarak sınıflandırıldığını gösterir. Bu etiket, ürününüze takılan lazer aygıtında görülür.

TV Anten Konektörleri Koruması

Harici Televizyon Anteni Topraklaması

Ürüne harici bir anten ya da kablo sistemi bağlanırsa, voltaj yükselmelerine ve oluşan statik yüklemelere karşı bir miktar koruma sağlamak üzere antenin veya kablo sisteminin elektrik topraklamasının olmasına dikkat edin. Ulusal Elektrik Kanununun 810. maddesi, ANS/NFPA 70, direklerin ve destek yapılarının elektrik topraklaması, anten deşarj birimine giden öncü kablunun topraklaması, topraklama iletkenlerinin boyutu, anten deşarj biriminin konumu, topraklama elektrotlarına bağlantı, topraklama elektrotları ile ilgili gereksinimler hakkında bilgiler vermektedir.

Yıldırıma Karşı Koruma

Herhangi bir ürünü şimşekli fırtına sırasında veya uzun süre kullanılmadığında daha iyi korumak için, ürünü elektrik prizinden çıkarıp anten veya kablo sisteminin bağlantısı kesin. Bu, ürünü yıldırıma ve voltaj yükselmelerine karşı koruyacaktır.

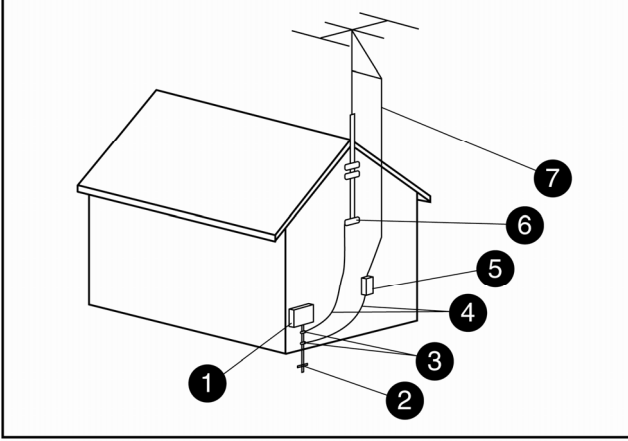

Anten Topraklaması

Anten Topraklaması

Referans	Topraklama Bile eni
1	Elektrik Hizmeti Ekipmanı
2	Elektrik Hizmeti Topraklama Elektrod Sistemi (NEC Art 250, Parça H)
3	Topraklama Klipsleri
4	Topraklama iletkenleri (NEC Bölüm 810-21)
5	Anten De arj Ünitesi (NEC Bölüm 810-20)
6	Topraklama Klipsi
7	Anten Teli Kablosu

Enerji Hatları

Harici bir anten sistemi, havadan geçen enerji hatlarına, elektrik lambalarına veya güç devrelerine yakın yerlere ya da bu enerji hatlarının veya devrelerinin içine düşebileceği yerlere kurulmamalıdır.



UYARI: Harici bir anten sistemi kurulurken, temas edildiğinde ölüme neden olabilecek bu enerji hatlarına veya devrelerine dokunulmamasına özellikle dikkat edilmelidir.

Destek Bilgileri

Yardım Alma

Donanım sorununuz olduğunu düşünüyorsanız, HP'yi aramadan önce bilgisayarınıza önceden yüklenmiş olan PC Doctor'u çalıştırın. **Başlat'**ı tıklatın, **Tüm Programlar'**ı seçin, **PC Help & Tools** öğesini seçin ve sonra **PC-Doctor'u** tıklatın.

HP'den yardım isteyeceğiniz zaman aşağıdakileri yapın

- 1 Bilgisayarınızı ayarlama ve kullanma hakkında yardım için kurulum posterine ve *Başlangıç Kılavuzu'*na bakın.
- 2 Daha hızlı yardım için, masaüstü bilgisayarınızı e-posta ile şu adresten kaydettirmeyi unutmayın:
<http://register.hp.com>
- 3 Yazılım ve donanım ile ilgili yardım almak için bilgisayarınızdaki Yardım'ı kullanın. **Başlat'**ı ve ardından **Yardım ve Destek'**i tıklatın.
- 4 Çevrimiçi yardım için, şu adresteki HP Müşteri Hizmetleri Merkezi Web sitesini ziyaret edin:
<http://www.hp.com/cposupport/loc/regional.html>
- 5 Sorunu gideremediyse, önce bilgisayar satıcınızı, sonra HP Müşteri Hizmetleri Merkezini arayın:
İstanbul, Ankara, İzmir, Bursa: **444 0307**
Türkiye'deki diğer şehirler: **212 444 0307**
Pazartesi-Cuma, 8:30–18:00
(Saatler önceden haber verilmeksizin değiştirilebilir.)

HP Müşteri Hizmetleri Web Sitesi

<http://www.hp.com/cposupport/loc/regional.html>

HP Kayıt Web Sitesi

Bilgisayarınızı kaydettirmek için şu adresi ziyaret edin:

<http://register.hp.com>

NOT: Klavyenizde Ctrl, Alt ve S tuşlarına aynı anda basarak bilgisayarınızın ürün numarasını, model numarasını ve seri numarasını görebilirsiniz.

HP Ofisi

HP Türkiye Merkez Ofisi
İçerenköy, Eskişühür caddesi
No:10 VIP Center Kat 14
81120 Kozyatağı

Kullanıcı Kılavuzlarım Nerede?

Kullanım Kılavuzları bilgisayarınızdadır. **Başlat, Tüm Programlar'**ı ve **Kullanım Kılavuzları'**nı tıklatın. Belgeler şu adreste de bulunmaktadır:

<http://www.hp.com/support>

Burada, modelinizle ilgili destek sayfasını bulabilirsiniz.

Yazılım Desteği

Yazılımınıza ilişkin sorularınız varsa, aşağıdaki uygun Web adresinden yazılım satıcınızın Web sitesini ziyaret edin:

Cyberlink

<http://www.cyberlink.com>

Sonic

<http://www.sonic.com>

Eksik Parçalar mı Var?

Bilgisayarınızı satın aldıktan sonra, kutusunu kontrol edin. Herhangi bir parça eksikse, tedarik için 30 gün içinde HP Müşteri Hizmetlerine başvurun. Bu süreden sonra, söz konusu parçaların bedellerini ödemek zorunda kalabilirsiniz.

Burada yer alan bilgiler önceden haber verilmeksizin değiştirilebilir.

Copyright © 2004–2006 Hewlett-Packard Development Company, L.P.

www.hp.com

Printed in

