

SLC3760N HP MediaSmart 37" LCD HDTV

Start Here
Commencer ici
Empiece aquí



MediaSmart Television Setup

Your installation takes about 30 minutes.

Before you begin . . .

Make sure you have the following

HDTV Setup:

- A high definition TV source (such as, a cable box or off air antenna)
- A component (YPbPr) cable or HDMI cable for receiving high definition content from a set top box

MediaSmart Networking Setup:

- A Windows XP PC with Service Pack 2 installed
- An active broadband network connection (such as, a cable modem or DSL)
- A wired or wireless home network router
- If you are using wireless, you need the network name (SSID) and security password (e.g. WEP or WPA key)
 - o SSID _____
 - o Key _____

Installation Overview

It is very important to:

- Follow installation instructions in the following order.
 - Connect the MediaSmart television to your home network before installing the MediaSmart software.
- 1 Setup your television for normal use, including attaching the power cable.
 - 2 Connect peripherals, such as cable or satellite boxes and DVD players.
 - 3 Connect your television to your wired or wireless home network.
 - 4 Insert the MediaSmart CD into your PC and install the MediaSmart Software.
 - a. Download Windows Media Connect Software (which shares your PC media to the TV)
 - b. Configure which folders you want to share
 - 5 Configure which Internet media services (such as Internet radio) will be available on your television.
 - 6 On your TV, select your media server.

Configuration du téléviseur MediaSmart

L'installation vous prendra environ 30 minutes.

Préliminaires . . .

Assurez-vous de disposer des éléments suivants

Configuration du téléviseur HDTV :

- Une source TV de haute définition (telle qu'un décodeur câble ou une antenne hertzienne)
- Un câble (YPbPr) de composant ou HDMI pour recevoir du contenu de haute définition à partir d'un boîtier décodeur

Configuration du réseau MediaSmart :

- Un ordinateur Windows XP avec Service Pack 2
- Une connexion réseau large bande activée (telle qu'un modem-câble ou ADSL)
- Un routeur réseau câblé ou sans fil
- Si vous utilisez une connexion sans fil, vous devez connaître le nom du réseau (SSID) et le mot de passe de sécurité (ex. : WEP ou clé WPA)
 - o SSID _____
 - o Clé _____

Présentation de l'installation

Vous devez impérativement :

- Observer les instructions d'installation dans l'ordre prescrit.
 - Raccorder le téléviseur MediaSmart au réseau local avant d'installer le logiciel MediaSmart.
- 1 Configurez le téléviseur pour une utilisation normale, sans oublier de brancher le câble d'alimentation.
 - 2 Branchez les périphériques, tels que les décodeurs câble ou satellite, ainsi que les lecteurs DVD.
 - 3 Raccordez le téléviseur à votre réseau local câblé ou sans fil.
 - 4 Insérez le CD MediaSmart dans le lecteur de CD-ROM de l'ordinateur et installez le logiciel MediaSmart.
 - a. Téléchargez le logiciel Windows Media Connect (permettant de partager des médias de l'ordinateur avec le téléviseur)
 - b. Configurez les dossiers que vous souhaitez partager
 - 5 Configurez les services médias Internet (tels que la radio Internet) disponibles sur votre téléviseur.
 - 6 Sélectionnez votre serveur média sur votre téléviseur.

Configuración del televisor MediaSmart

La instalación dura aproximadamente 30 minutos.

Antes de comenzar . . .

Asegúrese de que tiene los siguientes componentes

Configuración de HDTV:

- Una fuente de televisor de alta definición TV (como la caja de cables o la antena de transmisión)
- Un cable de componentes (YPbPr) o cable HDMI para recibir contenido de alta definición desde el receptor externo

Configuración de redes MediaSmart:

- Ordenador con Windows XP y Service Pack 2
- Conexión de red de banda ancha (como módem por cable o ADSL)
- Encaminador de red alámbrica o inalámbrica
- Si usa red inalámbrica, necesita el nombre de red (SSID) y la contraseña de seguridad (por ejemplo, la clave WEP o WPA)
 - o SSID _____
 - o Clave _____

Aspectos generales de la instalación

Es importante:

- Seguir las instrucciones de instalación en el orden indicado.
 - Conecte el televisor MediaSmart a la red doméstica antes de instalar el software de MediaSmart.
- 1 Configure el televisor para el uso normal, incluido el cable de alimentación.
 - 2 Conecte los periféricos, como los receptores de cable o satélite y los reproductores de DVD.
 - 3 Conecte el televisor a la red doméstica alámbrica o inalámbrica.
 - 4 Inserte el CD de MediaSmart en el ordenador e instale el software MediaSmart.
 - a. Descargue el software Windows Media Connect (que permite compartir los medios del ordenador con el televisor)
 - b. Configure las carpetas que desea compartir
 - 5 Configure los servicios de medios de Internet (como la radio por Internet) que estarán disponibles en el televisor.
 - 6 En el TV, seleccione el servidor de medios.

Table of Contents

Table des matières

Índice

Overview

What's in the Box?
Ventilation / Display Controls

First Step

Connect MediaSmart Cables
Connect Cable or Antenna
Connect Antennas / LAN
Cable Chart

TV Sources

Connect Video Sources

Final Setup

Connect Power Cable / Power On

Remote Control / Overview
Connecting to your home network
Sharing Media from your PC

Présentation

Contenu de l'emballage ?
Ventilation / Commandes d'affichage

Première étape

Branchement des câbles MediaSmart
Branchement du câble ou de l'antenne
Branchement des antennes / réseau local
Tableau des câbles

Sources TV

Branchement des sources vidéo

Configuration finale

Branchement du câble d'alimentation /
Mise en marche
Télécommande / Présentation
Connexion au réseau local
Partage des médias de l'ordinateur

Introducción

Contenido de la caja? 2
Controles de visualización / ventilación 3

Primer paso

Conexión de los cables MediaSmart 4
Conecte el cable o la antena 5
Conecte las antenas / LAN 6
Tabla de cables 7

Fuentes de televisión

Conecte las fuentes de vídeo 8, 9, 10



Configuración final



Conecte el cable de alimentación y
enciéndalo 11
Mando a distancia / Introducción 12, 13, 14
Conexión a la red doméstica 15
Uso compartido de medios desde el
ordenador 16

What's in the box?

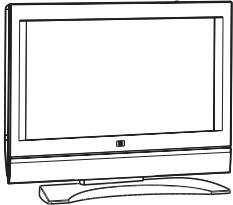
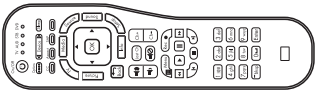
Contenu de l'emballage?

Contenido de la caja?

Display Écran Pantalla	
Remote control Télécommande Mando a distancia	
Documentation and software Documentation et logiciel Documentación y software	
Wireless antennas Antennes sans fil Antenas inalámbricas	

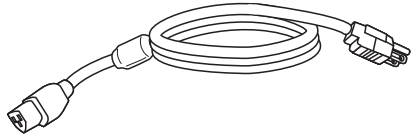
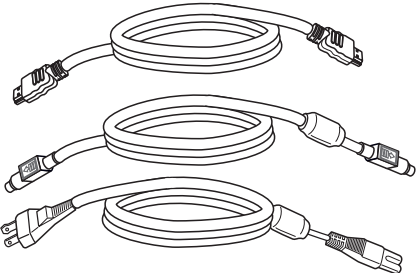
Cable clamp Serre-câble Abrazadera de cable	
Cable tie Collier de serrage Brida de cable	
AC power cord Cordon d'alimentation CA Cable de alimentación CA	
MediaSmart cables Câbles MediaSmart Cables de MediaSmart	

Warning

Before setting up and using your television, you must read, understand, and save the safety instructions provided in the *User's Guide*.

If your product is not working properly, **DO NOT RETURN TO THE STORE**. For service and technical assistance on this product, call toll free 1-(800) 474-6836.

Avertissement

Avant de configurer et d'utiliser le téléviseur, vous devez lire, comprendre et sauvegarder les consignes de sécurité fournies dans le *Manuel de l'utilisateur*.

En cas de dysfonctionnement de l'appareil, **NE LE RENVOYEZ PAS AU MAGASIN**. Pour toute réparation et assistance technique relative à cet appareil, composez le numéro vert 1-(800) 474-6836.

Advertencia

Antes de configurar y usar el televisor debe leer, comprender y guardar las instrucciones de seguridad proporcionadas en este *Manual del usuario*.

Si el producto no funciona correctamente, **NO LO DEVUELVA A LA TIENDA**. Si necesita servicio o asistencia técnica para este producto, llame al teléfono gratuito +1-(800) 474-6836.

Ventilation Requirements

Follow these HP-recommended clearances for proper ventilation.

Conditions de ventilation requises

Pour une ventilation adéquate, maintenez les espaces suivants recommandés par HP.

Requisitos de ventilación

HP recomienda que deje los siguientes espacios libres para una ventilación adecuada.

1.4 in (3.5 cm) min (without antennas)
 3,5 cm min. (sans antenne)
 1,4 pulgadas (3,5 cm) como mínimo (sin antenas)

1.4 in (3.5 cm) min
 3,5 cm min
 1,4 pulgadas
 (3,5 cm) como mínimo

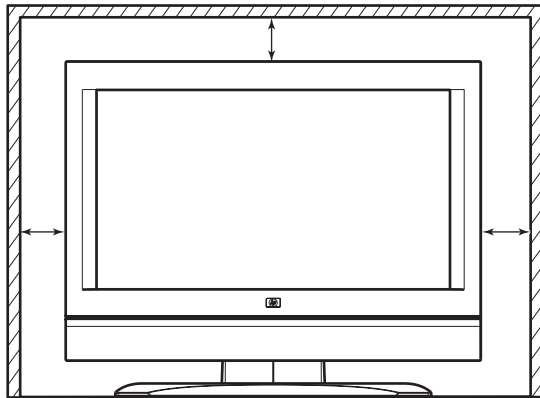

1.4 in (3.5 cm) min
 3,5 cm min
 1,4 pulgadas
 (3,5 cm) como mínimo

5 in (12.7 cm) min clearance with antennas
 Espace min. 12,7 cm avec antennes
 5 pulgadas (12,7 cm) como mínimo con las antenas

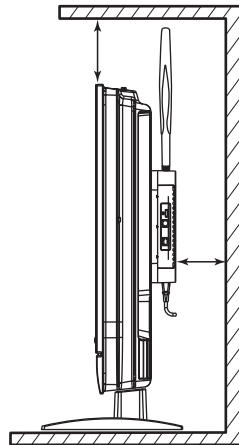

1.4 in (3.5 cm) min
 3,5 cm min
 1,4 pulgadas
 (3,5 cm) como mínimo

Display Controls

Commandes d'affichage

Controles de pantalla

Top TV buttons
 Boutons supérieurs du téléviseur
 Botones superiores del televisor

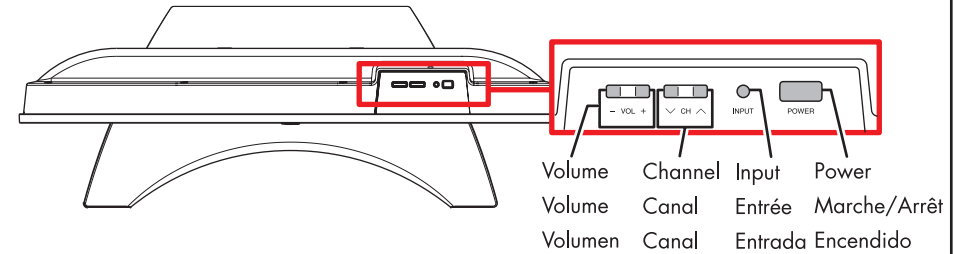

Front TV controls
 Commandes avant du téléviseur
 Controles frontales del televisor

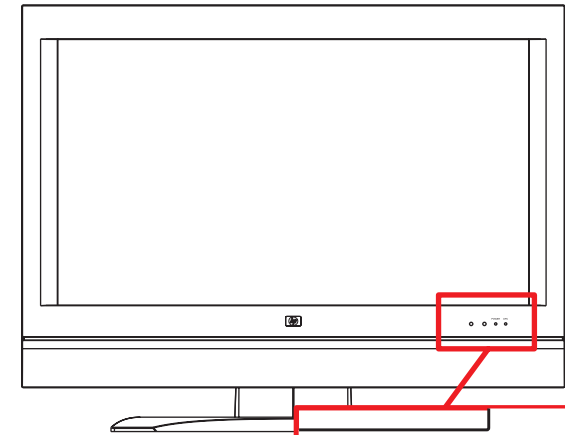

Remote control sensor
 Télécaptur
 Sensor del mando a distancia

OPC sensor
 Capteur OPC
 Sensor de luz ambiente

OPC indicator
 Témoins OPC
 Indicador de OPC

Power indicator
 Témoins d'alimentation
 Indicador de alimentación

Connect MediaSmart Cables

Branchement des câbles MediaSmart

Conexión de los cables MediaSmart

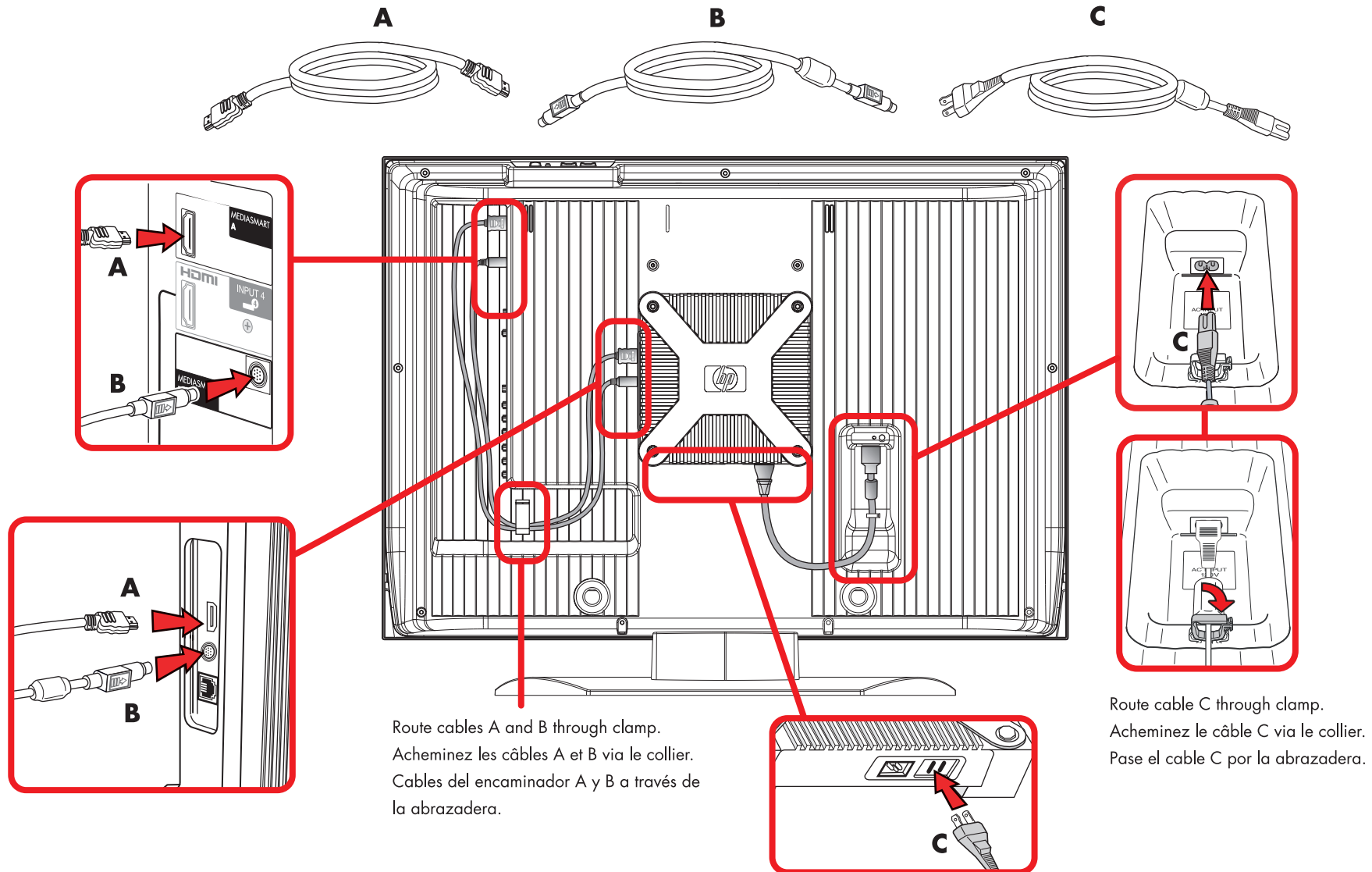

Connect Cable or Antenna
Branchement du câble ou de l'antenne
Conecte el cable o la antena

Antenna or digital cable connection
Branchement de l'antenne ou du câble numérique
Conexión de antena o cable digital

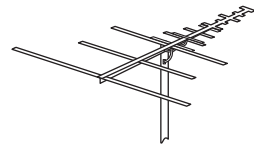

From antenna or from wall
À partir de l'antenne ou du mur
Desde la antena o la pared



Cable sold separately
Câble vendu séparément
El cable se vende por separado

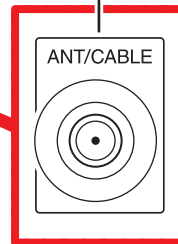
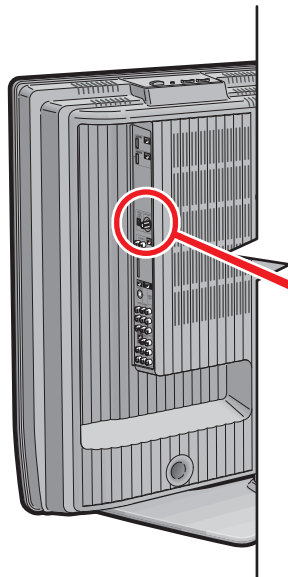

Connect Ethernet

Branchement du câble Ethernet

Conecte Ethernet

Cable sold separately

Câble vendu séparément

El cable se vende por separado

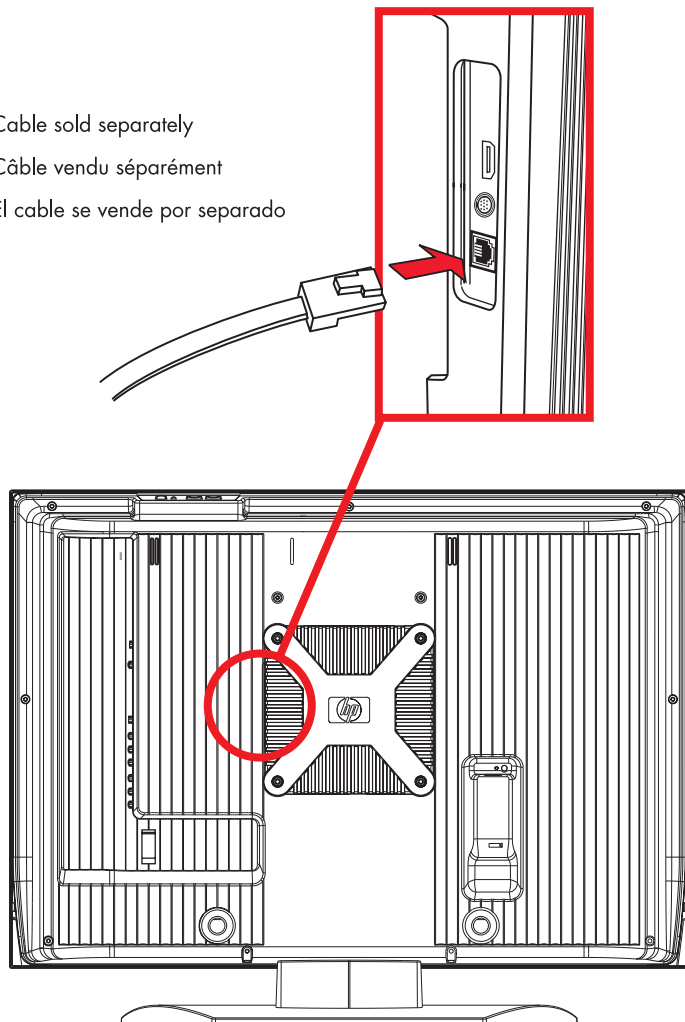

Connect Wireless Antennas

Branchement des antennes sans fil

Conecte las antenas inalámbricas

Screw antennas onto threaded posts.
Antenna shape may vary.

Vissez les antennes sur les bornes taraudées.
La forme de l'antenne peut varier.

Atornille las antenas a sus posiciones roscadas.
La forma de la antena puede variar.

and/or
et/ou
y/o

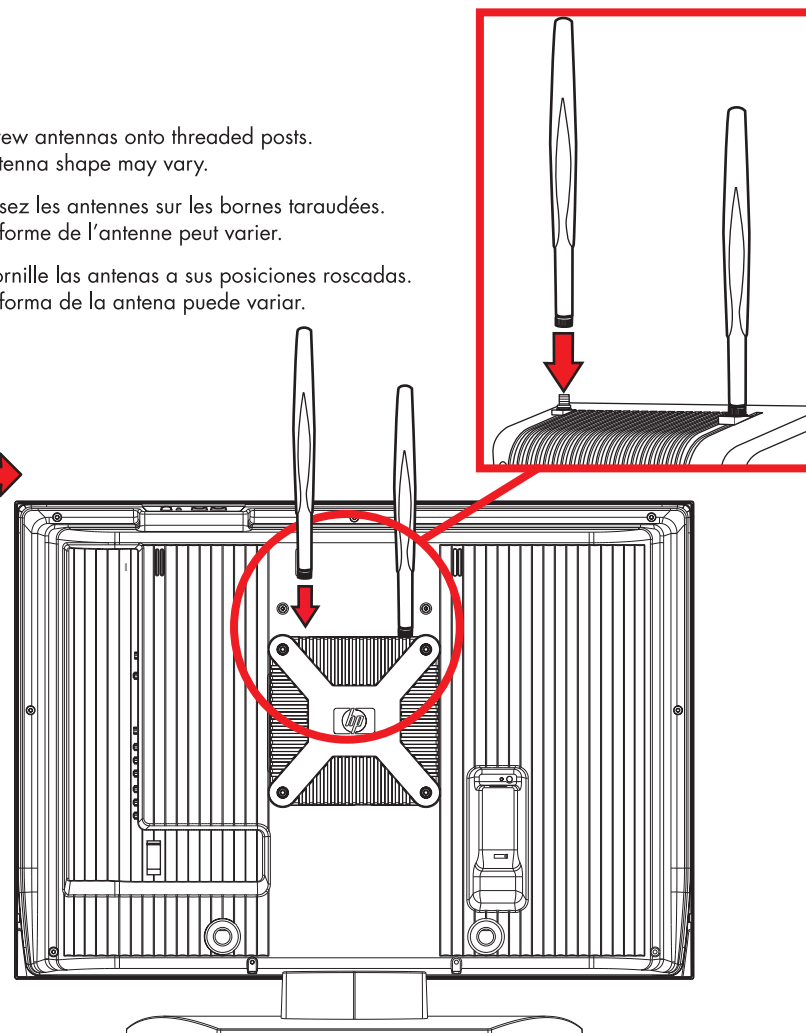

Choosing Cables for your Device







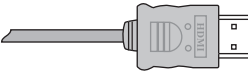

AV connection to use, listed from best to good video playback

Choix des câbles pour votre équipement

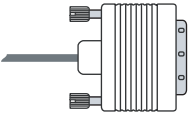
Connexions audio/vidéo disponibles, classées par ordre décroissant de qualité de lecture

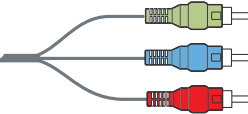
Elección de cables para el dispositivo

Conexión AV que usar, mostrada de mejor a peor reproducción de video

<p>Connection description Description de la connexion Descripción de la conexión</p>	<p>Connector types on optional equipment Types de connecteurs des équipements en option Tipos de conectores del equipo opcional</p>	<p>Cable plug Prise de câble Clavija del cable</p>
<p>HDMI - All-digital video signal in 480i, 480p, 720p, or 1080i format, includes audio signal. HDMI - Signal tout numérique vidéo au format 480i, 480p, 720p ou 1080i, inclut un signal audio. HDMI - señal de video completamente digital en formato 480i, 480p, 720p o 1080i; incluye señal de audio.</p>		 <p>Best Idéale Óptima</p>
<p>DVI - All-digital video signal in 480i, 480p, 720p, or 1080i format. Requires DVI-HDMI converter (sold separately) on Input 4. Audio on separate input. DVI - Signal tout numérique vidéo au format 480i, 480p, 720p ou 1080i. Convertisseur DVI-HDMI (vendu séparément) requis sur l'entrée 4. Entrée audio séparée. DVI - señal de video completamente digital en formato 480i, 480p, 720p o 1080i. Requiere convertidor DVI-HDMI (que se vende por separado) en la Entrada 4. Audio en entrada aparte.</p>		 <p>Very good Excellente Muy buena</p>
<p>Component - All-digital video signal in 480i, 480p, 720p, or 1080i format. Audio on separate input. Composant - Signal tout numérique vidéo au format 480i, 480p, 720p ou 1080i. Entrée audio séparée. Componente - señal de video completamente digital en formato 480i, 480p, 720p o 1080i; Audio en entrada aparte.</p>		 <p>Good Satisfaisante Buena</p>
<p>S-video - Transmits standard definition signal only. Audio on separate input. S-vidéo - Transmet uniquement un signal de définition standard. Entrée audio séparée. S-video - sólo transmite la señal de definición estándar. Audio en entrada aparte.</p>		 <p>SD only</p>
<p>Composite video - Transmits standard definition signal only. Audio on separate input. Vidéo composite - Transmet uniquement un signal de définition standard. Entrée audio séparée. Vidéo compuesto - sólo transmite la señal de definición estándar. Audio en entrada aparte.</p>		 <p>DS uniquement Sólo definición estándar</p>

Connect Video Sources (Optional)

Branchement des sources vidéo (en option)

Conecte las fuentes de vídeo (opcional)

HDMI-type Set-top box, DVD, or D-VHS players
Boîtier décodeur de type HDMI, lecteurs DVD ou D-VHS
Decodificador de vídeo de tipo HDMI, reproductores DVD o D-VHS

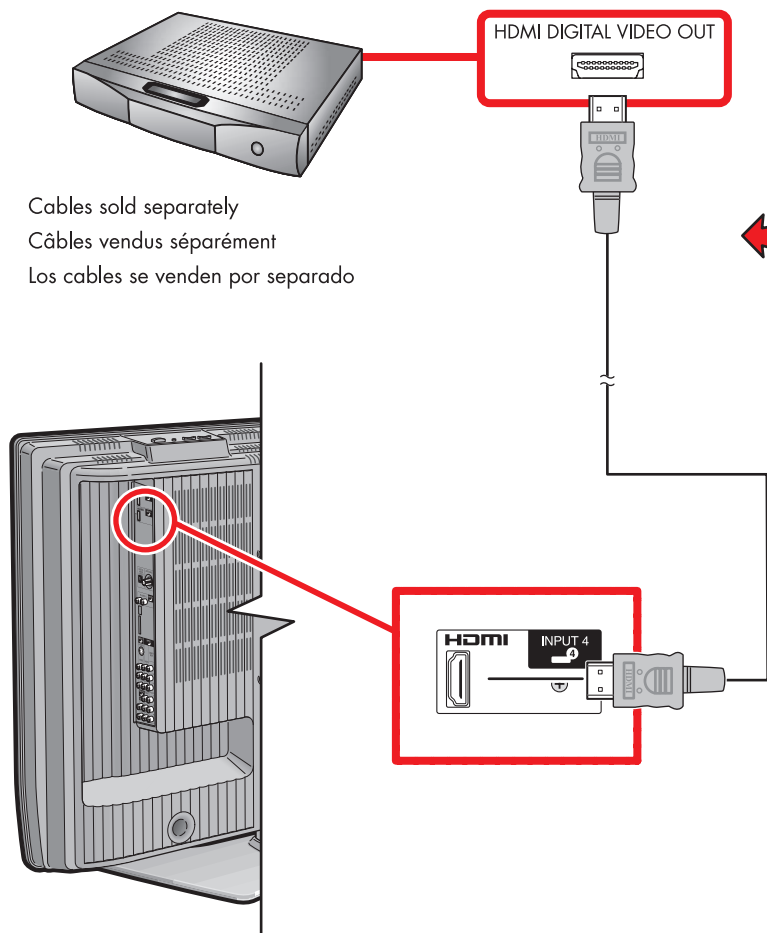

DVI-type Set-top box, DVD, or D-VHS players
Boîtier décodeur de type DVI, lecteurs DVD ou D-VHS
Decodificador de vídeo de tipo DVI, reproductores DVD o D-VHS

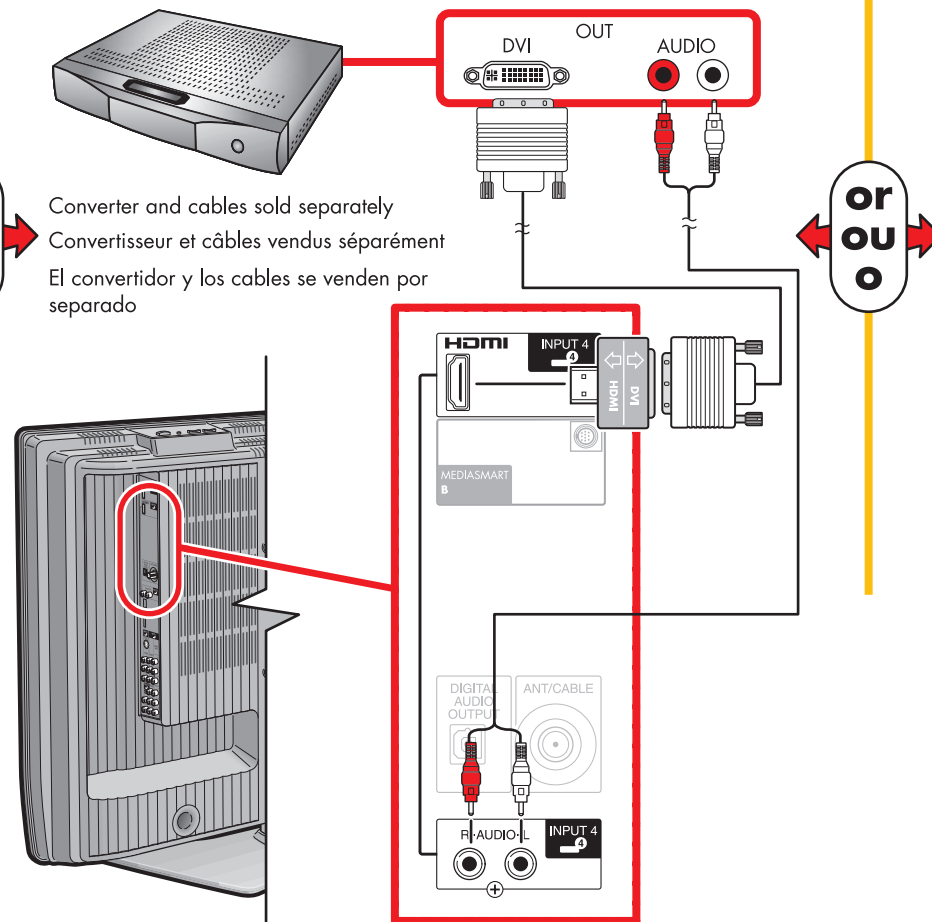

Connect Video Sources (Optional) Branchement des sources vidéo (en option) Conecte las fuentes de vídeo (opcional)

Component-type Set-top box, DVD, or VHS players
Boîtier décodeur de type composant, lecteurs DVD ou VHS
Decodificador de vídeo de tipo componente, reproductores DVD o VHS

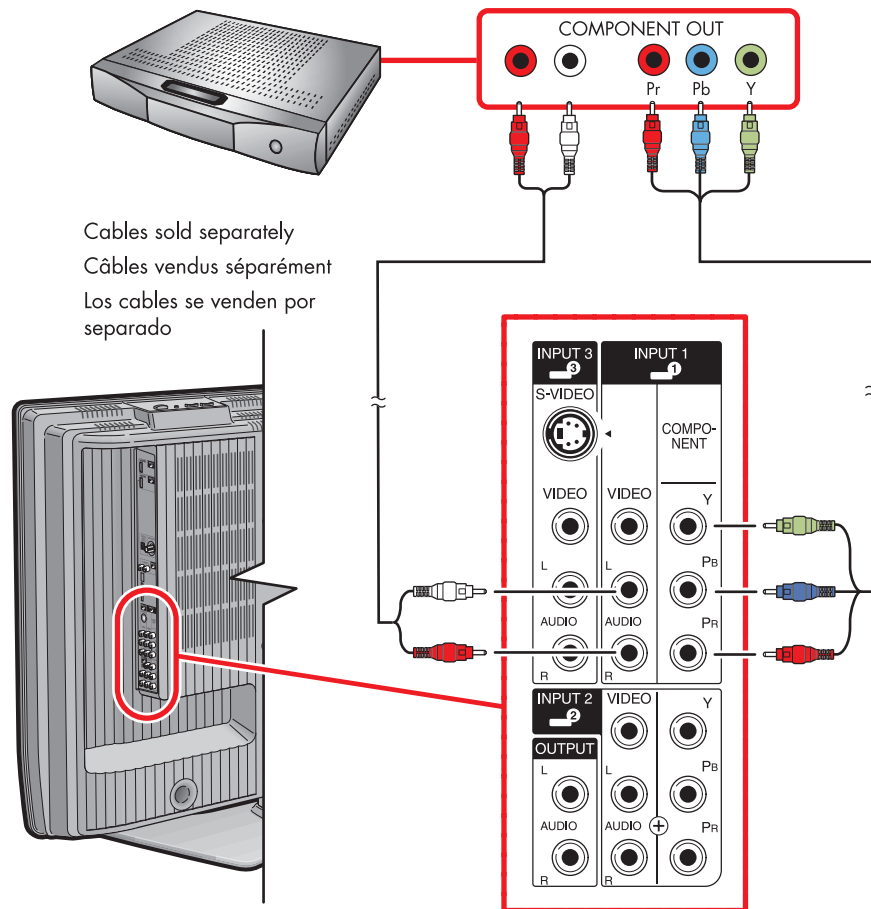

or

S-video-type Set-top box, DVD, or VHS players
Boîtier décodeur de type S-vidéo, lecteurs DVD ou VHS
Decodificador de vídeo de tipo S-video, reproductores DVD o VHS

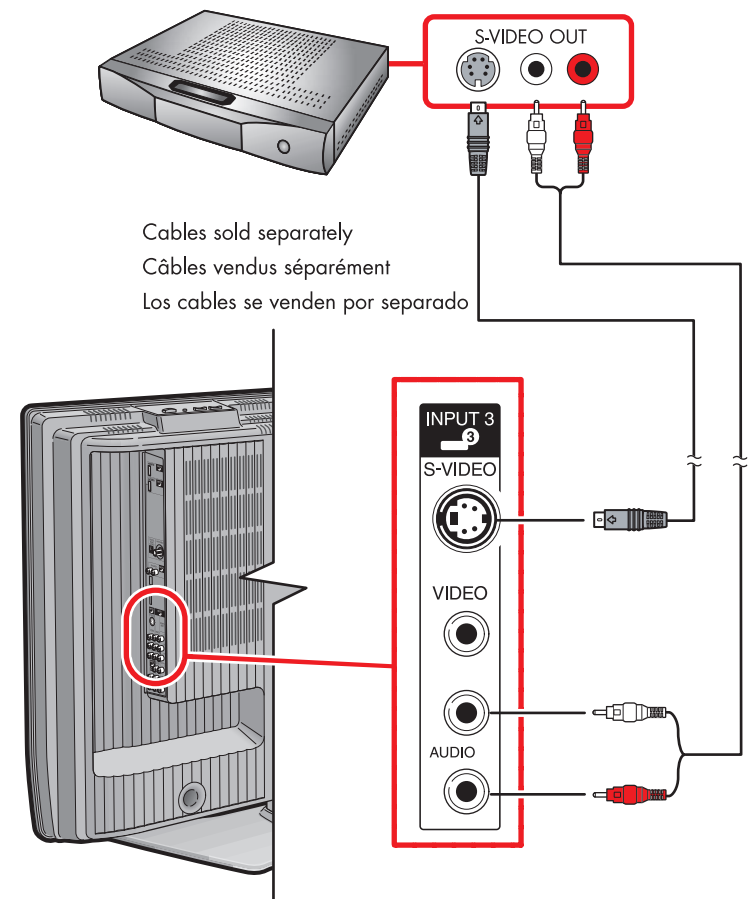

Connect Video Sources (Optional)
Branchement des sources vidéo (en option)
Conecte las fuentes de vídeo (opcional)

Composite Video-type Set-top box, DVD, or VHS players
Boîtier décodeur de type composite, lecteurs DVD ou VHS
Decodificador de video de tipo video compuesto, reproductores DVD o VHS

or
ou
o

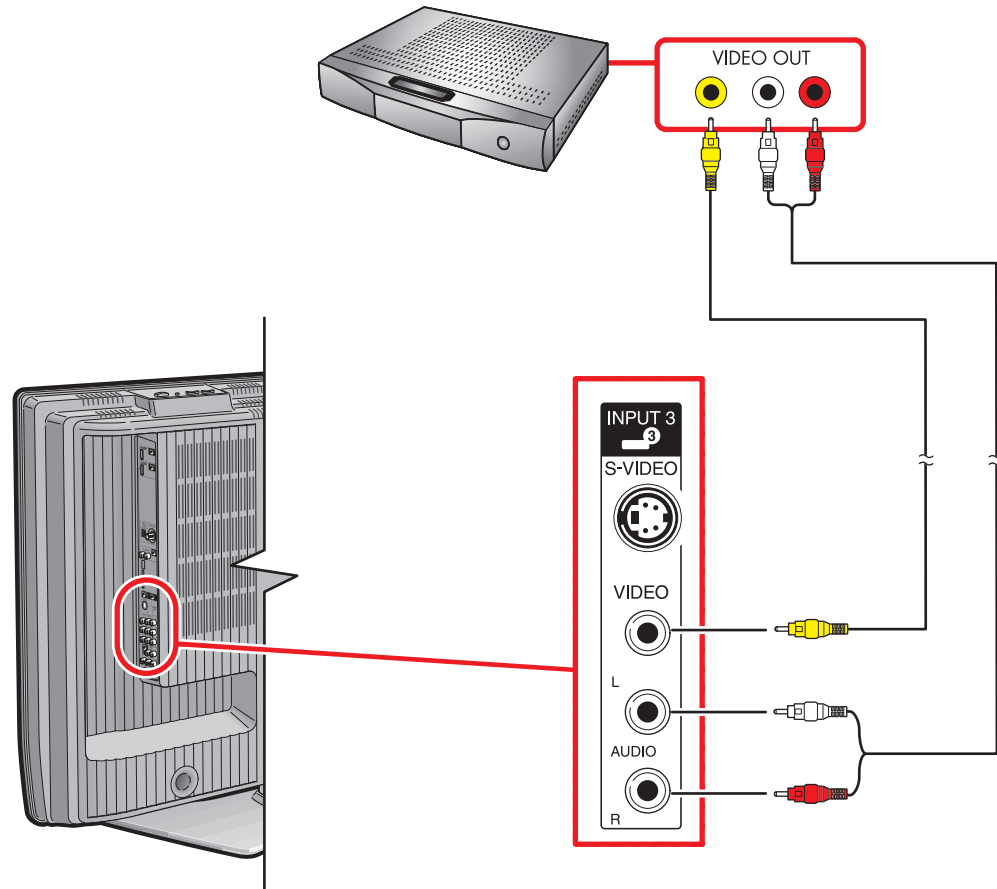

Cables sold separately
Câbles vendus séparément
Los cables se venden por separado

Power Connection
Branchement électrique
Conexión de alimentación

Power On
Mise en marche
Encendido

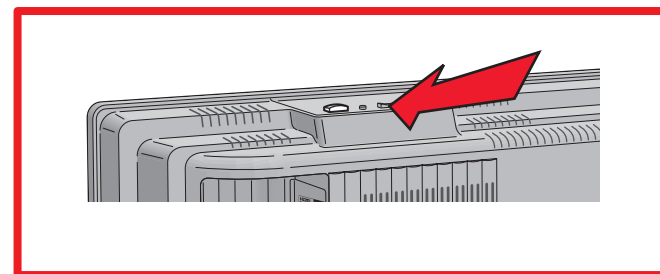
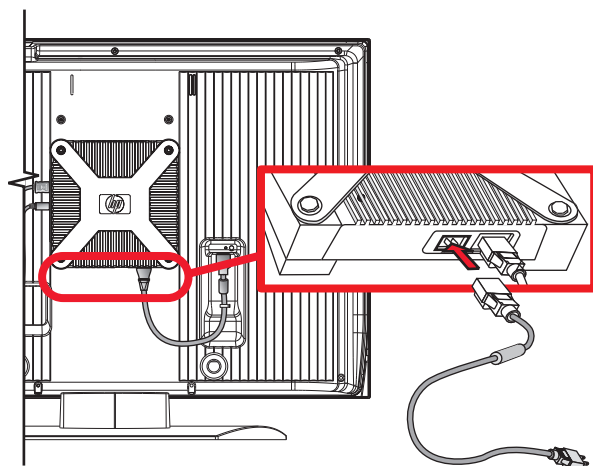

Power button is located at the top right-hand corner of the display.
Le bouton Marche/Arrêt est situé dans le coin supérieur droit de l'écran.
El botón de encendido se encuentra en la esquina superior derecha de la pantalla.

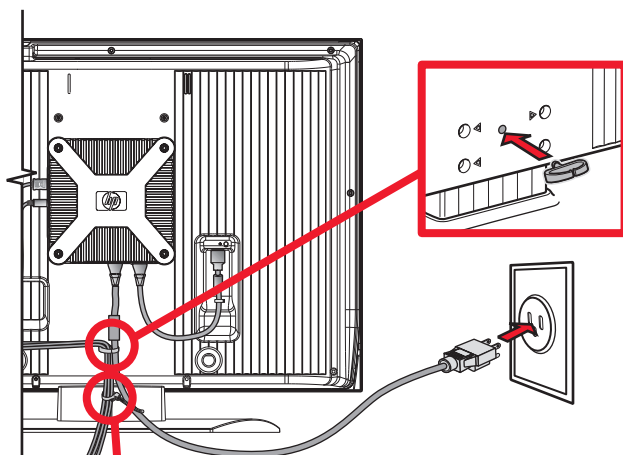

Insert cable clamp
Insérez le serre-câble
Inserte la abrazadera
para cable

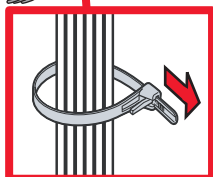

Bundle cords through cable clamp, secure with cable tie.
Regroupez les câbles dans le serre-câble et fixez-les à l'aide du collier de serrage.
Pase los cables por la abrazadera y sujételos con la retención.

Power on additional devices before the TV. To complete initial TV set-up procedure, please refer to these sections in the *User's Guide* : *Turning on the TV, Using the First-Time Setup Wizard, and Setting Up for the Media Function.*

Allumez des dispositifs supplémentaires avant le téléviseur. Pour terminer la procédure initiale de configuration du téléviseur, consultez les sections suivantes du *Manuel de l'utilisateur* : *Mise en marche du téléviseur, Utilisation de l'Assistant de configuration initiale et Configuration de la fonction Média.*

Encienda los dispositivos adicionales antes que el televisor. Para completar el procedimiento de configuración inicial del televisor, consulte estas secciones del *Manual del usuario* : *Encendido del televisor, Uso del asistente de configuración inicial y Configuración de la función de medios.*

Remote Control Télécommande Mando a distancia

MediaSmart remote control buttons Boutons de la télécommande MediaSmart Botones del mando a distancia de MediaSmart

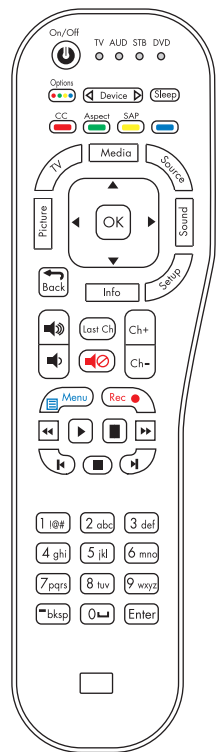





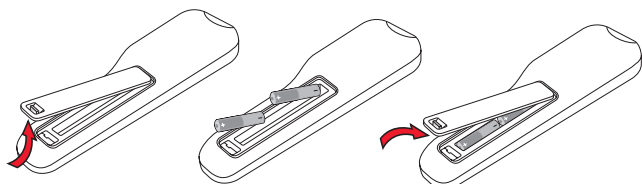

NOTE: For information on using the remote control with the TV, see your *User's Guide*.

REMARQUE : Pour plus d'informations sur l'utilisation de la télécommande avec le téléviseur, consultez le *Manuel de l'utilisateur*.

NOTA: Para obtener información sobre el uso del mando a distancia con el televisor, consulte el *Manual del usuario*.

Install two AAA batteries
Installez deux piles AAA
Instale dos pilas AAA







Remote control button	MediaSmart function
	Open the main media menu. Accédez au menu média principal. Abre el menú principal de medios.
	Leave the current media play and show the last TV Input source or channel (stops media play and exits the Media function). Quittez la lecture du média en cours et affichez la dernière source ou le dernier canal d'entrée TV (interrompt la lecture du média et quitte la fonction Média). Sale del medio que se está reproduciendo y muestra el último canal o fuente de entrada de televisión (detiene la reproducción del medio y sale de la función Medios).
	Open the Input source list and select TV or a different input source to show that source (stops media play and exits the Media function). Ouvrez la liste des sources d'entrée et sélectionnez TV ou une autre source d'entrée pour afficher cette source (interrompt la lecture du média et quitte la fonction Média). Abre la lista de fuentes de entrada y selecciona la televisión o alguna otra fuente para mostrarla (detiene la reproducción del medio y sale de la función Medios).
	In full-screen video or photo, or in photo slideshow, open or close a window listing the specific meaning for the context buttons (Red, Green, Yellow, or Blue). En mode plein écran ou photo, ou dans un diaporama, ouvrez ou fermez une fenêtre décrivant la signification propre aux touches contextuelles (Rouge, Verte, Jaune ou Bleue). En el modo de foto o video a pantalla completa, o en el de presentación de fotos, abre o cierra una ventana con el significado específico de los botones contextuales (Rojo, Verde, Amarillo o Azul).
	Start play, which is specific to the current media menu or item. Lancez la lecture spécifique au menu ou à l'élément du média en cours. Inicia la reproducción propia del elemento o menú de medio actual.
	Open the Search panel, which is specific to the current media menu or item. Ouvrez le panneau de recherche spécifique au menu ou à l'élément du média en cours. Abre el panel de búsqueda propio del elemento o menú de medio actual.



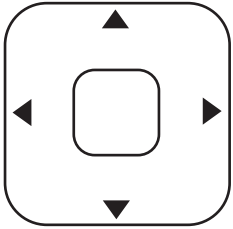

MediaSmart remote control buttons

Boutons de la télécommande MediaSmart

Botones del mando a distancia de MediaSmart

Remote Control Télécommande Mando a distancia

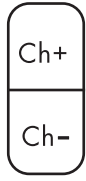
Remote control button	MediaSmart function
	<p>Open the Media Servers menu to select a different server, which is specific to the current media menu or item.</p> <p>Accédez au menu Serveurs média pour sélectionner un autre serveur spécifique au menu ou à l'élément du média en cours.</p> <p>Abre el menú Servidores mediáticos para seleccionar otro servidor propio del elemento o menú de medio actual.</p>
	<p>Open or close the onscreen keyboard for text entries, which is specific to the current media menu or item.</p> <p>Affichez ou masquez le clavier de saisie de texte à l'écran spécifique au menu ou à l'élément du média en cours.</p> <p>Abre o cierra el teclado de la pantalla para escribir texto apropiado para el elemento o menú de medio actual.</p>
	<p>Move in a media listing.</p> <p>Déplacez-vous dans une liste de médias.</p> <p>Permite desplazarse por una lista de medios.</p>
	<p>Select or perform action on the current media menu selection.</p> <p>Sélectionnez ou effectuez une action dans le menu du média en cours.</p> <p>Selecciona o realiza la acción sobre la selección actual del menú de medios.</p>

Remote control button	MediaSmart function
	<p>Move up one level in a media menu, or stop media play.</p> <p>Remontez d'un niveau dans un menu média ou arrêtez la lecture du média.</p> <p>Sube un nivel en un menú de medios, o bien detiene la reproducción del medio.</p>
	<p>Open or close a window of information about the current media selection.</p> <p>Ouvrez ou fermez une fenêtre d'informations sur le média actuellement sélectionné.</p> <p>Abre o cierra una ventana de información sobre el medio seleccionado.</p>
	<p>Move one page up or down in a media listing.</p> <p>Remontez ou descendez d'une page dans une liste de médias.</p> <p>Sube o baja una página por una lista de medios.</p>
	<p>Rewind (fast reverse) the current video.</p> <p>Rembobinage (retour rapide) de la vidéo en cours.</p> <p>Rebobina (hace retroceder con rapidez) el video actual.</p>
	<p>Stop Fast-Forward or Rewind in full-screen videos, or resume from Pause in music. (To start play of an item when browsing media, select the item and press the OK button.)</p> <p>Arrêtez l'avance rapide ou le rebobinage des vidéos en plein écran ou reprenez la lecture d'un fichier musical mis en pause. (pour lancer la lecture d'un élément lors de la navigation du média, sélectionnez l'élément et appuyez sur le bouton OK).</p> <p>Detiene el avance o el retroceso rápidos en videos a pantalla completa, o bien reanuda a partir de Pausa si se trata de música. (Cuando recorra los medios, puede empezar a reproducir uno seleccionándolo y presionando el botón Aceptar).</p>

Remote Control

















Télécommande



Mando a distancia

MediaSmart remote control buttons

Boutons de la télécommande MediaSmart

Botones del mando a distancia de MediaSmart

Remote control button	MediaSmart function
	Suspend (pause) play of the current media selection. Suspendez (pause) la lecture du média actuellement sélectionné. Suspende (pone en pausa) la reproducción del medio seleccionado.
	Fast-forward play of the current media selection. Effectuez une avance rapide de la lecture du média actuellement sélectionné. Avanza rápido la reproducción del medio seleccionado.
	Jump to the previous item in music or photos. Retournez à l'élément musical ou photographique précédent. Retrocede al elemento anterior en música o fotos.
	Stop play of the current media selection. Arrêtez la lecture du média actuellement sélectionné. Detiene la reproducción del medio seleccionado.
	Jump to the next item in music or photos. Passez à l'élément musical ou photographique suivant. Retrocede al elemento siguiente en música o fotos.
 1 !@#  2 abc  3 def  4 ghi  5 jkl  6 mno  7 pqrs  8 tuv  9 wxyz  bksp  0  Enter	<p>Enter a number. Or, press the number button as needed to scroll through the characters for that button when entering text; press 0 for a space.</p> <p>Saisissez un chiffre. Ou appuyez sur la touche numérique désirée pour parcourir les caractères de cette touche lors de la saisie du texte ; appuyez sur 0 pour insérer un espace.</p> <p>Presione un número. Alternativamente, presione el botón del número según sea necesario para desplazarse por los caracteres de ese botón a fin de introducir texto; presione 0 para indicar un espacio.</p>

Remote control button	MediaSmart function
	Backspace and erase a character when entering text. Revenez en arrière avec la touche bskp et effacez un caractère lors de la saisie du texte. Borra el carácter precedente al introducir texto.
	Select or perform action on the current media selection or number entry. Sélectionnez ou effectuez une action dans le média en cours ou le chiffre saisi. Selecciona o realiza la acción sobre el medio o la entrada numérica seleccionados.

Connecting to your home network

Connexion au réseau local

Conexión a la red doméstica

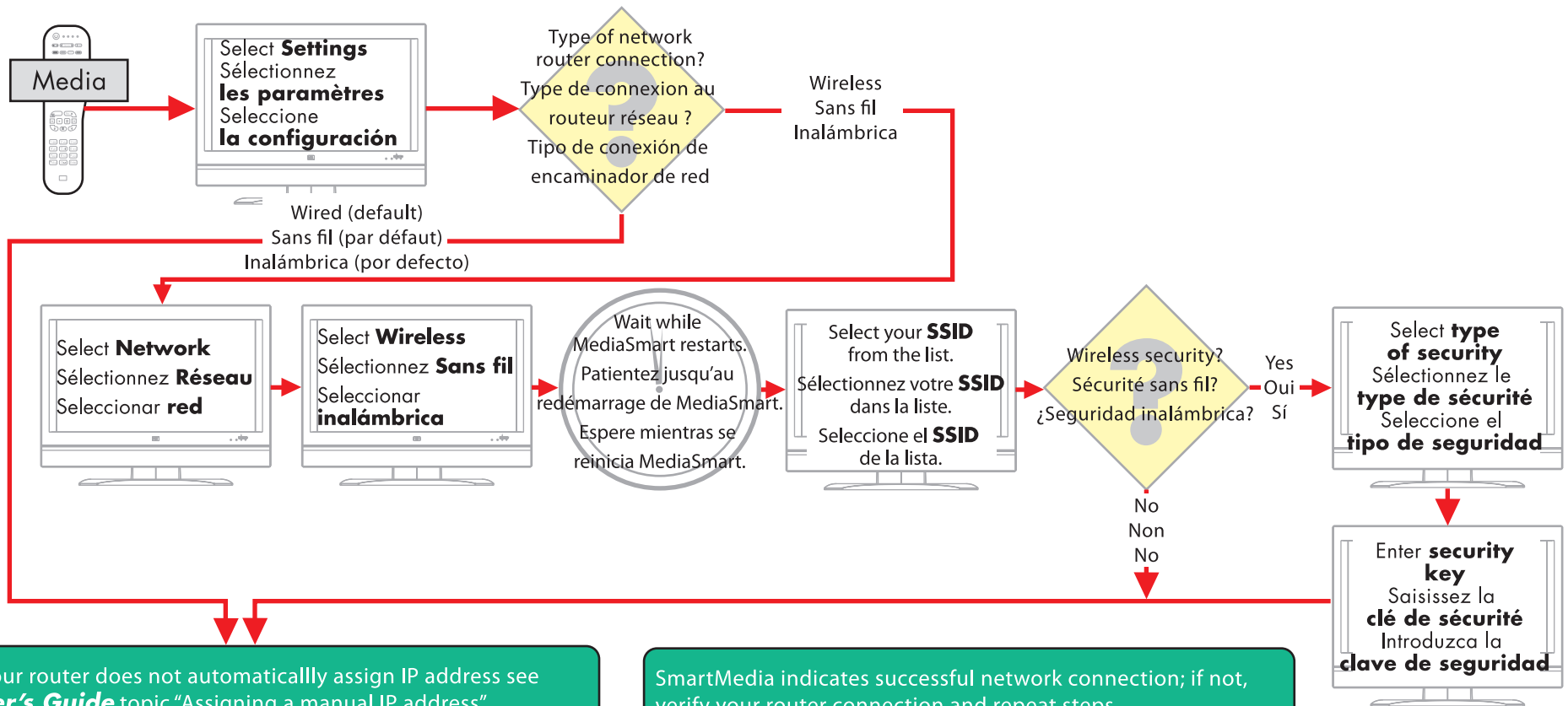

If your router does not automatically assign IP address see **User's Guide** topic "Assigning a manual IP address"

Si le routeur n'affecte pas automatiquement une adresse IP, consultez la rubrique « Affectation manuelle d'une adresse IP » du **Manuel de l'utilisateur**

Si el encaminador no asigna dirección IP automáticamente, consulte el tema "Asignación manual de dirección IP" del **Manual del usuario**

SmartMedia indicates successful network connection; if not, verify your router connection and repeat steps

SmartMedia indique que la connexion au réseau a été correctement établie. Si ce n'est pas le cas, vérifiez la connexion au routeur et répétez les opérations

SmartMedia indica la conexión de red correcta; de lo contrario, compruebe la conexión del encaminador y repita los pasos

Go to next page
Passez à la page suivante
Ir a la página siguiente

Sharing media from your PC

Partage des médias de l'ordinateur

Uso compartido de medios desde el ordenador

Complete steps in "Connecting your MediaSmart TV to your home network"

Effectuez les opérations décrites dans la rubrique « Connexion du téléviseur MediaSmart au réseau local »

Siga los pasos de "Conexión del televisor MediaSmart a la red doméstica"

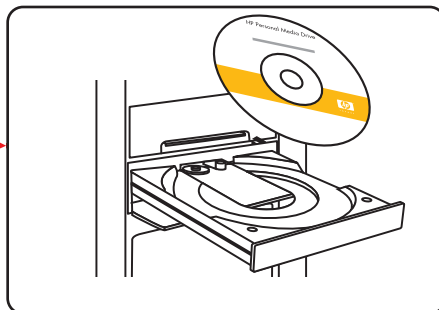

Follow onscreen instructions to download and set up up Windows® Media Connect

Suivez les instructions à l'écran pour télécharger et configurer Windows® Media Connect

Siga las instrucciones de la pantalla para descargar y configurar Windows® Media Connect



In Windows Media Connect, verify MediaSmart TV is allowed to view media from your PC

Dans Windows Media Connect, vérifiez si le téléviseur MediaSmart est autorisé à visionner des médias depuis l'ordinateur

En Windows Media Connect, compruebe que el televisor MediaSmart puede ver los medios del ordenador

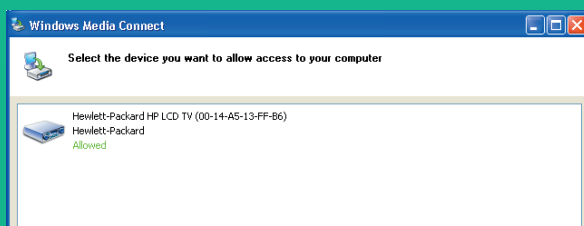

Choose to share the media folders you'd like to view from your TV, and then click Finish

Indiquez les dossiers média que vous souhaitez visionner depuis le téléviseur, puis cliquez sur Terminer

Elija compartir las carpetas de medios que desea ver desde el televisor y luego haga clic en Finalizar

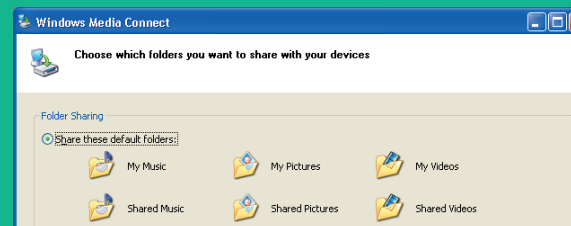

Follow onscreen instructions to set up your HP Entertainment Services account. Return to your TV and select a media server. **You are ready to use and enjoy your HP MediaSmart TV!**

Suivez les instructions à l'écran pour configurer votre compte de services de divertissement HP. Retournez à l'écran du téléviseur et sélectionnez un serveur média. **Vous pouvez à présent utiliser et profiter de votre téléviseur MediaSmart HP!**

Siga las instrucciones de la pantalla para configurar la cuenta de HP Entertainment Services. Vuelva al TV y seleccione un servidor de medios. **¡Ya puede disfrutar del televisor HP MediaSmart!**



i n v e n t

Copyright © 2006 Hewlett-Packard Development Company, L.P.
The information contained herein is subject to change without notice.

Printed in

www.hp.com



5 9 9 1 - 4 9 3 1