

HP LaserJet M4345 MFP

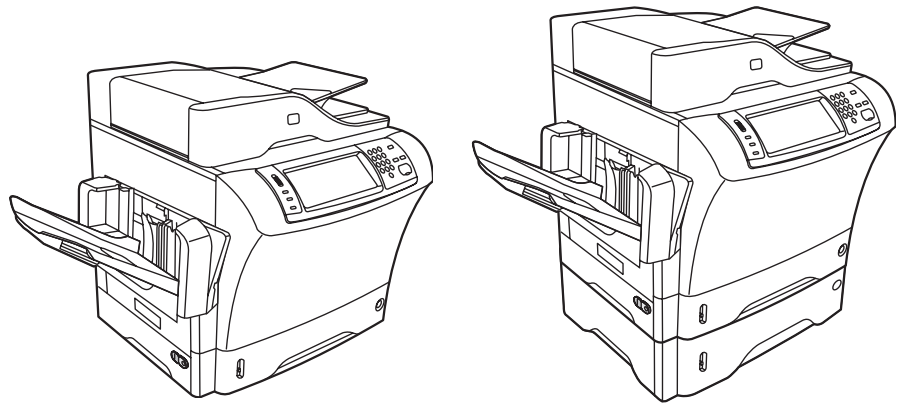

Getting Started Guide

入门指南

Panduan Persiapan Awal

セットアップガイド

คู่มือเริ่มต้นอย่างรวดเร็ว

入門指南

Hướng dẫn Bắt đầu Sử dụng

시작 설명서



Copyright and License

© 2006 Copyright Hewlett-Packard Development Company, L.P.

Reproduction, adaptation or translation without prior written permission is prohibited, except as allowed under the copyright laws.

The information contained herein is subject to change without notice.

The only warranties for HP products and services are set forth in the express warranty statements accompanying such products and services. Nothing herein should be construed as constituting an additional warranty. HP shall not be liable for technical or editorial errors or omissions contained herein.

Part number: CB425-90962
Edition 1, 10/2006

FCC Regulations

This equipment has been tested and found to comply with the limits for a Class B digital device, pursuant to Part 15 of the FCC rules. These limits are designed to provide reasonable protection against harmful interference in a residential installation. This equipment generates, uses, and can radiate radio-frequency energy. If this equipment is not installed and used in accordance with the instructions, it may cause harmful interference to radio communications. However, there is no guarantee that interference will not occur in a particular installation. If this equipment does cause harmful interference to radio or television reception, which can be determined by turning the equipment off and on, correct the interference by one or more of the following measures:

- Reorient or relocate the receiving antenna.
- Increase separation between equipment and receiver.
- Connect equipment to an outlet on a circuit different from that to which the receiver is located.
- Consult your dealer or an experienced radio/TV technician.

Any changes or modifications to the printer that are not expressly approved by HP could void the user's authority to operate this equipment. Use of a shielded interface cable is required to comply with the Class B limits of Part 15 of FCC rules. For more regulatory information, see the HP LaserJet M4545MFP printer electronic user guide. Hewlett-Packard shall not be liable for any direct, indirect, incidental, consequential, or other damage alleged in connection with the furnishing or use of this information.

版权和许可证

© 2006 版权所有 Hewlett-Packard Development Company, L. P.

未经事先书面许可，严禁进行任何形式的复制、改编或翻译，除非版权法另有规定。

此处包含的信息如有更改，恕不另行通知。

HP 产品和服务的所有保修事项已在产品和服务所附带的保修声明中列出。此处内容不代表任何额外保修。HP 公司对此处任何技术性或非编辑性的错误或遗漏概不负责。

产品号: CB425-90962
2006 年 10 月 第 1 版

FCC 规则

经测试，本设备符合 FCC 规则第 15 部分对 B 类数字设备的限制规定。在住宅区安装时，这些限制为防止有害干扰提供了合理保护。本设备可产生、使用并会发射无线射频能量。如果未按说明进行安装和使用，可能会对无线电通信造成有害干扰。但也不能保证在特定的安装中不会产生干扰问题。如果此设备确实对收音机或电视机的接收造成干扰（可通过开关此设备来确定），请采用以下一种或多种措施排除干扰：

- 重新调整接收天线的方向或位置。
- 加大设备和无线电接收设备之间的距离。
- 将设备连接到与接收设备使用不同电路的电源插座上。
- 咨询代理商或经验丰富的收音机/电视机技术人员。

未经 HP 公司的明确同意而擅自更改或改动本打印机，可能使用户无法操作此设备。使用屏蔽的接口电缆时必须遵循 FCC 规则第 15 部分中的 B 类限制。有关管制信息详情，请参阅 HP LaserJet M4545MFP 的电子版用户指南。Hewlett-Packard 对任何与提供和使用此信息有关的直接、间接、意外性、随发性或其它损失概不负责。

• Overview

• 概览

• Tinjauan Umum

• 概要

• ภาพรวม

• 概述

• Tổng quan

• 개요

- Prepare the site.
- การจัดเตรียมสถานที่

- 准备放置位置。
- 準備放置地點。

- Mempersiapkan lokasi.
- Chuẩn bị trang.

- 設置場所の用意
- 장소 준비

- Unpack the device.
- การแกะกล่องผลิตภัณฑ์

- 拆除设备包装。
- 解開裝置包。

- Membuka kemasan perangkat.
- Mở bao bì cho máy.

- プリンタの開梱
- 장치 포장 풀기

- Prepare the hardware.
- การจัดเตรียมฮาร์ดแวร์

- 准备硬件。
- 準備硬體。

- Mempersiapkan perangkat keras.
- Chuẩn bị phần cứng.

- ハードウェアの準備
- 하드웨어 준비

- Set up the control panel.
- การตั้งค่าแผงควบคุม

- 设置控制面板。
- 設定控制面板。

- Mengatur panel kontrol.
- Cài đặt bảng điều khiển.

- コントロールパネルのセットアップ
- 제어판 설정

- Install the software.
- การติดตั้งซอฟต์แวร์

- 安装软件。
- 安裝軟體。

- Menginstal perangkat lunak.
- Cài đặt phần mềm.

- ソフトウェアのインストール
- 소프트웨어 설치

- Install the send fax driver.
- ฟังก์ชันส่งโทรสารของไดรเวอร์
- Cài đặt chương trình gửi fax.

- 安装发送传真驱动程序。
- การติดตั้งไดรเวอร์ส่งโทรสาร
- 팩스 전송 드라이버 설치

- Menginstal driver pengiriman faks.
- 安裝傳送傳真驅動程式。

- Set up digital send.
- การตั้งค่าการส่งแบบดิจิทัล

- 设置数字发送。
- 設定數位傳送。

- Mengatur pengiriman digital.
- Cài đặt gửi bằng kỹ thuật số.

- デジタル送信のセットアップ
- 디지털 전송 설정

- Prepare the site
- 設置場所の用意
- Chuẩn bị trang

- 准备放置位置
- การจัดเตรียมสถานที่
- 장소 준비

- Mempersiapkan lokasi
- 準備放置地點。

- Select a well-ventilated, dust-free area to position the device.
- 选择一个通风良好的无尘区域来放置设备。
- Pilih tempat yang berventilasi cukup, bebas debu untuk menempatkan perangkat.
- 換気がよく、埃の少ない場所を選んで機器を設置します。
- เลือกวางอุปกรณ์ไว้ในบริเวณที่ปราศจากฝุ่น และอากาศถ่ายเทสะดวก
- 選擇一個通風情況良好且沒有灰塵的區域來放置裝置。
- Chọn nơi thông thoáng, không có bụi để đặt máy.
- 환기가 잘 되고 먼지가 없는 지역을 선택하여 장치를 내려 놓습니다.

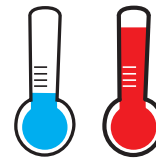
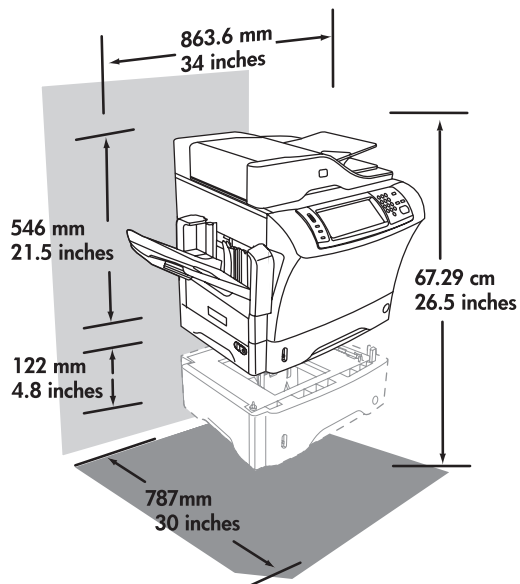

10° ~ 32.5°C
(50° ~ 91°F)

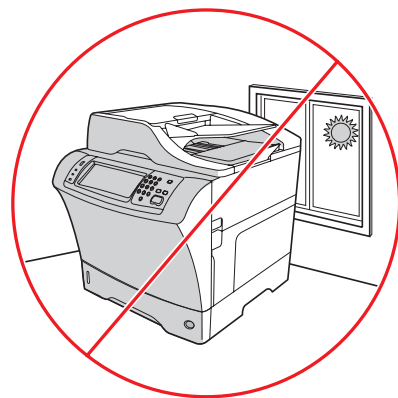

- Unpack the device.
- Membuka kemasan perangkat.
- การแกะกล่องผลิตภัณฑ์
- Mở bao bì cho máy.
- 拆除设备包装。
- プリンタの開梱
- 解開裝置包。
- 장치 포장 풀기



- Use this guide for the full accessory installation. *Disregard the individual guides in the product boxes.*
- 使用本指南来安装所有的附件。 *忽略产品包装箱中的单个指南。*
- Gunakan panduan ini untuk memasang aksesoris secara lengkap. *Abaikan panduan masing-masing aksesoris di kotak kemasan.*
- アクセサリをフル装備する場合は、このガイドを参照してください。 *梱包に同梱されている個別のガイドは無視してください。*
- ใช้คู่มือเล่มนี้เมื่อติดตั้งอุปกรณ์เสริมทุกรายการ *ถอดตัวกันแต่ละตัวที่อยู่ในกล่องผลิตภัณฑ์ออก*
- 請依照本指南的指示來進行完整的附件安裝。 *請略過產品包裝盒內的個別指南。*
- Dùng hướng dẫn này để lắp đặt đầy đủ đồ phụ tùng. *Bỏ qua các hướng dẫn riêng lẻ trong các hộp sản phẩm.*
- 전체 부속품 설치에 이 설명서를 사용하십시오. *제품 상자에 들어 있는 개별 설명서는 무시하십시오.*

2

- Install paper tray 3 (+ bundle only).
- 安裝紙盤 3（仅适用于捆绑版）。
- Pasang baki kertas 3 (hanya jika disertakan).
- 用紙トレイ 3 (+ 付属品のみ) を取り付けます。
- การติดตั้งถาดกระดาษ 3 (เฉพาะที่รวมอยู่ในผลิตภัณฑ์เท่านั้น)
- 安裝紙匣 3 (+ 僅搭售)。
- Lắp khay giấy 3 (+ chỉ dành cho giấy xấp).
- 용지함 3을 설치합니다(+ 번들만 해당).

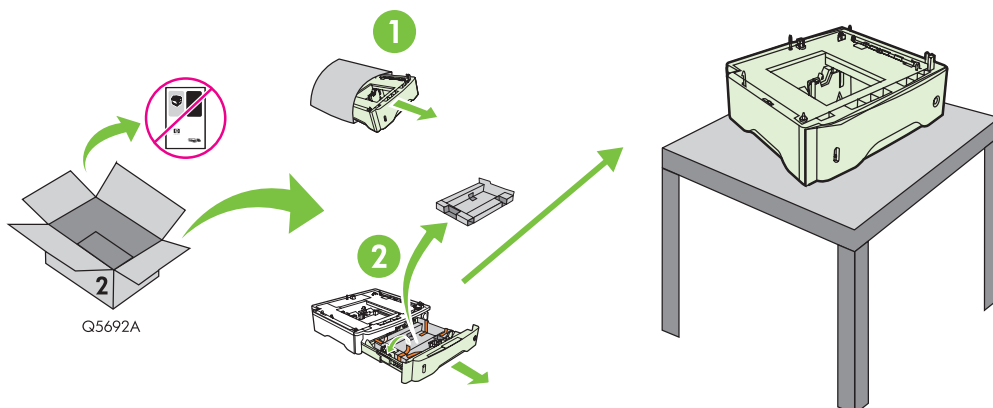

3

- Unpack the MFP.
- 打开 MFP 包装。
- Buka kemasan MFP.
- 本体の箱を開けます。
- นำ MFP ออกจากกล่อง
- 解開 MFP 。
- Mở bao bì cho MFP.
- MFP 포장을 풉니다.

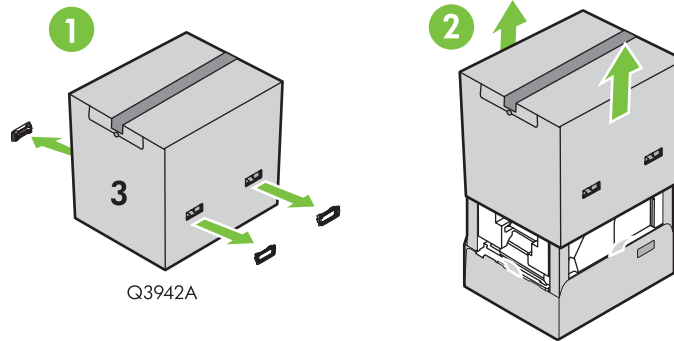

4

- Remove the packaging.
- 拆除包装材料。
- Keluarkan perangkat dari kemasan.
- 梱包材を取り外します。
- แกะบรรจุภัณฑ์ทั้งหมดออก
- 拆開包裝 。
- Gỡ bao bì.
- 포장재를 제거합니다.

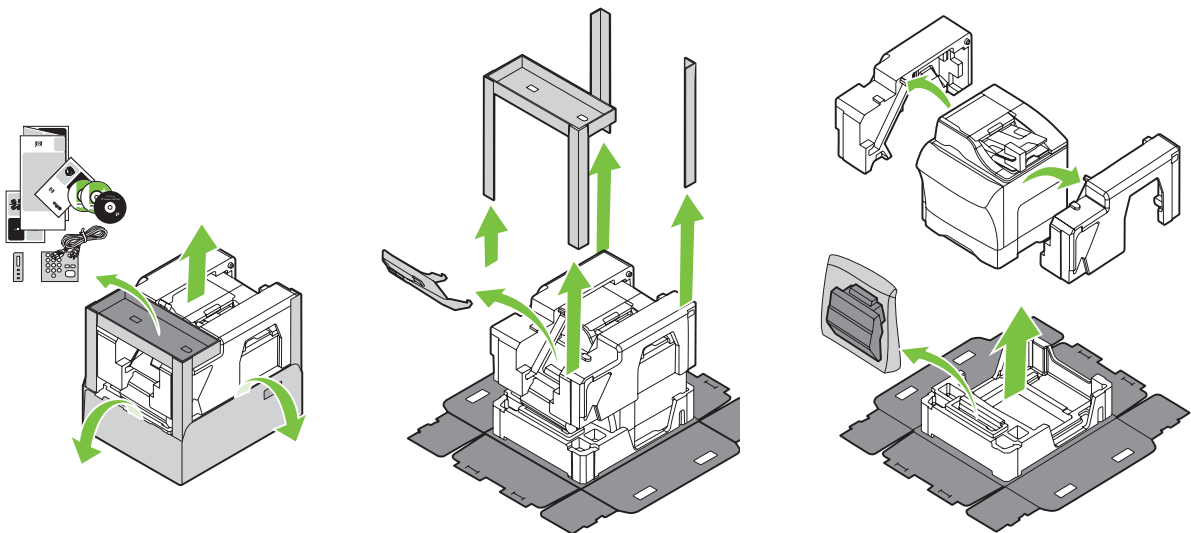

5

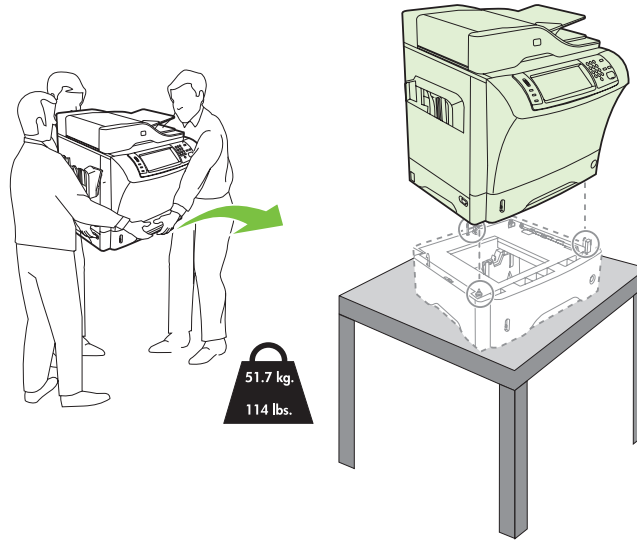

6

- Remove the shipping tape.
- 撕下装运带。
- Lepaskan pita pengiriman.
- 搬送用テープを取り外します。
- แกะเทปทั้งหมดที่ติดมากับผลิตภัณฑ์ออก
- 撕下膠帶。
- gỡ băng dán vận chuyển.
- 포장용 테이프를 제거합니다.

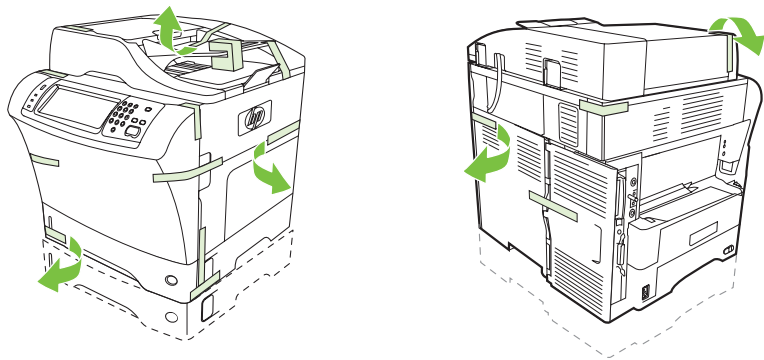

7

- Install the output bin.
- 安装出纸槽。
- Pasang nampan keluaran.
- 排紙ビンを取り付けます。
- ใส่ถาดรับกระดาษออก
- 安裝出紙槽。
- Lắp ngăn đựng giấy ra.
- 출력 용지함을 설치합니다.

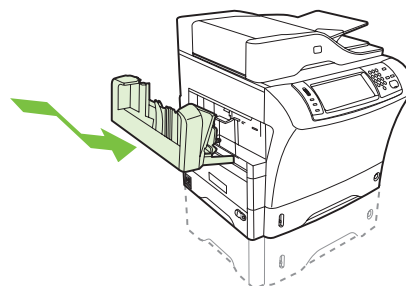



- You are done unpacking the device. Now proceed to the next step: Preparing the hardware.
- 您已完成拆除设备包装的操作。现在请继续进行下一步：准备硬件。
- Anda telah selesai membuka kemasan perangkat. Lanjutkan ke langkah berikutnya: Mempersiapkan perangkat keras.
- これで開梱が終わりました。次の手順「ハードウェアの準備」に進んでください。
- คุณนำผลิตภัณฑ์ออกจากกล่องเรียบร้อยแล้ว ตอนนี้ ให้ทำตามขั้นตอนถัดไป: การจัดเตรียมฮาร์ดแวร์
- 這樣便完成拆箱的步驟。現在，請繼續執行下一個步驟：準備硬體。
- Bạn đã hoàn tất việc mở bao bì cho máy. Bây giờ tiến hành bước tiếp theo: Chuẩn bị phần cứng.
- 장치 포장 풀기가 완료되었습니다. 이제 다음 단계인 하드웨어 준비로 이동하십시오.



- Prepare the hardware.
- Mempersiapkan perangkat keras.
- การจัดเตรียมฮาร์ดแวร์
- Chuẩn bị phần cứng.

- 准备硬件。
- ハードウェアの準備
- 準備硬體。
- 하드웨어 준비

8

- Attach the control panel overlay (if necessary).
- 貼上控制面板貼面（如有必要）。
- Pasang pelat muka panel kontrol (bila perlu).
- コントロールパネルオーバーレイを取り付けます (必要に応じて)。
- ติดแผ่นปะหน้าแผงควบคุม (หากจำเป็น)
- 貼上控制面板貼紙 (如有需要)。
- Gắn miếng đậy bảng điều khiển (nếu cần).
- 제어판 오버레이를 부착합니다(필요한 경우).

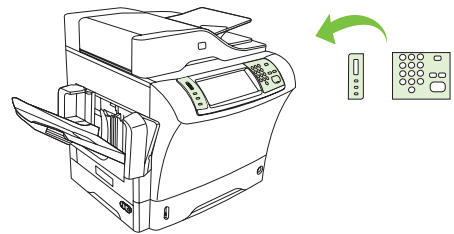

9

- Lift the scanner lid and remove the foam.
- 抬起扫描仪盖板并取出泡沫。
- Angkat penutup scanner dan keluarkan gabusnya.
- スキャナのカバーを持ち上げて、梱包材を取り除きます。
- ยกฝาปิดเครื่องสแกนขึ้น และดึงโฟมออก
- 掀起掃描器外蓋，並取下泡棉。
- Nhấc nắp máy quét và gỡ miếng bọt biển.
- 스캐너 덮개를 올리고 스티로폼을 제거합니다.

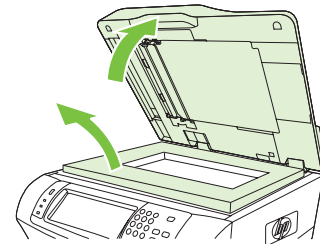

10

- Unlock the scanner.
- 解除扫描仪锁定。
- Buka kunci scanner.
- スキャナのロックを解除します。
- ปลดล็อคเครื่องสแกน
- 為掃描器開鎖。
- Mở khóa máy quét.
- 스캐너 잠금을 풉니다.

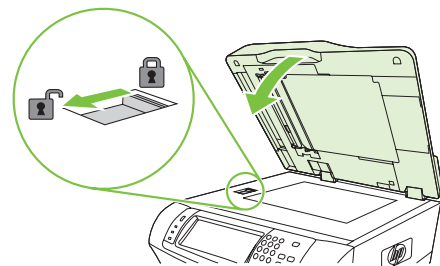

11

- Lift the cartridge door and remove the foam.
- 抬起碳粉盒盖并取出泡沫。
- Angkat pintu kartrid dan keluarkan gabusnya.
- カートリッジのドアを開け、梱包材を取り除きます。
- ยกช่องใส่ตลับหมึกพิมพ์ขึ้น และดึงโฟมออก
- 打開碳粉匣擋門，並取下泡棉。
- Nhấc cửa ngăn đựng mực và gỡ miếng bọt biển.
- 카트리지 도어를 올리고 스티로폼을 제거합니다.

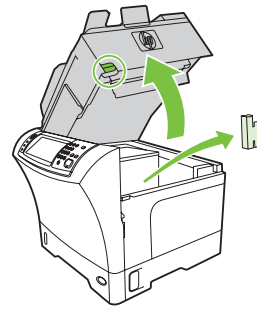

12

- Remove the toner cartridge packaging.
- 拆除碳粉盒包裝。
- Buka kemasan kartrid toner.
- トナー カートリッジの梱包材を取り除きます。
- แกะบรรจุภัณฑ์ทั้งหมดของตลับผงหมึกออก
- 拆下碳粉匣包裝。
- Gỡ bao bì hộp mực.
- 토너 카트리지 포장재를 제거합니다.

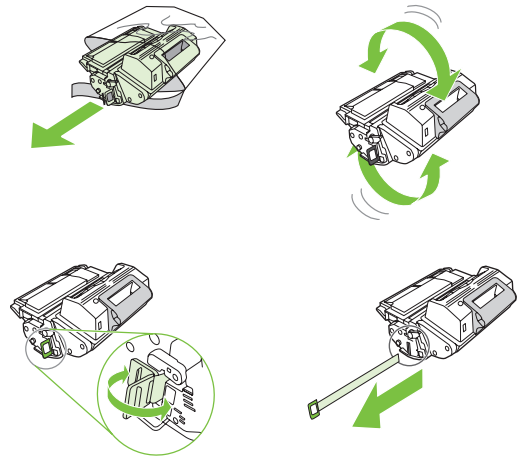

13

- Install the cartridge.
- 安裝碳粉盒。
- Pasang kartrid.
- カートリッジを取り付けます。
- ใส่ตลับหมึก
- 安裝碳粉匣。
- Lắp hộp mực.
- 카트리지를 설치합니다.

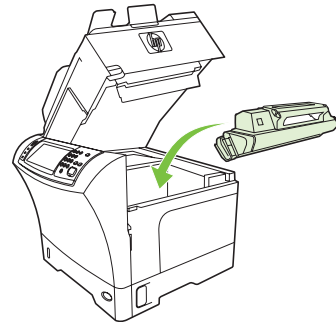

14

- Close the cartridge door.
- 关闭碳粉盒盖。
- Tutup pintu kartrid.
- カートリッジのドアを閉めます。
- ปิดช่องใส่ตลับหมึกพิมพ์
- 關閉碳粉匣擋門。
- Đóng cửa ngăn đựng mực.
- 카트리지 도어를 닫습니다.

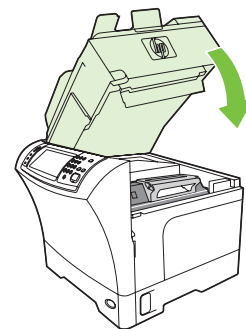

15

- Open tray 2.
- 打开纸盘 2。
- Buka baki 2.
- トレイ 2 を開けます。
- เปิดถาดกระดาษ 2
- 打開紙匣 2。
- Mở khay 2.
- 용지함 2를 엽니다.

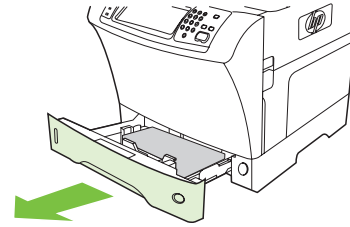

16

- Remove the cardboard.
- 取出厚纸板。
- Keluarkan kardusnya.
- ボール紙を取り除きます。
- ดึงกระดาษแข็งออก
- 拆下厚纸板。
- Gỡ miếng bìa cứng.
- 보드지를 제거합니다.

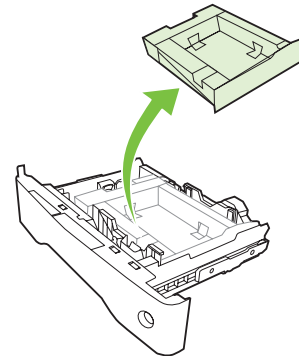

17

- Adjust the paper guides.
- 调整纸张导板。
- Atur pemandu kertas.
- 用紙ガイドを調整します。
- ปรับตัวกั้นกระดาษ
- 調整紙張導板。
- Điều chỉnh các thanh dẫn hướng giấy.
- 용지 조정대를 조정합니다.

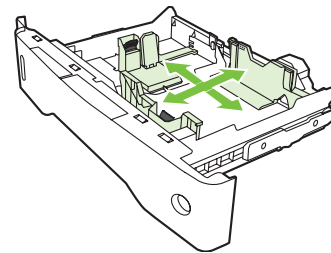

18

- Load the print media.
- 装入打印介质。
- Isikan media cetak.
- 印刷メディアをセットします。
- ใส่สื่อที่ต้องการพิมพ์ลงไป
- 裝入列印紙材。
- Nạp phương tiện in.
- 인쇄 용지를 넣습니다.

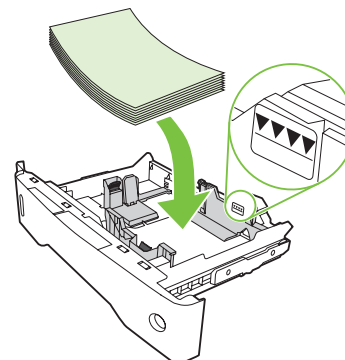

19

- Close tray 2.
- 关闭纸盘 2。
- Tutup baki 2.
- トレイ 2 を閉じます。
- ปิดถาดกระดาษ 2
- 關閉紙匣 2。
- Đóng khay 2.
- 용지함 2를 닫습니다.

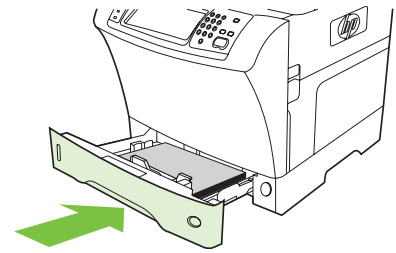

20

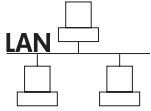

- Connect the network cable to the device.
- 将网络电缆连接至设备。
- Hubungkan kabel jaringan ke perangkat.
- ネットワークケーブルを本体に接続します。
- ต่อสายเคเบิลของระบบเครือข่ายเข้ากับตัวเครื่อง
- 將網路電纜線連接到裝置。
- Nối cáp mạng vào máy.
- 네트워크 케이블을 장치에 연결합니다.

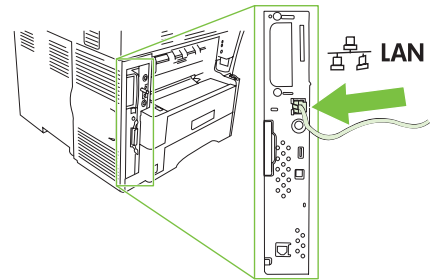

- Note:** If connecting a USB cable, see step 27.
- 注:** 如果连接的是 USB 电缆, 请参阅步骤 27。
- Catatan:** Jika menghubungkan kabel USB, lihat langkah 27.
- 注記:** USB ケーブルを接続する場合は、手順 27 を参照してください。
- หมายเหตุ:** หากกำลังต่อสายเคเบิล USB ให้ดูที่ขั้นตอน 27
- 註:** 如果要連接 USB 纜線, 請參閱步驟 27。
- Ghi chú:** Nếu nối bằng cáp USB, xem bước 27.
- 주:** USB 케이블 연결은 단계 27을 참조하십시오.

21

- (Optional) Connect the fax cable to the device.
- (可选) 将传真电缆连接至设备。
- (Opsional) Hubungkan kabel faks ke perangkat.
- (オプション) ファックスケーブルを本体に接続します。
- (เลือกทำ) ต่อสายเคเบิลสำหรับโทรสารเข้ากับตัวเครื่อง
- (選用) 將傳真纜線連接到裝置。
- (Tùy chọn) Nối cáp fax vào máy.
- (선택 사항) 팩스 케이블을 장치에 연결합니다.

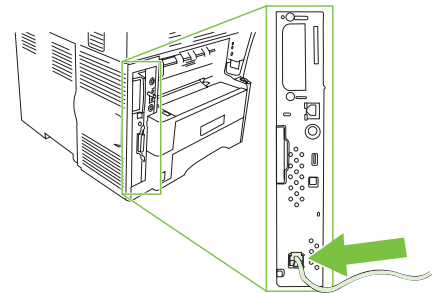

22

- Plug in the power cord and turn on the device
- 插上电源线, 然后打开设备电源。
- Tancapkan kabel daya ke stopkontak dan hidupkan perangkat
- 電源コードを差し込み、本体の電源を入れます。
- เสียบปลั๊กไฟของเครื่อง และเปิดเครื่อง
- 插入電源線, 並開啟裝置電源。
- Cắm dây điện và bật máy lên
- 전원 코드를 연결하고 장치를 켭니다.

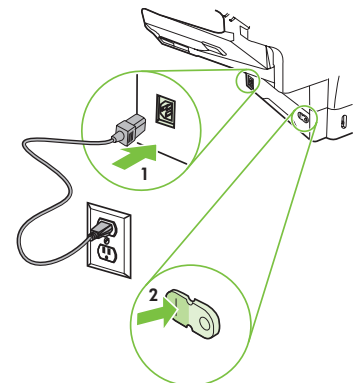



- You are done preparing the hardware. Proceed with: Set up the control panel.
- 您已完成准备硬件的工作。继续下一步：设置控制面板。
- Anda telah selesai mempersiapkan perangkat keras. Lanjutkan dengan: Mengatur panel kontrol.
- これでハードウェアの準備ができました。「コントロールパネルのセットアップ」に進んでください。
- คุณได้เตรียมฮาร์ดแวร์เสร็จเรียบร้อยแล้ว โปรด: ตั้งค่าแผงควบคุม
- 這樣便完成準備硬體的步驟。請繼續執行以下步驟：設定控制面板。
- Bạn đã hoàn tất việc chuẩn bị phần cứng. Tiến hành với: Cài đặt bảng điều khiển.
- 하드웨어 준비가 완료되었습니다. 제어판 설정을 계속하십시오.



- Set up the control panel.
- Mengatur panel kontrol.
- การตั้งค่าแผงควบคุม
- Cài đặt bảng điều khiển.

- 设置控制面板。
- コントロールパネルのセットアップ
- 設定控制面板。
- 제어판 설정

23



- **Set language, date, time, and fax settings (if necessary).** If prompted, select your language, the date, and the time. Follow the instructions on the control panel.
- **设置语言、日期、时间和传真设置（如有必要）。** 提示时，请选择您的语言、日期和时间。请按照控制面板上的说明进行操作。
- **Atur bahasa, tanggal, waktu dan pengaturan faks (bila perlu).** Jika diminta, pilih bahasa Anda, tanggal, dan waktu. Ikuti petunjuk di panel kontrol.
- **言語、日付、時刻、およびファックス（必要に応じて）の設定を行います。** 表示される指示に従って、言語、日付、および時刻を選択します。コントロールパネルの指示に従ってください。
- **ตั้งค่าสำหรับภาษา วันที่ เวลา และโทรสาร (หากจำเป็น)** หากมีข้อความปรากฏ ให้เลือกภาษาของคุณ รวมทั้งวันที่และเวลา ปฏิบัติตามคำแนะนำที่ปรากฏบนแผงควบคุม
- **設定語言、日期、時間與傳真設定（如有需要）。** 如果出現提示，請選擇語言、日期與時間。請依照控制面板的指示。
- **Cài ngôn ngữ, ngày, giờ, và các cài đặt fax (nếu cần).** Nếu được nhắc, chọn ngôn ngữ, ngày, và giờ. Theo các hướng dẫn trên bảng điều khiển.
- **언어, 날짜, 시간 및 팩스를 설정합니다(필요한 경우).** 메시지가 나타나는 경우 언어, 날짜 및 시간을 선택합니다. 제어판의 지시 사항을 따릅니다.

24



- **Set the media size and type for the input trays.** At the control panel, touch **Supplies Status**, and then touch **Trays**. Touch the name of the tray, and touch **Modify** to change the media size or type for the tray.
- **设置进纸盘的介质尺寸和类型。** 在控制面板中，轻触**耗材状态**，然后轻触**纸盘**。轻触纸盘的名称，然后轻触**修改**，更改纸盘的介质尺寸或类型。
- **Atur ukuran dan jenis media untuk baki masukan.** Di panel kontrol, sentuh **Supplies Status** [Status Persediaan], lalu sentuh **Trays** [Baki]. Sentuh nama baki tersebut, lalu sentuh **Modify** [Modifikasi] untuk mengubah ukuran atau jenis media baki tersebut.
- **給紙トレイで使用するメディアのサイズとタイプを選択します。** コントロールパネルで [サブライ品のステータス]、[トレイ] の順に押します。トレイの名前を押し、[変更] を押して、トレイで使用するメディアのサイズまたはタイプを変更します。
- **ตั้งขนาดและชนิดของสื่อสำหรับถาดกระดาษที่จะป้อนเข้าเครื่อง** ที่แผงควบคุม ให้กด **Supplies Status** (สถานะวัสดุสิ้นเปลือง) และกด **Trays** (ถาดกระดาษ) เลือกชื่อของถาดกระดาษ และกด **Modify** (แก้ไข) เพื่อเปลี่ยนขนาดหรือชนิดของสื่อสำหรับถาดกระดาษ
- **設定進紙匣的紙材尺寸及類型。** 請在控制面板上，點選**耗材狀態**，然後點選**紙匣**。點選紙匣名稱，然後點選**修改**，以變更紙匣的紙材尺寸和類型。
- **Cài kích thước phương tiện và gõ các khay nhập .** Ở bảng điều khiển, chạm vào **Tình trạng Cung cấp**, rồi chạm vào **Các khay**. Chạm vào tên khay, rồi chạm vào **Sửa đổi** để thay đổi kích thước phương tiện hay loại khay.
- **입력 용지함에 맞는 용지 크기와 종류를 설정합니다.** 제어판에서 **소모품 상태**를 누른 다음 **용지함**을 누릅니다. 용지함 이름을 누르고 **수정**을 눌러 용지함에 맞는 용지 크기 또는 종류를 변경합니다.

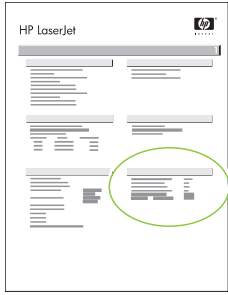

• **Find the IP address.** On the control panel, touch **Network Address**, and then touch **Print** to print the Jetdirect configuration page. The IP address is on the Jetdirect page, under “TCP/IP”. **Note:** You might need to assign an IP address depending on the type of network that is installed. See “Configure an IP address (if necessary)” on the next page, for more information.

• **找到 IP 地址。** 在控制面板上，轻触**网络地址**，然后轻触**打印**以打印 Jetdirect 配置页。IP 地址位于 Jetdirect 页的“TCP/IP”下。**注：**根据安装的网络类型，您可能需要指定一个 IP 地址。有关详细信息，请参阅下一页的“配置 IP 地址（如有必要）”。

• **Temukan alamat IP.** Di panel kontrol, sentuh **Network Address** [Alamat Jaringan] lalu sentuh **Print** [Cetak] untuk mencetak halaman konfigurasi Jetdirect. Alamat IP terdapat di halaman Jetdirect, pada “TCP/IP”. **Catatan:** Anda mungkin perlu menetapkan alamat IP berdasarkan jenis jaringan yang diinstal. Lihat “Mengkonfigurasi alamat IP (bila perlu)” di halaman berikutnya untuk informasi lebih lanjut.

• **IP アドレスを確認します。** コントロールパネルで [ネットワークアドレス]、[印刷] の順に押して、Jetdirect 設定ページを印刷します。IP アドレスが Jetdirect ページの「TCP/IP」の項目に印刷されます。**注記：**接続したネットワークの種類によっては、IP アドレスを割り当てる必要があります。詳細については、次ページの「IP アドレスを設定します (必要に応じて)」を参照してください。

• **ตรวจสอบที่อยู่ IP** บนแผงควบคุม ให้กด **Network Address** (ที่อยู่เครือข่าย) และกด **Print** (พิมพ์) เพื่อพิมพ์หน้าการกำหนดค่าของ Jetdirect ที่อยู่ IP จะอยู่บนหน้า Jetdirect ได้คำว่า “TCP/IP” **หมายเหตุ:** คุณอาจต้องกำหนดที่อยู่ IP แต่ทั้งนี้จะขึ้นอยู่กับชนิดของเครือข่ายที่ติดตั้ง โปรดดูที่ “การกำหนดค่าที่อยู่ IP (หากจำเป็น)” ในหน้าถัดไปหากต้องการข้อมูลเพิ่มเติม

• **尋找 IP 位址。** 在控制面板上，點選**網路位址**，然後點選**列印**，以列印 Jetdirect 組態頁。IP 位址在 Jetdirect 頁上的「TCP/IP」下方。**註：**您可能需要根據安裝的網路類型來指派 IP 位址。請參閱下一頁的「設定 IP 位址（如有需要）」以取得更多資訊。

• **Tim địa chỉ IP.** Trên bảng điều khiển, chạm vào **Địa chỉ Mạng**, rồi chạm vào **In** để in trang cấu hình trang Jetdirect. Địa chỉ IP nằm trên trang Jetdirect, bên dưới “TCP/IP”. **Ghi chú:** Có thể bạn cần chỉ định một địa chỉ IP tùy theo loại mạng được cài đặt. Xem “Cấu hình một địa chỉ IP (nếu cần)” ở trang kế để biết thêm thông tin.

• **IP 주소를 찾습니다.** 제어판에서 **네트워크 주소**를 누른 다음 **인쇄**를 눌러 Jetdirect 구성 페이지를 인쇄합니다. IP 주소는 Jetdirect 페이지의 “TCP/IP” 아래 있습니다. **주:** 설치된 네트워크 종류에 따라 IP 주소를 할당해야 할 수 있습니다. 자세한 내용은 다음 페이지의 “IP 주소 구성(필요한 경우)”을 참조하십시오.

• **Note:** If the address location displays a series of zeros, make sure that you are connected to the network and reprint the configuration page.

• **注：**如果地址区域显示一串零，请确保您已连接到网络并重新打印配置页。

• **Catatan:** Jika lokasi alamat menampilkan beberapa angka nol, pastikan Anda terhubung ke jaringan dan cetak ulang halaman konfigurasi.

• **注記：**アドレスの数字がすべてゼロだった場合は、ネットワークへの接続を確認して、設定ページを再度印刷します。

• **หมายเหตุ:** หากตำแหน่งของที่อยู่แสดงเป็นเลขศูนย์ชุดหนึ่ง คุณต้องดูให้แน่ใจว่าได้เชื่อมต่อกับเครือข่ายแล้ว ก่อนพิมพ์หน้าการกำหนดค่าอีกครั้ง

• **註：**如果位址處顯示了一連串的零，請先確定您已連線至網路，然後再重新列印組態頁。

• **Ghi chú:** Nếu vị trí địa chỉ hiển thị một dãy số không, bảo đảm bạn được nối mạng và in lại trang cấu hình.

• **주:** 주소 위치가 일련의 영(0)을 표시하는 경우 네트워크에 연결되어 있는지 확인하고 구성 페이지를 다시 인쇄하십시오.

26



• **Configure the IP address (if necessary).** On the control panel, touch **Administration**. Scroll to and touch **Initial Setup**, and then touch **Networking and I/O**. Touch **Embedded Jetdirect**, touch **TCP/IP**, and then touch **IPV4 Settings**. Touch **Manual Settings**, and then enter the **IP Address**, **Subnet Mask**, and **Default Gateway**.

• **配置 IP 地址（如有必要）。** 在控制面板中，轻触**管理**。滚动查看并轻触**初始设置**，然后轻触**联网和 I/O**。依次轻触**嵌入式 Jetdirect** 和 **TCP/IP**，然后再轻触 **IPV4 设置**。轻触**手动设置**，然后输入 **IP 地址**、**子网掩码**和**默认网关**。

• **Mengkonfigurasi alamat IP (bila perlu).** Di panel kontrol, sentuh **Administration** [Administrasi]. Gulir ke dan sentuh **Initial Setup** [Pengaturan Awal], lalu sentuh **Networking and I/O** [Jaringan dan I/O]. Sentuh **Embedded Jetdirect** [Jetdirect Terpadu], sentuh **TCP/IP**, lalu sentuh **IPV4 Settings** [Pengaturan IPV4]. Sentuh **Manual Settings** [Pengaturan Manual], lalu masukkan **IP Address** [Alamat IP], **Subnet Mask**, dan **Default Gateway** [Gateway Standar].

• **IP アドレスを設定します（必要に応じて）。** コントロールパネルで [管理] を選択します。スクロールして [初期セットアップ] を押し、[ネットワークおよび I/O] を押します。[内蔵 Jetdirect]、[TCP/IP]、[IPV4 設定] の順に押します。[Manual Settings (手動設定)] を押し、[IP アドレス]、[サブネットマスク]、および [デフォルトゲートウェイ] に入力します。

• **การกำหนดค่าที่อยู่ IP (หากจำเป็น)** บนแผงควบคุม ให้กด **Administration** (การจัดการ) เลื่อนและกด **Initial Setup** (การตั้งค่าเริ่มต้น) และกด **Networking and I/O** (เครือข่ายและ I/O) กด **Embedded Jetdirect** (Jetdirect ในตัว) กด **TCP/IP** (TCP/IP) และกด **IPV4 Settings** (การตั้งค่า IPV4) กด **Manual Settings** (การตั้งค่าด้วยตัวเอง) และป้อน **IP Address** (ที่อยู่ IP) **Subnet Mask** (ซับเน็ตมาสก์) และ **Default Gateway** (เกตเวย์เริ่มต้น)

• **設定 IP 位址（如有需要）。** 在控制面板上，點選**管理**。捲動並點選**初始設定**，然後點選**網路與 I/O**。點選**嵌入式 Jetdirect**、**TCP/IP**，然後點選**IPV4 設定**。點選**手動設定**，然後輸入 **IP 位址**、**子網路遮罩**和**預設閘道**。

• **Cấu hình địa chỉ IP (nếu cần).** Trên bảng điều khiển, chạm vào **Quản lý**. Cuộn xuống và chạm vào **Bắt đầu Cài đặt**, rồi chạm vào **Mạng và I/O**. Chạm vào **Jetdirect nhúng**, chạm vào **TCP/IP**, rồi chạm vào **Các cài đặt IPV4**. Chạm vào **Các cài đặt bằng tay**, rồi nhập **Địa chỉ IP**, **Mặt nạ Mạng cấp dưới**, và **Cổng vào Mặc định**.

• **IP 주소를 구성합니다(필요한 경우).** 제어판에서 **관리자**를 누릅니다. **초기 설정**으로 이동하여 누른 다음 **네트워킹 및 I/O**를 누릅니다. **내장 Jetdirect**를 누르고 **TCP/IP**를 누른 다음 **IPV4 설정**을 누릅니다. **수동 설정**을 누른 다음 **IP 주소**, **서브넷 마스크** 및 **기본 게이트웨이**를 입력합니다.



- You are done with the setup of the control panel. Now move to your computer and proceed with: Install the software.
- 您已完成控制面板的设置。现在请转到您的计算机，然后继续下一步：安装软件。
- Anda telah selesai mengatur panel kontrol. Sekarang beralih ke komputer dan lanjutkan dengan: Menginstal perangkat lunak.
- これでコントロールパネルのセットアップが終わりました。使用するコンピュータに移動し、「ソフトウェアのインストール」に進んでください。
- คุณได้ตั้งค่าแผงควบคุมเสร็จเรียบร้อยแล้ว ตอนนี้ให้ไปที่คอมพิวเตอร์และ: ติดตั้งซอฟต์แวร์
- 這樣便完成設定控制面板的步驟。接著，前往您的電腦繼續執行以下步驟：安裝軟體。
- Bạn đã hoàn tất việc cài đặt bảng điều khiển. Bây giờ chuyển sang máy tính và tiến hành: Cài đặt phần mềm.
- 제어판 설정이 완료되었습니다. 이제 컴퓨터로 가서 소프트웨어 설치를 진행합니다.



• Install the software.

• Menginstal perangkat lunak.

• การติดตั้งซอฟต์แวร์

• Cài đặt phần mềm.

• 安装软件。

• ソフトウェアのインストール

• 安裝軟體。

• 소프트웨어 설치

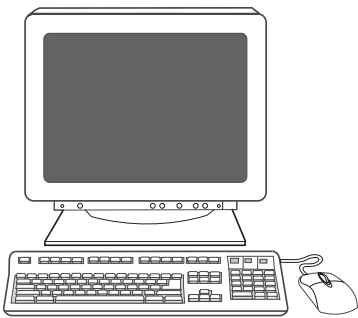

• For Windows® software installation instructions, go to step 27.

• 有关 Windows® 的软件安装说明，请转至步骤 27。

• Untuk petunjuk instalasi perangkat lunak Windows®, ke langkah 27.

• Windows® ソフトウェアのインストール手順については、手順 27 に進んでください。

• สำหรับคำแนะนำในการติดตั้งซอฟต์แวร์ Windows® ให้ไปที่ขั้นตอนที่ 27

• 如需 Windows® 軟體安裝指示，請前往步驟 27。

• Với các hướng dẫn cài đặt phần mềm Windows®, thực hiện bước 27.

• Windows® 소프트웨어 설치 지침을 보려면 단계 27로 이동하십시오.

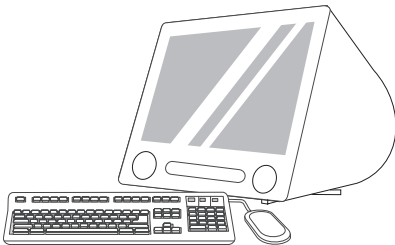

• For Macintosh software installation instructions, go to step 29.

• 有关 Macintosh 的软件安装说明，请转至步骤 29。

• Untuk petunjuk instalasi perangkat lunak Macintosh, ke langkah 29.

• Macintosh 소프트웨어의インストール手順については、手順 29 に進んでください。

• สำหรับคำแนะนำในการติดตั้งซอฟต์แวร์ Macintosh ให้ไปที่ขั้นตอนที่ 29

• 如需 Macintosh 軟體安裝指示，請前往步驟 29。

• Với các hướng dẫn cài đặt phần mềm Macintosh, thực hiện bước 29.

• Macintosh 소프트웨어 설치 지침을 보려면 단계 29로 이동하십시오.

27

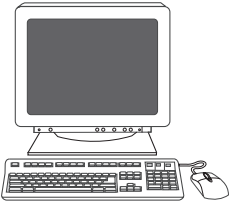

• **Install software.** 1) Insert the CD that came with the printer. 2) On the welcome screen, click **Install Printer**. The Setup Wizard appears. 3) Follow the on screen instructions. **Note:** If the welcome screen does not appear, click **Start** and then click **Run**. Type X:SETUP, where X corresponds to the CD-ROM drive letter, and then click **OK**.

• **安装软件。** 1) 插入随打印机随附的 CD。2) 在欢迎屏幕上，单击**安装打印机**。将出现安装向导。3) 按照屏幕上的说明进行操作。**注：**如果未出现欢迎屏幕，则单击**开始**，然后单击**运行**。键入 X:SETUP，此处 X 代表 CD-ROM 驱动器盘符，然后单击**确定**。

• **Instal perangkat lunak.** 1) Masukkan CD yang menyertai printer. 2) Pada layar pembuka, klik **Install Printer**. Wizard Pengaturan ditampilkan. 3) Ikuti petunjuk pada layar. **Catatan:** Jika layar pembuka tidak muncul, klik **Start** [Mulai] lalu klik **Run** [Jalankan]. Ketikkan X:SETUP, di mana X adalah huruf drive CD-ROM, lalu klik **OK**.

• **ソフトウェアをインストールします。** 1) プリンタに同梱されている CD を挿入します。2) 初期画面で、[Install Printer (プリンタのインストール)] をクリックします。セットアップ ウィザードが表示されます。3) 画面の指示に従います。**注記：**初期画面が表示されなかった場合は、[スタート]、[ファイル名を指定して実行] の順にクリックします。「X:SETUP」と入力します。X は、CD-ROM ドライブのドライブ文字です。入力したら、[OK] をクリックします。

• **การติดตั้งซอฟต์แวร์** 1) ใส่แผ่นซีดีที่มาพร้อมกับเครื่องพิมพ์ 2) บนหน้าจอต้อนรับ ให้คลิก **Install Printer** (ติดตั้งเครื่องพิมพ์) วิชาการติดตั้งค่าจะปรากฏขึ้น 3) ทำตามคำแนะนำที่ปรากฏบนหน้าจอ **หมายเหตุ:** หากหน้าจอต้อนรับไม่ปรากฏขึ้น ให้คลิกที่ **Start** (เริ่มต้น) และคลิก **Run** (เรียกใช้) พิมพ์ X:SETUP ลงไป โดย X ตรงกับตัวอักษรของไดรฟ์ซีดีรอม และคลิก **OK** (ตกลง)

• **安裝軟體。** 1) 放入印表機隨附的光碟。2) 在歡迎畫面上，按一下**安裝印表機**。「安裝精靈」將會出現。3) 按照螢幕上的說明繼續執行。**註：**如果歡迎畫面沒有出現，請按一下**開始**，然後按一下**執行**。輸入 X:SETUP，其中的 X 指的是光碟機代號，然後按一下**確認**。

• **Cài đặt phần mềm.** 1) Đưa đĩa CD đi kèm với máy in vào. 2) Trên màn hình chào mừng, nhấp vào **Cài đặt máy in**. Thuật sĩ Cài đặt hiện ra. 3) Làm theo các hướng dẫn trên màn hình. **Ghi chú:** Nếu màn hình chào mừng không hiện ra, nhấp vào **Khởi động** rồi nhấp vào **Chạy**. Gõ X:SETUP, nơi X phù hợp với chữ cái ở đĩa CD-ROM, rồi nhấp vào **OK**.

• **소프트웨어를 설치합니다.** 1) 프린터와 함께 제공된 CD를 넣습니다. 2) 환영 화면에서 **프린터 설치**를 누릅니다. 설치 마법사가 나타납니다. 3) 화면의 지시를 따릅니다. **주:** 환영 화면이 나타나지 않는 경우 **시작**을 누른 다음 **실행**을 누릅니다. X:SETUP(여기서 X는 CD-ROM 드라이브 문자)을 입력한 다음 **확인**을 누릅니다.

• **Note:** If installing a fax driver, choose the "custom" software install.

• **注：**如果要安装传真驱动程序，请选择“自定义”软件安装。

• **Catatan:** Jika menginstal driver faks, pilih opsi instalasi perangkat lunak "custom" [tersesuai].

• **注記：**ファックスドライバをインストールする場合は、「カスタム」ソフトウェアインストールを選択します。

• **หมายเหตุ:** หากกำลังติดตั้งไดรเวอร์ของโทรสาร ให้เลือกการติดตั้งซอฟต์แวร์แบบ "custom" (กำหนดเอง)

• **註：**如果要安裝傳真驅動程式，請選擇「自訂」軟體安裝。

• **Ghi chú:** Nếu cài đặt một chương trình fax, chọn cài đặt phần mềm "tùy chỉnh".

• **주:** 팩스 드라이버를 설치하는 경우 "사용자 정의" 소프트웨어 설치를 선택합니다.

• **Note:** For a USB installation do not connect the USB cable until prompted by the software.

• **注：**对于 USB 安装，在软件提示之前请勿连接 USB 电缆。

• **Catatan:** Untuk instalasi USB jangan hubungkan kabel USB sebelum diminta oleh perangkat lunak.

• **注記：**USB インストールの場合は、ソフトウェアからの指示があるまで USB ケーブルを接続しないでください。

• **หมายเหตุ:** สำหรับการติดตั้ง USB ห้ามต่อสายเคเบิล USB จนกว่าซอฟต์แวร์จะแสดงข้อความแจ้งให้ทราบ

• **註：**針對 USB 安裝，在軟體提示前，請勿連接 USB 纜線。

• **Ghi chú:** Với cài đặt USB, đừng gắn cáp USB cho đến khi được nhắc bởi phần mềm.

• **주:** USB 설치의 경우 소프트웨어에 메시지가 나타날 때까지 USB 케이블을 연결하지 마십시오.

28

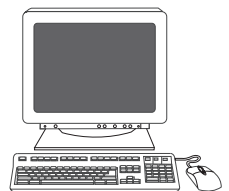

• 4) Click **Finish**. If prompted, restart the computer. 5) Go to step 33.

• 4) 单击**完成**。如果系统提示，则重新启动计算机。5) 转至步骤 33。

• 4) Klik **Finish** [Selesai]. Jika diminta, hidupkan ulang komputer. 5) Ke langkah 33.

• 4) [終了] をクリックします。再起動を要求された場合は、コンピュータを再起動します。5) 手順 33に進みます。

• 4) คลิก **Finish** (เสร็จ) หากมีข้อความแจ้ง ให้ปิดและเปิดคอมพิวเตอร์อีกครั้ง 5) ไปที่ขั้นตอนที่ 33

• 4) 按一下**完成**。如果出現提示，請重新啟動電腦。5) 請前往步驟 33。

• 4) Nhấp vào **Xong**. Nếu được nhắc, hãy khởi động lại máy tính. 5) Thực hiện bước 33.

• 4) **마침**을 누릅니다. 컴퓨터를 다시 시작하라는 메시지가 나타나면 컴퓨터를 다시 시작합니다. 5) 단계 33으로 이동합니다.

29

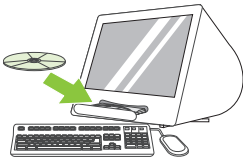

- 2) Place the CD in the CD-ROM drive and run the installer. Complete an easy install.
- 2) 将 CD 放入 CD-ROM 驱动器并运行安装程序。完成简易安装。
- 2) Masukkan CD ke dalam drive CD-ROM lalu jalankan installer. Selesaikan easy install [instalasi mudah].
- 2) CD を CD-ROM ドライブに挿入し、インストーラを実行します。簡単なインストール手順を完了します。
- 2) วางแผ่นซีดีลงในไดรฟ์ซีดีรอม และเรียกใช้โปรแกรมติดตั้ง ทำการติดตั้งอย่างง่ายให้เสร็จสมบูรณ์
- 2) 將光碟放入光碟機中，並執行安裝程式。完成簡易安裝。
- 2) Đặt đĩa CD vào ổ đĩa CD-ROM và chạy trình cài đặt. Hoàn tất phần cài đặt dễ.
- 2) CD-ROM 드라이브에 CD를 넣고 설치 프로그램을 실행합니다. 간단한 설치를 완료합니다.

30



- **Connect to a Macintosh computer.** 1) Connect a USB cable between the device and the computer. **Note:** HP does not recommend using USB hubs. Use a USB cable that is no longer than 2 meters (6.5 feet).
- **连接至 Macintosh 计算机。** 1) 用 USB 电缆连接设备和计算机。 **注：** HP 不建议使用 USB 集线器。使用长度不超过 2 米（6.5 英尺）的 USB 电缆。
- **Menghubungkan ke komputer Macintosh.** 1) Sambungkan kabel USB antara perangkat dan komputer. **Catatan:** HP tidak menganjurkan penggunaan hub USB. Gunakan kabel USB yang tidak lebih panjang dari 2 meter (6,5 kaki).
- **Macintosh コンピュータに接続します。** 1) USB ケーブルをプリンタ本体とコンピュータに接続します。 **注記：** USB ハブの使用は推奨されません。長さが 2 メートル以内の USB ケーブルを使用してください。
- **การต่อเข้ากับคอมพิวเตอร์ Macintosh 1)** ต่อสายเคเบิล USB ระหว่างเครื่องพิมพ์และคอมพิวเตอร์ **หมายเหตุ:** HP ไม่แนะนำให้ใช้ฮับ USB ใช้สายเคเบิล USB ที่ยาวไม่เกิน 2 เมตร (6.5 ฟุต)
- **連接到 Macintosh 電腦。** 1) 將 USB 纜線連接到裝置與電腦上。 **註：** HP 不建議您使用 USB 集線器。請勿使用長度超過 2 公尺 (6.5 英尺) 的 USB 纜線。
- **Kết nối với máy tính Macintosh .** 1) Nối cáp USB giữa máy với máy tính. **Ghi chú:** HP không đề nghị dùng ổ cắm USB. Hãy dùng cáp USB không dài hơn 2 m (6.5 feet).
- **Macintosh 컴퓨터에 연결합니다.** 1) 장치와 컴퓨터 사이에 USB 케이블을 연결합니다. **주:** USB 허브는 사용하지 않는 것이 좋습니다. 2미터(6.5피트) 미만의 USB 케이블을 사용하십시오.



- **Note:** Install the software before connecting the USB cable. If the USB cable was connected first, perform steps 32-33. If the software installation was performed first, proceed to step 33.
- **注：** 请在连接 USB 电缆之前安装软件。如果先连接 USB 电缆，则执行步骤 32-33。如果先安装软件，则执行步骤 33。
- **Catatan:** Instal perangkat lunak sebelum menghubungkan kabel USB. Jika kabel USB dihubungkan terlebih dahulu, jalankan langkah 32-33. Jika instalasi perangkat lunak dijalankan terlebih dahulu, lanjutkan ke langkah 33.
- **注記：** ソフトウェアをインストールする前に USB ケーブルを接続しないでください。USB ケーブルを先に接続した場合は、手順 32 ～ 33 を実行してください。ソフトウェアを先にインストールした場合は、手順 33 に進みます。
- **หมายเหตุ:** ติดตั้งซอฟต์แวร์ก่อนต่อสายเคเบิล USB หากต่อสายเคเบิล USB ก่อน ให้ทำตามขั้นตอนที่ 32-33 หากติดตั้งซอฟต์แวร์ก่อนให้ข้ามไปที่ขั้นตอนที่ 33
- **註：** 在連接 USB 纜線之前，請先安裝軟體。如果已經先連接 USB 纜線，請執行步驟 32-33。如果已經先安裝軟體，請繼續執行步驟 33。
- **Ghi chú:** Cài đặt phần mềm trước khi nối cáp USB. Nếu cáp USB được nối trước, thực hiện các bước 32-33. Nếu phần mềm được cài đặt trước, tiến hành bước 33.
- **주:** USB 케이블을 연결하기 전에 소프트웨어를 설치합니다. USB 케이블을 먼저 연결한 경우 단계 32-33을 수행하십시오. 소프트웨어 설치를 먼저 수행한 경우 단계 33으로 이동하십시오.



•3) From Apple System Preferences (available on the Apple pull-down menu or in the dock), click the **Print & Fax** icon and then click the **Printing** tab at the top of the window. 4) To add your new printer, click the '+' icon to launch the **Printer Browser**. By default, the Printer Browser shows printers that are connected through USB, Bonjour, or Appletalk networking.

•3) 从 Apple 系统预置（在 Apple 下拉菜单或 dock 上）中，单击**打印和传真**图标，然后单击窗口顶部的**打印**标签。4) 要添加新打印机，请单击“+”图标以启动**打印机浏览器**。默认情况下，打印机浏览器会显示通过 USB、Bonjour 或 Appletalk 网络连接的打印机。

•3) Dari Apple System Preferences (terdapat pada menu buka bawah atau pada dock Apple), klik ikon **Print & Fax** [Cetak & Faks] lalu klik tab **Printing** [Pencetakan] di bagian atas jendela layar. 4) Untuk menambahkan printer baru Anda, klik ikon '+' untuk menjalankan **Printer Browser** [Browser Printer]. Secara standar, Printer Browser menampilkan printer yang terhubung melalui USB, Bonjour, atau jaringan Appletalk.

•3) Apple プルダウンメニューまたはドックの [システム環境設定] で [プリントとファックス] アイコンをクリックし、ウィンドウ上部の [プリント] タブをクリックします。4) 新しいプリンタを追加するには、[+] アイコンをクリックして、[プリンタブラウザ] を開きます。デフォルトで、プリンタブラウザには USB、Bonjour、または Appletalk の各ネットワーク方式で接続されているプリンタが表示されます。

•3) จาก Apple System Preferences (สิ่งเลือกใช้ของระบบ Apple) (ใช้ได้จากเมนูแบบดิ่งลงของ Apple หรือในด็อก) ให้คลิกไอคอน **Print & Fax** (พิมพ์และโทรสาร) และคลิกแท็บ **Printing** (การพิมพ์) ที่ด้านบนสุดของหน้าต่าง 4) ในการเพิ่มเครื่องพิมพ์เครื่องใหม่ ให้คลิกไอคอน '+' เพื่อเรียกใช้ **Printer Browser** (เบราว์เซอร์เครื่องพิมพ์) ตามค่าเริ่มต้นนั้น Printer Browser (เบราว์เซอร์เครื่องพิมพ์) จะแสดงรายชื่อเครื่องพิมพ์ที่เชื่อมต่อผ่าน USB, Bonjour หรือเครือข่ายของ Appletalk

•3) 從「Apple 系統喜好設定」（您可以從 Apple 下拉式功能表或在 Dock 中找到）中，按一下**列印與傳真**圖示，然後按一下視窗上方的**列印索引標籤**。4) 如果要新增您的新印表機，請按一下「+」圖示，來啟動**印表機掃描器**。根據預設，「印表機瀏覽器」會顯示透過 USB、Bonjour 或 Appletalk 網路連接的印表機。

•3) Từ Các Tham chiếu Hệ thống Apple (có sẵn trong trình đơn Apple kéo xuống hay trong phần lưu), nhấp vào biểu tượng **In & Fax** rồi nhấp vào **tab In** ở phía trên của cửa sổ. 4) Để thêm máy in mới, nhấp vào biểu tượng '+' để khởi chạy **Trình duyệt Máy in**. Theo Mặc định, Trình duyệt Máy in hiển thị các máy in được nối qua cổng USB, Bonjour, hay mạng Appletalk.

•3) Apple System Preferences (Apple 시스템 환경 설정) (Apple 풀다운 메뉴 또는 도크에서 사용 가능)에서 **Print(인쇄) 및 Fax(팩스)** 아이콘을 누른 다음 창 맨 위에서 **Printing(인쇄)** 탭을 누릅니다. 4) 새 프린터를 추가하려면 '+' 아이콘을 눌러 **Printer Browser(프린터 브라우저)**를 시작합니다. 기본적으로 Printer Browser(프린터 브라우저)는 USB, Bonjour 또는 Appletalk 네트워킹을 통해 연결된 프린터를 보여줍니다.

32



•5) From the **Printer Browser** window, select the HP printer. For Mac OS X V10.4: If HP software is installed, the printer software should be automatically configured. **6)** Click **Add** to create a printer queue. You are prompted to configure the installable options manually. **Note:** Mac OS X V10.2 and V10.3 might require you to manually select the printer model from the **Printer Model** drop-down list. **7)** Under **Model Name**, select your device and click **Add**.

•5) 在打印机浏览器窗口中，选择 HP 打印机。对于 Mac OS X V10.4：如果安装了 HP 软件，将自动配置打印机软件。**6)** 单击**添加**创建一个打印机队列。系统会提示您手动配置可安装选项。**注：**Mac OS X V10.2 和 v. 10.3 可能会要求您从**打印机型号**下拉列表中手动选择打印机型号。**7)** 在**型号名称**下，选择您的设备并单击**添加**。

•5) Dari jendela layar **Printer Browser**, pilih printer HP. Untuk Mac OS X V10.4: Jika perangkat lunak HP terinstal, perangkat lunak printer akan dikonfigurasi secara otomatis. **6)** Klik **Add** [Tambah] untuk membuat antrian printer. Anda akan diminta untuk mengkonfigurasi opsi yang dapat diinstal secara manual. **Catatan:** Mac OS X V10.2 dan V10.3 mungkin memerlukan pemilihan model printer secara manual dari daftar buka bawah **Printer Model** [Model Printer]. **7)** Pada **Model Name** [Nama Model], pilih perangkat Anda lalu klik **Add** [Tambah].

•5) [プリンタ ブラウザ] ウィンドウで目的の HP プリンタを選択します。Mac OS X V10.4 の場合：HP ソフトウェアがインストールされている場合、プリンタ ソフトウェアは自動設定されます。**6)** [追加] をクリックしてプリンタ キューを作成します。インストール可能なオプションを手動で設定するよう要求されます。**注記：**Mac OS X V10.2 および V10.3 では、プリンタ モデルを [プリンタの機種] ドロップダウンリストから手動で選択することが必要になる場合があります。**7)** [機種名] から使用するプリンタを選択して、[追加] をクリックします。

•5) จากหน้าต่าง **Printer Browser** (เบราว์เซอร์เครื่องพิมพ์) ให้เลือกเครื่องพิมพ์ HP สำหรับ Mac OS X V10.4: หากติดตั้งซอฟต์แวร์ HP แล้วซอฟต์แวร์เครื่องพิมพ์ควรได้รับการกำหนดค่าโดยอัตโนมัติ **6)** คลิก **Add** (เพิ่ม) เพื่อสร้างคิวให้กับเครื่องพิมพ์ เครื่องจะแสดงข้อความเพื่อขอให้คุณกำหนดค่าตัวเลือกที่ติดตั้งได้ด้วยตัวเอง **หมายเหตุ:** Mac OS X V10.2 และ V10.3 อาจระบุให้คุณเลือกรุ่นของเครื่องพิมพ์จากรายการแบบหล่นลงของ **Printer Model** (รุ่นเครื่องพิมพ์) **7)** ได้ **Model Name** (ชื่อรุ่น) เลือกเครื่องพิมพ์ของคุณและคลิก **Add** (เพิ่ม)

•5) 從**印表機瀏覽器**視窗中，選擇 HP 印表機。針對 Mac OS X V10.4：如果已安裝 HP 軟體，印表機軟體應該會自動設定。**6)** 按一下**新增**，建立印表機佇列。系統會提示您手動設定可安裝的選項。**註：**Mac OS X V10.2 和 V10.3 可能需要您從**印表機機型**下拉式清單中，手動選擇印表機機型。**7)** 在**機型名稱**下，選擇您的裝置，並按一下**新增**。

•5) Từ cửa sổ **Trình duyệt Máy in** chọn máy in HP. Cho Mac OS X V10.4: Nếu phần mềm HP đã được cài đặt, phần mềm máy in nên được định cấu hình tự động. **6)** Nhấp vào **Thêm** để tạo một hàng máy in. Bạn sẽ được nhắc định cấu hình các tùy chọn cài đặt bằng tay. **Ghi chú:** Mac OS X V10.2 và V10.3 có thể yêu cầu bạn chọn bằng tay các mẫu máy in từ **danh sách** Mẫu máy in thả xuống. **7)** Bên dưới **Tên Mẫu**, chọn máy của bạn và nhấp vào **Thêm**.

•5) **Printer Browser**(프린터 브라우저) 창에서 HP 프린터를 선택합니다. Mac OS X V10.4의 경우: HP 소프트웨어가 설치된 경우 프린터 소프트웨어를 자동으로 구성해야 합니다. **6)** **Add(추가)**를 눌러 프린터 대기열을 만듭니다. 설치 가능한 옵션을 수동으로 구성할 것인지 묻는 메시지가 나타납니다. **주:** Mac OS X V10.2 및 V10.3에서는 **Printer Model(프린터 모델)** 드롭다운 목록에서 프린터 모델을 수동으로 선택해야 할 수 있습니다. **7)** **Model Name(모델 이름)**에서 장치를 선택하고 **Add(추가)**를 누릅니다.

33

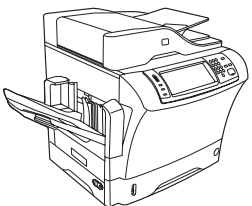

•**Test the software installation.** Print a page from any program to make sure that the software is correctly installed. **Note:** If the installation failed, reinstall the software or see Troubleshooting at the end of this guide.

•**测试软件安装。**从任意程序打印一张页面以确保软件安装正确。**注：**如果安装失败，请重新安装软件或参阅本指南末尾的“故障排除”。

•**Menguji instalasi perangkat lunak.** Cetak halaman dari program apa saja untuk memastikan perangkat lunak telah diinstal dengan benar. **Catatan:** Jika instalasi gagal, instal ulang perangkat lunak atau lihat Mengatasi Masalah di akhir panduan ini.

•**ソフトウェア インストールをテストします。**何らかのプログラムからページを印刷して、ソフトウェアが正常にインストールされたことを確認します。 **注記：**インストールに失敗した場合は、ソフトウェアをインストールし直すか、このガイドの終わりの「トラブルシューティング」を参照してください。

•**ทดสอบการติดตั้งซอฟต์แวร์** พิมพ์หน้าเอกสารจากโปรแกรมใดก็ได้ เพื่อให้เห็นใจว่า ติดตั้งซอฟต์แวร์ได้อย่างถูกต้อง **หมายเหตุ:** หากติดตั้งไม่สำเร็จ ให้ติดตั้งซอฟต์แวร์อีกครั้งหรือดูที่ การแก้ปัญหา ที่ส่วนท้ายของคู่มือนี้

•**測試軟體安裝。**使用任何程式列印一頁，以確定軟體已正確安裝。**註：**如果安裝失敗，請重新安裝軟體，並參閱本指南結尾處的「疑難排解」。

•**Kiểm tra việc cài đặt phần mềm.** In một trang từ bất kỳ chương trình nào để bảo đảm rằng phần mềm được cài đặt đúng. **Ghi chú:** Nếu việc cài đặt thất bại, cài đặt lại phần mềm hay xem Xử lý sự cố ở phần cuối của quyển hướng dẫn này.

•**소프트웨어 설치 상태를 검사합니다.** 아무 프로그램에서나 페이지를 인쇄하여 소프트웨어가 제대로 설치되었는지 확인하십시오. **주:** 설치에 실패한 경우 소프트웨어를 다시 설치하거나 이 설명서 끝 부분의 문제 해결을 참조하십시오.

34

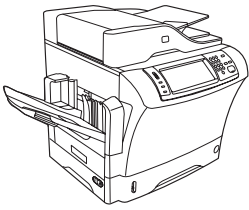

•**Congratulations!** The device is ready to use. The user guide is located on the CD and in the HP Easy Printer Care Software.

Note: Save the boxes and the packing material in case you need to transport the device.

•**恭喜!** 设备准备就绪, 可以使用。用户指南位于 CD 上和 HP Easy Printer Care 软件中。**注:** 保存好包装箱和包装材料, 以便您在搬运设备的时候使用。

•**Selamat!** Perangkat siap untuk digunakan. Panduan pengguna terdapat pada CD dan pada Perangkat Lunak HP Easy Printer Care [Perawatan Mudah Printer HP]. **Catatan:** Simpan kotak dan bahan kemasan seandainya Anda perlu mengirimkan perangkat.

•**お疲れ様でした。** プリンタの準備が整いました。ユーザーガイドは CD と HP Easy Printer Care Software に収録されています。**注記:** プリンタを移動する必要がある場合に備えて、箱などの梱包材は保管しておいてください。

•**ขอแสดงความยินดี!** เครื่องพิมพ์พร้อมใช้งานแล้ว คู่มือผู้ใช้อยู่บนแผ่นซีดี และใน HP Easy Printer Care Software **หมายเหตุ:** เก็บกล่องและวัสดุที่มาพร้อมกับบรรจุภัณฑ์เอาไว้ในกรณีที่คุณต้องการเคลื่อนย้ายเครื่องพิมพ์

•**恭喜您!** 裝置準備就緒。使用指南位於光碟及 HP Easy Printer Care 軟體中。**註:** 請保存包裝盒及包裝材料, 以備運送裝置之需。

•**Xin chúc mừng!** Máy đã sẵn sàng để dùng. Hướng dẫn cho người sử dụng có trên CD và trong Phần mềm Chăm sóc Máy in HP Dễ dàng. **Ghi chú:** Giữ lại các hộp và vật liệu đóng gói trong trường hợp bạn cần di chuyển máy.

•**축하합니다!** 이제 장치를 사용할 수 있습니다. 사용 설명서는 CD와 HP Easy Printer Care Software에 있습니다. **주:** 장치를 운반해야 하는 경우를 위해 상자와 포장재는 보관하십시오.

35



•**Register your device.** Register at www.register.hp.com. This is the quickest and easiest way for you to register to receive the following information: technical support updates, enhanced support options, ideas for and ways to use your new HP device, and news about emerging technologies.

•**注册您的设备。** 在 www.register.hp.com 上进行注册。这种方法最快速简便, 注册后您将收到以下信息: 技术支持更新、增强的支持选项、使用新 HP 设备的建议和方法以及关于新兴技术的新闻。

•**Daftarkan perangkat Anda.** Daftarkan di www.register.hp.com. Ini adalah cara yang tercepat dan termudah untuk mendaftarkan perangkat agar Anda menerima informasi berikut: pembaruan dukungan teknis, opsi dukungan yang diperluas, ide dan cara untuk menggunakan perangkat HP baru Anda, dan berita tentang teknologi mutakhir.

•**製品登録を行います。** www.register.hp.com にアクセスしてください。これが最も簡単で時間のかからない登録方法です。登録していただくと、テクニカルサポートの最新情報、追加サポートオプション、お買い上げいただいた HP 製品の使用方法、新技術に関するニュースなどをお知らせいたします。

•**การลงทะเบียนเครื่องพิมพ์ของคุณ** ลงทะเบียนได้ที่ www.register.hp.com นี่คือวิธีที่รวดเร็วที่สุดและง่ายที่สุดสำหรับคุณในการลงทะเบียนเพื่อขอรับข้อมูลต่างๆ ต่อไปนี้: ข้อมูลสนับสนุนล่าสุดทางด้านเทคนิค ตัวเลือกการสนับสนุนขั้นสูง ข้อคิดเห็นและวิธีการใช้เครื่องพิมพ์ HP ใหม่ของคุณ และข่าวคราวเกี่ยวกับเทคโนโลยีใหม่ๆ

•**註冊您的裝置。** 請到 www.register.hp.com 註冊。這是最快且最簡單的註冊方式, 以便收到下列資訊: 技術支援更新、增強支援選項、使用新 HP 裝置的構想與方法, 及新科技的最新消息。

•**Đăng ký máy.** Đăng ký ở www.register.hp.com. Đây là cách đăng ký nhanh nhất và dễ nhất để bạn nhận những thông tin sau: cập nhật hỗ trợ kỹ thuật, mở rộng tùy chọn hỗ trợ, các ý kiến về và cách dùng máy HP mới, và tin tức về các công nghệ nổi bật.

•**장치를 등록하십시오.** www.register.hp.com에서 등록하십시오. 기술 지원 업데이트, 향상된 지원 옵션, 새 HP 장치를 사용하는 아이디어와 방법 및 새로운 기술에 대한 소식 등의 정보를 받기 위해 등록하는 가장 빠르고 쉬운 방법입니다.



- You are done installing your software. Congratulations! You are ready to use your HP printer.
- 您已完成软件安装。恭喜！您现在可以使用 HP 打印机了。
- Anda telah selesai menginstal perangkat lunak Anda. Selamat! Anda siap untuk menggunakan printer HP Anda.
- これでソフトウェアのインストールが終わりました。お疲れ様でした。これで HP プリンタをお使いいただけます。
- คุณติดตั้งซอฟต์แวร์ของคุณเสร็จแล้ว ขอแสดงความยินดี! คุณพร้อมที่จะใช้เครื่องพิมพ์ HP
- 您已經完成軟體的安裝。恭喜您！您已經準備好使用 HP 印表機。
- Bạn đã hoàn tất việc cài đặt phần mềm. Xin chúc mừng! Bạn đã sẵn sàng để dùng máy in HP của bạn.
- 소프트웨어 설치가 완료되었습니다. 축하합니다! 이제 HP 프린터를 사용할 수 있습니다.



- Install the send fax driver.
- 安装发送传真驱动程序。
- Menginstal driver pengiriman faks.
- ファックス送信ドライバのインストール
- การติดตั้งไดรเวอร์ส่งโทรสาร
- 安裝傳送傳真驅動程式。
- Cài đặt chương trình gửi fax.
- 팩스 전송 드라이버 설치

36

• **Install send fax driver.** If the fax driver was not installed in step 28, it can be installed now. **1)** Insert the CD that came with the device. **2)** On the welcome screen, click **Install Printer**. The setup wizard appears. **3)** Choose the “custom” install option, and select the **Send Fax Driver** in the installation options. **4)** Follow the onscreen instructions.

• **安装发送传真驱动程序。** 如果没有在步骤 28 中安装发送传真驱动程序，则现在可以安装。 **1)** 插入随设备随附的 CD。 **2)** 在欢迎屏幕上，单击 **安装打印机**。将出现安装向导。 **3)** 选择“自定义”安装选项，然后在安装选项中选择 **发送传真驱动程序**。 **4)** 按照屏幕上的说明进行操作。

• **Menginstal driver pengiriman faks.** Jika driver faks belum diinstal pada langkah 28, driver akan diinstal sekarang. **1)** Masukkan CD yang menyertai perangkat. **2)** Pada layar pembuka, klik **Install Printer**. Wizard pengaturan ditampilkan. **3)** Pilih opsi instalasi “custom” [tersesuai], lalu pilih **Send Fax Driver** [Driver Pengiriman Faks] pada opsi instalasi. **4)** Ikuti petunjuk pada layar.

• **ファックス送信ドライバをインストールします。** 手順 28 でファックスドライバをインストールしていない場合は、ここでインストールできます。 **1)** プリンタに同梱されている CD を挿入します。 **2)** 初期画面で、**[Install Printer (プリンタのインストール)]** をクリックします。セットアップウィザードが表示されます。 **3)** “カスタム”インストールオプションを選択し、インストールオプションから **[Send Fax Driver (ファックス送信ドライバ)]** を選択します。 **4)** 画面の指示に従います。

• **การติดตั้งไดรเวอร์ส่งโทรสาร** หากยังไม่ได้ติดตั้งไดรเวอร์โทรสารในขั้นตอนที่ 28 คุณสามารถติดตั้งในตอนนี้ **1)** ใส่แผ่นซีดีที่มาพร้อมกับเครื่องพิมพ์ **2)** บนหน้าจอต้อนรับ ให้คลิก **Install Printer** (ติดตั้งเครื่องพิมพ์) วิชาร์ดการตั้งค่าจะปรากฏขึ้น **3)** เลือกตัวเลือกการติดตั้งแบบ “custom” (กำหนดเอง) และเลือก **Send Fax Driver** (ไดรเวอร์ส่งโทรสาร) ในตัวเลือกการติดตั้ง **4)** ทำตามคำแนะนำบนหน้าจอ

• **安裝傳送傳真驅動程式。** 如果並未在步驟 28 中安裝傳真驅動程式，則可現在安裝。 **1)** 放入裝置隨附的光碟。 **2)** 在歡迎畫面上，按一下 **安裝印表機**。「安裝精靈」將會出現。 **3)** 選擇「自訂」安裝選項，然後在安裝選項中，選擇 **傳送傳真驅動程式**。 **4)** 依照螢幕上指示執行。

• **Cài đặt chương trình gửi fax .** Nếu chương trình fax không được cài đặt ở bước 28, thì có thể cài nó vào lúc này. **1)** Đưa đĩa CD đi theo máy vào. **2)** Trên màn hình chào mừng, nhấp vào **Cài đặt máy in**. Thuật sĩ Cài đặt hiện ra. **3)** Chọn tùy chọn cài đặt “tùy chỉnh”, và chọn **Chương trình gửi Fax** trong các tùy chọn cài đặt. **4)** Làm theo các hướng dẫn trên màn hình.

• **팩스 전송 드라이버를 설치합니다.** 단계 28에서 팩스 드라이버가 설치되지 않은 경우 지금 설치할 수 있습니다. **1)** 장치와 함께 제공된 CD를 넣습니다. **2)** 환영 화면에서 **프린터 설치**를 누릅니다. 설치 마법사가 나타납니다. **3)** “사용자 정의” 설치 옵션을 선택하고 설치 옵션에서 **팩스 전송 드라이버**를 선택합니다. **4)** 화면의 지시를 따릅니다.

- Set up the digital send features.
- 设置数字发送功能。
- Mengatur fitur pengiriman digital.
- デジタル送信機能のセットアップ
- ตั้งค่าคุณสมบัติการส่งแบบดิจิทัล
- 設定數位傳送功能。
- Cài đặt các tính năng gửi bằng kỹ thuật số.
- 디지털 전송 기능 설정

37

- 1) Open the web browser. 2) Input device IP address (found on configuration page).
- 1) 打开 Web 浏览器。2) 输入设备的 IP 地址（可在配置页上找到）。
- 1) Buka browser web. 2) Masukkan alamat IP perangkat (terdapat pada halaman konfigurasi).
- 1) Web ブラウザを開きます。2) プリンタの IP アドレス (設定ページを参照) を入力します。
- 1) เปิดเว็บเบราว์เซอร์ 2) ป้อนที่อยู่ IP ของเครื่องพิมพ์ (ข้อมูลนี้อยู่บนหน้าการกำหนดค่า)
- 1) 開啟 Web 瀏覽器。2) 輸入裝置 IP 位址 (可在組態頁上找到)。
- 1) Mở trình duyệt web. 2) Nhập địa chỉ IP máy (tìm thấy trên trang cấu hình).
- 1) 웹 브라우저를 엽니다. 2) 장치 IP 주소를 입력합니다(구성 페이지에 있음).

38

- 3) Select the **Digital Sending** tab. 4) Complete the information under **General Settings**: name, address, and other information.
- 3) 选择**数字发送**标签。4) 完成**常规设置**下的信息：名称、地址以及其它信息。
- 3) Pilih tab **Digital Sending** [Pengiriman Digital]. 4) Lengkapi informasi pada **General Settings** [Pengaturan Umum]: nama, alamat, dan informasi lain.
- 3) [デジタル送信] タブを選択します。4) [一般的な設定] に名前、アドレスなどの情報を入力します。
- 3) เลือกแท็บ **Digital Sending** (การส่งแบบดิจิทัล) 4) ป้อนข้อมูลใต้หัวข้อ **General Settings** (การตั้งค่าทั่วไป) ให้ครบถ้วน: ชื่อ ที่อยู่ และข้อมูลอื่นๆ
- 3) 選擇**數位傳送**索引標籤。4) 將資訊填入**一般設定**：姓名、地址及其他資訊。
- 3) Chọn tab **Gửi bằng Kỹ thuật số**. 4) Hoàn tất các thông tin bên dưới **Các cài đặt Tổng quát**: tên, địa chỉ, và các thông tin khác.
- 3) 디지털 전송 탭을 선택합니다. 4) 일반 설정 아래에 이름, 주소 및 기타 정보를 입력합니다.

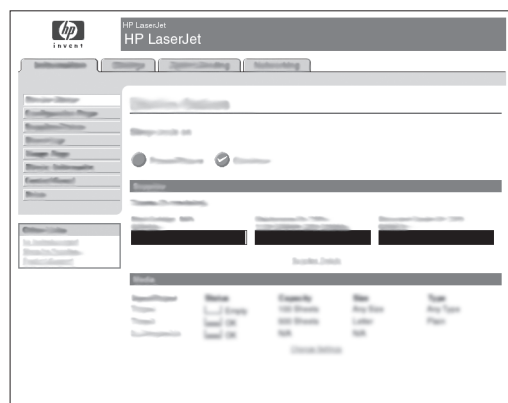

39

•5) On the left navigation menu, select **E-mail Settings**. Input the SMTP server address, use the default From and Subject fields. **Note:** If you are using an ISP (Internet Service Provider) for internet access and e-mail, you may need to contact your ISP to obtain the SMTP server name, and to determine if you need to enter an account name and password for SMTP authentication.

•5) 在左侧的导航菜单中，选择**电子邮件设置**。输入 SMTP 服务器地址，使用默认的“发件人”和“主题”字段。**注：**如果您通过 ISP（Internet 服务提供商）访问 Internet 和收发电子邮件，则可能需要联系您的 ISP 以获取 SMTP 服务器名称，并确定是否需要输入帐户名和密码来进行 SMTP 认证。

•5) Pada menu navigasi kiri, pilih **E-mail Settings** [Pengaturan e-mail]. Masukkan alamat server SMTP, menggunakan kolom standar From [Dari] dan Subject [Perihal]. **Catatan:** Jika Anda menggunakan ISP (Internet Service Provider) untuk akses internet dan e-mail, Anda mungkin perlu menghubungi ISP Anda untuk memperoleh nama server SMTP, dan menentukan apakah Anda perlu memasukkan nama account dan sandi untuk otentikasi SMTP.

•5) 左側のナビゲーションメニューで**[電子メール設定]**を選択します。SMTP サーバーアドレスを入力し、デフォルトの送信元と件名をフィールドに入力します。**注記：**インターネットアクセスと電子メールに ISP (インターネット サービス プロバイダ) を使用している場合、ISP に連絡して SMTP サーバー名を取得したり、SMTP 認証に使用するアカウント名とパスワードの入力の必要性を確認したりする必要が生じる場合があります。

•5) บนเมนูการนำทางด้านซ้าย ให้เลือก **E-mail Settings** (การตั้งค่าอีเมล) ป้อนที่อยู่เซิร์ฟเวอร์ SMTP ใช้ช่อง From (จาก) และ Subject (ชื่อเรื่อง) ที่เป็นค่าเริ่มต้น **หมายเหตุ:** หากคุณใช้ ISP (ผู้ให้บริการอินเทอร์เน็ต) เพื่อเข้าสู่อินเทอร์เน็ตและอีเมล คุณอาจจำเป็นต้องติดต่อ ISP ของคุณ เพื่อขอรับข้อมูลเกี่ยวกับชื่อเซิร์ฟเวอร์ SMTP และตรวจสอบว่า คุณจำเป็นต้องพิมพ์ชื่อบัญชีและรหัสผ่านสำหรับการตรวจสอบความถูกต้องของ SMTP หรือไม่

•5) 在左侧導覽功能表上，選擇**電子郵件設定**。輸入 SMTP 伺服器位址，使用預設的「寄件人」與「主旨」欄位。**註：**如果您使用 ISP（網際網路服務提供者）來存取網際網路及收發電子郵件，您可能需要與 ISP 聯絡以取得 SMTP 伺服器名稱，並判斷您是否需要輸入供 SMTP 認證使用的帳戶名稱及密碼。

•5) Trên trình đơn điều hướng bên trái, chọn **Các cài đặt E-mail**. Nhập địa chỉ máy phục vụ SMTP, dùng mặc định Từ và các vùng chủ đề. **Ghi chú:** Nếu bạn đang sử dụng một ISP (Nhà cung cấp Dịch vụ Internet) để truy cập internet và e-mail, có thể bạn cần liên lạc với ISP để có tên máy phục vụ SMTP, và để xác định xem bạn có cần nhập tên tài khoản và mật khẩu để xác nhận SMTP hay không.

•5) 왼쪽 탐색 메뉴에서 **전자 우편 설정**을 선택합니다. SMTP 서버 주소를 입력하고 기본 보낸 사람 및 보낸 사람 필드를 사용합니다. **주:** 인터넷 액세스와 전자 우편을 위해 ISP(인터넷 서비스 제공자)를 사용하는 경우 ISP에 SMTP 서버 이름을 문의하고 SMTP 인증을 위해 계정과 암호를 입력해야 하는지 확인해야 할 수 있습니다.

40

•6) On the left navigation menu, select **E-mail Address Book**, to enter frequently-used e-mail addresses and e-mail distribution lists. **Note:** The **Fax Address Book** and **Fax Speed Dials** is also located in the left navigation area. These two features allow you to manage frequently-used fax numbers and speed dial lists.

•6) 在左侧的导航菜单中，选择**电子邮件通讯簿**，输入常用的电子邮件地址和电子邮件分发列表。**注：**传真通讯簿和传真快速拨号也位于左侧的导航区域。这两种功能用于管理常用的传真号码和快速拨号列表。

•6) Pada menu navigasi kiri, pilih **E-mail Address Book** [Buku Alamat E-mail] untuk memasukkan alamat e-mail dan daftar distribusi e-mail. **Catatan:** **Fax Address Book** [Buku Alamat Faks] dan **Fax Speed Dials** [Panggil Cepat Faks] juga terdapat di area navigasi kiri. Dengan kedua fitur ini Anda dapat mengelola nomor faks yang sering digunakan dan daftar panggil cepat.

•6) 左側のナビゲーションメニューで、**[電子メールアドレス帳]**を選択して、頻繁に使用する電子メールアドレスや電子メール配布リストを入力します。**注記：**[**ファックスアドレス帳**]と[**ファックス短縮ダイヤル**]も左側のナビゲーション領域にあります。この2つの機能を使用すると、頻繁に使用するファックス番号と短縮ダイヤルのリストを管理できます。

•6) บนเมนูการนำทางด้านซ้าย ให้เลือก **E-mail Address Book** (สมุดที่อยู่อีเมล) เพื่อป้อนที่อยู่อีเมลและรายการการแจกจ่ายอีเมลที่ใช้บ่อยที่สุด **หมายเหตุ:** ทั้ง **Fax Address Book** (สมุดที่อยู่โทรสาร) และ **Fax Speed Dials** (โทรด่วนโทรสาร) อยู่ในส่วนการนำทางด้านซ้ายด้วย คุณสมบัติทั้งสองอย่างนี้ช่วยให้คุณสามารถจัดการกับหมายเลขโทรสารและรายการโทรด่วนที่ใช้บ่อยๆ ได้

•6) 在左侧導覽功能表上，選擇**電子郵件通訊錄**，以輸入常用的電子郵件地址，及電子郵件通訊群組清單。**註：**传真通訊錄和传真快速撥號也位於左側導覽區域中。這兩個功能可以讓您管理常用的傳真號碼及快速撥號清單。

•6) Trên trình đơn điều hướng bên trái, chọn **Quyển Địa chỉ E-mail**, để nhập các địa chỉ e-mail thường dùng và danh sách nhà phân phối e-mail. **Ghi chú:** **Quyển Địa chỉ Fax** và **Quay số Fax nhanh** cũng được nằm trong vùng điều hướng bên trái. Hai tính năng này giúp bạn quản lý các số fax thường xuyên sử dụng và danh sách quay số nhanh.

•6) 왼쪽 탐색 메뉴에서 **전자 우편 주소록**을 선택하여 자주 사용하는 전자 우편 주소와 전자 우편 배포 목록을 입력합니다. **주:** **팩스 주소록** 및 **팩스 단축 다이얼**도 왼쪽 탐색 영역에 있습니다. 이 두 가지 기능을 사용하면 자주 사용하는 팩스 번호와 단축 다이얼 목록을 관리할 수 있습니다.

•7) To scan a document to your PC or network share folder, use the **Send To Folder** option (on the left navigation bar) to set up one or more folder destinations. For more information on configuring Send to Folder, consult the Embedded Web Server (EWS) User Guide.

Note: See www.hp.com/support for more information about the digital send features.

•7) 要扫描文档至 PC 或网络共享文件夹，请使用**发送到文件夹**选项（位于左侧的导航栏）设置一个或多个目标文件夹。有关配置“发送到文件夹”的详细信息，请参阅“嵌入式 Web 服务器（EWS）用户指南”。**注：**关于数字发送功能的详细信息，请访问 www.hp.com/support。

•7) Untuk memindai dokumen ke PC atau folder bersama jaringan, gunakan opsi **Send to Folder** [Kirim ke Folder] (di baris navigasi kiri) untuk mengatur satu atau beberapa folder tujuan. Untuk informasi lebih lanjut tentang mengkonfigurasi Send to Folder [Kirim ke Folder], bacalah Panduan Pengguna Server Web Terpadu (EWS). **Catatan:** Lihat www.hp.com/support untuk informasi lebih lanjut tentang fitur pengiriman digital.

•7) 文書をスキャンしてPCまたはネットワークの共有フォルダに保存するには、[フォルダに送信] オプション（左側のナビゲーションバー）を使用して1つ以上の宛先フォルダをセットアップします。[フォルダに送信] の設定の詳細については、内蔵 Web サーバー（EWS）のユーザーガイドを参照してください。**注記：** デジタル送信機能の詳細については、www.hp.com/support を参照してください。

•7) ในการสแกนเอกสารไปที่คอมพิวเตอร์หรือโฟลเดอร์ที่ใช้ร่วมกันบนเครือข่าย ให้ใช้ตัวเลือก **Send To Folder** (ส่งไปที่โฟลเดอร์) (บนแถบการนำทางด้านซ้าย) เพื่อกำหนดโฟลเดอร์ปลายทางหนึ่งหรือหลายโฟลเดอร์ สำหรับข้อมูลเพิ่มเติมเกี่ยวกับการกำหนดค่า Send to Folder (ส่งไปที่โฟลเดอร์) โปรดดูที่คู่มือผู้ใช้ Embedded Web Server (EWS) **หมายเหตุ:** โปรดดูข้อมูลเพิ่มเติมเกี่ยวกับการส่งแบบดิจิทัลได้จาก www.hp.com/support

•7) 如果要將文件掃描到您的電腦或網路共用資料夾中，請使用**傳送至資料夾**選項（位於左側導覽列上），來設定一或多個資料夾目的地。如需更多關於設定「傳送至資料夾」的資訊，請參考《嵌入式 Web 伺服器（EWS）使用指南》。**註：**請參閱 www.hp.com/support，以取得更多關於數位傳送功能的資訊。

•7) Để quét một tài liệu chuyển đến máy vi tính hay một thư mục mạng, dùng **tùy chọn Chuyển đến Thư mục** (trên thanh điều hướng bên trái) để cài đặt một hay nhiều nơi đến cho thư mục. Để biết thêm thông tin về cấu hình Gửi đến Thư mục, tham khảo Hướng dẫn Sử dụng Máy phục vụ Web Nhúng (EWS). **Ghi chú:** Xem www.hp.com/support để biết thêm thông tin về các tính năng gửi kỹ thuật số.

•7) PC 또는 네트워크 공유 폴더로 문서를 스캔하려면 **폴더로 전송** 옵션(왼쪽 탐색 막대)을 사용하여 하나 이상의 폴더 대상을 설정합니다. 폴더로 전송 구성에 대한 자세한 내용은 내장 웹 서버(EWS) 사용 설명서를 참조하십시오. **주:** 디지털 전송 기능에 대한 자세한 내용은 www.hp.com/support를 참조하십시오.



- Troubleshooting. • 故障排除。 • Mengatasi masalah.
- トラブルシューティング • การแก้ปัญหา • 疑難排解。
- Xử lý sự cố. • 문제 해결

• Area • 区域 • Area • 機能 • Symptom • 症状 • Gejala • 症状/要求
 • ส่วนที่เกิดปัญหา • 區域 • Vùng • 구역 • ลักษณะอาการ • 問題 • Triệu chứng • 증상

- Control-panel display.
- 控制面板显示屏。
- Layar panel kontrol.
- コントロールパネル表示
- หน้าจอของแผงควบคุม
- 控制面板顯示螢幕。
- Hiển thị bảng điều khiển.
- 제어판 디스플레이

• Blank.

• 白屏。

• Kosong.

• 何も表示されない。

• ว่างเปล่า

• 空白。

• Trống.

• 표시되지 않음

- Make sure that the power cable is connected to a working power outlet. See page 10 for more information.
- Make sure that the device is turned on. See page 10 for more information.
- Turn off the device, reset the formatter, and then turn on the device.

- 确保电源线连接至带电的电源插座。有关详细信息，请参阅第 10 页。
- 确保已打开设备的电源。有关详细信息，请参阅第 10 页。
- 关闭设备，重置格式器，然后再打开设备的电源。

- Pastikan kabel daya tersambung ke stopkontak listrik yang berfungsi. Lihat halaman 10 untuk informasi lebih lanjut.
- Pastikan perangkat dihidupkan. Lihat halaman 10 untuk informasi lebih lanjut.
- Matikan perangkat, atur ulang formatter, lalu hidupkan perangkat.

- 電源ケーブルの接続先コンセントが正常かどうかを確認します。詳細については 10 ページを参照してください。
- 本体の電源が入っていることを確認します。詳細については 10 ページを確認してください。
- 本体の電源を切り、フォーマッタをリセットして、再度電源を入れます。

- 確保電源線が正常に電源コンセントに接続されていることを確認してください。詳細については 10 ページを参照してください。
- 確保装置が電源が入っていることを確認してください。詳細については 10 ページを参照してください。
- 装置を電源から切り、フォーマッタをリセットして、再度電源を入れます。

- 確定電源線已連接到正常供電的電源插座。請參閱第 10 頁以取得更多資訊。
- 確定裝置已經開啟。請參閱第 10 頁以取得更多資訊。
- 關閉裝置，重設格式器，然後開啟裝置。

- Bảo đảm cáp nguồn được nối với một đầu ra của nguồn điện đang hoạt động. Xem trang 10 để biết thêm thông tin.
- Bảo đảm máy đã được bật. Xem trang 10 để biết thêm thông tin.
- Tắt máy, cài lại định dạng, và bật máy lên.

- 전원 케이블이 작동하는 전원 콘센트에 연결되어 있는지 확인하십시오. 자세한 내용은 10 페이지를 참조하십시오.
- 장치가 켜져 있는지 확인하십시오. 자세한 내용은 10 페이지를 참조하십시오.
- 장치를 끄고 포맷터를 재설정 한 다음 장치를 켜십시오.

•Buttons appear grey.

•按钮呈灰色。

•Tombol terlihat abu-abu.

•ボタンが灰色表示される。

•ปุ่มปรากฏเป็นสีเทา

•按钮呈现灰色状态。

•Các nút hiện ra màu xám.

•버튼이 회색으로 나타납니다.

•Load letter/A4 error message.

•装入 letter/A4 介质时出现错误消息。

•Pesan kesalahan pengisian letter/A4.

•レター/A4用紙のセットエラーのメッセージが表示される。

•ข้อความแสดงข้อผิดพลาดป้อนกระดาษขนาด letter/A4

•載入 letter/A4 錯誤訊息。

•Thông điệp báo lỗi Nạp thư/A4.

•레터/A4 넣기 오류 메시지

•Make sure that the scanner lock is in the unlock position.

•Turn off the device, and then turn it on again.

•See page 7 for more information.

•确保扫描仪锁位于解锁位置。

•关闭设备的电源，然后再次打开。

•有关详细信息，请参阅第 7 页。

•Pastikan kunci scanner dalam keadaan tidak terkunci.

•Matikan perangkat, lalu hidupkan kembali.

•Lihat halaman 7 untuk informasi lebih lanjut.

•スキャナのロックがロック解除の位置にあることを確認します。

•本体の電源を切り、入れ直します。

•詳細については 7 ページを参照してください。

•ดูให้แน่ใจว่าตัวล็อคเครื่องสแกนอยู่ในตำแหน่งปลดล็อคแล้ว

•ปิดเครื่องพิมพ์ ก่อนเปิดขึ้นมาอีกครั้ง

•โปรดดูรายละเอียดเพิ่มเติมได้จากหน้า 7

•確定掃描器固定鎖位於開啟的位置。

•關閉裝置，然後再次開啟它。

•請參閱第 7 頁以取得更多資訊。

•Bảo đảm khóa máy quét nằm ở vị trí đã mở.

•Tắt máy, và mở lại.

•Xem trang 7 để biết thêm thông tin.

•스캐너 잠금 장치가 잠금 해제 위치에 있는지 확인하십시오.

•장치를 끈 다음 다시 켜십시오.

•자세한 내용은 7 페이지를 참조하십시오.

•Make sure that the media is loaded long-edge leading (with the short-edge toward you).

•确保装入介质时长边顶在前面（短边朝着您的方向）。

•Pastikan media diisikan memanjang ke depan (dengan tepi-pendek ke arah Anda).

•メディアが横置き（長辺が手前と奥）にセットされていることを確認します。

•ดูให้แน่ใจว่า ได้ป้อนสื่อโดยป้อนด้านยาวของสื่อเข้าไปก่อน (โดยด้านสั้นของสื่อหันเข้าหาตัวคุณ)

•確定紙材以較長的一端先載入（較短的一端朝向您）。

•Bảo đảm phương tiện được nạp vào với mép dài được dẫn hướng (với mép ngắn hướng về bạn).

•용지의 긴 가장자리를 먼저 넣었는지 확인하십시오(짧은 가장자리는 사용자를 향한).

•Print.

•打印。

•Cetak.

•印刷

•พิมพ์

•列印。

•In.

• 인쇄

•Not printing.

•不打印。

•Tidak mencetak.

•印刷が実行されない。

•ไม่ยอมพิมพ์งาน

•Check the network or USB cable.

•If you are printing over a network, print a configuration page and make sure that the IP address is correct.

•Reinstall the print driver.

•检查网络或 USB 电缆。

•如果是通过网络打印，请打印配置页并确保 IP 地址正确。

•重新安装打印驱动程序。

•Periksa kabel jaringan atau USB.

•Jika Anda mencetak melalui jaringan, cetak halaman konfigurasi dan pastikan alamat IP-nya sudah benar.

•Instal kembali driver cetak.

•ネットワークまたは USB のケーブルを確認します。

•ネットワーク経由で印刷している場合は、設定ページを印刷して、IP アドレスが正しいことを確認します。

•プリンタドライバをインストールし直します。

•ตรวจสอบสายเคเบิลเครือข่ายหรือสายเคเบิล USB

•หากคุณกำลังพิมพ์ผ่านเครือข่าย ให้ลองพิมพ์หน้าการกำหนดค่า และดูให้แน่ใจว่า ที่อยู่ IP ถูกต้อง

•ติดตั้งไดรเวอร์พิมพ์อีกครั้ง

•不列印。

•Không in.

• 인쇄되지 않습니다.

•Jams.

•卡塞。

•Macet.

•紙詰まりする。

•กระดาษติด

•卡紙。

•Kẹt giấy.

•용지 걸림

•檢查網路或 USB 纜線。
•如果您要在網路上列印，請列印組態頁並確定 IP 位址正確。
•重新安裝列印驅動程式。

•Kiểm tra mạng hay cáp USB.
•Nếu bạn đang in qua mạng, in một trang cấu hình và bảo đảm đúng địa chỉ IP.
•Cài lại chương trình in.

•네트워크 또는 USB 케이블을 확인하십시오.
•네트워크를 통해 인쇄하는 경우 구성 페이지를 인쇄하고 IP 주소가 올바른지 확인하십시오.
•인쇄 드라이버를 다시 설치하십시오.

•Make sure that the orange packing tape, cardboard, and orange plastic shipping locks have been removed.
•Make sure that you are using supported print media. See the user reference guide on the CD-ROM for more information.
•Make sure that the media is loaded correctly.

•確保已拆除橙色包裝帶、厚紙板和橙色塑料裝運鎖。
•確保使用的是支持的打印介質。有關詳細信息，請參閱 CD-ROM 中的用戶參考指南。
•確保正確裝入介質。

•Pastikan pita pengiriman oranye, karton, dan kunci pengiriman plastik oranye telah dilepaskan.
•Pastikan Anda menggunakan media cetak yang didukung. Lihat panduan referensi pengguna pada CD-ROM untuk informasi lebih lanjut.
•Pastikan media diisi dengan benar.

•オレンジ色の梱包テープ、ボール紙、およびオレンジ色のプラスチック製搬送用ロックが取り外されていることを確認します。
•使用しているプリントメディアがサポートされていることを確認します。詳細については、CD-ROM に収録されているリファレンスガイドを参照してください。
•メディアが適切にセットされていることを確認します。

•ดูให้แน่ใจว่า ได้แกะเทปสีส้มที่มากับบรรจุภัณฑ์ นำกระดาษแข็ง และตัวล็อคพลาสติกสีส้มออกแล้ว
•ดูให้แน่ใจว่า คุณใช้สื่อการพิมพ์ที่ได้รับการสนับสนุน โปรดดูรายละเอียดเพิ่มเติมจากคู่มืออ้างอิงผู้ใช้บนแผ่นซีดีรอม
•ดูให้แน่ใจว่า ป้อนสื่อได้อย่างถูกต้อง

•確定已經移除橙色包裝膠帶、厚紙板及橙色塑膠固定鎖。
•確定您所使用的是支援的列印紙材。請參閱光碟上的使用參考指南以取得更多資訊。
•確定紙材已正確載入。

•Bảo đảm băng đóng gói màu cam, bìa cứng, và khóa vận chuyển bằng nhựa màu cam đã được gỡ.
•Bảo đảm bạn đang dùng phương tiện in được hỗ trợ. Xem hướng dẫn tham khảo sử dụng trên đĩa CD-ROM để biết thêm chi tiết.
•Bảo đảm phương tiện được nạp đúng.

•주황색 포장 테이프, 보드지, 주황색 플라스틱 포장용 잠금 장치를 제거했는지 확인하십시오.
•지원되는 인쇄 용지를 사용 중인지 확인하십시오. 자세한 내용은 CD-ROM의 사용 설명서를 참조하십시오.
•용지를 올바르게 넣었는지 확인하십시오.

	<ul style="list-style-type: none"> •Blank pages. •空白页。 •Halaman kosong. •ブランク ページが印刷される。 •กระดาษออกมาเป็นกระดาษเปล่า •空白頁。 •Các trang trắng. •공백 페이지 	<ul style="list-style-type: none"> •Make sure that the pull tape is removed from the print cartridge. •确保已从打印碳粉盒取下拉拨带。 •Pastikan pita tarik telah dilepaskan dari kartrid cetak. •引きつまみテープがプリント カートリッジから取り外されていることを確認します。 •ดูให้แน่ใจว่า ได้แกะเทปปิดลับหมึกพิมพ์ออกจากถังหมึกพิมพ์แล้ว •確定拉動膠帶已從碳粉匣上取下。 •Bảo đảm miếng băng kéo được gỡ khỏi hộp mực in. •토너 카트리지에서 당김 테이프를 제거했는지 확인하십시오.
<ul style="list-style-type: none"> •Copy. •复印。 •Salin. •コピー •การทำสำเนา •複製。 •Sao chép. •복사 	<ul style="list-style-type: none"> •Buttons appear grey. •按钮呈灰色。 •Tombol terlihat abu-abu. •ボタンが灰色表示される。 •ปุ่มปรากฏเป็นสีเทา •按鈕呈現灰色狀態。 •Các nút hiện ra màu xám. •버튼이 회색으로 나타납니다. 	<ul style="list-style-type: none"> •Make sure that the scanner lock is in the unlock position. •Turn off the device, and then turn it on again. •确保扫描仪锁位于解锁位置。 •关闭设备的电源，然后再次打开。 •Pastikan kunci scanner dalam keadaan tidak terkunci. •Matikan perangkat, lalu hidupkan kembali. •スキャナのロックがロック解除の位置にあることを確認します。 •本体の電源を切り、再度入れます。 •ดูให้แน่ใจว่าตัวล็อคเครื่องสแกนอยู่ในตำแหน่งปลดล็อค •ปิดเครื่อง ก่อนเปิดขึ้นมาอีกครั้ง •確定掃描器固定鎖位於開啟的位置。 •關閉裝置，然後再次開啟它。 •Bảo đảm khóa máy quét nằm ở vị trí đã mở. •Tắt máy, rồi mở lại. •스캐너 잠금 장치가 잠금 해제 위치에 있는지 확인하십시오. •장치를 껐다가 다시 켜십시오.
<ul style="list-style-type: none"> •Fax. •传真。 •Faks. •ファックス •โทรสาร •傳真。 •Fax. •팩스 	<ul style="list-style-type: none"> •Buttons appear grey or fax is not available. •按钮呈灰色或无法使用传真。 •Tombol terlihat abu-abu atau faks tidak tersedia. •ボタンが灰色表示される。または、ファックスを使用できない。 •ปุ่มปรากฏเป็นสีเทาหรือใช้โทรสารไม่ได้ •按鈕呈現灰色狀態或無法傳真。 •Các nút hiện ra màu xám hay fax không có sẵn. •버튼이 회색으로 나타나거나 팩스를 사용할 수 없습니다. 	<ul style="list-style-type: none"> •Enter the fax number, locale, and date/time to make sure that the fax is configured correctly. •輸入传真号码、地区和日期/时间以确保传真正确配置。 •Masukkan nomor faks, wilayah, dan tanggal/waktu untuk memastikan faks dikonfigurasi dengan benar. •ファックス番号、ロケール、および日付/時刻を入力し、ファックスが正常に設定されることを確認します。 •ป้อนหมายเลขโทรสาร สถานที่ และวันที่/เวลา เพื่อให้แน่ใจว่าได้กำหนดค่าโทรสารได้อย่างถูกต้องแล้ว •輸入傳真號碼、地區及日期/時間，來確定傳真已正確設定。 •Nhập số fax, địa phương, ngày/giờ để bảo đảm fax được cấu hình đúng. •팩스 번호, 로케일 및 날짜/시간을 입력하여 팩스가 올바르게 구성되었는지 확인하십시오.

• No fax icon on the control-panel display.

• 控制面板显示屏上未显示传真图标。

• Tidak ada ikon faks pada layar panel kontrol.

• ファックスのアイコンがコントロールパネルに表示されない。

• ไม่มีไอคอนโทรสารอยู่บนหน้าจอของแผงควบคุม

• 控制面板顯示螢幕上沒有傳真圖示。

• Không có biểu tượng fax trên bảng điều khiển.

• 제어판 디스플레이에 팩스 아이콘이 없습니다.

• Fax icon displays: "Not Configured".

• 传真图标显示：“Not Configured”。

• Ikon faks menampilkan: "Not Configured" [Tidak dikonfigurasi].

• ファックスのアイコンに「設定されていません」と表示される。

• ไอคอนของโทรสารแสดงเป็น: "Not Configured" ("ไม่ได้กำหนดค่า")

• 傳真圖示顯示：「未設定」。

• Hiển thị biểu tượng Fax: "Không được cấu hình".

• 팩스 아이콘이 "구성되지 않았습니다" 로 표시됩니다.

• Make sure that the fax card is installed in the formatter correctly, and that none of the pins are bent.
• Print a configuration page and check the modem status. If "Operational/Enabled" is not listed, it might be disabled or there might be a problem with the fax hardware. See the analog fax user guide for more information.

• 确保传真卡已正确安装在格式器中，并且任何插脚都未弯曲。

• 打印配置页并检查调制解调器状态。如果未显示“Operational/Enabled”，则它可能被禁用或传真硬件出现问题。有关详细信息，请参阅模拟传真用户指南。

• Pastikan kartu faks terinstal pada formatter dengan benar, dan tidak ada pin yang bengkok.

• Cetak halaman konfigurasi dan periksa status modem. Jika "Operational/Enabled" [Operasional/Aktif] tidak terdaftar, faks mungkin dinonaktifkan atau ada masalah dengan perangkat keras faks. Lihat panduan pengguna faks analog untuk informasi lebih lanjut.

• ファックスカードがフォーマッタに適切に設置されていること、および曲がっているピンがないことを確認します。

• 設定ページを印刷して、モデムステータスを確認します。"動作中/有効"と印刷されていなかった場合は、ファックスハードウェアに問題がある可能性があります。詳細については、アナログファックスのユーザーガイドを参照してください。

• 確保傳真卡已正確安裝到格式器中，且沒有彎曲的插腳。

• 列印組態頁並檢查數據機狀態。如果未列出「作用中/已啟用」，則表示它可能已停用，或傳真硬體可能發生問題。請參閱類比式傳真的使用指南，以取得更多資訊。

• Pastikan modul tambahan dari pengguna telekomunikasi terpasang dengan benar.

• Pastikan status modem tertera "Operational/Enabled" (Sedang Beroperasi/Dijalankan). Jika tidak tertera, kemungkinan modul tambahan dari pengguna telekomunikasi tidak terpasang dengan benar atau ada masalah dengan perangkat keras telekomunikasi. Lihat panduan pengguna telekomunikasi analog untuk informasi lebih lanjut.

• Bảo đảm thẻ fax được cài đặt với định dạng đúng, và không có chốt nào bị cong.

• In một trang cấu hình và kiểm tra tình trạng modem. Nếu "Hoạt động/Được Kích hoạt" không được liệt kê, có thể nó bị vô hiệu hóa hay có vấn đề với phần cứng của fax. Xem hướng dẫn sử dụng fax tương tự để biết thêm thông tin xxx.

• 포맷터에 팩스 카드가 올바르게 설치되어 있으며 구부러진 핀이 없는지 확인하십시오.

• 구성 페이지를 인쇄하고 모뎴 상태를 확인하십시오. "작동/활성화"가 표시되지 않으면 비활성화되었거나 팩스 하드웨어에 문제가 있는 것일 수 있습니다. 자세한 내용은 아날로그 팩스 사용 설명서를 참조하십시오.

• Go to the **Administration** menu and activate the **Fax Setup Wizard**. Make the required entries to activate the fax.

• 转到**管理**菜单，然后激活**传真设置向导**。完成所需的设置以激活传真。

• Buka menu **Administration** [Administrasi] dan aktifkan **Fax Setup Wizard** [Wizard Pengaturan Faks]. Masukkan entri yang diperlukan untuk mengaktifkan faks.

• [管理]メニューに移動し、[ファックス設定ウィザード]を起動します。ファックスを有効にするために必要な情報を入力します。

• ไปที่เมนู **Administration** (การจัดการ) และเรียกใช้ **Fax Setup Wizard** (wizardการตั้งค่าโทรสาร) ป้อนข้อมูลที่จำเป็นเพื่อเปิดใช้โทรสาร

• 前往**管理**功能表，並啟動**傳真安裝精靈**。執行必要的步驟來啟動傳真。

• Vào trình đơn **Quản lý** và kích hoạt **Thuật sĩ Cài đặt Fax**. Tạo các đường nhập theo yêu cầu để kích hoạt fax.

• 관리 메뉴로 이동하여 **팩스 설치 마법사**를 활성화합니다. 필요한 항목을 입력하여 팩스를 활성화하십시오.

•Fax configured but not sending fax (phone line not connected).

•传真已配置，但不能发送传真（未连接电话线）。

•Faks dikonfigurasi tetapi tidak mengirim faks (saluran telepon tidak terhubung).

•ファックスは設定済みだが、ファックスが送信されない(電話線の接続の問題)。

•กำหนดค่าโทรสารแล้ว แต่ไม่สามารถส่งโทรสาร (ไม่ได้ต่อสายโทรศัพท์)

•傳真已設定但無法傳送傳真 (未連接電話線)。

•Fax được cấu hình nhưng không thể gửi fax (đường điện thoại chưa được nối).

•팩스가 구성되었지만 팩스가 전송되지 않습니다(전화선이 연결되어 있지 않음).

•Fax configured but not sending fax (phone line incompatible).

•传真已配置，但不能发送传真（电话线路不兼容）。

•Faks dikonfigurasi tetapi tidak mengirim faks (saluran telepon tidak kompatibel).

•ファックスは設定済みだが、ファックスが送信されない(電話線の互換性の問題)。

•กำหนดค่าโทรสารแล้ว แต่ไม่สามารถส่งโทรสาร (สายโทรศัพท์ไม่เข้ากับเครื่อง)

•傳真已設定但無法傳送傳真 (電話線不相容)。

•Fax được cấu hình nhưng không gửi được fax (đường dây điện thoại không tương thích).

•팩스가 구성되었지만 팩스가 전송되지 않습니다(전화선이 호환되지 않음).

•Make sure to use the phone cord that came with the device.

•Make sure that the phone cord is connected securely to the device and to an active telephone port. **Note:** Use a telephone to verify that the port is active.

•确保使用设备随附的电话线。

•确保电话线牢固地连接至设备和活动电话端口。**注：**使用电话来验证端口是否为活动状态。

•Pastikan untuk menggunakan kabel telepon yang menyertai perangkat.
•Pastikan kabel telepon tersambung dengan kuat ke perangkat dan ke port telepon yang aktif. **Caution:** Gunakan telepon untuk memverifikasi bahwa port tersebut aktif.

•本器に付属の電話線を使用していることを確認してください。

•電話線が本体と正常に機能しているモジュラ ジャックとにしっかりと差し込まれていることを確認します。**注記：**電話機を使用して、回線が正常に機能していることを確認します。

•ดูให้แน่ใจว่า ใช้สายโทรศัพท์ที่มาพร้อมกับเครื่องพิมพ์

•ดูให้แน่ใจว่า ได้ต่อสายโทรศัพท์เข้ากับเครื่องไว้จนแน่นแล้ว และต่อเข้ากับพอร์ตโทรศัพท์ที่ใช้งานอยู่ **หมายเหตุ:** ใช้โทรศัพท์เพื่อตรวจสอบว่า พอร์ตทำงานได้เป็นปกติ

•請務必使用裝置隨附的電話線。

•確定電話線已牢固連接至裝置及可用的電話連接埠。**註：**請使用電話來確認電話連接埠是可用。

•Bảo đảm sử dụng đường dây điện thoại vào máy.

•Bảo đảm dây điện thoại được gắn chặt vào máy và vào một cổng điện thoại đang hoạt động. **Ghi chú:** Dùng một điện thoại để xác định là cổng đang hoạt động.

•장치와 함께 제공되는 전화 코드를 사용하십시오.

•전화 코드가 장치와 활성 전화 포트에 잘 연결되었는지 확인하십시오.

주: 전화를 사용하여 포트가 활성 상태인지 확인하십시오.

•Make sure that the fax is connected to a dedicated analog telephone line.

•确保传真机连接至专用的模拟电话线路。

•Pastikan faks terhubung ke saluran telepon analog yang terpisah.

•ファックスが専用のアナログ電話回線に接続されていることを確認します。

•ดูให้แน่ใจว่า ได้ต่อโทรสารเข้ากับสายโทรศัพท์ที่ระบบบอกล็อกเฉพาะสำหรับโทรสารแล้ว

•請確定已將傳真連接到專用的類比式電話線路。

•Bảo đảm fax được nối với một đường dây điện thoại tương tự thích hợp.

•팩스가 전용 아날로그 전화선에 연결되어 있는지 확인하십시오.

•Fax configured but not receiving fax.

•传真已配置，但不能接收传真。

•Faks dikonfigurasi tetapi tidak menerima faks.

•ファックスは設定済みだが、ファックスを受信しない。

•กำหนดค่าโทรสารแล้ว แต่ไม่สามารถรับโทรสาร

•傳真已設定但無法接收傳真。

•Fax được cấu hình nhưng không nhận fax.

•팩스가 구성되었지만 팩스를 수신하지 못합니다.

•Make sure that a line splitter or surge-protection device is not being used.
•Make sure that voice mail or an answering machine is not receiving the incoming fax before the device. Remove these, or set the device "rings-to-answer" to a lower number.
•Make sure that a roll-over line is not being used, and that the fax is connected to a dedicated analog telephone line.

•确保没有使用分线器或电涌保护器。
•确保语音邮件或答录机没有在设备之前接收了发来的传真。取消这些设置，或将设备的“应答前的振铃次数”设为较低的值。
•确保未使用 Roll-over 线路，并且传真连接至专用的模拟电话线路。

•Pastikan pembagi saluran atau perangkat pelindung-lonjakan arus tidak digunakan.
•Pastikan pesan suara atau mesin penjawab tidak menerima faks yang masuk sebelum perangkat. Lepaskan jika terpasang, atau atur jumlah "dering untuk menjawab" yang lebih rendah.
•Pastikan saluran terusan tidak digunakan, dan faks terhubung ke saluran telepon analog yang terpisah.

•ライン スプリッタまたはサージ保護装置が使用されていないことを確認します。
•ボイス メールまたは留守番電話が受信ファックスを本体より先に受信していないことを確認します。それらが先に受信していた場合は、取り外します。または、本体の呼び出し回数を少なく設定します。
•ロールオーバーラインが使用されていないこと、およびファックスが専用のアナログ電話回線に接続されていることを確認します。

•ดูให้แน่ใจว่า ไม่ได้ใช้ตัวแยกสายหรืออุปกรณ์ป้องกันไฟฟ้ากระชาก
•ดูให้แน่ใจว่า วอยซ์เมลหรือเครื่องตอบรับโทรศัพท์ไม่ได้ข้รับโทรสารเรียกเข้าก่อนเครื่องพิมพ์ ถอดวอยซ์เมลหรือเครื่องตอบรับโทรศัพท์ หรือตั้ง "จำนวนเสียงกริ่งเพื่อรับสาย" ของเครื่องพิมพ์ให้น้อยครั้งลง
•ดูให้แน่ใจว่า ไม่ได้ใช้สายหุ้ฟ้งแบบยึดหมุน (roll-over line) และต่อโทรสารเข้ากับสายโทรศัพท์ระบบอะนาล็อกเฉพาะสำหรับโทรสารแล้ว

•請確定您沒有使用分類器或突波保護裝置。
•請確定語音郵件或電話答錄機未比裝置更早接收到傳入傳真。排除這些情況之後，您可以將裝置的「接聽鈴聲」設定為較低的數字。
•請確定未使用分機線路，且已將傳真連接到專用的類比式電話線路。

•Bảo đảm bộ tách dây hay thiết bị bảo vệ đột biến hiện không được sử dụng.
•Bảo đảm mẫu thư bằng tiếng hay máy trả lời điện thoại không nhận tín hiệu fax vào trước máy. Tháo gỡ những thứ này, hay cài máy "reo-trả lời" ở một số thấp hơn.
•Bảo đảm đường dây song song hiện không được dùng, và máy fax được nối với một đường dây điện thoại tương tự thích hợp.

•회선 분할 장치나 과전압 보호 장치를 사용하지 않도록 하십시오.
•음성 메일이나 자동 응답기가 장치보다 먼저 들어오는 팩스를 수신하고 있지 않은지 확인하십시오. 이런 장치를 제거하거나 장치의 "벨 횟수" 를 낮게 설정하십시오.
•롤오버 회선을 사용하고 있지 않은지 확인하고 팩스가 전용 아날로그 전화선에 연결되었는지 확인하십시오.

- E-mail.
- 电子邮件。
- E-mail.
- 電子メール
- อีเมล
- 電子郵件。
- E-mail.
- 전자 우편

• Digital sending tab in the embedded Web server (EWS) does not appear.

• 在嵌入式 Web 服务器 (EWS) 中未出现数字发送标签。

• Tab pengiriman digital pada server Web terpadu (EWS) tidak terlihat.

• 内蔵 Web サーバー (EWS) に [デジタル送信] タブが表示されない。

• 内蔵 Web 서버(EWS)에 디지털 전송 탭이 나타나지 않습니다.

• 嵌入式 Web 伺服器 (EWS) 中的數位傳送索引標籤未顯示。

• Tab gửi kỹ thuật số trong Máy phục vụ Web Nhúng (EWS) không hiện ra.

• 내장 웹 서버(EWS)에 디지털 전송 탭이 나타나지 않습니다.

• **E-mail Gateway Not Responding** appears on the control-panel display when attempting to send an e-mail.

• 尝试发送电子邮件时，在控制面板显示屏上显示 **E-mail Gateway Not Responding**。

• **E-mail Gateway Not Responding** [Gateway E-mail Tidak Menanggapi] ditampilkan pada layar panel kontrol ketika mencoba mengirim e-mail.

• 電子メールを送信しようとすると、コントロールパネルに **[E-mail Gateway Not Responding (電子メールのゲートウェイが応答していません)]** と表示される。

• **E-mail Gateway Not Responding** (อีเมลเกตเวย์ไม่ตอบสนอง) ปรากฏบนหน้าจอของแผงควบคุมเมื่อพยายามส่งอีเมล

• An administrative password might be configured. Select **Log On** in the upper right corner of the EWS.

• 可能配置了管理密码。选择 EWS 右上角的**登录**。

• Sandi administratif mungkin telah dikonfigurasi. Pilih **Log On** di sudut kanan atas EWS.

• 管理パスワードが設定されている可能性があります。EWS の右上隅の **[Log On (ログオン)]** を押します。

• อาจกำหนดคำรหัสผ่านสำหรับผู้ดูแลระบบเอาไว้ เลือก **Log On** (ล็อกเข้า) ที่มุมขวาบนของ EWS

• 可能已設定管理員密碼。在 EWS 的右上角，選擇 **登入**。

• Một mật khẩu quản lý phải được cấu hình. Chọn **Đăng nhập** ở góc trên bên phải của EWS.

• 관리 암호가 구성되었을 수 있습니다. EWS의 오른쪽 상단 모서리에서 **로그온**을 선택합니다.

- 1) The SMTP gateway address might be incorrect. Contact you IT administrator to obtain the correct address.
- 2) If you are using an Internet Service Provider (ISP) for e-mail, contact your ISP provider for the hostname of your SMTP gateway (request the fully qualified domain name (FQDN), no the IP address).
- 3) Make sure that the entered SMTP authentication user name and password are correct. **Note:** Not all SMTP gateways require a user name and password.

- 1) SMTP 网关地址可能不正确。联系 IT 管理员以获取正确的地址。
- 2) 如果您通过 Internet 服务提供商 (ISP) 收发电子邮件，则联系 ISP 提供商以获取 SMTP 网关的主机名 (要求完全限定域名 (FQDN)，而非 IP 地址)。
- 3) 确保输入的 SMTP 认证用户名和密码正确。注：不是所有的 SMTP 网关都需要用户名和密码。

- 1) Alamat gateway SMTP mungkin salah. Hubungi administrator IT Anda untuk mendapatkan alamat yang benar.
- 2) Jika Anda menggunakan Internet Service Provider (ISP) untuk e-mail, hubungi operator ISP Anda untuk memperoleh nama host gateway SMTP Anda (minima nama domain penuh yang memenuhi syarat (FQDN), bukan alamat IP).
- 3) Pastikan nama pengguna dan sandi otentikasi SMTP yang dimasukkan sudah benar. **Catatan:** Tidak semua gateway SMTP memerlukan nama pengguna dan sandi.

- 1) SMTP 게이트웨이의 주소가間違っている可能性があります。IT 管理者に連絡して、正しいアドレスを入手してください。
- 2) 電子メールについてインターネット サービス プロバイダ (ISP) を使用している場合は、ISP に連絡して、該当する SMTP ゲートウェイのホスト名を入手してください (その際、IP アドレスではなく、完全修飾ドメイン名 (FQDN) を要求してください)。
- 3) 入力した SMTP 認証ユーザー名とパスワードが正しいことを確認します。**注記:** SMTP ゲートウェイの中には、ユーザー名とパスワードが不要なものもあります。

- 1) ที่อยู่เกตเวย์ SMTP อาจไม่ถูกต้อง โปรดติดต่อผู้ดูแลระบบไอทีของคุณเพื่อขอรับที่อยู่ที่ต้องการ
- 2) หากคุณใช้อีเมลจากผู้ให้บริการอินเทอร์เน็ต (ISP) โปรดติดต่อ ISP ของคุณเพื่อขอรับข้อมูลชื่อโฮสต์ของเกตเวย์ SMTP ของคุณ (ควรขอชื่อโดเมนที่ผ่านการรับรองซึ่งเป็นชื่อเต็ม (FQDN) ไม่ใช่ที่อยู่ IP)
- 3) ดูให้แน่ใจว่า ชื่อผู้ใช้และรหัสผ่านการตรวจสอบความถูกต้องของ SMTP ที่ป้อนลงไปนั้นถูกต้อง **หมายเหตุ:** เกตเวย์ SMTP ทั้งหมดไม่ต้องการชื่อผู้ใช้และรหัสผ่าน

• 當嘗試傳送電子郵件時，控制面板顯示螢幕上出現**電子郵件** **閘道沒有反應**。

• **Cổng vào E-mail không trả lời** hiện trên màn hình bảng điều khiển khi bạn cố gắng gửi e-mail.

• 전자 우편을 보내려고 하면 제어판 디스플레이에 **전자 우편** **게이트웨이가 응답하지 않습니다**가 나타납니다.

• The “from” address cannot be changed in **Send E-mail**.

• 不能在**发送电子邮件**中更改“发件人”地址。

• Alamat “from” [dari] tidak dapat diubah pada **Send E-mail** [Kirim e-mail].

• [電子メール送信]で“送信元”アドレスを変更できない。

• ไม่สามารถเปลี่ยนที่อยู่ “จาก” ในช่อง **Send E-mail** (ส่งอีเมล)

• 「寄件人」地址無法在**傳送電子郵件**中進行變更。

• Không thể đổi địa chỉ “từ” **Gửi E-mail**.

• 전자 우편 전송에서 “보낸 사람” 주소를 변경할 수 없습니다.

• 1) SMTP 閘道地址可能不正確。請聯絡您的 IT 管理員以取得正確地址。
2) 如果您使用的是電子郵件的網際網路服務提供者 (ISP)，請聯絡您的 ISP 提供者以取得 SMTP 閘道 (要求完整網域名稱 (FQDN)，而非 IP 地址) 的主機名稱。
3) 請確認輸入的 SMTP 認證使用者名稱與密碼是否正確。註：並非所有的 SMTP 閘道都需要使用者名稱與密碼。

• 1) Địa chỉ cổng SMTP có thể không đúng. Liên lạc người quản lý IT để nhận một địa chỉ đúng.
2) Nếu bạn đang dùng một Nhà cung cấp Dịch vụ Internet (ISP) cho e-mail, hãy liên lạc với nhà cung cấp ISP để có tên chủ của cổng SMTP (yêu cầu tên vùng đầy đủ (FQDN), không phải địa chỉ IP).
3) Bảo đảm tên sử dụng và mật khẩu SMTP đã nhập là đúng. **Ghi chú:** Không phải tất cả cổng SMTP đều yêu cầu tên sử dụng và mật khẩu.

• 1) SMTP 게이트웨이 주소가 올바르지 않을 수 있습니다. IT 관리자에게 올바른 주소를 문의하십시오.
2) 전자 우편을 위해 인터넷 서비스 제공자(ISP)를 사용하는 경우 ISP 제공자에게 SMTP 게이트웨이의 호스트 이름을 문의하십시오(IP 주소가 아닌 완전한 도메인 이름(FQDN) 요청).
3) 입력한 SMTP 인증 사용자 이름과 암호가 올바르지 확인하십시오.
주: 모든 SMTP 게이트웨이가 사용자 이름과 암호를 요구하는 것은 아닙니다.

• The “Prevent Device User from changing the e-mail address” feature in the EWS might be selected, or “Device Authentication” is enabled.

• 可能选择了 EWS 中的“防止设备用户更改电子邮件地址”功能，或启用了“设备认证”。

• Fitur “Prevent Device User from changing the e-mail address” [Cegah Pengguna Perangkat untuk mengubah alamat e-mail] pada EWS mungkin dipilih, atau “Device Authentication” [Otentikasi Perangkat] diaktifkan.

• EWS で本体のユーザーが電子メールアドレスを変更する機能を使用できないように設定されているか、デバイス認証機能が有効になっています。

• คุณสมบัติ “Prevent Device User from changing the e-mail address” (ป้องกันผู้ใช้อุปกรณ์เปลี่ยนแปลงที่อยู่อีเมล) ใน EMS อาจถูกเลือกไว้ หรือเปิดใช้คุณสมบัติ “Device Authentication” (การตรวจสอบความถูกต้องของอุปกรณ์) ไว้เรียบร้อยแล้ว

• EWS 中的「防止裝置使用者變更電子郵件地址」功能可能已經選取，或「裝置認證」已啟用。

• Tính năng “Phòng ngừa người sử dụng máy đổi địa chỉ e-mail” trong EWS có thể đã được chọn, hay “Xác nhận Máy” được kích hoạt.

• EWS에서 “전자 우편 주소를 장치 사용자가 변경하는 것을 방지” 기능이 선택되었거나 “장치 인증”이 활성화된 것일 수 있습니다.

• You want to scan and send-to-email in black and white TIFF format.

• 您要以黑白的 TIFF 格式进行扫描并发送到电子邮件。

• Anda ingin memindai dan mengirim ke e-mail dalam format TIFF hitam putih.

• スキャンして、モノクロの TIFF 形式で電子メールで送信したい。

• คุณต้องการสแกนและส่งงานสแกนในรูปแบบ TIFF ขาวดำไปพร้อมกันอีเมล

• 您想要以黑白 TIFF 格式掃描並傳送至電子郵件。

• Bạn muốn quét hay gửi email ở định dạng TIFF trắng và đen.

• 흑백 TIFF 형식으로 스캔하고 전자 우편을 보내려고 합니다.

• You want to change the file type or the color setting for e-mail attachments.

• 您要更改电子邮件附件的文件类型或颜色设置。

• Anda ingin mengubah jenis file atau pengaturan warna untuk lampiran e-mail.

• 電子メールの添付ファイルのファイルタイプまたは色の設定を変更したい。

• คุณสามารถเปลี่ยนชนิดของไฟล์หรือการตั้งค่าสีสำหรับสิ่งที่แนบกับอีเมล

• 您想要變更電子郵件附件的檔案類型或色彩設定。

• Bạn muốn thay đổi loại tệp hay cài đặt màu cho phần đính kèm vào e-mail.

• 전자 우편 첨부 파일의 파일 유형이나 컬러 설정을 변경하려고 합니다.

• A "job failed" message is received with a document is scanned and sent to e-mail.

• 在扫描文档并发送到电子邮件时，收到“job failed”消息。

• Pesan "job failed" [pekerjaan gagal] diterima dengan dokumen yang telah dipindai dan dikirim ke e-mail.

• Use the EWS to change the default image file format by selecting **Digital Sending**, **Send to E-mail**, and **Advanced**.

• 使用 EWS 选择**数字发送**、**发送到电子邮件和高级**，更改默认的图像文件格式。

• Gunakan EWS untuk mengganti format file gambar standar dengan memilih **Digital Sending** [Pengiriman Digital], **Send to E-mail** [Kirim ke E-mail], dan **Advanced** [Lanjutan].

• EWS でデフォルトのファイルタイプを変更します。[デジタル送信]、[電子メールへの送信]、[詳細設定]の順に選択します。

• ใช้ EWS เพื่อเปลี่ยนแปลงรูปแบบไฟล์ภาพเริ่มต้นได้ด้วยการเลือก **Digital Sending** (การส่งแบบดิจิทัล) **Send to E-mail** (ส่งไปทีอีเมล) และ **Advanced** (ขั้นสูง)

• 透過選擇**數位傳送**、**傳送至電子郵件和進階**，以使用 EWS 變更預設影像檔案格式。

• Dùng EWS để thay đổi định dạng tệp hình ảnh mặc định bằng cách chọn **Gửi kỹ thuật số**, **Gửi đến E-mail**, và **Cao cấp**.

• EWS를 사용하여 **디지털 전송**, **전자 우편으로 보내기** 및 **고급**을 선택하여 기본 이미지 파일 형식을 변경합니다.

• On the control-panel e-mail feature, select More Options to change the image file format before sending the e-mail.

• 发送电子邮件前，在控制面板的电子邮件功能中选择“更多选项”来更改图像文件格式。

• Pada fitur e-mail panel kontrol, pilih More Options [Opsilain] untuk mengubah format file sebelum mengirim e-mail.

• コントロールパネルの電子メール機能で[その他のオプション]を選択して、画像ファイルの形式を変更してから、電子メールを送信します。

• บนคุณสมบัติอีเมลที่แผงควบคุม ให้เลือก More Options (ตัวเลือกอื่น) เพื่อเปลี่ยนแปลงรูปแบบไฟล์ภาพก่อนส่งอีเมล

• 在傳送電子郵件之前，請在控制面板電子郵件功能中，選擇「更多選項」來變更影像檔案格式。

• Trên bảng điều khiển tính năng e-mail, chọn Thêm Tùy chọn để thay đổi định dạng tệp hình ảnh trước khi gửi e-mail.

• 제어판 전자 우편 기능에서 전자 우편을 보내기 전에 추가 옵션을 선택하여 이미지 파일 형식을 변경합니다.

• 1) Send a test e-mail to make sure that the e-mail address is correct.

2) Make sure that the scanned document does not exceed your SMTP gateway's maximum allowable attachment size. If it does, use the EWS to change the size by selecting **Digital Sending** and **Send to E-mail**.

• 1) 发送一封测试电子邮件，以确保电子邮件地址正确。
2) 确保扫描的文档没有超出 SMTP 网关允许的最大附件大小。如果超出，请使用 EWS 选择**数字发送**和**发送到电子邮件**，然后更改相应的附件大小限值。

• 1) Kirim e-mail percobaan untuk memastikan alamat e-mail tersebut sudah benar.

2) Pastikan dokumen yang dipindai tidak melebihi ukuran maksimal lampiran yang diperbolehkan oleh gateway SMTP Anda. Jika lebih besar, gunakan EWS untuk mengubah ukurannya dengan memilih **Digital Sending** [Pengiriman Digital] dan **Send to E-mail** [Kirim ke E-mail].

• 文書をスキャンして電子メールへ送信すると、ジョブの失敗を通知するメッセージが受信される。

• คุณได้รับข้อความ "job failed" (งานไม่สำเร็จ) พร้อมเอกสารที่ถูกสแกนและส่งไปที่อีเมล

• 掃描文件並傳送到電子郵件後，收到「工作失敗」的訊息。

• Mẫu tin "công việc bị thất bại" nhận được với tài liệu được quét và gửi tới e-mail.

• 문서를 스캔하고 전자 우편으로 보내면 "작업에 실패했습니다" 메시지가 나타납니다.

• 1) 電子メールをテスト送信して、宛先のアドレスが正しいことを確認します。

2) スキャンした文書が SMTP ゲートウェイの添付ファイルの許容サイズを上回っていないことを確認します。上回っていた場合は、EWS で [デジタル送信]、[電子メールへの送信] を選択して、サイズを変更します。

• 1) ส่งอีเมลทดสอบ เพื่อให้แน่ใจว่า ที่อยู่อีเมลถูกต้อง

2) ดูให้แน่ใจว่า เอกสารที่สแกนมีขนาดไม่เกินขนาดสิ่งที่ยอมรับสูงสุดที่เกตเวย์ SMTP ของคุณอนุญาต หากขนาดเอกสารเกินกว่าที่กำหนด ให้ใช้ EWS เพื่อเปลี่ยนขนาดด้วยการเลือก **Digital Sending** (การส่งแบบดิจิทัล) และ **Send to E-mail** (ส่งไปที่อีเมล)

• 1) 傳送測試電子郵件，以確定電子郵件地址正確。

2) 確定掃描好的文件沒有超出 SMTP 閘道允許的最大附件大小。如果出現這種情形，請選擇**數位傳送**和**傳送至電子郵件**，以使用 EWS 變更大小。

• 1) Gửi một e-mail kiểm tra để bảo đảm địa chỉ e-mail là đúng.

2) Bảo đảm tài liệu được quét không vượt quá kích thước phần đính kèm tối đa được cho phép của cổng SMTP. Nếu có, hãy dùng EWS để thay đổi kích thước bằng cách chọn **Gửi kỹ thuật số** và **Gửi đến E-mail**.

• 1) 테스트 전자 우편을 보내 전자 우편 주소가 올바른지 확인하십시오.

2) 스캔한 문서가 SMTP 게이트웨이의 최대 허용 가능한 첨부 파일 크기를 초과하지 않는지 확인하십시오. 초과하는 경우 EWS를 사용하여 **디지털 전송**과 **전자 우편으로 보내기**를 선택하여 크기를 변경하십시오.

- Other.
- 其它。
- Lain-lain.
- その他
- อื่นๆ
- 其他。
- Khác.
- 기타

• All symptoms.

• 所有症狀。

• Semua gejala.

• すべての症状

• อาการทั้งหมด

• 所有問題。

• Tất cả triệu chứng.

• 모든 증상

• See the user reference guide on the CD-ROM for more information.

• 有关详细信息，请参见 CD-ROM 上的用户参考指南。

• Lihat panduan referensi pengguna pada CD-ROM untuk memperoleh informasi lebih lanjut.

• 詳細については、CD-ROM に収録されているユーザー リファレンスを参照してください。

• โปรดดูข้อมูลเพิ่มเติมจากคู่มืออ้างอิงผู้ใช้บนแผ่นซีดีรอม

• 參閱光碟上的使用參考指南，以取得更多資訊。

• Xem tham khảo sử dụng trên đĩa CD-ROM để biết thêm thông tin.

• 자세한 내용은 CD-ROM의 사용 설명서를 참조하십시오.

© 2006 Hewlett-Packard Development Company, L.P.

www.hp.com



CB425-90962