

Accesoriu 300 de fax analogic pentru
echipamentul HP LaserJet MFP
Ghidul faxului

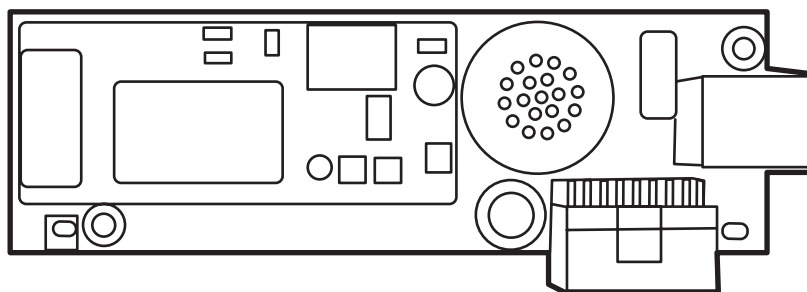

Accesoriu 300 de fax analogic pentru
echipamentul HP LaserJet MFP
Ghidul faxului



Drepturi de autor și licență

© 2008 Copyright Hewlett-Packard Development Company, L.P.

Reproducerea, adaptarea sau traducerea fără permisiunea prealabilă în scris sunt interzise, cu excepția permisiunilor acordate prin legile drepturilor de autor.

Informațiile din acest document pot fi modificate fără notificare prealabilă.

Singurele garanții pentru produsele și serviciile HP sunt cele stabilite în declarațiile exprese de garanție, care însoțesc aceste produse și servicii. Nici o prevedere a prezentului document nu poate fi interpretată drept garanție suplimentară. Compania HP nu va răspunde pentru nici o omisiune sau eroare tehnică sau editorială din prezentul document.

Edition 1, 04/2008

Cod produs: Q3701-91079

Menționări ale mărcilor comerciale

Microsoft® și Windows® sunt mărci comerciale înregistrate în S.U.A. ale Microsoft Corporation.

Toate produsele menționate în acest document pot fi mărci comerciale ale firmelor respective.

Este posibil ca legislația dintr-o țară/regiune să interzică utilizarea acestui produs în afara țărilor/regiunilor specificate. În majoritatea țărilor/regiunilor este interzisă de lege conectarea echipamentelor de telecomunicații neaprobate (aparate de fax) la rețele telefonice publice.

ENERGY STAR® și sigla ENERGY STAR® sunt mărci comerciale înregistrate în S.U.A. ale United States Environmental Protection Agency (Agenția pentru protecția mediului din S.U.A.).



Cuprins

1 Configurare

Părțile incluse cu accesoriul de fax	2
Instalarea accesoriului de fax	3
Instalarea/înlocuirea accesoriului de fax în HP LaserJet 9040/9050mfp	3
Instalarea/înlocuirea accesoriului de fax în echipamentul HP LaserJet 4345mfp	6
Instalarea/înlocuirea accesoriului de fax în echipamentul HP LaserJet M4345 MFP	10
Instalarea/înlocuirea accesoriului de fax în echipamentul HP Color LaserJet 4730mfp și HP Color LaserJet CM4730 MFP	12
Instalarea/înlocuirea accesoriului de fax în echipamentele HP LaserJet M5025 MFP și M5035 MFP	20
Instalarea/înlocuirea accesoriului de fax în HP Color LaserJet CM6040 MFP Series	23
Instalarea/înlocuirea accesoriului de fax la HP LaserJet M9040 MFP / M9050 MFP	31
Verificarea funcționării faxului	35
Setări de fax obligatorii	36
Expertul de configurare a faxului	36
Accesarea meniului setărilor de fax	36
Setarea sau verificarea datei și orei pentru echipamentele HP LaserJet 4345mfp și 9040/9050mfp și HP Color LaserJet 4730mfp și 9500mfp	37
Setarea sau verificarea datei și orei la HP LaserJet M3035 MFP, M3027 MFP, M4345 MFP, M5025 MFP, M5035 MFP, M9040 MFP, M9050 MFP și HP Color LaserJet CM4730 MFP și CM6040 MFP Series	37
Setarea, verificarea sau modificarea țării/regiunii pentru echipamentul MFP/accesoriul de fax	37
Setarea antetului de fax	38

2 Configurarea setărilor de fax

Configurarea faxului de la distanță	42
Browserul Web	42
HP Web Jetadmin	42
HP MFP Digital Sending Software Configuration Utility (Utilitar de configurare a software-ului de trimitere digitală de la echipamentul HP MFP)	43
Setările pentru trimiterea faxurilor	44
Setarea detectării tonului de apelare	44
Setarea antetului suprapus (la faxuri trimise)	44
Setarea modului de apelare	45

Setarea unui prefix de apelare	46
Setarea regulilor de reapelare	47
Setarea reapelării la ton de ocupat	47
Setarea reapelării pentru cazul când nu se răspunde	47
Setarea intervalului de reapelare	48
Setarea rezoluției faxurilor trimise	49
Setarea codurilor de taxare	50
Setarea modului de comprimare JBIG	51
Modificarea setării de claritate	51
Modificarea setării de fundal	52
Modificarea setării de luminozitate/întunecare	53
Activarea opțiunii Fax Number Confirmation (Confirmare număr de fax)	53
Activarea opțiunii Fax Number Speed Dial Matching (Potrivire apelare rapidă număr fax)	54
Setări pentru primirea faxurilor	55
Setarea numărului de apelări până la răspuns	55
Marcarea faxurilor primite (faxuri de intrare)	55
Setarea potrivirii în pagină	56
Setarea tăvii pentru hârtie	57
Setarea coșului de destinație	57
Blocarea faxurilor la intrare	58
Crearea unei liste de faxuri blocate	58
Eliminarea numerelor din lista de faxuri blocate	59
Ștergerea tuturor numerelor din lista de faxuri blocate	60
Inițierea primirii cu interogare	60
Modificarea setărilor de notificare	61
Setarea modului de corectare a erorilor	63
Setarea volumului modemului	64
Setarea volumului soneriei	65

3 Utilizarea faxului

Ecranul cu caracteristici de fax	68
Ecranul cu caracteristici de fax al echipamentelor HP LaserJet 4345mfp și 9040/9050mfp sau HP Color LaserJet 4730mfp și 9500mfp	68
Ecranul cu caracteristici de fax la echipamentul HP LaserJet M3035 MFP, M3027 MFP, M4345 MFP, M5025 MFP, M5035 MFP, M9040 MFP, M9050 MFP și la HP Color LaserJet CM4730 MFP și CM6040 MFP Series	69
Bara mesajelor de stare	71
Trimiterea unui fax	72
Trimiterea unui fax – introducerea manuală a numerelor	72
Trimiterea unui fax prin apelare rapidă	75
Trimiterea unui fax utilizând apelarea rapidă cu o singură atingere	77
Căutarea unei liste de apelare rapidă după nume	78
Trimiterea unui fax utilizând numere din agenda telefonică	79

Căutarea în agenda telefonică de fax în DSS	81
Revocarea unui fax	83
Revocarea transmisiei de fax curente	83
Revocarea tuturor faxurilor în așteptare	83
Primirea faxurilor	85
Crearea și ștergerea listelor de apelare rapidă	86
Crearea unei liste de apelare rapidă	86
Ștergerea unei liste de apelare rapidă	87
Ștergerea unui singur număr din lista de apelare rapidă	87
Adăugarea unui număr la o listă existentă de apelare rapidă	88
Asocierea listelor de apelare rapidă la tastele directe	89
Asocierea unei apelări rapide la o tastă directă, la echipamentele HP LaserJet 4345mfp și 9040/9050mfp, și la HP Color LaserJet 4730mfp și 9500mfp	89
Ștergerea sau reasocierea listelor de apelare rapidă la taste directe, la echipamentele HP LaserJet 4345mfp și 9040/9050mfp, și la HP Color LaserJet 4730mfp și 9500mfp	89
Apeluri vocale și reîncercări	90
Fax Call Report (Raport apeluri de fax)	90
Fax Activity Log (Jurnalul activităților de fax)	90
T.30 Report (Raport T.30)	90
Setări securizate	91
Modificarea codului PIN	91
Setarea redirectionării faxurilor	93
Programarea imprimării faxurilor (blocarea memoriei)	95
Caracteristica de imprimare a faxurilor - comportament	95
Activarea sau dezactivarea programării pentru imprimarea faxurilor	96
Crearea unei programări pentru imprimarea faxurilor	97
Utilizarea faxului în rețele VoIP	100

4 Rezolvarea problemelor legate de fax

Faxul este configurat corect?	102
Ce tip de linie telefonică utilizați?	102
Utilizați un dispozitiv de protecție la supratensiune?	102
Utilizați un serviciu de mesagerie vocală al unei companii de telefonie sau un robot telefonic?	102
Verificarea stării accesoriului de fax	103
Caracteristica de fax nu funcționează	104
Probleme generale de fax	105
Probleme la primirea faxurilor	107
Probleme la trimiterea faxurilor	109
Coduri de eroare	110
Mesaje de eroare fax	111
Mesaje referitoare la trimiterea faxurilor	112
Mesaje referitoare la primirea faxurilor	113

Jurnale și rapoarte de fax	115
Imprimarea raportului apelurilor de fax (inclusiv miniatura)	115
Pentru a programa imprimarea raportului apelurilor de fax	116
Imprimarea jurnalului activităților de fax	117
Imprimarea raportului codurilor de taxare	118
Golirea jurnalului activităților de fax și a raportului codurilor de taxare	119
Imprimarea raportului listă de faxuri blocate	120
Imprimarea raportului listă de apelări rapide	120
Setări de service	121
Upgrade la firmware	123

Anexa A Service și asistență

Declarație de garanție limitată Hewlett-Packard	126
Asistență pentru clienții HP	127
World Wide Web	127
E-mail	127
Telefon	127

Anexa B Specificații

Specificații de produs pentru accesoriul de fax	130
Piese de schimb și accesorii	131

Anexa C Informații despre reglementări

Programul de supraveghere a produselor în relația cu mediul	134
Declarație de conformitate	135
US Federal Communications Commission	136
FCC Part 15 Compliance Statement	136
FCC Part 68 Telecom	136
Telephone Consumer Protection Act (US)	137
Canadian Department of Communications	138
Canadian Limitations Notice	138
Alte informații despre reglementări	139
Informații referitoare la reglementări pentru țările/regiunile din UE	139
New Zealand Telecom Warning Notice	139
South African Notice	140
TAIWAN BSMI Class A Warning	140

Index	141
--------------------	------------

1 Configurare

Accesoriiul 300 de fax analogic pentru echipamentul MFP HP LaserJet permite produsului multifuncțional HP (MFP) să funcționeze ca un singur aparat de fax analogic.

Acest ghid descrie funcțiile de fax ale acestui produs în secțiunile următoare:

- [Părțile incluse cu accesoriul de fax](#)
- [Instalarea accesoriului de fax](#)
- [Verificarea funcționării faxului](#)
- [Setări de fax obligatorii](#)

În plus, acest ghid furnizează informații despre specificațiile produsului și informații despre reglare.

 **NOTĂ:** De asemenea, în plus față de caracteristica de fax analogic, echipamentul MFP acceptă caracteristica fax LAN. Caracteristica fax LAN este gestionată de HP MFP Digital Sending Software Configuration Utility (Utilitar HP de configurare a software-ului de trimitere digitală de la echipamentul MFP) care este un produs separat și nu este prezentat în acest document. Pentru informații despre caracteristica fax LAN faxing, consultați **HP MFP Digital Sending Software User Guide** (Ghidul utilizatorului de software de trimitere digitală de la echipamentul HP MFP) sau **HP MFP Digital Sending Software Support Guide** (Ghid de asistență pentru software de trimitere digitală de la echipamentul HP MFP). Dacă atât accesoriul de fax analogic cât și caracteristica fax LAN sunt instalate, numai un singur fax poate fi activat la un moment dat.

Este necesar să salvați acest ghid pentru a consulta instrucțiunile despre caracteristicile de fax specifice.

 **NOTĂ:** Dacă echipamentul MFP nu a venit cu accesoriul de fax instalat, este necesar să îl instalați așa cum este descris în acest capitol.

NOTĂ: Dacă echipamentul MFP a venit cu accesoriul de fax instalat, este necesar să eliminați capacul conexiunii de fax, să conectați cablul de telefon, apoi să efectuați configurarea inițială a faxului care, de asemenea, este descrisă în acest capitol. Capacul conexiunii faxului este amplasat pe conectorul telefonului pe panoul din spate al formatorului.

Părțile incluse cu accesoriul de fax

Componentele următoare sunt incluse cu accesoriul de fax:

- Ghidul faxului (acest document) (pe CD)
- Driverul Send Fax (Trimitere fax) și ghidul driverului Send Fax (pe CD)
- Placa hardware a accesoriului de fax
- Cabluri telefonice (cablurile variază în funcție de țară/regiune)

Figura 1-1 Conținutul accesoriului 300 de fax analogic pentru echipamentul HP LaserJet MFP

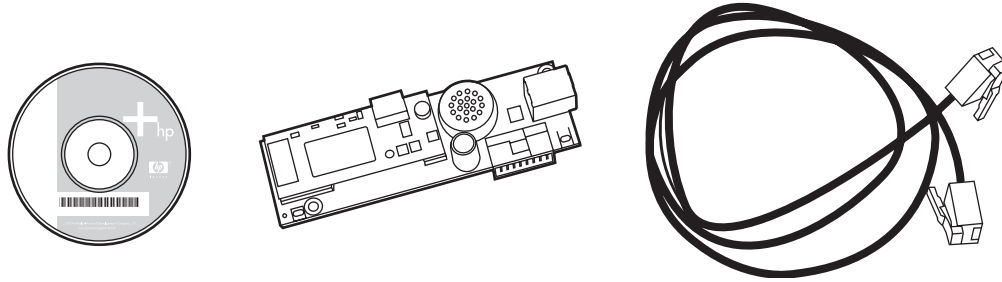

 **NOTĂ:** Driverul Send Fax permite unui utilizator să trimită un fax direct de la computer către un echipament MFP conectat la rețea. Instalarea acestui driver este opțională. (Pentru mai multe instrucțiuni, consultați **Ghidul driverului Send Fax** de pe CD).

Instalarea accesoriului de fax

- [Instalarea/înlocuirea accesoriului de fax în HP LaserJet 9040/9050mfp](#)
- [Instalarea/înlocuirea accesoriului de fax în echipamentul HP LaserJet 4345mfp](#)
- [Instalarea/înlocuirea accesoriului de fax în echipamentul HP LaserJet M4345 MFP](#)
- [Instalarea/înlocuirea accesoriului de fax în echipamentul HP Color LaserJet 4730mfp și HP Color LaserJet CM4730 MFP](#)
- [Instalarea/înlocuirea accesoriului de fax în echipamentele HP LaserJet M5025 MFP și M5035 MFP](#)
- [Instalarea/înlocuirea accesoriului de fax în HP Color LaserJet CM6040 MFP Series](#)
- [Instalarea/înlocuirea accesoriului de fax la HP LaserJet M9040 MFP / M9050 MFP](#)

Instalarea/înlocuirea accesoriului de fax în HP LaserJet 9040/9050mfp

Această procedură furnizează informații despre cum să instalați sau să înlocuiți placa de fax în HP LaserJet 9040/9050mfp.

NOTĂ: Dacă ați achiziționat echipamentul MFP cu accesoriul de fax instalat, nu este necesar să efectuați această instalare hardware; totuși, va fi necesar să conectați cablul de telefon așa cum este descris în pașii 10 și 11 ai acestei proceduri și, de asemenea, va fi necesar să realizați setările de configurare obligatorii. Consultați [Setări de fax obligatorii, la pagina 36](#).

Placa accesoriului de fax este instalată pe placa formatorului din echipamentul MFP, care trebuie scoasă pentru a instala placa de fax. Pentru a instala sau a înlocui o placă de fax existentă, efectuați pașii următori.

NOTĂ: Accesoriul de fax este acceptat și de echipamentele M3035xs MFP și M3027x MFP, fiind instalat din fabrică. Este valabil și pentru Color LaserJet 9500mfp.

1. Despachetați placa de fax din cutie. Nu scoateți placa de fax din pungă antistatică.
2. Setati comutatorul de alimentare a echipamentului MFP pe închis și deconectați cablul de c.a.
3. Găsiți placa formatorului. Placa formatorului este atașată pe o placă din metal (1) amplasată pe partea stângă a echipamentului MFP, spre spatele acestuia.

Figura 1-2 Amplasarea formatorului la HP LaserJet 9040/9050mfp

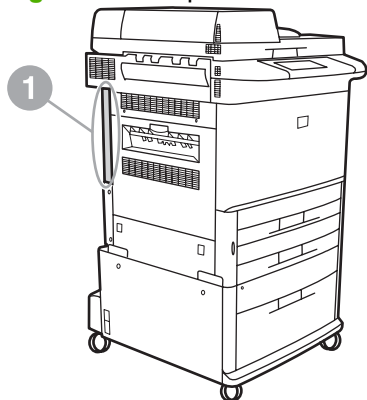

4. Deconectați toate cablurile (2) de la formator (1). Rețineți de unde sunt scoase cablurile pentru a vă asigura că le reinstalați în aceleași amplasări.

 **NOTĂ:** Dacă este prima dată când se instalează faxul, înainte de a insera placa de fax în formator, îndepărtați capacul mic din deschizătura pentru mufă de telefon de pe panoul din spate al formatorului.



Placa formatorului conține părți care sunt sensibile la descărcări electrostatice (ESD). Când manevrați placa formatorului, utilizați protecție antistatică, precum un cablu de împământare conectat la cadrul metalic al echipamentului MFP, sau țineți cadrul metalic cu mâna. De asemenea, evitați atingerea componentelor de pe placă.

5. Deșurubați cele două șuruburi imbus (3) din partea de sus și de jos a plăcii formatorului și trageți placa și circuitul (1) din echipamentul MFP. Așezați placa formatorului pe o suprafață plană, rău conductoare de curent.

Figura 1-3 Scoaterea formatorului din HP LaserJet 9040/9050mfp

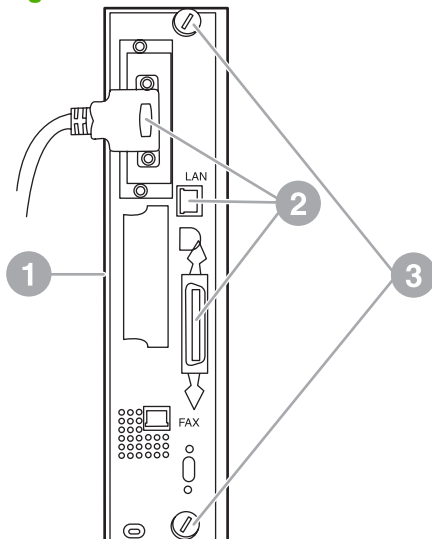

Placa de fax conține părți care sunt sensibile la descărcări electrostatice (ESD). Când scoateți placa de fax din pungă antistatică și în timp ce o instalați, utilizați protecție antistatică precum un cablu de împământare conectat la o componentă metalică de împământare, precum cadrul metalic al echipamentului MFP, sau atingeți cadrul metalic de împământare cu mâna. De asemenea, evitați atingerea componentelor de pe placă.

 **NOTĂ:** Dacă înlocuiți o placă de fax existentă, scoateți placa de înlocuit din formator.

NOTĂ: În timp ce manevrați placa de fax, nu apăsați pe componenta galbenă de pe placă, deoarece se poate deteriora, provocând o funcționare incorectă a faxului.

6. Scoateți accesoriul de fax din pungă antistatică.
7. Inserați conectorul cardului de fax (1) în conectorul formatorului de fax (2). Conectorul de pe placa formatorului este etichetat „FAX ACCESSORY” (Accesoriu de fax). Când inserați placa în conector, capetele plăcii trebuie să gliseze pe cele două ghidaje ale plăcii (3) și să facă „clic” când este bine amplasată pe poziție în conector.

Verificați că accesoriul este amplasat în siguranță. Conectorul pentru telefon de pe placa de fax trebuie să fie aliniat cu deschizătura din spatele cutiei formatorului.

Figura 1-4 Instalarea plăcii de fax pe placa formatorului din echipamentul HP LaserJet 9040/9050mfp

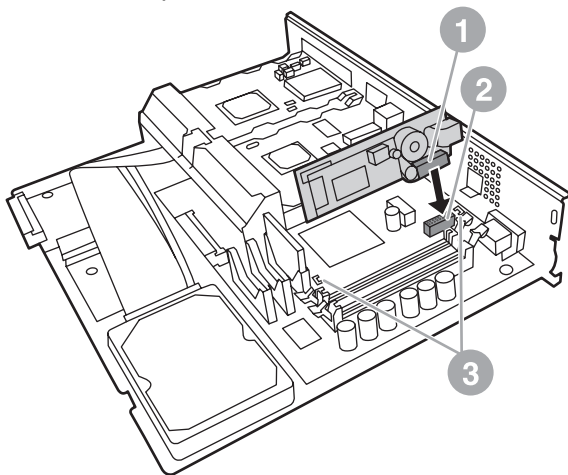

Montați la loc formatorul în echipamentul MFP.

Figura 1-5 Reinstalarea formatorului în HP LaserJet 9040/9050mfp.

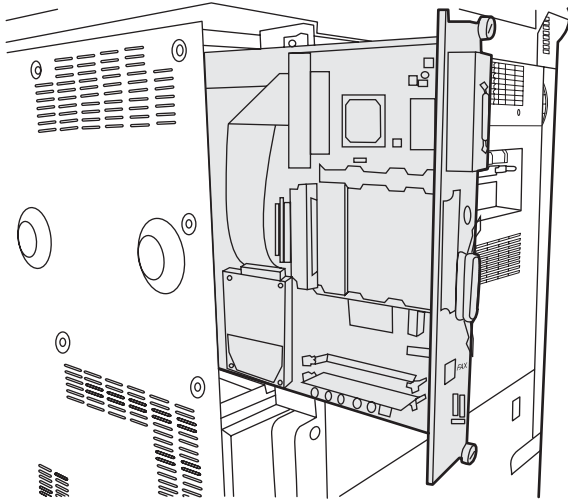

8. Reconectați orice cabluri (4) eliminate din formator în pasul 4.

NOTĂ: Când conectați placa de fax la o linie de telefon, asigurați-vă că linia telefonică utilizată este una dedicată, analogică, cu un singur canal, neutilizată de alte dispozitive. Această linie trebuie să fie o linie analogică, deoarece faxul nu va funcționa corect dacă este conectat la unele sisteme digitale PBX. Dacă nu sunteți siguri ce tip de linie telefonică aveți, contactați furnizorul dumneavoastră de telefonie. De asemenea, HP recomandă utilizarea cablului telefonic livrat împreună cu accesoriul de fax pentru a asigura că accesoriul funcționează corect.

NOTĂ: Priza telefonică de perete este electrică și este posibil să vă curețați dacă o atingeți. Când instalați cablul telefonic, nu atingeți priza telefonică de perete sau, dacă ați conectat cablul telefonic mai întâi la priza de perete, nu atingeți firele mufei din celălalt capăt al cablului telefonic.

9. Conectați conectorul cablului telefonic (1) în conectorul FAX (2) de pe placa formatorului. Împingeți conectorul până face „clic”.

 **NOTĂ:** Conectorul LAN și conectorul pentru cablu telefonic sunt asemănătoare. Asigurați-vă că ați conectat mufa cablului de rețea (3) în conectorul LAN și mufa cablului telefonic (1) în conectorul FAX (2). Rețineți că conectorul LAN este mai mare decât conectorul pentru cablu telefonic.

Figura 1-6 Realizarea conexiunilor prin cablu la formator pentru HP LaserJet 9040/9050mfp



10. Conectați celălalt capăt al cablului telefonic în priza telefonică de perete. Împingeți conectorul până când auziți un clic sau până când conectorul este poziționat ferm. Deoarece există tipuri diferite de conectori în funcție de țară/regiune, conectorul poate să facă sau nu un clic atunci când este conectat.

11. Conectați cablul de alimentare al echipamentului MFP și setați comutatorul pe deschis.

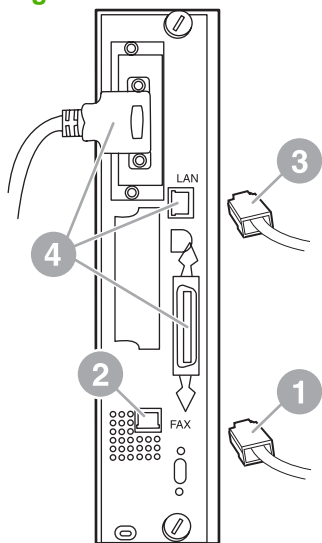
Acest lucru va finaliza instalarea plăcii de fax. După aceea, este necesar să verificați că faxul a fost instalat corect și este operațional. Consultați [Verificarea funcționării faxului, la pagina 35](#).

Instalarea/înlocuirea accesoriului de fax în echipamentul HP LaserJet 4345mfp

Această procedură furnizează informații despre modul de instalare a plăcii de fax în HP LaserJet 4345mfp.

Placa de fax se instalează pe placa formatorului din echipamentul MFP, la care se ajunge prin scoaterea unui panou lateral al echipamentului MFP. Pentru a instala placa de fax, efectuați pașii următori.

1. Despachetați placa de fax din cutie, dar nu o scoateți din punga antistatică.
2. Setați comutatorul echipamentului MFP pe închis și deconectați cablul de c.a.
3. Găsiți placa formatorului (1) din spatele imprimantei.
4. Pentru acces la placa formatorului, găsiți capacul detașabil (2) din partea laterală a echipamentului MFP.

5. Scoateți capacul lateral punând degetele în zona ștanțată (2) și trăgând, pentru a-l glisa înapoi și a-l scoate din imprimantă.

 **NOTĂ:** Nu este necesar să scoateți nici un cablu din formator pentru această procedură.

Figura 1-7 Capacul formatorului echipamentului MFP - HP LaserJet 4345mfp (vedere din spate)



6. Deschideți ușa carcasei formatorului (1) trăgând de mânerul ușii (2) și deschideți (3) ușa.

Figura 1-8 Ușa carcasei formatorului - HP LaserJet 4345mfp

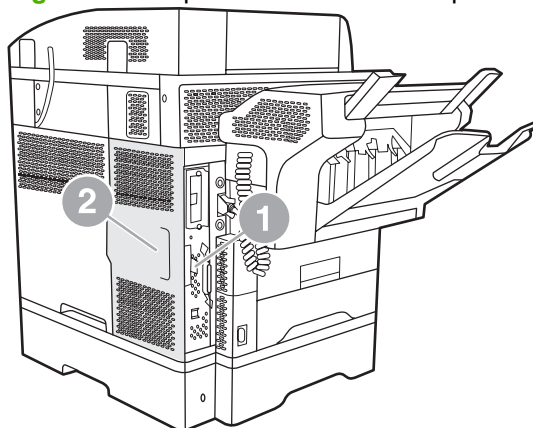
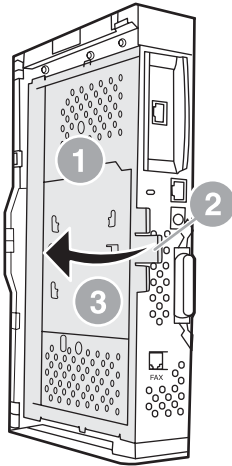

Placa de fax conține părți care sunt sensibile la descărcări electrostatice (ESD). Când scoateți accesoriul de fax din pungă antistatică și în timpul instalării lui, utilizați protecție antistatică precum un cablu de împământare conectat la o componentă metalică de împământare, precum cadrul metalic al echipamentului MFP, sau atingeți cadrul metalic de împământare cu mâna în timpul instalării plăcii de fax.

NOTĂ: Dacă instalați faxul pentru prima dată, înainte de a insera placa de fax în formator, scoateți capacul mic din deschizătura pentru mufă telefonică de pe panoul din spate al formatorului.

NOTĂ: Dacă înlocuiți o placă de fax existentă, scoateți placa de înlocuit din formator.

NOTĂ: În timp ce manevrați placa de fax, nu apăsați componenta galbenă de pe placă, deoarece se poate deteriora, provocând o funcționare incorectă a faxului.

7. Scoateți placa de fax din pungă antistatică.

8. Inserați conectorul plăcii de fax (1) în conectorul pentru fax al formatorului (2). Conectorul (2) de pe placa formatorului este etichetat „FAX ACCESSORY” (Accesoriu de fax). Capetele plăcii trebuie să ghideze pe cele două ghidaje (3) și să facă „clic” când se așează corect pe poziție.

Verificați că accesoriul este bine poziționat. Conectorul pentru telefon (4) de pe placa de fax trebuie să fie aliniat cu deschizătura (5) din spatele carcusei formatorului.

Figura 1-9 Instalarea plăcii de fax pe formator - HP LaserJet 4345mfp

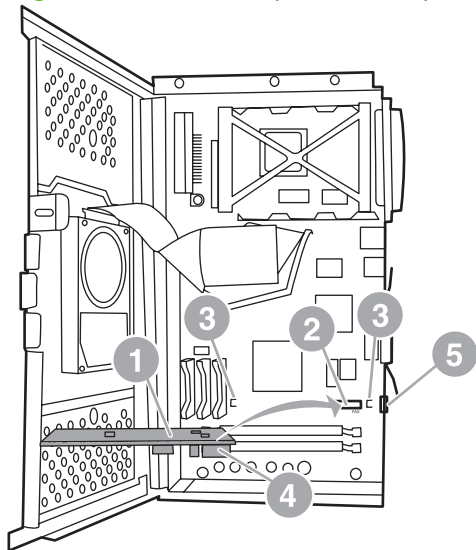

9. Închideți ușa carcusei formatorului și înlocuiți capacul formatorului echipamentului MFP.

 **NOTĂ:** Când conectați accesoriul de fax la o linie telefonică, asigurați-vă că linia telefonică utilizată pentru accesoriul de fax este o linie dedicată, care nu este utilizată de alte dispozitive. Această linie trebuie să fie o linie analogică, deoarece faxul nu va funcționa corect dacă este conectat la unele sisteme digitale PBX. Dacă nu sunteți siguri ce tip de linie telefonică aveți, contactați furnizorul dumneavoastră de telefonie. De asemenea, HP recomandă utilizarea cablului telefonic livrat împreună cu accesoriul de fax pentru a asigura că accesoriul funcționează corect.

NOTĂ: Priza telefonică de perete este electricată și este posibil să vă curentați dacă atingeți firele conectorului. Când instalați cablul telefonic, nu atingeți priza de perete a telefonului sau, dacă ați conectat cablul telefonic mai întâi la priza de perete, nu atingeți firele conectorului de la capătul celălalt al cablului telefonic.

10. Conectați un conector al cablului telefonic (1) în conectorul FAX (2). Împingeți-l până face „clic”.

Figura 1-10 Realizarea conexiunilor prin cablu - HP LaserJet 4345mfp

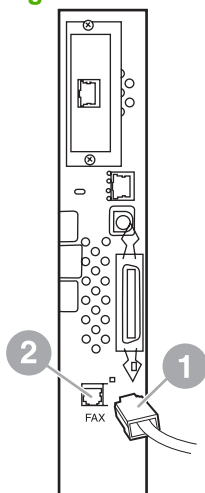

11. Conectați celălalt capăt al cablului telefonic în priza telefonică de perete. Împingeți conectorul până când auziți un clic sau până când conectorul este poziționat ferm. Deoarece există tipuri diferite de conectori în funcție de țară/regiune, conectorul poate să facă sau nu un clic atunci când este conectat.

12. Conectați cablul de alimentare al echipamentului MFP și setați comutatorul pe deschis.

Acest lucru va finaliza instalarea plăcii de fax. După aceea, este necesar să verificați că faxul a fost instalat corect și este operațional, consultați [Verificarea funcționării faxului, la pagina 35](#).

Instalarea/înlocuirea accesoriului de fax în echipamentul HP LaserJet M4345 MFP

Dacă dispozitivul nu are instalat accesoriul HP LaserJet Analog Fax Accessory 300, utilizați următoarea procedură pentru a-l instala.

1. Despachetați accesoriul tip fax din cutie, fără să îl scoateți din punga anti-statică.
2. Opiți dispozitivul și scoateți cablul de alimentare.

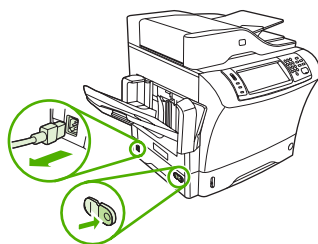

3. În partea din spate a dispozitivului, scoateți capacul lateral punând degetele în zona marcată și glisând capacul spre exterior.

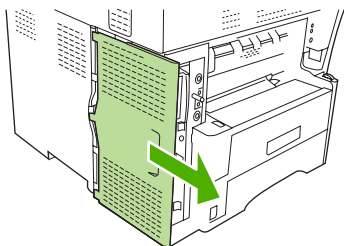

4. Dacă este necesar, scoateți capacul din plastic al accesoriului tip fax de pe formator. Introduceți o monedă în șanțul din partea superioară a capacului și răsuciți-o pentru a desprinde capatul de formator.

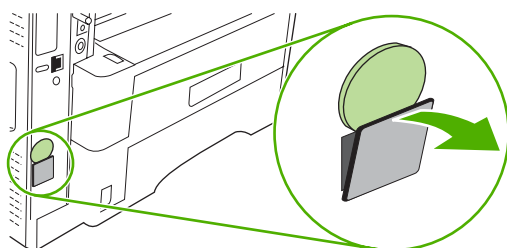

5. Deschideți ușa carcasei formatorului, apucând de mânerul metalic și trăgând ușa în poziția deschis.

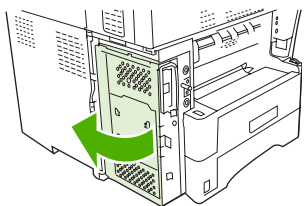

6. Dacă înlocuiți un accesoriu tip fax existent, scoateți placa veche din formator, trăgând-o afară din slot.
7. Scoateți noul accesoriu tip fax din punga anti-statică.

△ **ATENȚIE:** Accesoriul tip fax conține componente sensibile la descărcări electrostatice (ESD). Când manevrați accesoriul tip fax, utilizați o protecție anti-statică, precum o brățară de împământare conectată la cadrul metalic al dispozitivului, sau atingeți cadrul metalic al dispozitivului cu cealaltă mână.

ATENȚIE: Când manevrați accesoriul tip fax, nu apăsați componenta galbenă de pe placă. Procedând astfel riscați să deteriorați placa și să provocați o funcționare necorespunzătoare a faxului.

8. Aliniați cele două tăieturi de pe noul accesoriu tip fax cu cele două ghidaje pentru accesorii tip fax de pe formator.

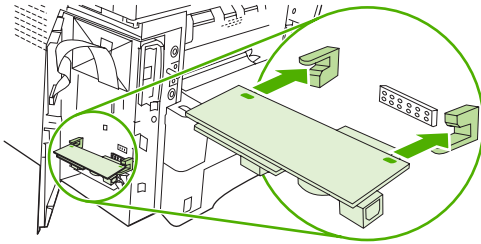

9. Apăsați accesoriul tip fax pe poziție, apoi verificați dacă este conectat ferm la formator. Conectorul telefonic de pe accesoriul tip fax trebuie să fie aliniat cu deschizătura pătrată din carcasa formatorului.

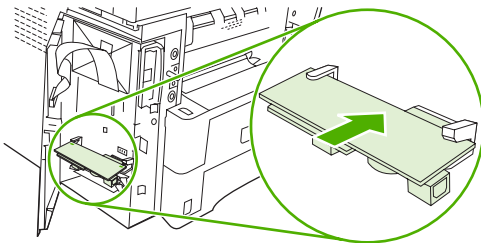

10. Închideți ușa carcasei formatorului.

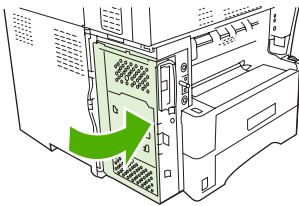

11. Montați la loc capacul formatorului.

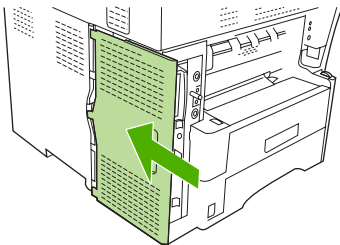

12. Conectați cablul de alimentare la dispozitiv și porniți dispozitivul.

Instalarea/înlocuirea accesoriului de fax în echipamentul HP Color LaserJet 4730mfp și HP Color LaserJet CM4730 MFP

Echipamentele HP Color LaserJet 4730 și HP Color LaserJet CM4730 MFP nu sunt prevăzute cu accesoriul de fax analogic instalat. Modelele MFP HP Color LaserJet 4730x, 4730xs și 4730xm se livrează cu un accesoriu 300 de fax analogic instalat deja. De asemenea, utilizatorii Windows pot instala opțional HP Digital Sending Software (DSS), care furnizează servicii de fax digitale.

Utilizați această procedură pentru a instala accesoriul de fax analogic pentru echipamentele HP Color LaserJet 4730mpf și HP Color LaserJet CM4730 MFP, dacă nu este deja instalat.

1. Închideți echipamentul MFP și deconectați toate cablurile.

Figura 1-11 Închiderea



Figura 1-12 Deconectarea cablurilor



2. Găsiți placa formatorului din spatele echipamentului MFP.

Figura 1-13 Găsirea plăcii formatorului

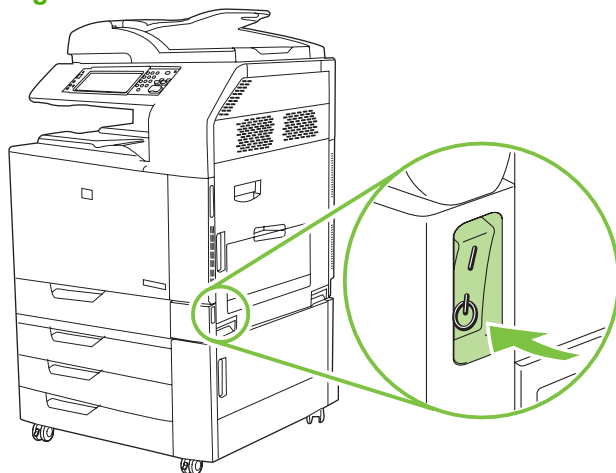
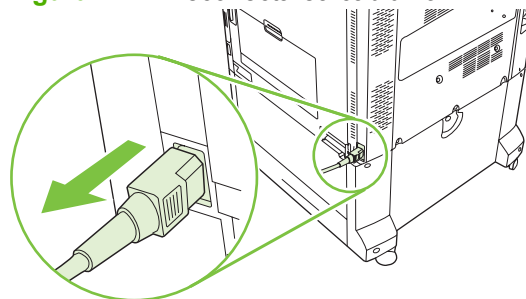
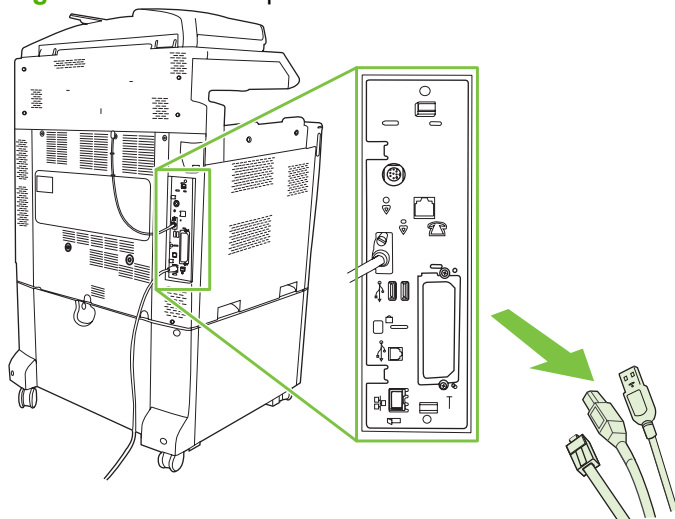

NOTĂ: Dacă este prima dată când se instalează faxul, înainte de a insera placa de fax în formator scoateți capacul mic din deschizătura pentru mufă telefonică de pe panoul din spate al formatorului.

3. Trageți ușor mânerul negru din părțile de sus și de jos ale plăcii formatorului, pentru a scoate placa din echipamentul MFP. Așezați placa formatorului pe o suprafață curată, plană, împământată.

Figura 1-14 Tragerea mânerelor negre

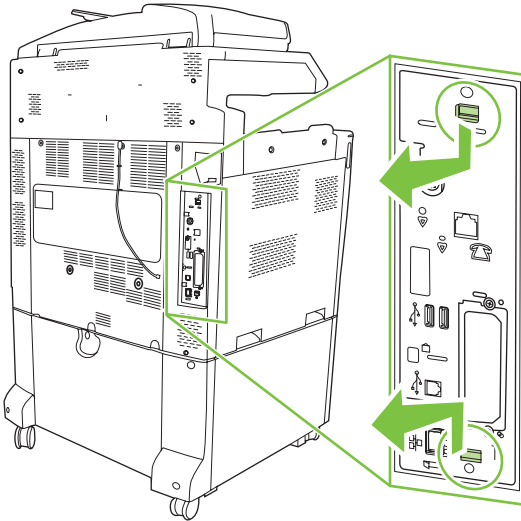

4. Ridicați din partea stângă a benzii de fixare a plăcii de fax.

Figura 1-15 Ridicarea din partea stângă a benzii de fixare a plăcii de fax

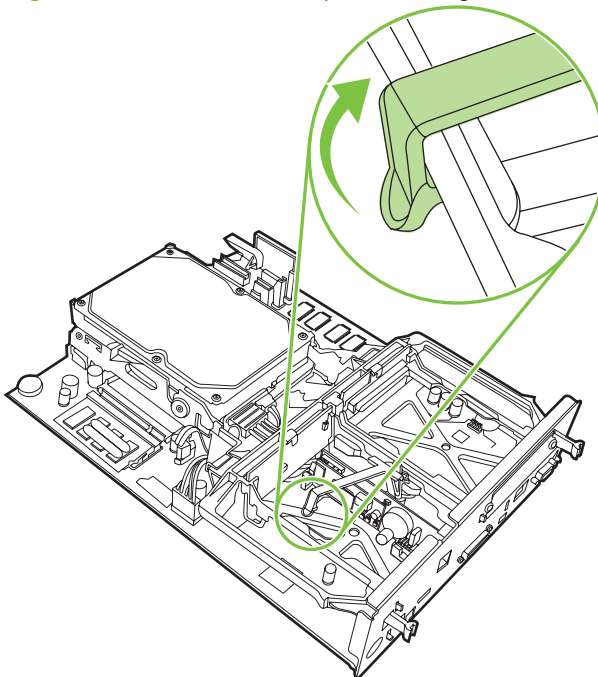

5. Împingeți clapeta din partea dreaptă a benzii de fixare a plăcii de fax spre stânga.

Figura 1-16 Eliberarea clapetei din partea stângă a benzii de fixare a plăcii de fax

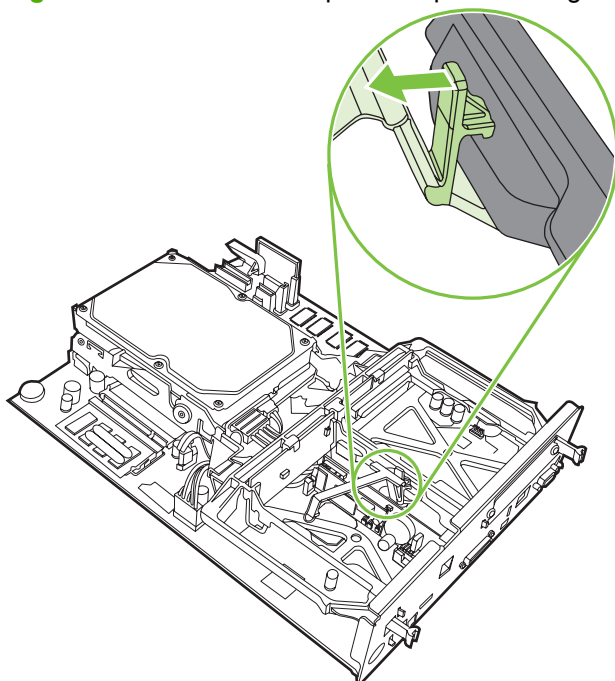

6. Scoateți prin ridicare banda de fixare a plăcii de fax.

Figura 1-17 Scoaterea benzii de fixare a plăcii de fax

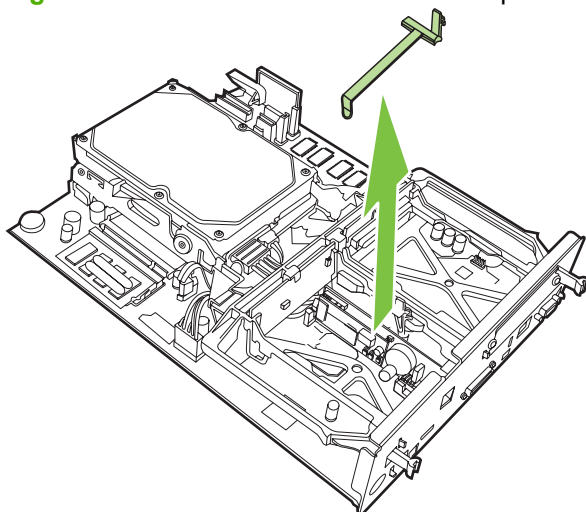

7. Dacă înlocuiți un accesoriu de fax existent, trageți în sus pentru a-l scoate.

Figura 1-18 Înlocuirea unui accesoriu de fax existent

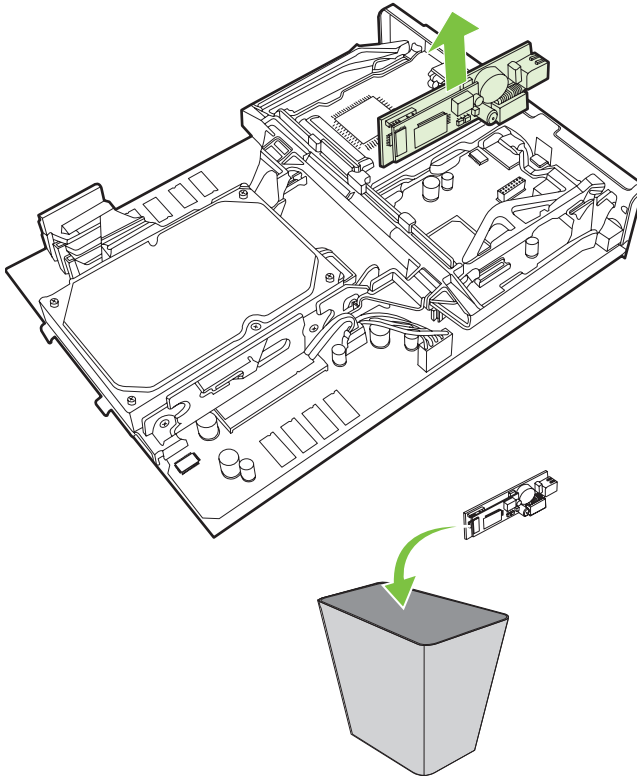

8. Scoateți accesoriul de fax din punga antistatică.



Accesoriul de fax conține părți care sunt sensibile la descărcări electrostatice (ESD). Când scoateți accesoriul de fax din punga antistatică și în timpul instalării lui, utilizați protecție antistatică, precum un cablu de împământare conectat la cadrul metalic al echipamentului MFP, sau atingeți cadrul metalic al echipamentului MFP cu cealaltă mână.

- Aliniați accesoriul de fax cu cele două ghidaje. Asigurați-vă că pinii conectorului sunt aliniați, apoi împingeți accesoriul de fax pe poziție. Asigurați-vă că accesoriul de fax este bine conectat în formator.

Figura 1-19 Inserarea accesoriului de fax

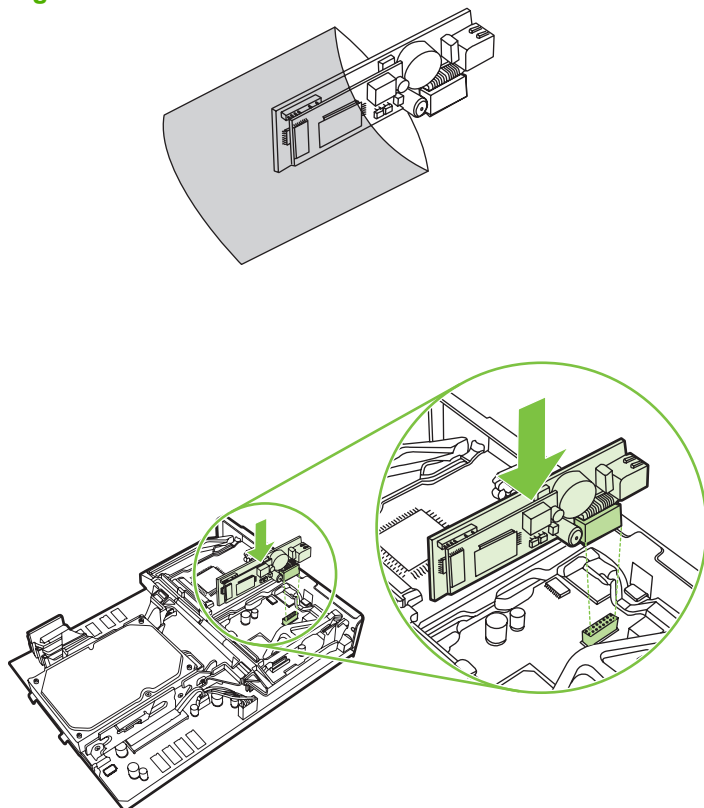

- Montați la loc banda de fixare a plăcii de fax.

Figura 1-20 Montarea la loc a benzii de fixare a plăcii de fax

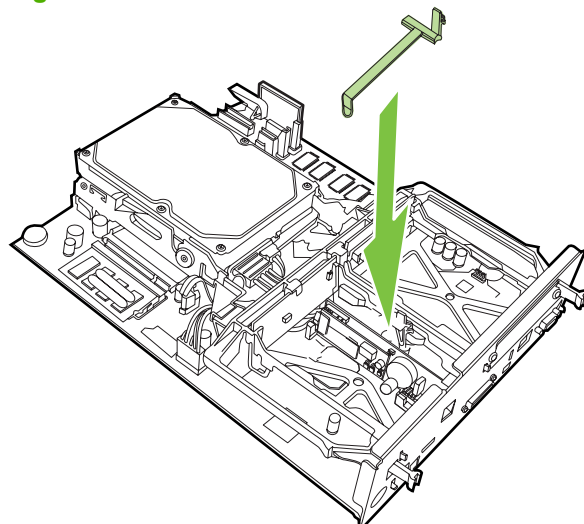

11. Fixați clapeta din partea dreaptă a benzii de fixare a plăcii de fax.

Figura 1-21 Fixarea clapetei din partea dreaptă a benzii de fixare a plăcii de fax

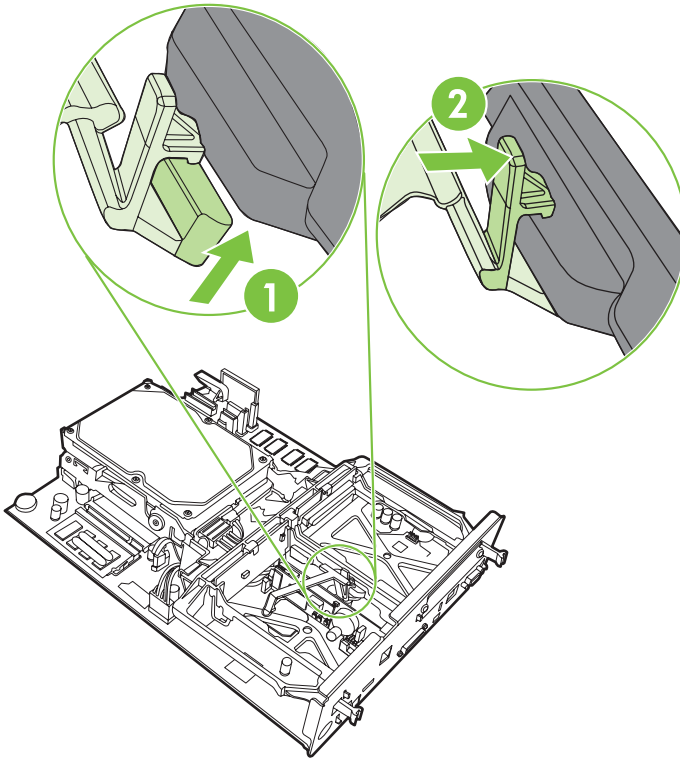

12. Fixați clapeta din partea stângă a benzii de fixare a plăcii de fax.

Figura 1-22 Fixarea clapetei din partea stângă a benzii de fixare a plăcii de fax

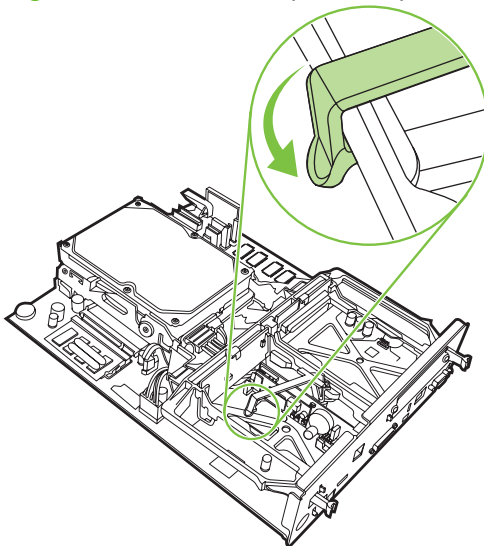

13. Aliniați placa formatorului cu șinele din partea de sus și de jos, apoi glisați placa înapoi în echipamentul MFP.

Figura 1-23 Alinierea plăcii formatorului

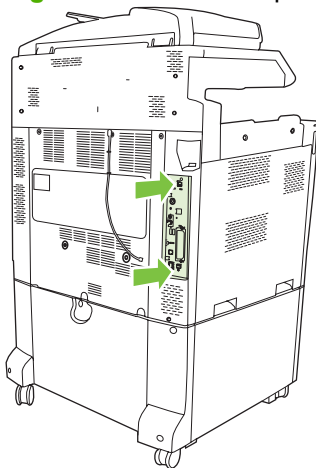

14. Reconectați toate cablurile, apoi porniți echipamentul MFP.

Figura 1-24 Reconectarea cablurilor

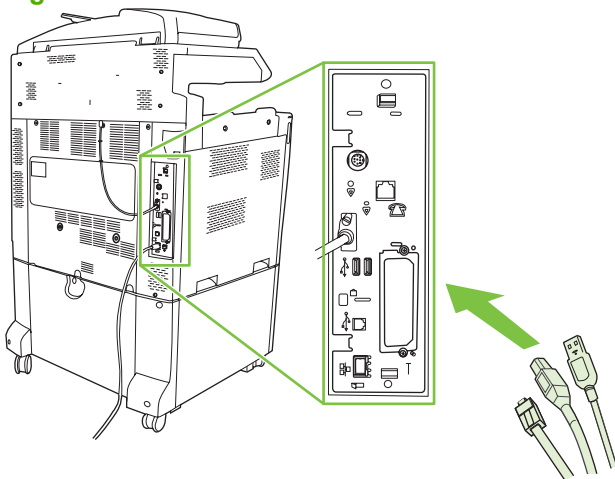

 **NOTĂ:** Când conectați accesoriul de fax la o linie telefonică, asigurați-vă că linia telefonică utilizată pentru accesoriul de fax este o linie dedicată, care nu este utilizată de alte dispozitive. De asemenea, această linie trebuie să fie una analogică, deoarece faxul nu va funcționa corect dacă este conectat la unele sisteme digitale PBX. Dacă nu sunteți sigur că aveți o linie de telefon analogică sau digitală, contactați furnizorul dumneavoastră de telefonie.

NOTĂ: HP recomandă utilizarea cablului telefonic livrat împreună cu accesoriul de fax pentru a asigura că accesoriul funcționează corect.

15. Găsiți cablul telefonic care este inclus în kitul accesoriului de fax. Conectați un capăt al cablului telefonic în mufa de telefon a accesoriului de fax montat în formator. Împingeți conectorul până când auziți un clic.

Figura 1-25 Conectarea cablului telefonic

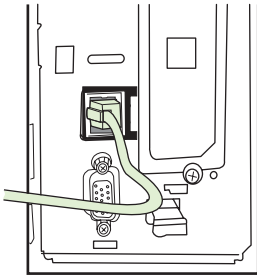

NOTĂ: Asigurați-vă că ați conectat linia telefonică la port-ul accesoriului de fax, situat partea de sus a formatorului. Nu conectați linia telefonică la port-ul HP Jetdirect LAN, situat mai aproape de partea de jos a formatorului.

16. Conectați celălalt capăt al cablului de telefon în priză telefonică de perete. Împingeți conectorul până când auziți un clic sau până când conectorul este poziționat ferm. Deoarece există tipuri diferite de conectori în funcție de țară/regiune, conectorul poate să facă sau nu un clic când este conectat.

Instalarea/înlocuirea accesoriului de fax în echipamentele HP LaserJet M5025 MFP și M5035 MFP

1. Despachetați accesoriul tip fax din cutie, fără să îl scoateți din punga anti-statică.
2. Opiți dispozitivul și scoateți cablul de alimentare.
3. În partea din spate a dispozitivului, scoateți capacul lateral punând degetele în zona marcată și glisând capacul spre exterior.

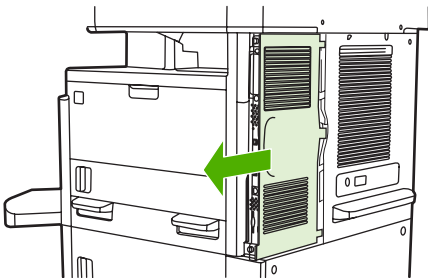

4. Dacă este necesar, scoateți capacul din plastic al accesoriului tip fax de pe formator. Introduceți o monedă în șanțul din partea superioară a capacului, apoi desprindeți capacul de formator.

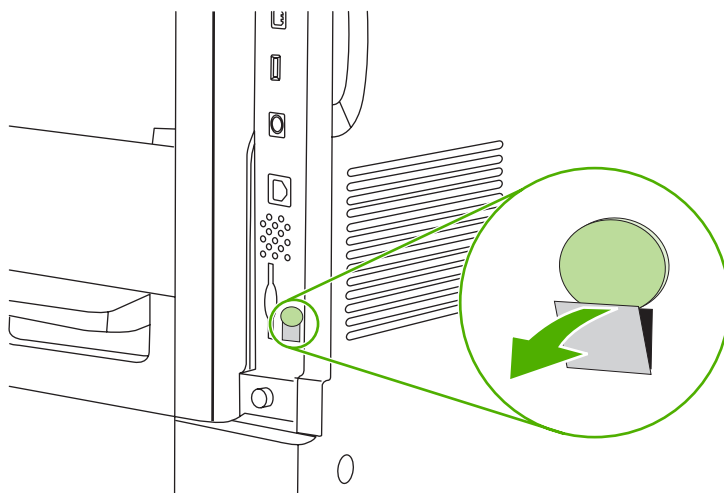

5. Deschideți ușa carcasei formatorului, apucând de mânerul metalic și trăgând ușa în poziția deschis.

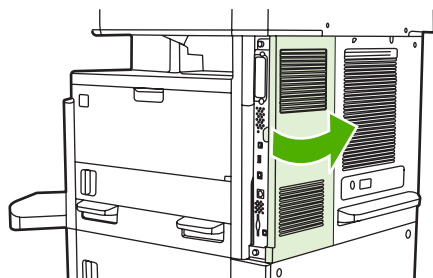

6. Dacă înlocuiți un accesoriu tip fax existent, deconectați cablul de fax și scoateți accesoriul din dispozitiv.
7. Scoateți noul accesoriu tip fax din punga anti-statică.

△ **ATENȚIE:** Accesoriul tip fax conține componente sensibile la descărcări electrostatice (ESD). Când manevrați accesoriul tip fax, utilizați o protecție anti-statică, precum o brățară de împământare conectată la cadrul metalic al dispozitivului, sau atingeți cadrul metalic al dispozitivului cu cealaltă mână.

ATENȚIE: Când manevrați accesoriul tip fax, nu apăsați componenta galbenă de pe placă. Procedând astfel riscați să deteriorați placa și să provocați o funcționare necorespunzătoare a faxului.

8. Aliniați noul accesoriu tip fax cu ghidajele negre pentru accesorii tip fax din partea de jos a formatorului. Conectorul telefonic de pe accesoriul tip fax trebuie să fie aliniat cu deschizătura pătrată din carcasa formatorului.

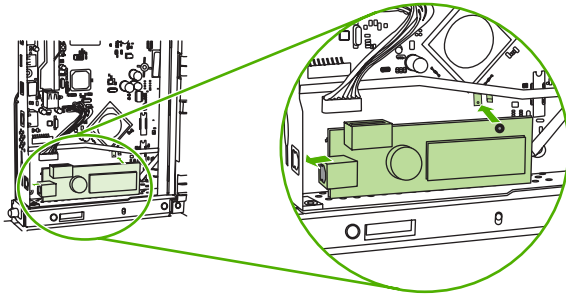

9. Apăsați accesoriul tip fax pe poziție și verificați dacă accesoriul tip fax este conectat ferm la formator.
10. Conectați cablul de fax la noul accesoriu tip fax.

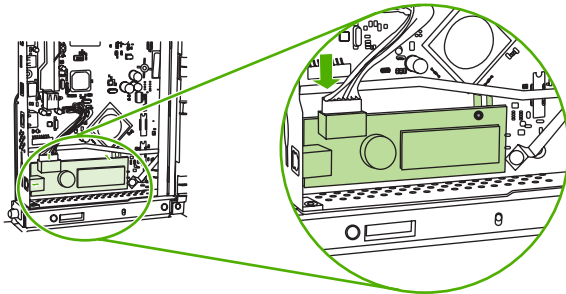

11. Închideți ușa carcasei formatorului.

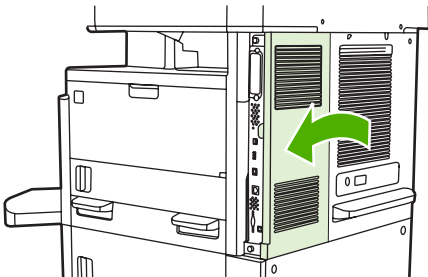

12. Montați la loc capacul formatorului.

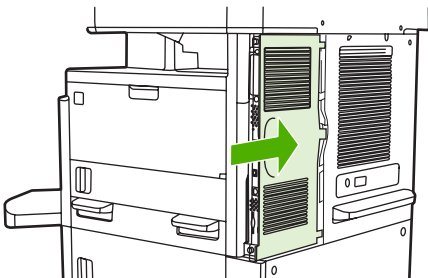

13. Conectați cablul de alimentare la dispozitiv și porniți dispozitivul.

Instalarea/înlocuirea accesoriului de fax în HP Color LaserJet CM6040 MFP Series

Pentru a instala accesoriul de fax analogic la HP Color LaserJet CM6040 MFP Series, utilizați această procedură.

1. Opriți echipamentul MFP și deconectați cablul de alimentare de la echipamentul MFP.

Figura 1-26 Oprirea alimentării cu energie electrică



Figura 1-27 Deconectarea sursei de alimentare



2. Deconectați toate cablurile de la echipamentul MFP.

Figura 1-28 Deconectarea cablurilor

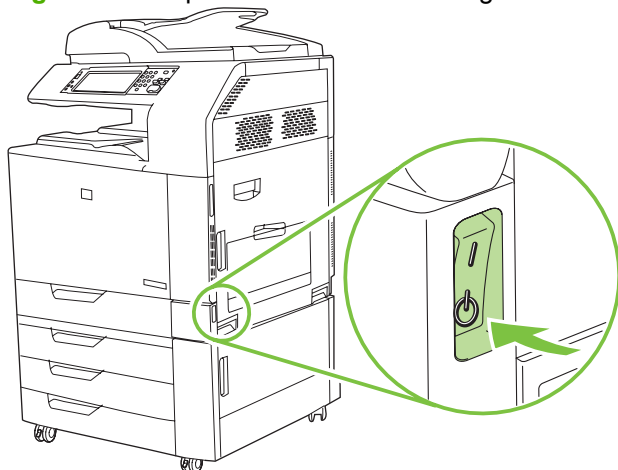
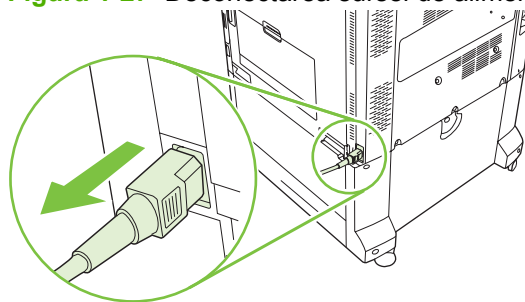
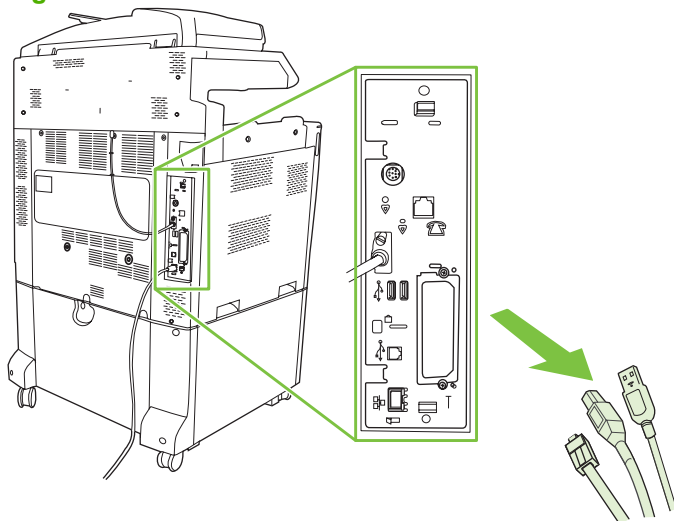

3. Prindeți și trageți mânerul negru din părțile de sus și de jos spre centrul plăcii formatorului și trageți ușor placa din echipamentul MFP. Așezați placa formatorului pe o suprafață împământată netedă și curată.

Figura 1-29 Tragerea mânerelor negre

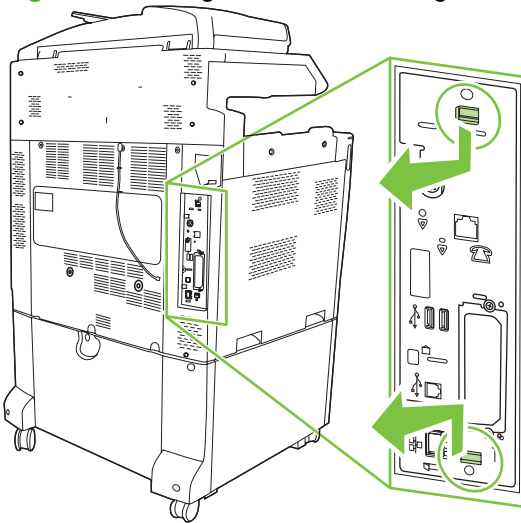

4. Ridicați partea stângă a benzii de fixare a plăcii de fax.

Figura 1-30 Ridicarea părții din stânga a benzii de fixare a plăcii de fax

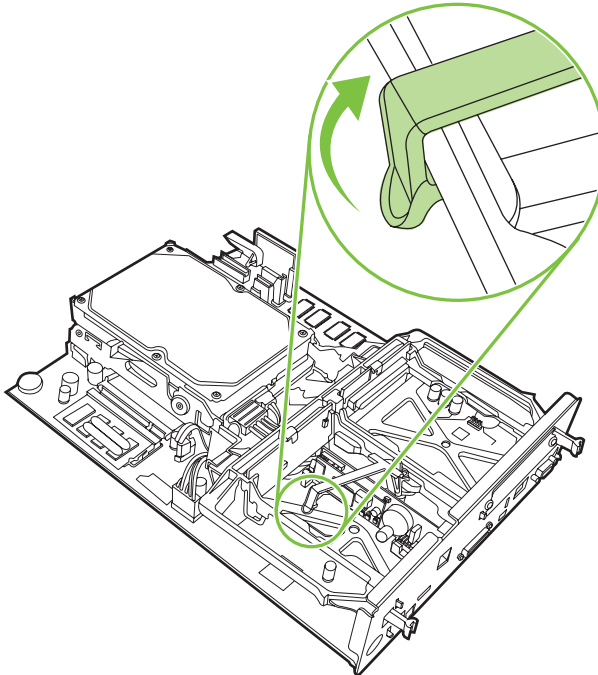

5. Împingeți spre stânga clapeta din partea dreaptă a benzii de fixare a plăcii de fax.

Figura 1-31 Eliberarea clapetei spre partea stângă a benzii de fixare a plăcii de fax

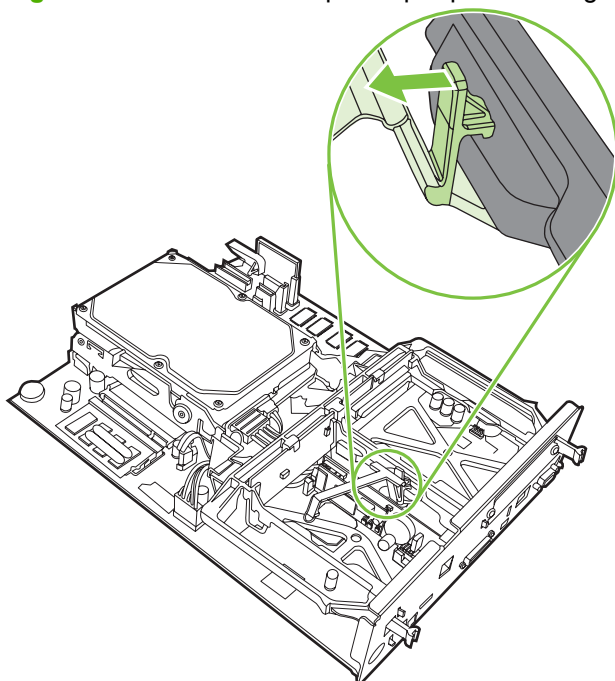

6. Ridicați și scoateți banda de fixare a plăcii de fax.

Figura 1-32 Scoaterea benzii de fixare a plăcii de fax

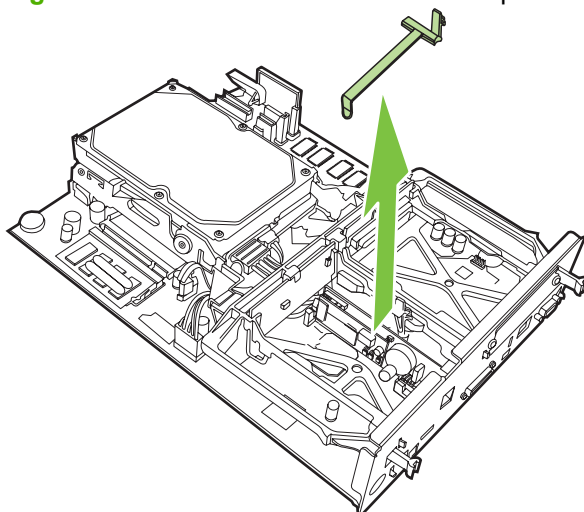

7. Dacă înlocuiți un accesoriu de fax existent, trageți în sus pentru a-l scoate.

Figura 1-33 Înlocuirea unui accesoriu de fax existent

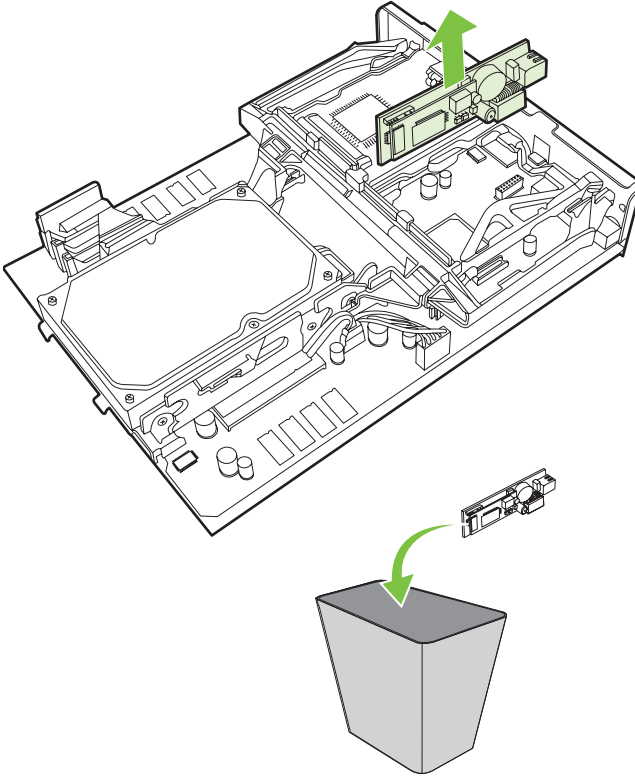

8. Scoateți accesoriul de fax din punga antistatică.



Accesoriul de fax conține componente care sunt sensibile la descărcări electrostatice (ESD). Când scoateți accesoriul de fax din punga antistatică și în timpul instalării lui, utilizați protecție antistatică, precum o brățară de împământare conectată la cadrul metalic al echipamentului MFP, sau atingeți cadrul metalic al echipamentului MFP cu cealaltă mână.

- Aliniați accesoriul de fax cu cele două ghidaje. Asigurați-vă că pinii conectorului sunt aliniați, apoi împingeți accesoriul de fax pe poziție. Asigurați-vă că accesoriul de fax este bine conectat la formator.

Figura 1-34 Inserarea accesoriului de fax

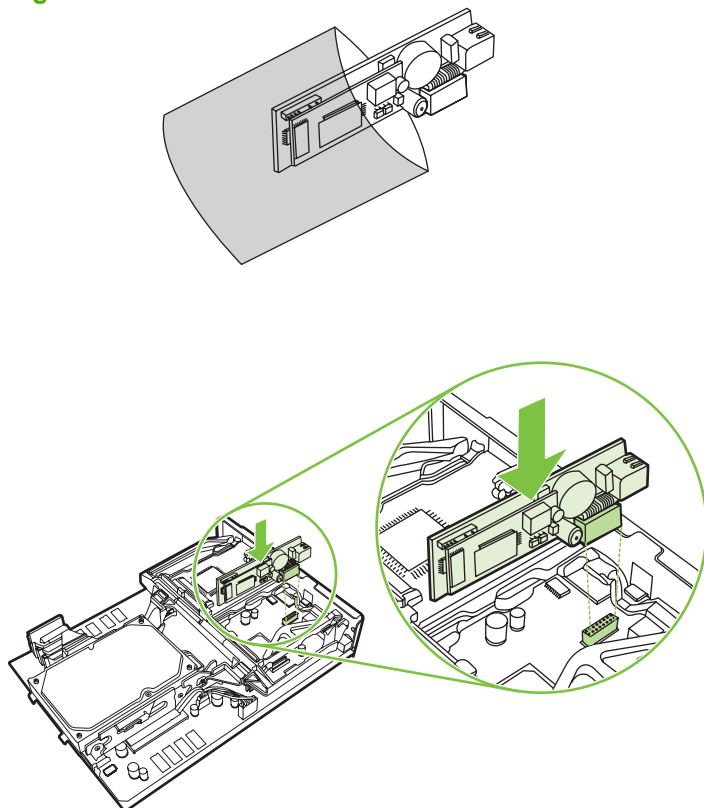

- Montați la loc banda de fixare a plăcii de fax.

Figura 1-35 Montarea la loc a benzii de fixare a plăcii de fax

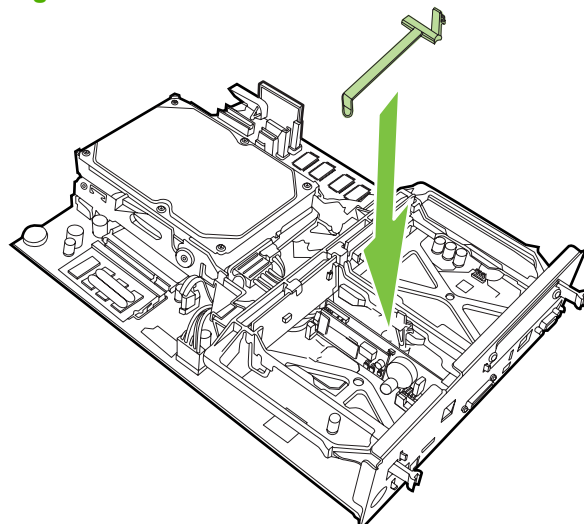

11. Fixați clapeta din partea dreaptă a benzii de fixare a plăcii de fax.

Figura 1-36 Fixarea clapetei din partea dreaptă a benzii de fixare a plăcii de fax

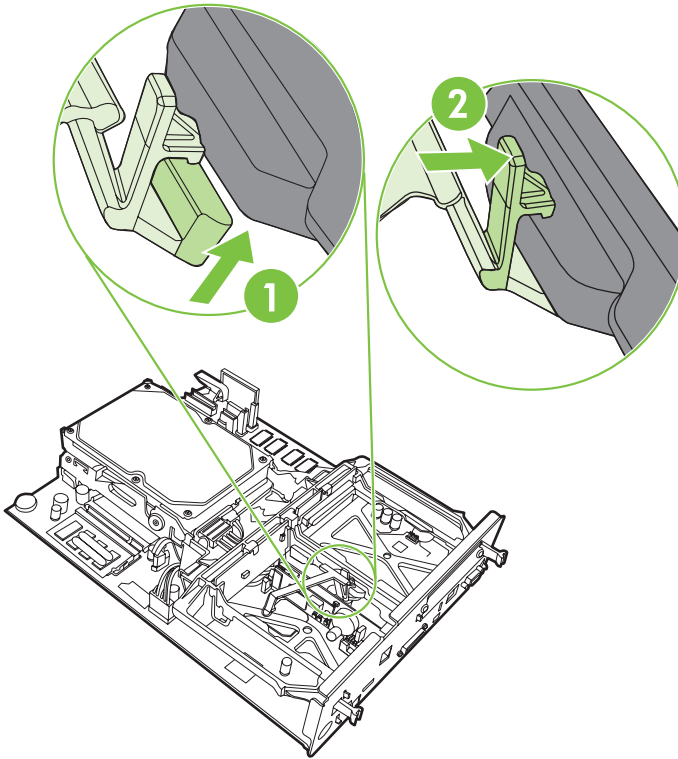

12. Fixați clapeta din partea stângă a benzii de fixare a plăcii de fax.

Figura 1-37 Fixarea clapetei din partea stângă a benzii de fixare a plăcii de fax

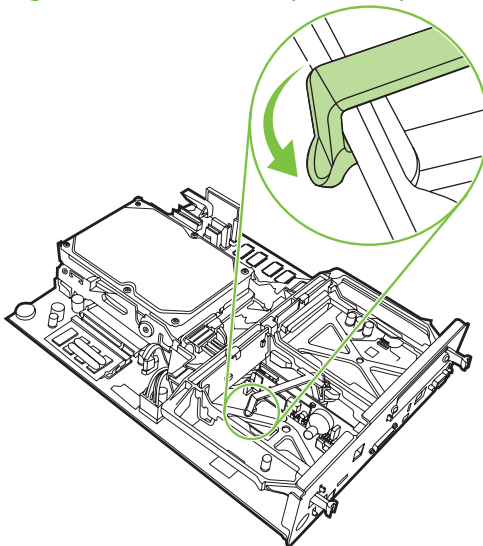

13. Aliniați placa formatorului cu șinele din partea de sus și de jos, apoi glisați placa înapoi în echipamentul MFP. Împingeți în afară mânerul negru al plăcii formatorului până când se fixează înapoi pe poziție printr-un clic.

Figura 1-38 Alinierea plăcii formatorului

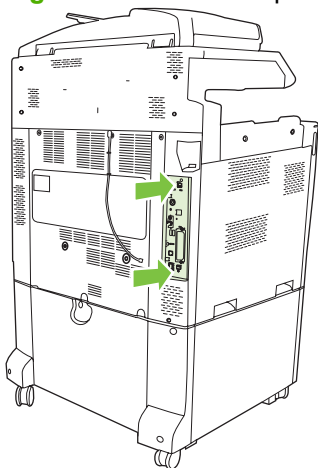

14. Reconectați toate cablurile, apoi porniți echipamentul MFP.

Figura 1-39 Reconectarea cablurilor

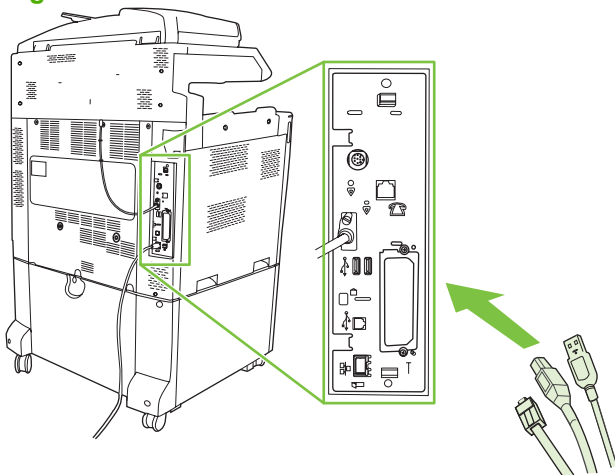

NOTĂ: Când conectați accesoriul de fax la o linie telefonică, asigurați-vă că linia telefonică utilizată pentru accesoriul de fax este o linie dedicată, care nu este utilizată de alte dispozitive. De asemenea, această linie trebuie să fie una analogică, deoarece faxul nu va funcționa corect dacă este conectat la unele sisteme digitale PBX. În cazul în care nu sunteți sigur dacă linia telefonică este analogică sau digitală, contactați furnizorul de servicii de telecomunicații.

NOTĂ: HP recomandă utilizarea cablului telefonic livrat împreună cu accesoriul de fax pentru a asigura că accesoriul funcționează corect.

15. Conectați cablul de alimentare la echipamentul MFP și porniți alimentarea.

Figura 1-40 Conectarea cablului de alimentare



Figura 1-41 Pornirea alimentării cu energie electrică



16. Identificați cablul telefonic care este inclus în kitul accesoriului de fax. Conectați un capăt al cablului telefonic în priza telefonică a accesoriului de fax, aflată pe formator. Împingeți conectorul până când auziți un clic.

Figura 1-42 Conectarea cablului telefonic

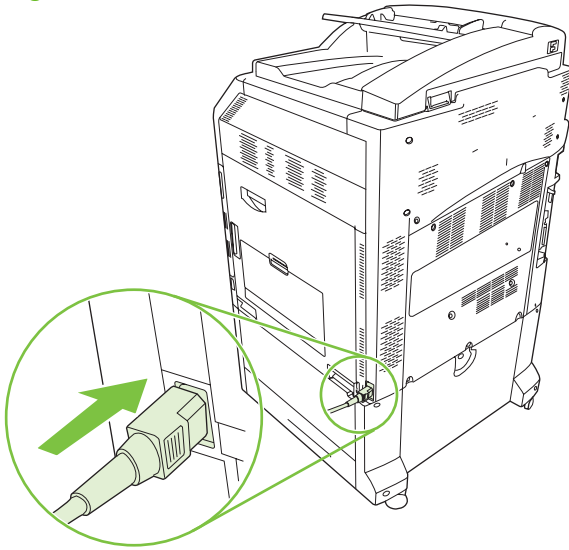
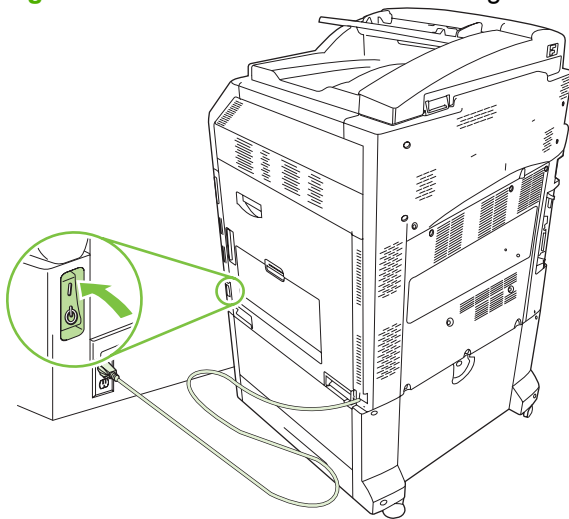
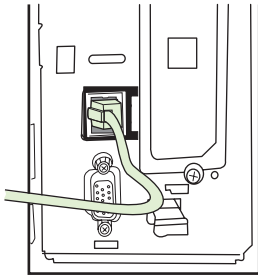

17. Conectați celălalt capăt al cablului telefonic în priza telefonică de perete. Împingeți conectorul până când auziți un clic sau până când conectorul este poziționat ferm. Deoarece există diferite tipuri de conectori în funcție de țară/regiune, există posibilitatea să se audă sau nu un clic când conectorul se conectează.

Instalarea/înlocuirea accesoriului de fax la HP LaserJet M9040 MFP / M9050 MFP

Pentru a instala accesoriul de fax analogic la HP LaserJet M9040 MFP / M9050 MFP, utilizați această procedură.

1. Glisați dispozitivul opțional de ieșire în afara motorului de tipărire.

Figura 1-43 Glisarea dispozitivului de ieșire

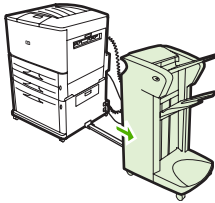

2. Opriți echipamentul MFP și deconectați cablul de alimentare și toate cablurile.

Figura 1-44 Oprirea alimentării și deconectarea cablurilor

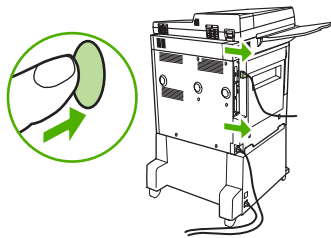

3. Slăbiți cele două șuruburi captive de pe partea din spate a echipamentului MFP.

Figura 1-45 Slăbirea șuruburilor

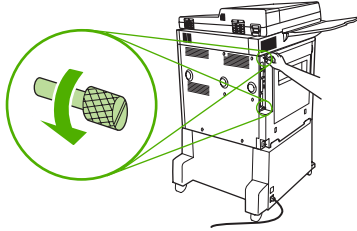

4. Apucați șuruburile și trageți placa formatorului afară din echipamentul MFP. Așezați-o pe o suprafață plană, rău conducătoare de curent electric.

Figura 1-46 Scoaterea formatorului

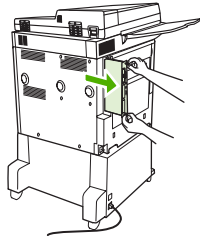

5. Dacă înlocuiți un accesoriu de fax existent, trageți în sus pentru a-l scoate.

Figura 1-47 Înlocuirea unui accesoriu de fax existent

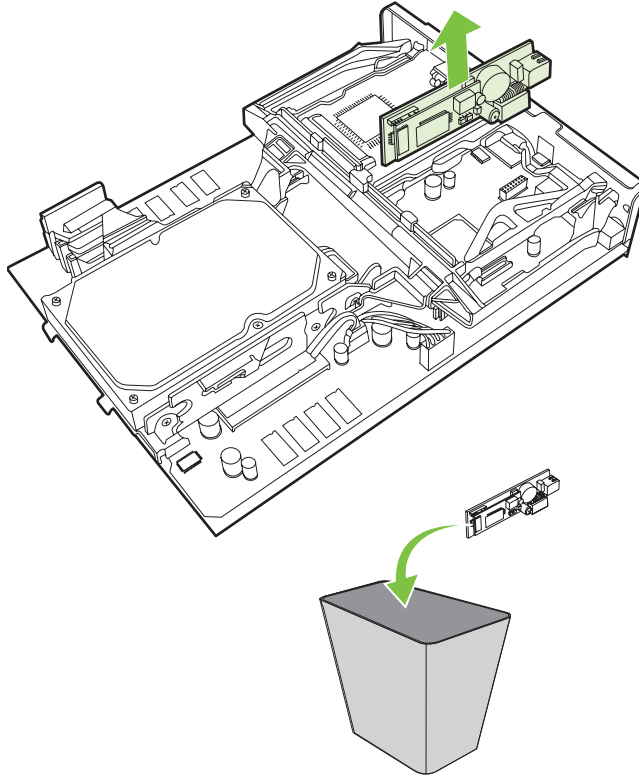

6. Scoateți accesoriul de fax din pungă antistatică.



Accesoriul de fax conține părți care sunt sensibile la descărcări electrostatice (ESD). Când scoateți accesoriul de fax din pungă antistatică și în timpul instalării lui, utilizați protecție antistatică, precum o brățară de împământare conectată la cadrul metalic al echipamentului MFP, sau atingeți cadrul metalic al echipamentului MFP cu cealaltă mână.

7. Aliniați accesoriul de fax cu cele două ghidaje. Asigurați-vă că pinii conectorului sunt aliniați, apoi împingeți accesoriul de fax pe poziție. Asigurați-vă că accesoriul de fax este bine conectat la formator.

Figura 1-48 Inserarea accesoriului de fax

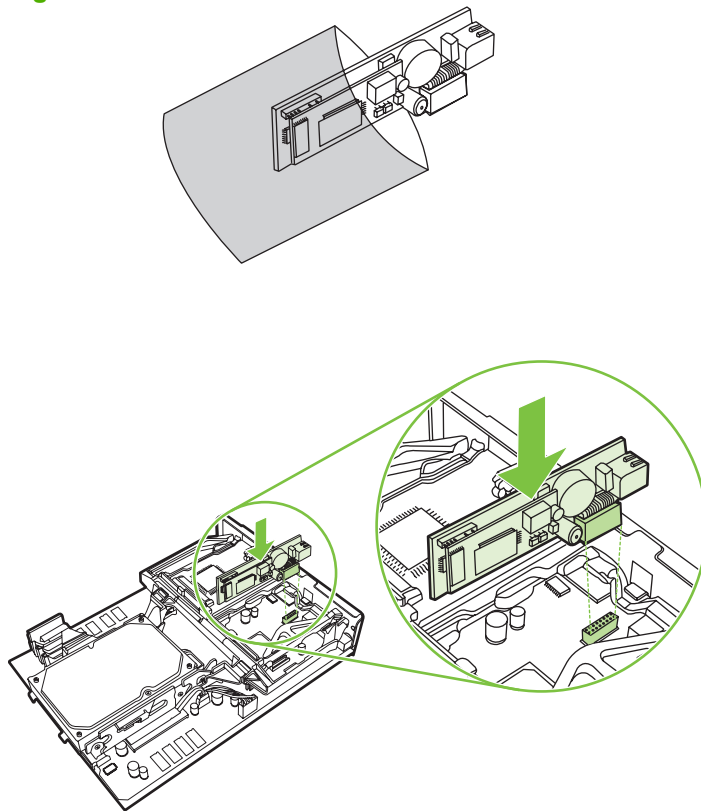

8. Glisați placa formatorului înapoi în echipamentul MFP și strângeți cele două șuruburi.

Figura 1-49 Introducerea formatorului

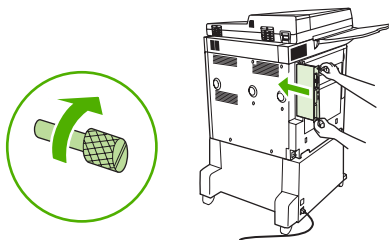

9. Reconectați cablul de alimentare și toate cablurile, apoi porniți echipamentul MFP.

Figura 1-50 Reconectarea cablurilor și pornirea echipamentului MFP

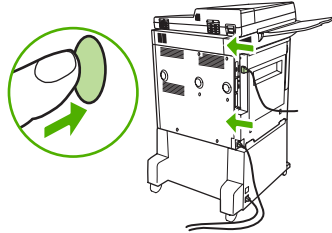

NOTĂ: Când conectați accesoriul de fax la o linie telefonică, asigurați-vă că linia telefonică utilizată pentru accesoriul de fax este o linie dedicată, care nu este utilizată de alte dispozitive. De asemenea, această linie trebuie să fie una analogică, deoarece faxul nu va funcționa corect dacă este conectat la unele sisteme digitale PBX. În cazul în care nu sunteți sigur dacă linia telefonică este analogică sau digitală, contactați furnizorul de servicii de telecomunicații.

NOTĂ: HP recomandă utilizarea cablului telefonic livrat împreună cu accesoriul de fax pentru a asigura funcționarea corectă a accesoriului.

10. Identificați cablul telefonic care este inclus în kitul accesoriului de fax. Conectați un capăt al cablului telefonic în priza telefonică a accesoriului de fax, aflată pe formator. Împingeți conectorul până când auziți un clic.

Figura 1-51 Conectarea cablului telefonic

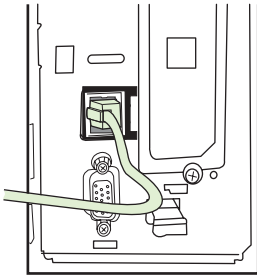

NOTĂ: Asigurați-vă că ați conectat linia telefonică la portul accesoriului de fax, care este situat lângă partea de sus a formatorului. Nu conectați linia telefonică la portul LAN pentru HP Jetdirect, care este situat mai aproape de partea de jos a formatorului.

11. Conectați celălalt capăt al cablului telefonic în priza telefonică de perete. Împingeți conectorul până când auziți un clic sau până când conectorul este poziționat ferm. Deoarece există diferite tipuri de conectori în funcție de țară/regiune, există posibilitatea să se audă sau nu un clic când conectorul se conectează.

Verificarea funcționării faxului

Când accesoriul de fax este instalat și funcționează corect, se afișează pictograma fax pe panoul de control al echipamentului MFP. Dacă accesoriul de fax tocmai a fost instalat, dar nu a fost configurat, pictograma fax apare în gri și este posibil (în funcție de modelul MPF) să apară scris peste ea **Not configured (Neconfigurat)**. Dacă se întâmplă acest lucru, trebuie să configurați accesoriul de fax; consultați [Setări de fax obligatorii, la pagina 36](#).

Setări de fax obligatorii

 **NOTĂ:** Aveți la dispoziție un expert pentru configurarea faxului, care vă indică pașii necesari pentru efectuarea setărilor de fax obligatorii. Pentru informații suplimentare, consultați [Expertul de configurare a faxului, la pagina 36](#).

După ce ați instalat accesoriul de fax, este necesar să configurați anumite setări înainte de a fi posibilă utilizarea accesoriului. Dacă aceste setări nu sunt configurate, pictograma fax este marcată cu gri. Aceste setări includ:

- Data și ora
- Locația (țara/regiunea)
- Antet de fax (număr de telefon și nume companie)

Aceste informații sunt utilizate în antetul de fax, care se imprimă pe toate faxurile trimise.

 **NOTĂ:** Atunci când este instalat pentru prima dată, accesoriul de fax poate să citească unele din aceste setări de la echipamentul MFP; astfel este posibil ca o valoare să fie setată deja. Trebuie să controlați valorile pentru a verifica că sunt setate și corecte.

NOTĂ: În S.U.A. și în multe alte țări/regiuni, setarea datei, orei, locației, numărului de telefon și a numelui companiei este o cerință legală pentru fax.

Expertul de configurare a faxului

Expertul de configurare a faxului indică utilizatorilor procedura pas cu pas de configurare a setărilor de fax care sunt necesare pentru a utiliza caracteristica de fax. Dacă setările nu sunt configurate, caracteristica de fax este dezactivată. Lista următoare prezintă setările de fax configurate prin utilizarea expertului:

- Locația (țara/regiunea)
- Numărul de telefon de fax
- Numele firmei

Aceste informații sunt utilizate în antetul de fax, care se imprimă pe toate faxurile trimise.

Expertul se deschide la pornirea dispozitivului. Puteți alege să utilizați expertul sau să ieșiți din expert pentru a configura setările mai târziu.

 **NOTĂ:** Setările configurate utilizând expertul pe panoul de control ignoră orice setări efectuate în serverul Web încorporat.

Accesarea meniului setărilor de fax

Setările de fax obligatorii se realizează accesând meniul corespunzător pentru echipamentul dvs. MFP.

 **NOTĂ:** Dacă setările de fax nu apar în lista de meniu, este posibil să fie activată caracteristica LAN fax. Dacă este activată caracteristica LAN fax, accesoriul de fax analogic este dezactivat și nu se afișează meniul de fax. O singură caracteristică de fax, fie LAN fax, fie fax analogic, poate să fie activată la un moment dat. Pictograma fax se afișează pentru oricare dintre caracteristicile de fax. Dacă doriți să utilizați faxul analogic când este activată caracteristica LAN fax, utilizați HP MFP Digital Sending Software Configuration Utility (Utilitar HP de configurare a software-ului de trimitere digitală de la echipamentul MFP) pentru a dezactiva caracteristica LAN fax.

Setarea sau verificarea datei și orei pentru echipamentele HP LaserJet 4345mfp și 9040/9050mfp și HP Color LaserJet 4730mfp și 9500mfp

Setarea datei și a orei pentru accesoriul de fax are aceeași valoare cu setarea pentru dată și oră a echipamentului MFP. Dacă este pentru prima dată când porniți echipamentul MFP, vă vor fi solicitate aceste informații.

Pentru a verifica sau modifica setările pentru dată și oră, efectuați pașii următori.

1. De la panoul de control, apăsați butonul **Menu (Meniu)** pentru a afișa meniul principal.
2. Atingeți **FAX** pentru a afișa meniul de fax.
3. Atingeți **FAX SETUP REQUIRED (CONFIGURARE OBLIGATORIE FAX)** pentru a afișa meniul setărilor obligatorii.
4. Atingeți **DATE/TIME (DATĂ/ORĂ)** pentru a afișa setările.
5. Selectați formatul de dată, apoi introduceți data.
6. Selectați formatul de oră, apoi introduceți ora.
7. Atingeți **OK** pentru a accepta setările.

Setarea sau verificarea datei și orei la HP LaserJet M3035 MFP, M3027 MFP, M4345 MFP, M5025 MFP, M5035 MFP, M9040 MFP, M9050 MFP și HP Color LaserJet CM4730 MFP și CM6040 MFP Series

Setarea datei și a orei pentru accesoriul de fax are aceeași valoare cu setarea pentru dată și oră a echipamentului MFP. Dacă este pentru prima dată când porniți echipamentul MFP, vă vor fi solicitate aceste informații.

Pentru a verifica sau modifica setările pentru dată și oră, efectuați pașii următori.

1. De la panoul de control, defilați și atingeți pictograma **Administration (Administrare)** pentru a deschide meniul Administrare.
2. Defilați și atingeți **Initial Setup (Configurare inițială)** pentru a afișa meniul setărilor de configurare, apoi atingeți **Fax Setup (Configurare fax)**.
3. Atingeți **Required Settings (Setări obligatorii)**.
4. Selectați formatul de dată, apoi introduceți data.
5. Selectați formatul de oră, apoi introduceți ora.
6. Atingeți **Save (Salvare)** pentru a accepta setările.

Setarea, verificarea sau modificarea țării/regiunii pentru echipamentul MFP/ accesoriul de fax

Setarea locației identifică țara/regiunea în care se află accesoriul de fax/echipamentul MFP. De asemenea, această setare stabilește formatul de dată/oră și intervalul dintre numărul minim/maxim de apeluri până la răspuns pentru țară/regiune. Deoarece această setare este o cerință legală în unele țări/regiuni, trebuie să fie setată pentru ca accesoriul de fax să poată funcționa. Dacă este pentru prima dată când porniți imprimanta, vă vor fi solicitate aceste informații.

Setarea, verificarea sau modificarea țării/regiunii pentru accesoriul de fax/echipamentul MFP, la echipamentele HP LaserJet 4345mfp și 9040/9050mfp sau HP Color LaserJet 4730mfp și 9500mfp

1. De la panoul de control, apăsați butonul **Menu (Meniu)** pentru a afișa meniul principal.
2. Atingeți **FAX** pentru a afișa meniul de fax.
3. Atingeți **FAX SETUP REQUIRED (CONFIGURARE OBLIGATORIE FAX)** pentru a afișa meniul setărilor obligatorii.
4. Atingeți **Fax Header (Antet fax)** pentru a afișa setările de antet.
5. Atingeți **Location (Locație)** pentru a afișa lista de țări/regiuni.
6. Defilați prin listă până când se afișează țara/regiunea dumneavoastră, apoi atingeți țara/regiunea pentru a o selecta.

Setarea, verificarea sau modificarea locației accesoriului de fax/echipamentului MFP pentru HP LaserJet M3025 MFP, M3027 MFP, M4345 MFP, M5025 MFP, M5035 MFP, M9040 MFP, M9050 MFP și HP Color LaserJet CM4730 MFP și CM6040 MFP Series

1. De la panoul de control, defilați și atingeți pictograma **Administration (Administrare)** pentru a deschide meniul Administrare.
2. Defilați și atingeți **Initial Setup (Configurare inițială)** pentru a afișa meniul setărilor de configurare.
3. Atingeți **Fax Setup (Configurare fax)** pentru a afișa meniul de configurare fax și atingeți **Required Settings (Setări obligatorii)**.
4. Atingeți **Location (Locație)** pentru a afișa lista de țări/regiuni.
5. Defilați prin listă până când se afișează țara/regiunea dumneavoastră, apoi atingeți țara/regiunea pentru a o selecta.
6. Atingeți **Save (Salvare)** pentru a salva setările.

Setarea antetului de fax

Setarea antet de fax se utilizează pentru a seta un număr de telefon și un nume de firmă care vor fi amplasate în antetul de fax. Aceste informații sunt obligatorii și trebuie să fie setate.

Dacă pictograma de fax apare pe ecranul panoului de control și nu are scris pe ea **Not Configured** (Neconfigurat) și/sau nu este marcată cu gri, ați terminat toată configurarea obligatorie. Pentru a trimite un fax, consultați [Utilizarea faxului, la pagina 67](#) pentru informații despre trimiterea faxurilor.

Setarea, verificarea sau modificarea antetului de fax pentru faxurile care se trimit de la echipamentele HP LaserJet 4345mfp și 9040/9050mfp sau HP Color LaserJet 4730mfp și 9500mfp

1. De la panoul de control, apăsați butonul **Menu (Meniu)** pentru a afișa meniul principal.
2. Atingeți **FAX** pentru a afișa meniul de fax.
3. Atingeți **FAX SETUP REQUIRED (CONFIGURARE OBLIGATORIE FAX)** pentru a afișa meniul setărilor obligatorii.
4. Atingeți **Fax Header (Antet fax)** pentru a afișa setările.
5. Atingeți **Phone Number (Număr de telefon)** pentru a afișa tastatura.
6. Introduceți un număr de telefon, apoi atingeți **OK** pentru a reveni la meniul Antet fax.

7. Atingeți **Company Name (Nume firmă)** pentru a afișa tastatura.
8. Tastați numele firmei, apoi atingeți **OK** pentru a finaliza setarea.

Setarea, verificarea sau modificarea antetului de fax pentru HP LaserJet M3025 MFP, M3027 MFP, M4345 MFP, M5025 MFP, M5035 MFP, M9040 MFP, M9050 MFP și HP Color LaserJet CM4730 MFP și CM6040 MFP Series

1. De la panoul de control, defilați și atingeți pictograma **Administration (Administrare)** pentru a deschide meniul Administrare.
2. Defilați și atingeți **Initial Setup (Configurare inițială)** pentru a afișa meniul Configurare inițială.
3. Atingeți **Fax Setup (Configurare fax)** pentru a afișa meniul Configurare fax.
4. Atingeți **Required Settings (Setări obligatorii)** pentru a afișa meniul Setări obligatorii.
5. Atingeți **Fax Header Information (Informații antet fax)** pentru a afișa informațiile despre antet.
6. Atingeți **Phone Number (Număr de telefon)** pentru a afișa ecranul Număr de telefon.
7. Atingeți caseta text pentru a afișa tastatura.
8. Utilizând tastatura, introduceți numărul de telefon, apoi atingeți **OK**.
9. Atingeți **Save (Salvare)** pentru a salva numărul de telefon din antet.
10. Atingeți **Company Name (Nume firmă)** și repetați procesul.

2 Configurarea setărilor de fax

Acest capitol descrie setările de configurare pentru accesoriul de fax al echipamentului MFP, pe care le accesați prin meniul de fax de pe panoul de control. În completare la panoul de control, aveți posibilitatea să accesați aceste setări prin intermediul instrumentelor de configurare de la distanță.

 **NOTĂ:** Pentru informații despre următoarele setări, consultați [Configurare, la pagina 1](#). Următoarele setări de fax sunt descrise în primul capitol și nu sunt incluse aici: Revocarea faxurilor; Setarea datei și orei; Setarea locației; Setarea antetului.

Configurarea faxului de la distanță

În completare la utilizarea panoului de control al echipamentului MFP, aveți posibilitatea să configurați de la distanță accesoriul de fax, utilizând diverse instrumente software. Deoarece echipamentul MFP conține un server Web încorporat (EWS), aveți posibilitatea să configurați accesoriul de fax prin Web, utilizând fie un browser Web, fie HP Web Jetadmin (WJA). În mod suplimentar, aveți posibilitatea să configurați accesoriul de fax prin rețea, cu un computer conectat la rețea, utilizând HP MFP Digital Sending Software Configuration Utility (DSS) (Utilitar de configurare a software-ului de trimitere digitală de la echipamentul HP MFP). Aceste instrumente vă oferă acces la majoritatea setărilor de configurare a accesoriului de fax care sunt disponibile din meniul de fax al echipamentului MFP, așa cum se descrie în acest document.

 **NOTĂ:** Utilitarul de configurare DSS poate dezactiva sau activa caracteristica de fax analogic la echipamentul MFP. Dacă utilitarul de configurare DSS dezactivează faxul analogic și echipamentul MFP este detașat apoi de la utilitarul de configurare, nu veți vedea Send to Fax (Trimitere la fax) în meniul EWS sau în meniul WJA Digital Sending (Trimitere digitală WJA). Într-un astfel de caz, activați faxul analogic pentru echipamentul MFP utilizând utilitarul de configurare DSS.

Browserul Web

Echipamentul MFP conține un server Web încorporat (EWS). Echipamentul EWS vă permite să utilizați un browser Web pentru a accesa și stabili setările de fax analogic, descrise în acest capitol.

Pentru a utiliza browserul Web la accesarea ecranelor de setări de fax EWS, efectuați pașii următori.

1. Introduceți adresa IP a echipamentului MFP în bara de adrese URL din browser și apăsați **Enter** pentru a deschide ecranul de configurare EWS al echipamentului MFP. Pentru a obține adresa IP a echipamentului MFP, imprimați o pagină de configurare a echipamentului MFP.

 **NOTĂ:** Dacă a fost utilizat utilitarul de configurare DSS, apare un mesaj pe EWS, indicând că DSS este în regim de control. Singura cale de a schimba setările este de a utiliza DSS.

2. Faceți clic pe fila **Digital Sending** (Trimitere digitală).
3. Faceți clic pe fila **Send Fax** (Trimitere fax), pentru a deschide ecranul setărilor de configurare a faxului.
4. Pe ecranul Fax Settings (Setări fax) efectuați modificări de setări și faceți clic pe **OK** pentru a accepta setările. Selectați **Advanced** (Complex) cu scopul a deschide ecranul Advanced MFP Modem Settings (Setări complexe modem MFP) pentru setări de fax suplimentare. Pentru informații despre setări, consultați descrierile de setări din acest ghid.
5. După ce ați efectuat modificări asupra setărilor, faceți clic pe **OK** pentru a accepta setările.

HP Web Jetadmin

Pentru a accesa setările de fax analogic pentru echipamentul MFP utilizând HP Web Jetadmin, efectuați pașii următori. Pentru informații detaliate despre HP Web Jetadmin, consultați **HP Web Jetadmin Reference Manual** (Manual de referință HP Web Jetadmin).

1. Porniți HP Web Jetadmin.
2. În caseta text **At a Glance** (Dintr-o privire), introduceți adresa IP a echipamentului MFP în caseta text **Quick Device Find** (Găsire rapidă dispozitiv), apoi faceți clic pe **Go** (Salt) pentru a vedea starea dispozitivului în panoul din dreapta. Selectați **Digital Sending and Fax** (Trimitere digitală și fax) din meniul vertical de stare din acest panou.

3. Configurați opțiunile în secțiunile **Fax Settings** (Setări fax) sau **Advanced Fax Settings** (Setări complexe fax). Pentru informații despre o anumită setare, selectați ajutorul contextual din dreptul setării.
4. După ce ați efectuat modificări asupra setărilor, faceți clic pe **Apply** (Aplicare) pentru a accepta setările.

Pe lângă posibilitatea de a configura un singur echipament MFP, aveți și posibilitatea de a efectua configurări pentru mai multe dispozitive. Modul cu mai multe dispozitive configurează mai multe echipamente MFP simultan. Pentru informații despre această caracteristică, consultați **HP Web Jetadmin Reference Manual** (Manual de referință HP Web Jetadmin).

HP MFP Digital Sending Software Configuration Utility (Utilitar de configurare a software-ului de trimitere digitală de la echipamentul HP MFP)

Pentru a accesa setările de fax analogic pentru echipamentul MFP utilizând utilitarul de configurare DSS, efectuați următorii pași.

1. Porniți utilitarul (de pe computer sau server) pentru a deschide ecranul principal.
2. Selectați echipamentul MFP și faceți clic pe butonul **Configure MFP** (Configurare MFP), apoi faceți clic pe fila Send to Fax (Trimitere la fax) pentru a deschide ecranul Fax Settings (Setări fax).
3. Pentru a activa capacitățile de fax pe echipamentul MFP, selectați **Enable Send to Fax** (Activare trimitere la fax). Pentru a accesa setările de fax analogic, selectați direct de la modemul intern al echipamentului MFP, din lista verticală **Send Faxes** (Trimitere faxuri). Pe ecranul Fax Settings (Setări fax) efectuați modificări de setări și faceți clic pe **OK** pentru a accepta setările. Selectați **Advanced** (Complex) cu scopul a deschide ecranul Advanced MFP Modem Settings (Setări complexe modem MFP) pentru setări de fax suplimentare.

Pentru informații despre aceste setări, consultați descrierile de setări din acest ghid.

4. După ce ați efectuat modificări asupra setărilor, faceți clic pe **OK** pentru a accepta setările.

Pe lângă posibilitatea de a configura un singur echipament MFP, aveți și posibilitatea de a configura mai multe dispozitive. Pentru mai multe informații despre HP MFP Digital Sending Software Configuration Utility (Utilitar de configurare a software-ului de trimitere digitală de la echipamentul HP MFP), consultați **HP MFP Digital Sending Software User Guide** (Ghidul utilizatorului software-ului de trimitere digitală de la echipamentul HP MFP) sau **HP MFP Digital Sending Software Support Guide** (Ghid de asistență pentru software de trimitere digitală de la echipamentul HP MFP).

 **NOTĂ:** În funcție de capacitățile și setările metodei de fax, este posibil ca unele dintre aceste opțiuni să nu fie disponibile sau configurabile.

Setările pentru trimiterea faxurilor

Setarea detectării tonului de apelare

Setarea detectării tonului de apelare stabilește dacă faxul verifică tonul de apelare înainte de a trimite un fax.

Setarea detectării tonului de apelare la echipamentele HP LaserJet 4345mfp și 9040/9050mfp și la HP Color LaserJet 4730mfp și 9500mfp

1. De la panoul de control, apăsați butonul **Menu (Meniu)** pentru a deschide meniul principal.
2. Atingeți **FAX** pentru a deschide meniul de fax.
3. Defilați și atingeți **FAX SEND (TRIMITERE FAX)**.
4. Defilați și atingeți **Detect Dial Tone (Detectare ton apelare)** pentru a vedea setările de detectare a tonului de apelare.
5. Atingeți **OFF (DEZACTIVAT)** (implicit) pentru a dezactiva detectarea tonului de apelare sau atingeți **ON (ACTIVAT)** pentru a activa detectarea tonului de apelare.

Setarea detectării tonului de apelare la echipamentele HP LaserJet M3025 MFP, M3027 MFP, M4345 MFP, M5025 MFP, M5035 MFP, M9040 MFP, M9050 MFP și la HP Color LaserJet CM4730 MFP și CM6040 MFP Series

1. De la panoul de control, defilați și atingeți pictograma **Administration (Administrare)** pentru a deschide meniul Administration (Administrare).
2. Defilați și atingeți **Initial Setup (Configurare inițială)** pentru a deschide meniul de configurare inițială.
3. Atingeți **Fax Setup (Configurare fax)** pentru a deschide meniul de configurare a faxului.
4. Atingeți **Fax Send Settings (Setări trimitere fax)** și utilizați tasta săgeată-jos pentru a defila la **Detect Dial Tone (Detectare ton apelare)**.
5. Atingeți **Enabled (Activat)** (implicit) pentru a activa detectarea tonului de apelare sau atingeți **Disabled (Dezactivat)** pentru a dezactiva detectarea tonului de apelare.

Setarea antetului suprapus (la faxuri trimise)

Antetul suprapus constă din data, ora, numele firmei, numărul de telefon și numărul de pagină și este imprimat în partea superioară a paginii pe faxurile trimise. Această setare stabilește dacă antetul este adăugat în partea superioară a paginii sau este imprimat ca o suprapunere. Dacă antetul este adăugat în partea superioară a unei pagini, acesta mută în jos datele de pe pagină și ca urmare datele din partea inferioară a paginii pot fi împinse pe altă pagină, imprimându-se astfel o pagină suplimentară. Dacă antetul este imprimat ca o suprapunere, acesta nu împinge în jos nici o dată de pe pagină, dar se poate imprima peste datele din partea superioară a paginii.

 **NOTĂ:** Când este activată redirecționarea faxului, antetul suprapus este întotdeauna adăugat în partea superioară a paginii, chiar dacă este activată suprapunerea.

Setarea suprapunerii antetului pentru faxurile care se trimit de la echipamentele HP LaserJet 4345mfp și 9040/9050mfp și HP Color LaserJet 4730mfp și 9500mfp

1. De la panoul de control, apăsați butonul **Menu (Meniu)** pentru a deschide meniul principal.
2. Atingeți **FAX** pentru a deschide meniul de fax.

3. Defilați și atingeți **FAX SEND (TRIMITERE FAX)**.
4. Atingeți **OVERLAY HEADER (ANTET SUPRAPUS)** pentru a vedea setările de antet.
5. Atingeți **Yes (Da)** pentru a imprima antetul ca o suprapunere sau atingeți **No (Nu)** (implicit) pentru a adăuga antetul în partea superioară a paginii.

Setarea suprapunerii antetului pentru faxurile care se trimit de la echipamentele HP LaserJet M3025 MFP, M3027 MFP, M4345 MFP, M5025 MFP, M5035 MFP, M9040 MFP, M9050 MFP și de la HP Color LaserJet CM4730 MFP și CM6040 MFP Series

1. De la panoul de control, atingeți pictograma **Administration (Administrare)** pentru a deschide meniul Administration (Administrare).
2. Defilați și atingeți **Default Job Options (Opțiuni implicite pentru lucrări)**.
3. Defilați și atingeți **Default Fax Options (Opțiuni implicite pentru fax)**.
4. Defilați și atingeți **FAX SEND (TRIMITERE FAX)**.
5. Atingeți **Fax Header (Antet fax)** pentru a vedea setările de antet.
6. Atingeți **Overlay (Suprapunere)** pentru a imprima antetul ca o suprapunere sau atingeți **Prepend (Adăugare la început)** (implicit) pentru a adăuga antetul în partea superioară a paginii.
7. Atingeți **Save (Salvare)**.

Setarea modului de apelare

Setările modului de apelare stabilesc tipul de apelare care este utilizat: fie ton (telefoane cu ton de atingere), fie puls (telefoane cu disc).

Pentru a seta modul de apelare, efectuați pașii de mai jos.

Setarea modului de apelare la echipamentele HP LaserJet 4345mfp și 9040/9050mfp și la HP Color LaserJet 4730mfp și 9500mfp

1. De la panoul de control, apăsați butonul **Menu (Meniu)** pentru a deschide meniul principal.
2. Atingeți **FAX** pentru a deschide meniul de fax.
3. Defilați și atingeți **FAX SEND (TRIMITERE FAX)**. Utilizați tasta săgeată-jos pentru a defila la **Dialing Mode (Mod apelare)**.
4. Atingeți **Dialing Mode (Mod apelare)** pentru a vedea setările modului de apelare.
5. Atingeți **Tone (Ton)** (implicit) pentru a seta faxul pentru apelare cu ton sau atingeți **Pulse (Puls)** pentru a seta faxul pentru apelare cu puls.

Setarea modului de apelare la echipamentele HP LaserJet M3025 MFP, M3027 MFP, M4345 MFP, M5025 MFP, M5035 MFP, M9040 MFP, M9050 MFP și la HP Color LaserJet CM4730 MFP și CM6040 MFP Series

1. De la panoul de control, defilați și atingeți pictograma **Administration (Administrare)** pentru a deschide meniul Administration (Administrare).
2. Defilați și atingeți **Initial Setup (Configurare inițială)** pentru a deschide meniul de configurare inițială.
3. Atingeți **Fax Setup (Configurare fax)** pentru a deschide meniul de configurare a faxului.

4. Atingeți **Fax Send Settings (Setări trimitere fax)** și utilizați tasta săgeată-jos pentru a defila la **Dialing Mode (Mod apelare)**.
5. Atingeți **Dialing Mode (Mod apelare)** pentru a vedea setările modului de apelare.
6. Atingeți **Tone (Ton)** (implicit) pentru a seta faxul pentru apelare cu ton sau atingeți **Pulse (Puls)** pentru a seta faxul pentru apelare cu puls.
7. Atingeți **Save (Salvare)**.

Setarea unui prefix de apelare

Setarea prefixului de apelare vă permite să introduceți un număr de prefix (precum un „9” pentru a accesa o linie din exterior) când apălați. Numărul de prefix este adăugat automat la toate numerele de telefon atunci când le apălați.

 **NOTĂ:** Este posibil să aveți nevoie de o pauză între prefix și numărul de telefon. Pentru a insera o pauză de 2 secunde, introduceți o virgulă (,). Pentru informații suplimentare despre utilizarea unei virgule, consultați [Trimiterea unui fax, la pagina 72](#).

Setarea unui prefix de apelare la echipamentele HP LaserJet 4345mfp și 9040/9050mfp și la HP Color LaserJet 4730mfp și 9500mfp

1. De la panoul de control, apăsați butonul **Menu (Meniu)** pentru a deschide meniul principal.
2. Atingeți **FAX** pentru a deschide meniul de fax.
3. Defilați și atingeți **FAX SEND (TRIMITERE FAX)**.
4. Defilați și atingeți **DIAL PREFIX (PREFIX APELARE)** pentru a vedea setările de prefix.
5. Atingeți **OFF (DEZACTIVAT)** (implicit) pentru a dezactiva prefixul de apelare sau atingeți **Custom (Particularizat)** pentru ca tastatura să devină disponibilă și să introduceți un prefix.
6. Introduceți numerele de prefix, apoi atingeți **OK**.

Setarea unui prefix de apelare la echipamentele HP LaserJet M3025 MFP, M3027 MFP, M4345 MFP, M5025 MFP, M5035 MFP, M9040 MFP, M9050 MFP și la HP Color LaserJet CM4730 MFP și CM6040 MFP Series

1. De la panoul de control, defilați și atingeți pictograma **Administration (Administrare)** pentru a deschide meniul Administration (Administrare).
2. Defilați și atingeți **Initial Setup (Configurare inițială)** pentru a deschide meniul de configurare inițială.
3. Atingeți **Fax Setup (Configurare fax)** pentru a deschide meniul de configurare a faxului.
4. Atingeți **Fax Send Settings (Setări trimitere fax)** și utilizați tasta săgeată-jos pentru a defila la **Dialing Prefix (Prefix apelare)** pentru a vedea setările prefixului de apelare.
5. Atingeți **Custom (Particularizat)** pentru a introduce un număr de prefix de apelare.

 **NOTĂ:** Dacă doriți să dezactivați prefixul de apelare, atingeți **OFF (DEZACTIVAT)** (implicit), atingeți **Save (Salvare)**, apoi ignorați pașii rămași.

6. Atingeți **Save (Salvare)** pentru a deschide ecranul **Set Dialing Prefix (Setare prefix apelare)**.
7. Atingeți **Dialing Prefix Number (Număr prefix apelare)**.
8. Atingeți caseta text pentru a afișa tastatura.

9. Introduceți numărul de prefix pentru apelare și atingeți **OK**.
10. Atingeți **Save (Salvare)**.

Setarea regulilor de reapelare

Setarea reapelării la ton de ocupat

Setarea reapelării la ton de ocupat stabilește de câte ori (de la 0 la 9) accesoriul de fax reapelează un număr, când numărul este ocupat. Intervalul dintre reîncercări este stabilit de setarea Redial Interval (Interval reapelare).

Configurarea setării de reapelare la ton de ocupat la echipamentele HP LaserJet 4345mfp și 9040/9050mfp și la HP Color LaserJet 4730mfp și 9500mfp

1. De la panoul de control, apăsați butonul **Menu (Meniu)** pentru a deschide meniul principal.
2. Atingeți **FAX** pentru a deschide meniul de fax.
3. Defilați și atingeți **FAX SEND (TRIMITERE FAX)**.
4. Atingeți **Redial on Busy (Reapelare când sună ocupat)** pentru a deschide ecranul de setare a reapelării la ton de ocupat.
5. Utilizați săgețile în sus și în jos pentru a selecta numărul (implicit=3), apoi atingeți **OK**.

Configurarea setării de reapelare la ton de ocupat la echipamentele HP LaserJet M3025 MFP, M3027 MFP, M4345 MFP, M5025 MFP, M5035 MFP, M9040 MFP, M9050 MFP și la HP Color LaserJet CM4730 MFP și CM6040 MFP Series

1. De la panoul de control, defilați și atingeți pictograma **Administration (Administrare)** pentru a deschide meniul Administration (Administrare).
2. Defilați și atingeți **Initial Setup (Configurare inițială)**.
3. Defilați și atingeți **Fax Setup (Configurare fax)**.
4. Atingeți **Fax Send Settings (Setări trimitere fax)** și utilizați tasta săgeată-jos pentru a defila la **Redial on Busy (Reapelare când sună ocupat)**.
5. Atingeți caseta text pentru a afișa tastatura.
6. Introduceți valoarea (0–9) și atingeți **OK**.
7. Atingeți **Save (Salvare)**.

Setarea reapelării pentru cazul când nu se răspunde

Setarea reapelării când nu se răspunde la apel stabilește de câte ori accesoriul de fax reapelează un număr când nu se răspunde la apel. Numărul de reîncercări este fie de la 0 la 1 (utilizat în S.U.A.), fie de la 0 la 2, în funcție de setarea de țară/regiune. Intervalul dintre reîncercări este stabilit de setarea intervalului de reapelare.

Configurarea setării de reapelare când nu se răspunde la apel, la echipamentele HP LaserJet 4345mfp și 9040/9050mfp și la HP Color LaserJet 4730mfp și 9500mfp

1. De la panoul de control, apăsați butonul **Menu (Meniu)** pentru a deschide meniul principal.
2. Atingeți **FAX** pentru a deschide meniul de fax.

3. Defilați și atingeți **FAX SEND (TRIMITERE FAX)**.
4. Defilați și atingeți **Redial on No Answer (Reapelare când nu răspunde)** pentru a deschide ecranul de setări.
5. Utilizați săgețile în sus și în jos pentru a selecta numărul (implicit=0), apoi atingeți **OK**.

Configurarea setării de reapelare la ton de ocupat la echipamentele HP LaserJet M3025 MFP, M3027 MFP, M4345 MFP, M5025 MFP, M5035 MFP, M9040 MFP, M9050 MFP și la HP Color LaserJet CM4730 MFP și CM6040 MFP Series

1. De la panoul de control, defilați și atingeți pictograma **Administration (Administrare)** pentru a deschide meniul Administration (Administrare).
2. Defilați și atingeți **Initial Setup (Configurare inițială)** pentru a deschide meniul de configurare inițială.
3. Defilați și atingeți **Fax Setup (Configurare fax)** pentru a deschide meniul de configurare a faxului.
4. Atingeți **Fax Send Settings (Setări trimitere fax)** și utilizați tasta săgeată-jos pentru a defila la **Redial on No Answer (Reapelare când nu răspunde)**.
5. Atingeți **Never (Niciodată)** sau **Once (O dată)**.
6. Atingeți **Save (Salvare)**.

Setarea intervalului de reapelare

Setarea intervalului de reapelare selectează numărul de minute dintre reîncercări, dacă sună ocupat sau nu se răspunde la apel.

 **NOTĂ:** Este posibil să observați un mesaj de reapelare pe panoul de control când atât setarea **Redial-on-Busy** (Reapelare când sună ocupat) cât și setarea **Redial-on-No-Answer** (Reapelare când nu răspunde) sunt setate ca dezactivate. Această situație apare când accesoriul de fax apelează un număr, stabilește o conexiune, apoi pierde conexiunea. Ca rezultat al acestei condiții de eroare, accesoriul de fax efectuează două încercări automate de reapelare, indiferent de setările de reapelare (prima la 26.400 bps și, dacă aceasta nu reușește, cea de-a doua la 14.400 bps). În timpul acestei operații de reapelare, apare un mesaj pe panoul de control pentru a indica faptul că o reapelare este în curs.

Setarea intervalului de reapelare la echipamentele HP LaserJet 4345mfp și 9040/9050mfp și la HP Color LaserJet 4730mfp și 9500mfp

1. De la panoul de control, apăsați butonul **Menu (Meniu)** pentru a deschide meniul principal.
2. Atingeți **FAX** pentru a deschide meniul de fax.
3. Defilați și atingeți **FAX SEND (TRIMITERE FAX)**.
4. Defilați și atingeți **Redial Interval (Interval reapelare)** pentru a deschide ecranul de setări.
5. Utilizați săgețile în sus și în jos pentru a selecta numărul (de la 1 la 5 minute; implicit=5), apoi atingeți **OK**.

Setarea intervalului de reapelare la echipamentele HP LaserJet M3025 MFP, M3027 MFP, M4345 MFP, M5025 MFP, M5035 MFP, M9040 MFP, M9050 MFP și la HP Color LaserJet CM4730 MFP și CM6040 MFP Series

1. De la panoul de control, defilați și atingeți pictograma **Administration (Administrare)** pentru a deschide meniul Administration (Administrare).
2. Defilați și atingeți **Initial Setup (Configurare inițială)** pentru a deschide meniul de configurare inițială.
3. Atingeți **Fax Setup (Configurare fax)** pentru a deschide meniul de configurare a faxului.
4. Atingeți **Fax Send Settings (Setări trimitere fax)** și utilizați tasta săgeată-jos pentru a defila la **Redial Interval (Interval reapelare)**.
5. Atingeți caseta text pentru a afișa tastatura.
6. Introduceți valoarea (1–5) și atingeți **OK**.
7. Atingeți **Save (Salvare)**.

Setarea rezoluției faxurilor trimise

Setările de rezoluție pentru faxurile trimise determină rezoluția maximă acceptată de faxul destinație. Accesoriul de fax utilizează cea mai înaltă rezoluție posibilă (limitată de această setare) și rezoluția maximă a faxului destinație.

 **NOTĂ:** Faxurile mai mari de 21,25 cm (8,5 inch) sunt trimise automat utilizând o rezoluție standard sau fină, pentru a reduce timpul de utilizare a telefonului.

NOTĂ: Setarea implicită pentru rezoluție este cu mai puține puncte per inch (dpi) decât setările de rezoluție implicite pentru modelele de echipamente MFP anterioare. De exemplu, modelele de echipamente MFP anterioare au rezoluția implicită setată la FINE (FIN) (200 x 200 dpi).

NOTĂ: Cu cât este mai mare rezoluția, cu atât este necesar un timp de transmisie mai lung.

Setarea rezoluției pentru faxurile care se trimit de la echipamentele HP LaserJet 4345mfp și 9040/9050mfp și de la HP Color LaserJet 4730mfp și 9500mfp

1. De la panoul de control, apăsați butonul **Menu (Meniu)** pentru a deschide meniul principal.
2. Atingeți **FAX** pentru a deschide meniul de fax.
3. Defilați și atingeți **FAX SEND (TRIMITERE FAX)**.
4. Atingeți **DEFAULT RESOLUTION (REZOLUȚIE IMPLICITĂ)** pentru a vedea setările de rezoluție.
5. Atingeți **Standard** (200 x 100 dpi, implicit), **Fine (Fină)** (200 x 200 dpi) sau **Superfine (Superfină)** (300 x 300 dpi) pentru a selecta rezoluția.

Setarea rezoluției faxurilor care se trimit de la echipamentele HP LaserJet M3025 MFP, M3027 MFP, M4345 MFP, M5025 MFP, M5035 MFP, M9040 MFP, M9050 MFP și de la HP Color LaserJet CM4730 MFP și CM6040 MFP Series

1. De la panoul de control, defilați și atingeți pictograma **Administration (Administrare)** pentru a deschide meniul Administration (Administrare).
2. Atingeți **Default Job Options (Opțiuni implicite pentru lucrări)**
3. Atingeți **Default Fax Options (Opțiuni implicite pentru fax)**

4. Defilați și atingeți **FAX SEND (TRIMITERE FAX)**.
5. Atingeți **Resolution (Rezoluție)** pentru a vedea setările de rezoluție.
6. Atingeți **Standard** (200 x 100 dpi, implicit), **Fine (Fină)** (200 x 200 dpi) sau **Superfine (Superfină)** (300 x 300 dpi) pentru a selecta rezoluția.
7. Atingeți **Save (Salvare)**.

Setarea codurilor de taxare

Setarea pentru coduri de taxare, când este activată, solicită ca utilizatorul să introducă un număr atunci când trimite un fax. Acest număr este plasat în raportul codurilor de taxare. Pentru a vizualiza raportul codurilor de taxare, fie imprimați raportul, fie interogați-l utilizând o aplicație.

Setarea codurilor de taxare la echipamentele HP LaserJet 4345mfp și la HP Color LaserJet 4730mfp, 9040/9050mfp și 9500mfp

1. De la panoul de control, apăsați butonul **Menu (Meniu)** pentru a deschide meniul principal.
2. Atingeți **FAX** pentru a deschide meniul de fax.
3. Defilați și atingeți **FAX SEND (TRIMITERE FAX)** pentru a vedea setările Fax Send (Trimitere fax).
4. Defilați și atingeți **BILLING CODE (COD TAXARE)** pentru a vedea setările codurilor de taxare.
5. Atingeți **Custom (Particularizat)** pentru a deschide ecranul pentru codul de taxare. Utilizați săgețile în sus și în jos pentru a selecta numărul minim de cifre pe care îl va avea codul de taxare, apoi atingeți **OK** pentru a activa codurile de taxare. Pentru a dezactiva codurile de taxare, atingeți **OFF (DEZACTIVAT)** (implicit).

Setarea codurilor de taxare la echipamentele HP LaserJet M3025 MFP, M3027 MFP, M4345 MFP, M5025 MFP, M5035 MFP, M9040 MFP, M9050 MFP și la HP Color LaserJet CM4730 MFP și CM6040 MFP Series

1. De la panoul de control, defilați și atingeți pictograma **Administration (Administrare)** pentru a deschide meniul Administration (Administrare).
2. Defilați și atingeți **Initial Setup (Configurare inițială)**, apoi **Fax Setup (Configurare fax)** pentru a deschide meniul de fax.
3. Atingeți **Fax Send Settings (Setări trimitere fax)** pentru a vedea setările Fax Send (Trimitere fax).
4. Defilați și atingeți **Billing Codes (Coduri taxare)** pentru a vedea setările codurilor de taxare.
5. Atingeți **Custom (Particularizat)** pentru a activa codurile de taxare.

 **NOTĂ:** Dacă doriți să dezactivați codurile de taxare, atingeți **OFF (DEZACTIVAT)**, atingeți **Save (Salvare)**, apoi ignorați pașii rămași.

6. Atingeți **Save (Salvare)** pentru a deschide ecranul **Billing Code** (Cod de taxare).
7. Atingeți caseta text pentru a afișa tastatura.
8. Introduceți numărul minim de cifre pe care îl va avea codul de taxare, apoi atingeți **OK**.
9. Atingeți **Save (Salvare)**.

Setarea modului de comprimare JBIG

Activarea comprimării JBIG poate reduce cheltuielile cu apelurile telefonice, reducând timpul de transmisie a faxului și, de aceea, este setarea preferată. Totuși, JBIG poate cauza probleme de compatibilitate când se comunică cu unele echipamente de fax de generație mai veche, în acest caz fiind necesară dezactivarea acestui mod.

 **NOTĂ:** Comprimarea JBIG lucrează numai în cazul în care atât echipamentul care trimite cât și cel care primește au comprimare JBIG.

Pentru a activa sau a dezactiva comprimarea JBIG, efectuați pașii următori.

Setarea modului de comprimare JBIG la echipamentele HP LaserJet 4345mfp și 9040/9050mfp și la HP Color LaserJet 4730mfp și 9500mfp

1. De la panoul de control, apăsați butonul **Menu (Meniu)** pentru a deschide meniul principal.
2. Atingeți **FAX** pentru a deschide meniul de fax.
3. Atingeți **FAX SETUP OPTIONAL (CONFIGURARE FAX OPȚIONALĂ)** pentru a vedea elementele de configurare opțională.
4. Atingeți **JBIG Compression (Comprimare JBIG)** pentru a vedea setările.
5. Atingeți **ON (ACTIVAT)** (implicit) pentru a activa comprimarea JBIG sau atingeți **OFF (DEZACTIVAT)** pentru a dezactiva comprimarea JBIG.

Setarea modului de comprimare JBIG la echipamentele HP LaserJet M3025 MFP, M3027 MFP, M4345 MFP, M5025 MFP, M5035 MFP, M9040 MFP, M9050 MFP și la HP Color LaserJet CM4730 MFP și CM6040 MFP Series

1. De la panoul de control, defilați și atingeți pictograma **Administration (Administrare)** pentru a deschide meniul Administration (Administrare).
2. Defilați și atingeți **Initial Setup (Configurare inițială)**.
3. Defilați și atingeți **Fax Setup (Configurare fax)**.
4. Defilați și atingeți **Fax Send Settings (Setări trimitere fax)**.
5. Atingeți **JBIG Compression (Comprimare JBIG)** pentru a vedea setările.
6. Atingeți **Enable (Activare)** (implicit) pentru a activa comprimarea JBIG sau atingeți **Disabled (Dezactivat)** pentru a dezactiva comprimarea JBIG.

Modificarea setării de claritate

Setarea Sharpness (Claritate) precizează claritatea utilizată de scanner când echipamentul MFP scanează originalul. Setarea Sharpness (Claritate) îmbunătățește contururile din original, astfel încât textul și grafica fine sau estompeate sunt reproduse mai clar. Creșterea clarității înseamnă și creșterea rezoluției, ceea ce duce la creșterea duratei de transmisie.

Modificarea setării de claritate la echipamentele HP LaserJet 4345 MFP și 9040/9050mfp și la HP Color LaserJet 4730mfp și 9500mfp

1. În ecranul principal al panoului de control, atingeți pictograma **FAX** pentru a afișa ecranul Fax.
2. Atingeți **Settings (Setări)** pentru a deschide ecranul Settings (Setări).

3. Atingeți pictograma **Fax Settings (Setări fax)** pentru a deschide ecranul Fax Settings (Setări fax).
4. În fila ENHANCE (Îmbunătățire), atingeți săgeata la stânga pentru a descrește claritatea sau atingeți săgeata la dreapta pentru a crește claritatea imaginii.
5. Atingeți **OK** pentru a accepta setarea.

Modificarea setării de claritate la echipamentele HP LaserJet M3025 MFP, M3027 MFP, M4345 MFP, M5025 MFP, M5035 MFP, M9040 MFP, M9050 MFP și la HP Color LaserJet CM4730 MFP și CM6040 MFP Series

1. La panoul de control, atingeți pictograma **FAX** pentru a afișa ecranul Fax.
2. Defilați și atingeți **More Options (Opțiuni suplimentare)**.
3. Defilați și atingeți **Image Adjustment (Reglare imagine)**.
4. Defilați și atingeți **Sharpness (Claritate)**.
5. Atingeți săgeata la stânga pentru a descrește claritatea sau atingeți săgeata la dreapta pentru a crește claritatea imaginii.
6. Atingeți **OK** pentru a accepta setarea.

Modificarea setării de fundal

Dacă trimiteți prin fax un document imprimat pe hârtie colorată, puteți să îmbunătățiți calitatea copierii pentru fax prin eliminarea fundalului care poate să cauzeze dungi sau neclarități în faxul copiat.

Modificarea setării de fundal la echipamentele HP LaserJet 4345mfp și 9040/9050mfp și la HP Color LaserJet 4730mfp și 9500mfp

1. În ecranul principal al panoului de control, atingeți pictograma **FAX** pentru a afișa ecranul Fax.
2. Atingeți **Settings (Setări)** pentru a deschide ecranul Settings (Setări).
3. Atingeți pictograma **Fax Settings (Setări fax)** pentru a deschide ecranul Fax Settings (Setări fax).
4. În fila ENHANCE, atingeți săgeata la stânga pentru a crește fundalul sau atingeți săgeata la dreapta pentru a descrește fundalul.
5. Atingeți **OK** pentru a accepta setarea.

Modificarea setării de fundal la echipamentele HP LaserJet M3025 MFP, M3027 MFP, M4345 MFP, M5025 MFP, M5035 MFP, M9040 MFP, M9050 MFP și la HP Color LaserJet CM4730 MFP și CM6040 MFP Series

1. La panoul de control, atingeți pictograma **FAX** pentru a afișa ecranul Fax.
2. Defilați și atingeți **More Options (Opțiuni suplimentare)**.
3. Defilați și atingeți **Image Adjustment (Reglare imagine)**.
4. Defilați și atingeți **Background Cleanup (Curățare fundal)**.
5. Atingeți săgeata la stânga sau atingeți săgeata la dreapta pentru a modifica setarea de fundal.
6. Atingeți **OK** pentru a accepta setarea.

Modificarea setării de luminozitate/întunecare

Setarea gradului de luminozitate/întunecare reglează cât de luminos sau cât de întunecat apare imaginea pe aparatul de fax al destinatarului.

Modificarea setării de luminozitate/întunecare de pe echipamentele HP LaserJet 4345mfp și 9040/9050mfp sau HP Color LaserJet 4730mfp și 9500mfp

1. În ecranul principal al panoului de control, atingeți pictograma **FAX** pentru a afișa ecranul Fax.
2. Atingeți **Settings (Setări)** pentru a deschide ecranul Settings (Setări).
3. Atingeți săgeata **Light (Mai luminos)** pentru a deschide imaginea sau atingeți săgeata **Dark (Mai întunecat)** pentru a întuneca imaginea.
4. Atingeți **OK** pentru a accepta setarea.

Modificarea setării de luminozitate/întunecare la echipamentele HP LaserJet M3025 MFP, M3027 MFP, M4345 MFP, M5025 MFP, M5035 MFP, M9040 MFP, M9050 MFP și la HP Color LaserJet CM4730 MFP și CM6040 MFP Series

1. La panoul de control, atingeți pictograma **FAX** pentru a afișa ecranul Fax.
2. Defilați și atingeți **More Options (Opțiuni suplimentare)**.
3. Defilați și atingeți **Image Adjustment (Reglare imagine)**.
4. Defilați și atingeți **Darkness (Grad de întunecare)**.
5. Atingeți săgeata la stânga pentru a deschide imaginea sau atingeți săgeata la dreapta pentru a întuneca imaginea.
6. Atingeți **OK** pentru a accepta setarea.

Activarea opțiunii Fax Number Confirmation (Confirmare număr de fax)

Când este activată confirmarea numărului de fax, trebuie să introduceți de două ori numărul de fax pentru a vă asigura că a fost introdus corect. Setarea implicită pentru această caracteristică este **Disabled (Dezactivat)**.

Activarea opțiunii Fax Number Confirmation (Confirmare număr de fax) la echipamentele HP LaserJet M3025 MFP, M3027 MFP, M4345 MFP, M5025 MFP, M5035 MFP, M9040 MFP, M9050 MFP și la HP Color LaserJet CM4730 MFP și CM6040 MFP Series

1. De la panoul de control, atingeți pictograma **Administration (Administrare)** pentru a deschide meniul Administration (Administrare).
2. Defilați și atingeți **Initial Setup (Configurare inițială)**, apoi **Send Setup (Configurare trimitere)**.
3. Defilați și atingeți **Fax Number Confirmation (Confirmare număr de fax)**.
4. Atingeți **Enable (Activare)**.
5. Atingeți **Save (Salvare)**.

Activarea opțiunii Fax Number Speed Dial Matching (Potrivire apelare rapidă număr fax)

Dacă această caracteristică este activată, echipamentul MFP încearcă să compare orice număr de fax introdus cu intrările existente în lista de apelare rapidă. Dacă se găsește o potrivire, o puteți confirma și echipamentul MFP finalizează automat acțiunea de trimitere prin fax. Setarea implicită pentru această caracteristică este **Disabled (Dezactivat)**.

Activarea opțiunii Fax Number Speed Dial Matching (Potrivire apelare rapidă număr fax) la echipamentele HP LaserJet M3025 MFP, M3027 MFP, M4345 MFP, M5025 MFP, M5035 MFP, M9040 MFP, M9050 MFP și la HP Color LaserJet CM4730 MFP și CM6040 MFP Series

1. De la panoul de control, atingeți pictograma **Administration (Administrare)** pentru a deschide meniul Administration (Administrare).
2. Defilați și atingeți **Initial Setup (Configurare inițială)**, apoi **Send Setup (Configurare trimitere)**.
3. Defilați și atingeți **Fax Number Speed Dial Matching (Potrivire apelare rapidă număr fax)**.
4. Atingeți **Enable (Activare)**.
5. Atingeți **Save (Salvare)**.

Setări pentru primirea faxurilor

Setarea numărului de apelări până la răspuns

Accesorii de fax va răspunde la apel după ce telefonul sună de un număr de ori, stabilit prin setarea numărului de apelări până la răspuns.

 **NOTĂ:** Intervalul implicit pentru numărul de apelări până la răspuns este specific țării/regiunii.

Setarea numărului de apelări până la răspuns la echipamentele HP LaserJet 4345mfp și 9040/9050mfp și la HP Color LaserJet 4730mfp și 9500mfp

1. De la panoul de control, apăsați butonul **Menu (Meniu)** pentru a deschide meniul principal.
2. Atingeți **FAX** pentru a deschide meniul de fax.
3. Defilați și atingeți **FAX RECEIVE (PRIMIRE FAX)**.
4. Atingeți **Rings To Answer (Număr de apelări până la răspuns)** pentru a deschide ecranul aferent numărului de apelări până la răspuns.
5. Utilizați săgețile în sus și în jos pentru a selecta numărul de apelări, apoi atingeți **OK**.

Setarea numărului de apelări până la răspuns la echipamentele HP LaserJet M3025 MFP, M3027 MFP, M4345 MFP, M5025 MFP, M5035 MFP, M9040 MFP, M9050 MFP și la HP Color LaserJet CM4730 MFP și CM6040 MFP Series

1. De la panoul de control, atingeți pictograma **Administration (Administrare)** pentru a deschide meniul Administration (Administrare).
2. Defilați și atingeți **Initial Setup (Configurare inițială)**, apoi **Fax Setup (Configurare fax)** pentru a deschide meniul de fax.
3. Defilați și atingeți **Fax Receive Settings (Setări primire fax)**.
4. Atingeți **Rings To Answer (Număr de apelări până la răspuns)** pentru a deschide ecranul aferent numărului de apelări până la răspuns.
5. Utilizați săgețile în sus și în jos pentru a selecta numărul de apelări (cel implicit este 2), apoi atingeți **OK**.
6. Atingeți caseta text pentru a afișa tastatura.
7. Introduceți numărul de apelări (1–9), apoi atingeți **OK**.
8. Atingeți **Save (Salvare)**.

Marcarea faxurilor primite (faxuri de intrare)

Setarea marcării faxurilor primite activează sau dezactivează marcarea faxurilor la intrare. Prin marcarea se imprimă data, ora, numărul de telefon și numărul de pagină pe fiecare pagină de intrare.

Marcarea faxurilor primite (faxuri de intrare) la echipamentele HP LaserJet 4345mfp și 9040/9050mfp și la HP Color LaserJet 4730mfp și 9500mfp

1. De la panoul de control, apăsați butonul **Menu (Meniu)** pentru a deschide meniul principal.
2. Atingeți **FAX** pentru a deschide meniul de fax.

3. Defilați și atingeți **FAX RECEIVE (PRIMIRE FAX)** pentru a vedea setările Fax Receive (Primire fax).
4. Defilați și atingeți **Stamp Received Faxes (Marcare faxuri primite)** pentru a vedea setările.
5. Atingeți **No (Nu)** (implicit) pentru a dezactiva marcarea, sau atingeți **Yes (Da)** pentru a activa marcarea.

Marcarea faxurilor primite (faxuri de intrare) la echipamentele HP LaserJet M3025 MFP, M3027 MFP, M4345 MFP, M5025 MFP, M5035 MFP, M9040 MFP, M9050 MFP și la HP Color LaserJet CM4730 MFP și CM6040 MFP Series

1. De la panoul de control, defilați și atingeți pictograma **Administration (Administrare)** pentru a deschide meniul Administration (Administrare).
2. Atingeți **Default Job Options (Opțiuni implicite pentru lucrări)**, apoi **Default Fax Options (Opțiuni implicite pentru fax)**.
3. Atingeți **Fax Receive (Primire fax)** pentru a vedea setarea Fax Receive (Primire fax).
4. Atingeți **Stamp Received Faxes (Marcare faxuri primite)** pentru a vedea setările.
5. Atingeți **Disabled (Dezactivat)** (implicit) pentru a dezactiva marcarea, sau atingeți **Enabled (Activat)** pentru a activa marcarea.
6. Atingeți **Save (Salvare)**.

Setarea potrivirii în pagină

Când selectați o dimensiune de pagină pentru a imprima un fax, echipamentul MFP stabilește cea mai apropiată dimensiune de pagină dintre dimensiunile disponibile la echipamentul MFP, care se potrivește cu dimensiunea dorită. Dacă este activată setarea de potrivire în pagină și imaginea primită este mai mare decât dimensiunea paginii, echipamentul MFP încearcă să reducă imaginea la scară, pentru a o potrivi în pagină. Dacă setarea este dezactivată, o imagine de intrare mai mare decât pagina se scindează pe mai multe pagini.

Setarea de potrivire în pagină la echipamentele HP LaserJet 4345mfp și 9040/9050mfp și la HP Color LaserJet 4730mfp și 9500mfp

1. De la panoul de control, apăsați butonul **Menu (Meniu)** pentru a deschide meniul principal.
2. Atingeți **FAX** pentru a deschide meniul de fax.
3. Defilați și atingeți **FAX RECEIVE (PRIMIRE FAX)**.
4. Atingeți **Fit to Page (Potrivire în pagină)** pentru a vedea setările de potrivire în pagină.
5. Atingeți **ON (ACTIVAT)** pentru a activa potrivirea în pagină, sau atingeți **OFF (DEZACTIVAT)** (implicit) pentru a dezactiva potrivirea în pagină.

Setarea de potrivire în pagină la echipamentele HP LaserJet M3025 MFP, M3027 MFP, M4345 MFP, M5025 MFP, M5035 MFP, M9040 MFP, M9050 MFP și la HP Color LaserJet CM4730 MFP și CM6040 MFP Series

1. De la panoul de control, defilați și atingeți pictograma **Administration (Administrare)** pentru a deschide meniul Administration (Administrare).
2. Atingeți **Default Job Options (Opțiuni implicite pentru lucrări)**, apoi **Default Fax Options (Opțiuni implicite pentru fax)**.

3. Defilați și atingeți **Fax Receive (Primire fax)** pentru a vedea setările Fax Receive (Primire fax).
4. Atingeți **Fit to Page (Potrivire în pagină)** pentru a vedea setările de potrivire în pagină.
5. Atingeți **Enabled (Activat)** (implicit) pentru a activa potrivirea în pagină, sau atingeți **Disabled (Dezactivat)** pentru a dezactiva potrivirea în pagină.
6. Atingeți **Save (Salvare)**.

Setarea tăvii pentru hârtie

Setarea tăvii pentru hârtie selectează tava pentru hârtie a echipamentului MFP, din care se trage hârtia pentru imprimarea faxurilor.

Setarea tăvii pentru hârtie la echipamentele HP LaserJet 4345mfp și 9040/9050mfp și la HP Color LaserJet 4730mfp și 9500mfp

1. De la panoul de control, apăsați butonul **Menu (Meniu)** pentru a afișa meniul principal.
2. Atingeți **FAX** pentru a afișa meniul de fax.
3. Defilați în jos și atingeți **FAX RECEIVE (PRIMIRE FAX)**.
4. Atingeți **Fax Paper Tray (Tavă hârtie fax)** pentru a afișa ecranul de setări.
5. Utilizați săgețile în sus și în jos pentru a selecta numărul pentru tavă (implicit=0), apoi atingeți **OK**.

Setarea tăvii pentru hârtie la echipamentele HP LaserJet M3025 MFP, M3027 MFP, M4345 MFP, M5025 MFP, M5035 MFP, M9040 MFP, M9050 MFP și la HP Color LaserJet CM4730 MFP și CM6040 MFP Series

1. De la panoul de control, defilați și atingeți pictograma **Administration (Administrare)** pentru a deschide meniul Administration (Administrare).
2. Atingeți **Default Job Options (Opțiuni implicite pentru lucrări)**.
3. Atingeți **Default Fax Options (Opțiuni implicite pentru fax)**.
4. Atingeți **Fax Receive (Primire fax)** pentru a afișa meniul Fax Receive (Primire fax).
5. Atingeți **Fax Paper Tray (Tavă hârtie fax)** pentru a afișa meniul Fax Paper Tray (Tavă hârtie fax).
6. Atingeți caseta text pentru a introduce valoarea dorită pentru tava de hârtie, **0** (implicit) - **2**. (Este posibil să se afișeze alte valori, în funcție de tăvile pentru hârtie instalate)
7. Atingeți **Save (Salvare)** pentru a salva valoarea tăvii pentru hârtie.

Setarea coșului de destinație

Setarea coșului de destinație specifică coșul de ieșire al echipamentului MFP destinat să primească faxul imprimat.

Setarea coșului de destinație la echipamentele HP LaserJet 4345mfp și 9040/9050mfp și la HP Color LaserJet 4730mfp și 9500mfp

1. De la panoul de control, apăsați butonul **Menu (Meniu)** pentru a afișa meniul principal.
2. Atingeți **FAX** pentru a afișa meniul de fax.

3. Defilați în jos și atingeți **FAX RECEIVE (PRIMIRE FAX)**.
4. Defilați în jos și atingeți **FAX DESTINATION BIN (COȘ DESTINAȚIE FAX)** pentru a afișa ecranul de setări.
5. Utilizați săgețile în sus și în jos pentru a selecta numărul coșului (implicit=0), apoi atingeți **OK**.

Setarea coșului de evacuare la echipamentele HP LaserJet M3025 MFP, M3027 MFP, M4345 MFP, M5025 MFP, M5035 MFP, M9040 MFP, M9050 MFP și la HP Color LaserJet CM4730 MFP și CM6040 MFP Series

 **NOTĂ:** Unele elemente de meniu (precum **Output Bin (Coș evacuare)**) nu sunt prezente dacă este disponibilă o singură selecție.

1. De la panoul de control, defilați și atingeți pictograma **Administration (Administrare)** pentru a deschide meniul Administration (Administrare).
2. Atingeți **Default Job Options (Opțiuni implicite pentru lucrări)** pentru a afișa meniul Default Job Options (Opțiuni implicite pentru lucrări).
3. Atingeți **Default Fax Options (Opțiuni implicite pentru fax)** pentru a afișa meniul Fax Receive (Primire fax).
4. Atingeți **Output Bin (Coș evacuare)** pentru a afișa meniul Output Bin (Coș evacuare).
5. Atingeți caseta text pentru a introduce valoarea dorită pentru tava de hârtie, **0** (implicit) - **2**. (Este posibil să se afișeze alte valori, în funcție de tăvile pentru hârtie instalate)
6. Atingeți **Save (Salvare)**.

Blocarea faxurilor la intrare

Utilizați setarea listei de blocare a faxurilor pentru a crea o listă a numerelor de telefon blocate. Când un fax este primit de la un număr de telefon blocat, faxul nu este imprimat și este șters imediat din memorie.

 **NOTĂ:** În lista de blocare a faxurilor pot fi utilizate numai numere. Nu utilizați cratime sau spații. Dacă un fax este trimis de la un număr de telefon blocat și expeditorul utilizează o cratimă sau un spațiu în număr, faxul nu va fi blocat.

Crearea unei liste de faxuri blocate

Crearea unei liste de faxuri blocate la echipamentele HP LaserJet 4345mfp și 9040/9050mfp și la HP Color LaserJet 4730mfp și 9500mfp

1. De la panoul de control, apăsați butonul **Menu (Meniu)** pentru a deschide meniul principal.
2. Atingeți **FAX** pentru a deschide meniul de fax.
3. Defilați și atingeți **FAX RECEIVE (PRIMIRE FAX)**.
4. Defilați și atingeți **Blocked Fax List (Listă faxuri blocate)** pentru a deschide meniul de faxuri blocate.
5. Atingeți **Add Blocked Number (Adăugare număr blocat)** pentru a avea acces la tastatură.
6. Introduceți un număr și atingeți **OK**.
7. Pentru a adăuga numere suplimentare, repetați pașii 5 și 6.

Crearea unei liste de faxuri blocate la echipamentele HP LaserJet M3025 MFP, M3027 MFP, M4345 MFP, M5025 MFP, M5035 MFP, M9040 MFP, M9050 MFP și la HP Color LaserJet CM4730 MFP și CM6040 MFP Series

1. De la panoul de control, defilați și atingeți pictograma **Administration (Administrare)** pentru a deschide meniul Administration (Administrare).
2. Defilați și atingeți **Initial Setup (Configurare inițială)**.
3. Atingeți **Fax Setup (Configurare fax)**.
4. Defilați și atingeți **Fax Receive Settings (Setări primire fax)**.
5. Defilați și atingeți **Blocked Fax List (Listă faxuri blocate)** pentru a deschide meniul de faxuri blocate.
6. Atingeți **Add Blocked Number (Adăugare număr blocat)** pentru a avea acces la tastatură.
7. Introduceți un număr și atingeți **OK**.
8. Pentru a adăuga numere suplimentare, repetați pașii 5 și 6.

Eliminarea numerelor din lista de faxuri blocate

Eliminarea numerelor din lista de faxuri blocate la echipamentele HP LaserJet 4345mfp și 9040/9050mfp și la HP Color LaserJet 4730mfp și 9500mfp

1. De la panoul de control, apăsați butonul **Menu (Meniu)** pentru a deschide meniul principal.
2. Atingeți **FAX** pentru a deschide meniul de fax.
3. Defilați și atingeți **FAX RECEIVE (PRIMIRE FAX)**.
4. Atingeți **Blocked Fax List (Listă faxuri blocate)** pentru a deschide meniul de faxuri blocate.
5. Atingeți **Remove Blocked Number (Eliminare număr blocat)** pentru a vedea lista numerelor de telefon blocate.
6. Defilați prin numere pentru a-l evidenția pe cel care urmează să fie eliminat, apoi atingeți numărul de telefon pentru a-l elimina. Repetați acest pas pentru orice număr pe care doriți să-l eliminați.
7. Atingeți **OK** pentru a ieși.

Eliminarea numerelor din lista de faxuri blocate la echipamentele HP LaserJet M3025 MFP, M3027 MFP, M4345 MFP, M5025 MFP, M5035 MFP, M9040 MFP, M9050 MFP și la HP Color LaserJet CM4730 MFP și CM6040 MFP Series

1. De la panoul de control, defilați și atingeți pictograma **Administration (Administrare)** pentru a deschide meniul Administration (Administrare).
2. Defilați și atingeți **Initial Setup (Configurare inițială)**.
3. Atingeți **Fax Setup (Configurare fax)**.
4. Defilați și atingeți **Fax Receive Settings (Setări primire fax)**.
5. Defilați și atingeți **Blocked Fax List (Listă faxuri blocate)** pentru a deschide meniul de faxuri blocate.
6. Atingeți **Remove Blocked Number (Eliminare număr blocat)** pentru a avea acces la tastatură.

7. Introduceți un număr și atingeți **OK**.
8. Pentru a adăuga numere suplimentare, repetați pașii 5 și 6.

Ștergerea tuturor numerelor din lista de faxuri blocate

Ștergerea tuturor numerelor din lista de faxuri blocate la echipamentele HP LaserJet 4345mfp și 9040/9050mfp și la HP Color LaserJet 4730mfp și 9500mfp

1. De la panoul de control, apăsați butonul **Menu (Meniu)** pentru a deschide meniul principal.
2. Atingeți **FAX** pentru a deschide meniul de fax.
3. Defilați și atingeți **FAX RECEIVE (PRIMIRE FAX)**.
4. Defilați și atingeți **Blocked Fax List (Listă faxuri blocate)** pentru a vedea meniul listei de faxuri blocate.
5. Atingeți **Clear all Blocked Numbers (Ștergerea tuturor numerelor blocate)** pentru a deschide ecranul de setări.
6. Atingeți **Yes (Da)** pentru a șterge toate numerele din listă sau atingeți **No (Nu)** pentru a ieși și a reține numerele.

Ștergerea tuturor numerelor din lista de faxuri blocate la echipamentele HP LaserJet M3025 MFP, M3027 MFP, M4345 MFP, M5025 MFP, M5035 MFP, M9040 MFP, M9050 MFP și la HP Color LaserJet CM4730 MFP și CM6040 MFP Series

1. De la panoul de control, defilați și atingeți pictograma **Administration (Administrare)** pentru a deschide meniul Administration (Administrare).
2. Defilați și atingeți **Initial Setup (Configurare inițială)**.
3. Atingeți **Fax Setup (Configurare fax)**.
4. Defilați și atingeți **Fax Receive Settings (Setări primire fax)**.
5. Defilați și atingeți **Blocked Fax Numbers (Numere de fax blocate)** pentru a deschide meniul de faxuri blocate.
6. Atingeți **Clear all Blocked Numbers (Ștergerea tuturor numerelor blocate)** pentru a avea acces la tastatură.
7. Atingeți **Yes (Da)** pentru a șterge toate numerele din listă sau atingeți **No (Nu)** pentru a ieși și a reține numerele.

Inițierea primirii cu interogare

Unele aparate de fax pot reține un fax până când un alt aparat de fax solicită ca faxul să fie trimis. Când un echipament MFP interoghează un alt aparat de fax care reține un fax și solicită ca faxul reținut să fie trimis către echipamentul MFP, acest lucru este cunoscut ca primire cu interogare.

Inițierea perioadei de interogare pentru echipamentele HP LaserJet 4345mfp și 9040/9050mfp sau HP Color LaserJet 4730mfp și 9500mfp

1. De la panoul de control, apăsați butonul **Menu (Meniu)** pentru a accesa meniul principal.
2. Atingeți **FAX** pentru a afișa meniul de fax.

3. Defilați și atingeți **FAX FUNCTIONS (FUNCȚII DE FAX)**.
4. Atingeți **INITIATE POLLING RECEIVE (INIȚIERE PRIMIRE CU INTEROGARE)** pentru a afișa tastatura.
5. Utilizați tastatura pentru a introduce numărul de la care primiți cu interogare, apoi atingeți **OK**.
6. Utilizând tastatura, introduceți numărul de la care primiți cu interogare, apoi atingeți **Start**.
7. Numărul introdus este apelat. Dacă un fax stocat este reținut la aparatul de fax apelat, acest fax se transmite către echipamentul mfp și se imprimă. Dacă nu este reținut niciun fax, se afișează mesajul **No Fax is Available (Niciun fax nu este disponibil)**. Dacă aparatul de fax nu acceptă caracteristica de interogare, va fi afișat un mesaj de eroare **Poll Invalid (Interogare incorectă)**.

Inițierea primirii cu interogare la echipamentele HP LaserJet M3025 MFP, M3027 MFP, M4345 MFP, M5025 MFP, M5035 MFP, M9040 MFP, M9050 MFP și la HP Color LaserJet CM4730 MFP și CM6040 MFP Series

1. La panoul de control, atingeți pictograma **FAX** pentru a afișa ecranul Fax.
2. Atingeți **More Options (Opțiuni suplimentare)** pentru a afișa ecranul de opțiuni.
3. Defilați până la pagina 3.
4. Atingeți **Fax Polling (Interogare fax)** pentru a afișa ecranul Fax Polling (Interogare fax).
5. Atingeți caseta text pentru a afișa tastatura.
6. Utilizați tastatura pentru a introduce numărul de la care primiți cu interogare, apoi atingeți **Start**.
7. Numărul introdus este apelat. Dacă un fax stocat este reținut la aparatul de fax apelat, acest fax se transmite către echipamentul mfp și se imprimă. Dacă nu este reținut niciun fax, se afișează mesajul **No Fax is Available (Niciun fax nu este disponibil)**. Dacă aparatul de fax nu acceptă caracteristica de interogare, va fi afișat un mesaj de eroare **Poll Invalid (Interogare incorectă)**.

Modificarea setărilor de notificare

Setarea Notification (Notificare) selectează momentul și modul în care sunteți notificat despre starea unui fax trimis. Această setare se aplică numai pentru faxul curent. Pentru a modifica setarea definitiv, modificați setarea implicită.

Modificarea setărilor de notificare la echipamentele HP LaserJet 4345mfp și 9040/9050mfp și la HP Color LaserJet 4730mfp și 9500mfp

1. În ecranul principal al panoului de control, atingeți pictograma **FAX** pentru a afișa ecranul Fax.
2. Atingeți **NOTIFY (NOTIFICARE)**
3. În fila **NOTIFY (NOTIFICARE)**:
 - Atingeți **None (Niciuna)** pentru a dezactiva notificarea, apoi atingeți **OK**, pentru a finaliza setarea și a reveni la ecranul de caracteristici de fax.
 - Atingeți **This Job (Această lucrare)** sau **On Error (La eroare)** pentru a activa notificarea și a continua cu pasul următor.
4. Atingeți **Print (Imprimare)** pentru a primi o notificare imprimată și a finaliza procesul de notificare sau atingeți **E-MAIL** pentru a afișa tastatura.

 **NOTĂ:** Notificarea prin e-mail funcționează dacă a fost configurată caracteristica de e-mail. Dacă pictograma e-mail de pe ecranul echipamentului MFP este traversată de inscripția „Not Available” (Indisponibil), caracteristica e-mail nu este configurată. Pentru a configura caracteristica e-mail, utilizați setările meniului e-mail al echipamentului MFP, consultați documentația pentru utilizatorii echipamentului MFP pentru informații detaliate despre configurarea caracteristicii de e-mail.

5. Dacă ați selectat e-mail, utilizați tastatura pentru a introduce o adresă de e-mail, apoi atingeți **OK** pentru a finaliza setarea notificării și a reveni la meniul Fax.

Modificarea setărilor de notificare la echipamentele HP LaserJet M3025 MFP, M3027 MFP, M4345 MFP, M5025 MFP, M5035 MFP, M9040 MFP, M9050 MFP și la HP Color LaserJet CM4730 MFP și CM6040 MFP Series

1. La panoul de control, atingeți pictograma **FAX** pentru a deschide ecranul Fax.
2. Atingeți **More Options (Opțiuni suplimentare)**.
3. Atingeți **Notification (Notificare)**.
4. Selectați o setare de notificare:
 - Atingeți **None (Niciuna)** pentru a dezactiva notificarea.
 - Atingeți **This Job (Această lucrare)** pentru a activa notificarea pentru lucrarea curentă.
 - Atingeți **On Error (La eroare)** pentru a activa notificarea în caz de eroare numai pentru lucrarea curentă.
5. Atingeți **Print (Imprimare)** pentru a primi o notificare imprimată sau atingeți **E-MAIL** pentru a primi o notificare prin e-mail.
6. Dacă ați selectat **Print (Imprimare)**, atingeți **OK** pentru a finaliza configurarea notificării.

-sau-

Dacă ați selectat **E-MAIL**, utilizați tastatura pentru a introduce o adresă de e-mail. Apoi atingeți **OK** pentru a finaliza configurarea notificării.

Setarea modului de corectare a erorilor

În mod normal, accesoriul de fax monitorizează semnalele de pe linia telefonică în timp ce trimite sau primește un fax. Dacă accesoriul de fax detectează o eroare în timpul transmisiei și este activată setarea de corectare a erorilor, accesoriul de fax poate solicita ca porțiunea cu erori a faxului să fie trimisă din nou.

Dezactivați corectarea erorilor numai dacă aveți probleme la trimiterea sau primirea unui fax și dacă sunteți dispus să acceptați erorile în transmisie. Dezactivarea setării poate fi utilă când încercați să trimiteți un fax peste hotare sau să primiți un fax de peste hotare sau când utilizați o conexiune telefonică prin satelit.

Setarea modului de corectare a erorilor la echipamentele HP LaserJet 4345mfp și 9040/9050mfp și la HP Color LaserJet 4730mfp și 9500mfp

1. De la panoul de control, apăsați butonul **Menu (Meniu)** pentru a deschide meniul principal.
2. Atingeți **FAX** pentru a deschide meniul de fax.
3. Atingeți **FAX SETUP OPTIONAL (CONFIGURARE FAX OPȚIONALĂ)** pentru a vedea elementele de configurare opțională.
4. Atingeți **Error Correction Mode (Mod corectare erori)** pentru a vedea setările.
5. Atingeți **ON (ACTIVAT)** (implicit) pentru a activa modul de conectare a erorilor sau atingeți **OFF (DEZACTIVAT)** pentru a dezactiva modul de corectare.

Setarea modului de corectare a erorilor la echipamentele HP LaserJet M3025 MFP, M3027 MFP, M4345 MFP, M5025 MFP, M5035 MFP, M9040 MFP, M9050 MFP și la HP Color LaserJet CM4730 MFP și CM6040 MFP Series

1. De la panoul de control, defilați și atingeți pictograma **Administration (Administrare)** pentru a deschide meniul Administration (Administrare).
2. Atingeți **Initial Setup (Configurare inițială)** pentru a deschide meniul setărilor de configurare, apoi atingeți **Fax Setup (Configurare fax)**.
3. Atingeți **Fax Send Settings (Setări trimitere fax)** pentru a vedea setările.
4. Atingeți **Error Correction Mode (Mod corectare erori)** pentru a vedea setările.
5. Atingeți **Enabled (Activat)** (implicit) pentru a activa modul de conectare a erorilor sau atingeți **Disabled (Dezactivat)** pentru a dezactiva modul de corectare.

Setarea volumului modemului

Setarea volumului modemului la echipamentele HP LaserJet 4345mfp și 9040/9050mfp și la HP Color LaserJet 4730mfp și 9500mfp

1. De la panoul de control, apăsați butonul **Menu (Meniu)** pentru a afișa meniul principal.
2. Atingeți **FAX** pentru a afișa meniul de fax.
3. Atingeți **FAX SETUP OPTIONAL (CONFIGURARE FAX OPȚIONALĂ)** pentru a afișa meniul de setări opționale.
4. Atingeți **MODEM VOLUME (VOLUM MODEM)** pentru a afișa setările de volum.
5. Atingeți **OFF (DEZACTIVAT)**, **Medium (Mediu)** (implicit) sau **LOUD (TARE)** pentru a seta volumul.

Setarea volumului modemului la echipamentele HP LaserJet M3025 MFP, M3027 MFP, M4345 MFP, M5025 MFP, M5035 MFP, M9040 MFP, M9050 MFP și la HP Color LaserJet CM4730 MFP și CM6040 MFP Series

1. De la panoul de control, defilați și atingeți pictograma **Administration (Administrare)** pentru a deschide meniul Administration (Administrare).
2. Defilați și atingeți **Initial Setup (Configurare inițială)** pentru a afișa meniul Initial Setup (Configurare inițială).
3. Atingeți **Fax Setup (Configurare fax)** pentru a afișa meniul Fax Setup (Configurare fax).
4. Atingeți **Fax Send Settings (Setări trimitere fax)** pentru a afișa meniul Fax Send Settings (Setări trimitere fax).
5. Atingeți **Fax Dial Volume (Volum apelare fax)** pentru a afișa meniul Fax Dial Volume (Volum apelare fax).
6. Atingeți **OFF (DEZACTIVAT)**; **Low (Scăzut)** (implicit) sau **High (Puternic)** pentru a seta volumul.
7. Atingeți **Save (Salvare)** pentru a salva setarea de volum.

Setarea volumului soneriei

Setarea volumului soneriei la echipamentele HP LaserJet 4345mfp și 9040/9050mfp și la HP Color LaserJet 4730mfp și 9500mfp

1. De la panoul de control, apăsați butonul **Menu (Meniu)** pentru a deschide meniul principal.
2. De la panoul de control, atingeți pictograma **Administration (Administrare)** pentru a deschide meniul Administration (Administrare).
3. Atingeți **FAX** pentru a deschide meniul setărilor de fax.
4. Atingeți **FAX SETUP OPTIONAL (CONFIGURARE FAX OPȚIONALĂ)**.
5. Atingeți **Ringer Volume (Volum sonerie)** pentru a vedea setările.
6. Atingeți **OFF (DEZACTIVAT)**, **Medium (Mediu)** (implicit) sau **LOUD (TARE)** pentru a seta volumul.

Setarea volumului soneriei la echipamentele HP LaserJet M3025 MFP, M3027 MFP, M4345 MFP, M5025 MFP, M5035 MFP, M9040 MFP, M9050 MFP și la HP Color LaserJet CM4730 MFP și CM6040 MFP Series

1. De la panoul de control, defilați și atingeți pictograma **Administration (Administrare)** pentru a deschide meniul Administration (Administrare).
2. Defilați și atingeți **Initial Setup (Configurare inițială)** pentru a afișa meniul Initial Setup (Configurare inițială).
3. Atingeți **Fax Setup (Configurare fax)** pentru a afișa meniul Fax Setup (Configurare fax).
4. Atingeți **Fax Receive Settings (Setări primire fax)** pentru a afișa meniul Fax Receive Settings (Setări primire fax).
5. Atingeți **Ringer Volume (Volum sonerie)** pentru a afișa meniul Ringer Volume (Volum sonerie).
6. Atingeți **OFF (DEZACTIVAT)**; **Low (Scăzut)** (implicit) sau **High (Puternic)** pentru a seta volumul.
7. Atingeți **Save (Salvare)** pentru a salva setarea de volum.

3 Utilizarea faxului

Acest capitol furnizează informații despre configurarea faxului, trimiterea și primirea faxurilor, în următoarele secțiuni:

- [Ecranul cu caracteristici de fax](#)
- [Bara mesajelor de stare](#)
- [Trimiterea unui fax](#)
- [Revocarea unui fax](#)
- [Primirea faxurilor](#)
- [Crearea și ștergerea listelor de apelare rapidă](#)
- [Asocierea listelor de apelare rapidă la tastele directe](#)
- [Apeluri vocale și reîncercări](#)
- [Setări securizate](#)
- [Setarea redirectionării faxurilor](#)
- [Programarea imprimării faxurilor \(blocarea memoriei\)](#)
- [Utilizarea faxului în rețele VoIP](#)

Ecranul cu caracteristici de fax

Ecranul cu caracteristici de fax se utilizează pentru a trimite faxuri. Pentru acces la acest ecran, apăsați pictograma **FAX** afișată pe ecranul Home (Reședință) al panoului de control.

Ecranul cu caracteristici de fax al echipamentelor HP LaserJet 4345mfp și 9040/9050mfp sau HP Color LaserJet 4730mfp și 9500mfp

Figura 3-1 Ecranul cu caracteristici de fax al echipamentelor HP LaserJet 4345mfp și 9040/9050mfp sau HP Color LaserJet 4730mfp și 9500mfp

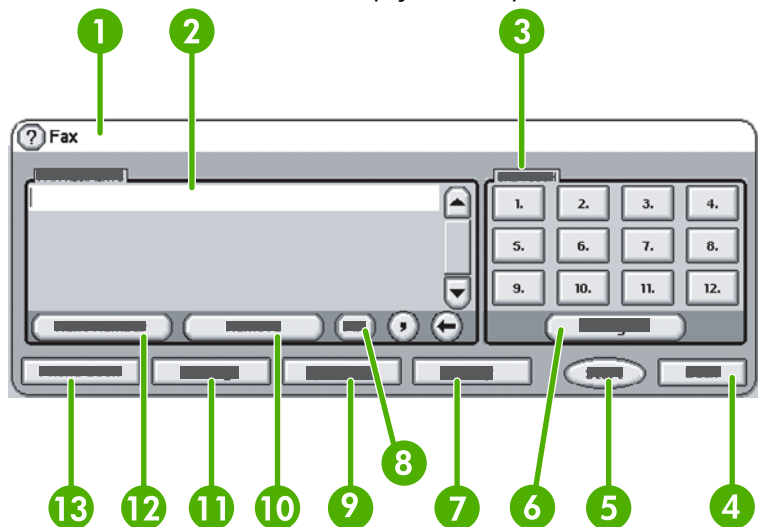

1	Bara mesajelor de stare
2	Destinatari fax
3	Taste directe
4	Back (Înapoi) ¹
5	Start
6	Configure (Configurare (taste directe))
7	Notify (Notificare)
8	PIN ²
9	Speed Dial (Apelare rapidă)
10	Remove (Eliminare)
11	Settings (Setări)
12	Next Number (Numărul următor)
13	Phone Book (Agendă telefonică)

¹ Se afișează numai dacă este configurat cu HP MFP Digital Sending Software Configuration Utility (Utilitar HP de configurare a software-ului de trimitere digitală de la echipamentul MFP)

² Acest buton se utilizează și pentru a adăuga caractere speciale precum parantezele drepte [și] pentru a ascunde un număr PIN.

Ecranul cu caracteristici de fax la echipamentul HP LaserJet M3035 MFP, M3027 MFP, M4345 MFP, M5025 MFP, M5035 MFP, M9040 MFP, M9050 MFP și la HP Color LaserJet CM4730 MFP și CM6040 MFP Series

Figura 3-2 Ecranul cu caracteristici de fax

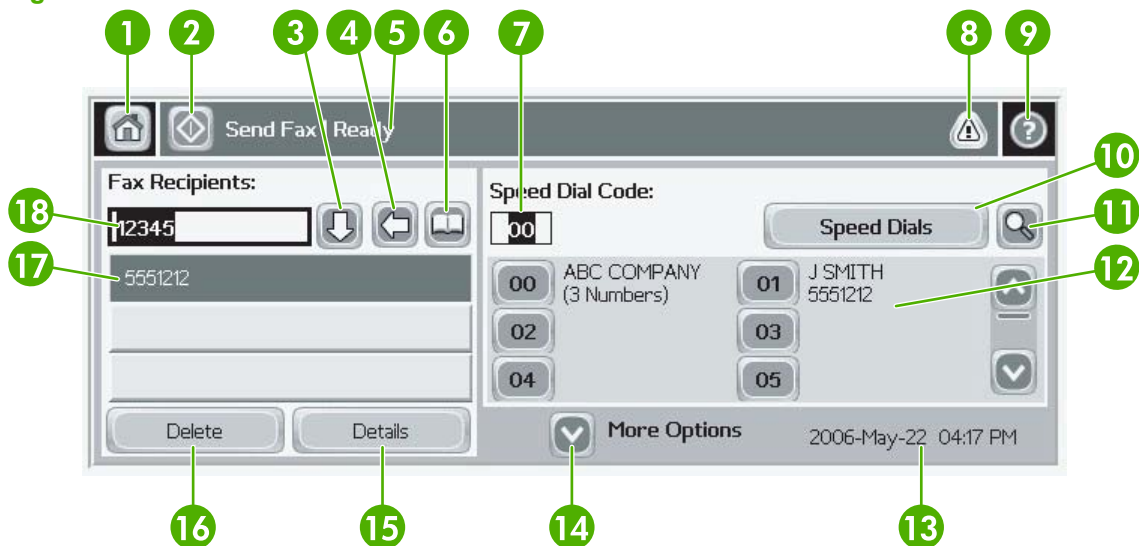

1	Tasta Reședință - revenire la ecranul principal
2	Trimitere fax - apăsați-o pentru a trimite faxul la destinatari
3	Introducere număr în lista de destinatari
4	Înapoi/Ștergere număr
5	Bara mesajelor de stare
6	Acces la agenda telefonică
7	Căutare apelare rapidă după număr
8	Mesaj de avertizare - atingeți pentru afișare
9	Ajutor - atingeți pentru a afișa selecții din ajutor
10	Speed dial (Apelare rapidă) - Tastă de editare
11	Apelare rapidă - Căutare după nume
12	Listă apeluri rapide (defilați pentru a afișa celelalte intrări)
13	Data și ora curentă
14	Atingeți pentru acces la setări de fax suplimentare pentru lucrarea curentă
15	Apăsați Details (Detalii) pentru detalii despre destinatarul selectat
16	Apăsați Delete (Ștergere) pentru a șterge destinatarul selectat din listă

17	Listă destinatari
18	Casetă de introducere a numărului destinatarului - Atingeți pentru acces la tastatură sau introduceți de la tastele panoului de control ¹

¹ Când apăsați **Recipient Number Entry Box (Casetă de introducere a numărului destinatarului)** se afișează o casetă pop-up care conține butonul **PIN** de adăugare a parantezelor drepte ([]) pentru a ascunde un număr PIN și un buton **Pause (Pauză)** de inserare a unei virgule pentru o pauză de două secunde. Examinați figura de mai jos:

Figura 3-3 Casetă de introducere a numărului destinatarului



Bara mesajelor de stare

În timp ce trimiteți sau primiți faxuri, în bara de stare amplasată deasupra unor ecrane senzitive se afișează informații de stare. Starea include informații precum: **Ready** (Gata), **Receiving call** (Primire apel), **Page sent** (Pagină trimisă) etc.

Trimiterea unui fax

Pentru a trimite un fax se pot utiliza trei metode de bază pentru introducerea numerelor:

- Introduceți numerele manual.
- Introduceți numerele prin apelare rapidă.
- Introduceți numerele utilizând agenda telefonică (disponibilă numai dacă este instalat HP MFP Digital Sending Software Configuration Utility (Utilitar HP de configurare a software-ului de trimitere digitală de la echipamentul MFP) și dacă agenda telefonică a fost populată).

 **NOTĂ:** Pentru informații online despre trimiterea unui fax, atingeți ? de pe ecran pentru a accesa meniul de ajutor, apoi atingeți **Send a fax (Trimiterea unui fax)** în lista subiectelor de ajutor.

Când introduceți un număr de telefon de la tastatura numerică, includeți pauze sau alte numere precum prefixe zonale, coduri de acces pentru numere din afara unui sistem PBX (de regulă 9 sau 0) sau un prefix interurban. Se poate include o pauză de două secunde, introducând o virgulă (,). Dacă la setarea prefixului de fax s-a stabilit să se includă automat prefixul de apelare, nu va mai fi necesar să îl introduceți.

 **NOTĂ:** Când se trimite un fax, acesta este mai întâi scanat și stocat în memorie. După stocarea întregului document faxul se trimite, după care se șterge din memorie. Faxurile a căror trimitere nu reușește, deoarece numărul este ocupat sau nu răspunde, se șterg din memorie. Dacă sunt setate opțiunile Redial-On-Busy (Reapelare când sună ocupat) sau Redial-On-No-Answer (Reapelare când nu răspunde), faxul nu se șterge decât după ce toate reapelările eșuează sau după ce faxul a fost trimis cu succes.

Trimiterea unui fax – introducerea manuală a numerelor

Trimiterea unui fax – introducerea manuală a numerelor la echipamentele HP LaserJet 4345mfp și 9040/9050mfp și la HP Color LaserJet 4730mfp și 9500mfp

1. Așezați documentul în alimentatorul automat pentru documente (ADF) sau pe geamul scannerului.
2. Din ecranul principal, atingeți pictograma **FAX**. Este posibil să vi se solicite să introduceți un nume de utilizator și o parolă, dacă autentificarea este cerută de administrator.
3. Atingeți **Settings (Setări)**. Verificați dacă setările Describe Original (Descriere original) corespund cu originalul. Aceste setări includ:
 - **Page size** (Dimensiune pagină – de ex. Letter sau A4)
 - **1-sided or 2-sided printing** (Imprimare pe o singură față sau față-verso)
 - **Page content** (Conținut pagină – text, text amestecat cu grafică sau grafică și fotografii). Trimiterea de grafică și fotografii din modul text are ca rezultat imagini de calitate mai slabă.
 - **Orientation** (Orientare – Tip portret sau tip vedere)
 - **Job Mode** (Mod lucrare) combină mai multe scanări într-o singură lucrare.

Dacă setările nu corespund, parcurgeți integral pașii de mai jos.

- a. Atingeți **Describe Original (Descriere original)** pentru a afișa ecranul Original Setting (Setare original).
- b. Faceți orice modificări necesare pentru a corespunde cu originalul.
- c. Când ați finalizat toate setările, atingeți **OK** pentru a reveni la ecranul Settings (Setări).

 **NOTĂ:** Toate setările efectuate în ecranul Settings (Setări) sunt setări temporare, activate numai pentru faxul curent.

4. În ecranul Settings (Setări), atingeți **Fax Settings (Setări fax)** pentru a regla următoarele setări:

- **Sharpness (Claritate)**--îmbunătățește contururile textului și ale elementelor grafice.
- **Background (Fundal)**--elimină un fundal care poate să rezulte din copierea de pe hârtie colorată.
- **Notify/Notification (Notificare)**--modifică modul în care sunteți notificat despre starea transmiterii faxului (adică dacă faxul a fost trimis sau dacă a survenit o eroare și faxul nu a fost trimis).

 **NOTĂ:** Modificările setării Notify/Notification (Notificare) afectează numai faxul curent.

5. Când ați finalizat toate setările, atingeți **OK** pentru a reveni la ecranul Settings (Setări).

6. Din ecranul Settings (Setări), pentru a regla gradul de luminozitate/întunecare al faxului pe care îl trimiteți, atingeți săgețile **Light (Mai luminos)** sau **Dark (Mai întunecat)**.

7. Când ați finalizat toate setările din ecranul Settings (Setări), atingeți **OK** pentru a reveni la ecranul Fax.

8. De la tastatură, introduceți un număr de telefon. Pentru a introduce mai multe numere, atingeți **Next Number (Numărul următor)** și continuați să introduceți numere.

Pentru a elimina un număr din listă, utilizați tastele săgeți pentru a evidenția un număr, apoi atingeți **Remove (Eliminare)**.

 **NOTĂ:** Dacă este necesar, introduceți o virgulă (,) pentru a asigura o pauză de două secunde după un prefix (precum „9” sau „0”) pentru a permite ca ceasul intern al sistemului telefonic să acceseze o linie externă înainte de a se forma restul numărului.

De asemenea, puteți să utilizați butonul **PIN** pentru a adăuga paranteze drepte ([) și (]) pentru a ascunde un număr PIN.

9. Atingeți **Start** pentru a trimite faxul. Puteți fie să atingeți butonul **Start** de pe ecranul senzitiv, fie să apăsați butonul verde **Start** de pe panoul de control.

 **NOTĂ:** Dacă ați făcut modificări ale setărilor din ecranul Settings (Setări) (precum modificarea unei notificări sau de la o singură față la față-verso), se afișează un ecran Processing Job (Procesare lucrare) care vă întreabă **Would you like to keep your current settings? (Doriți să păstrați setările curente?)**. Dacă apăsați **Yes (Da)**, echipamentul MFP revine la ecranul Fax, iar setările efectuate sunt reținute. Acest lucru vă permite să trimiteți încă un fax cu aceleași setări. Dacă apăsați **No (Nu)**, setările se șterg (revin la valorile implicite) și se afișează ecranul de reședință al echipamentului MFP.

Trimiterea unui fax - introducerea manuală a numerelor la HP LaserJet M3025 MFP, M3027 MFP, M4345 MFP, M5025 MFP, M5035 MFP, M9040 MFP, M9050 MFP și la HP Color LaserJet CM4730 MFP și CM6040 MFP Series

1. Așezați documentul în alimentatorul automat pentru documente (ADF) sau pe geamul scannerului.
2. Din ecranul principal, atingeți pictograma **FAX**. Este posibil să vi se solicite să introduceți un nume de utilizator și o parolă.
3. Atingeți **More Options (Opțiuni suplimentare)**. Verificați dacă setările Describe Original (Descriere original) corespund cu originalul. Aceste setări includ:
 - **Original size** (Dimensiune original – de ex. Letter sau A4)
 - **Original sides - 1-sided or 2-sided printing** (Fețe original – imprimare pe o singură față sau față-verso)
 - **Optimize text/picture** (Optimizare text/imagini – text, text amestecat cu grafică sau grafică și fotografii). Trimiterea de grafică și fotografii din modul text are ca rezultat imagini de calitate mai slabă.
 - **Content Orientation** (Orientare conținut – Tip portret sau tip vedere)
 - **Job Build** (Construcție lucrare) combină mai multe scanări într-o singură lucrare.
 - **Image adjustment** (Reglare imagine)
 - **Sharpness** (Claritate) îmbunătățește contururile textului și ale elementelor grafice.
 - **Darkness** (Grad de întunecare)
 - **Background** (Fundal) elimină un fundal care poate să rezulte din copierea de pe hârtie colorată.
 - **Notification** (Notificare) modifică modul în care sunteți notificat despre starea transmiterii faxului (adică dacă faxul a fost trimis sau dacă a survenit o eroare și faxul nu a fost trimis).



NOTĂ: Modificările setării Notification (Notificare) afectează numai faxul curent.

4. Când ați finalizat toate setările, atingeți **OK** pentru a reveni la ecranul Settings (Setări).
5. Din ecranul Settings (Setări), atingeți săgețile **Light (Mai luminos)** sau **Dark (Mai întunecat)** pentru a regla gradul de luminozitate/întunecare al faxului pe care îl trimiteți.
6. Când ați finalizat toate setările din ecranul Settings (Setări), atingeți **OK** pentru a reveni la ecranul Fax.
7. De la tastatură, introduceți un număr de telefon. Pentru a introduce mai multe numere, atingeți **Next Number (Numărul următor)** și continuați să introduceți numere.

Pentru a elimina un număr din listă, utilizați tastele săgeți pentru a evidenția un număr, apoi atingeți **Remove (Eliminare)**.



NOTĂ: Dacă este necesar, introduceți o virgulă (,) pentru a asigura o pauză de două secunde după un prefix (precum „9” sau „0”) pentru a permite ca ceasul intern al sistemului telefonic să acceseze o linie externă înainte de a se forma restul numărului. Pentru a introduce o virgulă, utilizați tastatura de la panoul de control, care apare atunci când atingeți Recipient Number Entry Box (Caseta de introducere a numărului destinatarului).

Pentru a introduce un cod PIN ca parte a numărului destinatarului, utilizați tastatura de la panoul de control. Atingeți câmpul **Recipient (Destinatar)**, apoi atingeți butonul **PIN**. Acesta inserează o paranteză dreaptă deschisă (**[**). Introduceți codul PIN, apoi atingeți din nou butonul **PIN** pentru a insera paranteza dreaptă închisă (**]**). Numărul din interiorul parantezelor nu este afișat în numărul faxului care apare pe rapoartele de fax.

8. Atingeți **Start** pentru a trimite faxul. Puteți fie să atingeți pictograma **Start** de pe ecranul senzitiv, fie să apăsați butonul verde **Start** de pe panoul de control.
9. Dacă numărul destinatarului de fax se potrivește cu una sau mai multe apelări rapide salvate, aceste apelări rapide sunt afișate și sunteți întrebat dacă doriți să continuați trimiterea faxului către destinatarul indicați. Atingeți **Yes (Da)** pentru a confirma numărul și a trimite faxul, sau atingeți **No (Nu)** pentru a revoca faxul. Rețineți că acest pas nu este necesar când caracteristica Fax Number Speed Dial Matching (Potrivire apelare rapidă număr fax) este dezactivată.

Dacă numărul destinatarului de fax nu corespunde niciunei apelări rapide salvate, apare un ecran de confirmare a numărului și trebuie să reintroduceți numărul de fax. După reintroducerea numărului, atingeți **OK** pentru a trimite faxul. Rețineți că acest pas nu este necesar când caracteristica Fax Number Confirmation (Confirmare număr de fax) este dezactivată.

 **NOTĂ:** Dacă ați făcut modificări ale setărilor din ecranul Settings (Setări) (precum modificarea unei notificări sau de la o singură față la față-verso), se afișează un ecran Processing Job (Procesare lucrare) care vă întreabă „Would you like to keep your current settings?” (Doriți să păstrați setările curente?). Dacă apăsați **Yes (Da)**, echipamentul MFP revine la ecranul Fax, iar setările efectuate sunt reținute. Acest lucru vă permite să trimiteți încă un fax cu aceleași setări. Dacă apăsați **No (Nu)**, setările se șterg (revin la valorile implicite) și se afișează ecranul de reședință al echipamentului MFP.

Trimiterea unui fax prin apelare rapidă

 **NOTĂ:** Înainte de a trimite un fax prin apelare rapidă, trebuie să creați o apelare rapidă. Pentru a crea o apelare rapidă, consultați [Crearea și ștergerea listelor de apelare rapidă, la pagina 86](#).

Trimiterea unui fax utilizând apelarea rapidă la HP LaserJet 4345mfp și 9040/9050mfp și la HP Color LaserJet 4730mfp și 9500mfp

1. Așezați documentul în alimentatorul automat pentru documente (ADF) sau pe geamul scannerului.
2. Din ecranul principal, atingeți pictograma **FAX**. Este posibil să vi se solicite să introduceți un nume de utilizator și o parolă.
3. Atingeți **Settings (Setări)**. Verificați dacă setările Describe Original (Descriere original) corespund cu originalul. Aceste setări includ:
 - **Page size** (Dimensiune pagină – de ex. Letter sau A4)
 - **1-sided or 2-sided printing** (Imprimare pe o singură față sau față-verso)
 - **Page content** (Conținut pagină – text, text amestecat cu grafică sau grafică și fotografii). Trimiterea de grafică și fotografii din modul text are ca rezultat imagini de calitate mai slabă.
 - **Orientation** (Orientare – Tip portret sau tip vedere)
 - **Job Mode** (Mod lucrare) combină mai multe scanări într-o singură lucrare.

Dacă setările nu corespund, parcurgeți integral pașii de mai jos.

- a. Atingeți **Describe Original (Descriere original)** pentru a afișa ecranul Original Setting (Setare original).
- b. Faceți orice modificări necesare pentru a corespunde cu originalul.
- c. Când ați finalizat toate setările, atingeți **OK** pentru a reveni la ecranul Settings (Setări).

 **NOTĂ:** Toate setările efectuate în ecranul Settings (Setări) sunt setări temporare, activate numai pentru faxul curent.

4. În ecranul Settings (Setări), atingeți **Fax Settings (Setări fax)** pentru a regla următoarele setări:

- **Sharpness (Claritate)**--îmbunătățește contururile textului și ale elementelor grafice.
- **Background (Fundal)**--elimină un fundal care poate să rezulte din copierea de pe hârtie colorată.
- **Notify/Notification (Notificare)**--modifică modul în care sunteți notificat despre starea transmiterii faxului (adică dacă faxul a fost trimis sau dacă a survenit o eroare și faxul nu a fost trimis). Pentru echipamentele HP LaserJet 4345mfp și 4730mfp, accesul la setările de notificare se face prin butonul **NOTIFY (NOTIFICARE)** din ecranul principal de fax.

 **NOTĂ:** Modificările setării Notify/Notification (Notificare) afectează numai faxul curent.

5. Când ați finalizat toate setările, atingeți **OK** pentru a reveni la ecranul Settings (Setări).

6. Din ecranul Settings (Setări), pentru a regla gradul de luminozitate/întunecare al faxului pe care îl trimiteți, atingeți săgețile **Light (Mai luminos)** sau **Dark (Mai întunecat)**.

7. Când ați finalizat toate setările din ecranul Settings (Setări), atingeți **OK** pentru a reveni la ecranul Fax.

8. Atingeți **Speed Dial (Apelare rapidă)** pentru a afișa ecranul Speed Dial (Apelare rapidă).

9. Atingeți caseta de verificare din fața numelui apelării rapide pe care doriți să o utilizați.

10. Atingeți **OK** pentru a reveni la ecranul Fax. Numerele de apelare rapidă apar listate în ecranul Fax Recipient (Destinatar fax).

11. Atingeți **Start** pentru a trimite faxul. Puteți fie să atingeți butonul **Start** de pe ecranul senzitiv, fie să apăsați butonul verde **Start** de pe panoul de control.

 **NOTĂ:** Dacă ați făcut modificări ale setărilor din ecranul Settings (Setări) (precum modificarea unei notificări sau de la o singură față la față-verso), se afișează un ecran Processing Job (Procesare lucrare) care vă întreabă „Would you like to keep your current settings?” (Doriți să păstrați setările curente?). Dacă apăsați **Yes (Da)**, echipamentul MFP revine la ecranul Fax, iar setările efectuate sunt reținute, ceea ce vă permite să trimiteți încă un fax utilizând aceleași setări. Dacă apăsați **No (Nu)**, setările se șterg (revin la valorile implicite) și se afișează ecranul de reședință al echipamentului MFP.

Trimiterea unui fax utilizând apelarea rapidă la HP LaserJet M3025 MFP, M3027 MFP, M4345 MFP, M5025 MFP, M5035 MFP, M9040 MFP, M9050 MFP și la HP Color LaserJet CM4730 MFP și CM6040 MFP Series

1. Așezați documentul în alimentatorul automat pentru documente (ADF) sau pe geamul scannerului.
2. La panoul de control, atingeți pictograma **FAX** pentru a afișa ecranul Fax.

3. Atingeți **Speed Dials (Apelări rapide)** pentru a afișa ecranul Speed Dial (Apelare rapidă).
4. Atingeți un număr **Speed Dial (Apelare rapidă)** alocat numelui de apelare rapidă pe care doriți să îl utilizați.
5. Numele de apelare rapidă apare în secțiunea **Fax Recipients (Destinatari fax)** a ecranului Fax.
6. Atingeți numele destinatarului de fax pentru a-l evidenția.
7. Atingeți **Start** pentru a trimite faxul. Puteți fie să atingeți butonul **Start** de pe ecranul senzitiv, fie să apăsați butonul verde **Start** de pe panoul de control.

Trimiterea unui fax utilizând apelarea rapidă cu o singură atingere

 **NOTĂ:** Înainte de a trimite un fax utilizând o tastă directă de apelare rapidă, trebuie să creați o apelare rapidă, consultați [Crearea și ștergerea listelor de apelare rapidă, la pagina 86](#). Configurați apoi tastele directe, consultați [Asocierea unei apelări rapide la o tastă directă, la echipamentele HP LaserJet 4345mfp și 9040/9050mfp, și la HP Color LaserJet 4730mfp și 9500mfp, la pagina 89](#).

NOTĂ: Dacă ați făcut modificări ale setărilor din ecranul Settings (Setări) (precum modificarea unei notificări sau de la o singură față la față-verso), se afișează un ecran Processing Job (Procesare lucrare) care vă întreabă „Would you like to keep your current settings?” (Doriți să păstrați setările curente?). Dacă apăsați **Yes (Da)**, echipamentul MFP revine la ecranul Fax, iar setările efectuate sunt reținute, ceea ce vă permite să trimiteți încă un fax utilizând aceleași setări. Dacă apăsați **No (Nu)**, setările se șterg (revin la valorile implicite) și se afișează ecranul de reședință al echipamentului MFP.

Trimiterea unui fax prin apelare rapidă cu o singură atingere la echipamentele HP LaserJet 4345mfp și 9040/9050mfp și la HP Color LaserJet 4730mfp și 9500mfp

1. Așezați documentul în alimentatorul automat pentru documente (ADF) sau pe geamul scannerului.
2. Din ecranul principal, atingeți pictograma **FAX**. Este posibil să vi se solicite să introduceți un nume de utilizator și o parolă.
3. Atingeți **Settings (Setări)**. Verificați dacă setările Describe Original (Descriere original) corespund cu originalul. Aceste setări includ:
 - **Page size** (Dimensiune pagină – de ex. Letter sau A4)
 - **1-sided or 2-sided printing** (Imprimare pe o singură față sau față-verso)
 - **Page content** (Conținut pagină – text, text amestecat cu grafică sau grafică și fotografii). Trimiterea de grafică și fotografii din modul text are ca rezultat imagini de calitate mai slabă.
 - **Orientation** (Orientare – Tip portret sau tip vedere)
 - **Job Mode** (Mod lucrare) combină mai multe scanări într-o singură lucrare.

Dacă setările nu corespund, parcurgeți integral pașii de mai jos.

- a. Atingeți **Describe Original (Descriere original)** pentru a afișa ecranul Original Setting (Setare original).
- b. Faceți orice modificări necesare pentru a corespunde cu originalul.
- c. Când ați finalizat toate setările, atingeți **OK** pentru a reveni la ecranul Settings (Setări).

 **NOTĂ:** Toate setările efectuate în ecranul Settings (Setări) sunt setări temporare, activate numai pentru faxul curent.

4. În ecranul Settings (Setări), atingeți **Fax Settings (Setări fax)** pentru a regla următoarele setări:
 - **Sharpness (Claritate)**—îmbunătățește contururile textului și ale elementelor grafice.
 - **Background Removal (Eliminare fundal)**—elimină un fundal care poate să rezulte din copierea de pe hârtie colorată.
 5. Când ați finalizat toate setările, atingeți **OK** pentru a reveni la ecranul Settings (Setări).
 6. Din ecranul Settings (Setări), pentru a regla gradul de luminozitate/întunecare al faxului pe care îl trimiteți, atingeți săgețile **Light (Mai luminos)** sau **Dark (Mai întunecat)** și atingeți **OK** pentru a reveni la ecranul Settings (Setări).
 7. Când ați finalizat toate setările din ecranul Settings (Setări), atingeți **OK** pentru a reveni la ecranul Fax.
 8. Pentru a modifica notificarea, atingeți **NOTIFY (NOTIFICARE)**. Modificați setările notificării, apoi atingeți **OK** pentru a reveni la ecranul Settings (Setări).
-
-  **NOTĂ:** Modificările setării Notify/Notification (Notificare) afectează numai faxul curent.
9. Atingeți tasta directă de apelare rapidă, corespunzătoare apelării rapide dorite.
 10. Atingeți **Start** pentru a trimite faxul. Puteți fie să atingeți butonul **Start** de pe ecranul senzitiv, fie să apăsați butonul verde **Start** de pe panoul de control.

Căutarea unei liste de apelare rapidă după nume

Utilizați această caracteristică pentru a căuta după nume o apelare rapidă existentă.

Căutarea după nume într-o listă de apelare rapidă la HP LaserJet 4345mfp, HP Color LaserJet 4730mfp, HP LaserJet 9040/9050mfp și HP Color LaserJet 9500mfp

 **NOTĂ:** Aceasta este o caracteristică nouă pentru aceste modele.

1. În ecranul principal al panoului de control, atingeți pictograma **FAX** pentru a afișa ecranul Fax.
2. Atingeți **Speed Dial (Apelare rapidă)** pentru a deschide ecranul Speed Dial (Apelare rapidă).
3. Atingeți **Search (Căutare)** pentru a avea acces la tastatura de pe ecran.
4. Introduceți numele de apelare rapidă. Pe măsură ce tastați, literele rămase ale numelui de apelare rapidă corespundente unei intrări existente, se completează automat. Dacă este necesar, introduceți litere suplimentare pentru a perfecționa căutarea.
5. Atingeți **OK** când ați localizat apelarea rapidă dorită în ecranul de căutare. Se afișează lista de apelare rapidă, având în capul listei apelarea rapidă specificată.
6. Selectați numele de apelare rapidă din listă și atingeți **OK** pentru a plasa apelarea rapidă în lista destinatarilor de pe ecranul de fax. Puteți să selectați mai multe apelări rapide înainte de a face clic pe **OK**.

 **NOTĂ:** Dacă nu știți numele exact al apelării rapide, tastați o literă pentru a selecta orice porțiune din listă. De exemplu, pentru a vizualiza numele apelărilor rapide care încep cu litera N, tastați litera N. Dacă nu există intrări corespundente, va apare un mesaj înainte de a se afișa intrarea cea mai apropiată de litera N.

Căutarea după nume într-o listă de apelare rapidă la HP LaserJet M5035, M5025, M3035, M3027, M4345, M9040 MFP, M9050 MFP și la HP Color LaserJet CM4730 MFP și CM6040 MFP Series

1. În ecranul principal al panoului de control, atingeți pictograma **FAX** pentru a afișa ecranul Fax.
2. Atingeți butonul **Speed Dial Search (Căutare apelare rapidă)**. Acest buton arată ca o lupă și este amplasat în dreapta butonului **Speed Dial (Apelare rapidă)**.
3. Introduceți primele litere ale numelui de căutat. Pe măsură ce se găsesc corespondențe, se completează lista din partea superioară a ecranului de căutare. Dacă este necesar, defilați pentru a vedea sau a introduce mai multe litere pentru a perfecționa căutarea.
4. Selectați numele respectiv din listă și atingeți **OK**. Lista de apelare rapidă din ecranul principal de fax afișează intrarea selectată în capul listei.
5. Atingeți intrarea selectată pentru ca să o adăugați în lista de destinatari.
6. Selectați sau căutați nume suplimentare dacă este necesar.

Trimiterea unui fax utilizând numere din agenda telefonică

Caracteristica de agendă telefonică pentru fax este disponibilă dacă echipamentul MFP este configurat să utilizeze software-ul HP MFP Digital Sending Configuration (Configurare trimitere digitală de la echipamentul HP MFP). Dacă echipamentul MFP nu a fost configurat să utilizeze acest software, butonul Phone Book (Agendă telefonică) nu se va afișa. Pentru a configura echipamentul MFP să utilizeze software-ul HP MFP Digital Sending Configuration (Configurare trimitere digitală de la echipamentul HP MFP), consultați **HP MFP Digital Sending Software User Guide** (Ghidul utilizatorului de software de trimitere digitală de la echipamentul HP MFP) sau **HP MFP Digital Sending Software Support Guide** (Ghid de asistență pentru software de trimitere digitală de la echipamentul HP MFP).

De asemenea, când caracteristica Authentication (Autentificare) este activată din software-ul HP MFP Digital Sending Configuration (Configurare trimitere digitală de la echipamentul HP MFP), numerele dvs. personale de fax din lista de contacte Microsoft® Exchange apar în agenda telefonică.

 **NOTĂ:** Nu se pot adăuga sau șterge numere de fax din agenda telefonică de la acest dispozitiv. Numerele de fax se pot adăuga sau șterge numai utilizând ABM (Address Book Manager – Manager agendă telefonică) care rulează pe serverul DSS (Digital Send Server – Server trimiteri digitale) sau prin modificarea intrărilor din lista de contacte.

Trimiterea unui fax utilizând agenda telefonică la echipamentele HP LaserJet 4345mfp și 9040/9050mfp și la HP Color LaserJet 4730mfp și 9500mfp

1. Așezați documentul în alimentatorul automat pentru documente (ADF) sau pe geamul scannerului.
2. Din ecranul principal, atingeți pictograma **FAX**. Este posibil să vi se solicite să introduceți un nume de utilizator și o parolă.
3. Atingeți **Settings (Setări)**. Verificați dacă setările Describe Original (Descriere original) corespund cu originalul. Aceste setări includ:
 - **Page size** (Dimensiune pagină – de ex. Letter sau A4)
 - **1-sided or 2-sided printing** (Imprimare pe o singură față sau față-verso)
 - **Page content** (Conținut pagină – text, text amestecat cu grafică sau grafică și fotografii). Trimiterea de grafică și fotografii din modul text are ca rezultat imagini de calitate mai slabă.

- **Orientation** (Orientare – Tip portret sau tip vedere)
- **Job Mode** (Mod lucrare) combină mai multe scanări într-o singură lucrare.

Dacă setările nu corespund, parcurgeți integral pașii de mai jos.

- a. Atingeți **Describe Original (Descriere original)** pentru a afișa ecranul Original Setting (Setare original).
- b. Faceți orice modificări necesare pentru a corespunde cu originalul.
- c. Când ați finalizat toate setările, atingeți **OK** pentru a reveni la ecranul Settings (Setări).

 **NOTĂ:** Toate setările efectuate în ecranul Settings (Setări) sunt setări temporare, activate numai pentru faxul curent.

4. În ecranul Settings (Setări), atingeți **Fax Settings (Setări fax)** pentru a regla următoarele setări:

- **Sharpness** (Claritate)—îmbunătățește contururile textului și ale elementelor grafice.
- **Background Removal** (Eliminare fundal)—elimină un fundal care poate să rezulte din copierea de pe hârtie colorată.
- **Notify/Notification** (Notificare)—modifică modul în care sunteți notificat despre starea transmiterii faxului (adică dacă faxul a fost trimis sau dacă a survenit o eroare și faxul nu a fost trimis). Pentru echipamentele HP LaserJet 4345mfp și 4730mfp, accesul la setările de notificare se face prin butonul **NOTIFY (NOTIFICARE)** din ecranul principal de fax.

 **NOTĂ:** Modificările setării Notify/Notification (Notificare) afectează numai faxul curent.

5. Când ați finalizat toate setările, atingeți **OK** pentru a reveni la ecranul Settings (Setări).
6. Din ecranul Settings (Setări), pentru a regla gradul de luminozitate/întunecare al faxului pe care îl trimiteți, atingeți săgețile **Light (Mai luminos)** sau **Dark (Mai întunecat)**.
7. Când ați finalizat toate setările din ecranul Settings (Setări), atingeți **OK** pentru a reveni la ecranul Fax.

 **NOTĂ:** Când utilizați agenda telefonică, în lista destinatarilor de fax apar nume în loc de numere.

8. Atingeți **Phone Book (Agendă telefonică)** pentru a afișa ecranul Fax Phone Book (Agendă telefonică fax).
9. Utilizați săgețile de defilare pentru a evidenția un nume sau un număr din listă, apoi atingeți **Add (Adăugare)** pentru a introduce numele/numărul în fereastră. Puteți să adăugați câte nume/numere doriți.

Butonul **Details (Detalii)** afișează numărul de fax sau lista numerelor de fax pentru intrarea selectată din agenda telefonică. Butonul **Personal** afișează numai intrările din lista de contacte a utilizatorului aflate în agenda telefonică. Butonul **All (Toate)** furnizează o listă reunită a intrărilor de fax publice și a intrărilor personale din lista de contacte.

10. Atingeți **OK** pentru a reveni la ecranul Fax. Lista numelor de fax se afișează în fereastra Recipients (Destinatari).
11. Atingeți **Start** pentru a trimite faxul. Puteți fie să atingeți butonul **Start** de pe ecranul senzitiv, fie să apăsați butonul verde **Start** de pe panoul de control.

 **NOTĂ:** Dacă ați făcut modificări ale setărilor din ecranul Settings (Setări) (precum modificarea unei notificări sau de la o singură față la față-verso), se afișează un ecran Processing Job (Procesare lucrare) care vă întreabă „Would you like to keep your current settings?” (Doriți să păstrați setările curente?). Dacă apăsați **Yes (Da)**, echipamentul MFP revine la ecranul Fax, iar setările efectuate sunt reținute, ceea ce vă permite să trimiteți încă un fax utilizând aceleași setări. Dacă apăsați **No (Nu)**, setările se șterg (revin la valorile implicite) și se afișează ecranul de reședință al echipamentului MFP.

Trimiterea unui fax utilizând agenda telefonică la echipamentele HP LaserJet M3025 MFP, M3027 MFP, M4345 MFP, M5025 MFP, M5035 MFP, M9040 MFP, M9050 MFP și la HP Color LaserJet CM4730 MFP și CM6040 MFP Series

1. La panoul de control, atingeți pictograma **FAX** pentru a afișa ecranul Fax.
2. Atingeți pictograma **Address Book (Agendă)** pentru a afișa ecranul Address Book (Agendă).
3. Selectați o sursă a agendei telefonice, din meniul vertical.
4. Atingeți numele pentru a le evidenția, apoi atingeți pictograma **Săgeată dreapta** pentru a muta numele evidențiate în secțiunea Fax Recipients (Destinatari fax).
5. Atingeți **OK** pentru a reveni la ecranul Fax.
6. Atingeți **Start** pentru a trimite faxul. Puteți fie să atingeți butonul **Start** de pe ecranul senzitiv, fie să apăsați butonul verde **Start** de pe panoul de control.

Căutarea în agenda telefonică de fax în DSS

Utilizați caracteristica de căutare în agenda telefonică de fax pentru a finaliza o căutare de nume în agenda telefonică de fax, care este furnizată prin Digital Sending Service (DSS) (Serviciu de trimitere digitală) și Address Book Manager (ABM) (Manager agendă).

Accesați site-ul Web HP pentru a constata dacă sunt disponibile actualizări de firmware pentru modelul echipamentului dvs. MFP.

 **NOTĂ:** Dacă nu utilizați DSS, agenda telefonică de fax nu apare pe ecranul echipamentului MFP. Agenda telefonică DSS nu este aceeași cu lista de apelare rapidă.

Utilizarea caracteristicii de căutare în agenda telefonică de fax la HP LaserJet 4345mfp, HP Color LaserJet 4730mfp, HP LaserJet 9040/9050mfp și HP Color LaserJet 9500mfp

1. Atingeți pictograma **FAX** de pe ecran.
2. Atingeți **Phone Book (Agendă telefonică)** pentru a avea acces la tastatura de pe ecran.
3. Introduceți numele destinației faxului. Pe măsură ce introduceți, literele rămase ale primului nume asemănător se completează automat. Dacă este necesar, introduceți litere suplimentare pentru a perfecționa căutarea. Dacă nu sunt găsite corespondențe, intrarea nu se completează automat.
4. Pe măsură ce găsiți intrările, utilizați punct și virgulă (;) pentru a separa numele și căutați intrări suplimentare fără să părăsiți ecranul de căutare. Atingeți **OK** pentru a reveni la ecranul principal de fax.
5. Dacă nu știți numele unic al destinației, apăsați pictograma pentru agendă telefonică din partea superioară a ecranului, pentru a vedea lista agendei telefonice. Defilați la intrarea dorită, atingeți **Add (Adăugare)**, apoi atingeți **OK**. Numele apare în lista de intrări Search Phone Book (Căutare în agendă telefonică).
6. Atingeți **OK** pentru a plasa intrarea în lista Fax Recipients (Destinatari fax) din ecranul Fax.

Utilizarea caracteristicii de căutare în agenda telefonică de fax la HP LaserJet M5035 MFP, M5025 MFP, M3035 MFP, M3027 MFP, M4345 MFP, M9040 MFP, M9050 MFP și la HP Color LaserJet CM4730 MFP și CM6040 MFP Series

1. Atingeți pictograma **FAX** de pe ecran.
2. Atingeți pictograma **Phone Book (Agendă telefonică)** (amplasată în dreapta casetei pentru destinatarul faxurilor).
3. Selectați sursa din agenda telefonică sau **All (Toate)** din meniul vertical din partea superioară a ecranului agendei telefonice.
4. Selectați numele destinatarului din lista agendei telefonice.

În cazul listelor lungi, aveți posibilitatea să căutați un nume apăsând pictograma **Search (Căutare)** (lupa) din partea inferioară a ecranului agendei telefonice. În ecranul de căutare, introduceți prima sau primele litere ale numelui; pe măsură ce introduceți litere, apar destinatarii pentru care există corespondențe. Introduceți mai multe litere pentru a perfecționa căutarea. Selectați din numele găsite, în partea superioară a ecranului, apoi atingeți **OK**. Ecranul revine la Fax Phone Book (Agendă telefonică fax).

5. Atingeți săgeata spre dreapta pentru a introduce numele selectat în lista Fax Recipients (Destinatari fax).
6. Atingeți **OK** pentru a reveni la ecranul pentru lucrări de trimitere fax.

 **NOTĂ:** Utilizați Address Book Manager (Manager agendă), care face parte din DSS, pentru a crea/adăuga conținut în Fax Address Book (Agendă fax).

NOTĂ: Pentru a importa/exporta în EWS agenda telefonică locală pentru fax, consultați documentația EWS.

Revocarea unui fax

Revocarea transmisiei de fax curente

Elementul de meniu Cancel Current Transmission (Revocare transmisie curentă) apare numai dacă un apel fax de ieșire este în curs.

 **NOTĂ:** Operația de revocare poate să dureze 30 de secunde până la finalizare.

Revocarea transmisiei de fax curente utilizând meniurile echipamentelor HP LaserJet 4345mfp și 9040/9050mfp sau HP Color LaserJet 4730mfp și 9500mfp

1. De la panoul de control, apăsați butonul **Menu (Meniu)** pentru a afișa meniul principal.
2. Atingeți **FAX** pentru a afișa meniul de fax.
3. Atingeți **CANCEL CURRENT TRANSMISSION (REVOCARÉ TRANSMISIE CURENTĂ)** pentru a revoca faxul.

 **NOTĂ:** În timp ce se șterg unul sau mai multe faxuri, în bara de stare se afișează un mesaj de revocare a faxului.

Revocarea transmisiei de fax curente utilizând butonul Stop la HP LaserJet 4345mfp și 9040/9050mfp, precum și la HP Color LaserJet 4730mfp și 9500mfp

1. De la panoul de control al echipamentului MFP, apăsați pictograma **FAX**.
2. Apăsați butonul roșu **Stop/Cancel (Stop/Revocare)**.

 **NOTĂ:** Echipamentul MFP afișează mesajul de stare **Processing job (Procesare lucrare)** atunci când se apasă butonul roșu **Stop/Cancel (Stop/Revocare)** pentru a se revoca faxul.

Revocarea transmisiei curente de fax la HP LaserJet M3025 MFP, M3027 MFP, M4345 MFP, M5025 MFP, M5035 MFP, M9040 MFP, M9050 MFP și la HP Color LaserJet CM4730 MFP și CM6040 MFP Series

1. La panoul de control, apăsați butonul roșu **Stop** pentru a afișa meniul Cancel Fax (Revocare fax).

 **NOTĂ:** Toate lucrările de fax curente și în așteptare ale dispozitivului continuă până când revocarea este confirmată cu **OK**

2. Atingeți **Cancel current fax job (Revocare lucrare fax curentă)** pentru a revoca lucrarea de fax curentă.
3. Atingeți **OK** pentru a revoca transmisia de fax curentă.

Revocarea tuturor faxurilor în așteptare

În acest mod se șterg toate faxurile de ieșire stocate în memorie. Cu toate acestea, dacă un fax este în curs de transmitere, faxul respectiv nu se șterge și va fi trimis.

 **NOTĂ:** Dacă există alte faxuri de ieșire care așteaptă în memorie, acestea vor fi șterse.

Revocarea tuturor faxurilor în așteptare de pe echipamentele HP LaserJet 4345mfp și 9040/9050mfp sau HP Color LaserJet 4730mfp și 9500mfp

1. De la panoul de control, apăsați butonul **Menu (Meniu)** pentru a afișa meniul principal.
2. Atingeți **FAX** pentru a afișa meniul de fax.
3. Atingeți **CANCEL ALL PENDING TRANSMISSIONS (REVOCARÉ TOATE TRANSMISIILE ÎN AȘTEPTARE)** pentru a revoca toate faxurile stocate.

Revocarea tuturor faxurilor în așteptare la HP LaserJet M3025 MFP, M3027 MFP, M4345 MFP, M5025 MFP, M5035 MFP, M9040 MFP, M9050 MFP și la HP Color LaserJet CM4730 MFP și CM6040 MFP Series

1. La panoul de control, apăsați butonul roșu **Stop** pentru a afișa meniul Cancel Fax (Revocare fax).

 **NOTĂ:** Toate lucrările de fax curente și în așteptare ale dispozitivului continuă până când revocarea este confirmată cu **OK**.

2. Atingeți **Cancel all fax jobs (Revocare toate lucrările de fax)** pentru a revoca toate lucrările de fax curente și în așteptare.
3. Atingeți **OK** pentru a revoca toate lucrările de fax curente și în așteptare.

Primirea faxurilor

Când accesoriul pentru fax primește faxuri, le stochează în memorie înainte de imprimare. După stocarea întregului fax, acesta se imprimă, după care se șterge din memorie. Faxurile se imprimă atunci când sunt primite, dacă nu este activată setarea Schedule Printing of Faxes (Programare imprimare faxuri). Dacă este activată setarea Schedule Printing of Faxes (Programare imprimare faxuri), toate faxurile primite sunt stocate în memorie și nu se imprimă. Când setarea Schedule Printing of Faxes (Programare imprimare faxuri) se dezactivează, se imprimă toate faxurile. Pentru informații suplimentare, consultați [Programarea imprimării faxurilor \(blocarea memoriei\), la pagina 95](#).

Puteți să modificați setările implicite de primire a faxurilor, pentru a modifica modalitatea de primire a faxurilor. Aceste setări includ următoarele opțiuni:

- Selectarea numărului de apelări până la răspuns
- Imprimarea datei, a orei și a numerelor de pagină pe faxuri (supraimprimare)
- Selectarea tăvii de alimentare cu hârtie și a coșului de destinație
- Redirecționarea faxurilor către alt număr
- Blocarea faxurilor de la anumite numere
- Programarea imprimării faxurilor (blocarea memoriei)

Pentru informații despre modificarea acestor setări de meniu, consultați [Configurarea setărilor de fax, la pagina 41](#).

 **NOTĂ:** Nu se pot anula faxurile primite.

Crearea și ștergerea listelor de apelare rapidă

Apelarea rapidă vă permite să asociați un nume de apelare rapidă unui singur număr sau unui grup de numere și să trimiteți ulterior un fax către numerele respective selectând numele de apelare rapidă.

Crearea unei liste de apelare rapidă

Crearea unei liste de apelare rapidă la echipamentele HP LaserJet 4345mfp și 9040/9050mfp și la HP Color LaserJet 4730mfp și 9500mfp

1. În ecranul principal al panoului de control, atingeți pictograma **FAX** pentru a afișa ecranul Fax.
2. Atingeți **Speed Dial (Apelare rapidă)** pentru a afișa ecranul Speed Dial (Apelare rapidă).
3. Atingeți **Add (Adăugare)** pentru a afișa ecranul New Speed Dial (Apelare rapidă nouă).
4. Introduceți un număr utilizând tastatura. Dacă doriți să introduceți mai multe numere, atingeți **Next Number (Numărul următor)** și introduceți alt număr. Repetați acest pas pentru a introduce toate numerele apelării rapide.
5. Atingeți butonul **Name (Nume)** pentru a afișa tastatura.
6. Introduceți un nume pentru apelarea rapidă utilizând tastatura, apoi atingeți **OK** pentru a reveni la ecranul New Speed Dial (Apelare rapidă nouă).
7. Atingeți **OK** pentru a accepta apelarea rapidă.

Crearea unei liste de apelare rapidă la HP LaserJet M3025 MFP, M3027 MFP, M4345 MFP, M5025 MFP, M5035 MFP, M9040 MFP, M9050 MFP și la HP Color LaserJet CM4730 MFP și CM6040 MFP Series

1. La panoul de control, atingeți pictograma **FAX** pentru a afișa ecranul Fax.
2. Atingeți **Speed Dials (Apelări rapide)** pentru a afișa ecranul Speed Dial (Apelare rapidă).
3. Atingeți un **Speed Dial number (Număr apelare rapidă)**.
4. Atingeți caseta **Speed Dial Name (Nume apelare rapidă)** pentru a afișa tastatura.
5. Introduceți un nume pentru apelarea rapidă, apoi atingeți **OK** pentru a reveni la ecranul **Speed Dials (Apelări rapide)**.
6. Atingeți caseta **Fax Numbers (Numere de fax)** pentru a afișa tastatura.
7. Introduceți un număr de fax pentru **Speed Dial Name (Nume apelare rapidă)** și atingeți **OK** pentru a reveni la ecranul **Speed Dials (Apelări rapide)**.
8. Atingeți numărul de **Speed Dial (Apelare rapidă)** selectat pentru Speed Dial Name (Nume apelare rapidă), pentru a-l salva. Numele și numărul de fax vor apărea lângă **Speed Dial number (Număr apelare rapidă)**.
9. Repetați pașii 3-8 pentru a introduce toate numerele apelării rapide.
10. Când ați terminat, apăsați **OK** pentru a reveni la ecranul Fax

Ștergerea unei liste de apelare rapidă

Ștergerea unei liste de apelare rapidă la echipamentele HP LaserJet 4345mfp, 9040/9050mfp și 5035mfp, și la HP Color LaserJet 4730mfp și 9500mfp

1. În ecranul principal al panoului de control, atingeți pictograma **FAX** pentru a afișa ecranul Fax.
2. Atingeți **Speed Dial (Apelare rapidă)** pentru a afișa ecranul Speed Dial (Apelare rapidă).
3. Selectați un nume de apelare rapidă din lista de apelare rapidă.
4. Atingeți **Delete (Ștergere)** pentru a șterge lista de apelare rapidă.
5. Atingeți **Yes (Da)** pentru a confirma ștergerea; sau atingeți **No (Nu)** pentru a reține lista.
6. Atingeți **OK** pentru a reveni la ecranul Fax.

Ștergerea unei liste de apelare rapidă la HP LaserJet M3025 MFP, M3027 MFP, M4345 MFP, M5025 MFP, M5035 MFP, M9040 MFP, M9050 MFP și la HP Color LaserJet CM4730 MFP și CM6040 MFP Series

1. În ecranul principal al panoului de control, atingeți pictograma **FAX** pentru a afișa ecranul Fax.
2. Atingeți **Speed Dial (Apelare rapidă)** pentru a afișa ecranul Speed Dial (Apelare rapidă).
3. Atingeți un număr de **Speed Dial (Apelare rapidă)** din lista care urmează să fie ștearsă.
4. Atingeți **Delete (Ștergere)**.
5. În următorul ecran vi se va solicita să confirmați ștergerea.
6. Atingeți **Yes (Da)** pentru a șterge lista de apelare rapidă.
7. Atingeți din nou **Yes (Da)** pentru a reveni la ecranul Fax.

Ștergerea unui singur număr din lista de apelare rapidă

Ștergerea unui singur număr dintr-o listă de apelare rapidă de pe echipamentele HP LaserJet 4345mfp, 9040/9050mfp și 5035mfp sau HP Color LaserJet 4730mfp și 9500mfp

1. În ecranul principal al panoului de control, atingeți pictograma **FAX** pentru a afișa ecranul Fax.
2. Atingeți **Speed Dial (Apelare rapidă)** pentru a afișa ecranul Speed Dial (Apelare rapidă).
3. Atingeți caseta de verificare din fața apelării rapide în care se află numărul pe care doriți să îl ștergeți. Este posibil să fie necesar să utilizați săgețile de defilare pentru a afișa numele apelării rapide.
4. Atingeți **Details (Detalii)** pentru a afișa lista numerelor de apelare rapidă.
5. Utilizați săgețile de defilare în sus și în jos pentru a evidenția un număr pe care doriți să îl ștergeți.
6. Atingeți **Remove (Eliminare)** sau **Remove All (Eliminare toate)**.
7. Atingeți **OK** sau **Cancel (Revocare)**.

Ștergerea unui singur număr dintr-o listă de apelare rapidă la HP LaserJet M3025 MFP, M3027 MFP, M4345 MFP, M5025 MFP, M5035 MFP, M9040 MFP, M9050 MFP și la HP Color LaserJet CM4730 MFP și CM6040 MFP Series

1. La panoul de control, atingeți pictograma **FAX** pentru a afișa ecranul Fax.
2. Atingeți **Speed Dials (Apelări rapide)** pentru a afișa ecranul Speed Dial (Apelare rapidă).
3. Atingeți numărul de **Speed Dial (Apelare rapidă)** din lista care urmează să fie editată.
4. Atingeți caseta Fax Numbers (Numere de fax) pentru a afișa tastatura.
5. Defilați prin lista de numere de fax și atingeți ecranul în dreapta ultimei cifre a numărului de fax care urmează să fie șters. Utilizați tasta backspace (înapoi) pentru a șterge numărul de fax.
6. Atingeți **OK** pentru a reveni la ecranul **Speed Dials (Apelări rapide)**.
7. Atingeți **OK** pentru a reveni la ecranul Fax.

Adăugarea unui număr la o listă existentă de apelare rapidă

Adăugarea unui număr la o listă de apelare rapidă existentă pe echipamentele HP LaserJet 4345mfp, 9040/9050mfp și 5035mfp sau HP Color LaserJet 4730mfp și 9500mfp

1. În ecranul principal al panoului de control, atingeți pictograma **FAX** pentru a afișa ecranul Fax.
2. Atingeți **Speed Dial (Apelare rapidă)** pentru a afișa ecranul Speed Dial (Apelare rapidă).
3. Atingeți caseta de verificare din fața apelării rapide. Este posibil să fie necesar să utilizați săgețile de defilare pentru a afișa numele apelării rapide.
4. Atingeți **Details (Detalii)** pentru a afișa lista numerelor de apelare rapidă.
5. Atingeți **Next Number (Numărul următor)**.
6. Introduceți un număr utilizând tastatura. Repetați acest pas pentru a introduce toate numerele apelării rapide.
7. Atingeți **OK** pentru a accepta apelarea rapidă.

Adăugarea unui număr la o listă existentă de apelare rapidă la HP LaserJet M3025 MFP, M3027 MFP, M4345 MFP, M5025 MFP, M5035 MFP, M9040 MFP, M9050 MFP și la HP Color LaserJet CM4730 MFP și CM6040 MFP Series

1. La panoul de control, atingeți pictograma **FAX** pentru a afișa ecranul Fax.
2. Atingeți **Speed Dials (Apelări rapide)** pentru a afișa ecranul Speed Dial (Apelare rapidă).
3. Atingeți numărul de **Speed Dial (Apelare rapidă)** din lista care urmează să fie editată.
4. Atingeți caseta Fax Numbers (Numere de fax) pentru a afișa tastatura.
5. Utilizând tastatura, introduceți numărul de fax de adăugat în lista de apelare rapidă.

 **NOTĂ:** Cursorul se amplasează implicit în următorul spațiu liber de sub ultimul număr de fax introdus în lista de apelare rapidă.

6. Atingeți **OK** pentru a reveni la ecranul **Speed Dials (Apelări rapide)**.
7. Atingeți **OK** pentru a reveni la ecranul Fax.

Asocierea listelor de apelare rapidă la tastele directe

Tastatura directă vă permite să trimiteți un fax către o listă de apelare rapidă, atingând o singură dată o tastă directă. Cu toate acestea, înainte să utilizați tastele directe, trebuie să creați o listă de apelare rapidă și să asociați numele apelării rapide unei taste directe.

Asocierea unei apelări rapide la o tastă directă, la echipamentele HP LaserJet 4345mfp și 9040/9050mfp, și la HP Color LaserJet 4730mfp și 9500mfp

1. Creați o apelare rapidă. Pentru informații suplimentare, consultați [Crearea și ștergerea listelor de apelare rapidă, la pagina 86](#).
2. Atingeți **Configure (Configurare)** din ecranul Fax pentru a deschide ecranul One-Touch Button Configuration (Configurare buton direct).
3. Atingeți orice număr (**Available**) (Disponibil) pe care doriți să îl asociați apelării rapide.
4. În **Speed Dial List (Listă apelări rapide)**, selectați caseta apelării rapide pe care doriți să o asociați tastei.
5. Atingeți **OK**.
6. Atingeți **OK** pentru a accepta setările.

Ștergerea sau reasocierea listelor de apelare rapidă la taste directe, la echipamentele HP LaserJet 4345mfp și 9040/9050mfp, și la HP Color LaserJet 4730mfp și 9500mfp

Dacă doriți să eliminați o listă de apelare rapidă de la o tastă directă, efectuați pașii următori.

1. Atingeți **Configure (Configurare)** de pe tastatura directă pentru a deschide ecranul One-Touch Button Configuration (Configurare buton direct).
2. Atingeți tasta numerică aferentă numelui de apelare rapidă pe care doriți să o eliminați.
3. Se deschide ecranul Button is already configured (Butonul este deja configurat). Atingeți **Clear (Golire)** pentru a elimina numele apelării rapide de la tasta directă, atingeți **Reassign (Reasociere)** pentru a asocia un alt nume de apelare rapidă la tastă sau atingeți **Cancel (Revocare)** pentru a reveni la ecranul One-Touch Button Configuration (Configurare buton direct).
4. Atingeți **OK** pentru a accepta setările.

Apeluri vocale și reîncercări

Apelurile vocale nu sunt incluse în jurnalul activităților de fax și nu generează un raport T.30. Următoarele secțiuni oferă informații despre reîncercările unei lucrări de fax.

Fax Call Report (Raport apeluri de fax)

Când toate încercările de fax au fost epuizate, se va imprima un Fax Call Report (Raport apeluri de fax) pentru o trimitere de fax. Acesta prezintă ID-ul jurnalului lucrărilor de fax. Rezultatul ultimei încercări este imprimat într-un Fax Call Report (Raport apeluri de fax).

Raportul apelurilor de fax nu se imprimă pentru apeluri vocale.

 **NOTĂ:** Raportul apelurilor de fax generează numai numere de lucrări pentru încercările finale. Dacă unul din aceste rapoarte este imprimat manual din meniu și ultimul apel nu a fost nici încercarea finală, nici un apel vocal, numărul lucrării va fi zero.

Fax Activity Log (Jurnalul activităților de fax)

Apelurile vocale nu sunt incluse implicit în Fax Activity Log (Jurnalul activităților de fax). Numai încercările finale vor fi afișate în Fax Activity Log (Jurnalul activităților de fax).

T.30 Report (Raport T.30)

Apelurile vocale nu pot determina imprimarea unui raport T.30. Toate reîncercările vor determina imprimarea unui raport T.30.

Setări securizate

Două setări, redirecționarea și imprimarea faxurilor, sunt caracteristici securizate pentru care este necesar un cod PIN. Prima dată când accesați oricare dintre aceste setări, vi se va cere să creați un cod PIN. După crearea codului PIN respectiv, îl veți utiliza pentru acces la ambele caracteristici. Aceasta înseamnă că dacă ați creat un cod PIN pentru redirecționarea faxurilor, același cod se utilizează și pentru accesul la imprimarea faxurilor sau dacă ați creat mai întâi codul PIN pentru imprimarea faxurilor, același cod trebuie utilizat și pentru redirecționarea faxurilor. Se poate crea un singur cod PIN pentru accesul la setările securizate.

Dacă raportul apelurilor de fax este activat cu miniaturi, se va imprima un raport cu o miniatură a primei pagini de fax atunci când imprimarea sau redirecționarea faxurilor sunt activate. Dacă doriți o imprimare securizată a faxului, dezactivați imprimarea miniaturii în raportul apelurilor de fax.

Modificarea codului PIN

Această procedură descrie modul de modificare a codului PIN existent.

- △ **ATENȚIE:** Păstrați întotdeauna codul PIN într-un loc sigur. Dacă pierdeți codul PIN, trebuie să contactați asistența de service HP pentru informații despre modul de resetare a codului PIN. Pentru informații suplimentare, consultați [Asistență pentru clienții HP, la pagina 127](#).

Modificarea codului PIN la echipamentele HP LaserJet 4345mfp și 9040/9050mfp și la HP Color LaserJet 4730mfp și 9500mfp

1. De la panoul de control, apăsați butonul **Menu (Meniu)** pentru a deschide meniul principal.
2. Atingeți **FAX** pentru a deschide meniul de fax.
3. Defilați și atingeți **FAX RECEIVE (PRIMIRE FAX)**.
4. Defilați și atingeți **FORWARD FAX (REDIRECȚIONARE FAX)** sau **Fax Printing (Imprimare fax)** pentru a deschide ecranul de setări.
5. Atingeți **Change PIN (Modificare cod PIN)** pentru a deschide ecranul PIN.
6. De la tastatură, introduceți codul PIN (cel puțin patru cifre), apoi atingeți **OK** pentru a deschide ecranul **Change PIN (Modificare cod PIN)**.
7. Introduceți de la tastatură un nou cod PIN, apoi apăsați **OK**.
8. Verificați codul PIN, introducându-l din nou, apoi atingeți **OK** pentru a salva noul cod PIN.

Modificarea codului PIN la echipamentele HP LaserJet M3025 MFP, M3027 MFP, M4345 MFP, M5025 MFP, M5035 MFP, M9040 MFP, M9050 MFP și la HP Color LaserJet CM4730 MFP și CM6040 MFP Series

1. De la panoul de control, defilați și atingeți pictograma **Administration (Administrare)** pentru a deschide meniul Administration (Administrare).
2. Atingeți **Default Job Options (Opțiuni implicite pentru lucrări)** pentru a afișa meniul Default Job Options (Opțiuni implicite pentru lucrări).
3. Atingeți **Default Fax Options (Opțiuni implicite pentru fax)** pentru a afișa meniul Default Fax Options (Opțiuni implicite pentru fax).
4. Atingeți **Fax Receive (Primire fax)** pentru a afișa ecranul Fax Receive (Primire fax).
5. Atingeți **Fax Forwarding (Redirecționare fax)** pentru a afișa ecranul PIN.

6. De la tastatură, introduceți codul PIN (cel puțin patru cifre), apoi atingeți **OK** pentru a afișa ecranul Fax Forwarding (Redirecționare fax).
7. Atingeți **Change PIN (Modificare cod PIN)** pentru a afișa ecranul PIN.
8. De la tastatură, introduceți noul cod PIN (cel puțin patru cifre), apoi atingeți **OK**.
9. Utilizând tastatura, confirmați noul cod PIN, apoi atingeți **OK**.
10. Atingeți din nou **OK**.

Setarea redirectionării faxurilor

Utilizați setarea de redirectionare a faxurilor pentru a redirectiona toate faxurile primite către un alt număr de fax. Când redirectionarea faxurilor este activată, echipamentul MFP imprimă faxul (dacă imprimarea faxurilor este dezactivată, faxul se va imprima atunci când se va activa imprimarea), redirectionând în același timp faxul către numărul de redirectionare.

 **NOTĂ:** Dacă redirectionarea faxului către un alt număr de fax nu reușește, dispozitivul nu va încerca să redirectioneze faxul încă o dată. Toate faxurile se vor redirectiona cu rezoluție fină sau standard.

Setarea redirectionării faxurilor la echipamentele HP LaserJet 4345mfp și 9040/9050mfp și la HP Color LaserJet 4730mfp și 9500mfp

1. De la panoul de control, apăsați butonul **Menu (Meniu)** pentru a deschide meniul principal.
2. Atingeți **FAX** pentru a deschide meniul de fax.
3. Defilați și atingeți **FAX RECEIVE (PRIMIRE FAX)**.
4. Defilați și atingeți **FORWARD FAX (REDIRECȚIONARE FAX)** pentru a deschide ecranul PIN.
5. De la tastatură, introduceți codul PIN (cel puțin patru cifre) și atingeți **OK**. Dacă aveți un cod PIN existent, se deschide ecranul **Forward to Number (Redirecționare către număr)**. Dacă nu a fost creat un cod PIN, vi se solicită să verificați noul cod PIN prin reintroducerea lui, apoi apăsați **OK**.

 **NOTĂ:** Păstrați întotdeauna codul PIN într-un loc sigur. Dacă pierdeți codul PIN, trebuie să contactați asistența de service HP pentru informații despre modul de resetare a codului PIN. Pentru informații suplimentare, consultați [Asistență pentru clienții HP, la pagina 127](#).

6. Atingeți **Fax Forwarding (Redirecționare fax)** pentru a deschide ecranul cu setări FAX FORWARDING (REDIRECȚIONARE FAX).
7. Atingeți **Forward to Number (Redirecționare către număr)** pentru a avea acces la tastatură.
8. Introduceți numărul de telefon pentru redirectionarea faxurilor, apoi atingeți **OK** pentru a activa redirectionarea faxurilor.

Setarea redirectionării faxurilor la echipamentele HP LaserJet M3025 MFP, M3027 MFP, M4345 MFP, M5025 MFP, M5035 MFP, M9040 MFP, M9050 MFP și la HP Color LaserJet CM4730 MFP și CM6040 MFP Series

1. De la panoul de control, defilați și atingeți pictograma **Administration (Administrare)** pentru a deschide meniul Administration (Administrare).
2. Atingeți **Default Job Options (Opțiuni implicite pentru lucrări)** pentru a afișa meniul Default Job Options (Opțiuni implicite pentru lucrări).
3. Atingeți **Default Fax Options (Opțiuni implicite pentru fax)** pentru a afișa meniul Default Fax Options (Opțiuni implicite pentru fax).
4. Atingeți **Fax Receive (Primire fax)** pentru a afișa ecranul Fax Receive (Primire fax).
5. Atingeți **Fax Forwarding (Redirecționare fax)** pentru a afișa ecranul PIN.
6. De la tastatură, introduceți codul PIN (cel puțin patru cifre), apoi atingeți **OK** pentru a afișa ecranul Fax Forwarding (Redirecționare fax).
7. Atingeți **Fax Forwarding (Redirecționare fax)**.

8. Atingeți **Custom (Particularizat)**, apoi atingeți **Salvare** pentru a afișa ecranul **Set Fax Forwarding** (Setare redirecționare faxuri).
9. Atingeți **Forward to Number (Redirecționare către număr)** pentru a afișa ecranul **Forward to Number** (Redirecționare către număr).
10. Atingeți caseta text pentru a introduce numărul de telefon pentru redirecționarea faxurilor, apoi atingeți **OK**.

Programarea imprimării faxurilor (blocarea memoriei)

Utilizați caracteristica de imprimare a faxurilor pentru a specifica momentul în care se vor imprima faxurile. Există trei moduri de imprimare a faxurilor, care se pot selecta. Opțiunile sunt **Store all received faxes** (Toate faxurile primite se stochează), **Print all received faxes** (Toate faxurile primite se imprimă) sau **Use fax printing Schedule** (Se utilizează programarea imprimării faxurilor).

Dacă este selectat **Store all received faxes** (Toate faxurile primite se stochează), toate faxurile primite se vor stoca în memorie și nu se vor imprima. Accesul la lucrările de fax stocate în memorie se face prin meniul **MFP Retrieve Job** (Preluare lucrare de la echipamentul MFP). Cu ajutorul acestui meniu se pot imprima sau șterge lucrări de imprimare care sunt stocate în memorie. Pentru informații suplimentare despre această caracteristică, consultați descrierea meniului Retrieve Job (Preluare lucrare) din ghidul utilizatorului echipamentului MFP.

 **NOTĂ:** Opțiunea **MFP Retrieve Job** (Preluare lucrare de la echipamentul MFP) este disponibilă numai la HP LaserJet 4345mfp și HP Color LaserJet 4730mfp, 9040/9050mfp și 9500mfp. Pentru HP LaserJet M3035 MFP, M3027 MFP, M4345 MFP, M5025 MFP, M5035 MFP, M9040 MFP, M9050 MFP și HP Color LaserJet CM4730 MFP și CM6040 MFP Series faxurile stocate preluate pot fi accesate intrând în meniul **Fax Printing** (Imprimare fax) și schimbând modul în **Print all received faxes** (Toate faxurile primite se imprimă).

Dacă este selectat **Print all received faxes** (Toate faxurile primite se imprimă), toate faxurile primite se vor imprima. Se vor imprima, de asemenea, toate faxurile stocate în memorie.

Dacă este selectat **Use fax printing Schedule** (Se utilizează programarea imprimării faxurilor), faxurile se vor imprima numai conform programării de imprimare a faxurilor. Programarea imprimării faxurilor poate fi setată să blocheze faxurile pentru o zi întreagă (24 de ore) sau pentru o perioadă de timp din timpul zilei. Se poate seta o singură perioadă de blocare, dar aceasta se poate aplica la orice număr de zile. Perioada de blocare este setată în meniul **Fax Printing** (Imprimare fax). Pentru informații suplimentare, consultați [Crearea unei programări pentru imprimarea faxurilor, la pagina 97](#).

 **NOTĂ:** La sfârșitul perioadei de blocare, toate faxurile care au fost primite și stocate în acest timp vor fi imprimate automat.

Caracteristica de imprimare a faxurilor - comportament

Pentru a mări securitatea faxului, comportamentul caracteristicii Fax Printing (Imprimare fax) s-a modificat odată cu apariția echipamentelor HP LaserJet M5035 MFP, M5025 MFP, M3035 MFP, M3027 MFP, M4345 MFP, M9040 MFP, M9050 MFP și HP Color LaserJet CM4730 MFP și CM6040 MFP Series. Diferențele principale constau în modul în care se tratează sau se afișează rapoartele apelurilor, rapoartele T.30, meniurile de rapoarte și linia de stare a panoului de control. Pentru tabelul următor se consideră activată caracteristica Fax Printing (Imprimare fax).

	Setare de meniu pentru raport apeluri și/sau raport T.30	Când faxul este primit, cum sunt tratate rapoartele de apeluri/T.30?	Ce se întâmplă când se imprimă un fax stocat?	Ce se întâmplă cu meniurile pentru rapoarte de fax și cu raportul T.30?	Se afișează pe panoul de control numărul de telefon primit?
Echipamente MFP cu sistem vechi de funcționare (9500, 9040/50, 4345, 4730)	Niciodată	Nu se imprimă	Faxul se imprimă	Afișat	Da
	La fiecare fax	Nu se imprimă	Faxul se imprimă	Afișat	Da

	Setare de meniu pentru raport apeluri și/sau raport T.30	Când faxul este primit, cum sunt tratate rapoartele de apeluri/T.30?	Ce se întâmplă când se imprimă un fax stocat?	Ce se întâmplă cu meniurile pentru rapoarte de fax și cu raportul T.30?	Se afișează pe panoul de control numărul de telefon primit?
Echipamente MFP M5035, M5025, M3035, M3027, M4345, M9040, M9050, CM4730, CM6040	Niciodată	Nu se imprimă	Faxul se imprimă	Ascuns	Ascuns
	La fiecare fax	Nu se imprimă și nu se stochează cu faxul	Faxul se imprimă, raportul (rapoartele) de apeluri se imprimă	Ascuns	Ascuns

Activarea sau dezactivarea programării pentru imprimarea faxurilor

 **NOTĂ:** Înainte de a activa o programare de imprimare a faxurilor, trebuie să creați o programare. Pentru informații suplimentare, consultați [Crearea unei programări pentru imprimarea faxurilor, la pagina 97](#).

Activarea/dezactivarea programării imprimării faxurilor de pe echipamentele HP LaserJet 4345mfp și 9040/9050mfp sau HP Color LaserJet 4730mfp și 9500mfp

1. De la panoul de control, apăsați butonul **Menu (Meniu)** pentru a afișa meniul principal.
2. Atingeți **FAX** pentru a afișa meniul de fax.
3. Defilați și atingeți **FAX RECEIVE (PRIMIRE FAX)**.
4. Defilați și atingeți **Fax Printing (Imprimare fax)** pentru a afișa meniul PIN.
5. Introduceți codul PIN (trebuie să aibă cel puțin patru cifre), apoi atingeți **OK** pentru a afișa meniul **Fax Printing (Imprimare fax)**. Dacă nu aveți un cod PIN, vi se va solicita să creați unul.

 **NOTĂ:** Păstrați întotdeauna codul PIN într-un loc sigur. Dacă pierdeți codul PIN, trebuie să contactați asistența de service HP pentru informații despre modul de resetare a codului PIN. Pentru informații suplimentare, consultați [Asistență pentru clienții HP, la pagina 127](#).

6. Atingeți **Fax Printing Mode (Mod imprimare fax)**.
7. Selectați un mod de imprimare a faxurilor:
 - Atingeți **Store all received faxes (Toate faxurile primite se stochează)** pentru a dezactiva imprimarea faxurilor și pentru a stoca în memorie toate faxurile primite.
 - Atingeți **Print all received faxes (Toate faxurile primite se imprimă)** pentru a permite imprimarea tuturor faxurilor stocate în memorie și pentru a imprima faxurile pe măsură ce sosesc.
 - Atingeți **Create Fax Printing Schedule (Creare programare imprimare faxuri)** pentru a utiliza programarea imprimării faxurilor în scopul activării/dezactivării automate a imprimării faxurilor.
8. Atingeți **OK** pentru a ieși.

Activarea/dezactivarea programării pentru imprimarea faxurilor la echipamentele HP LaserJet M3025 MFP, M3027 MFP, M4345 MFP, M5025 MFP, M5035 MFP, M9040 MFP, M9050 MFP și la HP Color LaserJet CM4730 MFP și CM6040 MFP Series

1. De la panoul de control, defilați și atingeți pictograma **Administration (Administrare)** pentru a deschide meniul Administration (Administrare).
2. Defilați și atingeți **Time/Scheduling (Perioadă/Programare)** pentru a afișa ecranul Time/Scheduling (Perioadă/Programare).
3. Defilați și atingeți **Fax Printing (Imprimare fax)** pentru a afișa meniul PIN.
4. Atingeți caseta text pentru a afișa tastatura.
5. De la tastatură, introduceți codul PIN (cel puțin patru cifre), apoi atingeți **OK** pentru a afișa meniul Fax Printing (Imprimare fax).

Dacă nu aveți un cod PIN, vi se va solicita să creați unul.

 **NOTĂ:** Păstrați întotdeauna codul PIN într-un loc sigur. Dacă pierdeți codul PIN, trebuie să contactați asistența de service HP pentru informații despre modul de resetare a codului PIN. Pentru informații suplimentare, consultați [Asistență pentru clienții HP, la pagina 127](#).

6. Defilați și atingeți **Fax Printing Mode (Mod imprimare fax)**.
7. Selectați un mod de imprimare a faxurilor:
 - Defilați și atingeți **Store all received faxes (Toate faxurile primite se stochează)** pentru a dezactiva imprimarea faxurilor și pentru a stoca în memorie toate faxurile primite.
 - Defilați și atingeți **Print all received faxes (Toate faxurile primite se imprimă)** pentru a permite imprimarea tuturor faxurilor stocate în memorie și pentru a imprima faxurile pe măsură ce sosesc.
 - Defilați și atingeți **Use fax printing Schedule (Se utilizează programarea imprimării faxurilor)** pentru a utiliza programarea imprimării faxurilor în scopul activării/dezactivării automate a imprimării faxurilor.
8. Defilați și atingeți **Save (Salvare)** pentru a ieși.

 **NOTĂ:** Imprimarea faxurilor și redirecționarea faxurilor utilizează același cod PIN. Dacă ați creat un cod PIN pentru redirecționarea faxurilor, utilizați același cod PIN și aici.

Crearea unei programări pentru imprimarea faxurilor

Crearea unei programări de imprimare a faxurilor pe echipamentele HP LaserJet 4345mfp și 9040/9050mfp sau HP Color LaserJet 4730mfp și 9500mfp

1. De la panoul de control, apăsați butonul **Menu (Meniu)** pentru a afișa meniul principal.
2. Atingeți **FAX** pentru a afișa meniul de fax.
3. Defilați și atingeți **FAX RECEIVE (PRIMIRE FAX)**.
4. Defilați și atingeți **Fax Printing (Imprimare fax)** pentru a afișa meniul PIN.
5. Tastați codul PIN și atingeți **OK** pentru a afișa meniul **Fax Printing (Imprimare fax)**. Dacă nu aveți un cod PIN, vi se va solicita să creați unul.

6. Atingeți **Create Fax Printing Schedule (Creare programare imprimare faxuri)** pentru a afișa setările de programare.
7. Atingeți **Print End Time (Oră terminare imprimare)** pentru a seta ora programată de la care faxurile nu se mai imprimă (începe perioada de blocare și faxurile se stochează în memorie), selectați o oră, apoi atingeți **OK**.
8. Atingeți **Print Start Time (Oră începere imprimare)** pentru a seta ora programată de la care faxurile încep să se imprime (se termină perioada de blocare și faxurile nu se stochează în memorie), selectați o oră, apoi atingeți **OK**.
9. Atingeți **Schedule Days (Programare zile)** pentru a afișa lista de zile.
10. Atingeți **STORE ALL FAXES (TOATE FAXURILE SE STOCHEAZĂ)** pentru a bloca ziua (24 de ore)
11. Atingeți **OK** pentru a ieși.

Crearea unei programări de imprimare a faxurilor la echipamentele HP LaserJet M3025 MFP, M3027 MFP, M4345 MFP, M5025 MFP, M5035 MFP, M9040 MFP, M9050 MFP și la HP Color LaserJet CM4730 MFP și CM6040 MFP Series

1. De la panoul de control, defilați și atingeți pictograma **Administration (Administrare)** pentru a deschide meniul Administration (Administrare).
2. Atingeți **Time/Scheduling (Perioadă/Programare)** pentru a afișa ecranul Time/Scheduling (Perioadă/Programare).
3. Atingeți **Fax Printing (Imprimare fax)** pentru a afișa meniul PIN.
4. Atingeți caseta text pentru a afișa tastatura.
5. De la tastatură, introduceți codul PIN (cel puțin patru cifre), apoi atingeți **OK** pentru a afișa meniul Fax Printing (Imprimare fax).

Dacă nu aveți un cod PIN, vi se va solicita să creați unul.

6. Atingeți **Fax Printing Mode (Mod imprimare fax)**, apoi atingeți **Use fax printing Schedule (Se utilizează programarea imprimării faxurilor)**.
7. Atingeți **Create Fax Printing Schedule (Creare programare imprimare faxuri)** pentru a afișa setările de programare. Pentru a edita momentele de începere/oprire, selectați o zi, selectați **As Scheduled (Confirm programării)**, apoi atingeți **Save (Salvare)**.

 **NOTĂ:** Următorul meniu vă permite să editați ora de începere a imprimării sau ora de terminare a imprimării. Pentru a edita ambele opțiuni, atingeți **Back (Înapoi)** după editarea primei opțiuni pentru a reveni la meniul anterior, apoi selectați-o pe cealaltă.

8. Atingeți **Print Start Time (Oră începere imprimare)** pentru a seta ora programată de la care faxurile încep să se imprime (se termină perioada de blocare și faxurile nu se stochează în memorie).
 - a. Atingeți caseta text pentru a afișa tastatura.
 - b. Introduceți o valoare pentru oră, apoi atingeți **OK**.
 - c. Atingeți **Save (Salvare)** pentru a salva setările pentru oră.
 - d. Atingeți caseta text pentru a afișa tastatura.
 - e. Introduceți o valoare (1–59) pentru minute, apoi atingeți **OK**.

- f. Atingeți **Save (Salvare)** pentru a salva setările pentru minute.
 - g. Atingeți **AM** sau **PM**.
 - h. Apare un prompt care vă întreabă dacă aplicați modificările pentru toate zilele programate. Atingeți **Yes (Da)**, pentru a aplica modificările la toate zilele programate, sau atingeți **No (Nu)** pentru a modifica numai data programată selectată.
 - i. Atingeți **Save (Salvare)**.
9. Atingeți **Print End Time (Oră terminare imprimare)** pentru a seta ora programată de la care faxurile nu se vor imprima (începe perioada de blocare și faxurile se stochează în memorie).
- a. Atingeți caseta text pentru a afișa tastatura.
 - b. Introduceți o valoare pentru oră, apoi atingeți **OK**.
 - c. Atingeți **Save (Salvare)** pentru a salva setările pentru oră.
 - d. Atingeți caseta text pentru a afișa tastatura.
 - e. Introduceți o valoare (1–59) pentru minute, apoi atingeți **OK**.
 - f. Atingeți **Save (Salvare)** pentru a salva setările pentru minute.
 - g. Atingeți **AM** sau **PM**.
 - h. Apare un prompt care vă întreabă dacă aplicați modificările pentru toate zilele programate. Atingeți **Yes (Da)**, pentru a aplica modificările la toate zilele programate, sau atingeți **No (Nu)** pentru a modifica numai data programată selectată.
 - i. Atingeți **Save (Salvare)**.

Utilizarea faxului în rețele VoIP

Tehnologia VoIP transformă semnalul telefonic analogic în biți digitali. Aceștia sunt apoi asamblați în pachete care călătoresc pe Internet. Pachetele sunt transformate și transmise înapoi sub formă de semnale analogice la destinație sau în apropierea destinației.

Transmiterea informațiilor pe Internet se realizează digital și nu analogic. În consecință, există diferite restricții la transmisiile fax, care pot necesita setări de fax diferite față de rețeaua analogică de telefonie publică pe linie comutată (PSTN). Faxul depinde foarte mult de sincronizare și de calitatea semnalului, astfel încât o transmisie de fax este mai sensibilă pentru un mediu VoIP.

În continuare sunt prezentate modificările sugerate pentru setările Accesoriului 300 de fax analogic când acesta este conectat la un serviciu VoIP:

- Începeți cu faxul configurat în modul V.34 și având activat Error Correction Mode (Mod corectare erori), pe scurt, ECM. Protocolul V.34 gestionează orice modificări ale vitezei de transmitere necesare pentru adaptarea la rețelele VoIP.
- Dacă apar erori sau reîncercări numeroase atunci când unitatea este setată pe modul V.34, dezactivați modul V.34 și setați Maximum Baud Rate (Rată maximă în bauzi) la 14.400 bps.
- Dacă erorile și reîncercările persistă, setați o viteză mai mică pentru fax deoarece unele sisteme VoIP nu pot să manevreze vitezele mai mari de transmisie asociate cu faxul. Setați Maximum Baud Rate (Rata maximă în bauzi) la 9.600 bps.
- În cazuri rare, dacă erorile persistă, dezactivați modul ECM de la produs. Calitatea imaginii poate scădea. Înainte de a utiliza această setare, asigurați-vă că este acceptabilă calitatea imaginii când modul ECM este dezactivat.
- Dacă modificările de setări anterioare nu au îmbunătățit funcționalitatea faxului pentru transmisiile VoIP, contactați furnizorul de servicii VoIP pentru asistență.

4 Rezolvarea problemelor legate de fax

Utilizați informațiile din acest capitol pentru a depana probleme generale de fax.

Înainte de a fi posibilă utilizarea accesoriului de fax, trebuie să finalizați următoarele activități:

- Selectați o locație
- Setați data, ora și antetul de fax

Când instalați pentru prima dată accesoriul de fax, setările trebuie să fie introduse manual de către administrator, prin intermediul meniurilor sau utilizând expertul de configurare a faxului atunci când porniți dispozitivul pentru prima dată.

 **NOTĂ:** În S.U.A. și în multe alte țări/regiuni, setarea datei, a orei și a altor informații din antetul de fax este o cerință legală.

Faxul este configurat corect?

Pentru identificarea cauzelor oricăror probleme întâlnite legate de fax, utilizați următoarea listă de verificare:

- **Utilizați cablul telefonic furnizat împreună cu accesoriul de fax?** Acest accesoriu de fax a fost testat cu cablul telefonic furnizat pentru a corespunde cu specificațiile RJ11. Nu îl înlocuiți cu alt cablu telefonic; pentru accesoriul de fax analogic este necesar un cablu telefonic analogic. De asemenea este necesară o conexiune telefonică analogică.
- **Conectorul pentru linia de fax/telefon este poziționat în priză accesoriului de fax?** Asigurați-vă că mufa de telefon este poziționată bine în priză. Trebuie să introduceți conectorul în priză până când face un „clic”.
- **Priza telefonică de perete funcționează corect?** Verificați dacă există ton, atașând un telefon la priza de perete. Auziți tonul și reușiți să apăsați un număr de telefon?

Ce tip de linie telefonică utilizați?

- **Linie dedicată:** Un număr de fax/telefon standard, alocat pentru a primi și a trimite faxuri.
-
-  **NOTĂ:** Linia telefonică trebuie să fie utilizată numai pentru faxul echipamentului mfp și să nu fie partajată cu alte tipuri de dispozitive telefonice. Exemplele includ sistemele de alarmă care utilizează linia telefonică pentru notificări către o firmă de monitorizare.
-
- **Sistem PBX:** Un sistem telefonic pentru instituții. Telefoanele casnice standard și accesoriul de fax utilizează un semnal telefonic analogic. Unele sisteme PBX sunt digitale și este posibil să nu fie compatibile cu accesoriul de fax. Trebuie să aveți acces la o linie telefonică analogică standard pentru a putea trimite și primi faxuri.
 - **Linii în serie:** O caracteristică a sistemelor telefonice în care un apel nou „se mută” la următoarea linie disponibilă atunci când prima linie care primește apelul este ocupată. Încercați să atașați accesoriul de fax la prima linie telefonică. Accesoriul de fax va răspunde la telefon după ce sună de un număr de ori stabilit prin setarea numărului de apeluri până la răspuns.

 **NOTĂ:** Liniile în serie pot provoca probleme legate de capacitatea accesoriului de fax de a primi faxuri. Nu se recomandă să utilizați linii în serie cu acest produs.

Utilizați un dispozitiv de protecție la supratensiune?

Puteți să utilizați un dispozitiv de protecție la supratensiune între mufa de perete și accesoriul de fax, pentru a proteja accesoriul împotriva curentului electric care circulă prin liniile telefonice. Aceste dispozitive pot să provoace unele probleme de comunicare cu faxul, prin degradarea calității semnalului telefonic. Dacă aveți probleme cu trimiterea sau primirea faxurilor și utilizați un astfel de dispozitiv, conectați accesoriul de fax direct la priza telefonică de perete, pentru a determina dacă problema provine de la dispozitivul de protecție la supratensiune.

Utilizați un serviciu de mesagerie vocală al unei companii de telefonie sau un robot telefonic?

Dacă setarea numărului de apeluri până la răspuns a serviciului de mesagerie este mai mică decât cea a accesoriului de fax, serviciul de mesagerie va răspunde apelului, iar accesoriul de fax nu va putea să primească faxuri. Dacă setarea numărului de apeluri până la răspuns a accesoriului de fax este mai mică decât cea a serviciului de mesagerie, accesoriul de fax va răspunde la toate apelurile și nici un apel nu va fi redirecționat către serviciul de mesagerie.

Verificarea stării accesoriului de fax

Dacă accesoriul de fax analogic aparent nu funcționează, imprimați o pagină a accesoriului de fax (Fax Accessory Page) pentru a verifica starea acestuia.

Imprimarea paginii accesoriului de fax pe HP LaserJet 4345mfp și 9040/9050mfp sau HP Color LaserJet 4730mfp și 9500mfp:

1. De la panoul de control, apăsați butonul **Menu (Meniu)** pentru a deschide meniul principal.
2. Atingeți **INFORMATION PAGE (PAGINĂ CU INFORMAȚII)** pentru a deschide meniul de informații.
3. Atingeți **PRINT CONFIGURATION (IMPRIMARE CONFIGURAȚIE)** pentru a imprima paginile de configurare.

Imprimarea paginii accesoriului de fax la echipamentele HP LaserJet M3025 MFP, M3027 MFP, M4345 MFP, M5025 MFP, M5035 MFP, M9040 MFP, M9050 MFP și la HP Color LaserJet CM4730 MFP și CM6040 MFP Series

1. De la panoul de control, defilați și atingeți pictograma **Administration (Administrare)** pentru a deschide meniul Administration (Administrare).
2. Defilați și atingeți **Information (Informații)**.
3. Defilați și atingeți **Configuration/Status Pages (Pagini de configurare/stare)**.
4. Defilați și atingeți **Configuration Page (Pagină de configurare)** pentru a imprima paginile de configurare.

În pagina accesoriului de fax (Fax Accessory Page) din pagina de informații, sub antetul **HARDWARE INFORMATION (Informații despre hardware)**, verificați **MODEM STATUS (Stare modem)**. Tabelul următor prezintă identificarea condițiilor de stare și soluțiile posibile.

OPERATIONAL / ENABLED (Operațional/Activat) ¹	Accesoriul de fax analogic este instalat și pregătit.
OPERATIONAL / DISABLED (Operațional/Dezactivat) ¹	Accesoriul de fax este instalat și operațional, dar utilitarul HP Digital Sending (Trimitere digitală HP) fie a dezactivat caracteristica MFP fax, fie a activat caracteristica LAN fax. Când este activată caracteristica LAN fax, caracteristica de fax analogic este dezactivată. O singură caracteristică de fax, fie LAN fax, fie fax analogic, poate să fie activată la un moment dat.
NON-OPERATIONAL / ENABLED/DISABLED (Neoperațional/Activat/Dezactivat) ¹	A fost identificată o defecțiune de firmware. Firmware-ul trebuie să fie actualizat, consultați Upgrade la firmware, la pagina 123 .
DAMAGED / ENABLED/DISABLED (Defect/Activat/Dezactivat) ¹	Accesoriul de fax este defect; repozitionați placa accesoriului de fax și aveți grijă să nu existe pini îndoiți. Dacă starea DAMAGED (Defect) persistă, înlocuiți placa accesoriului de fax analogic.

¹ ENABLED (Activat) indică faptul că accesoriul de fax analogic este activat și pornit; DISABLED (Dezactivat) indică faptul că este activată caracteristica LAN fax (faxul analogic este oprit).

Caracteristica de fax nu funcționează

Pentru a identifica și a rezolva erorile de funcționare a faxului, utilizați tabelul din această secțiune.

Accesorii de fax este instalat, dar pictograma nu apare pe ecranul principal al echipamentului MFP.

Cauză	Soluție
Utilitarul HP MFP Digital Sending Software Configuration (Configurare a software-ului de trimitere digitală de la echipamentul HP MFP) a dezactivat caracteristica de fax analogic.	Utilizați utilitarul HP MFP Digital Sending Software Configuration (Configurare a software-ului de trimitere digitală de la echipamentul HP MFP) pentru a activa caracteristica de fax analogic.
Accesorii nu funcționează corect.	Verificați starea accesoriului de fax, consultați Verificarea stării accesoriului de fax, la pagina 103 . Dacă starea este NON-OPERATIONAL (Neoperațional), este posibil să fie necesar să instalați un firmware nou. Dacă starea este DAMAGED (Defect) imediat după instalarea plăcii, încercați să rețiponați placa având grijă să nu existe pini îndoiți. Dacă starea este DAMAGED (Defect) și placa este instalată corect, este posibil să fie necesară înlocuirea plăcii.
Placa formatorului este defectă.	Contactați reprezentanța de service HP pentru depanare, consultați Asistență pentru clienții HP, la pagina 127 .

Echipamentul MFP nu afișează meniurile de fax.

Cauză	Soluție
Caracteristica LAN fax este activată.	Funcționarea este normală. Când software-ul HP Digital Sending (Trimitere digitală HP) activează caracteristica LAN fax, faxul analogic este dezactivat, iar meniul de fax, care se utilizează numai pentru fax analogic, nu se deschide.

Probleme generale de fax

Pentru a rezolva problemele legate de fax, utilizați tabelul din această secțiune.

Problemă	Cauză	Soluție
Trimiterea faxului nu a reușit.	Este activată caracteristica JBIG, iar aparatul de fax receptor nu este dotat cu caracteristica JBIG.	Dezactivați caracteristica JBIG.
Pe bara mesajelor de stare apare mesajul „Out of Memory” (Memorie insuficientă).	Discul de stocare al echipamentului MFP este plin.	Ștergeți unele fișiere de pe disc, consultați ghidul utilizatorului echipamentului MFP pentru informații despre gestionarea discului.
Calitatea imprimării unei fotografii este slabă sau fotografia se imprimă ca o casetă gri.	Setare greșită a modului Page Content (Conținut pagină).	Încercați să setați modul Page Content (Conținut pagină) pe Graphics (Grafică) sau pe Text and Graphics (Text și grafică), consultați Trimiterea unui fax – introducerea manuală a numerelor, la pagina 72 sau citiți despre modul Page Content (Conținut pagină) în ghidul utilizatorului echipamentului MFP.
Deși ați apăsat butonul Revocare de la tastatura echipamentului MFP pentru a revoca transmisia unui fax, faxul a fost trimis.	Butonul Cancel (Revocare) este funcțional numai pentru unele echipamente mfp (9040, 9050, 4345, 4730, 9500), dacă se afișează ecranul lucrării de fax. În plus, poate să existe o întârziere de până la 30 de secunde, înainte de a se efectua revocarea. La echipamentele MFP mai noi (M5035, M3025 MFP, M3027 MFP, M4345 MFP, M5025 MFP, M5035 MFP, M9040 MFP, M9050 MFP și HP CM4730 MFP și CM6040 MFP Series) revocarea se realizează după ce se efectuează o selecție în meniul de revocare (afișat după apăsarea butonului roșu Stop) și se confirmă cu OK .	Anulați faxurile din meniul de fax, consultați Revocarea unui fax, la pagina 83 .
Nu apare nici un buton Phone Book (Agendă telefonică).	Caracteristica Phone Book (Agendă telefonică) nu este activată.	Utilizați utilitarul HP MFP Digital Sending Software Configuration (Configurare a software-ului de trimitere digitală de la echipamentul HP MFP) pentru a activa caracteristica agendă telefonică.
Nu se găsesc setările Fax în HP Web Jetadmin.	Setările Fax din HP Web Jetadmin se află sub meniul vertical al paginii de stare a dispozitivului.	Selecționați Digital Sending and Fax (Trimitere digitală și fax) din meniul vertical. Pentru informații suplimentare, consultați HP Web Jetadmin, la pagina 42 .
Antetul se adaugă în partea superioară a paginii, deși suprapunerea este activată.	Faxul adaugă antetul suprapus în partea superioară a paginii, deși suprapunerea este activată, atunci când faxul este redirecționat.	Funcționarea este normală.
În caseta cu destinatari există un amestec de nume și numere.	Este normal să apară atât nume cât și numere, în funcție de locul din care provin: nume listate în agenda telefonică și numere listate în toate celelalte baze de date.	În mod normal, nu este necesară nici o acțiune.

Un fax de o singură pagină se imprimă pe două pagini.	S-a adăugat antetul de fax în partea superioară a paginii, împingând textul și pe a doua pagină.	Dacă doriți ca faxul de o pagină să se imprime pe o singură pagină, setați modul suprapus pentru antet.
Alimentarea documentului se oprește la mijlocul faxului.	Este posibil să existe un blocaj în ADF.	Dacă există un blocaj, consultați ghidul utilizatorului echipamentului MFP pentru instrucțiuni despre eliminarea blocajelor.
Volumul sunetelor produse de accesorii de fax este prea mare sau prea mic.	Trebuie să reglați setarea de volum.	Pentru informații despre modificarea setărilor de volum pentru sunet, consultați Setarea volumului soneriei, la pagina 65.

Probleme la primirea faxurilor

Pentru a rezolva problemele care pot să survină în timpul primirii faxurilor, utilizați tabelul din această secțiune.

Apelurilor de fax primite nu li se răspunde de către accesoriul de fax (fax nedetectat).

Cauză	Soluție
Este posibil ca numărul de apelări până la răspuns să nu fie setat corect.	Verificați setarea numărului de apelări până la răspuns.
Cablul telefonic nu este conectat corect sau nu funcționează.	Verificați instalarea. Asigurați-vă că utilizați cablul telefonic furnizat împreună cu accesoriul de fax.
Este posibil ca linia telefonică să nu funcționeze.	Deconectați accesoriul de fax de la priza telefonică și conectați un telefon. Încercați să apelați un număr de telefon pentru a vă asigura că linia funcționează.
Este posibil ca un serviciu de mesagerie vocală să interfereze cu capacitatea accesoriului de fax de a răspunde la apeluri.	Efectuați una din următoarele acțiuni: <ul style="list-style-type: none">• Întrerupeți serviciul de mesagerie.• Obțineți o linie telefonică dedicată pentru apeluri de fax.• Micșorați numărul de apelări până la răspuns pentru accesoriul de fax, astfel încât să fie mai mic decât cel setat pentru căsuța vocală.

Faxurile se transmit sau se primesc foarte lent.

Cauză	Soluție
Este posibil să trimiteți sau să primiți un fax foarte complex, cum ar fi unul cu multe elemente grafice.	Trimiterea sau primirea faxurilor complexe durează mai mult.
Este posibil ca aparatul de fax receptor să aibă o viteză mică a modemului.	Accesoriul de fax trimite faxul numai la viteza cea mai mare permisă de modemul aparatului de fax receptor.

Faxurile se transmit sau se primesc foarte lent (continuare).

Cauză	Soluție
Rezoluția cu care se trimit sau se primesc faxuri este foarte mare. O rezoluție mai mare are ca rezultat, de regulă, o calitate mai mare, dar necesită în același timp o perioadă mai lungă de transmitere.	Dacă recepționați faxul, sunați expeditorul și solicitați-i să micșoreze rezoluția și să retrimită faxul. Dacă trimiteți, micșorați rezoluția și modificați setarea modului Page Content (Conținut pagină), descrisă la Trimiterea unui fax – introducerea manuală a numerelor , la pagina 72.
Dacă există o conexiune slabă prin linia telefonică, accesoriul de fax și aparatul de fax receptor încetinesc transmisia pentru a trata erorile.	Anulați faxul și trimiteți-l din nou. Chemați compania de telefonie să verifice linia telefonică.

Faxurile nu se imprimă pe echipamentul MFP.

Cauză	Soluție
Tava de alimentare cu suporturi de imprimare este goală.	Încărcați suporturi de imprimare. Toate faxurile primite în timp ce tava de alimentare este goală sunt memorate și se vor imprima după reumplerea tăvii.
Opțiunea Schedule Printing of Faxes (Programare imprimare faxuri) este setată.	Dacă setarea Schedule Printing of Faxes (Programare imprimare faxuri) este activată, faxurile nu se vor imprima până când nu se dezactivează. Dacă doriți să imprimați faxurile, consultați Activarea sau dezactivarea programării pentru imprimarea faxurilor, la pagina 96 .
Echipamentul MFP mai are toner puțin sau deloc.	Echipamentul MFP se oprește din imprimare imediat ce rămâne fără toner. Toate faxurile primite sunt stocate în memorie și se vor imprima după înlocuirea tonerului. Pentru alte probleme de imprimare cu echipamentul MFP, consultați ghidul utilizatorului echipamentului MFP.
Apelul primit poate să fie un mesaj vocal.	Apelurile de mesagerie vocală primite apar de obicei în raportul apelurilor ca o Communication Error (17) (Eroare de comunicație (17)) . Deoarece acestea sunt mesaje vocale și nu reprezintă o eroare de fax, nu este necesară nicio acțiune. Asigurați-vă că pentru aceste apeluri aveți un număr de mesagerie vocală care este diferit de numărul de fax.

Probleme la trimiterea faxurilor

Pentru a rezolva problemele care pot să survină în timpul trimiterii faxurilor, utilizați tabelul din această secțiune.

Problemă	Cauză	Soluție
Faxurile eșuează în timpul trimiterii.	Este posibil ca aparatul de fax către care trimiteți să nu funcționeze corect.	Încercați să trimiteți către un alt aparat de fax.
	Este posibil ca linia telefonică să nu funcționeze.	Deconectați accesoriul de fax de la priza telefonică și conectați un telefon. Încercați să apăsați un număr de telefon pentru a vă asigura că linia funcționează.
	Este posibil ca linia telefonică să aibă zgomot sau să fie de calitate slabă.	Încercați să utilizați o rată de transfer mai mică pentru a îmbunătăți fiabilitatea transmisiei. Consultați informațiile despre setarea unei rate de transfer maxime.
Accesorii de fax primește faxuri, dar nu trimite.	Dacă accesoriul de fax este cuplat la un sistem PBX, este posibil ca sistemul PBX să genereze un ton de apelare pe care accesoriul de fax nu îl poate detecta.	Dezactivați setarea de detectare a tonului de apelare.
	Este posibil să existe o conexiune telefonică slabă.	Încercați mai târziu.
	Este posibil ca aparatul de fax către care trimiteți să nu funcționeze corect.	Încercați să trimiteți către un alt aparat de fax.
	Este posibil ca linia telefonică să nu funcționeze.	Deconectați accesoriul de fax de la priza telefonică și conectați un telefon. Încercați să apăsați un număr de telefon pentru a vă asigura că linia funcționează.
Apelurile pentru faxul trimis continuă.	Accesorii de fax reapelează automat un număr de fax când este activată una dintre opțiunile Redial on Busy (Reapelare când sună ocupat) sau Redial On No Answer (Reapelare când nu răspunde).	Acest mod de funcționare este normal. Dacă nu doriți să se încerce din nou trimiterea faxului, setați opțiunea Redial on Busy (Reapelare când sună ocupat) pe 0 și setați opțiunea Redial On No Answer (Reapelare când nu răspunde) pe 0.
Faxurile pe care le trimiteți nu ajung la aparatul de fax receptor.	Este posibil ca aparatul de fax receptor să fie oprit sau să aibă o condiție de eroare, cum ar fi lipsa hârtiei.	Apelați-l pe destinatar pentru a vă asigura că aparatul de fax este pornit și pregătit să primească faxuri.
	Este posibil ca un fax să se afle în memorie deoarece așteaptă să se formeze din nou un număr ocupat sau să se trimită lucrări anterioare.	Dacă o lucrare de fax este stocată în memorie pentru oricare dintre aceste motive, în jurnalul de faxuri va apărea o intrare pentru lucrarea respectivă. Imprimați jurnalul activităților de fax și verificați în coloana Result (Rezultat) lucrările desemnate ca Pending (În așteptare).

Coduri de eroare

Dacă survine o problemă de fax care împiedică sau întrerupe trimiterea sau primirea unui fax, se generează un cod de eroare care ajută la determinarea cauzei problemei. Codurile de eroare apar în jurnalul activităților de fax, în raportul apelurilor de fax și în T.30 Protocol Trace (Urmărire protocol T.30) (consultați [Setări de service, la pagina 121](#)). Imprimați unul din aceste trei rapoarte pentru a obține codul de eroare. O descriere detaliată a codurilor de eroare și a acțiunilor corespunzătoare se poate găsi la adresa <http://www.hp.com>, căutând Q3701A sau HP LaserJet MFP Analog Fax Accessory 300.

Mesaje de eroare fax

Când se trimite sau se primește un fax analogic la un echipament LaserJet MFP, erorile care apar în timpul procesului de transmisie a faxului se afișează pe panoul de control al echipamentului MFP și se introduc în rapoartele de fax. Erorile de fax pot apărea din mai multe motive și deseori se datorează întreruperilor sau zgomotelor din conexiunea telefonică. Orice eroare care apare în timpul procesului de fax, indiferent de unde provine, va fi afișată de echipamentul MFP.

Dacă procesul de fax este întrerupt sau apare o eroare în timpul transmisiei sau recepției unui fax, subsistemul de fax al echipamentului MFP generează o descriere de stare/eroare, compusă din două părți. Faxurile normale sau reușite generează și ele mesaje care indică succesul transmisiei. Informațiile din mesaje conțin un text descriptiv și un cod numeric (câteva mesaje nu includ coduri numerice). Numai partea de text din mesaj va fi afișată pe panoul de control al echipamentului MFP; oricum, mesajul de text și codul numeric vor fi listate în raportul activităților de fax, în raportul apelurilor de fax și în raportul de urmărire T.30 (aceste rapoarte de fax pot fi imprimate individual de la panoul de control al echipamentului MFP – din meniurile **Administration (Administrare) > Information (Informații) și Administration (Administrare) > Troubleshooting (Depanare)**). Codul numeric este afișat în rapoarte între paranteze, după partea de text din mesaj. De exemplu, dacă apare o eroare de comunicație, pe ecranul panoului de control se afișează **Fax Failed: Communication Error (Fax eșuat: Eroare de comunicație)**. Aceeași eroare se va afișa în câmpul Result (Rezultat) din raportul activităților de fax sub forma **Communication Error (17)** (Eroare de comunicație (17)). Pentru acest exemplu, codul numeric asociat cu eroarea de comunicare este „17”.

Codul numeric este generat de modemul de fax. De obicei, un cod numeric (0) indică un răspuns normal al modemului. Unele mesaje afișează întotdeauna un cod numeric (0), în timp ce alte mesaje pot avea un interval de coduri numerice, în funcție de circumstanțe, iar un număr redus de mesaje nu au niciun cod numeric. De obicei, un cod numeric (0) indică faptul că o eroare nu a fost asociată cu modemul de fax, dar a apărut în altă parte a subsistemului de fax. Codurile de eroare diferite de zero oferă detalii suplimentare despre anumite acțiuni sau procese pe care le execută modemul și nu indică neapărat că ar fi vreo problemă la modem.

În tabelele [Mesaje referitoare la trimiterea faxurilor, la pagina 112](#) și [Mesaje referitoare la primirea faxurilor, la pagina 113](#), mesajele de fax cu cele mai frecvente coduri numerice sunt prezentate împreună cu acțiunile corective recomandate. Câteva mesaje care sunt normale sau care indică un eveniment normal sunt, de asemenea, incluse în tabele. De exemplu, dacă un fax nu poate fi trimis către un număr ocupat, se afișează mesajul **Fail Busy (Eșec la ocupat)**. Nu este nicio neregulă la subsistemul de fax; mesajul indică faptul că faxul nu a fost finalizat datorită unui număr de telefon ocupat la destinație. Informații suplimentare despre depanare sunt disponibile în HP MFP Analog Fax 300 User Guide (Ghidul utilizatorului accesoriului 300 de fax analogic pentru echipamentul HP MFP), disponibil la <http://www.hp.com/go/mfpfaxaccessory300>.

Mesajele de eroare persistente cu coduri numerice diferite de cele listate aici necesită asistență din partea serviciilor pentru clienți. O listă mai detaliată a ultimului apel de fax poate fi listată înainte de contactarea asistenței pentru clienți pentru a servi la identificarea problemei. Lista de fax detaliată se numește Fax T.30 Trace (Urmărire T.30 fax) și poate fi imprimată pentru ultimul fax sau se pot face setări pentru ca aceasta să se imprime ori de câte ori survine o eroare de fax. Pentru a imprima sau a configura Fax T.30 Trace (Urmărire T.30 fax), apăsați **Administration (Administrare), Troubleshooting (Depanare)**, apoi **Fax T.30 Trace (Urmărire T.30 fax)**. Puteți apoi să imprimați raportul pentru ultimul fax sau să stabiliți când să se imprime raportul de urmărire T.30.

Mesaje referitoare la trimiterea faxurilor

Tabelul 4-1 Mesaje referitoare la trimiterea faxurilor

Mesaj	Nr. eroare	Descriere	Acțiuni
Cancelled (Revocat)	0	Faxul a fost revocat de utilizator de la panoul de control al echipamentului MFP.	Fără.
Success (Succes)	nu este cazul	Fax trimis cu succes.	Fără.
Fail Busy (Eșec la ocupat)	0	Faxul receptor este ocupat.	Faxul va fi retras automat (dacă este configurat); în caz contrar, încercați retransmiterea faxului mai târziu.
No Answer (Fără răspuns)	0	Faxul receptor nu răspunde la apel.	Faxul receptor poate fi deconectat sau oprit; contactați destinatarul pentru a verifica aparatul de fax. Încercați retransmiterea.
Compression Error (Eroare comprimare)	Oricare	Faxul poate fi corupt sau nu a fost trimis.	Încercați retransmiterea faxului.
No Dial (Fără apel)	0	Nu s-a detectat niciun ton de apel când s-a trimis faxul.	Verificați dacă linia telefonică este activă; setați faxul expeditor astfel încât să „nu” detecteze tonul de apel.
Modem Fail (Eșec modem)	Oricare	Răspuns neașteptat sau eronat de la modemul intern de fax către echipamentul MFP.	Încercați retransmiterea faxului; dacă eroarea persistă, apelați la service.
Communication Error (Eroare de comunicație)	17 sau 36	S-a pierdut conexiunea telefonică între expeditor și destinatar.	Încercați retransmiterea faxului.
Communication Error (Eroare de comunicație)	Oricare în afară de 17 sau 36	Problemă generală de comunicație: transmisia de fax s-a întrerupt sau nu s-a efectuat conform așteptărilor.	Încercați retransmiterea faxului; dacă eroarea persistă, apelați la service.
Space Fail (Eșec spațiu)	0	Imposibil de citit sau de scris pe disc fișierul imagine de fax; discul echipamentului MFP poate fi corupt sau nu are spațiu suficient disponibil.	Încercați retransmiterea faxului; dacă eroarea persistă, apelați la service.
Page Fail (Eșec pagină)	0	Lățimea paginii este incompatibilă sau pagina a avut prea multe linii eronate.	Încercați retransmiterea faxului; dacă eroarea persistă, apelați la service.
Memory Error (Eroare memorie)	0	Memorie RAM insuficientă la echipamentul MFP.	Dacă eroarea persistă, este posibil să fie necesar să adăugați memorie RAM la echipamentul MFP.
Job Fail (Eșec lucrare)	Oricare	Deficiență la fax; lucrarea de fax nu s-a finalizat.	Încercați retransmiterea faxului; dacă eroarea persistă, apelați la service.
Power Failure (Defecțiune alimentare)	0	S-a întrerupt alimentarea în timpul transmisiei fax la	Încercați retransmiterea faxului.

Tabelul 4-1 Mesaje referitoare la trimiterea faxurilor (Continuare)

Mesaj	Nr. eroare	Descriere	Acțiuni
		echipamentul MFP care trimite faxul.	
No Fax Detected (Niciun fax detectat)	17 sau 36	La destinatar nu a fost detectat niciun aparat de fax.	Verificați numărul de fax sau contactați destinatarul pentru a verifica dacă aparatul de fax este pornit și conectat; apoi încercați retrimiteră faxului.

Mesaje referitoare la primirea faxurilor

Tabelul 4-2 Mesaje referitoare la primirea faxurilor

Mesaj	Nr. eroare	Descriere	Acțiuni
Success (Succes)	nu este cazul	Fax primit cu succes.	Fără.
Blocked (Blocat)	nu este cazul	Recepția faxului a fost blocată de aparatul de fax destinat prin utilizarea funcției de blocare a numerelor.	Fără.
Modem Fail (Eșec modem)	Oricare	Răspuns neașteptat sau eronat de la modemul intern către echipamentul MFP – de exemplu, încercă să trimită un fax chiar în momentul în care sosește un fax.	Solicitați retrimiteră faxului; dacă eroarea persistă, apelați la service.
Communication Error (Eroare de comunicație)	17, 36	S-a pierdut sau s-a întrerupt conexiunea telefonică între expeditor și destinatar.	Rugați expeditorul să retrimită faxul (dacă aparatul expeditor nu reîncearcă automat).
Communication Error (Eroare de comunicație)	Oricare în afară de 17 sau 36	Problemă generală de comunicație: transmisia de fax s-a întrerupt sau nu s-a efectuat conform așteptărilor.	Solicitați retrimiteră faxului; dacă eroarea persistă, apelați la service.
Space Fail (Eșec spațiu)	0	Imposibil de citit sau de scris pe disc fișierul imagine; discul echipamentului MFP poate fi corupt sau nu are spațiu disponibil.	Solicitați retrimiteră faxului; dacă eroarea persistă, apelați la service.
Page Fail (Eșec pagină)	0	Lățimea paginii este incompatibilă sau pagina a avut prea multe linii eronate.	Solicitați retrimiteră faxului; dacă eroarea persistă, apelați la service.
Memory Error (Eroare memorie)	0	Memorie RAM insuficientă la echipamentul MFP.	Dacă eroarea persistă, este posibil să fie necesar să adăugați memorie RAM la echipamentul MFP.
Compression Error (Eroare comprimare)	0	Fax corupt – fișierul imagine primit nu poate fi decodat.	Solicitați retrimiteră faxului; activați ECM (Error Correction Mode (Mod corectare erori)) dacă nu este deja activat.
Print Fail (Eșec imprimare)	0	Fax corupt – fișierul imagine primit nu poate fi decodat.	Solicitați retrimiteră faxului; activați ECM (Error Correction Mode (Mod corectare erori)) dacă nu este deja activat.

Tabelul 4-2 Mesaje referitoare la primirea faxurilor (Continuare)

Mesaj	Nr. eroare	Descriere	Acțiuni
Poll Invalid (Interogare incorectă)	0	Caracteristica de interogare fax a încercat să preia un fax de la alt aparat, dar nu era disponibil niciun fax.	Contactați administratorul faxului care a fost interogat și verificați dacă este disponibil un fax, apoi reîncercați.
Job Fail (Eșec lucrare)	Oricare	Deficiență la fax; aici sunt incluse toate deficiențele nespecifice.	Solicitați retrimiteră faxului; dacă eroarea persistă, apelați la service.
Power Failure (Defecțiune alimentare)	0	S-a întrerupt alimentarea în timpul recepției faxului.	Solicitați expeditorului să retrimită faxul.
No Fax Detected (Niciun fax detectat)	17, 36	Un apel vocal a fost făcut către fax.	Fără

Jurnale și rapoarte de fax

Imprimarea raportului apelurilor de fax (inclusiv miniatura)

Raportul apelurilor de fax este un raport scurt care indică starea celui mai recent fax trimis sau primit. Dacă doriți să se imprime o miniatură (o reducere cu 62 la sută a primei pagini) în acest raport, selectați setarea Thumbnail on Report (Miniatură în raport).

Imprimarea raportului apelurilor de fax (inclusiv miniatura) la echipamentele HP LaserJet 4345mfp și 9040/9050mfp și la HP Color LaserJet 4730mfp și 9500mfp

1. De la panoul de control, apăsați butonul **Menu (Meniu)** pentru a deschide meniul principal.
2. Atingeți **FAX** pentru a deschide meniul de fax.
3. Defilați și atingeți **REPORTS (RAPOARTE)** pentru a deschide meniul de rapoarte.
4. Atingeți **FAX CALL REPORT (Raport apeluri de fax)**.
5. Dacă doriți să se imprime o miniatură a primei pagini a faxului, atingeți **THUMBNAIL ON REPORT (MINIATURĂ ÎN RAPORT)**, apoi efectuați *una* din următoarele acțiuni:
 - Atingeți **Yes (Da)** pentru a include o miniatură a primei pagini.
 - Atingeți **No (Nu)** pentru a dezactiva imprimarea unei miniaturi pe raport.
6. Atingeți **PRINT FAX CALL REPORT (IMPRIMARE RAPORT APELURI DE FAX)** pentru a imprima un raport pentru cea mai recentă transmisie de fax.

Imprimarea raportului apelurilor de fax (inclusiv miniatura) la echipamentele HP LaserJet M3025 MFP, M3027 MFP, M4345 MFP, M5025 MFP, M5035 MFP, M9040 MFP, M9050 MFP și la HP Color LaserJet CM4730 MFP și CM6040 MFP Series

1. De la panoul de control, atingeți pictograma **Administration (Administrare)** pentru a deschide meniul Administration (Administrare).
2. Atingeți **Information (Informații)** pentru a afișa meniul Information (Informații).
3. Atingeți **Fax Reports (Rapoarte fax)** pentru a afișa meniul Fax Reports (Rapoarte fax).
4. Atingeți **Fax Call Report (Raport apeluri de fax)** pentru a afișa ecranul Fax Call Report (Raport apeluri de fax).
5. Dacă doriți să se imprime o miniatură a primei pagini a faxului, atingeți **THUMBNAIL ON REPORT (MINIATURĂ ÎN RAPORT)**, apoi:
 - Atingeți **Yes (Da)** pentru a include o miniatură a primei pagini.
 - Atingeți **No (Nu)** pentru a dezactiva imprimarea unei miniaturi pe raport.

6. Atingeți **Fax Call Report (Raport apeluri de fax)** pentru a imprima raportul apelurilor de fax.
7. Atingeți **Auto Print (Imprimare automată)** pentru a seta când imprimă imprimanta **Fax Call Report (Raport apeluri de fax)**.
 - Atingeți **Never auto print (Fără imprimare automată)** pentru a nu se imprima niciodată un raport pentru apelurile de fax.

 **NOTĂ:** Dacă selectați **Never auto print (Fără imprimare automată)**, nu veți avea nicio indicație imprimată, în afară de mesajul din bara de stare a ecranului senzitiv, că transmiterea unui fax nu a reușit, dacă nu imprimați un jurnal al activităților de fax.

- Atingeți **Print after any fax job (Imprimare după fiecare fax)** pentru a imprima un **Fax Call Report (Raport apeluri de fax)** după ce un fax este trimis sau primit.
- Atingeți **Print after fax send jobs (Imprimare după faxuri trimise)** pentru a imprima un **Fax Call Report (Raport apeluri de fax)** după ce un fax este trimis.
- Atingeți **Print after any fax error (Imprimare după orice eroare de fax)** (implicit) pentru a imprima un **Fax Call Report (Raport apeluri de fax)** după ce dispozitivul detectează o eroare de fax.
- Atingeți **Print after receive errors only (Imprimare numai după erori la primire)** pentru a imprima un **Fax Call Report (Raport apeluri de fax)** după ce dispozitivul detectează o eroare de primire a faxului.

Pentru a programa imprimarea raportului apelurilor de fax

Utilizați setarea **When To Print Report (Când se imprimă raportul)** pentru a specifica în ce condiții doriți să se imprime raportul apelurilor de fax.

Programarea imprimării raportului apelurilor de fax la echipamentele HP LaserJet 4345mfp și 9040/9050mfp și la HP Color LaserJet 4730mfp și 9500mfp

1. De la panoul de control, apăsați butonul **Menu (Meniu)** pentru a deschide meniul principal.
2. Atingeți **FAX** pentru a deschide meniul de fax.
3. Defilați și atingeți **REPORTS (RAPOARTE)** pentru a deschide meniul de rapoarte.
4. Atingeți **FAX CALL REPORT (Raport apeluri de fax)**.
5. Pentru a activa sau a dezactiva miniatura pentru prima pagină a fiecărui fax, atingeți **THUMBNAIL ON REPORT (MINIATURĂ ÎN RAPORT)**, apoi efectuați *una* din următoarele acțiuni:
 - Atingeți **Yes (Da)** pentru a include o miniatură a primei pagini din raport.
 - Atingeți **No (Nu)** pentru a dezactiva imprimarea unei miniaturi pe raport.
6. Atingeți **WHEN TO PRINT REPORT (CÂND SE IMPRIMĂ RAPORTUL)** pentru a specifica momentul în care se va imprima acest raport, apoi selectați următoarele opțiuni:
 - **Every fax error (La fiecare eroare de fax)**
 - **Send fax error (La erori de trimitere fax)**
 - **Receive fax error (La erori de primire fax)**
 - **Every fax (La fiecare fax)**

- Send fax only (Numai la faxuri trimise)
- Never (Niciodată) (implicit)

Programarea imprimării raportului apelurilor de fax la echipamentele HP LaserJet M3025 MFP, M3027 MFP, M4345 MFP, M5025 MFP, M5035 MFP, M9040 MFP, M9050 MFP și la HP Color LaserJet CM4730 MFP și CM6040 MFP Series

1. De la panoul de control, defilați și atingeți pictograma **Administration (Administrare)** pentru a deschide meniul **Administration (Administrare)**.
 2. Atingeți **Information (Informații)**, apoi **Fax Reports (Rapoarte fax)**.
 3. Atingeți **Fax Call Report (Raport apeluri de fax)**, apoi **To Print Report (Raport de imprimat)**.
 - Atingeți **Never auto print (Fără imprimare automată)** pentru a nu imprima niciodată **Fax Call Report (Raport apeluri de fax)**.
-
-  **NOTĂ:** Dacă selectați **Never auto print (Fără imprimare automată)**, nu veți avea nicio indicație imprimată, în afară de mesajul din bara de stare a ecranului senzitiv, că transmiterea unui fax nu a reușit, dacă nu imprimați un jurnal al activităților de fax.
-
- Atingeți **After any fax job (După fiecare fax)** pentru a imprima un **Fax Call Report (Raport apeluri de fax)** după ce un fax este trimis sau primit.
 - Atingeți **After fax send jobs (După faxuri trimise)** pentru a imprima un **Fax Call Report (Raport apeluri de fax)** după ce un fax este trimis.
 - Atingeți **After any fax error (După orice eroare de fax)** (implicit) pentru a imprima un **Fax Call Report (Raport apeluri de fax)** după ce dispozitivul detectează o eroare de fax.
 - Atingeți **After send errors only (Numai după erori la trimitere)** pentru a imprima un **Fax Call Report (Raport apeluri de fax)** după ce dispozitivul detectează o eroare de trimitere a faxului.
 - Atingeți **After receive errors only (Numai după erori la primire)** pentru a imprima un **Fax Call Report (Raport apeluri de fax)** după ce dispozitivul detectează o eroare de primire a faxului.

 **NOTĂ:** Dacă selectați **Never auto print (Fără imprimare automată)**, nu veți avea nici o altă indicație imprimată, în afară de mesajul din bara de stare a ecranului senzitiv, în cazul în care transmiterea unui fax nu reușește, dacă nu imprimați un jurnal al activităților de fax.

Imprimarea jurnalului activităților de fax

- Data și ora tuturor faxurilor primite, trimise sau cu trimitere nereușită
- Identificare (număr de telefon, dacă este disponibil)
- Durată (timp conectat)
- Număr de pagini
- Rezultat (trimis cu succes, în așteptare sau cu trimitere nereușită, fiind incluse tipul și codul erorii)

Baza de date stochează cele mai recente 500 de intrări de fax (faxurile mai vechi se șterg din jurnal). Se consideră intrare în baza de date a faxurilor orice sesiune de fax. De exemplu, o sesiune de fax poate fi un fax trimis, un fax primit sau un upgrade de firmware. În funcție de volumul activității, este posibil să fie mai puțin de 500 de înregistrări în raport (dacă nu ați trimis 500 de faxuri fără să primiți nici un fax sau altceva legat de altă activitate).

Dacă doriți să utilizați jurnalul în scopul păstrării înregistrărilor, trebuie să imprimați periodic jurnalul (cel puțin la fiecare 500 de faxuri), pentru ca apoi să îl goliți.

Pentru a imprima jurnalul activităților de fax, efectuați pașii următori.

Imprimarea jurnalului activităților de fax la echipamentele HP LaserJet 4345mfp și 9040/9050mfp și la HP Color LaserJet 4730mfp și 9500mfp

1. De la panoul de control, apăsați butonul **Menu (Meniu)** pentru a deschide meniul principal.
2. Atingeți **FAX** pentru a deschide meniul de fax.
3. Defilați și atingeți **REPORTS (RAPOARTE)** pentru a deschide meniul de rapoarte.
4. Atingeți **PRINT FAX ACTIVITY LOG (IMPRIMARE JURNAL AL ACTIVITĂȚILOR DE FAX)** pentru a imprima jurnalul de activități.

Imprimarea jurnalului activităților de fax la echipamentele HP LaserJet M3025 MFP, M3027 MFP, M4345 MFP, M5025 MFP, M5035 MFP, M9040 MFP, M9050 MFP și la HP Color LaserJet CM4730 MFP și CM6040 MFP Series

1. De la panoul de control, defilați și atingeți pictograma **Administration (Administrare)** pentru a deschide meniul Administration (Administrare).
2. Defilați și atingeți **Information (Informații)**.
3. Defilați și atingeți **Fax Reports (Rapoarte fax)**, apoi **Fax Activity Log (Jurnalul activităților de fax)**. (Imprimă raportul)

Imprimarea raportului codurilor de taxare

Raportul codurilor de taxare este o listă a celor mai recente 500 de faxuri trimise cu succes, listate în ordinea codurilor de taxare. În acest raport sunt furnizate următoarele informații.

- Numărul codului de taxare
- Data și ora tuturor faxurilor trimise cu succes
- Număr de identificare
- Durată (timp conectat)
- Număr de pagini trimise
- Rezultat (succes)

Baza de date stochează cele mai recente 500 de faxuri (faxurile mai vechi se șterg din baza de date). Dacă doriți să utilizați raportul în scopul păstrării înregistrărilor, trebuie să imprimați periodic raportul (cel puțin la fiecare 500 de faxuri), pentru ca apoi să îl goliți.

Imprimarea raportului codurilor de taxare la echipamentele HP LaserJet 4345mfp și 9040/9050mfp și la HP Color LaserJet 4730mfp și 9500mfp

1. De la panoul de control, apăsați butonul **Menu (Meniu)** pentru a deschide meniul principal.
2. Atingeți **FAX** pentru a deschide meniul de fax.

3. Defilați și atingeți **REPORTS (RAPOARTE)** pentru a deschide meniul de rapoarte.
4. Atingeți **PRINT BILLING CODES REPORT (IMPRIMARE CODURI DE TAXARE)** pentru a imprima raportul.

Imprimarea raportului codurilor de taxare la echipamentele HP LaserJet M3025 MFP, M3027 MFP, M4345 MFP, M5025 MFP, M5035 MFP, M9040 MFP, M9050 MFP și la HP Color LaserJet CM4730 MFP și CM6040 MFP Series

1. De la panoul de control, defilați și atingeți pictograma **Administration (Administrare)** pentru a deschide meniul **Administration (Administrare)**.
2. Defilați și atingeți **Information (Informații)**.
3. Defilați și atingeți **Fax Reports (Rapoarte fax)**.
4. Defilați și atingeți **Billing Codes Report (Raportul codurilor de taxare)**.
5. Atingeți **Print (Imprimare)** pentru a imprima raportul.

Golirea jurnalului activităților de fax și a raportului codurilor de taxare

Jurnalul activităților de fax și raportul codurilor de taxare utilizează aceeași bază de date. Această setare golește baza de date și, în consecință, golește atât datele din jurnalul de activități, cât și datele din raportul de taxare.

Pentru a goli baza de date a faxurilor, efectuați pașii următori.

Golirea jurnalului activităților de fax și a raportului codurilor de taxare pentru echipamentele HP LaserJet 4345mfp și 9040/9050mfp sau HP Color LaserJet 4730mfp și 9500mfp

1. De la panoul de control, apăsați butonul **Menu (Meniu)** pentru a deschide meniul principal.
2. Atingeți **FAX** pentru a deschide meniul de fax.
3. Defilați și atingeți **FAX FUNCTIONS (FUNȚII DE FAX)** pentru a deschide meniul de funcții.
4. Atingeți **CLEAR ACTIVITY LOG (GOLIRE JURNAL DE ACTIVITĂȚI)**.
5. Atingeți **Yes (Da)** pentru a goli toate intrările sau atingeți **No (Nu)** pentru a ieși și a reține intrările.

Golirea jurnalului activităților de fax și a raportului codurilor de taxare la echipamentele HP LaserJet M3025 MFP, M3027 MFP, M4345 MFP, M5025 MFP, M5035 MFP, M9040 MFP, M9050 MFP și la HP Color LaserJet CM4730 MFP și CM6040 MFP Series

1. De la panoul de control, atingeți pictograma **Administration (Administrare)** pentru a deschide meniul **Fax**.
2. Defilați și atingeți **Resets (Resetări)** pentru a deschide meniul.
3. Defilați și atingeți **Clear Fax Activity Log (Golire jurnal activități de fax)**.
4. Atingeți **Yes (Da)** pentru a goli toate intrările sau atingeți **No (Nu)** pentru a ieși și a reține intrările.

Imprimarea raportului listă de faxuri blocate

Imprimarea raportului listă de faxuri blocate la echipamentele HP LaserJet 4345mfp și 9040/9050mfp și la HP Color LaserJet 4730mfp și 9500mfp

1. De la panoul de control, apăsați butonul **Menu (Meniu)** pentru a deschide meniul principal.
2. Atingeți **FAX** pentru a deschide meniul de fax.
3. Defilați și atingeți **REPORTS (RAPOARTE)** pentru a deschide meniul de rapoarte.
4. Atingeți **PRINT BLOCKED FAX LIST (IMPRIMARE LISTĂ FAXURI BLOCATE)** pentru a imprima raportul.

Imprimarea raportului listă de faxuri blocate la echipamentele HP LaserJet M3025 MFP, M3027 MFP, M4345 MFP, M5025 MFP, M5035 MFP, M9040 MFP, M9050 MFP și la HP Color LaserJet CM4730 MFP și CM6040 MFP Series

1. De la panoul de control, defilați și atingeți pictograma **Administration (Administrare)** pentru a deschide meniul Administration (Administrare).
2. Defilați și atingeți **Information (Informații)**.
3. Defilați și atingeți **Fax Reports (Rapoarte fax)**.
4. Atingeți **Blocked Fax List (Listă faxuri blocate)** pentru a imprima raportul.

Imprimarea raportului listă de apelări rapide

În raportul listă de apelări rapide sunt listate numerele de fax asociate numelor de apelare rapidă.

Imprimarea raportului listă de apelări rapide la echipamentele HP LaserJet 4345mfp și la HP Color LaserJet 4730mfp, 9040/9050mfp și 9500mfp

1. De la panoul de control, apăsați butonul **Menu (Meniu)** pentru a deschide meniul principal.
2. Atingeți **FAX** pentru a deschide meniul de fax.
3. Defilați și atingeți **REPORTS (RAPOARTE)**.
4. Defilați și atingeți **PRINT SPEED DIAL LIST (IMPRIMARE LISTĂ APELĂRI RAPIDE)** pentru a imprima raportul.

Imprimarea raportului listă de apelări rapide la echipamentele HP LaserJet M3025 MFP, M3027 MFP, M4345 MFP, M5025 MFP, M5035 MFP, M9040 MFP, M9050 MFP și la HP Color LaserJet CM4730 MFP și CM6040 MFP Series

1. De la panoul de control, defilați și atingeți pictograma **Administration (Administrare)** pentru a deschide meniul Administration (Administrare).
2. Defilați și atingeți **Information (Informații)**.
3. Defilați și atingeți **Fax Reports (Rapoarte fax)**.
4. Atingeți **Speed Dial List (Listă apelări rapide)** pentru a imprima raportul.

Setări de service

Aceste selecții vă pot fi utile la depanare, dacă acțiunile corective întreprinse conform secțiunii Coduri de eroare nu reușesc. Ele sunt destinate a fi utilizate atunci când sunteți asistat de un reprezentant de service HP.

Locațiile de meniu aferente acestor selecții diferă în funcție de echipamentul MFP. Pentru echipamentele HP LaserJet 4345mfp și HP Color LaserJet 4730mfp, 9040/9050mfp și 9500mfp, aceste selecții se găsesc în meniul **Fax Service (Serviciu fax)**. Pentru echipamentele HP LaserJet M3035 MFP, M3027 MFP, M4345 MFP, M5025 MFP, M5035 MFP, M9040 MFP, M9050 MFP și Color LaserJet CM4730 MFP și CM6040 MFP Series, aceste selecții se găsesc în una din următoarele trei locuri: la **Administration (Administrare) > Initial Setup (Configurare inițială) > Fax Setup (Configurare fax) > Fax Receive Settings (Setări primire fax)**; la **Administration (Administrare) > Troubleshooting (Depanare)**; sau la **Administration (Administrare) > Resets (Resetări)**. Imprimați o hartă a meniurilor de la meniul **Administration (Administrare) > Information (Informații)** al echipamentului MFP, pentru a vă ajuta să găsiți elementul dorit.

T.30 Trace (Urmărire T.30): T.30 Trace (Urmărire T.30) este un raport imprimat care produce o înregistrare a tuturor comunicațiilor dintre aparatele de fax transmițătoare sau receptoare, pentru cea mai recentă transmisie sau recepție de fax. Raportul conține multe detalii tehnice care depășesc, de regulă, competența majorității utilizatorilor. Cu toate acestea, raportul conține coduri de eroare detaliate și alte informații care pot fi utile la depanarea anumitor probleme legate de trimiterea sau primirea unui fax. Conținutul raportului poate să fie solicitat de un reprezentant de service HP atunci când încearcă să determine cauza unei probleme, fiind util la determinarea acțiunii corespunzătoare. (Pentru informații despre codurile de eroare, consultați [Coduri de eroare, la pagina 110.](#))

Restore Factory Telecom Settings (Restaurare setări din fabrică pentru telecomunicații) sau **Restore Default Telecom Settings (Restaurare setări implicite pentru telecomunicații):** Această selecție resetează câteva modificări din meniu, înapoi la setările lor implicite. Aici se includ rata maximă de transfer, perioada de renunțare la apel, V.34, modul difuzor și pierderea semnalului transmis.

Transmit Signal Loss (Pierdere semnal transmis): Această selecție compensează pierderea de semnal din linia telefonică. Modificarea acestei setări nu este recomandată, cu excepția situației în care vi se solicită să faceți acest lucru de către un reprezentant de service HP, deoarece faxul poate deveni inutilizabil.

V.34: Această setare are două valori (Normal și Dezactivat) care controlează rata de transfer a modemului. Setarea Normal îi permite modemului să selecteze (să negocieze cu celălalt modem) orice rată de transfer din cele acceptate, până la 33.600 bps. Setarea Off (Dezactivat) stabilește rata de transfer la 14.400 bps. Această setare rămâne fixată până la următoarea modificare.

Maximum baud rate (Rată maximă de transfer): Această setare este similară cu V.34, dar furnizează o listă de rate de transfer care pot fi selectate pentru funcționare. Dacă faxul are erori de comunicare, utilizați această setare pentru a selecta rate de transfer mai mici, pentru a determina dacă eroarea de comunicare este provocată de linia telefonică. Această setare rămâne fixată până la următoarea modificare.

Speaker mode (Mod difuzor): Această setare de serviciu are două moduri, Normal și Diagnostic. În modul Normal, difuzorul modemului este pornit în timpul apelării prin conexiunea inițială, după care se oprește. În modul Diagnostic, difuzorul este pornit și rămâne pornit pentru toate comunicațiile de fax, până când setarea este restabilită la modul Normal.

Ring interval (Interval apelare) sau Ring-burst off time (Perioada de renunțare la apel): Această setare se utilizează pentru a regla unele semnale de sonerie PBX. Utilizați această setare sub îndrumarea unui agent de asistență tehnică al HP.

Ring Frequency (Frecvență apelare): Această setare are un domeniu de valori între 1 și 200 Hz. Ea trebuie să rămână la valoarea implicită de 68 Hz. Utilizați această setare sub îndrumarea unui reprezentant de asistență tehnică HP, ea fiind asociată cu proceduri de reglare care nu constituie obiectul acestui ghid.

Locațiile de meniu aferente acestor selecții diferă în funcție de echipamentul MFP. Pentru echipamentele HP LaserJet 4345mfp și HP Color LaserJet 4730mfp, 9040/9050mfp și 9500mfp, aceste selecții se găsesc la **Menu (Meniu) > FAX > FAX SETUP OPTIONAL (CONFIGURARE FAX OPȚIONALĂ) > Ring Frequency (Frecvență apelare)**. Pentru echipamentele HP LaserJet M3035 MFP, M3027 MFP, M4345 MFP, M5025 MFP, M5035 MFP, M9040 MFP, M9050 MFP și Color LaserJet CM4730 MFP și CM6040 MFP Series, aceste selecții se găsesc la **Administration (Administrare) > Initial Setup (Configurare inițială) > Fax Setup (Configurare fax) > Fax Send Settings (Setări trimitere fax) > Ring Frequency (Frecvență apelare)**. Selectați **Custom (Particularizat)** pentru a activa selecția de meniu pentru o anumită valoare.

TCF T.30 Delay (Întârziere TCF T.30): Această setare are valori între 60 și 255 ms. Ea trebuie să rămână la valoarea implicită de 60 ms. Utilizați această setare sub îndrumarea unui reprezentant de asistență tehnică HP, ea fiind asociată cu proceduri de reglare care nu constituie obiectul acestui ghid.

Locațiile de meniu aferente acestor selecții diferă în funcție de echipamentul MFP. Pentru echipamentele HP LaserJet 4345mfp și HP Color LaserJet 4730mfp, 9040/9050mfp și 9500mfp, aceste selecții se găsesc la **Menu (Meniu) > FAX > FAX SETUP OPTIONAL (CONFIGURARE FAX OPȚIONALĂ) > TCF T.30 Delay Timer (Cronometrare întârziere TCF T.30)**. Pentru echipamentele HP LaserJet M3035 MFP, M3027 MFP, M4345 MFP, M5025 MFP, M5035 MFP, M9040 MFP, M9050 MFP și Color LaserJet CM4730 MFP și CM6040 MFP Series, aceste selecții se găsesc la **Administration (Administrare) > Initial Setup (Configurare inițială) > Fax Setup (Configurare fax) > Fax Send Settings (Setări trimitere fax) > TCF T.30 Delay Timer (Cronometrare întârziere TCF T.30)**. Selectați **Custom (Particularizat)** pentru a activa selecția de meniu pentru o anumită valoare.

TCF T.30 Extend (Prelungire TCF T.30): Această setare are valori între 0 și 2550 ms. Ea trebuie să rămână la valoarea implicită de 0 ms. Utilizați această setare sub îndrumarea unui reprezentant de asistență tehnică HP, ea fiind asociată cu proceduri de reglare care nu constituie obiectul acestui ghid.

Locațiile de meniu aferente acestor selecții diferă în funcție de echipamentul MFP. Pentru echipamentele HP LaserJet 4345mfp și HP Color LaserJet 4730mfp, 9040/9050mfp și 9500mfp, aceste selecții se găsesc la **Menu (Meniu) > FAX > FAX SETUP OPTIONAL (CONFIGURARE FAX OPȚIONALĂ) > TCF Extend (Prelungire TCF)**. Pentru echipamentele HP LaserJet M3035 MFP, M3027 MFP, M4345 MFP, M5025 MFP, M5035 MFP, M9040 MFP, M9050 MFP și Color LaserJet CM4730 MFP și CM6040 MFP Series, aceste selecții se găsesc la **Administration (Administrare) > Initial Setup (Configurare inițială) > Fax Setup (Configurare fax) > Fax Send Settings (Setări trimitere fax) > TCF Extend (Prelungire TCF)**. Selectați **Custom (Particularizat)** pentru a activa selecția de meniu pentru o anumită valoare.

Upgrade la firmware

Firmware-ul de la HP LaserJet MFP Analog Fax Accessory 300 (Accesoriu 300 de fax analogic pentru echipamentul HP LaserJet MFP) se poate actualiza. Actualizările de firmware de fax vor surveni ca parte a actualizării globale a firmware-ului aferent echipamentului MFP. Pentru informații suplimentare despre actualizări ale firmware-ului aferent echipamentului MFP, consultați documentația de service pentru echipamentul MFP.

 **NOTĂ:** Pentru a actualiza firmware-ul de fax, vizitați site-ul Web pentru echipamentul MFP și descărcați firmware-ul pentru echipamentul MFP. Actualizările de firmware de fax fac parte din actualizările de firmware al echipamentului MFP.

A Service și asistență

Declarație de garanție limitată Hewlett-Packard

PRODUS HP

DURATA GARANȚIEI LIMITATE

Accesoriu 300 de fax analogic pentru echipamentul HP LaserJet MFP 1 an, garanție limitată

HP îi garantează clientului final că hardware-ul și accesoriile HP nu vor prezenta defecțiuni materiale sau de manoperă după data achiziționării, pe perioada specificată mai sus. În cazul în care HP primește o notificare despre astfel de defecțiuni în timpul perioadei de garanție, HP, la alegerea sa, fie va înlocui, fie va repara produsele care se dovedesc a fi defecte. Produsele înlocuitoare pot fi noi sau echivalente ca performanțe cu cele noi.

HP garantează că software-ul HP nu va executa defectuos instrucțiunile de programare după data achiziționării, pe perioada specificată mai sus, datorită defecțiunilor de materiale sau de manoperă, dacă este instalat și utilizat corect. Dacă HP primește o notificare despre asemenea defecțiuni în timpul perioadei de garanție, HP va înlocui software-ul care nu execută instrucțiunile sale de programare datorită unor asemenea defecțiuni.

HP nu garantează că produsele HP vor funcționa fără întreruperi sau fără erori. Dacă HP nu reușește, într-o perioadă rezonabilă, să repare sau să înlocuiască un produs conform condițiilor de garanție, aveți dreptul la recuperarea sumei plătite la achiziție dacă înapoiți produsul cu promptitudine.

Produsele HP pot conține componente recondiționate echivalente ca performanțe cu cele noi sau este posibil să fi fost utilizate ocazional.

Această garanție nu este valabilă pentru defecțiuni provocate de (a) întreținere sau calibrare incorecte sau necorespunzătoare, (b) software, produse de interfață, piese sau consumabile care nu au fost furnizate de HP, (c) modificare neautorizată sau utilizare greșită, (d) funcționare în afara specificațiilor de mediu publicate pentru produs sau (e) pregătire sau întreținere necorespunzătoare a locului de amplasare.

ÎN LIMITELE PERMISE DE LEGISLAȚIA LOCALĂ, GARANȚIILE DE MAI SUS SUNT EXCLUSIVE ȘI NU POATE FI ENUNȚATĂ SAU IMPLICATĂ NICI O ALTĂ GARANȚIE SAU CONDIȚIE, SCRISĂ SAU VERBALĂ, IAR HP RESPINGE ÎN MOD SPECIFIC ORICE GARANȚII SAU CONDIȚII IMPLICITE ÎN LEGĂTURĂ CU VANDABILITATEA, CALITATEA SATISFĂCĂTOARE SAU POTRIVIREA LA UN ANUMIT SCOP. Unele țări/regiuni, state sau provincii nu permit limitări pentru durata unei garanții implicite, deci este posibil ca limitările sau excluderile de mai sus să nu se aplice în cazul dvs. Această garanție vă oferă drepturi legale specifice și este posibil să aveți și alte drepturi care diferă de la o țară/regiune la alta, de la un stat la altul sau de la o provincie la alta. Garanția limitată HP este valabilă în orice țară/regiune sau localitate în care HP este prezentă prin asistență pentru acest produs și în care HP a comercializat acest produs. Nivelul de service în garanție de care beneficiați poate să difere în funcție de standardele locale. HP nu va modifica forma, aspectul sau funcțiile produsului pentru a-l face să funcționeze într-o țară/regiune în care nu s-a intenționat niciodată să funcționeze din motive juridice sau de reglementare.

ÎN LIMITELE PERMISE DE LEGISLAȚIA LOCALĂ, DESPĂGUBIRILE PREVĂZUTE ÎN ACEASTĂ DECLARAȚIE DE GARANȚIE LIMITATĂ SUNT SINGURELE DESPĂGUBIRI DE CARE BENEFICIAȚI ȘI SUNT EXCLUSIVE. CU EXCEPȚIA CELOR MENȚIONATE MAI SUS, ÎN NICI O SITUAȚIE HP SAU FURNIZORII SĂI NU VOR FI RĂSPUNZĂTORI PENTRU PIERDERI DE DATE SAU PENTRU PAGUBE DIRECTE, SPECIALE, OCAZIONALE, PRIN CONSECINȚĂ (INCLUSIV PIERDERI DE PROFIT SAU DE DATE) SAU DE ALT GEN, CHIAR DACĂ LA BAZĂ EXISTĂ UN CONTRACT, O ÎNȚELEGERE SAU ALTCEVA. Unele țări/regiuni, state sau provincii nu permit excluderea sau limitarea pagubelor accidentale sau prin consecință, deci este posibil ca limitările sau excluderile de mai sus să nu se aplice în cazul dvs.

TERMENII DE GARANȚIE DIN ACEASTĂ DECLARAȚIE, CU EXCEPȚIA SITUAȚIILOR PERMISE DE LEGE, NU EXCLUD, NU RESTRICȚIONEAZĂ, NU MODIFICĂ, CI SE ADAUGĂ LA DREPTURILE STATUTARE OBLIGATORII CARE SE APLICĂ LA VÂNZAREA CĂTRE DVS. A ACESTUI PRODUS.

Asistență pentru clienții HP

World Wide Web

Soluțiile pentru multe dintre problemele legate de accesoriul de fax se găsesc la <http://www.hp.com/go/mfpfaxaccessory300>. Accesați site-ul Support (Asistență) și căutați produsul HP LaserJet MFP Analog Fax Accessory 300 (Accesoriu 300 de fax analogic pentru echipamentul HP LaserJet MFP). Acest site Web include subiecte de ajutor pentru depanare, informații despre întreținerea și utilizarea faxurilor, manuale, întrebări frecvente, actualizări de software și altele.

 **NOTĂ:** Vizitați site-ul Web HP pentru a găsi informații suplimentare despre actualizările și modificările referitoare la produs, care este posibil să fi survenit după imprimarea acestui document. Accesați <http://www.hp.com> și căutați „Q3701A”. Utilizați **Product quick links** (Legături rapide la produs) pentru a accesa manualele produselor și verificați dacă există documentul **Errata** (Erate). Documentul cu erate conține cele mai recente modificări ale produsului.

E-mail

Pentru a obține cel mai rapid răspuns, vizitați <http://www.hp.com> și faceți clic pe **Contact HP**. Asistența prin e-mail este disponibilă numai în limba engleză.

Telefon

La adresa <http://www.hp.com>, căutați HP LaserJet MFP Analog Fax Accessory 300 (Accesoriu 300 de fax analogic pentru echipamentul HP LaserJet MFP) și căutați o legătură pentru a contacta serviciul de asistență. Veți găsi informații de contact pentru asistență prin telefon, prin intermediul căreia aveți posibilitatea să soluționați problema cu care vă confrunțați.

B Specificații

Acest capitol conține specificații pentru accesoriul de fax. Secțiunile descrise aici includ:

- [Specificații de produs pentru accesoriul de fax](#)
- [Piese de schimb și accesorii](#)

Specificații de produs pentru accesoriul de fax

Specificații de mediu	
Mediu de exploatare	<ul style="list-style-type: none">● Temperatură: de la 10 la 32,5° C (de la 50 la 91° F)● Umiditate relativă: de la 20 la 80 la sută (fără condens)
Mediu de depozitare	<ul style="list-style-type: none">● Temperatură: de la -20° C la 40° C (de la -4° F la 104° F)● Umiditate relativă: Mai mică decât 95 la sută (fără condens)
Specificații pentru fax	
Compatibilitate fax	<ul style="list-style-type: none">● CCIT/ITU-T Grupa 3, EIA/TIA Clasa 1, Clasa 2.1
Conector pentru telefon	<ul style="list-style-type: none">● RJ11
Metode de comprimare	<ul style="list-style-type: none">● MH, MR, MMR și JBIG
Viteze de transmisie și standarde acceptate	<ul style="list-style-type: none">● V.17 la 14.400, 12.000, 9.600, 7.200 bps● V.33 la 14.400, 12.000 bps● V.29 la 9.600, 7.200 bps● V.27 la 4.800, 2.400 bps● V.34 la 16.800, 19.200, 21.600, 24.000, 26.400, 28.800, 31.200, 33.600 bps
Viteză modem	<ul style="list-style-type: none">● Până la 33,6K biți pe secundă (bps)
Apelare rapidă	<ul style="list-style-type: none">● Da
Rezoluție fax, (trimitere și primire)	<ul style="list-style-type: none">● Standard - 200 x 100 puncte per inch (dpi)● Fină - 200 x 200 dpi● Superfină - 300 x 300 dpi● Ultrafină - 200 x 400 (numai la primire)● Ultrafină - 400 x 400 (numai la primire)

Piese de schimb și accesorii

Pentru a achiziționa piese de schimb pentru accesoriul de fax, contactați reprezentantul de vânzări sau distribuitorul Hewlett-Packard.

C Informații despre reglementări

Această secțiune conține următoarele instrucțiuni referitoare la reglementări:

- [Programul de supraveghere a produselor în relația cu mediul](#)
- [Declarație de conformitate](#)
- [US Federal Communications Commission](#)
- [Canadian Department of Communications](#)
- [Alte informații despre reglementări](#)

Programul de supraveghere a produselor în relația cu mediul

Protejarea mediului

Hewlett-Packard Company se angajează să furnizeze produse de calitate, care respectă normele de protecție a mediului. Acest produs a fost proiectat cu câteva atribute care îi conferă capacitatea de a minimiza impactul asupra mediului.

Materiale plastice

Piese din plastic de peste 25 de grame sunt marcate în conformitate cu standardele internaționale, care îmbunătățesc capacitatea de a identifica materialele plastice în scopul reciclării acestora la sfârșitul duratei de viață a produsului.

Restricții privind unele materiale

Acest produs HP nu conține adaos de mercur.

Acest produs HP conține plumb în aliajul de lipit și poate necesita o manevrare specială la sfârșitul duratei de viață.

Dezafectarea echipamentului uzat de către utilizatorii casnici din Uniunea europeană

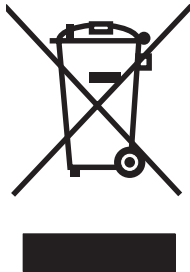

Acest simbol de pe produs sau de pe ambalajul produsului indică faptul că produsul nu trebuie aruncat împreună cu deșeurile menajere. În schimb, aveți responsabilitatea să dezafectați echipamentul uzat predându-l la un punct de colectare amenajat, în vederea reciclării echipamentului electric și electronic uzat. Colectarea separată și reciclarea echipamentului uzat la momentul dezafectării vă vor ajuta să conservați resursele naturale și să vă asigurați că acestea sunt reciclate într-o manieră prin care se protejează sănătatea oamenilor și mediul înconjurător. Pentru informații suplimentare despre locurile în care aveți posibilitatea să predați echipamentul uzat pentru reciclare, luați legătura cu primăria locală, cu serviciul de salubritate sau cu magazinul de la care ați achiziționat produsul.

Pentru mai multe informații

Consultați <http://www.hp.com/go/environment> sau <http://www.hp.com/hpinfo/community/environment/> pentru mai multe informații despre programele companiei HP referitoare la protecția mediului, care includ următoarele:

- Fișa profilului de mediu pentru acest produs și pentru multe alte produse HP înrudite
- Angajamentul companiei HP referitor la protecția mediului
- Sistemul de management al companiei HP referitor la protecția mediului
- Programul de returnare și reciclare a produselor HP la sfârșitul duratei lor de viață
- Fișe de date referitoare la siguranța lucrului cu anumite materiale

Declarație de conformitate

Declarație de conformitate

în conformitate cu ISO/IEC 17050-1 și EN 17050-1

Numele producătorului: Hewlett-Packard Company
Adresa producătorului: 11311 Chinden Boulevard,
Boise, Idaho 83714-1021, S.U.A.

declară că produsul

Numele produsului: Accesoriu de fax analogic pentru echipamentul HP LaserJet MFP
Număr de model reglementat:²⁾ BOISB-0308-00
Codurile de produs Q3701-60001, Q3701-60002, Q3701-60004
Componentele opționale ale produsului Toate

sunt conforme cu următoarele specificații de produs:

Siguranță: IEC 60950-1:2001 / EN60950-1: 2001 +A11
EMC: CISPR22:1997 / EN55022:1998 - Clasa A¹⁾³⁾
EN 55024:1998 +A1:2001 +A2:2003
FCC Titlul 47 CFR, Partea 15 Clasa A³⁾ / ICES-003, Ediția 4
GB9254-1998, GB17625.1-1998 / CNS13438
Telecom: Normele FCC Partea 68
TBR-21:1998

Informații suplimentare:

Acest produs respectă prevederile Directivei EMC 89/336/EEC și ale Directivei 2006/95/EC, referitoare la echipamentele de joasă tensiune, ale Directivei R&TTE 1999/5/EC (Anexa II) și este inscripționat în mod corespunzător cu marcajul CE 

Acest dispozitiv respectă prevederile din Partea 15 a Normelor FCC. În timpul funcționării, produsul are următoarele caracteristici: (1) acest dispozitiv nu poate provoca interferențe dăunătoare și (2) acest dispozitiv trebuie să accepte orice interferență recepționată, inclusiv interferențele care pot provoca o funcționare nedorită.

1) Produsul a fost testat într-o configurație tipică, cu sisteme de calculatoare personale Hewlett-Packard.

Testul de conformitate al produsului corespunde standardelor cu excepția Clauzei 9.5, care nu este încă în vigoare.

2) În scop de reglementare, acest produs are asociat un număr de model reglementat. Acest număr nu trebuie confundat cu numele produsului sau cu numărul (numerele) produsului.

3) **Avertisment:** Acesta este un produs din Clasa A. Într-un mediu casnic, acest produs poate cauza interferențe radio, caz în care poate fi necesar ca utilizatorul să ia măsurile adecvate.

Boise, Idaho 83714-1021, S.U.A.

24 octombrie 2007

Pentru a afla informații exclusiv despre subiecte referitoare la reglementări, contactați:

Contact Europa: Biroul local de vânzări și service Hewlett-Packard sau Hewlett-Packard GmbH, Department HQ-TRE / Standards Europe, Herrenberger StraAYe 140, D-71034 Böblingen, Germania, (FAX: +49-7031-14-3143)

Contact S.U.A.: Product Regulations Manager, Hewlett-Packard Company, PO Box 15, Mail Stop 160, Boise, Idaho 83707-0015, S.U.A., (Telefon: 208-396-6000)

US Federal Communications Commission

FCC Part 15 Compliance Statement

This equipment has been tested and found to comply with the limits for a Class A digital device, pursuant to Part 15 of the FCC Rules. These limits are designed to provide reasonable protection against harmful interference when the equipment is operated in a commercial environment. This equipment generates, uses, and can radiate radio frequency energy and, if not installed and used in accordance with the instruction manual, may cause harmful interference to radio communications. Operation of this equipment in a residential area is likely to cause harmful interference in which case the user will be required to correct the interference at his own expense.

 **AVERTISMENT!** Any changes or modifications to the fax accessory that are not expressly approved by HP could void the user's authority to operate this equipment.

 **NOTĂ:** Use of a shielded interface cable is required to comply with the Class A limits of the FCC rules

FCC Part 68 Telecom

If requested, you must be prepared to provide the telephone company with the following information for the SocketModem card included within this product:

Manufacturer:	Multi-Tech Systems, Inc. 2205 Woodale Drive Mounds View, MN 55112 USA
Trade Name:	Modem Module
Model Number:	MT5634SMI
FCC Registration No:	AU7-USA-25814-M5-E
Ringer Equivalence:	0.3B
Modular Jack (USOC):	RJ11C or RJ11W (single line)
Service Center in USA:	U.S.A. (763) 785-3500 (763) 785-9874 Fax

The equipment complies with FCC Rules, Part 68. The Socket Modem Module has a label that contains, along with other information, the FCC registration number and ringer equivalence number (REN) for this equipment. If requested, this information must be provided to the telephone company. The REN is used to determine the quantity of devices which may be connected to the telephone line. Excessive RENS on the telephone line may result in the devices not ringing in response to an incoming call. In most, but not all areas, the sum of the RENS should not exceed five (5.0). To be certain of the number of devices that may be connected to the line, as determined by the total RENS, contact the Telephone Company to determine the maximum REN for the calling area.

This equipment uses the following USOC jacks: RJ11C or RJ11W (single line)

An FCC compliant telephone cord and modular plug is provided with this equipment. This equipment is designed to be connected to the telephone network or premises wiring using a compatible modular jack with is Part 68 compliant. This equipment cannot be used on telephone company provided coin service. Connection to Party Line Service is subject to state tariffs. If this equipment causes harm to the telephone network, the telephone company will notify you in advance that temporary discontinuance of service may be required. If advance notice isn't practical, the Telephone Company will notify the customer as soon as possible. Also you will be advised of your right to file a complaint with the FCC if you believe it is necessary. The telephone company may make changes in its facilities, equipment, operations, or procedures that could affect the operation of the equipment. If this happens, the telephone company will provide advance notice in order for you to make the necessary modifications in order to maintain uninterrupted service. If trouble is experienced with this equipment, please contact HP customer service by using the contact information provided in the Customer Support section of this manual for troubleshooting, repair and (or) warranty information. If the trouble is causing harm to the telephone network, the Telephone Company may request you remove the equipment from the network until the problem is resolved. The following repairs can be done by the customer: Replace any original equipment that came with the product and the telephone cord. It is also recommended that the customer install an AC surge arrester in the AC outlet of the host equipment to which the device is connected. This is to avoid damage to the equipment caused by lightning strikes and other electrical surges.

Telephone Consumer Protection Act (US)

The Telephone Consumer Protection Act of 1991 makes it unlawful for any person to use a computer or other electronic device, including fax machines, to send any message unless such message clearly contains, in a margin at the top or bottom of each transmitted page or on the first page of the transmission, the date and time it is sent and an identification of the business, other entity, or individual sending the message and the telephone number of the sending machine or such business, or other entity, or individual. (The telephone number provided cannot be a 900 number or any other number for which charges exceed local or long distance transmission charges). In order to program this information into your facsimile, please see [Setări de fax obligatorii, la pagina 36](#) in Chapter 1.

Canadian Department of Communications

This equipment complies with Canadian EMC Class A requirements.

<< Conforme à la classe A des normes canadiennes de compatibilité électromagnétiques (CEM). >>

Canadian Limitations Notice

Notice: The ringer equivalence number (REN) assigned to each terminal device provides an indication of the maximum number of terminals allowed to be connected to a telephone interface. The termination on an interface may consist of any combination of devices subject only to the requirement that the sum of the ringer equivalence numbers of all the devices does not exceed 5.

Notice: The Industry Canada label identifies certified equipment. This certification means that the equipment meets certain telecommunications network protective, operational, and safety requirements. The Industry Canada label does not guarantee the equipment will operate to the user's satisfaction.

Before installing this equipment, users should ensure that it is permissible to be connected to the facilities of the local telecommunications company. The equipment must also be installed using an acceptable method of connection. The customer should be aware that compliance with the above conditions may not prevent degradation of service in some situations. Repairs to certified equipment should be made by an authorized Canadian maintenance facility designated by the supplier. Any repairs or alterations made by the user to this equipment or equipment malfunctions may give the telecommunications company cause to request the user to disconnect the equipment.

Users should ensure for their own protection that the electrical ground connections of the power utility, telephone lines and internal metallic water pipe system, if present, are connected together. This precaution may be particularly important in rural areas.

△ **ATENȚIE:** Users should not attempt to make such connections themselves, but should contact the appropriate electric inspection authority, or electrician, as appropriate.

Notice: The Ringer Equivalence Number (REN) assigned to each terminal device provides an identification of the maximum number of terminals allowed to be connected to a telephone interface. The termination of an interface may consist of any combination of devices subject only to the requirement that this sum of Ringer Equivalence Number of all the devices does not exceed five (5.0). The standard connecting arrangement code (telephone jack type) for equipment with direct connections to the telephone network is CA11A.

Alte informații despre reglementări

Informații referitoare la reglementări pentru țările/regiunile din UE

Acest echipament a fost proiectat pentru a funcționa în toate țările/regiunile din Zona Economică Europeană (rețele de telefonie publice pe linie comutată). Compatibilitatea cu rețeaua este dependentă de setările de software interne. Dacă este necesar să utilizați echipamentul într-o rețea de telefonie diferită, contactați furnizorul echipamentului. Pentru asistență suplimentară pentru produs, contactați Hewlett-Packard la numerele de telefon furnizate în broșura de asistență care însoțește produsul.

New Zealand Telecom Warning Notice

1. The grant of a Telepermit for any item of terminal equipment indicates only that Telecom has accepted that the item complies with minimum conditions for connection to its network. It indicates no endorsement of the product by Telecom, nor does it provide any sort of warranty. Above all, it provides no assurance that any item will work correctly in all respects with another item of Telepermitted equipment of a different make or model, nor does it imply that any product is compatible with all of Telecom's network services.

This equipment is not capable under all operating conditions of correct operation at the higher speed which it is designated. 33.6 kbps and 56 kbps connections are likely to be restricted to lower bit rates when connected to some PSTN implementations. Telecom will accept no responsibility should difficulties arise in such circumstances.

2. Immediately disconnect this equipment should it become physically damaged, and arrange for its disposal or repair.
3. This modem shall not be used in any manner, which could constitute a nuisance to other Telecom customers.
4. This device is equipped with pulse dialing, while the Telecom standard is DTMF tone dialing. There is no guarantee that Telecom lines will always continue to support pulse dialing.

Use of pulse dialing, when this equipment is connected to the same line as other equipment, may give rise to 'bell tinkle' or noise and may also cause a false answer condition. Should such problems occur, the user should not contact the Telecom Faults Service.

The preferred method of dialing is to use DTMF tones, as this is faster than pulse (decadic) dialing and is readily available on almost all New Zealand telephone exchanges.

5. Warning Notice: No '111' or other calls can be made from this device during a mains power failure.
6. This equipment may not provide for the effective hand-over of a call to another device connected to the same line.
7. Some parameters required for compliance with Telecom's Telepermit requirements are dependent on the equipment (PC) associated with this device. The associated equipment shall be set to operate within the following limits for compliance with Telecom's Specifications:

For repeat calls to the same number:

- There shall be no more than 10 call attempts to the same number within any 30-minute period for any single manual call initiation, and
- The equipment shall go on-hook for a period of not less than 30 seconds between the end of one attempt and the beginning of the next attempt.

For automatic calls to different numbers:

- The equipment shall be set to ensure that automatic calls to different numbers are spaced such that there is no less than 5 seconds between the end of one call attempt and the beginning of another.

For automatically answered incoming calls:

- The equipment shall be set to ensure that calls are answered between 3 and 30 seconds of receipt of ringing.
8. For correct operation, total of the RN's of all devices connected to a single line at any time should not exceed 5.

South African Notice

This modem must be used in conjunction with an approved surge protection device.

TAIWAN BSMI Class A Warning

警告使用者：

這是甲類的資訊產品，在居住的環境中使用時，可能會造成射頻干擾，在這種情況下，使用者會被要求採取某些適當的對策。

Index

Simboluri/Numerice

- înlocuirea accesoriului de fax
 - HP Color LaserJet CM6040 MFP Series 23
 - HP LaserJet 9040/9050mfp 3
 - HP LaserJet M9040 MFP / M9050 MFP 31
- înlocuire accesoriu de fax
 - HP Color LaserJet 4730mfp 12
 - HP Color LaserJet CM4730 MFP 12
 - HP LaserJet 4345mfp, HP Color LaserJet CM4730 MFP 6
- Ștergerea tuturor numerelor din lista de faxuri blocate 60

A

- accesorii 131
- accesoriu de fax
 - instalare 10, 20
- agendă telefonică 79, 81
- antet de fax 38, 39
- antet suprapus
 - setare 44, 45
- apelare cu impulsuri
 - setare 45
- apelare cu tonuri
 - setare 45
- apelare grup. *Vezi* apelare rapidă
- apelare rapidă
 - creare 86
 - raport listă 120
 - ștergere 87
- apelare rapidă cu o singură atingere 76, 77
- apeluri vocale și reîncercări 90
- asistență 127
- asistență pentru clienți 127
- asistență prin telefon 127

B

- bara mesajelor de stare 71
- bază de date 119
- blocarea memoriei
 - activare 95
 - dezactivare 95
- blocare faxuri de intrare 58, 59
- blocare memorie
 - PIN 91
- browser, Web
 - configurare de la distanță 42

C

- coduri de taxare 50
- comprimare JBIG
 - setare 51
- configurare
 - de la distanță 42
- configurare de la distanță
 - browser Web 42
 - utilitar trimitere digitală 43
 - Web Jetadmin 42
- confirmare număr de fax 53
- contactare HP 127
- coș de destinație pentru hârtie 58
- coș evacuare hârtie. *Vezi* coș de destinație pentru hârtie

D

- deblocare faxuri de intrare 59, 60
- declarație de conformitate 135
- declarații referitoare la reglementări
 - declarație de conformitate 135
- depanare
 - meniul setărilor de fax nu apare 36
 - recepționare lentă a faxurilor 107

sisteme PBX 109

transmisie lentă a

faxurilor 109

depanarea liniilor telefonice 109

depanarea sistemelor PBX 109

depozitare, mediu 130

detectare ton de apelare,
setare 44

DSS. *Vezi* utilitar trimitere digitală

E

eroare

coduri 110

notificare despre fax
transmis 61

EWS. *Vezi* server Web încorporat
expert, configurare fax 36

F

fax

expert configurare 36

imprimare 95

instalarea accesoriului 3

primire 85

probleme de alimentare 105

revocare 83

rezoluție 130

setări obligatorii 36

trimitere 72

trimiterea unui fax utilizând
apelarea rapidă cu o singură
atingere 76, 77

fax prin rețea LAN 1

fotografii, calitate slabă 72

fundal

copiere hârtie colorată 52

eliminare din faxurile

transmise 52

- G**
 garanție
 produs 125, 126
 golirea datelor din jurnal/
 raport 119
 grafică, calitate slabă 72, 75
- I**
 imprimarea faxurilor blocate 95
 imprimarea unui fax blocat 95
 instalare
 accesoriu de fax 10, 20
 instalarea accesoriului de fax
 HP Color LaserJet CM6040
 MFP Series 23
 HP LaserJet 9040/9050mfp 3
 HP LaserJet M9040 MFP /
 M9050 MFP 31
 instalare accesoriu de fax
 HP Color LaserJet
 4730mfp 12
 HP Color LaserJet CM4730
 MFP 12
 HP LaserJet 4345mfp 6
 interval de reapelare 48
 interval de reapelare, setare 49
- J**
 jurnal/raport
 jurnal de activități 118
 jurnal de activități, golire 119
 jurnalul activităților de fax 118
 raport apeluri de fax 115, 117
 raport listă de apelări
 rapide 120
 raport listă de faxuri
 blocate 120
 raport taxare, golire 119
 raportul codurilor de
 taxare 118, 119
 jurnal de activități 118
- L**
 LAN fax 36
 listă de faxuri blocate
 creare 58, 59
 eliminare din listă 59
 eliminare numere 58, 59
 ștergerea tuturor
 numerelor 60
 locație 37, 38
- M**
 marcarea faxurilor primite 55, 56
 memorie, salvare și ștergere
 faxuri 72
 meniu, setări de fax 36
 meniul de setări nu apare 36
 MFP. *Vezi* produs multifuncțional
 mod de apelare
 setare 45
 mod de corectare a erorilor
 setări 63
- N**
 neconfigurat 36
 număr de apelări până la
 răspuns 55
 număr de telefon 38, 39
 nume firmă 38, 39
- P**
 pauză, în timpul apelului 72
 părți 2
 piese de schimb 131
 PIN
 creare 91
 modificare 91
 resetare 91
 potrivire apelare rapidă număr
 fax 54
 potrivire în pagină 56
 prefix
 apelare automată 46
 prefix de apelare
 setare 46
 primirea faxurilor 85
 probleme de alimentare 105
 produs multifuncțional 1
 programarea imprimării raportului
 apelurilor de fax 116
- R**
 raport de apeluri 115, 117
 raport listă de faxuri blocate
 imprimare 120
 raport T.30 Trace (Urmărire T.
 30) 121
 raportul codurilor de taxare
 imprimare 118, 119
 reapelare dacă nu răspunde
 setare 47
- reapelare la ton de ocupat
 setare 47, 48
 recepționare lentă a faxurilor 107
 redirecționarea unui fax 93
 revocarea unui fax 83
 rezoluție
 setare 49
 rezoluție, la trimitere fax 130
- S**
 selectare tavă pentru hârtie 57
 server Web încorporat 42
 setarea gradului de întunecare/
 luminozitate pentru faxurile
 transmise
 modificare pe echipamentele HP
 LaserJet 4345mfp și
 9040/9050mfp sau HP Color
 LaserJet 4730mfp și
 9500mfp 53
 setarea gradului de luminozitate/
 întunecare pentru faxurile
 transmise
 modificare pe echipamentele HP
 LaserJet 4345mfp și
 9040/9050mfp sau HP Color
 LaserJet 4730mfp și
 9500mfp 53
 setare dată/oră 37
 setare de claritate
 pentru faxurile transmise 51,
 52
 setare de fundal
 copiere hârtie colorată 52
 eliminare din faxurile
 transmise 52
 setare de luminozitate/întunecare
 pentru faxurile transmise 53
 setări
 antet suprapus 44, 45
 blocarea memoriei 95
 blocare faxuri de intrare 58,
 59
 coduri de taxare 50
 compresie JBIG 51
 confirmare număr de fax 53
 coș de destinație pentru
 hârtie 57, 58
 detectare ton apelare 44
 eliminare numere 59, 60

- interval de reapelare 48, 49
 - marcarea faxurilor primite 55, 56
 - meniu 36
 - mod de apelare 45
 - mod de corectare a erorilor 63
 - modificarea setării gradului de luminozitate/întunecare pentru faxurile transmise pe echipamentele HP LaserJet 4345mfp și 9040/9050mfp sau HP Color LaserJet 4730mfp și 9500mfp 53
 - modificare setare de luminozitate/întunecare 53
 - număr de apelări până la răspuns 55
 - obligatorii 36
 - potrivire apelare rapidă număr fax 54
 - potrivire în pagină 56
 - prefix de apelare 46
 - reapelare dacă nu răspunde 47
 - reapelare la ton de ocupat 47, 48
 - redirecționare fax 93
 - rezoluție 49
 - selectare tavă pentru hârtie 57
 - ștergerea tuturor numerelor din lista de faxuri blocate 60
 - volum modem 64
 - volum sonerie 65
 - setări de notificare 61
 - setări de service 121
 - setări obligatorii țară/regiune 36
 - setări securizate 91
 - specificații 130
 - specificații de mediu 130
 - stare, pagina accesoriului de fax 103
- T**
- transmisie lentă a faxurilor 109
 - trimiterea unui fax către mai mulți destinatari 86
- introducere manuală a numerelor 72, 74
 - ștergerea mai multor destinatari 87
 - utilizând numere din agenda telefonică 79, 81
 - utilizare apelare rapidă 75
- U**
- upgrade la firmware 123
 - utilitar trimitere digitală, configurare de la distanță 43
- V**
- viteză modem 107, 130
 - VoIP 100
 - volum. *Vezi* volum modem
Vezi și volum sonerie; volum sonerie
 - volum modem setare 64
 - volum sonerie setare 65
 - volum sonerie, setare 65
- W**
- Web Jetadmin, configurare de la distanță 42

© 2008 Hewlett-Packard Development Company, L.P.

www.hp.com



Q3701-91079