

HP Color LaserJet CP4005

Guía del usuario

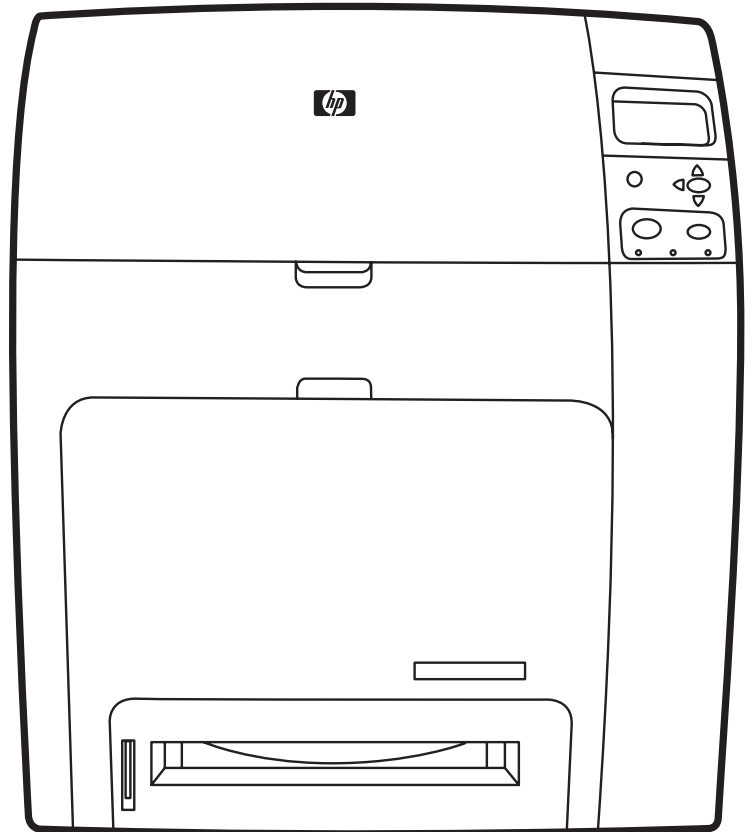

HP Color LaserJet CP4005

Guía del usuario



Derechos de copyright y licencia

© 2006 Copyright Hewlett-Packard Development Company, L.P.

Prohibida la reproducción, adaptación o traducción sin autorización previa y por escrito, salvo lo permitido por las leyes de propiedad intelectual (copyright).

La información contenida en este documento está sujeta a cambios sin previo aviso.

Las únicas garantías de los productos y servicios HP se detallan en las declaraciones de garantía expresas que acompañan a dichos productos y servicios. Nada de lo que aquí se incluya debe considerarse como una garantía adicional. HP no será responsable de los errores u omisiones técnicos o editoriales aquí contenidos.

Número de referencia: CB503-90905

Edition 2: 6/2006

Avisos de marcas comerciales

Adobe® y PostScript® son marcas comerciales registradas de Adobe Systems Incorporated.

Corel® es una marca comercial o marca comercial registrada de Corel Corporation o Corel Corporation Limited.

Energy Star® y el logotipo® de Energy Star son marcas registradas en los Estados Unidos de la United States Environmental Protection Agency (Agencia para la protección medioambiental de los Estados Unidos).

Microsoft®, Windows® y Windows® XP son marcas comerciales registradas en los Estados Unidos de Microsoft Corporation.

Netscape Navigator es una marca comercial registrada en los Estados Unidos de Netscape Communications.

Los colores PANTONE® generados podrían no coincidir con los de los estándares identificados PANTONE. Consulte las últimas publicaciones PANTONE para identificar el color adecuado. PANTONE® y otras marcas comerciales de Pantone, Inc. son propiedad de Pantone, Inc. © Pantone, Inc., 2000.

Centro de atención al cliente de HP

Servicios en línea

Para disponer de información todo el día mediante un módem o una conexión a Internet:

Dirección en Internet: en <http://www.hp.com/support/ljcp4005> encontrará software de impresoras actualizado de HP, información sobre productos y asistencia técnica y controladores en varios idiomas para las impresoras HP Color LaserJet serie CP4005. (Los sitios están en inglés.)

Visite http://www.hp.com/support/net_printing para obtener información acerca de la impresión en red mediante servidores de impresión HP Jetdirect.

HP Instant Support Professional Edition (ISPE) es un conjunto de herramientas de solución de problemas basadas en la Web para equipos de escritorio y productos de impresión. ISPE ayuda a identificar, diagnosticar y resolver con rapidez los problemas del equipo y la impresora. Se puede acceder a las herramientas ISPE desde <http://instantsupport.hp.com>.

Asistencia telefónica

HP ofrece asistencia técnica telefónica gratuita durante el período de garantía. Al llamar, se le pondrá en contacto con un equipo dispuesto a solucionar sus problemas. Para obtener el número telefónico correspondiente a su país/región, consulte el prospecto incluido en el embalaje del producto. También puede visitar <http://www.hp.com> y hacer clic en **Contacte con HP** y después en **Contact HP Worldwide** (Contacte con HP en todo el mundo). Antes de llamar a HP, tenga preparada la siguiente información: nombre y número de serie del producto, fecha de compra y descripción del problema.

También puede recibir asistencia técnica en Internet en <http://www.hp.com>. Haga clic en **asistencia y controladores**.

Utilidades de software, controladores e información electrónica

Para la impresora HP Color LaserJet serie CP4005 visite http://www.hp.com/go/ljcp4005_software. Es posible que el sitio Web de los controladores esté en inglés, pero los controladores se pueden descargar en varios idiomas.

Consulte el prospecto incluido en el embalaje de la impresora para obtener asistencia telefónica.

Pedidos de accesorios o suministros mediante HP Direct

En Estados Unidos, los suministros pueden encargarse en <http://www.hp.com/sbso/product/supplies>. En Canadá, los suministros pueden encargarse en <http://www.hp.ca/catalog/supplies>. En Europa, los suministros pueden encargarse en <http://www.hp.com/supplies>. En Asia y en la zona del Pacífico, los suministros pueden pedirse en <http://www.hp.com/paper/>.

Los accesorios pueden pedirse en <http://www.hp.com/go/accessories>.

Llame al 1-800-538-8787 (Estados Unidos) o 1-800-387-3154 (Canadá).

Información del servicio de HP

Para ubicar a los distribuidores autorizados de HP, llame al 1-800-243-9816 (Estados Unidos) o 1-800-387-3867 (Canadá). Si necesita servicio técnico para un producto, llame al número del servicio de atención al cliente de su país/región. Consulte el prospecto incluido en el embalaje de la impresora.

Acuerdos de servicio técnico de HP

Llame al 1-800-835-4747 (Estados Unidos) o 1-800-268-1221 (Canadá).

Servicio extendido: 1-800-446-0522

Asistencia técnica e información de HP para equipos Macintosh

Visite <http://www.hp.com/go/macosex> para obtener información de asistencia técnica sobre Macintosh OS X y el servicio de suscripción de HP para actualizaciones del controlador.

Visite <http://www.hp.com/go/mac> para productos diseñados específicamente para usuarios de Macintosh.

Tabla de contenidos

1 Información básica de la impresora

Acceso rápido a la información de la impresora	2
Enlaces en Internet	2
Enlaces de la guía del usuario	2
Dónde obtener más información	2
Configuración de la impresora	2
Uso de la impresora	3
Configuraciones de la impresora	4
HP Color LaserJet CP4005n (número de producto CB503A)	4
HP Color LaserJet CP4005dn (número de producto CB504A)	4
Características de la impresora	6
Visión general	9
Software de la impresora	11
Software	11
Características de software	11
Configuración automática del controlador	11
Actualizar ahora	11
Configuración previa del controlador HP	12
Instalación del software del sistema de impresión	12
Instalación del software del sistema de impresión de Windows para conexiones directas	12
Instalación del software después de conectar el cable USB	13
Instalación del software del sistema de impresión de Windows para redes	13
Configuración de un equipo con Windows para utilizar la impresora en red mediante el uso compartido de Windows	14
Desinstalación del software	14
Eliminación del software de sistemas operativos de Windows	15
Software para redes	15
HP Web Jetadmin	15
Utilidades	16
HP Easy Printer Care Software	16
Servidor Web incorporado	16
Características	17
Otros componentes y utilidades	17
Controladores de impresora	18
Controladores de impresora compatibles	18
Controladores adicionales	18
Selección del controlador de impresora adecuado	18
Ayuda del controlador de impresora (Windows)	19

Cómo obtener acceso a los controladores de impresora	19
Controladores de impresora para equipos Macintosh	22
Controladores de impresora compatibles	22
Cómo obtener acceso a los controladores de impresora	22
Software para equipos Macintosh	24
Instalación del software del sistema de impresión de Macintosh para redes	24
Instalación del software del sistema de impresión de Macintosh para conexiones directas (USB)	25
Para eliminar el software de sistemas operativos de Macintosh	26
Utilización de HP Printer Utility para Macintosh	27
Apertura de HP Printer Utility	27
Impresión de una página de limpieza	27
Impresión de una página de configuración	27
Consulta del estado de los suministros	28
Pedidos de suministros en línea y uso de otras características de asistencia	28
Carga de un archivo en la impresora	28
Actualización del firmware	29
Activación del modo de impresión a doble cara (dúplex)	29
Impresión de trabajos almacenados	29
Configuración de las bandejas	30
Cambio de la configuración de red	30
Apertura del servidor Web incorporado	30
Configuración de alertas de correo electrónico	31
Especificaciones de los medios	32
Gramajes y tamaños de medio admitidos	32

2 Panel de control

Introducción	36
Visor	36
Acceso al panel de control desde un equipo	38
Botones del panel de control	39
Interpretación de las luces indicadoras del panel de control	40
Menús del panel de control	41
Información básica sobre la instalación inicial	41
Jerarquía de menús	42
Para acceder a los menús:	42
Menú Recuperar trabajo	42
Menú Información	42
Menú Manejo de papel	43
Menú Configurar dispositivo	43
Menú Diagnóstico	44
Menú Recuperar trabajo	46
Menú Información	47
Menú Manejo de papel	48
Menú Configurar dispositivo	49
Menú Impresión	49
Menú Calidad de impresión	51
Menú Configuración del sistema	53
Menú E/S	56
Menú Restablecimiento	57

Menú Diagnóstico	58
Modificación de los valores de configuración del panel de control de la impresora	59
Mostrar dirección IP	59
Mostrar la dirección IP	59
Alternancia color/negro	59
Configuración de la alternancia color/negro	60
Opciones de comportamiento de las bandejas	60
Configuración de la impresora para que utilice la bandeja solicitada	61
Configuración de la indicación de alimentación manual	61
Configuración del valor predeterminado de la impresora para medios PS Defer	61
Configuración de la impresora para que utilice la indicación tamaño/ tipo	62
Configuración de la impresora para que utilice otra bandeja	62
Configuración de la impresora para que imprima a doble cara las hojas en blanco	63
Configuración de la impresora para que gire las imágenes	63
Retraso del modo de reposo	63
Configuración del retraso del modo de reposo	64
Desactivación/activación del modo de reposo	64
Hora para salir del modo de reposo	64
Configuración de la hora para salir del modo de reposo	65
Brillo del visor	65
Configuración del brillo del visor	66
Lenguaje	66
Configuración del lenguaje	66
Advertencias eliminables	67
Configuración de las advertencias eliminables:	67
Continuación automática	67
Configuración de la continuación automática	67
Reemplace los suministros	68
Configuración de la respuesta frente a la orden de reemplazar suministros	68
Pedir en	68
Configuración del pedido en respuesta	69
Suministro de color agotado	69
Configuración de la respuesta a los medios de color agotados	69
Recuperación de atascos	70
Configuración de la respuesta de recuperación de atascos	70
Disco RAM	70
Modificación del comportamiento del disco RAM	70
Idioma	71
Selección del idioma	71
Selección del idioma si el visor se encuentra en un idioma que desconoce	71
Uso del panel de control de la impresora en entornos compartidos	72

3 Configuración de E/S

Configuración de la red	74
Configuración de parámetros TCP/IP	74

Configuración manual de los parámetros TCP/IP desde el panel de control de la impresora	74
Configuración de una dirección IP	74
Configuración de la máscara de subred	75
Configuración de la puerta de enlace predeterminada	76
Configuración de USB	77
Servidores de impresión HP Jetdirect	78
Soluciones de software disponibles	78
Impresión inalámbrica	79
Norma 802.11 de IEEE	79

4 Tareas de impresión

Control de los trabajos de impresión	82
Origen	82
Tipo y tamaño	82
Prioridades de la configuración de impresión	82
Selección de medios	84
Medios que deben evitarse	84
Papel que puede dañar la impresora	84
Detección automática de tipos de medios (modo autodetección)	86
Detección en Bandeja 1	86
Detección de la Bandeja 2 y la Bandeja opcional 3	87
Configuración de bandejas de entrada	88
Configuración de las bandejas siguiendo las indicaciones de la impresora	88
Configuración de una bandeja al cargar papel	88
Configuración de una bandeja para que se ajuste a los valores del trabajo de impresión	89
Configuración de bandejas mediante el menú Manejo de papel	89
Configuración de la Bandeja 2 y de la Bandeja opcional 3 para papel de tamaño personalizado	90
Impresión desde la Bandeja 1 (bandeja multifunción)	91
Carga de la Bandeja 1	92
Impresión de sobres desde la Bandeja 1	92
Carga de los sobres en la Bandeja 1	93
Impresión de sobres	94
Impresión desde la Bandeja 2 o desde la Bandeja opcional 3	94
Carga de medios detectables de tamaño estándar en la Bandeja 2 y en la Bandeja opcional 3	95
Carga de medios indetectables de tamaño estándar en la Bandeja 2 y en la Bandeja opcional 3	97
Carga de medios de tamaño personalizado en la Bandeja 2 y en la Bandeja opcional 3	99
Impresión en medios especiales	101
Transparencias	101
Papel satinado	101
Papel de color	102
Sobres	102
Etiquetas	102
Papel pesado	103
Papel resistente HP LaserJet	103
Formularios preimpresos y papel con membrete	104
Papel reciclado	104

Uso de las características del controlador de impresora	105
Creación y uso de configuraciones rápidas	105
Creación y uso de marcas de agua	106
Cambio del tamaño de los documentos	106
Establecimiento de un tamaño de papel especial desde el controlador de impresora	107
Uso de otros papeles/portadas	107
Impresión de la primera página en blanco	108
Impresión de varias páginas en una hoja	108
Impresión en ambas caras del papel	109
Para imprimir en ambas caras con el accesorio de impresión a doble cara	109
Para imprimir en ambas caras manualmente	109
Opciones de disposición del papel para imprimir en ambas caras	110
Configuración de las opciones de color	110
Utilización del cuadro de diálogo Opciones de HP Digital Imaging	111
Uso de la ficha Servicios	112
Uso de las características del controlador de impresora para Macintosh	113
Creación y uso de preajustes en Mac OS X	113
Impresión de una portada	113
Impresión de varias páginas en una hoja	114
Impresión en ambas caras del papel	114
Configuración de las opciones de color	116
Impresión a doble cara	117
Configuración del panel de control para la impresión automática a doble cara	118
Activación o desactivación de la opción de impresión a doble cara desde el panel de control de la impresora	118
Opciones de encuadernación para trabajos de impresión a doble cara	119
Impresión manual a doble cara	120
Impresión de folletos	120
Situaciones especiales de impresión	121
Impresión de una primera página diferente	121
Impresión de contraportada en blanco	121
Impresión en medios de tamaño especial	121
Interrupción de una solicitud de impresión	122
Interrupción del trabajo de impresión en curso desde el panel de control de la impresora	122
Interrupción del trabajo de impresión en curso desde una aplicación de software	122
Características del almacenamiento de trabajos	123
Impresión de prueba y retención de un trabajo	123
Impresión de trabajos almacenados	123
Eliminación de trabajos almacenados	124
Trabajos privados	124
Impresión de un trabajo privado	125
Eliminación de un trabajo privado	125
Modo Mopier	126
Administración de la memoria	127

5 Administración de la impresora

Páginas de información de la impresora	130
Diagrama de menús	130
Página de configuración	131
Página de estado de suministros	131
Página de uso	131
Página de demostración	132
Imprimir muestras de CMYK	132
Imprimir muestras de RGB	133
Directorio de archivos	133
PCL o Lista de fuentes PS	133
Registro de eventos	134
Utilización del servidor Web incorporado	135
Acceso al servidor Web incorporado	135
Ficha Información	136
Ficha Configuración	136
Configuración del reloj de tiempo real	137
Ficha Redes	137
Otros enlaces	137
Uso de HP Easy Printer Care Software	138
Sistemas operativos compatibles	138
Para utilizar HP Easy Printer Care Software	138
Secciones de HP Easy Printer Care Software	138

6 Color

Utilización de colores	142
HP ImageREt 3600	142
Selección de papel	142
Opciones de color	142
sRGB	142
Impresión en cuatro colores — CMYK	143
Emulación del conjunto de tinta CMYK (sólo PostScript)	143
Coincidencia de colores	144
Coincidencia de colores con libros de muestras	144
Muestras de colores de impresión	145
Opciones de administración del color de la impresora en equipos con Windows	146
Impresión en escala de grises	146
Color RGB (Temas de color)	146
Ajuste manual o automático del color	147
Opciones manuales de color	147
Restricción de la impresión en colores	148
Opciones de administración del color de la impresora en equipos Macintosh	150
Impresión de colores como grises	150
Opciones de color avanzadas para texto, gráficos y fotografías	150
Opciones de medios tonos	150
Grises neutros	150
Color RGB	151
Control de bordes	151

7 Mantenimiento

Administración de los cartuchos de impresión	154
--	-----

Cartuchos de impresión de HP	154
Cartuchos de impresión no fabricados por HP	154
Autenticación de cartuchos de impresión	154
Línea especializada en fraudes de HP	154
Almacenamiento de los cartuchos de impresión	155
Duración estimada del cartucho de impresión	155
Control de la duración del cartucho de impresión	155
Mediante el panel de control de la impresora	155
Utilización del servidor Web incorporado	155
Uso de HP Easy Printer Care Software	155
Mediante HP Web Jetadmin	156
Reemplazo de los cartuchos de impresión	157
Reemplazo de un cartucho de impresión	157
Para reemplazar el cartucho de impresión	157
Reemplazo de suministros	160
Ubicación de suministros	160
Instrucciones para el reemplazo de suministros	160
Cómo dejar suficiente espacio libre alrededor de la impresora para reemplazar los suministros	161
Intervalos aproximados de reemplazo de suministros	161
Utilización de la página limpiadora	163
Configuración de alertas	166

8 Resolución de problemas

Lista de comprobación básica para la solución de problemas	168
Factores que influyen en el rendimiento de la impresora	169
Páginas de información de solución de problemas	170
Página de configuración	170
Página de prueba de recorrido del papel	170
Página de registro	171
Registro de eventos	172
Tipos de mensajes del panel de control	173
Mensajes de estado	173
Mensajes de advertencia	173
Mensajes de error	173
Mensajes de error grave	173
Mensajes del panel de control	174
Listado de mensajes	174
Atascos de papel	201
Recuperación de los atascos de papel	201
Para desactivar la recuperación de atascos de papel	202
Causas comunes de los atascos de papel	203
Atascos de papel	203
Eliminación de atascos	205
Atasco en la Bandeja 1	205
Atasco en la Bandeja 2 o en la Bandeja opcional 3	206
Atascos en la zona de la cubierta superior	207
Eliminación de un atasco en la zona de la cubierta superior	208
Eliminación de otros atascos	210
Problemas en el manejo de los medios de impresión	213

Varias hojas	213
Tamaño de página incorrecto	213
Bandeja incorrecta	214
Error de alimentación automática	214
Error de alimentación en la Bandeja 2 o en la Bandeja opcional 3	215
Error de alimentación de medios especiales	215
Error de impresión de sobres	216
Calidad de impresión	217
Error de impresión a doble cara	217
Problemas de respuesta de la impresora	218
El visor del panel de control está en blanco	218
La impresora no imprime	218
La impresora no recibe datos	219
Selección de impresora	220
Problemas con el panel de control de la impresora	221
Configuración del panel de control	221
Selección de la Bandeja opcional 3	221
Impresión incorrecta	222
Fuentes incorrectas	222
Conjuntos de caracteres	222
Texto desplazado	222
Errores de impresión	223
Impresión parcial	223
Instrucciones para imprimir con distintas fuentes	223
Problemas de la aplicación de software	224
Selección del sistema mediante el software	224
Selección de fuentes en el software	224
Selección de colores en el software	224
Reconocimiento de la Bandeja opcional 3 y de la unidad de impresión a dos caras	225
Resolución de problemas comunes de Macintosh	226
Solución de problemas con Mac OS X	226
Problemas de la impresión en colores	229
Error de impresión en colores	229
Tono incorrecto	229
Ausencia de color	230
Error de cartucho	230
Error de coincidencia de colores	230
Solución de problemas de la calidad de impresión	232
Problemas de calidad de impresión relacionados con los medios	232
Defectos de impresión en transparencias	232
Problemas de calidad de impresión relacionados con el medio ambiente	233
Problemas de calidad de impresión relacionados con los atascos	233
Páginas de solución de problemas de calidad de impresión	233
Herramienta de diagnóstico y solución de problemas de calidad de impresión	234
Calibración de la impresora	234
Regla para defectos repetitivos	235
Gráfico de defectos de calidad de impresión	236

Apéndice A Cómo trabajar con la memoria

Memoria de la impresora	242
Instalación de la memoria	243
Instalación de módulos DIMM de memoria DDR	243
Activación de la memoria	248
Para activar memoria para Windows 2000 y Windows XP	248

Apéndice B Accesorios y suministros

Pedido directo a través del servidor Web incorporado (para impresoras con conexiones de red)	250
Números de parte	251

Apéndice C Servicio técnico y asistencia

Declaración de garantía limitada de Hewlett-Packard	256
Declaración de garantía limitada del cartucho de impresión	258
Declaración de garantía limitada del fusor y la unidad de transferencia	259
Contratos de mantenimiento de HP	260
Contratos de asistencia técnica in situ	260
Asistencia técnica prioritaria in situ	260
Asistencia técnica in situ al día siguiente	260
Asistencia técnica semanal in situ (volumen)	260

Apéndice D Especificaciones de la impresora

Dimensiones físicas	262
Especificaciones eléctricas	263
Emisiones acústicas	264
Especificaciones medioambientales	265

Apéndice E Información sobre normativas

Normas de la FCC	268
FCC regulations	268
Programa medioambiental de administración de productos	269
Protección del medio ambiente	269
Generación de ozono	269
Consumo de energía	269
Consumo de papel	269
Plásticos	269
Consumibles de impresión de HP LaserJet	269
Instrucciones de devolución y reciclado	270
Estados Unidos y Puerto Rico	270
Varias devoluciones (de dos a ocho cartuchos)	270
Devoluciones individuales	270
Envío	270
Devoluciones fuera de Estados Unidos	270
Papel	271
Restricciones de materiales	271
Equipo de eliminación de residuos en los hogares para usuarios de la Unión Europea	272
Hoja de datos sobre seguridad de los materiales (MSDS)	272
Información adicional	272

Declaración de conformidad	273
Declaraciones de seguridad	274
Seguridad láser	274
Normas DOC para Canadá	274
Declaración EMI (Corea)	274
Declaración VCCI (Japón)	274
Declaración de juego de cables para corriente alterna (Japón)	274
Declaración de láser para Finlandia	275
Glosario	277
Índice	281

1 Información básica de la impresora

Este capítulo contiene información acerca de cómo instalar su impresora y familiarizarse con sus características. Se tratan los siguientes temas:

- [Acceso rápido a la información de la impresora](#)
- [Configuraciones de la impresora](#)
- [Características de la impresora](#)
- [Visión general](#)
- [Software de la impresora](#)
- [Controladores de impresora](#)
- [Controladores de impresora para equipos Macintosh](#)
- [Software para equipos Macintosh](#)
- [Utilización de HP Printer Utility para Macintosh](#)
- [Especificaciones de los medios](#)

Acceso rápido a la información de la impresora

Enlaces en Internet

En las siguientes direcciones URL, podrá obtener controladores para impresoras, actualizaciones del software de impresión de HP, información sobre los productos y asistencia técnica:

- <http://www.hp.com/support/ljcp4005>

Los controladores para impresora pueden encontrarse en los siguientes sitios Web:

- En China: <http://www.hp.com.cn/support/cp4005>
- En Japón: <http://www.jpn.hp.com/support/cp4005>
- En Corea: <http://www.hp.co.kr/support/cp4005>
- En Taiwán: <http://www.hp.com.tw/support/cp4005>, o en el sitio Web del controlador local: <http://www.dds.com.tw>

Si desea encargar suministros:

- En los Estados Unidos: <http://www.hp.com/go/ljsupplies>
- En todo el mundo: <http://www.hp.com/ghp/buyonline.html>

Si desea encargar accesorios:

- <http://www.hp.com/go/accessories>

Enlaces de la guía del usuario

Si desea la versión más reciente de la guía del usuario de HP Color LaserJet CP4005, visite <http://www.hp.com/support/ljcp4005>.

Dónde obtener más información

Existe mucho material de consulta para utilizar con esta impresora. Consulte <http://www.hp.com/support/ljcp4005>.

Configuración de la impresora

Guía de puesta en marcha

Proporciona instrucciones detalladas de instalación y configuración de la impresora. Este documento se encuentra en el CD-ROM proporcionado con la impresora.



Guía de configuración previa del controlador HP

Si desea información detallada sobre la configuración de los controladores de la impresora, visite la página http://www.hp.com/go/hpdpc_sw.

Guía del usuario del servidor Web incorporado de HP

El CD-ROM suministrado con la impresora contiene información acerca del uso del servidor Web incorporado.



Guías de instalación de accesorios y consumibles

Proporciona instrucciones paso a paso para la instalación de los accesorios y consumibles de la impresora. Se suministran con los accesorios y consumibles opcionales de la impresora.

Uso de la impresora

Guía del usuario en CD-ROM

Proporciona información detallada sobre cómo utilizar y solucionar problemas de la impresora. Se encuentra en el CD-ROM suministrado con la impresora.



Ayuda en línea

Proporciona información sobre las opciones de la impresora a las que se puede acceder desde sus controladores. Si desea ver un archivo de Ayuda en línea, acceda a ésta mediante el controlador de la impresora.



Configuraciones de la impresora

Gracias por comprar la impresora HP Color LaserJet serie CP4005. Esta impresora está disponible en dos configuraciones.

HP Color LaserJet CP4005n (número de producto CB503A)

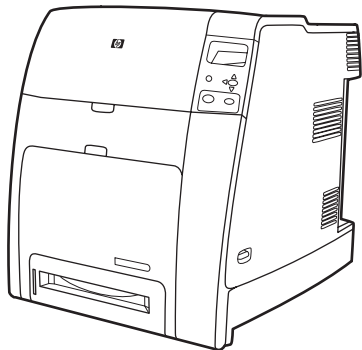

La impresora HP Color LaserJet CP4005 es una impresora láser de cuatro colores que imprime hasta 30 páginas por minuto (ppm) en negro y hasta 25 páginas por minuto (ppm) en color.

- **Bandejas.** La impresora viene con una bandeja multifunción (Bandeja 1) que admite hasta 100 hojas de diversos medios o 20 sobres. Un alimentador de papel estándar para 500 hojas (Bandeja 2) admite medios de tamaño carta, legal, ejecutivo, 8,5 x 13, JIS B5, ejecutivo (JIS), 16K, A4, A5 y personalizado. La impresora también admite un alimentador de papel opcional para 500 hojas (Bandeja 3).
- **Conectividad.** La impresora incorpora un puerto de red (conector RJ-45) y un Bus Serie Universal (USB).
- **Memoria.** 128 megabytes (MB) de memoria dinámica sincrónica de acceso aleatorio (SDRAM) de velocidad de datos doble (DDR) en una única ranura para módulo DIMM que puede ampliarse hasta un máximo de 512 MB.



Nota Para que sea posible alojar la ampliación de memoria, la ranura para el módulo de memoria con dos filas de chips de contorno pequeño (SODIMM) de 200 pines disponible admite 128, 256 ó 512 MB de memoria RAM. La impresora admite hasta 512 MB de memoria.

HP Color LaserJet CP4005dn (número de producto CB504A)

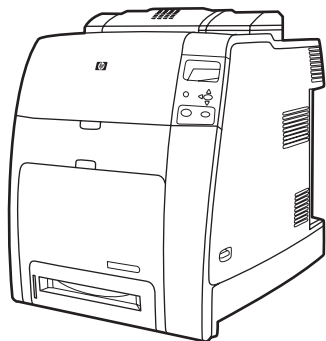

La impresora HP Color LaserJet serie CP4005dn incluye las características de la CP4005n, junto con una unidad de impresión a dos caras para la impresión automática a dos caras y 125 MB de memoria adicional, con un total de 258 MB de memoria.

Características de la impresora

Esta impresora combina la calidad y fiabilidad de la impresión de Hewlett-Packard con las nuevas características y las capacidades estándar que se presentan a continuación. Si desea más información sobre las características de la impresora, visite el sitio Web de Hewlett-Packard, en <http://www.hp.com/support/ljcp4005>.

Tabla 1-1 Características

Rendimiento	<ul style="list-style-type: none">● Impresión de hasta 30 páginas por minuto (ppm) en blanco y negro y 25 ppm en color en papel de tamaño carta (215,9 mm x 279,4 mm) y papel tamaño A4.● Impresiones de la primera página en 10 segundos o menos en blanco y negro y 12 segundos o menos para impresiones en color a partir de la indicación Preparada. Este tiempo de espera es similar para los tiempos de espera de la primera página en el modo de ahorro de energía o el modo de reposo.
Memoria	<ul style="list-style-type: none">● 128 MB de memoria para HP Color LaserJet CP4005n y 256 MB para HP Color LaserJet CP4005dn. <p> Nota Especificaciones de la memoria: las impresoras HP Color LaserJet serie CP4005 utilizan módulos de memoria con dos filas de chips de contorno pequeño (SODIMM) de 200 pines que admiten 128, 256 ó 512 MB de RAM. La impresora admite hasta 512 MB de memoria.</p>
Interfaz de usuario	<ul style="list-style-type: none">● Visor gráfico de cuatro líneas en el panel de control.● Ayuda mejorada con gráficos animados.● Servidor Web incorporado para tener acceso a la asistencia técnica y pedir suministros (impresoras conectadas en red).● HP Easy Printer Care Software (una herramienta de estado y solución de problemas basada en la Web).
Lenguajes de impresora admitidos	<ul style="list-style-type: none">● HP PCL 6.● HP PCL 5c.● Emulación PostScript® 3.● Formato de documento transferible (PDF).
Características del almacenamiento de trabajos	<ul style="list-style-type: none">● Características completas del almacenamiento de trabajos.<ul style="list-style-type: none">● Impresión del número de identificación personal (PIN). Los usuarios pueden enviar un archivo de impresión a la impresora con un PIN incorporado en el trabajo de impresión, escribiendo el PIN en el panel de control.● Modo mopier. El archivo de impresión se procesa en el equipo y se envía una única vez a la impresora. A continuación, se pone en cola en la impresora y se imprime el número de copias solicitado.● Impresión de prueba. Se envía un archivo de impresión de varias copias a la impresora; la primera copia se imprime como prueba, y el resto del trabajo se queda en espera en la impresora para su impresión o cancelación.● Impresión del número de identificación personal (PIN).● Fuentes y formularios.

Tabla 1-1 Características (continuación)

Características medioambientales	<ul style="list-style-type: none">● Configuración del modo de reposo.● Alto contenido de componentes y materiales reciclables.● Compatible con Energy Star®.
Fuentes	<ul style="list-style-type: none">● 80 fuentes internas disponibles para la emulación PCL (Lenguaje de control de impresora) y PostScript.● Junto con la solución de software se suministran 80 fuentes en la pantalla en el formato TrueType, que coinciden con las de la impresora.● Admite fuentes y formularios en el disco mediante el uso de HP Web Jetadmin.
Manejo del papel	<ul style="list-style-type: none">● Imprime en medios cuyo tamaño va desde 77 mm x 127 mm hasta 216 mm x 356 mm (tamaño legal). Si desea información sobre cómo efectuar pedidos, consulte la sección Números de parte.● La Bandeja 1 puede procesar medios pesados cuyo gramaje varía entre 60 g/m² y 220 g/m², así como también cubiertas estándar de 216 g/m². Si desea información sobre cómo efectuar pedidos, consulte la sección Números de parte.● La Bandeja 2 y la Bandeja opcional 3 pueden procesar medios de impresión de 60 g/m² a 120 g/m².● Imprime en una amplia variedad de tipos de medio, entre los cuales se encuentran medios fotográficos HP para impresoras láser, papeles satinados y transparencias, así como también papel grueso, etiquetas y sobres.● Imprime en niveles de satinado múltiples.● La bandeja de papel multifunción estándar para 100 hojas (Bandeja 1) admite medios de tamaño carta, legal, ejecutivo, 8,5 x 13, JIS B5, ejecutivo (JIS), 16K, A4, A5 y personalizado.● Alimentador de papel estándar para 500 hojas (Bandeja 2) que admite medios de tamaño carta, legal, ejecutivo, 8,5 x 13, JIS B5, ejecutivo (JIS), 16K, A4, A5 y personalizado.● Un alimentador de papel opcional para 500 hojas (Bandeja 3) admite medios de tamaño carta, legal, ejecutivo, 8,5 x 13, JIS B5, ejecutivo (JIS), 16K, A4, A5 y personalizado.● Bandeja de salida cara abajo estándar para 500 hojas.● Unidad de impresión a dos caras (impresión a doble cara) estándar de la impresora HP Color LaserJet serie CP4005dn.● Impresión automática a doble cara de papel de 120 g/m² a máxima velocidad - 30 páginas (15 hojas) por minuto.
Accesorios	<ul style="list-style-type: none">● Módulos SODIMM.● Ranura de memoria flash para actualizaciones de firmware.● Soporte para impresora.● Un alimentador de papel opcional para 500 hojas (Bandeja 3).

Tabla 1-1 Características (continuación)

Conectividad	<ul style="list-style-type: none">● Puerto USB 2.0 de dispositivo de alta velocidad (conector de tipo B).● Servidor de impresión de HP Jetdirect incorporado para proporcionar conectividad a la red.● Servidores de impresión externos opcionales de HP Jetdirect para proporcionar conectividad de red alternativa a través del puerto USB.
Suministros	<ul style="list-style-type: none">● La página de estado de suministros contiene información sobre el nivel de tóner, recuento de páginas y número estimado de páginas restantes.● Cartucho de gran capacidad sin necesidad de agitar preinstalado en la impresora y función automática de eliminación del precinto del tóner.● La impresora verifica que los cartuchos de impresión sean originales de HP en el momento de su instalación.● Posibilidad de pedir suministros a través de Internet con el servidor Web incorporado, el software de red de la impresora Web Jetadmin y HP Easy Printer Care Software. Si desea más información, consulte http://www.hp.com/go/easyprintercare.

Visión general

Las siguientes ilustraciones identifican las ubicaciones y los nombres de los componentes más importantes de esta impresora.



Figura 1-1 Vista frontal (se muestra el producto HP Color LaserJet CP4005dn con alimentador opcional para 500 hojas)

1	Accesorio de impresión a doble cara
2	Cubierta superior
3	Panel de control
4	Cubierta frontal (acceso a cartuchos de impresión, unidad de transferencia y fusor)
5	Bandeja 1
6	Interruptor de encendido/apagado
7	Bandeja 2
8	Bandeja opcional 3

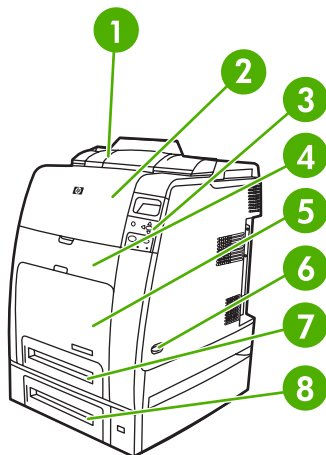

Figura 1-2 Vista posterior/lateral (se muestra el producto HP Color LaserJet CP4005dn con alimentador opcional para 500 hojas)

1	Placa del formateador
2	Lengüeta superior de la placa del formateador
3	Puerto USB 2.0 de dispositivo de alta velocidad (conector de tipo B)
4	Puerto de red Ethernet Base 10/100T (conector RJ-45)
5	Lengüeta inferior de la placa del formateador
6	Conexión por cable de alimentación

Software de la impresora

Junto con la impresora se suministra un CD-ROM que contiene el software del sistema de impresión. Los componentes de software y los controladores de la impresora de este CD-ROM permiten aprovechar al máximo el potencial de la impresora. En la Guía de Ayuda encontrará instrucciones de instalación.

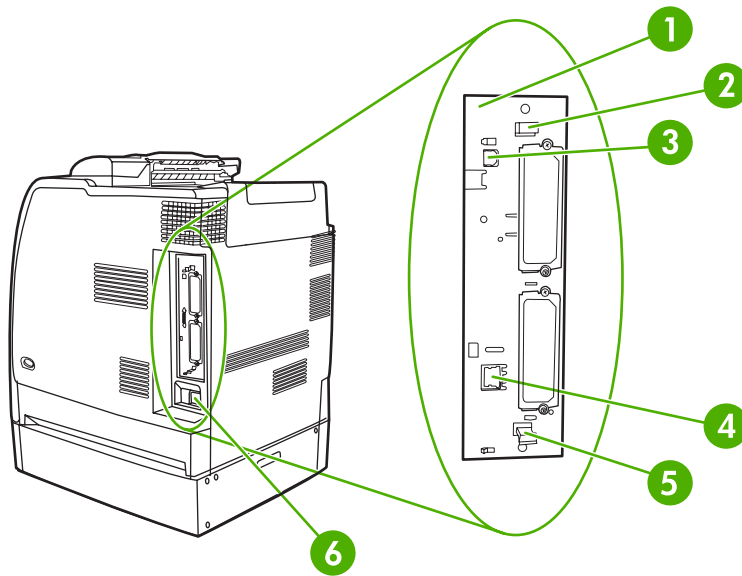

Nota Si desea información actualizada acerca de los componentes de software del sistema de impresión, consulte el archivo Léame en el sitio Web <http://www.hp.com/support/ljcp4005>. Si desea información acerca de la instalación del software de la impresora, consulte las Notas de Instalación incluidas en el CD-ROM suministrado con la impresora.

En esta sección se resume el software incluido en el CD-ROM. El sistema de impresión incluye el software para los usuarios finales y administradores de red que utilizan los siguientes entornos operativos:

- Microsoft® Windows® 2000, XP (32 bits) y XP Pro (64 bits)
- Microsoft Server 2003 (32 bits y 64 bits)
- Mac OS X v10.2, v10.3 y v10.4



Nota En la sección [Configuración de la red](#), encontrará una lista de los entornos de red que pueden utilizarse con los componentes de software del administrador de la red.

Nota En el sitio Web <http://www.hp.com/support/ljcp4005> encontrará una lista de controladores de impresoras, software actualizado de las impresoras HP e información técnica sobre productos.

Software

Características de software

La impresora HP Color LaserJet serie CP4005 cuenta con las funciones Configuración automática, Actualizar ahora y Configuración previa.

Configuración automática del controlador

Los controladores HP LaserJet PCL 6 y PCL 5c para Windows y los controladores PS para Windows 2000 y Windows XP disponen de características de detección automática y configuración del controlador para los accesorios de la impresora en el momento de la instalación. Algunos de los accesorios admitidos por la Configuración automática de controladores son: la unidad de impresión a dos caras, la Bandeja de papel opcional 3 y los módulos de memoria con dos filas de chips (DIMM). Si el entorno admite comunicación bidireccional, el instalador presenta la Configuración automática de controladores como un componente instalable de forma predeterminada para una Instalación típica o personalizada.

Actualizar ahora

Si ha modificado la configuración de la impresora HP Color LaserJet CP4005 desde la instalación, el controlador puede actualizarse automáticamente con la nueva configuración en entornos que admiten comunicación bidireccional. Haga clic en el botón **Actualizar ahora** para mostrar automáticamente la nueva configuración en el controlador.



Nota Los entornos en los que clientes compartidos de Windows 2000 o Windows XP están conectados a hosts de Windows 2000 o Windows XP no admiten la característica Actualizar ahora.

Configuración previa del controlador HP

La Configuración previa del controlador HP es una arquitectura de software y un conjunto de herramientas que permite personalizar el software de HP y distribuirlo en entornos de impresión corporativos. Con la Configuración previa del controlador HP, los administradores de tecnologías de la información (TI) pueden configurar previamente la impresión y los valores predeterminados de los dispositivos para los controladores de impresoras de HP antes de instalarlos en el entorno de red. Si desea más información, consulte la *Guía técnica para la configuración previa de controladores HP*, disponible en <http://www.hp.com/support/ljcp4005> y http://www.hp.com/hpdpc_se

Instalación del software del sistema de impresión

Las siguientes secciones contienen instrucciones para la instalación del software del sistema de impresión.

Junto con la impresora se suministra un CD-ROM con el software del sistema de impresión y los controladores de impresora. El software del sistema de impresión del CD-ROM debe ser instalado para aprovechar al máximo las características de la impresora.

Si no dispone de acceso a una unidad de CD-ROM, puede descargar el software del sistema de impresión de <http://www.hp.com/support/ljcp4005>.



Nota Podrá obtener guiones de muestra para Linux descargándolos de Internet. Si necesita servicio técnico para Linux, acceda a http://www.hp.com/go/ljcp4005_software.

Puede descargar gratuitamente software actualizado de <http://www.hp.com/go/ljcp4005>.

Instalación del software del sistema de impresión de Windows para conexiones directas

Esta sección explica cómo instalar el software del sistema de impresión en Microsoft Windows 2000 y Windows XP.

Cuando instale el software de impresión en un entorno de conexión directa, hágalo siempre antes de conectar el cable USB. Si el cable USB estaba conectado antes de la instalación del software, consulte [Instalación del software después de conectar el cable USB](#).

Utilice un cable USB para la conexión directa. Emplee un cable USB estándar de 2 metros.

Instalación del software del sistema de impresión

1. Cierre todos los programas de software que estén abiertos o en funcionamiento.
2. Introduzca el CD-ROM de la impresora en la unidad de CD-ROM.

Si no se abre la pantalla de bienvenida, iníciela mediante el siguiente procedimiento:

- En el menú **Inicio**, haga clic en **Ejecutar**.
- Escriba lo siguiente: X:\setup (la X representa la letra de la unidad de CD-ROM).
- Haga clic en **Aceptar**.

3. Cuando se indique, haga clic en **Instalar** y siga las instrucciones que aparecen en la pantalla del equipo.
4. Haga clic en **Finalizar** cuando se haya completado la instalación.
5. Puede que sea necesario reiniciar el equipo.
6. Imprima una página de prueba o una página desde cualquier programa para asegurarse de que el software se ha instalado correctamente.

Si la instalación no se ha llevado a cabo correctamente, vuelva a instalar el software. Si esto tampoco da resultado, consulte las notas de instalación y los archivos Léame del CD-ROM de la impresora o el folleto incluido en la caja de la impresora, o visite la página <http://www.hp.com/support/ljcp4005> si desea ayuda y más información.

Instalación del software después de conectar el cable USB

Si ya ha conectado un cable USB a un equipo con Windows, el cuadro de diálogo **Se ha encontrado hardware nuevo** aparecerá cuando encienda el equipo.

Instalación del software para Windows 2000 o Windows XP

1. En el cuadro de diálogo **Se ha encontrado hardware nuevo**, haga clic en **Buscar**.
2. En la pantalla **Buscar archivos de controlador**, active la casilla de verificación **Especificar una ubicación**, desactive todas las demás casillas y haga clic en **Siguiente**.
3. Escriba la letra del directorio raíz. Por ejemplo, X:\ (la "X:" es la letra del directorio raíz de la unidad de CD-ROM).
4. Haga clic en **Siguiente**.
5. Siga las instrucciones que aparecen en la pantalla del equipo.
6. Haga clic en **Finalizar** cuando se haya completado la instalación.
7. Seleccione un idioma y siga las instrucciones que aparecen en la pantalla del equipo.
8. Imprima una página de prueba o una página desde cualquier programa para asegurarse de que el software se ha instalado correctamente.

Si la instalación no se ha llevado a cabo correctamente, vuelva a instalar el software. Si esto tampoco da resultado, consulte las notas de instalación y los archivos Léame del CD-ROM de la impresora o el folleto incluido en la caja de la impresora, o visite la página <http://www.hp.com/support/ljcp4005> si desea ayuda y más información.

Instalación del software del sistema de impresión de Windows para redes

El software incluido en el CD-ROM de la impresora admite la instalación en red con una red de Microsoft. Para la instalación en red con otros sistemas operativos, visite la página <http://www.hp.com/support/ljcp4005>.

El servidor de impresión de HP Jetdirect incorporado en las impresoras HP Color LaserJet serie CP4005n o HP Color LaserJet serie CP4005dn incluye un puerto de red 10/100 Base-TX. Si desea conocer otros servidores de impresión disponibles de HP Jetdirect, visite <http://www.hp.com/go/jetdirect>.

Instalación del software del sistema de impresión

1. Si se dispone a instalar el software en Windows 2000 o Windows XP, asegúrese de que dispone de privilegios de administrador.
2. Asegúrese de que el servidor de impresión HP Jetdirect y la impresora estén conectados correctamente a la red. Imprima una página de configuración (consulte la sección [Páginas de información de la impresora](#)). En la segunda carilla de la página de configuración, busque la dirección IP que se encuentra configurada. Es posible que esta dirección sea necesaria al principio, para identificar la impresora en su red y completar la instalación.
3. Cierre todos los programas de software que estén abiertos o en funcionamiento.
4. Introduzca el CD-ROM de la impresora en la unidad de CD-ROM.

Si no se abre la pantalla de bienvenida, iníciela mediante el siguiente procedimiento:

- En el menú **Inicio**, haga clic en **Ejecutar**.
 - Escriba lo siguiente: X:\setup (la X representa la letra de la unidad de CD-ROM).
 - Haga clic en **Aceptar**.
5. Cuando se indique, haga clic en **Instalar impresora** y siga las instrucciones que aparecen en la pantalla del equipo.
 6. Haga clic en **Finalizar** cuando se haya completado la instalación.
 7. Puede que sea necesario reiniciar el equipo.
 8. Imprima una página de prueba o una página desde cualquier programa para asegurarse de que el software se ha instalado correctamente.

Si la instalación no se ha llevado a cabo correctamente, vuelva a instalar el software. Si esto tampoco da resultado, consulte las notas de instalación y los archivos Léame del CD-ROM de la impresora o el folleto incluido en la caja de la impresora, o visite la página <http://www.hp.com/support/ljcp4005> si desea ayuda y más información.

Configuración de un equipo con Windows para utilizar la impresora en red mediante el uso compartido de Windows

Si el equipo está conectado directamente a la impresora, puede compartir la impresora en la red, de modo que otros usuarios de la red puedan imprimir en ella.

Consulte la documentación de Windows para activar el uso compartido de Windows. Una vez que la impresora está compartida, instale el software de la impresora en todos los equipos que compartan la impresora.

Desinstalación del software

Esta sección explica cómo desinstalar el software del sistema de impresión.

Eliminación del software de sistemas operativos de Windows

Utilice Agregar o quitar programas para seleccionar y eliminar alguno o todos los componentes del sistema de impresión HP de Windows.

1. Haga clic en **Inicio**, en **Panel de control** y, a continuación, en **Agregar o quitar programas**.
2. Seleccione **HP Color LaserJet CP4005** y después haga clic en **Cambiar o quitar**.
3. Haga clic en **Desinstalador**.
4. Haga clic en **Siguiente**.
5. Seleccione los componentes del sistema de impresión HP que desee desinstalar.
6. Haga clic en **Aceptar**.
7. Siga las instrucciones que aparecen en la pantalla del equipo para completar la desinstalación.

Software para redes

Si desea un resumen de las soluciones de software disponibles para la configuración e instalación de redes de HP, consulte la *Guía del administrador de Servidores de impresión HP Jetdirect*. Puede encontrar esta guía en el CD-ROM suministrado con la impresora.

HP Web Jetadmin

HP Web Jetadmin permite administrar impresoras conectadas a HP Jetdirect dentro de su intranet mediante un navegador de Web. HP Web Jetadmin es una herramienta de administración basada en un navegador que sólo debe instalarse en un único servidor de administración de red. Se puede instalar y ejecutar en los siguientes sistemas:

- Fedora Core y SuSe Linux
- Windows 2000 Professional, Server y Advanced Server
- Service Pack 1 de Windows XP Professional
- Windows Server 2003

Cuando se instala en un servidor host, cualquier cliente puede acceder a HP Web Jetadmin mediante un navegador de Web admitido, como Microsoft Internet Explorer 5.5 y 6.0 o Netscape Navigator 7.0).

HP Web Jetadmin cuenta con las características siguientes:

- Interfaz de usuario orientada a tareas que ofrece vistas configurables, lo que ahorra mucho tiempo a los administradores de red.
- Perfiles de usuario personalizables que permiten a los administradores de red incluir únicamente la función vista o utilizada.
- Notificación instantánea por correo electrónico de fallos de hardware, suministros bajos y otros problemas de la impresora, ahora dirigida a diferentes personas.
- Instalación y administración remota desde cualquier lugar utilizando únicamente un navegador de Web estándar.
- Detección automática avanzada, que busca periféricos en la red sin que sea necesario introducir manualmente cada impresora en una base de datos.

- Sencilla integración en paquetes de gestión empresarial.
- Capacidad de ubicar rápidamente los periféricos sobre la base de parámetros como dirección IP, capacidad de color y nombre de modelo.
- Capacidad de organizar sencillamente los periféricos en grupos lógicos, con mapas de oficina virtuales para navegar fácilmente.
- Capacidad de administrar y configurar varias impresoras a la vez.

Si desea descargar una versión actual de HP Web Jetadmin y consultar la lista más reciente de los sistemas host admitidos, consulte <http://www.hp.com/go/webjetadmin>.

Utilidades

La impresora HP Color LaserJet CP4005 está equipada con varias utilidades que facilitan el control y la administración de la impresora en red.

HP Easy Printer Care Software

HP Easy Printer Care Software es un programa de software que se puede utilizar para las siguientes tareas:

- Ver información sobre el uso del color
- Comprobar el estado de la impresora
- Comprobar el estado de los consumibles
- Configurar alertas
- Consultar la documentación de la impresora
- Obtener acceso a las herramientas de solución de problemas y mantenimiento

Podrá utilizar HP Easy Printer Care Software cuando la impresora esté conectada directamente al equipo o cuando esté conectada a una red. HP Easy Printer Care Software está disponible en <http://www.hp.com/go/easyprintercare>.

Servidor Web incorporado

Esta impresora está equipada con un servidor Web incorporado, que permite acceder a la información sobre las actividades de la impresora y de la red. Un servidor Web ofrece un entorno en el que pueden ejecutarse programas de Internet de manera muy similar a un sistema operativo, como Windows, que ofrece un entorno para poder ejecutar programas en el equipo. El producto de estos programas puede aparecer en un navegador de Web, como Microsoft Internet Explorer o Netscape Navigator.

Cuando un servidor Web está "incorporado", está ubicado en un dispositivo de hardware (como una impresora) o en firmware, y no es como el software, que se carga en un servidor de red.

La ventaja de un servidor Web incorporado es que proporciona una interfaz para la impresora a la que cualquiera puede acceder mediante un equipo conectado a una red y un navegador de Web estándar. No hay que instalar ni configurar ningún tipo de software especial. Si desea más información sobre el servidor Web incorporado de HP, consulte la *Guía de usuario del servidor Web incorporado*. Puede encontrar esta guía en el CD-ROM suministrado con la impresora.

Características

El servidor Web incorporado de HP permite visualizar el estado de la impresora y de la tarjeta de red, y administrar las funciones de impresión desde su equipo. Con el servidor Web incorporado de HP, podrá:

- Ver información del estado de la impresora.
- Consultar la vida útil de todos los suministros y pedir nuevos.
- Ver y cambiar las configuraciones de la bandeja.
- Ver y cambiar la configuración de menús del panel de control de la impresora.
- Ver e imprimir páginas internas.
- Recibir notificaciones de los eventos relacionados con los suministros y la impresora.
- Agregar o personalizar enlaces a otros sitios Web.
- Seleccionar el idioma en el que se van a mostrar las páginas del servidor Web incorporado.
- Ver y cambiar la configuración de la red.

Si desea una descripción completa de las características y funciones del servidor Web incorporado, consulte la sección [Utilización del servidor Web incorporado](#).

Otros componentes y utilidades

Hay varias aplicaciones de software disponibles para los usuarios de sistemas operativos Windows y Mac, al igual que para los administradores de red.

Windows	Mac OS	Administrador de red
<ul style="list-style-type: none">● Instalador de software — que automatiza la instalación del sistema de impresión● Registro en línea mediante Internet	<ul style="list-style-type: none">● Archivos PostScript Printer Description PPD (Descripción de la impresora PostScript) — para ser utilizados con los controladores Apple PostScript incluidos en el sistema operativo Mac	<ul style="list-style-type: none">● HP Web Jetadmin: herramienta de administración de sistemas basada en un navegador. Vaya a http://www.hp.com/go/webjetadmin para obtener el software HP Web Jetadmin actualizado

Controladores de impresora

El producto se entrega con software que permite al equipo comunicarse con el producto (mediante el uso de un lenguaje de impresora). Este software se denomina controlador de impresora. Los controladores de impresora proporcionan acceso a las características del producto, como la impresión en papel de tamaño especial, el cambio de tamaño de los documentos y la inserción de marcas de agua.

Controladores de impresora compatibles

Se suministran los siguientes controladores de impresora para el producto. Si el controlador de impresora que desea no está en el CD-ROM del producto o no está disponible en <http://www.hp.com>, póngase en contacto con el fabricante o distribuidor del programa que esté utilizando y solicite un controlador para el producto.



Nota Los controladores más recientes están disponibles en http://www.hp.com/go/licp4005_software. En función de la configuración de los equipos basados en Windows, el programa de instalación del software del producto busca de forma automática acceso a Internet para obtener los controladores más recientes.

Nota Para Windows 2000, Windows XP y Windows Server 2003, las impresoras HP Color LaserJet serie CP4005 incluyen un controlador PCL 6 monocromo que puede instalarse para los usuarios que sólo imprimirán trabajos en blanco y negro.

Sistema operativo ¹	Controlador de impresora PCL 6 ²	Controlador de impresora PCL 5	Controlador de impresora PS	Controlador de impresora PPD ³
Windows 2000	X	X	X	
Windows XP	X	X	X	
Windows Server 2003	X	X	X	
Mac OS X v10.2, v10.3 y v10.4.				X

¹ No todas las características del producto están disponibles en todos los controladores o sistemas operativos. Consulte las características disponibles en la ayuda sensible al contexto del controlador de impresora.

² Para Windows 2000, Windows XP y Windows Server 2003, las impresoras HP Color LaserJet serie CP4005 incluyen un controlador PCL 6 monocromo que puede instalarse para los usuarios que sólo imprimirán trabajos en blanco y negro.

³ Archivos PostScript (PS) Printer Description (PPD)

Controladores adicionales

Los controladores de Linux no están incluidos en el CD-ROM, pero están disponibles en Internet.

Para obtener guiones de muestra para Linux, descárguelos de Internet o solicítelos en un Servicio de atención al cliente de HP o proveedor de servicio técnico autorizado. Si necesita asistencia técnica para Linux, acceda a www.hp.com/go/linux.

Selección del controlador de impresora adecuado

Seleccione un controlador de impresora en función de su sistema operativo y de la forma en que utilice el producto. Consulte la Ayuda del controlador de impresora para obtener información sobre las

características disponibles. Si desea información sobre cómo obtener acceso a la Ayuda del controlador de impresora, consulte la sección Ayuda del controlador de impresora.

- El controlador de impresora PCL 6 puede proporcionar el mejor rendimiento global y acceso a las características de la impresora.
- Para la impresión general de oficina monocroma y en color, se recomienda el controlador de impresora PCL 5.
- Utilice el controlador de PostScript (PS) si va a imprimir principalmente desde programas basados en PostScript, como Adobe PhotoShop y CorelDRAW®, para garantizar la compatibilidad con PostScript nivel 3 o con las fuentes PS flash.



Nota El producto alterna automáticamente entre los lenguajes de impresora PS y PCL.

Ayuda del controlador de impresora (Windows)

La Ayuda del controlador de impresora es diferente a la Ayuda del programa. La Ayuda del controlador de impresora proporciona explicaciones sobre la función de los botones, casillas de verificación y listas desplegadas del controlador de impresora. También incluye instrucciones sobre cómo realizar tareas comunes de impresión, como la impresión en ambas caras, impresión de varias páginas en una hoja y la impresión de la primera página o portadas en papel diferente.

Active las pantallas de la Ayuda del controlador de impresora de una de las formas siguientes:

- Haga clic en el botón **Ayuda**.
- Pulse la tecla **F1** del teclado del equipo.
- Haga clic en el signo de interrogación de la esquina superior derecha del controlador de impresora.
- Haga clic con el botón derecho del mouse en cualquier elemento del controlador y, a continuación, haga clic en **¿Qué es esto?**.

Cómo obtener acceso a los controladores de impresora

Utilice uno de los siguientes métodos para abrir los controladores de impresora desde el equipo:

Sistema operativo	Para cambiar los valores de todos los trabajos de impresión hasta que se cierre el programa de software	Para cambiar los valores predeterminados del trabajo de impresión (por ejemplo, activar Imprimir en ambas caras de forma predeterminada)	Para cambiar los valores de configuración (por ejemplo, añadir una bandeja o habilitar/deshabilitar la impresión a doble cara)
Windows 2000, XP y Server 2003	<ol style="list-style-type: none"> 1. En el menú Archivo del programa de software, haga clic en Imprimir. 2. Seleccione HP Color LaserJet CP4005 y haga clic en Propiedades o Preferencias. <p>Los pasos pueden variar, pero este procedimiento es el más común.</p>	<ol style="list-style-type: none"> 1. Haga clic en Inicio, Configuración y, a continuación, haga clic en Impresoras o en Impresoras y faxes. 2. Haga clic con el botón derecho en el icono de HP Color LaserJet CP4005 y después seleccione Preferencias de impresión. 	<ol style="list-style-type: none"> 1. Haga clic en Inicio, Configuración y, a continuación, haga clic en Impresoras o en Impresoras y faxes. 2. Haga clic con el botón derecho en el icono de HP Color LaserJet CP4005 y después seleccione Propiedades. 3. Haga clic en la ficha Configuración del dispositivo.
Mac OS X v10.2	<ol style="list-style-type: none"> 1. En el menú Archivo, haga clic en Imprimir. 2. Modifique los valores de configuración que desee en los diversos menús emergentes. 	<ol style="list-style-type: none"> 1. En el menú Archivo, haga clic en Imprimir. 2. Modifique los valores de configuración que desee en los diversos menús emergentes. 3. En el menú emergente Preajustes, haga clic en Guardar como y escriba un nombre para el preajuste. <p>Estos valores de configuración se guardan en el menú Preajustes. Para utilizar los nuevos valores de configuración, seleccione la opción de preajuste guardada cada vez que abra un programa e imprima.</p>	<ol style="list-style-type: none"> 1. En el menú Ir del Finder, haga clic en Aplicaciones. 2. Abra Utilidades y, a continuación, Centro de impresión. 3. Haga clic en la cola de impresión. 4. En el menú Impresoras, haga clic en Mostrar información. 5. Haga clic en el menú Opciones instalables.
Mac OS X v10.3 y v10.4	<ol style="list-style-type: none"> 1. En el menú Archivo, haga clic en Imprimir. 2. Modifique los valores de configuración que desee en los diversos menús emergentes. 	<ol style="list-style-type: none"> 1. En el menú Archivo, haga clic en Imprimir. 2. Modifique los valores de configuración que desee en los diversos menús emergentes. 3. En el menú emergente Preajustes, haga clic en Guardar como y escriba un nombre para el preajuste. <p>Estos valores de configuración se guardan en el menú Preajustes. Para utilizar los valores de configuración nuevos, seleccione la opción de</p>	<ol style="list-style-type: none"> 1. Para abrir la Utilidad Configuración Impresoras, seleccione el disco duro, haga clic en Aplicaciones, Utilidades y, a continuación, haga doble clic en Utilidad Configuración Impresoras. 2. Haga clic en la cola de impresión. 3. En el menú Impresoras, haga clic en Mostrar información. 4. Haga clic en el menú Opciones instalables.



Nota Es posible que los valores de configuración no estén disponibles en el modo Classic.

Sistema operativo	Para cambiar los valores de todos los trabajos de impresión hasta que se cierre el programa de software	Para cambiar los valores predeterminados del trabajo de impresión (por ejemplo, activar Imprimir en ambas caras de forma predeterminada)	Para cambiar los valores de configuración (por ejemplo, añadir una bandeja o habilitar/deshabilitar la impresión a doble cara)
--------------------------	--	---	---

preajuste guardada cada vez que abra un programa e imprima.

Controladores de impresora para equipos Macintosh

La impresora incluye software de controlador de impresora que utiliza un lenguaje de impresora para comunicarse con la misma. Los controladores de impresora proporcionan acceso a las características de la impresora, como la impresión en papel de tamaño especial, el cambio de tamaño de los documentos y la inserción de marcas de agua.

Controladores de impresora compatibles

La impresora incluye un controlador de impresora para Macintosh y los archivos PPD necesarios. Si el controlador de impresora que desea instalar no se encuentra en el CD de la impresora, consulte las notas de instalación y los archivos Léame con información de última hora para comprobar si el controlador de impresora es compatible. Si no lo es, póngase en contacto con el fabricante o distribuidor del programa de software que esté utilizando y solicite un controlador para la impresora.



Nota Los controladores más recientes están disponibles en http://www.hp.com/go/ljcp4005_software.

Cómo obtener acceso a los controladores de impresora

Utilice uno de los siguientes métodos para abrir los controladores de impresora desde el equipo.

Sistema operativo	Para cambiar los ajustes de todos los trabajos de impresión hasta que se cierre el programa de software	Para cambiar los ajustes predeterminados del trabajo de impresión (por ejemplo, activar Imprimir en ambas caras de forma predeterminada)	Para cambiar los ajustes de configuración (por ejemplo, añadir una opción física como una bandeja o habilitar/deshabilitar una característica del controlador)
Mac OS X v10.2	<ol style="list-style-type: none"> 1. En el menú Archivo, haga clic en Imprimir. 2. Modifique los ajustes de configuración que desee en los diversos menús emergentes. 	<ol style="list-style-type: none"> 1. En el menú Archivo, haga clic en Imprimir. 2. Modifique los ajustes de configuración que desee en los diversos menús emergentes y, a continuación, en el menú emergente Preajustes, haga clic en Guardar como y escriba un nombre para el preajuste. <p data-bbox="826 701 1117 909">Estos ajustes de configuración se guardan en el menú Preajustes. Para utilizar los nuevos ajustes de configuración, seleccione la opción de preajuste guardada cada vez que abra un programa e imprima.</p>	<ol style="list-style-type: none"> 1. En el menú Ir del Finder, haga clic en Aplicaciones. 2. Abra Utilidades y, a continuación, Centro de impresión. 3. Haga clic en la cola de impresión. 4. En el menú Impresoras, haga clic en Mostrar información. 5. Haga clic en el menú Opciones instalables.
	<p>Nota Es posible que los ajustes de configuración no estén disponibles en el modo Classic.</p>		
Mac OS X v10.3 y v10.4	<ol style="list-style-type: none"> 1. En el menú Archivo, haga clic en Imprimir. 2. Modifique los ajustes de configuración que desee en los diversos menús emergentes. 	<ol style="list-style-type: none"> 1. En el menú Archivo, haga clic en Imprimir. 2. Modifique los ajustes de configuración que desee en los diversos menús emergentes y, a continuación, en el menú emergente Preajustes, haga clic en Guardar como y escriba un nombre para el preajuste. <p data-bbox="826 1316 1117 1524">Estos ajustes de configuración se guardan en el menú Preajustes. Para utilizar los ajustes de configuración nuevos, seleccione la opción de preajuste guardada cada vez que abra un programa e imprima.</p>	<ol style="list-style-type: none"> 1. Para abrir la Utilidad Configuración Impresoras, seleccione el disco duro, haga clic en Aplicaciones, Utilidades y, a continuación, haga doble clic en Utilidad Configuración Impresoras. 2. Haga clic en la cola de impresión. 3. En el menú Impresoras, haga clic en Mostrar información. 4. Haga clic en el menú Opciones instalables.

Software para equipos Macintosh

El programa de instalación de HP incluye archivos PPD (PostScript® Printer Description o Descripción de impresoras PostScript®), PDE (Printer Dialog Extensions o Extensiones de cuadros de diálogo de impresoras) y la aplicación HP Printer Utility para su uso con equipos Macintosh.

Si la impresora y el equipo Macintosh están conectados a una red, utilice el servidor Web incorporado (EWS) para configurar la impresora. Si desea obtener más información, consulte [Utilización del servidor Web incorporado](#).

Instalación del software del sistema de impresión de Macintosh para redes

Esta sección explica cómo instalar el software del sistema de impresión para Macintosh. El software del sistema de impresión es compatible con Mac OS X v10.2, v10.3 y v10.4.

El software del sistema de impresión incluye los componentes siguientes:

- **Archivos PostScript Printer Description (PPD)**

Los PPD, en combinación con los controladores de impresora Apple PostScript, ofrecen acceso a las características de la impresora. En el disco compacto (CD) suministrado con la impresora se proporciona un programa de instalación para los archivos PPD y otro software. Utilice el controlador de impresora PostScript para Apple suministrado con el equipo.

- **HP Printer Utility**

HP Printer Utility proporciona acceso a ciertas características de la impresora que no están disponibles en el controlador de la impresora. Utilice las pantallas ilustradas para seleccionar características y completar las tareas siguientes con la impresora:

- Asignar un nombre a la impresora.
- Asignar la impresora a una zona en la red.
- Asignar una dirección IP a la impresora.
- Descargar los archivos y las fuentes.
- Configurar la impresora para la impresión IP.

Puede utilizar HP Printer Utility si su impresora está conectada directamente mediante un cable USB o si está conectada a una red basada en TCP/IP.



Nota HP Printer Utility es compatible con Mac OS X v10.2, v10.3 y v10.4.

Encontrará más información sobre cómo utilizar HP Printer Utility en [Utilización de HP Printer Utility para Macintosh](#).

Para instalar controladores de impresión para Mac OS X v10.2, v10.3 y v10.4

1. Conecte el cable de red entre el servidor de impresión HP Jetdirect y un puerto de red.
2. Inserte el CD en la unidad de CD-ROM.

El menú del CD se ejecutará automáticamente. Si el menú del CD no se ejecuta automáticamente, haga doble clic en el icono del CD situado en el escritorio.

3. Haga doble clic en el icono **Installer** (Instalador) de la carpeta HP LaserJet Installer (Instalador de HP LaserJet).
4. Siga las instrucciones que aparecen en la pantalla del equipo.
5. En el disco duro del equipo, abra **Aplicaciones**, **Utilidades** y, a continuación, abra el **Centro de impresión** o la **Utilidad Configuración Impresoras**.



Nota Si utiliza Mac OS X v10.3 o v10.4, la **Utilidad Configuración Impresoras** ha reemplazado al **Centro de impresión**.

6. Haga clic en **Añadir impresora**.
7. Seleccione **Bonjour** como tipo de conexión.
8. Seleccione su impresora de la lista.
9. Haga clic en **Añadir impresora**.
10. Cierre el Centro de impresión o la Utilidad Configuración Impresoras haciendo clic en el botón de cierre situado en la esquina superior izquierda.

Instalación del software del sistema de impresión de Macintosh para conexiones directas (USB)

Esta sección explica cómo instalar el software del sistema de impresión en Mac OS X v10.2, v10.3 y v10.4.

Para utilizar los archivos PPD, debe estar instalado el controlador PostScript para Apple. Utilice el controlador PostScript para Apple suministrado con su equipo Macintosh.

Para instalar el software del sistema de impresión

1. Inserte el CD en la unidad de CD-ROM y ejecute el instalador.

El menú del CD se ejecutará automáticamente. Si el menú del CD no se ejecuta automáticamente, haga doble clic en el icono del CD situado en el escritorio.

2. Haga doble clic en el icono del **Installer** (Instalador) de la carpeta HP LaserJet Installer (Instalador de HP LaserJet).
3. Siga las instrucciones que aparecen en la pantalla del equipo.
4. Cuando se indique, conecte un cable USB entre el puerto USB de la impresora y el puerto USB del equipo. Utilice un cable USB estándar de 2 metros.



Nota En Mac OS X v10.2, v10.3 y v10.4: se crean colas de USB de manera automática cuando la impresora está conectada al equipo. En ocasiones, la cola utilizará un PPD genérico si el instalador no se ejecutó antes de conectar el cable USB. Para cambiar el PPD de la cola, abra el Centro de impresión o la Utilidad Configuración Impresoras, seleccione la cola de impresión adecuada y haga clic en **Mostrar información** para abrir el cuadro de diálogo **Información de la impresora**. En el menú emergente, seleccione **Modelo de impresora** y, a continuación, en el menú emergente en el que está seleccionada la opción **Genérica**, seleccione el PPD adecuado para la impresora.

5. Imprima una página de prueba u otra página desde cualquier programa de software para asegurarse de que el software se instaló correctamente.

Si la instalación no se ha llevado a cabo correctamente, vuelva a instalar el software. Si esto tampoco da resultado, consulte las notas de instalación y los archivos Léame de última hora del CD de la impresora o el prospecto incluido en el embalaje de la impresora, o visite la página <http://www.hp.com/support/ljcp4005> si desea ayuda y más información.

Para eliminar el software de sistemas operativos de Macintosh

Para eliminar el software de un equipo Macintosh, arrastre los archivos PPD a la papelera.

Utilización de HP Printer Utility para Macintosh

Utilice HP Printer Utility para configurar y mantener una impresora desde un equipo que ejecute Mac OS X v10.2, v10.3 y v10.4 o posterior. Esta sección describe varias funciones que se pueden realizar mediante HP Printer Utility.

Apertura de HP Printer Utility

El proceso necesario para iniciar HP Printer Utility depende del sistema operativo Macintosh que utilice.

Para abrir HP Printer Utility en Mac OS X v10.2, v10.3, v10.4 o posterior

1. Abra el disco duro de Macintosh.
2. Haga clic en **Librería** y, a continuación, haga clic en **Impresoras**.
3. Haga clic en **hp** y, a continuación, haga clic en **Utilidades**.
4. Haga doble clic en **HP Printer Selector** para abrir HP Printer Selector.
5. Seleccione la impresora que desea configurar y, a continuación, haga clic en **Utilidades**.



Nota Si el icono **Utilidad Configuración Impresoras** está en el conector para la estación base, puede acceder haciendo clic en el icono.

Impresión de una página de limpieza

Imprima una página de limpieza si la impresora no imprime a un nivel de calidad de impresión satisfactorio.

1. Abra HP Printer Utility.
2. En la lista **Ajustes de configuración**, seleccione **Limpieza de colores**.
3. Haga clic en **Imprimir página de limpieza** para imprimir la página de limpieza.

Impresión de una página de configuración

Imprima una página de configuración si desea consultar la configuración de la impresora. Si desea obtener más información acerca de cómo imprimir una página de configuración, consulte [Página de configuración](#).

1. Abra HP Printer Utility.
2. En la lista **Ajustes de configuración**, seleccione **Página de configuración**.
3. Haga clic en **Imprimir página de configuración** para imprimir la página de configuración.

Consulta del estado de los suministros

Consulte el estado de los suministros de la impresora (como los cartuchos de impresión, el tambor de imágenes o los soportes de impresión) desde un equipo.

1. Abra HP Printer Utility.
2. En la lista **Ajustes de configuración**, seleccione **Estado de suministros**.
3. Haga clic en la ficha **Suministros** para consultar el estado de una serie de suministros reemplazables. Para consultar el estado de los soportes de impresión, haga clic en la ficha **Soportes**.
 - Para consultar una lista de estado más detallada, haga clic en **Información detallada de suministros**. Aparecerá el cuadro de diálogo Información sobre suministros.
 - Para realizar pedidos de suministros en línea, haga clic en **Pedir suministros HP**. Para utilizar la página Web de pedidos en línea es necesario estar conectado a Internet. Para obtener más información sobre cómo realizar pedidos en línea, consulte [Pedidos de suministros en línea y uso de otras características de asistencia](#).

Pedidos de suministros en línea y uso de otras características de asistencia

Utilice el sitio Web de HP para realizar pedidos de suministros de impresora, registrar la impresora, obtener asistencia al cliente u obtener más información sobre el reciclado de suministros de la impresora. Para utilizar las páginas Web de suministros y asistencia es necesario estar conectado a Internet.

1. Abra HP Printer Utility.
2. En la lista **Ajustes de configuración**, seleccione **Soporte de HP**.
3. Haga clic en uno de los botones siguientes:
 - **Asistencia instantánea**: abre una página Web que le permite obtener asistencia técnica.
 - **Pedir suministros en línea**: abre una página Web que le permite realizar pedidos de suministros de impresora.
 - **Registro en línea**: abre una página Web que le permite registrar la impresora.
 - **Devolver y reciclar**: abre una página Web que le permite localizar información sobre el reciclado de suministros usados.

Carga de un archivo en la impresora

Envíe un archivo desde el equipo a la impresora. La acción que emprenderá la impresora dependerá del tipo de archivo que envíe. Por ejemplo, si envía un archivo listo para impresión (como un archivo .PS o .PCL), la impresora lo imprimirá.

1. Abra HP Printer Utility.
2. En la lista **Ajustes de configuración**, seleccione **Cargar archivo**.

3. Haga clic en **Seleccionar**, desplácese hasta el archivo que desee cargar y, a continuación, haga clic en **OK**.
4. Haga clic en **Cargar** para cargar el archivo.

Actualización del firmware

Obtenga los nuevos archivos de firmware para su impresora en <http://www.hp.com> y después actualice el firmware de la impresora cargando el nuevo archivo de firmware.

1. Abra HP Printer Utility.
2. En la lista **Ajustes de configuración**, seleccione **Actualizar firmware**.
3. Haga clic en **Seleccionar**, localice el archivo de firmware que desee cargar y, a continuación, haga clic en **OK**.
4. Haga clic en **Cargar** para cargar el archivo de firmware.

Activación del modo de impresión a doble cara (dúplex)

Active la característica de impresión a doble cara en impresoras equipadas con un accesorio de impresión automática a doble cara.

1. Abra HP Printer Utility.
2. En la lista **Ajustes de configuración**, seleccione **Modo dúplex**.
3. Seleccione **Activar el modo dúplex** para activar el modo de impresión a doble cara y, a continuación, haga clic en **Aplicar ahora**.

Impresión de trabajos almacenados

Active la función de almacenamiento de trabajos de la impresora o imprima un trabajo almacenado desde el equipo. También es posible eliminar un trabajo de impresión almacenado.

1. Abra HP Printer Utility.
2. En la lista **Ajustes de configuración**, seleccione **Trabajos almacenados**.
3. Realice cualquiera de las siguientes tareas:
 - Para activar la función de almacenamiento de trabajos, seleccione **Activar almacenamiento de trabajos** y, a continuación, haga clic en **Aplicar ahora**.
 - Para imprimir un trabajo almacenado, seleccione un trabajo almacenado de la lista, introduzca el número de identificación personal (NIP) necesario en el cuadro **Escriba la contraseña segura (PIN) del trabajo** y el número de copias que desee imprimir en el cuadro **Copias a imprimir** y, a continuación, haga clic en **Imprimir**.
 - Para eliminar un trabajo almacenado, seleccione un trabajo almacenado de la lista y, a continuación, haga clic en **Eliminar**.

Configuración de las bandejas

Cambie la configuración predeterminada de las bandejas de la impresora desde el equipo.

1. Abra HP Printer Utility.
2. En la lista **Ajustes de configuración**, seleccione **Configuración de bandejas**.
3. En la lista **Bandejas**, seleccione la bandeja que desee configurar.



Nota Para que la bandeja seleccionada sea la bandeja predeterminada para imprimir, haga clic en **Establecer como predeterminada**.

4. En el menú emergente **Tamaño de soporte predeterminado**, seleccione el tamaño del soporte predeterminado para la bandeja.
5. En el menú emergente **Tipo de soporte predeterminado**, seleccione el tipo de soporte predeterminado para la bandeja.
6. Haga clic en **Aplicar ahora**.

Cambio de la configuración de red

Cambie la configuración IP de red desde el equipo. También puede abrir el servidor Web incorporado para cambiar otros ajustes de configuración. Si desea obtener más información acerca de cómo utilizar el servidor Web incorporado, consulte [Utilización del servidor Web incorporado](#).

1. Abra HP Printer Utility.
2. En la lista **Ajustes de configuración**, seleccione **Ajustes IP**.
3. Utilice los menús emergentes y campos siguientes para realizar cambios en los ajustes de configuración apropiados:
 - **Configuración**
 - **Nombre de host**
 - **Dirección IP**
 - **Máscara de subred**
 - **Pasarela predeterminada**

Si desea cambiar la configuración en el servidor Web incorporado, haga clic en **Additional** (Adicional). El servidor Web incorporado se abre con la ficha **Conexión en red** seleccionada.

4. Haga clic en **Aplicar ahora**.

Apertura del servidor Web incorporado

Abra el servidor Web incorporado utilizando HP Printer Utility. Si desea obtener más información acerca de cómo utilizar el servidor Web incorporado, consulte [Utilización del servidor Web incorporado](#).

1. Abra HP Printer Utility.
2. En la lista **Ajustes de configuración**, seleccione **Ajustes adicionales**.
3. Haga clic en **Abrir servidor web incorporado**.

Configuración de alertas de correo electrónico

Active las alertas de correo electrónico para que se le informe de determinados eventos que se produzcan en la impresora, como el de nivel de tóner bajo en un cartucho de impresión.

1. Abra HP Printer Utility.
2. En la lista **Ajustes de configuración**, seleccione **Alertas por correo electrónico**.
3. Haga clic en la ficha **Servidor** y, a continuación, escriba el nombre del servidor en el cuadro **Servidor SMTP**.
4. Haga clic en la ficha **Destinos**, en el botón con el signo más (+) y, a continuación, introduzca las direcciones de correo electrónico, números de dispositivos portátiles o URL de sitios Web a los que desea enviar las alertas de correo electrónico.



Nota Si su impresora es compatible con las listas de correos electrónicos, también es posible crear listas de alertas para determinados eventos de la misma forma que con las direcciones de correo electrónico.

5. Haga clic en la ficha **Eventos** y, en la lista, defina los eventos para los que desee enviar una alerta de correo electrónico.
6. Para probar la configuración de las alertas, haga clic en la ficha **Servidor** y, a continuación, haga clic en **Prueba**. Si la configuración es correcta, se enviará un mensaje de prueba a las direcciones de correo electrónico definidas.
7. Haga clic en **Aplicar ahora**.

Especificaciones de los medios

Si desea resultados óptimos, utilice papel de fotocopidora convencional de 75 g/m². Verifique que el papel sea de buena calidad y que no tenga cortes, roturas, desgarros, manchas, partículas sueltas, polvo, arrugas, curvaturas ni bordes doblados.

- Si desea pedir suministros en los Estados Unidos, vaya a <http://www.hp.com/go/ljsupplies>.
- Si desea pedir suministros en todo el mundo, vaya a <http://www.hp.com/ghp/buyonline.html>.
- Si desea pedir accesorios, vaya a <http://www.hp.com/go/accessories>.



Nota Pruebe los medios, especialmente los especiales, antes de comprar grandes cantidades para asegurarse de que darán resultados satisfactorios.

Gramajes y tamaños de medio admitidos

Tabla 1-2 Tamaños de medio de la bandeja 1



Bandeja 1	Dimensiones	Gramaje o grosor	Capacidad
Papel y cartulina de tamaño estándar (carta/A4, legal, ejecutivo, JIS B5, A5); tamaños especiales	Rango: 76 mm x 127 mm a 216 mm x 356 mm	Rango: 60 g/m ² Bond a 220 g/m ² Bond	Altura máxima apilable: 10 mm Equivalente a 100 hojas de papel de 75 g/m ² Bond
Papel satinado (carta/A4, legal, ejecutivo, JIS B5, A5)	Rango: 76 mm x 127 mm a 216 mm x 356 mm	Rango: 75 g/m ² Bond a 220 g/m ² Bond	Altura máxima apilable: 10 mm
 Nota No utilice papeles para impresoras de chorro de tinta en esta impresora.			
Transparencias (carta/A4), apropiadas para impresoras láser	Carta: 215,9 mm x 279,4 mm A4: 210 mm x 297 mm	Grosor mínimo 0,13 mm	Altura máxima apilable: 10 mm
Papel resistente HP (carta/A4)	Carta: 215,9 mm x 279,4 mm A4: 210 mm x 297 mm	Grosor 0,13 mm	Altura máxima apilable: 10 mm
Papel fotográfico satinado para impresoras láser a color de HP (carta/A4)	Carta: 215,9 mm x 279,4 mm A4: 210 mm x 297 mm	220 g/m ² Bond	Altura máxima apilable: 10 mm
 Nota No utilice papeles para impresoras de chorro de tinta en esta impresora.			
Sobres (Com 10, Monarca, C5, DL, B5)		Rango: 60 g/m ² Bond a 90 g/m ² Bond	20 sobres
Etiquetas (carta/A4, legal, ejecutivo, JIS B5, A5),	Rango:	Grosor máximo 0,23 mm	Altura máxima apilable: 10 mm

Tabla 1-2 Tamaños de medio de la bandeja 1 (continuación)

Bandeja 1	Dimensiones	Gramaje o grosor	Capacidad
apropiadas para impresoras láser	76 mm x 127 mm a 216 mm x 356 mm		

Tabla 1-3 Tamaños de los medios para la Bandeja 2 y la Bandeja opcional 3¹



Bandeja 2 y Bandeja opcional 3	Dimensiones	Gramaje o grosor	Capacidad
Papel de tamaño estándar (carta/A4, legal, ejecutivo, JIS B5, A5); tamaños especiales	Rango: 148 mm x 210 mm a 216 mm x 356 mm	Rango: 60 g/m ² Bond a 120 g/m ² Bond	Altura máxima apilable: 56 mm Equivalente a 530 hojas de papel de 75 g/m ² Bond
Papel satinado (carta/A4, legal, ejecutivo, JIS B5, A5)	Rango: 148 mm x 210 mm a 216 mm x 356 mm	Rango: 75 g/m ² Bond a 120 g/m ² Bond	Altura máxima apilable: 56 mm
 Nota No utilice papeles para impresoras de chorro de tinta en esta impresora.			
Papel fotográfico y para procesamiento de imagen (carta/A4) de HP, satinado, para impresión láser, color	Carta: 215,9 mm x 279,4 mm A4: 210 mm x 297 mm	120 g/m ² Bond	Altura máxima apilable: 56 mm
 Nota No utilice papeles para impresoras de chorro de tinta en esta impresora.			
Transparencias (carta/A4), apropiadas para impresoras láser	Carta: 215,9 mm x 279,4 mm A4: 210 mm x 297 mm	Mínimo: Grosor 0,13 mm	Altura máxima apilable: 56 mm
Papel resistente HP (carta/A4)	Carta: 215,9 mm x 279,4 mm A4: 210 mm x 297 mm	Máximo: Grosor 0,13 mm	Altura máxima apilable: 56 mm
Etiquetas (carta/A4 y tamaños especiales), apropiadas para impresoras láser	Rango: 148 mm x 210 mm a 216 mm x 356 mm	Máximo: Grosor 0,13 mm	Altura máxima apilable: 56 mm

¹ La Bandeja 2 y la Bandeja opcional 3 utilizan tamaños personalizados específicamente para B5 ISO. Estas bandejas no admiten el rango de tamaños personalizados disponibles en la Bandeja 1.

Tabla 1-4 Impresión a doble cara automática

Impresión a doble cara automática	Dimensiones	Gramaje o grosor
Papel	Tamaños estándar:	Rango:

Tabla 1-4 Impresión a doble cara automática (continuación)

Impresión a doble cara automática	Dimensiones	Gramaje o grosor
	Carta: 215,9 mm x 279,4 mm A4: 210 mm x 297 mm 8,5 x 13: 215,9 mm x 330,2 mm Legal: 215,9 mm x 355,6 mm Ejecutivo: 210 mm x 266,7 mm JIS B5: 182 mm x 257 mm	60 g/m ² Bond a 120 g/m ² Bond
Papel satinado (A4/carta, 13 x 8,5 pulgadas, legal, ejecutivo, JIS B5)	Los tamaños estándar admitidos aparecen detallados más arriba	Rango: 75 g/m ² Bond a 120 g/m ² Bond
	Nota No utilice papeles para impresoras de chorro de tinta en esta impresora.	
Papel fotográfico & satinado HP para procesamiento de imagen en impresoras láser color (A4/carta)	Tamaños estándar: Carta: 215,9 mm x 279,4 mm A4: 210 mm x 297 mm	120 g/m ² bond
	Nota No utilice papeles para impresoras de chorro de tinta en esta impresora.	

2 Panel de control

Este capítulo contiene información sobre el panel de control de la impresora, que controla sus funciones y proporciona información acerca de la impresora y los trabajos de impresión. Se tratan los siguientes temas:

- [Introducción](#)
- [Botones del panel de control](#)
- [Interpretación de las luces indicadoras del panel de control](#)
- [Menús del panel de control](#)
- [Jerarquía de menús](#)
- [Menú Recuperar trabajo](#)
- [Menú Información](#)
- [Menú Manejo de papel](#)
- [Menú Configurar dispositivo](#)
- [Menú Diagnóstico](#)
- [Modificación de los valores de configuración del panel de control de la impresora](#)
- [Uso del panel de control de la impresora en entornos compartidos](#)

Introducción

El panel de control permite controlar las funciones de la impresora y proporciona información sobre ésta y los trabajos de impresión. Su visor ofrece información gráfica sobre el estado de la impresora y de los suministros, lo que facilita la identificación y corrección de problemas.



Figura 2-1 Botones y luces del panel de control

1	Visor
2	Botón Flecha hacia arriba (▲)
3	Botón Seleccionar (▼)
4	Botón Flecha hacia abajo (▼)
5	Botón Detener
6	Luz Atención
7	Luz Datos
8	Luz Preparada
9	Botón Menú
10	Botón Atrás/Salir (↵)
11	Botón Ayuda (?)

La impresora proporciona información mediante el visor y las luces de la parte inferior izquierda del panel de control. Las luces de Preparada, Datos y Atención ofrecen información rápida acerca del estado de la impresora y advierten cuando se produce un problema de impresión. El visor muestra información de estado más completa, como menús, información de ayuda, animaciones y mensajes de error.

Visor

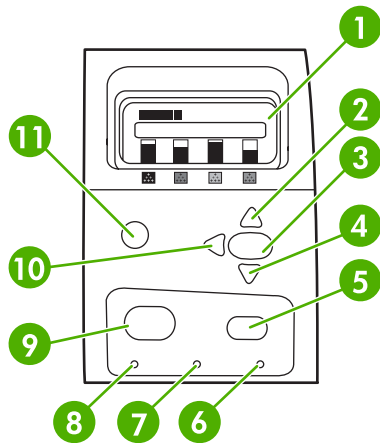
El visor de cuatro líneas del panel de control proporciona información completa y oportuna sobre la impresora y los trabajos de impresión. Los gráficos ilustran los niveles de suministros, los atascos de papel y el estado de los trabajos. Los menús brindan acceso a las funciones de la impresora y a información detallada de su estado.

La parte superior del visor posee dos áreas:



Figura 2-2 Visor de la impresora

1	Área de mensajes
2	Área de indicaciones

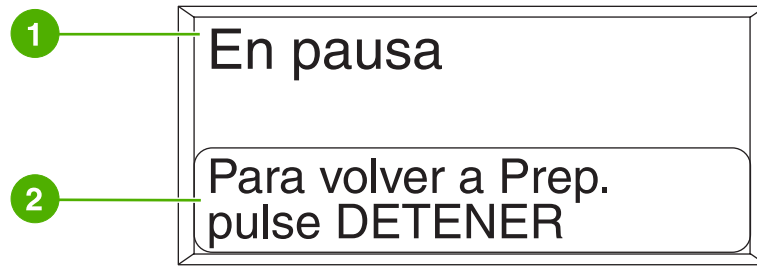

Figura 2-3 Visor de la impresora

1	Área de mensajes
2	Indicador de suministros
3	Los colores de los cartuchos de impresión se indican de izquierda a derecha: negro, magenta, cian y amarillo

Las áreas de mensajes e indicaciones del visor advierten acerca del estado de la impresora e indican cómo actuar.

El indicador de suministros muestra los niveles de consumo de los cartuchos de impresión (negro, magenta, cian y amarillo). Cuando se desconoce el nivel de consumo, en lugar de éste aparece un ?. Esto puede suceder en las siguientes circunstancias:

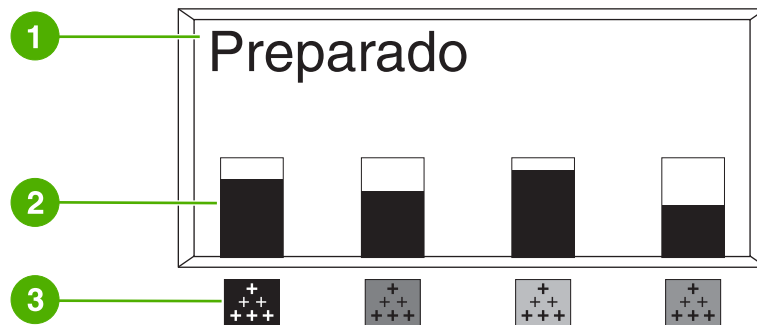
- Faltan cartuchos
- Cartuchos colocados incorrectamente
- Cartuchos con error
- Algunos cartuchos no son de HP

El indicador de suministros aparece cuando la impresora muestra el estado **Preparado** sin advertencias. También aparecerá cuando la impresora muestre una advertencia o mensaje de error referente a un cartucho de impresión o suministros múltiples.

Acceso al panel de control desde un equipo

También puede acceder al panel de control de la impresora desde un equipo mediante la Página de configuración del servidor Web incorporado.

El equipo muestra la misma información que el panel de control. Desde su equipo, también puede ejecutar funciones del panel de control, como comprobar el estado de los suministros, visualizar mensajes o modificar la configuración de las bandejas. Si desea más información, consulte [Utilización del servidor Web incorporado](#).

Botones del panel de control

Utilice los botones del panel de control para ejecutar funciones de impresión o para navegar y responder a los menús y mensajes que aparecen en el visor.

Nombre del botón	Función
✓ Seleccionar	Realiza selecciones y reanuda la impresión después de los errores de recuperación.
▲ Flecha hacia arriba	Permite desplazarse por los menús y los textos, y aumenta o disminuye los valores de los elementos numéricos del visor.
▼ Flecha hacia abajo	
↩ Flecha hacia atrás/salir	Sirve para desplazarse hacia atrás en menús agrupados, o bien para salir de los menús y de la ayuda
Menú	Permite entrar y salir de los menús.
Detener	Detiene el trabajo actual y proporciona opciones para reanudar la impresión o cancelarla.
? Ayuda	Proporciona gráficos animados e información detallada sobre los mensajes y menús de la impresora.

Interpretación de las luces indicadoras del panel de control



Figura 2-4 Luces indicadoras del panel de control

1	Preparada
2	Datos
3	Atención

Indicador	Encendida	Apagada	Parpadeante
Preparada (verde)	La impresora está en línea (puede aceptar y procesar datos).	La impresora está fuera de línea o apagada.	La impresora está intentando interrumpir la impresión y pasar al estado de fuera de línea.
Datos (verde)	Hay datos procesados en la impresora, pero se necesitan más datos para completar el trabajo.	La impresora no está recibiendo o procesando datos.	La impresora está recibiendo y procesando datos.
Atención (ámbar)	Se ha producido un error importante. La impresora requiere atención.	No existen condiciones que requieran atención.	Se ha producido un error. La impresora requiere atención.

Menús del panel de control

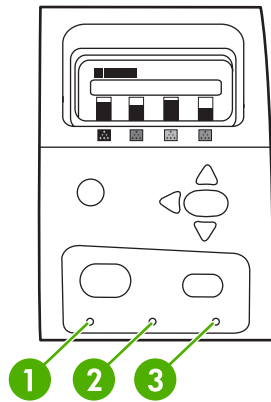
La mayoría de las tareas de impresión de rutina se pueden realizar desde el equipo mediante el controlador de la impresora o la aplicación de software. Esta es la manera más cómoda de controlar la impresora y prevalecerá sobre la configuración del panel de control. Consulte los archivos de ayuda relativos al software; también puede obtener información adicional acerca de cómo acceder al controlador de la impresora en la sección [Software de la impresora](#).

La impresora se puede controlar también cambiando los valores desde su panel de control. Utilice el panel de control para tener acceso a las características de la impresora que no son compatibles con el controlador o la aplicación de software. Utilice el panel de control para configurar el tipo y tamaño del papel de las bandejas.

Información básica sobre la instalación inicial

- Entre en los menús y active cualquier selección presionando el botón **Menú**.
- Utilice las flechas hacia arriba y hacia abajo (▲▼) para navegar por los menús. Además de navegar por el menú, las flechas hacia arriba y hacia abajo pueden aumentar y disminuir las selecciones de valores numéricos. Para desplazarse más rápido, mantenga presionadas las flechas hacia arriba y hacia abajo.
- El botón Atrás (↩) permite volver a las selecciones del menú, y por los valores numéricos seleccionados al configurar la impresora.
- Para salir de todos los menús presione **Menú**.
- Si no se presiona ninguna tecla durante 60 segundos, la impresora volverá al estado **Preparado**.
- Un símbolo de bloqueo junto a un elemento de menú significa que es necesario introducir un número PIN para utilizar dicho elemento. Normalmente, este número se obtiene a través del administrador de red.

Jerarquía de menús

Las siguientes tablas enumeran las jerarquías de cada menú.

Para acceder a los menús:

Presione **Menú** para acceder a **MENÚS**.

Presione ▲ o ▼ para desplazarse por los listados.

Presione ✓ para seleccionar la opción adecuada.

MENÚS	RECUPERAR TRABAJO
	Información
	MANEJO DEL PAPEL
	Configurar dispositivo
	DIAGNÓSTICO
	Servicio

Menú Recuperar trabajo

Consulte la sección [Menú Recuperar trabajo](#) si desea más información.

RECUPERAR TRABAJO	IMPRIMIR LISTA DE TRABAJOS ALMACENADOS
	NOMBRE DEL USUARIO
	TODOS TRAB. PRIV.
	Imprimir
	COPIAS
	ELIMINAR X

Menú Información

Consulte la sección [Menú Información](#) si desea más información.

Información	IMPRIMIR MAPA DE MENÚS
	IMPRIMIR CONFIGURACIÓN
	IMPRIMIR PÁG. DE ESTADO CONSUMIBL.
	ESTADO DE CONSUMIBLES
	IMPRIMIR PÁGINA DE USO
	IMPRIMIR DEMOSTRACIÓN
	IMPRIMIR MUESTRAS RGB

IMPRIMIR MUESTRAS CMYK
IMPRIMIR DIRECT. DE ARCHIVOS
IMPRIMIR LISTA DE FUENTES PCL
IMPRIMIR LISTA DE FUENTES PS

Menú Manejo de papel

Consulte la sección [Menú Manejo de papel](#) si desea más información.

MANEJO DEL PAPEL	TAMAÑO EN BANDEJA X
	X = 1, 2 ó 3
	TIPO EN BANDEJA X
	X = 1, 2 ó 3

Menú Configurar dispositivo

Si desea más información, consulte las secciones [Menú Configurar dispositivo](#) y [Modificación de los valores de configuración del panel de control de la impresora](#).

Configurar dispositivo	IMPRESIÓN	COPIAS
		Tamaño del papel predeterminado:
		TAMAÑO DE PAPEL PERSON. PREDET.
		IMPRESIÓN DÚPLEX
		ENCUADERNACIÓN DE IMPRESIÓN DÚPLEX
		SUSTITUCIÓN A4/CARTA
		ALIMENTACIÓN MANUAL
		FUENTE COURIER
		A4 ANCHO
		Imprimir errores PS:
		IMPRESIÓN DE ERRORES PDF
		PCL
	CALIDAD DE IMPRESIÓN	AJUSTAR COLOR
		ESTABLECER REGISTRO
		MODOS DE FUSOR
		OPTIMIZACIÓN
		REALIZAR CALIBRADO RÁPIDO AHORA

	CALIBRAR AHORA RET PARA COLOR CREAR PÁGINA DE LIMPIEZA PROCESAR PÁGINA DE LIMPIEZA LIMPIEZA AUTOMÁTICA INTERVALO LIMPIEZA
CONFIGURACIÓN DEL SISTEMA	Fecha/Hora NÚMERO LÍMITE DE TRABAJ. GUARDADOS TIEMPO DE ESPERA RETENCIÓN TRABAJO MOSTRAR DIRECCIÓN Restringir color: OPTIMIZACIÓN DE VELOCIDAD/COSTO COMPORTAMIENTO DE LAS BANDEJAS Retraso de reposo HORA DEL TEMPORIZADOR MOSTRAR BRILLO LENGUAJE ADVERTENCIAS SUPRIMIBLES CONTINUACIÓN AUTOMÁTICA SUSTITUYA CONSUMIBL. PEDIR CUANDO SI CONSUMIBLE DE COLOR VACÍO Recuperación de atasco: ram_disk Idioma
E/S	TIEMPO DE ESPERA PARA E/S Jetdirect incorporado X (Donde X = 1 ó 2)
RESTABLECIMIENTO	RESTABLECER CONFIG. FÁBRICA MODO DE REPOSO

Menú Diagnóstico

Consulte la sección [Menú Diagnóstico](#) si desea más información.

DIAGNÓSTICO

- IMPRIMIR REGISTRO DE EVENTOS**
 - MOSTRAR REGISTRO DE EVENTOS**
 - SOLUCIÓN DE PROBLEMAS CI**
 - IMPRIMIR PÁGINA DE DIAGNÓSTICO**
 - DESACTIVAR COMPROB. CARTUCHO**
 - SENSORES DE RUTA DEL PAPEL**
 - PRUEBA DE RUTA DEL PAPEL**
 - PRUEBA MANUAL DEL SENSOR**
 - PRUEBA MANUAL 2 DEL SENSOR**
 - PRUEBA DE COMPONENTES**
 - PRUEBA DE DETENER IMPRESIÓN**
 - PRUEBA DE BANDA DE COLORES**
-

Menú Recuperar trabajo

El menú **RECUPERAR TRABAJO** permite ver listas de todos los trabajos almacenados.

Elemento del menú	Descripción
IMPRIMIR LISTA DE TRABAJOS ALMACENADOS	Imprime una página que enumera todos los trabajos almacenados en la impresora. Se enumeran todas las personas que tienen trabajos almacenados en la impresora. El número entre paréntesis indica cuántos trabajos ha almacenado cada persona.
NOMBRE DEL USUARIO	En el listado aparece el nombre de cada usuario que tenga trabajos almacenados. Seleccione el nombre de usuario adecuado para ver el listado de los trabajos almacenados.
TODOS TRAB. PRIV.	Este mensaje se visualiza si un usuario ha almacenado trabajos que requieren un PIN.
Imprimir	Cuando se imprime un trabajo privado, se indica que el usuario debe introducir un PIN.
COPIAS	Número de copias del trabajo que se quiere imprimir. El valor predeterminado es 1.
ELIMINAR X	Cuando se elimina un trabajo privado, se solicita al usuario que introduzca un PIN.

Menú Información

Utilice el Menú Información para acceder a la información específica de la impresora e imprimirla.

Elemento del menú	Descripción
IMPRIMIR MAPA DE MENÚS	Imprime el diagrama de menús del panel de control, que muestra la disposición y la configuración actual de los elementos del menú del panel de control. Consulte Páginas de información de la impresora .
IMPRIMIR CONFIGURACIÓN	Imprime la página de configuración de la impresora.
IMPRIMIR PÁG. DE ESTADO CONSUMIBL.	Imprime la vida útil restante estimada de los suministros, presenta las estadísticas de la cantidad total de páginas y trabajos procesados, la fecha de fabricación del cartucho de impresión, el número de serie, el recuento de páginas y la información de mantenimiento.
ESTADO DE CONSUMIBLES	Muestra el estado de los cartuchos de impresión, del conjunto de fusor y del kit de transferencia en una lista por la que es posible desplazarse.
IMPRIMIR PÁGINA DE USO	Imprime un recuento de todos los tamaños de medios que han pasado por la impresora, especifica si las impresiones eran a una cara, a doble cara, monocromáticas o en color, e informa el recuento de páginas.
IMPRIMIR DEMOSTRACIÓN	Imprime una página de demostración.
IMPRIMIR MUESTRAS RGB	Imprime muestras de color para valores RGB diferentes. Las muestras sirven de guía para la coincidencia de colores en la impresora HP Color LaserJet serie CP4005.
IMPRIMIR MUESTRAS CMYK	Imprime muestras de color para valores CMYK diferentes. Las muestras sirven de guía para la coincidencia de colores en la impresora HP Color LaserJet serie CP4005.
IMPRIMIR DIRECT. DE ARCHIVOS	Imprime el nombre y directorio de los archivos almacenados en la impresora.
IMPRIMIR LISTA DE FUENTES PCL	Imprime las fuentes PCL (Lenguaje de control de impresora) disponibles.
IMPRIMIR LISTA DE FUENTES PS	Imprime las fuentes PS (PostScript emulado) disponibles.

Menú Manejo de papel

El menú Manejo de papel permite configurar el tamaño y tipo de papel de las bandejas de entrada. Es importante configurar correctamente las bandejas mediante este menú antes de imprimir por primera vez.



Nota Si ya ha utilizado otros modelos de impresoras HP LaserJet, podría estar acostumbrado a configurar la Bandeja 1 en modo **Primero** o en modo **Casete**. En las impresoras HP Color LaserJet CP4005, configurar el tamaño y el tipo de la Bandeja 1 en **CUALQUIER TAMAÑO** equivale al modo **Primero**. Configurar el tamaño o el tipo en la Bandeja 1 con una configuración distinta de **CUALQUIER TAMAÑO** equivale al modo **Casete**.

Elemento del menú	Valor	Descripción
TAMAÑO EN BANDEJA X	Aparece una lista con los tamaños disponibles.	Permite configurar el tamaño de los medios de la Bandeja 1 (X = 1). El valor predeterminado es CUALQUIER TAMAÑO . Consulte Gramajes y tamaños de medio admitidos si desea una lista completa de los tamaños disponibles.
TIPO EN BANDEJA X	Aparece una lista con los tipos disponibles.	Permite configurar el tamaño de los medios de la Bandeja 1 (X = 1). El valor predeterminado es CUALQUIER TIPO . Consulte Gramajes y tamaños de medio admitidos si desea una lista completa de los tipos disponibles.
TAMAÑO EN BANDEJA X X = 2 u opcional 3	Aparece una lista con los tamaños disponibles.	Permite configurar el tamaño de los medios de la Bandeja 2 o la Bandeja opcional 3. La opción predeterminada es Carta . Las guías de la bandeja detectan el tamaño del medio. Consulte Gramajes y tamaños de medio admitidos si desea una lista completa de los tamaños disponibles.
TIPO EN BANDEJA X X = 2 u opcional 3	Aparece una lista con los tipos disponibles.	Permite configurar el tipo de medio de la Bandeja 2 o la Bandeja opcional 3. La opción predeterminada es NORMAL . Consulte Gramajes y tamaños de medio admitidos si desea una lista completa de los tipos disponibles.

Menú Configurar dispositivo

El menú **Configurar dispositivo** permite cambiar la configuración predeterminada de impresión, ajustar la calidad de impresión, cambiar la configuración del sistema y las opciones de E/S de la impresora y restablecer la configuración predeterminada.

Menú Impresión

Esta configuración sólo afecta a los trabajos cuyas propiedades no están identificadas. La mayoría de los trabajos identifican todas las propiedades y anulan los valores fijados desde este menú. Este menú también se puede utilizar para establecer el tamaño y tipo de medios predeterminados.

Elemento del menú	Valores	Descripción
COPIAS	Gama: 1 – 32.000	Permite establecer el número predeterminado de copias. El número predeterminado es 1 .
Tamaño del papel predeterminado:	Aparece una lista con los tamaños disponibles.	Permite establecer el tamaño predeterminado de los medios.
TAMAÑO DE PAPEL PERSON. PREDET.	UNIDAD DE MEDIDA DIMENSIÓN X DIMENSIÓN Y	Permite establecer el tamaño predeterminado para cualquier trabajo sin dimensiones. La unidad de medida predeterminada es MILÍMETROS .
IMPRESIÓN DÚPLEX	DESACTIVADA ACTIVADA	Permite activar o desactivar la función de impresión a doble cara en modelos que pueden realizar ese tipo de impresión. El valor predeterminado es DESACTIVADA .
ENCUADERNACIÓN DE IMPRESIÓN DÚPLEX	BORDE LARGO BORDE CORTO	Permite especificar qué borde de la hoja se va a encuadernar cuando se imprimen trabajos a doble cara. El valor predeterminado es BORDE LARGO .
SUSTITUCIÓN A4/CARTA	NO SÍ	Permite configurar la impresora para que imprima en tamaño carta trabajos realizados en tamaño A4, cuando no se haya cargado papel de tamaño A4. El valor predeterminado es SÍ .
ALIMENTACIÓN MANUAL	DESACTIVADA ACTIVADA	Permite introducir los medios manualmente. El valor predeterminado es DESACTIVADA .
FUENTE COURIER	NORMAL OSCURA	Permite seleccionar una versión de la fuente Courier. El valor predeterminado es NORMAL .
A4 ANCHO	NO SÍ	Permite cambiar el área imprimible de una hoja A4, de manera que se puedan imprimir ochenta caracteres de 10 puntos en una línea. El valor predeterminado es NO .
Imprimir errores PS:	DESACTIVADA ACTIVADA	Permite efectuar una selección para imprimir páginas de errores PS. El valor predeterminado es DESACTIVADA .

Elemento del menú	Valores	Descripción
IMPRESIÓN DE ERRORES PDF	DESACTIVADA ACTIVADA	Permite efectuar una selección para imprimir páginas de errores PDF. El valor predeterminado es DESACTIVADA .
PCL	NÚMERO DE LÍNEAS POR PÁGINA ORIENTACIÓN ORIGEN DE FUENTES NÚMERO DE FUENTE PASO DE FUENTE TAMAÑO DE FUENTE EN PUNTOS JUEGO DE CARACTERES ADJUNTAR RETORNO A SALTO DE LÍNEA ELIMINAR PÁGINAS EN BLANCO ASIGNACIÓN DE ORIGEN SOPORTES	<p>NÚMERO DE LÍNEAS POR PÁGINA: Establece el espaciado vertical de 5 a 128 líneas para el papel de tamaño predeterminado.</p> <p>ORIENTACIÓN: Permite seleccionar la orientación de la página predeterminada entre vertical u horizontal.</p> <p>ORIGEN DE FUENTES: Selecciona el origen de la fuente.</p> <p>NÚMERO DE FUENTE: La impresora asigna un número a cada fuente y especifica los números en la lista de fuentes PCL. El rango predeterminado es de 0 a 999.</p> <p>PASO DE FUENTE: Seleccione los puntos por pulgada de fuente. Este elemento podría no aparecer, según la fuente seleccionada. El rango predeterminado es de 0,44 a 99,99.</p> <p>TAMAÑO DE FUENTE EN PUNTOS: Seleccione el tamaño de la fuente en puntos. Esto sólo aparece si se selecciona una fuente de un tamaño de escala variable en puntos como fuente predeterminada. El rango predeterminado es de 4,00 a 999,75.</p> <p>JUEGO DE CARACTERES: Seleccione cualquiera de los diversos conjuntos de caracteres disponibles en el panel de control de la impresora. Un conjunto de caracteres es un agrupamiento único de todos los caracteres de una fuente. Se recomienda PC-8 ó PC-850 para caracteres linedraw.</p> <p>ADJUNTAR RETORNO A SALTO DE LÍNEA: Seleccione Sí para agregar un retorno de carro a cada salto de línea que aparezca en trabajos PCL compatibles con versiones anteriores (sólo texto, sin control de trabajos). Algunos entornos utilizan sólo el código de control de avance de línea para indicar una línea nueva. Esta opción permite agregar el retorno de carro requerido para cada salto de línea.</p> <p>ELIMINAR PÁGINAS EN BLANCO: Cuando genera su propio PCL, se incluyen datos cargados adicionales que hacen que se imprima una página en blanco. Seleccione Sí para que se omitan los datos cargados si la página está en blanco.</p> <p>El comando PCL5 ASIGNACIÓN DE ORIGEN SOPORTES selecciona una</p>

Elemento del menú	Valores	Descripción
		bandeja de entrada mediante un número que traza la ruta hacia las distintas bandejas y alimentadores disponibles.

Menú Calidad de impresión

Este menú permite ajustar todos los aspectos de la calidad de impresión, entre los que se incluyen los valores de calibración, registro y de medios tonos de color.

Elemento del menú	Valores	Descripción
AJUSTAR COLOR	ZONAS LUMINOSAS	Permite modificar los valores de medios tonos para cada color. El valor predeterminado para cada color es 0 .
	MEDIOS TONOS	
	SOMBRAS	
	RESTAURAR VALORES DE COLOR	
ESTABLECER REGISTRO	IMPRIMIR PÁGINA DE PRUEBA	Cambia la alineación del margen para centrar la imagen en la página desde la parte superior de la página hasta abajo y de izquierda a derecha. También puede alinear la imagen que está impresa en el frente con la imagen impresa en el reverso. IMPRIMIR PÁGINA DE PRUEBA: Imprime una página de prueba que muestra los valores de registro actuales. Origen: Permite seleccionar la bandeja mediante la cual desea imprimir la página de prueba. Si se encuentran instaladas, las bandejas opcionales aparecen como selecciones, donde [N] representa el número de la bandeja. AJUSTAR BANDEJA X: Configura el registro para la bandeja especificada, donde [N] representa el número de la bandeja. Aparece una selección para cada
	Origen	
	AJUSTAR BANDEJA X	

Elemento del menú	Valores	Descripción
		<p>bandeja instalada y se debe configurar un registro para cada bandeja.</p> <ul style="list-style-type: none"> ● DESPLAZAMIENTO X1: Registro de la imagen sobre el papel de lado a lado, según la disposición en la que se encuentra el papel en la bandeja. Al imprimir a doble cara, este lado es el segundo lado (reverso) del papel. ● DESPLAZAMIENTO X2: Registro de la imagen sobre el papel de lado a lado, según la disposición en la que se encuentra el papel en la bandeja, para el primer lado (frente) de una página impresa a doble cara. Este elemento aparece sólo si hay un sistema de impresión a doble cara instalado y activado. Configure el DESPLAZAMIENTO X1 primero. ● DESPLAZAMIENTO Y: Registro de la imagen sobre el papel desde la parte superior hacia abajo, según la disposición en la que se encuentra el papel en la bandeja.
MODO DETECCIÓN AUTOMÁTICA	DETECCIÓN DE LA BANDEJA 1 DETECCIÓN DE LA BANDEJA 2-N	Permite configurar las bandejas para que detecten automáticamente el tipo de papel cargado. Si desea más información, consulte la sección denominada Detección automática de tipos de medios (modo autodetección) .
MODOS DE FUSOR	Aparece una lista con los modos disponibles.	Permite asociar cada tipo de papel con un modo de impresión en particular.
OPTIMIZACIÓN	Aparece una lista con los parámetros disponibles. CONTACTO CORREA PAPEL CACO3 PAPEL DE TALCO FONDO 1 FONDO 2 TRANSPARENCIA TIPO SOPORTE IMPRES. REGISTRO PAPEL LARGO PRE-GIRO RETRANSFERENCIA TEMP. DE FUSOR BANDEJA 1	Permite optimizar algunos parámetros para todos los trabajos en lugar de optimizarlos por tipo de medio.

Elemento del menú	Valores	Descripción
RESTAURAR OPTIMIZACIÓN		
REALIZAR CALIBRADO RÁPIDO AHORA		Ejecuta las calibraciones parciales de la impresora. Si desea más información, consulte Calibración de la impresora .
CALIBRAR AHORA		Ejecuta todas las calibraciones de la impresora. Si desea más información, consulte Calibración de la impresora .
RET PARA COLOR	DESACTIVADA ACTIVADA	El elemento del menú RET PARA COLOR permite activar o desactivar la opción RET (Tecnología de resolución mejorada). El valor predeterminado es ACTIVADA .
INTERVALO LIMPIEZA	1.000 2.000 5.000 10.000 20.000	Seleccione INTERVALO LIMPIEZA para configurar el intervalo para limpieza automática. Los intervalos corresponden al número de páginas que la impresora imprimió. El valor predeterminado es 1.000 . Consulte la sección Utilización de la página limpiadora si desea más información.
LIMPIEZA AUTOMÁTICA	Desactivado Activado	Seleccione LIMPIEZA AUTOMÁTICA para activar o desactivar la limpieza automática. El valor predeterminado es Desactivado . Consulte la sección Utilización de la página limpiadora si desea más información.
CREAR PÁGINA DE LIMPIEZA	No hay valores para seleccionar.	Seleccione CREAR PÁGINA DE LIMPIEZA para crear una página limpiadora para la impresora HP Color LaserJet CP4005n. La impresora HP Color LaserJet CP4005dn viene provista de una unidad de impresión a dos caras externa y genera automáticamente una página limpiadora cuando PROCESAR PÁGINA DE LIMPIEZA está seleccionada. Consulte la sección Utilización de la página limpiadora si desea más información.
PROCESAR PÁGINA DE LIMPIEZA	No hay valores para seleccionar.	Seleccione PROCESAR PÁGINA DE LIMPIEZA para procesar la página limpiadora. Consulte la sección Utilización de la página limpiadora si desea más información.

Menú Configuración del sistema

El menú **CONFIGURACIÓN DEL SISTEMA** permite modificar la configuración predeterminada general de la impresora, como el modo de reposo, el lenguaje de la impresora y la recuperación de atascos.

Consulte la sección [Modificación de los valores de configuración del panel de control de la impresora](#) si desea más información.

Elemento del menú	Valores	Descripción
Fecha/Hora	FECHA date_format HORA time_format	Permite establecer varias configuraciones al formato de la fecha y seleccionar un reloj de 12 horas o 24 horas al configurar la hora.
MOSTRAR DIRECCIÓN	AUTOMÁTICO DESACTIVADA	Este elemento determina si la dirección IP de la impresora se muestra en la pantalla con el mensaje Preparado . El valor predeterminado es DESACTIVADA .
Restringir color:	DESACTIVAR COLOR ACTIVAR COLOR COLOR SI PERMITIDO	Desactiva o restringe el uso del color. El valor predeterminado es ACTIVAR COLOR . Para utilizar el valor COLOR SI PERMITIDO , configure los permisos del usuario mediante el servidor Web incorporado, HP Easy Printer Care, y Web Jetadmin. Consulte Utilización del servidor Web incorporado .
OPTIMIZACIÓN DE VELOCIDAD/ COSTO	AUTOMÁTICO GENERALMENTE PÁGINAS EN COLOR GENERALMENTE PÁGINAS EN BLANCO Y NEGRO	<p>Este elemento del menú determina el modo en que la impresora cambia del modo Color al modo Monocromo (blanco y negro) si desea un rendimiento óptimo y aprovechar al máximo la duración del cartucho de impresión.</p> <p>AUTOMÁTICO restablecerá la configuración predeterminada de fábrica de la impresora. El valor predeterminado es AUTOMÁTICO.</p> <p>Seleccione GENERALMENTE PÁGINAS EN COLOR si la mayoría de sus trabajos de impresión son en color con alta cobertura de página.</p> <p>Seleccione GENERALMENTE PÁGINAS EN BLANCO Y NEGRO si la mayoría de sus trabajos de impresión son monocromáticos o una combinación de monocromáticos y color.</p>
COMPORTAMIENTO DE LAS BANDEJAS	USAR BANDEJA SOLICITADA SOLICITUD DE ALIMENTAC. MANUAL SOPORTES DE SELECCIÓN PS INDICACIÓN DE TAMAÑO/TIPO USAR OTRA BANDEJA PÁGINA EN BLANCO CON DÚPLEX ROTACIÓN DE IMÁGENES	<p>Permite especificar los valores del comportamiento de selección de bandeja. (Esta opción permite configurar las bandejas para que actúen como bandejas de alguna impresora HP anterior y configurar la impresión a doble cara para papel preimpreso.)</p> <p>El valor predeterminado para USAR BANDEJA SOLICITADA es DE FORMA EXCLUSIVA.</p> <p>El valor predeterminado para USAR OTRA BANDEJA es ACTIVADO.</p>

Elemento del menú	Valores	Descripción
		<p>El valor predeterminado para SOLICITUD DE ALIMENTAC. MANUAL es SIEMPRE.</p> <p>SOPORTES DE SELECCIÓN PS afecta al modo en que se maneja el papel desde un controlador de impresión Adobe PS. ACTIVADO utiliza el sistema de manejo de papel de HP. Desactivado utiliza el sistema de manejo de papel de Adobe PS. El valor predeterminado es ACTIVADO.</p> <p>El valor predeterminado para PÁGINA EN BLANCO CON DÚPLEX es AUTOMÁTICO.</p> <p>El valor predeterminado para ROTACIÓN DE IMÁGENES es Estándar.</p> <p>Consulte la sección Modificación de los valores de configuración del panel de control de la impresora si desea más información.</p>
Retraso de reposo	1 minuto 15 MINUTOS 30 MINUTOS 45 MINUTOS 60 MINUTOS 90 MINUTOS 2 HORAS 4 HORAS	Reduce el consumo de energía cuando la impresora permanece inactiva durante el período seleccionado. El valor predeterminado es 30 MINUTOS .
HORA DEL TEMPORIZADOR	Aparece un listado de las variables día y hora.	Cuando está activada, el valor predeterminado es a diario a las 7:00 AM . Este elemento del menú abre un asistente que puede ser utilizado para determinar la hora en la que la impresora debe salir del modo de reposo.
MOSTRAR BRILLO	El rango es de 1 a 10.	Establece el brillo del visor del panel de control. El valor predeterminado es 5 .
LENGUAJE	AUTOMÁTICO PCL PDF PS	Establece el lenguaje predeterminado para los modos Conmutación automática, PCL, PDF o Emulación PostScript. El valor predeterminado es AUTOMÁTICO .
ADVERTENCIAS SUPRIMIBLES	TRABAJO ACTIVADA	Establece si se elimina una advertencia en el panel de control o cuándo se envía otro trabajo. El valor predeterminado es TRABAJO .
CONTINUACIÓN AUTOMÁTICA	DESACTIVADA ACTIVADA	Determina el comportamiento de la impresora cuando en el sistema se produce

Elemento del menú	Valores	Descripción
		un error de continuación automática. El valor predeterminado es ACTIVADA .
SUSTITUYA CONSUMIBL.	DETENER CUANDO BAJO DETENER CUANDO VACÍO IGNORAR CUANDO VACÍO	Establece el comportamiento de la impresora cuando un cartucho está por terminar. El valor predeterminado es DETENER CUANDO BAJO . Esta opción permite que la impresora siga imprimiendo hasta que se agote el suministro de un color. Cuando la impresora se encuentra configurada en DETENER CUANDO VACÍO , la impresión se interrumpe hasta que se reemplace el suministro de color. IGNORAR SI VACÍO permite que continúe la impresión cuando se agota un suministro de color, pero muestra una advertencia que indica que la precedencia está en uso y que el suministro debe ser reemplazado.
PEDIR CUANDO	RANGO=0-100	El usuario puede establecer el porcentaje restante al que se debe llegar para que aparezca el mensaje PEDIR CUANDO . El valor predeterminado es 15.
SI CONSUMIBLE DE COLOR VACÍO	DETENER CONTIN. AUT. NEGRO	Establece el comportamiento SI CONSUMIBLE DE COLOR VACÍO de la impresora cuando se termina el suministro de un color. Cuando la impresora está configurada como CONTIN. AUT. NEGRO , ésta seguirá imprimiendo utilizando sólo el tóner negro. El valor predeterminado es DETENER .
Recuperación de atasco:	AUTOMÁTICO DESACTIVADA ACTIVADA	Establece si la impresora tratará de imprimir de nuevo las páginas después de un atasco. El valor predeterminado es AUTOMÁTICO .
ram_disk	AUTOMÁTICO DESACTIVADA	Permite especificar la manera en la que está configurado el disco RAM. Cuando está establecido como AUTOMÁTICO , la impresora determina el tamaño óptimo del disco RAM según la memoria disponible. El valor predeterminado es AUTOMÁTICO . Este mensaje aparece en los modelos que no tienen instalado un disco duro.
Idioma	Aparece una lista con los idiomas disponibles.	Establece el idioma predeterminado. El idioma predeterminado es SPANISH .

Menú E/S

Este menú permite configurar las opciones de E/S de la impresora.

Consulte [Configuración de la red](#).

Elemento del menú	Valores	Descripción
TIEMPO DE ESPERA PARA E/S	15 segundos Rango: 5 - 300	Permite seleccionar el tiempo de espera de E/S de la impresora en segundos.
MENÚ JETDIRECT INCORPORADO	Los valores pueden variar. Los valores posibles pueden incluir: TCP/IP WEB SEGURA RESTABLECER LA SEGURIDAD VELOCIDAD DE ENLACE	TCP/IP: utilice el menú TCP/IP para configurar los valores básicos de TCP/IP. WEB SEGURA: Especifique si el servidor Web incorporado acepta comunicaciones utilizando sólo páginas HTTP (HTTPS) seguras o utilizando páginas HTTP y HTTPS. RESTABLECER LA SEGURIDAD: Especifica si los valores de seguridad actuales del servidor de impresión están guardados o si se restablecieron los valores predeterminados de fábrica. VELOCIDAD DE ENLACE: Selecciona la velocidad de enlace de la red y el modo de comunicaciones para el servidor de impresión 10/100T. Para asegurar una adecuada comunicación, los valores del servidor Jetdirect deben coincidir con los de la red.

Menú Restablecimiento

El menú **RESTABLECIMIENTO** permite restablecer las configuraciones de fábrica, desactivar y activar el modo de reposo y actualizar la impresora después de instalar nuevos suministros.

Elemento del menú	Valores	Descripción
RESTABLECER CONFIG. FÁBRICA	Ninguno.	Permite vaciar el búfer de página, eliminar todos los datos de lenguaje pendederos, restablecer el entorno de impresión y restablecer todas las configuraciones predeterminadas a sus valores de fábrica.
MODO DE REPOSO	Los valores son ACTIVADA y DESACTIVADA .	Permite activar y desactivar el modo de reposo. El valor predeterminado es ACTIVADA .

Menú Diagnóstico

El menú **DIAGNÓSTICO** permite realizar pruebas para identificar y resolver los problemas con la impresora.

Elemento del menú	Descripción
IMPRIMIR REGISTRO DE EVENTOS	Este elemento imprimirá un registro de eventos que mostrará las últimas 50 entradas del registro de eventos de la impresora, comenzando por el más reciente.
MOSTRAR REGISTRO DE EVENTOS	Esta opción muestra los últimos 50 eventos en el visor del panel de control comenzando por el más reciente.
SOLUCIÓN DE PROBLEMAS CI	Este elemento imprime una serie de ocho páginas que contienen instrucciones, páginas para cada color, una página de prueba y una de configuración. Estas páginas pueden ayudar a aislar los problemas de calidad de impresión.
IMPRIMIR PÁGINA DE DIAGNÓSTICO	Este elemento permite imprimir una página que puede ayudar a diagnosticar problemas de la impresora.
DESACTIVAR COMPROB. CARTUCHO	Esta opción permite sacar uno de los cartuchos de impresión para determinar cuál de ellos es el origen de un problema.
SENSORES DE RUTA DEL PAPEL	Esta opción lleva a cabo una prueba en cada sensor de la impresora para determinar si funcionan correctamente, y muestra el estado de cada uno.
PRUEBA DE RUTA DEL PAPEL	Esta opción es útil para comprobar las características de manejo de papel de la impresora, como la configuración de las bandejas.
PRUEBA MANUAL DEL SENSOR	Esta opción realiza pruebas para determinar si los sensores de la ruta de acceso del papel funcionan correctamente.
PRUEBA MANUAL 2 DEL SENSOR	Esta opción realiza pruebas para determinar si los sensores de la ruta de acceso del papel funcionan correctamente.
PRUEBA DE COMPONENTES	Esta opción activa las diferentes partes de manera independiente para aislar ruidos, goteo y otros problemas de hardware.
PRUEBA DE DETENER IMPRESIÓN	Esta opción aísla los fallos en la calidad de la impresión de manera más exacta al detener la impresora a mitad del ciclo de impresión. Detener la impresión en la mitad del ciclo permite detectar dónde empieza a reducirse la calidad de impresión de la imagen. Esto provocará un atasco que probablemente deberá eliminarse de manera manual. Esta prueba deberá ser realizada por un representante del servicio técnico.
PRUEBA DE BANDA DE COLORES	Utilice esta página para imprimir una página de prueba de banda de colores que se utilizará para identificar la formación de arcos eléctricos en la fuente de alimentación de alto voltaje.

Modificación de los valores de configuración del panel de control de la impresora

Mediante el panel de control de la impresora, es posible modificar valores predeterminados generales de configuración de la impresora, como por ejemplo, tamaño y tipo de la bandeja, modo de reposo, lenguaje de la impresora y recuperación de atascos.

También puede acceder al panel de control de la impresora desde un equipo, utilizando la página de configuración del servidor Web incorporado. El equipo muestra la misma información que el panel de control. Si desea más información, consulte [Utilización del servidor Web incorporado](#).



PRECAUCIÓN Dichos ajustes de configuración pocas veces deben ser modificados. Hewlett-Packard recomienda que únicamente el administrador del sistema modifique los ajustes de configuración.

Mostrar dirección IP

Esta opción determina si la dirección IP de la impresora se muestra en el visor con el mensaje **Preparado**. Las opciones son **AUTOMÁTICO** y **DESACTIVADA**. El valor predeterminado para esta opción es **DESACTIVADA**.

Mostrar la dirección IP

1. Presione **Menú** para acceder a **MENÚS**.
2. Presione **▼** para resaltar **Configurar dispositivo**.
3. Presione **✓** para seleccionar **Configurar dispositivo**.
4. Presione **▼** para resaltar **CONFIGURACIÓN DEL SISTEMA**.
5. Presione **✓** para seleccionar **CONFIGURACIÓN DEL SISTEMA**.
6. Presione **▼** para resaltar **MOSTRAR DIRECCIÓN**.
7. Presione **✓** para seleccionar **MOSTRAR DIRECCIÓN**.
8. Presione **▲** o **▼** para seleccionar la opción deseada.
9. Presione **✓** para seleccionar la opción.
10. Presione **Menú**.

Alternancia color/negro

Esta opción permite configurar la impresora para que optimice su rendimiento y el de los cartuchos en el entorno de impresión. Si la impresora se utiliza principalmente para imprimir en negro (más de los dos tercios de las páginas se imprimen sólo en negro), cambie la configuración a **GENERALMENTE PÁGINAS EN BLANCO Y NEGRO**. Si la impresora se utiliza principalmente para imprimir en color, cambie la configuración a **GENERALMENTE PÁGINAS EN COLOR**. Si la impresora se utiliza para imprimir sólo en negro, y en color de forma alternativa, se recomienda que utilice el valor predeterminado **AUTOMÁTICO**. Para determinar el porcentaje de páginas en color, imprima una página de configuración. Consulte la sección [Páginas de información de la impresora](#) para aprender a imprimir una página de configuración. La página de configuración muestra el número total de páginas impresas y el número de páginas impresas en color. Para determinar el porcentaje de páginas impresas en color, divida el número de páginas en color por el número total de páginas.

Configuración de la alternancia color/negro

1. Presione **Menú** para acceder a **MENÚS**.
2. Presione **▼** para resaltar **Configurar dispositivo**.
3. Presione **✓** para seleccionar **Configurar dispositivo**.
4. Presione **▼** para resaltar **CONFIGURACIÓN DEL SISTEMA**.
5. Presione **✓** para seleccionar **CONFIGURACIÓN DEL SISTEMA**.
6. Presione **▼** para resaltar **OPTIMIZACIÓN DE VELOCIDAD/COSTO**.
7. Presione **✓** para seleccionar **OPTIMIZACIÓN DE VELOCIDAD/COSTO**.
8. Presione **▲** o **▼** para seleccionar la opción deseada.
9. Presione **✓** para seleccionar la opción.
10. Presione **Menú**.

Opciones de comportamiento de las bandejas

El comportamiento de las bandejas permite utilizar siete opciones definidas por el usuario:

- **USAR BANDEJA SOLICITADA.** Si selecciona **DE FORMA EXCLUSIVA**, asegura que la impresora no seleccionará otra bandeja automáticamente cuando indique que se debe utilizar una bandeja específica. Si selecciona **EN PRIMER LUGAR**, permite a la impresora tomar papel de una segunda bandeja si la bandeja especificada está vacía o sus valores no coinciden con la configuración especificada para el trabajo de impresión. El valor predeterminado es **DE FORMA EXCLUSIVA**.
- **SOLICITUD DE ALIMENTAC. MANUAL.** Si selecciona **SIEMPRE** (el valor predeterminado), el sistema siempre muestra una indicación antes de tomar papel de la Bandeja 1 (bandeja multifunción). Si selecciona **EXCEPTO CARGADO**, el sistema sólo mostrará la indicación en caso de que la Bandeja 1 se encuentre vacía.
- **SOPORTES DE SELECCIÓN PS.** Esta configuración afecta a la manera en la que los controladores que no sean HP PostScript se comportan con el dispositivo. No necesita modificar esta configuración si utiliza controladores que suministra HP. Si se configura como **ACTIVADO**, los controladores que no sean HP PostScript utilizarán el método de selección de bandejas de HP, tal como lo hacen los controladores HP. Si se configura como **Desactivado**, algunos controladores que no sean HP PostScript utilizarán el método de selección de bandejas de PostScript en lugar del de HP.
- **INDICACIÓN DE TAMAÑO/TIPO.** Esta opción permite controlar si el mensaje de configuración de bandejas y la indicación correspondiente para cambiar el tipo o tamaño se muestra o no cuando la bandeja pasa de estar abierta a estar cerrada. Los valores para esta opción son **Mostrar** y **NO MOSTRAR**.
- **USAR OTRA BANDEJA.** Este elemento del menú permite activar o desactivar la indicación para seleccionar otra bandeja. Los valores para esta opción son **ACTIVADO** y **Desactivado**. El valor predeterminado es **ACTIVADO**.
- **PÁGINA EN BLANCO CON DÚPLEX.** Esta opción permite determinar la manera en la que un trabajo se imprimirá a doble cara. Los valores disponibles son **AUTOMÁTICO**, que es el valor predeterminado, y **SÍ**. Si se selecciona **AUTOMÁTICO**, las páginas en blanco del trabajo de

impresión no se imprimen a doble cara. Si se selecciona **SÍ**, las páginas en blanco del trabajo de impresión se imprimen a doble cara.

Configuración de la impresora para que utilice la bandeja solicitada

1. Presione **Menú** para acceder a **MENÚS**.
2. Presione ▼ para resaltar **Configurar dispositivo**.
3. Presione ✓ para seleccionar **Configurar dispositivo**.
4. Presione ▼ para resaltar **CONFIGURACIÓN DEL SISTEMA**.
5. Presione ✓ para seleccionar **CONFIGURACIÓN DEL SISTEMA**.
6. Presione ▼ para resaltar **COMPORTAMIENTO DE LAS BANDEJAS**.
7. Presione ✓ para seleccionar **COMPORTAMIENTO DE LAS BANDEJAS**.
8. Presione ✓ para seleccionar **USAR BANDEJA SOLICITADA**.
9. Presione ▲ o ▼ para seleccionar **DE FORMA EXCLUSIVA** o **EN PRIMER LUGAR**.
10. Presione ✓ para establecer el comportamiento.
11. Presione **Menú**.

Configuración de la indicación de alimentación manual

1. Presione **Menú** para acceder a **MENÚS**.
2. Presione ▼ para resaltar **Configurar dispositivo**.
3. Presione ✓ para seleccionar **Configurar dispositivo**.
4. Presione ▼ para resaltar **CONFIGURACIÓN DEL SISTEMA**.
5. Presione ✓ para seleccionar **CONFIGURACIÓN DEL SISTEMA**.
6. Presione ▼ para resaltar **COMPORTAMIENTO DE LAS BANDEJAS**.
7. Presione ✓ para seleccionar **COMPORTAMIENTO DE LAS BANDEJAS**.
8. Presione ▼ para resaltar **SOLICITUD DE ALIMENTAC. MANUAL**.
9. Presione ✓ para seleccionar **SOLICITUD DE ALIMENTAC. MANUAL**.
10. Presione ▲ o ▼ para seleccionar **SIEMPRE** o **EXCEPTO CARGADO**.
11. Presione ✓ para establecer el comportamiento.
12. Presione **Menú**.

Configuración del valor predeterminado de la impresora para medios PS Defer

1. Presione **Menú** para acceder a **MENÚS**.
2. Presione ▼ para resaltar **Configurar dispositivo**.
3. Presione ✓ para seleccionar **Configurar dispositivo**.

4. Presione ▼ para resaltar **CONFIGURACIÓN DEL SISTEMA**.
5. Presione ✓ para seleccionar **CONFIGURACIÓN DEL SISTEMA**.
6. Presione ▼ para resaltar **COMPORTAMIENTO DE LAS BANDEJAS**.
7. Presione ✓ para seleccionar **COMPORTAMIENTO DE LAS BANDEJAS**.
8. Presione ▼ para resaltar **SOPORTES DE SELECCIÓN PS**.
9. Presione ✓ para seleccionar **SOPORTES DE SELECCIÓN PS**.
10. Presione ✓ para seleccionar **ACTIVADO** o **Desactivado**.
11. Presione ✓ para establecer el comportamiento.
12. Presione **Menú**.

Configuración de la impresora para que utilice la indicación tamaño/tipo

1. Presione **Menú** para acceder a **MENÚS**.
2. Presione ▼ para resaltar **Configurar dispositivo**.
3. Presione ✓ para seleccionar **Configurar dispositivo**.
4. Presione ▼ para resaltar **CONFIGURACIÓN DEL SISTEMA**.
5. Presione ✓ para seleccionar **CONFIGURACIÓN DEL SISTEMA**.
6. Presione ▼ para resaltar **COMPORTAMIENTO DE LAS BANDEJAS**.
7. Presione ✓ para seleccionar **COMPORTAMIENTO DE LAS BANDEJAS**.
8. Presione ▼ para resaltar **INDICACIÓN DE TAMAÑO/TIPO**.
9. Presione ▲ o ▼ para seleccionar **MOSTRAR** o **NO MOSTRAR**.
10. Presione ✓ para establecer el comportamiento.
11. Presione **Menú**.

Configuración de la impresora para que utilice otra bandeja

1. Presione **Menú** para acceder a **MENÚS**.
2. Presione ▼ para resaltar **Configurar dispositivo**.
3. Presione ✓ para seleccionar **Configurar dispositivo**.
4. Presione ▼ para resaltar **CONFIGURACIÓN DEL SISTEMA**.
5. Presione ✓ para seleccionar **CONFIGURACIÓN DEL SISTEMA**.
6. Presione ▼ para resaltar **COMPORTAMIENTO DE LAS BANDEJAS**.
7. Presione ✓ para seleccionar **COMPORTAMIENTO DE LAS BANDEJAS**.
8. Presione ▼ para resaltar **USAR OTRA BANDEJA**.
9. Presione ▲ o ▼ para seleccionar **ACTIVADO** o **Desactivado**.

10. Presione ✓ para establecer el comportamiento.
11. Presione **Menú**.

Configuración de la impresora para que imprima a doble cara las hojas en blanco

1. Presione **Menú** para acceder a **MENÚS**.
2. Presione ▼ para resaltar **Configurar dispositivo**.
3. Presione ✓ para seleccionar **Configurar dispositivo**.
4. Presione ▼ para resaltar **CONFIGURACIÓN DEL SISTEMA**.
5. Presione ✓ para seleccionar **CONFIGURACIÓN DEL SISTEMA**.
6. Presione ▼ para resaltar **COMPORTAMIENTO DE LAS BANDEJAS**.
7. Presione ✓ para seleccionar **COMPORTAMIENTO DE LAS BANDEJAS**.
8. Presione ▼ para resaltar **PÁGINA EN BLANCO CON DÚPLEX**.
9. Presione ▲ o ▼ para seleccionar **AUTOMÁTICO** o **SÍ**.
10. Presione ✓ para establecer el comportamiento.
11. Presione **Menú**.

Configuración de la impresora para que gire las imágenes

1. Presione **Menú** para acceder a **MENÚS**.
2. Presione ▼ para resaltar **Configurar dispositivo**.
3. Presione ✓ para seleccionar **Configurar dispositivo**.
4. Presione ▼ para resaltar **CONFIGURACIÓN DEL SISTEMA**.
5. Presione ✓ para seleccionar **CONFIGURACIÓN DEL SISTEMA**.
6. Presione ▼ para resaltar **COMPORTAMIENTO DE LAS BANDEJAS**.
7. Presione ✓ para seleccionar **COMPORTAMIENTO DE LAS BANDEJAS**.
8. Presione ▼ para resaltar **ROTACIÓN DE IMÁGENES**.
9. Presione ▲ o ▼ para seleccionar **ESTÁNDAR** o **ALTERNATIVA**.
10. Presione ✓ para establecer el comportamiento.
11. Presione **Menú**.

Retraso del modo de reposo

La característica ajustable modo de reposo reduce el consumo de energía cuando la impresora permanece inactiva durante un intervalo prolongado. Puede configurar el intervalo de tiempo tras el cual la impresora entra en el modo de reposo en **1 MINUTO, 15 MINUTOS, 30 MINUTOS, 45 MINUTOS, 60 MINUTOS, 90 MINUTOS, 2 HORAS, o 4 HORAS**. El valor predeterminado es **30 MINUTOS**.



Nota El visor de la impresora se oscurece cuando ésta se encuentra en el modo de reposo. Este modo no afecta al tiempo de precalentamiento de la impresora.

Configuración del retraso del modo de reposo

1. Presione **Menú** para acceder a **MENÚS**.
2. Presione **▼** para resaltar **Configurar dispositivo**.
3. Presione **✓** para seleccionar **Configurar dispositivo**.
4. Presione **▼** para resaltar **CONFIGURACIÓN DEL SISTEMA**.
5. Presione **✓** para seleccionar **CONFIGURACIÓN DEL SISTEMA**.
6. Presione **▼** para resaltar **Retraso de reposo**.
7. Presione **✓** para seleccionar **Retraso de reposo**.
8. Presione **▲** o **▼** para seleccionar el período adecuado.
9. Presione **✓** para fijar el período.
10. Presione **Menú**.



Nota Si se cargan medios en la Bandeja opcional 3 mientras la impresora está en modo de reposo, la impresora no detectará los nuevos medios cuando abandone el modo de reposo. Esto podría provocar que la impresora utilizase un papel que no es el apropiado para el trabajo de impresión. Asegúrese de sacar la impresora del modo de reposo antes de cargar papel en la Bandeja opcional 3.

Desactivación/activación del modo de reposo

1. Presione **Menú** para acceder a **MENÚS**.
2. Presione **▼** para resaltar **Configurar dispositivo**.
3. Presione **✓** para seleccionar **Configurar dispositivo**.
4. Presione **▼** para resaltar **RESTABLECIMIENTO**.
5. Presione **✓** para seleccionar **RESTABLECIMIENTO**.
6. Presione **▼** para resaltar **MODO DE REPOSO**.
7. Presione **✓** para seleccionar **MODO DE REPOSO**.
8. Presione **▲** o **▼** para seleccionar **ACTIVADA** o **DESACTIVADA**.
9. Presione **✓** para establecer la selección.
10. Presione **Menú**.

Hora para salir del modo de reposo

La característica hora para salir del modo de reposo permite instruir a la impresora para que salga del modo de reposo a una hora determinada los días seleccionados, para eliminar la espera de los períodos

de calentamiento y calibración. Debe tener el **MODO DE REPOSO** activado para configurar la hora de salir del modo de reposo.

Para configurar o modificar la hora de salir del modo de reposo, siga los pasos detallados a continuación:

Configuración de la hora para salir del modo de reposo

1. Presione **Menú** para acceder a **MENÚS**.
2. Presione **▼** para resaltar **Configurar dispositivo**.
3. Presione **✓** para seleccionar **Configurar dispositivo**.
4. Presione **▼** para resaltar **CONFIGURACIÓN DEL SISTEMA**.
5. Presione **✓** para seleccionar **CONFIGURACIÓN DEL SISTEMA**.
6. Presione **▼** para resaltar **HORA DEL TEMPORIZADOR**.
7. Presione **✓** para seleccionar **HORA DEL TEMPORIZADOR**.
8. Presione **▲** o **▼** para seleccionar el día de la semana.
9. Presione **✓** para aceptar la selección.
10. Presione **▲** o **▼** para seleccionar **Personalizado** o **Desactivado**.
11. Presione **✓** para aceptar la selección.
12. Presione **▲** o **▼** para seleccionar la hora.
13. Presione **✓** para aceptar la selección.
14. Presione **▲** o **▼** para seleccionar los minutos.
15. Presione **✓** para aceptar la selección.
16. Presione **▲** o **▼** para seleccionar **AM** o **PM**.
17. Presione **✓** para aceptar la selección.
18. Presione **✓** para entrar en **APLICAR A TODOS LOS DÍAS**.
19. Presione **▲** o **▼** para seleccionar **SÍ** o **NO**.
20. Presione **✓** para aceptar la selección.
21. Presione **▲** o **▼** para seleccionar los días para los cuales corresponde la **HORA DEL TEMPORIZADOR**.
22. Presione **✓** para aceptar cada selección.
23. Presione **Menú**.

Brillo del visor

La característica brillo del visor permite configurar el nivel de brillo del visor del panel de control. El rango de valores que se puede permitir es 1 a 10. El valor predeterminado para esta característica es 5.

Para modificar o configurar el brillo del visor, siga los pasos detallados a continuación:

Configuración del brillo del visor

1. Presione **Menú** para acceder a **MENÚS**.
2. Presione **▼** para resaltar **Configurar dispositivo**.
3. Presione **✓** para seleccionar **Configurar dispositivo**.
4. Presione **▼** para resaltar **CONFIGURACIÓN DEL SISTEMA**.
5. Presione **✓** para seleccionar **CONFIGURACIÓN DEL SISTEMA**.
6. Presione **▼** para resaltar **MOSTRAR BRILLO**.
7. Presione **✓** para seleccionar **MOSTRAR BRILLO**.
8. Presione **▲** o **▼** para resaltar el valor deseado.
9. Presione **✓** para aceptar la selección.
10. Presione **Menú**.

Lenguaje

Esta impresora incorpora la conmutación automática de lenguajes (lenguaje de la impresora). El valor predeterminado es **AUTOMÁTICO**.

- **AUTOMÁTICO** configura la impresora para detectar automáticamente el tipo de trabajo de impresión y configura su lenguaje en función del trabajo.
- **PCL** configura la impresora para que haga uso de Lenguaje de control de impresora.
- **PDF** configura la impresora para imprimir archivos PDF.
- **PS** configura la impresora para que use la emulación PostScript.

Configuración del lenguaje

1. Presione **Menú** para acceder a **MENÚS**.
2. Presione **▼** para resaltar **Configurar dispositivo**.
3. Presione **✓** para seleccionar **Configurar dispositivo**.
4. Presione **▼** para resaltar **CONFIGURACIÓN DEL SISTEMA**.
5. Presione **✓** para seleccionar **CONFIGURACIÓN DEL SISTEMA**.
6. Presione **▼** para resaltar **LENGUAJE**.
7. Presione **✓** para seleccionar **LENGUAJE**.
8. Presione **▲** o **▼** para seleccionar el lenguaje adecuado (**AUTOMÁTICO**, **PCL**, **PDF** o **PS**).
9. Presione **✓** para configurar el lenguaje.
10. Presione **Menú**.

Advertencias eliminables

Gracias a esta opción, puede determinar el tiempo de visualización de las advertencias eliminables del panel del control seleccionando **ACTIVADA** o **TRABAJO**. El valor predeterminado es **TRABAJO**.

- **ACTIVADA** muestra advertencias eliminables hasta que presione ✓.
- **TRABAJO** muestra advertencias eliminables hasta el final del trabajo en el que se generó.

Configuración de las advertencias eliminables:

1. Presione **Menú** para acceder a **MENÚS**.
2. Presione ▼ para resaltar **Configurar dispositivo**.
3. Presione ✓ para seleccionar **Configurar dispositivo**.
4. Presione ▼ para resaltar **CONFIGURACIÓN DEL SISTEMA**.
5. Presione ✓ para seleccionar **CONFIGURACIÓN DEL SISTEMA**.
6. Presione ▼ para resaltar **ADVERTENCIAS SUPRIMIBLES**.
7. Presione ✓ para seleccionar **ADVERTENCIAS SUPRIMIBLES**.
8. Presione ▲ o ▼ para seleccionar el valor apropiado.
9. Presione ✓ para establecer la selección.
10. Presione **Menú**.

Continuación automática

Se puede determinar el comportamiento de la impresora cuando en el sistema se produce un error de continuación automática. **ACTIVADA** es el valor predeterminado.

- **ACTIVADA** muestra un mensaje de error durante diez segundos antes de continuar con la impresión de forma automática.
- **DESACTIVADA** interrumpe la impresión cuando la impresora muestra un mensaje de error hasta que presione ✓.

Configuración de la continuación automática

1. Presione **Menú** para acceder a **MENÚS**.
2. Presione ▼ para resaltar **Configurar dispositivo**.
3. Presione ✓ para seleccionar **Configurar dispositivo**.
4. Presione ▼ para resaltar **CONFIGURACIÓN DEL SISTEMA**.
5. Presione ✓ para seleccionar **CONFIGURACIÓN DEL SISTEMA**.
6. Presione ▼ para resaltar **CONTINUACIÓN AUTOMÁTICA**.
7. Presione ✓ para seleccionar **CONTINUACIÓN AUTOMÁTICA**.
8. Presione ▲ o ▼ para seleccionar el valor apropiado.

9. Presione **✓** para establecer la selección.
10. Presione **Menú**.

Reemplace los suministros

La impresora cuenta con tres opciones para manejarla cuando el nivel de un cartucho está bajo y debe ser reemplazado. **DETENER CUANDO BAJO** es el valor predeterminado.

- **DETENER CUANDO VACÍO** interrumpe la impresión hasta que se reemplace el suministro de color. El panel de control muestra una advertencia que indica que el nivel del suministro está bajo y debe ser reemplazado.
- **DETENER CUANDO BAJO** permite que la impresora continúe imprimiendo hasta que se agote el suministro de color. El panel de control muestra una advertencia que indica que el suministro se agotó y debe ser reemplazado.
- **IGNORAR CUANDO VACÍO** permite que la impresión continúe cuando se agotó el suministro de color, pero muestra una advertencia que indica que la precedencia está en uso y que se debe reemplazar el suministro.



Nota El uso del modo Ignorar puede ocasionar una calidad de impresión deficiente. HP recomienda reemplazar el suministro cuando aparezca el mensaje **SUSTITUYA CONSUMIBL.** **Ignorar en uso.** La cobertura de la garantía de protección para suministros HP Premium termina cuando se utiliza un suministro en el modo Ignorar.

Configuración de la respuesta frente a la orden de reemplazar suministros

1. Presione **Menú** para acceder a **MENÚS**.
2. Presione **▼** para resaltar **Configurar dispositivo**.
3. Presione **✓** para seleccionar **Configurar dispositivo**.
4. Presione **▼** para resaltar **CONFIGURACIÓN DEL SISTEMA**.
5. Presione **✓** para seleccionar **CONFIGURACIÓN DEL SISTEMA**.
6. Presione **▼** para resaltar **SUSTITUYA CONSUMIBL..**
7. Presione **✓** para seleccionar **SUSTITUYA CONSUMIBL..**
8. Presione **▲** o **▼** para seleccionar el valor apropiado.
9. Presione **✓** para establecer la selección.
10. Presione **Menú**.

Pedir en

Esta opción del menú permite establecer el punto en el que debe recordar pedir nuevos suministros. El punto se mide en función del porcentaje restante. El rango que puede permitirse es **0-100**. El valor predeterminado es **15**.

Configuración del pedido en respuesta

1. Presione **Menú** para acceder a **MENÚS**.
2. Presione ▼ para resaltar **Configurar dispositivo**.
3. Presione ✓ para seleccionar **Configurar dispositivo**.
4. Presione ▼ para resaltar **CONFIGURACIÓN DEL SISTEMA**.
5. Presione ✓ para seleccionar **CONFIGURACIÓN DEL SISTEMA**.
6. Presione ▼ para resaltar **PEDIR CUANDO**.
7. Presione ✓ para seleccionar **PEDIR CUANDO**.
8. Presione ▲ o ▼ para seleccionar el valor apropiado.
9. Presione ✓ para establecer la selección.
10. Presione **Menú**.

Suministro de color agotado

Hay dos opciones para este elemento del menú. El valor predeterminado es **DETENER**.

- **DETENER** hace que la impresora detenga la impresión hasta que el suministro de color vacío sea reemplazado.
- **CONTIN. AUT. NEGRO** permite que la impresora continúe imprimiendo utilizando sólo tóner negro cuando el suministro de color está vacío. Cuando la impresora se encuentra en este modo, aparece un mensaje de advertencia en el panel de control. Sólo se puede imprimir un número determinado de páginas en este modo. Después de ello, la impresora interrumpirá la impresión hasta que reemplace el suministro de color vacío.

Configuración de la respuesta a los medios de color agotados

1. Presione **Menú** para acceder a **MENÚS**.
2. Presione ▼ para resaltar **Configurar dispositivo**.
3. Presione ✓ para seleccionar **Configurar dispositivo**.
4. Presione ▼ para resaltar **CONFIGURACIÓN DEL SISTEMA**.
5. Presione ✓ para seleccionar **CONFIGURACIÓN DEL SISTEMA**.
6. Presione ▼ para resaltar **SI CONSUMIBLE DE COLOR VACÍO**.
7. Presione ✓ para seleccionar **SI CONSUMIBLE DE COLOR VACÍO**.
8. Presione ▲ o ▼ para seleccionar el valor apropiado.
9. Presione ✓ para establecer la selección.
10. Presione **Menú**.

Recuperación de atascos

Esta opción permite configurar la respuesta de la impresora frente a atascos de papel, incluido el método de manejo de las páginas afectadas. **AUTOMÁTICO** es el valor predeterminado.

- **AUTOMÁTICO** — La impresora activa automáticamente la modalidad de recuperación de atascos cuando hay suficiente memoria disponible.
- **DESACTIVADA** — La impresora no volverá a imprimir ninguna página afectada por un atasco de papel. Al no utilizar memoria para almacenar las páginas más recientes, el rendimiento puede ser óptimo.
- **ACTIVADA** — La impresora vuelve a imprimir cualquier página afectada por un atasco de papel. Se asigna más memoria para almacenar las últimas páginas impresas, lo que podría afectar al rendimiento general de la impresora.

Configuración de la respuesta de recuperación de atascos

1. Presione **Menú** para acceder a **MENÚS**.
2. Presione **▼** para resaltar **Configurar dispositivo**.
3. Presione **✓** para seleccionar **Configurar dispositivo**.
4. Presione **▼** para resaltar **CONFIGURACIÓN DEL SISTEMA**.
5. Presione **✓** para seleccionar **CONFIGURACIÓN DEL SISTEMA**.
6. Presione **▼** para resaltar **Recuperación de atasco:**.
7. Presione **✓** para seleccionar **Recuperación de atasco:**.
8. Presione **▲** o **▼** para seleccionar el valor apropiado.
9. Presione **✓** para establecer la selección.
10. Presione **Menú**.

Disco RAM

Esta opción permite especificar la manera en la que está configurado el disco RAM. Las opciones son **AUTOMÁTICO** y **DESACTIVADA**. Cuando está configurado como **AUTOMÁTICO**, la impresora determina el tamaño óptimo del disco RAM según la memoria disponible. Este mensaje aparece sólo en los modelos que no tienen instalado un disco duro. El valor predeterminado es **AUTOMÁTICO**.

Modificación del comportamiento del disco RAM

Puede modificar este comportamiento en cualquier momento siguiendo los pasos que se detallan a continuación:

1. Presione **Menú** para acceder a **MENÚS**.
2. Presione **▼** para resaltar **Configurar dispositivo**.
3. Presione **✓** para seleccionar **Configurar dispositivo**.
4. Presione **▼** para resaltar **CONFIGURACIÓN DEL SISTEMA**.
5. Presione **✓** para seleccionar **CONFIGURACIÓN DEL SISTEMA**.

6. Presione ▼ para resaltar **ram_disk**.
7. Presione ✓ para seleccionar **ram_disk**.
8. Presione ▲ o ▼ para seleccionar **AUTOMÁTICO** o **DESACTIVADA**.
9. Presione ✓ para establecer la selección.
10. Presione **Menú**.

Idioma

En algunos productos, la opción para configurar el idioma predeterminado aparece cuando la impresora se inicia por primera vez. Utilice la flecha ▲ o ▼ para desplazarse por las opciones disponibles. Cuando el idioma deseado aparezca resaltado, presione ✓ para configurar el idioma predeterminado. El idioma predeterminado es **SPANISH**.

También puede cambiar el idioma cuando lo desee siguiendo los pasos que se detallan a continuación:

Selección del idioma

1. Presione **Menú** para acceder a **MENÚS**.
2. Presione ▼ para resaltar **Configurar dispositivo**.
3. Presione ✓ para seleccionar **Configurar dispositivo**.
4. Presione ▼ para resaltar **CONFIGURACIÓN DEL SISTEMA**.
5. Presione ✓ para seleccionar **CONFIGURACIÓN DEL SISTEMA**.
6. Presione ▼ para resaltar **Idioma**.
7. Presione ✓ para seleccionar **Idioma**.
8. Presione ▲ o ▼ para seleccionar el idioma adecuado.
9. Presione ✓ para establecer la selección.
10. Presione **Menú**.

Selección del idioma si el visor se encuentra en un idioma que desconoce

1. Desconecte la alimentación de la impresora.
2. Mantenga presionada la tecla ✓ mientras enciende la impresora hasta que las tres luces queden encendidas.
3. Presione ✓ nuevamente.
4. Presione ▲ o ▼ para desplazarse por los idiomas disponibles.
5. Presione ✓ para guardar el idioma deseado como el nuevo idioma predeterminado.

Uso del panel de control de la impresora en entornos compartidos

Dado que la impresora se comparte con otros usuarios, se deben seguir las instrucciones que aparecen a continuación para asegurar su correcto funcionamiento:

- Consulte con el administrador del sistema antes de realizar cambios en la configuración del panel de control. La modificación de la configuración del panel de control podría afectar a otros trabajos de impresión.
- Consulte con los demás usuarios antes de cambiar la fuente predeterminada de la impresora o de descargar fuentes transferibles en la impresora. La coordinación de estas operaciones conserva memoria y evita la obtención de resultados inesperados de la impresora.
- Tenga presente que la conmutación de lenguajes de la impresora, como PostScript emulado o PCL, afecta a los resultados impresos de los otros usuarios.



Nota El sistema operativo de su red puede proteger automáticamente el trabajo de impresión de cada usuario de los efectos de otros trabajos de impresión. Consulte con el administrador de su sistema si desea más información.

3 Configuración de E/S

Este capítulo describe cómo configurar algunos parámetros de red en esta impresora. Se tratan los siguientes temas:

- [Configuración de la red](#)
- [Configuración de USB](#)
- [Servidores de impresión HP Jetdirect](#)
- [Impresión inalámbrica](#)

Configuración de la red

Podría ser necesario configurar algunos parámetros de red en esta impresora. Puede configurar estos parámetros desde el software de instalación, el panel de control de la impresora, el servidor Web incorporado o desde el software de administración, como, por ejemplo, HP Web Jetadmin.



Nota Encontrará más información sobre cómo utilizar el servidor Web incorporado en [Utilización del servidor Web incorporado](#).

Si desea más información acerca de las redes admitidas y las herramientas de configuración de redes, consulte la *Guía del administrador del servidor de impresión HP Jetdirect*. Esta guía se suministra con las impresoras en las que se halle instalado un servidor de impresión HP Jetdirect.

Esta sección contiene las instrucciones para configurar parámetros de red TCP/IP desde el panel de control de la impresora:

Configuración de parámetros TCP/IP

Puede utilizar el panel de control de la impresora para configurar estos parámetros TCP/IP:

- Dirección IP (4 bytes)
- Máscara de subred (4 bytes)
- Puerta de enlace predeterminada (4 bytes)

Configuración manual de los parámetros TCP/IP desde el panel de control de la impresora

Utilice la configuración manual para establecer una dirección IP, una máscara de subred y una puerta de enlace predeterminada.

Configuración de una dirección IP

1. Presione **Menú** para acceder a **MENÚS**.
2. Presione **▼** para resaltar **Configurar dispositivo**.
3. Presione **✓** para seleccionar **Configurar dispositivo**.
4. Presione **▼** para resaltar **E/S**.
5. Presione **✓** para seleccionar **E/S**.
6. Presione **▼** para resaltar **MENÚ JETDIRECT INCORPORADO**.
7. Presione **✓** para seleccionar **MENÚ JETDIRECT INCORPORADO**.
8. Presione **▼** para resaltar **TCP/IP**.
9. Presione **▼**, resalte **CONFIGURACIÓN IPV4** y luego presione **✓** para seleccionar **CONFIGURACIÓN IPV4**.
10. Presione **✓** y seleccione **CONFIG. MÉTODO**.
11. Presione **▼** para resaltar **MANUAL** y luego presione **✓**.
12. Presione **▼** para resaltar **CONFIGURACIÓN MANUAL**.

13. Presione ✓ para seleccionar **CONFIGURACIÓN MANUAL**.
14. Presione ▼ para resaltar **Dirección IP:**.
15. Presione ✓ para seleccionar **Dirección IP:**.



Nota Se resalta el primero de tres grupos de números. Si no se ha resaltado ningún número, aparece un guión bajo resaltado.

16. Presione ▲ o ▼ para aumentar o disminuir el número para la configuración de la dirección IP.
17. Presione ✓ para desplazarse al siguiente grupo de números.
18. Repita los pasos 15 y 16 hasta introducir la dirección IP correcta.
19. Presione el botón **Menú** para volver al estado de **Preparado**.

Configuración de la máscara de subred

1. Presione **Menú** para acceder a **MENÚS**.
2. Presione ▼ para resaltar **Configurar dispositivo**.
3. Presione ✓ para seleccionar **Configurar dispositivo**.
4. Presione ▼ para resaltar **E/S**.
5. Presione ✓ para seleccionar **E/S**.
6. Presione ▼ para resaltar **MENÚ JETDIRECT INCORPORADO**.
7. Presione ✓ para seleccionar **MENÚ JETDIRECT INCORPORADO**.
8. Presione ▼ para resaltar el menú **TCP/IP**.
9. Presione ✓ para seleccionar **TCP/IP**.
10. Presione ▼, resalte **CONFIGURACIÓN IPV4** y luego presione ✓ para seleccionar **CONFIGURACIÓN IPV4**.
11. Presione ▼ para resaltar **CONFIGURACIÓN MANUAL**.
12. Presione ✓ para seleccionar **CONFIGURACIÓN MANUAL**.
13. Presione ▼ para resaltar **MÁSCARA DE SUBRED**.
14. Presione ✓ para seleccionar **MÁSCARA DE SUBRED**.



Nota Se resalta el primero de tres grupos de números.

15. Presione ▲ o ▼ para aumentar o disminuir el número para la configuración de la máscara de subred.
16. Presione ✓ para desplazarse al siguiente grupo de números.
17. Repita los pasos 14 y 15 hasta introducir la máscara de subred correcta.
18. Presione el botón **Menú** para volver al estado de **Preparado**.

Configuración de la puerta de enlace predeterminada

1. Presione **Menú** para acceder a **MENÚS**.
2. Presione **▼** para resaltar **Configurar dispositivo**.
3. Presione **✓** para seleccionar **Configurar dispositivo**.
4. Presione **▼** para resaltar **E/S**.
5. Presione **✓** para seleccionar **E/S**.
6. Presione **▼** para resaltar **MENÚ JETDIRECT INCORPORADO**.
7. Presione **✓** para seleccionar **MENÚ JETDIRECT INCORPORADO**.
8. Presione **▼** para resaltar **TCP/IP**.
9. Presione **✓** para seleccionar **TCP/IP**.
10. Presione **▼** para resaltar **CONFIGURACIÓN MANUAL**.
11. Presione **✓** para seleccionar **CONFIGURACIÓN MANUAL**.
12. Presione **▼** para resaltar **PASARELA PREDETERMINADA**.
13. Presione **✓** para seleccionar **PASARELA PREDETERMINADA**.



Nota El primero de los tres grupos de números muestra los valores predeterminados. Si no hay ningún número resaltado, aparece un guión bajo resaltado.

14. Presione **▲** o el **▼** para aumentar o disminuir el número para la configuración de **PASARELA PREDETERMINADA**.
15. Presione **✓** para desplazarse al siguiente grupo de números.
16. Repita los pasos 15 y 16 hasta introducir la máscara de subred correcta.
17. Presione el botón **Menú** para volver al estado de **Preparado**.

Configuración de USB

Esta impresora admite una conexión USB 2.0. El puerto USB está ubicado en la parte posterior de la impresora, tal como se muestra en la figura que aparece a continuación. Debe emplear un cable USB de tipo A a B.



Figura 3-1 Configuración de USB

1	Puerto USB 2.0 de dispositivo de alta velocidad (conector de tipo B)
2	Puerto USB

Servidores de impresión HP Jetdirect

Los servidores de impresión HP Jetdirect facilitan la administración de redes al permitirle conectar una impresora directamente a la red en cualquier lugar. Admiten varios protocolos de red y sistemas operativos. Además, los servidores de impresión HP Jetdirect son compatibles con el protocolo simple de administración de redes (SNMP), que permite a los administradores de red administrar la impresora y solucionar problemas de forma remota mediante el software HP Web Jetadmin.

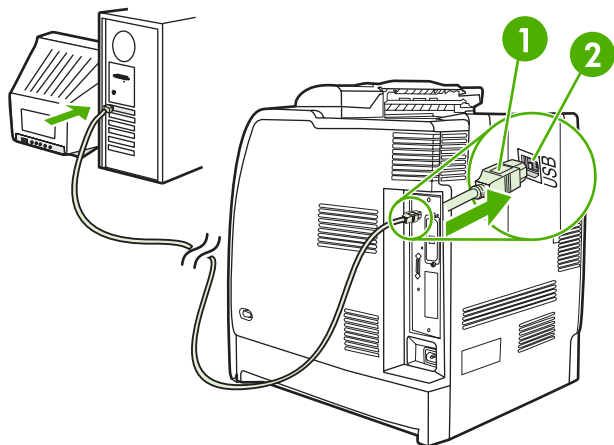
Las impresoras HP Color LaserJet serie CP4005 están equipadas con servidores de impresión HP Jetdirect. Estos servidores admiten la tecnología de red Ethernet 10/100T para periféricos.

Soluciones de software disponibles

Si desea un resumen de las soluciones de software disponibles, consulte la *Guía del administrador del servidor de impresión HP Jetdirect* o visite http://www.hp.com/support/net_printing.

Impresión inalámbrica

Las redes inalámbricas son una alternativa segura y rentable frente a las conexiones de red tradicionales con cables.

Norma 802.11 de IEEE

Los servidores de impresión inalámbricos HP Jetdirect opcionales admiten una conexión a una red 802.11. Esta tecnología inalámbrica proporciona una solución de impresión de alta calidad sin las restricciones físicas de los cables.

Los periféricos se pueden colocar convenientemente en cualquier lugar de la oficina o de la casa, y se pueden mover con facilidad sin tener que cambiar los cables de red. La instalación resulta sencilla con el Asistente para instalación de impresoras de red de HP.



Nota Los servidores de impresión HP Jetdirect 802.11 admiten conexiones USB.

4 Tareas de impresión

Este capítulo explica cómo se realizan las tareas de impresión básicas. Se tratan los siguientes temas:

- [Control de los trabajos de impresión](#)
- [Selección de medios](#)
- [Detección automática de tipos de medios \(modo autodetección\)](#)
- [Configuración de bandejas de entrada](#)
- [Impresión en medios especiales](#)
- [Uso de las características del controlador de impresora](#)
- [Uso de las características del controlador de impresora para Macintosh](#)
- [Impresión a doble cara](#)
- [Situaciones especiales de impresión](#)
- [Características del almacenamiento de trabajos](#)
- [Administración de la memoria](#)

Control de los trabajos de impresión

En el sistema operativo Microsoft Windows hay tres valores que afectan al modo en el que el controlador de la impresora intenta tomar el papel cuando se envía un trabajo de impresión. Los valores **Origen**, **Tipo** y **Tamaño** aparecen en los cuadros de diálogo **Configuración de página**, **Imprimir** o **Propiedades de impresión** de la mayoría de los programas de software. Si no modifica estos valores, la impresora selecciona automáticamente una bandeja utilizando la configuración predeterminada de la impresora.

Origen

La impresión mediante la selección de **Origen** implica elegir una bandeja determinada desde la cual desea que la impresora tome el papel. La impresora intenta imprimir desde esa bandeja, según el tipo o tamaño de papel que se haya cargado. Si elige una bandeja configurada para un tipo o tamaño que no es el correspondiente para su trabajo de impresión, la impresora no imprime automáticamente. En cambio, la impresora espera a que cargue la bandeja elegida con el tipo o tamaño de medio correspondiente para ese trabajo. Si carga la bandeja, la impresora comienza a imprimir. Si presiona ✓, la impresora proporciona las opciones para imprimir desde otra bandeja.

Tipo y tamaño

La impresión mediante la selección de **Tipo** o **Tamaño** significa que desea que la impresora tome papel o medios desde la bandeja correspondiente cargada con el tipo o tamaño correctos. La selección de medios por tipo en lugar de la selección por origen es similar al bloqueo de bandejas y ayuda a evitar que se utilicen medios especiales de forma accidental. Por ejemplo, si una bandeja está configurada para papel con membrete y se especifica al controlador que imprima en papel normal, la impresora no tomará el papel con membrete de esa bandeja. En lugar de ello, tomará el papel de una bandeja que contenga papel normal y que haya sido configurada para este tipo de papel en el panel de control de la impresora. La selección de los medios por **Tipo** y **Tamaño** da por resultado una mejor calidad de impresión en papel pesado, satinado y transparencias. El uso de una configuración incorrecta puede ocasionar una calidad de impresión insatisfactoria. Para medios especiales, como etiquetas o medios pesados, imprima siempre mediante la selección de **Tipo**. Cuando se trate de sobres, imprima mediante la selección de **Tamaño** si fuera posible.

- Si desea imprimir mediante la selección de **Tipo** o **Tamaño**, seleccione el tipo o tamaño en los cuadros de diálogo **Configuración de página**, **Imprimir** o **Propiedades de impresión** según la aplicación.
- Si normalmente imprime en un tipo o tamaño determinado de medio, el administrador de la impresora (en caso de impresoras en red) o usted mismo (en caso de impresoras locales) puede configurar una bandeja para ese tipo o tamaño. Entonces, cuando elija ese tipo o tamaño al imprimir un trabajo, la impresora tomará el medio de la bandeja configurada para ese tipo o tamaño.

Prioridades de la configuración de impresión

Las modificaciones realizadas respecto de la configuración de impresión tienen el siguiente orden de prioridad, según el lugar en el que se hayan realizado:



Nota Los nombres de comandos y cuadros de diálogo pueden variar según su programa.

- **Cuadro de diálogo Configuración de página.** Este cuadro de diálogo se abre al hacer clic en **Configuración de página** o en un comando similar del menú **Archivo** del programa que está utilizando. Los valores aquí modificados anulan los modificados en cualquier otro lugar.
- **Cuadro de diálogo Imprimir.** Este cuadro de diálogo se abre al hacer clic en **Imprimir**, **Configurar impresión** o en un comando parecido del menú **Archivo** del programa que está utilizando. Los valores modificados en el cuadro de diálogo **Imprimir** tienen una prioridad baja y no anulan las modificaciones realizadas en el cuadro de diálogo **Configuración de página**.
- **Cuadro de diálogo Propiedades de la impresora (controlador de la impresora).** El controlador de la impresora se abre al hacer clic en **Propiedades** dentro del cuadro de diálogo **Imprimir**. Los valores modificados en el cuadro de diálogo **Propiedades de la impresora** no anulan los valores modificados en cualquier otro lugar.
- **Configuración predeterminada de la impresora.** La configuración predeterminada de la impresora establece los valores utilizados en todos los trabajos de impresión, *a menos que* los valores se modifiquen en los cuadros de diálogo **Configuración de página**, **Imprimir** o **Propiedades de la impresora**, tal como se describió anteriormente. Hay dos maneras de modificar la configuración predeterminada de la impresora:
 1. Haga clic en **Inicio**, **Configuración**, **Impresoras**, y, a continuación, haga clic con el botón derecho en el icono de la impresora. Haga clic en **Propiedades** y después en **Configuración de dispositivo**.
 2. Haga clic en **Inicio**, **Panel de control**, y después seleccione la carpeta **Impresoras**, y haga clic con el botón derecho en el icono de la impresora. Haga clic en **Propiedades** y después en **Configuración de dispositivo**.

Si desea obtener más información, consulte [Controladores de impresora](#) o [Controladores de impresora para equipos Macintosh](#).



PRECAUCIÓN Para que esto no afecte a los trabajos de impresión de otros usuarios, realice cambios en la configuración de la impresora, siempre que sea posible, mediante la aplicación de software o del controlador. Los cambios en la configuración realizados mediante el panel de control se convierten en valores predeterminados para los trabajos posteriores. Las modificaciones realizadas mediante una aplicación o el controlador de la impresora afectan solamente al trabajo en cuestión.

Selección de medios

Con esta impresora se pueden utilizar muchos tipos de papel y otros medios. En esta sección se ofrecen instrucciones y especificaciones para la selección y el uso de distintos medios. Si desea más información acerca de los medios admitidos, consulte [Especificaciones de los medios](#).

Es posible que aun cuando el medio cumpla con todas las instrucciones indicadas en este capítulo, no se obtengan resultados de impresión satisfactorios. Esto podría deberse a características anormales del entorno de impresión o a otras variables sobre las cuales Hewlett-Packard no tiene ningún control (por ejemplo, niveles extremos de temperatura y humedad).

Hewlett-Packard recomienda probar el medio antes de comprarlo en grandes cantidades.



PRECAUCIÓN El empleo de medios que no cumplen con las características enumeradas en este capítulo o en la guía de características del papel podría causar problemas que requieran servicio técnico. Este servicio no está cubierto por la garantía de Hewlett-Packard ni por los contratos de servicio técnico.

Medios que deben evitarse

Esta impresora admite varios tipos de medios. El uso de medios que no cumplan con las especificaciones de la impresora disminuirá la calidad de impresión y aumentará las posibilidades de que se produzcan atascos de papel.

- No utilice papel demasiado áspero.
- No utilice papel con recortes o perforaciones, excepto el papel perforado estándar de 3 agujeros.
- No utilice formularios de varios ejemplares.
- No utilice papel que ya haya sido impreso o pasado por una fotocopiadora.
- No utilice papel con marcas de agua si va a imprimir patrones sólidos.

Papel que puede dañar la impresora

En raras ocasiones el papel puede dañar la impresora. No utilice los siguientes tipos de papel para impedir que la impresora sufra daños:

- No utilice papel con grapas.
- No utilice transparencias diseñadas para impresoras de chorro de tinta u otras impresoras de baja temperatura, ni transparencias diseñadas para impresión monocromática. Utilice sólo transparencias específicas para impresoras HP Color LaserJet.
- No utilice papeles satinados o fotográficos diseñados para impresoras de chorro de tinta.
- No utilice papel impreso en bajorrelieve o cliché que no esté diseñado para las temperaturas del fusor de imagen. Seleccione medios que puedan soportar temperaturas de 190 °C durante 0,1 s.
- No utilice papel con membrete con tintas de baja temperatura o termografía. Los formularios preimpresos o el papel con membrete deben emplear tintas que puedan soportar temperaturas de 190 °C durante 0,1 s.
- No utilice ningún medio que produzca emisiones indeseables o que se funda, se desplace o pierda color al ser expuesto a una temperatura de 190 °C durante 0,1 s.

Para pedir suministros de impresión para la impresora HP Color LaserJet, visite el sitio Web <http://www.hp.com/go/ljsupplies> para Estados Unidos, o <http://www.hp.com/ghp/buyonline.html> para el resto del mundo.

Detección automática de tipos de medios (modo autodetección)

Las impresoras HP Color LaserJet serie CP4005 pueden clasificar medios automáticamente en una de las siguientes categorías:

- Normal
- Transparencia
- Satinado
- Satinado muy pesado
- Película satinada
- Pesado
- Liviano

El sensor automático de medios funciona sólo cuando esa bandeja está configurada para Normal de cualquier tipo. La configuración de una bandeja para cualquier otro tipo, como por ejemplo Bond o Satinado, desactiva el sensor de medios de esa bandeja.



Nota Obtenga un rendimiento óptimo con la función de detección automática de medios al utilizar medios HP originales diseñados para ser utilizados en impresoras HP color LaserJet.

Detección en Bandeja 1

Detección completa (predeterminada)

- La impresora se detiene en cada página para detectar el tipo de medio.
- Este es el mejor modo para utilizar medios combinados en un único trabajo de impresión.

Detección ampliada

- Cada vez que la impresora comienza un trabajo de impresión, detiene la primera página para detectar el tipo de medio.
- La impresora supone que la segunda página, y todas las subsiguientes, son del mismo tipo de medio que la primera página.
- Éste es el segundo modo con respecto a la rapidez y es útil para utilizar pilas del mismo tipo de medio.

Transparencia

- La impresora no detiene páginas para detectar el medio, sino que hace una distinción entre transparencias (modo Transparencia) y papel (modo Normal).
- Éste es el modo más rápido y es útil para elevados volúmenes de impresión en modo Normal.

Detección de la Bandeja 2 y la Bandeja opcional 3

Detección ampliada

- La impresora detiene las primeras cinco páginas tomadas de cada bandeja para detectar el tipo de medio y realiza un promedio con los cinco resultados.
- La impresora supone que la sexta página, y todas las subsiguientes, son del mismo tipo de medio hasta que se apague la impresora o se cambie al modo de reposo, o hasta que la bandeja esté abierta.

Sólo para transparencias (predeterminada)

- La impresora no detiene páginas para detectar el medio, sino que hace una distinción entre transparencias (modo Transparencia) y papel (modo Normal).
- Éste es el modo más rápido y es útil para elevados volúmenes de impresión en modo Normal.

Configuración de bandejas de entrada

La impresora permite configurar bandejas de entrada por tamaño y tipo. Puede cargar diferentes medios en las bandejas de entrada de la impresora y después solicitarlos por tipo o tamaño mediante el Panel de control.



Nota Si ya ha utilizado otros modelos de impresoras HP LaserJet, podría estar acostumbrado a configurar la Bandeja 1 en modo **Primero** o en modo **Casete**. En las impresoras HP Color LaserJet CP4005, configurar el tamaño y el tipo de la Bandeja 1 en **CUALQUIER TAMAÑO** equivale al modo **Primero**. Configurar el tamaño o el tipo en la Bandeja 1 con una configuración distinta de **CUALQUIER TAMAÑO** equivale al modo **Casete**.

Nota Si está imprimiendo a doble cara, asegúrese de que el medio cargado cumple con las especificaciones de la impresión a doble cara. (Consulte la sección [Gramajes y tamaños de medio admitidos](#).)

Nota Las instrucciones indicadas a continuación sirven para configurar las bandejas en el Panel de control de la impresora. También puede configurar las bandejas desde su equipo accediendo al servidor Web incorporado. Consulte [Utilización del servidor Web incorporado](#).

Configuración de las bandejas siguiendo las indicaciones de la impresora

En las siguientes situaciones, la impresora indica automáticamente que configure la bandeja para el tipo y tamaño:

- Cuando carga papel en la bandeja
- Cuando especifica una bandeja o tipo de medio determinados para un trabajo de impresión mediante el controlador de la impresora o una aplicación de software y la bandeja no está configurada de acuerdo con la configuración del trabajo de impresión

El panel de control muestra el mensaje **CARGUE BANDEJA X: [TIPO] [TAMAÑO], Para cambiar tipo pulse ✓ ✓**. Las siguientes instrucciones indican cómo configurar la bandeja después de que aparece la indicación.



Nota La indicación no aparece si está imprimiendo desde la Bandeja 1 y si la Bandeja 1 está configurada para **CUALQUIER TAMAÑO** y **CUALQUIER TIPO**.

Configuración de una bandeja al cargar papel



Nota Si se cargan medios en la Bandeja opcional 3 mientras la impresora está en modo de reposo, la impresora no detectará los nuevos medios cuando abandone el modo de reposo. Esto podría provocar que la impresora utilizase un papel que no es el apropiado para el trabajo de impresión. Asegúrese de sacar la impresora del modo de reposo antes de cargar papel en la Bandeja opcional 3.

1. Cargue papel en la bandeja. Si está utilizando la Bandeja 2 o la Bandeja opcional 3, ciérrela.
2. La impresora muestra el mensaje de configuración de bandeja **Para cambiar tamaño pulse ✓**.
3. Presione ✓ para desplegar el **TAMAÑO DE BANDEJA X=** menú.
4. Para cambiar el tamaño, presione ▼ o ▲ para resaltar el tamaño correcto.

5. Presione **✓** para seleccionar el tamaño.
Aparece el mensaje **Config. guardada** y, a continuación, una indicación para configurar el tipo de papel.
6. Para cambiar el tipo, presione **▼** o **▲** para resaltar el tipo correcto.
7. Presione **✓** para seleccionar el tipo de papel.
Aparece el mensaje **Config. guardada** y, a continuación, se despliegan los valores del tipo y tamaño actuales.
8. Si el tamaño y el tipo son correctos, presione **↵** para borrar el mensaje.

Configuración de una bandeja para que se ajuste a los valores del trabajo de impresión

1. En la aplicación de software, especifique la bandeja de origen, el tamaño y el tipo de papel.
2. Envíe el trabajo a la impresora.
Si desea configurar la bandeja aparecerá el mensaje **CARGAR BANDEJA X:**.
3. Cargue la bandeja con el papel correcto. Cuando la bandeja esté cerrada aparecerá el mensaje **TAMAÑO DE BANDEJA X=**.
4. Si el tamaño resaltado no es correcto, presione **▼** o **▲** para resaltar el tamaño correcto.
5. Presione **✓** para seleccionar el tamaño correcto.
Aparece el mensaje **Config. guardada** y, a continuación, una indicación para configurar el tipo de papel.
6. Si el tipo de papel resaltado no es correcto, presione **▼** o **▲** para resaltar el tipo de papel deseado.
7. Presione **✓** para seleccionar el tipo de papel.
Aparece el mensaje **Config. guardada** y, a continuación, se despliegan los valores del tipo y tamaño actuales.

Configuración de bandejas mediante el menú Manejo de papel

También puede configurar las bandejas para el tipo y tamaño sin la indicación de la impresora. Utilice el menú **MANEJO DEL PAPEL** para configurar las bandejas de la siguiente manera.

Configuración del tamaño de papel

1. Presione **Menú** para acceder a **MENÚS**.
2. Presione **▼** para resaltar **MANEJO DEL PAPEL**.
3. Presione **✓** para seleccionar **MANEJO DEL PAPEL**.
4. Presione **▼** para resaltar **TAMAÑO EN BANDEJA X**. (X representa el número de la bandeja que se está configurando.)
5. Presione **✓** para seleccionar **TAMAÑO EN BANDEJA X**.

6. Presione ▼ o ▲ para resaltar el tamaño correcto.
7. Presione ✓ para seleccionar el tamaño correcto.

Configuración del tipo de papel

1. Presione **Menú** para acceder a **MENÚS**.
2. Presione ▼ para resaltar **MANEJO DEL PAPEL**.
3. Presione ✓ para seleccionar **MANEJO DEL PAPEL**.
4. Presione ▼ para resaltar **TIPO EN BANDEJA X**. (X representa el número de la bandeja que se está configurando.)
5. Presione ✓ para seleccionar **TIPO EN BANDEJA X**.
6. Presione ▼ o ▲ para resaltar el tipo de papel correcto.
7. Presione ✓ para seleccionar el tipo de papel correcto.

Aparece el mensaje **Config. guardada** y, a continuación, se despliegan los valores del tipo y tamaño actuales.

Configuración de la Bandeja 2 y de la Bandeja opcional 3 para papel de tamaño personalizado

La impresora detecta automáticamente muchos tamaños de papel, pero también puede configurar la bandeja para tamaños de papel especiales. Debe especificar los siguientes parámetros:

- Unidad de medida (milímetros o pulgadas),
- Dimensión X (ancho de la página según se coloca en la impresora),
- Dimensión Y (longitud de la página cuando se coloca en la impresora).

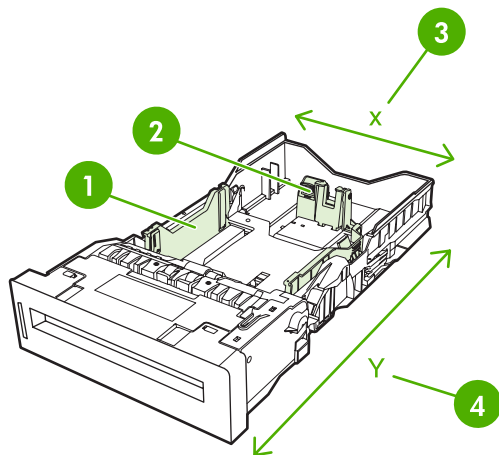

1	Guías para el ancho del papel
2	Guías para la longitud de los medios

3	Ancho de página (dimensión X)
4	Longitud de página (dimensión Y)

Utilice el siguiente procedimiento para configurar una bandeja en un tamaño especial. Una vez determinado el tamaño especial, se conservará hasta que se restablezcan las guías de longitud de los medios.

Configuración de un tamaño personalizado en la Bandeja 2 o en la Bandeja opcional 3

1. Abra la bandeja y coloque el papel cara arriba en la bandeja.
2. Coloque las guías de longitud de los medios en la posición adecuada que no sea la estándar y cierre la bandeja.
3. Cuando aparezca el mensaje de configuración de la bandeja, presione ✓.
4. Presione ▲ para cambiar **TODOS PERSON.** a **personalizado**.
5. Presione ✓ para seleccionar **personalizado**.
6. Presione ▲ o ▼ para resaltar la unidad correcta (milímetros o pulgadas.)
7. Presione ✓ para seleccionar el valor.

Después de definir la unidad de medida de forma adecuada, ajuste la dimensión X de la siguiente manera:

8. Presione ▲ o ▼ para resaltar el valor correcto.
9. Presione ✓ para seleccionar el valor. Si el valor introducido no se encuentra dentro de los límites válidos, el mensaje **Valor no válido** aparecerá durante dos segundos. El visor indicará que debe introducir otro valor.

Después de configurar correctamente la dimensión X, establezca la dimensión Y de la siguiente forma:

10. Presione ▲ o ▼ para resaltar el valor correcto.
11. Presione ✓ para seleccionar el valor. Si el valor introducido no se encuentra dentro de los límites válidos, el mensaje **Valor no válido** aparecerá durante dos segundos. El visor indicará que debe introducir otro valor. La impresora muestra un mensaje que indica las dimensiones del tamaño especial.

Impresión desde la Bandeja 1 (bandeja multifunción)

La Bandeja 1 es una bandeja multifunción que admite hasta 100 hojas de papel de 75 g/m² o 20 sobres. Ofrece una manera práctica para imprimir sobres, transparencias, papel de tamaño especial, medios con un peso superior a 14,5 kg u otros tipos de medio sin tener que vaciar las demás bandejas.

Carga de la Bandeja 1



PRECAUCIÓN Para evitar atascos, nunca agregue ni quite papel de la Bandeja 1 mientras imprime.

1. Abra la Bandeja 1.

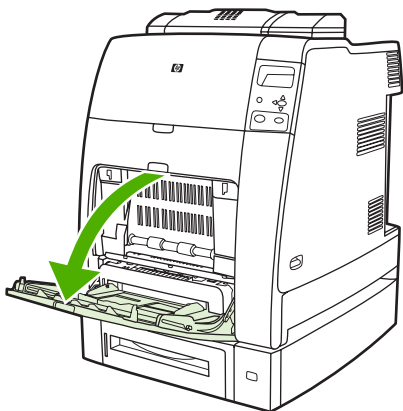

2. Ajuste las guías laterales al ancho deseado.
3. Cargue papel en la bandeja con la cara de impresión hacia abajo y la parte superior de la página hacia usted.



Nota La Bandeja 1 tiene capacidad para contener hasta, aproximadamente, 100 hojas de papel oficio estándar de 75 g/m².

Nota Si desea imprimir a doble cara, consulte las instrucciones para la carga en [Impresión a doble cara](#).

4. Ajuste las guías laterales de manera que toquen ligeramente la pila de papel pero sin doblarlo.

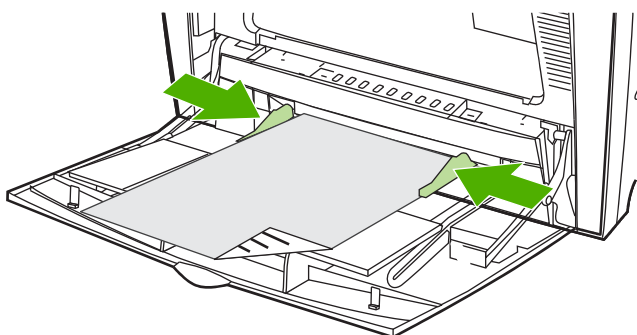

Nota Asegúrese de que el papel encaje bajo las lengüetas de las guías y de que no sobresalga de los indicadores del nivel de carga.

Impresión de sobres desde la Bandeja 1

Se pueden imprimir muchos tipos de sobres desde la Bandeja 1. Se pueden apilar hasta 20 sobres en esa bandeja. El rendimiento de la impresión depende del tipo de sobre.

En el software, configure los márgenes por lo menos a 15 mm desde el borde del sobre.



PRECAUCIÓN Los sobres con grapas, solapas, ventanillas, marcas de agua, autoadhesivos externos u otros materiales sintéticos pueden dañar gravemente la impresora. Para evitar atascos y posibles daños, no intente nunca imprimir en ambas caras de un sobre. Antes de cargar los sobres, asegúrese de que estén planos, de que no estén dañados ni pegados unos a otros. No use sobres con adhesivos sensibles a la presión.

Carga de los sobres en la Bandeja 1



PRECAUCIÓN Para evitar atascos, no quite ni inserte sobres durante la impresión.

1. Abra la Bandeja 1.

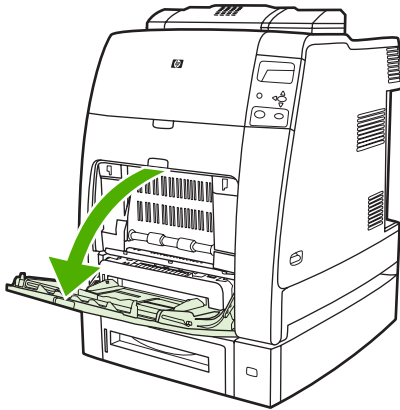

2. Cargue hasta 20 sobres en el centro de la Bandeja 1 con la cara de impresión hacia abajo y el extremo de franqueo hacia la impresora. Deslice los sobres hacia el interior de la impresora hasta donde sea posible, sin forzarlos.

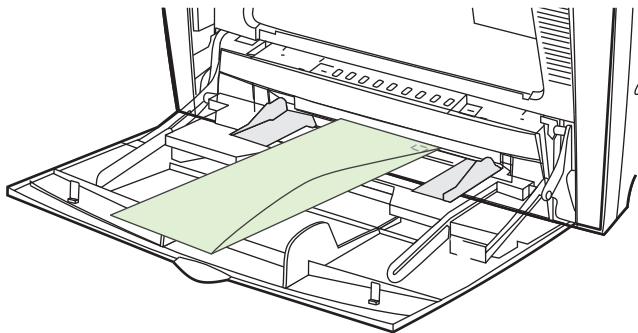

- Ajuste las guías para que toquen la pila de sobres sin doblarlos. Asegúrese de que los sobres encajen debajo de las lengüetas de las guías.

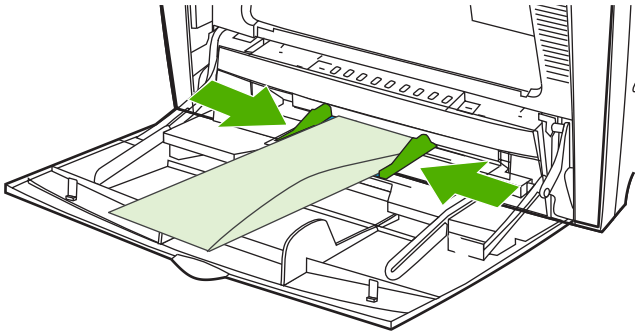

Impresión de sobres

- Indique la Bandeja 1 o seleccione la fuente de papel por tamaño en el controlador de la impresora.
- Si el software no da formato automáticamente a un sobre, marque Horizontal en la orientación de la página en su aplicación de software o en el controlador de la impresora. Utilice las siguientes instrucciones para establecer los márgenes de las direcciones del remitente y destinatario en sobres de formato Comercial n.º 10 o DL.

Tipo de dirección	Margen izquierdo	Margen superior
Remitente	5 mm	5 mm
Destinatario	102 mm	51 mm



Nota Para sobres de otros tamaños, ajuste la configuración de los márgenes según corresponda.

- Seleccione **Imprimir** desde la aplicación de software o desde el controlador de la impresora.

Impresión desde la Bandeja 2 o desde la Bandeja opcional 3

La Bandeja 2 y la Bandeja opcional 3 tienen capacidad, cada una, para contener hasta 500 hojas de papel estándar o una pila de etiquetas de 50,8 mm. La Bandeja 2 tiene capacidad para una mayor cantidad de hojas que la Bandeja opcional 3 para 500 hojas, y, cuando está correctamente instalada, la impresora detecta la Bandeja opcional 3 y la muestra como opción en el menú **Configurar dispositivo** del panel de control. Las bandejas se ajustan a tamaños de medios detectables; carta, legal, A4, A5, JIS B5 y ejecutivo; y tamaños de medios indetectables: 8,5 x 13 y Ejecutivo (JIS), postales japonesas dobles y tamaño personalizado. La impresora detecta automáticamente el tamaño del sustrato de estas bandejas según la configuración de la guía de papel de la bandeja. (Consulte la sección [Gramajes y tamaños de medio admitidos](#).)



PRECAUCIÓN El papel de la Bandeja opcional 3 pasa a través de la Bandeja 2. Si la Bandeja 2 se encuentra parcialmente extraída o retirada, el papel de la Bandeja 3 no puede introducirse en la impresora. Esta impresora se detendrá y generará un mensaje que indicará que se debe instalar la Bandeja 2. Del mismo modo, todas las bandejas instaladas sobre la bandeja que se está utilizando deben cerrarse para que el papel entre en la impresora.

Carga de medios detectables de tamaño estándar en la Bandeja 2 y en la Bandeja opcional 3



Nota Si se cargan medios en la Bandeja opcional 3 mientras la impresora está en modo de reposo, la impresora no detectará los nuevos medios cuando abandone el modo de reposo. Esto podría provocar que la impresora utilizase un papel que no es el apropiado para el trabajo de impresión. Asegúrese de sacar la impresora del modo de reposo antes de cargar papel en la Bandeja opcional 3.

La Bandeja 2 y la Bandeja opcional 3 admiten los siguientes medios de tamaño estándar detectables: carta, legal, ejecutivo, A4, A5 y (JIS) B5.



PRECAUCIÓN No imprima sobre cartulina, sobres, papel pesado o muy pesado o en tamaños de medios incompatibles desde las bandejas para 500 hojas. Para estos tipos de medios utilice sólo la Bandeja 1. No sobrecargue la bandeja de entrada ni la abra mientras está en uso. Hacerlo puede provocar atascos de papel.

1. Retire la bandeja de la impresora.

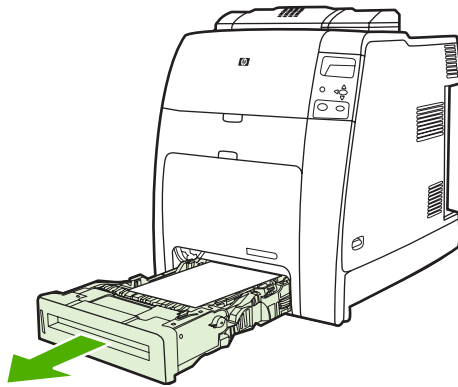

Nota Después de deslizar la bandeja hacia fuera, levántela levemente para sacarla.

2. Ajuste la guía posterior de longitud del medio presionando el seguro de ajuste de la guía y deslizando el extremo posterior de la bandeja hasta llegar a la longitud adecuada del medio.

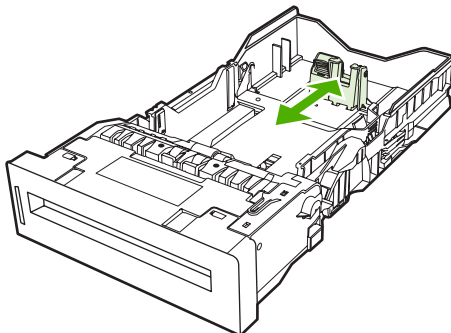

3. Deslice hacia fuera las guías de ancho del medio hasta alcanzar el tamaño adecuado.

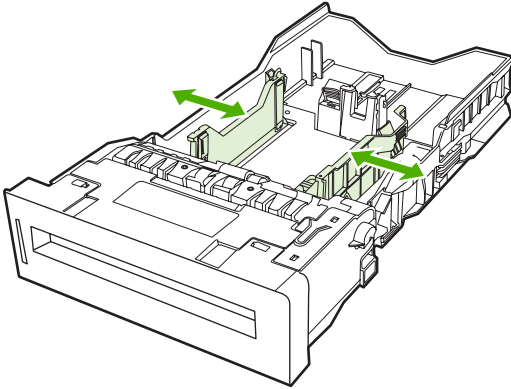

4. Cargue papel cara arriba en la bandeja.



Nota Si desea un mejor rendimiento cargue la bandeja hasta que esté completamente llena sin dividir ni abanicar la resma, pues, al hacerlo, la impresora podría tomar varias hojas a la vez y podría atascarse el papel. La capacidad de la bandeja de papel puede variar. Por ejemplo, si utiliza papel de 75 g/m², la bandeja tiene capacidad para una resma completa (500 hojas). Si el medio supera los 75 g/m², la bandeja no tendrá capacidad para una resma y, por consiguiente, se debe colocar una cantidad menor de hojas. No sobrecargue la bandeja porque la impresora podría no tomar el papel.

Nota Si la bandeja no está ajustada correctamente, la impresora podría mostrar un mensaje de error o se podría producir un atasco de papel.

Nota Si desea imprimir a doble cara, consulte las instrucciones para la carga en [Impresión a doble cara](#).

5. Introduzca la bandeja en la impresora. La impresora mostrará el tipo y el tamaño del papel de la bandeja. Si la configuración no es correcta, presione la tecla ✓ cuando la impresora indique que se configure la bandeja para el tipo y tamaño. (Si desea más información, consulte [Configuración de una bandeja al cargar papel](#).)

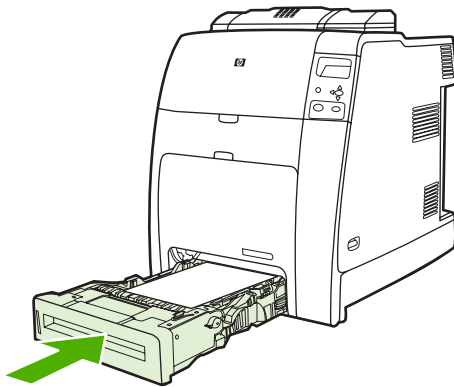

6. Si la configuración es correcta, presione ↵ para borrar el mensaje.

Carga de medios indetectables de tamaño estándar en la Bandeja 2 y en la Bandeja opcional 3

- PRECAUCIÓN** Si se cargan medios en la Bandeja opcional 3 mientras la impresora está en modo de reposo, la impresora no detectará los nuevos medios cuando abandone el modo de reposo. Esto podría provocar que la impresora utilizase un papel que no es el apropiado para el trabajo de impresión. Asegúrese de sacar la impresora del modo de reposo antes de cargar papel en la Bandeja opcional 3.

Los tamaños de medios de tamaño estándar indetectable no están marcados en la bandeja, pero aparecen en el menú **Tamaño** de la bandeja.

Los siguientes medios indetectables de tamaño estándar se admiten en las bandejas para 500 hojas: ejecutivo (JIS), 8,5 x 13, postal japonesa doble y 16K.

- PRECAUCIÓN** No imprima sobre cartulina, sobres, papel pesado o muy pesado o en tamaños de medios incompatibles desde las bandejas para 500 hojas. Para estos tipos de medios utilice sólo la Bandeja 1. No sobrecargue la bandeja de entrada ni la abra mientras está en uso. Si lo hace, podrían producirse atascos de papel.

1. Retire la bandeja de la impresora.

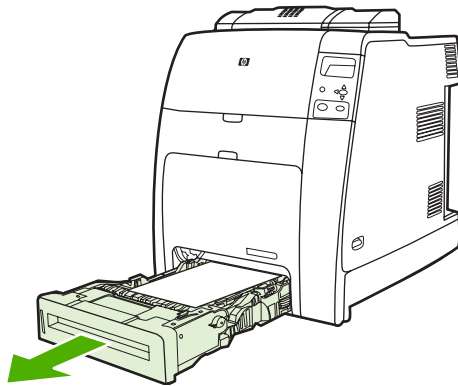

2. Ajuste la guía posterior de longitud del medio presionando el seguro de ajuste de la guía y deslizando el extremo posterior de la bandeja hasta llegar a la longitud adecuada del medio.

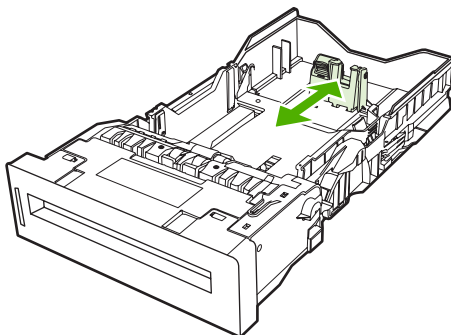

3. Deslice hacia fuera las guías de ancho del medio hasta alcanzar el tamaño adecuado.

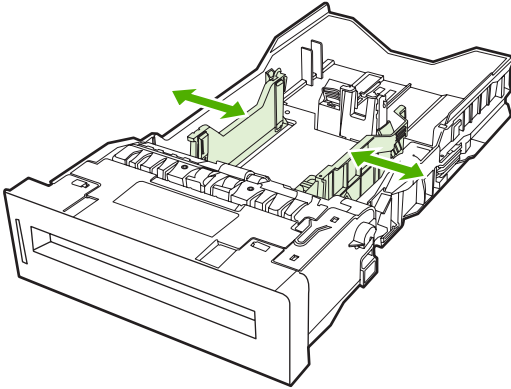

4. Cargue papel cara arriba en la bandeja.



Nota Si desea un mejor rendimiento cargue la bandeja hasta que esté completamente llena sin dividir ni abanicar la resma, pues, al hacerlo, la impresora podría tomar varias hojas a la vez y podría atascarse el papel. La capacidad de la bandeja de papel puede variar. Por ejemplo, si utiliza papel de 75 g/m², la bandeja tiene capacidad para una resma completa (500 hojas). Si el medio supera los 75 g/m², la bandeja no tendrá capacidad para una resma y, por consiguiente, se debe colocar una cantidad menor de hojas. No sobrecargue la bandeja porque la impresora podría no tomar el papel.

Nota Si la bandeja no está ajustada correctamente, la impresora podría mostrar un mensaje de error o se podría producir un atasco de papel.

Nota Si desea imprimir a doble cara, consulte las instrucciones para la carga en [Impresión a doble cara](#).

5. Introduzca la bandeja en la impresora. La impresora mostrará el tipo y el tamaño del papel de la bandeja. Si la configuración no es correcta, presione la tecla ✓ cuando la impresora indique que se configure la bandeja para el tipo y tamaño. (Si desea más información, consulte [Configuración de una bandeja al cargar papel](#).)

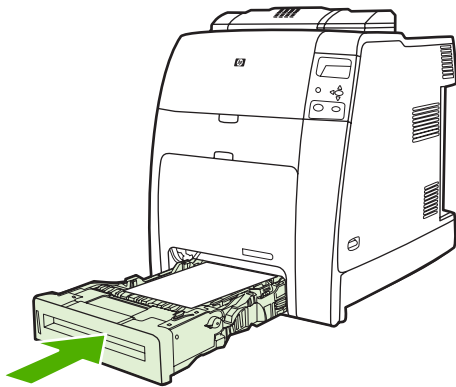

6. Si la configuración es correcta, presione ↵ para borrar el mensaje.

Carga de medios de tamaño personalizado en la Bandeja 2 y en la Bandeja opcional 3

Para utilizar papel especial, debe cambiar la configuración del tamaño en el panel de control a **Personalizado** y definir la unidad de medida y las dimensiones X e Y. Consulte la sección [Configuración de una bandeja para que se ajuste a los valores del trabajo de impresión](#) si desea más información.

1. Retire la bandeja de la impresora.

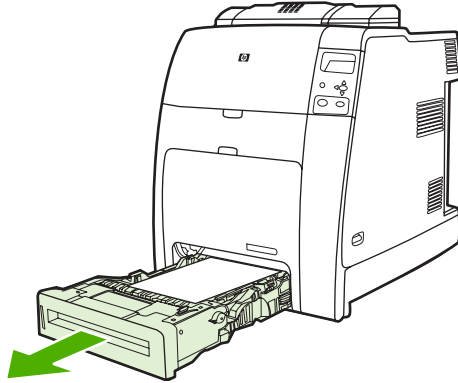

2. Deslice las guías de ancho de medio hacia fuera y ajuste la guía posterior de longitud de medio a la longitud del papel que va a utilizar.

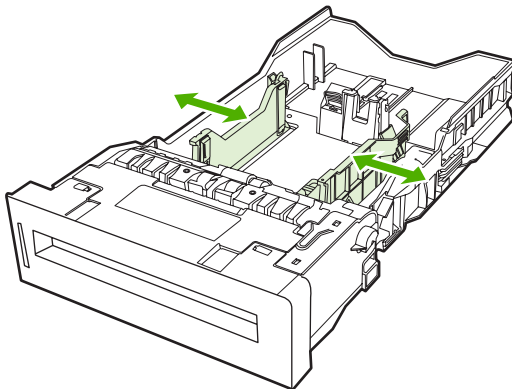

3. Cargue papel cara arriba en la bandeja.



Nota Si desea un mejor rendimiento cargue la bandeja hasta que esté completamente llena sin dividir ni abanicar la resma, pues, al hacerlo, la impresora podría tomar varias hojas a la vez y podría atascarse el papel. La capacidad de la bandeja de papel puede variar. Por ejemplo, si utiliza papel de 75 g/m², la bandeja tiene capacidad para una resma completa (500 hojas). Si el medio supera los 75 g/m², la bandeja no tendrá capacidad para una resma y, por consiguiente, se debe colocar una cantidad menor de hojas. No sobrecargue la bandeja porque la impresora podría no tomar el papel.

Nota Si desea imprimir a doble cara, consulte las instrucciones para la carga en [Impresión a doble cara](#).

4. Deslice las guías de ancho de medio asegurándose de que toquen ligeramente el papel. Introduzca la bandeja en la impresora.

5. Introduzca la bandeja en la impresora. La impresora mostrará la configuración del tipo y tamaño del papel de la bandeja. Para establecer dimensiones personalizadas, o si el tipo no es el correcto, presione **✓** y siga las indicaciones. Si desea introducir dimensiones específicas o cambiar la selección del tamaño de **TODOS PERSON.** a **personalizado**, consulte [Configuración de una bandeja para que se ajuste a los valores del trabajo de impresión.](#)

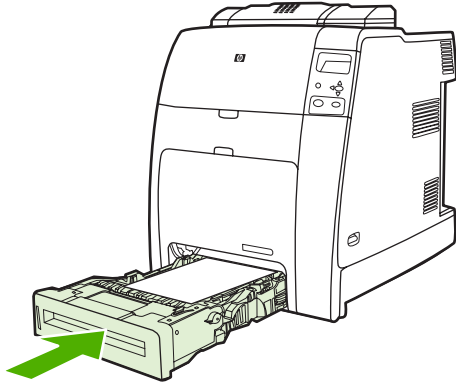

6. Si la configuración es correcta, presione **↵** para borrar el mensaje.

Impresión en medios especiales

Siga estas instrucciones cuando imprima en tipos especiales de medios.



Nota Para los medios especiales, como sobres, transparencias, papel de tamaño especial o papel con un peso superior a 120 g/m² se debe utilizar la Bandeja 1.

Si desea imprimir en cualquier medio especial, utilice el siguiente procedimiento:

1. Cargue el medio en la bandeja de papel.
2. Cuando la impresora indique que se especifique el tipo de papel, seleccione el tipo de medio correspondiente al papel cargado en la bandeja. Por ejemplo, seleccione **SATIN. 75-105 g/m²** cuando cargue papel fotográfico satinado HP para impresoras láser color.
3. En la aplicación de software o en el controlador de la impresora, configure el tipo de medio de manera que coincida con el que esté cargado en la bandeja de papel.



Nota Si desea optimizar la calidad de impresión, compruebe siempre que el tipo de medio seleccionado en el panel de control de la impresora y el tipo de medio seleccionado en la aplicación o en el controlador de la impresora coincidan con el cargado en la bandeja.

Transparencias

Cuando imprima sobre transparencias, siga las siguientes instrucciones:

- Sostenga las transparencias por los bordes. La grasa de los dedos que se deposite en la transparencia puede causar problemas de impresión.
- Utilice solamente transparencias recomendadas para esta impresora. Hewlett-Packard recomienda utilizar transparencias HP para impresoras láser color. Los productos de HP están diseñados para utilizarse juntos a fin de optimizar los resultados de impresión.
- En la aplicación de software o en el controlador, seleccione **TRANSPARENCIAS** como tipo de medio o imprima desde una bandeja que esté configurada para transparencias.

Si desea obtener más información, consulte [Controladores de impresora](#) o [Controladores de impresora para equipos Macintosh](#).



PRECAUCIÓN Las transparencias no diseñadas para impresoras LaserJet podrían derretirse en la impresora o enroscarse en el fusor, lo que provocaría daños a la impresora.

Papel satinado

- En la aplicación de software o en el controlador, seleccione **SATIN. 75-105 g/m²**, **SATINADO PESADO** o **INTERMEDIO 90-104** como tipo de medio, o imprima desde una bandeja que esté configurada para papel satinado.
- Utilice el panel de control para establecer el tipo de medio como **SATIN. 75-105 g/m²** para la bandeja de entrada que esté utilizando.
- Dado que esto afectará a todos los trabajos de impresión, es importante restablecer la configuración original de la impresora una vez que se termine de imprimir el trabajo. Consulte la sección [Configuración de bandejas de entrada](#) si desea más información.



Nota Hewlett-Packard recomienda el uso de papel fotográfico satinado HP para impresoras láser color y papeles satinados suaves diseñados para impresoras láser a color de HP. Los productos de HP están diseñados para utilizarse juntos a fin de optimizar los resultados de impresión. Si se utilizan otros tipos de papel satinado, se podría afectar a la calidad de impresión.

Papel de color

- El papel de color debe ser de una calidad tan alta como la del papel blanco para fotocopiadora.
- Los pigmentos empleados en los medios de color deben ser capaces de soportar la temperatura de fusión de 190 °C de la impresora durante 0,1 s sin sufrir ningún tipo de deterioro.
- La impresora crea colores al imprimir diseños de puntos, superponiéndolos y variando su espaciado para producir diversos colores. La variación de las intensidades o del color del papel afectará a las intensidades de los colores impresos.

Sobres



Nota Los sobres sólo pueden imprimirse desde la Bandeja 1. Defina el tamaño de los medios de la bandeja para el tamaño específico del sobre. Consulte [Impresión de sobres desde la Bandeja 1](#).

Se deben seguir las siguientes recomendaciones para garantizar una correcta impresión de sobres y para impedir atascos de papel en la impresora:

- No coloque más de 20 sobres en la Bandeja 1.
- El peso nominal de los sobres no deberá superar los 90 g/m².
- Los sobres deben estar planos.
- No utilice sobres con ventanas o grapas.
- Los sobres no deben estar arrugados, rotos o dañados de alguna otra manera.
- Los sobres con tiras adhesivas desechables deben contener materiales adhesivos que soporten el calor y la presión del proceso de fusión de la impresora.
- Los sobres se deben cargar boca abajo y con el extremo de franqueo mirando hacia la impresora.

Etiquetas



Nota Si desea imprimir etiquetas, configure el tipo de medio de la bandeja como **ETIQUETAS** en el panel de control de la impresora. Consulte [Configuración de bandejas de entrada](#). Cuando imprima en etiquetas, siga estas recomendaciones:

- Verifique que los materiales adhesivos de las etiquetas puedan tolerar temperaturas de 190 °C durante 0,1 segundos.
- Compruebe que no haya material adhesivo expuesto entre las etiquetas. Las zonas expuestas pueden hacer que las etiquetas se despeguen durante la impresión, lo que provocaría atascos en la impresora. El material adhesivo expuesto también puede dañar los componentes de la impresora.
- No introduzca más de una vez una hoja de etiquetas en la impresora.

- Verifique que las etiquetas estén planas.
- No utilice etiquetas que estén arrugadas, tengan burbujas o presenten algún otro daño.

Papel pesado

Los siguientes tipos de papel grueso pueden utilizarse en las impresoras HP Color LaserJet serie CP4005.

Tipo de papel	Gramaje del papel
Papel grueso y muy grueso	105-163 g/m ²
	28-43 lb
Cartulina	164-220 g/m ²
	43-58 lb
Intermedio	90-105 g/m ²
	24-28 lb
Papel resistente HP	5 mil

Cuando imprima en tipos de papel pesado, siga estas instrucciones:

- Utilice la Bandeja 1 para papeles cuyo peso sea superior a 120 g/m².
- Si desea optimizar los resultados al imprimir en papel pesado, utilice el panel de control de la impresora y configure el tipo de medio de la bandeja como **PES. 105-120 g/m²**.
- En la aplicación de software o en el controlador, seleccione **Pesado** como tipo de medio o imprima desde una bandeja que esté configurada para papel pesado.
- Dado que esta configuración afectará a todos los trabajos de impresión, es importante restablecer los valores originales de la impresora una vez que se termine de imprimir el trabajo. Consulte [Configuración de bandejas de entrada](#).



PRECAUCIÓN Por lo general, no se debe utilizar papel más pesado que el recomendado en las especificaciones de medio para esta impresora. De hacerlo, el papel puede introducirse incorrectamente o se puede atascar, puede ocasionar una disminución en la calidad de impresión y un desgaste excesivo de los componentes mecánicos.

Papel resistente HP LaserJet

Cuando imprima en papel resistente HP LaserJet, siga estas instrucciones:

- Sujete el papel resistente HP LaserJet por los bordes. La grasa de sus dedos que se deposite en el papel resistente HP LaserJet puede ocasionar problemas de calidad de impresión.
- Utilice únicamente papel resistente HP LaserJet con esta impresora. Los productos de HP están diseñados para utilizarse juntos a fin de optimizar los resultados de impresión.
- En la aplicación de software o en el controlador, seleccione **PAPEL RESISTENTE** como tipo de medio, o imprima desde una bandeja que esté configurada para papel resistente HP LaserJet.

Formularios preimpresos y papel con membrete

Si desea optimizar los resultados de la impresión de formularios preimpresos y papel con membrete, siga estas instrucciones:

- Los formularios y el papel con membrete deben estar impresos con tintas resistentes al calor que no se fundan, se evaporen ni liberen emisiones indeseables al exponerse a la temperatura de fusión de la impresora, de aproximadamente 190 °C durante 0,1 s.
- Las tintas no deben ser inflamables y no deberían dañar los rodillos de la impresora.
- Los formularios y el papel con membrete deberían estar insertos en un envoltorio a prueba de humedad para evitar que se produzcan cambios durante el almacenamiento.
- Antes de colocar en la impresora el papel preimpreso, como formularios y papel con membrete, verifique que la tinta del papel esté seca. Durante el proceso de fusión, la tinta mojada puede desaparecer del papel preimpreso.
- Si desea cargar los formularios preimpresos y el papel con membrete en la Bandeja 1, colóquelos de cara hacia abajo con el borde superior de la página hacia usted.
- Si desea cargar formularios preimpresos y papel con membrete en la Bandeja 2 o en la Bandeja opcional 3, colóquelos mirando hacia arriba con el borde superior de la página en dirección contraria a usted.
- Cuando imprima a doble cara, cargue los formularios preimpresos y el papel con membrete en la Bandeja 2, o en la Bandeja opcional 3 para 500 hojas, de cara hacia abajo con el borde superior de la página hacia usted.

Papel reciclado

Esta impresora permite el uso de papel reciclado. El papel reciclado debe cumplir con las mismas especificaciones que el papel estándar. Hewlett-Packard recomienda utilizar papel reciclado que no contenga más del 5% de madera triturada.

Uso de las características del controlador de impresora

Cuando se imprime desde un programa de software, muchas de las características del producto están disponibles desde el controlador. Para obtener información detallada sobre las características disponibles en el controlador de impresora, consulte la Ayuda del mismo. En esta sección se describen las siguientes características:

- [Creación y uso de configuraciones rápidas](#)
- [Creación y uso de marcas de agua](#)
- [Cambio del tamaño de los documentos](#)
- [Establecimiento de un tamaño de papel especial desde el controlador de impresora](#)
- [Uso de otros papeles/portadas](#)
- [Impresión de la primera página en blanco](#)
- [Impresión de varias páginas en una hoja](#)
- [Impresión en ambas caras del papel](#)
- [Configuración de las opciones de color](#)
- [Utilización del cuadro de diálogo Opciones de HP Digital Imaging](#)
- [Uso de la ficha Servicios](#)



Nota Normalmente, la configuración del controlador de impresora y del programa de software prevalece sobre la del panel de control. Asimismo, la configuración del programa de software normalmente prevalece sobre la del controlador de impresora.

Creación y uso de configuraciones rápidas

Utilice las configuraciones rápidas para guardar la configuración actual del controlador y volver a utilizarla. Por ejemplo, en una configuración rápida puede guardar la orientación de página, el ajuste de impresión a una o doble cara y la configuración del origen del papel. Las configuraciones rápidas están disponibles en la mayoría de las fichas del controlador de impresora. Puede guardar hasta 25 configuraciones rápidas de tareas de impresión.



Nota El controlador de impresora puede informar de que hay 25 configuraciones rápidas de tareas de impresión definidas, pero mostrar menos. Es posible que este número incluya algunas configuraciones rápidas de tareas de impresión predefinidas que no se apliquen a su producto.

Para crear una configuración rápida

1. Abra el controlador de la impresora (consulte [Cómo obtener acceso a los controladores de impresora](#)).
2. Seleccione los valores de configuración de impresión que desee utilizar.
3. En el cuadro **Configuración rápida de tareas de impresión**, escriba un nombre para los valores de configuración seleccionados (por ejemplo, "Informe trimestral" o "Estado del proyecto").
4. Haga clic en **Guardar**.

Para utilizar una configuración rápida

1. Abra el controlador de la impresora (consulte [Cómo obtener acceso a los controladores de impresora](#)).
2. Seleccione la configuración rápida que desee utilizar en la lista desplegable **Configuración rápida de tareas de impresión**.
3. Haga clic en **Aceptar**. El producto queda configurado para imprimir de acuerdo con los valores guardados en la configuración rápida.



Nota Para restaurar la configuración predeterminada del controlador, seleccione **Configuración predeterminada de impresión** en la lista desplegable **Configuración rápida de tareas de impresión**.

Creación y uso de marcas de agua

Una marca de agua es una nota, como "Confidencial", que aparece impresa en el fondo de las páginas de un documento.

Para utilizar una marca de agua existente

1. Abra el controlador de la impresora (consulte [Cómo obtener acceso a los controladores de impresora](#)).
2. En la ficha **Efectos**, haga clic en la lista desplegable **Marcas de agua**.
3. Haga clic en la marca de agua que desee utilizar.
4. Si desea que la marca de agua aparezca únicamente en la primera página del documento, haga clic en **Sólo en la primera página**.
5. Haga clic en **Aceptar**. El producto queda configurado para imprimir la marca de agua seleccionada.

Para eliminar la marca de agua, haga clic en **(ninguna)** en la lista desplegable **Marcas de agua**.

Cambio del tamaño de los documentos

Las opciones de cambio del tamaño de los documentos permiten ajustar su escala a un porcentaje de su tamaño normal. También puede imprimir un documento en un tamaño de papel distinto, aplicando una escala o no.

Para reducir o ampliar un documento

1. Abra el controlador de la impresora (consulte [Cómo obtener acceso a los controladores de impresora](#)).
2. En la ficha **Efectos**, escriba el porcentaje de ampliación o reducción que desee aplicar al documento.

También puede utilizar la barra de desplazamiento para ajustar el porcentaje de ampliación o reducción.
3. Haga clic en **Aceptar**. El producto queda configurado para aplicar al documento el porcentaje de ampliación o reducción seleccionado.

Para imprimir un documento en un papel de tamaño distinto

1. Abra el controlador de la impresora (consulte [Cómo obtener acceso a los controladores de impresora](#)).
2. En la ficha **Efectos**, haga clic en **Imprimir documento en**.
3. Seleccione el tamaño de papel de destino en el que desea imprimir.
4. Para imprimir el documento en el tamaño de destino sin ajustar la escala, asegúrese de que la opción **Ajustar al tamaño** no esté seleccionada.
5. Haga clic en **Aceptar**. El producto queda configurado para imprimir el documento de acuerdo con las opciones seleccionadas.

Establecimiento de un tamaño de papel especial desde el controlador de impresora

Para establecer un tamaño de papel especial

1. Abra el controlador de la impresora (consulte [Cómo obtener acceso a los controladores de impresora](#)).
2. En la ficha **Papel** o **Papel/Calidad**, haga clic en **Personalizado**.
3. En la ventana **Tamaño de papel personalizado**, escriba el nombre del tamaño de papel especial.
4. Escriba la longitud y el ancho del papel. Si escribe un tamaño demasiado pequeño o demasiado grande, el controlador lo ajustará automáticamente al mínimo o máximo admitido.
5. Si es preciso, haga clic en el botón para cambiar la unidad de medida entre milímetros y pulgadas.
6. Haga clic en **Guardar**.
7. Haga clic en **Cerrar**. El producto queda configurado para imprimir el documento en el papel de tamaño especial seleccionado. El nombre guardado aparecerá en la lista de tamaños para su uso en el futuro.

Uso de otros papeles/portadas

Siga estas instrucciones para imprimir la primera página en un papel distinto del utilizado para las otras páginas del trabajo de impresión.

1. Abra el controlador de la impresora (consulte [Cómo obtener acceso a los controladores de impresora](#)).
2. En la ficha **Papel** o **Papel/Calidad**, seleccione el papel apropiado para la primera página del trabajo de impresión.
3. Haga clic en **Utilizar otros papeles/portadas**.
4. En el cuadro de lista, haga clic en las páginas o portadas que desee imprimir en un papel distinto.
5. Para imprimir portadas o contraportadas, también deberá seleccionar **Agregar portada en blanco o preimpresa**.
6. Seleccione el tipo u origen de papel apropiado para las demás páginas del trabajo. El producto queda configurado para imprimir el documento en el papel seleccionado.



Nota El tamaño de papel debe ser el mismo para todas las páginas del trabajo de impresión.

Impresión de la primera página en blanco

Para imprimir la primera página en blanco

1. Abra el controlador de la impresora (consulte [Cómo obtener acceso a los controladores de impresora](#)).
2. En la ficha **Papel** o **Papel/Calidad**, haga clic en **Utilizar otros papeles/portadas**.
3. En el cuadro de lista, haga clic en **Portada**.
4. Haga clic en **Agregar portada en blanco o preimpresión**.

Impresión de varias páginas en una hoja

Es posible imprimir varias páginas en una sola hoja. Esta característica disponible en algunos controladores ofrece un método económico para imprimir páginas de calidad borrador.

Para imprimir varias páginas en una sola hoja, localice la opción de diseño o páginas por hoja del controlador. (A veces, esta opción se denomina impresión de 2, 4 o n páginas por hoja.)

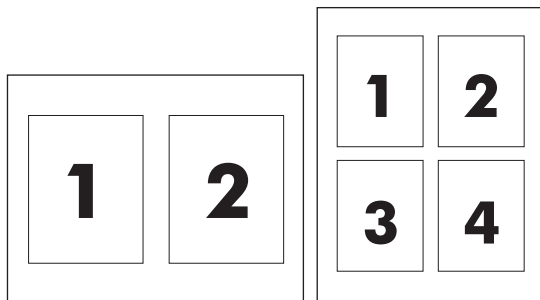

Para imprimir varias páginas en una hoja

1. Abra el controlador de la impresora (consulte [Cómo obtener acceso a los controladores de impresora](#)).
2. Haga clic en la ficha **Acabado**.
3. En la sección **Opciones del documento**, seleccione el número de páginas que desee imprimir en cada hoja (1, 2, 4, 6, 9 o 16).
4. Si el número de páginas es mayor que 1, seleccione las opciones correctas para **Imprimir bordes de página** y **Orden de páginas**.
 - Haga clic en **Imprimir bordes de página** si desea imprimir un borde alrededor de cada página de la hoja.
 - Haga clic en **Orden de páginas** para seleccionar el orden y la ubicación de las páginas en la hoja.
5. Haga clic en **Aceptar**. El producto queda configurado para imprimir el número seleccionado de páginas por hoja.

Impresión en ambas caras del papel

Si hay algún accesorio de impresión a doble cara, puede imprimir automáticamente en ambas caras de una hoja. Si no hay ningún accesorio de impresión a doble cara instalado, puede imprimir manualmente en ambas caras de una hoja cargando el papel a través del producto la segunda vez.



Nota En el controlador de la impresora, la opción **Imprimir en ambas caras (manualmente)** sólo está disponible cuando no hay instalado un accesorio de impresión a doble cara o cuando dicho accesorio no es compatible con el tipo de soporte de impresión utilizado.

Para imprimir en ambas caras con el accesorio de impresión a doble cara

1. Cargue papel suficiente para el trabajo de impresión en una de las bandejas. Si carga papel especial, como papel con membrete, hágalo de una de las siguientes maneras:
 - En la Bandeja 1, cargue el papel con membrete con la cara delantera hacia arriba y el borde inferior en primer lugar.
 - Si utiliza otra bandeja, cargue el papel con membrete con la cara frontal hacia abajo y el borde superior hacia la parte posterior de la bandeja.



PRECAUCIÓN No cargue papel de más de 105 g/m² (bond de 28 libras). Se podría producir un atasco de papel en la impresora.

2. Abra el controlador de la impresora (consulte [Cómo obtener acceso a los controladores de impresora](#)).
3. En Windows, en la ficha **Acabado**, haga clic en **Imprimir en ambas caras**.
4. Haga clic en **Aceptar**. El producto queda preparado para imprimir en ambas caras del papel.

Para imprimir en ambas caras manualmente

1. Cargue papel suficiente para el trabajo de impresión en una de las bandejas. Si carga papel especial, como papel con membrete, hágalo de una de las siguientes maneras:
 - En la Bandeja 1, cargue el papel con membrete con la cara delantera hacia arriba y el borde inferior en primer lugar.
 - En la Bandeja 2 y la Bandeja opcional 3, cargue el papel con membrete con la cara delantera hacia abajo y el borde superior en la parte posterior de la bandeja.



PRECAUCIÓN No cargue papel de más de 105 g/m² (bond de 28 libras). Puede provocar atascos.

2. Abra el controlador de la impresora (consulte [Cómo obtener acceso a los controladores de impresora](#)).
3. En la ficha **Acabado**, seleccione **Imprimir en ambas caras (manualmente)**.
4. Haga clic en **Aceptar**.
5. Envíe el trabajo de impresión al producto.
6. Acérquese al producto. Retire todo el papel en blanco que haya en la Bandeja 1. Inserte la pila de papel impresa con la cara impresa hacia arriba, introduciendo el borde inferior en primer lugar en

el producto. Debe imprimir la segunda cara desde la Bandeja 1. Siga las instrucciones de la ventana emergente que aparece antes de cargar la pila de papel de salida de nuevo en la Bandeja 1 para imprimir la segunda mitad.

7. Es posible que aparezca un mensaje en el visor del panel de control pidiéndole que pulse un botón para continuar.

Opciones de disposición del papel para imprimir en ambas caras

A continuación se indican las cuatro opciones de orientación para la impresión a doble cara. Para seleccionar la opción 1 o 4, seleccione **Orientación vertical de las páginas** en el controlador de la impresora.

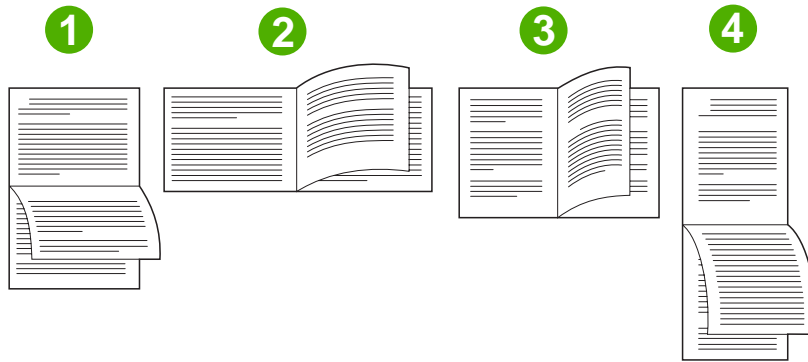

1. Borde largo en sentido horizontal	Esta disposición se utiliza frecuentemente en programas de contabilidad, proceso de datos y hojas de cálculo. Una de cada dos imágenes impresas se orientará boca abajo. Las páginas contiguas se leen de forma continua de arriba a abajo.
2. Borde corto en sentido horizontal	Cada imagen impresa está orientada con el lado derecho hacia arriba. Las páginas contiguas se leen de arriba a abajo en la página izquierda y luego de arriba a abajo en la página derecha.
3. Borde largo en sentido vertical	Ésta es la configuración predeterminada y la disposición más común: las imágenes impresas salen orientadas hacia arriba. Las páginas contiguas se leen de arriba a abajo en la primera página y luego de arriba a abajo en la segunda página.
4. Borde corto en sentido vertical	Esta disposición suele utilizarse con portapapeles. Una de cada dos imágenes impresas se orientará boca abajo. Las páginas contiguas se leen de forma continua de arriba a abajo.

Configuración de las opciones de color

Las opciones de la ficha **Color** controlan el modo en que se interpretan e imprimen los colores desde los programas de software. Puede elegir las opciones de color **Automático** o **Manual**. Si desea obtener

más información, consulte [Opciones de administración del color de la impresora en equipos con Windows](#).

- Seleccione **Automático** si desea optimizar el color y los medios tonos empleados para cada elemento de un documento (como texto, gráficos y fotografías). El valor **Automático** proporciona opciones de color adicionales para las aplicaciones y sistemas operativos compatibles con los sistemas de administración del color. Se recomienda utilizar este valor para imprimir los documentos en color.
- Seleccione **Manual** para ajustar manualmente el color y los modos de medios tonos para texto, gráficos y fotografías. Si utiliza un controlador PCL, puede ajustar los datos RGB. Si utiliza el controlador PS, puede ajustar los datos RGB o CMYK.

Para configurar las opciones de color

1. Abra el controlador de la impresora (consulte [Cómo obtener acceso a los controladores de impresora](#)).
2. Seleccione la ficha **Color**.
3. En el área **Opciones de color**, seleccione la opción que desee utilizar.
4. Si seleccionó **Manual**, haga clic en **Configuración** para abrir el cuadro de diálogo **Valores del color**. Ajuste los valores individuales para texto, gráficos y fotografías. También puede ajustar la configuración de impresión general. Haga clic en **Aceptar**.
5. En el área **Temas de color**, seleccione la opción de **Color RGB** que desee utilizar.
6. Haga clic en **Aceptar**. El producto queda configurado para utilizar las opciones de color seleccionadas.

Utilización del cuadro de diálogo Opciones de HP Digital Imaging

Las **Opciones de HP Digital Imaging** facilitan la obtención de fotos e imágenes de mayor calidad.



Nota Las **Opciones de HP Digital Imaging** están disponibles para Windows 2000, Windows XP y Windows Server 2003.

El cuadro de diálogo **Opciones de HP Digital Imaging** incluye las siguientes opciones:

- **Mejora de contraste:** mejore automáticamente los colores y el contraste de las fotografías descoloridas. Haga clic en **Automático** para permitir que el software de la impresora aplique brillo a la foto de forma inteligente, centrándose sólo en las áreas que necesiten ajuste.
- **Flash digital:** ajuste la exposición de las áreas oscuras de las fotos para destacar los detalles. Haga clic en **Automático** para permitir que el software de la impresora equilibre la claridad y la oscuridad automáticamente.
- **SmartFocus:** mejore la calidad y la claridad de las imágenes de baja resolución, como las descargadas de Internet. Haga clic en **Activado** para permitir que el software de la impresora aplique nitidez a los detalles de la imagen automáticamente.

- **Nitidez:** ajuste la nitidez de la imagen según sus preferencias. Haga clic en **Automático** para permitir que el software de la impresora establezca el nivel de nitidez de la imagen automáticamente.
- **Suavidad:** suavice la imagen. Haga clic en **Automático** para permitir que el software de la impresora establezca el nivel de suavidad de la imagen automáticamente.

Apertura del cuadro de diálogo Opciones de HP Digital Imaging

1. Abra el cuadro de diálogo **Propiedades de la impresora**.
2. Haga clic en la ficha **Papel/Calidad** y, a continuación, en el botón **HP Digital Imaging**.



Nota Si instaló el software HP Image Zone, puede utilizarlo para editar y mejorar aún más las fotografías digitales.

Uso de la ficha Servicios



Nota La ficha **Servicios** está disponible para Windows XP.

Si el producto está conectado a una red, recurra a la ficha **Servicios** para obtener información sobre el estado de los suministros del producto y la solución de problemas. Haga clic en el icono **Device and Supplies status** (Estado del dispositivo y de los suministros) para abrir la página **Estado del dispositivo** del servidor de HP incorporado. Esta página muestra el estado actual del producto, el porcentaje de vida útil restante de cada suministro, así como información sobre el pedido de suministros.

Uso de las características del controlador de impresora para Macintosh

Cuando se imprime desde un programa de software, muchas de las características de la impresora están disponibles desde el controlador. Para obtener información detallada sobre las características disponibles en el controlador de impresora, consulte la Ayuda del mismo. En esta sección se describen las siguientes características:

- [Creación y uso de preajustes en Mac OS X](#)
- [Impresión de una portada](#)
- [Impresión de varias páginas en una hoja](#)
- [Impresión en ambas caras del papel](#)
- [Configuración de las opciones de color](#)



Nota Normalmente, la configuración del controlador de impresora y del programa de software prevalece sobre la del panel de control. Asimismo, la configuración del programa de software normalmente prevalece sobre la del controlador de impresora.

Creación y uso de preajustes en Mac OS X

Utilice los preajustes para guardar la configuración actual del controlador y volver a utilizarla. Por ejemplo, en un preajuste puede guardar la orientación de página, la configuración de impresión a doble cara y la configuración de tipo de papel.

Para crear un preajuste

1. Abra el controlador de la impresora (consulte [Cómo obtener acceso a los controladores de impresora](#)).
2. Seleccione los ajustes de configuración de impresión que desee utilizar.
3. En el cuadro **Preajustes**, haga clic en **Guardar como...** y escriba un nombre para el preajuste (por ejemplo, "Informe trimestral" o "Estado del proyecto").
4. Haga clic en **OK**.

Para utilizar los preajustes

1. Abra el controlador de la impresora (consulte [Cómo obtener acceso a los controladores de impresora](#)).
2. En el menú **Preajustes**, seleccione el preajuste que desee utilizar.



Nota Para restaurar la configuración predeterminada del controlador de impresora, seleccione **Estándar** en el menú emergente **Preajustes**.

Impresión de una portada

Si lo desea, puede imprimir una portada por separado para su documento que contenga un mensaje (como "Confidencial").

Para imprimir una portada

1. Abra el controlador de la impresora (consulte [Cómo obtener acceso a los controladores de impresora](#)).
2. En el menú emergente **Portada** o **Papel/Calidad**, especifique si desea imprimir la portada **Antes del documento** o **Después del documento**.
3. Si utiliza Mac OS X, en el menú emergente **Tipo de portada**, seleccione el mensaje que desea imprimir en la portada.



Nota Para imprimir una portada en blanco, seleccione **Estándar** como **Tipo de portada**.

Impresión de varias páginas en una hoja

Es posible imprimir varias páginas en una sola hoja. Esta característica ofrece un método económico para imprimir páginas de calidad borrador.

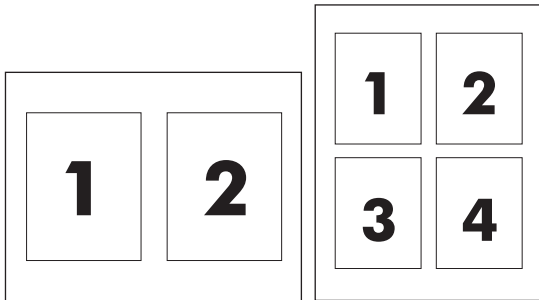

Para imprimir varias páginas en una hoja

1. Abra el controlador de la impresora (consulte [Cómo obtener acceso a los controladores de impresora](#)).
2. Haga clic en el menú emergente **Disposición**.
3. Junto a **Páginas por hoja**, seleccione el número de páginas que desea imprimir en cada hoja (1, 2, 4, 6, 9 o 16).
4. Si el número de páginas es mayor que 1, junto a **Configuración**, seleccione el orden y la colocación de las páginas en la hoja.
5. Junto a **Borde**, seleccione el tipo de borde que desea imprimir alrededor de cada página en la hoja.

Impresión en ambas caras del papel

Cuando está instalado un accesorio de impresión a doble cara, puede imprimir automáticamente en ambas caras de una página. Si no hay instalado un accesorio de impresión a doble cara, puede imprimir manualmente en ambas caras de una página cargando el papel en la impresora por segunda vez.

Para imprimir en ambas caras con el accesorio de impresión a doble cara

1. Cargue papel suficiente para el trabajo de impresión en una de las bandejas. Si carga papel especial, como papel con membrete, hágalo de una de las siguientes maneras:
 - En la Bandeja 1, cargue el papel con membrete con la cara delantera hacia arriba y de forma que el borde inferior entre en la impresora en primer lugar.
 - En la Bandeja 2 y la Bandeja opcional 3, cargue el papel con membrete con la cara delantera hacia abajo y el borde superior en la parte posterior de la impresora.



PRECAUCIÓN No cargue papel de más de 105 g/m² (bond de 28 libras). Puede provocar atascos.

2. Abra el controlador de la impresora (consulte [Cómo obtener acceso a los controladores de impresora](#)).
3. Abra el menú emergente **Disposición**.
4. Junto a **Impresión a doble cara**, seleccione **Encuadernación de borde largo** o **Encuadernación de borde corto**.
5. Haga clic en **Imprimir**.

Para imprimir en ambas caras manualmente

1. Cargue papel suficiente para el trabajo de impresión en una de las bandejas. Si carga papel especial, como papel con membrete, hágalo de una de las siguientes maneras:
 - En la Bandeja 1, cargue el papel con membrete con la cara delantera hacia arriba y de forma que el borde inferior entre en la impresora en primer lugar.
 - En la Bandeja 2 y la Bandeja opcional 3, cargue el papel con membrete con la cara delantera hacia abajo y el borde superior en la parte posterior de la impresora.



PRECAUCIÓN No cargue papel de más de 105 g/m² (bond de 28 libras). Puede provocar atascos.

2. Abra el controlador de la impresora (consulte [Cómo obtener acceso a los controladores de impresora](#)).
3. En el menú emergente **Acabado**, seleccione la opción **Impresión manual a doble cara**.



Nota Si la opción **Impresión manual a doble cara** no está activada, seleccione **Impresión manual en la segunda cara**.

4. Haga clic en **Imprimir**.
5. Acérquese a la impresora. Retire todo el papel en blanco que haya en la Bandeja 1. Inserte la pila de papel impresa con la cara impresa hacia arriba, introduciendo el borde inferior en primer lugar en la impresora. Debe imprimir la segunda cara desde la Bandeja 1. Siga las instrucciones de la ventana emergente que aparece antes de sustituir la pila de papel de salida de la Bandeja 1 para imprimir la segunda mitad.
6. Si aparece un mensaje en el visor del panel de control, pulse un botón del panel de control para continuar.

Configuración de las opciones de color

Utilice el menú emergente **Opciones de color** para controlar el modo en que se interpretan e imprimen los colores desde los programas de software.



Nota Para obtener más información sobre cómo utilizar las opciones de color, consulte [Opciones de administración del color de la impresora en equipos Macintosh](#).

Para configurar las opciones de color

1. Abra el controlador de la impresora (consulte [Cómo obtener acceso a los controladores de impresora](#)).
2. Abra el menú emergente **Opciones de color**.
3. Si utiliza Mac OS X, haga clic en **Mostrar opciones avanzadas**.
4. Configure los ajustes individuales para texto, gráficos y fotografías manualmente.

Impresión a doble cara

Algunos modelos de impresora permiten la impresión a doble cara (en ambas caras de una hoja). Para conocer los modelos que admiten la impresión automática a doble cara, consulte [Información básica de la impresora](#). Todos los modelos de impresora permiten la impresión manual a doble cara.



Nota Debe especificar las opciones de impresión a doble cara en su aplicación de software o en el controlador de la impresora para imprimir en ambas caras de la hoja. Si la opción no está visible en la aplicación de software o en el controlador de la impresora, utilice la siguiente información para poder imprimir a doble cara.

Para utilizar la impresión a doble cara:

- Compruebe que el controlador de la impresora esté configurado para mostrar las opciones de impresión a doble cara: automática y/o manual. Si desea ver las instrucciones, consulte la Ayuda en línea del controlador de la impresora. Si desea obtener más información, consulte [Controladores de impresora](#) o [Controladores de impresora para equipos Macintosh](#).
- Una vez que aparece la opción de impresión a doble cara, seleccione las opciones correspondientes a la impresión a doble cara en el software del controlador de la impresora. Estas opciones incluyen la orientación de la página y de la encuadernación. Si desea más información sobre las opciones de encuadernación de trabajos de impresión a doble cara, consulte [Opciones de encuadernación para trabajos de impresión a doble cara](#).
- No se permite la impresión a doble cara automática con ciertos tipos de medios, como transparencias, sobres, etiquetas, papel pesado o muy pesado, cartulina y papel resistente HP. (El peso máximo del papel admitido para la impresión a doble cara automática es 120 g/m² Bond.)
- La impresión automática a doble cara admite papel carta, A4, 8,5 x 13, legal, ejecutivo y JIS B5.
- La impresión a doble cara manual admite todos los tamaños y más tipos de medio (no admite transparencias, sobres y etiquetas).
- Si se activan tanto la impresión a doble cara manual como la automática, la impresora imprimirá automáticamente en ambas caras siempre que la unidad de impresión a doble cara admita el tamaño y el tipo. De lo contrario, la impresión a doble cara se realizará manualmente.
- Si desea optimizar los resultados, evite la impresión a doble cara en medios ásperos y pesados.
- Para cargar los formularios preimpresos y el papel con membrete en la Bandeja 1, colóquelos de cara hacia abajo con el borde superior de la página en dirección contraria a usted.
- Cuando imprima a doble cara, cargue los formularios preimpresos y el papel con membrete en la Bandeja 2, o en la Bandeja opcional 3, de cara hacia abajo con el borde superior de la página hacia usted.



Nota La carga de papel para imprimir a doble cara se realiza de una manera diferente a la carga para imprimir a una cara.

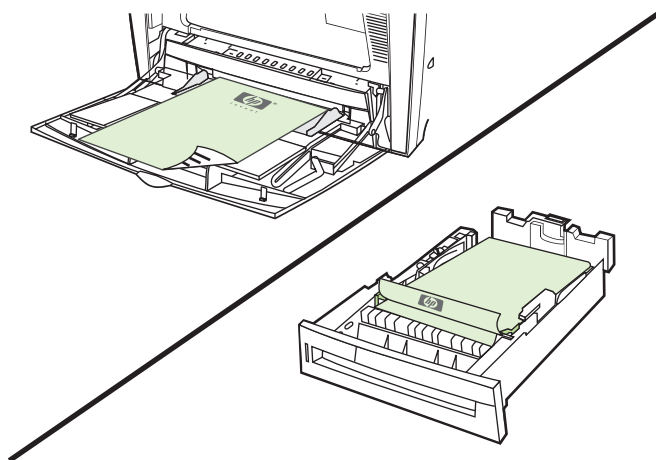

Configuración del panel de control para la impresión automática a doble cara

Muchas aplicaciones de software permiten modificar la configuración de la impresión a doble cara. Si la aplicación de software o el controlador de la impresora no permiten ajustar la configuración de la impresión a doble cara, podrá modificarla mediante el panel de control. La configuración predeterminada de fábrica es **DESACTIVADA**.



PRECAUCIÓN No utilice la opción de impresión a doble cara cuando imprima etiquetas. Podría provocar serios daños.

Activación o desactivación de la opción de impresión a doble cara desde el panel de control de la impresora



Nota Los cambios de la configuración para imprimir a doble cara mediante el panel de control de la impresora afecta a todos los trabajos de impresión. Siempre que sea posible, utilice la aplicación de software o el controlador de la impresora para modificar la configuración de la impresión a doble cara.

Nota Los cambios realizados en el controlador de la impresora anularán la configuración realizada mediante el panel de control de la impresora.

1. Presione **Menú** para acceder a **MENÚS**.
2. Presione **▼** para resaltar **Configurar dispositivo**.
3. Presione **✓** para seleccionar **Configurar dispositivo**.
4. Presione **✓** para seleccionar **IMPRESIÓN**.
5. Presione **▼** para resaltar **IMPRESIÓN DÚPLEX**.
6. Presione **✓** para seleccionar **IMPRESIÓN DÚPLEX**.
7. Presione **▲** o **▼** para seleccionar **ACTIVADA** para activar la impresión a doble cara, o **DESACTIVADA** para desactivar la impresión automática a doble cara.
8. Presione **✓** para establecer el valor.

9. Presione **Menú**.

10. Si es posible, en la aplicación de software o en el controlador de la impresora, seleccione impresión a doble cara.



Nota Para seleccionar la opción de impresión a doble cara en el controlador de la impresora, éste debe estar configurado correctamente. Si desea ver las instrucciones, consulte la Ayuda en línea del controlador de la impresora. Si desea obtener más información, consulte [Controladores de impresora](#) o [Controladores de impresora para equipos Macintosh](#).

Opciones de encuadernación para trabajos de impresión a doble cara

Antes de imprimir un documento a doble cara, utilice el controlador de la impresora para elegir el borde por el que va a encuadernar el documento terminado. Encuadernación por el borde longitudinal o encuadernación de libro es el diseño utilizado tradicionalmente para la encuadernación de libros. La encuadernación por el borde corto o encuadernación de bloc es la encuadernación típica utilizada en calendarios.



Nota La configuración de encuadernación predeterminada es la encuadernación por el borde longitudinal cuando la orientación de la página está establecida como vertical. Para cambiar la configuración a encuadernación por el borde longitudinal haga clic en la casilla de verificación **Estilo calendario**.

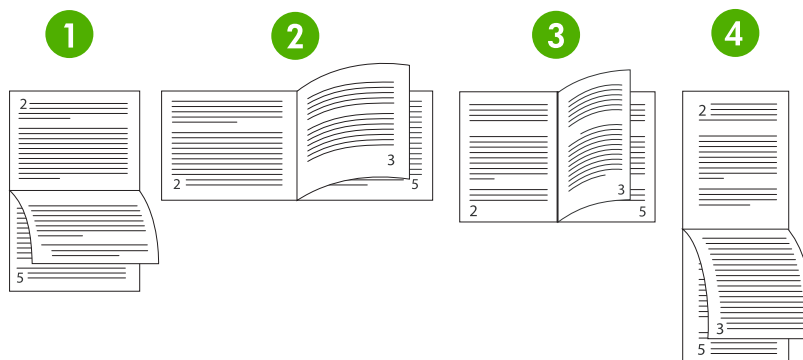

1	Borde longitudinal horizontal ¹	Esta disposición se usa con frecuencia en programas de contabilidad, de procesamiento de datos y de hojas de cálculo. Cualquier otra imagen impresa se orientará de forma inversa. Las páginas contiguas se leen sin interrupciones desde la parte superior hasta el borde inferior.
2	Borde longitudinal horizontal	Cada imagen impresa se orienta con el lado derecho hacia arriba. Las páginas contiguas se leen desde la parte superior hasta el borde inferior en la página izquierda y luego desde la parte superior hasta el borde inferior en la página derecha.
3	Borde longitudinal vertical	Esta es la configuración predeterminada de la impresora, y la disposición que más se usa, para cada imagen impresa orientada con el lado derecho hacia arriba. Las páginas contiguas se leen desde la parte superior hasta el borde inferior en la página izquierda y luego desde la parte superior hasta el borde inferior en la página derecha.
4	Borde longitudinal vertical ¹	Esta disposición suele utilizarse para portapapeles. Cualquier otra imagen impresa se orientará de forma inversa. Las páginas contiguas se leen sin interrupciones desde la parte superior hasta el borde inferior.

¹ Cuando utiliza controladores de Windows, seleccione **Estilo calendario** para consultar las opciones de encuadernación designadas.

Impresión manual a doble cara

Si desea imprimir en ambas caras (a doble cara) en un papel cuyo tamaño o peso no sea el admitido (por ejemplo, papel con un peso superior a 120 g/m² o muy fino), tendrá que volver a introducir el papel en forma manual una vez impresa la primera cara.



Nota No se debe utilizar papel dañado o utilizado previamente porque puede provocar atascos.

Nota Los sistemas que utilizan el controlador PS no admiten la opción de impresión manual a doble cara.

Impresión en ambas caras (a doble cara) en forma manual

1. Asegúrese de que el controlador de la impresora esté configurado para permitir la impresión manual a doble cara. En el controlador de la impresora, seleccione **Permitir impresión manual a doble cara**. Si desea obtener más información, consulte [Controladores de impresora](#) o [Controladores de impresora para equipos Macintosh](#).
2. Desde la aplicación, abra el controlador de la impresora.
3. Seleccione el tamaño y el tipo adecuado.
4. En la ficha **Acabado**, haga clic en **Imprimir en ambas caras** o **Imprimir en ambas caras manualmente**.
5. La opción de encuadernación predeterminada es la encuadernación por el borde longitudinal del papel en disposición vertical. Para cambiar la configuración haga clic en la ficha **Acabado** y seleccione la casilla de verificación **Estilo calendario**.
6. Haga clic en **Aceptar**. Aparecerán las instrucciones **Imprimir en ambas caras**. Siga las instrucciones para finalizar la impresión del documento.



Nota Si el número total de hojas que deben imprimirse a doble cara supera la capacidad de la Bandeja 1 para trabajos de impresión manual a doble cara, introduzca las primeras 100 hojas y presione ✓. Cuando se indique, inserte las 100 hojas siguientes y presione ✓. Repita la operación las veces que sea necesario hasta que todas las hojas de la pila de salida se hayan cargado en la Bandeja 1.

Si desea obtener más información, consulte [Controladores de impresora](#) o [Controladores de impresora para equipos Macintosh](#).

Impresión de folletos

Es posible utilizar algunas versiones del controlador de la impresora para controlar la impresión de folletos cuando imprima a doble cara. Puede seleccionar la encuadernación en el lado izquierdo o derecho en papel tamaño carta, legal o A4. Windows 2000 y Windows XP admiten la impresión de folletos en todos los tamaños de papel.

Consulte la ayuda en línea del controlador de la impresora si desea más información sobre la característica de impresión de folletos.

Situaciones especiales de impresión

Siga estas instrucciones cuando imprima en tipos especiales de medios.

Impresión de una primera página diferente

Utilice el siguiente procedimiento para imprimir la primera página de un documento en un tipo de medio diferente al del resto del documento. Por ejemplo, puede imprimir la primera página de un documento en papel con membrete y el resto en papel sin membrete.

1. Desde su aplicación o controlador de la impresora, especifique una bandeja para la primera página y otra bandeja para las demás.

Si desea obtener más información, consulte [Controladores de impresora](#) o [Controladores de impresora para equipos Macintosh](#).

2. Cargue el medio especial en la bandeja que especificó en el paso 1.
3. Cargue el medio para el resto de las páginas del documento en otra bandeja.

También es posible imprimir en un tipo de medio diferente mediante el panel de control o controlador de la impresora para establecer los tipos de medios que hay en las bandejas y luego, seleccionando la primera y demás páginas según el tipo de medio.

Impresión de contraportada en blanco

Utilice el siguiente procedimiento para imprimir una contraportada en blanco. También puede seleccionar un suministro de papel alternativo o imprimir en tipos de medios diferentes al resto del documento.

1. En la ficha **Papel** del controlador de la impresora, seleccione **Utilizar otro papel** y, a continuación, en la lista desplegable, seleccione **Contraportada**, active **Añadir una contraportada en blanco** y haga clic en **Aceptar**.
2. Si desea obtener más información, consulte [Controladores de impresora](#) o [Controladores de impresora para equipos Macintosh](#).

También puede seleccionar un suministro de papel alternativo o imprimir una contraportada en blanco en tipos de medios diferentes al resto del documento. Si así lo desea, seleccione un suministro y un tipo diferentes en las listas desplegables.

Impresión en medios de tamaño especial

La impresora permite imprimir una sola cara en medios de tamaño personalizado. La Bandeja 1 admite tamaños de medios que van desde 76 x 127 mm hasta 216 x 356 mm. La Bandeja 2 y la Bandeja opcional 3 admiten medios de tamaños que van desde 148 x 210 mm (tamaño A5) hasta 216 x 356 mm.

Al imprimir en papel de tamaño personalizado, si la Bandeja 1 está configurada en el panel de control de la impresora como **TIPO BANDEJA X= CUALQUIER TIPO** y **TAMAÑO BANDEJA X= CUALQUIER TAMAÑO**, la impresora imprimirá en cualquier papel que haya en la bandeja. Cuando imprima en medios de tamaño personalizado desde la Bandeja 2 o la Bandeja opcional 3, ajuste el conmutador de la bandeja en la posición **personalizado** y, desde el panel de control, configure el tamaño del medio como **personalizado** o **TODOS PERSON..**

Algunas aplicaciones de software y controladores de impresora permiten especificar las dimensiones del tamaño del papel personalizado. Puede configurar los tamaños de papel personalizado desde la

ficha **Papel** del controlador de la impresora o desde la ficha **Formularios** (Windows 2000 y Windows XP). Asegúrese de definir el tamaño de papel correcto en los cuadros de diálogo **Configuración de página** e **Imprimir**.

Si desea obtener más información acerca de cómo acceder a los controladores de la impresora, consulte [Controladores de impresora](#) o [Controladores de impresora para equipos Macintosh](#).

Si la aplicación de software requiere que calcule los márgenes para el papel de tamaño especial, consulte la Ayuda en línea para esa aplicación.

Interrupción de una solicitud de impresión

Es posible interrumpir una solicitud de impresión desde el panel de control de la impresora o desde su aplicación de software. Para interrumpir una solicitud de impresión desde un equipo en red, consulte la Ayuda en línea correspondiente al software de red específico.



Nota Una vez cancelado un trabajo de impresión, es posible que lleve un tiempo borrar todos los datos de impresión.

Interrupción del trabajo de impresión en curso desde el panel de control de la impresora

1. Presione **Detener** en el panel de control de la impresora para detener el trabajo. El menú del panel de control proporciona la opción de reanudar la impresión o cancelar el trabajo actual.
2. Presione **Menú** para salir del menú y reanudar la impresión.
3. Presione **✓** para cancelar el trabajo.

Si presiona **Detener**, no afectará a los trabajos de impresión posteriores que estén almacenados en el búfer de la impresora.

Interrupción del trabajo de impresión en curso desde una aplicación de software

Aparecerá brevemente un cuadro de diálogo en el visor del panel de control, que proporcionará la opción de cancelar el trabajo.

Si se han enviado varias solicitudes a la impresora a través de una aplicación, es posible que los trabajos de impresión estén esperando en cola de impresión (por ejemplo, en el Administrador de impresión de Windows). En la documentación de la aplicación encontrará instrucciones específicas para cancelar una solicitud de impresión desde el equipo.

Si un trabajo de impresión está en cola de impresión (memoria del equipo) o en un dispositivo de cola de impresión (Windows 2000 o Windows XP), elimine el trabajo de impresión desde ahí.

En Windows 2000 o Windows XP, haga clic en **Inicio**, **Configuración** y, a continuación, en **Impresoras**. Haga doble clic en el icono **HP Color LaserJet CP4005 Series printer** (Impresora HP Color LaserJet serie CP4005) para abrir el dispositivo de cola de impresión. Seleccione el trabajo de impresión que desea cancelar y, a continuación, presione **Supr**. Si el trabajo de impresión no se cancela, puede ser necesario apagar y reiniciar el equipo.

Características del almacenamiento de trabajos

Utilice la función de almacenamiento de trabajos de la impresora HP Color LaserJet serie CP4005 para almacenar un trabajo en la memoria de la impresora y así imprimirlo posteriormente. Las funciones de almacenamiento de trabajos utilizan memoria de acceso aleatorio (RAM).

Para admitir las características de almacenamiento de trabajos para trabajos complejos, o si imprime a menudo gráficos complejos, documentos de PostScript (PS) o utiliza muchas fuentes descargadas, HP recomienda instalar memoria adicional.



Nota Para utilizar las características Trabajo privado, Impresión de prueba y Mopy, la impresora debe tener un mínimo de 256 MB de DDR.



PRECAUCIÓN Asegúrese de identificar los trabajos únicamente en el controlador de la impresora antes de imprimir. La utilización de los nombres predeterminados puede hacer que prevalezcan los trabajos anteriores con el mismo nombre predeterminado o que el trabajo sea eliminado. Si desea obtener más información, consulte [Controladores de impresora](#) o [Controladores de impresora para equipos Macintosh](#).

Impresión de prueba y retención de un trabajo

La característica Probar y Retener proporciona una manera rápida y fácil de imprimir una copia de un trabajo como prueba y luego imprimir copias adicionales. Mediante esta opción se almacena el trabajo de impresión en el disco duro de la impresora o en la memoria RAM de la impresora e imprime únicamente la primera copia del trabajo, lo que permitirá revisar la primera copia. Si el documento se imprime correctamente, puede imprimir las copias restantes del trabajo de impresión desde el panel de control de la impresora. El número de trabajos de impresión de prueba que se puede almacenar se configura desde el panel de control de la impresora.

Para almacenar permanentemente el trabajo e impedir que la impresora lo elimine, seleccione la opción **Trabajo almacenado** en el controlador.

Impresión de trabajos almacenados

1. Presione **Menú** para acceder a **MENÚS**.
RECUPERAR TRABAJO está resaltado.
2. Presione **✓** para seleccionar **RECUPERAR TRABAJO**.
3. Presione **▼** para resaltar su **NOMBRE DEL USUARIO**.
4. Presione **✓** para seleccionar su **NOMBRE DEL USUARIO**.
5. Presione **▼** para resaltar un **NOMBRE DEL TRABAJO**.
6. Presione **✓** para seleccionar el **NOMBRE DEL TRABAJO**.
Imprimir está resaltado.
7. Presione **✓** para seleccionar **Imprimir**.
8. Presione **▲** o **▼** para seleccionar el número de copias.
9. Presione **✓** para imprimir el trabajo.

Eliminación de trabajos almacenados

Cuando envía un trabajo almacenado, la impresora sobrescribe cualquier trabajo anterior con el mismo nombre de usuario y de trabajo. Si no hay ningún trabajo almacenado con el mismo nombre de usuario y de trabajo, y la impresora requiere espacio adicional, ésta puede eliminar otros trabajos almacenados comenzando por el más antiguo. El número predeterminado de trabajos que se pueden almacenar es 32. Este número se puede cambiar desde el panel de control. Si desea más información sobre cómo establecer el límite de almacenamiento de trabajos, consulte la sección [Menú Configurar dispositivo](#).

También se puede eliminar un trabajo en el panel de control, desde el servidor Web incorporado o desde HP Web Jetadmin. Para eliminar un trabajo desde el panel de control, siga este procedimiento:

1. Presione **Menú** para acceder a **MENÚS**.
RECUPERAR TRABAJO está resaltado.
2. Presione **✓** para seleccionar **RECUPERAR TRABAJO**.
3. Presione **▼** para resaltar su **NOMBRE DEL USUARIO**.
4. Presione **✓** para seleccionar su **NOMBRE DEL USUARIO**.
5. Presione **▼** para resaltar un **NOMBRE DEL TRABAJO**.
6. Presione **✓** para seleccionar el **NOMBRE DEL TRABAJO**.
7. Presione **▼** para resaltar **ELIMINAR X**.
8. Presione **✓** para seleccionar **ELIMINAR X**.
9. Presione **✓** para eliminar el trabajo.

Trabajos privados

Esta opción permite enviar un trabajo de impresión directamente a la memoria de la impresora. La selección de **Trabajo privado** activa el campo PIN. El trabajo de impresión sólo se puede imprimir después de introducir un PIN en el panel de control de la impresora. Una vez impreso el trabajo, la impresora elimina el trabajo de la memoria.

Esta característica resulta útil al imprimir documentos importantes o confidenciales que no desea dejar en una bandeja de salida después de la impresión. Trabajo privado almacena el trabajo de impresión en la memoria RAM de la impresora. Una vez enviado a impresión, el trabajo privado se elimina inmediatamente de la impresora. Si se necesitan más copias, tendrá que volver a imprimir el trabajo desde el programa.

Si envía un segundo trabajo privado a la impresora con los mismos nombres de usuario y de trabajo de uno existente (y no ha enviado a imprimir el trabajo original), el segundo trabajo sobrescribirá al primero, según el PIN. Los trabajos privados se eliminan si se interrumpe la alimentación de la impresora.



Nota El símbolo de bloqueo junto al nombre de trabajo indica que éste es privado.

Indique que un trabajo es privado desde el controlador. Seleccione la opción **Trabajo privado** y escriba un PIN de cuatro dígitos. Para no sobrescribir trabajos con el mismo nombre, escriba también un nombre de trabajo y de usuario.

Impresión de un trabajo privado

1. Presione **Menú** para acceder a **MENÚS**.
RECUPERAR TRABAJO está resaltado.
2. Presione **✓** para seleccionar **RECUPERAR TRABAJO**.
3. Presione **▼** para resaltar su **NOMBRE DEL USUARIO**.
4. Presione **✓** para seleccionar su **NOMBRE DEL USUARIO**.
5. Presione **▼** para resaltar un **NOMBRE DEL TRABAJO**.
6. Presione **✓** para seleccionar el **NOMBRE DEL TRABAJO**.
Imprimir está resaltado.
7. Presione **✓** para seleccionar **Imprimir**.
8. Presione **▲** o **▼** para seleccionar el primer dígito del PIN.
9. Presione **✓** para seleccionar el dígito. El número se convierte en un asterisco.
10. Repita los pasos 8 y 9 para introducir los tres dígitos restantes del PIN.
11. Presione **✓** cuando termine de introducir el PIN.
12. Presione **▲** o **▼** para seleccionar el número de copias.
13. Presione **✓** para imprimir el trabajo.

Eliminación de un trabajo privado

Un trabajo privado se puede eliminar desde el panel de control de la impresora. Puede eliminar un trabajo sin imprimirlo, o se eliminará automáticamente una vez impreso.

1. Presione **Menú** para acceder a **MENÚS**.
RECUPERAR TRABAJO está resaltado.
2. Presione **✓** para seleccionar **RECUPERAR TRABAJO**.
3. Presione **▼** para resaltar su **NOMBRE DEL USUARIO**.
4. Presione **✓** para seleccionar su **NOMBRE DEL USUARIO**.
5. Presione **▼** para resaltar un **NOMBRE DEL TRABAJO**.
6. Presione **✓** para seleccionar el **NOMBRE DEL TRABAJO**.
7. Presione **▼** para resaltar **ELIMINAR X**.
8. Presione **✓** para seleccionar **ELIMINAR X**.
9. Presione **▲** o **▼** para seleccionar el primer dígito del PIN.
10. Presione **✓** para seleccionar el dígito. El número se convierte en un asterisco.
11. Repita los pasos 9 y 10 para introducir los tres dígitos restantes del PIN.

12. Presione ✓ cuando termine de introducir el PIN.

13. Presione ✓ para eliminar el trabajo.

Modo Mopier

Cuando se activa el Modo Mopier, la impresora produce varias copias clasificadas a partir de un solo trabajo de impresión. La impresión de varias copias aumenta el rendimiento de la impresora y reduce el tráfico de red porque envía el trabajo a la impresora una sola vez y luego lo almacena en la memoria RAM de ésta. El resto de las copias se imprimen a la velocidad máxima de la impresora. Los documentos se pueden crear, controlar, gestionar y terminar desde el escritorio; esto elimina el paso adicional que consiste en utilizar una fotocopidora.

Las impresoras HP Color LaserJet serie CP4005 admiten la impresión de varias caras cuando disponen de suficiente memoria total (128 MB de DDR). La característica de impresión de varias copias se activa por defecto si el **Modo Mopier** está **Activado** en la ficha **Configuración de dispositivo**.

Administración de la memoria

Las impresoras HP Color LaserJet serie CP4005 admiten hasta 544 MB de memoria: 512 MB de DDR. Se puede agregar más memoria instalando memoria DDR. Para alojar la ampliación de memoria, la impresora dispone de una ranura DDR, que admite 128, 256 ó 512 MB de RAM. Si desea información acerca de cómo instalar memoria, consulte [Cómo trabajar con la memoria](#).



Nota Especificaciones de la memoria: las impresoras HP Color LaserJet serie CP4005 utilizan módulos SODIMM de 200 pines que admiten 128, 256 ó 512 MB de RAM.

La impresora incorpora la Tecnología de memoria mejorada (MEt), que comprime automáticamente los datos de la página a fin de optimizar el uso de la memoria RAM de la impresora.

La impresora utiliza DDR SODIMM. No se pueden utilizar módulos DIMM EDO (salida de datos extendida).



Nota Si surgen problemas de memoria al imprimir gráficos complejos, se puede liberar memoria mediante la eliminación de fuentes, hojas de estilo y macros descargados de la memoria de la impresora. Si se reduce la complejidad de un trabajo de impresión desde una aplicación, se pueden evitar problemas de memoria.

5 Administración de la impresora

Este capítulo describe cómo administrar la impresora. Se tratan los siguientes temas:

- [Páginas de información de la impresora](#)
- [Utilización del servidor Web incorporado](#)
- [Uso de HP Easy Printer Care Software](#)

Páginas de información de la impresora

Mediante el panel de control de la impresora es posible imprimir páginas que contienen información detallada sobre la impresora y su configuración actual. A continuación se describen los procedimientos para imprimir las páginas de información:

- Diagrama de menús
- Página de configuración
- Página de estado de suministros
- Página de uso
- Página de demostración
- Imprimir muestras de RGB
- Imprimir muestras de CMYK
- Directorio de archivos
- Lista de tipos de fuente PCL o PS
- Registro de eventos

Diagrama de menús

Para ver la configuración actual de los menús y elementos disponibles en el panel de control, imprima un diagrama de menús del panel de control.

1. Presione **Menú** para acceder a **MENÚS**.
2. Presione ▼ para resaltar **Información**.
3. Presione ✓ para seleccionar **Información**.
4. Si **IMPRIMIR MAPA DE MENÚS** no está resaltado, presione ▲ o ▼ hasta que quede resaltado.
5. Presione ✓ para seleccionar **IMPRIMIR MAPA DE MENÚS**.

El mensaje **Imprimiendo... MAPA DE MENÚS** aparecerá en el visor hasta que la impresora finalice la impresión del diagrama de menús. La impresora volverá al estado de **Preparado** una vez finalizada la impresión del diagrama de menús.

Quizá desee conservar el diagrama de menús cerca de la impresora para consultar. El contenido de este diagrama depende de las opciones instaladas en la impresora en ese momento. (Se pueden anular muchos de estos valores desde el controlador de la impresora o la aplicación de software.)

Si desea una lista completa de los menús y posibles valores del panel de control, consulte la [Jerarquía de menús](#).

Página de configuración

Utilice la página de configuración para visualizar la configuración actual de la impresora, conseguir ayuda para resolver problemas con la impresora o verificar la instalación de accesorios opcionales, tales como módulos de memoria DIMM, bandejas de papel y lenguajes de impresora.

1. Presione **Menú** para acceder a **MENÚS**.
2. Presione **▼** para resaltar **Información**.
3. Presione **✓** para seleccionar **Información**.
4. Presione **▼** para resaltar **IMPRIMIR CONFIGURACIÓN**.
5. Presione **✓** para seleccionar **IMPRIMIR CONFIGURACIÓN**.

El mensaje **Imprimiendo... CONFIGURACIÓN** aparecerá en el visor hasta que la impresora finalice la impresión de la página de configuración. La impresora volverá al estado de **Preparado** una vez que finalice la impresión de dicha página.



Nota Si la impresora está configurada con un servidor de impresión HP Jetdirect, se imprimirá una página de configuración adicional con información sobre estos dispositivos.

Página de estado de suministros

En la página de estado de suministros se informa sobre la vida útil de los siguientes suministros:

- Cartuchos de impresión (todos los colores)
- Unidad de transferencia
- Fusor

Para imprimir la página de estado de suministros:

1. Presione **Menú** para acceder a **MENÚS**.
2. Presione **▼** para resaltar **Información**.
3. Presione **✓** para seleccionar **Información**.
4. Presione **▼** para resaltar **IMPRIMIR PÁG. DE ESTADO CONSUMIBL..**
5. Presione **✓** para seleccionar **IMPRIMIR PÁG. DE ESTADO CONSUMIBL..**

El mensaje **Imprimiendo... ESTADO CONSUMIBLES** aparecerá en el visor hasta que la impresora finalice la impresión de la página de estado de suministros. La impresora volverá al estado de **Preparado** una vez impresa la página.



Nota Si no está utilizando suministros de Hewlett Packard, su vida útil no se mostrará en la página de estado de suministros. Si desea más información, consulte [Cartuchos de impresión no fabricados por HP](#).

Página de uso

La página de uso incluye un recuento de cada tamaño de papel que ha utilizado la impresora. Este recuento incluye el número de páginas impresas en una cara, en ambas caras (impresión a doble cara)

y la suma de los dos métodos para cada tamaño de medio de impresión. También enumera el promedio porcentual de cobertura de página para cada color.

1. Presione **Menú** para acceder a **MENÚS**.
2. Presione ▼ para resaltar **Información**.
3. Presione ✓ para seleccionar **Información**.
4. Presione ▼ para resaltar **IMPRIMIR PÁGINA DE USO**.
5. Presione ✓ para seleccionar **IMPRIMIR PÁGINA DE USO**.

El mensaje **Imprimiendo... PÁGINA DE USO** aparecerá en el visor hasta que la impresora finalice la impresión de la página de uso. La impresora volverá al estado de **Preparado** una vez impresa la página.

Página de demostración

Una página de demostración es la representación de una fotografía en colores que pone de manifiesto la calidad de impresión.

1. Presione **Menú** para acceder a **MENÚS**.
2. Presione ▼ para resaltar **Información**.
3. Presione ✓ para seleccionar **Información**.
4. Presione ▼ para resaltar **IMPRIMIR DEMOSTRACIÓN**.
5. Presione ✓ para seleccionar **IMPRIMIR DEMOSTRACIÓN**.

El mensaje **Imprimiendo... PÁGINA DE PRUEBA** aparecerá en el visor hasta que la impresora finalice la impresión de la página de prueba. La impresora volverá al estado de **Preparado** una vez impresa la página.

Imprimir muestras de CMYK

Utilice la página **IMPRIMIR MUESTRAS CMYK** para imprimir muestras de color CMYK que coincidan con los valores cromáticos de la aplicación.

1. Presione **Menú** para acceder a **MENÚS**.
2. Presione ▼ para resaltar **Información**.
3. Presione ✓ para seleccionar **Información**.
4. Presione ▼ para resaltar **IMPRIMIR MUESTRAS CMYK**.
5. Presione ✓ para seleccionar **IMPRIMIR MUESTRAS CMYK**.

El mensaje **Imprimiendo... MUESTRAS CMYK** aparecerá en el visor hasta que la impresora finalice la impresión de las páginas de muestra. La impresora volverá al estado de **Preparado** una vez impresas las páginas.

Imprimir muestras de RGB

Utilice la página **IMPRIMIR MUESTRAS RGB** para imprimir muestras de color RGB que coincidan con los valores cromáticos de la aplicación.

1. Presione **Menú** para acceder a **MENÚS**.
2. Presione ▼ para resaltar **Información**.
3. Presione ✓ para seleccionar **Información**.
4. Presione ▼ para resaltar **IMPRIMIR MUESTRAS RGB**.
5. Presione ✓ para seleccionar **IMPRIMIR MUESTRAS RGB**.

El mensaje **Imprimiendo... MUESTRAS RGB** aparecerá en el visor hasta que la impresora finalice la impresión de las páginas de muestra. La impresora volverá al estado de **Preparado** una vez impresas las páginas.

Directorio de archivos

La página del directorio de archivos contiene información acerca de todos los dispositivos de almacenamiento masivo instalados. Esta opción no aparecerá si no hay dispositivos de este tipo instalados.

1. Presione **Menú** para acceder a **MENÚS**.
2. Presione ▼ para resaltar **Información**.
3. Presione ✓ para seleccionar **Información**.
4. Presione ▼ para resaltar **IMPRIMIR DIRECT. DE ARCHIVOS**.
5. Presione ✓ para seleccionar **IMPRIMIR DIRECT. DE ARCHIVOS**.

El mensaje **Imprimiendo... DIRECTORIO ARCHIVOS** aparecerá en el visor hasta que la impresora finalice la impresión de la página del directorio de archivos. La impresora volverá al estado de **Preparado** una vez que se complete la impresión de dicha página.

PCL o Lista de fuentes PS

Utilice las listas de fuentes para ver cuáles están instaladas en la impresora. (Las listas también muestran las fuentes presentes en un disco duro opcional o en un módulo DIMM de memoria flash.)

1. Presione **Menú** para acceder a **MENÚS**.
2. Presione ▼ para resaltar **Información**.
3. Presione ✓ para seleccionar **Información**.
4. Presione ▼ para resaltar **IMPRIMIR LISTA DE FUENTES PCL** o **IMPRIMIR LISTA DE FUENTES PS**.
5. Presione ✓ para seleccionar **IMPRIMIR LISTA DE FUENTES PCL** o **IMPRIMIR LISTA DE FUENTES PS**.

El mensaje **Imprimiendo... LISTA DE FUENTES** aparecerá en el visor hasta que la impresora finalice la impresión de la página de la lista de fuentes. La impresora volverá al estado de **Preparado** una vez que se complete la impresión de dicha página.

Registro de eventos

En este registro se incluyen los eventos de la impresora, tales como atascos, errores que requieren servicio técnico y demás problemas relacionados.

1. Presione **Menú** para acceder a **MENÚS**.
2. Presione **▼** para resaltar **DIAGNÓSTICO**.
3. Presione **✓** para seleccionar **DIAGNÓSTICO**.
4. Presione **▼** para resaltar **IMPRIMIR REGISTRO DE EVENTOS**.
5. Presione **✓** para seleccionar **IMPRIMIR REGISTRO DE EVENTOS**.

El mensaje **Imprimiendo... REGISTRO DE EVENTOS** aparecerá en el visor hasta que la impresora finalice la impresión del registro de eventos. La impresora volverá al estado de **Preparado** una vez se complete la impresión del registro.

Utilización del servidor Web incorporado



Nota Cuando la impresora esté conectada directamente a un equipo, utilice HP Easy Printer Care Software para ver el estado de la impresora.

Cuando la impresora está directamente conectada a un equipo, el servidor Web incorporado es compatible con Windows 2000 y versiones posteriores.

Cuando la impresora esté conectada a la red, el servidor Web incorporado estará automáticamente disponible. Se puede acceder al servidor desde Windows 2000 y versiones posteriores o mediante el navegador Safari de Apple.

El servidor Web incorporado permite ver el estado de la red y de la impresora, así como administrar las funciones de impresión desde su equipo en lugar de hacerlo desde el panel de control de la impresora. A continuación encontrará algunos ejemplos de lo que puede hacer con el servidor Web incorporado:

- Ver información sobre el estado de control de la impresora.
- Configurar el tipo de papel cargado en cada bandeja.
- Consultar la vida útil de todos los suministros y pedir nuevos.
- Ver y cambiar las configuraciones de la bandeja.
- Ver y cambiar la configuración de menús del panel de control de la impresora.
- Ver e imprimir páginas internas.
- Recibir notificaciones de los eventos relacionados con los suministros y la impresora.
- Ver y cambiar la configuración de la red.
- Restringir el acceso a la impresión en colores. (Consulte <http://www.hp.com/go/coloraccess> si desea obtener instrucciones para la instalación.)

Para utilizar el servidor Web incorporado, debe tener instalado Microsoft Internet Explorer 6.0 o posterior, o Netscape Navigator 6.2 o posterior. El servidor Web incorporado funciona cuando la impresora está conectada a una red basada en IP, pero no admite conexiones de impresora basadas en IPX. No es necesario tener acceso a Internet para abrir y utilizar el servidor Web incorporado. Si desea más información sobre el servidor Web incorporado de HP, consulte la *Guía de usuario del servidor Web incorporado de HP*. Puede encontrar esta guía en el CD-ROM suministrado con la impresora.

Acceso al servidor Web incorporado

En un navegador de Web compatible del equipo, escriba la dirección IP de la impresora. (Para averiguarla, imprima una página de configuración. Si desea información acerca de cómo imprimir una página de configuración, consulte la sección [Páginas de información de la impresora](#).)



Nota Después de abrir la dirección URL, puede ponerle un marcador para poder volver a ella rápidamente en un futuro.

1. El servidor Web incorporado tiene tres fichas que contienen valores e información sobre la impresora: la ficha **Información**, la ficha **Configuración** y la ficha **Redes**. Haga clic en la ficha que desee ver.
2. Consulte las siguientes secciones si desea más información sobre cada ficha.

Ficha Información

El grupo de páginas de información consta de las siguientes páginas.

- **Estado del dispositivo.** Esta página muestra el estado de la impresora y la vida útil de los suministros Hewlett Packard; 0% indica que el suministro está vacío. La página también muestra el tipo y el tamaño de los medios de impresión establecidos para cada bandeja. Para cambiar la configuración predeterminada, haga clic en **Cambiar configuración**.
- **Página de configuración.** Esta página muestra la información que se encuentra en la página de configuración de la impresora.
- **Estado de suministros.** Esta página muestra la vida útil de los suministros Hewlett Packard; 0% indica que el suministro está vacío. Esta página también proporciona los números de parte de los suministros. Para pedir nuevos suministros, haga clic en **Pedir suministros** en el área de **Otros enlaces** en el lado izquierdo de la ventana. Para visitar un sitio Web, debe tener acceso a Internet.
- **Registro de eventos.** Esta página muestra una lista de todos los eventos y errores de la impresora.
- **Página de uso.** Esta página muestra un resumen del número de páginas impresas agrupadas por tamaño y tipo.
- **Información del dispositivo.** Esta página también muestra el nombre de la red, la dirección y la información sobre el modelo de la impresora. Para cambiar estos datos, haga clic en **Información del dispositivo** en la ficha **Configuración**.
- **Panel de control.** Esta página muestra una imagen del texto que aparece en ese momento en el visor del panel de control de la impresora.

Ficha Configuración

Esta ficha permite configurar la impresora desde su equipo. La ficha **Configuración** se puede proteger con contraseña. Si esta impresora está en red, consulte siempre con el administrador de la impresora antes de cambiar los valores de esta ficha.

La ficha **Configuración** contiene las siguientes páginas:

- **Configurar dispositivo.** En esta página, se pueden configurar todos los valores de la impresora. Contiene los menús tradicionales de las impresoras mediante el visor del panel de control. Entre estos menús se incluyen los siguientes: **Información**, **Manejo de papel** y **Configurar dispositivo**.
- **Alertas.** Sólo redes. Configúrelas para recibir alertas de correo electrónico para diversos eventos relacionados con los suministros y la impresora. Las alertas también se pueden enviar a una URL.
- **Correo electrónico.** Sólo redes. Se utiliza junto con la página Alertas para configurar el correo electrónico entrante y saliente, y para establecer las alertas de correo electrónico.
- **Seguridad.** Establezca una contraseña necesaria para acceder a las fichas **Configuración** y **Redes**. Active y desactive determinadas características del servidor Web incorporado.
- **Otros enlaces.** Agregue o personalice un enlace a otro sitio Web. Este enlace aparece en el área **Otros enlaces** de todas las páginas del servidor Web incorporado. Estos enlaces permanentes siempre aparecen en el área **Otros enlaces**: **HP Instant Support™**, **Pedir suministros** y **Asistencia del producto**.

- **Información del dispositivo.** Asigne un nombre y un número de identificación a la impresora. Introduzca el nombre y la dirección de correo electrónico del contacto principal que recibirá información sobre la impresora.
- **Idioma.** Determine el idioma en el que se va a mostrar la información del servidor Web incorporado.
- **Servicios de tiempo.** Configure la hora de la impresora.
- **Restringir color.** Configure las restricciones de los trabajos de impresión en colores. Si desea obtener más información sobre cómo restringir y controlar el uso del color, consulte <http://www.hp.com/go/coloraccess>.

Configuración del reloj de tiempo real

Utilice el reloj de tiempo real para configurar la fecha y la hora. La información sobre la fecha y la hora se adjunta a los trabajos de impresión almacenados para poder identificar los más recientes.

Al configurar el reloj, se puede establecer la fecha, la hora y el formato de ambas.

Ficha Redes

Esta ficha permite al administrador de la red controlar los valores relacionados con la red de la impresora cuando está conectada a una red basada en IP. Esta ficha no aparecerá si la impresora está directamente conectada a un equipo, o si está conectada a una red mediante otra tarjeta que no sea la del servidor de impresión HP Jetdirect.

Haga clic en **Ayuda** en las páginas de la ficha Redes si desea más información sobre la configuración de la red.

Otros enlaces

Esta sección contiene enlaces para conectarse a Internet y encargarse de suministros o recibir asistencia sobre un producto. Debe tener acceso a Internet para utilizar estos enlaces. Si utiliza una conexión telefónica y no se conectó al abrir por primera vez el servidor Web incorporado, deberá conectarse antes de visitar estos sitios Web. Es posible que la conexión requiera que cierre el servidor Web incorporado y vuelva a abrirlo.

- **HP Instant Support™.** Lo conecta con el sitio Web de Hewlett Packard para ayudarlo a encontrar soluciones. Este servicio analiza el registro de errores de la impresora y la información sobre la configuración para proporcionarle detalles sobre asistencia y diagnósticos específicos relacionados con la impresora.
- **Pedir suministros.** Haga clic en este enlace para conectarse al sitio Web de Hewlett Packard y pedir suministros genuinos, como cartuchos y papel.
- **Soporte para productos.** Le pone en contacto con el sitio de asistencia de la impresora HP Color LaserJet CP4005. Allí podrá buscar ayuda sobre temas generales.

Uso de HP Easy Printer Care Software

HP Easy Printer Care Software es una aplicación que se puede utilizar para las siguientes tareas:

- Ver información sobre el uso del color.
- Comprobar el estado de la impresora.
- Comprobar el estado de los consumibles.
- Establecer alertas.
- Obtener acceso a las herramientas de solución de problemas y mantenimiento.

Podrá utilizar HP Easy Printer Care Software cuando la impresora esté conectada directamente al equipo o cuando esté conectada a una red. Para utilizar HP Easy Printer Care Software visite <http://www.hp.com/go/easyprintercare>.



Nota No es necesario tener acceso a Internet para abrir y utilizar HP Easy Printer Care Software. Sin embargo, si hace clic en un enlace basado en la Web, deberá tener acceso a Internet para ir al sitio asociado a ese enlace.

Sistemas operativos compatibles

HP Easy Printer Care Software es compatible con Windows 2000, Windows XP y Windows Server 2003.

Para utilizar HP Easy Printer Care Software

Use uno de los siguientes métodos para abrir HP Easy Printer Care Software:

- En el menú **Inicio**, seleccione **Programas**, **HP Easy Printer Care** y **Start HP Easy Printer Care** (Iniciar HP Easy Printer Care).
- En la bandeja del sistema o en la barra de tareas de Windows (en la esquina inferior derecha del escritorio), haga doble clic en el icono HP Easy Printer Care Software.
- Haga doble clic en el icono del escritorio.

Secciones de HP Easy Printer Care Software

HP Easy Printer Care Software contiene las secciones que se describen en la siguiente tabla.

Sección	Descripción
Ficha Visión general	<ul style="list-style-type: none">● Lista Dispositivo: muestra las impresoras que puede seleccionar.
Contiene información básica sobre el estado de la impresora.	<ul style="list-style-type: none">● Sección Estado del dispositivo: muestra información sobre el estado de la impresora. Esta sección indicará las condiciones de alerta de la impresora, como por ejemplo, un cartucho de impresión vacío. También muestra información sobre la identificación del dispositivo, los mensajes del panel de control y los niveles del cartucho de impresión. Después de corregir un problema con la impresora, haga clic en el botón  para actualizar la sección.

Sección	Descripción
	<ul style="list-style-type: none"> Sección Estado de suministros: muestra detalles del estado de los suministros, como el porcentaje de tóner que queda en los cartuchos de impresión y el estado de los medios cargados en cada bandeja. Enlace Detalles sobre consumibles: abre la página de estado de consumibles, que le permite ver información más detallada acerca de los consumibles de la impresora, información sobre pedidos e información sobre reciclaje.
Ficha Asistencia	<ul style="list-style-type: none"> Informes sobre el uso de la impresora
Proporciona información sobre la ayuda y los enlaces.	<ul style="list-style-type: none"> Actualizaciones de software, incluidas las actualizaciones automáticas de los controladores de HP Diagnósticos en línea Documentación en línea para usuarios Asistencia en línea
	 <p>Nota Si utiliza una conexión telefónica y no se conectó a Internet al abrir por primera vez HP Easy Printer Care Software, deberá conectarse para poder visitar estos sitios Web.</p>
Ventana Pedido de consumibles	<ul style="list-style-type: none"> Lista Pedir: muestra los consumibles que puede pedir para cada impresora. Si desea realizar un pedido de un determinado elemento, active la casilla de verificación Pedir del elemento apropiado en la lista de consumibles. Botón Comprar consumibles en línea: abre el sitio Web de consumibles de HP en una ventana nueva del navegador. Si activó la casilla de verificación Pedir para algunos elementos, es posible que se transfiera información sobre dichos elementos al sitio Web. Botón Imprimir carrito de compras: imprime la información de los consumibles que tienen activada la casilla de verificación Pedir. Botón Enviar carrito de compras por correo electrónico: crea una lista de texto de los elementos que tienen seleccionada la casilla de verificación Pedir. Esta lista se puede copiar en un mensaje de correo electrónico para después enviarse al proveedor.
Ventana Configuración de alertas	<ul style="list-style-type: none"> Alertas activadas o desactivadas: activa o desactiva la característica de alertas de una determinada impresora. Aparición de la alerta: define cuándo desea que aparezcan las alertas, cuando esté imprimiendo en una impresora determinada o cuando se produzca un evento en una impresora. Tipo de evento de alerta: define si desea recibir alertas de errores críticos o de cualquier error, incluidos los errores que permiten continuar. Tipo de notificación: define el tipo de alerta que debe aparecer (un mensaje emergente o una alerta de la bandeja del sistema, y un mensaje de correo electrónico).

Sección	Descripción
<p>Ficha Lista de dispositivos</p> <p>Muestra información sobre cada impresora de la lista Dispositivos.</p>	<ul style="list-style-type: none"> ● Información de la impresora, incluido el nombre, la marca y el modelo ● Un icono (si el cuadro desplegable Ver como está establecido en la opción Mosaico, que es el valor predeterminado) ● Alertas actuales de la impresora <p>Si hace clic en una impresora de la lista, HP Easy Printer Care Software abrirá la ficha Overview (Información general) de esa impresora.</p> <p>La información de la ficha Lista de dispositivos incluye lo siguiente:</p>
<p>Ventana Buscar otras impresoras</p> <p>Le permite añadir más impresoras a su lista de impresoras.</p>	<p>Si hace clic en el enlace Buscar otras impresoras de la lista Dispositivos, se abrirá la ventana Buscar otras impresoras. La ventana Buscar otras impresoras proporciona una utilidad que detecta otras impresoras de red para que pueda añadir las a la lista Dispositivos y pueda controlarlas desde su equipo.</p>

6 Color

En este capítulo se explica cómo la impresora HP Color LaserJet serie CP4005 ofrece una magnífica impresión en color. También se describen métodos para imprimir en color de manera óptima. Se tratan los siguientes temas:

- [Utilización de colores](#)
- [Coincidencia de colores](#)
- [Opciones de administración del color de la impresora en equipos con Windows](#)
- [Opciones de administración del color de la impresora en equipos Macintosh](#)

Utilización de colores

La impresora HP Color LaserJet serie CP4005 ofrece excelentes impresiones en colores una vez finalizada la instalación. Además, brinda una combinación de funciones de color automáticas que produce excelentes resultados para los usuarios de oficinas y sofisticadas herramientas para los profesionales con experiencia en el uso de colores.

La impresora HP Color LaserJet serie CP4005 ofrece tablas de colores cuidadosamente diseñadas y probadas para generar una versión uniforme y precisa de todos los colores imprimibles.

HP ImageREt 3600

La tecnología de impresión HP ImageREt 3600 es un sistema de tecnologías innovadoras desarrolladas de forma exclusiva por HP para ofrecer una calidad de impresión superior. El sistema HP ImageREt es único en la industria porque integra avances tecnológicos y optimiza cada uno de los elementos del sistema de impresión. Se han desarrollado varias categorías de HP ImageREt para satisfacer las distintas necesidades de los usuarios.

La base del sistema consta de las principales tecnologías láser de color, incluso de mejoras de imagen, suministros inteligentes y procesamiento de imágenes de gran resolución. A medida que aumenta el nivel o la categoría de ImageREt, estas tecnologías básicas se perfeccionan para usos más avanzados del sistema y se integran tecnologías adicionales. HP ofrece mejoras de imagen superiores para documentos generales de oficina y materiales de marketing. El sistema HP Image REt 3600 está optimizado para impresiones en papel satinado en impresoras láser color de HP y produce resultados superiores en todos los medios admitidos y bajo varias condiciones medioambientales.

Selección de papel

Si desea el mejor color y la mejor calidad de imagen, es importante seleccionar el tipo de medio de impresión adecuado en el menú de la impresora o en el panel frontal. Consulte [Selección de medios](#).

Opciones de color

Las opciones de color habilitan de forma automática una salida en color para distintos tipos de documentos.

Las opciones de color utilizan referencias de objetos, que permiten utilizar una configuración óptima de medios tonos y colores con los diferentes objetos (texto, gráficos y fotografías) de una página. El controlador de la impresora determina qué objetos se utilizan en una página y selecciona la configuración de medios tonos y colores que ofrece la mejor calidad de impresión para cada objeto. Las referencias de objetos, junto con una configuración predeterminada óptima, producen excelentes colores desde el comienzo.

En el entorno de Windows, las opciones de color **Automático** y **Manual** se encuentran ubicadas en la ficha **Color** del controlador de la impresora.

Si desea obtener más información, consulte [Controladores de impresora](#) o [Controladores de impresora para equipos Macintosh](#).

sRGB

sRGB (rojo-verde-azul estándar) es una norma cromática universal creada originalmente por HP y Microsoft como un lenguaje de color común para monitores, dispositivos de entrada como escáneres y cámaras digitales, y dispositivos de salida como impresoras y plotters. Éste es el entorno de colores predeterminado que se utiliza en los productos HP, los sistemas operativos Microsoft, la Web y la

mayoría del software de oficina comercializado en la actualidad. sRGB representa el típico monitor de equipos para Windows de hoy en día y la norma de convergencia para la televisión de alta definición.



Nota Factores tales como el tipo de monitor y la iluminación de la habitación pueden influir en la apariencia de los colores en la pantalla. Si desea más información, consulte [Coincidencia de colores](#).

Las versiones más recientes de Adobe Photoshop, CorelDRAW™, Microsoft Office y muchas otras aplicaciones utilizan sRGB para transmitir los colores. Al ser el entorno de colores predeterminado de los sistemas operativos Microsoft, sRGB ha ganado una amplia aceptación como medio de intercambio de información cromática entre aplicaciones y dispositivos mediante una definición común que garantiza que los usuarios típicos obtengan una coincidencia de colores muy superior. sRGB facilita al usuario la tarea de hacer coincidir los colores de forma automática entre la impresora, el monitor del equipo y otros dispositivos de entrada (escáneres, cámaras digitales) sin necesidad de ser un experto en color.

Impresión en cuatro colores — CMYK

Cian, magenta, amarillo y negro (CMYK) son las tintas utilizadas en una imprenta. El proceso se suele denominar impresión en cuatro colores. Los archivos de datos CMYK se suelen utilizar y originar en las artes gráficas (impresión y edición). La impresora aceptará colores CMYK mediante su controlador PS. El procesamiento del color de CMYK de la impresora está diseñado para brindar colores ricos y saturados, en textos y gráficos.

Emulación del conjunto de tinta CMYK (sólo PostScript)

Se puede hacer que el procesamiento de color de CMYK de la impresora emule a varios conjuntos de tintas offset estándar. En algunos casos, los valores de color CMYK de una imagen o un documento pueden no ser los indicados para la impresora. Por ejemplo, un documento puede estar optimizado para otra impresora. Si desea obtener los mejores resultados, los valores CMYK deben adaptarse a la impresora HP Color LaserJet serie CP4005. Seleccione el perfil apropiado de entrada de color en el controlador de la impresora.

- **CMYK+ predeterminada.** La tecnología HP CMYK+ produce resultados óptimos para la mayoría de los trabajos de impresión.
- **SWOP (Especificación para publicaciones Web en offset).** Estándar de tinta común en los Estados Unidos y otros países/regiones.
- **Euroscale (también conocida como Euro Standard).** Estándar de tinta común en Europa y otros países/regiones.
- **DIC (Tinta y químico Dainippon).** Estándar de tinta común en Japón y otros países/regiones.
- **Perfil personalizado.** Seleccione esta opción para utilizar un perfil de entrada personalizado y controlar con precisión la salida en color para, por ejemplo, emular otra impresora HP color LaserJet. Los perfiles de colores se pueden descargar de <http://www.hp.com>.

Coincidencia de colores

El proceso de hacer coincidir los colores de salida de la impresora con los que se ven en la pantalla del equipo es muy complejo debido a que las impresoras y los monitores utilizan diferentes métodos para producir los colores. Los monitores *presentan* los colores con píxeles de luz mediante un proceso cromático RGB (rojo, verde, azul), mientras que las impresoras *imprimen* los colores mediante un proceso CMYK (cian, magenta, amarillo y negro).

Varios factores pueden influir en la relación entre los colores impresos y los del monitor. Entre ellos se encuentran:

- Los medios de impresión
- Los colorantes de la impresora (por ejemplo, la tinta o el tóner)
- El proceso de impresión (por ejemplo, tecnología de chorro de tinta, imprenta o láser)
- La iluminación
- Las diferentes percepciones personales de los colores
- Las aplicaciones de software
- Los controladores de la impresora
- El sistema operativo del equipo
- Los monitores
- Las tarjetas y los controladores de vídeo
- El entorno operativo (por ejemplo, la humedad)

Tenga en cuenta los factores mencionados cuando los colores de la pantalla no sean idénticos a los colores impresos.

Para la mayoría de los usuarios, el mejor método para que los colores de la pantalla coincidan con los de la impresora es imprimir colores sRGB.

Coincidencia de colores con libros de muestras

El proceso para hacer coincidir la impresión con los libros de muestras preimpresos y las referencias de colores estándar es complejo. En general, se obtienen coincidencias aceptables con un libro de muestras si las tintas utilizadas para crear el libro son de color cian, magenta, amarillo y negro. Normalmente se denominan libros de muestras de colores de policromía.

Algunos de estos libros se crean a partir de colores moteados. Se trata de colorantes fabricados con un fin específico. Muchos de estos colores moteados están fuera del alcance de la impresora. La mayoría de los libros de muestras de colores moteados vienen acompañados de libros de muestras de policromía que ofrecen aproximaciones en CMYK al color moteado.

La mayoría de los libros de muestras de policromía indicarán las normas de policromía utilizadas para imprimir el libro. En la mayoría de los casos, serán SWOP, EURO o DIC. Si desea una coincidencia de color óptima con el libro de muestras de policromías, seleccione la emulación de tinta correspondiente en el menú de la impresora. Si no puede identificar el estándar del proceso, utilice la emulación de tinta SWOP.

Muestras de colores de impresión

Para utilizar las muestras de colores, seleccione la muestra más parecida al color deseado. Utilice el valor del color de la muestra en la aplicación para describir el objeto con el que desea hacerlo coincidir. Los colores pueden variar según el tipo de papel y la aplicación de software que se utilicen. Si desea más detalles sobre el uso de las muestras de colores, consulte <http://www.hp.com/support/ljcp4005>.

Siga estas instrucciones para imprimir muestras de colores con la impresora mediante el panel de control:

1. Presione **Menú** para acceder a **MENÚS**.
2. Presione ▼ para resaltar **Información**.
3. Presione ✓ para seleccionar **Información**.
4. Presione ▼ para resaltar **IMPRIMIR MUESTRAS CMYK** o **IMPRIMIR MUESTRAS RGB**.
5. Presione ✓ para seleccionar **IMPRIMIR MUESTRAS CMYK** o **IMPRIMIR MUESTRAS RGB**.

Opciones de administración del color de la impresora en equipos con Windows

Si se establecen las opciones del color en Automático, normalmente se obtiene la mejor calidad de impresión para los requisitos de impresión más habituales. No obstante, para algunos documentos, puede mejorar el aspecto de los documentos estableciendo las opciones del color manualmente. Entre los ejemplos de estos documentos se incluyen los folletos de marketing que contienen muchas imágenes o documentos impresos en un tipo de soporte que no se muestra en el controlador de la impresora.

En Windows, puede imprimir en escala de grises o cambiar las opciones de color mediante los valores de la ficha **Color** del controlador de impresora.

Para obtener más información sobre el acceso a los controladores de la impresora, consulte [Cómo obtener acceso a los controladores de impresora](#).

Impresión en escala de grises

Seleccione la opción **Imprimir en escala de grises** del controlador de impresora para imprimir un documento en blanco y negro.

Color RGB (Temas de color)

Existen cinco valores posibles para la opción **Color RGB**:

- Seleccione **Default (sRGB)** (Predeterminado [sRGB]) para la mayor parte de las necesidades de impresión. Este valor instruye a la impresora para que interprete el color RGB como sRGB, que es la versión estándar aceptada de Microsoft y de World Wide Web Organization (WWW).
- Seleccione **Optimización de la imagen (sRGB)** para mejorar los documentos cuyo contenido consta principalmente de imágenes de mapa de bits, como archivos .GIF o .JPEG. Este valor indica a la impresora que utilice la mejor coincidencia de colores para reproducir imágenes de mapa de bits en sRGB. Este valor no afecta al texto ni a los gráficos vectoriales. El uso de un soporte satinado con este valor ofrece la mejora máxima.
- Seleccione **AdobeRGB** para los documentos que utilicen el espacio de color *AdobeRGB* en vez de sRGB. Por ejemplo, algunas cámaras digitales capturan imágenes en AdobeRGB y los documentos que se generan con Adobe PhotoShop utilizan el espacio de color AdobeRGB. Al imprimir desde un programa de software profesional que utilice AdobeRGB, es importante desactivar la administración del color en el programa de software y dejar que el software de la impresora administre el espacio de color.
- Seleccione **Ninguno** para indicar a la impresora que imprima datos RGB en modo de dispositivo sin procesar. Para procesar los documentos correctamente cuando esta opción está seleccionada, deberá administrar el color en el programa en el que trabaje o en el sistema operativo.



PRECAUCIÓN Utilice esta opción únicamente si está familiarizado con los procedimientos de administración del color del programa de software o del sistema operativo.

- Seleccione **Perfil personalizado** si desea duplicar los resultados impresos con otras impresoras o utilizar efectos especiales, como tonos sepia. Este valor indica a la impresora que utilice un perfil de entrada personalizado para predecir con mayor precisión y controlar la salida en colores. Puede descargar perfiles personalizados desde <http://www.hp.com>.

Ajuste manual o automático del color

La opción de ajuste del color **Automático** optimiza el tratamiento de color de grises neutros, los medios tonos y la mejora de bordes utilizados en cada elemento de un documento. Para obtener más información, consulte la Ayuda en línea del controlador de la impresora.



Nota La configuración predeterminada Automático es la recomendada para imprimir la mayoría de los documentos en color.

La opción de ajuste de color **Manual** le permite regular el tratamiento de color de grises neutros, los medios tonos y la mejora de bordes para texto, gráficos y fotografías. Para acceder a las opciones de color manuales desde la ficha **Color**, seleccione **Manual** y luego **Configuración**.

Opciones manuales de color

Puede ajustar manualmente las opciones de color para Control de bordes, Medios tonos y Grises neutrales.

Control de bordes

La configuración de **Control de bordes** determina cómo se representan los bordes. La opción Control de bordes se compone de tres elementos: medios tonos adaptados, REt y captura. Medios tonos adaptados aumenta la nitidez de los bordes. Captura reduce el efecto de la alineación de color incorrecta solapando ligeramente los bordes de los objetos adyacentes. La opción REt de color suaviza los bordes.



Nota Si aprecia espacios en blanco entre los objetos o si advierte áreas que tienen una ligera sombra de cian, magenta o amarillo en el borde, elija una opción de control de bordes que aumente el nivel de captura.

Existen cuatro niveles de control de bordes:

- **Máximo** es el valor de captura más agresivo. Esta opción activa las opciones Medios tonos adaptados y REt.
- **Normal** es el valor de captura predeterminado. La captura se establece en un nivel medio. Esta opción activa las opciones Medios tonos adaptados y REt.
- **Ligero** configura la captura a un nivel mínimo. Esta opción activa las opciones Medios tonos adaptados y REt.
- **Desactivado** desactiva las opciones Captura, Medios tonos adaptados y REt.

Opciones de medios tonos

Las opciones de medios tonos afectan a la resolución y claridad de la salida del color. Se pueden seleccionar configuraciones de medios tonos para texto, gráficos y fotografías de forma independiente. Las dos opciones de medios tonos son **Uniforme** y **Detalle**.

- La opción **Uniforme** brinda mejores resultados cuando hay grandes áreas de color sólido. También mejora las fotografías haciendo que las gradaciones finas de color sean más uniformes. Seleccione esta opción cuando la prioridad sea el relleno uniforme y suave de las áreas.
- La opción **Detalle** es útil para texto y gráficos que requieren distinciones nítidas entre las líneas o los colores, o imágenes que contienen un patrón o un alto nivel de detalle. Seleccione esta opción cuando la prioridad sea la nitidez de los bordes y los detalles.



Nota Algunas aplicaciones convierten texto y gráficos a imágenes de mapa de bits. En estos casos, configurar las opciones de color para **Fotografías** también afecta al modo en que aparecen el texto y los gráficos.

Grises neutros

La opción **Grises neutros** determina el método que se utilizará para crear los tonos de gris empleados en texto, gráficos y fotografías.

Existen dos valores posibles para la opción **Grises neutros**:

- **Sólo negro** genera colores neutros (grises y negro) usando sólo el tóner negro. Así se garantizan colores neutros sin varios tonos.
- **4 colores** genera colores neutros (grises y negro) combinando todos los colores de los cuatro tóneres. Este método produce gradientes y transiciones a colores no neutros de manera más suave y uniforme y da como resultado el negro más oscuro.



Nota Algunas aplicaciones convierten texto o gráficos a imágenes de trama. En estos casos, configurar las opciones de color para **Fotografías** también afecta al modo en que aparecen el texto y los gráficos.

Restricción de la impresión en colores

Las impresoras HP Color LaserJet serie CP4005 incluyen un valor **Restringir color**: para impresoras en red. Los administradores de red pueden utilizar la configuración para restringir el acceso de los usuarios a las características de impresión en colores y así prolongar la duración del tóner de color. Si no puede imprimir en colores, póngase en contacto con el administrador de la red.

1. Presione **Menú**.
2. Presione ▼ para seleccionar **CALIDAD DE IMPRESIÓN** y luego presione ✓.
3. Presione ▼ para seleccionar **CONFIGURACIÓN DEL SISTEMA** y luego presione ✓.
4. Presione ▼ para seleccionar **Restringir color**: y luego presione ✓.
5. Presione ▼ para seleccionar una de las siguientes opciones:
 - **DESACTIVAR COLOR**: esta configuración bloquea las características de impresión en colores para todos los usuarios.
 - **ACTIVAR COLOR**: ésta es la configuración predeterminada, que permite a todos los usuarios emplear las características de impresión en colores.
 - **COLOR SI PERMITIDO**: esta configuración permite que el administrador de la red otorgue permiso para usar las características de impresión en colores a los usuarios seleccionados. Utilice el servidor Web incorporado para designar a los usuarios que podrán imprimir en colores.
6. Presione ✓ para guardar la configuración.

El administrador de la red puede controlar el uso del color de una determinada impresora HP Color LaserJet serie CP4005 mediante la impresión de un registro de los trabajos que utilizaron color. Consulte la sección [Páginas de información de la impresora](#) si desea más información.

Si desea obtener más información sobre cómo restringir y controlar el uso del color, consulte <http://www.hp.com/go/coloraccess>.

Opciones de administración del color de la impresora en equipos Macintosh

La definición de las opciones de color de modo Automático permite generalmente disfrutar de la mejor calidad de impresión posible para los requisitos de impresión más comunes. Sin embargo, en el caso concreto de algunos documentos, la definición manual de las opciones de color puede mejorar la apariencia del documento. Por ejemplo, es el caso de los folletos de marketing que contienen muchas imágenes o de los documentos que se imprimen en un tipo de medio que no figura en el controlador de la impresora.

Imprima los colores como grises o modifique las opciones de color mediante el menú emergente **Opciones de color** del cuadro de diálogo **Imprimir**.

Para obtener más información sobre cómo obtener acceso a los controladores de impresora, consulte [Cómo obtener acceso a los controladores de impresora](#).

Impresión de colores como grises

Al seleccionar la opción **Imprimir colores como grises** en el controlador de la impresora, podrá imprimir un documento en negro y en escala de grises. Esta opción es útil para obtener una vista previa rápida de las copias preliminares de diapositivas y documentos impresos o para imprimir documentos en color que se fotocopiarán o se enviarán por fax.

Opciones de color avanzadas para texto, gráficos y fotografías

Utilice el ajuste de color manual para regular las opciones de **Color** (o **Mapa de colores**) y **Medios tonos** para un trabajo de impresión.

Opciones de medios tonos

Las opciones de medios tonos afectan a la resolución y a la claridad del color que se obtienen como resultado. Se pueden seleccionar configuraciones de medios tonos para texto, gráficos y fotografías de forma independiente. Las dos opciones de medios tonos son **Uniforme** y **Detalle**.

- La opción **Uniforme** brinda mejores resultados cuando hay grandes áreas de color sólido. También mejora las fotografías haciendo que las gradaciones finas de color sean más uniformes. Seleccione esta opción cuando la prioridad sea el relleno uniforme y suave de las áreas.
- La opción **Detalle** es útil para texto y gráficos que requieren distinciones nítidas entre las líneas o los colores, o imágenes que contienen un patrón o un alto nivel de detalle. Seleccione esta opción cuando la prioridad sea la nitidez de los bordes y los detalles.



Nota Algunos programas de software convierten texto o gráficos a imágenes de trama. En estos casos, los ajustes de configuración de **Fotografías** también controlan el texto y los gráficos.

Grises neutros

El ajuste **Gris neutro** determina el método que utilizará la impresora para crear los tonos de gris empleados en texto, gráficos y fotografías.

Existen dos valores para el ajuste **Grisés neutros**:

- **Sólo negro** genera colores neutros (grises y negro) usando sólo el tóner negro. Esta opción garantiza que los colores neutros no tengan una pátina de color.
- **4 colores** genera colores neutros (grises y negro) combinando todos los colores de los cuatro tóneres. Este método produce gradientes y transiciones a colores no neutros de manera más suave y uniforme y da como resultado el negro más oscuro.



Nota Algunos programas de software convierten texto o gráficos a imágenes de trama. En estos casos, los ajustes de configuración de **Fotografías** también controlan el texto y los gráficos.

Color RGB

Existen cinco valores posibles para la opción **Color RGB**:

- Seleccione **Default (sRGB)** (Predeterminado [sRGB]) para la mayor parte de las necesidades de impresión. Este valor instruye a la impresora para que interprete el color RGB como sRGB, que es la versión estándar aceptada de Microsoft y de World Wide Web Organization (WWW).
- Seleccione **Optimización de la imagen (sRGB)** para mejorar los documentos cuyo contenido consta principalmente de imágenes de mapa de bits, como archivos .GIF o .JPEG. Este ajuste indica a la impresora que utilice la mejor coincidencia de colores para reproducir imágenes de mapa de bits en sRGB. Este ajuste no afecta al texto ni a los gráficos vectoriales. El uso de un soporte satinado con este ajuste ofrece la mejora máxima.
- Seleccione **AdobeRGB** para los documentos que utilicen el espacio de color AdobeRGB en vez de sRGB. Por ejemplo, algunas cámaras digitales capturan imágenes en AdobeRGB y los documentos que se generan con Adobe PhotoShop utilizan el espacio de color AdobeRGB. Al imprimir desde un programa de software profesional que utilice AdobeRGB, es importante desactivar la administración del color en el programa de software y dejar que el software de la impresora administre el espacio de color.
- Seleccione **Ninguno** para indicar a la impresora que imprima datos RGB en modo de dispositivo sin procesar. Para procesar los documentos correctamente cuando esta opción está seleccionada, deberá administrar el color en el programa que esté utilizando o en el sistema operativo.



PRECAUCIÓN Utilice esta opción únicamente si está familiarizado con los procedimientos de administración del color del programa de software o del sistema operativo.

- Seleccione **Perfil personalizado** si desea duplicar los resultados impresos con otras impresoras o utilizar efectos especiales, como tonos sepia. Este valor indica a la impresora que utilice un perfil de entrada personalizado para predecir con mayor precisión y controlar la salida en colores. Puede descargar perfiles personalizados desde <http://www.hp.com>.

Control de bordes

La configuración de **Control de bordes** determina cómo se representan los bordes. La opción Control de bordes se compone de tres elementos: medios tonos adaptados, Tecnología de mejora de resolución (REt) y captura. Medios tonos adaptados aumenta la nitidez de los bordes. Captura reduce el efecto de la alineación de color incorrecta solapando ligeramente los bordes de los objetos adyacentes. La opción REt de color suaviza los bordes.



Nota Si aprecia espacios en blanco entre los objetos o si advierte áreas que tienen una ligera sombra de cian, magenta o amarillo en el borde, elija una opción de control de bordes que aumente el nivel de captura.

Existen cuatro niveles de control de bordes:

- **Máximo** es el valor de captura más agresivo. Esta opción activa las opciones Medios tonos adaptados y REt.
- **Normal** es el valor de captura predeterminado. La Captura se establece en un nivel medio. Esta opción activa las opciones Medios tonos adaptados y REt.
- **Ligero** configura la captura a un nivel mínimo. Esta opción activa las opciones Medios tonos adaptados y REt.
- **Desactivado** desactiva las opciones Captura, Medios tonos adaptados y REt.

7 Mantenimiento

En este capítulo, se describen las formas de mantenimiento de la impresora. Se tratan los siguientes temas:

- [Administración de los cartuchos de impresión](#)
- [Reemplazo de los cartuchos de impresión](#)
- [Reemplazo de suministros](#)
- [Utilización de la página limpiadora](#)
- [Configuración de alertas](#)

Administración de los cartuchos de impresión

Asegúrese de utilizar cartuchos de impresión de HP originales con tóner ColorSphere si desea obtener unos resultados de impresión óptimos. Los tóneres HP ColorSphere garantizan unos resultados de alta calidad, página tras página. En esta sección se ofrece información acerca del uso y almacenamiento correctos de los cartuchos de HP. También se ofrece información acerca de la utilización de cartuchos que no sean HP.

Cartuchos de impresión de HP

Si utiliza cartuchos nuevos originales de HP, obtendrá la siguiente información sobre los suministros:

- Porcentaje restante de suministros
- Número estimado de páginas restantes
- Número de páginas impresas



Nota Consulte [Números de parte](#) si desea información sobre cómo pedir cartuchos.

Cartuchos de impresión no fabricados por HP

Hewlett-Packard Company no recomienda el uso de cartuchos de impresión no fabricados por ella, ya sean nuevos o reciclados. Cuando no se trata de productos de HP originales, la empresa no ha intervenido en su diseño ni puede controlar su calidad. Cualquier reparación o servicio técnico requerido debido a la utilización de un cartucho de impresión que no sea de HP *no* estará cubierto por la garantía de la impresora.

Cuando utilice cartuchos de impresión que no sean de HP, es posible que algunas características, como los datos del volumen restante del tóner, no estén disponibles.

Si al comprarlo creyó que era un cartucho HP original, consulte [Línea especializada en fraudes de HP](#).

Autenticación de cartuchos de impresión

La impresora HP Color LaserJet serie CP4005 autentica automáticamente los cartuchos de impresión cuando se introducen en la impresora. Durante este proceso, la impresora le hará saber si se trata de un cartucho de HP original.

Si el mensaje del panel de control de la impresora indica que no se trata de un cartucho de impresión de HP original y usted cree que sí lo es, llame a la línea especializada en fraudes de HP.

Si desea reemplazar un mensaje de error que indique que el cartucho de impresión no es de HP, presione el botón ✓.

Línea especializada en fraudes de HP

Llame a la línea especializada en fraudes de HP (1-877-219-3183, llamada gratuita en América del Norte) si instala un cartucho de impresión de HP y el mensaje de la impresora indica que no lo es. HP lo ayudará a determinar si el producto es original e indicará los pasos que debe seguir para resolver el problema.

Es posible que el cartucho de impresión no sea de HP original si observa lo siguiente:

- Experimenta un gran número de dificultades con el cartucho de impresión.
- El cartucho no tiene la apariencia común (por ejemplo, el envoltorio es diferente al de HP).

Almacenamiento de los cartuchos de impresión

No extraiga el cartucho de impresión del envoltorio hasta que vaya a utilizarlo.



PRECAUCIÓN Para evitar que el cartucho de impresión se dañe, no lo exponga a la luz durante más de algunos minutos.

Duración estimada del cartucho de impresión

La duración de un cartucho de impresión depende de la frecuencia de uso y de la cantidad de tóner que requieran los trabajos de impresión. Los cartuchos de impresión en blanco y negro y en color de HP tienen una duración media de 7.500 páginas si se imprime en papel tamaño carta o A4 con una cobertura del 5%. Los resultados pueden diferir según las condiciones de uso y los patrones de impresión.

Cuando lo desee, puede verificar la duración estimada revisando el nivel de tóner, tal como se describe a continuación.

Control de la duración del cartucho de impresión

Puede controlar la duración del cartucho de impresión mediante el panel de control de la impresora, el servidor Web incorporado, el software de la impresora, HP Easy Printer Care Software o el software HP Web Jetadmin.

Mediante el panel de control de la impresora

1. Presione **Menú** para acceder a **MENÚS**.
2. Presione **▼** para resaltar **Información**.
3. Presione **✓** para seleccionar **Información**.
4. Presione **▼** para resaltar **IMPRIMIR PÁG. DE ESTADO CONSUMIBL..**
5. Presione **✓** para imprimir la página de estado de suministros.

Utilización del servidor Web incorporado

1. En el navegador, escriba la dirección IP de la página principal de la impresora. Así se dirigirá a la página de estado de la impresora. Consulte [Utilización del servidor Web incorporado](#).
2. En la parte izquierda de la pantalla, haga clic en **Estado de suministros**. Así se dirigirá a la página de estado de suministros, en la que se proporciona información sobre el cartucho de impresión.

Uso de HP Easy Printer Care Software

En la ficha **Información general** de la sección **Estado de suministros**, haga clic en **Supplies Details** (Detalles de suministros) para abrir la página de estado de suministros.

Si desea obtener más información sobre el software HP Easy Printer Care, visite <http://www.hp.com/go/easyprintercare>.

Mediante HP Web Jetadmin

En HP Web Jetadmin, seleccione el dispositivo de la impresora. La página de estado del dispositivo muestra información sobre el cartucho de impresión.

Reemplazo de los cartuchos de impresión

Cuando se aproxima el final de la vida útil de un cartucho de impresión, aparecerá en el panel de control la recomendación de que pida otro para reemplazarlo. La impresora puede seguir imprimiendo con el mismo cartucho hasta que en el panel de control aparezca un mensaje que indique que debe reemplazarlo.

La impresora utiliza cuatro colores y tiene un cartucho de cada color: negro (K), magenta (M), cian (C) y amarillo (Y).

Reemplace el cartucho de impresión cuando en el panel de control de la impresora aparezca **SUSTITUYA CARTUCHO [COLOR]**. En el visor del panel de control, también se indicará el color que debe reemplazarse (si el cartucho instalado es original de HP).

Reemplazo de un cartucho de impresión



PRECAUCIÓN Si el tóner entra en contacto con la ropa, frótela con un paño seco y lávela en agua fría. El agua caliente hace que el tóner se adhiera a la tela.



Nota Si desea más información sobre el reciclado de cartuchos de impresión usados, consulte [Instrucciones de devolución y reciclado](#) o visite el sitio de suministros de HP LaserJet en <http://www.hp.com/go/recycle>.

Para reemplazar el cartucho de impresión

1. Levante la cubierta superior de la impresora.

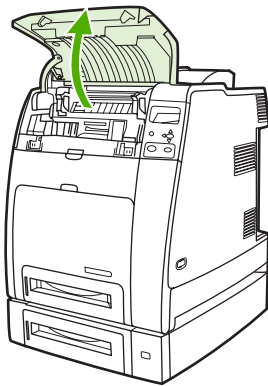

PRECAUCIÓN Es posible que el fusor esté caliente.

2. Baje la cubierta frontal y la unidad de transferencia.

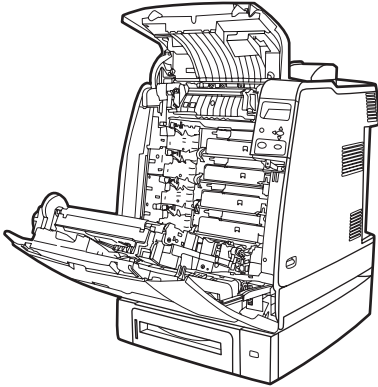

PRECAUCIÓN No apoye ningún objeto sobre la unidad de transferencia mientras se encuentra abierta. Si perfora la unidad de transferencia, puede causar problemas en la calidad de la impresión.

3. Retire de la impresora el cartucho usado.

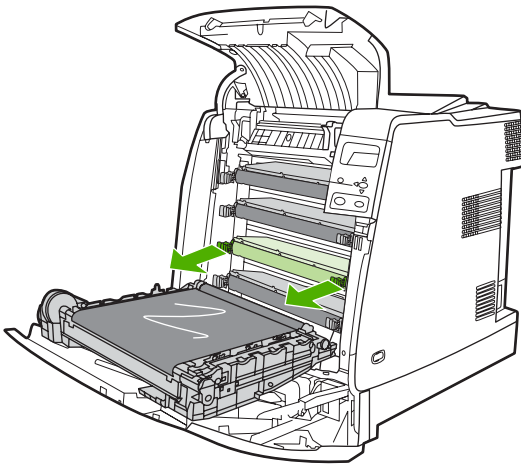

4. Retire el cartucho nuevo de la bolsa. Guarde el cartucho usado en la bolsa para reciclarlo.

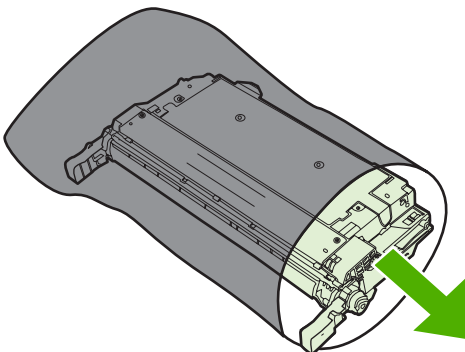

5. Haga coincidir el cartucho con las guías del interior de la impresora e inserte el cartucho hasta que quede fijo.

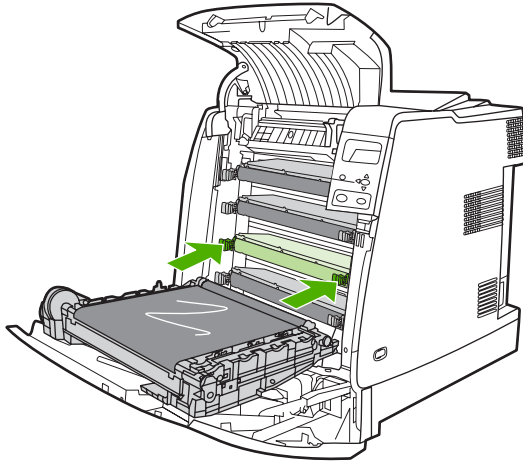

Nota La cinta selladora del cartucho se retira de forma automática al instalarlo en la impresora.

Nota Si hay algún cartucho en la ranura incorrecta, aparecerá en el panel de control el mensaje **CARTUCHO [COLOR] INCORRECTO**.

6. Cierre la cubierta frontal y luego la superior. En unos instantes, en el panel de control aparecerá el mensaje **Preparado**.
7. Ha completado la instalación. Guarde el cartucho de impresión usado en la caja del nuevo. Encontrará las instrucciones de reciclado en la guía que se adjunta.
8. Si no utiliza un cartucho de HP, siga las instrucciones del panel de control.

Si desea información adicional, consulte <http://www.hp.com/support/ljcp4005>.

Reemplazo de suministros

Si utiliza suministros de HP originales, la impresora notificará de forma automática cuando se estén agotando. Esta notificación brinda tiempo suficiente para que pida nuevos suministros antes de que se agoten los que está utilizando.

Ubicación de suministros

Los suministros disponen de etiquetas y asas de plástico azules que facilitan su identificación.

En la siguiente figura, se muestra la ubicación de cada suministro.



Figura 7-1 Ubicaciones de suministros

1	Fusor
2	Cartuchos de impresión
3	Unidad de transferencia

Instrucciones para el reemplazo de suministros

Si desea facilitar el reemplazo de suministros, tenga en cuenta las siguientes instrucciones al instalar la impresora.

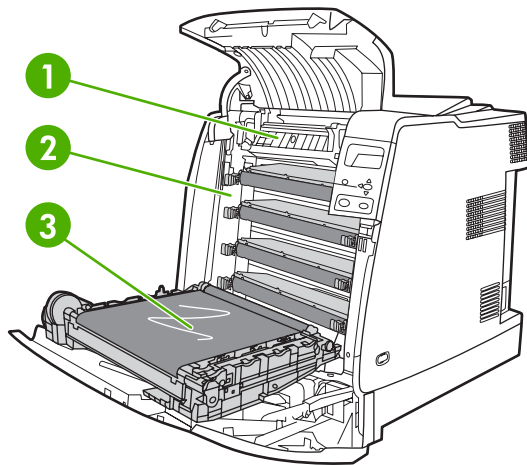
- Deje espacio suficiente encima y delante de la impresora para retirar los suministros.
- La impresora debe colocarse sobre una superficie plana y firme.

Si desea instrucciones sobre la instalación de los suministros, consulte las guías de instalación proporcionadas con cada suministro u obtenga más información en <http://www.hp.com/support/ljcp4005>. Cuando se conecte, haga clic en **Resolución de problemas**.



PRECAUCIÓN Hewlett-Packard recomienda el uso de productos de HP originales en esta impresora. El uso de productos de otros fabricantes puede causar problemas que requieran servicio técnico no cubierto por la garantía o los contratos de servicio técnico de Hewlett-Packard.

Cómo dejar suficiente espacio libre alrededor de la impresora para reemplazar los suministros

En la siguiente ilustración, se muestra el espacio libre que se necesita alrededor de la impresora para poder reemplazar los suministros.



Figura 7-2 Diagrama del espacio libre necesario para reemplazar los suministros

1	530 mm
2	1.294 mm
3	804 mm

Intervalos aproximados de reemplazo de suministros

En la siguiente tabla, se presentan los intervalos aproximados de reemplazo de los suministros y los mensajes del panel de control que indican cuándo reemplazar cada uno. Los resultados pueden diferir según las condiciones de uso y los patrones de impresión.

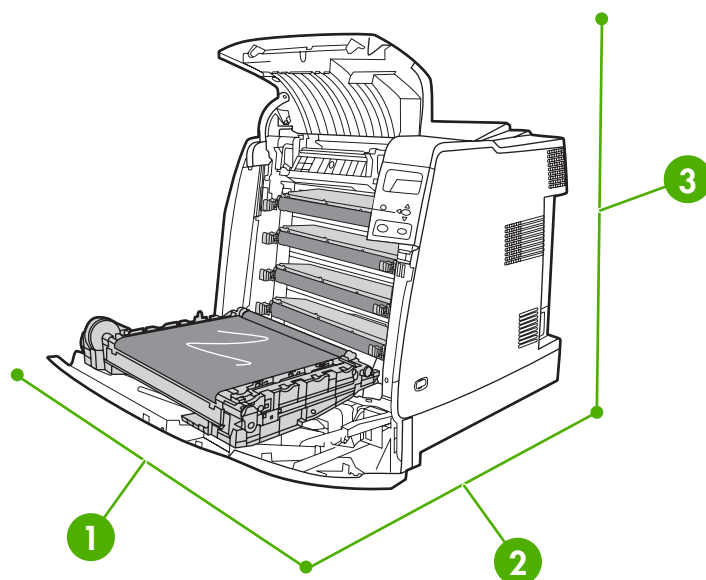
Elemento	Mensaje de la impresora	Recuento de páginas	Período aproximado ²
Cartuchos negros	SUSTITUYA CARTUCHO NEGRO	7.500 páginas ¹	4 meses
Cartuchos color	SUSTITUYA CARTUCHO [COLOR]	7.500 páginas ¹	4 meses
Conjunto para transferencia de imágenes	SUSTITUYA KIT DE TRANSFERENCIA	100.000 páginas	50 meses
Conjunto de fusor de imágenes	SUSTITUYA EL KIT DE FUSOR	125.000 páginas ³	62 meses

¹ Promedio aproximado de recuento de páginas de tamaño A4/Carta basado en una cobertura del 5% de colores individuales.

² El cálculo de la vida útil aproximada se basa en 2.000 páginas mensuales.

³ La vida útil aproximada se calcula en 125.000 páginas con impresión en modo intermitente de 4 páginas.

Se puede utilizar el servidor Web incorporado para pedir suministros. Si desea más información, consulte [Utilización del servidor Web incorporado](#).

Utilización de la página limpiadora

Durante la impresión, dentro de la impresora pueden quedar acumuladas partículas de tóner y polvo. Con el paso del tiempo, esto puede causar problemas en la calidad de la impresión, como manchas de tóner. Esta impresora posee un modo de limpieza que corrige y previene estos problemas.

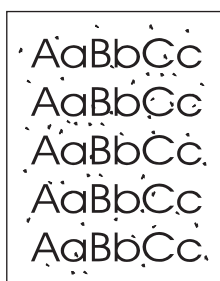

Limpieza de la impresora HP Color LaserJet CP4005n desde el panel de control

1. Presione **Menú** para acceder a **MENÚS**.
2. Presione **▼** para resaltar **Configurar dispositivo**.
3. Presione **✓** para seleccionar **Configurar dispositivo**.
4. Presione **▼** para resaltar **CALIDAD DE IMPRESIÓN**.
5. Presione **✓** para seleccionar **CALIDAD DE IMPRESIÓN**.
6. Presione **▼** para resaltar **CREAR PÁGINA DE LIMPIEZA**.
7. Presione **✓** para seleccionar **CREAR PÁGINA DE LIMPIEZA**.



Nota La impresora imprime una página limpiadora con un patrón. La opción **PROCESAR PÁGINA DE LIMPIEZA** no está disponible para estas impresoras hasta que se haya creado la página limpiadora.

8. Presione **Menú** para acceder a **MENÚS**.
9. Presione **▼** para resaltar **Configurar dispositivo**.
10. Presione **✓** para seleccionar **Configurar dispositivo**.
11. Presione **▼** para resaltar **CALIDAD DE IMPRESIÓN**.
12. Presione **✓** para seleccionar **CALIDAD DE IMPRESIÓN**.

13. Presione ▼ para resaltar **PROCESAR PÁGINA DE LIMPIEZA**.
14. Presione ✓ para seleccionar **PROCESAR PÁGINA DE LIMPIEZA**.

Limpieza de la impresora HP Color LaserJet CP4005dn desde el panel de control

1. Presione **Menú** para acceder a **MENÚS**.
2. Presione ▼ para resaltar **Configurar dispositivo**.
3. Presione ✓ para seleccionar **Configurar dispositivo**.
4. Presione ▼ para resaltar **CALIDAD DE IMPRESIÓN**.
5. Presione ✓ para seleccionar **CALIDAD DE IMPRESIÓN**.
6. Presione ▼ para resaltar **PROCESAR PÁGINA DE LIMPIEZA**.
7. Presione ✓ para seleccionar **PROCESAR PÁGINA DE LIMPIEZA**.

Se imprime una página con un patrón.

Configuración de limpieza automática

La opción de menú **LIMPIEZA AUTOMÁTICA** permite activar y desactivar la limpieza automática. Al estar activada, la impresora imprime una página limpiadora cuando el recuento de páginas llega al valor establecido en el intervalo de limpieza. Si la limpieza automática está en **Desactivado**, no se muestra el intervalo. El valor predeterminado para la limpieza automática es **Desactivado**.

1. Presione **Menú** para acceder a **MENÚS**.
2. Presione ▼ para resaltar **Configurar dispositivo**.
3. Presione ✓ para seleccionar **Configurar dispositivo**.
4. Presione ▼ para resaltar **CALIDAD DE IMPRESIÓN**.
5. Presione ✓ para seleccionar **CALIDAD DE IMPRESIÓN**.
6. Presione ▼ para resaltar **LIMPIEZA AUTOMÁTICA**.
7. Presione ✓ para seleccionar **LIMPIEZA AUTOMÁTICA**.
8. Presione ▼ para resaltar el valor deseado.
9. Presione ✓ para seleccionar el valor deseado.

Configuración del intervalo de limpieza

La opción de menú **INTERVALO LIMPIEZA** permite configurar el intervalo para la limpieza automática de la impresora. El intervalo se puede configurar entre 1.000 y 20.000 páginas.

1. Presione **Menú** para acceder a **MENÚS**.
2. Presione ▼ para resaltar **Configurar dispositivo**.
3. Presione ✓ para seleccionar **Configurar dispositivo**.
4. Presione ▼ para resaltar **CALIDAD DE IMPRESIÓN**.
5. Presione ✓ para seleccionar **CALIDAD DE IMPRESIÓN**.

6. Presione ▼ para resaltar **INTERVALO LIMPIEZA**.
7. Presione ✓ para seleccionar **INTERVALO LIMPIEZA**.
8. Presione ▼ para resaltar el valor deseado.
9. Presione ✓ para seleccionar el valor deseado.

Configuración de alertas

Puede configurar el sistema mediante HP Web Jetadmin o el servidor Web incorporado de la impresora para que lo alerte sobre problemas relacionados con el aparato. Las alertas llegan mediante correos electrónicos enviados a la cuenta o cuentas de correo que usted indique.

Puede configurar:

- Las impresoras que desea supervisar
- Las alertas que desea recibir (por ejemplo, alertas para atascos de papel, papel agotado, estado de suministros y cubierta abierta)
- La cuenta de correo electrónico en la que desea recibir las alertas

Software	Ubicación de la información
HP Web Jetadmin	Consulte HP Web Jetadmin si desea información general sobre HP Web Jetadmin. Consulte el sistema de Ayuda de HP Web Jetadmin si desea información detallada sobre las alertas y cómo configurarlas.
Servidor Web incorporado	Consulte Utilización del servidor Web incorporado si desea información general sobre el servidor Web incorporado. Consulte el sistema de Ayuda del servidor Web incorporado si desea información detallada sobre las alertas y cómo configurarlas.

8 Resolución de problemas

Este capítulo explica qué hacer si surgen problemas con la impresora. Se tratan los siguientes temas:

- [Lista de comprobación básica para la solución de problemas](#)
- [Factores que influyen en el rendimiento de la impresora](#)
- [Páginas de información de solución de problemas](#)
- [Tipos de mensajes del panel de control](#)
- [Mensajes del panel de control](#)
- [Atascos de papel](#)
- [Causas comunes de los atascos de papel](#)
- [Eliminación de atascos](#)
- [Problemas en el manejo de los medios de impresión](#)
- [Problemas de respuesta de la impresora](#)
- [Problemas con el panel de control de la impresora](#)
- [Impresión incorrecta](#)
- [Problemas de la aplicación de software](#)
- [Resolución de problemas comunes de Macintosh](#)
- [Problemas de la impresión en colores](#)
- [Solución de problemas de la calidad de impresión](#)

Lista de comprobación básica para la solución de problemas

Si la impresora le da problemas, la lista de comprobación lo ayudará a identificar las causas.

- ¿La impresora está conectada a una fuente de alimentación?
- ¿Se encuentra la impresora en el estado de **Preparado**?
- ¿Están conectados todos los cables necesarios?
- ¿Hay algún mensaje visible en el panel de control?
- ¿Se ha instalado un suministro original de HP?
- ¿Se han instalado correctamente los cartuchos de impresión que se sustituyeron?
- ¿Se han instalado correctamente los nuevos suministros (conjunto de fusor de imágenes, kit para transferencia de imágenes)?
- ¿El interruptor de encendido está en la posición de encendido?

Si no encuentra en esta guía la solución a los problemas de la impresora, visite <http://www.hp.com/support/ljcp4005>.

Encontrará información adicional sobre la instalación y la configuración en la guía básica de instalación de la impresora.

Factores que influyen en el rendimiento de la impresora

Existen varios factores que influyen en la duración de un trabajo de impresión. Entre ellos se encuentra la velocidad máxima de la impresora, calculada en páginas por minuto (ppm). Entre otros factores que afectan a la velocidad de impresión se incluyen el uso de medios especiales (tales como transparencias, medios de impresión satinados, gruesos y de tamaño especial), el tiempo de procesamiento de la impresora y el tiempo de transferencia.

El tiempo necesario para descargar un trabajo de impresión desde el equipo y procesarlo depende de las siguientes variables:

- la complejidad y el tamaño de los gráficos;
- la configuración de E/S de la impresora (en red o USB);
- la velocidad del equipo que utiliza;
- la cantidad de memoria instalada en la impresora;
- el sistema operativo y la configuración de la red (si corresponde), y
- el lenguaje de la impresora (PCL o emulación PostScript 3).



Nota La instalación de memoria adicional en la impresora puede resolver este tipo de problemas, mejorar la forma en que se manejan gráficos complejos y optimizar los tiempos de descarga, pero no aumentará la velocidad máxima de la impresora (velocidad en ppm).

Páginas de información de solución de problemas

Desde el panel de control de la impresora, es posible imprimir páginas que lo ayudarán a diagnosticar los problemas. A continuación se describen los procedimientos para imprimir las páginas de información:

- Página de configuración



Nota Se recomienda imprimir una página de configuración antes de comenzar un diagnóstico.

- Página de prueba de recorrido del papel
- Página de registro
- Registro de eventos

Página de configuración

Utilice la página de configuración para visualizar o restaurar la configuración actual de la impresora, obtener ayuda para solucionar problemas o verificar la instalación de accesorios opcionales, tales como módulos de memoria DIMM, accesorios para el manejo del papel, bandejas y lenguajes de impresora.

1. Presione **Menú** para acceder a **MENÚS**.
2. Presione ▼ para resaltar **Información**.
3. Presione ✓ para seleccionar **Información**.
4. Presione ▼ para resaltar **IMPRIMIR CONFIGURACIÓN**.
5. Presione ✓ para seleccionar **IMPRIMIR CONFIGURACIÓN**.

El mensaje **Imprimiendo... CONFIGURACIÓN** aparecerá en el visor hasta que la impresora finalice la impresión de la página de configuración. La impresora volverá al estado de **Preparado** cuando finalice la impresión.



Nota Si la impresora está configurada con un servidor de impresión HP Jetdirect o unidad de impresión a dos caras, se imprimirá una página de configuración adicional con información sobre estos dispositivos.

Página de prueba de recorrido del papel

La página de **prueba de recorrido del papel** es útil para probar las funciones de manejo del papel de la impresora. Puede definir el recorrido del papel que desee probar mediante la selección del origen, el destino y otras opciones disponibles en la impresora.

1. Presione **Menú** para acceder a **MENÚS**.
2. Presione ▼ para resaltar **DIAGNÓSTICO**.
3. Presione ✓ para seleccionar **DIAGNÓSTICO**.
4. Presione ▼ para resaltar **PRUEBA DE RUTA DEL PAPEL**.
5. Presione ✓ para seleccionar **PRUEBA DE RUTA DEL PAPEL**.

El mensaje **Realizando... PRUEBA DE RUTA PAPEL** aparecerá en el visor hasta que la impresora finalice la prueba de recorrido del papel. La impresora volverá al estado de **Preparado** una vez impresa la página de prueba de recorrido del papel.

Página de registro

La página de **registro** imprime una flecha horizontal y una vertical que muestran la distancia máxima desde el centro de la página a la que puede imprimirse una imagen. Puede configurar los valores de registro de una bandeja para que las imágenes de ambas caras de la página queden centradas. Cuando configure el registro también puede establecer la impresión de borde a borde con aproximadamente 2 mm respecto de todos los bordes del papel. La ubicación de las imágenes varía ligeramente según la bandeja. Lleve a cabo el procedimiento de registro para cada bandeja.

1. Presione **Menú** para acceder a **MENÚS**.
2. Presione **▼** para resaltar **Configurar dispositivo**.
3. Presione **✓** para seleccionar **Configurar dispositivo**.
4. Presione **▼** para resaltar **CALIDAD DE IMPRESIÓN**.
5. Presione **✓** para seleccionar **CALIDAD DE IMPRESIÓN**.
6. Presione **▼** para resaltar **ESTABLECER REGISTRO**.
7. Presione **✓** para seleccionar **ESTABLECER REGISTRO**.



Nota Puede seleccionar una bandeja si especifica un **Origen**. El **Origen** predeterminado es la Bandeja 2. Para definir el registro de la bandeja 2, consulte el paso 12. De lo contrario, continúe con el paso siguiente.

8. Presione **▼** para resaltar **Origen**.
9. Presione **✓** para seleccionar **Origen**.
10. Presione **▼** o **▲** para resaltar una bandeja.
11. Presione **✓** para seleccionar la bandeja.

Después de seleccionar la bandeja, el panel de control de la impresora regresará al menú **ESTABLECER REGISTRO**.

12. Presione **▼** para resaltar **IMPRIMIR PÁGINA DE PRUEBA**.
13. Presione **✓** para seleccionar **IMPRIMIR PÁGINA DE PRUEBA**.
14. Siga las instrucciones de la página impresa.

El mensaje **Imprimiendo... PÁGINA DE REGISTRO** aparecerá en el visor hasta que la impresora finalice la impresión de la página de registro. La impresora volverá al estado de **Preparado** una vez impresa la página de registro.

Registro de eventos

En este registro, se incluyen los eventos de la impresora, tales como atascos, errores que requieren servicio técnico y demás problemas relacionados.

1. Presione **Menú** para acceder a **MENÚS**.
2. Presione ▼ para resaltar **DIAGNÓSTICO**.
3. Presione ✓ para seleccionar **DIAGNÓSTICO**.
4. Presione ▼ para resaltar **IMPRIMIR REGISTRO DE EVENTOS**.
5. Presione ✓ para seleccionar **IMPRIMIR REGISTRO DE EVENTOS**.

El mensaje **Imprimiendo... REGISTRO DE EVENTOS** aparecerá en el visor hasta que la impresora finalice la impresión del registro de eventos. La impresora volverá al estado de **Preparado** una vez se complete la impresión del registro.

Tipos de mensajes del panel de control

Los mensajes del panel de control se dividen en tres tipos, según la gravedad.

- Mensajes de estado
- Mensajes de advertencia
- Mensajes de error

Dentro de la categoría de mensajes de error, algunos se califican como mensajes de error *graves*. Esta sección explica las diferencias entre los tipos de mensajes del panel de control.

Mensajes de estado

Los mensajes de estado reflejan el estado actual de la impresora. Proporcionan información acerca del funcionamiento normal de la impresora y desaparecen sin la interacción del usuario. Estos mensajes cambian a medida que cambia el estado de la impresora. Cuando la impresora está preparada, no está ocupada y no tiene ningún mensaje de advertencia pendiente, se visualiza el mensaje de estado **Preparado** si la impresora está en línea.

Mensajes de advertencia

Los mensajes de advertencia informan sobre errores de datos y de impresión. Estos mensajes generalmente se alternan con los mensajes **Preparado** o **Estado** y se muestran hasta que se presiona el botón ✓. Si **ADVERTENCIAS SUPRIMIBLES** está definido como **TRABAJO** en el menú de configuración de la impresora, estos mensajes se borran con el siguiente trabajo de impresión.

Mensajes de error

Los mensajes de error comunican que se debe realizar alguna acción, como agregar papel o quitar una hoja atascada.

Algunos mensajes de error son de continuación automática; si **CONTINUACIÓN AUTOMÁTICA = ACTIVADO**, la impresora continuará funcionando con normalidad después de mostrar durante diez segundos un mensaje de error de continuación automática.



Nota Si se presiona cualquier botón en el transcurso del período durante el que se muestra el mensaje de error de continuación automática, se anulará la característica de continuación automática y la función del botón presionado tendrá prioridad. Por ejemplo, si presiona el botón **Menú** aparecerá el menú principal.

Mensajes de error grave

Los mensajes de error grave informan sobre fallos en el dispositivo. Es posible borrar algunos de estos mensajes apagando la impresora y volviendo a encenderla. Estos mensajes no se ven afectados por el valor **CONTINUACIÓN AUTOMÁTICA**. Si persiste un error grave, se deberá llamar al servicio técnico.

En la siguiente tabla, se muestran y describen en orden alfabético los mensajes del panel de control.

Mensajes del panel de control

Listado de mensajes

Mensaje del panel de control	Descripción	Acción recomendada
[COLOR] INCOMPATIBLE CARTUCHO se alterna con Para ayuda, pulse ? El indicador de suministros mostrará los niveles de consumo de los cartuchos de impresión.	Se ha instalado un cartucho que no estaba diseñado para utilizarse en este dispositivo.	<ol style="list-style-type: none">1. Abra las cubiertas superior y delantera.  PRECAUCIÓN La unidad puede dañarse con facilidad.2. Abra la unidad de transferencia de imágenes.3. Retire el cartucho de impresión incorrecto.4. Instale el cartucho de impresión correcto.5. Cierre la unidad de transferencia de imágenes y las cubiertas superior y delantera.
[FS] NO INICIALIZADO	El dispositivo no se ha iniciado.	Puede utilizar Web JetAdmin para iniciar el dispositivo.
10.90.X SUSTITUYA EL CARTUCHO [COLOR] se alterna con Para ayuda, pulse ?	Se agotó el tóner de un cartucho color y debe reemplazarse.	Reemplace el cartucho color.
10.X.X CARTUCHOS NO ASENTADOS	El cartucho de impresión no está colocado correctamente en la impresora.	Retírelo y vuelva a instalarlo.
10.X.X ERROR DE MEMORIA CONSUMIBLE se alterna con Para ayuda, pulse ? El indicador de suministros mostrará los niveles de consumo de los cartuchos de impresión.	La impresora no puede leer o escribir en, al menos, un distintivo de memoria del cartucho de impresión o falta, al menos, un distintivo de memoria. Los siguientes mensajes del panel de control corresponden al color del cartucho de impresión: 10.00.00 = cartucho de impresión negro 10.00.01 = cartucho de impresión cian 10.00.02 = cartucho de impresión magenta 10.00.03 = cartucho de impresión amarillo	<ol style="list-style-type: none">1. Apague la impresora y vuelva a encenderla.2. Presione ? si desea más información.3. Si el error persiste, póngase en contacto con el servicio de asistencia de HP en http://www.hp.com/support/ljcp4005.
11.X ERROR DE RELOJ INTERNO Para cont. pulse ✓	Este mensaje aparece cuando hay problemas con el reloj de tiempo real de la placa del formateador. XX=01 Batería de reloj inactiva XX=02 Reloj de tiempo real inactivo	Presione ✓ para continuar. Ante este error, la impresora obtendrá la fecha y la hora del reloj del procesador hasta que se apague la impresora. A menos que se corrija el error, se indicará que restablezca la fecha y la hora

Mensaje del panel de control	Descripción	Acción recomendada
<p>13.X.XX ATASCO</p> <p>QUITAR BANDEJA 2</p> <p>Para ayuda, pulse ?</p>	<p>Hay un papel atascado en la unidad de impresión a doble cara. Observe si hay algún papel atascado en el dispositivo.</p>	<p>cada vez que apague la impresora y que la vuelva a encender.</p> <ol style="list-style-type: none"> 1. Presione ? si desea información detallada acerca de la eliminación del atasco. 2. Presione ▲ y ▼ para seguir las instrucciones. 3. Si desea más información, consulte Eliminación de atascos. 4. Si el mensaje persiste tras eliminar todas las páginas, póngase en contacto con el servicio de asistencia de HP en http://www.hp.com/support/ljcp4005.
<p>13.X.XX ATASCO ÁREA CUB. SUPER. O DÚPLEX</p> <p>Para ayuda, pulse ?</p>	<p>Hay un atasco en el área de la cubierta superior.</p>	<ol style="list-style-type: none"> 1. Presione ? si desea información detallada acerca de la eliminación del atasco. 2. Presione ▲ y ▼ para seguir las instrucciones. 3. Si desea más información, consulte Eliminación de atascos. 4. Si el mensaje persiste tras eliminar todas las páginas, póngase en contacto con el servicio de asistencia de HP en http://www.hp.com/support/ljcp4005.
<p>13.X.XX ATASCO EN BANDEJA 1</p> <p>Elimine el atasco y pulse ✓</p>	<p>Hay papel atascado en la Bandeja 1.</p>	<ol style="list-style-type: none"> 1. Presione ? si desea información detallada acerca de la eliminación del atasco. 2. Presione ▼ para ver la información paso a paso. 3. Si desea más información, consulte Eliminación de atascos. 4. Si el mensaje persiste tras eliminar todas las páginas, póngase en contacto con el servicio de asistencia de HP en http://www.hp.com/support/ljcp4005.
<p>13.X.XX ATASCO EN RUTA DEL PAPEL</p> <p>Para ayuda, pulse ?</p>	<p>Hay un atasco en el recorrido del papel.</p>	<ol style="list-style-type: none"> 1. Presione ? si desea información detallada acerca de la eliminación del atasco. 2. Presione ▲ y ▼ para seguir las instrucciones. 3. Si desea más información, consulte Eliminación de atascos. 4. Si el mensaje persiste tras eliminar todas las páginas, póngase en contacto con el servicio de asistencia de HP en http://www.hp.com/support/ljcp4005.

Mensaje del panel de control	Descripción	Acción recomendada
13.X.XX ATASCO EN RUTA DÚPLEX Para ayuda, pulse ?	Hay un atasco en el recorrido de la impresión a doble cara.	<ol style="list-style-type: none"> 1. Presione ? si desea información detallada acerca de la eliminación del atasco. 2. Presione ▲ y ▼ para seguir las instrucciones. 3. Si desea más información, consulte Eliminación de atascos. 4. Si el mensaje persiste tras eliminar todas las páginas, póngase en contacto con el servicio de asistencia de HP en http://www.hp.com/support/ljcp4005.
13.X.XX ATASCOS EN LA RUTA DÚPLEX Para ayuda, pulse ?	Hay varios atascos en el recorrido de la impresión a doble cara. Esto incluye el área de la cubierta superior.	<ol style="list-style-type: none"> 1. Presione ? si desea información detallada acerca de la eliminación del atasco. 2. Presione ▲ y ▼ para seguir las instrucciones. 3. Si desea más información, consulte Eliminación de atascos. 4. Si el mensaje persiste tras eliminar todas las páginas, póngase en contacto con el servicio de asistencia de HP en http://www.hp.com/support/ljcp4005.
13.X.XX ATASCOS EN RUTA DE PAPEL Para ayuda, pulse ?	Hay varios atascos en el recorrido del papel. Esto incluye el área de la cubierta superior.	<ol style="list-style-type: none"> 1. Presione ? si desea información detallada acerca de la eliminación del atasco. 2. Presione ▲ y ▼ para seguir las instrucciones. 3. Si desea más información, consulte Eliminación de atascos. 4. Si el mensaje persiste tras eliminar todas las páginas, póngase en contacto con el servicio de asistencia de HP en http://www.hp.com/support/ljcp4005.
13.XX ATASCO EN BANDEJA X Para ayuda, pulse ?	Se ha atascado una página en la Bandeja 2 o en la Bandeja opcional 3.	<ol style="list-style-type: none"> 1. Presione ? si desea información detallada acerca de la eliminación del atasco. 2. Presione ▲ y ▼ para seguir las instrucciones. 3. Si desea más información, consulte Eliminación de atascos. 4. Si el mensaje persiste tras eliminar todas las páginas, póngase en contacto con el servicio de asistencia de HP en http://www.hp.com/support/ljcp4005.

Mensaje del panel de control	Descripción	Acción recomendada
<p>20 Memoria insuficiente</p> <p>Para ayuda, pulse ?</p> <p>se alterna con</p> <p>20 Memoria insuficiente</p> <p>Para cont. pulse ✓</p>	<p>La impresora ha recibido del equipo más datos de los que puede almacenar en la memoria disponible.</p>	<p>1. Presione ✓ para continuar imprimiendo.</p> <p> Nota Se perderán datos.</p> <p>2. Reduzca la complejidad del trabajo de impresión para evitar este error en el futuro.</p> <p>3. Agregar memoria a la impresora permite imprimir páginas más complejas.</p>
<p>22 DESBORDAM. BÚFER DE E/S INCORPORADO</p> <p>se alterna con</p> <p>Para cont. pulse ✓</p>	<p>Se ha desbordado el servidor de impresión Jetdirect incorporado.</p>	<p>Presione ✓ para continuar. Cuando se produce este error, pueden perderse datos. Si fuera necesario, vuelva a enviar el trabajo a la impresora.</p>
<p>40 TRANSMIS. ERRÓNEA EN E/S INCORPORADO</p> <p>se alterna con</p> <p>Para cont. pulse ✓</p>	<p>Se ha cortado la conexión con el servidor de impresión Jetdirect incorporado.</p>	<p>Apague la impresora y vuelva a encenderla. Presione ? si desea más información.</p> <p>Si el mensaje persiste, póngase en contacto con el servicio de asistencia de HP en http://www.hp.com/support/ljcp4005.</p>
<p>41,3 INESPERADO TAMAÑO EN BANDEJA X</p> <p>Para ayuda, pulse ?</p> <p>se alterna con</p> <p>CARGUE BANDEJA X:</p> <p>[TIPO] [TAMAÑO]</p> <p>Para utilizar otra bandeja pulse Cont.</p>	<p>Se ha cargado un medio de impresión en la dirección de alimentación con tamaño diferente del que se configuró para la bandeja.</p>	<p>1. Si se ha seleccionado un tamaño incorrecto, cancele el trabajo o presione ? para acceder a la ayuda.</p> <p>O</p> <p>2. Presione ✓ para seleccionar otra bandeja.</p> <p>3. Presione ▲ y ▼ para seguir las instrucciones.</p>
<p>41,5 INESPERADO TIPO EN BANDEJA X</p> <p>Para ayuda, pulse ?</p> <p>se alterna con</p> <p>CARGUE BANDEJA X:</p> <p>[TIPO] [TAMAÑO]</p> <p>Para utilizar otra bandeja pulse Cont.</p>	<p>La impresora detecta un medio de impresión en el recorrido diferente del que se configuró para la bandeja.</p>	<p>1. Si se ha seleccionado un tipo incorrecto, cancele el trabajo o presione ? para acceder a la ayuda.</p> <p>O</p> <p>2. Presione ✓ para seleccionar otra bandeja.</p> <p>3. Presione ▲ y ▼ para seguir las instrucciones.</p>

Mensaje del panel de control	Descripción	Acción recomendada
49.XXXX ERROR DE IMPRESORA Para continuar, apague y encienda.	Se ha producido un error grave de firmware.	<ol style="list-style-type: none"> 1. Apague la impresora y vuelva a encenderla. 2. Si el mensaje persiste, póngase en contacto con el servicio de asistencia de HP en http://www.hp.com/support/ljcp4005.
50.X ERROR EN FUSOR Para ayuda, pulse ?	Se ha producido un error en el fusor. Los errores siguientes son errores específicos del fusor: 50.1: Se ha producido un error de baja temperatura del fusor en el termistor principal. 50.2: Se ha producido un error en el servicio de calentamiento del fusor. 50.3: Se ha producido un error de alta temperatura del fusor en el termistor principal. 50.6: Se ha producido un error de apertura del fusor. 50.7: Se ha producido un fallo en el mecanismo de liberación de presión del fusor. Este error puede deberse a que la fuente de alimentación o el voltaje de línea son inadecuados o a un problema con el fusor.	<ol style="list-style-type: none"> 1. Apague la impresora y vuelva a encenderla. 2. Presione ▲ y ▼ para seguir las instrucciones. 3. Si el mensaje persiste, póngase en contacto con el servicio de asistencia de HP en http://www.hp.com/support/ljcp4005.
50.X ERROR EN FUSOR Para continuar, apague y encienda.	Se ha producido un error en el fusor.	Apague la impresora y vuelva a encenderla.
51.2Y ERROR DE IMPRESORA Para ayuda, pulse ? se alterna con 51.2Y ERROR DE IMPRESORA Para continuar, apague y encienda.	Un haz de láser detecta un error o se ha producido un error con el láser. Los valores de Y son: Descripción de Y 0 - Negro 1 - Cian 2 - Magenta 3 - Amarillo	<ol style="list-style-type: none"> 1. Apague la impresora y vuelva a encenderla. 2. Si el problema persiste, póngase en contacto con el servicio de asistencia de HP en http://www.hp.com/support/ljcp4005.
52.X ERROR DE IMPRESORA se alterna con Para continuar, apague y encienda.	Se ha producido un error en la impresora.	Apague la impresora y vuelva a encenderla. Presione ? si desea más información. Si el mensaje persiste, póngase en contacto con el servicio de asistencia de HP en http://www.hp.com/support/ljcp4005 .

Mensaje del panel de control	Descripción	Acción recomendada
53.XX.X COMPROBAR RANURA DIMM RAM X	Se ha producido un error en la memoria.	<p>Si se le solicita, presione ✓ para continuar. La impresora debe pasar al estado de Preparado, pero no utilizará toda la memoria instalada.</p> <p>De lo contrario:</p> <ol style="list-style-type: none"> 1. Apague la impresora. 2. Verifique si toda la memoria DDR SDRAM cumple con las especificaciones y si está acoplada correctamente. 3. Encienda la impresora. 4. Si el problema persiste, póngase en contacto con el servicio de asistencia de HP en http://www.hp.com/support/ljcp4005.
54.XX ERROR DE IMPRESORA Para continuar, apague y encienda.	<p>La impresión no puede continuar. El sensor no funciona correctamente.</p> <p>Los valores de X son:</p> <p>01 - Sensor de humedad</p> <p>15 - Amarillo</p> <p>16 - Magenta</p> <p>17 - Cian</p> <p>18 - Negro</p>	<ol style="list-style-type: none"> 1. Apague la impresora y vuelva a encenderla. 2. Si el problema persiste, póngase en contacto con el servicio de asistencia de HP en http://www.hp.com/support/ljcp4005.
55.X.X ERROR CONTROLADOR CC Para ayuda, pulse ? se alterna con	Se ha producido un error de comando en la impresora.	<ol style="list-style-type: none"> 1. Apague la impresora y vuelva a encenderla. 2. Si el problema persiste, póngase en contacto con el servicio de asistencia de HP en http://www.hp.com/support/ljcp4005.
55.0X.YY ERROR DE IMPRESORA ERROR DE IMPRESORA Para continuar, apague y encienda.		
56.XX ERROR DE IMPRESORA Para continuar, apague y encienda.	Se ha producido un error en la impresora.	<ol style="list-style-type: none"> 1. Apague la impresora y vuelva a encenderla. 2. Si el problema persiste, póngase en contacto con el servicio de asistencia de HP en http://www.hp.com/support/ljcp4005.
57.0X ERROR DE IMPRESORA Para continuar,	Se ha producido un error en el ventilador de la impresora.	<ol style="list-style-type: none"> 1. Apague la impresora y vuelva a encenderla. 2. Si el problema persiste, póngase en contacto con el servicio de asistencia de

Mensaje del panel de control	Descripción	Acción recomendada
<p>apague y encienda.</p>		<p>HP en http://www.hp.com/support/ljcp4005.</p>
<p>58.OX</p> <p>ERROR DE IMPRESORA</p> <p>Para ayuda, pulse ?</p> <p>se alterna con</p> <p>58.OX</p> <p>ERROR DE IMPRESORA</p> <p>Para continuar,</p> <p>apague y encienda.</p>	<p>Se ha detectado un error de distintivo de memoria.</p>	<ol style="list-style-type: none"> 1. Apague la impresora y vuelva a encenderla. 2. Si el problema persiste, póngase en contacto con el servicio de asistencia de HP en http://www.hp.com/support/ljcp4005.
<p>59.XY</p> <p>ERROR DE IMPRESORA</p> <p>Para ayuda, pulse ?</p> <p>se alterna con</p> <p>59.XY</p> <p>ERROR DE IMPRESORA</p> <p>Para continuar,</p> <p>apague y encienda.</p>	<p>Se ha producido un error en el motor de la impresora.</p>	<ol style="list-style-type: none"> 1. Apague la impresora y vuelva a encenderla. 2. Si el problema persiste, póngase en contacto con el servicio de asistencia de HP en http://www.hp.com/support/ljcp4005. <p>Nota: Este mensaje también puede aparecer si no hay una unidad de transferencia instalada o si está instalada de modo incorrecto. Asegúrese de que la unidad de transferencia esté correctamente instalada.</p>
<p>60.X</p> <p>ERROR DE IMPRESORA</p> <p>se alterna con</p> <p>Para continuar,</p> <p>apague y encienda.</p>	<p>Se ha producido un error de elevación de bandeja; XX es el número de la bandeja.</p>	<ol style="list-style-type: none"> 1. Presione ▼ para ver la información paso a paso. 2. Si el error se repite, apague la impresora y vuelva a encenderla. 3. Si el error no desaparece, registre el mensaje y póngase en contacto con el servicio de asistencia de HP en http://www.hp.com/support/ljcp4005.
<p>68.X ALMACENAMIENTO PERMANENTE LLENO</p> <p>Para ayuda, pulse ?</p> <p>se alterna con</p> <p>68.X ALMACENAMIENTO PERMANENTE LLENO</p> <p>Para cont. pulse ✓</p>	<p>Uno de los dispositivos de almacenamiento no volátil está lleno. El mensaje debe desaparecer al presionar el botón ✓. La impresión puede continuar, pero es posible que la impresora se comporte de forma inesperada.</p> <p>Descripción de X</p> <p>0 para NVRAM integrada</p> <p>1 para discos extraíbles (flash o duro)</p>	<ol style="list-style-type: none"> 1. Presione ✓ para continuar. 2. Para los errores 68.0, apague la impresora y vuelva a encenderla. 3. Si un error 68.0 persiste, póngase en contacto con el servicio de asistencia de HP. 4. Para los errores 68.1, utilice el software HP Web Jetadmin para eliminar archivos de la unidad de disco. 5. Si un error 68.1 persiste, póngase en contacto con el servicio de asistencia de HP.

Mensaje del panel de control	Descripción	Acción recomendada
<p>68.X ERROR DE ALMAC. CONFIGURACIÓN CAMBIÓ</p> <p>Para ayuda, pulse ?</p> <p>se alterna con</p> <p>68.X ERROR DE ALMAC. CONFIGURACIÓN CAMBIÓ</p> <p>Para cont. pulse ✓</p>	<p>Una o más de las configuraciones de la impresora guardadas en el dispositivo de almacenamiento no volátil no son válidas o se han restablecido según los valores predeterminados. El mensaje debe desaparecer al presionar el botón ✓. La impresión puede continuar, pero es posible que la impresora se comporte de forma inesperada.</p>	<ol style="list-style-type: none"> 1. Presione ✓ para continuar. 2. Si el mensaje persiste, apague la impresora y vuelva a encenderla. 3. Si el problema persiste, póngase en contacto con el servicio de asistencia de HP en http://www.hp.com/support/ljcp4005.
<p>68.X FALLO DE ESCR. EN ALMAC. PERMANENTE</p> <p>Para cont. pulse ✓</p>	<p>Uno de los dispositivos de almacenamiento no volátil está lleno. El mensaje debe desaparecer al presionar el botón ✓. La impresión puede continuar, pero es posible que la impresora se comporte de forma inesperada.</p> <p>Descripción de X</p> <p>0 para NVRAM integrada</p> <p>1 para discos extraíbles (flash o duro)</p>	<ol style="list-style-type: none"> 1. Presione ✓ para continuar. 2. Si el mensaje persiste, apague la impresora y vuelva a encenderla. 3. Si el problema persiste, póngase en contacto con el servicio de asistencia de HP en http://www.hp.com/support/ljcp4005.
<p>69.X ERROR DE IMPRESORA</p> <p>Para ayuda, pulse ?</p> <p>se alterna con</p> <p>69.X ERROR DE IMPRESORA</p> <p>Para continuar, apague y encienda.</p>	<p>Se ha producido un error en la impresora.</p>	<p>Apague la impresora y vuelva a encenderla. Presione ? si desea más información.</p>
<p>79.XXXX ERROR DE IMPRESORA</p> <p>Para continuar, apague y encienda.</p>	<p>Se ha producido un error grave de hardware.</p>	<ol style="list-style-type: none"> 1. Apague la impresora y vuelva a encenderla. 2. Si el problema persiste, póngase en contacto con el servicio de asistencia de HP en http://www.hp.com/support/ljcp4005.
<p>ABCDEFGHIJ 0110000000</p> <p>se alterna con</p> <p>Para salir pulse ?. <i>Detener</i></p>	<p>Este mensaje aparece cuando se está ejecutando una prueba de recorrido del papel o del sensor de recorrido del papel. El valor alfabético indica qué sensor se está comprobando.</p>	<p>No es necesaria ninguna acción.</p>
<p>Acceso denegado MENÚS BLOQUEADOS</p>	<p>Se ha intentado modificar un elemento de menú y el administrador de la impresora tiene activado el mecanismo de seguridad del panel de control. El mensaje desaparecerá en poco tiempo y la impresora volverá al estado de Preparado.</p>	<p>Póngase en contacto con el administrador de la impresora para cambiar la configuración.</p>
<p>ALIMENTE MANUALMENTE [TIPO] [TAMAÑO]</p>	<p>El trabajo especifica alimentación manual, pero la Bandeja 1 está vacía. Hay otra bandeja disponible.</p>	<p>Agregue papel a la Bandeja 1 o presione ✓ para seleccionar otra bandeja.</p>

Mensaje del panel de control	Descripción	Acción recomendada
se alterna con		
Para utilizar otra bandeja pulse Cont.		
ALIMENTE MANUALMENTE [TIPO] [TAMAÑO]	Se envió un trabajo en el que se especificaba ALIMENTACIÓN MANUAL y la Bandeja 1 está vacía.	<ol style="list-style-type: none"> 1. Cargue el papel adecuado en la Bandeja 1 y presione ✓ para continuar. 2. Si se solicita, confirme el tamaño y el tipo del papel que se cargó.
Para cont. pulse ✓	No hay otra bandeja disponible.	
ALIMENTE MANUALMENTE [TIPO] [TAMAÑO]	El trabajo especifica ALIMENTACIÓN MANUAL , pero la Bandeja 1 ya está cargada y configurada para un tipo o tamaño distinto del que se especificó.	<ol style="list-style-type: none"> 1. Cargue el medio correcto en la Bandeja 1. 2. Si se solicita, confirme el tamaño y el tipo del papel que se cargó. 3. De lo contrario, presione ✓ para seleccionar otra bandeja.
Para cont. pulse ✓		
se alterna con		
ALIMENTE MANUALMENTE [TIPO] [TAMAÑO]		
Para ayuda, pulse ?		
ALIMENTE MANUALMENTE [TIPO] [TAMAÑO]	Se envió un trabajo que especificaba ALIMENTACIÓN MANUAL y la Bandeja 1 está vacía. Hay otra bandeja disponible.	<ol style="list-style-type: none"> 1. Cargue la Bandeja 1 con el papel correcto. 2. Si se solicita, confirme el tamaño y el tipo del papel que se cargó. 3. De lo contrario, presione ✓ para seleccionar otra bandeja.
Para utilizar otra bandeja pulse Cont.		
se alterna con		
ALIMENTE MANUALMENTE [TIPO] [TAMAÑO]		
Para ayuda, pulse ?		
ALIMENTE MANUALMENTE LA PILA DE SALIDA	Se han impreso las caras pares de un trabajo de impresión manual a doble cara, y la impresora está lista para que se introduzca la pila de hojas de salida e imprimir las caras impares.	<p>Siga las instrucciones del cuadro de diálogo de la instrucción Imprimir en ambas caras que aparecen en el equipo.</p> <p>O</p> <p>Presione ? si desea ayuda sobre la impresora.</p>
se alterna con		
Después pulse ✓		
para impr. 2ª cara		
Baje el asa verde.	La unidad de transferencia no está instalada o no se ha instalado correctamente.	<ol style="list-style-type: none"> 1. Presione ✓ para acceder al menú ESTADO DE CONSUMIBLES. 2. Presione ▼ para resaltar la unidad de transferencia. 3. Presione ? para ver la ayuda. 4. Presione ▲ y ▼ para seguir las instrucciones.
BANDEJA OPCIONAL MAL CONECTADA	La bandeja de entrada para 500 hojas no está bien conectada a la impresora.	<ol style="list-style-type: none"> 1. Verifique que la impresora se encuentre sobre una superficie plana. 2. Apague la impresora.

Mensaje del panel de control	Descripción	Acción recomendada
		<ol style="list-style-type: none"> Vuelva a acoplar la impresora en la bandeja de entrada para 500 hojas. Encienda la impresora después de volver a acoplar la bandeja de entrada para 500 hojas.
BANDEJA X ABIERTA Para ayuda, pulse ? se alterna con Preparado	La bandeja especificada está abierta o no está completamente cerrada.	Cierre la bandeja.
BANDEJA X VACÍA [TIPO] [TAMAÑO] se alterna con Preparado	La bandeja especificada está vacía y el trabajo actual no necesita esta bandeja para imprimir.	Recargue la bandeja cuando sea apropiado.
Borrando registro de eventos	Este mensaje se muestra durante la eliminación del registro de eventos. La impresora saldrá de MENÚS una vez que haya borrado el registro de eventos.	No es necesaria ninguna acción.
Calentamiento	La impresora está saliendo del modo de reposo. La impresión continuará cuando finalice el calentamiento.	No es necesaria ninguna acción.
Calibrando...	La impresora está realizando la calibración.	No es necesaria ninguna acción.
Cancelando... X	La impresora está cancelando un trabajo. El mensaje se mostrará mientras esté detenido el trabajo, la ruta del papel se nivele y los datos entrantes del canal de datos activos se reciban y descarten.	No es necesaria ninguna acción.
Cargando programa X NO APAGUE EL EQUIPO	Los programas y las fuentes pueden almacenarse en el sistema de archivos de la impresora y se cargan en la memoria RAM al encender la impresora. El número XX especifica un número de secuencia que indica el programa que se está cargando.	No es necesaria ninguna acción. No apague la impresora.
CARGAR BANDEJA 1: [TIPO] [TAMAÑO] Para ayuda, pulse ?	Este mensaje aparece cuando se selecciona la Bandeja 1, pero no está cargada; y no hay otras bandejas de papel disponibles para usar.	Cargue el papel adecuado en la Bandeja 1 y presione ✓ para continuar. Si se solicita, confirme el tamaño y el tipo del papel que se cargó.
CARGAR BANDEJA 1: [TIPO] [TAMAÑO] Para cont. pulse ✓ se alterna con CARGAR BANDEJA 1: [TIPO] [TAMAÑO]	La Bandeja 1 está cargada y configurada con un tipo y tamaño diferentes de los que se especifican en el trabajo.	<ol style="list-style-type: none"> Si se ha cargado el papel adecuado, presione ✓. De lo contrario, retire el papel incorrecto y cargue la Bandeja 1 con el papel especificado. Si se solicita, confirme el tamaño y el tipo del papel que se cargó.

Mensaje del panel de control	Descripción	Acción recomendada
<p>Para ayuda, pulse ?</p>		<ol style="list-style-type: none"> Confirme que las guías del medio de impresión estén en la posición correcta. Si desea utilizar otra bandeja, quite el papel de la Bandeja 1 y presione ✓.
<p>CARGAR BANDEJA 1: [TIPO] [TAMAÑO]</p> <p>Para utilizar otra bandeja pulse Cont.</p> <p>Se alterna con</p> <p>CARGAR BANDEJA 1: [TIPO] [TAMAÑO]</p> <p>Para ayuda, pulse ?</p>	<p>Este mensaje aparece cuando se selecciona la Bandeja 1, pero no está cargada; y hay otras bandejas de papel disponibles para usar.</p>	<ol style="list-style-type: none"> Cargue el medio correcto en la bandeja para papel. Si se solicita, confirme el tamaño y el tipo del papel que se cargó. De lo contrario, seleccione otra bandeja.
<p>CARGUE BANDEJA X: [TIPO] [TAMAÑO]</p> <p>Para ayuda, pulse ?</p>	<p>Este mensaje aparece cuando se selecciona la Bandeja XX, pero no está cargada; y no hay otras bandejas de papel disponibles para usar.</p>	<p>Cargue el papel adecuado en la bandeja y presione ✓ para continuar.</p>
<p>CARGUE BANDEJA X: [TIPO] [TAMAÑO]</p> <p>Para utilizar otra bandeja pulse Cont.</p> <p>se alterna con</p> <p>CARGUE BANDEJA X: [TIPO] [TAMAÑO]</p> <p>Para ayuda, pulse ?</p>	<p>La bandeja XX está vacía o configurada para otro tipo y tamaño diferentes de los especificados en el trabajo, y otra bandeja para papel está disponible.</p>	<ol style="list-style-type: none"> Cargue la bandeja de papel con el medio de impresión especificado. Confirme que las guías del medio de impresión estén en la posición correcta. Si se solicita, confirme el tamaño y el tipo del papel que se cargó. Si desea utilizar otra bandeja, presione ✓.
<p>CARTUCHO AMARILLO DENTRO POSICIÓN INCORRECTA</p> <p>se alterna con</p> <p>Para ayuda, pulse ?</p> <p>El indicador de suministros mostrará los niveles de consumo de los cartuchos de impresión.</p>	<p>Se ha instalado el cartucho amarillo en la ranura incorrecta y la cubierta está cerrada.</p>	<ol style="list-style-type: none"> Abra las cubiertas superior y delantera. <div style="border: 1px solid black; padding: 5px; margin: 10px 0;">  <p>PRECAUCIÓN La unidad puede dañarse con facilidad.</p> </div> <ol style="list-style-type: none"> Abra la unidad de transferencia de imágenes. Retire el cartucho de impresión incorrecto. Instale el cartucho de impresión correcto. Cierre la unidad de transferencia de imágenes y las cubiertas superior y delantera.

Mensaje del panel de control	Descripción	Acción recomendada
<p>CARTUCHO CIAN DENTRO POSICIÓN INCORRECTA</p> <p>se alterna con</p> <p>Para ayuda, pulse ?</p> <p>El indicador de suministros mostrará los niveles de consumo de los cartuchos de impresión.</p>	<p>Se ha instalado el cartucho cian en la ranura incorrecta y la cubierta está cerrada.</p>	<p>1. Abra las cubiertas superior y delantera.</p> <p> PRECAUCIÓN La unidad puede dañarse con facilidad.</p> <p>2. Abra la unidad de transferencia de imágenes.</p> <p>3. Retire el cartucho de impresión incorrecto.</p> <p>4. Instale el cartucho de impresión correcto.</p> <p>5. Cierre la unidad de transferencia de imágenes y las cubiertas superior y delantera.</p>
<p>CARTUCHO MAGENTA DENTRO POSICIÓN INCORRECTA</p> <p>se alterna con</p> <p>Para ayuda, pulse ?</p> <p>El indicador de suministros mostrará los niveles de consumo de los cartuchos de impresión.</p>	<p>Se ha instalado el cartucho magenta en la ranura incorrecta y la cubierta está cerrada.</p>	<p>1. Abra las cubiertas superior y delantera.</p> <p> PRECAUCIÓN La unidad puede dañarse con facilidad.</p> <p>2. Abra la unidad de transferencia de imágenes.</p> <p>3. Retire el cartucho de impresión incorrecto.</p> <p>4. Instale el cartucho de impresión correcto.</p> <p>5. Cierre la unidad de transferencia de imágenes y las cubiertas superior y delantera.</p>
<p>CARTUCHO NEGRO DENTRO POSICIÓN INCORRECTA</p> <p>se alterna con</p> <p>Para ayuda, pulse ?</p> <p>El indicador de suministros mostrará los niveles de consumo de los cartuchos de impresión.</p>	<p>Se ha instalado el cartucho negro en la ranura incorrecta y la cubierta está cerrada.</p>	<p>1. Abra las cubiertas superior y delantera.</p> <p> PRECAUCIÓN La unidad puede dañarse con facilidad.</p> <p>2. Abra la unidad de transferencia de imágenes.</p> <p>3. Retire el cartucho de impresión incorrecto.</p> <p>4. Instale el cartucho de impresión correcto.</p> <p>5. Cierre la unidad de transferencia de imágenes y las cubiertas superior y delantera.</p>
<p>Cierre la cubierta.</p> <p>Para ayuda, pulse ?</p>	<p>Se debe cerrar la cubierta superior.</p>	<p>Cierre las cubiertas delanteras.</p> <p> Nota Este mensaje también podría aparecer si no hay fusor o está instalado de modo incorrecto. Asegúrese de que el fusor esté correctamente instalado.</p>

Mensaje del panel de control	Descripción	Acción recomendada
Cierre la cubierta superior.	La cubierta superior de la impresora está abierta.	Cierre la cubierta superior.
Comprobando impresora	El dispositivo está ejecutando una prueba interna.	No es necesaria ninguna acción.
Comprobando ruta del papel	El dispositivo mueve los rodillos para comprobar si hay algún atasco de papel.	No es necesaria ninguna acción.
CONEXIÓN ERRÓNEA CON UNIDAD DÚPLEX se alterna con Para ayuda, pulse ?	La unidad de impresión a doble cara no está correctamente conectada y debe volver a insertarla para continuar con la impresión.	Apague la impresora. Presione ▼ para ver la información paso a paso.
Config. guardada	Se ha guardado una selección de menús.	No es necesaria ninguna acción.
CONSUMIBLE NO HP EN USO se alterna con Preparado El indicador de suministros mostrará el nivel de consumo de los cartuchos de impresión, pero no mostrará el nivel de los cartuchos que se hayan recargado.	La impresora ha detectado que hay un cartucho instalado que no es de HP.	Si cree que ha adquirido un cartucho de HP, llame al teléfono contra el fraude de HP al número 1-877-219-3183 (llamada gratuita en Norteamérica).
		 PRECAUCIÓN Cualquier reparación debida a la utilización de un cartucho que no sea genuino no está cubierta por la garantía de HP.
Consumibles origin. HP instalados	Se ha instalado un nuevo cartucho HP. La impresora volverá al estado de Preparado después de aproximadamente 10 segundos.	No es necesaria ninguna acción.
Creando... PÁGINA DE LIMPIEZA	Este mensaje aparece cuando se está generando una página limpiadora. Cuando la página está completa, el visor del panel de control vuelve al menú CALIDAD DE IMPRESIÓN .	No es necesaria ninguna acción. Una vez que se imprimió la página, siga las instrucciones impresas en la página limpiadora para procesarla.
DATOS RECIBIDOS Para imprimir últ. pág. pulse Cont. ✓ se alterna con Preparado Para imprimir últ. pág. pulse Cont. ✓	La impresora ha recibido los datos y está esperando a que se cargue papel. Cuando la impresora reciba otro archivo, el mensaje debe desaparecer.	Presione ✓ para continuar imprimiendo.
Despejando ruta del papel	Al encenderse, la impresora se ha atascado o ha detectado papel mal colocado. Está intentando expulsar las hojas atascadas de forma automática.	No es necesaria ninguna acción.

Mensaje del panel de control	Descripción	Acción recomendada
<p>DISCO ESTÁ PROTEG. CONT. ESCR.</p> <p>Para borrar pulse ✓</p> <p>se alterna con</p> <p>Preparado</p>	<p>El dispositivo del sistema de archivos está protegido y no se pueden grabar archivos nuevos en él.</p>	<ol style="list-style-type: none"> 1. Para poder escribir en el disco, desactive la protección contra escritura mediante HP Web Jetadmin. 2. Si desea borrar el mensaje, presione la tecla ✓. 3. Si el mensaje persiste, apague la impresora y vuelva a encenderla.
<p>DISCO RAM ESTÁ PROTEG. CONT. ESCR.</p> <p>Para borrar pulse ✓</p> <p>se alterna con</p> <p>Preparado</p>	<p>El dispositivo del sistema de archivos está protegido y no se pueden grabar archivos nuevos en él.</p>	<ol style="list-style-type: none"> 1. Para poder escribir en el disco RAM, desactive la protección contra escritura mediante el software HP Web Jetadmin. 2. Si desea borrar el mensaje, presione la tecla ✓. 3. Si el mensaje persiste, apague la impresora y vuelva a encenderla.
<p>ELIMINACIÓN DE TRABAJOS PRIVADOS</p>	<p>La impresora está eliminando un trabajo privado almacenado. Se necesita un número de PIN para eliminar un trabajo privado.</p>	<p>No es necesaria ninguna acción.</p>
<p>Eliminando... X</p>	<p>La impresora está eliminando el trabajo almacenado.</p>	<p>No es necesaria ninguna acción.</p>
<p>EL LENGUAJE ELEGIDO NO ESTÁ DISPONIBLE</p> <p>Para cont. pulse ✓</p> <p>se alterna con</p> <p>EL LENGUAJE ELEGIDO NO ESTÁ DISPONIBLE</p> <p>Para ayuda, pulse ?</p>	<p>PJL ha encontrado una solicitud de un lenguaje que no existía en la impresora. El trabajo se interrumpirá y no se imprimirá ninguna página.</p>	<ol style="list-style-type: none"> 1. Presione ? si desea información detallada. 2. Presione ▲ y ▼ para seguir las instrucciones. 3. Vuelva a imprimir con el controlador correcto para el dispositivo.
<p>En pausa</p> <p>Para volver a Prep. pulse DETENER</p>	<p>La impresora se ha detenido y no hay ningún mensaje de error pendiente en el visor. E/S sigue recibiendo datos hasta que la memoria se llene.</p>	<p>Presione el botón Detener.</p>
<p>ERROR EN ACCESORIO USB</p> <p>Para ayuda, pulse ?</p>	<p>Este mensaje aparece cuando un accesorio USB conectado consume demasiada electricidad. Cuando esto ocurre, el puerto ACC queda desactivado y se detiene la impresión.</p>	<p>Presione ▼ para ver la información paso a paso.</p>
<p>ERROR EN DISPOSITIVO [FS]</p> <p>Para borrar pulse ✓</p> <p>se alterna con</p> <p>Preparado</p>	<p>Se ha producido un error en el dispositivo de la unidad especificada. Se seguirán imprimiendo los trabajos que no requieran el módulo DIMM de memoria flash.</p>	<ol style="list-style-type: none"> 1. Si desea borrar el mensaje, presione la tecla ✓. 2. Si el mensaje persiste, retire y vuelva a instalar la unidad de disco EIO. 3. Vuelva a encender la impresora. 4. Si el mensaje persiste, reemplace el módulo DIMM de memoria flash.



Mensaje del panel de control	Descripción	Acción recomendada
ERROR EN DISPOSITIVO DISCO Para borrar pulse ✓ se alterna con Preparado	Se ha producido un error en el dispositivo de la unidad especificada. Se seguirán imprimiendo los trabajos que no requieran acceso a la unidad de disco.	<ol style="list-style-type: none"> 1. Si desea borrar el mensaje, presione la tecla ✓. 2. Si el mensaje persiste, retire y vuelva a instalar la unidad de disco EIO. 3. Vuelva a encender la impresora. 4. Si el mensaje persiste, reemplace la unidad de disco EIO.
ERROR EN DISPOSITIVO DISCO RAM Para borrar pulse ✓ se alterna con Preparado	Se ha producido un error en el dispositivo de la unidad especificada.	<ol style="list-style-type: none"> 1. Si desea borrar el mensaje, presione la tecla ✓. 2. Si el mensaje persiste, apague la impresora y vuelva a encenderla. 3. Si el mensaje persiste, póngase en contacto con el servicio de asistencia de HP en http://www.hp.com/support/ljcp4005.
ERROR EN DISPOSITIVO PROTEG. CONT. ESCR. Para borrar pulse ✓ se alterna con Preparado	El dispositivo del sistema de archivos está protegido y no se pueden grabar archivos nuevos en él.	<ol style="list-style-type: none"> 1. Para poder escribir en la memoria flash, desactive la protección contra escritura mediante HP Web Jetadmin. 2. Si desea borrar el mensaje, presione la tecla ✓. 3. Si el mensaje persiste, apague la impresora y vuelva a encenderla.
ERROR EN OPER. ARCH. DE DISCO Para borrar pulse ✓ se alterna con Preparado	La impresora ha recibido un comando del sistema de archivos PJJ que intentó realizar una operación ilógica (por ejemplo, descargar un archivo a un directorio inexistente). Se puede continuar la impresión.	<ol style="list-style-type: none"> 1. Si desea borrar el mensaje, presione la tecla ✓. 2. Si el mensaje persiste, apague la impresora y vuelva a encenderla. 3. Si vuelve a aparecer el mensaje, es posible que exista un problema con la aplicación de software.
ERROR EN OPER. ARCH. DE DISCO RAM Para borrar pulse ✓ se alterna con Preparado	La impresora ha recibido un comando del sistema de archivos PJJ que intentó realizar una operación ilógica (por ejemplo, descargar un archivo a un directorio inexistente). Se puede continuar la impresión.	<ol style="list-style-type: none"> 1. Si desea borrar el mensaje, presione la tecla ✓. 2. Si el mensaje persiste, apague la impresora y vuelva a encenderla. 3. Si vuelve a aparecer el mensaje, es posible que exista un problema con la aplicación de software.
ERROR EN OPER. ARCH. DE FLASH Para borrar pulse ✓ se alterna con Preparado	La impresora ha recibido un comando del sistema de archivos PJJ que intentó realizar una operación ilógica (por ejemplo, descargar un archivo a un directorio inexistente).	<ol style="list-style-type: none"> 1. Si desea borrar el mensaje, presione la tecla ✓. 2. Si el mensaje persiste, apague la impresora y vuelva a encenderla. 3. Si vuelve a aparecer el mensaje, es posible que exista un problema con la aplicación de software.
Esperando a que la bandeja X se eleve	La impresora está esperando a que se levante la Bandeja 2 o la Bandeja opcional 3.	No es necesaria ninguna acción.

Mensaje del panel de control	Descripción	Acción recomendada
Espera a que se reinicie la impres.	La configuración del disco RAM se ha cambiado antes de que la impresora se reinicie de forma automática, se han cambiado los modos de los dispositivos externos o la impresora está saliendo del modo de diagnóstico y se reiniciará de forma automática.	No es necesaria ninguna acción.
Fecha/Hora	Indicador para configurar la fecha y la hora de la impresora. El formato predeterminado es [AAAA]/[MMM]/[DD] [HH]-[MM].	Para realizar cambios, presione ✓ y siga los indicadores de fecha y hora.
Imposible almacenar el trabajo NOMBRE DEL TRABAJO se alterna con Procesando...	No se puede almacenar un trabajo debido a un problema de memoria o de configuración.	Instale memoria adicional en la impresora.
IMPRESIÓN DETENIDA Para cont. pulse ✓	Este mensaje aparece cuando se lleva a cabo una prueba de impresión/detención y expira el tiempo.	Presione ✓ para continuar imprimiendo.
IMPRESIÓN EN COLOR RESTRINGIDA se alterna con Preparado	La impresora está configurada en COLOR SI PERMITIDO , y usted o el programa de software no están autorizados para imprimir en colores.	Comuníquese con el administrador de la red para que configure los permisos del usuario o del programa que le permitirán imprimir en colores.
Imprimiendo... CONFIGURACIÓN	La impresora está generando la página de configuración. La impresora volverá al estado de Preparado en línea una vez que se complete la página.	No es necesaria ninguna acción.
Imprimiendo... DIRECTORIO ARCHIVOS	La impresora está generando la página de directorio de almacenamiento masivo. La impresora volverá al estado de Preparado una vez que se complete la página.	No es necesaria ninguna acción.
Imprimiendo... ESTADO CONSUMIBLES	La impresora está generando la página de estado de suministros. La impresora volverá al estado de Preparado en línea una vez que se complete la página.	No es necesaria ninguna acción.
Imprimiendo... LISTA DE FUENTES	La impresora está generando la lista de fuentes para los lenguajes PCL o PS. La impresora volverá al estado de Preparado una vez que se complete la página.	No es necesaria ninguna acción.
Imprimiendo... MAPA DE MENÚS	La impresora está generando el diagrama de menús de la impresora. La impresora volverá al estado de Preparado una vez que se complete la página.	No es necesaria ninguna acción.
Imprimiendo... MUESTRAS CMYK	Mientras se genera la página de muestras de CMYK de la impresora, aparecerá este mensaje.	No es necesaria ninguna acción.
Imprimiendo... MUESTRAS RGB	Mientras se genera la página de muestras de RGB de la impresora aparece este mensaje.	No es necesaria ninguna acción.
Imprimiendo...	La impresora está generando la página de prueba. La impresora volverá al estado de	No es necesaria ninguna acción.

Mensaje del panel de control	Descripción	Acción recomendada
PÁGINA DE PRUEBA	Preparado en línea una vez que se complete la página.	
Imprimiendo... PÁGINA DE REGISTRO	La impresora está generando la página de registro. La impresora volverá al menú ESTABLECER REGISTRO una vez que se complete esta página.	Siga las instrucciones de las páginas impresas.
Imprimiendo... PÁGINA DE USO	La impresora está generando la página de uso. La impresora volverá al estado de Preparado en línea una vez que se complete la página.	No es necesaria ninguna acción.
Imprimiendo... PÁGINA DIAGNÓSTICO	La impresora está generando la página de diagnóstico. La impresora volverá al estado de Preparado en línea una vez que se complete la página.	No es necesaria ninguna acción.
Imprimiendo... PRUEBA DEL MOTOR	La impresora está generando la página de prueba del dispositivo. La impresora volverá al estado de Preparado en línea una vez que se complete la página.	No es necesaria ninguna acción.
Imprimiendo... REGISTRO DE EVENTOS	La impresora está generando la página de registro de eventos. La impresora volverá al estado de Preparado en línea una vez que se complete la página.	No es necesaria ninguna acción.
Imprimiendo Solución de problemas de CI	La impresora está generando las páginas de solución de problemas de calidad de impresión. La impresora volverá al estado de Preparado cuando se impriman las páginas.	Siga las instrucciones de las páginas impresas.
Inicializando almacen. permanente	Aparece al encender la impresora para indicar que el almacenamiento permanente está en proceso de inicio.	No es necesaria ninguna acción.
Inicializando...	Este mensaje aparece cuando la impresora se enciende, en el momento en que las distintas tareas comienzan el proceso de inicio.	No es necesaria ninguna acción.
INSERTE O CIERRE LA BANDEJA X	La bandeja XX debe insertarse o cerrarse para poder imprimir el trabajo actual.	Cierre la bandeja indicada.
Para ayuda, pulse ?		
Instale consumibles Para estado pulse ✓ El indicador de suministros mostrará los niveles de consumo de los cartuchos de impresión.	Al menos un suministro no se encuentra instalado en la impresora o no está acoplado de forma correcta y otro no está presente, está mal colocado, presenta un nivel de carga bajo o se ha agotado. Inserte el suministro o asegúrese de que esté completamente acoplado.	<ol style="list-style-type: none"> 1. Presione ✓ para acceder al menú ESTADO DE CONSUMIBLES. 2. Presione ▲ y ▼ para resaltar el suministro específico que presenta el problema. 3. Presione ? para ver la ayuda sobre el suministro. 4. Presione ▲ y ▼ para seguir las instrucciones.

Mensaje del panel de control	Descripción	Acción recomendada
<p>Instale el cartucho.</p> <p>se alterna con</p> <p>Para ayuda, pulse ?</p> <p>El indicador de suministros mostrará los niveles de consumo de los cartuchos de impresión.</p>	<p>El cartucho no está instalado o se ha instalado incorrectamente en la impresora.</p>	<p>1. Abra las cubiertas superior y delantera.</p> <p> PRECAUCIÓN La unidad puede dañarse con facilidad.</p> <p>2. Abra la unidad de transferencia de imágenes.</p> <p>3. Introduzca el cartucho de impresión y asegúrese de que está completamente acoplado.</p> <p>4. Cierre la unidad de transferencia de imágenes y las cubiertas superior y delantera.</p> <p>5. Si el error persiste, póngase en contacto con el servicio de asistencia de HP en http://www.hp.com/support/ljcp4005.</p>
<p>INSTALE EL FUSOR</p>	<p>El fusor no está instalado o no se ha instalado correctamente.</p>	<p>Confirme que el fusor esté instalado en la impresora y completamente acoplado.</p> <p>Presione ▼ para ver la información paso a paso.</p>
<p>LA RANURA DE TARJETA X NO FUNCIONA</p>	<p>La tarjeta flash de la ranura X no funciona correctamente.</p>	<p>1. Apague la impresora.</p> <p>2. Retire la tarjeta de la ranura indicada y reemplácela por una nueva.</p>
<p>Limpiando...</p>	<p>Se está procesando una página limpiadora.</p>	<p>No es necesaria ninguna acción.</p>
<p>LIMPIANDO DISCO X% COMPLETADO</p>	<p>Se está limpiando un dispositivo de almacenamiento. No apague la impresora. Cuando se complete el proceso, la impresora se reiniciará de forma automática.</p>	<p>No es necesaria ninguna acción.</p>
<p>MEMORIA INSUFICIENTE PARA CARGAR FUENTES/DATOS</p> <p>Para ayuda, pulse ?</p> <p>se alterna con</p> <p>Dispositivo X:</p> <p>Para cont. pulse ✓</p>	<p>El dispositivo no tiene memoria suficiente para cargar los datos, como fuentes o macros, desde la ubicación especificada.</p> <p>Dispositivo X: puede ser uno de los siguientes:</p> <p>INTERNO = ROM directamente en la placa del formateador</p> <p>RANURA DE TARJETA X = tarjeta de fuente en la ranura X</p> <p>Módulos DIMM</p>	<p>1. Si desea usar el dispositivo sin los datos, presione ✓.</p> <p>2. Para solucionar el problema, agregue más memoria al dispositivo. Memoria DDR SDRAM: 128 MB, (Q2630A) o 256 MB (Q2631A).</p>
<p>Modo de reposo activado</p>	<p>La impresora está en modo de reposo. El mensaje desaparecerá al presionar un botón, al recibir datos de impresión o ante algún error.</p>	<p>No es necesaria ninguna acción.</p>
<p>Moviendo solenoide</p> <p>Para salir pulse ?. Detener</p>	<p>La impresora está llevando a cabo una prueba de los componentes y el componente seleccionado es un solenoide.</p>	<p>No es necesaria ninguna acción.</p>
<p>Moviendo solenoide y motor</p> <p>Para salir pulse ?. Detener</p>	<p>La impresora está llevando a cabo una prueba de los componentes y los</p>	<p>No es necesaria ninguna acción.</p>

Mensaje del panel de control	Descripción	Acción recomendada
	componentes seleccionados son el solenoide y el motor.	
No hay trabajos para cancelar	No hay trabajos almacenados que puedan cancelarse.	No es necesaria ninguna acción.
No se pueden imprimir múltiples copias se alterna con Procesando...	No se pueden imprimir varias copias del trabajo debido a un problema de memoria o de configuración. Sólo se realizará una copia.	Instale memoria adicional en la impresora.
Petición aceptada; por favor, espere	La impresora ha aceptado la solicitud de imprimir una página interna, pero debe finalizar el trabajo actual para poder hacerlo.	No es necesaria ninguna acción.
PIDA CARTUCHO [COLOR] El indicador de suministros mostrará los niveles de consumo de los cartuchos de impresión. se alterna con Preparado El indicador de suministros mostrará los niveles de consumo de los cartuchos de impresión.	El cartucho de impresión identificado está llegando al final de su vida útil. La impresora está preparada y continuará imprimiendo el número estimado de páginas que se indicó. El número de páginas restantes estimado se basa en la cobertura de página cronológica de la impresora. La impresión proseguirá hasta que sea necesario cambiar algún suministro.	<ol style="list-style-type: none"> 1. Presione ? para ver la ayuda sobre el mensaje. 2. Obtenga el número de referencia del cartucho de impresión indicado. 3. Encargue un cartucho de impresión <p>Nota La información de solicitud de suministros también puede consultarse desde el servidor Web incorporado. Consulte la sección Utilización del servidor Web incorporado si desea más información.</p>
PIDA CONSUMIBLES se alterna con Preparado Para ayuda, pulse ? El indicador de suministros mostrará los niveles de consumo de los cartuchos de impresión.	Más de un elemento de suministro está bajo. La impresión proseguirá hasta que sea necesario cambiar algún suministro.	<ol style="list-style-type: none"> 1. Presione Menú para acceder a los menús. 2. Presione ▲ o ▼ para resaltar Información, y después presione ✓. 3. Presione ▲ o ▼ para resaltar ESTADO DE CONSUMIBLES, y después presione ✓. 4. Presione ▲ o ▼ para resaltar un suministro que sea necesario encargar. 5. Presione ? para acceder a la ayuda sobre el suministro. 6. Obtenga el número de referencia en la ayuda. 7. Encargue el suministro. 8. Repita los pasos anteriores según sea necesario para cada suministro que tenga que encargar. 9. La información de solicitud de suministros también puede consultarse desde el servidor Web incorporado. Consulte la sección Utilización del servidor Web incorporado si desea más información.

Mensaje del panel de control	Descripción	Acción recomendada
<p>PIDA KIT DE FUSOR</p> <p>MENOS DE X PÁGS.</p> <p>Para ayuda, pulse ?</p> <p>se alterna con</p> <p>Preparado</p>	<p>El fusor está llegando al final de su vida útil. La impresora está preparada y continuará imprimiendo el número estimado de páginas que se indicó.</p> <p>La impresión proseguirá hasta que sea necesario cambiar algún suministro.</p>	<ol style="list-style-type: none"> 1. Presione ? para ver la ayuda sobre el mensaje. 2. Obtenga el número de referencia del conjunto de fusor. 3. Encargue el conjunto de fusor. <p> Nota La información de solicitud de suministros también puede consultarse desde el servidor Web incorporado. Consulte la sección Utilización del servidor Web incorporado si desea más información.</p>
<p>PIDA KIT DE TRANSF.</p> <p>MENOS DE X PÁGS.</p> <p>Para ayuda, pulse ?</p> <p>se alterna con</p> <p>Preparado</p>	<p>La unidad de transferencia está llegando al final de su vida útil. La impresión puede continuar.</p>	<ol style="list-style-type: none"> 1. Presione ? para ver la ayuda sobre el mensaje. 2. Obtenga el número de referencia del conjunto de transferencia en la ayuda. 3. Encargue el conjunto de transferencia. <p> Nota La información de solicitud de suministros también puede consultarse desde el servidor Web incorporado. Consulte la sección Utilización del servidor Web incorporado si desea más información.</p>
<p>PIN incorrecto</p>	<p>Se ha introducido un PIN incorrecto. Después de tres intentos fallidos, la impresora volverá al estado de Preparado.</p>	<p>Vuelva a introducir el PIN correctamente.</p>
<p>Por favor, espere</p>	<p>La impresora está eliminando datos.</p>	<p>No es necesaria ninguna acción.</p>
<p>Preparado</p> <p>El indicador de suministros mostrará los niveles de consumo de los cartuchos de impresión.</p>	<p>La impresora está en línea y preparada para recibir datos. No hay mensajes de estado ni para acudir al dispositivo en el visor.</p>	<p>No es necesaria ninguna acción.</p>
<p>Preparado</p>	<p>La impresora está en línea y preparada.</p>	<p>No es necesaria ninguna acción.</p>
<p>Dirección IP:</p>		
<p>Preparado</p> <p>Modo Diagnóstico</p> <p>Para salir pulse ? . Detener</p>	<p>La impresora se encuentra en un modo de diagnóstico especial.</p>	<p>Presione el botón Detener para salir del modo diagnóstico especial.</p> <p>O</p> <p>No es necesaria ninguna acción.</p>
<p>Procesando...</p>	<p>La impresora está procesando un trabajo, pero aún no está tomando hojas. Cuando el papel comience a moverse, este mensaje se sustituirá por otro que indica desde qué bandeja se está imprimiendo el trabajo.</p>	<p>No es necesaria ninguna acción.</p>
<p>Procesando...</p>	<p>La impresora está procesando o imprimiendo copias clasificadas. El mensaje indica que se</p>	<p>No es necesaria ninguna acción.</p>

Mensaje del panel de control	Descripción	Acción recomendada
copiar <X> de <Y>	está procesando la copia X de Y copias totales.	
Procesando... MODO INTERMITENTE Para ayuda, pulse ?	Este mensaje puede aparecer durante períodos de uso intenso si la impresora se calienta en exceso. Si ocurre esto, la impresora entrará en un modo en el que imprime durante un minuto y se detiene durante otro. Este ciclo continúa hasta que se estabiliza la temperatura de funcionamiento.	Presione ▼ para ver la información paso a paso.
Procesando tboj. de bandeja X	La impresora está procesando activamente un trabajo desde la bandeja especificada.	No es necesaria ninguna acción.
Procesando trabajo de impresión dúplex No toque el papel hasta final trabajo	El papel llega temporalmente a la bandeja de salida mientras se imprime un trabajo a doble cara. No intente extraer las hojas hasta que el trabajo se haya finalizado.	No tome el papel cuando llegue a la bandeja de salida de manera temporal. El mensaje desaparecerá cuando finalice el trabajo.
PRUEBA DE DETENER IMPRESIÓN	La impresora está realizando una prueba de impresión y detención.	No es necesaria ninguna acción.
Quite al menos un cartucho de Para salir pulse ?. Detener	La impresora está llevando a cabo una prueba de componentes o de desactivación de cartucho y el componente seleccionado es el motor del cartucho.	Extraiga un cartucho de impresión.
Realizando actualización	Se está realizando una actualización de firmware.	No apague la impresora hasta que vuelva al estado de Preparado .
Realizando... PRUEBA DE RUTA PAPEL	La impresora está realizando una prueba de recorrido del papel.	No es necesaria ninguna acción.
Recibiendo actualización	Se está realizando una actualización de firmware.	No apague la impresora hasta que vuelva al estado de Preparado .
Reenvíe la actualización	La actualización de firmware no se realizó correctamente.	Intente de nuevo.
Registro de eventos vacío	Se ha seleccionado MOSTRAR REGISTRO DE EVENTOS desde el panel de control y el registro de eventos está vacío.	No es necesaria ninguna acción.
Restaurando... X [accesorio n.º]	La impresora está restaurando la configuración del accesorio externo para responder a la solicitud de un usuario.	No es necesaria ninguna acción.
Restaurando... X	La impresora está restableciendo la configuración. Este mensaje aparece al ejecutar una acción de restablecimiento, como RESTAURAR VALORES DE COLOR .	No es necesaria ninguna acción.
Restaurando... X predet. de fábrica	La impresora está restableciendo la configuración de fábrica.	No es necesaria ninguna acción.

Mensaje del panel de control	Descripción	Acción recomendada
RETIRE TODOS LOS CARTUCHOS IMPRESIÓN Para salir pulse ?. Detener	La impresora está llevando a cabo una prueba de los componentes y el componente seleccionado es Sólo correa.	Extraiga todos los cartuchos de impresión.
Rotando motor [COLOR] Para salir pulse ?. Detener	Se está realizando una prueba de componentes; el componente seleccionado es el motor del cartucho <color>.	Presione Detener cuando se deba detener la prueba.
Rotando motor Para salir pulse ?. Detener	La impresora está llevando a cabo una prueba de los componentes y el componente seleccionado es un motor.	Presione Detener cuando se deba detener la prueba.
SISTEMA DE ARCHIVOS [FS] LLENO Para borrar pulse ✓ se alterna con Preparado	La impresora ha recibido un comando del sistema de archivos PjL que intentó almacenar algo en el sistema de archivos, pero esto no se realizó correctamente porque el sistema está lleno.	<ol style="list-style-type: none"> 1. Utilice el software HP Web Jetadmin para eliminar los archivos de la memoria flash e inténtelo de nuevo. 2. Si desea borrar el mensaje, presione la tecla ✓. 3. Si el mensaje persiste, apague la impresora y vuelva a encenderla.
SISTEMA DE ARCHIVOS DISCO LLENO Para borrar pulse ✓ se alterna con Preparado	La impresora ha recibido un comando del sistema de archivos PjL que intentó almacenar algo en el sistema de archivos, pero esto no se realizó correctamente porque el sistema está lleno.	<ol style="list-style-type: none"> 1. Utilice el software HP Web Jetadmin para eliminar el trabajo almacenado desde el panel de control de la impresora. 2. Si desea borrar el mensaje, presione la tecla ✓. 3. Si el mensaje persiste, apague la impresora y vuelva a encenderla.
SISTEMA DE ARCHIVOS DISCO LLENO Para borrar pulse ✓ se alterna con Preparado	La impresora ha recibido un comando del sistema de archivos PjL que intentó almacenar algo en el sistema de archivos, pero esto no se realizó correctamente porque el sistema está lleno.	<ul style="list-style-type: none"> ● Si desea borrar el mensaje, presione la tecla ✓. ● Si el mensaje persiste, apague la impresora y vuelva a encenderla.
<div style="display: flex; align-items: center;">  <p>Nota Esto borrará los archivos guardados en la memoria RAM.</p> </div>		
SISTEMA N.º 62 Para continuar, apague y encienda.	No se ha encontrado el sistema.	<ol style="list-style-type: none"> 1. Apague la impresora y vuelva a encenderla. 2. Si el problema persiste, póngase en contacto con el servicio de asistencia de HP en http://www.hp.com/support/ljcp4005.
SUMINISTROS EN POSICIÓN INCORRECTA se alterna con Para estado pulse ✓	Al menos un elemento de suministro está colocado de forma incorrecta en la impresora y otro no se encuentra, está mal colocado, presenta un nivel de carga bajo o se ha agotado.	<ol style="list-style-type: none"> 1. Presione ✓ para acceder al menú ESTADO DE CONSUMIBLES. 2. Presione ▲ y ▼ para resaltar el suministro específico que presenta el problema.

Mensaje del panel de control	Descripción	Acción recomendada
		<ol style="list-style-type: none"> 3. Presione ? para ver la ayuda sobre el suministro. 4. Presione ▲ y ▼ para seguir las instrucciones.
<p>SUMINISTROS INCOMPATIBLES</p> <p>se alterna con</p> <p>Para estado pulse ✓</p> <p>El indicador de suministros mostrará los niveles de consumo de los cartuchos de impresión.</p>	<p>Se han instalado al menos dos suministros que no estaban diseñados para utilizarse en este dispositivo.</p>	<ol style="list-style-type: none"> 1. Presione ✓ para acceder al menú ESTADO DE CONSUMIBLES. 2. Presione ▲ y ▼ para resaltar el suministro específico que presenta el problema. 3. Presione ? para ver la ayuda sobre el suministro. 4. Presione ▲ y ▼ para seguir las instrucciones.
<p>SUSTITUYA CARTUCHO [COLOR]</p> <p>El indicador de suministros mostrará los niveles de consumo de los cartuchos de impresión.</p> <p>se alterna con</p> <p>Para cont. pulse ✓</p> <p>El indicador de suministros mostrará los niveles de consumo de los cartuchos de impresión.</p>	<p>El cartucho de impresión identificado se ha agotado y el valor SI CONSUMIBLE DE COLOR VACÍO del menú CONFIGURACIÓN DEL SISTEMA está establecido en DETENER CUANDO VACÍO. La impresión puede continuar.</p>	<ol style="list-style-type: none"> 1. Pida el cartucho de impresión adecuado. 2. Para continuar, presione ✓. 3. Abra las cubiertas delantera y superior, y, a continuación, la unidad de transferencia de imágenes. <div style="border: 1px solid black; padding: 5px; margin: 10px 0;">  PRECAUCIÓN La unidad puede dañarse con facilidad. </div> <ol style="list-style-type: none"> 4. Quite el cartucho de impresión identificado. 5. Instale un cartucho de impresión nuevo. 6. Cierre la unidad de transferencia de imágenes y las cubiertas superior y delantera. 7. La información de solicitud de suministros también puede consultarse desde el servidor Web incorporado. Consulte la sección Utilización del servidor Web incorporado si desea más información.
<p>SUSTITUYA CONSUMIBL.</p> <p>Ignorar en uso</p> <p>se alterna con</p> <p><Mensaje de estado actual></p>	<p>La impresora está configurada para seguir imprimiendo aunque se agote un cartucho de impresión.</p> <div style="border: 1px solid black; padding: 5px; margin: 10px 0;">  PRECAUCIÓN El uso del modo Ignorar puede ocasionar una calidad de impresión deficiente. HP recomienda reemplazar el suministro cuando aparezca el mensaje SUSTITUYA CONSUMIBL. Ignorar en uso. La cobertura de la garantía de protección para suministros HP Premium termina cuando se utiliza un suministro en el modo Ignorar. </div>	<p>Presione ▼ para ver la información paso a paso.</p>

Mensaje del panel de control	Descripción	Acción recomendada
<p>SUSTITUYA CONSUMIBL.</p> <p>Para cont. pulse ✓</p> <p>El indicador de suministros mostrará los niveles de consumo de los cartuchos de impresión.</p>	<p>Hay varios suministros agotados y el valor SUSTITUYA CONSUMIBL. del menú CONFIGURACIÓN DEL SISTEMA está establecido en DETENER CUANDO VACÍO.</p>	<ol style="list-style-type: none"> 1. Presione ✓ para acceder al menú ESTADO DE CONSUMIBLES. 2. Presione ▲ y ▼ para resaltar el suministro específico que presenta el problema. 3. Presione ? para ver la ayuda sobre el suministro. 4. Presione ▲ y ▼ para seguir las instrucciones. 5. La información de solicitud de suministros también puede consultarse desde el servidor Web incorporado. Consulte la sección Utilización del servidor Web incorporado si desea más información.
<p>SUSTITUYA CONSUMIBL.</p> <p>Para estado pulse ✓</p> <p>El indicador de suministros mostrará los niveles de consumo de los cartuchos de impresión.</p>	<p>Hay varios suministros agotados. Si los suministros son sólo cartuchos, la impresión se detuvo porque el valor SUSTITUYA CONSUMIBL. del menú CONFIGURACIÓN DEL SISTEMA está establecido en DETENER CUANDO BAJO. Si sólo los cartuchos están agotados, la impresión no podrá continuar.</p>	<ol style="list-style-type: none"> 1. Presione ✓ para acceder al menú ESTADO DE CONSUMIBLES. 2. Presione ▲ y ▼ para resaltar el suministro específico que presenta el problema. 3. Presione ? para ver la ayuda sobre el suministro. 4. Presione ▲ y ▼ para seguir las instrucciones. 5. La información de solicitud de suministros también puede consultarse desde el servidor Web incorporado. Consulte la sección Utilización del servidor Web incorporado si desea más información.
<p>SUSTITUYA CONSUMIBL.</p> <p>Usando sólo negro</p> <p>se alterna con</p> <p><Mensaje de estado actual></p>	<p>Este mensaje se genera cuando uno o más cartuchos de impresión se agotan y la impresora está configurada en CONTIN. AUT. NEGRO.</p>	<p>Presione ▼ para ver la información paso a paso.</p>
<p>SUSTITUYA EL KIT DE FUSOR</p> <p>Para ayuda, pulse ?</p>	<p>El conjunto del fusor ha llegado al final de su vida útil. Reemplace el conjunto de fusor. La impresión puede continuar, pero es posible que la calidad disminuya.</p>	<ol style="list-style-type: none"> 1. Abra la cubierta superior. 2. Tome las asas de color violeta de la unidad del fusor. 3. Quite la unidad del fusor antigua de la impresora. 4. Instale la unidad del fusor nueva y fíjela con los tornillos mariposa. 5. Cierre la cubierta superior. 6. La información de solicitud de suministros también puede consultarse desde el servidor Web incorporado.

Mensaje del panel de control	Descripción	Acción recomendada
<p>SUSTITUYA EL KIT DE FUSOR</p> <p>Para ayuda, pulse ?</p> <p>se alterna con</p> <p>SUSTITUYA EL KIT DE FUSOR</p> <p>Para cont. pulse ✓</p>	<p>El fusor se está agotando y el valor SUSTITUYA CONSUMIBL. del menú CONFIGURACIÓN DEL SISTEMA está establecido en DETENER CUANDO VACÍO. La impresión puede continuar.</p>	<p>Consulte la sección Utilización del servidor Web incorporado si desea más información.</p> <ol style="list-style-type: none"> 1. Encargue el conjunto de fusor. 2. Para seguir imprimiendo, presione ✓. 3. Para cambiar el conjunto del fusor, realice los siguiente pasos: <ul style="list-style-type: none"> • Abra la cubierta superior. • Tome las asas de color violeta de la unidad del fusor. • Quite la unidad del fusor antigua de la impresora. • Instale la unidad nueva. • Cierre la cubierta superior. • La información de solicitud de suministros también puede consultarse desde el servidor Web incorporado. Consulte la sección Utilización del servidor Web incorporado si desea más información.
<p>SUSTITUYA KIT DE TRANSFERENCIA</p> <p>Para ayuda, pulse ?</p>	<p>La unidad de transferencia está llegando al final de su vida útil. La impresión puede continuar, pero es posible que la calidad disminuya.</p>	<ol style="list-style-type: none"> 1. Abra las cubiertas superior y delantera. 2. Tire hacia abajo del asa de color verde de la parte superior de la unidad para bajar la unidad de transferencia. 3. Presione los pequeños seguros azules a ambos lados de la base de la unidad de transferencia y retírela de la impresora. 4. Instale la unidad de transferencia nueva. 5. Cierre las cubiertas superior y delantera. 6. La información de solicitud de suministros también puede consultarse desde el servidor Web incorporado. Consulte la sección Utilización del servidor Web incorporado si desea más información.

Mensaje del panel de control	Descripción	Acción recomendada
<p>SUSTITUYA KIT DE TRANSFERENCIA</p> <p>Para ayuda, pulse ?</p> <p>se alterna con</p> <p>SUSTITUYA KIT DE TRANSFERENCIA</p> <p>Para cont. pulse ✓</p>	<p>La unidad de transferencia se está agotando y el valor SUSTITUYA CONSUMIBL. del menú CONFIGURACIÓN DEL SISTEMA está establecido en DETENER CUANDO VACÍO.</p>	<ol style="list-style-type: none"> 1. Encargue el conjunto de transferencia. 2. Para seguir imprimiendo, presione ✓. 3. Para el reemplazo del conjunto de transferencia, realice los siguientes pasos: <ul style="list-style-type: none"> • Abra las cubiertas superior y delantera. • Tire hacia abajo del asa de color verde de la parte superior de la unidad para bajar la unidad de transferencia. • Presione los pequeños seguros azules a ambos lados de la base de la unidad de transferencia y retírela de la impresora. • Instale la unidad de transferencia nueva. • Cierre las cubiertas superior y delantera. • La información de solicitud de suministros también puede consultarse desde el servidor Web incorporado. Consulte la sección Utilización del servidor Web incorporado si desea más información.
<p>TAMAÑO BANDEJA X= [TAMAÑO]</p> <p>Config. guardada</p>	<p>Se ha guardado el tamaño seleccionado en el menú.</p>	<p>No es necesaria ninguna acción.</p>
<p>TAMAÑO INCOMPATIBLE BANDEJA X=[TAMAÑO]</p> <p>Para ayuda, pulse ?</p> <p>se alterna con</p> <p>Preparado</p>	<p>La bandeja está cargada en la dirección de alimentación con medios de un largo diferente del tamaño que se configuró.</p>	<ol style="list-style-type: none"> 1. Ajuste al papel las guías laterales y posteriores. 2. Si fuera necesario, presione ✓ una vez esté cerrada la bandeja, para cambiar la configuración del tamaño o del tipo de papel para que coincida con la de la bandeja.
<p>TIPO INCOMPATIBLE BJA. X=[TIPO]</p> <p>Para ayuda, pulse ?</p> <p>se alterna con</p> <p>Preparado</p>	<p>El medio de impresión cargado no coincide con el tipo de medio configurado para la bandeja.</p>	<ol style="list-style-type: none"> 1. Ajuste al papel las guías laterales y posteriores. 2. Si fuera necesario, presione ✓, después de cerrar la bandeja, para cambiar la configuración del tamaño o del tipo de papel para que coincida con la del papel cargado en la bandeja.

Mensaje del panel de control	Descripción	Acción recomendada
USE LA BANDEJA X: [TIPO] [TAMAÑO] Para cambiar, ▲/▼ Para usar, ✓	La impresora ofrece una selección de medios alternativos para utilizar en este trabajo.	<ol style="list-style-type: none"> 1. Visualice las configuraciones de la bandeja (tipo y tamaño) mediante ▲ y ▼. 2. Presione ▼ para elegir la bandeja que desea usar. 3. Para volver al mensaje anterior, presione Volver.
VUELVA A INSERTAR LA UNIDAD DÚPLEX	Se ha retirado la unidad de impresión a doble cara.	Presione ▼ para ver la información paso a paso.
X.X ERROR DE JET DIRECT INCORPORADO	Este mensaje se genera ante un fallo en el servidor de impresión Jetdirect incorporado.	Apague la impresora y vuelva a encenderla. Presione ? si desea más información. Si el mensaje persiste, póngase en contacto con el servicio de asistencia de HP en http://www.hp.com/support/ljcp4005 .

Atascos de papel

Utilice esta ilustración para solucionar problemas de atascos de papel en la impresora. En la sección [Eliminación de atascos](#), encontrará información sobre el tema.



Nota Todas las partes de la impresora que se pueden abrir para solucionar atascos están equipadas con asas de color verde para identificarlas fácilmente.

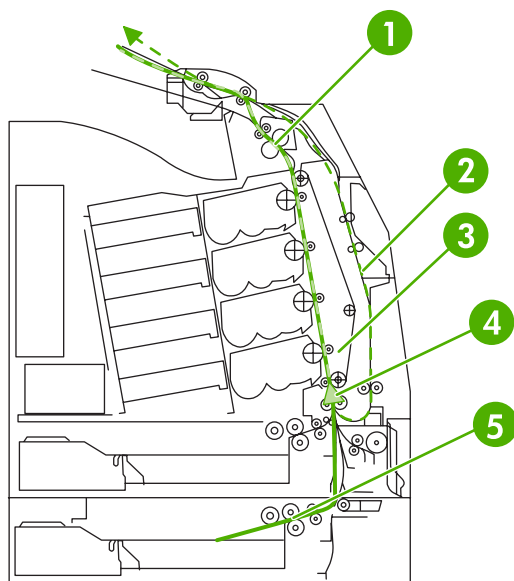

1	Zona de la cubierta superior
2	Recorrido de impresión a doble cara
3	Recorrido del papel
4	Recorrido de entrada
5	Bandeja opcional 3

Recuperación de los atascos de papel

La impresora cuenta con una función automática de recuperación de atascos de papel, que permite establecer si la impresora debe intentar volver a imprimir automáticamente las páginas atascadas. Las opciones son:

- **AUTOMÁTICO** — La impresora intentará imprimir de nuevo las páginas atascadas de forma automática. Ésta es la opción predeterminada.
- **DESACTIVADA** — La impresora no intentará imprimir de nuevo las páginas atascadas.
- **Activado** — La impresora intentará imprimir de nuevo las páginas atascadas.



Nota Durante el proceso de recuperación, la impresora puede volver a imprimir varias páginas impresas correctamente antes de que se produzca el atasco de papel. Asegúrese de quitar las páginas duplicadas.

Para desactivar la recuperación de atascos de papel

1. Presione **Menú** para acceder a **MENÚS**.
2. Presione **▼** para resaltar **Configurar dispositivo**.
3. Presione **✓** para seleccionar **Configurar dispositivo**.
4. Presione **▼** para resaltar **CONFIGURACIÓN DEL SISTEMA**.
5. Presione **✓** para seleccionar **CONFIGURACIÓN DEL SISTEMA**.
6. Presione **▼** para resaltar **Recuperación de atasco:**.
7. Presione **✓** para seleccionar **Recuperación de atasco:**.
8. Presione **▼** para resaltar **DESACTIVADA**.
9. Presione **✓** para seleccionar **DESACTIVADA**.
10. Presione el botón **Menú** para volver al estado de **Preparado**.

Con objeto de mejorar la velocidad de impresión y de aumentar los recursos de memoria, quizá convenga desactivar la recuperación de atasco de papel. Cuando desactive esta opción, no se volverán a imprimir las páginas afectadas por un atasco.

Causas comunes de los atascos de papel

En la siguiente tabla, se enumeran causas comunes de atascos de papel, así como sugerencias para resolverlos.

Atascos de papel

Causa y solución

Causa	Solución
La primera vez que se instala la impresora, el protector no se expulsa correctamente.	Consulte Atasco en la Bandeja 1 .
Los medios de impresión no cumplen con las especificaciones de medios que recomienda HP.	Utilice sólo medios que cumplan con dichas especificaciones. Consulte Gramajes y tamaños de medio admitidos .
Un suministro no está correctamente instalado, lo que provoca atascos recurrentes.	Asegúrese de que todos los cartuchos de impresión, la unidad de transferencia y el fusor estén correctamente instalados.
Está utilizando papel que ya ha pasado por una impresora o una fotocopidora.	No utilice medios que se hayan utilizado previamente para imprimir o fotocopiar.
Los medios no están correctamente colocados en la bandeja de entrada.	Retire el medio de impresión de la bandeja de entrada y reemplace los de la bandeja. Ajuste la guía de ancho del medio para sostenerlos con firmeza en su lugar sin doblarlos. Consulte Configuración de bandejas de entrada .
Los medios de impresión están inclinados.	Las guías de la bandeja de entrada no están correctamente ajustadas. Ajuste las guías de la bandeja de entrada para que sujeten firmemente el medio de impresión en su sitio sin doblarlo. Si se utilizan medios que superan los 105 g/m ² en la Bandeja 2 y la Bandeja opcional 3, los medios pueden inclinarse.
Los medios de impresión se están doblando o pegando unos con otros.	Retire el medio de impresión, dóblelo ligeramente, gírelo 180° o déle la vuelta. Vuelva a colocar el medio de impresión en la bandeja de entrada. No abanique el medio.
Los medios de impresión se extraen antes de que lleguen a la bandeja de salida.	Reinicie la impresora. Espere a que la página llegue a la bandeja de salida antes de retirarla.
En las impresiones a doble cara, el medio de impresión se extrae antes de que se imprima la segunda cara del documento.	Reinicie la impresora y vuelva a imprimir el documento. Espere a que la página llegue a la bandeja de salida antes de retirarla.
Los medios de impresión están en condiciones deficientes.	Sustituya el medio de impresión.
Los rodillos internos no toman el medio de impresión de la Bandeja 2 ni de la Bandeja opcional 3.	Retire la hoja superior del medio de impresión. Si se utilizan medios que superan los 105 g/m ² , es posible que no se puedan tomar de la bandeja.
Los bordes del medio de impresión están torcidos o son irregulares.	Sustituya el medio de impresión.
El medio está perforado o impreso en bajorrelieve.	Este medio no se separa fácilmente. Es posible que tenga que introducir una a una las hojas en la Bandeja 1.

Causa y solución

Causa	Solución
Los suministros de la impresora han llegado al final de su vida útil.	Revise el panel de control de la impresora para ver si hay mensajes que indiquen que se debe sustituir algún suministro o imprima una página de estado de suministros para comprobar la vida útil. Consulte la sección Reemplazo de suministros si desea más información.
El medio de impresión no se almacenó correctamente.	Sustituya el medio de impresión. Los medios de impresión deben almacenarse en su envase original, en un entorno supervisado.
	 Nota Si siguen atascándose los medios en la impresora, póngase en contacto con el Centro de atención al cliente de HP o con el proveedor de servicio técnico autorizado por HP. Si desea más información, consulte http://www.hp.com/support/ljcp4005 .

Eliminación de atascos

Cada una de las secciones siguientes corresponde a un mensaje de atasco de los que pueden aparecer en el panel de control. Siga estas instrucciones para eliminar el atasco.

Atasco en la Bandeja 1

1. Abra la Bandeja 1.

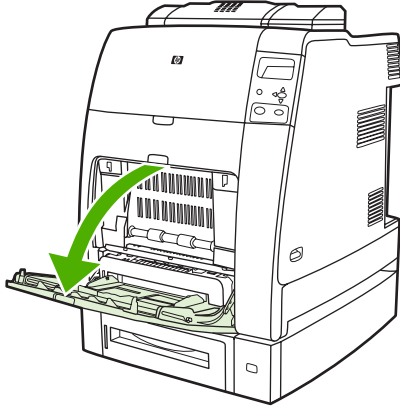

2. Retire el papel cargado de la Bandeja 1.
3. Vuelva a cargar el papel en la Bandeja 1 y asegúrese de que el medio de impresión esté cargado en el sitio correcto.



Nota No cargue medios por encima de las lengüetas de tope.

4. Confirme que las guías estén en la posición correcta.

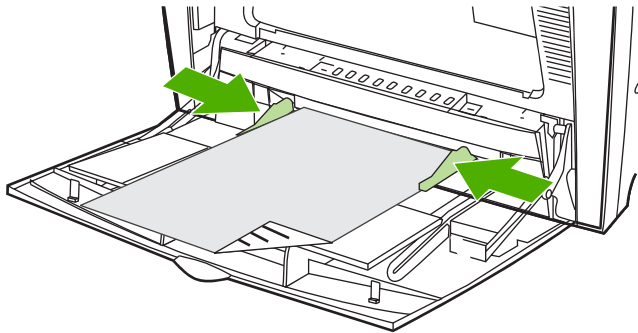

5. Para seguir imprimiendo, presione **?**, y después **✓**.

Atasco en la Bandeja 2 o en la Bandeja opcional 3

1. Extraiga la bandeja indicada y colóquela sobre una superficie plana. Asegúrese de que las guías del papel estén en la posición correcta.

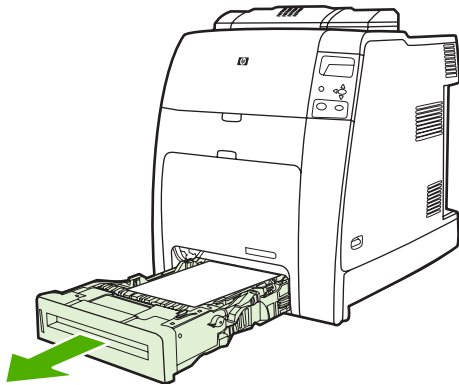

2. Retire los medios que no hayan entrado totalmente. Sujete el medio de impresión por ambas esquinas y tire hacia abajo.



Nota Utilice la Bandeja 1 para evitar atascos con papel más pesado.

3. Compruebe que el recorrido del medio de impresión esté despejado.

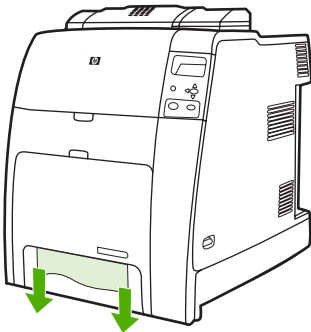

Nota Si el medio se rasga, asegúrese de retirar todos los fragmentos del recorrido del papel antes de reanudar la impresión.

4. En caso de atascos en la Bandeja opcional 3, compruebe si también hay atascos en las bandejas superiores. Por ejemplo, si se produce un atasco en la Bandeja opcional 3, abra también la Bandeja 2 y la Bandeja 1 y retire los medios atascados.

5. Asegúrese de que el medio se haya cargado correctamente. Introduzca la bandeja en la impresora. Asegúrese de que todas las bandejas estén completamente cerradas.

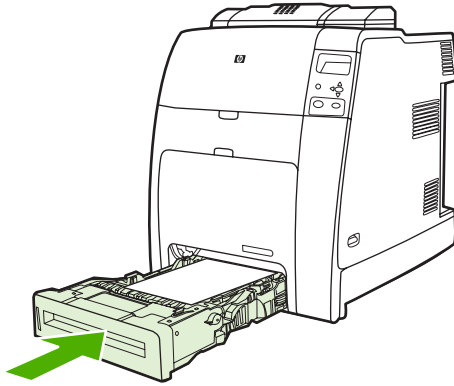

Atascos en la zona de la cubierta superior

Los atascos en la cubierta superior se producen en las áreas que se señalan en las siguientes figuras. Siga las instrucciones de esta sección para eliminar los atascos en esta zona.

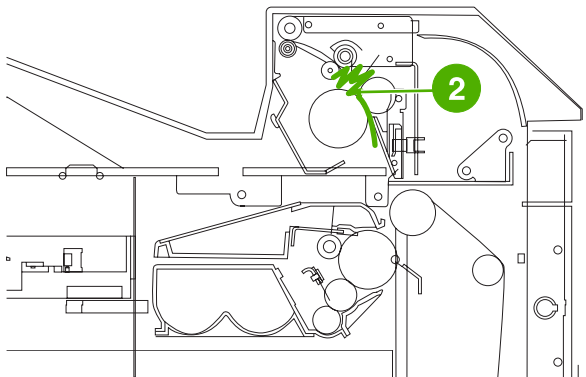
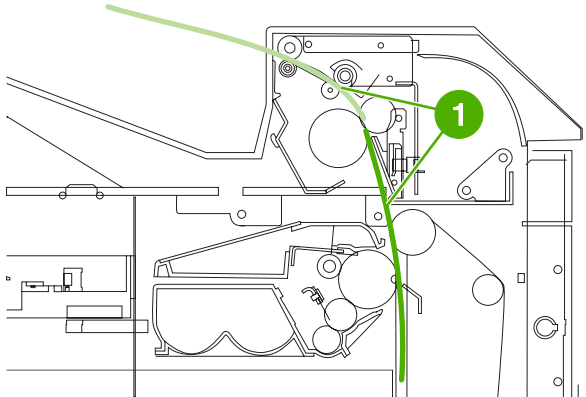

- | | |
|---|----------------------------|
| 1 | Papel atascado |
| 2 | Papel arrugado en el fusor |

Eliminación de un atasco en la zona de la cubierta superior



ADVERTENCIA No toque el fusor. Está caliente y puede provocar quemaduras. La temperatura de funcionamiento del fusor es de 190 °C. Espere diez minutos a que el fusor se enfríe antes de tocarlo.

1. Abra las cubiertas superior y delantera.

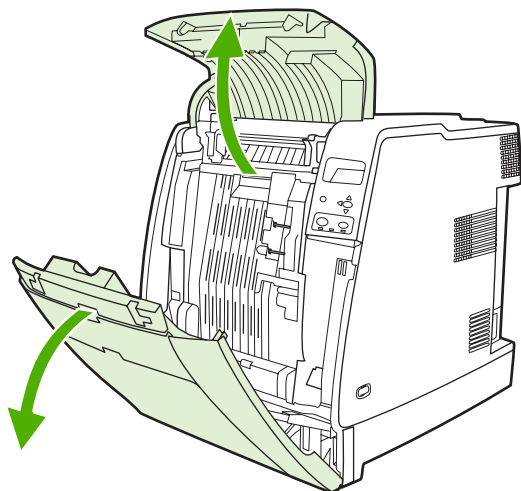

2. Sujete por ambas esquinas los medios de impresión que estén a la vista y tire para extraerlos.



3. Sujete el asa verde de la unidad de transferencia y tire hacia abajo.

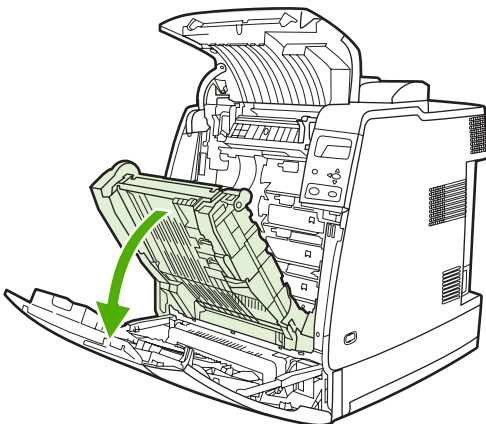

4. Sujete el medio de impresión por ambas esquinas y tire hacia abajo.

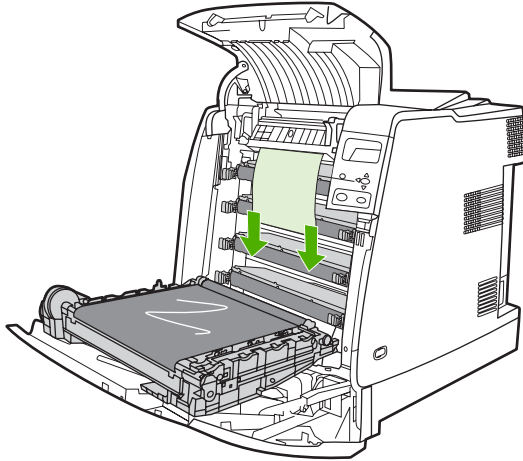

5. Cierre la unidad de transferencia.

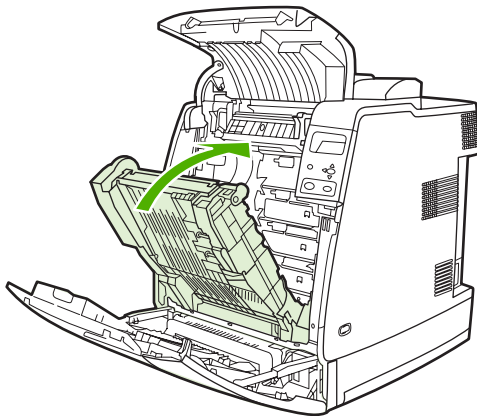

6. Cierre las cubiertas superior y delantera.

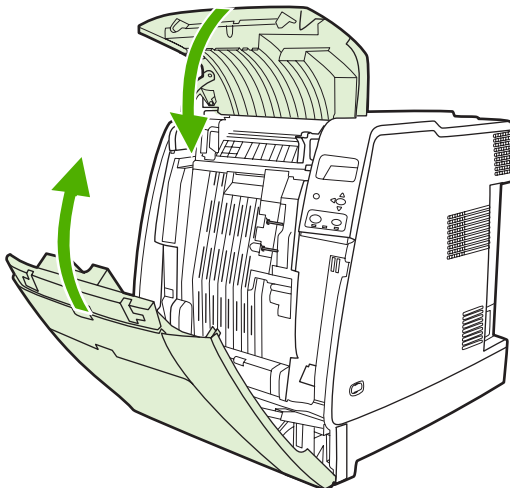

Eliminación de otros atascos

1. Abra la cubierta superior y la delantera con las asas.

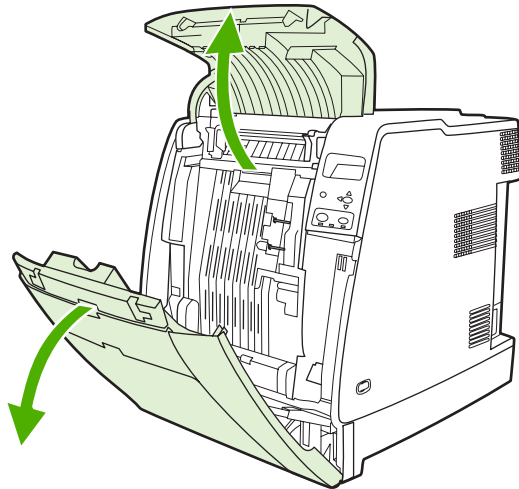

2. Si hay algún medio de impresión, tómelo por ambas esquinas y tire hacia abajo.

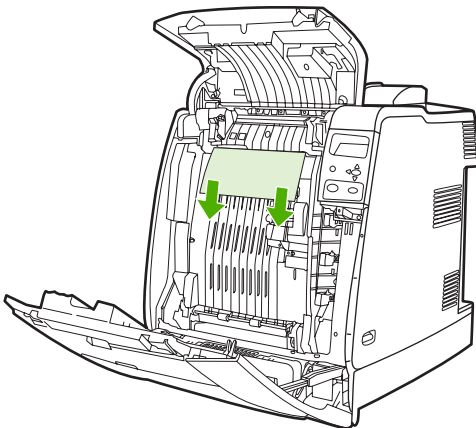

3. Si hay algún medio de impresión, tómelo por ambas esquinas y tire hacia arriba.

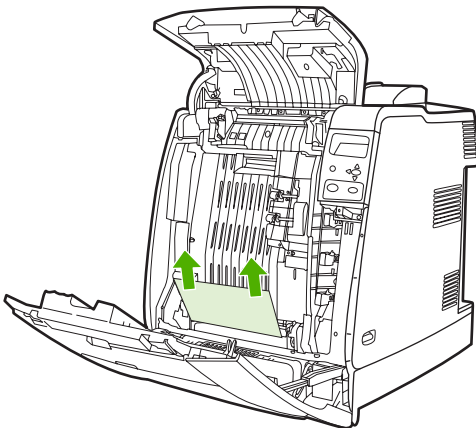

Nota Si no hay ningún medio de impresión en estos lugares, continúe con el siguiente paso.

4. Sujete el asa verde de la unidad de transferencia y tire hacia abajo.

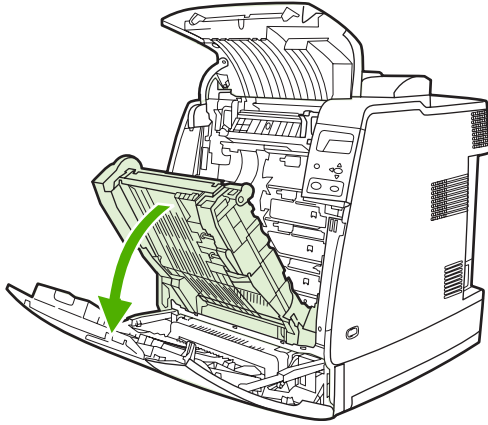

5. Si hay algún medio de impresión, tómelo por ambas esquinas y tire hacia abajo.

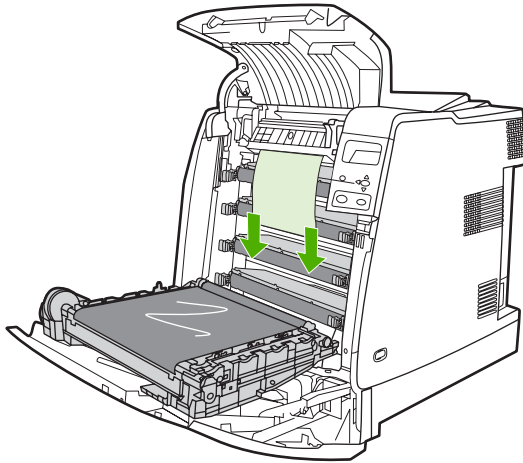

6. Si hay algún medio de impresión, tómelo por ambas esquinas y tire hacia arriba.

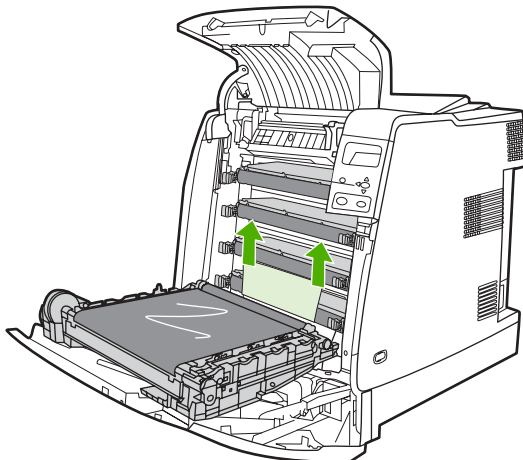

7. Cierre la unidad de transferencia.

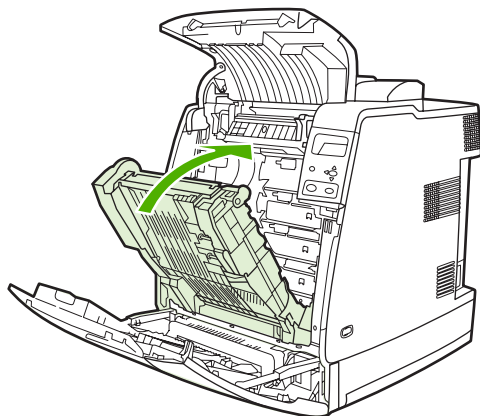

8. Cierre las cubiertas superior y delantera.

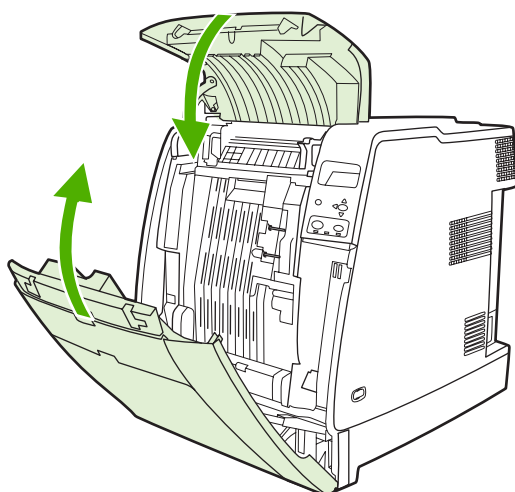

Problemas en el manejo de los medios de impresión

Utilice sólo medios que cumplan con dichas especificaciones. Si desea información sobre las especificaciones del papel para esta impresora, consulte la sección [Gramajes y tamaños de medio admitidos](#).

Si desea información sobre cómo efectuar pedidos, consulte la sección [Accesorios y suministros](#).

Varias hojas

Tabla 8-1 La impresora toma varias hojas

Causa y solución	
Causa	Solución
Hay demasiados medios en la bandeja de entrada.	Retire el excedente de medios de la bandeja de entrada.
Los medios de impresión se pegan unos con otros.	Retire los medios, dóblelos ligeramente, gírelos 180° o déles vuelta, y luego vuelva a colocarlos en la bandeja de entrada.  Nota No abanique los medios. Esto puede causar electricidad estática y provocar que los medios se peguen entre sí.
El medio no cumple con las especificaciones de esta impresora.	Utilice únicamente los medios que se ajusten a las características del papel HP para esta impresora. Consulte Gramajes y tamaños de medio admitidos .
Las bandejas no están ajustadas correctamente.	Asegúrese de que la guía posterior de longitud de medios indique la longitud del medio que se utilice.

Tamaño de página incorrecto

Tabla 8-2 La impresora toma papel del tamaño incorrecto

Causa y solución	
Causa	Solución
No se han colocado en la bandeja de entrada los medios del tamaño adecuado.	Cargue medios del tamaño correcto en la bandeja de entrada.
No está seleccionado el medio del tamaño correcto en la aplicación de software o en el controlador de la impresora.	Confirme que la configuración de la aplicación y del controlador de la impresora sea la apropiada, ya que la configuración de la aplicación prevalece sobre la del controlador de la impresora y del panel de control, y la configuración del controlador de la impresora prevalece sobre la del panel de control. Si desea más información, consulte Controladores de impresora o Controladores de impresora para equipos Macintosh .
No se ha seleccionado el medio del tamaño correcto para la Bandeja 1 en el panel de control de la impresora.	Seleccione el medio del tamaño correcto para la Bandeja 1 en el panel de control.

Tabla 8-2 La impresora toma papel del tamaño incorrecto (continuación)

Causa y solución

Causa	Solución
El tamaño del medio no está configurado de manera correcta para la bandeja de entrada.	Imprima una página de configuración o emplee el panel de control para establecer el tamaño del medio para el que se haya configurado la bandeja.
Las guías de la bandeja no se ajustan al papel.	Compruebe que las guías posteriores y las de ancho estén en contacto con el papel.

Bandeja incorrecta

Tabla 8-3 La impresora extrae el papel de la bandeja equivocada

Causa y solución

Causa	Solución
Está utilizando un controlador para una impresora diferente. Si desea obtener más información, consulte Controladores de impresora o Controladores de impresora para equipos Macintosh .	Utilice un controlador para esta impresora.
La bandeja especificada está vacía.	Cargue los medios en la bandeja especificada.
El funcionamiento de la bandeja solicitada se configuró como EN PRIMER LUGAR en el submenú CONFIGURACIÓN DEL SISTEMA del menú Configurar dispositivo .	Cambie la configuración por DE FORMA EXCLUSIVA .
El tamaño del medio no está configurado de manera correcta para la bandeja de entrada.	Imprima una página de configuración o emplee el panel de control para establecer el tamaño del medio para el que se haya configurado la bandeja.
Las guías de la bandeja no se ajustan al papel.	Compruebe que las guías estén en contacto con el papel.

Error de alimentación automática

Tabla 8-4 Los medios no se toman automáticamente

Causa y solución

Causa	Solución
La alimentación manual está seleccionada en la aplicación de software.	Cargue medios en la Bandeja 1 y, si ya los ha colocado, presione ✓.
No se cargaron los medios del tamaño correcto.	Cargue medios del tamaño correcto en la impresora.
La bandeja de entrada está vacía.	Cargue medios en la bandeja de entrada.
No se ha eliminado por completo el medio de un atasco anterior.	Abra la impresora y elimine cualquier medio que haya en el recorrido del papel. Controle minuciosamente que no haya atascos en el área del fusor. Consulte Atascos de papel .

Tabla 8-4 Los medios no se toman automáticamente (continuación)

Causa y solución	
Causa	Solución
El tamaño del medio no está configurado de manera correcta para la bandeja de entrada.	Imprima una página de configuración o emplee el panel de control para establecer el tamaño del medio para el que se haya configurado la bandeja.
Las guías de la bandeja no se ajustan al papel.	Compruebe que las guías posteriores y las de ancho estén en contacto con el papel.

Error de alimentación en la Bandeja 2 o en la Bandeja opcional 3

Tabla 8-5 No se toman medios de la Bandeja 2 o de la Bandeja opcional 3

Causa y solución	
Causa	Solución
La alimentación manual está seleccionada en la aplicación de software.	Cargue medios en la Bandeja 1 y, si ya los ha colocado, presione ✓.
No se cargaron los medios del tamaño correcto.	Cargue medios del tamaño correcto en la impresora.
La bandeja de entrada está vacía.	Cargue medios en la bandeja de entrada.
No se ha seleccionado el medio del tamaño correcto para la bandeja de entrada en el panel de control de la impresora.	Desde el panel de control de la impresora, seleccione el tamaño de medio correcto para la bandeja de entrada.
No se ha eliminado por completo el medio de un atasco anterior.	Abra la impresora y elimine cualquier medio que haya en el recorrido del papel. Controle minuciosamente que no haya atascos en el área del fusor. Consulte Atascos de papel .
No aparece ninguna bandeja opcional en la selección de bandeja de entrada.	Las bandejas opcionales sólo aparecen si están instaladas. Verifique que estén instaladas correctamente. Asegúrese de que el controlador de la impresora esté configurado para reconocer las bandejas opcionales. Si desea obtener más información, consulte Controladores de impresora o Controladores de impresora para equipos Macintosh .
Una de las bandejas opcionales no está instalada correctamente.	Imprima una página de configuración para confirmar que la bandeja opcional esté instalada. De lo contrario, verifique si la bandeja está conectada correctamente en la impresora.
El tamaño del medio no está configurado de manera correcta para la bandeja de entrada.	Imprima una página de configuración o emplee el panel de control para establecer el tamaño del medio para el que se haya configurado la bandeja.
Las guías de la bandeja no se ajustan al papel.	Compruebe que las guías estén en contacto con el papel.

Error de alimentación de medios especiales

Tabla 8-6 No se toman las transparencias o el papel satinado

Causa y solución	
Causa	Solución
No se ha especificado el tipo de medio correcto en la aplicación de software o en el controlador de la impresora.	Compruebe que el tipo de medio correcto esté seleccionado en el software o en el controlador de la impresora.

Tabla 8-6 No se toman las transparencias o el papel satinado (continuación)

Causa y solución

Causa	Solución
Hay demasiados medios en la bandeja de entrada.	Retire el excedente de medios de la bandeja de entrada. No cargue más de 200 hojas de papel o de película satinados ni más de 100 transparencias en la Bandeja 2 ni en la Bandeja opcional 3. No sobrepase la altura máxima de carga de la Bandeja 1.
El medio de otra bandeja de entrada tiene el mismo tamaño que las transparencias y la impresora utiliza de forma predeterminada la otra bandeja.	Asegúrese de que la bandeja de entrada que contiene las transparencias o el papel satinado esté seleccionada en la aplicación de software o en el controlador de la impresora. Si desea obtener más información, consulte Controladores de impresora o Controladores de impresora para equipos Macintosh . Utilice el panel de control de la impresora con el fin de configurar la bandeja para el tipo de medio que contiene.
La bandeja que contiene las transparencias o el papel satinado no está configurada de manera correcta.	Asegúrese de que la bandeja de entrada que contiene las transparencias o el papel satinado esté seleccionada en la aplicación de software o en el controlador de la impresora. Si desea obtener más información, consulte Controladores de impresora o Controladores de impresora para equipos Macintosh . Utilice el panel de control de la impresora con el fin de configurar la bandeja para el tipo de medio que contiene. Consulte Configuración de bandejas de entrada .
Es posible que las transparencias o el papel satinado no cumplan con las especificaciones de medios admitidos.	Utilice solamente medios que cumplan con las especificaciones de HP para esta impresora. Consulte Gramajes y tamaños de medio admitidos .

Error de impresión de sobres

Tabla 8-7 Los sobres se atascan o la impresora no los toma

Causa y solución

Causa	Solución
Los sobres están cargados en una bandeja no admitida. Únicamente la Bandeja 1 puede tomar sobres.	Cargue los sobres en la Bandeja 1.
Los sobres están doblados o dañados.	Intente utilizar otros sobres. Almacene los sobres en un entorno supervisado.
Los sobres se están pegando porque están demasiado húmedos.	Intente utilizar otros sobres. Almacene los sobres en un entorno supervisado.
La orientación de los sobres no es la correcta.	Compruebe que los sobres estén correctamente cargados. Consulte Configuración de bandejas de entrada .
Esta impresora no admite los sobres que está utilizando.	Consulte Gramajes y tamaños de medio admitidos .
La Bandeja 1 está configurada para un tamaño diferente del de los sobres.	Configure el tamaño de la Bandeja 1 para sobres.

Calidad de impresión

Tabla 8-8 Las hojas impresas están dobladas o arrugadas

Causa y solución	
Causa	Solución
El medio no cumple con las especificaciones de esta impresora.	Utilice solamente medios que cumplan con las especificaciones de HP para esta impresora. Consulte Gramajes y tamaños de medio admitidos .
Los medios están dañados o en malas condiciones.	Retire los medios de la bandeja de entrada y cargue otros en buenas condiciones.
El entorno de funcionamiento de la impresora es excesivamente húmedo.	Compruebe que el entorno esté dentro de las especificaciones de humedad. Consulte Especificaciones de la impresora .
Está imprimiendo grandes áreas de color.	Las áreas grandes de color pueden causar un exceso de curvatura. Intente utilizar otro patrón.
El medio utilizado no se ha almacenado correctamente y es posible que haya absorbido humedad.	Retire los medios y reemplácelos por medios de un paquete sin abrir.
Los bordes de los medios no están bien cortados.	Retire los medios, dóblelos ligeramente, gírelos 180° o déles la vuelta y luego vuelva a colocarlos en la bandeja de entrada. No abanique los medios. Si persiste el problema, reemplácelos.
No se ha configurado el tipo de medio específico para la bandeja o no se ha seleccionado en el software.	Configure el software para el medio (consulte la documentación de software). Configure la bandeja para el medio. Consulte Configuración de bandejas de entrada .

Error de impresión a doble cara

Tabla 8-9 La impresora no imprime a doble cara o imprime de forma incorrecta

Causa y solución	
Causa	Solución
Está intentando imprimir a doble cara en un medio no compatible.	Compruebe que el medio sea compatible con la impresión a doble cara. Consulte Gramajes y tamaños de medio admitidos .
El controlador de la impresora no está configurado para imprimir a doble cara.	Configure el controlador de la impresora para habilitar la impresión a doble cara.
La primera página se está imprimiendo en la parte posterior de los membretes o formularios preimpresos.	Cargue los membretes y formularios preimpresos en la Bandeja 1 con el membrete o la cara impresa hacia arriba, de manera que la parte inferior de la página sea lo primero que entre en la impresora. En la Bandeja 2 y en la Bandeja opcional 3, cargue la cara impresa de estos medios hacia abajo con el borde superior de la página orientado hacia la parte posterior de la impresora.

Problemas de respuesta de la impresora

El visor del panel de control está en blanco

Tabla 8-10 No se visualiza ningún mensaje en el visor

Causa y solución

Causa	Solución
El botón de encendido/apagado de la impresora está en la posición de reposo.	Verifique que la impresora esté encendida. Los ventiladores pueden seguir funcionando cuando la impresora esté en modo de reposo (apagado).
Los módulos DIMM de memoria de la impresora están dañados o están instalados incorrectamente.	Verifique que los módulos DIMM de memoria de la impresora estén correctamente instalados y que no estén dañados.
El cable de alimentación no está firmemente conectado a la impresora ni al receptáculo de alimentación eléctrica.	Apague la impresora, desconecte el cable de alimentación y vuelva a conectarlo. Vuelva a encender la impresora.
El voltaje de línea no es correcto para la configuración de alimentación de la impresora.	Conecte la impresora a una fuente de voltaje adecuada, conforme a la etiqueta de valor de alimentación de la parte posterior.
El cable de alimentación está dañado o excesivamente gastado.	Sustituya el cable de alimentación.
El receptáculo de la fuente de energía eléctrica no funciona correctamente.	Conecte la impresora a otro receptáculo de alimentación eléctrica.

La impresora no imprime

Tabla 8-11 La impresora está encendida, pero no imprime

Causa y solución

Causa	Solución
La luz indicadora Preparado está apagada.	Presione Detener para que la impresora vuelva al estado de Preparado .
La cubierta superior no está correctamente cerrada.	Cierre firmemente la cubierta superior.
La luz indicadora de Datos titila.	Seguramente la impresora todavía está recibiendo datos. Espere a que deje de titilar la luz indicadora de Datos .
SUSTITUYA CARTUCHO [COLOR] aparece en el visor de la impresora.	Sustituya el cartucho de impresión especificado en el visor de la impresora.
Aparecerá un mensaje distinto de Preparado en el panel de control de la impresora.	Consulte Mensajes del panel de control .
La bandeja de salida está llena.	Retire algunos, o todos, los medios de la bandeja de salida.
No está seleccionado el lenguaje PS (emulación PostScript).	Seleccione PS o AUTOMÁTICO para el lenguaje de la impresora. Si desea más información, consulte Modificación de los valores de configuración del panel de control de la impresora .
No está seleccionado el controlador correcto en la aplicación de software o en el controlador de la impresora.	Seleccione el controlador de emulación PostScript de la impresora en la aplicación de software o en su controlador. Si desea obtener más información, consulte Controladores de

Tabla 8-11 La impresora está encendida, pero no imprime (continuación)

Causa y solución	
Causa	Solución
	impresora o Controladores de impresora para equipos Macintosh .
La impresora no está correctamente configurada.	Consulte Modificación de los valores de configuración del panel de control de la impresora .
El puerto del equipo no está configurado o no funciona correctamente.	Ponga en funcionamiento otro dispositivo periférico conectado a ese puerto para comprobar que funcione bien.
No se ha asignado correctamente un nombre a la impresora para la red o para un equipo Macintosh.	Emplee la utilidad adecuada para asignar un nombre a la impresora en la red.

La impresora no recibe datos

Tabla 8-12 La impresora está encendida, pero no recibe datos

Causa y solución	
Causa	Solución
La luz indicadora Preparado está apagada.	Presione Detener para que la impresora vuelva al estado de Preparado .
La cubierta superior no está correctamente cerrada.	Cierre firmemente la cubierta superior.
Aparecerá un mensaje distinto de Preparado en el panel de control de la impresora.	Consulte Mensajes del panel de control .
El cable de interfaz no es el correcto para esta configuración.	Seleccione el cable de interfaz correcto para la configuración. Consulte Servidores de impresión HP Jetdirect o Configuración de USB .
El cable de interfaz no está firmemente conectado ni a la impresora ni al equipo.	Desconecte y vuelva a conectar el cable de interfaz. Verifique que el indicador luminoso Link (Vínculo) esté encendido en las conexiones de red Jetdirect. El indicador luminoso Link indica que hay una conexión de red adecuada establecida.
La impresora no está correctamente configurada.	En la sección Modificación de los valores de configuración del panel de control de la impresora , encontrará más información al respecto.
Las configuraciones de la interfaz de la página de configuración de la impresora no coinciden con las del equipo host.	Configure la impresora para que coincida con la configuración del equipo.
El equipo no funciona correctamente.	Intente utilizar una aplicación que sepa que funciona debidamente para probar el equipo o, en MS-DOS, escriba Dir>Prn en el indicador de DOS.
El puerto del equipo al cual está conectado la impresora no está configurado o no funciona correctamente.	Ponga en funcionamiento otro dispositivo periférico conectado a ese puerto para comprobar que funcione bien.
No se ha asignado correctamente un nombre a la impresora de red o a un equipo Macintosh.	Emplee la utilidad adecuada para asignar un nombre a la impresora en la red.

Selección de impresora

Tabla 8-13 Imposible seleccionar la impresora desde el equipo



Causa y solución

Causa	Solución
Si está utilizando una caja de conmutación, es posible que la impresora no esté seleccionada para el equipo.	Seleccione la impresora correcta mediante la caja de conmutación.
La luz indicadora Preparado está apagada.	Presione Detener para que la impresora vuelva al estado de Preparado .
Aparecerá un mensaje distinto de Preparado en el panel de control de la impresora.	Consulte Mensajes del panel de control .
No está instalado el controlador de impresora correcto en el equipo.	Instale el controlador de impresora correcto. Si desea obtener más información, consulte Controladores de impresora o Controladores de impresora para equipos Macintosh .
No están seleccionados la impresora y el puerto correctos en el equipo.	Seleccione la impresora y el puerto correctos.
La red no está correctamente configurada para esta impresora.	Utilice el software de red para comprobar la configuración de red de la impresora o consulte con el administrador de red.
El receptáculo de la fuente de energía eléctrica no funciona correctamente.	Conecte la impresora a otro receptáculo de alimentación eléctrica.

Problemas con el panel de control de la impresora

Configuración del panel de control

Tabla 8-14 La configuración del panel de control no funciona correctamente

Causa y solución	
Causa	Solución
El visor del panel de control de la impresora está en blanco o no se enciende, pero el ventilador sigue funcionando.	Los ventiladores pueden seguir funcionando cuando la impresora esté en modo de reposo (apagado). Presione el botón de encendido/apagado para encender la impresora.
La configuración de la impresora en la aplicación de software o en el controlador es distinta de la del panel de control de la impresora.	Confirme que la configuración de la aplicación y del controlador de la impresora sea la apropiada, ya que la configuración de la aplicación prevalece sobre la del controlador de la impresora y del panel de control, y la configuración del controlador de la impresora prevalece sobre la del panel de control. Si desea más información, consulte Controladores de impresora .
La configuración del panel de control no se guardó correctamente después de su modificación.	Vuelva a seleccionar la configuración del panel de control y presione  . Debería aparecer un asterisco (*) a la derecha de la configuración.
La luz indicadora Datos está encendida, pero no se imprime ninguna página.	Hay datos en el búfer de la impresora. Presione  para imprimir los datos en el búfer usando la configuración actual del panel de control y activar la nueva.
Si la impresora está conectada a una red, es posible que otro usuario haya modificado la configuración del panel de control.	Consulte con el administrador de red para coordinar las modificaciones efectuadas en las configuraciones del panel de control de la impresora.

Selección de la Bandeja opcional 3

Tabla 8-15 No se puede seleccionar la Bandeja opcional 3

Causa y solución	
Causa	Solución
La Bandeja opcional 3 no aparece como opción en la página de configuración ni en el panel de control.	La Bandeja opcional 3 aparece disponible sólo si está instalada. Verifique que la bandeja está instalada correctamente.
La Bandeja opcional 3 no aparece como disponible en el controlador de la impresora.	Verifique que la configuración del controlador de la impresora reconozca la Bandeja opcional 3. Si desea más información, consulte Controladores de impresora o Controladores de impresora para equipos Macintosh .

Impresión incorrecta

Fuentes incorrectas

Tabla 8-16 Se imprimen fuentes incorrectas

Causa y solución

Causa	Solución
No se ha seleccionado correctamente la fuente en la aplicación de software.	Vuelva a seleccionar la fuente en la aplicación de software.
La fuente no está disponible para la impresora.	Descargue la fuente en la impresora o utilice otra fuente. (En Windows, el controlador realiza este procedimiento automáticamente.)
No está seleccionado el controlador de impresora correcto.	Seleccione el controlador de impresora correcto. Si desea obtener más información, consulte Controladores de impresora o Controladores de impresora para equipos Macintosh .

Conjuntos de caracteres

Tabla 8-17 Imposible imprimir todos los caracteres de un conjunto de caracteres

Causa y solución

Causa	Solución
No está seleccionada la fuente correcta.	Seleccione la fuente correcta.
No se seleccionó el conjunto de caracteres correcto.	Seleccione el conjunto de caracteres correcto.
La aplicación de software no admite el carácter o el símbolo seleccionado.	Utilice una fuente que admita el símbolo o el carácter seleccionado.

Texto desplazado

Tabla 8-18 Texto desplazado entre las impresiones

Causa y solución

Causa	Solución
La aplicación de software no restablece la impresora a la parte superior de la página.	Consulte la documentación del software o el documento (PCL/PJL Technical Reference Package) si desea información específica.

Errores de impresión

Tabla 8-19 Caracteres incorrectos, ausentes o impresión interrumpida

Causa y solución	
Causa	Solución
La calidad del cable de interfaz es deficiente.	Intente utilizar un cable de mejor calidad y que cumpla con la norma IEEE.
El cable de interfaz está suelto.	Desconecte y vuelva a conectar el cable de interfaz.
El cable de interfaz está dañado o tiene defectos.	Intente utilizar otro cable de interfaz.
El cable de alimentación está suelto.	Desconecte y vuelva a conectar el cable de alimentación.
Está intentando imprimir un trabajo PCL con la impresora configurada para emulación PostScript.	Desde el panel de control de la impresora, seleccione el lenguaje de impresora correcto y vuelva a enviar el trabajo de impresión.
Está intentando imprimir un trabajo PostScript con la impresora configurada para PCL.	Desde el panel de control de la impresora, seleccione el lenguaje de impresora correcto y vuelva a enviar el trabajo de impresión.

Impresión parcial

Tabla 8-20 Impresión parcial

Causa y solución	
Causa	Solución
Aparece un mensaje de error de memoria en el panel de control de la impresora.	<ol style="list-style-type: none">1. Libere memoria mediante la eliminación de fuentes descargadas que sean innecesarias, hojas de estilo y macros de la memoria de la impresora, o2. Instale más memoria en la impresora.
El archivo que está imprimiendo contiene errores.	Pruebe la aplicación de software para verificar que el archivo no contenga errores. Para ello: <ol style="list-style-type: none">1. Imprima otro archivo que conste que no contiene errores mediante la misma aplicación, o2. Imprima el archivo desde otra aplicación.

Instrucciones para imprimir con distintas fuentes

- Las 80 fuentes internas están disponibles en modo emulación PostScript (PS) y PCL.
- Para conservar memoria de la impresora, descargue sólo aquellas fuentes que sean necesarias.
- Si necesita utilizar varias fuentes descargadas, considere instalar más memoria en la impresora.

Algunas aplicaciones de software descargan automáticamente fuentes al inicio de cada trabajo de impresión. Es posible configurar esas aplicaciones para descargar únicamente fuentes transferibles que la impresora no incluye.

Problemas de la aplicación de software

Selección del sistema mediante el software

Tabla 8-21 No es posible cambiar las selecciones del sistema a través del software

Causa y solución

Causa	Solución
Los cambios que se realizan en el software del sistema están bloqueados por el panel de control de la impresora.	Consulte a su administrador de red.
La aplicación de software no admite cambios en el sistema.	Consulte la documentación de la aplicación de software.
No se cargó el controlador correcto de la impresora.	Cargue el controlador correcto. Si desea obtener más información, consulte Controladores de impresora o Controladores de impresora para equipos Macintosh .
No se cargó el controlador correcto de la aplicación.	Cargue el controlador correcto de la aplicación.

Selección de fuentes en el software

Tabla 8-22 No es posible seleccionar una fuente en el software

Causa y solución

Causa	Solución
La fuente no está disponible en la aplicación de software.	Consulte la documentación de la aplicación de software.

Selección de colores en el software

Tabla 8-23 No es posible seleccionar colores desde el software

Causa y solución

Causa	Solución
La aplicación de software no admite colores.	Consulte la documentación de la aplicación de software.
El modo Color no está seleccionado en la aplicación de software ni en el controlador de la impresora.	Seleccione el modo Color en lugar del modo escala de grises o monocromo.
No se cargó el controlador correcto de la impresora.	Cargue el controlador correcto.

Reconocimiento de la Bandeja opcional 3 y de la unidad de impresión a dos caras

Tabla 8-24 El controlador de la impresora no reconoce la Bandeja opcional 3 ni la unidad de impresión a dos caras

Causa y solución

Causa	Solución
El controlador de la impresora no está configurado para reconocer la Bandeja opcional 3 o la unidad de impresión a dos caras.	Consulte la ayuda en línea del controlador de la impresora si desea instrucciones sobre cómo configurarlo para que reconozca los accesorios de la impresora. Si desea obtener más información, consulte Controladores de impresora o Controladores de impresora para equipos Macintosh .
Es posible que el accesorio no esté instalado.	Compruebe que el accesorio esté correctamente instalado.

Resolución de problemas comunes de Macintosh

Esta sección detalla los problemas que pueden presentarse cuando se utiliza Mac OS 9.x o Mac OS X.

Solución de problemas con Mac OS X

Tabla 8-25 Problemas en Mac OS X

El controlador de impresora no aparece en la lista del Centro de impresión o de la Utilidad Configuración Impresoras.

Causa	Solución
Es posible que el software de la impresora no se haya instalado o que se haya instalado de manera incorrecta.	Asegúrese de que el PPD de la impresora está en la siguiente carpeta del disco duro: <code>Library/Printers/PPDs/Contents/Resources/<lang>.lproj</code> , donde <code><lang></code> es el código de lenguaje de dos letras que está utilizando. Si es necesario, vuelva a instalar el software. En la guía de puesta en marcha encontrará instrucciones.
El archivo PPD está dañado.	Elimine el archivo PPD de la siguiente carpeta del disco duro: <code>Library/Printers/PPDs/Contents/Resources/<lang>.lproj</code> , donde <code><lang></code> es el código de lenguaje de dos letras que está utilizando. Vuelva a instalar el software. En la guía de puesta en marcha encontrará instrucciones.

El nombre de la impresora, dirección IP o el nombre de host de Bonjour no aparecen en la lista de impresoras del Centro de impresión o la Utilidad Configuración Impresoras.

Causa	Solución
La impresora podría no estar preparada.	Compruebe si los cables están conectados correctamente, y la impresora y la luz Preparada encendidas. Si establece la conexión a través de un concentrador Ethernet o USB, intente conectar directamente la impresora al equipo o utilice otro puerto.
Puede que se seleccionara un tipo de conexión incorrecto.	Asegúrese de que USB , IP Printing (Impresión IP) o Bonjour están seleccionados, en función del tipo de conexión existente entre la impresora y el equipo.
Se está utilizando un nombre de impresora, dirección IP o nombre de host de Bonjour incorrecto.	Imprima una página de configuración para comprobar el nombre de la impresora, la dirección IP o el nombre de host de Bonjour. Verifique que el nombre, la dirección IP o el nombre de host de Bonjour de la página de configuración coinciden con el nombre de impresora, la dirección IP o el nombre de host de Bonjour del Centro de impresión o de la Utilidad Configuración Impresoras.
Puede que el cable de interfaz esté defectuoso o sea de baja calidad.	Sustituya el cable de interfaz. Asegúrese de utilizar un cable de gran calidad.

El controlador de la impresora no configura automáticamente la impresora seleccionada en el Centro de impresión o la Utilidad Configuración Impresoras.

Causa	Solución
Puede que la impresora no esté lista.	Compruebe si los cables están conectados correctamente, y la impresora y la luz Preparada encendidas. Si establece la conexión a través de un concentrador Ethernet o USB, intente conectar directamente la impresora al equipo o utilice otro puerto.

Tabla 8-25 Problemas en Mac OS X (continuación)

El controlador de la impresora no configura automáticamente la impresora seleccionada en el Centro de impresión o la Utilidad Configuración Impresoras.

Causa	Solución
Puede que el software de la impresora no se instalara o que se instalara incorrectamente.	Asegúrese de que el PPD de la impresora está en la siguiente carpeta del disco duro: <code>Library/Printers/PPDs/Contents/Resources/<lang>.lproj</code> , donde <code><lang></code> es el código de lenguaje de dos letras que está utilizando. Si es necesario, vuelva a instalar el software. En la guía de puesta en marcha encontrará instrucciones.
El archivo PPD está dañado.	Elimine el archivo PPD de la siguiente carpeta del disco duro: <code>Library/Printers/PPDs/Contents/Resources/<lang>.lproj</code> , donde <code><lang></code> es el código de lenguaje de dos letras que está utilizando. Vuelva a instalar el software. En la guía de puesta en marcha encontrará instrucciones.
Puede que la impresora no esté lista.	Compruebe si los cables están conectados correctamente, y la impresora y la luz Preparada encendidas. Si establece la conexión a través de un concentrador Ethernet o USB, intente conectar directamente la impresora al equipo o utilice otro puerto.
Puede que el cable de interfaz esté defectuoso o sea de baja calidad.	Sustituya el cable de interfaz. Asegúrese de utilizar un cable de gran calidad.

No se envió un trabajo de impresión a la impresora deseada.

Causa	Solución
Puede que la cola de impresión se detuviera.	Reinicie la cola de impresión. Abra el Monitor de impresión y seleccione Iniciar trabajos .
Se está utilizando un nombre de impresora o dirección IP incorrectos. Es posible que otra impresora, con el mismo nombre o uno similar, otra dirección IP o host de Bonjour hayan recibido su trabajo de impresión.	Imprima una página de configuración para comprobar el nombre de la impresora, la dirección IP o el nombre de host de Bonjour. Verifique que el nombre, la dirección IP o el nombre de host de Bonjour de la página de configuración coinciden con el nombre de impresora, la dirección IP o el nombre de host de Bonjour del Centro de impresión o de la Utilidad Configuración Impresoras.

Un archivo PostScript encapsulado (EPS) no se imprime con las fuentes correctas.

Causa	Solución
Este problema se produce con algunos programas.	<ul style="list-style-type: none">● Intente descargar en la impresora las fuentes del archivo EPS antes de imprimir.● Envíe el archivo en formato ASCII en lugar de con una codificación binaria.

No puede imprimir desde una tarjeta USB de otros proveedores.

Causa	Solución
Este error se produce cuando no está instalado el software para impresoras USB.	Cuando añada una tarjeta USB de otra marca, probablemente necesite el software de Asistencia de tarjeta adaptadora USB de

Tabla 8-25 Problemas en Mac OS X (continuación)

No puede imprimir desde una tarjeta USB de otros proveedores.

Causa	Solución
	Apple. La versión más actual de este software está disponible en el sitio Web de Apple.

Al conectar la impresora con un cable USB, ésta no aparece en el Centro de impresión o la Utilidad Configuración Impresoras después de seleccionar el controlador.

Causa	Solución
Este problema está provocado por un componente de software o hardware.	<p>Solución de problemas de software</p> <ul style="list-style-type: none">• Asegúrese de que su Macintosh es compatible con USB.• Verifique que el sistema operativo de Macintosh sea Mac OS X v10.2, v10.3 y v10.4.• Asegúrese de que su equipo Macintosh tiene el software USB de Apple correcto. <p>Solución de problemas de hardware</p> <ul style="list-style-type: none">• Asegúrese de que la impresora está encendida.• Asegúrese de que el cable USB está conectado correctamente.• Asegúrese de que utiliza el cable USB de alta velocidad apropiado.• Asegúrese de que no hay demasiados dispositivos USB que tomen alimentación eléctrica de la cadena. Desconecte todos los dispositivos de la cadena y conecte el cable directamente al puerto USB en el equipo host.• Compruebe si hay más de dos concentradores USB sin alimentación conectados en una fila de la cadena. Desconecte todos los dispositivos de la cadena y conecte el cable directamente al puerto USB en el equipo anfitrión. <p> Nota El teclado iMac es un concentrador USB sin alimentación.</p>

Problemas de la impresión en colores

Error de impresión en colores

Tabla 8-26 Impresión en negro en lugar de impresión en colores

Causa y solución	
Causa	Solución
El modo Color no está seleccionado en la aplicación de software ni en el controlador de la impresora.	Seleccione el modo Color , en lugar de los modos de escala de grises o monocromo en la aplicación de software o en el controlador de la impresora. Consulte Páginas de información de la impresora si desea información sobre cómo imprimir una página de configuración.
No se ha seleccionado el controlador de la impresora correcto en la aplicación de software.	Seleccione el controlador de impresora correcto.
No aparece ningún color en la página de configuración.	Consulte con su representante de servicio técnico.
La configuración del panel de control para SI CONSUMIBLE DE COLOR VACÍO está establecida en CONTIN. AUT. NEGRO , y uno de los cartuchos color está agotado. La impresora sigue imprimiendo, pero en negro solamente.	Reemplace el cartucho color.
La configuración del panel de control para Restringir color: está establecida en DESACTIVAR COLOR o en COLOR SI PERMITIDO , y usted no está autorizado para imprimir en colores.	Cambie la configuración del panel de control a ACTIVAR COLOR .

Tono incorrecto

Tabla 8-27 Tono incorrecto

Causa y solución	
Causa	Solución
Los medios no cumplen con las especificaciones de esta impresora.	Si desea información sobre las especificaciones para medios, consulte Gramajes y tamaños de medio admitidos
El entorno de funcionamiento de la impresora es excesivamente húmedo.	Compruebe que dicho entorno se encuentra dentro de las especificaciones de humedad. Consulte Especificaciones medioambientales .
	 Nota Si desea más información acerca de los problemas de calidad del color, consulte Solución de problemas de la calidad de impresión .

Ausencia de color

Tabla 8-28 Ausencia de color

Causa y solución

Causa	Solución
Defecto en un cartucho de impresión de HP.	Sustituya el cartucho.
Puede haber instalado un cartucho que no sea de HP.	Compruebe que se trata de un cartucho original de HP.

Error de cartucho

Tabla 8-29 Irregularidad en los colores después de instalar un cartucho de impresión

Causa y solución

Causa	Solución
Puede haber otro cartucho de impresión a punto de acabarse.	Controle el nivel de los suministros en el panel de control o imprima una página de estado de suministros. Consulte Páginas de información de la impresora .
Puede haber cartuchos de impresión instalados de modo incorrecto.	Compruebe que todos los cartuchos de impresión estén correctamente instalados.
Puede haber instalado un cartucho que no sea de HP.	Compruebe que se trata de un cartucho original de HP.

Error de coincidencia de colores

Tabla 8-30 Diferencia entre los colores impresos y los de la pantalla

Causa y solución

Causa	Solución
No se imprimen los colores que en la pantalla se ven muy claros.	Es posible que la aplicación de software interprete los colores muy claros como blanco. Si es el caso, procure no utilizar colores tan claros.
Los colores que en la pantalla se ven muy oscuros se imprimen como negro.	Puede ser que la aplicación de software interprete los colores muy oscuros como negro. Si es el caso, procure no utilizar colores tan oscuros.
Los colores que se ven en la pantalla del equipo difieren de los que imprime la impresora.	En la ficha Control del color del controlador de la impresora, hay varias opciones que afectan la coincidencia de colores entre la pantalla y la página impresa, como Color Themes (Composición del color) y Color Options (Opciones de color). Si desea más información, consulte Coincidencia de colores .

Tabla 8-30 Diferencia entre los colores impresos y los de la pantalla (continuación)

Causa y solución

Causa	Solución
	 <p>Nota El grado de coincidencia entre los colores que se imprimen y los que se ven en la pantalla depende de varios factores. Entre ellos, hay que considerar los medios de impresión, la iluminación, los programas desde los que se imprime, las paletas que posea el sistema operativo, los monitores, y las tarjetas y los controladores de vídeo.</p>

Solución de problemas de la calidad de impresión

Cuando surja ocasionalmente un problema de calidad de impresión, utilice la información de esta sección como ayuda para solucionar el problema.

Problemas de calidad de impresión relacionados con los medios

Algunos problemas de calidad de impresión se originan por el uso de medios no apropiados.

- Utilice papel que se ajuste a las especificaciones de HP. Consulte [Gramajes y tamaños de medio admitidos](#).
- La superficie de los medios es demasiado uniforme. Utilice medios que se ajusten a las especificaciones de HP. Consulte [Gramajes y tamaños de medio admitidos](#).
- La configuración del controlador de la impresora puede ser incorrecta. Asegúrese de haber seleccionado la configuración correcta del controlador para el papel que utiliza.
- El modo de impresión puede ser incorrecto o el papel puede no ajustarse a las especificaciones recomendadas. Si desea más información, consulte [Gramajes y tamaños de medio admitidos](#).
- Las transparencias que está utilizando no están diseñadas para lograr una adherencia adecuada del tóner. Utilice sólo transparencias diseñadas para impresoras HP Color LaserJet.
- El contenido de humedad del papel es desparejo, demasiado alto o demasiado bajo. Utilice papel de otro origen o de una resma sin abrir.
- Algunas áreas del papel rechazan el tóner. Utilice papel de otro origen o de una resma sin abrir.
- El membrete que utiliza está impreso en papel con una textura áspera. Utilice un tipo de papel con una textura más suave para fotocopidora. Si esto no resuelve el problema, consulte con el impresor del membrete con el fin de verificar que el papel se ajuste a las características que se especifican para esta impresora. Consulte [Gramajes y tamaños de medio admitidos](#).
- La textura del papel es demasiado áspera. Utilice un tipo de papel con una textura más suave para fotocopidora.

Defectos de impresión en transparencias

Las transparencias pueden mostrar los mismos problemas de calidad de imagen que cualquier otro tipo de medios, así como defectos específicos en la impresión de transparencias. Además, debido a que las transparencias son flexibles, mientras están en el recorrido de impresión, los componentes de manejo del papel pueden marcarlas.



Nota Espere al menos 30 s para que las transparencias se enfríen antes de tocarlas.

- En la ficha **Papel** del controlador de la impresora, seleccione **Transparencia** como tipo de medio. Además, asegúrese de que la bandeja esté correctamente configurada para transparencias.
 - Compruebe que las transparencias cumplan con las especificaciones de la impresora. Consulte [Gramajes y tamaños de medio admitidos](#).
- Si desea información sobre cómo efectuar pedidos, consulte la sección [Números de parte](#).
- Tome las transparencias por los bordes. La grasa de la piel puede dejar manchas y suciedad en la superficie de las transparencias.

- Puede ser que las pequeñas áreas aleatorias oscuras del borde posterior de las páginas con relleno uniforme se deban a que las transparencias se pegaron entre sí en la bandeja de salida. Intente imprimir un grupo más pequeño de transparencias.
- Los colores seleccionados no tienen el aspecto deseado al imprimirse. Seleccione otros colores en la aplicación de software o en el controlador de la impresora.
- Si utiliza un retroproyector reflectante, se recomienda usar un retroproyector estándar en su lugar.

Problemas de calidad de impresión relacionados con el medio ambiente

La impresora está funcionando en condiciones excesivamente húmedas o secas. Verifique que el entorno de la impresora cumpla con las especificaciones. Consulte [Especificaciones medioambientales](#).

Problemas de calidad de impresión relacionados con los atascos

- Asegúrese de quitar todos los medios del recorrido del papel. Consulte [Recuperación de los atascos de papel](#).
- Se ha atascado un medio en la impresora recientemente. Imprima 2 ó 3 páginas para limpiar la impresora.
- El medio no pasa a través del fusor y provoca defectos en la imagen en los documentos siguientes. Imprima 2 ó 3 páginas para limpiar la impresora. No obstante, si los problemas continúan, consulte el siguiente capítulo.

Páginas de solución de problemas de calidad de impresión

Las páginas de solución de problemas de la calidad de impresión proporcionan información sobre aspectos de la impresora que afectan a la calidad de impresión.

1. Presione **Menú** para acceder a **MENÚS**.
2. Presione ▼ para resaltar **DIAGNÓSTICO**.
3. Presione ✓ para seleccionar **DIAGNÓSTICO**.
4. Presione ▼ para resaltar **SOLUCIÓN DE PROBLEMAS CI**.
5. Presione ✓ para seleccionar **SOLUCIÓN DE PROBLEMAS CI**.

El mensaje **Imprimiendo Solución de problemas de CI** aparece en el visor hasta que la impresora finalice la impresión de la información sobre la solución de problemas de la calidad de impresión. La impresora vuelve al estado de **Preparado** una vez impresa la información sobre la solución de problemas de la calidad de impresión.

La información sobre la solución de problemas de calidad de impresión se compone de una página para cada color (cian, magenta, amarillo y negro), estadísticas de calidad de la impresora, instrucciones para interpretar la información y procedimientos para resolver los problemas.

Si, después de seguir los procedimientos recomendados en las páginas de solución de problemas de calidad de impresión, no se obtiene una mejor calidad, consulte <http://www.hp.com/support/ljcp4005>.

Herramienta de diagnóstico y solución de problemas de calidad de impresión

La herramienta de diagnóstico y solución de problemas de calidad de impresión le ayuda a identificar y resolver estos tipos de inconvenientes de la impresora HP Color LaserJet CP4005. Esta herramienta incluye soluciones para muchos problemas de calidad de impresión con imágenes estándar para ofrecer un entorno de diagnóstico común. Está diseñada para proporcionar instrucciones intuitivas paso por paso sobre cómo imprimir páginas de solución de problemas, que se utilizan para aislar problemas de calidad de impresión y ofrecer posibles soluciones.

Para buscar la herramienta de diagnóstico y solución de problemas de calidad de impresión, puede acceder a la siguiente URL: <http://www.hp.com/go/printquality/cp4005>.

Calibración de la impresora

La impresora HP Color LaserJet serie CP4005 se calibra y se limpia automáticamente varias veces para mantener el mayor nivel posible de calidad de impresión. El usuario también puede hacer que la impresora se calibre desde el panel de control mediante **REALIZAR CALIBRADO RÁPIDO AHORA** o **CALIBRAR AHORA** del menú **CALIDAD DE IMPRESIÓN**. **REALIZAR CALIBRADO RÁPIDO AHORA** se usa para calibrar el tono del color y tarda aproximadamente 65 segundos. Si la densidad del color o del tono es incorrecta, se puede ejecutar el programa Quick Calibration. La calibración completa incluye las rutinas de Quick Calibrate e incorpora Calibración de la fase del tambor y Registro del plano de color (CPR). Dura aproximadamente 4 min y 20 s. Si las capas de color (cian, magenta, amarillo y negro) de la hoja impresa parecen cambiar de uno a otro, debe ejecutar **CALIBRAR AHORA**.

La impresora HP Color LaserJet serie CP4005 incorpora una nueva función para omitir la calibración cuando sea necesario, lo que permite volver a imprimir con más rapidez. Por ejemplo, si se apaga la impresora y se enciende rápidamente (en 20 segundos), no es necesario realizar la calibración y ésta se omitirá. En este caso, la impresora llegará al estado **Preparado** aproximadamente un minuto antes.

Mientras se realiza la calibración y la limpieza, la impresora quedará en pausa durante el tiempo que duren las tareas. En la mayoría de las calibraciones y limpiezas, la impresora no interrumpe un trabajo de impresión, sino que espera a terminarlo antes de comenzar con las tareas.

1. Presione **Menú** para acceder a **MENÚS**.
2. Presione **▼** para resaltar **Configurar dispositivo**.
3. Presione **✓** para seleccionar **Configurar dispositivo**.
4. Presione **▼** para resaltar **CALIDAD DE IMPRESIÓN**.
5. Presione **✓** para seleccionar **CALIDAD DE IMPRESIÓN**.
6. Presione **▼** para resaltar **REALIZAR CALIBRADO RÁPIDO AHORA**.
7. Presione **✓** para seleccionar **REALIZAR CALIBRADO RÁPIDO AHORA**.

O

Para realizar un calibrado completo, utilice **CALIBRAR AHORA** en lugar de **REALIZAR CALIBRADO RÁPIDO AHORA** en los pasos 6 y 7.

Regla para defectos repetitivos

Si en la página se repiten defectos con intervalos constantes, utilice esta regla para identificar las correspondientes causas. Ubique el extremo de la regla en el primer defecto. La marca que se encuentra junto a la siguiente instancia del defecto indica qué componente se debe reemplazar.

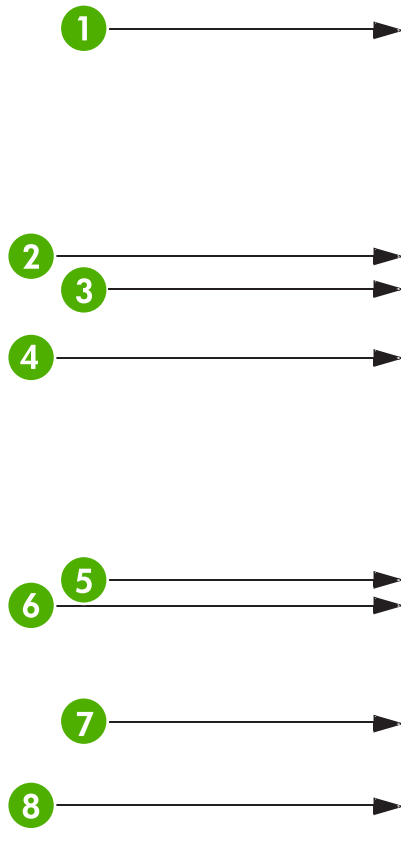

1	Primer defecto (la distancia entre la parte superior de la página y el defecto puede variar).
2	Cartucho de impresión (34,3 mm)
3	Cartucho de impresión o rodillo de transferencia (si el defecto aparece sólo en un color, la parte dañada es el cartucho de impresión; si aparece en todos los colores, el problema es del ETB) (37,7 mm)
4	Cartucho de impresión (42,7 mm)
5	ETB (75 mm)
6	Fusor (76,0 mm)
7	Fusor (81,0 mm)
8	Cartucho de impresión (94,2 mm)

Para confirmar que el problema lo tiene el cartucho de impresión, inserte un cartucho de otra impresora HP Color LaserJet serie CP4005, si hay alguno disponible, antes de encargar uno nuevo.

Si el defecto se repite cada 94 mm, intente reemplazar el cartucho de impresión antes del fusor.

Gráfico de defectos de calidad de impresión

Use los ejemplos del gráfico de defectos de calidad de impresión para determinar cuál es su problema y consulte las páginas correspondientes para encontrar información sobre las soluciones. Si desea información actualizada y procedimientos de solución de problemas, visite <http://www.hp.com/support/ljcp4005> y <http://www.hp.com/go/printquality/ljcp4005>



Nota El gráfico de defectos de calidad de impresión supone el uso de un medio de tamaño Carta, o A4, que se ha desplazado en primer lugar por el borde corto de la impresora (orientación vertical).

Una imagen sin defectos

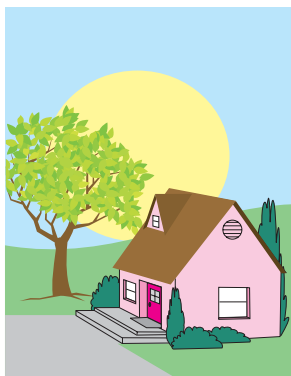

Líneas o rayas horizontales

- Asegúrese de que se cumplan los requisitos de funcionamiento y de ubicación de la impresora.
- Imprima las páginas de solución de problemas de calidad de impresión (consulte [Solución de problemas de la calidad de impresión](#)) y siga el procedimiento de diagnósticos que se incluye en la primera página para ayudar a aislar los defectos en un componente concreto.



Colores no alineados

- Calibre la impresora.

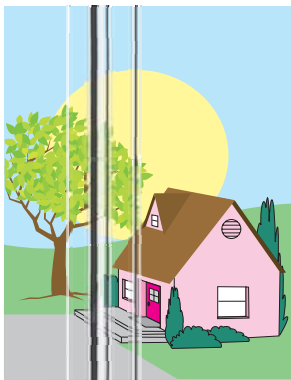

Líneas verticales

- Imprima las páginas de solución de problemas de calidad de impresión (consulte [Solución de problemas de la calidad de impresión](#)) y siga el procedimiento de diagnósticos que se incluye en la primera página para ayudar a aislar los defectos en un componente concreto.



Defectos repetitivos

- Asegúrese de que se cumplan los requisitos de funcionamiento y de ubicación de la impresora.
- Imprima las páginas de solución de problemas de calidad de impresión (consulte [Solución de problemas de la calidad de impresión](#)) y siga el procedimiento de diagnósticos que se incluye en la primera página para ayudar a aislar los defectos en un componente concreto.



Decoloración de todos los colores

- Asegúrese de que se cumplan los requisitos de funcionamiento y de ubicación de la impresora.
- Calibre la impresora.

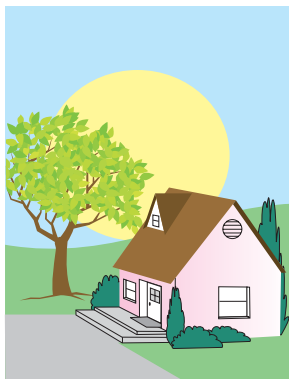

Decoloración de un color

- Asegúrese de que se cumplan los requisitos de funcionamiento y de ubicación de la impresora.
- Calibre la impresora.
- Imprima las páginas de solución de problemas de calidad de impresión (consulte [Solución de problemas de la calidad de impresión](#)) y siga el procedimiento de diagnósticos que se incluye en la primera página para ayudar a aislar los defectos en un componente concreto.



Huellas y marcas de medios

- Asegúrese de utilizar un medio admitido.
- Asegúrese de que el medio que utilice no tenga arrugas ni marcas de su manejo y que no esté contaminado con huellas visibles ni otras sustancias extrañas.
- Imprima las páginas de solución de problemas de calidad de impresión (consulte [Solución de problemas de la calidad de impresión](#)) y siga el procedimiento de diagnósticos que se incluye en la primera



Tóner suelto

- Asegúrese de que se cumplan los requisitos de funcionamiento y de ubicación de la impresora.
- Asegúrese de utilizar un medio admitido.
- Asegúrese de que se hayan definido correctamente el tipo y el tamaño del medio para la bandeja en el panel de control.
- Asegúrese de que los medios estén cargados correctamente y de que las guías de tamaño

página para ayudar a aislar los defectos en un componente concreto.

estén en contacto con los bordes de la pila de hojas.

Asegúrese de que el medio que utilice no tenga arrugas ni marcas de su manejo y de que no esté contaminado con huellas visibles ni otras sustancias extrañas.



Manchas de tóner

- Asegúrese de utilizar un medio admitido.



Zonas blancas (falta de uniformidad) en la página

- Asegúrese de que se cumplan los requisitos de funcionamiento y de ubicación de la impresora.
 - Asegúrese de utilizar un medio admitido.
 - Asegúrese de que el medio que utilice no tenga arrugas ni marcas de su manejo y de que no esté contaminado con huellas visibles ni otras sustancias extrañas.
 - Asegúrese de que se hayan definido correctamente el tipo y el tamaño del medio para la bandeja en el panel de control.
 - Calibre la impresora.
 - Imprima las páginas de solución de problemas de calidad de impresión (consulte [Solución de problemas de la calidad de impresión](#)) y siga el procedimiento de diagnósticos que se incluye en la primera página para ayudar a aislar los defectos en un componente concreto.
-



Daños en el medio (arrugas, curvaturas, marcas de pliegues, roturas)

- Asegúrese de que se cumplan los requisitos de funcionamiento y de ubicación de la impresora.
- Asegúrese de utilizar un medio admitido.
- Asegúrese de que el medio se haya cargado correctamente.
- Asegúrese de que se hayan definido correctamente el tipo y el tamaño del medio para la bandeja en el panel de control.
- Asegúrese de que el medio que utilice no tenga arrugas ni marcas de su manejo y de que no esté contaminado con huellas visibles ni otras sustancias extrañas.
- Asegúrese de que los siguientes suministros estén correctamente acoplados:
 - fusor
 - cinta de transferencia
- Examine las zonas de atascos y elimine medios atascados o rasgados que no se hayan detectado.

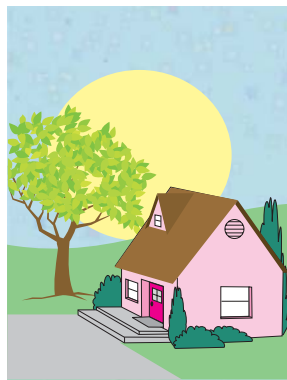

Rayas o restos de tóner

- Asegúrese de que se cumplan los requisitos de funcionamiento y de ubicación de la impresora.
- Asegúrese de utilizar un medio admitido.
- Asegúrese de que se hayan definido correctamente el tipo y el tamaño del medio para la bandeja en el panel de control.
- Calibre la impresora.
- Imprima las páginas de solución de problemas de calidad de impresión (consulte [Solución de problemas de la calidad de impresión](#)) y siga el procedimiento de diagnósticos que se incluye en la primera página para ayudar a aislar los defectos en un componente concreto.



Hoja inclinada, forzada o descentrada

- Asegúrese de que se cumplan los requisitos de funcionamiento y de ubicación de la impresora.
- Asegúrese de utilizar un medio admitido.
- Asegúrese de que el medio se haya cargado correctamente.

-
- Si existen problemas con la inclinación de las páginas, dé la vuelta a la pila de medios y gírela 180°.
 - Asegúrese de que los siguientes suministros estén correctamente acoplados:
 - fusor
 - cinta de transferencia
 - Examine las zonas de atascos y elimine medios atascados o rasgados que no se hayan detectado.
-

A **Cómo trabajar con la memoria**

Memoria de la impresora

Si suele imprimir gráficos complejos o documentos PS, o si utiliza muchas fuentes que ha descargado, es posible que deba agregar más memoria a la impresora. Al agregar más memoria a la impresora, se pueden imprimir varias copias clasificadas a la velocidad máxima.

Para alojar la ampliación de memoria, el módulo de memoria con dos filas de chips de contorno pequeño (SODIMM) de 200 pines disponible puede ampliarse hasta un máximo de 512 MB de memoria. La memoria SDRAM de DDR está disponible en módulos de 128, 256 y 512 MB.



Nota Especificaciones de la memoria: las impresoras HP Color LaserJet serie CP4005 utilizan módulos SODIMM de 200 pines que admiten 128, 256 ó 512 MB de RAM.

La impresora dispone de una ranura para tarjetas de memoria flash para el firmware de la impresora.

- La tarjeta de memoria flash está reservada para el firmware de la impresora.



Nota Utilice la ranura para tarjetas de memoria flash sólo para el firmware. La ranura está marcada como "Firmware Slot" (ranura de firmware).



Nota Los módulos de memoria SIMM (módulos de memoria con una sola fila de chips) y DIMM (módulos de memoria con dos filas de chips) que se utilizan en modelos anteriores de impresoras HP LaserJet no son compatibles con esta impresora.

Nota Para pedir módulos SODIMM, consulte [Accesorios y suministros](#).

Antes de pedir más memoria, verifique la cantidad que se encuentra instalada mediante la impresión de una página de configuración.

Impresión de una página de configuración

1. Presione **Menú** para acceder a **MENÚS**.
2. Presione ▼ para resaltar **Información**.
3. Presione ✓ para seleccionar **Información**.
4. Presione ▼ para resaltar **IMPRIMIR CONFIGURACIÓN**.
5. Presione ✓ para imprimir la página de configuración.

Instalación de la memoria

Es posible instalar más memoria en la impresora.

-  **PRECAUCIÓN** La electricidad estática puede dañar los módulos DIMM. Cuando trabaje con módulos DIMM, póngase una correa antiestática para la muñeca o toque con frecuencia la superficie del paquete antiestático del módulo DIMM y, luego, algún componente metálico de la impresora que se encuentre sin pintar.

Instalación de módulos DIMM de memoria DDR

1. Apague la impresora.

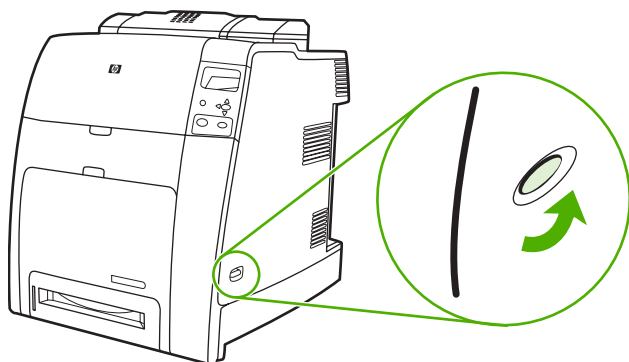

2. Desconecte todos los cables de alimentación y de interfaz.

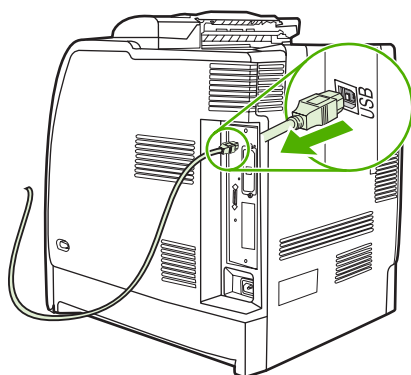

3. Ubique la placa del formateador en la parte trasera de la impresora.

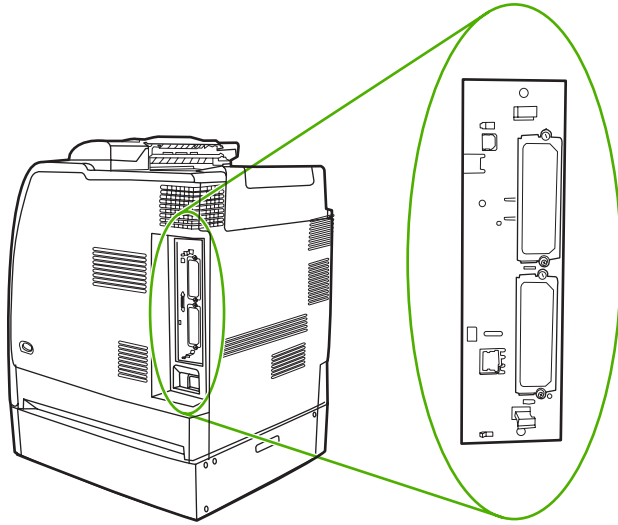

4. Tome las lengüetas negras ubicadas cerca de las partes superior e inferior de la placa del formateador.

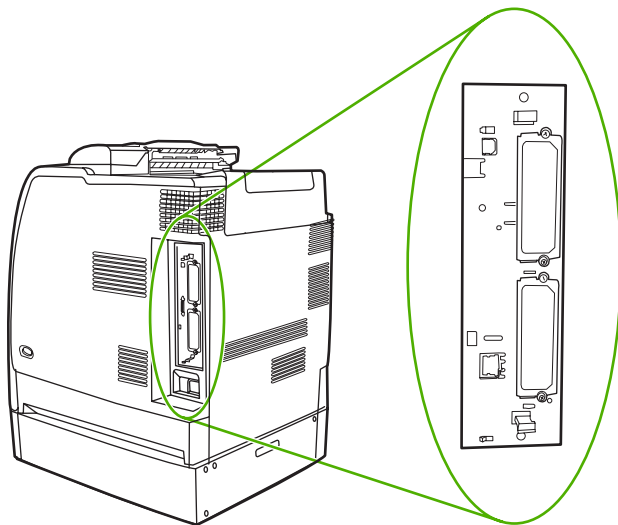

5. Tire suavemente de las lengüetas negras para extraer la placa del formateador de la impresora. Coloque la placa del formateador sobre una superficie plana, limpia y con conexión a tierra.

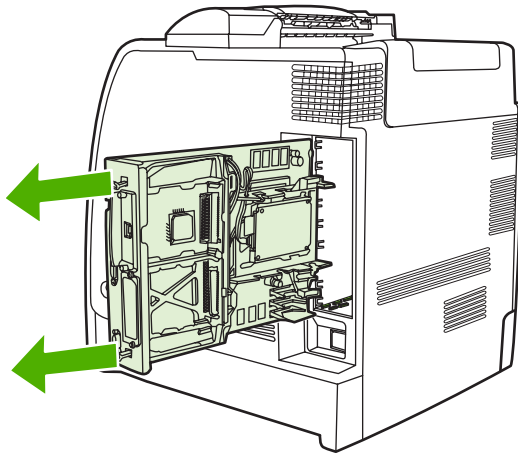

6. Si desea sustituir un módulo DIMM DDR que se encuentre instalado, abra los seguros que están a cada lado de la ranura del módulo DIMM, levante el módulo por un extremo y sáquelo.

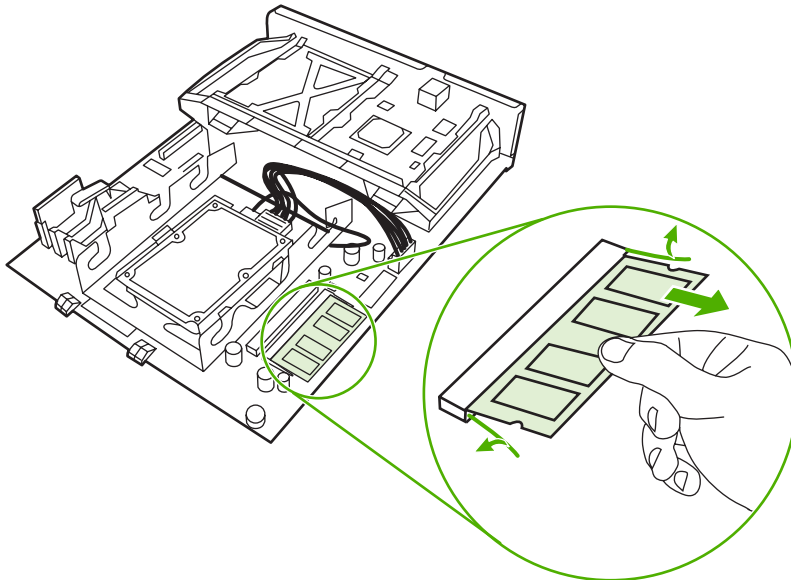

7. Retire el nuevo módulo DIMM del paquete antiestático. Ubique la muesca de alineación en el borde inferior del módulo DIMM.

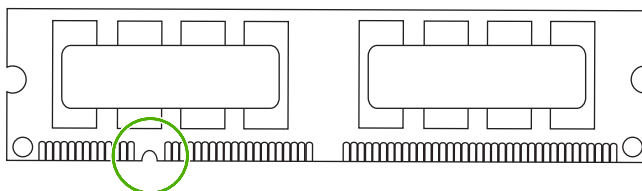

8. Mientras sostiene el módulo DIMM por los bordes, alinee la muesca sobre él con la barra de la ranura del módulo en ángulo, y presione firmemente el módulo DIMM dentro de la ranura hasta que encaje. Cuando está instalado correctamente, los contactos de metal no quedan a la vista.

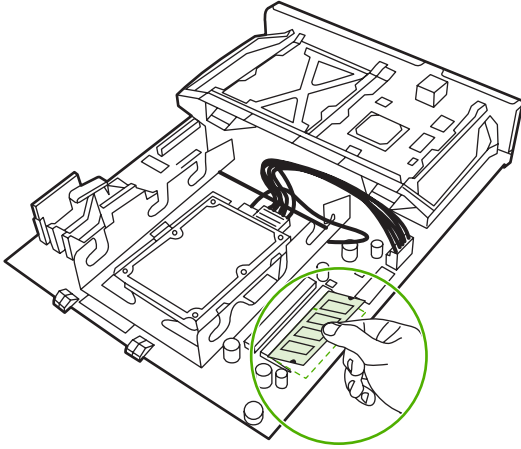

9. Presione el módulo DIMM hacia abajo hasta que los dos seguros lo retengan.

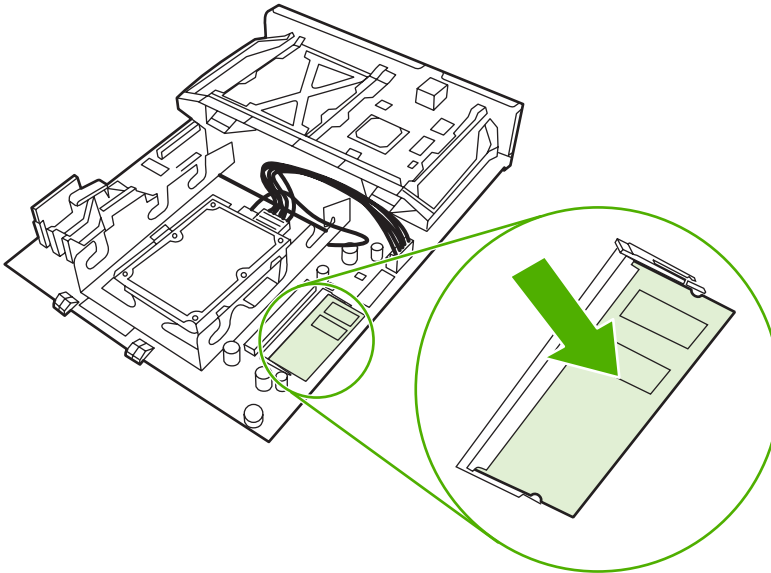

Nota Si tiene problemas para insertar el módulo DIMM, asegúrese de que la muesca de la parte inferior del módulo DIMM esté alineada con la barra de la ranura. Si el módulo DIMM sigue sin entrar, asegúrese de estar usando el tipo de módulo correcto.

10. Alinee la placa del formateador en las pistas de la parte superior e inferior de la ranura y deslice nuevamente la placa dentro de la impresora.

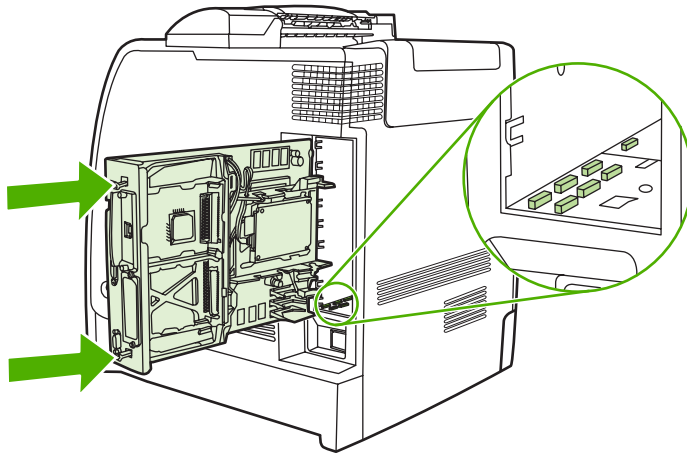

11. Vuelva a conectar los cables de alimentación y de interfaz y encienda la impresora.

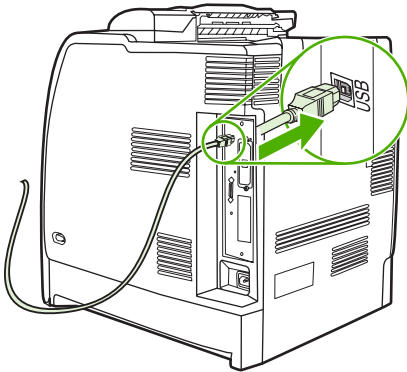

12. Si ha instalado un módulo de memoria DIMM, consulte la sección [Activación de la memoria](#).

Activación de la memoria

Si ha instalado un módulo de memoria DIMM, configure el controlador de la impresora para que active la nueva memoria agregada.

Para activar memoria para Windows 2000 y Windows XP

1. En el menú **Inicio**, seleccione **Configuración** y haga clic en **Impresoras** o **Impresoras y faxes**.
2. Haga clic con el botón derecho del mouse en el icono de la impresora y seleccione **Propiedades**.
3. En la ficha **Configuración de dispositivo**, haga clic en **Memoria de la impresora** (en la sección **Opciones instalables**).
4. Seleccione la cantidad total de memoria instalada.
5. Haga clic en **Aceptar**.

B Accesorios y suministros

Si desea pedir suministros en los Estados Unidos, póngase en contacto con <http://www.hp.com/go/ljsupplies>. Si desea pedir suministros desde cualquier lugar del mundo, consulte <http://www.hp.com/ghp/buyonline.html>. Si desea pedir accesorios, consulte <http://www.hp.com/go/accessories>.

Pedido directo a través del servidor Web incorporado (para impresoras con conexiones de red)

Siga las siguientes instrucciones si desea realizar pedidos de suministros directamente a través del servidor Web incorporado (consulte [Utilización del servidor Web incorporado](#)).

1. Escriba la dirección IP de la impresora en el navegador de Web del equipo. Aparecerá la ventana de estado de la impresora. También puede acceder a la URL proporcionada en el correo electrónico de alerta.
2. Haga clic en **Otros enlaces**.
3. Haga clic en **Pedir suministros**. El navegador se abre en una página desde donde se puede enviar información sobre la impresora a Hewlett-Packard. También cuenta con la opción de pedir suministros sin enviar información sobre la impresora a Hewlett-Packard.
4. Seleccione los números de parte que desea pedir y siga las instrucciones que aparecen en la pantalla.

Números de parte

Si desea pedir suministros desde el servidor Web incorporado, seleccione los números de parte que desea pedir y siga las instrucciones que aparecen en la pantalla.

Suministros, accesorios y números de parte

Parte	Número de referencia	Tipo/tamaño
Memoria	Q7721A	SDRAM de 200 pines DIMM de 128 MB DDR
	Q7722A	SDRAM de 200 pines DIMM de 256 MB DDR
	Q7723A	SDRAM de 200 pines DIMM de 512 MB DDR
Accesorios	Q7501A	Soporte para la impresora
	Q7499A	Alimentador opcional para 500 hojas (bandeja 3)
Suministros de la impresora	CB400A	Cartucho de impresión negro HP con tóner ColorSphere
	CB401A	Cartucho de impresión cian HP con tóner ColorSphere
	CB402A	Cartucho de impresión amarillo HP con tóner ColorSphere
	CB403A	Cartucho de impresión magenta HP con tóner ColorSphere
	Q7504A	Conjunto para transferencia de imágenes (ETB)
	Q7502A	Conjunto de fusor de imágenes (110 voltios)
	Q7503A	Conjunto de fusor de imágenes (220 voltios)
Cables	C6518A	Cable de impresora HP USB 2.0 a-b de 2 metros
Medio	Q6541A	Papel de presentación (carta) para impresión láser, satinado, suave, color de HP, 200 hojas
	Q6542A	Papel HP Professional 120 (A4) para impresión láser, satinado, suave, 200 hojas
	Q1298A	Papel (carta) resistente HP LaserJet
	Q1298B	Papel HP Superior 165 (A4) para impresión láser, mate, satinado
	HPU1132	Papel (carta) HP Premium Choice LaserJet
	CHP410	Papel (A4) HP Premium Choice LaserJet

Parte	Número de referencia	Tipo/tamaño
	HPJ1124	Papel (carta) HP LaserJet
	CHP310	Papel (A4) HP LaserJet
	Q2413A	Papel (carta) para portadas HP Premium, 100 hojas
	Q6545A	Papel (carta) para impresión láser, satinado, para fotografías/imágenes HP
	Q6547A	Papel HP Professional 120 (A4) para impresión láser, satinado
	Q6607A	Papel (carta) para impresión láser, color, satinado, para fotografías HP, 200 hojas
	Q6614A	Papel HP Photo 220 (A4) para impresión láser, satinado, 100 hojas
	Q6610A	Papel (carta) para impresión láser color de HP para folletos, 250 hojas
	Q6616A	Papel HP Superior 160 (A4) para impresión láser, satinado, 150 hojas
	C2934A	Transparencias (carta) para impresión láser color de HP, 50 hojas
	C2936A	Transparencias (A4) para impresión láser color de HP, 50 hojas
Materiales de referencia	CB503-90901	<p><i>Guía del usuario de HP Color LaserJet CP4005</i></p> <p>Si desea obtener versiones descargables, consulte http://www.hp.com/support/ljcp4005. Una vez conectado, seleccione Manuales.</p>
	CB503-90931	<p><i>Guía de puesta en marcha de HP Color LaserJet CP4005</i></p> <p>Si desea obtener versiones descargables, consulte http://www.hp.com/support/ljcp4005. Una vez conectado, seleccione Manuales.</p>
	Q7499-90901	<p><i>Guía de instalación de la bandeja de entrada para 500 hojas</i></p> <p>Si desea obtener versiones descargables, consulte http://www.hp.com/support/ljcp4005. Una vez conectado, seleccione Manuales.</p>
	Q7504-90902	<p><i>Guía de instalación del kit ETB</i></p> <p>Si desea obtener versiones descargables, consulte http://www.hp.com/support/ljcp4005. Una vez conectado, seleccione Manuales.</p>

Parte	Número de referencia	Tipo/tamaño
	Q7502-90902	<p><i>Guía de instalación del fusor 110V/220V</i></p> <p>Si desea obtener versiones descargables, consulte http://www.hp.com/support/ljcp4005. Una vez conectado, seleccione Manuales.</p>
	5851-2977	<p><i>Guía de instalación del formateador</i></p> <p>Si desea obtener versiones descargables, consulte http://www.hp.com/support/ljcp4005. Una vez conectado, seleccione Manuales.</p>
	5851-2978	<p><i>Guía de instalación del kit de rodillos</i></p> <p>Si desea obtener versiones descargables, consulte http://www.hp.com/support/ljcp4005. Una vez conectado, seleccione Manuales.</p>
	Q7501-90901	<p><i>Guía de instalación del soporte para impresora</i></p> <p>Si desea obtener versiones descargables, consulte http://www.hp.com/support/ljcp4005. Una vez conectado, seleccione Manuales.</p>

C Servicio técnico y asistencia

Declaración de garantía limitada de Hewlett-Packard

PRODUCTO HP

HP Color LaserJet CP4005n y CP4005dn

DURACIÓN DE LA GARANTÍA LIMITADA

Garantía limitada de un año

HP garantiza a usted, el cliente usuario final, que el hardware y los accesorios HP estarán exentos de defectos de material y de mano de obra a partir de la fecha de compra, durante el período anteriormente especificado. Si HP recibe notificación de tales defectos durante el período de garantía, HP tendrá la opción de reparar o sustituir los productos que resulten ser defectuosos. Los productos de repuesto pueden ser nuevos o equivalentes a nuevos en sus prestaciones.

HP garantiza que el software HP no fallará en la ejecución de las instrucciones de programación a partir de la fecha de compra, durante el período anteriormente especificado, debido a defectos de material y de mano de obra, si se instala y se utiliza adecuadamente. Si HP recibe notificación de tales defectos durante el período de garantía, HP sustituirá los soportes de software que no ejecuten las instrucciones de programación debido a tales defectos.

HP no garantiza que los productos HP funcionarán ininterrumpidamente o sin errores. Si HP no estuviese en condición de reparar o sustituir, dentro de un lapso razonable, cualquier producto de acuerdo con las condiciones de la garantía, el usuario estará facultado para recibir el reembolso del precio de compra, previa devolución del producto.

Los productos HP pueden contener piezas reacondicionadas cuyas prestaciones sean equivalentes a las de las piezas nuevas, o que pueden haber sido sujetas a uso secundario.

La garantía no abarca los defectos emergentes de: (a) mantenimiento o calibración incorrecto o inadecuado, (b) software, programas de interfaz, piezas o suministros no provistos por HP, (c) modificación no autorizada o mal uso, (d) funcionamiento fuera de las especificaciones de entorno publicadas para el producto o (e) preparación o mantenimiento incorrecto del emplazamiento.

La garantía limitada de HP es válida en todos los países/regiones o localidades donde HP proporcione asistencia técnica para el producto y donde HP lo haya comercializado. El nivel del servicio de garantía que reciba podrá variar de acuerdo con las normas locales. HP no alterará, por razones legales o formativas, la forma, los ajustes ni las funciones del producto para que pueda funcionar en un país/región donde se supone que no funcionará. HASTA EL ALCANCE PERMITIDO POR LA LEGISLACIÓN LOCAL, LAS GARANTÍAS ANTERIORES SON EXCLUSIVAS Y NO EXISTEN OTRAS GARANTÍAS O CONDICIONES EXPRESAS O IMPLÍCITAS, YA SEA EN ESCRITA O VERBAL. HP RENUNCIA ESPECÍFICAMENTE A CUALQUIER GARANTÍA O CONDICIÓN IMPLÍCITA DE COMERCIALIZABILIDAD, CALIDAD SATISFACTORIA Y ADECUACIÓN A UN PROPÓSITO DETERMINADO. Ya que en algunos países/regiones, estados o provincias no se permiten limitaciones en cuanto a la duración de una garantía implícita, es posible que la antedicha limitación o exclusión no se aplique en su caso. Esta garantía le otorga derechos legales específicos. Es posible que le correspondan otros derechos, los cuales pueden variar según el país/región, el estado o la provincia.

HASTA EL ALCANCE PERMITIDO POR LA LEGISLACIÓN LOCAL, LOS RECURSOS OFRECIDOS EN ESTA DECLARACIÓN DE GARANTÍA CONSTITUYEN SUS RECURSOS ÚNICOS Y EXCLUSIVOS. SALVO EN LOS CASOS INDICADOS ANTERIORMENTE, HP O SUS PROVEEDORES NO SERÁN RESPONSABLES, EN NINGÚN CASO, DE PÉRDIDAS DE DATOS NI DAÑOS DIRECTOS, ESPECIALES, INCIDENTES, INDIRECTOS (INCLUIDOS LA PÉRDIDA DE DATOS O DE BENEFICIOS) U OTROS, AUNQUE SE BASEN EN CONTRATO, AGRAVIO U OTRO. Ya que en algunos países/regiones, estados o provincias no se permite la exclusión o limitación de daños incidentes o indirectos, es posible que la antedicha limitación o exclusión no se aplique en su caso.

LOS TÉRMINOS DE GARANTÍA QUE CONTIENE ESTA DECLARACIÓN, EXCEPTO EN EL ALCANCE PERMITIDO POR LA LEY, NO EXCLUYEN, RESTRINGEN NI MODIFICAN SINO QUE SE AGREGAN A LOS DERECHOS OBLIGATORIOS QUE ESTABLECE LA LEY PARA LA VENTA DE ESTE PRODUCTO A USTED.

Declaración de garantía limitada del cartucho de impresión

Se garantiza que este cartucho de impresión HP está libre de defectos en los materiales y en la mano de obra.

Esta garantía no cubre los cartuchos de impresión que: (a) se hayan recargado, restaurado, remanufacturado o alterado de alguna manera; (b) hayan sufrido problemas derivados del uso indebido, almacenamiento inadecuado o funcionamiento fuera de las especificaciones medioambientales publicadas para el producto; o (c) muestren desgaste por el uso.

Para recibir el servicio de garantía, devuelva el producto a su lugar de compra (con una descripción por escrito del problema y muestras de impresión) o póngase en contacto con el servicio de atención al cliente de Hewlett-Packard. HP, según su propio criterio, reemplazará los productos defectuosos o reembolsará el precio de la compra.

HASTA EL ALCANCE PERMITIDO POR LA LEGISLACIÓN LOCAL, LAS GARANTÍAS ANTERIORES SON EXCLUSIVAS Y NO EXISTEN OTRAS GARANTÍAS O CONDICIONES EXPRESAS O IMPLÍCITAS, YA SEA EN ESCRITA O VERBAL. HP RENUNCIA ESPECÍFICAMENTE A CUALQUIER GARANTÍA O CONDICIÓN IMPLÍCITA DE COMERCIALIZABILIDAD, CALIDAD SATISFACTORIA Y ADECUACIÓN A UN PROPÓSITO DETERMINADO.

HASTA EL ALCANCE PERMITIDO POR LA LEGISLACIÓN LOCAL, HP O SUS PROVEEDORES NO SERÁN RESPONSABLES, EN NINGÚN CASO, DE DAÑOS DIRECTOS, ESPECIALES, INCIDENTES, INDIRECTOS (INCLUIDOS LA PÉRDIDA DE DATOS O DE BENEFICIOS) U OTROS, AUNQUE SE BASEN EN CONTRATO, AGRAVIO U OTRO.

LOS TÉRMINOS DE GARANTÍA QUE CONTIENE ESTA DECLARACIÓN, EXCEPTO EN EL ALCANCE PERMITIDO POR LA LEY, NO EXCLUYEN, RESTRINGEN NI MODIFICAN SINO QUE SE AGREGAN A LOS DERECHOS OBLIGATORIOS QUE ESTABLECE LA LEY PARA LA VENTA DE ESTE PRODUCTO A USTED.

Declaración de garantía limitada del fusor y la unidad de transferencia

Se garantiza que este producto Hewlett-Packard está libre de defectos en los materiales y la mano de obra hasta el momento en que aparezca un mensaje que anuncia que se acerca el final de la vida útil del tóner en el panel de control de la impresora.

Esta garantía no cubre productos que: (a) se hayan modificado, restaurado, remanufacturado o alterado de alguna manera; (b) hayan sufrido problemas derivados del uso indebido, almacenamiento inadecuado o funcionamiento fuera de las especificaciones medioambientales publicadas para el producto; o (c) muestren desgaste derivado del uso normal.

Para recibir el servicio de garantía, devuelva el producto a su lugar de compra (con una descripción por escrito del problema) o póngase en contacto con el servicio de atención al cliente de HP. HP, según su propio criterio, reemplazará los productos defectuosos o reembolsará el precio de la compra.

HASTA EL ALCANCE PERMITIDO POR LA LEGISLACIÓN LOCAL, LAS GARANTÍAS ANTERIORES SON EXCLUSIVAS Y NO EXISTEN OTRAS GARANTÍAS O CONDICIONES EXPRESAS O IMPLÍCITAS, YA SEA EN ESCRITA O VERBAL. HP RENUNCIA ESPECÍFICAMENTE A CUALQUIER GARANTÍA O CONDICIÓN IMPLÍCITA DE COMERCIABILIDAD, CALIDAD SATISFACTORIA Y ADECUACIÓN A UN PROPÓSITO DETERMINADO.

HASTA EL ALCANCE PERMITIDO POR LA LEGISLACIÓN LOCAL, HP O SUS PROVEEDORES NO SERÁN RESPONSABLES, EN NINGÚN CASO, DE DAÑOS DIRECTOS, ESPECIALES, INCIDENTES, INDIRECTOS (INCLUIDOS LA PÉRDIDA DE DATOS O DE BENEFICIOS) U OTROS, AUNQUE SE BASEN EN CONTRATO, AGRAVIO U OTRO.

LOS TÉRMINOS DE GARANTÍA QUE CONTIENE ESTA DECLARACIÓN, EXCEPTO EN EL ALCANCE PERMITIDO POR LA LEY, NO EXCLUYEN, RESTRINGEN NI MODIFICAN SI NO QUE SE AGREGAN A LOS DERECHOS OBLIGATORIOS QUE ESTABLECE LA LEY PARA LA VENTA DE ESTE PRODUCTO A USTED.

Contratos de mantenimiento de HP

HP ofrece varios tipos de contratos de mantenimiento que satisfacen una amplia gama de necesidades de asistencia técnica. Los contratos de mantenimiento no forman parte de la garantía estándar. Los servicios de asistencia técnica pueden variar según el área. Consulte a su distribuidor HP local y conozca los servicios con los que puede contar.

Contratos de asistencia técnica in situ

Para proporcionarle el nivel de asistencia técnica que mejor se ajuste a sus necesidades, Hewlett-Packard cuenta con contratos de asistencia técnica in situ con tres tiempos de respuesta:

Asistencia técnica prioritaria in situ

Este contrato brinda una respuesta de asistencia técnica en el lugar donde usted se encuentre dentro de las 4 horas, para aquellas llamadas realizadas durante el horario comercial normal de HP.

Asistencia técnica in situ al día siguiente

Este contrato proporciona asistencia técnica el día hábil posterior a la solicitud del servicio. En la mayoría de los contratos in situ, mediante un pago adicional, puede obtener más horas de cobertura o desplazamientos fuera de las zonas de servicio de HP.

Asistencia técnica semanal in situ (volumen)

Este contrato proporciona visitas semanales in situ programadas, para empresas que cuentan con muchos productos HP. Este contrato está destinado a lugares que utilizan 25 o más productos de estación de trabajo, entre los que se incluyen impresoras, plotters, equipos y unidades de disco.

D Especificaciones de la impresora

Dimensiones físicas

Tabla D-1 Dimensiones físicas

Producto	Altura	Profundidad	Ancho	Peso
HP Color LaserJet CP4005n	582 mm	598 mm	521 mm	47,7 kg
HP Color LaserJet CP4005dn con unidad de impresión a dos caras	628,6 mm	598 mm	521 mm	48,9 kg
HP Color LaserJet CP4005n con bandeja opcional 3	1010,6 mm	715 mm	630 mm	104,3 kg
HP Color LaserJet CP4005dn con bandeja opcional 3 y unidad de impresión a dos caras	1375,5 mm	715 mm	630 mm	130,5 kg
Bandeja de papel opcional 3	117 mm	578 mm	514 mm	8,9 kg
Soporte para la impresora	148 mm	715 mm	630 mm	37,6 kg

Especificaciones eléctricas

	Modelos de 110 voltios	Modelos de 220 voltios
Requisitos de alimentación	100-127 V (+/- 10%) 50/60 Hz (+/- 2 Hz)	220-240 V (+/- 10%) 50/60 Hz (+/- 2 Hz)
Corriente nominal	8 amperios	4 amperios

Tabla D-2 Consumo de energía (media, en vatios)¹

Modelo de producto	Consumo de energía (media, en vatios)			
	Impresión (carta 31 ppm) ²	Preparada ^{3, 4}	Modo de reposo ⁵	Apagada
HP Color LaserJet CP4005n	567	55	17	0,3
HP Color LaserJet CP4005dn	567	55	17	0,3



Nota ¹Los valores pueden cambiar. Acceda a <http://www.hp.com/support/ljcp4005> si desea información actualizada.

²La energía informada es el valor más alto medido mediante la utilización de todos los voltajes estándar.

³La máxima disipación del calor para todos los modelos en modo **Preparada** es de 225 BTU/hora.

⁴El tiempo predeterminado desde el modo **Preparada** hasta el modo de **reposo** es de 30 minutos.

⁵El tiempo de recuperación desde el modo de **reposo** hasta el inicio de la impresión es de menos de 15 s.

Emisiones acústicas

Nivel de energía sonora	Según ISO 9296
Impresión (carta 31 ppm) ^{1, 2, 3}	$L_{wAd} = 6,7$ belios (A) [67 dB (A)]
Preparada	$L_{wAd} = 4,7$ belios (A) [47 dB (A)]
Nivel de presión sonora: posición del observador	Según ISO 9296
Impresión (carta 31 ppm) ^{1, 2, 3}	$L_{pAm} = 50$ dB (A)
Preparada	$L_{pAm} = 31$ dB (A)



Nota ¹Los valores pueden cambiar. Acceda a <http://www.hp.com/support/ljcp4005> si desea información actualizada.

²Configuración verificada: Impresora base, impresión a una cara en papel A4.

³Velocidad de la impresora HP Color LaserJet CP4005: 30 ppm en negro y 25 ppm en color.

Especificaciones medioambientales

Especificación	Recomendado	Permitido
Temperatura	17 °C a 25 °C	15 °C a 30 °C
Humedad	30% a 70% de humedad relativa (HR)	10% a 80% HR
Altitud	N/D	0 m a 2.600 m

E Información sobre normativas

Normas de la FCC

FCC regulations

This equipment has been tested and found to comply with the limits for a Class B digital device, pursuant to Part 15 of the FCC rules. These limits are designed to provide reasonable protection against harmful interference in a residential installation. This equipment generates, uses, and can radiate radio frequency energy. If this equipment is not installed and used in accordance with the instructions, it may cause harmful interference to radio communications. However, there is no guarantee that interference will not occur in a particular installation. If this equipment does cause harmful interference to radio or television reception, which can be determined by turning the equipment off and on, the user is encouraged to try to correct the interference by one or more of the following measures:

- Reorient or relocate the receiving antenna.
- Increase separation between equipment and receiver.
- Connect equipment to an outlet on a circuit different from that to which the receiver is located.
- Consult your dealer or an experienced radio/TV technician.



Nota Any changes or modifications to the printer that are not expressly approved by HP could void the user's authority to operate this equipment.

Use of a shielded interface cable is required to comply with the Class B limits of Part 15 of FCC rules. Hewlett-Packard shall not be liable for any direct, indirect, incidental, consequential, or other damage alleged in connection with the furnishing or use of this information.

Programa medioambiental de administración de productos

Protección del medio ambiente

Hewlett-Packard Company se compromete a proporcionar productos de calidad que respeten el medio ambiente. Este producto está diseñado con varios atributos que reducen al mínimo el impacto en el medio ambiente.

Generación de ozono

Este producto no genera cantidades apreciables de ozono (O₃).

Consumo de energía

El consumo de energía disminuye notablemente cuando la impresora se encuentra en modo preparada/ de reposo, lo que ahorra recursos naturales y dinero sin afectar al buen funcionamiento del producto. Para determinar el estado de cualificación de ENERGY STAR® para este producto, consulte la Hoja de datos del producto o la Hoja de especificaciones. Los productos cualificados también figuran en:

<http://www.hp.com/hpinfo/globalcitizenship/environment/productdesign/ecolabels.html>

Consumo de papel

La característica de impresión manual/opcional a doble cara automática (impresión a doble cara) y la capacidad de impresión de n páginas en una (varias páginas en una) reducen el uso de papel y, en consecuencia, la demanda de recursos naturales.

Plásticos

Los componentes de plástico de más de 25 gramos llevan estampada una marca de identificación del material, de acuerdo con las normativas internacionales al respecto, para que los distintos tipos de plástico se puedan identificar más fácilmente para su reciclaje al final de la vida útil del producto.

Consumibles de impresión de HP LaserJet

La devolución y el reciclado de los cartuchos de impresión de HP LaserJet son muy sencillos y totalmente gratuitos con HP Planet Partners. En cada nuevo cartucho de impresión y paquete de suministros de la impresora HP LaserJet se incluyen instrucciones e información del programa en varios idiomas. Puede ayudar a reducir el impacto medioambiental aún más si devuelve varios cartuchos juntos en lugar de por separado.

HP se compromete a ofrecer productos y servicios innovadores, de alta calidad y respetuosos con el medio ambiente, desde el proceso de diseño y fabricación del producto hasta la distribución, la utilización de los clientes y el reciclado. Si participa en el programa HP Planet Partners, nos aseguramos de que sus cartuchos de impresión de HP LaserJet se reciclan como es debido. Para ello, los procesamos para recuperar los plásticos y metales y reutilizarlos en nuevos productos, con lo que se evita que millones de toneladas de desechos acaben en los basureros. Puesto que estos cartuchos se reciclan y se emplean en la elaboración de nuevos materiales, no será posible devolvérselos. Gracias por ser respetuoso con el medio ambiente.



Nota Utilice la etiqueta de devolución únicamente para devolver cartuchos de impresión originales de HP LaserJet. No la utilice para cartuchos de inyección de tinta de HP, ni para cartuchos que no sean de HP, cartuchos recargados o remanufacturados o devoluciones de garantía. Si desea más información sobre cómo reciclar sus cartuchos de impresión de HP, visite <http://www.hp.com/recycle>.

Instrucciones de devolución y reciclado

Estados Unidos y Puerto Rico

La etiqueta que se adjunta en el embalaje del cartucho de HP LaserJet se emplea para la devolución y el reciclado de uno o más cartuchos de impresión de HP LaserJet ya utilizados. Siga las instrucciones correspondientes que se incluyen a continuación.

Varias devoluciones (de dos a ocho cartuchos)

1. Guarde cada cartucho de impresión de HP LaserJet en su embalaje y envase originales.
2. Una hasta ocho embalajes individuales con cinta para atar o embalar (hasta un máximo de 31,8 kg).
3. Utilice una etiqueta para envíos individual franqueada.

Ó

1. Utilice su propio embalaje, siempre y cuando sea adecuado, o solicite un embalaje gratuito de recopilación de grandes volúmenes en <http://www.hp.com/recycle> o llamando al 1-800-340-2445 (admite hasta ocho cartuchos de impresión de HP LaserJet).
2. Utilice una etiqueta para envíos individual franqueada.

Devoluciones individuales

1. Guarde el cartucho de impresión de HP LaserJet en su embalaje y envase originales.
2. Coloque la etiqueta para envíos en la parte delantera del embalaje.

Envío

Cuando vaya a devolver cartuchos de impresión de HP LaserJet para su reciclado, entregue el embalaje a UPS durante la siguiente recogida o entrega, o bien llévelo a un centro autorizado de entrega de UPS. Si desea saber la ubicación de su centro de entrega local de UPS, llame al 1-800-PICKUPS o visite <http://www.ups.com>. Si está realizando la devolución mediante la etiqueta USPS, entregue el embalaje a un transportista de U.S. Portal Service o déjelo en una oficina de U.S. Postal Service. Si desea obtener más información o pedir más etiquetas para devoluciones de gran volumen, visite <http://www.hp.com/recycle> o llame al 1-800-340-2445. Las recogidas de UPS solicitadas se cobrarán de acuerdo con las tarifas de recogida habituales. Esta información está sujeta a cambios sin previo aviso.

Devoluciones fuera de Estados Unidos

Para participar en el programa de devolución y reciclado de productos de HP Planet Partners, sólo tiene que seguir las sencillas directrices de la guía de reciclado (que podrá encontrar dentro del embalaje de su nuevo consumible de impresora) o visitar <http://www.hp.com/recycle>. Seleccione su país/región para obtener más información sobre cómo devolver sus suministros de impresión de HP LaserJet.

Papel

Este producto puede utilizarse con papel reciclado siempre que éste cumpla los requisitos especificados en la *HP LaserJet Printer Family Print Media Guide* (Guía de soportes de impresión de la familia de impresoras HP LaserJet). Este producto es compatible con el uso de papel reciclado según el estándar EN12281:2002.

Restricciones de materiales

Este producto HP no contiene mercurio añadido.

Este producto HP contiene una batería que puede que requiera un tratamiento especial al final de su vida útil. Las baterías contenidas en este producto o suministradas por Hewlett-Packard para el mismo incluyen lo siguiente:

HP Color LaserJet serie CP4005	
Tipo	Batería de litio y monofluoruro de carbono
Peso	0,8 gramos
Ubicación	Placa del formateador
Extraíble por el usuario	No



廢電池請回收

Para obtener información sobre el reciclado, puede visitar www.hp.com/recycle o ponerse en contacto con las autoridades locales o con Electronics Industries Alliance: www.eiae.org.

Equipo de eliminación de residuos en los hogares para usuarios de la Unión Europea

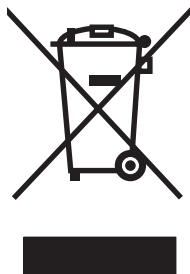

Este símbolo, situado en el producto o en el embalaje, indica que este producto no puede desecharse junto con el resto de sus residuos domésticos. Por contra, tiene la responsabilidad de desecharse de las piezas del producto entregándolas en un punto de recogida adecuado para el reciclaje de equipos eléctricos y electrónicos usados. Al entregar su equipo usado para su recogida y reciclaje estará contribuyendo a conservar recursos naturales y garantizar que se recicle de un modo seguro para la salud humana y el medio ambiente. Para obtener más información acerca de los puntos en donde puede entregar los productos usados para su reciclaje, póngase en contacto con el ayuntamiento o el servicio de recogida de basuras de su localidad o con la tienda en la que adquirió el producto.

Hoja de datos sobre seguridad de los materiales (MSDS)

Para obtener hojas de datos sobre seguridad de los materiales (MSDS) para consumibles que contengan sustancias químicas (por ejemplo, tóner), visite el sitio Web de HP www.hp.com/go/msds o www.hp.com/hpinfo/community/environment/productinfo/safety.

Información adicional

Para obtener información sobre estos temas medioambientales consulte:

- La hoja de perfil medioambiental para éste y algunos productos relacionados con HP.
- El compromiso de HP de respetar el medio ambiente.
- El sistema de gestión medioambiental de HP.
- El programa de devolución y reciclaje de productos de HP al final de su vida útil.
- Las hojas de datos sobre seguridad de los materiales.

Visite <http://www.hp.com/go/environment> o <http://www.hp.com/hpinfo/community/environment/productinfo/safety>.

Declaración de conformidad

Declaración de conformidad

conforme a ISO/IEC Guía 22 y EN 45014

Nombre del fabricante: Hewlett-Packard Company
Dirección del fabricante: 11311 Chinden Boulevard,
Boise, Idaho 83714-1021, (EE. UU.)

declara que el producto

Nombre del producto: HP Color LaserJet serie CP4005
incluidos los accesorios: Bandeja de papel opcional Q7499A 1x500 hojas

Número de modelo reglamentario²: BOISB-0404-00
Opciones del producto: Todas
Cartucho de tóner: CB400A, CB401A, CB402A, CB403A

cumple con las siguientes especificaciones de producto:

Seguridad: IEC 60950-1:2001/EN 60950-1:2001
IEC 60825-1:1993 + A1 + A2/EN 60825-1:1994 + A11 + A2 (Producto láser/LED Clase 1)
GB 4943-2001

Compatibilidad electromagnética (EMC): CISPR 22:1993 / EN 55022:1994 +A1, +A2-Clase B¹
EN 61000-3-2:2000
EN 61000-3-3:1995 + A1:2001
Enmienda EN 55024:1998+A1
FCC Título 47 CFR, Parte 15 Clase B/ICES-003, Número 4
GB 9254-1998

Información adicional:

Este producto cumple con los requisitos de la Directiva de compatibilidad electromagnética (EMC) 89/336/EEC y la Directiva de bajo voltaje 73/23/EEC y lleva la distinción CE correspondiente.

Este dispositivo cumple con la Parte 15 de las normas de la FCC. Su funcionamiento está sujeto a las siguientes condiciones: (1) no puede causar interferencias peligrosas y (2) debe tolerar las interferencias que reciba, incluidas las que puedan ocasionar un funcionamiento no deseado.

¹El producto fue sometido a pruebas en una configuración típica con sistemas informáticos personales Hewlett-Packard.

²A este producto se le ha asignado un número de modelo con fines normativos. Este número no debe confundirse con el nombre o los números del producto.

Boise, Idaho 83714-1021, (EE. UU.)

03.07.06

Únicamente para cuestiones normativas:

Contacto en Europa: Su oficina local de ventas y servicio técnico de Hewlett-Packard o Hewlett-Packard GmbH, Department HQ-TRE/ Standards Europe, Herrenberger Straße 140, D-71034 Böblingen, (Alemania), (FAX: +49-7031-14-3143)

Contacto en Estados Unidos: Director de relaciones de producto, Hewlett-Packard Company, PO Box 15, Mail Stop 160, Boise, Idaho 83707-0015, (EE. UU.), (Teléfono: 208-396-6000)

Declaraciones de seguridad

Seguridad láser

El CDRH (Centro para los dispositivos y la salud radiológica) de la U.S. Food and Drug Administration (Administración de drogas y alimentos de los Estados Unidos) ha implementado normas para los productos láser fabricados con posterioridad al 1. de agosto de 1976. Los productos comercializados en los Estados Unidos tienen obligación de cumplir con esas normas. La impresora está certificada como producto láser "Clase 1" en el Radiation Performance Standard (Estándar de radiación permitida) del U.S. Department of Health and Human Services (Departamento de salud y servicios humanitarios de Estados Unidos) según la Radiation Control for Health and Safety Act of 1968 (Ley de control de radiación por la salud y la seguridad de 1968). La radiación emitida dentro de la impresora está completamente confinada dentro de las cubiertas externas y la carcasa protectora, por lo que los rayos láser no pueden escapar durante ninguna fase del funcionamiento normal del aparato.



ADVERTENCIA La implementación de controles, ajustes o procedimientos que no se especifican en esta guía podrían exponer al usuario a radiaciones peligrosas.

Normas DOC para Canadá

Complies with Canadian EMC Class B requirements.

« Conforme à la classe B des normes canadiennes de compatibilité électromagnétiques « CEM ». »

Declaración EMI (Corea)

B급 기기 (가정용 정보통신기기)

이 기기는 가정용으로 전자파적합등록을 한 기기로서
주거지역에서는 물론 모든지역에서 사용할 수 있습니다.

Declaración VCCI (Japón)

この装置は、情報処理装置等電波障害自主規制協議会（VCCI）の基準に基づくクラスB情報技術装置です。この装置は、家庭環境で使用することを目的としていますが、この装置がラジオやテレビジョン受信機に近接して使用されると、受信障害を引き起こすことがあります。

取扱説明書に従って正しい取り扱いをして下さい。

Declaración de juego de cables para corriente alterna (Japón)

製品には、同梱された電源コードをお使い下さい。
同梱された電源コードは、他の製品では使用出来ません。

Declaración de láser para Finlandia

Luokan 1 laserlaite

Klass 1 Laser Apparat

HP Color LaserJet CP4005n, CP4005dn -laserkirjoitin on käyttäjän kannalta turvallinen luokan 1 laserlaite. Normaalisessa käytössä kirjoittimen suojakotelointi estää lasersäteiden pääsyn laitteen ulkopuolelle. Laitteen turvallisuusluokka on määritetty standardin EN 60825-1 (1994) mukaisesti.

VAROITUS!

Laitteen käyttäminen muulla kuin käyttöohjeessa mainitulla tavalla saattaa altistaa käyttäjän turvallisuusluokan 1 ylittävälle näkymättömälle lasersäteilylle.

WARNING!

Om apparaten används på annat sätt än i bruksanvisning specificerats, kan användaren utsättas för osynlig laserstrålning, som överskrider gränsen för laserklass 1.

HUOLTO

HP Color LaserJet CP4005n, CP4005dn -kirjoittimen sisällä ei ole käyttäjän huollettavissa olevia kohteita. Laitteen saa avata ja huoltaa ainoastaan sen huoltamiseen koulutettu henkilö. Tällaiseksi huoltotoimenpiteeksi ei katsota väriainekasetin vaihtamista, paperiradan puhdistusta tai muita käyttäjän käsikirjassa lueteltuja, käyttäjän tehtäväksi tarkoitettuja ylläpitotoimia, jotka voidaan suorittaa ilman erikoistyökaluja.

VARO!

Mikäli kirjoittimen suojakotelo avataan, olet alttiina näkymättömälle lasersäteilylle laitteen ollessa toiminnassa. Älä katso säteeseen.

WARNING!

Om laserprinterns skyddshölje öppnas då apparaten är i funktion, utsättas användaren för osynlig laserstrålning. Betrakta ej strålen. Tiedot laitteesta käytettävän laserdiodin säteilyominaisuuksista: Aallonpituus 775-795 nm

Teho 5 m W

Luokan 3B laser

Glosario

administrador de red Persona que administra una red.

bandeja Recipiente para las páginas impresas.

bandeja Recipiente para medios de impresión en blanco.

BOOTP Abreviatura de Protocolo Bootstrap, un protocolo de Internet que permite a los equipos o periféricos en red obtener de forma automática su configuración IP desde un servidor BOOTP.

búfer de página Memoria temporal de la impresora utilizada para guardar los datos de la página mientras la impresora crea la imagen de ésta.

CMYK Sigla de cyan, magenta, yellow, black (cian, magenta, amarillo y negro).

comunicación bidireccional Transmisión de datos de dos vías.

Configuración rápida de tareas de impresión Función del controlador de la impresora que permite guardar la configuración actual del controlador (por ejemplo: orientación de página, impresión a doble cara y origen del papel) para volver a utilizarla.

controlador de impresora Programa de software que permite al equipo acceder a las funciones de la impresora.

DDR Sigla de double data-rate (tasa de datos doble).

DHCP Sigla de dynamic host configuration protocol (protocolo de configuración dinámica de hosts). DHCP permite que los equipos o periféricos conectados a una red obtengan de forma automática su configuración IP de un servidor DHCP.

DIMM Sigla de dual in-line memory module (módulo de memoria con dos filas de chips). Pequeña placa de circuitos que contiene chips de memoria.

dirección IP Número exclusivo asignado a un dispositivo del equipo conectado a una red.

dúplex Función que permite imprimir en ambas caras de una hoja.

E/S Sigla de entrada y salida que se refieren a la configuración de los puertos del equipo.

EIO Sigla de Enhanced Input/Output (entrada/salida mejorada). Interfaz de hardware utilizada para agregar un servidor de impresora interno, un adaptador de red, un disco duro y otras funciones de complemento para impresoras HP.

escala de grises Diferentes matices de gris.

firmware Instrucciones de programación almacenadas en una unidad de memoria de sólo lectura dentro de la impresora.

fuentes Conjunto completo de letras, números y símbolos de un tipo de letra.

fusor Unidad que utiliza calor para fundir el tóner en el papel o en otro medio de impresión.

HP Jetdirect Producto de HP para impresiones en red.

HP Web Jetadmin Marca comercial de HP de un software de administración de dispositivos que permite administrar una o varias impresoras mediante un navegador de Web.

imagen de trama Imagen compuesta por puntos.

lenguaje Funciones o características distintivas de una impresora o un lenguaje de impresora.

macro Comando único que ejecuta una serie de acciones o instrucciones.

medio El papel, las etiquetas, las transparencias u otro material sobre el que se imprime la imagen.

MIME Sigla de Multipurpose Internet Mail Extensions (Extensiones de correo de Internet multipropósito).

monocromo Blanco y negro. Ausencia de color.

mopy Término que utiliza HP para denominar la capacidad "multiple original prints" (varias impresiones de un original).

panel de control Área de la impresora que contiene botones y un visor. Utilice el panel de control para la configuración de la impresora y si desea información sobre su estado.

papel xerográfico Término general para denominar el papel utilizado en fotocopiadoras o impresoras láser.

patrón de medios tonos Un patrón de medios tonos utiliza diferentes tamaños de puntos de tinta para crear una imagen de tonos continuos, tales como una fotografía.

PCL Sigla de Printer Control Language (Lenguaje de control de impresora).

PDF Sigla de Portable Document Format (Formato de documento transportable). Formato de archivo nativo de Adobe Systems Incorporated Acrobat. PDF es el formato de archivo para representar documentos de forma independiente de la aplicación de software, el hardware y el sistema operativo originales utilizados al crearlos.

periférico Dispositivo auxiliar, tal como una impresora, un módem o un sistema de almacenamiento, que funciona con un equipo.

píxel Abreviatura de elemento de imagen, la unidad mínima del área de una imagen que aparece en pantalla.

PJL Sigla de Printer Job Language (Lenguaje de trabajo de impresora).

PostScript Lenguaje registrado de descripción de páginas.

PostScript emulado Software que emula Adobe PostScript, un lenguaje de programación que describe la apariencia de la página impresa.

PPD Sigla de PostScript Printer Description (Descripción de la impresora PostScript).

predeterminado Configuración normal o estándar de un hardware o software.

producción Proceso de producción de texto o gráficos.

RAM Sigla de Random Access Memory (Memoria de acceso aleatorio), un tipo de memoria del equipo utilizada para almacenar datos que pueden modificarse.

RARP Sigla de Reverse Address Resolution Protocol (Protocolo de resolución de dirección inversa), un protocolo que permite a un equipo o periférico determinar su propia dirección IP.

red Sistema de equipos interconectados mediante cables telefónicos u otros medios para compartir información.

RGB Sigla de red, green, blue (rojo, verde y azul).

ROM Sigla de Read-Only Memory (Memoria de sólo lectura), un tipo de memoria del equipo utilizada para almacenar datos que no pueden modificarse.

rótulo de memoria Partición de una memoria con una dirección específica.

servidor Web incorporado Servidor completamente integrado en un dispositivo. Los servidores Web integrados proporcionan información para administrar el dispositivo. Son útiles para administrar dispositivos independientes en una red pequeña. Cuando utilizan un navegador de Web para acceder a un servidor Web incorporado, los usuarios de la red pueden recibir actualizaciones sobre el estado de la impresora de la red, solucionar problemas sencillos, cambiar la configuración de los dispositivos y conectarse a enlaces con el servicio de atención al cliente en línea. Cuando tiene que administrar varios dispositivos en red, es más eficaz el uso de una herramienta de administración de servidores Web incorporados, como por ejemplo HP Web Jetadmin.

suministros Materiales que la impresora agota y que deben reemplazarse. Los suministros de la impresora HP Color LaserJet serie CP4005 son los cuatro cartuchos de impresión, la correa de transferencia y el fusor.

Tarjeta de memoria flash Tarjeta de memoria desmontable de tamaño reducido y gran calidad.

TCP/IP Protocolo de Internet desarrollado por el U.S. Department of Defense (Departamento de Defensa de los Estados Unidos) que se ha convertido en el estándar universal de comunicaciones.

tóner Polvo fino negro o en color que forma la imagen en el medio impreso.

unidad de transferencia Correa negra de plástico que transporta el medio de impresión dentro de la impresora y transfiere el tóner desde los cartuchos hasta el medio.

XHTML Sigla de extensive hypertext markup language (lenguaje de etiquetado hipertextual extensible).

Índice

A

- accesorio de impresión a doble cara
 - carga 109, 114
- accesorios
 - pedidos 249
- Actualizar ahora 11
- administración de productos 269
- advertencias eliminables
 - configuración del tiempo de visualización 67
- alertas
 - configuración 166
 - correo electrónico 136
- alertas de correo electrónico 136
- almacenamiento de trabajos
 - eliminación 124
 - impresión 123
 - impresión de prueba de trabajos 123
 - trabajos privados 124
- alternancia color/negro 59
- ambas caras, impresión en 109, 114
- ampliación de documentos 106
- archivos EPS, resolución de problemas 227
- atascos
 - causas comunes 203
 - configuración de alertas 166
 - partes 201
 - recuperación 201
 - sobres 216
 - zona de la cubierta superior 208
- Ayuda, controlador de impresora 19

B

- bandeja 1 109, 115

- bandejas
 - doble cara, impresión 109, 115
- bandejas de entrada
 - capacidades 32
 - configuración 48, 60, 88
- baterías incluidas 271
- brillo del visor
 - configuración 65

C

- calidad de impresión
 - defectos de calidad de impresión 236
 - diagnóstico de problemas 236
 - regla para defectos repetitivos 235
- Cancelación de los trabajos de impresión 122
- características de la impresora
 - visión general 9
- características medioambientales 7
- cartucho de impresión
 - administración 154
 - almacenamiento 155
 - autenticación 154
 - control del nivel de tóner 155
 - duración estimada 155
 - HP original 154
 - no fabricado por Hewlett-Packard 154
 - reemplazo 157
- cartuchos
 - reciclado 269
- Centro de atención al cliente de HP iii
- color
 - administración, opciones 146, 150

- ajuste 147
- bordes, control 151
- coincidencia 144
- coincidencia con libros de muestras 144
- Control de bordes 147
- emulación del conjunto de tinta CMYK 143
- grises neutrales 148
- grises neutros 150, 151
- HP ImageREt 3600 142
- impresión en cuatro colores 143
- impresión en escala de grises 146, 150
- impreso frente a monitor 144
- medios tonos, opciones 150
- muestras de colores de impresión 145
- opciones 142
- opciones de medios tonos 147
- sRGB 142
- utilización 142
- Color, configuración de la ficha 110, 116
- componentes de la impresora
 - ubicación 9
- comportamiento de las bandejas 60
- configuración
 - alertas 166
 - controlador, preajustes 113
 - servidor Web incorporado 136
- configuración automática del controlador 11

- configuración de bandejas
 - desde el menú Manejo de papel 89
 - papel de tamaño personalizado 90
- Configuración de E/S
 - configuración de la red 74
- configuración de la impresora
 - configuración 49
- Configuración de USB 77
- configuraciones de la impresora 59
- Configuraciones de la impresora 4
- configuraciones rápidas 105
- configuración previa 11
- consumibles
 - reciclado 269
- continuación automática 67
- continuación automática en negro 229
- contraseñas
 - red 136
- controladores
 - acceso 19, 22
 - Ayuda 19
 - configuraciones rápidas 105
 - Macintosh, solución de problemas 226
 - preajustes 113
 - selección 18
- Controladores de Linux 18
- control de los trabajos de impresión 82
- D**
- Declaración de conformidad 273
- declaraciones de seguridad
 - DOC (Canadá) 274
 - EMI (Corea) 274
 - Juego de cables para corriente alterna (Japón) 274
 - seguridad láser 274
 - seguridad láser para Finlandia 275
 - VCCI (Japón) 274
- desecho, final de vida útil 271
- detección automática de medios 86
- diagrama de menús
 - descripción 47
 - impresión 130
- DIMM (dual inline memory modules, módulos duales de memoria en línea)
 - instalación 243
- dirección, impresora
 - Macintosh, resolución de problemas 226
- dirección IP
 - mensaje 59
- Dirección IP
 - Macintosh, resolución de problemas 226
- disco RAM
 - configuración del comportamiento 70
- doble cara, impresión 109, 114, 115
- dos caras, impresión 109, 114
- dúplex, impresión 109, 114
- E**
- eliminación de atascos 208, 210
- enlaces
 - información 2
- errores
 - continuación automática 67
- escala de grises, impresión 146
- escala de los documentos 106
- especiales, tamaños de papel
 - controlador, configuración 107
- especificaciones
 - acústicas 264
 - dimensiones 262
 - eléctricas 263
 - humedad 265
 - temperatura 265
- especificaciones del papel 32
- estado
 - alertas de correo electrónico 136
- F**
- final de vida útil, desecho 271
- folletos
 - impresión 120
- fuentes
 - archivos EPS, resolución de problemas 227
- G**
- garantía
 - cartucho de impresión 258
 - producto 255, 256
 - unidad de transferencia 259
- grises, impresión en escala 150
- H**
- Hoja de datos sobre seguridad de los materiales (MSDS) 272
- hora para salir del modo de reposo
 - configuración 64
- Hora para salir del modo de reposo
 - modificación 64
- HP Easy Printer Care Software
 - control del nivel de tóner 155
 - utilización 16, 138
- HP Web Jetadmin
 - control del nivel de tóner 156
 - utilización para configurar alertas 166
- I**
- idioma
 - modificación 71
 - selección 71
 - servidor Web incorporado 137
- impresión
 - cancelación 122
 - folletos 120
 - medios especiales 101
 - situaciones especiales 121
- impresión, cartuchos
 - reciclado 269
- impresión a doble cara
 - configuración del panel de control 118
 - manual 120
 - opciones de encuadernación 119
- Impresión desde bandejas opcionales 94
- Impresión desde la Bandeja 2 94
- Impresión de sobres 92
- Impresión inalámbrica
 - Bluetooth 79
 - norma 802.11b 79

- impresora
 - accesorios 7
 - administración 129
 - conectividad 8
 - controladores 18, 22
 - fuentes 7
 - lenguajes 6
 - mantenimiento 153
 - rendimiento 6
- Impresora 7
- impresora, controlador
 - Servicios, ficha 112
- Imprimir documento en 107
- información básica de la impresora 1
- información de la impresora
 - acceso 2
- interfaz de usuario 6
- interrupción de una solicitud de impresión 122

- L**
- lenguaje
 - configuración 66
- lenguajes de la impresora 66
- Línea especializada en fraudes de HP 154
- lista de fuentes
 - impresión 133
- Lista de fuentes PCL 133
- luces 40

- M**
- Macintosh
 - controladores, acceso 22
 - controladores, solución de problemas 226
 - problemas, resolución 226
 - tarjeta USB, resolución de problemas 227
- manejo del papel 7
- mantenimiento
 - contratos 260
- marcas de agua
 - portada 113
- máscara de subred 75
- materiales, restricciones 271

- medio
 - carga de la Bandeja 2 y la Bandeja opcional 3 95, 97, 99
 - especificaciones 32
- medios
 - detección automática 86
 - etiquetas 102
 - formularios preimpresos 104
 - gramaje 7
 - gramajes admitidos 32
 - Impresión desde la Bandeja 1 91
 - medios que deben evitarse 84
 - papel con membrete 104
 - papel de color 102
 - papel pesado 103
 - papel reciclado 104
 - Papel resistente 103
 - papel satinado 101
 - selección 84
 - sobres 102
 - tamaño máximo 7
 - tamaños admitidos 32
 - tipo 7
 - tipos admitidos 32
 - transparencias 101
- medios de impresión
 - para la impresión en color 142
- medios especiales
 - impresión 101
- memoria
 - activación 248
 - administración 127
 - agregado 127, 241
- mensajes
 - advertencia 173
 - error 173
 - estado 173
 - grave 173
- mensajes del panel de control 174
- menú calidad de impresión 51
- menú Configuración de Sistema 53
- menú configurar dispositivo 43, 49
- menú Diagnóstico 58

- menú E/S (entrada/salida) 56
- menú Impresión 49
- menú Información 47
- menú Manejo de papel 48
- menú Recuperar trabajo 46
- menú Restablecimiento 57
- menús
 - calidad de impresión 51
 - config. sistema 53
 - configurar dispositivo 49
 - diagnóstico 58
 - E/S (entrada/salida) 56
 - impresión 49
 - información 47
 - jerarquía 42
 - manejo de papel 48
 - Recuperar trabajo 46
 - restablecimiento 57
- mercurio, producto sin 271
- modo de reposo 63
- modo mopier 126
- mostrar dirección 59
- Muestras de CMYK
 - impresión 132
- Muestras de RGB
 - impresión 133

- N**
- nivel bajo de suministros
 - configuración de alertas 166
 - recordatorio de pedido 68
- Norma 802.11b del IEEE 79
- normas
 - FCC (Comisión Federal de Comunicaciones) 268
- Normas de la FCC 268
- n páginas por hoja 108, 114

- O**
- opciones de color
 - configuración 59

- P**
- página de configuración
 - impresión 131, 170
 - visualización con el servidor Web incorporado 136
- página de demostración
 - impresión 132

- página de estado de suministros
 - descripción 47
 - impresión 131
- página del directorio de archivos
 - impresión 133
- página de prueba de recorrido del papel
 - impresión 170
- página de registro
 - impresión 171
- página de seguridad 136
- página de uso
 - descripción 47
 - impresión 131
- página limpiadora
 - utilización 163
- páginas de información
 - diagrama de menús 130
 - directorio de archivos 133
 - Lista de fuentes PCL 133
 - Lista de fuentes PS 133
 - Muestras de RGB 133
 - página de configuración 131
 - página de demostración 132
 - página de estado de suministros 131
 - Página de muestras de CMYK 132
 - página de uso 131
 - registro de eventos 134
- páginas de información de la impresora
 - solución de problemas 170
- páginas por hoja 108, 114
- panel de control
 - acceso desde el equipo 38
 - botones 36, 39
 - configuración 59
 - descripción general 35, 36
 - lenguajes de la impresora 66
 - luces 36, 40
 - menús 41, 42
 - problemas 221
 - uso en entornos compartidos 72
 - visor 36
 - visor en blanco 218
- papel
 - documento, selección del tamaño 107
 - especiales, configuración de tamaños 107
 - páginas por hoja 108, 114
 - primera página 107, 113
- PCL, controladores
 - selección 18
- pedir en
 - suministros 68
- PIN (número de identificación personal)
 - trabajos privados 124
- portadas 107, 113
- preajustes 113
- primera página
 - en blanco 108
 - utilizar otro papel 107
- primera página, uso de otro papel 113
- PS, controladores
 - selección 18
- puerto accesorio 77
- puertos
 - resolución de problemas de Macintosh 227
- puerto USB
 - resolución de problemas de Macintosh 227
- R**
- RAM (memoria de acceso aleatorio) 6
- reciclado
 - programa medioambiental y de devolución de suministros de impresión de HP 270
- recuperación de atascos
 - configuración 70
- redes
 - configuración 74
 - configuración del servidor Web incorporado 137
 - dirección IP 74
 - herramientas de administración 17
 - máscara de subred 75
 - parámetros TCP/IP 74
 - puerta de enlace predeterminada 76
 - software 15
- reducción de documentos 106
- reemplace los suministros de color
 - informes 68
- registro de eventos
 - impresión 134
 - visualización 136
- reloj
 - configuración 137
- reloj interno 137
- resolución de problemas
 - archivos EPS 227
 - problemas en Macintosh 226
- restricción de impresión en colores 137, 148, 229
- retraso del modo de reposo
 - activación 64
 - desactivación 64
 - hora 63
 - modificación de valores 63
- S**
- servicio
 - contratos 260
- Servicios, ficha 112
- servidores
 - configuración 136
- servidores de impresión
 - configuración 136
- Servidores de impresión HP
 - Jetdirect
 - configuración 136
- servidores de impresión Jetdirect
 - configuración 136
- servidor Web incorporado
 - control del nivel de tóner 155
 - descripción 16
 - pedido de suministros 250
 - utilización 135
 - utilización para configurar alertas 166
- situaciones especiales
 - contraportada en blanco 121
 - impresión 121
 - medios de tamaño especial 121
 - primera página diferente 121
- sobres
 - atascos 216
 - carga en la Bandeja 1 93
 - impresión 92

- software
 - aplicaciones 17
 - desinstalación 14
 - HP Easy Printer Care 16
 - instalación 12
 - macintosh 24
 - redes 15
 - utilidades 16
- software de la impresora 11
- solución de problemas
 - aplicaciones de software 224
 - atascos 201
 - calidad de impresión 232
 - impresión a doble cara 217
 - impresión incorrecta 222
 - lista de comprobación 168
 - problemas con el panel de control 221
 - problemas de la impresión en colores 229
 - problemas en el manejo de los medios de impresión 213
 - respuesta de la impresora 218
 - transparencias 215, 232
- soportes
 - documento, selección de tamaño 107
 - especiales, configuración de tamaños 107
 - páginas por hoja 108, 114
 - primera página 107, 113
- suministro de color agotado
 - informes 69
 - solución para 229
- suministros
 - estado 136
 - intervalos de reemplazo 161
 - página de estado 136
 - pedidos 249
 - reemplazo 160
 - ubicación 160
- suministros agotados
 - configuración de alertas 166
- suministros de la impresora 8

T

- tamaño de los documentos, cambio 106
- tareas de impresión 81

- tipos de mensaje 173
- trabajos privados
 - eliminación 125
 - impresión 125

U

- Unión Europea, eliminación de residuos 272
- USB host 77
- Utilizar otros papeles/portadas 107

V

- valores
 - configuraciones rápidas 105
- varias páginas por hoja 108, 114
- visor del panel de control
 - opciones 65

W

- Web, sitios
 - Hoja de datos sobre seguridad de los materiales (MSDS) 272
- Windows
 - controladores, acceso 19

© 2006 Hewlett-Packard Development Company, L.P.

www.hp.com



CB503-90905