

HP LaserJet M3027/M3035 MFP

Guia do usuário



Multifuncional HP LaserJet M3027/M3035

Guia do usuário.



Copyright e licença

© 2006 Copyright Hewlett-Packard Development Company, L.P.

A reprodução, adaptação ou tradução sem permissão prévia por escrito é proibida, exceto quando permitido de acordo com as leis de copyright.

As informações aqui contidas estão sujeitas a alterações sem aviso prévio.

As únicas garantias para produtos e serviços HP estão estabelecidas na declaração de garantia expressa que acompanha esses produtos e serviços. Nenhuma informação contida neste documento deve ser considerada garantia adicional. A HP não se responsabilizará por erros técnicos ou editoriais, nem por omissões contidas neste documento.

Número de peça: CB414-90916

Edition 1, 10/2006

Créditos de marca comercial

Adobe®, Acrobat®, e PostScript® são marcas comerciais da Adobe Systems Incorporated.

Linux é uma marca comercial registrada americana da Linus Torvalds.

Microsoft®, Windows®, e Windows NT® são marcas comerciais registradas americanas da Microsoft Corporation.

UNIX® é uma marca comercial registrada da The Open Group.

ENERGY STAR® e o logotipo ENERGY STAR® são marcas registradas da United States Environmental Protection Agency.



Conteúdo

1 Informações básicas do dispositivo

Comparação entre dispositivos	2
Comparação de recursos	3
Visita guiada	5
Partes do dispositivo	5
Portas de interface	6
Software do dispositivo	7
Sistemas operacionais suportados	7
Drivers de impressão suportados	7
Selecione o driver da impressora correto	7
Drivers de impressão universais	8
Configuração Automática do Driver	8
Atualizar agora	8
HP Driver Preconfiguration	8
Prioridade para configurações de impressão	8
Como abrir os drivers de impressora	9
Software para computadores Macintosh	10
Para remover o software de sistemas operacionais Macintosh	10
Utilitários	11
HP Web Jetadmin	11
Servidor da Web incorporado	11
Software Suporte fácil para impressora HP	11
Sistemas operacionais compatíveis	12
Navegadores suportados	12
Outros componentes e utilitários	12

2 Painel de controle

Utilização do painel de controle	14
Layout do painel de controle	14
Tela inicial	15
Botões na tela de toque	16
Sistema de Ajuda do painel de controle	16
Use o menu Administração	17
Navegação pelo menu Administração	17
Menu Informações	17
Menu Opções de trabalho padrão	18
Opções padrão de originais	19
Opções padrão de cópia	19
Opções padrão de fax	20

Opções padrão de e-mail	21
Opções padrão de Enviar para pasta	21
Opções de impressão padrão	22
Menu Hora/Programação	23
Menu Gerenciamento	24
Menu configuração inicial	25
Rede e E/S	25
Configuração de fax	33
Configuração de e-mail	35
Menu Enviar configuração	35
Menu Comportamento do dispositivo	36
Menu Qualidade de impressão	40
Menu Solução de problemas	41
Menu Redefinições	42
Menu Serviço	43

3 Configuração de entrada/saída (E/S)

Configuração de USB	46
Configuração de rede	47
Configuração de parâmetros TCP/IPv4	47
Definição de um endereço IP	47
Definição da máscara de sub-rede	48
Definição do gateway padrão	48
Configuração de parâmetros TCP/IPv6	49
Desativação de protocolos de rede (opcional)	49
Desativação de IPX/SPX	49
Desativação do AppleTalk	50
Desativação de DLC/LLC	50
Servidores de impressão HP Jetdirect EIO	50

4 Mídia e bandejas

Diretrizes gerais para mídia	52
Papéis a serem evitados	52
Papel que pode danificar o dispositivo	53
Especificações gerais da mídia	53
Considerações sobre mídias	54
Envelopes	54
Envelopes com costuras nos dois lados	54
Envelopes com fitas ou abas adesivas	55
Margens do envelope	55
Armazenamento de envelopes	55
Etiquetas	55
Estrutura da etiqueta	56
Transparências	56
Cartolina e mídia de alta gramatura	56
Estrutura da cartolina	57
Diretrizes de cartolina	57
Papel timbrado e formulários pré-impressos	57
Selecione o modo do fusor correto	58
Selecione a mídia de impressão	60

Tamanhos de mídia suportados	60
Tipos de mídia suportados	61
Ambiente de impressão e de armazenagem de papel	63
Carregue a mídia	64
Carregamento da mídia no vidro do scanner	64
Carregamento do alimentador automático de documentos (AAD)	64
Carregue a bandeja 1 (bandeja multipropósito)	65
Personalização da operação da bandeja 1	66
Carregue a bandeja 2 e a bandeja 3 opcional	67
Carregamento de mídia especial	68
Controle de trabalhos de impressão	70
Selecione os compartimentos de saída	71
Impressão para o compartimento superior de saída	71
Impressão para o compartimento traseiro de saída	72

5 Recursos do dispositivo

Uso do grampeador acessório	74
Mídia de grampos	74
Carga de grampos	75
Uso dos recursos de armazenamento de trabalho	77
Para obter acesso aos recursos de armazenamento de trabalho	77
Uso do recurso de cópia com espera	77
Criação de um trabalho de cópia com espera	77
Impressão das cópias restantes de um trabalho de cópia com espera	78
Exclusão de um trabalho de cópia com espera	78
Uso do recurso de trabalho privado	78
Criação de um trabalho particular	78
Impressão de um trabalho particular	79
Exclusão de um trabalho particular	79
Use o recurso de Cópia Rápida	79
Criação de um trabalho de Cópia rápida	80
Impressão de mais cópias de um trabalho de Cópia rápida	80
Exclusão de um trabalho de Cópia rápida	80
Uso do recurso de trabalho armazenado	80
Criação de um trabalho de cópia armazenado	81
Criação de um trabalho de impressão armazenado	81
Impressão de um trabalho armazenado	81
Exclusão de um trabalho armazenado	82

6 Impressão

Uso de recursos do driver de impressora no Windows	84
Criação e uso de configurações rápidas	84
Uso de marcas d'água	85
Redimensionamento de documentos	85
Definição de um tamanho de papel personalizado no driver da impressora	86
Uso de papel diferente e impressão de página de rosto	86
Impressão de uma primeira página em branco	86
Impressão de várias páginas em uma folha de papel	86
Impressão em ambos os lados do papel	87
Uso de impressão duplex automática	88

Para imprimir nos dois lados manualmente	88
Opções de layout para impressão em ambos os lados	88
Uso da guia Serviços	89
Uso de recursos do driver de impressora no Macintosh	90
Criação e uso de predefinições	90
Impressão de uma página de rosto	90
Impressão de várias páginas em uma folha de papel	91
Impressão em ambos os lados do papel	91
Cancelar um trabalho de impressão	93
Interrupção do atual trabalho de impressão via painel de controle	93
Parada do atual trabalho de impressão do programa de software	93

7 Cópia

Uso da tela Cópia	96
Definição das opções de cópia padrão	97
Instruções básicas de cópia	98
Cópia do vidro do scanner	98
Cópia do alimentador de documentos	98
Ajuste das configurações de cópia	99
Cópia de documentos em frente e verso	100
Cópia manual de documentos em frente e verso	100
Cópia automática de documentos em frente e verso (somente para modelos duplex)	100
Cópia de originais de diferentes tamanhos	102
Alterar a configuração de intercalação de cópias	103
Cópia de fotos e livros	104
Combinação de trabalhos de cópia com o uso do recurso Elaboração de trabalho	105
Cancelamento de um trabalho de cópia	106

8 Digitalização e envio de e-mail

Configurações do e-mail	108
Protocolos suportados	108
Configurações do servidor de e-mail	108
Localização de gateways	109
Localização do gateway SMTP pelo painel de controle do dispositivo	109
Localização do gateway SMTP a partir de um programa de e-mail	109
Uso da tela Enviar e-mail	111
Funções básicas de e-mail	112
Carregamento de documentos	112
Envio de documentos	112
Envio de um documento	112
Uso da função de preenchimento automático	113
Uso do catálogo de endereços	114
Criação de uma lista de destinatários	114
Uso do catálogo de endereços local	115
Para acrescentar endereços no catálogo de endereços local	115
Para excluir endereços de e-mail do catálogo de endereços local	115
Alteração das configurações de e-mail para o trabalho atual	116
Digitalização para uma pasta	117
Digitalização para um destino de fluxo de trabalho	118

9 Fax

Transmissão de fax analógico	120
Conexão do fax a uma linha telefônica	120
Configuração e utilização dos recursos do fax	120
Transmissão de fax digital	122

10 Administração e manutenção do dispositivo

Uso de páginas de informações	124
Configuração de e-mails de alerta	126
Uso do Software Suporte fácil para impressora HP	127
Abra o Software Suporte fácil para impressora HP	127
Seções do Software Suporte fácil para impressora HP	127
Uso do servidor da Web incorporado	129
Abra o servidor da Web incorporado utilizando a conexão de rede	129
Seções do servidor da Web incorporado	130
Uso do software HP Web Jetadmin	132
Uso do Utilitário da impressora HP para Macintosh	133
Abertura do Utilitário da impressora HP	133
Recursos do Utilitário da impressora HP	133
Gerenciamento de suprimentos	135
Vida útil dos suprimentos	135
Intervalos aproximados de substituição dos cartuchos de impressão	135
Gerenciamento do cartucho de impressão	135
Armazenamento do cartucho de impressão	135
Use cartuchos de impressão HP originais	135
política HP sobre cartuchos de impressão não-HP	136
Autenticação de cartuchos de impressão	136
Website e central de fraudes HP	136
Substituição de suprimentos e de peças	137
Orientações para substituição de suprimentos	137
Troca do cartucho de impressão	137
Limpeza do dispositivo	140
Limpeza do exterior	140
Limpeza do vidro do scanner	140
Limpeza da tampa traseira do scanner	141
Limpeza do AAD	142
Limpeza da passagem do papel	144
Calibração do scanner	145

11 Solução de problemas

Lista de verificação de solução de problemas	148
Fatores que afetam o desempenho	148
Fluxograma de solução de problemas	149
Solução de problemas gerais do dispositivo	152
Tipos de mensagem do painel de controle	155
Mensagens do painel de controle	156
Motivos comuns de atolamentos	165
Locais de atolamento	166
Recuperação após congestionamentos	167
Eliminar atolamentos	168

Eliminação de atolamentos do AAD	168
Eliminação de atolamentos nas áreas da bandeja de entrada	170
Eliminação de atolamentos na área do cartucho de impressão	171
Eliminação de atolamentos nas áreas dos compartimentos de saída	173
Eliminação de atolamentos na unidade duplex	174
Solução de atolamentos repetidos	175
Limpeza de atolamentos no grampeador	177
Solução de problemas com a qualidade de impressão	180
Problemas na qualidade de impressão associados à mídia	180
Problemas na qualidade de impressão associados ao ambiente	180
Problemas de qualidade de impressão associados a congestionamentos	180
Exemplos de defeitos de imagens	180
Impressão clara (parte da página)	182
Impressão clara (página inteira)	183
Resíduos	183
Caracteres parcialmente impressos	184
Linhas	184
Fundo acinzentado	184
Mancha de toner	185
Toner espalhado	185
Defeitos repetitivos	186
Imagem repetitiva	186
Caracteres deformados	187
Páginas tortas	187
Enrolamento ou ondulação	188
Rugas ou dobras	188
Linhas verticais brancas	189
Marcas de pneus	189
Pontos brancos sobre preto	189
Linhas dispersas	190
Impressão borrada	190
Repetição aleatória de imagens	191
Solução de problemas de impressão em rede	192
Solução de problemas de cópia	193
Evitando problemas de cópia	193
Problemas na imagem	193
Problemas de manuseio de mídia	194
Problemas de desempenho	196
Solução de problemas de fax	197
Solução de problemas de envio	197
Solução de problemas de recepção	198
Solução de problemas de e-mail	200
Validação do endereço do gateway SMTP	200
Validação do endereço do gateway LDAP	200
Solução de problemas comuns no Windows	201
Solução de problemas comuns no Macintosh	202
Solução de problemas de Linux	205
Solução de problemas de PostScript	206
Problemas gerais	206

Apêndice A Suprimentos e acessórios

Encomendar peças, acessórios e suprimentos	208
Encomendar diretamente da HP	208
Encomendas através de fornecedores de assistência técnica ou de suporte	208
Encomendas diretamente através do servidor da Web incorporado (para impressoras conectadas a uma rede)	208
Encomendas diretamente através do software HP Easy Printer Care	208
Números de peça	209
Acessórios de manuseio de papel	209
Cartucho de impressão	209
Memória	209
Cabos e interfaces	209
Acessórios do grampeador	210
Mídias de impressão	210

Apêndice B Serviços e suporte

declaração de garantia limitada da Hewlett-Packard	213
Serviço de garantia de reparo pelo próprio cliente	215
Declaração de garantia limitada do cartucho de impressão	216
Atendimento ao cliente HP	217
Serviços On-line	217
Suporte telefônico	217
Utilitários de software, drivers e informações eletrônicas	217
Pedido direto HP de acessórios ou suprimentos	217
Informação sobre serviços HP	217
Contratos de serviço HP	217
Software Suporte fácil para impressora HP	218
Suporte e informações da HP para computadores Macintosh	218
acordos de manutenção da HP	219
Acordos de serviços locais	219
Serviço no local no dia seguinte	219
Serviço no local semanal (volume)	219
Reembalagem do dispositivo	219
Garantia estendida	220

Apêndice C Especificações

Especificações físicas	222
Especificações elétricas	223
Emissões acústicas	224
Ambiente operacional	225

Apêndice D Informações regulamentares

Regulamentos da FCC	228
Programa de proteção ambiental	229
Proteção do meio ambiente	229
Produção de ozônio	229
Consumo de energia	229
Consumo de toner	229
Uso do papel	229

Plásticos	229
Suprimentos para impressão da HP LaserJet	229
Informações do programa de devolução e reciclagem de suprimentos da HP	230
Papel	230
Restrições de materiais	231
Descarte de equipamentos usados por usuários em residências privadas na União Européia	231
Folha de dados de segurança de materiais	232
Como obter mais informações	232
Declaração de telecom	233
Declaração de conformidade	234
Declarações de segurança	235
Segurança do laser	235
Regulamentações DOC canadenses	235
Declaração VCCI (Japão)	235
Declaração para o cabo de alimentação (Japão)	235
Declaração EMI (Coreia)	235
Declaração de EMI (Taiwan)	236
Declaração sobre laser para a Finlândia	236

Apêndice E Como trabalhar com placas de memória e do servidor de impressão

Visão geral	238
Instalação de memória	239
Instalação de dispositivo de memória	239
Verificação da instalação da DIMM	243
Economia de recursos (recursos permanentes)	244
Ativar a memória do Windows	245
Uso de placas do servidor de impressão HP Jetdirect	246
Instalação de uma placa do servidor de impressão HP Jetdirect	246
Remoção de uma placa do servidor de impressão HP Jetdirect	247

Glossário	249
------------------------	------------

Índice	253
---------------------	------------

1 Informações básicas do dispositivo

Este capítulo contém informações básicas sobre os recursos do dispositivo:

- [Comparação entre dispositivos](#)
- [Comparação de recursos](#)
- [Visita guiada](#)
- [Software do dispositivo](#)

Comparação entre dispositivos

HP LaserJet M3027	HP LaserJet M3027x	HP LaserJet M3035	HP LaserJet M3035xs
<ul style="list-style-type: none">• Imprime até 27 páginas por minuto (ppm) em mídia tamanho carta e até 25 ppm em mídia tamanho A4• 256 MB de RAM no total, atualizáveis para até 512 MB• Disco rígido interno de 40 gigabyte (GB) ou maior• Bandeja multipropósito de 100 folhas (bandeja 1), bandeja de entrada de 500 folhas (bandeja 2), alimentador automático de documentos (AAD) de 50 folhas e compartimento de saída de 250 folhas• Porta USB 2.0 Hi-Speed e slot de entrada/saída avançadas (EIO, Enhanced Input/Output)• Servidor de impressão incorporado HP Jetdirect para rede Ethernet 10/100Base-T• Um slot de módulo de memória in-line duplo (DIMM, Dual In-line Memory Module) aberto	<p>HP LaserJet M3027, mais:</p> <ul style="list-style-type: none">• Acessório de impressão frente e verso (duplex) automática• Fax analógico de 33,6 kbps	<ul style="list-style-type: none">• Imprime até 35 páginas por minuto (ppm) em mídia tamanho carta e até 33 ppm em mídia tamanho A4• 256 MB de RAM no total, atualizável até 512 MB• Disco rígido interno de 40 GB ou maior• Bandeja 1 para 100 folhas, bandeja 2 para 500 folhas, AAD para 50 folhas e compartimento de saída de 250 folhas• Porta USB 2.0 Hi-Speed e slot EIO• Servidor de impressão incorporado HP Jetdirect para rede Ethernet 10/100Base-T• Um slot DIMM vago• Acessório de impressão frente e verso (duplex) automática	<p>HP LaserJet M3035, mais:</p> <ul style="list-style-type: none">• Fax analógico de 33,6 kbps• Grampeador acessório de 20 folhas• bandeja de entrada para 500 folhas (bandeja 3)

Comparação de recursos

Recurso	Descrição
Desempenho	<ul style="list-style-type: none">● Processador de 400 MHz
Interface do usuário	<ul style="list-style-type: none">● Ajuda para o painel de controle● Drivers de impressora para Windows® e Macintosh● Servidor de Web incorporado para acesso a suporte e a pedidos de suprimentos (ferramenta de administrador disponível apenas para modelos conectados a uma rede)● Software Suporte fácil para impressora HP (uma ferramenta acessada via Web para status e solução de problemas)
Drivers de impressora	<ul style="list-style-type: none">● HP PCL 5● HP PCL 6● Emulação HP PostScript (PS) nível 3
Resolução	<ul style="list-style-type: none">● FastRes 1200 — apresenta qualidade de impressão de 1200 ppp para impressões rápidas e de alta qualidade de textos comerciais e gráficos● ProRes 1200 — apresenta qualidade de impressão de 1200 ppp, oferecendo a melhor qualidade em imagens gráficas e com ilustrações em traço.
Recursos de armazenamento	<ul style="list-style-type: none">● Disco rígido interno de 40 GB ou maior● Fontes, formulários e outras macros● Retenção de trabalho
Fontes	<ul style="list-style-type: none">● 93 fontes internas disponíveis para PCL● 80 fontes de tela para impressora em formato TrueType disponíveis no software● Podem-se adicionar mais fontes
Acessórios	<ul style="list-style-type: none">● Bandeja de entrada opcional para 500 folhas (bandeja 3) (padrão no HP LaserJet M3035xs MFP)● Módulos DIMM de 133 MHz e 100 pinos
Conectividade	<ul style="list-style-type: none">● Conexão USB 2.0 Hi-Speed● Servidor de impressão HP Jetdirect completo incorporado● Software HP Web Jetadmin● Slot de EIO● Porta da carcaça de interface externa (FIH) para conexão a dispositivos de terceiros para manuseio de papel
Recursos ambientais	<ul style="list-style-type: none">● Configuração do modo de inatividade● Qualificação ENERGY STAR®

Recurso	Descrição
Suprimentos	<ul style="list-style-type: none">• A página de status de suprimentos contém informações sobre nível de toner, contagem de páginas e estimativas sobre páginas restantes.• Na instalação do cartucho, o produto verifica se o cartucho de impressão é um HP original.• Recursos para fazer pedido de suprimentos via Internet (usando Software Suporte fácil para impressora HP)
Acessibilidade	<ul style="list-style-type: none">• O guia do usuário on-line é compatível com leitores de tela para texto.• O cartucho de impressão pode ser instalado e removido utilizando apenas uma das mãos.• Todas as portas e tampas podem ser abertas utilizando apenas uma mão.• É possível carregar papel na bandeja 1 com apenas uma das mãos.

Visita guiada

Partes do dispositivo

Antes de utilizar o produto, familiarize-se com seus componentes.

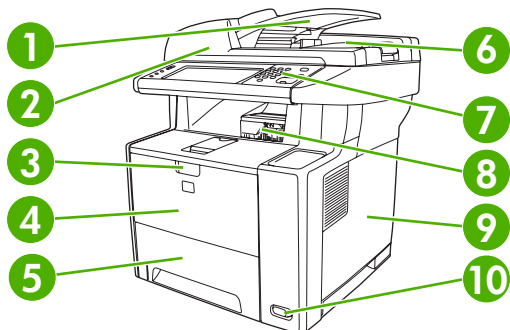

1	Alimentador automático de documentos (AAD)
2	Conjunto do scanner
3	Destrave a porta frontal para abri-la (obteno acesso ao cartucho de impressão)
4	Bandeja 1 (puxe para abrir)
5	Bandeja 2
6	Compartimento de saída do AAD
7	Painel de controle
8	Compartimento superior de saída
9	Tampa lateral superior (dá acesso aos módulos DIMM)
10	Chave liga/desliga

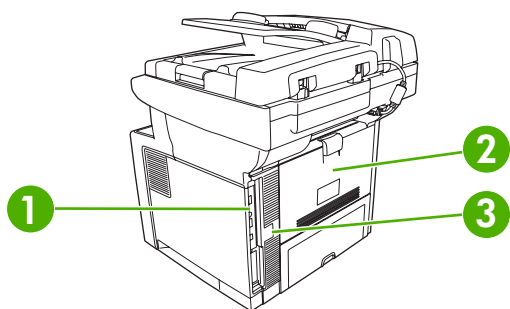

1	Portas de interface (consulte Portas de interface)
2	Compartimento traseiro de saída (puxe para abrir)
3	Conexão da alimentação

Portas de interface

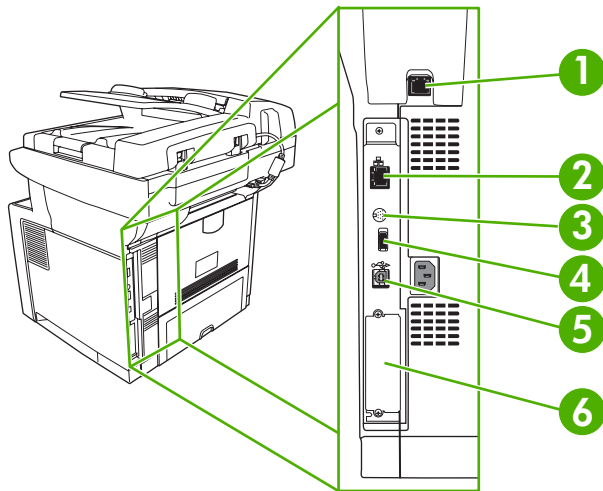

1	Porta de fax (HP LaserJet M3027x e HP LaserJet M3035xs apenas)
2	Conexão de rede
3	Porta da carcaça de interface externa (FIH)
4	Conexão USB 2.0 Hi-Speed Tipo A para adicionar acessórios
5	Conexão USB 2.0 Hi-Speed Tipo B para impressão
6	Slot EIO

Software do dispositivo

O software do sistema de impressão está incluído no dispositivo. Consulte o guia de introdução para obter instruções de instalação.

O sistema de impressão inclui software para usuários finais e administradores de rede, além de drivers da impressora para acesso aos recursos do dispositivo e comunicação com o computador.



Nota Para obter uma lista de drivers de impressora e de softwares de impressoras HP atualizados, visite www.hp.com/go/LJM3027mfp_software ou www.hp.com/go/LJM3035mfp_software

Sistemas operacionais suportados

O dispositivo suporta os seguintes sistemas operacionais:

Instalação completa do software

- Windows XP (32 bits e 64 bits)
- Windows Server 2003 (32 bits e 64 bits)
- Windows 2000
- Mac OS X V10.2.8, V10.3, V10.4 ou posterior

Apenas driver de impressora

- Linux (apenas Web)
- Scripts de modelo UNIX (apenas Web)



Nota Para Mac OS V10.4 ou posterior, são suportados Macs PPC e Intel Core Processor.

Drivers de impressão suportados

Sistema operacional	PCL 5	PCL 6	Emulação do Postscript nível 3
Windows	✓	✓	✓
Mac OS X V10.2.8, V10.3, V10.4 ou posterior			✓
Linux ¹			✓

¹ Para Linux, faça download do driver de emulação do postscript nível 3 de www.hp.com/go/linuxprinting.

Os drivers de impressora incluem uma Ajuda on-line, que contém instruções sobre como realizar tarefas de impressão comuns e também descreve os botões, as caixas de seleção e as listas suspensas existentes no driver da impressora.

Selecione o driver da impressora correto

Os drivers da impressora permitem que você acesse os recursos do dispositivo e que o computador se comunique com ele (por meio de uma linguagem de impressora). Verifique as notas de instalação e os arquivos Leiamos no CD do dispositivo para conhecer outros softwares e idiomas.

O dispositivo usa drivers PCL 5, PCL 6 e drivers PDL de emulação HP PostScript nível 3.

- Use o driver de impressora PCL 6 para obter o melhor desempenho geral.
- Use o driver de impressora PCL 5 para impressão em escritório.
- Use o driver PDL de emulação HP PostScript nível 3 para imprimir quando houver necessidade de PostScript nível 3, ou para suporte de fontes flash PostScript.

Drivers de impressão universais

A série de drivers de impressão universal HP para Windows inclui emulações separadas do postscript nível 3 da HP e versões HP PCL 5 de um driver que dá acesso a praticamente qualquer dispositivo HP enquanto fornece ao administrador do sistema, ferramentas para gerenciar dispositivos mais eficazmente. O driver de impressão universal está incluído no CD do dispositivo, na seção Software opcional. Para obter mais informações, acesse www.hp.com/go/universalprintdriver.

Configuração Automática do Driver

Os drivers de emulação HP LaserJet PCL 5, PCL 6, e PS nível 3 para Windows 2000 e Windows XP têm detecção e configuração automática de driver para os acessórios do dispositivo durante a instalação. Alguns acessórios suportados pela Configuração Automática do Driver são a unidade de duplexação, as bandejas de papel opcionais e DIMMs.

Atualizar agora

Se você tiver modificado a configuração do dispositivo desde a instalação, o driver poderá ser atualizado automaticamente com a nova configuração. Na caixa de diálogo **Propriedades** (consulte [Como abrir os drivers de impressora](#)), na guia **Configurações do dispositivo**, clique no botão **Atualizar agora** para atualizar o driver.

HP Driver Preconfiguration

O HP Driver Preconfiguration é uma arquitetura de software e um conjunto de ferramentas que você pode usar para personalizar e distribuir software HP em ambientes gerenciados de impressão corporativa. Usando o HP Driver Preconfiguration, os administradores de tecnologia da informação (TI) podem pré-configurar os padrões de impressão e de dispositivo para drivers de impressoras HP antes de instalar os drivers no ambiente de rede. Para obter mais informações, consulte o *HP Driver Preconfiguration Support Guide* (Guia de suporte para pré-configuração de driver HP) disponível em www.hp.com/go/hpdpc_sw.

Prioridade para configurações de impressão

As alterações feitas nas configurações de impressão são priorizadas, dependendo de onde as alterações são feitas:



Nota Os nomes de comandos e caixas de diálogo podem variar, dependendo do software aplicativo utilizado.

- **Caixa de diálogo Configurar página.** Clique em **Configurar página** ou use um comando semelhante do menu **Arquivo** do programa no qual você está trabalhando para abrir essa caixa de diálogo. As configurações alteradas aqui substituem as configurações alteradas em qualquer outro local.
- **Caixa de diálogo Imprimir.** Clique em **Imprimir**, **Configurar impressão**, ou então em um comando semelhante do menu **Arquivo** do programa com o qual você está trabalhando, para abrir esta caixa de diálogo. As configurações alteradas na caixa de diálogo **Imprimir** têm uma prioridade menor e *não* substituem as alterações feitas na caixa de diálogo **Configurar página**.
- **Caixa de diálogo Propriedades da impressora (driver da impressora).** Clique em **Propriedades** na caixa de diálogo **Imprimir** para abrir o driver da impressora. As configurações alteradas na caixa de diálogo **Propriedades da impressora** não anulam aquelas disponíveis em qualquer outro local do software de impressão.
- **Configurações padrão do driver da impressora.** As configurações padrão do driver da impressora determinam as configurações utilizadas em todos os trabalhos de impressão, *a não ser que* haja alteração nas configurações das caixas de diálogo **Configurar página**, **Imprimir** ou **Propriedades da impressora**.
- **Configurações do painel de controle da impressora.** As configurações alteradas no painel de controle da impressora têm uma prioridade menor do que aquelas feitas em qualquer outro lugar.

Como abrir os drivers de impressora

Sistema operacional	Para alterar as configurações de todos os trabalhos de impressão até o encerramento do programa de software	Para alterar as configurações padrão de todos os trabalhos de impressão	Para alterar as opções de configuração do dispositivo
Windows 2000, XP e Server 2003	<ol style="list-style-type: none"> 1. No menu Arquivo do programa de software, clique em Imprimir. 2. Selecione o driver e, em seguida, clique em Propriedades ou em Preferências. <p>As etapas podem variar, mas esse procedimento é o mais comum.</p>	<ol style="list-style-type: none"> 1. Clique em Iniciar, Configurações e em Impressoras ou Impressoras e aparelhos de fax. 2. Com o botão direito do mouse, clique no ícone e, em seguida, selecione Preferências de impressão. 	<ol style="list-style-type: none"> 1. Clique em Iniciar, Configurações e em Impressoras ou Impressoras e aparelhos de fax. 2. Com o botão direito do mouse, clique no ícone e, em seguida, selecione Propriedades. 3. Clique na guia Configurações do dispositivo.
Mac OS X V10.2.8, V10.3, V10.4 ou posterior	<ol style="list-style-type: none"> 1. No menu Arquivo, clique em Imprimir. 2. Altere as configurações desejadas nos diversos menus pop-up. 	<ol style="list-style-type: none"> 1. No menu Arquivo, clique em Imprimir. 2. Altere as configurações desejadas nos diversos menus pop-up. 3. No menu pop-up Predefinições, clique em Salvar como e digite um nome para a predefinição. 	<ol style="list-style-type: none"> 1. No Finder, no menu Ir, clique em Aplicativos. 2. Abra Utilitários e depois abra Centro de impressão (OS X V10.2,8) ou Utilitário de configuração da impressora. 3. Clique na fila de impressão.

Sistema operacional	Para alterar as configurações de todos os trabalhos de impressão até o encerramento do programa de software	Para alterar as configurações padrão de todos os trabalhos de impressão	Para alterar as opções de configuração do dispositivo
		Essas configurações são salvas no menu Predefinições . Para utilizar as novas configurações, selecione a opção de predefinição salva sempre que abrir um programa e imprimir.	<ol style="list-style-type: none"> No menu Impressoras, clique em Mostrar informações. Clique no menu Opções instaláveis.



Nota As definições de configuração talvez não estejam disponíveis no modo Clássico.

Software para computadores Macintosh

O instalador HP fornece arquivos PostScript® Printer Description (PPD), Printer Dialog Extensions (PDEs) e o Utilitário da impressora HP para uso com computadores Macintosh.

Para conexões de rede, use o servidor da Web incorporado (EWS) para configurar o dispositivo. Consulte [Servidor da Web incorporado](#).

O software do sistema de impressão inclui os seguintes componentes:

- **Arquivos PostScript Printer Description (PPD)**

Os PPDs, juntamente com os drivers de impressora Apple PostScript, fornecem acesso a recursos do dispositivo. Use o driver de impressora Apple PostScript que acompanha o computador.

- **Utilitário da impressora HP**

Use o Utilitário da impressora HP para configurar recursos que não estão disponíveis no driver da impressora:

- Dê um nome ao dispositivo.
- Atribua o dispositivo a uma zona na rede.
- Atribua um endereço de Protocolo da Internet (IP) ao dispositivo.
- Fazer download de arquivos e fontes.
- Configure o dispositivo para impressão IP ou AppleTalk.

Você pode usar o Utilitário da impressora HP quando o dispositivo usa um cabo USB (barramento serial universal) ou está conectado a uma rede baseada em TCP/IP. Para obter mais informações, consulte [Uso do Utilitário da impressora HP para Macintosh](#).

Para remover o software de sistemas operacionais Macintosh

Para remover o software de um computador Macintosh, arraste os arquivos PPD para a lixeira.

Utilitários

O dispositivo vem com diversos utilitários que facilitam o monitoramento e o gerenciamento do dispositivo em uma rede.

HP Web Jetadmin

O HP Web Jetadmin é uma ferramenta de gerenciamento baseada em navegador para impressoras conectadas ao HP Jetdirect dentro da sua intranet, e só deve ser instalado no computador do administrador de rede.

Para fazer download da versão atual do HP Web Jetadmin e da lista mais atualizada de sistemas host suportados, visite www.hp.com/go/webjetadmin.

Quando instalado em um servidor host, qualquer cliente pode acessar o HP Web Jetadmin usando um navegador da Web suportado (como o Microsoft® Internet Explorer 4.x ou o Netscape Navigator 4.x ou posterior); basta acessar o host do HP Web Jetadmin.

Servidor da Web incorporado

O dispositivo vem com um servidor da Web incorporado que dá acesso a informações sobre atividades do dispositivo e da rede. Essas informações são exibidas em um navegador da Web, como o Microsoft Internet Explorer ou o Netscape Navigator.

O servidor da Web incorporado está no dispositivo. Ele não está carregado em um servidor da rede.

O servidor da Web incorporado fornece uma interface ao dispositivo que pode ser acessada por um navegador padrão da Web em qualquer computador conectado à rede. Nenhum software especial está instalado ou configurado, mas você precisa ter um navegador da Web compatível, no computador. Para ter acesso ao servidor da Web incorporado, digite o endereço IP do dispositivo na linha de endereço do navegador. (Para localizar o endereço IP, imprima uma página de configuração.) Para obter mais informações sobre a impressão de uma página de configuração, consulte [Uso de páginas de informações](#).

Para uma explicação completa dos recursos e funcionalidades do servidor da Web incorporado, consulte [Uso do servidor da Web incorporado](#).

Software Suporte fácil para impressora HP

O Software Suporte fácil para impressora HP é um programa que pode ser usado para as seguintes tarefas:

- Identificação de impressoras na rede e verificação do status de cada dispositivo
- Configuração e visualização de alertas do dispositivo e de suprimentos para várias impressoras, simultaneamente
- Compra on-line de suprimentos
- Uso da solução de problemas e ferramentas de manutenção HP on-line

Você pode usar o Software Suporte fácil para impressora HP quando o dispositivo estiver conectado diretamente a seu computador ou a uma rede. Para fazer download da Software Suporte fácil para impressora HP, visite www.hp.com/go/easyprintercare.

Sistemas operacionais compatíveis

Para obter informações sobre os sistemas operacionais compatíveis, acesse www.hp.com/go/easyprintercare.

Navegadores suportados

Para utilizar a Software Suporte fácil para impressora HP, você deve ter um destes navegadores:

- Microsoft Internet Explorer 5.5 ou versões mais recentes
- Netscape Navigator 7.0 ou versões mais recentes
- Opera Software ASA Opera 6.05 ou versões mais recentes

Todas as páginas podem ser impressas a partir do navegador.

Outros componentes e utilitários

Windows	Macintosh OS
<ul style="list-style-type: none">● Instalador de software – automatiza a instalação do sistema de impressão● Registro on-line na Web	<ul style="list-style-type: none">● Arquivos PPDs – use com os drivers Apple PostScript fornecidos com o Mac OS● O Utilitário da impressora HP — altera configurações do dispositivo, exibe o status e configura a notificação de eventos da impressora em um Mac. Esse utilitário suporta as versões do Mac OS X V10.2.8, V10.3, V10.4 e posteriores.

2 Painel de controle

- [Utilização do painel de controle](#)
- [Use o menu Administração](#)

Utilização do painel de controle

O painel de controle tem uma tela de toque VGA que dá acesso a todas as funções do dispositivo. Use os botões e o teclado numérico para controlar trabalhos e o status do dispositivo. Os LEDs indicam o status geral do dispositivo.

Layout do painel de controle

O painel de controle inclui uma tela de toque gráfica, botões de controle do trabalho, um teclado numérico e três diodos emissores de luz (LEDs) de status.

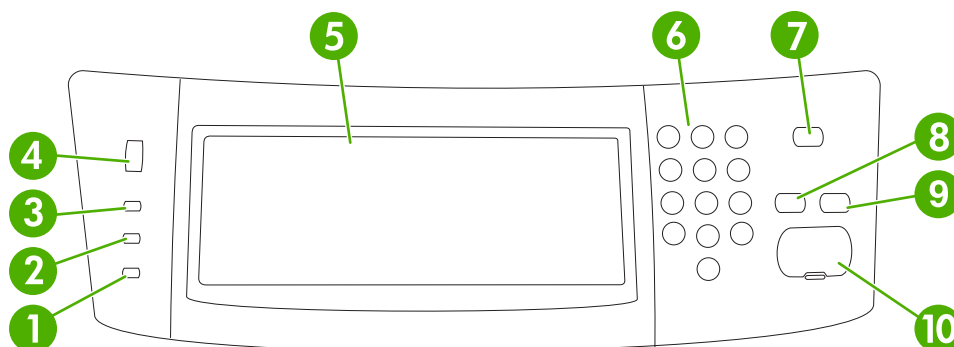

1	Atenção (luz)	Uma luz Atenção indica que o dispositivo tem uma condição que exige intervenção. Os exemplos incluem uma bandeja de papel vazia ou uma mensagem de erro na tela de toque.
2	Dados (luz)	A luz Dados indica que o dispositivo está recebendo dados.
3	Pronta (luz)	A luz Pronta indica que o dispositivo está pronto para começar a processar qualquer trabalho.
4	Controle de ajuste de brilho	Gire o controle para ajustar o brilho da tela de toque.
5	Visor gráfico com tela sensível ao toque	Use a tela de toque para abrir e configurar todas as funções do dispositivo.
6	Teclado numérico	Permite que você digite vários valores numéricos, entre os quais, o número de cópias desejadas.
7	Botão Inativa	Se o dispositivo ficar inativo durante muito tempo, ele entra automaticamente em um modo de inatividade. Para colocar o dispositivo em modo de inatividade ou para reativar o dispositivo, pressione o botão Inativa .
8	Botão Redefinir	Redefine as configurações do trabalho aos valores padrão de fábrica ou definidos pelo usuário.
9	Botão Parar	Interrompe o trabalho ativo. Enquanto está parado, o painel de controle mostra as opções para o trabalho interrompido (por exemplo, se você pressionar o botão Parar enquanto o dispositivo está processando um trabalho de impressão, uma mensagem no painel de controle solicita a você que cancele ou retome o trabalho de impressão).
10	Botão Iniciar	Inicia um trabalho de cópia, um envio digital ou continua um trabalho interrompido.

Tela inicial

A tela inicial dá acesso aos recursos do dispositivo e indica o status atual do dispositivo.



Nota Dependendo de como o administrador do sistema configurou o dispositivo, os recursos exibidos na tela inicial podem variar.

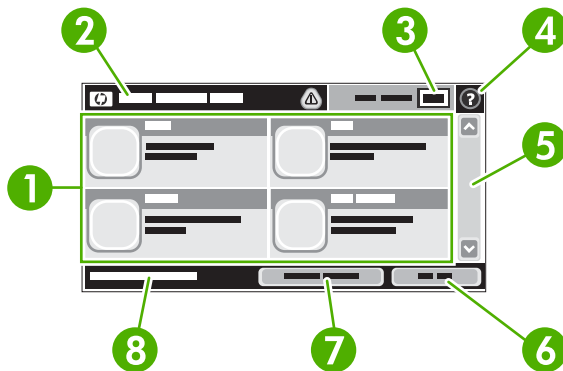

1	Recursos	Dependendo de como o administrador do sistema configurou o dispositivo, os recursos exibidos nessa área podem incluir qualquer um dos seguintes itens: <ul style="list-style-type: none">• Copiar• Fax• E-mail• E-mail secundário• Pasta da rede• Armazenamento de trabalhos• Fluxo de trabalho• Status dos suprimentos.• Administração
2	Linha de status do dispositivo	A linha de status dá informações sobre o status geral do dispositivo. Diversos botões são exibidos nessa área, dependendo do status atual. Para obter uma descrição de cada botão exibido na linha de status, consulte Botões na tela de toque .
3	Contagem de cópias	A caixa contagem de cópias indica o número de cópias que o dispositivo está configurado a realizar.
4	Botão Ajuda	Toque no botão Ajuda para abrir o sistema de Ajuda incorporado.
5	Barra de rolagem	Toque nas setas para cima ou para baixo na barra de rolagem para consulte a lista completa de recursos disponíveis.
6	Logout	Toque em Logout para fazer logout do dispositivo se você fez login para acesso a recursos restritos. Após fazer logout, o dispositivo restaura todas as opções às configurações padrão.
7	Endereço da rede	Toque em Endereço da rede para obter informações sobre a conexão de rede.
8	Data e hora	A data e hora atuais são exibidas aqui. O administrador do sistema pode selecionar o formato que o dispositivo usa para exibir data e hora, por exemplo formato de 12 horas ou de 24 horas.

Botões na tela de toque

A linha de status na tela de toque dá informações sobre o status do dispositivo. Diversos botões podem ser exibidos nessa área. A tabela a seguir descreve cada botão.



Botão Inicial. Toque no botão inicial para ter acesso à tela inicial a partir de qualquer outra tela.



Botão Iniciar. Toque no botão Iniciar para iniciar a ação do recurso que você está utilizando.



Nota O nome desse botão muda para cada recurso. Por exemplo, no recurso **Copiar**, o botão chama-se **Iniciar cópia**.



Botão Parar. Se o dispositivo está processando um trabalho de impressão ou de fax, o botão Parar é exibido em vez do botão Iniciar. Toque no botão Parar para dar pausa no trabalho atual. O dispositivo solicita que você cancele o trabalho ou o retome.



Botão Erro. O botão Erro é exibido sempre que o dispositivo tem um erro que exige atenção antes de poder continuar. Toque no botão de erro para ver a mensagem que descreve o erro. A mensagem também tem instruções para resolver o problema.



Botão Aviso. O botão Aviso é exibido quando o dispositivo tem um problema mas pode continuar funcionando. Toque no botão Aviso para ver a mensagem que descreve o problema. A mensagem também tem instruções para resolver o problema.



Botão Ajuda. Toque no botão Ajuda para abrir o sistema interno de Ajuda on-line. Para obter mais informações, consulte [Sistema de Ajuda do painel de controle](#).

Sistema de Ajuda do painel de controle

O dispositivo tem um sistema interno de Ajuda que explica como utilizar cada tela. Para abrir o sistema da Ajuda, toque no botão Ajuda (🔍) no canto superior direito da tela.

Em algumas telas, a Ajuda abre um menu global onde você pode procurar tópicos específicos. Você pode percorrer a estrutura de menus tocando nos botões no menu.

Para telas que contêm configurações de trabalhos individuais, a Ajuda abre um tópico que explica as opções daquela tela.

Se o dispositivo alertar você de um erro ou aviso, toque no botão de erro (❗) ou aviso (⚠️) para abrir uma mensagem que descreve o problema. A mensagem também contém instruções para ajudar a resolver o problema.

Use o menu Administração

Use o menu Administração para definir o comportamento do dispositivo padrão e outras configurações globais, como o idioma e o formato de data e hora.

Navegação pelo menu Administração

Na tela inicial, toque em **Administração** para abrir a estrutura de menus. Você pode ter de rolar até a base da tela inicial para ver esse recurso.

O menu Administração tem vários submenus, listados no lado esquerdo da tela. Toque no nome de um menu para expandir a estrutura. Um sinal de mais (+) junto a um nome de nome significa que ele contém submenus. Continue abrindo a estrutura até chegar na opção que você deseja configurar. Para voltar ao nível anterior, toque em **Verso**.

Para sair do menu Administração, toque no botão Inicial (🏠) no canto superior esquerdo da tela.

O dispositivo tem uma Ajuda interna que explica cada um dos recursos disponíveis nos menus. A ajuda está disponível para vários menus no lado direito da tela de toque. OU, para abrir o sistema global da Ajuda, toque no botão Ajuda (?) no canto superior direito da tela.

As tabelas nas seções a seguir indicam a estrutura geral de cada menu.

Menu Informações

Use esse menu para imprimir páginas de informações e relatórios armazenados internamente no dispositivo.

Tabela 2-1 Menu Informações

Item de menu	Item do submenu	Item do submenu	Valores	Descrição
Páginas de configuração/status	Mapa de menus de Administração		Imprimir (botão)	Mostra a estrutura básica e as configurações do menu Administração e as configurações atuais de administração.
	Página de configuração		Imprimir (botão)	Um conjunto de páginas de configuração que mostra as configurações atuais do dispositivo.
	Página de status dos suprimentos		Imprimir (botão)	Mostra o status dos suprimentos, como os cartuchos de impressão.
	Página de uso		Imprimir (botão)	Mostra informações sobre o número de páginas impressas em cada tipo e tamanho de papel.
	Diretório do fax		Imprimir (botão)	Uma página do diretório que contém informações de quaisquer dispositivos de armazenagem em massa, como flash drives, cartões de memória ou disco rígidos, instalados nesse dispositivo.

Tabela 2-1 Menu Informações (continuação)

Item de menu	Item do submenu	Item do submenu	Valores	Descrição
Relatórios de fax (Exibido somente em modelos equipados com recurso de fax.)	Log de atividades de fax		Imprimir (botão)	Contém uma lista dos fax enviados ou recebidos pelo dispositivo.
	Relatório de chamadas de fax	Relatório de chamadas de fax	Imprimir (botão)	Um relatório detalhado da última operação de fax, enviado ou recebido.
		Miniatura no relatório	Sim Não (padrão)	Permite escolher entre incluir ou não uma miniatura da primeira página do fax no relatório.
	Quando imprimir relatório		Nunca imprimir automaticamente	
			Imprimir após qualquer trabalho de fax	
			Imprimir após enviar trabalhos de fax	
			Imprimir após qualquer erro de fax	
			Imprimir apenas após enviar erros Imprimir apenas após receber erros	
Relatório de códigos de cobrança		Imprimir	Uma lista dos códigos de cobrança utilizados para fax enviados. Esse relatório mostra quantos fax enviados foram cobrados em cada código.	
Lista de fax bloqueados		Imprimir	Uma lista dos números de telefone bloqueados par enviar fax para esse dispositivo.	
Lista de discagem rápida		Imprimir	Mostra as discagens rápidas configuradas para esse dispositivo.	
Páginas/fontes de amostra	Lista de fontes PCL		Imprimir	Uma lista de fontes printer control language (PCL) atualmente disponíveis no dispositivo.
	Lista de fontes PS		Imprimir	Uma lista das fontes PostScript (PS) atualmente disponíveis no dispositivo.

Menu Opções de trabalho padrão

Use esse menu para definir as opções de trabalho padrão para cada função. Se o usuário não especificar as opções de trabalho ao criar o trabalho, serão usadas as opções de trabalho padrão.

O menu Opções de trabalho padrão contém os seguintes submenus:

- Opções padrão de originais
- Opções padrão de cópia
- Opções padrão de fax
- Opções padrão de e-mail
- Opções padrão de Enviar para pasta
- Opções de impressão padrão

Opções padrão de originais



Nota Valores mostrados com “(padrão)” são valores padrão de fábrica. Alguns itens de menu não têm padrão.

Tabela 2-2 Menu Opções padrão de originais

Item de menu	Valores	Descrição
Tamanho do papel	Selecione um tamanho do papel na lista.	Selecione o tamanho do papel mais usado para copiar ou digitalizar originais.
Número de lados	1 (padrão) 2	Selecione se a cópia ou digitalização de originais mais frequentes são de um lado ou dos dois lados.
Orientação	Retrato (padrão) Paisagem	Selecione a orientação do papel mais usada para copiar ou digitalizar originais. Selecione Retrato se borda menor está no topo ou selecione Paisagem se a borda maior está no topo.
Otimizar texto/figura	Ajuste manual (padrão) Texto Fotografia	Use essa configuração para otimizar a saída para determinado tipo de original. Você pode otimizar a saída para texto, imagens ou ambos. Se você selecionar Ajuste manual , poderá especificar a mistura de texto e figuras mais usada.
Ajuste da imagem	Escurecer Limpeza do fundo Nitidez	Use essa configuração para otimizar a saída para originais mais claros ou escuros. Aumente a configuração Limpeza do fundo para remover imagens esmaecidas do fundo ou para remover uma cor de fundo clara. Ajuste a configuração Nitidez para clarear ou suavizar a imagem.

Opções padrão de cópia



Nota Valores mostrados com “(padrão)” são valores padrão de fábrica. Alguns itens de menu não têm padrão.

Tabela 2-3 Menu Opções padrão de cópia

Item de menu	Item do submenu	Valores	Descrição
Número de cópias		Digite o número de cópias. A configuração padrão de fábrica é 1.	Defina o número padrão de cópias para um trabalho de cópia.
Número de lados		1 (padrão) 2	Defina o número padrão de lados para cópias.
Agrupar	Apagada Acesa (padrão)		Defina as opções para grampear e agrupar conjuntos de cópias. Ao fazer várias cópias de um documento, agrupar coloca as páginas na ordem correta, um conjunto por vez, em vez de juntar todas as cópias de cada página.
Margem a margem		Normal (recomendado) (padrão) Saída margem a margem	Se o documento original for impresso próximo às bordas, use o recurso Margem a margem para evitar sombras ao longo das bordas. Combine esse recurso

Tabela 2-3 Menu Opções padrão de cópia (continuação)

Item de menu	Item do submenu	Valores	Descrição
			com o recurso Reduzir/ampliar para garantir que toda a página seja impressa nas cópias.

Opções padrão de fax



Nota Valores mostrados com “(padrão)” são valores padrão de fábrica. Alguns itens de menu não têm padrão.

Tabela 2-4 Menu Enviar fax

Item de menu	Item do submenu	Valores	Descrição
Resolução		Padrão (100x200ppp) (padrão)	Use esse recurso para definir a resolução dos documentos enviados. Imagens com mais resolução têm mais pontos por polegada (ppp), e exibem mais detalhes. Imagens com menos resolução têm menos pontos por polegada e exibem menos detalhes, mas o tamanho do arquivo é menor.
		Fina (200x200ppp)	
		Superfina (300x300ppp)	
Cabeçalho de fax		Anterior (padrão)	Use esse recurso para selecionar a posição do cabeçalho do fax na página. Selecione Anterior para imprimir o cabeçalho do fax acima do conteúdo do fax e mover o conteúdo do fax para baixo na página. Selecione Sobrepor para imprimir o cabeçalho do fax acima do topo do conteúdo do fax sem mover o conteúdo do fax para baixo. Utilizar essa opção pode evitar que um fax de uma página flua para a outra página.
		Sobrepor	

Tabela 2-5 Menu Recebimento de fax

Item de menu	Valores	Descrição
Encaminhar fax	Encaminhamento de fax	Para encaminhar fax recebidos para outro dispositivo de fax, selecione Encaminhamento de fax e Personalizado . Ao selecionar esse item de menu pela primeira vez, você é solicitado a definir um PIN. Você será solicitado a digitar esse PIN sempre que tentar usar esse menu. É o mesmo PIN usado para o acesso ao menu Impressão do fax.
	Alterar PIN	
Marcar fax recebidos	Ativado	Use esta opção para adicionar a data, hora, número de telefone do remetente e número de página a cada página dos fax que o dispositivo receber.
	Desativado (padrão)	
Ajustar à página	Ativado (padrão)	Use esse recurso para encolher fax maiores que tamanho carta ou A4 para caberem em uma página tamanho carta ou A4. Se esse recurso está definido como Desativado , fax maiores que carta ou A4 ocuparão várias páginas.
	Desativado	
Bandeja de papel do fax	Selecione na lista de bandejas.	Selecione a bandeja que contém o tamanho e tipo de papel desejado para os fax recebidos.

Opções padrão de e-mail

Use esse menu para definir as opções padrão para e-mails enviados do dispositivo.



Nota Valores mostrados com “(padrão)” são valores padrão de fábrica. Alguns itens de menu não têm padrão.

Item de menu	Valores	Descrição
Tipo de arquivo de documento	PDF (padrão)	Escolha o formato de arquivo para o e-mail.
	JPEG	
	TIFF	
	M-TIFF	
Qualidade de saída	Alta (arquivo grande)	A escolha de uma qualidade maior de saída aumenta o tamanho do arquivo de saída.
	Média (padrão)	
	Baixa (arquivo pequeno)	
Resolução	75 PPP	Use esse recurso para selecionar a resolução. Use uma configuração menor para criar arquivos menores.
	150 PPP (padrão)	
	200 PPP	
	300 PPP	
Cor/Preto	Digitalização em cores (padrão)	Especifique se o e-mail será em preto ou colorido.
	Digitalização em preto e branco	
Versão de TIFF	TIFF 6.0 (padrão)	Use esse recurso para especificar a versão TIFF a usar para salvar arquivos digitalizados.
	TIFF (Post 6.0)	

Opções padrão de Enviar para pasta



Nota Esse menu só é exibido para HP LaserJet M3035 com modelos MFP.

Use esse menu para definir as opções padrão para trabalhos de digitalização enviados ao computador.



Nota Valores mostrados com “(padrão)” são valores padrão de fábrica. Alguns itens de menu não têm padrão.

Item de menu	Valores	Descrição
Cor/Preto	Digitalização em cores	Especifique se o arquivo será em preto ou colorido.
	Digitalização em preto e branco (padrão)	
Tipo de arquivo de documento	PDF (padrão)	Escolha o formato para o arquivo.
	M-TIFF	

Item de menu	Valores	Descrição
	TIFF	
	JPEG	
Versão de TIFF	TIFF 6,0 (padrão) TIFF (post 6.0)	Use esse recurso para especificar a versão TIFF a usar para salvar arquivos digitalizados.
Qualidade de saída	Alta (arquivo grande) Média (padrão) Baixa (arquivo pequeno)	A escolha de uma qualidade maior de saída aumenta o tamanho do arquivo de saída.
Resolução	75 PPP 150 PPP (padrão) 200 PPP 300 PPP	Use esse recurso para selecionar a resolução. Use uma configuração menor para criar arquivos menores.

Opções de impressão padrão

Use esse menu para definir as opções padrão para trabalhos enviados de um computador.



Nota Valores mostrados com “(padrão)” são valores padrão de fábrica. Alguns itens de menu não têm padrão.

Tabela 2-6 Menu Opções de impressão padrão

Item de menu	Item do submenu	Valores	Descrição
Cópias por trabalho		Digite um valor.	Use esse recurso para definir o número padrão de cópias para trabalhos de impressão.
Tamanho de papel padrão		(Lista dos tamanhos suportados.)	Escolha um tamanho do papel.
Tamanho de papel personalizado padrão	Unidade de medida	Milímetros Polegadas	Configure o tamanho padrão do papel usado quando o usuário seleciona Personalizado como tamanho do papel para um trabalho de impressão.
	Dimensão X		Configure a medida de largura para o Tamanho de papel personalizado padrão .
	Dimensão Y		Configure a medida de altura para o Tamanho de papel personalizado padrão .
Imprimir lados		1 lado (padrão) 2 lados	Use esse recurso para selecionar se os trabalhos de impressão devem ser de um lado ou dois lados, por padrão.
Formato de 2 lados		Estilo do livro Girar estilo	Use esse recurso para configurar o estilo padrão para trabalhos de impressão nos dois lados. Se Estilo do livro for selecionado, a traseira da página é impressa de cabeça para cima. Esta opção é para trabalhos de impressão encadernados ao longo da borda esquerda. Se Girar estilo for selecionado, a traseira da página é impressa de cabeça para baixo. Esta opção é para

Tabela 2-6 Menu Opções de impressão padrão (continuação)

Item de menu	Item do submenu	Valores	Descrição
			trabalhos de impressão encadernados ao longo da borda superior.

Menu Hora/Programação

Use esse menu para definir as opções de configuração de hora e para configurar o dispositivo para entrar e sair do modo de inatividade.



Nota Valores mostrados com “(padrão)” são valores padrão de fábrica. Alguns itens de menu não têm padrão.

Tabela 2-7 Menu Hora/Programação

Item de menu	Item do submenu	Item do submenu	Valores	Descrição	
Data/hora	Formato de data		AAAA/MMM/DD (padrão)	Use esse recurso para definir as data e hora atuais, e para definir o formato de data e de hora impressos nos fax enviados.	
			MMM/DD/AAAA		
			DD/MMM/AAAA		
		Data	Mês		
			Dia		
			Ano		
		Formato de hora			12 horas (AM/PM) (padrão)
			24 horas		
		Hora	Hora		
			Minuto		
	AM				
	PM				
Período de inatividade			20 minutos	Use esse recurso para selecionar o intervalo de tempo que o dispositivo deve permanecer inativo antes de entrar no Modo de inatividade.	
			30 minutos (padrão)		
			45 minutos		
			1 hora (60 minutos)		
			90 minutos		
			2 horas		
			4 horas		
Agendamento de ativação	Segunda-feira		Apagada (padrão)	Selecione Personalizado para definir um Agendamento de ativação para cada dia da semana. O dispositivo sai do modo de inatividade conforme essa programação. Utilizar uma programação de inatividade ajuda a conservar energia e a preparar o	
	Terça-feira		Personalizado		
	Quarta-feira				

Tabela 2-7 Menu Hora/Programação (continuação)

Item de menu	Item do submenu	Item do submenu	Valores	Descrição
	Quinta-feira			dispositivo para uso para que os usuários não tenham de aguardar seu aquecimento.
	Sexta-feira			
	Sábado			
	Domingo			
Impressão de fax	Modo de impressão de fax		Armazenar todos os fax recebidos	Se você estiver preocupado com a segurança de fax particulares, use esse recurso para armazenar fax em vez de imprimi-los automaticamente, criando uma programação de impressão.
			Imprimir todos os fax recebidos	
			Use programação de impressão de fax	Para a programação de impressão do fax, o painel de controle solicita que você selecione dias e horas para imprimir fax.
	Alterar PIN			Selecione Alterar PIN para alterar o número PIN que o usuário deve fornecer para imprimir fax.

Menu Gerenciamento

Use esse menu para configurar as opções globais de gerenciamento do dispositivo.



Nota Valores mostrados com “(padrão)” são valores padrão de fábrica. Alguns itens de menu não têm padrão.

Tabela 2-8 Menu Gerenciamento

Item de menu	Item do submenu	Valores	Descrição
Gerenciamento de trabalho armazenado	Limite de armazenamento de trabalho de cópia rápida	Selecione o número máximo de trabalhos a armazenar	Use esse menu para exibir e gerenciar quaisquer trabalhos armazenados no dispositivo.
		1 Hora	
		4 Horas	
		1 Dia	
	Limite de tempo para retenção de trabalho de cópia rápida	1 Semana	
Modo de inatividade		Desativar	Use esse recurso para personalizar as configurações do modo de inatividade para esse dispositivo.
		Use período de inatividade (padrão)	Selecione Use período de inatividade para que o dispositivo entre no modo de inatividade após o atraso especificado no menu Hora/Programação .
Gerenciar suprimentos	Limiar de suprimento baixo/pedido	Selecione um valor no intervalo.	Use esse menu para executar tarefas administrativas de gerenciamento de suprimentos como alterar o limiar quando for necessário encomendar suprimentos.
		Parar quando baixar	
		Parar quando acabar	
		Substituir na saída (padrão)	

Menu configuração inicial

O menu **Configuração inicial** contém os seguintes submenus:

- Rede e E/S
- Configuração de fax
- Configuração de e-mail



Nota Valores mostrados com “(padrão)” são valores padrão de fábrica. Alguns itens de menu não têm padrão.

Rede e E/S

Tabela 2-9 Rede e E/S

Item de menu	Item do submenu	Valores	Descrição
Tempo limite E/S		Selecione um valor no intervalo. A configuração padrão de fábrica é 15 segundos.	O tempo de espera de E/S indica o tempo decorrido antes de um trabalho de impressão falhar. Se o fluxo de dados que o dispositivo recebe para um trabalho de impressão for interrompido, essa configuração indica quanto tempo o dispositivo aguarda antes de relatar que o trabalho falhou.
Entrada paralela	Alta velocidade	Não Sim (padrão)	Use a configuração Alta velocidade para definir a velocidade que a porta paralela usa para comunicar-se com o host.
	Funções avançadas	Ativado (padrão) Desativado	Use a configuração Funções avançadas para ativar ou desativar a comunicação paralela bidirecional.
Jetdirect incorporado	Consulte a lista de opções em Tabela 2-10 Menus Jetdirect .		
EIO <X> Jetdirect			



Nota Esse item apenas será exibido se um acessório EIO estiver instalado.

Tabela 2-10 Menus Jetdirect

Item de menu	Item do submenu	Item do submenu	Valores e descrição
TCP/IP	Ativar		Apagada: Desative o protocolo TCP/IP. Acesa (padrão): Ative o protocolo TCP/IP.
	Nome do host		Uma linha alfanumérica, de até 32 caracteres, utilizada para identificar o dispositivo. Esse nome está relacionado na página de configurações do HP Jetdirect. O nome padrão do host é NPIxxxxxx, onde xxxxxx corresponde aos últimos 6 dígitos do endereço do hardware da LAN (MAC).
	Configurações de IPv4	Método de config	Especifica o método de configuração dos parâmetros TCP/IPv4 no servidor de impressão HP Jetdirect. Bootp: Use o BootP (Protocolo Bootstrap) para a configuração automática a partir de um servidor BootP.

Tabela 2-10 Menus Jetdirect (continuação)

Item de menu	Item do submenu	Item do submenu	Valores e descrição
			<p>DHCP: Use o DHCP (Dynamic Host Configuration Protocol) para a configuração automática a partir de um servidor DHCP. Se estiver selecionado, e existir uma concessão de DHCP, os menus Release do DHCP e Renovar DHCP estão disponíveis para definir as opções de concessão de DHCP.</p> <p>IP automático: Use o endereçamento de IPv4 automático de link local. Um endereço no padrão 169.254.x.x será atribuído automaticamente.</p> <p>Manual: Use o menu Configurações manuais para configurar os parâmetros TCP/IPv4.</p>
		Release do DHCP	<p>Esse menu é exibido se Método de config foi definido como DHCP e existir uma concessão de DHCP para o servidor de impressão.</p> <p>Não (padrão): A atual concessão de DHCP é salva.</p> <p>Sim: A atual concessão de DHCP e o endereço IP concedido são liberados.</p>
		Renovar DHCP	<p>Esse menu é exibido se Método de config foi definido como DHCP e existir uma concessão de DHCP para o servidor de impressão.</p> <p>Não (padrão): O servidor de impressão não solicita a renovação da concessão de DHCP.</p> <p>Sim: O servidor de impressão solicita a renovação da atual concessão de DHCP.</p>
		Configurações manuais	<p>(Disponível apenas se Método de config estiver definido como Manual) Configure os parâmetros diretamente do painel de controle da impressora:</p> <p>Endereço IP: O endereço IP exclusivo da impressora (n.n.n.n), onde n é um valor de 0 a 255.</p> <p>Máscara da sub-rede: A máscara da sub-rede da impressora (m.m.m.m), onde m é um valor de 0 a 255.</p> <p>Servidor Syslog: O endereço IP do servidor syslog utilizado para receber e registrar mensagens syslog.</p> <p>Gateway padrão: O endereço IP do gateway ou roteador, utilizado em comunicações com outras redes.</p> <p>Tempo limite ocioso: O período, em segundos, após o fechamento de uma conexão de dados de impressão de TCP ocioso (o padrão é 270 segundos, 0 desativa o período).</p>
		IP padrão	<p>Especifique o endereço IP como padrão quando o servidor de impressão não conseguir obter um endereço IP da rede durante uma reconfiguração TCP/IP forçada (por exemplo, quando configurado manualmente para utilizar BootP ou DHCP).</p> <p>IP automático: É definido um endereço de IP de link local 169.254.x.x.</p>

Tabela 2-10 Menus Jetdirect (continuação)

Item de menu	Item do submenu	Item do submenu	Valores e descrição
			Legados: É definido o endereço 192.0.0.192, consistente com os dispositivos HP Jetdirect mais antigos.
		DNS primário	Especifique o endereço IP (n.n.n.n) do servidor primário de Domain Name System (DNS).
		DNS secundário	Especifique o endereço IP (n.n.n.n) do servidor secundário de Domain Name System (DNS).
	Configurações de IPv6	Ativar	Use esse item para ativar ou desativar a operação IPv6 no servidor de impressão. Apagada (padrão): IPv6 está desativado. Acesa: IPv6 está ativado.
		Endereço	Use esse item para configurar manualmente um endereço IPv6. Configurações manuais: Use o menu Configurações manuais para ativar e configurar manualmente um endereço TCP/ IPv6.
		Diretriz do DHCPv6	Roteador especificado: O método de auto-configuração de todos os estados utilizado pelo servidor de impressão é determinado por um roteador. O roteador especifica se o servidor de impressão obtém seu endereço, as informações de configuração, ou ambos, de um servidor DHCPv6. Roteador não disponível: Se um roteador não estiver disponível, o servidor de impressão deve tentar obter sua configuração de todos os estados de um servidor DHCPv6. Sempre: Se um roteador estiver ou não disponível, o servidor de impressão sempre tenta obter sua configuração de todos os estados de um servidor DHCPv6.
		DNS primário	Use esse item para especificar um endereço IPv6 para um servidor primário de DNS que o servidor de impressão deve utilizar.
		Configurações manuais	Use esse item para definir manualmente endereços IPv6 no servidor de impressão. Ativar: Selecione esse item e escolha Acesa para ativar a configuração manual, ou Apagada para desativar a configuração manual. Endereço: Use esse item para digitar um endereço hexadecimal de nó IPv6 de 32 dígitos que use a sintaxe hexadecimal de dois pontos.

Tabela 2-10 Menus Jetdirect (continuação)

Item de menu	Item do submenu	Item do submenu	Valores e descrição
	Servidor proxy		<p>Especifica o servidor proxy que será usado pelos aplicativos incorporados no dispositivo. Um servidor proxy é tipicamente usado pelos clientes de rede para acessar a Internet. Ele coloca páginas da Web em cache e fornece um certo grau de segurança na Internet para esses clientes.</p> <p>Para especificar um servidor proxy, digite seu endereço IPv4 ou um nome de domínio totalmente qualificado. O nome pode ter até 255 bytes.</p> <p>Em algumas redes, você pode precisar entrar em contato com seu provedor ISP para obter o endereço do servidor proxy.</p>
	Porta proxy		<p>Digite o número da porta usada pelo servidor proxy para o suporte ao cliente. Esse número identifica a porta reservada para a atividade do proxy em sua rede e pode ser um valor de 0 a 65535.</p>
IPX/SPX	Ativar		<p>Apagada: Desativa o protocolo IPX/SPX.</p> <p>Acesa (padrão): Ativa o protocolo IPX/SPX.</p>
	Tipo de quadro		<p>Selecione a configuração do tipo de quadro para a sua rede.</p> <p>Automático: Define e limita automaticamente o tipo de quadro ao primeiro detectado.</p> <p>EN_8023, EN_II, EN_8022e e EN_SNAP: Seleções de tipo de quadro para redes Ethernet.</p>
AppleTalk	Ativar		<p>Apagada (padrão): Desativa o protocolo AppleTalk.</p> <p>Acesa: Ativa o protocolo AppleTalk.</p>
DLC/LLC	Ativar		<p>Apagada (padrão): Desativa o protocolo DLC/LLC.</p> <p>Acesa: Ativa o protocolo DLC/LLC.</p>

Tabela 2-10 Menus Jetdirect (continuação)

Item de menu	Item do submenu	Item do submenu	Valores e descrição
Segurança	Imprimir página seguinte		<p>Sim: Imprime uma página que contém as configurações atuais de segurança do servidor de impressão HP Jetdirect.</p> <p>Não (padrão): A página de configurações de segurança não é impressa.</p>
	Web segura		<p>Para o gerenciamento da configuração, especifique se o servidor da Web incorporado aceitará apenas comunicações utilizando HTTPS (Secure HTTP) ou tanto HTTP quanto HTTPS.</p> <p>HTTPS Exigida: Para comunicações seguras e criptografadas, apenas o acesso HTTPS é aceito. O servidor de impressão vai ser exibido como um site seguro.</p> <p>HTTP/HTTPS opcional: O acesso utilizando ou HTTP ou HTTPS é permitido.</p>
	IPsec ou Firewall		<p>Especifique o status de IPsec ou Firewall no servidor de impressão.</p> <p>Manter: O status de IPsec/Firewall permanece o mesmo que o atualmente configurado.</p> <p>Desativar: A operação IPsec/Firewall no servidor de impressão é desativada.</p>
	Redefinir segurança		<p>Especifique se as configurações atuais de segurança no servidor de impressão serão salvas ou redefinidas para os padrões de fábrica.</p> <p>Não*: As configurações atuais de segurança são mantidas.</p> <p>Sim: As configurações de segurança são redefinidas para os padrões de fábrica.</p>
Diagnósticos	Teste incorporado		<p>Esse menu fornece testes para ajudar a diagnosticar problemas de hardware de rede ou problemas de conexão com a rede TCP/IP.</p> <p>Os testes incorporados ajudam a identificar se uma falha de rede é interna ou externa ao dispositivo. Use um teste incorporado para verificar o hardware e os caminhos de comunicação no servidor de impressão. Após você selecionar e ativar um teste e definir o tempo de execução, você deve selecionar Executar para iniciar o teste.</p> <p>Dependendo do tempo de execução, um teste selecionado é executado continuamente até o dispositivo ser desligado, ou ocorrer um erro e ser impressa uma página de diagnóstico.</p>
		Teste de HW de LAN	<p> CAUIDADO Executar esse teste incorporado apaga sua configuração TCP/IP.</p> <p>Esse teste executa um teste interno de loopback. Um teste interno de loopback envia e recebe pacotes apenas pelo hardware da rede interna. Não há transmissões externas na sua rede.</p>

Tabela 2-10 Menus Jetdirect (continuação)

Item de menu	Item do submenu	Item do submenu	Valores e descrição
			Selecione Sim para escolher esse teste, ou Não para não escolhê-lo.
		Teste de HTTP	Esse teste verifica a operação do HTTP recuperando páginas pré-definidas do dispositivo, e testa o servidor da Web incorporado. Selecione Sim para escolher esse teste, ou Não para não escolhê-lo.
		Teste de SNMP	Esse teste verifica a operação das comunicações SNMP acessando objetos SNMP pré-definidos no dispositivo. Selecione Sim para escolher esse teste, ou Não para não escolhê-lo.
		Selecionar todos os testes	Use esse item para selecionar todos os testes incorporados disponíveis. Selecione Sim para escolher todos os testes. Selecione Não para selecionar testes individuais.
		Teste do caminho de dados	Esse teste ajuda a identificar problemas no caminho de dados e de corrupção de dados em um dispositivo de emulação HP postscript nível 3 . Ele envia um arquivo PS pré-definido ao dispositivo, Entretanto, o teste não usa papel, o arquivo não é impresso. Selecione Sim para escolher esse teste, ou Não para não escolhê-lo.
		Tempo de execução [H]	Use esse item para especificar quanto tempo (em horas) um teste incorporado será executado. Você pode selecionar um valor de 1 a 60 horas. Se você selecionar zero (0), o teste é executado indefinidamente até ocorrer um erro ou dispositivo ser desligado. Os dados coletados dos testes de HTTP, SNMP e Caminho de dados são impressos após a conclusão dos testes.
		Executar	Não* : Não iniciar os testes selecionados. Sim : Iniciar os testes selecionados.

Tabela 2-10 Menus Jetdirect (continuação)

Item de menu	Item do submenu	Item do submenu	Valores e descrição
	Teste de ping		Esse teste serve para verificar a comunicação na rede. Esse teste envia pacotes em nível de link a um host de rede remoto, e aguarda a resposta apropriada. Para executar um teste de ping, defina os seguintes itens:
		Tipo destin.	Especifique se o dispositivo alvo é um nó IPv4 ou IPv6.
		IP destin.	IPv4: Digite o endereço IPv4. IPv6 : Digite o endereço IPv6.
		Tamanho do pacote	Especifique o tamanho de cada pacote, em bytes, a ser enviado ao host remoto. O mínimo é 64 (padrão) e o máximo é 2048.
		Tempo de espera	Especifique a duração, em segundos, para aguardar uma resposta do host remoto. O padrão é 1 e o máximo é 100.
		Contar	Especifique o número de pacotes de teste de ping a enviar para esse teste. Selecione um valor de 1 a 100. Para configurar o teste para execução contínua, selecione 0.
		Imprimir resultados	Se o teste de ping não foi definido para operação contínua, você pode escolher imprimir os resultados do teste. Selecione Sim para imprimir os resultados. Se você selecionar Não (padrão), os resultados não são impressos.
		Executar	Especifique se vai iniciar o teste de ping. Selecione Sim para iniciar o teste, ou Não para não executar o teste.

Tabela 2-10 Menus Jetdirect (continuação)

Item de menu	Item do submenu	Item do submenu	Valores e descrição
	Resultados do ping		Use esse item para exibir o status e os resultados do teste de ping utilizando o visor do painel de controle. Você pode selecionar os seguintes itens:
	Pacotes enviados		Mostra o número de pacotes (0 - 65535) enviados ao host remoto desde que o teste mais recente foi iniciado ou completado.
	Pacotes recebidos		Mostra o número de pacotes (0 - 65535) recebidos do host remoto desde que o teste mais recente foi iniciado ou completado.
	Porcentagem perdida		Mostra o percentual de pacotes do teste de ping enviados sem resposta do host remoto desde que o teste mais recente foi iniciado ou completado.
	RTT Mín		Mostra o tempo de trajeto detectado (RTT) mínimo, de 0 a 4096 milissegundos, para a transmissão e resposta do pacote.
	RTT Máx		Mostra o tempo de trajeto detectado (RTT) máximo, de 0 a 4096 milissegundos, para a transmissão e resposta do pacote.
	Média RTT		Mostra o tempo de trajeto detectado (RTT) médio, de 0 a 4096 milissegundos, para a transmissão e resposta do pacote.
	Ping em progresso		Mostra se há um teste de ping em execução. Sim indica um teste em progresso, e Não indica que um teste foi concluído ou não foi executado.
	Atualizar		Ao exibir os resultados do teste de ping, esse item atualiza os dados do teste de ping com os resultados atuais. Selecione Sim para atualizar os dados, ou Não para manter os dados existentes. Entretanto, ocorre uma atualização automaticamente quando o menu completa o período ou você volta manualmente ao menu principal.
	Velocidade de conexão		<p>A velocidade do link e o modo de comunicação do servidor de impressão devem corresponder aos da rede. As configurações disponíveis dependem do dispositivo e do servidor de impressão instalado. Selecione uma das seguintes opções de configuração do link:</p> <p> CUIDADO Se você alterar a configuração do link, a comunicação na rede com o servidor de impressão e o dispositivo de rede será perdida.</p> <p>Automático (padrão): O servidor de impressão usa a autonegociação para configurar-se com a maior velocidade de link e modo de comunicação permitidos. Se a autonegociação falhar, é definido 100TX HALF ou 10TX HALF, dependendo da velocidade do detectada na porta do hub/switch. (Uma seleção 1000T half-duplex não é suportada.)</p> <p>10T Meio: 10 Mbps, operação half-duplex.</p> <p>10T Completo: 10 Mbps, operação full-duplex.</p>

Tabela 2-10 Menus Jetdirect (continuação)

Item de menu	Item do submenu	Item do submenu	Valores e descrição
			100TX Meio: 100 Mbps, operação half-duplex. 100TX Completo: 100 Mbps, operação half-duplex. 100TX Auto: Limita a autonegociação a uma velocidade máxima de link de 100 Mbps. 1000TX Full: 1000 Mbps, operação full-duplex.
Imprimir protocolos			Use esse item para imprimir uma página que lista a configuração dos seguintes protocolos: IPX/SPX, Novell NetWare, AppleTalk, DLC/LLC.

Configuração de fax

Tabela 2-11 Configuração de fax

Item de menu	Item do submenu	Item do submenu	Valores	Descrição
Configurações exigidas	Localização		(Países/regiões listadas)	Configure as configurações legalmente exigidas para fax enviados.
	Data/hora			
	Informações do cabeçalho de fax	Número de telefone Nome da empresa		
Envio de fax do PC			Desativado Ativado (padrão)	Use esse recurso para ativar ou desativar Envio de fax do PC. Envio de fax do PC permite aos usuários enviar fax pelo dispositivo, de seus computadores, se tiverem o driver correto instalado.

Tabela 2-11 Configuração de fax (continuação)

Item de menu	Item do submenu	Item do submenu	Valores	Descrição
Configurações de envio de fax	Volume de discagem de fax		Apagada	Use esse recurso para definir o volume dos tons ouvidos enquanto o dispositivo discar o número do fax.
			Média (padrão)	
			Alta	
	Modo de correção de erros		Ativado (padrão)	Quando Modo de correção de erros é ativado e ocorre um erro durante a transmissão de fax, o dispositivo envia ou recebe novamente a parte que apresentou erro.
			Desativado	
	Compressão JBIG		Desativado	A Compressão JBIG reduz o tempo de transmissão do fax, o que pode diminuir a conta telefônica. Entretanto, utilizar a Compressão JBIG às vezes gera problemas de incompatibilidade com aparelhos de fax antigos. Se isso ocorrer, desative a Compressão JBIG.
			Ativado (padrão)	
	Taxa de transmissão máxima		Selecione um valor na lista.	Use esse recurso para definir a taxa de transmissão máxima para receber fax. Isso pode ser usado como uma ferramenta de diagnóstico para solução de problemas de fax.
	Modo de discagem		Tom (padrão)	Selecione se o dispositivo de usar discagem por tom ou pulso.
			Pulso	
	Rediscar se ocupado		O intervalo é entre 0 e 9. O padrão de fábrica é 3 vezes.	Digite o número de vezes que o dispositivo deve tentar rediscar se a linha estiver ocupada.
	Rediscar quando Sem resposta		Nunca (padrão)	Use esse recurso para especificar o número de vezes que o dispositivo deve tentar discar se o número do fax do destinatário não atender.
			Uma vez	
			Duas vezes	
				 Nota Duas vezes está disponível em outros locais além dos Estados Unidos ou Canadá.
	Intervalo de rediscagem		O intervalo é entre 1 e 5 minutos. A configuração padrão de fábrica é de 5 minutos.	Use esse recurso para especificar o número de minutos entre tentativas de discagem se o número do destinatário estiver ocupado ou não atender.
	Detectar tom de discar		Ativado	Use esse recurso para especificar se o dispositivo deve verificar se há um tom de discar antes de enviar um fax.
			Desativado (padrão)	
	Prefixo de discagem		Apagada (padrão)	Use esse recurso para especificar um número de prefixo a ser discado ao enviar fax do dispositivo.
			Personalizado	
	Códigos de cobrança		Apagada (padrão)	Quando os códigos de cobrança estão ativados, é exibido um prompt que pede ao usuário que forneça o código de cobrança para enviar um fax.
			Personalizado	
		Comprimento mínimo	O intervalo é entre 1 e 16 dígitos. O padrão é 1 dígito.	

Tabela 2-11 Configuração de fax (continuação)

Item de menu	Item do submenu	Item do submenu	Valores	Descrição
Configurações de recebimento de fax	Toques para atender		O intervalo depende do local. A configuração padrão de fábrica é 2 toques.	Use esse recurso para especificar o número de toques antes do fax modem atender.
	Intervalo da campainha		Padrão (padrão) Personalizado	Use esse recurso para controlar o tempo entre toques, nos fax recebidos.
	Volume da campainha		Apagada Baixa (padrão) Alta	Defina o volume do tom de toque do fax.
Números do fax bloqueados	Adicionar números bloqueados		Digite o número do fax a adicionar.	Use esse recurso para adicionar ou excluir números da lista de fax bloqueados. A lista de fax bloqueados pode ter até 30 números. Quando o dispositivo recebe uma chamada de um dos números de fax bloqueados, ele exclui o fax recebido. Ele também registra o fax bloqueado no log de atividades, junto com informações de contabilidade dos trabalhos.
	Remover números bloqueados		Selecione um número do fax para remover.	
	Limpar todos os números bloqueados		Não (padrão) Sim	

Configuração de e-mail

Use esse menu para ativar o recurso de e-mail e para configurar as opções básicas de e-mail.



Nota Para configurar as opções avançadas de e-mail, use o servidor da Web incorporado. Para obter mais informações, consulte [Uso do servidor da Web incorporado](#).

Tabela 2-12 Configuração de e-mail



Item de menu	Valores	Descrição
Validação de endereço	Acesa (padrão) Apagada	Esta opção ativa o dispositivo para verificar a sintaxe do e-mail quando você digita um endereço de e-mail. Os endereços de e-mail válidos requerem o sinal "@" e um ".".
Localizar gateways de envio		Busque na rede por gateways SMTP que o dispositivo possa utilizar para enviar e-mails.
Gateway SMTP	Digite um valor.	Especifique o endereço IP do gateway SMTP usado para enviar e-mails do dispositivo.
Gateway de envio de teste		Teste o gateway SMTP configurado para saber se está funcional.

Menu Enviar configuração

Tabela 2-13 Menu Enviar configuração

Item de menu	Valores	Descrição
Replicar MFP	Digite um valor (Endereço IP).	Copie as configurações locais de Enviar de um dispositivo para outro.

Tabela 2-13 Menu Enviar configuração (continuação)

Item de menu	Valores	Descrição
Permitir transferência para novo DSS		Use esse recurso para permitir transferir do dispositivo de um servidor HP Digital Sending Software (DSS) para outro.
 Nota Esse item só é exibido para o HP LaserJet M3035 com modelos MFP.		HP DSS é um pacote de software que trata das tarefas de envio digital como fax, e-mail e envio de um documento digitalizado a uma pasta de rede.
Permitir uso do Serviço de envio digital (Digital Send Service)		Esse recurso permite a você configurar o dispositivo para utilização com um servidor HP Digital Sending Software (DSS).
 Nota Esse item só é exibido para o HP LaserJet M3035 com modelos MFP.		

Menu Comportamento do dispositivo



Nota Valores mostrados com “(padrão)” são valores padrão de fábrica. Alguns itens de menu não têm padrão.

Tabela 2-14 Menu Comportamento do dispositivo

Item de menu	Item do submenu	Item do submenu	Valores	Descrição
Idioma			Selecione o idioma na lista.	Use esse recurso para selecionar outro idioma para as mensagens no painel de controle. Ao selecionar outro idioma, o layout do teclado poderá mudar.
Som ao pressionar tecla			Acesa (padrão) Apagada	Use esse recurso para especificar se ouvirá um som ao tocar na tela ou pressionar botões no painel de controle.
Tempo de espera de inatividade			Digite um valor entre 10 e 300 segundos. O padrão de fábrica é 60 segundos.	Use esse recurso para especificar o tempo decorrido entre qualquer atividade no painel de controle e o dispositivo voltar às configurações padrão.
Comportamento de erro/aviso	Avisos elimináveis		Acesa Trabalho (padrão)	Use esse recurso para definir quanto tempo um aviso eliminável permanece no painel de controle.
	Eventos continuáveis		Continuação automática (10 segundos) (padrão) Toque em OK para continuar	Use esta opção para configurar o comportamento do dispositivo ao detectar determinados erros.
	Recuperação de atolamentos		Automático (padrão) Acesa Apagada	Use esse recurso para configurar como o dispositivo trata páginas perdidas durante um atolamento.

Tabela 2-14 Menu Comportamento do dispositivo (continuação)

Item de menu	Item do submenu	Item do submenu	Valores	Descrição
Comportamento da bandeja	Use a bandeja solicitada		Exclusivamente (padrão)	Use esse recurso para controlar como o dispositivo trata de trabalhos que especificaram determinada bandeja de entrada.
			Primeiro	
	Prompt de alimentação manual		Sempre (padrão)	Use esse recurso para indicar se deve ser exibido um prompt quando o tipo ou tamanho de um trabalho não corresponder à bandeja especificada e em vez dela o dispositivo puxar de uma bandeja multipropósito.
			Exceto se carregado	
	Mídia compatível com PS		Ativado (padrão) Desativado	Use esse recurso para escolher o modelo de manuseio de papel PostScript (PS) ou HP.
	Use outra bandeja		Ativado (padrão) Desativado	Use esse recurso para ativar ou desativar o prompt do painel de controle para selecionar outra bandeja quando a bandeja especificada estiver vazia.
Prompt de tamanho/ tipo		Exibir Não exibir (padrão)	Use esse recurso para controlar se a mensagem de configuração da bandeja é exibida sempre que uma bandeja é aberta ou fechada.	
Páginas em branco duplex			Automático (padrão)	Use esse recurso para controlar como o dispositivo trata trabalhos frente e verso (duplexação).
			Sim	
Comportamento geral de cópia	Digitalização em andamento		Ativado (padrão)	Use esse recurso para ativar a digitalização sem espera. Com a Digitalização em andamento ativada, as páginas no documento original são digitalizadas para o disco e mantidas até o dispositivo ficar disponível.
			Desativado	
	Interrupção da impressão automática		Ativado	Com esse recurso ativado, os trabalhos de cópia podem interromper os trabalhos de impressão definidos para imprimir múltiplas cópias. O trabalho de cópia é inserido na fila de impressão no final de uma cópia do trabalho de impressão. Após completar o trabalho de cópia, o dispositivo continua imprimindo as cópias restantes do trabalho de impressão.
		Desativado		
Interromper cópia		Ativado Desativado	Com esse recurso ativado, um trabalho de cópia atualmente sendo impresso pode ser interrompido quando um novo trabalho de cópia é iniciado. Você terá de confirmar se deseja interromper o trabalho atual.	

Tabela 2-14 Menu Comportamento do dispositivo (continuação)

Item de menu	Item do submenu	Item do submenu	Valores	Descrição
Comportamento geral de impressão	Tamanho de papel padrão		Selecione na lista de tamanhos de papel.	Use esse recurso para configurar o tamanho padrão de papel para trabalhos de impressão.
	Substituir A4/Carta		Não Sim (padrão)	Use esse recurso para imprimir em papel tamanho carta quando um trabalho A4 é enviado mas não há papel tamanho A4 carregado no dispositivo (ou para imprimir em papel A4 quando é enviado um trabalho tamanho carta mas não há papel tamanho carta carregado). Essa opção também substitui A3 por papel tamanho ledger (duplo carta) e vice-versa.
	Alimentação manual		Ativado Desativado (padrão)	Com esse recurso ativado, o usuário pode selecionar a alimentação manual no painel de controle como origem do papel para um trabalho.
	Fonte Courier		Regular (padrão) Escuro	Use esse recurso para selecionar qual versão da fonte Courier você deseja usar.
	A4 Largo		Ativado Desativado (padrão)	Use esse recurso para alterar a área impressa do papel tamanho A4. Se você ativar essa opção, oitenta caracteres de 10 pontos podem ser impressos em uma linha de papel A4.
	Imprimir erros PS		Ativado Desativado (padrão)	Use esse recurso para selecionar se uma página de erro PostScript (PS) será impressa quando o dispositivo detectar um erro PS.
	Imprimir erros PDF		Ativado Desativado (padrão)	Use esse recurso para selecionar se uma página de erro PDF será impressa quando o dispositivo detectar um erro PDF.
	Linguagem		Automático (padrão) PCL PDF PS	Selecione a linguagem de impressora que o dispositivo deve utilizar. Normalmente você não deve alterar a linguagem. Se você alterar a configuração para determinada linguagem, o dispositivo não altera automaticamente de uma linguagem para outra a menos que receba comandos de software específicos.

Tabela 2-14 Menu Comportamento do dispositivo (continuação)

Item de menu	Item do submenu	Item do submenu	Valores	Descrição
	PCL	Comprimento do formulário	Digite um valor entre 5 e 128 linhas. O padrão de fábrica é 60 linhas.	PCL é um conjunto de comandos de impressora desenvolvido pela Hewlett-Packard para dar acesso aos recursos da impressora.
		Orientação	Retrato (padrão) Paisagem	Selecione a orientação mais comum nos trabalhos de impressão. Selecione Retrato se borda menor está no topo ou selecione Paisagem se a borda maior está no topo.
		Origem da fonte	Selecione a origem na lista.	Use esse recurso para selecionar a origem da fonte para a fonte padrão do software do usuário.
		Número da fonte	Digite o número da fonte. O intervalo é entre 0 e 999. O padrão de fábrica é 0.	Use esse recurso para especificar o número da fonte padrão do software do usuário utilizando a origem especificada no item de menu Origem da fonte . O dispositivo atribui um número a cada fonte e lista-as na lista de fontes PCL (disponível no menu Administração).
		Distância da fonte	Digite um valor entre 0,44 e 99,99. O padrão de fábrica é 10,00.	Se Origem da fonte e Número da fonte indicam uma fonte de contorno, use esse recurso para selecionar um tamanho padrão (para uma fonte monoespaçada).
		Tamanho da fonte em pontos	Digite um valor entre 4,00 e 999,75. O padrão de fábrica é 12,00.	Se Origem da fonte e Número da fonte indicam uma fonte de contorno, use esse recurso para selecionar um tamanho padrão (para uma fonte proporcional).
		Conjunto de símbolos	PC-8 (padrão) (50 conjuntos de símbolos adicionais onde escolher)	Use esse recurso para selecionar qualquer um dos diversos conjuntos de símbolos disponíveis no painel de controle. Um conjunto de símbolos é um agrupamento exclusivo de todos os caracteres em uma fonte.
		Anexar CR a LF:	Não (padrão) Sim	Use esse recurso para configurar se um retorno de carro (CR) será adicionado a cada alimentação de linha (LF) encontrada em trabalhos PCL reversamente compatíveis (texto puro, sem controle do trabalho).
		Suprimir folhas em branco	Não (padrão) Sim	Essa opção é para usuários gerando seu próprio PCL, que pode incluir alimentações de página extra, que produzirão páginas em branco. Com Sim selecionado, as alimentações de página são ignoradas se a página está em branco.
		Mapeamento da origem do papel	Padrão (padrão) Clássico	Use esse recurso para selecionar e fazer a manutenção de bandejas por número quando você não está usando o driver do dispositivo ou quando o software não tem uma opção de seleção de bandeja.

Menu Qualidade de impressão



Nota Valores mostrados com “(padrão)” são valores padrão de fábrica. Alguns itens de menu não têm padrão.

Tabela 2-15 Menu Qualidade de impressão

Item de menu	Item do submenu	Valores	Descrição
Definir registro	Origem	Todas as bandejas Bandeja <X>: <sumário> (escolha uma bandeja)	Use Definir registro para alterar o alinhamento das margens para centralizar a imagem na página, vertical e horizontalmente. Você também pode alinhar a imagem na parte frontal com a imagem impressa na parte de trás. Selecione a bandeja de entrada de origem para imprimir a página Definir registro .
	Página de teste	Imprimir (botão)	Imprimir uma página de teste para configuração do registro. Siga as instruções impressas na página para ajustar cada bandeja.
	Ajustar bandeja <X>	Desloque de -20 a 20 ao longo dos eixos X ou Y. 0 é o padrão.	Execute o procedimento de alinhamento para cada bandeja. Quando cria uma imagem, o dispositivo <i>digitaliza</i> ao longo da página de lado a lado enquanto a folha <i>passa</i> de cima para baixo, no dispositivo.
Modos do fusor	<Tipo do papel>		Configure o modo do fusor associado a cada tipo de mídia.
	Restaurar modos	Restaurar (botão)	Restaura os modos do fusor para as configurações padrão.
Otimizar	Transferência alta	Normal (padrão)	Otimiza os parâmetros do mecanismo de impressão para obter a melhor qualidade de impressão possível para todos os trabalhos além de especificar o tipo de mídia.
		Aumentado	
	Mais separação	Apagada (padrão)	
		Acesa	
Detalhe da linha	Apagada (padrão)		
		Acesa	
	Restaurar otimização	Restaurar (botão)	Volta todos os parâmetros Otimizar às configurações padrão de fábrica.
Resolução		300	Use esse recurso para selecionar a resolução de impressão.
		600	
		FastRes 1200 (padrão)	
		ProRes 1200	
REt		Apagada	Ativa a Resolution Enhancement technology (REt), que produz impressões de saída com ângulos, curvas e bordas suaves. Todas as resoluções de impressão, incluindo FastRes 1200, beneficiam-se da REt.
		Claro	
		Média (padrão)	
		Escuro	

Tabela 2-15 Menu Qualidade de impressão (continuação)

Item de menu	Item do submenu	Valores	Descrição
Economode		Ativado Desativado (padrão)	Com o Economode ativado, o dispositivo imprime com menor quantidade de toner por página. Entretanto, a qualidade de impressão da página é ligeiramente reduzida.
Densidade do toner		Escolha em um intervalo de 1 a 5. 3 é o padrão.	Clarear ou escurecer a impressão na página. 1 é a mais clara e 5 é a mais escura.
Modo de papel pequeno		Normal (padrão) Lenta	Selecione Lenta para minimizar rugas ao imprimir em mídia pequena ou estreita.
Calibração/Limpeza	Criar página de limpeza	Criar (botão)	Gera uma página para limpar o excesso de toner do rolete de pressão no fusor. A página tem instruções que orientam você pelo processo de limpeza.
	Processar página de limpeza	Processar (botão)	Processa a página de limpeza criada utilizando o item de menu Criar página de limpeza . O processo demora até 2,5 minutos.

Menu Solução de problemas



Nota Valores mostrados com “(padrão)” são valores padrão de fábrica. Alguns itens de menu não têm padrão.

Tabela 2-16 Menu Solução de problemas

Item de menu	Item do submenu	Valores	Descrição
Log de eventos		Imprimir (botão)	Use esse recurso para exibir os 50 eventos mais recentes no log de eventos.
			Toque em Imprimir para imprimir todo o log de eventos.
Calibrar scanner		Calibrar	Use esse recurso para compensar deslocamentos no sistema de imagem do scanner (cabeça do carro) para digitalizações no AAD ou no vidro.
			Pode ser necessário calibrar o scanner se o digitalizador não estiver capturando as seções corretas dos documentos digitalizados.
Rastreamento T.30 do fax	Relatório T.30	Quando imprimir relatório	Use esse recurso para imprimir ou configurar o Relatório T.30 do fax. T.30 é o padrão que especifica a comunicação, os protocolos e a correção de erros entre aparelhos de fax.
		Nunca imprimir automaticamente	
		Imprimir após qualquer trabalho de fax	
		Imprimir após enviar trabalhos de fax	
		Imprimir após qualquer erro de fax	
		Imprimir apenas após enviar erros	
	Imprimir apenas após receber erros		

Tabela 2-16 Menu Solução de problemas (continuação)

Item de menu	Item do submenu	Valores	Descrição
Perda de sinal de transmissão de fax		Um valor entre 0 e 30.	Use esse recurso para definir níveis de perda para compensar pela perda de sinal na linha telefônica. Você não deve modificar essa configuração a menos que solicitado por um representante de serviços da HP porque ela pode impedir o funcionamento do fax.
Fax V.34		Normal (padrão) Apagada	Use esse recurso para desativar modulações V.34 se ocorreram diversas falhas de fax ou se as condições da linha telefônica o exigirem.
Modo do alto-falante do fax		Normal (padrão) Diagnóstico	Esse recurso pode ser usado por um técnico para avaliar e diagnosticar problemas de fax ouvindo os sons das modulações do fax.
Teste da passagem de papel	Página de teste	Imprimir (botão)	Gera uma página de teste dos recursos de manuseio de papel. Você pode definir a passagem usada no teste para testar determinadas passagens do papel.
	Origem	Todas as bandejas	Especifica se a página de teste será impressa a partir de todas as bandejas ou de determinada bandeja.
		Bandeja 1	
		Bandeja 2	
		(São mostradas bandejas adicionais, se aplicável.)	
Duplex	Apagada (padrão) Acesa	Selecione se a unidade duplex deve ser incluída no teste de passagem do papel.	
Cópias	1 (padrão)		Selecione quantas páginas devem ser enviadas da origem especificada como parte do teste de passagem do papel.
	10		
	50		
	100		
	500		
Testes do scanner			Esse item de menu é usado por um técnico de serviço para diagnosticar possíveis problemas com o scanner do dispositivo.
Painel de controle	LEDs		Use esse recurso para verificar se os componentes do painel de controle estão funcionando corretamente.
	Exibir		
	Botões		
	Tela de toque		

Menu Redefinições

Tabela 2-17 Menu Redefinições

Item de menu	Valores	Descrição
Apagar catálogo de endereços local	Limpar (botão)	Use esse recurso para apagar todos os endereços dos catálogos de endereços armazenados no dispositivo.

Tabela 2-17 Menu Redefinições (continuação)

Item de menu	Valores	Descrição
Apagar log de atividades de fax	Sim Não (padrão)	Use esse recurso para apagar todos os eventos do Log de atividades de fax.
Restaurar configurações de telecom para o padrão de fábrica	Restaurar (botão)	Use essa opção para voltar aos valores padrão de fábrica as configurações relativas ao telefone que estão no menu Configuração inicial .
Restaurar configurações de fábrica	Restaurar (botão)	Use esse recurso para voltar aos padrões de fábrica todas as configurações do dispositivo.

Menu Serviço

O menu Serviço está bloqueado e requer um PIN para acesso. Esse menu destina-se ao uso pela equipe de manutenção autorizada.

3 Configuração de entrada/saída (E/S)

Este capítulo descreve como configurar determinados parâmetros de rede no dispositivo: São discutidos os seguintes tópicos:

- [Configuração de USB](#)
- [Configuração de rede](#)

Configuração de USB

Este dispositivo oferece suporte para uma conexão USB 2.0. Use um cabo USB do tipo A para B para impressão.



Figura 3-1 Conexão USB

- | | |
|---|--------------------|
| 1 | Conector USB |
| 2 | Porta USB (tipo B) |
-

Configuração de rede

Talvez seja necessário configurar certos parâmetros de rede no dispositivo. Configure esses parâmetros nos seguintes locais:

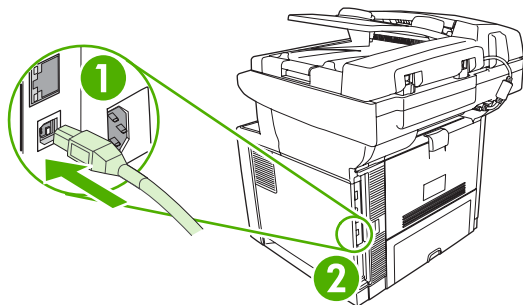
- Software de instalação
- Painel de controle do dispositivo
- Servidor da Web incorporado
- Software de gerenciamento (HP Web Jetadmin ou HP LaserJet Utility para Macintosh)



Nota Para obter mais informações sobre como usar o servidor da Web incorporado, consulte [Uso do servidor da Web incorporado](#)

Para obter mais informações sobre redes suportadas e ferramentas de configuração de rede, consulte o *Guia do administrador do servidor de impressão HP Jetdirect*. O guia é fornecido com as impressoras nas quais há um servidor de impressão HP Jetdirect instalado.

Esta seção contém as seguintes informações sobre como configurar parâmetros de rede:

- [Configuração de parâmetros TCP/IPv4](#)
- [Configuração de parâmetros TCP/IPv6](#)
- [Desativação de protocolos de rede \(opcional\)](#)
- [Servidores de impressão HP Jetdirect EIO](#)

Configuração de parâmetros TCP/IPv4

Se a sua rede não fornecer endereçamento IP automático por meio de DHCP, BOOTP, RARP ou outro método, talvez seja necessário inserir os seguintes parâmetros manualmente antes de imprimir pela rede:

- Endereço IP (4 bytes)
- Máscara de sub-rede (4 bytes)
- Gateway padrão (4 bytes)

Definição de um endereço IP

Para exibir o endereço IP atual do dispositivo a partir da tela inicial do painel de controle, toque em [Endereço de rede](#).

Siga este procedimento para alterar o endereço IP manualmente:

1. Navegue até [Administração](#) e toque nessa opção.
2. Navegue até [Configuração inicial](#) e toque nessa opção.
3. Toque em [Rede e E/S](#).
4. Toque em [JetDirect incorporado](#).
5. Toque em [TCP/IP](#).

6. Toque em **Configurações IPV4**.
7. Toque em **Método de config..**
8. Toque em **Manual**.
9. Toque em **Salvar**.
10. Toque em **Configurações manuais**.
11. Toque em **Endereço IP**.
12. Toque na caixa de texto **Endereço IP**.
13. Use o teclado sensível ao toque para digitar o endereço IP.
14. Toque em **OK**.
15. Toque em **Salvar**.

Definição da máscara de sub-rede

1. Navegue até **Administração** e toque nessa opção.
2. Navegue até **Configuração inicial** e toque nessa opção.
3. Toque em **Rede e E/S**.
4. Toque em **JetDirect incorporado**.
5. Toque em **TCP/IP**.
6. Toque em **Configurações IPV4**.
7. Toque em **Método de config..**
8. Toque em **Manual**.
9. Toque em **Salvar**.
10. Toque em **Configurações manuais**.
11. Toque em **Máscara de sub-rede**.
12. Toque na caixa de texto **Máscara de sub-rede**.
13. Use o teclado sensível ao toque para digitar a máscara de sub-rede.
14. Toque em **OK**.
15. Toque em **Salvar**.

Definição do gateway padrão

1. Navegue até **Administração** e toque nessa opção.
2. Navegue até **Configuração inicial** e toque nessa opção.
3. Toque em **Rede e E/S**.
4. Toque em **JetDirect incorporado**.

5. Toque em **TCP/IP**.
6. Toque em **Configurações IPV4**.
7. Toque em **Método de config.**.
8. Toque em **Manual**.
9. Toque em **Salvar**.
10. Toque em **Configurações manuais**.
11. Toque em **Gateway padrão**.
12. Toque na caixa de texto Gateway padrão.
13. Use o teclado sensível ao toque para digitar o gateway padrão.
14. Toque em **OK**.
15. Toque em **Salvar**.

Configuração de parâmetros TCP/IPv6

Para obter informações sobre como configurar o dispositivo para uma rede TCP/IPv6, consulte o Guia do Administrador do Servidor de Impressão HP Jetdirect.

Desativação de protocolos de rede (opcional)

De acordo com o padrão de fábrica, todos os protocolos de rede com suporte estão ativados. A desativação dos protocolos não utilizados proporciona as seguintes vantagens:

- Diminui o tráfego na rede gerado pelo dispositivo.
- Impede que usuários não autorizados imprimam para o dispositivo.
- Fornece apenas as informações pertinentes sobre a página de configuração.
- Permite que o painel de controle do dispositivo exiba erros específicos de protocolo e mensagens de aviso.

Desativação de IPX/SPX



Nota Não desative esse protocolo em sistemas baseados no Windows que imprimem na impressora usando IPX/SPX.

1. Navegue até **Administração** e toque nessa opção.
2. Navegue até **Configuração inicial** e toque nessa opção.
3. Toque em **Rede e E/S**.
4. Toque em **JetDirect incorporado**.
5. Toque em **IPX/SPX**.
6. Toque em **Ativar**.

7. Toque em **Desativado**.
8. Toque em **Salvar**.

Desativação do AppleTalk

1. Navegue até **Administração** e toque nessa opção.
2. Navegue até **Configuração inicial** e toque nessa opção.
3. Toque em **Rede e E/S**.
4. Toque em **JetDirect incorporado**.
5. Toque em **AppleTalk**.
6. Toque em **Ativar**.
7. Toque em **Desativado**.
8. Toque em **Salvar**.

Desativação de DLC/LLC

1. Navegue até **Administração** e toque nessa opção.
2. Navegue até **Configuração inicial** e toque nessa opção.
3. Toque em **Rede e E/S**.
4. Toque em **JetDirect incorporado**.
5. Toque em **IPX/SPX**.
6. Toque em **Ativar**.
7. Toque em **Desativado**.
8. Toque em **Salvar**.

Servidores de impressão HP Jetdirect EIO

Os servidores de impressão HP Jetdirect (placas de rede) podem ser instalados no slot EIO. Essas placas oferecem suporte para vários protocolos de rede e sistemas operacionais. Os servidores de impressão HP Jetdirect facilitam o gerenciamento da rede porque permitem conectar uma impressora diretamente à rede, em qualquer lugar. Os servidores de impressão HP Jetdirect também oferecem suporte para SNMP, que fornece gerenciamento remoto de impressora e resolução de problemas por meio do software HP Web Jetadmin.



Nota Configure a placa por meio do painel de controle, do software de instalação da impressora ou do HP Web Jetadmin. Consulte a documentação do servidor de impressão HP Jetdirect para obter mais informações.

4 Mídia e bandejas

Este capítulo descreve como usar alguns recursos básicos do produto:

- [Diretrizes gerais para mídia](#)
- [Considerações sobre mídias](#)
- [Selecione a mídia de impressão](#)
- [Ambiente de impressão e de armazenagem de papel](#)
- [Carregue a mídia](#)
- [Controle de trabalhos de impressão](#)
- [Selecione os compartimentos de saída](#)

Diretrizes gerais para mídia

Antes de adquirir qualquer papel ou formulário especializado em grande quantidade, verifique se o fornecedor do papel obteve e compreendeu os requisitos da mídia de impressão especificados no *Guia de mídia de impressão da família HP LaserJet*.

Consulte [Atendimento ao cliente HP](#) para saber como pedir o *Guia de mídia de impressão da família HP LaserJet*. Para fazer download de uma cópia do guia, acesse www.hp.com/support/ljpaperguide

É possível que o papel possa atender a todas as diretrizes neste capítulo ou do *Guia de mídia de impressão da família HP LaserJet* e ainda assim não propiciar uma impressão satisfatória. Isso pode ser resultado de características anormais do ambiente de impressão ou de outras variáveis fora do controle da HP (por exemplo, extremos de temperatura ou umidade).

A Hewlett-Packard Company recomenda a testagem de qualquer papel antes que seja adquirida uma grande quantidade do mesmo.



CUIDADO Usar papel que não esteja de acordo com as especificações aqui listadas ou com o guia da mídia de impressão pode provocar problemas que exijam a manutenção da impressora. Tais consertos não estão cobertos pela garantia da Hewlett-Packard nem pelos contratos de serviços.

Papéis a serem evitados

O produto aceita diversos tipos de papel. Utilizar um papel que não atenda às especificações irá reduzir a qualidade de impressão e aumentar a chance de atolamentos.

- Não use papel muito áspero. Use um papel com lisura testada de 100 a 250 na escala Sheffield.
- Não use papel que contenha recortes ou perfurações, a não ser o papel perfurado de 3 furos padrão.
- Não use formulários com mais de uma parte.
- Não use papel que já tenha sido usado anteriormente para impressão ou que tenha sido alimentado em fotocopadora.
- Não use papel que contenha marca d'água, no caso de você estar imprimindo desenhos sólidos.
- Não use papéis timbrados com relevo muito alto ou baixo.
- Não use papéis com superfícies altamente texturizadas.
- Não use pós de offset ou outros materiais que impedem os formulários impressos de colar uns nos outros.
- Não use papel com revestimento colorido que tenha sido aplicado após a produção.

Papel que pode danificar o dispositivo

Em raras circunstâncias, o papel pode danificar o dispositivo. Evite utilizar os seguintes papéis para evitar possíveis danos ao dispositivo:

- Não use papel com grampos.
- Não use transparências, etiquetas, ou papel fotográfico ou brilhante específico para impressoras a jato de tinta ou outras impressoras de baixa temperatura. Use somente transparências específicas para impressoras HP LaserJet.
- Não use papel em relevo ou revestido, ou qualquer mídia não fabricada para resistir à temperatura de fusão do dispositivo. Não use papel timbrado ou formulários impressos fabricados com corantes ou tintas que não resistam ao calor do fusor.
- Não use qualquer mídia que libere substâncias perigosas, que derreta, desloque-se ou perca a cor quando exposta à temperatura do fusor.

Para encomendar suprimentos para impressão na HP LaserJet, consulte [Encomendar peças, acessórios e suprimentos](#).

Especificações gerais da mídia

Para obter especificações completas dos papéis para todos os dispositivos HP LaserJet, consulte o *HP LaserJet Printer Family Print Media Guide* (disponível em www.hp.com/support/ljpaperguide).

Categoria	Especificações
Teor de acidez	5,5 pH a 8,0 pH
Espessura	0,094 a 0,18 mm (3,0 a 7,0 mils)
Arqueamento na resma	Nivelamento em 5 mm (0,02 pol)
Condições de corte da borda	Cortado com lâminas afiadas sem marcas visíveis.
Compatibilidade de fusão	Não deve chamoscar, derreter, partir ou liberar emissões prejudiciais quando aquecido a 200°C (392°F) por 0,1 segundo.
Fibra	Fibra longa
Teor de umidade	4% a 6% por peso
Lisura	100 a 250 Sheffield

Considerações sobre mídias

Para obter as especificações completas de papel de todos os produtos da HP LaserJet, consulte o *Guia de mídia de impressão da família HP LaserJet* em www.hp.com/support/ljpaperguide.

Envelopes

A estrutura do envelope é fundamental. As linhas de dobras dos envelopes podem variar consideravelmente, não somente entre fabricantes, mas também na embalagem do mesmo fabricante. O sucesso da impressão em envelopes depende da qualidade dos mesmos. Ao selecionar envelopes, considere os seguintes componentes:

- **Gramatura:** A gramatura do papel dos envelopes não deve ser maior que 105 g/m² (28 lb). Caso contrário, poderá haver congestionamento.
- **Estrutura:** Antes de imprimir, os envelopes devem estar nivelados com menos de 5 mm (0,2 pol) de enrolamento e não devem conter ar.
- **Condição:** Os envelopes não devem ter rugas, cortes ou outros danos.
- **Temperatura:** Utilize envelopes compatíveis com o calor e a pressão do produto.
- **Tamanho:** Utilize somente envelopes dentro das faixas de tamanho a seguir.
 - **Mínimo:** 76 x 127 mm (3 x 5 pol.)
 - **Máximo:** 216 x 356 mm (8,5 x 14 pol.)



CUIDADO Para evitar danos ao dispositivo, use apenas envelopes recomendados para impressoras a laser. Para evitar atolamentos sérios, sempre use a bandeja 1 para imprimir envelopes e sempre use o compartimento de saída traseiro. Nunca imprima mais de uma vez no mesmo envelope.

Envelopes com costuras nos dois lados

Essa estrutura apresenta costuras verticais nas duas extremidades do envelope em vez de costuras diagonais. Esse estilo apresenta mais probabilidades de enrugar. Verifique se a costura se estende até o canto do envelope, conforme ilustração a seguir.

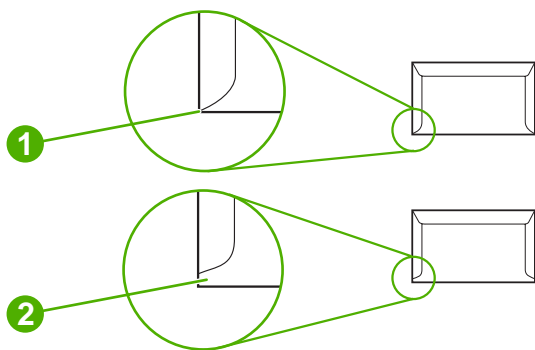

- 1 Estrutura aceitável para envelopes
- 2 Estrutura não aceitável para envelopes

Envelopes com fitas ou abas adesivas

Envelopes com uma faixa adesiva destacável ou com mais de uma aba que seja dobrada para selar, devem utilizar adesivos compatíveis com o calor e a pressão do produto. As abas e tiras extra podem provocar enrugamento, dobras ou mesmo atolamentos e podem até danificar o fusor.

Margens do envelope

As informações a seguir indicam as margens de endereço típicas para um envelope comercial N° 10 ou DL.

Tipo de endereço	Margem superior	Margem esquerda
Endereço do remetente	15 mm (0,6 pol)	15 mm (0,6 pol)
Endereço de entrega	51 mm (2 pol)	89 mm (3,5 pol)



Nota Para obter a melhor qualidade de impressão, posicione as margens a uma distância máxima de 15 mm (0,6 pol) das bordas do envelope. Evite imprimir na área das junções do envelope.

Armazenamento de envelopes

O armazenamento adequado de envelopes contribui com a qualidade de impressão. Os envelopes devem ser armazenados de forma plana. Se houver ar dentro de um envelope, criando bolhas de ar, ele poderá enrugam durante a impressão.

Etiquetas



CUIDADO Para evitar danos ao dispositivo, use apenas etiquetas recomendadas para impressoras a laser. Para evitar atolamentos sérios, sempre use a bandeja 1 para imprimir etiquetas e sempre use o compartimento de saída traseiro. Nunca imprima mais de uma vez na mesma folha de etiquetas nem imprima em uma folha de etiquetas parcial.

Estrutura da etiqueta

Ao selecionar etiquetas, considere a qualidade de cada componente:

- **Adesivos:** O material adesivo deve ficar estável a 200°C (392°F), que é a temperatura de fusão do produto.
- **Disposição:** Utilize apenas etiquetas que não tenham adesivos expostos entre si. As etiquetas separadas por espaços podem se descolar das folhas, causando problemas sérios de congestionamento.
- **Ondulação:** Antes da impressão, as etiquetas devem estar niveladas com no máximo 5 mm (0,2 pol) de enrolamento em qualquer direção.
- **Condição:** Não utilize etiquetas com vincos, bolhas ou outras indicações de separação.



Nota Escolha etiquetas no driver da impressora (consulte [Como abrir os drivers de impressora](#)).

Transparências

As transparências utilizadas no produto devem suportar temperatura de 200°C (392°F), que é a temperatura de fusão do produto.



CUIDADO Para evitar danos ao dispositivo, use apenas transparências recomendadas para impressoras a laser. Para evitar atolamentos sérios, sempre use a bandeja 1 para imprimir transparências e sempre use o compartimento de saída traseiro. Nunca imprima mais de uma vez na mesma transparência nem imprima em uma transparência parcial.



Nota Escolha transparências no driver de impressão. Consulte [Como abrir os drivers de impressora](#).

Cartolina e mídia de alta gramatura

Você pode imprimir muitos tipos de cartolina da bandeja de entrada, incluindo cartões de índice e cartões postais. Algumas cartolinas dão melhor resultado que outras devido à sua estrutura ser mais adequada para passar por uma impressora a laser.

Para desempenho ideal, não use papel mais pesado que 199 g/m². Um papel pesado demais pode impedir alimentação correta, dar problemas de pilhas, atolamentos, fusão insuficiente do toner, baixa qualidade de impressão ou desgaste mecânico excessivo.



Nota Você pode conseguir imprimir em um papel mais pesado se não encher a bandeja de entrada com toda a capacidade e usar papel com lisura de 100 a 180 na escala Sheffield.

No software ou no driver de impressão, selecione **pesado** (106 g/m² a 163 g/m²; sulfite de 28 a 43 lb) ou **cartão** (135 g/m² a 216 g/m²; capa de 50 a 80 lb) como tipo de mídia, ou imprima da bandeja configurada para papel pesado. Como essa configuração afeta todos os trabalhos de impressão, é importante retornar o produto às configurações originais após a impressão do trabalho.

Estrutura da cartolina

- **Lisura:** Cartolina de 135 a 157 g/m² deve ter uma lisura de 100 a 180 na escala Sheffield. Cartolina de 60 a 135 g/m² deve ter uma lisura de 100 a 250 na escala Sheffield.
- **Estrutura:** A cartolina deve ficar plana com curvatura inferior a 5 mm.
- **Condição:** Verifique se a cartolina não está enrugada, cortada nem danificada.

Diretrizes de cartolina

- Defina as margens com ao menos 2 mm das bordas.
- Use a bandeja 1 para cartolina (135 g/m² a 216 g/m²; capa de 50 a 80 lb).



CUIDADO Para evitar danos ao dispositivo, use apenas a cartolina recomendada para impressoras a laser. Para evitar atolamentos sérios, sempre use a bandeja 1 para imprimir em cartolina e sempre use o compartimento de saída traseiro.

Papel timbrado e formulários pré-impressos

Papel timbrado é papel premium que geralmente tem uma marca d'água, às vezes usa fibra de algodão e está disponível em uma ampla gama de cores e acabamentos com envelopes combinando. Pode-se fabricar formulários pré-impressos com uma grande variedade de tipos de papel, desde reciclado até premium.

Muitos fabricantes projetam esses tipos de papel com propriedades otimizadas para impressão a laser e anunciam o papel como compatível com laser ou garantido para laser. Alguns dos acabamentos de superfície mais ásperos, como enrugado, sulcado ou linho, podem exigir modos especiais do fusor que estão disponíveis em alguns modelos de impressora, para conseguir a adesão correta do toner.



Nota Alguma variação de uma página para outra é normal ao imprimir com impressoras a laser. Esta variação pode não ser visível ao imprimir em papel comum. Entretanto, essa variação é óbvia ao imprimir em formulários pré-impressos porque as linhas e quadros já estão impressos na página.

Para evitar problemas ao utilizar formulários pré-impressos, papel em relevo ou timbrado, observe as seguintes diretrizes:

- Evite utilizar tintas de baixa temperatura (do tipo usado em alguns tipos de termografia).
- Use formulários pré-impressos e papel timbrado que foram impressos por offset ou gravura.
- Use formulários criados com tintas resistentes ao calor que não derretam, vaporizem nem emitam substâncias quando aquecidas a 200°C durante 0,1 segundo. Geralmente, tintas por oxidação ou a óleo atendem a este requisito.
- Quando o formulário é pré-impresso, cuidado para não alterar o conteúdo de umidade do papel, e não use materiais que alteram as propriedades elétricas ou de manuseio do papel. Vede os formulários em uma embalagem à prova de umidade para evitar mudanças de umidade durante a armazenagem.
- Evite processar formulários pré-impressos com acabamento ou revestimento.
- Evite utilizar papéis timbrados com relevo muito alto ou muito baixo.

- Evite papéis com superfícies altamente texturizadas.
- Evite utilizar pós de offset ou outros materiais que impedem os formulários impressos de colar uns nos outros.



Nota Para imprimir uma capa de uma página em papel timbrado, seguida por um documento de várias páginas, coloque o papel timbrado voltado para cima na bandeja 1, e coloque o papel comum na bandeja 2. O dispositivo automaticamente imprime primeiro da bandeja 1.

Selecione o modo do fusor correto

O dispositivo ajusta automaticamente o modo do fusor com base no tipo de mídia definido para a bandeja. Por exemplo, papel pesado, como cartolina, pode necessitar de uma configuração mais alta do modo do fusor para o toner aderir melhor à página, mas transparências necessitam de uma configuração mais baixa do modo do fusor para evitar danos ao dispositivo. A configuração padrão geralmente oferece o melhor desempenho para a maioria dos tipos de mídias de impressão.

O modo do fusor só pode ser alterado se o tipo de mídia foi definido para a bandeja em uso. Consulte [Controle de trabalhos de impressão](#). Após definir o tipo de mídia para a bandeja, então o modo do fusor para esse tipo pode ser alterado no menu [Administração](#) no submenu [Qualidade de impressão](#) no painel de controle do dispositivo. Consulte [Menu Qualidade de impressão](#).



Nota Utilizar a configuração [Alto 1](#) ou [Alto 2](#) do modo do fusor aumenta a capacidade do toner aderir ao papel, mas pode provocar outros problemas, como enrolamento excessivo. O dispositivo pode imprimir em menor velocidade quando o modo do fusor é definido como [Alto 1](#) ou [Alto 2](#). A tabela abaixo descreve a configuração ideal do modo do fusor para os tipos de mídia suportados.

Tipo de mídia	Configuração do modo do fusor
Comum	Normal
Pré-impresso	Normal
Timbrado	Normal
Transparência	Baixo 2
Pré-perfurado	Normal
Etiquetas	Normal
Sulfite	Normal
Reciclado	Normal
Cor	Normal
Suave	Baixo 1
Cartolina	Normal
Áspero	Alto 1
Envelope	Normal

Para voltar os modos do fusor para as configurações padrão, toque no menu **Administração** no painel de controle do dispositivo. Toque em **Qualidade de impressão**, e em **Modos do fusor**, e depois em **Restaurar modos**.

Selecione a mídia de impressão

Esse dispositivo aceita diversos tipos de mídia, como folhas soltas de papel, incluindo papel com até 100% de conteúdo de fibra reciclada; envelopes; etiquetas; transparências e papel de tamanho personalizado. Propriedades como peso, composição, gramatura e conteúdo de umidade são fatores importantes que afetam o desempenho do dispositivo e a qualidade da saída. Um papel que não atenda às diretrizes descritas neste manual pode provocar os seguintes problemas:

- Baixa qualidade de impressão
- Mais congestionamentos
- Desgaste prematuro no dispositivo, exigindo reparo



Nota Alguns papéis podem atender a todas as especificações deste manual e, ainda assim, talvez não gerem resultados satisfatórios. Isso pode ocorrer se o manuseio for incorreto, os níveis de temperatura e de umidade estiverem fora do aceitável, ou ainda, devido a outros fatores sobre os quais a Hewlett-Packard não tem controle. Antes de comprar grandes quantidades de mídia, verifique se ela atende aos requisitos especificados neste guia do usuário e no documento *Guia de mídia de impressão da família HP LaserJet*, disponível para download no endereço www.hp.com/support/ljpaperguide. Sempre teste o papel antes de comprá-lo em grandes quantidades.



CUIDADO O uso de mídia que não atenda às especificações da HP pode provocar problemas no dispositivo, exigindo reparo. Tais consertos não estão cobertos pela garantia da Hewlett-Packard nem pelos contratos de serviços.

Tamanhos de mídia suportados

Tabela 4-1 Tamanhos de mídia suportados

Bandeja de entrada	Carta	Ofício	A4	A5	Executivo (JIS)	B5 (JIS)	16K	Personalizado	Declaração	Cartão postal S (JIS)	Envelope ¹
Bandeja 1	✓	✓	✓	✓	✓	✓	✓	✓	✓	✓	✓
Bandeja 2, bandeja 3	✓	✓	✓	✓	✓	✓					

¹ Os tamanhos de envelope suportados são 10, Monarch, C5, DL e B5.

Tabela 4-2 Impressão automática nos dois lados ¹

Tamanho de mídia	Dimensões	Peso e espessura
Carta	216 x 279 mm	60 a 120 g/m ²
Ofício	216 x 356 mm	
A4	211 x 297 mm	
JIS	216 x 330 mm	

¹ A impressão automática nos dois lados com mídia mais pesada que os pesos indicados pode produzir resultados inesperados.



Nota A impressão automática nos dois lados (duplex) está disponível nos modelos HP LaserJet M3027x, HP LaserJet M3035 e HP LaserJet M3035xs.

Impressão manual nos dois lados A maioria dos tamanhos e tipos de mídia suportados listados para impressão da bandeja 1 pode ser duplexado manualmente. Consulte [Impressão](#) para obter mais informações.

Tipos de mídia suportados

Tabela 4-3 Tipos de mídia da bandeja 1

Tipo:	Dimensões	Peso ou espessura	Capacidade ¹
Comum	Mínimo: 76 x 127 mm (3 x 5 pol.)	60 a 199 g/m ² (16 a 53 lb)	100 folhas
Pré-impresso	Máximo: 216 x 356 mm (8,5 x 14 pol.)	60 a 120 g/m ² (16 a 32 lb)	100 folhas
Timbrado		60 a 120 g/m ² (16 a 32 lb)	100 folhas
Perfurado		60 a 120 g/m ² (16 a 32 lb)	100 folhas
Sulfite		60 a 120 g/m ² (16 a 32 lb)	100 folhas
Reciclado		60 a 120 g/m ² (16 a 32 lb)	100 folhas
Papel colorido		60 a 120 g/m ² (16 a 32 lb)	100 folhas
Áspero		60 a 199 g/m ² (16 a 53 lb)	Até 100 folhas
Leve		60 a 75 g/m ² (16 a 20 lb)	100 folhas
Personalizado		60 a 199 g/m ² (16 a 53 lb)	Até 100 folhas
transparências ²		0,10 a 0,14 mm de espessura (4,7 a 5,0 mils de espessura)	Até 60 folhas
Envelopes		75 a 90 g/m ² (20 a 24 lb)	10 envelopes
Etiquetas		0,10 a 0,14 mm de espessura (4,7 a 5,0 mils de espessura)	Até 60 folhas
Cartão		Mais de 163 g/m ² (mais de 43 lb)	Até 100 folhas

¹ A capacidade depende do peso e da espessura da mídia e das condições ambientais. A suavidade deve ser de 100 a 250 (Sheffield). Para obter informações sobre pedidos, consulte [Suprimentos e acessórios](#).

² Use somente transparências específicas para impressoras HP LaserJet. Essa impressora pode detectar transparências não fabricadas para utilização com impressoras HP LaserJet. Para obter mais informações, consulte [Menu Qualidade de impressão](#).

Tabela 4-4 Tipos de mídia para bandeja 2 e bandeja 3

Tipo:	Dimensões	Peso ou espessura	Capacidade
Comum	Mínimo: 140 x 216 mm (5,5 x 8,5 pol)	60 a 120 g/m ² (16 a 32 lb)	Até 500 folhas
Pré-impreso	Máximo: 216 x 356 mm (8,5 x 14 pol.)	60 a 120 g/m ² (16 a 32 lb)	Até 500 folhas
Timbrado		60 a 120 g/m ² (16 a 32 lb)	Até 500 folhas
Perfurado		60 a 120 g/m ² (16 a 32 lb)	Até 500 folhas
Sulfite		60 a 120 g/m ² (16 a 32 lb)	Até 500 folhas
Reciclado		60 a 120 g/m ² (16 a 32 lb)	Até 500 folhas
Papel colorido		60 a 120 g/m ² (16 a 32 lb)	Até 500 folhas

Ambiente de impressão e de armazenagem de papel

Idealmente, o ambiente de impressão e armazenagem de papel deve estar em temperatura ambiente, ou muito próximo dela, sem ser muito seco nem muito úmido. Lembre-se que papel é higroscópico, ele absorve e perde umidade rapidamente.

O calor interage na umidade, causando danos ao papel. O calor faz com que a umidade no papel evapore, enquanto o frio faz com que a umidade se condense nas folhas. Os sistemas de aquecimento e ar condicionado retiram uma grande quantidade de umidade do ambiente. Quando o papel é aberto e usado, ele perde umidade, causando riscos e manchas. Climas úmidos ou refrigeradores podem provocar o aumento da umidade no ambiente. Quando o papel é aberto e usado, ele absorve toda a umidade excessiva, resultando em impressões claras e caracteres parcialmente impressos. Além disso, conforme o papel perde e ganha umidade, ele pode entortar, provocando congestionamentos.

Portanto, o armazenamento e o manuseio do papel são tão importantes quanto o processo de fabricação do papel propriamente dito. As condições ambientais para armazenamento de papel afetam diretamente a operação de alimentação.

É preciso tomar cuidado para não adquirir mais papel do que a quantidade que pode ser usada em curto prazo (cerca de 3 meses). Papéis armazenados por longos períodos podem passar por condições extremas de calor e umidade, o que pode causar danos. É importante fazer um planejamento de forma a evitar danos a uma grande quantidade de suprimentos de papel.

O papel em resmas lacradas pode permanecer estável por vários meses antes do uso. Pacotes de papel abertos estão mais sujeitos a danos por condições ambientais, principalmente se não estiverem embalados com uma proteção à prova de umidade.

O ambiente de armazenagem de papel deve ser mantido adequadamente para garantir um desempenho ideal do produto. As condições necessárias são 20° a 24°C (68° a 75°F), com umidade relativa de 45% a 55%. As seguintes orientações devem ser úteis ao avaliar o ambiente de armazenagem de papel:

- O papel deve ser armazenado na temperatura ambiente ou próximo a ela.
- O ar não deve ser muito seco nem muito úmido (devido às propriedades higroscópicas do papel).
- A melhor maneira de armazenar uma embalagem aberta de papel é vedá-la com plástico à prova de umidade. Se o ambiente do produto for sujeito a variações climáticas extremas, só retire da embalagem a quantidade de papel a ser usada no dia para evitar mudanças indesejadas de umidade.
- O armazenamento adequado de envelopes contribui com a qualidade de impressão. Os envelopes devem ser armazenados de forma plana. Se houver ar dentro de um envelope, criando bolhas de ar, ele poderá enrugam durante a impressão.

Carregue a mídia

Carregue mídias de impressão especiais, como envelopes, etiquetas e transparências, somente na bandeja 1. Carregue somente papel na bandeja 2 ou na bandeja opcional 3.

Carregamento da mídia no vidro do scanner

Use o vidro do scanner para copiar, digitalizar ou enviar por fax, originais pequenos, leves (menos de 60 g/m² ou 16 lb), ou de dimensões irregulares, como recibos, recortes de jornal, fotografias ou documentos antigos ou gastos.

- ▲ Coloque o documento voltado para baixo no vidro do scanner, com o canto superior esquerdo do documento no canto superior esquerdo do vidro do scanner.

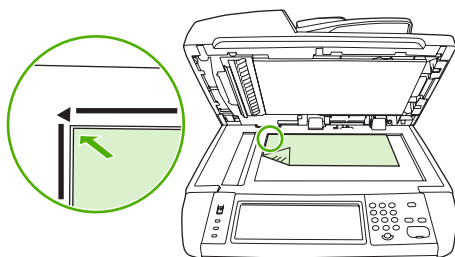

Carregamento do alimentador automático de documentos (AAD)

Use o AAD para copiar, digitalizar ou enviar por fax um documento com até 50 páginas (dependendo da espessura das páginas).

1. Carregue o documento com a face para cima no AAD com o alto do documento entrando primeiro no AAD.

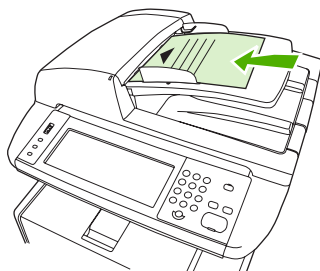

2. Deslize a pilha no AAD até não se mover mais.
3. Ajuste as guias da mídia até firmarem bem a mídia.

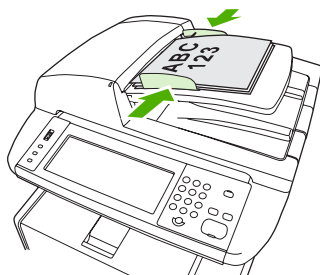

Carregue a bandeja 1 (bandeja multipropósito)

A bandeja 1 pode reter até 100 folhas de papel, 75 transparências, 50 folhas de etiquetas ou 10 envelopes. Para obter informações sobre como carregar mídias especiais, consulte [Carregamento de mídia especial](#).

1. Abra a bandeja 1 puxando a tampa frontal para baixo.

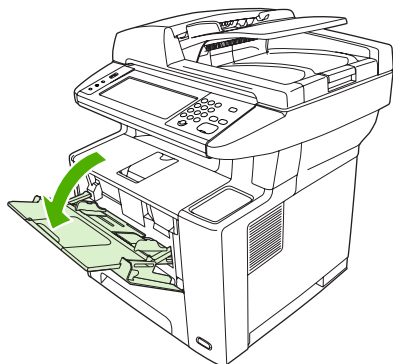

2. Deslize para fora a extensão plástica da bandeja. Se a mídia carregada tiver mais de 229 mm (9 pol), puxe também a extensão adicional da bandeja.

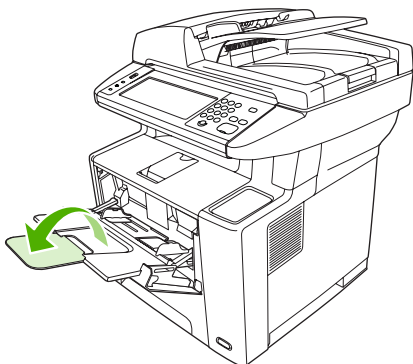

3. Deslize as guias de largura da mídia até uma largura um pouco maior que a largura da mídia.

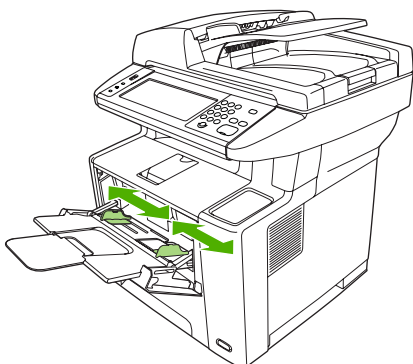

4. Coloque a mídia na bandeja (margem curta para dentro, lado de impressão para cima). A mídia deve estar centralizada entre as guias laterais da mídia e sob as lingüetas nas guias laterais da mídia.

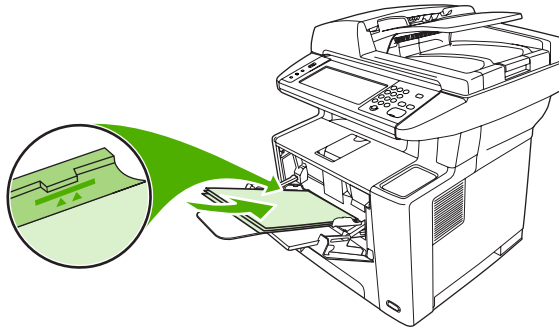

5. Deslize as guias laterais da mídia para dentro até tocarem ligeiramente na pilha da mídia nos dois lados, sem curv-la. Verifique se a mídia encaixa sob as lingüetas nas guias laterais da mídia.

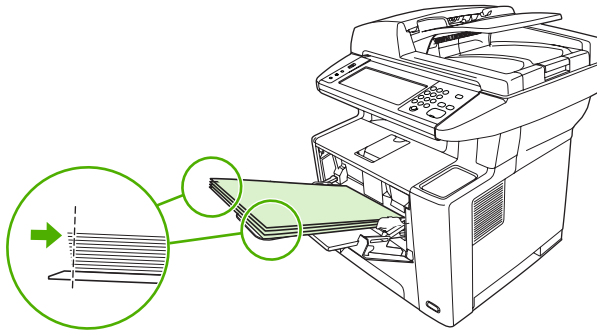

Nota No coloque mais mdia na bandeja 1 enquanto o dispositivo est imprimindo. Isso pode provocar atolamento. No feche a porta frontal quando o dispositivo est imprimindo.

Personalizao da operao da bandeja 1

O dispositivo pode ser configurado para imprimir a partir da bandeja 1 se ela estiver carregada, ou para imprimir a partir da bandeja 1 apenas se o tipo de mdia carregada nela for especificamente solicitado.

Configurao	Explicao
O tamanho da bandeja 1  definido como Qualquer tamanho	Normalmente, o dispositivo retira mdia da bandeja 1 primeiro, a no ser que ela esteja vazia ou fechada. Se voc no mantiver mdia na bandeja 1 o tempo todo, ou se usar a bandeja 1 apenas para alimentar mdia manualmente, mantenha as configuraes padro de tipo e tamanho da bandeja 1. As configuraes padro de tamanho e tipo da bandeja 1 so Qualquer . Voc pode alterar as configuraes de tamanho e tipo da bandeja 1 tocando na guia Bandejas sob Status dos suprimentos , e tocando em Modificar .
O tipo da bandeja 1  definido como Qualquer tipo	
O tamanho ou tipo da bandeja 1  definido para outra opo que no Qualquer tamanho ou Qualquer tipo	O dispositivo trata a bandeja 1 como as outras bandejas. Em vez de procurar mdia na bandeja 1 primeiro, o dispositivo retira a mdia da bandeja que corresponde s configuraes de tamanho e de tipo selecionadas no software. No driver de impressora,  possvel selecionar mdia de qualquer bandeja (incluindo a bandeja 1) por tipo, tamanho ou origem. Para imprimir por tipo e tamanho do papel, consulte Controle de trabalhos de impresso .

Carregue a bandeja 2 e a bandeja 3 opcional

As bandejas 2 e 3 só aceitam papel. Para saber quais são os tamanhos de papel suportados, consulte [Selecione a mídia de impressão](#).

1. Retire a bandeja do dispositivo e remova todo o papel.

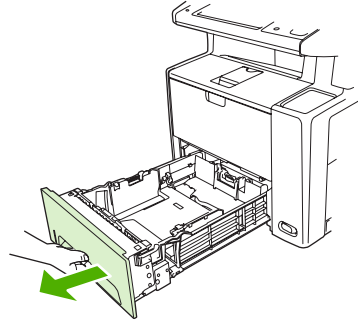

2. Na guia traseira de comprimento do papel, pressione a lingüeta e ajuste-a de modo que o indicador fique no mesmo nível de tamanho do papel carregado. Verifique se a guia se encaixa no lugar certo.

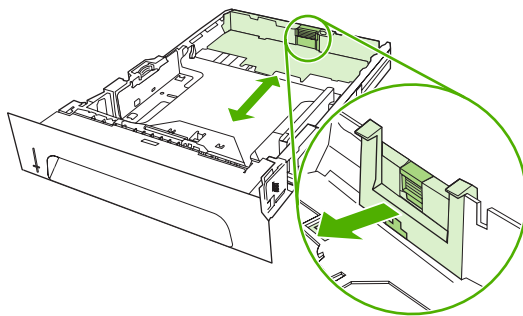

3. Ajuste as guias de largura da mídia para fora de forma que o indicador fique no mesmo nível de tamanho do papel carregado.

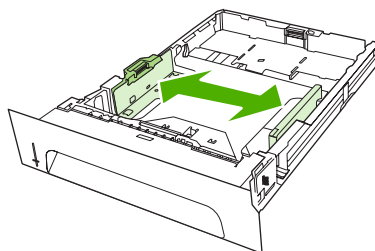

- Coloque o papel na bandeja e verifique se ele está nivelado em todos os quatro cantos. Mantenha-o abaixo das lingüetas de altura na guia de comprimento do papel, localizada na parte traseira da bandeja.

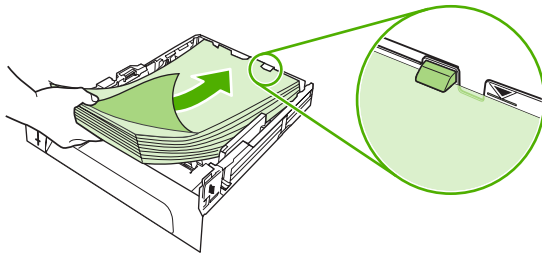

- Empurre o papel para baixo até travar a placa metálica de suspensão do papel.
- Deslize a bandeja para dentro do dispositivo.

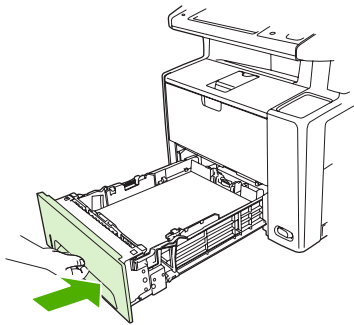

Carregamento de mídia especial

A tabela a seguir orienta quanto ao carregamento de mídia especial e a configuração do driver de impressora. Use a configuração correta para o tipo de mídia no driver de impressora para obter a melhor qualidade de impressão. Para alguns tipos de mídia, o produto reduz a velocidade da impressão.



Nota No driver da impressora do Windows, ajuste o tipo de mídia na guia **Papel** na lista suspensa **Tipo de mídia**.

No driver da impressora do Macintosh, ajuste o tipo de mídia no menu pop-up **Recursos da impressora** na lista suspensa **Tipo de mídia**.

Tipo de mídia	Quantidade máxima que pode ser carregada na bandeja 2 ou na bandeja 3 opcional	Configuração do driver de impressora	Orientação da bandeja de mídia 1	Orientação da bandeja de mídia 2 ou 3
Normal	Até 500 folhas	Comum ou não especificado	Lado a imprimir para cima	Lado a imprimir para baixo
Envelopes	Zero. Envelopes só devem ser usados na bandeja 1	Envelope	Lado a imprimir para cima, área do selo mais próxima do produto, borda curta voltada para o produto	Não imprima envelopes pela bandeja 2 ou pela bandeja opcional 3

Tipo de mídia	Quantidade máxima que pode ser carregada na bandeja 2 ou na bandeja 3 opcional	Configuração do driver de impressora	Orientação da bandeja de mídia 1	Orientação da bandeja de mídia 2 ou 3
Envelopes pesados	Zero. Envelopes só devem ser usados na bandeja 1	Envelope pesado	Lado a imprimir para cima, área do selo mais próxima do produto, borda curta voltada para o produto	Não imprima envelopes pesados pela bandeja 2 ou pela bandeja opcional 3
Etiquetas	Zero. Etiquetas só devem ser usadas na bandeja 1	Etiquetas	Lado a imprimir para cima, com a borda superior voltada para a frente do produto	Não imprima etiquetas pela bandeja 2 ou pela bandeja opcional 3
Transparências	Zero. Transparências só devem ser usadas na bandeja 1	Transparências	Lado a imprimir para cima	Não imprima transparências pela bandeja 2 ou pela bandeja opcional 3
Papel timbrado (impressão de um lado)	Até 500 folhas	Papel timbrado	Lado a imprimir para cima, borda superior voltada para o produto	Lado a imprimir para baixo, borda superior na frente da bandeja
Papel timbrado (impressão nos dois lados)	Até 500 folhas	Papel timbrado	Lado a imprimir para baixo, borda superior afastada do produto	Lado a imprimir para cima, borda superior na traseira da bandeja
Cartolina	Zero. Use cartolina apenas na bandeja 1	Cartolina ou mais pesado	Lado a imprimir para cima	Não imprima cartolina pela bandeja 2 ou pela bandeja opcional 3
Áspero	Altura máxima da pilha de 50 mm (1,97 pol.)	Áspero	Lado a imprimir para cima	Lado a imprimir para baixo

Controle de trabalhos de impressão

Quando um trabalho é enviado para a impressora, o driver da impressora controla qual bandeja de papel é utilizada para puxar a mídia pela impressora. Por padrão, a impressora seleciona a bandeja automaticamente, mas é possível escolher uma determinada bandeja com base em três configurações especificadas pelo usuário: **Origem**, **Tipo** e **Tamanho**. Essas configurações estão disponíveis nas caixas de diálogo **Configuração de Aplicativo** ou **Imprimir** ou no driver da impressora.

Configuração	Descrição
Origem	<p>Instrui a impressora a puxar o papel de uma bandeja especificada pelo usuário. A impressora tenta imprimir desta bandeja, independentemente do tipo ou tamanho da mídia carregada. Para começar a impressão, carregue a bandeja selecionada com o tipo ou o tamanho correto de mídia para o trabalho de impressão. A impressora começará a imprimir, após o carregamento da bandeja. Se a impressão não for iniciada:</p> <ul style="list-style-type: none">• Verifique se a configuração da bandeja corresponde ao tamanho ou tipo do trabalho de impressão.• Pressione OK para que a impressora tente imprimir de outra bandeja.
Tipo ou tamanho	<p>Instrui a impressora para puxar o papel ou mídia de impressão da primeira bandeja carregada com o tipo ou tamanho selecionado. <i>Sempre imprima por Tipo no caso de mídia de impressão especial, como etiquetas ou transparências.</i></p>

Selecione os compartimentos de saída

O produto tem dois compartimentos de saída nos quais coloca os trabalhos de impressão finalizados:

- Compartimento superior de saída (lado impresso voltado para baixo): Trata-se do compartimento de saída padrão localizado na parte superior do produto. Os trabalhos saem do produto com o lado impresso voltado para baixo nesse compartimento.
- Compartimento traseiro de saída (lado impresso voltado para cima): Os trabalhos saem do produto com o lado impresso voltado para cima nesse compartimento, localizado na parte traseira do produto.



Nota Não é possível usar a impressão frente e verso automática quando se imprime para o compartimento traseiro de saída.

Impressão para o compartimento superior de saída

1. Verifique se o compartimento traseiro de saída está fechado. Se esse compartimento estiver aberto, o dispositivo enviará o trabalho impresso para lá.

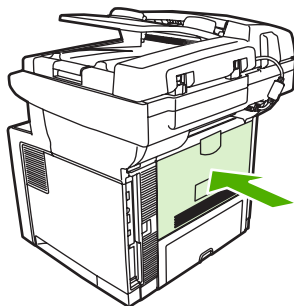

2. Se você estiver imprimindo em mídia grande, abra o suporte do compartimento superior de saída.

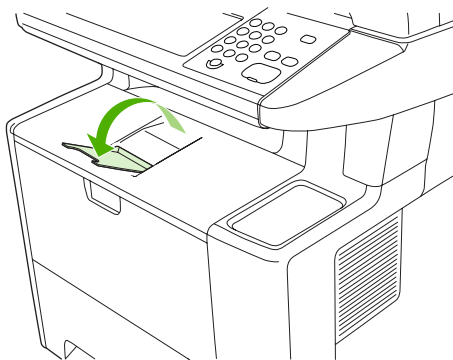

3. No computador, envie o trabalho de impressão para o dispositivo.

Impressão para o compartimento traseiro de saída



Nota Quando a bandeja 1 e o compartimento posterior de saída são usados em conjunto, eles fornecem uma passagem direta de papel para o trabalho de impressão. O uso de uma passagem direta de papel pode reduzir a ondulação.

1. Abra o compartimento de saída posterior.

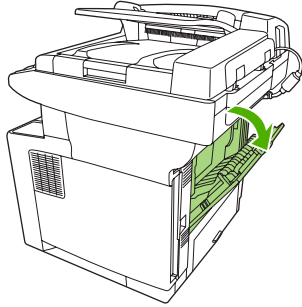

2. Se você estiver imprimindo em mídia grande, puxe a extensão do compartimento.

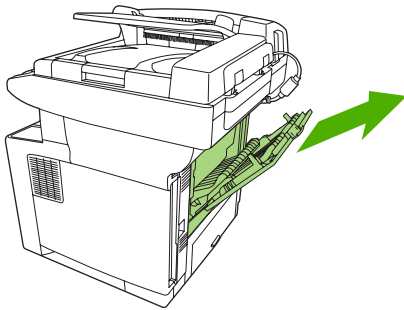

3. No computador, envie o trabalho de impressão para o dispositivo.

5 Recursos do dispositivo

Este capítulo descreve como usar alguns recursos básicos do produto:

- [Uso do grampeador acessório](#)
- [Uso dos recursos de armazenamento de trabalho](#)

Uso do grampeador acessório

Há um grampeador acessório montado no lado dianteiro direito do dispositivo.

O grampeador acessório opera independentemente do painel de controle e do software do dispositivo e não grampeia automaticamente os trabalhos de impressão. O grampeador não necessita de configuração e não gera mensagens de erro nem de status.

Mídia de grampos

Ative o grampeador acessório inserindo mídia no grampeador.

1. Insira até 20 folhas de mídia (80 g/m² ou 20 lb) no slot na porta do grampeador. Insira menos folhas para grampear se a mídia for mais pesada que 80 g/m² ou 20 lb.



CUIDADO Não use o grampeador acessório para grampear plástico, papelão nem madeira. Pode haver danos ao grampeador acessório se você tentar grampear esses materiais.

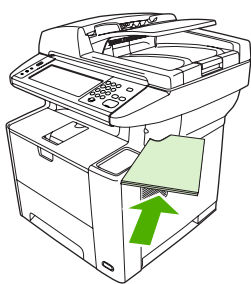

Nota Exceder a capacidade recomendada pode provocar atolamentos ou danos ao grampeador. Para obter informações sobre como resolver um atolamento no grampeador, consulte [Limpeza de atolamentos no grampeador](#).

2. Espere o grampeador grampear as folhas. Quando ela estiver totalmente inserida no slot do grampeador, a mídia deverá acionar o mecanismo do grampeador.
3. Remova mídia grampeada do slot.

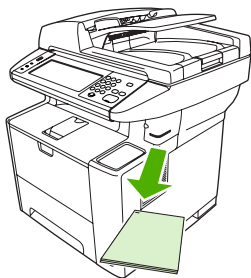

Nota Se você não conseguir remover a mídia após ela ser grampeada, abra cuidadosamente a porta do grampeador e deslize o documento para fora.

Carga de grampos

Cada cartucho de grampos tem 1.500 grampos não formados. Para carregar grampos no dispositivo, insira um cartucho de grampos.

1. Abra a porta do grampeador.

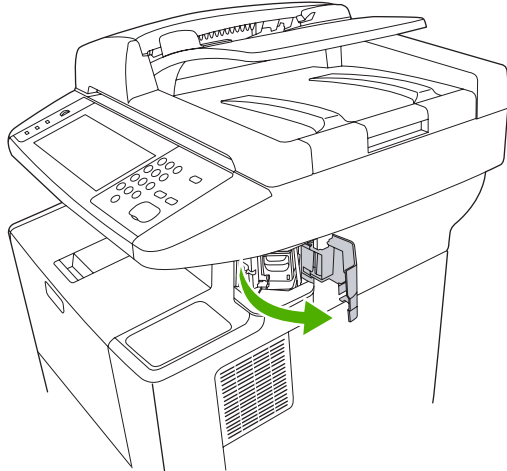

Nota Abrir a porta do grampeador desativa o grampeador.

2. Se você substituir um cartucho de grampos (por exemplo, se seu cartucho de grampos não tem mais grampos), remova o cartucho de grampos do dispositivo.

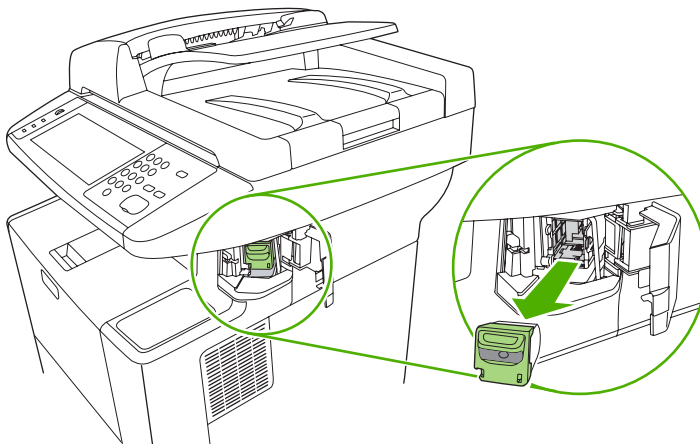

3. Insira um novo cartucho de grampos na abertura dentro da porta de grampos.

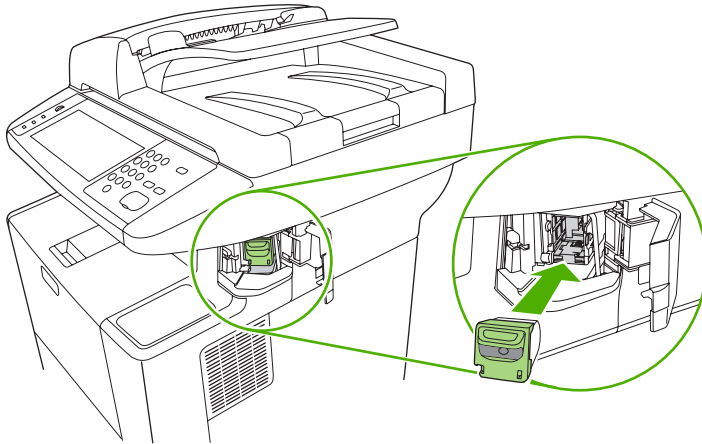

4. Feche a porta do grampeador.

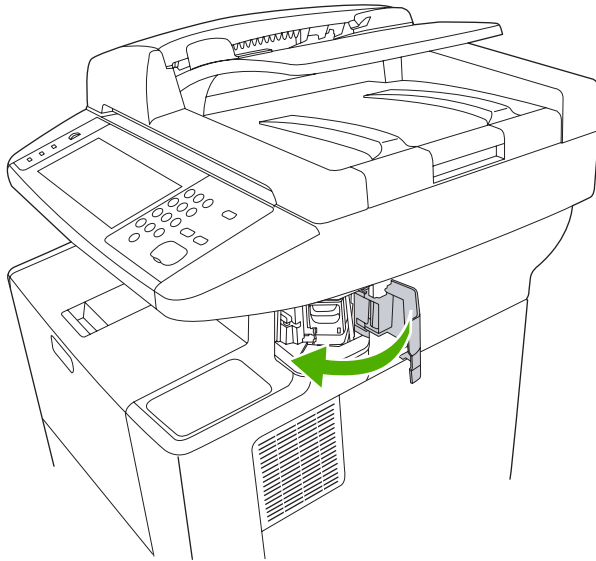

Uso dos recursos de armazenamento de trabalho

Os seguintes recursos de armazenamento de trabalho estão disponíveis para esse dispositivo:

- **Cópia com espera de trabalhos:** Esse recurso permite uma maneira rápida e simples de imprimir e provar uma cópia de um trabalho e depois imprimir as cópias adicionais.
- **Trabalhos privados:** Ao enviar um trabalho privado ao dispositivo, o trabalho só será impresso quando você digitar o número de identificação pessoal (PIN) no painel de controle.
- **Trabalhos de cópia rápida:** Você pode imprimir o número solicitado de cópias de um trabalho e depois armazenar uma cópia do trabalho no disco rígido do dispositivo. Armazenar o trabalho permite imprimir cópias adicionais do trabalho mais tarde.
- **Trabalhos armazenados:** Você pode armazenar um trabalho como um formulário pessoal, folha de horários ou calendário no dispositivo e permitir a outros usuários imprimirem o trabalho a qualquer momento. Os trabalhos armazenados também podem ser protegidos por um PIN.

Siga as instruções nesta seção para ter acesso aos recursos de armazenamento de trabalhos no computador. Consulte a seção específica para o tipo de trabalho de impressão, cópia ou digitalização que você deseja criar.



CAUIDADO Se você desativar o dispositivo, todos os trabalhos de cópia rápida, cópia com espera e trabalhos privados são apagados.

Para obter acesso aos recursos de armazenamento de trabalho

Para o Windows

1. No menu **Arquivo**, clique em **Imprimir**.
2. Clique em **Propriedades** e, em seguida, clique na guia **Armazenamento de trabalho**.
3. Selecione o Modo de armazenamento de trabalho desejado.

Para Macintosh

Em drivers novos: Selecione **Armazenamento de trabalho** no menu suspenso na caixa de diálogo **Imprimir**. Em drivers anteriores, selecione **Opções específicas de impressora**.

Uso do recurso de cópia com espera

O recurso de cópia com espera de um trabalho possibilita uma maneira rápida e fácil de imprimir e verificar uma cópia de um trabalho e imprimir as cópias adicionais.

Para armazenar permanentemente o trabalho e impedir que o dispositivo o apague quando necessitar do espaço para outra coisa, selecione a opção **Trabalho armazenado** no driver.

Criação de um trabalho de cópia com espera



CAUIDADO Se o dispositivo precisar de espaço adicional para armazenar trabalhos de cópia com espera mais recentes, ele exclui outros trabalhos de cópia com espera que estejam armazenados, começando pelo trabalho mais antigo. Para armazenar permanentemente o trabalho e evitar que o dispositivo o exclua, quando precisar de espaço, selecione a opção **Trabalho armazenado** no driver em vez de **Cópia com espera**.

No driver, selecione a opção **Cópia com espera** e digite um nome de usuário e um nome de trabalho.

O dispositivo imprime uma cópia do trabalho para verificação. Em seguida, consulte [Impressão das cópias restantes de um trabalho de cópia com espera](#).

Impressão das cópias restantes de um trabalho de cópia com espera

No painel de controle do dispositivo, utilize o procedimento a seguir para imprimir as cópias remanescentes de um trabalho retido no disco rígido.

1. Na tela inicial, toque em **Armazenamento de trabalhos**.
2. Toque na guia **Recuperar**.
3. Role até a pasta armazenamento de trabalho onde está o trabalho e toque nele.
4. Role até o trabalho a imprimir e toque nele.
5. Toque no campo **Cópias** para mudar o número de cópias a imprimir. Toque em **Recuperar trabalho armazenado** (↻) para imprimir o documento.

Exclusão de um trabalho de cópia com espera

Quando você envia um trabalho de cópia com espera, o dispositivo exclui automaticamente o seu trabalho prévio de cópia com espera.

1. Na tela inicial, toque em **Armazenamento de trabalhos**.
2. Toque na guia **Recuperar**.
3. Role até a pasta armazenamento de trabalho onde está o trabalho e toque nele.
4. Role até o trabalho a excluir e toque nele.
5. Toque em **Excluir**.
6. Toque em **Sim**.

Uso do recurso de trabalho privado

Use o recurso de trabalho privado para especificar que um trabalho não será impresso até que você o libere. Primeiro, defina um PIN de 4 dígitos digitando o PIN no driver de impressora. O PIN é enviado ao dispositivo como parte do trabalho de impressão. Após você enviar o trabalho de impressão ao dispositivo, você deve usar o PIN para imprimir o trabalho.

Criação de um trabalho particular

Para especificar que um trabalho é particular, selecione no driver a opção **Trabalho particular**, insira um Nome de usuário e um Nome de trabalho, e digite um PIN com 4 dígitos. O trabalho não será impresso até que você digite o PIN no painel de controle do MFP.

Impressão de um trabalho particular

Você pode imprimir um trabalho particular no painel de controle depois que o trabalho foi enviado para o dispositivo.

1. Na tela inicial, toque em [Armazenamento de trabalhos](#).
2. Toque na guia [Recuperar](#).
3. Role até a pasta de armazenamento de trabalho onde está o trabalho particular e toque nela.
4. Role até o trabalho particular a imprimir e toque nele.



Nota Um trabalho particular terá um  [símbolo de bloqueio] a seu lado.

5. Toque no campo [PIN](#).
6. Utilize o teclado numérico para digitar o PIN e então toque em **OK**.
7. Toque no campo [Cópias](#) para mudar o número de cópias a imprimir.
8. Toque em [Recuperar trabalho armazenado](#) () para imprimir o documento.

Exclusão de um trabalho particular

Um trabalho particular é automaticamente excluído do disco rígido do dispositivo, após você tê-lo liberado para impressão. Se desejar excluir o trabalho sem imprimi-lo, utilize este procedimento.

1. Na tela inicial, toque em [Armazenamento de trabalhos](#).
2. Toque na guia [Recuperar](#).
3. Role até a pasta de armazenamento de trabalho onde está o trabalho particular e toque nele.
4. Role até o trabalho particular a excluir e toque nele.



Nota Um trabalho particular terá um  [símbolo de cadeado] a seu lado.

5. Toque no campo [PIN](#).
6. Utilize o teclado numérico para digitar o PIN e então toque em **OK**.
7. Toque em [Excluir](#).

Use o recurso de Cópia Rápida

O recurso de Cópia Rápida imprime o número solicitado de cópias de um trabalho e armazena uma cópia no disco rígido do dispositivo. Cópias adicionais do trabalho podem ser impressas depois. Esse recurso pode ser desativado no driver de impressora.

O número padrão de diferentes trabalhos de Cópia Rápida que podem ser armazenados no dispositivo é 32. No painel de controle, você pode definir um número padrão diferente. Consulte [Use o menu Administração](#).

Criação de um trabalho de Cópia rápida



CUIDADO Se o dispositivo precisar de espaço adicional para armazenar trabalhos de Cópia rápida mais recentes, ele exclui outros trabalhos de Cópia rápida que estejam armazenados, começando pelo trabalho mais antigo. Para armazenar permanentemente o trabalho e evitar que o dispositivo o exclua, quando precisar de espaço, selecione a opção **Armazenamento de trabalho** no driver em vez de **Cópia rápida**.

No driver, selecione a opção **Cópia rápida** e digite um nome de usuário e um nome de trabalho.

Quando o trabalho é enviado para impressão, o dispositivo imprime o número de cópias definido no driver. Para imprimir mais cópias rápidas no painel de controle do dispositivo, consulte [Impressão de mais cópias de um trabalho de Cópia rápida](#).

Impressão de mais cópias de um trabalho de Cópia rápida

Esta seção descreve como imprimir cópias adicionais de um trabalho armazenado no disco rígido do dispositivo, no painel de controle.

1. Na tela inicial, toque em **Armazenamento de trabalhos**.
2. Toque na guia **Recuperar**.
3. Role até a pasta armazenamento de trabalho onde está o trabalho e toque nele.
4. Role até o trabalho a imprimir e toque nele.
5. Toque no campo **Cópias** para mudar o número de cópias a imprimir.
6. Toque em **Recuperar trabalho armazenado** (🔍) para imprimir o documento.

Exclusão de um trabalho de Cópia rápida

Exclua um trabalho de Cópia rápida no painel de controle do dispositivo quando não precisar mais dele. Se o dispositivo exigir espaço adicional para armazenar trabalhos de Cópia rápida mais recentes, ele exclui automaticamente outros trabalhos de Cópia rápida que estejam armazenados, começando pelo trabalho mais antigo.



Nota Trabalhos de cópia rápida armazenados também podem ser excluídos no painel de controle ou no HP Web Jetadmin.

1. Na tela inicial, toque em **Armazenamento de trabalhos**.
2. Toque na guia **Recuperar**.
3. Role até a pasta armazenamento de trabalho onde está o trabalho e toque nele.
4. Role até o trabalho a excluir e toque nele.
5. Toque em **Excluir**.
6. Toque em **Sim**.

Uso do recurso de trabalho armazenado

Você pode criar um trabalho de cópia armazenado no painel de controle do dispositivo que pode ser impresso no futuro.

Você pode salvar um trabalho de impressão no disco rígido do dispositivo sem imprimi-lo. Depois você pode imprimir o trabalho quando quiser, via painel de controle do dispositivo. Por exemplo, você pode desejar fazer download de um formulário pessoal, calendário, folha de horários ou formulário contábil que outros usuários podem imprimir quando necessitarem.

Criação de um trabalho de cópia armazenado

1. Coloque o original com a face para baixo, no vidro do scanner ou com a face para cima no AAD.
2. Na tela inicial, toque em [Armazenamento de trabalhos](#).
3. Toque na guia [Criar](#).
4. Especifique o nome do trabalho armazenado de uma dessas maneiras:
 - Selecione uma pasta existente na lista. Toque em [Novo trabalho](#) e digite um nome de trabalho.
 - Toque na caixa abaixo do já existente [Nome da pasta:](#) ou [Nome do trabalho:](#) no lado direito da tela, e então edite o texto.
5. Um trabalho armazenado particular tem um ícone de cadeado junto ao nome, e exige que você especifique um PIN para recuperá-lo. Para tornar o trabalho particular, selecione [PIN para imprimir](#) e digite o PIN para o trabalho. Toque em [OK](#).
6. Toque em [Mais opções](#) para exibir e alterar outras opções de armazenamento de trabalho.
7. Após definir todas as opções, toque em [Criar trabalho armazenado](#) (🔒) in no canto superior esquerdo da tela para digitalizar o documento e armazenar o trabalho. O trabalho é salvo no dispositivo até você excluí-lo, logo você pode imprimi-lo sempre que necessário.

Para obter informações sobre a impressão do trabalho, consulte [Impressão de um trabalho armazenado](#).

Criação de um trabalho de impressão armazenado

No driver, selecione a opção **Armazenamento de trabalho** e digite um nome de usuário e um nome de trabalho. O trabalho só será impresso quando alguém o solicitar no painel de controle do dispositivo. Consulte [Impressão de um trabalho armazenado](#).

Impressão de um trabalho armazenado

No painel de controle, você pode imprimir um trabalho armazenado no disco rígido do dispositivo.

1. Na tela inicial, toque em [Armazenamento de trabalhos](#).
2. Toque na guia [Recuperar](#).
3. Role até a pasta de armazenamento de trabalho onde está o trabalho armazenado e toque nele.
4. Role até o trabalho armazenado a imprimir e toque nele.
5. Toque em [Recuperar trabalho armazenado](#) (🔒) para imprimir o documento.
6. Toque no campo [Cópias](#) para mudar o número de cópias a imprimir.
7. Toque em [Recuperar trabalho armazenado](#) (🔒) para imprimir o documento.

Se o arquivo tiver um  (símbolo de bloqueio) próximo a ele, o trabalho é particular e requer um PIN. Consulte [Uso do recurso de trabalho privado](#).

Exclusão de um trabalho armazenado

Os trabalhos armazenados no disco rígido do dispositivo podem ser excluídos a partir do painel de controle.

1. Na tela inicial, toque em [Armazenamento de trabalhos](#).
2. Toque na guia [Recuperar](#).
3. Role até a pasta de armazenamento de trabalho onde está o trabalho armazenado e toque nele.
4. Role até o trabalho armazenado a excluir e toque nele.
5. Toque em [Excluir](#).
6. Toque em [Sim](#).

Se o arquivo tem o  (símbolo de bloqueio) próximo a ele, o trabalho requer um PIN para ser excluído. Consulte [Uso do recurso de trabalho privado](#).

6 Impressão

Este capítulo descreve como executar tarefas de impressão básicas:

- [Uso de recursos do driver de impressora no Windows](#)
- [Uso de recursos do driver de impressora no Macintosh](#)
- [Cancelar um trabalho de impressão](#)

Uso de recursos do driver de impressora no Windows

Quando você imprime em um programa de software, muitos recursos do produto ficam disponíveis no driver da impressora. Para obter informações completas sobre os recursos disponíveis no driver da impressora, consulte a Ajuda do driver da impressora. Os seguintes recursos são descritos nesta seção:

- [Criação e uso de configurações rápidas](#)
- [Uso de marcas d'água](#)
- [Redimensionamento de documentos](#)
- [Definição de um tamanho de papel personalizado no driver da impressora](#)
- [Uso de papel diferente e impressão de página de rosto](#)
- [Impressão de uma primeira página em branco](#)
- [Impressão de várias páginas em uma folha de papel](#)
- [Impressão em ambos os lados do papel](#)
- [Uso da guia **Serviços**](#)



Nota As configurações do driver da impressora e do programa de software geralmente substituem as configurações do painel de controle. As configurações do programa do software geralmente substituem as configurações do driver da impressora.

Criação e uso de configurações rápidas

Use as configurações rápidas para salvar as configurações atuais do driver e reutilizá-las. As configurações rápidas estão disponíveis na maioria das guias do driver da impressora. Você pode salvar até 25 Configurações rápidas de tarefas de impressão.

Criação de uma configuração rápida

1. Abra o driver de impressão (consulte [Como abrir os drivers de impressora](#)).
2. Selecione as configurações de impressão que deseja usar.
3. Na caixa **Configurações rápidas de tarefas de impressão**, digite um nome para a configuração rápida.
4. Clique em **Salvar**.

Uso de configurações rápidas

1. Abra o driver de impressão (consulte [Como abrir os drivers de impressora](#)).
2. Na lista suspensa **Configurações rápidas de tarefas de impressão**, selecione a configuração rápida que deseja utilizar.
3. Clique em **OK**.



Nota Para restaurar as configurações padrão do driver da impressora, selecione **Configurações de impressão padrão**, na lista suspensa **Configurações rápidas de tarefas de impressão**.

Uso de marcas d'água

Uma marca d'água é um aviso, por exemplo, "Confidencial", impresso no fundo de todas as páginas de um documento.

1. No menu **Arquivo** no programa de software, clique em **Imprimir**.
2. Selecione o driver, e clique em **Propriedades** ou **Preferências**.
3. Na guia **Efeitos**, clique na lista suspensa **Marcas d'água**.
4. Clique na marca d'água a ser utilizada. Para criar uma nova marca d'água, clique em **Editar**.
5. Para que a marca d'água apareça somente na primeira página do documento, clique em **Primeira página somente**.
6. Clique em **OK**.

Para remover a marca d'água, clique em **(nenhuma)** na lista suspensa **Marcas d'água**.

Redimensionamento de documentos

Utilize as opções de redimensionamento para redimensionar o documento até uma determinada porcentagem do seu tamanho normal. Você também pode optar por imprimir um documento em um papel de tamanho diferente, com ou sem escala.

Reduza ou aumente um documento

1. No menu **Arquivo** no programa de software, clique em **Imprimir**.
2. Selecione o driver, e clique em **Propriedades** ou **Preferências**.
3. Na guia **Efeitos**, junto a **% do tamanho normal**, digite a porcentagem pela qual você deseja reduzir ou ampliar o documento.

Você pode também usar a barra de rolagem para ajustar a porcentagem.

4. Clique em **OK**.

Impressão de um documento em um papel de tamanho diferente

1. No menu **Arquivo** no programa de software, clique em **Imprimir**.
2. Selecione o driver, e clique em **Propriedades** ou **Preferências**.
3. Na guia **Efeitos**, clique em **Imprimir documento em**.
4. Selecione o tamanho de papel no qual deseja imprimir.
5. Para imprimir o documento no tamanho de papel desejado sem redimensioná-lo para ajustar, verifique se a opção **Dimensionar para ajustarnão** está selecionada.
6. Clique em **OK**.

Definição de um tamanho de papel personalizado no driver da impressora

1. No menu **Arquivo** no programa de software, clique em **Imprimir**.
2. Selecione o driver, e clique em **Propriedades** ou **Preferências**.
3. Na guia **Papel** ou **Papel/Qualidade**, clique em **Personalizado**.
4. Na janela **Papel de tamanho personalizado**, digite o nome do tamanho de papel personalizado.
5. Digite o comprimento e a largura do tamanho do papel. Se digitar um tamanho muito pequeno ou muito grande, o driver ajustará automaticamente o tamanho ao valor mínimo ou máximo permitido.
6. Se necessário, clique no botão para alterar a unidade de medida entre milímetros e polegadas.
7. Clique em **Salvar**.
8. Clique em **Fechar**. O nome salvo aparece na lista de tamanhos de papel para uso futuro.

Uso de papel diferente e impressão de página de rosto

Siga estas instruções para saber como imprimir uma primeira página que seja diferente de outras páginas no trabalho de impressão.

1. Abra o driver de impressão (consulte [Como abrir os drivers de impressora](#)).
2. Na guia **Papel** ou **Papel/Qualidade**, selecione o papel adequado para a primeira página do trabalho de impressão.
3. Clique em **Usar papel/capa diferente**.
4. Na caixa de listagem, clique nas páginas ou capas que deseja imprimir em diferentes papéis.
5. Para imprimir capas ou contra-capas, você deve também selecionar **Adicionar capa em branco ou pré-impressa**.
6. Nas caixas de listagem **Origem é** e **Tipo é**, selecione o tipo de papel apropriado ou a origem para as demais páginas do trabalho de impressão.



Nota O tamanho do papel deve ser o mesmo para todas as páginas do trabalho de impressão.

Impressão de uma primeira página em branco

1. Abra o driver de impressão (consulte [Como abrir os drivers de impressora](#)).
2. Na guia **Papel** ou **Papel/Qualidade**, clique em **Utilizar papel/capa diferente**.
3. Na caixa de listagem, clique em **Capa**.
4. Clique em **Adicionar página em branco ou capa pré-impressa**.

Impressão de várias páginas em uma folha de papel

É possível imprimir mais de uma página em uma mesma folha de papel.

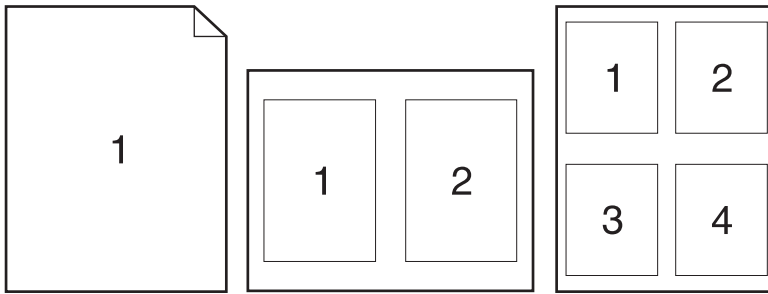

1. No menu **Arquivo** no programa de software, clique em **Imprimir**.
2. Selecione o driver, e clique em **Propriedades** ou **Preferências**.
3. Clique na guia **Acabamento**.
4. Na seção **Opções do documento**, selecione o número de páginas que deseja imprimir em cada folha (1, 2, 4, 6, 9 ou 16).
5. Se o número de páginas for maior que 1, selecione as opções corretas para **Imprimir margens da página** e **Ordem das páginas**.
 - Se você precisar alterar a orientação da página, clique na guia **Acabamento** e depois em **Retrato** ou **Paisagem**.
6. Clique em **OK**. O produto está agora configurado para imprimir o número de páginas por folha selecionado.

Impressão em ambos os lados do papel

Quando um duplexador está disponível, você pode imprimir automaticamente em ambos os lados de uma página. Se um duplexador não estiver disponível, você poderá imprimir manualmente em ambos os lados de uma página, alimentando o papel no produto uma segunda vez.



Nota No driver de impressora, a opção **Imprimir em ambos os lados (manualmente)** só está disponível quando um duplexador não está disponível ou quando um duplexador não suporta o tipo de mídia de impressão que está sendo usada.

Para configurar o produto para impressão duplex manual ou automática, abra as propriedades do driver da impressora, clique na guia **Configurações do dispositivo** e selecione as definições apropriadas em **Opções instaláveis**.



Nota A guia **Configurações do dispositivo** não está disponível nos programas de software.

Nota O procedimento para abrir as propriedades do driver da impressora depende do sistema operacional utilizado. Para obter informações sobre como abrir as propriedades do driver da impressora para seu sistema operacional, consulte [Como abrir os drivers de impressora](#). Procure a coluna intitulada "Para alterar as definições de configuração do dispositivo".

Uso de impressão duplex automática

1. Insira uma quantidade de papel suficiente em uma das bandejas para acomodar o trabalho de impressão. Se você estiver carregando papel especial, como papel timbrado, carregue-o de uma destas maneiras:
 - Para a bandeja 1, carregue o papel timbrado com a frente da folha voltada para cima e começando pela margem inferior.
 - Para todas as outras bandejas, carregue o papel timbrado com a frente da folha voltada para baixo e a margem superior voltada para a parte traseira da bandeja.



CUIDADO Não carregue papel que seja mais pesado que 105 g/m² (bond de 28 lb).

2. Abra o driver de impressão (consulte [Como abrir os drivers de impressora](#)).
3. Na guia **Acabamento**, clique em **Imprimir em ambos os lados**.
 - Se necessário, selecione **Virar as páginas para cima** para alterar o modo como as páginas são viradas, ou selecione uma opção de encadernação na caixa de listagem **Layout de brochura**.
4. Clique em **OK**.

Para imprimir nos dois lados manualmente

1. Insira uma quantidade de papel suficiente em uma das bandejas para acomodar o trabalho de impressão. Se você estiver carregando papel especial, como papel timbrado, carregue-o de uma destas maneiras:
 - Para a bandeja 1, carregue o papel timbrado com a frente da folha voltada para cima e começando pela margem inferior.
 - Para todas as outras bandejas, carregue o papel timbrado com a frente da folha voltada para baixo e a margem superior voltada para a parte traseira da bandeja.



CUIDADO Não carregue papel que seja mais pesado que 105 g/m² (bond de 28 lb).

2. Abra o driver de impressão (consulte [Como abrir os drivers de impressora](#)).
3. Na guia **Acabamento**, selecione **Imprimir em ambos os lados (manualmente)**.
4. Clique em **OK**.
5. Envie o trabalho de impressão para o produto. Siga as instruções da janela pop-up que aparecer antes de alimentar a pilha de saída na bandeja 1 para imprimir a segunda metade.
6. Vá para o produto. Remova qualquer papel em branco que esteja na bandeja 1. Insira a pilha impressa com o lado de impressão voltado para cima e com a borda inferior sendo alimentada primeiro no produto. Você deve imprimir o segundo lado pela bandeja 1.
7. Se for solicitado, pressione um botão do painel de controle para continuar.

Opções de layout para impressão em ambos os lados

As quatro opções de orientação dúplex estão ilustradas a seguir. Para selecionar a opção 1 ou 4, selecione **Virar as páginas para cima**, no driver da impressora.

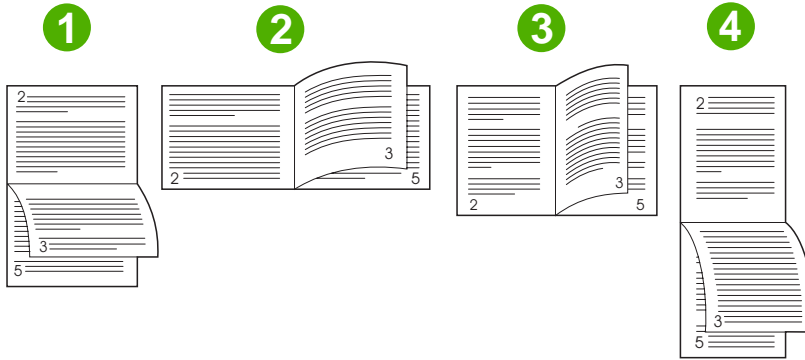

1. Margem longa horizontal	Todas as outras imagens impressas são orientadas de cabeça para baixo. As páginas de frente são lidas continuamente de cima para baixo.
2. Margem curta horizontal	Cada imagem impressa é orientada a partir do lado direito para cima. As páginas de frente são lidas continuamente de cima para baixo.
3. Margem longa vertical	Esta é a definição padrão e o layout mais comum utilizado. Cada imagem impressa é orientada a partir do lado direito para cima. As páginas de frente são lidas continuamente de cima para baixo.
4. Margem curta vertical	Todas as outras imagens impressas são orientadas de cabeça para baixo. As páginas de frente são lidas continuamente de cima para baixo.

Uso da guia Serviços

Se o produto está conectada a uma rede, use a guia **Serviços** para obter informações do status do produto e dos suprimentos. Clique no **ícone Status do dispositivo e dos suprimentos** para abrir a página **Status do dispositivo** do servidor da Web incorporado HP. Esta página mostra o status atual do produto, a porcentagem de vida útil restante de cada suprimento, e informações de pedido de suprimentos. Para obter mais informações, consulte [Uso do servidor da Web incorporado](#).

Uso de recursos do driver de impressora no Macintosh

Quando você imprime em um programa, muitos recursos da impressora ficam disponíveis no driver da impressora. Para obter informações completas sobre os recursos disponíveis no driver da impressora, consulte a Ajuda do driver da impressora. Os seguintes recursos são descritos nesta seção:

- [Criação e uso de predefinições](#)
- [Impressão de uma página de rosto](#)
- [Impressão de várias páginas em uma folha de papel](#)
- [Impressão em ambos os lados do papel](#)



Nota As configurações do driver da impressora e do programa de software geralmente substituem as configurações do painel de controle. As configurações do programa do software geralmente substituem as configurações do driver da impressora.

Criação e uso de predefinições

Use as predefinições para salvar as configurações atuais do driver para reutilização.

Criação de uma predefinição

1. Abra o driver de impressão (consulte [Como abrir os drivers de impressora](#)).
2. Selecione as configurações de impressão.
3. No menu pop-up **Predefinições**, clique em **Salvar como** e digite um nome para a predefinição.
4. Clique em **OK**.

Uso de predefinições

1. Abra o driver de impressão (consulte [Como abrir os drivers de impressora](#)).
2. No menu **Predefinições**, selecione a predefinição que deseja usar.



Nota Para usar configurações padrão do driver da impressora, selecione a predefinição **Padrão**.

Impressão de uma página de rosto

Se desejar, você poderá imprimir uma página de rosto separada para o documento que inclua uma mensagem (por exemplo: "Confidencial").

1. Abra o driver de impressão (consulte [Como abrir os drivers de impressora](#)).
2. No menu pop-up **Página de rosto** ou **Papel/Qualidade**, selecione se deseja imprimir a página de rosto **Antes do documento** ou **Após o documento**.
3. No menu pop-up **Tipo de página de rosto**, selecione a mensagem que você deseja imprimir na página de rosto.



Nota Para imprimir uma página de rosto em branco, selecione **Padrão** como o **Tipo de página de rosto**.

Impressão de várias páginas em uma folha de papel

É possível imprimir mais de uma página em uma mesma folha de papel. Esse recurso oferece uma maneira econômica para a impressão de páginas de rascunho.

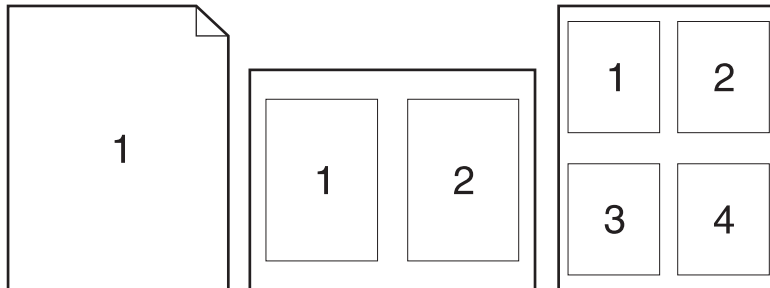

1. Abra o driver de impressão (consulte [Como abrir os drivers de impressora](#)).
2. Clique no menu pop-up **Layout**.
3. Ao lado de **Páginas por folha**, selecione o número de páginas a serem impressas em cada folha (1, 2, 4, 6, 9 ou 16).
4. Próximo a **Direção do layout**, selecione a ordem e o posicionamento das páginas na folha.
5. Ao lado de **Bordas**, selecione o tipo de borda a ser impressa em cada página da folha.

Impressão em ambos os lados do papel

Quando um duplexador está disponível, você pode imprimir automaticamente em ambos os lados de uma página. Caso contrário, você pode imprimir manualmente em ambos os lados de uma página alimentando o papel na impressora uma segunda vez.



CUIDADO Para evitar congestionamento, não carregue papel que seja mais pesado que 105 g/m² (bond de 28 lb).

Uso da impressão duplex automática

1. Insira uma quantidade de papel suficiente em uma das bandejas para acomodar o trabalho de impressão. Se você estiver carregando papel especial, como papel timbrado, carregue-o de uma destas maneiras:
 - Para a bandeja 1, carregue o papel timbrado com a frente da folha voltada para cima e a borda inferior sendo alimentada primeiro na impressora.
 - Para todas as outras bandejas, carregue o papel timbrado com a frente da folha voltada para baixo e a margem superior voltada para a parte traseira da bandeja.
2. Abra o driver de impressão (consulte [Como abrir os drivers de impressora](#)).
3. Abra o menu pop-up **Layout**.

4. Ao lado de **Impressão dupla face**, selecione **Encadernação na margem longa** ou **Encadernação na margem curta**.
5. Clique em **Imprimir**.

Impressão frente e verso manual

1. Insira uma quantidade de papel suficiente em uma das bandejas para acomodar o trabalho de impressão. Se você estiver carregando papel especial, como papel timbrado, carregue-o de uma destas maneiras:
 - Para a bandeja 1, carregue o papel timbrado com a frente da folha voltada para cima e a borda inferior sendo alimentada primeiro na impressora.
 - Para todas as outras bandejas, carregue o papel timbrado com a frente da folha voltada para baixo e a margem superior voltada para a parte traseira da bandeja.



CUIDADO Não carregue papel que seja mais pesado que 105 g/m² (bond de 28 lb).

2. Abra o driver de impressão (consulte [Como abrir os drivers de impressora](#)).
3. No menu pop-up **Acabamento**, selecione a opção **Dúplex manual**.



Nota Se a opção **Dúplex Manual** não estiver ativada, selecione **Imprimir manualmente no segundo lado**.

4. Clique em **Imprimir**. Siga as instruções da janela pop-up que aparece na tela do computador antes de substituir a pilha de saída na bandeja 1 para imprimir a segunda metade.
5. Vá até a impressora e retire qualquer papel em branco que esteja na bandeja 1.
6. Insira a pilha impressa com a frente impressa voltada para cima e a borda inferior sendo alimentada primeiro na bandeja 1. Você *deve* imprimir o segundo lado usando a bandeja 1.
7. Se for solicitado, pressione o botão adequado no painel de controle para continuar.

Cancelar um trabalho de impressão

Você pode cancelar um pedido de impressão utilizando o painel de controle da impressora ou o software aplicativo. Para obter instruções sobre como cancelar um pedido de impressão em um computador conectado em rede, consulte a Ajuda on-line do software de rede.



Nota Após um trabalho de impressão ser cancelado, poderá demorar um pouco até que a impressão toda seja cancelada.

Interrupção do atual trabalho de impressão via painel de controle

1. Pressione **Parar** no painel de controle.
2. Na tela de toque, na tela **O dispositivo foi pausado**, toque em **Cancelar trabalho atual**.



Nota Se o trabalho de impressão estiver muito adiantado no processo de impressão, talvez você não tenha a opção de cancelá-lo.

Parada do atual trabalho de impressão do programa de software

Uma caixa de diálogo aparecerá brevemente na tela, oferecendo a opção de cancelar o trabalho de impressão.

Se várias solicitações foram enviadas ao dispositivo por seu software, elas podem estar aguardando em uma fila de impressão (por exemplo, no Gerenciador de impressão do Windows). Consulte a documentação do software para obter instruções específicas sobre o cancelamento de uma solicitação de impressão do computador.

Se um trabalho de impressão está aguardando em uma fila de impressão (memória do computador) ou spooler de impressão (Windows 2000 ou XP), exclua o trabalho de impressão ali.

Clique em **Iniciar** e em **Impressoras**. Clique duas vezes no ícone do dispositivo para abrir o spooler de impressão. Selecione o trabalho de impressão que deseja cancelar e pressione **Excluir**. Se o trabalho de impressão não for cancelado, talvez seja necessário desligar e reiniciar o computador.

7 Cópia

Esse dispositivo pode operar como uma copiadora independente. Não é necessário instalar o software do sistema de impressão no computador, nem é necessário ligar o computador para fazer fotocópias. Você pode ajustar as configurações de cópia no painel de controle. Você também pode copiar originais utilizando o alimentador de documentos ou o vidro. O dispositivo pode processar trabalhos de cópia, impressão e envio digital simultaneamente.

Este capítulo fornece informações sobre como fazer cópias e alterar as configurações de cópias, incluindo os seguintes tópicos:

- [Uso da tela Cópia](#)
- [Definição das opções de cópia padrão](#)
- [Instruções básicas de cópia](#)
- [Ajuste das configurações de cópia](#)
- [Cópia de documentos em frente e verso](#)
- [Cópia de originais de diferentes tamanhos](#)
- [Alterar a configuração de intercalação de cópias](#)
- [Cópia de fotos e livros](#)
- [Combinação de trabalhos de cópia com o uso do recurso **Elaboração de trabalho**](#)
- [Cancelamento de um trabalho de cópia](#)

Recomenda-se que você revise as informações básicas do painel de controle antes de utilizar as funções de cópia do dispositivo. Consulte [Painel de controle](#) para obter mais informações.

Uso da tela Cópia

Na tela inicial, toque em **Copiar** para exibir a tela Cópia. A tela Cópia é mostrada em [Figura 7-1 Tela Cópia](#). Observe que somente os seis primeiros recursos de cópia ficam visíveis imediatamente. Para exibir outros recursos de cópia, toque em **Mais opções**.



Figura 7-1 Tela Cópia

Definição das opções de cópia padrão

Use o menu de administração para estabelecer as configurações padrão aplicáveis a todos os trabalhos de cópia. Se necessário, substitua a maioria das configurações por um trabalho individual. Após a conclusão desse trabalho, o dispositivo retornará às configurações padrão.

1. Na tela inicial, navegue até e toque **Administração**.
2. Toque em **Opções de trabalho padrão** e, em seguida, toque em **Opções padrão de cópia**.
3. Há várias opções disponíveis. É possível configurar padrões para todas as opções ou apenas para algumas.

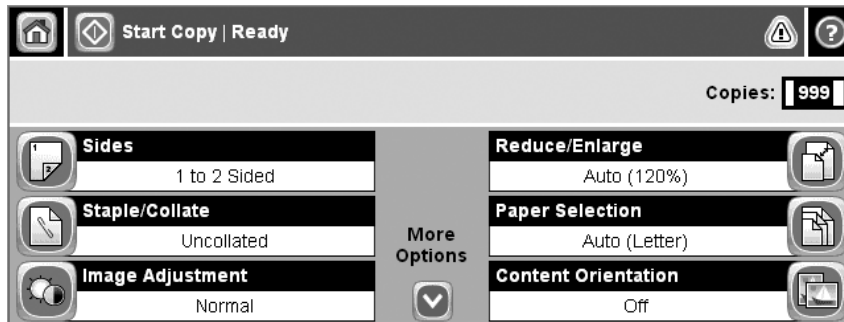
Para obter informações sobre cada opção, consulte [Ajuste das configurações de cópia](#). O sistema de Ajuda incorporado também fornece uma explicação de cada opção. Toque no botão **Ajuda** (🔍) no canto superior direito da tela.

4. Para sair do menu de administração, toque no botão **Home** (🏠) no canto superior esquerdo da tela.

Instruções básicas de cópia

Esta seção fornece as instruções básicas para realizar cópias.

Cópia do vidro do scanner

Use o vidro do scanner para fazer até 999 cópias de mídia pequena leve (menos de 60 g/m² ou 16 lb) ou mídia pesada (mais de 105 g/m² ou 28 lb). Isso inclui mídia como recibos, recortes de jornal, fotografias, documentos antigos ou gastos e livros.

Coloque os documentos originais com a face para baixo sobre o vidro. Alinhe o canto do original com o canto superior esquerdo do vidro.

Para fazer cópias utilizando as opções padrão, use o teclado numérico no painel de controle para selecionar o número de cópias e pressione **Iniciar**. Para usar configurações personalizadas, toque em **Copiar**. Especifique as configurações e pressione **Iniciar**. Para obter mais informações sobre como usar configurações personalizadas, consulte [Ajuste das configurações de cópia](#).

Cópia do alimentador de documentos

Use o alimentador de documentos para fazer até 999 cópias de um documento que tenha até 50 páginas (dependendo da espessura das páginas). Coloque o documento no alimentador com as páginas voltadas para cima.

Para fazer cópias utilizando as opções padrão, use o teclado numérico no painel de controle para selecionar o número de cópias e pressione **Iniciar**. Para usar configurações personalizadas, toque em **Copiar**. Especifique as configurações e pressione **Iniciar**. Para obter mais informações sobre como usar configurações personalizadas, consulte [Ajuste das configurações de cópia](#).

Antes de começar outro trabalho de cópia, recupere o documento original do compartimento de saída do alimentador de documentos que fica sob a bandeja de entrada desse alimentador, e recupere as cópias do compartimento de saída apropriado.

Ajuste das configurações de cópia

O dispositivo oferece vários recursos para a otimização da saída copiada. Esses recursos estão disponíveis na tela **Copiar**.

A tela **Copiar** consiste em várias páginas. Na primeira página, toque em **Mais opções** para ir para a página seguinte. Depois toque nos botões de seta para baixo ou para cima para percorrer as outras páginas.

Para obter detalhes sobre como usar uma opção, toque na opção e depois no botão de ajuda (?) no canto superior direito da tela. A tabela a seguir apresenta uma visão geral das opções de cópia.



Nota Dependendo do modo como o administrador do sistema tiver configurado o dispositivo, talvez algumas dessas opções não apareçam. As opções na tabela são listadas na ordem em que podem aparecer.

Nome da opção	Descrição
Lados	Use este recurso para indicar se o documento original é impresso em um ou nos dois lados e se as cópias devem ser impressas em um ou nos dois lados.
Grampear/Agrupar ou Agrupar	Se o Grampeador/Empilhador/Separador opcional da HP estiver conectado, a opção Grampear/Agrupar estará disponível. Use esse recurso para configurar opções para grampear e montar as páginas em conjuntos de cópias. Se o Grampeador/Empilhador/Separador opcional da HP não estiver conectado, a opção Agrupar estará disponível. Use esse recurso para montar cada conjunto de páginas copiadas na mesma ordem em que o documento original.
Seleção de papel	Use este recurso para selecionar a bandeja que contém o tamanho e o tipo de papel que você deseja usar.
Ajuste da imagem	Use este recurso para melhorar a qualidade geral da cópia. Por exemplo, é possível ajustar a tonalidade escura e a nitidez, e usar a configuração de Limpeza do fundo para remover imagens apagadas do plano de fundo ou remover uma cor clara de plano de fundo.
Orientação do conteúdo	Use este recurso para especificar o modo como o conteúdo da página original é colocado na página: retrato ou paisagem.
Compartimento de saída	Use este recurso para selecionar um compartimento de saída para as cópias.
Otimizar texto/figura	Use este recurso para otimizar a saída de um determinado tipo de conteúdo. É possível otimizar a saída de texto ou imagens impressas ou ajustar os valores manualmente.
Páginas por folha	Use este recurso para copiar várias páginas em uma folha de papel.
Tamanho do original	Use este recurso para descrever o tamanho de página do documento original.
Formato de folheto	Use este recurso para copiar duas ou mais páginas em uma folha de papel, para dobrar as folhas no centro e formar um folheto.
Margem a margem	Use este recurso para evitar sombras que possam aparecer ao longo das bordas das cópias quando o documento original for impresso próximo às bordas. Combine esse recurso com o Reduzir/ampliar para assegurar que a página completa seja impressa nas cópias.
Job Build	Use este recurso para combinar vários conjuntos de documentos originais em um trabalho de cópia. Além disso, use esse recurso para copiar um documento original que tenha mais páginas do que o alimentador de documentos pode acomodar de uma vez.

Cópia de documentos em frente e verso

Os documentos em frente e verso podem ser copiados manual ou automaticamente.

Cópia manual de documentos em frente e verso

As cópias resultantes desse procedimento são impressas em um lado e precisam ser manualmente intercaladas.

1. Carregue os documentos a serem copiados na bandeja de entrada do alimentador de documentos, com a primeira página voltada para cima e com a parte superior da página na direção do alimentador de documentos.
2. Toque em **Iniciar cópia**. As páginas ímpares são copiadas e impressas.
3. Tire a pilha da bandeja de saída do alimentador de documentos e recarregue-a com a última página voltada para cima e a parte superior da página na direção do alimentador de documentos.
4. Toque em **Iniciar cópia**. As páginas pares são copiadas e impressas.
5. Intercale as cópias impressas das páginas ímpares e pares.

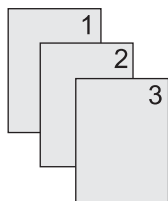

Cópia automática de documentos em frente e verso (somente para modelos duplex)

A configuração de cópia padrão é um lado para um lado. Siga os próximos procedimentos para alterar a configuração, de modo que você possa copiar de ou para documentos em frente e verso.

Fazer cópias em frente e verso a partir de documentos de um lado

1. Carregue os documentos a serem copiados no alimentador de documentos, com a primeira página voltada para cima e com a parte superior da página na frente.
2. No painel de controle, toque em **Copiar**.
3. Toque em **Lados**.
4. Toque em **original com 1 lado, impressão com 2 lados**.
5. Toque em **OK**.
6. Toque em **Iniciar cópia**.

Fazer cópias em frente e verso a partir de documentos em frente e verso

1. Carregue os documentos a serem copiados no alimentador de documentos, com a primeira página voltada para cima e com a parte superior da página na frente.



Nota Não há suporte para cópia em frente e verso a partir do vidro do scanner de mesa.

2. No painel de controle, toque em **Copiar**.
3. Toque em **Lados**.
4. Toque em **original com 2 lados, impressão com 2 lados**.
5. Toque em **OK**.
6. Toque em **Iniciar cópia**.

Fazer cópias em um lado a partir de documentos em frente e verso

1. Carregue os documentos a serem copiados no alimentador de documentos, com a primeira página voltada para cima e com a parte superior da página na frente.
2. No painel de controle, toque em **Copiar**.
3. Toque em **Lados**.
4. Toque em **original com 2 lados, impressão com 1 lado**.
5. Toque em **OK**.
6. Toque em **Iniciar cópia**.

Cópia de originais de diferentes tamanhos

É possível copiar documentos originais impressos em tamanhos diferentes de papel, desde que as folhas tenham uma dimensão comum. Por exemplo, você pode combinar os tamanhos carta e ofício ou A4 e A5.

1. Organize as folhas no documento original de modo que todas tenham a mesma largura.
2. Coloque as folhas viradas para cima no alimentador de documentos e ajuste as guias do papel contra o documento.
3. Na tela inicial, toque em **Copiar**.
4. Toque em **Tamanho do original**.



Nota Se essa opção não estiver na primeira tela, toque em **Mais opções** até que ela apareça.

5. Selecione **Car/of combinados** e toque em **OK**.
6. Toque em **Iniciar cópia**.

Alterar a configuração de intercalação de cópias

É possível configurar o dispositivo para intercalar automaticamente várias cópias em conjuntos. Por exemplo, se estiver fazendo duas cópias de três páginas e a intercalação automática estiver ativada, as páginas serão impressas nesta ordem: 1,2,3,1,2,3. Se a intercalação automática estiver desativada, as páginas serão impressas nesta ordem: 1,1,2,2,3,3.

Para usar a intercalação automática, o tamanho do documento original precisa caber na memória. Caso contrário, o dispositivo fará apenas uma cópia, e uma mensagem será exibida com uma notificação da alteração. Se isso ocorrer, utilize um dos seguintes métodos para terminar o trabalho:

- Divida o trabalho em trabalhos menores que contenham menos páginas.
- Faça apenas uma cópia do documento por vez.
- Desligue a intercalação automática.

A configuração de intercalação selecionada tem efeito em todas as cópias até que você a altere. A configuração padrão para a intercalação automática de cópia é **Ativado**.

1. No painel de controle, toque em **Copiar**.
2. Toque em **Grampo/Agrupar**.
3. Toque em **Agrupar**.

Cópia de fotos e livros

Como copiar uma foto



Nota As fotos devem ser copiadas do scanner de mesa, não do alimentador de documentos.

1. Levante a tampa e coloque a foto no scanner de mesa, voltada para baixo e com o canto superior esquerdo no canto superior esquerdo do vidro.
2. Feche a tampa com cuidado.
3. Toque em **Iniciar cópia**.

Como copiar um livro

1. Levante a tampa e coloque o livro no scanner de mesa com a página que deseja copiar no canto superior esquerdo do vidro.
2. Feche a tampa com cuidado.
3. Pressione gentilmente a tampa para tensionar o livro contra a superfície do scanner de mesa.
4. Toque em **Iniciar cópia**.

Combinação de trabalhos de cópia com o uso do recurso Elaboração de trabalho

Use o recurso Elaboração de trabalho para elaborar um único trabalho de cópia a partir de diversas digitalizações. É possível usar o alimentador de documentos ou o vidro do scanner. As configurações para a primeira digitalização são usadas para digitalizações subsequentes.

1. Toque em **Copiar**.
2. Navegue até **Job Build** e toque nessa opção.
3. Toque em **Job Build ativado**.
4. Toque em **OK**.
5. Se necessário, selecione as opções de cópia desejadas.
6. Toque em **Iniciar cópia**. Após a digitalização de cada página, o painel de controle solicita mais páginas.
7. Se o trabalho contiver mais páginas, carregue a próxima página e então pressione **Iniciar cópia**.

Se o trabalho não contiver mais páginas, toque em **Concluído** para imprimir.



Nota No Modo trabalho, se você digitalizar a primeira página de um documento usando o alimentador de documentos, digitalize todas as páginas desse documento usando esse alimentador. Se você digitaliza a primeira página de um documento usando o vidro do scanner, então você deverá digitalizar todas as páginas deste documento usando o vidro do scanner.

Cancelamento de um trabalho de cópia

Para cancelar o trabalho de cópia em execução no momento, toque em **Parar** no painel de controle. Isso pausa o dispositivo. Em seguida, toque **Cancelar trabalho atual**.



Nota Se você cancelar um trabalho de cópia, retire o documento do scanner de mesa ou do alimentador automático de documentos.

8 Digitalização e envio de e-mail

O dispositivo oferece recursos de digitalização colorida e envio digital. Utilizando o painel de controle, você pode digitalizar documentos em preto e branco ou em cores e enviá-los a um endereço de e-mail como anexo ao e-mail. Para utilizar o envio digital, o dispositivo deve estar conectado a uma rede local (LAN). O dispositivo conecta-se diretamente à sua LAN.



Nota O dispositivo não pode copiar nem imprimir em cores, mas ele pode digitalizar e enviar imagens coloridas.

Esse capítulo trata dos seguintes tópicos:

- [Configurações do e-mail](#)
- [Uso da tela Enviar e-mail](#)
- [Funções básicas de e-mail](#)
- [Uso do catálogo de endereços](#)
- [Alteração das configurações de e-mail para o trabalho atual](#)
- [Digitalização para uma pasta](#)
- [Digitalização para um destino de fluxo de trabalho](#)

Configurações do e-mail

Antes de poder enviar um documento por e-mail, você deve configurar o dispositivo para envio por e-mail.



Nota Você também pode definir as configurações de e-mail utilizando o servidor da Web incorporado, o que a HP recomenda. Para obter dicas úteis e saber mais sobre a configuração do recurso de digitalização para e-mail, consulte *Guia do usuário do servidor da Web incorporado* no CD do dispositivo.

Para obter mais informações sobre a configuração de um recurso, a solução de um problema, ou descobrir como usar esse dispositivo, acesse www.hp.com/support/LJM3027mfp ou www.hp.com/support/LJM3035mfp.

Protocolos suportados

Os modelos HP LaserJet M3027 MFP suportam o Simple Mail Transfer Protocol (SMTP). Os modelos HP LaserJet M3035 MFP suportam o protocolo SMTP e o Lightweight Directory Access Protocol (LDAP).

SMTP

- O SMTP (protocolo de transferência de correio simples) é um conjunto de regras que define a interação entre programas que enviam e recebem e-mail. Para o dispositivo enviar documentos para e-mail, ele deve estar conectado a uma rede local com um endereço IP SMTP válido. O servidor SMTP também tem de ter acesso à Internet.
- Se estiver usando uma conexão com rede local, entre em contato com o administrador do sistema para obter o endereço IP para seu servidor SMTP. Se estiver se conectando por uma conexão DSL, entre em contato com o provedor de serviços para obter o endereço IP do servidor SMTP.

LDAP

- O LDAP (protocolo de acesso a diretório leve) é usado para obter acesso a um banco de dados de informações. Quando o dispositivo usa LDAP, ele pesquisa uma lista global de endereços de e-mail. À medida que você começa a digitar o endereço de e-mail, o LDAP usa um recurso de preenchimento automático que fornece uma lista de endereços de e-mail correspondentes aos caracteres digitados. À medida que você digita mais caracteres, a lista de endereços de e-mail correspondentes fica menor.
- O dispositivo suporta LDAP, mas não é necessária uma conexão a um servidor LDAP para o dispositivo poder enviar para e-mail.



Nota Se você necessitar alterar as configurações de LDAP, você deve alterá-las utilizando o servidor da Web incorporado. Para obter mais informações, consulte o [Uso do servidor da Web incorporado](#), ou o *Guia do usuário do servidor da Web incorporado* no CD do dispositivo.

Configurações do servidor de e-mail

Consulte o administrador da rede ou um provedor de serviços de Internet (ISP) para saber o endereço IP ou o nome do servidor SMTP. Ou, descubra o endereço IP no painel de controle do dispositivo (consulte [Uso de páginas de informações](#)). Então use os seguintes procedimentos para configurar e testar manualmente o endereço IP.

Configuração do endereço do gateway SMTP

1. Na tela inicial, toque em **Administração**.
2. Toque em **Configuração inicial**.
3. Toque em **Configuração de e-mail** e depois toque em **Gateway SMTP**.
4. Digite o endereço do gateway SMTP, seja como um endereço IP ou como um nome de domínio plenamente qualificado. Se você não souber o endereço IP ou o nome de domínio, entre em contato com o administrador da rede.
5. Toque em **OK**.

Teste das configurações de SMTP

1. Na tela inicial, toque em **Administração**.
2. Toque em **Configuração inicial**.
3. Toque em **Configuração de e-mail** e depois toque em **Testar gateways de envio**.

Se a configuração estiver correta, é exibido **Gateways OK** no visor do painel de controle.

Se o primeiro teste foi bem sucedido, envie um e-mail para si mesmo utilizando o recurso de envio digital. Se você receber o e-mail, você configurou com sucesso o recurso de envio digital.

Se você não receber o e-mail, use estas ações para resolver problemas com o software de envio digital:

- Imprima uma página de configuração. Verifique se o endereço do gateway SMTP está correto.
- Verifique se a rede está funcionando corretamente. Envie um e-mail para você mesmo, a partir de um computador. Se você receber o e-mail, é um sinal de que a rede está funcionando corretamente. Se você não receber o e-mail, entre em contato com o administrador da rede ou o provedor de serviços de Internet (ISP).

Localização de gateways

Se você não souber o endereço do gateway SMTP, pode usar um destes métodos para descobri-lo.

Localização do gateway SMTP pelo painel de controle do dispositivo

1. Na tela inicial, toque em **Administração**.
2. Toque em **Configuração inicial**.
3. Toque em **Configuração de e-mail** e depois toque em **Localizar gateways de envio**.

A tela de toque exibe uma lista dos servidores SMTP detectados.

4. Selecione o servidor SMTP correto, e depois toque em **OK**.

Localização do gateway SMTP a partir de um programa de e-mail

Uma vez que a maioria dos programas de e-mail também usa o SMTP para enviar e-mails e o LDAP para endereçar as mensagens de e-mail, você pode encontrar o nome do host do gateway SMTP e do servidor LDAP ao analisar as configurações do seu programa de e-mail.



Nota Os recursos de localização de gateway podem não conseguir detectar um servidor SMTP válido na rede se ela utilizar um provedor de serviços de Internet (ISP). Para saber qual o endereço do servidor de e-mail do ISP, consulte o ISP.

Uso da tela Enviar e-mail

Use a tela de toque para percorrer as opções na tela Enviar e-mail.

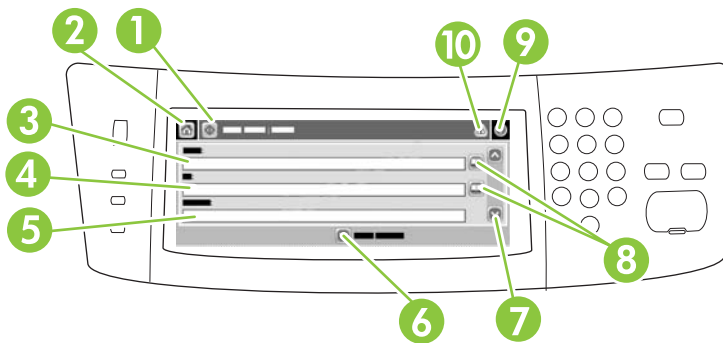

1	Enviar E-mail (botão)	Tocar nesse botão digitaliza o documento e envia um arquivo por e-mail aos endereços de e-mail fornecidos.
2	Botão Inicial	Tocando nesse botão, você abre a tela inicial.
3	Campo De:	Tocar nesse campo abre o teclado, onde você digita seu endereço de e-mail. Se o administrador do sistema configurou o dispositivo para isso, esse campo poderá inserir automaticamente um endereço padrão.
4	Campo Para:	Toque nesse campo para abrir o teclado, onde você digita os endereços de e-mail de quem deseja que receba o documento digitalizado.
5	Campo Assunto:	Toque nesse campo para abrir o teclado, e digite o assunto do e-mail.
6	Mais opções (botão)	Toque nesse botão para alterar determinadas configurações de e-mail para o atual trabalho de digitalização.
7	Barra de rolagem	Use a barra de rolagem para exibir e configurar os campos CC: , BCC: , Mensagem e Nome do arquivo . Toque em qualquer um desses campos para abrir o teclado e adicionar as informações necessárias.
8	Botões do Catálogo de endereços	Toque nesses botões para usar o catálogo de endereços para preencher os campos Para: , CC: ou BCC: . Para obter mais informações, consulte Uso do catálogo de endereços .
9	Botão Ajuda	Toque nesse botão para obter a Ajuda do painel de controle. Para obter mais informações, consulte Painel de controle .
10	Botão de Erro/Aviso	Esse botão só é exibido quando ocorre um erro ou aviso na área da linha de status. Toque nele para abrir uma tela pop-up que ajudará você a resolver o erro ou aviso.

Funções básicas de e-mail

O recurso de e-mail do dispositivo oferece os seguintes benefícios:

- Envia documentos para diversos endereços de e-mail, economizando tempo e gastos com entregas.
- Entrega os arquivos em preto-e-branco ou coloridos. Os arquivos podem ser enviados em diferentes formatos de arquivos que o destinatário pode manipular.

Com o e-mail, os documentos são digitalizados para a memória do dispositivo e enviados a um ou vários endereços de e-mail como anexo ao e-mail. Documentos digitais podem ser enviados em diversos formatos gráficos, como .TIF e .JPG, que permite aos destinatários manipular o arquivo do documento em diversos programas conforme suas necessidades específicas. Os documentos são recebidos com qualidade próxima ao original, e podem ser impressos, armazenados ou encaminhados.

Para poder utilizar o recurso de e-mail, o dispositivo deve estar conectado a uma rede local com SMTP válido que tenha acesso à Internet.

Carregamento de documentos

Você pode digitalizar um documento usando o vidro ou o AAD. O vidro e o AAD podem acomodar originais no tamanho carta, executivo, A4 e A5. O AAD pode também acomodar originais em tamanho ofício. Originais menores, recibos, documentos irregulares e gastos, documentos grampeados, documentos previamente dobrados e fotografias devem ser digitalizados no vidro. Documentos de várias páginas podem ser digitalizados facilmente utilizando o AAD.

Envio de documentos

O dispositivo digitaliza originais preto e branco ou coloridos. Você pode usar configurações padrão ou alterar as preferências de digitalização e formato de arquivos. A seguir, as configurações padrão:

- Cor
- PDF (requer que o destinatário tenha o visualizador do Adobe Acrobat® para ler o anexo do e-mail)

Para obter informações sobre como alterar as configurações do trabalho atual, consulte [Alteração das configurações de e-mail para o trabalho atual](#).

Envio de um documento

1. Coloque o documento com a face para baixo no vidro do scanner ou com a face para cima no AAD.
2. Na tela inicial, toque em **E-mail**.
3. Se solicitado, digite seu nome de usuário e senha.
4. Complete os campos **De:**, **Para:** e **Assunto:**. Role e complete os campos **CC:**, **BCC:** e **Mensagem**, se apropriado. O seu nome de usuário ou outras informações padrão podem ser exibidos no campo **De:**. Se forem exibidas por padrão, talvez você não possa alterá-las.
5. (Opcional) Toque em **Mais opções** para alterar as configurações do documento que está enviando (por exemplo, o tamanho original do documento). Para enviar um documento frente e verso, selecione **Lados** e uma opção com original frente e verso.

6. Pressione **Iniciar** para começar a enviar.
7. Quando terminar, remova o documento original do vidro do scanner ou do AAD.

Uso da função de preenchimento automático

Quando você digita caracteres nos campos **Para:**, **CC:** ou **De:** na tela Enviar e-mail, a função de preenchimento automático é ativada. À medida que você digita o endereço ou nome exigido, usando a tela do teclado, o dispositivo pesquisa automaticamente a lista do catálogo de endereços e completa o endereço ou nome usando a primeira correspondência encontrada. Então, você pode selecionar esse nome tocando em **Enter**, ou continuar digitando o nome até que o preenchimento automático encontre a entrada correta. Se você digitar um caractere que não corresponda a nenhuma entrada da lista, o texto de preenchimento automático será removido do visor para indicar que você está digitando um endereço que não está no catálogo de endereços.

Uso do catálogo de endereços

Você pode enviar e-mails a uma lista de destinatários utilizando o recurso catálogo de endereços do dispositivo. Consulte seu administrador do sistema para obter informações sobre como configurar listas de endereços.



Nota Você também pode usar o servidor da Web incorporado para criar e administrar o catálogo de endereços de e-mails. Para obter mais informações, consulte o *Guia do usuário do servidor da Web incorporado* no CD do dispositivo.

Criação de uma lista de destinatários

1. Na tela inicial, toque em **E-mail**.
2. Complete uma das seguintes etapas:
 - Toque em **Para**: para abrir a tela do teclado, e digite os endereços de e-mail dos destinatários. Separe vários endereços de e-mail com ponto e vírgula ou tocando em **Entrar** na tela de toque.
 - Uso do livro de endereços
 - a. Na tela Enviar e-mail, toque no botão livro de endereços (📖) para abrir o livro de endereços.
 - b. Navegue pelas entradas do catálogo de endereços, usando a barra de rolagem. Pressione a seta para percorrer a lista rapidamente.
 - c. Destaque o nome para selecionar um destinatário e então toque no botão Adicionar (➕).

Você também pode selecionar uma lista de distribuição tocando na lista suspensa no alto da tela e tocando em **Todos**, ou adicionar um destinatário de uma lista local tocando em **Local** na lista suspensa. Destaque os nomes apropriados e então toque em ➕ para acrescentar o nome à sua lista de destinatários.

Você pode remover um destinatário de sua lista, fazendo a rolagem para destacá-lo e, em seguida, tocando no botão Remover (✖).
3. Os nomes da lista de destinatários são colocados na linha de texto da tela do teclado. Se você desejar, pode adicionar um destinatário que não seja encontrado no catálogo de endereços, digitando o endereço de e-mail com o teclado. Depois que estiver satisfeito com a sua lista de destinatários, toque em **OK**.
4. Toque em **OK**.
5. Termine de digitar informações nos campos **CC**: e **Assunto**: na tela Enviar e-mail, se necessário. Você pode verificar a lista de destinatários, tocando na seta para baixo localizada na linha de texto **Para**: .
6. Pressione **Iniciar**.

Uso do catálogo de endereços local

Utilize o catálogo de endereços local para armazenar endereços de e-mail freqüentemente usados. O catálogo de endereços local pode ser compartilhado entre os dispositivos que usam o mesmo servidor, para obter acesso ao software de envio digital da HP.

Você pode usar o catálogo de endereços quando digitar endereços de e-mail nos campos **De:**, **Para:**, **CC:** ou **BCC:** . Você também pode acrescentar ou excluir endereços no catálogo.

Para abrir o catálogo de endereços, toque no botão do catálogo de endereços (☰).

Para acrescentar endereços no catálogo de endereços local

1. Toque em **Local**.
2. Toque em .
3. (Opcional) Toque no campo **Nome**, e no teclado exibido digite um nome para a nova entrada. Toque em **OK**.

O nome será o apelido do endereço de e-mail. Se você não digitar um apelido, o endereço de e-mail propriamente dito será o apelido.

4. Toque no campo **Endereço** e, no teclado exibido, digite o endereço de e-mail da nova entrada. Toque em **OK**.

Para excluir endereços de e-mail do catálogo de endereços local

Você pode excluir os endereços de e-mail que não usa mais.



Nota Para *alterar* um endereço de e-mail, você deve primeiro excluí-lo e, em seguida, adicionar o endereço correto como um novo endereço, no catálogo de endereços local.

1. Toque em **Local**.
2. Toque no endereço de e-mail a excluir.
3. Toque em .

A seguinte mensagem de confirmação é exibida: **Deseja excluir o(s) endereço(s) selecionado(s)?**

4. Toque em **Sim** para excluir o(s) endereço(s) de e-mail ou toque em **Não** para voltar à tela do catálogo de endereços.

Alteração das configurações de e-mail para o trabalho atual

Use o botão **Mais opções** para alterar as seguintes configurações de e-mail para o atual trabalho de impressão:

Botão	Descrição
Tipo de arquivo de documento	Toque nesse botão para alterar o tipo de arquivo que o dispositivo cria após digitalizar o documento.
Qualidade de saída	Toque nesse botão para aumentar ou diminuir a qualidade de impressão do arquivo sendo digitalizado. Uma configuração de maior qualidade produz um maior tamanho do arquivo.
Resolução	Toque nesse botão para alterar a resolução da digitalização. Uma configuração de maior resolução produz um maior tamanho do arquivo.
Cor/Preto	Toque nesse botão para determinar se você poderá digitalizar o documento em cor ou em preto e branco.
Lados do original	Toque nesse botão para indicar se o documento original tem um ou dois lados.
Orientação do conteúdo	Toque nesse botão para selecionar se a orientação do original é retrato ou paisagem.
Tamanho do original	Toque nesse botão para selecionar o tamanho do documento: carta, A4, ofício, ou misto de carta/ofício.
Otimizar texto/figura	Toque nesse botão para alterar o procedimento de digitalização com base no tipo de documento que você está digitalizando.
Job Build	Toque nesse botão para ativar ou desativar o modo Job Build, que permite que você digitalize vários trabalhos de digitalização pequenos e os envie como um só arquivo.
Ajuste da imagem	Toque nesse botão para alterar as configurações de escuro ou nitidez, ou para limpar sujeiras do fundo do original.

Digitalização para uma pasta



Nota Esse recurso do dispositivo é suportado apenas nos modelos HP LaserJet M3035 MFP.

Se o administrador do sistema disponibilizou o recurso, o dispositivo pode digitalizar um arquivo e enviá-lo para uma pasta na rede. Os sistemas operacionais suportados para destinos de pastas incluem Windows 2000, Windows XP, Windows Server 2003 e Novell.



Nota Você pode ter de fornecer um nome e senha de usuário para poder usar essa opção, ou para enviar para determinadas pastas. Consulte o administrador do sistema para obter mais informações.

1. Coloque o documento com a face para baixo no vidro do scanner ou com a face para cima no AAD.
2. Na tela inicial, toque em **Pasta da rede**.
3. Na lista Pastas de acesso rápido, selecione a pasta na qual deseja salvar o documento.
4. Toque no campo **Nome do arquivo** para abrir a tela pop-up do teclado, e digitar o nome do arquivo.
5. Toque em **Enviar para pasta de rede**.

Digitalização para um destino de fluxo de trabalho



Nota Esse recurso do dispositivo é fornecido pelo produto opcional Digital Sending Software e é suportado apenas pelos modelos HP LaserJet M3035 MFP.

Se o administrador do sistema habilitou a funcionalidade de fluxo de trabalho, você pode digitalizar um documento e enviá-lo a um destino de fluxo de trabalho personalizado. Um destino de fluxo de trabalho oferece a você a capacidade de enviar informações adicionais, juntamente com o documento digitalizado, para uma rede especificada ou um FTP (protocolo de transferência de arquivos). Solicitações para informações específicas são exibidas no visor do painel de controle. O administrador do sistema também pode designar uma impressora como destino de fluxo de trabalho, o que lhe permite digitalizar um documento e enviá-lo diretamente à impressora de rede para impressão.

1. Coloque o documento com a face para baixo no vidro do scanner ou com a face para cima no AAD.
2. Na tela inicial, toque em **Fluxo de trabalho**.
3. Selecione o destino para o qual deseja digitalizar.
4. No campo Campo de texto, digite os dados que deseja enviar junto com o arquivo, e depois toque em **Enviar fluxo de trabalho**.

9 Fax

Os modelos HP LaserJet M3027x MFP e HP LaserJet M3035xs MFP têm um recurso de fax.

Para obter instruções completas sobre a configuração do fax do dispositivo e do uso dos recursos de fax, consulte o guia do fax, incluído no CD do dispositivo HP LaserJet M3027x MFP e do HP LaserJet M3035xs MFP.

Este capítulo apresenta informações sobre os seguintes tópicos:

- [Transmissão de fax analógico](#)
- [Transmissão de fax digital](#)

Transmissão de fax analógico

No MFP HP LaserJet M3027x ou no HP LaserJet M3035xs, o dispositivo pode operar como uma máquina de fax independente.

Conexão do fax a uma linha telefônica

Ao conectar o fax a uma linha telefônica, verifique se a linha em uso para o fax é uma linha dedicada não usada por outros dispositivos. Além disso, essa linha deve ser uma linha analógica porque o fax não irá funcionar corretamente se estiver conectado a sistemas PBX digitais. Se não tiver certeza se tem uma linha telefônica digital ou analógica, entre em contato com o provedor de serviços de telecomunicações.



Nota A HP recomenda utilizar o cabo telefônico fornecido com o dispositivo para garantir que o fax funcione corretamente.

1. Remova a tampa do conector de fax do dispositivo, e conecte uma extremidade do cabo telefônico ao conector do fax. Empurre o conector até ele clicar no lugar, e substitua a tampa do conector de fax.

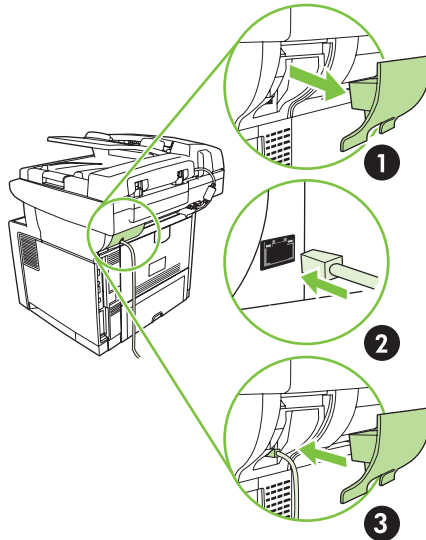

2. Conecte a outra extremidade do cabo na tomada de telefone da parede. Encaixe o conector até ele clicar ou até estar encaixado firme. Como são utilizados diferentes tipos de conectores em diferentes países/regiões, o conector pode não produzir um clique audível.

Configuração e utilização dos recursos do fax

Antes de usar os recursos do fax, você deverá configurá-los nos menus do painel de controle. Por exemplo, você precisa especificar as seguintes informações:

- Data e hora
- Localização
- Cabeçalho do fax

Para obter informações completas sobre a configuração e a utilização do acessório de fax, bem como sobre a solução de problemas relacionados ao acessório de fax, consulte *Guia do usuário do acessório de fax analógico 300 do HP LaserJet*, que é fornecido com o acessório de fax.

Transmissão de fax digital

A transmissão de fax digital está disponível quando você instala o DSS opcional da HP. Para obter informações sobre como encomendar este software, vá para www.hp.com/go/LJM3027_software ou www.hp.com/go/LJM3035_software.

Com a transmissão de fax digital, o dispositivo *não* precisa estar conectado diretamente a uma linha telefônica. Em vez disso, o dispositivo pode enviar um fax de uma das três maneiras a seguir:

- **Fax de rede** envia faxes por um provedor de fax de terceiros.
- **Fax do Microsoft Windows 2000** é um fax modem e um módulo de envio digital que o computador usa para operar como um fax de gateway turnkey.
- **Fax de Internet** usa um provedor de fax da Internet para processar faxes. O fax é distribuído a uma máquina de fax tradicional ou enviado ao e-mail do usuário.

Para obter informações completas sobre como utilizar a transmissão de fax digital, consulte a documentação fornecida com o DSS da HP.



10 Administração e manutenção do dispositivo



Este capítulo descreve como administrar e manter o dispositivo:

- [Uso de páginas de informações](#)
- [Configuração de e-mails de alerta](#)
- [Uso do Software Suporte fácil para impressora HP](#)
- [Uso do servidor da Web incorporado](#)
- [Uso do software HP Web Jetadmin](#)
- [Uso do Utilitário da impressora HP para Macintosh](#)
- [Gerenciamento de suprimentos](#)
- [Substituição de suprimentos e de peças](#)
- [Limpeza do dispositivo](#)
- [Calibração do scanner](#)

Uso de páginas de informações

No painel de controle, você pode imprimir páginas que fornecem detalhes sobre o dispositivo e sua configuração atual. A tabela abaixo dá instruções para imprimir as páginas de informações.

Descrição da página	Como imprimir a página
Mapa de menus Mostra os menus do painel de controle e as configurações disponíveis.	<ol style="list-style-type: none">1. Na tela inicial, toque em Administração.2. Toque em Informações.3. Toque em Páginas de configuração/status.4. Toque em Mapa de menus de Administração.5. Toque em Imprimir. <p>O conteúdo do mapa de menus varia, dependendo das opções atualmente instaladas no dispositivo.</p> <p>Para obter uma lista completa dos menus no painel de controle e seus valores possíveis, consulte Painel de controle.</p>
Página de configuração Exibe as configurações do dispositivo e os acessórios instalados.	<ol style="list-style-type: none">1. Na tela inicial, toque em Administração.2. Toque em Informações.3. Toque em Páginas de configuração/status.4. Toque em Página de configuração.5. Toque em Imprimir. <p> Nota Se o dispositivo contém um servidor de impressão HP Jetdirect ou uma unidade de disco rígido opcional, são impressas páginas de configuração adicionais que dão informações sobre esses dispositivos.</p>
Página de status dos suprimentos Mostra os níveis do toner dos cartuchos de impressão.	<ol style="list-style-type: none">1. Na tela inicial, toque em Administração.2. Toque em Informações.3. Toque em Páginas de configuração/status.4. Toque em Página de status dos suprimentos.5. Toque em Imprimir. <p> Nota Se você estiver usando suprimentos não-HP, a página de status dos suprimentos poderá não mostrar a vida útil restante deles. Para obter mais informações, consulte política HP sobre cartuchos de impressão não-HP.</p>
Página de utilização Mostra uma contagem de páginas para cada tamanho de papel impresso, o número de páginas impressas em um único lado da folha (simplex) ou frente e verso (duplex) e a porcentagem média de cobertura.	<ol style="list-style-type: none">1. Na tela inicial, toque em Administração.2. Toque em Informações.3. Toque em Páginas de configuração/status.4. Toque em Página de uso.5. Toque em Imprimir.
Diretório do arquivo Contém informações de quaisquer dispositivos de armazenagem em	<ol style="list-style-type: none">1. Na tela inicial, toque em Administração.2. Toque em Informações.

Descrição da página	Como imprimir a página
<p>massa, como flash drives, cartões de memória ou disco rígidos, instalados no dispositivo.</p>	<ol style="list-style-type: none"> 3. Toque em Páginas de configuração/status. 4. Toque em Diretório do fax. 5. Toque em Imprimir.
<p>Relatórios de fax</p> <p>Cinco relatórios exibem a atividade de fax, chamadas de fax, códigos de cobrança, números de fax bloqueados e números de discagem rápida.</p>	<ol style="list-style-type: none"> 1. Na tela inicial, toque em Administração. 2. Toque em Informações. 3. Toque em Relatórios de fax. 4. Toque em um dos seguintes botões para imprimir o relatório correspondente: <ul style="list-style-type: none"> • Log de atividades de fax • Relatório de chamadas de fax • Relatório de códigos de cobrança • Lista de fax bloqueados • Lista de discagem rápida 5. Toque em Imprimir.
<p> Nota Os relatórios de fax só estão disponíveis nos modelos de dispositivo com recurso de fax.</p>	<p>Para obter mais informações, consulte o guia do fax fornecido com o dispositivo.</p>
<p>Listas de fontes</p> <p>Mostra quais fontes estão instaladas atualmente no dispositivo.</p>	<ol style="list-style-type: none"> 1. Na tela inicial, toque em Administração. 2. Toque em Informações. 3. Toque em Páginas/fontes de amostra. 4. Toque em Lista de fontes PCL ou em Lista de fontes PS. 5. Toque em Imprimir.
	<p> Nota As listas de fontes também mostram quais fontes são residentes em um disco rígido ou memória DIMM.</p>

Configuração de e-mails de alerta



Nota Se a sua empresa não tem e-mail, talvez esse recurso não esteja disponível.

Você pode usar o HP Web Jetadmin ou o servidor da Web incorporado para configurar o sistema para alertar você de problemas com o dispositivo. Os alertas tomam a forma de mensagens de e-mail para a(s) conta(s) de e-mail que você especificar.

É possível configurar os seguintes itens:

- O(s) dispositivo(s) que você deseja monitorar
- os alertas que devem ser recebidos (por exemplo, alertas sobre atolamentos de papel, falta de papel, status dos suprimentos e tampa aberta);
- as contas de e-mail para os quais os avisos devem ser encaminhados.

Software	Localização de informações
HP Web Jetadmin	Consulte Uso do software HP Web Jetadmin para obter informações gerais sobre o HP Web Jetadmin. Consulte o sistema de Ajuda do HP Web Jetadmin para obter detalhes sobre alertas e como configurá-los.
Servidor da Web incorporado	Consulte Uso do servidor da Web incorporado para obter informações gerais sobre o servidor da Web incorporado. Consulte o sistema de Ajuda do servidor da Web incorporado para obter detalhes sobre alertas e como configurá-los.

Uso do Software Suporte fácil para impressora HP

O Software Suporte fácil para impressora HP é um programa que pode ser usado para as seguintes tarefas:

- Descobrir dispositivos na rede e acompanhar seu status.
- Definir e exibir alertas para várias impressoras simultaneamente.
- Definir e exibir suprimentos para várias impressoras simultaneamente.
- Comprar suprimentos online.
- Usar as ferramentas de manutenção e solução de problemas online da HP.

Você pode usar o Software Suporte fácil para impressora HP quando o dispositivo está conectado diretamente ao computador ou quando está conectado a uma rede. Para fazer download do Software Suporte fácil para impressora HP, acesse www.hp.com/go/easyprintercare.



Nota Não é necessário ter acesso à Internet para utilizar o Software Suporte fácil para impressora HP. Entretanto, se você clicar em um link da Web, será necessário ter acesso à Internet para ir para o site associado ao link.

Abra a Software Suporte fácil para impressora HP

Use um dos seguintes métodos para abrir a Software Suporte fácil para impressora HP:

- No menu **Iniciar**, selecione **Programas**, selecione **Hewlett-Packard**, e selecione **Software Suporte fácil para impressora HP**.
- Na bandeja do sistema do Windows (no canto inferior direito da área de trabalho), clique duas vezes no ícone Software Suporte fácil para impressora HP.
- Clique duas vezes no ícone da área de trabalho.

Seções do Software Suporte fácil para impressora HP

Seção	Opções
guia Lista de dispositivos Mostra informações sobre cada dispositivo da lista Dispositivos	<ul style="list-style-type: none">● Informações do dispositivo, incluindo nome da impressora, fabricante e modelo● Um ícone (se a caixa suspensa Exibir como estiver definida como Lado a lado, que é a definição padrão)● Quaisquer alertas atuais do dispositivo <p>Se você clicar em um dispositivo na lista, a Software Suporte fácil para impressora HP abre a guia Visão geral daquele dispositivo.</p>
guia Suporte Fornece informações e links de ajuda	<ul style="list-style-type: none">● Dá informações do dispositivo, incluindo alertas para itens que necessitam de atenção.● Fornece links para ferramentas de solução de problemas e manutenção.

Seção	Opções
<p>janela Pedidos de suprimentos</p> <p>Permite encomendar suprimentos on-line ou por e-mail</p>	<ul style="list-style-type: none"> • Lista de pedidos: Mostra os suprimentos que você pode pedir para cada dispositivo. Para pedir determinado item, marque a caixa de seleção Pedir daquele item na lista de suprimentos. • botão Loja on-line de suprimentos: Abre o Web site HP SureSupply em uma nova janela no navegador. Se você marcou a caixa de seleção Pedir para qualquer item, as informações sobre esses itens podem ser transferidas para o Web site, onde você receberá informações sobre as opções de compra dos suprimentos selecionados. • Botão Imprimir lista de compras: Imprime as informações para os suprimentos cuja caixa de seleção Pedir está selecionada.
<p>janela Configurações de alerta</p> <p>Permite configurar o dispositivo para emitir notificações automáticas sobre problemas do dispositivo</p>	<ul style="list-style-type: none"> • Ligar/desligar alertas: Ativa ou desativa o recurso de alertas. • Quando é exibido um alerta: Define quando você deseja que um alerta seja exibido, seja durante a impressão em determinado dispositivo, ou a qualquer momento em que ocorra um evento do dispositivo. • Tipo de evento de alerta: Define se você deseja alertas apenas para erros críticos ou para qualquer tipo de erro, incluindo erros contínuos. • Método de notificação: Define que tipo de alerta deve ser exibido (mensagem pop-up ou alerta da área de trabalho).
<p>guia Visão geral</p> <p>Contém informações básicas sobre o status do dispositivo</p>	<ul style="list-style-type: none"> • lista Dispositivos: Mostra os dispositivos que você pode selecionar. • seção Status do dispositivo: Mostra as informações de status do dispositivo. Esta seção indicará as condições de alerta do dispositivo, como um cartucho de impressão vazio. Ela também mostra informações de identificação do dispositivo, mensagens do painel de controle e os níveis do cartucho de impressão. Após você corrigir um problema com o dispositivo, clique no botão  para atualizar a seção. • Seção Status do Suprimento: Mostra o status detalhado dos suprimentos, como, por exemplo, a porcentagem de toner restante nos cartuchos de impressão e o status da mídia carregada na bandeja. • link Detalhes dos suprimentos: Abre a página de status dos suprimentos que exibe informações mais detalhadas sobre os suprimentos do dispositivo, informações de pedidos e de reciclagem.
<p>janela Localizar outras impressoras</p> <p>Permite adicionar mais impressoras à lista de impressoras</p>	<p>Clicar no link Localizar outras impressoras na lista Dispositivos abre a janela Localizar outras impressoras. A janela Localizar outras impressoras tem um utilitário que detecta outras impressoras na rede para que você possa adicioná-las à lista Dispositivos e monitorar esses dispositivos de seu computador.</p>

Uso do servidor da Web incorporado



Nota Quando o dispositivo está diretamente conectado a um computador, use o Software Suporte fácil para impressora HP para visualizar o status da impressora.

- Exibir informações de status de controle do dispositivo
- Configurar o tipo de papel carregado em cada bandeja
- Determinar a vida útil restante de todos os suprimentos e encomendar novos
- Exibir e alterar as configurações das bandejas
- Visualizar e alterar a configuração do menu do painel de controle do dispositivo
- Visualizar e imprimir páginas internas
- Receber notificação de eventos de suprimentos e do dispositivo
- Exibir e alterar a configuração de rede
- Exibir conteúdo de suporte específico do estado atual do dispositivo

Quando o dispositivo estiver conectado à rede, o servidor da Web incorporado ficará disponível automaticamente.

Para utilizar o servidor da Web incorporado, você deve ter instalado o Microsoft Internet Explorer 4 ou posterior ou o Netscape Navigator 4 ou posterior. O servidor da Web incorporado funciona quando o dispositivo está conectado a uma rede baseada em IP. Esse servidor não oferece suporte a conexões de impressoras baseadas em IPX ou AppleTalk. Você não precisa ter acesso à Internet para abrir e usar o servidor da Web incorporado.

Abra o servidor da Web incorporado utilizando a conexão de rede

1. Em um navegador da Web compatível, no computador, digite o endereço IP ou nome do host do dispositivo no campo endereço/URL. Para localizar o endereço IP ou o nome do host, imprima uma página de configuração. Consulte [Uso de páginas de informações](#).





Nota Depois de abrir o URL, você pode marcá-lo como um item favorito para voltar rapidamente a ele sempre que desejar.

2. O servidor da Web incorporado tem três guias que contêm configurações e informações sobre o dispositivo: a guia **Informações**, a guia **Configurações** e a guia **Rede**. Clique na guia que deseja exibir.

Consulte [Seções do servidor da Web incorporado](#) para obter mais informações sobre cada guia.

Seções do servidor da Web incorporado

Guia ou seção	Opções
Informações Fornecer informações sobre o dispositivo, o status e a configuração	<ul style="list-style-type: none">● Status do dispositivo: Mostra o status do dispositivo e a vida útil restante dos suprimentos HP, com 0% indicando que um suprimento está vazio. A página também mostra o tipo e tamanho do papel a imprimir definidos para cada bandeja. Para alterar as configurações padrão, clique em Alterar configurações.● Página de configuração: Mostra as informações encontradas na página de configuração.● Status dos suprimentos: Mostra a vida útil restante dos suprimentos HP; 0% indica que um suprimento está vazio. Além disso, fornece os números de peça dos suprimentos. Para encomendar suprimentos novos, clique em Pedidos de suprimentos na área de Outros links do lado esquerdo da janela.● Log de eventos: Mostra uma lista de todos os eventos e erros do dispositivo.● Página de utilização: Mostra um resumo do número de páginas que o dispositivo imprimiu, agrupadas por tamanho e tipo.● Informações do dispositivo: Mostra informações do nome do dispositivo na rede, o endereço e modelo. Para alterar essas entradas, clique em Informações do dispositivo na guia Configurações.● Painel de controle: Mostra mensagens do painel de controle do dispositivo, como Pronto ou Modo de inatividade ativado.● Imprimir: Permite enviar trabalhos de impressão ao dispositivo.
guia Configurações Permite configurar o dispositivo no computador	<ul style="list-style-type: none">● Configurar dispositivo: Permite configurar as configurações do dispositivo. Esta página contém os menus tradicionais encontrados em dispositivos utilizando um mostrador do painel de controle.● Servidor de e-mail: Somente em redes. Utilizado em combinação com a página Alertas para configurar os e-mails recebidos e enviados e para definir os alertas por e-mail.● Alertas: Apenas rede. Permite configurar a recepção de alertas via e-mail sobre diversos eventos do dispositivo e de suprimentos.● Envio Automático: Permite configurar o dispositivo para enviar e-mails automaticamente sobre a configuração do dispositivo e suprimentos para endereços de e-mail predefinidos.● Segurança: Permite definir uma senha para obter acesso às guias Configurações e Rede. Ative e desative alguns recursos do servidor da Web incorporado.● Editar outros links: Permite adicionar ou personalizar um link para outro site da Web. Esse link será exibido na área de Outros links em todas as páginas do servidor da Web incorporado.● Informações do dispositivo: Permite nomear o dispositivo e atribuir um número de ativo a ele. Digite o nome e endereço e e-mail do contato principal que receberá informações sobre o dispositivo.● Idioma: Permite determinar em que idioma as informações do servidor da Web incorporado serão exibidas.● Data & hora: Permite a sincronização de hora com um servidor de hora da rede.● Agendamento de ativação: Permite definir ou editar um agendamento de ativação do dispositivo.

Guia ou seção	Opções
	 <p>Nota A guia Configurações pode exigir uma senha. Se este dispositivo está em uma rede, consulte sempre o administrador do sistema antes de alterar configurações nesta guia.</p>
<p>guia Rede</p> <p>Permite alterar configurações da rede no computador</p>	<p>Os administradores da rede podem usar esta guia para controlar configurações na rede do dispositivo quando estiver conectado a uma rede baseada em IP. Esta guia não é exibida se o dispositivo está conectado diretamente ao computador, ou se o dispositivo está conectado à rede utilizando outro que não um servidor de impressão HP Jetdirect.</p>
	 <p>Nota A guia Rede pode ser protegida por senha.</p>
<p>Outros links</p> <p>Contém links que conectam você à Internet</p>	<ul style="list-style-type: none"> ● HP Instant Support™: Conecta você ao Web site da HP para ajudá-lo a encontrar soluções. O serviço analisa o log de erros e as informações de configuração do dispositivo para dar um diagnóstico e informações de suporte específicas para o dispositivo. ● Encomendar suprimentos: Conecta ao Web site HP SureSupply, onde você receberá informações sobre as opções de compra de suprimentos HP originais, como cartuchos de impressão e papel. ● Suporte ao produto: Conecta ao site de suporte do dispositivo, onde você pode procurar por ajuda em relação a tópicos gerais.
	 <p>Nota Para utilizar esses links, você precisa ter acesso à Internet. Se você utiliza conexão discada e não se conectou pela primeira vez em que abriu o servidor da Web incorporado, deve conectar-se antes de visitar esses sites na Web. Para conectar-se, você pode precisar fechar o servidor da Web incorporado e abri-lo novamente depois.</p>

Uso do software HP Web Jetadmin

O HP Web Jetadmin é uma solução de software com base na Web para tarefas remotas de instalação, monitoramento e solução de problemas com periféricos conectados em rede. A interface intuitiva do navegador simplifica o gerenciamento entre plataformas de uma grande variedade de dispositivos, incluindo dispositivos HP e de outros fabricantes. O gerenciamento é proativo, capacitando os administradores de rede a solucionar problemas no dispositivos antes que os usuários sejam afetados. Faça o download gratuito do software de gerenciamento avançado em www.hp.com/go/webjetadmin_software.

Para obter plug-ins para o HP Web Jetadmin, clique em **plug-ins** e, em seguida, selecione o link **download** ao lado do nome do plug-in desejado. O software HP Web Jetadmin pode enviar notificações automáticas sobre novos plug-ins disponíveis. Na página **Atualizações de produtos**, siga as instruções para se conectar automaticamente ao site da HP na Web.

Se instalado em um servidor host, o HP Web Jetadmin poderá ser acessado por qualquer cliente por meio de um navegador da Web suportado, como o Microsoft Internet Explorer 6.0 para Windows ou o Netscape Navigator 7.1 para Linux. Navegue até o host do HP Web Jetadmin.



Nota Os navegadores devem estar habilitados para Java. Não existe suporte para navegação a partir de um Apple PC.

Uso do Utilitário da impressora HP para Macintosh

Use o Utilitário da impressora HP para configurar e fazer a manutenção de uma impressora em um computador com o Mac OS X .

Abertura do Utilitário da impressora HP

Abra o Utilitário da impressora HP no Mac OS X V10.2.8

1. Abra o Localizador e, em seguida, clique em **Aplicativos**.
2. Clique em **Biblioteca** e, em seguida, clique em **Impressoras**.
3. Clique em **hp** e, em seguida, clique em **Utilitários**.
4. Clique duas vezes em **Seletor de impressoras HP** para abrir o Seletor de impressoras HP.
5. Selecione o dispositivo que deseja configurar e clique em **Utilitário**.

Abra o Utilitário da impressora HP no Mac OS X V10.3, V10.4 ou posterior

1. No Dock, clique no ícone **Utilitário de configuração da impressora**.



Nota Se o ícone do **Utilitário de configuração da impressora** não aparecer no Dock, abra o Localizador, clique em **Aplicativos**, em **Utilitários** e, em seguida, clique duas vezes em **Utilitário de configuração da impressora**.

2. Selecione o dispositivo que deseja configurar e clique em **Utilitário**.

Recursos do Utilitário da impressora HP

O Utilitário da impressora HP consiste em páginas que você abre clicando na lista **Definições de configuração**. A tabela a seguir descreve as tarefas que você pode desempenhar nessas páginas.

Item	Descrição
Página de configuração	Imprime uma página de configuração.
Status dos suprimentos	Mostra o status dos suprimentos do dispositivo e fornece links para pedido de suprimentos on-line.
Suporte HP	Dá acesso à assistência técnica, ao pedido de suprimentos on-line, ao registro on-line e a informações de devolução e reciclagem.
Carregamento de arquivos	Transfere arquivos do computador para o dispositivo.
Carregamento de fontes	Transfere arquivos de fontes do computador para o dispositivo.
Atualização do firmware	Transfere arquivos atualizados de firmware do computador para o dispositivo.
Modo dúplex	Ativa o modo de impressão frente e verso automática.
EconoMode e densidade do toner	Ativa a configuração Economode para economizar toner, ou ajustar a densidade do toner.
Resolução	Altera as configurações de resolução, incluindo a configuração REt.
Recursos de bloqueio	Bloqueia ou desbloqueia produtos de armazenagem, como um disco rígido.
Trabalhos armazenados	Gerencia os trabalhos de impressão armazenados no disco rígido do dispositivo.

Item	Descrição
Configuração de bandejas	Altera as configurações da bandeja padrão.
Definições IP	Altera as configurações de rede do dispositivo e dá acesso ao servidor da Web incorporado.
Configurações Bonjour	Permite ativar ou desativar o suporte do Bonjour ou alterar o nome do serviço do dispositivo listado em uma rede.
Definições adicionais	Fornece acesso ao servidor da Web incorporado.
Alertas por e-mail	Configura o dispositivo para enviar avisos por e-mail de determinados eventos.

Gerenciamento de suprimentos

O uso, o armazenamento e o monitoramento do cartucho de impressão ajudam a garantir impressões de alta qualidade.

Vida útil dos suprimentos

Um cartucho imprime em média 6.500 páginas (cartucho Q7551A) ou 13.000 páginas (cartucho Q7551X), conforme a ISO/IEC 19752. A duração real do cartucho depende do uso específico.



CUIDADO EconoMode é um recurso que permite que o dispositivo use menos toner por página. Selecionar esta opção pode estender a duração do suprimento de toner e pode reduzir o custo por página. Entretanto, ele também reduz a qualidade de impressão. A imagem impressa é mais clara, mas é adequada para impressão de rascunhos ou provas. A HP não recomenda a utilização constante do EconoMode. Se o EconoMode for usado em tempo integral, é possível que a carga de toner dure mais do que as peças mecânicas no cartucho de impressão. Se a qualidade de impressão começar a piorar nessas circunstâncias, você deve instalar um novo cartucho de impressão, mesmo se ainda houver suprimento de toner no cartucho.

Intervalos aproximados de substituição dos cartuchos de impressão

Cartucho de impressão	Número de páginas	Período de tempo aproximado ¹
Preto (Q7551A)	6.500 páginas ¹	3 meses
Preto (Q7551X)	13.000 páginas	6 meses

¹ A vida útil aproximada baseia-se em 2.000 páginas por mês.

Para encomendar suprimentos on-line, acesse www.hp.com/support/LJM3027mfp ou www.hp.com/support/LJM3035mfp.

Gerenciamento do cartucho de impressão

Armazenamento do cartucho de impressão

Não retire o cartucho de impressão da embalagem até o momento de usá-lo.



CUIDADO Para evitar danos ao cartucho de impressão, não o exponha à luz por mais de alguns minutos.

Use cartuchos de impressão HP originais

Ao usar um novo cartucho de impressão original HP, você pode obter as seguintes informações de suprimentos:

- porcentagem de suprimentos restantes
- número estimado de páginas restantes;
- número de páginas impressas.

política HP sobre cartuchos de impressão não-HP

A Hewlett-Packard Company não pode recomendar o uso de cartuchos de impressão não-HP, sejam eles novos ou recondicionados. Como eles não são produtos HP, a HP não pode influenciar nem controlar a qualidade dos produtos de outros fabricantes.



Nota Qualquer dano causado por um cartucho de impressão não-HP não será coberto pela garantia HP nem pelos contratos de serviço.

Para obter informações sobre como instalar um novo cartucho de impressão HP, consulte [Troca do cartucho de impressão](#). Para reciclar o cartucho usado, siga as instruções fornecidas com o cartucho novo.

Autenticação de cartuchos de impressão

O dispositivo autentica o cartucho de impressão automaticamente quando ele é inserido no dispositivo. Durante a autenticação, o dispositivo avisará se o cartucho é ou não original HP.

Se a mensagem do painel de controle do dispositivo indicar que não se trata de um cartucho de impressão original HP e se você acreditar ter comprado um cartucho HP, consulte [Website e central de fraudes HP](#).

Website e central de fraudes HP

Se você instalar um cartucho de impressão HP e o painel de controle exibir uma mensagem informando que o cartucho não é da HP, ligue para a central de fraudes HP (1-877-219-3183, ligação gratuita na América do Norte) ou acesse www.hp.com/go/anticounterfeit. A HP determinará se o cartucho é original ou não e resolverá o problema.

O cartucho de impressão pode não ser um cartucho original HP se você perceber o seguinte:

- muitos problemas com o cartucho de impressão;
- o cartucho não apresenta a aparência normal (por exemplo, está faltando a lingüeta laranja removível ou a embalagem é diferente das embalagens da HP).

Substituição de suprimentos e de peças

Siga cuidadosamente as orientações apresentadas nesta seção ao substituir suprimentos do dispositivo.

Orientações para substituição de suprimentos

Para facilitar a substituição de suprimentos, lembre-se sempre destas diretrizes ao configurar o dispositivo.

- É necessário haver espaço suficiente acima e atrás do dispositivo para remover os suprimentos.
- O dispositivo deve estar sobre uma superfície plana e firme.

Para obter instruções sobre como instalar suprimentos, consulte os guias de instalação fornecidos com cada item de suprimento ou acesse www.hp.com/support/LJM3027mfp ou www.hp.com/support/LJM3035mfp para obter mais informações



Nota A Hewlett-Packard recomenda o uso de produtos HP neste dispositivo. O uso de produtos não-HP pode provocar problemas que exigem serviços não cobertos pelos contratos de serviço ou de garantia HP.

Troca do cartucho de impressão

Quando um cartucho de impressão está prestes a terminar, o painel de controle exibe uma mensagem que recomenda a substituição. O dispositivo pode continuar imprimindo com o cartucho de impressão atual até o painel de controle exibir uma mensagem solicitando a troca do cartucho.

1. Abra a porta frontal.

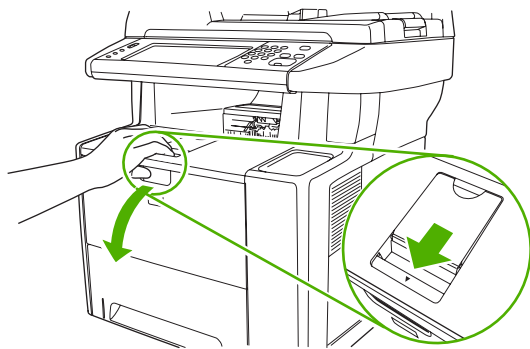

2. Remova o cartucho de impressão usado do dispositivo.

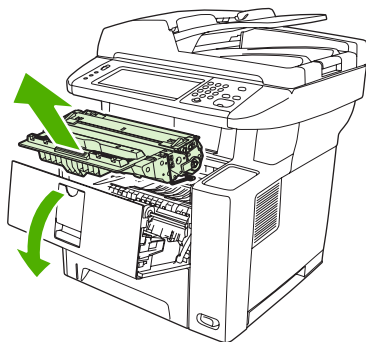

3. Remova o novo cartucho de impressão da embalagem. Coloque o cartucho de impressão usado na embalagem para reciclagem.

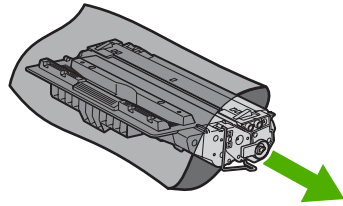

4. Segure nas laterais do cartucho de impressão e agite-o suavemente para distribuir o toner.



CUIDADO Não toque o obturador nem a superfície do cilindro.

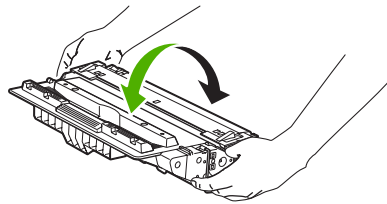

5. Remova a fita de transporte do novo cartucho de impressão. Descarte a fita de transporte de acordo com os regulamentos locais.

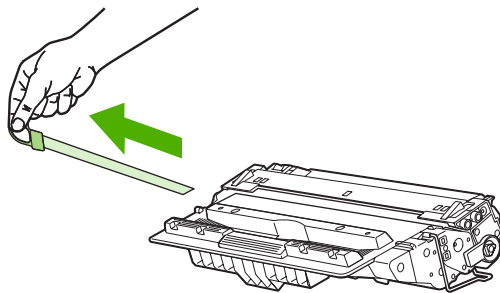

6. Alinhe o cartucho de impressão com os trilhos dentro do dispositivo e, usando a alça, insira o cartucho até que ele se encaixe no local certo; em seguida, feche a tampa frontal.

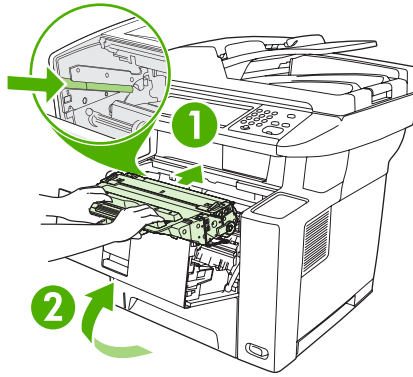

Após alguns instantes, o painel de controle deve exibir **Pronta**.

7. A instalação está concluída. Coloque o cartucho de impressão usado na caixa do cartucho novo. Consulte o guia de reciclagem anexo para obter instruções sobre reciclagem.
8. Se estiver utilizando um cartucho de impressão que não seja da HP, verifique o painel de controle para obter mais instruções.

Para obter mais ajuda, acesse www.hp.com/support/LJM3027mfp ou www.hp.com/support/LJM3035mfp.

Limpeza do dispositivo

Durante o processo de impressão, partículas de papel, toner e poeira podem se acumular dentro do dispositivo. Com o tempo, esse acúmulo pode gerar problemas de qualidade de impressão, como manchas ou borrões de toner (consulte [Solução de problemas com a qualidade de impressão](#)).

Limpeza do exterior

Use um tecido macio, úmido, que não solte fibras, para retirar poeira e manchas do exterior do dispositivo.

Limpeza do vidro do scanner

Sujeiras no vidro, de impressões digitais, manchas, cabelos etc. reduzem o desempenho e afetam a precisão dos recursos especiais como ajustar à página e cópia.



Nota Se aparecem faixas ou outros defeitos apenas em cópias feitas utilizando o alimentador automático de documentos (AAD), limpe a faixa de digitalização (etapa 3). Não é necessário limpar o vidro do scanner.

1. Abra a tampa do scanner.
2. Limpe o vidro utilizando um tecido umedecido, que não solte pêlos.

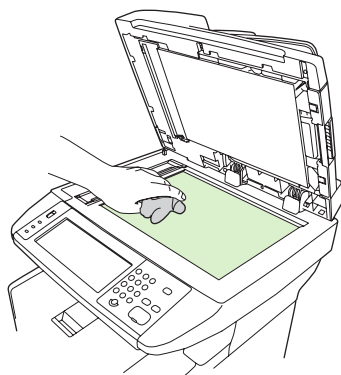

CUIDADO Não use abrasivos, acetona, benzina, amônia, álcool etílico, ou tetracloreto de carbono em qualquer parte do dispositivo, pois podem danificá-lo. Não aplique líquidos diretamente no vidro. Eles podem vaziar para baixo dele e danificar o dispositivo.

3. Limpe a faixa de digitalização utilizando um tecido umedecido, que não solte pêlos.

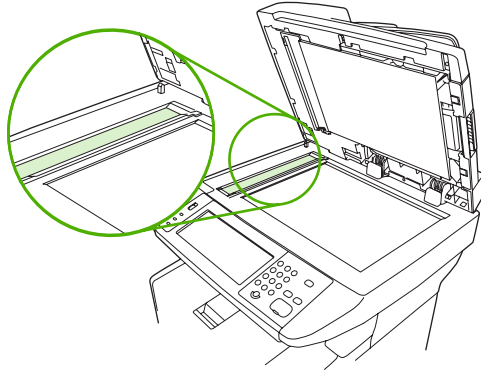

Limpeza da tampa traseira do scanner

Detritos pequenos podem acumular-se na tampa traseira branca do documento localizada abaixo da tampa do scanner.

1. Abra a tampa do scanner.
2. Limpe a tampa traseira branca do documento utilizando um tecido ou esponja macia umedecido com um detergente suave e água morna. Além disso, limpe a faixa do scanner junto do vidro do scanner do AAD.

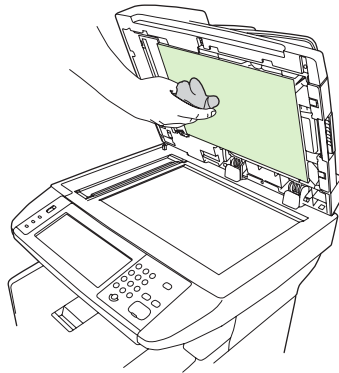

3. Lave a traseira suavemente para soltar os detritos. Não esfregue a traseira.
4. Seque a traseira utilizando camurça ou outro tecido macio.



CUIDADO Não use lenços de papel porque podem arranhar a traseira.

5. Se isso não limpar bem a traseira, repita as etapas anteriores e use álcool isopropílico para umedecer o tecido ou esponja, e depois passe em toda a traseira com um tecido umedecido para remover qualquer resíduo de álcool.

Limpeza do AAD

Se o AAD apresentar problemas na alimentação de documentos, limpe o conjunto do rolete do coletor do AAD.

1. Desligue o dispositivo e desconecte o cabo de alimentação.

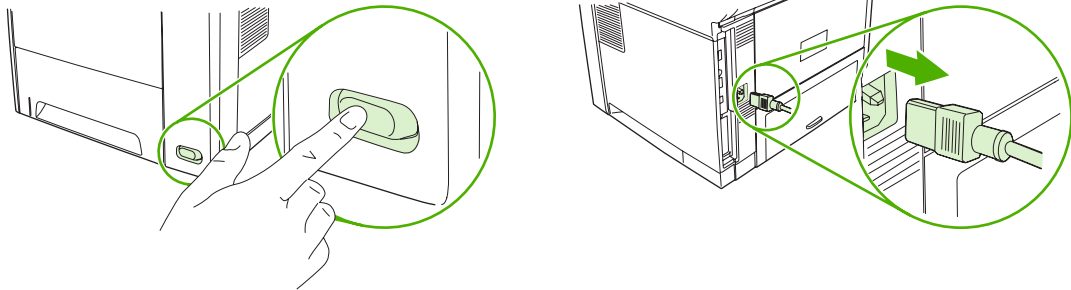

2. Abra a tampa do AAD.

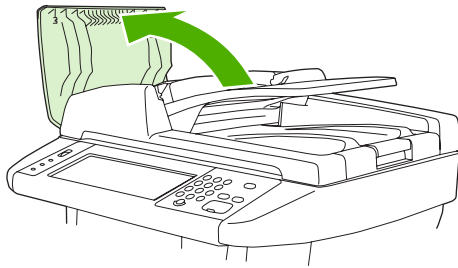

3. Pressione o botão redondo azul enquanto levanta a alavanca verde. Gire a alavanca verde até ela parar na posição aberta. O conjunto do rolete do coletor deve permanecer na superfície.

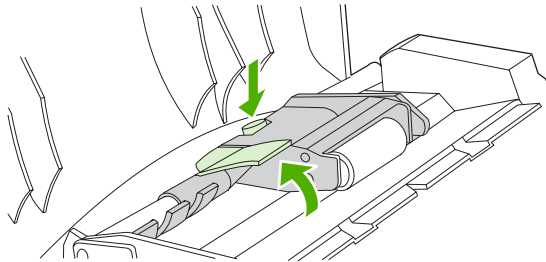

4. Remova o conjunto, e limpe o conjunto com um tecido macio, seco, que não solte pêlos.

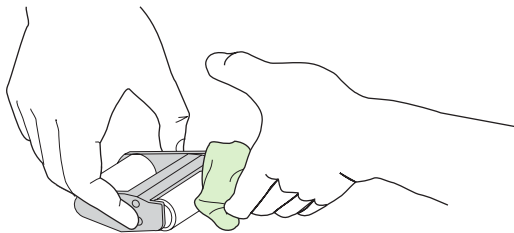

5. Substitua o conjunto, com o rolete maior para baixo, no suporte para cima, e pressione até o conjunto encaixar no lugar.

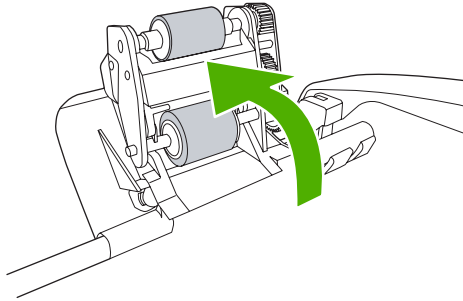

6. Verifique se os dois lados do conjunto estão seguros pelos ganchos azuis.

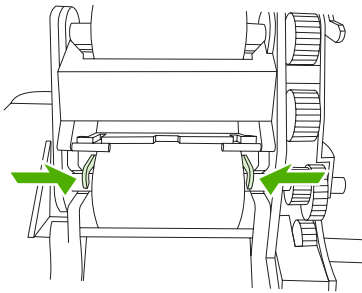

7. Abaixe o conjunto do rolete, e feche a tampa do AAD.

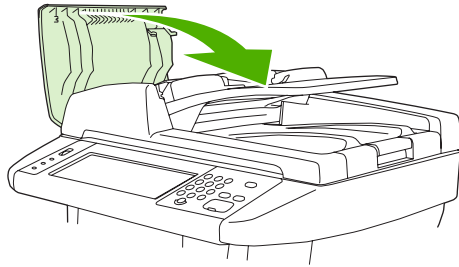

Nota Se continuarem os atolamentos no AAD, entre em contato com um fornecedor local autorizado de assistência técnica HP. Consulte [Atendimento ao cliente HP](#).

8. Conecte o dispositivo, e ligue o dispositivo.

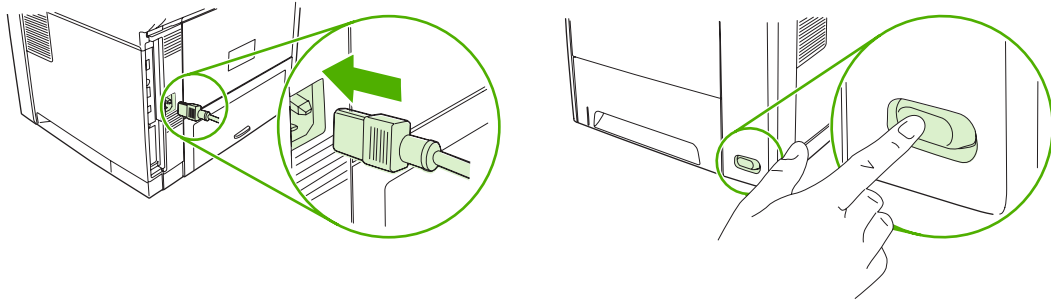

Limpeza da passagem do papel

1. Na tela inicial, toque em **Administração**.
2. Toque em **Qualidade de impressão**.
3. Toque em **Calibração/Limpeza**.
4. Toque em **Criar página de limpeza**.
O dispositivo imprime uma página de limpeza.
5. Siga as instruções na página de limpeza.

Calibração do scanner

Calibre o scanner para compensar deslocamentos no sistema de captura de imagens do scanner (cabeçote do carro) para digitalizações de AAD e de mesa. Devido a tolerâncias mecânicas, o cabeçote do carro do scanner pode não ler com precisão a posição da imagem. Durante o procedimento de calibração, os valores de deslocamento do scanner são calculados e armazenados. A seguir, os valores de deslocamento são usados ao produzir digitalizações, de modo que a parte correta do documento seja capturada.

A calibração do scanner deverá ser executada somente se você observar problemas de deslocamento nas imagens digitalizadas. O scanner é calibrado ao sair da fábrica. Raramente é necessária uma nova calibração.

1. Na tela inicial, toque em **Administração**.
2. Toque em **Solução de problemas**.
3. Toque em **Calibrar scanner** e siga as instruções na caixa de diálogo na tela.

O dispositivo inicia o processo de calibração, e é exibido **Calibrando** na linha de status da tela de toque até que o processo esteja concluído.

11 Solução de problemas

Essas informações são organizadas para ajudar você a resolver problemas de impressão. Escolha um tópico geral ou o tipo de problema, na lista a seguir.

- [Lista de verificação de solução de problemas](#)
- [Fluxograma de solução de problemas](#)
- [Solução de problemas gerais do dispositivo](#)
- [Tipos de mensagem do painel de controle](#)
- [Mensagens do painel de controle](#)
- [Motivos comuns de atolamentos](#)
- [Locais de atolamento](#)
- [Recuperação após congestionamentos](#)
- [Eliminar atolamentos](#)
- [Limpeza de atolamentos no grampeador](#)
- [Solução de problemas com a qualidade de impressão](#)
- [Solução de problemas de impressão em rede](#)
- [Solução de problemas de cópia](#)
- [Solução de problemas de fax](#)
- [Solução de problemas de e-mail](#)
- [Solução de problemas comuns no Windows](#)
- [Solução de problemas comuns no Macintosh](#)
- [Solução de problemas de Linux](#)
- [Solução de problemas de PostScript](#)

Lista de verificação de solução de problemas

Se você estiver tendo problemas, use esta lista de verificação para identificar os motivos:

- O dispositivo está conectado a uma fonte de alimentação?
- O dispositivo está ligado?
- O dispositivo encontra-se no estado **Pronto**?
- Todos os cabos necessários estão conectados?
- O painel de controle exibe alguma mensagem?
- Os suprimentos HP genuínos estão instalados?
- Um cartucho de impressão substituído recentemente foi instalado da maneira correta e a lingüeta e/ou fita foi removida do cartucho?

Para obter informações adicionais sobre instalação e configuração, consulte o guia de introdução.

Se você não conseguir encontrar soluções para problemas neste guia, vá para www.hp.com/support/LJM3027mfp ou www.hp.com/support/LJM3035mfp.

Fatores que afetam o desempenho

Vários fatores afetam o tempo necessário para imprimir um trabalho:

- uso de papel especial (como transparências, papel pesado e de tamanho personalizado);
- processamento de dispositivo e tempo de download;
- complexidade e tamanho dos gráficos;
- velocidade do computador utilizado;
- conexão USB;
- a configuração de E/S;
- a quantidade de memória instalada;
- sistema operacional de rede e a sua configuração (se aplicável);
- personalidade do dispositivo (PCL ou PS).



Nota Embora o uso de mais memória possa resolver problemas de memória, melhorar o modo como o dispositivo lida com imagens complexas e melhorar os tempos de download, a velocidade máxima da impressão (ppm) não será aumentada.

Fluxograma de solução de problemas

Se o dispositivo não estiver respondendo corretamente, utilize o fluxograma para identificar o problema. Se o dispositivo não passar em uma etapa, siga as sugestões de solução de problemas correspondentes.

Se você não conseguir resolver o problema após seguir as etapas sugeridas, entre em contato com um fornecedor autorizado de assistência técnica ou suporte HP. Consulte [Atendimento ao cliente HP](#).



Nota **Usuários de Macintosh:** Para obter mais informações sobre solução de problemas, consulte [Solução de problemas comuns no Macintosh](#).

Número da etapa	Etapa de verificação	Problemas possíveis	Soluções
1	O dispositivo está ligado?	Sem alimentação, devido a uma falha na fonte de alimentação, no cabo, na chave ou no fusor.	<ol style="list-style-type: none">1. Verifique se o dispositivo está conectado.2. Verifique se o cabo de alimentação está funcional e se a chave liga/desliga está ligada.3. Verifique a fonte de alimentação conectando o dispositivo diretamente na tomada na parede ou em uma outra tomada.
2	A mensagem Pronto aparece no painel de controle do dispositivo?	O painel de controle mostra um erro. A tela de toque está em branco.	Consulte em Mensagens do painel de controle uma lista de mensagens comuns que ajudarão você a corrigir o erro. Se o erro persistir, entre em contato com a Assistência técnica HP. Consulte Atendimento ao cliente HP ou o folheto de suporte fornecido na caixa do dispositivo. O controle de ajuste de brilho está configurado errado. Ajuste o controle de ajuste de brilho para tornar visíveis os controles e mensagens na tela de toque.
3	As páginas de informação são impressas?	Uma mensagem de erro aparece no visor do painel de controle. A mídia não se move suavemente pela passagem do papel do dispositivo. Impressão de má qualidade.	Consulte em Mensagens do painel de controle uma lista de mensagens comuns que ajudarão você a corrigir o erro. Verifique se a mídia atende às especificações da HP. Consulte Considerações sobre mídias . Limpe a passagem do papel. Consulte Limpeza da passagem do papel . Consulte Solução de problemas com a qualidade de impressão . Se o erro persistir, entre em contato com a Assistência técnica HP. Consulte Atendimento ao cliente HP ou o folheto de suporte fornecido na caixa do dispositivo.

Número da etapa	Etapa de verificação	Problemas possíveis	Soluções
4	O dispositivo copia?	Cópia de má qualidade no AAD.	<ol style="list-style-type: none"> Se a qualidade de impressão dos testes internos e a cópia do vidro não forem aceitáveis, limpe a faixa de digitalização do AAD. Consulte Limpeza do vidro do scanner. Se o AAD estiver danificado, entre em contato com a Assistência técnica HP. Consulte Atendimento ao cliente HP ou o folheto de suporte fornecido na caixa do dispositivo.
		A mídia não se move de maneira uniforme pelo caminho do AAD.	<ol style="list-style-type: none"> Verifique se a mídia atende às especificações da HP. Consulte Considerações sobre mídias. Limpe o rolete e o coxim de separação do AAD. Consulte Limpeza do AAD. Se o problema persistir, substitua o rolete do AAD. Entre em contato com a Assistência técnica HP. Consulte Atendimento ao cliente HP ou o folheto de suporte fornecido na caixa do dispositivo. Se o problema persistir, substitua o AAD. Entre em contato com a Assistência técnica HP. Consulte Atendimento ao cliente HP ou o folheto de suporte fornecido na caixa do dispositivo.
		Cópia de má qualidade na base plana.	<ol style="list-style-type: none"> Se a qualidade de impressão dos testes internos e a cópia do vidro não forem aceitáveis, limpe o vidro. Consulte Limpeza do vidro do scanner. Se, após a manutenção, o problema persistir, consulte Solução de problemas de cópia.
		Se o erro persistir, entre em contato com a Assistência técnica HP. Consulte Atendimento ao cliente HP ou o folheto de suporte fornecido na caixa do dispositivo.	

Número da etapa	Etapa de verificação	Problemas possíveis	Soluções
5	O dispositivo envia um fax?	A linha telefônica não está operacional ou o dispositivo não está conectado à linha telefônica.	Verifique se o dispositivo está conectado uma linha telefônica que opere corretamente.
		O cabo telefônico está danificado ou está ligado ao conector errado.	<ol style="list-style-type: none"> 1. Verifique se o dispositivo está conectado uma linha analógica de fax. 2. Tente ligar o cabo telefônico a outro conector. 3. Experimente um novo cabo telefônico.
		O número de fax está incorreto ou incompleto.	Verifique o número do fax e digite novamente o número de fax correto e completo.
		As configurações do fax do dispositivo foram definidas incorretamente.	<p>Revise as configurações do fax do dispositivo. Consulte o <i>Guia do usuário do acessório de fax analógico 300 do HP LaserJet</i>.</p> <p>Se o erro persistir, entre em contato com a Assistência técnica HP. Consulte Atendimento ao cliente HP ou o folheto de suporte fornecido na caixa do dispositivo.</p>
		O fax enviado está incompleto ou é de má qualidade.	Consulte Solução de problemas de fax .
6	O dispositivo recebe um fax?	Muitos dispositivos telefônicos estão conectados ou não estão conectados na forma correta.	Verifique se o dispositivo é o único dispositivo na linha telefônica e tente receber o fax novamente.
		O cabo telefônico não atende às especificações.	Verifique se o dispositivo está conectado uma linha analógica de fax.
		As configurações do fax do dispositivo foram definidas incorretamente.	Revise as configurações do fax do dispositivo. Consulte Solução de problemas de fax .
		Se o erro persistir, entre em contato com a Assistência técnica HP. Consulte Atendimento ao cliente HP ou o folheto de suporte fornecido na caixa do dispositivo.	
7	O dispositivo imprime a partir do computador?	O software não está instalado corretamente ou ocorreu um erro durante a instalação do software.	Desinstale e reinstale o software do dispositivo. Verifique se está utilizando o procedimento correto de instalação e a configuração de porta correta.
		O cabo está defeituoso ou não conectado corretamente.	Experimente utilizar outro cabo, ou reconecte o cabo.
		Um driver incorreto está selecionado.	Selecione o driver adequado.
		Outros dispositivos estão conectados à porta USB.	Desconecte os outros dispositivos e tente imprimir novamente.
		Há um problema com o driver da porta no Microsoft Windows.	Desinstale e reinstale o software do dispositivo. Verifique se está utilizando o procedimento correto de instalação e a configuração de porta correta.
		Se o erro persistir, entre em contato com a Assistência técnica HP. Consulte Atendimento ao cliente HP ou o folheto de suporte fornecido na caixa do dispositivo.	

Solução de problemas gerais do dispositivo

O dispositivo seleciona mídia na bandeja errada.

Motivo	Solução
A seleção da bandeja no programa de software pode estar incorreta.	Em muitos programas de software, a seleção da bandeja de papel é encontrada no menu Configuração de página do programa. Remova qualquer mídia nas outras bandejas para fazer o dispositivo selecionar da bandeja correta. Em computadores Macintosh, use o HP Printer Utility para alterar a prioridade da bandeja.
O tamanho configurado não corresponde ao tamanho da mídia carregada na bandeja.	Utilizando o painel de controle, altere o tamanho configurado para que coincida com o tamanho da mídia carregada na bandeja.

O dispositivo não puxa o papel da bandeja.

Motivo	Solução
A bandeja está vazia.	Carregue papel na bandeja.
As guias do papel estão configuradas incorretamente.	Para configurar as guias corretamente, consulte Carregue a mídia . Nas bandejas 2 e 3, verifique se a margem anterior da pilha de papel está nivelada. Uma borda amassada pode impedir que a placa seja levantada.

O papel fica ondulado ao sair do dispositivo.

Motivo	Solução
O papel enrola ao sair no compartimento de saída superior.	Abra o compartimento de saída traseiro para permitir que o papel passe reto pelo dispositivo. Vire o papel no qual está imprimindo. Reduza a temperatura de fusão para reduzir o enrolamento. Consulte Selecione o modo do fusor correto .

O trabalho de impressão está extremamente lento.

Motivo	Solução
O trabalho pode ser muito complexo. A velocidade máxima do dispositivo não pode ser excedida, mesmo se adicionar mais memória. As velocidades de impressão podem ser automaticamente reduzidas durante a impressão em mídias de tamanhos personalizados.	Reduza a complexidade da página ou tente ajustar as configurações da qualidade de impressão. Se esse problema ocorrer frequentemente, adicione memória ao dispositivo.

O trabalho de impressão está extremamente lento.

Motivo	Solução
Nota: Velocidades mais lentas são esperadas quando a impressão é realizada em papel estreito, a partir da bandeja 1 ou usando o modo de fusor ALTO 2 .	
Você está imprimindo um arquivo PDF ou PostScript (PS) mas está utilizando um driver do dispositivo PCL.	Tente usar o driver do dispositivo PS em vez do PCL. (Geralmente, é possível fazer isso a partir de um programa de software.)

Impressão de trabalhos nos dois lados do papel.

Motivo	Solução
O dispositivo está configurado para duplexação.	Consulte Como abrir os drivers de impressora para alterar a configuração, ou consulte a Ajuda on-line.

O trabalho de impressão contém apenas uma página mas o dispositivo processa também a traseira da página (a página sai parcialmente e volta ao dispositivo).

Motivo	Solução
O dispositivo está configurado para duplexação. Mesmo se o trabalho de impressão contém apenas uma página, o dispositivo também processa o lado de trás.	Consulte Como abrir os drivers de impressora para alterar a configuração, ou consulte a Ajuda on-line. Não tente puxar a página para fora do dispositivo antes da duplexação estar concluída. Pode ocorrer atolamento.

As páginas são impressas, mas permanecem totalmente em branco.

Motivo	Solução
É possível que a fita de vedação ainda esteja no cartucho de impressão.	Verifique se a fita de vedação foi completamente removida do cartucho de impressão.
O arquivo pode ter páginas em branco.	Verifique se o arquivo não contém páginas em branco.

O dispositivo imprime, mas o texto está errado, truncado ou incompleto.

Motivo	Solução
O cabo do dispositivo está frouxo ou defeituoso.	Desconecte e reconecte o cabo do dispositivo. Tente um trabalho de impressão conhecido. Se possível, ligue o cabo e o dispositivo a outro computador e tente um trabalho de impressão conhecido. Finalmente, tente um novo cabo.
O driver errado foi selecionado no software.	Verifique no menu de seleção de software do dispositivo se um dispositivo HP LaserJet M3027/M3035 está selecionado.
O programa de software não está funcionando corretamente.	Tente imprimir um trabalho a partir de outro programa.

O dispositivo não reage quando você seleciona Imprimir no software.

Motivo	Solução
O dispositivo está sem mídia.	Acrescente mídia.
O dispositivo pode estar no modo de alimentação manual.	Mude o dispositivo do modo de alimentação manual.
O cabo que liga o computador ao dispositivo não está conectado corretamente.	Desconecte o cabo e reconecte-o.
O cabo do dispositivo está defeituoso.	Se possível, conecte o cabo em outro computador e imprima um trabalho que costume funcionar. Você também pode tentar utilizar um cabo diferente.
Foi selecionado o dispositivo errado no software.	Verifique no menu de seleção de software do dispositivo se um dispositivo HP LaserJet M3027/M3035 está selecionado.
O dispositivo pode ter um atolamento.	<p>Limpe quaisquer atolamentos, com muita atenção à área da unidade duplex (se seu modelo tem uma unidade duplex). Consulte Eliminar atolamentos.</p> <p>Verifique se a fita de embalagem, o papelão e as travas plásticas de transporte foram removidas do dispositivo.</p> <p>Verifique se você está utilizando uma mídia suportada. Consulte Selecione a mídia de impressão.</p> <p>Verifique se a mídia está carregada corretamente. Consulte Carregue a mídia.</p>
O software do dispositivo não está configurado para a porta do dispositivo.	Verifique no menu de seleção do software do dispositivo se a porta correta está sendo utilizada. Se o computador tiver mais de uma porta, verifique se o dispositivo está conectado à porta correta.
O dispositivo está em uma rede e não recebe um sinal.	<p>Verifique as conexões dos cabos. Reinstale o software de impressão. Imprima um trabalho conhecido.</p> <p>Imprima uma página de configuração e verifique se o endereço IP está correto.</p> <p>Elimine todos os trabalhos interrompidos da fila de impressão.</p>
O dispositivo não recebe alimentação.	Se não houver nenhuma luz acesa, verifique as conexões do cabo de alimentação. Verifique o interruptor. Verifique a fonte de alimentação.
O dispositivo está defeituoso.	Verifique no visor do painel de controle se há mensagens e luzes para determinar se o dispositivo está indicando um erro. Anote qualquer mensagem e consulte Mensagens do painel de controle .

Tipos de mensagem do painel de controle

Quatro tipos de mensagens do painel de controle podem indicar o status dos problemas no dispositivo.

Tipo de mensagem	Descrição
Mensagens de status	As mensagens de status refletem o estado atual do dispositivo. Elas informam sobre a operação normal do dispositivo e não requerem interação para que sejam removidas. Elas mudam de acordo com o estado do dispositivo. Sempre que o dispositivo está pronto, não ocupado e não tem mensagens de aviso pendentes, a mensagem de status Pronto aparecerá se o dispositivo estiver on-line.
Mensagens de advertência	As mensagens de aviso informam sobre dados e erros de impressão. Geralmente, essas mensagens são alternadas com Pronto ou mensagens de status e permanecem até você tocar em OK . Algumas mensagens de aviso podem ser removidas. Se Avisos elimináveis estiver configurado para Trabalho no menu do dispositivo Comportamento do dispositivo , o trabalho de impressão seguinte remove essas mensagens.
Mensagens de erro	<p>As mensagens de erro informam que alguma ação deve ser executada, como adicionar papel ou eliminar um atolamento.</p> <p>Algumas mensagens de erro continuam automaticamente. Se Continuar automaticamente estiver definido nos menus, o dispositivo prosseguirá com sua operação normal após a exibição de uma mensagem de erro de continuação automática por 10 segundos.</p> <p> Nota Se você pressionar qualquer botão durante mensagem de erro autocontínuvel que dura 10 segundos, o recurso de continuação automática será ignorado, e a função do botão terá a precedência. Por exemplo, se você pressionar o botão Parar, a impressão pausará e a opção de cancelar o trabalho de impressão será apresentada.</p>
Mensagens de erro crítico	As mensagens de erros críticos informam sobre uma falha do dispositivo. É possível remover algumas dessas mensagens desligando e depois ligando o dispositivo. Essas mensagens não são afetadas pela configuração Continuar automaticamente . Se um erro crítico persistir, será necessário obter assistência.

Mensagens do painel de controle

Tabela 11-1 Mensagens do painel de controle

Mensagem do painel de controle	Descrição	Ação recomendada
10.32.00 - Suprimento não autorizado	Foi instalado um suprimento não aprovado no teste de autenticação de suprimentos HP originais.	Se você acredita que adquiriu um suprimento HP original, visite-nos em www.hp.com/go/anticounterfeit . Qualquer reparo decorrente da utilização de suprimentos não-HP ou suprimentos não autorizados não é coberto pela garantia. A HP não garante a precisão nem a disponibilidade de determinados recursos. Para continuar imprimindo, toque em OK .
10.XX.YY Erro de memória de suprimento	O dispositivo não consegue ler ou gravar no e-label do cartucho de impressão, ou não há e-label no cartucho de impressão.	Reinstale o cartucho de impressão ou instale um novo cartucho de impressão da HP.
11.XX - Erro do relógio interno Para continuar toque em OK	O relógio de tempo real do dispositivo sofreu um erro.	Sempre que o dispositivo é desligado e religado, ajuste data e hora no painel de controle. Consulte Menu Hora/ Programação . Se o erro persistir, convém substituir o formatador.
13.XX.YY - Atolamento dentro da porta frontal. Remova o cartucho de impressão	Mídia atolada na área do cartucho de impressão	Siga as instruções na caixa de diálogo na tela, ou consulte Eliminar atolamentos ou .
13.XX.YY Atolamento dentro da porta traseira	Há mídia congestionada no compartimento de saída.	Remova o compartimento traseiro de saída e remova suavemente a mídia atolada. Siga as instruções na caixa de diálogo na tela, ou consulte Eliminação de atolamentos nas áreas dos compartimentos de saída ou .
13.XX.YY Atolamento na Bandeja 1	Há mídia congestionada na bandeja 1.	Remova a mídia atolada da bandeja 1. Siga as instruções na caixa de diálogo na tela, ou consulte Eliminação de atolamentos nas áreas da bandeja de entrada .
13.XX.YY - Atolamento na Bandeja X. Elimine o atolamento e toque em OK	Há mídia congestionada na bandeja especificada.	Siga as instruções na caixa de diálogo na tela, ou consulte Eliminação de atolamentos nas áreas da bandeja de entrada .
13.XX.YY Atolamento no interior da unidade duplex	Há mídia congestionada na unidade duplex.	Siga as instruções na caixa de diálogo na tela, ou consulte Eliminação de atolamentos na unidade duplex ou .
13.XX.YY - Papel enrolado no fusor	Ocorreu um congestionamento porque o papel ficou enrolado em volta do fusor.	Siga as instruções na caixa de diálogo na tela.
20 Memória insuficiente Para continuar toque em OK	O dispositivo recebeu mais dados do que pode acomodar na memória disponível. Você pode ter tentado transferir muitas macros, fontes de software ou gráficos complexos.	Toque em OK para imprimir os dados transferidos (alguns dados podem ser perdidos) e simplifique o trabalho de impressão ou instale mais memória.
21 Página complexa demais Para continuar toque em OK	O processo de formatação da página não foi rápido o bastante para o dispositivo.	Toque em OK para imprimir os dados transferidos. (Alguns dados podem ser perdidos.) se essa mensagem for exibida freqüentemente, simplifique o trabalho de impressão.

Tabela 11-1 Mensagens do painel de controle (continuação)

Mensagem do painel de controle	Descrição	Ação recomendada
22 Estouro de buffer <X> EIO Para continuar toque em OK	Foram enviados dados demais à placa EIO no slot especificado (X). Pode haver um protocolo de comunicação incorreto em uso.	Toque em OK para imprimir os dados transferidos. (Alguns dados podem ser perdidos.) Verifique a configuração do host. Se essa mensagem persistir, entre em contato com um fornecedor autorizado de assistência técnica ou suporte HP. (Consulte o folheto de suporte HP, ou acesse www.hp.com/support/LJM3027mfp ou www.hp.com/support/LJM3035mfp .)
22 Estouro de buffer de E/S incorporado Para continuar toque em OK	Dados em demasia foram enviados ao servidor de impressão HP Jetdirect incorporado.	Toque em OK para imprimir os dados transferidos. (Alguns dados podem ser perdidos.)
22 Estouro de buffer de E/S paralelo. Para continuar toque em OK	Muitos dados foram enviados à porta paralela.	Toque em OK para apagar a mensagem de erro. (Haverá perda de dados.) Verifique se a conexão do cabo está segura e se o mesmo é de alta qualidade. Alguns cabos paralelos não-HP podem ter pinos sem conexões ou podem não atender à especificação IEEE-1284. Acesse www.hp.com/support/LJM3027mfp ou www.hp.com/support/LJM3035mfp .
22 Estouro de buffer de E/S USB Para continuar toque em OK	Foram enviados dados demais ao buffer USB.	Toque em OK para apagar a mensagem de erro. (Haverá perda de dados.)
30.1.YY Falha do scanner	Ocorreu um erro no scanner.	Desligue o dispositivo e ligue-o novamente. Se essa mensagem persistir, entre em contato com um fornecedor autorizado de assistência técnica ou suporte HP. (Consulte o folheto de suporte HP, ou acesse www.hp.com/support/LJM3027mfp ou www.hp.com/support/LJM3035mfp .)
40 Transmissão EIO <X> ruim Para continuar toque em OK	A conexão entre o dispositivo e a placa EIO no slot especificado foi interrompida.	Toque em OK para apagar a mensagem de erro e continuar imprimindo.
40 Transmissão ruim do E/S incorporado Para continuar toque em OK	Ocorreu um erro de impressão temporário.	Desligue e religue o dispositivo. Se essa mensagem persistir, entre em contato com um fornecedor autorizado de assistência técnica ou suporte HP. (Consulte o folheto de suporte HP, ou acesse www.hp.com/support/LJM3027mfp ou www.hp.com/support/LJM3035mfp .)
40 Transmissão serial ruim Para continuar toque em OK	Ocorreu um erro de dados serial (paridade, estrutura ou sobrecarga de linha) enquanto os dados estavam sendo enviados pelo computador.	Toque em OK para apagar a mensagem de erro. (Haverá perda de dados.)
41.3 - Carregar bandeja <XX>: <Tipo>, <Tamanho>	A bandeja especificada está carregada com mídia que é mais longa ou mais curta na direção de alimentação do que o tamanho configurado para a bandeja.	Toque em OK para exibir Tamanho da Bandeja <X> . Reconfigure o tamanho em uma bandeja para que o dispositivo use uma bandeja carregada com o tamanho de mídia pedido pelo trabalho de impressão. Se a mensagem não apagar automaticamente do mostrador do painel de controle, desligue e religue o dispositivo.

Tabela 11-1 Mensagens do painel de controle (continuação)

Mensagem do painel de controle	Descrição	Ação recomendada
41.3 - Carregar bandeja <XX> para usar outra bandeja, toque em OK	A bandeja especificada não contém o tamanho de mídia especificado.	Toque em OK para usar uma bandeja que contém a mídia do tamanho correto.
41.X Erro Para continuar toque em OK	Ocorreu um erro de impressão temporário.	Toque em OK para apagar o erro. Se o erro não apagar, desligue e religue o dispositivo. Se essa mensagem persistir, entre em contato com um fornecedor autorizado de assistência técnica ou suporte HP. (Consulte o folheto de suporte HP, ou acesse www.hp.com/support/LJM3027mfp ou www.hp.com/support/LJM3035mfp .)
49.XXXXX ERRO Para continuar, desligue e religue	Ocorreu um erro crítico de firmware.	Desligue e religue o dispositivo. Se essa mensagem persistir, entre em contato com um fornecedor autorizado de assistência técnica ou suporte HP. (Consulte o folheto de suporte HP, ou acesse www.hp.com/support/LJM3027mfp ou www.hp.com/support/LJM3035mfp .)
50.X ERRO DO FUSOR Para continuar, desligue e religue	Ocorreu um erro de fusor.	Desligue e religue o dispositivo. Se essa mensagem persistir, entre em contato com um fornecedor autorizado de assistência técnica ou suporte HP. (Consulte o folheto de suporte HP, ou acesse www.hp.com/support/LJM3027mfp ou www.hp.com/support/LJM3035mfp .)
51.XY ERRO Para continuar, desligue e religue	Ocorreu um erro de impressão temporário.	Desligue e religue o dispositivo. Se essa mensagem persistir, entre em contato com um fornecedor autorizado de assistência técnica ou suporte HP. (Consulte o folheto de suporte HP, ou acesse www.hp.com/support/LJM3027mfp ou www.hp.com/support/LJM3035mfp .)
52.XY ERRO Para continuar, desligue e religue	Ocorreu um erro de impressão temporário.	Desligue e religue o dispositivo. Se essa mensagem persistir, entre em contato com um fornecedor autorizado de assistência técnica ou suporte HP. (Consulte o folheto de suporte HP, ou acesse www.hp.com/support/LJM3027mfp ou www.hp.com/support/LJM3035mfp .)
53.XY.ZZ VERIFIQUE SLOT RAM DIMM <X> Para continuar, desligue e religue	Há um problema com a memória do dispositivo. O módulo DIMM que provocou o erro não será usado. Os valores de X são os seguintes: X = Localização do dispositivo 0 = Memória on-board 1 = Slot 1	Talvez seja necessário reencaxar ou substituir o DIMM especificado. Desligue o dispositivo e, então, substitua o DIMM que causou o erro. Consulte Instalação de memória . Se essa mensagem persistir, entre em contato com um fornecedor autorizado de assistência técnica ou suporte HP. (Consulte o folheto de suporte HP, ou acesse www.hp.com/support/LJM3027mfp ou www.hp.com/support/LJM3035mfp .)

Tabela 11-1 Mensagens do painel de controle (continuação)

Mensagem do painel de controle	Descrição	Ação recomendada
54.XX ERRO Para continuar, desligue e religue	Ocorreu um erro de impressão temporário.	Desligue e religue o dispositivo. Se esta mensagem persistir, entre em contato com um fornecedor de serviço/ suporte autorizado da HP. (Consulte o folheto de suporte HP, ou acesse www.hp.com/support/LJM3027mfp ou www.hp.com/support/LJM3035mfp .)
55.XX.YY DC ERRO DE CONTROLADOR Para continuar, desligue e ligue	O mecanismo de impressão não está se comunicando com o formatador.	Desligue e religue o dispositivo. Se essa mensagem persistir, entre em contato com um fornecedor autorizado de assistência técnica ou suporte HP. (Consulte o folheto de suporte HP, ou acesse www.hp.com/support/LJM3027mfp ou www.hp.com/support/LJM3035mfp .)
56.XX ERRO Para continuar, desligue e religue	Ocorreu um erro de impressão temporário.	Desligue e religue o dispositivo. Se essa mensagem persistir, entre em contato com um fornecedor autorizado de assistência técnica ou suporte HP. (Consulte o folheto de suporte HP, ou acesse www.hp.com/support/LJM3027mfp ou www.hp.com/support/LJM3035mfp .)
57.X ERRO Para continuar, desligue e religue	Ocorreu um erro de impressão temporário.	Desligue e religue o dispositivo. Se essa mensagem persistir, entre em contato com um fornecedor autorizado de assistência técnica ou suporte HP. (Consulte o folheto de suporte HP, ou acesse www.hp.com/support/LJM3027mfp ou www.hp.com/support/LJM3035mfp .)
58.XX ERRO Para continuar, desligue e religue	Ocorreu um erro de impressão temporário.	Desligue e religue o dispositivo. Se essa mensagem persistir, entre em contato com um fornecedor autorizado de assistência técnica ou suporte HP. (Consulte o folheto de suporte HP, ou acesse www.hp.com/support/LJM3027mfp ou www.hp.com/support/LJM3035mfp .)
59.XY ERRO Para continuar, desligue e religue	Ocorreu um erro de impressão temporário.	Desligue e religue o dispositivo. Se essa mensagem persistir, entre em contato com um fornecedor autorizado de assistência técnica ou suporte HP. (Consulte o folheto de suporte HP, ou acesse www.hp.com/support/LJM3027mfp ou www.hp.com/support/LJM3035mfp .)
60.XX ERRO Para continuar, desligue e religue	A bandeja especificada por X não está erguendo corretamente.	Siga as instruções na caixa de diálogo da tela.
62 SEM SISTEMA Para continuar, desligue e religue	Há um problema com o firmware do dispositivo.	Desligue e religue o dispositivo. Se essa mensagem persistir, entre em contato com um fornecedor autorizado de assistência técnica ou suporte HP. (Consulte o folheto de suporte HP, ou acesse

Tabela 11-1 Mensagens do painel de controle (continuação)

Mensagem do painel de controle	Descrição	Ação recomendada
		www.hp.com/support/LJM3027mfp ou www.hp.com/support/LJM3035mfp .)
64 ERRO Para continuar, desligue e religue	Ocorreu um erro na digitalização do buffer.	Desligue e religue o dispositivo. Se essa mensagem persistir, entre em contato com um fornecedor autorizado de assistência técnica ou suporte HP. (Consulte o folheto de suporte HP, ou acesse www.hp.com/support/LJM3027mfp ou www.hp.com/support/LJM3035mfp .)
68.X Armazenamento permanente cheio	O NVRAM do dispositivo está cheio. Algumas configurações salvas no NVRAM poderão ter de voltar aos padrões de fábrica. A impressão pode continuar, mas podem ocorrer algumas funções inesperadas se ocorreu um erro no armazenamento permanente.	Toque em OK para apagar a mensagem. Se a mensagem não apagar, desligue e religue o dispositivo. Se essa mensagem persistir, entre em contato com um fornecedor autorizado de assistência técnica ou suporte HP. (Consulte o folheto de suporte HP, ou acesse www.hp.com/support/LJM3027mfp ou www.hp.com/support/LJM3035mfp .)
68.X Configurações de erro de armazenamento alteradas Para continuar toque em OK	Uma ou mais configurações do dispositivo são inválidas e voltaram às configurações padrão de fábrica. A impressão pode continuar, mas podem ocorrer algumas funções inesperadas se ocorreu um erro no armazenamento permanente.	Toque em OK para apagar a mensagem. Se a mensagem não apagar, desligue e religue o dispositivo. Se essa mensagem persistir, entre em contato com um fornecedor autorizado de assistência técnica ou suporte HP. (Consulte o folheto de suporte HP, ou acesse www.hp.com/support/LJM3027mfp ou www.hp.com/support/LJM3035mfp .)
68.X Falha na gravação do armazenamento permanente	O dispositivo NVRAM tem falha na gravação. A impressão pode continuar, mas podem ocorrer algumas funções inesperadas se ocorreu um erro no armazenamento permanente.	Toque em OK para apagar a mensagem. Se a mensagem não apagar, desligue e religue o dispositivo. Se essa mensagem persistir, entre em contato com um fornecedor autorizado de assistência técnica ou suporte HP. (Consulte o folheto de suporte HP, ou acesse www.hp.com/support/LJM3027mfp ou www.hp.com/support/LJM3035mfp .)
69.X ERRO Para continuar, desligue e religue	Ocorreu um erro de impressão temporário.	Desligue e religue o dispositivo. Se essa mensagem persistir, entre em contato com um fornecedor autorizado de assistência técnica ou suporte HP. (Consulte o folheto de suporte HP, ou acesse www.hp.com/support/LJM3027mfp ou www.hp.com/support/LJM3035mfp .)
79.XXXX ERRO Para continuar, desligue e religue	Ocorreu um erro crítico de hardware.	Desligue e religue o dispositivo. Se essa mensagem persistir, entre em contato com um fornecedor autorizado de assistência técnica ou suporte HP. (Consulte o folheto de suporte HP, ou acesse www.hp.com/support/LJM3027mfp ou www.hp.com/support/LJM3035mfp .)

Tabela 11-1 Mensagens do painel de controle (continuação)

Mensagem do painel de controle	Descrição	Ação recomendada
8X.YYYY ERRO DO JETDIRECT INCORPORADO Para continuar, desligue e religue	O servidor de impressão HP Jetdirect incorporado encontrou um erro crítico, conforme especificado por YYYY.	Desligue e religue o dispositivo. Se essa mensagem persistir, entre em contato com um fornecedor autorizado de assistência técnica ou suporte HP. (Consulte o folheto de suporte HP, ou acesse www.hp.com/support/LJM3027mfp ou www.hp.com/support/LJM3035mfp .)
8X.YYYY ERRO EIO Para continuar, desligue e religue	A placa de acessório EIO encontrou um erro crítico, conforme especificado por YYYY.	Tente as seguintes ações para eliminar a mensagem. <ol style="list-style-type: none"> 1. Desligue e religue o dispositivo. 2. Desligue o dispositivo, reinstale o acessório EIO e ligue o dispositivo. 3. Substitua o acessório EIO.
Ação não disponível atualmente para a bandeja <X> O tamanho da bandeja não pode ser qualquer tamanho/qualquer personalizado	Um documento duplex (2 lados) foi solicitado de uma bandeja definida para Qualquer tamanho ou Qualquer personalizado . A duplexação não é permitida para uma bandeja configurada para Qualquer tamanho ou Qualquer personalizado .	Selecione outra bandeja ou reconfigure a bandeja.
Acesso negado menus bloqueados	A função do painel de controle que você está tentando usar foi bloqueada para evitar o acesso não autorizado.	Consulte o administrador da rede.
Alimentador de documentos vazio	O alimentador de documentos (AAD) não tem papel.	Carregue papel da bandeja de entrada do alimentador de documentos (AAD) .
Alimente manualmente: <tipo>, <tamanho>	O trabalho especificado requer alimentação manual da bandeja 1.	Carregue o papel solicitado na bandeja 1. Para apagar a mensagem, toque em OK para usar um tipo e tamanho de mídia disponível em outra bandeja.
A linguagem escolhida não está disponível Para continuar toque em OK	Um trabalho de impressão solicitou uma linguagem (personalidade) que não está disponível para esse dispositivo. O trabalho não será impresso e será apagado da memória.	Imprima o trabalho utilizando um driver de impressora para outra linguagem de impressora, ou adicione a linguagem solicitada ao dispositivo (se possível). Para consultar uma lista das linguagens disponíveis, imprima uma página de configuração. Consulte Uso de páginas de informações .
A lista de pastas está cheia. Par adicionar uma pasta, você tem de excluir uma pasta.	O dispositivo limita o número de pastas que podem ser criadas.	Exclua uma pasta que não seja utilizada, para adicionar uma nova pasta.
A pasta que você entrou não é uma pasta válida.	O nome da pasta foi digitado incorretamente ou a pasta não existe.	Redigite o nome da pasta corretamente ou adicione a pasta.
Atolamento de papel no alimentador de documentos	Há mídia atolada no alimentador de documentos (AAD).	Siga as instruções na caixa de diálogo na tela. Consulte Eliminação de atolamentos nas áreas da bandeja de entrada .
Atolamento no alimentador de documentos	Há mídia atolada no alimentador de documentos (AAD).	Remova a mídia atolada do alimentador de documentos (AAD). Siga as instruções na caixa de diálogo na tela, ou consulte Eliminação de atolamentos nas áreas da bandeja de entrada .

Tabela 11-1 Mensagens do painel de controle (continuação)

Mensagem do painel de controle	Descrição	Ação recomendada
		Se a mensagem persistir após todos os atolamentos serem eliminados, um sensor pode estar entupido ou quebrado. Entre em contato com um fornecedor autorizado de assistência técnica ou suporte HP. (Consulte o folheto de suporte HP, ou acesse www.hp.com/support/LJM3027mfp ou www.hp.com/support/LJM3035mfp .)
Autenticação exigida	A autenticação foi ativada para este recurso ou destino. Um nome de usuário e uma senha são exigidos.	Digite o nome de usuário e a senha ou entre em contato com o administrador da rede.
Bandeja XX Aberta ou Vazia	A bandeja indicada está aberta ou vazia.	Carregue ou feche a bandeja. A impressão pode continuar a partir de outra bandeja.
Carregue a Bandeja 1: <tipo>, <tamanho>	A bandeja está vazia ou configurada para um tamanho diferente do solicitado.	Siga as instruções na caixa de diálogo da tela.
Compartimento de saída <X> cheio	O compartimento de saída especificado está cheio, e a impressão não pode continuar.	Esvazie o compartimento para continuar a impressão.
Conexão de rede necessária para envio digital. Entre em contato com o administrador.	Um recurso de envio digital foi configurado, mas uma conexão de rede não foi detectada.	Verifique a conexão de rede. Consulte Solução de problemas de impressão em rede . Entre em contato com o administrador de rede.
Desligue o dispositivo e instale o disco rígido.	O trabalho solicitado exige um disco rígido, mas o dispositivo não tem um disco rígido instalado.	Desligue o dispositivo e instale um disco rígido.
É exigida autenticação para utilizar esse recurso	Um nome de usuário e uma senha são exigidos.	Digite o nome de usuário e a senha ou entre em contato com o administrador da rede.
Encomendar cartucho preto	O número de páginas restantes para o cartucho de impressão alcançou o limiar inferior. O dispositivo foi configurado para parar de imprimir quando é necessário encomendar um suprimento.	Toque em OK para continuar imprimindo até o cartucho de impressão ficar sem toner. Para encomendar um novo cartucho, consulte Encomendar peças, acessórios e suprimentos .
Envio digital HP: erro de envio	Ocorreu uma falha em um trabalho de envio digital e ele não pode ser entregue.	Envie novamente o trabalho.
Erro ao executar o Envio Digital do trabalho. O trabalho falhou.	Ocorreu uma falha em um trabalho de envio digital e ele não pôde ser entregue.	Tente enviar o trabalho novamente.
Erro de coletor no alimentador de documentos	O alimentador de documentos (AAD) sofreu um erro ao coletar mídia.	Verifique se o original tem mais de 50 páginas. Siga as instruções na caixa de diálogo na tela.
Erro de comunicação no envio digital	Ocorreu um erro durante uma tarefa de envio digital.	Consulte o administrador da rede.
Erro do sistema óptico frontal	O scanner apresentou um erro.	Para limpar temporariamente a mensagem para poder enviar um fax ou um e-mail, toque em Ocultar . Se esta mensagem persistir, entre em contato com um fornecedor de serviço/suporte autorizado da HP. Consulte o folheto de suporte HP, ou acesse www.hp.com/support/LJM3027mfp ou www.hp.com/support/LJM3035mfp .
Falha da digitalização Pressione Iniciar para digitalizar novamente	A digitalização foi bem-sucedida e o documento precisa ser redigitalizado.	Se necessário, reposicione o documento para redigitá-lo e pressione Início .

Tabela 11-1 Mensagens do painel de controle (continuação)

Mensagem do painel de controle	Descrição	Ação recomendada
Falta nome de usuário, nome de trabalho ou PIN.	Um ou mais dos itens necessários não foi selecionado ou digitado.	Selecione o nome do trabalho e o nome de usuário correto e digite o PIN correto.
Feche a porta frontal	A porta frontal está aberta.	Feche a porta frontal.
Gateway de e-mail não responde. O trabalho falhou.	Um gateway excedeu o valor do tempo de espera.	Valide o endereço IP de SMTP. Consulte Solução de problemas de e-mail .
Gateway SMTP não responde	O gateway SMTP excedeu o valor do tempo de espera.	Verifique o endereço do servidor de e-mail. Consulte Solução de problemas de e-mail . Consulte o administrador da rede.
Incapaz de armazenar o trabalho	O dispositivo não consegue armazenar um trabalho.	Para ocultar temporariamente essa mensagem para enviar fax ou enviar para e-mail, toque em Ocultar . Se essa mensagem persistir, entre em contato com um fornecedor autorizado de assistência técnica ou suporte HP. (Consulte o folheto de suporte HP, ou acesse www.hp.com/support/LJM3027mfp ou www.hp.com/support/LJM3035mfp .)
Incapaz de conectar	Não foi detectada uma conexão de rede.	Verifique a conexão de rede. Entre em contato com o administrador de rede.
Incapaz de copiar	O dispositivo não conseguiu copiar o documento. Se essa mensagem persistir, entre em contato com um fornecedor autorizado de assistência técnica ou suporte HP. (Consulte o folheto de suporte HP, ou acesse www.hp.com/support/LJM3027mfp ou www.hp.com/support/LJM3035mfp .)	Para ocultar temporariamente essa mensagem para enviar fax ou enviar para e-mail, toque em Ocultar .
Incapaz de duplexação, feche o compartimento traseiro	O dispositivo não consegue imprimir nos dois lados da página se o compartimento traseiro estiver aberto.	Feche o compartimento traseiro de saída.
Incapaz de enviar	Não foi detectada uma conexão de rede.	Verifique a conexão de rede. Entre em contato com o administrador de rede.
Incapaz de enviar fax Verifique a configuração do fax.	O dispositivo não consegue enviar um trabalho de fax.	Consulte o administrador da rede.
Incapaz de enviar o trabalho		Para ocultar temporariamente essa mensagem para enviar fax ou enviar para e-mail, toque em Ocultar . Se essa mensagem persistir, entre em contato com um fornecedor autorizado de assistência técnica ou suporte HP. (Consulte o folheto de suporte HP, ou acesse www.hp.com/support/LJM3027mfp ou www.hp.com/support/LJM3035mfp .)
Instale o cartucho preto	O cartucho de impressão foi removido ou instalado incorretamente.	Substitua ou reinstale o cartucho de impressão corretamente para continuar a imprimir.
Limpeza do disco <X>% completa Não desligue a alimentação	O disco rígido está sendo limpo.	Consulte o administrador da rede.
Login Novell exigido	A autenticação da Novell foi ativada para este destino.	Insira as credenciais de rede da Novell para acessar os recursos de cópia e fax.

Tabela 11-1 Mensagens do painel de controle (continuação)

Mensagem do painel de controle	Descrição	Ação recomendada
Memória insuficiente para carregar fontes/dados <dispositivo> Para continuar toque em OK	O dispositivo não tem memória suficiente para carregar os dados (por exemplo, fontes ou macros) do local especificado.	Toque em OK para continuar sem essas informações. Se a mensagem persistir, adicione memória.
Nome ou senha de usuário incorreto. Digite novamente.	O nome de usuário ou a senha foram digitados incorretamente.	Digite novamente o nome do usuário e a senha.
O Gateway de e-mail não aceitou o trabalho porque o anexo era grande demais.	Os documentos digitalizados excederam o limite de tamanho do servidor.	Envie novamente o trabalho utilizando menor resolução, uma configuração de tamanho do arquivo menor ou menos páginas. Consulte Uso do servidor da Web incorporado para aprender como reduzir o tamanho do anexo. Consulte o administrador da rede para permitir o envio de documentos digitalizados utilizando vários e-mails.
O gateway de e-mail rejeitou o trabalho devido a informações de endereçamento. O trabalho falhou.	Um ou mais endereços de e-mail está incorreto.	Envie o trabalho novamente, com os endereços corretos.
O serviço de envio digital deve ser atualizado para suportar essa versão do firmware do MFP. Entre em contato com o administrador.	O serviço de envio digital não é suportado pela versão atualmente instalada do firmware do dispositivo.	Verifique a versão do firmware. Consulte o administrador da rede.
O serviço de envio digital no <endereço IP> não serve a esse MFP. Entre em contato com o administrador.	O não consegue comunicar-se com o endereço IP especificado.	Verifique o endereço IP. Consulte o administrador da rede.
O servidor LDAP não responde. Entre em contato com o administrador.	O servidor LDAP excedeu o valor do tempo de espera para uma solicitação de endereço.	Verifique o endereço do servidor LDAP. Consulte Solução de problemas de e-mail . Entre em contato com o administrador de rede.
PIN incorreto. Digite um PIN de 4 dígitos.	O formato do PIN está incorreto.	Digite o PIN de quatro dígitos.
PIN incorreto. Redigite o PIN.	O PIN foi digitado incorretamente.	Digite o PIN novamente.
Senha ou nome incorreto. Digite o login correto.	O nome de usuário ou a senha foram digitados incorretamente.	Digite novamente o nome do usuário e a senha.
Substituir cartucho preto	O cartucho de impressão não tem toner.  Nota Dependendo de como o dispositivo está configurado, essa mensagem pode ser exibida na época de encomendar um novo cartucho de impressão. Nesse caso, a mensagem indica que você pode tocar em OK para continuar imprimindo.	Substitua o cartucho de impressão. (Consulte Troca do cartucho de impressão).
Suprimento não HP instalado Economode desativado	Um suprimento não-HP ou um suprimento HP recarregado foi instalado.	Siga as instruções na caixa de diálogo da tela.
Tampa do alimentador de documentos aberta	A tampa do alimentador de documentos (AAD) está aberta.	Feche a tampa do alimentador de documentos (AAD). Siga as instruções na caixa de diálogo na tela.
Verifique o vidro e remova qualquer papel. Para continuar pressione Iniciar.	Um trabalho de envio ou cópia digital foi realizado a partir do vidro do scanner, porém o documento original precisa ser removido.	Remova o documento original do vidro do scanner e pressione Iniciar .

Motivos comuns de atolamentos

O dispositivo está atolado.¹

Motivo	Solução
O papel não atende às especificações.	Use somente mídia que atenda às especificações HP. Consulte Considerações sobre mídias .
Um componente está instalado de forma incorreta.	Verifique se o cartucho de impressão está instalado corretamente.
A mídia que você está usando que já foi usada anteriormente em um dispositivo ou copiadora.	Não use mídia que já tenha sido usada para impressão ou cópia.
Uma das bandejas de entrada foi carregada de forma incorreta.	Remova todo o excesso de mídia da bandeja de entrada. Certifique-se de que a pilha está abaixo da marca de altura máxima na bandeja. Consulte Carregue a mídia .
O papel está inclinado.	As guias da bandeja de entrada não estão corretamente ajustadas. Ajuste-as de forma que segurem a pilha firmemente no lugar, sem curvâ-la.
O papel está curvando ou as folhas estão aderindo.	Remova a mídia, balance-a para frente e para trás, gire-a 180 graus ou vire-a do outro lado. Recoloque o papel na bandeja de entrada.
A mídia é removido antes de ser assentada na bandeja de saída.	Reinicialize o dispositivo. Aguarde até que a página esteja completamente assentada no compartimento de saída antes de removê-la.
Durante a impressão frente e verso, você retirou o papel antes de o segundo lado do documento ser impresso.	Reinicialize o dispositivo e imprima o documento novamente. Aguarde até que a página esteja completamente assentada no compartimento de saída antes de removê-la.
O papel não está em boas condições.	Substitua o papel.
Os roletes da bandeja interna não estão puxando a mídia.	Se o papel for mais pesado do que 120 g/m ² , talvez a bandeja não possa pegá-lo.
O papel tem bordas ásperas ou irregulares.	Substitua o papel.
O papel está perfurado ou possui relevo.	O papel perfurado ou com relevo não se separa facilmente. Alimente folhas individuais pela bandeja 1.
Os suprimentos do dispositivo chegaram ao fim de sua vida útil.	Verifique se há alguma mensagem no painel de controle do dispositivo solicitando a troca dos suprimentos ou imprima uma página de status dos suprimentos para verificar sua vida útil restante. Consulte Uso de páginas de informações .
O papel não foi armazenado adequadamente.	Substitua o papel das bandejas. O papel deve ser armazenado na embalagem original, em ambiente controlado.
Nem todo o material de embalagem do dispositivo foi removido.	Verifique se a fita de embalagem, o papelão e as travas plásticas de transporte foram removidas do dispositivo.

¹ Se a impressora continuar a apresentar atolamentos, entre em contato com a Assistência ao cliente HP ou com um centro de serviço autorizado da HP.

Locais de atolamento

Utilize essa ilustração para localizar atolamentos de mídia no dispositivo. Para obter instruções sobre como eliminar atolamentos, consulte [Eliminar atolamentos](#).

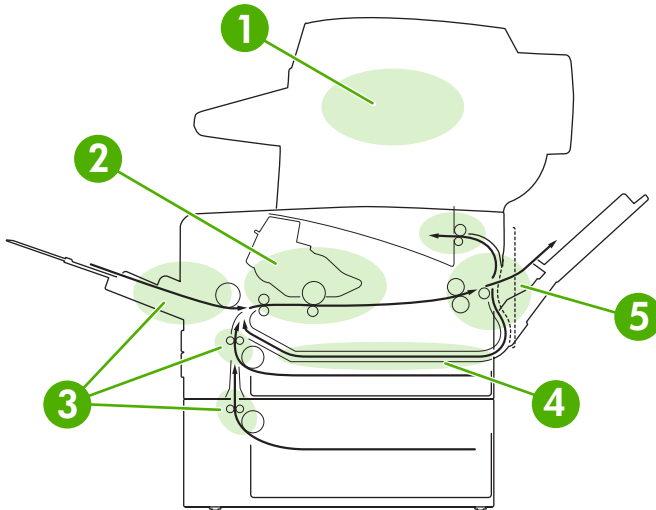

1	Alimentador automático de documentos (AAD)
2	Cartucho de impressão
3	Bandejas de entrada
4	Passagem duplex (para impressão frente e verso)
5	Compartimentos de saída

Recuperação após congestionamentos

O dispositivo tem um recurso de recuperação de atolamentos que determina se o dispositivo irá imprimir novamente páginas atoladas após o atolamento ser eliminado.

- **Auto** instrui o dispositivo a acionar automaticamente a recuperação de atolamentos quando houver memória suficiente no dispositivo.
- **Desativada** instrui o dispositivo a não tentar imprimir novamente as páginas atoladas. Essa configuração ajuda a economizar a memória do dispositivo.
- **Ativada** instrui o dispositivo a imprimir novamente qualquer página envolvida em um atolamento de papel após o atolamento ser eliminado.



Nota Durante o processo de recuperação, o dispositivo pode imprimir novamente páginas que foram impressas antes do atolamento ocorrer. Remova todas as páginas duplicadas.

Para melhorar a velocidade de impressão e aumentar os recursos de memória, você pode desativar a recuperação de atolamento de papel.

Desativação da recuperação de atolamentos

1. Na tela inicial, toque em **Administração**.
2. Toque em **Comportamento do dispositivo**.
3. Toque em **Comportamento de erro/aviso**.
4. Toque em **Recuperação de atolamento**.
5. Toque em **Desativada**.
6. Toque em **Salvar**.

Eliminar atolamentos

Ao eliminar atolamentos, tome bastante cuidado para não rasgar a mídia. Se um pequeno pedaço de mídia for deixado no dispositivo, isso poderá causar mais atolamentos.

Eliminação de atolamentos do AAD

1. Abra a tampa do AAD.

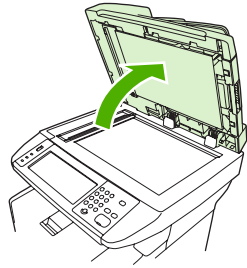

2. Levantando a alavanca verde, gire o mecanismo que puxa o papel até que ele se abra.

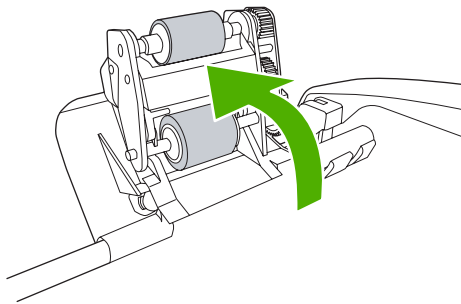

3. Com cuidado, tente remover a página sem rasgá-la. Se você sentir resistência, siga para a próxima etapa.

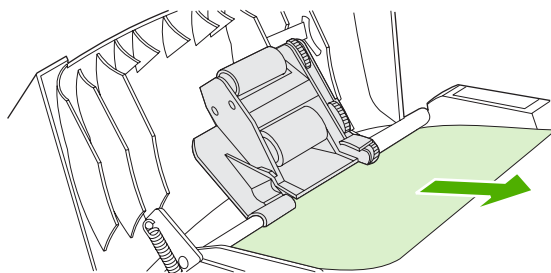

4. Abra a tampa do scanner e afrouxe suavemente a mídia utilizando as duas mãos. Quando liberar a mídia, puxe-a suavemente para fora no sentido indicado.

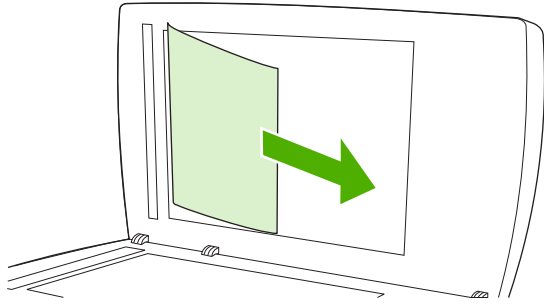

5. Feche a tampa do scanner e baixe o conjunto do rolete.

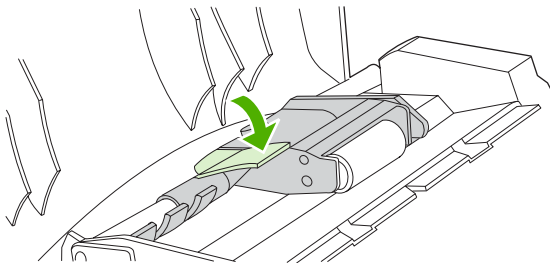

6. Feche a tampa do AAD.

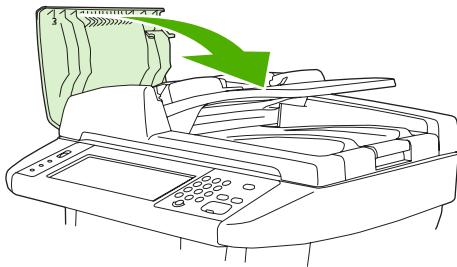

7. Se qualquer mídia estiver visível na área do compartimento de saída, puxe-a suavemente para fora.

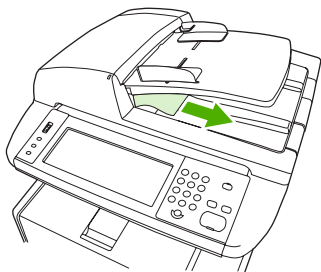

Eliminação de atolamentos nas áreas da bandeja de entrada



Nota Para remover mídia da área da bandeja 1, puxe a mídia lentamente para fora do dispositivo. Em todas as demais bandejas, execute o procedimento a seguir.

1. Deslize a bandeja para fora do dispositivo e remova qualquer papel danificado.

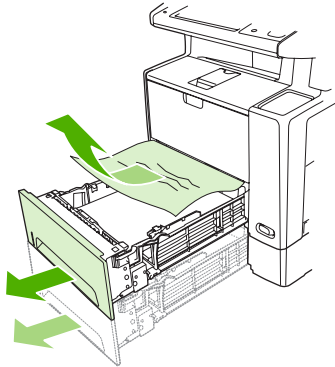

2. Se a margem do papel estiver visível na área de alimentação, puxe lentamente o papel para baixo e para fora do dispositivo. Se o papel não estiver visível, procure na área da tampa frontal.

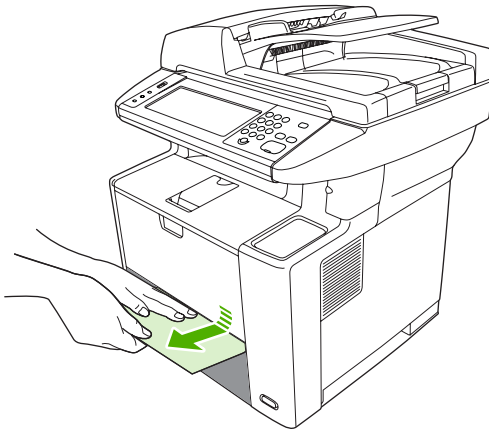

Nota Não force o papel se o mesmo não se mover facilmente. Se o papel estiver preso em uma bandeja, tente removê-lo pela bandeja acima (se aplicável) ou pela da porta frontal.

3. Antes de substituir a bandeja, verifique se o papel está bem assentado na bandeja, nos quatro cantos, e abaixo das lingüetas das guias.

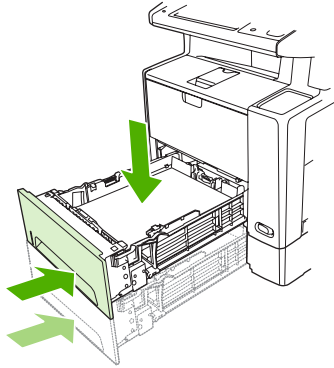

4. Abra e feche a porta frontal, e depois toque em **OK** na tela de toque para apagar a mensagem de atolamento.

Se uma mensagem de atolamento continuar sendo exibida, significa que ainda há mídia no dispositivo. Verifique se há mídia em outros locais.

Eliminação de atolamentos na área do cartucho de impressão

1. Abra a porta frontal e remova o cartucho de impressão.

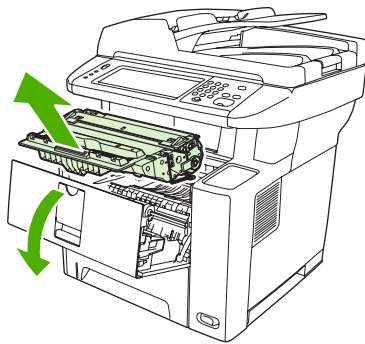

CUIDADO Para evitar danos ao cartucho de impressão, não o exponha à luz por mais de alguns minutos.

2. Abra a placa e puxe lentamente a mídia para fora do dispositivo. Tome cuidado para não rasgar a mídia.

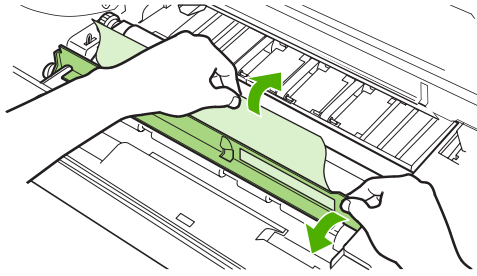

△ CUIDADO Evite derramar o toner solto. Utilizando um pano seco e que não solte fiapos, limpe o toner que possa ter caído no dispositivo. Se toner solto cair no dispositivo, poderá causar problemas temporários na qualidade de impressão. O toner solto deve sair do caminho do papel depois que algumas páginas forem impressas. Se o toner cair em suas roupas, limpe-o com um pano seco e lave a roupa em água fria. (A água quente faz com que o toner penetre no tecido.)

3. Substitua o cartucho de impressão e feche a porta frontal.



Se uma mensagem de atolamento continuar sendo exibida, significa que ainda há mídia no dispositivo. Verifique se há mídia em outros locais.

Eliminação de atolamentos nas áreas dos compartimentos de saída



Nota Se a mídia está obstruindo a área de saída superior, mas a maior parte da mídia ainda está dentro do dispositivo, é melhor removê-la pela porta traseira.

1. Abra o compartimento de saída posterior.

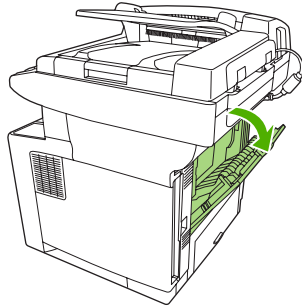

2. Empurre para baixo a porta do compartimento para desencaixar as travas da porta, e deixe a porta toda aberta.

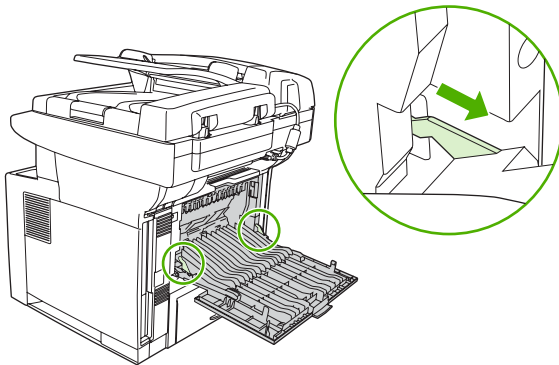

3. Segure ambos os lados da mídia e retire-a lentamente do dispositivo. (Pode haver toner solto na mídia. Tenha cuidado para não espalhar o mesmo sobre você ou dentro do dispositivo.)

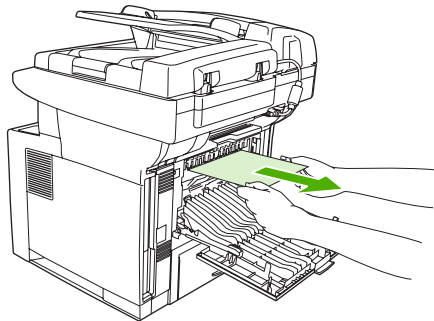

Nota Se for difícil remover a mídia, tente abrir a porta frontal e remover o cartucho de impressão para aliviar a pressão na mídia.

4. Feche o compartimento traseiro.

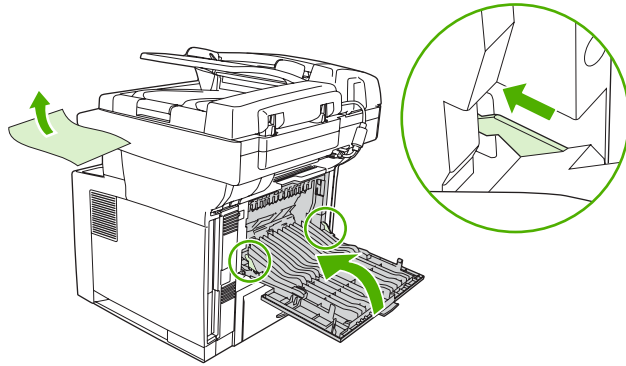

5. Abra e feche a porta frontal para eliminar a mensagem de atolamento.

Se uma mensagem de atolamento continuar sendo exibida, significa que ainda há mídia no dispositivo. Verifique se há mídia em outros locais.

Eliminação de atolamentos na unidade duplex

1. Remova a bandeja 2 do dispositivo.

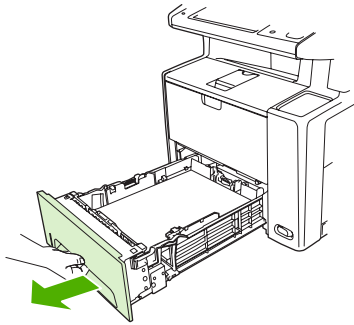

2. Empurre o botão verde, no alto à direita, na frente da bandeja 2 para abrir o acesso à passagem duplex do papel.

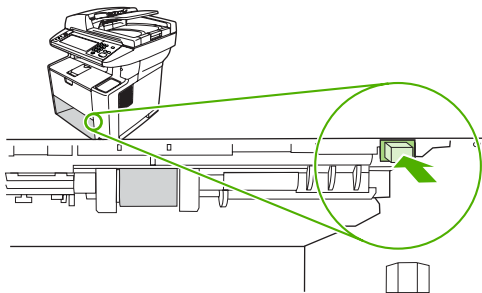

3. Alcance o papel congestionado e puxe-o para fora.

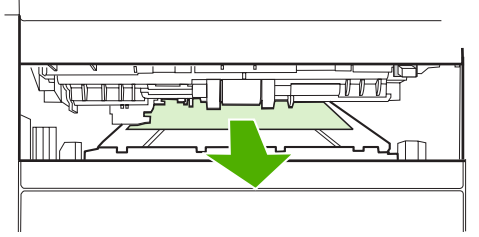

4. Empurre o fundo da placa de acesso duplex de volta até clicar no lugar nos dois lados (os dois lados devem encaixar).

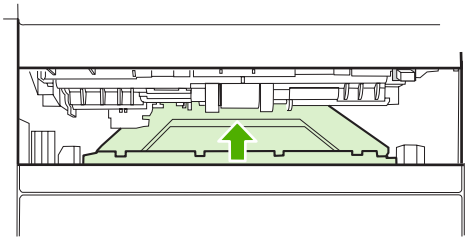

5. Reinstale a bandeja 2.

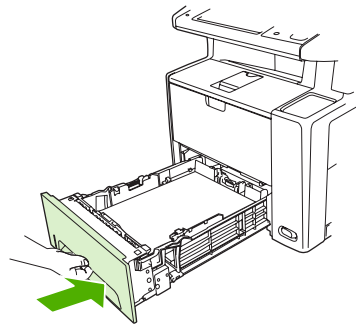

Solução de atolamentos repetidos

Se congestionamentos ocorrerem com frequência, tente executar as seguintes ações:

- Verifique todos os locais de atolamento. Um pedaço de mídia pode estar preso em algum lugar no dispositivo.
- Verifique se a mídia foi carregada corretamente nas bandejas, se as bandejas estão ajustadas de forma adequada para o tamanho da mídia carregada e se elas não estão com excesso de papel.
- Verifique se todas as bandejas e acessórios de manuseio de papel estão totalmente inseridos no dispositivo. (Se uma bandeja for aberta durante a impressão de um trabalho, poderá ocorrer um atolamento).
- Verifique se todas as tampas e portas estão fechadas. (Se uma tampa ou porta for aberta durante a impressão de um trabalho, poderá ocorrer um congestionamento).
- Tente imprimir em um compartimento de saída diferente.
- As folhas podem estar grudadas. Flexione a pilha para separar as folhas, mas não as ventile.

- Se estiver imprimindo a partir da bandeja 1, tente colocar menos folhas de mídia de cada vez.
- Se estiver imprimindo em mídia de tamanho pequeno (como cartões de índice), verifique se a orientação da mídia está correta na bandeja .
- Vire a pilha de mídia na bandeja. Além disso, tente girar a pilha 180°.
- Tente girar a mídia para que ela seja alimentada no dispositivo com outra orientação.
- Verifique a qualidade da mídia. Não use mídia com defeito ou irregular.
- Use somente mídia que atenda às especificações HP. Consulte [Considerações sobre mídias](#).
- Não utilize mídia que já tenha sido usada em um dispositivo ou copiadora. Não imprima em ambos os lados de envelopes, transparências, papel pergaminho ou etiquetas.
- Não use mídia com grampos nem mídia da qual o grampo tenha sido removido. Os grampos podem danificar o dispositivo e invalidar a garantia.
- Verifique se a energia fornecida ao dispositivo está estável e se atende às especificações no dispositivo. Consulte [Especificações](#).
- Limpe o dispositivo Consulte [Limpeza do dispositivo](#).
- Entre em contato com a Assistência e serviço autorizado HP para executar a manutenção de rotina no dispositivo. Leia o folheto de suporte fornecido com o dispositivo ou consulte www.hp.com/support/LJM3027mfp ou www.hp.com/support/LJM3035mfp.

Limpeza de atolamentos no grampeador

Para reduzir o risco de atolamentos no grampeador, grampeie no máximo 20 páginas de mídia (80 g/m² ou 20 lb) por vez.

1. Abra a porta do grampeador.

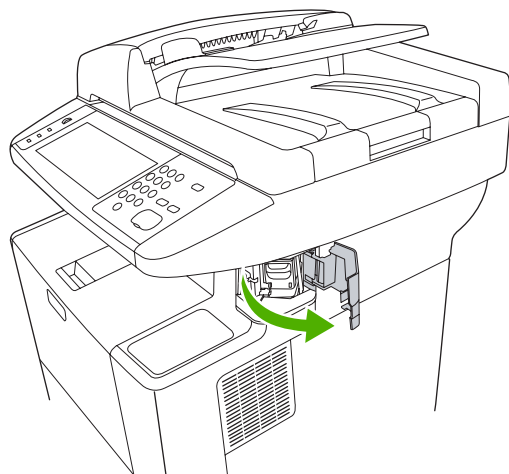

Nota Abrir a porta do grampeador desativa o grampeador.

2. Remova o cartucho de grampos do dispositivo.

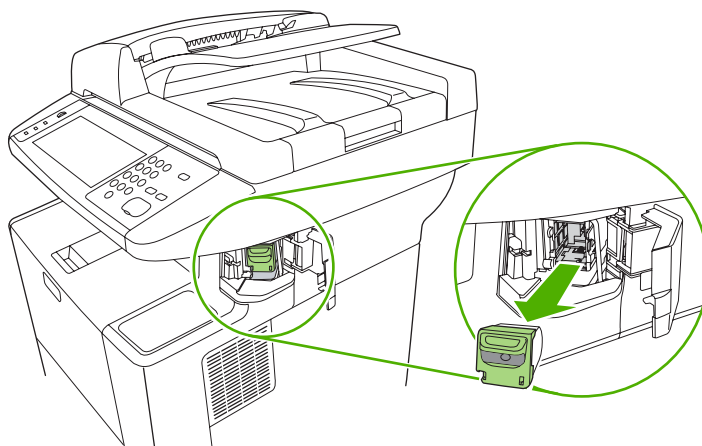

3. Retire quaisquer grampos soltos do grampeador e do cartucho de grampos.

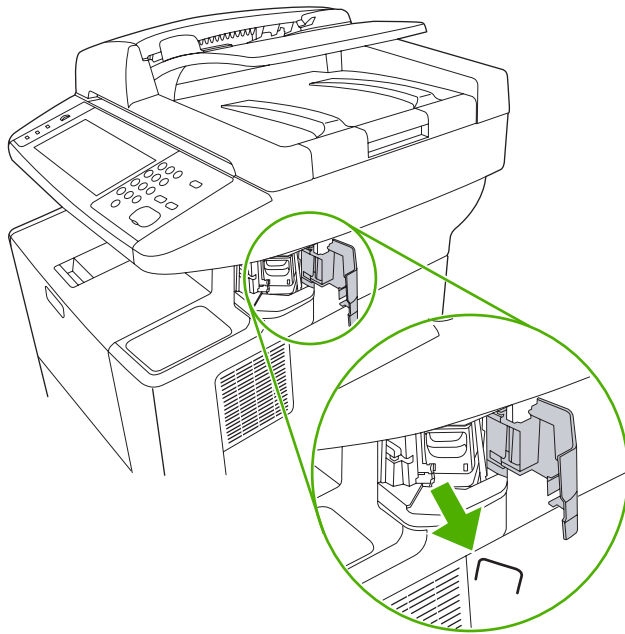

4. Substitua o cartucho de grampos.

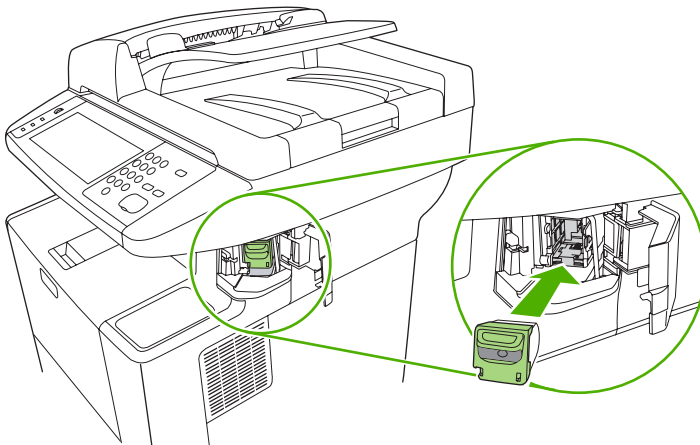

5. Feche a porta do grampeador.

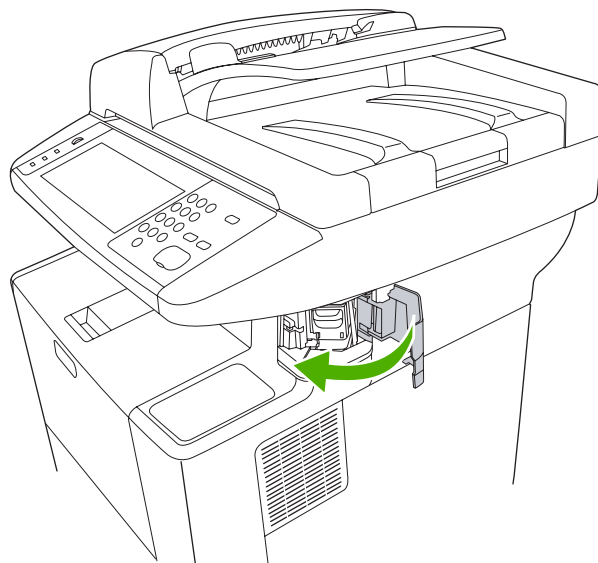

6. Insira mídia para testar o grampeador.
Repita as etapas de 1 a 6, se necessário.

Solução de problemas com a qualidade de impressão

Esta seção ajuda você a definir os problemas de qualidade da impressão e explica o que deve ser feito para corrigi-los. Normalmente, os problemas de qualidade de impressão podem ser resolvidos facilmente verificando se a manutenção do dispositivo está sendo feita corretamente, pela utilização de mídia de impressão que atende às especificações da HP ou pela execução de uma página de limpeza.

Problemas na qualidade de impressão associados à mídia

Alguns problemas na qualidade de impressão ocorrem devido ao uso de mídia inadequado.

- Use mídia que atenda às especificações da HP. Consulte [Considerações sobre mídias](#).
- A superfície da mídia é muito lisa. Use mídia que atenda às especificações da HP. Consulte [Considerações sobre mídias](#).
- O teor de umidade do papel é desigual, muito alto ou muito baixo. Use mídia de outra fonte ou de um pacote fechado.
- Algumas áreas da mídia não aceitam o toner. Use mídia de outra fonte ou de um pacote fechado.
- O papel timbrado usado para impressão é áspero. Use mídia xerográfica de textura mais lisa. Se essas providências solucionarem o problema, peça ao fornecedor do papel timbrado para usar mídia que atenda às especificações deste dispositivo. Consulte [Considerações sobre mídias](#).
- A mídia é excessivamente áspera. Use mídia xerográfica de textura mais lisa.
- A configuração do driver está incorreta. Para alterar a configuração do tipo de mídia, consulte [Controle de trabalhos de impressão](#).
- A mídia que você está usando é muito pesada para a configuração de tipo de mídia que você selecionou, e o toner não está aderindo à mídia.

Problemas na qualidade de impressão associados ao ambiente

Se o dispositivo está operando em condições excessivamente úmidas ou secas, verifique se o ambiente de impressão está dentro das especificações. Consulte [Ambiente operacional](#).

Problemas de qualidade de impressão associados a congestionamentos

Verifique se todas as folhas são liberadas da passagem do papel. Consulte [Eliminar atolamentos](#).

- Se o dispositivo sofreu atolamento recentemente, imprima duas a três páginas para limpar o dispositivo.
- Se as folhas não passarem pelo fusor e isso provocar defeitos na imagem dos documentos posteriores, imprima três páginas para limpar o dispositivo. Se o problema persistir, imprima e processe uma página de limpeza. Consulte [Limpeza do dispositivo](#).

Exemplos de defeitos de imagens

Consulte os exemplos desta tabela de defeitos em imagens para determinar qual o problema de qualidade de impressão e, em seguida, consulte as páginas de referência correspondentes para solucionar o problema. Estes exemplos identificam os problemas mais comuns com a qualidade de

impressão. Se ainda ocorrerem problemas depois das soluções sugeridas, entre em contato com a Assistência ao cliente HP.

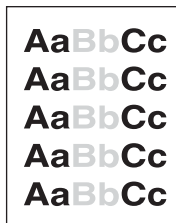

Consulte [Impressão clara \(parte da página\)](#)



Consulte [Impressão clara \(página inteira\)](#)



Consulte [Resíduos](#)



Consulte [Resíduos](#)

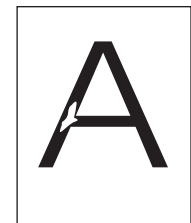

Consulte [Caracteres parcialmente impressos](#)

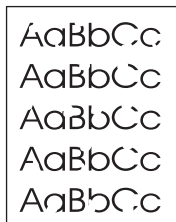

Consulte [Caracteres parcialmente impressos](#)



Consulte [Caracteres parcialmente impressos](#)

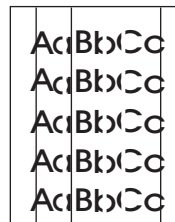

Consulte [Linhas](#)



Consulte [Fundo acinzentado](#)



Consulte [Mancha de toner](#)

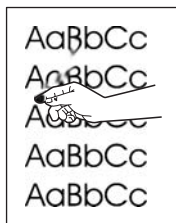

Consulte [Toner espalhado](#)

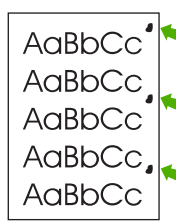

Consulte [Defeitos repetitivos](#)



Consulte [Imagem repetitiva](#)

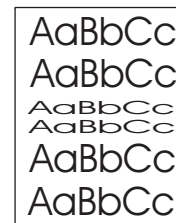

Consulte [Caracteres deformados](#)

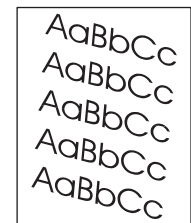

Consulte [Páginas tortas](#)

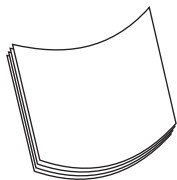

Consulte [Enrolamento ou ondulação](#)

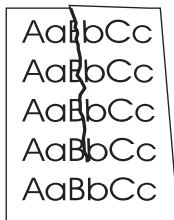

Consulte [Rugas ou dobras](#)



Consulte [Linhas verticais brancas](#)

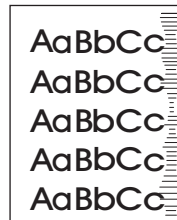

Consulte [Marcas de pneus](#)

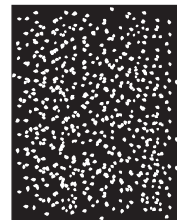

Consulte [Pontos brancos sobre preto](#)

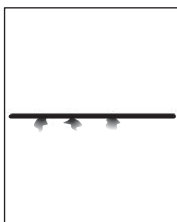

Consulte [Linhas dispersas](#)

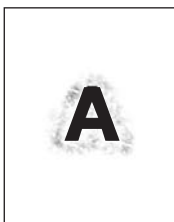

Consulte [Impressão borrada](#)



Consulte [Repetição aleatória de imagens \(escura\)](#)

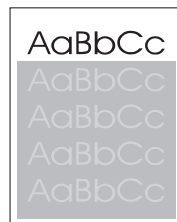

Consulte [Repetição aleatória de imagens \(clara\)](#)



Nota Estes exemplos descrevem mídia de tamanho carta que foi inserida no dispositivo.

Impressão clara (parte da página)

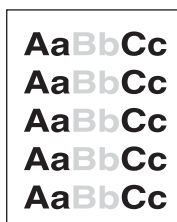

1. Verifique se o cartucho de impressão está totalmente instalado.
2. O nível do toner no cartucho de impressão pode estar baixo. Substitua o cartucho de impressão.
3. A mídia pode não atender às especificações da HP (por exemplo, ela está muito úmida ou é áspera). Consulte [Considerações sobre mídias](#).

Impressão clara (página inteira)



1. Verifique se o cartucho de impressão está totalmente instalado.
2. Verifique se a definição EconoMode está desativada no painel de controle e no driver da impressora.
3. Abra o menu [Administração](#) no painel de controle do dispositivo. Abra o menu [Qualidade de impressão](#) e aumente a configuração de [Densidade do toner](#). Consulte [Menu Qualidade de impressão](#).
4. Tente usar outro tipo de mídia.
5. O cartucho de impressão pode estar quase vazio. Substitua o cartucho de impressão.

Resíduos

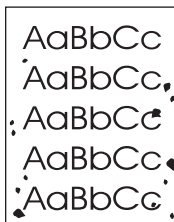

Depois da eliminação de um congestionamento, podem aparecer manchas em uma página.

1. Imprima mais algumas páginas para verificar se o problema desaparece sozinho.
2. Limpe o interior do dispositivo e execute uma página de limpeza. Consulte [Limpeza do dispositivo](#).
3. Tente usar outro tipo de mídia.
4. Verifique se há vazamentos no cartucho de impressão. Se o cartucho de impressão estiver vazando, substitua-o.

Caracteres parcialmente impressos

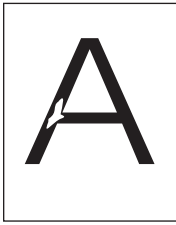

1. Verifique se as condições ambientais para a impressora foram atendidas. Consulte [Ambiente operacional](#).
2. Se a mídia for áspera e o toner sair facilmente, abra o menu **Administração** no painel de controle do dispositivo. Abra o menu **Qualidade de impressão**, selecione **Modos do fusor** e selecione o tipo de mídia utilizada. Consulte [Menu Qualidade de impressão](#).
3. Tente usar mídia de textura mais lisa.

Linhas

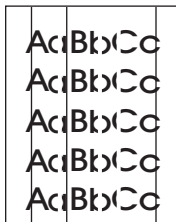

1. Imprima mais algumas páginas para verificar se o problema desaparece sozinho.
2. Limpe o interior do dispositivo e execute uma página de limpeza. Consulte [Limpeza do dispositivo](#).
3. Substitua o cartucho de impressão.

Fundo acinzentado



1. Não utilize mídia que já tenha passado pelo dispositivo.
2. Tente usar outro tipo de mídia.
3. Imprima mais algumas páginas para verificar se o problema desaparece sozinho.
4. Vire a pilha na bandeja. Além disso, tente girar a pilha 180°.

5. Abra o menu [Administração](#) no painel de controle do dispositivo. Abra o menu [Qualidade de impressão](#) e aumente a configuração de [Densidade do toner](#). Consulte [Menu Qualidade de impressão](#).
6. Verifique se as condições ambientais para o dispositivo foram atendidas. Consulte [Ambiente operacional](#).
7. Substitua o cartucho de impressão.

Mancha de toner



1. Imprima mais algumas páginas para verificar se o problema desaparece sozinho.
2. Tente usar outro tipo de mídia.
3. Verifique se as condições ambientais para o dispositivo foram atendidas. Consulte [Ambiente operacional](#).
4. Limpe o interior do dispositivo e execute uma página de limpeza. Consulte [Limpeza do dispositivo](#).
5. Substitua o cartucho de impressão.

Consulte também [Toner espalhado](#).

Toner espalhado

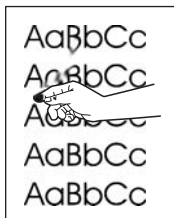

Toner solto, neste contexto, é o toner que pode ser facilmente removido da página.

1. Se a mídia for espessa ou áspera, abra o menu [Administração](#) no painel de controle do dispositivo. No submenu [Qualidade de impressão](#), selecione [Modos do fusor](#) e selecione o tipo de mídia utilizada.
2. Se você reparar que a textura de um dos lados da mídia é mais áspero, experimente imprimir no lado mais liso.

3. Verifique se as especificações ambientais para o dispositivo foram atendidas. Consulte [Ambiente operacional](#).
4. Verifique se o tipo e a qualidade da mídia que está sendo usada atendem às especificações da HP. Consulte [Considerações sobre mídias](#).

Defeitos repetitivos

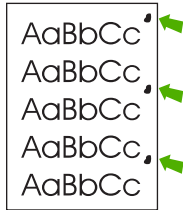

1. Imprima mais algumas páginas para verificar se o problema desaparece sozinho.
2. Se a distância entre defeitos for 47 mm (1,9 pol.), 62 mm (2,4 pol.), ou 96 mm (3,8 pol.), é possível que o cartucho de impressão tenha de ser substituído.
3. Limpe o interior do dispositivo e execute uma página de limpeza. Consulte [Limpeza do dispositivo](#).

Consulte também [Imagem repetitiva](#).

Imagem repetitiva

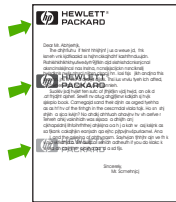

Esse tipo de defeito pode ocorrer quando você utiliza formulários pré-impressos ou uma grande quantidade de mídia estreita.

1. Imprima mais algumas páginas para verificar se o problema desaparece sozinho.
2. Verifique se o tipo e a qualidade da mídia que está sendo usada atendem às especificações da HP. Consulte [Considerações sobre mídias](#).
3. Se a distância entre defeitos for 47 mm (1,9 pol.), 62 mm (2,4 pol.), ou 96 mm (3,8 pol.), é possível que o cartucho de impressão tenha de ser substituído.

Caracteres deformados



1. Imprima mais algumas páginas para verificar se o problema desaparece sozinho.
2. Verifique se as especificações ambientais para o dispositivo foram atendidas. Consulte [Ambiente operacional](#).

Páginas tortas

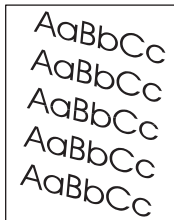

1. Imprima mais algumas páginas para verificar se o problema desaparece sozinho.
2. Verifique se há pedaços de mídia rasgados no interior do dispositivo.
3. Verifique se a mídia foi carregada corretamente e se todos os ajustes foram feitos. Consulte [Carregue a mídia](#). Verifique se as guias da bandeja não estão muito justas ou muito soltas sobre a mídia.
4. Vire a pilha na bandeja. Além disso, tente girar a pilha 180°.
5. Verifique se o tipo e a qualidade da mídia que está sendo usada atendem às especificações da HP. Consulte [Considerações sobre mídias](#).
6. Verifique se as especificações ambientais para o dispositivo foram atendidas. (Consulte [Ambiente operacional](#)).
7. Faça o alinhamento da bandeja abrindo o menu [Administração](#) no painel de controle do dispositivo. No submenu [Qualidade de impressão](#), toque em [Definir registro](#). Escolha uma bandeja em [Origem](#) e execute uma página de teste. Para obter mais informações, consulte [Menu Qualidade de impressão](#).

Enrolamento ou ondulação

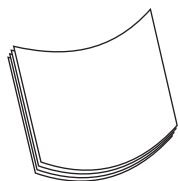

1. Vire a pilha na bandeja. Além disso, tente girar a pilha 180°.
2. Verifique se o tipo e a qualidade da mídia que está sendo usada atendem às especificações da HP. (Consulte [Considerações sobre mídias](#)).
3. Verifique se as especificações ambientais para o dispositivo foram atendidas. (Consulte [Ambiente operacional](#)).
4. Tente imprimir em um compartimento de saída diferente.
5. Se a mídia for leve e lisa, abra o menu [Administração](#) no painel de controle do dispositivo. No submenu [Qualidade de impressão](#), selecione [Modos do fusor](#) e selecione o tipo de mídia utilizada. Altere a definição para [Baixo](#), que ajuda a reduzir o calor no processo de fusão.

Rugas ou dobras

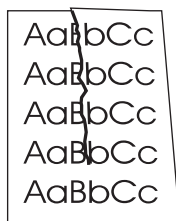

1. Imprima mais algumas páginas para verificar se o problema desaparece sozinho.
2. Verifique se as especificações ambientais para o dispositivo foram atendidas. Consulte [Ambiente operacional](#).
3. Vire a pilha na bandeja. Além disso, tente girar a pilha 180°.
4. Verifique se a mídia foi carregada corretamente e se todos os ajustes foram feitos. Consulte [Carregue a mídia](#).
5. Verifique se o tipo e a qualidade da mídia que está sendo usada atendem às especificações da HP. Consulte [Considerações sobre mídias](#).
6. Se envelopes estiverem dobrando, tente armazená-los de forma que fiquem retos.

Se as ações acima não resolverem os enrugados ou dobras, abra o menu [Administração](#) no painel de controle do dispositivo. No submenu [Qualidade de impressão](#), selecione [Modos do fusor](#) e selecione o tipo de mídia utilizada. Altere a definição para [Baixo](#), que ajuda a reduzir o calor no processo de fusão.

Linhas verticais brancas

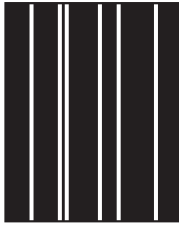

1. Imprima mais algumas páginas para verificar se o problema desaparece sozinho.
2. Verifique se o tipo e a qualidade da mídia que está sendo usada atendem às especificações da HP. Consulte [Considerações sobre mídias](#).
3. Substitua o cartucho de impressão.

Marcas de pneus

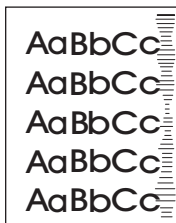

Esse defeito normalmente ocorre quando o cartucho de impressão excedeu em muito sua vida útil calculada. Por exemplo, se você estiver imprimindo uma grande quantidade de páginas com bem pouca cobertura de toner.

1. Substitua o cartucho de impressão.
2. Reduza o número de páginas que você imprime com cobertura bem baixa de toner.

Pontos brancos sobre preto

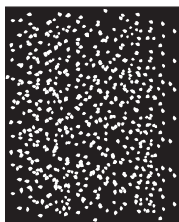

1. Imprima mais algumas páginas para verificar se o problema desaparece sozinho.
2. Verifique se o tipo e a qualidade da mídia que está sendo usada atendem às especificações da HP. Consulte [Considerações sobre mídias](#).
3. Verifique se as especificações ambientais para o dispositivo foram atendidas. Consulte [Ambiente operacional](#).
4. Substitua o cartucho de impressão.

Linhas dispersas

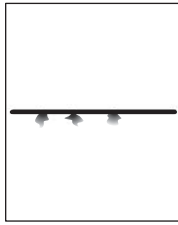

1. Verifique se o tipo e a qualidade da mídia que está sendo usada atendem às especificações da HP. Consulte [Considerações sobre mídias](#).
2. Verifique se as especificações ambientais para o dispositivo foram atendidas. Consulte [Ambiente operacional](#).
3. Vire a pilha na bandeja. Além disso, tente girar a pilha 180°.
4. Abra o menu [Administração](#) no painel de controle do dispositivo. Abra o menu [Qualidade de impressão](#) e altere a configuração de [Densidade do toner](#). Consulte [Menu Qualidade de impressão](#).
5. Abra o menu [Administração](#) no painel de controle do dispositivo. No submenu [Qualidade de impressão](#), abra [Otimizar](#) e defina [Detalhe de linha=ativado](#).

Impressão borrada

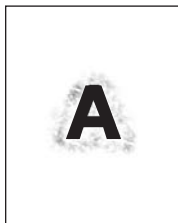

1. Verifique se o tipo e a qualidade da mídia que está sendo usada atendem às especificações da HP. Consulte [Considerações sobre mídias](#).
2. Verifique se as especificações ambientais para o dispositivo foram atendidas. Consulte [Ambiente operacional](#).
3. Vire a pilha na bandeja. Além disso, tente girar a pilha 180°.
4. Não utilize mídia que já tenha sido processada pelo dispositivo.
5. Diminua a densidade do toner. Abra o menu [Administração](#) no painel de controle do dispositivo. Abra o menu [Qualidade de impressão](#) e altere a configuração de [Densidade do toner](#). Consulte [Menu Qualidade de impressão](#).
6. Abra o menu [Administração](#) no painel de controle do dispositivo. No submenu [Qualidade de impressão](#), abra [Otimizar](#) e defina [Transferência alta=ativada](#). Consulte [Menu Qualidade de impressão](#).

Repetição aleatória de imagens



Se uma imagem que aparece na parte superior da página (em preto sólido) se repetir no restante da página (em campo cinza), o toner pode não ter sido completamente eliminado do último trabalho. (A imagem repetida pode ser mais clara ou mais escura do que o campo no qual ela aparece.)

- Mude o tom (escureça) do campo no qual a imagem repetida aparece.
- Altere a ordem na qual as imagens são impressas. Por exemplo, coloque a imagem mais clara na parte superior da página e a mais escura no restante dela.
- No aplicativo, gire a página inteira em 180° para imprimir a imagem mais clara primeiro.
- Se o defeito se repetir mais tarde em um trabalho de impressão, desligue o dispositivo por 10 minutos e ligue-o novamente para reiniciar o trabalho de impressão.

Solução de problemas de impressão em rede



Nota A HP recomenda utilizar o CD do dispositivo para instalar e configurar o dispositivo em uma rede.

- Imprima uma página de configuração (consulte [Uso de páginas de informações](#)). Se houver um servidor de impressão HP Jetdirect instalado, a impressão de uma página de configuração também imprimirá uma segunda página que mostrará as configurações e o status da rede.
- Consulte o *Guia do administrador do servidor de impressão incorporado HP Jetdirect* no CD do dispositivo para obter ajuda e mais informações sobre a página de configuração do Jetdirect. Para abrir o guia, execute o CD, clique em **Documentação da impressora**, clique em **Guia do HP Jetdirect** e em **Solução de problemas do servidor de impressão HP Jetdirect**.
- Tente imprimir um trabalho a partir de outro computador.
- Para verificar se um dispositivo opera com um computador, use um cabo USB para conectá-lo diretamente ao computador, e reinstale o software de impressão. Imprima um documento a partir de um programa no qual ele já foi corretamente impresso no passado. Se isso funcionar, talvez o problema esteja relacionado à rede.
- Entre em contato com o administrador da rede para obter assistência.

Solução de problemas de cópia

Evitando problemas de cópia

A seguir, algumas etapas simples que você pode realizar para aprimorar a qualidade da cópia:

- Cópia do vidro do scanner. Isso produzirá uma cópia de maior qualidade que copiar do alimentador automático de documentos (AAD).
- Use originais de qualidade.
- Carregue a mídia corretamente. Se a mídia for carregada incorretamente, ela poderá inclinar, provocando imagens borradas e problemas com o programa de OCR. Consulte [Carregue a mídia](#) para obter instruções.
- Use ou faça uma folha de proteção para proteger seus originais.



Nota Verifique se a mídia atende às especificações da HP. Se a mídia atender às especificações da HP, problemas recorrentes de alimentação indicam que o rolete do coletor ou o coxim de separação está gasto. Entre em contato com a Assistência técnica HP. Consulte [Atendimento ao cliente HP](#) ou o folheto de suporte fornecido na caixa do dispositivo.

Problemas na imagem

Problema	Causa	Solução
As imagens estão faltando ou apagadas.	O nível do toner do cartucho de impressão pode estar baixo.	Substitua o cartucho de impressão. Consulte Troca do cartucho de impressão .
	O original pode ter baixa qualidade.	Se seu original é muito claro ou está danificado, a cópia poderá não compensar isso, mesmo se você ajustar o escurecimento. Se possível, consiga um documento original em melhores condições.
	O original pode ter um fundo colorido.	Toque em Copiar e depois em Ajuste da imagem . Ajuste o controle deslizante Limpeza do fundo para a direita para reduzir a intensidade do fundo.
Surgem faixas verticais brancas ou meio apagadas na cópia.	A mídia pode não atender às especificações da HP.	Use mídia que atenda às especificações da HP. Consulte Considerações sobre mídias .
	O nível do toner do cartucho de impressão pode estar baixo.	Substitua o cartucho de impressão. Consulte Troca do cartucho de impressão .

AaBbCc
AaBbCc
AaBbCc
AaBbCc
AaBbCc

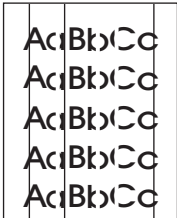
Problema	Causa	Solução
<p>Surgem linhas indesejadas na cópia.</p> 	<p>A bandeja 1 ou a bandeja 2 podem não estar instaladas corretamente.</p> <p>O vidro do scanner ou o vidro do AAD pode estar sujo.</p> <p>O tambor fotossensível dentro do cartucho de impressão pode estar arranhado.</p>	<p>Verifique se a bandeja está no lugar.</p> <p>Limpe o vidro do scanner ou o vidro do AAD. Consulte Limpeza do dispositivo.</p> <p>Instale um novo cartucho de impressão HP. Consulte Troca do cartucho de impressão.</p>
<p>Surgem pontos ou faixas pretas na cópia.</p>	<p>Pode haver tinta, cola, líquido corretor ou outra substância indesejada no alimentador automático de documentos (AAD) ou no vidro do scanner.</p>	<p>Limpe o dispositivo. Consulte Limpeza do dispositivo.</p>
<p>As cópias são muito claras ou muito escuras.</p>	<p>A configuração de claro/escuro tem de ser ajustada.</p>	<p>Toque em Copiar e depois em Ajuste da imagem. Ajuste o controle deslizante Escurecer para clarear ou escurecer a imagem.</p>
<p>O texto não está claro.</p>	<p>A configuração de nitidez tem de ser ajustada.</p> <p>A imagem deve ser otimizada para texto.</p>	<p>Para ajustar a nitidez, toque em Copiar, e depois toque em Ajuste da imagem. Ajuste o controle deslizante Nitidez para a direita para aumentar a nitidez.</p> <p>Para otimizar a imagem para texto, toque em Copiar, e depois toque em Otimizar texto/figura. Selecione Texto.</p>

Problemas de manuseio de mídia

Problema	Causa	Solução
<p>Baixa qualidade de impressão ou adesão do toner</p>	<p>O papel é muito úmido, muito áspero, muito pesado ou muito macio, ou tem relevo ou é de um lote defeituoso.</p>	<p>Tente outro tipo de papel, entre 100 e 250 Sheffield, 4 a 6% de conteúdo de umidade.</p>
<p>Caracteres parcialmente impressos, atolamento, ou enrolamento</p>	<p>O papel foi armazenado incorretamente.</p> <p>O papel tem variabilidade de um lado para o outro.</p>	<p>Armazene o papel horizontalmente em uma embalagem vedada.</p> <p>Gire o papel.</p>
<p>Enrolamento excessivo</p>	<p>O papel é muito úmido, tem um alinhamento errado dos grãos ou tem estrutura de grãos curtos demais</p> <p>O papel varia de um lado para o outro.</p>	<p>Abra o compartimento traseiro de saída, ou use papel de grãos longos.</p> <p>Gire o papel.</p>
<p>Atolamento, danos ao dispositivo</p>	<p>O papel ter cortes ou perfurações.</p>	<p>Use papel sem cortes nem perfurações.</p>

Problema	Causa	Solução
Problemas na alimentação	O papel tem bordas irregulares.	Use papel de alta qualidade fabricado para impressoras a laser.
	O papel varia de um lado para o outro.	Gire o papel.
	O papel é muito úmido, muito áspero, muito pesado ou muito macio, tem um alinhamento errado dos grãos ou tem estrutura de grãos curtos demais, ou tem relevo ou é de um lote defeituoso.	<ul style="list-style-type: none"> Tente outro tipo de papel, entre 100 e 250 Sheffield, 4 a 6% de conteúdo de umidade. Use papel com grãos mais longos.
A impressão está deformada ou desalinhada na página.	As guias da mídia podem estar ajustadas incorretamente.	Remova toda a mídia da bandeja de entrada, alinhe a pilha e carregue a mídia novamente na bandeja de entrada. Ajuste as guias da mídia para a largura e comprimento da mídia utilizada e tente imprimir novamente.
	O scanner pode necessitar de calibração.	<p>Faça o alinhamento da bandeja e calibre o scanner.</p> <ul style="list-style-type: none"> Faça o alinhamento da bandeja abrindo o menu Administração no painel de controle do dispositivo. No submenu Qualidade de impressão, toque em Definir registro. Escolha uma bandeja em Origem e execute uma página de teste. Para obter mais informações, consulte Menu Qualidade de impressão. Consulte Calibração do scanner para obter informações sobre a calibração do scanner.
Mais de uma folha alimentada simultaneamente.	A bandeja da mídia pode estar sobrecarregada.	Remova alguma mídia da bandeja. Consulte Carregue a mídia .
	A mídia pode estar enrugada, dobrada ou danificada.	Verifique se a mídia não está enrugada, dobrada ou danificada. Tente imprimir em mídia de um pacote novo ou diferente.
O dispositivo não puxa a mídia de uma bandeja de mídia.	O dispositivo pode estar no modo de alimentação manual.	<ul style="list-style-type: none"> Se for exibido Alimentação manual no mostrador do painel de controle, pressione OK para imprimir o trabalho. Verifique se o dispositivo não está em modo de alimentação manual, e tente imprimir o trabalho novamente.
	O rolete do coletor pode estar sujo ou danificado.	Entre em contato com o Atendimento ao cliente HP. Consulte Atendimento ao cliente HP ou o folheto de suporte fornecido na caixa do dispositivo.
	O controle de ajuste de comprimento de papel na bandeja está definido com um comprimento maior que o tamanho da mídia.	Ajuste o controle de ajuste de comprimento de papel para o comprimento correto.

Problemas de desempenho

Problema	Causa	Solução
Não sai uma cópia.	A bandeja de entrada pode estar vazia.	Carregue mídia no dispositivo. Consulte Carregue a mídia para obter mais informações.
	O original pode ter sido carregado incorretamente.	Carregue o original corretamente no AAD ou vidro do scanner. Consulte Carregue a mídia .
As cópias estão em branco.	É possível que a fita de vedação ainda esteja no cartucho de impressão.	Remova o cartucho de impressão do dispositivo, puxe a fita de vedação e reinstale o cartucho de impressão.
	O original pode ter sido carregado incorretamente.	Carregue o original corretamente no AAD ou vidro do scanner. Consulte Carregue a mídia .
	A mídia pode não atender às especificações da HP.	Use mídia que atenda às especificações da HP. Consulte Considerações sobre mídias .
	O nível do toner do cartucho de impressão pode estar baixo.	Substitua o cartucho de impressão. Consulte Troca do cartucho de impressão .
Foi copiado o original errado.	O AAD pode estar carregado.	Verifique se o AAD está vazio.
As cópias estão em tamanho reduzido.	As configurações do software do dispositivo podem ser definidas para reduzir a imagem digitalizada.	Consulte a Ajuda do software do dispositivo para obter mais informações sobre como alterar as configurações.

Solução de problemas de fax



Nota Para obter mais informações sobre a solução de problemas de fax, consulte o *Guia do usuário do acessório de fax analógico 300 do HP LaserJet*.

Solução de problemas de envio

Os fax são interrompidos durante o envio.

Motivo	Solução
A máquina de fax à qual você está enviando pode estar defeituosa.	Ligue para o destinatário para verificar se a máquina recebendo o fax está ligada e pronta para receber o fax, ou tente enviar para outra máquina de fax.
Sua linha telefônica pode não estar funcionando, ou a linha pode estar sofrendo interferência.	Desconecte o cabo do fax da tomada telefônica e conecte um telefone. Faça uma ligação para testar se a linha telefônica funciona. Tente usar uma menor taxa de transmissão ajustando a configuração de Taxa de transmissão máxima no menu Administração. Consulte Menu configuração inicial .

O dispositivo de fax recebe fax mas não os envia.

Motivo	Solução
Se o dispositivo está em um sistema PBX, este pode gerar um tom de discagem que o fax não é capaz de detectar.	Desative a configuração de detectar tom de discagem. Consulte o guia do fax para obter informações sobre como alterar a configuração.
Pode ser uma conexão telefônica ruim.	Envie o fax mais tarde.
A máquina de fax à qual você está enviando pode estar defeituosa.	Ligue para o destinatário para verificar se a máquina recebendo o fax está ligada e pronta para receber o fax, ou tente enviar para outra máquina de fax.
Sua linha telefônica pode estar defeituosa.	Desconecte o cabo do fax da tomada telefônica e conecte um telefone. Faça uma ligação para testar se a linha telefônica funciona.

Discagens repetidas ao tentar enviar fax.

Motivo	Solução
O fax redisca automaticamente um número do fax se o recurso Rediscar se ocupado ou o recurso Rediscar quando sem resposta, estiver ativado.	Desative os recursos Rediscar se ocupado e Rediscar quando sem resposta. Consulte o guia do fax para obter informações sobre como alterar as configurações.

Os fax enviados não chegam na máquina de fax receptora.

Motivo	Solução
A máquina de fax receptora pode estar desligada ou ter uma condição de erro, como estar sem papel.	Ligue para o destinatário para verifique se a máquina de fax está ligada e pronta para receber fax.
Um fax pode estar armazenado na memória por estar aguardando para rediscar para um número ocupado ou há outros trabalhos à frente dele aguardando envio.	Se um trabalho de fax está na memória por um desses motivos, é exibida uma entrada para o trabalho no log do fax. Imprima o log de atividades de fax (Consulte o guia do fax), e verifique se na coluna Resultado há trabalhos com designação Pendente .



Nota Se o fax está enviando muito lentamente, consulte "A transmissão ou recepção de fax está muito lenta" em [Menu configuração inicial](#).

Solução de problemas de recepção

As chamadas de fax recebidas não são respondidas pelo fax (não detecta fax).

Motivo	Solução
A configuração toques até atender pode não estar correta.	Verifique a configuração toques até atender. Consulte o guia do fax para obter informações sobre como alterar a configuração.
O cabo do telefone pode não estar ligado corretamente, ou não estar funcionando.	Verifique a instalação. Verifique se você está utilizando o cabo de telefone fornecido com o dispositivo.
A linha telefônica pode estar defeituosa.	Desconecte o cabo do fax da tomada telefônica e conecte um telefone. Faça uma ligação para testar se a linha telefônica funciona.
Um serviço de mensagem de voz pode estar interferindo com a capacidade de atender chamadas.	Faça um dos seguintes: <ul style="list-style-type: none">● Descontinue o serviço de mensagens.● Use uma linha telefônica exclusivamente para as chamadas de fax.● Diminua a configuração de toques até atender para o fax para um número menor que os toques até atender do correio de voz. Consulte o guia do fax para obter informações sobre como alterar a configuração.

A transmissão ou recepção de fax está muito lenta.

Motivo	Solução
Você pode estar enviando ou recebendo fax muito complexos, como contendo vários gráficos.	Um fax complexo demora mais para ser enviado ou recebido.
A máquina recebendo fax pode ter um modem de baixa velocidade.	O fax do dispositivo só envia o fax na maior velocidade do modem que a máquina receptora aceita.
A resolução na qual o fax foi enviado ou recebido é muito alta. Uma maior resolução geralmente resulta em melhor qualidade, mas também demora mais tempo de transmissão.	Se você está recebendo o fax, ligue e peça ao remetente para diminuir a resolução e enviar novamente o fax. Se você está enviando, reduza a resolução ou mude a configuração de

A transmissão ou recepção de fax está muito lenta.

Motivo	Solução
	modo do conteúdo da página. Consulte o guia do fax para obter informações sobre como alterar as configurações.
Uma conexão ruim de linha telefônica está forçando o fax do dispositivo e a máquina de fax que envia ou recebe, a diminuir a velocidade da transmissão para compensar os erros.	Cancele e envie o fax novamente. Peça que a empresa telefônica verifique a linha telefônica.

Os fax não são impressos no dispositivo.

Motivo	Solução
Não há mídia nas bandejas de entrada.	Carregue mídia. Qualquer fax recebido enquanto as bandejas de entrada estão vazias é armazenado e será impresso após as bandejas serem recarregadas.
O modo Programar impressão de fax está ativado. Não serão impressos fax até o modo ser desativado	Desative o modo Programar impressão de fax. Consulte o guia do fax para obter informações sobre como alterar a configuração.
O nível do toner do dispositivo está baixo, ou acabou.	Substitua o cartucho de impressão.
O dispositivo pára de imprimir quando tem pouco toner ou o toner acaba. Qualquer fax recebido é armazenado na memória e será impresso após a substituição do toner.	

Solução de problemas de e-mail

Se você não conseguir enviar e-mails utilizando o recurso de envio digital, pode ser necessário reconfigurar o endereço de gateway SMTP ou LDAP. Imprima uma página de configuração para descobrir os endereços de SMTP e LDAP atuais. Consulte [Uso de páginas de informações](#). Use os seguintes procedimentos para verificar se os endereços de gateway SMTP e LDAP são válidos.

Validação do endereço do gateway SMTP



Nota Este procedimento é para sistemas operacionais Windows.

1. Abra um prompt de comando do MS-DOS: clique em **Iniciar**, **Executar** e digite `cmd`.
2. Digite `telnet` seguido pelo endereço do gateway SMTP e o número 25, que é a porta sobre a qual o MFP está se comunicando. Por exemplo, digite `telnet 123.123.123.123 25` em que "123.123.123.123" representa o endereço do gateway SMTP.
3. Pressione **Enter**. Se o endereço do gateway SMTP *não* for válido, a resposta conterá a mensagem `Não foi possível estabelecer conexão com o host na porta 25: Falha na conexão`.
4. Se o endereço do gateway SMTP não for válido, entre em contato com o administrador da rede.

Validação do endereço do gateway LDAP



Nota Este procedimento é para sistemas operacionais Windows.

1. Abra o Windows Explorer. Na barra de endereços, digite `LDAP://` imediatamente seguido pelo endereço do gateway LDAP. Por exemplo, digite `LDAP://12.12.12.12` em que "12.12.12.12" representa o endereço do gateway LDAP.
2. Pressione **Enter**. Se o endereço do gateway LDAP for válido, a caixa de diálogo **Find People** é aberta.
3. Se o endereço do gateway LDAP não for válido, entre em contato com o administrador da rede.

Solução de problemas comuns no Windows

Mensagem de erro:

"Falha de proteção geral, exceção OE"

"Spool32"

"Operação inválida"

Motivo	Solução
	<p>Feche todos os programas de software, reinicie o Windows e tente novamente.</p> <p>Selecione um driver de impressora diferente. Se o driver de impressora PCL 6 do dispositivo está selecionado, alterne para o driver de emulação de impressora PCL 5 ou HP postscript nível 3 , o que pode ser feito em um programa de software.</p> <p>Exclua todos os arquivos temporários do subdiretório Temp. Determine o nome do diretório abrindo o arquivo AUTOEXEC.BAT e procurando o comando "Set Temp =". O nome após esse comando é o diretório Temp. Geralmente é C:\TEMP por padrão, mas pode ser redefinido.</p> <p>Consulte a documentação do Microsoft Windows fornecida com o computador para obter mais informações sobre mensagens de erro do Windows.</p>

Solução de problemas comuns no Macintosh

Além dos problemas listados em [Solução de problemas gerais do dispositivo](#), esta seção relaciona os problemas que podem ocorrer quando se usa o Mac OS X.



Nota A configuração para impressão USB e IP é feita por meio do **Desktop Printer Utility**. O dispositivo *não* será exibido no Seletor.

O driver de impressora não está listado no Centro de impressão ou Utilitário de configuração da impressora.

Motivo	Solução
O software do dispositivo pode não ter sido instalado ou foi instalado incorretamente.	Verifique se o PPD está na seguinte pasta do disco rígido: <code>Library/Printers/PPDs/Contents/Resources/<lang>.lproj</code> , em que “<lang>” representa o código de linguagem com duas letras referente à linguagem que está sendo utilizada. Se necessário, reinstale o software. Consulte o guia de introdução para obter instruções.
O arquivo Postscript Printer Description (Descrição de impressora PostScript - PPD) está corrompido.	Exclua o arquivo PPD da seguinte pasta do disco rígido: <code>Library/Printers/PPDs/Contents/Resources/<lang>.lproj</code> , em que “<lang>” representa o código de linguagem com duas letras referente à linguagem que está sendo utilizada. Reinstale o software. Consulte o guia de introdução para obter instruções.

O nome do dispositivo, endereço IP ou o nome do host Rendezvous não é exibido na lista de impressoras no Centro de impressão ou no Utilitário de configuração da impressora.

Motivo	Solução
Talvez o dispositivo não esteja pronto.	Verifique se os cabos estão conectados corretamente, se o dispositivo está ligado e se a luz Pronta está acesa. Se você está conectando por um hub USB ou Ethernet, tente conectar diretamente ao computador, ou use outra porta.
Pode ter sido selecionado o tipo errado de conexão.	Verifique se USB, Impressão IP ou Rendezvous está selecionado, dependendo do tipo de conexão que existe entre o dispositivo e o computador.
Está sendo usado o nome de dispositivo, endereço IP, ou nome do host Rendezvous errado.	Imprima uma página de configuração para verificar o nome do dispositivo, o endereço IP ou o nome do host Rendezvous. Consulte Uso de páginas de informações . Verifique se o nome, o endereço IP ou o nome do host Rendezvous informado na página de configuração corresponde ao nome do dispositivo, ao endereço IP ou ao nome do host Rendezvous mostrado no Centro de impressão ou no Utilitário de configuração da impressora.
O cabo de interface pode estar defeituoso ou ser de baixa qualidade.	Substitua o cabo de interface. Use um cabo de alta qualidade.

O driver de impressora não configura automaticamente o dispositivo selecionado no Centro de impressão ou no Utilitário de configuração da impressora.

Motivo	Solução
Talvez o dispositivo não esteja pronto.	Verifique se os cabos estão conectados corretamente, se o dispositivo está ligado e se a luz Pronta está acesa. Se você está conectando por um hub USB ou Ethernet, tente conectar diretamente ao computador, ou use outra porta.

O driver de impressora não configura automaticamente o dispositivo selecionado no Centro de impressão ou no Utilitário de configuração da impressora.

Motivo	Solução
O software do dispositivo pode não ter sido instalado ou foi instalado incorretamente.	Verifique se o arquivo PPD está na seguinte pasta do disco rígido: <code>Library/Printers/PPDs/Contents/Resources/<lang>.lproj</code> , em que “<lang>” representa o código de linguagem com duas letras referente à linguagem que está sendo utilizada. Se necessário, reinstale o software. Consulte o guia de introdução para obter instruções.
O arquivo PPD está corrompido.	Exclua o arquivo PPD da seguinte pasta do disco rígido: <code>Library/Printers/PPDs/Contents/Resources/<lang>.lproj</code> , em que “<lang>” representa o código de linguagem com duas letras referente à linguagem que está sendo utilizada. Reinstale o software. Consulte o guia de introdução para obter instruções.
Talvez o dispositivo não esteja pronto.	Verifique se os cabos estão conectados corretamente, se o dispositivo está ligado e se a luz Pronta está acesa. Se você está conectando por um hub USB ou Ethernet, tente conectar diretamente ao computador, ou use outra porta.
O cabo de interface pode estar defeituoso ou ser de baixa qualidade.	Substitua o cabo de interface. Use um cabo de alta qualidade.

Um trabalho de impressão não foi enviado ao dispositivo desejado.

Motivo	Solução
A fila de impressão pode ter sido parada.	Reinicie a fila de impressão. Abra Monitor de impressão e selecione Iniciar Trabalhos .
Está sendo usado o nome ou endereço IP errado do dispositivo. Outro dispositivo com um nome, endereço IP ou nome do host Rendezvous igual ou semelhante pode ter recebido o trabalho de impressão.	Imprima uma página de configuração para verificar o nome do dispositivo, o endereço IP ou o nome do host Rendezvous. Consulte Uso de páginas de informações . Verifique se o nome do dispositivo, o endereço IP ou o nome do host Rendezvous informado na página de configuração corresponde ao nome do dispositivo, ao endereço IP ou ao nome do host Rendezvous mostrado no Centro de impressão ou no Utilitário de configuração da impressora.

Um arquivo encapsulado PostScript (EPS) é impresso com fontes erradas.

Motivo	Solução
Esse problema ocorre com alguns programas.	<ul style="list-style-type: none">Tente fazer download das fontes contidas no arquivo EPS para o dispositivo antes de imprimir.Envie o arquivo em formato ASCII em vez de em codificação binária.

Você não consegue imprimir de um cartão USB de terceiros.

Motivo	Solução
Esse erro ocorre quando o software para impressoras USB não está instalado.	Ao adicionar um cartão USB de terceiros, pode ser necessário o software USB Adapter Card Support da Apple. A versão mais atual desse software está disponível no Website da Apple.

Quando conectado com um cabo USB, o dispositivo não é exibido no Centro de impressão ou no Utilitário de configuração da impressora após o driver ser selecionado.

Motivo

Esse problema é causado por um componente de hardware ou software.

Solução**Solução de problemas de software**

- Verifique se seu Macintosh suporta USB.
- Verifique se o sistema operacional Macintosh é o Mac OS X v10.2.8 ou posterior.
- Verifique se seu Macintosh tem o software USB apropriado da Apple.

Solução de problemas de hardware

- Verifique se o dispositivo está ligado.
- Verifique se o cabo USB está conectado corretamente.
- Verifique se você está utilizando o cabo apropriado USB 2.0 Hi-Speed.
- Veja se você não tem dispositivos USB demais sendo alimentados pela cadeia. Desconecte todos os dispositivos da cadeia, e conecte o cabo diretamente à porta USB no computador host.
- Verifique se há mais de dois hubs USB sem alimentação própria conectados em uma fila na cadeia. Desconecte todos os dispositivos da cadeia, e conecte o cabo diretamente à porta USB no computador host.



Nota O teclado do iMac é um hub USB sem alimentação própria.

Solução de problemas de Linux

Para obter informações sobre como solucionar problemas no Linux, acesse o Website de suporte ao Linux da HP: hp.sourceforge.net/.

Solução de problemas de PostScript

As situações a seguir são específicas à linguagem PostScript (PS) e podem ocorrer quando várias linguagens de impressora estão em uso. Verifique se no visor do painel de controle há mensagens que podem ajudar você a solucionar problemas.



Nota Para receber uma mensagem impressa ou exibida na tela quando ocorrem erros de PS, abra a caixa de diálogo **Opções de impressão** e clique na seleção desejada ao lado da seção Erros PS.

Problemas gerais

O trabalho é impresso em Courier (a fonte padrão) e não no tipo de fonte solicitado.

Motivo	Solução
O tipo de fonte solicitado não foi transferido por download.	Faça download da fonte desejada e envie novamente o trabalho de impressão. Verifique o tipo e local da fonte. Faça download da fonte para o dispositivo se aplicável. Consulte a documentação do software para obter mais informações.

Uma página ofício é impressa com as margens cortadas.

Motivo	Solução
O trabalho de impressão é muito complexo.	Talvez seja necessário imprimir o trabalho em 600 ppp, reduzir a complexidade da página ou instalar mais memória.

Uma página de erros PS é impressa.

Motivo	Solução
O trabalho de impressão pode não ser um trabalho PS.	Verifique se o trabalho de impressão é do tipo PS. Verifique se o programa de software esperava que um arquivo de configuração ou de cabeçalho PS fosse enviado ao dispositivo.

A Suprimentos e acessórios

Esta seção fornece informações sobre como encomendar peças, suprimentos e acessórios. Utilize somente peças e acessórios projetados especificamente para esta impressora.

- [Encomendar peças, acessórios e suprimentos](#)
- [Números de peça](#)

Encomendar peças, acessórios e suprimentos

Existem vários métodos disponíveis para encomendar peças, suprimentos e acessórios:

- [Encomendar diretamente da HP](#)
- [Encomendas através de fornecedores de assistência técnica ou de suporte](#)
- [Encomendas diretamente através do servidor da Web incorporado \(para impressoras conectadas a uma rede\)](#)
- [Encomendas diretamente através do software HP Easy Printer Care](#)

Encomendar diretamente da HP

É possível obter os seguintes itens diretamente da HP:

- **Peças de reposição:** Para encomendar peças de reposição nos EUA, vá para <http://www.hp.com/go/hpparts>. Fora dos Estados Unidos, encomende peças através do centro de serviço autorizado local da HP.
- **Suprimentos e acessórios:** Para encomendar suprimentos nos EUA, vá para <http://www.hp.com/go/ljsupplies>. Para encomendar suprimentos no mundo todo, consulte <http://www.hp.com/ghp/buyonline.html>. Para encomendar acessórios, vá para www.hp.com/support/LJM3027mfp ou www.hp.com/support/LJM3035mfp.

Encomendas através de fornecedores de assistência técnica ou de suporte

Para encomendar uma peça ou um acessório, entre em contato com um fornecedor autorizado de assistência técnica ou suporte da HP.

Encomendas diretamente através do servidor da Web incorporado (para impressoras conectadas a uma rede)

Utilize as etapas a seguir para encomendar suprimentos de impressão diretamente pelo servidor da Web incorporado.

1. No navegador da Web do computador, digite o endereço IP ou o nome do host do dispositivo. A janela do status é aberta.
2. Na área **Outros links**, clique duas vezes em **Encomendar suprimentos**. Isso fornece um URL para um site de onde é possível comprar os consumíveis.
3. Selecione os números de peça dos produtos que deseja encomendar e siga as instruções na tela.

Encomendas diretamente através do software HP Easy Printer Care

O software HP Easy Printer Care é uma ferramenta de gerenciamento da impressora destinada a tornar as tarefas de configuração, monitoração, encomenda de suprimentos, solução de problemas e atualização da impressora o mais simples e eficientes possíveis. Para obter mais informações sobre o software HP Easy Printer Care, vá para <http://www.hp.com/go/easyprintercare>.

Números de peça

A lista de acessórios a seguir foi atualizada antes da publicação deste documento. As informações sobre pedidos e a disponibilidade dos acessórios podem mudar no decorrer da vida útil da impressora.

Acessórios de manuseio de papel

Item	Descrição	Número de peça
Bandeja opcional para 500 folhas e unidade alimentadora (bandeja 3)	Bandeja opcional para aumentar a capacidade de papel. Suporta tamanhos de papel Carta, A4, Ofício, A5, B5 (JIS), Executivo e de 8,5 x 13.	Q7817A

Cartucho de impressão

Item	Descrição	Número de peça
Cartucho de impressão HP LaserJet	Cartucho para 6.500 páginas	Q7551A
	Cartucho para 13.000 páginas	Q7551X

Memória

Item	Descrição	Número de peça
DIMM DDR de 133MHz e 100 pinos Aumenta a capacidade da impressora de manipular trabalhos de impressão extensos e complexos.	64 MB	Q7715A
	128 MB	Q7718A
	256 MB	Q7719A
	512 MB	Q7720A

Cabos e interfaces

Item	Descrição	Número de peça
Placas de E/S (EIO) melhoradas	Servidor de impressão HP Jetdirect 620n Fast Ethernet (10/100Base-TX)	J7934A
Placas de rede para vários protocolos do servidor de impressão HP Jetdirect:	Servidor de impressão HP Jetdirect 625n Gigabit Ethernet (10/100Base-TX)	J7960A
	Servidor de impressão interno HP Jetdirect 680n 802.11b wireless	J6058A
	Adaptador de impressão sem fio Bluetooth HP bt1300	J6072A
	Servidor de impressão IPv6/IPsec HP Jetdirect 635n	J7961A
Cabo USB	Cabo A-B de 2 metros	C6518A

Acessórios do grampeador

Item	Descrição	Número de peça
Cassete de grampos	Cassete com 1.500 grampos não formados	Q7432A

Mídias de impressão

Para obter mais informações sobre suprimentos de mídia, acesse o endereço <http://www.hp.com/go/ljsupplies>

Item	Descrição	Número de peça
Papel para impressão a laser HP Soft Gloss	Carta (220 x 280 mm), 50 folhas/ embalagem	C4179A - países/regiões da Ásia e da Costa do Pacífico
Para utilização com impressoras HP LaserJet. Trata-se de papel revestido, ideal para a impressão de documentos comerciais de alto impacto, como folhetos, materiais de vendas e documentos com gráficos e imagens fotográficas. Especificações: 32 lb (120 g/m ²).	A4 (210 x 297 mm), 50 folhas/ embalagem	C4179B - países/regiões da Ásia, da Costa do Pacífico e da Europa
Papel resistente para a HP LaserJet	Carta (8,5 x 11 pol), 50 folhas por caixa	Q1298A - América do Norte
Para uso com impressoras HP LaserJet. Esse papel com acabamento acetinado é à prova d'água e difícil de rasgar, sem comprometer a qualidade ou o desempenho da impressão. Utilize para cartazes, mapas, menus e outras aplicações comerciais.	A4 (210 x 297 mm), 50 folhas por caixa	Q1298B - países/regiões da Ásia, da Costa do Pacífico e da Europa
Papel HP Premium Choice LaserJet	Carta (8,5 x 11 pol), 500 folhas/resma, caixa com 10 resmas	HPU1132 - América do Norte
O papel com mais brilho da HP para LaserJet. Espera-se cor espetacular e preto bem definido desse papel que é supersuave e brilhantemente branco. É ideal para apresentações, planejamentos comerciais, correspondência externa e outros documentos importantes.	Carta (8,5 x 11 pol), 250 folhas/resma, caixa com 6 resmas	HPU1732 - América do Norte
	A4 (210 x 297 mm), caixa com 5 embalagens	Q2397A - países/regiões da Ásia e da Costa do Pacífico
	A4 (210 x 297 mm), 250 folhas/ embalagem, caixa com 5 embalagens	CHP412 - Europa
Especificações: 98 brilhante, 32 lb. (75 g/m ²).	A4 (210 x 297 mm), 500 folhas/ embalagem, caixa com 5 embalagens	CHP410 - Europa
	A4 (210 x 297 mm), 160 g/m ² , 500 folhas/ embalagem, caixa com 5 embalagens	CHP413 - Europa

Item	Descrição	Número de peça
Papel para a HP LaserJet	Carta (8,5 x 11 pol), 500 folhas/resma, caixa com 10 resmas	HPJ1124 - América do Norte
Para utilização com impressoras HP LaserJet. É ideal para papel timbrado, memorandos importantes, documentos legais, mala direta e correspondência. Especificações: 96 brilhante, 24 lb (90 g/m ²).	Ofício (8,5 x 14 pol), 500 folhas/resma, caixa com 10 resmas	HPJ1424 - América do Norte
	Carta A (220 x 280 mm), 500 folhas/ embalagem, caixa com 5 embalagens	Q2398A - países/regiões da Ásia e da Costa do Pacífico
	A4 (210 x 297 mm), 500 folhas/ embalagem, caixa com 5 embalagens	Q2400A - países/regiões da Ásia e da Costa do Pacífico
	A4 (210 x 297 mm), 500 folhas/ embalagem	CHP310 - Europa
Papel para impressão HP	Carta (8,5 x 11 pol), 500 folhas/resma, caixa com 10 resmas	HPP1122 - América do Norte e México
Para utilização com impressoras HP LaserJet e a jato de tinta. Criado especialmente para uso em escritórios domésticos e de pequenas empresas. É mais pesado e mais brilhante do que o papel para copadoras.	Carta (8,5 x 11 pol), 500 folhas/resma, caixa com 3 resmas	HPP113R - América do Norte
	A4 (210 x 297 mm), 500 folhas/ embalagem, caixa com 5 embalagens	CHP210 - Europa
	A4 (210 x 297 mm), 500 folhas/resma, caixa com 5 resmas	CHP213 - Europa
Papel HP para uso genérico Ideal para uso com todos os equipamentos de escritório – impressoras a laser e a jato de tinta, copadoras e aparelhos de fax. Criado para empresas que desejam utilizar um mesmo papel para todas as necessidades do escritório. É mais brilhante e mais liso do que os outros papéis para escritório. Especificações: 90 brilhante, 20 lb (75 g/m ²).	Carta (8,5 x 11 pol), 500 folhas/resma, caixa com 10 resmas	HPM1120 - América do Norte
		HPM115R - América do Norte
	Carta (8,5 x 11 pol), 500 folhas/resma, caixa com 5 resmas	HP25011 - América do Norte
	Carta (8,5 x 11 pol), 250 folhas/resma, caixa com 12 resmas	HPM113H - América do Norte
	Carta (8,5 x 11 pol), 3 perfurações, 500 folhas/resma, caixa com 10 resmas	HPM1420 - América do Norte
	Ofício (8,5 x 14 pol), 500 folhas/resma, caixa com 10 resmas	

Item	Descrição	Número de peça
<p>Papel HP para escritório</p> <p>Ideal para uso com todos os equipamentos de escritório – impressoras a laser e a jato de tinta, copiadoras e aparelhos de fax. Esse papel é excelente para grandes volumes de impressão.</p> <p>Especificações: 84 brilhante, 20 lb (75 g/m²).</p>	Carta (8,5 x 11 pol), 500 folhas/resma, caixa com 10 resmas	HPC8511 - América do Norte e México
	Carta (8,5 x 11 pol), 3 perfurações, 500 folhas/resma, caixa com 10 resmas	HPC3HP - América do Norte
	Ofício (8,5 x 14 pol), 500 folhas/resma, caixa com 10 resmas	HPC8514 - América do Norte
	Carta (8,5 x 11 pol), Quick Pack; caixa com 2.500 folhas	HP2500S - América do Norte e México
	Carta (8,5 x 11 pol), Quick Pack, 3 perfurações; caixa com 2.500 folhas	HP2500P - América do Norte
	Carta A (220 x 280 mm), 500 folhas/ embalagem, caixa com 5 embalagens	Q2408A - países/regiões da Ásia e da Costa do Pacífico
	A4 (210 x 297 mm), 500 folhas/ embalagem, caixa com 5 embalagens	Q2407A - países/regiões da Ásia e da Costa do Pacífico
<p>Papel HP reciclado para escritório</p> <p>Ideal para uso com todos os equipamentos de escritório – impressoras a laser e a jato de tinta, copiadoras e aparelhos de fax. Esse papel é excelente para grandes volumes de impressão.</p> <p>Em conformidade com o Ato do Executivo 13101 dos EUA quanto à preferência de produtos não-prejudiciais ao meio ambiente.</p> <p>Especificações: 84 brilhante, 20 lb, 30% do conteúdo após o consumo.</p>	A4 (210 x 297 mm), 500 folhas/ embalagem, caixa com 5 embalagens	CHP110 - Europa
	A4 (210 x 297 mm), Quick Pack, 2.500 folhas/embalagem, caixa com 5 embalagens	CHP113 - Europa
	Carta (8,5 x 11 pol), 500 folhas/resma, caixa com 10 resmas	HPE1120 - América do Norte
	Carta (8,5 x 11 pol), 3 perfurações, 500 folhas/resma, caixa com 10 resmas	HPE113H - América do Norte
	Ofício (8,5 x 14 pol), 500 folhas/resma, caixa com 10 resmas	HPE1420 - América do Norte
<p>Transparências HP LaserJet</p> <p>Para uso apenas com impressoras HP LaserJet monocromáticas. Para textos e gráficos bem nítidos e definidos, confie apenas em transparências especialmente projetadas e testadas para impressoras HP LaserJet monocromáticas.</p> <p>Especificações: 4,3 mil de espessura.</p>	Carta (8,5 x 11 pol), 50 folhas por caixa	92296T - América do Norte, países/regiões da Ásia, da Costa do Pacífico e da Europa
	A4 (210 x 297 mm), 50 folhas por caixa	922296U - países/regiões da Ásia, da Costa do Pacífico e da Europa

B Serviços e suporte

declaração de garantia limitada da Hewlett-Packard

Produto hp

Duração da garantia limitada

HP LaserJet M3027, M3027x, M3035 e M3035xs

Garantia de um ano no local

A HP garante a você, o consumidor final, que o hardware e os acessórios HP não apresentarão defeitos de material e de fabricação após a data da compra, dentro do prazo especificado acima. Caso a HP seja notificada de quaisquer defeitos no período de garantia, a HP responsabiliza-se por reparar ou substituir, de acordo com sua própria opção, os produtos comprovadamente avariados. Os produtos de substituição podem ser novos ou ter o desempenho equivalente ao de um produto novo.

A HP garante que o software HP não deixará de executar as instruções de programação após a data da compra, devido a defeitos de material e de fabricação, dentro do prazo especificado acima, desde que esteja devidamente instalado e que seja utilizado de forma correta. Caso a HP seja notificada de quaisquer defeitos durante o prazo da garantia, ela substituirá o software que não executa suas instruções de programação devido a tais defeitos.

A HP não assegura que a operação dos seus produtos será ininterrupta ou livre de erros. Caso a HP não execute em tempo hábil o reparo ou a substituição necessária, conforme previsto na garantia, o usuário deverá ser reembolsado tão logo faça a devolução do produto.

Os produtos da HP podem conter peças reconcondicionadas, cujo desempenho é equivalente ao de peças novas, ou que tenham sido usadas incidentalmente.

A garantia não cobre defeitos resultantes de (a) manutenção ou calibragem impróprias ou inadequadas, (b) software, interfaces, peças ou materiais que não sejam fornecidos pela HP, (c) modificação não autorizada ou má utilização, (d) operação fora das especificações ambientais publicadas para o produto ou (e) manutenção ou preparação inadequadas do local de instalação.

NA EXTENSÃO DO PERMITIDO PELAS LEIS LOCAIS, AS GARANTIAS ACIMA SÃO EXCLUSIVAS, E NENHUMA OUTRA GARANTIA, ESCRITA OU ORAL, ESTÁ EXPRESSA OU IMPLÍCITA. A HP ISENTA-SE ESPECIFICAMENTE DE QUALQUER GARANTIA OU CONDIÇÃO DE COMERCIALIZAÇÃO, QUALIDADE SATISFATÓRIA E ADEQUAÇÃO PARA FINS PESSOAIS QUE ESTEJAM IMPLÍCITAS. Determinados países/regiões, estados ou províncias não permitem limitações na duração da garantia implícita e as limitações ou exclusões acima podem não se aplicar ao usuário. Esta garantia concede ao usuário direitos legais específicos, e ele poderá estar sujeito a outros direitos que variam de país/região para país/região, estado para estado ou província para província. A garantia limitada da HP é válida em qualquer país/região ou localidade onde a HP ofereça suporte para este produto e onde a HP tenha comercializado este produto. O nível dos serviços de garantia que você receberá poderá variar de acordo com os padrões locais. A HP não alterará a forma, a adequação ou a função do produto para torná-lo operacional em um país/região para o qual nunca se tenha pretendido que ele funcione por motivos legais ou regulamentares.

NA EXTENSÃO PERMITIDA PELAS LEIS LOCAIS, OS RECURSOS NESTA DECLARAÇÃO DE GARANTIA SÃO OS ÚNICOS DISPONÍVEIS PARA O USUÁRIO. EXCETO COMO INDICADO ACIMA, EM NENHUMA CIRCUNSTÂNCIA A HP SERÁ RESPONSÁVEL POR PERDA DE DADOS, POR DANOS DIRETOS, ESPECIAIS, INCIDENTAIS OU CONSEQÜENCIAIS (INCLUINDO PERDA DE LUCROS OU DADOS), OU OUTROS DANOS, SEJA BASEADO EM CONTRATO, AÇÃO DE REPARAÇÃO DE DANOS OU OUTROS. Determinados países/ regiões, estados ou províncias não permitem a exclusão ou limitação de danos incidentais ou conseqüenciais e, em função disso, as limitações ou exclusões acima podem não se aplicar a você.

OS TERMOS DE GARANTIA CONTIDOS NESTA DECLARAÇÃO, EXCETO NA EXTENÇÃO MÁXIMA PERMITIDA PELA LEGISLAÇÃO, NÃO EXLUEM, RESTRINGEM NEM MODIFICAM OS DIREITOS LEGAIS OBRIGATÓRIOS APLICÁVEIS À VENDA DESTE PRODUTO A VOCÊ. OS TERMOS DA GARANTIA COMPLEMENTAM OS DIREITOS LEGAIS OBRIGATÓRIOS.

Serviço de garantia de reparo pelo próprio cliente

Os produtos HP são projetados com muitas peças de Reparo pelo próprio cliente (CSR) para minimizar o tempo de reparo e permitir mais flexibilidade na substituição de peças defeituosas. Se durante o período de diagnóstico, a HP identificar que o reparo pode ser realizado pelo uso de uma peça CSR, a HP enviará a peça diretamente a você para a substituição. Há duas categorias de peças CSR: 1) Peças para as quais o auto-reparo é obrigatório. Se você solicitar à HP para substituir essas peças, você será cobrado pelos custos de deslocamento e mão-de-obra desse serviço. 2) Peças para as quais o auto-reparo é opcional. Essas peças também são projetadas para ser reparadas pelo próprio cliente. Se, entretanto, você solicitar que a HP as substitua para você, isso poderá ser feito sem cobrança adicional conforme o tipo de garantia de serviço designada para seu produto.

Com base na disponibilidade e onde a localização o permitir, as peças CSR serão enviadas para entrega no próximo dia útil. Pode ser oferecida uma entrega no mesmo dia ou em quatro horas, com uma cobrança adicional, onde a localização o permitir. Se for necessária assistência, você pode ligar para o Centro de Suporte Técnico da HP e um técnico orientará você pelo telefone. A HP especifica nos materiais enviados com uma peça de substituição CSR se a peça defeituosa deverá ser devolvida à HP. Em casos onde é necessário devolver a peça defeituosa à HP, você deverá enviar a peça defeituosa de volta à HP em um período definido, geralmente de cinco (5) dias úteis. A peça defeituosa deverá ser devolvida com a documentação associada fornecida no material de embalagem. Se você não devolver a peça defeituosa à HP, ela poderá cobrar você pela substituição. Com um Reparo pelo próprio cliente, a HP pagará todos os custos de envio e devolução e determinará a transportadora a ser utilizada.

Declaração de garantia limitada do cartucho de impressão

Este produto HP é garantido contra defeitos de materiais e de fabricação.

Esta garantia não se aplica a produtos que (a) tenham sido preenchidos, reconicionados, remanufaturados ou alterados de qualquer forma, (b) sofram problemas resultantes de mau uso, armazenamento inadequado ou operação fora das especificações ambientais publicadas para o dispositivo ou (c) apresentem desgaste decorrente do uso normal.

Para obter serviço de garantia, leve o produto até o local da compra (com uma descrição por escrito do problema e amostras de impressão) ou entre em contato com a Assistência ao cliente HP. Se assim decidido pela própria HP, a HP fará a substituição dos produtos que provaram ser defeituosos ou reembolsará o valor da sua compra.

NA EXTENSÃO DO PERMITIDO PELAS LEIS LOCAIS, AS GARANTIAS ACIMA SÃO EXCLUSIVAS, E NENHUMA OUTRA GARANTIA, ESCRITA OU ORAL, ESTÁ EXPRESSA OU IMPLÍCITA. A HP ISENTA-SE ESPECIFICAMENTE DE QUALQUER GARANTIA OU CONDIÇÃO DE COMERCIALIZAÇÃO, QUALIDADE SATISFATÓRIA E ADEQUAÇÃO PARA FINS PESSOAIS QUE ESTEJAM IMPLÍCITAS.

NA EXTENSÃO MÁXIMA PERMITIDA PELA LEGISLAÇÃO LOCAL, EM HIPÓTESE ALGUMA A HP OU SEUS FORNECEDORES SERÃO RESPONSÁVEIS POR DANO DIRETO, ESPECIAL, INCIDENTAL, CONSEQÜENCIAL (INCLUINDO LUCROS CESSANTES OU PERDA DE DADOS) OU POR OUTROS DANOS, QUER SEJAM BASEADOS EM CONTRATO, INFRAÇÃO OU OUTROS.

OS TERMOS DE GARANTIA CONTIDOS NESTA DECLARAÇÃO, EXCETO NA EXTENSÃO MÁXIMA PERMITIDA PELA LEGISLAÇÃO, NÃO EXLUEM, RESTRINGEM NEM MODIFICAM OS DIREITOS LEGAIS OBRIGATÓRIOS APLICÁVEIS À VENDA DESTE PRODUTO A VOCÊ. OS TERMOS DA GARANTIA COMPLEMENTAM OS DIREITOS LEGAIS OBRIGATÓRIOS.

Atendimento ao cliente HP

Serviços On-line

Para ter acesso 24 horas a softwares atualizados específicos de dispositivos HP, informações sobre produtos e dados de suporte via conexão com a Internet, visite o site na Web: www.hp.com/support/LJM3027mfp ou www.hp.com/support/LJM3035mfp.

Acesse www.hp.com/support/net_printing para obter informações sobre o servidor de impressão externo HP Jetdirect.

O HP Instant Support Professional Edition (ISPE) é uma suíte de ferramentas para solução de problemas acessadas via Web direcionadas a produtos para computadores e impressoras. Acesse instantsupport.hp.com.

Suporte telefônico

A HP fornece suporte gratuito por telefone durante o período de garantia. Para obter o número de telefone em seu país/região, consulte o folheto fornecido com o dispositivo ou visite www.hp.com/support/. Antes de ligar para a HP, tenha as seguintes informações à mão: o nome e o número de série do produto, a data da compra e uma descrição do problema.

Utilitários de software, drivers e informações eletrônicas

www.hp.com/go/LJM3027mfp_software ou www.hp.com/go/LJM3035mfp_software

A página da Web dos drivers está em inglês, mas o download desses drivers está disponível em vários idiomas.

Pedido direto HP de acessórios ou suprimentos

- Estados Unidos: www.hp.com/sbso/product/supplies.
- Canadá: www.hp.ca/catalog/supplies
- Europa: www.hp.com/supplies
- Ásia-Pacífico: www.hp.com/paper/

Para encomendar peças ou acessórios originais HP, acesse a HP Parts Store em www.hp.com/buy/parts (apenas EUA e no Canadá) ou ligue para 1-800-538-8787 (EUA) ou 1-800-387-3154 (Canadá).

Informação sobre serviços HP

Para localizar revendedores autorizados HP, ligue para 1-800-243-9816 (EUA) ou 1-800-387-3867 (Canadá).

Fora dos Estados Unidos e Canadá, ligue para o telefone de assistência ao cliente de seu país/região. Consulte o folheto enviado na caixa com o dispositivo.

Contratos de serviço HP

Ligue 1-800-HPINVENT (1-800-474-6836 (EUA)) ou 1-800-268-1221 (Canadá). Ou, visite o site na Web de Serviços de SupportPack and Carepaq™ da HP em www.hpexpress-services.com/10467a.

Para horas a mais de serviço, ligue para 1-800-446-0522.

Software Suporte fácil para impressora HP

Para verificar o status e configuração do dispositivo e para ver informações sobre soluções de problemas, além da documentação on-line, use a Software Suporte fácil para impressora HP. Para usar a Software Suporte fácil para impressora HP, é necessário executar a instalação completa do software. Consulte [Uso do servidor da Web incorporado](#).

Suporte e informações da HP para computadores Macintosh

Acesse www.hp.com/go/macosex para obter informações de suporte do Macintosh OS X e serviço de assinatura HP para atualizações de drivers.

Acesse www.hp.com/go/mac-connect para conhecer os produtos que foram especificamente desenvolvidos para o usuário Macintosh.

acordos de manutenção da HP

A HP possui vários tipos de contratos de manutenção que atendem a uma ampla faixa de necessidades de suporte. Esses contratos não fazem parte da garantia padrão. Os serviços de suporte podem variar de acordo com a área. Verifique com o revendedor HP local os serviços que estão disponíveis em sua área.

Acordos de serviços locais

Para fornecer um nível de suporte que melhor atenda às necessidades do cliente, a HP possui contratos de serviços no local, com vários níveis de atendimento.

Serviço no local no dia seguinte

Esse contrato oferece suporte para o próximo dia útil após a solicitação de assistência. Extensões nos horários de cobertura e viagens, além das áreas de serviço designadas da HP, estão disponíveis em quase todos os contratos no local (com o pagamento de uma taxa adicional).

Serviço no local semanal (volume)

Este contrato fornece visitas semanais programadas no local para organizações com muitos produtos HP. Este contrato é previsto para locais que utilizam 25 ou mais produtos para estações de trabalho, incluindo dispositivos, plotadoras, computadores e unidades de disco.

Reembalagem do dispositivo

Caso o Atendimento ao cliente HP determine que seu dispositivo precisa ser devolvido à HP para reparos, siga as etapas abaixo para reembalar seu dispositivo antes de enviá-lo.



CUIDADO Os danos no envio causados por embalagens inadequadas são responsabilidade do cliente.

Para reembalar o dispositivo

1. Remova e guarde todos os cartões DIMMs que adquiriu e instalou no dispositivo. Não remova o DIMM fornecido com o dispositivo.



CUIDADO A eletricidade estática pode danificar os DIMMs. Ao manusear os DIMMs, use uma pulseira antiestática ou toque frequentemente na superfície da embalagem antiestática do DIMM antes de tocar em partes de metal expostas no dispositivo. Para remover os DIMMs, consulte [Instalação de memória](#).

2. Remova e guarde o cartucho de impressão.



CUIDADO É *extremamente importante* remover o cartucho de impressão antes de enviar o dispositivo. Um cartucho de impressão deixado no dispositivo durante o transporte poderá vazar e cobrir totalmente o mecanismo da impressora e outras peças com toner.

Para evitar danos ao cartucho de impressão, evite tocar no cilindro e guarde o cartucho na embalagem original ou de forma a não deixá-lo exposto à luz.

3. Remova e guarde o cabo de alimentação, o cabo de interface e os acessórios opcionais.

4. Se possível, inclua amostras de impressão e 50 a 100 folhas de papel ou de outra mídia que não tenha sido impressa corretamente.
5. Nos EUA, telefone para o Atendimento ao cliente HP para solicitar uma nova embalagem. Nas demais localidades, se possível, utilize a embalagem original. A Hewlett-Packard recomenda fazer um seguro do equipamento para transporte.

Garantia estendida

O HP Support oferece cobertura para hardware HP e para todos os componentes internos fornecidos pela HP. A manutenção do hardware cobre um período de 1 a 3 anos a partir da data de compra do produto HP. O cliente deve adquirir o HP Support dentro da garantia expressa de fábrica. Para obter mais informações, entre em contato com o grupo de Atendimento e assistência ao cliente HP.

C Especificações

- Especificações físicas
- Especificações elétricas
- Emissões acústicas
- Ambiente operacional

Especificações físicas

Tabela C-1 Dimensões da impressora

Modelo da impressora	Altura	Profundidade	Largura	Peso ¹
HP LaserJet M3027, M3027x e MFPs M3035	530 mm (20,9 pol.)	400 mm (15,7 pol.)	464 mm (19,3 pol.)	27,6 kg (60,6 lb)
HP LaserJet M3035xs MFP	670 mm (26,4 pol.)			33,4 kg (73,5 lb)

¹ Com cartucho de impressão

Tabela C-2 Dimensões da impressora com todas as portas e bandejas completamente abertas

Modelo da impressora	Altura	Profundidade	Largura
HP LaserJet M3027, M3027x e MFPs M3035	870 mm (34,3 pol.)	978 mm (38,4 pol.)	464 mm (19,3 pol.)
HP LaserJet M3035xs MFP	1.010 mm (39,8 pol.)		

Especificações elétricas



AVISO! Os requisitos de energia dependem do país/região onde o dispositivo é vendido. Não converta as tensões de operação. Isso pode danificar a impressora e invalidar a garantia do produto.

Tabela C-3 Requisitos de energia

Especificação	Modelos de 110 volts	Modelos de 220-volt
Requisitos de energia elétrica	110 a 127 volts ($\pm 10\%$) 50/60 Hz (± 2 Hz)	220 a 240 volts ($\pm 10\%$) 50/60 Hz (± 2 Hz)
Corrente nominal	7,5 A	4,0 A

Tabela C-4 Consumo de energia (média, em watts)¹

Modelo da impressora	Impressão ²	Pronta ^{3,4}	Inativa ⁵	Desligada
HP LaserJet M3027	560 W ⁶	35 W	23,6 W	0,2 W
HP LaserJet M3027x	560 W ⁶	35 W	23,6 W	0,2 W
HP LaserJet M3035	590 W ⁶	34,5 W	24 W	0,2 W
HP LaserJet M3035xs	610 W ⁶	34,5 W	24 W	0,2 W

¹ Esses valores estão sujeitos a alterações. Consulte www.hp.com/support/LJM3027mfp ou www.hp.com/support/LJM3035mfp para obter informações atualizadas.

² Os números de energia elétrica correspondem aos valores mais altos, medidos com o uso de todas as voltagens padrão.

³ Tempo padrão a partir do modo Pronto até o modo Inativa = 30 minutos.

⁴ A dissipação de calor para os modelos HP LaserJet M3027 no modo Pronto = 119,5 BTU/hora. A dissipação de calor para os modelos HP LaserJet M3035 no modo Pronto = 117,5 BTU/hora.

⁵ Tempo de recuperação a partir do modo Inativa até o início da impressão = menos de 8,5 segundos.

⁶ A velocidade de impressão é de 27 ou 35 ppm.

Emissões acústicas

Tabela C-5 Potência e nível de pressão sonora^{1,2}

Nível de potência sonora	Declarado por ISO 9296
IMPRESSÃO ³	$L_{wAd} = 6,5$ Bels (A) [65 dB (A)]
Pronta	Praticamente imperceptível
Nível de pressão sonora	Declarado por ISO 9296
IMPRESSÃO ³	$L_{pAm} = 56$ dB (A)
Pronta	Praticamente imperceptível

¹ Esses valores estão sujeitos a alterações. Consulte www.hp.com/support/LJM3027mfp ou www.hp.com/support/LJM3035mfp para obter informações atualizadas.

² Configuração testada: impressora básica, impressão simplex com papel tamanho A4.

³ A velocidade de impressão é de 27 ou 35 ppm.

Ambiente operacional

Tabela C-6 Condições necessárias

Condição ambiental	Impressão	Armazenamento/modo de espera
Temperatura (impressora e cartucho de impressão)	15° a 32,5°C (59° a 89°F)	0° a 40°C (32° a 104°F)
Umidade relativa	10% a 80%	0% a 95%

D Informações regulamentares

Essa seção contém as informações regulamentares a seguir:

- [Regulamentos da FCC](#)
- [Programa de proteção ambiental](#)
- [Declaração de telecom](#)
- [Declaração de conformidade](#)
- [Declarações de segurança](#)

Regulamentos da FCC

Esse equipamento foi testado e está em conformidade com os limites para um dispositivo digital da Classe A, de acordo com a Parte 15 das normas da FCC. Esses limites foram criados para proporcionar proteção razoável contra interferência prejudicial em uma instalação residencial. Esse equipamento gera, utiliza e pode emitir energia de radiofrequência. Se esse equipamento não for instalado e utilizado de acordo com as instruções, poderá causar interferências prejudiciais à comunicação de rádio. Entretanto, não há garantia de que a interferência não ocorra em determinada instalação. Se esse equipamento provocar interferência danosa a um receptor de rádio ou televisão, o usuário é estimulado a tentar corrigir a interferência tomando uma ou mais das seguintes medidas:

- Mudar a direção ou o local da antena de recepção.
- Aumentar a distância entre o equipamento e o receptor.
- Conectar o equipamento a uma tomada em um circuito que não seja o do receptor.
- Consultar o revendedor ou um técnico experiente de rádio/TV.



Nota Qualquer alteração ou modificação na impressora que não seja expressamente aprovada pela HP pode anular a autoridade do usuário de operar esse equipamento.

É obrigatória a utilização de um cabo de interface blindado, conforme os limites da Classe A da Parte 15 das normas da FCC.

Programa de proteção ambiental

Proteção do meio ambiente

A Hewlett-Packard Company tem o compromisso de fornecer produtos de qualidade, preservando ao máximo o meio ambiente. Este produto foi desenvolvido com vários atributos para minimizar impactos ambientais.

Produção de ozônio

Este produto não gera gás ozônio (O₃) considerável.

Consumo de energia

O consumo de energia cai significativamente nos modos Pronta e Inativa, o que economiza recursos naturais e dinheiro sem afetar o alto desempenho deste produto. Este produto é compatível com o ENERGY STAR® (Versão 3.0), que é um programa voluntário para estimular o desenvolvimento de produtos de escritório que economizam energia.



ENERGY STAR® e a marca ENERGY STAR são marcas registradas nos EUA. Como parceiro do ENERGY STAR, a Hewlett-Packard Company determinou que este produto atende às diretrizes do ENERGY STAR de economia de energia. Para obter mais informações, consulte www.energystar.gov.

Consumo de toner

O modo Economode utiliza significativamente menos toner, o que pode aumentar a vida útil do cartucho de impressão.

Uso do papel

O recurso de impressão duplex automática (impressão nos dois lados, consulte [Impressão em ambos os lados do papel](#) (Windows) ou [Impressão em ambos os lados do papel](#) (Mac)) manual/opcional e de impressão N-up (múltiplas páginas impressas em uma página) deste produto podem reduzir o uso de papel e as demandas decorrentes por recursos naturais.

Plásticos

As peças plásticas com mais de 25 gramas possuem marcas, de acordo com os padrões internacionais, para facilitar a identificação de plásticos para reciclagem no fim da vida útil do produto.

Suprimentos para impressão da HP LaserJet

É fácil devolver e reciclar cartuchos de impressão HP LaserJet vazios, sem nenhum gasto, usando o HP Planet Partners. A HP está comprometida com o fornecimento de produtos e serviços inovadores de alta qualidade que sejam ambientalmente saudáveis, desde o projeto e a fabricação do produto até

sua distribuição, operação e processos de reciclagem. Garantimos que os cartuchos de impressão HP LaserJet devolvidos são adequadamente reciclados, processando-os para recuperar plásticos e metais valiosos para novos produtos e impedindo que milhões de toneladas de lixo sejam lançados nos depósitos de lixo. Como esse cartucho está sendo reciclado e usado em novos materiais, ele não será devolvido para você. Os cartuchos de impressão HP LaserJet vazios são reciclados de forma responsável quando você participa do programa HP Planet Partners. Agradecemos por sua responsabilidade ambiental!

Em muitos países/regiões, os suprimentos de impressão deste produto (cartuchos de impressão, por exemplo) podem ser devolvidos para a HP por meio do programa de devolução e reciclagem de suprimentos de impressão HP. Um programa de devolução gratuito e fácil de utilizar está disponível em mais de 35 países/regiões. Informações e instruções sobre o programa em vários idiomas são incluídas em cada novo cartucho de impressão HP LaserJet e nas embalagens dos suprimentos.

Informações do programa de devolução e reciclagem de suprimentos da HP

Desde 1992, a HP tem oferecido a devolução e a reciclagem de suprimentos de impressoras HP LaserJet gratuitamente. Em 2004, o programa Planet Partners da HP para suprimentos LaserJet estava disponível em 85% do mercado mundial onde os suprimentos para HP LaserJet são vendidos. Etiquetas já impressas e com selo pago estão incluídas no guia de instruções da maioria das caixas de cartuchos de impressão HP LaserJet. As etiquetas e as caixas de depósito/coleta de suprimentos também estão disponíveis pelo site na Web: www.hp.com/recycle.

Use a etiqueta para devolver apenas cartuchos de impressão HP LaserJet originais vazios. Não use esta etiqueta para cartuchos que não sejam da HP, cartuchos recarregados ou remanufaturados ou para devoluções pela garantia. Os suprimentos de impressão ou outros objetos enviados de forma incorreta ao programa HP Planet Partners não podem ser devolvidos.

Mais de 10 milhões de cartuchos de impressão HP LaserJet foram reciclados globalmente em 2004 por meio do programa de reciclagem de suprimentos HP Planet Partners. Esse número recorde representa 26 milhões de quilos de materiais de cartucho de impressão desviados dos depósitos de lixo. Mundialmente, em 2004, a HP reciclou uma média de 59% do cartucho de impressão por peso, que consiste, principalmente, em plástico e metais. Plásticos e metais são utilizados para fabricar novos produtos, como produtos HP, bandejas plásticas e spools. Os materiais remanescentes são descartados de maneira eficiente em termos ambientais.

- **Devoluções nos EUA.** Para reduzir o impacto no ambiente da devolução dos cartuchos e suprimentos usados, a HP encoraja a adoção da devolução em lote. Basta juntar dois ou mais cartuchos e usar a etiqueta UPS pré-paga, já endereçada, fornecida no pacote. Para obter mais informações nos EUA, telefone para 1-800-340-2445 ou visite o site da HP na Web em www.hp.com/recycle.
- **Devoluções fora dos EUA.** Os clientes fora dos EUA devem visitar o site na Web www.hp.com/recycle para obter mais informações sobre a disponibilidade do Programa de Devolução e Reciclagem de Suprimentos da HP.

Papel

Este produto é capaz de utilizar papel reciclado que atenda às diretrizes definidas no *HP LaserJet Printer Family Print Media Guide* (Guia de Mídia de Impressão da Família de Impressoras HP LaserJet). Este produto é adequado para o uso de papel reciclado conforme a norma EN12281:2002.

Restrições de materiais

Este produto da HP contém mercúrio na lâmpada fluorescente do scanner e/ou visor de cristal líquido do painel de controle, que pode requerer manuseio especial no final de sua vida útil.

Este produto HP contém uma bateria que pode exigir manuseio especial no final de sua vida útil. As baterias incluídas ou fornecidas pela Hewlett-Packard para esse produto incluem:

HP LaserJet M3027/M3035 dispositivo	
Tipo:	Bateria de lítio de carbono monofluoretado BR1632
Peso:	1,5 g
Localização	Na placa do formatador
Pode ser removida pelo usuário?	Não



廢電池請回收

Para obter informações sobre reciclagem, vá até www.hp.com/recycle, ou consulte as autoridades locais ou a Electronics Industries Alliance: www.eiae.org.

Descarte de equipamentos usados por usuários em residências privadas na União Européia

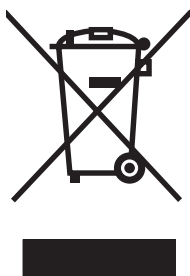

Esse símbolo no produto ou em sua embalagem indica que esse produto não deve ser descartado junto com o lixo doméstico. É de sua responsabilidade descartar o equipamento rejeitado entregando-o em um posto de recolhimento indicado para a reciclagem de equipamentos eletro-eletrônicos rejeitados. O recolhimento e reciclagem em separado do seu equipamento rejeitado durante o descarte ajudará a conservar os recursos naturais e a garantir que a reciclagem seja feita de modo a proteger a saúde humana e o meio ambiente. Para obter mais informações sobre locais onde você possa se desfazer de equipamentos rejeitados para fins de reciclagem, entre em contato com a sua prefeitura, o serviço de recolhimento de lixo local ou a loja na qual você adquiriu o produto.

Folha de dados de segurança de materiais

Pode-se obter folhas de dados de segurança de materiais (MSDS) para suprimentos contendo substâncias químicas (por exemplo, toner) consultando o site da HP na Web em www.hp.com/go/msds ou www.hp.com/hpinfo/community/environment/productinfo/safety.

Como obter mais informações

Para obter informações sobre esses tópicos ambientais:

- folha de perfil ambiental para este e vários outros produtos HP;
- compromisso da HP com o meio ambiente;
- sistema de gerenciamento ambiental HP;
- programa de devolução e reciclagem de produtos HP no fim da vida útil;
- folha de dados de segurança de materiais.

Visite <http://www.hp.com/go/environment> ou <http://www.hp.com/hpinfo/community/environment/productinfo/safety>.

Declaração de telecom

Os modelos de HP LaserJet M3027x e HP LaserJet M3035xs possuem o Acessório de fax analógico HP LaserJet 300 já instalado, com o objetivo de fornecer comunicação para PSTN, para a funcionalidade de fax. Consulte o *Guia do usuário do acessório de fax analógico 300 do HP LaserJet* para obter todas as informações de regulamentação aprovadas e avisos regulatórios associados à funcionalidade de fax e esse dispositivo.

Declaração de conformidade

Declaração de conformidade

de acordo com o Guia ISO/IEC 22 e EN 45014

Nome do fabricante: Hewlett-Packard Company
Endereço do fabricante: 11311 Chinden Boulevard,
Boise, Idaho 83714-1021, EUA

declara que o produto

Nome do produto: HP LaserJet série M3027/M3035
Acessórios⁵⁾: Q7817A – 1 bandeja opcional de 500 folhas
BOISB-0308-00 – Módulo de fax

Número de regulamentação do modelo³⁾: BOISB-0406-01

Opções do produto: TODAS
Cartucho de impressão: Q7551A, Q7551X

conforma-se às seguintes Especificações do produto:

Segurança: IEC 60950-1:2001 / EN60950-1: 2001 +A11
IEC 60825-1:1993 +A1 +A2 / EN 60825-1:1994 +A1 +A2 (Produto da Classe 1 Laser/LED)
GB4943-2001

EMC: CISPR 22:1993 +A1 +A2 / EN 55022:1994 +A1 +A2 - Classe A^{1, 4)}
EN 61000-3-2:2000
EN 61000-3-3:1995 +A1
EN 55024:1998 +A1 +A2
FCC Título 47 CFR, Parte 15 Classe B² / ICES-003, Edição 4

TELECOM: TBR-21:1998; EG 201 121:1998

Informações complementares:

Este produto atende aos requisitos da Diretiva da EMC 89/336/EEC e a Diretiva de baixa tensão 73/23/EEC, da Diretiva R&TTE 1999/5/EC (Anexo II) e recebeu a marcação de conformidade CE.

1) O produto foi testado em uma configuração típica com os Sistemas de computador pessoal da Hewlett-Packard.

2) Este dispositivo está de acordo com a Parte 15 das Regras FCC. A operação está sujeita a estas duas condições: (1) este dispositivo não pode causar interferência prejudicial e (2) este dispositivo deve aceitar qualquer interferência recebida, inclusive interferência que possa causar operação indesejada.

3) Para fins regulamentares, este produto recebeu um Número de regulamentação do modelo. Esse número não deve ser confundido com o nome de mercado nem com o(s) número(s) do produto.

4) O produto atende aos requisitos das normas EN55022 e CNS13438 Classe A em caso o seguinte se aplica: "Aviso – Este é um produto de classe A. Em ambientes domésticos, este produto pode causar rádio-interferência e, nesse caso, poderá ser necessária a adoção de medidas adequadas por parte do usuário."

5) Todas as autorizações modulares mundiais para o acessório de fax analógico obtidas pela Hewlett-Packard sob o Número de regulamentação do modelo BOISB-0308-00 incorporam o Módulo de soquete de modem MT5634SMI da Multi-Tech Systems.

Boise, Idaho , EUA

19 de abril de 2006

Somente para assuntos regulamentares:

Contato na Austrália: Gerente de regulamentações de produtos, Hewlett-Packard Australia Ltd., 31-41 Joseph Street, Blackburn, Victoria 3130, Austrália

Contato europeu: Seu escritório de vendas e serviços HP local ou a Hewlett-Packard GmbH, Departamento HQ-TRE / Standards Europe, Herrenberger Strasse 140, , D-71034, Böblingen, (FAX: +49-7031-14-3143)

Contato nos EUA: Gerente de regulamentações de produtos, Hewlett-Packard Company,, PO Box 15, Mail Stop 160, Boise, ID 83707-0015, , (Telefone: 208-396-6000)

Declarações de segurança

Segurança do laser

O Centro de Dispositivos e Saúde Radiológica (CDRH) da Administração de Alimentos e Medicamentos (FDA) dos EUA implementou normas para produtos a laser fabricados a partir de 1 de agosto de 1976. Todos os produtos comercializados nos Estados Unidos devem obedecer a essas normas. O dispositivo é certificado como um produto laser “Classe 1” de acordo com o Padrão de Desempenho de Radiação definido pelo Departamento de Saúde e Serviços Humanos dos EUA (DHHS) e a Lei de Controle de Radiação para a Saúde e Segurança de 1968. Como a radiação emitida dentro do dispositivo está completamente confinada pelos invólucros protetores e pelas tampas externas, o feixe de laser não escapa durante nenhuma fase da operação normal do usuário.



AVISO! O uso de controles, a execução de ajustes ou procedimentos não especificados neste Guia do usuário podem resultar em exposição à radiação perigosa.

Regulamentações DOC canadenses

Complies with Canadian EMC Class A requirements.

« Conforme à la classe A des normes canadiennes de compatibilité électromagnétiques. « CEM ». »

Declaração VCCI (Japão)

この装置は、情報処理装置等電波障害自主規制協議会（VCCI）の基準に基づくクラスA情報技術装置です。この装置を家庭環境で使用すると電波妨害を引き起こすことがあります。この場合には使用者が適切な対策を講ずるよう要求されることがあります。

Declaração para o cabo de alimentação (Japão)

製品には、同梱された電源コードをお使い下さい。
同梱された電源コードは、他の製品では使用出来ません。

Declaração EMI (Coréia)

시용시 안내문 (A급 기기)

이 기기는 업무용으로 전자파장애감정을 받은 기기이오니, 만약 잘못된 구입하셨을 때에는 구입한 곳에서 비입무용으로 교환하시기 바랍니다.

Declaração de EMI (Taiwan)

警告使用者：

這是甲類的資訊產品，在居住的環境中使用時，可能會造成射頻干擾，在這種情況下，使用者會被要求採取某些適當的對策。

Declaração sobre laser para a Finlândia

Luokan 1 laserlaite

Klass 1 Laser Apparat

HP LaserJet M3027, M3027x, M3035, M3035xs, laserkirjoitin on käyttäjän kannalta turvallinen luokan 1 laserlaite. Normaalisissa käytössä kirjoittimen suojakotelointi estää lasersäteen pääsyn laitteen ulkopuolelle. Laitteen turvallisuusluokka on määritetty standardin EN 60825-1 (1994) mukaisesti.

VAROITUS !

Laitteen käyttäminen muulla kuin käyttöohjeessa mainitulla tavalla saattaa altistaa käyttäjän turvallisuusluokan 1 ylittävälle näkymättömälle lasersäteilylle.

WARNING !

Om apparaten används på annat sätt än i bruksanvisning specificerats, kan användaren utsättas för osynlig laserstrålning, som överskrider gränsen för laserklass 1.

HUOLTO

HP LaserJet M3027, M3027x, M3035, M3035xs - kirjoittimen sisällä ei ole käyttäjän huollettavissa olevia kohteita. Laitteen saa avata ja huoltaa ainoastaan sen huoltamiseen koulutettu henkilö. Tällaiseksi huoltotoimenpiteeksi ei katsota väriainekasetin vaihtamista, paperiradan puhdistusta tai muita käyttäjän käsikirjassa lueteltuja, käyttäjän tehtäväksi tarkoitettuja ylläpitotoimia, jotka voidaan suorittaa ilman erikoistyökaluja.

VARO !

Mikäli kirjoittimen suojakotelo avataan, olet alttiina näkymättömälle lasersäteilylle laitteen ollessa toiminnassa. Älä katso säteeseen.

WARNING !

Om laserprinterns skyddshölje öppnas då apparaten är i funktion, utsättas användaren för osynlig laserstrålning. Betrakta ej strålen. Tiedot laitteessa käytettävän laserdiodin säteilyominaisuuksista: Aallonpituus 775-795 nm Teho 5 m W Luokan 3B laser.

E Como trabalhar com placas de memória e do servidor de impressão

Esta seção explica os recursos de memória da impressora e mostra etapas para expansão.

- [Visão geral](#)
- [Instalação de memória](#)
- [Verificação da instalação da DIMM](#)
- [Economia de recursos \(recursos permanentes\)](#)
- [Ativar a memória do Windows](#)
- [Uso de placas do servidor de impressão HP Jetdirect](#)

Visão geral

Há um slot para módulo de memória em linha dupla (DIMM) disponível para atualizar o dispositivo com os seguintes itens:

- Mais memória — Há DIMMs disponíveis nas capacidades de 64, 128, 256 e 512 MB.
- Outras opções de impressoras e linguagens de impressora com base em DIMM.

O dispositivo usa módulos de memória DDR de 133 MHz e 100 pinos. DIMMs tipo EDO (extended data output) não são compatíveis.

Para obter informações sobre pedidos, consulte [Encomendar peças, acessórios e suprimentos](#).



Nota Os Single In-line Memory Modules (Módulos de memória em linha simples) (SIMMs) usados em impressoras HP LaserJet anteriores não são compatíveis com o dispositivo.

O dispositivo também tem um slot EIO para a expansão dos seus recursos de rede. O slot EIO pode ser usado para atualizar o dispositivo com mais uma conexão de rede, como um servidor de impressão sem fio, uma placa de rede ou uma placa de conectividade serial ou AppleTalk.

Para informar-se sobre a quantidade de memória instalada no dispositivo ou sobre o que está instalado nos slots de EIO, imprima uma página de configuração. Consulte [Uso de páginas de informações](#).



Nota Se ocorrerem problemas de memória durante a impressão de gráficos complexos, pode-se liberar memória removendo da memória do dispositivo fontes, folhas de estilo e macros carregadas. A redução da complexidade de um trabalho de impressão em um aplicativo ajuda a evitar problemas de memória.

Instalação de memória

Você pode desejar adicionar mais memória ao dispositivo se costuma imprimir gráficos complexos, ou documentos PostScript (PS) com frequência ou se utiliza muitas fontes carregadas. Mais memória também dá a você mais flexibilidade no suporte a recursos de armazenagem de trabalhos, como cópias rápidas.

Instalação de dispositivo de memória

⚠ CUIDADO A eletricidade estática pode danificar DIMMs. Ao manusear DIMMs, use uma pulseira anti-estática ou toque frequentemente na superfície da embalagem anti-estática da DIMM e toque em uma parte metálica exposta no dispositivo.

Os dispositivos HP LaserJet M3027/M3035 têm um slot DIMM. Se desejar, você pode substituir um DIMM instalado no slot por um DIMM com mais memória.

Se você ainda não o fez, imprima uma página de configuração para saber quanta memória está instalada no dispositivo, antes de adicionar mais memória. Consulte [Uso de páginas de informações](#).

1. Após a impressão da página de configuração, desligue o dispositivo e desconecte o cabo de alimentação.

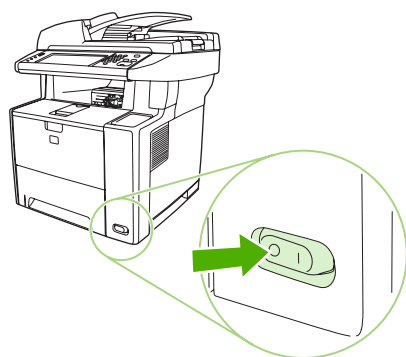

2. Desconecte todos os cabos de interface.

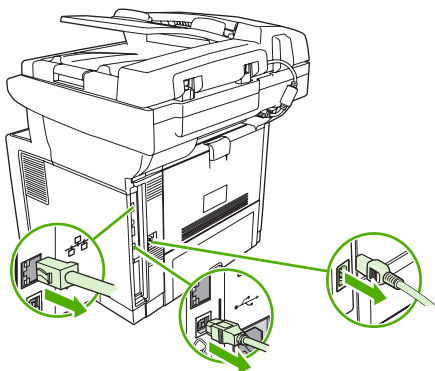

3. Remova o painel lateral direito deslizando-o em direção à parte traseira do dispositivo até a lateral se soltar do dispositivo.

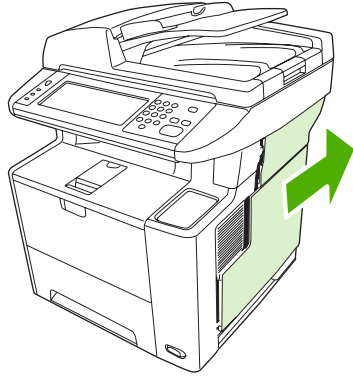

4. Abra a porta de acesso puxando a guia de metal.

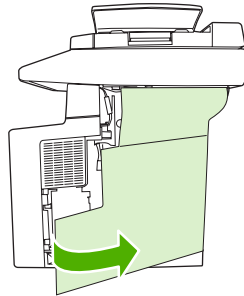

5. Remova o DIMM da embalagem antiestática.

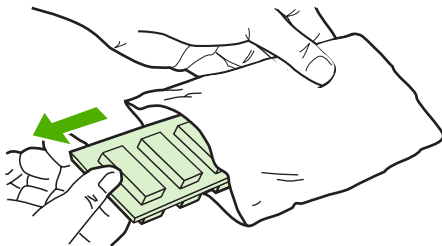

△ CUIDADO Para reduzir a possibilidade de danos causados pela eletricidade estática, sempre utilize uma pulseira de descarga eletroestática (ESD) ou toque na superfície do pacote antiestático antes de manipular os módulos DIMM.

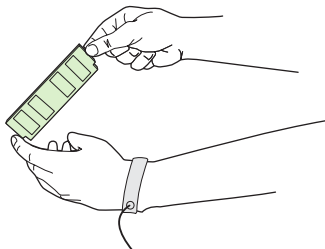

6. Segure o módulo DIMM pelas extremidades e alinhe suas ranhuras ao slot DIMM. (Verifique se as travas em cada lado do slot DIMM estão abertas.)

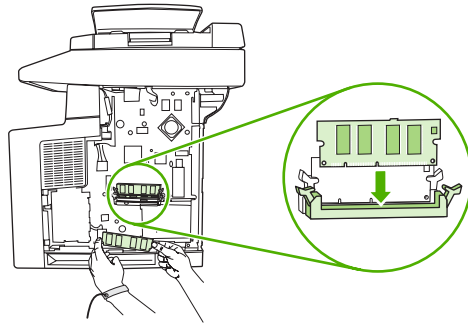

7. Pressione o módulo DIMM diretamente no slot e aperte com firmeza. Verifique se as travas em cada lado do módulo DIMM estão corretamente encaixadas.

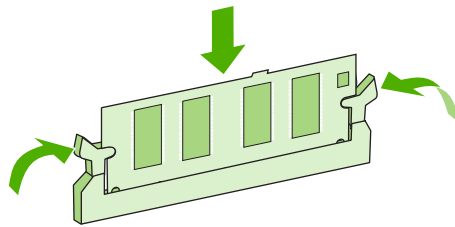

Nota Solte as travas do módulo DIMM antes de removê-lo.

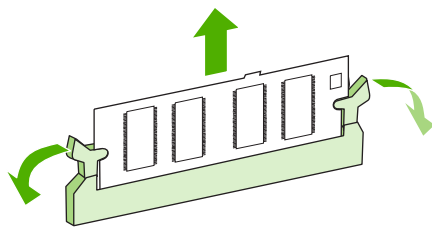

8. Feche a porta de acesso e pressione com firmeza até encaixá-la corretamente.

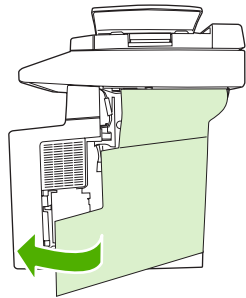

9. Para recolocar o painel lateral direito, alinhe as setas de alinhamento e deslize o painel em direção à parte frontal do dispositivo até suas travas ficarem corretamente encaixadas.

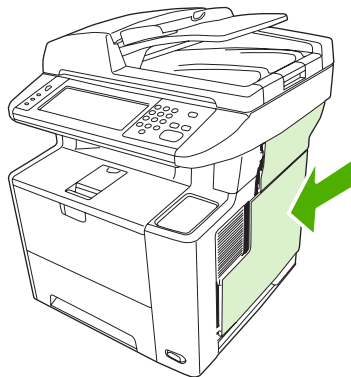

10. Reconecte o(s) cabo(s) de interface e o cabo de alimentação.

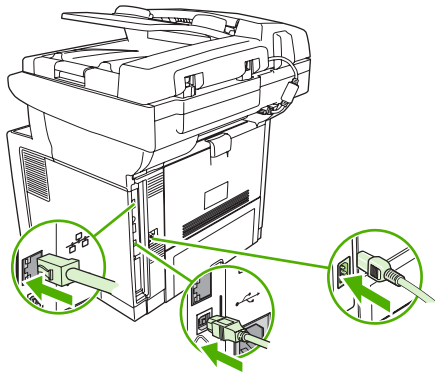

11. Ligue o dispositivo.

Verificação da instalação da DIMM

Após instalar a DIMM, verifique se a instalação foi bem sucedida.

Verifique se a DIMM está instalada corretamente

1. Ligue o dispositivo. Verifique se o indicador luminoso de Pronta fica aceso após a finalização da seqüência de inicialização do dispositivo. Se uma mensagem de erro for exibida, talvez um módulo DIMM tenha sido instalado de forma incorreta. Consulte [Mensagens do painel de controle](#).
2. Imprima uma página de configuração (consulte [Uso de páginas de informações](#)).
3. Verifique a seção referente à memória na página de configuração e compare-a à mesma seção da página de configuração que foi impressa antes da instalação da memória. Se a quantidade de memória não tiver aumentado, talvez o módulo DIMM esteja com defeito ou não tenha sido instalado corretamente. Repita o procedimento de instalação. Se necessário, instale outro módulo DIMM em vez desse.



Nota Se você instalou um idioma de dispositivo (personalização), verifique a seção "Personalizações e opções instaladas" na página de configuração. Esta área deve listar o novo idioma do dispositivo.

Economia de recursos (recursos permanentes)

Utilitários ou trabalhos que você carregar para o dispositivo às vezes incluem recursos (por exemplo, fontes, macros ou padrões). Os recursos marcados internamente como permanentes permanecem na memória no dispositivo até você desligar o dispositivo.

Utilize as diretrizes a seguir se você utilizar a funcionalidade PDL (Page Description Language) para marcar recursos como permanentes. Para obter detalhes técnicos, consulte uma referência PDL apropriada para a linguagem PCL ou PS.

- Somente marque recursos como permanentes quando for absolutamente necessário que eles permaneçam na memória enquanto o dispositivo estiver ligado.
- Só envie recursos permanentes para o dispositivo no início de um trabalho de impressão e não durante a impressão.



Nota Utilizar muitos recursos permanentes ou carregá-los durante a impressão pode afetar o desempenho do dispositivo ou sua capacidade de imprimir páginas complexas.

Ativar a memória do Windows

1. No menu **Iniciar**, **Configurações**, e **Impressoras** ou **Impressoras e aparelhos de fax**.
2. Selecione este dispositivo e selecione **Propriedades**.
3. Na guia **Configurar**, clique em **Mais**.
4. No campo **Memória total**, digite ou selecione a quantidade total de memória agora instalada.
5. Clique em **OK**.
6. Vá em [Verificação da instalação da DIMM](#).

Uso de placas do servidor de impressão HP Jetdirect

Siga estes procedimentos para instalar ou remover uma placa EIO.

Instalação de uma placa do servidor de impressão HP Jetdirect

1. Desligue o dispositivo.
2. Remova os dois parafusos e a tampa de cobertura do slot EIO na parte traseira do dispositivo.

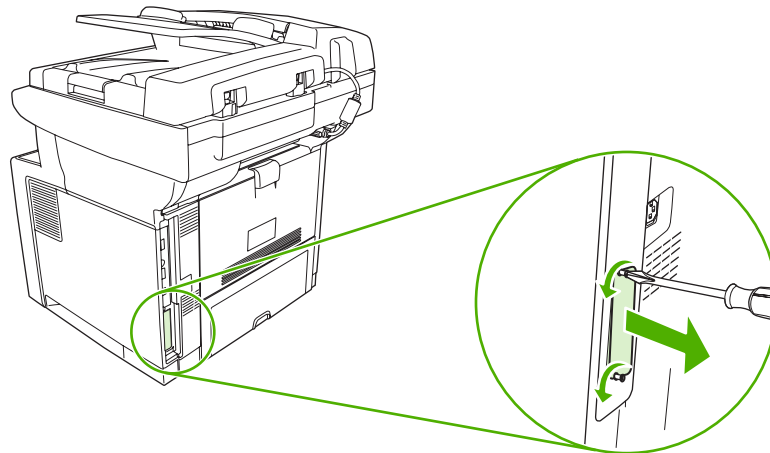

Nota Não descarte os parafusos ou a tampa de cobertura. Guarde-os para uso futuro se você remover a placa EIO.

3. Instale a placa EIO no respectivo slot e aperte os parafusos.

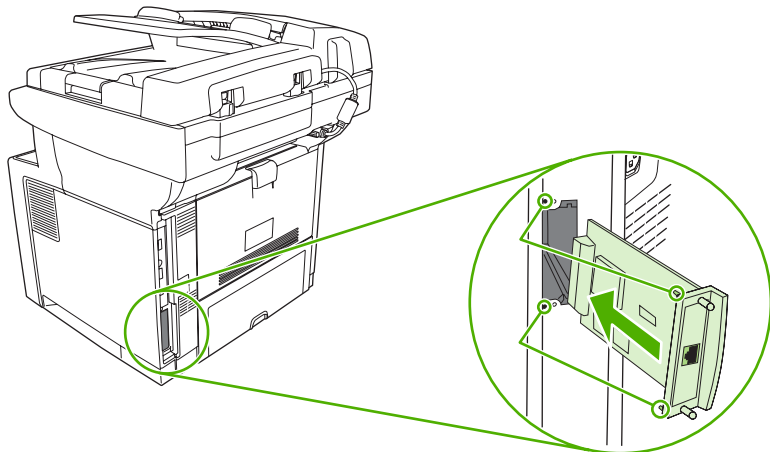

4. Conecte o cabo de rede à placa EIO.

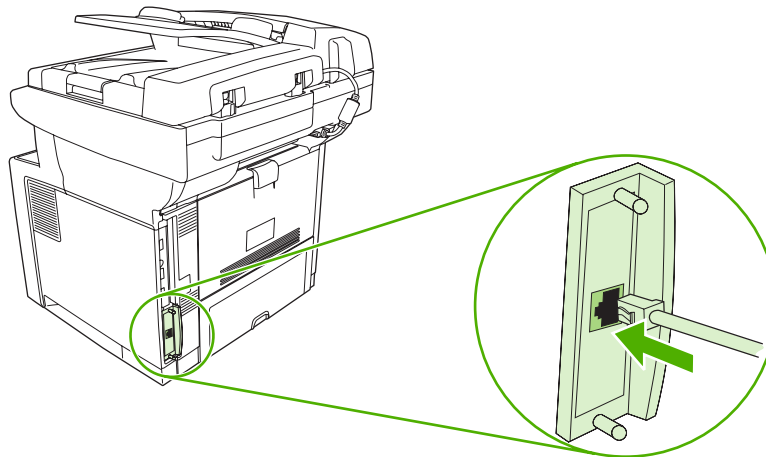

5. Ligue o dispositivo e imprima uma página de configuração para verificar se o novo dispositivo EIO é reconhecido. Consulte [Uso de páginas de informações](#).



Nota Quando você imprime uma página de configuração, também é impressa uma página de configuração do HP Jetdirect, com informações de configuração e status da rede.

Remoção de uma placa do servidor de impressão HP Jetdirect

1. Desligue o dispositivo.
2. Desconecte o cabo de rede da placa EIO.
3. Retire os dois parafusos da placa EIO e remova-a do slot EIO.
4. Coloque a tampa de cobertura do slot EIO na parte traseira do dispositivo. Insira e aperte os dois parafusos.
5. Ligue o dispositivo.

Glossário

administrador de rede Uma pessoa que gerencia uma rede.

bandejas O recipiente que retém a mídia em branco.

BOOTP Abreviação de “Bootstrap Protocol” (Protocolo Bootstrap), um protocolo de Internet que permite que um computador localize seu próprio endereço IP.

buffer de página Memória de impressora temporária utilizada para guardar dados da página enquanto a impressora cria uma imagem dela.

calibragem O processo pelo qual a impressora faz ajustes internos para produzir a melhor qualidade de impressão.

compartimento Um recipiente utilizado para receber páginas impressas.

comunicação bidirecional Transmissão de dados bidirecional.

DHCP Abreviação de “dynamic host configuration protocol” (protocolo de configuração dinâmica de host). Computadores ou periféricos individuais que são conectados a uma rede usam o DHCP para localizar suas próprias informações de configuração, inclusive o endereço IP.

DIMM Abreviação de “dual inline memory module” (módulo de memória em linha duplo). Uma pequena placa de circuito que contém chips de memória.

driver da impressora Software aplicativo usado por um computador para obter acesso a recursos da impressora.

dúplex Um recurso que permite impressão em ambos os lados de uma folha de papel. Também chamado de “impressão frente e verso”.

E/S Abreviação de “entrada/saída” e refere-se a configurações de portas do computador.

EIO Abreviação de “enhanced input/output” (entrada/saída avançada). Uma interface de hardware usada para adicionar um servidor de impressão, um adaptador de rede, um disco rígido ou outro item plug-in a impressoras HP.

endereço IP O número exclusivo atribuído a um computador conectado a uma rede.

escala de cinza Vários tons de cinza.

firmware Instruções de programação que são armazenadas em uma unidade de memória somente para leitura dentro da impressora.

fonte Um conjunto completo de letras, números e símbolos em um tipo.

fusor O conjunto que utiliza calor para fundir o toner no papel ou em outra mídia de impressão.

HP Jetdirect Produto HP para impressão em rede.

HP Web Jetadmin Software de controle baseado na Web para impressoras HP que permite utilizar um computador para gerenciar qualquer periférico conectado a um servidor de impressão HP Jetdirect.

imagem de varredura Uma imagem composta de pontos.

IPX/SPX Abreviação de “internetwork packet exchange/sequenced packet exchange” (troca de pacotes entre rede/troca de pacotes seqüenciados).

linguagem Recursos ou características distintivas de uma impressora ou linguagem de impressora.

mídia Papel, etiquetas, transparências ou outro material no qual a impressora imprime a imagem.

monocromático Preto e branco. Sem cor.

padrão A configuração normal ou padrão para o hardware ou software.

padrão de meio-tom Um padrão de meio-tom usa tamanhos diferentes de pontos de tinta para produzir uma imagem com tons contínuos, como uma foto.

painel de controle A área na impressora que contém botões e um visor. Utilize o painel de controle para definir configurações da impressora e obter informações sobre o status dela.

PCL Abreviação de “Printer Control Language” (Linguagem de controle da impressora).

periférico Um dispositivo auxiliar, como uma impressora, modem ou sistema de armazenamento, que funciona em conjunto com um computador.

pixel Abreviação de “picture element” (elemento de imagem), que é a menor unidade de área em uma imagem exibida em uma tela.

PJL Abreviação de “Printer Job Language” (Linguagem do trabalho da impressora).

PostScript Uma linguagem de descrição de página com marca registrada.

PostScript emulado O software que emula o Adobe PostScript, uma linguagem de programação que descreve a aparência da página impressa. Essa linguagem de impressora aparece na forma “PS” em muitos menus.

PPD Abreviação de “PostScript Printer Description” (Descrição de impressora PostScript).

processar O processo de saída de texto ou gráfico.

RAM Abreviação de “random access memory” (memória de acesso aleatório), um tipo de memória de computador que armazena dados que podem ser alterados.

rede Um sistema de computadores interconectados por fios de telefone ou outros meios para compartilhar informações.

ROM Abreviação de “read-only memory” (memória somente para leitura), um tipo de memória de computador que armazena dados que não devem ser alterados.

seletor Um acessório Macintosh que permite a seleção de um dispositivo.

Software Suporte fácil para impressora HP Software que oferece a capacidade de fazer o acompanhamento e a manutenção de impressoras pela área de trabalho do seu computador.

suprimentos Materiais usados pela impressora e que devem ser substituídos. O item de suprimento desta impressora é o cartucho de impressão.

tag de memória Uma partição de memória com endereço específico.

TCP/IP Protocolo interno que se tornou o padrão global das comunicações.

toner O pó fino preto ou colorido que forma a imagem na mídia.

unidade de transferência A correia de plástico preta que transporta a mídia na impressora e transfere o toner do cartucho de impressão para a mídia.

Índice

A

A4
tamanhos suportados 60

A5
tamanhos suportados 60

AAD
atolamentos 168
carregamento 64
limpeza 142
localização 5
mensagens de erro 164
tamanhos suportados 112

acessório de fax
AAD, carregamento 64
configurações 42
configurações padrão 20
guia do usuário 119
programação de impressão 24

acessório de impressão duplex
mensagens de erro 161

acessório EIO
configurações 25

acessórios
encomendando 208
números de peça 209
recursos 3

acordos de manutenção 219
acordos de serviço 219
acordos de serviços locais 219

agendamento de ativação,
configuração 24

ajuda, painel de controle 16
ajuda on-line, painel de
controle 16

alertas, e-mail 126, 134
alertas por e-mail 134
alimentações múltiplas 195

alimentador automático de
documentos (AAD)
atolamentos 168

alimentador de documentos
cópia de documentos de dois
lados 100
cópia de documentos em frente
e verso 100

ambiente do dispositivo
solução de problemas 180

ambiente para a impressora
especificações 225

ambos os lados, impressão em
Macintosh 91
Windows 87

armazenagem
papel 63

armazenagem, trabalho
configurações no
Macintosh 133

armazenamento
cartuchos de impressão 135
envelopes 55, 63

armazenamento, trabalho
acesso 77
armazenado 81
configurações 24
Cópia Rápida 79
privado 78
recursos 77

armazenamento de trabalho
acesso 77
armazenado 81
configurações 24
cópia com espera 77
Cópia Rápida 79
privado 78
recursos 77

arquivos EPS, solução de
problemas 203

arquivos PostScript Printer
Description (PPD)
inclusos 10

assistência
reembalagem do
dispositivo 219

assistência ao cliente
links do servidor da Web
incorporado 131
on-line 217
páginas do Utilitário da
impressora HP 133
reembalagem do
dispositivo 219

Atendimento ao cliente HP 217

atolamentos
AAD, eliminação 168
área do cartucho de impressão,
eliminação 171
bandejas, eliminação 170
compartimento de saída,
eliminação 173
configurações de
recuperação 36
frequentes 175
grampeador, limpeza 177
locais 166
unidade duplex,
eliminação 174

atualização da memória 238

Atualização de firmware,
Macintosh 133

aumentar documentos 85

B

B5
tamanhos suportados 60

baixa velocidade, solução de
problemas
recepção de fax 198

- bandeja 1
 - atolamentos, eliminação 170
 - carregamento 64
 - impressão da 66
 - localização 5
 - mensagem de erro de carregamento 162
 - mensagem de erro de digitação ou tamanho inesperado 157
 - solução de problemas 152
- bandeja 2
 - atolamentos, eliminação 170
 - carregamento 67
 - localização 5
 - solução de problemas 152
- bandeja 3
 - atolamentos, eliminação 170
 - modelos que incluem 2
 - número de peça 209
 - solução de problemas 152
- bandeja multipropósito. *Consulte*
 - bandeja 1
- bandeja para 500 folhas. *Consulte*
 - bandeja 3
- bandejas
 - atolamentos, eliminação 170
 - carregamento de papel 64
 - configurações no Macintosh 134
 - configurações padrão 37
 - impressão frente e verso 92
 - impressão nos dois lados 88
 - inclusas 2
 - localização 5
 - mensagem de erro de digitação ou tamanho inesperado 157
 - problemas de alimentação, solução 195
 - registro, configuração 40
 - solução de problemas 152
 - tamanhos de papel suportados 60
 - testes de passagem do papel 42
 - tipos de papel suportados 61
 - visualização do status com a Caixa de ferramentas HP 127
- bandejas de entrada. *Consulte*
 - bandejas
- bandejas para 500 folhas
 - mensagem de erro de digitação ou tamanho inesperado 157
- Bloquear recursos, Macintosh 133
- Botão Ajuda, tela de toque do painel de controle 16
- Botão Aviso, tela de toque do painel de controle 16
- Botão Erro, tela de toque do painel de controle 16
- Botão Inatividade 14
- Botão Inicial, tela de toque do painel de controle 16
- Botão Iniciar 14
- Botão Menu 14
- Botão Parar 14
- Botão Parar, tela de toque do painel de controle 16
- Botão Redefinir 14
- Botão Status 14
- botões, painel de controle
 - localização 14
 - sons, configurações 36
 - tela de toque 16
- C**
- cabo USB, número de peça 209
- Caixa de ferramentas. *Consulte*
 - Caixa de ferramentas HP
- Caixa de ferramentas HP
 - abertura 127
 - navegadores suportados 12
 - opções 127
- calibração do scanner 41, 145
- calibrando o scanner 41
- caminho da impressão automática em frente e verso
 - cópia de documentos 100
- cancelamento
 - impressão 93
 - trabalhos de cópia 106
- cancelamento de uma solicitação de impressão 93
- capacidade duplex
 - cópia de documentos 100
- caracteres, deformados 187
- caracteres deformados, solução de problemas 187
- caracteres parcialmente impressos, solução de problemas 184
- carcaça de interface externa (FIH)
 - localização 6
- carga
 - grampos 75
- Carga de arquivo, Macintosh 133
- carregamento
 - AAD 64
 - bandeja 1 64
 - bandeja 2 67
 - documentos, tamanhos suportados 112
 - mensagem de erro de digitação ou tamanho inesperado 157
 - mensagens de erro 162
 - tamanhos suportados 112
 - vidro do scanner 64, 112
- carregamento de mídia especial 68
- carta
 - tamanhos suportados 60
- cartão
 - tamanhos suportados 61
- cartolina
 - carregamento 68
 - diretrizes de utilização 56
- cartuchos
 - armazenamento 135
 - atolamentos, eliminação 171
 - autenticação 136
 - EconoMode 135
 - garantia 216
 - HP originais 135
 - intervalos de substituição 135
 - menu Gerenciamento 24
 - não-HP 136
 - números de peça 209
 - pedidos pelo servidor da Web incorporado 131
 - reciclagem 229
 - recursos 4
 - substituição 137
 - visualização do status com a Caixa de ferramentas HP 127
- cartuchos de impressão
 - armazenamento 135
 - atolamentos, eliminação 171

- autenticação 136
 - EconoMode 135
 - garantia 216
 - HP originais 135
 - intervalos de substituição 135
 - mensagens de erro 163
 - menu Gerenciamento 24
 - não-HP 136
 - números de peça 209
 - pedidos pelo servidor da Web incorporado 131
 - reciclagem 229
 - recursos 4
 - substituição 137
 - visualização do status com a Caixa de ferramentas HP 127
 - cassete de grampos, número da peça 210
 - catálogo de endereços, e-mail exclusão de endereços 115
 - catálogos de endereços, e-mail adição de endereços 115
 - função de preenchimento automático 113
 - limpeza 42
 - listas de destinatários, criação 114
 - suporte a LDAP 108
 - catálogos de endereços de e-mail erros do servidor LDAP 164
 - central de fraudes 136
 - Central de fraudes HP 136
 - com baterias 231
 - como calibrar scanner 145
 - como copiar
 - como intercalar 103
 - como intercalar cópias 103
 - compartimento de saída superior localização 5
 - compartimentos
 - cheios, mensagens de erro 162
 - compartimentos, saída
 - atolamentos, eliminação 173
 - localização 5
 - papel enrolado, solução de problemas 152
 - seleção de 71
 - compartimentos de saída
 - cheios, mensagens de erro 162
 - compartimento superior de saída impressão no 71
 - compartimento traseiro de saída impressão para 72
 - localização 5
 - Compatibilidade com Energy Star 3
 - conexão da alimentação, localização 5
 - configuração automática, drivers 8
 - configuração de E/S
 - configurações 25
 - Configuração de E/S
 - configuração de rede 47
 - Configuração de IPX/SPX 28
 - Configuração de USB 46
 - configuração do AppleTalk 50
 - Configuração do EconoMode 135
 - configuração IPX/SPX 49
 - configurações
 - configurações rápidas (Windows) 84
 - drivers 9
 - Menu Opções de trabalho padrão 18
 - predefinições de driver (Macintosh) 90
 - prioridade 8
 - configurações de alinhamento, bandejas 40
 - Configurações de AppleTalk 28
 - Configurações de DLC/LLC 28
 - Configurações de fonte
 - Courier 38
 - configurações de tempo de espera 25, 36
 - configurações de velocidade do link 32
 - Configurações do Bonjour 134
 - Configurações do papel A4 38
 - configurações padrão
 - cópia 19
 - e-mail 21
 - Enviar para pasta 21
 - fax 20
 - impressão 22
 - Menu Comportamento do dispositivo 36
 - menu Redefinições 42
 - originais 19
 - configurações rápidas 84
 - Configurações TCP/IP 25
 - congestionamentos
 - causas comuns de 165
 - e-mails de alerta 126
 - qualidade de impressão após 180
 - recuperação 167
 - contato com a HP 217
 - cópia
 - AAD, carregamento 64
 - cancelamento 106
 - configurações padrão 19
 - documentos em frente e verso 100
 - fotos 104
 - interrupção de trabalhos 37
 - livros 104
 - mensagens de erro 163
 - mídia, solução de problemas 194
 - Modo trabalho 105
 - navegação do painel de controle 96
 - problemas, evitando 193
 - qualidade, solução de problemas 193
 - recursos 95
 - solução de problemas 196
 - tamanho, solução de problemas 196
 - usando o vidro do scanner 64
 - vários originais 105
 - cópia clara 194
 - cópia em frente e verso 100
 - cópia escura 194
 - cópia frente e verso
 - configurações padrão 19
 - cópia nos dois lados
 - configurações padrão 19
 - cópias em branco, solução de problemas 196
- D**
- data, configuração 23

- declaração
 - tamanhos suportados 60
 - declaração de conformidade 234
 - Declaração de EMI para Taiwan 236
 - Declaração de segurança do laser em finlandês 236
 - Declaração EMI coreana 235
 - Declaração VCCI japonesa 235
 - declarações de segurança 235, 236
 - declarações de segurança do laser 235, 236
 - defeitos em imagens, solução de problemas 180
 - defeitos repetitivos, solução de problemas 186, 191
 - densidade
 - configurações 41, 133
 - solução de problemas 182
 - descarte, final da vida útil 231
 - descarte no final da vida útil 231
 - desinstalação de software no Macintosh 10
 - diagnóstico
 - painel de controle 42
 - diagnósticos
 - redes 29
 - digital, transmissão de fax 122
 - digitalização
 - AAD, carregamento 64
 - configurações padrão 19
 - sem espera 37
 - digitalização para e-mail
 - carregamento de documentos 112
 - catálogos de endereços 115
 - configuração 108
 - configurações do painel de controle 111
 - configurações do servidor 108
 - configurações do trabalho 116
 - configurações padrão 21
 - envio de documentos 112
 - gateways, localização 109
 - listas de destinatários 114
 - mensagens de erro 163, 164
 - sobre 107, 112
 - suporte a SMTP 108
 - validação de endereços de gateway 200
 - digitalização para e-mail
 - mensagens de erro 162, 164
 - digitalização para fluxo de trabalho 118
 - digitalização para pasta 117
 - DIMMs
 - acesso 5
 - instalação 239
 - mensagens de erro 158
 - números de peça 209
 - tipos disponíveis 238
 - verificação da instalação 243
 - diretório do arquivo, impressão 124
 - disco
 - instalação 246
 - remoção 247
 - dois lados, cópia
 - configurações padrão 19
 - dois lados, impressão nos
 - configurações no Macintosh 133
 - configurações padrão 22
 - configurações padrão de páginas em branco 37
 - mensagens de erro 161
 - solução de problemas 153
 - download de software 7
 - driver de impressão universal 8
 - drivers
 - Atualizar agora 8
 - configurações 8, 9
 - configurações no Macintosh 90
 - configurações no Windows 84
 - configurações rápidas (Windows) 84
 - guia Serviços 89
 - inclusos 3
 - Macintosh, solução de problemas 202
 - pré-configuração 8
 - predefinições (Macintosh) 90
 - recursos no Macintosh 90
 - recursos no Windows 84
 - seleção 7
 - sistemas operacionais suportados 7
 - universal 8
 - Drivers de impressão universal HP 8
 - drivers de impressora. *Consulte drivers*
 - Drivers Linux 7, 205
 - drivers PCL
 - configurações padrão 38
 - seleção 7
 - sistemas operacionais suportados 7
 - universal 8
 - duplexação
 - configurações padrão 22
 - Macintosh 91
 - páginas em branco, configurações padrão 37
 - Windows 87
- E**
- economia de recursos 244
 - economia de recursos, memória 244
 - Economode 41
 - e-mail
 - carregamento de documentos 112
 - catálogos de endereços 114, 115
 - configuração 108
 - configurações do painel de controle 111
 - configurações do servidor 108
 - configurações do trabalho 116
 - configurações padrão 21
 - envio de documentos 112
 - função de preenchimento automático 113
 - gateways, localização 109
 - listas de destinatários 114
 - mensagens de erro 163, 164
 - sobre 107, 112
 - suporte a LDAP 108
 - suporte a SMTP 108
 - validação de endereços de gateway 200

e-mail
 erros LDAP 164
 mensagens de erro 162, 164
 e-mails de alerta 126
 embalagem do dispositivo 219
 emulação de driver PS
 configurações padrão 38
 encomenda
 mídia, HP 210
 encomendando
 suprimentos e acessórios 208
 endereço, dispositivo
 Macintosh, solução de problemas 202
 endereço IP
 configurações do servidor 108
 Macintosh, solução de problemas 202
 envelope
 tamanhos suportados 60
 envelopes
 armazenamento 55, 63
 carregamento 68
 enrugados, solução de problemas 188
 especificações 54
 margens 55
 tipos suportados 61
 envio de fax
 solução de problemas 197
 envio digital
 carregamento de documentos 112
 catálogos de endereços 114, 115
 configuração do e-mail 108
 configurações do painel de controle 111
 configurações do servidor 108
 configurações do trabalho 116
 configurações padrão 21
 envio de documentos 112
 fluxo de trabalho 118
 gateways, localização 109
 listas de destinatários 114
 mensagens de erro 162, 163, 164
 menu Configuração 35
 pastas 117
 sobre 107, 112
 suporte a LDAP 108
 suporte a SMTP 108
 validação de endereços de gateway 200
 envio do dispositivo 219
 envio para e-mail
 carregamento de documentos 112
 catálogos de endereços 114, 115
 configurações 111
 configurações do servidor 108
 configurações do trabalho 116
 configurações padrão 21
 envio de documentos 112
 gateways, localização 109
 listas de destinatários 114
 mensagens de erro 163, 164
 sobre 107, 108, 112
 suporte a SMTP 108
 validação de endereços de gateway 200
 envio para e-mail
 mensagens de erro 162, 164
 Envio para fluxo de trabalho 118
 Envio para pasta 117
 erros de armazenamento permanente 160
 erros de estouro do buffer 157
 Erros de NVRAM 160
 erros de Operação inválida 201
 erros de sistema óptico da frente 162
 erros de Spool32 201
 erros do relógio interno 156
 erros do scanner 162
 escalar documentos 85
 especificações
 acústicas 224
 ambiente operacional 225
 elétricas 223
 envelopes 54
 etiquetas 55
 físicas 222
 mídia 60
 papel 53, 54
 recursos 3
 tamanhos de mídia suportados 60
 tipos de papel suportados 61
 transparências 56
 especificações acústicas 224
 especificações de ambiente operacional 225
 especificações de energia 223
 especificações de ruídos 224
 especificações de temperatura 225
 especificações de tensão 223
 especificações elétricas 223
 especificações físicas 222
 estouro do buffer serial 157
 etiquetas
 carregamento 68
 especificações 55
 tipos suportados 61
 etiquetas adesivas. *Consulte* etiquetas
 executivo
 tamanhos suportados 60

F

faixas, solução de problemas 194
 faixas brancas ou meio apagadas 193
 faixas verticais brancas ou meio apagadas 193
 Falha de proteção geral, exceção OE 201
 FastRes 3
 fax
 conexão da linha telefônica 120
 envio, solução de problemas 197
 recepção, solução de problemas 198
 Fax de Internet 122
 Fax de LAN 122
 Fax do Windows 2000 122
 fluxo de trabalho, envio para 118
 Folha de dados de segurança de materiais 232
 Fonte Courier, solução de problemas 206

- fontes
 - arquivos EPS, solução de problemas 203
 - Carga no Macintosh 133
 - configurações de Courier 38
 - inclusas 3
 - lista de, impressão 18, 125
 - recursos permanentes 244
 - solução de problemas 206
- formulário pré-impresso 57
- fotos
 - carregamento 112
 - cópia 104
- FTP, envio para 118
- fundo acinzentado, solução de problemas 184
- fusor
 - erros de enrolamento de papel 156
 - garantia 216
 - mensagens de erro 158
 - modos 40
- G**
- garantia
 - cartucho de impressão 216
 - estendida 220
 - produto 213
 - Reparo pelo próprio cliente 215
 - unidade de transferência e fusor 216
- garantia da unidade de transferência 216
- garantia estendida 220
- gateways
 - configuração 108, 109
 - localização 109
 - mensagens de erro 164
 - teste 109
 - validação de endereços 200
- gateways SMTP
 - mensagens de erro 163
- glossário 249
- grampeador
 - atolamentos, limpeza 177
 - carga de grampos 75
 - uso 74
- grampeador acessório
 - atolamentos, limpeza 177
- carga de grampos 75
- cassete de grampos, número da peça 210
- uso 74
- grampos, carga 75
- Guia Configurações, servidor da Web incorporado 130
- Guia Informações, servidor da Web incorporado 130
- Guia Rede, servidor da Web incorporado 131
- guia Serviços 89
- Guia Suporte, Caixa de ferramentas HP 127
- H**
- hora, configuração 23
- HP Driver Preconfiguration 8
- HP Instant Support Professional Edition (ISPE) 217
- HP SupportPack 220
- HP Web Jetadmin 11, 132
- I**
- idioma
 - configuração padrão 36
- impressão, cartuchos de mensagens de erro 163
- impressão borrada, solução de problemas 190
- impressão clara
 - solução de problemas 182
- impressão de n páginas 91
- Impressão de n páginas 86
- impressão dos dois lados
 - páginas em branco, configurações padrão 37
- impressão frente e verso
 - configurações no Macintosh 133
 - configurações padrão 22
 - Macintosh 91
 - mensagens de erro 161
 - páginas em branco, configurações padrão 37
 - solução de problemas 153
 - Windows 87
- impressão lenta, solução de problemas 152
- impressão nos dois lados
 - configurações no Macintosh 133
 - configurações padrão 22
 - Macintosh 91
 - mensagens de erro 161
 - solução de problemas 153
 - Windows 87
- Imprimir documento ativado 85
- instalação
 - memória (DIMMs) 239
 - placas EIO 246
- instaladores, Windows 12
- Instant Support Professional Edition (ISPE) 217
- interrupção de uma solicitação de impressão 93
- interruptor de alimentação, localização 5
- interruptor liga/desliga, localização 5
- J**
- Janela Configurações de alerta, Caixa de ferramentas HP 128
- Janela Localizar outras impressoras, Caixa de ferramentas HP 128
- Jetadmin, HP Web 11, 132
- L**
- limpeza
 - AAD 142
 - automática, configurações 41
 - exterior 140
 - passagem do papel 144
 - tampa traseira 141
 - vidro do scanner 140
- linguagem
 - configurações padrão 38
- linguagem, impressora
 - configurações padrão 38
- linhas, solução de problemas
 - cópias 194
- linhas ou pontos brancos, solução de problemas 189
- linha telefônica, conexão do fax 120
- lista de discagem rápida, impressão 125

Lista de dispositivos, Caixa de ferramentas HP 127
lista de fax bloqueados, impressão 125
listas de destinatários 114
livros
 cópia 104
livros de endereços, e-mail
 listas de destinatários 114
log de atividades, fax 125
Log de atividades de fax
 limpeza 43
log de eventos 41
Login da Novell exigido 163
luz Atenção
 localização 14
luz Dados
 localização 14
luzes
 painel de controle 14
luz Pronta
 localização 14

M

Macintosh
 cartão USB, solução de problemas 203
 componentes de software 12
 configurações do AppleTalk 28
 configurações do driver 9, 90
 drivers, solução de problemas 202
 drivers suportados 7
 problemas, solução 202
 recursos do driver 90
 remoção de software 10
 sistemas operacionais suportados 7
 software 10
 suporte 218
 Utilitário da impressora HP 133
manchas, solução de problemas 183, 189
mapa de menus
 imprimindo 124
 menu Informações 17
marcas d'água 85

marcas de pneus, solução de problemas 189
margens
 envelopes 55
 papel ofício, solução de problemas 206
 registro, configuração 40
máscara de sub-rede 48
media
 tamanho do documento, seleção 85
memória
 atualização 238
 configuração automática 8
 erros de suprimentos 156
 inclusa 2, 10
 instalação de DIMMs 239
 insuficiente 156, 164
 mensagens de erro DIMM 158
 mensagens de erro no armazenamento permanente 160
 números de peça 209
 recursos permanentes 244
 verificação da instalação 243
memória insuficiente 156, 164
mensagem de acesso negado 161
mensagem de erro de instalar cartucho 163
mensagens
 alertas por e-mail 134
 Configurações de alerta, Caixa de ferramentas HP 128
 configurações padrão 36
 e-mails de alerta 126
 lista alfabética 156
 lista numérica 156
 log de eventos 41
 tipos de 155
mensagens de erro
 alertas por e-mail 134
 Configurações de alerta, Caixa de ferramentas HP 128
 configurações padrão 36
 e-mails de alerta 126
 lista alfabética 156
 lista numérica 156

log de eventos 41
 tipos de 155
mensagens de erro de digitação ou tamanho inesperado 157
Menu Administração, painel de controle 17
Menu Comportamento do dispositivo 36
Menu Configuração de e-mail 35
Menu Configuração de fax 33
Menu configuração inicial 25
Menu Enviar configuração 35
Menu Gerenciamento 24
menu Hora/Programação, painel de controle 23
Menu Informações 17
Menu Opções de trabalho padrão 18
menu Qualidade de impressão, painel de controle 40
menu Redefinições, painel de controle 42
menus, painel de controle
 acesso negado 161
 Administração 17
 Comportamento do dispositivo 36
 Configuração de e-mail 35
 Configuração de fax 33
 configuração inicial 25
 Enviar configuração 35
 Gerenciamento 24
 Hora/Programação 23
 Informações 17
 Opções de trabalho padrão 18
 Qualidade de impressão 40
 Redefinições 42
 Serviço 43
 Solução de problemas 41
Menu Serviço, painel de controle 43
menu Solução de problemas, painel de controle 41
mídia
 armazenagem 63
 carregamento na bandeja 1 64
 carregamento na bandeja 2 67

configurações de A4 38
enrolada 152, 188, 194
enrugada 188
especial, carregamento 68
especificações 53, 54, 60
HP, encomenda 210
impressão frente e verso 60
impressão nos dois lados,
Macintosh 91
impressão nos dois lados,
Windows 87
modos do fusor 40, 58
ofício, margens cortadas 206
páginas por folha 86, 91
primeira página 86, 90
solução de problemas 180,
194
solução de problemas nas
bandejas 152
tamanho padrão 38
tamanho padrão, seleção 22
tamanho personalizado 86
tamanhos suportados 60
tipos suportados 61
torta 187
mídia HP, encomenda 210
modo de Inatividade
especificações de
energia 223
Modo de inatividade
configurações 23, 24
modos do fusor 58
Modo trabalho, cópia 105

N
não responde, solução de
problemas 154
navegadores suportados, Caixa de
ferramentas HP 12
número de cópias
configurações padrão 19
números de peça
acessórios 209
cabos 209
cartuchos de impressão 209
memória 209
mídia, HP 210
placas EIO 209

O
ofício
tamanhos suportados 60
Otimizar a qualidade de
impressão 40
P
página de configuração
imprimindo 124
Macintosh 133
menu Informações 17
página de configuração de
protocolo, impressão 33
página de uso, impressão 124
Páginas com erro de PDF 38
páginas de erro PS
configurações padrão 38
páginas deformadas 187
Páginas de informações 124
páginas de rosto 86, 90
páginas em branco
impressão 86
solução de problemas 153
páginas por folha 86, 91
páginas por minuto 2
páginas tortas 187
painel de controle
acesso negado 161
ajuda 16
botões 14
botões na tela de toque 16
configurações 8
configurações padrão 36
localização 5
luzes 14
mensagens, lista
alfabética 156
mensagens, lista
numérica 156
mensagens, tipos de 155
menu Administração 17
Menu Comportamento do
dispositivo 36
menu Configuração de e-
mail 35
menu Configuração de fax 33
menu configuração inicial 25
Menu Enviar configuração 35
menu Gerenciamento 24
menu Hora/Programação 23

menu Informações 17
menu Opções de trabalho
padrão 18
menu Qualidade de
impressão 40
menu Redefinições 42
menu Serviço 43
menu Solução de
problemas 41
página de limpeza,
impressão 144
solução de problemas 149
sons ao pressionar teclas,
configurações padrão 36
tela de cópia 96
tela de e-mail 111
Tela inicial 15
teste 42
painel de controle em
branco 149
painel lateral direito,
localização 5
papel
armazenagem 63
carregamento na bandeja
1 64
carregamento na bandeja
2 67
configurações de A4 38
enrolado 152, 188, 194
enrugado 188
especificações 53, 54, 60
HP, encomenda 210
impressão frente e verso 60
impressão nos dois lados,
Macintosh 91
impressão nos dois lados,
Windows 87
mídia especial,
carregamento 68
modos do fusor 40, 58
ofício, margens cortadas 206
páginas por folha 86, 91
primeira página 86, 90
solução de problemas 180,
194
solução de problemas nas
bandejas 152
tamanho do documento,
seleção 85

- tamanho padrão 38
 - tamanho padrão, seleção 22
 - tamanho personalizado 86
 - tamanhos suportados 60
 - tipos suportados 61
 - torto 187
 - papel brilhante
 - carregamento 68
 - tipos suportados 61
 - papel de tamanho personalizado
 - configurações de driver 86
 - configurações padrão 22
 - papel dobrado, solução de problemas 188
 - papel enrolado, solução de problemas 152, 188, 194
 - papel enrugado, solução de problemas 188
 - papel escritório
 - margens cortadas 206
 - papel ondulado, solução de problemas 152, 188
 - papel pesado
 - carregamento 68
 - diretrizes de utilização 56
 - tipos suportados 61
 - papel timbrado
 - carregamento 68
 - Papel timbrado 57
 - parada da solicitação de impressão 93
 - parada de uma solicitação de impressão 93
 - passagem direta de papel 72
 - passagem do papel
 - limpeza 144
 - Pasta de rede, digitalização para 117
 - pastas
 - configurações padrão 21
 - envio para 117
 - mensagens de erro 161
 - pausa de uma solicitação de impressão 93
 - pedido
 - de suprimentos com a Caixa de ferramentas HP 128
 - números de peça para 209
 - suprimentos pelo servidor da Web incorporado 131
 - personalização escolhida indisponível 161
 - personalizado
 - tamanhos suportados 60
 - PINs, trabalhos privados 78
 - placas EIO
 - erros 161
 - estouro do buffer 157
 - instalação 246
 - números de peça 209
 - remoção 247
 - slots 6
 - placas Ethernet, números de peça 209
 - pontos, solução de problemas 183, 189, 194
 - porta de rede, localização 6
 - porta do fax, localização 6
 - porta paralela
 - mensagem de erro de sobrecarga de buffer 157
 - portas
 - inclusas 2
 - localização 5, 6
 - rede 2
 - solução de problemas no Macintosh 203
 - suportadas 3
 - porta USB
 - localização 6
 - solução de problemas no Macintosh 203
 - suportada 3
 - PostScript
 - solução de problemas 206
 - PPDs
 - inclusos 10
 - ppp, configurações 40, 133
 - pré-configuração, driver 8
 - predefinições (Macintosh) 90
 - primeira página
 - branco 86
 - usar papel diferente 86, 90
 - prioridade, configurações 8
 - problemas. *Consulte* solução de problemas
 - problemas na alimentação, mídia 195
 - produto sem mercúrio 231
 - programa antifalsificações de suprimentos 136
 - programa de proteção ambiental 229
 - ProRes 3
- Q**
- qualidade
 - configurações 40
 - cópia, aprimoramento 193
 - cópia, solução de problemas 193
 - impressão, solução de problemas 180
 - qualidade da imagem
 - configurações 40
 - cópia, aprimoramento 193
 - cópia, solução de problemas 193
 - impressão, solução de problemas 180
 - qualidade da impressão
 - borrada 190
 - qualidade da saída
 - cópia, solução de problemas 193
 - qualidade de impressão
 - ambiente 180
 - caracteres deformados 187
 - caracteres parcialmente impressos 184
 - congestionamentos, após 180
 - defeitos em imagens 180
 - defeitos repetitivos 186
 - fundo acinzentado 184
 - imagens repetidas 191
 - impressão clara 182
 - linhas 184
 - linhas brancas 189
 - linhas dispersas 190
 - manchas brancas 189
 - marcas de pneus 189
 - mídia 180
 - resíduos 183
 - solução de problemas 180
 - toner espalhado 185
 - toner manchado 185
 - qualidade de saída
 - configurações 40

- cópia, aprimoramento 193
- impressão, solução de problemas 180
- R**
- recepção de fax
 - solução de problemas 198
- reciclagem 229
- recuperação, atolamento 167
- recurso Atualizar agora, drivers 8
- recursos 2, 3
- recursos de acessibilidade 4
- recursos permanentes 244
- redes
 - configuração 47
 - configuração de endereços de gateway 109
 - configurações de velocidade do link 32
 - configurações do AppleTalk 28
 - configurações IPX/SPX 28
 - configurações no Macintosh 134
 - configurações TCP/IP 25
 - Desativação de DLC/LLC 50
 - desativação de protocolos 49
 - diagnósticos 29
 - DLC/LLC configurações 28
 - endereço IP 47
 - gateway padrão 48
 - HP Web Jetadmin 132
 - localização de gateways SMTP 109
 - máscara de sub-rede 48
 - mensagens de erro do servidor de impressão HP Jetdirect 161
 - página de configuração de protocolo, impressão 33
 - parâmetros TCP/IP 47
 - segurança 29
 - servidores de impressão HP Jetdirect, modelos que incluem 2
 - servidores SMTP 108
 - solução de problemas de impressão 192
 - teste de configurações SMTP 109
 - validação de endereços de gateway 200
- redimensionar documentos 85
- reduzir documentos 85
- reembalagem do dispositivo 219
- registro, alinhamento da bandeja 40
- Regulamentações DOC canadenses 235
- Regulamentos da FCC 228
- relatório de chamadas, fax 125
- relatório de códigos de cobrança, fax 125
- relatórios de fax, impressão 18, 41, 125
- relógio
 - mensagem de erro 156
- remoção de software no Macintosh 10
- repetição de imagens, solução de problemas 191
- resíduos, solução de problemas 183, 189
- resolução
 - configurações 40, 133
 - recursos 3
 - solução de problemas de qualidade 180
- Resolution Enhancement technology (REt) 40, 133
- restrições de materiais 231
- REt (Resolution Enhancement technology) 40
- REt (Resolution Enhancement technology) 133
- retenção, trabalho
 - acesso 77
 - armazenado 81
 - Cópia Rápida 79
 - privado 78
 - recursos 77
- retenção de trabalho
 - cópia com espera 77
- revendedores autorizados 217
- Revendedores Autorizados HP 217
- S**
- segurança
 - configurações 29
- serviço
 - reembalagem do dispositivo 219
- serviço no local no dia seguinte 219
- serviço no local semanal 219
- serviços
 - Revendedores autorizados HP 217
- servidor da Web incorporado 11, 129
- servidor de impressão HP Jetdirect
 - configuração 50
 - configurações 25
 - instalação 246
 - mensagens de erro 161
 - modelos que incluem 2
 - números de peça 209
 - remoção 247
- servidor de impressão Jetdirect
 - configuração 50
 - configurações 25
 - instalação 246
 - mensagens de erro 161
 - modelos que incluem 2
 - números de peça 209
 - remoção 247
- servidores LDAP
 - conexão a 108
 - mensagens de erro 164
 - validação de endereços de gateway 200
- servidores SMTP
 - conexão a 108
 - configuração de endereço de gateway 109
 - configurações 108
 - gateways, localização 109
 - localização de gateways 109
 - teste 109
 - validação de endereços de gateway 200
- SIMMs, incompatibilidade 238
- sistemas operacionais suportados 7

Sites da Web
 encomendando
 suprimentos. 208

sites na Web
 driver de impressão
 universal 8

software
 Caixa de ferramentas HP 127
 configurações 8
 desinstalação no
 Macintosh 10
 HP Web Jetadmin 11
 Macintosh 10, 12
 servidor da Web
 incorporado 11
 sistemas operacionais
 suportados 7
 Suporte fácil para impressora
 HP 11
 Utilitário da impressora
 HP 133
 Websites 7
 Windows 12

software do sistema de
 impressão 7

Software Easy Printer Care
 (Suporte fácil para
 impressora) 12

Software HP Easy Printer Care
 (Suporte fácil para impressora
 HP) 12

software Suporte fácil para
 impressora 11

Software Suporte fácil para
 impressora 127

Software Suporte fácil para
 impressora HP 11, 127

solução de problemas
 alertas por e-mail 134
 ambiente 180
 arquivos EPS 203
 atolamentos 166, 175
 atolamentos no
 grampeador 177
 bandejas 152
 botão Erro, painel de controle da
 tela de toque 16
 caracteres parcialmente
 impressos 184
 cópia 193, 196
 cópia qualidade 193
 defeitos em imagens 180
 defeitos repetitivos 186
 duplexação 153
 e-mails de alerta 126
 endereços de gateway 200
 envio de fax 197
 fontes 206
 fundo acinzentado 184
 imagens repetidas 191
 impressão 154
 impressão borrada 190
 impressão clara 182
 impressão em rede 192
 impressão lenta 152
 Janela Configurações de alerta,
 Caixa de ferramentas
 HP 128
 linhas 184, 189
 linhas, cópias 194
 linhas dispersas 190
 Linux 205
 lista de verificação 148
 log de eventos 41
 manchas brancas 189
 marcas de pneus 189
 mensagens, tipos de 155
 mensagens de erro, lista
 alfabética 156
 mensagens de erro, lista
 numérica 156
 mensagens do painel de
 controle, numéricas 156
 menu Solução de
 problemas 41
 mídia 180, 194
 páginas em branco 153
 páginas tortas 187
 papel enrolado 152, 188
 papel enrugado 188
 papel ofício 206
 problemas de PostScript 206
 problemas no Macintosh 202
 problemas no Windows 201
 qualidade de saída 180
 qualidade do texto 187, 190
 recepção de fax 198
 redes 29
 resíduos 183
 tamanho da cópia 196
 texto 153
 toner manchado 185
 velocidade 148
 visor do painel de
 controle 149

status
 e-mails de alerta 126
 mensagens, tipos de 155
 servidor da Web
 incorporado 130
 software da Caixa de
 ferramentas HP 127
 Tela inicial, painel de
 controle 15
 Utilitário da impressora HP,
 Macintosh 133
 Status do dispositivo, Caixa de
 ferramentas HP 128
 substituição dos cartuchos de
 impressão 137

suporte
 links do servidor da Web
 incorporado 131
 Linux 205
 on-line 217
 páginas do Utilitário da
 impressora HP 133
 suporte ao cliente
 Linux 205
 suporte on-line 217
 suporte técnico
 Linux 205
 on-line 217
 reembalagem do
 dispositivo 219
 SupportPack, HP 220

suprimentos
 , visualização do status com o
 Utilitário da impressora
 HP 133
 autenticação 136
 e-mails de alerta 126
 encomendando 208
 erros de memória 156
 falsificação 136
 intervalos de substituição 135
 menu Gerenciamento 24
 não-HP 136
 página de status,
 impressão 124

- pedidos pelo servidor da Web incorporado 131
- podem ser pedidos com a Caixa de ferramentas HP 128
- reciclagem 229
- status, visualização com o servidor da Web incorporado 130
- substituição dos cartuchos de impressão 137
- visualização do status com a Caixa de ferramentas HP 127
- suprimentos falsificados 136
- suprimentos não-HP 136

T

- tamanho, cópia
 - solução de problemas 196
- tamanho, mídia
 - configurações de A4 38
 - configurações padrão 38
 - padrão, seleção 22
- tamanho da mídia
 - mensagem de erro inesperada 157
- tamanhos, mídia
 - seleção de bandejas 70
- tampa, limpeza 141
- tampa traseira do scanner, limpeza 141
- teclas, painel de controle
 - localização 14
 - sons, configurações 36
 - tela de toque 16
- Tela inicial, painel de controle 15
- tempo de espera de inatividade 36
- testes
 - painel de controle 42
 - redes 29
- texto, solução de problemas
 - borrado 190, 194
 - caracteres deformados 187
 - caracteres parcialmente impressos 184
 - truncado 153
- tipos, mídia
 - seleção de bandejas por 70

- toner
 - configuração da densidade 133
 - EconoMode 41, 135
 - espalhado, solução de problemas 185
 - manchado, solução de problemas 185
 - problemas de adesão, solução 194
- toner espalhado, solução de problemas 185
- toner manchado, solução de problemas 185
- trabalhos
 - configurações no Macintosh 133
 - trabalhos armazenados 81
 - trabalhos de cópia com espera 77
 - trabalhos de impressão
 - configurações padrão 22
 - trabalhos privados 78
 - trabalhos retidos 77
 - transmissão de fax digital 122
 - transparências
 - carregamento 68
 - especificações 56
 - HP, encomenda 212
 - tamanhos suportados 61

U

- umidade
 - especificações 225
 - solução de problemas 180
- União Européia, descarte de material 231
- unidade duplex
 - atolamentos, eliminação 174
 - configurações no Macintosh 133
 - solução de problemas 153
- Uso de papel diferente/página de rosto 86
- Utilitário da impressora HP 133
- Utilitário da impressora HP, Macintosh 10, 133

V

- validação de endereços de gateway 200
- várias páginas por folha 86, 91
- velocidade
 - páginas por minuto 2
 - recepção de fax, solução de problemas 198
 - solução de problemas 148, 152
- velocidade do processador 3
- vidro
 - cópia do 64
 - limpeza 140
 - tamanhos suportados 112
- vidro do scanner
 - cópia do 64
 - limpeza 140
- visor gráfico, painel de controle 14

W

- Websites
 - assistência ao cliente Macintosh 218
 - atendimento ao cliente 217
 - como reportar fraudes 136
 - Folhas de dados de segurança de materiais (MSDS) 232
 - HP Web Jetadmin, download 132
 - software, download 7
 - suporte ao Linux 205
- Web sites
 - especificações do papel 53, 54
 - Suporte fácil para impressora HP (Suporte fácil para impressora HP) 12
- Windows
 - componentes de software 12
 - configurações de driver 9, 84
 - driver de impressão universal 8
 - drivers suportados 7
 - recursos do driver 84
 - sistemas operacionais suportados 7
 - solução de problemas 201

© 2006 Hewlett-Packard Development Company, L.P.

www.hp.com



CB414-90916