

# Imprimante HP Designjet série Z3100 Photo

## Utilisation de l'imprimante





# Imprimante HP Designjet série Z3100 Photo

---

Utilisation de l'imprimante



## **Informations légales**

© 2006 Hewlett-Packard Development Company, L.P.

Les informations contenues dans ce document sont susceptibles d'être modifiées sans préavis.

Les seules garanties couvrant les produits et les services HP sont celles stipulées de façon explicite dans les déclarations de garantie accompagnant ces produits et services. Rien dans le présent document ne peut être considéré comme constituant une garantie supplémentaire. HP n'est en aucun cas responsable des éventuelles omissions ou erreurs d'ordre technique ou éditorial contenues dans le présent document.

## **Marques commerciales**

Adobe®, Acrobat®, Adobe Photoshop® et Adobe® PostScript® 3™ sont des marques commerciales appartenant à Adobe Systems Incorporated.

Corel® est une marque commerciale ou une marque déposée de Corel Corporation ou Corel Corporation Limited.

Energy Star® est une marque déposée aux Etats-Unis de l'agence américaine de protection de l'environnement (United States Environmental Protection Agency).

Microsoft® et Windows® sont des marques déposées de Microsoft Corporation.

PANTONE® est la marque de l'étalon de contrôle utilisé par Pantone, Inc pour les couleurs d'imprimerie.

---

# Sommaire

## 1 Introduction

Mesures de sécurité .....	2
Kit de démarrage HP .....	2
Utilisation de ce guide .....	2
Introduction .....	3
Utilisation et maintenance .....	3
Dépannage .....	3
Support, accessoires et spécifications .....	3
Glossaire .....	3
Index .....	3
Avertissements et précautions .....	3
Principales fonctions de votre imprimante .....	4
Principaux composants de votre imprimante .....	4
Vue avant .....	5
Vue arrière .....	5
Le panneau avant .....	6
Logiciel de l'imprimante .....	7
Impressions internes de l'imprimante .....	8

## 2 Installation du logiciel

Choix de la méthode de connexion à utiliser .....	10
Connexion à un réseau (Windows) .....	10
Connexion directe à un ordinateur (Windows) .....	11
Informations sur le partage d'imprimante .....	12
Désinstallation du logiciel de l'imprimante (Windows) .....	12
Connexion à un réseau (Mac OS) .....	12
Connexion Bonjour/Rendez-vous .....	13
Connexion TCP/IP .....	14
Connexion directe à un ordinateur (Mac OS) .....	15
Partage de l'imprimante .....	16
Désinstallation du logiciel de l'imprimante (Mac OS) .....	16

## 3 Personnalisation de l'imprimante

Mise sous tension et hors tension de l'imprimante .....	18
Modification de la langue de l'écran du panneau avant .....	19
Accès au logiciel HP Easy Printer Care (Windows) ou à l'utilitaire d'impression HP (Macintosh) .....	19
Accès au serveur Web incorporé .....	19
Modification de la langue du logiciel HP Easy Printer Care (Windows) ou de l'utilitaire d'impression HP (Mac OS) .....	20
Modification de la langue du serveur Web incorporé .....	20
Modification du paramètre de mode veille .....	21
Activation et désactivation de l'avertisseur .....	21

Modification du contraste de l'écran du panneau avant .....	21
Modification des unités de mesure .....	21
Configuration des paramètres réseau .....	21
Modification du paramètre de langage graphique .....	22

#### 4 Gestion du papier

Conseils généraux .....	24
Choix de la bobine appropriée .....	24
Chargement d'un rouleau sur la bobine .....	25
Chargement d'un rouleau dans l'imprimante .....	27
Procédure de chargement facile .....	27
Procédure du menu Papier .....	30
Déchargement d'un rouleau .....	31
Utilisation de la touche Décharger papier lorsqu'il reste du papier sur le rouleau .....	31
Procédure d'utilisation du menu Papier lorsqu'il reste du papier sur le rouleau .....	32
Procédure de déchargement lorsque le papier est épuisé .....	32
Chargement d'une seule feuille .....	32
Procédure de chargement facile .....	33
Procédure du menu Papier .....	34
Déchargement d'une seule feuille .....	36
Utilisation de la touche Décharger papier .....	36
Procédure du menu Papier .....	37
Affichage d'informations sur le papier .....	37
Profils de papier .....	38
Ajout d'un type de papier personnalisé .....	38
Conservation du papier .....	39
Modification du temps de séchage .....	39
Activation/désactivation du couteau automatique .....	40
Avance et coupe du papier .....	40

#### 5 Impression

Sélection de la qualité d'impression .....	44
Sélection du format de papier .....	44
Sélection des options de marges .....	45
Impression à l'aide de raccourcis .....	46
Redimensionnement d'une impression .....	47
Modification du traitement des lignes qui se chevauchent .....	48
Aperçu avant impression .....	48
Impression d'un brouillon .....	50
Impression de qualité supérieure .....	51
Si vous disposez d'une image haute résolution .....	51
Problèmes liés aux têtes d'impression .....	51
Si vous imprimez sur du papier photo .....	52
Si vous imprimez sur du papier photo satin .....	52
Impression de nuances de gris .....	52
Impression sans bordure .....	53
Réimpression d'une ancienne tâche .....	53
Utilisation économique du papier .....	54
Utilisation économique de l'encre .....	54

#### 6 Gestion des couleurs

Qu'est-ce que la couleur ? .....	56
Le problème : la couleur dans un monde informatisé .....	56

La solution : la gestion des couleurs .....	58
La couleur et votre imprimante .....	60
Spectrophotomètre intégré HP .....	60
Synthèse du processus de gestion des couleurs .....	61
Calibrage des couleurs .....	62
Définition de profils de couleurs .....	64
Création de votre propre profil .....	64
Utilisation d'un profil tiers .....	66
Réglage du moniteur .....	66
Réglage avancé .....	66
Options de gestion des couleurs .....	66
Options de réglage des couleurs .....	67
Impression couleur .....	68
Impression en niveaux de gris .....	68
Scénarios de gestion des couleurs .....	69
Impression d'une photo couleur pour une exposition (Photoshop, Mac OS) .....	69
Impression d'une photo noir et blanc pour une exposition (Photoshop, Mac OS) .....	72
Impression d'un album numérique (Aperture, Mac OS) .....	77
Épreuve machine avec le RIP EFI .....	80

## 7 Récupération des informations d'utilisation de l'imprimante

Obtention des informations de comptabilité de l'imprimante .....	84
Contrôle des statistiques d'utilisation de l'imprimante .....	84
Statistiques de l'imprimante avec le logiciel HP Easy Printer Care (Windows) ou l'utilitaire d'impression HP (Mac OS) .....	84
Statistiques de l'imprimante avec le serveur Web incorporé .....	84
Contrôle de l'utilisation d'encre et de papier pour une tâche .....	84
Statistiques relatives à l'encre et au papier avec le logiciel HP Easy Printer Care (Windows) ou l'utilitaire d'impression HP (Mac OS) .....	85
Statistiques de l'imprimante avec le serveur Web incorporé .....	85

## 8 Manipulation des cartouches d'encre et des têtes d'impression

À propos des cartouches d'encre .....	88
Contrôle de l'état des cartouches d'encre .....	88
Utilisation du menu Encre .....	88
Procédures HP Easy Printer Care (Windows) ou Utilitaire d'impression HP (Mac OS) .....	88
Retrait d'une cartouche d'encre .....	89
Insertion d'une cartouche d'encre .....	90
À propos des têtes d'impression .....	91
Contrôle de l'état des têtes d'impression .....	92
Retrait d'une tête d'impression .....	92
Insertion d'une tête d'impression .....	95

## 9 Maintenance de l'imprimante

Contrôle de l'état de l'imprimante .....	100
Nettoyage de l'extérieur de l'imprimante .....	100
Remplacement du couteau .....	100
Maintenance des cartouches d'encre .....	105
Déplacement ou entreposage de l'imprimante .....	105
Mise à jour du microprogramme .....	106
Mise à jour du logiciel .....	106
Kits de maintenance de l'imprimante .....	107

## 10 Accessoires

Comment commander des fournitures et des accessoires .....	110
Commande de fournitures d'encre .....	110
Commande de papier .....	111
Types de papier non recommandés .....	115
Commande d'accessoires .....	115
Présentation des accessoires .....	116
Table .....	116
Mise à niveau HP-GL/2 .....	116
RIP EFI Designer Edition .....	116
Solution de profil avancé HP .....	117
Fonctionnalités clés .....	118
Plug-in d'impression HP Photosmart Pro pour Adobe Photoshop .....	118

## 11 Résolution des problèmes de papier

Chargement du papier impossible .....	120
Échec de chargement du rouleau .....	120
Échec de chargement d'une feuille .....	121
Messages d'erreur de chargement du papier .....	121
Un bourrage papier s'est produit .....	122
Problèmes de sortie des impressions dans le bac de réception .....	124
La feuille reste dans l'imprimante une fois l'impression terminée .....	124
Le papier est coupé une fois l'impression terminée .....	124
La coupe réalisée par le couteau n'est pas nette .....	125
Le rouleau n'est pas bien serré sur la bobine .....	125
Une bande reste dans le bac de sortie et entraîne des bourrages .....	125
Nouveau calibrage de l'avance du papier .....	126
Procédure « Nouveau calibrage de l'avance du papier » .....	126
Retour au calibrage par défaut .....	127

## 12 Résolution des problèmes de qualité d'impression

Conseils généraux .....	130
Assistant Dépannage de la qualité d'impression .....	130
Lignes horizontales sur l'image (effet de bande) .....	131
Lignes trop épaisses, trop fines ou manquantes .....	132
Les lignes présentent un effet d'escalier .....	132
Lignes imprimées en double ou avec des couleurs incorrectes .....	133
Lignes discontinues .....	134
Lignes floues .....	135
Toute l'image est floue ou comporte du grain .....	136
Le papier n'est pas plat .....	136
L'impression est éraflée ou rayée .....	137
Traces d'encre sur le papier .....	137
Bavures horizontales sur le recto d'un papier couché .....	137
Traces d'encre au dos du papier .....	138
Le contour des objets est irrégulier ou n'est pas net .....	138
Le contour des objets est plus sombre que prévu .....	139
Effet de bronzage .....	139
Lignes horizontales au bas d'une feuille imprimée .....	139
Lignes verticales de différentes couleurs .....	139
Présence de taches blanches sur l'impression .....	140
Couleurs imprécises .....	140



Précision des couleurs avec des images EPS ou PDF dans des applications de mise en page .....	141
Image incomplète (bas de l'image tronqué) .....	141
Image tronquée .....	141
Il manque des objets sur l'image imprimée .....	142
Fichier PDF tronqué ou objets manquants .....	143
L'impression diagnostics d'image .....	143
Action corrective .....	145
Si un problème subsiste .....	146
<b>13 Résolution des problèmes de cartouches et de têtes</b>	
Impossible d'insérer une cartouche d'encre .....	148
Messages d'état des cartouches d'encre .....	148
Impossible d'insérer une tête d'impression .....	148
Le panneau avant recommande le remplacement ou la réinstallation d'une tête d'impression .....	149
Nettoyage des têtes d'impression .....	150
Nettoyage du détecteur de gouttes de la tête d'impression .....	150
Alignement des têtes d'impression .....	153
Procédure de réinsertion des têtes d'impression .....	153
Utilisation du menu Entretien qualité d'image .....	154
Erreurs de numérisation pendant l'alignement .....	154
Messages d'état des têtes d'impression .....	155
<b>14 Résolution des problèmes courants avec l'imprimante</b>	
L'imprimante n'imprime pas .....	158
L'imprimante fonctionne lentement .....	158
Échec de la communication entre l'ordinateur et l'imprimante .....	158
Impossible d'accéder au logiciel HP Easy Printer Care (Windows) ou à l'utilitaire d'impression HP (Mac OS) .....	159
Impossible d'accéder au serveur Web incorporé .....	159
Contrôle du système automatique de fichiers .....	160
Erreur d'allocation de mémoire AutoCAD 2000 .....	161
Pas de sortie lors d'une impression à partir de Microsoft Visio 2003 .....	161
Fonctionnalités d'impression non disponibles à partir de QuarkXpress .....	161
Alertes d'imprimante .....	162
<b>15 Messages d'erreur du panneau avant</b>	
<b>16 Assistance clients HP</b>	
Introduction .....	168
Services graphiques professionnels HP .....	168
Centre de compétence .....	168
Kit de démarrage HP .....	168
Services HP Care Packs et extensions .....	169
Installation HP .....	169
HP Instant Support .....	169
HP Proactive Support .....	169
Contacter le support HP .....	170
Numéros de téléphone .....	171
<b>17 Spécifications de l'imprimante</b>	
Spécifications fonctionnelles .....	176

Spécifications physiques .....	177
Spécifications de la mémoire .....	177
Spécifications d'alimentation .....	177
Spécifications écologiques .....	178
Spécifications environnementales .....	178
Spécifications acoustiques .....	178

<b>Glossaire .....</b>	<b>179</b>
------------------------	------------

<b>Index .....</b>	<b>181</b>
--------------------	------------

---

# 1 Introduction

- [Mesures de sécurité](#)
- [Kit de démarrage HP](#)
- [Utilisation de ce guide](#)
- [Principales fonctions de votre imprimante](#)
- [Principaux composants de votre imprimante](#)
- [Le panneau avant](#)
- [Logiciel de l'imprimante](#)
- [Impressions internes de l'imprimante](#)

## Mesures de sécurité

Les mesures suivantes permettent de garantir que votre imprimante sera utilisée comme il convient et qu'elle ne sera pas endommagée. Suivez ces précautions systématiquement.

- Utilisez la tension d'alimentation spécifiée sur la plaque nominale. Évitez de brancher de nombreux appareils électriques sur la prise secteur des imprimantes.
- Assurez-vous que l'imprimante est bien raccordée à la masse. Ne pas mettre l'imprimante à la terre peut entraîner des électrocutions, des incendies et éventuellement des interférences électromagnétiques.
- Ne démontez pas et ne réparez pas l'imprimante vous-même. Contactez pour cela votre conseiller Service HP local, voir [Contacter le support HP](#).
- Utilisez uniquement le cordon d'alimentation fourni par HP avec l'imprimante. N'endommagez pas, ne coupez pas et ne réparez pas ce cordon d'alimentation. Un cordon électrique endommagé présente des risques d'incendie et d'électrocution. Remplacez un cordon d'alimentation endommagé par un cordon analogue homologué par HP.
- Ne laissez pas de métaux ou de liquides (sauf ceux utilisés dans les kits de nettoyage HP) toucher les composants internes de l'imprimante. Cela pourrait provoquer des incendies, des électrocutions ou d'autres graves dangers.
- Mettez l'imprimante hors tension et débranchez le câble d'alimentation de la prise secteur dans les situations suivantes :
  - Lorsque vous mettez les mains à l'intérieur de l'imprimante.
  - Si l'imprimante émet de la fumée ou une odeur inhabituelle.
  - Si l'imprimante fait un bruit inhabituel, qui n'a jamais été perçu pendant un fonctionnement normal.
  - Une pièce métallique ou un liquide (en dehors des routines de nettoyage et de maintenance) entre en contact avec des composants de l'imprimante.
  - Pendant un orage (tonnerre/éclairs).
  - En cas de panne d'électricité.

## Kit de démarrage HP

Le Kit de démarrage HP est le CD ou le DVD fourni avec votre imprimante. Il contient le logiciel et la documentation de l'imprimante, y compris des didacticiels multimédias de présentation pour vous aider à obtenir une bonne qualité d'impression.



**Remarque** Le Kit de démarrage HP est fourni sur CD pour le Japon et sur DVD pour tous les autres pays du monde. Le reste de ce manuel fait référence à la version sur DVD uniquement.

## Utilisation de ce guide

Le manuel *Utilisation de votre imprimante* (sur DVD) et le *Guide de référence rapide* (sur papier) sont composés des chapitres suivants. La source d'informations la plus complète est le manuel *Utilisation de votre imprimante*.

## Introduction

Ce chapitre offre une brève présentation de l'imprimante et de sa documentation, à l'usage des nouveaux utilisateurs.

## Utilisation et maintenance

Ces chapitres vous aideront à effectuer les procédures normales de l'imprimante. Vous y trouverez les rubriques suivantes.

- [Installation du logiciel](#)
- [Personnalisation de l'imprimante](#)
- [Gestion du papier](#)
- [Impression](#)
- [Gestion des couleurs](#)
- [Récupération des informations d'utilisation de l'imprimante](#)
- [Manipulation des cartouches d'encre et des têtes d'impression](#)
- [Maintenance de l'imprimante](#)

## Dépannage

Ces chapitres vous aideront à résoudre les problèmes d'impression possibles. Vous y trouverez les rubriques suivantes.

- [Résolution des problèmes de papier](#)
- [Résolution des problèmes de qualité d'impression](#)
- [Résolution des problèmes de cartouches et de têtes](#)
- [Résolution des problèmes courants avec l'imprimante](#)
- [Messages d'erreur du panneau avant](#)

## Support, accessoires et spécifications

Ces chapitres contiennent des données de référence, notamment concernant l'Assistance clients HP, les caractéristiques techniques de l'imprimante et les références des types de papier, des fournitures en encre et des accessoires.

## Glossaire

Ce chapitre contient des définitions de termes HP et de termes d'impression utilisés dans cette documentation.

## Index

En plus de la table des matières, la documentation comporte un index alphabétique vous permettant de trouver rapidement les rubriques voulues.

## Avertissements et précautions

Ce manuel utilise les symboles suivants pour garantir que votre imprimante sera utilisée comme il convient et qu'elle ne sera pas endommagée. Suivez les instructions repérées par ces symboles.



**AVERTISSEMENT** Ne pas appliquer les consignes repérées par ce symbole peut entraîner des blessures sévères voire la mort.



**ATTENTION** Ne pas appliquer les consignes repérées par ce symbole peut entraîner des blessures légères ou des dommages sur le produit.

## Principales fonctions de votre imprimante

Votre imprimante est une imprimante couleur à jet d'encre conçue pour une impression d'images de haute qualité sur du papier d'une largeur pouvant atteindre 1,12 m (44 pouces). Certaines des principales fonctions de l'imprimante sont indiquées ci-dessous :

- Résolution d'impression jusqu'à 2400 × 1200 dpi optimisés, à partir d'une entrée 1200 × 1200 dpi, en utilisant l'option de qualité d'impression **Supérieure**, l'option **Détail maximal** et du papier photo.
- Le logiciel HP Easy Printer Care (Windows) et l'utilitaire d'impression HP (Mac OS), voir [Accès au logiciel HP Easy Printer Care \(Windows\)](#) ou à [l'utilitaire d'impression HP \(Macintosh\)](#), s'accompagnent d'une interface conviviale comprenant les éléments suivants :
  - Contrôle des couleurs à partir d'un point central.
  - Gestion, installation et création de profils ICC.
  - Calibrage de l'imprimante et de l'écran.
  - Accès au centre de compétence en ligne HP Printing.
- Reproduction des couleurs précise et constante grâce à la définition de profils et au calibrage automatiques des couleurs
- Système à douze encres offrant une vaste gamme de couleurs sur du papier beaux-arts mat et du papier photo brillant pour des impressions photographiques et d'arts graphiques, ainsi qu'une couverture complète des gammes ISO et SWOP assurant la fidélité des couleurs dans le cadre des applications pré-presse.
- Spectrophotomètre intégré pour une reproduction fidèle et précise des couleurs, même avec des changements de papier et d'environnement, ainsi qu'une création aisée de profils ICC personnalisés, voir [Spectrophotomètre intégré HP](#).
- Informations sur l'utilisation de l'encre et du papier disponibles sur le Web à partir du serveur Web incorporé, voir [Accès au serveur Web incorporé](#).
- Flexibilité en termes de papier et chargement automatique aisé, voir [Gestion du papier](#), avec accès aux informations et profils à partir du panneau avant, du logiciel HP Easy Printer Care (Windows) et de l'utilitaire d'impression HP (Mac OS).

## Principaux composants de votre imprimante

Les vues avant et arrière suivantes de l'imprimante illustrent les principaux composants.

## Vue avant

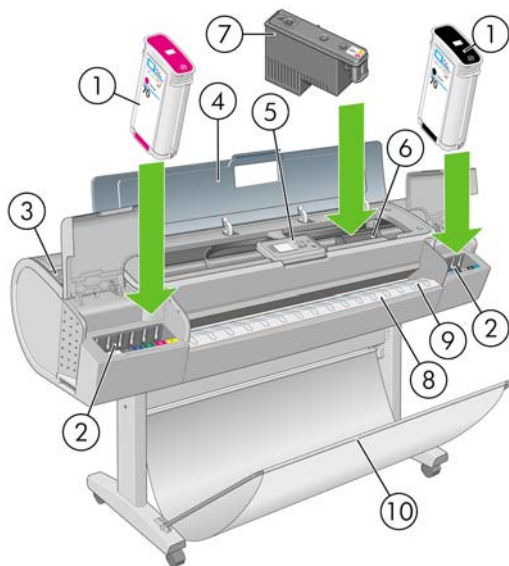

1. Cartouche d'encre
2. Emplacements des cartouches d'encre
3. Levier bleu
4. Fenêtre transparente
5. Panneau avant
6. Chariot de têtes d'impression
7. Tête d'impression
8. Bac de sortie
9. Lignes d'alignement du papier
10. Corbeille

## Vue arrière

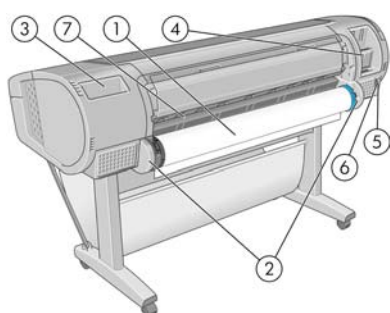

1. Spindle
2. Supports de spindle
3. Support du Guide de référence rapide
4. Prises des câbles de communication et d'accessoires optionnels

5. Interrupteur matériel
6. Prise du cordon d'alimentation
7. Alimentation papier

## Le panneau avant

Le panneau avant de votre imprimante se trouve à l'avant, dans la partie centrale de votre imprimante. Il possède les fonctions importantes suivantes :

- Il vous assiste dans les procédures de dépannage
- Il permet d'effectuer certaines procédures, telles que la découpe et le déchargement du papier
- Il affiche des animations utiles qui vous guident dans les procédures
- Il affiche des informations actuelles sur l'état de l'imprimante (cartouches d'encre, têtes d'impression, papier et tâches d'impression)
- Il affiche des messages d'avertissement et d'erreur, le cas échéant, et émet des alarmes sonores pour attirer votre attention sur un avertissement ou un message
- Il peut être utilisé pour modifier les valeurs des paramètres d'imprimante et donc régler le fonctionnement de l'imprimante. Cependant, les paramètres du panneau avant sont écrasés par ceux des pilotes d'imprimante, voir [Installation du logiciel](#)

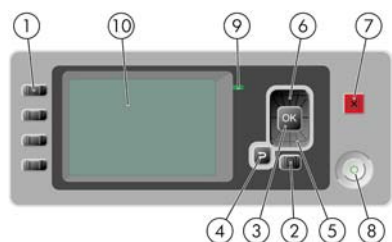

Le panneau avant comporte les éléments suivants :

1. Touches d'**accès direct** :
  - Première touche : affichage des niveaux d'encre, voir [Contrôle de l'état des cartouches d'encre](#).
  - Seconde touche : affichage du papier chargé, voir [Affichage d'informations sur le papier](#).
  - Troisième touche : déchargement du papier, voir [Déchargement d'un rouleau et Déchargement d'une seule feuille](#).
  - Quatrième touche : saut de page et coupure, voir [Avance et coupe du papier](#).
2. Touche **Menu** - permet de revenir au menu principal de l'écran du panneau avant. Si vous êtes déjà dans le menu principal, elle permet d'afficher le menu d'état.
3. Touche **OK** - permet de confirmer une action lors d'une procédure ou d'une interaction. Permet d'accéder à un sous-menu à l'intérieur du menu. Permet de sélectionner une valeur si plusieurs options sont possibles.
4. Touche **Arrière** - permet de revenir à l'étape précédente lors d'une procédure ou d'une interaction. Permet d'accéder au niveau supérieur, ou de quitter l'option du menu, ou lorsque plusieurs options sont possibles.
5. Touche **Bas** - permet de descendre dans un menu ou une option, ou de diminuer une valeur, par exemple lors de la configuration du contraste de l'écran du panneau avant ou de l'adresse IP.



6. Touche **Haut** - permet de monter dans un menu ou une option, ou d'augmenter une valeur, par exemple lors de la configuration du contraste de l'écran du panneau avant ou de l'adresse IP.
7. Touche **Annuler** - permet d'abandonner une procédure ou une interaction.
8. Touche **Alimentation** - permet de mettre l'imprimante sous tension et hors tension ; elle comporte également un voyant indiquant l'état de l'imprimante. Si le voyant de la touche d'alimentation de l'imprimante est éteint, l'imprimante est hors tension. Si le voyant de la touche d'alimentation clignote en vert, l'imprimante est en phase de démarrage. Si le voyant de la touche d'alimentation est vert, l'imprimante est sous tension. Si le voyant de la touche d'alimentation est orange, l'imprimante est en mode veille. Si le voyant de la touche d'alimentation clignote en orange, l'imprimante nécessite votre attention.
9. Voyant **DEL** - indique l'état de l'imprimante. Si le voyant DEL est allumé en vert, l'imprimante est opérationnelle. S'il clignote en vert, l'imprimante est occupée. Si le voyant DEL est allumé en orange, il y a une erreur système. S'il clignote en orange, l'imprimante nécessite votre attention.
10. **Ecran du panneau avant** - affiche des erreurs, avertissements et informations relatifs à l'utilisation de votre imprimante.

Pour **mettre en surbrillance** un élément du panneau avant, appuyez sur la touche **Haut** ou **Bas** jusqu'à ce que l'élément soit en surbrillance.

Pour **sélectionner** un élément du panneau avant, mettez-le en surbrillance et appuyez sur la touche **OK**.

Lorsque ce guide présente une série d'éléments du panneau avant de la manière suivante : **Élément1 > Élément2 > Élément3**, cela signifie que vous devez sélectionner l'**Élément1**, puis l'**Élément2** et l'**Élément3**.

Vous trouverez des informations spécifiques sur l'utilisation du panneau avant tout au long de ce guide.

## Logiciel de l'imprimante

Le logiciel suivant est fourni avec votre imprimante :

- Le pilote raster PCL3, le pilote principal de votre imprimante
- Le logiciel HP Easy Printer Care (Windows) ou l'utilitaire d'impression HP (Mac OS), voir [Accès au logiciel HP Easy Printer Care \(Windows\)](#) ou à [l'utilitaire d'impression HP \(Macintosh\)](#), vous permet d'effectuer les opérations suivantes :
  - gérer l'imprimante, y compris les couleurs, à l'aide de HP Color Center ;
  - afficher l'état des cartouches d'encre, des têtes d'impression et du papier ;
  - afficher les informations de gestion des tâches, voir [Récupération des informations d'utilisation de l'imprimante](#) ;
  - mettre à jour le microprogramme de l'imprimante, voir [Mise à jour du microprogramme](#) ;
  - modifier différents paramètres de l'imprimante (dans l'onglet Paramètres).



**Remarque** Windows XP Professionnel Edition x64 ne prend pas en charge HP Easy Printer Care. Il ne peut donc pas être installé par le programme d'installation de votre imprimante.

- Le serveur Web incorporé s'exécute dans l'imprimante. Il vous permet d'utiliser un navigateur Web sur n'importe quel ordinateur afin d'exécuter la mise à niveau HP-GL/2 et de vérifier les niveaux d'encre, ainsi que l'état de l'imprimante (voir [Accès au serveur Web incorporé](#)).
- Les pilotes RTL et HP-GL/2 pour Windows, nécessaires si vous possédez la mise à niveau HP-GL/2.

## Impressions internes de l'imprimante

Les impressions internes fournissent différentes sortes d'informations sur votre imprimante. Vous pouvez les demander à partir du panneau avant, sans utiliser d'ordinateur.



**ATTENTION** Avant de demander une impression interne, assurez-vous que du papier est chargé (rouleau ou feuille) et que le panneau avant affiche le message **Prêt**. Le format du papier chargé doit être au minimum un format A3 Portrait de 41,99 cm (36 pouces), sinon l'impression est tronquée.

Pour imprimer une impression interne, appuyez sur la touche **Menu** afin de revenir au menu principal,

sélectionnez l'icône du menu Impressions internes , puis sélectionnez l'impression interne souhaitée. Les impressions internes suivantes sont disponibles.

- Carte des menus : affiche les détails des menus de l'écran du panneau avant
- Configuration : affiche tous les paramètres actuels de l'écran du panneau avant
- Rapport d'utilisation : affiche des estimations du nombre total d'impressions, du nombre d'impressions par type de papier, du nombre d'impressions par option de qualité d'impression et de la quantité totale d'encre utilisée par couleur (l'exactitude de ces estimations n'est pas garantie)
- Palette HP-GL/2 : affiche les définitions de couleur ou d'échelle des gris dans la palette de couleurs actuellement sélectionnée, nécessite la mise à niveau HP-GL/2
- Infos d'entretien : fournit les informations requises par les ingénieurs du service d'entretien de l'imprimante

---

## 2 Installation du logiciel

- [Choix de la méthode de connexion à utiliser](#)
- [Connexion à un réseau \(Windows\)](#)
- [Connexion directe à un ordinateur \(Windows\)](#)
- [Désinstallation du logiciel de l'imprimante \(Windows\)](#)
- [Connexion à un réseau \(Mac OS\)](#)
- [Connexion directe à un ordinateur \(Mac OS\)](#)
- [Désinstallation du logiciel de l'imprimante \(Mac OS\)](#)

# Choix de la méthode de connexion à utiliser

Vous disposez des options suivantes pour connecter votre imprimante.

Type de connexion	Vitesse	Longueur de câble	Autres facteurs
Fast Ethernet	Rapide, varie en fonction du trafic réseau	Long (100 m = 328 pieds)	Nécessite un équipement supplémentaire (commutateurs)
Serveur d'impression Jetdirect (accessoire en option)	Modérée, varie en fonction du trafic réseau	Long (100 m = 328 pieds)	Nécessite un équipement supplémentaire (commutateurs)  Fournit des fonctionnalités supplémentaires  Pour de plus amples informations, rendez-vous à l'adresse <a href="http://www.hp.com/go/jetdirect/">http://www.hp.com/go/jetdirect/</a>
USB 2.0	Très rapide	Court (5 m = 16 pieds)	



**Remarque** La vitesse de la connexion réseau dépend de tous les composants utilisés dans le réseau, notamment des cartes d'interface réseau, des concentrateurs, des routeurs, des commutateurs et des câbles. Si l'un de ces composants ne peut pas fonctionner à grande vitesse, votre connexion sera lente. La vitesse de votre connexion réseau peut également être affectée par le volume total de trafic provenant d'autres périphériques présents sur le réseau.

## Connexion à un réseau (Windows)

Avant de commencer, vérifiez votre équipement :

- L'imprimante doit être configurée et sous tension.
- Le concentrateur ou le routeur Ethernet doit être activé et fonctionner correctement.
- Tous les ordinateurs du réseau doivent être sous tension et connectés au réseau.
- L'imprimante doit être connectée au réseau.

Vous pouvez maintenant commencer à installer le logiciel de l'imprimante et connecter votre imprimante :

1. Notez l'adresse IP dans l'écran d'état du panneau avant de l'imprimante (192.168.1.1 dans cet exemple) :

Attente papier

---

http://XXXX11  
http://192.168.1.1

Appuyez sur  pour entrer dans le menu



2. Insérez le DVD-ROM *Kit de démarrage HP* dans votre ordinateur. Si le DVD-ROM ne s'exécute pas automatiquement, exécutez le programme START.EXE dans le dossier racine du DVD-ROM.
3. Cliquez sur **Installer**. Le pilote de l'imprimante, HP Easy Printer Care et HP Color Center s'installent.



**Remarque** Windows XP Professionnel Edition x64 ne prend pas en charge HP Easy Printer Care. Il ne peut donc pas être installé par le programme d'installation de votre imprimante.

4. Suivez les instructions à l'écran pour configurer l'imprimante. Les remarques suivantes vous aident à comprendre les différents écrans et à procéder aux sélections appropriées.
  - À la question sur la méthode de connexion, sélectionnez **Connectée via le réseau**.
  - Le programme de configuration recherche alors les imprimantes connectées à votre réseau. Lorsque la recherche est terminée, une liste d'imprimantes apparaît. Identifiez votre imprimante par son adresse IP et sélectionnez-la dans la liste.
  - Le programme de configuration analyse le réseau et l'imprimante. Il détecte les paramètres de réseau et propose les paramètres à utiliser lors de la configuration de l'imprimante. Il n'est normalement pas nécessaire de les modifier, mais vous le pouvez si vous le souhaitez.

Si votre ordinateur ne trouve pas d'imprimantes sur le réseau, la fenêtre **Imprimante introuvable** s'affiche pour vous aider à trouver votre imprimante. Si vous avez activé un pare-feu, vous devrez peut-être le désactiver temporairement pour détecter l'imprimante. Vous pouvez également chercher l'imprimante par le biais de son URL, de son adresse IP ou de son adresse MAC.

## Connexion directe à un ordinateur (Windows)

Vous pouvez connecter votre imprimante directement à un ordinateur sans passer par un réseau, en utilisant la prise USB 2.0 intégrée (prise en charge sous Windows 2000, Windows XP et Windows 2003 Server).



**Conseil** Une connexion USB peut être plus rapide qu'une connexion réseau, mais la longueur de câble est limitée et il est aussi plus difficile de partager l'imprimante.

1. **Ne connectez pas encore l'ordinateur à l'imprimante.** Vous devez d'abord installer le pilote de l'imprimante sur l'ordinateur en procédant comme suit.
2. Insérez le DVD-ROM *Kit de démarrage HP* dans votre lecteur de DVD-ROM. Si le DVD-ROM ne s'exécute pas automatiquement, exécutez le programme START.EXE dans le dossier racine du DVD-ROM.
3. Cliquez sur **Installer**. Le pilote de l'imprimante, HP Easy Printer Care et HP Color Center s'installent.



**Remarque** Windows XP Professionnel Edition x64 ne prend pas en charge HP Easy Printer Care. Il ne peut donc pas être installé par le programme d'installation de votre imprimante.

4. Suivez les instructions à l'écran pour configurer l'imprimante. Les remarques suivantes vous aident à comprendre les différents écrans et à procéder aux sélections appropriées.
  - À la question sur la méthode de connexion, sélectionnez **Connectée directement à cet ordinateur**.
  - Si vous souhaitez partager l'imprimante avec d'autres personnes connectées à votre réseau, cliquez sur le bouton **Propriétés de l'imprimante** de la fenêtre **Prêt à installer**, puis sélectionnez l'onglet **Partage** et entrez le nom de partage de l'imprimante.
  - Lorsque vous y êtes invité, connectez votre ordinateur à l'imprimante à l'aide d'un câble USB certifié. Assurez-vous que l'imprimante est sous tension.



---

**Remarque** L'utilisation de câbles USB non certifiés peut provoquer des problèmes de connectivité. N'utilisez que des câbles certifiés par le Forum des implémenteurs USB (<http://www.usb.org/>) avec cette imprimante.

---

## Informations sur le partage d'imprimante

- HP Easy Printer Care doit être installé sur l'ordinateur avant de pouvoir être utilisé par cet ordinateur.
- Les autres utilisateurs partageant directement l'imprimante connectée pourront envoyer des tâches d'impression, mais ne pourront pas recevoir d'informations de l'imprimante — c'est-à-dire tout ce qui concerne les alertes de l'imprimante, les rapports sur l'état de l'imprimante, la gestion du papier, l'administration de l'imprimante et le dépannage.
- Tous les autres utilisateurs partageant directement l'imprimante connectée ne pourront pas utiliser la fonction d'aperçu avant impression de l'imprimante, l'aperçu avant impression de l'application étant toujours disponible. Voir [Aperçu avant impression](#).



---

**Conseil** La meilleure manière de partager l'imprimante sur le réseau est de connecter l'imprimante au réseau, et non à un ordinateur. Voir [Connexion à un réseau \(Windows\)](#).

---

## Désinstallation du logiciel de l'imprimante (Windows)

1. Insérez le DVD-ROM *Kit de démarrage HP* dans votre lecteur de DVD-ROM. Si le DVD-ROM ne s'exécute pas automatiquement, exécutez le programme START.EXE dans le dossier racine du DVD-ROM.
2. Sélectionnez **Installer**, puis suivez les instructions à l'écran pour désinstaller le logiciel de l'imprimante.

## Connexion à un réseau (Mac OS)

Vous pouvez connecter votre imprimante à un réseau Mac OS X en appliquant les méthodes suivantes :

- Bonjour/Rendez-vous
- TCP/IP



---

**Remarque** L'imprimante ne prend pas en charge AppleTalk.

---

Avant de commencer, vérifiez votre équipement :

- L'imprimante doit être configurée et sous tension.
- Le concentrateur ou le routeur Ethernet doit être activé et fonctionner correctement.
- Tous les ordinateurs du réseau doivent être sous tension et connectés au réseau.
- L'imprimante doit être connectée au réseau.

Vous pouvez maintenant commencer à installer le logiciel de l'imprimante et connecter votre imprimante.

## Connexion Bonjour/Rendez-vous

1. Sur le panneau avant de votre imprimante, sélectionnez l'icône du menu Connectivité , puis **Fast Ethernet > Afficher la configuration**. Notez le nom de service mDNS de votre imprimante.
2. Insérez le DVD-ROM *Kit de démarrage HP* dans votre lecteur de DVD-ROM.
3. Ouvrez l'icône de DVD sur votre Bureau.



4. Ouvrez l'icône **Mac OS X HP Designjet Installer**.
5. Suivez les instructions à l'écran. Il est conseillé d'utiliser l'option **Installation standard**.
6. Le logiciel de l'imprimante est installé, y compris le pilote de l'imprimante, l'utilitaire d'imprimante HP et HP Color Center.
7. Une fois le logiciel installé, l'Assistant Configuration de l'imprimante HP démarre automatiquement pour vous permettre de configurer une connexion pour votre imprimante. Suivez les instructions à l'écran.
8. Lorsque l'écran Sélection de l'imprimante s'ouvre, recherchez le nom de service mDNS de votre imprimante (noté à l'étape 1) dans la colonne Nom de l'imprimante.

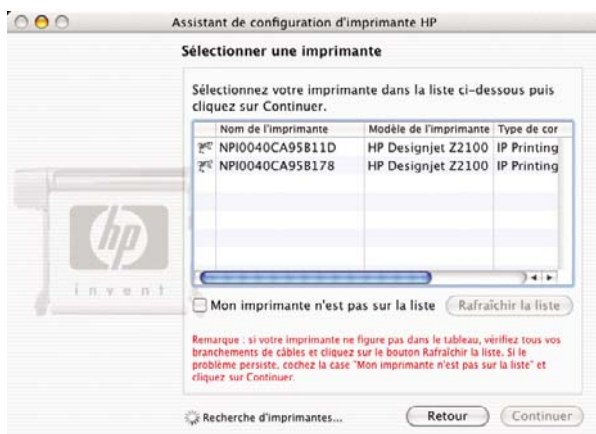

- Si vous trouvez le nom correct de l'imprimante, faites défiler l'écran vers le côté, de façon à afficher la colonne Type de connexion, et vérifiez qu'elle contient **Bonjour/Rendez-vous**. Mettez cette ligne en surbrillance. Sinon, continuez votre recherche plus loin dans la liste.
- En l'absence d'imprimante avec un type de connexion **Bonjour/Rendez-vous**, cochez la case **Mon imprimante n'est pas sur la liste**.

Cliquez sur **Continuer**.

9. Continuez de suivre les instructions à l'écran. À l'écran File d'impression créée, cliquez sur **Quitter** pour quitter ou sur **Créer une nouvelle file d'attente** si vous souhaitez connecter une autre imprimante au réseau.
10. À la fin de l'Assistant Configuration de l'imprimante HP, vous pouvez retirer le DVD-ROM du lecteur.

Si le pilote d'imprimante est déjà installé, l'Assistant Configuration de l'imprimante HP peut être exécuté à tout moment à partir DVD-ROM.

## Connexion TCP/IP

1. Sur le panneau avant de votre imprimante, appuyez sur la touche **Menu** de manière à afficher l'écran d'état.

Attente papier

---

http://XXXX11  
http://192.168.1.1

Appuyez sur  pour entrer dans le menu



Notez l'URL de votre imprimante (http://12.34.12.348 dans cet exemple).

2. Insérez le DVD-ROM *Kit de démarrage HP* dans votre lecteur de DVD-ROM.
3. Ouvrez l'icône de DVD sur votre Bureau.



4. Ouvrez l'icône **Mac OS X HP Designjet Installer**.
5. Suivez les instructions à l'écran. Il est conseillé d'utiliser l'option **Installation standard**.
6. Le logiciel de l'imprimante est installé, y compris le pilote de l'imprimante, l'utilitaire d'imprimante HP et HP Color Center.
7. Une fois le logiciel installé, l'Assistant Configuration de l'imprimante HP démarre automatiquement pour vous permettre de configurer une connexion pour votre imprimante. Suivez les instructions à l'écran.



8. Lorsque l'écran Sélection de l'imprimante s'ouvre, recherchez l'URL de votre imprimante (noté à l'étape 1) dans la colonne Nom de l'imprimante.
  - Si vous trouvez le nom correct de l'imprimante, faites défiler l'écran vers le côté, de façon à afficher la colonne Type de connexion, et vérifiez qu'elle contient **Impression IP**. Mettez cette ligne en surbrillance. Sinon, continuez votre recherche plus loin dans la liste.
  - Si vous ne trouvez pas de nom d'imprimante possédant le type de connexion **Impression IP**, cochez la case **Mon imprimante n'est pas sur la liste**.

Cliquez sur **Continuer**.

9. Continuez de suivre les instructions à l'écran. À l'écran File d'impression créée, cliquez sur **Quitter** pour quitter ou sur **Créer une nouvelle file d'attente** si vous souhaitez connecter une autre imprimante au réseau.
10. À la fin de l'Assistant Configuration de l'imprimante HP, vous pouvez retirer le DVD-ROM du lecteur.

Si le pilote d'imprimante est déjà installé, l'Assistant Configuration de l'imprimante HP peut être exécuté à tout moment à partir DVD-ROM.

## Connexion directe à un ordinateur (Mac OS)

Vous pouvez connecter votre imprimante directement à un ordinateur sans passer par un réseau, en utilisant la prise USB 2.0 intégrée.

1. Assurez-vous que l'imprimante est hors tension ou qu'elle n'est pas connectée à l'ordinateur.
2. Insérez le DVD-ROM *Kit de démarrage HP* dans votre lecteur de DVD-ROM.
3. Ouvrez l'icône de DVD sur votre Bureau.



4. Ouvrez l'icône **Mac OS X HP Designjet Installer**.
5. Suivez les instructions à l'écran. Il est conseillé d'utiliser l'option **Installation standard**.
6. Le logiciel de l'imprimante est installé, y compris le pilote de l'imprimante, l'utilitaire d'imprimante HP et HP Color Center.
7. Une fois le logiciel installé, l'Assistant Configuration de l'imprimante HP démarre automatiquement pour vous permettre de configurer une connexion pour votre imprimante.
8. Vérifiez que l'imprimante est sous tension et connectée à l'ordinateur à l'aide d'un câble USB certifié.



**Remarque** L'utilisation de câbles USB non certifiés peut provoquer des problèmes de connectivité. N'utilisez que des câbles certifiés par le Forum des implémenteurs USB (<http://www.usb.org/>) avec cette imprimante.

9. Dans l'assistant Configuration de l'imprimante HP, cliquez sur **Continuer**.
10. Dans la liste des imprimantes affichée, sélectionnez l'entrée qui utilise le type de connexion USB, puis cliquez sur **Continuer**.
11. L'écran suivant affiche des informations sur l'installation de l'imprimante ; vous pouvez y modifier le nom de l'imprimante. Effectuez les modifications désirées, puis cliquez sur **Continuer**.
12. Votre imprimante est maintenant connectée. Dans l'écran File d'attente créée, cliquez sur **Quitter** pour quitter ou sur **Créer une file d'attente** si vous souhaitez connecter une autre imprimante.
13. À la fin de l'Assistant Configuration de l'imprimante HP, vous pouvez retirer le DVD-ROM du lecteur.

Si le pilote d'imprimante est déjà installé, l'Assistant Configuration de l'imprimante HP peut être exécuté à tout moment à partir DVD-ROM.

## Partage de l'imprimante

Si votre ordinateur est connecté à un réseau et que vous utilisez un Mac OS X 10.2 ou version supérieure, vous pouvez mettre votre imprimante directement connectée à la disposition d'autres ordinateurs du même réseau.

1. Double-cliquez sur l'icône Préférences Système dans la barre de menus Dock de votre Bureau.
2. Activez le partage d'imprimante en suivant **Partage > Services > Partage d'imprimantes**.
3. Désormais, votre imprimante apparaît automatiquement dans la liste des imprimantes partagées affichée par tout autre ordinateur fonctionnant sous Mac OS et connecté à votre réseau local.



**Remarque** Tous les autres utilisateurs qui souhaitent partager votre imprimante doivent installer le logiciel de l'imprimante sur leurs ordinateurs.

Les autres utilisateurs partageant directement l'imprimante connectée pourront envoyer des tâches d'impression, mais ne pourront pas recevoir d'informations de l'imprimante — c'est-à-dire tout ce qui concerne les alertes de l'imprimante, les rapports sur l'état de l'imprimante, la gestion du papier, l'administration de l'imprimante et le dépannage.

Les utilisateurs de Mac OS 10.2 doivent activer l'option **Afficher les imprimantes connectées à d'autres ordinateurs** dans le Centre d'impression pour visualiser les imprimantes partagées.

Il se peut que le partage de l'imprimante connectée directement à votre ordinateur ralentisse sensiblement les performances de votre machine.



**Conseil** La meilleure manière de partager l'imprimante sur le réseau est de connecter l'imprimante au réseau, et non à un ordinateur. Voir [Connexion à un réseau \(Mac OS\)](#).

## Désinstallation du logiciel de l'imprimante (Mac OS)

1. Insérez le DVD-ROM *Kit de démarrage HP* dans votre lecteur de DVD-ROM.
2. Ouvrez l'icône de DVD sur votre Bureau.
3. Ouvrez l'icône **Mac OS X HP Designjet Installer**.
4. Sélectionnez **Désinstaller**, puis suivez les instructions à l'écran pour désinstaller le logiciel de l'imprimante.

---

## 3 Personnalisation de l'imprimante

- [Mise sous tension et hors tension de l'imprimante](#)
- [Modification de la langue de l'écran du panneau avant](#)
- [Accès au logiciel HP Easy Printer Care \(Windows\) ou à l'utilitaire d'impression HP \(Macintosh\)](#)
- [Accès au serveur Web incorporé](#)
- [Modification de la langue du logiciel HP Easy Printer Care \(Windows\) ou de l'utilitaire d'impression HP \(Mac OS\)](#)
- [Modification de la langue du serveur Web incorporé](#)
- [Modification du paramètre de mode veille](#)
- [Activation et désactivation de l'avertisseur](#)
- [Modification du contraste de l'écran du panneau avant](#)
- [Modification des unités de mesure](#)
- [Configuration des paramètres réseau](#)
- [Modification du paramètre de langage graphique](#)

## Mise sous tension et hors tension de l'imprimante



**Conseil** Cette imprimante est conforme à la norme Energy Star et peut être laissée allumée sans gaspillage d'énergie. La laisser sous tension améliore sa réactivité et la fiabilité générale du système. Lorsque l'imprimante n'a pas été utilisée pendant une certaine durée (30 minutes par défaut), elle économise l'énergie en passant en mode veille. Cependant, toute interaction avec l'écran du panneau avant la réactive et l'imprimante peut reprendre l'impression immédiatement. Pour modifier le délai du mode veille, voir [Modification du paramètre de mode veille](#).



**Remarque** En mode veille, l'imprimante se réveille de temps à autre pour effectuer un service de maintenance sur les têtes d'impression. Cela évite un long travail de préparation après de longues périodes d'inactivité.

L'imprimante possède trois niveaux de consommation électrique.

- Branchée : le cordon d'alimentation est branché à l'arrière de l'imprimante
- Sous tension : l'interrupteur à l'arrière de l'imprimante est en position ON
- Allumée : le voyant vert de la touche **Alimentation** sur le panneau avant est allumé

Si vous souhaitez allumer, éteindre ou réinitialiser l'imprimante, la méthode normale et recommandée est d'utiliser la touche **Alimentation** du panneau avant.



Cependant, si vous pensez ne pas utiliser l'imprimante sur une longue période ou si la touche **Alimentation** semble ne pas fonctionner, il est conseillé de l'éteindre à l'aide de la touche **Alimentation** et de mettre également hors tension l'interrupteur situé à l'arrière de l'imprimante.

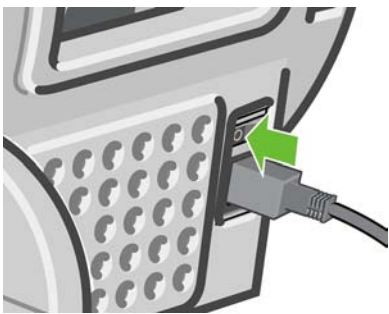

Pour remettre l'imprimante sous tension, utilisez l'interrupteur situé à l'arrière de l'unité.

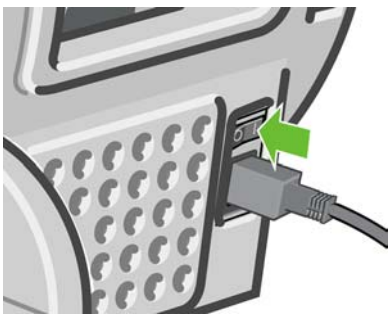

Lorsque l'imprimante est remise sous tension, il lui faut environ trois minutes pour s'initialiser, contrôler et préparer les têtes d'impression. La préparation des têtes d'impression nécessite environ une minute et 15 secondes. Cependant, si l'imprimante est restée éteinte pendant six semaines ou plus la préparation des têtes d'impression peut prendre jusqu'à 60 minutes.



**Conseil** HP recommande de laisser l'imprimante sous tension ou en mode veille afin d'éviter toute perte d'encre ou de temps.

## Modification de la langue de l'écran du panneau avant

Il existe deux façons possibles de changer la langue des menus et des messages du panneau avant.

- Si vous pouvez comprendre la langue de l'écran du panneau avant, appuyez sur la touche **Menu** pour revenir au menu principal et sélectionnez l'icône du menu Configuration , puis **Options du panneau avant** > **Sélectionner la langue**.
- Si vous ne comprenez pas la langue actuelle de l'écran du panneau avant, commencez avec l'imprimante éteinte. Sur le panneau avant, appuyez sur la touche **OK** et maintenez-la enfoncée. Tout en maintenant la touche **OK** ainsi, appuyez sur la touche **Alimentation** et maintenez-la enfoncée. Maintenez toujours les deux touches enfoncées jusqu'à ce que le voyant vert sur le côté droit de l'écran du panneau avant commence à clignoter, puis relâchez les touches. Le délai est d'environ une seconde. Si le voyant vert se met à clignoter immédiatement, vous devez peut-être recommencer.

Quelle que soit la méthode utilisée, le menu de sélection de langue doit maintenant s'afficher sur l'écran du panneau avant. Mettez en surbrillance votre langue préférée à l'aide des touches **Haut** et **Bas**, puis appuyez sur la touche **OK**.

## Accès au logiciel HP Easy Printer Care (Windows) ou à l'utilitaire d'impression HP (Macintosh)

Le logiciel HP Easy Printer Care (Windows) ou l'utilitaire d'impression HP (Mac OS) vous permet de gérer l'imprimante à partir d'un ordinateur pourvu d'une connexion USB et du protocole TCP/IP.

- Sous Windows, démarrez le logiciel HP Easy Printer Care à partir du raccourci de votre Bureau ou en cliquant sur **Démarrer** > **Tous les programmes** > **Hewlett-Packard** > **HP Easy Printer Care** > **Démarrer HP Easy Printer Care**. Le logiciel HP Easy Printer Care démarre et affiche les imprimantes installées.
- Sous Mac OS, lancez l'utilitaire d'impression Mac en sélectionnant **DISQUE DE DEMARRAGE** > **Bibliothèque** > **Imprimantes** > **HP** > **Utilitaires** > **Utilitaire d'impression HP**. Ainsi, HP Printer Selector démarre. Vous devez y ajouter votre imprimante en cliquant sur **Autres imprimantes**.

Sélectionnez l'imprimante, puis cliquez sur **Lancer l'utilitaire**. L'Utilitaire d'impression HP démarre.

Si vous avez suivi ces instructions, mais qu'il s'est avéré impossible d'accéder au logiciel HP Easy Printer Care (Windows) ou à l'utilitaire d'impression HP (Mac OS), reportez-vous à la section [Impossible d'accéder au logiciel HP Easy Printer Care \(Windows\) ou à l'utilitaire d'impression HP \(Mac OS\)](#).



**Remarque** Windows XP Professionnel Edition x64 ne prend pas en charge HP Easy Printer Care. Il ne peut donc pas être installé par le programme d'installation de votre imprimante.

## Accès au serveur Web incorporé

Le serveur Web incorporé vous permet de gérer votre imprimante à distance en utilisant un navigateur Web conventionnel sur n'importe quel ordinateur.



**Remarque** Pour utiliser le serveur Web incorporé, votre imprimante doit disposer d'une connexion TCP/IP.

Les navigateurs suivants sont généralement compatibles avec le serveur Web incorporé :

- Internet Explorer 5.5 ou version ultérieure, pour Windows
- Internet Explorer 5.1 ou version ultérieure, pour Mac OS X
- Netscape Navigator 6.01 ou version ultérieure
- Mozilla 1.5 ou version ultérieure
- Mozilla Firefox 1.0 ou version ultérieure
- Safari

Pour accéder au serveur Web incorporé sur un ordinateur quelconque, ouvrez votre navigateur Web et indiquez l'adresse de votre imprimante. Vous trouverez l'adresse de votre imprimante (commençant par **http:**) en consultant l'écran d'état sur le panneau avant.

Attente papier

---

http://XXXX11  
http://192.168.1.1

Appuyez sur  pour  
entrer dans le menu



Si vous avez suivi ces instructions mais que vous n'avez pas pu atteindre le serveur Web incorporé, reportez-vous à la section [Impossible d'accéder au serveur Web incorporé.](#)

## Modification de la langue du logiciel HP Easy Printer Care (Windows) ou de l'utilitaire d'impression HP (Mac OS)

Le logiciel HP Easy Printer Care (Windows) ou l'utilitaire d'impression (Mac OS) est disponible dans les langues suivantes : anglais, portugais, espagnol, catalan, français, italien, allemand, russe, chinois simplifié, chinois traditionnel, coréen et japonais.

- Sous Windows, sélectionnez **Outils > Définir la langue** et sélectionnez une langue dans la liste.
- Sous Mac OS, vous pouvez modifier la langue comme dans n'importe quelle autre application. Dans **Préférences système**, sélectionnez **International** et relancez l'application.

## Modification de la langue du serveur Web incorporé

Le serveur Web incorporé peut fonctionner dans les langues suivantes : anglais, portugais, espagnol, catalan, français, italien, allemand, russe, chinois simplifié, chinois traditionnel, coréen et japonais. Il utilise la langue spécifiée dans les options de votre navigateur Web. Si vous avez configuré une langue qu'il ne prend pas en charge, il fonctionne en anglais.

Pour modifier la langue, vous devez changer le paramètre de langue de votre navigateur Web. Par exemple, dans Internet Explorer version 6, ouvrez le menu **Outils** et sélectionnez **Options Internet, Langues**. Assurez-vous ensuite que la langue souhaitée est en haut de la liste de la boîte de dialogue.

Pour achever la modification, vous devez fermer et rouvrir votre navigateur Web.

## Modification du paramètre de mode veille

Si l'imprimante est laissée allumée mais qu'elle n'est pas utilisée pendant un certain temps, elle passe automatiquement en mode veille pour économiser de l'énergie. La valeur par défaut est 30 minutes. Pour modifier le délai d'attente avant que l'imprimante ne passe en mode veille, appuyez sur la touche

**Menu** pour revenir au menu principal et sélectionnez l'icône du menu Configuration , puis **Avancé > Temporisation mode veille**. Mettez en surbrillance le délai souhaité, puis appuyez sur la touche **OK**. Vous pouvez définir le temps sur 30, 60, 120, 150, 180, 210 ou 240 minutes.

## Activation et désactivation de l'avertisseur

Pour activer et désactiver l'avertisseur de l'imprimante, appuyez sur la touche **Menu** pour revenir au menu principal et sélectionnez l'icône du menu Configuration , puis **Options du panneau avant > Activer l'avertisseur**, mettez en surbrillance Activé ou Désactivé et appuyez sur la touche **OK**. L'avertisseur par défaut est activé.

## Modification du contraste de l'écran du panneau avant

Pour modifier le contraste de l'écran du panneau avant, sélectionnez l'icône du menu Configuration , puis **Options du panneau avant > Sélect. contraste affich.** et choisissez une valeur à l'aide de la touche **Haut** ou **Bas**. Appuyez sur la touche **OK** pour configurer la valeur. Le contraste par défaut est défini sur 50.

## Modification des unités de mesure

Pour modifier les unités de mesure de l'écran du panneau avant, sélectionnez l'icône du menu Configuration , puis **Avancé > Sélectionner l'unité**, puis sélectionnez **Anglais** ou **Métrique**. Par défaut, les unités sont configurées sur Métrique.

## Configuration des paramètres réseau

Pour configurer les paramètres réseau à partir de HP Easy Printer Care (Windows), sélectionnez l'onglet **Paramètres > Paramètres réseau**. Dans l'utilitaire d'impression HP (Mac OS), sélectionnez **Groupe de configuration > Paramètres réseau**. Vous pouvez afficher et configurer les paramètres réseau suivants.

- **Méthode de configuration IP** : indiquez la méthode de définition d'une adresse IP. Les options disponibles sont BOOTP, DHCP, Auto IP et Manuel.
- **Nom de l'hôte** : indiquez le nom IP du périphérique réseau. Ce nom peut contenir un maximum de 32 caractères ASCII.
- **Adresse IP** : indiquez l'adresse IP dans le serveur d'impression ; les adresses IP en double ne sont pas autorisées sur un réseau TCP/IP.



**Remarque** Si vous modifiez l'adresse IP en cours et cliquez sur Appliquer, le navigateur perd la connexion active au serveur d'impression car il pointe vers l'ancienne adresse. Pour rétablir la connexion, accédez à la nouvelle adresse IP.

- **Masque de sous-réseau** : indiquez un masque de sous-réseau ; il s'agit d'un nombre de 32 bits appliqué à une adresse IP afin de déterminer quels sont les bits correspondant au réseau et au sous-réseau et quels sont ceux qui indiquent le nœud.



- **Passerelle par défaut** : indiquez l'adresse IP d'un routeur ou d'un ordinateur utilisé pour se connecter à d'autres réseaux ou sous-réseaux. En l'absence d'adresse, utilisez l'adresse IP de l'ordinateur ou celle du serveur d'impression.
- **Nom de domaine** : indiquez le nom de domaine DNS dans lequel réside le serveur d'impression ; support.hp.com, par exemple. Nous attirons votre attention sur le fait qu'il n'inclut pas le nom d'hôte. Il ne s'agit pas du nom de domaine entièrement qualifié (tel que imprimante1.support.hp.com).
- **Délai d'inactivité** : indiquez la période (en secondes) pendant laquelle une connexion inactive peut rester ouverte. La valeur par défaut est 270. Si cette valeur est définie sur 0, le délai d'inactivité est désactivé et les connexions TCP/IP restent ouvertes jusqu'à leur fermeture par l'autre noeud (une station de travail, par exemple) sur le réseau.
- **IP par défaut** : indiquez l'adresse IP à utiliser lorsque le serveur d'impression n'est pas en mesure d'en obtenir une auprès du serveur lors de la mise sous tension ou s'il est reconfiguré en vue d'utiliser BOOTP ou DHCP.
- **Envoyer des requêtes DHCP** : indiquez si les requêtes DHCP sont transmises en cas d'affectation d'une adresse IP par défaut existante ou d'une adresse IP automatique par défaut.

Pour configurer les mêmes paramètres réseau à partir du panneau avant, appuyez sur la touche **Menu** pour accéder au menu principal et sélectionnez l'icône du menu Connectivité , puis **Fast Ethernet > Modifier la configuration**.

## Modification du paramètre de langage graphique

Pour pouvoir modifier le paramètre de langage graphique, vous devez installer la mise à niveau HP-GL/2.



**AVERTISSEMENT** Vous ne devriez pas avoir besoin de modifier le paramètre de langage graphique par défaut (**Automatique**) et il n'est pas recommandé de le faire.

Modifiez le paramètre de langage graphique des applications HP Easy Printer Care et Utilitaire d'impression HP en procédant comme suit.

1. Sous Windows, sélectionnez l'onglet **Paramètres**, puis **Paramètres de l'imprimante > Préférences d'impression**.  
  
Sous Mac OS, sélectionnez **Configuration**, puis **Paramètres de l'imprimante > Configurer les paramètres de l'imprimante > Préférences d'impression**.
2. Sélectionnez l'une des options suivantes.
  - Sélectionnez **Automatique** pour laisser l'imprimante déterminer le type de fichier qu'elle reçoit. Ce paramètre fonctionne pour la plupart des applications logicielles.
  - Sélectionnez **HP-GL/2** uniquement si vous envoyez un fichier du type approprié directement à l'imprimante sans utiliser de pilote d'imprimante.

Vous pouvez modifier le paramètre de langage graphique à partir du panneau avant. Appuyez sur la touche **Menu** pour revenir au menu principal et sélectionnez l'icône du menu Configuration , puis **Sélect. langage graphique**. Sélectionnez l'option souhaitée et appuyez sur **OK** pour paramétrer la valeur.



**Remarque** Le paramètre sélectionné au moyen du logiciel HP Easy Printer Care (Windows) ou de l'utilitaire d'impression HP (Mac OS) écrase celui sélectionné au niveau du panneau avant.



---

## 4 Gestion du papier

- [Conseils généraux](#)
- [Choix de la bobine appropriée](#)
- [Chargement d'un rouleau sur la bobine](#)
- [Chargement d'un rouleau dans l'imprimante](#)
- [Déchargement d'un rouleau](#)
- [Chargement d'une seule feuille](#)
- [Déchargement d'une seule feuille](#)
- [Affichage d'informations sur le papier](#)
- [Profils de papier](#)
- [Ajout d'un type de papier personnalisé](#)
- [Conservation du papier](#)
- [Modification du temps de séchage](#)
- [Activation/désactivation du couteau automatique](#)
- [Avance et coupe du papier](#)

## Conseils généraux



**AVERTISSEMENT** Avant de lancer une procédure de chargement de papier, vérifiez que vous disposez de suffisamment d'espace autour de l'imprimante.

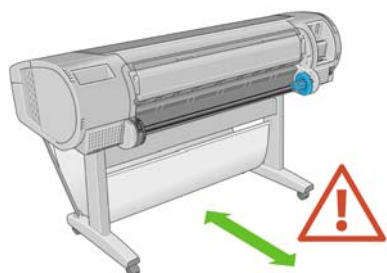

**AVERTISSEMENT** Assurez-vous que les roulettes de l'imprimante sont verrouillées (levier de frein vers le bas) pour empêcher tout déplacement de l'unité.



**AVERTISSEMENT** Le papier doit avoir une taille supérieure ou égale à 28 cm. Vous ne pouvez pas charger du papier au format lettre ou A4 en mode Paysage.



**Conseil** Pour manipuler du papier photo, portez des gants de coton afin d'éviter de transférer de l'huile sur le papier.

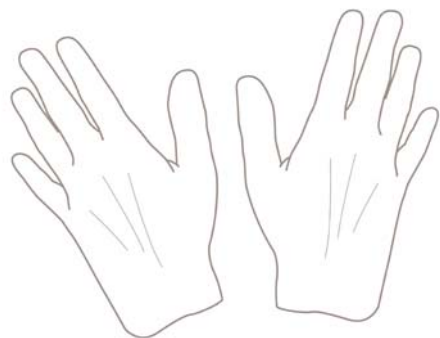

**ATTENTION** Gardez le paquet fermé pendant toute la procédure de chargement.

## Choix de la bobine appropriée

Veillez à utiliser la bobine appropriée. Les illustrations des procédures [Chargement d'un rouleau sur la bobine](#) et [Chargement d'un rouleau dans l'imprimante](#) montrent la bobine noire. Vous devez utiliser la bobine grise en cas de chargement des catégories et types de rouleaux de papier suivants dont la largeur excède 91,5 cm.

Catégorie de papier	Type de papier
Papier normal et papier couché	Papier ordinaire
Papier normal et papier couché	Papier extra blanc
Papier normal et papier couché	Papier couché
Papier technique	Papier calque naturel
Papier technique	Papier calque translucide
Papier technique	Papier vélin



**Conseil** Si vous utilisez régulièrement différents types de papier, vous pouvez accélérer la procédure de changement des rouleaux en préchargeant des rouleaux de différents types sur différentes bobines. Vous pouvez acheter des bobines supplémentaires. Pour plus d'informations, reportez-vous à la section [Accessoires](#).

## Chargement d'un rouleau sur la bobine



**AVERTISSEMENT** Assurez-vous que le bac à feuilles est bien fermé.

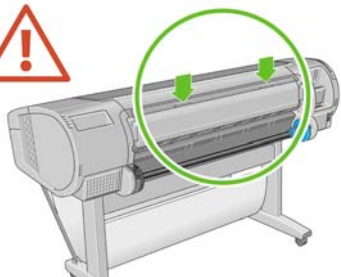

1. Retirez la bobine de l'imprimante en commençant par l'extrémité droite.



**AVERTISSEMENT** N'introduisez pas vos doigts dans les supports de bobine durant la procédure d'extraction.

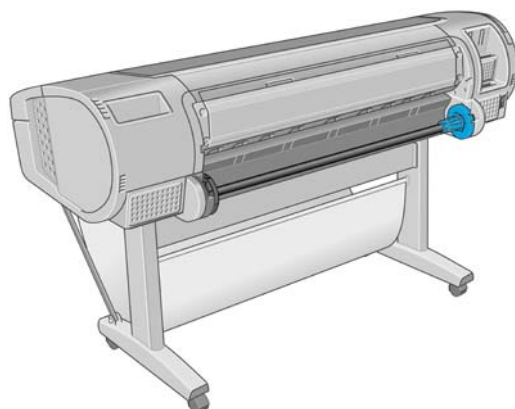

2. La bobine comporte une butée à chaque extrémité permettant de maintenir le rouleau en place. La butée de couleur bleue peut être retirée en vue d'installer un nouveau rouleau. Elle coulisse sur la bobine pour s'adapter aux différentes largeurs de rouleaux. Retirez la butée de couleur bleue depuis l'extrémité de la bobine.



3. Si le rouleau est pourvu d'un mandrin en carton de 3 pouces, vérifiez que les adaptateurs de mandrin fournis avec l'imprimante ont bien été installés.

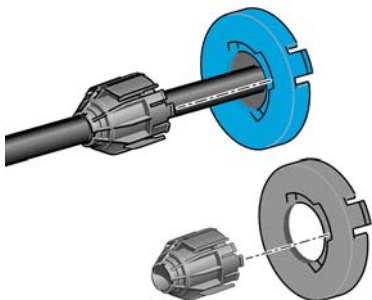

4. S'il s'agit d'un rouleau de grande taille, déposez la bobine horizontalement sur une table et chargez-y le rouleau.



**Conseil** La présence de deux personnes peut s'avérer nécessaire pour charger un rouleau de grande taille.

5. Faites glisser le nouveau rouleau sur la bobine. Assurez-vous que le type de papier est orienté comme indiqué. Dans le cas contraire, retirez le rouleau, faites-le tourner de 180 degrés et replacez-le sur la bobine. Des étiquettes sont apposées sur la bobine pour indiquer l'orientation correcte.



**Remarque** Depuis l'arrière de l'imprimante, la butée de couleur bleue s'insère dans le support de droite.

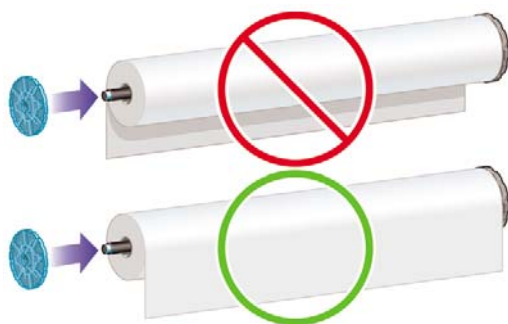

Veillez à ce que les deux extrémités du rouleau soient situées le plus près possible des arrêts de bobine.

6. Placez la butée de papier de couleur bleue sur l'extrémité ouverte de la bobine et appuyez en direction de l'extrémité du rouleau.

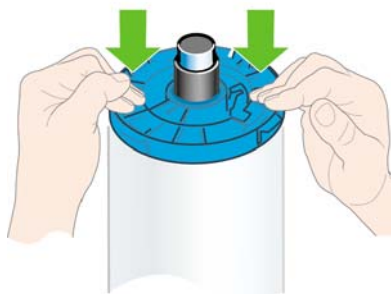

7. Assurez-vous que la butée de papier de couleur bleue est enfoncée aussi loin que possible ; jusqu'à ce que les deux extrémités soient situées contre les butoirs.

Si vous utilisez régulièrement différents types de papier, vous pouvez accélérer la procédure de changement des rouleaux en préchargeant des rouleaux de différents types sur différentes bobines. Vous pouvez acheter des bobines supplémentaires. Pour plus d'informations, reportez-vous à la section [Accessoires](#).

## Chargement d'un rouleau dans l'imprimante

Il existe deux méthodes de chargement d'un rouleau. Il est conseillé d'appliquer la procédure facile.



**ATTENTION** Pour lancer ces procédures, il faut qu'un rouleau soit chargé sur la bobine. Voir [Chargement d'un rouleau sur la bobine](#).

### Procédure de chargement facile

1. Assurez-vous que vous utilisez la bobine appropriée à votre type de papier, voir [Choix de la bobine appropriée](#).
2. Tenez-vous derrière l'imprimante. Déposez l'extrémité noire de la bobine sur le support de rouleau de gauche. N'insérez pas complètement l'extrémité dans le support de rouleau.

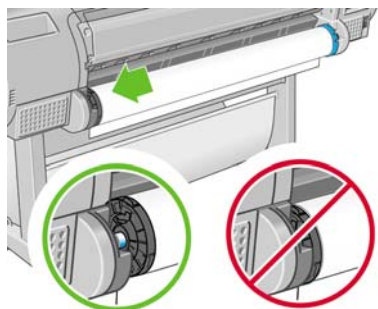

3. Déposez l'extrémité bleue de la bobine sur le côté droit du support de rouleau. En cas de chargement de la bobine grise, veillez à ce que le côté arrondi de la partie supérieure de la bobine repose sur le support de rouleau.

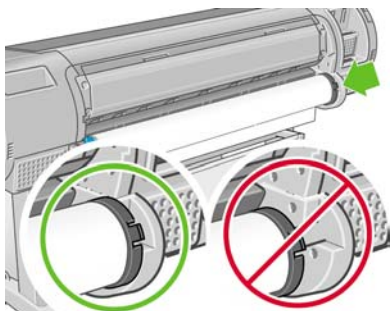

4. Utilisez vos deux mains pour enfoncer la bobine dans les deux supports de rouleau en même temps. La bobine se met alors en place.

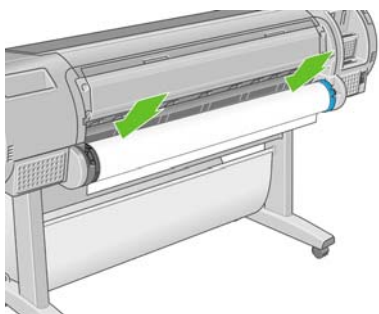

5. Si le bord du rouleau est déchiré (cela peut être dû à l'utilisation d'une bande adhésive pour fixer la fin du rouleau) ou s'il n'est pas droit, tirez le papier au-delà de la lame de coupe et utilisez un cutter pour obtenir un bord bien droit.

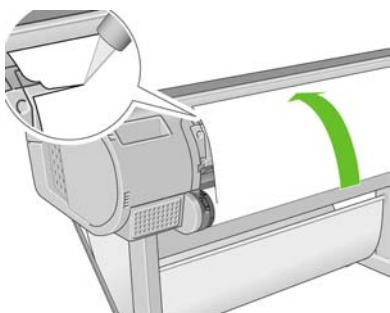

**ATTENTION** Tâchez d'effectuer une découpe la plus droite possible ; un papier irrégulier provoque, en effet, un chargement incorrect.

6. Introduisez le bord du papier dans le bac d'alimentation.



**AVERTISSEMENT** N'introduisez pas vos doigts dans la fente d'insertion du papier, car vous risqueriez de vous blesser.

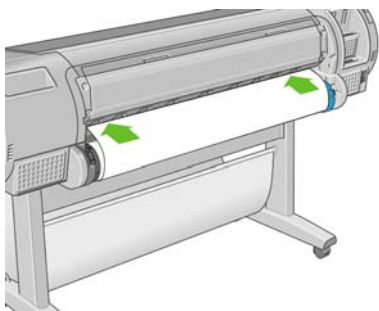

7. Faites tourner la bobine dans le bac d'alimentation jusqu'à ce que vous sentiez une résistance. L'imprimante détecte le papier et le charge automatiquement.

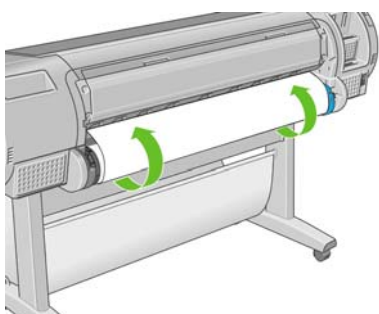

8. Une fois l'imprimante alimentée en papier, l'écran du panneau avant vous demande si vous chargez un rouleau ou une feuille. Sélectionnez **Rouleau** à l'aide des touches **Haut** et **Bas** et appuyez ensuite sur **OK**.
9. Sélectionnez la catégorie et le type de papier.

Liste types de support

- Papier normal et couché
- Papier photo
- Papier pour épreuves
- Supports beaux-arts
- Film
- Papier technique



**Conseil** Si vous avez chargé un type de papier dont le nom n'apparaît pas dans la liste des papiers (sur le pilote ou sur le panneau de commande), vous pouvez choisir un nom de papier générique. Par exemple, si vous chargez du papier HP Aquarella Art ou du papier beaux-arts Epson et vous ne trouvez pas le nom exact dans la liste des papiers, vous pouvez choisir **Papier beaux-arts**.

10. L'imprimante vérifie l'alignement et mesure la largeur du papier.
11. Il se peut que le panneau avant affiche des instructions.
12. Une fois le rouleau aligné, le panneau avant affiche le message **Prêt**, ce qui indique que l'imprimante est prête à l'emploi. Si le rouleau n'est pas aligné, suivez les instructions affichées sur le panneau avant.

13. Si le papier n'est pas tendu sur le rouleau, rembobinez depuis la fin de la bobine jusqu'à ce qu'il soit tendu.

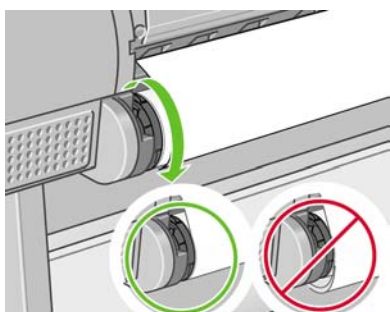

**Remarque** Si un problème survient à n'importe quel stade de la procédure de chargement, reportez-vous à la section [Chargement du papier impossible](#).



**Conseil** Les impressions qui arrivent dans le bac de réception peuvent être déchirées ou être souillées par l'encre d'autres impressions. Pour éviter cela, attrapez les impressions lorsqu'elles sont découpées du rouleau et ne les empilez pas dans le bac de réception ou désactivez le couteau automatique, voir [Activation/désactivation du couteau automatique](#) et appuyez sur la touche **Avance et coupe papier** pour libérer l'impression.

## Procédure du menu Papier

Une autre solution consiste à utiliser le menu Papier pour lancer la procédure de chargement.

1. Suivez les étapes 1 à 5 de la [Procédure de chargement facile](#).
2. Appuyez sur la touche **Menu** pour revenir au menu principal, puis sélectionnez l'icône du menu Papier .

3. Sélectionnez **Chargement du papier**.

Menu Papier

```
▣ Chargement du papier
▶ Décharger papier
▶ Afficher infos du papier
▣ Modifier type papier chargé
▣ Liste types de support
```

4. Sélectionnez **Charger le rouleau**.

Chargement du papier

```
▣ Charger le rouleau
▣ Charger une feuille
```



- Sélectionnez la catégorie et le type de papier.

Liste types de support

- Papier normal et couché
- Papier photo
- Papier pour épreuves
- Supports beaux-arts
- Film
- Papier technique



**Conseil** Si vous avez chargé un type de papier dont le nom n'apparaît pas dans la liste des papiers (sur le pilote ou sur le panneau de commande), vous pouvez choisir un nom de papier générique. Par exemple, si vous chargez du papier HP Aquarella Art ou du papier beaux-arts Epson et vous ne trouvez pas le nom exact dans la liste des papiers, vous pouvez choisir **Papier beaux-arts**.

- Poursuivez à partir de l'étape 6 de la procédure de chargement facile, en ignorant les étapes 8 et 9.



**Conseil** Les impressions qui arrivent dans le bac de réception peuvent être déchirées ou être souillées par l'encre d'autres impressions. Pour éviter cela, attrapez les impressions lorsqu'elles sont découpées du rouleau et ne les empilez pas dans le bac de réception ou désactivez le couteau automatique, voir [Activation/désactivation du couteau automatique](#) et appuyez sur la touche **Avance et coupe papier** pour libérer l'impression.

## Déchargement d'un rouleau

Avant de décharger un rouleau, vérifiez s'il contient encore du papier ou si le papier est épuisé, puis suivez la procédure appropriée ainsi qu'il est décrit ci-dessous.



**ATTENTION** Pour éviter tout problème de qualité d'image, ne touchez pas le papier lorsque l'impression est en cours.

## Utilisation de la touche Décharger papier lorsqu'il reste du papier sur le rouleau

S'il reste du papier sur le rouleau, procédez comme suit.

- Appuyez sur la touche **Décharger papier** sur le panneau avant.
- Lorsque l'écran du panneau avant vous y invite, levez la manette bleue de gauche.
- Lorsque l'écran du panneau avant vous y invite, rembobinez le papier depuis la fin de la bobine jusqu'à ce qu'il soit extrait de l'imprimante.
- Lorsque l'écran du panneau avant vous y invite, abaissez la manette bleue.

## Procédure d'utilisation du menu Papier lorsqu'il reste du papier sur le rouleau

S'il reste du papier sur le rouleau, vous pouvez également lancer la procédure à partir du menu Papier situé dans le menu principal du panneau avant.

1. Appuyez sur la touche **Menu** pour revenir au menu principal, puis sélectionnez l'icône du menu Papier .

2. Sélectionnez **Décharger papier**.

Menu Papier

---

- ▣ Chargement du papier
- ▶ **Décharger papier**
- ▶ Afficher infos du papier
- ▣ Modifier type papier chargé
- ▣ Liste types de support

3. Poursuivez à partir de l'étape 2 de la procédure **Déchargement de papier** à l'aide des touches de l'imprimante.

## Procédure de déchargement lorsque le papier est épuisé

Si la fin du papier n'est plus attachée au rouleau, procédez comme suit.

1. Si vous avez déjà lancé la procédure de déchargement, appuyez sur la touche **Annuler** sur le panneau avant pour l'annuler.
2. Levez la manette bleue de gauche. Si le panneau avant affiche un message d'avertissement concernant la manette, n'en tenez pas compte.
3. Retirez le papier de l'imprimante. Saisissez le papier depuis l'endroit où il est accessible ; il est conseillé de procéder depuis l'arrière de l'imprimante.
4. Abaissez la manette bleue.
5. Si le panneau avant affiche un message d'avertissement, appuyez sur la touche **OK** pour l'effacer.

## Chargement d'une seule feuille

Il existe deux méthodes de chargement d'une feuille. Il est conseillé d'appliquer la procédure facile.



**ATTENTION** Il convient de retirer tout(e) feuille ou rouleau chargé(e) avant de charger une feuille. Reportez-vous aux sections [Déchargement d'un rouleau](#) et [Déchargement d'une seule feuille](#).



**AVERTISSEMENT** Pour les feuilles d'une épaisseur supérieure à 0,5 mm, vous devez disposer, à l'arrière de l'imprimante, d'un espace égal à la longueur de la feuille.

## Procédure de chargement facile

1. Placez-vous devant l'imprimante et ouvrez le bac de chargement des feuilles. Si la feuille est trop longue, sortez l'extension de droite. Si elle est également large, sortez l'extension de gauche.



**Conseil** Si l'ouverture du bac est difficile, essayez depuis l'arrière de l'imprimante.

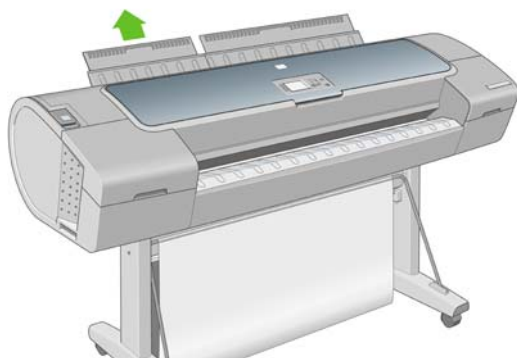

**Remarque** Les extensions ont une longueur de sept centimètres. Vous entendez un bruit sec lorsqu'elles sont en place.

2. Insérez la feuille dans le bac d'alimentation. Alignez la feuille par rapport à la ligne de chargement et poursuivez l'introduction jusqu'à ce que le papier s'arrête. Avec les feuilles plus épaisses, vous sentirez une résistance. L'imprimante détecte la feuille dans les trois secondes. Un compte à rebours est lancé sur l'écran du panneau avant.

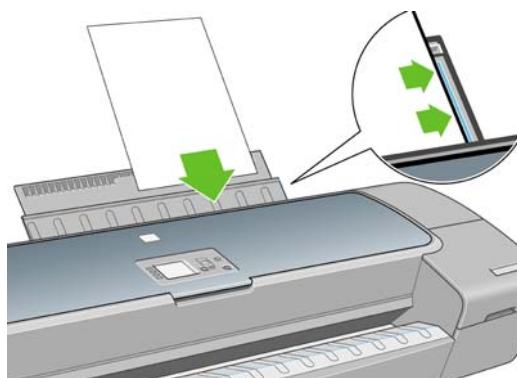

**AVERTISSEMENT** Prenez soin de ne pas introduire vos doigts dans la fente d'insertion du papier, car vous risqueriez de vous blesser.

3. Une fois le compte à rebours terminé, le papier est chargé dans l'imprimante. Guidez la feuille dans l'imprimante ; cela se révèle particulièrement important avec les papiers plus épais.
4. L'écran du panneau avant vous demande si vous chargez un rouleau ou une feuille. Sélectionnez **Feuille** à l'aide des touches **Haut** et **Bas**.

- Indiquez la catégorie et le type de papier.

Liste types de support

- Papier normal et couché
- Papier photo
- Papier pour épreuves
- Supports beaux-arts
- Film
- Papier technique



**Conseil** Si vous avez chargé un type de papier dont le nom n'apparaît pas dans la liste des papiers (sur le pilote ou sur le panneau de commande), vous pouvez choisir un nom de papier générique. Par exemple, si vous chargez du papier HP Aquarella Art ou du papier beaux-arts Epson et vous ne trouvez pas le nom exact dans la liste des papiers, vous pouvez choisir **Papier beaux-arts**.

- L'imprimante vérifie l'alignement et mesure la feuille.

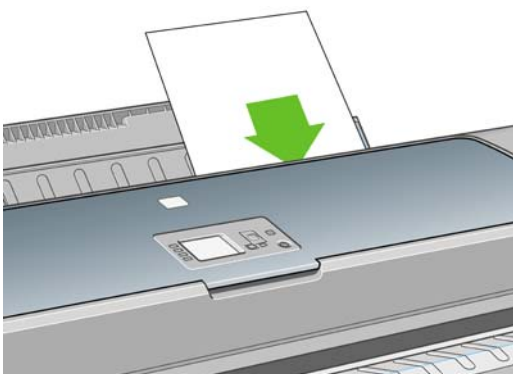

**Remarque** En fonction de la longueur de la feuille, celle-ci est éjectée par l'avant de l'imprimante.

- Si le papier a été chargé avec succès, le panneau avant affiche le message **Prêt** et l'imprimante est prête à l'emploi. Si le papier n'est pas droit, suivez les instructions affichées sur le panneau avant.



**Remarque** Lorsque la feuille est correctement chargée, elle se trouve à l'arrière de l'imprimante.

**Remarque** Si un problème survient à n'importe quel stade de la procédure de chargement, reportez-vous à la section [Chargement du papier impossible](#).

## Procédure du menu Papier

Une autre solution consiste à utiliser le menu Papier pour lancer la procédure de chargement.

- Effectuez l'étape 1 de la procédure de chargement facile.

2. Appuyez sur la touche **Menu** pour revenir au menu principal et sélectionnez l'icône du menu Papier



Menu principal



Menu Papier

3. Sélectionnez **Chargement du papier**.

Menu Papier

- Chargement du papier
- ▶ Décharger papier
- ▶ Afficher infos du papier
- Modifier type papier chargé
- Liste types de support

4. Sélectionnez **Charger une feuille**.

Chargement du papier

- Charger le rouleau
- Charger une feuille

5. Sélectionnez la catégorie et le type de papier.

Liste types de support

- Papier normal et couché
- Papier photo
- Papier pour épreuves
- Supports beaux-arts
- Film
- Papier technique



**Conseil** Si vous avez chargé un type de papier dont le nom n'apparaît pas dans la liste des papiers (sur le pilote ou sur le panneau de commande), vous pouvez choisir un nom de papier générique. Par exemple, si vous chargez du papier HP Aquarella Art ou du papier beaux-arts Epson et vous ne trouvez pas le nom exact dans la liste des papiers, vous pouvez choisir **Papier beaux-arts**.

6. Poursuivez à partir de l'étape 2 de la procédure de chargement facile, en ignorant les étapes 4 et 5.

## Déchargement d'une seule feuille

Pour décharger une feuille sans imprimer, appuyez sur la touche **Décharger la feuille** ou utilisez la procédure du menu Papier.



**Remarque** Pour décharger une seule feuille après l'impression, vous pouvez simplement tirer la feuille depuis l'avant de l'imprimante.



**ATTENTION** Pour éviter tout problème de qualité d'image, ne touchez pas le papier lorsque l'impression est en cours.

## Utilisation de la touche Décharger papier

1. Appuyez sur la touche **Décharger papier** sur le panneau avant.
2. La feuille est éjectée par l'avant de l'imprimante. Vous pouvez soit la saisir manuellement, soit la laisser tomber dans le bac de réception.

## Procédure du menu Papier

Vous pouvez également télécharger une feuille à partir du menu Papier.

1. Appuyez sur la touche **Menu** pour revenir au menu principal et sélectionnez l'icône du menu Papier



Menu principal



Menu Papier

2. Sélectionnez **Décharger papier**. La feuille est éjectée par l'avant de l'imprimante. Vous pouvez soit la saisir manuellement, soit la laisser tomber dans le bac de réception.

Menu Papier

Chargement du papier

▶ Décharger papier

▶ Afficher infos du papier

Modifier type papier chargé

Liste types de support

## Affichage d'informations sur le papier

Pour afficher des informations sur le papier chargé, appuyez sur la touche **Afficher infos du papier** située sur le panneau avant.

Vous pouvez également sélectionner l'icône du menu Papier , puis cliquer sur **Afficher infos du papier**.

Les informations suivantes s'affichent sur le panneau avant :

- État du rouleau ou de la feuille
- Nom du fabricant du papier
- Type de papier que vous avez sélectionné
- Largeur du papier en millimètres (estimation)
- Longueur du papier en millimètres (estimation)
- État du calibrage des couleurs

Si aucun papier n'est chargé, le message **Papier épuisé** est affiché.

Les mêmes informations (à l'exception du nom du fabricant) sont affichées dans le logiciel HP Easy Printer Care et dans l'utilitaire d'impression HP, sur la page Fournitures.



**Remarque** Le papier photo et le papier couché doivent être manipulés avec soin. Pour plus d'informations, reportez-vous à la section [L'impression est éraflée ou rayée](#).

## Profils de papier

Chaque type de papier pris en charge présente ses propres caractéristiques. Pour offrir une qualité optimale, l'imprimante modifie le mode d'impression en fonction du type de papier. Il se peut, par exemple, que certains types nécessitent davantage d'encre et d'autres, un temps de séchage plus long. Il convient donc de donner à l'imprimante une description des exigences de chaque type de papier. C'est ce que l'on désigne sous le nom de profil de « papier » ou de « support ». Le profil de papier contient le profil ICC, lequel décrit les caractéristiques chromatiques du papier. Il contient également des informations sur d'autres caractéristiques et exigences du papier qui n'ont pas de lien direct avec la couleur. Des profils de papier sont préinstallés dans le logiciel de votre imprimante.

Parcourir la liste de tous les types de papier disponibles se révèle peu commode. Aussi, votre imprimante ne contient-elle que les profils correspondant aux types de papier les plus utilisés. Si l'imprimante est dépourvue d'un profil pour un type de papier particulier, il s'avère impossible de sélectionner ce dernier sur l'écran du panneau avant.

Vous pouvez affecter un profil à un nouveau type de papier de trois façons différentes.

- Utilisez un profil de papier HP prédéfini en sélectionnant le type et la catégorie les plus proches sur le panneau avant, dans le logiciel HP Easy Printer Care (Windows) ou dans l'utilitaire d'impression HP (Mac OS).



**Remarque** Il se peut que la restitution des couleurs ne soit pas fidèle. Cette méthode est déconseillée pour les impressions de haute qualité.

- Téléchargez le profil de papier approprié à l'adresse suivante : <http://www.hp.com/go/designjet/downloads>



**Remarque** HP fournit uniquement des profils pour les types de papier HP. Si vous ne trouvez pas sur le Web le profil de papier de votre choix, peut-être a-t-il été ajouté à la dernière version du microprogramme de votre imprimante. Pour plus d'informations, consultez les notes de version du microprogramme. Reportez-vous à la section [Mise à jour du microprogramme](#).

- Ajoutez un type de papier personnalisé (voir [Ajout d'un type de papier personnalisé](#)) et créez un profil ICC. Cela fonctionne à la fois pour les papiers HP et d'autres marques.

## Ajout d'un type de papier personnalisé

Avant de pouvoir utiliser un papier personnalisé avec votre imprimante, vous devez ajouter un type personnalisé et autoriser l'imprimante à effectuer un calibrage des couleurs. Vous pouvez ajouter un papier personnalisé à l'aide de HP Color Center disponible dans le logiciel HP Easy Printer Care (Windows) ou l'utilitaire d'impression HP (Mac OS).



**Remarque** Si vous avez déjà sélectionné **Papier personnalisé > Ajouter papier personnalisé** dans le logiciel HP Easy Printer Care (Windows) ou l'utilitaire d'impression HP (Mac OS), le premier écran Ajouter nouveau papier apparaît et vous pouvez débuter cette procédure à l'étape quatre.

1. Accédez à HP Color Center dans le logiciel HP Easy Printer Care (Windows) ou dans l'utilitaire d'impression HP (Mac OS).
2. Sélectionnez **Gérer les papiers**.



3. Sous Windows, sélectionnez **Ajouter nouveau papier**. Sous Mac OS, cliquez sur **+**.
4. Entrez le nom de votre papier.



**Remarque** Il est conseillé d'utiliser le nom commercial du papier afin d'éviter toute confusion avec les autres utilisateurs.

5. Sélectionnez une catégorie de papier.



**Remarque** La catégorie de papier détermine la quantité d'encre utilisée, ainsi que d'autres paramètres d'impression de base. Pour obtenir des résultats satisfaisants, essayez plusieurs catégories et utilisez celle qui fonctionne le mieux.

6. Chargez votre papier personnalisé (voir [Chargement d'un rouleau dans l'imprimante](#) ou [Chargement d'une seule feuille](#)).
7. Cliquez sur **Suivant**. L'imprimante effectue un calibrage des couleurs et imprime un diagramme de calibrage. Cette opération peut prendre dix minutes.



**Remarque** Pour plus d'informations sur les processus disponibles dans HP Color Center, voir [Synthèse du processus de gestion des couleurs](#).

8. Une fois les paramètres de calibrage calculés et stockés, vous êtes invité à créer un profil ICC. Cliquez sur **Terminé**. Votre papier personnalisé est alors ajouté à la catégorie que vous avez sélectionnée.
9. Pour créer un profil ICC, et avoir ainsi la possibilité d'imprimer sur votre papier avec une précision des couleurs optimale, voir [Définition de profils de couleurs](#).

## Conservation du papier

Pour préserver la qualité du papier, suivez les recommandations ci-dessous.

- Couvrez les rouleaux à l'aide d'un autre morceau de papier ou de tissu pour les entreposer.
- Couvrez les feuilles coupées lorsque vous les entreposez et nettoyez-les ou brossez-les avant de les charger dans l'imprimante.
- Nettoyez les platines d'entrée et de sortie, ainsi que le bac de feuilles.
- La fenêtre transparente de l'imprimante doit toujours être fermée.



**Remarque** Le papier photo et le papier couché doivent être manipulés avec soin. Pour plus d'informations, reportez-vous à la section [L'impression est éraflée ou rayée](#).

## Modification du temps de séchage

Il se peut que vous souhaitiez modifier le temps de séchage pour répondre à des conditions d'impression particulières, telles que la réalisation d'impressions multiples où ce paramètre revêt une plus grande importance ou pour vous assurer que l'encre est sèche avant de manipuler le papier.

Sélectionnez l'icône du menu Configuration , puis **Récupération impressions > Sélect. temps de séchage**. Vous pouvez choisir :

- Étendu, pour définir un temps de séchage plus long que le paramètre conseillé afin d'être sûr que l'encre est parfaitement sèche.
- Optimal, pour définir la durée par défaut et conseillée pour le papier que vous avez sélectionné.
- Réduit, pour définir un temps de séchage plus court que le paramètre conseillé, si la qualité ne revêt pas une importance capitale.
- Aucun, pour désactiver le temps de séchage et pouvoir retirer l'impression dès que celle-ci est terminée.



**AVERTISSEMENT** Si l'encre n'est pas sèche lors du retrait de l'impression, il se peut qu'il reste de l'encre dans le bac de sortie, ce qui risque de laisser des marques sur l'impression.



**Remarque** Si vous annulez le temps de séchage lors d'une impression, il est possible que l'alimentation ne s'effectue pas et que l'imprimante coupe immédiatement le papier en raison de la maintenance de la tête d'impression qui s'exécute en parallèle. Si le temps de séchage est défini sur 0, l'imprimante coupe le papier, puis procède à la maintenance de la tête d'impression. Cependant, si le temps de séchage est supérieur à 0, l'imprimante ne coupe pas le papier avant la fin de cette opération de maintenance, et ce, même si vous avez appuyé sur la touche **Avance et coupe papier**.

## Activation/désactivation du couteau automatique

Pour activer ou désactiver le massicot de l'imprimante :

- Dans HP Easy Printer Care (Windows), sélectionnez l'onglet **Paramètres** et modifiez l'option **Couteau** dans **Paramètres de l'imprimante > Avancé**.
- Dans l'utilitaire d'impression HP (Mac OS), sélectionnez **Configuration > Paramètres de l'imprimante > Configurer les paramètres de l'imprimante** et modifiez l'option **Couteau**.
- Dans le serveur Web incorporé, sélectionnez l'onglet **Configuration**, cliquez sur **Paramètres de l'imprimante**, puis modifiez l'option **Couteau**.
- Appuyez sur la touche **Menu** pour revenir au menu principal, sélectionnez l'icône du menu Configuration , puis **Récupération impressions > Activer le couteau**.



**Remarque** Pour couper le papier en rouleau lorsque le couteau automatique est désactivé, reportez-vous à la section [Avance et coupe du papier](#).

## Avance et coupe du papier

Pour faire avancer le papier et le couper lorsque le couteau automatique a été désactivé, appuyez sur la touche **Avance et coupe papier** sur le panneau avant. Le papier avance et l'imprimante effectue une coupe droite sur le bord avant.



**Remarque** Il se peut que l'imprimante ne coupe pas le papier immédiatement après avoir appuyé sur la touche **Avance et coupe papier**. Cela est dû au fait qu'après chaque impression, une opération de maintenance est effectuée sur les têtes d'impression et le papier ne peut pas être coupé avant la fin de cette procédure.

Retirez le morceau coupé du bac de sortie.

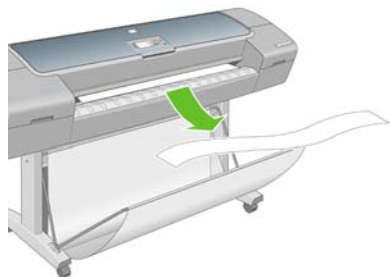

---

**AVERTISSEMENT** La présence de bandes de papier ou d'impressions résiduelles dans le bac de sortie peut entraîner un bouchage de l'imprimante.

---



---

**Remarque** Le papier photo et le papier couché doivent être manipulés avec soin. Pour plus d'informations, reportez-vous à la section [L'impression est éraflée ou rayée](#).

---



---

# 5 Impression

- [Sélection de la qualité d'impression](#)
- [Sélection du format de papier](#)
- [Sélection des options de marges](#)
- [Impression à l'aide de raccourcis](#)
- [Redimensionnement d'une impression](#)
- [Modification du traitement des lignes qui se chevauchent](#)
- [Aperçu avant impression](#)
- [Impression d'un brouillon](#)
- [Impression de qualité supérieure](#)
- [Impression de nuances de gris](#)
- [Impression sans bordure](#)
- [Réimpression d'une ancienne tâche](#)
- [Utilisation économique du papier](#)
- [Utilisation économique de l'encre](#)

## Sélection de la qualité d'impression

L'imprimante s'accompagne de diverses options de qualité d'impression ; une impression de qualité optimale s'effectue au détriment de la vitesse, tandis qu'une impression rapide implique une diminution de la qualité d'impression.

En conséquence, le sélecteur de qualité d'impression standard se présente sous la forme d'un curseur qui vous permet de privilégier la qualité ou la vitesse.

Une autre possibilité consiste à sélectionner les options personnalisées : **Optimale**, **Normal** et **Rapide**. Trois autres options personnalisées peuvent également avoir un effet sur la qualité d'impression, à savoir : **Détail maximal**, **Plus de passages** et **Rehausseur de brillance**. Voir [Impression de qualité supérieure](#).



**Remarque** La résolution de rendu de la tâche est indiquée dans la boîte de dialogue Options de qualité d'impression personnalisées du pilote Windows. Dans la boîte de dialogue Imprimer de Mac OS, elle est affichée dans le panneau **Résumé**.

Vous pouvez sélectionner les options de qualité d'impression en procédant de l'une des façons suivantes :

- **Dans la boîte de dialogue du pilote Windows** : cliquez sur l'onglet **Papier/qualité** et consultez la section Qualité d'impression. Si vous sélectionnez **Options standard**, vous disposez d'un simple curseur qui vous permet de sélectionner la vitesse et la qualité. Si vous sélectionnez **Options personnalisées**, vous pourrez accéder aux options plus spécifiques décrites ci-dessus.
- **Dans la boîte de dialogue d'impression de Mac OS** : accédez au panneau **Type de papier/Qualité**, puis sélectionnez **Papier**. Si vous sélectionnez les options de qualité **Standard**, vous disposez d'un simple curseur qui vous permet de sélectionner la vitesse et la qualité. Si vous sélectionnez **Personnalisé**, vous pouvez accéder aux options plus spécifiques décrites ci-dessus.
- **Via le panneau avant** : sélectionnez l'icône du menu Configuration , puis **Préférences d'impression > Qualité d'impression**. Cette option est disponible uniquement avec la mise à niveau HP-GL/2.



**Remarque** Si vous avez défini la qualité d'impression à partir de votre ordinateur, ce paramètre est prioritaire sur celui du panneau avant.



**Remarque** Vous ne pouvez pas modifier la qualité d'impression de pages en cours de réception ou déjà reçues par l'imprimante (même si leur impression n'a pas encore commencé).

## Sélection du format de papier

Vous pouvez définir le format de papier de plusieurs façons.



**Remarque** Le format de papier défini ici doit être celui dans lequel le document a été créé. Il est possible de redimensionner le document en vue de l'impression. Voir [Redimensionnement d'une impression](#).

- **Dans la boîte de dialogue du pilote Windows** : sélectionnez l'onglet **Papier/qualité**, puis **Format du document**.
- **Dans la boîte de dialogue Format d'impression de Mac OS** : sélectionnez votre imprimante dans le menu contextuel **Pour**, puis cliquez sur **Taille du papier**.
- **Via le panneau avant** : sélectionnez l'icône du menu Configuration , puis **Préférences d'impression** > **Papier** > **Sélect. format papier**. Cette option est disponible uniquement avec la mise à niveau HP-GL/2.



**Remarque** Si vous avez défini le format de papier à partir de votre ordinateur, ce paramètre est prioritaire sur celui du panneau avant.

Pour sélectionner un format de papier personnalisé qui ne figure pas dans la liste des formats :

- Deux méthodes sont possibles sous Windows :
  - Dans la boîte de dialogue du pilote, sélectionnez **Personnalisé** dans la liste des formats de papier de l'onglet **Papier/qualité**, puis indiquez les dimensions du papier et cliquez sur **Enregistrer** pour enregistrer votre nouveau format de papier. Pour afficher votre nouveau format personnalisé dans la liste, vous devez quitter les propriétés de l'imprimante, y accéder à nouveau et utiliser le bouton **Plus**.
  - Dans le menu **Démarrer**, sélectionnez **Imprimantes et télécopieurs**, puis **Propriétés du serveur** dans le menu **Fichier**. Dans l'onglet **Formulaires**, cochez la case **Créer un nouveau formulaire**, indiquez le nom et les dimensions du formulaire en question, puis cliquez sur **Enregistrer le formulaire**.
- Sous Mac OS X 10.4, sélectionnez **Taille du papier** > **Gérer les formats personnalisés** dans la boîte de dialogue Format d'impression.
- Sous Mac OS X 10.2 ou 10.3, sélectionnez **Réglages** > **Format de papier personnalisé** dans la boîte de dialogue Format d'impression.

## Sélection des options de marges

Par défaut, l'imprimante laisse une marge de 5 mm entre les bords de l'image et ceux du papier (17 mm au bas d'une feuille). Vous pouvez cependant modifier ces paramètres par défaut.

- **Dans la boîte de dialogue du pilote Windows** : sélectionnez l'onglet **Papier/qualité**, puis cliquez sur le bouton **Mise en page**.
- **Dans la boîte de dialogue d'impression de Mac OS** : sélectionnez le panneau **Type de papier/Qualité**, puis cliquez sur **Mise en page**.

Vous accédez alors à quelques-unes des options ci-dessous.



**Remarque** Sous Mac OS, les options de marges disponibles dépendent du format de papier sélectionné dans la boîte de dialogue Format d'impression. Ainsi, pour une impression sans bordure, vous devez sélectionner un nom de format de papier contenant les mots « pas de marges ».

- **Standard.** L'image sera imprimée sur une page du format que vous avez sélectionné, avec une marge étroite entre les bords de l'image et les bords du papier. L'image doit être suffisamment petite pour s'adapter à l'espace entre les marges.
- **Surdimensionnées.** L'image sera imprimée sur une page d'un format légèrement supérieur à celui que vous avez sélectionné. Si vous coupez les marges, vous obtiendrez une page du format sélectionné, mais dépourvue de marges entre l'image et les bords du papier.
- **Tronquer contenu par marges.** L'image sera imprimée sur une page du format que vous avez sélectionné, avec une marge étroite entre les bords de l'image et les bords du papier. Dans ce cas, si l'image et la page ont la même taille, l'imprimante part du principe que les bords extrêmes de l'image soit sont blancs, soit insignifiants et ne doivent donc pas être imprimés. Cela peut se révéler utile lorsque l'image contient déjà une bordure.
- **Sans bordures.** L'image est imprimée sur une page du format sélectionné, sans aucune marge. Elle est légèrement agrandie pour s'assurer qu'il ne reste aucune marge entre ses bords et ceux du papier. Si vous sélectionnez **Automatiquement par l'imprimante**, cet agrandissement est effectué automatiquement. Si vous optez pour **Manuellement dans l'application**, vous devrez sélectionner un format de page personnalisé légèrement supérieur à la page sur laquelle vous avez l'intention d'imprimer. Reportez-vous également à la section [Impression sans bordure](#).

## Impression à l'aide de raccourcis

Le pilote d'imprimante fournit de nombreuses options qui peuvent être définies sur différentes valeurs lors de l'impression d'une tâche précise. Un raccourci d'impression stocke les valeurs de toutes les options appropriées à une tâche précise, de sorte qu'il soit possible de toutes les définir d'un simple clic de la souris. Il se peut que certains paramètres (format de papier, source du papier et orientation, par exemple) soient écrasés par les valeurs fournies par votre application.

Pour utiliser un raccourci, sélectionnez l'onglet **Raccourcis d'impression** dans la boîte de dialogue du pilote Windows.



**Remarque** Les raccourcis sont disponibles uniquement sous Windows.

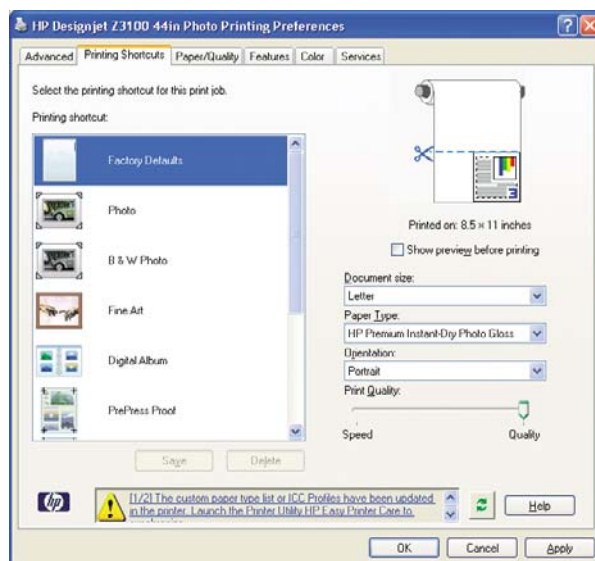



La liste des raccourcis disponibles s'affiche ; sélectionnez-y celui qui correspond au type de tâche que vous souhaitez imprimer.

Les options du pilote sont maintenant adaptées à votre tâche d'impression. Vous pouvez soit imprimer immédiatement, soit examiner les paramètres pour déterminer s'ils répondent à vos besoins. Si vous le souhaitez, vous pouvez sélectionner un raccourci, puis modifier manuellement certains de ces paramètres.



**Conseil** Vérifiez au moins les paramètres visibles dans l'onglet **Raccourcis d'impression** : format du document, orientation, etc.

Le raccourci Réglages d'usine contient les paramètres par défaut de l'imprimante. Lorsque vous cliquez sur ce raccourci, toutes les valeurs par défaut sont rétablies.

Vous pouvez personnaliser les raccourcis d'impression en fonction de vos besoins. Pour créer votre propre raccourci :

1. Sélectionnez le raccourci dont les valeurs se rapprochent le plus de vos besoins.
2. Le cas échéant, modifiez des valeurs dans l'onglet **Raccourcis d'impression** et/ou dans d'autres onglets.
3. Enregistrez le nouveau raccourci d'impression.

Lorsqu'un raccourci est devenu inutile, vous pouvez le supprimer.

## Redimensionnement d'une impression

Vous pouvez envoyer une image à l'impression à un certain format, mais indiquer à l'imprimante de la redimensionner (généralement sur un format supérieur). Cela peut se révéler utile dans les cas suivants :

- Votre logiciel ne prend pas en charge les grands formats.
- Votre fichier est trop volumineux pour la mémoire de l'imprimante. Dans ce cas, si vous disposez de la mise à niveau HP-GL/2, vous pouvez réduire le format de page dans le logiciel, puis le redimensionner à nouveau à l'aide de l'option du panneau avant.

Vous pouvez redimensionner une image de différentes manières :

- **Dans la boîte de dialogue du pilote Windows** : sélectionnez l'onglet **Effets**, puis **Options de redimensionnement**.
  - L'option **d'impression du document sur un support** adapte la taille de l'image au format de papier sélectionné. Par exemple, si vous avez sélectionné ISO A2 comme format de papier et imprimez une image au format A4, elle est agrandie pour s'adapter à la page A2. En cas de sélection du format de papier ISO A3, l'imprimante réduit l'image pour l'adapter au format A3.
  - L'option **% de la taille normale** agrandit la surface imprimable du format de papier d'origine (c'est-à-dire la page moins les marges) selon le pourcentage indiqué, puis ajoute les marges afin de créer le format de papier de sortie.
- **Dans la boîte de dialogue d'impression de Mac OS** : sélectionnez le panneau **Gestion du papier**, puis l'option **Dimensionner pour adapter au papier** et sélectionnez le format de papier auquel vous souhaitez dimensionner l'image. Si vous souhaitez augmenter la taille de l'image, assurez-vous que la case **Réduction uniquement** n'est pas cochée.



**Remarque** Cette option est disponible dans Mac OS X 10.4 et versions ultérieures.

- **Via le panneau avant** : sélectionnez l'icône du menu Configuration , puis **Préférences d'impression > Papier > Echelle**. Cette option est disponible uniquement avec la mise à niveau HP-GL/2.

Si vous imprimez sur une seule feuille, vous devez vous assurer que l'image peut effectivement tenir sur la feuille, sans quoi elle sera tronquée.

## Modification du traitement des lignes qui se chevauchent



**Remarque** Cette rubrique s'applique uniquement en cas d'impression d'une tâche HP-GL/2 avec la mise à niveau HP-GL/2.

L'option de fusion contrôle les lignes qui se chevauchent dans une image. Elle peut prendre les deux valeurs suivantes :

- Désactivée : seule la couleur de la ligne supérieure est imprimée au point d'intersection des lignes.
- Activée : Les couleurs des deux lignes fusionnent au point d'intersection des lignes.

Pour activer l'option de fusion, accédez au panneau avant et sélectionnez l'icône du menu Configuration



, puis **Préférences d'impression > HP-GL/2 > Activer la fusion**. Dans certaines applications, il est possible de définir l'option de fusion à partir du logiciel. Les paramètres définis dans le logiciel remplacent ceux du panneau avant.

## Aperçu avant impression

La fonction d'aperçu avant impression vous permet de vérifier la mise en page d'un document avant d'imprimer ; de cette manière, vous éviterez tout gaspillage de papier et d'encre sur une impression erronée.

- Pour effectuer un aperçu avant impression sous Windows, deux possibilités s'offrent à vous :
  - Utiliser l'option d'aperçu avant impression de votre application.

- Cochez la case **Aperçu avant impression** disponible dans les onglets **Papier/Qualité**, **Fonctions** et **Raccourcis d'impression** du pilote. L'aperçu est affiché avant l'impression. Vous pouvez alors vérifier les paramètres d'impression, ainsi que la disposition de l'image, puis cliquer sur **Imprimer** pour procéder à l'impression ou **Annuler** pour annuler la tâche.

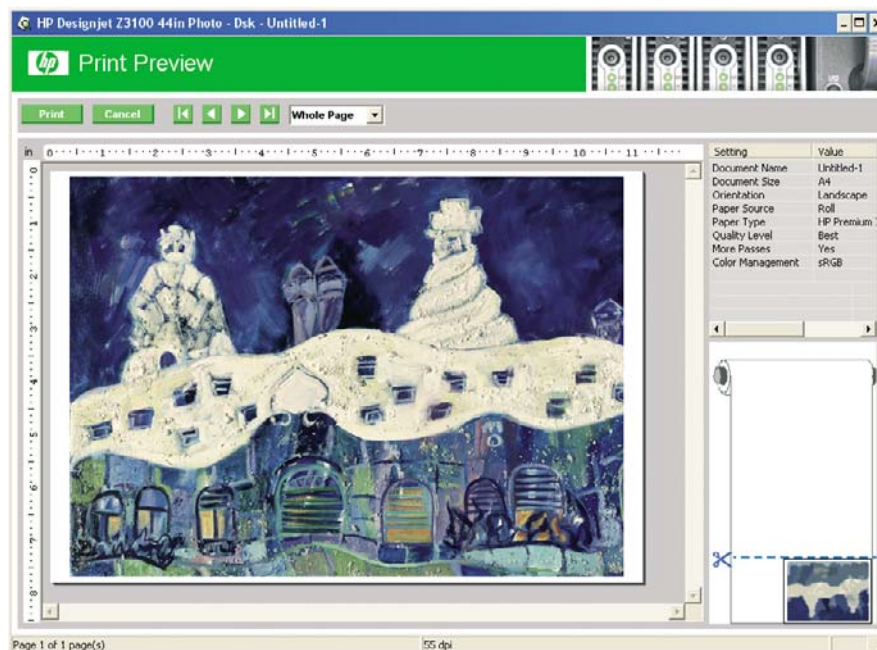

- Pour effectuer un aperçu avant impression sous Mac OS, trois possibilités s'offrent à vous :
  - Utiliser l'option d'aperçu avant impression de votre application.
  - Cliquer sur le bouton **Aperçu** au bas de la boîte de dialogue Imprimer. Il s'agit de l'option d'aperçu avant impression de base fournie par Mac OS.

- Cliquer sur le bouton **PDF** au bas de la boîte de dialogue Imprimer, puis sur **Aperçu avant impression HP**. L'aperçu qui s'affiche alors contient davantage de fonctionnalités, telles que la possibilité de modifier le format de papier, le type de papier et la qualité d'impression, ainsi que de faire pivoter l'image. Voir ci-dessous :

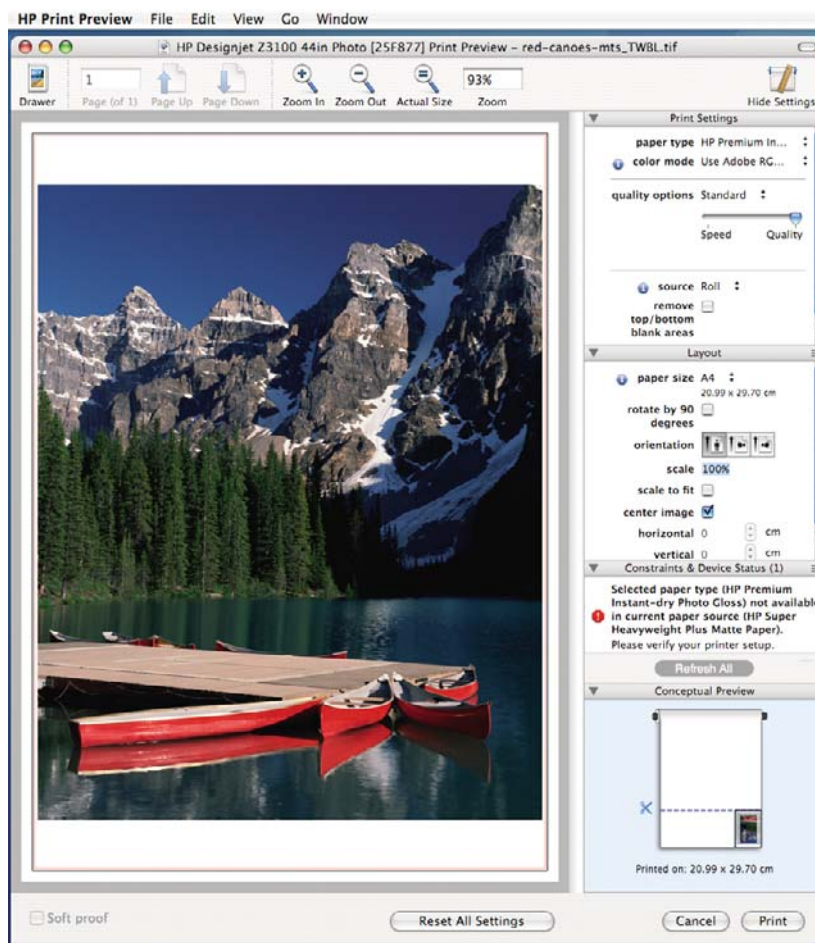

**Remarque** L'option Aperçu avant impression HP n'est pas disponible si vous utilisez Adobe InDesign, Adobe Illustrator, Adobe Reader ou Apple Aperture.

## Impression d'un brouillon

Vous pouvez opter pour une impression rapide en mode brouillon en procédant de l'une des façons suivantes :

- **Dans la boîte de dialogue du pilote Windows** : cliquez sur l'onglet **Papier/qualité** et consultez la section Qualité d'impression. Déplacez le curseur de qualité d'impression vers la position située la plus à gauche (« Vitesse »).
- **Dans la boîte de dialogue d'impression de Mac OS** : accédez au panneau **Type de papier/Qualité** et sélectionnez **Papier**, puis déplacez le curseur de qualité d'impression vers la position située la plus à gauche (position « Vitesse »).
- **Via le panneau avant** : sélectionnez l'icône du menu Configuration , puis **Préférences d'impression** > **Qualité d'impression** > **Choix du niveau de qualité** > **Rapide**. Cette option est disponible uniquement avec la mise à niveau HP-GL/2.



**Remarque** Si vous avez défini la qualité d'impression à partir de votre ordinateur, ce paramètre est prioritaire sur celui du panneau avant.

## Impression de qualité supérieure

Vous pouvez opter pour une impression de qualité supérieure en procédant de l'une des façons suivantes :

- **Dans la boîte de dialogue du pilote Windows** : cliquez sur l'onglet **Papier/qualité** et consultez la section Qualité d'impression. Déplacez le curseur de qualité d'impression vers la position située la plus à droite (« Qualité »).
- **Dans la boîte de dialogue d'impression de Mac OS** : accédez au panneau **Type de papier/Qualité** et sélectionnez **Papier**, puis déplacez le curseur de qualité d'impression vers la position située la plus à droite (« Qualité »).
- **Via le panneau avant** : sélectionnez l'icône du menu Configuration , puis **Préférences d'impression > Qualité d'impression > Choix du niveau de qualité > Supérieure**. Cette option est disponible uniquement avec la mise à niveau HP-GL/2.



**Remarque** Si vous avez défini la qualité d'impression à partir de votre ordinateur, ce paramètre est prioritaire sur celui du panneau avant.

## Si vous disposez d'une image haute résolution

Si la résolution de votre image est supérieure à la résolution de rendu (cette information est indiquée dans la boîte de dialogue Options de qualité d'impression personnalisées sous Windows), il est possible d'améliorer la netteté d'impression en sélectionnant l'option **Détail maximal**.

- Dans la boîte de dialogue du pilote (boîte de dialogue Imprimer de Mac OS) : sélectionnez l'option de qualité Personnalisée au lieu de Standard, puis cochez la case **Détail maximal**.
- Sur le panneau avant : sélectionnez l'icône du menu Configuration , puis **Préférences d'impression > Qualité d'impression > Activer détail maximal**. Cette option est disponible uniquement avec la mise à niveau HP-GL/2.



**Remarque** L'option **Détail maximal** entraîne un ralentissement de l'impression sur du papier photo, mais elle n'augmente pas la quantité d'encre utilisée.

## Problèmes liés aux têtes d'impression

Si les têtes d'impression comportent un nombre excessif de buses bouchées, il est possible d'améliorer la qualité d'impression en sélectionnant l'option **Plus de passages**.

- Dans la boîte de dialogue du pilote (boîte de dialogue Imprimer de Mac OS) : sélectionnez l'option de qualité Personnalisée au lieu de Standard, puis cochez la case **Plus de passages**.
- Sur le panneau avant : sélectionnez l'icône du menu Configuration , puis **Préférences d'impression > Qualité d'impression > Autoriser plus de passages**. Cette option est disponible uniquement avec la mise à niveau HP-GL/2.



**Remarque** L'option **Plus de passages** ralentit l'impression, mais n'augmente pas la quantité d'encre utilisée.



**Conseil** Une alternative à la sélection de cette option consiste à utiliser « Impr. diagnostics image » pour identifier la ou les têtes d'impression à l'origine du problème, puis à les nettoyer ou à les remplacer. Voir [L'impression diagnostics d'image](#).

## Si vous imprimez sur du papier photo

Si vous imprimez sur du papier photo, vous avez la possibilité d'utiliser un dispositif qui non seulement améliore la brillance globale, mais élimine également le phénomène de bronzage. Trois paramètres sont disponibles :

- **Désactivé** : le rehausseur de brillance n'est pas utilisé.
- **EconoMode** : le rehausseur de brillance est utilisé uniquement dans les zones encrées de l'image.
- **Page entière** : le rehausseur de brillance est utilisé sur toute la surface de la page définie, y compris les zones vierges (non encrées).

Si le curseur de qualité d'impression est défini sur Qualité, l'option **Rehausseur de brillance** est réglée automatiquement sur **Page entière**. Pour modifier ce paramètre, procédez comme suit :

- Dans la boîte de dialogue du pilote (boîte de dialogue Imprimer de Mac OS) : sélectionnez l'option de qualité Personnalisée au lieu de Standard, puis **Rehausseur de brillance**.
- Sur le panneau avant : sélectionnez l'icône du menu Configuration , puis **Préférences d'impression > Qualité d'impression > Rehausseur de brillance**. Cette option est disponible uniquement avec la mise à niveau HP-GL/2.

## Si vous imprimez sur du papier photo satin

Si vous imprimez sur du papier photo satin, essayez d'utiliser du Papier photo satin HP Professionnel qui vous offre les avantages suivants :

- Gamme de couleurs plus étendue
- Meilleure densité optique du noir
- Meilleure couverture PANTONE
- Surface plus lisse
- Résistance accrue

## Impression de nuances de gris

Vous pouvez convertir toutes les couleurs de votre image en nuances de gris en procédant de l'une des façons suivantes :

- **Dans votre application** : de nombreux programmes proposent cette option.
- **Dans la boîte de dialogue du pilote Windows** : cliquez sur l'onglet **Couleur** et consultez la section Options de couleur. Sélectionnez **Impr. en niveaux de gris**.
- **Dans la boîte de dialogue d'impression de Mac OS** : accédez au panneau **Type de papier/Qualité** et sélectionnez **Couleur**, puis **Impr. en niveaux de gris**.

Reportez-vous également à la section [Impression d'une photo noir et blanc pour une exposition \(Photoshop, Mac OS\)](#).



## Impression sans bordure

Le procédé d'impression d'une image sans marges (c'est-à-dire jusqu'aux bords du papier) est connu sous le nom d'impression sans bordure. Cela est possible uniquement sur des rouleaux de papier brillant.

Pour être sûr qu'il ne subsiste aucune marge, l'imprimante imprime légèrement au-delà des bords du papier. Toute encre déposée en dehors du papier est absorbée par l'éponge située dans la platine.



**Remarque** Si vous souhaitez imprimer sans marges, assurez-vous que l'image remplit toute la surface de la page. Une image plus petite que la page n'est pas agrandie automatiquement.

Vous pouvez effectuer une impression sans marges en procédant de l'une des façons suivantes :

- **Dans la boîte de dialogue du pilote Windows** : sélectionnez l'onglet **Papier/qualité**, puis cliquez sur le bouton **Marges/Mise en page**. Sélectionnez ensuite **Sans bordures**.
- **Dans la boîte de dialogue Format d'impression de Mac OS** : sélectionnez un nom de format de papier contenant les mots « pas de marges ». Ensuite, dans la boîte de dialogue Imprimer, sélectionnez **Type de papier/Qualité > Mise en page > Sans bordures**.

Si vous sélectionnez **Sans bordures**, vous devez également choisir l'une des options Agrandissement d'image ci-dessous :

- **Automatiquement par l'imprimante** : l'imprimante procède automatiquement à un léger agrandissement de l'image (généralement de quelques millimètres dans chaque direction) afin d'imprimer sur les bords du papier.
- **Manuellement dans l'application** : vous devez, vous-même, agrandir l'image dans l'application et choisir un format de papier personnalisé légèrement supérieur au format réel.



**Remarque** Si vous lancez une impression sans bordure immédiatement après avoir chargé du papier, il se peut que l'imprimante découpe le bord avant du papier avant l'impression.

A la fin d'une impression sans bordure, l'imprimante effectue normalement une légère découpe à l'intérieur de la zone d'image afin de s'assurer qu'il s'agit bien d'une impression sans bordure. Le papier est ensuite découpé une nouvelle fois pour être sûr qu'il ne subsiste aucune partie de l'image sur l'impression suivante. Cependant, en cas d'annulation de la tâche ou de présence de blanc au bas de l'image, une seule découpe est effectuée.

## Réimpression d'une ancienne tâche

Vous pouvez réimprimer une tâche à partir du panneau avant, à condition qu'il s'agisse d'une tâche HP-GL/2 et que la mise à niveau HP-GL/2 soit installée.

Sélectionnez l'icône du menu File d'attente , choisissez la tâche dans cette file, puis cliquez sur **Réimprimer**.



**Remarque** Si la mise à niveau HP-GL/2 n'est pas installée, l'icône du menu File d'attente n'apparaît pas .

Pour réimprimer d'anciennes tâches qui ne sont pas au format HP-GL/2, vous pouvez peut-être utiliser le spouleur d'impression de votre système d'exploitation, si vous avez déjà indiqué audit spouleur d'enregistrer les anciennes tâches. Cette fonctionnalité dépend du système d'exploitation.

## Utilisation économique du papier

Voici quelques conseils pour utiliser le papier de manière économique :

- Si les images sont relativement petites, vous pourrez en imprimer 16 sur une seule feuille. Utilisez l'option **Pages par feuille** de l'onglet **Fonctions** (pilote Windows) ou du panneau **Mise en page** (pilote Mac OS).



**Remarque** Cette option fonctionne uniquement pour les documents multipages.

- Les options suivantes peuvent vous aider à économiser du rouleau :
  - **Dans la boîte de dialogue du pilote Windows** : sélectionnez l'onglet **Fonctions**, puis **Supprimer zones blanches sup./inf.** ou **Faire pivoter de 90°**.
  - **Dans la boîte de dialogue d'impression de Mac OS** : sélectionnez le panneau **Type de papier/Qualité, Papier**, puis **Supprimer zones blanches sup./inf.**
- Dans certains cas, la fonction d'aperçu avant impression vous permet de repérer les erreurs évidentes et d'économiser ainsi du papier. Voir [Aperçu avant impression](#).

## Utilisation économique de l'encre

Voici quelques conseils pour utiliser l'encre de manière économique :

- Pour les impressions en mode brouillon, utilisez du papier ordinaire et déplacez le curseur de qualité vers le côté gauche de l'échelle (« Vitesse »).
- Ne nettoyez que les têtes d'impression qui en ont besoin et que lorsque cela s'avère nécessaire. Le nettoyage des têtes d'impression peut se révéler utile, mais cela consomme de l'encre.
- Laissez l'imprimante allumée en permanence, de sorte qu'elle puisse garder automatiquement les têtes d'impression en bon état. Cette maintenance régulière des têtes d'impression utilise peu d'encre. Néanmoins, si elle n'est pas effectuée, l'imprimante devra utiliser plus d'encre ultérieurement pour restaurer la qualité des têtes d'impression.
- Les impressions larges font un usage plus efficace de l'encre que les impressions étroites, la maintenance des têtes d'impression utilisant de l'encre et sa fréquence dépendant du nombre de passages effectués par les têtes d'impression.



## 6 Gestion des couleurs

- [Qu'est-ce que la couleur ?](#)
- [Le problème : la couleur dans un monde informatisé](#)
- [La solution : la gestion des couleurs](#)
- [La couleur et votre imprimante](#)
- [Synthèse du processus de gestion des couleurs](#)
- [Calibrage des couleurs](#)
- [Définition de profils de couleurs](#)
- [Options de gestion des couleurs](#)
- [Options de réglage des couleurs](#)
- [Scénarios de gestion des couleurs](#)

## Qu'est-ce que la couleur ?

Nous voyons le monde qui nous entoure à travers le prisme coloré de nos expériences. La couleur est, en premier lieu, une simple expression de notre perception de l'environnement. On peut donc affirmer qu'elle est subjective. La science nous apprend que notre perception des couleurs est, en fait, le résultat d'une activité cérébrale déclenchée par des signaux envoyés par nos yeux. Ces signaux traversent une série d'étapes de traitement complexes et hautement interconnectées. Aussi, le lien entre ce que voient nos yeux et ce que nous percevons est-il tout sauf direct. Les signaux envoyés par l'oeil dépendent des cellules photosensibles qui tapissent le fond de l'oeil. Il en existe trois types, chacun étant sensible à un rayonnement électromagnétique qui présente des propriétés physiques différentes (longueurs d'onde). Ce rayonnement électromagnétique est appelé lumière et les objets paraissent avoir une certaine couleur en raison de leur interaction avec la lumière (par émission, réflexion, absorption, transmission, diffusion, etc.).

Nos expériences personnelles en matière de couleur sont affectées par nos souvenirs et notre vécu, mais aussi par la façon dont nous exprimons nos expériences. Enfin, des facteurs environnementaux, tels que des changements de lumière, le contenu d'une scène ou la proximité d'autres couleurs, peuvent également avoir une incidence sur la manière dont nous visualisons un écran donné ou imprimons une partie essentielle des couleurs que nous voyons. Différences physiologiques entre les individus, expériences passées, souvenirs, tendances linguistiques ... Tous ces facteurs expliquent que les individus parlent différemment des couleurs, même en qualifiant la même lumière réfléchie par un seul objet. Il existe néanmoins de nombreuses similitudes dans la façon de percevoir les couleurs et il est donc possible de donner des avis très précis que partageront également d'autres personnes. En conclusion, on peut affirmer que la couleur résulte d'une interaction entre la lumière, des objets et un individu, ce qui rend le phénomène particulièrement complexe et subjectif.

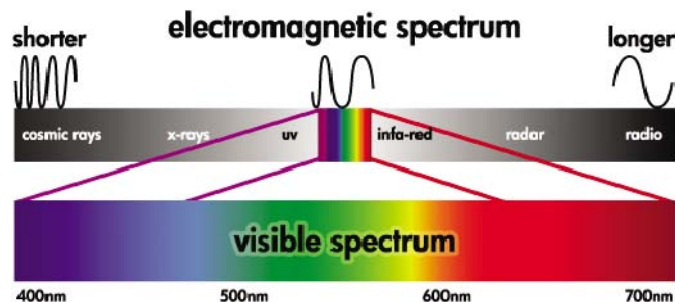

## Le problème : la couleur dans un monde informatisé

Les dispositifs d'imagerie couleur, tels que les imprimantes, écrans, projecteurs et téléviseurs, créent des couleurs en utilisant des méthodes et des matériaux (colorants) différents. Les moniteurs, par exemple, utilisent des colorants qui émettent de la lumière rouge (grande longueur d'onde), verte (longueur d'onde moyenne) et bleue (courte longueur d'onde). Dans ce cas, la production d'une couleur blanche nécessite l'utilisation maximale de ces trois colorants, tandis que, pour le noir, aucun des colorants n'est utilisé (en d'autres termes, aucune lumière n'est émise). Les systèmes qui utilisent des colorants électroluminescents sont appelés additifs, car la lumière émise est additionnée avant de pénétrer dans les yeux du spectateur. Les imprimantes, en revanche, utilisent des matériaux qui absorbent des parties de la lumière ; en raison de ce phénomène d'absorption, ils sont qualifiés de systèmes soustractifs. Une impression standard utilise des encres cyan (absorption du rouge), magenta (absorption du vert) et jaune (absorption du bleu), ainsi qu'une encre noire supplémentaire qui absorbe la lumière à toutes les longueurs d'onde. Pour obtenir du blanc avec une imprimante, aucune des lumières qui illumine un morceau de papier ne doit être absorbée. L'obtention de couleur noire résulte, au contraire, de l'absorption de toute la couleur présente.

Les espaces couleur suivants sont généralement utilisés pour contrôler la sortie des dispositifs d'imagerie couleur :

- **RVB (Rouge, Vert et Bleu)** est l'espace couleur utilisé généralement pour les systèmes dits additifs. La représentation d'une couleur résulte de la combinaison de quantités précises de colorants rouge, vert et bleu. Toutes ces combinaisons forment la gamme de couleurs du dispositif choisi.



**Remarque** Les systèmes dits soustractifs peuvent également être contrôlés au moyen de données RVB. Cette option se révèle particulièrement efficace lorsque vous ne devez pas contrôler l'utilisation de l'encre noire de l'imprimante.

- **CMJN (Cyan, Magenta, Jaune et Noir)** est l'espace couleur des systèmes soustractifs, tels que les imprimantes et les presses. Une couleur est représentée par une combinaison d'encre cyan, magenta, jaune et noire. Toutes ces combinaisons vous permettent de produire toute la gamme de couleurs du dispositif choisi.

Ces deux espaces couleur constituent de simples moyens de contrôle des différents dispositifs d'imagerie couleur. Leurs valeurs ne décrivent pas directement les couleurs. Ainsi, les mêmes valeurs CMJN envoyées à des imprimantes distinctes utilisant des encres et types de papier différents produiront des couleurs différentes. Prenons pour exemple une imprimante qui peut utiliser des encres pour l'intérieur ou pour l'extérieur. L'imprimante (matériel) est la même, mais elle a deux gammes de couleurs différentes en raison de la composition chimique différente des encres (basée sur des colorants - pigmentée). En outre, ces encres nécessitent des types de papier différents, car l'interaction de l'encre avec le papier dépend de sa composition chimique. Dès lors, les couleurs résultant de valeurs CMJN données dépendent des types d'encres et de papiers utilisés avec une imprimante. Si le problème se pose avec une même imprimante, vous pouvez facilement imaginer comment les résultats peuvent différer avec des imprimantes utilisant des technologies différentes et, donc, des encres différentes.

Le même problème se pose avec les périphériques contrôlés par des données RVB. Par exemple, imaginez que deux moniteurs différents provenant du même fabricant soient paramétrés avec un point blanc à 9600 K et 6500 K respectivement. Leurs couleurs seront différentes, car elles seront associées à une référence de point blanc différente. Cette situation s'aggrave encore lorsque l'on compare des moniteurs provenant de différents fabricants. HP recommande de définir le point blanc de votre moniteur sur 5000 K (également appelé D50) dans la mesure où il s'agit de la température de couleur standard pour l'industrie graphique. Si la valeur D50 ne vous convient pas (il se peut que vous trouviez le résultat trop jaunâtre), une autre solution consiste à paramétrer l'écran sur 6500 K (D65).



**Remarque** Le point blanc est la couleur neutre la plus brillante qu'un périphérique peut reproduire ou qui est présente dans une image. La vision de l'homme s'adapte automatiquement au contenu d'une image en fonction de son point blanc.

De plus, une image RVB, telle que celle obtenue à partir d'un appareil photo numérique et retouchée sur un moniteur, doit être convertie dans l'espace CMJN d'une imprimante spécifique avant d'être imprimée. Malheureusement, des périphériques différents ne donnent pas accès aux mêmes gammes de couleurs : certaines couleurs peuvent ainsi être affichées sur un écran, mais il est impossible d'obtenir une correspondance à l'impression, et inversement. Le graphique ci-dessous illustre comment les couleurs visibles à l'oeil humain sont supérieures à celles reproduites par un écran ou une imprimante standard à l'aide d'un type de papier donné et également comment les gammes de couleurs accessibles à l'aide de ces deux dispositifs d'imagerie couleur ne correspondent pas l'un à l'autre.

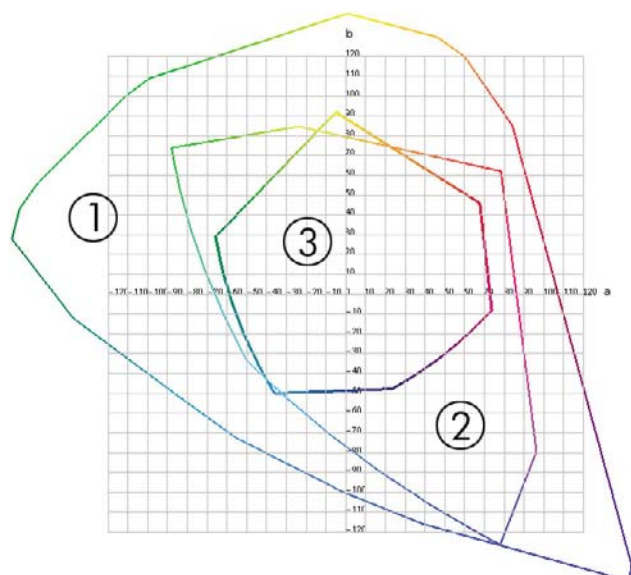

1. Toutes les couleurs
2. Gamme de couleurs d'un moniteur d'ordinateur
3. Gammes de couleurs d'une presse CMJN

Enfin, certains espaces couleur indépendants du périphérique, tels que CIE Lab et CIECAM02 définis par la CIE (Commission Internationale de l'Éclairage), représentent les couleurs telles qu'elles sont perçues par un individu. Ces espaces présentent un avantage par rapport à CMJN ou RVB : dans des conditions de visualisation identiques, deux objets qui possèdent les mêmes valeurs CIELAB apparaîtront de la même manière. Les valeurs de ces espaces sont obtenues en mesurant la lumière émise ou réfléchie par un objet.

## La solution : la gestion des couleurs

De nombreuses couleurs d'un périphérique RVB ne peuvent pas être reproduites sur un périphérique CMJN, et inversement. Elles sont désignées sous le nom de couleurs « hors gamme ». L'industrie graphique utilise deux méthodes pour réduire les différences de couleurs autant que possible :

- Décrire le mode de reproduction des couleurs de chaque périphérique aussi précisément que possible
- Convertir une gamme de couleurs en une autre aussi efficacement que possible

La solution :

1. **Décrire le mode de reproduction des couleurs d'un périphérique aussi précisément que possible à l'aide d'un profil ICC.** Il est possible de décrire le mode de reproduction des couleurs d'un périphérique en prenant diverses combinaisons RVB ou CMJN, en les envoyant à un périphérique, en mesurant la sortie et en l'exprimant dans un espace couleur indépendant du périphérique (CIE Lab, par exemple). Le lien qui en résulte est stocké dans un profil ICC. Il s'agit, en fait, d'un fichier standard faisant office de dictionnaire pour convertir l'espace couleur du périphérique (CMJN ou RVB) en un espace couleur indépendant du périphérique (CIE Lab, par exemple). La procédure de génération d'un profil ICC peut être désignée sous le nom de « profilage ».
2. **Convertir des couleurs aussi efficacement que possible à l'aide d'un système CMS (Color Management System).** Un système CMS est un logiciel qui utilise des informations issues de profils ICC pour transformer l'espace couleur d'un périphérique (défini par un profil source) en l'espace couleur d'un autre périphérique (défini par un profil de destination). La partie difficile de

l'opération survient avec les couleurs qui existent dans la gamme de couleurs d'un périphérique, mais pas dans l'autre. Nous étudierons ce problème en détail plus loin.

En résumé, nous pouvons décrire un CMS par les 4 paramètres suivants :

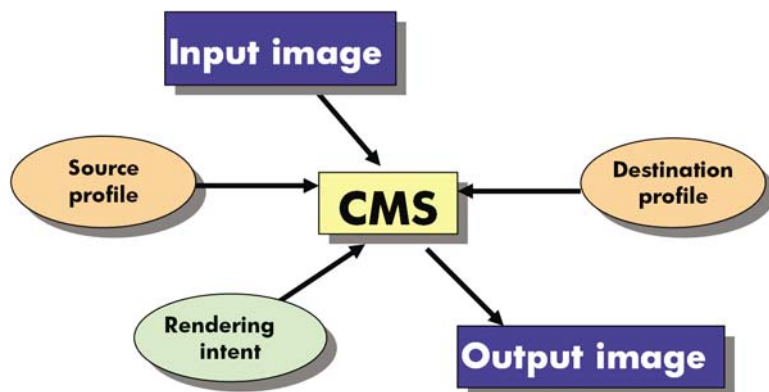

- **CMS** : CMS signifie Color Management System. Il s'agit de l'application qui convertit les informations de couleur stockées dans l'image d'entrée, qui comporte l'espace couleur défini par un profil source, en une image de sortie qui comporte l'espace couleur indiqué par un profil de destination. Il existe plusieurs logiciels CMS sur le marché : on trouve des logiciels CMS dans les applications, les systèmes d'exploitation et les logiciels d'impression fournis par les fabricants d'imprimante (dans notre cas, le logiciel RIP interne HP Designjet Z3100).
- **Profil source** : description du mode de reproduction des couleurs du périphérique d'entrée.
- **Profil de destination** : description du mode de reproduction des couleurs du périphérique de sortie.
- **Intention de rendu** : dans le cadre de la gestion des couleurs, la principale difficulté se présente lorsqu'une couleur de la gamme source ne correspond pas directement à une couleur de la gamme cible. Une correspondance parfaite étant impossible, plusieurs choix peuvent être effectués en ce qui concerne le traitement des différences de gamme ; c'est ce que l'on désigne sous le nom d'intention (ou tentative) de rendu. Il existe quatre possibilités différentes selon la sortie finale que vous souhaitez obtenir.
  - Utilisez **Perceptif** pour obtenir la sortie finale la plus satisfaisante de votre image RVB d'origine. Convient à la photographie.
  - Utilisez **Saturation** pour une sortie finale de couleur vive. Ce mode est parfait pour les graphiques professionnels (tableaux, présentations, etc.), mais il n'est pas recommandé pour le contretypage des couleurs.
  - Utilisez **Colorimétrie relative** pour les épreuves d'imprimerie. Cette intention de rendu fournit une correspondance pour les couleurs présentes dans les gammes source et cible, et atténue les différences lorsqu'une telle correspondance s'avère impossible.
  - Utilisez **Colorimétrie absolue** pour les épreuves d'imprimerie (comme Colorimétrie relative) lorsque vous souhaitez également simuler la couleur du papier source.

Les espaces couleur de périphérique, et partant les profils, utilisés le plus fréquemment sont les suivants :

- Mode RVB :
  - **sRGB (sRGB IEC61966-2.1)** : pour les images issues des scanners et appareils photo numériques grand public et, plus généralement, du Web.
  - **Adobe RGB (1998)** : pour les images issues généralement des appareils photo numériques professionnels.
  - **Espace de périphérique RVB spécifique** : pour les images en provenance ou à destination d'un périphérique RVB spécifique dont le profilage a été effectué. L'imprimante HP Designjet Z3100 est capable de procéder à une mesure automatique et de générer un profil ICC, lequel décrit son mode de reproduction des couleurs pour le papier chargé au moment de la mesure.
- Mode CMJN :
  - **SWOP** : abréviation de « Specifications for Web Offset Publications » ; il s'agit d'un ensemble de normes d'impression définies pour une presse US type et pour différents types de papier.
  - **ISO 12647-2** : ensemble de normes d'impression définies par l'Organisation internationale de normalisation (ISO) pour différents types de papier (couché, non couché, etc.).
  - **Autres normes régionales** : Euroscale, JMPA, Japan Color.
  - **Espace de périphérique CMJN spécifique** : pour les images en provenance ou à destination d'un périphérique CMJN spécifique dont le profilage a été effectué.

## La couleur et votre imprimante

En votre qualité de professionnel de la création, vous attendez de votre imprimante des résultats prévisibles et fiables. La prévisibilité est une composante essentielle d'une procédure couleur efficace. Les impressions doivent répondre à vos attentes, avec des gris neutres et des couleurs correctes sur le papier que vous avez sélectionné. La constance d'impression joue également un rôle important. La fiabilité vous garantit l'absence de tout défaut sur l'impression. Vous avez, en outre, l'assurance que votre impression est prête à l'emploi ou à être envoyée au client. Cela se traduit non seulement par un gain de temps et d'argent, mais aussi par une économie d'encre et de papier. Vous pouvez donc imprimer la nuit en toute confiance et respecter ainsi des calendriers de production très exigeants.

Les imprimantes HP Designjet Z3100 ont été conçues avec des fonctions matérielles et de pilote avancées pour vous garantir des résultats prévisibles et fiables. Les améliorations dont elles disposent sont spectaculaires sur le plan de l'efficacité et du contrôle du flux de travail couleur.

## Spectrophotomètre intégré HP

Les imprimantes HP Designjet Z3100 révolutionnent les procédures d'impression couleur professionnelles grâce à l'utilisation d'un spectrophotomètre intégré destiné à la définition de profils et au calibrage des couleurs.

Un spectrophotomètre est un instrument de précision capable de déterminer la composition exacte de la lumière réfléchie à partir d'une charte de couleurs. Il décompose la lumière réfléchie en plusieurs composantes de longueur d'onde, à l'instar du prisme de Newton qui décompose la lumière blanche en couleurs de l'arc-en-ciel, et mesure l'intensité de chaque composante. Le spectrophotomètre intégré HP est monté sur le chariot des têtes d'impression.

Le spectrophotomètre permet aux imprimantes HP Designjet Z3100 de générer automatiquement des profils ICC personnalisés pour vos types de papier préférés. Il permet également de calibrer les imprimantes afin d'offrir une répétabilité d'une impression et d'une imprimante à l'autre avec plus de 50 % d'erreurs chromatiques en moins que les précédents modèles HP Designjet, et ce, dans toutes les conditions ambiantes, même sur des types de papier inconnus (c'est-à-dire non profilés en usine).

Un bloc de calibrage des blancs intégré, protégé par un obturateur automatique, garantit des mesures fiables, conformes aux normes internationales.

L'imprimante, le pipeline d'imagerie couleur et le spectrophotomètre de qualité professionnelle avec technologie couleur GretagMacbeth i1 offrent une parfaite intégration avec le logiciel HP Color Center pour HP Designjet Z3100. Les procédures de calibrage et de définition de profils disposent d'un accès direct au système d'écriture, ce qui permet un contrôle précis des niveaux d'encre et des séparations de couleurs pour chaque charte de couleurs imprimée. Le processus de mesure automatisé vous dispense de la manipulation de l'épreuve, garantit des temps de séchage reproductibles et permet des mesures rapides avec positionnement électromagnétique précis du spectrophotomètre sur la charte de couleurs. Cela se traduit par une facilité d'utilisation incomparable, ainsi que des performances équivalentes, voire supérieures, aux systèmes de création de profils hors ligne portatifs bien plus onéreux.

## Synthèse du processus de gestion des couleurs

Pour obtenir une reproduction précise et fidèle des couleurs, il est conseillé de suivre les étapes ci-dessous pour chaque type de papier utilisé.

1. Si votre type de papier n'est pas déjà connu de l'imprimante, ajoutez-le à la liste des papiers connus de l'imprimante. Voir [Ajout d'un type de papier personnalisé](#). En général, les utilisateurs ajoutent quelques types de papier personnalisés chaque jour.
2. Effectuez un calibrage des couleurs du type de papier afin d'obtenir des couleurs constantes. Le calibrage doit être effectué de temps en temps et, idéalement, annoncé par une alerte d'imprimante (généralement, à intervalles de quelques semaines pour chaque type de papier que vous utilisez). Il se peut également que vous souhaitiez effectuer un calibrage immédiatement avant une tâche d'impression particulière importante pour laquelle la constance des couleurs est essentielle.
3. Établissez le profil colorimétrique du type de papier afin d'obtenir des couleurs précises. En règle générale, la procédure de définition de profils ne doit pas être répétée : une fois un profil défini pour un type de papier, vous pouvez continuer à l'utiliser. Néanmoins, vous pouvez toujours redéfinir des profils et certains utilisateurs répètent le processus de définition de profil pour s'assurer que le profil est à jour.
4. Lors de l'impression, sélectionnez le profil de couleurs approprié au type de papier utilisé.

Si vous utilisez un type de papier déjà défini dans l'imprimante, un profil de couleurs lui est déjà associé, mais vous devez au moins le calibrer avant de l'utiliser.

Si vous définissez un nouveau type de papier, vous êtes automatiquement invité à effectuer la procédure de calibrage et de définition de profils.

Le diagramme suivant montre les opérations prises en charge par HP Color Center, dans l'ordre approprié.



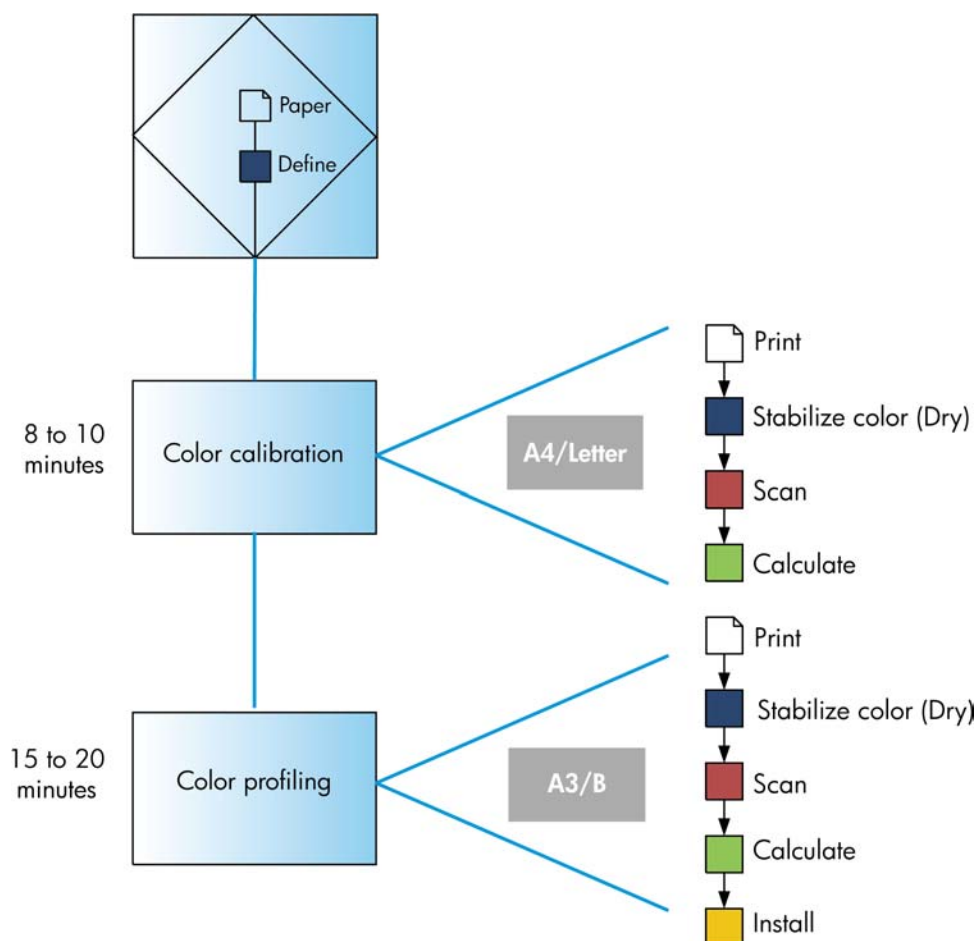

**Remarque** Vous pouvez effectuer les trois opérations dans l'ordre indiqué mais vous pouvez également choisir de commencer ou d'arrêter par n'importe laquelle des trois opérations. A une exception près : le calibrage des couleurs est effectué automatiquement après l'ajout d'un nouveau type de papier.

## Calibrage des couleurs

Le calibrage des couleurs permet à votre imprimante de reproduire des couleurs constantes avec les têtes d'impression, les encres et le type de papier que vous utilisez, ainsi que dans des conditions ambiantes particulières. Une fois le calibrage terminé, vous pouvez vous attendre à l'obtention d'impressions identiques sur deux imprimantes situées en différents points du globe.

Voici les circonstances dans lesquelles il est conseillé de procéder à un calibrage :

- Remplacement d'une tête d'impression.
- Introduction d'un nouveau type de papier qui n'a pas encore été calibré avec l'ensemble de têtes d'impression actuel.
- Exécution d'un certain nombre d'impressions depuis le dernier calibrage.
- L'imprimante est restée éteinte pendant une période prolongée.
- Changement important des conditions ambiantes (température et humidité).

En règle générale, l'imprimante émet une alerte pour vous informer de la nécessité de procéder à un calibrage des couleurs, à moins que vous n'ayez désactivé cette fonctionnalité. Cependant, si les conditions ambiantes changent, l'imprimante n'en sera pas informée.



Vous pouvez, à tout moment, vérifier l'état de calibrage des couleurs du papier chargé en appuyant sur la touche **Afficher infos du papier** du panneau avant. Voici la liste des états possibles :

- **ATTENTE** : le papier n'a pas été calibré.



**Remarque** L'état de calibrage des couleurs de tous les papiers est réinitialisé sur **ATTENTE** chaque fois que vous mettez à jour le microprogramme de l'imprimante. Voir [Mise à jour du microprogramme](#).

- **OBSOLETE** : le papier a été calibré, mais ce calibrage est maintenant obsolète pour l'une des raisons susmentionnées. Un nouveau calibrage doit donc être effectué.
- **TERMINE** : le papier a été calibré et le calibrage est à jour.
- **DESACTIVE** : ce papier ne peut pas être calibré.



**Remarque** Le calibrage des couleurs ne peut pas être effectué sur du papier ordinaire ou sur des supports transparents.

Vous pouvez également vérifier l'état de calibrage des couleurs à l'aide de HP Easy Printer Care (Windows) ou de l'utilitaire d'impression HP (Mac OS).

Il est conseillé de calibrer un type de papier avant de créer son profil de couleurs. Vous pourrez toutefois le calibrer à nouveau ultérieurement sans devoir recréer le profil.

Vous pouvez commencer le calibrage des couleurs comme suit :

- À partir de l'alerte d'imprimante recommandant un calibrage.
- À partir de HP Color Center : sélectionnez **Calibrer votre imprimante**.
- À partir du panneau avant : sélectionnez l'icône du menu Entretien qualité d'image , puis **Calibrer la couleur**.

La procédure de calibrage est entièrement automatisée et peut être exécutée sans surveillance après le chargement du type de papier que vous souhaitez calibrer ; lequel doit être A4, Lettre ou tout format supérieur.

La procédure demande entre 8 et 10 minutes et comprend les étapes suivantes.

1. Une mire de calibration est imprimée ; elle contient des taches de chaque encre utilisée dans l'imprimante.



2. Le temps de séchage de la mire dépend du type de papier. Il doit permettre aux couleurs de se stabiliser.
3. La mire est numérisée et mesurée à l'aide du spectrophotomètre intégré HP.
4. À partir des mesures effectuées par le spectrophotomètre, l'imprimante calcule les facteurs de correction qu'il convient d'appliquer pour une reproduction fidèle des couleurs sur ce type de papier. Elle calcule également la quantité maximale de chaque encre à appliquer sur le papier.

## Définition de profils de couleurs

Le calibrage des couleurs permet d'obtenir des couleurs fidèles, ce qui ne signifie pas nécessairement qu'elles soient précises. Ainsi, si votre imprimante imprime toutes les couleurs en noir, ses couleurs peuvent très bien être constantes, mais en aucun cas précises.

Pour imprimer des couleurs précises, il convient de convertir toutes les valeurs chromatiques de vos fichiers en valeurs chromatiques qui produiront les couleurs correctes à partir de votre imprimante, de vos encres et de votre papier. Un profil de couleurs ICC est une description de la combinaison imprimante, encre et papier qui contient toutes les informations nécessaires pour ces conversions chromatiques.

Dès que vous avez défini un nouveau type de papier et l'avez calibré, l'imprimante est prête à créer un profil ICC utilisable avec ce support. Vous pourrez ainsi imprimer sur votre papier en disposant d'une précision chromatique optimale. Si votre type de papier est déjà défini dans l'imprimante, il existe déjà un profil ICC utilisable avec celui-ci.

## Création de votre propre profil

Vous pouvez aisément créer un profil de couleurs en utilisant HP Color Center : sélectionnez **Créer et installer un profil ICC**. L'imprimante vous assiste dans cette tâche en vous demandant des informations sur le papier, puis crée et installe automatiquement le nouveau profil.

La procédure demande entre 15 et 20 minutes et comprend les étapes suivantes.

1. Une mire de définition de profils est imprimée ; elle contient des taches de chaque encre utilisée dans l'imprimante. Contrairement à la mire de calibrage, la plupart des taches contiennent des combinaisons de plusieurs encres.

L'imprimante choisit automatiquement le diagrammes de profils approprié :

- Format A3 ou B pour des feuilles



- Format rouleau ; consommation réduite de papier grâce à une impression sur toute la largeur du rouleau



2. Le temps de séchage de la mire dépend du type de papier. Il doit permettre aux couleurs de se stabiliser.



**Remarque** Si vous souhaitez prolonger le temps de séchage, vous pouvez demander à HP Color Center de créer une mire sans aller jusqu'à la création d'un profil (Windows : **Imprimer uniquement la cible** ; Mac OS : **Imprimer un diagramme de profils ICC**). Puis, plus tard, lorsque la mire est complètement sèche, vous pouvez redémarrer HP Color Center et lui demander de créer un profil en utilisant la mire que vous avez déjà créée (Windows : **Créer un profil ICC à partir d'une cible déjà imprimée** ; Mac OS : **Numériser le diagramme de profils ICC et créer un profil ICC**). Dans ce cas, le préchauffage du spectrophotomètre est long avant de pouvoir commencer à numériser.

3. La mire est numérisée et mesurée à l'aide du spectrophotomètre intégré HP.
4. À partir des mesures effectuées par le spectrophotomètre, l'imprimante calcule le profil ICC adapté à votre imprimante, à vos encres et à votre type de papier.
5. Le nouveau profil ICC est stocké dans le dossier système approprié de votre ordinateur, à un emplacement accessible à vos applications.

Le profil est également stocké dans l'imprimante, de sorte que les autres ordinateurs qui y sont connectés puissent le copier. HP Easy Printer Care (Windows) ou l'utilitaire d'impression HP (Mac OS) vous avertit si l'imprimante contient des profils qui n'ont pas encore été stockés sur votre ordinateur.



**Remarque** Il arrive que certaines applications doivent être fermées, puis redémarrées afin de pouvoir utiliser un profil qui vient d'être créé.

Vous pouvez définir le profil d'un papier photo avec l'option Rehausseur de brillance activée ou désactivée. Les deux profils seront différents. Il est donc conseillé de les enregistrer sous des noms différents.

## Utilisation d'un profil tiers

Si vous avez obtenu un profil ICC par un autre moyen que l'utilisation du logiciel de définition de profils intégré de l'imprimante (à partir d'Internet ou d'un logiciel de définition de profil tiers, par exemple), rien ne vous empêche de l'installer en vue de l'utiliser avec votre imprimante et votre papier.



**Remarque** L'imprimante requiert des profils de sortie RGB.

L'imprimante doit savoir à quel type de papier correspond le profil. Vous devez donc, dans un premier temps, choisir un type de papier dans la liste des papiers reconnus. Lorsque vous effectuez cette sélection, tâchez de choisir le type correspondant le plus possible à celui que vous comptez utiliser. Le type de papier détermine la quantité d'encre à utiliser, ainsi que d'autres paramètres d'impression de base. Il est donc essentiel de faire le bon choix pour obtenir de bons résultats. Si vous estimez que les résultats obtenus avec le profil et le type de papier sélectionnés ne sont pas satisfaisants, vous pouvez essayer de choisir des types différents pour les nouveaux noms de papier correspondant à un même papier et utiliser celui qui fonctionne le mieux.

Si le papier utilisé n'est pas repris dans la liste, ou si aucun des papiers répertoriés ne présente suffisamment de ressemblances, vous pouvez définir un nouveau type. Voir [Ajout d'un type de papier personnalisé](#). L'imprimante va alors procéder à un calibrage automatique afin d'utiliser votre papier, après quoi vous pourrez revenir à l'installation du profil ICC.

Après avoir sélectionné le type de papier, accédez au fichier qui contient le profil ICC à utiliser avec votre imprimante et votre papier. En règle générale, les noms des fichiers de profils ICC portent l'extension .icc (initiales de « International Color Consortium ») ou .icm (initiales de « Image Color Matching »). Le profil est stocké dans le dossier système approprié de votre ordinateur et dans l'imprimante (comme c'est le cas habituellement).

## Réglage du moniteur

Il est également conseillé de calibrer et de régler votre moniteur (périphérique d'affichage), de sorte que les couleurs affichées à l'écran soient fidèles à ce qui est reproduit sur les impressions. Pour ce faire, deux méthodes sont possibles :

- Utilisez les fonctionnalités fournies avec votre système d'exploitation. Pour plus d'informations, sélectionnez **Procédure de calibrage de l'affichage** dans HP Color Center.
- Utilisez la solution de profil avancé HP qui vous garantit des résultats plus précis. Voir [Solution de profil avancé HP](#).

## Réglage avancé

Pour répondre aux besoins avancés en termes de réglage des couleurs, HP propose, en option, une solution de profil avancé, composée d'un logiciel et d'un matériel de calibrage du moniteur, à un coût bien inférieur aux solutions concurrentes. Voir [Solution de profil avancé HP](#).

## Options de gestion des couleurs

Le but de la gestion des couleurs est de reproduire les couleurs aussi fidèlement que possible sur tous les périphériques : de cette manière, lorsque vous imprimez une image, l'image imprimée et l'image visible à l'écran présentent des couleurs très semblables.

On peut citer deux principes fondamentaux quant à la gestion des couleurs pour votre imprimante :

- **Couleurs gérées par l'application** : dans ce cas, votre application doit convertir les couleurs de l'image dans l'espace couleur de votre imprimante et de votre type de papier en utilisant, à cette fin, le profil ICC incorporé dans l'image, ainsi que celui de votre imprimante et de votre type de papier.
- **Couleurs gérées par l'imprimante** : dans ce cas, l'application envoie l'image à l'imprimante sans aucune conversion des couleurs. L'imprimante convertit ensuite les couleurs dans son propre espace couleur à l'aide d'un ensemble de tables chromatiques stockées. Les profils ICC ne sont pas utilisés. Bien qu'un peu moins polyvalente et adaptable que la précédente, cette méthode se révèle légèrement plus simple et rapide, tout en produisant de bons résultats avec des types de papier HP standard.



**Remarque** Il existe seulement deux espaces couleur que l'imprimante peut convertir dans son propre espace à l'aide des tables chromatiques stockées, à savoir : Adobe RGB et sRGB, sous Windows, et Adobe RGB et ColorSync sous Mac OS.

ColorSync est le nom du système de gestion des couleurs (CMS) intégré de Mac OS. Aussi, lorsque vous sélectionnez ColorSync, c'est en fait le composant de gestion des couleurs intégré de Mac OS qui effectue cette opération, en fonction des profils ICC du type de papier spécifié.

Vous êtes invité à consulter le Centre de compétence à l'adresse [http://www.hp.com/go/knowledge\\_center/djz3100/](http://www.hp.com/go/knowledge_center/djz3100/) pour savoir comment utiliser les options de gestion des couleurs de votre application.

Pour choisir entre les méthodes **Couleurs gérées par l'application** et **Couleurs gérées par l'imprimante** :

- **Dans la boîte de dialogue du pilote Windows** : sélectionnez l'onglet **Couleur**.
- **Dans la boîte de dialogue d'impression de Mac OS** : sélectionnez le panneau **Type de papier/Qualité**, puis cliquez sur **Couleur**.
- **Dans certaines applications** : vous pouvez effectuer ce choix dans l'application.

## Options de réglage des couleurs

La gestion des couleurs a pour but l'impression de couleurs précises. Si la gestion des couleurs est effectuée correctement, il devrait s'avérer possible d'imprimer des couleurs précises sans procéder à des réglages manuels.

Ces réglages manuels peuvent toutefois se révéler nécessaires dans les situations suivantes :

- Si, pour une raison quelconque, votre gestion des couleurs ne fonctionne pas correctement.
- Si vous privilégiez l'apparence subjective des couleurs à leur précision.

Le pilote d'imprimante vous propose différentes fonctions de réglage selon que vous imprimez en couleur ou en niveaux de gris.

## Impression couleur

Vous pouvez régler les couleurs de votre impression de la même manière sous Windows et Mac OS :

- **Dans la boîte de dialogue du pilote Windows** : sélectionnez l'onglet **Couleur**, assurez-vous que la case **Advanced Color Adjustments** (Réglages chromatiques avancés) est cochée, puis appuyez sur le bouton **Paramètres** en regard de cette case.
- **Dans la boîte de dialogue d'impression de Mac OS** : sélectionnez le panneau **Type de papier/Qualité**, puis cliquez sur **Lightness and Hue** (Luminosité et teinte).

Que vous utilisiez Windows ou Mac OS, vous aurez ensuite la possibilité d'effectuer des réglages à l'aide d'un curseur de luminosité et de trois curseurs de couleur.

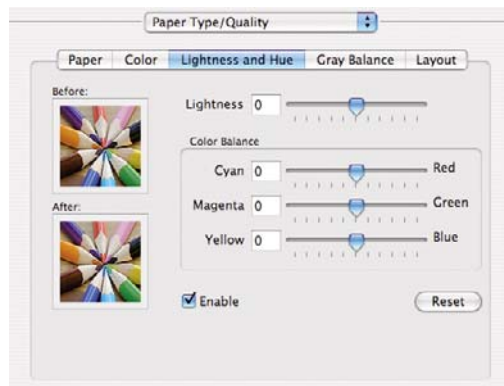

- Le curseur de luminosité permet simplement d'éclaircir ou d'assombrir toute l'impression.
- Vous pouvez utiliser les curseurs de couleur pour atténuer ou accentuer chacune des couleurs primaires de l'impression. En fonction du modèle chromatique utilisé dans l'image, les couleurs primaires peuvent être le rouge, le vert et le bleu ou le cyan, le magenta et le jaune.

Le bouton **Reset** (Réinitialiser) remplace chaque curseur à sa position centrale par défaut.

## Impression en niveaux de gris

Vous pouvez régler l'équilibre des gris de votre impression de la même manière sous Windows et Mac OS :

- **Dans la boîte de dialogue du pilote Windows** : sélectionnez l'onglet **Couleur**, assurez-vous que la case **Advanced Color Adjustments** (Réglages chromatiques avancés) est cochée, puis appuyez sur le bouton **Paramètres** en regard de cette case.
- **Dans la boîte de dialogue d'impression de Mac OS** : sélectionnez le panneau **Type de papier/Qualité**, puis cliquez sur **Gray balance** (Équilibre des gris).

Que vous utilisiez Windows ou Mac OS, vous aurez ensuite la possibilité d'effectuer des réglages à l'aide de commandes distinctes pour les hautes lumières, les tons moyens et les ombres.



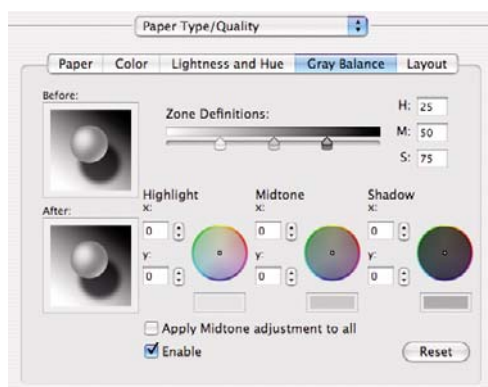

- Le curseur de luminosité permet simplement d'éclaircir ou d'assombrir toute l'impression. Sous Windows, ce curseur est disponible dans la même fenêtre que les autres contrôles de l'échelle des gris ; sous MAC OS, il est disponible en sélectionnant **Luminosité et teinte**.
- Vous pouvez utiliser les curseurs Zone definitions (Définitions de zones) pour indiquer ce que vous entendez par hautes lumières, tons moyens et ombres.
- Les autres commandes peuvent être utilisées pour ajuster l'équilibre des gris des hautes lumières, tons moyens et ombres.

Le bouton **Reset** (Réinitialiser) replace chaque commande à sa position par défaut.

## Scénarios de gestion des couleurs

Les instructions détaillées indiquées ci-dessous portent sur l'impression de tâches spécifiques à l'aide d'un logiciel particulier. Elles sont semblables à celles disponibles dans le Centre de compétence de HP sur le Web. Pour obtenir d'autres exemples et des informations à jour, il est conseillé de consulter le Centre de compétence à l'adresse suivante : [http://www.hp.com/go/knowledge\\_center/djz3100/](http://www.hp.com/go/knowledge_center/djz3100/).

### Impression d'une photo couleur pour une exposition (Photoshop, Mac OS)

Cet exemple illustre l'utilisation d'Adobe Photoshop CS2 sous Mac OS X. La gestion des couleurs est effectuée par Photoshop.

1. Recommandations initiales :
  - Choisissez un type de papier adapté aux circonstances.
  - Le type de papier doit être calibré et réglé avec l'imprimante et le niveau de qualité d'impression que vous comptez utiliser. Reportez-vous aux sections [Calibrage des couleurs](#) et [Définition de profils de couleurs](#).
  - Pour obtenir un aperçu correct de l'image imprimée, il convient également de régler le moniteur.
2. Ouvrez Adobe Photoshop CS2.
3. Dans le menu **Edition**, sélectionnez **Paramètres couleur**.
  - Assurez-vous que le bouton **More Options** (Plus d'options) est affiché.
  - **Color Management Policies** (Politiques de gestion des couleurs) : sélectionnez **Preserve Embedded Profiles** (Conserver les profils incorporés).
  - **Profile Mismatches** (Non-concordance des profils) : cochez les cases **Ask When Opening** (Demander à l'ouverture) et **Ask When Pasting** (Demander lors du collage).

- **Missing Profiles** (Profils manquants) : cochez la case **Ask When Opening** (Demander à l'ouverture).
- **Conversion Options** (Options de conversion) > **Intent** (Rendu) : sélectionnez **Perceptual** (Perceptif).

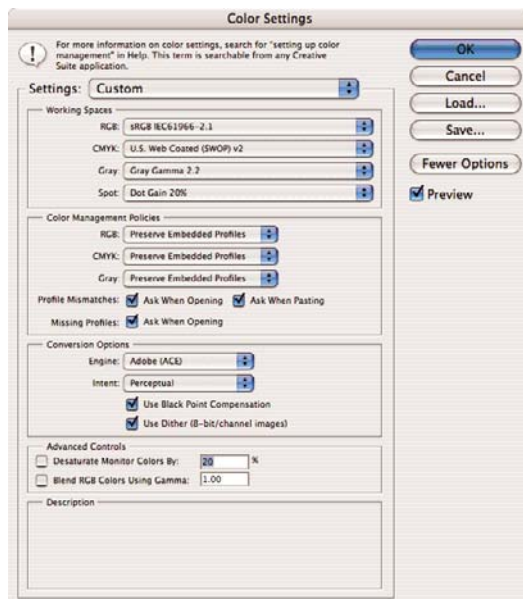

- Cliquez sur **OK**.
4. Dans le menu **Fichier**, sélectionnez **Ouvrir** pour ouvrir l'image.
- Si un profil de couleurs incorporé dans le document ne correspond pas à l'espace de travail actuel, sélectionnez **Use the embedded profile** (Utiliser le profil incorporé). Dans le cas contraire, sélectionnez **Assign working space** (Affecter l'espace de travail) ; dans ce cas, si l'image affichée n'apparaît pas correctement, essayez de l'affecter à d'autres espaces couleur en cliquant sur **Edit** (Edition) > **Assign Profile** (Affecter un profil) (essayez **sRGB**, **Adobe RGB**, **ColorMatch RGB**, etc.) jusqu'à ce que vous soyez satisfait du résultat.

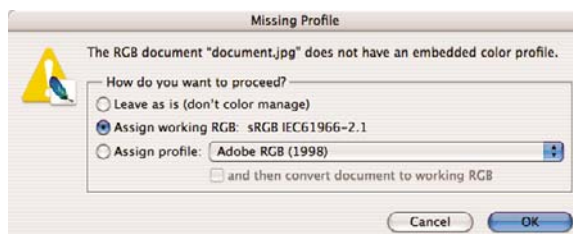
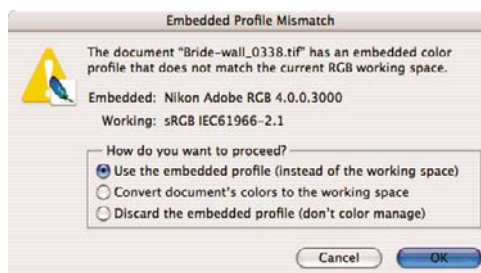

- Cliquez sur **OK**.



5. Dans le menu **Fichier**, sélectionnez **Imprimer avec aperçu**.
  - Sélectionnez **Page Setup** (Mise en page).
    - **Format for** (Pour) : sélectionnez l'imprimante (**HP Designjet Z3100 24in Photo**, par exemple).
    - **Paper Size** (Taille du papier) : sélectionnez le format du papier chargé dans l'imprimante.
    - **Orientation** : sélectionnez l'orientation de votre image sur le papier.
    - Cliquez sur **OK**.
  - Définissez les paramètres **Position** et **Scaled Print Size** (Taille d'impression à l'échelle) nécessaires.
  - Assurez-vous que le bouton **More Options** (Plus d'options) est affiché.
  - Sélectionnez l'onglet **Color Management** (Gestion des couleurs).
    - **Print** (Imprimer) : sélectionnez **Document**.
    - **Options > Color Handling** (Gestion des couleurs) : sélectionnez **Let Photoshop Determine Colors** (Laisser Photoshop déterminer les couleurs).
    - **Options > Printer Profile** (Profil de l'imprimante) : sélectionnez le profil correspondant à votre imprimante et votre type de papier.
    - **Options > Rendering Intent** (Tentative de rendu) : sélectionnez **Perceptual** (Perceptif).

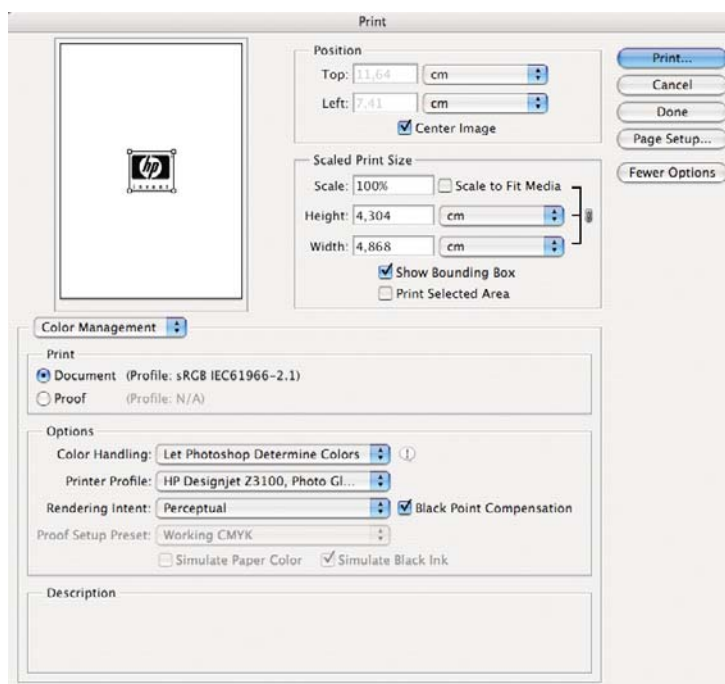

- Cliquez sur **Print** (Imprimer).
6. Sélectionnez les paramètres du pilote.
    - **Printer** (Imprimante) : sélectionnez l'imprimante (**HP Designjet Z3100 24in Photo**, par exemple).
    - Sélectionnez **Paper Type/Quality** (Type de papier/Qualité) dans le menu déroulant, puis cliquez sur l'onglet **Paper** (Papier).
      - **Paper Type** (Type de papier) : sélectionnez le type de papier chargé dans l'imprimante.

- **Quality Options** (Options de qualité) : sélectionnez **Standard** et faites coulisser le curseur en direction de **Quality** (Qualité).

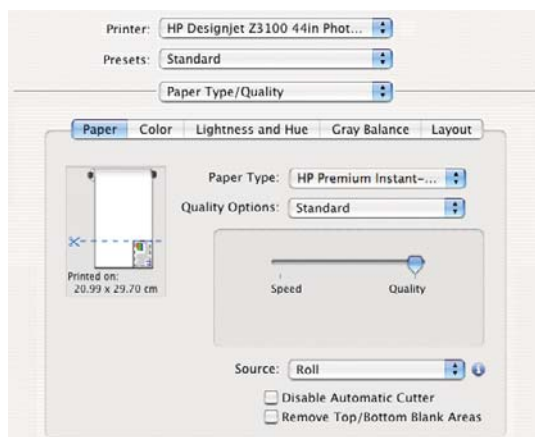

- Sélectionnez l'onglet **Color** (Couleur).
- Sélectionnez **Print in Color** (Imprimer en couleur).
- Sous Color Management (Gestion des couleurs), sélectionnez **Application Managed Colors** (Couleurs gérées par l'application).



- Cliquez sur **Print** (Imprimer).

## Impression d'une photo noir et blanc pour une exposition (Photoshop, Mac OS)

Cet exemple illustre l'utilisation d'Adobe Photoshop CS2 sous Mac OS X. La gestion des couleurs est effectuée par l'imprimante.



**Remarque** Les couleurs gérées par l'application peuvent être utilisées dans cet exemple, comme c'est le cas pour le précédent. Nous utiliserons toutefois les couleurs gérées par l'imprimante afin d'illustrer les deux méthodes de gestion des couleurs.

La méthode recommandée pour créer une image en noir et blanc consiste à prendre une image couleur et à la convertir en niveaux de gris dans un programme d'édition d'image tel que Photoshop. Dans ce

cas de figure, cependant, la conversion s'opère dans l'imprimante. Si vous souhaitez convertir une image couleur en noir et blanc dans Photoshop CS2, vous devez passer par l'étape 5.

1. Recommandations initiales :

- Choisissez un type de papier adapté aux circonstances.
- Le type de papier doit être calibré avec l'imprimante et le niveau de qualité d'impression que vous comptez utiliser. Voir [Calibrage des couleurs](#).
- Pour obtenir un aperçu correct de l'image imprimée, il convient également de régler le moniteur.

2. Ouvrez Adobe Photoshop CS2.

3. Dans le menu **Edition**, sélectionnez **Paramètres couleur**.

- Assurez-vous que le bouton **More Options** (Plus d'options) est affiché.
- **Color Management Policies** (Politiques de gestion des couleurs) : sélectionnez **Preserve Embedded Profiles** (Conserver les profils incorporés).
- **Profile Mismatches** (Non-concordance des profils) : cochez les cases **Ask When Opening** (Demander à l'ouverture) et **Ask When Pasting** (Demander lors du collage).
- **Missing Profiles** (Profils manquants) : cochez la case **Ask When Opening** (Demander à l'ouverture).
- **Conversion Options** (Options de conversion) > **Intent** (Rendu) : sélectionnez **Perceptual** (Perceptif).

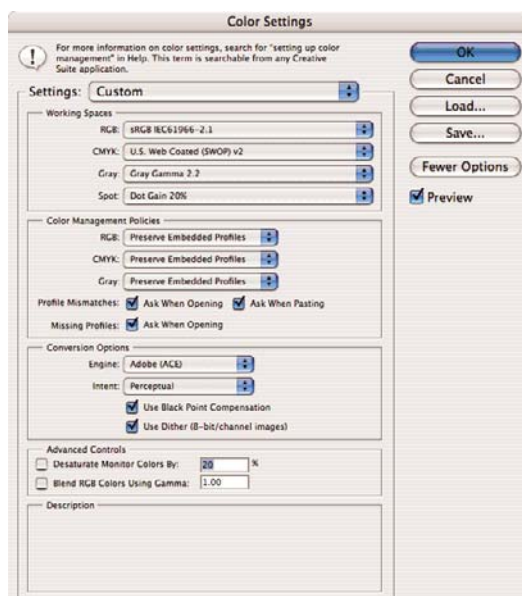

- Cliquez sur **OK**.

4. Dans le menu **Fichier**, sélectionnez **Ouvrir** pour ouvrir l'image.
- Si un profil de couleurs incorporé dans le document ne correspond pas à l'espace de travail actuel, sélectionnez **Use the embedded profile** (Utiliser le profil incorporé). Dans le cas contraire, sélectionnez **Assign working space** (Affecter l'espace de travail) ; dans ce cas, si l'image affichée n'apparaît pas correctement, essayez de l'affecter à d'autres espaces couleur en cliquant sur **Edit** (Edition) > **Assign Profile** (Affecter un profil) (essayez **sRGB**, **Adobe RGB**, **ColorMatch RGB**, etc.) jusqu'à ce que vous soyez satisfait du résultat.

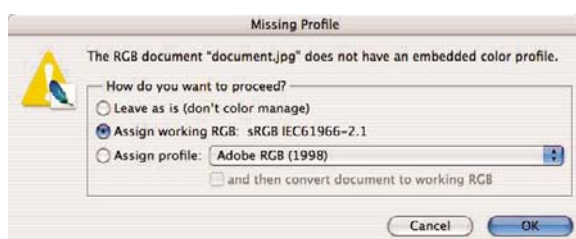
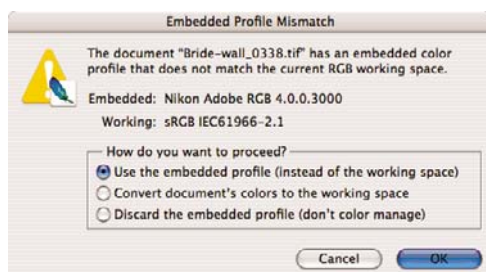

- Cliquez sur **OK**.
5. (Facultatif) Utilisez Photoshop pour convertir l'image en niveaux de gris. La méthode la plus simple consiste à accéder au menu **Image** et à sélectionner **Mode > Echelle de gris**.

Une autre solution consiste à accéder au menu **Image** et à sélectionner **Réglages > Mixage canal** afin de choisir le pourcentage de contribution de chaque canal couleur dans l'image en niveaux de gris :

- Cochez la case **Monochrome**.
- Déplacez le curseur de n'importe quel canal source vers la gauche pour réduire sa contribution dans le canal de sortie ou vers la droite pour augmenter cette valeur ; vous pouvez également saisir une valeur comprise entre -200 % et +200 % dans la zone de texte (exemple : Rouge 30 %, Vert 59 %, Bleu 11 %). L'utilisation d'une valeur négative inverse le canal source avant de l'ajouter au canal de sortie.
- Faites coulisser le curseur ou entrez une valeur pour l'option **Constant**. Cette option ajoute un canal blanc ou noir d'opacité variable : les valeurs négatives agissent comme un canal noir, tandis que les valeurs positives font office de canal blanc.



- Cliquez sur **OK**.

6. Dans le menu **Fichier**, sélectionnez **Imprimer avec aperçu**.
  - Sélectionnez **Page Setup** (Mise en page).
    - **Format for** (Pour) : sélectionnez l'imprimante (**HP Designjet Z3100 24in Photo**, par exemple).
    - **Paper Size** (Taille du papier) : sélectionnez le format du papier chargé dans l'imprimante.
    - **Orientation** : sélectionnez l'orientation de votre image sur le papier.
    - Cliquez sur **OK**.
  - Définissez les paramètres **Position** et **Scaled Print Size** (Taille d'impression à l'échelle) nécessaires.
  - Assurez-vous que le bouton **More Options** (Plus d'options) est affiché.
  - Sélectionnez l'onglet **Color Management** (Gestion des couleurs).
    - **Print** (Imprimer) : sélectionnez **Document**.
    - **Options > Color Handling** (Gestion des couleurs) : sélectionnez **Let Printer Determine Colors** (Laisser l'imprimante déterminer les couleurs).
    - **Options > Rendering Intent** (Tentative de rendu) : sélectionnez **Perceptual** (Perceptif).

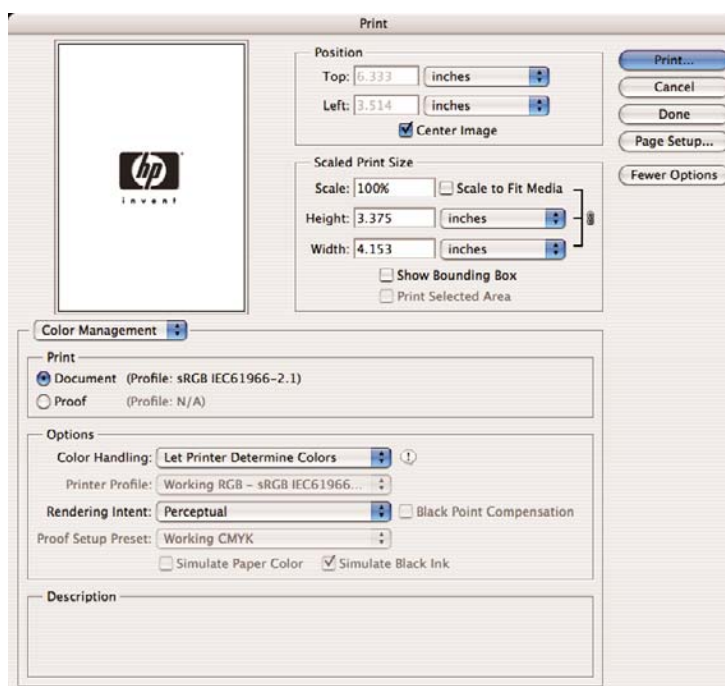

- Cliquez sur **Print** (Imprimer).
7. Sélectionnez les paramètres du pilote.
    - **Printer** (Imprimante) : sélectionnez l'imprimante (**HP Designjet Z3100 24in Photo**, par exemple).
    - Sélectionnez **Paper Type/Quality** (Type de papier/Qualité) dans le menu déroulant, puis cliquez sur l'onglet **Paper** (Papier).
      - **Paper Type** (Type de papier) : sélectionnez le type de papier chargé dans l'imprimante.

- **Quality Options** (Options de qualité) : sélectionnez **Standard** et faites coulisser le curseur en direction de **Quality** (Qualité).

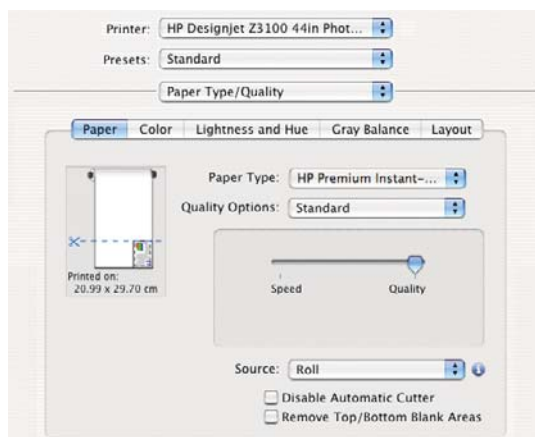

- Sélectionnez l'onglet **Color** (Couleur).
- Sélectionnez **Print in Grayscale** (Impr. en niveaux de gris).



**Conseil** Si vous constatez un phénomène de bronzage avec ces options, reportez-vous à la section [Effet de bronzage](#).

- Sous Color Management (Gestion des couleurs), sélectionnez **Printer Managed Colors** (Couleurs gérées par l'imprimante), puis **Use Adobe RGB (1998)** (Utiliser Adobe RGB - 1998) dans la liste des sources de profil.

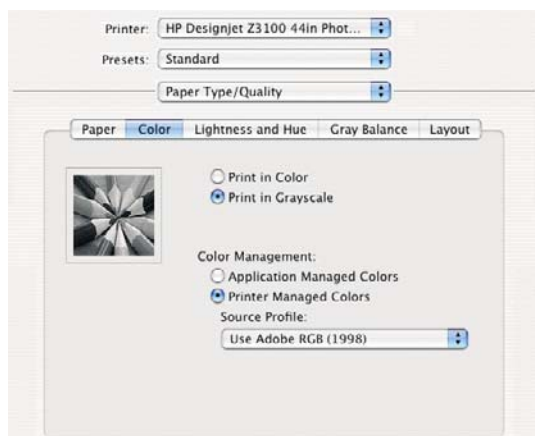

- Cliquez sur **Print** (Imprimer).

## Impression d'un album numérique (Aperture, Mac OS)

Cet exemple illustre l'utilisation d'Apple Aperture sous Mac OS X. La gestion des couleurs est effectuée par Aperture.

1. Recommandations initiales :
  - Choisissez un type de papier adapté aux circonstances.
  - Le type de papier doit être calibré et réglé avec l'imprimante et le niveau de qualité d'impression que vous comptez utiliser. Reportez-vous aux sections [Calibrage des couleurs](#) et [Définition de profils de couleurs](#).
  - Pour obtenir un aperçu correct de l'image imprimée, il convient également de régler le moniteur.
2. Ouvrez Apple Aperture.
3. Si vous n'avez pas encore créé de projet pour cet album, accédez au menu **Fichier** et sélectionnez **Nouveau projet**, puis attribuez un nom à ce projet. Sélectionnez le nouveau projet dans le menu des projets (sur la gauche), cliquez sur le menu **Fichier**, puis sélectionnez **Importer > Dossiers dans un projet**.
4. Sélectionnez les images que vous souhaitez utiliser, cliquez sur le menu **Fichier**, puis sélectionnez **Nouveau depuis la sélection > Livre**.
  - **Theme list** (Liste des thèmes) : sélectionnez un thème dans la liste afin d'afficher un aperçu de sa conception dans la partie droite de l'écran.
  - Menu contextuel **Book Size** (Format du livre) : sélectionnez le format physique du livre.



- Cliquez sur **Choose Theme** (Choisir un thème), puis renommez l'album.
5. Si vous le souhaitez, vous pouvez modifier la mise en page et la personnaliser. Vous pouvez ajouter des zones de texte et de photo ou encore modifier la position des zones, ainsi que les styles de texte.
  6. Vous pouvez laisser à Aperture le soin de placer automatiquement vos images dans le livre (pour ce faire, sélectionnez Autoflow Unplaced Images (Flux automatique des images non placées) dans le menu Book Actions (Actions sur le livre) ) ou les y placer manuellement à l'aide de la technique du glisser-déplacer. Vous pouvez également :
    - mettre à l'échelle, cadrer et effectuer un panoramique sur une image ;



- définir une image comme arrière-plan de la page et appliquer un lavis.



7. Imprimez votre livre à l'aide du bouton **Print** (Imprimer) disponible dans le programme Book Layout Editor (Éditeur de maquettes de livre).
  - Liste **Presets Name** (Noms de préréglage) : sélectionnez votre préréglage de livre.
  - Sélectionnez les **Copies** et **Pages** à imprimer.
  - **Paper Size** (Taille du papier) : sélectionnez le format de papier sur lequel vous souhaitez imprimer le travail.
  - **Orientation** : sélectionnez l'orientation de votre image sur le papier.
  - **ColorSync Profile** (Profil ColorSync) : sélectionnez le profil de couleurs approprié à l'imprimante et au papier que vous allez utiliser.
  - Sélectionnez **Black Point Compensation** (Compensation du point noir).



- **Gamma** : de par la nature même des écrans d'ordinateur, les images qui y sont affichées ont tendance à apparaître plus lumineuses qu'à l'impression. Il est possible de compenser ce phénomène en augmentant la valeur Gamma par défaut qui est de 1.0. En règle générale, une valeur de 1.1 à 1.2 est appropriée.

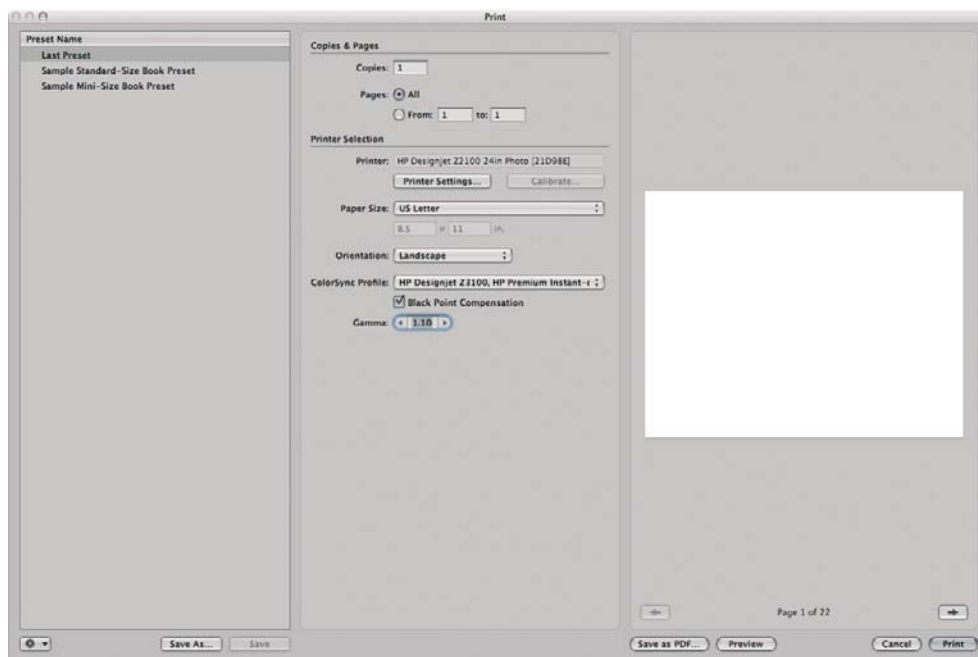

8. Cliquez sur le bouton **Printer Settings** (Paramètres de l'imprimante).

- **Printer** (Imprimante) : sélectionnez l'imprimante (**HP Designjet Z3100 24in Photo**, par exemple).
- Sélectionnez **Paper Type/Quality** (Type de papier/Qualité) dans le menu déroulant, puis cliquez sur l'onglet **Paper** (Papier).
  - **Paper Type** (Type de papier) : sélectionnez le type de papier chargé dans l'imprimante.
  - **Quality Options** (Options de qualité) : sélectionnez **Standard** et faites coulisser le curseur en direction de **Quality** (Qualité).

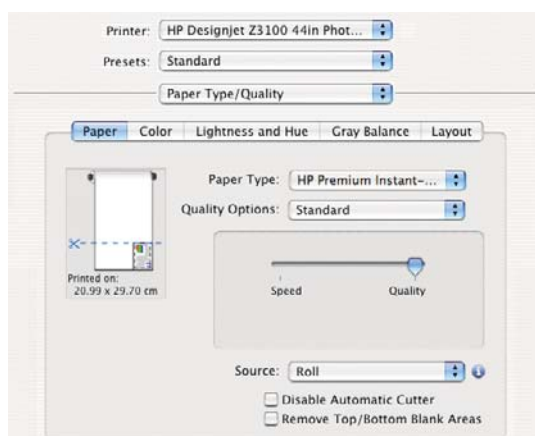

- Sélectionnez l'onglet **Color** (Couleur).
  - Sélectionnez **Print in Color** (Imprimer en couleur).

- Sous Color Management (Gestion des couleurs), sélectionnez **Application Managed Colors** (Couleurs gérées par l'application).

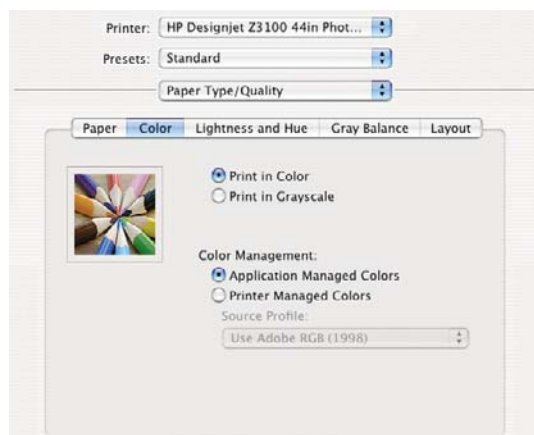

- Cliquez sur **Print** (Imprimer).

## Épreuve machine avec le RIP EFI

1. Ouvrez EFI Designer Edition pour HP.
2. Ouvrez les **préférences** du RIP. L'onglet **Color** (Couleur) s'ouvre alors par défaut.
  - Sélectionnez **Proofing** (Épreuves) comme préréglage de la sortie couleur (**Color output preset**).
  - Sélectionnez le profil CMJN d'entrée/émulation relatif à la presse que vous souhaitez émuler. Par exemple : **ISOcoated.icc** (pour l'Europe), **Best\_SWOP\_Ref\_Presssheet\_2003.icc** (pour les États-Unis). Pour plus d'informations sur les profils EFI par défaut, reportez-vous au chapitre 4.2.2 « Image profiles » (Profils d'image) du manuel du RIP.
  - Si le profil de presse de votre choix ne figure pas dans la liste, vous pouvez l'ajouter en sélectionnant le bouton **Add Profile** (Ajouter un profil).
  - Appuyez sur le bouton **Advanced** (Avancé) et vérifiez le paramètre **Use Embedded Profiles** (Utiliser les profils incorporés). Le cas échéant, les profils inclus dans l'image seront utilisés.
  - Sélectionnez le papier et le mode d'impression à utiliser sous **Media profiles** (Profils de support).
  - Cliquez sur **OK** pour fermer la fenêtre **Preferences** (Préférences).

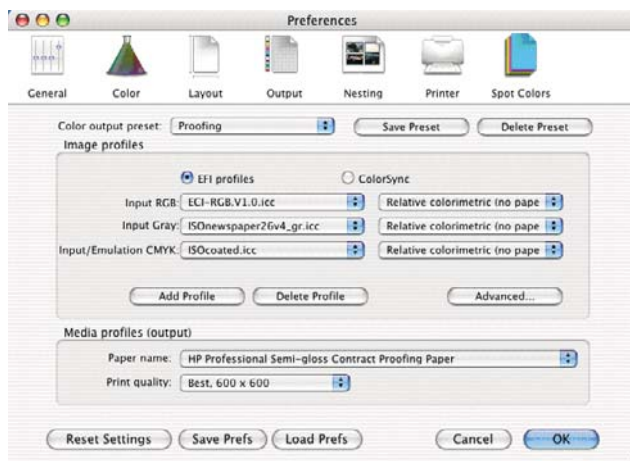

3. Vous pouvez sélectionner d'autres options spécifiques à la mise en page ou à l'imprimante dans les paramètres Printer (Imprimante) et Layout (Mise en page).
4. Faites glisser le fichier dont vous souhaitez effectuer une épreuve dans la file d'attente du RIP (voir l'illustration).

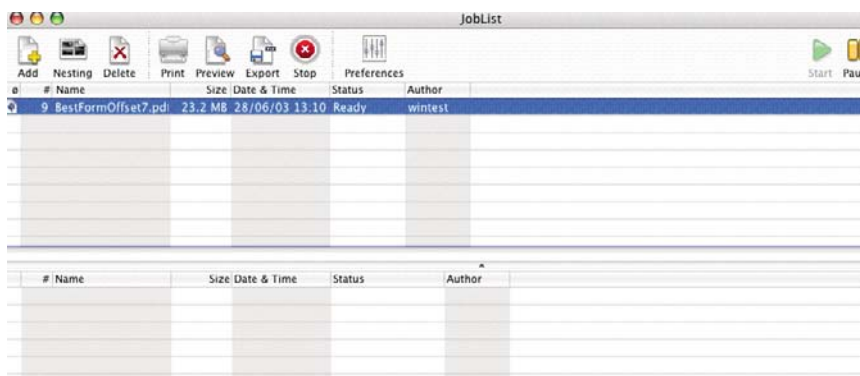

- Pour rappel, les formats pris en charge sont les suivants : PS niveau 3, PDF 1.7, EPS, TIFF, JPEG, DCS 2.0, PDF/X1a, PDF/X.
5. Cliquez sur **Print** (Imprimer) dans la barre d'outils ou dans le menu et le tour est joué !



---

## 7 Récupération des informations d'utilisation de l'imprimante

- Obtention des informations de comptabilité de l'imprimante
- Contrôle des statistiques d'utilisation de l'imprimante
- Contrôle de l'utilisation d'encre et de papier pour une tâche

# Obtention des informations de comptabilité de l'imprimante

Vous disposez de différentes méthodes pour obtenir les informations de comptabilité de votre imprimante.

- Affichez les statistiques d'utilisation de l'imprimante pour toute la durée de vie de l'imprimante ; reportez-vous à la section [Contrôle des statistiques d'utilisation de l'imprimante](#).
- Affichez l'utilisation d'encre et de papier pour chacun de vos travaux récents en utilisant le logiciel HP Easy Printer Care (Windows), l'utilitaire d'impression HP (Mac OS) ou le panneau avant ; voir [Contrôle de l'utilisation d'encre et de papier pour une tâche](#). Si vous ne possédez pas le logiciel HP Easy Printer Care ou l'Utilitaire d'impression HP, reportez-vous à la section [Accès au logiciel HP Easy Printer Care \(Windows\)](#) ou à [l'utilitaire d'impression HP \(Macintosh\)](#).
- Utilisez une application d'un autre fournisseur pour interroger l'état de l'imprimante, l'utilisation de l'imprimante ou les données de comptabilité de tâches de l'imprimante par le biais d'Internet. L'imprimante fournit sur demande des données au format XML à l'application. HP fournit un Kit de développement logiciel pour simplifier le développement de ce type d'applications.

## Contrôle des statistiques d'utilisation de l'imprimante

Il existe deux façons de vérifier les statistiques d'utilisation de votre imprimante.



**Remarque** L'exactitude des statistiques d'utilisation ne peut être garantie.

### Statistiques de l'imprimante avec le logiciel HP Easy Printer Care (Windows) ou l'utilitaire d'impression HP (Mac OS)

1. Accédez au logiciel HP Easy Printer Care (Windows) ou à l'utilitaire d'impression HP (Mac OS) ; voir [Accès au logiciel HP Easy Printer Care \(Windows\)](#) ou à [l'utilitaire d'impression HP \(Macintosh\)](#).
2. Ouvrez la fenêtre **Usage** pour afficher l'usage total de l'imprimante.
3. Sous Windows, accédez à l'onglet **Vue d'ensemble** et cliquez sur le lien **Utilisation de l'imprimante**.

Sous Mac OS, sélectionnez **Information** > **Utilisation de l'imprimante** et cliquez sur le bouton **Démarrer**.

### Statistiques de l'imprimante avec le serveur Web incorporé

1. Accédez au serveur Web incorporé, voir [Accès au serveur Web incorporé](#).
2. Ouvrez l'onglet **Principal**.
3. Sélectionnez **Historique** > **Usage**.

## Contrôle de l'utilisation d'encre et de papier pour une tâche

Il existe deux façons de vérifier l'utilisation d'encre et de papier pour une tâche.



**Remarque** L'exactitude des statistiques d'utilisation ne peut être garantie.

## Statistiques relatives à l'encre et au papier avec le logiciel HP Easy Printer Care (Windows) ou l'utilitaire d'impression HP (Mac OS)

1. Accédez au logiciel HP Easy Printer Care (Windows) ou à l'utilitaire d'impression HP (Mac OS) ; voir [Accès au logiciel HP Easy Printer Care \(Windows\) ou à l'utilitaire d'impression HP \(Macintosh\)](#).
2. Ouvrez la fenêtre **Comptabilité** pour afficher les informations relatives aux dernières tâches effectuées.
3. Sous Windows, cliquez sur l'onglet **Comptabilité de l'impression**.

Sous Mac OS, sélectionnez **Information > Comptabilité de l'impression** et cliquez sur le bouton **Consultation**.

## Statistiques de l'imprimante avec le serveur Web incorporé

1. Accédez au serveur Web incorporé, voir [Accès au serveur Web incorporé](#).
2. Ouvrez l'onglet **Principal**.
3. Sélectionnez **Historique > Comptabilité**.





---

## 8 Manipulation des cartouches d'encre et des têtes d'impression

- [À propos des cartouches d'encre](#)
- [Contrôle de l'état des cartouches d'encre](#)
- [Retrait d'une cartouche d'encre](#)
- [Insertion d'une cartouche d'encre](#)
- [À propos des têtes d'impression](#)
- [Contrôle de l'état des têtes d'impression](#)
- [Retrait d'une tête d'impression](#)
- [Insertion d'une tête d'impression](#)

## À propos des cartouches d'encre

Comme leur nom l'indique, les cartouches d'encre contiennent de l'encre. Elles sont connectées aux têtes d'impression qui distribuent cette encre sur le papier. Les imprimantes 24 pouces sont livrées avec douze cartouches de présentation de 69 ml. Les modèles 44 pouces sont livrés avec douze cartouches de 130 ml. Des cartouches d'une capacité de 130 ml sont disponibles à la vente pour les deux imprimantes ; voir [Accessoires](#).



**ATTENTION** Il convient de tenir compte de certaines précautions lors de la manipulation des cartouches d'encre, car il s'agit de dispositifs sensibles aux décharges électrostatiques (voir [Glossaire](#)). Évitez tout contact avec les broches, fils et circuits.

## Contrôle de l'état des cartouches d'encre

Pour consulter les niveaux d'encre de vos cartouches, appuyez sur la touche [Afficher niveaux d'encre](#) du panneau avant.

Pour obtenir davantage d'informations sur vos cartouches d'encre, vous pouvez utiliser le menu Encre du panneau avant, le logiciel HP Easy Printer Care (Windows) ou l'utilitaire d'impression HP (Mac OS).

Pour obtenir une description des messages d'état des cartouches d'encre, reportez-vous à la section [Messages d'état des cartouches d'encre](#).

## Utilisation du menu Encre

1. Appuyez sur la touche [Menu](#) pour revenir au menu principal et sélectionnez l'icône du menu Encre , puis **Informations cart. encre**.
2. Sélectionnez la cartouche sur laquelle vous souhaitez obtenir des informations.
3. Le panneau avant affiche les informations suivantes :
  - Couleur
  - Nom du produit
  - N° du produit
  - N° de série
  - État
  - Niveau d'encre, si cette information est connue
  - Capacité totale d'encre, en millilitres
  - Date d'expiration
  - Fabricant
  - État de la garantie

## Procédures HP Easy Printer Care (Windows) ou Utilitaire d'impression HP (Mac OS)

- Dans le logiciel HP Easy Printer Care (Windows), cliquez sur l'onglet **Vue d'ensemble**. L'état de chaque cartouche d'encre est indiqué sous **Etat des fournitures > Cartouches**.
- Dans l'utilitaire d'impression HP (Mac OS), sélectionnez **Informations > Etat de l'imprimante**.

# Retrait d'une cartouche d'encre

Le retrait d'une cartouche d'encre s'avère nécessaire dans trois cas particuliers.

- Le niveau d'encre de la cartouche d'encre est très bas et vous souhaitez la remplacer par une cartouche pleine en vue de procéder à une impression sans surveillance (vous pourrez utiliser l'encre restante dans la première cartouche à un moment plus opportun).
- La cartouche d'encre est vide ou défectueuse et vous devez la remplacer pour continuer à imprimer.
- La cartouche d'encre est périmée.



**ATTENTION** N'essayez pas de retirer une cartouche d'encre lorsqu'une impression est en cours.

**ATTENTION** Ne retirez une cartouche d'encre que si vous êtes prêt à en insérer une autre.



**AVERTISSEMENT** Assurez-vous que les roulettes de l'imprimante sont verrouillées (levier de frein vers le bas) pour empêcher tout déplacement de l'unité.

1. Appuyez sur la touche **Menu** pour revenir au menu principal et sélectionnez l'icône du menu Encre



, puis **Remplacer cart. d'encre**.

Menu Encre

- ▶ Afficher niveaux d'encre
- ▶ Remplacer cart. d'encre
- ▶ Remplacer têtes d'impr.
- ▣ Informations cart. encre
- ▣ Informations tête d'imp.

2. Ouvrez complètement le capot des cartouches d'encre. Le rehausseur de brillance, ainsi que les cartouches grise, bleue, verte, magenta et jaune sont situés sur le côté gauche, tandis que les cartouches magenta clair, cyan clair, noir photo, gris clair, noir mat et rouge sont situées sur le côté droit.



3. Saisissez la cartouche que vous souhaitez retirer.

4. Tirez la cartouche vers le haut.



**Remarque** Évitez tout contact avec le côté de la cartouche introduit dans l'imprimante, car il peut y avoir de l'encre sur les connecteurs.

**Remarque** Évitez de stocker des cartouches d'encre partiellement utilisées.



5. L'écran du panneau avant identifie la cartouche d'encre manquante.

## Insertion d'une cartouche d'encre

1. Avant de sortir la cartouche de son emballage, secouez-la vigoureusement.
2. Ôtez la cartouche d'impression de son emballage et repérez l'étiquette qui identifie la couleur d'encre. Vérifiez que les lettres (M pour la couleur Magenta sur ces illustrations) indiquant le compartiment vide correspondent aux lettres figurant sur l'étiquette de la cartouche.

3. Insérez la cartouche d'encre dans son logement.



4. Enfoncez la cartouche dans son logement jusqu'à ce qu'elle s'enclenche. L'imprimante doit normalement émettre un bip et afficher un message confirmant l'insertion de la cartouche.

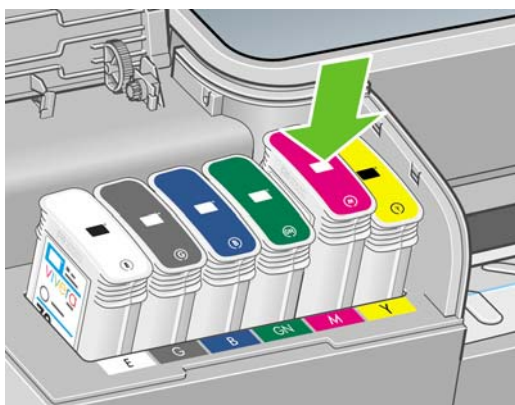

En cas de problème, reportez-vous à la section [Impossible d'insérer une cartouche d'encre](#).

5. Une fois toutes les cartouches introduites dans l'imprimante, fermez le capot.



6. L'écran du panneau avant confirme l'insertion de toutes les cartouches d'encre. Appuyez alors sur la touche **OK** du panneau avant.

## À propos des têtes d'impression

Les têtes d'impression sont connectées aux cartouches d'encre et projettent de l'encre sur le papier.



**ATTENTION** Il convient de tenir compte de certaines précautions lors de la manipulation des têtes d'impression, car il s'agit de dispositifs sensibles aux décharges électrostatiques (voir [Glossaire](#)). Évitez tout contact avec les broches, fils et circuits.

## Contrôle de l'état des têtes d'impression

L'imprimante vérifie et effectue automatiquement la maintenance des têtes d'impression après chaque impression. Procédez comme suit pour obtenir davantage d'informations sur vos têtes d'impression.

1. Appuyez sur la touche **Menu** pour revenir au menu principal et sélectionnez l'icône du menu Encre , puis **Informations tête d'imp.**
2. Sélectionnez la tête d'impression sur laquelle vous souhaitez obtenir des informations.
3. Le panneau avant affiche les informations suivantes :
  - Couleurs
  - Nom du produit
  - N° du produit
  - N° de série
  - État, voir [Messages d'erreur du panneau avant](#)
  - Volume d'encre utilisé
  - État de la garantie

Il est également possible d'obtenir la plupart de ces informations sans quitter l'ordinateur en utilisant le logiciel HP Easy Printer Care (Windows) ou l'utilitaire d'impression HP (Mac OS).

Pour obtenir une description des messages d'état des têtes d'impression, reportez-vous à la section [Messages d'état des têtes d'impression](#).



**Remarque** Si le message d'état de la garantie est **Voir remarque concernant la garantie**, cela signifie que l'imprimante utilise une encre d'un fournisseur autre que HP. Les interventions ou réparations de l'imprimante consécutives à l'utilisation de cartouches d'encre non HP ne sont pas couvertes par la garantie. Consultez le document *Informations légales* pour savoir ce que cela implique au niveau de la garantie.

## Retrait d'une tête d'impression



**AVERTISSEMENT** Assurez-vous que les roulettes de l'imprimante sont verrouillées (levier de frein vers le bas) pour empêcher tout déplacement de l'unité.





**AVERTISSEMENT** Le remplacement des têtes d'impression doit être effectué lorsque l'imprimante est sous tension.

1. Appuyez sur la touche **Menu** pour revenir au menu principal et sélectionnez l'icône du menu Encre



, puis **Remplacer têtes d'impr.**

Menu Encre

- ▶ Afficher niveaux d'encre
- ▶ Remplacer cart. d'encre
- ▶ Remplacer têtes d'impr.
- ⊕ Informations cart. encre
- ⊕ Informations tête d'impr.

2. L'imprimante déplace le chariot dans la position appropriée.



**ATTENTION** Si vous laissez le chariot en position de retrait pendant plus de trois minutes sans insérer ou retirer de têtes d'impression, il essaie de revenir à sa position normale dans le coin droit.

3. Une fois le chariot à l'arrêt, l'écran du panneau avant vous invite à ouvrir le capot.

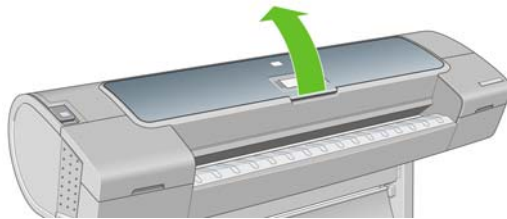

4. Repérez le chariot sur le côté droit de l'imprimante.
5. Tirez la poignée vers le haut et vers vous pour libérer la boucle de fil.

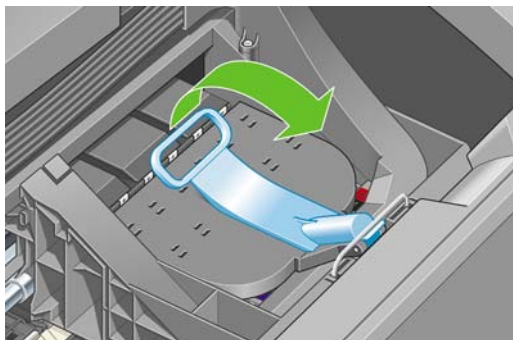



6. Repoussez la poignée pour lever le couvercle.

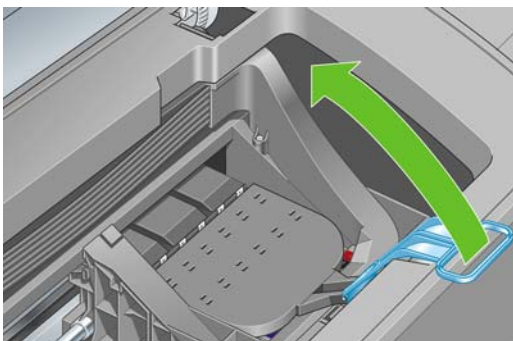

7. Vous accédez ainsi aux têtes d'impression.

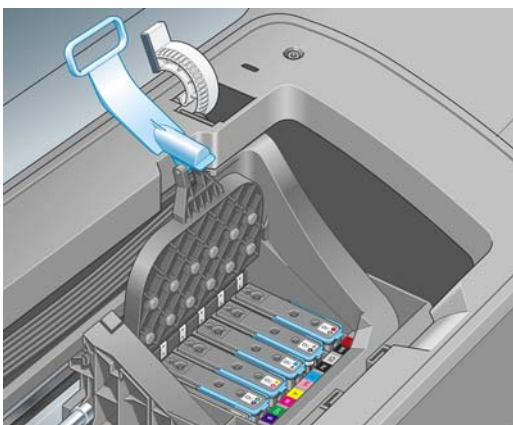

8. Pour retirer une tête d'impression, levez la poignée bleue.

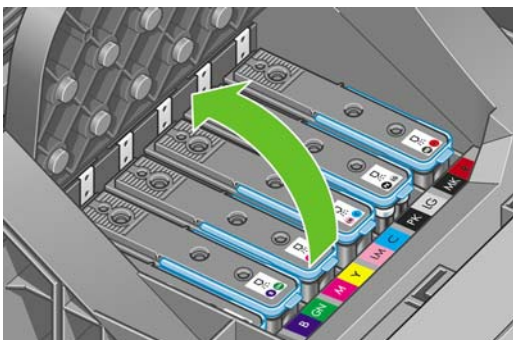

9. Dégagez la tête d'impression en exerçant une force constante sur la poignée bleue.

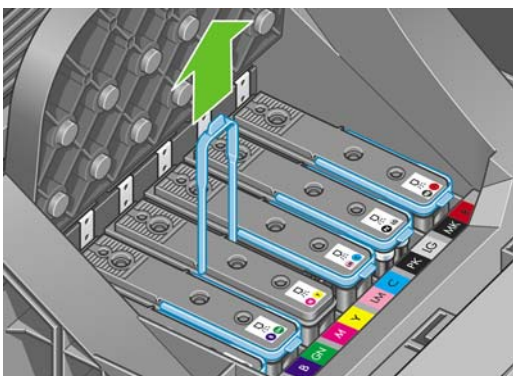



10. Tirez la poignée bleue vers le haut jusqu'à ce que la tête d'impression soit dégagée du chariot.



**ATTENTION** Ne tirez pas brutalement car cela risquerait d'endommager la tête d'impression.

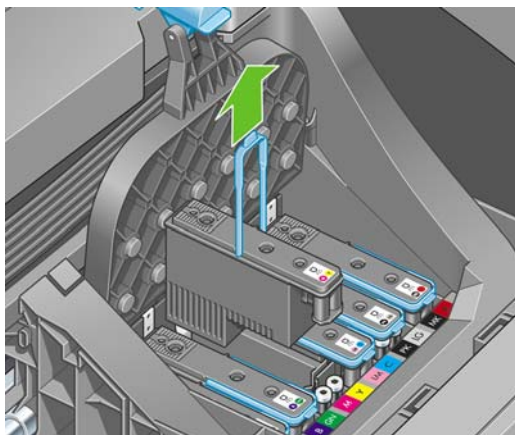

11. L'écran du panneau avant identifie la tête d'impression manquante.

## Insertion d'une tête d'impression

1. S'il s'agit d'une nouvelle tête d'impression, secouez-la vigoureusement avant de retirer les capuchons de protection.
2. Retirez les capuchons de protection de couleur orange en les tirant vers le bas.

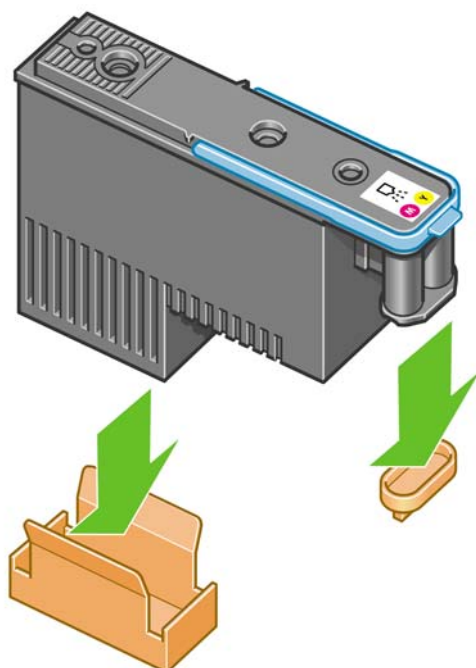

3. Nettoyez le bas de la tête d'impression à l'aide du coton-tige fourni ou d'un coton-tige imbibé d'eau déionisée ou distillée.

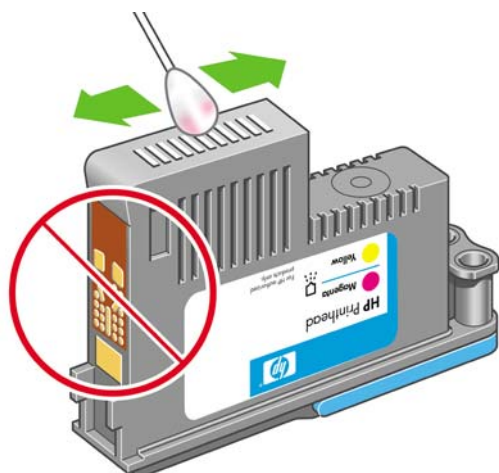

**AVERTISSEMENT** Ne touchez pas les contacts électriques situés à l'arrière de la tête d'impression.

4. La tête d'impression est conçue de manière à éviter toute insertion accidentelle dans le mauvais compartiment. Vérifiez que l'étiquette de couleur apposée sur la tête d'impression correspond à celle du compartiment dans lequel vous allez insérer la tête d'impression.
5. Insérez la nouvelle tête d'impression dans le compartiment approprié dans le chariot.

**ATTENTION** Insérez la tête d'impression lentement et verticalement. Vous risquez de l'endommager en l'introduisant trop rapidement, de biais ou en la faisant pivoter.

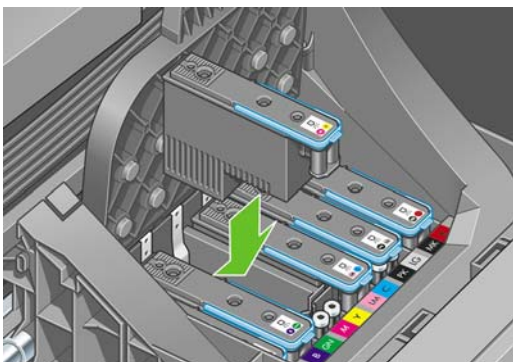

6. Poussez vers le bas, comme le montre la flèche ci-dessous.

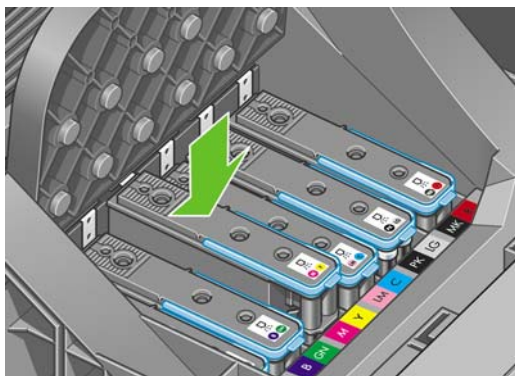

**⚠ ATTENTION** Lors de l'installation d'une nouvelle tête d'impression, vous risquez de rencontrer une certaine résistance. Vous ne devez donc pas l'enfoncer fermement, mais procéder avec douceur. L'imprimante doit normalement émettre un bip et un message confirmant l'insertion de la tête d'impression doit s'afficher sur l'écran du panneau avant. En cas de problème, reportez-vous à la section [Impossible d'insérer une tête d'impression](#).

7. Insérez les autres têtes d'impression devant être installées, en suivant la même procédure, puis refermez le couvercle du chariot.

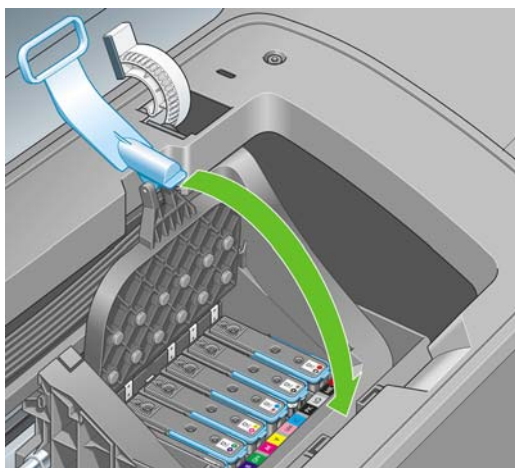

8. Assurez-vous que l'extrémité de la poignée bleue s'engage dans la boucle de fil située sur l'avant du chariot.

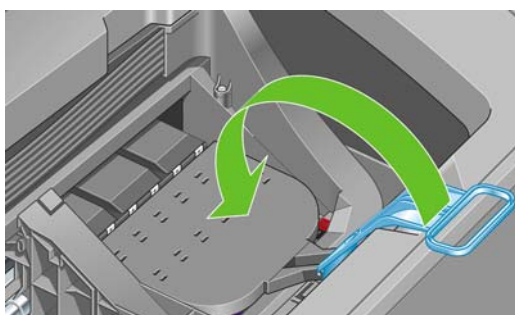

- Abaissez la poignée de sorte qu'elle repose sur le couvercle du chariot.

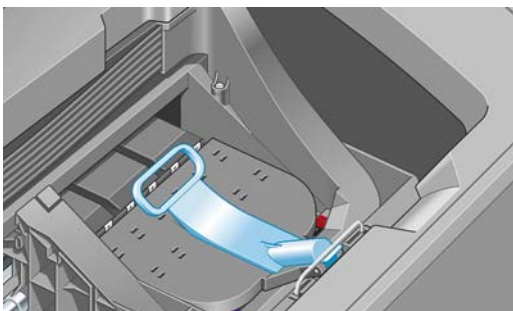

Une fois toutes les têtes d'impression insérées correctement et acceptées par l'imprimante, cette dernière émet un bip.



**Remarque** Si l'imprimante n'émet pas de bip lorsque vous insérez la tête d'impression et que le message **Remplacer** apparaît sur le panneau avant, vous devez réinsérer la tête d'impression.

- Refermez le capot.

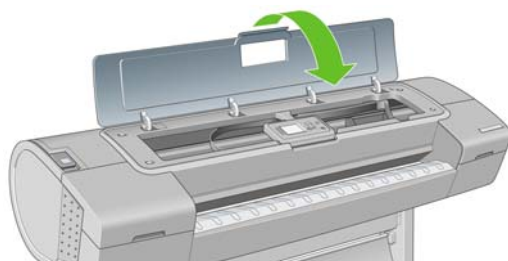

- L'écran du panneau avant confirme l'insertion correcte de toutes les têtes d'impression. L'imprimante entame alors la vérification et la préparation des têtes d'impression. La procédure par défaut consécutive au remplacement de toutes les têtes d'impression dure 35 minutes. Si l'imprimante rencontre un problème lors de la préparation des têtes d'impression, cette procédure peut prendre jusqu'à 80 minutes. Pour l'insertion d'une seule tête d'impression, la durée varie entre 25 et 45 minutes. Une fois toutes les têtes d'impression vérifiées et préparées, la procédure de réalignement des têtes démarre si du papier est chargé, voir [Alignement des têtes d'impression](#).



---

## 9 Maintenance de l'imprimante

- [Contrôle de l'état de l'imprimante](#)
- [Nettoyage de l'extérieur de l'imprimante](#)
- [Remplacement du couteau](#)
- [Maintenance des cartouches d'encre](#)
- [Déplacement ou entreposage de l'imprimante](#)
- [Mise à jour du microprogramme](#)
- [Mise à jour du logiciel](#)
- [Kits de maintenance de l'imprimante](#)

## Contrôle de l'état de l'imprimante

Vous pouvez contrôler l'état actuel de l'imprimante de différentes façons :

- Si vous démarrez le logiciel HP Easy Printer Care sous Windows ou l'utilitaire d'impression HP sous Mac OS, puis sélectionnez votre imprimante, une page d'informations s'affiche. Elle décrit l'état de l'imprimante, ainsi que de ses fournitures d'encre et de papier.
- Si vous accédez au serveur Web incorporé, des informations sont affichées sur l'état général de l'imprimante. La page Fournitures de l'onglet **Principal** décrit l'état des fournitures d'encre et de papier.
- L'écran d'état du panneau avant de l'imprimante vous informe de tout problème affectant actuellement l'imprimante. Vous pouvez également demander des informations sur les éléments suivants :
  - Papier chargé actuellement dans l'imprimante ; touche **Afficher infos du papier**.
  - Niveaux d'encre ; touche **Afficher niveaux d'encre**.
  - Cartouches d'encre ; sélection de l'icône du menu Encre , puis de l'option **Informations cart. encre**.
  - Têtes d'impression ; sélection de l'icône du menu Encre , puis de l'option **Informations tête d'imp**.

## Nettoyage de l'extérieur de l'imprimante

Nettoyez l'extérieur de l'imprimante, ainsi que toutes les autres pièces de l'appareil avec lesquelles vous êtes en contact dans le cadre d'une utilisation normale. Utilisez, pour ce faire, une éponge humide ou un chiffon doux et un produit de nettoyage domestique doux, tel que du savon liquide non-abrasif.



**AVERTISSEMENT** Pour éviter tout choc électrique, assurez-vous que l'imprimante est éteinte et débranchée avant de la nettoyer. Évitez toute infiltration d'eau dans l'imprimante.



**ATTENTION** N'utilisez pas de solutions de nettoyage abrasives sur l'imprimante.

## Remplacement du couteau

Il se peut que vous deviez remplacer une ou deux fois le couteau pendant la durée de vie de l'imprimante. Cela dépend, en fait, de la quantité totale et de l'épaisseur du papier utilisé. Le panneau avant vous avertit de la nécessité de procéder au remplacement. Si vous ne le remplacez pas immédiatement, l'imprimante continue à fonctionner normalement, mais le panneau avant continue à afficher un rappel.

Pour remplacer le couteau :

1. Si du papier est chargé dans l'imprimante, retirez-le.
2. Sur le panneau avant, sélectionnez l'icône du menu Configuration , puis **Avancé > Réinitialisation > Réinit. compteur du couteau**.
3. Après une brève pause, l'imprimante s'éteint. Le chariot des têtes d'impression est immobilisé sur le côté droit de l'imprimante et le couteau est situé dans le coin gauche.



**AVERTISSEMENT** Pour écarter tout risque d'électrocution, éteignez l'imprimante lorsque vous remplacez le couteau.

4. Soulevez le capot des cartouches d'encre sur le côté gauche de l'imprimante.



5. Appuyez sur le bouton situé derrière les cartouches d'encre pour dégager le couvercle de l'extrémité gauche de l'imprimante.

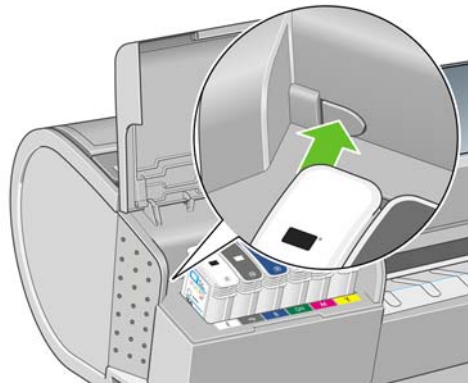

6. Retirez le couvercle de gauche.

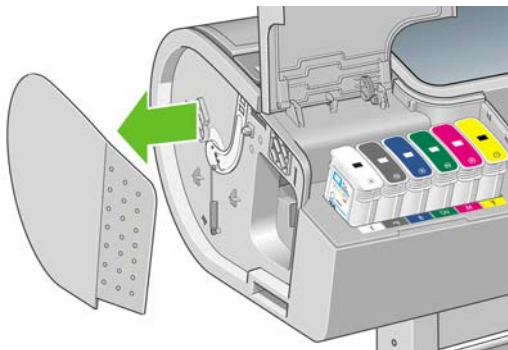



7. Dévissez et retirez la butée du couteau à l'aide du tournevis TORX PLUS fourni avec le nouveau couteau. Il s'agit d'une vis imperdable qui ne risque donc pas de tomber.

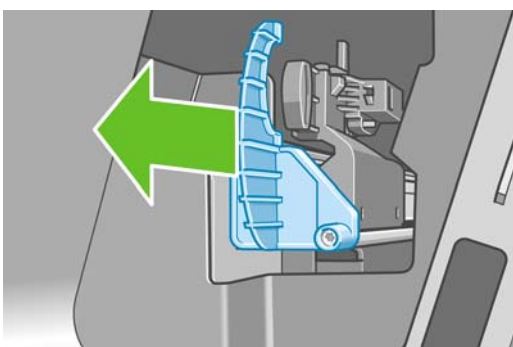
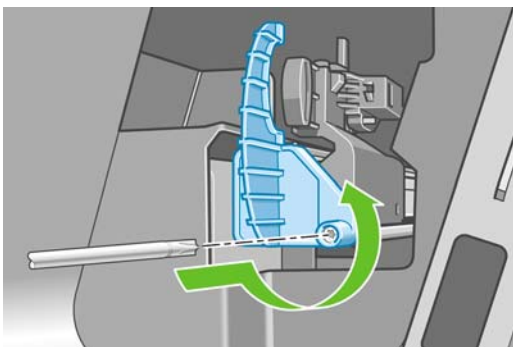

8. Retirez l'ancien couteau.

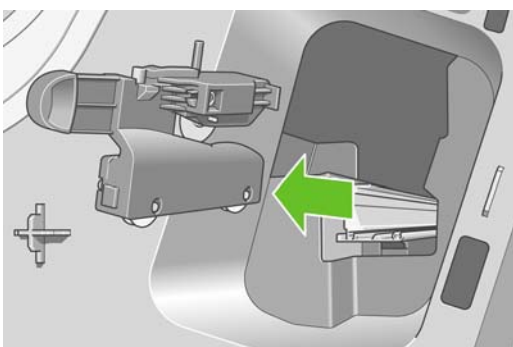

9. Sortez le nouveau couteau du kit de maintenance et déplacez le piston situé en position supérieure vers l'avant et l'arrière pour vérifier qu'il peut se déplacer librement à l'intérieur de son logement.

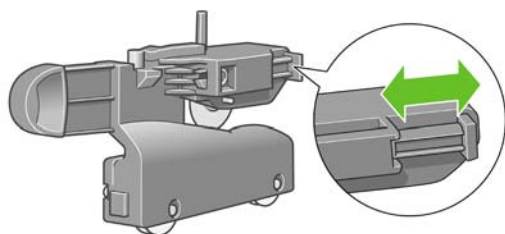



10. Positionnez le nouveau couteau sur le rail en le faisant glisser.

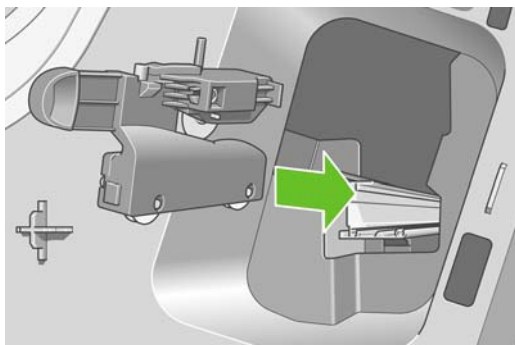

Les deux roulettes placées au bas du couteau doivent s'engager sur l'arête centrale du rail, tandis que les deux guides de bague doivent s'ajuster dans la rainure située dans la partie supérieure du rail.

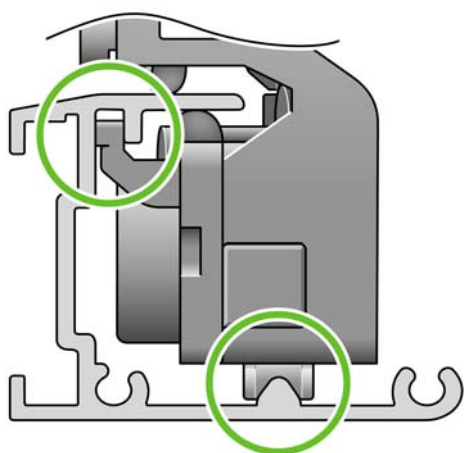

Vérifiez que le couteau coulisse en douceur sur le rail. Vous pouvez le laisser n'importe où sur le rail ; l'imprimante l'immobilisera en position correcte ultérieurement.

11. Fixez la butée du couteau à l'extrémité du rail en le tenant avec une main tout en serrant la vis avec l'autre main.

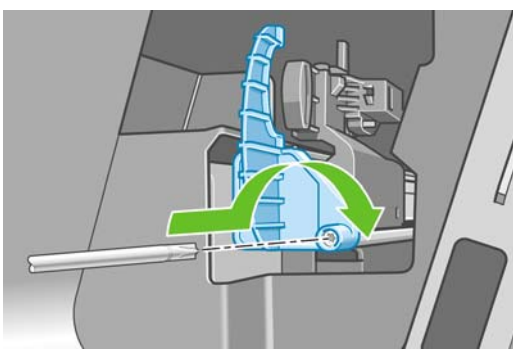
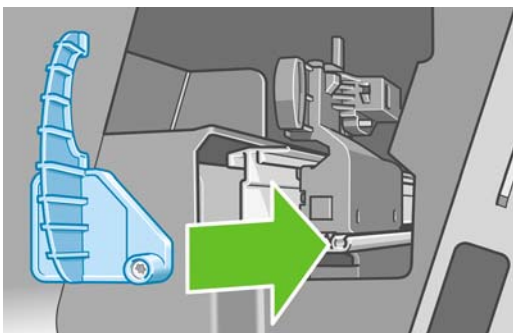

12. Remplacez le couvercle de gauche sur l'imprimante, en prenant soin d'aligner les protubérances sur les orifices de l'imprimante.

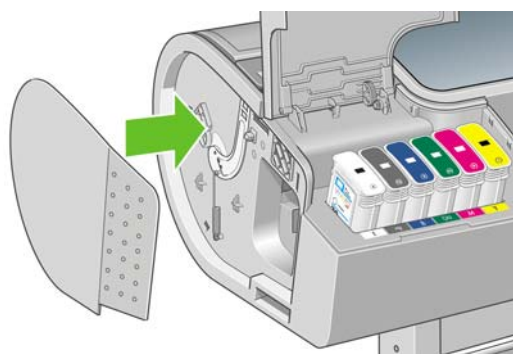

13. Fermez le capot des cartouches d'encre.



14. Remettez l'imprimante sous tension au niveau du panneau avant. L'imprimante vérifie que le couteau a été correctement installé. Regardez le panneau avant et, s'il y a un problème, suivez les instructions.

## Maintenance des cartouches d'encre

Aucune maintenance particulière n'est nécessaire pendant la vie utile d'une cartouche. Cependant, pour préserver une qualité d'impression optimale, remplacez une cartouche lorsque la date d'expiration est atteinte. Vous en êtes informé par le biais du panneau avant de l'imprimante.

Vous pouvez également vérifier, à tout moment, la date d'expiration d'une cartouche : reportez-vous à la section [Contrôle de l'état de l'imprimante](#).

Reportez-vous également à la section [Manipulation des cartouches d'encre et des têtes d'impression](#).

## Déplacement ou entreposage de l'imprimante

S'il s'avère nécessaire de déplacer ou d'entreposer l'imprimante, vous devez la préparer correctement pour éviter tout dommage. Pour préparer l'imprimante, procédez comme suit.

1. Laissez en place les cartouches d'encre et têtes d'impression.
2. Vérifiez qu'aucun papier n'est chargé.
3. Assurez-vous que l'imprimante est inactive.
4. Débranchez tout câble reliant l'imprimante à un réseau ou un ordinateur.
5. Avant de transporter l'imprimante, fermez le bac arrière et utilisez du ruban adhésif pour le maintenir dans cette position. Dans le cas contraire, il risque de s'ouvrir, voire de s'abîmer et de tomber de l'imprimante.

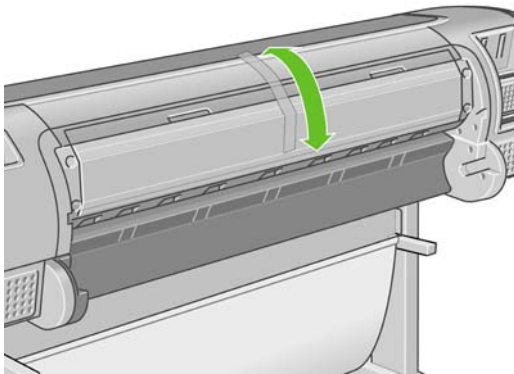

Si vous comptez laisser l'imprimante hors tension pendant une période prolongée, procédez comme suit.

1. Mettez l'imprimante hors tension à l'aide de la touche **Alimentation** du panneau avant.
2. Placez également en position Arrêt l'interrupteur d'alimentation situé au dos de l'imprimante.
3. Débranchez le cordon d'alimentation de l'imprimante.



**ATTENTION** Si vous retournez l'imprimante, de l'encre peut s'échapper et provoquer des dommages.

Lorsque l'imprimante est remise sous tension, il lui faut environ trois minutes pour s'initialiser, ainsi que pour contrôler et préparer les têtes d'impression. En règle générale, la préparation des têtes d'impression dure un peu plus d'une minute. Cependant, si l'imprimante est restée éteinte pendant six semaines ou plus, la préparation des têtes d'impression peut prendre jusqu'à une heure.



**ATTENTION** Si l'imprimante reste éteinte pendant une longue période de temps, les têtes d'impression peuvent devenir inutilisables. Dans ce cas, vous devez les remplacer.

Après une période de stockage, si la précision des couleurs doit obligatoirement être préservée, il est conseillé de purger une petite quantité d'encre des têtes d'impression avant de lancer la procédure de calibrage des couleurs. en plus de l'encre déjà utilisée dans le cadre de la préparation des têtes d'impression. Accédez au panneau avant et sélectionnez l'icône du menu Entretien qualité d'image



, puis **Avancé > Purger l'encre**.



**Conseil** La préparation et la purge des têtes d'impression prenant non seulement du temps mais consommant également de l'encre, il est vivement conseillé de laisser, en permanence, l'imprimante allumée ou en mode veille afin de garder les têtes d'impression en bonne condition. Dans les deux cas, l'imprimante se « réveille » de temps à autre pour effectuer la maintenance des têtes d'impression. Cela vous évitera de longues procédures de préparation avant d'utiliser votre imprimante.

## Mise à jour du microprogramme

Les différentes fonctions de l'imprimante sont contrôlées par un logiciel qui réside dans l'imprimante et connu également sous le nom de microprogramme.

Des mises à jour périodiques sont disponibles auprès de Hewlett-Packard. Ces mises à jour améliorent le fonctionnement et les fonctionnalités de l'imprimante.

Vous pouvez télécharger ces mises à jour sur Internet et les installer dans votre imprimante en procédant comme indiqué ci-dessous (choisissez la méthode que vous trouvez la plus commode).

- HP Easy Printer Care sous Windows : sélectionnez votre imprimante, l'onglet **Support**, puis **Mise à jour du microprogramme**.
- Utilitaire d'impression HP sous Mac OS ; sélectionnez **Support**, puis **Mise à jour du microprogramme**.
- Serveur Web incorporé de l'imprimante : sélectionnez l'onglet **Configuration**, puis **Mise à jour du microprogramme**.

Dans chaque cas, suivez les instructions affichées à l'écran pour télécharger le fichier du microprogramme et le stocker sur votre disque dur. Sélectionnez ensuite le fichier téléchargé et cliquez sur **Mettre à jour**.

Si vous constatez une progression très lente du téléchargement du fichier du microprogramme sur l'imprimante, le motif peut être que vous utilisez un serveur proxy. Dans ce cas, essayez de contourner le serveur proxy et d'accéder directement au serveur Web intégré.

- Dans Internet Explorer 6 pour Windows, cliquez sur **Outils > Options Internet > Connexions > Paramètres réseau**, et cochez la case **Ne pas utiliser de serveur proxy pour les adresses locales**. Ou alors, pour un contrôle plus précis, cliquez sur le bouton **Avancé** et ajoutez l'adresse IP de l'imprimante à la liste des exceptions pour lesquelles le serveur proxy n'est pas utilisé.
- Dans Safari pour Mac OS, accédez à **Safari > Préférences > Avancé** et cliquez sur le bouton **Proxys : Modifier les paramètres**. Ajoutez à la liste des exceptions l'adresse IP ou le nom de domaine de l'imprimante pour laquelle le serveur proxy n'est pas utilisé.

Le microprogramme contient un ensemble des profils de papier les plus utilisés. Vous pouvez charger des profils supplémentaires séparément (voir [Profils de papier](#)).

## Mise à jour du logiciel

Pour mettre à jour le pilote d'imprimante et d'autres logiciels conçus pour une imprimante HP Designjet, allez sur <http://www.hp.com/go/designjet/>, puis sélectionnez **Téléchargements**, puis **Pilotes**. Sélectionnez ensuite votre imprimante, la langue de votre choix et votre système d'exploitation.

Si vous travaillez sous Windows, le service Mise à jour de logiciel HP vous propose de mettre automatiquement à jour vos logiciels à intervalles réguliers. Une autre solution consiste à utiliser le lien **Mise à jour de logiciel** dans l'onglet **Support** du logiciel HP Easy Printer Care.

## Kits de maintenance de l'imprimante

Trois kits de maintenance sont disponibles pour votre imprimante. Ils contiennent des composants qui doivent être remplacés après un usage prolongé. Lorsqu'un composant est nécessaire, un message s'affiche sur le panneau avant et par le logiciel HP Easy Printer Care (sous Windows) ou l'utilitaire d'impression HP (sous Mac OS).

Lorsque ce message s'affiche, vous êtes invité à contacter le support HP (voir [Contacter le support HP](#)) et à demander le kit de maintenance. Deux de ces kits sont installés exclusivement par des ingénieurs de maintenance ; le troisième se compose d'un couteau de remplacement que vous pouvez installer vous-même (voir [Remplacement du couteau](#)).



---

# 10 Accessoires

- [Comment commander des fournitures et des accessoires](#)
- [Présentation des accessoires](#)

## Comment commander des fournitures et des accessoires

Vous pouvez commander des fournitures et des accessoires pour votre imprimante de deux façons différentes :

- Visiter le site Web [http://www.hp.com/go/designjetz3100\\_order/](http://www.hp.com/go/designjetz3100_order/).
- Contacter le service de support HP (voir [Contacter le support HP](#)).

La suite de ce chapitre répertorie les fournitures et accessoires disponibles, ainsi que leurs références.

### Commande de fournitures d'encre

Vous pouvez commander les fournitures d'encre suivantes pour votre imprimante.

**Tableau 10-1** Cartouches d'encre

Cartouche	Numéro de référence
HP 70 - Cartouche d'encre Noir mat 130 ml	C9448A
HP 70 - Cartouche d'encre Noir photo 130 ml	C9449A
HP 70 - Cartouche d'encre grise 130 ml	C9450A
HP 70 - Cartouche d'encre Gris clair 130 ml	C9451A
HP 70 - Cartouche d'encre Magenta 130 ml	C9453A
HP 70 - Cartouche d'encre Jaune 130 ml	C9454A
HP 70 - Cartouche d'encre Magenta clair 130 ml	C9455A
HP 70 - Cartouche d'encre rouge 130 ml	C9456A
HP 70 - Cartouche d'encre verte 130 ml	C9457A
HP 70 - Cartouche d'encre bleue 130 ml	C9458A
HP 70 - Cartouche d'encre Rehausseur de brillance 130 ml	C9459A
HP 70 - Cartouche d'encre Cyan clair 130 ml	C9390A
HP 70 - Cartouche d'encre Noir mat 130 ml - Par deux	CB339A
HP 70 - Cartouche d'encre Noir photo 130 ml - Par deux	CB340A
HP 70 - Cartouche d'encre grise 130 ml - Par deux	CB341A
HP 70 - Cartouche d'encre Gris clair 130 ml - Par deux	CB342A
HP 70 - Cartouche d'encre Magenta 130 ml - Par deux	CB344A
HP 70 - Cartouche d'encre Jaune 130 ml - Par deux	CB345A
HP 70 - Cartouche d'encre Magenta clair 130 ml - Par deux	CB346A
HP 70 - Cartouche d'encre rouge 130 ml - Par deux	CB347A
HP 70 - Cartouche d'encre verte 130 ml - Par deux	CB348A
HP 70 - Cartouche d'encre bleue 130 ml - Par deux	CB349A
HP 70 - Cartouche d'encre Rehausseur de brillance 130 ml - Par deux	CB350A
HP 70 - Cartouche d'encre Cyan clair 130 ml - Par deux	CB351A



**Tableau 10-2** Têtes d'impression

Tête d'impression	Numéro de référence
HP 70 - Tête d'impression Magenta clair et Cyan clair	C9405A
HP 70 - Tête d'impression Magenta et Jaune	C9406A
HP 70 - Tête d'impression Noir photo et Gris clair	C9407A
HP 70 - Tête d'impression Bleu et Vert	C9408A
HP 70 - Tête d'impression Noir mat et Rouge	C9409A
HP 70 - Tête d'impression Rehausseur de brillance et Gris	C9410A

## Commande de papier

Les types de papier répertoriés ci-dessous sont disponibles actuellement en vue d'une utilisation avec votre imprimante.



**Remarque** La situation peut évoluer avec le temps. Pour obtenir les dernières informations à ce sujet, reportez-vous à la section <http://www.hp.com/go/designjet/supplies/>.

Légende concernant la disponibilité :

- (A) indique un papier disponible en Asie (sauf Japon)
- (E) indique un papier disponible en Europe, au Moyen-Orient et en Afrique
- (J) indique un papier disponible au Japon
- (L) indique un papier disponible en Amérique latine
- (N) indique un papier disponible en Amérique du Nord

Si la référence n'est pas suivie de parenthèses, cela signifie que le papier est disponible dans toutes les régions.

**Tableau 10-3** Papier en rouleau

Type de papier	g/m <sup>2</sup>	Longueur	Largeur	Références
<b>Papier photographique HP</b>				
Papier photo satin HP Professionnel	300	50 pieds = 15,2 m	24 pouces = 610 mm	Q8759A
Papier photo satin HP Premium à séchage instantané	260	50 pieds = 15,2 m	18 pouces = 458 mm	Q8001A
		75 pieds = 22,8 m	24 pouces = 610 mm	Q7992A
		100 pieds = 30,5 m	36 pouces = 914 mm	Q7994A (AEJN)
42 pouces = 1067 mm	Q7996A (AEJN)			
Papier photo glacé HP Premium à séchage instantané	260	50 pieds = 15,2 m	18 pouces = 458 mm	Q7990A
		75 pieds = 22,8 m	24 pouces = 610 mm	Q7991A
		100 pieds = 30,5 m	36 pouces = 914 mm	Q7993A (AEJN)
			42 pouces = 1067 mm	Q7995A (AEJN)

**Tableau 10-3** Papier en rouleau (suite)

Type de papier	g/m <sup>2</sup>	Longueur	Largeur	Références
Papier photo glacé HP universel à séchage instantané	190	100 pieds = 30,5 m	24 pouces = 610 mm	Q6574A
			36 pouces = 914 mm	Q6575A
			42 pouces = 1067 mm	Q6576A
Papier photo SG HP universel à séchage instantané	190	100 pieds = 30,5 m	24 pouces = 610 mm	Q6579A
			36 pouces = 914 mm	Q6580A
			42 pouces = 1067 mm	Q6581A
Papier photo RC HP mat	200	100 pieds = 30,5 m	36 pouces = 914 mm	C7946A (AEN)
<b>Supports d'impression « beaux-arts » HP</b>				
Canvas satiné collectionneur HP	400	20 pieds = 6,1 m	24 pouces = 610 mm	Q8708A
			50 pieds = 15,2 m	36 pouces = 914 mm
			42 pouces = 1067 mm	Q8710A
Canvas mat professionnel HP	430	20 pieds = 6,1 m	24 pouces = 610 mm	Q8673A (ELN)
			50 pieds = 15,2 m	36 pouces = 914 mm
			42 pouces = 1067 mm	Q8674A (ELN)
Canvas mat artiste HP	380	20 pieds = 6,1 m	24 pouces = 610 mm	Q8704A
			50 pieds = 15,2 m	36 pouces = 914 mm
			42 pouces = 1067 mm	Q8706A
Canvas mat universel HP	350	20 pieds = 6,1 m	24 pouces = 610 mm	Q8712A
			50 pieds = 15,2 m	36 pouces = 914 mm
			42 pouces = 1067 mm	Q8714A
Papier beaux-arts lisse Hahnemühle HP	265	35 pieds = 10,7 m	24 pouces = 610 mm	Q8732A (EN)
			36 pouces = 914 mm	Q8745A (EN)
			42 pouces = 1067 mm	Q8733A (EN)
	310	35 pieds = 10,7 m	24 pouces = 610 mm	Q8734A (EN)
			42 pouces = 1067 mm	Q8735A (EN)
Papier beaux-arts texturé Hahnemühle HP	265	35 pieds = 10,7 m	24 pouces = 610 mm	Q8736A (EN)
			36 pouces = 914 mm	Q8737A (EN)
			42 pouces = 1067 mm	Q8738A (EN)
	310	35 pieds = 10,7 m	24 pouces = 610 mm	Q8739A (EN)
			42 pouces = 1067 mm	Q8740A (EN)
Papier aquarelle HP par Hahnemühle	210	38 pieds = 11,6 m	36 pouces = 914 mm	Q1984A (EN)
Papier aquarelle beaux-arts HP	240	35 pieds = 10,7 m	24 pouces = 610 mm	Q8741A (EN)
			36 pouces = 914 mm	Q8746A (EN)
Papier canvas HP 180 grammes	180	35 pieds = 10,7 m	36 pouces = 914 mm	Q1724A (EN)
Papier mat litho-réaliste HP	270	100 pieds = 30,5 m	24 pouces = 610 mm	Q7972A (EN)
			36 pouces = 914 mm	Q7973A (EN)

**Tableau 10-3** Papier en rouleau (suite)

Type de papier	g/m <sup>2</sup>	Longueur	Largeur	Références
<b>Papier pour épreuves HP</b>				
Papier professionnel glacé pour épreuves de contrat HP	200	100 pieds = 30,5 m	18 pouces = 458 mm	Q8664A (EN)
			24 pouces = 610 mm	Q8663A (EN)
Papier professionnel semi-glacé pour épreuves de contrat HP	235	100 pieds = 30,5 m	18 pouces = 458 mm	Q8049A (EN)
			24 pouces = 610 mm	Q7971A (EN)
Papier à épreuve mat HP	146	100 pieds = 30,5 m	18 pouces = 458 mm	Q7896A (EN)
			24 pouces = 610 mm	Q1968A (EN)
<b>Matériel pour banderoles et enseignes</b>				
Film d'affichage durable HP	205	50 pieds = 15,2 m	36 pouces = 914 mm	Q6620A (EN)
Banderole HP à séchage instantané pour l'intérieur, glacée	195	50 pieds = 15,2 m	36 pouces = 914 mm	Q5482A (N)
			42 pouces = 1067 mm	Q5483A (AJN)
Support renforcé opaque pour bannière HP Opaque Scrim	486	50 pieds = 15,2 m	36 pouces = 914 mm	Q1898B (AEN)
			42 pouces = 1067 mm	Q1899B (AEN)
Banderoles HP en Tyvek	140	50 pieds = 15,2 m	36 pouces = 914 mm	C6787A (AEN)
Papier d'extérieur HP	145	100 pieds = 30,5 m	36 pouces = 914 mm	Q1730A (EN)
Papier d'affichage extérieur HP, verso bleu	140	100 pieds = 30,5 m	36 pouces = 914 mm	C7949A (EN)
<b>Supports rétro-éclairés HP</b>				
Film UV HP Colorlucent pour caisson rétro-éclairé	205	100 pieds = 30,5 m	36 pouces = 914 mm	C6778A (AEJN)
<b>Pellicule et support autoadhésif HP</b>				
Polypropylène HP mat à revers adhésif	225	70 pieds = 21,3 m	36 pouces = 914 mm	Q1908A (AEN)
Vinyle adhésif HP Colorfast	328	40 pieds = 12,2 m	36 pouces = 914 mm	C6775A
Vinyle adhésif universel HP	290	66 pieds = 20,1 m	36 pouces = 914 mm	Q8676A (EN)
			42 pouces = 1067 mm	Q8677A (EN)
<b>Papier normal et papier couché HP</b>				
Papier jet d'encre universel HP	80	150 pieds = 45,7 m	23,39 pouces = 594 mm	Q8003A (J)
			24 pouces = 610 mm	Q1396A
			36 pouces = 914 mm	Q1397A
			42 pouces = 1067 mm	Q1398A
		300 pieds = 91,4 m	23,39 pouces = 594 mm	Q8004A (EJ)
			33,11 pouces = 841 mm	Q8005A (EJ)

**Tableau 10-3** Papier en rouleau (suite)

Type de papier	g/m <sup>2</sup>	Longueur	Largeur	Références
Papier blanc brillant pour jet d'encre HP	90	150 pieds = 45,7 m	16,54 pouces = 420 mm	Q1446A (J)
			23,39 pouces = 594 mm	Q1445A (EJ)
			24 pouces = 610 mm	C1860A (LN), C6035A (AEJ)
			33,11 pouces = 841 mm	Q1444A (EJ)
			36 pouces = 914 mm	C1861A (LN), C6036A (AEJ)
		300 pieds = 91,4 m	36 pouces = 914 mm	C6810A
Papier couché universel HP	95	150 pieds = 45,7 m	24 pouces = 610 mm	Q1404A (AEJN)
			36 pouces = 914 mm	Q1405A (AEJN)
			42 pouces = 1067 mm	Q1406A
Papier couché HP	90	150 pieds = 45,7 m	16,54 pouces = 420 mm	Q1443A (J)
			18 pouces = 458 mm	Q7897A (EN)
			23,39 pouces = 594 mm	Q1442A (EJ)
			24 pouces = 610 mm	C6019B
			33,11 pouces = 841 mm	Q1441A (EJ)
			36 pouces = 914 mm	C6020B
		300 pieds = 91,4 m	36 pouces = 914 mm	C6980A
Papier couché FG universel HP	120	100 pieds = 30,5 m	24 pouces = 610 mm	Q1412A (AEJN)
			36 pouces = 914 mm	Q1413A
			42 pouces = 1067 mm	Q1414A (AEJN)
Papier couché FG HP	131	100 pieds = 30,5 m	24 pouces = 610 mm	C6029C (AEJN)
			36 pouces = 914 mm	C6030C
		225 pieds = 67,5 m	42 pouces = 1067 mm	C6569C
			42 pouces = 1067 mm	Q1956A (EN)
Papier mat couché à très fort grammage HP Plus	210	100 pieds = 30,5 m	24 pouces = 610 mm	Q6626A (AEJN)
			36 pouces = 914 mm	Q6627A (AEJN)
			42 pouces = 1067 mm	Q6628A (AEJN)

**Tableau 10-4** Feuilles coupées

Type de papier	g/m <sup>2</sup>	Longueur	Largeur	Références
<b>Papier photographique HP</b>				
Photo mat HP	196	19 pouces = 483 mm	13 pouces = 330 mm	Q5492A

**Tableau 10-4** Feuilles coupées (suite)

Type de papier	g/m <sup>2</sup>	Longueur	Largeur	Références
<b>Supports d'impression « beaux-arts » HP</b>				
Canvas mat artiste HP	360	19 pouces = 483 mm	13 pouces = 330 mm	Q8731A (EN)
Papier beaux-arts lisse Hahnemühle HP	265	19 pouces = 483 mm	13 pouces = 330 mm	Q8728A (EN)
Papier aquarelle HP par Hahnemühle	210	19 pouces = 483 mm	13 pouces = 330 mm	Q8729A (EN)
Papier aquarelle beaux-arts HP	240	19 pouces = 483 mm	13 pouces = 330 mm	Q8730A (EN)
<b>Papier pour épreuves HP</b>				
Papier professionnel glacé pour épreuves de contrat HP	200	19 pouces = 483 mm	13 pouces = 330 mm	Q8662A (EN)
Papier professionnel semi-glacé pour épreuves de contrat HP	235	19 pouces = 483 mm	13 pouces = 330 mm	Q7970A (EJN)
Papier à épreuve mat HP	146	19 pouces = 483 mm	13 pouces = 330 mm	Q1967A (AEN)
<b>Papier normal et papier couché HP</b>				
Papier couché HP	90	24 pouces = 610 mm	18 pouces = 457 mm	Q1961A (AEN)
		36 pouces = 914 mm	24 pouces = 610 mm	Q1962A (AEN)
Papier jet d'encre Premium HP		11 pouces = 279 mm	8,5 pouces = 216 mm	51634Y (N)
		17 pouces = 432 mm	11 pouces = 279 mm	C1855A (N)

## Types de papier non recommandés

Dans de nombreux cas, les types de papier non pris en charge par HP peuvent néanmoins être compatibles avec votre imprimante. Il est toutefois peu probable que les résultats obtenus soient satisfaisants :

- Papier photo qui gonfle
- Papier pour prospectus

## Commande d'accessoires

Vous pouvez commander les accessoires suivants pour votre imprimante.

Nom	N° du produit
Table HP Designjet Z2100/Z3100 24 pouces (Asie uniquement)	Q6663A
Bobine HP Designjet Z2100/Z3100 44 pouces pour graphiques	Q6699A
Bobine HP Designjet Z2100/Z3100 44 pouces pour technique	Q6698A
Kit de mise à niveau HP-GL/2	Q6692A
EFI Designjet Edition 5.1 pour HP XL International	Q6643D *
EFI Designjet Edition 5.1 pour HP XL Japon	Q6644D *
Solution de profil avancé HP - International	Q6695A
Solution de profil avancé HP - Asie/Pacifique	Q6701A

Nom	N° du produit
Serveur d'impression Gigabit Ethernet HP Jetdirect 625n	J7960A, J7960G
Serveur d'impression HP Jetdirect 635n IPv6/IPsec	J7961A, J7961G

\* Une mise à jour gratuite pourra être téléchargée pour EFI Designjet Edition 5.1. Elle permettra de tirer pleinement parti des fonctionnalités de l'imprimante HP Designjet série Z3100 Photo. Voir <http://www.hp.com/go/designjet/>.

## Présentation des accessoires

### Table

La table pour imprimante est utilisée pour accueillir l'imprimante et le bac de réception qui recueille les impressions. Une autre solution consiste à placer l'imprimante sur un bureau.

Ce type de support est généralement fourni avec l'imprimante HP Designjet Z3100. Cependant, le modèle HP Designjet Z3100 24in est vendu dans les pays asiatiques sans support, c'est pourquoi il est également disponible séparément comme accessoire.

La hauteur de la table est de 668 mm.

Le poids de la table est de 12,22 kg ou 10,12 kg.

### Mise à niveau HP-GL/2

HP-GL/2 est un format de fichier standard développé par HP pour les applications CAO. Il a été conçu pour conserver la qualité de la ligne et du texte et réduire le trafic sur le réseau.

Le kit de mise à niveau HP-GL/2 pour l'imprimante HP Designjet série Z3100 Photo permet à votre imprimante de gérer et d'imprimer des fichiers HP-GL/2 ; il propose également des utilitaires de gestion des tâches d'impression. Il présente les avantages suivants.

- **Compatibilité** avec les fichiers HP-GL/2 existants. Certaines applications (telles que les applications CAO) génèrent des fichiers HP-GL/2. Il se peut également que vous ayez créé des fichiers HP-GL/2 en vue d'une impression sur d'autres imprimantes HP.
- **Fiabilité** lors d'une impression sur un serveur très fréquenté. Les fichiers HP-GL/2 sont relativement petits, ce qui leur permet de transiter rapidement et facilement sur le réseau.
- **Mise en file d'attente** signifie que toutes les tâches HP-GL/2 envoyées à l'imprimante sont ajoutées dans une file d'attente que vous pouvez consulter et gérer. Vous pouvez, par exemple, changer l'ordre des tâches, modifier le nombre de copies à imprimer, annuler les tâches en file d'attente et réimprimer des tâches qui l'ont déjà été.

Pour installer la mise à niveau HP-GL/2, suivez les instructions fournies avec le kit.

Pour savoir si la mise à niveau HP-GL/2 est déjà installée sur votre imprimante, accédez au panneau avant et appuyez une ou deux fois sur la touche **Menu** jusqu'à ce que les icônes du menu principal soient affichées. Si huit icônes sont présentes, cela signifie que la mise à niveau HP-GL/2 est installée.

Cette mise à niveau ajoute en effet l'icône du menu File d'attente .

### RIP EFI Designer Edition

Le RIP EFI Designer Edition pour HP propose un système d'épreuve numérique à la fois puissant et économique, taillé sur mesure pour les imprimantes HP. Facilité d'emploi, économies et gain de temps sont les principaux atouts de cette solution qui répond à tous vos besoins en termes de tirage d'épreuves

numériques. Ensemble, EFI et HP permettent aux concepteurs, photographes et autres professionnels de la création de générer aisément des impressions de qualité éprouvée alliant netteté des détails, précision des couleurs et transitions tonales en douceur.

EFI Designer Edition comprend une interface intuitive facile à utiliser, ainsi qu'un moteur Adobe PostScript 3 (Adobe CPSI). Cette solution offre à l'utilisateur une prise en charge PDF/X, une fonction d'imbrication et des résolutions RIP réglables. L'interpréteur Adobe CPSI prend en charge la séparation sur le RIP, la surimpression, ainsi que les polices codées sur deux octets via une fonctionnalité de téléchargement de polices.

- Fonctionnalités d'épreuve avancées. EFI Designer Edition génère des épreuves couleur précises dès le stade de la création, ce qui permet aux concepteurs d'effectuer une détection et une correction précoces des erreurs, de gagner du temps et de simuler avec précision la sortie finale sur presse.
- Intégration transparente dans d'autres applications. Accompagné d'Adobe Configurable PostScript 3, EFI Designer Edition s'intègre aisément dans d'autres applications d'illustration, de photographie et de mise en page.
- Précision des couleurs. Cette solution s'accompagne de plusieurs fonctionnalités-clés destinées à une gestion avancée des couleurs dans les flux de travail RVB, CMJN ou en niveaux de gris. Ugra/FOGRA Media Wedge 2.0 permet aux utilisateurs d'obtenir une couleur correcte, tandis que Spot Color Editor prend en charge un nombre illimité de couleurs d'accompagnement et de bibliothèques pour PANTONE, HKS et Toyo.
- Options de profil étendues. EFI Designer Edition est une solution souple qui contient des profils de référence pour certaines méthodes d'impression, telles que l'offset ou le tirage de journaux, ainsi que des profils de papier pour les types de papier des fabricants d'imprimante et EFI. Si vous préférez utiliser vos propres profils, Profile Connector peut vous aider à les intégrer dans le flux de travail.

## Solution de profil avancé HP

HP et GretagMacbeth ont collaboré au développement de la solution de profil avancé HP équipée de la technologie GretagMacbeth™. Cette solution tire parti du spectrophotomètre intégré dans l'imprimante pour fournir une procédure couleur ICC révolutionnaire calibrée de bout en bout.

La solution de profil avancé HP, conçue pour les imprimantes HP, offre un système de gestion des couleurs puissant, automatisé et à faible coût avec des procédures simplifiées qui permettent d'éviter le coût et les délais des instruments de mesure hors connexion. GretagMacbeth et HP offrent un nouvel outil aux concepteurs, photographes et autres professionnels de la création permettant de générer de façon précise et constante des impressions d'épreuves et de qualité photo.

La solution de profil avancé HP intègre les composants suivants :

- L'outil d'étalonnage de moniteur HP Colorimeter qui vous permet de calibrer et de régler avec précision tous vos moniteurs : LCD, écran à tubes cathodiques et portable.
- Le logiciel de définition de profil ICC et de modification fournissant des fonctions supplémentaires par rapport à celles incluses dans HP Color Center.

La solution de profil avancé HP vous permet d'effectuer les opérations suivantes :

- Afficher la correspondance des couleurs sur l'écran et sur le papier imprimé.
- Générer des profils de couleurs pour tous vos types de papier, en RVB (si vous utilisez un logiciel RIP) ou en CMJN.
- Modifier visuellement vos profils de couleurs en vue d'un contrôle optimal.
- Effectuer toutes les opérations facilement en utilisant une interface logicielle pas à pas (aucun manuel supplémentaire nécessaire).

La solution de profil avancé HP est entièrement prise en charge par HP. Vous n'avez donc pas à traiter avec plusieurs assistances techniques.

## Fonctionnalités clés

La solution de profil avancé HP vous permet de prendre le contrôle des couleurs :

- Calibrage et création de profils pour tous les moniteurs — LCD, écran à tubes cathodiques et portable.
- Définition de profil RVB automatisé via les pilotes HP pour garantir une impression précise (photos, création etc.).
- Définition de profil CMJN automatisée lorsque votre imprimante est pilotée par un RIP pour des impressions et épreuves numériques précises.
- Modification facile et visuelle de vos profils pour un contrôle absolu des couleurs.

## Plug-in d'impression HP Photosmart Pro pour Adobe Photoshop

Le plug-in d'impression HP Photosmart Pro (ProPrint) est un module logiciel qui fonctionne directement avec Adobe Photoshop. Il remplace la boîte de dialogue Print with Preview (Imprimer avec aperçu) de Photoshop. Dans la plupart des cas, les fonctionnalités de ProPrint vous dispensent de l'utilisation de la boîte de dialogue Print with Preview (Imprimer avec aperçu) de Photoshop. Lorsque vous accédez à ProPrint à partir de Photoshop, le plug-in affiche des options d'impression semblables à celles de Photoshop, avec toutefois quelques différences significatives :

- Contrôle synchronisé des paramètres du pilote d'impression et de sélection d'imprimante à partir du niveau supérieur de l'interface utilisateur.
- Contrôle aisé de la gestion des couleurs, y compris la synchronisation avec le pilote d'imprimante.
- Contrôle d'orientation au niveau supérieur de l'interface utilisateur.
- Contrôle plus convivial de la taille et du positionnement des images, y compris des valeurs par défaut pouvant être définies par l'utilisateur.
- Exclusion de la plupart des paramètres destinés essentiellement aux graphistes (les marques de repérage, par exemple), ce qui se traduit par une interface utilisateur plus « aérée ».

Cet accessoire sera disponible uniquement sur le site Web Designjet Online (<http://www.hp.com/go/designjet/>).



# 11 Résolution des problèmes de papier

- Chargement du papier impossible
- Un bourrage papier s'est produit
- Problèmes de sortie des impressions dans le bac de réception
- La feuille reste dans l'imprimante une fois l'impression terminée
- Le papier est coupé une fois l'impression terminée
- La coupe réalisée par le couteau n'est pas nette
- Le rouleau n'est pas bien serré sur la bobine
- Une bande reste dans le bac de sortie et entraîne des bourrages
- Nouveau calibrage de l'avance du papier

## Chargement du papier impossible

- Assurez-vous qu'aucun papier n'est chargé.
- Assurez-vous que le papier est suffisamment engagé dans l'imprimante ; vous devez sentir l'imprimante saisir le papier.
- N'essayez pas de redresser le papier pendant la procédure d'alignement, sauf si vous y êtes invité par l'écran du panneau avant. En effet, l'imprimante tente d'effectuer automatiquement cette opération de redressement.
- Le papier est peut-être chiffonné, déformé ou il présente des bords irréguliers.

## Échec de chargement du rouleau

- En cas d'échec de chargement du papier, il se peut que le bord avant ne soit pas droit ou propre et qu'il doive donc être coupé. Retirez 2 cm du rouleau et réessayez. Cela peut s'avérer nécessaire même avec un nouveau rouleau de papier.
- Assurez-vous que les extrémités du rouleau sont pressées contre les extrémités de la bobine.
- Vérifiez que la bobine est correctement insérée.
- Vérifiez que le papier est correctement chargé sur la bobine et qu'il se charge sur le rouleau dans votre direction.
- Vérifiez que tous les arrêts de roulette ont été retirés.
- Vérifiez que le papier est bien enroulé sur le rouleau.
- Évitez tout contact avec le rouleau ou le papier lors de la procédure d'alignement.

Si le papier a été introduit de biais, l'écran du panneau avant affiche les instructions ci-dessous.

1. Lorsque l'écran du panneau avant vous y invite, levez la manette bleue de gauche. L'imprimante va essayer de redresser le papier.
2. Lorsque l'écran du panneau avant vous y invite, abaissez la manette bleue. L'imprimante vérifie alors l'alignement. Si le rouleau est aligné, l'imprimante mesure la largeur et vous pouvez commencer à imprimer.

Si le rouleau n'est toujours pas aligné, le panneau avant affiche une erreur et des instructions.

3. Lorsque l'écran du panneau avant vous y invite, levez la manette bleue de gauche.
4. Rembobinez le rouleau depuis l'extrémité de la bobine jusqu'à ce que le bord soit situé sur la ligne bleue.
5. Appuyez sur **OK** sur le panneau avant.
6. Lorsque l'écran du panneau avant vous y invite, abaissez la poignée. L'imprimante vérifie alors l'alignement. Si le rouleau est aligné, l'imprimante mesure la largeur et vous pouvez commencer à imprimer.

Si le rouleau n'est toujours pas aligné, le panneau avant affiche une erreur ainsi que des instructions pour reprendre la procédure à l'étape trois.

Si vous souhaitez recommencer la procédure de chargement, annulez la procédure en cours au niveau du panneau avant et rembobinez le rouleau depuis l'extrémité de la bobine jusqu'à ce que le bord soit retiré de l'imprimante.

## Échec de chargement d'une feuille

- Guidez la feuille dans l'imprimante lors de l'alimentation initiale (cela concerne tout particulièrement les papiers épais).
- N'essayez pas de redresser la feuille pendant la procédure de chargement, sauf si vous y êtes invité par l'écran du panneau avant. En effet, l'imprimante tente d'effectuer automatiquement cette opération de redressement.
- N'utilisez pas de feuilles coupées manuellement, car leurs formes risquent d'être irrégulières. Utilisez uniquement des feuilles achetées dans le commerce.

Si la feuille n'est pas saisie par l'imprimante, l'écran du panneau avant vous demande de la pousser dans l'imprimante, laquelle effectue alors une nouvelle tentative de chargement.

Si la feuille est saisie dans l'imprimante, mais de biais, le panneau avant affiche les instructions ci-dessous.

1. Lorsque l'écran du panneau avant vous y invite, levez la manette bleue de gauche.
2. Ajustez la feuille de manière à l'aligner sur les lignes bleues avant et de droite.
3. Une fois la feuille alignée, appuyez sur **OK** sur le panneau avant.
4. Lorsque l'écran du panneau avant vous y invite, abaissez la manette bleue. L'imprimante vérifie alors l'alignement. Si la feuille est alignée, l'imprimante la mesure et la recharge dans le dispositif d'alimentation. Vous êtes prêt à imprimer.

Si la feuille n'est toujours pas alignée, le panneau avant affiche une erreur ainsi que des instructions pour reprendre la procédure.

Si vous souhaitez recommencer la procédure de chargement, annulez la procédure en cours au niveau du panneau avant. L'imprimante éjecte alors la feuille par l'avant.

## Messages d'erreur de chargement du papier

Voici la liste des messages affichés sur le panneau avant pour signaler des problèmes de chargement de papier. Vous y trouverez également la solution proposée pour y remédier.

Message affiché sur le panneau avant	Solution proposée
Papier mal chargé.	Le papier n'a pas été chargé correctement ; le bord n'est pas aligné sur le guide de chargement. Levez la manette bleue, retirez le papier, puis abaissez la manette.
Papier non détecté.	L'imprimante n'a détecté aucun papier pendant la procédure de chargement. Assurez-vous que le papier est introduit complètement et qu'il ne s'agit pas de papier transparent.
Papier chargé avec trop d'écart.	Pendant la procédure de chargement, l'imprimante a détecté une inclinaison trop importante du papier. Suivez les instructions affichées sur le panneau avant.
Papier trop petit.	Pendant la procédure de chargement, l'imprimante a détecté que le papier était trop étroit ou trop court pour être chargé. Appuyez sur la touche <b>Annuler</b> pour arrêter la procédure de chargement. Voir <a href="#">Spécifications fonctionnelles</a> .
Papier trop grand.	Pendant la procédure de chargement, l'imprimante a détecté que le papier était trop large ou trop long (feuille uniquement) pour être chargé correctement. Appuyez sur la touche <b>Annuler</b> pour arrêter la procédure de chargement. Voir <a href="#">Spécifications fonctionnelles</a> .
Manette levée.	La manette bleue était levée pendant la procédure de chargement. Cela empêche l'imprimante de charger le papier. Suivez les instructions affichées sur le panneau avant.

# Un bouchage papier s'est produit

Lorsqu'un bouchage papier se produit, le message **Bouchage papier possible** apparaît normalement sur le panneau avant.

- 1. Éteignez l'imprimante au niveau du panneau avant, ainsi qu'à l'aide de l'interrupteur situé à l'arrière de l'imprimante.

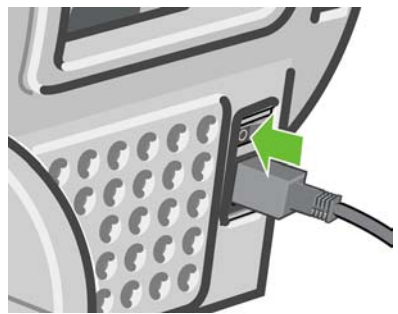

- 2. Ouvrez le capot.

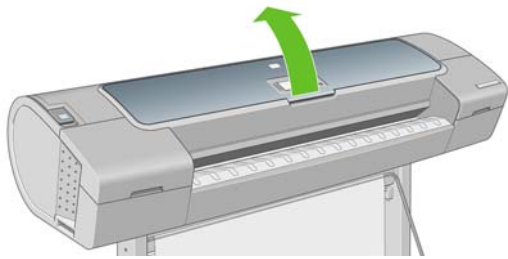

- 3. Essayez de déplacer le chariot des têtes d'impression.

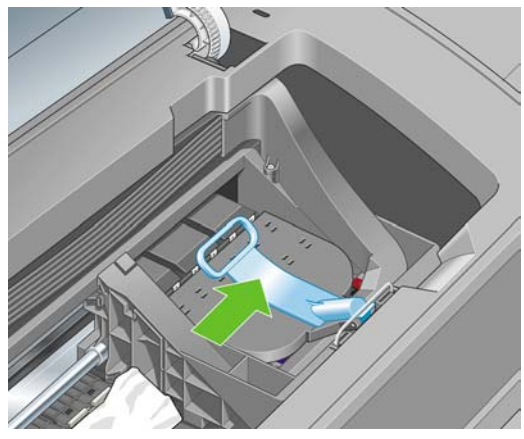

- 4. Levez la manette bleue en la remontant au maximum.

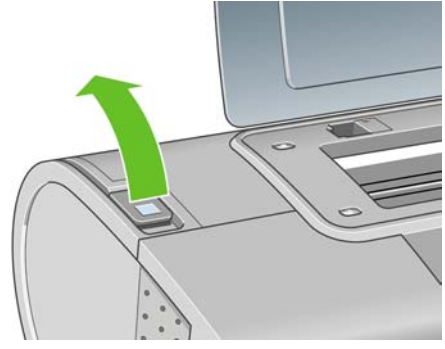

- Retirez soigneusement le papier coincé par le haut de l'imprimante.

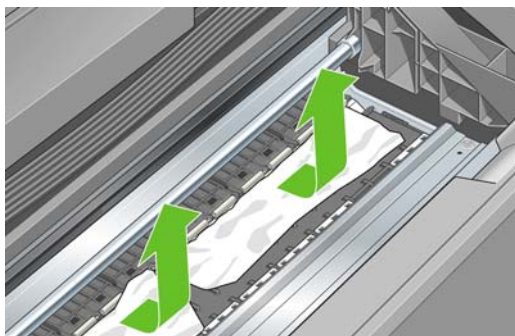

- En vous positionnant à l'arrière de l'imprimante, rembobinez le rouleau et tirez la feuille hors de l'imprimante. Si vous ne voyez pas le papier, placez-vous à l'avant de l'imprimante et retirez le papier depuis le bac de sortie.



**AVERTISSEMENT** Ne faites pas bouger le papier latéralement, car cela risquerait d'endommager l'imprimante.



- Retirez soigneusement tous les petits morceaux de papier.

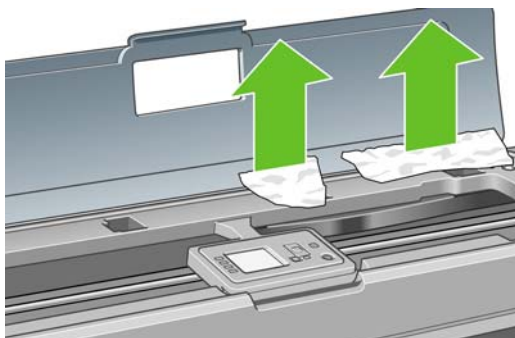

- Abaissez la manette bleue.

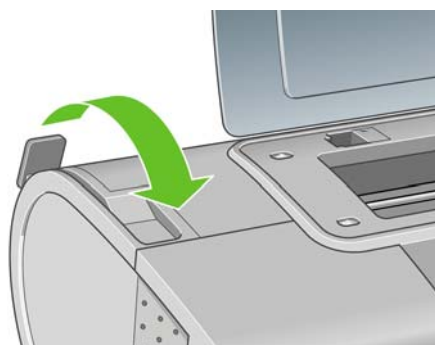

9. Fermez le capot transparent.

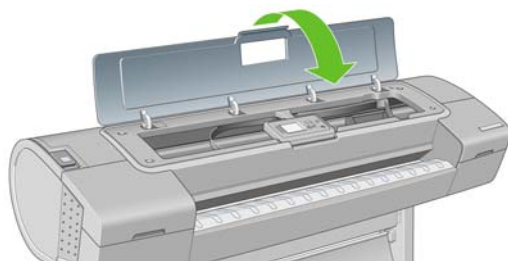

10. Mettez l'imprimante sous tension.

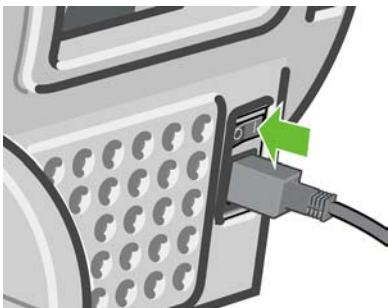

11. Rechargez le rouleau ou chargez une nouvelle feuille. Reportez-vous à la section [Chargement d'un rouleau dans l'imprimante](#) ou [Chargement d'une seule feuille](#).



**Remarque** S'il s'avère que du papier cause encore une obstruction à l'intérieur de l'imprimante, relancez la procédure et retirez soigneusement tous les morceaux de papier.

## Problèmes de sortie des impressions dans le bac de réception

- Assurez-vous que le bac de réception est correctement installé.
- Assurez-vous que le bac de réception est ouvert.
- Assurez-vous que le bac de réception n'est pas plein.
- La papier a souvent tendance à s'enrouler près de l'extrémité d'un rouleau, ce qui peut entraîner des problèmes de sortie. Chargez un nouveau rouleau ou retirez manuellement les impressions à mesure qu'elles sont effectuées.

## La feuille reste dans l'imprimante une fois l'impression terminée

Le papier reste à l'intérieur de l'imprimante pour permettre à l'impression de sécher (voir [Modification du temps de séchage](#)). Si le papier n'est éjecté que partiellement à l'issue du temps de séchage, tirez délicatement sur la feuille pour la sortir de l'imprimante. Si le couteau automatique est désactivé, appuyez sur la touche [Avance et coupe papier](#) du panneau avant (voir [Avance et coupe du papier](#)).

## Le papier est coupé une fois l'impression terminée

Par défaut, l'imprimante coupe le papier à l'issue du temps de séchage (voir [Modification du temps de séchage](#)). Vous pouvez désactiver le couteau (voir [Activation/désactivation du couteau automatique](#)).

## La coupe réalisée par le couteau n'est pas nette

Par défaut, l'imprimante coupe automatiquement le papier à l'issue du temps de séchage. Cependant, certains papiers ne peuvent pas être coupés (c'est le cas, notamment, du canvas ou du papier très épais), et ce, même lorsque vous appuyez sur la touche **Avance et coupe papier**.

Si le couteau est activé mais ne coupe pas correctement, assurez-vous que le rail du couteau est propre et non encombré d'obstacles.

Si le couteau est désactivé ou si le papier sélectionné est Canvas, la touche **Avance et coupe papier** a pour seul effet de faire avancer le papier. Utilisez cette touche pour faire sortir suffisamment l'impression de l'imprimante, jusqu'à ce que vous puissiez la couper manuellement à l'aide d'une règle de précision ou d'une paire de ciseaux.

## Le rouleau n'est pas bien serré sur la bobine

Il est possible que vous deviez recharger le rouleau ou le remettre en place. Si le rouleau est pourvu d'un mandrin en carton de 3 pouces, vérifiez que les adaptateurs de mandrin fournis avec l'imprimante ont bien été installés (voir [Chargement d'un rouleau sur la bobine](#)).

## Une bande reste dans le bac de sortie et entraîne des bourrages

Si un petit morceau de papier (200 mm ou moins) a été coupé, par exemple avant (en cas de nouveau rouleau) et après une impression à fond perdu ou après avoir appuyé sur la touche **Avance et coupe papier**, la bande coupée reste dans le bac de sortie. Retirez la bande du bac de sortie uniquement lorsque l'imprimante ne fonctionne pas.

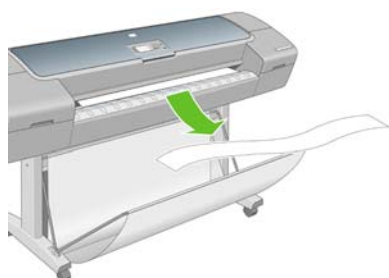



## Nouveau calibrage de l'avance du papier

Une avance précise du papier se révèle particulièrement importante pour la qualité d'image dans la mesure où cela a une incidence directe sur le bon positionnement des points sur le papier. Si le papier n'avance pas selon la distance correcte entre deux passages de la tête d'impression, des bandes claires ou foncées apparaissent sur l'impression et le grain d'image risque d'augmenter.

Le calibrage de l'imprimante permet de faire avancer correctement tous les papiers indiqués sur le panneau avant. Lorsque vous sélectionnez le type de papier chargé, l'imprimante règle la vitesse à laquelle le papier avance en cours d'impression. Cependant, si vous utilisez du papier personnalisé ou si le calibrage par défaut du papier ne vous donne pas entière satisfaction, il peut s'avérer nécessaire de recalibrer la vitesse d'avance du papier. Voir [Résolution des problèmes de qualité d'impression](#) pour déterminer si le calibrage d'avance du papier permet de résoudre votre problème.

Vous pouvez, à tout moment, consulter l'état de calibrage d'avance du papier chargé en appuyant sur la touche **Afficher infos du papier** du panneau avant. Voici la liste des états possibles :

- **Par défaut** : ce statut s'affiche lors du chargement d'un papier HP. Les papiers HP dans le panneau avant ont été optimisés par défaut et, sauf si vous avez des problèmes de qualité d'image sur vos images imprimées comme des bandes ou des granulations, nous vous recommandons de ne pas recalibrer l'avance du papier.
- **Recommandé** : ce statut s'affiche lorsqu'un nouveau papier est créé. Les valeurs d'avance papier pour ce papier proviennent du type de famille. Il est alors conseillé de procéder à un calibrage d'avance papier afin d'optimiser les valeurs.
- **OK** : ce statut indique que le papier chargé a déjà été calibré. Cependant, il se peut que vous deviez répéter la procédure de calibrage si des problèmes de qualité d'image (telles que des bandes ou des grains) apparaissent sur l'image imprimée.



**Remarque** L'état de calibrage d'avance de tous les papiers est réinitialisé sur les valeurs d'usine par défaut chaque fois que vous mettez à jour le microprogramme de l'imprimante, voir [Mise à jour du microprogramme](#).



**ATTENTION** Les papiers et les films transparents doivent être calibrés à l'aide du menu Entretien qualité d'image, **Avance > Ajuster l'avance du papier**, à partir de l'étape quatre de la procédure Nouveau calibrage de l'avance du papier.

### Procédure « Nouveau calibrage de l'avance du papier »

1. Appuyez sur la touche **Menu** pour revenir au menu principal et sélectionnez l'icône du menu Entretien qualité d'image , puis **Calibrer avance papier**. L'imprimante procède automatiquement à un nouveau calibrage de l'avance du papier et imprime une image de calibrage d'avance du papier.
2. Attendez que le panneau avant ait affiché l'écran d'état et réimprimé votre tâche.



**Remarque** La nouvelle procédure de calibrage prend environ trois minutes. Ne vous souciez pas de l'image de calibrage d'avance papier. Le panneau avant affiche toute erreur survenue au cours de la procédure.

Si vous êtes satisfait de l'impression, vous pouvez poursuivre avec ce calibrage pour votre type de papier. Si vous estimez que l'impression peut être améliorée, passez à l'étape 3. En revanche, si l'impression ne vous donne pas satisfaction, revenez au calibrage par défaut (voir [Retour au calibrage par défaut](#)).



3. Si vous souhaitez régler le calibrage avec précision ou si vous utilisez un papier transparent, appuyez sur la touche **Menu** pour revenir au menu principal et sélectionnez ensuite l'icône du menu Entretien qualité d'image , puis **Avance > Ajuster l'avance du papier**.
4. Sélectionnez le pourcentage de modification entre -100 % et 100 %. Pour corriger un problème de bandes claires, diminuez ce pourcentage. Pour corriger un problème de bandes foncées, augmentez ce pourcentage.
5. Pour enregistrer la valeur, appuyez sur la touche **OK** du panneau avant.
6. Attendez que le panneau avant ait affiché l'écran d'état et réimprimé votre tâche.

## Retour au calibrage par défaut

La restauration du calibrage par défaut annule toutes les corrections effectuées par la procédure de calibrage d'avance du papier. Pour revenir à la valeur de calibrage d'avance du papier par défaut, vous devez réinitialiser le calibrage.

1. Appuyez sur la touche **Menu** pour revenir au menu principal et sélectionnez l'icône du menu Entretien qualité d'image , puis **Avance > Réinitialiser avance papier**.
2. Attendez que le panneau avant indique la fin de l'opération avant d'appuyer sur la touche **Arrière** pour revenir au menu principal.



---

# 12 Résolution des problèmes de qualité d'impression

- [Conseils généraux](#)
- [Assistant Dépannage de la qualité d'impression](#)
- [Lignes horizontales sur l'image \(effet de bande\)](#)
- [Lignes trop épaisses, trop fines ou manquantes](#)
- [Les lignes présentent un effet d'escalier](#)
- [Lignes imprimées en double ou avec des couleurs incorrectes](#)
- [Lignes discontinues](#)
- [Lignes floues](#)
- [Toute l'image est floue ou comporte du grain](#)
- [Le papier n'est pas plat](#)
- [L'impression est éraflée ou rayée](#)
- [Traces d'encre sur le papier](#)
- [Le contour des objets est irrégulier ou n'est pas net](#)
- [Le contour des objets est plus sombre que prévu](#)
- [Effet de bronzage](#)
- [Lignes horizontales au bas d'une feuille imprimée](#)
- [Lignes verticales de différentes couleurs](#)
- [Présence de taches blanches sur l'impression](#)
- [Couleurs imprécises](#)
- [Image incomplète \(bas de l'image tronqué\)](#)
- [Image tronquée](#)
- [Il manque des objets sur l'image imprimée](#)
- [Fichier PDF tronqué ou objets manquants](#)
- [L'impression diagnostics d'image](#)
- [Si un problème subsiste](#)

## Conseils généraux

Lorsque vous êtes confronté à un problème de qualité d'impression :

- Pour optimiser les performances de votre imprimante, utilisez uniquement des accessoires et des fournitures authentiques du fabricant. Fiables et performants, ces articles ont fait l'objet de tests complets pour garantir un fonctionnement sans problème et des impressions de grande qualité. Pour plus d'informations sur les papiers recommandés, reportez-vous à la section [Commande de papier](#).
- Assurez-vous que le type de papier sélectionné dans le panneau avant est identique à celui chargé dans l'imprimante. Pour ce faire, utilisez la touche [Afficher infos du papier](#) du panneau avant. Dans le même temps, vérifiez que le type de papier a été calibré. Assurez-vous également que le type de papier sélectionné dans le logiciel est identique à celui chargé dans l'imprimante.



**ATTENTION** La sélection d'un type de papier incorrect peut se traduire par une qualité d'impression médiocre et des couleurs incorrectes, voire endommager les têtes d'impression.

- Vérifiez que vous utilisez les paramètres de qualité d'impression les mieux adaptés à vos besoins (voir [Impression](#)). La qualité d'impression peut être dégradée si vous avez déplacé le curseur de qualité en position « Vitesse » ou si vous avez défini le niveau de qualité personnalisé sur **Rapide**.
- Vérifiez que les conditions ambiantes (température, humidité) se situent dans les normes recommandées. Voir [Spécifications environnementales](#).
- Assurez-vous que la date d'expiration des têtes d'impression et cartouches d'encre n'a pas été dépassée : reportez-vous à la section [Maintenance des cartouches d'encre](#).
- Évitez de toucher le papier lorsque l'impression est en cours.

## Assistant Dépannage de la qualité d'impression

L'assistant Dépannage de la qualité d'impression vous permet de résoudre les problèmes suivants :

- Lignes horizontales sur l'image (effet de bande)
- Toute l'image est floue ou comporte du grain
- Lignes trop épaisses, trop fines ou manquantes
- Couleurs imprécises

Pour lancer l'assistant :

- **HP Easy Printer Care (Windows)** : cliquez sur l'onglet **Support**, puis sélectionnez **Dépannage de la qualité d'impression**.
- **Utilitaire d'impression HP (Mac OS)** : sélectionnez **Support**, puis **Dépannage de la qualité d'impression**.
- **Dans la boîte de dialogue Imprimer de Mac OS** : accédez au panneau **Services**, sélectionnez **Maintenance du périphérique**, puis cliquez sur **Dépannage de la qualité d'impression** dans la liste des tâches de maintenance.
- **Serveur Web incorporé** : accédez à l'onglet **Support**, sélectionnez **Dépannage**, puis cliquez sur **Dépannage de la qualité d'impression**.

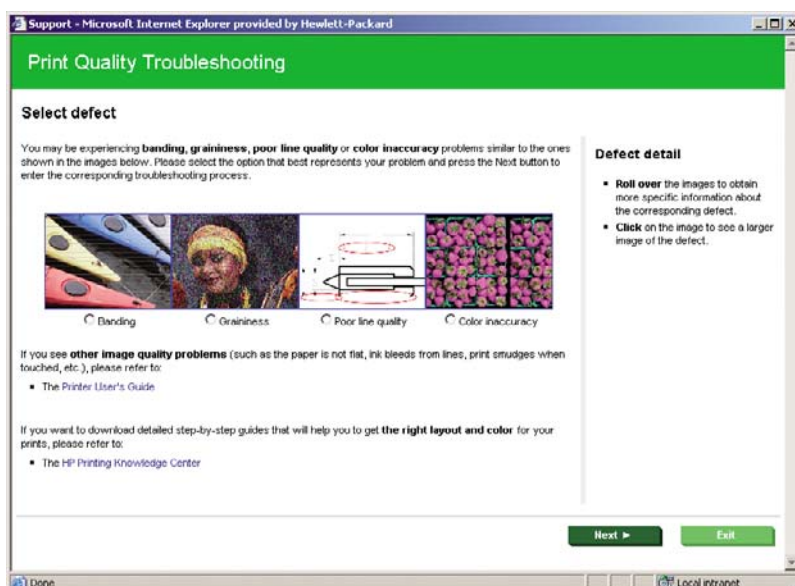

Si vous rencontrez d'autres problèmes de qualité d'image, une autre solution consiste à poursuivre la lecture de ce chapitre.

## Lignes horizontales sur l'image (effet de bande)

Si l'image imprimée est parcourue de lignes horizontales comme illustré ci-dessous (la couleur des bandes est variable) :



1. Vérifiez que le type de papier chargé correspond à celui sélectionné sur le panneau avant et dans votre logiciel. Pour effectuer cette vérification sur le panneau avant, utilisez la touche **Afficher infos du papier**.
2. Vérifiez que vous utilisez des paramètres de qualité d'impression adaptés à vos besoins (voir **Impression**). Dans certains cas, il est possible de remédier à un problème de qualité d'impression en sélectionnant simplement un niveau de qualité supérieur. Si vous avez, par exemple, positionné le curseur Qualité d'impression sur **Vitesse**, essayez de le mettre en position **Qualité** ; si vous l'avez déjà positionné sur **Qualité**, essayez de résoudre le problème en sélectionnant les options personnalisées, puis **Plus de passages**. En cas de modification des paramètres de qualité d'impression, il se peut que vous souhaitiez réimprimer votre travail après la résolution du problème.

3. Imprimez les diagnostics d'image. Voir [L'impression diagnostics d'image](#).
4. Si les têtes d'impression ne fonctionnent pas correctement, accédez au panneau avant et appuyez sur la touche [Afficher infos du papier](#) pour consulter l'état de calibrage d'avance du papier. Si l'état est défini sur RECOMMANDE, il est conseillé d'effectuer un calibrage d'avance du papier : reportez-vous à la section [Nouveau calibrage de l'avance du papier](#).

Si le problème persiste après avoir effectué toutes les actions décrites ci-dessus, contactez le conseiller du service à la clientèle en vue d'obtenir une assistance supplémentaire.

## Lignes trop épaisses, trop fines ou manquantes

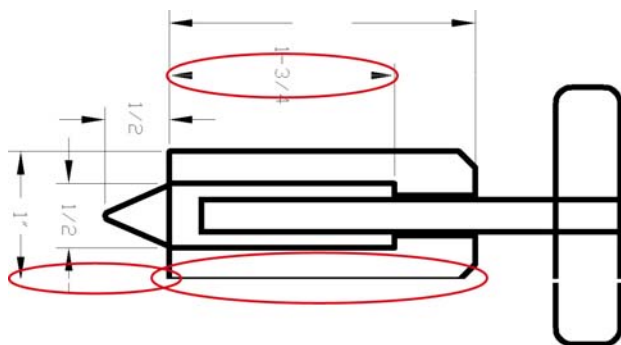

1. Vérifiez que le type de papier chargé correspond à celui sélectionné sur le panneau avant et dans votre logiciel. Pour effectuer cette vérification sur le panneau avant, utilisez la touche [Afficher infos du papier](#).
2. Vérifiez que vous utilisez des paramètres de qualité d'impression adaptés à vos besoins (voir [Impression](#)). Sélectionnez les options de qualité d'impression personnalisées dans la boîte de dialogue du pilote (boîte de dialogue Imprimer de Mac OS) et essayez d'activer l'option **Détail maximal**. À ce stade, il se peut que vous souhaitiez réimprimer votre travail si le problème a été résolu.
3. Si la résolution de votre image est supérieure à la résolution d'impression, une perte de qualité des lignes peut survenir. L'option de **résolution maximale de l'application** est accessible sous l'onglet **Avancé** de la boîte de dialogue du pilote Windows, sous **Options du document > Caractéristiques de l'imprimante**. Si vous modifiez cette option, il se peut que vous souhaitiez réimprimer votre travail en cas de résolution du problème.
4. Si les lignes sont trop fines ou invisibles, imprimez les diagnostics d'image. Voir [L'impression diagnostics d'image](#).
5. Essayez d'aligner les têtes d'impression. Voir [Alignement des têtes d'impression](#). Une fois l'alignement effectué et le problème résolu, il se peut que vous souhaitiez réimprimer votre travail.
6. Accédez au panneau avant et appuyez sur la touche [Afficher infos du papier](#) pour consulter l'état de calibrage d'avance du papier. Si l'état est défini sur RECOMMANDE, il est conseillé d'effectuer un calibrage d'avance du papier : reportez-vous à la section [Nouveau calibrage de l'avance du papier](#).

Si le problème persiste après avoir effectué toutes les actions décrites ci-dessus, contactez le conseiller du service à la clientèle en vue d'obtenir une assistance supplémentaire.

## Les lignes présentent un effet d'escalier

Si les lignes de l'image imprimée présentent un aspect irrégulier ou « effet d'escalier » :

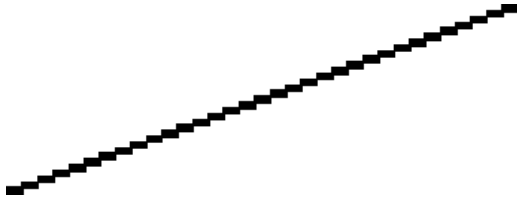

1. Le problème est peut-être inhérent à l'image. Essayez d'améliorer l'image à l'aide de l'application utilisée pour la modifier.
2. Assurez-vous que vous utilisez les paramètres de qualité d'impression appropriés. Voir [Impression](#).
3. Sélectionnez les options de qualité d'impression personnalisées dans la boîte de dialogue du pilote (boîte de dialogue Imprimer de Mac OS) et activez l'option **Détail maximal**.
4. Définissez la résolution de rendu d'image sur 300 dpi ou 600 dpi en fonction de vos besoins. L'option de **résolution maximale de l'application** est accessible sous l'onglet **Avancé** de la boîte de dialogue du pilote Windows, sous **Options du document** > **Caractéristiques de l'imprimante**.

## Lignes imprimées en double ou avec des couleurs incorrectes

Divers symptômes visibles peuvent être associés à ce problème :

- Les lignes de couleur sont imprimées en double dans des couleurs différentes.

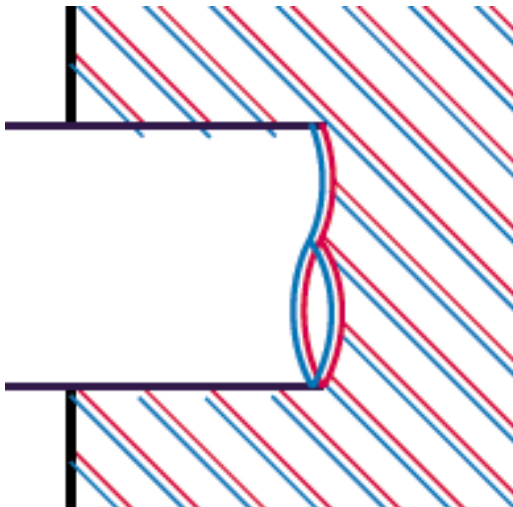

- Mauvaise coloration des bordures des blocs de couleur.



Pour corriger ce type de problème :

1. Retirez, puis réinsérez les têtes d'impression. Reportez-vous aux sections [Retrait d'une tête d'impression](#) et [Insertion d'une tête d'impression](#).
2. Alignez les têtes d'impression. Voir [Alignement des têtes d'impression](#).

## Lignes discontinues

Si les lignes sont interrompues comme illustré ci-dessous :



1. Assurez-vous que vous utilisez les paramètres de qualité d'impression appropriés. Voir [Impression](#).
2. Retirez, puis réinsérez les têtes d'impression. Reportez-vous aux sections [Retrait d'une tête d'impression](#) et [Insertion d'une tête d'impression](#).
3. Alignez les têtes d'impression. Voir [Alignement des têtes d'impression](#).



## Lignes floues



En raison de l'humidité, l'encre peut imbiber le papier, rendant les lignes floues. Essayez les solutions suivantes :

1. Vérifiez que les conditions ambiantes (température, humidité) sont appropriées pour une impression de qualité supérieure. Voir [Spécifications environnementales](#).
2. Assurez-vous que le type de papier sélectionné dans le panneau avant correspond à celui qui est utilisé. Pour effectuer cette vérification sur le panneau avant, utilisez la touche [Afficher infos du papier](#).
3. Essayez d'utiliser un type de papier de grammage supérieur, tel que du papier couché à fort grammage HP, du papier couché à très fort grammage HP ou du papier « beaux-arts » numérique.
4. Si vous utilisez un papier brillant, essayez-en un autre type.
5. Sélectionnez les options de qualité d'impression personnalisées dans la boîte de dialogue du pilote (boîte de dialogue Imprimer de Mac OS) et activez l'option **Plus de passages**.
6. Alignez les têtes d'impression. Voir [Alignement des têtes d'impression](#).

## Toute l'image est floue ou comporte du grain



1. Vérifiez que le type de papier chargé correspond à celui sélectionné sur le panneau avant et dans votre logiciel. Pour effectuer cette vérification sur le panneau avant, utilisez la touche [Afficher infos du papier](#).
2. Vérifiez que vous imprimez sur la bonne face du papier.
3. Assurez-vous que vous utilisez les paramètres de qualité d'impression appropriés (voir [Impression](#)). Dans certains cas, il est possible de remédier à un problème de qualité d'impression en sélectionnant simplement un niveau de qualité supérieur. Si vous avez, par exemple, positionné le curseur Qualité d'impression sur **Vitesse**, essayez de le mettre en position **Qualité** ; si vous l'avez déjà positionné sur **Qualité**, essayez de résoudre le problème en sélectionnant les options personnalisées, puis **Plus de passages**. En cas de modification des paramètres de qualité d'impression, il se peut que vous souhaitiez réimprimer votre travail après la résolution du problème.
4. Si vous utilisez le rehausseur de brillance, vous pouvez réduire le grain en le désactivant. Sélectionnez les options de qualité d'impression personnalisées et définissez l'option **Rehausseur de brillance** sur **Désactivé**.
5. Essayez d'aligner les têtes d'impression. Voir [Alignement des têtes d'impression](#). Une fois l'alignement effectué et le problème résolu, il se peut que vous souhaitiez réimprimer votre travail.
6. Accédez au panneau avant et appuyez sur la touche [Afficher infos du papier](#) pour consulter l'état de calibrage d'avance du papier. Si l'état est défini sur RECOMMANDE, il est conseillé d'effectuer un calibrage d'avance du papier : reportez-vous à la section [Nouveau calibrage de l'avance du papier](#).

Si le problème persiste après avoir effectué toutes les actions décrites ci-dessus, contactez le conseiller du service à la clientèle en vue d'obtenir une assistance supplémentaire.

## Le papier n'est pas plat

Si le papier ne repose pas à plat lorsqu'il sort de l'imprimante, mais est parcouru de petites ondulations, des défauts visibles risquent d'apparaître sur l'image imprimée (des bandes verticales, par exemple). Ce phénomène peut se produire en cas d'utilisation d'un papier fin saturé d'encre.



1. Vérifiez que le type de papier chargé correspond à celui sélectionné sur le panneau avant et dans votre logiciel. Pour effectuer cette vérification sur le panneau avant, utilisez la touche [Afficher infos du papier](#).
2. Essayez d'utiliser un type de papier plus épais, tel que du papier couché à fort grammage HP, du papier couché à très fort grammage HP ou du papier « beaux-arts » numérique plus épais.

## L'impression est éraflée ou rayée

Il est possible que le pigment d'encre noir soit rayé ou éraflé en cas de contact avec un doigt, un stylo ou un autre objet. Cela se remarque surtout sur du papier couché, du papier pour épreuves mat et des supports « beaux-arts ».

En fonction de la quantité d'encre utilisée et des conditions ambiantes au moment de l'impression, le papier brillant peut s'avérer extrêmement sensible à tout contact avec le bac de réception ou tout autre objet immédiatement après l'impression.

Pour réduire les risques d'apparition de rayures et d'éraflures :

- Manipulez les impressions avec soin.
- Évitez d'empiler les impressions.
- Désactivez le couteau automatique avant l'impression, de sorte que les impressions ne tombent pas dans le bac de réception. Voir [Activation/désactivation du couteau automatique](#). Une autre solution consiste à laisser une feuille dans le bac de réception, de sorte que les feuilles fraîchement imprimées ne soient pas en contact direct avec le bac.

## Traces d'encre sur le papier

Ce problème peut survenir pour diverses raisons.

### Bavures horizontales sur le recto d'un papier couché

Si une grande quantité d'encre est utilisée sur du papier ordinaire ou couché, celui-ci l'absorbe rapidement et se dilate. Lors de leur déplacement, les têtes d'impression peuvent entrer en contact avec le papier et maculer l'image imprimée. En règle générale, ce problème apparaît uniquement sur des feuilles coupées (et non sur du papier en rouleau).

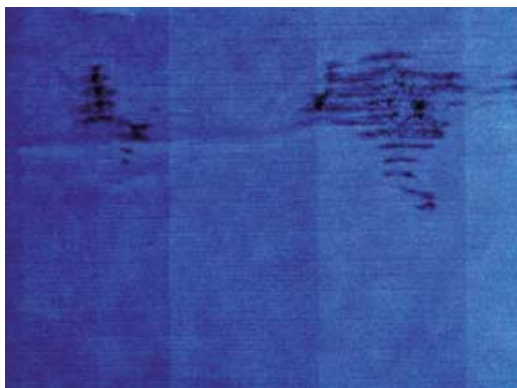

Il est conseillé d'annuler la tâche d'impression dès que vous constatez ce problème. Appuyez sur la touche **Annuler** et annulez également la tâche à partir de votre application. Le papier imbibé peut endommager les têtes d'impression.

Voici quelques suggestions pour éviter ce type de problème :

1. Vérifiez que le type de papier chargé correspond à celui sélectionné sur le panneau avant et dans votre logiciel. Pour effectuer cette vérification sur le panneau avant, utilisez la touche **Afficher infos du papier**.
2. Utilisez un type de papier recommandé (voir [Commande de papier](#)), ainsi que les paramètres d'impression appropriés.
3. Si vous utilisez du papier en feuilles, faites pivoter la feuille de 90 degrés. L'orientation des fibres du papier peut, en effet, avoir une incidence sur les performances.
4. Essayez d'utiliser un type de papier plus épais, tel que du papier couché à fort grammage HP, du papier couché à très fort grammage HP ou du papier « beaux-arts » numérique plus épais.
5. Essayez d'augmenter les marges en repositionnant l'image au centre de la page à l'aide de votre application.

## Traces d'encre au dos du papier

Cela peut se produire après un grand nombre d'impressions sans bordure, en particulier avec des types de papier non standard. Les résidus d'encre sur la platine risquent de laisser des traces sur le verso du papier.

Nettoyez la platine à l'aide d'un chiffon doux. Nettoyez chaque rainure séparément sans toucher la mousse entre chacune d'entre elles.

## Le contour des objets est irrégulier ou n'est pas net

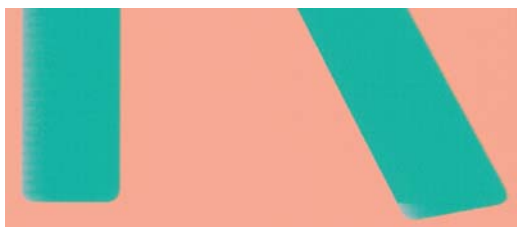

Si vous constatez une densité plus claire ou une piètre définition des bords de lignes ou d'objets, alors que le curseur de qualité d'impression est déjà défini sur **Qualité** dans la boîte de dialogue du pilote (boîte de dialogue Imprimer de Mac OS), sélectionnez les options de qualité personnalisées et assurez-vous que les options **Plus de passages** et **Détail maximal** sont désactivées. Voir [Impression](#).

## Le contour des objets est plus sombre que prévu



Si le contour des objets paraît plus sombre que prévu, alors que le curseur de qualité d'impression est déjà défini sur **Qualité** dans la boîte de dialogue du pilote (boîte de dialogue Imprimer de Mac OS), sélectionnez les options de qualité personnalisées et assurez-vous que les options **Plus de passages** et **Détail maximal** sont désactivées. Voir [Impression](#).

## Effet de bronzage

Si vous imprimez en niveaux de gris sur du papier photo et qu'un problème de différentiel de brillant apparaît lorsque la lumière se reflète directement dans votre direction depuis l'impression, ce qui produit des reflets de couleur "bronze" aux endroits où l'encre s'est déposée, procédez comme suit :

- Si vous utilisez les options de qualité d'impression standard, assurez-vous que le curseur est défini sur **Qualité** (voir [Sélection de la qualité d'impression](#))
- Si vous utilisez les options de qualité d'impression personnalisées, assurez-vous que l'option **Rehausseur de brillance** est définie sur **Page entière** (voir [Impression de qualité supérieure](#))
- Affichez l'impression verticalement ou derrière une vitre

## Lignes horizontales au bas d'une feuille imprimée

Ce type de défaut affecte uniquement la fin d'une impression, approximativement dans les 30 mm du bord inférieur du papier. Cela peut se traduire par l'apparition de très fines lignes horizontales sur l'impression.

Pour éviter ce problème :

1. Imprimez les diagnostics d'image. Voir [L'impression diagnostics d'image](#).
2. Essayez d'imprimer sur du papier en rouleau.
3. Essayez de définir des marges plus larges autour de l'image.

## Lignes verticales de différentes couleurs

Si votre impression contient des bandes verticales de différentes couleurs :

1. Choisissez un papier plus épais parmi les types recommandés : papier couché à fort grammage HP, papier à très fort grammage HP, etc. Voir [Commande de papier](#).
2. Essayez d'utiliser des paramètres de qualité d'impression supérieurs (voir [Impression](#)). Si vous avez, par exemple, positionné le curseur Qualité d'impression sur **Vitesse**, essayez de le mettre

en position **Qualité** ; si vous l'avez déjà positionné sur **Qualité**, essayez de résoudre le problème en sélectionnant les options personnalisées, puis **Plus de passages**.

## Présence de taches blanches sur l'impression

Il se peut que des taches blanches apparaissent sur l'impression. Cela est dû probablement à des fibres de papier, de la poussière ou du produit de couchage sans cohésion. Pour éviter ce problème :

1. Essayez de nettoyer manuellement le papier à l'aide d'une brosse avant d'imprimer, afin d'enlever toute fibre ou particule libre.
2. Le capot de l'imprimante doit toujours être fermé.
3. Protégez vos rouleaux de papier et vos feuilles en les entreposant dans des sachets ou des boîtes.

## Couleurs imprécises

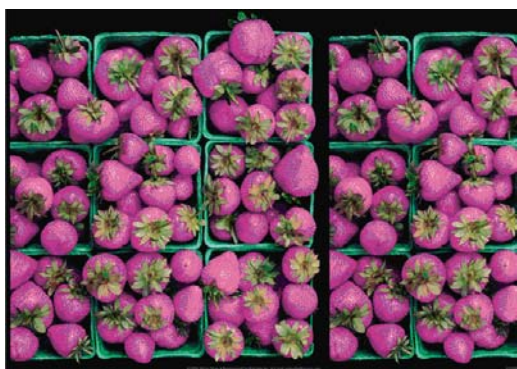

Si les couleurs reproduites sur l'impression ne répondent pas à vos attentes, procédez comme suit :

1. Vérifiez que le type de papier chargé correspond à celui sélectionné sur le panneau avant et dans votre logiciel. Pour effectuer cette vérification sur le panneau avant, utilisez la touche **Afficher infos du papier**. Dans le même temps, vérifiez l'état de calibrage des couleurs. Si cet état est défini sur ATTENTE ou OBSOLETE, il est conseillé de procéder à un calibrage des couleurs : reportez-vous à la section **Calibrage des couleurs**. Si vous avez effectué des modifications, il se peut que vous souhaitiez réimprimer votre travail après la résolution du problème.
2. Vérifiez que vous imprimez sur la bonne face du papier.
3. Assurez-vous que vous utilisez les paramètres de qualité d'impression appropriés (voir **Impression**). Si vous avez sélectionné l'option **Vitesse** ou **Rapide**, la précision des couleurs ne sera peut-être pas optimale. En cas de modification des paramètres de qualité d'impression, il se peut que vous souhaitiez réimprimer votre travail après la résolution du problème.
4. Si vous avez opté pour la gestion des couleurs par l'application, vérifiez que le profil de couleurs utilisé correspond aux paramètres de qualité d'impression et au type de papier sélectionnés. Si vous avez le moindre doute quant aux paramètres chromatiques à utiliser, reportez-vous à la section **Gestion des couleurs**. Si vous devez créer un profil de couleurs, reportez-vous à la section **Définition de profils de couleurs**.
5. Si le problème est dû à des différences de couleurs entre l'impression et l'écran, suivez les instructions de la section « Procédure de calibrage de l'affichage » de HP Color Center. À ce stade, il se peut que vous souhaitiez réimprimer votre travail si le problème a été résolu.
6. Imprimez les diagnostics d'image. Voir **L'impression diagnostics d'image**.

Si le problème persiste après avoir effectué toutes les actions décrites ci-dessus, contactez le conseiller du service à la clientèle en vue d'obtenir une assistance supplémentaire.



## Précision des couleurs avec des images EPS ou PDF dans des applications de mise en page

Les applications de mise en page telles que Adobe InDesign et QuarkXPress ne prennent pas en charge la gestion des couleurs des fichiers EPS, PDF ou en niveaux de gris.

Si vous devez utiliser de tels fichiers, assurez-vous que les images EPS, PDF ou en niveaux de gris se trouvent déjà dans l'espace couleur que vous comptez utiliser ultérieurement dans Adobe InDesign ou QuarkXPress. Par exemple, si votre objectif est de réaliser l'impression dans une presse qui respecte la norme SWOP, convertissez l'image au format SWOP lorsque vous la créez.

## Image incomplète (bas de l'image tronqué)

- Avez-vous appuyé sur la touche **Annuler** avant que l'imprimante n'ait reçu toutes les données ? Dans ce cas, vous avez mis fin à la transmission de données et vous devrez réimprimer la page.
- Il est possible que le paramètre **Délai d'E/S** ne soit pas assez long. Ce paramètre définit la période au terme de laquelle l'imprimante détermine que le travail est terminé si elle ne reçoit plus d'autres données de l'ordinateur. Augmentez la valeur du paramètre **Délai d'E/S** à partir du panneau avant, puis renvoyer le travail à l'impression. Dans le menu Connectivité , sélectionnez **Avancé > Sélectionner délai d'E/S**.
- Il existe peut-être un problème de communication entre votre ordinateur et l'imprimante. Vérifiez le branchement du câble réseau ou USB.
- Assurez-vous que les paramètres logiciels sont corrects pour le format de page en cours (impressions sur l'axe longitudinal, par exemple).
- Si vous utilisez un logiciel réseau, assurez-vous que le délai d'attente n'a pas été dépassé.

## Image tronquée

En règle générale, une troncature indique une divergence entre la zone d'impression réelle sur le papier chargé et la zone d'impression telle qu'elle est considérée par votre logiciel. Le plus souvent, ce type de problème peut être identifié avant l'impression en effectuant un aperçu avant impression (voir [Aperçu avant impression](#)).

- Vérifiez la surface d'impression réelle pour le format de papier que vous avez chargé.  
surface d'impression = format de papier - marges
- Vérifiez ce que votre logiciel considère comme la surface d'impression (cette zone peut également être désignée sous le nom de « zone d'impression » ou de « zone d'image »). Ainsi, certains logiciels supposent que les surfaces d'impression standard sont plus grandes que celles utilisées sur cette imprimante.
- Si vous avez défini un format de page personnalisé avec des marges très étroites, il est possible que l'imprimante impose ses propres marges minimales, d'où une légère troncature de l'image. Vous pouvez envisager l'utilisation d'un format de page plus grand ou le recours à une impression sans bordure (voir [Sélection des options de marges](#)).
- Si votre image contient ses propres marges, l'option **Recadrer le contenu avec les marges** vous permettra peut-être d'obtenir une impression correcte (voir [Sélection des options de marges](#)).
- Si vous essayez d'imprimer une très longue image sur un rouleau, assurez-vous que votre logiciel en est capable.

- Il se peut que vous soyez invité à faire pivoter la page du mode Portrait au mode Paysage sur un format de papier trop étroit.
- Le cas échéant, réduisez la taille du document ou de l'image dans votre application, de sorte qu'il (elle) s'adapte à l'espace entre les marges.

Une troncature d'image peut également être due à un autre facteur. Ainsi, certaines applications, telles que Adobe Photoshop, Adobe Illustrator et CorelDRAW, utilisent un système de coordonnées 16 bits interne, ce qui signifie qu'il leur est impossible de prendre en charge une image d'une résolution supérieure à 32 768 pixels. Si vous essayez d'imprimer une image d'une résolution supérieure à partir de ces applications, le bas de l'image sera tronqué. Pour imprimer toute l'image, voici quelques suggestions :

- Réduisez la résolution, de sorte que toute l'image nécessite moins de 32 768 pixels. La boîte de dialogue du pilote Windows contient une option **de compatibilité avec les applications 16 bits** que vous pouvez utiliser pour réduire automatiquement la résolution de ce type d'image. Cette option est accessible dans l'onglet **Avancé**, sous **Options du document > Caractéristiques de l'imprimante**.
- Enregistrez le fichier dans un autre format, tel que TIFF ou EPS, et ouvrez-le avec une autre application.
- Utilisez un RIP pour imprimer le fichier.

## Il manque des objets sur l'image imprimée

De grandes quantités de données peuvent s'avérer nécessaires pour imprimer un travail de grand format et de qualité supérieure. Dans certains flux de travail bien précis, l'apparition de problèmes peut se traduire par l'absence de certains objets sur l'impression. Voici quelques suggestions qui vous aideront à éviter ce problème.

- Sélectionnez un format de page inférieur et redimensionnez au format final de votre choix dans le pilote ou à l'aide du panneau avant.
- Enregistrez le fichier dans un autre format, tel que TIFF ou EPS, et ouvrez-le avec une autre application.
- Utilisez un RIP pour imprimer le fichier.
- Réduisez la résolution des images bitmap dans votre application.
- Sélectionnez une qualité d'impression inférieure afin de réduire la résolution de l'image imprimée.
- Dans l'onglet **Avancé** de la boîte de dialogue du pilote Windows, sélectionnez **Options du document, Caractéristiques de l'imprimante**, puis :
  - Définissez l'option **Send job as bitmap** (Envoyer la tâche comme bitmap) sur **Activé** (pilote HP-GL/2 uniquement).
  - Définissez l'option **16-bit App. Compatibility** (Compatibilité avec les applications 16 bits) sur **Activé**.
  - Définissez l'option **Max. Application resolution** (Résolution maximale de l'application) sur 300.



**Remarque** Les paramètres susmentionnés sont donnés à des fins de dépannage. Ils peuvent altérer la qualité de sortie finale ou augmenter la durée nécessaire à la génération de la tâche d'impression. C'est pourquoi vous êtes invité à rétablir les valeurs par défaut s'ils ne vous permettent pas de résoudre le problème.



## Fichier PDF tronqué ou objets manquants

Dans les versions plus anciennes d'Adobe Acrobat ou d'Adobe Reader, l'impression en haute résolution de fichiers PDF volumineux à l'aide du pilote HP-GL/2 peut entraîner une troncature, voire l'absence de certains objets. Pour éviter ce type de problème, installez la dernière version du logiciel Adobe Acrobat ou Adobe Reader. Ces problèmes ne devraient plus apparaître à partir de la version 7.

## L'impression diagnostics d'image

L'impression diagnostics d'image est constituée de motifs conçus pour mettre en évidence les problèmes de fiabilité des têtes d'impression. Elle vous aide à vérifier le fonctionnement des têtes d'impression installées dans l'imprimante et à déterminer si l'une d'elles est bouchée ou rencontre d'autres problèmes.

Pour imprimer les diagnostics d'image :

1. Utilisez le même type de papier que celui que vous utilisiez lors de la détection d'un problème.
2. Appuyez sur la touche **Afficher infos du papier** du panneau avant pour vérifier que le type de papier sélectionné est identique à celui chargé dans l'imprimante.
3. Sur le panneau avant de l'imprimante, sélectionnez l'icône du menu **Entretien qualité d'image**



, puis **Imprimer images diagnostic**.

La procédure d'impression prend environ deux minutes.

L'impression est divisée en deux parties ; toutes deux testent le fonctionnement des têtes d'impression.

- La partie 1 (supérieure) se compose de rectangles de couleurs, un pour chaque tête d'impression. Cette partie représente la qualité d'impression que vous obtiendrez de chacune des couleurs.
- La partie 2 (inférieure) se compose de petits traits ; un pour chaque buse sur chaque tête d'impression. Cette partie complète la première ; elle vise plus particulièrement à identifier le nombre de buses défectueuses sur chaque tête d'impression.

Observez attentivement l'impression. Les noms de couleurs sont affichés au-dessus des rectangles et au centre des motifs de traits.

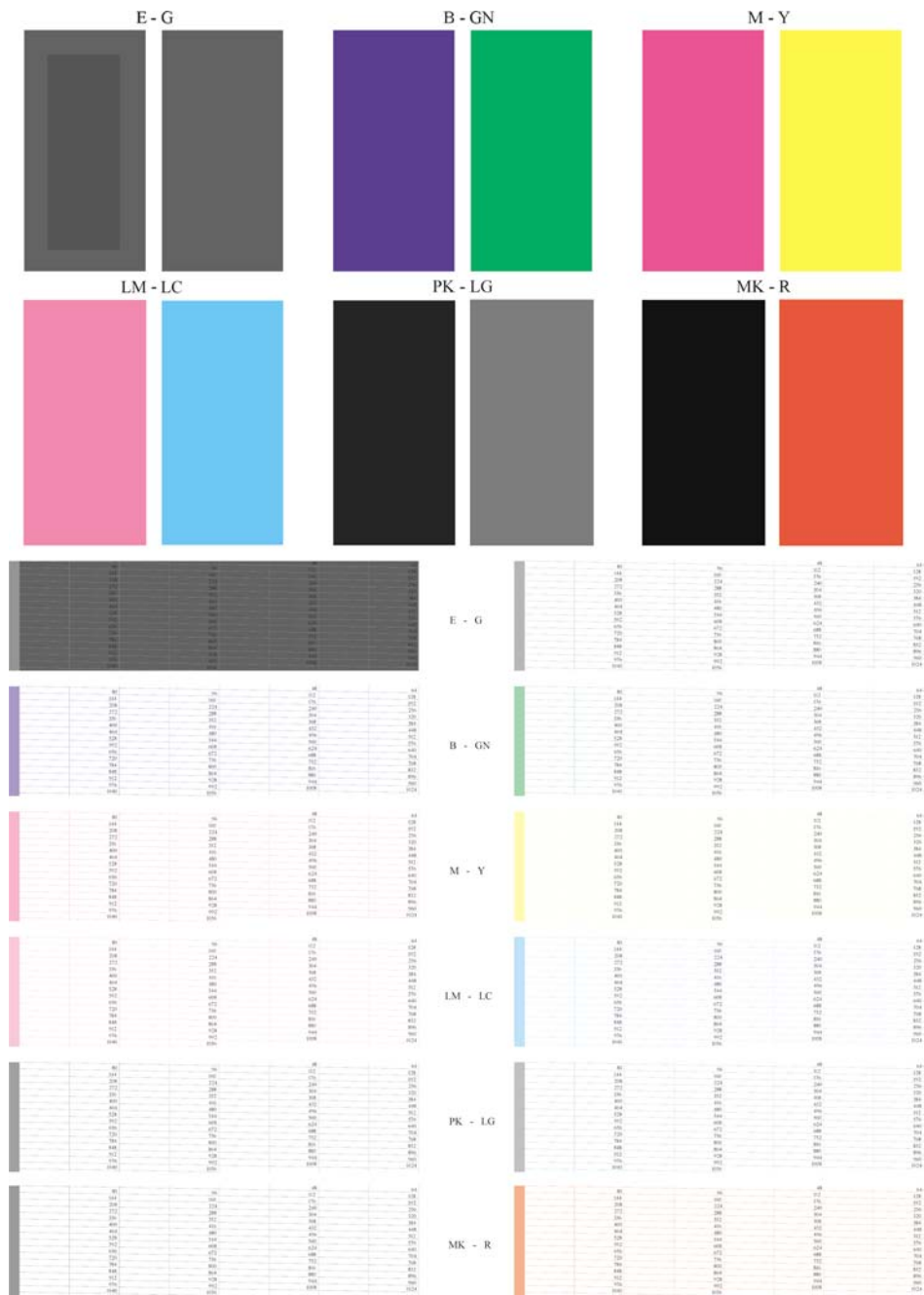

Commencez par regarder la partie supérieure de l'impression (partie 1). Chaque rectangle doit avoir une couleur uniforme et ne doit être parcouru par aucune ligne horizontale.

Observez ensuite la partie inférieure de l'impression (partie 2). Pour chaque motif de couleur, vérifiez que la plupart des traits sont présents.

Si vous voyez des lignes horizontales dans la partie 1, ainsi que des traits manquants dans la partie 2 pour la même couleur, la tête d'impression incriminée doit être nettoyée. Cependant, si la couleur des rectangles vous paraît unie, il n'y a aucune raison de s'inquiéter pour quelques traits manquants dans la partie 2. En effet, cela est acceptable, car l'imprimante peut compenser les effets de quelques buses bouchées.

Voici un exemple de tête d'impression gris clair en bon état :

LG

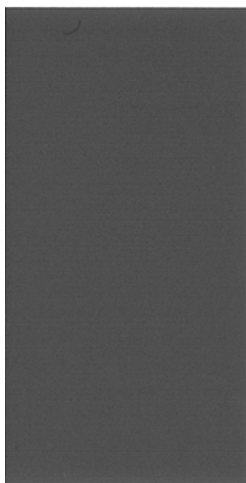

Et voici maintenant un exemple avec la même tête d'impression en mauvais état :

LG

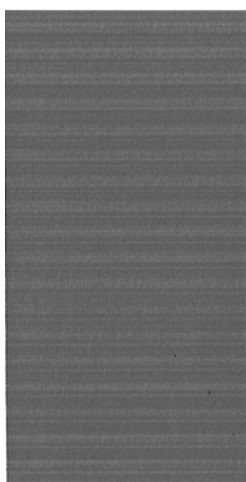

Le rehausseur de brillance (E) n'est pas visible lorsqu'il est imprimé seul, car il s'agit d'un fluide transparent. Pour le rendre visible dans l'impression diagnostics d'image, il est imprimé sur une encre grise (G).

- Dans la partie 1 (image du dessus), le rehausseur de brillance apparaît sous la forme d'une section intérieure d'un gris légèrement différent d'un rectangle gris. La section intérieure peut paraître plus claire ou plus foncée en fonction du papier utilisé.
- Dans la partie 2 (image du dessous), les petits traits du rehausseur de brillance, un pour chaque buse de la tête d'impression, apparaissent sous la forme de traits gris plus clairs au-dessus d'une zone grise.

Sur la plupart des papiers couchés et ordinaires, le rehausseur de brillance est à peine visible. Ces types de papier ne sont donc pas adaptés à la résolution des problèmes affectant le rehausseur de brillance.

## Action corrective

1. Nettoyez les têtes d'impression défectueuses (voir [Nettoyage des têtes d'impression](#)). Réimprimez ensuite les diagnostics d'image pour savoir si le problème a été résolu.
2. Si le problème persiste, nettoyez une nouvelle fois les têtes d'impression et réimprimez les diagnostics d'image pour savoir si le problème a été résolu.

3. Si le problème persiste, envisagez le nettoyage manuel des têtes d'impression (voir [Nettoyage des têtes d'impression](#)). Vous pouvez également essayer de réimprimer le travail en cours si vous jugez l'impression actuelle satisfaisante.
4. Si le problème persiste, essayez de nettoyer le détecteur de gouttes de la tête d'impression. En principe, l'imprimante vous informe de la nécessité de procéder à ce nettoyage. Cependant, il peut s'avérer judicieux de l'effectuer, même si l'imprimante ne vous l'a pas proposé. Voir [Nettoyage du détecteur de gouttes de la tête d'impression](#).
5. Si le problème n'est toujours pas résolu, remplacez les têtes d'impression qui présentent des problèmes récurrents (voir [Manipulation des cartouches d'encre et des têtes d'impression](#)) ou contactez le support HP (voir [Contacter le support HP](#)).

## Si un problème subsiste

S'il subsiste encore des problèmes de qualité d'impression après avoir appliqué les mesures préconisées dans ce chapitre, vous pouvez encore essayer les actions ci-dessous :

- Essayez d'utiliser une option de qualité d'impression supérieure. Voir [Impression](#).
- Vérifiez le pilote utilisé pour l'impression. S'il ne s'agit pas d'un pilote HP, contactez le fournisseur pour lui faire part du problème. Si cela s'avère possible, vous pouvez également essayer d'utiliser le pilote HP approprié. Les pilotes HP les plus récents peuvent être téléchargés à l'adresse suivante : <http://www.hp.com/go/designjet/>.
- Si vous utilisez un RIP non HP, il se peut que ses paramètres soient incorrects. Voir la documentation qui accompagne votre RIP.
- Vérifiez que le microprogramme de votre imprimante est à jour. Voir [Mise à jour du microprogramme](#).
- Vérifiez les paramètres utilisés dans votre application.

---

# 13 Résolution des problèmes de cartouches et de têtes

- [Impossible d'insérer une cartouche d'encre](#)
- [Messages d'état des cartouches d'encre](#)
- [Impossible d'insérer une tête d'impression](#)
- [Le panneau avant recommande le remplacement ou la réinstallation d'une tête d'impression](#)
- [Nettoyage des têtes d'impression](#)
- [Nettoyage du détecteur de gouttes de la tête d'impression](#)
- [Alignement des têtes d'impression](#)
- [Messages d'état des têtes d'impression](#)

## Impossible d'insérer une cartouche d'encre

1. Vérifiez que le type de cartouche (numéro de modèle) est correct.
2. Vérifiez que l'étiquette de couleur apposée sur la cartouche est de la même couleur que celle apposée sur le logement.
3. Vérifiez que la cartouche est bien orientée ; la ou les lettres qui figurent sur l'étiquette de la cartouche doivent être lisibles, côté droit orienté vers le haut.



**ATTENTION** Ne nettoyez jamais l'intérieur des logements des cartouches d'encre.

## Messages d'état des cartouches d'encre

Les messages d'état ci-dessous concernent les cartouches d'encre :

- **OK** : la cartouche fonctionne normalement ; aucun problème connu n'a été détecté.
- **Manquante** : aucune cartouche n'est présente ou elle n'est pas connectée correctement à l'imprimante.
- **Bas** : le niveau d'encre est bas.
- **Très faible** : le niveau d'encre est très bas.
- **Vide** : la cartouche est vide.
- **Réinsérer** : il est conseillé de retirer la cartouche, puis de la réinstaller.
- **Remplacer** : il est conseillé de remplacer la cartouche par une nouvelle.
- **Modifiée** : ce message indique un événement inattendu concernant l'état de la cartouche.
- **Expiré** : la date d'expiration de la cartouche est dépassée.

## Impossible d'insérer une tête d'impression

1. Vérifiez que le type de tête d'impression (numéro de modèle) est correct.
2. Vérifiez que vous avez retiré les deux capuchons de protection de couleur orange de la tête d'impression.
3. Vérifiez que l'étiquette de couleur apposée sur la tête d'impression est de la même couleur que celle apposée sur le logement.

4. Vérifiez l'orientation de la tête d'impression (par rapport aux autres).

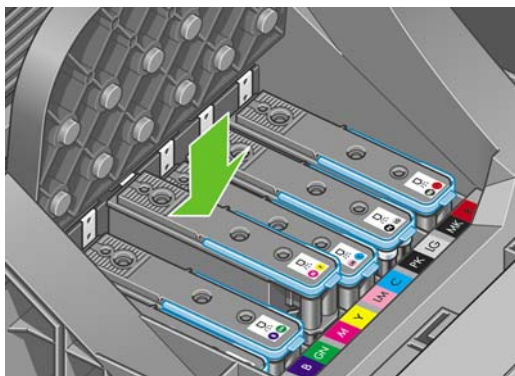

5. Vérifiez que vous avez bien refermé et verrouillé le couvercle du chariot (voir [Insertion d'une tête d'impression](#)).

## Le panneau avant recommande le remplacement ou la réinstallation d'une tête d'impression

1. Mettez l'imprimante hors tension à partir du panneau avant.
2. Consultez le panneau avant. S'il affiche le message Prêt, cela signifie que l'imprimante est prête à l'emploi. Si le problème persiste, passez à l'étape suivante.
3. Retirez la tête d'impression (voir [Retrait d'une tête d'impression](#)).
4. Nettoyez les contacts électriques situés à l'arrière de la tête d'impression à l'aide d'un chiffon non pelucheux. Vous pouvez utiliser, avec précaution, de l'eau déionisée ou distillée pour enlever des résidus tenaces. N'utilisez pas d'eau !



**AVERTISSEMENT** Il s'agit là d'une opération délicate, susceptible d'endommager la tête d'impression. Ne touchez pas les buses sur la partie arrière de la tête d'impression.

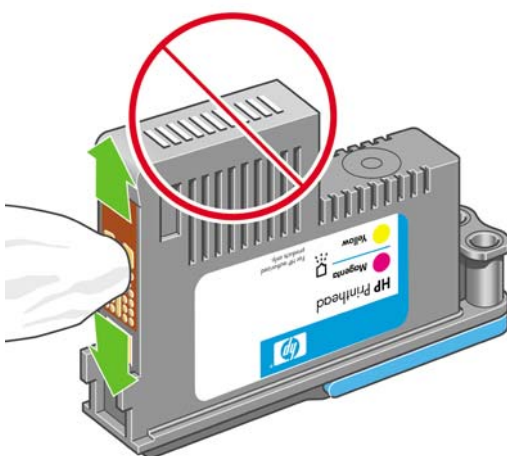

5. Réinsérez la tête d'impression (voir [Insertion d'une tête d'impression](#)).
6. Consultez le message affiché sur le panneau avant. Si le problème persiste, essayez une nouvelle tête d'impression.

## Nettoyage des têtes d'impression

Tant que vous laissez l'imprimante sous tension, un nettoyage automatique est effectué à intervalles réguliers. De cette manière, de l'encre fraîche circule dans les buses et empêche celles-ci de se boucher, ce qui garantit la précision des couleurs. Le cas échéant, voir [L'impression diagnostics d'image](#) avant de continuer.

Pour nettoyer les têtes d'impression, appuyez sur la touche **Menu** pour revenir au menu principal et

sélectionnez l'icône du menu Entretien qualité d'image , puis **Nettoyer têtes d'imp.** Si vous avez effectué la procédure d'impression Diagnostic de la qualité d'image, vous connaissez à présent les couleurs qui posent problème. Sélectionnez la paire de têtes d'impression contenant ces couleurs. Si vous ne savez pas quelles têtes nettoyer, vous pouvez opter pour le nettoyage de toutes les têtes. Le nettoyage de toutes les têtes d'impression demande environ 12 minutes, alors que le nettoyage d'une seule paire en demande six.



**Remarque** Le nettoyage de toutes les têtes d'impression consomme davantage d'encre que le nettoyage d'une seule paire.

S'il subsiste des problèmes de qualité d'image après avoir nettoyé les têtes d'impression à l'aide de la procédure « Nettoyer têtes d'imp. » du panneau avant, vous pouvez essayer de nettoyer manuellement les buses des têtes d'impression en procédant comme suit.



**AVERTISSEMENT** Il s'agit là d'une opération délicate, susceptible d'endommager la tête d'impression. Ne touchez pas les contacts électriques situés à l'arrière de la tête d'impression.

Retirez d'abord la tête d'impression (voir [Retrait d'une tête d'impression](#)) puis, à l'aide d'un coton-tige et d'un peu d'eau distillée ou déionisée, nettoyez le bas de la tête d'impression jusqu'à ce qu'il ne subsiste plus aucun résidu.

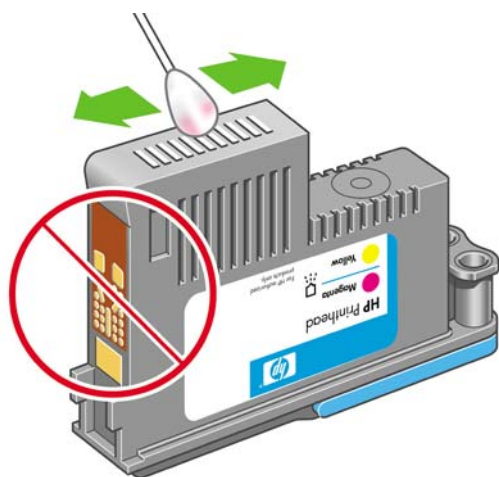

## Nettoyage du détecteur de gouttes de la tête d'impression

Comme son nom l'indique, ce dispositif détecte les buses qui n'impriment pas en vue de procéder à leur remplacement. Si des particules, telles que des fibres, des poils ou des morceaux de papier, obstruent le capteur, la qualité d'impression s'en trouve affectée.

Lorsque le panneau avant vous y invite, il est conseillé de nettoyer le détecteur de gouttes de la tête d'impression. Si vous n'effectuez pas cette opération immédiatement, l'imprimante continue à fonctionner normalement, mais le message d'avertissement reste affiché sur le panneau avant.



**ATTENTION** Portez des gants pour éviter de renverser de l'encre sur vos mains.



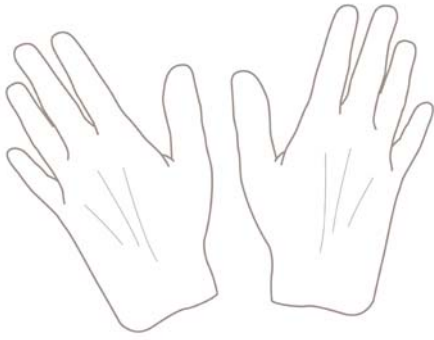

1. Mettez l'imprimante hors tension au niveau du panneau avant.



2. Pour éviter tout choc électrique, mettez l'imprimante hors tension et débranchez-la.

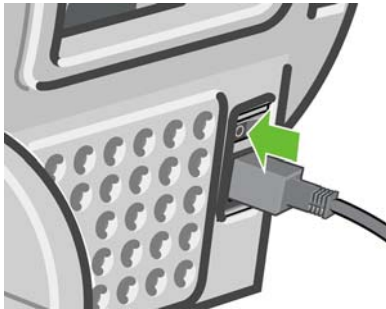

3. Ouvrez le capot transparent.

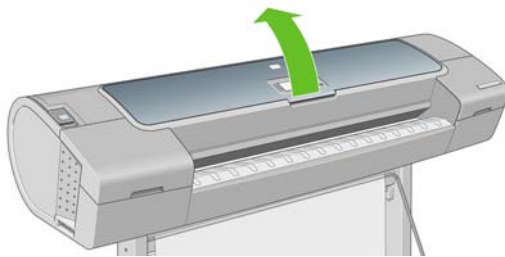

- Localisez le détecteur de gouttes de la tête d'impression à côté du chariot des têtes d'impression.

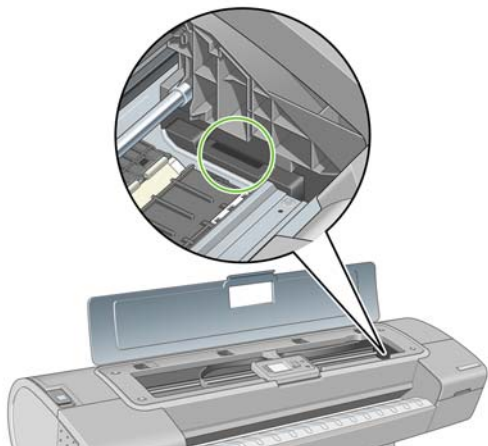

- Enlevez tout débris qui obstrue le détecteur de gouttes de la tête d'impression.
- Essuyez la surface du détecteur de gouttes à l'aide d'un chiffon sec et non pelucheux afin d'enlever tout débris invisible.

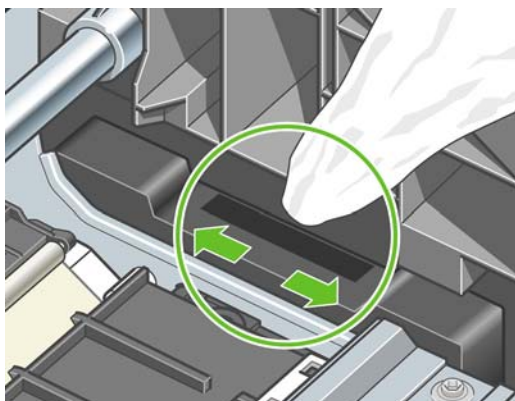

- Refermez le capot.

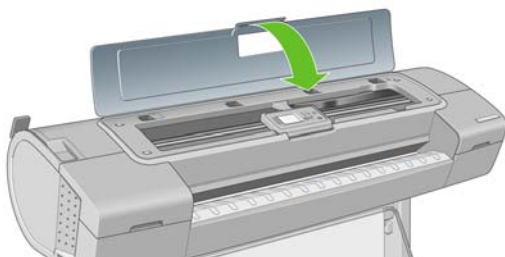

- Branchez l'imprimante et mettez-la sous tension.

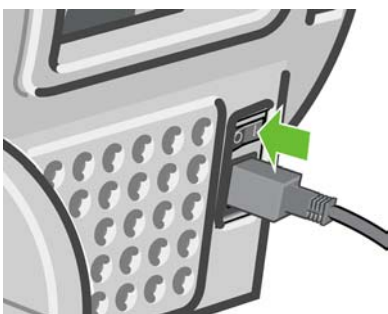

9. Allumez l'imprimante au niveau du panneau avant.



## Alignement des têtes d'impression

Un alignement précis des têtes d'impression se révèle essentiel pour bénéficier de couleurs fidèles, de transitions chromatiques douces et d'éléments graphiques avec des bords nets. Votre imprimante intègre une procédure d'alignement automatique des têtes d'impression qui s'exécute lors de chaque accès ou remplacement d'une tête d'impression.

En cas de bourrage papier, d'utilisation d'un papier personnalisé ou de problèmes de précision des couleurs (voir [Gestion des couleurs](#)), un alignement des têtes d'impression peut s'avérer nécessaire.



**Remarque** Si un bourrage papier s'est produit, il est conseillé de réinsérer les têtes d'impression et de lancer la procédure de réalignement à l'aide du menu Entretien qualité d'image



**Conseil** Pour une qualité optimale, il est conseillé d'utiliser du papier photo ; les papiers ordinaires, de luxe et couchés fins donnent des résultats acceptables, mais secondaires.



**AVERTISSEMENT** N'utilisez pas de papier transparent ou semi-transparent pour aligner les têtes d'impression.

## Procédure de réinsertion des têtes d'impression

1. Si le type de papier chargé est incorrect alors que la procédure de réalignement est en cours, appuyez sur la touche **Annuler** du panneau avant.



**ATTENTION** N'imprimez pas si la procédure de réalignement a été annulée. Vous pouvez relancer l'alignement à l'aide du menu Entretien qualité d'image.

2. Chargez le papier que vous souhaitez utiliser (voir [Gestion du papier](#)). Vous pouvez utiliser un rouleau ou une feuille ; cependant, le support doit être en mode Paysage au format A3 ou supérieur (420 x 297 mm). Pour une qualité optimale, il est conseillé d'utiliser du papier photo.



**Remarque** Si vous utilisez une feuille au format A3, assurez-vous que le grand côté s'engage en premier dans l'imprimante.



**AVERTISSEMENT** N'utilisez pas de papier transparent ou semi-transparent pour aligner les têtes d'impression.

3. Retirez, puis réinsérez toutes les têtes d'impression (voir [Retrait d'une tête d'impression](#) et [Insertion d'une tête d'impression](#)). Ainsi, la procédure d'alignement commence.

4. Assurez-vous que le capot transparent est fermé, car une source lumineuse intense à proximité de l'imprimante peut affecter l'alignement au cours de cette procédure.

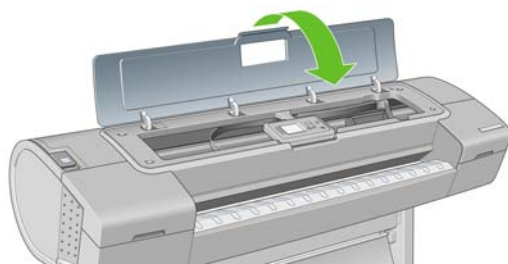

5. Cette opération prend environ six minutes. Attendez que le panneau avant indique que la procédure est terminée avant d'utiliser l'imprimante.



**Remarque** L'imprimante imprime une image de calibrage. Ne tenez pas compte de cette image. Le panneau avant affiche toute erreur survenue au cours de la procédure.

## Utilisation du menu **Entretien qualité d'image**

1. Chargez le papier que vous souhaitez utiliser (voir [Gestion du papier](#)). Vous pouvez utiliser un rouleau ou une feuille ; cependant, le support doit être en mode Paysage au format A3 ou supérieur (420 x 297 mm). Pour une qualité optimale, il est conseillé d'utiliser du papier photo ; les papiers ordinaires, de luxe et couchés fins donnent des résultats acceptables, mais secondaires.



**Remarque** Si vous utilisez une feuille au format A3, assurez-vous que le grand côté s'engage en premier dans l'imprimante.



**AVERTISSEMENT** N'utilisez pas de papier transparent ou semi-transparent pour aligner les têtes d'impression.

2. Appuyez sur la touche **Menu** pour revenir au menu principal et sélectionnez l'icône du menu



Entretien qualité d'image, puis **Aligner les têtes d'imp.** L'imprimante vérifie si elle dispose de suffisamment de papier pour effectuer l'alignement.

3. Si le papier chargé est satisfaisant, l'imprimante procède au réalignement et imprime un motif de réalignement. Assurez-vous que le capot transparent est fermé, car une source lumineuse intense à proximité de l'imprimante peut affecter l'alignement au cours de cette procédure.

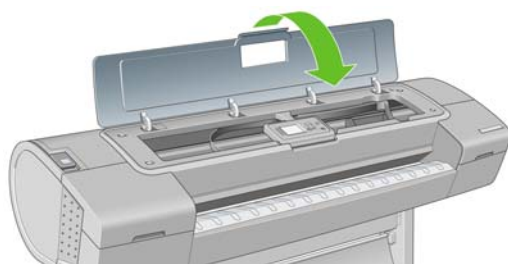

4. Cette opération prend environ cinq minutes. Attendez que le panneau avant indique que la procédure est terminée avant d'utiliser l'imprimante.

## Erreurs de numérisation pendant l'alignement

En cas d'échec de la procédure d'alignement, le panneau avant affiche un message indiquant des problèmes de numérisation. Cela signifie que la procédure d'alignement n'a pas abouti. L'imprimante

n'est donc pas alignée et la procédure doit être répétée pour disposer d'une bonne qualité d'image. Ce problème peut-être dû à différents facteurs :

- Le papier utilisé n'était pas valide. Répétez la procédure d'alignement avec du papier valide.
- Problèmes d'état des têtes d'impression. Nettoyez les têtes d'impression (voir [Nettoyage des têtes d'impression](#)).
- L'alignement a été effectué alors que le capot transparent était ouvert. Fermez le capot et répétez la procédure d'alignement.

Si le problème persiste malgré l'utilisation d'un papier valide, le nettoyage des têtes d'impression et la fermeture du capot, cela signifie soit qu'une défaillance du système de numérisation nécessite une réparation, soit que les têtes d'impression, bien que propres, ne fonctionnent pas et doivent être remplacées.

## Messages d'état des têtes d'impression

Les messages d'état ci-dessous concernent les têtes d'impression :

- **OK** : la tête d'impression fonctionne normalement ; aucun problème connu n'a été détecté.
- **Manquante** : aucune tête d'impression n'est présente ou elle n'est pas installée correctement dans l'imprimante.
- **Testez têtes d'impr. séparém.** : il est conseillé de tester les têtes d'impression séparément afin d'identifier la tête défectueuse. Retirez toutes les têtes d'impression et insérez-les une à une, en prenant soin de fermer le loquet et le couvercle du chariot après chaque insertion. Le panneau avant indique la tête défectueuse en affichant le message de réinstallation ou de remplacement.
- **Réinsérer** : il est conseillé de retirer la tête d'impression, puis de la réinstaller. Si cela ne résout pas le problème, nettoyez les contacts électriques (voir [Le panneau avant recommande le remplacement ou la réinstallation d'une tête d'impression](#)). Si le problème persiste, remplacez la tête d'impression par une nouvelle (voir [Retrait d'une tête d'impression](#) et [Insertion d'une tête d'impression](#)).
- **Remplacer** : échec de la tête d'impression. Remplacez la tête d'impression par une tête opérationnelle (voir [Retrait d'une tête d'impression](#) et [Insertion d'une tête d'impression](#)).
- **Remplacement incomplet** : une procédure de remplacement des têtes d'impression a échoué. Relancez la procédure et attendez qu'elle se termine (il n'est pas nécessaire de changer les têtes d'impression).
- **Supprimer** : le type de tête d'impression utilisé n'est pas adapté dans le cadre de l'impression.



---

# 14 Résolution des problèmes courants avec l'imprimante

- [L'imprimante n'imprime pas](#)
- [L'imprimante fonctionne lentement](#)
- [Échec de la communication entre l'ordinateur et l'imprimante](#)
- [Impossible d'accéder au logiciel HP Easy Printer Care \(Windows\) ou à l'utilitaire d'impression HP \(Mac OS\)](#)
- [Impossible d'accéder au serveur Web incorporé](#)
- [Contrôle du système automatique de fichiers](#)
- [Erreur d'allocation de mémoire AutoCAD 2000](#)
- [Pas de sortie lors d'une impression à partir de Microsoft Visio 2003](#)
- [Fonctionnalités d'impression non disponibles à partir de QuarkXpress](#)
- [Alertes d'imprimante](#)

## L'imprimante n'imprime pas

Si tout est en ordre (papier chargé, tous les composants d'encre installés et pas d'erreur de fichier), il est encore possible que l'impression d'un fichier envoyé à partir de votre ordinateur ne démarre pas comme prévu :

- Il peut s'agir d'un problème d'alimentation électrique. Si l'imprimante ne présente aucune activité et que le panneau avant ne répond pas, vérifiez que le câble d'alimentation est bien branché et qu'une tension est présente au niveau de la prise.
- Il peut s'agir d'un phénomène électromagnétique inhabituel, par exemple de puissants champs électromagnétiques ou des perturbations électriques graves, susceptibles de provoquer un comportement inattendu de l'imprimante, voire son arrêt total. Dans ce cas, éteignez l'imprimante à l'aide de la touche **Alimentation** sur le panneau avant et débranchez le cordon d'alimentation, attendez que l'environnement électromagnétique revienne à la normale et rallumez l'imprimante. Si les problèmes persistent, contactez votre conseiller du service après-vente.
- Le paramètre de langage graphique peut être erroné, voir [Modification du paramètre de langage graphique](#).
- Vous n'avez peut-être pas installé le pilote correspondant à votre imprimante sur votre ordinateur (consultez les instructions d'installation).
- Si vous imprimez sur une feuille, vous devez spécifier Feuille comme source de papier dans le logiciel HP Easy Printer Care (Windows) ou l'utilitaire d'impression HP (Mac OS).
- Vous avez peut-être demandé un aperçu avant impression au pilote de votre imprimante. Cette fonction vous permet de vérifier si l'image affichée est bien celle voulue. Dans ce cas, l'aperçu s'affiche à l'écran et vous devez cliquer sur un bouton pour lancer l'impression.

## L'imprimante fonctionne lentement

Voici quelques explications possibles.

- Avez-vous configuré la qualité d'impression sur Supérieur ou sur Détail maximal ? Ces types d'impression prennent plus de temps car ils nécessitent davantage de passages.
- Avez-vous spécifié le type de papier correct lorsque vous avez chargé le papier ? Les papiers photo et couchés nécessitent un temps de séchage plus long entre les passages. Pour connaître le paramètre de type de papier actuel, reportez-vous à [Affichage d'informations sur le papier](#). Certains types de papier demandent un temps d'impression plus long.
- Disposez-vous d'une connexion réseau vers votre imprimante ? Vérifiez que tous les composants utilisés dans le réseau (cartes d'interface réseau, concentrateurs, routeurs, commutateurs, câbles) sont capables de fonctionner à grande vitesse. Le trafic provenant d'autres périphériques du réseau est-il important ?
- Avez-vous spécifié un temps de séchage Étendu sur le panneau avant ? Essayez de régler le temps de séchage sur Optimal.

## Échec de la communication entre l'ordinateur et l'imprimante

Les symptômes sont notamment :

- L'écran du panneau avant n'affiche pas le message **Réception** alors que vous avez envoyé une image à l'imprimante.
- Votre ordinateur affiche un message d'erreur lorsque vous essayez d'imprimer.



- Votre ordinateur ou votre imprimante se bloque (reste inactif) alors que la communication est en cours.
- La sortie de votre imprimante contient des erreurs aléatoires ou inexplicables (lignes mal placées, graphiques tronqués etc.).

Pour résoudre un problème de communication :



- Assurez-vous que vous avez sélectionné l'imprimante correcte dans votre application, voir [Impression](#).
- Assurez-vous que l'imprimante fonctionne correctement à partir d'autres applications.
- N'oubliez pas que les impressions très volumineuses peuvent prendre du temps au niveau de la réception, du traitement et de l'impression.
- Si l'imprimante est connectée à un réseau, essayez de l'utiliser en la connectant directement à votre ordinateur par un câble USB.
- Si votre imprimante est connectée à votre ordinateur par le biais d'autres dispositifs intermédiaires, tels que commutateurs, tampons, adaptateurs de câbles, convertisseurs de câbles, etc., essayez de l'utiliser en la connectant directement à votre ordinateur.
- Essayez un autre câble d'interface.
- Vérifiez que le paramètre de langue est correct, voir [Modification du paramètre de langage graphique](#).
- Si l'imprimante est connectée par un câble USB, essayez de débrancher et de rebrancher le câble USB à l'ordinateur.

## Impossible d'accéder au logiciel HP Easy Printer Care (Windows) ou à l'utilitaire d'impression HP (Mac OS)

Si vous ne l'avez pas déjà fait, reportez-vous à [Accès au logiciel HP Easy Printer Care \(Windows\)](#) ou à [l'utilitaire d'impression HP \(Macintosh\)](#).



**Remarque** Windows XP Professionnel Edition x64 ne prend pas en charge HP Easy Printer Care. Il ne peut donc pas être installé par le programme d'installation de votre imprimante.

1. Appuyez sur la touche **Menu** pour revenir au menu principal et sélectionnez l'icône du menu Connectivité .
2. Sélectionnez **Avancé > Services Web > Utilitaires de l'imprimante > Activer**.
3. Si vous disposez d'une connexion TCP/IP vers votre imprimante, appuyez sur la touche **Menu** pour revenir au menu principal et sélectionnez de nouveau l'icône du menu Connectivité .
4. Sélectionnez le type de connexion que vous utilisez.
5. Sélectionnez **Voir les informations**.



Si vous ne pouvez toujours pas vous connecter, éteignez et rallumez l'imprimante à l'aide de la touche **Alimentation** sur le panneau avant.

## Impossible d'accéder au serveur Web incorporé

Si vous ne l'avez pas déjà fait, reportez-vous à [Accès au serveur Web incorporé](#).



**Remarque** Si vous connectez directement votre imprimante par le biais d'un câble USB, utilisez le logiciel HP Easy Printer Care (Windows) ou l'utilitaire d'impression HP (Mac OS).

1. Appuyez sur la touche **Menu** pour revenir au menu principal et sélectionnez l'icône du menu Connectivité .
2. Sélectionnez **Avancé > Autoriser EWS > Activé**.
3. Si vous disposez d'une connexion TCP/IP vers votre imprimante, appuyez sur la touche **Menu** pour revenir au menu principal et sélectionnez de nouveau l'icône du menu Connectivité .
4. Sélectionnez le type de connexion que vous utilisez.
5. Sélectionnez **Voir les informations**.
6. Assurez-vous de voir IP activé. Si ce n'est pas le cas, vous devrez peut-être utiliser une autre connexion.

Si vous utilisez un serveur proxy, essayez de le contourner et d'accéder directement au serveur Web.

- Dans Internet Explorer 6 pour Windows, cliquez sur **Outils > Options Internet > Connexions > Paramètres réseau**, et cochez la case **Ne pas utiliser de serveur proxy pour les adresses locales**. Ou alors, pour un contrôle plus précis, cliquez sur le bouton **Avancé** et ajoutez l'adresse IP de l'imprimante à la liste des exceptions pour lesquelles le serveur proxy n'est pas utilisé.
- Dans Safari pour Mac OS, accédez à **Safari > Préférences > Avancé** et cliquez sur le bouton **Proxys : Modifier les paramètres**. Ajoutez à la liste des exceptions l'adresse IP ou le nom de domaine de l'imprimante pour laquelle le serveur proxy n'est pas utilisé.

Si vous ne pouvez toujours pas vous connecter, éteignez et rallumez l'imprimante à l'aide de la touche **Alimentation** sur le panneau avant.

## Contrôle du système automatique de fichiers

Lorsque vous allumez l'imprimante, il se peut que vous voyez un écran du panneau de commande similaire à celui illustré ci-dessous.

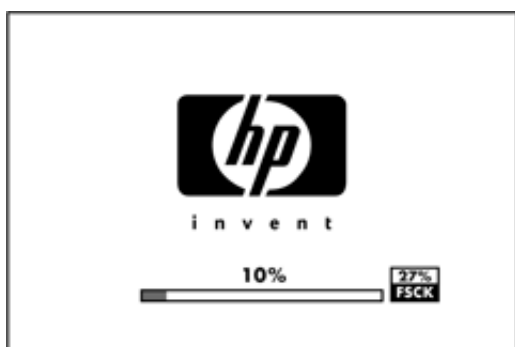

Un contrôle du système de fichiers s'exécute ; cela peut prendre jusqu'à 40 minutes. Attendez que ce processus soit terminé.



**ATTENTION** Si vous éteignez l'imprimante avant que le contrôle du système de fichiers soit terminé, le système de fichiers peut être réellement endommagé, rendant le disque dur de l'imprimante inutilisable. Dans tous les cas, le contrôle du système de fichiers redémarrera du début lorsque vous allumerez l'imprimante à nouveau.

Un contrôle du système de fichiers est programmé tous les 90 jours de manière à maintenir l'intégrité du système de fichiers du disque dur.

## Erreur d'allocation de mémoire AutoCAD 2000

Après l'installation du pilote de l'imprimante, lorsque vous essayez d'imprimer pour la première fois à partir d'AutoCAD 2000, vous pouvez recevoir le message **Erreur d'allocation de mémoire** et votre image n'est pas imprimée.

Il s'agit d'un problème dans AutoCAD 2000, vous pouvez le résoudre en téléchargeant le correctif Plotting Update (**plotupdate.exe**) à partir du site Web Autodesk, <http://www.autodesk.com/>.

Ce correctif peut également être utile si vous rencontrez d'autres problèmes étranges lorsque vous imprimez à partir d'AutoCAD 2000.

## Pas de sortie lors d'une impression à partir de Microsoft Visio 2003

Pour plus d'informations sur les problèmes d'impression d'images de grande taille (plus de 3,27 m de long) à partir de Microsoft Visio 2003, reportez-vous à la Base de connaissances de Microsoft (<http://support.microsoft.com/search/>).

Pour éviter ces problèmes, il est possible de réduire l'image à une taille inférieure à 3,27 m dans Visio, puis de l'agrandir dans le pilote d'impression en utilisant les options **Echelle** de l'onglet Effets du pilote Windows. Si la mise à l'échelle vers le bas dans l'application et la mise à l'échelle vers le haut dans le pilote sont identiques, le résultat est celui attendu à l'origine.

## Fonctionnalités d'impression non disponibles à partir de QuarkXpress

Lorsque vous lancez une impression dans QuarkXPress, les fonctionnalités du pilote ci-dessous sont indisponibles :

- Aperçu avant l'impression
- Rotation
- Mise à l'échelle
- Fonctions bureautiques ou options d'économie de papier
- Impression inversée (de la dernière à la première page)

Les fonctions suivantes ne sont pas disponibles avec le pilote HP-GL/2 :

- Aperçu avant l'impression
- Impression inversée (de la dernière à la première page)

Pour obtenir les mêmes résultats, utilisez les fonctions équivalentes disponibles dans QuarkXPress.

# Alertes d'imprimante

Votre imprimante peut émettre deux types d'alerte :

- **Erreurs** : elles informent principalement l'utilisateur du fait que l'imprimante est dans l'incapacité d'imprimer. Cependant, dans le pilote, les erreurs peuvent également vous informer de conditions susceptibles d'altérer l'impression (une troncature, par exemple), et ce, même si l'imprimante est en mesure d'imprimer.
- **Avertissements** : les avertissements indiquent qu'une intervention est requise de la part de l'utilisateur, qu'il s'agisse d'un réglage (un calibrage, par exemple) ou d'une impossibilité d'imprimer (maintenance préventive ou bas niveau d'encre).

Le système de l'imprimante propose quatre indicateurs d'alertes différents.

- **Panneau avant** : le panneau avant affiche uniquement l'alerte la plus pertinente. En règle générale, l'utilisateur doit appuyer sur la touche **OK** pour confirmer. Cependant, dans le cas d'un avertissement, l'alerte disparaît après une période déterminée. Certaines alertes permanentes, telles que « Faible niveau d'encre de la cartouche », réapparaissent lorsque l'imprimante est inactive et qu'aucune autre alerte sérieuse n'est à signaler.
- **Logiciel HP Easy Printer Care (Windows) ou Utilitaire d'impression HP (Mac OS)** : ces applications proposent une section intitulée « Eléments qui requièrent votre attention », accessible sous l'onglet Vue d'ensemble. Y sont répertoriées toutes les alertes présentes actuellement dans l'imprimante. Si les alertes sont activées et qu'un problème d'impression se produit, une fenêtre contextuelle s'ouvre pour expliquer à l'utilisateur pourquoi l'imprimante ne fonctionne pas. Ces alertes contextuelles peuvent également être configurées en tant qu'alertes de bureau.
- **Serveur Web incorporé** : l'état de l'imprimante est affiché dans le coin supérieur droit de l'écran du serveur Web incorporé. En cas d'alerte, la zone d'état en affiche le texte. Le panneau avant et le serveur Web incorporé affichent tous deux la même alerte.
- **Pilote** : Le pilote affiche les alertes. Il vous informe au sujet des paramètres de configuration des travaux susceptibles de générer un problème sur la sortie finale. Si l'imprimante n'est pas prête, elle affiche un avertissement.

# 15 Messages d'erreur du panneau avant

Il arrive que l'un des messages ci-dessous s'affichent sur le panneau avant. Si tel est le cas, suivez la procédure conseillée dans la colonne Recommandation.

Si le message d'erreur affiché n'est pas répertorié dans cette section et que vous avez un doute quant à l'action à effectuer, contactez le support HP. Voir [Contacter le support HP](#).

Tableau 15-1 Messages texte

Message	Recommandation
Cartouche [Couleur] expirée	Remplacez la cartouche. Voir <a href="#">Manipulation des cartouches d'encre et des têtes d'impression</a> .
Cartouche [Couleur] manquante	Insérez une cartouche de la couleur indiquée. Voir <a href="#">Manipulation des cartouches d'encre et des têtes d'impression</a> .
Cartouche [Couleur] épuisée	Remplacez la cartouche. Voir <a href="#">Manipulation des cartouches d'encre et des têtes d'impression</a> .
Erreur tête d'impression [Couleur] n°[n] : manquante	Insérez la tête d'impression appropriée. Voir <a href="#">Manipulation des cartouches d'encre et des têtes d'impression</a> .
Erreur tête d'impression [Couleur] n°[n] : retirer	Retirez la tête d'impression incorrecte et insérez-en une nouvelle du type approprié (couleur et numéro). Voir <a href="#">Manipulation des cartouches d'encre et des têtes d'impression</a> .
Erreur tête d'impression [Couleur] n°[n] : remplacer	Retirez la tête d'impression qui ne fonctionne pas et insérez-en une nouvelle. Voir <a href="#">Manipulation des cartouches d'encre et des têtes d'impression</a> .
Erreur tête d'impression [Couleur] n°[n] : réinsérer	Retirez et réinsérez la tête d'impression ou essayez de nettoyer les contacts électriques. Le cas échéant, insérez une nouvelle tête d'impression. Voir <a href="#">Le panneau avant recommande le remplacement ou la réinstallation d'une tête d'impression</a> .
Tête d'impression [Couleur] n°[n] hors garantie	La garantie de la tête d'impression est terminée, car elle est utilisée depuis une longue période ou en raison du volume d'encre déjà utilisé. Consultez le document <i>Informations légales</i> .
Avertissement de garantie tête impress. [Couleur] n°[n]	L'utilisation d'un type d'encre erroné risque d'invalider la garantie de la tête d'impression. Consultez le document <i>Informations légales</i> .
Erreur d'E/S	Redémarrez l'imprimante. Si le problème persiste, contactez le support HP. Voir <a href="#">Contacter le support HP</a> .
Avertissement E/S	Effectuez une nouvelle tentative. Si le problème persiste, contactez le support HP. Voir <a href="#">Contacter le support HP</a> .
Calibrage d'avance papier en attente	Effectuez un calibrage d'avance du papier. Voir <a href="#">Nouveau calibrage de l'avance du papier</a> .
Err calibr. avance pap. pdt impr : pap. trop petit	Déchargez le papier et chargez un plus grand format.

**Tableau 15-1** Messages texte (suite)

Message	Recommandation
Err calibr avance pap pdt numér : pap trop petit	Déchargez le papier et chargez un plus grand format.
Erreur LDP : système de remise d'encre épuisé	Nettoyez les têtes d'impression. Voir <a href="#">Nettoyage des têtes d'impression</a> .
Erreur LDP : impression tronquée	L'image est trop grande pour le papier ou l'imprimante. Si possible, chargez un format de papier plus grand ou réduisez la taille de l'image.
Erreur LDP : mémoire saturée	Redémarrez l'imprimante et essayez de renvoyer le travail. Le cas échéant, réduisez la complexité de l'impression.
Erreur LDP : papier épuisé	Chargez davantage de papier.
Erreur LDP : erreur d'analyse	La tâche est inintelligible pour l'imprimante. Essayez de la recréer et de la renvoyer. Vérifiez le branchement des câbles.
Erreur LDP : erreur de mode d'impression	La qualité d'impression ou le type de papier indiqué pour la tâche est incorrect. Changez de type de papier ou modifiez les paramètres d'impression.
Erreur LDP : erreur d'impression	Essayez de renvoyer la tâche.
Erreur LDP : mémoire virtuelle saturée	Redémarrez l'imprimante et essayez de renvoyer le travail. Le cas échéant, réduisez la complexité de l'impression.
Err. align. tête d'impr : pap. trop petit	Déchargez le papier et chargez un plus grand format.
Remplacer la cartouche [couleur]	Remplacez la cartouche. Voir <a href="#">Manipulation des cartouches d'encre et des têtes d'impression</a> .
Réinstaller la cartouche [couleur]	Retirez et réinsérez la cartouche. Voir <a href="#">Manipulation des cartouches d'encre et des têtes d'impression</a> .
Mise à jour : échec. Fichier incorrect	Vérifiez que vous avez sélectionné le fichier de mise à jour du microprogramme approprié. Réessayez ensuite d'effectuer la mise à jour.

**Tableau 15-2** Codes d'erreur numériques

Code d'erreur	Recommandation
01.0	Redémarrez l'imprimante. Si le problème persiste, contactez le support HP. Voir <a href="#">Contacter le support HP</a> .
01.1	
01.2	
21	Redémarrez l'imprimante. Si le problème persiste, contactez le support HP. Voir <a href="#">Contacter le support HP</a> .
21.1	
22.0	
22.1	Un nettoyage interne de l'imprimante est nécessaire. Voir <a href="#">Nettoyage du détecteur de gouttes de la tête d'impression</a> . Si le problème persiste, contactez le support HP. Voir <a href="#">Contacter le support HP</a> .
22.2	
22.3	
24	Mettez à jour le microprogramme de votre imprimante. Voir <a href="#">Mise à jour du microprogramme</a> .
52:01	
62	

**Tableau 15-2** Codes d'erreur numériques (suite)

Code d'erreur	Recommandation
63	
64	
65	
67	
74.1	Effectuez une nouvelle tentative de mise à jour du microprogramme. N'utilisez pas votre ordinateur pendant l'opération de mise à jour. Si le problème persiste, contactez le support HP. Voir <a href="#">Contacter le support HP</a> .
79	Redémarrez l'imprimante. Si le problème persiste, contactez le support HP. Voir <a href="#">Contacter le support HP</a> .
94	Relancez la procédure de calibrage des couleurs. Voir <a href="#">Calibrage des couleurs</a> .
94.1	





---

# 16 Assistance clients HP

- [Introduction](#)
- [Services graphiques professionnels HP](#)
- [HP Instant Support](#)
- [HP Proactive Support](#)
- [Contacter le support HP](#)

## Introduction

L'Assistance clients HP propose un support d'excellente qualité pour vous aider à bénéficier de toutes les fonctionnalités de votre HP Designjet. Ce service fournit une expertise de support complète et éprouvée et tire profit des nouvelles technologies, afin d'offrir à ses clients un support technique unique de bout en bout. Les services incluent installation et configuration, outils de dépannage, mises à niveau de garantie, services de réparation et de remplacement, support via le Web et par téléphone, mises à jour logicielles et services d'auto-maintenance. Pour en savoir plus sur l'Assistance clients HP, consultez le site Web :

<http://www.hp.com/go/designjet/>

ou contactez-nous par téléphone (voir [Contacter le support HP](#)).

## Services graphiques professionnels HP

Pour plus d'informations sur les services décrits dans cette section, rendez-vous à l'adresse <http://www.hp.com/go/pgs/>.

## Centre de compétence

Découvrez un monde de services et de ressources dédiés qui garantira des performances toujours optimales de vos produits et solutions HP Designjet.

Rejoignez la communauté HP au Centre de compétence, votre communauté d'impression grand format à l'adresse [http://www.hp.com/go/knowledge\\_center/djz3100/](http://www.hp.com/go/knowledge_center/djz3100/) pour un accès 24 heures/24, 7 jours/7 à :

- des didacticiels multimédias,
- des procédures étapes par étape,
- des téléchargements — les microprogrammes, pilotes, logiciels, profils de papier, etc. les plus récents pour vos imprimantes,
- un support technique — dépannage en ligne, contacts de l'Assistance clients, et plus encore,
- des procédures et des conseils pour exécuter différents travaux d'impression à partir d'applications logicielles spécifiques,
- des forums pour un contact direct avec des experts, de chez HP et vos collègues,
- un suivi de garantie en ligne, pour avoir l'esprit tranquille,
- des informations sur les nouveaux produits — imprimantes, consommables, accessoires, logiciels, etc.,
- un Centre Consommables pour tout ce que vous devez savoir sur l'encre et le papier.

En personnalisant votre abonnement pour les produits achetés et votre type d'activité, et en définissant vos préférences de méthode de communication, vous déterminez les informations dont vous avez besoin.

## Kit de démarrage HP

Le Kit de démarrage HP est le DVD fourni avec votre imprimante. Il contient le logiciel et la documentation de l'imprimante, y compris des didacticiels multimédias de présentation pour vous aider à obtenir une bonne qualité d'impression.

## Services HP Care Packs et extensions

Si vous souhaitez étendre la garantie de votre imprimante au-delà de la période standard, vous avez deux options.

- HP Care Pack offre un support technique pendant trois ans. Vous pouvez l'acheter en même temps que l'imprimante, ou quelques temps plus tard.
- Vous pouvez acheter à tout moment une extension de garantie d'un an.

Les services HP Care Packs et les extensions de garantie incluent un support à distance. Un service sur site est également fourni en cas de besoin, avec deux options de temps de réponse possibles.

- Jour ouvré suivant
- Même jour ouvré, dans les quatre heures (selon les pays)

Pour plus d'informations sur HP Care Packs, consultez le site <http://www.hp.com/go/lookuptool/>.

## Installation HP

Le service d'installation HP met en place, configure et connecte l'imprimante pour vous.

Ce n'est que l'un des services HP Care Pack ; pour plus d'informations, rendez-vous à l'adresse <http://www.hp.com/go/lookuptool/>.

## HP Instant Support

HP Instant Support Professional Edition est la gamme HP d'outils de dépannage qui collectent des informations de diagnostic de votre imprimante et les met en correspondance avec des solutions intelligentes des bases de compétences HP, ce qui vous permet de résoudre vos problèmes aussi rapidement que possible.

Vous pouvez démarrer une session HP Instant Support en cliquant sur le lien fourni par le serveur Web incorporé de votre imprimante. Voir [Accès au serveur Web incorporé](#).

Pour pouvoir utiliser HP Instant Support :

- Votre imprimante doit disposer d'une connexion TCP/IP car HP Instant Support n'est accessible que via le serveur Web incorporé.
- Vous devez pouvoir accéder à Internet, puisque HP Instant Support est un service basé sur le Web.

HP Instant Support est actuellement disponible en anglais, coréen, chinois simplifié et chinois traditionnel.

Vous trouverez plus d'informations concernant HP Instant Support à l'adresse <http://www.hp.com/go/ispe/>.

## HP Proactive Support

HP Proactive Support vous aide à réduire les périodes d'indisponibilité de l'imprimante, particulièrement coûteuses, en identifiant, en diagnostiquant et en résolvant les problèmes avant qu'ils ne surviennent. Cet outil est conçu pour aider les entreprises de toutes tailles à réduire les coûts d'assistance et à optimiser la productivité, et ce, d'un simple clic de la souris.

Ce composant de la suite de services d'imagerie et d'impression HP vous permet de contrôler votre environnement d'impression. L'outil HP Proactive Support s'articule autour de trois axes : optimiser la valeur de votre investissement, augmenter la durée de disponibilité de l'imprimante et réduire les coûts de gestion de l'imprimante.

HP vous conseille vivement d'activer l'outil HP Proactive Support dès maintenant afin de gagner un temps précieux et de prévenir l'apparition de problèmes susceptibles de réduire le temps de disponibilité de votre imprimante et les coûts y afférents. Outre l'exécution de diagnostics, cet outil vérifie la disponibilité de mises à jour de logiciels et de microprogrammes.

Vous pouvez activer l'outil HP Proactive Support dans HP Easy Printer Care pour Windows ou dans l'utilitaire d'impression HP pour Mac OS. Vous avez la possibilité d'y indiquer la fréquence des connexions entre votre ordinateur et le serveur Web de HP, ainsi que la fréquence des diagnostics (que vous pouvez également exécuter à tout moment).

Si l'outil HP Proactive Support détecte un problème potentiel, il vous en informe au moyen d'une alerte qui vous explique le problème et vous suggère une solution. Dans certains cas, le problème peut être résolu automatiquement, tandis que, dans d'autres, il se peut que vous soyez mis à contribution pour le résoudre.

Reportez-vous également à la section [Accès au logiciel HP Easy Printer Care \(Windows\) ou à l'utilitaire d'impression HP \(Macintosh\)](#).

## Contactez le support HP

Vous pouvez contacter le support HP par téléphone. Néanmoins, avant d'appeler :

- Revoyez les propositions de dépannage de ce guide.
- Consultez la documentation adéquate relative aux pilotes.
- Si vous avez installé des pilotes et des RIP d'autres fournisseurs, voir leur documentation.
- Si vous appelez l'un des bureaux de Hewlett-Packard, veillez à avoir avec vous les informations suivantes pour nous aider à vous répondre plus rapidement :
  - L'imprimante que vous utilisez (numéro de produit et numéro de série, inscrits sur l'autocollant à l'arrière de l'imprimante)
  - Si un code d'erreur s'affiche sur le panneau avant, notez-le (voir [Messages d'erreur du panneau avant](#))
  - L'ID de service de l'imprimante : sur le panneau avant, sélectionnez l'icône du menu Informations , puis **Afficher infos imprimante**
  - L'ordinateur que vous utilisez
  - Les équipements ou logiciels spécifiques que vous utilisez (par exemple, spouleurs, réseaux, commutateurs, modems ou pilotes logiciels spéciaux)
  - Le câble que vous utilisez (par référence) et où vous l'avez acheté
  - Le type d'interface utilisée sur votre imprimante (USB ou réseau)
  - Le nom et la version du logiciel que vous utilisez actuellement
  - Si possible, imprimez les rapports suivants ; il vous sera peut-être demandé de les faxer au centre de support que vous avez contacté : Configuration, Rapport d'usage et « toutes les pages ci-dessus » du Service Information (voir [Impressions internes de l'imprimante](#))

## Numéros de téléphone

Une liste actuelle des numéros de téléphone du support HP est disponible sur le Web à l'adresse [http://welcome.hp.com/country/us/en/wwcontact\\_us.html](http://welcome.hp.com/country/us/en/wwcontact_us.html). Si vous ne disposez pas d'un accès à Internet, essayez l'un des numéros ci-dessous.

- Algérie : 213 17 63 80
- Argentine : 0 800 777 HP INVENT, local 5411 4778 8380
- Australie : 13 10 47
- Autriche : 0810 00 10 00
- Bahreïn : 800 171
- Belgique : (0) 78 600 600
- Bolivie : 0 800 1110, local 54 11 4708 1600
- Brésil : 0800 157 751, local 55 11 3747 7799
- Canada : 1 800 HP INVENT
- Caraïbes : 1 800 711 2884
- Amérique centrale : 1 800 711 2884
- Chili : 800 HP INVENT, 123 800 360 999
- Chine : 800 810 59 59, 10 6564 59 59
- Colombie : 01 8000 51 HP INVENT, local 571 606 9191
- République tchèque : 420 261 307 310
- Danemark : 70 11 77 00
- Équateur : 999 119, 1 800 225 528
- Égypte : 202 532 5222
- Finlande : 0203 53232
- France : 08 26 10 49 49
- Allemagne : 0180 52 58 143
- Grèce : 210 6073603, 801 11 22 55 47
- Guadeloupe : 0800 99 00 11, 877 219 8791
- Guatemala : 1 800 999 5105, 1 800 711 2884
- Hong-Kong : 852 3002 8555
- Hongrie : 06 1 382 1111
- Inde : 1 600 112 267
- Indonésie : 350 3408
- Irlande : 1 890 946500
- Israël : 09 830 4848

- Italie : 02 3859 1212
- Jamaïque : 0 800 711 2884
- Japon : logiciels 0120 014121, matériel 0120 742594
- Corée : 82 1588 3003
- Luxembourg : 27 303 303
- Malaisie : 1 800 80 5405
- Martinique : 0 800 99 00, 877 219 8671
- Mexique : 01 800 472 6684, local 5258 9922
- Moyen-Orient : 4 366 2020
- Maroc : 2240 4747
- Pays-Bas : 0900 1170 000
- Nouvelle Zélande : 09 365 9805
- Norvège : 800 62 800
- Paraguay : 00 811 800, 800 711 2884
- Panama : 001 800 711 2884
- Pérou : 0 800 10111
- Philippines : 632 888 6100
- Pologne : 22 566 6000
- Portugal : 213 164 164
- Puerto Rico : 1 800 652 6672
- République d'Afrique du Sud : 27 11 258 9301, local 086 000 1030
- Roumanie : 40 21 315 4442
- Russie : 095 797 3520, 812 3467 997
- Arabie Saoudite : 6272 5300
- Slovaquie : 2 50222444
- Afrique du Sud : 0800 001 030
- Espagne : 902 010 333
- Suède : 077 130 30 00
- Suisse : 0848 80 20 20
- Taïwan : 886 2 872 28000
- Thaïlande : 0 2353 9000
- Tunisie : 71 89 12 22
- Turquie : 216 444 71 71
- Émirats arabes unis : 800 4520, 04 366 2020

- Ukraine : 44 4903520
- Royaume-Uni : 0870 842 2339
- États-Unis : 1 800 HP INVENT
- Uruguay : 54 11 4708 1600
- Venezuela : 0 800 HP INVENT, local 58 212 278 8000
- Viêt-nam : 84 8 823 45 30
- Afrique de l'Ouest (français) : 351 213 17 63 80





---

# 17 Spécifications de l'imprimante

- [Spécifications fonctionnelles](#)
- [Spécifications physiques](#)
- [Spécifications de la mémoire](#)
- [Spécifications d'alimentation](#)
- [Spécifications écologiques](#)
- [Spécifications environnementales](#)
- [Spécifications acoustiques](#)

# Spécifications fonctionnelles

**Tableau 17-1** Fournitures d'encre HP 70

Têtes d'impression	Deux encres dans chaque tête d'impression : rehausseur de brillance et gris, bleu et vert, magenta et jaune, magenta clair et cyan clair, noir photo et gris clair, noir mat et rouge.
Cartouches d'encre	Cartouches contenant 130 ml d'encre : rehausseur de brillance, gris, bleu, vert, magenta, jaune, magenta clair, cyan clair, noir photo, gris clair, noir mat et rouge.

**Tableau 17-2** Formats de papier

	Minimum	Maximum
Largeur du rouleau	18 pouces (460 mm)	Imprimante 24 pouces : 24 pouces (609 mm) Imprimante 44 pouces : 44 pouces (1 118 mm)
Longueur du rouleau		300 pieds (91.4 m)
Largeur de la feuille	8,3 pouces (210 mm, Portrait A4)	Imprimante 24 pouces : 24 pouces (609 mm) Imprimante 44 pouces : 44 pouces (1 118 mm)
Longueur de la feuille	11 pouces (279 mm, Lettre Portrait)	Imprimante 24 pouces : 36 pouces (915 mm) Imprimante 44 pouces : 66 pouces (1 676 mm)

**Tableau 17-3** Résolutions d'impression

Qualité d'impression	Détail maximal	Plus de passages	Résolution du rendu (dpi)	Résolution de l'impression (dpi)
Supérieure	Activé	Activé	1200 × 1200	2400 × 1200 (support brillant uniquement)*
	Activé	Désactivé	1200 × 1200	1200 × 1200
	Désactivé	Activé	600 × 600	600 × 600
	Désactivé	Désactivé	600 × 600	600 × 600
Normal	Activé		600 × 600	600 × 600
	Désactivé		600 × 600	600 × 600
	Désactivé		300 × 300	300 × 300
Rapide	Activé		600 × 600	600 × 600
	Désactivé		600 × 600	600 × 600
	Désactivé		300 × 300	300 × 300

\* Brillant HP Premium, Satiné HP Premium, Papier photo satiné HP professionnel, Papier photo glacé, Papier photo semi-glacé/satiné, Papier glacé pour épreuves de contrat HP, Papier satiné pour épreuves de contrat HP, Papier à épreuve brillant, Papier à épreuve brillant semi-glacé/satiné

**Tableau 17-4** Marges

Marges supérieures gauche et droite	0,2 pouces = 5 mm
Marge inférieure (bord arrière)	5 mm = 0,2 pouce (rouleau)

17 mm = 0,67 pouces (feuille)

**Tableau 17-5** Précision mécanique

±0,2 % de la longueur vectorielle spécifiée ou ±0,1 mm (la valeur la plus élevée entre les deux) à 23 °C (73 °F), 50-60 % d'humidité relative, sur un support d'impression E/A0 en mode Optimal ou Normal avec un film mat HP.

**Tableau 17-6** Langages graphiques pris en charge

Imprimante HP Designjet série Z3100 Photo standard	HP-PCL3 GUI
Imprimante HP Designjet série Z3100 Photo avec mise à niveau H-GL/2	HP-GL/2 RTL

## Spécifications physiques

**Tableau 17-7** Spécifications physiques de l'imprimante

	Imprimante 24 pouces	Imprimante 24 pouces (sans table)	Imprimante 44 pouces
Poids	143 livres (65 kg)	103,6 livres (47 kg)	189 livres (86 kg)
Largeur	49,7 pouces (1262 mm)	49,7 pouces (1262 mm)	69,7 pouces (1770 mm)
Profondeur	Minimum : 26 pouces (661 mm) Maximum : 28,8 pouces (732 mm)	Minimum : 26 pouces (661 mm) Maximum : 28,8 pouces (732 mm)	Minimum : 26 pouces (661 mm) Maximum : 28,8 pouces (732 mm)
Hauteur	41,2 pouces (1 047 mm)	15,4 pouces (391 mm)	41,2 pouces (1 047 mm)

## Spécifications de la mémoire

**Tableau 17-8** Spécifications de la mémoire

Mémoire (DRAM) fournie	128 Mo
Disque dur	40 Go

## Spécifications d'alimentation

**Tableau 17-9** Spécifications d'alimentation de l'imprimante

Source	100-240 V ca ±10 %, réglage automatique
Fréquence	50-60 Hz
Courant	< 2 A
Consommation	< 200 W

## Spécifications écologiques

Pour obtenir les dernières informations concernant les spécifications écologiques de votre imprimante, rendez-vous sur <http://www.hp.com/> et effectuez une recherche sur les termes « spécifications écologiques ».

## Spécifications environnementales

Tableau 17-10 Spécifications environnementales de l'imprimante

	Plage de température	Plage d'humidité
Fonctionnement pour qualité d'impression optimale	22°C à 26°C (22,22°C à 26,11°C)	30% à 60%
Fonctionnement pour impression standard	15°C à 35°C (15,00°C à 35,00°C)	20% à 80%
Imprimante sans consommable	5°C à 40°C (5,00°C à 40,00°C)	
Consommables et imprimante intégrés hors fonctionnement :	-40°C à 60°C (-40,00°C à 60,00°C)	

## Spécifications acoustiques

Spécifications acoustiques de l'imprimante (conformes à la norme ISO 9296)

Tableau 17-11 Spécifications acoustiques de l'imprimante

Niveau sonore si inactif	4,4 B (A)
Niveau sonore en fonctionnement	6,5 B (A)
Pression sonore si inactif (tiers)	44 dB (A)
Pression sonore en fonctionnement (tiers)	29 dB (A)

---

# Glossaire

**Adresse IP** Identifiant unique qui désigne un noeud particulier sur un réseau TCP/IP. Cette adresse est constituée de quatre nombres entiers séparés par des points.

**Adresse MAC** Adresse de contrôle d'accès au support : identifiant unique utilisé pour désigner un périphérique particulier sur un réseau. Il s'agit d'un identifiant de niveau inférieur à l'adresse IP. Un périphérique doit donc posséder, à la fois, une adresse MAC et une adresse IP.

**AppleTalk** Suite de protocoles développés par Apple Computer en 1984 pour les réseaux informatiques. Apple recommande à présent un réseau TCP/IP.

**Bonjour** Appellation commerciale d'Apple Computer pour la mise en œuvre de la spécification IETF Zeroconf, une technologie de réseau informatique utilisée dans Mac OS X depuis la version 10.2. Bonjour est utilisé pour détecter les services disponibles sur un réseau local. Cette technologie était initialement connue sous le nom de RendezVous.

**Buse** L'un des minuscules orifices d'une tête d'impression à travers lesquels l'encre est déposée sur le papier.

**Cartouche d'encre** Composant amovible de l'imprimante qui stocke de l'encre d'une couleur donnée et la distribue à la tête d'impression.

**Constance des couleurs** Capacité à imprimer les mêmes couleurs, impression après impression et sur des imprimantes différentes.

**Couteau** Composant de l'imprimante qui coulisse d'avant en arrière sur la platine afin de couper le papier.

**Décharge électrostatique** L'électricité statique fait partie de la vie quotidienne ; c'est l'étincelle qui se produit lorsque l'on touche la portière de la voiture, quand on retire un vêtement, etc. Alors que l'électricité statique contrôlée a des applications bien utiles, les décharges électrostatiques non contrôlées constituent l'un des principaux dangers pour les produits électroniques. Aussi, pour éviter tout dommage, il convient de prendre certaines précautions lors de l'installation du produit ou de la manipulation d'appareils sensibles à l'électricité statique. Les dommages engendrés par les décharges électrostatiques peuvent en effet réduire l'espérance de vie des appareils. L'une des méthodes conseillées pour minimiser ces décharges non contrôlées et, partant, réduire ce type de dommage, consiste à toucher une pièce du produit mise à la terre (principalement des pièces métalliques) avant de manipuler des appareils sensibles à ce phénomène (tels que les têtes d'impression ou cartouches d'encre). De plus, pour réduire la génération de charge électrostatique dans le corps, évitez de travailler dans une pièce dont le sol est recouvert de moquette et réduisez au maximum vos mouvements lors de la manipulation des appareils sensibles à l'électricité statique. Évitez également de travailler dans des environnements à faible humidité.

**DEL** Acronyme de Diode électroluminescente : dispositif à semi-conducteur qui émet de la lumière lorsqu'elle est stimulée électriquement.

**E/S** Entrée/Sortie : ce terme décrit le passage des données entre deux périphériques.

**Espace couleur** Modèle de couleur qui représente chaque couleur par un jeu de numéros spécifique. Plusieurs espaces couleur différents utilisent le même modèle de couleur : par exemple, les moniteurs utilisent généralement le modèle de couleur RVB mais ils ont des espaces couleur différents car un jeu de numéros RVB spécifique donne des couleurs différentes selon les moniteurs.

**Ethernet** Technologie informatique très répandue destinée aux réseaux informatiques.

**Gamme** Gamme de couleurs et de valeurs de densité reproductibles sur un périphérique de sortie, comme une imprimante ou un moniteur.

**HP-GL/2** Hewlett-Packard Graphics Language 2 : langage défini par HP pour décrire les graphiques vectoriels.

**ICC** International Color Consortium : nom d'un groupe de sociétés ayant développé une norme commune pour les profils de couleurs.

**Jetdirect** Appellation commerciale utilisée par HP pour sa gamme de serveurs d'impression. Ces serveurs permettent la connexion directe d'une imprimante à un réseau local.

**Microprogramme** Logiciel qui contrôle les fonctionnalités de votre imprimante et qui est stocké de manière semi-permanente dans l'imprimante (ce logiciel peut être mis à jour).

**Modèle de couleur** Système de représentation des couleurs par numéros, comme RVB ou CMJN.

**Papier** Support fin et plat destiné à l'écriture ou l'impression ; le papier est généralement fabriqué à partir de fibres qui sont réduites en pulpe, séchées et pressées.

**Pilote d'imprimante** Logiciel qui convertit une tâche d'impression d'un format généralisé en données adaptées à une imprimante spécifique.

**Platine** Surface plane à l'intérieur de l'imprimante sur laquelle passe le papier en cours d'impression.

**Précision des couleurs** Capacité à imprimer des couleurs correspondant le plus fidèlement possible à l'image d'origine, en tenant compte du fait que tous les périphériques possèdent une gamme de couleurs limitée et peuvent se révéler incapables de reproduire avec précision certaines couleurs.

**Rehausseur de brillance** Fluide transparent qui améliore l'uniformité du brillant et élimine le phénomène de bronzage qui constitue un problème de qualité d'image sur les papiers photo. Ce dispositif n'est pas utilisé sur du papier mat.

**Rendezvous** Nom donné à Apple Computer à son logiciel réseau, rebaptisé Bonjour par la suite.

**Spindle** Tige sur laquelle prend place le rouleau de papier lors du processus d'impression.

**TCP/IP** Transmission Control Protocol/Internet Protocol : protocoles de communication qui constituent l'ossature d'Internet.

**Tête d'impression** Composant amovible de l'imprimante qui prélève l'encre d'une certaine couleur de la cartouche correspondante et la dépose sur le papier, via un ensemble de buses. Dans l'imprimante HP Designjet série Z3100 Photo, chaque tête d'impression imprime deux couleurs différentes.

**USB** Universal Serial Bus (bus série universel) : bus série standard conçu pour connecter des périphériques à des ordinateurs.

# Index

## A

Accessoires  
  commande 115  
Activation/désactivation du  
  couteau 40  
Adaptateurs de mandrin 26  
Ajout de types de papier 38  
Alertes  
  erreurs 162  
Alertes, avertissements 162  
Aperçu avant impression 48  
Assistance clients 168  
Assistance clients HP 168  
Avance du papier 40  
Avertisseur actif/inactif 21

## B

Bac de réception  
  problèmes de sortie 124  
Bas de l'image tronqué 141  
Bourrage papier 122

## C

Calibrage  
  couleur 62  
Calibrage d'avance du  
  papier 126  
Calibrage des couleurs 62  
Cartouche d'encre  
  à propos 88  
  commande 110  
  état 88  
  insertion 90  
  insertion impossible 148  
  maintenance 105  
  retrait 89  
  spécification 176  
CD/DVD Kit de démarrage HP 2  
Centre de compétence 168  
Chargement d'une seule  
  feuille 32  
Chargement d'un rouleau dans  
  l'imprimante 27

Chargement d'un rouleau sur la  
  bobine 25  
Chargement du papier  
  impossible 120  
Chargement du rouleau sur la  
  bobine 24  
Commande  
  accessoires 115  
  cartouches d'encre 110  
  papier 111  
  têtes d'impression 111  
Composants de l'imprimante 4  
Comptabilité 84  
Configuration 21  
Connexion de l'imprimante  
  choix d'une méthode 10  
  directe Mac OS 15  
  directe Windows 11  
  réseau Mac OS 12  
  réseau Windows 10  
Conseils concernant le chargement  
  de papier 24  
Conservation du papier 39  
Contraste du panneau avant 21  
Couleur 56  
Couleurs imprécises 140  
Couteau, remplacement 100

## D

Déchargement d'une seule  
  feuille 36  
Déchargement d'un rouleau de  
  l'imprimante 31  
Défaut d'alignement des  
  couleurs 133  
Définition de profils de  
  couleurs 64  
Déplacement de  
  l'imprimante 105  
Détail maximal 51  
Détecteur de gouttes de la tête  
  d'impression  
  nettoyage 150

Dimensionnement d'une  
  impression 47  
Dispositif de nettoyage de la tête  
  d'impression  
  spécification 176

## E

Economie d'encre 54  
Effet d'escalier 132  
Entreposage de l'imprimante 105  
Epaisseur des lignes 132  
Erreur de mémoire  
  (AutoCAD) 161  
Etat de l'imprimante 100  
Extensions de garantie 169

## F

Feuille de papier  
  chargement 32  
  déchargement 36  
Fichier PDF tronqué 143  
Fonctionnalités du pilote  
  QuarkXpress 161  
Fonctions de l'imprimante 4  
Format de papier 44  
Formats de papier (max et  
  min) 176

## G

Granulation 136

## H

HP Care Packs 169  
HP-GL/2 22  
HP Instant Support 169  
HP Photosmart Pro 118  
HP Proactive Support 169

## I

Image tronquée 141  
Impression à l'aide de  
  raccourcis 46  
Impression diagnostics  
  d'image 143

- Impression en mode brouillon 50
- Impression lente 158
- Impressions éraflées 137
- Impressions internes 8
- Impressions rayées 137
- Installation HP 169
- Instant Support 169
  
- K**
- Kit de démarrage HP 168
- Kits de maintenance 107
  
- L**
- L'imprimante n'imprime pas 158
- Langages graphiques 177
- Langue 19
- Lignes floues 135
- Lignes qui se chevauchent 48
- Logiciel 7
- Logiciel de l'imprimante
  - désinstallation Mac OS 16
  - désinstallation Windows 12
  
- M**
- Marges
  - aucune 53
  - spécification 176
- Messages d'erreur, panneau avant 163
- Mesures de sécurité 2
- Mise à jour du logiciel 106
- Mise à jour du microprogramme 106
- Mise à niveau HP-GL/2 116
- Mise sous tension et hors tension de l'imprimante 18
  
- N**
- Nettoyage de l'imprimante 100
- Nettoyage de la platine 138
- Noir et blanc 52
- Nuances de gris 52
- Numéros de téléphone 171
  
- O**
- Objets manquants sur le PDF 143
- Option du panneau avant
  - activer détail maximal 51
  - activer l'avertisseur 21
  - activer la fusion 48
  - activer le couteau 40
  - affichage de la configuration 13
  - afficher infos du papier 37
  - afficher infos imprimante 170
  - ajuster l'avance du papier 126, 127
  - aligner les têtes d'imp. 154
  - autoriser EWS 160
  - autoriser plus de passages 51
  - calibrer avance papier 126
  - calibrer la couleur 63
  - charger le rouleau 30
  - charger une feuille 34
  - choix du niveau de qualité 50, 51
  - décharger la feuille 37
  - décharger le rouleau 32
  - échelle 48
  - file d'attente 53, 116
  - impressions internes 8
  - imprimer images
    - diagnostic 143
  - informations cart. encre 88
  - informations tête d'imp. 92
  - modifier la configuration 22
  - nettoyer têtes d'imp. 150
  - purger l'encre 106
  - qualité d'impression 44
  - rapide 50
  - rehausseur de brillance 52
  - réimprimer 53
  - réinit. compteur du couteau 100
  - réinitialiser avance papier 127
  - remplacer cart. d'encre 89
  - remplacer têtes d'impr. 93
  - sélect. contraste affich. 21
  - sélect. format papier 45
  - sélect. langage graphique 22
  - sélect. temps de séchage 40
  - sélectionner délai d'E/S 141
  - sélectionner l'unité 21
  - sélectionner la langue 19
  - supérieure 51
  - temporisation mode veille 21
  - utilitaires de l'imprimante 159
  - voir les informations de connectivité 159, 160
  
- P**
- Panneau avant
  - contraste 21
  - langue 19
  - unités 21
- Papier
  - affichage d'informations 37
  - avance 126
  - chargement impossible 120
- Papier non plat 136
- Papier photo satin 52
- Paramètres réseau 21
- Plus de passages 51
- Précision mécanique 177
- Principales fonctions de l'imprimante 4
- Principaux composants de l'imprimante 4
- Problèmes d'apparition de bandes 126
- Problèmes d'image
  - bas de l'image tronqué 141
  - image tronquée 141
  - objets manquants 142
  - problèmes de fichier PDF 143
  - Visio 2003 161
- Problèmes de chargement du papier 120
- Problèmes de communication 158
- Problèmes de qualité d'impression
  - assistant 130
  - bas de l'impression 139
  - bords plus sombres que prévu 139
  - bronzage 139
  - défaut d'alignement des couleurs 133
  - effet d'escalier 132
  - effet de bande 131
  - épaisseur des lignes 132
  - éraflure 137
  - généralités 130
  - granulation 136
  - irrégularité ou manque de netteté des bords 138
  - lignes discontinues 134
  - lignes floues 135
  - lignes horizontales 131
  - lignes verticales de différentes couleurs 139
  - papier non plat 136
  - rayure 137
  - taches blanches 140
  - traces d'encre 137
- Problèmes de sortie du papier dans le bac de réception 124
- Processus de gestion des couleurs 61



Profil, accessoire 117  
Profils de papier  
  téléchargement 38  
Profils de support 38  
ProPrint 118

## Q

Qualité, supérieure 51  
Qualité d'impression  
  sélection 44  
QuarkXpress, fonctionnalités du  
  pilote indisponibles 161

## R

Raccourcis 46  
Redimensionnement d'une  
  impression 47  
Rehausseur de brillance 52  
Réimpression d'une tâche 53  
Résolutions d'impression 176  
RIP 116  
RIP EFI Designer Edition 116  
Rouleau de papier  
  chargement dans  
  l'imprimante 27  
  chargement sur la bobine 25  
  choix de la bobine 24  
  déchargement 31

## S

Scénarios de gestion des  
  couleurs 69  
Serveur Web incorporé  
  accès 19  
  accès impossible 159  
  langue 20  
  statistiques d'utilisation de  
  l'imprimante 84  
  utilisation d'encre et de  
  papier 84  
Services d'assistance  
  HP Proactive Support 169  
Services de support  
  assistance clients HP 168  
  centre de compétence 168  
  extensions de garantie 169  
  HP Care Packs 169  
  HP Instant Support 169  
  installation d'imprimante 169  
  kit de démarrage HP 168  
  support HP 170  
Solution de profil avancé HP 117  
Spécifications  
  acoustiques 178

  alimentation 177  
  disque dur 177  
  écologiques 178  
  environnementales 178  
  fonctionnelles 176  
  format de papier 176  
  fournitures d'encre 176  
  langages graphiques 177  
  marges 176  
  mémoire 177  
  physiques 177  
  précision mécanique 177  
  résolutions d'impression 176  
Spécifications acoustiques 178  
Spécifications d'alimentation 177  
Spécifications de la mémoire 177  
Spécifications du disque dur 177  
Spécifications écologiques 178  
Spécifications  
  environnementales 178  
Spécifications fonctionnelles 176  
Spécifications physiques 177  
Spectrophotomètre 60  
Statistiques  
  cartouche d'encre 88  
  utilisation de l'imprimante 84  
Support HP 170  
Système automatique de  
  fichiers 160

## T

table 116  
Table pour imprimante 116  
Tâche d'impression  
  utilisation d'encre 84  
  utilisation de papier 84  
Temporisation mode veille 21  
Temps de séchage  
  modification 39  
Tête d'impression  
  alignement 153  
  à propos 91  
  commande 111  
  état 92  
  insertion 95  
  insertion impossible 148  
  nettoyage ; purge 150  
  remplacer, réinsérer 149  
  retrait 92  
  spécification 176  
Types de papier 38, 111

## U

Utilisation de ce guide 2

Utilisation de l'encre,  
  économie 54  
Utilisation du papier,  
  économie 54  
Utilitaire d'impression  
  accès 19  
  impossible d'accéder 159  
  langue 20

## V

Visio 2003, pas de sortie 161





