

Управление питанием

---

Руководство пользователя

© Copyright 2007 Hewlett-Packard  
Development Company, L.P.

Windows и Windows Vista являются торговыми марками корпорации Microsoft, зарегистрированными в США и/или в других странах.

Информация, содержащаяся в настоящем документе, может быть изменена без предварительного уведомления. Все виды гарантий на продукты и услуги компании HP указываются исключительно в заявлениях о гарантии, прилагаемых к указанным продуктам и услугам. Никакие сведения, содержащиеся в данном документе, не должны истолковываться как предоставление дополнительных гарантий. Компания HP не несет ответственности за технические ошибки или опечатки, которые могут содержаться в настоящем документе.

Первая редакция: январь 2007 г.

Номер документа: 430300-251

---

# Содержание

## 1 Параметры режимов питания

Использование режимов энергосбережения .....	1
Переход в ждущий режим и выход из него .....	1
Переход в спящий режим и выход из него .....	2
Использование индикатора батареи .....	3
Планы питания .....	4
Просмотр текущего плана питания .....	4
Выбор другого плана питания .....	4
Настройка планов питания .....	4
Установка пароля для выхода из ждущего режима .....	5

## 2 Питание от батареи

Использование Using Battery в справке и поддержке .....	7
Отображение уровня оставшегося заряда батареи .....	8
Установка и извлечение аккумуляторной батареи .....	9
Зарядка батареи .....	10
Работа компьютера при низком уровне заряда батареи .....	11
Определение низкого уровня заряда батареи .....	11
Действия пользователя в условиях низкого уровня заряда батареи .....	12
Действия пользователя в условиях низкого уровня заряда батареи при наличии внешнего источника питания .....	12
Действия пользователя в условиях низкого уровня заряда батареи при наличии заряженной батареи .....	12
Действия пользователя в условиях низкого уровня заряда батареи, если отсутствует внешний источник питания .....	12
Действия пользователя в условиях низкого уровня заряда батареи, если компьютер не может выйти из спящего режима .....	12
Калибровка батареи .....	13
Шаг 1. Полностью зарядите батарею .....	13
Шаг 2. Отключите спящий и ждущий режим .....	13
Шаг 3. Разрядите батарею .....	14
Шаг 4. Полностью перезарядите батарею .....	15
Шаг 5. Повторно включите спящий и ждущий режим .....	15
Экономия энергии батареи .....	16
Хранение батареи .....	17
Утилизация использованных батарей .....	18

## 3 Использование внешнего источника питания переменного тока

Подключение адаптера питания переменного тока .....	20
---	----

## 4 Выключение компьютера

Указатель .....	22
-----------------	----

# 1 Параметры режимов питания

## Использование режимов энергосбережения

По умолчанию в операционной системе Windows Vista™ включены два режима энергосбережения: спящий и ждущий режимы.

При переходе в ждущий режим индикаторы питания начинают мигать, экран гаснет. Несохранные данные сохраняются в памяти, что позволяет выйти из ждущего режима быстрее, чем из спящего. Если компьютер находится в ждущем режиме в течение длительного времени или если в ждущем режиме уровень зарядки батареи становится критически низким, компьютер переходит в спящий режим.

При переключении в спящий режим производится сохранение текущих данных в специальном файле спящего режима на жестком диске, после чего компьютер выключается.



**ПРЕДУПРЕЖДЕНИЕ** Чтобы предотвратить возможное ухудшение качества воспроизведения звука и видеозаписей, отказ функций воспроизведения или потерю данных, не следует переводить компьютер в ждущий или спящий режим во время чтения или записи компакт-диска или внешней карты памяти.



**Примечание** Когда портативный компьютер находится в ждущем или спящем режиме, осуществление сетевых подключений любого типа и выполнение иных функций компьютера невозможно.

## Переход в ждущий режим и выход из него

По умолчанию переход в ждущий режим осуществляется через 10 простоя при работе от батареи и через 25 минут простоя при работе от источника внешнего питания.

Параметры питания и интервалы времени до перехода можно изменить с помощью пункта Электропитание на панели управления Windows®.

При включенном компьютере можно перейти в ждущий режим следующими способами.

- Нажмите **fn+f5**.
- Закройте компьютер.
- Щелкните кнопку **Пуск**, затем щелкните кнопку **Питание**.
- Щелкните **Пуск**, щелкните стрелку рядом с кнопкой «Блокировать», затем щелкните **Ждущий режим**.

Можно выйти из ждущего режима следующими способами:

- Нажмите кнопку питания.
- Если экран закрыт, откройте его.
- Нажмите клавишу на клавиатуре или кнопку на пульте ДУ (только в некоторых моделях).
- Активизируйте сенсорную панель.

При выходе компьютера из ждущего режима загорятся индикаторы питания и восстанавливается прежнее изображение на экране.



---

**Примечание** Если установлен пароль для выхода из спящего режима, для восстановления прежнего изображения на экране необходимо ввести пароль Windows.

---

## Переход в спящий режим и выход из него

Заводом-изготовителем установлен переход в спящий режим через 120 минут простоя при работе от батареи, через 1080 минут (18 часов) простоя при работе от источника внешнего питания или при достижении критического уровня заряда батареи.

Параметры питания и интервалы времени до перехода можно изменить с помощью пункта Электропитание на панели управления Windows.

Для перевода компьютера в спящий режим.

- ▲ Нажмите **fn+f5**.

— или —

- Щелкните **Пуск**, затем щелкните стрелку рядом с кнопкой «Блокировать».
- Щелкните **Спящий режим**.

Для выхода из спящего режима.

- ▲ Нажмите кнопку питания.

Загораются индикаторы питания и восстанавливается прежнее изображение на экране.



---

**Примечание** Если установлен пароль для выхода из спящего режима, для восстановления прежнего изображения на экране необходимо ввести пароль Windows.

---

## Использование индикатора батареи

Индикатор батареи расположен в области уведомлений в правом углу панели задач. Индикатор батареи позволяет осуществлять быстрый доступ к параметрам питания, просматривать оставшийся уровень заряда батареи и выбирать различные планы питания.

- Чтобы отобразить процент оставшегося уровня заряда батареи и текущий план питания, наведите курсор на значок индикатора батареи.
- Для изменения параметров электропитания или плана питания щелкните значок индикатора батареи и выберите элемент из списка.

Различные значки индикатора батареи обозначают, работает компьютер от внешнего источника питания или от батареи. На значке также появляется сообщение, если достигнут критический уровень заряда батареи.

Чтобы отобразить или скрыть значок индикатора батареи, выполните следующие действия.

1. Щелкните правой кнопкой панель задач, затем щелкните **Свойства**.
2. Щелкните вкладку **Область уведомлений**.
3. В разделе значков системы снимите флажок **Питание**, чтобы скрыть значок индикатора батареи, или установите значок **Питание**, чтобы отобразить значок индикатора батареи.
4. Щелкните **ОК**.

## Планы питания

План питания – это набор системных параметров для управления использованием питания компьютера. Планы питания помогают экономить питание и увеличивать производительность.

Можно изменить настройки плана питания или создать собственный план питания.

### Просмотр текущего плана питания

- ▲ Наведите курсор на значок индикатора батареи в области уведомлений в правом нижнем углу экрана.

— или —

Выберите **Пуск > Панель управления > Система и ее обслуживание > Электропитание**.

### Выбор другого плана питания

- ▲ В области уведомлений щелкните значок индикатора батареи, затем выберите план питания в списке.

— или —

Выберите **Пуск > Панель управления > Система и ее обслуживание > Электропитание**, затем выберите план питания в списке.

### Настройка планов питания

1. Щелкните в области уведомлений значок индикатора батареи, затем щелкните **Индикатор батареи** (Дополнительные параметры питания).

— или —

Щелкните **Пуск > Панель управления > Система и ее обслуживание > Электропитание**.

2. Выберите план питания и щелкните **Изменение параметров плана**.
3. При необходимости измените значения параметров интервалов времени **Turn off the display** (Выключение дисплея) и **Put the computer to sleep** (Переход в ждущий режим).
4. Для изменения дополнительных параметров щелкните **Изменить дополнительные параметры питания** и выполните изменения.



## Установка пароля для выхода из ждущего режима

Для установки запроса пароля при выходе компьютера из ждущего или спящего режима выполните следующие действия.

1. Выберите **Пуск > Панель управления > Система и ее обслуживание > Электропитание**.
2. В левой панели окна щелкните **Запрос пароля при пробуждении**.
3. Щелкните **Change Settings that are currently unavailable** (Изменить настройки, недоступные в данный момент).
4. Щелкните **Запрашивать пароль (рекомендуется)**.
5. Щелкните **Сохранить изменения**.

---

## 2 Питание от батареи

Компьютер работает от батареи, если в нем установлена заряженная аккумуляторная батарея и он не подключен к внешнему источнику переменного тока. Если компьютер подключен к внешнему источнику питания переменного тока, он использует этот источник питания.

Если в компьютере установлена заряженная аккумуляторная батарея и он работает от сетевого питания, подаваемого через адаптер переменного тока, то при отключении адаптера компьютер переключается на питание от батареи.



**Примечание** При отключении от внешнего источника питания яркость экрана уменьшается, чтобы снизить расход энергии батареи. Чтобы увеличить яркость экрана, используйте сочетание клавиш **fn+f8** или подключите адаптер переменного тока.

---

Решение вопроса о том, оставлять ли батарею в компьютере или хранить ее отдельно, зависит от условий работы. Наличие батареи в компьютере позволяет заряжать ее при каждом подключении к сети, а также позволяет предотвратить потерю данных в случае отключения электроэнергии. Однако оставленная в компьютере батарея постепенно разряжается, если он выключен и не подключен к внешнему источнику питания.



**ВНИМАНИЕ!** Из соображений безопасности для подключения компьютера к сети можно использовать только батарею, входящую в комплект поставки, аналогичную запасную батарею HP или совместимую батарею HP.

---

Срок жизни батареи компьютера зависит от параметров управления питанием, запущенных на компьютере программ, яркости дисплея, подключенных к компьютеру внешних устройств и других факторов.

## Использование Using Battery в справке и поддержке

В разделе Battery Health центра обучения справки и поддержки доступны следующие инструменты и информация:

- Инструмент Battery Check для проверки производительности батареи
- Информация о калибровке, управлении питанием и правильном обращении и хранении для увеличения срока службы батареи
- Сведения о типах батарей, спецификации, жизненные циклы и емкость

Для доступа к Battery Health:

- ▲ Выберите **Пуск > Справка и поддержка > Learning Center** (Центр обучения) > **Battery Health**.

## Отображение уровня оставшегося заряда батареи

- ▲ Наведите курсор на значок индикатора батареи в области уведомлений в правом нижнем углу экрана.

— или —

В центре мобильной связи Windows просмотрите, на сколько приблизительно минут хватит оставшегося заряда батареи:

- ▲ Щелкните значок индикатора батареи, затем щелкните **Центр мобильной связи Windows**.

— или —

Выберите **Пуск > Панель управления > Мобильные ПК > Центр мобильной связи Windows**.

Указанное время обозначает оставшееся время работы батареи при условии, что *она будет использоваться в качестве источника питания с той же интенсивностью*. Например, оставшееся время работы батареи уменьшится, если на компьютере будут воспроизводиться диски DVD и увеличится, если прекратить их воспроизведение.

## Установка и извлечение аккумуляторной батареи

**⚠ ПРЕДУПРЕЖДЕНИЕ** Извлечение батареи, являющейся единственным источником питания компьютера, может привести к потере данных. Во избежание потери данных перед извлечением батареи необходимо выключить компьютер или перевести его в спящий режим.

Установка аккумуляторной батареи

1. Переверните компьютер, положите его на плоскую поверхность отсеком для батареи влево.
2. Установите аккумуляторную батарею в отсек для батарей (1) и поверните вниз до полной установки (2).

Фиксатор (3) аккумуляторной батареи автоматически защелкивает батарею в рабочем положении.

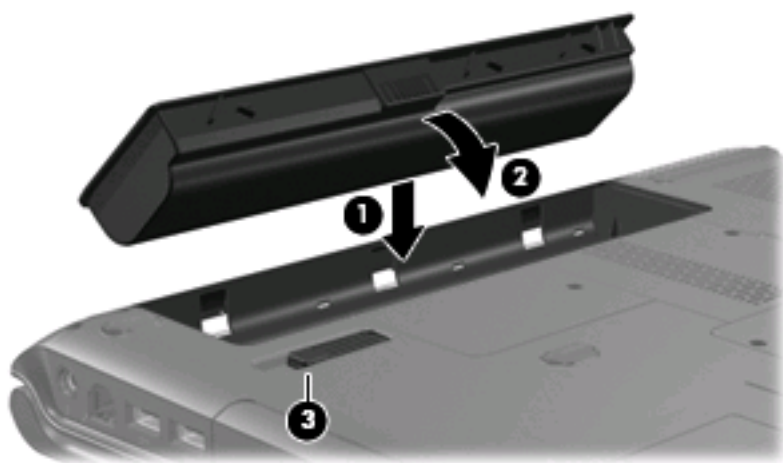

Для извлечения аккумуляторной батареи выполните следующие действия:

1. Переверните компьютер, положите его на плоскую поверхность отсеком для батареи влево.
2. Сдвиньте фиксатор (1) аккумуляторной батареи для извлечения батареи.
3. Поверните батарею (2) в сторону от компьютера и извлеките ее (3).

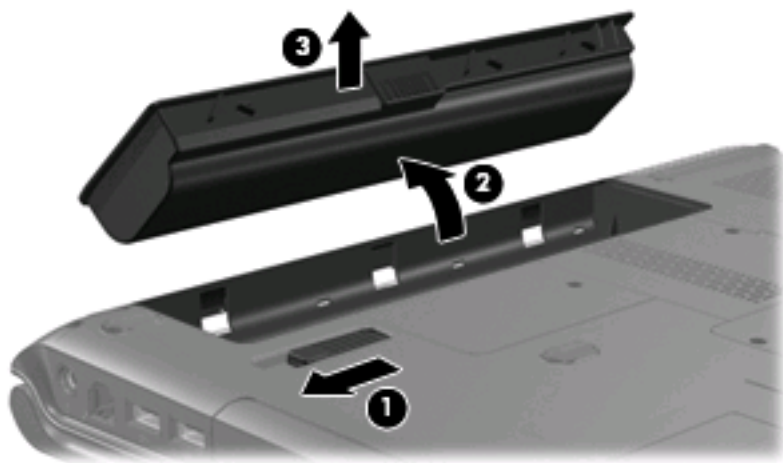

## Зарядка батареи



**ВНИМАНИЕ!** Не заряжайте аккумуляторную батарею компьютера на борту самолета.

Батарея заряжается при каждом подключении компьютера к внешнему источнику питания через адаптер переменного тока, дополнительный адаптер питания, дополнительное устройство или станцию расширения.

Батареи заряжаются вне зависимости от того, используется компьютер или нет, но при выключенном компьютере они заряжаются быстрее.

Зарядка батареи может занять больше времени, если заряжается новая батарея, если батарея не использовалась в течение 2 недель или более, а также если в помещении слишком низкая или слишком высокая температура.

Чтобы продлить срок службы батареи и получать более точные показания уровня заряда батареи, следуйте приведенным рекомендациям.

- При зарядке новой батареи зарядите ее полностью, прежде чем включать компьютер.
- Заряжайте батарею, пока индикатор батареи не погаснет.



**Примечание** Если при зарядке батареи компьютер включен, индикатор батареи в области уведомлений может показывать 100% до того, как батарея полностью зарядится.

- Прежде чем заряжать батарею, дайте ей разрядиться примерно до 5% полного заряда, работая на компьютере в обычных условиях эксплуатации.
- Если батарея не использовалась в течение месяца и более, прежде чем ее заряжать, вместо обычной подзарядки нужно выполнить калибровку.

Индикатор батареи показывает состояние зарядки:

- Светится: батарея заряжается.
- Мигает: достигнут низкий или критический уровень заряда, и батарея не заряжается.
- Выключен: батарея полностью заряжена, используется или не установлена.

## Работа компьютера при низком уровне заряда батареи

В данном разделе содержатся сведения об установленных по умолчанию предупреждениях и действиях системы. Некоторые уведомления о разряде батареи и ответы системы можно изменить в пункте Электропитание в панели управления Windows. Параметры, установленные в пункте Электропитание, не влияют на индикаторы.

### Определение низкого уровня заряда батареи

Когда батарея, являющаяся единственным источником питания компьютера, достигает низкого уровня заряда, индикатор батареи начинает мигать

Если состояние низкого уровня заряда не устраняется, компьютер переходит в состояние критически низкого уровня заряда; индикатор батареи продолжает мигать.

Если достигнут критический уровень заряда батареи выполняются следующие действия.

- Если использование спящего режима разрешено, а компьютер включен или находится в ждущем режиме, он переходит в спящий режим.
- Если использование спящего режима не разрешено, а компьютер включен или находится в ждущем режиме, он некоторое время остается в ждущем режиме, затем выключается, при этом несохраненные данные теряются.

## Действия пользователя в условиях низкого уровня заряда батареи



**ПРЕДУПРЕЖДЕНИЕ** Во избежание потери данных при достижении критически низкого уровня заряда батареи и перехода компьютера в спящий режим не восстанавливайте питание, пока не погаснет индикатор питания.

### Действия пользователя в условиях низкого уровня заряда батареи при наличии внешнего источника питания

- ▲ Подключите одно из следующих устройств:
  - адаптер питания переменного тока
  - дополнительная станция или устройство расширения
  - дополнительный адаптер питания

### Действия пользователя в условиях низкого уровня заряда батареи при наличии заряженной батареи

1. Выключите компьютер или переведите его в спящий режим.
2. Извлеките разряженную батарею, затем вставьте заряженную.
3. Включите компьютер.

### Действия пользователя в условиях низкого уровня заряда батареи, если отсутствует внешний источник питания

- ▲ Переведите компьютер в спящий режим.
    - или —
- Сохраните данные и выключите компьютер.

### Действия пользователя в условиях низкого уровня заряда батареи, если компьютер не может выйти из спящего режима

Если уровень заряда компьютера недостаточен для выхода из спящего режима, выполните следующие действия.

1. Установите заряженную батарею или подключите компьютер к внешнему источнику питания.
2. Выведите компьютер из спящего режима, нажав кнопку питания.



# Калибровка батареи

Выполняйте калибровку батареи при следующих условиях.

- Показания уровня заряда вызывают сомнения.
- Заметно изменилось нормальное время работы батареи.

Не нужно калибровать батареи чаще раза в месяц, даже если они интенсивно использовались. Также не нужно калибровать новую батарею.

## Шаг 1. Полностью зарядите батарею



**ВНИМАНИЕ!** Не заряжайте батарею компьютера на борту самолета.



**Примечание** Батареи заряжаются вне зависимости от того, используется компьютер или нет, но при выключенном компьютере они заряжаются быстрее.

Чтобы полностью зарядить батарею.

1. Установите батарею в компьютер.
2. Подключите компьютер к адаптеру переменного тока, дополнительному адаптеру питания, дополнительному устройству или станции расширения, а затем подключите адаптер или станцию к внешнему источнику питания.

На компьютере загорается индикатор батареи.

3. Не отключайте компьютер от внешнего источника питания, пока батарея полностью не зарядится.

На компьютере выключается индикатор батареи.

## Шаг 2. Отключите спящий и ждущий режим

1. Щелкните в области уведомлений значок индикатора батареи, затем щелкните **Индикатор батареи** (Дополнительные параметры питания).

— или —

Щелкните **Пуск > Панель управления > Система и ее обслуживание > Электропитание**.

2. В области текущего плана электропитания щелкните **Изменение параметров плана**.
3. Запишите параметры **Turn off the display** (Выключение дисплея) и **Put the computer to sleep** (Переход в ждущий режим) в столбце **От батареи**, чтобы их можно было восстановить после калибровки.
4. Для параметров **Turn off the display** (Выключение дисплея) и **Put the computer to sleep** (Переход в ждущий режим) установите значение **Никогда**.
5. Щелкните **Изменить дополнительные параметры питания**.
6. Для параметров **Sleep** (Ждущий режим) и **Hibernate after** (Переход в спящий режим после) установите знак плюс.

7. В области **Hibernate after** (Переход в спящий режим после) запишите значение параметра **От батареи**, чтобы их можно было восстановить после калибровки.
8. В окне **От батареи** наберите **Никогда**.
9. Щелкните **ОК**.
10. Щелкните **Сохранить изменения**.

### Шаг 3. Разрядите батарею

Пока батарея разряжается, компьютер должен оставаться включенным. Батарея разряжается вне зависимости от того, используется компьютер или нет, но при использовании компьютера батарея разряжается быстрее.

- Если во время разрядки батареи компьютер будет оставлен без присмотра, прежде чем начинать разрядку батареи, следует сохранить данные.
- Если во время разрядки батареи вы воспользовались компьютером и установили интервалы энергосбережения, во время разрядки будет происходить следующее.
  - Монитор не будет выключаться автоматически.
  - Скорость вращения жесткого диска не будет уменьшаться автоматически при простое компьютера.
  - Компьютер не будет автоматически переходить в спящий режим.

Для разрядки батареи:

1. Отключите компьютер от внешнего источника питания, но *не* выключайте компьютер.
2. Работайте на компьютере, используя питание от батареи, пока она не разрядится. Когда батарея начнет разряжаться, индикатор батареи замигает. Когда батарея полностью разрядится, индикатор батареи погаснет, и компьютер выключится.

## Шаг 4. Полностью перезарядите батарею

Чтобы перезарядить батарею, выполните следующие действия.

1. Подключите переносной компьютер к внешнему источнику питания переменного тока и не отключайте до полной повторной зарядки батареи. Когда батарея полностью зарядится, индикатор батареи на компьютере погаснет.

В процессе повторной зарядки батареи компьютером можно пользоваться, но когда он выключен, зарядка выполняется быстрее.

2. Если компьютер выключен, включите его, когда батарея зарядится полностью и погаснет индикатор батареи.

## Шаг 5. Повторно включите спящий и ждущий режим



**ПРЕДУПРЕЖДЕНИЕ** Если не включить повторно спящий режим, это может привести к полной разрядке батареи и потере информации, если уровень заряда батареи станет критическим.

1. Щелкните в области уведомлений значок индикатора батареи, затем щелкните **Индикатор батареи** (Дополнительные параметры питания).

— или —

Щелкните **Пуск > Панель управления > Система и ее обслуживание > Электропитание**.

2. В области текущего плана электропитания щелкните **Изменение параметров плана**.
3. Повторно введите записанные значения для параметров в столбце **От батареи**.
4. Щелкните **Изменить дополнительные параметры питания**.
5. Для параметров **Sleep** (Ждущий режим) и **Hibernate after** (Переход в спящий режим после) установите знак плюс.
6. Повторно введите значения параметров, записанных для столбца **От батареи**.
7. Щелкните **ОК**.
8. Щелкните **Сохранить изменения**.

## Экономия энергии батареи

- Выберите схему питания с параметрами низкого потребления питания с помощью пункта Электропитание на панели управления Windows.
- Закрывайте приложения, использующие модем, и выключайте все устройства для беспроводной связи и работы в локальной сети, если они не используются.
- Отключите неиспользуемое внешнее оборудование, не подключенное к внешнему источнику питания.
- Остановите, отключите или извлеките все неиспользуемые съемные носители.
- При помощи клавиш **fn+f7** и **fn+f8** отрегулируйте яркость экрана.
- При перерывах в работе выключайте компьютер либо переводите его в ждущий или спящий режим.

## Хранение батареи



**ПРЕДУПРЕЖДЕНИЕ** Во избежание повреждения батареи не подвергайте ее продолжительному воздействию высоких температур.

---

Если компьютер не будет использоваться и предполагается отключить его от внешнего источника питания на срок свыше двух недель, извлеките все батареи и положите их на хранение.

Для продления срока службы батареи ее следует хранить в сухом прохладном месте.

Перед использованием батареи, хранившейся 1 месяц и более, произведите ее калибровку.

## Утилизация использованных батарей

---



**ВНИМАНИЕ!** Во избежание возгорания и получения ожогов батарею нельзя разбирать, разбивать, протыкать, замыкать внешние контакты, бросать в огонь или воду. Не подвергайте батарею воздействию температур, превышающих 60°C. Заменять батарею можно только батареей, предназначенной для данного компьютера.

---

Для получения сведений об утилизации батареи обратитесь к *Сведениям о безопасности, стандартах и окружающей среде*.

## 3 Использование внешнего источника питания переменного тока

Внешнее питание переменного тока – это питание, подаваемое от одного из следующих устройств:



**ВНИМАНИЕ!** Из соображений безопасности для подключения компьютера к сети можно использовать только адаптер переменного тока, входящий в комплект поставки, аналогичный запасной адаптер HP или совместимый адаптер переменного тока HP.

- Адаптер переменного тока, поставляемый вместе с компьютером
- Дополнительная станция или устройство расширения
- Дополнительный адаптер питания

Подключайте компьютер к внешнему источнику переменного тока при следующих условиях.

- При зарядке или калибровке батареи



**ВНИМАНИЕ!** Не заряжайте батарею компьютера на борту самолета.

- При установке или изменении системного программного обеспечения
- При записи информации на компакт-диск или диск DVD

При подключении компьютера к внешнему источнику переменного тока происходит следующее.

- Начинается зарядка батареи.
- Если компьютер включен, значок индикатора батареи в области уведомлений изменяется.

При отключении внешнего источника переменного тока происходит следующее.

- Компьютер переключается на питание от батареи.
- Яркость дисплея автоматически уменьшается для экономии расхода энергии батареи. Чтобы увеличить яркость экрана, используйте сочетание клавиш **fn+f8** или подключите адаптер переменного тока.

## Подключение адаптера питания переменного тока



**ВНИМАНИЕ!** Во избежание поражения электрическим током или повреждения оборудования соблюдайте следующие правила:

Подключайте шнур питания к электрической розетке, расположенной в легкодоступном месте.

Отключая питание компьютера, отключайте шнур питания от розетки, а не от компьютера.

Если шнур питания оснащен трехконтактной вилкой, включайте его в заземленную трехконтактную розетку. Не отключайте заземляющий контакт вилки шнура питания, например, подключая двухконтактный адаптер. Заземление очень важно для обеспечения безопасной эксплуатации.

Для подключения переносного компьютера к внешнему источнику переменного тока выполните следующие действия:

1. Подключите адаптер питания переменного тока к разъему питания (1) компьютера.
2. Подключите шнур питания к адаптеру питания переменного тока (2).
3. Вилку шнура питания включите в розетку (3).





## 4 Выключение компьютера



**ПРЕДУПРЕЖДЕНИЕ** При выключении компьютера несохраненная информация будет потеряна.

Выполнение команды завершения работы приводит к закрытию всех открытых программ, включая операционную систему, затем компьютер и дисплей выключаются.

Выключайте компьютер в следующих случаях.

- При необходимости замены батареи или получения доступа к внутренним компонентам компьютера
- При подключении внешнего аппаратного устройства, подключающегося не через порт USB или порт 1394
- Если компьютер не будет использоваться и будет отключен от внешнего источника питания в течение длительного времени

Чтобы выключить компьютер, выполните следующие действия.



**Примечание** Если компьютер находится в спящем или ждущем режиме, перед выключением компьютера необходимо выйти из спящего или ждущего режима.

1. Сохраните результаты работы и закройте все используемые программы.
2. Щелкните **Пуск**, затем щелкните стрелку рядом с кнопкой «Блокировать».
3. Щелкните **Завершение работы**.

Если компьютер не отвечает на запросы ("зависает") и приведенную выше процедуру завершения работы выполнить не удастся, необходимо предпринять следующие действия.

- Нажмите сочетание клавиш **ctrl+alt+delete**, затем щелкните значок кнопки **Питание**.
- Нажмите и удерживайте кнопку питания не менее 5 секунд.
- Отключите компьютер от внешнего источника питания и извлеките батарею.

---

# Указатель

## А

адаптер переменного тока,  
подключение 20

## Б

батарея

зарядка 10, 13

извлечение 9

калибровка 13

перезарядка 15

Работа компьютера при  
низком уровне заряда

батареи 11

установка 9

утилизация 18

хранение 17

энергосбережение 16

батарея, индикатор 10, 11

## В

выключение 21

выключение компьютера 21

## Д

дисковый носитель 1

## Ж

Ждущий режим

выход 1

переход 1

## З

завершение работы 21

зарядка батарей 10, 13

## К

калибровка батареи 13

компьютер в поездке 17

критический уровень заряда  
батареи 11

## Н

низкий уровень заряда

батареи 11

носитель с возможностью  
записи 1

носитель с возможностью  
чтения 1

## О

операционная система 21

## П

питание

подключение 20

экономия 16

питание от батареи 6

подключение, внешний источник  
питания 20

## С

система не отвечает на

запросы 21

Спящий режим

включение при критически

низком уровне заряда

батареи 11

выход 2

переход 2

## Т

температура 17

температура батареи 17

## Ф

фиксатор аккумуляторной  
батареи 9

## Х

хранение батареи 17

## Э

энергосбережение 16

