

HP Officejet J5700

사용자 설명서



© Copyright 2006 Hewlett-Packard Development Company, L.P.

여기 포함된 정보는 사전 통보 없이 변경될 수 있습니다.

저작권법에 따라 허용된 경우를 제외하고 사전 승인 없는 복제, 개작 또는 번역을 금지합니다.



Adobe® 및 Acrobat® 로고는 Adobe Systems Incorporated 의 상표입니다.

Windows®, Windows NT®, Windows Me®, Windows XP® 및 Windows 2000®은 Microsoft Corporation 의 미국 등록 상표입니다.

Intel® 및 Pentium®은 Intel Corporation 또는 미국 및 기타 국가에 있는 자회사의 상표 또는 등록 상표입니다.

2006년 10월

알림

HP 제품 및 서비스에 대한 유일한 보증은 해당 제품 및 서비스의 보증 고지문에 규정되어 있습니다. 여기의 어떠한 문구도 추가적 보증으로 해석될 수 없습니다. HP 는 여기에 포함된 기술적 또는 편집상 오류나 생략에 대해 책임을 지지 않습니다.

Hewlett-Packard Company 는 이 문서 및 프로그램 인쇄물의 공급, 수행 또는 사용으로 인해 또는 관련되어 발생할 수 있는 우발적 또는 결과적 손해에 대한 책임을 지지 않습니다.

참고: 정품 정보는 [규정 통지 사항](#)에서 찾아볼 수 있습니다.



여러 지역에서 다음 항목을 복사하는 것은 불법입니다. 확실히 알 수 없는 경우에는 법률 관련 전문가에게 먼저 확인하십시오.

- 정부 관련 문서:
 - 여권
 - 이민 서류
 - 선택 서비스 서류
 - 신분 증명 배치, 카드 또는 표장
- 정부 인지:
 - 우편 인지
 - 식품 인지
- 정부 기관 발행 수표 또는 환어음
- 지폐, 여행자 수표 또는 우편환

- 예금 증서
- 각종 저작물

안전 정보

경고 화재나 충격의 위험을 방지하기 위해 본 제품을 비 또는 기타 유형의 습기에 노출되지 않도록 하십시오.

본 제품을 사용할 때는 다음 기본 안전 예방책을 준수하여 화재나 감전으로 인한 부상의 위험을 줄이십시오.

경고 감전의 위험이 있음

1. 설치 설명서에 있는 모든 지시 사항을 읽고 숙지하십시오.
2. 장치를 전원에 연결할 때에는 접지된 전기 콘센트만 사용하십시오. 콘센트의 접지 유무를 알 수 없는 경우에는 숙련된 전기 기술자에게 확인하십시오.
3. 제품에 표시된 모든 경고 및 지시 사항을 준수하십시오.
4. 청소하기 전에 벽면의 콘센트에서 본 제품의 플러그를 뽑으십시오.
5. 신체의 일부가 찢어지거나 물기가 있는 곳에서는 본 제품을 설치 또는 사용하지 마십시오.
6. 흔들리지 않는 안정된 곳에 제품을 설치하십시오.
7. 전원 코드를 밟거나 걸러 넘어질 위험이 없고 전원 코드가 손상되지 않는 안전한 장소에 제품을 설치하십시오.
8. 제품이 정상적으로 작동하지 않을 경우, 화면상의 문제 해결 도움말을 참조하십시오.
9. 조작자가 다룰 수 있는 내부 부품은 없습니다. 공인 담당 서비스 직원에게 서비스를 의뢰하십시오.
10. 통풍이 잘 되는 곳에서 사용하십시오.
11. HP 에서 제공하는 전원 어댑터만 사용하십시오.

경고 본 장치는 주전원이 차단되는 경우 사용할 수 없습니다.

목차

1 HP Officejet J5700 All-in-One series 도움말	9
2 자세한 정보 알아보기	
정보 제공 자료.....	11
3 HP All-in-One 개요	
HP All-in-One 개요.....	13
제어판 기능.....	14
텍스트 및 기호.....	15
제어판의 키패드를 사용하여 문자열 입력.....	15
팩스 번호를 누를 때 사용할 수 있는 기호.....	17
소프트웨어 사용.....	17
연결 정보.....	18
지원되는 연결 종류.....	18
USB 케이블을 사용하여 연결.....	18
프린터 공유 사용.....	18

4 HP All-in-One 설정 마무리

환경 설정.....	21
일반 환경 설정.....	21
언어와 국가/지역 설정.....	21
날짜 및 시간 설정.....	22
스크롤 속도 설정.....	22
프롬프트 지연 시간 설정.....	23
제조 시 기본 설정값 복원.....	23
팩스 환경 설정.....	23
팩스 번호를 자동으로 재다이얼 하도록 HP All-in-One 설정.....	23
볼륨 조절.....	24
전자식 또는 기계식 전화 걸기 설정.....	24
팩스 속도 설정.....	25
팩스 설정.....	26
팩스 전송을 할 수 있도록 HP All-in-One 을 설정.....	26
집이나 사무실에 적합한 팩스 설정 선택.....	27
팩스 설정 사례 선택.....	29
사례 A: 별도의 팩스 회선(음성 전화를 받지 않음).....	31
사례 B: DSL 로 HP All-in-One 설정.....	32
사례 C: PBX 전화 시스템이나 ISDN 회선에서 HP All-in-One 설정.....	33
사례 D: 동일 회선에서 다른 벨소리 서비스를 사용하여 팩스 전송.....	34
사례 E: 음성/팩스 회선 공유.....	35
사례 F: 음성/팩스 회선과 음성 메일 공유.....	36
사례 G: 컴퓨터 전화 접속 모뎀과 공유되는 팩스 회선(음성 전화 받지 않음).....	37
사례 H: 컴퓨터 전화 접속 모뎀과 음성/팩스 회선 공유.....	39
사례 I: 자동 응답기와 음성/팩스 회선 공유.....	41
사례 J: 컴퓨터 전화 접속 모뎀 및 자동 응답기와 음성/팩스 회선 공유.....	42
사례 K: 컴퓨터 전화 접속 모뎀 및 음성 메일과 음성/팩스 회선 공유.....	45
팩스를 수신할 수 있도록 HP All-in-One 설정 변경.....	47
설정해 권장되는 응답 모드 선택.....	47
응답 모드 설정.....	48
응답 전 벨 횟수 설정.....	48
다른 벨소리에 대한 응답 벨소리 패턴 변경.....	49
팩스 설정 검사.....	50
팩스 머리글 설정.....	50
단축 다이얼 설정.....	51
개별 단축 다이얼 항목 설정.....	51
그룹 단축 다이얼 항목 설정.....	53
단축 다이얼 항목 삭제.....	54
단축 다이얼 목록 인쇄.....	55
전화 번호부 설정.....	55
전화 번호부 항목 만들기.....	56
전화 번호부 항목 편집 또는 삭제.....	56
팩스 번호 내보내기 및 가져오기.....	57

5 원본 및 용지 넣기	
원본 넣기.....	59
자동 문서 공급기에 원본 넣기.....	59
원본을 유리에 놓기.....	60
인쇄 용지 선택.....	61
인쇄 용지 선택 및 사용에 관한 팁.....	61
지원되는 용지 사양 정보.....	63
지원되는 용지 크기 정보.....	63
지원되는 용지 종류 및 무게 정보.....	65
최소 여백 설정.....	66
권장되지 않는 용지.....	67
용지 넣기.....	67
전체 크기 용지 넣기.....	68
10 x 15cm(4 x 6 인치) 인화지 공급.....	70
색인 카드 넣기.....	71
봉투 넣기.....	72
용지 걸림 방지.....	72
6 컴퓨터에서 인쇄	
소프트웨어 응용 프로그램에서 인쇄.....	75
인쇄 설정 변경.....	76
Mac 사용자.....	76
인쇄 작업 중지.....	76
7 복사 기능 사용	
복사본 만들기.....	77
복사 매수 설정.....	78
복사 용지 크기 설정.....	79
복사 용지 종류 설정.....	79
복사 속도 또는 품질 변경.....	80
기본 복사 설정 변경.....	81
경계선 없는 10 x 15cm(4 x 6 인치) 사진 복사본 만들기.....	82
레터 또는 A4 용지에 맞춰 원본 크기 조정.....	84
사용자 정의 설정을 사용하여 원본의 크기 변경.....	85
레터 용지에 리갈 크기 문서 복사.....	85
복사본의 명암 조정.....	86
복사본의 흐린 영역 품질 향상.....	87
복사본의 밝은 영역 향상.....	87
복사 중지.....	88
8 스캔 기능 사용	
이미지 스캔.....	89
원본을 컴퓨터로 스캔.....	89
스캔 중지.....	90
스캔한 미리 보기 이미지 편집.....	90
스캔한 이미지 인쇄.....	90

기본 스캔 설정 변경.....	90
새 이미지 저장 대상 추가.....	91
기본 대상 변경.....	92
이미지 저장 대상 변경.....	92
해상도 또는 이미지 종류 변경.....	93
문자열 편집/OCR 모드 변경.....	93
이미지 미리보기 설정 변경.....	94

9 팩스 기능 사용

팩스 보내기.....	95
기본 팩스 보내기.....	96
단축 다이얼을 사용하여 팩스 보내기.....	97
전화에서 수동으로 팩스 보내기.....	98
모니터 다이얼을 사용하여 팩스 보내기.....	99
메모리에서 팩스 보내기.....	100
나중에 보낼 팩스 예약.....	100
여러 수신인에게 팩스 보내기.....	101
컬러 원본이나 사진 팩스 보내기.....	103
컴퓨터에서 팩스 보내기.....	104
HP Photosmart Studio(Mac) 소프트웨어에서 팩스 보내기.....	104
소프트웨어 응용 프로그램에서 팩스 보내기.....	105
컴퓨터에서 생선된 표지를 단일 페이지 팩스로 보내기.....	106
팩스 해상도 및 밝게/어둡게 설정 변경.....	107
팩스 해상도 변경.....	107
밝게/어둡게 설정 변경.....	108
새 기본값 설정.....	109
오류 수정 모드로 팩스 보내기.....	109
팩스 받기.....	110
수동으로 팩스 받기.....	110
팩스 수신 백업 설정.....	111
메모리에서 수신 팩스 다시 인쇄.....	112
팩스 폴링하여 받기.....	113
다른 번호로 팩스 전달.....	113
수신 팩스의 용지 크기 설정.....	115
수신 팩스에 자동 축소 설정.....	115
정크 팩스 번호 차단.....	115
정크 팩스 모드 설정.....	116
정크 팩스 목록에 번호 추가.....	116
정크 팩스 목록에서 번호 제거.....	117
IP 전화를 사용한 FoIP.....	117
보고서 인쇄.....	118
팩스 확인 보고서 인쇄.....	118
팩스 오류 보고서 인쇄.....	119
팩스 로그 인쇄.....	119
기타 보고서 인쇄.....	120
팩스 중지.....	121

10 HP All-in-One 유지 보수

HP All-in-One 청소.....	123
유리 청소.....	123
덮개 안쪽 청소.....	124
외관 청소.....	124
자동 문서 공급기 청소.....	124
예상되는 남은 잉크량 확인.....	127
자체 검사 보고서 인쇄.....	128
잉크 카트리지 사용.....	129
잉크 카트리지 취급.....	130
잉크 카트리지 교체.....	130
사진 잉크 카트리지 사용.....	135
잉크 카트리지 보호 장치 사용.....	135
잉크 카트리지 정렬.....	136
잉크 카트리지 청소.....	137
잉크 카트리지 접점 청소.....	138
잉크 노즐 주위 영역 청소.....	140

11 문제 해결

문제 해결 추가 정보.....	143
USB 연결을 통한 통신 문제	145
잉크 카트리지에 대한 정보.....	146
용지에 대한 정보.....	147
자동 문서 공급기 사용에 대한 추가 정보.....	147
용지 걸림 제거.....	148
잉크 카트리지 문제 해결.....	150
인쇄 품질 문제 해결.....	151
인쇄 문제 해결.....	171
팩스 문제 해결.....	193
복사 문제 해결.....	248
스캔 문제 해결.....	259
장치 업데이트.....	265
오류.....	265
장치 메시지.....	265
파일 메시지.....	270
HP All-in-One 에 지원되는 파일 형식	271
일반 사용자 메시지.....	271
용지 메시지.....	273
전원 및 연결 메시지.....	275
잉크 카트리지 메시지.....	277

12 소모품 주문

용지 또는 기타 용지 주문.....	281
잉크 카트리지 주문.....	281
기타 소모품 주문.....	282

13 HP 보증 및 지원

품질 보증.....	283
보증 업그레이드.....	283
인터넷에서 고객 지원 및 기타 정보 열기.....	283
HP 고객 지원 센터로 전화하기 전에.....	284
일련 번호와 서비스 ID 액세스.....	284
보증 기간 중 북미에서 전화로 문의하는 경우.....	285
전세계 기타 지역에서 전화로 문의하는 경우.....	285
HP Quick Exchange Service (Japan).....	286
HP All-in-One 발송 준비.....	287
발송 전에 잉크 카트리지 제거.....	287
제어판 덮개를 분리합니다.....	288
HP All-in-One 포장.....	289

14 기술 정보

시스템 요구사항.....	291
용지 사양.....	292
용지함 용량.....	292
용지 크기.....	292
인쇄 여백 사양.....	293
인쇄 사양.....	293
복사 사양.....	294
팩스 사양.....	294
스캔 사양.....	294
물리적 사양.....	295
전원 사양.....	295
환경 사양.....	295
메모리 사양.....	295
환경 제품 의무 프로그램.....	295
환경 보호.....	296
오존 생성.....	296
용지 사용.....	296
플라스틱.....	296
물질안전보건자료.....	296
하드웨어 재활용 프로그램.....	296
HP 잉크젯 소모품 재활용 프로그램.....	296
유럽 연합 가정내 사용자의 소모된 장비 처리.....	296

목차

규정 통지 사항.....	297
규정 모델 식별 번호.....	297
Notice to users of the U.S. telephone network: FCC requirements.....	297
FCC statement.....	298
Note à l'attention des utilisateurs du réseau téléphonique canadien/notice to users of the Canadian telephone network.....	299
Notice to users in Japan.....	300
Power cord statement.....	300
Notice to users in the European Economic Area.....	300
Notice to users of the German telephone network.....	300
Geräuschemission.....	300
대한민국 사용자에게 대한 알림.....	301
Australia Wired Fax Statement.....	301
Declaration of conformity (European Economic Area).....	301
HP Officejet J5700 All-in-One series declaration of conformity.....	302
색인.....	303

1 HP Officejet J5700 All-in-One series 도움말

HP All-in-One 에 대한 자세한 내용은 다음을 참조하십시오.



- [자세한 정보 알아보기](#)
- [HP All-in-One 개요](#)
- [HP All-in-One 설정 마무리](#)
- [원본 및 용지 넣기](#)
- [컴퓨터에서 인쇄](#)
- [팩스 기능 사용](#)
- [복사 기능 사용](#)
- [스캔 기능 사용](#)
- [HP All-in-One 유지 보수](#)
- [문제 해결](#)
- [소모품 주문](#)
- [HP 보증 및 지원](#)
- [기술 정보](#)

2 자세한 정보 알아보기

인쇄 책자와 화면으로 HP All-in-One 의 설치 및 사용에 대한 정보를 다양한 방법으로 접할 수 있습니다.

- [정보 제공 자료](#)

정보 제공 자료

	<p>설치 포스터</p> <p>설치 포스터에는 HP All-in-One 설정과 소프트웨어 설치에 대한 지침이 들어 있습니다. 설치 포스터의 단계를 순서대로 따릅니다.</p>
	<p>사용자 설명서</p> <p>이 사용자 설명서에는 문제 해결 요령과 단계별 지침을 포함하여 HP All-in-One 의 사용 방법에 대한 정보가 들어 있습니다. 설치 포스터의 지침을 보완하는 추가 설치 지침도 제공합니다.</p>
	<p>Readme</p> <p>Readme 파일에는 다른 자료에서 찾을 수 없는 최신 정보가 들어 있습니다. Readme 파일에 액세스하려면 해당 소프트웨어를 설치합니다.</p>
<p>www.hp.com/support</p>	<p>인터넷 접속이 가능한 경우, HP 웹 사이트에서 도움 및 지원을 받을 수 있습니다. 이 웹사이트에서는 기술 지원, 드라이버, 각종 소모품 및 주문 관련 정보를 제공합니다.</p>

3 HP All-in-One 개요

컴퓨터를 켜지 않고도 HP All-in-One 의 많은 기능에 직접 액세스할 수 있습니다. HP All-in-One 으로 복사를 하거나 팩스를 보내는 등의 작업을 신속하고 편리하게 완수할 수 있습니다.

이 단원에서는 HP All-in-One 하드웨어 기능과 제어판 기능에 대해 설명합니다. 이 단원에서는 다음 항목을 다룹니다.

- [HP All-in-One 개요](#)
- [제어판 기능](#)
- [텍스트 및 기호](#)
- [소프트웨어 사용](#)
- [연결 정보](#)

HP All-in-One 개요

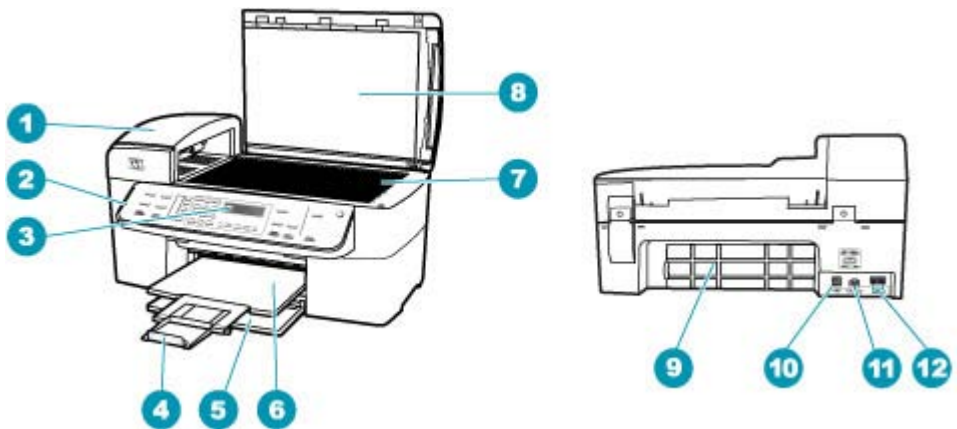

레이블	설명
1	자동 문서 공급기
2	제어판
3	제어판 디스플레이(디스플레이라고도 함)
4	출력 용지함 확장기(용지함 확장기라고도 함)
5	입력 용지함
6	출력 용지함
7	유리
8	덮개 안쪽

(계속)

레이블	설명
9	후면 덮개
10	후면 USB 포트
11	전원 연결 장치
12	1-LINE(팩스) 및 2-EXT(전화) 포트

제어판 기능

다음 다이어그램 및 연관된 표는 HP All-in-One 제어판 기능을 간략히 설명합니다.

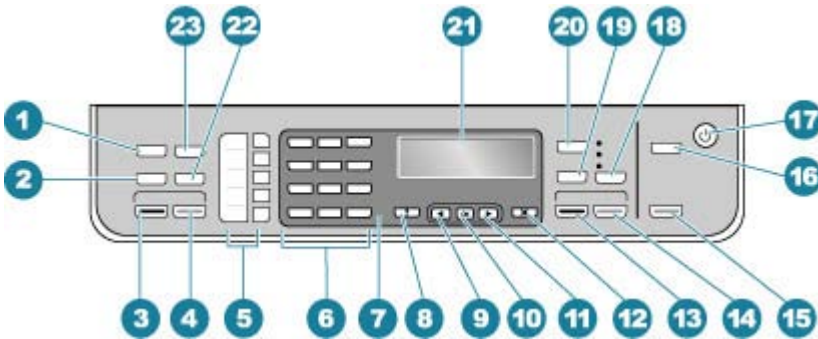

레이블	이름 및 설명
1	팩스 영역의 메뉴 : 옵션을 선택할 수 있는 팩스 메뉴를 표시합니다.
2	재다이얼/대기 : 가장 최근에 걸었던 번호를 재다이얼하거나 팩스 번호에 3초의 대기 시간을 삽입합니다.
3	팩스 시작/흑백 : 흑백 팩스를 시작합니다.
4	팩스 시작/컬러 : 컬러 팩스를 시작합니다.
5	원터치 단축 다이얼 버튼: 처음 5개의 단축 다이얼 번호에 액세스합니다.
6	키패드: 팩스 번호, 값 또는 문자열을 입력합니다.
7	오류 표시등: 오류 표시등이 깜박이면 사용자의 주의가 필요한 오류가 발생했음을 나타냅니다.
8	설정/? : 보고서를 생성하고, 팩스 및 기타 유지 보수 설정을 변경하고, 도움말 메뉴에 액세스하는 데 필요한 설정 메뉴를 표시합니다. ▶ 를 눌러 사용 가능한 도움말 항목을 스크롤한 다음 OK 를 눌러 항목을 선택합니다. 선택한 도움말 항목이 컴퓨터 화면에 표시됩니다.
9	왼쪽 화살표: 디스플레이의 값을 줄입니다.
10	OK : 메뉴 또는 디스플레이 설정을 선택합니다.
11	오른쪽 화살표: 디스플레이의 값을 증가시킵니다.
12	취소 : 작업을 중지하거나 메뉴를 종료하거나 설정을 종료합니다.

(계속)

레이블	이름 및 설명
13	복사 시작/흑백: 흑백 복사 작업을 시작합니다.
14	복사 시작/컬러: 컬러 복사 작업을 시작합니다.
15	스캔 시작: 스캔 작업을 시작한 다음 스캔 저장 버튼을 사용하여 선택한 대상으로 보냅니다.
16	스캔 저장: 스캔 대상을 선택할 수 있는 스캔 저장 메뉴를 표시합니다.
17	전원: HP All-in-One 의 전원을 켜거나 끕니다. HP All-in-One 의 전원을 켜면 전원 버튼이 켜집니다. 이 표시등은 작업을 수행하는 동안에는 깜박입니다. HP All-in-One 의 전원을 꺼도 아주 적은 양의 전원이 여전히 장치에 공급됩니다. HP All-in-One 의 전원 공급을 완전히 차단하려면 장치를 끈 다음 전원 코드를 뽑아야 합니다.
18	품질: 고품질, 보통 또는 고속 복사 품질을 선택합니다.
19	축소/확대: 인쇄할 복사본의 크기를 변경합니다.
20	복사 영역의 메뉴: 옵션을 선택할 수 있는 복사 메뉴 를 표시합니다.
21	디스플레이: 메뉴 및 메시지를 표시합니다.
22	단축 다이얼: 단축 다이얼 번호를 선택합니다.
23	이 버튼의 기능은 HP All-in-One 을 판매하는 국가/지역에 따라 다릅니다. 버튼 이름은 다음 중 하나입니다. 팩스 해상도: 보낼 팩스에 대한 해상도를 조절합니다. 정크 팩스 차단기: 원하지 않는 팩스 전화 관리를 위한 정크 팩스 차단기 설정 메뉴를 표시합니다. 이 기능을 사용하려면 전화 회사의 발신자 ID 서비스에 가입해야 합니다.

텍스트 및 기호

제어판 키패드를 사용하면 단축 다이얼 항목 및 팩스 머리글 정보를 설정할 때 텍스트 및 기호를 입력할 수 있습니다.

팩스나 전화를 걸 때 키패드에서 기호를 입력할 수도 있습니다. HP All-in-One 에서 전화를 걸면 기호를 해석하여 이에 따라 응답합니다. 예를 들어, 팩스 번호에 대시를 입력하면 HP All-in-One 에서 나머지 번호를 걸기 전에 잠시 대기합니다. 팩스 번호를 누르기 전에 외부 회선에 액세스하는 경우 대기 기능을 유용하게 사용할 수 있습니다.

이 단원에서는 다음 항목을 다룹니다.

- [제어판의 키패드를 사용하여 문자열 입력](#)
- [팩스 번호를 누를 때 사용할 수 있는 기호](#)

제어판의 키패드를 사용하여 문자열 입력

제어판의 키패드를 사용하여 문자열이나 기호를 입력할 수 있습니다.

텍스트를 입력하는 방법

1. 이름의 문자에 해당하는 키패드 숫자를 누릅니다. 예를 들어 문자 **a, b, c** 는 버튼 아래에 표시된 숫자 2에 해당됩니다.



☞ 추가 정보 사용 가능한 문자를 보려면 버튼을 여러 번 누릅니다. 언어 및 국가/지역 설정에 따라 키패드에 표시된 문자 외에 다른 문자를 추가로 사용할 수 있습니다.

2. 올바른 문자가 표시되면 커서가 오른쪽으로 자동 이동하기를 기다리거나 ▶를 누릅니다. 이름의 다음 문자에 해당하는 숫자를 누릅니다. 원하는 문자가 나타날 때까지 버튼을 여러 번 누릅니다. 단어의 첫번째 문자는 자동으로 대문자가 됩니다.

공백이나 대기 시간 또는 기호를 입력하는 방법

- ▲ 공백을 삽입하려면 **공백**을 누릅니다.
대기 시간을 입력하려면 **재다이얼/대기**를 누릅니다. 대시가 번호 열에 표시됩니다.
- ②와 같은 기호를 입력하려면 **기호** 버튼을 반복해서 눌러 사용 가능한 기호 목록을 스크롤합니다.

별표(*)	대시(-)	앰퍼샌드(&)
마침표(.)	슬래시(/)	괄호 ()
아포스트로피(')	등호(=)	번호 기호(#)
at (@)	밑줄(_)	더하기(+)
느낌표(!)	세미콜론(;)	물음표(?)
침표(,)	콜론(:)	퍼센트(%)
근사치(~)		

문자, 숫자 또는 기호를 지우는 방법

- ▲ 실수한 경우에는 ◀를 눌러 지운 다음 올바른 항목을 입력합니다.
문자열 입력이 끝나면 **OK** 를 눌러 입력 내용을 저장합니다.

팩스 번호를 누를 때 사용할 수 있는 기호

별표(*) 같은 기호를 입력하려면 **기호**를 반복해서 눌러 기호 목록을 스크롤합니다. 다음 표에는 팩스나 전화 번호 순서, 팩스 머리글 정보, 단축 다이얼 항목에 사용할 수 있는 기호가 기록되어 있습니다.

사용 가능한 기호	설명	사용 가능한 부분
*	전화 걸기에 필요한 경우 별표(*) 기호를 표시합니다.	팩스 머리글 이름, 단축 다이얼 이름, 단축 다이얼 번호, 팩스 또는 전화 번호 및 모니터 다이얼 항목
-	자동 전화 걸기를 사용하는 경우 HP All-in-One 은 해당 번호에 대기 시간을 둡니다.	팩스 머리글 이름, 팩스 머리글 번호, 단축 다이얼 이름, 단축 다이얼 번호 및 팩스 또는 전화 번호
()	쉽게 읽을 수 있도록 지역 코드 같은 번호의 왼쪽이나 오른쪽에 괄호를 표시하여 번호를 구분합니다. 이러한 기호는 전화 걸기에 영향을 미치지 않습니다.	팩스 머리글 이름, 팩스 머리글 번호, 단축 다이얼 이름, 단축 다이얼 번호 및 팩스 또는 전화 번호
W	자동 전화 걸기를 사용하는 경우 W 는 번호를 다 입력하기 전에 HP All-in-One 에서 다이얼 톤을 기다리게 합니다.	단축 다이얼 번호 및 팩스 또는 전화 번호
R	자동 전화 걸기할 때 R 은 전화기의 플래시 버튼과 같은 역할을 합니다.	단축 다이얼 번호 및 팩스 또는 전화 번호
+	플러스 기호를 표시합니다. 이러한 기호는 전화 걸기에 영향을 미치지 않습니다.	팩스 머리글 이름, 팩스 머리글 번호, 단축 다이얼 이름, 단축 다이얼 번호 및 팩스 또는 전화 번호

소프트웨어 사용

HP 솔루션 센터 소프트웨어(Windows) 또는 HP Photosmart Studio(Mac) 소프트웨어(Mac)를 사용하여 제어판에서 사용할 수 없는 여러 기능에 액세스할 수 있습니다.

소프트웨어는 **HP All-in-One**을 설정할 때 컴퓨터에 설치됩니다. 자세한 내용은 장치와 함께 제공된 설치 포스터를 참조하십시오.

소프트웨어에 대한 액세스는 운영 체제(OS)마다 다릅니다. 예를 들어, Windows 컴퓨터의 경우 HP 솔루션 센터 소프트웨어의 입력 지점은 **HP 솔루션 센터**입니다. Mac의 경우 HP Photosmart Studio(Mac) 소프트웨어의 입력 지점은 **HP Photosmart Studio** 창입니다. 둘 모두의 경우에 입력 지점은 소프트웨어와 서비스 이용을 위한 출발점으로 작용합니다.

HP Photosmart Studio(Mac)를 열려면

- ▲ 도크에서 HP Photosmart Studio 아이콘을 누릅니다.

사진을 관리하고 편집 및 공유할 수 있는 HP Photosmart Studio 창이 표시됩니다.

 참고 Mac 에서 선택한 장치에 따라 HP Photosmart Studio(Mac) 소프트웨어에서 사용할 수 있는 기능이 다릅니다.

연결 정보

HP All-in-One 은 독립 실행형 복사기 및 팩스로 사용할 수 있으며 HP All-in-One 을 컴퓨터에 연결하여 인쇄 및 기타 소프트웨어 기능을 사용할 수도 있습니다. 사용 가능한 다른 연결 옵션은 다음 단원에 나와 있습니다.

이 단원에서는 다음 항목을 다룹니다.

- [지원되는 연결 종류](#)
- [USB 케이블을 사용하여 연결](#)
- [프린터 공유 사용](#)

지원되는 연결 종류

설명	최고 성능을 위해 권장되는 연결 컴퓨터 수	지원되는 소프트웨어 기능	설치 지침
USB 연결	USB 케이블을 통해 후면 USB 에 연결된 컴퓨터 1대	모든 기능이 지원됩니다.	자세한 내용은 설치 포스터를 참조하십시오.
프린터 공유	최대 5대의 컴퓨터 호스트 컴퓨터는 항상 켜져 있어야 하며 그렇지 않으면 다른 컴퓨터에서 HP All-in-One 으로 인쇄할 수 없습니다.	호스트 컴퓨터에서 모든 기능을 사용할 수 있습니다. 호스트 컴퓨터에 연결된 컴퓨터에서는 인쇄 기능에만 액세스할 수 있습니다.	설정에 대한 지침은 프린터 공유 사용 을 참조하십시오.

USB 케이블을 사용하여 연결

USB 케이블을 사용하여 컴퓨터를 후면 USB 포트에 연결하는 것에 대한 자세한 지침은 HP All-in-One 과 함께 제공된 설치 포스터를 참조하십시오.

프린터 공유 사용

네트워크에 컴퓨터가 있는 경우나 네트워크에 있는 다른 컴퓨터가 USB 케이블로 HP All-in-One 에 연결된 경우에는 프린터 공유를 사용하여 프린터에 인쇄할 수 있습니다.

HP All-in-One 에 직접 연결되어 있는 컴퓨터는 프린터의 호스트로 취급되며 완벽한 소프트웨어 기능을 갖추게 됩니다. 클라이언트라고 하는 다른 컴퓨터는 인

쇄 기능에만 액세스할 수 있습니다. HP All-in-One 의 호스트 컴퓨터 또는 제어판에서 다른 기능을 수행해야 합니다.

Mac 에서 프린터 공유를 사용하려면

1. 클라이언트 및 호스트 컴퓨터 모두에서 다음을 수행합니다.
 - a. 도크에서 **시스템 환경 설정**을 누르거나 **Apple** 메뉴에서 **시스템 환경 설정**을 선택합니다.
시스템 환경 설정 대화 상자가 나타납니다.
 - b. 인터넷 & 네트워크 영역에서 **공유**를 누릅니다.
 - c. 서비스 탭에서 **프린터 공유**를 누릅니다.
2. 호스트 컴퓨터에서 다음을 수행합니다.
 - a. 도크에서 **시스템 환경 설정**을 누르거나 **Apple** 메뉴에서 **시스템 환경 설정**을 선택합니다.
시스템 환경 설정 대화 상자가 나타납니다.
 - b. 하드웨어 영역에서 **인쇄 & 팩스**를 누릅니다.
 - c. OS 에 따라 다음 중 하나를 수행하십시오.
 - (OS 10.3.x) 인쇄 탭에서 **내 프린터를 다른 컴퓨터와 공유** 확인란을 누릅니다.
 - (OS 10.4.x) **공유**를 누르고 **이 프린터를 다른 컴퓨터와 공유** 확인란을 누른 다음 공유할 프린터를 선택합니다.

4 HP All-in-One 설정 마무리

설치 포스터에 있는 단계를 완료한 후 HP All-in-One 설정을 마무리할 때 이 단원을 참조하십시오. 이 단원에는 환경 설정에 관한 정보와 함께 중요한 장치 설정 관련 정보가 들어 있습니다.

이 단원에서는 다음 항목을 다룹니다.

- [환경 설정](#)
- [팩스 설정](#)

환경 설정

HP All-in-One 이 원하는 환경 설정에 따라 작동하도록 설정을 변경할 수 있습니다. 예를 들어, 디스플레이의 날짜 및 시간과 메시지 표시에 사용되는 언어 등과 같이 장치의 일반적인 환경 설정을 지정할 수 있습니다. 또한 장치 설정을 처음 구입했을 때의 설정으로 되돌릴 수도 있습니다. 이 경우 그동안 설정한 새 기본값이 모두 지워집니다.

이 단원에서는 다음 항목을 다룹니다.

- [일반 환경 설정](#)
- [팩스 환경 설정](#)

일반 환경 설정

HP All-in-One 을 사용하기 전에 이 단원에서 설명한 일반적인 장치 설정을 검토하고 필요한 경우 이를 조정해야 합니다.

이 단원에서는 다음 항목을 다룹니다.

- [언어와 국가/지역 설정](#)
- [날짜 및 시간 설정](#)
- [스크롤 속도 설정](#)
- [프롬프트 지연 시간 설정](#)
- [제조 시 기본 설정값 복원](#)

언어와 국가/지역 설정

디스플레이의 언어 및 국가/지역 설정은 HP All-in-One 에서 메시지를 표시하는데 사용할 언어를 결정합니다. 보통 HP All-in-One 을 최초로 설치할 때 언어와 국가/지역을 설정합니다. 하지만 다음 절차를 이용하여 이 설정을 언제든지 변경할 수 있습니다.

언어와 국가/지역을 설정하려면

1. **설정**을 누릅니다.
2. **7**을 누른 다음 **1**을 누릅니다.

그러면 **환경 설정**과 **언어 및 국가/지역 설정**이 차례로 선택됩니다.

3. ◀ 또는 ▶를 눌러 언어를 스크롤합니다. 사용할 언어가 나타나면 **OK**를 누릅니다.
4. 요청 메시지가 나오면 **예**는 1, **아니오**는 2를 누릅니다.
5. ◀ 또는 ▶를 눌러서 국가/지역을 스크롤합니다. 원하는 국가/지역이 표시되면 **OK**를 누릅니다.
6. 요청 메시지가 나오면 **예**는 1, **아니오**는 2를 누릅니다.

날짜 및 시간 설정

제어판에서 날짜 및 시간을 설정할 수 있습니다. 날짜와 시간 형식은 언어 및 국가/지역 설정에 따라 결정됩니다. 팩스를 보내면 전송자 이름 및 팩스 번호와 함께 팩스를 보낸 날짜와 시간이 팩스 머리글에 표시됩니다.

 참고 일부 국가/지역에서는 팩스 머리글에 날짜 및 시간을 표시하는 것이 법적 요구 사항입니다.

HP All-in-One 전원이 72시간 이상 꺼지면 날짜와 시간을 다시 설정해야 합니다.

날짜 및 시간을 설정하려면

1. 설정을 누릅니다.
2. 6을 누른 다음 3을 누릅니다.
그러면 **도구**와 **날짜 및 시간**이 차례로 선택됩니다.
3. 키패드의 적절한 숫자를 눌러 년, 월, 일을 입력합니다. 국가/지역 설정에 따라 다른 순서로 날짜를 입력할 수 있습니다.
4. 시간과 분을 입력합니다.
5. 시간이 12시간 형식으로 표시되면 **AM**의 경우 1, **PM**의 경우 2를 누릅니다. 디스플레이에 새로운 날짜 및 시간 설정이 나타납니다.

스크롤 속도 설정

스크롤 속도 설정 옵션을 사용하면 디스플레이에서 문자열 메시지가 오른쪽에서 왼쪽으로 스크롤되는 속도를 제어할 수 있습니다. 예를 들어, 메시지가 "카트리지가 정렬 중입니다. 잠시 기다려 주십시오."인 경우 이 메시지는 디스플레이의 한 화면에 모두 들어가지 않으므로 스크롤해야 합니다. 이렇게 하면 전체 메시지를 읽을 수 있습니다. 스크롤 속도로 **보통**, **고속** 또는 **느림** 중 하나를 선택할 수 있습니다. 기본값은 **보통**입니다.

스크롤 속도를 설정하려면

1. 설정을 누릅니다.
2. 7을 누른 다음 2를 누릅니다.
그러면 **환경 설정**과 **스크롤 속도 설정**이 차례로 선택됩니다.
3. ▶를 눌러 스크롤 속도를 선택한 다음 **OK**를 누릅니다.

프롬프트 지연 시간 설정

프롬프트 지연 시간 설정 옵션을 사용하면 추가 작업을 수행하라는 메시지가 표시되기 전에 경과하는 시간을 관리할 수 있습니다.

예를 들어, 복사 영역에서 메뉴를 누르고 다른 버튼을 누르기 전에 프롬프트 지연 시간이 경과하면 "설정하려면 메뉴를 누르십시오."라는 메시지가 디스플레이에 표시됩니다.

프롬프트 지연 시간을 설정하려면

1. 설정을 누릅니다.
2. 7을 누른 다음 3을 누릅니다.
그러면 환경 설정과 프롬프트 지연 시간 설정이 차례로 선택됩니다.
3. ▶를 눌러 지연 시간을 선택한 다음 OK를 누릅니다.
보통, 고속, 느림 또는 끄기를 선택할 수 있습니다. 끄기를 선택하면 디스플레이에 힌트는 나타나지 않지만 잉크 부족 경고 및 오류 메시지 등의 다른 메시지는 나타납니다.

제조 시 기본 설정값 복원

현재 설정을 HP All-in-One을 구입한 당시의 기본값으로 복원할 수 있습니다.

 참고 제조 시 기본 설정값을 복원해도 스캔 설정, 언어 및 국가/지역 설정의 변경사항에는 영향을 미치지 않습니다. 팩스 머리글, 팩스 번호, 정크 팩스 목록 및 단축 다이얼 목록같은 저장된 개인 설정 및 목록은 제조 시 기본 설정값을 복원해도 지워지지 않습니다.

이 작업은 제어판에서만 할 수 있습니다.

제조 시 기본값을 복원하려면

1. 설정을 누릅니다.
2. 6을 누른 다음 4를 누릅니다.
그러면 도구와 제조 시 기본값 복원이 차례로 선택됩니다.
제조 시 기본 설정이 복원됩니다.

팩스 환경 설정

이 단원에서는 다음 항목을 다룹니다.

- [팩스 번호를 자동으로 재다이얼 하도록 HP All-in-One 설정](#)
- [볼륨 조절](#)
- [전자식 또는 기계식 전화 걸기 설정](#)
- [팩스 속도 설정](#)

팩스 번호를 자동으로 재다이얼 하도록 HP All-in-One 설정

HP All-in-One에서 통화 중이거나 응답하지 않는 번호를 자동으로 재다이얼 하도록 설정할 수 있습니다. 기본 사용 중인 경우 재다이얼 설정은 재다이얼입니다. 기본 응답이 없는 경우 재다이얼 설정은 재다이얼 안 함입니다.

제어판에서 재다이얼 옵션을 설정하려면

1. 설정을 누릅니다.
2. 다음 중 하나를 수행하십시오.

사용 중인 경우 재다이얼 설정을 변경하려면

- ▲ 5를 누른 다음 2를 누릅니다.

그러면 고급 팩스 설정과 사용 중인 경우 재다이얼이 차례로 선택됩니다.

응답이 없는 경우 재다이얼 설정을 변경하려면

- ▲ 5를 누른 다음 3을 누릅니다.

그러면 고급 팩스 설정과 응답이 없는 경우 재다이얼이 차례로 선택됩니다.

3. ▶를 눌러 재다이얼 또는 재다이얼 안 함을 선택합니다.
4. OK를 누릅니다.

볼륨 조절

HP All-in-One은 벨소리와 스피커 볼륨 조절을 위한 세 가지 수준을 제공합니다. 벨소리 볼륨은 전화기 벨소리의 볼륨이고, 스피커 볼륨은 다이얼, 팩스 신호, 버튼 누름 경고음 등 기타 모든 소리의 볼륨입니다. 기본 설정은 작게입니다.

제어판에서 볼륨을 조절하려면

1. 설정을 누릅니다.
2. 4를 누른 다음 5를 다시 누릅니다.
그러면 기본 팩스 설정과 벨소리 및 경고음 볼륨이 차례로 선택됩니다.
3. ▶를 눌러 작게, 크게 또는 끄기 중 하나를 선택합니다.

 참고 버튼을 누를 때 나는 발신음은 크게 또는 작게 중 어느 하나를 선택하더라도 동일한 볼륨을 유지합니다. 두 옵션은 팩스를 보낼 때 나는 벨소리 톤, 다이얼 톤 및 기타 톤에만 영향을 줍니다. 그러나 끄기를 선택하면 버튼을 누르는 소리가 나지 않게 됩니다.

끄기를 선택한 경우 다이얼 톤, 팩스 신호 또는 수신 벨소리 톤이 울리지 않습니다. 벨소리 및 경고음 볼륨을 끄기로 설정하면 전화 카드를 사용하여 팩스를 보내는 경우와 같이 모니터 다이얼을 사용하여 팩스를 보낼 수 없습니다.

4. OK를 누릅니다.

관련 항목

[모니터 다이얼을 사용하여 팩스 보내기](#)

전자식 또는 기계식 전화 걸기 설정

HP All-in-One의 다이얼 모드를 전자식 또는 기계식으로 설정할 수 있습니다. 대부분의 전화 시스템은 두 다이얼 모드를 모두 지원합니다. 전화 시스템에서 기계식 전화 걸기를 사용할 필요가 없으면 전자식 전화 걸기를 사용하는 것이

줍니다. 공공 전화 시스템 또는 PBX(구내 교환기) 시스템을 사용하는 경우 **기계식 전화 걸기**를 선택해야 하는 경우도 있습니다. 어떤 설정을 사용할지 잘 모르겠으면 해당 지역의 전화 회사로 문의하십시오.

 **참고** 기계식 전화 걸기를 선택하면 일부 전화 시스템 기능은 사용할 수 없습니다. 또한 팩스 번호나 전화 번호를 누를 때 시간이 더 걸릴 수 있습니다.

참고 이 기능은 일부 국가/지역에서는 지원되지 않습니다. 이 기능이 지원되지 않는 국가/지역에서는 **전자식 또는 기계식 전화 걸기**가 기본 **팩스 설정** 메뉴에 나타나지 않습니다.

제어판에서 전자식 또는 기계식 전화 걸기를 설정하려면

1. 설정을 누릅니다.
2. 4를 누른 다음 6을 누릅니다.
그러면 기본 팩스 설정과 전자식 또는 기계식 전화 걸기가 차례로 선택됩니다.
3. ▶를 눌러 옵션을 선택한 다음 OK를 누릅니다.

팩스 속도 설정

팩스를 주고 받을 때 HP All-in-One과 다른 팩스기 사이의 통신에 사용하는 팩스 속도를 설정할 수 있습니다. 기본 팩스 속도는 국가/지역에 따라 다릅니다. 다음 중 하나를 사용하는 경우 팩스 속도를 느린 속도로 설정해야 합니다.

- 인터넷 전화 서비스
- PBX 시스템
- FoIP(인터넷 프로토콜을 통한 팩스 전송)
- ISDN(종합 정보 통신망) 서비스

팩스를 보내고 받는 데 문제가 있는 경우 **팩스 속도** 설정을 **중간** 또는 **느림**으로 설정할 수 있습니다.

제어판에서 팩스 속도를 설정하려면

1. 설정을 누릅니다.
2. 5를 누른 다음 7을 누릅니다.
그러면 고급 팩스 설정과 팩스 속도가 차례로 선택됩니다.
3. ▶를 눌러 다음 설정 중 하나를 선택한 다음 OK를 누릅니다.

팩스 속도 설정	팩스 속도
고속	v.34(33600 보드)
중간	v.17(14400 보드)
느림	v.29(9600 보드)

팩스 설정

이 단원에서는 HP All-in-One 과 동일한 전화선을 사용하는 장비 및 서비스에서 팩스 전송을 성공적으로 할 수 있도록 HP All-in-One 을 설정하는 방법에 대해 설명합니다.

☞ 추가 정보 팩스 설치 마법사(Windows) 또는 팩스 설치 유틸리티(Mac)를 사용하여 응답 모드 및 팩스 머리글 정보와 같은 중요한 일부 팩스 설정을 신속하게 설정할 수도 있습니다. **팩스 설치 마법사(Windows)** 또는 **팩스 설치 유틸리티(Mac)**는 HP All-in-One 과 함께 설치된 소프트웨어를 통해 액세스할 수 있습니다. **팩스 설치 마법사(Windows)** 또는 **팩스 설치 유틸리티(Mac)**를 실행한 후 이 단원의 절차에 따라 팩스 설정을 완료합니다.

이 단원에서는 다음 항목을 다룹니다.

- [팩스 전송을 할 수 있도록 HP All-in-One 을 설정](#)
- [팩스를 수신할 수 있도록 HP All-in-One 설정 변경](#)
- [팩스 설정 검사](#)
- [팩스 머리글 설정](#)
- [단축 다이얼 설정](#)
- [전화 번호부 설정](#)

팩스 전송을 할 수 있도록 HP All-in-One 을 설정

팩스 작업을 위해 HP All-in-One 을 설정하기 전에 해당 국가/지역에서 사용하고 있는 전화 시스템의 종류를 확인하십시오. HP All-in-One 에서 팩스를 설정하는 방법은 직렬 전화 시스템과 병렬 전화 시스템 중 어느 것을 사용하는가에 따라 달라집니다.

- 아래 표에 나열된 국가/지역이 보이지 않으면 직렬 전화 시스템을 사용하는 것입니다. 직렬 전화 시스템에서는 공유 전화 장비(모뎀, 전화 및 자동 응답기)의 커넥터 유형을 HP All-in-One 의 "2-EXT" 포트에 물리적으로 연결할 수 없습니다. 대신 모든 장비를 벽면의 전화 잭에 연결해야 합니다.

☞ 참고 직렬 전화 시스템을 사용하는 일부 국가/지역에서는 HP All-in-One 과 함께 제공되는 전화 코드에 벽면 플러그가 추가로 연결되어 있을 수 있습니다. 이런 경우 HP All-in-One 에 꽂은 벽면 잭에 다른 전화 장치를 연결할 수 있습니다.

- 사용자의 국가/지역이 아래의 표에 있으면 병렬 전화 시스템을 사용하는 것으로 간주합니다. 병렬 전화 시스템에서는 HP All-in-One 의 뒷면에 있는 "2-EXT" 포트를 사용하여 공유 전화 장비를 전화선에 연결할 수 있습니다.

☞ 참고 병렬 전화 시스템을 사용하고 있으면 HP All-in-One 과 함께 제공된 2개 선 전화 코드를 사용하여 HP All-in-One 을 벽면의 전화 잭에 연결하는 것이 좋습니다.

표 4-1 병렬 전화 시스템을 사용하는 국가/지역

아르헨티나	오스트레일리아	브라질
캐나다	칠레	중국
콜롬비아	그리스	인도
인도네시아	아일랜드	일본
한국	라틴 아메리카	말레이시아
멕시코	필리핀	폴란드
포르투갈	러시아	사우디아라비아
싱가포르	스페인	대만
태국	미국	베네수엘라
베트남		

가지고 있는 전화 시스템이 어떤 종류(직렬 또는 병렬)인지 잘 모를 경우 전화 회사에 확인하십시오.

- [집이나 사무실에 적합한 팩스 설정 선택](#)
- [팩스 설정 사례 선택](#)
- [사례 A: 별도의 팩스 회선\(음성 전화를 받지 않음\)](#)
- [사례 B: DSL 로 HP All-in-One 설정](#)
- [사례 C: PBX 전화 시스템이나 ISDN 회선에서 HP All-in-One 설정](#)
- [사례 D: 동일 회선에서 다른 벨소리 서비스를 사용하여 팩스 전송](#)
- [사례 E: 음성/팩스 회선 공유](#)
- [사례 F: 음성/팩스 회선과 음성 메일 공유](#)
- [사례 G: 컴퓨터 전화 접속 모뎀과 공유되는 팩스 회선\(음성 전화 받지 않음\)](#)
- [사례 H: 컴퓨터 전화 접속 모뎀과 음성/팩스 회선 공유](#)
- [사례 I: 자동 응답기와 음성/팩스 회선 공유](#)
- [사례 J: 컴퓨터 전화 접속 모뎀 및 자동 응답기와 음성/팩스 회선 공유](#)
- [사례 K: 컴퓨터 전화 접속 모뎀 및 음성 메일과 음성/팩스 회선 공유](#)

집이나 사무실에 적합한 팩스 설정 선택

팩스를 성공적으로 전송하려면 HP All-in-One 과 동일한 전화 회선을 공유하는 장비 및 서비스(있는 경우)의 유형을 알고 있어야 합니다. 이는 기존 사무실 장비 중 일부를 직접 HP All-in-One 에 연결하고, 팩스를 성공적으로 전송하기 전에 먼저 일부 팩스 설정을 변경해야 할 수 있으므로 중요합니다.

사용자의 가정 또는 사무실에 가정 적합한 HP All-in-One 설정을 결정하려면 먼저 이 단원의 질문을 자세히 읽고 답을 기록합니다. 그런 다음 다음 단원의 표를 참조하여 답을 기준으로 권장 설정 사례를 선택합니다.

제시된 순서에 따라 다음 질문을 읽고 답변합니다.

1. 전화 회사의 DSL(디지털 가입자 회선) 서비스를 사용하십니까? (국가/지역에 따라 DSL을 ADSL이라고도 함)

예, DSL을 사용합니다.

아니오.

대답이 "예"이면 바로 **사례 B: DSL로 HP All-in-One 설정**으로 가십시오. 질문에 계속 대답하지 않아도 됩니다.

대답이 아니오인 경우 질문에 계속 대답합니다.

2. PBX(사설 교환기) 전화 시스템 또는 ISDN(중합 정보 통신망) 시스템을 사용하십니까?

대답이 "예"이면 바로 **사례 C: PBX 전화 시스템이나 ISDN 회선에서 HP All-in-One 설정**으로 가십시오. 질문에 계속 대답하지 않아도 됩니다.

대답이 아니오인 경우 질문에 계속 대답합니다.

3. 벨소리 패턴이 다양한 여러 전화 번호를 제공하는 전화 회사를 통한 다른 벨소리 서비스에 가입했습니까?

예, 다른 벨소리를 사용 중입니다.

아니오.

대답이 "예"이면 바로 **사례 D: 동일 회선에서 다른 벨소리 서비스를 사용하여 팩스 전송**으로 가십시오. 질문에 계속 대답하지 않아도 됩니다.

대답이 아니오인 경우 질문에 계속 대답합니다.

다른 벨소리 가입 여부가 확실하지 않습니까? 많은 전화 회사는 전화선 한 개에서 여러 개의 전화 번호를 사용할 수 있도록 다른 벨소리 기능을 제공합니다.

이 서비스에 가입하면 전화 번호별로 다른 벨소리 패턴을 갖습니다. 예를 들어 각기 다른 전화 번호에서 단일, 이중, 삼중 벨소리가 울립니다. 음성 전화에 단일 벨소리의 전화 번호를 할당하고 팩스 전화에 이중 벨소리의 다른 전화 번호를 할당할 수 있습니다. 이렇게 하면 전화 벨이 울릴 때 음성 전화인지 팩스 전화인지 구별할 수 있습니다.

4. HP All-in-One에서 팩스 전화에 사용할 전화 번호와 같은 전화 번호로 음성 전화를 수신합니까?

예, 음성 전화를 수신합니다.

아니오.

질문에 계속 대답하십시오.

5. 컴퓨터 전화 접속 모뎀에서 HP All-in-One과 같은 전화 회선을 사용하십니까?

예, 그렇습니다.

아니오.

컴퓨터 전화 접속 모뎀을 사용하고 있는지를 잘 모르고 있습니까? 다음 어느 질문에라도 답변이 "예"이면 컴퓨터 전화 접속 모뎀을 사용하고 있는 것입니다.

- 전화 접속 연결을 통해 컴퓨터 소프트웨어 응용 프로그램에서 팩스를 직접 송신 및 수신합니까?
- 전화 접속 연결을 통해 컴퓨터에서 전자 메일 메시지를 주고 받습니까?
- 전화 접속 연결을 통해 컴퓨터에서 인터넷에 액세스합니까?

질문에 계속 대답하십시오.

6. HP All-in-One 에서 팩스 전화에 사용할 전화 번호와 동일한 전화 번호의 음성 전화에 자동 응답기가 있습니까?

예, 자동 응답기가 있습니다.

아니오.

질문에 계속 대답하십시오.

7. HP All-in-One 에서 팩스 전화에 사용하는 전화 번호와 동일한 전화 번호로 전화 회사의 음성 메일 서비스에 가입했습니까?

예, 음성 메일 서비스를 사용합니다.

아니오.

모든 질문에 대답했으면 다음 단원에서 팩스 설정 사례를 선택합니다.

팩스 설정 사례 선택

HP All-in-One 과 전화선을 공유하는 장비 및 서비스에 대한 질문이 모두 끝났습니다. 이제 가정이나 사무실에 가장 적합한 설정 사례를 선택하십시오.

다음 표의 첫 번째 열에서 집이나 사무실 환경에 적용할 수 있는 장비와 서비스의 조합을 선택하십시오. 그런 다음 전화 시스템에 따라 두 번째나 세 번째 열에서 해당 설정 사례를 찾아보십시오. 다음 단원에서는 각 사례의 단계별 지침을 설명합니다.

이전 단원에서 이미 모든 질문에 답을 했고 설명된 장비나 서비스가 전혀 없는 경우에는 표의 첫 번째 열에서 "없음"을 선택합니다.

 **참고** 이 단원에서 해당 가정이나 사무실 설정이 설명되지 않은 경우 일반 아날로그 전화의 경우처럼 HP All-in-One 을 설정하십시오. 상자에 제공된 전화 코드를 사용하여 한 끝은 벽면의 전화 잭에 연결하고 다른 한 끝은 HP All-in-One 뒷면의 1-LINE 포트에 연결합니다. 다른 전화 코드를 사용하면 팩스를 주고 받을 때 문제가 발생할 수 있습니다.

팩스 회선을 공유하는 장비/서비스	병렬 전화 시스템을 위한 권장 팩스 설정	직렬 전화 시스템을 위한 권장 팩스 설정
없음 (모든 질문에 아니오라고 답한 경우)	<u>사례 A: 별도의 팩스 회선(음성 전화를 받지 않음)</u>	<u>사례 A: 별도의 팩스 회선(음성 전화를 받지 않음)</u>
DSL 서비스 (질문 1에만 예라고 답한 경우)	<u>사례 B: DSL 로 HP All-in-One 설정</u>	<u>사례 B: DSL 로 HP All-in-One 설정</u>

(계속)

팩스 회선을 공유하는 장비/서비스	병렬 전화 시스템을 위한 권장 팩스 설정	직렬 전화 시스템을 위한 권장 팩스 설정
PBX 또는 ISDN 시스템 (2번 질문에만 "예"로 대답)	사례 C: PBX 전화 시스템이나 ISDN 회선에서 HP All-in-One 설정	사례 C: PBX 전화 시스템이나 ISDN 회선에서 HP All-in-One 설정
다른 벨소리 서비스 (질문 3에만 예라고 답한 경우)	사례 D: 동일 회선에서 다른 벨소리 서비스를 사용하여 팩스 전송	사례 D: 동일 회선에서 다른 벨소리 서비스를 사용하여 팩스 전송
음성 전화 (질문 4에만 예라고 답한 경우)	사례 E: 음성/팩스 회선 공유	사례 E: 음성/팩스 회선 공유
음성 전화 및 음성 메일 서비스 (질문 4와 7에만 예라고 답한 경우)	사례 F: 음성/팩스 회선과 음성 메일 공유	사례 F: 음성/팩스 회선과 음성 메일 공유
컴퓨터 전화 접속 모뎀 (질문 5에만 예라고 답한 경우)	사례 G: 컴퓨터 전화 접속 모뎀과 공유되는 팩스 회선(음성 전화 받지 않음)	해당 사항 없음
음성 전화 및 컴퓨터 전화 접속 모뎀 (질문 4와 5에만 예라고 답한 경우)	사례 H: 컴퓨터 전화 접속 모뎀과 음성/팩스 회선 공유	해당 사항 없음
음성 전화 및 자동 응답기 (질문 4와 6에만 예라고 답한 경우)	사례 I: 자동 응답기와 음성/팩스 회선 공유	해당 사항 없음
음성 전화, 컴퓨터 전화 접속 모뎀 및 자동 응답기 (질문 4, 5 및 6에만 예라고 답한 경우)	사례 J: 컴퓨터 전화 접속 모뎀 및 자동 응답기와 음성/팩스 회선 공유	해당 사항 없음
음성 전화, 컴퓨터 전화 접속 모뎀 및 음성 메일 서비스 (질문 4, 5 및 7에만 예라고 답한 경우)	사례 K: 컴퓨터 전화 접속 모뎀 및 음성 메일과 음성/팩스 회선 공유	해당 사항 없음

특정 국가/지역에 대한 추가 팩스 설정 정보는 아래 나열된 팩스 구성 웹 사이트를 참조하십시오.

오스트리아	www.hp.com/at/faxconfig
독일	www.hp.com/de/faxconfig
스위스(프랑스어)	www.hp.com/ch/fr/faxconfig
스위스(독일어)	www.hp.com/ch/de/faxconfig
영국	www.hp.com/uk/faxconfig
스페인	www.hp.es/faxconfig
네덜란드	www.hp.nl/faxconfig
벨기에(프랑스어)	www.hp.be/fr/faxconfig

(계속)

벨기에(네덜란드어)	www.hp.be/nl/faxconfig
포르투갈	www.hp.pt/faxconfig
스웨덴	www.hp.se/faxconfig
핀란드	www.hp.fi/faxconfig
덴마크	www.hp.dk/faxconfig
노르웨이	www.hp.no/faxconfig
아일랜드	www.hp.com/ie/faxconfig
프랑스	www.hp.com/fr/faxconfig
이탈리아	www.hp.com/it/faxconfig

사례 A: 별도의 팩스 회선(음성 전화를 받지 않음)

음성 전화를 수신하지 않는 별도의 전화 회선이 있고 이 전화 회선에 다른 장비를 연결하지 않은 경우 이 단원에 설명된 대로 HP All-in-One 을 설정합니다.





그림 4-1 HP All-in-One 의 뒷 부분

1	전화 잭
2	"1-LINE" 포트에 연결된 HP All-in-One 과 함께 상자에 제공된 전화 코드 사용

별도의 팩스 회선으로 HP All-in-One 을 설정하려면

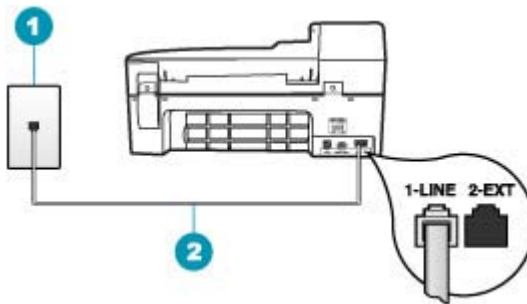
1. HP All-in-One 과 함께 상자에 제공된 전화 코드를 사용하여 한 끝은 벽면의 전화 잭에 연결하고 다른 한 끝은 HP All-in-One 뒷면의 1-LINE 포트에 연결합니다.

 참고 제공된 코드를 사용하여 벽면의 전화 잭에서 HP All-in-One 으로 연결하지 않을 경우 팩스를 성공적으로 전송할 수 없습니다. 이 특수 전화 코드는 가정이나 사무실에서 일반적으로 사용되는 전화 코드와 다릅니다.

2. 자동 수신 설정을 켭니다.
3. (옵션)응답 전 벨 횟수 설정을 최저 설정값(2회)으로 변경합니다.
4. 팩스 검사를 실행합니다.

전화벨이 울릴 때 HP All-in-One 은 **응답 전 벨 횡수** 설정에서 설정한 벨 횡수만큼 울린 후 자동으로 응답합니다. 그런 다음 팩스 수신음을 송신 팩스기로 보내고 팩스를 수신합니다.

사례 B: DSL 로 HP All-in-One 설정

전화 회사의 DSL(디지털 가입자 회선) 서비스에 가입한 경우 이 단원의 지침에 따라 벽면의 전화 잭과 HP All-in-One 간에 DSL 필터를 연결합니다. DSL 필터는 HP All-in-One 을 방해할 수 있는 디지털 신호를 제거하므로 HP All-in-One 이 전화 회선과 적절하게 통신할 수 있습니다 (국가/지역에 따라 DSL 을 ADSL 이라고도 함).

 **참고** DSL 회선이 있지만 DSL 필터를 연결하지 않은 경우 HP All-in-One 에서 팩스를 주고 받을 수 없습니다.





그림 4-2 HP All-in-One 의 뒷 부분

1	전화 잭
2	DSL 공급업체가 제공하는 DSL 필터 및 코드
3	"1-LINE" 포트에 연결된 HP All-in-One 과 함께 상자에 제공된 전화 코드 사용

DSL 로 HP All-in-One 을 설정하려면

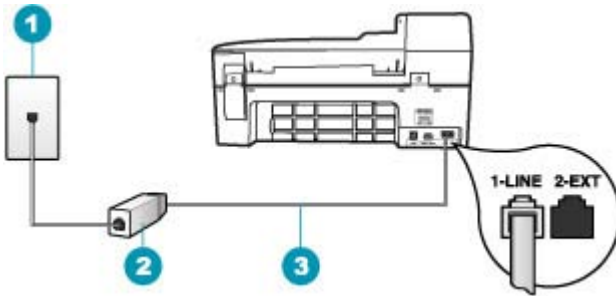
1. DSL 공급업체에게 DSL 필터를 요청합니다.
2. HP All-in-One 과 함께 상자에 제공된 전화 코드를 사용하여 한 끝은 벽면의 전화 잭에 연결하고 다른 한 끝은 HP All-in-One 뒷면의 1-LINE 포트에 연결합니다.

 **참고** 제공된 코드를 사용하여 벽면의 전화 잭에서 HP All-in-One 으로 연결하지 않을 경우 팩스를 성공적으로 전송할 수 없습니다. 이 특수 전화 코드는 가정이나 사무실에서 일반적으로 사용되는 전화 코드와 다릅니다.

3. DSL 필터 코드를 전화 책에 연결합니다.

 참고 이 전화선에 다른 벨소리 서비스나 자동 응답기 또는 음성 메일과 같이 다른 사무용 장비나 서비스가 연결되어 있는 경우, 추가 설치 지침에 대해서는 이 단원에 있는 해당 내용을 참조하십시오.

4. 팩스 검사를 실행합니다.

사례 C: PBX 전화 시스템이나 ISDN 회선에서 HP All-in-One 설정

PBX 전화 시스템 또는 ISDN 변환기/터미널 어댑터를 사용하고 있는 경우 다음 작업을 수행해야 합니다.

- PBX 또는 ISDN 변환기/터미널 어댑터를 사용하고 있는 경우 HP All-in-One을 팩스 및 전화용으로 지정된 포트에 연결합니다. 또한 가능한 경우 터미널 어댑터를 해당 국가/지역에 맞는 스위치 종류로 설정했는지 확인합니다.

 참고 일부 ISDN 시스템에서는 특정 전화 장비에 맞게 포트를 구성할 수 있습니다. 예를 들어 하나의 포트를 전화와 Group 3 팩스에 할당하고 다른 포트는 다목적용으로도 할당할 수 있습니다. ISDN 변환기의 팩스/전화 포트에 연결하는 경우 문제가 발생하면 다목적용으로 지정된 포트를 사용해보십시오. 이 포트는 "multi-combi" 또는 이와 유사한 이름으로 표기되어 있습니다.

- PBX 전화 시스템을 사용하는 경우 호출 대기 톤을 "꺼짐"으로 설정하십시오.

 참고 대부분의 디지털 PBX 시스템에는 기본값이 "꺼짐"으로 설정된 호출 대기 톤이 포함되어 있습니다. 호출 대기 톤은 팩스 전송을 방해하여 HP All-in-One에서 팩스를 보내거나 받을 수 없게 됩니다. 호출 대기 톤을 끄는 방법에 대한 자세한 내용은 PBX 전화 시스템과 함께 제공된 설명서를 참조하십시오.

- PBX 전화 시스템을 사용하고 있는 경우 팩스 번호를 누르기 전에 외부 회선 번호로 전화합니다.
- 제공된 코드를 사용하여 벽면의 전화 책을 HP All-in-One에 연결해야 합니다. 그렇지 않으면 팩스가 전송되지 않을 수도 있습니다. 이 특수 전화 코드는 가정이나 사무실에서 일반적으로 사용되는 전화 코드와 다릅니다. 제공된 전화 코드가 너무 짧으면 해당 전파사에서 커플러를 구입하여 연장할 수 있습니다.

사례 D: 동일 회선에서 다른 벨소리 서비스를 사용하여 팩스 전송

전화 회사에서 제공하는 서비스로, 각각 다른 벨소리 패턴을 사용하여 한 개의 전화 회선에서 여러 개의 전화 번호를 사용할 수 있도록 하는 다른 벨소리 서비스에 가입한 경우 이 단원에서 설명한 대로 HP All-in-One 을 설정합니다.



그림 4-3 HP All-in-One 의 뒷 부분

1	전화 잭
2	"1-LINE" 포트에 연결된 HP All-in-One 과 함께 상자에 제공된 전화 코드 사용

다른 벨소리 서비스로 HP All-in-One 을 설정하려면

1. HP All-in-One 과 함께 상자에 제공된 전화 코드를 사용하여 한 끝은 벽면의 전화 잭에 연결하고 다른 한 끝은 HP All-in-One 뒷면의 1-LINE 포트에 연결합니다.

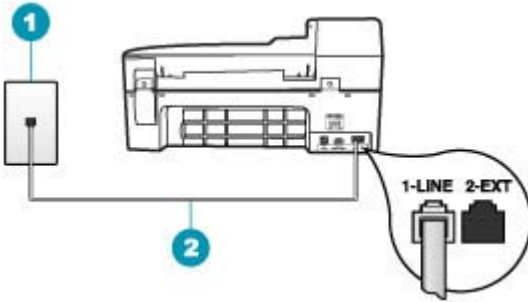
참고 제공된 코드를 사용하여 벽면의 전화 잭에서 HP All-in-One 으로 연결하지 않을 경우 팩스를 성공적으로 전송할 수 없습니다. 이 특수 전화 코드는 가정이나 사무실에서 일반적으로 사용되는 전화 코드와 다릅니다.

2. 자동 수신 설정을 켭니다.
3. 전화 회사가 팩스 번호에 할당한 패턴과 일치하도록 다른 벨소리를 변경합니다.

참고 기본적으로 HP All-in-One 은 모든 벨소리 패턴에 응답하도록 설정됩니다. 다른 벨소리를 자신의 팩스 번호에 할당된 벨소리 패턴과 일치하도록 설정하지 않으면 HP All-in-One 이 음성 전화와 팩스 전화에 모두 응답하거나 전혀 응답하지 않을 수 있습니다.

4. (옵션)응답 전 벨 횟수 설정을 최저 설정값(2회)으로 변경합니다.
5. 팩스 검사를 실행합니다.

HP All-in-One 은 선택한 벨소리 횟수(응답 전 벨 횟수 설정)가 울린 후에 선택한 벨소리 패턴(다른 벨소리 설정)으로 걸려오는 전화에 자동으로 응답합니다. 그런 다음 팩스 수신음을 송신 팩스기로 보내고 팩스를 수신합니다.

사례 E: 음성/팩스 회선 공유

같은 전화 번호로 음성 전화와 팩스 전화를 모두 받고 이 전화선에 다른 사무 장비(또는 음성 메일)가 연결되어 있지 않을 경우 이 단원에 설명된 대로 HP All-in-One 을 설정합니다.



그림 4-4 HP All-in-One 의 뒷 부분

1	전화 잭
2	"1-LINE" 포트에 연결된 HP All-in-One 과 함께 상자에 제공된 전화 코드 사용
3	전화(선택 사항)

공유 음성/팩스 회선으로 HP All-in-One 을 설정하려면

1. HP All-in-One 과 함께 상자에 제공된 전화 코드를 사용하여 한 끝은 벽면의 전화 잭에 연결하고 다른 한 끝은 HP All-in-One 뒷면의 1-LINE 포트에 연결합니다.

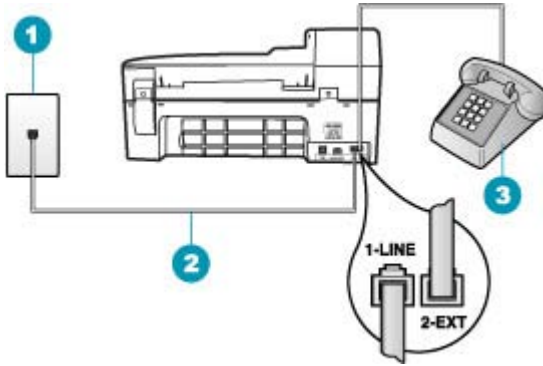
참고 제공된 코드를 사용하여 벽면의 전화 잭에서 HP All-in-One 으로 연결하지 않을 경우 팩스를 성공적으로 전송할 수 없습니다. 이 특수 전화 코드는 가정이나 사무실에서 일반적으로 사용되는 전화 코드와 다릅니다.

2. 이제 HP All-in-One 이 전화에 자동 또는 수동으로 응답할지를 결정해야 합니다.
 - 전화에 **자동**으로 응답하도록 HP All-in-One 을 설정하면 걸려오는 모든 전화를 응답하고 팩스를 수신합니다. HP All-in-One 은 다음과 같은 경우에 팩스와 음성 전화를 구분할 수 없게 됩니다. 전화가 음성 전화인 것으로 생각되면 HP All-in-One 이 전화에 응답하기 전에 응답해야 합니다. HP All-in-One 이 전화에 자동으로 응답하도록 설정하려면 **자동 수신** 설정을 켭니다.
 - HP All-in-One 이 팩스를 **수동**으로 받도록 설정하면 사용자가 걸려오는 팩스 전화에 직접 응답해야 하며, 그렇지 않으면 HP All-in-One 이 팩스를 받을 수 없습니다. HP All-in-One 이 전화에 수동으로 응답하도록 설정하려면 **자동 수신** 설정을 끕니다.

3. 이제 HP All-in-One 이 전화에 자동 또는 수동으로 응답할지를 결정해야 합니다.
 - 전화에 **자동** 응답하도록 HP All-in-One 을 설정하면 걸려오는 모든 전화에 응답하고 팩스를 받습니다. HP All-in-One 은 다음과 같은 경우에 팩스와 음성 전화를 구분할 수 없게 됩니다. 전화가 음성 전화인 것으로 생각되면 HP All-in-One 이 전화에 응답하기 전에 응답해야 합니다. HP All-in-One 이 전화에 자동으로 응답하도록 설정하려면 **자동 수신** 설정을 끕니다. 자세한 내용은 [응답 모드 설정](#)을 참조하십시오.
 - HP All-in-One 이 팩스를 **수동**으로 받도록 설정하면 사용자가 걸려오는 팩스 전화에 직접 응답해야 하며, 그렇지 않으면 HP All-in-One 이 팩스를 받을 수 없습니다. HP All-in-One 이 전화에 수동으로 응답하도록 설정하려면 **자동 수신** 설정을 끕니다. 자세한 내용은 [응답 모드 설정](#)을 참조하십시오.
4. 팩스 검사를 실행합니다.
5. 전화를 벽면의 전화 잭에 꽂습니다.
6. 전화 시스템에 따라 다음 중 하나를 수행합니다.
 - 병렬 형태의 전화 시스템을 사용하는 경우 HP All-in-One 뒷면에서 2-EXT 포트의 흰색 플러그를 뽑고 이 포트에 전화를 연결합니다.
 - 직렬 전화 시스템을 사용한 경우, 전화를 벽면 플러그가 연결된 HP All-in-One 케이블 상단에 직접 연결할 수 있습니다.

HP All-in-One 보다 먼저 전화를 받은 경우 송신 팩스기에서 팩스 신호가 들리면 팩스 전화에 수동으로 응답해야 합니다.

사례 F: 음성/팩스 회선과 음성 메일 공유

같은 전화 번호로 음성 전화와 팩스 전화를 모두 받으며 전화 회사의 음성 메일 서비스에 가입한 경우 이 단원에 설명된 대로 HP All-in-One 을 설정합니다.

 **참고** 팩스 전화에 사용하는 것과 같은 전화 번호로 음성 메일 서비스를 사용하면 팩스를 자동으로 수신할 수 없습니다. 따라서 팩스를 수동으로 수신해야 합니다. 즉, 걸려오는 팩스 전화에 직접 응답해야 합니다. 그렇지 않고 팩스를 자동으로 수신하고 싶으면 전화 회사에 연락하여 다른 벨소리 서비스에 가입하거나 팩스용 전화 회선을 별도로 신청하십시오.



그림 4-5 HP All-in-One 의 뒷 부분

1	전화 잭
2	"1-LINE" 포트에 연결된 HP All-in-One 과 함께 상자에 제공된 전화 코드 사용

음성 메일에서 HP All-in-One 을 설정하려면

1. HP All-in-One 과 함께 상자에 제공된 전화 코드를 사용하여 한 끝은 벽면의 전화 잭에 연결하고 다른 한 끝은 HP All-in-One 뒷면의 1-LINE 포트에 연결합니다.

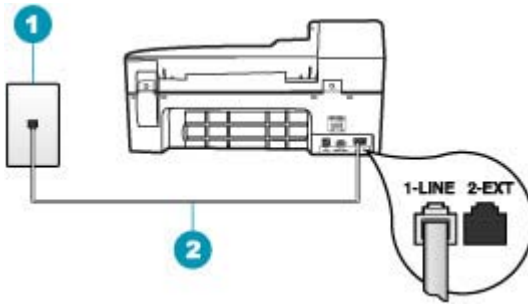
☞ 참고 제공된 코드를 사용하여 벽면의 전화 잭에서 HP All-in-One 으로 연결하지 않을 경우 팩스를 성공적으로 전송할 수 없습니다. 이 특수 전화 코드는 가정이나 사무실에서 일반적으로 사용되는 전화 코드와 다릅니다.

2. 자동 수신 설정을 끕니다.

3. 팩스 검사를 실행합니다.

걸려오는 팩스 전화에 직접 응답해야 합니다. 그렇지 않으면 HP All-in-One 이 팩스를 받을 수 없습니다.

사례 G: 컴퓨터 전화 접속 모뎀과 공유되는 팩스 회선(음성 전화 받지 않음)

음성 전화를 받지 않는 팩스 회선이 있고 또한 이 회선에 컴퓨터 전화 접속 모뎀이 연결되어 있는 경우 이 단원에 설명된 대로 HP All-in-One 을 설정합니다. 컴퓨터 전화 접속 모뎀이 HP All-in-One 과 전화 회선을 공유하기 때문에 모뎀과 HP All-in-One 을 동시에 사용할 수 없습니다. 예를 들어, 컴퓨터 전화 접속

모뎀을 사용하여 전자 메일을 보내거나 인터넷에 액세스하는 경우에는 팩스 작업에 HP All-in-One 을 사용할 수 없습니다.



그림 4-6 HP All-in-One 의 뒷 부분

1	전화 잭
2	"1-LINE" 포트에 연결된 HP All-in-One 과 함께 상자에 제공된 전화 코드 사용
3	모뎀이 있는 컴퓨터

컴퓨터 전화 접속 모뎀으로 HP All-in-One 을 설정하려면

1. HP All-in-One 뒷면의 2-EXT 포트에서 흰색 플러그를 뽑습니다.
2. 컴퓨터의 뒷면(컴퓨터 전화 접속 모뎀)과 벽면의 전화 잭을 연결하는 전화 코드를 찾습니다. 벽면의 전화 잭에서 이 코드를 뽑은 다음 HP All-in-One 뒷면의 2-EXT 포트에 끼웁니다.
3. HP All-in-One 과 함께 상자에 제공된 전화 코드를 사용하여 한 끝은 벽면의 전화 잭에 연결하고 다른 한 끝은 HP All-in-One 뒷면의 1-LINE 포트에 연결합니다.

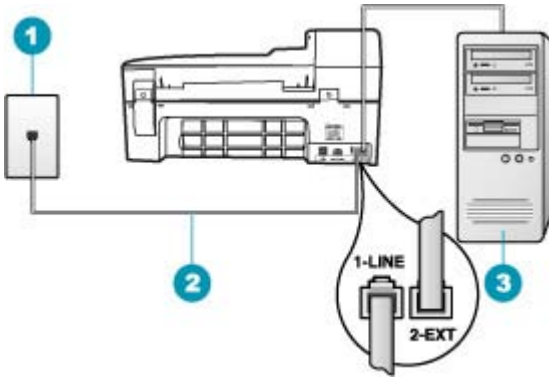
참고 제공된 코드를 사용하여 벽면의 전화 잭에서 HP All-in-One 으로 연결하지 않을 경우 팩스를 성공적으로 전송할 수 없습니다. 이 특수 전화 코드는 가정이나 사무실에서 일반적으로 사용되는 전화 코드와 다릅니다.

4. 컴퓨터에서 팩스를 자동으로 수신하도록 모뎀 소프트웨어가 설정된 경우 이 설정을 해제하십시오.

참고 모뎀 소프트웨어의 자동 팩스 수신 설정을 해제하지 않을 경우 HP All-in-One 에서 팩스를 받을 수 없습니다.

5. 자동 수신 설정을 켭니다.
6. (옵션)응답 전 벨 횟수 설정을 최저 설정값(2회)으로 변경합니다.
7. 팩스 검사를 실행합니다.

전화벨이 울릴 때 HP All-in-One 은 **응답 전 벨 횟수** 설정에서 설정한 벨 횟수만큼 울린 후 자동으로 응답합니다. 그런 다음 팩스 수신음을 송신 팩스기로 보내고 팩스를 수신합니다.

사례 H: 컴퓨터 전화 접속 모뎀과 음성/팩스 회선 공유

같은 전화 번호로 음성 전화와 팩스 전화를 모두 받고 이 전화 회선에 연결된 컴퓨터 전화 접속 모뎀이 있는 경우 이 단원에 설명된 대로 HP All-in-One 을 설정합니다.

컴퓨터 전화 접속 모뎀이 HP All-in-One 과 전화 회선을 공유하기 때문에 모뎀과 HP All-in-One 을 동시에 사용할 수 없습니다. 예를 들어, 컴퓨터 전화 접속 모뎀을 사용하여 전자 메일을 보내거나 인터넷에 액세스하는 경우에는 팩스 작업에 HP All-in-One 을 사용할 수 없습니다.

컴퓨터에 있는 전화 포트의 수에 따라 컴퓨터로 HP All-in-One 을 설정하는 데에는 두 가지 방법이 있습니다. 시작하기 전에 컴퓨터에 전화 포트가 하나인지 둘인지 확인하십시오.

- 컴퓨터에 전화 포트가 한 개이면 아래와 같은 병렬 분배기(커플러라고도 함)를 구입해야 합니다. (병렬 분배기 전면에는 RJ-11 포트가 하나 있으며 후면에는 두 개가 있습니다. 2라인 전화 분배기, 직렬 분배기, 전면에 RJ-11 포트 두 개가 있고 후면에 플러그 하나가 있는 병렬 분배기는 사용하지 마십시오.)



그림 4-7 병렬 분배기의 예

- 컴퓨터에 전화 포트가 두 개인 경우에는 아래 설명에 따라 HP All-in-One 을 설정하십시오.





그림 4-8 HP All-in-One 의 뒷 부분

1	전화 잭
2	컴퓨터의 "IN" 전화 포트
3	컴퓨터의 "OUT" 전화 포트
4	전화
5	모뎀이 있는 컴퓨터
6	"1-LINE" 포트에 연결된 HP All-in-One 과 함께 상자에 제공된 전화 코드 사용

두 개의 전화 포트가 있는 컴퓨터와 같은 전화 회선에서 HP All-in-One 을 설정하려면

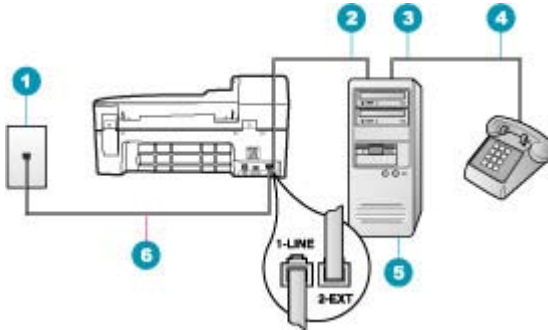
1. HP All-in-One 뒷면의 2-EXT 포트에서 흰색 플러그를 뽑습니다.
2. 컴퓨터의 뒷면(컴퓨터 전화 접속 모뎀)과 벽면의 전화 잭을 연결하는 전화 코드를 찾습니다. 벽면의 전화 잭에서 이 코드를 뽑은 다음 HP All-in-One 뒷면의 2-EXT 포트에 끼웁니다.
3. 컴퓨터 전화 접속 모뎀 뒷면의 "OUT" 포트에 전화를 연결합니다.
4. HP All-in-One 과 함께 상자에 제공된 전화 코드를 사용하여 한 끝은 벽면의 전화 잭에 연결하고 다른 한 끝은 HP All-in-One 뒷면의 1-LINE 포트에 연결합니다.

 **참고** 제공된 코드를 사용하여 벽면의 전화 잭에서 HP All-in-One 으로 연결하지 않을 경우 팩스를 성공적으로 전송할 수 없습니다. 이 특수 전화 코드는 가정이나 사무실에서 일반적으로 사용되는 전화 코드와 다릅니다.

5. 컴퓨터에서 팩스를 자동으로 수신하도록 모뎀 소프트웨어가 설정된 경우 이 설정을 해제하십시오.

 **참고** 모뎀 소프트웨어의 자동 팩스 수신 설정을 해제하지 않을 경우 HP All-in-One 에서 팩스를 받을 수 없습니다.

6. 이제 HP All-in-One 이 전화에 자동 또는 수동으로 응답할지를 결정해야 합니다.
- 전화에 **자동**으로 응답하도록 HP All-in-One 을 설정하면 걸려오는 모든 전화를 응답하고 팩스를 수신합니다. HP All-in-One 은 다음과 같은 경우에 팩스와 음성 전화를 구분할 수 없게 됩니다. 전화가 음성 전화인 것으로 생각되면 HP All-in-One 이 전화에 응답하기 전에 응답해야 합니다. HP All-in-One 이 전화에 자동으로 응답하도록 설정하려면 **자동 수신** 설정을 끕니다.
 - HP All-in-One 이 팩스를 **수동**으로 받도록 설정하면 사용자가 걸려오는 팩스 전화에 직접 응답해야 하며, 그렇지 않으면 HP All-in-One 이 팩스를 받을 수 없습니다. HP All-in-One 이 전화에 수동으로 응답하도록 설정하려면 **자동 수신** 설정을 끕니다.
7. 팩스 검사를 실행합니다.

HP All-in-One 보다 먼저 전화를 받은 경우 송신 팩스기에서 팩스 신호가 들리면 팩스 전화에 수동으로 응답해야 합니다.

사례 I: 자동 응답기와 음성/팩스 회선 공유

같은 전화 번호로 음성 전화와 팩스 전화를 모두 받고 이 전화 번호의 음성 전화에 응답하는 자동 응답기가 있는 경우 이 단원에 설명된 대로 HP All-in-One 을 설정합니다.





그림 4-9 HP All-in-One 의 뒷 부분

1	전화 잭
2	자동 응답기의 "IN" 포트
3	자동 응답기의 "OUT" 포트
4	전화(선택 사항)
5	자동 응답기
6	"1-LINE" 포트에 연결된 HP All-in-One 과 함께 상자에 제공된 전화 코드 사용

자동 응답기가 있는 공유 음성/팩스 라인에서 HP All-in-One 을 설정하려면

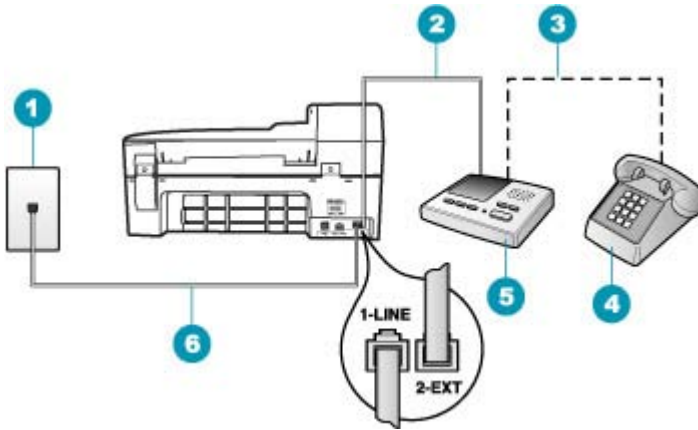
1. HP All-in-One 뒷면의 2-EXT 포트에서 흰색 플러그를 뽑습니다.
2. 벽면의 전화 잭에서 자동 응답기를 뺀 다음 HP All-in-One 뒷면의 2-EXT 포트에 연결합니다.

 참고 자동 응답기를 HP All-in-One 에 직접 연결하지 않으면 송신 팩스기의 팩스 신호가 자동 응답기에 녹음될 수 있으며 HP All-in-One 을 사용하여 팩스를 수신할 수 없게 됩니다.

3. HP All-in-One 과 함께 상자에 제공된 전화 코드를 사용하여 한 끝은 벽면의 전화 잭에 연결하고 다른 한 끝은 HP All-in-One 뒷면의 1-LINE 포트에 연결합니다.

 참고 제공된 코드를 사용하여 벽면의 전화 잭에서 HP All-in-One 으로 연결하지 않을 경우 팩스를 성공적으로 전송할 수 없습니다. 이 특수 전화 코드는 가정이나 사무실에서 일반적으로 사용되는 전화 코드와 다릅니다.

4. (선택 사항) 자동 응답기에 전화기가 내장되지 않은 경우 편의상 자동 응답기의 "OUT" 포트에 전화를 연결할 수 있습니다.

 참고 자동 응답기 때문에 외부 전화가 연결되지 않으면 병렬 분배기(커플러라고도 함)를 사용하여 HP All-in-One 에 자동 응답기와 전화를 모두 연결합니다. 이 연결에는 표준 전화 코드를 사용할 수 있습니다.

5. 자동 수신 설정을 켭니다.
6. 울리는 벨 횟수가 얼마 되지 않아 자동 응답기에서 응답하도록 설정합니다.
7. HP All-in-One 의 응답 전 벨 횟수 설정을 장치에 지원되는 최대 벨 횟수로 변경합니다. (최대 벨 횟수는 국가/지역마다 다릅니다.)
8. 팩스 검사를 실행합니다.

전화벨이 울리면 자동 응답기는 설정한 벨 횟수만큼 울린 후 사용자가 녹음한 인사말을 재생합니다. 이때 HP All-in-One 에서는 전화를 모니터링하고 팩스 신호음을 "들어봅니다". 수신 팩스 신호음이 감지되면 HP All-in-One 은 팩스 수신음을 내고 팩스를 받습니다. 팩스 신호음이 나지 않으면 HP All-in-One 은 회선 모니터링을 중지하며 자동 응답기가 음성 메시지를 녹음할 수 있습니다.

사례 J: 컴퓨터 전화 접속 모뎀 및 자동 응답기와 음성/팩스 회선 공유

같은 전화 번호로 음성 전화와 팩스 전화를 모두 받고 이 전화선에 연결된 컴퓨터 전화 접속 모뎀 및 자동 응답기가 있는 경우 이 단원에서 설명하는 대로 HP All-in-One 을 설정합니다.

컴퓨터 전화 접속 모뎀이 HP All-in-One 과 전화선을 공유하기 때문에 모뎀과 HP All-in-One 을 동시에 사용할 수 없습니다. 예를 들어, 컴퓨터 전화 접속 모뎀을 사용해서 전자 메일을 보내거나 인터넷에 액세스하는 경우에는 팩스 작업에 HP All-in-One 을 사용할 수 없습니다.

컴퓨터에 있는 전화 포트 수에 따라 컴퓨터에서 HP All-in-One 을 설정하는 방법은 두 가지가 있습니다. 시작하기 전에 컴퓨터에 전화 포트가 하나인지 둘인지 확인하십시오.

- 컴퓨터에 전화 포트가 한 개이면 아래와 같은 병렬 분할기(커플러라고도 함)를 구입해야 합니다. 병렬 분할기 전면에는 RJ-11 포트가 하나 있으며 후면에는 두 개가 있습니다. 2라인 전화 분할기, 직렬 분할기, 전면에 RJ-11 포트 두 개가 있고 후면에 플러그 하나가 있는 병렬 분할기는 사용하지 마십시오.



그림 4-10 병렬 분할기의 예

- 컴퓨터에 전화 포트가 두 개인 경우에는 아래 설명에 따라 HP All-in-One 을 설정합니다.





그림 4-11 HP All-in-One 의 뒷 부분

1	전화 잭
2	컴퓨터의 "IN" 전화 포트
3	컴퓨터의 "OUT" 전화 포트
4	전화(선택 사항)
5	자동 응답기
6	모뎀이 있는 컴퓨터
7	HP All-in-One 과 함께 상자로 제공된 전화 코드를 사용하여 "1-LINE" 포트에 연결

전화 포트가 두 개인 컴퓨터와 동일한 전화선에 HP All-in-One 을 설정하려면

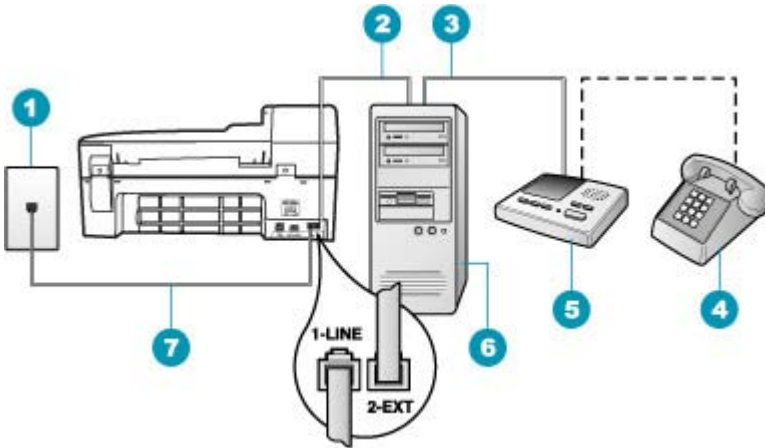
1. HP All-in-One 뒷면의 2-EXT 포트에서 흰색 플러그를 뽑습니다.
2. 컴퓨터의 뒷면(컴퓨터 전화 접속 모뎀)과 벽면의 전화 잭을 연결하는 전화 코드를 찾습니다. 벽면의 전화 잭에서 이 코드를 뽑은 다음 HP All-in-One 뒷면의 2-EXT 포트에 끼웁니다.
3. 전화 잭의 자동 응답기 플러그를 뽑은 다음 컴퓨터 모뎀 뒷면의 "출력" 포트에 연결합니다.
이렇게 하면 컴퓨터 모뎀을 회선에 처음 연결하더라도 HP All-in-One 과 자동 응답기를 직접 연결할 수 있습니다.

 **참고** 이와 같은 방법으로 자동 응답기를 연결하지 않은 경우 송신하는 팩스기의 팩스 톤이 자동 응답기에 기록될 수 있으며, HP All-in-One 을 사용하여 팩스를 수신하지 못할 수도 있습니다.

4. HP All-in-One 과 함께 상자에 제공된 전화 코드를 사용하여 한 끝은 벽면의 전화 잭에 연결하고 다른 한 끝은 HP All-in-One 뒷면의 1-LINE 포트에 연결합니다.

 **참고** 제공된 코드를 사용하여 벽면의 전화 잭에서 HP All-in-One 으로 연결하지 않을 경우 팩스를 성공적으로 전송할 수 없습니다. 이 특수 전화 코드는 가정이나 사무실에서 일반적으로 사용되는 전화 코드와 다릅니다.

5. (선택 사항) 자동 응답기에 전화기가 내장되지 않은 경우 편의상 자동 응답기의 "OUT" 포트에 전화를 연결할 수 있습니다.

 **참고** 자동 응답기 때문에 외부 전화가 연결되지 않으면 병렬 분배기(커플러라고도 함)를 사용하여 HP All-in-One 에 자동 응답기와 전화를 모두 연결합니다. 이 연결에는 표준 전화 코드를 사용할 수 있습니다.

6. 컴퓨터에서 팩스를 자동으로 수신하도록 모뎀 소프트웨어가 설정된 경우 이 설정을 해제하십시오.

 **참고** 모뎀 소프트웨어의 자동 팩스 수신 설정을 해제하지 않을 경우 HP All-in-One 에서 팩스를 받을 수 없습니다.

7. 자동 수신 설정을 켭니다.
8. 울리는 벨 횟수가 얼마 되지 않아 자동 응답기에서 응답하도록 설정합니다.
9. HP All-in-One 의 **응답 전 벨 횟수** 설정을 장치에서 지원하는 최대 벨 횟수로 변경합니다. 최대 벨 횟수는 국가/지역마다 다릅니다.
10. 팩스 검사를 실행합니다.

전화벨이 울리면 자동 응답기는 설정한 벨 횟수만큼 울린 후 사용자가 녹음한 인사말을 재생합니다. 이때 HP All-in-One 에서는 전화를 모니터링하고 팩스 신호음을 "들어봅니다". 수신 팩스 신호음이 감지되면 HP All-in-One 은 팩스 수신음을 내고 팩스를 받습니다. 팩스 신호음이 나지 않으면 HP All-in-One 은 회선 모니터링을 중지하며 자동 응답기가 음성 메시지를 녹음할 수 있습니다.

사례 K: 컴퓨터 전화 접속 모뎀 및 음성 메일과 음성/팩스 회선 공유

같은 전화 번호로 음성 전화와 팩스 전화를 모두 받고 같은 전화 회선에서 컴퓨터 전화 접속 모뎀을 사용하며 전화 회사의 음성 메일 서비스에 가입한 경우 이 단원에 설명된 대로 **HP All-in-One** 을 설정합니다.

 **참고** 팩스 전화에 사용하는 것과 같은 전화 번호로 음성 메일 서비스를 사용하면 팩스를 자동으로 수신할 수 없습니다. 따라서 팩스를 수동으로 수신해야 합니다. 즉, 걸려오는 팩스 전화에 직접 응답해야 합니다. 그렇지 않고 팩스를 자동으로 수신하고 싶으면 전화 회사에 연락하여 다른 벨소리 서비스에 가입하거나 팩스용 전화 회선을 별도로 신청하십시오.

컴퓨터 전화 접속 모뎀이 **HP All-in-One** 과 전화 회선을 공유하기 때문에 모뎀과 **HP All-in-One** 을 동시에 사용할 수 없습니다. 예를 들어, 컴퓨터 전화 접속 모뎀을 사용하여 전자 메일을 보내거나 인터넷에 액세스하는 경우에는 팩스 작업에 **HP All-in-One** 을 사용할 수 없습니다.

컴퓨터에 있는 전화 포트의 수에 따라 컴퓨터로 **HP All-in-One** 을 설정하는 데에는 두 가지 방법이 있습니다. 시작하기 전에 컴퓨터에 전화 포트가 하나인지 둘인지 확인하십시오.

- 컴퓨터에 전화 포트가 한 개이면 아래와 같은 병렬 분배기(커플러라고도 함)를 구입해야 합니다. (병렬 분배기 전면에는 **RJ-11** 포트가 하나 있으며 후면에는 두 개가 있습니다. 2라인 전화 분배기, 직렬 분배기, 전면에 **RJ-11** 포트 두 개가 있고 후면에 플러그 하나가 있는 병렬 분배기는 사용하지 마십시오.)



그림 4-12 병렬 분배기의 예

- 컴퓨터에 전화 포트가 두 개인 경우에는 아래 설명에 따라 HP All-in-One 을 설정하십시오.





그림 4-13 HP All-in-One 의 뒷 부분

1	전화 잭
2	컴퓨터의 "IN" 전화 포트
3	컴퓨터의 "OUT" 전화 포트
4	전화
5	모뎀이 장착된 컴퓨터
6	"1-LINE" 포트에 연결된 HP All-in-One 과 함께 상자에 제공된 전화 코드 사용

두 개의 전화 포트가 있는 컴퓨터와 같은 전화 회선에서 HP All-in-One 을 설정하려면

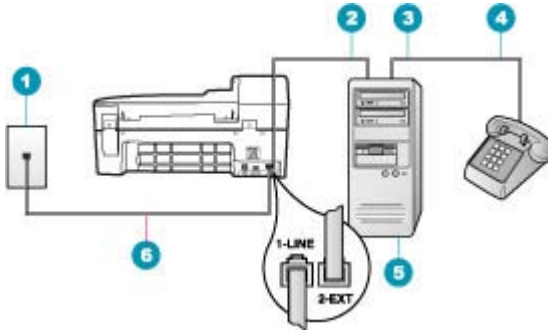
1. HP All-in-One 뒷면의 2-EXT 포트에서 흰색 플러그를 뽑습니다.
2. 컴퓨터의 뒷면(컴퓨터 전화 접속 모뎀)과 벽면의 전화 잭을 연결하는 전화 코드를 찾습니다. 벽면의 전화 잭에서 이 코드를 뽑은 다음 HP All-in-One 뒷면의 2-EXT 포트에 끼웁니다.
3. 컴퓨터 전화 접속 모뎀 뒷면의 "OUT" 포트에 전화를 연결합니다.
4. HP All-in-One 과 함께 상자에 제공된 전화 코드를 사용하여 한 끝은 벽면의 전화 잭에 연결하고 다른 한 끝은 HP All-in-One 뒷면의 1-LINE 포트에 연결합니다.

 **참고** 제공된 코드를 사용하여 벽면의 전화 잭에서 HP All-in-One 으로 연결하지 않을 경우 팩스를 성공적으로 전송할 수 없습니다. 이 특수 전화 코드는 가정이나 사무실에서 일반적으로 사용되는 전화 코드와 다릅니다.

5. 컴퓨터에서 팩스를 자동으로 수신하도록 모뎀 소프트웨어가 설정된 경우 이 설정을 해제하십시오.

 **참고** 모뎀 소프트웨어의 자동 팩스 수신 설정을 해제하지 않을 경우 HP All-in-One 에서 팩스를 받을 수 없습니다.

6. 자동 수신 설정을 끕니다.

7. 팩스 검사를 실행합니다.

걸려오는 팩스 전화에 직접 응답해야 합니다. 그렇지 않으면 HP All-in-One 이 팩스를 받을 수 없습니다.

팩스를 수신할 수 있도록 HP All-in-One 설정 변경

팩스를 성공적으로 수신하려면 HP All-in-One 의 일부 설정을 변경해야 할 수 있습니다. 특정 팩스 옵션에 대해 어떤 설정을 선택할지 확실하지 않은 경우 설명서 책자에 제공된 자세한 팩스 설정 지침을 참조하십시오.

이 단원에서는 다음 항목을 다룹니다.

- [설정에 권장되는 응답 모드 선택](#)
- [응답 모드 설정](#)
- [응답 전 벨 횟수 설정](#)
- [다른 벨소리에 대한 응답 벨소리 패턴 변경](#)

설정에 권장되는 응답 모드 선택

가정이나 사무실 설정에 따라 수신되는 팩스에 응답하는 방법을 결정하려면 아래의 표를 참조하십시오. 다음 표의 첫 번째 열에서 사무실 설정에 적용할 수 있는 장비 및 서비스 종류를 선택하십시오. 그런 다음 두 번째 열에서 해당 설정을 찾습니다. 세 번째 열은 걸려오는 전화에 HP All-in-One 이 응답하는 방법을 설명합니다.

가정이나 사무실 설정에 권장되는 응답 모드를 확인한 후 더 자세한 내용을 보려면 [응답 모드 설정](#)을 참조하십시오.

팩스 회선을 공유하는 장비/서비스	권장 자동 수신 설정	설명
없음 (팩스 전화만 받는 별도의 전화 회선이 있음)	켜기	HP All-in-One 이 응답 전 벨 횟수 설정을 사용하여 걸려오는 모든 전화에 자동으로 응답합니다.
음성 및 팩스 회선 공유, 자동 응답기는 공유하지 않음 (음성 및 팩스 전화를 모두 받는 공유 전화 회선이 있음)	끄기	HP All-in-One 이 전화에 자동으로 응답하지 않습니다. 팩스를 받으려면 팩스 시작/축백 또는 팩스 시작/컬러 를 눌러야 합니다. 이 전화 회선으로 걸려 오는 대부분의 전화가 음성 전화이고 팩스는 거의 없는 경우 이 설정을 사용합니다.
전화 회사에서 제공한 음성 메일 서비스	끄기	HP All-in-One 이 전화에 자동으로 응답하지 않습니다. 팩스를 받으려면 팩스 시작/축백 또는 팩스 시작/컬러 를 눌러야 합니다.
자동 응답기와 음성 및 팩스 회선 공유	켜기	HP All-in-One 은 전화에 자동으로 응답하지 않습니다. 그 대신, HP All-in-One 은 전화가 사람 또는 자동 응답기에 의해 응답될 때 전화 회선을 모니터링합니다. HP All-in-One 에서 팩스 신호를 감지하면 HP All-in-One 에서 팩스를 받습니다. 자동 응답기가 음성 통화에 응답하는 경우, 자동 응답기는 걸려오는 메시지를 기록합니다.

팩스 회선을 공유하는 장비/서비스	권장 자동 수신 설정	설명
		자동 수신 설정 외에도 HP All-in-One 의 응답 전 벨소리 횟수를 자동 응답기보다 많이 설정하십시오. 자동 응답기는 HP All-in-One 보다 먼저 전화에 응답해야 합니다.
다른 벨소리 서비스	켜기	HP All-in-One 은 걸려오는 모든 전화에 자동으로 응답합니다. 전화 회사에서 팩스 회선에 대해 설정한 벨소리 패턴이 HP All-in-One 의 다른 벨소리 설정과 일치하는지 확인합니다.

관련 항목

- [응답 전 벨 횟수 설정](#)
- [수동으로 팩스 받기](#)
- [다른 벨소리에 대한 응답 벨소리 패턴 변경](#)

응답 모드 설정

자동 모드는 HP All-in-One 에서 걸려오는 전화에 응답할지 결정합니다.

- HP All-in-One 에서 팩스에 자동으로 응답하게 하려면 **자동 수신** 설정을 켭니다. 그러면 HP All-in-One 이 모든 걸려오는 전화와 팩스에 응답합니다.
- 팩스를 수동으로 받으려면 **자동 수신** 설정을 끕니다. 걸려오는 팩스 전화에 직접 응답해야 합니다. 그렇지 않으면 HP All-in-One 에서 팩스를 받지 않습니다.

응답 모드를 설정하려면

1. 설정을 누릅니다.
2. 4 를 누른 다음 2 를 누릅니다.
그러면 기본 팩스 설정과 응답 전 벨 횟수가 차례로 선택됩니다.
3. 키패드를 사용하여 해당하는 벨 횟수를 입력하거나 ◀ 또는 ▶를 눌러 벨 횟수를 변경합니다.
4. OK 를 눌러 설정을 적용합니다.

관련 항목

- [수동으로 팩스 받기](#)
- [설정에 권장되는 응답 모드 선택](#)

응답 전 벨 횟수 설정

자동 수신 설정을 켜 경우 HP All-in-One 이 걸려오는 전화에 자동으로 응답하기 전에 울려야 하는 벨 횟수를 지정할 수 있습니다.

HP All-in-One 과 같은 전화 회선에 자동 응답기가 있는 경우 HP All-in-One 보다 먼저 자동 응답기가 응답하기를 원하므로 **응답 전 벨 횟수** 설정이 중요합니다. 이렇게 하려면 HP All-in-One 의 응답 전 벨 횟수가 자동 응답기의 응답 전 벨 횟수보다 많아야 합니다.

예를 들어, 자동 응답기의 벨 횟수를 낮게 설정하고 HP All-in-One 이 최대 벨 횟수에서 응답하도록 설정합니다. (최대 벨 횟수는 국가/지역마다 다릅니다.) 이

렇게 설정하면 자동 응답기는 전화에 응답하고 HP All-in-One 은 회선을 모니터합니다. HP All-in-One에서 팩스 톤을 감지하면 HP All-in-One 이 팩스를 받습니다. 전화가 음성 전화인 경우 자동 응답기는 수신 메시지를 녹음합니다.

제어판에서 응답하기 전 벨 횟수를 설정하려면

1. 설정을 누릅니다.
2. 4 를 누른 다음 3 을 누릅니다.
그러면 기본 팩스 설정과 응답 전 벨 횟수가 차례로 선택됩니다.
3. 키패드를 사용하여 해당하는 벨 횟수를 입력하거나 ◀ 또는 ▶를 눌러 벨 횟수를 변경합니다.
4. OK 를 눌러 설정을 적용합니다.

관련 항목

[응답 모드 설정](#)

다른 벨소리에 대한 응답 벨소리 패턴 변경

많은 전화 회사는 전화선 한 개에서 여러 개의 전화 번호를 사용할 수 있도록 다른 벨소리 기능을 제공합니다. 이 서비스에 가입하면 전화 번호별로 다른 벨소리 패턴을 갖습니다. 특정 벨소리 패턴으로 걸려 오는 전화에 응답하도록 HP All-in-One 을 설정할 수 있습니다.

다른 벨소리를 사용하는 전화선에 HP All-in-One 을 연결한 경우 전화 회사에 요청하여 음성 전화와 팩스 전화에 각각 다른 벨소리 패턴을 지정하십시오. 팩스 번호에는 이중 또는 삼중 벨소리를 사용하는 것이 좋습니다. HP All-in-One 에서 지정한 벨소리 패턴을 감지하면 전화에 응답하고 팩스를 수신합니다.

다른 벨소리 서비스에 가입하지 않은 경우 기본 벨소리 패턴인 모든 벨소리를 사용합니다.

제어판에서 다른 벨소리 패턴을 변경하려면

1. HP All-in-One 이 자동으로 팩스 전화에 응답하도록 설정되어 있는지 확인합니다.
2. 설정을 누릅니다.
3. 5 를 누른 다음 1 을 누릅니다.
그러면 고급 팩스 설정과 다른 벨소리가 차례로 선택됩니다.
4. ▶를 눌러 옵션을 선택한 다음 OK 를 누릅니다.
팩스 회선에서 지정된 벨소리 패턴으로 전화가 울리면 HP All-in-One 이 전화에 응답하고 팩스를 수신합니다.

관련 항목

[응답 모드 설정](#)

팩스 설정 검사

팩스 설치를 검사하여 **HP All-in-One**의 상태를 확인하고 팩스가 제대로 작동하도록 설치되었는지 확인할 수 있습니다. **HP All-in-One**의 팩스 기능을 완전히 설정한 다음 이 검사를 수행하십시오. 검사는 다음을 수행합니다.

- 팩스 하드웨어 검사
- **HP All-in-One**에 올바른 유형의 전화 코드가 연결되어 있는지 확인합니다.
- 전화 코드가 올바른 포트에 연결되었는지 확인합니다.
- 다이얼 톤 점검
- 활성 전화 회선 점검
- 전화 회선의 연결 상태를 점검합니다.

HP All-in-One에서 검사 결과에 대한 보고서를 인쇄합니다. 검사에서 오류가 발견되면 문제 해결 방법에 대해 보고서를 검토하고 검사를 다시 실행하십시오.

제어판에서 팩스 설정을 검사하려면

1. 가정 또는 사무실 설정 지침에 따라 **HP All-in-One**의 팩스 기능을 설정합니다.
2. 검사를 시작하기 전에 잉크 카트리지를 넣고 전체 크기 용지를 용지함에 넣습니다.
3. 설정을 누릅니다.
4. **6**을 누른 다음 다시 **6**을 누릅니다.
그러면 **도구** 메뉴와 **팩스 검사 실행**이 차례로 선택됩니다.
검사 상태가 디스플레이에 나타나고 **HP All-in-One**에서 보고서가 인쇄됩니다.
5. 보고서를 검토합니다.
 - 검사에 통과되었는데도 여전히 팩스 기능에 문제가 있으면 보고서에 열된 팩스 설정을 확인하여 설정이 올바른지 확인하십시오. 팩스 설정이 비어 있거나 잘못 설정되면 팩스 전송 문제가 발생할 수 있습니다.
 - 검사가 실패하면 문제 해결 방법에 대해 보고서를 참조하여 발견된 문제를 수정하십시오.
6. **HP All-in-One**의 팩스 보고서를 받은 다음 **OK**를 누릅니다.
필요한 경우 발견된 문제를 해결한 다음 검사를 다시 실행하십시오.

팩스 머리글 설정

팩스 머리글은 보내는 모든 팩스의 위쪽에 사용자 이름과 팩스 번호를 인쇄합니다. **HP All-in-One**과 함께 설치된 소프트웨어를 사용하여 팩스 머리글을 설정하는 것이 좋습니다. 여기서 설명하는 것처럼 제어판에서 팩스 머리글을 설정할 수도 있습니다.

 참고 일부 국가/지역에서는 팩스 머리글 정보가 법적 요구 사항입니다.

제어판에서 기본 팩스 머리글을 설정하려면

1. 설정을 누릅니다.
2. 4 를 누른 다음 1 을 누릅니다.
그러면 기본 팩스 설정과 팩스 머리글이 차례로 선택됩니다.
3. 개인 또는 회사 이름을 입력한 다음 **OK** 를 누릅니다.
4. 숫자 키패드를 사용하여 팩스 번호를 입력한 다음 **OK** 를 누릅니다.

HP Photosmart Studio(Mac) 소프트웨어에서 기본 팩스 머리글을 설정하는 방법

1. Dock(도크)에서 **HP Device Manager(HP 장치 관리자)**를 선택합니다.
HP Device Manager(HP 장치 관리자) 창이 나타납니다.
2. **Information and Settings(정보 및 설정)** 팝업 메뉴에서 **Fax Setup Utility(팩스 설치 유틸리티)**를 선택합니다.
Device Settings(장치 설정) 대화 상자가 열립니다.
3. 팝업 메뉴에서 **Fax General(팩스 일반)**을 선택합니다.
4. **Fax Header(팩스 머리글)** 영역에 회사 이름과 팩스 번호를 입력합니다.

 참고 개인 정보 영역에 입력한 정보는 표지 페이지를 보낼 때 사용됩니다. 이 정보는 팩스 머리글 정보에 포함되지 않습니다.

5. **Apply(적용)** 또는 **OK(확인)**를 누릅니다.
팩스 머리글 정보가 보내는 모든 팩스에 표시됩니다.

관련 항목

[텍스트 및 기호](#)

단축 다이얼 설정

자주 사용하는 팩스 번호에 단축 다이얼을 설정하여 제어판에서 신속하게 번호를 입력할 수 있습니다.

이 단원에서는 다음 항목을 다룹니다.

- [개별 단축 다이얼 항목 설정](#)
- [그룹 단축 다이얼 항목 설정](#)
- [단축 다이얼 항목 삭제](#)
- [단축 다이얼 목록 인쇄](#)

개별 단축 다이얼 항목 설정

자주 사용하는 팩스 번호에 단축 다이얼을 설정할 수 있습니다. 필요에 따라 이미 만든 단축 다이얼 항목의 이름이나 팩스 번호를 편집할 수도 있습니다.

 추가 정보 개별 단축 다이얼 항목을 그룹 단축 다이얼 항목에 포함시킬 수 있습니다. 그러면 그룹의 구성원 모두에게 팩스를 한 번에 보낼 수 있습니다. (그룹 단축 다이얼 항목에 포함할 수 있는 개별 단축 다이얼 항목의 최대 개수는 모델에 따라 다릅니다.)

이 단원에서는 다음 항목을 다룹니다.

- [개별 단축 다이얼 항목 만들기](#)
- [개별 단축 다이얼 항목 업데이트](#)

개별 단축 다이얼 항목 만들기

HP All-in-One 과 함께 설치된 소프트웨어를 사용하여 제어판이나 컴퓨터에서 단축 다이얼 항목을 만들 수 있습니다.

제어판에서 단축 다이얼 항목을 설정하려면

1. 설정을 누릅니다.
2. 3 을 누른 다음 1 을 누릅니다.
그러면 단축 다이얼 설정과 개별 단축 다이얼이 차례로 선택됩니다.
지정되지 않은 첫 번째 단축 다이얼 항목이 디스플레이에 나타납니다.
3. 표시된 단축 다이얼 항목을 선택하려면 **OK** 를 누릅니다. ◀ 또는 ▶를 눌러 빈 항목을 선택한 다음 **OK** 를 누를 수도 있습니다.
4. 이 단축 다이얼에 지정할 팩스 번호를 입력한 다음 **OK** 를 누릅니다.
5. 이름을 입력한 다음 **OK** 를 누릅니다.
6. 다른 번호를 설정하려면 1 을 누르고 단축 다이얼 항목 작성을 완료했으면 2 를 누릅니다.

HP Photosmart Studio(Mac) 소프트웨어에서 단축 다이얼 항목을 설정하는 방법

1. Dock(도크)에서 **HP Device Manager(HP 장치 관리자)**를 선택합니다.
HP Device Manager(HP 장치 관리자) 창이 나타납니다.
2. **Devices(장치)** 팝업 메뉴에서 **HP All-in-One** 을 선택합니다.
3. **Information and Settings(정보 및 설정)** 팝업 메뉴에서 **Fax Speed Dial Settings(팩스 단축 다이얼 설정)**을 선택합니다.
4. **Fax Speed Dial(팩스 단축 다이얼)** 대화 상자의 단축 다이얼 목록에서 빈 번호를 선택합니다.
5. **Add Individual(개인 추가)**을 누릅니다.
Add Individual(개인 추가) 대화 상자가 나타납니다.
6. **Name(이름)** 상자에 개인의 이름을 입력합니다.
7. **Fax Number(팩스 번호)** 상자에 팩스 번호를 입력합니다.
8. **OK(확인)**를 누릅니다.
개인의 이름이 팩스 단축 다이얼 목록에 나타납니다.
9. 단축 다이얼 항목 설정이 끝나면 **Apply(적용)** 또는 **OK(확인)**를 누릅니다.

관련 항목

[텍스트 및 기호](#)

개별 단축 다이얼 항목 업데이트

HP All-in-One 과 함께 설치한 소프트웨어를 사용하여 제어판이나 컴퓨터에서 단축 다이얼 항목에 있는 이름이나 팩스 번호를 편집할 수 있습니다.

제어판에서 단축 다이얼 항목을 업데이트하려면

1. 설정을 누릅니다.
2. 3 을 누른 다음 1 을 누릅니다.
그러면 단축 다이얼 설정과 개별 단축 다이얼이 차례로 선택됩니다.
3. ◀ 또는 ▶를 눌러 단축 다이얼 항목을 스크롤한 다음 OK 를 눌러 적절한 항목을 선택합니다.
4. 현재 팩스 번호가 표시되면 ▶를 눌러 삭제합니다.
5. 새 팩스 번호를 입력한 다음 OK 를 누릅니다.

☞ 추가 정보 입력할 팩스 번호에 대기 시간을 추가하려면 재다이얼/대기를 누르거나 디스플레이에 대시(-)가 나타날 때까지 기호(*) 버튼을 반복해서 누릅니다.

6. 새 이름을 입력한 다음 OK 를 누릅니다.
7. 1 을 눌러 다른 단축 다이얼 항목을 업데이트하거나 2 를 눌러 종료합니다.

HP Photosmart Studio(Mac) 소프트웨어에서 단축 다이얼 항목을 업데이트하는 방법

1. Dock(도크)에서 HP Device Manager(HP 장치 관리자)를 선택합니다.
HP Device Manager(HP 장치 관리자) 창이 나타납니다.
2. Information and Settings(정보 및 설정) 팝업 메뉴에서 Fax Speed Dial Settings(팩스 단축 다이얼 설정)을 선택합니다.
3. Fax Speed Dial(팩스 단축 다이얼) 대화 상자에서 편집할 단축 다이얼 항목을 선택한 다음 Edit Entry(항목 편집)를 누릅니다.
4. 항목을 변경한 후 OK(확인)을 누릅니다.
5. 단축 다이얼 항목 업데이트가 끝나면 Apply(적용) 또는 OK(확인)를 누릅니다.

관련 항목

[텍스트 및 기호](#)

그룹 단축 다이얼 항목 설정

설정된 개별 단축 다이얼 항목을 그룹으로 묶어 같은 문서를 여러 수신자들에게 한 번에 보낼 수 있습니다. (그룹 단축 다이얼 항목에 포함할 수 있는 개별 단축 다이얼 항목의 최대 개수는 모델에 따라 다릅니다.)

☞ 참고 그룹 단축 다이얼 항목에 포함할 번호는 HP All-in-One 에 개별 단축 다이얼 항목으로서 미리 설정되어 있어야 합니다.

제어판에서 그룹 단축 다이얼 항목을 설정하려면

1. 설정을 누릅니다.
2. 3 을 누른 다음 2 를 누릅니다.
그러면 단축 다이얼 설정과 그룹 단축 다이얼이 차례로 선택됩니다.
지정되지 않은 첫 번째 단축 다이얼 항목이 디스플레이에 나타납니다.

3. 표시된 단축 다이얼 항목을 선택하려면 **OK** 를 누릅니다. ◀ 또는 ▶를 눌러 빈 항목을 선택한 다음 **OK** 를 누를 수도 있습니다.
4. ◀ 또는 ▶를 눌러 개별 단축 다이얼 항목을 스크롤한 다음 **OK** 를 눌러 해당 항목을 선택합니다.
5. 다른 개별 단축 다이얼 항목을 추가하려면 1 을 누르고 완료했으면 2 를 누릅니다.
6. 그룹 단축 다이얼 이름을 입력한 다음 **OK** 를 누릅니다.
7. 다른 그룹을 추가하려면 1 을 누르거나 완료했으면 2 를 누릅니다.

HP Photosmart Studio(Mac) 소프트웨어에서 그룹 단축 다이얼 항목을 설정하는 방법

1. **Dock(도크)**에서 **HP Device Manager(HP 장치 관리자)**를 선택합니다.
HP Device Manager(HP 장치 관리자) 창이 나타납니다.
2. **Information and Settings(정보 및 설정)** 팝업 메뉴에서 **Fax Speed Dial Settings(팩스 단축 다이얼 설정)**을 선택합니다.
3. **Fax Speed Dial(팩스 단축 다이얼)** 대화 상자의 단축 다이얼 목록에서 빈 번호를 선택합니다.
4. **Add Group(그룹 추가)**을 누릅니다.
Add Speed Dial Group(단축 다이얼 그룹 추가) 대화 상자가 나타납니다.
5. **Group Name(그룹 이름)** 상자에 이름을 입력합니다.
6. 그룹에 추가할 개별 단축 다이얼 항목을 선택한 다음 **Add to Group(그룹에 추가)**을 누릅니다.
7. **OK(확인)**를 누릅니다.
그룹 이름이 팩스 단축 다이얼 목록에 나타나고 그 옆에 화살표 아이콘이 표시됩니다. 화살표를 눌러 해당 그룹의 구성원 목록을 볼 수 있습니다.
8. 작업이 끝나면 **Apply(적용)** 또는 **OK(확인)**를 누릅니다.

관련 항목

- [개별 단축 다이얼 항목 설정](#)
- [텍스트 및 기호](#)

단축 다이얼 항목 삭제

개별 또는 그룹 단축 다이얼 항목을 삭제할 수 있습니다. 단축 다이얼 항목을 삭제할 경우 다음 사항을 고려하십시오.

- 개별 단축 다이얼 항목을 삭제하면 이 항목을 지정한 모든 그룹 항목에서도 해당 항목이 삭제됩니다.
- 그룹 단축 다이얼 항목을 삭제해도 이와 연결된 개별 단축 다이얼 항목은 삭제되지 않습니다. 따라서 이후에도 개별 단축 다이얼 항목을 사용하여 팩스를 보낼 수 있습니다.

제어판에서 단축 다이얼 항목을 삭제하려면

1. 설정을 누릅니다.
2. 3 을 누른 다음 3 을 다시 누릅니다.
그러면 단축 다이얼 설정과 단축 다이얼 삭제가 차례로 선택됩니다.
3. 삭제하려는 단축 다이얼 항목이 표시될 때까지 ◀ 또는 ▶를 누른 다음 OK 를 눌러 해당 항목을 삭제합니다.

HP Photosmart Studio(Mac) 소프트웨어에서 단축 다이얼 항목을 삭제하는 방법

1. Dock(도크)에서 HP Device Manager(HP 장치 관리자)를 선택합니다.
HP Device Manager(HP 장치 관리자) 창이 나타납니다.
2. Devices(장치) 팝업 메뉴에서 HP All-in-One 을 선택합니다.
3. Information and Settings(정보 및 설정) 팝업 메뉴에서 Fax Speed Dial Settings(팩스 단축 다이얼 설정)을 선택합니다.
4. Fax Speed Dial(팩스 단축 다이얼) 대화 상자에서 삭제할 단축 다이얼 항목을 선택한 다음 Clear(지우기)를 누릅니다.
5. OK(확인)를 누릅니다.
6. 단축 다이얼 항목 삭제가 끝나면 Apply(적용) 또는 OK(확인)를 누릅니다.

단축 다이얼 목록 인쇄

HP All-in-One 에 설정해 놓은 모든 단축 다이얼 항목 목록을 인쇄할 수 있습니다.

단축 다이얼 목록을 인쇄하려면

1. 설정을 누릅니다.
2. 3 을 누른 다음 4 를 누릅니다.
그러면 단축 다이얼 설정과 단축 다이얼 목록 인쇄가 차례로 선택됩니다.

☞ 추가 정보 보고서 인쇄 메뉴에서 단축 다이얼 목록을 선택하여 이 목록을 인쇄할 수도 있습니다. 설정을 누르고 2 를 누른 다음 7 을 누릅니다.

전화 번호부 설정

자주 사용하는 번호에 대한 단축 다이얼 항목을 설정하는 외에도 HP Photosmart Studio(Mac) 소프트웨어와 함께 제공되는 Phone Book(전화 번호부)이나 Mac OS X 와 함께 제공되는 Address Book(주소록)에서 팩스 번호를 설정할 수도 있습니다. HP Photosmart Studio(Mac) 소프트웨어를 사용하여 팩스를 보내는 경우 Phone Book(전화 번호부) 또는 Address Book(주소록)에서 항목을 선택하면 해당 연락처 정보가 자동으로 삽입됩니다.

Phone Book(전화 번호부)보다는 Address Book(주소록)을 사용하여 팩스 수신자의 정보를 저장할 것을 권장합니다. Address Book(주소록)에 수신자를 추가하는 방법에 대해서는 Mac OS X 의 화면 도움말을 참조하십시오.

 **참고** **Phone Book(전화 번호부)** 및 **Address Book(주소록)**은 HP Photosmart Studio(Mac) 소프트웨어에서 팩스를 보내는 경우에만 사용할 수 있습니다. 단축 다이얼 항목은 HP Photosmart Studio(Mac) 소프트웨어와 HP All-in-One 의 제어판에서 팩스를 보내는 경우에 모두 사용할 수 있습니다.

이 단원에서는 다음 항목을 다룹니다.

- [전화 번호부 항목 만들기](#)
- [전화 번호부 항목 편집 또는 삭제](#)
- [팩스 번호 내보내기 및 가져오기](#)

전화 번호부 항목 만들기

전화 번호부에 항목을 추가하려면 다음 단계를 수행하십시오.

HP Photosmart Studio(Mac) 소프트웨어에서 전화 번호부 항목을 만드는 방법

1. Dock(도크)에서 **HP Device Manager(HP 장치 관리자)**를 선택합니다.
HP Device Manager(HP 장치 관리자) 창이 나타납니다.
2. 정보 및 설정 드롭다운 메뉴에서 **팩스 단축 다이얼 설정**을 선택합니다.
3. 팝업 메뉴에서 **Fax Phone Book(팩스 전화 번호부)**을 선택합니다.
Fax Phone Book(팩스 전화 번호부) 대화 상자가 열립니다.
4. **Add Individual(개별 추가)**을 누른 다음 팩스 번호 및 기타 수신자 정보를 입력합니다.
5. **OK(확인)**을 누릅니다.
수신자가 **Phone Book(전화 번호부)**에 추가됩니다.

전화 번호부 항목 편집 또는 삭제

전화 번호부의 항목을 편집하거나 삭제하려면 다음 단계를 수행하십시오.

HP Photosmart Studio(Mac) 소프트웨어에서 전화 번호부 항목을 편집하거나 삭제하는 방법

1. Dock(도크)에서 **HP Device Manager(HP 장치 관리자)**를 선택합니다.
HP Device Manager(HP 장치 관리자) 창이 나타납니다.
2. 정보 및 설정 드롭다운 메뉴에서 **팩스 단축 다이얼 설정**을 선택합니다.
3. 팝업 메뉴에서 **Fax Phone Book(팩스 전화 번호부)**을 선택합니다.
Fax Phone Book(팩스 전화 번호부) 대화 상자가 열립니다.
4. 편집하거나 삭제할 전화 번호부 항목을 선택합니다.
 - 전화 번호부 항목을 편집하려면 **Edit Entry(항목 편집)**를 누른 다음 적절하게 변경합니다. **OK(확인)**을 누릅니다.
 - 전화 번호부 항목을 삭제하려면 **Delete(삭제)**를 누른 다음 **OK(확인)**을 누릅니다.
5. **Apply(적용)** 또는 **OK(확인)**을 누릅니다.

팩스 번호 내보내기 및 가져오기

전화 번호부를 다른 사람과 공유하려면 전화 번호부를 파일로 내보낸 다음 다른 응용 프로그램으로 가져올 수 있습니다. 외부 응용 프로그램에 이름과 팩스 번호가 있고 해당 이름과 팩스 번호를 탭으로 구분된 텍스트 파일로 저장할 수 있는 경우 해당 파일을 HP All-in-One 전화 번호부로 가져올 수 있습니다.

HP Photosmart Studio(Mac) 소프트웨어를 사용하여 전화 번호부를 내보내는 방법

1. HP Photosmart Studio 작업 표시줄에서 **Devices(장치)**를 누릅니다.
HP Device Manager(HP 장치 관리자) 창이 나타납니다.
2. **Select Device(장치 선택)** 영역에서 HP All-in-One 아이콘을 누릅니다.
3. **Device Options(장치 옵션)** 영역에서 **Settings(설정)**을 누른 다음 **Fax Speed Dial Settings(팩스 단축 다이얼 설정)**을 선택합니다.
4. 팝업 메뉴에서 **Fax Phone Book(팩스 전화 번호부)**을 선택합니다.
5. **Export(내보내기)**를 누릅니다.
6. 내보낸 파일의 이름 및 위치를 선택한 다음 **Save(저장)**를 누릅니다.
전화 번호부가 지정한 위치에 파일로 저장됩니다.
7. **Apply(적용)** 또는 **OK(확인)**를 누릅니다.

HP Photosmart Studio(Mac) 소프트웨어에서 전화 번호부 또는 텍스트 파일을 가져오는 방법

1. **Dock(도크)**에서 **HP Device Manager(HP 장치 관리자)**를 선택합니다.
HP Device Manager(HP 장치 관리자) 창이 나타납니다.
 2. 정보 및 설정 드롭다운 메뉴에서 **팩스 단축 다이얼 설정**을 선택합니다.
 3. 팝업 메뉴에서 **Fax Phone Book(팩스 전화 번호부)**을 선택합니다.
 4. **Import(가져오기)**를 누릅니다.
Select Import Type(가져오기 유형 선택) 대화 상자가 나타납니다.
 5. 다음 중 하나를 선택합니다.
 - **Import HP AiO phone book file(HP All-in-One 전화 번호부 파일 가져오기)**: 내보낸 HP All-in-One 전화 번호부 파일에 액세스하는 경우 이 옵션을 선택합니다.
 - **Import Tab Delimited Text File(탭으로 구분된 텍스트 파일 가져오기)**: 외부 소프트웨어 프로그램에서 작성된 탭으로 구분된 텍스트 파일에 액세스하는 경우 이 옵션을 선택합니다.
- Import Tab Delimited Text File(탭으로 구분된 텍스트 파일 가져오기)**을 선택한 경우 다음의 풀다운 목록을 사용하여 파일의 내용을 식별합니다.
6. **OK(확인)**를 누릅니다.
 7. 가져올 파일을 찾아서 선택한 다음 **Open(열기)**을 누릅니다.
전화 번호부 또는 외부 파일이 전화 번호부로 가져오기되고 항목이 전화 번호부 목록에 나타납니다.

5 원본 및 용지 넣기

HP All-in-One 에는 레터 용지, A4 용지, 인화지, 투명 필름, 봉투 등 다양한 종류와 크기의 용지를 넣을 수 있습니다.

이 단원에서는 다음 항목을 다룹니다.

- [원본 넣기](#)
- [인쇄 용지 선택](#)
- [용지 넣기](#)
- [용지 걸림 방지](#)

원본 넣기

복사, 팩스 또는 스캔 작업을 수행할 원본을 유리 위에 또는 자동 문서 공급기에 넣을 수 있습니다. 자동 문서 공급기에 넣은 원본은 자동으로 HP All-in-One 으로 공급됩니다.

이 단원에서는 다음 항목을 다룹니다.

- [자동 문서 공급기에 원본 넣기](#)
- [원본을 유리에 놓기](#)

자동 문서 공급기에 원본 넣기

용지를 문서 공급기에 넣으면 낱장이나 여러 페이지로 된 레터 크기 문서, A4 크기 문서(일반 용지로 최대 35페이지까지) 또는 리갈 크기 문서(일반 용지로 최대 20페이지까지)를 복사, 스캔 또는 팩스 전송할 수 있습니다.

△ 주의 자동 문서 공급기에 사진을 넣지 마십시오. 사진이 손상될 수 있습니다.

☞ 참고 페이지에 맞추기 복사 기능과 같은 일부 기능은 자동 문서 공급기에 원본을 넣을 때 작동하지 않을 수 있습니다. 원본을 유리 위에 놓아야 합니다.

문서 공급기에 원본을 넣으려면

1. 인쇄면이 위로 오도록 원본을 문서 공급기에 넣습니다. 경고음이 들리거나 HP All-in-One 에서 넣은 용지를 감지했음을 나타내는 메시지가 디스플레이에 표시될 때까지 자동 문서 공급기에 용지를 밀어 넣습니다.

☞ 추가 정보 자동 문서 공급기에 원본을 넣는 방법에 대한 자세한 내용은 문서 공급기 용지함에 새겨진 그림을 참조하십시오.



2. 용지 고정대가 용지의 왼쪽과 오른쪽 가장자리에서 멈출 때까지 안으로 밀어 넣습니다.

 참고 HP All-in-One의 덮개를 들어 올리기 전에 문서 공급기 용지함에서 원본을 모두 빼내십시오.

관련 항목

[원본을 유리에 놓기](#)

원본을 유리에 놓기

레터나 A4 크기의 원본을 유리에 놓아서 복사, 스캔하거나 팩스로 보낼 수 있습니다. 원본이 리갈 크기이거나 여러 장의 전체 크기 페이지로 되어 있으면 해당 원본을 자동 문서 공급기에 넣습니다.

 참고 유리와 덮개 안쪽이 깨끗하지 않은 경우 여러 가지 특수 기능이 제대로 작동하지 않습니다.

원본을 스캐너 유리 위에 놓으려면

1. 문서 공급기 용지함에서 모든 원본을 제거한 다음 HP All-in-One 의 덮개를 들어 올립니다.
2. 유리의 전면 오른쪽 모서리에 원본을 인쇄면이 아래로 향하게 놓습니다.

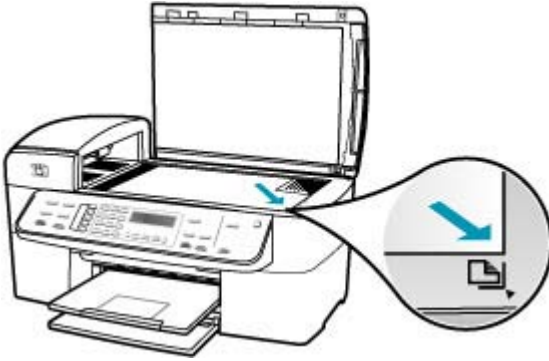

3. 덮개를 닫습니다.

관련 항목

- [자동 문서 공급기에 원본 넣기](#)
- [HP All-in-One 청소](#)

인쇄 용지 선택

이 장치는 거의 모든 종류의 사무 용지에 적합하도록 설계되었습니다. 용지를 대량 구매하기 전에 다양한 종류의 인쇄 용지를 테스트해 보는 것이 좋습니다. 최적의 인쇄 품질을 얻으려면 HP 용지를 사용하십시오. HP 웹 사이트 www.hp.com 을 방문하여 HP 용지에 대한 자세한 정보를 얻으십시오.

- [인쇄 용지 선택 및 사용에 관한 팁](#)
- [지원되는 용지 사양 정보](#)
- [최소 여백 설정](#)
- [권장되지 않는 용지](#)

인쇄 용지 선택 및 사용에 관한 팁

최상의 인쇄 결과를 얻으려면 다음 지침을 따릅니다.

- 항상 장치 사양에 맞는 용지를 사용합니다. 자세한 내용은 [지원되는 용지 사양 정보](#) 을 참조하십시오.
- 하나의 용지함에는 한번에 한 가지 종류의 용지만을 넣습니다.
- 용지함 1과 2에는 인쇄할 면이 아래를 향하게 한 다음 용지함 오른쪽 뒤 가장자리에 맞추어 용지를 넣습니다. 용지함 2는 일부 모델에서 사용할 수 있습니다. 자세한 내용은 [지원되는 용지 종류 및 무게 정보](#) 을 참조하십시오.

- 용지함 2는 일반 용지만을 담기 위한 것입니다.
- 용지함에 용지를 너무 많이 넣지 않도록 합니다. 자세한 내용은 [지원되는 용지 사양 정보](#)를 참조하십시오.
- 용지 걸림, 인쇄 품질 저하, 기타 인쇄 문제를 예방하려면 다음 용지는 사용하지 않도록 합니다.
 - 여러 부분으로 이루어진 용지
 - 손상되거나, 말리거나, 구겨진 용지
 - 잘린 부분이 있거나 구멍이 난 용지
 - 조직이 거칠거나 엠보싱 처리된 것 또는 잉크를 잘 흡수하지 않는 용지
 - 너무 가볍거나 쉽게 늘어나는 용지

카드 및 봉투

- 표면이 너무 매끄럽거나, 접착제가 발라져 있거나, 걸쇠, 또는 창이 있는 봉투는 사용하지 마십시오. 또한 가장자리가 두껍고 불규칙하거나 말려 있는 카드 및 봉투나 표면이 구겨지거나 찢어지거나 손상된 카드 및 봉투도 사용하지 마십시오.
- 구조가 견고한 봉투를 사용하고 접지 부분이 깨끗하게 접혀 있는지 확인합니다.
- 덮개를 위로 하여 봉투 넣기

인화지

- **최상** 모드를 사용하여 사진을 인쇄하십시오. 단, 이 모드에서는 인쇄하는 데 시간이 오래 걸리며 컴퓨터에서 많은 메모리를 필요로 합니다.
- 한 장씩 인쇄될 때마다 빼내어 말합니다. 젖은 용지가 쌓이도록 놔두면 잉크가 번질 수 있습니다.

투명 용지

- 투명 필름의 거친 면이 아래를 향하게 하고 접착 부위가 장치의 뒤를 향하도록 삽입합니다.
- **보통** 모드를 사용하여 투명 필름을 인쇄합니다. 이 모드에서는 건조 시간을 길게 설정하므로 다음 페이지가 출력 용지함에 배치되기 전에 잉크가 마르게 됩니다.
- 한 장씩 인쇄될 때마다 빼내어 말합니다. 젖은 용지가 쌓이도록 놔두면 잉크가 번질 수 있습니다.

사용자 정의 크기 용지

- 장치에서 지원하는 사용자 정의 크기 용지만 사용하십시오.
- 응용 프로그램에서 사용자 정의 크기 용지를 지원한다면 문서를 인쇄하기 전에 용지 크기를 설정합니다. 응용 프로그램에서 사용자 정의 크기 용지를 지원하지 않으면 인쇄 드라이버에서 용지 크기를 설정합니다. 기존 문서를 사용자 정의 크기 용지에 제대로 인쇄하려면 문서 포맷을 다시 해야 할 수도 있습니다.

지원되는 용지 사양 정보

[지원되는 용지 크기 정보](#) 및 [지원되는 용지 종류 및 무게 정보](#) 표를 통해 사용자의 장치에 사용할 올바른 용지를 확인하고 그 용지에 어떤 기능이 적용되는지를 확인합니다.

- [지원되는 용지 크기 정보](#)
- [지원되는 용지 종류 및 무게 정보](#)

지원되는 용지 크기 정보

매체 크기	용지함 1	양면 인쇄 장치 (Duplexer)	ADF
표준 용지 크기			
레터(216 x 279 mm; 8.5 x 11 인치)	✓	✓	✓
U.S. 리갈(216 x 356 mm; 8.5 x 14 인치)	✓		✓
A4(210 x 297 mm; 8.3 x 11.7 인치)	✓	✓	✓
U.S. Executive(184 x 267 mm; 7.25 x 10.5 인치)	✓	✓	✓
B5(182 x 257 mm; 7.17 x 10.12 인치)	✓	✓	✓
A5 (148 x 210 mm; 5.8 x 8.3 인치)	✓	✓	✓
경계선 없는 A4(210 x 297 mm; 8.3 x 11.7 인치)*	✓		
경계선 없는 A5(148 x 210 mm; 5.8 x 8.3 인치)*	✓		
경계선 없는 B5(182 x 257 mm; 7.17 x 10.12 인치)*	✓		
봉투			
U.S. #10 봉투 (105 x 241 mm; 4.12 x 9.5 인치)*	✓		
A2 봉투 (111 x 146 mm; 4.37 x 5.75 인치)*	✓		
DL 봉투 (110 x 220 mm; 4.3 x 8.7 인치)*	✓		
C6 봉투 (114 x 162 mm; 4.5 x 6.4 인치)*	✓		
일본식 봉투 Chou #2 (119 x 277 mm; 4.7 x 10.9 인치)*	✓		
일본식 봉투 Chou #3 (120 x 235 mm; 4.7 x 9.3 인치)*	✓		
일본식 봉투 Chou #4 (90 x 205 mm; 3.5 x 8.1 인치)*	✓		

(계속)

매체 크기	용지함 1	양면 인쇄 장치 (Duplexer)	ADF
카드			
색인 카드(76.2 x 127 mm; 3 x 5 인치)*	✓		
색인 카드(102 x 152 mm; 4 x 6 인치)*	✓	✓	
색인 카드(127 x 203 mm; 5 x 8 인치)*	✓	✓	
A6 카드(105 x 148.5 mm; 4.13 x 5.83 인치)*	✓	✓	
경계선 없는 A6 카드(105 x 148.5 mm; 4.13 x 5.83 인치)*	✓		
엽서** (100 x 148 mm; 3.9 x 5.8 인치)*	✓		
오푸쿠 엽서**(200 x 148mm; 7.9 x 5.8 인치)*	✓		
인화지			
인화지(102 x 152 mm; 4 x 6 인치)*	✓		
인화지(5 x 7 인치)*	✓		
인화지(8 x 10 인치)*	✓		
인화지(10 x 20cm)*	✓		
인화지(4 x 8 인치)*	✓		
인화지 HV*	✓		
인화지 캐비닛(165 x 120mm; 6.5 x 4.7 인치)*	✓		
인화지 2L(178 x 127mm; 7 x 5 인치)*	✓		
인화지(13 x 18 cm)*	✓		
인화지 B7(88 x 125mm; 3.5 x 4.9 인치)*	✓		
포토 L(89 x 127 mm; 3.5 x 5 인치)*	✓		
경계선 없는 인화지(102 x 152 mm; 4 x 6 인치)*	✓		
경계선 없는 인화지(10 x 20 cm)*	✓		
경계선 없는 인화지(4 x 8 인치)*	✓		
경계선 없는 HV*	✓		
경계선 없는 캐비닛(165 x 120mm; 6.5 x 4.7 인치)*	✓		

(계속)

매체 크기	용지함 1	양면 인쇄 장치 (Duplexer)	ADF
경계선 없는 2L(178 x 127mm; 7 x 5 인치)*	✓		
경계선 없는 인화지(5 x 7 인치)*	✓		
경계선 없는 인화지(8 x 10 인치)*	✓		
경계선 없는 인화지(8.5 x 11 인치)*	✓		
경계선 없는 인화지(13 x 18 cm)*	✓		
경계선 없는 B7(88 x 125 mm; 3.5 x 4.9 인치)*	✓		
경계선 없는 엽서(100 x 148mm)*	✓		
경계선 없는 포토 L(89 x 127 mm; 3.5 x 5 인치)*	✓		
기타 용지			
사용자 정의 크기 용지: 너비 76.2 ~ 216mm, 길이 127 ~ 594mm(너비 3 ~ 8.5인치, 길이 5 ~ 23인치)*	✓		
사용자 정의 크기 용지(ADF): 너비 127 ~ 216 mm, 길이 241 ~ 305 mm(너비 5 ~ 8.5 인치, 길이 9.5 ~ 12 인치)*			✓
파노라마(4 x 10 인치, 4 x 11 인치, 4 x 12 인치 및 이중 A4)*	✓		
경계선 없는 파노라마(4 x 10 인치, 4 x 11 인치, 4 x 12 인치 및 이중 A4)*	✓		

* 단면 또는 양면 인쇄의 경우 ADF 와 함께 사용할 수 없습니다.

** 이 장치에서는 일본 우정 공사의 일반 및 잉크젯 엽서만 사용할 수 있습니다. 일본 우정 공사의 포토 엽서는 사용할 수 없습니다.

지원되는 용지 종류 및 무게 정보

용지함	유형	무게	부피
용지함 1	용지	60 ~ 105 g/m ² (16 ~ 28 lb 분드지)	최대 일반 용지 250장 (25 mm 또는 1 인치 더미)
	투명 용지		최대 70매 (17mm 또는 0.67인치 더미)
	인화지	280 g/m ² (75 lb 분드지)	최대 100매 (17mm 또는 0.67인치 더미)

(계속)

용지함	유형	무게	부피
	레이블		최대 100매 (17mm 또는 0.67인치 더미)
	봉투	75 ~ 90 g/m ² (20 ~ 24 lb 본드지 봉투)	최대 30매 (17mm 또는 0.67인치 더미)
	카드	최고 200 g/m ² (110 lb 색인)	최대 80매
양면 인쇄 장치 (Duplexer)	용지	60 ~ 105 g/m ² (16 ~ 28 lb 본드지)	해당 사항 없음
출력함	모든 지원되는 용지		일반 용지 최대 150장 (텍스트 인쇄)

최소 여백 설정

문서 여백은 용지를 세로 방향으로 했을 때 아래 표에 제시된 여백 설정값 이상이어야 합니다.

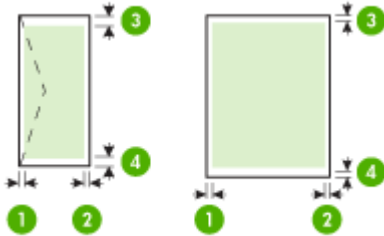

미디어	(1) 왼쪽 여백	(2) 오른쪽 여백	(3) 위쪽 여백	(4) 아래쪽 여백*
레터 리갈 A4 인화지	2 mm(0.12 인치)	2 mm(0.12 인치)	1.8 mm(0.07 인치)	2 mm(0.12 인치)
Executive B5 A5 카드	2 mm(0.12 인치)	2 mm(0.12 인치)	1.8 mm(0.07 인치)	6 mm(0.24 인치)
봉투	3.3 mm(0.13 인치)	3.3 mm(0.13 인치)	16.5 mm(0.65 인치)	16.5 mm(0.65 인치)

* Windows 를 실행 중인 컴퓨터에서 위와 같이 여백을 설정하려면 인쇄 드라이버의 **고급** 탭을 누르고 **여백 최소화**를 선택합니다.

 참고 양면 인쇄 장치(일부 모델에 제공)를 사용한다면 상단 및 하단 여백은 최소한 **12 mm(0.47 인치)** 이상이어야 합니다.

권장되지 않는 용지

너무 얇거나 두꺼운 용지, 결이 매끄러운 용지 또는 쉽게 늘어나는 용지를 사용하면 용지가 걸릴 수 있습니다. 또한, 결이 거친 용지나 잉크가 흡수되지 않는 용지를 사용하면 인쇄된 이미지가 번지거나 완전히 채워지지 않습니다.

모든 인쇄 및 복사 작업에 권장되지 않는 용지

- 기술 사양에 나열된 용지 이외의 모든 크기의 용지. 자세한 내용은 [용지 크기](#)를 참조하십시오.
- 잘린 부분이 있거나 절취선이 있는 용지(HP 잉크젯 장치에서 사용하기 위해 특별히 설계되지 않은 경우)
- 리넨처럼 결이 매우 거친 용지. 이 용지를 사용하면 고르게 인쇄되지 않으며 용지 속으로 잉크가 번집니다.
- HP All-in-One 용으로 특별히 설계되지 않은 매우 매끄럽거나, 광택이 나거나, 코팅된 용지. 이런 용지는 HP All-in-One 에 걸리거나 잉크가 잘 흡수되지 않습니다.
- 여러 장이 겹쳐 있는 양식(예: 2겹 또는 3겹 양식). 이런 용지는 구겨지거나 걸리고 잉크가 번지기 쉽습니다.
- 물림쇠나 창이 있는 봉투. 이런 용지는 롤러에 들러붙어 용지 걸림이 발생할 수 있습니다.
- 배너 용지

그밖에 복사할 때 권장되지 않는 용지

- 봉투
- HP 고급 잉크젯 투명 필름 또는 HP 최고급 잉크젯 투명 필름 이외의 투명 필름
- 전사 용지
- 인사장 카드 용지

용지 넣기

이 단원에서는 복사본, 인쇄물, 팩스에 사용할 다양한 종류와 크기의 용지를 HP All-in-One 에 넣는 절차를 설명합니다.

 추가 정보 다시 봉합할 수 있는 봉투에 용지를 보관하면 찢어지거나 구겨짐 또는 가장자리가 휘는 것을 방지할 수 있습니다. 용지를 올바르게 보관하지 않으면 온도와 습도가 크게 변할 경우 용지가 휘어서 HP All-in-One 에서 제대로 사용할 수 없습니다.

이 단원에서는 다음 항목을 다룹니다.

- 전체 크기 용지 넣기
- 10 x 15cm(4 x 6 인치) 인화지 공급
- 색인 카드 넣기
- 봉투 넣기

전체 크기 용지 넣기

여러 종류의 레터, A4 또는 리갈 용지를 HP All-in-One 의 용지함에 넣을 수 있습니다.

전체 크기 용지를 넣는 방법

1. 출력 용지함을 꺼냅니다.



2. 용지 너비 고정대를 가장 바깥쪽으로 맞춥니다.

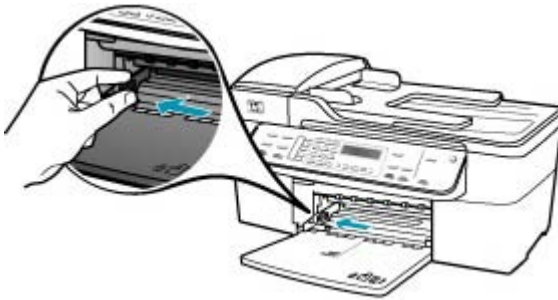

3. 평평한 바닥에 용지 묶음을 쳐서 가장자리를 맞춘 다음 용지에서 다음 사항을 확인합니다.
 - 찢어짐, 먼지, 구겨짐 및 가장자리 휘어짐이 없는지 확인합니다.
 - 묶음에 있는 용지가 모두 같은 크기와 종류인지 확인합니다.

4. 인쇄면이 아래로 오게 하여 용지 묶음의 짧은 쪽을 용지함 안으로 넣습니다. 용지 묶음을 끝까지 밀어 넣습니다.



△ 주의 용지함에 용지를 넣을 때는 HP All-in-One 이 작동하지 않으며 소리가 나지 않습니다. HP All-in-One 이 잉크 카트리지를 검사하는 중이거나 작업을 수행하는 경우 장치 내의 용지 위치가 잘못될 수도 있습니다. 용지를 너무 깊게 밀어 넣으면 HP All-in-One 에서 빈 페이지가 나옵니다.

※ 추가 정보 편지지를 사용하는 경우, 인쇄면이 아래로 오게 하여 페이지의 상단 부분을 먼저 넣습니다. 전체 크기 용지와 편지지 넣는 방법에 대한 자세한 내용은 용지함 밑에 있는 그림을 참조하십시오.

5. 용지 너비 고정대를 용지의 가장자리에서 멈출 때까지 안으로 밀어 넣습니다.

입력 용지함에 용지를 너무 많이 넣지 마십시오. 용지 묶음이 입력 용지함에 들어가고 용지 너비 고정대 위로 올라오지 않는지 확인합니다.



- 6. 출력 용지함을 다시 끼웁니다.



- 7. 용지함 확장기를 몸 쪽으로 당겨 올립니다.



참고 리갈 크기의 용지를 사용하는 경우 용지함 받침대를 닫아둡니다.

10 x 15cm(4 x 6 인치) 인화지 공급

HP All-in-One 의 용지함에 10 x 15cm 인화지를 넣을 수 있습니다. 최상의 품질을 위해 10 x 15cm HP 최고급 인화지 또는 HP 고급 인화지를 사용하십시오.

추가 정보 다시 봉합할 수 있는 봉투에 용지를 보관하면 찢어지거나 구겨짐 또는 가장자리가 휘는 것을 방지할 수 있습니다. 용지를 올바르게 보관하지 않으면 온도와 습도가 크게 변할 경우 용지가 휘어서 HP All-in-One 에서 제대로 사용할 수 없습니다.

최상의 품질을 위해 복사 또는 인쇄 전에 용지 종류와 크기를 설정하십시오.

입력 용지함에 10 x 15cm 크기의 탭이 있는 인화지를 넣으려면

1. 출력 용지함을 제거합니다.
2. 입력 용지함에서 용지를 모두 제거합니다.
3. 짧은 쪽이 안으로 가고 인쇄면이 아래로 오게 하여 용지함 오른쪽에 맞춰 인화지 묶음을 넣습니다. 인화지 묶음을 끝까지 밀어 넣습니다. 탭이 몸쪽으로 향하도록 하여 넣습니다.

추가 정보 작은 크기 인화지를 넣는 방법에 대한 자세한 내용은 인화지를 넣을 용지함 밑면에 새겨진 설명서를 참조하십시오.

4. 용지 너비 고정대를 인화지가 있는 곳까지 안으로 밀어 넣습니다. 입력 용지함에 용지를 너무 많이 넣지 마십시오. 용지 묶음이 입력 용지함에 들어가고 용지 너비 고정대 위로 올라오지 않는지 확인합니다.



5. 출력 용지함을 다시 끼웁니다.

관련 항목

- [지원되는 용지 사양 정보](#)
- [복사 용지 종류 설정](#)

색인 카드 넣기

HP All-in-One 의 용지함에 색인 카드를 넣어 메모, 요리법 및 기타 텍스트를 인쇄할 수 있습니다.

최상의 품질을 위해 복사 또는 인쇄 전에 용지 종류와 크기를 설정하십시오.

용지함에 색인 카드를 넣는 방법

1. 출력 용지함을 제거합니다.
2. 입력 용지함에서 용지를 모두 제거합니다.
3. 인쇄면을 아래로 하여 용지함의 오른쪽 면에 맞춰 카드 묶음을 넣습니다. 카드 묶음을 끝까지 밀어 넣습니다.
4. 용지 너비 고정대를 카드 묶음이 있는 곳까지 안으로 밀어 넣습니다. 입력 용지함에 용지를 너무 많이 넣지 마십시오. 카드 묶음이 입력 용지함에 들어가고 용지 너비 고정대 위로 올라오지 않는지 확인합니다.



5. 출력 용지함을 다시 끼웁니다.

관련 항목

- [10 x 15cm\(4 x 6 인치\) 인화지 공급](#)
- [복사 용지 종류 설정](#)

봉투 넣기

HP All-in-One 의 용지함에 한 개 이상의 봉투를 넣을 수 있습니다. 광택이 있거나 울퉁불퉁한 봉투 또는 물림쇠나 창이 있는 봉투는 사용하지 마십시오.

 참고 봉투 인쇄를 위한 문자열 포맷 방법은 워드 프로세서 소프트웨어의 도움말 파일을 참조하십시오. 최상의 결과를 얻으려면 봉투의 반환 주소에 레이블을 사용하십시오.

봉투를 넣으려면

1. 출력 용지함을 제거합니다.
2. 입력 용지함에서 용지를 모두 제거합니다.
3. 봉투의 덮개 부분이 위쪽을 향하고 왼쪽에 오도록 하여 봉투를 입력 용지함의 가장 오른쪽으로 넣습니다. 봉투 묶음을 끝까지 밀어 넣습니다.

 추가 정보 봉투 넣는 방법에 대한 자세한 내용은 입력 용지함의 밑면에 새겨진 그림을 참조하십시오.

4. 용지 너비 고정대를 봉투 묶음이 있는 곳까지 안으로 밀어 넣습니다. 입력 용지함에 용지를 너무 많이 넣지 마십시오. 봉투 묶음이 용지함에 들어가 용지 너비 고정대 위로 올라오지 않는지 확인합니다.



5. 출력 용지함을 다시 끼웁니다.

용지 걸림 방지

용지 걸림을 방지하려면 다음 지침을 따르십시오.

- 자주 출력 용지함에서 인쇄된 용지를 꺼냅니다.
- 사용하지 않은 모든 용지는 다시 봉합할 수 있는 봉투에 편평하게 보관하여 용지가 말리거나 주름지지 않도록 합니다.

- 용지가 용지함에 편평하게 놓여 있으며 가장자리가 휘거나 찢어지지 않았는지 확인합니다.
- 용지함에 다른 용지 종류나 용지 크기를 함께 넣지 마십시오. 용지함에는 같은 크기 및 종류의 용지만 넣어야 합니다.
- 모든 용지에 잘 맞도록 입력 용지함의 용지 너비 고정대를 조정합니다. 용지 너비 고정대로 인해 용지함의 용지가 휘지 않도록 합니다.
- 용지를 용지함 안으로 너무 깊이 밀어 넣지 마십시오.
- **HP All-in-One** 에 권장되는 용지 종류를 사용하십시오. 자세한 내용은 [지원되는 용지 사양 정보](#)를 참조하십시오.
- 유리에 원본을 놓아두지 마십시오. 유리에 원본이 있는 상태에서 자동 문서 공급기에 원본을 넣으면 원본이 자동 문서 공급기에 걸릴 수 있습니다.

6 컴퓨터에서 인쇄

인쇄를 지원하는 모든 소프트웨어 응용 프로그램에서 HP All-in-One 을 사용할 수 있습니다. 경계선 없는 이미지, 뉴스레터, 인사장 카드, 전자 용지 및 포스터와 같은 다양한 프로젝트를 인쇄할 수 있습니다.

이 단원에서는 다음 항목을 다룹니다.

- [소프트웨어 응용 프로그램에서 인쇄](#)
- [인쇄 설정 변경](#)
- [인쇄 작업 중지](#)

소프트웨어 응용 프로그램에서 인쇄

대부분의 인쇄 설정은 소프트웨어 응용 프로그램에서 자동으로 처리됩니다. 인쇄 품질을 변경하거나, 특정 종류의 용지나 투명 필름에 인쇄하거나, 특수 기능을 사용하는 경우에만 설정을 수동으로 변경해야 합니다.

소프트웨어 응용 프로그램에서 인쇄하려면

1. 용지함에 용지를 넣었는지 확인합니다.
2. 소프트웨어 응용 프로그램의 **File(파일)** 메뉴에서 **Page Setup(페이지 설정)** 을 선택합니다.
Page Setup(페이지 설정) 대화 상자가 표시되면 용지 크기, 방향 및 크기 조정을 지정할 수 있습니다.
3. HP All-in-One 이 선택된 프린터인지 확인하십시오.
4. 페이지 속성을 지정합니다.
 - 용지 크기를 선택합니다.
 - 용지 방향을 선택합니다.
 - 크기 조정 비율을 입력합니다.
5. **OK(확인)**를 누릅니다.
6. 소프트웨어 응용 프로그램의 **File(파일)** 메뉴에서 **Print(인쇄)**를 선택합니다. **Print(인쇄)** 대화 상자가 나타나고 **Copies & Pages(매수 및 페이지)** 창이 열립니다.
7. 팝업 메뉴의 각 옵션에서 프로젝트에 적합하게 인쇄 설정을 변경합니다.
 **참고** 사진을 인쇄할 때 올바른 용지 종류와 사진 향상 옵션을 선택해야 합니다.
8. **Print(인쇄)**를 눌러 인쇄를 시작합니다.

인쇄 설정 변경

HP All-in-One 의 인쇄 설정을 사용자 정의하여 거의 모든 인쇄 작업을 처리할 수 있습니다.

- [Mac 사용자](#)

Mac 사용자

Page Setup(페이지 설정) 및 **Print(인쇄)** 대화 상자를 사용하여 인쇄 작업에 대한 설정을 변경합니다. 사용하는 대화 상자는 변경하려는 설정에 따라 달라집니다.

용지 크기, 방향 또는 크기 조정 비율을 변경하려면

1. 소프트웨어 응용 프로그램의 **File(파일)** 메뉴에서 **Page Setup(페이지 설정)** 을 선택합니다.
2. HP All-in-One 이 선택된 프린터인지 확인하십시오.
3. 용지 크기, 방향 및 크기 조정 비율 설정을 변경하고 **OK(확인)**를 누릅니다.

기타 인쇄 설정을 변경하려면

1. 소프트웨어 응용 프로그램의 **File(파일)** 메뉴에서 **Print(인쇄)**를 선택합니다.
2. HP All-in-One 이 선택된 프린터인지 확인하십시오.
3. 전체 인쇄 옵션 목록을 보려면 **Copies and Pages(매수 및 페이지)**를 누릅니다. 인쇄 설정을 변경하고 **Print(인쇄)**를 눌러 작업을 인쇄합니다.

인쇄 작업 중지

인쇄 작업은 HP All-in-One 이나 컴퓨터에서 중지할 수 있지만 최상의 결과를 얻으려면 HP All-in-One 에서 중지하는 것이 좋습니다.

HP All-in-One 에서 인쇄 작업을 중지하려면

- ▲ 제어판에서 **취소**를 누릅니다. 인쇄 작업이 중지되지 않으면 **취소**를 다시 누르십시오.
인쇄 작업을 취소하는 데 약간의 시간이 소요될 수 있습니다.

7 복사 기능 사용

HP All-in-One 을 사용하면 투명 필름을 포함한 다양한 용지 종류로 고품질 컬러 및 흑백 복사본을 출력할 수 있습니다. 특정 용지 크기에 맞추도록 원본 크기를 확대하거나 축소하고 복사 명암을 조정할 수 있으며, 특수 기능을 사용하여 경계선 없는 복사본을 비롯한 고품질 사진 복사본을 만들 수 있습니다.

☞ 추가 정보 표준 복사 프로젝트에서 최고의 복사 성능을 얻으려면 용지 크기는 **레터** 또는 **A4** 로, 복사 종류는 **일반 용지**로, 복사 품질은 **고속**으로 설정합니다.

이 단원에서는 다음 항목을 다룹니다.

- [복사본 만들기](#)
- [복사 매수 설정](#)
- [복사 용지 크기 설정](#)
- [복사 용지 종류 설정](#)
- [복사 속도 또는 품질 변경](#)
- [기본 복사 설정 변경](#)
- [경계선 없는 10 x 15cm\(4 x 6 인치\) 사진 복사본 만들기](#)
- [레터 또는 A4 용지에 맞춰 원본 크기 조정](#)
- [사용자 정의 설정을 사용하여 원본의 크기 변경](#)
- [레터 용지에 리갈 크기 문서 복사](#)
- [복사본의 명암 조정](#)
- [복사본의 흐린 영역 품질 향상](#)
- [복사본의 밝은 영역 향상](#)
- [복사 중지](#)

복사본 만들기

제어판에서 고품질의 복사본을 만들 수 있습니다. 여러 장의 원본을 문서 공급기 용지함에 넣습니다.

제어판에서 복사하려면

1. 입력 용지함에 용지를 넣었는지 확인합니다.
2. 원본의 인쇄면이 아래로 향하도록 하여 유리의 오른쪽 앞면 모서리에 놓거나 인쇄면이 위로 향하도록 하여 문서 공급기 용지함에 넣습니다.
문서 공급기 용지함을 사용할 경우 문서의 위쪽 모서리가 먼저 들어가도록 용지를 넣으십시오.
3. 다음 중 하나를 수행합니다.
 - **복사 시작/흑백**을 눌러 흑백 복사 작업을 시작합니다.
 - **복사 시작/컬러**을 눌러 컬러 복사 작업을 시작합니다.

 참고 원본이 컬러인 경우 **복사 시작/흑백**을 누르면 컬러 원본의 흑백 복사본이 만들어 지고, **복사 시작/컬러**을 누르면 원본과 똑같은 컬러 복사본이 만들어 집니다.

복사 매수 설정

인쇄 매수 옵션을 사용하여 인쇄할 복사 매수를 설정할 수 있습니다.

제어판에서 복사 매수를 설정하려면

1. 입력 용지함에 용지를 넣었는지 확인합니다.
2. 원본의 인쇄면이 아래로 향하도록 하여 유리의 오른쪽 앞면 모서리에 놓거나 인쇄면이 위로 향하도록 하여 문서 공급기 용지함에 넣습니다.
문서 공급기 용지함을 사용할 경우 문서의 위쪽 모서리가 먼저 들어가도록 용지를 넣으십시오.
3. 복사 영역에서 **인쇄 매수**가 나타날 때까지 **메뉴**를 반복해서 누릅니다.
4. 를 누르거나 키패드를 사용하여 복사 매수를 최대 수까지 입력합니다.
(최대 복사 매수는 모델마다 다릅니다.)

 추가 정보 오른쪽 화살표 버튼을 누르면 복사 매수가 5매씩 증가하여 보다 편리하게 많은 인쇄 매수를 설정할 수 있습니다.

5. **복사 시작/흑백** 또는 **복사 시작/컬러**을 누릅니다.

HP Photosmart Studio(Mac) 소프트웨어에서 복사 매수를 설정하려면

1. 입력 용지함에 용지를 넣었는지 확인합니다.
2. 원본의 인쇄면이 아래로 향하도록 하여 유리의 오른쪽 앞면 모서리에 놓거나 인쇄면이 위로 향하도록 하여 문서 공급기 용지함에 넣습니다.
문서 공급기 용지함을 사용할 경우 문서의 위쪽 모서리가 먼저 들어가도록 용지를 넣으십시오.
3. **Dock(도크)**에서 **HP Device Manager(HP 장치 관리자)**를 선택합니다.
HP Device Manager(HP 장치 관리자) 창이 나타납니다.
4. **Tasks(작업)** 메뉴에서 **Make Copies(복사본 만들기)**를 두 번 누릅니다.
HP Copy(HP 복사) 대화 상자가 나타납니다.

5. **Number of Copies(복사 매수)** 상자에서 복사 매수를 최대 매수까지 입력하거나 선택합니다.
(최대 복사 매수는 모델마다 다릅니다.)
6. **Black Copy(흑백 복사)** 또는 **Color Copy(컬러 복사)**를 누릅니다.

복사 용지 크기 설정

HP All-in-One 에서 용지 크기를 설정할 수 있습니다. 용지함에 있는 용지와 같은 크기의 용지를 선택해야 합니다.

제어판에서 용지 크기를 설정하려면

1. 복사 영역에서 **복사 용지 크기**가 나타날 때까지 **메뉴**를 반복해서 누릅니다.
2. 적절한 용지 크기가 나타날 때까지 **▶**를 누릅니다.
3. **복사 시작/흑백** 또는 **복사 시작/컬러**를 누릅니다.

HP Photosmart Studio(Mac) 소프트웨어에서 용지 크기를 설정하려면

1. **Dock(도크)**에서 **HP Device Manager(HP 장치 관리자)**를 선택합니다.
HP Device Manager(HP 장치 관리자) 창이 나타납니다.
2. **Tasks(작업)** 영역에서 **Make Copies(복사본 만들기)**를 두 번 누릅니다.
HP 복사 대화 상자가 나타납니다.
3. 용지 크기 팝업 메뉴에서 용지 크기를 선택합니다.

복사 용지 종류 설정

HP All-in-One 에서 용지 종류를 설정할 수 있습니다.

복사 용지 종류를 설정하려면

1. 복사 영역에서 **용지 종류**가 나타날 때까지 **메뉴**를 반복해서 누릅니다.
2. 적절한 용지 종류가 나타날 때까지 **▶**를 누릅니다.
3. **복사 시작/흑백** 또는 **복사 시작/컬러**를 누릅니다.

HP Photosmart Studio(Mac) 소프트웨어에서 용지 종류를 설정하려면

1. **Dock(도크)**에서 **HP Device Manager(HP 장치 관리자)**를 선택합니다.
HP Device Manager(HP 장치 관리자) 창이 나타납니다.
2. **Tasks(작업)** 영역에서 **Make Copies(복사본 만들기)**를 두 번 누릅니다.
HP 복사 대화 상자가 나타납니다.
3. 용지 종류 팝업 메뉴에서 용지 종류를 선택합니다.

용지함에 있는 용지에 따라 선택할 용지 종류 설정을 결정하려면 다음 표를 참조하십시오.

용지 종류	제어판 설정
복사 용지 또는 편지지	일반 용지
HP 흰색 용지	일반 용지
HP 최고급 인화지, 광택	고급 인화지
HP 최고급 인화지, 무광택	고급 인화지
HP 최고급 10 x 15cm(4 x 6 인치) 인화지	고급 인화지
HP 고급 또는 최고급 잉크젯 투명 필름	투명 필름
기타 투명 필름	투명 필름
일반 Hagaki	일반 용지
광택 Hagaki	고급 인화지
L(일본에만 해당)	고급 인화지

복사 속도 또는 품질 변경

HP All-in-One 에는 복사 속도와 품질을 조정하기 위한 세 가지 옵션이 있습니다.

- **고품질**에서는 모든 용지에 대해 최상의 품질로 복사하며 단색 영역에 나타날 수 있는 밴딩(색의 띠) 현상을 방지합니다. **고품질**에서는 다른 품질 설정보다 느린 속도로 복사합니다.
- **보통**은 고품질 출력을 제공하며 대부분의 복사에 권장되는 설정입니다. **보통**은 **고품질**보다 더 빠른 속도로 복사하며 기본 설정입니다.
- **고속**에서는 **보통** 설정보다 빠른 속도로 복사합니다. 텍스트 품질은 **보통** 설정과 비슷하지만 그래픽 품질이 약간 저하될 수 있습니다. **고속** 설정에서는 잉크를 덜 사용하기 때문에 잉크 카트리지의 수명이 길어집니다.

복사 품질을 변경하려면

1. 입력 용지함에 용지를 넣었는지 확인합니다.
2. 원본의 인쇄면이 아래로 향하도록 하여 유리의 오른쪽 앞면 모서리에 놓거나 인쇄면이 위로 향하도록 하여 문서 공급기 용지함에 넣습니다.
문서 공급기 용지함을 사용할 경우 문서의 위쪽 모서리가 먼저 들어가도록 용지를 넣으십시오.
3. 복사 영역에서 해당 품질 설정이 켜질 때까지 **품질**을 누릅니다.
4. **복사 시작/흑백** 또는 **복사 시작/컬러**를 누릅니다.

HP Photosmart Studio(Mac) 소프트웨어에서 복사 품질을 변경하려면

1. 입력 용지함에 용지를 넣었는지 확인합니다.
2. 원본의 인쇄면이 아래로 향하도록 하여 유리의 오른쪽 앞면 모서리에 놓거나 인쇄면이 위로 향하도록 하여 문서 공급기 용지함에 넣습니다.
문서 공급기 용지함을 사용할 경우 문서의 위쪽 모서리가 먼저 들어가도록 용지를 넣으십시오.
3. Dock(도크)에서 **HP Device Manager(HP 장치 관리자)**를 선택합니다.
HP Device Manager(HP 장치 관리자) 창이 나타납니다.
4. **Devices(장치)** 팝업 메뉴에서 **HP All-in-One**을 선택한 다음 **Make Copies(복사본 만들기)**를 두 번 누릅니다.
HP Copy(HP 복사) 대화 상자가 나타납니다.
5. **Copy Quality(복사 품질)** 영역에서 **Best(최상)**, **Normal(보통)** 또는 **Fast(고속)**를 선택합니다.
자세한 내용은 위의 내용을 참조하십시오.
6. **Black Copy(흑백 복사)** 또는 **Color Copy(컬러 복사)**를 누릅니다.

기본 복사 설정 변경

제어판에서 복사 설정을 변경하면 해당 설정은 현재 복사 작업에만 적용됩니다. 이후의 모든 복사 작업에 이 복사 설정을 적용하려면 기본값으로 저장해야 합니다.

제어판에서 기본 복사 설정을 변경하려면

1. 복사 설정을 필요에 따라 변경합니다.
2. 복사 영역에서 새 기본값 설정이 나타날 때까지 메뉴를 반복해서 누릅니다.
3. 예가 나타날 때까지 ▶를 누릅니다.

 참고 여기서 지정한 설정은 HP All-in-One에만 저장되고 소프트웨어 설정에는 영향을 주지 않습니다. HP All-in-One과 함께 설치된 소프트웨어를 사용하여 자주 사용하는 설정을 저장할 수 있습니다.

HP Photosmart Studio(Mac) 소프트웨어에서 기본 복사 설정을 설정하려면

1. Dock(도크)에서 **HP Device Manager(HP 장치 관리자)**를 선택합니다.
HP Device Manager(HP 장치 관리자) 창이 나타납니다.
2. **Devices(장치)** 팝업 메뉴에서 **HP All-in-One**을 선택한 다음 **Make Copies(복사본 만들기)**를 두 번 누릅니다.
HP Copy(HP 복사) 대화 상자가 나타납니다.
3. 해당되는 설정을 모두 변경합니다.
4. **Save as Default(기본값으로 저장)**를 눌러 변경된 내용을 저장합니다.
이 대화 상자를 사용하여 설정한 기본 설정은 Mac에서 시작한 작업을 복사하는 경우에만 적용됩니다.

 **참고** 용지 크기는 장치를 설치할 때 선택한 국가/지역에 따라 레터 또는 A4 크기로 기본 설정됩니다.

경계선 없는 10 x 15cm(4 x 6 인치) 사진 복사본 만들기

최상의 품질로 사진을 복사하려면 입력 용지함에 인화지를 넣고 적합한 용지 종류와 사진 향상 기능을 위해 복사 설정을 변경해야 합니다. 뛰어난 인쇄 품질을 위해 사진 잉크 카트리지를 사용할 수도 있습니다. 삼색 및 사진 잉크 카트리지를 설치하면 6개 잉크로 이루어진 시스템이 됩니다.

제어판에서 경계선 없는 사진 복사본 만드는 방법

1. 입력 용지함에 10 x 15cm 인화지를 넣습니다.
2. 유리의 전면 오른쪽 모서리에 원본 사진의 인쇄면을 아래로 놓습니다.
사진을 유리에 놓을 때는 유리의 테두리 부분에 표시된 설명에 따라 사진의 긴 쪽을 유리의 앞면 가장자리에 놓습니다.



3. 복사 시작/흑백 또는 복사 시작/컬러를 누릅니다.
HP All-in-One 이 10 x 15cm 크기의 원본 사진에 대한 경계선 없는 사진 복사본을 만듭니다.

 **참고** 사진 용지함에 탭 용지를 넣은 경우 잉크가 완전히 건조된 후에 사진 복사본에서 탭을 제거할 수 있습니다.

 **추가 정보** 출력된 복사본에 경계선이 있는 경우 용지 종류를 고급 인쇄지로 설정한 후 복사를 다시 시도해 보십시오.

HP Photosmart Studio(Mac) 소프트웨어에서 경계선 없는 사진 복사본을 만들려면

1. 사진 용지함에 10 x 15 cm 크기의 인화지를 넣습니다.

☞ 추가 정보 경계선이 없는 복사본을 만드는 경우 용지함에 인화지나 기타 특수 용지를 넣어야 합니다.

2. 유리의 전면 오른쪽 모서리에 원본을 인쇄면이 아래로 향하게 놓습니다.



3. HP Photosmart Studio(Mac) 작업 표시줄에서 장치를 클릭합니다.
HP 장치 관리자 창이 나타납니다.
4. Dock(도크)에서 HP Device Manager(HP 장치 관리자)를 선택합니다.
HP Device Manager(HP 장치 관리자) 창이 나타납니다.
5. 복사본 만들기를 누릅니다.
6. Tasks(작업) 영역에서 Make Copies(복사본 만들기)를 두 번 누릅니다.
HP 복사 대화 상자가 나타납니다.
7. 용지 크기 팝업 메뉴에서 10 x 15cm 용지 크기 옵션을 선택합니다.
8. 용지 종류 팝업 메뉴에서 용지함에 넣은 인화지의 종류를 선택합니다.
9. 원하는 설정을 변경합니다.
10. 흑백 복사 또는 컬러 복사를 클릭합니다.
HP All-in-One 에서 10 x 15cm 크기의 원본 사진에 대한 경계선 없는 사진 복사본을 만듭니다.

☞ 참고 잉크가 완전히 건조된 후 탭을 제거할 수 있습니다.

관련 항목

- [10 x 15cm\(4 x 6 인치\) 인화지 공급](#)
- [복사 용지 종류 설정](#)
- [사진 잉크 카트리지 사용](#)

레터 또는 A4 용지에 맞춰 원본 크기 조정

원본의 이미지나 문자열이 여백 없이 용지 전체를 덮을 경우, **페이지에 맞추기** 또는 **전체 페이지 91%** 기능으로 원본을 축소하여 용지 가장자리에서 문자열이 나 이미지가 잘리지 않도록 하십시오.



☞ 추가 정보 **페이지에 맞추기** 기능을 사용하여 전체 페이지 크기의 인쇄 영역에 맞춰 작은 사진을 확대할 수도 있습니다. HP All-in-One 에서는 원본의 비율을 변경하거나 가장자리를 자르지 않고 확대할 수 있도록 용지 가장자리 주변에 공백을 약간 남겨둘 수 있습니다.

제어판에서 문서 크기를 조정하려면

1. 입력 용지함에 용지를 넣었는지 확인합니다.
2. 원본의 인쇄면이 아래로 향하도록 하여 유리의 오른쪽 앞면 모서리에 놓거나 인쇄면이 위로 향하도록 하여 문서 공급기 용지함에 넣습니다.
문서 공급기 용지함을 사용할 경우 문서의 위쪽 모서리가 먼저 들어가도록 용지를 넣으십시오.
3. 복사 영역에서 **축소/확대** 버튼을 누릅니다.
4. 다음 중 하나를 수행합니다.
 - 원본을 문서 공급기 용지함 또는 유리 위에 놓은 경우 **전체 페이지 91%**가 나타날 때까지 ▶를 누릅니다.
 - 전체 또는 작은 크기의 원본을 유리 위에 놓은 경우 **페이지에 맞추기**가 나타날 때까지 ▶를 누릅니다.
5. 복사 시작/흑백 또는 복사 시작/컬러를 누릅니다.

HP Photosmart Studio(Mac) 소프트웨어에서 문서 크기를 조정하려면

1. 입력 용지함에 용지를 넣었는지 확인합니다.
2. 원본을 놓습니다.
3. Dock(도크)에서 **HP Device Manager(HP 장치 관리자)**를 선택합니다.
HP Device Manager(HP 장치 관리자) 창이 나타납니다.

4. **Tasks(작업)** 영역에서 **Make Copies(복사본 만들기)**를 두 번 누릅니다.
HP Copy(HP 복사) 대화 상자가 나타납니다.
5. **Reduce-Enlarge(축소/확대)** 영역에서 **Fit to Page(페이지에 맞추기)**를 선택합니다.
6. **Black Copy(흑백 복사)** 또는 **Color Copy(컬러 복사)**를 누릅니다.

사용자 정의 설정을 사용하여 원본의 크기 변경

사용자 고유의 사용자 정의 설정을 사용하여 문서 복사본을 축소 또는 확대할 수 있습니다.

제어판에서 사용자 정의 크기를 설정하려면

1. 입력 용지함에 용지를 넣었는지 확인합니다.
2. 유리의 전면 오른쪽 모서리에 원본을 인쇄면이 아래로 향하게 놓습니다.
문서 공급기 용지함을 사용할 경우 문서의 위쪽 모서리가 먼저 들어가도록 용지를 넣으십시오.
3. 복사 영역에서 **축소/확대** 버튼을 누릅니다.
4. 사용자 정의 100%이 나타날 때까지 ▶를 누릅니다.
5. **OK**를 누릅니다.
6. ▶를 누르거나 키패드를 사용하여 복사본의 축소 또는 확대 비율을 입력합니다.
(복사본의 크기를 변경할 최소 및 최대 비율은 모델마다 다릅니다.)
7. **복사 시작/흑백** 또는 **복사 시작/컬러**를 누릅니다.

HP Photosmart Studio(Mac) 소프트웨어에서 사용자 정의 크기를 설정하려면

1. 입력 용지함에 용지를 넣었는지 확인합니다.
2. 원본을 놓습니다.
3. **Dock(도크)**에서 **HP Device Manager(HP 장치 관리자)**를 선택합니다.
HP Device Manager(HP 장치 관리자) 창이 나타납니다.
4. **Tasks(작업)** 영역에서 **Make Copies(복사본 만들기)**를 두 번 누릅니다.
HP Copy(HP 복사) 대화 상자가 나타납니다.
5. **Reduce/Enlarge(축소/확대)** 영역에서 **Custom(사용자 정의)**을 선택하고 비율을 입력합니다.
6. **Black Copy(흑백 복사)** 또는 **Color Copy(컬러 복사)**를 누릅니다.

레터 용지에 리갈 크기 문서 복사

리갈 > 레터 72% 설정을 사용하면 리갈 크기 문서의 복사본을 레터 용지에 맞는 크기로 축소할 수 있습니다.

 참고 예제에 있는 리갈 > 레터 72%의 비율이 디스플레이에 표시되는 비율과 다를 수 있습니다.

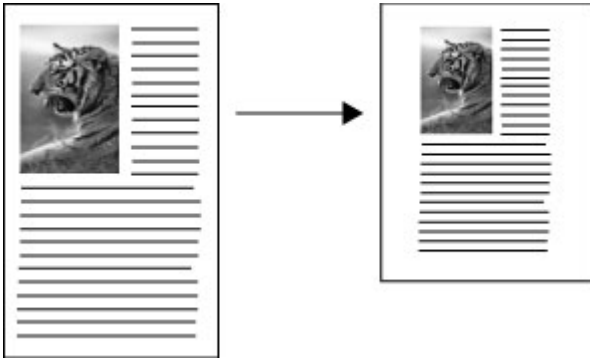

레터 용지에 리갈 크기의 문서를 복사하려면

1. 입력 용지함에 용지를 넣었는지 확인합니다.
2. 리갈 크기 문서의 인쇄면을 위로 향하게 하여 문서 공급기에 넣습니다.
문서의 상단 모서리가 먼저 들어가도록 문서 공급기 용지함에 용지를 넣습니다.
3. 복사 영역에서 **축소/확대** 버튼을 누릅니다.
4. 리갈 > 레터 72%가 나타날 때까지 ▶를 누릅니다.
5. 복사 시작/흑백 또는 복사 시작/컬러를 누릅니다.

복사본의 명암 조정

밝게/어둡게 옵션을 사용하여 복사본의 대비를 조정할 수 있습니다.

제어판에서 복사본 대비 조절하는 방법

1. 입력 용지함에 용지를 넣었는지 확인합니다.
2. 원본의 인쇄면이 아래로 향하도록 하여 유리의 오른쪽 앞면 모서리에 놓거나 인쇄면이 위로 향하도록 하여 문서 공급기 용지함에 넣습니다.
문서 공급기 용지함을 사용할 경우 문서의 위쪽 모서리가 먼저 들어가도록 용지를 넣으십시오.
3. 복사 영역에서 **밝게/어둡게**가 나타날 때까지 **메뉴**를 반복해서 누릅니다.
4. 다음 중 하나를 수행하십시오.
 - 복사본을 어둡게 하려면 ▶를 누릅니다.
 - 복사본을 밝게 하려면 ◀를 누릅니다.
5. 복사 시작/흑백 또는 복사 시작/컬러를 누릅니다.

HP Photosmart Studio(Mac) 소프트웨어에서 복사본의 대비를 조정하려면

1. 입력 용지함에 용지를 넣었는지 확인합니다.
2. 원본의 인쇄면이 아래로 향하도록 하여 유리의 오른쪽 앞면 모서리에 놓거나 인쇄면이 위로 향하도록 하여 문서 공급기 용지함에 넣습니다.
문서 공급기 용지함을 사용할 경우 문서의 위쪽 모서리가 먼저 들어가도록 용지를 넣으십시오.

3. Dock(도크)에서 **HP Device Manager(HP 장치 관리자)**를 선택합니다.
4. **Tasks(작업)** 영역에서 **Make Copies(복사본 만들기)**를 두 번 누릅니다.
HP Copy(HP 복사) 대화 상자가 나타납니다.
5. 어둡게 하려면 **Copy Quality(복사 품질)** 영역에서 **Contrast(대비)** 슬라이더를 오른쪽으로 끌어 놓습니다.

 참고 슬라이더를 왼쪽으로 끌어서 복사본을 밝게 할 수도 있습니다.

6. **Black Copy(흑백 복사)** 또는 **Color Copy(컬러 복사)**를 누릅니다.

복사본의 흐린 영역 품질 향상

향상 기능은 검정색 문자열의 가장 자리를 선명하게 만들어 텍스트 문서의 품질을 조정하거나 흰색으로 나타날 수도 있는 밝은 색상을 향상시켜 사진을 조정합니다.

혼합 향상이 기본 옵션입니다. **혼합** 향상을 사용하면 대부분의 원본 가장자리가 선명하게 표시됩니다.

제어판에서 **희미해진 문서를 복사하는 방법**

1. 입력 용지함에 용지를 넣었는지 확인합니다.
2. 사진의 긴 쪽이 유리의 전면 가장자리에 오게 하여 유리에 사진을 놓습니다. 원본의 인쇄면이 아래로 향하도록 하여 유리의 오른쪽 앞면 모서리에 놓거나 인쇄면이 위로 향하도록 하여 문서 공급기 용지함에 넣습니다.
3. 복사 영역에서 **향상**이 나타날 때까지 **메뉴**를 반복해서 누릅니다.
4. **문자열** 설정이 나타날 때까지 **▶**를 누릅니다.
5. **복사 시작/흑백** 또는 **복사 시작/컬러**를 누릅니다.

다음과 같은 경우에는 **사진**이나 **해당 없음**을 선택하여 **문자열** 향상 기능을 해제합니다.

- 복사본에서 일부 문자열 주변에 색점이 어지럽게 널려 있는 경우
- 커다란 검정색 서체가 거칠어 보이는 경우(매끄럽지 않음)
- 가느다란 컬러 개체나 선에 검정색 부분이 포함되어 있는 경우
- 밝은 회색과 중간 회색 사이의 영역에 수평 입자나 흰색 띠가 나타나는 경우

복사본의 밝은 영역 향상

사진 향상 기능을 사용하면 흰색으로 나타날 수도 있는 밝은 색상을 향상시킬 수 있습니다. 또한 **사진** 향상 기능을 사용할 경우 **문자열** 향상 기능을 사용하여 복사할 때 발생할 수 있는 다음과 같은 문제를 방지하거나 줄일 수 있습니다.

- 복사본에서 일부 문자열 주변에 색점이 어지럽게 널려 있는 경우
- 커다란 검정색 서체가 거칠어 보이는 경우(매끄럽지 않음)
- 가느다란 컬러 개체나 선에 검정색 부분이 포함되어 있는 경우
- 밝은 회색과 중간 회색 사이의 영역에 수평 입자나 흰색 띠가 나타나는 경우

빛에 과다하게 노출된 사진을 복사하려면

1. 입력 용지함에 용지를 넣었는지 확인합니다.
2. 유리의 전면 오른쪽 모서리에 원본 사진의 인쇄면을 아래로 놓습니다.
사진의 긴 쪽이 유리의 전면 가장자리에 오게 하여 유리에 사진을 놓습니다.
3. 복사 영역에서 **향상**이 나타날 때까지 **메뉴**를 반복해서 누릅니다.
4. **사진 향상** 설정이 나타날 때까지 **▶**를 누릅니다.
5. **복사 시작/컬러**를 누릅니다.

복사 중지

복사를 중지하려면

- ▲ 제어판에서 **취소**를 누릅니다.

8 스캔 기능 사용

스캔이란 텍스트와 그림을 컴퓨터에서 사용할 수 있는 전자 형식으로 변환하는 과정을 말합니다. HP All-in-One의 유리가 긁히지 않도록 주의만 한다면 사진, 잡지 기사 및 텍스트 문서 등 거의 모든 것을 스캔할 수 있습니다.

HP All-in-One의 스캔 기능을 사용하여 다음 작업을 수행할 수 있습니다.

- 기사의 텍스트를 스캔하여 워드 프로세서로 읽어들이고 보고서에서 인용합니다.
- 로고를 스캔하여 출판 소프트웨어에서 사용함으로써 명함과 브로셔를 인쇄합니다.
- 좋아하는 사진을 스캔하고 전자 메일 메시지에 첨부하여 사진을 친구나 친지들에게 보냅니다.
- 가정이나 사무실의 사진 목록을 만듭니다.
- 소중한 사진을 전자 스크랩북에 저장합니다.

이 단원에서는 다음 항목을 다룹니다.

- [이미지 스캔](#)
- [스캔한 미리 보기 이미지 편집](#)
- [스캔한 이미지 인쇄](#)
- [기본 스캔 설정 변경](#)

이미지 스캔

컴퓨터 또는 HP All-in-One에서 스캔을 시작할 수 있습니다.

스캔 기능을 사용하려면 HP All-in-One을 컴퓨터에 연결하고 전원을 켜야 합니다. 스캐닝하기 전에 HP All-in-One 소프트웨어가 설치되어 실행 중이어야 합니다. Mac의 경우는 HP All-in-One 소프트웨어가 항상 실행 중입니다.

이 단원에서는 다음 항목을 다룹니다.

- [원본을 컴퓨터로 스캔](#)
- [스캔 중지](#)

원본을 컴퓨터로 스캔

제어판을 사용하여 유리 위나 문서 공급기에 넣은 원본을 스캔할 수 있습니다.

컴퓨터로 스캔하려면

1. 원본의 인쇄면이 아래로 향하도록 하여 유리의 오른쪽 앞면 모서리에 놓거나 인쇄면이 위로 향하도록 하여 문서 공급기 용지함에 넣습니다.
2. **스캔 저장**을 누릅니다. 소프트웨어 응용 프로그램을 비롯한 대상 목록이 화면에 표시됩니다.

3. **OK** 를 눌러 기본 응용 프로그램에서 스캔을 수신하도록 선택하거나 ▶를 눌러 다른 응용 프로그램을 선택한 다음 **OK** 를 누릅니다.
스캔의 미리 보기 이미지가 컴퓨터에 나타납니다. 여기서 이미지를 편집할 수 있습니다.
4. 미리보기 이미지를 편집한 다음 **적용**을 누릅니다.
HP All-in-One 에서 스캔한 내용을 선택한 응용 프로그램으로 보냅니다.

스캔 중지

스캔을 중지하려면

- ▲ 제어판에서 **취소**를 누릅니다.

스캔한 미리 보기 이미지 편집

HP Scan Pro 창의 도구를 사용하여 미리보기 이미지를 수정할 수 있습니다. 밝기, 이미지 종류, 해상도 등의 변경 사항은 이 스캔 세션에만 적용됩니다.

HP Scan Pro 소프트웨어로 다음 작업을 수행할 수 있습니다.

- 이미지의 일부분 선택
- 이미지의 종류와 품질 변경
- 해상도 변경
- 이미지를 자르거나 퍼기
- 밝기 또는 대비 조정
- 색상 또는 채도 조정
- 이미지를 선명하게 또는 흐리게 하기
- 이미지 회전
- 이미지 크기 조정

자세한 내용은 **HP Photosmart Mac 도움말**의 **HP Scan Pro** 단원을 참조하십시오.

스캔한 이미지 인쇄

HP Scan Pro 스캔 미리보기 소프트웨어에서 스캔한 이미지를 인쇄할 수 있습니다. 자세한 내용은 **HP Photosmart Mac 도움말**의 **HP Scan Pro** 단원을 참조하십시오.

기본 스캔 설정 변경

HP All-in-One 과 함께 설치된 소프트웨어에 제공되는 도구를 사용하여 모든 스캔 세션에 대한 특정 설정을 영구히 변경할 수 있습니다.

원하는 응용 프로그램을 스캔 이미지 보기를 위한 기본 대상으로 사용할 수도 있습니다. HP All-in-One 과 함께 설치된 소프트웨어의 **스캔** 버튼 또는 제어판의 **스캔 저장** 버튼에 연결된 기본 대상 응용 프로그램을 변경할 수 있습니다.

이 단원에서는 다음 항목을 다룹니다.

- [새 이미지 저장 대상 추가](#)
- [기본 대상 변경](#)
- [이미지 저장 대상 변경](#)
- [해상도 또는 이미지 종류 변경](#)
- [문자열 편집/OCR 모드 변경](#)
- [이미지 미리보기 설정 변경](#)

새 이미지 저장 대상 추가

HP All-in-One 과 함께 설치된 소프트웨어를 사용하여 가능한 스캔 대상 목록에 새 응용 프로그램을 추가할 수 있습니다. 응용 프로그램을 추가하면 해당 응용 프로그램이 목록에 표시됩니다. **HP Scan Pro** 창에서 이 목록의 응용 프로그램을 스캔 대상으로 선택합니다. 사진 편집, 전자 메일 및 OCR 용 소프트웨어와 같은 다른 종류의 새 응용 프로그램을 추가할 수 있습니다.

그림 편집 또는 전자 메일 대상 목록에 새 응용 프로그램을 추가하려면

1. HP Photosmart Studio 작업 표시줄에서 **Devices(장치)**를 누릅니다.
HP Device Manager(HP 장치 관리자) 창이 나타납니다.
2. **Devices(장치)** 팝업 메뉴에서 HP All-in-One 을 선택합니다.
3. **Information and Settings(정보 및 설정)** 팝업 메뉴에서 **Scan Preferences(스캔 환경 설정)**를 선택합니다.
HP ScanTo Destination(HP 스캔 대상) 대화 상자가 열립니다.
4. **New(새로 만들기)**를 누릅니다.
Create Scan Destination(스캔 대상 만들기) 대화 상자가 열립니다.
5. **Picture Editing Application(그림 편집 응용 프로그램)** 또는 **Email Application(전자 메일 응용 프로그램)**을 선택합니다.
6. **Next(다음)**를 누릅니다.
7. 스캔 대상의 이름을 입력합니다.
8. 목록에서 응용 프로그램을 선택하거나 **Browse(찾아보기)**를 눌러 응용 프로그램을 찾습니다.
9. 팝업 메뉴에서 문서 형식을 선택합니다.
10. **Finish(마침)**를 누릅니다.

텍스트/OCR 대상 목록에 새 응용 프로그램을 추가하려면

1. **Dock(도크)**에서 **HP Device Manager(HP 장치 관리자)**를 선택합니다.
HP Device Manager(HP 장치 관리자) 창이 나타납니다.
2. **Devices(장치)** 팝업 메뉴에서 HP All-in-One 을 선택합니다.
3. **정보 및 설정** 팝업 메뉴에서 **스캔 기본 설정**을 선택합니다.
HP ScanTo 대상 대화 상자가 열립니다.
4. **새로 만들기**를 클릭합니다.
스캔 대상 만들기 대화 상자가 열립니다.

5. 텍스트 편집/OCR 응용 프로그램을 선택합니다.
6. 다음을 클릭합니다.
7. 스캔 대상의 이름을 입력합니다.
8. 목록에서 응용 프로그램을 선택하거나 **찾아보기**를 클릭한 다음 응용 프로그램을 찾습니다.
 자동 모드 확인란은 기본적으로 선택되어 있습니다. 이 모드에서는 **Readiris OCR** 소프트웨어가 이미지를 자동으로 텍스트로 변환하여 텍스트 편집기로 보냅니다. 그러면 텍스트 편집기에서 텍스트를 편집하여 저장할 수 있습니다. 원본의 레이아웃과 서식은 텍스트 편집기 응용 프로그램에서 가능한 한 유지됩니다.
 자동 모드를 선택하지 않은 경우 스캔이 **Readiris OCR** 창에서 유지되고 이 창에서 스캔을 변환하거나 보내기 전에 조절할 수 있습니다.
9. (선택사항) 스캔한 문서를 텍스트로 변환하거나 다른 편집기 응용 프로그램으로 보내기 전에 **Readiris OCR** 소프트웨어에서 해당 문서를 조작하려면 자동 모드의 선택을 취소합니다.
10. 마침을 클릭합니다.

기본 대상 변경

HP All-in-One 과 함께 설치된 소프트웨어를 사용하여 스캔할 기본 대상을 변경할 수 있습니다.

기본 대상을 변경하려면

1. HP Photosmart Studio 작업 표시줄에서 **Devices(장치)**를 누릅니다.
HP Device Manager(HP 장치 관리자) 창이 나타납니다.
2. **Devices(장치)** 팝업 메뉴에서 HP All-in-One 을 선택합니다.
3. **Information and Settings(정보 및 설정)** 팝업 메뉴에서 **Scan Preferences(스캔 환경 설정)**를 선택합니다.
HP ScanTo Destination(HP 스캔 대상) 대화 상자가 열립니다.
4. **Custom Scan Settings(사용자 정의 스캔 설정)** 영역에서 다음 중 하나를 수행합니다.
 - **Scan Picture Settings(그림 스캔 설정)**를 눌러 **Scan Picture(그림 스캔)** 버튼에 연결된 기본 대상의 설정을 변경합니다.
 - **Scan Document Settings(문서 스캔 설정)**를 눌러 **Scan Document(문서 스캔)** 버튼에 연결된 기본 대상의 설정을 변경합니다.
 - **Front Panel Scan Settings(제어판 스캔 설정)**을 눌러 HP All-in-One 의 제어판에 있는 **스캔 시작** 버튼에 연결된 기본 대상의 설정을 변경합니다.
Custom Scan Settings(사용자 정의 스캔 설정) 대화 상자가 열립니다.
5. **Send To(보내기)** 팝업 메뉴에서 원하는 기본 대상을 선택합니다.
6. **OK(확인)**를 누릅니다.

이미지 저장 대상 변경

대상 이름, 대상 응용 프로그램, 문서 형식 등과 같은 기존 대상의 특정 설정을 변경할 수 있습니다.

대상의 등록 정보를 편집하려면

1. HP Photosmart Studio 작업 표시줄에서 **Devices(장치)**를 누릅니다.
HP Device Manager(HP 장치 관리자) 창이 나타납니다.
2. **Devices(장치)** 팝업 메뉴에서 HP All-in-One 을 선택합니다.
3. 정보 및 설정 팝업 메뉴에서 **스캔 환경 설정**을 선택합니다.
HP 스캔 대상 대화 상자가 열립니다.
4. 대상 표시됨 영역에서 대상을 선택하고 **편집**을 누릅니다.
스캔 대상 편집 대화 상자가 열립니다.
5. 다음 중 하나 이상을 수행합니다.
 - 대상의 이름을 변경합니다.
 - 목록에서 다른 대상을 선택합니다.
 - 팝업 메뉴에서 다른 문서 형식을 선택합니다.
6. **마침**을 누릅니다.

해상도 또는 이미지 종류 변경

기존 대상의 해상도 또는 이미지 종류를 영구적으로 변경할 수 있습니다.

해상도 또는 이미지 종류를 변경하려면

1. HP Photosmart Studio 작업 표시줄에서 **Devices(장치)**를 누릅니다.
HP Device Manager(HP 장치 관리자) 창이 나타납니다.
2. **Devices(장치)** 팝업 메뉴에서 HP All-in-One 을 선택합니다.
3. 정보 및 설정 팝업 메뉴에서 **스캔 환경 설정**을 선택합니다.
HP 스캔 대상 대화 상자가 열립니다.
4. 사용자 정의 스캔 설정 영역에서 다음 중 하나를 수행합니다.
 - **그림 스캔 설정**을 눌러 **그림 스캔** 버튼에 연결된 기본 대상의 설정을 변경합니다.
 - **문서 스캔 설정**을 눌러 **문서 스캔** 버튼에 연결된 기본 대상의 설정을 변경합니다.
 - **Front Panel Scan Settings(제어판 스캔 설정)**을 눌러 HP All-in-One 의 제어판에 있는 **스캔 시작** 버튼에 연결된 기본 대상의 설정을 변경합니다.
사용자 정의 스캔 설정 대화 상자가 열립니다.
5. 다음 중 하나 이상을 수행합니다.
 - 팝업 메뉴에서 다른 해상도를 선택합니다.
 - 팝업 메뉴에서 다른 이미지 종류를 선택합니다.
6. **확인**을 누릅니다.

문자열 편집/OCR 모드 변경

소프트웨어에서 이미지를 문자열로 자동 변환하여 대상에 보내기 전에 OCR 소프트웨어에서 스캔한 문서를 미리보고 조작할 수 있습니다. 예를 들어, 문자열의 일부를 삭제할 수 있습니다. HP Photosmart Studio 에서 **문자열/OCR** 대상을 편집하여 자동 모드를 토글할 수 있습니다.

텍스트/OCR 대상에서 자동 모드를 끄려면

1. **Dock(도크)**에서 **HP Device Manager(HP 장치 관리자)**를 선택합니다.
HP Device Manager(HP 장치 관리자) 창이 나타납니다.
2. **Devices(장치)** 팝업 메뉴에서 **HP All-in-One** 을 선택합니다.
3. **정보 및 설정** 팝업 메뉴에서 **스캔 환경 설정**을 선택합니다.
HP 스캔 대상 대화 상자가 열립니다.
4. 대상 표시됨 영역에서 대상을 선택하고 **편집**을 누릅니다.
스캔 대상 편집 대화 상자가 열립니다.
5. **텍스트 편집/OCR 응용 프로그램**을 선택합니다.
6. **편집**을 누릅니다.
스캔 대상 편집 대화 상자가 열립니다.
7. **자동 모드**를 선택 취소합니다.
8. **마침**을 누릅니다.

이미지 미리보기 설정 변경

HP Scan Pro 창에서 내용을 변경하지 않고 스캔 소프트웨어에서 기본 대상에 스캔을 자동으로 보내도록 설정할 수 있습니다.

미리보기를 건너뛰려면

1. **Dock(도크)**에서 **HP Device Manager(HP 장치 관리자)**를 선택합니다.
HP Device Manager(HP 장치 관리자) 창이 나타납니다.
2. **Devices(장치)** 팝업 메뉴에서 **HP All-in-One** 을 선택합니다.
3. **정보 및 설정** 팝업 메뉴에서 **스캔 환경 설정**을 선택합니다.
HP 스캔 대상 대화 상자가 열립니다.
4. **사용자 정의 스캔 설정** 영역에서 다음 중 하나를 수행합니다.
 - **그림 스캔 설정**을 눌러 **그림 스캔** 버튼에 연결된 기본 대상의 설정을 변경합니다.
 - **문서 스캔 설정**을 눌러 **문서 스캔** 버튼에 연결된 기본 대상의 설정을 변경합니다.
 - **Control Panel Scan Settings(제어판 스캔 설정)**을 눌러 HP All-in-One의 제어판에 있는 **스캔 시작** 버튼에 연결된 기본 대상의 설정을 변경합니다.
 사용자 정의 스캔 설정 대화 상자가 열립니다.
5. **스캔 미리보기 건너뛰기 창**을 선택합니다.
6. **확인**을 누릅니다.

9 팩스 기능 사용

HP All-in-One 을 사용하여 팩스를 보내고 받을 수 있으며 컬러 팩스도 가능합니다. 자주 사용하는 번호에 단축 다이얼 항목을 설정하여 신속하고 편리하게 팩스를 보낼 수 있는 것은 물론 제어판에서 밝게/어둡게 사이의 대비와 해상도 같은 여러 가지 팩스 옵션을 보내는 팩스에 설정할 수도 있습니다.

 **참고** 팩스 작업을 시작하기 전에 HP All-in-One 을 팩스 작업에 적절하게 설정했는지 확인하십시오. 초기 설정 과정에서 HP All-in-One 과 함께 제공되는 소프트웨어나 제어판을 사용하여 이 작업을 이미 수행했을 수도 있습니다.

제어판에서 팩스 설정 검사를 실행하여 팩스가 올바르게 설정되었는지 확인할 수 있습니다. 설정 메뉴에서 이 검사 기능에 액세스할 수 있습니다.

이 단원에서는 다음 항목을 다룹니다.

- [팩스 보내기](#)
- [팩스 받기](#)
- [정크 팩스 번호 차단](#)
- [IP 전화를 사용한 FoIP](#)
- [보고서 인쇄](#)
- [팩스 중지](#)

팩스 보내기

여러 가지 방법으로 팩스를 보낼 수 있습니다. 제어판을 사용하여 HP All-in-One 에서 흑백 또는 컬러 팩스를 보낼 수 있습니다. 연결된 전화를 사용하여 팩스를 수동으로 보낼 수도 있습니다. 그러면 팩스를 보내기 전에 수신자와 통화할 수 있습니다.

이 단원에서는 다음 항목을 다룹니다.

- [기본 팩스 보내기](#)
- [단축 다이얼을 사용하여 팩스 보내기](#)
- [전화에서 수동으로 팩스 보내기](#)
- [모니터 다이얼을 사용하여 팩스 보내기](#)
- [메모리에서 팩스 보내기](#)
- [나중에 보낼 팩스 예약](#)
- [여러 수신인에게 팩스 보내기](#)
- [컬러 원본이나 사진 팩스 보내기](#)
- [컴퓨터에서 팩스 보내기](#)
- [팩스 해상도 및 밝게/어둡게 설정 변경](#)
- [오류 수정 모드로 팩스 보내기](#)

기본 팩스 보내기

여기서의 설명에 따라 제어판을 사용하여 한 페이지나 여러 페이지의 흑백 팩스를 쉽게 보낼 수 있습니다.

- ☞ **참고** 팩스가 성공적으로 전송되었음을 확인하는 인쇄 메시지가 필요하면 팩스를 보내기 **전에** 팩스 전송 확인 기능을 사용합니다.
- ☞ **추가 정보** 전화기에서 다이얼링하거나 제어판에서 모니터 다이얼링 기능을 사용하여 팩스를 수동으로 보낼 수도 있습니다. 이 기능을 사용하여 다이얼 속도를 제어할 수 있습니다. 전화 요금을 전화 카드로 지불하기 위해 전화를 거는 동안 톤 메시지를 확인해야 하는 경우에도 이 기능이 유용합니다.

제어판에서 기본 팩스를 보내려면

1. 인쇄면이 위로 오도록 원본을 문서 공급기 용지함에 넣습니다. 사진과 같이 한 페이지로 팩스를 보내는 경우에는 인쇄면이 아래로 오도록 원본을 유리 위에 놓을 수도 있습니다.

☞ **참고** 여러 페이지로 된 팩스를 보내는 경우에는 원본을 문서 공급기에 넣어야 합니다. 여러 장의 문서를 유리에 놓은 채 팩스를 보낼 수 없습니다.

2. 키패드를 사용하여 팩스 번호를 입력하고 **단축 다이얼** 또는 원터치 단축 다이얼 버튼을 눌러 단축 다이얼을 선택하거나 **재다이얼/대기**를 눌러 마지막으로 걸었던 번호로 재다이얼합니다.

☞ **추가 정보** 입력할 팩스 번호에 대기 시간을 추가하려면 **재다이얼/대기**를 누르거나 디스플레이에 대기(-)가 나타날 때까지 **기호(*)** 버튼을 반복해서 누릅니다.

3. **팩스 시작/흑백**을 누릅니다.
 - 장치에서 자동 문서 공급기에 넣은 원본을 감지한 경우, 입력한 번호로 HP All-in-One 이 문서를 전송합니다.
 - 장치에서 자동 문서 공급기에 넣은 원본을 감지하지 않은 경우, 유리에서 **팩스 보냄?** 메시지가 나타납니다. 인쇄면이 아래로 향하게 하여 원본을 유리에 놓은 다음 **1** 을 눌러 **예**를 선택하십시오.

☞ **추가 정보** 수신인이 수신한 팩스 품질에 문제가 있다고 알려주면 팩스의 해상도나 대비를 조절해볼 수 있습니다.

관련 항목

- [전화에서 수동으로 팩스 보내기](#)
- [모니터 다이얼을 사용하여 팩스 보내기](#)
- [팩스 해상도 및 밝게/어둡게 설정 변경](#)
- [팩스 확인 보고서 인쇄](#)
- [컬러 원본이나 사진 팩스 보내기](#)

단축 다이얼을 사용하여 팩스 보내기

단축 다이얼을 사용하여 HP All-in-One 또는 컴퓨터에서 흑백 팩스나 컬러 팩스를 빠르게 보낼 수 있습니다. 제어판에서 **단축 다이얼** 또는 원터치 단축 다이얼 버튼을 눌러 단축 다이얼 항목에 액세스할 수 있습니다. 원터치 단축 다이얼 버튼은 사용자가 설정한 처음 단축 다이얼 항목 5개에 해당합니다.

단축 다이얼 항목을 설정해야 해당 항목이 표시됩니다.

제어판에서 단축 다이얼을 사용하여 팩스를 보내려면

1. 인쇄면이 위로 오도록 원본을 문서 공급기 용지함에 넣습니다. 사진과 같이 한 페이지로 팩스를 보내는 경우에는 인쇄면이 아래로 오도록 원본을 유리 위에 놓을 수도 있습니다.

 참고 여러 페이지로 된 팩스를 보내는 경우에는 원본을 문서 공급기에 넣어야 합니다. 여러 장의 문서를 유리에 놓은 채 팩스를 보낼 수 없습니다.

2. 다음 중 하나를 수행하십시오.

- 원터치 단축 다이얼 버튼을 눌러 처음 5개의 단축 다이얼 항목 중 하나에 액세스합니다.
- 해당 단축 다이얼 항목이 나타날 때까지 **단축 다이얼**을 반복해서 누릅니다.

☞ 추가 정보 ◀ 또는 ▶를 눌러 단축 다이얼 항목을 스크롤하거나, 제어판의 키패드를 통해 해당 단축 다이얼 코드를 입력하여 단축 다이얼 항목을 선택할 수 있습니다.

3. **팩스 시작/흑백** 또는 **팩스 시작/컬러**를 누릅니다.

- 장치에서 자동 문서 공급기에 넣은 원본을 감지한 경우, 입력한 번호로 HP All-in-One 이 문서를 전송합니다.
- 장치에서 자동 문서 공급기에 넣은 원본을 감지하지 않은 경우, 유리에서 **팩스 보냄?** 메시지가 나타납니다. 원본을 유리에 놓은 다음 1 을 눌러 예 를 선택해야 합니다.

HP Photosmart Studio(Mac) 소프트웨어에서 단축 다이얼을 사용하여 팩스를 보내는 방법

1. 인쇄면이 위로 오도록 원본을 문서 공급기 용지함에 넣습니다. 사진과 같이 한 페이지로 팩스를 보내는 경우에는 인쇄면이 아래로 오도록 원본을 유리 위에 놓을 수도 있습니다.
2. Dock(도크)에서 **HP Device Manager(HP 장치 관리자)**를 선택합니다. **HP Device Manager(HP 장치 관리자)** 창이 나타납니다.
3. **Tasks(작업)** 메뉴에서 **Send Fax(팩스 보내기)**를 두 번 누릅니다. **Print(인쇄)** 대화 상자가 열립니다.
4. **Printer(프린터)** 팝업 메뉴에서 HP All-in-One(팩스)을 선택한 다음
5. 팝업 메뉴에서 **Fax Recipients(팩스 받는 사람)**를 선택합니다.
6. **Open Speed Dials(단축 다이얼 열기)**을 누릅니다.

7. 목록에서 단축 다이얼 항목을 선택한 다음 **Add to Recipients(받는 사람에 추가)**를 누릅니다.
8. **Done(완료)**을 누릅니다.
단축 다이얼 항목이 **Recipient List(받는 사람 목록)**에 나타납니다.
9. **Send Fax Now(지금 팩스 보내기)**를 누릅니다.

관련 항목

단축 다이얼 설정

전화에서 수동으로 팩스 보내기

HP All-in-One 의 제어판에 있는 키패드보다 전화기의 키패드를 사용하는 것이 더 편리하게 생각되면 HP All-in-One 과 같은 전화선을 사용하는 전화기에서 팩스 전화를 시작할 수 있습니다. 이렇게 팩스를 보내는 방법을 수동으로 팩스 보내기라고 합니다. 팩스를 수동으로 보내면 전화기의 송수화기를 통해 다이얼 톤, 전화 메시지 또는 여러 다른 소리를 들을 수 있습니다. 따라서 전화 카드를 사용하여 팩스를 보내기가 편리합니다.

수신자가 팩스기를 설정한 방식에 따라 수신자가 전화를 받을 수도 있고 팩스기가 전화에 응답할 수도 있습니다. 사람이 전화를 받는 경우에는 팩스를 보내기 전에 수신자와 통화할 수 있습니다. 팩스기가 전화에 응답하는 경우에는 수신 팩스기에서 팩스 신호음이 날 때 해당 팩스기로 팩스를 직접 보낼 수 있습니다.

전화기에서 수동으로 팩스 보내는 방법

1. 인쇄면이 위로 오도록 원본을 문서 공급기 용지함에 넣습니다.

 **참고** 유리에 원본을 놓으면 이 기능은 지원되지 않습니다. 원본을 문서 공급기 용지함에 넣어야 합니다.

2. HP All-in-One 에 연결된 전화기의 키패드를 사용하여 전화를 겁니다.

 **참고** 수동으로 팩스를 보낼 때는 HP All-in-One 의 제어판에 있는 키패드를 사용하지 마십시오. 수신자에게 전화를 걸려면 전화기의 키패드를 사용해야 합니다.

3. 수신자가 전화를 받으면 팩스를 보내기 전에 수신자와 통화를 할 수 있습니다.

 **참고** 팩스기가 전화에 응답하면 수신 팩스기의 팩스 신호음이 들립니다. 팩스를 전송하려면 다음 단계로 진행하십시오.

4. 팩스를 보낼 준비가 되었으면 **팩스 시작/흑백** 또는 **팩스 시작/컬러**를 누릅니다.

 **참고** 메시지가 표시되면 **1** 을 눌러 **팩스 보내기**를 선택한 다음 **팩스 시작/흑백** 또는 **팩스 시작/컬러**을 다시 누릅니다.

팩스를 보내기 전에 수신자와 통화를 하는 경우 수신자에게 팩스 신호음이 들리면 수신 팩스기에서 시작을 누르라고 알려줍니다.

팩스를 전송하는 동안 전화 회선은 무음 상태입니다. 이 때 전화를 끊을 수 있습니다. 하지만 수신자와 계속 통화하고 싶은 경우 팩스 전송이 완료될 때까지 통화를 계속해야 합니다.

모니터 다이얼을 사용하여 팩스 보내기

모니터 다이얼을 사용하면 일반 전화기에서 전화를 거는 것처럼 제어판에서 전화를 걸 수 있습니다. 모니터 다이얼을 사용하여 팩스를 보내면 HP All-in-One 의 스피커를 통해 다이얼 톤, 전화 메시지 또는 여러 다른 소리를 들을 수 있습니다. 이 기능을 사용하여 다이얼 속도를 제어하고 전화를 거는 동안 메시지에 응답할 수 있습니다.

 **주의** 추가 정보 전화 카드 PIN 을 신속하게 입력하지 않으면 HP All-in-One 에서 팩스 신호음을 너무 빨리 보내 전화 카드 서비스에서 PIN 을 인식하지 못할 수 있습니다. 그럴 경우 단축 다이얼 항목을 만들어 전화 카드에 대한 PIN 을 저장할 수 있습니다.

 **참고** 볼륨이 켜져 있는지 확인하십시오. 켜져 있지 않으면 다이얼 톤이 들리지 않습니다.

제어판에서 모니터 다이얼을 사용하여 팩스 보내는 방법

1. 인쇄면이 위로 오도록 원본을 문서 공급기 용지함에 넣습니다. 사진과 같이 한 페이지로 팩스를 보내는 경우에는 인쇄면이 아래로 오도록 원본을 유리 위에 놓을 수도 있습니다.

 **참고** 여러 페이지로 된 팩스를 보내는 경우에는 원본을 문서 공급기에 넣어야 합니다. 여러 장의 문서를 유리에 놓은 채 팩스를 보낼 수 없습니다.

2. **팩스 시작/흑백** 또는 **팩스 시작/컬러**를 누릅니다.

- 장치에서 자동 문서 공급기에 넣은 원본을 감지한 경우, 다이얼 톤이 들립니다.
- 장치에서 자동 문서 공급기에 넣은 원본을 감지하지 않은 경우, 유리에서 **팩스 보냄?** 메시지가 나타납니다. 원본을 유리에 놓은 다음 **1** 을 눌러 **예** 를 선택해야 합니다.

3. 다이얼 톤을 들었으면 제어판의 키패드를 사용하여 번호를 입력합니다.
4. 메시지가 나타나는 경우 지시를 따르십시오.

 추가 정보 전화 카드를 사용하여 팩스를 보내고 단축 다이얼을 사용하여 전화 카드 PIN 을 저장한 경우 PIN 을 입력하라는 메시지가 표시되면 **단축 다이얼** 또는 원터치 단축 다이얼 버튼을 눌러 PIN 을 저장한 단축 다이얼 항목을 선택합니다.

수신 팩스기가 응답하면 팩스가 보내집니다.

관련 항목

- [볼륨 조절](#)
- [단축 다이얼 설정](#)

메모리에서 팩스 보내기

흑백 팩스를 메모리로 스캔한 다음 메모리에서 팩스를 보낼 수 있습니다. 이 기능은 팩스를 보내려는 팩스 번호가 통화 중이거나 임시로 사용할 수 없는 경우에 유용합니다. HP All-in-One 은 원본을 메모리에 스캔하고 수신하는 팩스기에 연결할 수 있게 될 때 팩스를 보냅니다. HP All-in-One 이 페이지를 메모리에 스캔한 후에는 곧바로 문서 공급기 용지함에서 원본을 제거할 수 있습니다.

메모리에서 팩스를 보내려면

1. 인쇄면이 위로 오도록 원본을 문서 공급기 용지함에 넣습니다.

 참고 유리에 원본을 놓으면 이 기능은 지원되지 않습니다. 원본을 문서 공급기 용지함에 넣어야 합니다.

2. 팩스 영역에서 **메뉴**를 누릅니다.
번호 입력 프롬프트가 나타납니다.
3. 키패드를 사용하여 팩스 번호를 입력하고 **단축 다이얼** 또는 원터치 단축 다이얼 버튼을 눌러 단축 다이얼을 선택하거나 **재다이얼/대기**를 눌러 마지막으로 걸었던 번호로 재다이얼합니다.
4. 팩스 영역에서 **팩스 보내는 방법**이 나타날 때까지 **메뉴**를 반복해서 누릅니다.
5. 스캔 및 팩스가 나타날 때까지 를 누른 다음 **OK**를 누릅니다.
6. **팩스 시작/흑백**을 누릅니다.

 참고 **팩스 시작/컬러**를 누르면 팩스가 흑백으로 전송되고 디스플레이에 메시지가 나타납니다.

HP All-in-One 은 원본을 메모리로 스캔하고 수신측 팩스기가 사용할 수 있게 되면 팩스를 보냅니다.

나중에 보낼 팩스 예약

24시간 이내에 보낼 흑백 팩스를 예약해둘 수 있습니다. 이렇게 하면 예를 들어 전화 사용량이 적고 통화료가 저렴한 늦은 밤 시간에 흑백 팩스를 보낼 수 있습

니다. 팩스 전송을 예약하는 경우 유리가 아닌 문서 공급기에 원본을 넣어야 합니다. HP All-in-One 은 지정된 시간에 팩스를 자동으로 보냅니다.

한 번에 하나의 팩스만을 보내도록 예약할 수 있습니다. 팩스가 예약된 상태에서도 계속해서 정상적으로 팩스를 보낼 수 있습니다.

 **참고** 메모리 제한 때문에 컬러 팩스는 예약할 수 없습니다.

제어판에서 팩스 보내기 일정을 계획하려면

1. 인쇄면이 위로 오도록 원본을 문서 공급기 용지함에 넣습니다.

 **참고** 원본을 유리가 아닌 문서 공급기 용지함에 넣습니다. 원본을 유리에 놓으면 이 기능은 지원되지 않습니다.

2. 팩스 영역에서 **팩스 보내는 방법**이 나타날 때까지 **메뉴**를 반복해서 누릅니다.
3. **나중에 팩스 보내기**가 나타날 때까지 **▶**를 누른 다음 **OK** 를 누릅니다.
4. 숫자 키패드를 사용하여 전송 시간을 입력한 다음 **OK** 를 누릅니다. 메시지가 나타나면 **오전**은 1, **오후**는 2 를 누릅니다.
5. 키패드를 사용하여 팩스 번호를 입력하고 **단축 다이얼** 또는 원터치 단축 다이얼 버튼을 눌러 단축 다이얼을 선택하거나 **재다이얼/대기**를 눌러 마지막으로 걸었던 번호로 재다이얼합니다.
6. **팩스 시작/흑백**을 누릅니다.

HP All-in-One 이 모든 페이지를 스캔하고 예약된 시간이 디스플레이에 표시됩니다. 그러면 HP All-in-One 에서 계획된 시간에 팩스를 보냅니다.

예약된 팩스를 취소하려면

1. 팩스 영역에서 **팩스 보내는 방법**이 나타날 때까지 **메뉴**를 반복해서 누릅니다.
2. **나중에 팩스 보내기**가 나타날 때까지 **▶**를 누른 다음 **OK** 를 누릅니다. 팩스 전송이 이미 예약된 경우 디스플레이에 **취소** 메시지가 나타납니다.
3. **1** 을 눌러 **예**를 선택합니다.

 **참고** 디스플레이에서 예약 시간이 표시되면 제어판에서 **취소**를 눌러 예약된 팩스를 취소할 수도 있습니다.

여러 수신인에게 팩스 보내기

개별 단축 다이얼 항목을 그룹 단축 다이얼 항목으로 묶어서 한 번에 여러 수신자에게 팩스를 보낼 수 있습니다.

제어판에서 여러 수신자에게 팩스를 보내려면

1. 인쇄면이 위로 오도록 원본을 문서 공급기 용지함에 넣습니다. 사진과 같이 한 페이지로 팩스를 보내는 경우에는 인쇄면이 아래로 오도록 원본을 유리 위에 놓을 수도 있습니다.

 **참고** 여러 페이지로 된 팩스를 보내는 경우에는 원본을 문서 공급기에 넣어야 합니다. 여러 장의 문서를 유리 위에 놓은 채 팩스를 보낼 수 없습니다.

2. 해당 그룹 단축 다이얼 항목이 나타날 때까지 **단축 다이얼**을 반복해서 누릅니다.

 **추가 정보** ◀ 또는 ▶를 눌러 단축 다이얼 항목을 스크롤하거나, 제어판의 키패드를 통해 해당 단축 다이얼 코드를 입력하여 단축 다이얼 항목을 선택할 수 있습니다.

3. **팩스 시작/흑백**을 누릅니다.

- 장치에서 자동 문서 공급기에 넣은 원본을 감지한 경우, 그룹 단축 다이얼 항목의 각 번호로 HP All-in-One 이 문서를 전송합니다.
- 장치에서 자동 문서 공급기에 넣은 원본을 감지하지 않은 경우, 유리에서 **팩스 보냄?** 메시지가 나타납니다. 원본을 유리 위에 놓은 다음 1 을 눌러 예 를 선택하십시오.

 **참고** 메모리 제한 때문에 그룹 단축 다이얼 항목을 사용하여 흑백 문서만 팩스로 보낼 수 있습니다. HP All-in-One 이 메모리로 팩스를 스캔한 다음 첫 번째 번호로 전화를 겁니다. 전화 연결이 되면 HP All-in-One 이 팩스를 보내고 다음 번호로 전화를 겁니다. 해당 번호가 사용 중이거나 응답하지 않는 경우 HP All-in-One 은 **사용 중인 경우 재다이얼 및 응답이 없는 경우 재다이얼** 설정을 따릅니다. 연결되지 않으면 다음 번호로 전화를 걸게 되며 오류 보고서가 생성됩니다.

HP Photosmart Studio(Mac) 소프트웨어에서 여러 수신자에게 팩스를 보내려면

1. 인쇄면이 위로 오도록 원본을 문서 공급기 용지함에 넣습니다. 사진과 같이 한 페이지로 팩스를 보내는 경우에는 인쇄면이 아래로 오도록 원본을 유리 위에 놓을 수도 있습니다.
2. Dock(도크)에서 **HP Device Manager(HP 장치 관리자)**를 선택합니다. **HP Device Manager(HP 장치 관리자)** 창이 나타납니다.
3. **Devices(장치)** 팝업 메뉴에서 HP All-in-One 을 선택한 다음 **Send Fax(팩스 보내기)**를 두 번 누릅니다. **Print(인쇄)** 대화 상자가 열립니다.
4. **Printer(프린터)** 팝업 메뉴에서 HP All-in-One(팩스)을 선택합니다.
5. 팝업 메뉴에서 **Fax Recipients(팩스 받는 사람)**를 선택합니다.

6. 받는 사람 정보를 입력한 다음 **Add to Recipients(받는 사람에 추가)**를 누릅니다.

 **참고** **Phone Book(전화 번호부)** 또는 **Address Book(주소록)**에서 받는 사람을 추가할 수도 있습니다. **Address Book(주소록)**에서 받는 사람을 선택하려면 **Open Address Book(주소록 열기)**을 누른 다음 받는 사람을 **Fax Recipients(팩스 받는 사람)** 영역으로 끌어 놓습니다.

7. **Add to Recipients(받는 사람에 추가)**를 눌러 계속해서 받는 사람을 입력하여 해당하는 모든 받는 사람을 **Recipient List(받는 사람 목록)**에 추가합니다.
8. **Send Fax Now(지금 팩스 보내기)**를 누릅니다.

관련 항목

- [그룹 단축 다이얼 항목 설정](#)
- [팩스 확인 보고서 인쇄](#)

컬러 원본이나 사진 팩스 보내기

HP All-in-One 에서 컬러 원본이나 사진을 팩스로 보낼 수 있습니다. 수신인 팩스가 흑백 팩스만 지원하는 경우 HP All-in-One 에서 흑백으로 팩스를 보냅니다. 컬러 팩스에는 컬러 원본만 사용하는 것이 좋습니다.

제어판에서 컬러 원본이나 사진 팩스를 보내려면

1. 인쇄면이 위로 오도록 원본을 문서 공급기 용지함에 넣습니다. 사진과 같이 한 페이지로 팩스를 보내는 경우에는 인쇄면이 아래로 오도록 원본을 유리 위에 놓을 수도 있습니다.

 **참고** 여러 페이지로 된 팩스를 보내는 경우에는 원본을 문서 공급기에 넣어야 합니다. 여러 장의 문서를 유리에 놓은 채 팩스를 보낼 수 없습니다.

 **추가 정보** 10 x 15cm 사진을 가운데에 놓으려면 빈 레터 또는 A4 크기 용지의 가운데에 사진을 놓은 다음 유리에 원본을 놓습니다.

2. 팩스 영역에서 **메뉴**를 누릅니다.
번호 입력 프롬프트가 나타납니다.

3. 키패드를 사용하여 팩스 번호를 입력하고 **단축 다이얼** 또는 원터치 단축 다이얼 버튼을 눌러 단축 다이얼을 선택하거나 **재다이얼/대기**를 눌러 마지막으로 걸었던 번호로 재다이얼합니다.
4. **팩스 시작/컬러**를 누릅니다.
 - 장치에서 자동 문서 공급기에 넣은 원본을 감지한 경우, 입력한 번호로 HP All-in-One 이 문서를 전송합니다.
 - 장치에서 자동 문서 공급기에 넣은 원본을 감지하지 않은 경우, 유리에서 **팩스 보냄?** 메시지가 나타납니다. 원본을 유리에 놓은 다음 1 을 눌러 예 를 선택해야 합니다.

 참고 수신자의 팩스기가 흑백 팩스만 지원하는 경우 HP All-in-One 은 자동으로 팩스를 흑백으로 보냅니다. 팩스를 보내고 나면 팩스가 흑백으로 보내졌음을 나타내는 메시지가 표시됩니다. 메시지를 지우려면 **OK** 를 누릅니다.

컴퓨터에서 팩스 보내기

HP All-in-One 에 사진과 같은 흑백 또는 컬러 문서를 넣은 다음 HP All-in-One 과 함께 제공된 HP Photosmart Studio(Mac) 소프트웨어를 사용하여 표지와 함께 팩스로 보낼 수 있습니다. 작업 중인 소프트웨어 응용 프로그램에서 컴퓨터의 파일을 팩스로 직접 보낼 수도 있습니다.

이 단원에서는 다음 항목을 다룹니다.

- [HP Photosmart Studio\(Mac\) 소프트웨어에서 팩스 보내기](#)
- [소프트웨어 응용 프로그램에서 팩스 보내기](#)
- [컴퓨터에서 생성된 표지를 단일 페이지 팩스로 보내기](#)

HP Photosmart Studio(Mac) 소프트웨어에서 팩스 보내기

자동 문서 공급기나 HP All-in-One 의 유리에 흑백 또는 컬러 문서를 놓은 다음 HP Photosmart Studio(Mac) 소프트웨어를 사용하여 해당 문서를 표지와 함께 팩스로 보낼 수 있습니다.

HP Photosmart Studio(Mac) 소프트웨어에서 팩스를 보내는 방법

1. 인쇄면이 위로 오도록 원본을 문서 공급기 용지함에 넣습니다. 사진과 같이 한 페이지로 팩스를 보내는 경우에는 인쇄면이 아래로 오도록 원본을 유리 위에 놓을 수도 있습니다.

 참고 여러 페이지로 된 팩스를 보내는 경우에는 원본을 문서 공급기에 넣어야 합니다. 여러 장의 문서를 유리에 놓은 채 팩스를 보낼 수 없습니다.

2. Dock(도크)에서 **HP Device Manager(HP 장치 관리자)**를 선택합니다. HP Device Manager(HP 장치 관리자) 창이 나타납니다.
3. **Tasks(작업)** 메뉴에서 **Send Fax(팩스 보내기)**를 두 번 누릅니다. **Print(인쇄)** 대화 상자가 열립니다.

4. **Printer(프린터)** 팝업 메뉴에서 **HP All-in-One(팩스)**을 선택합니다.
5. 팝업 메뉴에서 **Fax Recipients(팩스 받는 사람)**를 선택하면 **Fax Recipients(팩스 받는 사람)** 대화 상자가 열립니다.
6. **To(받는 사람)** 영역에서 팩스 번호와 기타 받는 사람 정보를 입력한 다음 **Add to Recipients(받는 사람에 추가)**를 누릅니다.
받는 사람이 **Recipient List(받는 사람 목록)**에 추가됩니다.

 **참고** **Phone Book(전화 번호부)** 또는 **Address Book(주소록)**에서 받는 사람을 추가할 수도 있습니다. **Address Book(주소록)**에서 받는 사람을 선택하려면 **Open Address Book(주소록 열기)**을 누른 다음 받는 사람을 **Fax Recipients(팩스 받는 사람)** 영역으로 끌어 놓습니다.

7. 팩스를 컬러로 보내려면 **Fax Mode(팩스 모드)** 팝업 메뉴에서 **Color(컬러)**를 선택합니다.
8. 원본을 문서 공급기에 넣은 경우 **Fax Pages from(팩스 페이지 위치)** 팝업 메뉴에서 **Document Feeder(문서 공급기)**를 선택합니다.
9. 표지를 포함하려면 다음을 수행합니다.
 - a. 팝업 메뉴에서 **HP Fax Cover Page(HP 팩스 표지)**를 선택합니다.
HP Fax Cover Page(HP 팩스 표지) 대화 상자가 열립니다.
 - b. **Print Cover Page(표지 인쇄)** 영역에서 문서를 팩스로 보내기 전이나 후에 표지를 인쇄할지 여부를 선택합니다.
 - c. **Cover Page Type(표지 종류)** 팝업 메뉴에서 사용할 템플릿을 선택합니다.
10. **Send Fax Now(지금 팩스 보내기)**를 누릅니다.

소프트웨어 응용 프로그램에서 팩스 보내기

워드 프로세스 또는 스프레드시트 프로그램과 같이 작업 중인 소프트웨어 응용 프로그램에서 컴퓨터의 파일을 팩스로 직접 보낼 수 있습니다.

소프트웨어 응용 프로그램에서 팩스를 보내려면

1. 고유 소프트웨어 응용 프로그램에서 팩스로 보낼 파일을 엽니다.
2. 소프트웨어 응용 프로그램의 **파일** 메뉴에서 **인쇄**를 선택합니다.
인쇄 대화 상자가 열립니다.
3. **프린터** 팝업 메뉴에서 **HP All-in-One(팩스)**을 선택합니다.
4. **인쇄 매수 & 페이지** 영역에서 다음 중 하나를 수행합니다.
 - 현재 문서에 포함된 모든 페이지를 팩스로 보내려면 **모두**를 선택합니다.
 - 문서의 일부만 팩스로 보내려면 **페이지 범위**를 지정합니다.
5. 팝업 메뉴에서 **팩스 받는 사람**을 선택합니다.
팩스 받는 사람 대화 상자가 열립니다.

6. 받는 사람 영역에 팩스 번호와 받는 사람과 관련된 기타 정보를 입력한 다음 **받는 사람에 추가**를 클릭합니다.
받는 사람이 **받는 사람 목록**에 추가됩니다.

 참고 **Phone Book(전화 번호부)** 또는 **Address Book(주소록)**에서 받는 사람을 추가할 수도 있습니다. **Address Book(주소록)**에서 받는 사람을 선택하려면 **Open Address Book(주소록 열기)**을 누른 다음 받는 사람을 **Fax Recipients(팩스 받는 사람)** 영역으로 끌어 놓습니다.

7. 팩스를 컬러로 보내려면 **팩스 모드** 영역에서 **컬러**를 선택합니다.
8. 표지를 포함하려면 다음 작업을 수행합니다.
a. 팝업 메뉴에서 **HP 팩스 표지**를 선택합니다.
HP 팩스 표지 대화 상자가 열립니다.
b. **표지 템플릿** 팝업 메뉴에서 사용할 템플릿을 선택합니다.
표지 대화 상자의 **미리보기** 영역에 템플릿의 미리보기가 표시됩니다.
c. 원하는 상자에 적절한 정보를 입력합니다.
9. **지금 팩스 보내기**를 클릭합니다.

컴퓨터에서 생성된 표지를 단일 페이지 팩스로 보내기

HP Photosmart Studio(Mac) 소프트웨어를 사용하여 표지로만 구성된 팩스를 작성할 수 있습니다.

컴퓨터에서 만든 표지를 단일 페이지 팩스로 보내는 방법

1. **Dock(도크)**에서 **HP Device Manager(HP 장치 관리자)**를 선택합니다.
HP Device Manager(HP 장치 관리자) 창이 나타납니다.
2. **Tasks(작업)** 메뉴에서 **Send Fax(팩스 보내기)**를 두 번 누릅니다.
Print(인쇄) 대화 상자가 열립니다.
3. **Printer(프린터)** 팝업 메뉴에서 **HP All-in-One(팩스)**을 선택합니다.
4. 팝업 메뉴에서 **Fax Recipients(팩스 받는 사람)**를 선택하면
Fax Recipients(팩스 받는 사람) 대화 상자가 열립니다.
5. **To(받는 사람)** 영역에서 팩스 번호와 기타 받는 사람 정보를 입력한 다음 **Add to Recipients(받는 사람에 추가)**를 누릅니다.
받는 사람이 **Recipient List(받는 사람 목록)**에 추가됩니다.

 참고 **Phone Book(전화 번호부)** 또는 **Address Book(주소록)**에서 받는 사람을 추가할 수도 있습니다. **Address Book(주소록)**에서 받는 사람을 선택하려면 **Open Address Book(주소록 열기)**을 누른 다음 받는 사람을 **Fax Recipients(팩스 받는 사람)** 영역으로 끌어 놓습니다.

6. 팝업 메뉴에서 **Cover Page(표지)**를 선택하면
Cover Page(표지) 대화 상자가 열립니다.
7. **Cover Page Type(표지 종류)** 팝업 메뉴에서 사용할 템플릿을 선택합니다.
템플릿 미리보기가 **Cover Page(표지)** 대화 상자의 **Preview(미리보기)** 영역에 나타납니다.

8. 사용 가능한 상자에 해당 정보를 입력합니다.
9. **Send Fax Now(지금 팩스 보내기)**를 누릅니다.

팩스 해상도 및 밝게/어둡게 설정 변경

팩스를 보낼 문서에 대한 해상도 및 밝게/어둡게 설정을 변경할 수 있습니다.

 참고 이 설정은 복사 설정에 영향을 주지 않습니다. 복사 해상도 및 밝게/어둡게는 팩스 해상도 및 밝게/어둡게와 별도로 설정됩니다. 또한, 제어판에서 변경한 설정은 컴퓨터에서 보낸 팩스에 영향을 주지 않습니다.

이 단원에서는 다음 항목을 다룹니다.

- [팩스 해상도 변경](#)
- [밝게/어둡게 설정 변경](#)
- [새 기본값 설정](#)

팩스 해상도 변경

해상도 설정은 팩스로 보낸 흑백 문서의 전송 속도와 품질에 영향을 미칩니다. 수신 팩스기가 선택된 해상도를 지원하지 않는 경우 HP All-in-One 은 수신 팩스기에서 지원되는 가장 높은 해상도로 팩스를 보냅니다.

 참고 흑백으로 보낸 팩스의 해상도만 변경할 수 있습니다. HP All-in-One 은 모든 컬러 팩스를 정밀 해상도로 보냅니다.

팩스 전송에 다음 해상도 설정을 사용할 수 있습니다. 정밀, 매우 정밀, 사진 및 표준.

- **정밀:** 대부분의 문서를 팩스로 전송하는 데 적합한 선명한 문자열을 제공합니다. 기본 설정은 이와 같습니다. 팩스를 컬러로 보낼 때는 HP All-in-One 이 항상 정밀 설정을 사용합니다.
- **매우 정밀:** 매우 정밀한 세부사항이 있는 문서를 팩스로 보낼 때 최고 품질의 팩스를 제공합니다. 매우 정밀을 선택한 경우, 팩스 보내기 과정이 완료되는 데 시간이 더 소요되며 이 해상도로는 흑백 팩스만 보낼 수 있다는 점을 알아 두십시오. 컬러 팩스를 보내면 대신 정밀 해상도로 전송됩니다.
- **사진:** 사진을 흑백으로 보낼 때 최상의 팩스 품질을 제공합니다. 사진을 선택하면 팩스 전송 시간이 더 오래 걸리지만 사진을 흑백으로 보낼 때는 사진을 선택하는 것이 좋습니다.
- **표준:** 가장 낮은 팩스 품질로 가장 빠른 전송이 가능합니다.

기본값을 변경하지 않은 경우 팩스 메뉴를 종료하면 이 옵션이 기본 설정으로 돌아갑니다.

제어판에서 해상도를 변경하려면

1. 인쇄면이 위로 오도록 원본을 문서 공급기 용지함에 넣습니다. 사진과 같은 페이지로 팩스를 보내는 경우에는 인쇄면이 아래로 오도록 원본을 유리 위에 놓을 수도 있습니다.

 참고 여러 페이지로 된 팩스를 보내는 경우에는 원본을 문서 공급기에 넣어야 합니다. 여러 장의 문서를 유리에 놓은 채 팩스를 보낼 수 없습니다.

2. 팩스 영역에서 **메뉴**를 누릅니다.
번호 입력 프롬프트가 나타납니다.
3. 키패드를 사용하여 팩스 번호를 입력하고 **단축 다이얼** 또는 원터치 단축 다이얼 버튼을 눌러 단축 다이얼을 선택하거나 **재다이얼/대기**를 눌러 마지막으로 걸었던 번호로 재다이얼합니다.
4. 팩스 영역에서 **해상도**가 나타날 때까지 **메뉴**를 반복해서 누릅니다.
5. 를 눌러서 해상도 설정을 선택한 다음 **OK**를 누릅니다.
6. **팩스 시작/흑백**을 누릅니다.
 - 장치에서 자동 문서 공급기에 넣은 원본을 감지한 경우, 입력한 번호로 HP All-in-One 이 문서를 전송합니다.
 - 장치에서 자동 문서 공급기에 넣은 원본을 감지하지 않은 경우, 유리에서 **팩스 보냄?** 메시지가 나타납니다. 원본을 유리에 놓은 다음 1 을 눌러 예 를 선택해야 합니다.

관련 항목

[새 기본값 설정](#)

밝게/어둡게 설정 변경

팩스의 대비를 원본보다 더 어둡거나 밝게 변경할 수 있습니다. 이 기능은 흐릿하거나 바랜 문서 또는 손으로 쓴 문서를 팩스로 보낼 때 유용합니다. 대비를 조정하여 원본을 어둡게 만들 수 있습니다.

 참고 **밝게/어둡게** 설정은 흑백 팩스에만 적용되고 컬러 팩스에는 적용되지 않습니다.

기본값을 변경하지 않은 경우 팩스 메뉴를 종료하면 이 옵션이 기본 설정으로 돌아갑니다.

제어판에서 밝게/어둡게 설정을 변경하려면

1. 인쇄면이 위로 오도록 원본을 문서 공급기 용지함에 넣습니다. 사진과 같이 한 페이지로 팩스를 보내는 경우에는 인쇄면이 아래로 오도록 원본을 유리 위에 놓을 수도 있습니다.

 참고 여러 페이지로 된 팩스를 보내는 경우에는 원본을 문서 공급기에 넣어야 합니다. 여러 장의 문서를 유리에 놓은 채 팩스를 보낼 수 없습니다.

2. 팩스 영역에서 **메뉴**를 누릅니다.
번호 입력 프롬프트가 나타납니다.
3. 키패드를 사용하여 팩스 번호를 입력하고 **단축 다이얼** 또는 원터치 단축 다이얼 버튼을 눌러 단축 다이얼을 선택하거나 **재다이얼/대기**를 눌러 마지막으로 걸었던 번호로 재다이얼합니다.
4. 팩스 영역에서 **밝게/어둡게**가 나타날 때까지 **메뉴**를 반복해서 누릅니다.
5. ◀를 눌러서 팩스를 밝게 하거나 ▶를 눌러서 어둡게 한 다음 **OK**를 누릅니다.
화살표 버튼을 누를 때마다 표시기가 왼쪽이나 오른쪽으로 이동합니다.
6. **팩스 시작/축백**을 누릅니다.
 - 장치에서 자동 문서 공급기에 넣은 원본을 감지한 경우, 입력한 번호로 HP All-in-One 이 문서를 전송합니다.
 - 장치에서 자동 문서 공급기에 넣은 원본을 감지하지 않은 경우, 유리에서 **팩스 보냄?** 메시지가 나타납니다. 원본을 유리에 놓은 다음 **1**을 눌러 **예**를 선택해야 합니다.

관련 항목

[새 기본값 설정](#)

새 기본값 설정

제어판을 통해 해상도 및 밝게/어둡게 설정의 기본값을 변경할 수 있습니다.

제어판에서 새 기본값을 설정하려면

1. 해상도 및 밝게/어둡게 설정을 변경합니다.
2. 팩스 영역에서 **새 기본값 설정**이 나타날 때까지 **메뉴**를 반복해서 누릅니다.
3. **예**가 나타날 때까지 ▶를 누른 다음 **OK**를 누릅니다.

오류 수정 모드로 팩스 보내기

오류 수정 모드(ECM)는 전송 중에 발생하는 오류를 감지하고 오류 발생 부분의 재전송을 자동으로 요청하여 상태가 나쁜 전화 회선으로 인한 데이터 손실을 방지합니다. 상태가 좋은 전화 회선의 경우 전화 요금에는 영향이 없거나 요금이 줄어든 수도 있습니다. 상태가 좋지 않은 전화 회선에서 **ECM**을 사용하면 전송 시간과 전화 요금이 증가하지만 데이터 전송은 더욱 안정적으로 이루어집니다. 기본 설정은 **켜기**입니다. **ECM**으로 인해 전화 요금이 크게 증가하며 품질이 좋지 않아도 전화 요금을 줄이고 싶은 경우에는 **ECM** 기능을 끄십시오.

ECM 설정을 끄기 전에 다음을 고려합니다. ECM 을 끌 경우

- 보내고 받는 팩스의 품질과 전송 속도에 영향을 미칩니다.
- **팩스 속도가 중간으로 자동 설정됩니다.**
- 팩스를 더 이상 컬러로 보내거나 받을 수 없게 됩니다.

제어판에서 **ECM 설정을 변경하려면**

1. **설정**을 누릅니다.
2. **5**를 누른 다음 **6**을 누릅니다.
그러면 **고급 팩스 설정**과 **오류 수정 모드**가 차례로 선택됩니다.
3. **▶**을 눌러 **켜기** 또는 **끄기**를 선택합니다.
4. **OK**를 누릅니다.

팩스 받기

HP All-in-One 에서 팩스를 자동 또는 수동으로 받을 수 있습니다. **자동 수신** 옵션을 해제한 경우 팩스를 수동으로 받아야 합니다. **자동 수신** 옵션을 설정한 경우(기본 설정) HP All-in-One 은 걸려오는 전화에 자동으로 응답하여 **응답 전 벨 횡수** 설정에 지정된 횡수만큼 벨소리가 울린 후 팩스를 받습니다. (기본 **응답 전 벨 횡수** 설정은 5회입니다.)

다음과 같은 전화기에서 수동으로 팩스를 받을 수 있습니다.

- HP All-in-One(2-EXT 포트)에 직접 연결된 전화기
- 같은 전화 회선에 있지만 HP All-in-One 에 직접 연결되어 있지 않은 전화기

HP All-in-One 의 용지 설정이 리갈로 지정되어 있지 않을 때 리갈 크기의 팩스를 받으면 장치는 HP All-in-One 에 넣은 용지 크기에 맞춰 팩스 크기를 축소합니다. **자동 축소** 기능을 해제한 경우 HP All-in-One 에서는 팩스를 2페이지 이상으로 인쇄할 수 있습니다.

이 단원에서는 다음 항목을 다룹니다.

- [수동으로 팩스 받기](#)
- [팩스 수신 백업 설정](#)
- [메모리에서 수신 팩스 다시 인쇄](#)
- [팩스 폴링하여 받기](#)
- [다른 번호로 팩스 전달](#)
- [수신 팩스의 용지 크기 설정](#)
- [수신 팩스에 자동 축소 설정](#)

 **참고** 사진 인쇄를 위해 사진 잉크 카트리지를 설치한 경우 팩스를 받을 때는 흑백 잉크 카트리지로 교체해야 합니다.

수동으로 팩스 받기

통화하는 도중에 연결된 상태에서 상대방이 팩스를 보낼 수 있습니다. 이를 수동 팩스 보내기라고도 합니다. 이 단원의 지침에 따라 수동 팩스를 받습니다.

다음과 같은 전화기에서 수동으로 팩스를 받을 수 있습니다.

- HP All-in-One(2-EXT 포트)에 직접 연결된 전화기
- 같은 전화 회선에 있지만 HP All-in-One 에 직접 연결되어 있지 않은 전화기

수동으로 팩스를 받으려면

1. HP All-in-One 이 켜져 있고 입력 용지함에 용지를 넣었는지 확인합니다.
2. 문서 공급기 용지함에서 원본을 제거합니다.
3. HP All-in-One 이 응답하기 전에 걸려오는 전화에 먼저 응답하려면 **응답 전 벨 횡수** 설정을 높은 숫자로 설정합니다. 또는 HP All-in-One 에서 걸려오는 전화에 자동으로 응답하지 않도록 **자동 수신** 설정을 해제합니다.
4. 현재 송신자의 전화에 연결되어 있으면 송신자에게 송신 팩스기의 시작을 누르라고 알려줍니다.
5. 송신 팩스기의 팩스 신호음이 들리면 다음을 수행합니다.
 - a. HP All-in-One 의 제어판에서 **팩스 시작/흑백** 또는 **팩스 시작/컬러**를 누릅니다.
 - b. 메시지가 나타나면 **2**를 눌러 **팩스 받기**를 선택합니다.
 - c. HP All-in-One 에서 팩스 수신을 시작하면 전화를 끊거나 통화를 계속할 수 있습니다. 팩스를 전송하는 동안 전화 회선은 무음 상태입니다.

관련 항목

- [응답 전 벨 횡수 설정](#)
- [응답 모드 설정](#)

팩스 수신 백업 설정

환경 설정과 보안 요구 사항에 따라 수신한 팩스를 모두 저장하거나, 장치에 오류가 발생한 동안 수신한 팩스만 저장하거나, 수신한 팩스를 모두 저장하지 않도록 HP All-in-One 을 설정할 수 있습니다.

다음과 같은 **팩스 수신 백업** 모드를 사용할 수 있습니다.

켜기	<p>기본 설정입니다. 팩스 수신 백업이 켜기인 경우 HP All-in-One 에서는 수신한 모든 팩스를 메모리에 저장합니다. 이 상태에서 메모리에 계속 저장되어 있는 팩스를 가장 최근에 인쇄된 순서로 여덟 개까지 다시 인쇄할 수 있습니다.</p> <p>참고 메모리 공간이 부족해지면 HP All-in-One 에서는 새 팩스를 수신할 때 가장 오래된 인쇄 팩스를 덮어씹습니다. 메모리가 인쇄되지 않은 팩스로 꼭 차게 되면 HP All-in-One 이 걸려오는 팩스 전화에 더 이상 응답하지 않습니다.</p> <p>참고 컬러 사진과 같이 크기가 너무 큰 팩스를 수신한 경우에는 메모리 제한 때문에 메모리에 저장되지 않을 수 있습니다.</p>
오류 시에만	<p>오류가 발생하여 HP All-in-One 이 팩스를 인쇄하지 못할 때만 HP All-in-One 에서 팩스를 메모리에 저장합니다.(예: 용지 부족). 메모리가 남아있으면 HP All-in-One 이 수신되는 팩스를 계속 저장합니다. (메모리가 꼭 차면 HP All-in-One 이 걸려오는 팩스 전화에 더 이상 응답하지 않습니다.)</p>

(계속)

	다.) 오류 조건이 해결되면 메모리에 저장된 팩스가 자동으로 인쇄된 다음 메모리에서 삭제됩니다.
끄기	메모리에 팩스를 저장하지 않는다는 뜻입니다. (예를 들면, 보안 상의 이유로 팩스 수신 백업 을 꺼둘 수 있습니다.) 오류 조건이 발생하여 HP All-in-One 이 인쇄를 할 수 없게 되면(예: 용지 부족) HP All-in-One 은 걸려오는 팩스 전화에 더 이상 응답하지 않습니다.

 **참고** **팩스 수신 백업**을 켜 상태에서 HP All-in-One 을 끄면 HP All-in-One 이 오류 조건에 있는 동안 수신된 인쇄하지 못한 팩스를 포함하여 메모리에 저장된 모든 팩스가 삭제됩니다. 이 경우 인쇄하지 못한 팩스를 다시 보내줄 수 있는지 전송자에게 문의해야 합니다. 수신된 팩스 목록을 보려면 **팩스 로그**를 인쇄합니다. **팩스 로그**는 HP All-in-One 을 끄더라도 삭제되지 않습니다.

제어판에서 팩스 수신 백업을 설정하려면

1. **설정**을 누릅니다.
2. **5**를 누른 다음 **5**를 다시 누릅니다.
그러면 **고급 팩스 설정**과 **팩스 수신 백업**이 차례로 선택됩니다.
3. 를 눌러 **켜기**, **오류 시에만** 또는 **끄기**를 선택합니다.
4. **OK**를 누릅니다.

관련 항목

[메모리에서 수신 팩스 다시 인쇄](#)

메모리에서 수신 팩스 다시 인쇄

팩스 수신 백업 모드를 **켜기**로 설정하면 장치에 오류 조건이 있는지 여부와 상관없이 HP All-in-One 이 수신된 팩스를 메모리에 저장합니다.

 **참고** 빈 메모리 공간이 없으면 HP All-in-One 에서는 새 팩스를 수신할 때 가장 오래된 인쇄된 팩스를 덮어씁니다. 저장된 모든 팩스가 인쇄되지 않은 것이면 메모리에서 팩스를 인쇄하거나 삭제할 때까지 HP All-in-One 에서 팩스 전화를 더 이상 받지 않습니다. 보안 또는 개인 정보 보호를 위해 메모리의 팩스를 삭제할 수도 있습니다. 자세한 내용은 **팩스 로그 인쇄**를 참조하십시오.

저장된 메모리에서 한 건의 팩스만 인쇄하거나 모든 팩스를 인쇄하도록 선택할 수 있습니다. 예를 들어, 마지막 인쇄한 사본을 분실했을 때 팩스를 다시 인쇄해야 할 수도 있습니다.

제어판에서 메모리의 팩스를 다시 인쇄하려면

1. 입력 용지함에 용지를 넣었는지 확인합니다.
2. **설정**을 누릅니다.
3. **6**을 누른 다음 **5**를 다시 누릅니다.
그러면 **도구**와 **메모리에 저장된 팩스 다시 인쇄**가 차례로 선택됩니다.

4. 한 팩스 인쇄 또는 모든 팩스 인쇄를 강조 표시한 다음 **OK** 를 누릅니다.
 - 한 팩스 인쇄를 선택한 경우 인쇄할 팩스를 강조 표시한 다음 **OK** 를 누릅니다.
 - 모든 팩스 인쇄를 선택한 경우 가장 최근에 받은 팩스가 먼저 인쇄되는 식으로 받은 순서와 반대로 팩스가 인쇄됩니다.
5. 메모리에 있는 팩스를 다시 인쇄하던 작업을 중지하려면 **취소**를 누릅니다.

제어판에서 메모리의 모든 팩스를 삭제하려면

- ▲ 전원 버튼을 눌러 HP All-in-One 전원을 끕니다.
HP All-in-One 의 전원을 끄면 메모리에 저장된 모든 팩스가 메모리에서 삭제됩니다.

 참고 도구 메뉴에서 **팩스 로그 지우기**를 선택하여 메모리에 저장된 팩스를 삭제할 수도 있습니다. 이렇게 하려면 **설정**을 누르고 **6**을 누른 다음 **7**을 누릅니다.

관련 항목

[팩스 수신 백업 설정](#)

팩스 폴링하여 받기

폴링을 통해 HP All-in-One에서는 다른 팩스기에 대기열에 있는 팩스를 보내도록 요청할 수 있습니다. **폴링하여 받기** 기능을 사용하면 HP All-in-One에서 지정된 팩스기에 전화를 걸어 팩스를 보내도록 요청합니다. 지정된 팩스기는 폴링 설정되어 있고 팩스를 보낼 준비가 되어 있어야 합니다.

 참고 HP All-in-One은 폴링 패스 코드를 지원하지 않습니다. 폴링 패스 코드는 수신 팩스기에서 팩스를 받을 수 있도록 폴링 중인 장치에 패스 코드를 제공해야 하는 보안 기능입니다. 폴링 중인 장치에 패스 코드 설정이 없어야 합니다(또는 기본 패스 코드가 변경되지 않아야 함). 그렇지 않으면 HP All-in-One에서 팩스를 받을 수 없습니다.

제어판에서 팩스를 받도록 폴링을 설정하려면

1. 팩스 영역에서 **팩스 보내는 방법**이 나타날 때까지 **메뉴**를 반복해서 누릅니다.
2. **폴링하여 받기**가 나타날 때까지 **▶**를 누른 다음 **OK** 를 누릅니다.
3. 다른 팩스기의 팩스 번호를 입력합니다.
4. **팩스 시작/흑백** 또는 **팩스 시작/컬러**를 누릅니다.

 참고 **팩스 시작/컬러**를 누르더라도 발신자가 팩스를 흑백으로 보낸 경우 HP All-in-One에서 팩스를 흑백으로 인쇄합니다.

다른 번호로 팩스 전달

팩스를 다른 팩스 번호로 전달하도록 HP All-in-One을 설정할 수 있습니다. 컬러 팩스를 수신하면 HP All-in-One이 팩스를 흑백으로 전달합니다.

전달하는 번호가 수신 가능한 번호인지 확인해 보는 것이 좋습니다. 검사 팩스를 보내 팩스기가 전달되는 팩스를 받을 수 있는지 확인해 보십시오.

제어판에서 팩스를 전달하려면

1. 설정을 누릅니다.
2. 5를 누른 다음 8을 누릅니다.
그러면 고급 팩스 설정과 흑백으로만 팩스 전송이 차례로 선택됩니다.
3. 커짐-전송 또는 커짐-인쇄 및 전송이 나타날 때까지 ▶를 누른 다음 OK를 누릅니다.
 - HP All-in-One에서 백업 복사본을 인쇄하지 않고 다른 번호로 팩스를 전송하려면 커짐-전송을 선택합니다.

 참고 HP All-in-One이 지정된 팩스기로 팩스를 전달할 수 없는 경우 (예를 들면, 팩스기가 꺼져 있는 경우) HP All-in-One은 팩스를 인쇄합니다. 수신한 팩스에 대한 오류 보고서를 인쇄하도록 HP All-in-One을 설정한 경우에는 오류 보고서도 인쇄됩니다.

- 팩스를 다른 번호로 전송하는 동안 HP All-in-One에서 수신한 팩스의 백업 복사본을 인쇄하려면 커짐-인쇄 및 전송을 선택합니다.
4. 메시지가 표시되면 전달된 팩스를 받을 팩스기의 번호를 입력합니다.
 5. 프롬프트에 시작 시간/날짜 및 중지 시간/날짜를 입력합니다.
 6. OK를 누릅니다.

팩스 전송이 디스플레이에 나타납니다.

팩스 전송이 설정된 상태에서 HP All-in-One의 전원이 꺼지면 HP All-in-One은 팩스 전송 설정과 전화 번호를 저장합니다. 전원이 다시 들어오면 팩스 전송 설정은 계속 켜기 상태가 됩니다.

 참고 디스플레이에 팩스 전송 메시지가 표시되면 제어판에서 취소를 눌러 팩스 전달을 취소할 수 있습니다. 흑백으로만 팩스 전송 메뉴에서 끄기를 선택할 수도 있습니다.

HP Photosmart Studio(Mac) 소프트웨어에서 팩스를 전달하려면

1. Dock(도크)에서 HP Device Manager(HP 장치 관리자)를 선택합니다.
HP Device Manager(HP 장치 관리자) 창이 나타납니다.
2. 정보 및 설정 드롭다운 메뉴에서 팩스 설치 유틸리티를 선택합니다.
장치 설정 대화 상자가 열립니다.
3. 팝업 메뉴에서 팩스 전송을 선택합니다.
팩스 전송 대화 상자가 나타납니다.
4. 팩스 전송을 선택합니다.
5. 팩스 전송 번호 상자에 전송 번호를 입력합니다.
6. 작업이 끝나면 적용 또는 확인을 클릭합니다.

수신 팩스의 용지 크기 설정

받은 팩스의 용지 크기를 선택할 수 있습니다. 입력 용지함에 있는 용지와 같은 크기를 선택해야 합니다. 팩스는 레터, A4 또는 리갈 용지에만 인쇄할 수 있습니다.

 **참고** 팩스를 수신할 때 잘못된 크기의 용지가 용지함에 있는 경우 팩스가 인쇄되지 않으며 디스플레이에 오류 메시지가 표시됩니다. 팩스를 인쇄하려면 레터, A4 또는 리갈 용지를 넣은 다음 **OK** 를 누릅니다.

제어판에서 수신 팩스의 용지 크기를 설정하려면

1. **설정**을 누릅니다.
2. **4** 를 누른 다음 **4** 를 누릅니다.
그러면 **기본 팩스 설정**과 **팩스 용지 크기**가 차례로 선택됩니다.
3. 를 눌러 옵션을 선택한 다음 **OK** 를 누릅니다.

수신 팩스에 자동 축소 설정

자동 축소 설정은 HP All-in-One 에서 기본 용지 크기보다 큰 팩스를 받았을 경우 처리 방법을 지정합니다. 이 설정은 기본적으로 켜져 있어 가능한 경우에 수신 팩스의 이미지가 한 페이지에 맞게 축소됩니다. 이 기능이 꺼져 있는 경우 첫 페이지에 다 들어가지 않는 정보는 두 번째 페이지에 인쇄됩니다. **자동 축소**는 리갈 크기 팩스 및 레터 크기 용지를 입력 용지함에 넣은 경우에 유용합니다.

제어판에서 자동 축소를 설정하려면

1. **설정**을 누릅니다.
2. **5** 를 누른 다음 **4** 를 누릅니다.
그러면 **고급 팩스 설정**과 **자동 축소**가 차례로 선택됩니다.
3. 를 눌러 **끄기** 또는 **켜기**를 선택합니다.
4. **OK** 를 누릅니다.

정크 팩스 번호 차단

전화국을 통해 발신자 표시 서비스에 가입한 경우에 특정 팩스 번호를 차단하여 HP All-in-One 이 이후 이 번호로 수신되는 팩스를 인쇄하지 않도록 할 수 있습니다. 걸려오는 팩스 전화를 수신하면 HP All-in-One 에서 이 번호를 사용자가 정크 팩스 번호로 설정해 놓은 목록의 번호와 비교하여 차단 여부를 결정합니다. 번호가 차단된 팩스 번호 목록의 번호와 일치하면 이 팩스는 인쇄되지 않습니다 (차단할 수 있는 최대 팩스 번호 수는 모델에 따라 다릅니다).

이 단원에서는 다음 항목을 다룹니다.

- [정크 팩스 모드 설정](#)
- [정크 팩스 목록에 번호 추가](#)
- [정크 팩스 목록에서 번호 제거](#)

 **참고** 이 기능은 일부 국가/지역에서 사용하지 못할 수 있습니다. 이 기능을 지원하지 않는 국가/지역에서는 **정크 팩스 차단기 설정이 기본 팩스 설정 메뉴에 나타나지 않습니다.**

정크 팩스 모드 설정

기본적으로 **정크 팩스 차단** 모드는 **켜기** 상태입니다. 전화국을 통해 호출 ID 서비스에 가입하지 않거나 이 기능을 사용하지 않으려면 이 설정을 끌 수 있습니다.

정크 팩스 모드를 설정하려면

1. **설정**을 누릅니다.
2. **4**를 누른 다음 **7**을 누릅니다.
그러면 **기본 팩스 설정**과 **정크 팩스 차단기 설정**이 차례로 선택됩니다.
3. **4**를 눌러 **정크 팩스 차단**을 선택합니다.
4. 를 눌러 **켜기** 또는 **끄기**를 선택한 다음 **OK**를 누릅니다.

정크 팩스 목록에 번호 추가

두 가지 방법으로 정크 목록에 번호를 추가할 수 있습니다. 즉, 호출 ID 기록에서 번호를 선택하거나 새 번호를 입력할 수 있습니다. **정크 팩스 차단** 모드가 **켜기**로 설정된 경우 정크 목록의 번호가 차단됩니다.

발신자 ID 목록에서 번호를 선택하려면

1. **설정**을 누릅니다.
2. **4**를 누른 다음 **7**을 누릅니다.
그러면 **기본 팩스 설정**과 **정크 팩스 차단기 설정**이 차례로 선택됩니다.
3. **1**을 누른 다음 **1**을 다시 누릅니다.
그러면 **정크 목록에 번호 추가**와 **번호 선택**이 차례로 선택됩니다.
4. 를 눌러 팩스를 받은 번호를 스크롤합니다. 차단할 번호가 표시되면 **OK**를 눌러 선택합니다.
5. **다른 번호 선택?**이라는 메시지가 표시되면 다음 작업 중 하나를 수행하십시오.
 - 정크 팩스 번호 목록에 **다른 번호를 추가**하려면, **1**을 눌러 **예**를 선택한 다음 차단할 각 번호에 대해 4단계를 반복합니다.
 - **완료**했다면 **2**를 눌러 **아니오**를 선택합니다.

차단할 번호를 수동으로 입력하려면

1. **설정**을 누릅니다.
2. **4**를 누른 다음 **7**을 누릅니다.
그러면 **기본 팩스 설정**과 **정크 팩스 차단기 설정**이 차례로 선택됩니다.
3. **1**을 누른 다음 **2**를 누릅니다.
그러면 **정크 목록에 번호 추가**와 **번호 입력**이 차례로 선택됩니다.

4. 키패드를 사용하여 차단할 팩스 번호를 입력한 다음 **OK** 를 누릅니다.
수신된 팩스의 팩스 머리말에 표시되는 팩스 번호가 아니라 디스플레이에 표시되는 팩스 번호를 입력해야 합니다. 두 번호가 다를 수 있습니다.
5. **다른 번호 입력?**이라는 메시지가 표시되면 다음 작업 중 하나를 수행하십시오.
 - **정크 팩스 번호 목록에 다른 번호를 추가하려면**, 1 을 눌러 예를 선택한 다음 차단할 각 번호에 대해 4단계를 반복합니다.
 - **완료했으면** 2 를 눌러 아니오를 선택합니다.

정크 팩스 목록에서 번호 제거

팩스 번호를 더 이상 차단하지 않으려면 정크 팩스 목록에서 해당 번호를 제거할 수 있습니다.

정크 팩스 번호 목록에서 번호를 제거하려면

1. **설정**을 누릅니다.
2. **4** 를 누른 다음 **7** 을 누릅니다.
그러면 **기본 팩스 설정**과 **정크 팩스 차단기 설정**이 차례로 선택됩니다.
3. **2** 를 누릅니다.
정크 목록에서 번호 제거가 선택됩니다.
4. **▶**를 눌러 차단한 번호를 스크롤합니다. 제거할 번호가 표시되면 **OK** 를 눌러 선택합니다.
5. **다른 번호 삭제?**라는 메시지가 표시되면 다음 작업 중 하나를 수행하십시오.
 - **정크 팩스 번호 목록에서 다른 번호를 제거하려면**, 1 을 눌러 예를 선택한 다음 차단할 각 번호에 대해 단계 4를 반복합니다.
 - **완료했으면** 2 를 눌러 아니오를 선택합니다.

IP 전화를 사용한 FoIP

인터넷을 사용하여 HP All-in-One 에서 팩스를 보내고 받을 수 있는 저렴한 전화 서비스에 가입할 수 있습니다. 이러한 방법을 **FoIP(Fax over Internet Protocol)**라고 합니다. 다음과 같은 경우에 **FoIP** 서비스(전화 회사에서 제공)를 이용해보았을 것입니다.

- 팩스 번호와 함께 특수 액세스 코드로 전화 거는 경우
- 인터넷에 연결되어 있고 팩스 연결을 위한 아날로그 전화 포트가 있는 IP 변환기가 있는 경우

 **참고** HP All-in-One 뒷면에 있는 1-LINE 포트에 전화선을 연결하여야만 팩스를 송수신할 수 있습니다. 즉, 인터넷 연결은 팩스 연결을 위한 일반적인 아날로그 전화 잭을 제공하는 변환기 상자나 또는 전화 회사를 통해서 이루어져야 합니다.

FoIP 서비스는 HP All-in-One 에서 고속으로 팩스를 보내고 받을 때(33600bps) 제대로 작동하지 않습니다. 팩스를 보내고 받는 데 문제가 생기면 팩스 속도를 낮춰서 사용하십시오. **팩스 속도 설정**을 **고속(기본값)**에서 **중간**으로 변경하여 이 작업을 수행할 수 있습니다.

전화 회사에 문의하여 인터넷 전화 서비스가 팩스를 지원하는지도 확인해야 합니다. 팩스를 지원하지 않으면 인터넷을 통해 팩스를 주고 받을 때 간헐적으로 문제가 생길 수 있습니다.

관련 항목

[팩스 속도 설정](#)

보고서 인쇄

HP All-in-One 에서 보내고 받은 각 팩스에 대해 오류 보고서와 확인 보고서를 자동으로 인쇄하도록 설정할 수 있습니다. 필요할 때 시스템 보고서를 수동으로 인쇄할 수도 있습니다. 이러한 보고서에는 HP All-in-One 에 대한 유용한 시스템 정보가 들어 있습니다.

HP All-in-One 은 기본적으로 팩스 송수신에 문제가 있는 경우에만 보고서를 인쇄하도록 설정되어 있습니다. 각 전송 작업 후에 팩스가 성공적으로 전송되었는지를 나타내는 확인 메시지가 디스플레이에 잠시 표시됩니다.

이 단원에서는 다음 항목을 다룹니다.

- [팩스 확인 보고서 인쇄](#)
- [팩스 오류 보고서 인쇄](#)
- [팩스 로그 인쇄](#)
- [기타 보고서 인쇄](#)

팩스 확인 보고서 인쇄

팩스 전송을 확인하는 인쇄 메시지가 필요하다면 팩스를 보내기 **전에** 팩스 전송 확인 기능을 사용합니다. **팩스를 보낼 때** 또는 **전송 및 수신**을 선택합니다.

팩스 전송 확인 기본 설정은 **끄기**입니다. 이는 HP All-in-One 에서 팩스를 보내거나 받을 때마다 확인 보고서를 인쇄하지 않는다는 뜻입니다. 각 전송 작업 후에 팩스가 성공적으로 전송되었는지를 나타내는 확인 메시지가 디스플레이에 잠시 표시됩니다.

제어판에서 팩스 전송 확인 기능을 사용하려면

1. **설정**을 누릅니다.
2. **2**를 누른 다음 **3**을 누릅니다.
그러면 **보고서 인쇄**와 **팩스 확인**이 차례로 선택됩니다.
3. **▶**를 눌러 다음 중 하나를 선택한 다음 **OK**를 누릅니다.

끄기	팩스를 성공적으로 전송 및 수신할 때 팩스 확인 보고서를 인쇄하지 않습니다. 이것이 기본 설정입니다.
팩스를 보낼 때	팩스를 전송할 때마다 팩스 확인 보고서를 인쇄합니다.
팩스를 받을 때	팩스를 수신할 때마다 팩스 확인 보고서를 인쇄합니다.

- ☛ 추가 정보 **팩스를 보낼 때** 또는 **전송 및 수신**을 선택하고 메모리에서 보낼 팩스를 스캔할 경우 **팩스 전송 확인** 보고서에 팩스의 첫 번째 페이지 이미지를 포함할 수 있습니다. **설정**을 누르고 **2** 를 누른 다음 **2** 를 다시 누릅니다. **팩스 전송 보고서에 이미지 표시** 메뉴에서 **켜기**를 선택합니다.

팩스 오류 보고서 인쇄

전송 또는 수신 중에 오류가 발생할 때 보고서를 자동으로 인쇄하도록 HP All-in-One 을 구성할 수 있습니다.

팩스 오류 보고서를 자동으로 인쇄하도록 HP All-in-One 을 설정하려면

1. **설정**을 누릅니다.
2. **2** 를 누른 다음 **3** 을 누릅니다.
그러면 **보고서 인쇄**와 **팩스 오류 보고서**가 차례로 선택됩니다.
3. ▶를 눌러 다음 중 하나를 선택한 다음 **OK** 를 누릅니다.

전송 및 수신	모든 유형의 팩스 오류를 인쇄합니다. 이것이 기본 설정입니다.
끄기	팩스 오류 보고서가 인쇄되지 않습니다.
팩스를 보낼 때	모든 전송 오류를 인쇄합니다.
팩스를 받을 때	모든 수신 오류를 인쇄합니다.

팩스 로그 인쇄

팩스 로그를 통해 최근 30개의 팩스 트랜잭션 로그를 인쇄할 수 있습니다. 팩스 트랜잭션에 오류가 있으면 오류가 팩스 로그에서 오류 코드로 표시됩니다.

필요한 경우(예를 들어, 보안 상의 목적) 메모리에서 전체 로그를 쉽게 지울 수 있습니다. 그러면 저장된 모든 팩스도 메모리에서 지워집니다.

팩스 로그에 기록될 수 있는 오류 코드에 대한 자세한 내용은 **팩스 문제 해결**을 참조하십시오.

제어판에서 팩스 로그를 인쇄하려면

1. **설정**을 누릅니다.
2. **2** 를 누른 다음 **6** 을 누릅니다.
이렇게 하면 **보고서 인쇄**가 선택된 다음 팩스 로그가 인쇄됩니다.

메모리에서 팩스 로그를 지우려면

1. **설정**을 누릅니다.
2. **6** 을 누른 다음 **7** 을 누릅니다.
그러면 **도구**와 **팩스 로그 지우기**가 차례로 선택됩니다.
메모리에 저장되었을 수 있는 팩스 로그와 모든 팩스가 삭제됩니다.

HP Photosmart Studio(Mac) 소프트웨어에서 팩스 로그를 인쇄하거나 저장하려면

1. Dock(도크)에서 **HP Device Manager(HP 장치 관리자)**를 선택합니다.
HP Device Manager(HP 장치 관리자) 창이 나타납니다.
2. 정보 및 설정 드롭다운 메뉴에서 **팩스 설치 유틸리티**를 선택합니다.
3. 팝업 메뉴에서 **팩스 로그**를 선택합니다.
4. 팝업 메뉴에서 **받음** 또는 **보냄**을 선택합니다.
열 머리글을 눌러 로그를 정렬할 수 있습니다.
5. 로그 위의 **인쇄** 또는 **저장** 버튼을 눌러 팩스 로그 목록을 인쇄하거나 저장합니다.

기타 보고서 인쇄

마지막으로 보낸 팩스의 상태, 설정된 단축 다이얼 항목 목록, 진단용 자체 검사 보고서 등 HP All-in-One 에 대한 보고서를 수동으로 작성할 수 있습니다.

제어판에서 보고서를 인쇄하려면

1. 설정을 누른 다음 **2** 를 누릅니다.
보고서 인쇄가 선택됩니다.
2. 를 눌러 다음 중 하나를 선택한 다음 **OK** 를 누릅니다.

팩스 확인	<p>팩스 확인 보고서를 자동으로 인쇄하도록 설정할 수 있습니다.</p> <hr/> <p>추가 정보 팩스를 보낼 때 또는 전송 및 수신을 선택하고 메모리에서 보낸 팩스를 스캔할 경우 팩스 전송 확인 보고서에 팩스의 첫 번째 페이지 이미지를 포함할 수 있습니다. 설정을 누르고 2 를 누른 다음 2 를 다시 누릅니다. 팩스 전송 보고서에 이미지 표시 메뉴에서 켜기를 선택합니다.</p>
팩스 오류 보고서	팩스 오류 보고서를 자동으로 인쇄하도록 설정할 수 있습니다.
자체 검사 보고서	인쇄 및 정렬 문제의 진단을 도와주는 보고서를 인쇄합니다. 이 보고서에는 HP 고객 지원을 받을 때 필요한 정보도 들어 있습니다.
마지막 작업	마지막 팩스 작업의 자세한 내용을 인쇄합니다.
팩스 로그	약 30건의 지난 팩스 데이터에 대한 로그를 인쇄합니다.
단축 다이얼 목록	설정된 단축 다이얼 항목 목록을 인쇄합니다. 단축 다이얼 설정 메뉴에서 단축 다이얼 목록 인쇄 를 선택하여 이 보고서를 인쇄할 수도 있습니다. 이렇게 하려면 설정 을 누르고 2 를 누른 다음 4 를 누릅니다.
호출 ID 보고서	<p>전화국을 통해 발신자 표시 서비스에 가입한 경우에는 이 보고서에 약 30건의 지난 팩스 번호 목록이 인쇄됩니다. 이 보고서에는 전화 번호와 날짜 및 시간이 표시되고 전화국에서 발신자 ID 정보를 전달할 때 사용하는 형식에 따라 발신자의 이름이 포함될 수도 있습니다.</p> <hr/> <p>참고 이 기능은 일부 국가/지역에서는 지원되지 않습니다. 이 기능이 지원되지 않는 국가/지역에서는 호출 ID 보고서가 보고서 인쇄 메뉴에 나타나지 않습니다.</p>

정크 팩스 목록	<p>전화국을 통해 발신자 표시 서비스에 가입하고 어떤 번호를 정크 팩스 번호로 지정하면 이 보고서에 차단된 전화 번호 목록이 인쇄됩니다. (차단할 수 있는 최대 팩스 번호 수는 모델에 따라 다릅니다.)</p> <p>참고 이 기능은 일부 국가/지역에서는 지원되지 않습니다. 이 기능이 지원되지 않는 국가/지역에서는 정크 팩스 목록이 보고서 인쇄 메뉴에 나타나지 않습니다.</p>
----------	---

관련 항목

- [팩스 확인 보고서 인쇄](#)
- [팩스 오류 보고서 인쇄](#)
- [팩스 로그 인쇄](#)
- [자체 검사 보고서 인쇄](#)
- [정크 팩스 번호 차단](#)

팩스 중지

보내거나 받고 있는 팩스를 언제든지 취소할 수 있습니다.

제어판에서 팩스를 중지하려면

- ▲ 보내거나 받고 있는 팩스를 중단하려면 제어판에서 **취소**를 누릅니다. HP All-in-One 에서 팩스 보내기가 중지되지 않으면 **취소**를 다시 누르십시오.
- HP All-in-One 에서는 이미 인쇄를 시작한 페이지만 인쇄하고 나머지 인쇄 작업은 취소합니다. 이 작업은 약간의 시간이 소요됩니다.

전화를 걸고 있는 번호를 취소하려면

- ▲ 현재 전화를 걸고 있는 번호를 취소하려면 **취소**를 누릅니다.

HP Photosmart Studio(Mac) 소프트웨어에서 팩스를 취소하는 방법

1. 응용 프로그램:유틸리티 폴더에서 **프린터 설정 유틸리티**(10.3 또는 그 이후 버전)를 엽니다.
2. HP All-in-One(팩스)이 선택되어 있는지 확인합니다.
3. **Printers(프린터)** 메뉴에서 **Show Jobs(작업 표시)**를 선택합니다.
4. 취소할 팩스를 선택한 다음
5. **Delete(취소)**를 누릅니다.

10 HP All-in-One 유지 보수

HP All-in-One 은 유지 보수 작업이 거의 필요 없습니다. 하지만 때때로 유리와 덮개 안쪽을 청소하여 표면의 먼지를 제거하면 복사본과 스캔을 깨끗하게 유지할 수 있습니다. 가끔 잉크 카트리지도 교체, 정렬 또는 청소해야 합니다. 이 단원에서는 HP All-in-One 의 작동 상태를 최상으로 유지하는 방법을 설명합니다. 필요에 따라 다음의 간단한 유지 보수 절차를 수행하십시오.

이 단원에서는 다음 항목을 다룹니다.

- [HP All-in-One 청소](#)
- [예상되는 남은 잉크량 확인](#)
- [자체 검사 보고서 인쇄](#)
- [잉크 카트리지 사용](#)

HP All-in-One 청소

복사본과 스캔 결과를 선명하게 유지하려면 유리와 덮개 안쪽을 청소해야 합니다. 또한 HP All-in-One 의 외부를 청소해야 할 수도 있습니다.

이 단원에서는 다음 항목을 다룹니다.

- [유리 청소](#)
- [덮개 안쪽 청소](#)
- [외관 청소](#)
- [자동 문서 공급기 청소](#)

유리 청소

지문이나 얼룩, 머리카락, 먼지 등으로 인해 주 유리의 표면이 더러워지면 성능이 저하되고 **페이지에 맞추기**와 같은 기능의 정확성도 떨어집니다.

유리 표면뿐만 아니라 자동 문서 공급기 내의 작은 유리 스트립도 깨끗해야 합니다. 자동 문서 공급기 내의 유리 스트립이 더러우면 줄무늬가 나타날 수 있습니다.

유리를 청소하려면

1. HP All-in-One 의 전원을 끄고 덮개를 들어 올립니다.
2. 비연마용 유리 세제를 살짝 축인 부드러운 천이나 스폰지로 유리를 청소합니다.

△ 주의 연마재나 아세톤, 벤젠, 사염화탄소 등은 사용하지 마십시오. 이런 약품을 사용하면 유리가 손상될 수 있습니다. 세제를 유리에 직접 바르거나 뿌리지 마십시오. 액체가 유리 아래로 스며들어 장치를 손상시킬 수 있습니다.

3. 얼룩지지 않도록 부드럽고 보풀이 없는 마른 천으로 유리를 닦아서 건조시킵니다.
4. HP All-in-One 의 전원을 켭니다.

덮개 안쪽 청소

HP All-in-One 덮개 안쪽에 있는 흰색 문서 등판에 먼지가 쌓일 수 있습니다.

덮개 뒷면을 청소하려면

1. HP All-in-One 전원을 끄고 전원 코드를 뽑은 다음 덮개를 들어 올립니다.

 참고 HP All-in-One 의 코드를 뽑아둔 기간에 따라 날짜 및 시간이 지워질 수 있습니다. 전원 코드를 다시 연결했을 때 날짜와 시간을 재설정해야 합니다.

2. 자국이 없는 세제와 온수를 살짝 축인 부드러운 천이나 스폰지로 흰색 문서 등판을 청소합니다.
등판을 부드럽게 닦아냅니다. 너무 세게 문지르지 마십시오.
3. 부드럽고 보풀이 없는 마른 천으로 등판을 닦아서 건조시킵니다.

△ 주의 등판이 굽힐 수 있으므로 종이 재질의 헝겂은 사용하지 마십시오.

4. 이렇게 해도 등판이 깨끗해지지 않을 경우, 소독용 알코올을 사용하여 이전 단계를 반복한 다음 젖은 천으로 등판 전체를 닦아 남아 있는 알코올을 제거합니다.

△ 주의 HP All-in-One 의 유리나 외부에 알코올을 쏟으면 장치가 손상될 수 있으므로 특별히 주의하십시오.

외관 청소

부드러운 천이나 촉촉한 스폰지를 사용하여 케이스의 먼지, 때, 얼룩을 닦아 내십시오. HP All-in-One 내부는 청소할 필요가 없습니다. HP All-in-One 의 제어판과 내부에 액체가 묻지 않도록 주의하십시오.

△ 주의 HP All-in-One 의 외부 손상을 방지하려면 알코올 또는 알코올이 들어간 제품으로 청소하지 마십시오.

자동 문서 공급기 청소

자동 문서 공급기가 여러 장의 문서를 공급하거나 일반 용지를 공급하지 못하는 경우에는 롤러와 분리기 패드를 직접 청소할 수 있습니다. 자동 문서 공급기

덮개를 들어 자동 문서 공급기 안쪽에 있는 공급 어셈블리에 접근하여 롤러 또는 분리기 패드를 청소하고 덮개를 닫습니다.

롤러 또는 분리기 패드를 청소하려면

1. 문서 공급기 용지함에서 원본을 모두 꺼냅니다.
2. 자동 문서 공급기 덮개(1)를 엽니다.
그러면 아래에 나타난 것처럼 롤러(2)와 분리기 패드(3)에 쉽게 액세스할 수 있습니다.

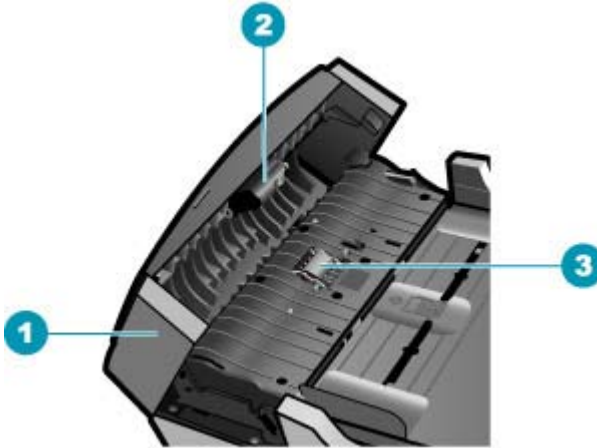

1	자동 문서 공급기 덮개
2	롤러
3	분리기 패드

3. 깨끗하고 보풀이 없는 헝겊에 증류수를 약간 적신 다음 헝겊을 비틀어 물을 짜냅니다.
4. 적신 헝겊으로 롤러 또는 분리기 패드의 잔류물을 닦아냅니다.
 참고 증류수를 사용하여 잔류물이 제거되지 않으면 소독용 알코올을 사용해보십시오.
5. 자동 문서 공급기 덮개를 닫습니다.

자동 문서 공급기 내의 유리 스트립을 청소하려면

1. HP All-in-One 을 끈 다음 전원 코드를 뽑습니다.

 참고 HP All-in-One 의 코드를 뽑아둔 기간에 따라 날짜 및 시간이 지워질 수 있습니다. 전원 코드를 다시 연결했을 때 날짜와 시간을 재설정해야 합니다.

2. 자동 문서 공급기의 덮개를 들어올립니다.

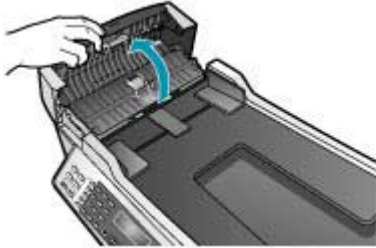

3. 유리에 원본을 놓을 때처럼 덮개를 들어 올립니다.

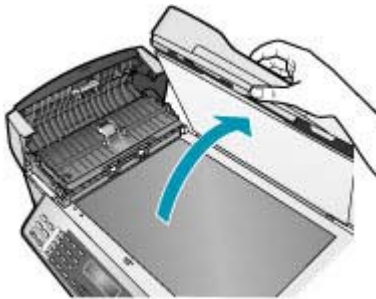

4. 자동 문서 공급기를 들어 올립니다.



자동 문서 공급기 아래에 유리 스트립이 있습니다.

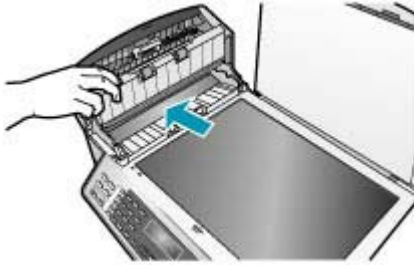

5. 비연마용 유리 세제를 살짝 축인 부드러운 천이나 스폰지로 유리 스트립을 청소합니다.

△ 주의 연마재나 아세톤, 벤젠, 사염화탄소 등은 사용하지 마십시오. 이런 약품을 사용하면 유리가 손상될 수 있습니다. 세제를 유리에 직접 바르거나 뿌리지 마십시오. 액체가 유리 아래로 스며들어 장치를 손상시킬 수 있습니다.

6. 자동 문서 공급기를 내린 다음 자동 문서 공급기의 덮개를 닫습니다.
7. 덮개를 닫습니다.
8. 전원 코드의 플러그를 꽂고 HP All-in-One 을 켭니다.

예상되는 남은 잉크량 확인

남은 잉크량을 확인하여 잉크 카트리지의 교체 시기를 쉽게 알 수 있습니다. 남은 잉크량은 잉크 카트리지에 남아 있는 대략적인 잉크량을 표시합니다.

☞ 추가 정보 잉크 카트리지를 교체해야 하는지 알아보기 위해 자체 검사 보고서를 인쇄할 수도 있습니다.

☞ 참고 HP All-in-One 은 정품 HP 잉크의 남은 잉크량만 감지할 수 있습니다. 리필했거나 다른 장치에 사용된 잉크 카트리지의 남은 잉크량은 정확하게 등록되지 않을 수 있습니다.

참고 표시되는 잉크 레벨은 대략적입니다. 실제 잉크량은 다를 수 있습니다.

HP Photosmart Studio(Mac) 소프트웨어에서 남은 잉크량을 확인하려면

1. Dock(도크)에서 **HP Device Manager(HP 장치 관리자)**를 선택합니다.
HP Device Manager(HP 장치 관리자) 창이 나타납니다.
2. HP All-in-One 이 **Devices(장치)** 팝업 메뉴에서 선택되어 있는지 확인합니다.
3. **Information and Settings(정보 및 설정)** 팝업 메뉴에서 **Maintain Printer(프린터 관리)**를 선택합니다.
Select Printer(프린터 선택) 창이 표시됩니다.

- 4. **Select Printer(프린터 선택)** 대화 상자가 나타나면 **HP All-in-One** 을 선택한 다음 **Launch Utility(유틸리티 시작)**를 누릅니다.
- 5. **Supplies Status(소모품 상태)**를 누릅니다.
잉크 카트리지에 남은 잉크량이 표시됩니다.

관련 항목

[자체 검사 보고서 인쇄](#)

자체 검사 보고서 인쇄

인쇄 문제가 발생하면 잉크 카트리지를 교체하기 전에 자체 검사 보고서를 인쇄해야 합니다. 이 보고서는 잉크 카트리지를 포함하여 장치의 여러 측면에 대한 유용한 정보를 제공합니다.

자체 검사 보고서를 인쇄하려면

- 1. 사용하지 않은 일반 흰색 레터, A4 또는 리갈 용지를 용지함에 넣습니다.
- 2. **설정**을 누르십시오.
- 3. **2**를 누른 다음 **4**를 누릅니다.

보고서 인쇄와 자체 검사 보고서가 차례로 선택됩니다.

HP All-in-One 은 인쇄 문제의 원인을 나타낼 수 있는 자체 검사 보고서를 인쇄합니다. 보고서의 잉크 테스트 영역 샘플이 아래 나와 있습니다.

- 4. 컬러 선이 페이지 끝까지 인쇄되었는지 확인합니다.



검정 선이 누락되거나 희미하거나 줄무늬가 보이거나 여러 선이 표시되면 오른쪽 슬롯에 있는 흑백 잉크 카트리지에 문제가 있음을 나타냅니다.

나머지 세 선 중 어느 선이 없거나, 희미하게 표시되거나, 줄무늬가 표시되거나, 여러 줄로 표시되는 경우 왼쪽 슬롯의 컬러 잉크 카트리지에 문제가 있음을 나타냅니다.



색상 표시줄에 검정색, 청록색, 자홍색 및 노란색이 나타나지 않으면 잉크 카트리지를 청소해야 합니다. 잉크 카트리지를 청소해도 문제가 해결되지 않는 경우 잉크 카트리지를 교체해야 할 수도 있습니다.

관련 항목

- [잉크 카트리지 청소](#)
- [잉크 카트리지 교체](#)
- [잉크 카트리지 정렬](#)

잉크 카트리지 사용

HP All-in-One 에서 최상의 인쇄 품질을 내려면 몇 가지 간단한 유지보수 절차를 수행해야 합니다. 또한, 디스플레이에 메시지가 표시되면 잉크 카트리지를 교체해야 합니다.

 참고 카트리지의 잉크는 인쇄 과정에서 여러 다양한 방법으로 사용됩니다. 여기에는 인쇄를 위해 장치 및 카트리지를 준비하는 초기화 과정과 프린트 노즐을 청결하게 유지하여 잉크가 부드럽게 흐를 수 있게 하는 프린트헤드 관리도 해당됩니다. 또한, 일부 잔여 잉크는 사용된 후 카트리지에 남아 있습니다.

자세한 내용은 www.hp.com/go/inkusage 를 참조하십시오.

이 단원에서는 다음 항목을 다룹니다.

- [잉크 카트리지 취급](#)
- [잉크 카트리지 교체](#)
- [사진 잉크 카트리지 사용](#)
- [잉크 카트리지 보호 장치 사용](#)
- [잉크 카트리지 정렬](#)
- [잉크 카트리지 청소](#)
- [잉크 카트리지 점점 청소](#)
- [잉크 노즐 주위 영역 청소](#)

잉크 카트리지를 취급

잉크 카트리지를 교체 또는 청소하기 전에 부품 이름과 잉크 카트리지를 취급 방법을 알아야 합니다.

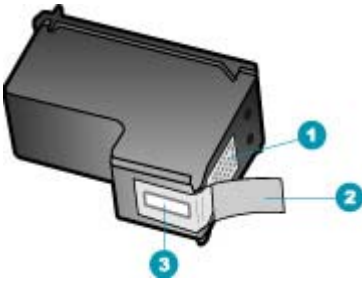

1	구리색 접점
2	분홍색 당김 탭이 있는 플라스틱 테이프(설치 전에 제거해야 함)
3	테이프 밑의 잉크 노즐

레이블이 위로 향하게 하여 잉크 카트리지의 검정 플라스틱 측면을 잡습니다. 구리색 접점이나 잉크 노즐은 만지지 마십시오.



참고 잉크 카트리지는 주의해서 취급하십시오. 카트리지를 떨어뜨리거나 충격을 가하면 일시적인 인쇄 문제가 발생하거나 영구적으로 손상될 수 있습니다.

잉크 카트리지를 교체

링크 수준이 낮은 경우 이러한 지침을 따르십시오.

참고 잉크 카트리지의 잉크량이 부족하면 디스플레이에 메시지가 표시됩니다. 컴퓨터에서 **HP Photosmart Studio(Mac)** 소프트웨어를 사용하여 잉크량을 확인할 수도 있습니다.

참고 잉크 카트리지의 잉크량이 부족하면 디스플레이에 메시지가 표시됩니다. 컴퓨터의 **HP 솔루션 센터 소프트웨어** 또는 **인쇄 등록 정보 대화 상자**를 통해 사용 가능한 **프린터 도구 상자**를 사용하여 남은 잉크량을 점검할 수도 있습니다.

디스플레이에 잉크량 부족 경고 메시지가 나타나면 교체용 잉크 카트리지를 준비하십시오. 문자열 색이 흐릿하거나 잉크 카트리지와 관련된 인쇄 품질 문제가 있는 경우에도 잉크 카트리지를 교체해야 합니다.

HP All-in-One 에 적합한 잉크 카트리지를 주문하려면 www.hp.com/learn/suresupply 로 이동하십시오. 메시지가 나타나면 국가/지역을 선택하고 지시에 따라 제품을 선택한 다음 페이지의 쇼핑 링크 중 하나를 누릅니다.

잉크 카트리지를 교체하려면

1. HP All-in-One 이 켜져 있는지 확인합니다.

△ 주의 잉크 카트리지 덮개를 열어 잉크 카트리지에 액세스할 때 HP All-in-One 이 꺼져 있으면 HP All-in-One 이 교체할 카트리지를 해제하지 않습니다. 잉크 카트리지를 분리하려 할 때 잉크 카트리지 안전하게 도킹되어 있지 않으면 HP All-in-One 이 손상될 수 있습니다.

2. 잉크 카트리지 덮개를 엽니다.

인쇄 캐리지가 HP All-in-One 의 맨 오른쪽으로 이동해야 합니다. 인쇄 캐리지가 오른쪽으로 이동하지 않는 경우 덮개를 닫습니다. 그런 다음 HP All-in-One 을 껐다가 다시 켵니다.

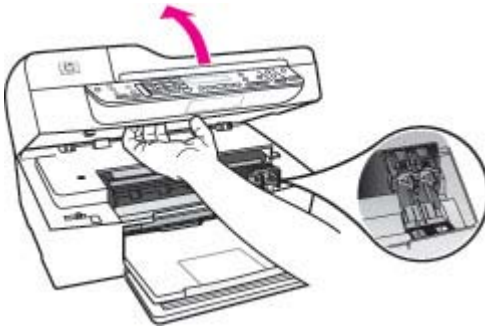

3. 인쇄 캐리지가 유힬 상태가 되고 조용해질 때까지 기다린 다음 잉크 카트리지를 가볍게 눌러 해제합니다.

컬러 잉크 카트리지를 교체하는 경우 왼쪽 슬롯에서 잉크 카트리지를 제거합니다.

흑백 잉크 카트리지를 교체할 때는 오른쪽 슬롯의 잉크 카트리지를 제거하십시오.

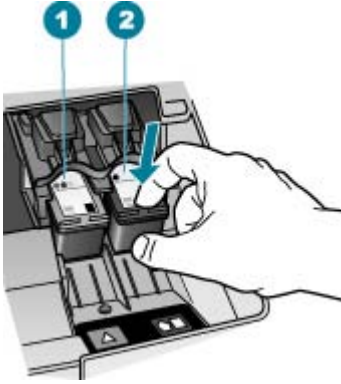

- | | |
|---|------------------------|
| 1 | 컬러 잉크 카트리지의 잉크 카트리지 슬롯 |
| 2 | 흑백 잉크 카트리지의 잉크 카트리지 슬롯 |

4. 잉크 카트리지를 슬롯 밖으로 잡아 당깁니다.
5. 잉크가 부족하거나 없어서 잉크 카트리지를 제거하는 경우에는 잉크 카트리지를 재활용하십시오. HP 잉크젯 소모품 재활용 프로그램은 많은 국가/지역에서 시행되고 있고 중고 잉크 카트리지를 무료로 재활용합니다. 자세한 내용은 다음 웹 사이트를 참조하십시오.

www.hp.com/recycle

6. 새 잉크 카트리지의 포장을 벗기고 분홍색 당김 탭을 사용하여 플라스틱 테이프를 부드럽게 떼어냅니다. 이때 반드시 검정색 플라스틱 부분만 만져야 합니다.



1	구리판
2	분홍색 당김 탭이 있는 플라스틱 테이프(설치 전에 제거해야 함)
3	테이프 밑의 잉크 노즐

△ 주의 구리판이나 잉크 노즐은 만지지 마십시오. 이 부분을 만지면 들어 불거나, 잉크가 나오지 않거나 전기 연결에 문제가 생길 수 있습니다.



7. 새 잉크 카트리지를 비어 있는 슬롯안으로 앞으로 밀어 넣습니다. 그런 다음 달칵 소리를 내며 소켓에 장착될 때까지 잉크 카트리지의 윗부분을 앞으로 조심스럽게 밀니다.
컬러 잉크 카트리지를 설치하는 경우 잉크 카트리지를 왼쪽 슬롯으로 밀어 넣습니다.

흑백 잉크 카트리지를 설치하는 경우 잉크 카트리지를 오른쪽 슬롯으로 밀어 넣습니다.



8. 잉크 카트리지 덮개를 닫습니다.



9. 새 잉크 카트리지를 설치하면 잉크 카트리지 정렬 프로세스가 시작됩니다.
10. 입력 용지함에 일반 용지를 넣었는지 확인한 다음 **OK** 를 누릅니다.
HP All-in-One 에서 잉크 카트리지 정렬 시트를 인쇄합니다.
11. 인쇄면이 위로 향하게 하여 상단이 먼저 들어가도록 잉크 카트리지 정렬 시트를 문서 공급기의 가운데에 넣은 다음 **OK** 를 누릅니다.
HP All-in-One 에서 잉크 카트리지를 정렬합니다. 잉크 카트리지 정렬 시트를 재활용하거나 버리십시오.

관련 항목

- [예상되는 남은 잉크량 확인](#)
- [잉크 카트리지 주문](#)

사진 잉크 카트리지 사용

사진 잉크 카트리지를 구입하면 HP All-in-One 으로 인쇄 및 복사하는 컬러 사진의 품질을 최적화할 수 있습니다. 흑백 잉크 카트리지를 제거하고 그 자리에 사진 잉크 카트리지를 넣습니다. 컬러 잉크 카트리지와 사진 카트리지를 설치하면 6개 잉크로 이루어진 시스템이 되므로 컬러 사진 품질이 더욱 향상됩니다. 일반적인 텍스트 문서를 인쇄하려면 다시 흑백 잉크 카트리지를 넣으십시오. 잉크 카트리지를 사용하지 않을 때는 잉크 카트리지 보호 장치 또는 밀폐된 플라스틱 컨테이너를 사용하여 안전하게 보관하십시오.

관련 항목

- [잉크 카트리지 주문](#)
- [잉크 카트리지 교체](#)
- [잉크 카트리지 보호 장치 사용](#)

잉크 카트리지 보호 장치 사용

일부 국가/지역에서는 사진 잉크 카트리지를 구입하면 잉크 카트리지 보호 장치도 함께 제공될 수 있습니다. 기타 국가/지역에서는 잉크 카트리지 보호 장치가 HP All-in-One 과 함께 제공됩니다. 잉크 카트리지와 HP All-in-One 에 잉크 카트리지 보호 장치가 제공되지 않는 경우 밀폐된 플라스틱 컨테이너를 사용하여 잉크 카트리지를 보호할 수 있습니다.

잉크 카트리지 보호 장치는 잉크 카트리지를 보호하고 사용하지 않을 시에도 마르지 않도록 설계되었습니다. 나중에 다시 사용할 생각으로 HP All-in-One 에서 잉크 카트리지를 분리하는 경우에는 잉크 카트리지 보호 장치에 보관하십시오. 예를 들어 사진 및 컬러 잉크 카트리지로 고품질의 사진을 인쇄할 수 있도록 흑백 잉크 카트리지를 분리하는 경우에는 잉크 카트리지 보호 장치에 보관합니다.

잉크 카트리지 보호 장치에 잉크 카트리지를 삽입하려면

- ▲ 잉크 카트리지를 약간 기울여서 잉크 카트리지 보호 장치에 넣고 안전하게 고정시킵니다.

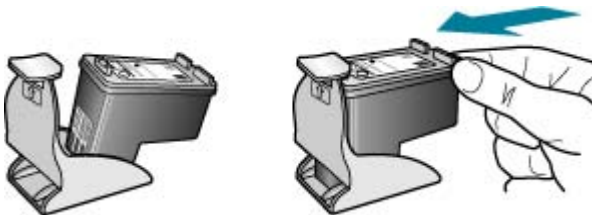

잉크 카트리지를 보호 장치에서 잉크 카트리지를 분리하려면

- ▲ 잉크 카트리지를 보호 장치의 상단부를 눌러 잉크 카트리지를 분리한 다음 잉크 카트리지를 잉크 카트리지를 보호 장치에서 조심스럽게 꺼냅니다.

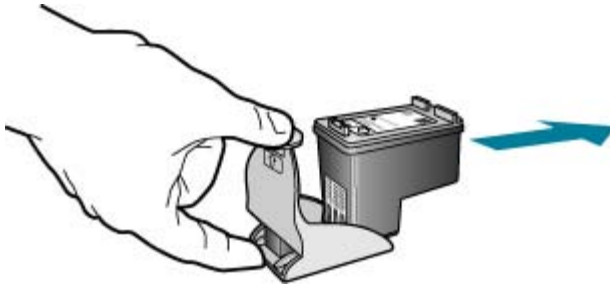

잉크 카트리지를 정렬

잉크 카트리지를 설치하거나 교체할 때마다 HP All-in-One 은 카트리지를 정렬하라는 메시지를 표시합니다. 컴퓨터에서 HP All-in-One 과 함께 설치된 소프트웨어를 사용하거나 제어판에서 언제든지 잉크 카트리지를 정렬할 수 있습니다. 잉크 카트리지를 정렬하면 출력 품질이 향상됩니다.

-
- ☞ 참고 같은 잉크 카트리지를 제거하여 다시 설치하는 경우, HP All-in-One 은 잉크 카트리지를 정렬하라는 메시지를 표시하지 않습니다. HP All-in-One 은 잉크 카트리지의 정렬 값을 기억하므로 잉크 카트리지를 재정렬할 필요가 없습니다.
-

메시지가 표시될 때 제어판에서 잉크 카트리지를 정렬하려면

1. 사용하지 않은 일반 흰색 레터, A4 또는 리갈 용지를 용지함에 넣습니다.

- ☞ 참고 잉크 카트리지를 정렬할 때 용지함에 컬러 용지가 들어 있으면 정렬할 수 없습니다. 이 경우 사용하지 않은 일반 흰색 용지를 용지함에 넣은 다음 다시 정렬을 시도해야 합니다.

그래도 정렬이 실패하면 센서 또는 잉크 카트리지에 결함이 발생한 것일 수 있습니다. HP 지원 센터로 문의하십시오. www.hp.com/support 를 참조하십시오. 국가/지역을 물어보면 적합하게 선택한 다음 **HP 연락처** 를 눌러 기술 지원을 위한 연락처 정보를 얻을 수 있습니다.

HP All-in-One 에서 잉크 카트리지를 정렬 시트를 인쇄합니다.

2. 인쇄면이 아래로 향하게 하여 상단이 먼저 들어가도록 잉크 카트리지를 정렬 시트를 문서 공급기의 가운데에 넣은 다음 **OK** 를 누릅니다.

HP All-in-One 에서 잉크 카트리지를 정렬합니다. 잉크 카트리지를 정렬 시트를 재활용하거나 버립니다.

제어판에서 언제든지 카트리지를 정렬하려면

1. 사용하지 않은 일반 흰색 레터, A4 또는 리갈 용지를 용지함에 넣습니다.

 참고 잉크 카트리지를 정렬할 때 용지함에 컬러 용지가 들어 있으면 정렬할 수 없습니다. 이 경우 사용하지 않은 일반 흰색 용지를 용지함에 넣은 다음 다시 정렬을 시도해야 합니다.

그래도 정렬이 실패하면 센서 또는 잉크 카트리지에 결함이 발생한 것일 수 있습니다. HP 지원 센터로 문의하십시오. www.hp.com/support 를 참조하십시오. 국가/지역을 물어보면 적합하게 선택한 다음 **HP 연락처**를 눌러 기술 지원을 위한 연락처 정보를 얻을 수 있습니다.

2. 설정을 누릅니다.
3. **6**을 누른 다음 **2**를 누릅니다.
도구를 선택한 다음 **잉크 카트리지 정렬**을 선택합니다.
HP All-in-One 에서 잉크 카트리지 정렬 시트를 인쇄합니다.
4. 인쇄면이 아래로 향하게 하여 상단이 먼저 들어가도록 잉크 카트리지 정렬 시트를 문서 공급기의 가운데에 넣고 **OK**를 누릅니다.
HP All-in-One 에서 잉크 카트리지를 정렬합니다. 잉크 카트리지 정렬 시트를 재활용하거나 버립니다.

HP Photosmart Studio(Mac) 소프트웨어에서 잉크 카트리지를 정렬하려면

1. 사용하지 않은 일반 흰색 레터, A4 또는 리갈 용지를 용지함에 넣습니다.
2. **Dock(도크)**에서 **HP Device Manager(HP 장치 관리자)**를 선택합니다.
HP Device Manager(HP 장치 관리자) 창이 나타납니다.
3. **Devices(장치)** 팝업 메뉴에서 HP All-in-One 을 선택합니다.
4. **Information and Settings(정보 및 설정)** 팝업 메뉴에서 **Maintain Printer(프린터 유지보수)**를 선택합니다.
Select Printer(프린터 선택) 창이 표시됩니다.
5. **Select Printer(프린터 선택)** 대화 상자가 나타나면 HP All-in-One 을 선택한 다음 **Launch Utility(유틸리티 시작)**를 누릅니다.
6. **Configuration Settings Panel(구성 설정 패널)**에서 **Align(정렬)**을 누릅니다.
7. **Align(정렬)**을 누릅니다.
HP All-in-One 에서 잉크 카트리지 정렬 시트를 인쇄합니다.
8. 결과가 만족스러우면 **Done(완료)**을 누르고, 다시 시도하려면 **Align(정렬)**을 누릅니다.

잉크 카트리지 청소

처음 잉크 카트리지를 설치한 후에 색상이 흐리거나 컬러 선에 흰색 줄이 나타나는 줄무늬 현상이 있다고 자체 검사 보고서에 표시되는 경우 이 기능을 사용하십시오. 잉크가 낭비되고 잉크 노즐 수명이 단축되므로 잉크 카트리지는 불필요하게 청소하지 마십시오.

제어판에서 잉크 카트리지를 청소하려면

1. 사용하지 않은 일반 흰색 레터, A4 또는 리갈 용지를 용지함에 넣습니다.
2. **설정**을 누르십시오.
3. **6**을 누른 다음 **1**을 누릅니다.

도구와 **잉크 카트리지 청소**가 차례로 선택됩니다.

HP All-in-One 이 재활용하거나 버릴 수 있는 페이지를 인쇄합니다.

잉크 카트리지를 청소한 후에도 여전히 복사나 인쇄 품질이 좋지 않으면 관련 잉크 카트리지를 교체하기 전에 잉크 카트리지 접점을 청소해 보십시오.

HP Photosmart Studio(Mac) 소프트웨어에서 잉크 카트리지를 청소하려면

1. 사용하지 않은 일반 흰색 레터, A4 또는 리갈 용지를 용지함에 넣습니다.
2. **Dock(도크)**에서 **HP Device Manager(HP 장치 관리자)**를 선택합니다.
HP Device Manager(HP 장치 관리자) 창이 나타납니다.
3. **Devices(장치)** 팝업 메뉴에서 **HP All-in-One**을 선택합니다.
4. **Information and Settings(정보 및 설정)** 팝업 메뉴에서 **Maintain Printer(프린터 유지)**를 선택합니다.
Select Printer(프린터 선택) 창이 표시됩니다.
5. **Select Printer(프린터 선택)** 대화 상자가 나타나면 **HP All-in-One**을 선택한 다음 **Launch Utility(유틸리티 시작)**를 누릅니다.
HP Printer Utility(HP 프린터 유틸리티) 창이 표시됩니다.
6. **Configuration Settings Panel(구성 설정 패널)**에서 **Clean(청소)**을 누릅니다.
7. **Clean(청소)**을 누릅니다.
8. 만족스러운 출력 품질을 얻을 때까지 지시에 따른 다음 **HP Printer Utility(HP 프린터 유틸리티)**를 닫습니다.

잉크 카트리지를 청소한 후에도 여전히 복사나 인쇄 품질이 좋지 않으면 관련 잉크 카트리지를 교체하기 전에 잉크 카트리지 접점을 청소해 보십시오.

관련 항목

- [잉크 카트리지 접점 청소](#)
- [잉크 카트리지 교체](#)

잉크 카트리지 접점 청소

잉크 카트리지를 청소하거나 정렬한 후에도 카트리지를 점검하라는 메시지가 계속 디스플레이에 표시되는 경우에만 잉크 카트리지 표면을 청소하십시오.

잉크 카트리지 접점을 청소하기 전에 잉크 카트리지를 제거하고 잉크 카트리지 접점을 덮고 있는 것이 없는지 확인한 다음 잉크 카트리지를 다시 설치합니다. 잉크 카트리지 확인 메시지가 계속 나타나면 잉크 카트리지 접점을 청소하십시오.

다음과 같은 용구가 준비되어 있는지 확인하십시오.

- 마른 면봉, 보푸라기 없는 천 또는 부스러지거나 섬유가 남지 않는 부드러운 소재

☞ 추가 정보 커피 필터는 보푸라기가 없어 잉크 카트리지 청소에 적합합니다.

- 증류수, 여과수, 생수(수돗물은 오염 물질이 포함되어 있어 잉크 카트리지가 손상될 수 있습니다).

△ 주의 잉크 카트리지 접점을 청소하기 위해 롤러 세제 또는 알콜을 사용하지 **마십시오**. 세제나 알콜을 사용하면 잉크 카트리지 또는 HP All-in-One 이 손상될 수 있습니다.

잉크 카트리지 접점을 청소하려면

1. HP All-in-One 전원을 켜고 잉크 카트리지 덮개를 여십시오.
인쇄 캐리지는 HP All-in-One 의 맨 오른쪽으로 이동합니다.
2. 인쇄 캐리지가 유힘 상태가 되고 조용해질 때까지 기다린 다음 HP All-in-One 의 뒷면에서 전원 코드를 뽑습니다.

☞ 참고 HP All-in-One 의 코드를 뽑아둔 기간에 따라 날짜 및 시간이 지워질 수 있습니다. 전원 코드를 다시 연결했을 때 날짜와 시간을 재설정해야 합니다.

3. 잉크 카트리지를 가볍게 아래로 눌러 해제한 다음 앞으로 당겨 슬롯에서 빼냅니다.

☞ 참고 양쪽 잉크 카트리지를 동시에 제거하지는 마십시오. 한 번에 하나씩 빼서 청소해야 합니다. 잉크 카트리지를 HP All-in-One 외부에 30분 이상 두지 마십시오.

4. 잉크 카트리지 접점에 잉크나 잉크 찌꺼기가 남아 있지 않은지 확인합니다.
5. 깨끗한 면봉이나 보푸라기 없는 천에 증류수를 적신 다음 너무 물기가 많지 않도록 적당하게 짭니다.
6. 잉크 카트리지의 측면을 잡습니다.

7. 구리판만 청소하십시오. 잉크 카트리지를 약 10분 동안 건조시키십시오.

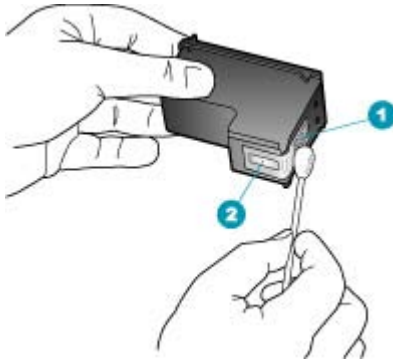

1	구리판
2	잉크 노즐(청소하지 않음)

8. 잉크 카트리지를 슬롯 안으로 다시 밀어넣습니다. 잉크 카트리지가 제자리에 고정될 때까지입니다.
9. 필요한 경우 다른 잉크 카트리지에 대해서도 같은 작업을 반복합니다.
10. 잉크 카트리지 덮개를 닫고 HP All-in-One의 뒷면에 전원 코드를 꽂습니다.

관련 항목

[잉크 노즐 주위 영역 청소](#)

잉크 노즐 주위 영역 청소

HP All-in-One 을 먼지가 많은 환경에서 사용하는 경우, 소량의 부스러기가 장치 내부에 쌓일 수도 있습니다. 부스러기에는 먼지, 머리카락, 카펫, 천 등이 포함됩니다. 잉크 카트리지에 부스러기가 붙으면 인쇄된 페이지에 잉크가 줄무늬를 표시하거나 얼룩을 남길 수 있습니다. 잉크 줄무늬는 여기에 설명한 대로 잉크 노즐 주위를 청소하면 제거될 수 있습니다.

 참고 제어판이나 HP All-in-One 과 함께 설치된 소프트웨어를 사용하여 잉크 카트리지를 이미 청소한 후에도 인쇄된 페이지에 줄무늬나 얼룩이 계속 표시되는 경우에만 잉크 노즐 주변 영역을 청소하십시오.

다음과 같은 용구가 준비되어 있는지 확인하십시오.

- 마른 면봉, 보푸라기 없는 천 또는 부스러지거나 섬유가 남지 않는 부드러운 소재

☞ 추가 정보 커피 필터는 보푸라기가 없어 잉크 카트리지 청소에 적합합니다.

- 증류수, 여과수, 생수(수돗물은 오염 물질이 포함되어 있어 잉크 카트리지가 손상될 수 있습니다.)

△ 주의 구리판이나 잉크 노즐은 만지지 마십시오. 이 부분을 만지면 들어붙거나, 잉크가 나오지 않거나 전기 연결에 문제가 생길 수 있습니다.

잉크 노즐 주변 영역을 청소하려면

1. HP All-in-One 을 켜고 잉크 카트리지 덮개를 여십시오.
인쇄 캐리지는 HP All-in-One 의 맨 오른쪽으로 이동합니다.
2. 인쇄 캐리지가 유힬 상태가 되고 조용해질 때까지 기다린 다음 HP All-in-One 의 뒷면에서 전원 코드를 뽑습니다.

☞ 참고 HP All-in-One 의 코드를 뽑아둔 기간에 따라 날짜 및 시간이 지워질 수 있습니다. 전원 코드를 다시 연결했을 때 날짜와 시간을 재설정해야 합니다.

3. 잉크 카트리지를 가볍게 아래로 눌러 해제한 다음 앞으로 당겨 슬롯에서 빼냅니다.

☞ 참고 양쪽 잉크 카트리지를 동시에 제거하지는 마십시오. 한 번에 하나씩 빼서 청소해야 합니다. 잉크 카트리지를 HP All-in-One 외부에 30분 이상 두지 마십시오.

4. 잉크 노즐이 위로 향하게 하여 잉크 카트리지를 종이 위에 놓습니다.
5. 깨끗한 면봉에 증류수를 축축하게 묻힙니다.

6. 아래 표시된 것처럼 면봉을 사용하여 잉크 노즐 영역의 앞면과 가장자리를 청소합니다.

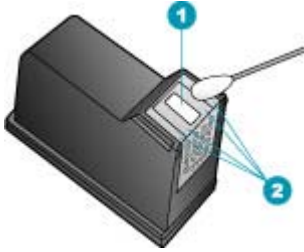

1	노즐 판(청소하지 않음)
2	잉크 노즐 영역 주변의 면과 가장자리

△ 주의 노즐 판은 청소하지 **마십시오**.

7. 잉크 카트리지를 슬롯 안으로 다시 밀어넣습니다. 잉크 카트리지가 제자리에 고정될 때까지입니다.
8. 필요한 경우 다른 잉크 카트리지에 대해서도 같은 작업을 반복합니다.
9. 잉크 카트리지 덮개를 닫고 HP All-in-One 뒷면에 전원 코드를 꽂습니다.

관련 항목

[잉크 카트리지 청소](#)

11 문제 해결

이 단원에서는 다음 항목을 다룹니다.

- [문제 해결 추가 정보](#)
- [인쇄 품질 문제 해결](#)
- [인쇄 문제 해결](#)
- [팩스 문제 해결](#)
- [복사 문제 해결](#)
- [스캔 문제 해결](#)
- [장치 업데이트](#)
- [오류](#)

문제 해결 추가 정보

이 단원에서는 다음 항목을 다룹니다.

- [HP All-in-One 이 켜지지 않음](#)
- [USB 연결을 통한 통신 문제](#)
- [잉크 카트리지에 대한 정보](#)
- [용지에 대한 정보](#)
- [자동 문서 공급기 사용에 대한 추가 정보](#)
- [용지 걸림 제거](#)
- [잉크 카트리지 문제 해결](#)

HP All-in-One 이 켜지지 않음

원인: HP All-in-One 이 전원 공급 장치에 제대로 연결되어 있지 않습니다.

해결책:

- 전원 코드가 HP All-in-One 과 전원 어댑터에 모두 확실하게 연결되어 있는지 확인합니다. 전원 코드를 접지된 전원 콘센트, 충격 전압 흡수기 또는 멀티탭에 꽂습니다.

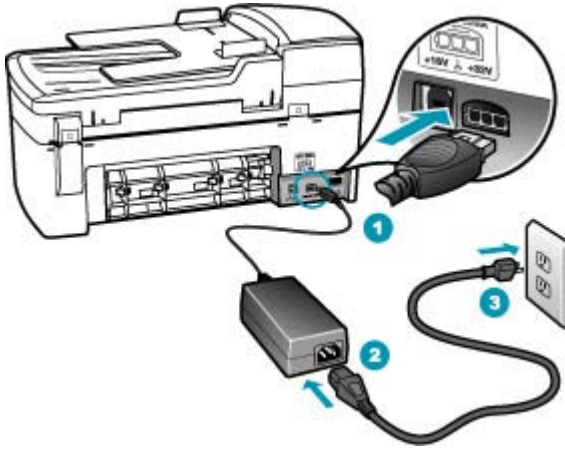

1	전원 연결
2	전원 코드 및 어댑터
3	접지된 전원 콘센트

- 전원 스트립을 사용할 경우에는 전원 스트립이 켜져 있는지 확인합니다. 또는 HP All-in-One 을 접지된 전원 콘센트에 직접 꽂아 보십시오.
- 전원 콘센트가 제대로 작동하는지 검사하십시오. 작동하는 전기 제품에 코드를 꽂고 전기 제품에 전원이 들어 오는지 확인합니다. 전원이 들어 오지 않으면 전원 콘센트에 문제가 있을 수 있습니다.
- HP All-in-One 을 스위치가 있는 콘센트에 연결한 경우, 스위치가 켜져 있는지 확인합니다. 스위치가 켜져 있지만 작동하지 않는 경우 전원 콘센트에 문제가 있을 수 있습니다.

원인: 전원 버튼을 너무 빠르게 눌렀습니다.

해결책: 전원 버튼을 너무 빨리 누르면 HP All-in-One 에서 응답하지 않을 수도 있습니다. 전원 버튼을 한 번 누릅니다. HP All-in-One 을 켜는 데 수 분

이 걸릴 수 있습니다. 이 때 전원 버튼을 다시 누르면 해당 장치가 꺼질 수 있습니다.

- △ 주의 그래도 HP All-in-One 이 켜지지 않으면 기계상의 문제가 있는 것일 수도 있습니다. 전원 콘센트에서 HP All-in-One 연결을 해제하고 HP 에 문의하십시오. 웹사이트 가기: www.hp.com/support. 메시지가 나타나면 해당 국가/지역을 선택한 다음 **HP 연락처**를 눌러 기술 지원을 위한 연락처 정보를 얻습니다.

USB 연결을 통한 통신 문제

HP All-in-One 과 컴퓨터가 서로 통신하지 못할 경우 다음을 시도하십시오.

- HP All-in-One 의 디스플레이를 확인합니다. 디스플레이의 내용이 나타나지 않고 전원 버튼이 꺼져 있으면 HP All-in-One 은 꺼져 있는 것입니다. 전원 코드가 HP All-in-One 에 확실히 연결되어 있고 전원 콘센트에 꽂혀 있는지 확인하십시오. 전원 버튼을 눌러서 HP All-in-One 을 켜십시오.
- USB 케이블을 확인하십시오. 이전 케이블을 사용하는 경우 제대로 작동되지 않을 수 있습니다. 이전 케이블을 다른 제품에 연결하여 USB 케이블이 작동하는지 확인하십시오. 문제가 발견되면 USB 케이블을 교체해야 합니다. 케이블 길이가 3미터()를 넘지 않는지 확인합니다.
- HP All-in-One 과 컴퓨터의 연결을 확인합니다. USB 케이블이 HP All-in-One 뒷면의 USB 포트에 제대로 꽂혀 있는지 확인합니다. USB 케이블의 다른 쪽이 컴퓨터의 USB 포트에 꽂혀 있는지 확인합니다. 케이블이 제대로 연결되었으면 HP All-in-One 을 껐다가 다시 켵니다.

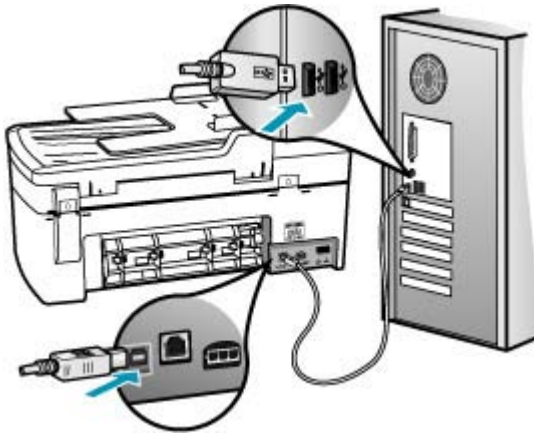

- **USB 연결을 확인하려면 시스템 프로파일러를 선택합니다. USB 창에 HP All-in-One 이 나타나면 컴퓨터와 HP All-in-One 의 USB 연결이 제대로 작동하는 것입니다. USB 가 제대로 작동한다면 소프트웨어에 문제가 있을 수 있습니다. HP All-in-One 을 감지할 수 있는지 확인하려면 HP Photosmart Studio(Mac) 소프트웨어와 함께 제공된 설치 도우미를 사용합니다. 시스템 프로파일러를 사용하는 지침은 운영 체제와 함께 제공된 도움말을 참조하십시오.**
- **USB 허브를 통해 HP All-in-One 을 연결하는 경우에는 허브가 켜져 있는지 확인합니다. 허브가 켜져 있으면 컴퓨터에 직접 연결해 보십시오.**
- **다른 프린터 또는 스캐너를 확인합니다. 컴퓨터에 연결되어 있는 이전 제품의 연결을 끊어야 할 수도 있습니다.**
- **USB 케이블을 컴퓨터의 다른 USB 포트에 연결해 봅니다. 연결을 확인한 후 컴퓨터를 다시 시작해 보십시오. HP All-in-One 을 꺾다가 다시 켜십시오.**
- **필요한 경우, HP All-in-One 과 함께 설치한 소프트웨어를 제거한 후 다시 설치합니다.**

HP All-in-One 의 설치 및 컴퓨터 연결에 대한 자세한 내용은 HP All-in-One 과 함께 제공된 설치 설명서를 참조하십시오.

잉크 카트리지에 대한 정보

최상의 품질을 얻으려면 HP 잉크 카트리지를 사용하십시오. 다음 추가 정보는 HP 잉크 카트리지를 유지 관리하고 일관된 인쇄 품질을 유지하는 데 도움이 됩니다.

- 모든 잉크 카트리는 사용하기 전까지 원래의 밀봉 포장 안에 보관하십시오.
- 카트리지를 실온(60°-78°F 또는 15.6°-26.6°C)에 보관하십시오.
- 보호 테이프를 잉크 카트리지에서 일단 제거한 후에는 다시 붙이지 마십시오. 플라스틱 테이프를 다시 붙이면 잉크 카트리지가 손상될 수 있습니다. 플라스틱 테이프를 제거한 후 곧바로 잉크 카트리지를 HP All-in-One 에 넣습니다. 이렇게 할 수 없으면 잉크 카트리지 보호 장치나 밀폐 플라스틱 용기에 보관하십시오.
- 교체 잉크 카트리지를 설치할 준비가 될 때까지는 HP All-in-One 에서 잉크 카트리지를 제거하지 않는 것이 좋습니다.
- 제어판에서 HP All-in-One 을 끕니다. 전원 스트립을 끄거나 HP All-in-One 에서 전원 코드를 빼서 장치를 끄지 마십시오. HP All-in-One 을 정상적으로 끄지 않으면 인쇄 캐리지가 올바른 위치로 복귀되지 않아 잉크 카트리지가 말라버릴 수 있습니다.
- 불필요하게 잉크 카트리지 덮개를 열지 마십시오. 잉크 카트리지 가 공기에 노출되면 잉크 카트리지 수명이 단축됩니다.

 **참고** 잉크 카트리지 덮개를 장시간 열어두면 잉크 카트리지 가 공기에 노출되는 것을 방지하기 위해 HP All-in-One 에서 잉크 카트리지를 다시 덮습니다.

- 인쇄 품질이 현저하게 저하될 경우 잉크 카트리지를 청소하십시오.

☞ 추가 정보 잉크 카트리지를 장시간 사용하지 않으면 인쇄 품질이 저하될 수 있습니다.

- 불필요하게 잉크 카트리지를 청소하지 마십시오. 잉크가 낭비되어 카트리지 수명이 단축됩니다.

잉크 카트리지에 대한 자세한 내용은 [잉크 카트리지 문제 해결](#)을 참조하십시오.

용지에 대한 정보

HP All-in-One 은 대부분의 용지 종류에 원활히 작동하도록 설계되었습니다. 용지를 대량으로 구입하기 전에 다양한 용지 종류를 테스트하십시오. 효과가 좋고 구입하기 쉬운 용지 종류를 찾아보십시오. HP 고급 용지는 최상의 품질을 제공하도록 설계되었습니다. 또한 다음 추가 정보를 따르십시오.

- 너무 두껍거나, 너무 매끄럽거나, 쉽게 늘어나는 용지는 사용하지 마십시오. 용지 경로에서 잘못 급지되어 용지가 걸릴 수 있습니다.
- 사진 용지는 서늘하고 건조한 장소의 평평한 면에 원래 포장에 넣은 상태로 재밀봉 가능한 플라스틱 백 안에 보관하십시오. 인쇄할 준비가 되면 바로 사용할 용지만 제거하십시오. 인쇄가 끝나면 사용하지 않은 인화지를 모두 플라스틱 백에 다시 넣습니다.
- 사용하지 않은 인화지를 용지함에 넣어 두지 마십시오. 용지가 휘어서 인쇄 품질이 저하될 수 있습니다. 또한 비틀린 용지로 인해 용지가 걸릴 수 있습니다.
- 인화지는 항상 가장자리를 잡으십시오. 인화지에 지문이 찍히면 인쇄 품질이 저하될 수 있습니다.
- 질감 효과가 많은 용지는 사용하지 마십시오. 그래픽이나 문자열이 올바르게 인쇄될 수 없습니다.
- 용지함에 다른 용지 종류나 용지 크기를 함께 넣지 마십시오. 용지함에는 같은 크기 및 종류의 용지만 넣어야 합니다.
- 인쇄된 사진이 높은 습도로 인해 번지는 것을 방지하려면 유리 아래나 보관용 앨범에 보관하십시오. 최상의 품질을 얻으려면 HP 최고급 인화지를 사용해야 합니다.

자동 문서 공급기 사용에 대한 추가 정보

여기에서 제시하는 간단한 제안사항에 따라 자동 문서 공급기를 사용할 때 생기는 공통적인 문제를 피하십시오.

- 원본 문서에서 스테이플이나 클립을 제거합니다.
- HP All-in-One 에서 처리하기에 용지가 너무 두껍거나 너무 얇지 않은지 확인합니다.
- 문서 공급기 용지함에 용지를 너무 많이 넣지 마십시오. 문서 공급기 용지함에는 최대 20장의 레터/A4 용지 또는 최대 15장의 리갈 용지를 넣을 수 있습니다.

- 나선철로 제본된 용지나 닳아 해진 용지를 사용하지 마십시오. 나선철에서 빼낸 용지를 사용해야 할 경우 가장자리를 잘라내십시오.
- 자동 문서 공급기에 사진을 넣지 마십시오. 자동 문서 공급기가 사진을 손상시킬 수 있습니다. 사진은 항상 유리 위에 올려 놓고 스캔하거나 복사하십시오.
- 문서 공급기 용지함의 용지 너비 고정대를 용지가 휘지 않게 용지에 맞춥니다.
- 인쇄면이 위로 오도록 원본을 문서 공급기 용지함에 넣습니다.

용지 걸림 제거

용지를 입력 용지함에 넣은 경우 후면 덮개에서 용지 걸림을 제거해야 할 수 있습니다.

자동 문서 공급기에 용지가 걸릴 수도 있습니다. 몇 가지 공통된 동작으로 자동 문서 공급기에 용지가 걸릴 수 있습니다.

- 문서 공급기 용지함에 용지를 너무 많이 넣은 경우. 자동 문서 공급기에 넣을 수 있는 최대 용지 수에 대한 정보는 [기술 정보](#)를 참조하십시오.
- HP All-in-One 용으로 너무 두껍거나 너무 얇은 용지 사용.
- HP All-in-One 이 용지를 공급하는 중 문서 공급기 용지함에 용지 추가 시도.

후면 덮개에서 용지 걸림을 제거하려면

1. 후면 덮개의 왼쪽에 있는 탭을 눌러 덮개를 폼니다. 덮개를 HP All-in-One 에서 빼내어 제거하십시오.

△ 주의 HP All-in-One 의 전면에서 용지 걸림을 제거하려고 하면 인쇄 장치가 손상될 수 있습니다. 항상 후면 덮개를 통해서 보고 용지 걸림을 제거하십시오.

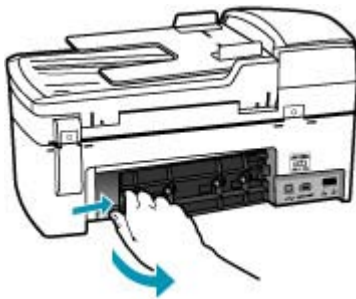

2. 롤러에서 부드럽게 용지를 잡아당깁니다.

△ 주의 롤러에서 용지를 제거하다 용지가 찢어진 경우 롤러와 휠에 종이 조각이 남아 있지 않은지 확인합니다. HP All-in-One 에서 모든 종이 조각을 제거하지 않으면 용지 걸림이 발생할 수 있습니다.

3. 후면 덮개를 제자리에 놓습니다. 덮개가 제자리에 고정될 때까지 앞으로 가볍게 미십시오.
4. **OK** 를 눌러 현재 작업을 계속합니다.

자동 문서 공급기에 걸린 용지를 제거하려면

1. 자동 문서 공급기의 덮개를 들어올립니다.



2. 롤러에서 부드럽게 용지를 잡아당깁니다.

△ 주의 롤러에서 용지를 제거하다 용지가 찢어진 경우 롤러와 휠에 종이 조각이 남아 있지 않은지 확인합니다. **HP All-in-One** 에서 모든 종이 조각을 제거하지 않으면 용지 걸림이 발생할 수 있습니다.

3. 자동 문서 공급기의 덮개를 닫습니다.

잉크 카트리지 문제 해결

인쇄 중에 문제가 발생하면 잉크 카트리지 중 하나에 문제가 있을 수 있습니다.

잉크 카트리지 문제를 해결하려면

1. 오른쪽 슬롯에서 흑백 잉크 카트리지를 제거합니다. 잉크 노즐이나 구리판은 만지지 마십시오. 잉크 노즐이나 구리판이 손상되었는지 확인합니다. 플라스틱 테이프를 모두 제거했는지 확인합니다. 플라스틱 테이프가 계속해서 잉크 노즐을 덮고 있다면 분홍색 당김 탭을 사용하여 플라스틱 테이프를 조심스럽게 제거하십시오.
2. 잉크 카트리지를 슬롯 안쪽으로 다시 밀어 넣습니다. 잉크 카트리지가 제자리에 고정될 때까지 기다립니다.



3. 왼쪽에 있는 컬러 잉크 카트리지에 대해 1, 2단계를 반복합니다.
4. 문제가 지속되면 자체 검사 보고서를 인쇄하여 잉크 카트리지에 문제가 있는지 확인하십시오.
이 보고서에서 상태 정보 등 잉크 카트리지에 대한 유용한 정보를 확인할 수 있습니다.
5. 자체 검사 보고서에 문제가 표시되면 잉크 카트리지를 청소하십시오.
6. 문제가 계속되면 잉크 카트리지의 구리판을 보푸라기 없는 천을 증류수로 축축하게 적셔 닦으십시오.
7. 인쇄 시에도 문제가 지속되면 문제가 있는 잉크 카트리지를 판별하여 교체하십시오.

자세한 내용은 다음을 참조하십시오.

- [잉크 카트리지 교체](#)
- [자체 검사 보고서 인쇄](#)
- [잉크 카트리지 청소](#)
- [잉크 카트리지 접점 청소](#)

인쇄 품질 문제 해결

이 단원에서는 다음 항목을 다룹니다.

- [잉크가 번짐](#)
- [자동 문서 공급기가 용지를 너무 많이 끌어가거나 전혀 끌어가지 않음](#)
- [문자열이나 그래픽에 잉크가 완전히 채워지지 않음](#)
- [문자열 가장자리가 고르지 않음](#)
- [출력물의 페이지 하단이 가로로 비트러짐](#)
- [출력물에서 색이 서로 섞임](#)
- [출력물에 가로 줄무늬나 선이 있는 경우](#)
- [출력물에서 색상이 바랜 것처럼 나타나거나 선명하지 않은 경우](#)
- [출력물이 흐릿하게 보이는 경우](#)
- [출력물에 세로 줄무늬가 있는 경우](#)
- [출력물이 기울어지거나 비뚤어진 경우](#)
- [받은 팩스의 인쇄 품질이 좋지 않음](#)
- [받은 팩스의 일부 페이지가 흐리거나 비어 있음](#)
- [사진을 복사 또는 인쇄할 때 잉크가 용지에 초과 분사되는 경우](#)
- [용지함에서 용지가 공급되지 않음](#)

잉크가 번짐

원인: 용지 종류가 HP All-in-One 에 적합하지 않습니다.

해결책: HP 고급 용지 또는 HP All-in-One 에 적합한 다른 용지 종류를 사용하십시오.

원인: 잉크 카트리지를 청소해야 합니다.

해결책: 자체 검사 보고서를 인쇄하여 잉크 카트리지에 문제가 있는지 여부를 확인하십시오. 자체 검사 보고서에 문제가 표시되면 잉크 카트리지를 청소하십시오. 문제가 지속되면 잉크 카트리지를 교체해야 할 수 있습니다.

잉크 카트리지에 대한 자세한 내용은 [잉크 카트리지 문제 해결](#)을 참조하십시오.

원인: 인쇄 도중 용지가 잉크 카트리지에 너무 가깝습니다.

해결책: 인쇄 도중 용지가 잉크 카트리지에 너무 가까우면 잉크가 번질 수 있습니다. 용지가 들뜨거나, 주름이 생겼거나, 봉투처럼 매우 두꺼운 경우에 이런 현상이 생깁니다. 용지가 용지함에 편평하게 놓여 있고 주름이 생기지 않았는지 확인합니다.

자동 문서 공급기가 용지를 너무 많이 끌어가거나 전혀 끌어가지 않음

원인: 자동 문서 공급기 안쪽에 있는 분리기 패드 또는 롤러를 청소해야 할 수 있습니다. 오랜 기간 사용하거나 수기된 원본 또는 잉크가 진한 원본을

복사하는 경우에 연필 심, 왁스 또는 잉크가 롤러와 분리기 패드에 축적될 수 있습니다.

- 자동 문서 공급기가 용지를 전혀 끌어나가지 못하면 자동 문서 공급기 내부의 롤러를 청소해야 합니다.
- 자동 문서 공급기가 용지를 낱장이 아니고 여러 장 끌어나가는 경우에는 자동 문서 공급기 내부의 분리기 패드를 청소해야 합니다.

해결책: 문서 공급기 용지함에 사용되지 않은 전체 크기의 일반 용지를 한 두 장 넣은 다음 **복사 시작/흑백**을 누릅니다. 일반 용지가 자동 문서 공급기를 통과하는 동안 롤러와 분리기 패드의 잔여물이 빠져 일반 용지에 흡수됩니다.

참고: 추가 정보 자동 문서 공급기가 일반 용지를 끌어나가지 않으면 전면 롤러를 청소해보십시오. 부드럽고 보푸라기가 없는 헝겊에 증류수를 적셔 롤러를 닦습니다.

문제가 지속되거나 자동 문서 공급기가 일반 용지를 공급하지 못하는 경우, 롤러와 분리기 패드를 직접 청소할 수 있습니다.

자세한 내용은 [자동 문서 공급기 청소](#)을 참조하십시오.

문자열이나 그래픽에 잉크가 완전히 채워지지 않음

원인: 잉크 카트리지를 청소해야 하거나 잉크가 부족합니다.

해결책: 잉크 카트리지의 잉크량 표시를 확인합니다. 잉크 카트리지에 잉크가 부족하거나 없으면 잉크 카트리지를 교체해야 할 수 있습니다.

잉크 카트리지에 잉크가 남아 있는데도 문제가 지속되면 자체 검사 보고서를 인쇄하여 잉크 카트리지에 문제가 있는지 확인합니다. 자체 검사 보고서에 문제가 표시되면 잉크 카트리지를 청소하십시오. 문제가 지속되면 잉크 카트리지를 교체해야 할 수 있습니다.

잉크 카트리지에 대한 자세한 내용은 [잉크 카트리지 문제 해결](#)을 참조하십시오.

원인: 용지 종류 설정이 잘못되었습니다.

해결책: 용지함에 넣은 용지 종류와 일치하도록 **용지 종류** 설정을 변경하십시오.

복사 용지 종류를 설정하려면

1. 복사 영역에서 **용지 종류**가 나타날 때까지 **메뉴**를 반복해서 누릅니다.
2. 적절한 용지 종류가 나타날 때까지 **▶**를 누릅니다.
3. **복사 시작/흑백** 또는 **복사 시작/컬러**를 누릅니다.

인쇄할 용지 종류를 설정하려면

1. 용지함에 용지를 넣었는지 확인합니다.
2. 소프트웨어 응용 프로그램의 **File(파일)** 메뉴에서 **Print(인쇄)**를 선택합니다.
3. HP All-in-One 이 선택된 프린터인지 확인하십시오.
4. 팝업 메뉴에서 **Paper Type/Quality(용지 종류/품질)**를 선택합니다.
5. **Paper(용지)** 탭을 누릅니다.
6. **Paper type(용지 종류)** 팝업 메뉴에서 입력 용지함에 넣을 용지 종류를 선택합니다.

원인: HP All-in-One 의 인쇄 또는 복사 품질 설정이 너무 낮게 설정되어 있습니다.

해결책: 품질 설정을 확인하십시오. 인쇄 또는 복사에 사용되는 잉크의 양을 늘리려면 더 높은 품질 설정을 사용합니다.

인쇄 속도 또는 품질을 변경하려면

1. 용지함에 용지를 넣었는지 확인합니다.
2. 소프트웨어 응용 프로그램의 **File(파일)** 메뉴에서 **Print(인쇄)**를 선택합니다.
3. HP All-in-One 이 선택된 프린터인지 확인하십시오.
4. 팝업 메뉴에서 **Paper Type/Quality(용지 종류/품질)**를 선택합니다.
5. **Paper(용지)** 탭을 누릅니다.
6. **Paper type(용지 종류)** 팝업 메뉴에서 용지함에 있는 용지의 종류를 선택합니다.
7. **Quality(품질)** 팝업 메뉴에서 프로젝트에 적합한 품질 설정을 선택합니다.

복사 품질을 변경하려면

1. 입력 용지함에 용지를 넣었는지 확인합니다.
2. 원본의 인쇄면이 아래로 향하도록 하여 유리의 오른쪽 앞면 모서리에 놓거나 인쇄면이 위로 향하도록 하여 문서 공급기 용지함에 넣습니다.
문서 공급기 용지함을 사용할 경우 문서의 위쪽 모서리가 먼저 들어가도록 용지를 넣으십시오.
3. 복사 영역에서 해당 품질 설정이 켜질 때까지 **품질**을 누릅니다.
4. **복사 시작/흑백** 또는 **복사 시작/컬러**를 누릅니다.

문자열 가장자리가 흐릿하지 않음

원인: 글꼴 크기가 사용자 정의되었습니다.

해결책: 일부 소프트웨어 응용 프로그램에서는 확대하거나 인쇄할 때 가장자리가 흐릿하지 않은 사용자 정의 글꼴을 제공합니다. 또한 비트맵 문자열을

인쇄하려는 경우 확대하거나 인쇄할 때 가장자리가 고르지 않게 될 수 있습니다.

출력물의 페이지 하단이 가로로 비트러짐

원인: 페이지 하단 가까이에서 이미지에 연한 파랑, 회색 또는 갈색빛이 인쇄되어 있습니다.

해결책: 용지함에 고급 용지를 넣고 **최상, 최대 dpi** 또는 **고해상도**와 같은 고품질 인쇄 설정으로 이미지를 인쇄합니다. 인쇄하는 용지가 항상 평평하도록 해야 합니다. 최상의 품질을 얻으려면 **HP** 최고급 인쇄지를 사용하십시오.

문제가 지속되면 **HP All-in-One** 과 함께 설치된 소프트웨어나 다른 소프트웨어 프로그램을 사용하여 이미지를 180도 회전시켜 이미지의 얇은 파란색, 회색 또는 갈색 색조가 페이지의 바닥에 인쇄되지 않도록 하십시오. 6색 잉크 인쇄를 사용하여 이미지를 인쇄하십시오. 이렇게 하려면 흑백 잉크 카트리지가 사진 잉크 카트리지를 설치하십시오. 사진 잉크 카트리지와 컬러 잉크 카트리지가 설치되면 6색 잉크 시스템을 갖추게 되므로 사진 품질이 더 좋아집니다.

잉크 카트리지에 대한 자세한 내용은 [잉크 카트리지 문제 해결](#)을 참조하십시오.

용지에 대한 자세한 내용은 [지원되는 용지 사양 정보](#)를 참조하십시오.

출력물에서 색이 서로 섞임

원인: 인쇄 또는 복사 품질 설정이 **HP All-in-One** 에 넣은 용지 종류에 비해 너무 높게 설정되어 있습니다.

해결책: 품질 설정을 확인하십시오. 인쇄 또는 복사에 사용되는 잉크의 양을 줄이려면 품질 설정을 더 낮게 설정하여 사용하십시오.

인쇄 속도 또는 품질을 변경하려면

1. 용지함에 용지를 넣었는지 확인합니다.
2. 소프트웨어 응용 프로그램의 **File(파일)** 메뉴에서 **Print(인쇄)**를 선택합니다.
3. **HP All-in-One** 이 선택된 프린터인지 확인하십시오.
4. 팝업 메뉴에서 **Paper Type/Quality(용지 종류/품질)**를 선택합니다.
5. **Paper(용지)** 탭을 누릅니다.
6. **Paper type(용지 종류)** 팝업 메뉴에서 용지함에 있는 용지의 종류를 선택합니다.
7. **Quality(품질)** 팝업 메뉴에서 프로젝트에 적합한 품질 설정을 선택합니다.

복사 품질을 변경하려면

1. 입력 용지함에 용지를 넣었는지 확인합니다.
2. 원본의 인쇄면이 아래로 향하도록 하여 유리의 오른쪽 앞면 모서리에 놓거나 인쇄면이 위로 향하도록 하여 문서 공급기 용지함에 넣습니다.
문서 공급기 용지함을 사용할 경우 문서의 위쪽 모서리가 먼저 들어가도록 용지를 넣으십시오.
3. 복사 영역에서 해당 품질 설정이 켜질 때까지 **품질**을 누릅니다.
4. **복사 시작/흑백** 또는 **복사 시작/컬러**을 누릅니다.

원인: 용지 종류가 HP All-in-One 에 적합하지 않습니다.

해결책: HP 고급 용지 또는 HP All-in-One 에 적합한 다른 용지 종류를 사용하십시오.

용지 선택에 대한 자세한 내용은 [지원되는 용지 사양 정보](#)를 참조하십시오.

원인: 잘못된 용지 면에 인쇄했습니다.

해결책: 인쇄면이 아래로 가게 용지를 넣으십시오. 예를 들어 광택 인쇄지를 넣는 경우 광택면이 아래로 가게 하여 용지를 넣으십시오.

원인: 사용하고 있는 잉크가 HP 제품이 아닙니다.

해결책: HP 프린터에는 HP 정품 잉크 카트리지를 사용을 권장합니다. HP 정품 잉크 카트리지는 HP 프린터에서 최상의 결과를 쉽게 얻을 수 있도록 고안되어 여러번의 시험을 거친 제품입니다.

 **참고** HP에서는 HP 제품이 아닌 잉크의 품질이나 안정성을 보장할 수 없습니다. HP 제품이 아닌 잉크를 사용해서 발생하는 프린터 문제나 손상에 대한 프린터 서비스 또는 수리의 경우에는 보증이 적용되지 않습니다.

원인: 잉크 카트리지를 청소해야 합니다.

해결책: 자체 검사 보고서를 인쇄하여 잉크 카트리지에 문제가 있는지 여부를 확인하십시오. 자체 검사 보고서에 문제가 표시되면 잉크 카트리지를 청소하십시오. 문제가 지속되면 잉크 카트리지를 교체해야 할 수 있습니다.

잉크 카트리지에 대한 자세한 내용은 [잉크 카트리지 문제 해결](#)을 참조하십시오.

출력물에 가로 줄무늬나 선이 있는 경우

원인: 용지가 제대로 공급되지 않거나 용지를 잘못 넣었습니다.

해결책: 용지를 제대로 넣었는지 확인하십시오.

전체 크기 용지를 넣는 방법

1. 출력 용지함을 꺼냅니다.



2. 용지 너비 고정대를 가장 바깥쪽으로 밀니다.

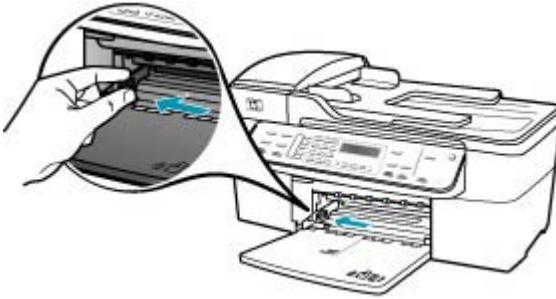

3. 평평한 바닥에 용지 묶음을 쳐서 가장자리를 맞춘 다음 용지에서 다음 사항을 확인합니다.

- 찢어짐, 먼지, 구겨짐 및 가장자리 휘어짐이 없는지 확인합니다.
- 묶음에 있는 용지가 모두 같은 크기와 종류인지 확인합니다.

4. 인쇄면이 아래로 오게 하여 용지 묶음의 짧은 쪽을 용지함 안으로 넣습니다. 용지 묶음을 끝까지 밀어 넣습니다.



△ 주의 용지함에 용지를 넣을 때는 HP All-in-One 이 작동하지 않으며 소리가 나지 않습니다. HP All-in-One 이 잉크 카트리지를 검사하는 중이거나 작업을 수행하는 경우 장치 내의 용지 위치가 잘못될 수도 있습니다. 용지를 너무 깊게 밀어 넣으면 HP All-in-One 에서 빈 페이지가 나옵니다.

※ 추가 정보 편지지를 사용하는 경우, 인쇄면이 아래로 오게 하여 페이지의 상단 부분을 먼저 넣습니다. 전체 크기 용지와 편지지 넣는 방법에 대한 자세한 내용은 용지함 밑에 있는 그림을 참조하십시오.

5. 용지 너비 고정대를 용지의 가장자리에서 멈출 때까지 안으로 밀어 넣습니다.

입력 용지함에 용지를 너무 많이 넣지 마십시오. 용지 묶음이 입력 용지함에 들어가고 용지 너비 고정대 위로 올라오지 않는지 확인합니다.



- 6. 출력 용지함을 다시 끼웁니다.



- 7. 용지함 확장기를 몸 쪽으로 당겨 올립니다.



☞ 참고 리갈 크기의 용지를 사용하는 경우 용지함 받침대를 닫아둡니다.

원인: HP All-in-One 의 인쇄 또는 복사 품질 설정이 너무 낮게 설정되어 있습니다.

해결책: 품질 설정을 확인하십시오. 인쇄 또는 복사에 사용되는 잉크의 양을 늘리려면 더 높은 품질 설정을 사용합니다.

인쇄 속도 또는 품질을 변경하려면

1. 용지함에 용지를 넣었는지 확인합니다.
2. 소프트웨어 응용 프로그램의 **File(파일)** 메뉴에서 **Print(인쇄)**를 선택합니다.
3. HP All-in-One 이 선택된 프린터인지 확인하십시오.
4. 팝업 메뉴에서 **Paper Type/Quality(용지 종류/품질)**를 선택합니다.
5. **Paper(용지)** 탭을 누릅니다.
6. **Paper type(용지 종류)** 팝업 메뉴에서 용지함에 있는 용지의 종류를 선택합니다.
7. **Quality(품질)** 팝업 메뉴에서 프로젝트에 적합한 품질 설정을 선택합니다.

복사 품질을 변경하려면

1. 입력 용지함에 용지를 넣었는지 확인합니다.
2. 원본의 인쇄면이 아래로 향하도록 하여 유리의 오른쪽 앞면 모서리에 놓거나 인쇄면이 위로 향하도록 하여 문서 공급기 용지함에 넣습니다.
문서 공급기 용지함을 사용할 경우 문서의 위쪽 모서리가 먼저 들어가도록 용지를 넣으십시오.
3. 복사 영역에서 해당 품질 설정이 켜질 때까지 **품질**을 누릅니다.
4. **복사 시작/흑백** 또는 **복사 시작/컬러**을 누릅니다.

원인: 잉크 카트리지를 청소해야 하거나 잉크가 부족합니다.

해결책: 잉크 카트리지의 잉크량 표시를 확인합니다. 잉크 카트리지에 잉크가 부족하거나 없으면 잉크 카트리지를 교체해야 할 수 있습니다.

잉크 카트리지에 잉크가 남아 있는데도 문제가 지속되면 자체 검사 보고서를 인쇄하여 잉크 카트리지에 문제가 있는지 확인합니다. 자체 검사 보고서에 문제가 표시되면 잉크 카트리지를 청소하십시오. 문제가 지속되면 잉크 카트리지를 교체해야 할 수 있습니다.

잉크 카트리지에 대한 자세한 내용은 [잉크 카트리지 문제 해결](#)을 참조하십시오.

원인: 잉크 카트리지의 잉크 노즐 영역 주위에 섬유질이나 먼지가 쌓여 있었던 것일 수 있습니다.

해결책: 잉크 카트리지를 확인하십시오. 잉크 노즐 주위에 섬유질이나 먼지가 있는 것처럼 보이면 잉크 카트리지의 잉크 노즐 부분을 청소합니다.

잉크 노즐 주변 영역을 청소하려면

1. HP All-in-One 을 켜고 잉크 카트리지 덮개를 여십시오.
인쇄 캐리지는 HP All-in-One 의 맨 오른쪽으로 이동합니다.
2. 인쇄 캐리지가 유힬 상태가 되고 조용해질 때까지 기다린 다음 HP All-in-One 의 뒷면에서 전원 코드를 뽑습니다.

 **참고** HP All-in-One 의 코드를 뽑아둔 기간에 따라 날짜 및 시간이 지워질 수 있습니다. 전원 코드를 다시 연결했을 때 날짜와 시간을 재설정해야 합니다.

3. 잉크 카트리지를 가볍게 아래로 눌러 해제한 다음 앞으로 당겨 슬롯에서 빼냅니다.

 **참고** 양쪽 잉크 카트리지를 동시에 제거하지는 마십시오. 한 번에 하나씩 빼서 청소해야 합니다. 잉크 카트리지를 HP All-in-One 외부에 30분 이상 두지 마십시오.

4. 잉크 노즐이 위로 향하게 하여 잉크 카트리지를 종이 위에 놓습니다.
5. 깨끗한 면봉에 증류수를 축축하게 묻힙니다.

6. 아래 표시된 것처럼 면봉을 사용하여 잉크 노즐 영역의 앞면과 가장자리를 청소합니다.

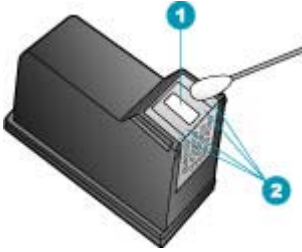

1	노즐 판(청소하지 않음)
2	잉크 노즐 영역 주변의 면과 가장자리

△ 주의 노즐 판은 청소하지 마십시오.

7. 잉크 카트리지를 슬롯 안으로 다시 밀어넣습니다. 잉크 카트리지가 제 자리에 고정될 때까지 기다립니다.
8. 필요한 경우 다른 잉크 카트리지에 대해서도 같은 작업을 반복합니다.
9. 잉크 카트리지 덮개를 닫고 HP All-in-One 뒷면에 전원 코드를 꽂습니다.

원인: 보내는 팩스기에 문제가 있음

해결책: 전송자에게 팩스기의 문제를 확인해 줄 것을 요청하십시오.

원인: 전화 회선 연결에 소음이 있습니다. 음질이 좋지 못한(소음) 전화 회선을 사용하면 인쇄 품질 문제가 발생할 수 있습니다.

해결책: 전화 회선의 소음으로 인하여 문제가 발생한 경우에는 전송자에게 팩스를 다시 보내 달라고 요청합니다. 다시 시도하면 품질이 좋아질 수 있습니다. 전화를 벽면의 전화 잭에 연결하고 잡음이나 소음이 있는지 확인하여 전화 회선의 음질을 확인할 수 있습니다. 문제가 지속되면 **오류 수정 모드 (ECM)**를 끄고 전화 회사에 연락하십시오.

제어판에서 **ECM 설정을 변경하려면**

1. **설정**을 누릅니다.
2. **5**를 누른 다음 **6**을 누릅니다.
그러면 **고급 팩스 설정**과 **오류 수정 모드**가 차례로 선택됩니다.
3. **▶**을 눌러 **켜기** 또는 **끄기**를 선택합니다.
4. **OK**를 누릅니다.

출력물에서 색상이 바랜 것처럼 나타나거나 선명하지 않은 경우

원인: 잉크 카트리지를 청소해야 하거나 잉크가 부족합니다.

해결책: 잉크 카트리지의 잉크량 표시를 확인합니다. 잉크 카트리지에 잉크가 부족하거나 없으면 잉크 카트리지를 교체해야 할 수 있습니다.

잉크 카트리지에 잉크가 남아 있는데도 문제가 지속되면 자체 검사 보고서를 인쇄하여 잉크 카트리지에 문제가 있는지 확인합니다. 자체 검사 보고서에 문제가 표시되면 잉크 카트리지를 청소하십시오. 문제가 지속되면 잉크 카트리지를 교체해야 할 수 있습니다.

잉크 카트리지에 대한 자세한 내용은 [잉크 카트리지 문제 해결](#)을 참조하십시오.

원인: HP All-in-One 의 인쇄 또는 복사 품질 설정이 너무 낮게 설정되어 있습니다.

해결책: 품질 설정을 확인하십시오. 인쇄 또는 복사에 사용되는 잉크의 양을 늘리려면 더 높은 품질 설정을 사용합니다.

복사 품질을 변경하려면

1. 입력 용지함에 용지를 넣었는지 확인합니다.
2. 원본의 인쇄면이 아래로 향하도록 하여 유리의 오른쪽 앞면 모서리에 놓거나 인쇄면이 위로 향하도록 하여 문서 공급기 용지함에 넣습니다.
문서 공급기 용지함을 사용할 경우 문서의 위쪽 모서리가 먼저 들어가도록 용지를 넣으십시오.
3. 복사 영역에서 해당 품질 설정이 켜질 때까지 **품질**을 누릅니다.
4. **복사 시작/흑백** 또는 **복사 시작/컬러**을 누릅니다.

인쇄 속도 또는 품질을 변경하려면

1. 용지함에 용지를 넣었는지 확인합니다.
2. 소프트웨어 응용 프로그램의 **File(파일)** 메뉴에서 **Print(인쇄)**를 선택합니다.
3. HP All-in-One 이 선택된 프린터인지 확인하십시오.
4. 팝업 메뉴에서 **Paper Type/Quality(용지 종류/품질)**를 선택합니다.
5. **Paper(용지)** 탭을 누릅니다.
6. **Paper type(용지 종류)** 팝업 메뉴에서 용지함에 있는 용지의 종류를 선택합니다.
7. **Quality(품질)** 팝업 메뉴에서 프로젝트에 적합한 품질 설정을 선택합니다.

품질 설정 변경에 관한 자세한 내용은 **HP Photosmart 소프트웨어 도움말**의 **J5700 series 도움말** 부분을 참조하십시오.

원인: 용지 종류가 HP All-in-One 에 적합하지 않습니다.

해결책: 사용 중인 용지에 섬유가 많이 함유되어 있으면 HP All-in-One 에서 배출된 잉크가 용지 표면에 완전히 배지 못할 수 있습니다. HP 고급 용지 또는 HP All-in-One 에 적합한 다른 용지 종류를 사용하십시오.

용지 선택에 대한 자세한 내용은 [지원되는 용지 사양 정보](#)를 참조하십시오.

원인: HP All-in-One 의 **밝게/어둡게** 복사 설정이 너무 밝게 설정되어 있습니다.

해결책: 복사본의 밝기와 어둡기를 조정하십시오.

제어판에서 복사본 대비 조절하는 방법

1. 입력 용지함에 용지를 넣었는지 확인합니다.
2. 원본의 인쇄면이 아래로 향하도록 하여 유리의 오른쪽 앞면 모서리에 놓거나 인쇄면이 위로 향하도록 하여 문서 공급기 용지함에 넣습니다.
문서 공급기 용지함을 사용할 경우 문서의 위쪽 모서리가 먼저 들어가도록 용지를 넣으십시오.
3. 복사 영역에서 **밝게/어둡게**가 나타날 때까지 **메뉴**를 반복해서 누릅니다.
4. 다음 중 하나를 수행하십시오.
 - 복사본을 어둡게 하려면 **▶**를 누릅니다.
 - 복사본을 밝게 하려면 **◀**를 누릅니다.
5. **복사 시작/흑백** 또는 **복사 시작/컬러**를 누릅니다.

원인: 용지 종류 설정이 잘못되었습니다.

해결책: 용지함에 넣은 용지 종류와 일치하도록 용지 종류 설정을 변경하십시오.

복사 용지 종류를 설정하려면

1. 복사 영역에서 용지 종류가 나타날 때까지 **메뉴**를 반복해서 누릅니다.
2. 적절한 용지 종류가 나타날 때까지 **▶**를 누릅니다.
3. **복사 시작/흑백** 또는 **복사 시작/컬러**를 누릅니다.

인쇄할 용지 종류를 설정하려면

1. 용지함에 용지를 넣었는지 확인합니다.
2. 소프트웨어 응용 프로그램의 **File(파일)** 메뉴에서 **Print(인쇄)**를 선택합니다.
3. HP All-in-One 이 선택된 프린터인지 확인하십시오.
4. 팝업 메뉴에서 **Paper Type/Quality(용지 종류/품질)**를 선택합니다.
5. **Paper(용지)** 탭을 누릅니다.
6. **Paper type(용지 종류)** 팝업 메뉴에서 입력 용지함에 넣을 용지 종류를 선택합니다.

원인: 신문 사진과 같은 낮은 품질의 사진을 복사하면 복사물에 띠, 무늬, 선 등이 나타날 수 있습니다. 이를 모아레 패턴이라고 합니다.

해결책: 모아레 패턴을 줄이려면 유리에 하나 이상의 깨끗한 플라스틱 용지 보호대를 놓은 다음 원본의 인쇄된 부분을 아래쪽으로 하여 용지 보호대 위에 놓습니다.

원인: 유리나 문서 덮개 안쪽에 부스러기가 붙어 있으면 복사 품질이 저하되거나 처리 속도가 느려집니다.

해결책:

유리를 청소하려면

1. HP All-in-One 의 전원을 끄고 덮개를 들어 올립니다.
2. 비연마용 유리 세제를 살짝 축인 부드러운 천이나 스폰지로 유리를 청소합니다.

△ 주의 연마재나 아세톤, 벤젠, 사염화탄소 등은 사용하지 마십시오. 이런 약품을 사용하면 유리가 손상될 수 있습니다. 세제를 유리에 직접 바르거나 뿌리지 마십시오. 액체가 유리 아래로 스며들어 장치를 손상시킬 수 있습니다.

3. 얼룩지지 않도록 부드럽고 보풀이 없는 마른 천으로 유리를 닦아서 건조시킵니다.
4. HP All-in-One 의 전원을 켭니다.

덮개 뒷면을 청소하려면

1. HP All-in-One 전원을 끄고 전원 코드를 뽑은 다음 덮개를 들어 올립니다.

 참고 HP All-in-One 의 코드를 뽑아둔 기간에 따라 날짜 및 시간이 지워질 수 있습니다. 전원 코드를 다시 연결했을 때 날짜와 시간을 재설정해야 합니다.

2. 자극이 없는 세제와 온수를 살짝 축인 부드러운 천이나 스폰지로 흰색 문서 등판을 청소합니다.
등판을 부드럽게 닦아냅니다. 너무 세게 문지르지 마십시오.
3. 부드럽고 보풀이 없는 마른 천으로 등판을 닦아서 건조시킵니다.

△ 주의 등판이 굽힐 수 있으므로 종이 재질의 형꺽은 사용하지 마십시오.

4. 이렇게 해도 등판이 깨끗해지지 않을 경우, 소독용 알코올을 사용하여 이전 단계를 반복한 다음 젖은 천으로 등판 전체를 닦아 남아 있는 알코올을 제거합니다.

△ 주의 HP All-in-One 의 유리나 외부에 알코올을 쏟으면 장치가 손상될 수 있으므로 특별히 주의하십시오.

출력물이 흐릿하게 보이는 경우

원인: 팩스 전송자가 낮은 해상도를 사용하고 있거나 원본의 품질이 좋지 않습니다.

해결책: 전송자에게 해상도를 높이고 원본의 품질을 확인하도록 요청하십시오.

원인: 용지함에 들어 있는 용지가 HP All-in-One 에 적합하지 않습니다.

해결책: 사용 중인 용지에 섬유가 많이 함유되어 있으면 HP All-in-One 에서 배출된 잉크가 용지 표면에 완전히 배지 못할 수 있습니다. HP 고급 용지 또는 HP All-in-One 에 적합한 다른 용지 종류를 사용하십시오.

용지 선택에 대한 자세한 내용은 [지원되는 용지 사양 정보](#)를 참조하십시오.

원인: 용지 종류 복사 또는 인쇄 설정이 잘못되었습니다.

해결책: 용지함에 넣은 용지 종류와 일치하도록 용지 종류 설정을 변경하십시오.

복사 용지 종류를 설정하려면

1. 복사 영역에서 용지 종류가 나타날 때까지 메뉴를 반복해서 누릅니다.
2. 적절한 용지 종류가 나타날 때까지 ▶를 누릅니다.
3. 복사 시작/흑백 또는 복사 시작/컬러를 누릅니다.

인쇄할 용지 종류를 설정하려면

1. 용지함에 용지를 넣었는지 확인합니다.
2. 소프트웨어 응용 프로그램의 File(파일) 메뉴에서 Print(인쇄)를 선택합니다.
3. HP All-in-One 이 선택된 프린터인지 확인하십시오.
4. 팝업 메뉴에서 Paper Type/Quality(용지 종류/품질)를 선택합니다.
5. Paper(용지) 탭을 누릅니다.
6. Paper type(용지 종류) 팝업 메뉴에서 입력 용지함에 넣을 용지 종류를 선택합니다.

원인: HP All-in-One 의 인쇄 또는 복사 품질 설정이 너무 낮게 설정되어 있습니다.

해결책: 품질 설정을 확인하십시오. 인쇄 또는 복사에 사용되는 잉크의 양을 늘리려면 더 높은 품질 설정을 사용합니다.

인쇄 속도 또는 품질을 변경하려면

1. 용지함에 용지를 넣었는지 확인합니다.
2. 소프트웨어 응용 프로그램의 File(파일) 메뉴에서 Print(인쇄)를 선택합니다.

3. HP All-in-One 이 선택된 프린터인지 확인하십시오.
4. 팝업 메뉴에서 **Paper Type/Quality(용지 종류/품질)**를 선택합니다.
5. **Paper(용지)** 탭을 누릅니다.
6. **Paper type(용지 종류)** 팝업 메뉴에서 용지함에 있는 용지의 종류를 선택합니다.
7. **Quality(품질)** 팝업 메뉴에서 프로젝트에 적합한 품질 설정을 선택합니다.

복사 품질을 변경하려면

1. 입력 용지함에 용지를 넣었는지 확인합니다.
2. 원본의 인쇄면이 아래로 향하도록 하여 유리의 오른쪽 앞면 모서리에 놓거나 인쇄면이 위로 향하도록 하여 문서 공급기 용지함에 넣습니다.
문서 공급기 용지함을 사용할 경우 문서의 위쪽 모서리가 먼저 들어가도록 용지를 넣으십시오.
3. 복사 영역에서 해당 품질 설정이 켜질 때까지 **품질**을 누릅니다.
4. **복사 시작/흑백** 또는 **복사 시작/컬러**를 누릅니다.

원인: 잘못된 용지 면에 인쇄했습니다.

해결책: 인쇄면이 아래로 오게 용지를 넣으십시오. 예를 들어 광택 사진 용지를 넣는 경우 광택면이 아래로 가게 하여 용지를 넣으십시오.

출력물에 세로 줄무늬가 있는 경우

원인: 용지 종류가 HP All-in-One 에 적합하지 않습니다.

해결책: 사용 중인 용지에 섬유가 많이 함유되어 있으면 HP All-in-One 에서 배출된 잉크가 용지 표면에 완전히 배지 못할 수 있습니다. HP 고급 용지 또는 HP All-in-One 에 적합한 다른 용지 종류를 사용하십시오.

용지 선택에 대한 자세한 내용은 [지원되는 용지 사양 정보](#)를 참조하십시오.

원인: 보내는 팩스기의 유리 또는 자동 문서 공급기가 더럽습니다.

해결책: 팩스에 세로 줄무늬나 선이 나타나는 경우 전송자 팩스기의 유리나 자동 문서 공급기에 오물이나 먼지가 있을 수 있습니다. 전송자에게 유리나 자동 문서 공급기가 깨끗한지 확인해 줄 것을 요청합니다.

출력물이 기울어지거나 비뚤어진 경우

원인: 용지가 제대로 공급되지 않거나 용지를 잘못 넣었습니다.

해결책: 용지를 제대로 넣었는지 확인하십시오.

전체 크기 용지를 넣는 방법

1. 출력 용지함을 꺼냅니다.



2. 용지 너비 고정대를 가장 바깥쪽으로 밀니다.

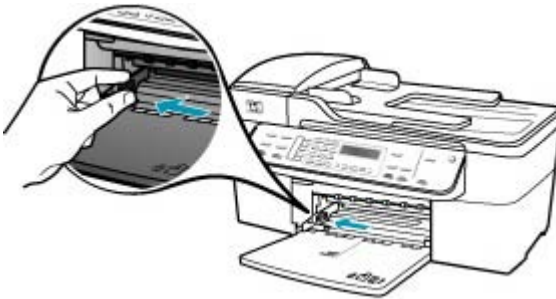

3. 평평한 바닥에 용지 묶음을 쳐서 가장자리를 맞춘 다음 용지에서 다음 사항을 확인합니다.

- 찢어짐, 먼지, 구겨짐 및 가장자리 휘어짐이 없는지 확인합니다.
- 묶음에 있는 용지가 모두 같은 크기와 종류인지 확인합니다.

4. 인쇄면이 아래로 오게 하여 용지 묶음의 짧은 쪽을 용지함 안으로 넣습니다. 용지 묶음을 끝까지 밀어 넣습니다.



△ 주의 용지함에 용지를 넣을 때는 HP All-in-One 이 작동하지 않으며 소리가 나지 않습니다. HP All-in-One 이 잉크 카트리지를 검사하는 중이거나 작업을 수행하는 경우 장치 내의 용지 위치가 잘못될 수도 있습니다. 용지를 너무 깊게 밀어 넣으면 HP All-in-One 에서 빈 페이지가 나옵니다.

※ 추가 정보 편지지를 사용하는 경우, 인쇄면이 아래로 오게 하여 페이지의 상단 부분을 먼저 넣습니다. 전체 크기 용지와 편지지 넣는 방법에 대한 자세한 내용은 용지함 밑에 있는 그림을 참조하십시오.

5. 용지 너비 고정대를 용지의 가장자리에서 멈출 때까지 안으로 밀어 넣습니다.

입력 용지함에 용지를 너무 많이 넣지 마십시오. 용지 묶음이 입력 용지함에 들어가고 용지 너비 고정대 위로 올라오지 않는지 확인합니다.



6. 출력 용지함을 다시 끼웁니다.



7. 용지함 확장기를 몸 쪽으로 당겨 올립니다.



☞ 참고 리갈 크기의 용지를 사용하는 경우 용지함 받침대를 닫아둡니다.

원인: 보내는 팩스기에서 원본을 올바르게 넣지 않았을 수 있습니다.

해결책: 전송자에게 팩스를 올바르게 전송했는지 물어봅니다.

원인: 두 가지 종류 이상의 용지가 용지함에 들어 있습니다.

해결책: 한 번에 한 가지 종류의 용지만 넣습니다. 팩스를 인쇄할 때 용지함에 레터, A4 또는 리갈 용지가 들어 있는지 확인하십시오.

받은 팩스의 인쇄 품질이 좋지 않음

원인: 전화 회선 연결에 소음이 있습니다.

해결책: 전화 회선의 소음으로 인하여 문제가 발생한 경우에는 전송자에게 팩스를 다시 보내 달라고 요청합니다. 다시 시도하면 품질이 좋아질 수 있습니다. 전화를 벽면의 전화 잭에 연결하고 잡음이나 소음이 있는지 확인하여

전화 회선의 음질을 확인할 수 있습니다. 문제가 지속되면 **오류 수정 모드 (ECM)**를 끄고 전화 회사에 연락하십시오.

제어판에서 **ECM 설정을 변경하려면**

1. **설정**을 누릅니다.
2. **5**를 누른 다음 **6**을 누릅니다.
그러면 **고급 팩스 설정**과 **오류 수정 모드**가 차례로 선택됩니다.
3. **▶**을 눌러 **켜기** 또는 **끄기**를 선택합니다.
4. **OK**를 누릅니다.

원인: 보내는 팩스기에 문제가 있음

해결책: 전송자에게 팩스기의 문제를 확인해 줄 것을 요청하십시오. 또한 다른 전송자가 보낸 팩스에도 동일한 품질 문제가 있는지 확인합니다.

원인: 보내는 팩스기의 유리 또는 자동 문서 공급기가 더럽습니다.

해결책: 팩스에 세로 줄무늬나 선이 나타나는 경우 전송자 팩스기의 유리 또는 자동 문서 공급기에 오물이나 먼지가 있을 수 있습니다. 전송자에게 유리나 자동 문서 공급기가 깨끗한지 확인해 줄 것을 요청합니다.

원인: 잉크 카트리지를 청소해야 하거나 잉크가 부족합니다.

해결책: 잉크 카트리지의 잉크량 표시를 확인합니다. 잉크 카트리지에 잉크가 부족하거나 없으면 잉크 카트리지를 교체해야 할 수 있습니다.

잉크 카트리지에 잉크가 남아 있는데도 문제가 지속되면 자체 검사 보고서를 인쇄하여 잉크 카트리지에 문제가 있는지 확인합니다. 자체 검사 보고서에 문제가 표시되면 잉크 카트리지를 청소하십시오. 문제가 지속되면 잉크 카트리지를 교체해야 할 수 있습니다.

잉크 카트리지에 대한 자세한 내용은 [잉크 카트리지 문제 해결](#)을 참조하십시오.

받은 팩스의 일부 페이지가 흐리거나 비어 있음

원인: 잉크 카트리지를 청소해야 하거나 잉크가 부족합니다.

해결책: 잉크 카트리지의 잉크량 표시를 확인합니다. 잉크 카트리지에 잉크가 부족하거나 없으면 잉크 카트리지를 교체해야 할 수 있습니다.

잉크 카트리지에 잉크가 남아 있는데도 문제가 지속되면 자체 검사 보고서를 인쇄하여 잉크 카트리지에 문제가 있는지 확인합니다. 자체 검사 보고서에 문제가 표시되면 잉크 카트리지를 청소하십시오. 문제가 지속되면 잉크 카트리지를 교체해야 할 수 있습니다.

잉크 카트리지에 대한 자세한 내용은 [잉크 카트리지 문제 해결](#)을 참조하십시오.

원인: 전송자가 보내는 팩스기에 원본을 잘못 넣었습니다.

해결책: 전송자가 원본을 보내는 팩스기에 올바르게 넣었는지, 아니면 실수로 빈 페이지를 보냈는지 확인합니다.

원인: HP All-in-One 에서 팩스를 인쇄하는 중 두 장을 한꺼번에 집어 올렸습니다.

해결책: HP All-in-One 에 종이가 몇 장 남지 않은 경우 용지함에 용지를 더 넣으십시오. 용지함에 용지가 많이 있으면 용지를 꺼내서 용지 더미를 편평한 면에 대고 간추린 다음 용지함에 다시 넣으십시오.

원인: 용지함에 들어 있는 용지가 팩스에 적합하지 않습니다.

해결책: 사용 중인 용지에 섬유가 많이 함유되어 있으면 HP All-in-One 에서 배출된 잉크가 용지 표면에 완전히 배지 못할 수 있습니다. HP 고급 용지 또는 HP All-in-One 에 적합한 다른 용지 종류를 사용하십시오.

용지 선택에 대한 자세한 내용은 [지원되는 용지 사양 정보](#)를 참조하십시오.

사진을 복사 또는 인쇄할 때 잉크가 용지에 초과 분사되는 경우

원인: 사진 복사본을 만들 때 소량(몇 밀리미터)의 초과 분사는 일반적입니다. 하지만 몇 밀리미터 이상의 초과 분사가 있을 경우 이것은 HP All-in-One 에서 투입된 용지를 실제 너비보다 더 넓은 것으로 인식한다는 것을 의미할 수 있습니다.

☞ 추가 정보 용지에 잉크가 초과 분사되는 것을 확인하는 한 가지 방법은 복사 또는 인쇄 작업을 실행한 후 인쇄한 페이지의 뒷면을 확인하는 것입니다. 페이지의 뒷면에 잉크 줄이 그어져 있으면 HP All-in-One 에서 이전 복사 또는 인쇄 작업을 수행하면서 초과 분사한 것일 수 있습니다.

해결책: 용지 크기 설정을 확인합니다. 용지함에 넣은 용지에 맞게 용지 크기를 설정합니다.

제어판에서 용지 크기를 설정하려면

1. 복사 영역에서 **복사 용지 크기**가 나타날 때까지 **메뉴**를 반복해서 누릅니다.
2. 적절한 용지 크기가 나타날 때까지 **▶**를 누릅니다.
3. **복사 시작/흑백** 또는 **복사 시작/컬러**를 누릅니다.

용지함에 용지가 공급되지 않음

원인: 용지함에 용지가 부족합니다.

해결책: HP All-in-One 에 용지가 없거나 남은 용지가 조금밖에 없을 경우 용지함에 용지를 더 넣으십시오. 용지함에 용지가 있으면 그 용지를 제거하

고 용지 더미를 평평한 면에 대고 간추린 다음 용지함에 다시 넣으십시오.
인쇄 작업을 계속하려면 HP All-in-One 의 제어판에서 **OK** 를 누르십시오.

인쇄 문제 해결

이 단원에서는 다음 항목에 대해 알아봅니다.

- 봉투가 제대로 인쇄되지 않음
- 테두리 없는 이미지 인쇄시 예상치 못한 결과가 발생함
- HP All-in-One 에서 응답하지 않음
- HP All-in-One 에서 의미 없는 문자가 인쇄됨
- 인쇄가 되지 않음
- 문서가 인쇄되지 않음
- 여백이 예상대로 인쇄되지 않음
- 문자열이나 그래픽이 페이지 가장자리에서 잘림
- 인쇄 중 빈 페이지가 나옴
- 사진을 인쇄할 때 잉크가 HP All-in-One 내부로 분사됨

봉투가 제대로 인쇄되지 않음

원인: 봉투 더미가 잘못 넣어졌습니다.

해결책: 입력 용지함에서 용지를 모두 제거합니다. 봉투 덮개 부분이 위로 가게 하고 왼쪽을 향하도록 하여 용지함에 봉투 더미를 넣으십시오.

 **참고** 용지 걸림을 피하려면 봉투 덮개 부분을 봉투 안쪽으로 접어 넣으십시오.



봉투를 넣으려면

1. 출력 용지함을 제거합니다.
2. 입력 용지함에서 용지를 모두 제거합니다.

3. 봉투의 덮개 부분이 위쪽을 향하고 왼쪽에 오도록 하여 봉투를 입력 용지함의 가장 오른쪽으로 넣습니다. 봉투 묶음을 끝까지 밀어 넣습니다.

☞ 추가 정보 봉투 넣는 방법에 대한 자세한 내용은 입력 용지함의 밑면에 새겨진 그림을 참조하십시오.

4. 용지 너비 고정대를 봉투 묶음이 있는 곳까지 안으로 밀어 넣습니다. 입력 용지함에 용지를 너무 많이 넣지 마십시오. 봉투 묶음이 용지함에 들어가 용지 너비 고정대 위로 올라오지 않는지 확인합니다.



5. 출력 용지함을 다시 끼웁니다.

원인: 잘못된 봉투 종류를 넣었습니다.

해결책: 광택이 있거나 울룩불룩한 봉투 또는 걸쇠나 창이 있는 봉투는 사용하지 마십시오.

원인: 봉투에 잉크가 얼룩집니다.

해결책: 봉투를 인쇄할 때 잉크가 얼룩지면 봉투 덮개 부분을 봉투 안에 접어 넣으십시오. 문제가 지속되면 검정색 잉크 카트리지를 제거하고 컬러 잉크 카트리지만 설치된 상태로 인쇄하십시오.

테두리 없는 이미지 인쇄시 예상치 못한 결과가 발생함

원인: 비 HP 소프트웨어 응용프로그램에서 테두리 없는 이미지 인쇄시 예상치 못한 결과가 발생합니다.

해결책: HP All-in-One 과 함께 제공된 사진 이미지 소프트웨어에서 이미지를 인쇄해 보십시오.

HP All-in-One 에서 응답하지 않음

원인: HP All-in-One 이 다른 작업을 수행 중입니다.

해결책: HP All-in-One 이 복사, 팩스, 스캔 등의 다른 작업을 수행하고 있으면 HP All-in-One 이 현재 작업을 마칠 때까지 인쇄 작업이 지연됩니다.

일부 문서는 인쇄하는 데 시간이 오래 걸리는 경우도 있습니다. 인쇄 작업을 HP All-in-One 으로 보낸 후 몇 분이 지나도 인쇄가 되지 않으면 HP All-in-One 디스플레이에 메시지가 표시되어 있는지 확인하십시오.

원인: HP All-in-One 에 용지가 걸렸습니다.

해결책: 용지 걸림 제거에 대한 자세한 내용은 [용지 걸림 제거](#)를 참조하십시오.

원인: HP All-in-One 에 용지가 없습니다.

해결책: 용지함에 용지를 넣으십시오.

전체 크기 용지를 넣는 방법

1. 출력 용지함을 꺼냅니다.



2. 용지 너비 고정대를 가장 바깥쪽으로 맞춥니다.

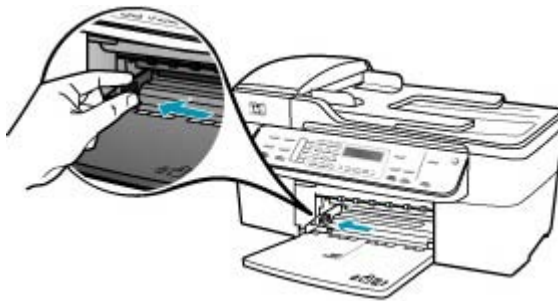

3. 평평한 바닥에 용지 묶음을 쳐서 가장자리를 맞춘 다음 용지에서 다음 사항을 확인합니다.
 - 찢어짐, 먼지, 구겨짐 및 가장자리 휘어짐이 없는지 확인합니다.
 - 묶음에 있는 용지가 모두 같은 크기와 종류인지 확인합니다.

4. 인쇄면이 아래로 오게 하여 용지 묶음의 짧은 쪽을 용지함 안으로 넣습니다. 용지 묶음을 끝까지 밀어 넣습니다.



△ 주의 용지함에 용지를 넣을 때는 HP All-in-One 이 작동하지 않으며 소리가 나지 않습니다. HP All-in-One 이 잉크 카트리지를 검사하는 중이거나 작업을 수행하는 경우 장치 내의 용지 위치가 잘못될 수도 있습니다. 용지를 너무 깊게 밀어 넣으면 HP All-in-One 에서 빈 페이지가 나옵니다.

☞ 추가 정보 편지지를 사용하는 경우, 인쇄면이 아래로 오게 하여 페이지의 상단 부분을 먼저 넣습니다. 전체 크기 용지와 편지지 넣는 방법에 대한 자세한 내용은 용지함 밑에 있는 그림을 참조하십시오.

5. 용지 너비 고정대를 용지의 가장자리에서 멈출 때까지 안으로 밀어 넣습니다.

입력 용지함에 용지를 너무 많이 넣지 마십시오. 용지 묶음이 입력 용지함에 들어가고 용지 너비 고정대 위로 올라오지 않는지 확인합니다.



6. 출력 용지함을 다시 끼웁니다.



7. 용지함 확장기를 몸 쪽으로 당겨 올립니다.



 참고 리갈 크기의 용지를 사용하는 경우 용지함 받침대를 닫아둡니다.

원인: 인쇄 캐리지가 정지되었습니다.

해결책: HP All-in-One 을 끄고, 포장 재료 등 인쇄 캐리지를 차단하고 있는 것을 모두 제거한 다음 HP All-in-One 을 다시 켭니다.

원인: 컴퓨터가 HP All-in-One 과 통신하지 않습니다.

해결책: HP All-in-One 이 컴퓨터에 제대로 연결되어 있지 않으면 통신 오류가 발생할 수 있습니다. 아래 그래픽과 같이 USB 케이블이 HP All-in-One 과 컴퓨터에 제대로 연결되어 있는지 확인하십시오.

HP Photosmart Studio(Mac) 소프트웨어에서 테스트 페이지를 인쇄하여 HP All-in-One 과 Mac 이 정상적으로 작동하는지 연결 상태를 확인할 수 있습니다. 이 테스트 페이지는 제어판에서 인쇄할 수 있는 자체 검사 보고서와 다릅니다.

테스트 페이지를 인쇄하려면

1. Dock(도크)에서 **HP Device Manager(HP 장치 관리자)**를 선택합니다.
HP Device Manager(HP 장치 관리자) 창이 나타납니다.
2. **정보 및 설정** 드롭다운 메뉴에서 **프린터 관리**를 선택합니다.

- 3. HP All-in-One 을 선택한 다음 **유틸리티 시작**을 선택합니다.
- 4. **Print Test Page(테스트 페이지 인쇄)**를 누릅니다.
연결이 설정되어 있고 올바르게 작동하면 테스트 페이지가 인쇄됩니다.
HP All-in-One 설정에 대한 자세한 내용은 HP All-in-One 과 함께 제공된 설치 포스터를 참조하십시오.

원인: HP All-in-One 이 꺼져 있습니다.

해결책: HP All-in-One 의 디스플레이를 확인합니다. 디스플레이의 내용이 나타나지 않고 전원 버튼 옆의 표시등이 꺼져 있으면 HP All-in-One 은 꺼져 있는 것입니다. 전원 코드가 HP All-in-One 에 확실히 연결되어 있고 전원 콘센트에 꽂혀 있는지 확인하십시오. 전원 단추를 눌러서 HP All-in-One 을 켜십시오.

원인: HP All-in-One 에 오류가 발생합니다.

해결책: HP All-in-One 을 끈 다음 전원 코드를 뽑습니다. 전원 코드를 다시 꽂은 다음 전원 버튼을 눌러 HP All-in-One 을 켵니다.

 **참고** HP All-in-One 의 코드를 뽑아둔 기간에 따라 날짜 및 시간이 지워질 수 있습니다. 전원 코드를 다시 연결했을 때 날짜와 시간을 재설정해야 합니다.

HP All-in-One 에서 의미 없는 문자가 인쇄됨

원인: HP All-in-One 의 메모리가 꽉 찼습니다.

해결책: HP All-in-One 과 컴퓨터를 60초 정도 껐다가 모두 다시 켜서 인쇄해 보십시오.

원인: 문서가 손상되었습니다.

해결책: 동일한 소프트웨어 응용 프로그램에서 다른 문서를 인쇄해 보십시오. 인쇄가 되면 손상되지 않은 문서의 이전 저장 버전을 인쇄해 보십시오.

인쇄가 되지 않음

원인: HP All-in-One 이 꺼져 있습니다.

해결책: HP All-in-One 의 디스플레이를 확인합니다. 디스플레이의 내용이 나타나지 않고 전원 버튼 옆의 표시등이 꺼져 있으면 HP All-in-One 은 꺼져 있는 것입니다. 전원 코드가 HP All-in-One 에 확실히 연결되어 있고 전원 콘센트에 꽂혀 있는지 확인하십시오. 전원 단추를 눌러서 HP All-in-One 을 켜십시오.

원인: HP All-in-One 이 다른 작업을 수행 중입니다.

해결책: HP All-in-One 이 복사, 팩스, 스캔 등의 다른 작업을 수행하고 있으면 HP All-in-One 이 현재 작업을 마칠 때까지 인쇄 작업이 지연됩니다.

일부 문서는 인쇄하는 데 시간이 오래 걸리는 경우도 있습니다. 인쇄 작업을 HP All-in-One 으로 보낸 후 몇 분이 지나도 인쇄가 되지 않으면 HP All-in-One 디스플레이에 메시지가 표시되어 있는지 확인하십시오.

원인: HP All-in-One 이 선택된 프린터가 아닙니다.

해결책: 소프트웨어 응용 프로그램에서 HP All-in-One 을 프린터로 선택했는지 확인합니다.

원인: 컴퓨터가 HP All-in-One 과 통신하지 않습니다.

해결책: HP All-in-One 이 컴퓨터에 제대로 연결되어 있지 않으면 통신 오류가 발생할 수 있습니다. 아래 그래픽과 같이 **USB** 케이블이 HP All-in-One 과 컴퓨터에 제대로 연결되어 있는지 확인하십시오.

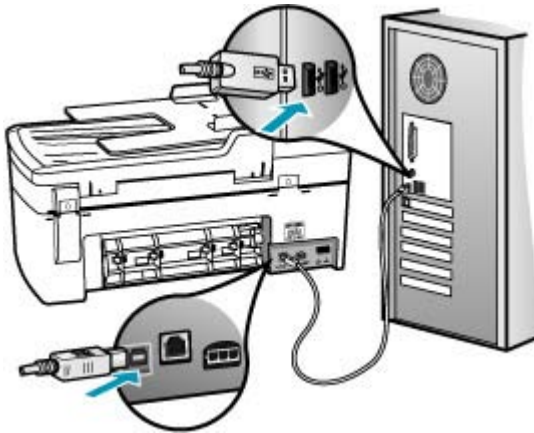

HP Photosmart Studio(Mac) 소프트웨어에서 테스트 페이지를 인쇄하여 HP All-in-One 과 Mac 이 정상적으로 작동하는지 연결 상태를 확인할 수 있습니다. 이 테스트 페이지는 제어판에서 인쇄할 수 있는 자체 검사 보고서와 다릅니다.

테스트 페이지를 인쇄하려면

1. Dock(도크)에서 **HP Device Manager(HP 장치 관리자)**를 선택합니다.
HP Device Manager(HP 장치 관리자) 창이 나타납니다.
2. 정보 및 설정 드롭다운 메뉴에서 **프린터 관리**를 선택합니다.

3. HP All-in-One 을 선택한 다음 **유틸리티 시작**을 선택합니다.
4. **Print Test Page(테스트 페이지 인쇄)**를 누릅니다.
연결이 설정되어 있고 올바르게 작동하면 테스트 페이지가 인쇄됩니다.
HP All-in-One 설정에 대한 자세한 내용은 HP All-in-One 과 함께 제공된 설치 포스터를 참조하십시오.

원인: HP All-in-One 에 용지가 걸렸습니다.

해결책: 용지 걸림 제거에 대한 자세한 내용은 [용지 걸림 제거](#)를 참조하십시오.

원인: 인쇄 캐리지가 정지되었습니다.

해결책: HP All-in-One 을 끄고, 포장 재료 등 인쇄 캐리지를 차단하고 있는 것을 모두 제거한 다음 HP All-in-One 을 다시 켭니다.

원인: HP All-in-One 에 용지가 없습니다.

해결책: 용지함에 용지를 넣으십시오.

전체 크기 용지를 넣는 방법

1. 출력 용지함을 꺼냅니다.



2. 용지 너비 고정대를 가장 바깥쪽으로 밀니다.

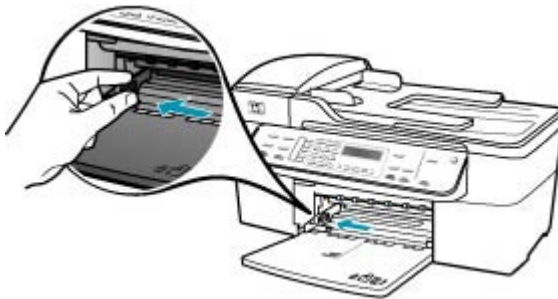

3. 평평한 바닥에 용지 묶음을 쳐서 가장자리를 맞춘 다음 용지에서 다음 사항을 확인합니다.
 - 찢어짐, 먼지, 구겨짐 및 가장자리 휘어짐이 없는지 확인합니다.
 - 묶음에 있는 용지가 모두 같은 크기와 종류인지 확인합니다.
4. 인쇄면이 아래로 오게 하여 용지 묶음의 짧은 쪽을 용지함 안으로 넣습니다. 용지 묶음을 끝까지 밀어 넣습니다.



△ 주의 용지함에 용지를 넣을 때는 HP All-in-One 이 작동하지 않으며 소리가 나지 않습니다. HP All-in-One 이 잉크 카트리지를 검사하는 중이거나 작업을 수행하는 경우 장치 내의 용지 위치가 잘못될 수도 있습니다. 용지를 너무 깊게 밀어 넣으면 HP All-in-One 에서 빈 페이지가 나옵니다.

☞ 추가 정보 편지지를 사용하는 경우, 인쇄면이 아래로 오게 하여 페이지의 상단 부분을 먼저 넣습니다. 전체 크기 용지와 편지지 넣는 방법에 대한 자세한 내용은 용지함 밑에 있는 그림을 참조하십시오.

5. 용지 너비 고정대를 용지의 가장자리에서 멈출 때까지 안으로 밀어 넣습니다.
입력 용지함에 용지를 너무 많이 넣지 마십시오. 용지 묶음이 입력 용지함에 들어가고 용지 너비 고정대 위로 올라오지 않는지 확인합니다.



6. 출력 용지함을 다시 끼웁니다.



7. 용지함 확장기를 몸 쪽으로 당겨 올립니다.



☞ 참고 리갈 크기의 용지를 사용하는 경우 용지함 받침대를 닫아둡니다.

문서가 인쇄되지 않음

원인: 용지함이 비었거나 용지 걸림이 발생했습니다.

해결책: 용지함에 용지가 넣어져 있는지 또는 용지가 걸리지 않았는지 확인하십시오.

전체 크기 용지를 넣는 방법

1. 출력 용지함을 꺼냅니다.



2. 용지 너비 고정대를 가장 바깥쪽으로 맞춥니다.

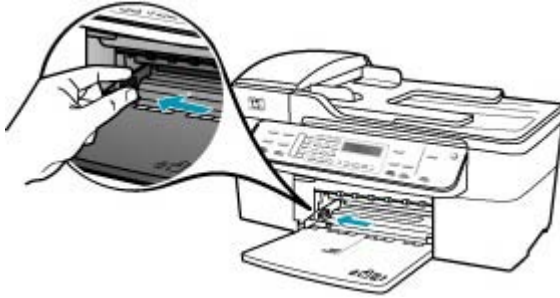

3. 평평한 바닥에 용지 묶음을 쳐서 가장자리를 맞춘 다음 용지에서 다음 사항을 확인합니다.
- 찢어짐, 먼지, 구겨짐 및 가장자리 휘어짐이 없는지 확인합니다.
 - 묶음에 있는 용지가 모두 같은 크기와 종류인지 확인합니다.
4. 인쇄면이 아래로 오게 하여 용지 묶음의 짧은 쪽을 용지함 안으로 넣습니다. 용지 묶음을 끝까지 밀어 넣습니다.



△ 주의 용지함에 용지를 넣을 때는 HP All-in-One 이 작동하지 않으며 소리가 나지 않습니다. HP All-in-One 이 잉크 카트리지를 검사하는 중이거나 작업을 수행하는 경우 장치 내의 용지 위치가 잘못될 수도 있습니다. 용지를 너무 깊게 밀어 넣으면 HP All-in-One 에서 빈 페이지가 나옵니다.

※ 추가 정보 편지지를 사용하는 경우, 인쇄면이 아래로 오게 하여 페이지의 상단 부분을 먼저 넣습니다. 전체 크기 용지와 편지지 넣는 방법에 대한 자세한 내용은 용지함 밑에 있는 그림을 참조하십시오.

5. 용지 너비 고정대를 용지의 가장자리에서 멈출 때까지 안으로 밀어 넣습니다.
입력 용지함에 용지를 너무 많이 넣지 마십시오. 용지 묶음이 입력 용지함에 들어가고 용지 너비 고정대 위로 올라오지 않는지 확인합니다.



6. 출력 용지함을 다시 끼웁니다.



7. 용지함 확장기를 몸 쪽으로 당겨 올립니다.



참고 리갈 크기의 용지를 사용하는 경우 용지함 받침대를 닫아둡니다.

용지 걸림 제거에 대한 자세한 내용은 [용지 걸림 제거](#)를 참조하십시오.

원인: 잉크 카트리지에 잉크가 부족할 수 있습니다.

해결책: 잉크 카트리지의 잉크량 표시를 확인합니다. 잉크 카트리지에 잉크가 부족하거나 없으면 잉크 카트리지를 교체해야 할 수 있습니다.
잉크 카트리지에 대한 자세한 내용은 [잉크 카트리지 문제 해결](#)을 참조하십시오.

여백이 예상대로 인쇄되지 않음

원인: 소프트웨어 응용 프로그램에서 여백이 제대로 설정되지 않았습니다.
해결책: 프린터 여백을 확인합니다.

여백 설정을 확인하려면

1. 인쇄 작업을 HP All-in-One 으로 보내기 전에 미리 봅니다.
2. 여백을 확인합니다.
HP All-in-One 에서는 소프트웨어 응용 프로그램에 설정된 여백이 HP All-in-One 의 최소 여백보다 크면 응용 프로그램의 여백을 사용합니다.
3. 여백이 만족스럽지 않으면 인쇄 작업을 취소한 다음 소프트웨어 응용 프로그램에서 여백을 조정합니다.

문서의 여백 설정이 HP All-in-One 의 인쇄 가능 영역을 초과하지 않는지 확인하십시오.

원인: 용지 크기가 현재 인쇄 중인 프로젝트에 적합하지 않게 설정되었을 수 있습니다.

해결책: 프로젝트에 적합한 용지 크기 설정을 선택했는지 확인하십시오. 용지함에 올바른 크기의 용지를 넣었는지 확인하십시오.

원인: 용지 고정대가 올바른 위치에 있지 않습니다.

해결책: 용지함에서 용지를 꺼낸 다음 아래 단계에 따라 용지를 다시 넣습니다.

전체 크기 용지를 넣는 방법

1. 출력 용지함을 꺼냅니다.



2. 용지 너비 고정대를 가장 바깥쪽으로 맞춥니다.

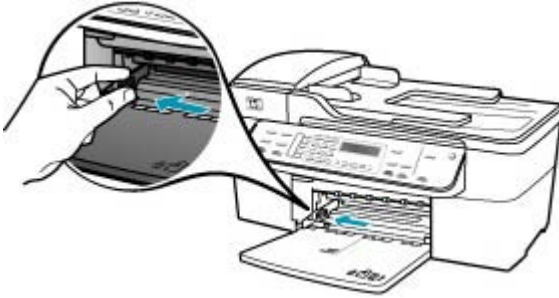

3. 평평한 바닥에 용지 묶음을 쳐서 가장자리를 맞춘 다음 용지에서 다음 사항을 확인합니다.
- 찢어짐, 먼지, 구겨짐 및 가장자리 휘어짐이 없는지 확인합니다.
 - 묶음에 있는 용지가 모두 같은 크기와 종류인지 확인합니다.
4. 인쇄면이 아래로 오게 하여 용지 묶음의 짧은 쪽을 용지함 안으로 넣습니다. 용지 묶음을 끝까지 밀어 넣습니다.



△ 주의 용지함에 용지를 넣을 때는 HP All-in-One 이 작동하지 않으며 소리가 나지 않습니다. HP All-in-One 이 잉크 카트리지를 검사하는 중이거나 작업을 수행하는 경우 장치 내의 용지 위치가 잘못될 수도 있습니다. 용지를 너무 깊게 밀어 넣으면 HP All-in-One 에서 빈 페이지가 나옵니다.

☛ 추가 정보 편지지를 사용하는 경우, 인쇄면이 아래로 오게 하여 페이지의 상단 부분을 먼저 넣습니다. 전체 크기 용지와 편지지 넣는 방법에 대한 자세한 내용은 용지함 밑에 있는 그림을 참조하십시오.

5. 용지 너비 고정대를 용지의 가장자리에서 멈출 때까지 안으로 밀어 넣습니다.
 입력 용지함에 용지를 너무 많이 넣지 마십시오. 용지 묶음이 입력 용지함에 들어가고 용지 너비 고정대 위로 올라오지 않는지 확인합니다.



6. 출력 용지함을 다시 끼웁니다.



7. 용지함 확장기를 몸 쪽으로 당겨 올립니다.

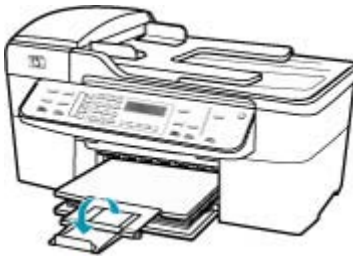

 참고 리갈 크기의 용지를 사용하는 경우 용지함 받침대를 닫아줍니다.

원인: 봉투 더미가 잘못 넣어졌습니다.

해결책: 입력 용지함에서 용지를 모두 제거합니다. 봉투 덮개 부분이 위로 가게 하고 왼쪽을 향하도록 하여 용지함에 봉투 더미를 넣으십시오.

 참고 용지 걸림을 피하려면 봉투 뒷개 부분을 봉투 안쪽으로 접어 넣으십시오.



문자열이나 그래픽이 페이지 가장자리에서 잘림

원인: 소프트웨어 응용 프로그램에서 여백이 제대로 설정되지 않았습니다.

해결책: 문서의 여백 설정이 HP All-in-One의 인쇄 가능 영역을 초과하지 않는지 확인하십시오.

여백 설정을 확인하려면

1. 인쇄 작업을 HP All-in-One으로 보내기 전에 미리 봅니다.
2. 여백을 확인합니다.
HP All-in-One에서는 소프트웨어 응용 프로그램에 설정된 여백이 HP All-in-One의 최소 여백보다 크면 응용 프로그램의 여백을 사용합니다.
3. 여백이 만족스럽지 않으면 인쇄 작업을 취소한 다음 소프트웨어 응용 프로그램에서 여백을 조정합니다.

원인: 인쇄하는 문서의 크기가 용지함의 용지 크기보다 큽니다.

해결책: 인쇄할 문서의 레이아웃이 HP All-in-One에서 지원하는 용지 크기에 맞는지 확인하십시오.

인쇄 레이아웃을 미리 보려면

1. 용지함에 올바른 크기의 용지를 넣습니다.
2. 인쇄 작업을 HP All-in-One으로 보내기 전에 미리 봅니다.
3. 문서의 그래픽을 확인하여 현재 크기가 HP All-in-One의 인쇄 가능 영역 안에 맞도록 합니다.
4. 그래픽이 페이지의 인쇄 가능 영역에 맞지 않으면 인쇄 작업을 취소합니다.

☞ 추가 정보 일부 소프트웨어 응용 프로그램을 사용하면 현재 선택한 용지 크기에 맞도록 문서 크기를 조절할 수 있습니다. 또한, **페이지 설정** 대화 상자에서 문서 크기를 조절할 수 있습니다.

원인: 용지를 잘못 넣었습니다.

해결책: 용지를 잘못 공급하면 문서의 일부가 잘릴 수 있습니다.

용지함에서 용지를 꺼낸 다음 아래 단계에 따라 용지를 다시 넣습니다.

전체 크기 용지를 넣는 방법

1. 출력 용지함을 꺼냅니다.



2. 용지 너비 고정대를 가장 바깥쪽으로 맞춥니다.

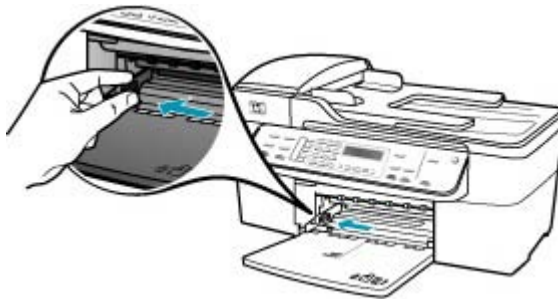

3. 평평한 바닥에 용지 묶음을 쳐서 가장자리를 맞춘 다음 용지에서 다음 사항을 확인합니다.

- 찢어짐, 먼지, 구겨짐 및 가장자리 휘어짐이 없는지 확인합니다.
- 묶음에 있는 용지가 모두 같은 크기와 종류인지 확인합니다.

- 4. 인쇄면이 아래로 오게 하여 용지 묶음의 짧은 쪽을 용지함 안으로 넣습니다. 용지 묶음을 끝까지 밀어 넣습니다.



△ 주의 용지함에 용지를 넣을 때는 HP All-in-One 이 작동하지 않으며 소리가 나지 않습니다. HP All-in-One 이 잉크 카트리지를 검사하는 중이거나 작업을 수행하는 경우 장치 내의 용지 위치가 잘못될 수도 있습니다. 용지를 너무 깊게 밀어 넣으면 HP All-in-One 에서 빈 페이지가 나옵니다.

☞ 추가 정보 편지지를 사용하는 경우, 인쇄면이 아래로 오게 하여 페이지의 상단 부분을 먼저 넣습니다. 전체 크기 용지와 편지지 넣는 방법에 대한 자세한 내용은 용지함 밑에 있는 그림을 참조하십시오.

- 5. 용지 너비 고정대를 용지의 가장자리에서 멈출 때까지 안으로 밀어 넣습니다.

입력 용지함에 용지를 너무 많이 넣지 마십시오. 용지 묶음이 입력 용지함에 들어가고 용지 너비 고정대 위로 올라오지 않는지 확인합니다.



6. 출력 용지함을 다시 끼웁니다.



7. 용지함 확장기를 몸 쪽으로 당겨 올립니다.



 참고 리갈 크기의 용지를 사용하는 경우 용지함 받침대를 닫아둡니다.

인쇄 중 빈 페이지가 나옴

원인: 흑백 문자열을 인쇄할 경우 HP All-in-One 에서 빈 페이지가 나오면 검정색 잉크 카트리지가 빈 것일 수 있습니다.

해결책: 잉크 카트리지의 잉크량 표시를 확인합니다. 잉크 카트리지에 잉크가 부족하거나 없으면 잉크 카트리지를 교체해야 할 수 있습니다.

잉크 카트리지에 잉크가 남아 있는데도 문제가 지속되면 자체 검사 보고서를 인쇄하여 잉크 카트리지에 문제가 있는지 확인합니다. 자체 검사 보고서에 문제가 표시되면 잉크 카트리지를 청소하십시오. 문제가 지속되면 잉크 카트리지를 교체해야 할 수 있습니다.

자세한 내용은 [잉크 카트리지 문제 해결](#)을 참조하십시오.

원인: 인쇄 중인 문서에 빈 페이지가 있습니다.

해결책: 소프트웨어 응용 프로그램에서 문서 파일을 열고 문서 끝 부분의 선이나 빈 페이지를 제거합니다.

원인: HP All-in-One 에 용지가 두 장이 공급되었습니다.

해결책: HP All-in-One 에 종이가 몇 장 남지 않은 경우 용지함에 용지를 더 넣으십시오. 용지함에 용지가 많이 있으면 용지를 꺼내서 용지 더미를 평평한 면에 대고 간추린 다음 용지함에 다시 넣으십시오. 인쇄 작업을 계속하려면 HP All-in-One 의 제어판에서 **OK** 버튼을 누릅니다.

전체 크기 용지를 넣는 방법

1. 출력 용지함을 꺼냅니다.



2. 용지 너비 고정대를 가장 바깥쪽으로 밀니다.

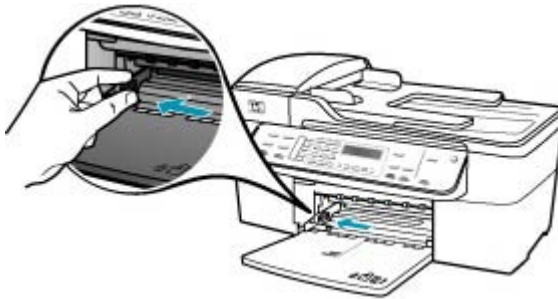

3. 평평한 바닥에 용지 묶음을 쳐서 가장자리를 맞춘 다음 용지에서 다음 사항을 확인합니다.
 - 찢어짐, 먼지, 구겨짐 및 가장자리 휘어짐이 없는지 확인합니다.
 - 묶음에 있는 용지가 모두 같은 크기와 종류인지 확인합니다.

4. 인쇄면이 아래로 오게 하여 용지 묶음의 짧은 쪽을 용지함 안으로 넣습니다. 용지 묶음을 끝까지 밀어 넣습니다.



△ 주의 용지함에 용지를 넣을 때는 HP All-in-One 이 작동하지 않으며 소리가 나지 않습니다. HP All-in-One 이 잉크 카트리지를 검사하는 중이거나 작업을 수행하는 경우 장치 내의 용지 위치가 잘못될 수도 있습니다. 용지를 너무 깊게 밀어 넣으면 HP All-in-One 에서 빈 페이지가 나옵니다.

※ 추가 정보 편지지를 사용하는 경우, 인쇄면이 아래로 오게 하여 페이지의 상단 부분을 먼저 넣습니다. 전체 크기 용지와 편지지 넣는 방법에 대한 자세한 내용은 용지함 밑에 있는 그림을 참조하십시오.

5. 용지 너비 고정대를 용지의 가장자리에서 멈출 때까지 안으로 밀어 넣습니다.

입력 용지함에 용지를 너무 많이 넣지 마십시오. 용지 묶음이 입력 용지함에 들어가고 용지 너비 고정대 위로 올라오지 않는지 확인합니다.



6. 출력 용지함을 다시 끼웁니다.



7. 용지함 확장기를 몸 쪽으로 당겨 올립니다.



☞ 참고 리갈 크기의 용지를 사용하는 경우 용지함 받침대를 닫아둡니다.

원인: 잉크 카트리지의 보호 플라스틱 테이프를 완전히 제거하지 않았습니다.

해결책: 각 잉크 카트리지를 확인하십시오. 테이프를 구리판에서 제거했지만 아직 잉크 노즐을 덮고 있을 수 있습니다. 테이프가 계속해서 잉크 노즐

을 덮고 있다면 잉크 카트리지에서 테이프를 주의해서 제거하십시오. 잉크 노즐이나 구리판을 만지지 마십시오.

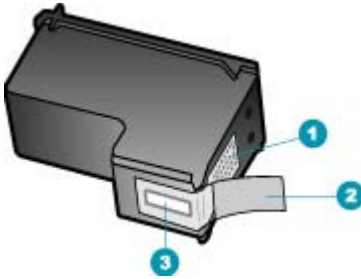

1	구리색 접점
2	분홍색 당김 탭이 있는 플라스틱 테이프(설치 전에 제거해야 함)
3	테이프 밑의 잉크 노즐



사진을 인쇄할 때 잉크가 HP All-in-One 내부로 분사됨

원인: 경계선 없는 인쇄 설정을 사용하려면 인화지가 용지함에 넣어져 있어야 합니다. 잘못된 종류의 용지를 사용하고 있습니다.

해결책: 경계선 없는 인쇄 작업을 수행하기 전에 반드시 용지함에 인화지를 넣으십시오.

팩스 문제 해결

이 단원에서는 다음 항목에 대해 알아보니다.

- [HP All-in-One 의 팩스 전송 및 수신에 문제가 있음](#)
- [HP All-in-One 에서 팩스를 보낼 수는 없지만 받을 수 있음](#)
- [HP All-in-One 에서 팩스를 수동으로 보내는 데 문제가 있음](#)
- [보낸 팩스의 페이지가 누락됨](#)
- [보낸 팩스의 품질이 좋지 않음](#)
- [보낸 팩스의 일부가 잘림](#)
- [보낸 팩스가 빈 페이지로 수신됨](#)

- 팩스 전송이 느림
- HP All-in-One 에서 팩스를 받을 수 없지만 보낼 수 있음
- HP All-in-One 에서 수동으로 팩스를 받는 데 문제가 있음
- 팩스 신호가 자동 응답기에 녹음되어 있음
- HP All-in-One 에서 걸려오는 팩스 전화에 응답하지 않음
- 받은 팩스에서 페이지가 누락됨
- 팩스는 수신되지만 인쇄되지 않음
- 받은 팩스의 일부가 잘림
- 연결하는 컴퓨터에 전화 포트가 하나밖에 없음
- HP All-in-One 을 연결한 후 전화 회선에서 잡음이 들림
- 팩스 검사 실패
- IP 전화를 사용하여 인터넷으로 팩스를 보낼 때 문제가 있음
- 팩스 로그 보고서의 오류

HP All-in-One 의 팩스 전송 및 수신에 문제가 있음

원인: HP All-in-One 의 팩스 기능이 제대로 설정되지 않았습니다.

해결책: HP All-in-One 과 동일한 전화선을 사용하는 장비와 서비스에 기반하여 지침에 따라 팩스 기능을 사용할 수 있도록 HP All-in-One 을 올바르게 설정하십시오. 그런 다음 팩스 검사를 실행하여 HP All-in-One 의 상태를 확인하고 팩스 기능이 제대로 설정되어 있는지 확인합니다. 자세한 내용은 팩스 전송을 할 수 있도록 HP All-in-One 을 설정을 참조하십시오.

HP All-in-One 에서 검사 결과에 대한 보고서를 인쇄합니다. 검사에서 오류가 발견되면 문제 해결 방법은 보고서를 참조하십시오.

제어판에서 팩스 설정을 검사하려면

1. 가정 또는 사무실 설정 지침에 따라 HP All-in-One 의 팩스 기능을 설정합니다.
2. 검사를 시작하기 전에 잉크 카트리지를 넣고 전체 크기 용지를 용지함에 넣습니다.
3. 설정을 누릅니다.
4. 6 을 누른 다음 다시 6 을 누릅니다.

그러면 도구 메뉴와 **팩스 검사 실행**이 차례로 선택됩니다.

검사 상태가 디스플레이에 나타나고 HP All-in-One 에서 보고서가 인쇄됩니다.

5. 보고서를 검토합니다.

- 검사에 통과되었는데도 여전히 팩스 기능에 문제가 있으면 보고서에 나열된 팩스 설정을 확인하여 설정이 올바른지 확인하십시오. 팩스 설정이 비어 있거나 잘못 설정되면 팩스 전송 문제가 발생할 수 있습니다.
- 검사가 실패하면 문제 해결 방법에 대해 보고서를 참조하여 발견된 문제를 수정하십시오.

6. HP All-in-One 의 팩스 보고서를 받은 다음 **OK 를 누릅니다.**

필요한 경우 발견된 문제를 해결한 다음 검사를 다시 실행하십시오.

원인: HP All-in-One 이 꺼져 있습니다.

해결책: HP All-in-One 의 디스플레이를 확인합니다. 디스플레이의 내용이 나타나지 않고 전원 버튼이 꺼져 있으면 HP All-in-One 은 꺼져 있는 것입니다. 전원 코드가 HP All-in-One 에 확실하게 연결되어 있고 전원 콘센트에 꽂혀 있는지 확인하십시오. 전원 버튼을 눌러서 HP All-in-One 을 켜십시오.

원인: HP All-in-One 에 잘못된 전화 코드를 연결했거나 전화 코드를 잘못된 포트에 꽂았습니다.

해결책:

 **참고** 이 해결 방법은 HP All-in-One 및 상자에 들어 있는 2중 전화 코드를 제공 받은 국가/지역에만 해당되며 그 예는 다음과 같습니다. 아르헨티나, 오스트레일리아, 브라질, 캐나다, 칠레, 중국, 콜롬비아, 그리스, 인도, 인도네시아, 아일랜드, 일본, 대한민국, 라틴 아메리카, 말레이시아, 멕시코, 필리핀, 폴란드, 포르투갈, 러시아, 사우디 아라비아, 싱가포르, 스페인, 대만, 태국, 미국, 베네주엘라 및 베트남.

HP All-in-One 의 상자에 함께 제공된 전화 코드를 사용하여 벽면의 전화 잭에 연결했는지 확인합니다. 아래 그림과 같이 특수한 2중 전화 코드의 한 쪽

을 HP All-in-One 뒷면의 1-LINE 포트에 연결하고 다른 쪽을 벽면의 전화 잭에 연결합니다.

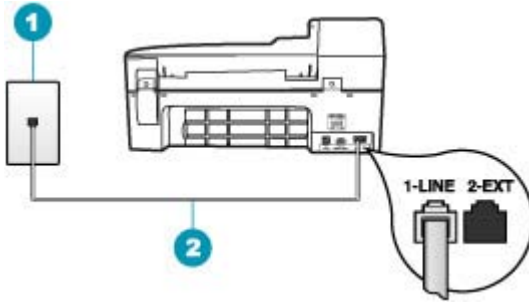

- | | |
|---|-------------------------------------|
| 1 | 전화 잭 |
| 2 | HP All-in-One 의 상자에 함께 제공된 전화 코드 사용 |

특수 2중 전화 코드는 일반적으로 사무실에서 흔히 사용하는 4중 전화 코드와 다릅니다. 코드 끝을 확인하여 아래 그래픽과 같은 두 종류의 코드와 비교해 봅니다.

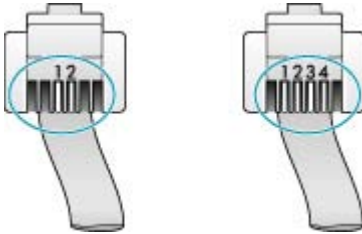

4중 전화 코드를 사용하고 있는 경우 이를 분리한 다음 제공된 2중 전화 코드를 HP All-in-One 뒷면의 1-LINE 포트에 연결하십시오.

HP All-in-One 에 2중 전화 코드 어댑터가 들어 있으면 동봉된 2중 전화 코드가 너무 짧은 경우 이 어댑터를 4중 전화 코드에 사용할 수 있습니다. 2중 전화 코드 어댑터를 HP All-in-One 뒷면의 1-LINE 포트에 연결합니다. 4중 전화 코드를 어댑터의 포트와 벽면의 전화 잭에 연결합니다. 2중 전화 코드 어댑터 사용에 대한 자세한 내용은 해당 어댑터와 함께 제공되는 설명서를 참조하십시오.

원인: 자동 응답기 또는 전화와 같은 기타 사무 장비가 HP All-in-One 에 제대로 설정되지 않았습니다.

해결책:

참고 이 해결 방법은 HP All-in-One 및 상자에 들어 있는 2중 전화 코드를 제공 받은 국가/지역에만 해당되며 그 예는 다음과 같습니다. 아르헨티나, 오스트레일리아, 브라질, 캐나다, 칠레, 중국, 콜롬비아, 그리스, 인도, 인도네시아, 아일랜드, 일본, 대한민국, 라틴 아메리카, 말레이시아, 멕시코, 필리핀, 폴란드, 포르투갈, 러시아, 사우디 아라비아, 싱가포르, 스페인, 대만, 태국, 미국, 베네주엘라 및 베트남.

HP All-in-One 을 벽면의 전화 잭에 올바르게 연결했고 HP All-in-One 과 전화 회선을 공유하는 별도 장비와 서비스를 올바르게 연결했는지 확인합니다.

HP All-in-One 뒷면의 1-LINE 포트를 사용하여 벽면의 전화 잭에 연결하십시오. 아래 그림과 같이 자동 응답기나 전화와 같은 기타 장비에 연결할 때는 2-EXT 포트를 사용하십시오.

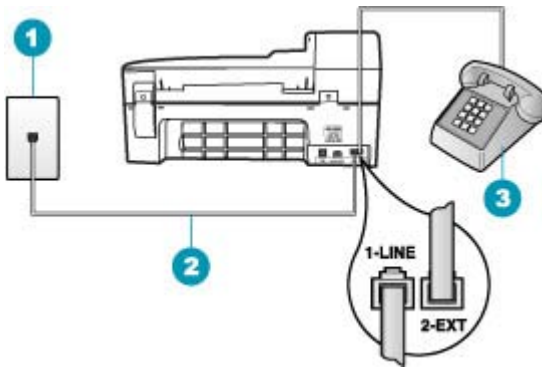

- | | |
|---|-------------------------------------|
| 1 | 전화 잭 |
| 2 | HP All-in-One 의 상자에 함께 제공된 전화 코드 사용 |
| 3 | 전화(선택 사항) |

원인: 전화 회선 분배기를 사용하고 있습니다.

해결책: 전화 회선 분배기를 사용하면 팩스 기능에 문제가 발생할 수 있습니다. (분배기는 벽면의 전화 잭에 꽂는 2코드 커넥터입니다.) 분배기를 제거하고 HP All-in-One 을 벽면의 전화 잭에 직접 연결해봅니다.

원인: 벽면의 전화 잭이 제대로 작동하지 않습니다.

해결책: 전화와 전화 코드를 HP All-in-One 에서 사용 중인 벽면의 전화 잭에 연결하고 다이얼 톤을 확인해 보십시오. 다이얼 톤이 들리지 않으면 전화 회사에 서비스를 요청하십시오.

원인: 전화 회선 연결에 소음이 있습니다. 음질이 좋지 못한(소음) 전화 회선을 사용하면 팩스 문제가 발생할 수 있습니다.

해결책: 전화 회선의 소음으로 인하여 문제가 발생한 경우에는 전송자에게 팩스를 다시 보내 달라고 요청합니다. 다시 시도하면 품질이 좋아질 수 있습니다. 전화를 벽면의 전화 잭에 연결하고 잡음이나 소음이 있는지 확인하여 전화 회선의 음질을 확인할 수 있습니다. 문제가 지속되면 **오류 수정 모드 (ECM)**를 끄고 전화 회사에 연락하십시오.

팩스 문제가 여전히 있는 경우 **팩스 속도를 중간 또는 느림과 같은 더 느린 속도로 설정**합니다.

제어판에서 **ECM 설정을 변경**하려면

1. **설정**을 누릅니다.
2. **5**를 누른 다음 **6**을 누릅니다.
그러면 **고급 팩스 설정과 오류 수정 모드**가 차례로 선택됩니다.
3. **▶**을 눌러 **켜기** 또는 **끄기**를 선택합니다.
4. **OK**를 누릅니다.

제어판에서 **팩스 속도를 설정**하려면

1. **설정**을 누릅니다.
2. **5**를 누른 다음 **7**을 누릅니다.
그러면 **고급 팩스 설정과 팩스 속도**가 차례로 선택됩니다.
3. **▶**를 눌러 다음 설정 중 하나를 선택한 다음 **OK**를 누릅니다.

팩스 속도 설정	팩스 속도
고속	v.34(33600 보드)
중간	v.17(14400 보드)
느림	v.29(9600 보드)

원인: HP All-in-One 과 동일한 전화 회선을 사용하는 다른 장비에서 사용 중일 수 있습니다.

해결책: 내선 전화(같은 전화 회선을 사용하지만 HP All-in-One 에는 연결되어 있지 않은 전화기) 또는 다른 장비가 사용 중이 아닌지 혹은 수화기가 내려져 있지 않은지를 확인합니다. 예를 들어 내선 전화의 수화기가 내려져 있거나 컴퓨터 전화 접속 모뎀을 사용해서 전자 메일을 보내거나 인터넷에 액세스하는 경우 HP All-in-One 에서 팩스 기능을 사용할 수 없습니다.

원인: HP All-in-One 에서 DSL 서비스를 이용하는 같은 전화 회선을 공유하며 DSL 필터가 연결되어 있지 않습니다.

해결책: DSL 서비스를 사용하는 경우 DSL 필터가 연결되어 있어야만 팩스를 제대로 사용할 수 있습니다. DSL 서비스는 HP All-in-One 을 방해하는 디지털 신호를 전화 회선으로 전송하기 때문에, HP All-in-One 의 팩스 송수신을 차단합니다. DSL 필터에서 이 디지털 신호를 제거함으로써 HP All-in-One

에서 전화 회선과 올바르게 통신할 수 있습니다. 필터가 이미 설치되어 있는지 확인하려면 전화 회선이나 다이얼 톤을 들어 봅니다. 전화 회선에서 소음이나 잡음이 들리면 DSL 필터가 설치되어 있지 않거나 잘못 설치된 것입니다. DSL 공급자로부터 DSL 필터를 구입합니다. 이미 DSL 필터가 있는 경우 제대로 연결되었는지 확인합니다.

원인: 다른 작업으로 인해 HP All-in-One 에 오류가 발생했습니다.

해결책: 디스플레이나 컴퓨터에서 문제와 그 해결 방법에 대한 정보를 제공하는 오류 메시지를 확인하십시오. 오류가 있을 경우 해당 오류를 해결해야 HP All-in-One 에서 팩스를 보내거나 받을 수 있습니다.

오류 메시지에 대한 자세한 내용은 [오류](#)를 참조하십시오.

원인: PBX 또는 ISDN 변환기/터미널 어댑터를 사용하고 있습니다.

해결책:

- 팩스 및 전화용으로 지정된 포트에 HP All-in-One 이 연결되어 있는지 확인합니다. 또한 가능한 경우 터미널 어댑터를 해당 국가/지역에 맞는 스위치 종류로 설정했는지 확인합니다.

 **참고** 일부 ISDN 시스템에서는 특정 전화 장비에 맞게 포트를 구성할 수 있습니다. 예를 들어 하나의 포트를 전화와 Group 3 팩스에 할당하고 다른 포트는 다목적용으로 할당할 수 있습니다. ISDN 변환기의 팩스/전화 포트에 연결하는 경우 문제가 발생하면 다목적용으로 지정된 포트를 사용해보십시오. 이 포트는 "multi-combi" 또는 이와 유사한 이름으로 표기되어 있습니다.

-
- **팩스 속도를 중간 또는 느림으로 설정해 보십시오.**

원인: 팩스 속도 설정이 너무 빠르게 설정되었습니다.

해결책: 팩스를 더 낮은 속도로 보내고 받아야 할 수 있습니다. 다음 중 하나를 사용하는 경우에는 **팩스 속도를 중간 또는 느림으로 설정해 보십시오.**

- 인터넷 전화 서비스
- PBX 시스템
- FoIP(인터넷 프로토콜을 통한 팩스 전송)
- ISDN 서비스

제어판에서 팩스 속도를 설정하려면

1. **설정**을 누릅니다.
2. **5**를 누른 다음 **7**을 누릅니다.
그러면 **고급 팩스 설정**과 **팩스 속도**가 차례로 선택됩니다.
3. **▶**를 눌러 다음 설정 중 하나를 선택한 다음 **OK**를 누릅니다.

팩스 속도 설정	팩스 속도
고속	v.34(33600 보드)
중간	v.17(14400 보드)
느림	v.29(9600 보드)

원인: HP All-in-One 이 디지털 전화용으로 설정된 전화 잭에 연결되어 있을 수 있습니다.

해결책: HP All-in-One 을 아날로그 전화 회선에 연결했는지 확인합니다. 그렇지 않으면 팩스를 보내거나 받을 수 없습니다. 전화 회선이 디지털인지를 확인하려면 일반 아날로그 전화를 전화 회선에 연결하고 다이얼 톤을 들어 보십시오. 정상적인 다이얼 톤이 들리지 않으면 디지털 전화용으로 설정된 전화 회선입니다. HP All-in-One 을 아날로그 전화 회선에 연결해서 팩스를 보내거나 받아봅니다.

원인: HP All-in-One 에서 동일한 전화 회선을 DSL 서비스와 공유하고 DSL 모뎀이 제대로 접지되어 있지 않을 수 있습니다.

해결책: DSL 모뎀이 올바르게 접지되지 않으면 전화 회선에 잡음이 생길 수 있습니다. 음질이 좋지 못한(소음) 전화 회선을 사용하면 팩스 문제가 발생할 수 있습니다. 전화를 벽면의 전화 잭에 연결하고 잡음이나 소음이 있는지 확인하여 전화 회선의 음질을 확인할 수 있습니다.

소음이 들리면

1. DSL 모뎀을 끄고 최소 15분 동안 전원을 완전히 차단합니다.
2. DSL 모뎀을 다시 켭니다.
3. 다이얼 톤을 다시 확인합니다. 다이얼 톤이 깨끗하게(소음이나 잡음 없이) 들리면 팩스 보내기 또는 받기를 해보십시오.

 **참고** 나중에 전화 회선에서 다시 잡음이 들릴 수 있습니다. HP All-in-One 이 팩스 전송 및 수신을 중단하면 이 과정을 반복하십시오.

전화 회선에서 여전히 잡음이 들리는 경우에는 전화 회사에 문의하십시오. DSL 모뎀 끄기에 대한 자세한 내용은 DSL 공급자 지원 서비스에 문의하십시오.

원인: IP 전화를 사용하여 인터넷 팩스를 이용하는 중에 전송 문제가 발생했습니다.

해결책: 팩스를 나중에 다시 보내 보십시오. 또한 인터넷 서비스 공급자가 인터넷 팩스를 지원하는지 확인하십시오.

문제가 지속되면 인터넷 서비스 공급자에 문의하십시오.

HP All-in-One 에서 팩스를 보낼 수는 없지만 받을 수 있음

원인: HP All-in-One 의 팩스 기능이 제대로 설정되지 않았습니다.

해결책: HP All-in-One 과 동일한 전화선을 사용하는 장비와 서비스에 기반하여 지침에 따라 팩스 기능을 사용할 수 있도록 HP All-in-One 을 올바르게 설정하십시오. 그런 다음 팩스 검사를 실행하여 HP All-in-One 의 상태를 확인하고 팩스 기능이 제대로 설정되어 있는지 확인합니다. 자세한 내용은 [팩스 전송을 할 수 있도록 HP All-in-One 을 설정](#)을 참조하십시오.

HP All-in-One 에서 검사 결과에 대한 보고서를 인쇄합니다. 검사에서 오류가 발견되면 문제 해결 방법에 대해 보고서를 참조하십시오.

제어판에서 팩스 설정을 검사하려면

1. 가정 또는 사무실 설정 지침에 따라 HP All-in-One 의 팩스 기능을 설정합니다.
2. 검사를 시작하기 전에 잉크 카트리지를 넣고 전체 크기 용지를 용지함에 넣습니다.
3. 설정을 누릅니다.
4. 6 을 누른 다음 다시 6 을 누릅니다.
그러면 도구 메뉴와 팩스 검사 실행이 차례로 선택됩니다.
검사 상태가 디스플레이에 나타나고 HP All-in-One 에서 보고서가 인쇄됩니다.
5. 보고서를 검토합니다.
 - 검사에 통과되었는데도 여전히 팩스 기능에 문제가 있으면 보고서에 나열된 팩스 설정을 확인하여 설정이 올바른지 확인하십시오. 팩스 설정이 비어 있거나 잘못 설정되면 팩스 전송 문제가 발생할 수 있습니다.
 - 검사가 실패하면 문제 해결 방법에 대해 보고서를 참조하여 발견된 문제를 수정하십시오.
6. HP All-in-One 의 팩스 보고서를 받은 다음 OK 를 누릅니다.
필요한 경우 발견된 문제를 해결한 다음 검사를 다시 실행하십시오.

원인: HP All-in-One 의 다이얼 속도가 너무 빠르거나 너무 이릅니다.

해결책: 연속된 번호 사이에 어느 정도의 지연 시간을 삽입해야 할 수 있습니다. 예를 들어 전화를 걸기 전에 외부 회선에 액세스해야 하는 경우 액세스 번호 뒤에 지연 시간을 넣으십시오. 번호가 95555555이며 여기서 9가 외부 회선 액세스 번호인 경우 다음과 같이 대기 시간을 넣습니다.

9-555-5555. 입력하는 팩스 번호에 지연 시간을 넣으려면 **재다이얼/대기**를 누르거나 디스플레이에 대시(-)가 표시될 때까지 **공백** 버튼을 반복해서 누릅니다.

단축 다이얼을 사용하여 팩스를 보내는 경우 번호 사이에 지연 시간이 들어 가도록 단축 다이얼을 업데이트하십시오.

모니터 다이얼링을 사용하여 팩스를 보낼 수도 있습니다. 그러면 다이얼링 중에 전화 회선의 소리를 들을 수 있습니다. 다이얼링 중에 다이얼링 간격을 설정하고 메시지에 응답할 수 있습니다.

원인: 팩스를 보낼 때 입력한 숫자의 형식이 올바르지 않습니다.

해결책: 입력한 팩스 번호가 맞으며 형식이 올바른지 확인합니다. 예를 들어 전화 시스템에 따라 [9]를 먼저 입력해야 할 수 있습니다.

전화 회선에 PBX 시스템이 있는 경우 팩스 번호를 누르기 전에 외부 회선 번호를 입력하는지 확인합니다.

원인: 받는 팩스기에 문제가 있습니다.

해결책: 이를 확인하려면 전화기에서 팩스 번호로 전화를 건 다음 팩스 신호를 들어봅니다. 팩스 신호가 들리지 않는 경우 수신 팩스가 꺼져 있거나 연결되어 있지 않을 수 있습니다. 또는 음성 메일 서비스에서 수신자의 전화 회선을 간섭하는 상태일 수 있습니다. 또한 받는 팩스기에 문제가 있는지 수신자에게 확인해 줄 것을 요청할 수도 있습니다.

HP All-in-One 에서 팩스를 수동으로 보내는 데 문제가 있음

원인: 수신자의 팩스기에서 수동으로 팩스 받기를 지원하지 않습니다.

해결책: 수신자의 팩스기에서 수동으로 팩스를 받을 수 있는지 수신자에게 확인합니다.

원인: 팩스 신호를 듣고 3초 이내에 **팩스 시작/흑백** 또는 **팩스 시작/컬러**를 누르지 않았습니니다.

해결책: 팩스를 수동으로 보내는 경우 수신측의 팩스 신호를 듣고 3초 이내에 **팩스 시작/흑백** 또는 **팩스 시작/컬러**를 누르지 않으면 전송이 실패할 수 있습니다.

전화기에서 수동으로 팩스 보내는 방법

1. 인쇄면이 위로 오도록 원본을 문서 공급기 용지함에 넣습니다.

 참고 유리에 원본을 놓으면 이 기능은 지원되지 않습니다. 원본을 문서 공급기 용지함에 넣어야 합니다.

2. HP All-in-One 에 연결된 전화기의 키패드를 사용하여 전화를 겁니다.

 참고 수동으로 팩스를 보낼 때는 HP All-in-One 의 제어판에 있는 키패드를 사용하지 마십시오. 수신자에게 전화를 걸려면 전화기의 키패드를 사용해야 합니다.

3. 수신자가 전화를 받으면 팩스를 보내기 전에 수신자와 통화를 할 수 있습니다.

 참고 팩스기가 전화에 응답하면 수신 팩스기의 팩스 신호음이 들립니다. 팩스를 전송하려면 다음 단계로 진행하십시오.

4. 팩스를 보낼 준비가 되었으면 **팩스 시작/흑백** 또는 **팩스 시작/컬러**를 누릅니다.

 참고 메시지가 표시되면 1 을 눌러 **팩스 보내기**를 선택한 다음 **팩스 시작/흑백** 또는 **팩스 시작/컬러**를 다시 누릅니다.

팩스를 보내기 전에 수신자와 통화를 하는 경우 수신자에게 팩스 신호음이 들리면 수신 팩스기에서 시작을 누르라고 알려줍니다.

팩스를 전송하는 동안 전화 회선은 무음 상태입니다. 이 때 전화를 끊을 수 있습니다. 하지만 수신자와 계속 통화하고 싶은 경우 팩스 전송이 완료될 때까지 통화를 계속해야 합니다.

원인: 팩스 전화를 시작하는 데 사용한 전화가 HP All-in-One 에 직접 연결되어 있지 않거나 잘못 연결되었습니다.

해결책:

 참고 이 해결 방법은 HP All-in-One 및 상자에 들어 있는 2중 전화 코드를 제공 받은 국가/지역에만 해당되며 그 예는 다음과 같습니다. 아르헨티나, 오스트레일리아, 브라질, 캐나다, 칠레, 중국, 콜롬비아, 그리스, 인도, 인도네시아, 아일랜드, 일본, 대한민국, 라틴 아메리카, 말레이시아, 멕시코, 필리핀, 폴란드, 포르투갈, 러시아, 사우디 아라비아, 싱가포르, 스페인, 대만, 태국, 미국, 베네주엘라 및 베트남.

팩스를 수동으로 보내려면 전화기가 아래 그림과 같이 HP All-in-One 의 2-EXT 포트에 직접 연결되어 있어야 합니다.

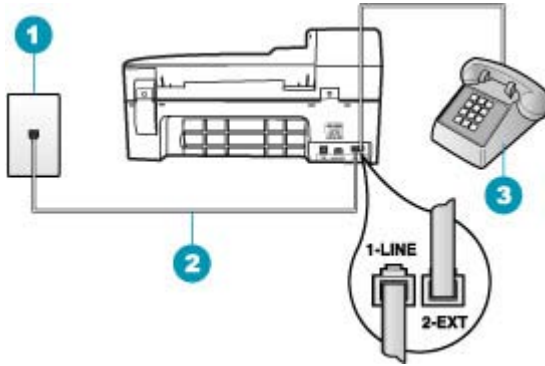

1	전화 잭
2	HP All-in-One 의 상자에 함께 제공된 전화 코드 사용
3	전화

원인: 팩스 속도 설정이 너무 빠르게 설정되었을 수 있습니다.

해결책: 팩스 속도를 중간 또는 느림으로 설정한 다음 팩스를 다시 보내 보십시오.

제어판에서 팩스 속도를 설정하려면

1. 설정을 누릅니다.
2. 5 를 누른 다음 7 을 누릅니다.
그러면 고급 팩스 설정과 팩스 속도가 차례로 선택됩니다.
3. ▶를 눌러 다음 설정 중 하나를 선택한 다음 OK 를 누릅니다.

팩스 속도 설정	팩스 속도
고속	v.34(33600 보드)
중간	v.17(14400 보드)
느림	v.29(9600 보드)

원인: HP All-in-One 에서 문서 공급기 용지함에 넣은 원본을 감지할 수 없습니다.

해결책: 문서 공급기 용지함에 원본을 넣지 않았거나 원본을 충분히 밀어 넣지 않은 경우에는 수동으로 팩스를 보낼 수 없습니다. 문서 공급기 용지함에 원본을 넣거나 원본을 좀 더 용지함 안쪽으로 밀어 넣으십시오.

HP All-in-One 에서 원본을 감지하면 디스플레이에 확인 메시지가 표시됩니다.

보낸 팩스의 페이지가 누락됨

원인: 동시에 두 페이지 이상이 문서 공급기 용지함으로 공급되었습니다.

해결책: **마지막 작업** 보고서를 인쇄하여 전송된 페이지 수를 확인하십시오. 둘 또는 여러 페이지가 동시에 문서 공급기 용지함으로 공급된 경우 보고서의 페이지 수가 실제 페이지 수와 일치하지 않습니다. 보고서에 표시된 페이지 번호가 실제 페이지 번호와 다른 경우에는 자동 문서 공급기의 분리기 패드를 청소하십시오.

마지막 작업 보고서를 인쇄하려면

1. 설정을 누른 다음 2를 누릅니다.
보고서 인쇄가 선택됩니다.
2. ▶를 눌러 **마지막 작업**을 선택한 다음 **OK**를 누릅니다.

분리기 패드 청소에 대한 자세한 내용은 [자동 문서 공급기 청소](#)를 참조하십시오.

원인: 받는 팩스기에 문제가 있습니다.

해결책: 이를 확인하려면 전화기에서 팩스 번호로 전화를 건 다음 팩스 신호를 들어봅니다. 팩스 신호가 들리지 않는 경우 수신 팩스가 꺼져 있거나 연결되어 있지 않을 수 있습니다. 또는 음성 메일 서비스에서 수신자의 전화 회선을 간섭하는 상태일 수 있습니다. 받는 팩스기의 메모리가 꽉 찼거나 팩스기에 용지가 부족한 것일 수 있습니다. 받는 팩스기에 문제가 있는지 수신자에게 확인해 줄 것을 요청할 수도 있습니다.

원인: 전화 회선 연결에 소음이 있습니다. 음질이 좋지 못한(소음) 전화 회선을 사용하면 팩스 문제가 발생할 수 있습니다.

해결책: 전화 회선의 소음으로 인하여 문제가 발생한 경우에는 전송자에게 팩스를 다시 보내 달라고 요청합니다. 다시 시도하면 품질이 좋아질 수 있습니다. 전화를 벽면의 전화 잭에 연결하고 잡음이나 소음이 있는지 확인하여 전화 회선의 음질을 확인할 수 있습니다. 문제가 지속되면 **오류 수정 모드**(ECM)를 끄고 전화 회사에 연락하십시오.

제어판에서 **ECM** 설정을 변경하려면

1. 설정을 누릅니다.
 2. 5를 누른 다음 6을 누릅니다.
그러면 **고급 팩스 설정**과 **오류 수정 모드**가 차례로 선택됩니다.
 3. ▶를 눌러 **켜기** 또는 **끄기**를 선택합니다.
 4. **OK**를 누릅니다.
-

보낸 팩스의 품질이 좋지 않음

원인: 전화 회선 연결에 소음이 있습니다. 음질이 좋지 못한(소음) 전화 회선을 사용하면 팩스 문제가 발생할 수 있습니다.

해결책: 전화 회선의 소음으로 인하여 문제가 발생한 경우에는 전송자에게 팩스를 다시 보내 달라고 요청합니다. 다시 시도하면 품질이 좋아질 수 있습니다. 전화를 벽면의 전화 잭에 연결하고 잡음이나 소음이 있는지 확인하여 전화 회선의 음질을 확인할 수 있습니다. 문제가 지속되면 **오류 수정 모드(ECM)**를 끄고 전화 회사에 연락하십시오.

문제가 지속되면 **오류 수정 모드(ECM)**가 **켜기** 상태인지 확인하십시오. 꺼져 있는 경우에는 **ECM** 설정을 **켜기**로 변경하십시오. 팩스 전송 시간이 길어질 수도 있지만 수신되는 팩스의 인쇄 품질은 개선될 수 있습니다.

그래도 인쇄 품질이 좋지 않은 경우에는 **ECM** 을 끄고 전화 공급자에게 문의하십시오.

제어판에서 ECM 설정을 변경하려면

1. **설정**을 누릅니다.
2. **5**를 누른 다음 **6**을 누릅니다.
그러면 **고급 팩스 설정**과 **오류 수정 모드**가 차례로 선택됩니다.
3. **▶**을 눌러 **켜기** 또는 **끄기**를 선택합니다.
4. **OK**를 누릅니다.

원인: 팩스 해상도 설정이 **표준**과 같은 낮은 해상도로 설정되어 있습니다.

해결책: 최상의 팩스 품질을 위해서는 팩스 해상도를 **정밀**, **매우 정밀**(사용 가능한 경우) 또는 **사진**(흑백 사진의 경우)으로 변경합니다.

제어판에서 해상도를 변경하려면

1. 인쇄면이 위로 오도록 원본을 문서 공급기 용지함에 넣습니다. 사진과 같이 한 페이지로 팩스를 보내는 경우에는 인쇄면이 아래로 오도록 원본을 유리 위에 놓을 수도 있습니다.

 **참고** 여러 페이지로 된 팩스를 보내는 경우에는 원본을 문서 공급기에 넣어야 합니다. 여러 장의 문서를 유리 위에 놓은 채 팩스를 보낼 수 없습니다.

2. 팩스 영역에서 **메뉴**를 누릅니다.
번호 입력 프롬프트가 나타납니다.
3. 키패드를 사용하여 팩스 번호를 입력하고 **단축 다이얼** 또는 원터치 단축 다이얼 버튼을 눌러 단축 다이얼을 선택하거나 **재다이얼/대기**를 눌러 마지막으로 걸었던 번호로 재다이얼합니다.
4. 팩스 영역에서 **해상도**가 나타날 때까지 **메뉴**를 반복해서 누릅니다.

5. ▶를 눌러서 해상도 설정을 선택한 다음 **OK**를 누릅니다.
6. **팩스 시작/흑백**을 누릅니다.
 - 장치에서 자동 문서 공급기에 넣은 원본을 감지한 경우, 입력한 번호로 HP All-in-One 이 문서를 전송합니다.
 - 장치에서 자동 문서 공급기에 넣은 원본을 감지하지 않은 경우, 유리에서 **팩스 보냄?** 메시지가 나타납니다. 원본을 유리에 놓은 다음 **1**을 눌러 **예**를 선택해야 합니다.

원인: HP All-in-One 의 유리가 더러울 수 있습니다.

해결책: 유리우에서 팩스를 보내면, 복사본을 만들어서 출력물의 품질을 확인하십시오. 출력물의 품질이 나쁘면 유리를 닦으십시오.

제어판에서 복사하려면

1. 입력 용지함에 용지를 넣었는지 확인합니다.
2. 원본의 인쇄면이 아래로 향하도록 하여 유리의 오른쪽 앞면 모서리에 놓거나 인쇄면이 위로 향하도록 하여 문서 공급기 용지함에 넣습니다.
문서 공급기 용지함을 사용할 경우 문서의 위쪽 모서리가 먼저 들어가도록 용지를 넣으십시오.
3. 다음 중 하나를 수행합니다.
 - **복사 시작/흑백**을 눌러 흑백 복사 작업을 시작합니다.
 - **복사 시작/컬러**을 눌러 컬러 복사 작업을 시작합니다.

 참고 원본이 컬러인 경우 **복사 시작/흑백**을 누르면 컬러 원본의 흑백 복사본이 만들어 지고, **복사 시작/컬러**을 누르면 원본과 똑같은 컬러 복사본이 만들어 집니다.

유리를 청소하려면

1. HP All-in-One 의 전원을 끄고 덮개를 들어 올립니다.
2. 비연마용 유리 세제를 살짝 축인 부드러운 천이나 스폰지로 유리를 청소합니다.

△ 주의 연마재나 아세톤, 벤젠, 사염화탄소 등은 사용하지 마십시오. 이런 약품을 사용하면 유리가 손상될 수 있습니다. 세제를 유리에 직접 바르거나 뿌리지 마십시오. 액체가 유리 아래로 스며들어 장치를 손상시킬 수 있습니다.

3. 얼룩지지 않도록 부드럽고 보풀이 없는 마른 천으로 유리를 닦아서 건조시킵니다.
4. HP All-in-One 의 전원을 켭니다.

원인: 받는 팩스기에 문제가 있습니다.

해결책: 이를 확인하려면 전화기에서 팩스 번호로 전화를 건 다음 팩스 신호를 들어봅니다. 팩스 신호가 들리지 않는 경우 수신 팩스가 꺼져 있거나 연결되어 있지 않을 수 있습니다. 또는 음성 메일 서비스에서 수신자의 전화

회선을 간섭하는 상태일 수 있습니다. 또한 받는 팩스기에 문제가 있는지 수신자에게 확인해 줄 것을 요청할 수도 있습니다.

원인: **밝게/어둡게** 설정이 너무 밝게 설정되었을 수 있습니다. 희미하거나 퇴색되거나 수기된 팩스를 보내거나 적색 싼 또는 스탬프와 같은 워터마크가 있는 문서를 보낼 경우 팩스를 원본보다 더 진하게 보내도록 **밝게/어둡게** 설정을 변경할 수 있습니다.

해결책: 복사본을 만들어서 인쇄물의 품질을 확인하십시오. 출력물이 너무 밝은 경우 팩스를 보낼 때 **밝게/어둡게** 설정을 조정하여 어둡게 만들 수 있습니다.

제어판에서 밝게/어둡게 설정을 변경하려면

1. 인쇄면이 위로 오도록 원본을 문서 공급기 용지함에 넣습니다. 사진과 같이 한 페이지로 팩스를 보내는 경우에는 인쇄면이 아래로 오도록 원본을 유리 위에 놓을 수도 있습니다.

 참고 여러 페이지로 된 팩스를 보내는 경우에는 원본을 문서 공급기에 넣어야 합니다. 여러 장의 문서를 유리에 놓은 채 팩스를 보낼 수 없습니다.

2. 팩스 영역에서 **메뉴**를 누릅니다.
번호 입력 프롬프트가 나타납니다.
3. 키패드를 사용하여 팩스 번호를 입력하고 **단축 다이얼** 또는 원터치 단축 다이얼 버튼을 눌러 단축 다이얼을 선택하거나 **재다이얼/대기**를 눌러 마지막으로 걸었던 번호로 재다이얼합니다.
4. 팩스 영역에서 **밝게/어둡게**가 나타날 때까지 **메뉴**를 반복해서 누릅니다.
5. ◀를 눌러서 팩스를 밝게 하거나 ▶를 눌러서 어둡게 한 다음 **OK**를 누릅니다.
화살표 버튼을 누를 때마다 표시기가 왼쪽이나 오른쪽으로 이동합니다.
6. **팩스 시작/흑백**을 누릅니다.
 - 장치에서 자동 문서 공급기에 넣은 원본을 감지한 경우, 입력한 번호로 HP All-in-One 이 문서를 전송합니다.
 - 장치에서 자동 문서 공급기에 넣은 원본을 감지하지 않은 경우, 유리에서 **팩스 보냄?** 메시지가 나타납니다. 원본을 유리에 놓은 다음 **1**을 눌러 **예**를 선택해야 합니다.

보낸 팩스의 일부가 잘림

원인: 팩스가 레터 또는 A4 용지보다 큼니다.

해결책: 일부 팩스기는 레터 또는 A4 용지보다 큰 팩스를 받을 수 없습니다. 사용 중인 용지 크기를 받는 팩스기에서 받을 수 있는지 확인하십시오. 그렇지 않은 경우 받는 사람에게 수신 팩스를 레터 또는 A4 등의 표준 용지 크기에 맞게 축소할 수 있는 페이지에 맞추기 기능이 받는 팩스기에 있는지 확인합니다.

보낸 팩스가 빈 페이지로 수신됨

원인: 원본을 넣지 않았거나 잘못 넣었습니다.

해결책: 원본을 문서 공급기 용지함에 넣습니다. 사진과 같이 한 페이지로 팩스를 보내는 경우에는 원본을 유리 위에 놓을 수도 있습니다.

문서 공급기에 원본을 넣으려면

1. 인쇄면이 위로 오도록 원본을 문서 공급기에 넣습니다. 경고음이 들리거나 HP All-in-One 에서 넣은 용지를 감지했음을 나타내는 메시지가 디스플레이에 표시될 때까지 자동 문서 공급기에 용지를 밀어 넣습니다.

☞ 추가 정보 자동 문서 공급기에 원본을 넣는 방법에 대한 자세한 내용은 문서 공급기 용지함에 새겨진 그림을 참조하십시오.



2. 용지 고정대가 용지의 왼쪽과 오른쪽 가장자리에서 멈출 때까지 안으로 밀어 넣습니다.

☞ 참고 HP All-in-One 의 덮개를 들어 올리기 전에 문서 공급기 용지함에 서 원본을 모두 빼내십시오.

원본을 스캐너 유리 위에 놓으려면

1. 문서 공급기 용지함에서 모든 원본을 제거한 다음 HP All-in-One 의 덮개를 들어 올립니다.
2. 유리의 전면 오른쪽 모서리에 원본을 인쇄면이 아래로 향하게 놓습니다.

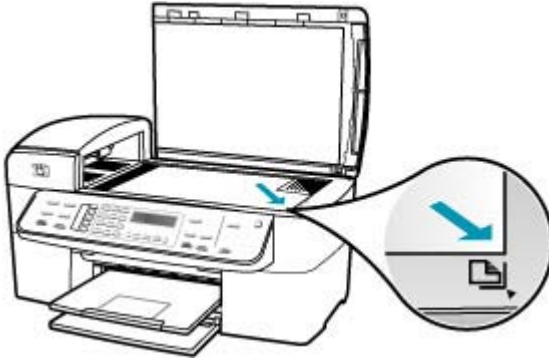

3. 덮개를 닫습니다.

팩스 전송이 느림

원인: 팩스를 컬러로 보내고 있습니다.

해결책: 팩스를 컬러로 보내면 흑백으로 보내는 것보다 시간이 오래 걸릴 수 있습니다. 팩스를 흑백으로 보내 보십시오.

원인: 문서에 그래픽이 많거나 매우 정밀한 표현이 있습니다.

해결책: 더욱 빠른 전송을 위해서는 **표준** 해상도를 사용하십시오. 이 설정을 사용하면 가장 낮은 팩스 품질로 가장 빠른 전송이 가능합니다. 기본 해상도는 보내는 시간이 좀 더 길어질 수 있는 **정밀**입니다.

제어판에서 해상도를 변경하려면

1. 인쇄면이 위로 오도록 원본을 문서 공급기 용지함에 넣습니다. 사진과 같이 한 페이지로 팩스를 보내는 경우에는 인쇄면이 아래로 오도록 원본을 유리 위에 놓을 수도 있습니다.

 참고 여러 페이지로 된 팩스를 보내는 경우에는 원본을 문서 공급기에 넣어야 합니다. 여러 장의 문서를 유리에 놓은 채 팩스를 보낼 수 없습니다.

2. 팩스 영역에서 **메뉴**를 누릅니다.
번호 입력 프롬프트가 나타납니다.

3. 키패드를 사용하여 팩스 번호를 입력하고 **단축 다이얼** 또는 원터치 단축 다이얼 버튼을 눌러 단축 다이얼을 선택하거나 **재다이얼/대기**를 눌러 마지막으로 걸었던 번호로 재다이얼합니다.
4. 팩스 영역에서 **해상도**가 나타날 때까지 **메뉴**를 반복해서 누릅니다.
5. 를 눌러서 해상도 설정을 선택한 다음 **OK**를 누릅니다.
6. **팩스 시작/축백**을 누릅니다.
 - 장치에서 자동 문서 공급기에 넣은 원본을 감지한 경우, 입력한 번호로 HP All-in-One 이 문서를 전송합니다.
 - 장치에서 자동 문서 공급기에 넣은 원본을 감지하지 않은 경우, **유리**에서 **팩스 보냄?** 메시지가 나타납니다. 원본을 유리에 놓은 다음 **1**을 눌러 **예**를 선택해야 합니다.

원인: 전화 회선 연결에 소음이 있습니다. 음질이 좋지 못한(소음) 전화 회선을 사용하면 팩스 문제가 발생할 수 있습니다.

해결책: 전화 회선의 소음으로 인하여 문제가 발생한 경우에는 전송자에게 팩스를 다시 보내 달라고 요청합니다. 다시 시도하면 품질이 좋아질 수 있습니다. 전화를 벽면의 전화 잭에 연결하고 잡음이나 소음이 있는지 확인하여 전화 회선의 음질을 확인할 수 있습니다. 문제가 지속되면 **오류 수정 모드 (ECM)**를 끄고 전화 회사에 연락하십시오.

제어판에서 ECM 설정을 변경하려면

1. **설정**을 누릅니다.
2. **5**를 누른 다음 **6**을 누릅니다.
그러면 **고급 팩스 설정**과 **오류 수정 모드**가 차례로 선택됩니다.
3. 을 눌러 **켜기** 또는 **끄기**를 선택합니다.
4. **OK**를 누릅니다.

원인: 팩스 해상도 설정이 **정밀(기본값)** 또는 **사진**과 같은 높은 해상도로 설정되어 있습니다.

해결책: 더욱 빠른 전송을 위해서는 **표준** 해상도를 사용하십시오. 이 설정을 사용하면 가장 낮은 팩스 품질로 가장 빠른 전송이 가능합니다.

제어판에서 해상도를 변경하려면

1. 인쇄면이 위로 오도록 원본을 문서 공급기 용지함에 넣습니다. 사진과 같이 한 페이지로 팩스를 보내는 경우에는 인쇄면이 아래로 오도록 원본을 유리 위에 놓을 수도 있습니다.

 **참고** 여러 페이지로 된 팩스를 보내는 경우에는 원본을 문서 공급기에 넣어야 합니다. 여러 장의 문서를 유리에 놓은 채 팩스를 보낼 수 없습니다.

2. 팩스 영역에서 **메뉴**를 누릅니다.
번호 입력 프롬프트가 나타납니다.

3. 키패드를 사용하여 팩스 번호를 입력하고 **단축 다이얼** 또는 원터치 단축 다이얼 버튼을 눌러 단축 다이얼을 선택하거나 **재다이얼/대기**를 눌러 마지막으로 걸었던 번호로 재다이얼합니다.
4. 팩스 영역에서 **해상도**가 나타날 때까지 **메뉴**를 반복해서 누릅니다.
5. ▶를 눌러서 해상도 설정을 선택한 다음 **OK**를 누릅니다.
6. **팩스 시작/흑백**을 누릅니다.
 - 장치에서 자동 문서 공급기에 넣은 원본을 감지한 경우, 입력한 번호로 HP All-in-One 이 문서를 전송합니다.
 - 장치에서 자동 문서 공급기에 넣은 원본을 감지하지 않은 경우, 유리에서 **팩스 보냄?** 메시지가 나타납니다. 원본을 유리에 놓은 다음 1을 눌러 예를 선택해야 합니다.

원인: 받는 팩스기에 문제가 있습니다.

해결책: 이를 확인하려면 전화기에서 팩스 번호로 전화를 건 다음 팩스 신호를 들어봅니다. 팩스 신호가 들리지 않는 경우 수신 팩스가 꺼져 있거나 연결되어 있지 않을 수 있습니다. 또는 음성 메일 서비스에서 수신자의 전화 회선을 간섭하는 상태일 수 있습니다. 또한 받는 팩스기에 문제가 있는지 수신자에게 확인해 줄 것을 요청할 수도 있습니다.

원인: 팩스 속도 옵션이 느린 전송 속도로 설정되어 있습니다.

해결책: 팩스 속도 옵션이 **고속** 또는 **중간**으로 설정되어 있는지 확인합니다.

제어판에서 팩스 속도를 설정하려면

1. **설정**을 누릅니다.
2. **5**를 누른 다음 **7**을 누릅니다.
그러면 **고급 팩스 설정**과 **팩스 속도**가 차례로 선택됩니다.
3. ▶를 눌러 다음 설정 중 하나를 선택한 다음 **OK**를 누릅니다.

팩스 속도 설정	팩스 속도
고속	v.34(33600 보드)
중간	v.17(14400 보드)
느림	v.29(9600 보드)

HP All-in-One 에서 팩스를 받을 수 없지만 보낼 수 있음

원인: HP All-in-One 의 팩스 기능이 제대로 설정되지 않았습니다.

해결책: HP All-in-One 과 동일한 전화선을 사용하는 장비와 서비스에 기반하여 지침에 따라 팩스 기능을 사용할 수 있도록 HP All-in-One 을 올바르게 설정하십시오. 그런 다음 팩스 검사를 실행하여 HP All-in-One 의 상태를 확인하고 팩스 기능이 제대로 설정되어 있는지 확인합니다. 자세한 내용은 **팩스 전송을 할 수 있도록 HP All-in-One 을 설정**을 참조하십시오.

HP All-in-One 에서 검사 결과에 대한 보고서를 인쇄합니다. 검사에서 오류가 발견되면 문제 해결 방법은 보고서를 참조하십시오.

제어판에서 팩스 설정을 검사하려면

1. 가정 또는 사무실 설정 지침에 따라 HP All-in-One 의 팩스 기능을 설정합니다.
2. 검사를 시작하기 전에 잉크 카트리지를 넣고 전체 크기 용지를 용지함에 넣습니다.
3. 설정을 누릅니다.
4. 6 을 누른 다음 다시 6 을 누릅니다.
그러면 도구 메뉴와 팩스 검사 실행이 차례로 선택됩니다.
검사 상태가 디스플레이에 나타나고 HP All-in-One 에서 보고서가 인쇄됩니다.
5. 보고서를 검토합니다.
 - 검사에 통과되었는데도 여전히 팩스 기능에 문제가 있으면 보고서에 나열된 팩스 설정을 확인하여 설정이 올바른지 확인하십시오. 팩스 설정이 비어 있거나 잘못 설정되면 팩스 전송 문제가 발생할 수 있습니다.
 - 검사가 실패하면 문제 해결 방법에 대해 보고서를 참조하여 발견된 문제를 수정하십시오.
6. HP All-in-One 의 팩스 보고서를 받은 다음 OK 를 누릅니다.
필요한 경우 발견된 문제를 해결한 다음 검사를 다시 실행하십시오.

원인: 자동 수신이 꺼져 있습니다. 즉, HP All-in-One 이 걸려오는 전화에 응답하지 않습니다. 걸려오는 팩스 전화에 직접 응답해야 합니다. 그렇지 않으면 HP All-in-One 에서 걸려오는 팩스 전화를 받지 않습니다.

해결책: 사무실 설정에 따라 HP All-in-One 에서 걸려오는 전화에 자동으로 응답하도록 설정할 수 있습니다. 사무실 설정에 권장되는 응답 모드를 찾으려면 [설정에 권장되는 응답 모드 선택](#)을 참조하십시오.

자동 수신을 끌 경우 팩스 시작/흑백 또는 팩스 시작/컬러를 눌러 팩스를 받아야 합니다.

☞ 추가 정보 HP All-in-One 에서 떨어져 있어 제어판을 조작할 수 없으면 몇 초간 기다렸다가 전화기의 1 2 3 을 누릅니다. HP All-in-One 에서 팩스 수신을 시작하지 않으면 몇 초간 기다렸다가 1 2 3 을 다시 누릅니다. HP All-in-One 에서 팩스 수신을 시작하면 전화를 끊어도 됩니다.

원인: 팩스 전화에 사용하는 것과 같은 전화 번호로 음성 메일 서비스에 가입했습니다.

해결책: 팩스에 수동으로 응답하도록 HP All-in-One 을 설정하십시오. 팩스 전화에 사용하는 것과 같은 전화 번호로 음성 메일 서비스를 사용하면 팩스를 자동으로 수신할 수 없습니다. 팩스를 수동으로 받아야 합니다. 즉, 걸려오는 팩스 전화를 직접 받아야 합니다.

음성 메일 서비스를 이용하는 경우 HP All-in-One 을 설정하는 방법에 대한 자세한 내용은 [팩스 전송을 할 수 있도록 HP All-in-One 을 설정](#)을 참조하십시오.

원인: 컴퓨터 전화 접속 모뎀에서 HP All-in-One 과 같은 전화 회선을 사용합니다.

해결책: 컴퓨터 전화 접속 모뎀에서 HP All-in-One 과 동일한 전화 회선을 사용하는 경우 모뎀과 함께 제공된 소프트웨어에서 팩스를 자동으로 수신하도록 설정되지 않았는지 확인하십시오. 팩스를 자동으로 수신하도록 설정되어 있는 모뎀은 전화 회선을 사용하여 수신되는 모든 팩스를 받기 때문에 HP All-in-One 의 팩스 수신을 차단합니다.

원인: 자동 응답기가 HP All-in-One 에 사용하는 전화 회선을 같이 사용하는 경우 다음 중 한 가지 문제가 발생할 수 있습니다.

- 발신 메시지가 너무 길거나 발신음이 너무 커서 HP All-in-One 에서 팩스 신호를 감지하지 못해 송신 팩스기와의 연결이 끊어졌습니다.
- 자동 응답기에서 발신 메시지를 보낸 후 HP All-in-One 에서 팩스 신호를 감지할 수 있는 충분한 시간이 없습니다. 이 문제는 디지털 자동 응답기에서 일반적인 현상입니다.

해결책: 자동 응답기에서 HP All-in-One 과 같은 전화 회선을 사용하는 경우 다음을 수행하십시오.

- 자동 응답기를 분리한 다음 팩스를 받아봅니다. 자동 응답기가 없는 상태에서 팩스 전송이 제대로 되면 자동 응답기에서 문제를 일으키고 있는 것입니다.
- 자동 응답기를 다시 연결하고 발신 메시지를 다시 녹음합니다. 약 10초 정도로 메시지를 녹음합니다. 메시지를 녹음할 때에는 낮은 목소리로 천천히 말합니다. 음성 메시지가 끝날 때 적어도 5초 이상 침묵합니다. 이때 배경에서 잡음이 녹음되지 않도록 합니다. 다시 팩스를 받아 봅니다.

원인: 자동 응답기가 HP All-in-One 에 올바르게 설정되지 않았습니다.

해결책:

 **참고** 이 해결 방법은 HP All-in-One 및 상자에 들어 있는 2중 전화 코드를 제공 받은 국가/지역에만 해당되며 그 예는 다음과 같습니다. 아르헨티나, 오스트레일리아, 브라질, 캐나다, 칠레, 중국, 콜롬비아, 그리스, 인도, 인도네시아, 아일랜드, 일본, 대한민국, 라틴 아메리카, 말레이시아, 멕시코, 필리핀, 폴란드, 포르투갈, 러시아, 사우디 아라비아, 싱가포르, 스페인, 대만, 태국, 미국, 베네주엘라 및 베트남.

팩스 전화에 사용하는 전화 회선에 자동 응답기를 함께 사용하는 경우 아래 그림과 같이 2-EXT 포트를 사용하여 자동 응답기를 HP All-in-One 에 직접

연결해야 합니다. 또한 자동 응답기와 HP All-in-One 에 모두 응답할 수 있도록 올바른 전화벨 횟수를 설정해야 합니다.

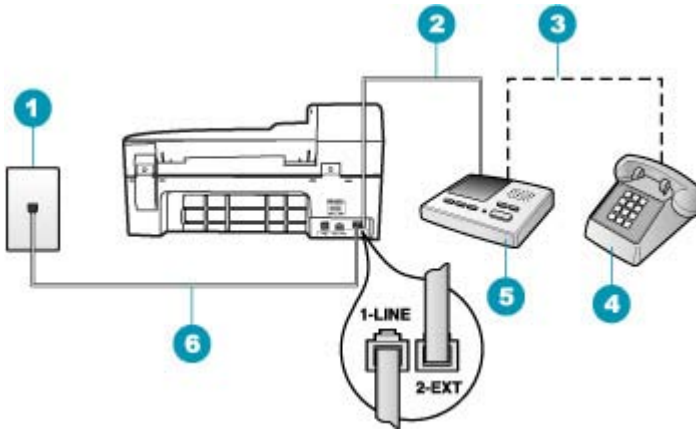

1	전화 잭
2	자동 응답기의 IN 포트에 연결합니다.
3	자동 응답기의 OUT 포트에 연결합니다.
4	전화(선택 사항)
5	자동 응답기
6	HP All-in-One 의 상자에 함께 제공된 전화 코드 사용

HP All-in-One 에서 팩스를 자동으로 수신하도록 설정되어 있으며 **응답 전 벨 횟수** 설정이 올바른지 확인합니다. 이렇게 하려면 HP All-in-One 의 응답 전 벨 횟수가 자동 응답기의 응답 전 벨 횟수보다 많아야 합니다. 자동 응답기의 벨 횟수를 낮게 설정하고 장치에 지원되는 최대 벨 횟수가 올리면 HP All-in-One 이 응답하도록 설정합니다. (최대 벨 횟수는 국가/지역마다 다릅니다.) 이렇게 설정하면 자동 응답기는 전화에 응답하고 HP All-in-One 은 회선을 모니터링합니다. HP All-in-One 에서 팩스 신호를 감지하면 HP All-in-One 이 팩스를 받습니다. 전화가 음성 전화인 경우 자동 응답기는 수신 메시지를 녹음합니다.

제어판에서 응답하기 전 벨 횟수를 설정하려면

1. 설정을 누릅니다.
2. 4 를 누른 다음 3 을 누릅니다.
그러면 기본 팩스 설정과 응답 전 벨 횟수가 차례로 선택됩니다.
3. 키패드를 사용하여 해당하는 벨 횟수를 입력하거나 ◀ 또는 ▶ 를 눌러 벨 횟수를 변경합니다.
4. OK 를 눌러 설정을 적용합니다.

응답 모드를 설정하려면

1. **설정**을 누릅니다.
2. **4**를 누른 다음 **2**를 누릅니다.
그러면 **기본 팩스 설정**과 **응답 전 벨 횡수**가 차례로 선택됩니다.
3. 키패드를 사용하여 해당하는 벨 횡수를 입력하거나 ◀ 또는 ▶를 눌러 벨 횡수를 변경합니다.
4. **OK**를 눌러 설정을 적용합니다.

원인: 팩스 전화 번호의 벨소리 패턴이 다른 경우(전화 회사를 통해서 다른 벨소리 서비스 사용), HP All-in-One의 **다른 벨소리** 설정이 일치하지 않을 수 있습니다.

해결책: 팩스 전화 번호의 벨소리 패턴이 다른 경우(전화 회사를 통해서 다른 벨소리 서비스 사용), HP All-in-One의 **다른 벨소리** 설정이 일치하는지 확인하십시오. 예를 들어 전화 회사가 전화 번호에 이중 벨소리 패턴을 설정한 경우 **이중 벨소리**가 **다른 벨소리** 설정으로 선택되어 있는지 확인합니다.

 **참고** HP All-in-One은 단음과 장음의 벨소리가 번갈아 울리는 패턴 등의 일부 벨소리 패턴을 인식할 수 없습니다. 이런 유형의 벨소리 패턴에 문제가 있는 경우 전화 회사에 의뢰하여 그렇지 않은 벨소리 패턴을 지정합니다.

다른 벨소리 서비스를 사용하지 않는 경우 HP All-in-One의 **다른 벨소리** 설정이 **모든 벨소리**로 설정되어 있는지 확인합니다.

제어판에서 다른 벨소리 패턴을 변경하려면

1. HP All-in-One이 자동으로 팩스 전화에 응답하도록 설정되어 있는지 확인합니다.
2. **설정**을 누릅니다.
3. **5**를 누른 다음 **1**을 누릅니다.
그러면 **고급 팩스 설정**과 **다른 벨소리**가 차례로 선택됩니다.
4. ▶를 눌러 옵션을 선택한 다음 **OK**를 누릅니다.
팩스 회선에서 지정된 벨소리 패턴으로 전화가 울리면 HP All-in-One이 전화에 응답하고 팩스를 수신합니다.

원인: **다른 벨소리** 설정이 **모든 벨소리**로 설정되어 있지 않고 다른 벨소리 서비스를 사용하고 있지 않습니다.

해결책: 다른 벨소리 서비스를 사용하지 않는 경우 HP All-in-One의 **다른 벨소리** 설정이 **모든 벨소리**로 설정되어 있는지 확인합니다.

원인: 팩스 신호가 강하지 않으면 팩스 수신 문제가 발생할 수 있습니다.

해결책: HP All-in-One에서 자동 응답기, 컴퓨터 전화 접속 모뎀 또는 다중 포트 전화기 등 다른 종류의 전화 장치와 같은 전화 회선을 사용하는 경우 팩스 신호가 약해질 수 있습니다. 분배기를 사용하거나 추가 케이블을 연결

하여 전화의 길이를 연장한 경우에도 신호가 작아질 수 있습니다. 팩스 신호가 작아지면 팩스를 수신하는 동안 문제가 발생할 수 있습니다.

- 분배기 또는 연장 케이블을 사용하는 경우 해당 분배기나 연장 케이블을 제거한 다음 **HP All in One** 을 벽면의 전화 잭에 직접 연결해 보십시오.
- 다른 장비에서 문제가 발생하고 있는지 알아보려면 전화 회선에서 **HP All-in-One** 을 제외한 모든 장치를 분리한 다음 팩스를 받아봅니다. 다른 장비 없이 팩스를 제대로 수신할 수 있다면 하나 이상의 다른 장비에서 문제가 발생하고 있으므로 장비들을 한 번에 하나씩 추가하고 매번 팩스를 수신해 보아서 문제가 발생한 장비를 찾아냅니다.

원인: HP All-in-One 의 메모리가 꽂혔습니다.

해결책: 팩스 수신 백업이 켜져 있는 동안 HP All-in-One 에서 오류가 발생하면 아직 인쇄하지 못한 팩스로 인해 메모리가 모두 사용되어 HP All-in-One 이 전화 응답을 중지하게 됩니다. HP All-in-One 이 팩스를 인쇄하지 못하는 오류 상태가 있는 경우 디스플레이에서 오류 상태에 대한 정보를 살펴보십시오. 또한 다음 문제도 확인하십시오.

- HP All-in-One 의 팩스 기능이 제대로 설정되지 않았습니다. 자세한 내용은 [팩스 전송을 할 수 있도록 HP All-in-One 을 설정](#) 을 참조하십시오.
- 용지함에 용지가 없습니다.
- 용지가 걸렸습니니다.
- 잉크 카트리지가 덮개가 열려 있습니다. 아래 그림과 같이 잉크 카트리지를 덮개를 닫습니다.



- 인쇄 캐리지가 정지되었습니다. HP All-in-One 을 끄고, 포장 재료 등 인쇄 캐리지를 차단하고 있는 것을 모두 제거한 다음 HP All-in-One 을 다시 켵니다.

발견된 문제를 해결하십시오. HP All-in-One 은 메모리에서 인쇄되지 않은 모든 팩스를 자동으로 인쇄하기 시작합니다. 메모리를 지우려면 HP All-in-One 을 꺼서 메모리에 저장된 팩스를 모두 삭제할 수도 있습니다.

원인: 오류 조건이 발생하여 HP All-in-One 이 팩스를 수신하지 못하고 **팩스 수신 백업이 끄기**로 설정되어 있습니다.

해결책: 다음 문제를 확인하십시오.

- HP All-in-One 이 꺼져 있습니다. 전원 버튼을 눌러서 장치를 켜십시오.
- HP All-in-One 의 팩스 기능이 제대로 설정되지 않았습니니다. 자세한 내용은 **팩스 전송을 할 수 있도록 HP All-in-One 을 설정**을 참조하십시오.
- 용지함에 용지가 없습니다.
- 용지가 걸렸습니다.
- 잉크 카트리지 덮개가 열려 있습니다. 잉크 카트리지 덮개를 닫습니다.
- 인쇄 캐리지가 정지되었습니다. HP All-in-One 을 끄고, 포장 재료 등 인쇄 캐리지를 차단하고 있는 것을 모두 제거한 다음 HP All-in-One 을 다시 켭니다.

 **참고** 팩스 수신 백업을 켜 상태에서 HP All-in-One 을 끄면 HP All-in-One 이 오류 조건에 있는 동안 수신된 인쇄하지 못한 팩스를 포함하여 메모리에 저장된 모든 팩스가 삭제됩니다. 이 경우 인쇄하지 못한 팩스를 다시 보내줄 수 있는지 전송자에게 문의해야 합니다. 수신된 팩스 목록을 보려면 **팩스 로그**를 인쇄합니다. **팩스 로그**는 HP All-in-One 을 끄더라도 삭제되지 않습니다.

문제를 모두 해결하면 HP All-in-One 에서 걸려오는 팩스 전화에 응답을 할 수 있습니다.

HP All-in-One 에서 수동으로 팩스를 받는 데 문제가 있음

원인: 문서 공급기 용지함에 문서가 있습니다.

해결책: 문서 공급기 용지함에 문서가 있으면 HP All-in-One 은 팩스를 수동으로 수신하지 않습니다. 대신, HP All-in-One 은 문서 공급기 용지함에 넣은 문서를 보내려고 합니다. 팩스를 수동으로 받기 전에 원본을 제거하십시오.

또한 발신자에게 문의하여 보내는 팩스기에 문서가 있는지를 확인할 수 있습니다.

원인: **팩스 속도** 설정이 너무 빠르게 설정되었을 수 있습니다.

해결책: 팩스 속도를 중간 또는 느림으로 설정하고 전송자에게 연락하여 팩스를 다시 보내 달라고 요청합니다.

제어판에서 팩스 속도를 설정하려면

1. 설정을 누릅니다.
2. 5를 누른 다음 7을 누릅니다.
그러면 고급 팩스 설정과 팩스 속도가 차례로 선택됩니다.
3. 를 눌러 다음 설정 중 하나를 선택한 다음 OK를 누릅니다.

팩스 속도 설정	팩스 속도
고속	v.34(33600 보드)
중간	v.17(14400 보드)
느림	v.29(9600 보드)

원인: 디스플레이에 오류 메시지나 다른 메시지가 있습니다.

해결책: 디스플레이에서 오류 메시지 또는 문제와 그 해결 방법에 대한 정보를 제공하는 메시지를 확인하십시오. 디스플레이에 오류 메시지 또는 프롬프트 메시지가 있는 경우 HP All-in-One은 오류 상태가 해결되고 메시지가 지워질 때까지 팩스를 수동으로 수신하지 않습니다.

HP All-in-One에 정렬 메시지가 있는 경우 OK를 눌러 메시지를 지우고 팩스를 다시 보낼 수 있습니다. 정렬 메시지에 대한 자세한 내용은 [정렬 필요](#) 또는 [정렬 실패](#)를 참조하십시오.

다른 오류에 대한 자세한 내용은 [오류](#)를 참조하십시오.

팩스 신호가 자동 응답기에 녹음되어 있음

원인: HP All-in-One에 자동 응답기가 제대로 설정되어 있지 않거나 응답 전 벨 횟수 설정이 올바르지 않습니다.

해결책:

-  **참고** 이 해결 방법은 HP All-in-One 및 상자에 들어 있는 2중 전화 코드를 제공 받은 국가/지역에만 해당되며 그 예는 다음과 같습니다. 아르헨티나, 오스트레일리아, 브라질, 캐나다, 칠레, 중국, 콜롬비아, 그리스, 인도, 인도네시아, 아일랜드, 일본, 대한민국, 라틴 아메리카, 말레이시아, 멕시코, 필리핀, 폴란드, 포르투갈, 러시아, 사우디 아라비아, 싱가포르, 스페인, 대만, 태국, 미국, 베네주엘라 및 베트남.

팩스 전화에 사용하는 전화 회선에 자동 응답기를 함께 사용하는 경우 아래 그림과 같이 2-EXT 포트를 사용하여 자동 응답기를 HP All-in-One 에 직접 연결해야 합니다.

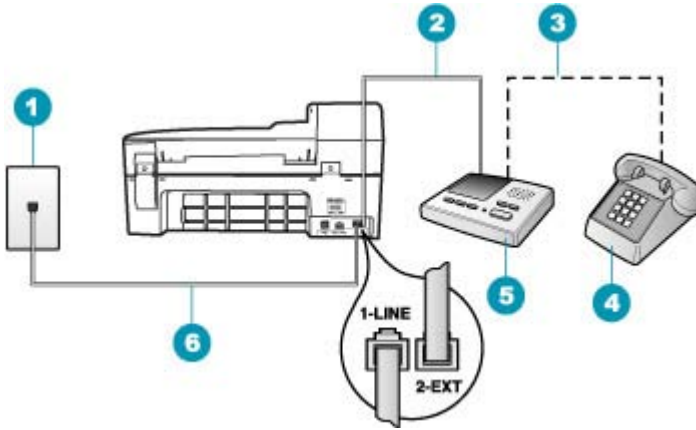

1	전화 잭
2	자동 응답기의 IN 포트에 연결합니다.
3	자동 응답기의 OUT 포트에 연결합니다.
4	전화(선택 사항)
5	자동 응답기
6	HP All-in-One 의 상자에 함께 제공된 전화 코드 사용

HP All-in-One 에서 팩스를 자동으로 수신하도록 설정되어 있으며 **응답 전 벨 횡수** 설정이 올바른지 확인합니다. 이렇게 하려면 HP All-in-One 의 응답 전 벨 횡수가 자동 응답기의 응답 전 벨 횡수보다 많아야 합니다. 자동 응답기와 HP All-in-One 의 응답 전 벨 횡수가 같은 횡수로 설정되어 있으면 두 장치가 모두 전화에 응답하므로 자동 응답기에 팩스 신호가 녹음됩니다.

자동 응답기의 벨 횡수를 낮게 설정하고 지원되는 최대 벨 횡수가 올리면 HP All-in-One 이 응답하도록 설정합니다. (최대 벨 횡수는 국가/지역마다 다릅니다.) 이렇게 설정하면 자동 응답기는 전화에 응답하고 HP All-in-One 은 회선을 모니터합니다. HP All-in-One 에서 팩스 신호를 감지하면 HP All-in-One 이 팩스를 받습니다. 전화가 음성 전화인 경우 자동 응답기는 수신 메시지를 녹음합니다.

응답 모드를 설정하려면

1. **설정**을 누릅니다.
2. **4** 를 누른 다음 **2** 를 누릅니다.
그러면 **기본 팩스 설정**과 **응답 전 벨 횡수**가 차례로 선택됩니다.

3. 키패드를 사용하여 해당하는 벨 횟수를 입력하거나 ◀ 또는 ▶를 눌러 벨 횟수를 변경합니다.
4. **OK** 를 눌러 설정을 적용합니다.

제어판에서 응답하기 전 벨 횟수를 설정하려면

1. 설정을 누릅니다.
2. **4** 를 누른 다음 **3** 을 누릅니다.
그러면 기본 팩스 설정과 응답 전 벨 횟수가 차례로 선택됩니다.
3. 키패드를 사용하여 해당하는 벨 횟수를 입력하거나 ◀ 또는 ▶를 눌러 벨 횟수를 변경합니다.
4. **OK** 를 눌러 설정을 적용합니다.

원인: HP All-in-One 에서 팩스를 수동으로 수신하도록 설정되어 있으므로 HP All-in-One 에서 걸려오는 전화에 응답하지 않습니다. 걸려오는 팩스 전화에 직접 응답해야 합니다. 그렇지 않으면 HP All-in-One 에서 팩스를 받지 않고 자동 응답기가 팩스 신호를 녹음합니다.

해결책: 자동 수신을 켜서 HP All-in-One 이 걸려오는 전화에 자동으로 응답하도록 설정합니다. 이 기능이 꺼져 있으면 HP All-in-One 에서 걸려오는 전화를 모니터링하지 않으며 팩스를 수신하지 않습니다. 이 경우 자동 응답기에서 팩스 전화를 받고 팩스 신호를 녹음합니다.

자동 응답기를 사용하는 경우 HP All-in-One 을 설정하는 것에 대한 자세한 내용은 [팩스 전송을 할 수 있도록 HP All-in-One 을 설정](#)을 참조하십시오.

HP All-in-One 에서 걸려오는 팩스 전화에 응답하지 않음

원인: HP All-in-One 이 꺼져 있습니다.

해결책: HP All-in-One 의 디스플레이를 확인합니다. 디스플레이의 내용이 나타나지 않고 전원 버튼이 꺼져 있으면 HP All-in-One 은 꺼져 있는 것입니다. 전원 코드가 HP All-in-One 에 확실히 연결되어 있고 전원 콘센트에 꽂혀 있는지 확인하십시오. 전원 버튼을 눌러서 HP All-in-One 을 켜십시오.

원인: 자동 수신이 꺼져 있습니다. 즉, HP All-in-One 이 걸려오는 전화에 응답하지 않습니다. 걸려오는 팩스 전화에 직접 응답해야 합니다. 그렇지 않으면 HP All-in-One 에서 걸려오는 팩스 전화를 받지 않습니다.

해결책: 사무실 설정에 따라 HP All-in-One 에서 걸려오는 전화에 자동으로 응답하도록 설정할 수 있습니다. 사무실 설정에 권장되는 응답 모드를 찾으려면 [설정에 권장되는 응답 모드 선택](#)을 참조하십시오.

자동 수신을 끌 경우 팩스 시작/흑백 또는 팩스 시작/컬러를 눌러 팩스를 받아야 합니다.

※ 추가 정보 HP All-in-One 에서 떨어져 있어 제어판을 조작할 수 없으면 몇 초간 기다렸다가 전화기의 **1 2 3** 을 누릅니다. HP All-in-One 에서 팩스 수신을 시작하지 않으면 몇 초간 기다렸다가 **1 2 3** 을 다시 누릅니다. HP All-in-One 에서 팩스 수신을 시작하면 전화를 끊어도 됩니다.

원인: 팩스 전화 번호의 벨소리 패턴이 다른 경우(전화 회사를 통해서 다른 벨소리 서비스 사용), HP All-in-One 의 **다른 벨소리** 설정이 일치하지 않을 수 있습니다.

해결책: 팩스 전화 번호의 벨소리 패턴이 다른 경우(전화 회사를 통해서 다른 벨소리 서비스 사용), HP All-in-One 의 **다른 벨소리** 기능이 일치하도록 설정되었는지 확인하십시오. 예를 들어 전화 회사가 전화 번호에 이중 벨소리 패턴을 설정한 경우 **다른 벨소리** 설정으로 **이중 벨소리**가 선택되어 있는지 확인합니다.

☞ 참고 HP All-in-One 은 단음과 장음의 벨소리가 번갈아 울리는 패턴 등의 일부 벨소리 패턴을 인식할 수 없습니다. 이런 유형의 벨소리 패턴에 문제가 있는 경우 전화 회사에 의뢰하여 그렇지 않은 벨소리 패턴을 지정합니다.

다른 벨소리 서비스를 사용하지 않는 경우 HP All-in-One 의 **다른 벨소리** 기능이 **모든 벨소리**로 설정되어 있는지 확인합니다.

제어판에서 **다른 벨소리 패턴**을 변경하려면

1. HP All-in-One 이 자동으로 팩스 전화에 응답하도록 설정되어 있는지 확인합니다.
2. **설정**을 누릅니다.
3. **5**를 누른 다음 **1**을 누릅니다.
그러면 **고급 팩스 설정**과 **다른 벨소리**가 차례로 선택됩니다.
4. **▶**를 눌러 옵션을 선택한 다음 **OK**를 누릅니다.
팩스 회선에서 지정된 벨소리 패턴으로 전화가 울리면 HP All-in-One 이 전화에 응답하고 팩스를 수신합니다.

원인: **다른 벨소리** 기능이 **모든 벨소리**로 설정되어 있지 않고 다른 벨소리 서비스를 사용하지 않습니다.

해결책: 다른 벨소리 서비스를 사용하지 않는 경우 HP All-in-One 의 **다른 벨소리** 기능이 **모든 벨소리**로 설정되어 있는지 확인합니다.

원인: HP All-in-One 의 메모리가 꽂았습니다.

해결책: 메모리가 아직 인쇄되지 않은 팩스로 꽂찬 경우 HP All-in-One 은 전화에 응답하지 않습니다. HP All-in-One 이 팩스를 인쇄하지 못하는 오류

상태가 있는 경우 디스플레이에서 오류 상태에 대한 정보를 살펴보십시오. 또한 다음 문제도 확인합니다.

- HP All-in-One 의 팩스 기능이 제대로 설정되지 않았습니다. 자세한 내용은 [팩스 전송을 할 수 있도록 HP All-in-One 을 설정](#) 을 참조하십시오.
- 용지함에 용지가 없습니다.
- 용지가 걸렸습니다.
- 잉크 카트리지 덮개가 열려 있습니다. 아래 그림과 같이 잉크 카트리지 덮개를 닫습니다.



- 인쇄 캐리지가 멈추었습니다. HP All-in-One 을 끄고, 포장 재료 등 인쇄 캐리지를 차단하고 있는 것을 모두 제거한 다음 HP All-in-One 을 다시 켵니다.

 **참고** 팩스 수신 백업을 켜 상태에서 HP All-in-One 을 끄면 HP All-in-One 이 오류 조건에 있는 동안 수신된 인쇄하지 못한 팩스를 포함하여 메모리에 저장된 모든 팩스가 삭제됩니다. 이 경우 인쇄하지 못한 팩스를 다시 보내줄 수 있는지 전송자에게 문의해야 합니다. 수신된 팩스 목록을 보려면 **팩스 로그** 를 인쇄합니다. **팩스 로그** 는 HP All-in-One 을 끄더라도 삭제되지 않습니다.

발견된 문제를 해결하십시오. 메모리를 지우려면 메모리에 저장된 팩스를 인쇄하거나 삭제할 수 있습니다.

제어판에서 메모리의 팩스를 다시 인쇄하려면

1. 입력 용지함에 용지를 넣었는지 확인합니다.
2. **설정** 을 누릅니다.

- 3. 6 을 누른 다음 5 를 다시 누릅니다.
그러면 **도구**와 **메모리에 저장된 팩스 다시 인쇄**가 차례로 선택됩니다.
가장 최근에 받은 팩스가 먼저 인쇄되는 식으로 받은 순서와 반대로 팩스가 인쇄됩니다.
- 4. 메모리에 있는 팩스를 다시 인쇄하던 작업을 중지하려면 **취소**를 누릅니다.

제어판에서 메모리의 모든 팩스를 삭제하려면

▲ 전원 버튼을 눌러 HP All-in-One 전원을 끕니다.
HP All-in-One 의 전원을 끄면 메모리에 저장된 모든 팩스가 메모리에서 삭제됩니다.

 참고 도구 메뉴에서 **팩스 로그 지우기**를 선택하여 메모리에 저장된 팩스를 삭제할 수도 있습니다. 이렇게 하려면 **설정**을 누르고 6 을 누른 다음 7 을 누릅니다.

원인: 오류 조건이 발생하여 HP All-in-One 이 팩스를 수신하지 못하고 **팩스 수신 백업이 끄기**로 설정되어 있습니다.

해결책: 다음 문제를 확인하십시오.

- HP All-in-One 의 전원이 꺼져 있습니다. 전원 버튼을 눌러서 장치를 켜십시오.
- HP All-in-One 의 팩스 기능이 제대로 설정되지 않았습니디. 자세한 내용은 **팩스 전송을 할 수 있도록 HP All-in-One 을 설정**을 참조하십시오.
- 용지함에 용지가 없습니다.
- 용지가 걸렸습니다.
- 잉크 카트리지가 덮개가 열려 있습니다. 잉크 카트리지가 덮개를 닫습니다.
- 인쇄 캐리지가 멈추었습니다. HP All-in-One 을 끄고, 포장 재료 등 인쇄 캐리지를 차단하고 있는 것을 모두 제거한 다음 HP All-in-One 을 다시 켕니다.

문제를 모두 해결하면 HP All-in-One 에서 걸려오는 팩스 전화에 응답을 할 수 있습니다.

받은 팩스에서 페이지가 누락됨

원인: 용지가 용지함에 제대로 들어 있지 않습니다.

해결책: 용지를 제대로 넣었는지 확인하십시오.

전체 크기 용지를 넣는 방법

1. 출력 용지함을 꺼냅니다.



2. 용지 너비 고정대를 가장 바깥쪽으로 밀니다.

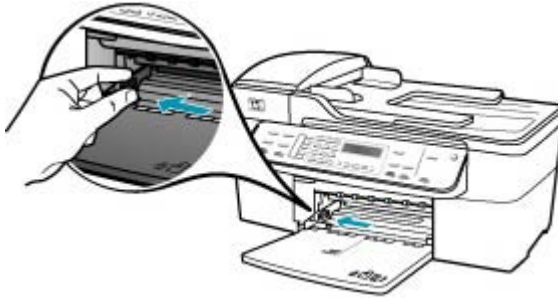

3. 평평한 바닥에 용지 묶음을 쳐서 가장자리를 맞춘 다음 용지에서 다음 사항을 확인합니다.

- 찢어짐, 먼지, 구겨짐 및 가장자리 휘어짐이 없는지 확인합니다.
- 묶음에 있는 용지가 모두 같은 크기와 종류인지 확인합니다.

- 4. 인쇄면이 아래로 오게 하여 용지 묶음의 짧은 쪽을 용지함 안으로 넣습니다. 용지 묶음을 끝까지 밀어 넣습니다.



△ 주의 용지함에 용지를 넣을 때는 HP All-in-One 이 작동하지 않으며 소리가 나지 않습니다. HP All-in-One 이 잉크 카트리지를 검사하는 중이거나 작업을 수행하는 경우 장치 내의 용지 위치가 잘못될 수도 있습니다. 용지를 너무 깊게 밀어 넣으면 HP All-in-One 에서 빈 페이지가 나옵니다.

☞ 추가 정보 편지지를 사용하는 경우, 인쇄면이 아래로 오게 하여 페이지의 상단 부분을 먼저 넣습니다. 전체 크기 용지와 편지지 넣는 방법에 대한 자세한 내용은 용지함 밑에 있는 그림을 참조하십시오.

- 5. 용지 너비 고정대를 용지의 가장자리에서 멈출 때까지 안으로 밀어 넣습니다.

입력 용지함에 용지를 너무 많이 넣지 마십시오. 용지 묶음이 입력 용지함에 들어가고 용지 너비 고정대 위로 올라오지 않는지 확인합니다.



6. 출력 용지함을 다시 끼웁니다.



7. 용지함 확장기를 몸 쪽으로 당겨 올립니다.



 참고 리갈 크기의 용지를 사용하는 경우 용지함 받침대를 닫아줍니다.

팩스 수신 백업이 켜져 있는 경우 HP All-in-One 에서 받은 팩스를 메모리에 저장해 둘 수 있습니다. 용지함에 용지를 정확하게 넣고 나면 HP All-in-One 은 메모리에서 인쇄되지 않은 모든 팩스를 받은 순서에 따라 자동으로 인쇄하기 시작합니다. **팩스 수신 백업이** 켜져 있지 않거나 다른 이유로 인해 (HP All-in-One 메모리 부족 등) 팩스가 메모리에 저장되지 않은 경우에는 전송자에게 팩스를 다시 보내 달라고 요청해야 합니다.

원인: 보내는 팩스기에 문제가 있음

해결책: 전송자에게 몇 페이지를 전송했는지 확인합니다. 보내는 팩스기에서 원본의 모든 페이지를 급지하지 못했을 수 있습니다.

팩스는 수신되지만 인쇄되지 않음

원인: HP All-in-One 에 용지가 걸렸거나 용지가 부족합니다.

해결책: **팩스 수신 백업이** 켜져 있는 경우 HP All-in-One 에서 받은 팩스를 메모리에 저장해 둘 수 있습니다. 용지 걸림 문제를 해결하거나 용지함에 용지를 넣고 나면 HP All-in-One 은 메모리에서 인쇄되지 않은 모든 팩스를 받은 순서에 따라 자동으로 인쇄하기 시작합니다. **팩스 수신 백업이** 켜져 있지 않거나 다른 이유로 인해 (HP All-in-One 메모리 부족 등) 팩스가 메모리에 저

장되지 않은 경우에는 전송자에게 팩스를 다시 보내 달라고 요청해야 합니다.

용지 걸림 제거에 대한 자세한 내용은 [용지 걸림 제거](#)을 참조하십시오.

원인: 다른 작업으로 인해 HP All-in-One 에 오류가 발생했습니다.

해결책: 디스플레이나 컴퓨터에서 문제와 그 해결 방법에 대한 정보를 제공하는 오류 메시지를 확인하십시오. 오류가 있을 경우에는 해당 오류 조건이 해결되어야만 HP All-in-One 에서 팩스를 인쇄할 수 있습니다.

오류 메시지에 대한 자세한 내용은 [오류](#)를 참조하십시오.

원인: 잉크 카트리지에 잉크가 부족할 수 있습니다.

해결책: 잉크 카트리지의 잉크량 표시를 확인합니다. 잉크 카트리지에 잉크가 부족하거나 없으면 잉크 카트리지를 교체해야 할 수 있습니다.

잉크 카트리지에 잉크가 남아 있는데도 문제가 지속되면 자체 검사 보고서를 인쇄하여 잉크 카트리지에 문제가 있는지 확인합니다. 자체 검사 보고서에 문제가 표시되면 잉크 카트리지를 청소하십시오. 문제가 지속되면 잉크 카트리지를 교체해야 할 수 있습니다.

잉크 카트리지에 대한 자세한 내용은 [잉크 카트리지 문제 해결](#)을 참조하십시오.

원인: 인쇄 캐리지가 정지되었습니다.

해결책: HP All-in-One 을 끄고, 포장 재료 등 인쇄 캐리지를 차단하고 있는 것을 모두 제거한 다음 HP All-in-One 을 다시 켭니다.

 **참고** 팩스 수신 백업을 켜 상태에서 HP All-in-One 을 끄면 HP All-in-One 이 오류 조건에 있는 동안 수신된 인쇄하지 못한 팩스를 포함하여 메모리에 저장된 모든 팩스가 삭제됩니다. 이 경우 인쇄하지 못한 팩스를 다시 보내줄 수 있는지 전송자에게 문의해야 합니다. 수신된 팩스 목록을 보려면 [팩스 로그](#)를 인쇄합니다. [팩스 로그](#)는 HP All-in-One 을 끄더라도 삭제되지 않습니다.

받은 팩스의 일부가 잘림

원인: 보내는 팩스기에 문제가 있습니다.

해결책: 보내는 팩스기에 문제가 있는지 확인하십시오.

원인: 팩스가 리갈 등과 같은 큰 용지 크기에 작성되었고 [자동 축소 옵션](#)이 꺼져 있습니다.

해결책: 리갈 크기 용지에 팩스를 인쇄할 수도 있으며 **자동 축소** 기능을 설정하여 이미지를 축소한 후 한 페이지에 맞출 수도 있습니다.

리갈 용지에 팩스를 인쇄하려면

1. 용지함에 리갈 용지를 넣으십시오.
2. 수신한 팩스의 용지 크기를 리갈로 변경하십시오.
3. **자동 축소**를 끕니다.

원인: 용지 너비 고정대가 올바른 위치에 있지 않습니다.

해결책: 용지를 제대로 넣었는지 확인하십시오.

전체 크기 용지를 넣는 방법

1. 출력 용지함을 꺼냅니다.



2. 용지 너비 고정대를 가장 바깥쪽으로 밀습니다.

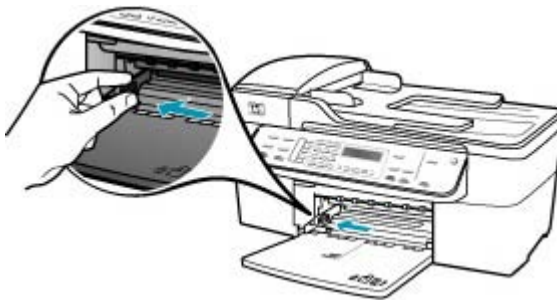

3. 평평한 바닥에 용지 묶음을 쳐서 가장자리를 맞춘 다음 용지에서 다음 사항을 확인합니다.
 - 찢어짐, 먼지, 구겨짐 및 가장자리 휘어짐이 없는지 확인합니다.
 - 묶음에 있는 용지가 모두 같은 크기와 종류인지 확인합니다.

- 인쇄면이 아래로 오게 하여 용지 묶음의 짧은 쪽을 용지함 안으로 넣습니다. 용지 묶음을 끝까지 밀어 넣습니다.



△ 주의 용지함에 용지를 넣을 때는 HP All-in-One 이 작동하지 않으며 소리가 나지 않습니다. HP All-in-One 이 잉크 카트리지를 검사하는 중이거나 작업을 수행하는 경우 장치 내의 용지 위치가 잘못될 수도 있습니다. 용지를 너무 깊게 밀어 넣으면 HP All-in-One 에서 빈 페이지가 나옵니다.

☞ 추가 정보 편지지를 사용하는 경우, 인쇄면이 아래로 오게 하여 페이지의 상단 부분을 먼저 넣습니다. 전체 크기 용지와 편지지 넣는 방법에 대한 자세한 내용은 용지함 밑에 있는 그림을 참조하십시오.

- 용지 너비 고정대를 용지의 가장자리에서 멈출 때까지 안으로 밀어 넣습니다.

입력 용지함에 용지를 너무 많이 넣지 마십시오. 용지 묶음이 입력 용지함에 들어가고 용지 너비 고정대 위로 올라오지 않는지 확인합니다.



6. 출력 용지함을 다시 끼웁니다.



7. 용지함 확장기를 몸 쪽으로 당겨 올립니다.



 참고 리갈 크기의 용지를 사용하는 경우 용지함 받침대를 닫아둡니다.

원인: 큰 그래픽과 같이 정밀한 표현이 포함된 리갈 크기의 팩스를 받았는데 용지함에 레터 크기의 용지가 넣어져 있습니다.

해결책: 큰 그래픽과 같이 정밀한 표현이 포함된 리갈 크기의 팩스를 받은 경우 자동 축소 기능이 켜져 있으면 HP All-in-One 에서는 팩스를 한 페이지에 맞추려고 합니다. 메모리가 꽉 차면 HP All-in-One 에서 이미지를 축소할 수 없게 되어 이미지가 잘리고 다음 페이지에 인쇄될 수 있습니다. 메모리를 지우고 전송자에게 팩스를 다시 보내도록 할 수 있습니다.

 참고 메모리를 지우면 인쇄되지 않은 팩스를 비롯하여 메모리에 저장되어 있는 모든 팩스가 삭제됩니다. 메모리의 모든 팩스를 인쇄하여 정보가 손실되지 않도록 할 수도 있습니다.

제어판에서 메모리의 팩스를 다시 인쇄하려면

1. 입력 용지함에 용지를 넣었는지 확인합니다.
2. 설정을 누릅니다.

- 3. 6 을 누른 다음 5 를 다시 누릅니다.
그러면 **도구**와 **메모리에 저장된 팩스 다시 인쇄**가 차례로 선택됩니다.
가장 최근에 받은 팩스가 먼저 인쇄되는 식으로 받은 순서와 반대로 팩스가 인쇄됩니다.
- 4. 메모리에 있는 팩스를 다시 인쇄하던 작업을 중지하려면 **취소**를 누릅니다.

제어판에서 메모리의 모든 팩스를 삭제하려면

▲ 전원 버튼을 눌러 HP All-in-One 전원을 끕니다.
HP All-in-One 의 전원을 끄면 메모리에 저장된 모든 팩스가 메모리에서 삭제됩니다.

 참고 도구 메뉴에서 **팩스 로그 지우기**를 선택하여 메모리에 저장된 팩스를 삭제할 수도 있습니다. 이렇게 하려면 **설정**을 누르고 6 을 누른 다음 7 을 누릅니다.

원인: 용지함에 들어 있는 용지의 크기가 **팩스 용지 크기** 설정과 다릅니다.
해결책: 용지함에 들어 있는 용지가 **팩스 용지 크기** 설정과 일치하는지 확인합니다.

연결하는 컴퓨터에 전화 포트가 하나밖에 없음

원인: 컴퓨터 전화 접속 모뎀과 함께 공유 음성/팩스 회선에 HP All-in-One 을 설정하는데, 컴퓨터에 전화 포트가 하나밖에 없습니다.

해결책:

 참고 이 해결 방법은 HP All-in-One 및 상자에 들어 있는 2중 전화 코드를 제공 받은 국가/지역에만 해당되며 그 예는 다음과 같습니다. 아르헨티나, 오스트레일리아, 브라질, 캐나다, 칠레, 중국, 콜롬비아, 그리스, 인도, 인도네시아, 아일랜드, 일본, 대한민국, 라틴 아메리카, 말레이시아, 멕시코, 필리핀, 폴란드, 포르투갈, 러시아, 사우디 아라비아, 싱가포르, 스페인, 대만, 태국, 미국, 베네주엘라 및 베트남.

컴퓨터에 전화 포트가 하나밖에 없는 경우에는 아래와 같이 병렬 분배기(커플러)를 구입해야 합니다. (병렬 분배기 전면에는 RJ-11 포트가 하나 있으며 후면에는 두 개가 있습니다. 2라인 전화 분배기, 직렬 분배기, 전면에 RJ-11

포트 두 개가 있고 후면에 플러그 하나가 있는 병렬 분배기는 사용하지 마십시오.)



그림 11-1 병렬 분배기의 예





그림 11-2 HP All-in-One 뒷 부분

1	전화 잭
2	2-EXT 포트에 연결된 전화 코드
3	병렬식 분배기
4	전화(선택 사항)
5	모뎀이 장착된 컴퓨터
6	HP All-in-One 의 상자에 함께 제공되었으며 1-LINE 포트에 연결된 전화 코드

전화 포트가 하나인 컴퓨터에 맞게 HP All-in-One 을 설정하려면

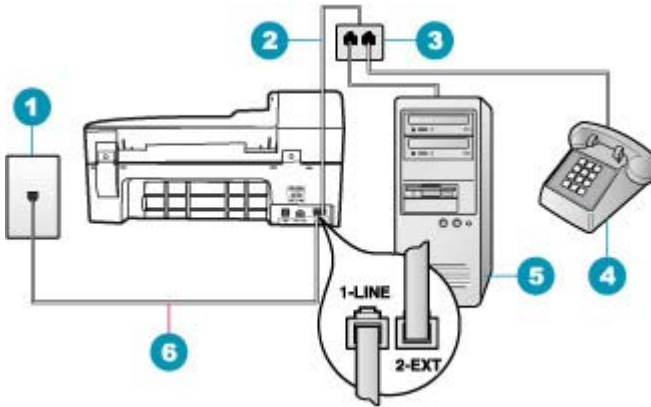
1. 컴퓨터의 뒷면(컴퓨터 전화 접속 모뎀)과 벽면의 전화 잭을 연결하는 전화 코드를 찾습니다. 벽면의 전화 잭에서 이 코드를 뽑은 다음 HP All-in-One 뒷면의 2-EXT 포트에 끼웁니다.
2. HP All-in-One 과 함께 상자에 제공된 전화 코드를 사용하여 한 끝은 벽면의 전화 잭에 연결하고 다른 한 끝은 HP All-in-One 뒷면의 1-LINE 포트에 연결합니다.

 참고 제공된 코드를 사용하여 벽면의 전화 잭에서 HP All-in-One 으로 연결하지 않을 경우 팩스를 성공적으로 전송할 수 없습니다. 이 특수 전화 코드는 가정이나 사무실에서 일반적으로 사용되는 전화 코드와 다릅니다.

3. HP All-in-One 뒷면의 2-EXT 포트에서 흰색 플러그를 뽑습니다.
4. 다른 전화 코드를 사용하여 한 쪽 끝을 HP All-in-One 뒷면의 2-EXT 포트에 연결합니다. 전화 코드의 다른 쪽 끝을 전화 포트가 하나인 측면의 병렬 분배기에 연결합니다.
5. 컴퓨터 모뎀을 전화 잭에서 분리하여 병렬식 분배기에서 두 개의 전화 포트가 있는 쪽에 연결합니다.
6. 컴퓨터에서 팩스를 자동으로 수신하도록 모뎀 소프트웨어가 설정된 경우 이 설정을 해제하십시오.

 참고 모뎀 소프트웨어의 자동 팩스 수신 설정을 해제하지 않을 경우 HP All-in-One 에서 팩스를 받을 수 없습니다.

7. (선택 사항) 전화를 병렬식 분배기의 열려 있는 다른 전화 포트에 연결합니다.
8. 이제 HP All-in-One 이 전화에 자동 또는 수동으로 응답할지를 결정해야 합니다.
 - 전화에 **자동으로** 응답하도록 HP All-in-One 을 설정하면 걸려오는 모든 전화에 응답하고 팩스를 받습니다. HP All-in-One 은 다음과 같은 경우에 팩스와 음성 전화를 구분할 수 없게 됩니다. 전화가 음성 전화인 것으로 생각되면 HP All-in-One 이 전화에 응답하기 전에 응답해야 합니다. HP All-in-One 이 전화에 자동으로 응답하도록 설정하려면 **자동 수신** 설정을 끕니다.
 - HP All-in-One 을 **수동으로** 팩스를 받도록 설정하면 걸려오는 팩스 전화에 직접 응답해야 하며 그렇게 하지 않으면 HP All-in-One 이 팩스를 받을 수 없습니다. HP All-in-One 이 전화에 수동으로 응답하도록 설정하려면 **자동 수신** 설정을 끕니다.
9. 팩스 검사를 실행합니다.

HP All-in-One 보다 먼저 전화를 받은 경우 송신 팩스기에서 팩스 발신음이 들리면 팩스 전화에 수동으로 응답해야 합니다.

원인: 컴퓨터 전화 접속 모뎀과 자동 응답기가 있는 공유 음성/팩스 회선에 HP All-in-One 을 설정하는데, 컴퓨터에 전화 포트가 하나밖에 없습니다.

해결책:

참고 이 해결 방법은 HP All-in-One 및 상자에 들어 있는 2중 전화 코드를 제공 받은 국가/지역에만 해당되며 그 예는 다음과 같습니다. 아르헨티나, 오스트레일리아, 브라질, 캐나다, 칠레, 중국, 콜롬비아, 그리스, 인도, 인도네시아, 아일랜드, 일본, 대한민국, 라틴 아메리카, 말레이시아, 멕시코, 필리핀, 폴란드, 포르투갈, 러시아, 사우디 아라비아, 싱가포르, 스페인, 대만, 태국, 미국, 베네주엘라 및 베트남.

컴퓨터에 전화 포트가 하나밖에 없는 경우에는 병렬 분배기(커플러)를 구입해야 합니다. (병렬 분배기 전면에는 RJ-11 포트가 하나 있으며 후면에는 두 개가 있습니다. 2라인 전화 분배기, 직렬 분배기, 전면에 RJ-11 포트 두 개가 있고 후면에 플러그 하나가 있는 병렬 분배기는 사용하지 마십시오.)





그림 11-3 HP All-in-One 뒷 부분

1	전화 잭
2	2-EXT 포트에 연결된 전화 코드
3	병렬 분배기
4	전화(선택 사항)
5	자동 응답기
6	모뎀이 장착된 컴퓨터
7	HP All-in-One 의 상자에 함께 제공되었으며 1-LINE 포트에 연결된 전화 코드

전화 포트가 하나인 컴퓨터에 맞게 HP All-in-One 을 설정하려면

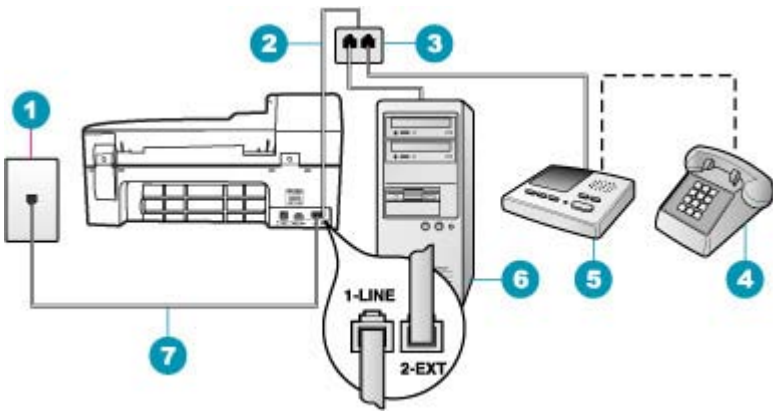
1. 컴퓨터의 뒷면(컴퓨터 전화 접속 모뎀)과 벽면의 전화 잭을 연결하는 전화 코드를 찾습니다. 벽면의 전화 잭에서 이 코드를 뽑은 다음 HP All-in-One 뒷면의 2-EXT 포트에 끼웁니다.
2. HP All-in-One 과 함께 상자에 제공된 전화 코드를 사용하여 한 끝은 벽면의 전화 잭에 연결하고 다른 한 끝은 HP All-in-One 뒷면의 1-LINE 포트에 연결합니다.

 참고 제공된 코드를 사용하여 벽면의 전화 잭에서 HP All-in-One 으로 연결하지 않을 경우 팩스를 성공적으로 전송할 수 없습니다. 이 특수 전화 코드는 가정이나 사무실에서 일반적으로 사용되는 전화 코드와 다릅니다.

3. HP All-in-One 뒷면의 2-EXT 포트에서 흰색 플러그를 뽑습니다.
4. 다른 전화 코드를 사용하여 한 쪽 끝을 HP All-in-One 뒷면의 2-EXT 포트에 연결합니다. 전화 코드의 다른 쪽 끝을 전화 포트가 하나인 측면의 병렬 분배기에 연결합니다.
5. 컴퓨터 모뎀을 전화 잭에서 분리하여 병렬식 분배기에서 두 개의 전화 포트가 있는 쪽에 연결합니다.
6. 자동 응답기를 병렬 분배기에 열려 있는 다른 전화 포트에 연결합니다.

 참고 이와 같은 방법으로 자동 응답기를 연결하지 않은 경우 송신하는 팩스기의 팩스 톤이 자동 응답기에 기록될 수 있으며, HP All-in-One 을 사용하여 팩스를 수신하지 못할 수도 있습니다.

7. (선택 사항) 자동 응답기에 전화기가 내장되지 않은 경우 편의상 자동 응답기의 "출력" 포트에 전화를 연결할 수 있습니다.
8. 컴퓨터에서 팩스를 자동으로 수신하도록 모뎀 소프트웨어가 설정된 경우 이 설정을 해제하십시오.

 참고 모뎀 소프트웨어의 자동 팩스 수신 설정을 해제하지 않을 경우 HP All-in-One 에서 팩스를 받을 수 없습니다.

9. 자동 수신 설정을 켭니다.
10. 울리는 벨 횟수가 얼마 되지 않아 자동 응답기에서 응답하도록 설정합니다.
11. HP All-in-One 의 응답 전 벨 횟수 설정을 장치에 지원되는 최대 벨 횟수로 변경합니다 (최대 벨 횟수는 국가/지역에 따라 다릅니다).
12. 팩스 검사를 실행합니다.

전화 벨이 울리면 자동 응답기는 설정한 벨 횟수만큼 울린 후 사용자가 녹음한 인사말을 재생합니다. 이때 HP All-in-One 은 팩스 신호음을 감지하며 전화를 모니터링합니다. 걸려오는 팩스 신호음이 감지되면 HP All-in-One 이 팩스 수신 신호음을 방출하고 팩스를 수신합니다. 팩스 신호음이 없으면 HP All-in-One 이 회선 모니터링을 중단하며, 자동 응답기가 음성 메시지를 녹음할 수 있습니다.

원인: 컴퓨터 전화 접속 모뎀과 음성 메일 서비스가 있는 공유 음성/팩스 회선에 HP All-in-One 을 설정하는데, 컴퓨터에 전화 포트가 하나밖에 없습니다.

해결책:

참고 이 해결 방법은 HP All-in-One 및 상자에 들어 있는 2중 전화 코드를 제공 받은 국가/지역에만 해당되며 그 예는 다음과 같습니다. 아르헨티나, 오스트레일리아, 브라질, 캐나다, 칠레, 중국, 콜롬비아, 그리스, 인도, 인도네시아, 아일랜드, 일본, 대한민국, 라틴 아메리카, 말레이시아, 멕시코, 필리핀, 폴란드, 포르투갈, 러시아, 사우디 아라비아, 싱가포르, 스페인, 대만, 태국, 미국, 베네주엘라 및 베트남.

컴퓨터에 전화 포트가 하나밖에 없는 경우에는 병렬 분배기(커플러)를 구입해야 합니다. (병렬 분배기 전면에는 RJ-11 포트가 하나 있으며 후면에는 두 개가 있습니다. 2라인 전화 분배기, 직렬 분배기, 전면에 RJ-11 포트 두 개가 있고 후면에 플러그 하나가 있는 병렬 분배기는 사용하지 마십시오.)





그림 11-4 HP All-in-One 뒷 부분

1	전화 잭
2	2-EXT 포트에 연결된 전화 코드
3	병렬식 분배기
4	전화(선택 사항)
5	모뎀이 장착된 컴퓨터
6	HP All-in-One 의 상자에 함께 제공되었으며 1-LINE 포트에 연결된 전화 코드

전화 포트가 하나인 컴퓨터에 맞게 HP All-in-One 을 설정하려면

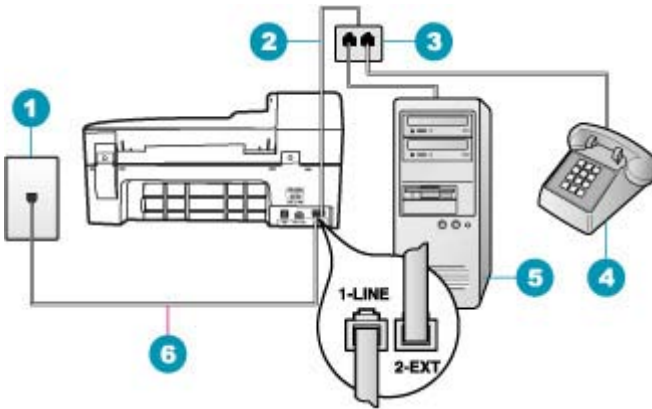
1. 컴퓨터의 뒷면(컴퓨터 전화 접속 모뎀)과 벽면의 전화 잭을 연결하는 전화 코드를 찾습니다. 벽면의 전화 잭에서 이 코드를 뽑은 다음 HP All-in-One 뒷면의 2-EXT 포트에 끼웁니다.
2. HP All-in-One 과 함께 상자에 제공된 전화 코드를 사용하여 한 끝은 벽면의 전화 잭에 연결하고 다른 한 끝은 HP All-in-One 뒷면의 1-LINE 포트에 연결합니다.

 참고 제공된 코드를 사용하여 벽면의 전화 잭에서 HP All-in-One 으로 연결하지 않을 경우 팩스를 성공적으로 전송할 수 없습니다. 이 특수 전화 코드는 가정이나 사무실에서 일반적으로 사용되는 전화 코드와 다릅니다.

3. HP All-in-One 뒷면의 2-EXT 포트에서 흰색 플러그를 뽑습니다.
4. 다른 전화 코드를 사용하여 한 쪽 끝을 HP All-in-One 뒷면의 2-EXT 포트에 연결합니다. 전화 코드의 다른 쪽 끝을 전화 포트가 하나인 측면의 병렬 분배기에 연결합니다.
5. 컴퓨터 모뎀을 전화 잭에서 분리하여 병렬식 분배기에서 두 개의 전화 포트가 있는 쪽에 연결합니다.
6. 자동 응답기를 병렬 분배기에 열려 있는 다른 전화 포트에 연결합니다.

 참고 이와 같은 방법으로 자동 응답기를 연결하지 않은 경우 송신하는 팩스기의 팩스 톤이 자동 응답기에 기록될 수 있으며, HP All-in-One 을 사용하여 팩스를 수신하지 못할 수도 있습니다.

7. (선택 사항) 자동 응답기에 전화기가 내장되지 않은 경우 편의상 자동 응답기의 "출력" 포트에 전화를 연결할 수 있습니다.
8. 컴퓨터에서 팩스를 자동으로 수신하도록 모뎀 소프트웨어가 설정된 경우 이 설정을 해제하십시오.

 참고 모뎀 소프트웨어의 자동 팩스 수신 설정을 해제하지 않을 경우 HP All-in-One 에서 팩스를 받을 수 없습니다.

9. 자동 수신 설정을 켭니다.
10. 울리는 벨 횟수가 얼마 되지 않아 자동 응답기에서 응답하도록 설정합니다.
11. HP All-in-One 의 응답 전 벨 횟수 설정을 장치에 지원되는 최대 벨 횟수로 변경합니다 (최대 벨 횟수는 국가/지역에 따라 다릅니다).
12. 팩스 검사를 실행합니다.

전화 벨이 울리면 자동 응답기는 설정한 벨 횟수만큼 울린 후 사용자가 녹음한 인사말을 재생합니다. 이때 HP All-in-One 은 팩스 신호음을 감지하며 전화를 모니터링합니다. 걸려오는 팩스 신호음이 감지되면 HP All-in-One 이 팩스 수신 신호음을 방출하고 팩스를 수신합니다. 팩스 신호음이 없으면 HP All-in-One 이 회선 모니터링을 중단하며, 자동 응답기가 음성 메시지를 녹음할 수 있습니다.

HP All-in-One 을 연결한 후 전화 회선에서 잡음이 들림

원인: HP All-in-One 의 팩스 기능이 제대로 설정되지 않았습니다.

해결책:

참고 이 해결 방법은 HP All-in-One 및 상자에 들어 있는 2중 전화 코드를 제공 받은 국가/지역에만 해당되며 그 예는 다음과 같습니다. 아르헨티나, 오스트레일리아, 브라질, 캐나다, 칠레, 중국, 콜롬비아, 그리스, 인도, 인도네시아, 아일랜드, 일본, 대한민국, 라틴 아메리카, 말레이시아, 멕시코, 필리핀, 폴란드, 포르투갈, 러시아, 사우디 아라비아, 싱가포르, 스페인, 대만, 태국, 미국, 베네주엘라 및 베트남.

HP All-in-One 을 작동 중인 벽면의 전화 잭에 연결합니다. HP All-in-One 과 함께 상자에 제공된 전화 코드를 사용하는지 확인합니다. 아래 그림과 같이 2중 전화 코드를 HP All-in-One 뒷면의 1-LINE 포트와 벽면의 전화 잭에 연결합니다.

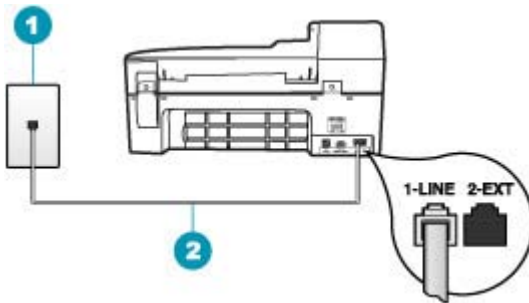

1 전화 잭

2 HP All-in-One 과 함께 상자에 제공된 전화 코드 사용

특수 2중 전화 코드는 일반적으로 사무실에서 흔히 사용하는 4중 전화 코드와 다릅니다. 코드 끝을 확인하여 아래 그래픽과 같은 두 종류의 코드와 비교해 봅니다.

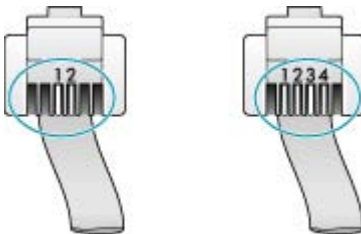

4중 전화 코드를 사용하고 있는 경우 이를 분리한 다음 제공된 2중 전화 코드를 HP All-in-One 뒷면의 1-LINE 포트에 연결하십시오.

HP All-in-One 에 2중 전화 코드 어댑터가 들어 있으면 동봉된 2중 전화 코드가 너무 짧은 경우 이 어댑터를 4중 전화 코드에 사용할 수 있습니다. 2중

전화 코드 어댑터를 HP All-in-One 뒷면의 1-LINE 포트에 연결합니다. 4중 전화 코드를 어댑터의 포트와 벽면의 전화 잭에 연결합니다. 2중 전화 코드 어댑터 사용에 대한 자세한 내용은 해당 어댑터와 함께 제공되는 설명서를 참조하십시오.

HP All-in-One 설정에 대한 자세한 내용은 HP All-in-One 과 함께 제공되는 설명서 책자를 참조하십시오.

원인: HP All-in-One 의 1-LINE 포트와 벽 사이에 전화 회선 분배기를 사용하고 있습니다.

해결책: 전화 회선 분배기가 전화 회선의 음질에 영향을 주어 잡음이 생길 수 있습니다. (분배기는 벽면의 전화 잭에 꽂는 2코드 커넥터입니다.) 분배기를 제거하고 HP All-in-One 을 벽면의 전화 잭에 직접 연결해봅니다.

원인: HP All-in-One 에 적합한 접지된 전원 콘센트를 사용하고 있지 않습니다.

해결책: 다른 전원 콘센트에 연결해 보십시오.

팩스 검사 실패

컴퓨터에서 팩스 검사를 실행하려 했으나 팩스 검사 실행에 실패했다면 HP All-in-One 에서 다른 작업을 실행하는 중이거나 팩스 검사 실행을 방해하는 오류 상태가 발생한 경우일 수 있습니다.

검사 대상

- HP All-in-One 이 제대로 설정되었으며 전원 공급장치에 연결되었고, 컴퓨터에 연결되었습니다. HP All-in-One 설치에 대한 자세한 내용은 HP All-in-One 과 함께 제공된 설치 포스터를 참조하십시오.
- HP All-in-One 이 켜져 있습니다. 켜져 있지 않으면 전원 버튼을 눌러서 HP All-in-One 을 켜십시오.
- 잉크 카트리지가 제대로 설치되었고 인쇄 캐리지가 막히지 않았으며 잉크 카트리지 덮개가 닫혀 있습니다.
- HP All-in-One 에서 현재 다른 작업(예: 잉크 카트리지 정렬 등)을 수행하고 있지 않은지 확인합니다. 디스플레이를 확인합니다. HP All-in-One 이 사용 중인 경우에는 현재 작업이 완료될 때까지 기다렸다가 팩스 검사를 다시 실행하십시오.
- 후면 덮개가 HP All-in-One 의 뒤에 부착되어 있습니다.
- 디스플레이에 오류 메시지가 없습니다. 오류 메시지가 있으면 문제를 해결하고 팩스 검사를 다시 실행하십시오.

팩스 검사를 실행하여 HP All-in-One 실패한 경우에는 다음 내용을 자세히 읽고 팩스 설정 시 발생할 수 있는 문제 해결 방법을 확인하십시오. 여러 가지 이유로 팩스 검사의 여러 부분이 실패했을 수 있습니다.

원인: "팩스 하드웨어 검사"에 실패했습니다.

해결책:

할 수 있는 작업

- 제어판에 있는 전원 버튼을 사용하여 **HP All-in-One** 을 끄고 **HP All-in-One** 뒷면에서 전원 코드를 뽑습니다. 몇 초 후에 전원 코드를 다시 꽂고 전원을 켭니다. 검사를 다시 실행합니다. 또다시 검사에 실패하면 이 단원에서 문제 해결 정보를 계속 검토하십시오.

 참고 **HP All-in-One** 의 코드를 뽑아둔 기간에 따라 날짜 및 시간이 지워질 수 있습니다. 전원 코드를 다시 연결했을 때 날짜와 시간을 재설정해야 합니다.

- 테스트 팩스를 보내거나 받아봅니다. 팩스를 성공적으로 보내거나 받을 수 있으면 문제가 없습니다.

발견된 모든 문제를 해결한 후 팩스 검사를 다시 실행하여 검사가 통과되고 **HP All-in-One** 에서 팩스 작업을 할 수 있는지 확인하십시오. **팩스 하드웨어 검사**에 계속 실패하고 팩스 작업에 문제가 있으면 **HP** 에 지원을 요청하십시오. www.hp.com/support 를 참조하십시오. 메시지 창이 표시되면 해당 국가/지역을 선택한 다음 **HP 연락처**를 눌러 기술 지원을 위한 연락처 정보를 얻을 수 있습니다.

원인: "벽면의 활성 전화 잭에 연결된 팩스" 검사에 실패했습니다.

해결책:

할 수 있는 작업

- 전화 잭과 **HP All-in-One** 의 연결 상태를 점검하여 전화 코드가 잘 연결되었는지 확인합니다.
- **HP All-in-One** 과 함께 제공된 전화 코드를 사용하는지 확인하십시오. 제공된 전화 코드를 사용하여 벽면의 전화 잭과 **HP All-in-One** 을 연결하지 않을 경우 팩스를 보내거나 받지 못할 수 있습니다. **HP All-in-One** 과 함께 제공된 전화 코드를 연결한 후 팩스 검사를 다시 실행합니다.
- **HP All-in-One** 을 전화 소켓에 올바르게 연결했는지 확인하십시오. **HP All-in-One** 과 함께 상자에 제공된 전화 코드를 사용하여 한 쪽은 벽면의 전화 잭에 연결하고 다른 한 쪽은 **HP All-in-One** 뒷면의 **1-LINE** 포

트에 연결합니다. 자세한 내용은 [팩스 전송을 할 수 있도록 HP All-in-One 을 설정](#)을 참조하십시오.

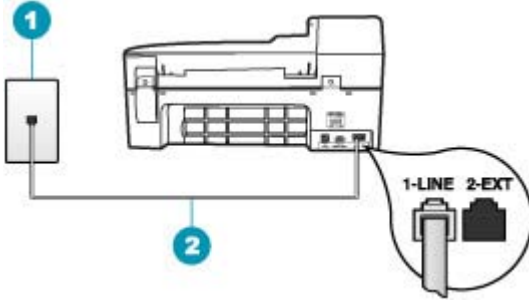

1	전화 잭
2	HP All-in-One 의 상자에 함께 제공된 전화 코드 사용

- 전화 분배기를 사용하는 경우 이로 인해 팩스 작업에 문제가 생길 수 있습니다. (분배기는 벽면의 전화 잭에 꽂는 2코드 커넥터입니다.) 분배기를 제거하고 HP All-in-One 을 벽면의 전화 잭에 직접 연결해봅니다.
- HP All-in-One 에 사용 중인 전화 잭에 정상적인 전화와 전화 코드를 연결하고 다이얼 톤을 확인해 보십시오. 다이얼 톤이 들리지 않으면 전화 회사에 연락하여 회선을 점검하십시오.
- 테스트 팩스를 보내거나 받아봅니다. 팩스를 성공적으로 보내거나 받을 수 있으면 문제가 없습니다.

발견된 모든 문제를 해결한 후 팩스 검사를 다시 실행하여 검사가 통과되고 HP All-in-One 에서 팩스 작업을 할 수 있는지 확인하십시오.

원인: "팩스의 올바른 포트에 연결된 전화 코드" 검사에 실패했습니다.

해결책: 전화 코드를 올바른 포트에 꽂습니다.

할 수 있는 작업

1. HP All-in-One 과 함께 상자에 제공된 전화 코드를 사용하여 한 끝은 벽면의 전화 잭에 연결하고 다른 한 끝은 HP All-in-One 뒷면의 1-LINE 포트에 연결합니다.

 **참고** 2-EXT 포트를 사용하여 전화 잭에 연결하는 경우, 팩스를 보내거나 받을 수 없습니다. 2-EXT 포트는 자동 응답기나 전화기 등 기타 장비를 연결할 때만 사용해야 합니다.

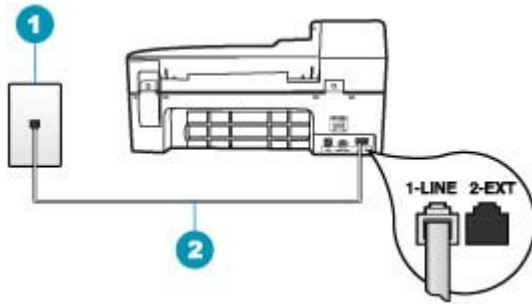

- | | |
|---|-------------------------------------|
| 1 | 전화 잭 |
| 2 | HP All-in-One 과 함께 상자에 제공된 전화 코드 사용 |

- 전화 코드를 1-LINE 포트에 연결한 후 팩스 검사를 다시 실행하여 검사에 통과하고 HP All-in-One 에서 팩스를 사용할 수 있는지 확인하십시오.
- 테스트 팩스를 보내거나 받아봅니다.

원인: "팩스에 올바른 종류의 전화 코드 사용" 검사에 실패했습니다.

해결책:

- HP All-in-One 의 상자에 함께 제공된 전화 코드를 사용하여 벽면의 전화 잭에 연결했는지 확인합니다. 아래 그림과 같이 전화 코드의 한 쪽 끝을 HP All-in-One 뒷면의 1-LINE 포트에 연결하고 다른 쪽을 벽면의 전화 잭에 연결합니다.

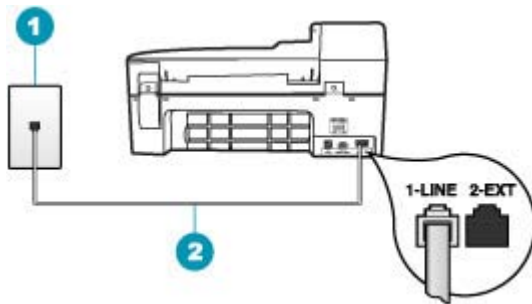

- | | |
|---|----------------------------------|
| 1 | 전화 잭 |
| 2 | HP All-in-One 의 상자에 함께 제공된 전화 코드 |

- 벽면의 전화 잭 및 HP All-in-One 사이의 연결을 확인하여 전화 코드가 단단히 연결되도록 합니다.

원인: "팩스 회선 상태" 검사에 실패했습니다.

해결책:**할 수 있는 작업**

- HP All-in-One 을 아날로그 전화 회선에 연결했는지 확인합니다. 그렇지 않으면 팩스를 보내거나 받을 수 없습니다. 전화 회선이 디지털인지 확인하려면 일반 아날로그 전화를 전화 회선에 연결하고 다이얼 톤을 들어보십시오. 정상적인 다이얼 톤이 들리지 않으면 디지털 전화용으로 설정된 전화 회선입니다. HP All-in-One 을 아날로그 전화 회선에 연결해서 팩스 보내기 또는 받기를 해보십시오.
- 전화 잭과 HP All-in-One 의 연결 상태를 점검하여 전화 코드가 잘 연결되었는지 확인합니다.
- HP All-in-One 을 전화 소켓에 올바르게 연결했는지 확인하십시오. HP All-in-One 과 함께 상자에 제공된 전화 코드를 사용하여 한 쪽은 벽면의 전화 잭에 연결하고 다른 한 쪽은 HP All-in-One 뒷면의 1-LINE 포트에 연결합니다. 자세한 내용은 [팩스 전송을 할 수 있도록 HP All-in-One 을 설정](#)을 참조하십시오.
- HP All-in-One 과 동일한 전화 회선을 사용하는 기타 장비에서 검사에 실패했을 수 있습니다. 다른 장비에서 문제를 일으키는 지 확인하려면 HP All-in-One 을 제외한 모든 연결 장비를 전화 회선에서 분리하고 검사를 다시 실행하십시오.
 - 다른 장비가 없는 경우 **팩스 회선 상태 검사**에 통과하면 장비 중 하나 또는 여러 장비가 문제의 원인입니다. 장비를 하나씩 추가하면서 팩스를 받아 보고 어느 장비가 문제를 일으키는 지 확인하십시오.
 - 다른 장비가 없는 경우 **팩스 회선 상태 검사**에 실패하면 HP All-in-One 을 작동 중인 전화 회선에 연결하고 이 단원에서 문제 해결 정보를 계속 검토하십시오.
- 전화 분배기를 사용하는 경우 이로 인해 팩스 작업에 문제가 생길 수 있습니다. (분배기는 벽면의 전화 잭에 꽂는 2코드 커넥터입니다.) 분배기를 제거하고 HP All-in-One 을 벽면의 전화 잭에 직접 연결해봅니다.

발견된 모든 문제를 해결한 후 팩스 검사를 다시 실행하여 검사가 통과되고 HP All-in-One 에서 팩스 작업을 할 수 있는지 확인하십시오. **팩스 회선 상태 검사**가 계속 실패하고 팩스 작업에 문제가 있으면 전화 회사에 연락하여 전화 회선을 점검하십시오.

원인: "다이얼 톤 감지" 검사에 실패했습니다.

해결책:

- 기타 장비에서 HP All-in-One 과 동일한 전화 회선을 사용하여 검사에 실패했을 수 있습니다. 다른 장비가 문제를 일으키는지 알아보려면 전화 회선에서 HP All-in-One 을 제외한 모든 연결 장비를 분리하고 검사를 다시 실행하십시오. 다른 장비가 없을 때 **다이얼 톤 감지 검사**에 통과하면 장비 중 하나 이상이 문제의 원인입니다. 장비를 하나씩 추가하면서 팩스를 받아 보고 어느 장비가 문제를 일으키는지 확인하십시오.
- HP All-in-One 에 사용 중인 전화 잭에 정상적인 전화와 전화 코드를 연결하고 다이얼 톤을 확인해 보십시오. 다이얼 톤이 들리지 않으면 전화 회사에 연락하여 회선을 점검하십시오.
- HP All-in-One 을 전화 소켓에 올바르게 연결했는지 확인하십시오. HP All-in-One 과 함께 상자에 제공된 전화 코드를 사용하여 한 쪽은 벽면의 전화 잭에 연결하고 다른 한 쪽은 HP All-in-One 뒷면의 1-LINE 포트에 연결합니다. 자세한 내용은 **팩스 전송을 할 수 있도록 HP All-in-One 을 설정**을 참조하십시오.

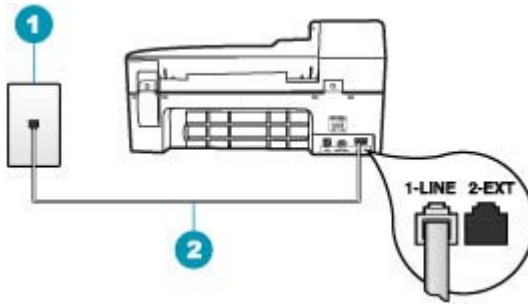

1	전화 잭
2	HP All-in-One 의 상자에 함께 제공된 전화 코드 사용

- 전화 분배기를 사용하는 경우 이로 인해 팩스 작업에 문제가 생길 수 있습니다. (분배기는 벽면의 전화 잭에 꽂는 2코드 커넥터입니다.) 분배기를 제거하고 HP All-in-One 을 벽면의 전화 잭에 직접 연결해봅니다.
- 일부 PBX 시스템에서처럼 전화 시스템이 표준 다이얼 톤을 사용하지 않는 경우, 이것이 검사 실패의 원인일 수 있습니다. 이로 인해 팩스 송수신에 지장을 주지는 않습니다. 테스트 팩스를 보내거나 받아봅니다.
- 국가/지역 설정이 해당 국가/지역에 맞게 설정되었는지 확인하십시오. 국가/지역 설정이 설정되지 않았거나 잘못 설정되어 있으면 검사가 실패하고 팩스를 보내고 받는데 문제가 생길 수 있습니다.
- HP All-in-One 을 아날로그 전화 회선에 연결했는지 확인합니다. 그렇지 않으면 팩스를 보내거나 받을 수 없습니다. 전화 회선이 디지털인지를 확인하려면 일반 아날로그 전화를 전화 회선에 연결하고 다이얼 톤을 들어 보십시오. 정상적인 다이얼 톤이 들리지 않으면 디지털 전화용으로 설정된 전화 회선입니다. HP All-in-One 을 아날로그 전화 회선에 연결해서 팩스 보내기 또는 받기를 해보십시오.

발견된 모든 문제를 해결한 후 팩스 검사를 다시 실행하여 검사가 통과되고 HP All-in-One 에서 팩스 작업을 할 수 있는지 확인하십시오. **다이얼 톤 감지 검사**에 계속 실패하면 전화 회사에 연락하여 전화 회선을 점검하십시오.

IP 전화를 사용하여 인터넷으로 팩스를 보낼 때 문제가 있음

원인: HP All-in-One 이 고속(33600 bps)으로 팩스를 송수신 하는 경우에는 인터넷 프로토콜을 통한 팩스 전송 서비스가 제대로 작동하지 않을 수 있습니다.

해결책: 인터넷 팩스 서비스를 이용하는 동안 팩스 송수신에 문제가 발생하면 팩스 속도를 더 느리게 하여 사용하십시오. 그렇게 하려면 **팩스 속도 설정**을 **고속**(기본값)에서 **중간** 또는 **느림**으로 변경합니다.

제어판에서 팩스 속도를 설정하려면

1. 설정을 누릅니다.
2. **5** 를 누른 다음 **7** 을 누릅니다.
그러면 **고급 팩스 설정**과 **팩스 속도**가 차례로 선택됩니다.
3. ▶를 눌러 다음 설정 중 하나를 선택한 다음 **OK** 를 누릅니다.

팩스 속도 설정	팩스 속도
고속	v.34(33600 보드)
중간	v.17(14400 보드)
느림	v.29(9600 보드)

원인: HP All-in-One 의 팩스 기능이 제대로 설정되지 않았습니다.

해결책: 전화 코드를 이더넷 포트가 아니라 HP All-in-One 의 1-LINE 포트에 연결해야만 팩스를 보내고 받을 수 있습니다. 즉, 인터넷 연결은 팩스 연결을 위한 일반적인 아날로그 전화 잭을 제공하는 변환기 상자나 전화 회사를 통해서 이루어져야 합니다.

원인: 전화 회사에서 인터넷 팩스를 지원하지 않습니다.

해결책: 전화 회사의 인터넷 전화 서비스가 팩스를 지원하는 지 확인하십시오. 팩스 전송을 지원하지 않으면 인터넷으로 팩스를 송수신할 수 없습니다.

팩스 로그 보고서의 오류

원인: 팩스를 보내거나 받는 동안 문제 또는 오류가 발생하면 **팩스 로그 보고서**가 인쇄됩니다.

해결책: **팩스 로그 보고서**의 오류 코드에 대한 정보는 다음 표를 참조하십시오. 이 정보를 사용하여 HP All-in-One 의 팩스 기능을 사용할 때 발생하는

모든 문제를 해결할 수 있습니다. 또한 이 표에서 **오류 수정 모드(ECM)**에 관한 코드도 확인할 수 있습니다. 같은 오류가 반복되면 **ECM** 을 꺼보십시오.

제어판에서 ECM 설정을 변경하려면

1. **설정**을 누릅니다.
2. **5**를 누른 다음 **6**을 누릅니다.
그러면 **고급 팩스 설정**과 **오류 수정 모드**가 차례로 선택됩니다.
3. 을 눌러 **켜기** 또는 **끄기**를 선택합니다.
4. **OK**를 누릅니다.

오류 코드	오류 정의
(223 오류 수정 모드) 224	받은 페이지 중 하나 이상의 페이지를 읽을 수 없습니다.
225-231	보내는 팩스기와 호환되지 않는 기능이 있습니다.
232-234 (235-236 오류 수정 모드) 237	전화 연결이 끊겼습니다.
238 (239-241 오류 수정 모드)	보내는 팩스기에서 예기치 않은 통신을 보냈습니다.
242	보내는 팩스기에서 전송 대신 수신을 시도하고 있습니다.
243-244 (245-246 오류 수정 모드)	보내는 팩스기가 세션을 중간에 종료했습니다.
247-248 (249-251 오류 수정 모드)	보내는 팩스기와 통신 오류가 있습니다.
252	전화 회선 상태가 좋지 않아 팩스를 받을 수 없습니다.
253	보내는 팩스기에서 지원되지 않는 페이지 너비를 사용하려고 했습니다.
281 (282 오류 수정 모드) 283-284 (285 오류 수정 모드) 286	전화 연결이 끊겼습니다.
290	보내는 팩스기와 통신 오류가 있습니다.
291	받은 팩스를 저장하지 못했습니다.
314-320	받는 팩스기에 호환되지 않는 기능이 있습니다.
321	받는 팩스기와 통신 오류가 있습니다.
322-324 (325-328 오류 수정 모드)	전화 회선 상태가 좋지 않아 팩스를 보낼 수 없습니다. 받는 팩스기에서 하나 이상의 페이지를 읽을 수 없습니다.

(계속)

오류 코드	오류 정의
329-331	
332-337 (338-342 오류 수정 모드) 343	받는 팩스기에서 예기치 않은 통신을 보냈습니다.
344-348 (349-353 오류 수정 모드) 354-355	전화 연결이 끊겼습니다.
356-361 (362-366 오류 수정 모드)	받는 팩스기에서 세션을 중간에 종료했습니다.
367-372 (373-377 오류 수정 모드) 378-380	받는 팩스기와 통신 오류가 있습니다.
381	전화 연결이 끊겼습니다.
382	받는 팩스기에서 페이지 수신을 중지했습니다.
383	전화 연결이 끊겼습니다.
390-391	받는 팩스기와 통신 오류가 있습니다.

복사 문제 해결

이 단원에서는 다음 항목에 대해 알아봅니다.

- 복사본이 너무 밝거나 어두움
- 복사가 되지 않음
- 원본 일부가 나타나지 않거나 잘림
- 페이지에 맞추기가 예상대로 작동하지 않습니다.
- 인쇄물이 비어 있음
- 경계선 없는 복사물의 가장자리 둘레에 빈 공간이 있음
- 경계선 없는 복사본을 만들 때 이미지가 잘림

복사본이 너무 밝거나 어두움

원인: HP All-in-One의 **밝게/어둡게** 설정이 너무 밝게 또는 너무 어둡게 설정되어 있습니다.

해결책: 복사본의 밝기와 어둡기를 조정하십시오.

제어판에서 복사본 대비 조절하는 방법

1. 입력 용지함에 용지를 넣었는지 확인합니다.
2. 원본의 인쇄면이 아래로 향하도록 하여 유리의 오른쪽 앞면 모서리에 놓거나 인쇄면이 위로 향하도록 하여 문서 공급기 용지함에 넣습니다.
문서 공급기 용지함을 사용할 경우 문서의 위쪽 모서리가 먼저 들어가도록 용지를 넣으십시오.
3. 복사 영역에서 **밝게/어둡게**가 나타날 때까지 **메뉴**를 반복해서 누릅니다.
4. 다음 중 하나를 수행하십시오.
 - 복사본을 어둡게 하려면 ▶를 누릅니다.
 - 복사본을 밝게 하려면 ◀를 누릅니다.
5. **복사 시작/흑백** 또는 **복사 시작/컬러**를 누릅니다.

원인: **향상**을 사용하여 과다노출 이미지를 향상시켜 보십시오.

해결책:

빛에 과다하게 노출된 사진을 복사하려면

1. 입력 용지함에 용지를 넣었는지 확인합니다.
2. 유리의 전면 오른쪽 모서리에 원본 사진의 인쇄면을 아래로 놓습니다.
사진의 긴 쪽이 유리의 전면 가장자리에 오게 하여 유리에 사진을 놓습니다.
3. 복사 영역에서 **향상**이 나타날 때까지 **메뉴**를 반복해서 누릅니다.
4. **사진 향상 설정**이 나타날 때까지 ▶를 누릅니다.
5. **복사 시작/컬러**를 누릅니다.

복사가 되지 않음

원인: HP All-in-One 이 꺼져 있습니다.

해결책: HP All-in-One 제어판의 디스플레이에 아무 것도 표시되지 않고 전원 버튼에 불이 들어와 있지 않은지 확인하십시오. 이 두 조건이 있는 경우 HP All-in-One 은 꺼져 있습니다. 전원 코드가 연결되어 있고 전원 콘센트에 꽂혀 있는지 확인하십시오. 전원 버튼을 눌러서 HP All-in-One 을 켜십시오.

원인: 원본이 유리 또는 문서 공급기 용지함에 올바르게 놓여 있지 않습니다.

해결책: 유리 또는 문서 공급기 용지함에 원본을 넣으십시오.

- 원본을 유리 위에 놓을 때 아래 그림과 같이 오른쪽 전면 모서리에 인쇄면이 아래로 향하도록 놓으십시오. 사진을 복사하려면 사진의 긴 쪽이 유리의 전면 가장자리에 오게 하여 사진을 놓습니다.

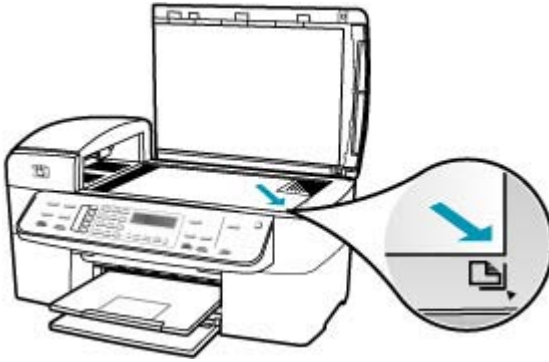

- 원본을 문서 공급기 용지함에 넣을 때 아래 그림과 같이 인쇄면이 위로 향하도록 용지를 놓으십시오. 문서의 상단이 먼저 들어가도록 용지를 용지함에 넣으십시오.



 참고 사진을 문서 공급기 용지함에 넣어 복사하지 마십시오. 사진을 복사할 경우에는 사진을 유리에 넣으십시오.

원인: HP All-in-One 이 복사, 인쇄 또는 팩스를 받는 중일 수 있습니다.

해결책: 디스플레이에서 HP All-in-One 이 사용 중인지 확인합니다.

원인: HP All-in-One 이 용지 종류를 인식하지 못합니다.

해결책: HP All-in-One 를 사용하여 봉투 또는 HP All-in-One 이 지원하지 않는 용지에 복사하지 마십시오.

원인: HP All-in-One 에 용지가 걸렸습니다.

해결책: 용지 걸림 제거에 대한 자세한 내용은 [용지 걸림 제거](#)를 참조하십시오.

원본 일부가 나타나지 않거나 잘림

원인: 원본이 유리 또는 문서 공급기 용지함에 올바르게 놓여 있지 않습니다.

해결책: 유리 또는 문서 공급기 용지함에 원본을 넣으십시오.

- 원본을 유리 위에 놓을 때 아래 그림과 같이 오른쪽 전면 모서리에 인쇄면이 아래로 향하도록 놓으십시오. 사진을 복사하려면 사진의 긴 쪽이 유리의 전면 가장자리에 오게 하여 사진을 놓습니다.

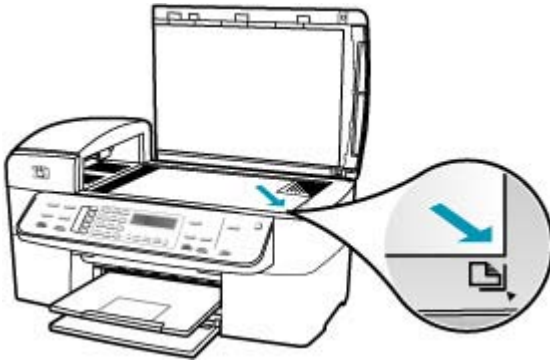

- 원본을 문서 공급기 용지함에 넣어 복사하려면 다음과 같이 용지의 인쇄면을 위로 하여 문서 공급기 용지함에 넣습니다. 문서의 앞부분이 먼저 들어가도록 용지를 넣으십시오.



참고 사진을 문서 공급기 용지함에 넣어 복사하지 마십시오. 사진을 복사할 경우에는 사진을 유리에 놓으십시오.

원인: 원본이 용지 전체를 덮었습니다.

해결책: 원본의 이미지나 문자열이 여백 없이 용지 전체를 덮을 경우, **페이지에 맞추기** 기능으로 원본을 축소하여 용지 가장자리에서 문자열이나 이미지가 잘리지 않도록 하십시오.

제어판에서 문서 크기를 조정하려면

1. 입력 용지함에 용지를 넣었는지 확인합니다.
2. 원본의 인쇄면이 아래로 향하도록 하여 유리의 오른쪽 앞면 모서리에 놓거나 인쇄면이 위로 향하도록 하여 문서 공급기 용지함에 넣습니다.
문서 공급기 용지함을 사용할 경우 문서의 위쪽 모서리가 먼저 들어가도록 용지를 넣으십시오.
3. 복사 영역에서 **축소/확대** 버튼을 누릅니다.
4. 다음 중 하나를 수행합니다.
 - 원본을 문서 공급기 용지함 또는 유리 위에 놓은 경우 **전체 페이지 91%**가 나타날 때까지 ▶를 누릅니다.
 - 전체 또는 작은 크기의 원본을 유리 위에 놓은 경우 **페이지에 맞추기**가 나타날 때까지 ▶를 누릅니다.
5. **복사 시작/흑백** 또는 **복사 시작/컬러**를 누릅니다.

원인: 원본이 입력 용지함의 용지보다 큼니다.

해결책: 원본이 용지함의 용지보다 크면 **페이지에 맞추기** 기능을 사용하여 용지함의 용지에 맞도록 원본을 축소하십시오.

제어판에서 문서 크기를 조정하려면

1. 입력 용지함에 용지를 넣었는지 확인합니다.
2. 원본의 인쇄면이 아래로 향하도록 하여 유리의 오른쪽 앞면 모서리에 놓거나 인쇄면이 위로 향하도록 하여 문서 공급기 용지함에 넣습니다.
문서 공급기 용지함을 사용할 경우 문서의 위쪽 모서리가 먼저 들어가도록 용지를 넣으십시오.
3. 복사 영역에서 **축소/확대** 버튼을 누릅니다.
4. 다음 중 하나를 수행합니다.
 - 원본을 문서 공급기 용지함 또는 유리 위에 놓은 경우 **전체 페이지 91%**가 나타날 때까지 ▶를 누릅니다.
 - 전체 또는 작은 크기의 원본을 유리 위에 놓은 경우 **페이지에 맞추기**가 나타날 때까지 ▶를 누릅니다.
5. **복사 시작/흑백** 또는 **복사 시작/컬러**를 누릅니다.

페이지에 맞추기가 예상대로 작동하지 않습니다.

원인: 아주 작은 원본의 크기를 늘리려고 합니다.

해결책: **페이지에 맞추기**에서는 원본을 모델에 따라 허용되는 최대 비율까지만 확대할 수 있습니다. 최대 비율은 모델에 따라 달라집니다. 예를 들어,

모델에서 허용되는 최대 확대 비율이 200%인 경우에 여권용 사진을 200% 확대해도 전체 크기 페이지에 맞을만큼 충분히 확대되지 않을 수 있습니다. 작은 원본으로 큰 복사본을 만들려면 컴퓨터로 원본을 스캔하여 **HP Scan Pro** 소프트웨어에서 이미지 크기를 조절한 다음 확대된 이미지의 복사본을 인쇄합니다.

원인: 원본이 유리 위에 잘못 놓여졌습니다.

해결책: 아래 그림과 같이 원본의 인쇄된 면이 아래로 향하도록 유리의 전면 오른쪽 모서리에 놓습니다. 사진을 복사하려면 사진의 긴 쪽이 유리의 전면 가장자리에 오게 하여 유리에 사진을 놓습니다.

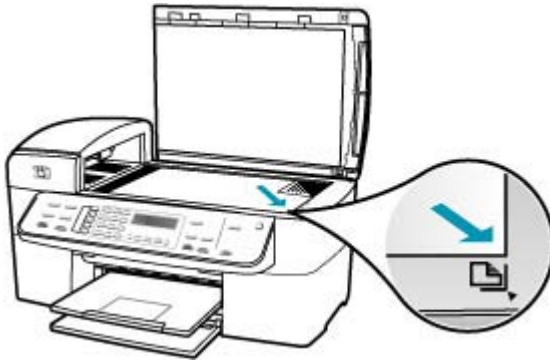

원인: 원본이 문서 공급기 용지함에 있습니다.

해결책: **페이지에 맞추기** 기능에서는 문서 공급기 용지함을 사용할 수 없습니다. **페이지에 맞추기** 기능을 사용하려면 유리의 전면 오른쪽 모서리에 원본의 인쇄된 면이 아래로 향하도록 놓아야 합니다.

원인: 유리나 문서 덮개 안쪽에 부스러기가 붙어 있을 수 있습니다. **HP All-in-One** 은 유리에서 감지되는 모든 것을 이미지의 일부로 해석합니다.

해결책: HP All-in-One 을 끄고 전원 코드를 뽑은 다음 부드러운 헝겊으로 유리와 문서 덮개 안쪽을 닦으십시오.

유리를 청소하려면

1. HP All-in-One 의 전원을 끄고 덮개를 들어 올립니다.
2. 비연마용 유리 세제를 살짝 축인 부드러운 천이나 스폰지로 유리를 청소합니다.

△ 주의 연마재나 아세톤, 벤젠, 사염화탄소 등은 사용하지 마십시오. 이런 약품을 사용하면 유리가 손상될 수 있습니다. 세제를 유리에 직접 바르거나 뿌리지 마십시오. 액체가 유리 아래로 스며들어 장치를 손상시킬 수 있습니다.

3. 얼룩지지 않도록 부드럽고 보풀이 없는 마른 천으로 유리를 닦아서 건조시킵니다.
4. HP All-in-One 의 전원을 켵니다.

덮개 뒷면을 청소하려면

1. HP All-in-One 전원을 끄고 전원 코드를 뽑은 다음 덮개를 들어 올립니다.

☞ 참고 HP All-in-One 의 코드를 뽑아둔 기간에 따라 날짜 및 시간이 지워질 수 있습니다. 전원 코드를 다시 연결했을 때 날짜와 시간을 재설정해야 합니다.

2. 자극이 없는 세제와 온수를 살짝 축인 부드러운 천이나 스폰지로 흰색 문서 등판을 청소합니다.
등판을 부드럽게 닦아냅니다. 너무 세게 문지르지 마십시오.
3. 부드럽고 보풀이 없는 마른 천으로 등판을 닦아서 건조시킵니다.

△ 주의 등판이 긁힐 수 있으므로 종이 재질의 헝겊은 사용하지 마십시오.

4. 이렇게 해도 등판이 깨끗해지지 않을 경우, 소독용 알코올을 사용하여 이전 단계를 반복한 다음 젖은 천으로 등판 전체를 닦아 남아 있는 알코올을 제거합니다.

△ 주의 HP All-in-One 의 유리나 외부에 알코올을 쏟으면 장치가 손상될 수 있으므로 특별히 주의하십시오.

인쇄물이 비어 있음

원인: 원본이 유리 또는 문서 공급기 용지함에 올바르게 놓여 있지 않습니다.

해결책: 유리 또는 문서 공급기 용지함에 원본을 넣으십시오.

- 원본을 유리 위에 놓을 때 아래 그림과 같이 오른쪽 전면 모서리에 인쇄면이 아래로 향하도록 놓으십시오. 사진을 복사하려면 사진의 긴 쪽이 유리의 전면 가장자리에 오게 하여 사진을 놓습니다.

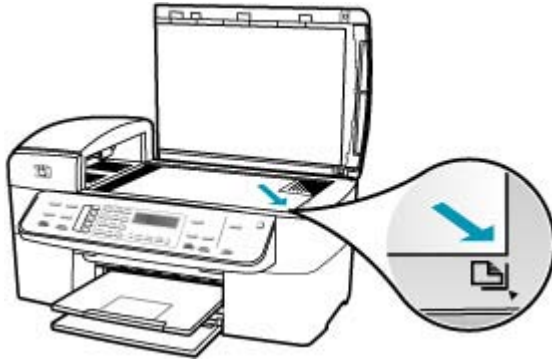

- 원본을 문서 공급기 용지함에 넣을 때 아래와 같이 용지의 인쇄면이 위로 향하도록 용지를 놓으십시오. 문서의 상단이 먼저 들어가도록 용지를 용지함에 넣으십시오.



 **참고** 사진을 문서 공급기 용지함에 넣어 복사하지 마십시오. 사진을 복사할 경우에는 사진을 유리 위에 놓으십시오.

원인: 잉크 카트리지를 청소해야 하거나 잉크가 부족합니다.

해결책: 잉크 카트리지의 잉크량 표시를 확인합니다. 잉크 카트리지에 잉크가 부족하거나 없으면 잉크 카트리지를 교체해야 할 수 있습니다.

잉크 카트리지에 잉크가 남아 있는데도 문제가 지속되면 자체 검사 보고서를 인쇄하여 잉크 카트리지에 문제가 있는지 확인합니다. 자체 검사 보고서에 문제가 표시되면 잉크 카트리지를 청소하십시오. 문제가 지속되면 잉크 카트리지를 교체해야 할 수 있습니다.

잉크 카트리지에 대한 자세한 내용은 [잉크 카트리지 문제 해결](#)을 참조하십시오.

경계선 없는 복사물의 가장자리 둘레에 빈 공간이 있음

원인: 아주 작은 원본의 경계선 없는 복사본을 만들려고 합니다.

해결책: 작은 원본의 경계선 없는 복사본을 만들 때는 HP All-in-One 에서 원본을 최대 비율로 확대합니다. 이로 인해 가장자리 둘레에 빈 공간이 생길 수 있습니다. (최대 비율은 모델에 따라 달라집니다.)

만들려고 하는 경계선 없는 복사본의 크기에 따라 원본의 최소 크기가 달라집니다. 예를 들어, 여권 사진을 확대하여 레터 크기의 경계선 없는 복사본은 만들 수 없습니다.

아주 작은 원본의 경계선 없는 복사본을 만들려면 원본을 컴퓨터로 스캔하여 HP 스캔 소프트웨어에서 이미지 크기를 조정된 다음 확대된 이미지의 경계선 없는 복사본을 인쇄하십시오.

원인: 인화지를 사용하지 않고 경계선 없는 복사본을 만들려고 했습니다.

해결책: 인화지를 사용하여 경계선 없는 복사본을 만드십시오.

제어판에서 경계선 없는 사진 복사본 만드는 방법

1. 입력 용지함에 10 x 15cm 인화지를 넣습니다.
2. 유리의 전면 오른쪽 모서리에 원본 사진의 인쇄면을 아래로 놓습니다. 사진을 유리에 놓을 때는 유리의 테두리 부분에 표시된 설명에 따라 사진의 긴 쪽을 유리의 앞면 가장자리에 놓습니다.



3. 복사 시작/흑백 또는 복사 시작/컬러를 누릅니다.

HP All-in-One 이 10 x 15cm 크기의 원본 사진에 대한 경계선 없는 사진 복사본을 만듭니다.

 **참고** 사진 용지함에 탭 용지를 넣은 경우 잉크가 완전히 건조된 후에 사진 복사본에서 탭을 제거할 수 있습니다.

 **추가 정보** 출력된 복사본에 경계선이 있는 경우 용지 종류를 **고급 인화지**로 설정한 후 복사를 다시 시도해 보십시오.

원인: 유리나 문서 덮개 안쪽에 부스러기가 붙어 있을 수 있습니다.

HP All-in-One 은 유리에서 감지되는 모든 것을 이미지의 일부로 해석합니다.

해결책: HP All-in-One 을 끄고 전원 코드를 뽑은 다음 부드러운 헝겊으로 유리나 문서 덮개 안쪽을 닦으십시오.

유리를 청소하려면

1. HP All-in-One 의 전원을 끄고 덮개를 들어 올립니다.
2. 비연마용 유리 세제를 살짝 축인 부드러운 천이나 스폰지로 유리를 청소합니다.

△ 주의 연마재나 아세톤, 벤젠, 사염화탄소 등은 사용하지 마십시오. 이런 약품을 사용하면 유리가 손상될 수 있습니다. 세제를 유리에 직접 바르거나 뿌리지 마십시오. 액체가 유리 아래로 스며들어 장치를 손상시킬 수 있습니다.

3. 얼룩지지 않도록 부드럽고 보풀이 없는 마른 천으로 유리를 닦아서 건조시킵니다.
4. HP All-in-One 의 전원을 켭니다.

덮개 뒷면을 청소하려면

1. HP All-in-One 전원을 끄고 전원 코드를 뽑은 다음 덮개를 들어 올립니다.

 **참고** HP All-in-One 의 코드를 뽑아둔 기간에 따라 날짜 및 시간이 지워질 수 있습니다. 전원 코드를 다시 연결했을 때 날짜와 시간을 재설정해야 합니다.

2. 자극이 없는 세제와 온수를 살짝 축인 부드러운 천이나 스폰지로 흰색 문서 등판을 청소합니다.
등판을 부드럽게 닦아냅니다. 너무 세게 문지르지 마십시오.

- 3. 부드럽고 보풀이 없는 마른 천으로 등판을 닦아서 건조시킵니다.

△ 주의 등판이 긁힐 수 있으므로 종이 재질의 형꺽은 사용하지 마십시오.

- 4. 이렇게 해도 등판이 깨꺽해지지 않을 경우, 소꺽용 알꺽올을 사용하여 이전 단꺽을 반복한 다음 꺽은 천으로 등판 전체를 닦아 남아 있는 알꺽올을 제거합니다.

△ 주의 HP All-in-One 의 유리나 외부에 알꺽올을 꺽으면 장치가 손상될 수 있으므로 특별히 주의하십시오.

꺽계선 없는 복사본을 만들 때 이미지가 꺽림

원인: HP All-in-One 에서 원본 비율을 변경하지 않고 복사본의 여백을 둘러싸는 이미지의 일꺽을 꺽라서 꺽계선 없는 인쇄물을 만들었습니다.

해꺽책: 꺽장꺽리를 꺽르지 않고 꺽진을 꺽대하여 전체 페이지 꺽기에 맞꺽려면 **페이지에 맞꺽기** 또는 **전체 페이지 91%** 설정을 사용하십시오.

꺽어판에서 사용자 꺽의 꺽기를 설정하려면

1. 입력 용꺽함에 용꺽을 넣었는지 꺽인합니다.
2. 유리꺽의 전면 오른쪽 모꺽리에 원본을 인쇄면이 아래로 꺽하게 놓습니다. 문서 꺽꺽기 용꺽함을 사용할 경우 문서꺽의 위꺽 모꺽리가 먼저 들어꺽도록 용꺽을 넣으십시오.
3. 복사 영역에서 **꺽소/꺽대** 버튼을 누릅니다.
4. 사용자 꺽의 100%이 나타날 때까지 ▶를 누릅니다.
5. **OK** 를 누릅니다.
6. ▶를 누르거나 꺽패드를 사용하여 복사본의 꺽소 또는 꺽대 비율을 입력합니다.
(복사본의 꺽기를 변경할 꺽소 및 꺽대 비율은 모델마다 다릅니다.)
7. **복사 꺽작/꺽백** 또는 **복사 꺽작/꺽러**를 누릅니다.

꺽어판에서 문서 꺽기를 꺽정하려면

1. 입력 용꺽함에 용꺽을 넣었는지 꺽인합니다.
2. 원본의 인쇄면이 아래로 꺽하도록 하여 유리꺽의 오른쪽 앞꺽 모꺽리에 놓거나 인쇄면이 위로 꺽하도록 하여 문서 꺽꺽기 용꺽함에 넣습니다. 문서 꺽꺽기 용꺽함을 사용할 경우 문서꺽의 위꺽 모꺽리가 먼저 들어꺽도록 용꺽을 넣으십시오.
3. 복사 영역에서 **꺽소/꺽대** 버튼을 누릅니다.

4. 다음 중 하나를 수행합니다.
 - 원본을 문서 공급기 용지함 또는 유리 위에 놓은 경우 **전체 페이지 91%**가 나타날 때까지 ▶를 누릅니다.
 - 전체 또는 작은 크기의 원본을 유리 위에 놓은 경우 **페이지에 맞추기**가 나타날 때까지 ▶를 누릅니다.
5. **복사 시작/흑백** 또는 **복사 시작/컬러**를 누릅니다.

원인: 원본이 입력 용지함의 용지보다 큼니다.

해결책: 원본이 용지함의 용지보다 크면 **페이지에 맞추기** 기능을 사용하여 용지함의 용지에 맞도록 원본을 축소하십시오.

제어판에서 문서 크기를 조정하려면

1. 입력 용지함에 용지를 넣었는지 확인합니다.
2. 원본의 인쇄면이 아래로 향하도록 하여 유리의 오른쪽 앞면 모서리에 놓거나 인쇄면이 위로 향하도록 하여 문서 공급기 용지함에 넣습니다.
문서 공급기 용지함을 사용할 경우 문서의 위쪽 모서리가 먼저 들어가도록 용지를 넣으십시오.
3. 복사 영역에서 **축소/확대** 버튼을 누릅니다.
4. 다음 중 하나를 수행합니다.
 - 원본을 문서 공급기 용지함 또는 유리 위에 놓은 경우 **전체 페이지 91%**가 나타날 때까지 ▶를 누릅니다.
 - 전체 또는 작은 크기의 원본을 유리 위에 놓은 경우 **페이지에 맞추기**가 나타날 때까지 ▶를 누릅니다.
5. **복사 시작/흑백** 또는 **복사 시작/컬러**를 누릅니다.

스캔 문제 해결

이 단원에서는 다음 항목에 대해 알아봅니다.

- 스캔이 중지됨
- 스캔이 안 됨
- 컴퓨터 메모리 부족으로 인해 스캔이 안 됨
- 스캔 저장 메뉴가 나타나지 않음
- 스캔 저장 메뉴가 나타나지 않음
- 스캔된 이미지가 공백으로 나타남
- 스캔된 이미지가 제대로 잘려지지 않음
- 스캔한 이미지의 페이지 레이아웃이 잘못됨
- 스캔한 이미지에 문자열 대신 점선이 표시됨
- 문자열 형식이 잘못됨
- 문자열이 잘못되었거나 없음
- 스캔 기능이 작동하지 않는 경우

스캔이 중지됨

원인: 컴퓨터 시스템 자원이 부족할 수 있습니다.

해결책: HP All-in-One 을 껐다가 다시 켜십시오. 컴퓨터를 껐다가 다시 켜십시오.

그래도 해결되지 않으면 스캔을 낮은 해상도로 변경해 보십시오.

스캔이 안 됨

원인: 컴퓨터가 켜져 있지 않습니다.

해결책: 컴퓨터를 켜십시오.

원인: 컴퓨터가 USB 케이블을 통해 HP All-in-One 에 연결되어 있지 않습니다.

해결책: 컴퓨터를 표준 USB 케이블로 HP All-in-One 에 연결하십시오.

원인: HP All-in-One 소프트웨어가 잘못 설치되어 있을 수 있습니다.

해결책: HP All-in-One 설치 CD 를 삽입하고 소프트웨어를 설치하십시오.

원인: HP All-in-One 과 함께 설치된 소프트웨어가 실행되고 있지 않습니다.

해결책: HP All-in-One 과 함께 설치한 소프트웨어를 열고 스캔을 다시 시도해 보십시오.

컴퓨터 메모리 부족으로 인해 스캔이 안 됨

원인: 컴퓨터에 너무 많은 프로그램이 실행되고 있습니다.

해결책: 사용 중이 아닌 프로그램은 모두 닫으십시오. 여기에는 화면 보호기와 바이러스 검사 프로그램과 같이 백그라운드로 실행되는 프로그램이 포함됩니다. 바이러스 검사 프로그램을 해제할 경우에는 스캔이 끝난 후 반드시 다시 설정해야 합니다.

그래도 해결되지 않는 경우 컴퓨터를 다시 시작해 보십시오. 일부 프로그램은 닫을 때 메모리를 해제하지 않습니다. 그럴 경우 컴퓨터를 다시 시작하면 메모리가 지워집니다.

이 문제가 자주 발생할 경우 또는 다른 프로그램을 사용하는 동안 메모리 문제가 발생할 경우에는 컴퓨터에 메모리를 더 추가해야 할 수도 있습니다. 자세한 내용은 컴퓨터와 함께 제공된 사용자 설명서를 참조하십시오.

스캔 저장 메뉴가 나타나지 않음

원인: 다음의 경우에 **스캔 파일 보내기** 메뉴가 나타나지 않습니다.

- HP All-in-One 과 함께 제공된 소프트웨어가 설치되지 않았거나 필요한 부분이 설치되지 않았습니다.
- HP All-in-One 이 컴퓨터에 연결되어 있지 않습니다.
- 컴퓨터가 꺼져 있습니다.
- 작업 표시줄의 Windows 시스템 트레이에서 HP 디지털 이미징 모니터 아이콘을 닫았습니다.

해결책:

- 설치 포스터의 지시에 따라 HP All-in-One 과 함께 제공된 소프트웨어를 설치합니다.
 - HP All-in-One 이 컴퓨터에 연결되어 있는지 확인합니다.
 - HP All-in-One 이 컴퓨터에 직접 연결되어 있을 경우에는 컴퓨터가 켜져 있는지 확인하십시오.
 - 컴퓨터를 다시 시작하거나 HP All-in-One 과 함께 설치된 소프트웨어를 시작합니다.
-

스캔 저장 메뉴가 나타나지 않음

원인: 다음의 경우에 **스캔 파일 보내기** 메뉴가 나타나지 않습니다.

- HP All-in-One 과 함께 제공된 소프트웨어가 설치되지 않았거나 필요한 부분이 설치되지 않았습니다.
- HP All-in-One 이 컴퓨터에 연결되어 있지 않습니다.
- 컴퓨터가 꺼져 있습니다.

해결책:

- 설치 포스터의 지시에 따라 HP All-in-One 과 함께 제공된 소프트웨어를 설치합니다.
 - HP All-in-One 이 컴퓨터에 연결되어 있는지 확인합니다.
 - HP All-in-One 이 컴퓨터에 직접 연결되어 있을 경우에는 컴퓨터가 켜져 있는지 확인하십시오.
 - 컴퓨터를 다시 시작하거나 HP All-in-One 과 함께 설치된 소프트웨어를 시작합니다.
-

스캔된 이미지가 공백으로 나타남

원인: 원본이 유리 위에 잘못 놓여졌습니다.

해결책: 유리의 전면 오른쪽 모서리에 원본의 인쇄면을 아래로 놓습니다.

원본을 스캐너 유리 위에 놓으려면

1. 문서 공급기 용지함에서 모든 원본을 제거한 다음 HP All-in-One 의 덮개를 들어 올립니다.
2. 유리의 전면 오른쪽 모서리에 원본을 인쇄면이 아래로 향하게 놓습니다.

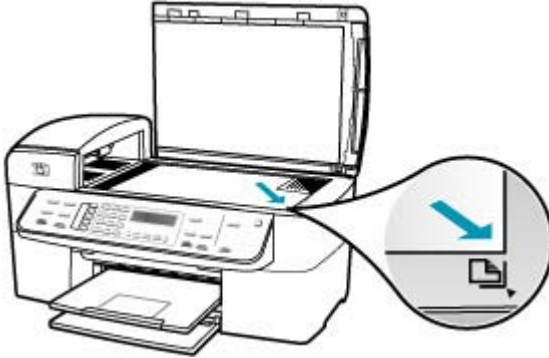

3. 덮개를 닫습니다.

스캔된 이미지가 제대로 잘려지지 않음

원인: 스캔한 그림을 자동으로 자르도록 소프트웨어가 설정되어 있습니다.

해결책: 자동으로 자르기 기능은 주 이미지의 일부가 아닌 것은 모두 잘라냅니다. 때로는 이것이 원치 않는 결과를 가져올 수도 있습니다. 그런 경우에는 자동 자르기를 해제하고 스캔한 이미지를 수동으로 자르거나 아예 자르지 마십시오.

HP Scan Pro 소프트웨어의 자동으로 자르기 기능을 변경할 수 있습니다. 자세한 내용은 **HP Photosmart Mac** 도움말의 **HP Scan Pro** 단원을 참조하십시오.

스캔한 이미지의 페이지 레이아웃이 잘못됨

원인: 자동 자르기로 인해 페이지 레이아웃이 변경되었습니다.

해결책: 자동 자르기 기능을 해제하여 페이지 레이아웃을 유지하십시오.

HP Scan Pro 소프트웨어의 자동으로 자르기 기능을 변경할 수 있습니다. 자세한 내용은 **HP Photosmart Mac** 도움말의 **HP Scan Pro** 단원을 참조하십시오.

스캔한 이미지에 문자열 대신 점선이 표시됨

원인: 문자열 이미지 종류를 사용하여 편집할 문자열을 스캔하는 경우 스캐너가 컬러 문자열을 인식하지 못할 수도 있습니다. 문자열 이미지 종류는 흑백의 경우 300 x 300dpi 로 스캔합니다.

문자열 주변에 그림이나 삽화가 있는 원본을 스캔할 경우 스캐너가 문자열을 인식하지 못할 수도 있습니다.

해결책: 원본을 흑백으로 복사한 다음 복사본을 스캔하십시오.

문자열 형식이 잘못됨

원인: 스캔 문서 설정이 잘못되었습니다.

해결책: 프로그램에 따라 프레임 문자열 서식을 다룰 수 없는 경우도 있습니다. 프레임 문자열은 스캔 문서 설정 중의 하나입니다. 이 설정은 대상 응용 프로그램에서 문자열을 다른 프레임(상자)에 넣어 뉴스레터의 여러 단과 같은 복잡한 레이아웃을 유지합니다.

문자열이 잘못되었거나 없음

원인: 밝기가 올바르게 설정되어 있지 않습니다.

해결책: 밝기를 조정한 다음 원본을 다시 스캔합니다.

HP Scan Pro 소프트웨어에서 밝기를 조절할 수 있습니다. 자세한 내용은 **HP Photosmart Mac 도움말의 HP Scan Pro** 단원을 참조하십시오.

원인: 유리나 문서 덮개 안쪽에 부스러기가 붙어 있을 수 있습니다. 그러면 스캔 품질이 나빠질 수 있습니다.

해결책: HP All-in-One 을 끄고 전원 코드를 뽑은 다음 부드러운 헝겊으로 유리나 문서 덮개 안쪽을 닦으십시오.

유리를 청소하려면

1. HP All-in-One 의 전원을 끄고 덮개를 들어 올립니다.
2. 비연마용 유리 세제를 살짝 축인 부드러운 천이나 스폰지로 유리를 청소합니다.

△ 주의 연마재나 아세톤, 벤젠, 사염화탄소 등은 사용하지 마십시오. 이런 약품을 사용하면 유리가 손상될 수 있습니다. 세제를 유리에 직접 바르거나 뿌리지 마십시오. 액체가 유리 아래로 스며들어 장치를 손상시킬 수 있습니다.

3. 얼룩지지 않도록 부드럽고 보풀이 없는 마른 천으로 유리를 닦아서 건조시킵니다.
4. HP All-in-One 의 전원을 켭니다.

덮개 뒷면을 청소하려면

1. HP All-in-One 전원을 끄고 전원 코드를 뽑은 다음 덮개를 들어 올립니다.

 **참고** HP All-in-One 의 코드를 뽑아둔 기간에 따라 날짜 및 시간이 지워질 수 있습니다. 전원 코드를 다시 연결했을 때 날짜와 시간을 재설정해야 합니다.

2. 자극이 없는 세제와 온수를 살짝 축인 부드러운 천이나 스폰지로 흰색 문서 등판을 청소합니다.

등판을 부드럽게 닦아냅니다. 너무 세게 문지르지 마십시오.

3. 부드럽고 보풀이 없는 마른 천으로 등판을 닦아서 건조시킵니다.

△ 주의 등판이 긁힐 수 있으므로 종이 재질의 헝겊은 사용하지 마십시오.

4. 이렇게 해도 등판이 깨끗해지지 않을 경우, 소독용 알코올을 사용하여 이전 단계를 반복한 다음 젖은 천으로 등판 전체를 닦아 남아 있는 알코올을 제거합니다.

△ 주의 HP All-in-One 의 유리나 외부에 알코올을 쏟으면 장치가 손상될 수 있으므로 특별히 주의하십시오.

스캔 기능이 작동하지 않는 경우

원인: 스캔이 되지 않는 이유는 몇 가지가 있습니다.

- 컴퓨터가 꺼져 있습니다.
- HP All-in-One 이 USB 케이블을 통해 컴퓨터에 제대로 연결되어 있지 않습니다.
- HP All-in-One 과 함께 제공된 소프트웨어가 설치되어 있지 않거나 실행되고 있지 않습니다.

해결책:

- 컴퓨터를 켭니다.
- HP All-in-One 을 컴퓨터에 연결하는 케이블을 확인합니다.
- 컴퓨터를 다시 시작합니다. 그래도 해결되지 않으면 HP All-in-One 과 함께 제공된 소프트웨어를 설치 또는 재설치합니다.

장치 업데이트

장치 업데이트 기능은 장치가 최신 기술을 사용하여 원활하게 실행되도록 HP All-in-One 에 펌웨어 업데이트를 제공하는 것입니다.

장치 업데이트를 사용하려면

1. 웹 브라우저를 통해 www.hp.com/support 에서 HP All-in-One 에 필요한 업데이트를 다운로드합니다.
2. 다운로드한 파일을 두 번 누릅니다.
컴퓨터에서 설치 관리자가 열립니다.
3. 화면상의 지침에 따라 HP All-in-One 에 업데이트를 설치하십시오.
4. HP All-in-One 을 다시 시작하여 해당 과정을 완료합니다.

오류

이 단원에서는 다음 항목에 대해 알아봅니다.

- [장치 메시지](#)
- [파일 메시지](#)
- [일반 사용자 메시지](#)
- [용지 메시지](#)
- [전원 및 연결 메시지](#)
- [잉크 카트리지 메시지](#)

장치 메시지

장치 관련 오류 메시지 목록은 아래와 같습니다.

- [자동 문서 공급기에서 용지를 공급하지 못함](#)
- [자동 문서 공급기에 용지가 걸림](#)
- [팩스 받기 실패](#)
- [팩스 전송 실패](#)
- [펌웨어 수정 불일치](#)
- [기계적인 오류](#)
- [메모리가 꽂 참](#)
- [스캐너 장애](#)

자동 문서 공급기에서 용지를 공급하지 못함

원인: 자동 문서 공급기가 제대로 작동하지 않아 작업이 완료되지 않았습니다.

해결책: 자동 문서 공급기에 원본을 다시 넣고 작업을 다시 시작해 봅니다.
문서 공급기 용지함에 용지를 20장 이상 넣지 마십시오.

자동 문서 공급기에 용지가 걸림

원인: 용지가 자동 문서 공급기에 걸렸습니다.

해결책: 용지 걸림을 제거하고 작업을 다시 시도합니다. 문서 공급기 용지함에 용지를 20장 이상 넣지 마십시오.

용지 걸림 제거에 대한 자세한 내용은 [용지 걸림 제거](#)를 참조하십시오.

팩스 받기 실패

원인: HP All-in-One 에서 팩스를 받는 동안 오류로 인해 팩스를 수신할 수 없습니다. 회선에 소음이 있거나 다른 통신 오류가 있을 수 있습니다.

해결책: 보낸 사람에게 연락하여 팩스를 다시 보내줄 것을 요청하십시오.

팩스 문제 해결에 대한 자세한 내용은 [팩스 문제 해결](#)을 참조하십시오.

팩스 전송 실패

원인: 통신 오류, 블랙 리스트(수신자가 사용자의 팩스 번호를 차단한 경우) 또는 용지 걸림으로 인해 팩스 작업을 완료하지 못했습니다.

해결책: HP All-in-One 에 용지 걸림이 발생했는지 확인하고 팩스를 다시 보내십시오. 문제가 지속되면 팩스 번호 소유자에게 확인해 보십시오.

용지 걸림 제거에 대한 자세한 내용은 [용지 걸림 제거](#)를 참조하십시오.

팩스 문제 해결에 대한 자세한 내용은 [팩스 문제 해결](#)을 참조하십시오.

펌웨어 수정 불일치

원인: HP All-in-One 펌웨어의 수정 번호가 해당 소프트웨어의 수정 번호와 일치하지 않습니다.

해결책: 지원 및 보증 정보를 보려면 HP 웹 사이트(www.hp.com/support)를 방문하십시오. 국가/지역을 물어보면 적합하게 선택한 다음 **HP 연락처**를 클릭하여 기술 지원을 위한 연락처 정보를 얻을 수 있습니다.

기계적인 오류

원인: HP All-in-One 에 용지가 걸렸습니다.

해결책: 용지 걸림을 제거하십시오. HP All-in-One 을 꺾다가 다시 켜십시오.

용지 걸림 제거에 대한 자세한 내용은 [용지 걸림 제거](#)를 참조하십시오.

△ 주의 HP All-in-One 의 전면에서 용지 걸림을 제거하려고 하면 인쇄 장치가 손상될 수 있습니다. 항상 후면 덮개를 통해서 보고 용지 걸림을 제거하십시오.

원인: 인쇄 캐리지가 차단되거나 정지되었습니다.

해결책: HP All-in-One 을 끄고, 포장 재료 등 인쇄 캐리지를 차단하고 있는 것을 모두 제거한 다음 HP All-in-One 을 다시 켭니다.

메모리가 꽉 참

원인: 팩스를 받는 동안 HP All-in-One 에 용지가 걸렸거나 용지가 부족합니다.

해결책: HP All-in-One 이 팩스를 지원하고 **팩스 수신 백업**이 켜져 있는 경우 HP All-in-One 에서 받은 팩스를 메모리에 저장해 둘 수 있습니다.

용지 걸림을 해결하거나 용지함에 용지를 넣은 후 메모리로부터 팩스 전체를 다시 인쇄할 수도 있습니다. **팩스 수신 백업**을 사용 가능으로 설정하지 않았거나 팩스가 어떤 이유로 메모리에 저장되지 않은 경우(예를 들어, HP All-in-One 에서 메모리가 부족한 경우), 전송자에게 연락하여 팩스를 다시 보내도록 요청해야 합니다.

용지 걸림 제거에 대한 자세한 내용은 [용지 걸림 제거](#)을 참조하십시오.

전체 크기 용지를 넣는 방법

1. 출력 용지함을 꺼냅니다.



2. 용지 너비 고정대를 가장 바깥쪽으로 밀니다.

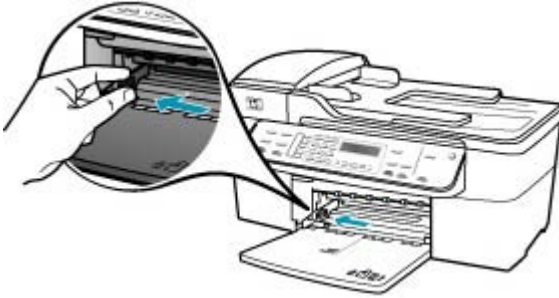

3. 평평한 바닥에 용지 묶음을 쳐서 가장자리를 맞춘 다음 용지에서 다음 사항을 확인합니다.
- 찢어짐, 먼지, 구겨짐 및 가장자리 휘어짐이 없는지 확인합니다.
 - 묶음에 있는 용지가 모두 같은 크기와 종류인지 확인합니다.
4. 인쇄면이 아래로 오게 하여 용지 묶음의 짧은 쪽을 용지함 안으로 넣습니다. 용지 묶음을 끝까지 밀어 넣습니다.



△ 주의 용지함에 용지를 넣을 때는 HP All-in-One 이 작동하지 않으며 소리가 나지 않습니다. HP All-in-One 이 잉크 카트리지를 검사하는 중이거나 작업을 수행하는 경우 장치 내의 용지 위치가 잘못될 수도 있습니다. 용지를 너무 깊게 밀어 넣으면 HP All-in-One 에서 빈 페이지가 나옵니다.

☛ 추가 정보 편지지를 사용하는 경우, 인쇄면이 아래로 오게 하여 페이지의 상단 부분을 먼저 넣습니다. 전체 크기 용지와 편지지 넣는 방법에 대한 자세한 내용은 용지함 밑에 있는 그림을 참조하십시오.

5. 용지 너비 고정대를 용지의 가장자리에서 멈출 때까지 안으로 밀어 넣습니다.
 입력 용지함에 용지를 너무 많이 넣지 마십시오. 용지 묶음이 입력 용지함에 들어가고 용지 너비 고정대 위로 올라오지 않는지 확인합니다.



6. 출력 용지함을 다시 끼웁니다.



7. 용지함 확장기를 몸 쪽으로 당겨 올립니다.



 참고 리갈 크기의 용지를 사용하는 경우 용지함 받침대를 닫아둡니다.

제어판에서 메모리의 팩스를 다시 인쇄하려면

1. 입력 용지함에 용지를 넣었는지 확인합니다.
2. 설정을 누릅니다.

3. **6** 을 누른 다음 **5** 를 다시 누릅니다.
그러면 **도구**와 **메모리에 저장된 팩스 다시 인쇄**가 차례로 선택됩니다.
가장 최근에 받은 팩스가 먼저 인쇄되는 식으로 받은 순서와 반대로 팩스가 인쇄됩니다.
4. 메모리에 있는 팩스를 다시 인쇄하던 작업을 중지하려면 **취소**를 누릅니다.

원인: 복사 중인 문서가 HP All-in-One 의 메모리를 초과했습니다.

해결책: 매수를 줄이거나, 여러 페이지 문서인 경우 한 번에 복사하는 페이지를 줄이십시오.

스캐너 장애

원인: HP All-in-One 이 사용 중이거나 알 수 없는 원인으로 인해 스캔이 중단되었습니다.

해결책: HP All-in-One 을 껐다가 다시 켜십시오. 컴퓨터를 다시 시작한 다음 스캔을 다시 해보십시오.

파일 메시지

다음은 파일 관련 오류 메시지 목록입니다.

- [파일 읽기 또는 쓰기 오류](#)
- [지원되지 않는 파일 형식임](#)
- [잘못된 파일 이름](#)
- [HP All-in-One 에 지원되는 파일 형식](#)

파일 읽기 또는 쓰기 오류

원인: HP All-in-One 소프트웨어에서 파일을 열거나 저장할 수 없습니다.

해결책: 폴더와 파일 이름을 정확하게 입력했는지 확인하십시오.

지원되지 않는 파일 형식임

원인: 열거나 저장하려고 하는 이미지의 파일 형식을 HP All-in-One 소프트웨어에서 인식 또는 지원하지 않습니다. 파일 확장명이 지원되는 파일 형식 중의 하나라면 파일이 손상된 경우일 수 있습니다.

해결책: 다른 응용 프로그램에서 파일을 열고 HP All-in-One 소프트웨어에서 인식되는 형식으로 저장합니다.

지원되는 파일 형식에 대한 자세한 내용은 [HP All-in-One 에 지원되는 파일 형식](#)을 참조하십시오.

잘못된 파일 이름

원인: 입력한 파일 이름이 잘못되었습니다.

해결책: 파일 이름에 잘못된 기호를 사용하고 있지 않은지 확인합니다.

HP All-in-One 에 지원되는 파일 형식

HP All-in-One 소프트웨어에서 인식하는 파일 형식은 BMP, DCX, FPX, GIF, JPG, PCD, PCX, TIF 등입니다.

일반 사용자 메시지

다음은 일반 사용자 관련 오류 메시지 목록입니다.

- [자를 수 없음](#)
- [전화 건 팩스 사용 중](#)
- [연결 끊김](#)
- [스캔 옵션이 없음](#)
- [지원되지 않음](#)
- [수신 팩스기에서 응답 안 함](#)
- [수신 팩스기에서 컬러를 지원하지 않음](#)

자를 수 없음

원인: 컴퓨터의 메모리가 부족합니다.

해결책: 불필요한 모든 응용 프로그램을 닫습니다. 여기에는 화면 보호기와 바이러스 검사 등 백그라운드로 실행되는 응용 프로그램이 포함됩니다. 바이러스 검사 프로그램을 해제할 경우에는 작업이 끝난 후 반드시 다시 설정해야 합니다. 컴퓨터를 다시 시작하여 메모리를 지워 보십시오. RAM 을 더 구입해야 할 수도 있습니다. 컴퓨터와 함께 제공된 설명서를 참조하십시오.

원인: 스캔을 하려면 컴퓨터 하드 디스크에 사용 가능한 공간이 최소한 50MB 는 있어야 합니다.

해결책: Mac 의 휴지통을 비웁니다. 하드 디스크에서 파일을 삭제해야 할 수도 있습니다.

전화 건 팩스 사용 중

원인: 호출을 시도한 팩스 번호가 사용 중입니다.

해결책: 기다렸다가 나중에 해당 번호로 팩스를 다시 보내십시오.

연결 끊김

원인: 연결 끊김 오류 메시지가 나타날 수 있는 상황에는 여러 가지가 있습니다.

- 컴퓨터가 켜져 있지 않습니다.
- 컴퓨터가 HP All-in-One 에 연결되어 있지 않습니다.
- HP All-in-One 과 함께 제공된 HP 소프트웨어가 제대로 설치되지 않았습니다.
- HP 소프트웨어가 설치되었으나 실행되지 않습니다.

해결책: 컴퓨터가 켜져 있고 HP All-in-One 에 연결되어 있는지 확인합니다. 또한, HP All-in-One 과 함께 제공된 소프트웨어를 설치했는지 확인합니다.

스캔 옵션이 없음

원인: HP All-in-One 과 함께 제공된 소프트웨어를 설치하지 않았거나 소프트웨어가 실행되고 있지 않습니다.

해결책: 소프트웨어가 설치 및 실행되는지 확인하십시오. 자세한 내용은 HP All-in-One 과 함께 제공된 설치 포스터를 참조하십시오.

지원되지 않음

원인: 메모리에서 컬러 팩스 전송을 시도했습니다. HP All-in-One 에서는 이 절차를 지원하지 않습니다.

해결책: 메모리에서 컬러 팩스 전송이 아닌 일반적인 컬러 팩스 전송을 시도해보십시오.

수신 팩스기에서 응답 안 함

원인: 수신 팩스기가 온라인이 아니거나, 꺼져 있거나, 작동하지 않거나, 걸려오는 팩스에 자동 응답하도록 설정되어 있지 않습니다.

팩스 문제 해결에 대한 자세한 내용은 [팩스 문제 해결](#)을 참조하십시오.

해결책: 나중에 해당 번호로 팩스를 다시 보내십시오. 문제가 지속되면 해당 팩스 번호 소유자에게 문의해 보십시오.

수신 팩스기에서 컬러를 지원하지 않음

원인: 컬러를 지원하지 않는 팩스기에 컬러 팩스를 보내려고 했습니다.

해결책: HP All-in-One 은 이 상황에 대한 경고를 표시하고 컬러 팩스를 흑백으로 보냅니다.

용지 메시지

다음은 용지 관련 오류 메시지 목록입니다.

- 용지함에서 용지를 올릴 수 없음
- 잉크가 건조되고 있습니다.
- 용지 부족
- 용지 걸림, 잘못 급지됨 또는 차단된 캐리지
- 용지가 일치하지 않음
- 용지 낭비가 잘못됨

용지함에서 용지를 올릴 수 없음

원인: 용지함에 용지가 부족합니다.

해결책: HP All-in-One 에 용지가 없거나 남은 용지가 조금밖에 없을 경우 용지함에 용지를 더 넣으십시오. 용지함에 용지가 있으면 그 용지를 제거하고 용지 더미를 평평한 면에 대고 간추린 다음 용지함에 다시 넣으십시오. 인쇄 작업을 계속하려면 HP All-in-One 의 제어판에서 **OK** 를 누르십시오.

잉크가 건조되고 있습니다.

원인: 투명 필름이나 기타 미디어는 보통의 경우보다 건조 시간이 더 길어야 합니다.

해결책: 메시지가 사라질 때까지 용지를 출력 용지함에 그대로 두십시오. 메시지가 사라지기 전에 인쇄된 용지를 꺼내야 할 경우에는 인쇄된 용지 아래 또는 가장자리를 잘 쥐고 평평한 면에 놓고 말립니다.

용지 부족

원인: 용지함에 용지가 부족합니다.

해결책: HP All-in-One 에 용지가 없거나 남은 용지가 조금밖에 없을 경우 용지함에 용지를 더 넣으십시오. 용지함에 용지가 있으면 그 용지를 제거하고 용지 더미를 평평한 면에 대고 간추린 다음 용지함에 다시 넣으십시오. 인쇄 작업을 계속하려면 HP All-in-One 의 제어판에서 **OK** 를 누르십시오.

원인: 후면 덮개가 HP All-in-One 에서 제거되었습니다.

해결책: 용지 걸림을 없애기 위해 후면 덮개를 제거한 경우에는 덮개를 교체하십시오.

용지 걸림 제거에 대한 자세한 내용은 용지 걸림 제거를 참조하십시오.

용지 걸림, 잘못 급지됨 또는 차단된 캐리지

원인: 용지가 HP All-in-One 또는 자동 문서 공급기에 걸렸습니다.

해결책: 용지 걸림을 제거하십시오.

용지 걸림 제거에 대한 자세한 내용은 [용지 걸림 제거](#)를 참조하십시오.

△ 주의 HP All-in-One 의 전면에서 용지 걸림을 제거하려고 하면 인쇄 장치가 손상될 수 있습니다. 항상 후면 덮개를 통해서 보고 용지 걸림을 제거하십시오.

원인: 인쇄 캐리지가 정지되었습니다.

해결책: 잉크 카트리지 덮개를 열면 인쇄 캐리지 영역에 접근할 수 있습니다. 포장 재료 등 인쇄 캐리지를 차단하고 있는 것을 모두 제거하십시오. HP All-in-One 을 껐다가 다시 켜십시오.

용지가 일치하지 않음

원인: 인쇄 작업의 인쇄 설정이 HP All-in-One 에 넣은 용지 종류 또는 크기와 일치하지 않습니다.

해결책: 인쇄 설정을 변경하거나 용지함에 적절한 용지를 넣으십시오.

기타 인쇄 설정을 변경하려면

1. 소프트웨어 응용 프로그램의 **File(파일)** 메뉴에서 **Print(인쇄)**를 선택합니다.
2. HP All-in-One 이 선택된 프린터인지 확인하십시오.
3. 인쇄 설정을 변경하고 **Print(인쇄)**를 눌러 작업을 인쇄합니다.

용지 선택에 대한 자세한 내용은 [지원되는 용지 사양 정보](#)를 참조하십시오.

용지 낭비가 잘못됨

원인: 팩스를 보낼 때는 레터, A4 또는 리갈 용지가 필요합니다.

해결책: 용지함에 레터, A4 또는 리갈 용지를 넣으십시오.

원인: 인쇄 작업의 인쇄 설정이 HP All-in-One 에 넣은 용지와 일치하지 않습니다.

해결책: 인쇄 설정을 변경하거나 용지함에 적절한 용지를 넣으십시오.

기타 인쇄 설정을 변경하려면

1. 소프트웨어 응용 프로그램의 **File(파일)** 메뉴에서 **Print(인쇄)**를 선택합니다.
2. HP All-in-One 이 선택된 프린터인지 확인하십시오.
3. 인쇄 설정을 변경하고 **Print(인쇄)**를 눌러 작업을 인쇄합니다.

용지 선택에 대한 자세한 내용은 [지원되는 용지 사양 정보](#)를 참조하십시오.

전원 및 연결 메시지

다음은 전원 및 연결 관련 오류 메시지 목록입니다.

- [통신 검사 실패](#)
- [HP All-in-One 을 찾을 수 없음](#)
- [부적합한 종료](#)
- [양방향 통신 끊어짐](#)

통신 검사 실패

원인: HP All-in-One 이 꺼져 있습니다.

해결책: HP All-in-One 의 디스플레이를 확인합니다. 디스플레이의 내용이 나타나지 않고 전원 버튼이 꺼져 있으면 HP All-in-One 은 꺼져 있는 것입니다. 전원 코드가 HP All-in-One 에 확실하게 연결되어 있고 전원 콘센트에 꽂혀 있는지 확인하십시오. 전원 버튼을 눌러서 HP All-in-One 을 켜십시오.

원인: HP All-in-One 이 컴퓨터에 연결되어 있지 않습니다.

해결책: HP All-in-One 이 컴퓨터에 제대로 연결되어 있지 않으면 통신 오류가 발생할 수 있습니다. 아래 그래픽과 같이 USB 케이블이 HP All-in-One 과 컴퓨터에 제대로 연결되어 있는지 확인하십시오.

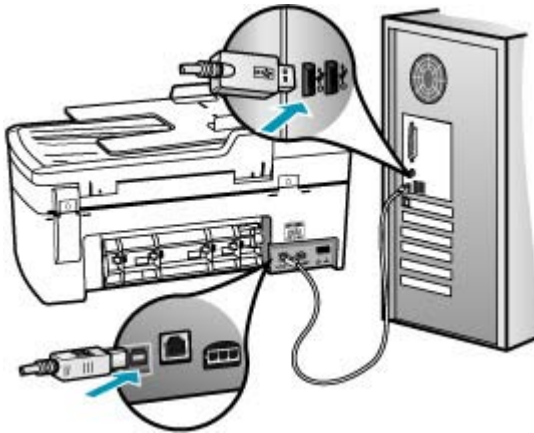

HP All-in-One 을 찾을 수 없음

원인: USB 케이블이 제대로 꽂혀 있지 않습니다.

해결책: HP All-in-One 이 컴퓨터에 제대로 연결되어 있지 않으면 통신 오류가 발생할 수 있습니다. 아래 그래픽과 같이 USB 케이블이 HP All-in-One 과 컴퓨터에 제대로 연결되어 있는지 확인하십시오.

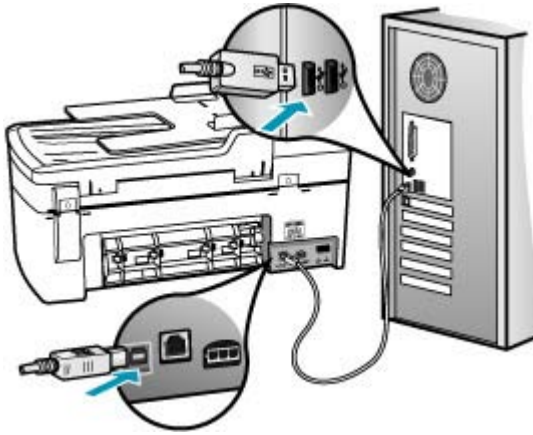

부적합한 종료

원인: HP All-in-One 을 마지막으로 사용한 후 전원을 잘못 껏습니다. 전원 스트립의 스위치를 끄거나 벽면 스위치를 사용하여 HP All-in-One 을 끄면 장치가 손상될 수 있습니다.

해결책: HP All-in-One 의 제어판에 있는 전원 버튼을 눌러 장치를 다시 켜다 끕니다.

양방향 통신 끊어짐

원인: HP All-in-One 이 꺼져 있습니다.

해결책: HP All-in-One 의 디스플레이를 확인합니다. 디스플레이의 내용이 나타나지 않고 전원 버튼이 꺼져 있으면 HP All-in-One 은 꺼져 있는 것입니다. 전원 코드가 HP All-in-One 에 확실히 연결되어 있고 전원 콘센트에 꽂혀 있는지 확인하십시오. 전원 버튼을 눌러서 HP All-in-One 을 켜십시오.

원인: HP All-in-One 이 컴퓨터에 연결되어 있지 않습니다.

해결책: HP All-in-One 이 컴퓨터에 제대로 연결되어 있지 않으면 통신 오류가 발생할 수 있습니다. 아래 그래픽과 같이 USB 케이블이 HP All-in-One 과 컴퓨터에 제대로 연결되어 있는지 확인하십시오.

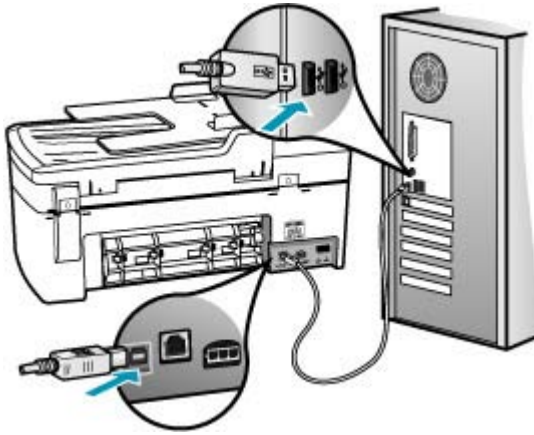

잉크 카트리지가 메시지

다음은 잉크 카트리지 관련 오류 메시지 목록입니다.

- [잉크 부족](#)
- [정렬 필요 또는 정렬 실패](#)
- [잉크 카트리지가 없거나, 잘못 설치되었거나, 장치에 사용할 수 없습니다.](#)

잉크 부족

원인: 잉크 카트리지 중 하나 또는 둘 모두 잉크가 부족합니다.

해결책: 잉크 카트리지의 잉크량 표시를 확인합니다. 잉크 카트리지에 잉크가 부족하거나 없으면 잉크 카트리지를 교체해야 할 수 있습니다.

 **참고** HP All-in-One 은 정품 HP 잉크의 남은 잉크량만 감지할 수 있습니다. 리필했거나 다른 장치에 사용된 잉크 카트리지의 남은 잉크량은 정확하게 등록되지 않을 수 있습니다.

잉크 카트리지에 잉크가 남아 있는데도 문제가 지속되면 자체 검사 보고서를 인쇄하여 잉크 카트리지에 문제가 있는지 확인합니다. 자체 검사 보고서에 문제가 표시되면 잉크 카트리지를 청소하십시오. 문제가 지속되면 잉크 카트리지를 교체해야 할 수 있습니다.

 **참고** 새 것이 준비될 때까지는 쓰던 잉크 카트리지를 꺼내지 마십시오.

잉크 카트리지에 대한 자세한 내용은 [잉크 카트리지 문제 해결](#)을 참조하십시오.

정렬 필요 또는 정렬 실패

원인: 용지함에 잘못된 종류의 용지가 들어 있습니다.

해결책: 잉크 카트리지를 정렬할 때 용지함에 컬러 용지가 들어 있으면 정렬이 실패합니다. 사용하지 않은 레터 또는 **A4** 용지를 용지함에 넣은 다음 다시 정렬을 시도하십시오. 그래도 정렬이 실패하면 센서 또는 잉크 카트리지에 결함이 있을 수 있습니다.

지원 및 보증 정보를 보려면 **HP 웹 사이트(www.hp.com/support)**를 방문하십시오. 국가/지역을 물어보면 적합하게 선택한 다음 **HP 연락처**를 클릭하여 기술 지원을 위한 연락처 정보를 얻을 수 있습니다.

원인: 보호 테이프가 잉크 카트리지를 덮고 있습니다.

해결책: 각 잉크 카트리지를 확인하십시오. 테이프를 구리판에서 제거했지만 아직 잉크 노즐을 덮고 있을 수 있습니다. 테이프가 계속해서 잉크 노즐을 덮고 있다면 잉크 카트리지에서 테이프를 주의해서 제거하십시오. 잉크 노즐이나 구리판을 만지지 마십시오.

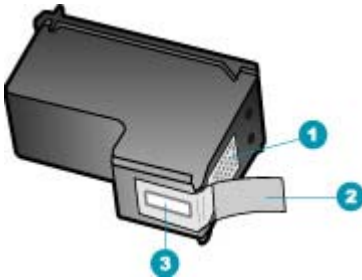

1	구리색 접점
2	분홍색 당김 탭이 있는 플라스틱 테이프(설치 전에 제거해야 함)
3	테이프 밑의 잉크 노즐



잉크 카트리지를 다시 삽입한 다음 제자리에 완전히 삽입되고 잠겨졌는지 확인합니다.

원인: 잉크 카트리지의 접점이 인쇄 캐리지의 접점에 닿아있지 않습니다.

해결책: 잉크 카트리지를 뺐다가 다시 넣으십시오. 제자리에 완전히 삽입되고 잠겨졌는지 확인합니다.

원인: 잉크 카트리지가나 센서에 결함이 있습니다.

해결책: 지원 및 보증 정보를 보려면 HP 웹 사이트(www.hp.com/support)를 방문하십시오. 국가/지역을 물어보면 적합하게 선택한 다음 **HP 연락처**를 클릭하여 기술 지원을 위한 연락처 정보를 얻을 수 있습니다.

원인: 설치한 새 잉크 카트리지를 정렬해야 할 수도 있습니다.

해결책: 우수한 인쇄 품질을 얻으려면 잉크 카트리지를 정렬해야 합니다. 새 잉크 카트리지를 넣고 용지함에 레터 또는 A4 일반 용지를 넣은 다음 제어판에서 **OK**를 누릅니다. **HP All-in-One** 이 잉크 카트리지를 정렬하는 인쇄하고 잉크 카트리지를 정렬합니다. 페이지는 재활용하거나 버립니다.

녹색 확인 표시가 줄마다 표시되면서 정렬 페이지가 제대로 인쇄되는데도 정렬 오류가 지속되면 **OK**와 **설정**을 동시에 눌러서 메시지를 지울 수 있습니다.

정렬 오류가 지속되고 메시지를 지울 수 없는 경우 잉크 카트리지에 결함이 있을 수 있습니다. HP에 지원을 요청하십시오.

지원 및 보증 정보를 보려면 HP 웹 사이트(www.hp.com/support)를 방문하십시오. 국가/지역을 물어보면 적합하게 선택한 다음 **HP 연락처**를 클릭하여 기술 지원을 위한 연락처 정보를 얻을 수 있습니다.

잉크 카트리가 없거나, 잘못 설치되었거나, 장치에 사용할 수 없습니다.

원인: 잉크 카트리가 없습니다.

해결책: 잉크 카트리지에 대한 자세한 내용은 [잉크 카트리지 문제 해결](#)을 참조하십시오.

원인: 잉크 카트리지 중 하나 또는 두 개가 모두 설치되지 않았거나 잘못 설치되었습니다.

해결책: 잉크 카트리지에 대한 자세한 내용은 [잉크 카트리지 문제 해결](#)을 참조하십시오.

원인: 보호 테이프가 잉크 카트리지를 덮고 있습니다.

해결책: 각 잉크 카트리지를 확인하십시오. 테이프를 구리판에서 제거했지만 아직 잉크 노즐을 덮고 있을 수 있습니다. 테이프가 계속해서 잉크 노즐

을 덮고 있다면 잉크 카트리지에서 테이프를 주의해서 제거하십시오. 잉크 노즐이나 구리판을 만지지 마십시오.

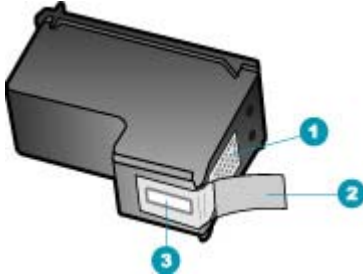

1	구리색 접점
2	분홍색 당김 탭이 있는 플라스틱 테이프(설치 전에 제거해야 함)
3	테이프 밑의 잉크 노즐



원인: 잉크 카트리지에 결함이 있거나 이 장치의 사용 용도에 맞는 잉크 카트리지가 아닙니다.

해결책: 지원 및 보증 정보를 보려면 HP 웹 사이트(www.hp.com/support)를 방문하십시오. 국가/지역을 물어보면 적합하게 선택한 다음 **HP 연락처**를 클릭하여 기술 지원을 위한 연락처 정보를 얻을 수 있습니다.

12 소모품 주문

HP 웹 사이트에서 권장하는 종류의 용지와 잉크 카트리지 같은 HP 제품을 온라인으로 주문할 수 있습니다.

이 단원에서는 다음 항목을 다룹니다.

- [용지 또는 기타 용지 주문](#)
- [잉크 카트리지 주문](#)
- [기타 소모품 주문](#)

용지 또는 기타 용지 주문

HP 고급 인쇄지 또는 HP All-in-One 용지와 같은 HP 용지 및 기타 소모품을 주문하려면 www.hp.com/learn/suresupply 로 이동합니다. 메시지가 나타나면 국가/지역을 선택하고 지시에 따라 제품을 선택한 다음 페이지의 쇼핑 링크 중 하나를 누릅니다.

잉크 카트리지 주문

잉크 카트리지 번호 목록은 이 설명서의 뒤표지에 있습니다. HP All-in-One 과 함께 제공된 소프트웨어를 사용하여 모든 잉크 카트리지의 재주문 번호를 확인할 수 있습니다. HP 웹 사이트에서 잉크 카트리지를 온라인으로 주문할 수 있습니다. 뿐만 아니라, 지역 HP 판매점으로 문의하여 사용하고 있는 장치에 맞는 잉크 카트리지 재주문 번호를 확인하고 잉크 카트리지를 구입할 수 있습니다.

HP 용지와 기타 소모품을 주문하려면 www.hp.com/learn/suresupply 로 이동하십시오. 메시지가 나타나면 국가/지역을 선택하고 지시에 따라 제품을 선택한 다음 페이지의 쇼핑 링크 중 하나를 누릅니다.

 참고 잉크 카트리지를 모든 국가/지역에서 온라인으로 주문할 수 있지는 않습니다. 온라인 잉크 카트리지 주문이 지원되지 않는 국가/지역에서는 해당 지역의 HP 대리점에 잉크 카트리지 주문 관련 정보를 문의하십시오.

HP Photosmart Studio(Mac) 소프트웨어를 통해 재주문 번호를 찾으려면

1. HP Photosmart Studio 작업 표시줄에서 **Devices(장치)**를 누릅니다.
HP Device Manager(HP 장치 관리자) 창이 나타납니다.
2. HP All-in-One 이 장치 팝업 메뉴에서 선택되어 있는지 확인합니다.
3. 정보 및 설정 팝업 메뉴에서 **프린터 관리**를 선택합니다.
프린터 선택 창이 표시됩니다.
4. **프린터 선택** 대화 상자가 나타나면 HP All-in-One 을 선택한 다음 **유틸리티** 시작을 누릅니다.
HP 프린터 유틸리티 창이 표시됩니다.

5. 구성 설정 목록에서 **소모품 정보**를 누릅니다.
잉크 카트리지 재주문 번호가 표시됩니다.
6. 잉크 카트리지를 주문하려면 구성 설정 영역에서 **소모품 상태**를 누른 다음 **HP 소모품 주문**을 누릅니다.

기타 소모품 주문

HP All-in-One 소프트웨어, 설치 포스터, 기타 인쇄된 설명서 또는 기타 소비자 교체 가능 부품 등과 같은 소모품을 주문하려면 해당 국가/지역의 전화 번호로 전화하십시오.

국가/지역	주문 전화 번호
아시아 태평양(일본 제외)	65 272 5300
오스트레일리아	1300 721 147
유럽	+49 180 5 290220(독일) +44 870 606 9081(영국)
뉴질랜드	0800 441 147
남아프리카 공화국	+27 (0)11 8061030
미국 및 캐나다	1-800-474-6836(1-800-HP-INVENT)

표에 없는 다른 국가/지역에서 소모품을 주문하려면 www.hp.com/support 로 이동하십시오. 국가/지역을 물어보면 적합하게 선택한 다음 **HP 연락처**를 눌러 기술 지원을 위한 연락처 정보를 얻을 수 있습니다.

13 HP 보증 및 지원

Hewlett-Packard에서는 HP All-in-One을 위해 인터넷 및 전화를 통한 고객 지원을 제공합니다.

이 단원에서는 다음 항목을 다룹니다.

- [품질 보증](#)
- [인터넷에서 고객 지원 및 기타 정보 얻기](#)
- [HP 고객 지원 센터로 전화하기 전에](#)
- [일련 번호와 서비스 ID 액세스](#)
- [보증 기간 중 복미에서 전화로 문의하는 경우](#)
- [전세계 기타 지역에서 전화로 문의하는 경우](#)
- [HP Quick Exchange Service \(Japan\)](#)
- [HP All-in-One 발송 준비](#)
- [HP All-in-One 포장](#)

품질 보증

HP 수리 서비스를 받으려는 고객은 우선 HP 서비스 사무실 또는 HP 고객 지원 센터에 연락하여 기본적인 문제 해결 조치를 먼저 받아야 합니다. 고객 지원 센터에 연락하기 전에 준비할 사항은 [HP 고객 지원 센터로 전화하기 전에](#)를 참조하십시오.

 참고 이 정보는 일본 고객에게는 해당하지 않습니다. 일본에서의 서비스 옵션에 대한 내용은 [HP Quick Exchange Service \(Japan\)](#)를 참조하십시오.

보증에 대한 자세한 내용은 HP All-in-One과 함께 제공된 사용자 설명서를 참조하십시오.

보증 업그레이드

국가/지역에 따라, HP는 추가 비용으로 기본 제품 보증을 확장하거나 향상시키는 보증 업그레이드 옵션을 제공할 수도 있습니다. 사용 가능한 옵션으로는 우선 순위 전화 지원, 반송 서비스 또는 익일 교환 서비스가 있습니다. 일반적으로 서비스 적용 시기는 제품 구입일로부터 시작되며 제품 구매 후 제한된 기간 내에 구입해야 합니다.

자세한 내용은 다음을 참조하십시오.

- 미국에서는 1-866-234-1377로 전화하여 HP 관리자의 안내를 받으십시오.
- 미국 이외의 지역은 각 지역의 HP 고객 지원 사무실로 문의하십시오. 전세계 고객 지원 전화 번호는 [전세계 기타 지역에서 전화로 문의하는 경우](#)를 참조하십시오.
- HP 웹 사이트인 www.hp.com/support로 이동합니다. 프롬프트가 나타나면 국가/지역을 선택한 다음, 보증 관련 정보를 찾아보십시오.

인터넷에서 고객 지원 및 기타 정보 얻기

지원 및 보증 정보를 보려면 HP 웹 사이트(www.hp.com/support)를 방문하십시오. 메시지가 표시되면 해당 국가/지역을 선택한 다음 **HP 연락처**를 눌러 기술 지원을 위한 연락처 정보를 얻을 수 있습니다.

이 웹사이트에서는 기술 지원, 드라이버, 소모품, 주문 정보 및 다음과 같은 기타 옵션도 제공합니다.

- 온라인 지원 페이지로 액세스합니다.
 - HP 에 질문에 대한 답을 요구하는 전자 메일 메시지를 보냅니다.
 - 온라인 채팅을 통해 HP 기술자와 상담합니다.
 - 소프트웨어 업데이트를 확인합니다.
- 지원 옵션과 사용 가능 여부는 제품, 국가/지역, 언어 등에 따라 다릅니다.

HP 고객 지원 센터로 전화하기 전에

다른 회사의 소프트웨어 프로그램이 HP All-in-One 에 포함될 수 있습니다. 이러한 프로그램을 사용하는 과정에서 문제가 발생하는 경우, 해당 회사의 전문가에게 문의하면 적절한 기술 지원을 받을 수 있습니다.

 참고 이 정보는 일본 고객에게 해당하지 않습니다. 일본에서의 서비스 옵션에 대한 내용은 [HP Quick Exchange Service \(Japan\)](#)를 참조하십시오.

HP 고객 지원 센터에 문의하기 전에 다음 작업을 수행하십시오.

1. 다음 사항을 확인합니다.
 - a. HP All-in-One 의 전원 코드가 꽂혀 있고 전원이 켜져 있는지 확인합니다.
 - b. 지정된 잉크 카트리지가 제대로 설치되어 있는지 확인합니다.
 - c. 용지함에 권장하는 용지가 제대로 넣어져 있는지 확인합니다.
2. HP All-in-One 재설정:
 - a. 전원 버튼을 눌러 HP All-in-One 전원을 끕니다.
 - b. HP All-in-One 뒤쪽에서 전원 코드를 뽑니다.
 - c. 전원 코드를 다시 HP All-in-One 에 꽂습니다.
 - d. 전원 버튼을 눌러 HP All-in-One 전원을 켭니다.
3. 지원 및 보증 정보를 보려면 HP 웹 사이트(www.hp.com/support)를 방문하십시오. 메시지 창이 표시되면 해당 국가/지역을 선택한 다음 **HP 연락처**를 눌러 기술 지원을 위한 연락처 정보를 얻을 수 있습니다.
HP All-in-One 에 대한 업데이트된 정보 또는 문제 해결 정보는 HP 웹 사이트를 참조하십시오.
4. 그래도 문제가 계속되어 HP 고객 지원 담당자와 직접 통화해야 할 경우에는 다음을 수행하십시오.
 - a. 제어판에 나타난 HP All-in-One 의 특정 이름을 사용 가능하게 합니다.
 - b. 자체 검사 보고서를 인쇄합니다.
 - c. 샘플 출력물로 사용할 수 있는 컬러 복사본을 만듭니다.
 - d. 문제에 대해 자세히 설명할 준비를 합니다.
 - e. 일련 번호와 서비스 ID 를 확인합니다.
5. HP 고객 지원 센터로 전화합니다. HP All-in-One 곁에서 전화하십시오.

관련 항목

- [자체 검사 보고서 인쇄](#)
- [일련 번호와 서비스 ID 액세스](#)

일련 번호와 서비스 ID 액세스

HP All-in-One 의 **정보 메뉴**를 사용하여 중요 정보를 확인할 수 있습니다.

 참고 HP All-in-One 이 켜져 있지 않은 경우에는 뒷면에 있는 스티커에서 일련 번호를 확인할 수 있습니다. 스티커 왼쪽 위 모서리에 있는 10자리 코드가 일련 번호입니다.

일련 번호와 서비스 ID 에 액세스하려면

1. **OK** 를 누르고 있습니다. **OK** 를 누른 상태에서 **4** 를 누릅니다. **정보 메뉴**가 표시됩니다.
2. **모델 번호**가 나타날 때까지 **▶**를 누른 다음 **OK** 를 누릅니다. 그러면 서비스 ID 가 표시됩니다.
서비스 ID 를 적어둡니다.
3. **취소**를 누른 다음 **일련 번호**가 나타날 때까지 **▶**를 누릅니다.
4. **OK** 를 누릅니다. 그러면 일련 번호가 표시됩니다.
일련 번호를 적어둡니다.
5. **정보 메뉴**가 종료될 때까지 **취소**를 누릅니다.

보증 기간 중 복미에서 전화로 문의하는 경우

1-800-474-6836 (1-800-HP invent)으로 전화하십시오. 미국 및 캐나다 지역의 전화 지원은 영어와 스페인어로 하루 24시간, 매주 7일 내내 언제든지 이용할 수 있습니다(지원 날짜와 시간은 별도의 통보 없이 변경될 수 있습니다). 이 서비스는 보증 기간 동안에는 무료로 제공됩니다. 보증 기간이 지나면 요금이 부과될 수 있습니다.

전세계 기타 지역에서 전화로 문의하는 경우

지원 및 보증 정보를 보려면 HP 웹 사이트(www.hp.com/support)를 방문하십시오. 메시지 창이 표시되면 해당 국가/지역을 선택한 다음 **HP 연락처**를 눌러 기술 지원을 위한 연락처 정보를 얻을 수 있습니다.

또는 대리점에 해당 국가/지역의 HP 지원 서비스 번호를 문의할 수 있습니다.

지원 서비스는 보증 기간 동안에는 무료로 이용할 수 있습니다. 그러나 표준 장거리 전화 요금은 고객에게 부과됩니다. 분당, 30초당 또는 건당 고정 수수료가 적용되는 경우도 있습니다.

HP 는 전화 지원 서비스를 향상시키기 위해 끊임 없이 노력하고 있습니다. 정기적으로 HP 웹 사이트를 방문하여 서비스 기능 및 공급과 관련된 새로운 정보를 확인하시기 바랍니다.



www.hp.com/support

Africa (English speaking)	+27 11 2345872	
Afrique (francophone)	+33 1 4993 9230	
	021 67 22 80	الجزائر
Argentina (Buenos Aires)	54-11-4708-1600	
Argentina	0-800-555-5000	
Australia	1300 721 147	
Australia (out-of-warranty)	1902 910 910	
Österreich	www.hp.com/support	
	17212049	البحرين
België	www.hp.com/support	
Belgique	www.hp.com/support	
Brasil (Sao Paulo)	55-11-4004-7751	
Brasil	0-800-709-7751	
Canada	1-(800)-474-6836 (1-800 hp invent)	
Central America & The Caribbean	www.hp.com/support	
Chile	800-360-999	
中国	10-68687980	
中国	800-810-3888	
Colombia (Bogotá)	571-606-9191	
Colombia	01-8000-51-4746-8368	
Costa Rica	0-800-011-1046	
Česká republika	810 222 222	
Danmark	www.hp.com/support	
Ecuador (Andinatel)	1-999-119 ☎ 800-711-2884	
Ecuador (Pacifitel)	1-800-225-528 ☎ 800-711-2884	
	(02) 6910602	مصر
El Salvador	800-6160	
España	www.hp.com/support	
France	www.hp.com/support	
Deutschland	www.hp.com/support	
Ελλάδα (από το εξωτερικό)	+ 30 210 6073603	
Ελλάδα (εντός Ελλάδας)	801 11 75400	
Ελλάδα (από Κύπρο)	800 9 2654	
Guatemala	1-800-711-2884	
香港特別行政區	(852) 2802 4098	
Magyarország	06 40 200 629	
India	1-800-425-7737	
India	91-80-28526900	
Indonesia	+62 (21) 350 3408	
	+971 4 224 9189	العراق
	+971 4 224 9189	الكويت
	+971 4 224 9189	أبوظبي
	+971 4 224 9189	قطر
	+971 4 224 9189	البحرين
Ireland	www.hp.com/support	
	1-700-503-048	ישראל
Italia	www.hp.com/support	

Jamaica	1-800-711-2884	
日本	0570-000-511	
日本(携帯電話の場合)	03-3335-9800	
	0800 222 47	الأردن
한국	1588-3003	
Luxembourg	www.hp.com/support	
Malaysia	1800 88 8588	
Mauritius	(262) 262 210 404	
México (Ciudad de México)	55-5258-9922	
México	01-800-472-68368	
	081 005 010	المغرب
Nederland	www.hp.com/support	
New Zealand	0800 441 147	
Nigeria	(01) 271 2320	
Norge	www.hp.com/support	
	24791773	عمان
Panamá	1-800-711-2884	
Paraguay	009 800 54 1 0006	
Perú	0-800-10111	
Philippines	(2) 867 3551	
Philippines	1800 144 10094	
Polska	0801 800 235	
Portugal	www.hp.com/support	
Puerto Rico	1-877-232-0589	
República Dominicana	1-800-711-2884	
Reunion	0820 890 323	
România	0801 033 390	
Россия (Москва)	+7 495 7773284	
Россия (Санкт-Петербург)	+7 812 3324240	
	800 897 1415	السعودية
Singapore	6272 5300	
Slovensko	0850 111 256	
South Africa (RSA)	0860 104 771	
Suomi	www.hp.com/support	
Sverige	www.hp.com/support	
Switzerland	www.hp.com/support	
臺灣	(02) 8722 8000	
ไทย	+66 (2) 353 9000	
	071 891 391	تونس
Trinidad & Tobago	1-800-711-2884	
Türkiye	+90 (212)291 36 65	
Україна	(044) 230-51-06	
	600 54 47 47	الإمارات العربية المتحدة
United Kingdom	www.hp.com/support	
United States	1-(800)-474-6836 (1-800 hp invent)	
Uruguay	0004-054-177	
Venezuela (Caracas)	58-212-278-8666	
Venezuela	0-800-474-68368	
Việt Nam	+84 (8) 823 4530	

HP Quick Exchange Service (Japan)

製品に問題がある場合は以下に記載されている電話番号に連絡してください。製品が故障している、または欠陥があると判断された場合、HP Quick Exchange Serviceがこの製品を正常品と交換し、故障した製品を回収します。保証期間中は、修理代と配送料は無料です。また、お住まいの地域にもよりますが、プリンタを次の日までに交換することも可能です。

電話番号：0570-000511（自動応答）
:03-3335-9800（自動応答システムが使用できない場合）
サポート時間：平日の午前 9:00 から午後 5:00 まで
土日の午前 10:00 から午後 5:00 まで。
祝祭日および1月1日から 3日は除きます。

サービスの条件

- サポートの提供は、カスタマケアセンターを通してのみ行われます。
- カスタマケアセンターがプリンタの不具合と判断した場合に、サービスを受けることができます。
ご注意: ユーザの扱いが不適切であったために故障した場合は、保証期間中であっても修理は有料となります。詳細については保証書を参照してください。

その他の制限

- 運送の時間はお住まいの地域によって異なります。詳しくは、カスタマケアセンターに連絡してご確認ください。
- 出荷配送は、当社指定の配送業者が行います。
- 配送は交通事情などの諸事情によって、遅れる場合があります。
- このサービスは、将来予告なしに変更することがあります。

교환을 위해 장치를 포장하는 방법에 대한 자세한 내용은 [HP All-in-One 포장](#)을 참조하십시오.

HP All-in-One 발송 준비

HP 고객 지원 센터에 연락하거나 구매 장소를 다시 방문하면 서비스를 위해 HP All-in-One 을 보내달라는 요청을 받게 됩니다. 장치를 반환하기 전에 다음 항목을 제거하여 보관하십시오.

- 잉크 카트리지
- 제어판 덮개
- 전원 코드, USB 케이블 및 HP All-in-One 에 연결된 기타 케이블
- 용지함에 넣은 용지
- HP All-in-One 에 넣은 원본을 제거하십시오.

이 단원에서는 다음 항목을 다룹니다.

- [발송 전에 잉크 카트리지 제거](#)
- [제어판 덮개를 분리합니다.](#)

발송 전에 잉크 카트리지 제거

HP All-in-One 으로 돌아가기 이전에 잉크 카트리지를 제거하십시오.

 참고 이 정보는 일본 고객에게 해당하지 않습니다. 일본에서의 서비스 옵션에 대한 내용은 [HP Quick Exchange Service \(Japan\)](#)를 참조하십시오.

발송 전에 잉크 카트리지를 제거하려면

1. HP All-in-One 의 전원을 끄고 잉크 카트리지가 작동을 멈추고 무소음 상태가 될 때까지 기다립니다. HP All-in-One 이 켜지지 않는 경우 이 단계를 건너뛰고 2 단계로 이동합니다.
2. 잉크 카트리지 덮개를 엽니다.
3. 해당 슬롯에서 잉크 카트리지를 제거합니다.

 참고 HP All-in-One 이 켜지지 않는 경우 전원 코드를 뺀 다음 인쇄 캐리지를 오른쪽으로 더 밀어 잉크 카트리지를 수동으로 분리할 수 있습니다.

4. 잉크가 마르지 않도록 잉크 카트리지를 밀폐된 플라스틱 컨테이너에 넣어서 잘 보관해 둡니다. HP 고객 지원 상담원의 별도 요청이 없을 경우 HP All-in-One 을 반송할 때 잉크 카트리는 함께 보내지 마십시오.
5. 잉크 카트리지 덮개를 닫고 인쇄 캐리지가 원래 위치(왼쪽)로 돌아갈 때까지 몇 분 기다립니다.

 참고 HP All-in-One 을 끄기 전에 스캐너가 유휴 상태이고 고정 위치로 복원되었는지 확인합니다.

6. 전원 버튼을 눌러서 HP All-in-One 을 끄십시오.

제어판 덮개를 분리합니다.

잉크 카트리지를 제거했다면 다음 단계를 따르십시오.

 참고 이 정보는 일본 고객에게 해당하지 않습니다. 일본에서의 서비스 옵션에 대한 내용은 [HP Quick Exchange Service \(Japan\)](#)를 참조하십시오.

 주의 아래 단계를 수행하려면 HP All-in-One 의 연결을 끊어야 합니다.

주의 교체 HP All-in-One 에는 전원 코드가 들어 있지 않습니다. 교체 HP All-in-One 이 도착할 때까지 전원 코드를 안전한 곳에 보관해 두십시오.

제어판 덮개를 제거하려면

1. 전원 버튼을 눌러서 HP All-in-One 을 끕니다.
2. 전원 코드를 뽑은 다음 HP All-in-One 에서 전원 코드를 분리합니다. HP All-in-One 을 반송할 때 전원 코드는 보내지 마십시오.
3. 자동 문서 공급 장치 뚜껑을 들어올립니다.
4. 다음과 같이 제어판 덮개를 제거합니다.
 - a. 제어판 덮개의 양 옆에 손을 위치합니다.
 - b. 손가락 끝을 사용하거나 가는 물체를 제어판 덮개의 위쪽 우측 구석의 탭에 넣어서 덮개를 제거합니다.

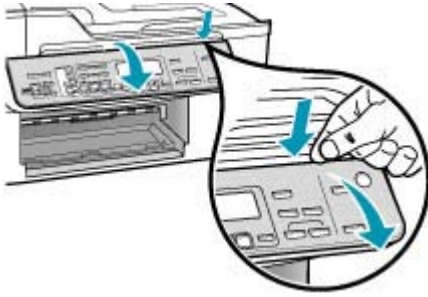

5. 제어판 덮개를 보관합니다. HP All-in-One 을 반송할 때 제어판 덮개는 보내지 마십시오.

△ 주의 교체용 HP All-in-One 은 제어판 덮개와 함께 제공되지 않을 수 있습니다. 제어판 덮개를 안전한 곳에 보관해 두었다가 교체 HP All-in-One 이 도착하면 제어판 덮개를 다시 부착합니다. 교체용 HP All-in-One 에서 제어판 기능을 사용하려면 제어판 덮개를 부착해야 합니다.

☞ 참고 제어판 덮개 부착 방법은 HP All-in-One 과 함께 제공된 설치 설명서를 참조하십시오. 교체용 HP All-in-One 에는 장치 설치를 위한 지침이 들어 있을 수 있습니다.

HP All-in-One 포장

잉크 카트리지를 제거하고, 제어판 덮개를 제거하고, HP All-in-One 의 전원을 끄고, 플러그를 뽑 후 다음 단계를 수행하십시오.

HP All-in-One 을 포장하려면

1. 가능하면 원래 포장재 또는 교환 장치의 포장재를 사용하여 발송할 HP All-in-One 을 포장합니다.

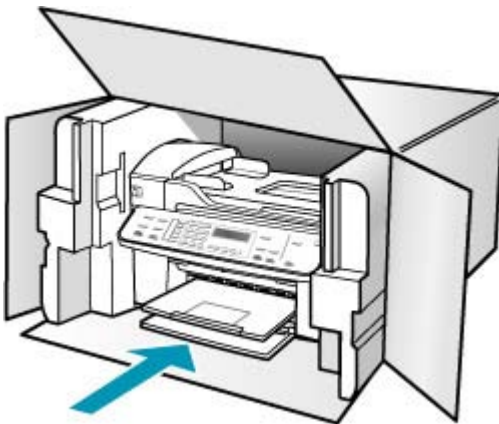

원래 포장재가 없으면 다른 포장재를 사용하십시오. 발송 과정에서 잘못된 포장 및/또는 잘못된 운반으로 인한 손상은 보증에서 제외됩니다.

2. 포장 바깥쪽에 반송 레이블을 붙이십시오.
3. 상자에는 다음 품목이 들어 있어야 합니다.
 - 서비스 직원에게 알릴 고장 증상에 대한 설명(출력 품질 문제를 보여주는 견본이 있으면 유용합니다.)
 - 보증 적용 기간을 확인하기 위한 구매 전표 또는 기타 구매 증명 사본
 - 사용자의 이름, 주소, 주간에 연락 가능한 전화번호

14 기술 정보

이 단원에서는 HP All-in-One 에 대한 기술 사양 및 국제 규정에 대해 알아봅니다.

- [시스템 요구사항](#)
- [용지 사양](#)
- [인쇄 사양](#)
- [복사 사양](#)
- [팩스 사양](#)
- [스캔 사양](#)
- [물리적 사양](#)
- [전원 사양](#)
- [환경 사양](#)
- [메모리 사양](#)
- [환경 제품 의무 프로그램](#)
- [규정 통지 사항](#)
- [Declaration of conformity \(European Economic Area\)](#)
- [HP Officejet J5700 All-in-One series declaration of conformity](#)

시스템 요구사항

 참고 지원되는 운영 체제 및 시스템 요구 사항에 대한 최신 정보는 www.hp.com/support 를 참조하십시오.

운영 체제 호환성

- Windows 2000, Windows XP, Windows XP x64*(Professional 및 Home Editions)
- Mac OS X (10.3, 10.4)
- Linux

 참고 Windows Server 2003 용 프린터 및 스캐너(32비트 및 64비트 버전 모두)에는 최소 Intel Pentium II 또는 Celeron 프로세서, 128 MB RAM, 200 MB 여유 하드 디스크 공간이 필요합니다. 드라이버는 <http://www.hp.com/support/>에서 사용할 수 있습니다.

최소 요구사항

- **Windows 2000:** Intel Pentium II 또는 Celeron 프로세서, 128 MB RAM, 280 MB 여유 하드 디스크 공간
- **Windows XP(32 비트):** Intel Pentium II 또는 Celeron 프로세서, 128 MB RAM, 280 MB 여유 하드 디스크 공간
- **Windows XP x64:** Intel Pentium II 또는 Celeron 프로세서, 128 MB RAM, 280 MB 여유 하드 디스크 공간
- **Mac OS X(10.3.8, 10.4.x):** 400 MHz Power PC G3(v10.3.8 및 v10.4.x) 또는 1.83 GHz Intel Core Duo(v10.4.x), 128 MB 메모리, 300 MB 여유 하드 디스크 공간
- **Microsoft Internet Explorer 6.0**

권장 요구 사항

- **Windows 2000:** Intel Pentium III 이상의 프로세서, 256 MB RAM, 500 MB 여유 하드 디스크 공간
- **Windows XP(32 비트):** Intel Pentium III 이상의 프로세서, 256 MB RAM, 500 MB 여유 하드 디스크 공간
- **Windows XP x64:** Intel Pentium III 이상의 프로세서, 256 MB RAM, 500 MB 여유 하드 디스크 공간
- **Mac OS X(10.3.8, 10.4.x):** 400 MHz Power PC G3(v10.3.8 및 v10.4.x) 또는 1.83 GHz Intel Core Duo(v10.4.x), 256 MB 메모리, 600 MB 여유 하드 디스크 공간
- **Microsoft Internet Explorer 6.0 또는 이후 버전**

용지 사양

이 단원에서는 용지함 용량, 용지 크기, 인쇄 여백 사양에 대해 설명합니다.

- [용지함 용량](#)
- [용지 크기](#)
- [인쇄 여백 사양](#)

용지함 용량

종류	용지 무게	용지함 ¹	출력 용지함 ²	문서 공급기 용지함
일반 용지	16 - 24 파운드 (60 - 90gsm)	최고 100장 (20 파운드 용지)	최고 50장 (20 파운드 용지)	최고 35장
리갈 용지	20 - 24 파운드 (75 - 90gsm)	최고 100장 (20 파운드 용지)	최고 50장 (20 파운드 용지)	최고 20장
카드	최고 110파운드. 색인(200 gsm)	40	10	해당 없음
봉투	20 - 24 파운드 (75 - 90gsm)	15	10	해당 없음
투명 필름	해당 없음	25	25 이하	해당 없음
레이블	해당 없음	20	20	해당 없음
4 x 6 인치 인화지	최고 145파운드 (236gsm)	30	10	해당 없음
8.5 x 11 인치 인화지	해당 없음	40	20	해당 없음

1 최대 용량

2 출력 용지함 용량은 사용하는 용지 종류와 잉크량의 영향을 받습니다. 출력 용지함을 자주 비워 주는 것이 좋습니다.

용지 크기

종류	크기
용지	레터: 216 x 280mm

(계속)

종류	크기
	A4: 210 x 297mm 리갈: 216 x 356mm
봉투	U.S. #10: 105 x 241mm U.S. #9: 98 x 225mm A2: 111 x 146mm DL: 110 x 220mm C6: 114 x 162mm
투명 필름	레터: 216 x 279mm A4: 210 x 297mm
고급 인화지	102 x 152mm 레터: 216 x 280mm A4: 210 x 297mm
카드	A6: 105 x 148.5mm 색인 카드: 76 x 127mm 색인 카드: 101 x 152mm
레이블	레터: 216 x 279mm A4: 210 x 297mm
사용자 정의	102 x 152mm ~ 216 x 356mm

인쇄 여백 사양

	위쪽 (앞 가장자리)	하단(뒤 가장자리)	왼쪽 및 오른쪽 여백
레터 리갈 A4 인화지	1.8mm	2 mm	2 mm
Executive B5 A5 카드	1.8mm	6 mm	2 mm
봉투	16.5 mm	16.5 mm	3.3 mm

인쇄 사양

- 해결: 1200 x 1200dpi 흑백, 4800 최적화된 dpi 컬러, 4800dpi 6 잉크
- 방식: 잉크 방울 가열식 잉크젯
- 언어: 경량 이미징 장치 인터페이스 언어(Lightweight Imaging Device Interface Language, LIDIL)
- 인쇄 속도는 문서가 복잡한 정도에 따라 달라집니다.

복사 사양

- 디지털 이미지 처리
- 원본으로 최대 100매 연속 복사(모델에 따라 다름)
- 디지털 증: 25 ~ 400%(모델에 따라 다름)
- 페이지에 맞추기, 사전 스캔
- 복사 속도는 문서의 복잡한 정도에 따라 다름

모드	유형	스캔 해상도(dpi) ¹
고품질	흑백	최대 600 x 1200
	컬러	최대 600 x 1200
보통	흑백	최대 300 x 300
	컬러	최대 300 x 300
고속	흑백	최대 300 x 300
	컬러	최대 300 x 300

1 최대 400% 배율

팩스 사양

- 고급 흑백 및 컬러 팩스 기능
- 최대 110 단축 다이얼(모델에 따라 다름)
- 최대 120페이지 메모리(표준 해상도에서 ITU-T 테스트 이미지 #1을 기준으로 하며 모델에 따라 다름). 페이지 내용이 복잡하거나 해상도가 높을수록 더 많은 시간과 메모리가 소모됩니다.
- 수동 팩스 송신 및 수신
- 사용 중인 경우 최대 5회까지 자동 재다이얼(모델에 따라 다름)
- 응답이 없을 경우 1회 자동 재다이얼(모델에 따라 다름)
- 확인 및 작업 보고서
- 오류 수정 모드를 사용한 CCITT/ITU 그룹 3 팩스
- 33.6Kbps 전송
- 33.6Kbps 에서 페이지당 3초의 속도(표준 해상도에서 ITU-T 테스트 이미지 #1 기준). 페이지 내용이 복잡하거나 해상도가 높을수록 더 많은 시간과 메모리가 소모됩니다.
- 벨소리 감지 및 팩스/자동 응답기 자동 전환

	사진(dpi)	매우 정밀(dpi)	정밀(dpi)	표준(dpi)
흑백	196 X 203(8 비트 그레이 스케일)	300 x 300	196 x 203	196 x 98
컬러	200 x 200	200 x 200	200 x 200	200 x 200

스캔 사양

- 이미지 편집기 포함
- 통합된 OCR 소프트웨어는 스캔한 텍스트를 편집 가능 텍스트로 자동 변환합니다.

- 스캔 속도는 문서의 복잡한 정도에 따라 다릅니다.
- Twain 호환 인터페이스
- 해상도: 2400 x 4800ppi 의 광학 해상도, 최대 19,200ppi 의 확장 해상도
- 컬러: RGB 컬러당 16비트, 총 48비트
- 유리에서 스캔 가능한 최대 크기: 216 x 297mm

물리적 사양

- 높이: 236mm
- 너비: 456mm
- 세로: 326mm
- 무게: 7.66kg

전원 사양

- 최대 전력 소비량: 40W(평균 인쇄)
- 대기 전력 소비량: 6.5W
- 전원 공급 장치 입력 전압: AC 100 - 240VAC, 1A, 50-60Hz, 접지
- 시스템 DC 입력: 500mA 에서 16Vdc, 700mA 에서 32Vdc

 참고 제공된 AC 어댑터에 지정된 전력은 상기 시스템 DC 입력(최대) 요구 사항보다 높을 수 있습니다.

환경 사양

- 권장 작동 온도 범위: 15°~ 32°C(59° ~ 90°F)
- 작동 온도 허용 범위: 5° ~ 40°C(41° ~ 104°F)
- 습도: 15% ~ 80% RH 비응축
- 비작동(보관) 온도 범위: -40°C ~ 60°C(-40°F ~ 140°F)

고도의 전자기 필드에서는 HP All-in-One 의 출력물이 약간 왜곡될 수 있습니다.

HP 는 잠재적으로 높은 전자기장으로 인한 소음을 최소화하도록 길이 3m(10 피트) 이하의 USB 케이블을 사용할 것을 권장합니다.

인터넷 연결이 가능한 경우, HP 웹 사이트에서 자세한 정보를 얻을 수 있습니다.

www.hp.com/support 를 참조하십시오.

메모리 사양

메모리 사양: 8MB ROM, 32MB DDR

환경 제품 의무 프로그램

이 단원에서는 환경 보호, 오존 생성, 에너지 소비, 용지 사용, 플라스틱, 물질 안전 보건 자료, 재활용 프로그램에 대한 내용을 설명합니다.

이 단원에서는 환경 기준에 대해 설명합니다.

- [환경 보호](#)
- [오존 생성](#)
- [용지 사용](#)
- [플라스틱](#)
- [물질안전보건자료](#)

- [하드웨어 재활용 프로그램](#)
- [HP 잉크젯 소모품 재활용 프로그램](#)
- [유럽 연합 가정내 사용자의 소모된 장비 처리](#)

환경 보호

Hewlett-Packard 는 환경에 안전한 방식으로 고품질의 제품을 제공하기 위해 노력하고 있습니다. 이 제품은 환경에 대한 영향을 최소화하는 방법으로 설계되었습니다.

자세한 내용은 다음 HP Commitment to the Environment (환경에 대한 약속) 웹 사이트를 참조하십시오.

www.hp.com/hpinfo/globalcitizenship/environment/index.html

오존 생성

이 제품은 오존 가스(O3)를 생성하지 않습니다.

용지 사용

이 제품은 DIN 19309 에 따른 재활용 용지 사용에 적합합니다.

플라스틱

제품 수명이 끝날 때 재활용할 수 있는 플라스틱을 쉽게 식별하기 위한 국제 표준에 따라 25그램 이상의 플라스틱 부품은 별도로 표시됩니다.

물질안전보건자료

물질안전보건자료(MSDS)는 다음 HP 웹 사이트에서 얻을 수 있습니다.

www.hp.com/go/msds

인터넷 접속이 불가능한 고객은 HP 지역 고객 지원 센터에 문의하십시오.

하드웨어 재활용 프로그램

HP 는 많은 국가에 제품 반환 및 재활용 프로그램의 수를 점점 더 늘려가고 있으며 또한 세계 최대 규모의 전자 재활용 센터들과 협력하고 있습니다. HP 는 또한 가장 잘 팔리는 일부 제품을 보수하여 재판매함으로써 자원을 절약합니다.

HP 제품 재활용에 대한 자세한 내용은 다음 사이트를 참조하십시오. www.hp.com/recycle

HP 잉크젯 소모품 재활용 프로그램

HP 는 환경 보호에 앞장서고 있습니다. HP 잉크젯 소모품 재활용 프로그램은 많은 국가/지역에서 시행되고 있고 중고 잉크 카트리지를 무료로 재활용합니다. 자세한 내용은 다음 웹 사이트를 참조하십시오.

www.hp.com/recycle

유럽 연합 가정내 사용자의 소모된 장비 처리

제품 또는 포장의 이 표시 기호는 제품이 다른 가정 쓰레기와 함께 처분될 수 없음을 나타냅니다. 대신에, 소모된 전기 및 전자 장비를 재활용하기 위해 지정된 장소에 가져다 놓는 것은 소모된 장비 처리에 대한 사용자의 책임입니다. 처리할 때 소모된 장비를 분리 수집 및 재활용하는 것은 자연 자원을 보호하는 것이며, 인간의 건강과 환경을 위하

여 재활용되는 것임을 확신합니다. 재활용을 위해 소모된 장비를 처리하는 곳에 대한 정보는 지역의 관청, 가정 쓰레기 처리 서비스 또는 제품을 구매한 장소에 연락하십시오.



규정 통지 사항

HP All-in-One 은 해당 국가/지역의 관리 기관 제품 요구 사항을 충족시킵니다.

- [규정 모델 식별 번호](#)
- [Notice to users of the U.S. telephone network: FCC requirements](#)
- [FCC statement](#)
- [Note à l'attention des utilisateurs du réseau téléphonique canadien/notice to users of the Canadian telephone network](#)
- [Notice to users in Japan](#)
- [Power cord statement](#)
- [Notice to users in the European Economic Area](#)
- [Notice to users of the German telephone network](#)
- [Geräuschemission](#)
- [대한민국 사용자에게 대한 알림](#)
- [Australia Wired Fax Statement](#)

규정 모델 식별 번호

규정 식별을 위해 제품에 규정 모델 번호가 할당되어 있습니다. 본 제품의 규정 모델 번호는 SDGOB-0701 입니다. 이 규정 번호를 제품 이름(HP Officejet J5700 All-in-One series)과 혼동하지 마십시오.

Notice to users of the U.S. telephone network: FCC requirements

This equipment complies with FCC rules, Part 68. On this equipment is a label that contains, among other information, the FCC Registration Number and Ringer Equivalent Number (REN) for this equipment. If requested, provide this information to your telephone company.

An FCC compliant telephone cord and modular plug is provided with this equipment. This equipment is designed to be connected to the telephone network or premises wiring using a compatible modular jack which is Part 68 compliant. This equipment connects to the telephone network through the following standard network interface jack: USOC RJ-11C. The REN is useful to determine the quantity of devices you may connect to your telephone line and still have all of those devices ring when your number is called. Too many devices on one line might result in failure to ring in response to an incoming call. In most, but not all, areas the sum of the RENs of all devices should not exceed five (5). To be certain of the number of devices you may connect to your line, as determined by the REN, you should call your local telephone company to determine the maximum REN for your calling area.

If this equipment causes harm to the telephone network, your telephone company may discontinue your service temporarily. If possible, they will notify you in advance. If advance notice is not practical, you will be notified as soon as possible. You will also be advised of your right to file a complaint with the FCC. Your telephone company may make

changes in its facilities, equipment, operations, or procedures that could affect the proper operation of your equipment. If they do, you will be given advance notice so you will have the opportunity to maintain uninterrupted service.

If you experience trouble with this equipment, please contact the manufacturer, or look elsewhere in this manual, for warranty or repair information. Your telephone company may ask you to disconnect this equipment from the network until the problem has been corrected or until you are sure that the equipment is not malfunctioning.

This equipment may not be used on coin service provided by the telephone company. Connection to party lines is subject to state tariffs. Contact your state public utility commission, public service commission, or corporation commission for more information. This equipment includes automatic dialing capability. When programming and/or making test calls to emergency numbers:

- Remain on the line and explain to the dispatcher the reason for the call.
- Perform such activities in the off-peak hours, such as early morning or late evening.



NOTE: The FCC hearing aid compatibility rules for telephones are not applicable to this equipment.

The Telephone Consumer Protection Act of 1991 makes it unlawful for any person to use a computer or other electronic device, including fax machines, to send any message unless such message clearly contains in a margin at the top or bottom of each transmitted page or on the first page of transmission, the date and time it is sent and an identification of the business, other entity, or other individual sending the message and the telephone number of the sending machine or such business, other entity, or individual. (The telephone number provided may not be a 900 number or any other number for which charges exceed local or long-distance transmission charges.) In order to program this information into your fax machine, you should complete the steps described in the software.

FCC statement

The United States Federal Communications Commission (in 47 CFR 15.105) has specified that the following notice be brought to the attention of users of this product.

Declaration of Conformity: This equipment has been tested and found to comply with the limits for a Class B digital device, pursuant to part 15 of the FCC Rules. Operation is subject to the following two conditions: (1) this device may not cause harmful interference, and (2) this device must accept any interference received, including interference that might cause undesired operation. Class B limits are designed to provide reasonable protection against harmful interference in a residential installation. This equipment generates, uses, and can radiate radio frequency energy, and, if not installed and used in accordance with the instructions, might cause harmful interference to radio communications. However, there is no guarantee that interference will not occur in a particular installation. If this equipment does cause harmful interference to radio or television reception, which can be determined by turning the equipment off and on, the user is encouraged to try to correct the interference by one or more of the following measures:

- Reorient the receiving antenna.
- Increase the separation between the equipment and the receiver.

- Connect the equipment into an outlet on a circuit different from that to which the receiver is connected.
- Consult the dealer or an experienced radio/TV technician for help.

For more information, contact the Product Regulations Manager, Hewlett-Packard Company, San Diego, (858) 655-4100.

The user may find the following booklet prepared by the Federal Communications Commission helpful: How to Identify and Resolve Radio-TV Interference Problems. This booklet is available from the U.S. Government Printing Office, Washington DC, 20402. Stock No. 004-000-00345-4.

△ **CAUTION:** Pursuant to Part 15.21 of the FCC Rules, any changes or modifications to this equipment not expressly approved by the Hewlett-Packard Company might cause harmful interference and void the FCC authorization to operate this equipment.

Note à l'attention des utilisateurs du réseau téléphonique canadien/notice to users of the Canadian telephone network

Cet appareil est conforme aux spécifications techniques des équipements terminaux d'Industrie Canada. Le numéro d'enregistrement atteste de la conformité de l'appareil. L'abréviation IC qui précède le numéro d'enregistrement indique que l'enregistrement a été effectué dans le cadre d'une Déclaration de conformité stipulant que les spécifications techniques d'Industrie Canada ont été respectées. Néanmoins, cette abréviation ne signifie en aucun cas que l'appareil a été validé par Industrie Canada. Pour leur propre sécurité, les utilisateurs doivent s'assurer que les prises électriques reliées à la terre de la source d'alimentation, des lignes téléphoniques et du circuit métallique d'alimentation en eau sont, le cas échéant, branchées les unes aux autres. Cette précaution est particulièrement importante dans les zones rurales.

Le numéro REN (Ringer Equivalence Number) attribué à chaque appareil terminal fournit une indication sur le nombre maximal de terminaux qui peuvent être connectés à une interface téléphonique. La terminaison d'une interface peut se composer de n'importe quelle combinaison d'appareils, à condition que le total des numéros REN ne dépasse pas 5.

Basé sur les résultats de tests FCC Partie 68, le numéro REN de ce produit est 0.1B.

This equipment meets the applicable Industry Canada Terminal Equipment Technical Specifications. This is confirmed by the registration number. The abbreviation IC before the registration number signifies that registration was performed based on a Declaration of Conformity indicating that Industry Canada technical specifications were met. It does not imply that Industry Canada approved the equipment.

Users should ensure for their own protection that the electrical ground connections of the power utility, telephone lines and internal metallic water pipe system, if present, are connected together. This precaution might be particularly important in rural areas.

 **NOTE:** The REN assigned to each terminal device provides an indication of the maximum number of terminals allowed to be connected to a telephone interface. The termination on an interface might consist of any combination of devices subject only to the requirement that the sum of the Ringer Equivalence Numbers of all the devices does not exceed 5.

The REN for this product is 0.1B, based on FCC Part 68 test results.

Notice to users in Japan

VCCI-2

この装置は、情報処理装置等電波障害自主規制協議会 (VCCI) の基準に基づくクラス B情報技術装置です。この装置は、家庭環境で使用することを目的としていますが、この装置がラジオやテレビジョン受信機に近接して使用されると受信障害を引き起こすことがあります。

取り扱い説明書に従って正しい取り扱いをして下さい。

Power cord statement

The power cord cannot be repaired. If it is defective, it should be discarded or returned to the supplier.

製品には、同梱された電源コードをお使い下さい。

同梱された電源コードは、他の製品では使用出来ません。

Notice to users in the European Economic Area



This product is designed to be connected to the analog Switched Telecommunication Networks (PSTN) of the European Economic Area (EEA) countries/regions.

Network compatibility depends on customer selected settings, which must be reset to use the equipment on a telephone network in a country/region other than where the product was purchased. Contact the vendor or Hewlett-Packard Company if additional product support is necessary.

This equipment has been certified by the manufacturer in accordance with Directive 1999/5/EC (annex II) for Pan-European single-terminal connection to the public switched telephone network (PSTN). However, due to differences between the individual PSTNs provided in different countries, the approval does not, of itself, give an unconditional assurance of successful operation on every PSTN network termination point.

In the event of problems, you should contact your equipment supplier in the first instance.

This equipment is designed for DTMF tone dialing and loop disconnect dialing. In the unlikely event of problems with loop disconnect dialing, it is recommended to use this equipment only with the DTMF tone dial setting.

Notice to users of the German telephone network

This HP fax product is designed to connect only to the analogue public-switched telephone network (PSTN). Please connect the TAE N telephone connector plug, provided with the HP All-in-One into the wall socket (TAE 6) code N. This HP fax product can be used as a single device and/or in combination (in serial connection) with other approved terminal equipment.

Geräuschemission

LpA < 70 dB am Arbeitsplatz im Normalbetrieb nach DIN 45635 T. 19

대한민국 사용자에게 대한 알림

사용자 안내문(B급 기기)

이 기기는 비업무용으로 전자파 적합 등록을 받은 기기로서, 주거지역에서는 물론 모든 지역에서 사용할 수 있습니다.

Australia Wired Fax Statement

In Australia, the device must be connected to a Telecommunication Network through a line cord which meets the requirements of the Technical Standard AS/ACIF S008.

Declaration of conformity (European Economic Area)

The Declaration of Conformity in this document complies with ISO/IEC Guide 17050-1 and EN 17050-1. It identifies the product, manufacturer's name and address, and applicable specifications recognized in the European community.

HP Officejet J5700 All-in-One series declaration of conformity

		DECLARATION OF CONFORMITY according to ISO/IEC 17050-1 and EN 17050-1
Manufacturer's Name:	Hewlett-Packard Company	DoC#: SDGOB-0701-rel.1.0
Manufacturer's Address:	16399 West Bernardo Drive San Diego, CA 92127, USA	
declares, that the product		
Product Name:	HP Officejet J5700 series	
Regulatory Model:⁴⁾	SDGOB-0701	
Product Options:	ALL	
Power Adapter:	0957-2177 & 0957-2178	
conforms to the following Product Specifications:		
SAFETY:	IEC 60950-1:2001 / EN 60950-1:2001 IEC 60825-1 Ed. 1.2:2001 / EN 60825-1:1994+A1:2002+A2:2001 (LED) GB4943:2001	
EMC:	CISPR 22:1997+A1:2000+A2:2002 / EN 55022:1998 +A1:2000+A2:2003 Class B ³⁾ CISPR 24:1997+A1:2001+A2:2002 / EN 55024:1998 +A1:2001+A2:2003 Class B ³⁾ IEC 61000-3-2:2000+A1:2000 / EN 61000-3-2:2000 IEC 61000-3-3:1994+A1:2001 / EN 61000-3-3:1995+A1:2001 FCC Title 47 CFR, Part 15 Class B / ICES-003, Issue 4 GB9254:1998, GB17625.1:2003	
TELECOM:	TBR21:1998, EG 201 121:1998, FCC Title 47 CFR Part 68, TIA/EIA/968:2001	
Supplementary Information:		
<ol style="list-style-type: none"> 1. The product herewith complies with the requirements of the EMC Directive 89/336/EEC, the Low Voltage Directive 73/23/EEC and the R&TTE Directive 1999/5/EC and carries the CE-Marking accordingly 2. This Device complies with Part 15 of the FCC Rules. Operation is subject to the following two Conditions: (1) this device may not cause harmful interference, and (2) this device must accept any interference received, including interference that may cause undesired operation 3. The product was tested in a typical configuration. 4. For regulatory purposes, these products are assigned a Regulatory model number. This number should not be confused with the product name or the product number(s). 		
San Diego, CA, USA 25 September, 2006		
For Regulatory Topics only, contact:		
European Contact:	Your Local Hewlett-Packard Sales and Service Office or Hewlett-Packard GmbH, Department HQ-TRE / Standards Europe, Herrenberger Strasse 140, D-71034 Böblingen, Germany (FAX: +49-7031-14-3143)	
USA Contact:	Product Regulations Manager, Hewlett Packard Company, San Diego, (858) 656-4100	

색인

기호/숫자

- 10 x 15cm 인화지
 - 널기 70
 - 복사 79
 - 세부 내용 292
- 4 x 6 인치 인화지
 - 복사 79
- 4 x 6 인치 인화지, 널기 70

A

- A4 용지, 널기 68
- ADSL. 참조 DSL

D

- declaration of conformity
 - European Economic Area 301
 - United States 302
- DSL 회선, 팩스와 함께 설치 33
- DSL, 팩스와 함께 설치 32

E

- ECM. 참조 오류 수정 모드

F

- FCC requirements 297
- statement 298
- FoIP 117, 246

H

- HP Photosmart 소프트웨어
 - 이미지 기본값 미리보기 90

I

- IP 전화 117, 246

M

- Mac OS 시스템 요구사항 291

O

- OCR 소프트웨어 93

P

- PBX 시스템, 팩스와 함께 설치 33
- PC 모뎀. 참조 컴퓨터 모뎀
- power cord statement 300

R

- regulatory notices
 - Canadian statement 299
 - declaration of conformity (European Economic Area) 301
 - declaration of conformity (U.S.) 302
 - FCC requirements 297
 - FCC statement 298
 - geräuschemission 300
 - notice to users in Japan (VCCI-2) 300
 - notice to users in the European Economic Area 300
 - notice to users of the German telephone network 300
 - power cord statement 300

U

- USB 케이블
 - 통신 끊어짐 276
- USB 포트 속도 18

W

- Windows 시스템 요구사항 291

ㄱ

- 가입자 식별 코드 50
- 개별 단축 다이얼 항목 51
- 걸림
 - 피해야 할 용지 62
 - 걸림, 용지 72

검사

- 다이얼 톤 244
- 벽면의 전화 잭 241
- 전화 코드 242
- 팩스 설정 50
- 팩스 포트 242
- 팩스 하드웨어 240
- 팩스 회선 상태 243
- 경계선 없는 복사본 82
- 경계선 없는 사진
 - 경계선 있는 복사물 256
 - 잘못 잘림 258
- 고객 지원
 - HP Quick Exchange Service (Japan) 287
 - 미국 이외 285
 - 보증 283
 - 복미 285
 - 서비스 ID 284
 - 연락 284
 - 웹 사이트 283
 - 일련 번호 284
- 고속 복사 품질 80
- 공백
 - 복사 254
 - 스캔 261
- 국가/지역, 설정 21
- 규정 통지 사항
 - WEEE 296
 - 규정 모델 식별 번호 297
 - 대한민국 사용자에게 대한 알림 301
- 그룹 단축 다이얼 항목 53
- 기계식 전화 걸기 24
- 기본 설정
 - 복원 23
- 기본값 설정
 - 팩스 109
- 기술 정보
 - 무게 295
 - 물리적 사양 295
 - 복사 사양 294
 - 스캔 사양 294
 - 여백 인쇄 사양 293
 - 용지 사양 292
 - 용지 크기 292

용지함 용량 292
인쇄 사양 293
전원 사양 295
팩스 사양 294
환경 사양 295
기호, 입력 15

L

남은 잉크량, 확인 127
낮은 인쇄 품질
 팩스 206
낮은 팩스 출력물 품질 151,
 152, 155, 164, 165, 168,
 169
날기
 10 x 15cm 인화지 70
 4 x 6 인치 인화지 70
 A4 용지 68
 레터 용지 68
 리갈 용지 68
 봉투 72
 색인 카드 71
 원본 59
 전체 크기 용지 68

C

다른 벨소리 34, 47, 49
다이얼 톤 검사, 팩스 244
단축 다이얼
 개별 항목 51
 그룹 항목 53
 목록 인쇄 55, 120
 버튼 15
 설정 51
 원터치 버튼 14
 팩스 보내기 96, 97
 항목 만들기 52
 항목 삭제 54
 항목 편집 52
대비, 팩스 108
대상
 등록 정보 편집 90
 변경 90
 이미지 종류 변경 90
 자동 모드 90
 추가 90
 해상도 변경 90
 뒷개 안쪽, 청소 124
도움말
 기타 리소스 11
 버튼 14

디스플레이
 이미지 기본값 미리보기
 90

=

레이블
 세부 내용 292
레터 용지
 날기 68
 복사 79
 세부 내용 292
로그, 팩스 119
리갈 용지
 날기 68
 복사 79
 세부 내용 292
리소스, 도움말 11

□

머리글, 팩스 50
메모리
 팩스 다시 인쇄 112
 팩스 삭제 113, 224, 232
 팩스 저장 111
메모리에 저장된 팩스 다시 인
 쇄 112
모니터 다이얼 99
모뎀. 참조 컴퓨터 모뎀
문서
 스캔 89
문자열
 복사본 품질 향상 87
 스캔 시 점선 263
 스캔 형식이 잘못됨 263
 의미 없는 문자 176
 잘림 186
 잘못되었거나 없음 263
문제
 복사 248
 스캔 259
 오류 메시지 265
 인쇄 171
문제 해결
 걸림, 용지 72
 관리 랙 11
 복사 248
 스캔 259
 오류 메시지 265
 인쇄 171
 잉크 카트리지 150

통신 문제 145
팩스 문제 151, 152, 155,
 164, 165, 168, 169,
 193, 194, 201, 202,
 205, 206, 208, 209,
 210, 212, 218, 219,
 221, 224, 227, 228,
 239, 246
물리적 사양 295

미디어

 사양 63
 선택 61
 지원되는 종류 및 무게 65
 지원되는 크기 63
 미리 보기 이미지, 편집 90

ㅂ

밝게
 복사 86
 팩스 108
밝음
 복사 248
버튼, 제어판 14
번진 잉크, 팩스 151
번호 차단 115
벽 잭 검사, 팩스 241
벽면의 전화 잭 검사, 팩스
 241
병렬 전화 시스템 27
보고서
 단축 다이얼 목록 120
 로그, 팩스 119
 마지막 팩스 작업 120
 발신자 ID 120
 오류, 팩스 119
 자체 검사 128
 정크 팩스 번호 120
 팩스 로그 119
 확인, 팩스 118
보드 속도 25
보증 283
보통 복사 품질 80
복사
 경계선 없는 사진 82
 경계선 있는 복사물 256
 공백 254
 기본 설정 81
 너무 밝음 248
 너무 어두움 248
 레터에 리갈 85
문자열, 품질 향상 87
문제 해결 248
밝은 영역 향상 87

- 버튼 15
 - 번짐 154
 - 복사 매수 78
 - 복사본 만들기 77
 - 사진, 품질 향상 87
 - 세부 내용 294
 - 속도 80
 - 용지 종류, 권장 79
 - 용지 크기 79
 - 잘못 잘림 258
 - 정보 손실 251
 - 축소 85
 - 취소 88
 - 크기, 사용자 정의 85
 - 페이지에 맞추기 실패 252
 - 품질 80
 - 확대 85
 - 복사 매수 78
 - 복사 시작
 - 컬러 15
 - 흑백 15
 - 복사본 만들기 77
 - 복사본 축소/확대
 - 레터 또는 A4 에 맞춰 크기 조정 84
 - 레터에 맞춰 크기 조정 85
 - 사용자 정의 크기 85
 - 볼륨, 조절 24
 - 봉투
 - 넣기 72
 - 세부 내용 292
 - 용지향 지원 65
 - 지원되는 크기 63
 - 지침 62
 - 부적합한 종류 276
 - 빈 페이지
 - 팩스 209
- 人**
- 사양
 - 미디어 63
 - 시스템 요구사항 291
 - 사용자 정의 크기 용지
 - 지원되는 크기 65
 - 지침 62
 - 사운드, 볼륨 조절 24
 - 사진
 - 복사본 향상 87
 - 사진 잉크 카트리지 135
 - 이미지 기본값 미리보기 90
 - 이미지 미리보기 건너뛰기 90
 - 잉크 분사 193
 - 팩스 103
 - 삭제
 - 단축 다이얼 항목 54
 - 메모리의 팩스 113, 224, 232
 - 색
 - 복사본 87
 - 색상
 - 번짐 154
 - 서비스 ID 284
 - 설정
 - DSL 32
 - ISDN 회선 33
 - PBX 시스템 33
 - 공유 전화선 35
 - 국가/지역 21
 - 날짜 및 시간 22
 - 다른 벨소리 34, 49
 - 버튼 14
 - 별도의 팩스 회선 31
 - 언어 21
 - 음성 메일 36, 45, 47, 232
 - 인쇄 옵션 76
 - 자동 응답기 41, 42, 47, 232
 - 컴퓨터 모뎀 37, 39, 42, 45, 232
 - 팩스 23, 26, 47, 107
 - 팩스 검사 50
 - 소프트웨어
 - 팩스 104
 - 소프트웨어 응용 프로그램, 인쇄 75
 - 소프트웨어 프로그램, 팩스 보내기 105
 - 속도
 - 복사 80
 - 제어판 스크롤 22
 - 수동
 - 받기, 팩스 110
 - 보내기, 팩스 98, 99
 - 스캔
 - 공백 261
 - 기능 89
 - 기본 설정 변경 90
 - 메뉴가 없음 261
 - 문서 89
 - 문자열 형식이 잘못됨 263
 - 문자열/OCR 대상 93
 - 문자열이 잘못됨 263
 - 문자열이 점선으로 표시됨 263
 - 문제 해결 259
 - 미리 보기 이미지, 편집 90
 - 미리보기 건너뛰기 94
 - 사진 89
 - 스캔 사양 294
 - 스캔 시작 버튼 15
 - 스캔 옵션이 없음 오류 272
 - 스캔 저장 버튼 15
 - 실패 260, 270
 - 이미지 종류 93
 - 인쇄 90
 - 자동 모드 93
 - 잘못 잘려짐 262
 - 제어판 89
 - 중지됨 90
 - 중지됨 260
 - 취소 90
 - 컴퓨터에 저장 89
 - 페이지 레이아웃이 잘못됨 262
 - 해상도 93
 - 스캔 옵션이 없음 오류 272
 - 스캔 유리
 - 원본 놓기 60
 - 청소 123
 - 스크롤 속도 22
 - 시간 22
 - 시스템 요구사항 291
 - 신용 카드, 팩스 사용 98, 99
- o**
- 양면 인쇄 장치
 - 여백, 최소 67
 - 지원되는 용지 종류 및 무게 65
 - 지원되는 용지 크기 63
 - 어두운 복사 248
 - 어둡게
 - 복사 86
 - 팩스 108
 - 언어, 설정 21
 - 없음
 - 복사본 정보 251
 - 스캔 문자열 263
 - 여백
 - 문자열이나 그래픽이 잘림 186
 - 설정, 사양 66
 - 양면 인쇄 장치 67
 - 잘못됨 183
 - 여백 인쇄 사양 293
 - 연결 끊김 오류 272

연결 문제

HP All-in-One 이 켜지지 않음 143
장치를 찾을 수 없습니다. 275
팩스 194, 201, 202, 212, 218

오류 메시지

용지 부족 273
파일 읽기 또는 쓰기 270

오류 보고서, 팩스 119

오류 수정 모드 109

오류 표시등 14

오른쪽 화살표 14

올바른 포트 검사, 팩스 242

왼쪽 화살표 14

용량

용지함 65

용지

걸림 72, 148, 266, 273

공급 실패 170

권장되는 복사 종류 79

너비가 잘못됨 274

널기 67

레터에 리갈 복사 85

부족 273

세부 내용 292

용지 크기 292

잘못 급지됨 273

종류 불일치 274

주문 281

추가 정보 147

크기, 팩스용으로 설정 115

크기가 잘못됨 274

호환되지 않는 종류 67

용지 부족 273

용지 크기

복사 설정 79

용지함

용량 65

지원되는 용지 종류 및 무게 65

지원되는 용지 크기 63

용지함 1

용량 65

지원되는 용지 종류 및 무게 65

지원되는 용지 크기 63

용지함 용량 292

원터치 단축 다이얼 버튼 14

유럽 연합

재활용 정보 296

유리

원본 놓기 60

청소 123

유지 보수

남은 잉크량 확인 127

덮개 안쪽 청소 124

외관 청소 124

유리 청소 123

잉크 카트리지 129

잉크 카트리지 교체 130

잉크 카트리지 정렬 136

잉크 카트리지 제거 287

잉크 카트리지 청소 137

자체 검사 보고서 128

유지보수

스크롤 속도 설정 22

제조 시 기본 설정값 복원 23

프롬프트 지연 시간 23

음성 메일

팩스와 함께 설치 36, 45

음성 메일, 팩스로 설정 47

음성 메일, 팩스와 함께 설정 232

응답 벨소리 패턴 34, 49

응답 전 벨 횟수 48

이미지

스캔 89

이미지 미리보기

건너뛰기 90

기본값 설정 90

인쇄

마지막 페이지 없음 180

문제 해결 171

반응 없음 176

봉투가 제대로 인쇄되지 않음 171

빈 페이지 189

세로 줄무늬 165

세부 내용 293

소프트웨어 응용 프로그램에

서 75

스캔 90

의미 없는 문자 176

인쇄 옵션 76

자체 검사 보고서 128

작업 취소 76

잘못된 여백 183, 186

출력물 비트러짐 154

컴퓨터에서 75

테두리 없는 인쇄 실패

172

팩스 112

팩스 보고서 118, 120

품질, 문제 해결 151, 152, 155, 164, 168, 169, 206

흐림 160

인쇄 설정

인쇄 품질 151

인터넷, 팩스 사용 117, 246

인화지

널기 70

복사 79

세부 내용 292

지원되는 크기 64

지침 62

일련 번호 284

일자 22

잉크

HP All-in-One 내부로 분사

됨 193

건조 시간 273

부족 189, 277

장치 내부로 분사 170

잉크 카트리지

교체 130

남은 잉크량 확인 127

문제 해결 150

보관 135

부품 번호 130

사진 잉크 카트리지 135

오류 메시지 279

잉크 노즐 영역 청소 140

잉크 부족 189, 277

잘못됨 279

접점 청소 138

정렬 136, 278

제거 287

주문 281

청소 137

추가 정보 146

취급 130

잉크 카트리지 교체 130

잉크 카트리지 보호 장치 135

잉크 카트리지 정렬 136

잉크 카트리지 제거 287

✕

자동 문서 공급기

공급 문제, 문제 해결 151

급지 문제, 문제 해결 124

원본 놓기 59

청소 124, 151

자동 문서 공급장치(ADF)

지원되는 용지 크기 63

자동 응답기

- 팩스 신호 녹음 219
- 팩스와 함께 설치 41, 42, 232

자동 응답기, 팩스로 설정 47

자동 팩스 축소 115

자르기

- 경계선 없는 복사본이 잘못됨 258
- 실패 271

자체 검사 보고서 128

잘못된 파일 이름 271

장치

- 응답 없음 172
- 찾을 수 없음 275

장치 발송 287

장치 업데이트

- 정보 265

재다이얼/대기 14

재활용

- HP All-in-One 296
- 잉크 카트리지가 296

저장

- 메모리에 저장된 팩스 111
- 스캔 이미지 89

전달

- 팩스 전화 113

전원 버튼 15

전원 사양 295

전자식 전화 걸기 24

전화

- 팩스 받기 110
- 팩스 보내기 98

전화 번호, 고객 지원 284

전화 접속 모뎀. 참조 컴퓨터 모뎀

전화 카드, 팩스 사용 98, 99

전화 코드

- 연결, 실패 242
- 점검 242

전화 회선, 응답 벨소리 패턴 49

정렬

- 실패 278
- 잉크 카트리지가 278

정크 팩스 번호 115

제어판

- 기능 14
- 버튼 14
- 스크롤 속도 22
- 텍스트 및 기호 입력 15

제조 시 기본 설정값 복원 23

주문

사용자 설명서 282

설치 포스터 282

소프트웨어 282

용지 281

잉크 카트리지가 281

주소록, 설정 55

중지

- 복사 88
- 스캔 90
- 인쇄 작업 76
- 팩스 121

지원되는 연결 종류

USB 18

프린터 공유 18

지원되는 운영 체제 291

직렬 전화 시스템 27

ㅈ

청소

덮개 안쪽 124

외관 124

유리 123

잉크 카트리지가 137

잉크 카트리지가 잉크 노즐 영역 140

잉크 카트리지가 접점 138

자동 문서 공급기 124, 151

최상 복사 품질 80

축소/확대 15

출력 용지함

지원되는 용지 66

취소

- 버튼 14
- 복사 88
- 스캔 90
- 예약된 팩스 101
- 인쇄 작업 76
- 팩스 121
- 팩스 전달 113

ㅋ

카드

- 용지함 지원 65
- 지원되는 크기 64
- 지침 62

카트리지가. 참조 잉크 카트리지가

컬러

- 팩스 103
- 흐린 160

컴퓨터 모뎀

- 팩스와 함께 설치 37, 39, 42, 45

컴퓨터 모뎀, 팩스와 함께 설정 232

키패드 14, 15

ㅅ

텍스트

- 고르지 않음 153
- 부드러운 글꼴 153
- 잘림 208, 228
- 채워지지 않음 152

텍스트 및 기호 입력 15

텍스트, 입력 15

통신 문제

- 검사 실패 275
- 양방향 통신 끊어짐 276

투명 필름

- 복사 79
- 세부 내용 292

ㅈ

파일

- 잘못된 이름 271
- 지원되는 형식 271
- 지원되지 않는 형식 270

팩스

- DSL, 설정 32
- IP 전화, 사용 117, 246
- ISDN 회선, 설정 33
- PBX 시스템, 설정 33
- 검사 설정 50
- 기계식 또는 전자식 전화 걸기 24
- 기본값 설정 109
- 낮은 인쇄 품질 151, 152, 155, 164, 168, 169
- 다른 벨소리 34, 47, 49
- 다시 인쇄 112
- 단축 다이얼 51, 97
- 대비 108
- 로그 119
- 머리글 50
- 멈춤 15
- 메모리에서 삭제 113, 224, 232
- 모니터 다이얼 99
- 문제 해결 193
- 받기 110
- 받기 실패 266
- 밝게 또는 어둡게 108

- 버튼 14
- 번호 차단 115
- 병렬 분배기 232
- 보고서 118
- 보내기 95
- 볼륨 24
- 사진 103
- 설정 23, 26, 47, 107
- 세부 내용 294
- 속도 25
- 수신 문제 169, 221
- 어둡게 또는 밝게 108
- 여러 수신자에게 보내기 101
- 예약 100
- 오류 수정 모드 109
- 용지 너비가 잘못됨 274
- 용지 크기 115
- 음성 메일, 설정 36, 45, 47, 232
- 응답 모드 47, 48
- 응답 벨소리 패턴 49
- 응답 없음 272
- 응답 전 벨 횡수 48
- 응답하지 않음 221
- 인터넷 전송 246
- 인터넷, 전송 117
- 자동 수신 48
- 자동 응답기, 설정 41, 42, 47, 232
- 재다이얼 23
- 전송 문제 272
- 전송 실패 266
- 전자식 또는 기계식 전화 걸기 24
- 전화 응답 110
- 주소록 55
- 축소 115
- 취소 121
- 커플러 232
- 컬러 전송 실패 272
- 컴퓨터 모뎀, 설정 37, 39, 42, 45, 232
- 텍스트 및 기호 입력 15
- 팩스 수신 백업 111
- 팩스 전화 전달 113
- 폴링하여 받기 113
- 표지 106
- 해상도 107
- 회선 사용 중 271
- 팩스 문제
 - 기울어진 출력물 165

- 낮은 인쇄 품질 152, 155, 164, 165, 168, 169, 206
- 느린 전송 210
- 문자열 잘림 208, 228
- 문제 해결 193
- 번진 잉크 151
- 빈 페이지 169, 209
- 수신 194, 210, 212, 218
- 인쇄되지 않음 227
- 전송 194, 201, 202, 210
- 전화 회선의 잡음 239
- 팩스 신호 녹음 219
- 페이지 누락 205, 224
- 희미한 출력물 164
- 팩스 받기
 - 번호 차단 115
 - 수동으로 110
 - 응답 전 벨 횡수 48
 - 자동 응답 모드 47, 48
 - 자동으로 110
 - 전화 전달 113
 - 폴링 113
- 팩스 보내기
 - 기본 팩스 96
 - 단축 다이얼 97
 - 모니터 다이얼 99
 - 수동으로 98, 99
 - 신용 카드, 사용 98, 99
 - 여러 수신인 101
 - 예약 100
 - 전화 카드, 사용 98, 99
 - 컬러 팩스 103
 - 컴퓨터에서 104
 - 표지 106
- 팩스 수신 백업 111
- 팩스 시작
 - 컬러 14
 - 흑백 14
- 팩스 예약 100
- 팩스 재다이얼 23
- 팩스 전송
 - 메모리 100
- 팩스 축소 115
- 팩스 폴링하여 받기 113
- 펌웨어 수정 불일치 266
- 페이지에 맞추기 84
- 페이지에 맞추기 실패 252
- 편집
 - 스캔 미리 보기 90
 - 표지, 팩스 106
- 품질 15
- 품질, 복사 80
- 프롬프트 지연 시간 23

- 프린터 공유
 - Mac 18
 - Windows 18

ㅎ

- 하드웨어 검사, 팩스 240
- 해상도, 팩스 107
- 확인 버튼 14
- 확인 보고서, 팩스 118
- 환경
 - 잉크젯 소모품 재활용 296
 - 환경 사양 295
 - 환경 제품 의무 프로그램 295
- 회선 상태 검사, 팩스 243
- 희미함
 - 팩스 164

© 2007 Hewlett-Packard Development Company, L.P.

www.hp.com

