

HP Officejet J5700

Guide de l'utilisateur



© Copyright 2006 Hewlett-Packard Development Company, L.P.

Les informations ci-incluses sont sujettes à modification sans préavis.

Toute reproduction, adaptation ou traduction est interdite sans autorisation écrite préalable, sauf dans les limites permises par les lois sur le copyright.



Adobe® et le logo® Acrobat sont des marques déposées d'Adobe Systems Incorporated.

Windows®, Windows NT®, Windows ME®, Windows XP® et Windows 2000® sont des marques commerciales de Microsoft Corporation déposées aux Etats-Unis.

Intel® et Pentium® sont des marques ou des marques déposées d'Intel Corporation ou de ses filiales aux Etats-Unis et dans d'autres pays.

Octobre 2006

Avertissement

Les garanties sur les produits et services HP sont clairement énoncées dans les déclarations de garantie expresse accompagnant ces produits et services. Les informations contenues dans ce guide ne peuvent en aucun cas constituer de garantie supplémentaire. HP ne saurait être tenue responsable d'éventuelles erreurs techniques ou d'édition contenues dans ce guide ou d'omissions.

La société Hewlett-Packard ne saurait être responsable des dommages directs ou indirects résultant de l'obtention ou de l'utilisation de ce document et du matériel qu'il décrit.

Remarque : Les informations légales figurent à la section [Déclarations de réglementation](#).



Dans de nombreux pays, la loi interdit la reproduction des documents suivants. En cas de doute, consultez auparavant un représentant légal.

- Documents ou papiers gouvernementaux :
 - Passeports
 - Documents d'immigration
 - Certains documents militaires

- Badges, cartes ou insignes d'identification
- Timbres gouvernementaux :
 - Timbres-poste
 - Coupons alimentaires
- Chèques ou lettres de change d'agences gouvernementales
- Billets de banque, chèques de voyage ou mandats postaux
- Certificats de dépôt
- Œuvres protégées par copyright

11. Utilisez exclusivement l'adaptateur secteur fourni par HP avec cet appareil.

⚠ Avertissement Cet équipement ne peut pas fonctionner en cas de coupure de l'alimentation secteur.

Informations de sécurité

⚠ Avertissement Afin d'éviter tout risque d'incendie ou d'électrocution, n'exposez ce produit ni à la pluie ni à l'humidité.

Respectez toujours les mesures de sécurité élémentaires lorsque vous utilisez ce produit afin de réduire les risques de blessures dues au feu ou à un choc électrique.

⚠ Avertissement Risque potentiel de choc électrique

1. Veuillez prendre connaissance des instructions contenues dans le Guide de configuration.
2. Utilisez uniquement une prise électrique reliée à la terre pour connecter le périphérique à une source d'alimentation. Si vous ne savez pas si la prise est reliée à la terre, contactez un électricien qualifié.
3. Respectez toutes les instructions et tous les avertissements indiqués sur le produit.
4. Débranchez cet appareil des prises murales avant de procéder à son nettoyage.
5. N'installez jamais cet appareil près d'une arrivée d'eau ou lorsque vous êtes mouillé.
6. Installez l'appareil en toute sécurité sur une surface stable.
7. Installez l'appareil dans un lieu sûr où personne ne peut marcher ni trébucher sur le cordon d'alimentation et où ce dernier ne risque pas d'être endommagé.
8. En cas de dysfonctionnement de l'appareil, reportez-vous à la section relative au dépannage dans l'aide en ligne.
9. L'appareil ne contient aucune pièce pouvant être dépannée par l'utilisateur. Confiez l'entretien à un personnel qualifié.
10. Utilisez cet appareil dans une pièce bien aérée.

Sommaire

1	Tout en un HP Officejet série J5700 - Aide	7
2	Recherche d'informations supplémentaires	
	Sources d'informations.....	9
3	Présentation de l'appareil HP Tout-en-un	
	L'appareil HP Tout-en-un en un coup d'œil.....	11
	Fonctions du panneau de commande.....	12
	Texte et symboles.....	13
	Saisie de texte à l'aide du clavier numérique du panneau de commande.....	14
	Symboles disponibles pour la composition de numéros de télécopieur.....	15
	Utilisation du logiciel	15
	Informations sur la connexion.....	16
	Types de connexion pris en charge.....	16
	Connexion à l'aide d'un câble USB.....	17
	Utilisation du partage d'imprimantes.....	17

4 Fin de la configuration de l'appareil HP Tout-en-un

Configuration de vos préférences.....	19
Préférences générales.....	19
Sélection de la langue et du pays/de la région.....	19
Définition de la date et de l'heure.....	20
Définition de la vitesse de défilement.....	20
Définition du délai d'invite.....	21
Restauration des paramètres par défaut.....	21
Préférences de télécopie.....	22
Configuration de l'appareil HP Tout-en-un pour le rappel automatique d'un numéro de télécopieur.....	22
Réglage du volume.....	22
Définition de la numérotation par impulsions ou par tonalités.....	23
Définition de la vitesse de télécopie.....	24
Configuration du télécopieur.....	24
Configuration de l'appareil HP Tout-en-un pour la télécopie.....	25
Sélection de la configuration du télécopieur appropriée pour la maison ou le bureau.....	26
Sélection de votre configuration de télécopie.....	28
Cas A : ligne de télécopie distincte (aucun appel vocal reçu).....	30
Cas B : configuration de l'appareil HP Tout-en-un avec une ligne DSL.....	31
Cas C : configuration de l'appareil HP Tout-en-un avec un autocommutateur ou une ligne RNIS.....	32
Cas D : télécopieur avec service de sonnerie distincte sur la même ligne.....	33
Cas E : ligne vocale et de télécopie partagée.....	34
Cas F : ligne vocale et de télécopie partagée avec une messagerie vocale.....	36
Cas G : ligne de télécopie partagée avec un modem d'ordinateur (aucun appel vocal reçu).....	37
Cas H : ligne vocale et de télécopie partagée avec un modem.....	38
Cas I : ligne vocale et de télécopie partagée avec un répondeur.....	40
Cas J : ligne vocale et de télécopie partagée avec un modem et un répondeur.....	42
Cas K : ligne vocale et de télécopie partagée avec un modem et une messagerie vocale.....	45
Modification des paramètres de votre appareil HP Tout-en-un pour la réception de télécopies.....	47
Sélection du mode de réponse recommandé pour votre configuration.....	47
Définition du mode de réponse.....	48
Définition du nombre de sonneries avant réponse.....	49
Modification du type de sonnerie sur Sonnerie distincte.....	49
Test de la configuration de votre télécopieur.....	50
Configuration de l'en-tête de télécopie.....	51
Configuration de la numérotation rapide.....	51
Configuration d'entrées de numérotation rapide individuelles.....	51
Configuration d'entrées de groupe de numérotation rapide.....	53
Suppression d'entrées de numérotation rapide.....	54
Impression de la liste de numérotation rapide.....	54

5	Procédures	55
6	Chargement du papier et des originaux	
	Chargement des originaux	57
	Chargement d'un original dans le bac d'alimentation automatique	57
	Chargement d'un original sur la vitre	58
	Sélection du support d'impression	59
	Conseils pour la sélection et l'utilisation des supports d'impression	59
	Compréhension des spécifications relatives aux supports pris en charge	60
	Compréhension des formats pris en charge	61
	Compréhension des types de support et grammages pris en charge	63
	Définition des marges minimales	64
	Papiers à éviter	65
	Chargement du papier	66
	Chargement du papier au format standard	66
	Chargement de papier photo au format 10 x 15 cm (4 x 6 pouces)	68
	Chargement de fiches Bristol	69
	Chargement d'enveloppes	70
	Prévention des bourrages papier	71
7	Impression à partir d'un ordinateur	
	Impression à partir d'une application logicielle	73
	Modification des paramètres d'impression	74
	Utilisateurs Windows	74
	Arrêt d'une tâche d'impression	75
8	Utilisation des fonctions de copie	
	Création d'une copie	77
	Définition du nombre de copies	78
	Définition du format de papier de copie	78
	Définition du type de papier de copie	79
	Modification de la vitesse de copie ou de la qualité	79
	Modification des paramètres de copie par défaut	80
	Réalisation d'une copie sans bordures, au format 10 x 15 cm (4 x 6 pouces) d'une photo	80
	Redimensionnement d'un original pour le faire tenir sur du papier Lettre ou A4	81
	Redimensionnement d'un original à l'aide de paramètres personnalisés	82
	Copie d'un document au format Légal sur du papier au format Lettre	83
	Réglage du contraste de la copie	83
	Amélioration des zones floues de la copie	84
	Amélioration des zones claires de la copie	84
	Interruption de la copie	85
9	Utilisation des fonctions de numérisation	
	Numérisation d'une image	87
	Modification de l'aperçu d'une image numérisée	88
	Modification d'une image numérisée	88
	Modification d'une photo ou d'une image numérisée	88
	Modification d'un document numérisé	88

10 Utilisation des fonctions de télécopie

Envoi d'une télécopie.....	91
Envoi d'une télécopie simple.....	92
Envoi d'une télécopie à l'aide de la fonction de numérotation rapide.....	93
Envoi d'une télécopie manuellement à partir d'un téléphone.....	94
Envoi d'une télécopie à l'aide de la fonction de numérotation supervisée.....	94
Envoi d'une télécopie à partir de la mémoire.....	95
Programmation de l'envoi différé d'une télécopie.....	96
Envoyer une télécopie à plusieurs destinataires.....	97
Envoi d'une télécopie couleur ou photo.....	98
Modifier la résolution de télécopie et les paramètres Plus clair/Plus foncé	99
Modification de la résolution de la télécopie.....	99
Modifier le paramètre Plus clair/Plus foncé	101
Définition de nouveaux paramètres par défaut.....	102
Envoi d'une télécopie en mode de correction d'erreurs.....	102
Réception d'une télécopie.....	103
Réception d'une télécopie en mode manuel.....	103
Réglage de la sauvegarde des télécopies reçues.....	104
Réimpression des télécopies reçues en mémoire.....	105
Invitation à recevoir une télécopie.....	106
Retransmission de télécopies à un autre numéro.....	107
Définition du format de papier pour les télécopies reçues.....	108
Définition de la réduction automatique pour les télécopies reçues.....	109
Blocage des numéros indésirables.....	109
Définition du mode de télécopies indésirables.....	110
Ajout de numéros à la liste des télécopies indésirables.....	110
Suppression de numéros de la liste des télécopies indésirables.....	111
Envoi d'une télécopie via Internet à l'aide d'un téléphone IP.....	111
Impression de rapports.....	112
Impression de rapports de confirmation de télécopie.....	112
Impression de rapports d'erreur de télécopie.....	113
Utilisation du journal de télécopies.....	114
Impression d'autres rapports.....	114
Interruption de la télécopie.....	115

11 Maintenance de l'appareil HP Tout-en-un

Nettoyage de l'appareil HP Tout-en-un.....	117
Nettoyage de la vitre.....	117
Nettoyage du capot.....	118
Nettoyage de l'extérieur.....	118
Nettoyage du bac d'alimentation automatique.....	118
Vérification des niveaux d'encre estimés.....	121
Impression d'un rapport d'auto-test.....	122

Entretien des cartouches d'impression.....	123
Manipulation des cartouches d'impression.....	124
Remplacement des cartouches d'impression.....	124
Utilisation d'une cartouche d'impression photo.....	129
Utilisation des étuis de protection des cartouches d'impression.....	129
Alignement des cartouches d'impression.....	130
Nettoyage des cartouches d'impression.....	132
Nettoyage des contacts des cartouches d'impression.....	133
Nettoyage de la zone des buses d'encre.....	134
12 Dépannage	
Conseils de dépannage.....	137
Problèmes de communication sur une connexion USB.....	139
Informations sur les cartouches d'impression.....	140
Informations sur le papier.....	141
Conseils relatifs à l'utilisation du bac d'alimentation automatique.....	141
Elimination de bourrages papier.....	142
Dépannage relatif aux cartouches d'impression.....	144
Dépannage des problèmes de qualité d'impression.....	145
Dépannage des problèmes d'impression.....	165
Dépannage des problèmes de télécopie.....	188
Dépannage des problèmes de copie.....	247
Dépannage des problèmes de numérisation.....	258
Mise à jour du périphérique.....	263
Erreurs.....	264
Messages relatifs au périphérique.....	264
Messages relatifs aux fichiers.....	270
Types de fichier pris en charge par l'appareil HP Tout-en-un.....	270
Messages d'ordre général relatifs à l'utilisateur.....	270
Messages relatifs au papier.....	272
Messages relatifs à l'alimentation et aux connexions.....	274
Messages relatifs aux cartouches d'impression.....	277
13 Commande de fournitures	
Papier, transparents ou autres supports.....	281
Commande de cartouches d'impression.....	281
Commande d'autres fournitures.....	282
14 Garantie et assistance HP	
Garantie.....	283
Extensions de la garantie.....	283
Assistance et autres informations sur Internet.....	283
Avant d'appeler l'assistance clientèle HP.....	284
Accès au numéro de série et à l'identificateur de service de l'appareil.....	285
Appel d'un centre d'assistance en Amérique du Nord pendant la période de garantie.....	285
Appel d'un centre d'assistance dans un autre pays.....	285
HP Quick Exchange Service (Japon).....	286
Conditionnement de l'appareil HP Tout-en-un avant expédition.....	287
Retrait des cartouches d'impression avant expédition.....	287
Retrait du cache du panneau de commande.....	288
Emballage de l'appareil HP Tout-en-un.....	289

15 Renseignements techniques

Configuration système requise.....	291
Spécifications relatives au papier.....	292
Capacités des bacs à papier.....	292
Formats de papier.....	292
Spécifications relatives aux marges d'impression.....	293
Spécifications relatives à l'impression.....	293
Spécifications relatives à la copie.....	294
Spécifications relatives à la fonction de télécopie.....	294
Spécifications relatives à la numérisation.....	294
Spécifications physiques.....	295
Spécifications électriques.....	295
Conditions d'exploitation.....	295
Spécifications supplémentaires.....	295
Programme de gérance des produits en fonction de l'environnement.....	295
Protection de l'environnement.....	296
Production d'ozone.....	296
Utilisation du papier.....	296
Plastiques.....	296
Fiches techniques de sécurité du matériel (MSDS).....	296
Programme de recyclage des appareils.....	296
Programme de recyclage des consommables jet d'encre HP.....	296
Elimination des déchets issus d'équipements électriques ou électroniques par les ménages résidant dans l'Union Européenne.....	296
Déclarations de réglementation.....	297
Numéro d'identification réglementaire de modèle.....	297
Notice to users of the U.S. telephone network: FCC requirements.....	297
FCC statement.....	298
Note à l'attention des utilisateurs du réseau téléphonique canadien/notice to users of the Canadian telephone network.....	299
Notice to users in Japan.....	299
Power cord statement.....	299
Réglementation destinée aux utilisateurs de l'Espace Economique Européen.....	300
Notice to users of the German telephone network.....	300
Geräuschemission.....	300
Notice to users in Korea.....	300
Australia Wired Fax Statement.....	300
Declaration of conformity (European Economic Area).....	300
Tout en un HP Officejet série J5700 : Declaration of conformity.....	301
Index.....	303

1 Tout en un HP Officejet série J5700 - Aide

Pour obtenir des informations sur l'appareil HP Tout-en-un, voir :

- [Recherche d'informations supplémentaires](#)
- [Présentation de l'appareil HP Tout-en-un](#)
- [Fin de la configuration de l'appareil HP Tout-en-un](#)
- [Procédures](#)
- [Chargement du papier et des originaux](#)
- [Impression à partir d'un ordinateur](#)
- [Utilisation des fonctions de télécopie](#)
- [Utilisation des fonctions de copie](#)
- [Utilisation des fonctions de numérisation](#)
- [Maintenance de l'appareil HP Tout-en-un](#)
- [Dépannage](#)
- [Commande de fournitures](#)
- [Garantie et assistance HP](#)
- [Renseignements techniques](#)

2 Recherche d'informations supplémentaires

Vous pouvez accéder à de nombreuses ressources imprimées ou en ligne fournissant des informations sur la configuration et l'utilisation de l'appareil HP Tout-en-un.

- [Sources d'informations](#)

Sources d'informations



Dépliant avec instructions de mise en route

Le schéma de configuration fourni avec le dépliant de mise en route contient des instructions sur la configuration de l'appareil HP Tout-en-un et l'installation du logiciel. Assurez-vous de suivre les instructions du schéma de configuration dans l'ordre indiqué.



Guide de l'utilisateur

Ce Guide de l'utilisateur contient des informations sur l'utilisation de l'appareil HP Tout-en-un, y compris des conseils de dépannage et des instructions détaillées. Il fournit également des instructions de configuration supplémentaires complétant celles qui sont décrites dans le schéma de configuration.



Lisezmoi

Le fichier Lisezmoi contient les informations les plus récentes qui ne sont pas susceptibles d'être trouvées dans les autres publications.

Installez le logiciel pour accéder au fichier Lisezmoi.

www.hp.com/support

Si vous disposez d'un accès à Internet, vous pouvez obtenir de l'aide sur le site Web HP. Vous y trouverez une assistance technique, des pilotes, des fournitures, ainsi que des informations pour passer des commandes.

3 Présentation de l'appareil HP Tout-en-un

Vous pouvez accéder directement à de nombreuses fonctions de l'appareil HP Tout-en-un sans allumer votre ordinateur. L'appareil HP Tout-en-un vous permet de réaliser des tâches telles que la copie ou l'envoi de fax avec rapidité et facilité.

Cette rubrique décrit les caractéristiques du matériel et les fonctions du panneau de commande de l'appareil HP Tout-en-un.

Cette section contient les rubriques suivantes :

- [L'appareil HP Tout-en-un en un coup d'œil](#)
- [Fonctions du panneau de commande](#)
- [Texte et symboles](#)
- [Utilisation du logiciel](#)
- [Informations sur la connexion](#)

L'appareil HP Tout-en-un en un coup d'œil

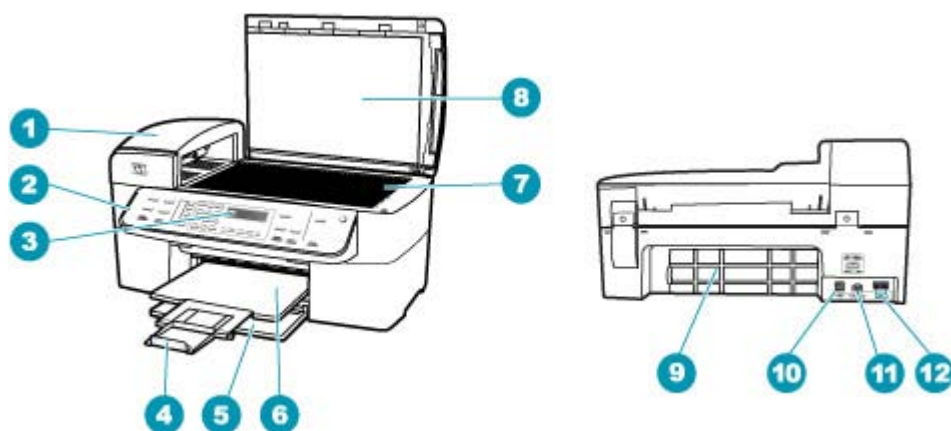

Etiquette	Description
1	Bac d'alimentation automatique
2	Panneau de commande
3	Ecran du panneau de commande (également appelé écran)
4	Rallonge du bac de sortie (également appelée rallonge du bac)
5	Bac d'alimentation

(suite)

Etiquette	Description
6	Bac de sortie
7	Vitre
8	Intérieur du capot
9	Porte arrière
10	Port USB arrière
11	Connexion d'alimentation
12	Ports 1-LINE (télécopie) et 2-EXT (téléphone)

Fonctions du panneau de commande

Le schéma et le tableau associés suivants décrivent brièvement les caractéristiques du panneau de commande de l'appareil HP Tout-en-un.

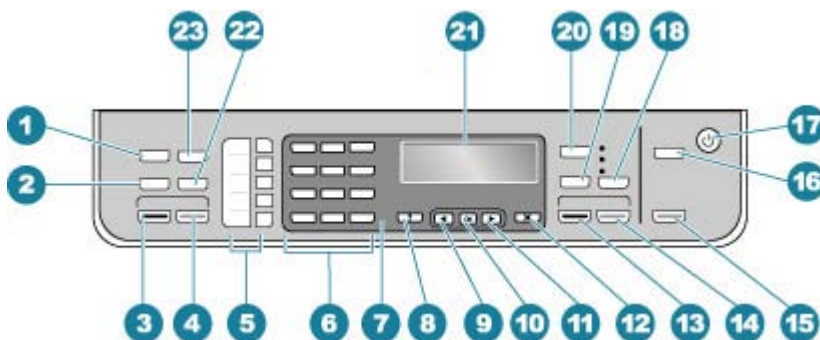

Etiquette	Nom et description
1	Menu dans la zone Télécopieur : affiche le menu Télécopie permettant de sélectionner des options.
2	BIS/Pause : permet de rappeler le dernier numéro composé ou d'insérer une pause de 3 secondes dans un numéro de télécopieur.
3	Télécopier, Noir : permet de lancer une télécopie en noir et blanc.
4	Télécopier, Couleur : permet de lancer une télécopie en couleur.
5	Boutons de numérotation rapide : permettent d'accéder aux cinq premiers numéros de numérotation rapide.
6	Clavier : permet de saisir des numéros de télécopieur, des valeurs ou du texte.
7	Voyant d'avertissement : lorsque ce voyant clignote, cela signifie qu'une erreur s'est produite et requiert votre attention.
8	Configurer/? : affiche ou fait disparaître le menu Configurer qui permet de générer des rapports, de modifier les options de télécopie et d'autres paramètres de maintenance, ainsi que d'accéder au menu Aide . Appuyez sur  pour faire défiler les rubriques d'aide disponibles, puis sur OK

(suite)

Etiquette	Nom et description
	pour sélectionner une rubrique. La rubrique d'aide sélectionnée s'ouvre sur l'écran de votre ordinateur.
9	Flèche vers la gauche : diminue les valeurs à l'écran.
10	OK : permet de sélectionner un menu ou un paramètre à l'écran.
11	Flèche vers la droite : augmente les valeurs à l'écran.
12	Effacer : permet d'arrêter une tâche, de quitter un menu ou d'annuler des paramètres.
13	Copier, Noir : permet de lancer une copie en noir et blanc.
14	Copier, Couleur : permet de lancer une copie en couleur.
15	Numériser : permet de lancer une numérisation et de l'envoyer à la destination sélectionnée à l'aide du bouton Numériser vers .
16	Numériser vers : affiche le menu Numérisation vers permettant de sélectionner une destination pour les documents numérisés.
17	Alimentation : Permet de mettre l'appareil HP Tout-en-un sous tension ou hors tension. Lorsque l'appareil HP Tout-en-un est sous tension, le bouton Activer est allumé. Le voyant clignote lors de l'exécution d'une tâche. Lorsque l'appareil HP Tout-en-un est hors tension, il reçoit une alimentation minimale. Mettez le périphérique hors tension et débranchez le cordon d'alimentation pour couper entièrement l'alimentation électrique de l'appareil HP Tout-en-un.
18	Qualité : permet de sélectionner Supérieur , Normal , ou Rapide comme qualité de copie.
19	Réduire/Agrandir : permet de modifier la taille d'une copie pour l'impression.
20	Menu dans la zone Copier : affiche le menu Menu Copie permettant de sélectionner des options.
21	Écran : permet d'afficher des menus et des messages.
22	Numérotation rapide : permet de sélectionner un numéro de numérotation rapide.
23	La fonctionnalité de ce bouton dépend du pays/de la région dans lequel l'appareil HP Tout-en-un est vendu. Le bouton porte un des noms suivants : Résolution de la télécopie : permet de régler la résolution de la télécopie que vous envoyez. Blocage indésirable du télécopieur : permet de présenter le menu Configuration de blocage indésirable du télécopieur pour la gestion des appels de télécopie non désirés. Pour utiliser cette fonctionnalité, vous devez souscrire à un service d'identification des appels entrants auprès de fournisseur d'accès.

Texte et symboles

Vous pouvez utiliser le clavier numérique du panneau de commande pour saisir du texte et des symboles lors de la configuration des entrées de numérotation rapide et des données d'en-tête de télécopie.

Vous pouvez aussi entrer des symboles à partir du clavier numérique lorsque vous composez un numéro de téléphone ou de télécopieur. Lorsque l'appareil HP Tout-en-un compose le numéro, les symboles sont interprétés et traités en conséquence. Par exemple, si vous entrez un tiret dans le numéro du télécopieur, l'appareil HP Tout-en-un

observe une pause avant de composer le reste du numéro. Une pause peut être utile si vous devez accéder à une ligne externe avant de composer le numéro du télécopieur.

Cette section contient les rubriques suivantes :

- [Saisie de texte à l'aide du clavier numérique du panneau de commande](#)
- [Symboles disponibles pour la composition de numéros de télécopieur](#)

Saisie de texte à l'aide du clavier numérique du panneau de commande

Vous pouvez également saisir du texte et des symboles en utilisant le clavier du panneau de commande.

Pour saisir du texte

1. Appuyez sur les touches numérotées du clavier correspondant aux lettres à introduire. Par exemple, les lettres a, b et c correspondent au chiffre 2, comme indiqué sur le bouton représenté ci-dessous.



 **Conseil** Appuyez plusieurs fois sur un bouton pour afficher les caractères disponibles. Selon vos paramètres de langue et de pays/région, d'autres caractères peuvent être disponibles outre ceux présents sur le clavier numérique.

2. Une fois le caractère de votre choix affiché, attendez que le curseur se déplace vers la droite ou appuyez sur . Appuyez sur le chiffre correspondant à la lettre suivante dans le mot. Tapez sur la touche autant de fois que nécessaire pour obtenir le caractère souhaité. La première lettre d'un mot est automatiquement mise en majuscule.

Pour saisir un espace, une pause ou un symbole

- ▲ Pour insérer un espace, appuyez sur **Espace**.
Pour entrer une pause, appuyez sur **BIS/Pause**. Un tiret s'affiche dans le numéro.
Pour insérer un symbole tel que @, appuyez à plusieurs reprises sur le bouton **Symboles** pour faire défiler la liste des symboles disponibles .

astérisque (*)	tiret (-)	perluète (&)
point (.)	barre oblique (/)	parenthèses ()
apostrophe (')	signe égal (=)	symbole de numéro (#)
arobase (@)	trait de soulignement (_)	signe plus (+)
point d'exclamation (!)	point-virgule (;)	point d'interrogation (?)
virgule (,)	deux-points (:)	pourcentage (%)
signe environ (~)		

Pour supprimer une lettre, un chiffre ou un symbole

- ▲ Si vous faites une erreur, appuyez sur  pour l'effacer et saisissez l'entrée appropriée.

Après avoir saisi le texte, appuyez sur **OK** pour enregistrer votre entrée.

Symboles disponibles pour la composition de numéros de télécopieur

Pour entrer un symbole tel que *, appuyez à plusieurs reprises sur le bouton **Symboles** pour faire défiler la liste des symboles. Le tableau suivant répertorie les symboles que vous pouvez utiliser dans les numéros de télécopieur ou de téléphone, ainsi que les informations d'en-tête et de numérotation rapide.

Symboles disponibles	Description	Disponible pour la saisie des éléments suivants
*	Affiche une astérisque si nécessaire lors de la composition du numéro.	En-tête de télécopie, entrées de numérotation rapide, numéros de téléphone ou de télécopieur et numérotation supervisée
-	Pendant la numérotation automatique, l'appareil HP Tout-en-un insère une pause dans la séquence composée.	En-tête de télécopie, numéro d'en-tête de télécopie, entrées de numérotation rapide et numéros de téléphone ou de télécopieur
()	Affiche une parenthèse (gauche ou droite) pour séparer des chiffres, par exemple des préfixes, afin d'en faciliter la lecture. Ces symboles n'ont aucun effet sur la numérotation.	En-tête de télécopie, numéro d'en-tête de télécopie, entrées de numérotation rapide et numéros de téléphone ou de télécopieur
W	Pendant la numérotation automatique, W indique que l'appareil HP Tout-en-un doit attendre la tonalité avant de poursuivre la numérotation.	Entrées de numérotation rapide et numéros de télécopieur et de téléphone
R	Pendant la numérotation automatique, la fonction R correspond au bouton Flash de votre téléphone.	Entrées de numérotation rapide et numéros de télécopieur et de téléphone
+	Affiche un symbole plus. Ce symbole n'affecte pas la composition du numéro.	En-tête de télécopie, numéro d'en-tête de télécopie, entrées de numérotation rapide et numéros de téléphone ou de télécopieur

Utilisation du logiciel

Le logiciel Centre de solution HP (Windows) ou HP Photosmart Studio (Mac) permet d'accéder à un grand nombre de fonctions non disponibles à partir du panneau de commande.

Le logiciel est installé sur votre ordinateur lors de la configuration de l'appareil HP Tout-en-un. Pour plus d'informations, reportez-vous au schéma de configuration fourni avec l'appareil.

L'accès au logiciel est différent selon le système d'exploitation utilisé. Par exemple, si votre ordinateur fonctionne sous Windows, le point d'entrée du logiciel Centre de solution

HP est le **Centre de solution HP**. Sur un ordinateur Mac, le point d'entrée du logiciel HP Photosmart Studio est la fenêtre Studio HP Photosmart. Quel que soit le système, le point d'entrée sert d'aire de lancement pour les services et le logiciel.

Pour ouvrir le logiciel Centre de solution HP sur un ordinateur Windows

1. Effectuez l'une des opérations suivantes :
 - Sur le bureau Windows, cliquez deux fois sur l'icône du **Centre de solution HP**.
 - Dans la barre d'état système située à droite de la barre des tâches Windows, cliquez deux fois sur l'icône **HP Digital Imaging Monitor**.
 - Dans la barre des tâches, cliquez sur **Démarrer**, placez le curseur sur **Programmes** ou **Tous les programmes**, sélectionnez **HP**, puis cliquez sur **Centre de solution HP**.
2. Si plusieurs périphériques HP sont installés, sélectionnez l'onglet HP Tout-en-un.

 **Remarque** Sur un ordinateur Windows, les fonctionnalités disponibles dans le **Centre de solution HP** varient en fonction des périphériques installés. Le **Centre de solution HP** est personnalisé afin d'afficher les icônes associées au périphérique sélectionné. Si celui-ci ne dispose pas d'une fonction particulière, l'icône de cette fonction ne s'affiche pas dans le **Centre de solution HP**.

 **Conseil** Si aucune icône n'est visible dans le **Centre de solution HP** installé sur votre ordinateur, il se peut qu'une erreur se soit produite pendant l'installation du logiciel. Pour y remédier, utilisez le panneau de configuration Windows pour désinstaller complètement le logiciel Centre de solution HP. Réinstallez ensuite le logiciel. Pour plus d'informations, consultez l'aide en ligne fournie avec l'appareil HP Tout-en-un.

Informations sur la connexion

Vous pouvez utiliser l'appareil HP Tout-en-un en tant que photocopieur et télécopieur autonome, ou connecter l'appareil HP Tout-en-un à un ordinateur pour activer l'impression et les autres fonctions logicielles. Les différentes options de connexion disponibles sont décrites dans les sections suivantes.

Cette section contient les rubriques suivantes :

- [Types de connexion pris en charge](#)
- [Connexion à l'aide d'un câble USB](#)
- [Utilisation du partage d'imprimantes](#)

Types de connexion pris en charge

Description	Nombre d'ordinateurs connectés recommandés pour une performance optimale	Fonctions logicielles prises en charge	Instructions de configuration
Connexion USB	Un ordinateur connecté au port USB à l'arrière du	Toutes les fonctions sont prises en charge.	Consultez le schéma de configuration pour obtenir

(suite)

Description	Nombre d'ordinateurs connectés recommandés pour une performance optimale	Fonctions logicielles prises en charge	Instructions de configuration
	HP Tout-en-un via un câble USB.		des instructions détaillées.
Partage d'imprimantes Windows	Jusqu'à cinq ordinateurs. L'ordinateur hôte doit rester sous tension en permanence pour que les autres ordinateurs puissent imprimer sur le périphérique HP Tout-en-un.	Toutes les fonctions de l'ordinateur hôte sont prises en charge. Seule l'impression est prise en charge à partir des autres ordinateurs.	Pour obtenir des instructions de configuration, reportez-vous à la section Utilisation du partage d'imprimantes .

Connexion à l'aide d'un câble USB

Le schéma de configuration fourni avec l'appareil HP Tout-en-un contient des instructions détaillées sur l'utilisation d'un câble USB pour connecter un ordinateur sur le port USB arrière.

Utilisation du partage d'imprimantes

Si votre ordinateur est relié à un réseau et qu'un autre ordinateur du réseau est connecté à l'appareil HP Tout-en-un via un câble USB, vous pouvez utiliser ce dernier comme imprimante à l'aide du partage d'imprimantes Windows. L'ordinateur directement connecté à l'appareil HP Tout-en-un agit comme hôte pour l'imprimante et est doté de fonctionnalités intégrales. Les autres ordinateurs du réseau, référencés comme clients, n'accèdent qu'aux fonctions d'impression. Toutes les autres fonctions doivent être exécutées sur l'ordinateur hôte.

Pour plus d'informations sur l'activation du partage d'imprimantes sous Windows, reportez-vous au Guide de l'utilisateur fourni avec votre ordinateur ou à l'aide en ligne de Windows.

4 Fin de la configuration de l'appareil HP Tout-en-un

Une fois les étapes indiquées dans le schéma de configuration effectuées, consultez la présente section pour terminer la configuration de votre HP Tout-en-un. Cette section contient des informations importantes sur la configuration de votre appareil, notamment sur la définition des préférences.

Cette section contient les rubriques suivantes :

- [Configuration de vos préférences](#)
- [Configuration du télécopieur](#)

Configuration de vos préférences

Vous pouvez modifier les paramètres de l'appareil HP Tout-en-un en fonction de vos préférences. Par exemple, vous pouvez définir les préférences générales du périphérique, telles que la langue employée pour afficher les messages, ainsi que la date et l'heure qui apparaissent sur l'écran. Vous pouvez également restaurer les paramètres par défaut tels qu'ils étaient lors de l'achat de l'appareil. Cette opération efface tous les paramètres que vous avez définis.

Cette section contient les rubriques suivantes :

- [Préférences générales](#)
- [Préférences de télécopie](#)

Préférences générales

Avant de commencer à utiliser l'appareil HP Tout-en-un, vous devez passer en revue et, si nécessaire, ajuster les paramètres généraux du périphérique décrits dans cette section.

Cette section contient les rubriques suivantes :

- [Sélection de la langue et du pays/de la région](#)
- [Définition de la date et de l'heure](#)
- [Définition de la vitesse de défilement](#)
- [Définition du délai d'invite](#)
- [Restauration des paramètres par défaut](#)

Sélection de la langue et du pays/de la région

Le paramètre langue et pays/région détermine la langue employée par l'appareil HP Tout-en-un pour afficher les messages sur l'écran. En général, vous définissez la langue et le pays/région lors de la première configuration de l'appareil HP Tout-en-un. Vous pouvez cependant modifier cette configuration à tout moment en procédant comme suit.

Pour définir votre langue et pays/région

1. Appuyez sur **Installation**.
2. Appuyez sur **7**, puis sur **1**.
Préférences est sélectionné, puis **Définir langue & Pays/Région** est sélectionné.
3. Appuyez sur ◀ ou sur ▶ pour faire défiler les langues possibles. Lorsque s'affiche la langue que vous souhaitez utiliser, appuyez sur **OK**.
4. Lorsque vous y êtes invité, appuyez sur **1** pour **Oui** ou sur **2** pour **Non**.
5. Appuyez sur ◀ ou sur ▶ pour faire défiler les pays/régions possibles. Quand l'option de pays/région que vous souhaitez sélectionner apparaît, appuyez sur **OK**.
6. Lorsque vous y êtes invité, appuyez sur **1** pour **Oui** ou sur **2** pour **Non**.

Définition de la date et de l'heure

Vous pouvez régler la date et l'heure à partir du panneau de commande. Le format de la date et de l'heure est basé sur les paramètres de langue et de pays/région. Lorsque vous envoyez une télécopie, la date et l'heure d'envoi sont transmis avec votre nom et le numéro de télécopie, toutes ces données figurant dans l'en-tête.

 **Remarque** Dans certains pays/certaines régions, l'horodatage dans l'en-tête de la télécopie est une exigence légale.

Si l'appareil HP Tout-en-un subit une coupure de courant d'une durée supérieure à 72 heures, vous devrez réinitialiser la date et l'heure.

Pour régler la date et l'heure :

1. Appuyez sur **Installation**.
2. Appuyez sur **6**, puis sur **3**.
Outils est sélectionné, puis **Date et heure** est sélectionné.
3. Entrez le mois, le jour et l'année à l'aide du clavier numérique. Selon vos paramètres géographiques, l'ordre de la date peut être différent.
4. Saisissez les heures et les minutes.
5. Si votre heure s'affiche au format 12 heures, appuyez sur **1** pour AM ou sur **2** pour PM.
Les nouveaux paramètres de date et d'heure apparaissent sur l'écran du panneau de commande.

Définition de la vitesse de défilement

L'option **Définition de la vitesse de défilement du texte** vous permet de contrôler la vitesse à laquelle les messages textuels défilent de droite à gauche sur l'écran. Par exemple, si le message est "**Alignement des cartouches, veuillez patienter.**", il ne s'ajuste pas complètement dans l'écran et il faut le faire défiler. Ce défilement est nécessaire pour lire l'intégralité du message. Vous pouvez choisir la vitesse de défilement : **Normal**, **Rapide** ou **Lent**. La valeur par défaut est **Normal**.

Pour régler la vitesse de défilement

1. Appuyez sur **Installation**.
2. Appuyez sur **7**, puis sur **2**.
Préférences est sélectionné, puis **Définition de la vitesse de défilement du texte** est sélectionné.
3. Appuyez sur  pour sélectionner une vitesse de défilement, puis sur **OK**.

Définition du délai d'invite

L'option **Définition délai d'invite** vous permet de contrôler le laps de temps qui s'écoule avant qu'un message ne vous invite à effectuer une autre opération.

Par exemple, si vous appuyez sur **Menu** dans la zone Copier et que le délai d'invite se termine avant que vous n'ayez appuyé sur un autre bouton, le message "**Appuyez sur Télécopie pour choix supplémentaires.**" s'affiche à l'écran.

Pour définir le délai d'invite

1. Appuyez sur **Installation**.
2. Appuyez sur **7**, puis sur **3**.
Préférences est sélectionné, puis **Définition délai d'invite** est sélectionné.
3. Appuyez sur  pour sélectionner un délai, puis appuyez sur **OK**.
Vous pouvez choisir **Normal**, **Rapide**, **Lent** ou **Désactivé**. Si vous sélectionnez **Désactivé**, les conseils n'apparaîtront pas sur l'écran mais les autres messages, tels que les avertissements de baisse du niveau d'encre et les messages d'erreur, seront toujours affichés.

Restauration des paramètres par défaut

Vous pouvez restaurer les paramètres d'usine par défaut tels qu'ils étaient lors de l'achat de l'appareil HP Tout-en-un.

 **Remarque** Le fait de restaurer les paramètres par défaut n'a pas d'incidence sur les modifications apportées aux paramètres de numérisation, de langue et de pays/région. Les paramètres et listes personnels sauvegardés, tels que les en-têtes ou numéros de télécopie, la liste des courriers indésirables ou celle des numéros abrégés, n'est pas supprimée lors de la restauration des paramètres par défaut en usine.

Vous ne pouvez effectuer cette opération qu'à partir du panneau de commande.

Pour restaurer les paramètres d'usine par défaut

1. Appuyez sur **Installation**.
2. Appuyez sur **6**, puis sur **4**.
Outils est sélectionné, puis **Restaurer valeurs d'usine** est sélectionné.
Les paramètres d'usine par défaut sont restaurés.

Préférences de télécopie

Cette section contient les rubriques suivantes :

- [Configuration de l'appareil HP Tout-en-un pour le rappel automatique d'un numéro de télécopieur](#)
- [Réglage du volume](#)
- [Définition de la numérotation par impulsions ou par tonalités](#)
- [Définition de la vitesse de télécopie](#)

Configuration de l'appareil HP Tout-en-un pour le rappel automatique d'un numéro de télécopieur

Vous pouvez configurer l'appareil HP Tout-en-un pour qu'il recompose automatiquement le numéro appelé si celui-ci est occupé ou ne répond pas. La valeur par défaut du paramètre **Rappel si occupé** est **Rappel**. La valeur par défaut du paramètre **Rappel si pas de réponse** est **Pas de rappel**.

Pour définir les options de rappel à partir du panneau de commande

1. Appuyez sur **Installation**.
2. Effectuez l'une des opérations suivantes :

Pour modifier le paramètre **Rappel si occupé**

- ▲ Appuyez sur **5**, puis sur **2**.

Configuration avancée des télécopies est sélectionné, puis **Rappel si occupé** est sélectionné.

Pour modifier le paramètre **Rappel si pas de réponse**

- ▲ Appuyez sur **5**, puis sur **3**.

Configuration avancée des télécopies est sélectionné, puis **Rappel si pas de réponse** est sélectionné.

3. Appuyez sur  pour sélectionner **Rappel** ou **Pas de rappel**.
4. Appuyez sur **OK**.

Réglage du volume

L'appareil HP Tout-en-un offre trois niveaux de réglage de la sonnerie et du haut-parleur. Le volume de sonnerie correspond à la sonnerie du téléphone. Le volume du haut-parleur contrôle tout le reste (tonalités de numérotation et de télécopie, touches, etc.). Le paramètre par défaut est **Bas**

Pour régler le volume à partir du panneau de commande

1. Appuyez sur **Installation**.
2. Appuyez sur **4**, puis à nouveau sur **5**.

Configuration de base des télécopies est sélectionné, puis **Volume des sonneries et signaux sonores** est sélectionné.

3. Appuyez sur  pour sélectionner une des options suivantes : **Bas**, **Fort** ou **Désactivé**.



Remarque Le volume des bips que vous entendez lorsque vous appuyez sur les boutons est identique que vous sélectionniez **Fort** ou **Bas**. Ces deux options affectent uniquement le volume de la sonnerie, de la tonalité de numérotation et des autres sons que vous entendez lorsque vous utilisez la fonction de télécopie. Toutefois, si vous sélectionnez **Désactivé**, le son émis lorsque vous appuyez sur les boutons est également désactivé.

Si vous sélectionnez **Désactivé**, les tonalités de numérotation, de télécopie et de sonneries entrantes seront inaudibles. Si l'option **Volume des sonneries et signaux sonores** est définie sur **Désactivé**, vous ne pouvez pas envoyer de télécopie en utilisant la numérotation supervisée, par exemple utiliser une carte téléphonique pour envoyer une télécopie.

4. Appuyez sur **OK**.

Rubriques associées

[Envoi d'une télécopie à l'aide de la fonction de numérotation supervisée](#)

Définition de la numérotation par impulsions ou par tonalités

Vous pouvez définir le mode de numérotation de l'appareil HP Tout-en-un à tonalités ou impulsions.

La plupart des systèmes téléphoniques acceptent ces deux types de numérotation. Si votre installation téléphonique ne requiert pas la numérotation par impulsions, HP recommande d'utiliser la numérotation par tonalités. Si vous êtes connecté à un réseau public ou à un autocommutateur (PBX), vous devrez peut-être sélectionner **Numérotation impulsions**. Contactez votre opérateur téléphonique local si vous ne savez pas quel paramètre utiliser.



Remarque Si vous sélectionnez **Numérotation impulsions**, certaines fonctions du système ne seront peut-être pas disponibles. La numérotation peut également être plus lente.

Remarque Cette fonctionnalité n'est pas disponible dans tous les pays/régions. Si elle n'est pas disponible dans votre pays/région, l'option **Numérotation impulsions/tonalité** n'apparaît pas dans le menu **Configuration de base des télécopies**.

Pour définir la numérotation par impulsions ou par tonalités à partir du panneau de commande

1. Appuyez sur **Installation**.
2. Appuyez sur **4**, puis sur **6**.
Configuration de base des télécopies est sélectionné, puis **Numérotation impulsions/tonalité** est sélectionné.
3. Appuyez sur  pour sélectionner une option, puis sur **OK**.

Définition de la vitesse de télécopie

Vous pouvez définir la vitesse de télécopie utilisée entre l'appareil HP Tout-en-un et les autres télécopieurs pour l'envoi et la réception de télécopies. La vitesse de télécopie par défaut varie selon les pays/régions.

Si vous utilisez l'un des éléments suivants, il est conseillé de réduire la vitesse de télécopie :

- Service de téléphonie par Internet
- Système PBX
- FoIP (Fax over Internet Protocol)
- Service RNIS (réseau numérique à intégration de services)

Si vous rencontrez des problèmes lors de l'envoi et de la réception de télécopies, vous pouvez essayer de définir le paramètre **Vitesse de télécopie** en **Moyenne** ou **Lent**.

Pour définir la vitesse de télécopie à partir du panneau de commande

1. Appuyez sur **Installation**.
2. Appuyez sur **5**, puis sur **7**.
Configuration avancée des télécopies est sélectionné, puis **Vitesse de télécopie**.
3. Appuyez sur  pour sélectionner l'un des paramètres suivants, puis appuyez sur **OK**.

Paramètre de vitesse de télécopie	Vitesse de télécopie
Rapide	v.34 (33 600 baud)
Moyenne	v.17 (14 400 baud)
Lent	v.29 (9 600 baud)

Configuration du télécopieur

Dans cette section, vous apprendrez à configurer l'appareil HP Tout-en-un pour que la télécopie fonctionne correctement avec l'équipement et les services dont vous disposez peut-être déjà sur la même ligne téléphonique que celle utilisée par l'appareil HP Tout-en-un.

 **Conseil** Vous pouvez également utiliser l'**Assistant de configuration du télécopieur** (Windows) ou l'**Utilitaire de configuration du télécopieur** (Mac) pour configurer rapidement certains paramètres de télécopie importants, tels que le mode de réponse et les informations d'en-tête de la télécopie. Vous pouvez accéder à l'**Assistant de configuration du télécopieur** (Windows) ou à l'**Utilitaire de configuration du télécopieur** (Mac) via le logiciel que vous avez installé avec l'appareil HP Tout-en-un. Après avoir exécuté l'**Assistant de configuration du télécopieur** (Windows) ou l'**Utilitaire de configuration du télécopieur** (Mac), suivez les procédures décrites dans cette section pour achever la configuration de votre télécopieur.

Cette section contient les rubriques suivantes :

- [Configuration de l'appareil HP Tout-en-un pour la télécopie](#)
- [Modification des paramètres de votre appareil HP Tout-en-un pour la réception de télécopies](#)
- [Test de la configuration de votre télécopieur](#)
- [Configuration de l'en-tête de télécopie](#)
- [Configuration de la numérotation rapide](#)

Configuration de l'appareil HP Tout-en-un pour la télécopie

Avant de configurer l'appareil HP Tout-en-un pour la télécopie, indiquez le système téléphonique utilisé dans votre pays/région. Les instructions relatives à la configuration de l'appareil HP Tout-en-un pour la télécopie diffèrent selon que vous disposez d'un système téléphonique en parallèle ou en série.

- Si votre pays/région n'apparaît pas dans le tableau ci-après, vous disposez probablement d'un système téléphonique en série. Dans un système téléphonique en série, le type de connecteur présent sur vos équipements téléphoniques partagés (modems, téléphones et répondeurs) ne permet pas une connexion physique au port "2-EXT" de l'appareil HP Tout-en-un. Tous les équipements doivent par conséquent être reliés à la prise téléphonique murale.

 **Remarque** Dans certains pays/régions utilisant les systèmes téléphoniques en série, le cordon téléphonique fourni avec l'appareil HP Tout-en-un peut comporter une prise murale supplémentaire. Ceci vous permet de connecter d'autres périphériques de télécommunications à la prise murale sur laquelle vous branchez l'appareil HP Tout-en-un.

- Si votre pays/région figure dans le tableau ci-après, vous disposez probablement d'un système téléphonique parallèle. Dans un système téléphonique parallèle, les équipements téléphoniques partagés peuvent être reliés à la ligne téléphonique par l'intermédiaire du port « 2-EXT » présent à l'arrière de l'appareil HP Tout-en-un.

 **Remarque** Si vous disposez d'un système téléphonique en parallèle, HP recommande d'utiliser le cordon téléphonique à 2 fils fourni avec l'appareil HP Tout-en-un pour connecter ce dernier à la prise téléphonique murale.

Tableau 4-1 Pays/régions équipés d'un système téléphonique parallèle

Argentine	Australie	Brésil
Canada	Chili	Chine
Colombie	Grèce	Inde
Indonésie	Irlande	Japon
Corée	Amérique latine	Malaisie
Mexique	Philippines	Pologne
Portugal	Russie	Arabie Saoudite

Pays/régions équipés d'un système téléphonique parallèle (suite)

Singapour	Espagne	Taiwan
Thaïlande	Etats-Unis	Venezuela
Vietnam		

Si vous ignorez le type de système téléphonique dont vous disposez (parallèle ou série), contactez votre opérateur téléphonique.

- [Sélection de la configuration du télécopieur appropriée pour la maison ou le bureau](#)
- [Sélection de votre configuration de télécopie](#)
- [Cas A : ligne de télécopie distincte \(aucun appel vocal reçu\)](#)
- [Cas B : configuration de l'appareil HP Tout-en-un avec une ligne DSL](#)
- [Cas C : configuration de l'appareil HP Tout-en-un avec un autocommutateur ou une ligne RNIS](#)
- [Cas D : télécopieur avec service de sonnerie distincte sur la même ligne](#)
- [Cas E : ligne vocale et de télécopie partagée](#)
- [Cas F : ligne vocale et de télécopie partagée avec une messagerie vocale](#)
- [Cas G : ligne de télécopie partagée avec un modem d'ordinateur \(aucun appel vocal reçu\)](#)
- [Cas H : ligne vocale et de télécopie partagée avec un modem](#)
- [Cas I : ligne vocale et de télécopie partagée avec un répondeur](#)
- [Cas J : ligne vocale et de télécopie partagée avec un modem et un répondeur](#)
- [Cas K : ligne vocale et de télécopie partagée avec un modem et une messagerie vocale](#)

Sélection de la configuration du télécopieur appropriée pour la maison ou le bureau

Pour utiliser votre système de télécopie correctement, vous devez savoir quels types d'équipement et de service partagent éventuellement la même ligne téléphonique que l'appareil HP Tout-en-un. C'est là un point important car vous devrez peut-être connecter certains de vos équipements de bureau existants directement sur l'appareil HP Tout-en-un. Il vous faudra peut-être également modifier certains des paramètres du télécopieur avant d'être en mesure d'envoyer des télécopies.

Pour déterminer la meilleure manière de configurer votre appareil HP Tout-en-un pour votre maison ou votre bureau, répondez d'abord aux questions de cette section et enregistrez vos réponses. Reportez-vous ensuite au tableau dans la section suivante et sélectionnez la configuration recommandée en fonction de vos réponses.

Veillez à répondre dans l'ordre aux questions suivantes.

1. Utilisez-vous un service DSL fourni par votre opérateur téléphonique ? (DSL est également appelé ADSL dans certains pays/régions).
 - Oui, je dispose d'un service DSL.
 - Non.

Si vous avez répondu Oui, passez directement à [Cas B : configuration de l'appareil HP Tout-en-un avec une ligne DSL](#). Vous n'avez pas besoin de répondre aux questions suivantes.

Si votre réponse est Non, passez à la question suivante.

2. Utilisez-vous un système téléphonique avec autocommutateur (PBX) ou un système RNIS (réseau numérique à intégration de services) ?

Si vous avez répondu Oui, passez directement à [Cas C : configuration de l'appareil HP Tout-en-un avec un autocommutateur ou une ligne RNIS](#). Vous n'avez pas besoin de répondre aux questions suivantes.

Si votre réponse est Non, passez à la question suivante.

3. Êtes-vous abonné à un service de sonnerie distincte auprès de votre opérateur téléphonique qui offre plusieurs numéros de téléphone avec différentes sonneries ?

Oui, je dispose d'une sonnerie distincte.

Non.

Si vous avez répondu Oui, passez directement à [Cas D : télécopieur avec service de sonnerie distincte sur la même ligne](#). Vous n'avez pas besoin de répondre aux questions suivantes.

Si votre réponse est Non, passez à la question suivante.

N'êtes-vous pas certain de disposer d'une sonnerie distincte ? De nombreux opérateurs téléphoniques proposent une fonction de sonnerie distincte permettant d'avoir plusieurs numéros de téléphone sur une même ligne téléphonique.

Lorsque vous vous abonnez à ce service, chaque numéro est associé à une sonnerie distincte. Par exemple, vous pouvez utiliser des sonneries simples, doubles ou triples correspondant aux différents numéros. Vous pouvez associer un numéro de téléphone à une sonnerie simple pour les appels vocaux et un autre numéro à une sonnerie double pour les appels de télécopie. Ainsi, vous pouvez différencier les appels vocaux des appels de télécopie lorsque la sonnerie retentit.

4. Recevez-vous des appels vocaux sur le même numéro de téléphone que vous utiliserez pour vos appels de télécopie sur l'appareil HP Tout-en-un ?

Oui, je reçois des appels vocaux.

Non.

Passez à la question suivante.

5. Un modem d'ordinateur est-il installé sur la même ligne téléphonique que l'appareil HP Tout-en-un ?

Oui, je possède un modem d'ordinateur.

Non.

Avez-vous un doute quant à la présence d'un modem d'ordinateur sur votre système ?

Si vous répondez Oui à l'une des questions suivantes, vous utilisez un modem d'ordinateur :

- Envoyez-vous et recevez-vous directement des télécopies depuis vos applications logicielles via une ligne commutée ?
- Envoyez-vous et recevez-vous les messages électroniques sur votre ordinateur à l'aide d'une connexion par ligne commutée ?
- Avez-vous accès à Internet à partir de votre ordinateur via une connexion par ligne commutée ?

Passez à la question suivante.

6. Disposez-vous d'un répondeur réceptionnant les appels vocaux sur le même numéro de téléphone que celui que vous utiliserez pour vos appels de télécopie sur l'appareil HP Tout-en-un ?

- Oui, j'utilise un répondeur.
 Non.

Passez à la question suivante.

7. Avez-vous souscrit un service de messagerie vocale auprès de votre opérateur téléphonique sur le même numéro de téléphone que celui que vous utiliserez pour vos appels de télécopie sur l'appareil HP Tout-en-un ?

- Oui, j'utilise un service de messagerie vocale.
 Non.

Après avoir répondu à ces questions, passez à la section suivante pour sélectionner votre configuration de télécopie.

Sélection de votre configuration de télécopie

A présent que vous avez répondu à toutes les questions sur les équipements et services qui partagent la ligne téléphonique avec l'appareil HP Tout-en-un, vous êtes en mesure de choisir la configuration la mieux adaptée à votre environnement domestique ou professionnel.

Dans la première colonne du tableau suivant, sélectionnez la combinaison d'équipements et de services correspondant à votre environnement (domicile ou bureau). Recherchez ensuite la configuration appropriée dans la deuxième ou la troisième colonne en fonction de votre système téléphonique. Les sections qui suivent fournissent des instructions détaillées pour chaque configuration.

Si vous avez répondu à toutes les questions de la section précédente et que vous ne possédez aucun des équipements ou services décrits, choisissez Aucun dans la première colonne du tableau.

 **Remarque** Si aucune configuration décrite dans cette section ne correspond à celle de votre maison ou de votre bureau, configurez votre appareil HP Tout-en-un comme vous le feriez pour un téléphone analogique normal. Veillez à utiliser le cordon téléphonique fourni avec votre appareil pour connecter l'une des extrémités à votre prise téléphonique murale et l'autre au port 1-LINE situé à l'arrière de l'appareil HP Tout-en-un. Si vous utilisez un autre cordon, il se peut que vous rencontriez des problèmes lors de l'envoi ou la réception de télécopies.

Autres équipements et services partageant votre ligne de télécopie	Configuration du télécopieur recommandée pour les systèmes téléphoniques en parallèle	Configuration du télécopieur recommandée pour les systèmes téléphoniques en série
Aucun Vous avez répondu Non à toutes les questions.	<u>Cas A : ligne de télécopie distincte (aucun appel vocal reçu)</u>	<u>Cas A : ligne de télécopie distincte (aucun appel vocal reçu)</u>
Service DSL Vous avez répondu Oui à la question 1 uniquement.	<u>Cas B : configuration de l'appareil HP Tout-en-un avec une ligne DSL</u>	<u>Cas B : configuration de l'appareil HP Tout-en-un avec une ligne DSL</u>

(suite)

Autres équipements et services partageant votre ligne de télécopie	Configuration du télécopieur recommandée pour les systèmes téléphoniques en parallèle	Configuration du télécopieur recommandée pour les systèmes téléphoniques en série
Système PBX ou RNIS Vous avez répondu Oui à la question 2 uniquement.	<u>Cas C : configuration de l'appareil HP Tout-en-un avec un autocommutateur ou une ligne RNIS</u>	<u>Cas C : configuration de l'appareil HP Tout-en-un avec un autocommutateur ou une ligne RNIS</u>
Service de sonnerie distincte Vous avez répondu Oui à la question 3 uniquement.	<u>Cas D : télécopieur avec service de sonnerie distincte sur la même ligne</u>	<u>Cas D : télécopieur avec service de sonnerie distincte sur la même ligne</u>
Appels vocaux Vous avez répondu Oui à la question 4 uniquement.	<u>Cas E : ligne vocale et de télécopie partagée</u>	<u>Cas E : ligne vocale et de télécopie partagée</u>
Appels vocaux et service de messagerie vocale Vous avez répondu Oui aux questions 4 et 7 uniquement.	<u>Cas F : ligne vocale et de télécopie partagée avec une messagerie vocale</u>	<u>Cas F : ligne vocale et de télécopie partagée avec une messagerie vocale</u>
Modem d'ordinateur Vous avez répondu Oui à la question 5 uniquement.	<u>Cas G : ligne de télécopie partagée avec un modem d'ordinateur (aucun appel vocal reçu)</u>	Non applicable.
Appels vocaux et modem d'ordinateur Vous avez répondu Oui aux questions 4 et 5 uniquement.	<u>Cas H : ligne vocale et de télécopie partagée avec un modem</u>	Non applicable.
Appels vocaux et répondre Vous avez répondu Oui aux questions 4 et 6 uniquement.	<u>Cas I : ligne vocale et de télécopie partagée avec un répondeur</u>	Non applicable.
Appels vocaux, modem d'ordinateur et répondre téléphonique Vous avez répondu Oui aux questions 4, 5 et 6 uniquement.	<u>Cas J : ligne vocale et de télécopie partagée avec un modem et un répondeur</u>	Non applicable.
Appels vocaux, modem d'ordinateur et messagerie vocale Vous avez répondu Oui aux questions 4, 5 et 7 uniquement.	<u>Cas K : ligne vocale et de télécopie partagée avec un modem et une messagerie vocale</u>	Non applicable.

Pour obtenir des informations supplémentaires concernant la configuration du télécopieur pour un pays ou une région spécifique, consultez le site Web approprié parmi ceux répertoriés dans la liste ci-dessous.

Autriche	www.hp.com/at/faxconfig
Allemagne	www.hp.com/de/faxconfig
Suisse (Français)	www.hp.com/ch/fr/faxconfig

(suite)

Suisse (Allemand)	www.hp.com/ch/de/faxconfig
Royaume-Uni	www.hp.com/uk/faxconfig
Espagne	www.hp.es/faxconfig
Pays-Bas	www.hp.nl/faxconfig
Belgique (français)	www.hp.be/fr/faxconfig
Belgique (néerlandais)	www.hp.be/nl/faxconfig
Portugal	www.hp.pt/faxconfig
Suède	www.hp.se/faxconfig
Finlande	www.hp.fi/faxconfig
Danemark	www.hp.dk/faxconfig
Norvège	www.hp.no/faxconfig
Irlande	www.hp.com/ie/faxconfig
France	www.hp.com/fr/faxconfig
Italie	www.hp.com/it/faxconfig

Cas A : ligne de télécopie distincte (aucun appel vocal reçu)

Si vous disposez d'une ligne téléphonique distincte sur laquelle vous ne recevez aucun appel vocal et si vous ne connectez aucun autre équipement à cette ligne, configurez l'appareil HP Tout-en-un comme décrit dans cette section.

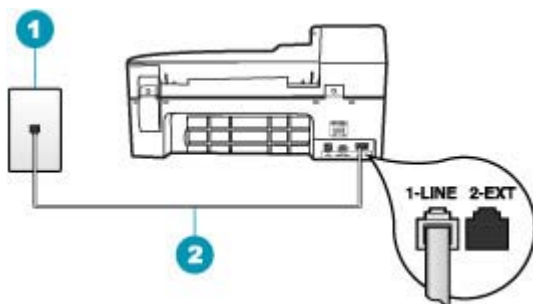



Figure 4-1 Vue arrière de l'appareil HP Tout-en-un

1	Prise téléphonique murale
2	Utilisez le cordon téléphonique fourni avec l'appareil HP Tout-en-un pour la connexion au port « 1-LINE »

Pour configurer l'appareil HP Tout-en-un avec une ligne de télécopie séparée

1. Utilisez le cordon téléphonique fourni avec l'appareil HP Tout-en-un : connectez l'une des extrémités à votre prise téléphonique murale et l'autre au port 1-LINE situé à l'arrière de l'appareil HP Tout-en-un.

 **Remarque** Si vous n'utilisez pas le cordon fourni pour la connexion entre la prise téléphonique murale et l'appareil HP Tout-en-un, vous ne pourrez peut-être pas envoyer de télécopies. Ce cordon spécial est différent des autres cordons téléphoniques que vous possédez éventuellement chez vous ou au bureau.

2. Activez le paramètre **Réponse automatique**.
3. (Facultatif) Réglez le paramètre **Nombre de sonneries avant prise de ligne** sur la plus petite valeur (deux sonneries).
4. Exécutez un test de télécopie.

Quand le téléphone sonnera, l'appareil HP Tout-en-un répondra automatiquement après le nombre de sonneries que vous avez défini dans le paramètre **Nombre de sonneries avant prise de ligne**. Il envoie ensuite une tonalité de réception de télécopie au télécopieur d'origine et commence à recevoir la télécopie.

Cas B : configuration de l'appareil HP Tout-en-un avec une ligne DSL

Si votre opérateur téléphonique vous fournit une ligne DSL, suivez les instructions de cette rubrique pour connecter un filtre DSL entre la prise téléphonique murale et l'appareil HP Tout-en-un. Le filtre DSL neutralise le signal numérique qui peut perturber l'appareil HP Tout-en-un, permettant ainsi à l'appareil HP Tout-en-un de communiquer correctement avec votre ligne téléphonique (DSL est également appelé ADSL dans certains pays/régions).

 **Remarque** Si vous utilisez une ligne DSL et que vous omettez de connecter le filtre DSL, vous ne serez pas en mesure d'envoyer ni de recevoir de télécopies avec l'appareil HP Tout-en-un.

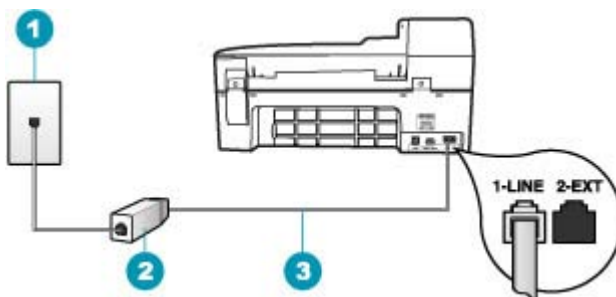



Figure 4-2 Vue arrière de l'appareil HP Tout-en-un

1	Prise téléphonique murale
2	Cordon et filtre DSL fournis par votre fournisseur DSL
3	Utilisez le cordon téléphonique fourni avec l'appareil HP Tout-en-un pour la connexion au port « 1-LINE »

Pour configurer l'appareil HP Tout-en-un avec une ligne DSL

1. Procurez-vous un filtre DSL auprès de votre fournisseur DSL.
2. Utilisez le cordon téléphonique fourni avec l'appareil HP Tout-en-un : connectez l'une des extrémités à votre prise téléphonique murale et l'autre au port 1-LINE situé à l'arrière de l'appareil HP Tout-en-un.

 **Remarque** Si vous n'utilisez pas le cordon fourni pour la connexion entre la prise téléphonique murale et l'appareil HP Tout-en-un, vous ne pourrez peut-être pas envoyer de télécopies. Ce cordon spécial est différent des autres cordons téléphoniques que vous possédez éventuellement chez vous ou au bureau.

3. Connectez le cordon du filtre DSL à la prise téléphonique murale.

 **Remarque** Si d'autres équipements ou services bureautiques sont connectés à cette ligne téléphonique, par exemple un service de sonnerie distincte, un répondeur téléphonique ou une messagerie vocale, reportez-vous à la rubrique appropriée dans cette section pour obtenir des indications supplémentaires.

4. Exécutez un test de télécopie.

Cas C : configuration de l'appareil HP Tout-en-un avec un autocommutateur ou une ligne RNIS

Si vous utilisez un système téléphonique PBX ou un adaptateur de terminal/convertisseur RNIS, assurez-vous d'effectuer les opérations suivantes :

- Si vous utilisez un système téléphonique PBX ou un adaptateur de terminal/convertisseur RNIS, connectez votre appareil HP Tout-en-un au port de téléphonie et de télécopie. Si possible, vérifiez également que l'adaptateur de terminal est défini sur le type de commutateur approprié pour votre pays/région.

 **Remarque** Certains systèmes RNIS vous permettent de configurer les ports pour un équipement téléphonique spécifique. Par exemple, vous pouvez affecter un port au téléphone et à la télécopie Groupe 3 et un autre port à d'autres fonctions. Si vous avez des problèmes lors de la connexion de votre convertisseur RNIS au port de télécopie et de téléphonie, utilisez le port conçu pour plusieurs fonctionnements. Il est nommé "multi-combi" ou un terme similaire.

- Si vous utilisez un autocommutateur, désactivez la tonalité d'appel en attente.

 **Remarque** De nombreux autocommutateurs numériques comportent une tonalité d'appel en attente qui est activée par défaut. Or, cette fonction perturbera vos transmissions par télécopie et vous ne pourrez pas envoyer ni recevoir de télécopies à l'aide de l'appareil HP Tout-en-un. Reportez-vous à la documentation fournie avec votre autocommutateur pour obtenir des instructions sur la façon de désactiver le signal d'appel en attente.

- Si vous utilisez un système téléphonique PBX, composez le numéro de ligne extérieure avant de composer le numéro du télécopieur.
- Veillez à utiliser le cordon fourni pour raccorder l'appareil HP Tout-en-un à la prise téléphonique murale. Si vous ne le faites pas, la télécopie risque de ne pas fonctionner. Ce cordon téléphonique spécial est différent de ceux que vous utilisez éventuellement chez vous ou à votre bureau. Si le cordon téléphonique fourni est trop court, vous pouvez acheter un coupleur dans votre magasin d'articles électroniques et prolonger ainsi le cordon.

Cas D : télécopieur avec service de sonnerie distincte sur la même ligne

Si vous êtes abonné à un service de sonnerie distincte (fourni par votre opérateur téléphonique) permettant d'avoir plusieurs numéros de téléphone sur une même ligne téléphonique, chaque numéro étant associé à une sonnerie différente, configurez l'appareil HP Tout-en-un comme décrit dans cette section.

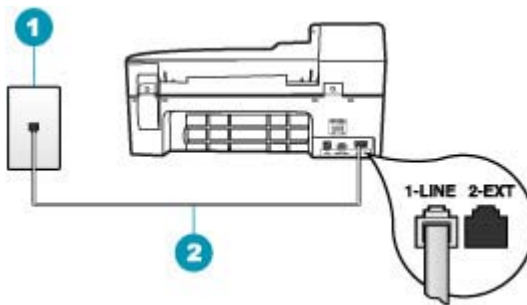



Figure 4-3 Vue arrière de l'appareil HP Tout-en-un

1	Prise téléphonique murale
2	Utilisez le cordon téléphonique fourni avec l'appareil HP Tout-en-un pour la connexion au port « 1-LINE »

Pour configurer l'appareil HP Tout-en-un avec un service de sonnerie distincte, procédez comme suit :

1. Utilisez le cordon téléphonique fourni avec l'appareil HP Tout-en-un : connectez l'une des extrémités à votre prise téléphonique murale et l'autre au port 1-LINE situé à l'arrière de l'appareil HP Tout-en-un.

 **Remarque** Si vous n'utilisez pas le cordon fourni pour la connexion entre la prise téléphonique murale et l'appareil HP Tout-en-un, vous ne pourrez peut-être pas envoyer de télécopies. Ce cordon spécial est différent des autres cordons téléphoniques que vous possédez éventuellement chez vous ou au bureau.

2. Activez le paramètre **Réponse automatique**.

3. Modifiez le paramètre **Sonneries distinctes** conformément au paramètre attribué à votre numéro de télécopieur par l'opérateur téléphonique.

 **Remarque** Par défaut, l'appareil HP Tout-en-un est configuré pour répondre à toutes les sonneries. Si vous ne définissez pas le paramètre **Sonneries distinctes** en fonction du mode de sonnerie associé à votre numéro de télécopieur par votre opérateur téléphonique, il se peut que l'appareil HP Tout-en-un réponde à la fois aux appels vocaux et aux appels de télécopie ou qu'il ne réponde pas du tout.

4. (Facultatif) Réglez le paramètre **Nombre de sonneries avant prise de ligne** sur la plus petite valeur (deux sonneries).
5. Exécutez un test de télécopie.

L'appareil HP Tout-en-un répond automatiquement aux appels entrants ayant la sonnerie que vous avez sélectionnée (paramètre **Sonneries distinctes**) après le nombre de sonneries que vous avez défini (paramètre **Nombre de sonneries avant prise de ligne**). Il envoie ensuite une tonalité de réception de télécopie au télécopieur d'origine et commence à recevoir la télécopie.

Cas E : ligne vocale et de télécopie partagée

Si vous recevez à la fois des appels vocaux et de télécopie au même numéro de téléphone et si vous ne disposez d'aucun autre équipement de bureau (ou messagerie vocale) sur cette ligne téléphonique, configurez l'appareil HP Tout-en-un comme décrit dans cette section.

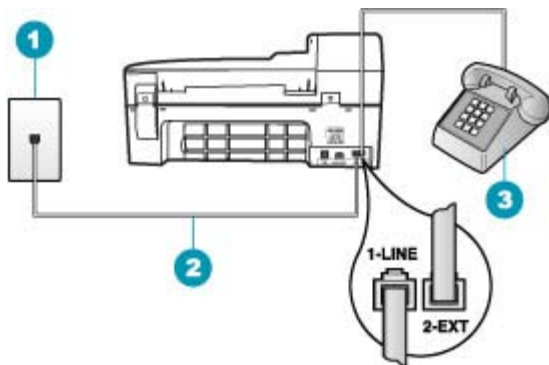

Figure 4-4 Vue arrière de l'appareil HP Tout-en-un

1	Prise téléphonique murale
2	Utilisez le cordon téléphonique fourni avec l'appareil HP Tout-en-un pour la connexion au port « 1-LINE »
3	Téléphone (facultatif)

Pour configurer l'appareil HP Tout-en-un avec une ligne vocale/télécopie partagée

1. Utilisez le cordon téléphonique fourni avec l'appareil HP Tout-en-un : connectez l'une des extrémités à votre prise téléphonique murale et l'autre au port 1-LINE situé à l'arrière de l'appareil HP Tout-en-un.



Remarque Si vous n'utilisez pas le cordon fourni pour la connexion entre la prise téléphonique murale et l'appareil HP Tout-en-un, vous ne pourrez peut-être pas envoyer de télécopies. Ce cordon spécial est différent des autres cordons téléphoniques que vous possédez éventuellement chez vous ou au bureau.

2. A présent, vous devez décider comment votre appareil HP Tout-en-un répond aux appels, automatiquement ou manuellement :
 - Si vous configurez l'appareil HP Tout-en-un pour qu'il réponde **automatiquement** aux appels, il prendra tous les appels entrants et recevra les télécopies. Dans ce cas, l'appareil HP Tout-en-un ne sera pas en mesure de faire la distinction entre les appels vocaux et les appels de télécopie ; si vous pensez qu'il s'agit d'un appel vocal, vous devez prendre l'appel avant que l'appareil HP Tout-en-un ne s'en charge. Pour paramétrer l'appareil HP Tout-en-un afin qu'il réponde automatiquement aux appels, activez le paramètre **Réponse automatique**.
 - Si vous configurez l'appareil HP Tout-en-un pour qu'il réponde **manuellement** aux télécopies, vous devez prendre les appels entrants en personne ; sinon, l'appareil HP Tout-en-un ne peut pas recevoir de télécopies. Pour paramétrer l'appareil HP Tout-en-un afin de répondre aux appels manuellement, désactivez le paramètre **Réponse automatique**.
3. A présent, vous devez décider comment votre appareil HP Tout-en-un répond aux appels, automatiquement ou manuellement :
 - Si vous configurez l'appareil HP Tout-en-un pour qu'il réponde **automatiquement** aux appels, il prendra tous les appels entrants et recevra les télécopies. Dans ce cas, l'appareil HP Tout-en-un ne sera pas en mesure de faire la distinction entre les appels vocaux et les appels de télécopie ; si vous pensez qu'il s'agit d'un appel vocal, vous devez prendre l'appel avant que l'appareil HP Tout-en-un ne s'en charge. Pour paramétrer l'appareil HP Tout-en-un afin qu'il réponde automatiquement aux appels, activez le paramètre **Réponse automatique**. Pour de plus amples renseignements, voir [Définition du mode de réponse](#).
 - Si vous configurez l'appareil HP Tout-en-un pour qu'il réponde **manuellement** aux télécopies, vous devez prendre les appels entrants en personne ; sinon, l'appareil HP Tout-en-un ne peut pas recevoir de télécopies. Pour paramétrer l'appareil HP Tout-en-un afin de répondre aux appels manuellement, désactivez le paramètre **Réponse automatique**. Pour de plus amples renseignements, voir [Définition du mode de réponse](#).
4. Exécutez un test de télécopie.

5. Branchez votre téléphone à la prise téléphonique murale.
6. Effectuez l'une des opérations suivantes, en fonction de votre système téléphonique :
 - Si vous disposez d'un système téléphonique parallèle, ôtez la prise blanche du port 2-EXT à l'arrière de l'appareil HP Tout-en-un, puis branchez un téléphone sur ce port.
 - Si vous utilisez un système téléphonique en série, vous pouvez connecter directement le téléphone au câble de l'appareil HP Tout-en-un auquel est rattaché une prise murale.

Si vous décrochez le téléphone avant l'appareil HP Tout-en-un et que vous entendez les tonalités d'un télécopieur en mode d'émission, vous devez répondre manuellement à l'appel de télécopie.

Cas F : ligne vocale et de télécopie partagée avec une messagerie vocale

Si vous recevez à la fois des appels vocaux et des appels de télécopie au même numéro de téléphone et si vous êtes également abonné à un service de messagerie vocale offert par votre opérateur téléphonique, configurez l'appareil HP Tout-en-un comme décrit dans cette section.

 **Remarque** Vous ne pouvez pas recevoir de télécopies automatiquement si un service de messagerie vocale est actif sur le même numéro de téléphone que celui utilisé pour les appels de télécopie. Vous devez recevoir les télécopies manuellement. Cela signifie que vous devez être présent pour répondre vous-même aux appels entrants. Si vous souhaitez recevoir des télécopies automatiquement, contactez votre opérateur téléphonique pour vous abonner à un service de sonnerie distincte ou pour obtenir une ligne de téléphone distincte pour la télécopie.

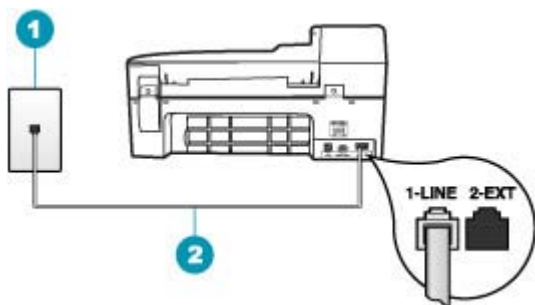



Figure 4-5 Vue arrière de l'appareil HP Tout-en-un

1	Prise téléphonique murale
2	Utilisez le cordon téléphonique fourni avec l'appareil HP Tout-en-un pour la connexion au port « 1-LINE »

Configuration de l'appareil HP Tout-en-un avec une messagerie vocale

1. Utilisez le cordon téléphonique fourni avec l'appareil HP Tout-en-un : connectez l'une des extrémités à votre prise téléphonique murale et l'autre au port 1-LINE situé à l'arrière de l'appareil HP Tout-en-un.

 **Remarque** Si vous n'utilisez pas le cordon fourni pour la connexion entre la prise téléphonique murale et l'appareil HP Tout-en-un, vous ne pourrez peut-être pas envoyer de télécopies. Ce cordon spécial est différent des autres cordons téléphoniques que vous possédez éventuellement chez vous ou au bureau.

2. Désactivez le paramètre **Réponse automatique**.
3. Exécutez un test de télécopie.

Vous devez prendre en personne les appels de télécopie entrants, sinon l'appareil HP Tout-en-un ne peut pas recevoir de télécopies.

Cas G : ligne de télécopie partagée avec un modem d'ordinateur (aucun appel vocal reçu)

Si vous utilisez une ligne de télécopie sur laquelle vous ne recevez pas d'appels vocaux et que vous utilisez également un modem connecté sur cette ligne, configurez l'appareil HP Tout-en-un comme décrit dans cette section.

Votre modem d'ordinateur partageant la ligne téléphonique avec l'appareil HP Tout-en-un, vous ne pouvez pas utiliser simultanément le modem et l'appareil HP Tout-en-un. Par exemple, vous ne pouvez pas utiliser l'appareil HP Tout-en-un pour une télécopie si vous êtes déjà en train d'utiliser le modem pour envoyer un courrier électronique ou accéder à Internet.

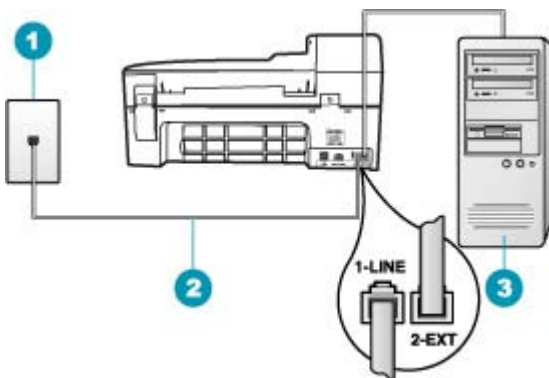

Figure 4-6 Vue arrière de l'appareil HP Tout-en-un

1	Prise téléphonique murale
2	Utilisez le cordon téléphonique fourni avec l'appareil HP Tout-en-un pour la connexion au port « 1-LINE »
3	Ordinateur avec modem

Pour configurer l'appareil HP Tout-en-un avec un modem d'ordinateur

1. Otez la prise blanche du port 2-EXT à l'arrière de votre appareil HP Tout-en-un.
2. Localisez le cordon téléphonique qui relie l'arrière de votre ordinateur (votre modem) à une prise murale. Débranchez le cordon de la prise téléphonique murale et branchez-le sur le port 2-EXT à l'arrière de votre appareil HP Tout-en-un.
3. Utilisez le cordon téléphonique fourni avec l'appareil HP Tout-en-un : connectez l'une des extrémités à votre prise téléphonique murale et l'autre au port 1-LINE situé à l'arrière de l'appareil HP Tout-en-un.



Remarque Si vous n'utilisez pas le cordon fourni pour la connexion entre la prise téléphonique murale et l'appareil HP Tout-en-un, vous ne pourrez peut-être pas envoyer de télécopies. Ce cordon spécial est différent des autres cordons téléphoniques que vous possédez éventuellement chez vous ou au bureau.

4. Si le logiciel du modem de votre ordinateur est défini pour recevoir des télécopies automatiquement, désactivez ce paramètre.



Remarque Si vous ne désactivez pas l'option de réception automatique de télécopies du logiciel de votre modem, l'appareil HP Tout-en-un ne pourra pas recevoir de télécopies.

5. Activez le paramètre **Réponse automatique**.
6. (Facultatif) Réglez le paramètre **Nombre de sonneries avant prise de ligne** sur la plus petite valeur (deux sonneries).
7. Exécutez un test de télécopie.

Quand le téléphone sonnera, l'appareil HP Tout-en-un répondra automatiquement après le nombre de sonneries que vous avez défini dans le paramètre **Nombre de sonneries avant prise de ligne**. Il envoie ensuite une tonalité de réception de télécopie au télécopieur d'origine et commence à recevoir la télécopie.

Cas H : ligne vocale et de télécopie partagée avec un modem

Si vous recevez à la fois des appels vocaux et des appels de télécopie au même numéro de téléphone et que vous utilisez un modem connecté sur cette ligne téléphonique, configurez l'appareil HP Tout-en-un comme décrit dans cette section.

Votre modem d'ordinateur partageant la ligne téléphonique avec l'appareil HP Tout-en-un, vous ne pouvez pas utiliser simultanément le modem et l'appareil HP Tout-en-un. Par exemple, vous ne pouvez pas utiliser l'appareil HP Tout-en-un pour une télécopie si vous êtes déjà en train d'utiliser le modem pour envoyer un courrier électronique ou accéder à Internet.

Vous pouvez configurer l'appareil HP Tout-en-un de deux manières différentes avec votre ordinateur, selon le nombre de ports téléphoniques dont dispose ce dernier. Avant de commencer, vérifiez si votre ordinateur dispose d'un ou de deux ports téléphoniques :

- Si votre ordinateur dispose d'un seul port téléphonique, vous devrez acheter un séparateur parallèle (également appelé coupleur), comme indiqué ci-dessous. (Un séparateur parallèle possède un port RJ-11 à l'avant et deux ports RJ-11 à l'arrière. N'utilisez pas un séparateur téléphonique à 2 lignes, un séparateur en série ou un

séparateur parallèle qui dispose de deux ports RJ-11 à l'avant et d'une prise à l'arrière).



Figure 4-7 Exemple de séparateur parallèle

- Si votre ordinateur est équipé de deux ports téléphoniques, configurez l'appareil HP Tout-en-un comme décrit ci-dessous.

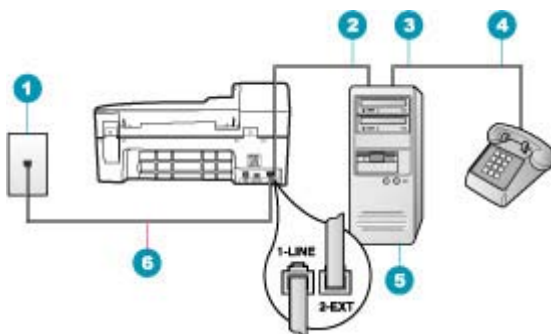



Figure 4-8 Vue arrière de l'appareil HP Tout-en-un

1	Prise téléphonique murale
2	Port téléphonique « IN » de votre ordinateur
3	Port téléphonique « OUT » de votre ordinateur
4	Téléphone
5	Ordinateur avec modem
6	Utilisez le cordon téléphonique fourni avec l'appareil HP Tout-en-un pour la connexion au port « 1-LINE »

Pour configurer l'appareil HP Tout-en-un sur la même ligne téléphonique qu'un ordinateur avec deux ports téléphoniques

1. Otez la prise blanche du port 2-EXT à l'arrière de votre appareil HP Tout-en-un.
2. Localisez le cordon téléphonique qui relie l'arrière de votre ordinateur (votre modem) à une prise murale. Débranchez le cordon de la prise téléphonique murale et branchez-le sur le port 2-EXT à l'arrière de votre appareil HP Tout-en-un.
3. Connectez un téléphone au port « OUT » (sortie) situé à l'arrière de votre modem.

4. Utilisez le cordon téléphonique fourni avec l'appareil HP Tout-en-un : connectez l'une des extrémités à votre prise téléphonique murale et l'autre au port 1-LINE situé à l'arrière de l'appareil HP Tout-en-un.

 **Remarque** Si vous n'utilisez pas le cordon fourni pour la connexion entre la prise téléphonique murale et l'appareil HP Tout-en-un, vous ne pourrez peut-être pas envoyer de télécopies. Ce cordon spécial est différent des autres cordons téléphoniques que vous possédez éventuellement chez vous ou au bureau.

5. Si le logiciel du modem de votre ordinateur est défini pour recevoir des télécopies automatiquement, désactivez ce paramètre.

 **Remarque** Si vous ne désactivez pas l'option de réception automatique de télécopies du logiciel de votre modem, l'appareil HP Tout-en-un ne pourra pas recevoir de télécopies.

6. A présent, vous devez décider comment votre appareil HP Tout-en-un répond aux appels, automatiquement ou manuellement :

- Si vous configurez l'appareil HP Tout-en-un pour qu'il réponde **automatiquement** aux appels, il prendra tous les appels entrants et recevra les télécopies. Dans ce cas, l'appareil HP Tout-en-un ne sera pas en mesure de faire la distinction entre les appels vocaux et les appels de télécopie ; si vous pensez qu'il s'agit d'un appel vocal, vous devrez prendre l'appel avant que l'appareil HP Tout-en-un ne s'en charge. Pour paramétrer l'appareil HP Tout-en-un afin qu'il réponde automatiquement aux appels, activez le paramètre **Réponse automatique**.
- Si vous configurez l'appareil HP Tout-en-un pour qu'il réponde **manuellement** aux télécopies, vous devez prendre les appels entrants en personne ; sinon, l'appareil HP Tout-en-un ne peut pas recevoir de télécopies. Pour paramétrer l'appareil HP Tout-en-un afin de répondre aux appels manuellement, désactivez le paramètre **Réponse automatique**.

7. Exécutez un test de télécopie.

Si vous décrochez le téléphone avant l'appareil HP Tout-en-un et que vous entendez les tonalités d'un télécopieur en mode d'émission, vous devez répondre manuellement à l'appel de télécopie.

Cas I : ligne vocale et de télécopie partagée avec un répondeur

Si vous recevez à la fois des appels vocaux et des appels de télécopie au même numéro de téléphone et si vous disposez également d'un répondeur qui répond aux appels

vocaux à ce numéro de téléphone, configurez l'appareil HP Tout-en-un comme décrit dans cette rubrique.

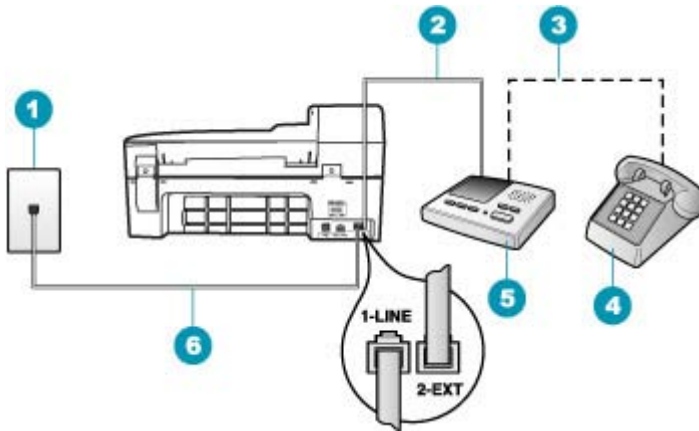



Figure 4-9 Vue arrière de l'appareil HP Tout-en-un

1	Prise téléphonique murale
2	Port « IN » de votre répondeur
3	Port « OUT » de votre répondeur
4	Téléphone (facultatif)
5	Répondeur
6	Utilisez le cordon téléphonique fourni avec l'appareil HP Tout-en-un pour la connexion au port « 1-LINE »

Pour configurer l'appareil HP Tout-en-un avec une ligne vocale et de télécopie partagée et un répondeur

1. Otez la prise blanche du port 2-EXT à l'arrière de votre appareil HP Tout-en-un.
2. Débranchez votre répondeur de la prise téléphonique murale et connectez-le au port 2-EXT situé à l'arrière de l'appareil HP Tout-en-un.

 **Remarque** Si vous ne connectez pas directement votre répondeur à l'appareil HP Tout-en-un, il se peut que des tonalités propres à un télécopieur en train d'émettre s'enregistrent sur votre répondeur et il est fort probable alors que vous ne puissiez pas recevoir de télécopies avec l'appareil HP Tout-en-un.

3. Utilisez le cordon téléphonique fourni avec l'appareil HP Tout-en-un : connectez l'une des extrémités à votre prise téléphonique murale et l'autre au port 1-LINE situé à l'arrière de l'appareil HP Tout-en-un.

 **Remarque** Si vous n'utilisez pas le cordon fourni pour la connexion entre la prise téléphonique murale et l'appareil HP Tout-en-un, vous ne pourrez peut-être pas envoyer de télécopies. Ce cordon spécial est différent des autres cordons téléphoniques que vous possédez éventuellement chez vous ou au bureau.

4. Si votre répondeur ne possède pas de téléphone intégré, vous souhaitez peut-être, pour plus de commodité, connecter un téléphone à l'arrière de votre répondeur au port « OUT ». Cette opération est facultative.



Remarque Si votre répondeur ne permet pas de connecter un téléphone externe, utilisez un séparateur parallèle (également appelé coupleur) pour connecter le répondeur et le téléphone à l'appareil HP Tout-en-un. Vous pouvez utiliser des cordons téléphoniques standard pour ces branchements.

5. Activez le paramètre **Réponse automatique**.
6. Paramétrez le répondeur pour qu'il se déclenche après seulement quelques sonneries.
7. Changez le paramètre **Nombre de sonneries avant prise de ligne** de l'appareil HP Tout-en-un pour que le nombre maximal de sonneries prévues par l'appareil soit défini (le nombre maximal de sonneries varie selon le pays/la région).
8. Exécutez un test de télécopie.

Lorsque le téléphone sonne, votre répondeur répond après le nombre de sonneries que vous avez défini et lit le message d'accueil que vous avez enregistré.

L'appareil HP Tout-en-un surveille l'appel au cours de cette période en étant à l'écoute d'éventuelles tonalités de télécopie. Si des tonalités de télécopie entrantes sont détectées, l'appareil HP Tout-en-un émet des tonalités de réception de télécopie et réceptionne la télécopie. Si aucune tonalité de télécopie n'est détectée, l'appareil HP Tout-en-un arrête la surveillance de la ligne et votre répondeur peut enregistrer un message vocal.

Cas J : ligne vocale et de télécopie partagée avec un modem et un répondeur

Si vous recevez à la fois des appels vocaux et des appels de télécopie au même numéro de téléphone et que vous utilisez un modem et un répondeur connectés sur cette ligne téléphonique, configurez l'appareil HP Tout-en-un comme décrit dans cette section.

Votre modem d'ordinateur et l'appareil HP Tout-en-un partageant la même ligne téléphonique, vous ne pouvez pas les utiliser simultanément. Par exemple, vous ne pouvez pas utiliser l'appareil HP Tout-en-un pour une télécopie si vous êtes déjà en train d'utiliser le modem pour envoyer un courrier électronique ou accéder à Internet.

Vous pouvez configurer l'appareil HP Tout-en-un de deux manières différentes avec votre ordinateur, selon le nombre de ports téléphoniques dont dispose ce dernier. Avant de commencer, vérifiez si votre ordinateur dispose d'un ou de deux ports téléphoniques :

- Si votre ordinateur dispose d'un seul port téléphonique, vous devrez acheter un séparateur parallèle (également appelé coupleur), comme indiqué ci-dessous. (Un séparateur parallèle possède un port RJ-11 à l'avant et deux ports RJ-11 à l'arrière. N'utilisez pas un séparateur téléphonique à 2 lignes, un séparateur en série ou un

séparateur parallèle qui dispose de deux ports RJ-11 à l'avant et d'une prise à l'arrière).



Figure 4-10 Exemple de séparateur parallèle

- Si votre ordinateur est équipé de deux ports téléphoniques, configurez l'appareil HP Tout-en-un comme décrit ci-dessous.

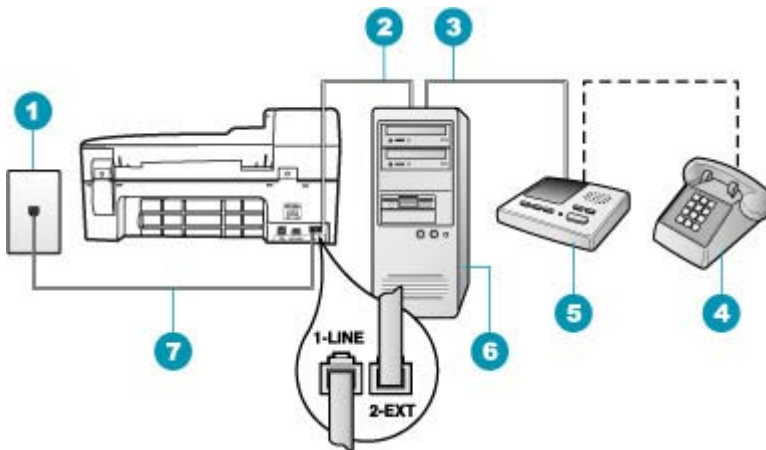

Figure 4-11 Vue arrière de l'appareil HP Tout-en-un

1	Prise téléphonique murale
2	Port téléphonique « IN » de votre ordinateur
3	Port téléphonique « OUT » de votre ordinateur
4	Téléphone (facultatif)
5	Répondeur
6	Ordinateur avec modem
7	Utilisez le cordon téléphonique fourni avec l'appareil HP Tout-en-un pour la connexion au port « 1-LINE »

Pour configurer l'appareil HP Tout-en-un sur la même ligne téléphonique qu'un ordinateur avec deux ports téléphoniques

1. Otez la prise blanche du port 2-EXT à l'arrière de votre appareil HP Tout-en-un.
2. Localisez le cordon téléphonique qui relie l'arrière de votre ordinateur (votre modem) à une prise murale. Débranchez le cordon de la prise téléphonique murale et branchez-le sur le port 2-EXT à l'arrière de votre appareil HP Tout-en-un.

3. Débranchez votre répondeur de la prise téléphonique murale et connectez-le au port « OUT » (sortie) situé à l'arrière de votre modem.

Il se crée ainsi une connexion directe entre l'appareil HP Tout-en-un et votre répondeur, même si le modem est le premier à être connecté.

 **Remarque** Si vous ne connectez pas votre répondeur de cette manière, des tonalités de télécopie d'un télécopieur émetteur risquent d'être enregistrées sur votre répondeur et vous ne pourrez probablement pas recevoir de télécopies avec l'appareil HP Tout-en-un.

4. Utilisez le cordon téléphonique fourni avec l'appareil HP Tout-en-un : connectez l'une des extrémités à votre prise téléphonique murale et l'autre au port 1-LINE situé à l'arrière de l'appareil HP Tout-en-un.

 **Remarque** Si vous n'utilisez pas le cordon fourni pour la connexion entre la prise téléphonique murale et l'appareil HP Tout-en-un, vous ne pourrez peut-être pas envoyer de télécopies. Ce cordon spécial est différent des autres cordons téléphoniques que vous possédez éventuellement chez vous ou au bureau.

5. Si votre répondeur ne possède pas de téléphone intégré, vous souhaitez peut-être, pour plus de commodité, connecter un téléphone à l'arrière de votre répondeur au port « OUT ». Cette opération est facultative.

 **Remarque** Si votre répondeur ne permet pas de connecter un téléphone externe, utilisez un séparateur parallèle (également appelé coupleur) pour connecter le répondeur et le téléphone à l'appareil HP Tout-en-un. Vous pouvez utiliser des cordons téléphoniques standard pour ces branchements.

6. Si le logiciel du modem de votre ordinateur est défini pour recevoir des télécopies automatiquement, désactivez ce paramètre.

 **Remarque** Si vous ne désactivez pas l'option de réception automatique de télécopies du logiciel de votre modem, l'appareil HP Tout-en-un ne pourra pas recevoir de télécopies.

7. Activez le paramètre **Réponse automatique**.
8. Paramétrez le répondeur pour qu'il se déclenche après seulement quelques sonneries.
9. Changez le paramètre **Nombre de sonneries avant prise de ligne** de l'appareil HP Tout-en-un et définissez-le sur le nombre maximal de sonneries prises en charge par votre périphérique (le nombre maximal de sonneries varie selon le pays/la région).
10. Exécutez un test de télécopie.

Lorsque le téléphone sonne, votre répondeur répond après le nombre de sonneries que vous avez défini et lit le message d'accueil que vous avez enregistré.

L'appareil HP Tout-en-un surveille l'appel au cours de cette période en étant à l'écoute d'éventuelles tonalités de télécopie. Si des tonalités de télécopie entrantes sont détectées, l'appareil HP Tout-en-un émet des tonalités de réception de télécopie et réceptionne la télécopie. Si aucune tonalité de télécopie n'est détectée, l'appareil HP Tout-en-un arrête la surveillance de la ligne et votre répondeur peut enregistrer un message vocal.

Cas K : ligne vocale et de télécopie partagée avec un modem et une messagerie vocale

Si vous recevez à la fois des appels vocaux et des appels de télécopie au même numéro de téléphone, que vous utilisez un modem sur la même ligne téléphonique et que vous êtes abonné à un service de messagerie vocale fourni par votre opérateur téléphonique, configurez l'appareil HP Tout-en-un comme décrit dans cette section.

 **Remarque** Vous ne pouvez pas recevoir de télécopies automatiquement si un service de messagerie vocale est actif sur le même numéro de téléphone que celui utilisé pour les appels de télécopie. Vous devez recevoir les télécopies manuellement. Cela signifie que vous devez être présent pour répondre vous-même aux appels entrants. Si vous souhaitez recevoir des télécopies automatiquement, contactez votre opérateur téléphonique pour vous abonner à un service de sonnerie distincte ou pour obtenir une ligne de téléphone distincte pour la télécopie.

Votre modem d'ordinateur partageant la ligne téléphonique avec l'appareil HP Tout-en-un, vous ne pouvez pas utiliser simultanément le modem et l'appareil HP Tout-en-un. Par exemple, vous ne pouvez pas utiliser l'appareil HP Tout-en-un pour une télécopie si vous êtes déjà en train d'utiliser le modem pour envoyer un courrier électronique ou accéder à Internet.

Vous pouvez configurer l'appareil HP Tout-en-un de deux manières différentes avec votre ordinateur, selon le nombre de ports téléphoniques dont dispose ce dernier. Avant de commencer, vérifiez si votre ordinateur dispose d'un ou de deux ports téléphoniques :

- Si votre ordinateur dispose d'un seul port téléphonique, vous devrez acheter un séparateur parallèle (également appelé coupleur), comme indiqué ci-dessous. (Un séparateur parallèle possède un port RJ-11 à l'avant et deux ports RJ-11 à l'arrière. N'utilisez pas un séparateur téléphonique à 2 lignes, un séparateur en série ou un séparateur parallèle qui dispose de deux ports RJ-11 à l'avant et d'une prise à l'arrière).



Figure 4-12 Exemple de séparateur parallèle

- Si votre ordinateur est équipé de deux ports téléphoniques, configurez l'appareil HP Tout-en-un comme décrit ci-dessous.

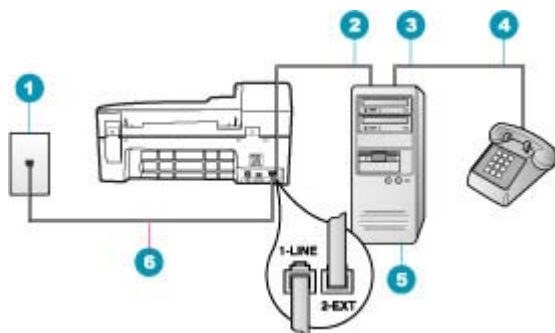



Figure 4-13 Vue arrière de l'appareil HP Tout-en-un

1	Prise téléphonique murale
2	Port téléphonique « IN » de votre ordinateur
3	Port téléphonique « OUT » de votre ordinateur
4	Téléphone
5	Ordinateur avec modem
6	Utilisez le cordon téléphonique fourni avec l'appareil HP Tout-en-un pour la connexion au port « 1-LINE »

Pour configurer l'appareil HP Tout-en-un sur la même ligne téléphonique qu'un ordinateur avec deux ports téléphoniques

1. Otez la prise blanche du port 2-EXT à l'arrière de votre appareil HP Tout-en-un.
2. Localisez le cordon téléphonique qui relie l'arrière de votre ordinateur (votre modem) à une prise murale. Débranchez le cordon de la prise téléphonique murale et branchez-le sur le port 2-EXT à l'arrière de votre appareil HP Tout-en-un.
3. Connectez un téléphone au port « OUT » (sortie) situé à l'arrière de votre modem.
4. Utilisez le cordon téléphonique fourni avec l'appareil HP Tout-en-un : connectez l'une des extrémités à votre prise téléphonique murale et l'autre au port 1-LINE situé à l'arrière de l'appareil HP Tout-en-un.

 **Remarque** Si vous n'utilisez pas le cordon fourni pour la connexion entre la prise téléphonique murale et l'appareil HP Tout-en-un, vous ne pourrez peut-être pas envoyer de télécopies. Ce cordon spécial est différent des autres cordons téléphoniques que vous possédez éventuellement chez vous ou au bureau.

5. Si le logiciel du modem de votre ordinateur est défini pour recevoir des télécopies automatiquement, désactivez ce paramètre.

 **Remarque** Si vous ne désactivez pas l'option de réception automatique de télécopies du logiciel de votre modem, l'appareil HP Tout-en-un ne pourra pas recevoir de télécopies.

6. Désactivez le paramètre **Réponse automatique**.

7. Exécutez un test de télécopie.

Vous devez prendre en personne les appels de télécopie entrants, sinon l'appareil HP Tout-en-un ne peut pas recevoir de télécopies.

Modification des paramètres de votre appareil HP Tout-en-un pour la réception de télécopies

Pour recevoir des télécopies, vous devrez peut-être modifier certains paramètres de l'appareil HP Tout-en-un. Si vous ne savez pas avec certitude quel paramètre choisir pour une option de télécopie spécifique, reportez-vous aux instructions détaillées relatives à la configuration du télécopieur fournies dans la documentation imprimée.

Cette section contient les rubriques suivantes :

- [Sélection du mode de réponse recommandé pour votre configuration](#)
- [Définition du mode de réponse](#)
- [Définition du nombre de sonneries avant réponse](#)
- [Modification du type de sonnerie sur Sonnerie distincte](#)

Sélection du mode de réponse recommandé pour votre configuration

Reportez-vous au tableau ci-dessous pour déterminer le mode de réponse aux appels de télécopie entrants en fonction de votre installation au bureau ou à votre domicile. Dans la première colonne du tableau, sélectionnez le type d'équipement et de service correspondant à votre configuration. Identifiez ensuite la configuration requise dans la deuxième colonne. La troisième colonne décrit comment l'appareil HP Tout-en-un répond aux appels entrants.

Après avoir déterminé le paramètre de mode de réponse recommandé pour votre installation, reportez-vous à [Définition du mode de réponse](#) pour plus d'informations.

Equipements/services partageant votre ligne téléphonique	Paramètre Réponse automatique recommandé	Description
Aucun. (Vous disposez d'une ligne téléphonique distincte sur laquelle vous ne recevez que des télécopies.)	Sous tension	L'appareil HP Tout-en-un répond automatiquement à tous les appels entrants grâce au paramètre Nombre de sonneries avant prise de ligne .
Une ligne vocale/télécopie partagée, sans répondeur. (Vous disposez d'une ligne partagée sur laquelle vous recevez des appels vocaux et des télécopies.)	Désactivé	L'appareil HP Tout-en-un ne répond pas automatiquement aux appels. Vous devez appuyer sur Télécopier, Noir ou sur Télécopier, Couleur pour recevoir une télécopie. Vous pouvez utiliser ce paramètre si la majorité des appels sur cette ligne sont des communications vocales et que vous recevez peu de télécopies.
Service de messagerie vocale fourni par votre opérateur téléphonique.	Désactivé	L'appareil HP Tout-en-un ne répond pas automatiquement aux appels. Vous devez appuyer sur Télécopier, Noir ou sur Télécopier, Couleur pour recevoir une télécopie.

Equipements/services partageant votre ligne téléphonique	Paramètre Réponse automatique recommandé	Description
Un répondeur et une ligne vocale/télécopie partagée.	Sous tension	L'appareil HP Tout-en-un ne répond pas automatiquement aux appels. Il surveille la ligne lorsqu'une personne ou le répondeur répond à l'appel. Si l'appareil HP Tout-en-un détecte qu'il s'agit d'une télécopie, l'appareil HP Tout-en-un la reçoit. Si le répondeur répond à un appel vocal, il enregistre le message entrant. Outre le paramètre Réponse automatique , définissez le nombre de sonneries avant réponse de l'appareil HP Tout-en-un sur un nombre de sonneries bien supérieur à celui défini pour le répondeur. Vous désirez que le répondeur décroche avant l'appareil HP Tout-en-un.
Service de sonnerie distincte	Sous tension	L'appareil HP Tout-en-un répond automatiquement à tous les appels entrants. Assurez-vous que le type sonnerie défini par votre opérateur téléphonique pour votre ligne de télécopie corresponde au paramètre Sonneries distinctes de l'appareil HP Tout-en-un.

Rubriques associées

- [Définition du nombre de sonneries avant réponse](#)
- [Réception d'une télécopie en mode manuel](#)
- [Modification du type de sonnerie sur Sonnerie distincte](#)

Définition du mode de réponse



Le mode de réponse détermine si l'appareil HP Tout-en-un répond aux appels entrants ou non.

- Activez le paramètre **Réponse automatique** si vous souhaitez que l'appareil HP Tout-en-un réponde **automatiquement** aux télécopies. L'appareil HP Tout-en-un répond à tous les appels entrants et à toutes les télécopies.
- Désactivez le paramètre **Réponse automatique** si vous souhaitez recevoir des télécopies **manuellement**. Vous devez être présent pour répondre vous-même à l'appel de télécopie entrant ; dans le cas contraire, l'appareil HP Tout-en-un ne reçoit pas les télécopies.

Pour définir le mode de réponse

1. Appuyez sur **Installation**.
2. Appuyez sur **4**, puis sur **2**.

Configuration de base des télécopies est sélectionné, puis **Nombre de sonneries avant prise de ligne**.

3. Entrez le nombre de sonneries approprié sur le clavier ou appuyez sur  ou sur  pour modifier le nombre de sonneries.
4. Appuyez sur **OK** pour valider le paramètre.

Rubriques associées

- [Réception d'une télécopie en mode manuel](#)
- [Sélection du mode de réponse recommandé pour votre configuration](#)



Définition du nombre de sonneries avant réponse

Si vous activez le paramètre **Réponse automatique**, vous pouvez spécifier le nombre de sonneries avant réponse automatique de l'appareil HP Tout-en-un à l'appel entrant.

Le paramètre **Nombre de sonneries avant prise de ligne** est important si un répondeur est installé sur la même ligne téléphonique que l'appareil HP Tout-en-un car le répondeur doit décrocher le téléphone avant l'appareil HP Tout-en-un. Le nombre de sonneries avant réponse de l'appareil HP Tout-en-un doit être supérieur à celui du répondeur.

Par exemple, réglez le répondeur sur un petit nombre de sonneries et l'appareil HP Tout-en-un sur le nombre maximal de sonneries. (Le nombre maximal de sonneries varie selon le pays/la région.) Avec cette configuration, le répondeur prend l'appel et l'appareil HP Tout-en-un surveille la ligne. Si l'appareil HP Tout-en-un détecte des tonalités de télécopies, l'appareil HP Tout-en-un reçoit la télécopie. S'il s'agit d'une communication vocale, le répondeur enregistre le message.

Pour définir le nombre de sonneries avant réponse à partir du panneau de commande

1. Appuyez sur **Installation**.
2. Appuyez sur **4**, puis **3**.
Configuration de base des télécopies est sélectionné, puis **Nombre de sonneries avant prise de ligne**.
3. Entrez le nombre de sonneries approprié sur le clavier ou appuyez sur  ou sur  pour modifier le nombre de sonneries.
4. Appuyez sur **OK** pour valider le paramètre.

Rubriques associées

[Définition du mode de réponse](#)

Modification du type de sonnerie sur Sonnerie distincte

De nombreux opérateurs téléphoniques proposent une fonction de sonnerie distincte permettant d'avoir plusieurs numéros de téléphone sur une même ligne téléphonique. Lorsque vous vous abonnez à ce service, chaque numéro est associé à une sonnerie différente. Vous pouvez configurer l'appareil HP Tout-en-un pour qu'il réponde à une certaine sonnerie.

Si vous connectez l'appareil HP Tout-en-un à une ligne dotée d'une sonnerie distincte, demandez à votre opérateur téléphonique de définir une sonnerie pour les appels vocaux et une autre pour les télécopies. HP recommande de demander une sonnerie double ou triple pour les télécopies. Lorsque l'appareil HP Tout-en-un détecte la sonnerie spécifiée, il prend la ligne et reçoit la télécopie.

Si vous ne disposez pas du service de sonnerie distincte, conservez l'option par défaut **Toutes sonneries**.

Pour modifier le type de sonnerie distincte à partir du panneau de commande

1. Vérifiez que l'appareil HP Tout-en-un est configuré pour répondre automatiquement aux appels de télécopie.
2. Appuyez sur **Installation**.
3. Appuyez sur **5**, puis sur **1**.
Configuration avancée des télécopies est sélectionné, puis **Sonneries distinctes** est sélectionné.
4. Appuyez sur  pour sélectionner une option, puis sur **OK**.
Quand le téléphone sonne et que la sonnerie est celle que vous avez attribuée à votre ligne de télécopie, l'appareil HP Tout-en-un répond à l'appel et reçoit la télécopie.

Rubriques associées

[Définition du mode de réponse](#)

Test de la configuration de votre télécopieur

Vous pouvez tester la configuration du télécopieur pour vérifier l'état de l'appareil HP Tout-en-un et vous assurer qu'il est configuré correctement. Effectuez ce test après avoir configuré l'appareil HP Tout-en-un pour la télécopie. Le test :

- Teste le matériel du télécopieur.
- Vérifie que le type de cordon téléphonique approprié est connecté à l'appareil HP Tout-en-un.
- Vérifie que le cordon téléphonique est connecté au port approprié.
- Recherche une tonalité.
- Recherche une ligne téléphonique active.
- Teste l'état de la connexion à la ligne téléphonique.

L'appareil HP Tout-en-un imprime les résultats du test dans un rapport. En cas d'échec du test, le rapport vous indique comment résoudre le problème. Exécutez à nouveau le test.

Pour tester la configuration de la télécopie depuis le panneau de commande

1. Configurez l'appareil HP Tout-en-un pour télécopier selon vos instructions spécifiques de configuration de domicile ou de lieu de travail.
2. Insérez les cartouches d'impression et chargez du papier au format standard dans le bac d'alimentation avant de débiter le test.
3. Appuyez sur **Installation**.
4. Appuyez sur **6**, puis à nouveau sur **6**.
Vous sélectionnez ainsi le menu **Outils**, puis **Effectuez le test du télécopieur**.
L'appareil HP Tout-en-un affiche l'état du test sur l'écran et imprime un rapport.

5. Consultez le rapport.
 - Si le test réussit et que vous avez toujours des problèmes de télécopie, consultez les paramètres de télécopie affichés dans le rapport pour vérifier que les paramètres sont corrects. Un paramètre de télécopie vide ou incorrect peut provoquer des problèmes de télécopie.
 - En cas d'échec du test, consultez le rapport pour obtenir des informations de résolution du problème.
6. Après avoir imprimé le rapport sur votre appareil HP Tout-en-un, appuyez sur **OK**. Si nécessaire, résolvez les problèmes rencontrés et exécutez à nouveau le test.

Configuration de l'en-tête de télécopie

L'en-tête de télécopie imprime votre nom et votre numéro de télécopieur en haut de chaque télécopie que vous envoyez. HP recommande de définir l'en-tête de télécopie au moyen du logiciel que vous avez installé avec l'appareil HP Tout-en-un. Vous pouvez également définir l'en-tête de télécopie à partir du panneau de commande, comme décrit ici.

 **Remarque** Dans certains pays/certaines régions, l'en-tête de télécopie est une exigence légale.

Pour définir un en-tête de télécopie par défaut à partir du panneau de commande

1. Appuyez sur **Installation**.
2. Appuyez sur **4**, puis sur **1**.
Configuration de base des télécopies est sélectionné, puis **En-tête de télécopie** est sélectionné.
3. Saisissez votre nom ou le nom de votre entreprise, puis appuyez sur **OK**.
4. Saisissez votre numéro de télécopie au moyen du clavier numérique, puis appuyez sur **OK**.

Rubriques associées

[Texte et symboles](#)

Configuration de la numérotation rapide

Vous pouvez associer des entrées de numérotation rapide aux numéros de télécopieur que vous utilisez souvent. Ceci vous permet de composer rapidement ces numéros à partir du panneau de configuration.

Cette section contient les rubriques suivantes :

- [Configuration d'entrées de numérotation rapide individuelles](#)
- [Configuration d'entrées de groupe de numérotation rapide](#)
- [Suppression d'entrées de numérotation rapide](#)
- [Impression de la liste de numérotation rapide](#)

Configuration d'entrées de numérotation rapide individuelles

Vous pouvez créer des entrées de numérotation rapide pour les numéros de télécopieur que vous utilisez souvent. Si nécessaire, vous pouvez aussi modifier le nom ou le numéro de télécopie d'une entrée de numérotation rapide que vous avez déjà créée.

 **Conseil** Vous pouvez inclure des entrées de numérotation rapide dans un groupe de numérotation rapide. Ainsi, vous pouvez envoyer une télécopie à tout un groupe de personnes en une seule opération (le nombre maximal d'entrées de numérotation rapide autorisé dans un groupe de numérotation rapide varie selon les modèles).

Cette section contient les rubriques suivantes :

- [Création d'entrées de numérotation rapide individuelles](#)
- [Mise à jour des entrées de numérotation rapide individuelles](#)

Création d'entrées de numérotation rapide individuelles

Vous pouvez créer des entrées de numérotation rapide à partir du panneau de commande ou à partir du logiciel que vous avez installé avec l'appareil HP Tout-en-un.

Pour créer des entrées de numérotation rapide à partir du panneau de commande

1. Appuyez sur **Installation**.
2. Appuyez sur **3**, puis sur **1**.
Configuration de la numérotation rapide est sélectionné, puis **Numérotation rapide individuelle** est sélectionné.
La première entrée de numérotation rapide non attribuée apparaît.
3. Appuyez sur **OK** pour sélectionner l'entrée de numérotation rapide affichée. Vous pouvez aussi appuyer sur ◀ ou sur ▶ pour sélectionner une entrée vide, puis sur **OK**.
4. Entrez le numéro de télécopie que vous souhaitez faire correspondre à cette entrée, puis appuyez sur **OK**.
5. Entrez le nom et appuyez sur **OK**.
6. Appuyez sur **1** si vous voulez configurer un autre numéro ou sur **2** si vous avez fini de créer des entrées de numérotation rapide.

Rubriques associées

[Texte et symboles](#)

Mise à jour des entrées de numérotation rapide individuelles

Vous pouvez modifier le nom ou le numéro de télécopieur d'une entrée de numérotation rapide à partir du panneau de commande ou de votre ordinateur à l'aide du logiciel installé avec l'appareil HP Tout-en-un.

Pour mettre à jour une entrée de numérotation rapide depuis le panneau de commande

1. Appuyez sur **Installation**.
2. Appuyez sur **3**, puis sur **1**.
Configuration de la numérotation rapide est sélectionné, puis **Numérotation rapide individuelle** est sélectionné.
3. Appuyez sur ◀ ou sur ▶ pour faire défiler les entrées de numérotation rapide, puis appuyez sur **OK** pour sélectionner l'entrée voulue.
4. Lorsque le numéro actuel du télécopieur s'affiche, appuyez sur ◀ pour l'effacer.

5. Entrez le nouveau numéro de télécopie, puis appuyez sur **OK**.

 **Conseil** Pour ajouter une pause au numéro de télécopieur que vous entrez, appuyez sur **BIS/Pause** ou appuyez plusieurs fois sur le bouton **Symboles (*)**, jusqu'à ce qu'un tiret (-) s'affiche à l'écran.

6. Entrez le nouveau nom, puis appuyez sur **OK**.
7. Appuyez sur **1** pour mettre à jour une autre entrée de numérotation rapide ou sur **2** une fois que vous avez terminé.

Rubriques associées

[Texte et symboles](#)

Configuration d'entrées de groupe de numérotation rapide

Vous pouvez regrouper des entrées de numérotation rapide configurées, de manière à pouvoir télécopier le même document à plusieurs destinataires à la fois (le nombre maximal d'entrées de numérotation rapide autorisé dans un groupe de numérotation rapide varie selon les modèles).

 **Remarque** Les numéros inclus dans un groupe de numérotation rapide doivent déjà être configurés en tant qu'entrées de numérotation rapide individuelles sur l'appareil HP Tout-en-un.

Pour créer des groupes de numérotation rapide à partir du panneau de commande, procédez comme suit :

1. Appuyez sur **Installation**.
2. Appuyez sur **3**, puis sur **2**.
Configuration de la numérotation rapide est sélectionné, puis **Numérotation rapide de listes** est sélectionné.
La première entrée de numérotation rapide non attribuée apparaît.
3. Appuyez sur **OK** pour sélectionner l'entrée de numérotation rapide affichée. Vous pouvez aussi appuyer sur ◀ ou sur ▶ pour sélectionner une entrée vide, puis sur **OK**.
4. Appuyez sur ◀ ou sur ▶ pour faire défiler les différentes entrées de numérotation rapide, puis appuyez sur **OK** pour sélectionner l'entrée voulue.
5. Appuyez sur **1** pour ajouter une autre entrée de numérotation rapide ou sur **2** une fois que vous avez terminé.
6. Entrez le nom du groupe de numérotation rapide, puis appuyez sur **OK**.
7. Appuyez sur **1** pour ajouter un autre groupe ou sur **2** si vous avez terminé.

Rubriques associées



- [Configuration d'entrées de numérotation rapide individuelles](#)
- [Texte et symboles](#)

Suppression d'entrées de numérotation rapide

Vous pouvez supprimer une entrée individuelle ou un groupe de numérotation rapide. Quand vous supprimez des entrées de numérotation rapide, tenez compte des points suivants :

- En supprimant une entrée de numérotation rapide, vous supprimez également cette entrée de tout groupe auquel vous l'avez affectée.
- La suppression d'un groupe de numérotation rapide ne supprime pas les entrées de numérotation rapide individuelles qui lui sont associées. Vous pouvez toujours utiliser les entrées de numérotation rapide individuelles pour envoyer des télécopies.

Pour supprimer des entrées de numérotation rapide à partir du panneau de commande

1. Appuyez sur **Installation**.
2. Appuyez sur **3**, puis de nouveau sur **3**.
Configuration de la numérotation rapide est sélectionné, puis **Suppression de la numérotation rapide** est sélectionné.
3. Appuyez sur  ou  jusqu'à l'affichage de l'entrée de numérotation rapide que vous voulez supprimer, puis appuyez sur **OK** pour la supprimer.

Impression de la liste de numérotation rapide

Vous pouvez imprimer une liste de toutes les entrées de numérotation rapide que vous avez programmées sur l'appareil HP Tout-en-un.

Pour imprimer la liste de numérotation rapide

1. Appuyez sur **Installation**.
2. Appuyez sur **3**, puis sur **4**.
Ceci sélectionne **Configuration de la numérotation rapide** et ensuite **Imprimer la liste des numérotations rapides**.

 **Conseil** Vous pouvez également imprimer cette liste en sélectionnant **Liste de numérotation rapide** à partir du menu **Imprimer rapport**. Appuyez sur **Installation**, sur **2**, puis sur **7**.

5 Procédures

Cette section contient des liens vers des tâches courantes telles que le partage et l'impression de photos ou l'optimisation de vos travaux d'impression.

- [Comment puis-je imprimer des photos sans bordure sur un papier de format 10 x 15 cm \(4 x 6 pouces\) ?](#)
- [Comment puis-je obtenir une qualité d'impression optimale ?](#)
- [Comment tester mon télécopieur ?](#)
- [Comment envoyer manuellement des télécopies ?](#)
- [Comment recevoir manuellement des télécopies ?](#)
- [Comment imprimer un rapport de confirmation de télécopie ?](#)

6 Chargement du papier et des originaux

Vous pouvez charger de nombreux types et formats de papiers différents dans l'appareil HP Tout-en-un, y compris du papier au format A4 ou Lettre, du papier photo, des transparents et des enveloppes.

Cette section contient les rubriques suivantes :

- [Chargement des originaux](#)
- [Sélection du support d'impression](#)
- [Chargement du papier](#)
- [Prévention des bourrages papier](#)

Chargement des originaux

Vous pouvez charger un original dans le bac d'alimentation automatique ou sur la vitre afin de le copier, de l'envoyer par télécopie ou de le numériser. Les originaux placés dans le bac d'alimentation automatique sont chargés automatiquement dans l'appareil HP Tout-en-un.

Cette section contient les rubriques suivantes :

- [Chargement d'un original dans le bac d'alimentation automatique](#)
- [Chargement d'un original sur la vitre](#)

Chargement d'un original dans le bac d'alimentation automatique

Vous pouvez copier, numériser ou télécopier des documents d'une ou plusieurs pages au format Lettre, A4 (jusqu'à 35 pages de papier ordinaire) ou Légal (jusqu'à 20 pages de papier ordinaire) à partir du bac d'alimentation.

△ **Attention** Ne chargez pas de photos dans le bac d'alimentation automatique ; elles pourraient être endommagées.

 **Remarque** Certaines fonctions, telles que la fonction de copie **Largeur page**, ne fonctionnent pas quand vous chargez vos originaux dans le bac d'alimentation automatique. Vous devez charger vos originaux sur la vitre.

Pour charger un original dans le bac d'alimentation

1. Chargez votre original, face imprimée vers le haut, dans le bac d'alimentation. Faites glisser le papier dans le bac d'alimentation automatique jusqu'à ce que retentisse un signal sonore ou qu'apparaisse un message sur l'écran indiquant que l'appareil HP Tout-en-un a détecté les pages que vous avez chargées.

 **Conseil** Pour une aide supplémentaire au chargement des originaux dans le bac d'alimentation automatique, reportez-vous au schéma gravé dans le bac d'alimentation des documents.



2. Faites glisser les guide-papier jusqu'à ce qu'ils touchent les bords gauche et droit du papier.

 **Remarque** Retirez tous les originaux du bac d'alimentation avant de soulever le capot de l'appareil HP Tout-en-un.

Rubriques associées

[Chargement d'un original sur la vitre](#)

Chargement d'un original sur la vitre

Vous pouvez copier, numériser ou télécopier des originaux de format Lettre ou A4 en les plaçant sur la vitre. Si votre original est au format Légal ou contient plusieurs pages, chargez-le dans le bac d'alimentation automatique.

 **Remarque** La plupart des fonctions spéciales ne donnent pas de bons résultats si la vitre et le capot ne sont pas propres.

Pour charger un original sur la vitre du scanner

1. Retirez les originaux du bac d'alimentation des documents et soulevez le capot de l'appareil HP Tout-en-un.
2. Chargez l'original, face à imprimer vers le bas, dans l'angle avant droit de la vitre.

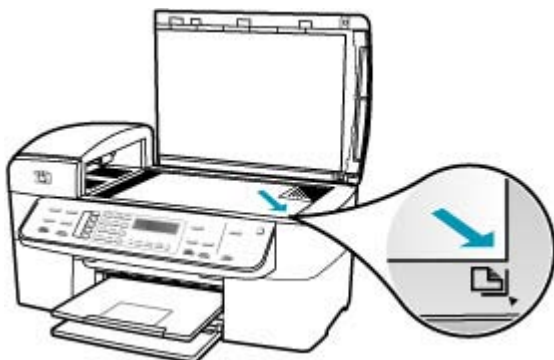

3. Fermez le capot.

Rubriques associées

- [Chargement d'un original dans le bac d'alimentation automatique](#)
- [Nettoyage de l'appareil HP Tout-en-un](#)

Sélection du support d'impression

Le périphérique est conçu pour accepter la plupart des types de papier bureautiques. Il est conseillé de tester plusieurs types de support avant d'en acheter de grandes quantités. Pour obtenir une qualité d'impression maximale, utilisez des supports HP. Visitez le site HP à l'adresse www.hp.com pour plus d'informations sur les supports HP.

- [Conseils pour la sélection et l'utilisation des supports d'impression](#)
- [Compréhension des spécifications relatives aux supports pris en charge](#)
- [Définition des marges minimales](#)
- [Papiers à éviter](#)

Conseils pour la sélection et l'utilisation des supports d'impression

Pour obtenir les meilleurs résultats, suivez ces consignes.

- Utilisez toujours des supports conformes aux spécifications du périphérique. Pour de plus amples renseignements, voir [Compréhension des spécifications relatives aux supports pris en charge](#).
- Ne chargez qu'un seul type de support à la fois dans le bac d'alimentation.
- Pour les bacs 1 et 2, chargez les supports face orientée vers le bas, en alignant le support sur les arêtes droite et arrière du bac d'alimentation. Le bac 2 est disponible sur certains modèles. Pour de plus amples renseignements, voir [Compréhension des types de support et grammages pris en charge](#).
- Le bac 2 est conçu pour contenir uniquement du papier ordinaire.
- Ne chargez pas le bac à l'excès. Pour de plus amples renseignements, voir [Compréhension des spécifications relatives aux supports pris en charge](#).
- Pour éviter les bourrages, une qualité d'impression médiocre ou d'autres problèmes d'impression, évitez d'utiliser les supports suivants :
 - Formulaires en plusieurs parties
 - Supports endommagés, gondolés ou froissés
 - Supports comportant des perforations ou des découpages
 - Supports à texture épaisse, bosselés ou réfractaires à l'encre
 - Supports trop légers ou trop extensibles

Cartes et enveloppes

- Evitez d'utiliser des enveloppes au fini lisse et uni, ou comportant des bandes auto-adhésives, crochets de fermeture ou fenêtres. Cartes et enveloppes à bords épais, irréguliers, cornés, ou comportant des zones froissées, déchirées ou endommagées de toute autre manière.
- Utilisez des enveloppes de fabrication robuste et assurez-vous que la profondeur des pliures est suffisante.
- Chargez les enveloppes en orientant les volets vers le haut.

Supports photo

- Utilisez le mode **Optimal** lors de l'impression de photographies. Remarque : ce mode d'impression est plus long et sollicite davantage la mémoire sur votre ordinateur.
- Retirez chaque feuille imprimée et mettez-la de côté afin de la laisser sécher. L'empilement incontrôlé de supports humides peut entraîner un phénomène de maculage.

Transparents

- Insérez les transparents en orientant la face rugueuse vers le bas et la bande adhésive vers l'arrière du périphérique.
- Utilisez le mode **Normal** lors de l'impression de transparents. Ce mode nécessite un temps de séchage plus long et garantit que l'encre sèche complètement avant que la page suivante ne soit délivrée dans le bac de sortie.
- Retirez chaque feuille imprimée et mettez-la de côté afin de la laisser sécher. L'empilement incontrôlé de supports humides peut entraîner un phénomène de maculage.

Supports de format personnalisé

- Utilisez uniquement des supports dont le format spécialisé est pris en charge par le périphérique.
- Si votre application prend en charge les supports de format personnalisé, configurez ce format dans l'application avant d'imprimer le document. Sinon, définissez le format dans le pilote de l'imprimante. Il peut être nécessaire de formater à nouveau les documents existants pour permettre leur impression correcte sur des supports personnalisés.

Compréhension des spécifications relatives aux supports pris en charge

Reportez-vous aux tableaux [Compréhension des formats pris en charge](#) et [Compréhension des types de support et grammages pris en charge](#) pour déterminer le support adapté à votre périphérique et les fonctionnalités compatibles avec ce support.

- [Compréhension des formats pris en charge](#)
- [Compréhension des types de support et grammages pris en charge](#)

Compréhension des formats pris en charge

Format de support	Bac 1	Module d'impression recto verso	Chargeur automatique de documents
Formats standard			
Lettre U.S. (216 x 279 mm ; 8,5 x 11 pouces)	✓	✓	✓
Légal U.S. (216 x 356 mm ; 8,5 x 14 pouces)	✓		✓
A4 (210 x 297 mm ; 8,3 x 11,7 pouces)	✓	✓	✓
Exécutif U.S. (184 x 267 mm ; 7,25 x 10,5 pouces)	✓	✓	✓
B5 (182 x 257 mm ; 7,17 x 10,12 pouces)	✓	✓	✓
A5 (148 x 210 mm ; 5,8 x 8,3 pouces)	✓	✓	✓
A4 sans bordure (210 x 297 mm ; 8,3 x 11,7 pouces)*	✓		
A5 sans bordure (148 x 210 mm ; 5,8 x 8,3 pouces)*	✓		
B5 sans bordure (182 x 257 mm ; 7,17 x 10,12 pouces)*	✓		
Enveloppes			
Enveloppe U.S. n°10 (105 x 241 mm ; 4,12 x 9,5 pouces)*	✓		
Enveloppe A2 (111 x 146 mm ; 4,37 x 5,75 pouces)*	✓		
Enveloppe DL (110 x 220 mm ; 4,3 x 8,7 pouces)*	✓		
Enveloppe C6 (114 x 162 mm ; 4,5 x 6,4 pouces)*	✓		
Enveloppe japonaise Chou n°2 (119 x 277 mm ; 4,7 x 10,9 pouces)*	✓		
Enveloppe japonaise Chou n°3 (120 x 235 mm ; 4,7 x 9,3 pouces)*	✓		
Enveloppe japonaise Chou n°4 (90 x 205 mm ; 3,5 x 8,1 pouces)*	✓		
Cartes			
Cartes d'index (76,2 x 127 mm ; 3 x 5 pouces)*	✓		
Cartes d'index (102 x 152 mm ; 4 x 6 pouces)*	✓	✓	

(suite)

Format de support	Bac 1	Module d'impression recto verso	Chargeur automatique de documents
Cartes d'index (127 x 203 mm ; 5 x 8 pouces)*	✓	✓	
Carte/Fiche A6 (105 x 148,5 mm 4,13 x 5,83 pouces)*	✓	✓	
Carte A6 sans bordure (105 x 148,5 mm ; 4,13 x 5,83 pouces)*	✓		
Hagaki** (100 x 148 mm ; 3,9 x 5,8 pouces)*	✓		
Ofuku Hagaki** (200 x 148 mm ; 7,9 x 5,8 pouces)*	✓		
Supports photo			
Photo sans bordure (102 x 152 mm ; 4 x 6 pouces)*	✓		
Support photo (5 x 7 pouces)*	✓		
Support photo (8 x 10 pouces)*	✓		
Support photo (10 x 20 pouces)*	✓		
Support photo (4 x 8 pouces)*	✓		
Supports photo HV*	✓		
Support photo (165 x 120 mm ; 6,5 x 4,7 pouces)*	✓		
Support photo 2L (178 x 127 mm ; 7 x 5 pouces)*	✓		
Support photo (13 x 18 pouces)*	✓		
Support photo B7 (88 x 125 mm ; 3,5 x 4,9 pouces)*	✓		
Photo L (89 x 127 mm ; 3,5 x 5 pouces) *	✓		
Support photo sans bordure (102 x 152 mm ; 4 x 6 pouces)*	✓		
Support photo sans bordure (10 x 20 cm) *	✓		
Support photo sans bordure (4 x 8 pouces)*	✓		
Sans bordure HV*	✓		
Sans bordure (165 x 120 mm ; 6,5 x 4,7 pouces)*	✓		

(suite)

Format de support	Bac 1	Module d'impression recto verso	Chargeur automatique de documents
Sans bordure 2L (178 x 127 mm ; 7 x 5 pouces)*	✓		
Support photo sans bordure (5 x 7 pouces)*	✓		
Support photo sans bordure (8 x 10 pouces)*	✓		
Support photo sans bordure (8,5 x 11 pouces)*	✓		
Support photo sans bordure (13 x 18 cm)*	✓		
B7 sans bordure (88 x 125 mm ; 3,5 x 4,9 pouces)*	✓		
Hagaki sans bordure (100 x 148 mm)*	✓		
Photo L sans bordure (89 x 127 mm ; 3,5 x 5 pouces)*	✓		
Autres supports			
Supports personnalisés de 76,2 à 216 mm de large et de 127 à 594 mm de long (respectivement 3 à 8,5 pouces et 5 à 23 pouces) *	✓		
Supports personnalisés (ADF) de 127 à 216 mm de large et de 241 à 305 mm de long (respectivement 5 à 8,5 pouces et 9,5 à 12 pouces)			✓
Panorama (4 x 10 pouces, 4 x 11 pouces, 4 x 12 pouces et double A4) *	✓		
Panorama sans bordure (4 x 10 pouces, 4 x 11 pouces, 4 x 12 pouces et double A4) *	✓		

* Incompatible avec ADF pour l'impression recto ou recto verso

** Le périphérique est compatible uniquement avec le papier ordinaire et jet d'encre Hagaki des services postaux japonais. Il n'est pas compatible avec le papier photo Hagaki des services postaux japonais.

Compréhension des types de support et grammages pris en charge

Bac d'alimentation	Type	Poids	Capacité
Bac 1	Papier	60 à 105 g/m ² (16 à 28 livres)	Jusqu'à 250 feuilles de papier ordinaire

(suite)

Bac d'alimentation	Type	Poids	Capacité
			(pile de 25 mm ou 1 pouce)
	Transparents		Jusqu'à 70 feuilles (pile de 17 mm ou 0,67 pouces)
	Supports photo	280 g/m ² (75 livres)	Jusqu'à 100 feuilles (pile de 17 mm ou 0,67 pouces)
	Etiquettes		Jusqu'à 100 feuilles (pile de 17 mm ou 0,67 pouces)
	Enveloppes	75 à 90 g/m ² (enveloppe de 20 à 24 livres)	Jusqu'à 30 feuilles (pile de 17 mm ou 0,67 pouces)
	Cartes	Jusqu'à 200 g/m ² (index 110 livres)	Jusqu'à 80 cartes
Module d'impression recto verso	Papier	60 à 105 g/m ² (16 à 28 livres)	Non applicable
Bac de sortie	Tous supports pris en charge		Jusqu'à 150 feuilles de papier ordinaire (impression de texte)

Définition des marges minimales

Les marges du document doivent correspondre (ou être supérieures) aux paramètres définis pour l'orientation Portrait.

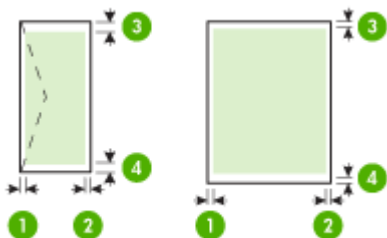

Supports	(1) Marge de gauche	(2) Marge de droite	(3) Marge supérieure	(4) Marge inférieure*
Lettre U.S. Légal U.S. A4 Supports photo	2 mm (0,12 pouces)	2 mm (0,12 pouces)	1,8 mm (0,07 pouces)	2 mm (0,12 pouces)
Executive US B5 A5 Cartes	2 mm (0,12 pouces)	2 mm (0,12 pouces)	1,8 mm (0,07 pouces)	6 mm (0,24 pouces)
Enveloppes	3,3 mm (0,13 pouces)	3,3 mm (0,13 pouces)	16,5 mm (0,65 pouces)	16,5 mm (0,65 pouces)

* Pour paramétrer cette marge sur un ordinateur Windows, cliquez sur l'onglet **Avancés** du pilote d'imprimante et sélectionnez **Minimiser les marges**.

 **Remarque** Si vous utilisez l'unité recto verso (disponible sur certains modèles), les marges minimales supérieure et inférieure doivent être supérieures ou égales à 12 mm (0,47 pouces).

Papiers à éviter

Un papier trop fin ou trop épais, un papier dont la texture est trop lisse ou un papier qui s'étire facilement peut causer des bourrages papier. Des traînées, des traces ou des vides risquent d'apparaître lors de l'impression d'images si vous utilisez un papier avec une texture trop lourde ou qui absorbe mal l'encre.

Papiers à éviter pour tous travaux d'impression et de copie

- Tout papier de format différent de ceux répertoriés dans les caractéristiques techniques. Pour de plus amples renseignements, voir [Formats de papier](#).
- Papier perforé ou découpé (hormis ceux destinés aux appareils à jet d'encre HP).
- Matières à texture trop lourde, par exemple les papiers à base de fibres de lin. L'impression risque d'être irrégulière et l'encre peut baver sur le papier.
- Des papiers très doux, brillants ou couchés non spécifiquement conçus pour l'appareil HP Tout-en-un. Ils risquent d'entraîner des bourrages papier dans l'appareil HP Tout-en-un ou de rejeter l'encre.
- Formulaire à plusieurs volets (par exemple les formulaires à 2 ou 3 volets). Ils peuvent se plisser ou provoquer des bourrages et l'encre peut provoquer des taches.
- Enveloppes à fermoir ou à fenêtre. Elles risquent de se coincer dans les rouleaux et de causer des bourrages papier.
- Banderoles.

Papiers supplémentaires à éviter pour la copie

- Enveloppes.
- Film transparent autre que le Film transparent jet d'encre HP Premium ou le Film transparent jet d'encre HP Premium Plus.

- Supports pour transfert sur tissu.
- Papier pour carte de vœux.

Chargement du papier

Cette rubrique décrit la procédure de chargement des différents formats et types de papier dans votre appareil HP Tout-en-un pour vos copies, impressions ou télécopies.

 **Conseil** Pour éviter que le papier ne se froisse, n'ondule, ne se chiffonne ou ne se plie, stockez-le bien à plat dans un sachet étanche. Si le papier n'est pas stocké correctement, des changements extrêmes de température et d'humidité risquent de le déformer et de poser des problèmes dans l'appareil HP Tout-en-un.

Cette section contient les rubriques suivantes :

- [Chargement du papier au format standard](#)
- [Chargement de papier photo au format 10 x 15 cm \(4 x 6 pouces\)](#)
- [Chargement de fiches Bristol](#)
- [Chargement d'enveloppes](#)

Chargement du papier au format standard

Vous pouvez charger de nombreux types de papier au format Lettre, A4 ou Légal dans le bac d'alimentation de l'appareil HP Tout-en-un.

Pour charger du papier au format standard

1. Retirez le bac de sortie.



2. Faites glisser le guide de largeur jusqu'à sa position extrême.

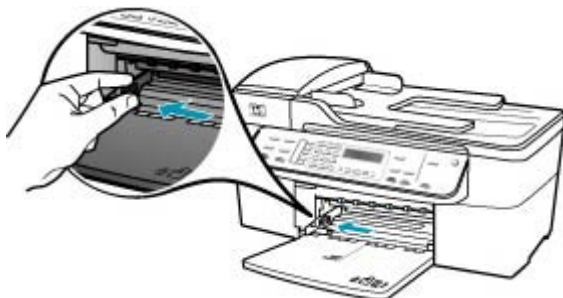

3. Taquez la pile de papier sur une surface plane pour aligner les bords des feuilles, puis procédez aux vérifications suivantes :
- Vérifiez que le papier n'est pas froissé ou ondulé, qu'il n'est pas couvert de poussière et que les bords ne sont pas cornés.
 - Vérifiez que toutes les feuilles sont du même format et du même type.
4. Insérez la pile de papier dans le bac d'alimentation dans le sens de la longueur et face à imprimer vers le bas. Faites-la glisser jusqu'à ce qu'elle soit calée.



△ **Attention** Assurez-vous que l'appareil HP Tout-en-un est inactif et silencieux quand vous chargez du papier dans le bac d'alimentation. Si l'appareil HP Tout-en-un est en cours d'entretien des cartouches d'impression ou s'il effectue une autre tâche, le dispositif d'arrêt de papier à l'intérieur du périphérique risque de ne pas être en place. Vous risquez d'enfoncer le papier trop profondément et l'appareil HP Tout-en-un éjecterait des pages vierges.

💡 **Conseil** Si vous utilisez du papier à en-tête, insérez le haut de la page en premier, face à imprimer vers le bas. Pour plus d'informations sur le chargement de papier de format standard et de papier à en-tête, reportez-vous au diagramme gravé au fond du bac d'alimentation.

5. Faites glisser le guide de largeur de façon à ce qu'il touche le bord du papier. Ne surchargez pas le bac d'alimentation ; assurez-vous que la pile de papier tient dans le bac d'alimentation et ne dépasse pas le haut du guide de largeur.



6. Remplacez le bac de sortie.



7. Ouvrez la rallonge du bac en la tirant vers vous.



 **Remarque** Si vous utilisez du papier au format Légal, laissez l'extension du bac fermée.

Chargement de papier photo au format 10 x 15 cm (4 x 6 pouces)

Vous pouvez charger du papier photo 10 x 15 cm dans le bac d'alimentation de l'appareil HP Tout-en-un. Pour de meilleurs résultats, utilisez du papier photo HP Premium Plus ou du papier photo HP Premium de format 10 x 15 cm.

💡 **Conseil** Pour éviter que le papier ne se froisse, n'ondule, ne se chiffonne ou ne se plie, stockez-le bien à plat dans un sac étanche. Si le papier n'est pas stocké correctement, des changements extrêmes de température et d'humidité risquent de le déformer et de poser des problèmes dans l'appareil HP Tout-en-un.

Pour de meilleurs résultats, réglez le type et le format de papier avant de copier ou d'imprimer.

Pour charger du papier photo 10 x 15 cm avec languette dans le bac d'alimentation

1. Retirez le bac de sortie.
2. Retirez tout le papier du bac d'alimentation.
3. Insérez la pile de papier photo à l'extrême droite du bac d'alimentation, le bord court vers l'avant et la face à imprimer vers le bas. Faites-la glisser jusqu'à ce qu'elle soit calée.

Chargez le papier photo de telle sorte que les languettes se trouvent de votre côté.

💡 **Conseil** Pour plus d'informations sur le chargement de papier photo de petit format, reportez-vous aux guides gravés à la base du bac d'alimentation pour le chargement de papier photo.

4. Faites glisser le guide de largeur vers l'intérieur jusqu'à ce qu'il soit calé contre la pile de papier photo.

Ne surchargez pas le bac d'alimentation ; assurez-vous que la pile de papier tient dans le bac d'alimentation et ne dépasse pas le haut du guide de largeur.



5. Remplacez le bac de sortie.

Rubriques associées

- [Compréhension des spécifications relatives aux supports pris en charge](#)
- [Définition du type de papier de copie](#)

Chargement de fiches Bristol

Vous pouvez charger des fiches Bristol dans le bac d'alimentation de l'appareil HP Tout-en-un pour imprimer des notes, des recettes ou tout autre type de texte.

Pour de meilleurs résultats, réglez le type et le format de papier avant de copier ou d'imprimer.

Pour charger des fiches Bristol dans le bac d'alimentation

1. Retirez le bac de sortie.
2. Retirez tout le papier du bac d'alimentation.
3. Insérez la pile de cartes, face à imprimer vers le bas, à l'extrême droite du bac d'alimentation. Faites-la glisser jusqu'à ce qu'elle soit calée.
4. Faites glisser le guide de largeur vers l'intérieur jusqu'à ce qu'il soit calé contre la pile de cartes.

Ne surchargez pas le bac d'alimentation ; assurez-vous que la pile de cartes tient dans le bac d'alimentation et ne dépasse pas le haut du guide de réglage de largeur.



5. Remplacez le bac de sortie.

Rubriques associées

- [Chargement de papier photo au format 10 x 15 cm \(4 x 6 pouces\)](#)
- [Définition du type de papier de copie](#)

Chargement d'enveloppes

Vous pouvez charger une ou plusieurs enveloppes dans le bac d'alimentation de l'appareil HP Tout-en-un. N'utilisez pas d'enveloppes brillantes avec des motifs en relief, ni d'enveloppes à fermoir ou à fenêtre.

 **Remarque** Reportez-vous aux fichiers d'aide de votre logiciel de traitement de texte pour obtenir des détails sur la mise en forme du texte à imprimer sur des enveloppes. Pour des résultats optimaux, utilisez des étiquettes pour indiquer l'adresse de l'expéditeur.

Pour charger des enveloppes

1. Retirez le bac de sortie.
2. Retirez tout le papier du bac d'alimentation.
3. Insérez une ou plusieurs enveloppes contre le côté droit du bac d'alimentation avec le rabat déployé vers la gauche. Faites glisser la pile d'enveloppes jusqu'à ce qu'elle soit calée.

 **Conseil** Pour plus d'informations sur le positionnement des enveloppes, reportez-vous au diagramme gravé au fond du bac d'alimentation.

4. Faites glisser le guide de largeur vers l'intérieur jusqu'à ce qu'il soit calé contre la pile d'enveloppes.

Ne remplissez pas trop le bac d'alimentation. Assurez-vous que la pile d'enveloppes tient dans le bac d'alimentation et ne dépasse pas le haut du guide de largeur.



5. Remplacez le bac de sortie.

Prévention des bourrages papier

Pour éviter les bourrages papier, respectez les principes suivants :

- Retirez fréquemment le papier imprimé du bac de sortie.
- Evitez que le support ne se froisse ou n'ondule en le stockant à plat dans un sachet étanche.
- Assurez-vous que le papier chargé dans le bac d'alimentation repose à plat et que les bords ne sont pas cornés ou déchirés.
- Ne mélangez pas des papiers de types et de formats différents dans le bac d'alimentation ; chargez un seul type et un seul format de papier à la fois.
- Ajustez le guide de largeur du bac d'alimentation pour qu'il se cale contre le papier chargé. Assurez-vous que le guide de largeur ne courbe pas le papier chargé dans le bac d'alimentation.
- Ne poussez pas le papier trop loin dans le bac d'alimentation.
- Utilisez les types de papier recommandés pour l'appareil HP Tout-en-un. Pour de plus amples renseignements, voir [Compréhension des spécifications relatives aux supports pris en charge](#).
- Ne laissez pas vos originaux sur la vitre. Si vous chargez un original dans le bac d'alimentation automatique quand il y a déjà un original sur la vitre, vous risquez de provoquer un bourrage dans le bac d'alimentation.

7 Impression à partir d'un ordinateur

Vous pouvez utiliser l'appareil HP Tout-en-un avec n'importe quelle application logicielle dotée d'une fonction d'impression. Vous pouvez imprimer divers types de projets, tels que des images sans bordures, des bulletins d'information, des cartes de vœux, des transferts sur textile et des posters.

Cette section contient les rubriques suivantes :

- [Impression à partir d'une application logicielle](#)
- [Modification des paramètres d'impression](#)
- [Arrêt d'une tâche d'impression](#)

Impression à partir d'une application logicielle

La plupart des paramètres d'impression sont automatiquement gérés par l'application logicielle. Vous ne devez les modifier manuellement que lorsque vous changez la qualité d'impression, que vous imprimez sur des types de papiers spécifiques ou des transparents ou que vous utilisez des fonctions spéciales.

Pour imprimer depuis une application logicielle

1. Assurez-vous que le bac d'alimentation contient du papier.
2. Dans le menu **Fichier** de votre application logicielle, cliquez sur **Imprimer**.
3. Sélectionnez l'appareil HP Tout-en-un comme imprimante.
Si l'appareil HP Tout-en-un est défini comme imprimante par défaut, vous pouvez ignorer cette étape. L'appareil HP Tout-en-un est automatiquement sélectionné.
4. Si vous devez modifier les paramètres, cliquez sur le bouton qui ouvre la boîte de dialogue **Propriétés**.

Selon l'application logicielle utilisée, ce bouton peut être **Propriétés**, **Options**, **Configuration d'imprimante**, **Imprimante** ou **Préférences**.



Remarque Lorsque vous imprimez une photo, vous devez sélectionner les options associées au type de papier approprié et à l'amélioration photo.

5. Sélectionnez les options correspondant à votre travail d'impression dans les onglets **Avancées**, **Raccourcis d'impression**, **Fonctionnalités** et **Couleur**.

 **Conseil** Vous pouvez sélectionner facilement les options appropriées pour votre travail d'impression en choisissant l'une des tâches d'impression prédéfinies dans l'onglet **Raccourcis d'impression**. Cliquez sur un type de tâche d'impression dans la liste **Raccourcis d'impression**. Les paramètres par défaut pour ce type d'impression sont définis et résumés dans l'onglet **Raccourcis d'impression**. Le cas échéant, vous pouvez régler les paramètres ici et enregistrer vos paramètres personnalisés en tant que nouveau raccourci d'impression. Pour enregistrer un raccourci d'impression personnalisé, sélectionnez-le et cliquez sur **Enregistrer**. Pour supprimer un raccourci, sélectionnez-le et cliquez sur **Effacer**.

Les paramètres sélectionnés s'appliquent uniquement à la tâche d'impression en cours.

6. Cliquez sur **OK** pour fermer la boîte de dialogue **Propriétés**.
7. Cliquez sur **Imprimer** ou sur **OK** pour commencer l'impression.

Modification des paramètres d'impression

Vous pouvez personnaliser les paramètres d'impression de l'appareil HP Tout-en-un de manière à traiter pratiquement toutes les tâches.

- [Utilisateurs Windows](#)

Utilisateurs Windows

Avant de modifier les paramètres d'impression, vous devez décider si les modifications sont appliquées à la tâche en cours uniquement ou si elles deviennent les paramètres par défaut pour toutes les impressions futures. L'affichage des paramètres d'impression diffère selon que vous voulez appliquer les modifications à toutes les impressions futures ou uniquement à la tâche d'impression en cours.

Modification des paramètres d'impression pour toutes les tâches futures

1. Dans le **Centre de solution HP**, cliquez sur **Paramètres**, sélectionnez **Paramètres d'impression**, puis cliquez sur **Paramètres de l'imprimante**.
2. Modifiez les paramètres d'impression et cliquez sur **Appliquer**.

Pour modifier des paramètres d'impression pour la tâche en cours

1. Dans le menu **Fichier** de votre application logicielle, cliquez sur **Imprimer**.
2. Vérifiez que l'appareil HP Tout-en-un est l'imprimante sélectionnée.
3. Cliquez sur le bouton qui ouvre la boîte de dialogue **Propriétés**.
Selon l'application logicielle utilisée, ce bouton peut être **Propriétés**, **Options**, **Configuration d'imprimante**, **Imprimante** ou **Préférences**.
4. Modifiez les paramètres d'impression et cliquez sur **OK**.
5. Cliquez sur **Imprimer** ou sur **OK** dans la boîte de dialogue **Imprimer** pour procéder à l'impression.

Arrêt d'une tâche d'impression

Vous pouvez arrêter la tâche d'impression depuis l'appareil HP Tout-en-un ou depuis l'ordinateur, mais HP conseille de l'arrêter depuis l'appareil HP Tout-en-un pour de meilleurs résultats.

Pour arrêter une impression à partir de l'appareil HP Tout-en-un

- ▲ Appuyez sur **Effacer** dans le panneau de commande. Si la tâche d'impression ne s'arrête pas, appuyez à nouveau sur **Effacer**.
L'annulation de l'impression peut demander quelques instants.

8 Utilisation des fonctions de copie

L'appareil HP Tout-en-un permet de réaliser des copies de qualité, en couleur ou en noir et blanc, sur de nombreux types de papier, y compris sur des transparents. Vous pouvez agrandir ou réduire la taille d'un original pour le faire tenir sur un format de papier spécifique, ajuster la luminosité de la copie et utiliser des fonctions spéciales pour réaliser des copies de haute qualité de vos photos, notamment des copies sans bordures.

 **Conseil** Pour obtenir une qualité optimale lors des projets de copie standard, définissez le format de papier sur **Lettre** ou sur **A4**, le type de papier sur **Papier ordinaire** et la qualité de copie sur **Rapide**.

Cette section contient les rubriques suivantes :

- [Création d'une copie](#)
- [Définition du nombre de copies](#)
- [Définition du format de papier de copie](#)
- [Définition du type de papier de copie](#)
- [Modification de la vitesse de copie ou de la qualité](#)
- [Modification des paramètres de copie par défaut](#)
- [Réalisation d'une copie sans bordures, au format 10 x 15 cm \(4 x 6 pouces\) d'une photo](#)
- [Redimensionnement d'un original pour le faire tenir sur du papier Lettre ou A4](#)
- [Redimensionnement d'un original à l'aide de paramètres personnalisés](#)
- [Copie d'un document au format Légal sur du papier au format Lettre](#)
- [Réglage du contraste de la copie](#)
- [Amélioration des zones floues de la copie](#)
- [Amélioration des zones claires de la copie](#)
- [Interruption de la copie](#)

Création d'une copie

Vous pouvez réaliser des copies de qualité à partir du panneau de commande. Placez un original comportant plusieurs pages dans le bac d'alimentation.

Pour créer une copie à partir du panneau de commande

1. Assurez-vous que le bac d'alimentation contient du papier.
2. Placez l'original dans l'angle avant droit de la vitre (face à imprimer orientée vers le bas) ou dans le bac d'alimentation (face à imprimer orientée vers le haut).
Si vous utilisez le bac d'alimentation, placez le document de telle sorte que le haut de la page soit chargé en premier.
3. Procédez de l'une des manières suivantes.
 - Appuyez sur **Copier, Noir** pour lancer une copie en noir et blanc.
 - Appuyez sur **Copier, Couleur** pour lancer une copie en couleur.



Remarque Si votre original est en couleur, appuyez sur **Copier, Noir** pour en réaliser une copie en noir et blanc. Appuyez sur **Copier, Couleur** pour en réaliser une copie en couleur.

Définition du nombre de copies

Vous pouvez définir le nombre de copies à imprimer à l'aide de l'option **Nombre de copies**.

Pour définir le nombre de copies à partir du panneau de commande

1. Assurez-vous que le bac d'alimentation contient du papier.
2. Placez l'original dans l'angle avant droit de la vitre (face à imprimer orientée vers le bas) ou dans le bac d'alimentation (face à imprimer orientée vers le haut).
Si vous utilisez le bac d'alimentation, placez le document de telle sorte que le haut de la page soit chargé en premier.
3. Dans la zone Copier, appuyez plusieurs fois sur **Menu** jusqu'à ce que l'option **Nombre de copies** s'affiche.
4. Appuyez sur  ou utilisez le clavier numérique pour entrer le nombre de copies (sans dépasser le maximum).

Le nombre maximal de copies varie selon le modèle.



Conseil Maintenez l'un des boutons flèche enfoncé si vous devez entrer un nombre élevé de copies : le nombre de copies augmente ou diminue alors par incréments de 5.

5. Appuyez sur **Copier, Noir** ou **Copier, Couleur**.

Définition du format de papier de copie

Vous pouvez définir le format de papier sur l'appareil HP Tout-en-un. Le format de papier sélectionné doit correspondre au papier chargé dans le bac d'alimentation.

Pour définir le format de papier à partir du panneau de commande

1. Dans la zone Copier, appuyez plusieurs fois sur **Menu** jusqu'à ce que l'option **Format papier copie** s'affiche.
2. Appuyez sur  jusqu'à ce que le format de papier souhaité apparaisse.
3. Appuyez sur **Copier, Noir** ou **Copier, Couleur**.

Définition du type de papier de copie

Vous pouvez définir le type de papier sur l'appareil HP Tout-en-un.

Pour définir le type de papier pour les copies

1. Dans la zone Copier, appuyez plusieurs fois sur **Menu** jusqu'à ce que **Type de papier** s'affiche.
2. Appuyez sur  jusqu'à ce que le type de papier souhaité s'affiche.
3. Appuyez sur **Copier, Couleur** ou sur **Copier, Noir**.

Consultez le tableau suivant pour déterminer le paramètre à sélectionner en fonction du papier chargé dans le bac d'alimentation.

Type de papier	Paramètre du panneau de configuration
Papier de copie ou à en-tête	Papier ordinaire
Papier blanc brillant HP	Papier ordinaire
Papier photo HP Premium Plus, brillant	Photo premium
Papier photo HP Premium Plus, mat	Photo premium
Papier photo HP premium Plus 10 x 15 cm (4 x 6 pouces)	Photo premium
Film transparent jet d'encre HP Premium ou Premium Plus	Transparent
Autre film transparent	Transparent
Hagaki Ordinaire	Papier ordinaire
Hagaki Brillant	Photo Premium
L (Japon uniquement)	Photo Premium

Modification de la vitesse de copie ou de la qualité

L'appareil HP Tout-en-un propose trois options qui affectent la vitesse et la qualité de la copie :

- L'option **Supérieur** permet d'obtenir une copie de qualité optimale sur tous les types de papier et élimine l'effet de traîne se produisant parfois dans les zones unies. L'option **Supérieur** copie plus lentement que les autres paramètres de qualité.
- L'option **Normal** permet de sortir une production de haute qualité et est le paramètre recommandé pour vos copies. L'option **Normal** copie plus vite que l'option **Supérieur** et est le paramètre par défaut.
- Le paramètre **Rapide** copie plus vite que le paramètre **Normal**. La qualité du texte est comparable à celle obtenue avec le paramètre **Normal** mais celle des graphiques peut être médiocre. Le paramètre **Rapide** utilise moins d'encre et accroît la durée de vie des cartouches d'impression.

Pour modifier la qualité de la copie

1. Assurez-vous que le bac d'alimentation contient du papier.
2. Placez l'original dans l'angle avant droit de la vitre (face à imprimer orientée vers le bas) ou dans le bac d'alimentation (face à imprimer orientée vers le haut).
Si vous utilisez le bac d'alimentation, placez le document de telle sorte que le haut de la page soit chargé en premier.
3. Dans la zone Copier, appuyez sur **Qualité** jusqu'à ce que le paramètre de qualité adéquat s'allume.
4. Appuyez sur **Copier, Couleur** ou sur **Copier, Noir**.

Modification des paramètres de copie par défaut

Lorsque vous modifiez les paramètres de copie à partir du panneau de commande, ces nouvelles valeurs ne s'appliquent qu'à la tâche de copie en cours. Pour les appliquer à toutes les copies à venir, vous pouvez les enregistrer comme paramètres par défaut.

Définition des paramètres de copie par défaut à partir du panneau de configuration

1. Modifiez les paramètres de copie selon les besoins.
2. Dans la zone Copier, appuyez plusieurs fois sur **Menu** jusqu'à l'affichage de **Nouveaux paramètres par défaut**.
3. Appuyez sur  jusqu'à ce que **Oui** s'affiche.

 **Remarque** Les paramètres définis ici sont enregistrés uniquement sur l'appareil HP Tout-en-un. Ils ne modifient pas les paramètres du logiciel. Vous pouvez sauvegarder les paramètres que vous utilisez le plus fréquemment à l'aide du logiciel fourni avec l'appareil HP Tout-en-un.

Réalisation d'une copie sans bordures, au format 10 x 15 cm (4 x 6 pouces) d'une photo

Pour obtenir des copies de photo de qualité optimale, chargez du papier photo dans le bac d'alimentation et modifiez vos paramètres de copie en fonction du type de papier et de l'amélioration photo sélectionnés. Il est également conseillé d'utiliser la cartouche d'impression photo pour une qualité supérieure d'impression. Les cartouches d'impression photo et tricolores vous permettent d'utiliser six encres différentes.

Pour copier une photo sans bordures à partir du panneau de commande

1. Chargez du papier 10 x 15 cm dans le bac d'alimentation.
2. Chargez l'original, face à imprimer vers le bas, dans l'angle avant droit de la vitre. Placez la photo sur la vitre en alignant le bord long de la photo avec le bord avant de la vitre, comme indiqué par les guides gravés sur les bords de la vitre.



3. Appuyez sur **Copier, Couleur** ou sur **Copier, Noir**. L'appareil HP Tout-en-un effectue une copie sans bordures, au format 10 x 15 cm de votre photo.

 **Remarque** Si vous avez chargé du papier à languettes dans le bac photo, vous pouvez retirer la languette de la copie de la photo une fois que l'encre est sèche.

 **Conseil** Si la copie obtenue comprend des bordures, définissez le type de papier sur **Photo premium** et recommencez.

Rubriques associées

- [Chargement de papier photo au format 10 x 15 cm \(4 x 6 pouces\)](#)
- [Définition du type de papier de copie](#)
- [Utilisation d'une cartouche d'impression photo](#)

Redimensionnement d'un original pour le faire tenir sur du papier Lettre ou A4



Si l'image ou le texte de votre document original remplit entièrement la feuille sans marges, l'option **Largeur page** ou **Page entière 91 %** vous permet de réduire l'original

afin d'éviter que le texte ou les images ne soient rognés involontairement sur les bords de la feuille.



 **Conseil** Vous pouvez aussi utiliser la fonction **Largeur page** pour agrandir une petite photo à la taille de la zone imprimable d'une page. Pour réaliser cette opération sans changer les proportions de l'original ni couper les bords, il se peut que l'appareil HP Tout-en-un laisse une marge non uniforme sur les bords du papier.

Pour redimensionner un document à partir du panneau de commande

1. Assurez-vous que le bac d'alimentation contient du papier.
2. Placez l'original dans l'angle avant droit de la vitre (face à imprimer orientée vers le bas) ou dans le bac d'alimentation (face à imprimer orientée vers le haut).
Si vous utilisez le bac d'alimentation, placez le document de telle sorte que le haut de la page soit chargé en premier.
3. Dans la zone Copier, appuyez sur le bouton **Réduire/Agrandir**.
4. Procédez de l'une des manières suivantes :
 - Si vous avez placé l'original dans le bac d'alimentation ou sur la vitre, appuyez sur  jusqu'à ce que l'option **Page entière 91 %** s'affiche.
 - Si vous avez placé un original de taille normale ou de petit format sur la vitre, appuyez sur  jusqu'à ce que l'option **Largeur page** s'affiche.
5. Appuyez sur **Copier, Noir** ou sur **Copier, Couleur**.

Redimensionnement d'un original à l'aide de paramètres personnalisés

Vous pouvez utiliser des paramètres personnalisés pour réduire ou agrandir une copie d'un document.

Pour définir un format personnalisé à partir du panneau de commande

1. Assurez-vous que le bac d'alimentation contient du papier.
2. Chargez l'original, face à imprimer vers le bas, dans l'angle avant droit de la vitre.
Si vous utilisez le bac d'alimentation, placez le document de telle sorte que le haut de la page soit chargé en premier.

3. Dans la zone Copier, appuyez sur le bouton **Réduire/Agrandir**.
4. Appuyez sur ► jusqu'à ce que l'option **Person. 100 %** s'affiche.
5. Appuyez sur **OK**.
6. Appuyez sur ► ou saisissez le pourcentage de réduction/agrandissement sur le clavier numérique.
Les pourcentages minimal et maximal de redimensionnement d'une copie varient selon le modèle.
7. Appuyez sur **Copier, Noir** ou **Copier, Couleur**.

Copie d'un document au format Légal sur du papier au format Lettre

Vous pouvez utiliser le paramètre **Légal>Ltr 72%** pour réduire une copie d'un document au format Légal au format Lettre.

 **Remarque** Dans l'exemple, le pourcentage **Légal>Ltr 72%** peut ne pas correspondre à celui qui figure sur l'écran sur le panneau de commande.

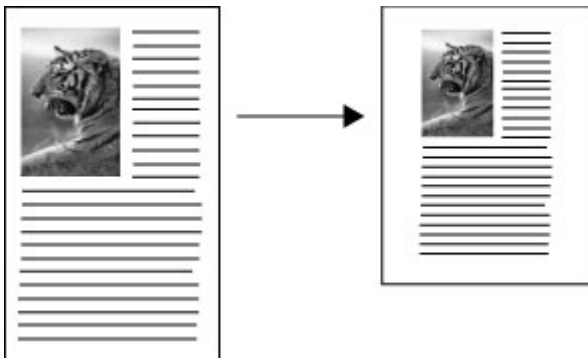



Pour copier un document au format Légal sur du papier au format Lettre

1. Assurez-vous que le bac d'alimentation contient du papier.
2. Placez le document au format Légal, face imprimée vers le haut, dans le bac d'alimentation.
Placez le document de telle sorte que le haut de la page soit chargé en premier.
3. Dans la zone Copier, appuyez sur le bouton **Réduire/Agrandir**.
4. Appuyez sur ► jusqu'à ce que **Légal>Ltr 72%** s'affiche.
5. Appuyez sur **Copier, Couleur** ou sur **Copier, Noir**.

Réglage du contraste de la copie

L'option **Plus clair/Plus foncé** permet de régler le contraste des copies.

Pour régler le contraste des copies à partir du panneau de commande

1. Assurez-vous que le bac d'alimentation contient du papier.
2. Placez l'original dans l'angle avant droit de la vitre (face à imprimer orientée vers le bas) ou dans le bac d'alimentation (face à imprimer orientée vers le haut).
Si vous utilisez le bac d'alimentation, placez le document de telle sorte que le haut de la page soit chargé en premier.
3. Dans la zone Copier, appuyez sur **Menu** à plusieurs reprises jusqu'à ce que **Plus clair/Plus foncé** s'affiche.
4. Procédez de l'une des manières suivantes :
 - Appuyez sur  pour rendre la copie plus foncée.
 - Appuyez sur  pour rendre la copie plus claire.
5. Appuyez sur **Copier, Noir** ou **Copier, Couleur**.

Amélioration des zones floues de la copie

La fonction **Améliorations** permet d'améliorer la qualité du texte en accentuant le bord des caractères noirs ou celle des photos en améliorant les couleurs claires qui risqueraient d'apparaître blanches.

Le paramètre d'amélioration **Texte et Photo** est l'option par défaut. Utilisez le paramètre d'amélioration **Texte et Photo** pour rendre les contours des originaux plus nets.

Pour copier un document flou à partir du panneau de configuration

1. Assurez-vous que le bac d'alimentation contient du papier.
2. Disposez la photo sur la vitre en veillant à ce que sa longueur se situe le long du bord avant de la vitre.
Placez l'original dans l'angle avant droit de la vitre (face à imprimer orientée vers le bas) ou dans le bac d'alimentation (face à imprimer orientée vers le haut).
3. Dans la zone Copier, appuyez sur **Menu** à plusieurs reprises jusqu'à ce que **Améliorations** s'affiche.
4. Appuyez sur  jusqu'à ce que le paramètre **Texte** s'affiche.
5. Appuyez sur **Copier, Noir** ou **Copier, Couleur**.

Si l'un des cas suivants se produit, désactivez l'amélioration **Texte** en sélectionnant **Photo** ou **Aucun** :

- Des points de couleur apparaissent autour du texte de vos copies.
- Les caractères noirs de grande taille ne sont pas correctement rendus.
- Les petits objets ou lignes en couleur présentent des parties noires.
- Des bandes horizontales granuleuses ou blanches apparaissent dans les zones de gris clair à gris moyen.

Amélioration des zones claires de la copie

Utilisez les améliorations **Photo** pour enrichir les couleurs claires qui risqueraient d'apparaître blanches. Vous pouvez aussi utiliser les améliorations **Photo** pour éliminer

ou réduire l'un des problèmes suivants susceptibles de se produire lors d'une copie avec les améliorations **Texte** :

- Des points de couleur apparaissent autour du texte de vos copies.
- Les caractères noirs de grande taille ne sont pas correctement rendus.
- Les petits objets ou lignes en couleur présentent des parties noires.
- Des bandes horizontales granuleuses ou blanches apparaissent dans les zones de gris clair à gris moyen.

Pour copier une photo surexposée

1. Assurez-vous que le bac d'alimentation contient du papier.
2. Chargez l'original, face à imprimer vers le bas, dans l'angle avant droit de la vitre. Disposez la photo sur la vitre en veillant à ce que sa longueur se situe le long du bord avant de la vitre.
3. Dans la zone Copier, appuyez sur **Menu** à plusieurs reprises jusqu'à ce que **Améliorations** s'affiche.
4. Appuyez sur  jusqu'à ce que le paramètre **Photo** s'affiche.
5. Appuyez sur **Copier, Couleur**.

Interruption de la copie

Pour arrêter la copie

- ▲ Appuyez sur **Effacer** sur le panneau de commande.

9 Utilisation des fonctions de numérisation

Scanning is the process of converting text and pictures into an electronic format for your computer. Presque tous les supports (photos, articles de magazine et textes) peuvent être numérisés, à condition de veiller à ne pas rayer la vitre de l'appareil HP Tout-en-un.

Les fonctions de numérisation de l'appareil HP Tout-en-un vous sont utiles pour :

- Numériser le texte d'un article pour l'utiliser dans votre logiciel de traitement de texte et le citer dans un rapport.
- Numériser un logo et l'utiliser dans un logiciel de publication en vue d'imprimer des cartes de visite et des brochures commerciales.
- Envoyer des photos par courrier électronique à vos amis et à votre famille en numérisant vos impressions préférées.
- Créer un inventaire photographique de votre maison ou de votre bureau.
- Archiver vos plus précieux souvenirs dans un album électronique.

Cette section contient les rubriques suivantes :

- [Numérisation d'une image](#)
- [Modification de l'aperçu d'une image numérisée](#)
- [Modification d'une image numérisée](#)

Numérisation d'une image

Vous pouvez lancer une numérisation à partir de votre ordinateur ou de l'appareil HP Tout-en-un. Cette rubrique explique uniquement la marche à suivre à partir du panneau de commande de l'appareil HP Tout-en-un.

Pour utiliser les fonctions de numérisation, l'appareil HP Tout-en-un et l'ordinateur doivent être connectés et sous tension. Le logiciel Centre de solution HP (Windows) ou HP Photosmart Studio (Mac) doit également être installé et en cours d'exécution sur l'ordinateur avant la numérisation.

- Pour vérifier si le logiciel est actif sur un ordinateur Windows, cherchez l'icône **HP Digital Imaging Monitor** dans la barre d'état système de Windows (en bas à droite de l'écran, près de l'heure).



Remarque Si l'icône du **HP Digital Imaging Monitor** ne figure pas dans la barre d'état du système Windows, certaines fonctionnalités de l'appareil HP Tout-en-un ne seront peut-être pas disponibles et le message d'erreur **Pas de connexion** risque de s'afficher. Pour remédier au problème, redémarrez votre ordinateur ou lancez le logiciel Centre de solution HP.

- Sur un Mac, le logiciel est toujours actif.

 **Conseil** Vous pouvez utiliser le logiciel Centre de solution HP (Windows) ou le logiciel HP Photosmart Studio (Mac) pour numériser des images, y compris des images panoramiques. Grâce à ce logiciel, vous pouvez aussi modifier, imprimer et même partager vos images numérisées.

Pour numériser vers un ordinateur

1. Placez l'original dans l'angle avant droit de la vitre (face à imprimer orientée vers le bas) ou dans le bac d'alimentation (face à imprimer orientée vers le haut).
2. Appuyez sur **Numériser vers**. Une liste des destinations, y compris les applications logicielles, s'affiche à l'écran.
3. Appuyez sur **OK** pour sélectionner l'ordinateur par défaut ou appuyez sur  pour sélectionner un ordinateur différent, puis appuyez sur **OK**.
Un aperçu de l'image numérisée s'affiche sur l'ordinateur. Vous pouvez la modifier à cet endroit.
4. Apportez les modifications nécessaires à l'image numérisée et cliquez ensuite sur **Accepter** lorsque vous avez terminé.
L'appareil HP Tout-en-un envoie l'image numérisée vers l'application sélectionnée.

Modification de l'aperçu d'une image numérisée

Vous pouvez employer les outils du logiciel **Numérisation HP** pour modifier une image d'aperçu. Toute modification effectuée, notamment les changements de luminosité, de type d'image ou de résolution, s'applique uniquement à la session en cours.

Vous pouvez apporter des modifications supplémentaires dans le logiciel HP Photosmart Premier une fois l'image numérisée.

Modification d'une image numérisée

Vous pouvez modifier une image numérisée grâce au logiciel que vous avez installé avec l'appareil HP Tout-en-un. Vous pouvez également modifier un document numérisé en utilisant le logiciel de reconnaissance optique de caractères (OCR).

Cette section contient les rubriques suivantes :

- [Modification d'une photo ou d'une image numérisée](#)
- [Modification d'un document numérisé](#)

Modification d'une photo ou d'une image numérisée

Vous pouvez modifier une image numérisée ou un graphique grâce au logiciel que vous avez installé avec l'appareil HP Tout-en-un. Grâce à ce logiciel, vous pouvez faire pivoter ou recadrer l'image, ainsi qu'en ajuster la luminosité, le contraste et la saturation des couleurs.

Modification d'un document numérisé

La numérisation d'un texte (également appelée reconnaissance optique des caractères ou OCR) vous permet d'importer sous forme de texte modifiable le contenu d'articles, de livres ou d'autres documents imprimés dans votre logiciel de traitement de texte habituel et dans de nombreux autres programmes. Prenez le temps d'apprendre à maîtriser les

fonctions de reconnaissance optique pour obtenir des résultats optimaux. Ne vous attendez pas à obtenir des documents impeccables dès la première utilisation de votre logiciel de reconnaissance optique. Il vous faudra probablement un peu de temps et d'expérience pour en tirer le meilleur parti. Pour plus d'informations sur la numérisation de documents, notamment de documents comprenant du texte et des graphiques, reportez-vous à la documentation fournie avec votre logiciel de reconnaissance optique.

10 Utilisation des fonctions de télécopie

Vous pouvez utiliser l'appareil HP Tout-en-un pour envoyer et recevoir des télécopies, dont des télécopies en couleur. Vous pouvez configurer des entrées de numérotation rapide pour envoyer des télécopies rapidement et aisément aux numéros fréquemment utilisés. A partir du panneau de commande, vous pouvez définir un certain nombre d'options de télécopie, telles que la résolution et la luminosité des télécopies que vous envoyez.

 **Remarque** Avant de commencer à utiliser le télécopieur, assurez-vous que vous avez correctement configuré l'appareil HP Tout-en-un pour la télécopie. Vous pouvez l'avoir déjà fait lors de la configuration initiale, par le panneau de configuration ou en utilisant le logiciel fourni avec le HP Tout-en-un.

Vous pouvez vérifier si le télécopieur est configuré correctement en effectuant un test à partir du panneau de configuration. Vous pouvez accéder à ce test à partir du menu Configuration.

Cette section contient les rubriques suivantes :

- [Envoi d'une télécopie](#)
- [Réception d'une télécopie](#)
- [Blocage des numéros indésirables](#)
- [Envoi d'une télécopie via Internet à l'aide d'un téléphone IP](#)
- [Impression de rapports](#)
- [Interruption de la télécopie](#)

Envoi d'une télécopie

Vous pouvez envoyer une télécopie de plusieurs manières. Vous pouvez utiliser le panneau de commande pour envoyer une télécopie noir et blanc ou couleur à partir de l'appareil HP Tout-en-un. Vous pouvez également envoyer une télécopie manuellement à partir d'un téléphone connecté. Vous pouvez ainsi parler au destinataire avant d'envoyer la télécopie.

Cette section contient les rubriques suivantes :

- [Envoi d'une télécopie simple](#)
- [Envoi d'une télécopie à l'aide de la fonction de numérotation rapide](#)
- [Envoi d'une télécopie manuellement à partir d'un téléphone](#)
- [Envoi d'une télécopie à l'aide de la fonction de numérotation supervisée](#)
- [Envoi d'une télécopie à partir de la mémoire](#)
- [Programmation de l'envoi différé d'une télécopie](#)
- [Envoyer une télécopie à plusieurs destinataires](#)
- [Envoi d'une télécopie couleur ou photo](#)

- [Modifier la résolution de télécopie et les paramètres Plus clair/Plus foncé](#)
- [Envoi d'une télécopie en mode de correction d'erreurs](#)

Envoi d'une télécopie simple

Vous pouvez facilement envoyer une télécopie noir et blanc d'une ou plusieurs pages à partir du panneau de commande, comme décrit ici.

 **Remarque** Si vous avez besoin d'une confirmation imprimée de l'envoi de vos télécopies, activez la confirmation de télécopie **avant** d'envoyer une télécopie.

 **Conseil** Vous pouvez également envoyer une télécopie manuellement en composant un numéro de téléphone ou via la fonction de numérotation du panneau de commande. Ces fonctions vous permettent de contrôler la vitesse de numérotation. Elles s'avèrent également utiles si vous souhaitez utiliser une carte téléphonique pour la facturation de l'appel et que vous devez effectuer certaines actions lorsqu'une tonalité est émise durant la numérotation.

Pour envoyer une télécopie simple à partir du panneau de commande

1. Chargez les originaux, côté imprimé vers le haut, dans le bac d'alimentation. Si vous envoyez une télécopie d'une seule page, par exemple une photographie, vous pouvez également placer l'original côté imprimé contre la vitre.

 **Remarque** Si vous envoyez une télécopie de plusieurs pages, vous devez charger les originaux dans le bac d'alimentation. Vous ne pouvez pas télécopier un document de plusieurs pages depuis la vitre.

2. Entrez le numéro de télécopieur à l'aide du clavier, appuyez sur **Numérotation rapide** ou sur l'un des boutons de numérotation rapide pour sélectionner une numérotation rapide, ou appuyez sur **BIS/Pause** pour rappeler le dernier numéro composé.

 **Conseil** Pour ajouter une pause au numéro de télécopieur que vous entrez, appuyez sur **BIS/Pause** ou appuyez plusieurs fois sur le bouton **Symboles (*)**, jusqu'à ce qu'un tiret (-) s'affiche sur l'écran.

3. Appuyez sur **Télécopier, Noir**.

- **Si l'appareil détecte un original chargé dans le bac d'alimentation automatique**, l'appareil HP Tout-en-un envoie le document au numéro que vous avez entré.
- **Si l'appareil ne détecte pas d'original chargé dans le bac d'alimentation automatique**, l'invite **Télécopie à partir d'une vitre ?** s'affiche. Assurez-vous que l'original est chargé sur la vitre, puis appuyez sur **1** pour sélectionner **Oui**.

 **Conseil** Si le destinataire vous informe que la qualité de la télécopie envoyée n'est pas satisfaisante, essayez de modifier la résolution ou le contraste sur votre télécopieur.

Rubriques associées

- [Envoi d'une télécopie manuellement à partir d'un téléphone](#)
- [Envoi d'une télécopie à l'aide de la fonction de numérotation supervisée](#)
- [Modifier la résolution de télécopie et les paramètres Plus clair/Plus foncé](#)
- [Impression de rapports de confirmation de télécopie](#)
- [Envoi d'une télécopie couleur ou photo](#)

Envoi d'une télécopie à l'aide de la fonction de numérotation rapide

Vous pouvez envoyer rapidement une télécopie noir et blanc ou couleur à partir de l'appareil HP Tout-en-un ou de votre ordinateur à l'aide des touches de numérotation rapide. Depuis le panneau de commande, vous pouvez appuyer sur **Numérotation rapide** ou sur l'un des boutons de numérotation rapide pour accéder aux entrées de numérotation rapide. Les boutons de numérotation rapides correspondent aux cinq premières entrées de numérotation rapide que vous avez configurées.

Les entrées de numérotation rapide ne s'affichent pas avant d'avoir été configurées.

Pour envoyer une télécopie à l'aide de la fonction de numérotation rapide depuis le panneau de commande

1. Chargez les originaux, côté imprimé vers le haut, dans le bac d'alimentation. Si vous envoyez une télécopie d'une seule page, par exemple une photographie, vous pouvez également placer l'original côté imprimé contre la vitre.



Remarque Si vous envoyez une télécopie de plusieurs pages, vous devez charger les originaux dans le bac d'alimentation. Vous ne pouvez pas télécopier un document de plusieurs pages depuis la vitre.

2. Effectuez l'une des opérations suivantes :
 - Appuyez sur l'un des boutons de numérotation rapide pour accéder à l'une des cinq premières entrées de numérotation rapide.
 - Appuyez sur **Numérotation rapide** jusqu'à ce que l'entrée de numérotation rapide souhaitée apparaisse.



Conseil Vous pouvez également faire défiler les entrées de numérotation rapide en appuyant sur ◀ ou sur ▶ ou encore sélectionner une entrée de numérotation rapide en composant son code à l'aide du clavier du panneau de commande.

3. Appuyez sur **Télécopier, Noir** ou **Télécopier, Couleur**.
 - **Si l'appareil détecte un original chargé dans le bac d'alimentation automatique**, l'appareil HP Tout-en-un envoie le document au numéro que vous avez entré.
 - **Si l'appareil ne détecte pas d'original chargé dans le bac d'alimentation automatique**, l'invite **Télécopie à partir d'une vitre ?** s'affiche. Assurez-vous que l'original est chargé sur la vitre, puis appuyez sur **1** pour sélectionner **Oui**.

Rubriques associées

[Configuration de la numérotation rapide](#)

Envoi d'une télécopie manuellement à partir d'un téléphone

Vous pouvez envoyer une télécopie sur les mêmes lignes téléphoniques que l'appareil HP Tout-en-un si vous êtes plus à l'aise avec les touches de votre téléphone que celles du panneau de commande de l'appareil HP Tout-en-un. Ce mode d'expédition est appelé envoi manuel. Lorsque vous envoyez une télécopie manuellement, vous pouvez entendre la tonalité, les invites téléphoniques et autres sons à travers le combiné de votre téléphone. Ceci facilite l'utilisation d'une carte téléphonique pour envoyer une télécopie.

Selon la configuration, le destinataire ou le télécopieur peut prendre l'appel. Si une personne répond au téléphone, vous pouvez lui parler avant d'envoyer la télécopie. Si le télécopieur prend en charge l'appel, vous pouvez envoyer directement la télécopie au télécopieur lorsque vous entendez la tonalité du télécopieur de destination.

Pour envoyer une télécopie manuellement depuis un téléphone

1. Chargez les originaux, côté imprimé vers le haut, dans le bac d'alimentation.



Remarque Cette fonction n'est pas prise en charge si vous chargez les originaux sur la vitre. Vous devez charger vos originaux dans le bac d'alimentation des documents.

2. Composez le numéro sur le clavier du téléphone connecté à l'appareil HP Tout-en-un.



Remarque N'utilisez pas le clavier du panneau de commande de l'appareil HP Tout-en-un lors de l'envoi manuel de télécopies. Vous devez utiliser le clavier de votre téléphone pour composer le numéro du destinataire.

3. Si le destinataire répond au téléphone, vous pouvez lui parler avant d'envoyer votre télécopie.



Remarque Si le télécopieur prend en charge l'appel, vous entendrez la tonalité du télécopieur de destination. Passez à l'étape suivante pour transmettre la télécopie.

4. Lorsque vous êtes prêt à envoyer la télécopie, appuyez sur **Télécopier, Noir** ou **Télécopier, Couleur**.



Remarque Si le système vous y invite, appuyez sur **1** pour sélectionner **Envoi de télécopie**, ensuite appuyez à nouveau sur **Télécopier, Noir** ou **Télécopier, Couleur**.

Si vous conversiez avec le destinataire avant l'envoi de la télécopie, informez-le qu'il est nécessaire d'appuyer sur la touche Démarrer du télécopieur après la tonalité.

La ligne téléphonique est silencieuse durant la transmission de la télécopie. Vous pouvez alors raccrocher. Si vous souhaitez continuer à parler au destinataire, restez en ligne jusqu'à la fin de la transmission de la télécopie.

Envoi d'une télécopie à l'aide de la fonction de numérotation supervisée

La numérotation supervisée vous permet de composer un numéro sur le panneau de commande comme vous le feriez sur un téléphone classique. Lorsque vous envoyez une télécopie à l'aide de la fonction de numérotation supervisée, vous pouvez entendre la tonalité, les invites téléphoniques et autres sons à travers les haut-parleurs de l'appareil.

HP Tout-en-un. Cette fonction vous permet de répondre aux invites durant la numérotation et de contrôler la vitesse de numérotation.

 **Conseil** Si vous n'entrez pas de carte PIN assez rapidement, l'appareil HP Tout-en-un pourrait envoyer une tonalité de télécopie trop tôt et entraîner la non-reconnaissance de la carte PIN par le service des cartes téléphoniques. Si ce cas se présente, vous pouvez créer une entrée de numérotation rapide pour placer la carte PIN pour votre carte téléphonique.

 **Remarque** Assurez-vous que le volume est activé. Dans le cas contraire, vous n'entendrez pas de tonalité.

Pour envoyer une télécopie à l'aide de la numérotation supervisée depuis le panneau de commande

1. Chargez les originaux, côté imprimé vers le haut, dans le bac d'alimentation. Si vous envoyez une télécopie d'une seule page, par exemple une photographie, vous pouvez également placer l'original côté imprimé contre la vitre.

 **Remarque** Si vous envoyez une télécopie de plusieurs pages, vous devez charger les originaux dans le bac d'alimentation. Vous ne pouvez pas télécopier un document de plusieurs pages depuis la vitre.

2. Appuyez sur **Télécopier, Noir** ou **Télécopier, Couleur**.
 - **Si l'appareil détecte un original chargé dans le bac d'alimentation automatique**, vous entendez une tonalité.
 - **Si l'appareil ne détecte pas d'original chargé dans le bac d'alimentation automatique**, l'invite **Télécopie à partir d'une vitre ?** s'affiche. Assurez-vous que l'original est chargé sur la vitre, puis appuyez sur **1** pour sélectionner **Oui**.
3. Une fois que vous entendez la tonalité, entrez le numéro voulu à l'aide du clavier du panneau de commande.
4. Suivez les invites.

 **Conseil** Si vous utilisez une carte téléphonique pour envoyer une télécopie et que la carte PIN est placée sous numérotation rapide, lorsque vous êtes invité à entrer la carte PIN, appuyez sur **Numérotation rapide** ou sur un bouton de numérotation rapide à une touche pour sélectionner l'entrée à numérotation rapide où vous avez placé la carte PIN.

Votre télécopie est envoyée lorsque le télécopieur destinataire répond.

Rubriques associées

- [Réglage du volume](#)
- [Configuration de la numérotation rapide](#)

Envoi d'une télécopie à partir de la mémoire

Vous pouvez numériser une télécopie noir et blanc, la stocker en mémoire et l'envoyer à partir de cette mémoire. Cette fonction est utile si le numéro de télécopieur que vous tentez d'appeler est occupé ou temporairement indisponible. L'appareil HP Tout-en-un numérise les originaux, les place en mémoire et les envoie lorsqu'il peut se connecter au télécopieur destinataire. Une fois que l'appareil HP Tout-en-un a numérisé les pages et

les a placé en mémoire, vous pouvez retirer les originaux du bac d'alimentation des documents.

Pour envoyer une télécopie depuis la mémoire

1. Chargez les originaux, côté imprimé vers le haut, dans le bac d'alimentation.

 **Remarque** Cette fonction n'est pas prise en charge si vous chargez les originaux sur la vitre. Vous devez charger vos originaux dans le bac d'alimentation des documents.

2. Appuyez sur **Menu** dans la zone Télécopieur.
L'invite **Entrer numéro** s'affiche.
3. Entrez le numéro de télécopieur à l'aide du clavier, appuyez sur **Numérotation rapide** ou sur l'un des boutons de numérotation rapide pour sélectionner une numérotation rapide ou appuyez sur **BIS/Pause** pour rappeler le dernier numéro composé.
4. Dans la zone Télécopieur, appuyez plusieurs fois sur **Menu** jusqu'à ce que **Comment envoyer des télécopies** s'affiche.
5. Appuyez sur  jusqu'à ce que **Numériser & Télécopier** s'affiche et appuyez ensuite sur **OK**.
6. Appuyez sur **Télécopier, Noir**.

 **Remarque** Si vous appuyez sur **Télécopier, Couleur**, la télécopie est envoyée en noir et blanc et un message s'affiche sur l'écran du panneau de commande.

L'appareil HP Tout-en-un numérise les originaux, les place en mémoire, puis envoie la télécopie lorsque le télécopieur destinataire est disponible.

Programmation de l'envoi différé d'une télécopie

Vous pouvez programmer l'envoi différé d'une télécopie en noir et blanc à un moment spécifié. Cela vous permet par exemple d'envoyer une télécopie noir et blanc tard le soir, lorsque les lignes téléphoniques ne sont pas trop saturées et que les prix sont réduits. Lors de la planification d'une télécopie, les originaux doivent être chargés dans le bac d'alimentation des documents et non sur la vitre. L'appareil HP Tout-en-un envoie automatiquement votre télécopie à l'heure spécifiée.

Vous pouvez planifier l'envoi d'une seule télécopie à la fois. Vous pouvez toutefois continuer à envoyer des télécopies normalement lorsqu'une télécopie est planifiée.

 **Remarque** En raison de limites au niveau de la mémoire, vous ne pouvez pas programmer de télécopie couleur.

Pour programmer une télécopie à partir du panneau de commande

1. Chargez les originaux, côté imprimé vers le haut, dans le bac d'alimentation.

 **Remarque** Placez les originaux dans le bac d'alimentation des documents et non sur la vitre. Cette fonction n'est pas prise en charge si vous placez les originaux sur la vitre.

2. Dans la zone Télécopieur, appuyez plusieurs fois sur **Menu** jusqu'à l'affichage de **Comment envoyer des télécopies**.
3. Appuyez sur  jusqu'à l'affichage de **Envoi différé** et appuyez ensuite sur **OK**.
4. Entrez l'heure d'envoi à l'aide du clavier numérique, puis appuyez sur **OK**. Lorsque vous y êtes invité, appuyez sur **1** pour **Matin** ou sur **2** pour **Après-midi**.
5. Entrez le numéro de télécopieur à l'aide du clavier, appuyez sur **Numérotation rapide** ou sur l'un des boutons de numérotation rapide pour sélectionner une numérotation rapide ou appuyez sur **BIS/Pause** pour rappeler le dernier numéro composé.
6. Appuyez sur **Télécopier, Noir**.
L'appareil HP Tout-en-un numérise toutes les pages et l'heure programmée s'affiche à l'écran. L'appareil HP Tout-en-un envoie la télécopie à l'heure programmée.

Pour annuler l'envoi différé d'une télécopie

1. Dans la zone Télécopieur, appuyez plusieurs fois sur **Menu** jusqu'à ce que **Comment envoyer des télécopies** s'affiche.
2. Appuyez sur  jusqu'à ce que **Envoi différé** s'affiche et appuyez ensuite sur **OK**.
Si une télécopie est déjà programmée, l'invite **Effacer** s'affiche sur l'écran.
3. Appuyez sur **1** pour sélectionner **Oui**.

 **Remarque** Vous pouvez également annuler la télécopie programmée en appuyant sur **Effacer** sur le panneau de commande, lorsque l'heure programmée est visible sur l'écran du panneau de commande.

Envoyer une télécopie à plusieurs destinataires

Vous pouvez envoyer une télécopie à plusieurs destinataires à la fois en regroupant les entrées de numérotation rapide individuelles dans des entrées de numérotation rapide de groupe.

Pour envoyer une télécopie à plusieurs destinataires à partir du panneau de commande

1. Chargez les originaux, côté imprimé vers le haut, dans le bac d'alimentation. Si vous envoyez une télécopie d'une seule page, par exemple une photographie, vous pouvez également placer l'original côté imprimé contre la vitre.



Remarque Si vous envoyez une télécopie de plusieurs pages, vous devez charger les originaux dans le bac d'alimentation. Vous ne pouvez pas télécopier un document de plusieurs pages depuis la vitre.

2. Appuyez sur **Numérotation rapide** jusqu'à ce que l'entrée de numérotation rapide souhaitée apparaisse.



Conseil Vous pouvez également faire défiler les entrées de numérotation rapide en appuyant sur ◀ ou sur ▶ ou encore sélectionner une entrée de numérotation rapide en composant son code à l'aide du clavier du panneau de commande.

3. Appuyez sur **Télécopier, Noir**.

- **Si l'appareil détecte qu'un original a été chargé dans le bac d'alimentation automatique**, l'appareil HP Tout-en-un envoie le document à chaque numéro du groupe de numérotation rapide.
- **Si l'appareil ne détecte pas d'original chargé dans le bac d'alimentation automatique**, l'invite **Télécopie à partir d'une vitre ?** s'affiche. Assurez-vous que l'original est chargé sur la vitre, puis appuyez sur **1** pour sélectionner **Oui**.



Remarque En raison de limites au niveau de la mémoire, vous ne pouvez utiliser les entrées de numérotation rapide de groupe que pour envoyer des télécopies en noir et blanc. L'appareil HP Tout-en-un numérise la télécopie en mémoire puis compose le premier numéro. Lorsqu'une connexion est établie, l'appareil HP Tout-en-un envoie la télécopie et compose le numéro suivant. Si un numéro est occupé ou ne répond pas, l'appareil HP Tout-en-un suit les paramètres pour **Rappel si occupé** et **Rappel si pas de réponse**. S'il est impossible d'établir une connexion, le numéro suivant est composé et un rapport d'erreur est généré.

Rubriques associées

- [Configuration d'entrées de groupe de numérotation rapide](#)
- [Impression de rapports de confirmation de télécopie](#)

Envoi d'une télécopie couleur ou photo

Vous pouvez aussi télécopier un original en couleur ou une photo à partir de l'appareil HP Tout-en-un. Si l'appareil HP Tout-en-un détermine que le télécopieur du destinataire prend uniquement en charge les télécopies en noir et blanc, l'appareil HP Tout-en-un envoie la télécopie en noir et blanc.

HP vous recommande de n'utiliser que des originaux en couleur lors de l'envoi de télécopies couleur.

Pour envoyer une télécopie couleur ou photo à partir du panneau de commande

1. Chargez les originaux, côté imprimé vers le haut, dans le bac d'alimentation. Si vous envoyez une télécopie d'une seule page, par exemple une photographie, vous pouvez également placer l'original côté imprimé contre la vitre.

 **Remarque** Si vous envoyez une télécopie de plusieurs pages, vous devez charger les originaux dans le bac d'alimentation. Vous ne pouvez pas télécopier un document de plusieurs pages depuis la vitre.

 **Conseil** Pour centrer une photo 10 x 15 cm, placez la photo au centre d'une feuille de papier vierge de format Lettre ou A4, puis placez l'original sur la vitre.

2. Appuyez sur **Menu** dans la zone Télécopieur.
L'invite **Entrer numéro** s'affiche.
3. Entrez le numéro de télécopieur à l'aide du clavier, appuyez sur **Numérotation rapide** ou sur l'un des boutons de numérotation rapide pour sélectionner une numérotation rapide ou appuyez sur **BIS/Pause** pour rappeler le dernier numéro composé.
4. Appuyez sur **Télécopier, Couleur**.
 - **Si l'appareil détecte un original chargé dans le bac d'alimentation automatique**, l'appareil HP Tout-en-un envoie le document au numéro que vous avez entré.
 - **Si l'appareil ne détecte pas d'original chargé dans le bac d'alimentation automatique**, l'invite **Télécopie à partir d'une vitre ?** s'affiche. Assurez-vous que l'original est chargé sur la vitre, puis appuyez sur **1** pour sélectionner **Oui**.

 **Remarque** Si le télécopieur du destinataire prend uniquement en charge les télécopies en noir et blanc, l'appareil HP Tout-en-un envoie automatiquement la télécopie en noir et blanc. Un message s'affiche après l'envoi de la télécopie pour indiquer que cette dernière a été envoyée en noir et blanc. Appuyez sur **OK** pour effacer le message.

Modifier la résolution de télécopie et les paramètres Plus clair/Plus foncé

Vous pouvez modifier les paramètres de **Résolution** et de **Plus clair/Plus foncé** pour les documents que vous envoyez par télécopie.

 **Remarque** Ces paramètres n'affectent pas les paramètres de copie. La résolution et la luminosité de la copie sont paramétrées indépendamment de celles de la télécopie. De même, les paramètres modifiés à partir du panneau de commande n'affectent pas les télécopies que vous envoyez à partir de l'ordinateur.

Cette section contient les rubriques suivantes :

- [Modification de la résolution de la télécopie](#)
- [Modifier le paramètre Plus clair/Plus foncé](#)
- [Définition de nouveaux paramètres par défaut](#)

Modification de la résolution de la télécopie

Le paramètre **Résolution** affecte la vitesse et la qualité de la transmission des documents envoyés en noir et blanc. Si le télécopieur destinataire ne prend pas en charge

la résolution que vous avez choisie, l'appareil HP Tout-en-un envoie des télécopies à la résolution maximale prise en charge par le télécopieur destinataire.

 **Remarque** Vous ne pouvez modifier la résolution que pour les télécopies envoyées en noir et blanc. L'appareil HP Tout-en-un envoie toutes les télécopies en couleur avec la résolution **Elevée**.

Les paramètres de résolution suivants sont disponibles pour l'envoi de télécopies : **Elevée, Très élevée, Photo, et Par défaut.**

- **Elevée** : produit un texte de haute qualité convenant pour la télécopie de la plupart des documents. C'est le réglage par défaut. Lors de l'envoi de télécopies couleur, l'appareil HP Tout-en-un utilise toujours le paramètre **Elevée**.
- **Très élevée** : fournit une télécopie de qualité maximale lorsque vous télécopiez des documents comportant des détails très fins. Si vous choisissez **Très élevée**, sachez que le processus de télécopie est plus long et que seules les télécopies en noir et blanc peuvent être envoyées avec cette résolution. Si vous envoyez une télécopie couleur, la résolution **Elevée** est utilisée.
- **Photo** : fournit une télécopie de qualité maximale lors de l'envoi de photos en noir et blanc. Si vous choisissez l'option **Photo**, notez que le traitement de la télécopie est plus long. Lorsque vous télécopiez des photos en noir et blanc, HP vous recommande de choisir le paramètre **Photo**.
- **Par défaut** : offre la transmission de télécopie la plus rapide avec une qualité minimale.

Lorsque vous quittez le menu Télécopie, cette option reprend ses paramètres par défaut sauf si vous enregistrez vos modifications par défaut.

Pour modifier la résolution à partir du panneau de commande

1. Chargez les originaux, côté imprimé vers le haut, dans le bac d'alimentation. Si vous envoyez une télécopie d'une seule page, par exemple une photographie, vous pouvez également placer l'original côté imprimé contre la vitre.

 **Remarque** Si vous envoyez une télécopie de plusieurs pages, vous devez charger les originaux dans le bac d'alimentation. Vous ne pouvez pas télécopier un document de plusieurs pages depuis la vitre.

2. Appuyez sur **Menu** dans la zone Télécopieur.
L'invite **Entrer numéro** s'affiche.
3. Entrez le numéro de télécopieur à l'aide du clavier, appuyez sur **Numérotation rapide** ou sur l'un des boutons de numérotation rapide pour sélectionner une numérotation rapide, ou appuyez sur **BIS/Pause** pour rappeler le dernier numéro composé.
4. Dans la zone Télécopieur, appuyez plusieurs fois sur **Menu** jusqu'à ce que **Résolution** s'affiche.

5. Appuyez sur  pour sélectionner un paramètre de résolution, puis sur **OK**.
6. Appuyez sur **Télécopier, Noir**.
 - **Si l'appareil détecte qu'un original a été chargé dans le bac d'alimentation automatique**, l'appareil HP Tout-en-un envoie le document au numéro que vous avez entré.
 - **Si l'appareil ne détecte pas d'original chargé dans le bac d'alimentation automatique**, l'invite **Télécopie à partir d'une vitre ?** s'affiche. Assurez-vous que l'original est chargé sur la vitre, puis appuyez sur **1** pour sélectionner **Oui**.

Rubriques associées

[Définition de nouveaux paramètres par défaut](#)

Modifier le paramètre Plus clair/Plus foncé

Vous pouvez modifier le contraste d'une télécopie afin de l'éclaircir ou de l'assombrir. Cette fonction est utile pour télécopier un document pâle, délavé ou manuscrit. Vous pouvez assombrir la télécopie en réglant le contraste.

 **Remarque** Le paramètre **Plus clair/Plus foncé** s'applique uniquement aux télécopies en noir et blanc, pas aux télécopies couleur.

Lorsque vous quittez le menu Télécopie, cette option retourne au paramètre par défaut sauf si vous définissez vos modifications comme valeur par défaut.

Pour modifier le paramètre Plus clair/Plus foncé à partir du panneau de commande

1. Chargez les originaux, côté imprimé vers le haut, dans le bac d'alimentation. Si vous envoyez une télécopie d'une seule page, par exemple une photographie, vous pouvez également placer l'original côté imprimé contre la vitre.

 **Remarque** Si vous envoyez une télécopie de plusieurs pages, vous devez charger les originaux dans le bac d'alimentation. Vous ne pouvez pas télécopier un document de plusieurs pages depuis la vitre.

2. Dans la zone Télécopieur, appuyez sur **Menu**.
L'invite **Entrer numéro** s'affiche.
3. Entrez le numéro de télécopieur à l'aide du clavier, appuyez sur **Numérotation rapide** ou sur l'un des boutons de numérotation rapide pour sélectionner une numérotation rapide, ou appuyez sur **BIS/Pause** pour rappeler le dernier numéro composé.
4. Dans la zone Télécopieur, appuyez plusieurs fois sur **Menu** jusqu'à ce que **Plus clair/Plus foncé** s'affiche.

5. Appuyez sur ◀ pour éclaircir la télécopie ou sur ▶ pour l'assombrir, puis appuyez sur **OK**.
L'indicateur se déplace vers la gauche ou vers la droite lorsque vous appuyez sur un bouton fléché.
6. Appuyez sur **Télécopier, Noir**.
 - **Si l'appareil détecte qu'un original a été chargé dans le bac d'alimentation automatique**, l'appareil HP Tout-en-un envoie le document au numéro que vous avez entré.
 - **Si l'appareil ne détecte pas d'original chargé dans le bac d'alimentation automatique**, l'invite **Télécopie à partir d'une vitre ?** s'affiche. Assurez-vous que l'original est chargé sur la vitre, puis appuyez sur **1** pour sélectionner **Oui**.

Rubriques associées

[Définition de nouveaux paramètres par défaut](#)

Définition de nouveaux paramètres par défaut

Vous pouvez modifier la valeur par défaut des paramètres **Résolution** et **Plus clair/Plus foncé** à l'aide du panneau de commande.

Pour définir des nouveaux paramètres par défaut à partir du panneau de commande

1. Modifiez les paramètres **Résolution** et **Plus clair/Plus foncé**.
2. Dans la zone **Télécopieur**, appuyez plusieurs fois sur **Menu** jusqu'à l'affichage de **Nouveaux paramètres par défaut**.
3. Appuyez sur ▶ jusqu'à l'affichage de **Oui** et appuyez ensuite sur **OK**.

Envoi d'une télécopie en mode de correction d'erreurs

Le mode ECM (**Mode de correction des erreurs**) permet d'éviter une perte de données due à de mauvaises connexions téléphoniques grâce à la détection d'erreurs de transmission, suivie automatiquement d'une demande de retransmission des parties erronées. Les frais téléphoniques ne sont pas affectés et peuvent même être réduits sur des lignes téléphoniques de bonne qualité. Sur des lignes téléphoniques de mauvaise qualité, l'ECM augmente la durée de transmission et, par conséquent, les frais de téléphone, mais il améliore nettement la fiabilité des données envoyées. Le paramètre par défaut est **Activé**. Désactivez le mode ECM uniquement s'il entraîne une augmentation importante des frais de téléphone et si vous pouvez accepter une qualité inférieure afin de réduire ces frais.

Avant de désactiver le paramètre ECM, tenez compte de ce qui suit. Si vous désactivez l'ECM

- La qualité et la vitesse de transmission des télécopies que vous envoyez et recevez sont affectées.
- La **Vitesse de télécopie** est réglée automatiquement sur **Moyenne**.
- Vous ne pouvez plus envoyer ni recevoir de télécopies couleur.

Pour modifier le paramètre ECM à partir du panneau de commande

1. Appuyez sur **Installation**.
2. Appuyez sur **5**, puis sur **6**.
Configuration avancée des télécopies est sélectionné, puis **Mode de correction des erreurs** est sélectionné.
3. Appuyez sur  pour sélectionner **Activé** ou **Désactivé**.
4. Appuyez sur **OK**.

Réception d'une télécopie

L'appareil HP Tout-en-un peut recevoir des télécopies automatiquement ou manuellement. Si vous désactivez l'option **Réponse automatique**, vous devez recevoir les télécopies manuellement. Si vous activez l'option **Réponse automatique** (option par défaut), l'appareil HP Tout-en-un répond automatiquement aux appels entrants et reçoit les télécopies après le nombre de sonneries spécifiées par le paramètre **Nombre de sonneries avant prise de ligne** (l'option par défaut **Nombre de sonneries avant prise de ligne** est de cinq sonneries).

Vous pouvez recevoir manuellement des télécopies à partir d'un téléphone lorsque celui-ci est :

- directement relié à l'appareil HP Tout-en-un (au port 2-EXT),
- installé sur la même ligne téléphonique, mais sans être connecté à l'appareil HP Tout-en-un.

Si vous recevez une télécopie au format Légal et que l'appareil HP Tout-en-un n'est pas défini pour utiliser ce format, l'appareil réduit le format de la télécopie de façon à l'ajuster au format de papier qui est chargé dans l'appareil HP Tout-en-un. Si vous avez désactivé la fonction **Réduction automatique**, il se peut que l'appareil HP Tout-en-un imprime la télécopie sur plusieurs pages.

Cette section contient les rubriques suivantes :

- [Réception d'une télécopie en mode manuel](#)
- [Réglage de la sauvegarde des télécopies reçues](#)
- [Réimpression des télécopies reçues en mémoire](#)
- [Invitation à recevoir une télécopie](#)
- [Retransmission de télécopies à un autre numéro](#)
- [Définition du format de papier pour les télécopies reçues](#)
- [Définition de la réduction automatique pour les télécopies reçues](#)

 **Remarque** Si vous avez installé une cartouche d'impression photo dans l'appareil, il est préférable de la remplacer par une cartouche noire pour recevoir des télécopies.

Réception d'une télécopie en mode manuel

Lorsque vous téléphonez, la personne à qui vous parlez peut vous envoyer une télécopie pendant que vous êtes en ligne. On appelle cela la télécopie manuelle. Suivez les instructions de cette rubrique pour recevoir une télécopie manuelle.

Vous pouvez recevoir manuellement des télécopies à partir d'un téléphone lorsque celui-ci est :

- directement relié au HP Tout-en-un (sur le port 2-EXT)
- installé sur la même ligne téléphonique, mais sans être directement connecté à l'appareil HP Tout-en-un.

Pour recevoir une télécopie manuellement

1. Assurez-vous que l'appareil HP Tout-en-un est sous tension et que vous avez chargé du papier dans le bac d'alimentation.
2. Retirez les originaux du bac d'alimentation des documents.
3. Pour pouvoir répondre à un appel entrant avant la mise en marche de l'appareil HP Tout-en-un, configurez le paramètre **Nombre de sonneries avant prise de ligne** sur un nombre plus élevé, ou désactivez le paramètre **Réponse automatique** afin que l'appareil HP Tout-en-un ne réponde pas automatiquement aux appels entrants.
4. Si vous êtes au téléphone avec l'expéditeur, informez-le qu'il faut appuyer sur la touche Démarrer du télécopieur.
5. Lorsque vous entendez les tonalités d'un télécopieur expéditeur, procédez comme suit :
 - a. Appuyez sur le bouton **Télécopier, Noir** ou **Télécopier, Couleur** du panneau de commande de l'appareil HP Tout-en-un.
 - b. Lorsque vous y êtes invité, appuyez sur **2** pour sélectionner **Réception télécopie**.
 - c. Dès que l'appareil HP Tout-en-un commence à recevoir la télécopie, vous pouvez raccrocher ou rester en ligne. La ligne téléphonique est silencieuse durant la transmission de la télécopie.

Rubriques associées

- [Définition du nombre de sonneries avant réponse](#)
- [Définition du mode de réponse](#)

Réglage de la sauvegarde des télécopies reçues

Selon vos préférences et vos exigences en matière de sécurité, vous pouvez paramétrer votre appareil HP Tout-en-un afin qu'il enregistre toutes les télécopies reçues, uniquement les télécopies reçues pendant une condition d'erreur ou aucune des télécopies reçues.

Les modes **Réception sauvegarde télécopies** suivants sont disponibles :

Activé	Paramètre par défaut. Lorsque le paramètre Réception sauvegarde télécopies est Activé , l'appareil HP Tout-en-un stocke toutes les télécopies reçues dans sa mémoire. Vous pouvez ainsi réimprimer jusqu'à 8 des dernières télécopies imprimées si elles sont toujours dans la mémoire.
---------------	---

(suite)

	<p>Remarque Lorsque la mémoire est saturée, l'appareil HP Tout-en-un écrase les télécopies les plus anciennes à mesure qu'il en reçoit de nouvelles. Lorsque des télécopies non-imprimées saturent la mémoire, l'appareil HP Tout-en-un ne prend plus en charge les appels de télécopie entrants.</p> <p>Remarque Si vous recevez une télécopie trop volumineuse, comme par exemple une photo couleur très détaillée, elle risque de ne pas être stockée en mémoire en raison des limites de cette dernière.</p>
En cas d'erreur seulement	Permet à l'appareil HP Tout-en-un de ne garder les télécopies en mémoire que si une condition d'erreur survient, empêchant l'appareil HP Tout-en-un d'imprimer les télécopies (manque de papier dans l'appareil HP Tout-en-un, par exemple). L'appareil HP Tout-en-un continue à enregistrer les télécopies entrantes tant que de la mémoire est disponible (lorsque la mémoire est saturée, l'appareil HP Tout-en-un ne prend plus en charge les appels de télécopie entrants). Lorsque la condition d'erreur est corrigée, les télécopies enregistrées dans la mémoire s'impriment automatiquement et sont supprimées de la mémoire.
Désactivé	Cela signifie que les télécopies ne sont jamais stockées dans la mémoire (il se peut que vous souhaitiez désactiver le Réception sauvegarde télécopies pour des raisons de sécurité, par exemple). Si une condition d'erreur empêche l'appareil HP Tout-en-un d'imprimer (manque de papier dans l'appareil HP Tout-en-un, par exemple), l'appareil HP Tout-en-un cesse de prendre les appels de télécopie entrants en charge.

 **Remarque** Si le paramètre **Réception sauvegarde télécopies** est activé et que vous désactivez l'appareil HP Tout-en-un, toutes les télécopies stockées en mémoire sont supprimées, y compris les télécopies non-imprimées reçues pendant que l'appareil HP Tout-en-un connaissait une condition d'erreur. Il vous faudra alors contacter les expéditeurs des télécopies pour leur demander de les renvoyer. Pour obtenir la liste des télécopies reçues, imprimez le **Journal de télécopies**. Le **Journal de télécopies** n'est pas supprimé lorsque l'appareil HP Tout-en-un est éteint.

Pour définir la sauvegarde des télécopies reçues à partir du panneau de commande

1. Appuyez sur **Installation**.
2. Appuyez sur **5**, puis à nouveau sur **5**.
Configuration avancée des télécopies est sélectionné, puis **Réception sauvegarde télécopies** est sélectionné.
3. Appuyez sur  pour sélectionner **Activé, En cas d'erreur seulement, ou Désactivé**.
4. Appuyez sur **OK**.

Rubriques associées

[Réimpression des télécopies reçues en mémoire](#)

Réimpression des télécopies reçues en mémoire

Si vous avez défini le mode **Réception sauvegarde télécopies** sur **Activé**, l'appareil HP Tout-en-un stocke dans la mémoire les télécopies reçues, que l'appareil ait reçu une condition d'erreur ou non.

 **Remarque** Lorsque la mémoire est saturée, l'appareil HP Tout-en-un écrase les télécopies les plus anciennes à mesure qu'il en reçoit de nouvelles. Si aucune des télécopies sauvegardées n'est imprimée, l'appareil HP Tout-en-un ne recevra plus aucune télécopie tant que vous n'imprimerez pas les télécopies contenues dans la mémoire. Il se peut également que vous souhaitiez supprimer les télécopies en mémoire pour des raisons de sécurité ou de confidentialité. Pour de plus amples renseignements, voir [Utilisation du journal de télécopies](#).

Pour pouvez choisir de n'imprimer qu'une seule télécopie, ou d'imprimer toutes celles qui sont stockées en mémoire. Vous pouvez par exemple avoir besoin de réimprimer vos télécopies si vous avez égaré la copie de vos dernières impressions.

Pour réimprimer des télécopies en mémoire à partir du panneau de commande

1. Assurez-vous que le bac d'alimentation contient du papier.
2. Appuyez sur **Installation**.
3. Appuyez sur **6**, puis sur **5**.
Outils est sélectionné, puis **Réimprimer télécopies en mémoire**.
4. Sélectionnez **Imprimer une seule télécopie** ou **Imprimer toutes les télécopies** et appuyez sur **OK**.
 - Si vous avez sélectionné **Imprimer une seule télécopie**, sélectionnez la télécopie à imprimer et appuyez sur **OK**.
 - Si vous avez sélectionné l'option **Imprimer toutes les télécopies**, celles-ci sont imprimées dans l'ordre inverse de réception, les télécopies les plus récentes en premier.
5. Pour arrêter la réimpression des télécopies en mémoire, appuyez sur **Effacer**.

Pour supprimer toutes les télécopies en mémoire à partir du panneau de commande

- ▲ Mettez l'appareil HP Tout-en-un hors tension à l'aide du bouton Alimentation. Toutes les télécopies stockées en mémoire sont effacées lorsque vous mettez l'appareil HP Tout-en-un hors tension.

 **Remarque** Vous pouvez également supprimer les télécopies stockées en mémoire en sélectionnant **Effacer relevé de télécopies** dans le menu **Outils**. Pour ce faire, appuyez sur **Installation**, appuyez sur **6**, puis sur **7**.

Rubriques associées

[Réglage de la sauvegarde des télécopies reçues](#)

Invitation à recevoir une télécopie

L'invitation à émettre permet à l'appareil HP Tout-en-un de demander à un autre télécopieur d'envoyer une télécopie placée dans sa file d'attente. Lorsque vous utilisez la fonction **Relevé pour réception**, l'appareil HP Tout-en-un appelle le télécopieur désigné et lui demande la télécopie. Ce télécopieur doit être configuré pour l'invitation à émettre et une télécopie doit y être prête pour l'envoi.

 **Remarque** L'appareil HP Tout-en-un ne prend pas en charge les codes d'identification pour l'interrogation. Les codes d'identification pour l'interrogation sont une fonction de sécurité : ils exigent que le télécopieur du destinataire fournisse un code d'identification à l'appareil qu'ils interrogent afin de recevoir la télécopie. Assurez-vous qu'aucun code d'identification n'est configuré sur l'appareil que vous interrogez (ou que le code d'identification par défaut n'a pas été modifié). Sinon, l'appareil HP Tout-en-un ne pourra pas recevoir la télécopie.

Pour configurer l'interrogation afin de recevoir une télécopie à partir du panneau de commande

1. Dans la zone Télécopieur, appuyez plusieurs fois sur **Menu** jusqu'à ce que **Comment envoyer des télécopies** s'affiche.
2. Appuyez sur  jusqu'à ce que **Relevé pour réception** s'affiche et appuyez ensuite sur **OK**.
3. Entrez le numéro de l'autre télécopieur.
4. Appuyez sur **Télécopier, Noir** ou **Télécopier, Couleur**.

 **Remarque** Si vous appuyez sur **Télécopier, Couleur** alors que l'expéditeur a envoyé la télécopie en noir et blanc, l'appareil HP Tout-en-un imprime la télécopie en noir et blanc.

Retransmission de télécopies à un autre numéro

Vous pouvez configurer l'appareil HP Tout-en-un pour que vos télécopies soient retransmises à un autre numéro de télécopieur. Si vous recevez une télécopie couleur, l'appareil HP Tout-en-un la transmet en noir et blanc.

HP vous recommande de vérifier que le numéro vers lequel vous effectuez un transfert est une ligne de télécopie valide. Pour cela, envoyez une télécopie de test afin de vous assurer que le télécopieur peut recevoir vos télécopies.

Pour retransmettre des télécopies à partir du panneau de configuration

1. Appuyez sur **Installation**.
2. Appuyez sur **5**, puis sur **8**.
Configuration avancée des télécopies est sélectionné, puis **Transfert de télécopie en noir et blanc uniquement** est sélectionné.

3. Appuyez sur  jusqu'à ce que **Sous tension-Retransmission** ou **Sous tension-Impression&Retransmission** s'affiche, puis appuyez sur **OK**.

- Choisissez **Sous tension-Retransmission** si vous désirez transmettre la télécopie à un autre numéro sans imprimer de copie de sauvegarde avec le HP Tout-en-un.



Remarque Si le HP Tout-en-un ne parvient pas à transmettre la télécopie au télécopieur désigné (si, par exemple, celui-ci n'est pas sous tension), le HP Tout-en-un imprimera la télécopie. Si vous configurez le HP Tout-en-un pour qu'il imprime des rapports d'erreur pour les télécopies reçues, il imprimera également un rapport d'erreur.

- Choisissez **Sous tension-Impression&Retransmission** pour imprimer une copie de sauvegarde des télécopies reçues avec le HP Tout-en-un lors de la transmission de la télécopie à un autre numéro.

4. A l'invite, entrez le numéro du télécopieur auquel vous souhaitez retransmettre les télécopies envoyées.

5. Lorsque vous y êtes invité, entrez une heure et une date de départ ainsi qu'une heure et une date d'arrêt.

6. Appuyez sur **OK**.

Transmission de télécopies s'affiche.

Si le HP Tout-en-un perd de la puissance lorsque **Transmission de télécopies** est configuré, le HP Tout-en-un sauvegarde le paramètre **Transmission de télécopies** ainsi que le numéro de téléphone. Lorsque l'appareil est de nouveau sous tension, le paramètre **Transmission de télécopies** est toujours **Activé**.



Remarque Vous pouvez annuler la retransmission d'une télécopie en appuyant sur **Effacer** sur le panneau de commande lorsque le message **Transmission de télécopies** s'affiche sur l'écran, ou vous pouvez sélectionner **Désactivé** dans le menu **Transfert de télécopie en noir et blanc uniquement**.

Définition du format de papier pour les télécopies reçues

Vous pouvez sélectionner le format de papier pour les télécopies reçues. Le format de papier sélectionné doit correspondre au papier chargé dans le bac d'alimentation. Les télécopies peuvent être imprimées sur du papier au format Lettre, A4 ou Légal uniquement.



Remarque Si un format de papier incorrect est chargé dans le bac d'alimentation lorsque vous recevez une télécopie, celle-ci ne s'imprime pas et un message d'erreur apparaît à l'écran. Chargez du papier Lettre, A4 ou Légal, puis appuyez sur **OK** pour imprimer la télécopie.

Pour définir le format du papier des télécopies reçues à partir du panneau de commande

1. Appuyez sur **Installation**.
2. Appuyez sur **4**, puis sur **4**.
Configuration de base des télécopies est sélectionné, puis **Format papier télécopieur** est sélectionné.
3. Appuyez sur  pour sélectionner une option, puis sur **OK**.

Définition de la réduction automatique pour les télécopies reçues

Le paramètre **Réduction automatique** détermine le comportement de l'appareil HP Tout-en-un lorsqu'il reçoit une télécopie trop grande pour le format de papier par défaut. Ce paramètre est activé par défaut ; l'image de la télécopie entrante est donc réduite de façon à tenir sur une page, si possible. Si ce paramètre est désactivé, les informations qui ne tiennent pas sur la première page sont imprimées sur une seconde. L'option **Réduction automatique** est utile lorsque vous recevez une télécopie au format Légal et que du papier au format Lettre est chargé dans le bac d'entrée.

Pour définir la réduction automatique à partir du panneau de commande

1. Appuyez sur **Installation**.
2. Appuyez sur **5**, puis sur **4**.
Configuration avancée des télécopies est sélectionné, puis **Réduction automatique** est sélectionné.
3. Appuyez sur  pour sélectionner **Désactivé** ou **Activé**.
4. Appuyez sur **OK**.

Blocage des numéros indésirables

Si vous souscrivez à un service d'identification de l'appelant par le biais de votre opérateur téléphonique, vous pouvez bloquer certains numéros de télécopie de sorte que l'appareil HP Tout-en-un n'imprime plus les télécopies envoyées par les numéros en question. A la réception d'un appel de télécopie, l'appareil HP Tout-en-un compare le numéro à la liste des numéros indésirables que vous avez définis pour déterminer si l'appel doit être bloqué. S'il s'agit d'un numéro indésirable, la télécopie n'est pas imprimée (Le nombre maximal de numéros de télécopieur que vous pouvez bloquer varie en fonction des modèles.)

Cette section contient les rubriques suivantes :

- [Définition du mode de télécopies indésirables](#)
- [Ajout de numéros à la liste des télécopies indésirables](#)
- [Suppression de numéros de la liste des télécopies indésirables](#)

 **Remarque** Cette fonctionnalité n'est pas disponible dans tous les pays/toutes les régions. Si elle n'est pas disponible dans votre pays/région, l'option **Configuration de blocage indésirable du télécopieur** n'apparaît pas dans le menu **Configuration de base des télécopies**.

Définition du mode de télécopies indésirables

Par défaut, le mode **Bloquer télécopies indésirables** est réglé sur **Activé**. Si vous ne souscrivez pas à un service d'identification de l'appelant par le biais de votre opérateur téléphonique ou ne souhaitez pas utiliser ce paramètre, vous pouvez le désactiver.

Pour définir le mode de télécopies indésirables

1. Appuyez sur **Installation**.
2. Appuyez sur **4**, puis sur **7**.
Vous sélectionnez ainsi **Configuration de base des télécopies**, puis **Configuration de blocage indésirable du télécopieur**.
3. Appuyez sur **4** pour sélectionner **Bloquer télécopies indésirables**.
4. Appuyez sur  pour sélectionner **Activé** ou **Désactivé**, puis appuyez sur **OK**.

Ajout de numéros à la liste des télécopies indésirables

Vous pouvez ajouter un numéro à votre liste de numéros indésirables de deux manières. Vous pouvez sélectionner des numéros de votre historique d'appels ou entrer de nouveaux numéros. Les numéros de votre liste de numéros indésirables sont bloqués si le mode **Bloquer télécopies indésirables** est réglé sur **Activé**.

Pour sélectionner un numéro à partir de la liste des numéros d'appel

1. Appuyez sur **Installation**.
2. Appuyez sur **4**, puis sur **7**.
Ceci sélectionne **Configuration de base des télécopies** et ensuite **Configuration de blocage indésirable du télécopieur**.
3. Appuyez sur **1**, puis sur **1**.
Ceci sélectionne **Ajouter numéro à la liste des indésirables** et ensuite **Sélectionner numéro**.
4. Appuyez sur  pour faire défiler tous les numéros depuis lesquels vous avez reçu des télécopies. Lorsque le numéro que vous souhaitez bloquer s'affiche, appuyez sur **OK** pour le sélectionner.
5. Lorsque l'invite **Supprimer un autre ?** s'affiche, effectuez l'une des opérations suivantes :
 - **Si vous souhaitez ajouter un autre numéro à la liste des numéros de télécopie indésirables**, appuyez sur **1** pour sélectionner **Oui**, puis répétez l'étape 4 pour chacun des numéros que vous souhaitez bloquer.
 - **Lorsque vous avez terminé**, appuyez sur **2** pour sélectionner **Non**.

Pour entrer manuellement un numéro à bloquer

1. Appuyez sur **Installation**.
2. Appuyez sur **4**, puis sur **7**.
Vous sélectionnez ainsi **Configuration de base des télécopies**, puis **Configuration de blocage indésirable du télécopieur**.
3. Appuyez sur **1**, puis sur **2**.
Vous sélectionnez ainsi **Ajouter numéro à la liste des indésirables**, puis **Entrer numéro**.

4. Utilisez le pavé numérique pour entrer un numéro de télécopieur à bloquer et puis appuyez sur **OK**.
Vérifiez que vous avez entré le numéro de télécopieur comme il s'affiche à l'écran et non le numéro de télécopieur qui s'affiche sur l'en-tête de télécopie de la télécopie reçue, ces numéros pouvant être différents.
5. Lorsque l'invite **Entrer un autre ?** s'affiche, effectuez l'une des opérations suivantes :
 - **Si vous souhaitez ajouter un autre numéro à la liste des numéros de télécopieurs indésirables**, appuyez sur **1** pour sélectionner **Oui**, puis répétez l'étape 4 pour chacun des numéros que vous souhaitez bloquer.
 - **Si vous avez terminé**, appuyez sur **2** pour sélectionner **Non**.

Suppression de numéros de la liste des télécopies indésirables

Si vous ne souhaitez plus bloquer un numéro de télécopieur, vous pouvez supprimer un numéro de votre liste de numéros indésirables.

Pour supprimer des numéros de la liste des numéros indésirables

1. Appuyez sur **Installation**.
2. Appuyez sur **4**, puis sur **7**.
Configuration de base des télécopies est sélectionné, puis **Configuration de blocage indésirable du télécopieur** est sélectionné.
3. Appuyez sur **2**.
Enlever numéro de la liste des indésirables est sélectionné.
4. Appuyez sur  pour faire défiler tous les numéros que vous avez bloqués. Lorsque le numéro que vous souhaitez supprimer s'affiche, appuyez sur **OK** pour le sélectionner.
5. Lorsque l'invite **Supprimer un autre ?** s'affiche :
 - **Si vous souhaitez supprimer un autre numéro de la liste des numéros de télécopies indésirables**, appuyez sur **1** pour sélectionner **Oui**, puis répétez l'étape 4 pour chacun des numéros que vous souhaitez bloquer.
 - **Si vous avez terminé**, appuyez sur **2** pour sélectionner **Non**.

Envoi d'une télécopie via Internet à l'aide d'un téléphone IP

Vous pouvez vous abonner à un service téléphonique à faible coût qui vous permet d'envoyer et de recevoir des télécopies sur votre appareil HP Tout-en-un en utilisant Internet. Cette méthode s'appelle FoIP (Fax over Internet Protocol). Vous utilisez probablement un service FoIP (fourni par votre opérateur téléphonique) si vous :

- composez un code d'accès spécial avec le numéro de télécopieur ou si vous
- disposez d'un convertisseur IP qui se connecte à Internet et fournit des ports téléphoniques analogiques pour la connexion du télécopieur.

 **Remarque** Vous pouvez envoyer et recevoir des télécopies uniquement en reliant un câble téléphonique au port 1-LINE situé à l'arrière de l'appareil HP Tout-en-un. Ceci signifie que vous devez établir votre connexion à Internet via un convertisseur (qui fournit des prises téléphoniques analogiques standard pour les connexions de télécopieur) ou votre opérateur téléphonique.

Le service FoIP risque de ne pas fonctionner correctement lorsque la vitesse d'envoi et de réception des télécopies de l'appareil HP Tout-en-un est élevée (33 600 bit/s). Si vous rencontrez des problèmes lors de l'envoi et de la réception des télécopies, réduisez la vitesse du télécopieur. Vous devez pour cela modifier le paramètre **Vitesse de télécopie** de **Rapide** (par défaut) en **Moyenne**.

Vous devez également vous assurer auprès de votre opérateur téléphonique que le service de téléphonie par Internet prend en charge la télécopie. Si la télécopie n'est pas prise en charge, il se peut que vous rencontriez des problèmes occasionnels lors de l'envoi ou de la réception de télécopies via Internet.

Rubriques associées

[Définition de la vitesse de télécopie](#)

Impression de rapports

Vous pouvez configurer l'appareil HP Tout-en-un pour qu'il imprime automatiquement des rapports d'erreur et de confirmation pour chaque télécopie envoyée ou reçue. Le cas échéant, vous pouvez également imprimer manuellement des rapports système. Ces derniers fournissent des informations utiles concernant l'appareil HP Tout-en-un.

Par défaut, l'appareil HP Tout-en-un est configuré pour imprimer un rapport uniquement en cas de problème lors de l'envoi ou de la réception d'une télécopie. Un message confirmant que la télécopie a été correctement envoyée s'affiche brièvement à l'écran après chaque opération.

Cette section contient les rubriques suivantes :

- [Impression de rapports de confirmation de télécopie](#)
- [Impression de rapports d'erreur de télécopie](#)
- [Utilisation du journal de télécopies](#)
- [Impression d'autres rapports](#)

Impression de rapports de confirmation de télécopie

Si vous avez besoin d'une confirmation imprimée de l'envoi de vos télécopies, suivez les instructions ci-dessous pour activer la confirmation de télécopie **avant** d'envoyer une télécopie. Choisissez **Après l'envoi d'une télécopie** ou **Envoyer & Recevoir**.

Le paramètre de confirmation de télécopie par défaut est **Désactivé**. Ce qui signifie que l'appareil HP Tout-en-un n'imprime pas de rapport de confirmation pour chaque télécopie envoyée ou reçue. Un message indiquant que l'envoi de la télécopie s'est effectué correctement apparaît brièvement sur l'écran après chaque opération.

Pour activer la confirmation des télécopies à partir du panneau de configuration

1. Appuyez sur **Installation**.
2. Appuyez sur **2**, puis sur **3**.
Imprimer rapport est sélectionné, puis **Confirmation de télécopies** est sélectionné.
3. Appuyez sur  pour sélectionner l'une des options suivantes, puis appuyez sur **OK**.

Désactivé	N'imprime pas de rapport de confirmation de télécopie lorsque vous réussissez à envoyer ou recevoir des télécopies. Il s'agit du réglage par défaut.
Après l'envoi d'une télécopie	Imprime un rapport de confirmation de télécopie à chaque télécopie envoyée.
Après réception d'une télécopie	Imprime un rapport de confirmation de télécopie à chaque télécopie reçue.
Envoyer & Recevoir	Imprime un rapport de confirmation de télécopie à chaque télécopie envoyée et reçue.

 **Conseil** Si vous choisissez **Après l'envoi d'une télécopie** ou **Envoyer & Recevoir** et que vous numérisez la télécopie pour l'envoyer à partir de la mémoire, vous pouvez inclure une image de la première page de la télécopie sur le rapport **Confirmation d'envoi de télécopies**. Appuyez sur **Installation**, puis sur **2** et à nouveau sur **2**. Sélectionnez **Activé** dans le menu **Image sur rapport d'envoi de télécopies**.

Impression de rapports d'erreur de télécopie

Vous pouvez configurer l'appareil HP Tout-en-un pour qu'il imprime automatiquement un rapport lorsqu'une erreur se produit pendant la transmission d'une télécopie.

Pour configurer l'appareil HP Tout-en-un de sorte qu'il imprime des rapports d'erreur de télécopie

1. Appuyez sur **Installation**.
2. Appuyez sur **2**, puis sur **3**.
Imprimer rapport est sélectionné, puis **Rapport d'erreur de télécopie** est sélectionné.
3. Appuyez sur  pour sélectionner l'une des options suivantes, puis appuyez sur **OK**.

Envoyer & Recevoir	Imprime un rapport en cas d'erreur de télécopie. Il s'agit du réglage par défaut.
Désactivé	N'imprime pas de rapport d'erreur de télécopie.
Après l'envoi d'une télécopie	Imprime un rapport à chaque erreur survenant lors de la transmission.
Après réception d'une télécopie	Imprime un rapport à chaque erreur survenant lors de la réception.

Utilisation du journal de télécopies

Le journal de télécopies vous permet d'imprimer un relevé répertoriant les 30 dernières transactions de télécopie. Si une transaction de télécopie se caractérise par une erreur, cette dernière est indiquée par un code d'erreur dans le journal de télécopies.

Le cas échéant (à des fins de sécurité, par exemple), vous pouvez facilement effacer de la mémoire l'intégralité du journal. Toutes les télécopies sauvegardées dans la mémoire seront également effacées.

Pour imprimer le journal de télécopies à partir du panneau de commande

1. Appuyez sur **Installation**.
2. Appuyez sur **2**, puis sur **6**.
Imprimer rapport est sélectionné, puis le journal de télécopies est imprimé.

Pour effacer le journal de télécopies de la mémoire

1. Appuyez sur **Installation**.
2. Appuyez sur **6**, puis sur **7**.
 Ceci sélectionne le menu **Outils**, puis **Effacer relevé de télécopies**.
 Le journal de télécopies est supprimé, ainsi que toutes les télécopies stockées en mémoire.

Impression d'autres rapports

Vous pouvez générer manuellement des rapports sur l'appareil HP Tout-en-un, par exemple, sur l'état de la dernière télécopie envoyée, la liste des entrées de numérotation rapide programmées ou encore un auto-test pour vérifier le bon fonctionnement de l'appareil.

Pour imprimer des rapports à partir du panneau de commande

1. Appuyez sur **Installation**, puis sur **2**.
 Vous sélectionnez alors **Imprimer rapport**.
2. Appuyez sur  pour sélectionner l'une des options suivantes, puis appuyez sur **OK**.

Confirmation de télécopies	<p>Vous permet de paramétrer les rapports de confirmation de la télécopie pour imprimer automatiquement.</p> <hr/> <p>Conseil Si vous choisissez Après l'envoi d'une télécopie ou Envoyer & Recevoir et que vous numérisez la télécopie pour l'envoyer à partir de la mémoire, vous pouvez inclure une image de la première page de la télécopie sur le rapport Confirmation d'envoi de télécopies. Appuyez sur Installation, puis sur 2 et à nouveau sur 2. Sélectionnez Activé dans le menu Image sur rapport d'envoi de télécopies.</p>
Rapport d'erreur de télécopie	<p>Vous permet de paramétrer les rapports d'erreur de la télécopie pour imprimer automatiquement.</p>
Rapport d'auto-test	<p>Imprime un rapport destiné à vous aider à diagnostiquer des problèmes d'impression et d'alignement. Ce rapport contient également des informations qui vous seront utiles si vous contactez le centre d'assistance HP.</p>

Dernière transaction	Imprime des détails de la dernière transaction de télécopie.
Journal de télécopies	Imprime un relevé des 30 dernières transactions de télécopie.
Liste de numérotation rapide	Imprime une liste des entrées de numérotation rapide programmées. Vous pouvez également imprimer ce rapport en sélectionnant Imprimer la liste des numérotations rapides dans le menu Configuration de la numérotation rapide . Pour cela, appuyez sur Installation , appuyez sur 2 et appuyez ensuite sur 4 .
Rapport sur les numéros d'appel	<p>Si vous souscrivez à un service d'identification de l'appelant auprès de votre opérateur téléphonique, ce rapport imprime une liste des 30 derniers appels reçus. Le rapport indique le numéro de téléphone, la date et l'heure ; il peut également inclure le nom de l'expéditeur, suivant le format que votre opérateur téléphonique utilise pour transmettre des informations sur l'identification de l'appelant.</p> <hr/> <p>Remarque Cette fonctionnalité n'est pas disponible dans tous les pays/toutes les régions. Si elle n'est pas disponible dans votre pays/région, l'option Rapport sur les numéros d'appel n'apparaît pas dans le menu Imprimer rapport.</p>
Liste de télécopies indésirables	<p>Si vous souscrivez à un service d'identification de l'appelant auprès de votre opérateur téléphonique et que vous avez sélectionné certains numéros comme étant indésirables, ce rapport imprime une liste des numéros téléphoniques que vous avez bloqués (le nombre maximal de numéros de télécopieur que vous pouvez bloquer varie en fonction des modèles).</p> <hr/> <p>Remarque Cette fonctionnalité n'est pas disponible dans tous les pays/toutes les régions. Si elle n'est pas disponible dans votre pays/région, l'option Liste de télécopies indésirables n'apparaît pas dans le menu Imprimer rapport.</p>

Rubriques associées

- [Impression de rapports de confirmation de télécopie](#)
- [Impression de rapports d'erreur de télécopie](#)
- [Utilisation du journal de télécopies](#)
- [Impression d'un rapport d'auto-test](#)
- [Blocage des numéros indésirables](#)

Interruption de la télécopie

Vous pouvez annuler l'envoi ou la réception d'une télécopie à tout moment.

Pour interrompre une télécopie à partir du panneau de commande

- ▲ Appuyez sur **Effacer** sur le panneau de commande pour interrompre l'envoi ou la réception de la télécopie en cours. Si l'appareil HP Tout-en-un n'arrête pas l'impression, appuyez à nouveau sur **Effacer**.
L'appareil HP Tout-en-un imprime les pages entamées et annule le reste du travail. Cela peut prendre quelques instants.

Pour annuler un numéro pendant la composition

- ▲ Appuyez sur **Effacer** pour annuler le numéro que vous êtes en train de composer.

11 Maintenance de l'appareil HP Tout-en-un

L'appareil HP Tout-en-un requiert peu d'entretien. Il faut parfois nettoyer la vitre et le capot pour éliminer la poussière et assurer ainsi la propreté des copies et des numérisations. Vous aurez aussi besoin de remplacer, d'aligner ou de nettoyer de temps à autre les cartouches d'impression. Cette section fournit des instructions permettant de maintenir l'appareil HP Tout-en-un dans un état de fonctionnement optimal. Effectuez les procédures d'entretien aussi souvent que nécessaire.

Cette section contient les rubriques suivantes :

- [Nettoyage de l'appareil HP Tout-en-un](#)
- [Vérification des niveaux d'encre estimés](#)
- [Impression d'un rapport d'auto-test](#)
- [Entretien des cartouches d'impression](#)

Nettoyage de l'appareil HP Tout-en-un

Nettoyez au besoin la vitre et le capot pour assurer la propreté des copies et des numérisations. Pensez aussi à enlever la poussière sur l'extérieur de votre appareil HP Tout-en-un.

Cette section contient les rubriques suivantes :

- [Nettoyage de la vitre](#)
- [Nettoyage du capot](#)
- [Nettoyage de l'extérieur](#)
- [Nettoyage du bac d'alimentation automatique](#)

Nettoyage de la vitre

La présence d'empreintes, de taches, de cheveux et de poussière sur la vitre principale réduit les performances et affecte la précision de certaines fonctions, comme **Largeur page**.

Outre la surface de la vitre principale, vous devez également nettoyer la petite bande de verre du bac d'alimentation automatique. Des stries peuvent apparaître si la bande située à l'intérieur du bac d'alimentation automatique est sale.

Pour nettoyer la vitre

1. Mettez l'appareil HP Tout-en-un hors tension et soulevez le capot.
2. Nettoyez la vitre avec un tissu doux ou une éponge légèrement humidifiée avec un nettoyeur de verre non abrasif.

△ **Attention** N'utilisez pas de liquide abrasif, d'acétone, de benzène ou de tétrachlorure de carbone sur la vitre : ces produits risquent de l'endommager. Evitez de verser ou de vaporiser du liquide directement sur la vitre. Le liquide pourrait s'infiltrer sous la vitre et endommager le périphérique.

3. Essuyez la vitre du scanner à l'aide d'un chiffon sec, doux et non pelucheux.
4. Mettez l'appareil HP Tout-en-un sous tension.

Nettoyage du capot

Des résidus peuvent s'accumuler sur la partie blanche interne située sous le capot de l'appareil HP Tout-en-un.

Pour nettoyer le fond blanc du capot

1. Mettez l'appareil HP Tout-en-un hors tension, débranchez le cordon d'alimentation et soulevez le capot.



Remarque En fonction de la durée de déconnexion de l'appareil HP Tout-en-un, la date et l'heure peuvent être effacées. Vous devrez peut-être réinitialiser la date et l'heure ultérieurement, lorsque vous rebrancherez le cordon d'alimentation.

2. Nettoyez la partie blanche interne avec un tissu doux ou une éponge légèrement humidifiée avec du savon doux et de l'eau chaude.
Lavez délicatement l'intérieur du couvercle pour détacher les résidus. Ne frottez pas énergiquement.
3. Essuyez la vitre du scanner à l'aide d'un chiffon sec, doux et non pelucheux.



Attention N'utilisez pas d'essuie-tout, au risque de rayer l'intérieur du couvercle.

4. Si le couvercle n'est toujours pas propre, répétez les étapes précédentes en utilisant de l'alcool isopropylique et essuyez bien le support avec un tissu humide pour éliminer les résidus d'alcool.



Attention Veillez à ne pas renverser d'alcool sur la vitre ou l'extérieur de l'appareil HP Tout-en-un, car cela risque de l'endommager.

Nettoyage de l'extérieur

A l'aide d'un chiffon doux ou légèrement humide, enlevez la poussière et les taches du boîtier. L'intérieur de l'appareil HP Tout-en-un ne nécessite pas de nettoyage. Prenez garde de ne renverser aucun liquide à l'intérieur de l'appareil ou sur le panneau de commande de l'appareil HP Tout-en-un.



Attention Pour éviter des dommages à l'extérieur du HP Tout-en-un, n'utilisez pas d'alcool ou de produits d'entretien à base d'alcool.

Nettoyage du bac d'alimentation automatique

Si le bac d'alimentation automatique charge plusieurs pages ou ne charge pas le papier ordinaire, vous pouvez nettoyer les rouleaux et le coussinet de séparation. Soulevez le capot du bac d'alimentation automatique pour accéder au bloc d'entraînement à l'intérieur

du bac d'alimentation automatique, nettoyez les rouleaux ou le coussinet de séparation, puis fermez le capot.

Pour nettoyer les rouleaux ou le tampon de séparation, procédez comme suit :

1. Retirez tous les originaux du bac d'alimentation automatique.
2. Soulevez le capot du bac d'alimentation automatique (1). Vous pouvez désormais accéder facilement aux rouleaux (2) et au coussinet de séparation (3) comme illustré ci-dessous.

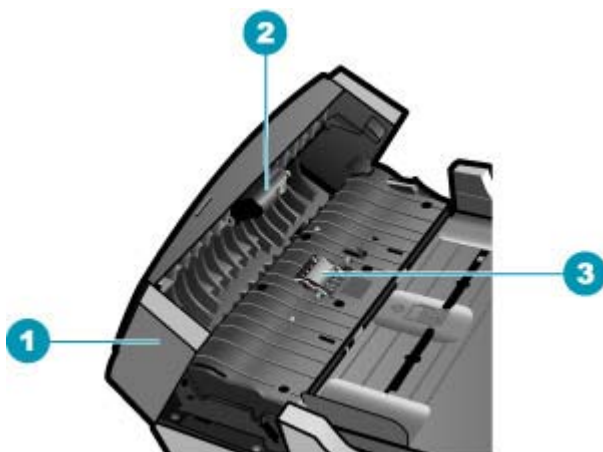

1	Capot du bac d'alimentation automatique
2	Rouleaux
3	Tampon de séparation

3. Imprégnez légèrement d'eau distillée un chiffon doux et non pelucheux, puis essorez l'excédent de liquide éventuel.
4. Utilisez le chiffon humide pour nettoyer les éventuels résidus restés sur les rouleaux ou sur le tampon de séparation.

 **Remarque** Si les résidus ne disparaissent pas à l'eau distillée, essayez d'utiliser de l'alcool isopropylique.

5. Fermez le capot du bac d'alimentation automatique.

Nettoyage de la bande de verre située à l'intérieur du bac d'alimentation automatique

1. Mettez l'appareil HP Tout-en-un hors tension, puis débranchez le cordon d'alimentation.

 **Remarque** En fonction de la durée de déconnexion de l'appareil HP Tout-en-un, la date et l'heure peuvent être effacées. Vous devrez peut-être réinitialiser la date et l'heure ultérieurement, lorsque vous rebrancherez le cordon d'alimentation.

2. Soulevez le capot du bac d'alimentation automatique.

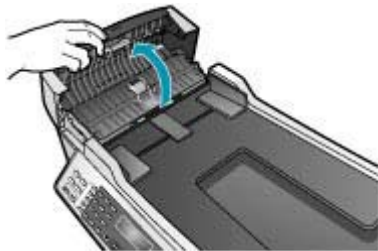

3. Soulevez le capot, comme si vous placiez un original sur la vitre.

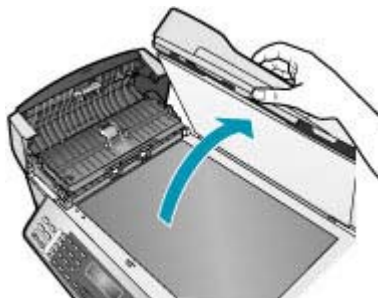

4. Soulevez le mécanisme du bac d'alimentation automatique.



Une bande de verre se trouve en dessous du bac d'alimentation automatique.



5. Nettoyez la bande de verre avec un tissu doux ou une éponge légèrement humidifiée avec un nettoyeur de verre non abrasif.

△ **Attention** N'utilisez pas de liquide abrasif, d'acétone, de benzène ou de tétrachlorure de carbone sur la vitre : ces produits risquent de l'endommager. Evitez de verser ou de vaporiser du liquide directement sur la vitre. Le liquide pourrait s'infiltrer sous la vitre et endommager le périphérique.

6. Rabaissez le mécanisme du bac d'alimentation automatique, puis fermez son capot.
7. Fermez le capot.
8. Branchez le cordon d'alimentation, puis allumez l'appareil HP Tout-en-un.

Vérification des niveaux d'encre estimés

Vous pouvez facilement vérifier le niveau d'encre pour estimer le temps restant avant de devoir remplacer une cartouche d'impression. Le niveau d'encre indique approximativement la quantité d'encre restant dans les cartouches d'impression.

💡 **Conseil** Vous pouvez également imprimer un rapport d'auto-test si vous pensez que vos cartouches d'impression ont peut-être besoin d'être remplacées.

📄 **Remarque** L'appareil HP Tout-en-un ne peut détecter que les niveaux d'encre des véritables cartouches HP. Les niveaux d'encre des cartouches d'impression qui ont été rechargées ou utilisées dans d'autres appareils pourraient ne pas apparaître correctement.

Remarque Le niveau d'encre affiché n'est qu'une estimation. Le volume d'encre réel peut varier.

Pour vérifier les niveaux d'encre à partir du logiciel Centre de solution HP

1. Dans le **Centre de solution HP**, cliquez sur **Paramètres**, placez votre curseur sur **Paramètres d'impression**, puis cliquez sur **Boîte à outils de l'imprimante**.

 **Remarque** Vous pouvez également ouvrir la **Boîte à outils de l'imprimante** depuis la boîte de dialogue **Propriétés d'impression**. Dans la boîte de dialogue **Propriétés d'impression**, cliquez sur l'onglet **Services**, puis sur l'onglet **Effectuer la maintenance de ce périphérique**.

La **Boîte à outils de l'imprimante** apparaît.

2. Cliquez sur l'onglet **Niveau d'encre estimé**.
L'estimation du niveau d'encre restant dans les cartouches d'impression s'affiche.

Rubriques associées

[Impression d'un rapport d'auto-test](#)

Impression d'un rapport d'auto-test

En cas de problèmes d'impression, imprimez un rapport d'auto-test avant de remplacer les cartouches d'impression. Ce rapport fournit des informations utiles sur votre appareil, notamment les cartouches d'impression.

Pour imprimer un rapport d'auto-test

1. Chargez du papier blanc ordinaire vierge de format Lettre, Légal ou A4 dans le bac d'alimentation.
2. Appuyez sur **Installation**.
3. Appuyez sur **2**, puis sur **4**.

Vous sélectionnez ainsi **Imprimer rapport**, puis **Rapport d'auto-test**.

L'appareil HP Tout-en-un imprime un rapport d'auto-test qui indique la source du problème d'impression rencontré. Un exemple de test d'encre du rapport est présenté ci-dessous.

4. Vérifiez que les lignes de couleur s'étendent sur la largeur de la page.



Si la ligne noire est manquante, pâle ou présente des lignes ou des stries, ceci peut indiquer un problème lié à la cartouche d'impression noire dans l'emplacement de droite.

Si les trois autres lignes sont absentes, pâles ou striées, le problème vient peut-être de la cartouche trichromique située dans le logement de gauche.



Si les lignes ne sont pas : noir, cyan, magenta et jaune, les cartouches d'impression ont peut-être besoin d'être nettoyées. Si le problème persiste après le nettoyage des cartouches d'impression, celles-ci doivent être remplacées.

Rubriques associées

- [Nettoyage des cartouches d'impression](#)
- [Remplacement des cartouches d'impression](#)
- [Alignement des cartouches d'impression](#)

Entretien des cartouches d'impression

Afin d'optimiser la qualité des impressions de l'appareil HP Tout-en-un, vous devez effectuer quelques procédures d'entretien simples et remplacer les cartouches d'impression lorsque vous y serez invité par un message s'affichant sur l'écran.

 **Remarque** L'encre contenue dans les cartouches est utilisée de différentes manières au cours du processus d'impression, y compris lors de la phase d'initialisation, qui prépare le périphérique et les cartouches pour l'impression en maintenant les buses d'impression propres et en permettant à l'encre de s'écouler en douceur. Par ailleurs, une quantité d'encre résiduelle demeure dans la cartouche après utilisation.

Pour plus d'informations, voir www.hp.com/go/inkusage.

Cette section contient les rubriques suivantes :

- [Manipulation des cartouches d'impression](#)
- [Remplacement des cartouches d'impression](#)
- [Utilisation d'une cartouche d'impression photo](#)
- [Utilisation des étuis de protection des cartouches d'impression](#)
- [Alignement des cartouches d'impression](#)
- [Nettoyage des cartouches d'impression](#)
- [Nettoyage des contacts des cartouches d'impression](#)
- [Nettoyage de la zone des buses d'encre](#)

Manipulation des cartouches d'impression

Avant de remplacer ou de nettoyer une cartouche d'impression, vous devez connaître le nom des différentes pièces et savoir comment les manipuler.

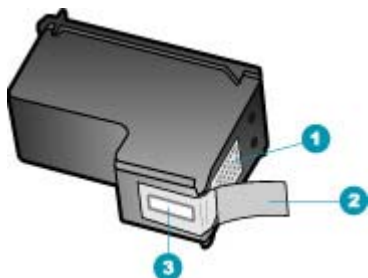

1	Contacts en cuivre
2	Adhésif plastique avec sa languette rose (à retirer avant l'installation)
3	Buses d'encre sous le ruban adhésif

Tenez les cartouches d'impression par les parties en plastique noir, logo vers le haut. Ne touchez ni les contacts en cuivre, ni les buses d'encre.



 **Remarque** Manipulez prudemment les cartouches d'impression. Laisser tomber ou secouer des cartouches peut entraîner des problèmes d'impression temporaires, voire des dommages permanents.

Remplacement des cartouches d'impression

Suivez ces instructions lorsque le niveau d'encre est bas.

 **Remarque** Lorsque le niveau d'encre de la cartouche d'impression est bas, un message apparaît sur l'écran. Vous pouvez également vérifier les niveaux d'encre sur votre ordinateur, depuis le logiciel HP Photosmart Studio.

Remarque Lorsque le niveau d'encre de la cartouche d'impression est bas, un message apparaît sur l'écran. Vous pouvez également vérifier les niveaux d'encre depuis votre ordinateur, par le biais de la **Boîte à outils** accessible à partir du logiciel Centre de solution HP ou via la boîte de dialogue **Propriétés d'impression**.

Lorsqu'un message s'affiche sur l'écran pour vous avertir que le niveau d'encre est bas, assurez-vous que vous disposez d'une cartouche de remplacement. Remplacez également les cartouches lorsque le texte imprimé est pâle ou si vous rencontrez des problèmes de qualité d'impression dus aux cartouches.

Pour commander des cartouches d'impression pour l'appareil HP Tout-en-un, visitez le site www.hp.com/learn/suresupply. Si le système vous y invite, choisissez votre pays/région, suivez les invites pour sélectionner votre produit, puis cliquez sur l'un des liens d'achat de la page.

Remplacement des cartouches d'impression

1. Assurez-vous que l'appareil HP Tout-en-un est sous tension.

△ **Attention** Si l'appareil HP Tout-en-un est hors tension lorsque vous ouvrez le capot d'accès aux cartouches d'impression pour changer les cartouches, l'appareil HP Tout-en-un ne les libère pas. Vous risquez d'endommager l'appareil HP Tout-en-un si les cartouches d'impression ne sont pas correctement positionnées lorsque vous essayez de les retirer.

2. Ouvrez le capot avant.

Le chariot d'impression doit se déplacer à l'extrémité droite de l'appareil HP Tout-en-un. S'il ne bouge pas, fermez le capot. Puis, mettez l'appareil HP Tout-en-un hors tension, puis à nouveau sous tension.

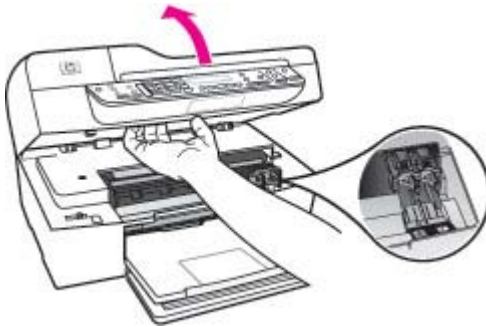

3. Attendez que le chariot soit bien arrêté et silencieux, puis appuyez doucement sur une cartouche d'impression pour la libérer.
Si vous remplacez la cartouche couleur, retirez la cartouche située dans le logement de gauche.

Si vous remplacez une cartouche noire ou photo, retirez la cartouche située dans le logement de droite.

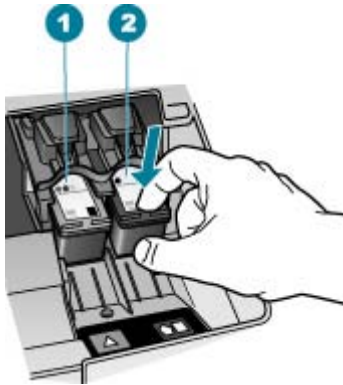

1	Logement de la cartouche couleur
2	Logement des cartouches noires

4. Tirez la cartouche d'impression vers vous afin de l'extraire de son logement.
5. Lorsque vous remplacez une cartouche vide ou dont le niveau d'encre est bas, veillez à la recycler. Le programme de reprise et de recyclage des consommables HP est disponible dans la plupart des pays/régions. Il vous permet de recycler gratuitement les cartouches d'impression. Pour plus d'informations, consultez le site Web suivant : www.hp.com/recycle

6. Retirez la nouvelle cartouche d'impression de son emballage en prenant garde de ne toucher que le plastique noir et retirez délicatement l'adhésif plastique en tirant sur la languette rose.



1	Contacts en cuivre
2	Adhésif plastique avec sa languette rose (à retirer avant l'installation)
3	Buses d'encre sous le ruban adhésif

△ **Attention** Ne touchez ni les contacts en cuivre, ni les buses d'encre. Cela pourrait affecter la diffusion de l'encre et les contacts électriques.



7. Faites glisser la nouvelle cartouche dans l'emplacement vide. Appuyez ensuite légèrement sur la partie supérieure de la cartouche d'impression pour qu'elle s'emboîte dans son emplacement.
Si vous installez la cartouche d'impression couleur, faites-la glisser dans l'emplacement de gauche.

Si vous installez une cartouche noire, faites-la glisser dans l'emplacement de droite.



8. Fermez le capot avant.



9. Si vous avez installé une nouvelle cartouche d'impression, le processus d'alignement des cartouches d'impression débute.
10. Assurez-vous que le bac d'alimentation contient du papier ordinaire et appuyez sur **OK**.
L'appareil HP Tout-en-un imprime une feuille d'alignement des cartouches d'impression.
11. Chargez la feuille d'alignement des cartouches, face à imprimer vers le bas et partie supérieure en premier, au centre du bac d'alimentation, puis cliquez sur **OK**.
L'appareil HP Tout-en-un procède à l'alignement des cartouches d'impression.
Recyclez ou jetez la feuille d'alignement des cartouches d'impression.

Rubriques associées

- [Vérification des niveaux d'encre estimés](#)
- [Commande de cartouches d'impression](#)

Utilisation d'une cartouche d'impression photo

Vous pouvez améliorer la qualité des photos couleur que vous imprimez et copiez sur l'appareil HP Tout-en-un en utilisant une cartouche d'impression photo. Retirez la cartouche d'impression noire et remplacez-la par une cartouche photo. Lorsque que la cartouche d'impression trichromique et la cartouche d'impression photo sont installées, vous disposez de six encres différentes vous assurant une qualité d'impression optimale pour les photos couleur.

Pour imprimer des pages de texte ordinaire, remettez la cartouche d'impression noire en place. Placez la cartouche d'impression dans un étui de protection ou un conteneur plastique hermétique lorsque vous ne l'utilisez pas.

Rubriques associées

- [Commande de cartouches d'impression](#)
- [Remplacement des cartouches d'impression](#)
- [Utilisation des étuis de protection des cartouches d'impression](#)

Utilisation des étuis de protection des cartouches d'impression

Dans certains pays/régions, lorsque vous achetez une cartouche d'impression photo, celle-ci est accompagnée d'un étui de protection. Dans d'autres pays/régions, la cartouche est livrée dans le coffret de l'appareil HP Tout-en-un. Si ni la cartouche d'impression ni l'appareil HP Tout-en-un n'est accompagné d'un étui de protection, vous pouvez utiliser un conteneur en plastique hermétiquement fermé pour protéger votre cartouche d'impression.

Cet étui est conçu pour préserver la cartouche d'impression lorsque celle-ci n'est pas utilisée et éviter que l'encre ne sèche. Lorsque vous retirez une cartouche de l'appareil HP Tout-en-un avec l'intention de la réutiliser ultérieurement, rangez-la dans son étui de protection. Par exemple, conservez la cartouche noire dans l'étui de protection de la cartouche d'impression si vous la retirez pour imprimer des photos de haute qualité à l'aide des cartouches trichromiques et photos.

Pour insérer une cartouche dans son étui de protection

- ▲ Faites glisser la cartouche légèrement en biais dans l'étui de protection jusqu'à ce qu'elle se mette bien en place avec un déclic.



Pour retirer la cartouche d'impression de son étui de protection

- ▲ Appuyez en haut de l'étui de protection pour libérer la cartouche, puis retirez-la soigneusement.



Alignement des cartouches d'impression

Chaque fois que vous installez ou remplacez une cartouche, l'appareil HP Tout-en-un vous invite à aligner les cartouches d'impression. Vous pouvez également le faire sur votre ordinateur à tout moment depuis le panneau de configuration ou le logiciel installé avec l'appareil HP Tout-en-un. L'alignement des cartouches d'impression garantit une sortie de haute qualité.

 **Remarque** Si vous retirez et réinstallez la même cartouche, l'appareil HP Tout-en-un ne vous proposera pas d'aligner les cartouches d'impression. L'appareil HP Tout-en-un retient les valeurs d'alignement de cette cartouche d'impression. Vous n'avez donc pas à réaligner les cartouches.

Alignement des cartouches d'impression à partir du panneau de commande lorsque vous y êtes invité

1. Chargez du papier blanc ordinaire vierge de format Lettre, Légal ou A4 dans le bac d'alimentation.

 **Remarque** Si le bac d'alimentation contient du papier couleur, l'alignement échoue. Chargez du papier blanc ordinaire vierge dans le bac d'alimentation, puis relancez l'alignement.

Si l'alignement échoue à nouveau, il se peut qu'un détecteur ne fonctionne plus ou que la cartouche d'impression soit défectueuse. Contactez le centre d'assistance HP. Accédez au site www.hp.com/support. Si vous y êtes invité, sélectionnez votre pays/région, puis cliquez sur **Contacteur HP** pour savoir comment contacter l'assistance technique.

L'appareil HP Tout-en-un imprime une feuille d'alignement des cartouches d'impression.

2. Chargez la feuille d'alignement des cartouches face à imprimer vers le bas et partie supérieure en premier au centre du bac d'alimentation, puis cliquez sur **OK**. L'appareil HP Tout-en-un procède à l'alignement des cartouches d'impression. Recyclez ou jetez la feuille d'alignement des cartouches d'impression.

Pour aligner les cartouches à partir du panneau de commande à tout moment

1. Chargez du papier blanc ordinaire vierge de format Lettre, Légal ou A4 dans le bac d'alimentation.

 **Remarque** Si le bac d'alimentation contient du papier couleur, l'alignement échoue. Chargez du papier blanc ordinaire vierge dans le bac d'alimentation, puis relancez l'alignement.

Si l'alignement échoue à nouveau, il se peut qu'un détecteur ne fonctionne plus ou que la cartouche d'impression soit défectueuse. Contactez le centre d'assistance HP. Accédez au site www.hp.com/support. Si vous y êtes invité, sélectionnez votre pays/région, puis cliquez sur **Contacteur HP** pour savoir comment contacter l'assistance technique.

2. Appuyez sur **Installation**.

3. Appuyez sur **6**, puis sur **2**.

Outils est sélectionné, puis **Aligner cartouche d'impression** est sélectionné.

L'appareil HP Tout-en-un imprime une feuille d'alignement des cartouches d'impression.

4. Chargez la feuille d'alignement des cartouches face à imprimer vers le bas et partie supérieure en premier au centre du bac d'alimentation, puis cliquez sur **OK**.

L'appareil HP Tout-en-un procède à l'alignement des cartouches d'impression.

Recyclez ou jetez la feuille d'alignement des cartouches d'impression.

Pour aligner les cartouches d'impression à partir du logiciel Centre de solution HP

1. Chargez du papier blanc ordinaire vierge de format Lettre, Légal ou A4 dans le bac d'alimentation.

 **Remarque** Si le bac d'alimentation contient du papier couleur, l'alignement échoue. Chargez du papier blanc ordinaire vierge dans le bac d'alimentation, puis relancez l'alignement.

Si l'alignement échoue à nouveau, il se peut qu'un détecteur ne fonctionne plus ou que la cartouche d'impression soit défectueuse. Contactez le centre d'assistance HP. Accédez au site www.hp.com/support. Si vous y êtes invité, sélectionnez votre pays/région, puis cliquez sur **Contacteur HP** pour savoir comment contacter l'assistance technique.

2. Dans le **Centre de solution HP**, cliquez sur **Paramètres**, placez votre curseur sur **Paramètres d'impression**, puis cliquez sur **Boîte à outils de l'imprimante**.

 **Remarque** Vous pouvez également ouvrir la **Boîte à outils de l'imprimante** depuis la boîte de dialogue **Propriétés d'impression**. Dans la boîte de dialogue **Propriétés d'impression**, cliquez sur l'onglet **Services**, puis sur l'onglet **Effectuer la maintenance de ce périphérique**.

La **Boîte à outils de l'imprimante** apparaît.

3. Cliquez sur l'onglet **Services du périphérique**.

4. Cliquez sur **Aligner les cartouches d'encre**.
L'appareil HP Tout-en-un imprime une feuille d'alignement des cartouches d'impression.
5. Chargez la feuille d'alignement des cartouches, face à imprimer vers le bas et partie supérieure en premier, au centre du bac d'alimentation, puis cliquez sur **OK**.
L'appareil HP Tout-en-un procède à l'alignement des cartouches d'impression.
Recyclez ou jetez la feuille d'alignement des cartouches d'impression.

Nettoyage des cartouches d'impression

Utilisez cette fonction lorsque le rapport d'auto-test indique l'un des problèmes suivants : traînées, lignes blanches barrant l'une des lignes de couleur, couleur terne après la première installation d'une cartouche d'impression. Nettoyez les cartouches uniquement en cas de besoin car cette opération utilise beaucoup d'encre et réduit la durée de vie des buses.

Pour nettoyer les cartouches d'impression à partir du panneau de commande

1. Chargez du papier blanc ordinaire vierge de format Lettre, Légal ou A4 dans le bac d'alimentation.
2. Appuyez sur **Installation**.
3. Appuyez sur **6**, puis sur **1**.

Outils est sélectionné, puis **Nettoyer cartouche d'impression** est sélectionné.

L'appareil HP Tout-en-un imprime une page que vous pouvez recycler ou jeter.

Si la qualité de copie ou d'impression semble toujours médiocre après le nettoyage, essayez de nettoyer les contacts avant de remplacer la cartouche concernée.

Pour nettoyer les cartouches d'impression à partir du logiciel Centre de solution HP

1. Chargez du papier blanc ordinaire vierge de format Lettre, Légal ou A4 dans le bac d'alimentation.
2. Dans le **Centre de solution HP**, cliquez sur **Paramètres**, placez votre curseur sur **Paramètres d'impression**, puis cliquez sur **Boîte à outils de l'imprimante**.



Remarque Vous pouvez également ouvrir la **Boîte à outils de l'imprimante** depuis la boîte de dialogue **Propriétés d'impression**. Dans la boîte de dialogue **Propriétés d'impression**, cliquez sur l'onglet **Services**, puis sur l'onglet **Effectuer la maintenance de ce périphérique**.

La **Boîte à outils de l'imprimante** apparaît.

3. Cliquez sur l'onglet **Services du périphérique**.
4. Cliquez sur **Nettoyer les cartouches d'impression**.
5. Suivez les instructions jusqu'à obtention d'une qualité satisfaisante, puis cliquez sur **Terminer**.

Si la qualité de copie ou d'impression semble toujours médiocre après le nettoyage, essayez de nettoyer les contacts avant de remplacer la cartouche concernée.

Rubriques associées

- [Nettoyage des contacts des cartouches d'impression](#)
- [Remplacement des cartouches d'impression](#)

Nettoyage des contacts des cartouches d'impression

Nettoyez les contacts des cartouches d'impression uniquement si des messages s'affichent à plusieurs reprises sur l'écran pour vous inviter à vérifier une cartouche alors que vous venez de nettoyer ou d'aligner les cartouches.

Avant de nettoyer les contacts, retirez la cartouche et vérifiez que les contacts sont libres de toute obstruction, puis réinstallez la cartouche. Si les messages continuent de s'afficher, nettoyez les contacts.

Assurez-vous de disposer des éléments suivants :

- Des tampons de caoutchouc mousse secs, un chiffon non pelucheux ou tout matériau qui ne se déchire pas et ne dépose pas de fibres.

 **Conseil** Les filtres à café, non pelucheux, conviennent parfaitement au nettoyage des cartouches d'impression.

- De l'eau distillée, filtrée ou en bouteille (l'eau du robinet peut contenir des éléments contaminateurs susceptibles d'endommager les cartouches d'impression).

 **Attention** N'utilisez **pas** de nettoyeurs à platine ou d'alcool pour nettoyer les contacts des cartouches d'impression. Cela risque d'endommager la cartouche d'impression ou l'appareil HP Tout-en-un.

Pour nettoyer les contacts des cartouches d'impression

1. Mettez l'appareil HP Tout-en-un sous tension et ouvrez le capot d'accès aux cartouches d'impression.

Le chariot d'impression se trouve à l'extrémité droite de l'appareil HP Tout-en-un.

2. Attendez que le chariot soit bien arrêté et silencieux, puis débranchez le cordon d'alimentation à l'arrière de l'appareil HP Tout-en-un.

 **Remarque** En fonction de la durée de déconnexion de l'appareil HP Tout-en-un, la date et l'heure peuvent être effacées. Vous devrez peut-être réinitialiser la date et l'heure ultérieurement, lorsque vous rebrancherez le cordon d'alimentation.

3. Appuyez sur la cartouche d'impression pour la libérer, puis tirez-la vers vous pour la dégager de son logement.

 **Remarque** Ne retirez pas les deux cartouches d'impression en même temps. Vous devez les retirer et les nettoyer l'une après l'autre. Ne laissez pas une cartouche d'impression en dehors de l'appareil HP Tout-en-un pendant plus de 30 minutes.

4. Vérifiez l'état des contacts de la cartouche d'impression pour éliminer toute trace d'encre ou de débris.
5. Imbibez d'eau distillée un tampon de caoutchouc mousse propre ou un tissu non pelucheux et essorez-le.
6. Tenez la cartouche par les côtés.

7. Nettoyez uniquement les contacts en cuivre. Laissez sécher les cartouches d'encre pendant une dizaine de minutes.



1	Contacts en cuivre
2	Buses d'encre (ne pas nettoyer)

8. Remettez la cartouche d'impression dans son logement. Enfoncez la cartouche jusqu'à ce qu'elle s'enclenche.
9. Si nécessaire, répétez cette opération pour l'autre cartouche d'impression.
10. Fermez doucement le capot d'accès aux cartouches d'impression et rebranchez l'appareil HP Tout-en-un.

Rubriques associées

[Nettoyage de la zone des buses d'encre](#)

Nettoyage de la zone des buses d'encre

Si l'appareil HP Tout-en-un est utilisé dans un environnement poussiéreux, des résidus peuvent s'accumuler à l'intérieur du périphérique. Il peut s'agir de poussières, de cheveux, de fibres de tapis ou de vêtement. Lorsque des résidus s'accumulent sur les cartouches d'impression, des stries et des traînées peuvent apparaître sur les pages imprimées. Les stries peuvent être corrigées en nettoyant la zone des buses d'encre, comme indiqué ici.

 **Remarque** Nettoyez la zone autour des buses d'encre uniquement si vous voyez toujours des stries ou des traînées sur les pages imprimées après avoir nettoyé les cartouches d'impression à partir du panneau de commande ou du logiciel installé avec l'appareil HP Tout-en-un.

Assurez-vous de disposer des éléments suivants :

- Des tampons de caoutchouc mousse secs, un chiffon non pelucheux ou tout matériau qui ne se déchire pas et ne dépose pas de fibres.

 **Conseil** Les filtres à café, non pelucheux, conviennent parfaitement au nettoyage des cartouches d'impression.

- De l'eau distillée, filtrée ou en bouteille (l'eau du robinet peut contenir des éléments contaminateurs susceptibles d'endommager les cartouches d'impression).

 **Attention** Ne touchez ni les contacts en cuivre, ni les buses d'encre. Cela pourrait affecter la diffusion de l'encre et les contacts électriques.

Pour nettoyer la zone des buses d'encre

1. Mettez l'appareil HP Tout-en-un sous tension et ouvrez le capot d'accès aux cartouches d'impression.
Le chariot d'impression se trouve à l'extrémité droite de l'appareil HP Tout-en-un.
2. Attendez que le chariot soit bien arrêté et silencieux, puis débranchez le cordon d'alimentation à l'arrière de l'appareil HP Tout-en-un.

 **Remarque** En fonction de la durée de déconnexion de l'appareil HP Tout-en-un, la date et l'heure peuvent être effacées. Vous devrez peut-être réinitialiser la date et l'heure ultérieurement, lorsque vous rebrancherez le cordon d'alimentation.

3. Appuyez sur la cartouche d'impression pour la libérer, puis tirez-la vers vous pour la dégager de son logement.

 **Remarque** Ne retirez pas les deux cartouches d'impression en même temps. Vous devez les retirer et les nettoyer l'une après l'autre. Ne laissez pas une cartouche d'impression en dehors de l'appareil HP Tout-en-un pendant plus de 30 minutes.

4. Placez la cartouche d'impression sur une feuille de papier, les buses d'encre vers le haut.
5. Humidifiez légèrement d'eau distillée un tampon de caoutchouc mousse propre.

6. A l'aide du tampon, nettoyez la face et les bords autour de la buse d'encre, comme indiqué ci-dessous.

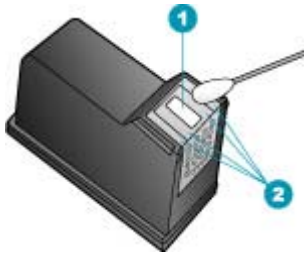

1	Plaque de buse (ne pas nettoyer)
2	Face et bords autour de la zone des buses d'encre

△ **Attention** Ne nettoyez **pas** la plaque de la buse.

7. Remettez la cartouche d'impression dans son logement. Enfoncez la cartouche jusqu'à ce qu'elle s'enclenche.
8. Si nécessaire, répétez cette opération pour l'autre cartouche d'impression.
9. Fermez doucement le capot d'accès aux cartouches d'impression et rebranchez l'appareil HP Tout-en-un.

Rubriques associées

[Nettoyage des cartouches d'impression](#)

12 Dépannage

Cette section contient les rubriques suivantes :

- [Conseils de dépannage](#)
- [Dépannage des problèmes de qualité d'impression](#)
- [Dépannage des problèmes d'impression](#)
- [Dépannage des problèmes de télécopie](#)
- [Dépannage des problèmes de copie](#)
- [Dépannage des problèmes de numérisation](#)
- [Mise à jour du périphérique](#)
- [Erreurs](#)

Conseils de dépannage

Cette section contient les rubriques suivantes :

- [L'appareil HP Tout-en-un ne s'allume pas](#)
- [Problèmes de communication sur une connexion USB](#)
- [Informations sur les cartouches d'impression](#)
- [Informations sur le papier](#)
- [Conseils relatifs à l'utilisation du bac d'alimentation automatique](#)
- [Elimination de bourrages papier](#)
- [Dépannage relatif aux cartouches d'impression](#)

L'appareil HP Tout-en-un ne s'allume pas

Cause: L'appareil HP Tout-en-un n'est pas correctement connecté à la prise d'alimentation.

Solution:

- Assurez-vous que le cordon d'alimentation est correctement branché à l'appareil HP Tout-en-un et à l'adaptateur secteur. Branchez le cordon d'alimentation à une prise de courant reliée à la terre, à un parasurtenseur ou à une prise multiple.

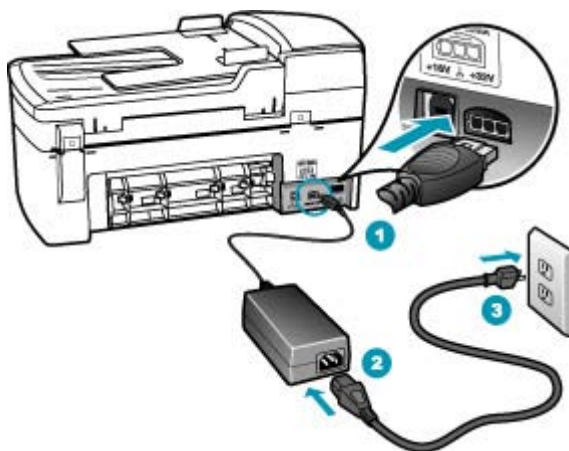

1	Branchement de l'alimentation
2	Cordon d'alimentation et adaptateur secteur
3	Prise secteur reliée à la terre

- Si vous utilisez une prise multiple, assurez-vous que l'interrupteur dont elle est équipée est en position de marche. Vous pouvez aussi brancher l'appareil HP Tout-en-un directement sur une prise secteur reliée à la terre.
- Testez la prise d'alimentation pour vérifier qu'elle est en bon état. Branchez un appareil dont vous êtes sûr du bon fonctionnement et vérifiez s'il est alimenté. Si ce n'est pas le cas, la prise d'alimentation est très certainement défectueuse.
- Si vous avez branché l'appareil HP Tout-en-un sur une prise à interrupteur, assurez-vous que l'interrupteur est en position de marche. S'il est sous tension mais ne fonctionne toujours pas, il se peut que la prise de courant ait un problème.

Cause: Vous avez appuyé sur le bouton Alimentation trop vite.

Solution: L'appareil HP Tout-en-un peut ne pas répondre si vous appuyez trop rapidement sur le bouton Alimentation. Appuyez sur le bouton Alimentation une fois. Il faut parfois quelques minutes pour mettre l'appareil HP Tout-en-un sous tension.

Si vous appuyez à nouveau sur le bouton Alimentation pendant cette attente, vous risquez de mettre le périphérique hors tension.

△ **Attention** Si l'appareil HP Tout-en-un ne se met toujours pas sous tension, il existe peut-être une défaillance mécanique. Débranchez l'appareil HP Tout-en-un de la prise d'alimentation et contactez HP. Consultez le site : www.hp.com/support. Si le système vous y invite, choisissez votre pays/région, puis cliquez sur **Contacteur HP** pour obtenir des informations sur les appels à l'assistance technique.

Problèmes de communication sur une connexion USB

Si l'appareil HP Tout-en-un et votre ordinateur ne communiquent pas l'un avec l'autre, procédez comme suit :

- Consultez l'écran de l'appareil HP Tout-en-un. S'il n'affiche rien et que le bouton Alimentation n'est pas allumé, l'appareil HP Tout-en-un est hors tension. Assurez-vous que le cordon d'alimentation est bien connecté à l'appareil HP Tout-en-un et branché sur une prise de courant. Appuyez sur le bouton Alimentation pour mettre l'appareil HP Tout-en-un sous tension.
- Vérifiez le câble USB. Si vous utilisez un câble ancien, il ne fonctionne peut-être plus correctement. Essayez de le brancher sur un autre produit pour voir si le câble USB fonctionne. Si le problème persiste, changez le câble USB. Vérifiez également que le câble ne dépasse pas 3 mètres de long.
- Assurez-vous que les ports USB de votre ordinateur sont activés. Pour plus d'informations, consultez la documentation fournie avec votre système d'exploitation.
- Vérifiez la connexion de l'appareil HP Tout-en-un à l'ordinateur. Vérifiez que le câble USB est correctement branché au port USB à l'arrière de l'appareil HP Tout-en-un. Assurez-vous que l'autre extrémité du câble USB est branchée à un port USB de votre ordinateur. Une fois le câble correctement branché, mettez l'appareil HP Tout-en-un hors tension, puis à nouveau sous tension.

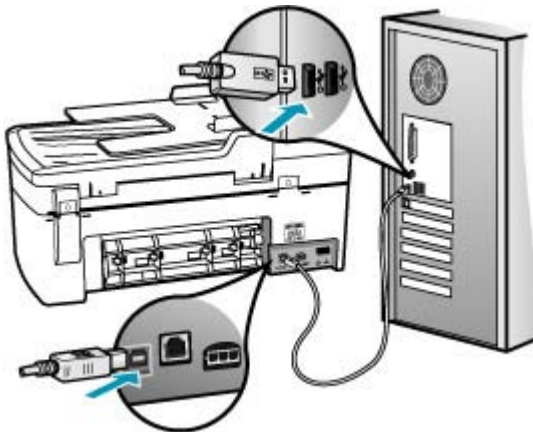

- Si vous branchez l'appareil HP Tout-en-un via un concentrateur USB, assurez-vous que ce dernier est sous tension. Le cas échéant, essayez de le connecter directement à l'ordinateur.
- Vérifiez les autres imprimantes ou scanner. Il se peut que vous deviez déconnecter les produits plus anciens de votre ordinateur.
- Essayez de brancher le câble USB à un autre port USB de votre ordinateur. Après avoir vérifié les connexions, redémarrez l'ordinateur. Mettez l'appareil HP Tout-en-un hors tension, puis à nouveau sous tension.

Pour plus d'informations sur la configuration de l'appareil HP Tout-en-un et sa connexion à votre ordinateur, reportez-vous au schéma de configuration livré avec l'appareil HP Tout-en-un.

Informations sur les cartouches d'impression

Pour de meilleurs résultats, utilisez des cartouches d'impression HP. Pour conserver les cartouches d'impression HP et vous assurer d'une qualité d'impression régulière, suivez les conseils ci-dessous :

- Conservez toutes les cartouches d'impression dans leur emballage d'origine fermé jusqu'à utilisation.
- Les cartouches d'impression doivent être stockées à température ambiante (entre 15,6 et 26,6 °C, 60 et 78 °F).
- Une fois la bande adhésive de protection retirée de la cartouche d'impression, ne la recollez pas. Cela risque d'endommager la cartouche d'impression. Placez la cartouche d'impression dans l'appareil HP Tout-en-un immédiatement après avoir enlevé l'adhésif plastique. Si vous ne le pouvez pas, rangez-la dans un étui de protection de cartouche d'impression ou dans un boîtier en plastique étanche à l'air.
- HP recommande de ne pas retirer les cartouches d'impression de l'appareil HP Tout-en-un tant que les cartouches de rechange ne sont pas prêtes à être installées.
- Éteignez l'appareil HP Tout-en-un à partir du panneau de commande. N'éteignez pas le périphérique à partir d'une prise multiple ou en débranchant le cordon d'alimentation de l'appareil HP Tout-en-un. Si vous n'éteignez pas l'appareil HP Tout-en-un correctement, le chariot d'impression ne reprend pas sa position correcte et les cartouches risquent de sécher.
- N'ouvrez le capot d'accès aux cartouches d'impression qu'en cas de besoin. L'exposition des cartouches d'impression à l'air réduit leur durée de vie.



Remarque Si vous laissez la porte d'accès du chariot d'impression ouverte pendant longtemps, l'appareil HP Tout-en-un referme les cartouches d'impression pour les protéger de l'air.

- Nettoyez les cartouches d'impression lorsque vous observez une diminution significative de la qualité d'impression.



Conseil Vous pouvez remarquer une diminution de la qualité d'impression si les cartouches d'impression n'ont pas été utilisées pendant un laps de temps prolongé.

- Ne nettoyez pas les cartouches si cela n'est pas nécessaire. Une telle intervention est un gaspillage d'encre et réduit la durée de vie des cartouches.

Pour plus d'informations sur les cartouches d'impression, reportez-vous à la section [Dépannage relatif aux cartouches d'impression](#).

Informations sur le papier

L'appareil HP Tout-en-un est conçu pour accepter la plupart des types de papier. Il est conseillé de tester plusieurs types de papier avant d'en acheter en grande quantité. Utilisez un type de papier adapté à l'appareil et que vous pouvez vous procurer facilement. Les papiers HP Premium permettent d'obtenir des résultats optimaux. Suivez en outre les conseils ci-dessous :

- N'utilisez pas de papier trop mince, trop lisse ou qui s'étire facilement. Il risque de ne pas s'insérer correctement, ce qui peut provoquer des bourrages papier.
- Rangez les supports photo dans leur emballage d'origine à l'intérieur d'un sachet plastique étanche réutilisable, sur une surface plane, dans un endroit sec et frais. Lorsque vous êtes prêt à imprimer, ne prélevez que le papier que vous prévoyez d'utiliser immédiatement. Après l'impression, remettez le papier photo inutilisé dans le sachet plastique.
- Ne laissez pas de papier photo inutilisé dans le bac d'alimentation. Il risquerait de gondoler et de donner alors des impressions de moins bonne qualité. Un papier ondulé peut aussi provoquer des bourrages papier.
- Tenez toujours le papier photo par les bords. Des traces de doigts sur le papier photo peuvent réduire la qualité d'impression.
- N'utilisez pas de papier à texture trop épaisse. Le texte ou les graphiques risquent de mal s'imprimer.
- Ne mélangez pas des papiers de types et de formats différents dans le bac d'alimentation ; chargez un seul type et un seul format de papier à la fois.
- Stockez les photos imprimées sous verre ou dans un album photo pour éviter que l'encre ne bave au fil du temps du fait d'une humidité élevée. Utilisez du papier photo HP Premium Plus pour obtenir des performances optimales.

Conseils relatifs à l'utilisation du bac d'alimentation automatique

Les suggestions ci-dessous permettent d'éviter les problèmes courants liés à l'utilisation du bac d'alimentation automatique.

- Retirez toute agrafe ou tout trombone du document d'origine.
- Assurez-vous que le papier que vous utilisez est ni trop épais, ni trop fin pour l'appareil HP Tout-en-un.
- Ne surchargez pas le bac d'alimentation. Le bac d'alimentation peut contenir jusqu'à 20 feuilles de papier de format Lettre ou A4 ou jusqu'à 15 feuilles de papier de format Légal.
- N'utilisez aucun papier à spirale ou défibrillé. Si vous devez utiliser du papier provenant d'une reliure en spirale, coupez-en les bords.
- Ne chargez pas de photos dans le bac d'alimentation automatique. Elles pourraient être endommagées. Placez toujours les photos sur la vitre pour les numériser ou les copier.
- Assurez-vous que les guides papier du bac d'alimentation se calent contre le papier sans le plier.
- Chargez les originaux, côté imprimé vers le haut, dans le bac d'alimentation.

Élimination de brourages papier

Si le papier a été chargé dans le bac d'alimentation, il faut peut-être enlever le brourage papier par l'arrière.

Le papier peut également se bloquer dans le bac d'alimentation automatique. Plusieurs raisons peuvent en être à l'origine :

- Vous placez trop de papier dans le bac d'alimentation automatique. Pour plus d'informations sur le nombre maximal de feuillets pouvant être introduits dans le chargeur automatique, voir [Renseignements techniques](#).
- Vous utilisez du papier trop épais ou trop fin pour l'appareil HP Tout-en-un.
- Vous essayez d'ajouter du papier dans le bac d'alimentation alors que l'appareil HP Tout-en-un en extrait des pages.

Pour éliminer un brourage papier dans la porte arrière

1. Appuyez sur le loquet situé à gauche de la porte arrière afin de libérer la porte. Retirez la porte de l'appareil HP Tout-en-un.

△ **Attention** Vous risquez d'endommager le mécanisme d'impression si vous tentez d'éliminer un brourage papier par l'avant de l'appareil HP Tout-en-un. Dégagez toujours les brourages papier en passant par la porte arrière.

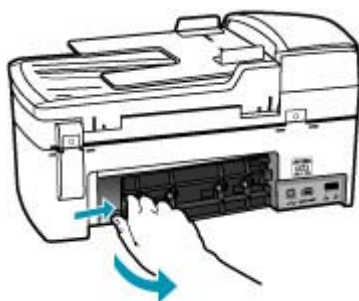

2. Tirez avec précaution sur le papier pour le dégager des rouleaux.

△ **Attention** Si le papier se déchire lorsque vous l'enlevez des rouleaux, assurez-vous qu'il ne reste pas de morceaux de papier dans les rouleaux et les roues du périphérique. Si vous ne retirez pas tous les morceaux de papier de l'appareil HP Tout-en-un, d'autres brourages papier risquent de se produire.

3. Remplacez la porte arrière. Poussez-la doucement vers l'avant jusqu'à ce qu'elle s'enclenche.
4. Appuyez sur **OK** pour continuer le travail en cours.

Pour éliminer un bouchage papier à partir du bac d'alimentation automatique

1. Soulevez le capot du bac d'alimentation automatique.



2. Tirez avec précaution sur le papier pour le dégager des rouleaux.

△ Attention Si le papier se déchire lorsque vous l'enlevez des rouleaux, assurez-vous qu'il ne reste pas de morceaux de papier dans les rouleaux et les roues du périphérique. Si vous ne retirez pas tous les morceaux de papier de l'appareil HP Tout-en-un, d'autres bouchages papier risquent de se produire.

3. Fermez le capot du bac d'alimentation automatique.

Dépannage relatif aux cartouches d'impression

Si vous rencontrez des problèmes d'impression, sachez qu'ils peuvent provenir de l'une des cartouches d'impression.

Dépannage des cartouches d'impression

1. Enlevez la cartouche d'impression noire de l'emplacement de droite. Ne touchez ni les buses d'encre ni les contacts en cuivre. Vérifiez si les contacts en cuivre ou les buses d'encre sont endommagés.
Vérifiez que l'adhésif plastique a été retiré. Si l'adhésif bloque toujours les buses, retirez-le délicatement en tirant sur la languette rose.
2. Réinsérez la cartouche d'impression en la faisant glisser dans la fente. Poussez ensuite la cartouche d'impression vers l'avant jusqu'à ce qu'elle soit correctement introduite dans son support.



3. Répétez les étapes 1 et 2 pour la cartouche d'impression couleur sur le côté gauche.
4. Si le problème persiste, imprimez un rapport d'auto-test afin de déterminer si les cartouches d'impression présentent un problème.
Ce rapport fournit de précieuses informations sur les cartouches d'impression, y compris des informations sur leur état.
5. Si le rapport d'auto-test indique un problème, nettoyez les cartouches d'impression.
6. Si le problème persiste, nettoyez les contacts cuivrés des cartouches d'impression à l'aide d'un chiffon doux légèrement humidifié ; utilisez de l'eau distillée.
7. Si le problème n'est toujours pas résolu, déterminez la cartouche à l'origine du problème et remplacez-la.

Pour plus d'informations, voir :

- [Remplacement des cartouches d'impression](#)
- [Impression d'un rapport d'auto-test](#)
- [Nettoyage des cartouches d'impression](#)
- [Nettoyage des contacts des cartouches d'impression](#)

Dépannage des problèmes de qualité d'impression

Cette section contient les rubriques suivantes :

- [L'encre bave ou fait des taches](#)
- [Le bac d'alimentation automatique entraîne plusieurs pages à la fois ou n'entraîne aucune page](#)
- [Les caractères du texte ou les éléments graphiques ne sont pas entièrement imprimés](#)
- [Le texte présente des contours irréguliers](#)
- [L'impression présente une bande de distorsion horizontale dans le bas de la page](#)
- [Les couleurs se mélangent sur la page imprimée](#)
- [Stries ou lignes horizontales sur les impressions](#)
- [Les impressions sont ternes ou décolorées](#)
- [Les impressions sont floues ou brouillées](#)
- [Les impressions comportent des stries verticales](#)
- [Les impressions sont de travers ou déformées](#)
- [La qualité de la télécopie reçue est médiocre](#)
- [Certaines pages d'une télécopie reçue sont pâles ou blanches](#)
- [De l'encre se répand en dehors du papier lorsque je copie ou imprime une photo](#)
- [Le papier n'est pas chargé depuis le bac d'alimentation](#)

L'encre bave ou fait des taches

Cause: Le type de papier ne convient pas à l'appareil HP Tout-en-un.

Solution: Utilisez les papiers HP Premium ou tout autre type de papier adapté à l'appareil HP Tout-en-un.

Cause: Les cartouches d'impression doivent être nettoyées.

Solution: Imprimez un rapport d'auto-test pour déterminer si le problème provient des cartouches d'impression. Si le rapport d'auto-test indique un problème, nettoyez les cartouches d'impression. Si le problème persiste, vous devrez peut-être remplacer les cartouches.

Pour plus d'informations sur les cartouches d'impression, reportez-vous à la section [Dépannage relatif aux cartouches d'impression](#).

Cause: Le papier est trop près de la cartouche lors de l'impression.

Solution: Si le papier est trop près de la cartouche lors de l'impression, l'encre peut baver. Ceci peut se produire lorsque le papier est surélevé, froissé ou très épais comme c'est le cas avec une enveloppe postale par exemple. Assurez-vous que le papier est à plat dans le bac d'alimentation et qu'il n'est pas froissé.

Le bac d'alimentation automatique entraîne plusieurs pages à la fois ou n'entraîne aucune page

Cause: Le coussinet de séparation ou les rouleaux à l'intérieur du bac de chargement automatique ont peut-être besoin d'être nettoyés. Les rouleaux et le

coussinet de séparation peuvent être recouverts de graphite, de cire ou d'encre en cas d'utilisation intensive ou si vous copiez des originaux écrits à la main ou avec de l'encre.

- Si le bac d'alimentation automatique ne charge aucune page, il faut peut-être nettoyer les rouleaux situés à l'intérieur.
- Si le bac d'alimentation automatique entraîne plusieurs pages à la fois, il faut nettoyer le tampon séparateur situé à l'intérieur du bac.

Solution: Chargez une ou deux feuilles de papier blanc ordinaire vierge de format standard dans le bac d'alimentation et appuyez sur le bouton **Copier, Noir**. Lorsque le papier ordinaire traverse le bac d'alimentation automatique, il libère et absorbe des résidus sur les rouleaux et le coussinet de séparation.

 **Conseil** Si le bac d'alimentation automatique n'entraîne pas le papier ordinaire, essayez de nettoyer le rouleau frontal. Essayez le rouleau à l'aide d'un chiffon doux non pelucheux imbibé d'eau distillée.

Si le problème persiste, ou si le bac d'alimentation automatique n'entraîne pas le papier ordinaire, nettoyez manuellement les rouleaux et le coussinet de séparation.

Pour de plus amples renseignements, voir [Nettoyage du bac d'alimentation automatique](#).

Les caractères du texte ou les éléments graphiques ne sont pas entièrement imprimés

Cause: Les cartouches d'impression doivent être nettoyées ou sont vides.

Solution: Vérifiez les niveaux d'encre estimés restant dans les cartouches d'impression. Si les cartouches sont vides ou si le niveau d'encre est bas, vous devez peut-être remplacer les cartouches d'impression.

Si les cartouches d'impression contiennent toujours de l'encre et que le problème persiste, imprimez un rapport d'auto-test pour déterminer si le problème provient des cartouches d'impression. Si le rapport d'auto-test indique un problème, nettoyez les cartouches d'impression. Si le problème persiste, vous devrez peut-être remplacer les cartouches.

Pour plus d'informations sur les cartouches d'impression, reportez-vous à la section [Dépannage relatif aux cartouches d'impression](#).

Cause: Le paramètre **Type de papier** est incorrect.

Solution: Sélectionnez le paramètre **Type de papier** correspondant au type de papier chargé dans le bac d'alimentation.

Pour définir le type de papier pour les copies

1. Dans la zone Copier, appuyez plusieurs fois sur **Menu** jusqu'à ce que **Type de papier** s'affiche.
2. Appuyez sur  jusqu'à ce que le type de papier souhaité s'affiche.
3. Appuyez sur **Copier, Couleur** ou sur **Copier, Noir**.

Pour configurer le type de papier pour l'impression

1. Assurez-vous que le bac d'alimentation contient du papier.
2. Dans le menu **Fichier** de votre application logicielle, cliquez sur **Imprimer**.
3. Vérifiez que l'appareil HP Tout-en-un est l'imprimante sélectionnée.
4. Cliquez sur le bouton qui ouvre la boîte de dialogue **Propriétés**.
Selon l'application logicielle utilisée, ce bouton peut être **Propriétés**, **Options**, **Configuration d'imprimante**, **Imprimante** ou **Préférences**.
5. Cliquez sur l'onglet **Papier/Qualité**.
6. Dans la liste **Type**, cliquez sur le type de papier chargé dans le bac d'alimentation.

Cause: Le paramètre de qualité d'impression et de copie de l'appareil HP Tout-en-un est trop faible.

Solution: Vérifiez le paramètre de qualité. Utilisez un paramètre de qualité plus élevé pour augmenter la quantité d'encre utilisée à l'impression ou la copie.

Pour modifier la vitesse ou la qualité d'impression

1. Assurez-vous que le bac d'alimentation contient du papier.
2. Dans le menu **Fichier** de votre application logicielle, cliquez sur **Imprimer**.
3. Vérifiez que l'appareil HP Tout-en-un est l'imprimante sélectionnée.
4. Cliquez sur le bouton qui ouvre la boîte de dialogue **Propriétés**.
Selon l'application logicielle utilisée, ce bouton peut être **Propriétés**, **Options**, **Configuration d'imprimante**, **Imprimante** ou **Préférences**.
5. Cliquez sur l'onglet **Papier/Qualité**.
6. Dans la liste **Type**, cliquez sur le type de papier chargé dans le bac d'alimentation.
7. Dans la zone **Qualité d'impression**, sélectionnez la qualité de votre choix pour ce projet.

Pour modifier la qualité de la copie

1. Assurez-vous que le bac d'alimentation contient du papier.
2. Placez l'original dans l'angle avant droit de la vitre (face à imprimer orientée vers le bas) ou dans le bac d'alimentation (face à imprimer orientée vers le haut).
Si vous utilisez le bac d'alimentation, placez le document de telle sorte que le haut de la page soit chargé en premier.
3. Dans la zone Copier, appuyez sur **Qualité** jusqu'à ce que le paramètre de qualité adéquat s'allume.
4. Appuyez sur **Copier**, **Couleur** ou sur **Copier**, **Noir**.

Le texte présente des contours irréguliers

Cause: La taille de la police est personnalisée.

Solution: Certains programmes logiciels proposent des polices personnalisées qui présentent des irrégularités à l'agrandissement ou à l'impression. En outre, si vous imprimez du texte de type bitmap, des irrégularités peuvent apparaître à l'agrandissement ou à l'impression.

Utilisez des polices TrueType pour que l'appareil HP Tout-en-un puisse imprimer des polices aux contours lisses. Lorsque vous choisissez une police, repérez l'icône TrueType.

L'impression présente une bande de distorsion horizontale dans le bas de la page

Cause: Des nuances bleu clair, grises ou brunes s'impriment en bas de la page.

Solution: Chargez du papier haute qualité dans le bac d'alimentation et imprimez l'image avec un paramètre de qualité d'impression élevé, comme **Supérieure, dpi maximum** ou **Haute résolution**. Vérifiez toujours que le papier sur lequel vous imprimez est plat. Pour des résultats optimaux lors de l'impression d'images, utilisez le papier photo HP Premium Plus.

Si le problème persiste, faites pivoter l'image de 180 degrés à l'aide du logiciel installé avec l'appareil HP Tout-en-un ou d'une autre application pour que les nuances bleues, grises ou marron ne s'impriment plus au bas de la page. Imprimez l'image en six couleurs. Pour ce faire, remplacez la cartouche d'impression noire par la cartouche d'impression photo. Lorsque les cartouches sont installées, vous disposez d'un système à six encres assurant une qualité d'impression photo optimale.

Pour plus d'informations sur les cartouches d'impression, reportez-vous à la section [Dépannage relatif aux cartouches d'impression](#).

Pour plus d'informations sur le papier, reportez-vous à la section [Compréhension des spécifications relatives aux supports pris en charge](#).

Les couleurs se mélangent sur la page imprimée

Cause: Le paramètre de qualité d'impression ou de copie est trop élevé pour le type de papier chargé dans l'appareil HP Tout-en-un.

Solution: Vérifiez le paramètre de qualité. Utilisez un paramètre de qualité plus faible pour réduire la quantité d'encre utilisée pour l'impression ou la copie.

Pour modifier la vitesse ou la qualité d'impression

1. Assurez-vous que le bac d'alimentation contient du papier.
2. Dans le menu **Fichier** de votre application logicielle, cliquez sur **Imprimer**.
3. Vérifiez que l'appareil HP Tout-en-un est l'imprimante sélectionnée.
4. Cliquez sur le bouton qui ouvre la boîte de dialogue **Propriétés**.
Selon l'application logicielle utilisée, ce bouton peut être **Propriétés**, **Options**, **Configuration d'imprimante**, **Imprimante** ou **Préférences**.
5. Cliquez sur l'onglet **Papier/Qualité**.
6. Dans la liste **Type**, cliquez sur le type de papier chargé dans le bac d'alimentation.
7. Dans la zone **Qualité d'impression**, sélectionnez la qualité de votre choix pour ce projet.

Pour modifier la qualité de la copie

1. Assurez-vous que le bac d'alimentation contient du papier.
2. Placez l'original dans l'angle avant droit de la vitre (face à imprimer orientée vers le bas) ou dans le bac d'alimentation (face à imprimer orientée vers le haut).
Si vous utilisez le bac d'alimentation, placez le document de telle sorte que le haut de la page soit chargé en premier.
3. Dans la zone Copier, appuyez sur **Qualité** jusqu'à ce que le paramètre de qualité adéquat s'allume.
4. Appuyez sur **Copier, Couleur** ou sur **Copier, Noir**.

Cause: Le type de papier ne convient pas à l'appareil HP Tout-en-un.

Solution: Utilisez des papiers HP Premium ou tout autre type de papier adapté à l'appareil HP Tout-en-un.

Pour plus d'informations sur le choix du papier, reportez-vous à la section [Compréhension des spécifications relatives aux supports pris en charge](#).

Cause: Vous imprimez sur la mauvaise face du papier.

Solution: Chargez le papier avec la face à imprimer orientée vers le bas. Par exemple, si vous chargez du papier photo glacé, chargez-le avec la face brillante orientée vers le bas.

Cause: Vous utilisez une encre qui n'est pas un produit HP.

Solution: HP recommande l'utilisation de cartouches d'impression HP authentiques. Les cartouches d'impression HP authentiques sont conçues et testées pour être utilisées sur les imprimantes HP et pour faciliter l'obtention de résultats optimaux, utilisation après utilisation.

 **Remarque** HP ne peut pas garantir la qualité ou la fiabilité d'une encre autre que HP. L'entretien ou les réparations de l'imprimante résultant d'une panne ou d'un dysfonctionnement de l'imprimante du fait de l'utilisation d'une encre autre que HP ne seront pas couverts par la garantie.

Cause: Les cartouches d'impression doivent être nettoyées.

Solution: Imprimez un rapport d'auto-test pour déterminer si le problème provient des cartouches d'impression. Si le rapport d'auto-test indique un problème, nettoyez les cartouches d'impression. Si le problème persiste, vous devrez peut-être remplacer les cartouches.

Pour plus d'informations sur les cartouches d'impression, reportez-vous à la section [Dépannage relatif aux cartouches d'impression](#).

Stries ou lignes horizontales sur les impressions

Cause: L'alimentation ou le chargement du papier ne s'effectue pas correctement.

Solution: Vérifiez que le papier est correctement chargé dans l'appareil.

Pour charger du papier au format standard

1. Retirez le bac de sortie.



2. Faites glisser le guide de largeur jusqu'à sa position extrême.

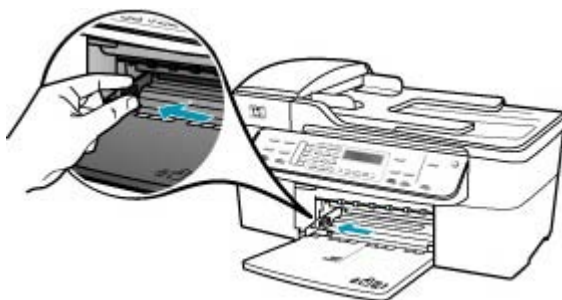

3. Taquez la pile de papier sur une surface plane pour aligner les bords des feuilles, puis procédez aux vérifications suivantes :
 - Vérifiez que le papier n'est pas froissé ou ondulé, qu'il n'est pas couvert de poussière et que les bords ne sont pas cornés.
 - Vérifiez que toutes les feuilles sont du même format et du même type.

4. Insérez la pile de papier dans le bac d'alimentation dans le sens de la longueur et face à imprimer vers le bas. Faites-la glisser jusqu'à ce qu'elle soit calée.



△ **Attention** Assurez-vous que l'appareil HP Tout-en-un est inactif et silencieux quand vous chargez du papier dans le bac d'alimentation. Si l'appareil HP Tout-en-un est en cours d'entretien des cartouches d'impression ou s'il effectue une autre tâche, le dispositif d'arrêt de papier à l'intérieur du périphérique risque de ne pas être en place. Vous risquez d'enfoncer le papier trop profondément et l'appareil HP Tout-en-un éjecterait des pages vierges.

💡 **Conseil** Si vous utilisez du papier à en-tête, insérez le haut de la page en premier, face à imprimer vers le bas. Pour plus d'informations sur le chargement de papier de format standard et de papier à en-tête, reportez-vous au diagramme gravé au fond du bac d'alimentation.

5. Faites glisser le guide de largeur de façon à ce qu'il touche le bord du papier. Ne surchargez pas le bac d'alimentation ; assurez-vous que la pile de papier tient dans le bac d'alimentation et ne dépasse pas le haut du guide de largeur.



6. Remplacez le bac de sortie.



7. Ouvrez la rallonge du bac en la tirant vers vous.



 **Remarque** Si vous utilisez du papier au format Légal, laissez l'extension du bac fermée.

Cause: Le paramètre de qualité d'impression et de copie de l'appareil HP Tout-en-un est trop faible.

Solution: Vérifiez le paramètre de qualité. Utilisez un paramètre de qualité plus élevé pour augmenter la quantité d'encre utilisée à l'impression ou la copie.

Pour modifier la vitesse ou la qualité d'impression

1. Assurez-vous que le bac d'alimentation contient du papier.
2. Dans le menu **Fichier** de votre application logicielle, cliquez sur **Imprimer**.
3. Vérifiez que l'appareil HP Tout-en-un est l'imprimante sélectionnée.
4. Cliquez sur le bouton qui ouvre la boîte de dialogue **Propriétés**. Selon l'application logicielle utilisée, ce bouton peut être **Propriétés**, **Options**, **Configuration d'imprimante**, **Imprimante** ou **Préférences**.
5. Cliquez sur l'onglet **Papier/Qualité**.
6. Dans la liste **Type**, cliquez sur le type de papier chargé dans le bac d'alimentation.
7. Dans la zone **Qualité d'impression**, sélectionnez la qualité de votre choix pour ce projet.

Pour modifier la qualité de la copie

1. Assurez-vous que le bac d'alimentation contient du papier.
2. Placez l'original dans l'angle avant droit de la vitre (face à imprimer orientée vers le bas) ou dans le bac d'alimentation (face à imprimer orientée vers le haut).
Si vous utilisez le bac d'alimentation, placez le document de telle sorte que le haut de la page soit chargé en premier.
3. Dans la zone Copier, appuyez sur **Qualité** jusqu'à ce que le paramètre de qualité adéquat s'allume.
4. Appuyez sur **Copier, Couleur** ou sur **Copier, Noir**.

Cause: Les cartouches d'impression doivent être nettoyées ou sont vides.

Solution: Vérifiez les niveaux d'encre estimés restant dans les cartouches d'impression. Si les cartouches sont vides ou si le niveau d'encre est bas, vous devez peut-être remplacer les cartouches d'impression.

Si les cartouches d'impression contiennent toujours de l'encre et que le problème persiste, imprimez un rapport d'auto-test pour déterminer si le problème provient des cartouches d'impression. Si le rapport d'auto-test indique un problème, nettoyez les cartouches d'impression. Si le problème persiste, vous devrez peut-être remplacer les cartouches.

Pour plus d'informations sur les cartouches d'impression, reportez-vous à la section [Dépannage relatif aux cartouches d'impression](#).

Cause: De la poussière et des fibres se sont peut-être accumulées autour des buses d'encre des cartouches d'impression.

Solution: Vérifiez les cartouches d'impression. Si les buses d'encre sont effectivement encombrées, nettoyez la zone les environnant.

Pour nettoyer la zone des buses d'encre

1. Mettez l'appareil HP Tout-en-un sous tension et ouvrez le capot d'accès aux cartouches d'impression.
Le chariot d'impression se trouve à l'extrémité droite de l'appareil HP Tout-en-un.
2. Attendez que le chariot soit bien arrêté et silencieux, puis débranchez le cordon d'alimentation à l'arrière de l'appareil HP Tout-en-un.



Remarque En fonction de la durée de déconnexion de l'appareil HP Tout-en-un, la date et l'heure peuvent être effacées. Vous devrez peut-être réinitialiser la date et l'heure ultérieurement, lorsque vous rebrancherez le cordon d'alimentation.

3. Appuyez sur la cartouche d'impression pour la libérer, puis tirez-la vers vous pour la dégager de son logement.



Remarque Ne retirez pas les deux cartouches d'impression en même temps. Vous devez les retirer et les nettoyer l'une après l'autre. Ne laissez pas une cartouche d'impression en dehors de l'appareil HP Tout-en-un pendant plus de 30 minutes.

4. Placez la cartouche d'impression sur une feuille de papier, les buses d'encre vers le haut.
5. Humidifiez légèrement d'eau distillée un tampon de caoutchouc mousse propre.
6. A l'aide du tampon, nettoyez la face et les bords autour de la buse d'encre, comme indiqué ci-dessous.

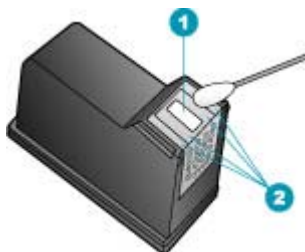

1	Plaque de buse (ne pas nettoyer)
2	Face et bords autour de la zone des buses d'encre

△ **Attention** Ne nettoyez **pas** la plaque de la buse.

7. Remettez la cartouche d'impression dans son logement. Enfoncez la cartouche jusqu'à ce qu'elle s'enclenche.
8. Si nécessaire, répétez cette opération pour l'autre cartouche d'impression.
9. Fermez doucement le capot d'accès aux cartouches d'impression et rebranchez l'appareil HP Tout-en-un.

Cause: Le télécopieur expéditeur ne fonctionne pas correctement.

Solution: Demandez à l'expéditeur de vérifier que son télécopieur fonctionne correctement.

Cause: La ligne téléphonique est perturbée par des interférences. Les lignes téléphoniques de mauvaise qualité acoustique (bruit) risquent de causer des problèmes de qualité d'impression.

Solution: Si le problème est dû à des interférences sur la ligne téléphonique, contactez l'expéditeur pour qu'il vous envoie à nouveau la télécopie. La qualité sera peut-être meilleure lorsque vous essayerez à nouveau. Vous pouvez vérifier la qualité de la ligne téléphonique en branchant un téléphone sur la prise téléphonique murale et en écoutant les éventuels bruits de fond. Si le problème persiste, désactivez le **Mode de correction des erreurs** (ECM) et contactez votre compagnie de téléphone.

Pour modifier le paramètre ECM à partir du panneau de commande

1. Appuyez sur **Installation**.
2. Appuyez sur **5**, puis sur **6**.

Configuration avancée des télécopies est sélectionné, puis **Mode de correction des erreurs** est sélectionné.

3. Appuyez sur  pour sélectionner **Activé** ou **Désactivé**.
 4. Appuyez sur **OK**.
-

Les impressions sont ternes ou décolorées

Cause: Les cartouches d'impression doivent être nettoyées ou sont vides.

Solution: Vérifiez les niveaux d'encre estimés restant dans les cartouches d'impression. Si les cartouches sont vides ou si le niveau d'encre est bas, vous devez peut-être remplacer les cartouches d'impression.

Si les cartouches d'impression contiennent toujours de l'encre et que le problème persiste, imprimez un rapport d'auto-test pour déterminer si le problème provient des cartouches d'impression. Si le rapport d'auto-test indique un problème, nettoyez les cartouches d'impression. Si le problème persiste, vous devrez peut-être remplacer les cartouches.

Pour plus d'informations sur les cartouches d'impression, reportez-vous à la section [Dépannage relatif aux cartouches d'impression](#).

Cause: Le paramètre de qualité d'impression et de copie de l'appareil HP Tout-en-un est trop faible.

Solution: Vérifiez le paramètre de qualité. Utilisez un paramètre de qualité plus élevé pour augmenter la quantité d'encre utilisée à l'impression ou la copie.

Pour modifier la vitesse ou la qualité d'impression

1. Assurez-vous que le bac d'alimentation contient du papier.
2. Dans le menu **Fichier** de votre application logicielle, cliquez sur **Imprimer**.
3. Vérifiez que l'appareil HP Tout-en-un est l'imprimante sélectionnée.
4. Cliquez sur le bouton qui ouvre la boîte de dialogue **Propriétés**.
Selon l'application logicielle utilisée, ce bouton peut être **Propriétés**, **Options**, **Configuration d'imprimante**, **Imprimante** ou **Préférences**.
5. Cliquez sur l'onglet **Papier/Qualité**.
6. Dans la liste **Type**, cliquez sur le type de papier chargé dans le bac d'alimentation.
7. Dans la zone **Qualité d'impression**, sélectionnez la qualité de votre choix pour ce projet.

Pour modifier la qualité de la copie

1. Assurez-vous que le bac d'alimentation contient du papier.
 2. Placez l'original dans l'angle avant droit de la vitre (face à imprimer orientée vers le bas) ou dans le bac d'alimentation (face à imprimer orientée vers le haut).
Si vous utilisez le bac d'alimentation, placez le document de telle sorte que le haut de la page soit chargé en premier.
 3. Dans la zone Copier, appuyez sur **Qualité** jusqu'à ce que le paramètre de qualité adéquat s'allume.
 4. Appuyez sur **Copier, Couleur** ou sur **Copier, Noir**.
-

Cause: Le type de papier ne convient pas à l'appareil HP Tout-en-un.



Solution: Si le papier est très fibreux, l'encre déposée par l'appareil HP Tout-en-un peut ne pas couvrir entièrement la surface du papier. Utilisez des papiers HP Premium ou tout autre type de papier adapté à l'appareil HP Tout-en-un.

Pour plus d'informations sur le choix du papier, reportez-vous à la section [Compréhension des spécifications relatives aux supports pris en charge](#).

Cause: Le paramètre de copie **Plus clair/Plus foncé** de l'appareil HP Tout-en-un est réglé sur une valeur trop claire.

Solution: Ajustez la clarté des copies.

Pour régler le contraste des copies à partir du panneau de commande

1. Assurez-vous que le bac d'alimentation contient du papier.
 2. Placez l'original dans l'angle avant droit de la vitre (face à imprimer orientée vers le bas) ou dans le bac d'alimentation (face à imprimer orientée vers le haut).
Si vous utilisez le bac d'alimentation, placez le document de telle sorte que le haut de la page soit chargé en premier.
 3. Dans la zone Copier, appuyez sur **Menu** à plusieurs reprises jusqu'à ce que **Plus clair/Plus foncé** s'affiche.
 4. Procédez de l'une des manières suivantes :
 - Appuyez sur  pour rendre la copie plus foncée.
 - Appuyez sur  pour rendre la copie plus claire.
 5. Appuyez sur **Copier, Noir** ou **Copier, Couleur**.
-

Cause: Le paramètre **Type de papier** est incorrect.

Solution: Sélectionnez le paramètre **Type de papier** correspondant au type de papier chargé dans le bac d'alimentation.

Pour définir le type de papier pour les copies

1. Dans la zone Copier, appuyez plusieurs fois sur **Menu** jusqu'à ce que **Type de papier** s'affiche.
2. Appuyez sur  jusqu'à ce que le type de papier souhaité s'affiche.
3. Appuyez sur **Copier, Couleur** ou sur **Copier, Noir**.

Pour configurer le type de papier pour l'impression

1. Assurez-vous que le bac d'alimentation contient du papier.
 2. Dans le menu **Fichier** de votre application logicielle, cliquez sur **Imprimer**.
 3. Vérifiez que l'appareil HP Tout-en-un est l'imprimante sélectionnée.
 4. Cliquez sur le bouton qui ouvre la boîte de dialogue **Propriétés**.
Selon l'application logicielle utilisée, ce bouton peut être **Propriétés**, **Options**, **Configuration d'imprimante**, **Imprimante** ou **Préférences**.
 5. Cliquez sur l'onglet **Papier/Qualité**.
 6. Dans la liste **Type**, cliquez sur le type de papier chargé dans le bac d'alimentation.
-

Cause: La copie d'une image de mauvaise qualité, telle qu'une photo d'un journal, peut produire des bandes, des carrés ou des rayures, également appelés motifs moirés.

Solution: Pour réduire les motifs moirés, placez une ou plusieurs feuilles de plastique transparent de protection directement sur la vitre, puis placez l'original face à imprimer vers le bas au-dessus de ces feuilles.

Cause: Des résidus peuvent être collés sur la vitre ou sur l'intérieur du capot, entraînant une réduction de la qualité de la copie et un ralentissement du traitement.

Solution:

Pour nettoyer la vitre

1. Mettez l'appareil HP Tout-en-un hors tension et soulevez le capot.
2. Nettoyez la vitre avec un tissu doux ou une éponge légèrement humidifiée avec un nettoyeur de verre non abrasif.

△ **Attention** N'utilisez pas de liquide abrasif, d'acétone, de benzène ou de tétrachlorure de carbone sur la vitre : ces produits risquent de l'endommager. Evitez de verser ou de vaporiser du liquide directement sur la vitre. Le liquide pourrait s'infiltrer sous la vitre et endommager le périphérique.

3. Essuyez la vitre du scanner à l'aide d'un chiffon sec, doux et non pelucheux.
4. Mettez l'appareil HP Tout-en-un sous tension.

Pour nettoyer le fond blanc du capot

1. Mettez l'appareil HP Tout-en-un hors tension, débranchez le cordon d'alimentation et soulevez le capot.

 **Remarque** En fonction de la durée de déconnexion de l'appareil HP Tout-en-un, la date et l'heure peuvent être effacées. Vous devrez peut-être réinitialiser la date et l'heure ultérieurement, lorsque vous rebrancherez le cordon d'alimentation.

2. Nettoyez la partie blanche interne avec un tissu doux ou une éponge légèrement humidifiée avec du savon doux et de l'eau chaude. Lavez délicatement l'intérieur du couvercle pour détacher les résidus. Ne frottez pas énergiquement.
3. Essuyez la vitre du scanner à l'aide d'un chiffon sec, doux et non pelucheux.

△ **Attention** N'utilisez pas d'essuie-tout, au risque de rayer l'intérieur du couvercle.

4. Si le couvercle n'est toujours pas propre, répétez les étapes précédentes en utilisant de l'alcool isopropylique et essuyez bien le support avec un tissu humide pour éliminer les résidus d'alcool.

△ **Attention** Veillez à ne pas renverser d'alcool sur la vitre ou l'extérieur de l'appareil HP Tout-en-un, car cela risque de l'endommager.

Les impressions sont floues ou brouillées

Cause: L'expéditeur de la télécopie utilise une basse résolution ou l'original est de qualité médiocre.

Solution: Demandez à l'expéditeur d'augmenter la résolution et de vérifier la qualité de l'original.

Cause: Le papier chargé dans le bac d'alimentation ne convient pas à l'appareil HP Tout-en-un.

Solution: Si le papier est très fibreux, l'encre déposée par l'appareil HP Tout-en-un peut ne pas couvrir entièrement la surface du papier. Utilisez des papiers HP Premium ou tout autre type de papier adapté à l'appareil HP Tout-en-un.

Pour plus d'informations sur le choix du papier, reportez-vous à la section [Compréhension des spécifications relatives aux supports pris en charge](#).

Cause: Le paramètre de copie ou d'impression **Type de papier** est incorrect.

Solution: Sélectionnez le paramètre **Type de papier** correspondant au type de papier chargé dans le bac d'alimentation.

Pour définir le type de papier pour les copies

1. Dans la zone Copier, appuyez plusieurs fois sur **Menu** jusqu'à ce que **Type de papier** s'affiche.
2. Appuyez sur  jusqu'à ce que le type de papier souhaité s'affiche.
3. Appuyez sur **Copier, Couleur** ou sur **Copier, Noir**.

Pour configurer le type de papier pour l'impression

1. Assurez-vous que le bac d'alimentation contient du papier.
 2. Dans le menu **Fichier** de votre application logicielle, cliquez sur **Imprimer**.
 3. Vérifiez que l'appareil HP Tout-en-un est l'imprimante sélectionnée.
 4. Cliquez sur le bouton qui ouvre la boîte de dialogue **Propriétés**.
Selon l'application logicielle utilisée, ce bouton peut être **Propriétés**, **Options**, **Configuration d'imprimante**, **Imprimante** ou **Préférences**.
 5. Cliquez sur l'onglet **Papier/Qualité**.
 6. Dans la liste **Type**, cliquez sur le type de papier chargé dans le bac d'alimentation.
-

Cause: Le paramètre de qualité d'impression et de copie de l'appareil HP Tout-en-un est trop faible.

Solution: Vérifiez le paramètre de qualité. Utilisez un paramètre de qualité plus élevé pour augmenter la quantité d'encre utilisée à l'impression ou la copie.

Pour modifier la vitesse ou la qualité d'impression

1. Assurez-vous que le bac d'alimentation contient du papier.
2. Dans le menu **Fichier** de votre application logicielle, cliquez sur **Imprimer**.
3. Vérifiez que l'appareil HP Tout-en-un est l'imprimante sélectionnée.

4. Cliquez sur le bouton qui ouvre la boîte de dialogue **Propriétés**.
Selon l'application logicielle utilisée, ce bouton peut être **Propriétés**, **Options**, **Configuration d'imprimante**, **Imprimante** ou **Préférences**.
5. Cliquez sur l'onglet **Papier/Qualité**.
6. Dans la liste **Type**, cliquez sur le type de papier chargé dans le bac d'alimentation.
7. Dans la zone **Qualité d'impression**, sélectionnez la qualité de votre choix pour ce projet.

Pour modifier la qualité de la copie

1. Assurez-vous que le bac d'alimentation contient du papier.
2. Placez l'original dans l'angle avant droit de la vitre (face à imprimer orientée vers le bas) ou dans le bac d'alimentation (face à imprimer orientée vers le haut).
Si vous utilisez le bac d'alimentation, placez le document de telle sorte que le haut de la page soit chargé en premier.
3. Dans la zone Copier, appuyez sur **Qualité** jusqu'à ce que le paramètre de qualité adéquat s'allume.
4. Appuyez sur **Copier, Couleur** ou sur **Copier, Noir**.

Cause: Vous imprimez sur la mauvaise face du papier.

Solution: Chargez le papier avec la face à imprimer orientée vers le bas. Par exemple, si vous chargez du papier photo glacé, chargez-le avec la face brillante orientée vers le bas.

Les impressions comportent des stries verticales

Cause: Le type de papier ne convient pas à l'appareil HP Tout-en-un.

Solution: Si le papier est très fibreux, l'encre déposée par l'appareil HP Tout-en-un peut ne pas couvrir entièrement la surface du papier. Utilisez des papiers HP Premium ou tout autre type de papier adapté à l'appareil HP Tout-en-un.

Pour plus d'informations sur le choix du papier, reportez-vous à la section [Compréhension des spécifications relatives aux supports pris en charge](#).

Cause: La vitre ou le bac d'alimentation automatique du télécopieur expéditeur est sale.

Solution: Si la télécopie comporte des stries ou des lignes verticales, il se peut que la vitre ou le bac d'alimentation automatique du télécopieur de l'expéditeur soient sales ou poussiéreux. Demandez à l'expéditeur de vérifier que la vitre et le bac d'alimentation automatique sont propres.

Les impressions sont de travers ou déformées

Cause: L'alimentation ou le chargement du papier ne s'effectue pas correctement.

Solution: Vérifiez que le papier est correctement chargé.

Pour charger du papier au format standard

1. Retirez le bac de sortie.



2. Faites glisser le guide de largeur jusqu'à sa position extrême.



3. Taquez la pile de papier sur une surface plane pour aligner les bords des feuilles, puis procédez aux vérifications suivantes :
 - Vérifiez que le papier n'est pas froissé ou ondulé, qu'il n'est pas couvert de poussière et que les bords ne sont pas cornés.
 - Vérifiez que toutes les feuilles sont du même format et du même type.

4. Insérez la pile de papier dans le bac d'alimentation dans le sens de la longueur et face à imprimer vers le bas. Faites-la glisser jusqu'à ce qu'elle soit calée.



△ **Attention** Assurez-vous que l'appareil HP Tout-en-un est inactif et silencieux quand vous chargez du papier dans le bac d'alimentation. Si l'appareil HP Tout-en-un est en cours d'entretien des cartouches d'impression ou s'il effectue une autre tâche, le dispositif d'arrêt de papier à l'intérieur du périphérique risque de ne pas être en place. Vous risquez d'enfoncer le papier trop profondément et l'appareil HP Tout-en-un éjecterait des pages vierges.

💡 **Conseil** Si vous utilisez du papier à en-tête, insérez le haut de la page en premier, face à imprimer vers le bas. Pour plus d'informations sur le chargement de papier de format standard et de papier à en-tête, reportez-vous au diagramme gravé au fond du bac d'alimentation.

5. Faites glisser le guide de largeur de façon à ce qu'il touche le bord du papier. Ne surchargez pas le bac d'alimentation ; assurez-vous que la pile de papier tient dans le bac d'alimentation et ne dépasse pas le haut du guide de largeur.



6. Remplacez le bac de sortie.



7. Ouvrez la rallonge du bac en la tirant vers vous.



 **Remarque** Si vous utilisez du papier au format Légal, laissez l'extension du bac fermée.

Cause: Il se peut que le document original n'ait pas été correctement chargé dans le télécopieur.

Solution: Demandez au destinataire de vérifier que la télécopie a été correctement envoyée.

Cause: Le bac d'alimentation contient des types de papier différents.

Solution: Ne chargez qu'un seul type de papier à la fois. Lorsque vous imprimez des télécopies, assurez-vous que le bac d'alimentation contient du papier au format Lettre, A4 ou Légal.

La qualité de la télécopie reçue est médiocre

Cause: La ligne téléphonique est perturbée par des interférences.

Solution: Si le problème est dû à des interférences sur la ligne téléphonique, contactez l'expéditeur pour qu'il vous envoie à nouveau la télécopie. La qualité sera peut-être meilleure lorsque vous essayerez à nouveau. Vous pouvez vérifier la qualité de la ligne téléphonique en branchant un téléphone sur la prise téléphonique murale

et en écoutant les éventuels bruits de fond. Si le problème persiste, désactivez le **Mode de correction des erreurs** (ECM) et contactez votre compagnie de téléphone.

Pour modifier le paramètre ECM à partir du panneau de commande

1. Appuyez sur **Installation**.
2. Appuyez sur **5**, puis sur **6**.
Configuration avancée des télécopies est sélectionné, puis **Mode de correction des erreurs** est sélectionné.
3. Appuyez sur  pour sélectionner **Activé** ou **Désactivé**.
4. Appuyez sur **OK**.

Cause: Le télécopieur expéditeur ne fonctionne pas correctement.

Solution: Demandez à l'expéditeur de vérifier si son télécopieur fonctionne correctement. Examinez également les télécopies provenant d'autres machines pour voir si elles présentent les mêmes problèmes de qualité.

Cause: La vitre ou le bac d'alimentation automatique du télécopieur expéditeur est sale.

Solution: Si la télécopie comporte des stries ou des lignes verticales, il se peut que la vitre ou le bac d'alimentation automatique du télécopieur de l'expéditeur soient sales ou poussiéreux. Demandez à l'expéditeur de vérifier que la vitre et le bac d'alimentation automatique sont propres.

Cause: Les cartouches d'impression doivent être nettoyées ou sont vides.

Solution: Vérifiez les niveaux d'encre estimés restant dans les cartouches d'impression. Si les cartouches sont vides ou si le niveau d'encre est bas, vous devez peut-être remplacer les cartouches d'impression.

Si les cartouches d'impression contiennent toujours de l'encre et que le problème persiste, imprimez un rapport d'auto-test pour déterminer si le problème provient des cartouches d'impression. Si le rapport d'auto-test indique un problème, nettoyez les cartouches d'impression. Si le problème persiste, vous devrez peut-être remplacer les cartouches.

Pour plus d'informations sur les cartouches d'impression, reportez-vous à la section [Dépannage relatif aux cartouches d'impression](#).

Certaines pages d'une télécopie reçue sont pâles ou blanches

Cause: Les cartouches d'impression doivent être nettoyées ou sont vides.

Solution: Vérifiez les niveaux d'encre estimés restant dans les cartouches d'impression. Si les cartouches sont vides ou si le niveau d'encre est bas, vous devez peut-être remplacer les cartouches d'impression.

Si les cartouches d'impression contiennent toujours de l'encre et que le problème persiste, imprimez un rapport d'auto-test pour déterminer si le problème provient des cartouches d'impression. Si le rapport d'auto-test indique un problème, nettoyez les

cartouches d'impression. Si le problème persiste, vous devrez peut-être remplacer les cartouches.

Pour plus d'informations sur les cartouches d'impression, reportez-vous à la section [Dépannage relatif aux cartouches d'impression](#).

Cause: L'expéditeur n'a pas correctement chargé les originaux dans son télécopieur.

Solution: Demandez à l'expéditeur de vérifier que les originaux sont correctement chargés dans son télécopieur ou qu'il n'a pas envoyé une page blanche par inadvertance.

Cause: L'appareil HP Tout-en-un a prélevé deux feuilles de papier pendant l'impression de la télécopie.

Solution: Si l'appareil HP Tout-en-un ne contient plus que quelques feuilles, ajoutez-en dans le bac. Si le bac d'alimentation contient du papier, retirez la pile et taquez-la sur une surface plane, puis rechargez le papier dans le bac.

Cause: Le papier chargé dans le bac d'alimentation ne convient pas au télécopieur.

Solution: Si le papier est très fibreux, l'encre déposée par l'appareil HP Tout-en-un peut ne pas couvrir entièrement la surface du papier. Utilisez des papiers HP Premium ou tout autre type de papier adapté à l'appareil HP Tout-en-un.

De l'encre se répand en dehors du papier lorsque je copie ou imprime une photo

Cause: Quelques millimètres d'encre en dehors du papier est chose commune lorsque vous copiez une photo. Si cette quantité est supérieure à quelques millimètres, l'appareil HP Tout-en-un est peut-être paramétré pour un papier plus large que celui utilisé.

 **Conseil** Une façon de vérifier si de l'encre est répandue en dehors du papier consiste à regarder le verso des feuilles après un travail de copie ou d'impression. Si vous voyez des stries d'encre, cela signifie que l'appareil HP Tout-en-un a probablement répandu trop d'encre sur la copie ou l'impression précédente.

Solution: Vérifiez le format de papier. Sélectionnez le format de papier correspondant au papier chargé dans le bac d'alimentation.

Pour définir le format de papier à partir du panneau de commande

1. Dans la zone Copier, appuyez plusieurs fois sur **Menu** jusqu'à ce que l'option **Format papier copie** s'affiche.
 2. Appuyez sur  jusqu'à ce que le format de papier souhaité apparaisse.
 3. Appuyez sur **Copier, Noir** ou **Copier, Couleur**.
-

Le papier n'est pas chargé depuis le bac d'alimentation

Cause: Il n'y a pas assez de papier dans le bac d'alimentation.

Solution: S'il n'y a plus de papier dans l'appareil HP Tout-en-un ou s'il ne reste plus que quelques feuilles, ajoutez-en dans le bac. Si le bac d'alimentation contient du papier, retirez la pile et taquez-la sur une surface plane, puis rechargez le papier dans le bac. Pour poursuivre l'impression, appuyez sur le bouton **OK** du panneau de commande de l'appareil HP Tout-en-un.

Dépannage des problèmes d'impression

Cette rubrique vous aidera à résoudre les problèmes d'impression suivants :

- [Les enveloppes ne s'impriment pas correctement](#)
- [L'impression sans bordures donne des résultats inattendus](#)
- [L'appareil HP Tout-en-un ne répond pas](#)
- [L'appareil HP Tout-en-un imprime des caractères incohérents](#)
- [Rien ne se passe lorsque j'essaie d'imprimer](#)
- [Les pages de mon document ne sont pas sorties dans le bon ordre](#)
- [Mon document ne s'est pas imprimé](#)
- [Les marges ne s'impriment pas comme prévu](#)
- [Le texte ou les graphiques sont tronqués au bord de la page](#)
- [Une page blanche fait partie de l'impression](#)
- [L'encre se répand à l'intérieur de l'appareil HP Tout-en-un pendant l'impression d'une photo](#)

Les enveloppes ne s'impriment pas correctement

Cause: Une pile d'enveloppes est incorrectement chargée.

Solution: Retirez tout papier présent dans le bac d'alimentation. Insérez une pile d'enveloppes dans le bac d'alimentation, le rabat étant déployé vers la gauche et vers le haut.

 **Remarque** Pour éviter les bourrages papier, insérez le rabat dans l'enveloppe.



Pour charger des enveloppes

1. Retirez le bac de sortie.
2. Retirez tout le papier du bac d'alimentation.

3. Insérez une ou plusieurs enveloppes contre le côté droit du bac d'alimentation avec le rabat déployé vers la gauche. Faites glisser la pile d'enveloppes jusqu'à ce qu'elle soit calée.

 **Conseil** Pour plus d'informations sur le positionnement des enveloppes, reportez-vous au diagramme gravé au fond du bac d'alimentation.

4. Faites glisser le guide de largeur vers l'intérieur jusqu'à ce qu'il soit calé contre la pile d'enveloppes.
Ne remplissez pas trop le bac d'alimentation. Assurez-vous que la pile d'enveloppes tient dans le bac d'alimentation et ne dépasse pas le haut du guide de largeur.



5. Remplacez le bac de sortie.

Cause: Les enveloppes chargées sont d'un type incorrect.

Solution: N'utilisez pas d'enveloppes brillantes avec des motifs en relief, ni d'enveloppes à fermoir ou à fenêtre.

Cause: Il y a des traînées d'encre sur l'enveloppe.

Solution: Si des traînées d'encre se produisent lors de l'impression des enveloppes, glissez les rabats à l'intérieur des enveloppes. Si le problème persiste, retirez la cartouche d'impression noire et imprimez uniquement avec la cartouche installée.

L'impression sans bordures donne des résultats inattendus

Cause: L'impression d'une image sans bordures à partir d'une application logicielle autre que HP donne des résultats inattendus.

Solution: Essayez d'imprimer l'image depuis le logiciel de traitement photo fourni avec l'appareil HP Tout-en-un.

L'appareil HP Tout-en-un ne répond pas

Cause: L'appareil HP Tout-en-un est en train d'effectuer une autre tâche.

Solution: Si l'appareil HP Tout-en-un est en train d'effectuer une autre tâche (copie, télécopie ou numérisation), l'impression est retardée jusqu'à ce que l'appareil HP Tout-en-un termine la tâche en cours.

L'impression de certains documents demande du temps. Si rien ne s'imprime quelques minutes après l'envoi de la tâche d'impression à l'appareil HP Tout-en-un, vérifiez si un message s'affiche sur l'écran graphique couleur de l'appareil HP Tout-en-un.

Cause: Du papier est bloqué dans l'appareil HP Tout-en-un.

Solution: Pour plus d'informations sur l'élimination des brouillages papier, reportez-vous à la rubrique [Élimination de brouillages papier](#).

Cause: L'appareil HP Tout-en-un manque de papier.

Solution: Chargez du papier dans le bac d'alimentation.

Pour charger du papier au format standard

1. Retirez le bac de sortie.



2. Faites glisser le guide de largeur jusqu'à sa position extrême.

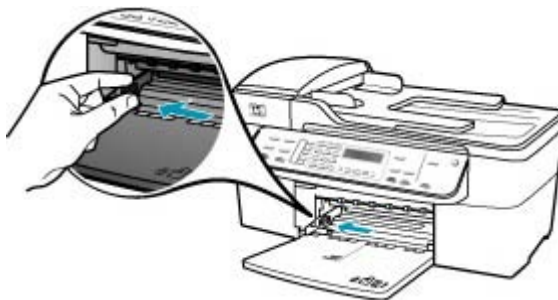

3. Taquez la pile de papier sur une surface plane pour aligner les bords des feuilles, puis procédez aux vérifications suivantes :
 - Vérifiez que le papier n'est pas froissé ou ondulé, qu'il n'est pas couvert de poussière et que les bords ne sont pas cornés.
 - Vérifiez que toutes les feuilles sont du même format et du même type.

4. Insérez la pile de papier dans le bac d'alimentation dans le sens de la longueur et face à imprimer vers le bas. Faites-la glisser jusqu'à ce qu'elle soit calée.



△ **Attention** Assurez-vous que l'appareil HP Tout-en-un est inactif et silencieux quand vous chargez du papier dans le bac d'alimentation. Si l'appareil HP Tout-en-un est en cours d'entretien des cartouches d'impression ou s'il effectue une autre tâche, le dispositif d'arrêt de papier à l'intérieur du périphérique risque de ne pas être en place. Vous risquez d'enfoncer le papier trop profondément et l'appareil HP Tout-en-un éjecterait des pages vierges.

💡 **Conseil** Si vous utilisez du papier à en-tête, insérez le haut de la page en premier, face à imprimer vers le bas. Pour plus d'informations sur le chargement de papier de format standard et de papier à en-tête, reportez-vous au diagramme gravé au fond du bac d'alimentation.

5. Faites glisser le guide de largeur de façon à ce qu'il touche le bord du papier. Ne surchargez pas le bac d'alimentation ; assurez-vous que la pile de papier tient dans le bac d'alimentation et ne dépasse pas le haut du guide de largeur.



6. Remplacez le bac de sortie.



7. Ouvrez la rallonge du bac en la tirant vers vous.



 **Remarque** Si vous utilisez du papier au format Légal, laissez l'extension du bac fermée.

Cause: Le chariot d'impression est bloqué.

Solution: Mettez l'appareil HP Tout-en-un hors tension, retirez les objets qui bloquent le chariot d'impression (y compris les éventuels matériaux d'emballage), puis mettez à nouveau l'appareil HP Tout-en-un sous tension.

Cause: L'ordinateur ne communique pas avec l'appareil HP Tout-en-un.

Solution: Si l'appareil HP Tout-en-un n'est pas correctement connecté à l'ordinateur, des erreurs de communication peuvent se produire. Assurez-vous que le câble USB est bien branché sur l'appareil HP Tout-en-un et sur l'ordinateur, comme illustré.

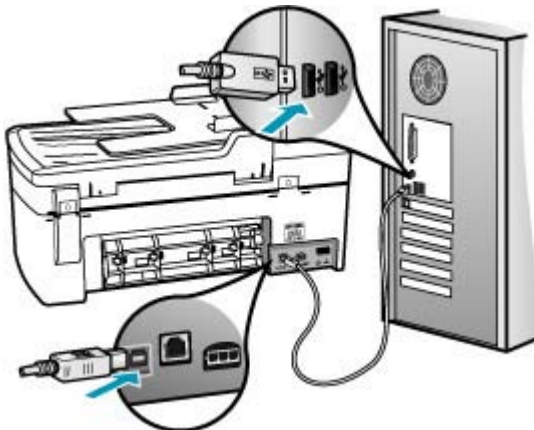

Si les connexions sont correctes et que rien ne s'imprime quelques minutes après l'envoi de la tâche d'impression à l'appareil HP Tout-en-un, vérifiez l'état de l'appareil HP Tout-en-un. Dans le logiciel Centre de solution HP, cliquez sur **Etat**.

Pour imprimer une page de test

1. Sélectionnez le **Gestionnaire de périphériques HP** sur le **Dock**.
La fenêtre **Gestionnaire de périphériques HP** apparaît.
2. Dans le menu déroulant **Informations et paramètres**, sélectionnez l'option **Maintenance de l'imprimante**
3. Sélectionnez HP Tout-en-un, puis **Lancer l'utilitaire**.
4. Cliquez sur l'option permettant d'**imprimer une page de test**.
Une page de test s'imprime si la connexion fonctionne. Pour plus d'informations sur la configuration de l'appareil HP Tout-en-un, reportez-vous au schéma de configuration fourni avec l'appareil HP Tout-en-un.

Cause: L'appareil HP Tout-en-un est hors tension.

Solution: Consultez l'écran de l'appareil HP Tout-en-un. S'il n'affiche rien et que le bouton Alimentation n'est pas allumé, l'appareil HP Tout-en-un est hors tension. Assurez-vous que le cordon d'alimentation est bien connecté à l'appareil HP Tout-en-un et branché sur une prise de courant. Appuyez sur le bouton Alimentation pour mettre l'appareil HP Tout-en-un sous tension.

Cause: L'appareil HP Tout-en-un a généré une erreur.

Solution: Mettez le périphérique HP Tout-en-un hors tension, puis débranchez le cordon d'alimentation. Rebranchez le cordon d'alimentation, puis appuyez sur le bouton Alimentation pour mettre le périphérique HP Tout-en-un sous tension.

 **Remarque** En fonction de la durée de déconnexion de l'appareil HP Tout-en-un, la date et l'heure peuvent être effacées. Vous devrez peut-être réinitialiser la date et l'heure ultérieurement, lorsque vous rebrancherez le cordon d'alimentation.

L'appareil HP Tout-en-un imprime des caractères incohérents

Cause: La mémoire de l'appareil HP Tout-en-un est saturée.

Solution: Mettez l'appareil HP Tout-en-un et votre ordinateur hors tension pendant 1 minute, puis remettez-les sous tension et essayez d'imprimer à nouveau.

Cause: Le document est endommagé.

Solution: Essayez d'imprimer un autre document à partir de la même application. Si l'impression fonctionne, essayez d'imprimer une version précédente du document qui n'est pas endommagée.

Rien ne se passe lorsque j'essaie d'imprimer

Cause: L'appareil HP Tout-en-un est hors tension.

Solution: Consultez l'écran de l'appareil HP Tout-en-un. S'il n'affiche rien et que le bouton Alimentation n'est pas allumé, l'appareil HP Tout-en-un est hors tension. Assurez-vous que le cordon d'alimentation est bien connecté à l'appareil HP Tout-en-un et branché sur une prise de courant. Appuyez sur le bouton Alimentation pour mettre l'appareil HP Tout-en-un sous tension.

Cause: L'appareil HP Tout-en-un est en train d'effectuer une autre tâche.

Solution: Si l'appareil HP Tout-en-un est en train d'effectuer une autre tâche (copie, télécopie ou numérisation), l'impression est retardée jusqu'à ce que l'appareil HP Tout-en-un termine la tâche en cours.

L'impression de certains documents demande du temps. Si rien ne s'imprime quelques minutes après l'envoi de la tâche d'impression à l'appareil HP Tout-en-un, vérifiez si un message s'affiche sur l'écran graphique couleur de l'appareil HP Tout-en-un.

Cause: L'appareil HP Tout-en-un n'est pas l'imprimante sélectionnée.

Solution: Assurez-vous que l'appareil HP Tout-en-un est l'imprimante sélectionnée dans votre application logicielle.

 **Conseil** Vous pouvez définir l'appareil HP Tout-en-un comme imprimante par défaut pour vous assurer qu'il sera automatiquement sélectionné lorsque vous choisissez la commande **Imprimer** du menu **Fichier** de vos différentes applications logicielles.

Cause: L'ordinateur ne communique pas avec l'appareil HP Tout-en-un.

Solution: Si l'appareil HP Tout-en-un n'est pas correctement connecté à l'ordinateur, des erreurs de communication peuvent se produire. Assurez-vous que le câble USB est bien branché sur l'appareil HP Tout-en-un et sur l'ordinateur, comme illustré.

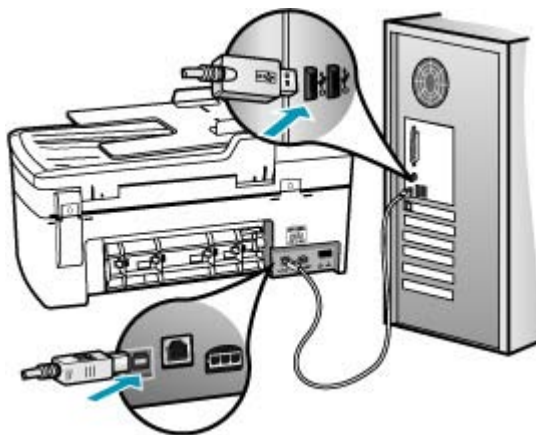

Si les connexions sont correctes et que rien ne s'imprime quelques minutes après l'envoi de la tâche d'impression à l'appareil HP Tout-en-un, vérifiez l'état de l'appareil HP Tout-en-un. Dans le logiciel Centre de solution HP, cliquez sur **Etat**.

Pour imprimer une page de test

1. Sélectionnez le **Gestionnaire de périphériques HP** sur le **Dock**.
La fenêtre **Gestionnaire de périphériques HP** apparaît.
2. Dans le menu déroulant **Informations et paramètres**, sélectionnez l'option **Maintenance de l'imprimante**
3. Sélectionnez HP Tout-en-un, puis **Lancer l'utilitaire**.
4. Cliquez sur l'option permettant d'**imprimer une page de test**.
Une page de test s'imprime si la connexion fonctionne. Pour plus d'informations sur la configuration de l'appareil HP Tout-en-un, reportez-vous au schéma de configuration fourni avec l'appareil HP Tout-en-un.

Cause: Du papier est bloqué dans l'appareil HP Tout-en-un.

Solution: Pour plus d'informations sur l'élimination des bourrages papier, reportez-vous à la rubrique [Élimination de bourrages papier](#).

Cause: Le chariot d'impression est bloqué.

Solution: Mettez l'appareil HP Tout-en-un hors tension, retirez les objets qui bloquent le chariot (y compris les éventuels matériaux d'emballage), puis mettez à nouveau l'appareil HP Tout-en-un sous tension.

Cause: L'appareil HP Tout-en-un manque de papier.

Solution: Chargez du papier dans le bac d'alimentation.

Pour charger du papier au format standard

1. Retirez le bac de sortie.



2. Faites glisser le guide de largeur jusqu'à sa position extrême.

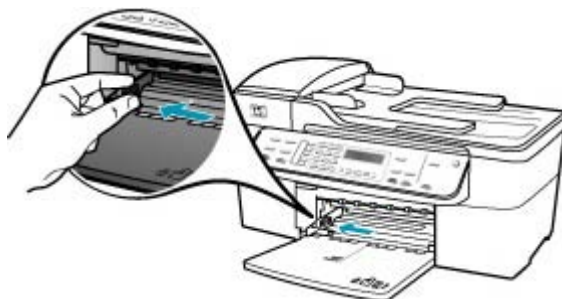

3. Taquez la pile de papier sur une surface plane pour aligner les bords des feuilles, puis procédez aux vérifications suivantes :
 - Vérifiez que le papier n'est pas froissé ou ondulé, qu'il n'est pas couvert de poussière et que les bords ne sont pas cornés.
 - Vérifiez que toutes les feuilles sont du même format et du même type.
4. Insérez la pile de papier dans le bac d'alimentation dans le sens de la longueur et face à imprimer vers le bas. Faites-la glisser jusqu'à ce qu'elle soit calée.



△ **Attention** Assurez-vous que l'appareil HP Tout-en-un est inactif et silencieux quand vous chargez du papier dans le bac d'alimentation. Si l'appareil HP Tout-en-un est en cours d'entretien des cartouches d'impression ou s'il effectue une autre tâche, le dispositif d'arrêt de papier à l'intérieur du périphérique risque de ne pas être en place. Vous risquez d'enfoncer le papier trop profondément et l'appareil HP Tout-en-un éjecterait des pages vierges.

💡 **Conseil** Si vous utilisez du papier à en-tête, insérez le haut de la page en premier, face à imprimer vers le bas. Pour plus d'informations sur le chargement de papier de format standard et de papier à en-tête, reportez-vous au diagramme gravé au fond du bac d'alimentation.

5. Faites glisser le guide de largeur de façon à ce qu'il touche le bord du papier. Ne surchargez pas le bac d'alimentation ; assurez-vous que la pile de papier tient dans le bac d'alimentation et ne dépasse pas le haut du guide de largeur.



6. Remplacez le bac de sortie.



7. Ouvrez la rallonge du bac en la tirant vers vous.



 **Remarque** Si vous utilisez du papier au format Légal, laissez l'extension du bac fermée.

Les pages de mon document ne sont pas sorties dans le bon ordre

Cause: Les paramètres d'impression sont configurés pour imprimer de la première à la dernière page. Selon la manière dont le papier est inséré dans l'appareil HP Tout-en-un, la première page s'imprime face vers le haut en bas de la pile.

Solution: Imprimez le document en ordre inverse. Lorsque l'impression du document est terminée, les pages se trouvent dans le bon ordre.

Pour imprimer un document de plusieurs pages dans l'ordre inverse

1. Assurez-vous que le bac d'alimentation contient du papier.
2. Ouvrez le pilote de l'imprimante.
3. Cliquez sur l'onglet **Avancés**.
4. Cliquez sur **Option de présentation** pour sélectionner l'ordre d'impression des pages.

Mon document ne s'est pas imprimé

Cause: Le bac d'alimentation est vide ou un bourrage papier s'est produit.

Solution: Assurez-vous que le bac d'alimentation contient du papier et qu'aucun bourrage papier ne s'est produit.

Pour charger du papier au format standard

1. Retirez le bac de sortie.



2. Faites glisser le guide de largeur jusqu'à sa position extrême.

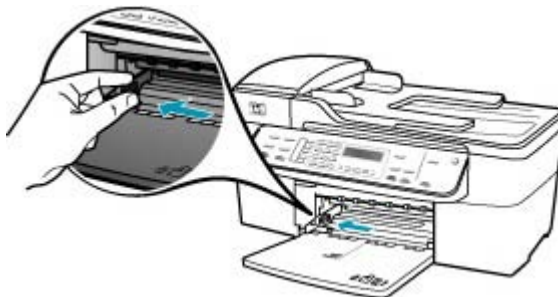

3. Taquez la pile de papier sur une surface plane pour aligner les bords des feuilles, puis procédez aux vérifications suivantes :
 - Vérifiez que le papier n'est pas froissé ou ondulé, qu'il n'est pas couvert de poussière et que les bords ne sont pas cornés.
 - Vérifiez que toutes les feuilles sont du même format et du même type.
4. Insérez la pile de papier dans le bac d'alimentation dans le sens de la longueur et face à imprimer vers le bas. Faites-la glisser jusqu'à ce qu'elle soit calée.



△ **Attention** Assurez-vous que l'appareil HP Tout-en-un est inactif et silencieux quand vous chargez du papier dans le bac d'alimentation. Si l'appareil HP Tout-en-un est en cours d'entretien des cartouches d'impression ou s'il effectue une autre tâche, le dispositif d'arrêt de papier à l'intérieur du périphérique risque de ne pas être en place. Vous risquez d'enfoncer le papier trop profondément et l'appareil HP Tout-en-un éjecterait des pages vierges.

💡 **Conseil** Si vous utilisez du papier à en-tête, insérez le haut de la page en premier, face à imprimer vers le bas. Pour plus d'informations sur le chargement de papier de format standard et de papier à en-tête, reportez-vous au diagramme gravé au fond du bac d'alimentation.

5. Faites glisser le guide de largeur de façon à ce qu'il touche le bord du papier. Ne surchargez pas le bac d'alimentation ; assurez-vous que la pile de papier tient dans le bac d'alimentation et ne dépasse pas le haut du guide de largeur.



6. Remplacez le bac de sortie.



7. Ouvrez la rallonge du bac en la tirant vers vous.



Remarque Si vous utilisez du papier au format Légal, laissez l'extension du bac fermée.

Pour plus d'informations sur l'élimination des brouillages papier, reportez-vous à la rubrique [Élimination de brouillages papier](#).

Cause: Les cartouches d'impression sont peut-être vides.

Solution: Vérifiez les niveaux d'encre estimés restant dans les cartouches d'impression. Si les cartouches sont vides ou si le niveau d'encre est bas, vous devez peut-être remplacer les cartouches d'impression.

Pour plus d'informations sur les cartouches d'impression, reportez-vous à la section [Dépannage relatif aux cartouches d'impression](#).

Les marges ne s'impriment pas comme prévu

Cause: Les marges ne sont pas correctement définies dans votre application logicielle.

Solution: Vérifiez les marges de l'imprimante.

Pour vérifier les paramètres de marge

1. Consultez l'aperçu de votre travail d'impression avant de l'envoyer à l'appareil HP Tout-en-un.
2. Vérifiez les marges.
L'appareil HP Tout-en-un utilise les marges définies dans votre application logicielle, à condition qu'elles dépassent les marges minimales prises en charge par l'appareil HP Tout-en-un.
3. Annulez la tâche d'impression si les marges ne sont pas satisfaisantes et réglez les marges dans votre application logicielle.

Assurez-vous que les paramètres de marge du document ne dépassent pas la surface d'impression de l'appareil HP Tout-en-un.

Cause: Le format de papier n'est peut-être pas défini correctement pour le projet que vous imprimez.

Solution: Vérifiez que vous avez choisi le format de papier adapté à votre projet. Assurez-vous que vous avez chargé le format de papier adéquat dans le bac d'alimentation.

Cause: Les guides papier ne sont pas correctement positionnés.

Solution: Retirez la pile de papier du bac d'alimentation, puis rechargez le papier comme indiqué ci-dessous.

Pour charger du papier au format standard

1. Retirez le bac de sortie.



2. Faites glisser le guide de largeur jusqu'à sa position extrême.

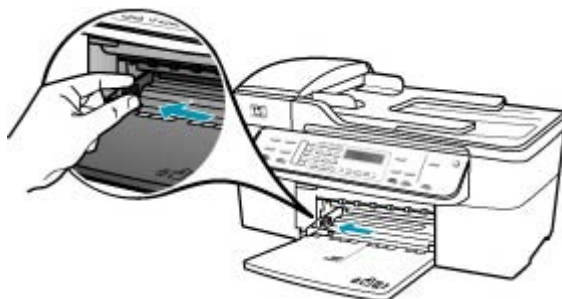

3. Taquez la pile de papier sur une surface plane pour aligner les bords des feuilles, puis procédez aux vérifications suivantes :
 - Vérifiez que le papier n'est pas froissé ou ondulé, qu'il n'est pas couvert de poussière et que les bords ne sont pas cornés.
 - Vérifiez que toutes les feuilles sont du même format et du même type.
4. Insérez la pile de papier dans le bac d'alimentation dans le sens de la longueur et face à imprimer vers le bas. Faites-la glisser jusqu'à ce qu'elle soit calée.



△ **Attention** Assurez-vous que l'appareil HP Tout-en-un est inactif et silencieux quand vous chargez du papier dans le bac d'alimentation. Si l'appareil HP Tout-en-un est en cours d'entretien des cartouches d'impression ou s'il effectue une autre tâche, le dispositif d'arrêt de papier à l'intérieur du périphérique risque de ne pas être en place. Vous risquez d'enfoncer le papier trop profondément et l'appareil HP Tout-en-un éjecterait des pages vierges.

💡 **Conseil** Si vous utilisez du papier à en-tête, insérez le haut de la page en premier, face à imprimer vers le bas. Pour plus d'informations sur le chargement de papier de format standard et de papier à en-tête, reportez-vous au diagramme gravé au fond du bac d'alimentation.

5. Faites glisser le guide de largeur de façon à ce qu'il touche le bord du papier. Ne surchargez pas le bac d'alimentation ; assurez-vous que la pile de papier tient dans le bac d'alimentation et ne dépasse pas le haut du guide de largeur.

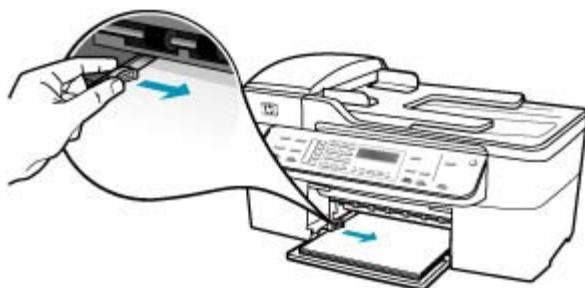

6. Remplacez le bac de sortie.



7. Ouvrez la rallonge du bac en la tirant vers vous.

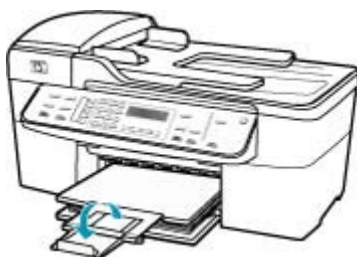

 **Remarque** Si vous utilisez du papier au format Légal, laissez l'extension du bac fermée.

Cause: Une pile d'enveloppes est incorrectement chargée.

Solution: Retirez tout papier présent dans le bac d'alimentation. Insérez une pile d'enveloppes dans le bac d'alimentation, le rabat étant déployé vers la gauche et vers le haut.

 **Remarque** Pour éviter les bourrages papier, insérez le rabat dans l'enveloppe.



Le texte ou les graphiques sont tronqués au bord de la page

Cause: Les marges ne sont pas correctement définies dans votre application logicielle.

Solution: Assurez-vous que les paramètres de marge du document ne dépassent pas la surface d'impression de l'appareil HP Tout-en-un.

Pour vérifier les paramètres de marge

1. Consultez l'aperçu de votre travail d'impression avant de l'envoyer à l'appareil HP Tout-en-un.
2. Vérifiez les marges.
L'appareil HP Tout-en-un utilise les marges définies dans votre application logicielle, à condition qu'elles dépassent les marges minimales prises en charge par l'appareil HP Tout-en-un.
3. Annulez la tâche d'impression si les marges ne sont pas satisfaisantes et réglez les marges dans votre application logicielle.

Cause: Le format du document à imprimer est plus grand que celui du papier chargé dans le bac d'alimentation.

Solution: Veillez à ce que la mise en page du document que vous tentez d'imprimer tienne sur un format de papier pris en charge par l'appareil HP Tout-en-un.

Aperçu de la mise en page

1. Chargez le format de papier approprié dans le bac d'alimentation.
2. Consultez l'aperçu de votre travail d'impression avant de l'envoyer à l'appareil HP Tout-en-un.
3. Vérifiez que les graphiques du document tiennent dans la zone d'impression de l'appareil HP Tout-en-un.
4. Annulez la tâche d'impression si les graphiques ne tiennent pas dans la zone imprimable de la page.

💡 **Conseil** Certaines applications logicielles permettent de mettre le document à l'échelle en fonction du format de papier sélectionné. Vous pouvez également le faire à partir de la boîte de dialogue **Propriétés**.

Cause: Le papier n'est pas correctement chargé.

Solution: Si le papier n'est pas alimenté correctement, certaines parties du document peuvent être tronquées.

Retirez la pile de papier du bac d'alimentation, puis rechargez le papier comme indiqué ci-dessous.

Pour charger du papier au format standard

1. Retirez le bac de sortie.



2. Faites glisser le guide de largeur jusqu'à sa position extrême.

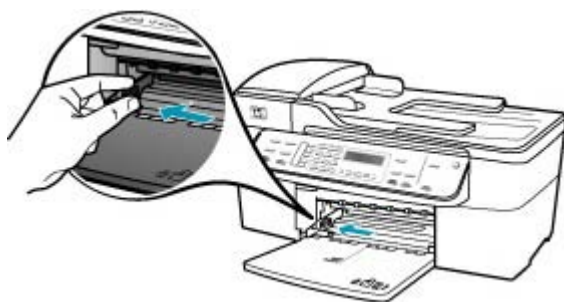

3. Taquez la pile de papier sur une surface plane pour aligner les bords des feuilles, puis procédez aux vérifications suivantes :
 - Vérifiez que le papier n'est pas froissé ou ondulé, qu'il n'est pas couvert de poussière et que les bords ne sont pas cornés.
 - Vérifiez que toutes les feuilles sont du même format et du même type.

4. Insérez la pile de papier dans le bac d'alimentation dans le sens de la longueur et face à imprimer vers le bas. Faites-la glisser jusqu'à ce qu'elle soit calée.



△ **Attention** Assurez-vous que l'appareil HP Tout-en-un est inactif et silencieux quand vous chargez du papier dans le bac d'alimentation. Si l'appareil HP Tout-en-un est en cours d'entretien des cartouches d'impression ou s'il effectue une autre tâche, le dispositif d'arrêt de papier à l'intérieur du périphérique risque de ne pas être en place. Vous risquez d'enfoncer le papier trop profondément et l'appareil HP Tout-en-un éjecterait des pages vierges.

💡 **Conseil** Si vous utilisez du papier à en-tête, insérez le haut de la page en premier, face à imprimer vers le bas. Pour plus d'informations sur le chargement de papier de format standard et de papier à en-tête, reportez-vous au diagramme gravé au fond du bac d'alimentation.

5. Faites glisser le guide de largeur de façon à ce qu'il touche le bord du papier. Ne surchargez pas le bac d'alimentation ; assurez-vous que la pile de papier tient dans le bac d'alimentation et ne dépasse pas le haut du guide de largeur.



6. Remplacez le bac de sortie.



7. Ouvrez la rallonge du bac en la tirant vers vous.



 **Remarque** Si vous utilisez du papier au format Légal, laissez l'extension du bac fermée.

Une page blanche fait partie de l'impression

Cause: Si vous imprimez du texte noir et que l'appareil HP Tout-en-un produit une page blanche, la cartouche d'impression noire est peut-être vide.

Solution: Vérifiez les niveaux d'encre estimés restant dans les cartouches d'impression. Si les cartouches sont vides ou si le niveau d'encre est bas, vous devez peut-être remplacer les cartouches d'impression.

Si les cartouches d'impression contiennent toujours de l'encre et que le problème persiste, imprimez un rapport d'auto-test pour déterminer si le problème provient des cartouches d'impression. Si le rapport d'auto-test indique un problème, nettoyez les cartouches d'impression. Si le problème persiste, vous devez peut-être remplacer les cartouches.

Pour de plus amples renseignements, voir [Dépannage relatif aux cartouches d'impression](#).

Cause: Le document à imprimer contient une page blanche supplémentaire.

Solution: Ouvrez votre document dans l'application logicielle et supprimez les pages ou lignes en trop situées à la fin du document.

Cause: L'appareil HP Tout-en-un a prélevé deux feuilles de papier à la fois.

Solution: Si l'appareil HP Tout-en-un ne contient plus que quelques feuilles, ajoutez-en dans le bac. Si le bac d'alimentation contient du papier, retirez la pile et tachez-la sur une surface plane, puis rechargez le papier dans le bac. Pour poursuivre la tâche d'impression, appuyez sur le bouton **OK** du panneau de commande de l'appareil HP Tout-en-un.

Pour charger du papier au format standard

1. Retirez le bac de sortie.



2. Faites glisser le guide de largeur jusqu'à sa position extrême.



3. Taquez la pile de papier sur une surface plane pour aligner les bords des feuilles, puis procédez aux vérifications suivantes :
 - Vérifiez que le papier n'est pas froissé ou ondulé, qu'il n'est pas couvert de poussière et que les bords ne sont pas cornés.
 - Vérifiez que toutes les feuilles sont du même format et du même type.

4. Insérez la pile de papier dans le bac d'alimentation dans le sens de la longueur et face à imprimer vers le bas. Faites-la glisser jusqu'à ce qu'elle soit calée.



△ **Attention** Assurez-vous que l'appareil HP Tout-en-un est inactif et silencieux quand vous chargez du papier dans le bac d'alimentation. Si l'appareil HP Tout-en-un est en cours d'entretien des cartouches d'impression ou s'il effectue une autre tâche, le dispositif d'arrêt de papier à l'intérieur du périphérique risque de ne pas être en place. Vous risquez d'enfoncer le papier trop profondément et l'appareil HP Tout-en-un éjecterait des pages vierges.

💡 **Conseil** Si vous utilisez du papier à en-tête, insérez le haut de la page en premier, face à imprimer vers le bas. Pour plus d'informations sur le chargement de papier de format standard et de papier à en-tête, reportez-vous au diagramme gravé au fond du bac d'alimentation.

5. Faites glisser le guide de largeur de façon à ce qu'il touche le bord du papier. Ne surchargez pas le bac d'alimentation ; assurez-vous que la pile de papier tient dans le bac d'alimentation et ne dépasse pas le haut du guide de largeur.



6. Remplacez le bac de sortie.



7. Ouvrez la rallonge du bac en la tirant vers vous.



 **Remarque** Si vous utilisez du papier au format Légal, laissez l'extension du bac fermée.

Cause: La bande adhésive de protection n'était pas complètement retirée de la cartouche d'impression.

Solution: Vérifiez toutes les cartouches d'impression. La bande adhésive a peut-être été retirée des contacts en cuivre, mais elle recouvre toujours les buses. Si les

buses sont toujours bloquées par un adhésif, retirez doucement celui-ci. Ne touchez ni les buses d'encre ni les contacts en cuivre.

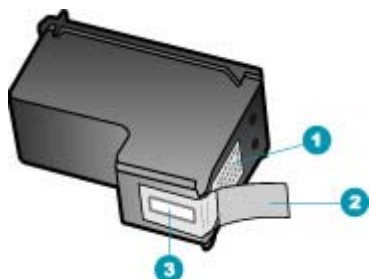

1	Contacts en cuivre
2	Adhésif plastique avec sa languette rose (à retirer avant installation)
3	Buses d'encre sous le ruban adhésif



L'encre se répand à l'intérieur de l'appareil HP Tout-en-un pendant l'impression d'une photo

Cause: Les paramètres d'impression sans bordures exigent le chargement de papier photo dans le bac d'alimentation. Vous utilisez un mauvais type de papier.

Solution: Assurez-vous que du papier photo est chargé dans le bac d'alimentation avant d'imprimer un document sans bordures.

Dépannage des problèmes de télécopie

Cette rubrique vous aidera à résoudre les problèmes de télécopie suivants :

- [L'appareil HP Tout-en-un rencontre des difficultés pour envoyer et recevoir des télécopies](#)
- [L'appareil HP Tout-en-un peut recevoir des télécopies mais ne peut pas en envoyer](#)
- [L'appareil HP Tout-en-un rencontre des difficultés pour envoyer des télécopies manuelles](#)
- [Il manque des pages à la télécopie que j'ai envoyée](#)
- [La qualité de la télécopie envoyée est médiocre](#)
- [Certaines parties de la télécopie que j'ai envoyée sont coupées](#)

- [La télécopie que j'ai envoyée était blanche à la réception](#)
- [La transmission des télécopies est lente](#)
- [L'appareil HP Tout-en-un peut envoyer des télécopies mais ne peut pas en recevoir](#)
- [L'appareil HP Tout-en-un rencontre des difficultés pour recevoir des télécopies manuelles](#)
- [Des tonalités de télécopie sont enregistrées sur mon répondeur téléphonique](#)
- [L'appareil HP Tout-en-un ne répond pas aux appels de télécopie entrants](#)
- [Il manque des pages à la télécopie que j'ai reçue](#)
- [L'appareil reçoit des télécopies mais ne les imprime pas](#)
- [Certaines parties de la télécopie que j'ai reçue sont coupées](#)
- [L'ordinateur auquel je suis connecté ne possède qu'un port téléphonique](#)
- [Depuis que j'ai connecté l'appareil HP Tout-en-un, des parasites sont présents sur ma ligne téléphonique](#)
- [Le test de télécopie a échoué](#)
- [Je rencontre des difficultés lors de l'envoi de télécopies via Internet à l'aide du téléphone IP](#)
- [Le journal de télécopies indique une erreur](#)

L'appareil HP Tout-en-un rencontre des difficultés pour envoyer et recevoir des télécopies

Cause: L'appareil HP Tout-en-un n'est pas correctement configuré pour la télécopie.

Solution: Suivez les instructions pour configurer l'appareil HP Tout-en-un correctement pour la télécopie, en fonction des équipements et dispositifs partageant la même ligne téléphonique que l'appareil HP Tout-en-un. Vérifiez l'état de l'appareil HP Tout-en-un et assurez-vous qu'il est correctement configuré en effectuant un test de télécopie. Pour de plus amples renseignements, voir [Configuration de l'appareil HP Tout-en-un pour la télécopie](#).

L'appareil HP Tout-en-un imprime les résultats du test dans un rapport. Si le test échoue, consultez le rapport pour obtenir des informations sur la façon de résoudre le problème.

Pour tester la configuration de la télécopie depuis le panneau de commande

1. Configurez l'appareil HP Tout-en-un pour télécopier selon vos instructions spécifiques de configuration de domicile ou de lieu de travail.
2. Insérez les cartouches d'impression et chargez du papier au format standard dans le bac d'alimentation avant de débiter le test.
3. Appuyez sur **Installation**.
4. Appuyez sur **6**, puis à nouveau sur **6**.
Vous sélectionnez ainsi le menu **Outils**, puis **Effectuez le test du télécopieur**.
L'appareil HP Tout-en-un affiche l'état du test sur l'écran et imprime un rapport.

5. Consultez le rapport.
 - Si le test réussit et que vous avez toujours des problèmes de télécopie, consultez les paramètres de télécopie affichés dans le rapport pour vérifier que les paramètres sont corrects. Un paramètre de télécopie vide ou incorrect peut provoquer des problèmes de télécopie.
 - En cas d'échec du test, consultez le rapport pour obtenir des informations de résolution du problème.
6. Après avoir imprimé le rapport sur votre appareil HP Tout-en-un, appuyez sur **OK**.

Si nécessaire, résolvez les problèmes rencontrés et exécutez à nouveau le test.

Cause: L'appareil HP Tout-en-un est hors tension.

Solution: Consultez l'écran de l'appareil HP Tout-en-un. S'il n'affiche rien et que le bouton Alimentation n'est pas allumé, l'appareil HP Tout-en-un est hors tension. Assurez-vous que le cordon d'alimentation est bien connecté à l'appareil HP Tout-en-un et branché sur une prise de courant. Appuyez sur le bouton Alimentation pour mettre l'appareil HP Tout-en-un sous tension.

Cause: Le cordon téléphonique utilisé pour connecter l'appareil HP Tout-en-un n'est pas le cordon approprié ou il est branché sur le mauvais port.

Solution:

 **Remarque** Cette solution possible n'est valable que dans les pays et régions dans lesquels un cordon à 2 fils est fourni avec l'appareil HP Tout-en-un : l'Amérique latine, l'Arabie Saoudite, l'Argentine, l'Australie, le Brésil, le Canada, le Chili, la Chine, la Colombie, la Corée, l'Espagne, les Etats-Unis, la Grèce, l'Inde, l'Indonésie, l'Irlande, le Japon, la Malaisie, le Mexique, les Philippines, la Pologne, le Portugal, la Russie, Singapour, Taiwan, la Thaïlande, le Venezuela et le Vietnam.

Vérifiez que vous utilisez le cordon téléphonique fourni avec l'appareil HP Tout-en-un pour la connexion à la prise téléphonique murale. L'une des extrémités de ce cordon téléphonique spécial à 2 fils doit être connectée au port 1-LINE à l'arrière de

l'appareil HP Tout-en-un ; l'autre à la prise téléphonique murale, comme illustré ci-dessous.

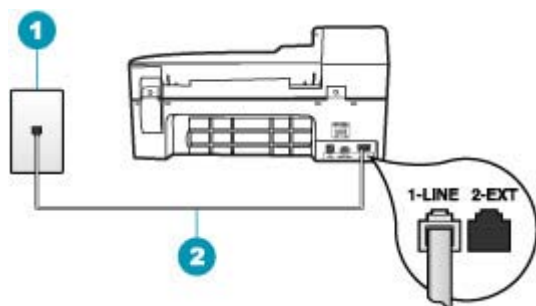

1	Prise téléphonique murale
2	Utilisez le cordon téléphonique fourni avec l'appareil HP Tout-en-un

Il s'agit en effet d'un cordon spécial à 2 fils, différent des cordons téléphoniques habituels à 4 fils dont est peut-être équipé votre bureau. Examinez l'extrémité du cordon et comparez-la aux deux exemples représentés ci-dessous.

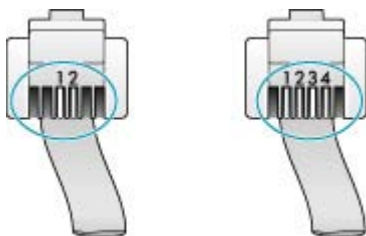

Si vous utilisez un cordon téléphonique à 4 fils, déconnectez-le, puis connectez le cordon téléphonique à 2 fils au port 1-LINE à l'arrière de l'appareil HP Tout-en-un.

Si un adaptateur pour cordon téléphonique à 2 fils est fourni avec l'appareil HP Tout-en-un, vous pouvez l'utiliser avec un cordon à 4 fils si le cordon à 2 fils fourni est trop court. Branchez l'adaptateur pour cordon téléphonique à 2 fils au port 1-LINE à l'arrière de l'appareil HP Tout-en-un. Branchez le cordon téléphonique à 4 fils sur le port ouvert de l'adaptateur et sur la prise téléphonique murale. Pour plus d'informations sur l'utilisation de l'adaptateur pour cordon téléphonique à 2 fils, reportez-vous à la documentation qui l'accompagne.

Cause: Un autre équipement de bureau (tel qu'un répondeur ou un téléphone) n'est pas configuré correctement avec l'appareil HP Tout-en-un.

Solution:

 **Remarque** Cette solution possible n'est valable que dans les pays et régions dans lesquels un cordon à 2 fils est fourni avec l'appareil HP Tout-en-un : l'Amérique latine, l'Arabie Saoudite, l'Argentine, l'Australie, le Brésil, le Canada, le Chili, la Chine, la Colombie, la Corée, l'Espagne, les Etats-Unis, la Grèce, l'Inde, l'Indonésie, l'Irlande, le Japon, la Malaisie, le Mexique, les Philippines, la Pologne, le Portugal, la Russie, Singapour, Taiwan, la Thaïlande, le Venezuela et le Vietnam.

Assurez-vous que vous avez correctement connecté l'appareil HP Tout-en-un à la prise téléphonique murale et branché tout autre équipement et dispositif partageant la ligne téléphonique avec l'appareil HP Tout-en-un.

Utilisez le port 1-LINE à l'arrière de l'appareil HP Tout-en-un pour connecter celui-ci à la prise téléphonique murale. Utilisez le port 2-EXT pour connecter un autre équipement, tel qu'un répondeur ou un téléphone, comme illustré ci-dessous.

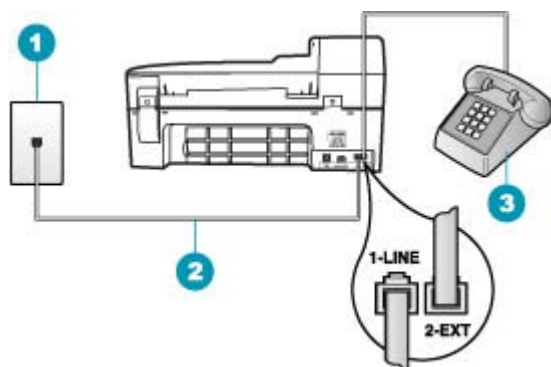

1	Prise téléphonique murale
2	Utilisez le cordon téléphonique fourni avec l'appareil HP Tout-en-un
3	Téléphone (facultatif)

Cause: Vous utilisez un séparateur voix-données sur la ligne téléphonique.

Solution: L'utilisation d'un séparateur voix-données peut générer des problèmes de télécopie. Un séparateur est un connecteur à deux cordons qui se branche sur une prise téléphonique murale. Otez le séparateur et essayez de connecter l'appareil HP Tout-en-un directement à la prise téléphonique murale.

Cause: La prise téléphonique murale ne fonctionne pas correctement.

Solution: Connectez un téléphone et un cordon téléphonique opérationnels à la prise téléphonique murale utilisée pour l'appareil HP Tout-en-un et vérifiez la présence d'une tonalité. Si vous n'entendez pas de tonalité, contactez votre compagnie de téléphone.

Cause: La ligne téléphonique est perturbée par des interférences. Les lignes téléphoniques de mauvaise qualité acoustique (bruit) risquent de causer des problèmes de télécopie.

Solution: Si le problème est dû à des interférences sur la ligne téléphonique, contactez l'expéditeur pour qu'il vous envoie à nouveau la télécopie. La qualité sera peut-être meilleure lorsque vous essayerez à nouveau. Vous pouvez vérifier la qualité de la ligne téléphonique en branchant un téléphone sur la prise téléphonique murale et en écoutant les éventuels bruits de fond. Si le problème persiste, désactivez le **Mode de correction des erreurs** (ECM) et contactez votre compagnie de téléphone.

Si vous rencontrez encore des problèmes de télécopie, définissez pour le paramètre **Vitesse de télécopie** une vitesse moins élevée telle que **Moyenne** ou **Lent**.

Pour modifier le paramètre ECM à partir du panneau de commande

1. Appuyez sur **Installation**.
2. Appuyez sur **5**, puis sur **6**.
Configuration avancée des télécopies est sélectionné, puis **Mode de correction des erreurs** est sélectionné.
3. Appuyez sur  pour sélectionner **Activé** ou **Désactivé**.
4. Appuyez sur **OK**.

Pour définir la vitesse de télécopie à partir du panneau de commande

1. Appuyez sur **Installation**.
2. Appuyez sur **5**, puis sur **7**.
Configuration avancée des télécopies est sélectionné, puis **Vitesse de télécopie**.
3. Appuyez sur  pour sélectionner l'un des paramètres suivants, puis appuyez sur **OK**.

Paramètre de vitesse de télécopie	Vitesse de télécopie
Rapide	v.34 (33 600 baud)
Moyenne	v.17 (14 400 baud)
Lent	v.29 (9 600 baud)

Cause: Un autre équipement utilise la même ligne téléphonique que l'appareil HP Tout-en-un en ce moment.

Solution: Vérifiez que les téléphones secondaires (téléphones sur la même ligne téléphonique mais non connectés à l'appareil HP Tout-en-un) ou d'autres équipements ne sont pas utilisés ou décrochés. Par exemple, vous ne pouvez pas utiliser la fonction de télécopie de l'appareil HP Tout-en-un si un poste téléphonique est décroché ou si vous vous servez du modem de l'ordinateur pour accéder à Internet ou utiliser votre messagerie électronique.

Cause: L'appareil HP Tout-en-un partage la ligne téléphonique d'un service DSL et aucun filtre DSL n'est connecté.

Solution: Si vous utilisez un service DSL, assurez-vous que vous avez installé un filtre DSL sinon vous ne pourrez pas utiliser la fonction de télécopie correctement. Le

service DSL émet un signal numérique sur la ligne téléphonique qui interfère avec l'appareil HP Tout-en-un empêchant l'appareil HP Tout-en-un d'envoyer et de recevoir des télécopies. Le filtre DSL supprime ce signal numérique et permet à l'appareil HP Tout-en-un de communiquer correctement avec la ligne téléphonique. Pour vérifier si un filtre est déjà installé, écoutez la tonalité de votre ligne téléphonique ou de numérotation. Si vous entendez du bruit sur la ligne téléphonique, cela signifie qu'aucun filtre DSL n'est installé ou qu'il n'est pas installé correctement. Procurez-vous un filtre DSL auprès de votre fournisseur DSL. Si vous en avez déjà un, assurez-vous qu'il est connecté correctement.

Cause: Un autre processus a provoqué une erreur dans l'appareil HP Tout-en-un.

Solution: Recherchez sur l'écran ou sur votre ordinateur un message d'erreur donnant des informations sur le problème et sa résolution. Si une erreur s'est produite, l'appareil HP Tout-en-un ne peut ni envoyer ni recevoir de télécopie tant qu'elle n'est pas corrigée.

Vous pouvez également vérifier l'état de l'appareil HP Tout-en-un en cliquant sur **Etat** dans le **Centre de solution HP**.

Pour plus d'informations sur les messages d'erreur, reportez-vous à la rubrique [Erreurs](#).

Cause: Vous utilisez un PBX ou un convertisseur/adaptateur RNIS.

Solution:

- Vérifiez que l'appareil HP Tout-en-un est connecté au port destiné à la télécopie et au téléphone. Si possible, vérifiez également que l'adaptateur de terminal est défini sur le type de commutateur approprié pour votre pays/région.

 **Remarque** Certains systèmes RNIS vous permettent de configurer les ports pour un équipement téléphonique spécifique. Par exemple, vous pouvez affecter un port au téléphone et à la télécopie Groupe 3 et un autre port à d'autres fonctions. Si vous avez des problèmes lors de la connexion de votre convertisseur RNIS au port de télécopie et de téléphonie, utilisez le port conçu pour plusieurs fonctionnements. Il est nommé "multi-combi" ou un terme similaire.

- Essayez de définir pour le paramètre **Vitesse de télécopie** la valeur **Moyenne** ou **Lent**.
-

Cause: La valeur du paramètre **Vitesse de télécopie** est trop élevée.

Solution: Vous devrez peut-être envoyer et recevoir des télécopies à une vitesse moins élevée. Essayez de définir pour le paramètre **Vitesse de télécopie** la valeur **Moyenne** ou **Lent** si vous utilisez un des services suivants :

- Un service téléphonique via Internet
- Un système PBX
- Un protocole FoIP (télécopie sur Internet)
- Un service RNIS

Pour définir la vitesse de télécopie à partir du panneau de commande

1. Appuyez sur **Installation**.
2. Appuyez sur **5**, puis sur **7**.

Configuration avancée des télécopies est sélectionné, puis **Vitesse de télécopie**.

3. Appuyez sur  pour sélectionner l'un des paramètres suivants, puis appuyez sur **OK**.

Paramètre de vitesse de télécopie	Vitesse de télécopie
Rapide	v.34 (33 600 baud)
Moyenne	v.17 (14 400 baud)
Lent	v.29 (9 600 baud)

Cause: L'appareil HP Tout-en-un est peut-être branché à une prise téléphonique murale configurée pour des téléphones numériques.

Solution: Vous devez connecter l'appareil HP Tout-en-un à une ligne téléphonique analogique, sinon vous ne pouvez ni envoyer ni recevoir de télécopies. Pour vérifier si la ligne téléphonique est une ligne numérique, connectez un téléphone analogique standard à la ligne et écoutez la tonalité. Si la tonalité n'est pas normale, votre ligne téléphonique est probablement configurée pour les téléphones numériques. Connectez l'appareil HP Tout-en-un à une ligne téléphonique analogique et essayez d'envoyer ou de recevoir une télécopie.

Cause: L'appareil HP Tout-en-un partage la ligne téléphonique d'un service DSL et le modem DSL n'est pas correctement relié à la terre.

Solution: Dans ce cas, il peut générer du bruit sur la ligne téléphonique. Les lignes téléphoniques de mauvaise qualité acoustique (bruit) risquent de causer des problèmes de télécopie. Vous pouvez vérifier la qualité acoustique de la ligne téléphonique en branchant un téléphone sur la prise téléphonique murale et en écoutant les éventuels bruits de fond.

Si vous percevez une émission sonore

1. Mettez le modem DSL hors tension et arrêtez toute alimentation pendant au moins 15 minutes.
2. Mettez le modem DSL sous tension.
3. Écoutez à nouveau la tonalité. Si vous n'entendez aucun bruit de fond, essayez d'envoyer ou de recevoir une télécopie.

 **Remarque** Vous risquez d'entendre à nouveau des interférences sur la ligne téléphonique. Si l'appareil HP Tout-en-un interrompt l'envoi et la réception de télécopies, recommencez cette procédure.

Si le bruit de la ligne téléphonique persiste, contactez votre opérateur téléphonique. Pour plus d'informations sur la mise hors tension du modem DSL, contactez votre fournisseur de services DSL.

Cause: Vous envoyez une télécopie via Internet à l'aide d'un téléphone IP et un problème de transmission s'est produit.

Solution: Essayez d'envoyer votre télécopie ultérieurement. Vérifiez également que votre fournisseur d'accès Internet prend en charge la télécopie via Internet.

Si le problème persiste, contactez votre fournisseur d'accès Internet.

L'appareil HP Tout-en-un peut recevoir des télécopies mais ne peut pas en envoyer

Cause: L'appareil HP Tout-en-un n'est pas correctement configuré pour la télécopie.

Solution: Suivez les instructions pour configurer l'appareil HP Tout-en-un correctement pour la télécopie, en fonction des équipements et dispositifs partageant la même ligne téléphonique que l'appareil HP Tout-en-un. Vérifiez l'état de l'appareil HP Tout-en-un et assurez-vous qu'il est correctement configuré en effectuant un test de télécopie. Pour de plus amples renseignements, voir [Configuration de l'appareil HP Tout-en-un pour la télécopie](#).

L'appareil HP Tout-en-un imprime les résultats du test dans un rapport. Si le test échoue, consultez le rapport pour obtenir des informations sur la façon de résoudre le problème.

Pour tester la configuration de la télécopie depuis le panneau de commande

1. Configurez l'appareil HP Tout-en-un pour télécopier selon vos instructions spécifiques de configuration de domicile ou de lieu de travail.
 2. Insérez les cartouches d'impression et chargez du papier au format standard dans le bac d'alimentation avant de débiter le test.
 3. Appuyez sur **Installation**.
 4. Appuyez sur **6**, puis à nouveau sur **6**.
Vous sélectionnez ainsi le menu **Outils**, puis **Effectuez le test du télécopieur**.
L'appareil HP Tout-en-un affiche l'état du test sur l'écran et imprime un rapport.
 5. Consultez le rapport.
 - Si le test réussit et que vous avez toujours des problèmes de télécopie, consultez les paramètres de télécopie affichés dans le rapport pour vérifier que les paramètres sont corrects. Un paramètre de télécopie vide ou incorrect peut provoquer des problèmes de télécopie.
 - En cas d'échec du test, consultez le rapport pour obtenir des informations de résolution du problème.
 6. Après avoir imprimé le rapport sur votre appareil HP Tout-en-un, appuyez sur **OK**.
Si nécessaire, résolvez les problèmes rencontrés et exécutez à nouveau le test.
-

Cause: L'appareil HP Tout-en-un numérote trop vite ou trop tôt.

Solution: Vous devez peut-être insérer des pauses dans la séquence de numéros. Par exemple, si vous devez accéder à une ligne extérieure avant de composer le numéro de téléphone, insérez une pause après le numéro d'accès. Si le numéro est 95555555 et que le premier 9 permet d'accéder à la ligne extérieure, vous pouvez

insérer des pauses comme suit : 9-555-5555. Pour insérer une pause dans le numéro de télécopieur au cours de la numérotation, appuyez sur **BIS/Pause** ou sur la touche **Espace** à plusieurs reprises jusqu'à ce qu'un tiret (-) s'affiche sur l'écran.

Si vous envoyez une télécopie à l'aide d'une entrée de numérotation rapide, mettez cette entrée à jour afin que la séquence de numéros qu'elle représente comporte des pauses.

Vous pouvez également envoyer la télécopie via la fonction de numérotation supervisée. Ainsi, vous pourrez écouter la ligne téléphonique au cours de la numérotation. Vous pouvez définir la vitesse de numérotation et répondre aux messages au cours de la numérotation.

Cause: Le numéro que vous avez composé pour envoyer la télécopie n'est pas au format approprié.

Solution: Assurez-vous que le numéro de télécopieur que vous avez composé est correct et que vous avez utilisé le format approprié. Par exemple, vous devez peut-être composer le préfixe "0", en fonction de votre système téléphonique.

Si votre ligne téléphonique est équipée d'un système PBX, vérifiez que vous composez bien le numéro de la ligne extérieure avant celui de la télécopie.

Cause: Le télécopieur destinataire ne fonctionne pas correctement.

Solution: Pour le déterminer, essayez d'appeler ce numéro de télécopieur depuis un téléphone et écoutez les tonalités de la télécopie. Si vous n'entendez pas de tonalités de télécopie, le télécopieur destinataire est peut-être éteint ou déconnecté. Il se peut également qu'un service de messagerie vocale interfère avec la ligne téléphonique du destinataire. Vous pouvez également demander au destinataire de vérifier que son télécopieur fonctionne correctement.

L'appareil HP Tout-en-un rencontre des difficultés pour envoyer des télécopies manuelles

Cause: Le télécopieur destinataire ne prend peut-être pas en charge la réception manuelle de télécopies.

Solution: Demandez au destinataire si son télécopieur peut recevoir des télécopies manuelles.

Cause: Vous n'avez pas appuyé sur **Télécopier, Noir** ou **Télécopier, Couleur** dans les trois secondes qui ont suivi les tonalités de télécopie.

Solution: Si vous envoyez une télécopie manuelle, assurez-vous d'appuyer sur **Télécopier, Noir** ou **Télécopier, Couleur** dans un délai de trois secondes après avoir

entendu les tonalités de télécopie du destinataire, sinon la transmission risque de s'interrompre.

Pour envoyer une télécopie manuellement depuis un téléphone

1. Chargez les originaux, côté imprimé vers le haut, dans le bac d'alimentation.

 **Remarque** Cette fonction n'est pas prise en charge si vous chargez les originaux sur la vitre. Vous devez charger vos originaux dans le bac d'alimentation des documents.

2. Composez le numéro sur le clavier du téléphone connecté à l'appareil HP Tout-en-un.

 **Remarque** N'utilisez pas le clavier du panneau de commande de l'appareil HP Tout-en-un lors de l'envoi manuel de télécopies. Vous devez utiliser le clavier de votre téléphone pour composer le numéro du destinataire.

3. Si le destinataire répond au téléphone, vous pouvez lui parler avant d'envoyer votre télécopie.

 **Remarque** Si le télécopieur prend en charge l'appel, vous entendrez la tonalité du télécopieur de destination. Passez à l'étape suivante pour transmettre la télécopie.

4. Lorsque vous êtes prêt à envoyer la télécopie, appuyez sur **Télécopier, Noir** ou **Télécopier, Couleur**.

 **Remarque** Si le système vous y invite, appuyez sur **1** pour sélectionner **Envoi de télécopie**, ensuite appuyez à nouveau sur **Télécopier, Noir** ou **Télécopier, Couleur**.

Si vous conversiez avec le destinataire avant l'envoi de la télécopie, informez-le qu'il est nécessaire d'appuyer sur la touche Démarrer du télécopieur après la tonalité.

La ligne téléphonique est silencieuse durant la transmission de la télécopie. Vous pouvez alors raccrocher. Si vous souhaitez continuer à parler au destinataire, restez en ligne jusqu'à la fin de la transmission de la télécopie.

Cause: Le téléphone utilisé pour lancer la télécopie n'était pas connecté directement à l'appareil HP Tout-en-un ou n'était pas connecté correctement.

Solution:

 **Remarque** Cette solution possible n'est valable que dans les pays et régions dans lesquels un cordon à 2 fils est fourni avec l'appareil HP Tout-en-un : l'Amérique latine, l'Arabie Saoudite, l'Argentine, l'Australie, le Brésil, le Canada, le Chili, la Chine, la Colombie, la Corée, l'Espagne, les Etats-Unis, la Grèce, l'Inde, l'Indonésie, l'Irlande, le Japon, la Malaisie, le Mexique, les Philippines, la Pologne, le Portugal, la Russie, Singapour, Taiwan, la Thaïlande, le Venezuela et le Viêtnam.

Pour envoyer une télécopie manuellement, vous devez connecter le téléphone directement au port 2-EXT de l'appareil HP Tout-en-un, comme illustré ci-dessous.

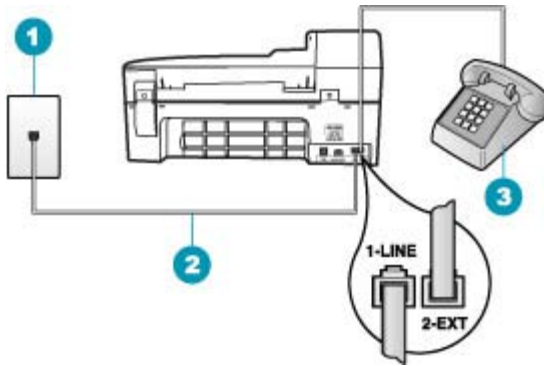

1	Prise téléphonique murale
2	Utilisez le cordon téléphonique fourni avec l'appareil HP Tout-en-un
3	Téléphone

Cause: La valeur du paramètre **Vitesse de télécopie** est probablement trop élevée.

Solution: Essayez de définir pour le paramètre **Vitesse de télécopie** la valeur **Moyenne** ou **Lent**, puis envoyez à nouveau la télécopie.

Pour définir la vitesse de télécopie à partir du panneau de commande

1. Appuyez sur **Installation**.
2. Appuyez sur **5**, puis sur **7**.

Configuration avancée des télécopies est sélectionné, puis **Vitesse de télécopie**.

3. Appuyez sur **▶** pour sélectionner l'un des paramètres suivants, puis appuyez sur **OK**.

Paramètre de vitesse de télécopie	Vitesse de télécopie
Rapide	v.34 (33 600 baud)
Moyenne	v.17 (14 400 baud)
Lent	v.29 (9 600 baud)

Cause: L'appareil HP Tout-en-un ne détecte pas d'original chargé dans le bac d'alimentation.

Solution: Si vous n'avez pas chargé d'original dans le bac d'alimentation ou si l'original n'est pas suffisamment enfoncé, vous ne pourrez pas envoyer de télécopie manuellement. Chargez un original dans le bac d'alimentation ou poussez l'original

pour mieux l'insérer dans le bac d'alimentation. Lorsque l'appareil HP Tout-en-un détecte l'original, un message de confirmation s'affiche sur l'écran.

Il manque des pages à la télécopie que j'ai envoyée

Cause: Plusieurs pages ont été entraînées en même temps.

Solution: Imprimez un rapport **Dernière transaction** pour vérifier le nombre de pages envoyées. Si plusieurs pages ont été entraînées en même temps, le nombre de pages mentionné dans le rapport ne coïncide pas avec le nombre réel de pages. Si le nombre de pages mentionné dans le rapport ne coïncide pas avec le nombre réel de pages, vous devez nettoyer le coussinet de séparation du bac d'alimentation automatique.

Pour imprimer un rapport Dernière transaction

1. Appuyez sur **Installation**, puis sur **2**.
Vous sélectionnez ainsi **Imprimer rapport**.
2. Appuyez sur  pour sélectionner **Dernière transaction**, puis appuyez sur **OK**.

Pour plus d'informations sur le nettoyage du coussinet de séparation, reportez-vous à la rubrique [Nettoyage du bac d'alimentation automatique](#).

Cause: Le télécopieur destinataire ne fonctionne pas correctement.

Solution: Pour le déterminer, essayez d'appeler ce numéro de télécopieur depuis un téléphone et écoutez les tonalités de la télécopie. Si vous n'entendez pas de tonalités de télécopie, le télécopieur destinataire est peut-être éteint ou déconnecté. Il se peut également qu'un service de messagerie vocale interfère avec la ligne téléphonique du destinataire. La mémoire du télécopieur destinataire est peut-être saturée ou le télécopieur n'a plus de papier. Vous pouvez demander au destinataire de vérifier que son télécopieur fonctionne correctement.

Cause: La ligne téléphonique est perturbée par des interférences. Les lignes téléphoniques de mauvaise qualité acoustique (bruit) risquent de causer des problèmes de télécopie.

Solution: Si le problème est dû à des interférences sur la ligne téléphonique, contactez l'expéditeur pour qu'il vous envoie à nouveau la télécopie. La qualité sera peut-être meilleure lorsque vous essayerez à nouveau. Vous pouvez vérifier la qualité de la ligne téléphonique en branchant un téléphone sur la prise téléphonique murale et en écoutant les éventuels bruits de fond. Si le problème persiste, désactivez le **Mode de correction des erreurs** (ECM) et contactez votre compagnie de téléphone.

Pour modifier le paramètre ECM à partir du panneau de commande

1. Appuyez sur **Installation**.
2. Appuyez sur **5**, puis sur **6**.
Configuration avancée des télécopies est sélectionné, puis **Mode de correction des erreurs** est sélectionné.

3. Appuyez sur  pour sélectionner **Activé** ou **Désactivé**.
 4. Appuyez sur **OK**.
-

La qualité de la télécopie envoyée est médiocre

Cause: La ligne téléphonique est perturbée par des interférences. Les lignes téléphoniques de mauvaise qualité acoustique (bruit) risquent de causer des problèmes de télécopie.

Solution: Si le problème est dû à des interférences sur la ligne téléphonique, contactez l'expéditeur pour qu'il vous envoie à nouveau la télécopie. La qualité sera peut-être meilleure lorsque vous essayerez à nouveau. Vous pouvez vérifier la qualité de la ligne téléphonique en branchant un téléphone sur la prise téléphonique murale et en écoutant les éventuels bruits de fond. Si le problème persiste, désactivez le **Mode de correction des erreurs** (ECM) et contactez votre compagnie de téléphone.

Si le problème subsiste, vérifiez que le **Mode de correction des erreurs** (mode de correction d'erreurs) est en mode **Activé**. Si ce n'est pas le cas, définissez-le sur **Activé**. L'envoi de télécopies peut être plus long, mais la qualité d'impression de la télécopie reçue devrait être meilleure.

Si la qualité d'impression est toujours médiocre, désactivez le mode de correction d'erreurs et contactez votre opérateur téléphonique.

Pour modifier le paramètre ECM à partir du panneau de commande

1. Appuyez sur **Installation**.
 2. Appuyez sur **5**, puis sur **6**.
Configuration avancée des télécopies est sélectionné, puis **Mode de correction des erreurs** est sélectionné.
 3. Appuyez sur  pour sélectionner **Activé** ou **Désactivé**.
 4. Appuyez sur **OK**.
-

Cause: La résolution de télécopie sélectionnée est faible, p. ex. **Par défaut**.

Solution: Pour obtenir des télécopies de qualité optimale, réglez la résolution du télécopieur sur **Elevée, Très élevée** (si l'option est disponible) ou **Photo** (pour les photographies en noir et blanc).

Pour modifier la résolution à partir du panneau de commande

1. Chargez les originaux, côté imprimé vers le haut, dans le bac d'alimentation. Si vous envoyez une télécopie d'une seule page, par exemple une photographie, vous pouvez également placer l'original côté imprimé contre la vitre.



Remarque Si vous envoyez une télécopie de plusieurs pages, vous devez charger les originaux dans le bac d'alimentation. Vous ne pouvez pas télécopier un document de plusieurs pages depuis la vitre.

2. Appuyez sur **Menu** dans la zone Télécopieur.
L'invite **Entrer numéro** s'affiche.

3. Entrez le numéro de télécopieur à l'aide du clavier, appuyez sur **Numérotation rapide** ou sur l'un des boutons de numérotation rapide pour sélectionner une numérotation rapide, ou appuyez sur **BIS/Pause** pour rappeler le dernier numéro composé.
4. Dans la zone Télécopieur, appuyez plusieurs fois sur **Menu** jusqu'à ce que **Résolution** s'affiche.
5. Appuyez sur  pour sélectionner un paramètre de résolution, puis sur **OK**.
6. Appuyez sur **Télécopier, Noir**.
 - **Si l'appareil détecte qu'un original a été chargé dans le bac d'alimentation automatique**, l'appareil HP Tout-en-un envoie le document au numéro que vous avez entré.
 - **Si l'appareil ne détecte pas d'original chargé dans le bac d'alimentation automatique**, l'invite **Télécopie à partir d'une vitre ?** s'affiche. Assurez-vous que l'original est chargé sur la vitre, puis appuyez sur **1** pour sélectionner **Oui**.

Cause: La vitre de l'appareil HP Tout-en-un est peut-être sale.

Solution: Si vous envoyez une télécopie à partir de la vitre, copiez le document pour vérifier la qualité de l'impression. Si la qualité du résultat imprimé est médiocre, nettoyez la vitre.

Pour créer une copie à partir du panneau de commande

1. Assurez-vous que le bac d'alimentation contient du papier.
2. Placez l'original dans l'angle avant droit de la vitre (face à imprimer orientée vers le bas) ou dans le bac d'alimentation (face à imprimer orientée vers le haut).
Si vous utilisez le bac d'alimentation, placez le document de telle sorte que le haut de la page soit chargé en premier.
3. Procédez de l'une des manières suivantes.
 - Appuyez sur **Copier, Noir** pour lancer une copie en noir et blanc.
 - Appuyez sur **Copier, Couleur** pour lancer une copie en couleur.



Remarque Si votre original est en couleur, appuyez sur **Copier, Noir** pour en réaliser une copie en noir et blanc. Appuyez sur **Copier, Couleur** pour en réaliser une copie en couleur.

Pour nettoyer la vitre

1. Mettez l'appareil HP Tout-en-un hors tension et soulevez le capot.
2. Nettoyez la vitre avec un tissu doux ou une éponge légèrement humidifiée avec un nettoyeur de verre non abrasif.

△ **Attention** N'utilisez pas de liquide abrasif, d'acétone, de benzène ou de tétrachlorure de carbone sur la vitre : ces produits risquent de l'endommager. Évitez de verser ou de vaporiser du liquide directement sur la vitre. Le liquide pourrait s'infiltrer sous la vitre et endommager le périphérique.

3. Essuyez la vitre du scanner à l'aide d'un chiffon sec, doux et non pelucheux.
4. Mettez l'appareil HP Tout-en-un sous tension.

Cause: Le télécopieur destinataire ne fonctionne pas correctement.

Solution: Pour le déterminer, essayez d'appeler ce numéro de télécopieur depuis un téléphone et écoutez les tonalités de la télécopie. Si vous n'entendez pas de tonalités de télécopie, le télécopieur destinataire est peut-être éteint ou déconnecté. Il se peut également qu'un service de messagerie vocale interfère avec la ligne téléphonique du destinataire. Vous pouvez également demander au destinataire de vérifier que son télécopieur fonctionne correctement.

Cause: La valeur du paramètre **Plus clair/Plus foncé** est probablement trop claire. Si vous envoyez une télécopie pâle, délavée ou manuscrite ou bien un document portant un filigrane (tel qu'un sceau ou un cachet), vous pouvez modifier le paramètre **Plus clair/Plus foncé** pour envoyer une télécopie plus foncée que l'original.

Solution: Effectuez une copie afin de vérifier la qualité de la sortie imprimée. Si l'impression est trop claire, vous pouvez l'assombrir en réglant le paramètre **Plus clair/Plus foncé** lorsque vous envoyez la télécopie.

Pour modifier le paramètre Plus clair/Plus foncé à partir du panneau de commande

1. Chargez les originaux, côté imprimé vers le haut, dans le bac d'alimentation. Si vous envoyez une télécopie d'une seule page, par exemple une photographie, vous pouvez également placer l'original côté imprimé contre la vitre.



Remarque Si vous envoyez une télécopie de plusieurs pages, vous devez charger les originaux dans le bac d'alimentation. Vous ne pouvez pas télécopier un document de plusieurs pages depuis la vitre.

2. Dans la zone Télécopieur, appuyez sur **Menu**.
L'invite **Entrer numéro** s'affiche.
 3. Entrez le numéro de télécopieur à l'aide du clavier, appuyez sur **Numérotation rapide** ou sur l'un des boutons de numérotation rapide pour sélectionner une numérotation rapide, ou appuyez sur **BIS/Pause** pour rappeler le dernier numéro composé.
 4. Dans la zone Télécopieur, appuyez plusieurs fois sur **Menu** jusqu'à ce que **Plus clair/Plus foncé** s'affiche.
 5. Appuyez sur ◀ pour éclaircir la télécopie ou sur ▶ pour l'assombrir, puis appuyez sur **OK**.
L'indicateur se déplace vers la gauche ou vers la droite lorsque vous appuyez sur un bouton fléché.
 6. Appuyez sur **Télécopier, Noir**.
 - **Si l'appareil détecte qu'un original a été chargé dans le bac d'alimentation automatique**, l'appareil HP Tout-en-un envoie le document au numéro que vous avez entré.
 - **Si l'appareil ne détecte pas d'original chargé dans le bac d'alimentation automatique**, l'invite **Télécopie à partir d'une vitre ?** s'affiche. Assurez-vous que l'original est chargé sur la vitre, puis appuyez sur **1** pour sélectionner **Oui**.
-

Certaines parties de la télécopie que j'ai envoyée sont coupées

Cause: Le format de la télécopie est supérieur au format Lettre ou A4.

Solution: Certains télécopieurs n'acceptent pas les télécopies dont le format est supérieur au format Lettre ou A4. Assurez-vous que le télécopieur destinataire accepte le format de papier utilisé. Sinon, demandez au destinataire si son télécopieur dispose d'un paramètre d'ajustement de la taille de la page permettant de réduire le format de la télécopie entrante pour ajuster celle-ci au format de papier standard, tel que Lettre ou A4.

La télécopie que j'ai envoyée était blanche à la réception

Cause: L'original n'était pas chargé ou était chargé de manière incorrecte.

Solution: Placez les originaux dans le bac d'alimentation. Si vous envoyez une télécopie d'une seule page, par exemple une photographie, vous pouvez également placer l'original sur la vitre.

Pour charger un original dans le bac d'alimentation

1. Chargez votre original, face imprimée vers le haut, dans le bac d'alimentation. Faites glisser le papier dans le bac d'alimentation automatique jusqu'à ce que retentisse un signal sonore ou qu'apparaisse un message sur l'écran indiquant que l'appareil HP Tout-en-un a détecté les pages que vous avez chargées.

 **Conseil** Pour une aide supplémentaire au chargement des originaux dans le bac d'alimentation automatique, reportez-vous au schéma gravé dans le bac d'alimentation des documents.



2. Faites glisser les guide-papier jusqu'à ce qu'ils touchent les bords gauche et droit du papier.

 **Remarque** Retirez tous les originaux du bac d'alimentation avant de soulever le capot de l'appareil HP Tout-en-un.

Pour charger un original sur la vitre du scanner

1. Retirez les originaux du bac d'alimentation des documents et soulevez le capot de l'appareil HP Tout-en-un.
2. Chargez l'original, face à imprimer vers le bas, dans l'angle avant droit de la vitre.



3. Fermez le capot.

La transmission des télécopies est lente

Cause: Vous envoyez une télécopie en couleur.

Solution: L'envoi d'une télécopie en couleur peut prendre plus de temps qu'en noir et blanc. Essayez d'envoyer la télécopie en noir et blanc.

Cause: Le document contient beaucoup d'éléments graphiques ou de détails très fins.

Solution: Pour une transmission plus rapide, utilisez la résolution **Par défaut**. Ce paramètre offre la transmission la plus rapide possible, avec une moindre qualité de télécopie. La résolution par défaut est **Elevée** et son envoi peut être plus long.

Pour modifier la résolution à partir du panneau de commande

1. Chargez les originaux, côté imprimé vers le haut, dans le bac d'alimentation. Si vous envoyez une télécopie d'une seule page, par exemple une photographie, vous pouvez également placer l'original côté imprimé contre la vitre.



Remarque Si vous envoyez une télécopie de plusieurs pages, vous devez charger les originaux dans le bac d'alimentation. Vous ne pouvez pas télécopier un document de plusieurs pages depuis la vitre.

2. Appuyez sur **Menu** dans la zone Télécopieur. L'invite **Entrer numéro** s'affiche.
3. Entrez le numéro de télécopieur à l'aide du clavier, appuyez sur **Numérotation rapide** ou sur l'un des boutons de numérotation rapide pour sélectionner une numérotation rapide, ou appuyez sur **BIS/Pause** pour rappeler le dernier numéro composé.

4. Dans la zone Télécopieur, appuyez plusieurs fois sur **Menu** jusqu'à ce que **Résolution** s'affiche.
5. Appuyez sur  pour sélectionner un paramètre de résolution, puis sur **OK**.
6. Appuyez sur **Télécopier, Noir**.
 - **Si l'appareil détecte qu'un original a été chargé dans le bac d'alimentation automatique**, l'appareil HP Tout-en-un envoie le document au numéro que vous avez entré.
 - **Si l'appareil ne détecte pas d'original chargé dans le bac d'alimentation automatique**, l'invite **Télécopie à partir d'une vitre ?** s'affiche. Assurez-vous que l'original est chargé sur la vitre, puis appuyez sur **1** pour sélectionner **Oui**.

Cause: La ligne téléphonique est perturbée par des interférences. Les lignes téléphoniques de mauvaise qualité acoustique (bruit) risquent de causer des problèmes de télécopie.

Solution: Si le problème est dû à des interférences sur la ligne téléphonique, contactez l'expéditeur pour qu'il vous envoie à nouveau la télécopie. La qualité sera peut-être meilleure lorsque vous essayerez à nouveau. Vous pouvez vérifier la qualité de la ligne téléphonique en branchant un téléphone sur la prise téléphonique murale et en écoutant les éventuels bruits de fond. Si le problème persiste, désactivez le **Mode de correction des erreurs (ECM)** et contactez votre compagnie de téléphone.

Pour modifier le paramètre ECM à partir du panneau de commande

1. Appuyez sur **Installation**.
2. Appuyez sur **5**, puis sur **6**.
Configuration avancée des télécopies est sélectionné, puis **Mode de correction des erreurs** est sélectionné.
3. Appuyez sur  pour sélectionner **Activé** ou **Désactivé**.
4. Appuyez sur **OK**.

Cause: La résolution de la télécopie est élevée : **Elevée** (par défaut) ou **Photo**.

Solution: Pour une transmission plus rapide, utilisez la résolution **Par défaut**. Ce paramètre offre la transmission la plus rapide possible, avec une moindre qualité de télécopie.

Pour modifier la résolution à partir du panneau de commande

1. Chargez les originaux, côté imprimé vers le haut, dans le bac d'alimentation. Si vous envoyez une télécopie d'une seule page, par exemple une photographie, vous pouvez également placer l'original côté imprimé contre la vitre.



Remarque Si vous envoyez une télécopie de plusieurs pages, vous devez charger les originaux dans le bac d'alimentation. Vous ne pouvez pas télécopier un document de plusieurs pages depuis la vitre.

2. Appuyez sur **Menu** dans la zone Télécopieur.
L'invite **Entrer numéro** s'affiche.

3. Entrez le numéro de télécopieur à l'aide du clavier, appuyez sur **Numérotation rapide** ou sur l'un des boutons de numérotation rapide pour sélectionner une numérotation rapide, ou appuyez sur **BIS/Pause** pour rappeler le dernier numéro composé.
4. Dans la zone Télécopieur, appuyez plusieurs fois sur **Menu** jusqu'à ce que **Résolution** s'affiche.
5. Appuyez sur  pour sélectionner un paramètre de résolution, puis sur **OK**.
6. Appuyez sur **Télécopier, Noir**.
 - **Si l'appareil détecte qu'un original a été chargé dans le bac d'alimentation automatique**, l'appareil HP Tout-en-un envoie le document au numéro que vous avez entré.
 - **Si l'appareil ne détecte pas d'original chargé dans le bac d'alimentation automatique**, l'invite **Télécopie à partir d'une vitre ?** s'affiche. Assurez-vous que l'original est chargé sur la vitre, puis appuyez sur **1** pour sélectionner **Oui**.

Cause: Le télécopieur destinataire ne fonctionne pas correctement.

Solution: Pour le déterminer, essayez d'appeler ce numéro de télécopieur depuis un téléphone et écoutez les tonalités de la télécopie. Si vous n'entendez pas de tonalités de télécopie, le télécopieur destinataire est peut-être éteint ou déconnecté. Il se peut également qu'un service de messagerie vocale interfère avec la ligne téléphonique du destinataire. Vous pouvez également demander au destinataire de vérifier que son télécopieur fonctionne correctement.

Cause: L'option **Vitesse de télécopie** est définie sur une vitesse de transmission lente.

Solution: Vérifiez que l'option **Vitesse de télécopie** est définie sur **Rapide** ou **Moyenne**.

Pour définir la vitesse de télécopie à partir du panneau de commande

1. Appuyez sur **Installation**.
2. Appuyez sur **5**, puis sur **7**.
Configuration avancée des télécopies est sélectionné, puis **Vitesse de télécopie**.
3. Appuyez sur  pour sélectionner l'un des paramètres suivants, puis appuyez sur **OK**.

Paramètre de vitesse de télécopie	Vitesse de télécopie
Rapide	v.34 (33 600 baud)
Moyenne	v.17 (14 400 baud)
Lent	v.29 (9 600 baud)

L'appareil HP Tout-en-un peut envoyer des télécopies mais ne peut pas en recevoir

Cause: L'appareil HP Tout-en-un n'est pas correctement configuré pour la télécopie.

Solution: Suivez les instructions pour configurer l'appareil HP Tout-en-un correctement pour la télécopie, en fonction des équipements et dispositifs partageant la même ligne téléphonique que l'appareil HP Tout-en-un. Vérifiez l'état de l'appareil HP Tout-en-un et assurez-vous qu'il est correctement configuré en effectuant un test de télécopie. Pour de plus amples renseignements, voir [Configuration de l'appareil HP Tout-en-un pour la télécopie](#).

L'appareil HP Tout-en-un imprime les résultats du test dans un rapport. Si le test échoue, consultez le rapport pour obtenir des informations sur la façon de résoudre le problème.

Pour tester la configuration de la télécopie depuis le panneau de commande

1. Configurez l'appareil HP Tout-en-un pour télécopier selon vos instructions spécifiques de configuration de domicile ou de lieu de travail.
2. Insérez les cartouches d'impression et chargez du papier au format standard dans le bac d'alimentation avant de débiter le test.
3. Appuyez sur **Installation**.
4. Appuyez sur **6**, puis à nouveau sur **6**.
Vous sélectionnez ainsi le menu **Outils**, puis **Effectuez le test du télécopieur**.
L'appareil HP Tout-en-un affiche l'état du test sur l'écran et imprime un rapport.
5. Consultez le rapport.
 - Si le test réussit et que vous avez toujours des problèmes de télécopie, consultez les paramètres de télécopie affichés dans le rapport pour vérifier que les paramètres sont corrects. Un paramètre de télécopie vide ou incorrect peut provoquer des problèmes de télécopie.
 - En cas d'échec du test, consultez le rapport pour obtenir des informations de résolution du problème.
6. Après avoir imprimé le rapport sur votre appareil HP Tout-en-un, appuyez sur **OK**.
Si nécessaire, résolvez les problèmes rencontrés et exécutez à nouveau le test.

Cause: L'option **Réponse automatique** est désactivée, ce qui signifie que l'appareil HP Tout-en-un ne répondra pas aux appels entrants. Vous devez être présent pour répondre vous-même aux appels de télécopie entrants, sinon l'appareil HP Tout-en-un ne répond pas.

Solution: En fonction de la configuration de votre bureau, vous pouvez configurer l'appareil HP Tout-en-un pour qu'il réponde automatiquement aux appels entrants. Pour connaître le mode de réponse recommandé pour la configuration de votre bureau, voir [Sélection du mode de réponse recommandé pour votre configuration](#).

Si vous désactivez **Réponse automatique**, vous devez appuyer sur la touche **Télécopier, Noir** ou **Télécopier, Couleur** pour recevoir une télécopie.

 **Conseil** Si vous ne parvenez pas à atteindre le panneau de commande de l'appareil HP Tout-en-un, attendez quelques instants, puis appuyez sur les touches **1, 2 et 3** de votre téléphone. Si l'appareil HP Tout-en-un ne démarre pas la réception de la télécopie, patientez encore quelques secondes et appuyez à nouveau sur **1 2 3**. Une fois que l'appareil HP Tout-en-un commence à recevoir la télécopie, vous pouvez raccrocher.

Cause: Vous avez souscrit à un service de messagerie vocale sur le même numéro de téléphone que celui utilisé pour les appels de télécopie.

Solution: Configurez l'appareil HP Tout-en-un pour la réception manuelle de télécopies. Vous ne pouvez pas recevoir de télécopies automatiquement si un service de messagerie vocale est actif sur le même numéro de téléphone que celui utilisé pour les appels de télécopie. Vous devez recevoir les télécopies manuellement. Cela signifie que vous devez pouvoir répondre personnellement aux appels entrants de télécopie.

Pour plus d'informations sur la configuration à choisir pour l'appareil HP Tout-en-un dans le cadre de l'utilisation d'une messagerie vocale, reportez-vous à la rubrique [Configuration de l'appareil HP Tout-en-un pour la télécopie](#).

Cause: Un modem à numérotation est installé sur la même ligne téléphonique que l'appareil HP Tout-en-un.

Solution: Si un modem d'ordinateur partage la ligne téléphonique de l'appareil HP Tout-en-un, assurez-vous que le logiciel qui accompagne le modem n'est pas configuré pour recevoir automatiquement les télécopies. Les modems configurés pour recevoir automatiquement des télécopies reçoivent les télécopies entrantes sur la ligne téléphonique, empêchant ainsi l'appareil HP Tout-en-un de les recevoir.

Cause: Si un répondeur partage la ligne téléphonique de l'appareil HP Tout-en-un, vous rencontrerez peut-être l'un des problèmes suivants :

- Il se peut que votre message sortant soit trop long ou trop bruyant pour que l'appareil HP Tout-en-un puisse détecter les tonalités de télécopie, ce qui peut provoquer la déconnexion du télécopieur expéditeur.
- Il se peut que la plage de silence suivant le message sortant sur votre répondeur soit trop courte pour permettre à l'appareil HP Tout-en-un de détecter les tonalités de télécopie. Ce problème affecte principalement les répondeurs téléphoniques numériques.

Solution: Si un répondeur partage la ligne téléphonique de l'appareil HP Tout-en-un, procédez comme suit :

- Déconnectez le répondeur et tentez de recevoir une télécopie. Si la télécopie fonctionne correctement lorsque le répondeur est déconnecté, ce dernier peut être la cause du problème.
- Reconnectez le répondeur et enregistrez à nouveau votre message sortant. Enregistrez un message d'une durée de 10 secondes environ. Parlez lentement et doucement lors de l'enregistrement du message. A la fin du message, laissez un silence d'au moins 5 secondes sans bruit de fond. Essayez à nouveau de recevoir une télécopie.

Cause: Votre répondeur n'est pas configuré correctement pour l'appareil HP Tout-en-un.

Solution:

 **Remarque** Cette solution possible n'est valable que dans les pays et régions dans lesquels un cordon à 2 fils est fourni avec l'appareil HP Tout-en-un : l'Amérique latine, l'Arabie Saoudite, l'Argentine, l'Australie, le Brésil, le Canada, le Chili, la Chine, la Colombie, la Corée, l'Espagne, les Etats-Unis, la Grèce, l'Inde, l'Indonésie, l'Irlande, le Japon, la Malaisie, le Mexique, les Philippines, la Pologne, le Portugal, la Russie, Singapour, Taiwan, la Thaïlande, le Venezuela et le Viêtnam.

Lorsqu'un répondeur partage la ligne téléphonique des appels de télécopie, vous devez le connecter directement à l'appareil HP Tout-en-un sur le port 2-EXT, comme

illustré ci-dessous. Vous devez également définir le nombre de sonneries avant réponse pour le répondeur et pour l'appareil HP Tout-en-un.

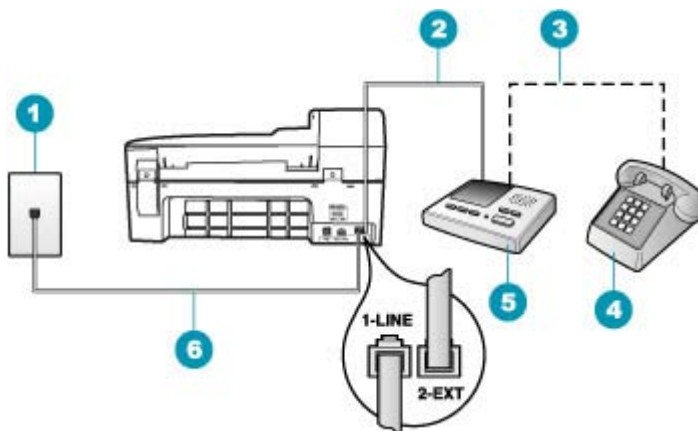



1	Prise téléphonique murale
2	Connexion au port d'entrée du répondeur
3	Connexion au port de sortie du répondeur
4	Téléphone (facultatif)
5	Répondeur
6	Utilisez le cordon téléphonique fourni avec l'appareil HP Tout-en-un

Assurez-vous que votre appareil HP Tout-en-un est configuré pour recevoir les télécopies automatiquement et que le paramètre **Nombre de sonneries avant prise de ligne** est correct. Le nombre de sonneries avant réponse de l'appareil HP Tout-en-un doit être supérieur à celui du répondeur. Définissez un nombre de sonneries réduit pour le répondeur et le nombre de sonneries maximal prévu pour l'appareil HP Tout-en-un (le nombre maximal de sonneries varie selon le pays/la région). Avec cette configuration, le répondeur prend l'appel et l'appareil HP Tout-en-un surveille la ligne. Si l'appareil HP Tout-en-un détecte des tonalités de télécopie, il reçoit la télécopie. S'il s'agit d'une communication vocale, le répondeur enregistre le message.

Pour définir le nombre de sonneries avant réponse à partir du panneau de commande

1. Appuyez sur **Installation**.
2. Appuyez sur **4**, puis **3**.
Configuration de base des télécopies est sélectionné, puis **Nombre de sonneries avant prise de ligne**.
3. Entrez le nombre de sonneries approprié sur le clavier ou appuyez sur **◀** ou sur **▶** pour modifier le nombre de sonneries.
4. Appuyez sur **OK** pour valider le paramètre.

Pour définir le mode de réponse

1. Appuyez sur **Installation**.
2. Appuyez sur **4**, puis sur **2**.
Configuration de base des télécopies est sélectionné, puis **Nombre de sonneries avant prise de ligne**.
3. Entrez le nombre de sonneries approprié sur le clavier ou appuyez sur  ou sur  pour modifier le nombre de sonneries.
4. Appuyez sur **OK** pour valider le paramètre.

Cause: Vous disposez d'une sonnerie particulière pour votre numéro de télécopieur (service de sonnerie distincte fourni par votre opérateur téléphonique) et le paramètre **Sonneries distinctes** de l'appareil HP Tout-en-un ne correspond pas.

Solution: Si vous disposez d'une sonnerie particulière pour votre numéro de télécopieur (service de sonnerie distincte fourni par votre opérateur téléphonique), assurez-vous que le paramètre **Sonneries distinctes** de votre appareil HP Tout-en-un est configuré de façon appropriée. Par exemple, si votre opérateur téléphonique a attribué une sonnerie double à votre numéro de télécopieur, vérifiez que l'option **Sonneries doubles** est sélectionnée comme paramètre de l'option **Sonneries distinctes**.

 **Remarque** L'appareil HP Tout-en-un ne reconnaît pas certaines sonneries, notamment celles faisant alterner des sonneries courtes et des sonneries prolongées. Si vos difficultés sont liées à une sonnerie de ce type, demandez à votre compagnie téléphonique de vous affecter une sonnerie qui ne soit pas alternative.

Si vous n'utilisez pas de service de sonnerie distincte, vérifiez que le paramètre **Sonneries distinctes** de l'appareil HP Tout-en-un est réglé sur **Toutes sonneries**.

Pour modifier le type de sonnerie distincte à partir du panneau de commande

1. Vérifiez que l'appareil HP Tout-en-un est configuré pour répondre automatiquement aux appels de télécopie.
2. Appuyez sur **Installation**.
3. Appuyez sur **5**, puis sur **1**.
Configuration avancée des télécopies est sélectionné, puis **Sonneries distinctes** est sélectionné.
4. Appuyez sur  pour sélectionner une option, puis sur **OK**.
Quand le téléphone sonne et que la sonnerie est celle que vous avez attribuée à votre ligne de télécopie, l'appareil HP Tout-en-un répond à l'appel et reçoit la télécopie.

Cause: Le paramètre **Sonneries distinctes** n'est pas réglé sur **Toutes sonneries** (et vous n'utilisez pas de service de sonnerie distincte).

Solution: Si vous n'utilisez pas de service de sonnerie distincte, vérifiez que le paramètre **Sonneries distinctes** de l'appareil HP Tout-en-un est réglé sur l'option **Toutes sonneries**.

Cause: Le niveau du signal de télécopie n'est peut-être pas suffisamment élevé, ce qui peut entraîner des problèmes de réception de télécopie.

Solution: Si l'appareil HP Tout-en-un partage la ligne téléphonique avec d'autres types d'équipement téléphonique, tels qu'un répondeur, un modem pour ordinateur ou une boîte de commutation à plusieurs ports, le niveau du signal de télécopie peut être réduit. Le niveau du signal peut également être réduit si vous utilisez un séparateur ou si vous connectez des câbles supplémentaires pour allonger le câble téléphonique. Un signal de télécopie réduit peut être à l'origine de problèmes lors de la réception de télécopies.

- Si vous utilisez un séparateur ou des allonges, essayez de les retirer et de connecter l'appareil HP Tout-en-un directement à la prise téléphonique murale.
- Pour déterminer si un autre équipement est à l'origine du problème, déconnectez tous les équipements sauf l'appareil HP Tout-en-un de la ligne téléphonique et essayez de recevoir une télécopie. Si vous recevez des télécopies correctement lorsque les autres équipements sont déconnectés, le problème provient de l'un ou de plusieurs de ces équipements. Reconnectez-les un à un et essayez de recevoir une télécopie à chaque fois, jusqu'à ce que vous ayez identifié le ou les équipements causant le problème.

Cause: La mémoire de l'appareil HP Tout-en-un est saturée.

Solution: Si l'option **Réception sauvegarde télécopies** est activée et qu'une erreur s'est produite au niveau de l'appareil HP Tout-en-un, la mémoire est probablement pleine de télécopies non imprimées et l'appareil HP Tout-en-un cesse de répondre aux appels. Si une erreur empêche l'appareil HP Tout-en-un d'imprimer des télécopies, consultez l'écran pour obtenir des informations sur l'erreur en question. Vérifiez également si les problèmes suivants existent :

- L'appareil HP Tout-en-un n'est pas correctement configuré pour la télécopie. Pour de plus amples renseignements, voir [Configuration de l'appareil HP Tout-en-un pour la télécopie](#).
- Il n'y a pas de papier dans le bac d'alimentation.
- Un bourrage papier s'est produit.

- Le capot d'accès aux cartouches d'impression est ouvert. Fermez le capot d'accès aux cartouches d'impression comme illustré ci-dessous.



- Le chariot d'impression est bloqué. Mettez l'appareil HP Tout-en-un hors tension, retirez les objets qui bloquent le chariot (y compris les éventuels matériaux d'emballage), puis mettez à nouveau l'appareil HP Tout-en-un sous tension.

Résolvez tous les problèmes trouvés. L'appareil HP Tout-en-un commence automatiquement l'impression de toutes les télécopies non imprimées stockées en mémoire. Pour libérer la mémoire, vous pouvez également supprimer les télécopies en mémoire en mettant l'appareil HP Tout-en-un hors tension.

Cause: Une erreur empêche l'appareil HP Tout-en-un de recevoir les télécopies et le paramètre **Réception sauvegarde télécopies** est défini sur **Désactivé**.

Solution: Vérifiez si les problèmes suivants existent :

- L'appareil HP Tout-en-un est hors tension. Appuyez sur le bouton Alimentation pour mettre le périphérique sous tension.
- L'appareil HP Tout-en-un n'est pas correctement configuré pour la télécopie. Pour de plus amples renseignements, voir [Configuration de l'appareil HP Tout-en-un pour la télécopie](#).
- Il n'y a pas de papier dans le bac d'alimentation.
- Un bourrage papier s'est produit.

- Le capot d'accès aux cartouches d'impression est ouvert. Fermez le capot d'accès aux cartouches d'impression.
- Le chariot d'impression est bloqué. Mettez l'appareil HP Tout-en-un hors tension, retirez les objets qui bloquent le chariot (y compris les éventuels matériaux d'emballage), puis mettez à nouveau l'appareil HP Tout-en-un sous tension.



Remarque Si le paramètre **Réception sauvegarde télécopies** est activé et que vous désactivez l'appareil HP Tout-en-un, toutes les télécopies stockées en mémoire sont supprimées, y compris les télécopies non-imprimées reçues pendant que l'appareil HP Tout-en-un connaissait une condition d'erreur. Il vous faudra alors contacter les expéditeurs des télécopies pour leur demander de les renvoyer. Pour obtenir la liste des télécopies reçues, imprimez le **Journal de télécopies**. Le **Journal de télécopies** n'est pas supprimé lorsque l'appareil HP Tout-en-un est éteint.

Lorsque vous avez résolu les problèmes trouvés, l'appareil HP Tout-en-un peut répondre aux appels de télécopie entrants.

L'appareil HP Tout-en-un rencontre des difficultés pour recevoir des télécopies manuelles

Cause: Il y a des documents dans le bac d'alimentation.

Solution: L'appareil HP Tout-en-un ne peut pas recevoir de télécopies si le bac d'alimentation contient des documents. Si tel est le cas, l'appareil HP Tout-en-un tente d'envoyer les documents en question. Retirez tous les originaux avant toute réception manuelle de télécopies.

Vous pouvez également contacter l'expéditeur pour vérifier si son télécopieur contient des documents.

Cause: La valeur du paramètre **Vitesse de télécopie** est probablement trop élevée.

Solution: Définissez pour le paramètre **Vitesse de télécopie** la valeur **Moyenne** ou **Lent**, puis contactez l'expéditeur pour qu'il renvoie la télécopie.

Pour définir la vitesse de télécopie à partir du panneau de commande

1. Appuyez sur **Installation**.
2. Appuyez sur **5**, puis sur **7**.

Configuration avancée des télécopies est sélectionné, puis **Vitesse de télécopie**.

3. Appuyez sur  pour sélectionner l'un des paramètres suivants, puis appuyez sur **OK**.

Paramètre de vitesse de télécopie	Vitesse de télécopie
Rapide	v.34 (33 600 baud)
Moyenne	v.17 (14 400 baud)

Paramètre de vitesse de télécopie	Vitesse de télécopie
Lent	v.29 (9 600 baud)

Cause: Un message d'erreur ou un message d'invite s'affiche sur l'écran.

Solution: Vérifiez si l'écran affiche un message d'erreur ou une invite donnant des informations sur le problème et sa résolution. Si tel est le cas, l'appareil HP Tout-en-un ne reçoit pas de télécopie en mode manuel tant que l'erreur n'est pas corrigée et que le message ne disparaît pas de l'écran.

Si l'appareil HP Tout-en-un affiche un message d'alignement, vous pouvez appuyer sur **OK** pour effacer le message et reprendre la transmission de télécopie. Pour plus d'informations sur les messages d'alignement, reportez-vous à la section [Besoin ou échec d'alignement](#).

Pour plus d'informations sur les autres erreurs, reportez-vous à la section [Erreurs](#).

Des tonalités de télécopie sont enregistrées sur mon répondeur téléphonique

Cause: Le répondeur n'est pas configuré correctement pour l'appareil HP Tout-en-un ou le paramètre **Nombre de sonneries avant prise de ligne** n'est pas correct.

Solution:

 **Remarque** Cette solution possible n'est valable que dans les pays et régions dans lesquels un cordon à 2 fils est fourni avec l'appareil HP Tout-en-un : l'Amérique latine, l'Arabie Saoudite, l'Argentine, l'Australie, le Brésil, le Canada, le Chili, la Chine, la Colombie, la Corée, l'Espagne, les Etats-Unis, la Grèce, l'Inde, l'Indonésie, l'Irlande, le Japon, la Malaisie, le Mexique, les Philippines, la Pologne, le Portugal, la Russie, Singapour, Taiwan, la Thaïlande, le Venezuela et le Vietnam.

Lorsqu'un répondeur partage la ligne téléphonique des appels de télécopie, vous devez le connecter directement à l'appareil HP Tout-en-un sur le port 2-EXT, comme illustré ci-dessous.

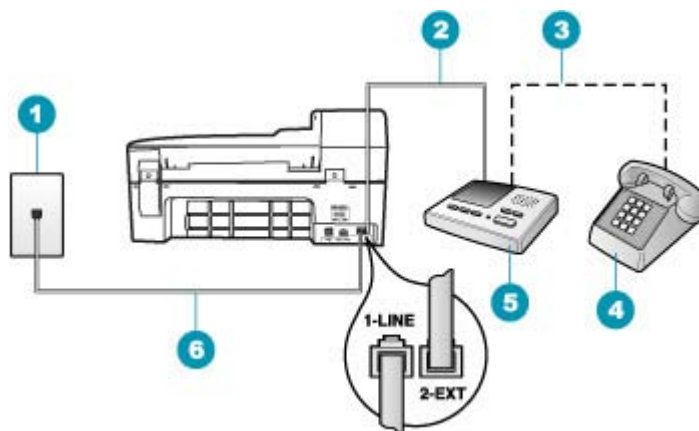

1	Prise téléphonique murale
2	Connexion au port d'entrée du répondeur
3	Connexion au port de sortie du répondeur
4	Téléphone (facultatif)
5	Répondeur
6	Utilisez le cordon téléphonique fourni avec l'appareil HP Tout-en-un.

Assurez-vous que l'appareil HP Tout-en-un est configuré pour recevoir les télécopies automatiquement et que le paramètre **Nombre de sonneries avant prise de ligne** est correct. Le nombre de sonneries avant réponse de l'appareil HP Tout-en-un doit être supérieur à celui du répondeur. Si le nombre de sonneries avant réponse est le même pour le répondeur et pour l'appareil HP Tout-en-un, les deux périphériques répondent aux appels et des tonalités de télécopie sont enregistrées sur le répondeur.

Définissez un nombre de sonneries réduit pour le répondeur et le nombre de sonneries maximal prévu pour l'appareil HP Tout-en-un (le nombre maximal de sonneries varie selon le pays/la région). Avec cette configuration, le répondeur prend l'appel et l'appareil HP Tout-en-un surveille la ligne. Si l'appareil HP Tout-en-un détecte des tonalités de télécopie, il reçoit la télécopie. S'il s'agit d'une communication vocale, le répondeur enregistre le message.

Pour définir le mode de réponse

1. Appuyez sur **Installation**.
2. Appuyez sur **4**, puis sur **2**.
Configuration de base des télécopies est sélectionné, puis **Nombre de sonneries avant prise de ligne**.

3. Entrez le nombre de sonneries approprié sur le clavier ou appuyez sur ◀ ou sur ▶ pour modifier le nombre de sonneries.
4. Appuyez sur **OK** pour valider le paramètre.

Pour définir le nombre de sonneries avant réponse à partir du panneau de commande

1. Appuyez sur **Installation**.
2. Appuyez sur **4**, puis **3**.
Configuration de base des télécopies est sélectionné, puis **Nombre de sonneries avant prise de ligne**.
3. Entrez le nombre de sonneries approprié sur le clavier ou appuyez sur ◀ ou sur ▶ pour modifier le nombre de sonneries.
4. Appuyez sur **OK** pour valider le paramètre.

Cause: L'appareil HP Tout-en-un est configuré pour recevoir les télécopies manuellement, ce qui signifie que l'appareil HP Tout-en-un ne répondra pas aux appels entrants. Vous devez pouvoir répondre personnellement aux appels entrants de télécopie ; sinon l'appareil HP Tout-en-un ne reçoit pas la télécopie et votre répondeur enregistre les tonalités de télécopie.

Solution: Configurez l'appareil HP Tout-en-un pour la réponse automatique aux appels entrants en activant **Réponse automatique**. Si cette option est désactivée, l'appareil HP Tout-en-un ne surveille pas les appels entrants et ne reçoit pas les télécopies. Dans ce cas, le répondeur prend l'appel et enregistre les tonalités de télécopie.

Pour plus d'informations sur la configuration à choisir pour l'appareil HP Tout-en-un avec un répondeur téléphonique, reportez-vous à la rubrique [Configuration de l'appareil HP Tout-en-un pour la télécopie](#).

L'appareil HP Tout-en-un ne répond pas aux appels de télécopie entrants

Cause: L'appareil HP Tout-en-un est hors tension.

Solution: Consultez l'écran de l'appareil HP Tout-en-un. S'il n'affiche rien et que le bouton Alimentation n'est pas allumé, l'appareil HP Tout-en-un est hors tension. Assurez-vous que le cordon d'alimentation est bien connecté à l'appareil HP Tout-en-un et branché sur une prise de courant. Appuyez sur le bouton Alimentation pour mettre l'appareil HP Tout-en-un sous tension.

Cause: L'option **Réponse automatique** est désactivée, ce qui signifie que l'appareil HP Tout-en-un ne répondra pas aux appels entrants. Vous devez être présent pour répondre vous-même aux appels de télécopie entrants, sinon l'appareil HP Tout-en-un ne répond pas.

Solution: En fonction de la configuration de votre bureau, vous pouvez configurer l'appareil HP Tout-en-un pour qu'il réponde automatiquement aux appels entrants. Pour connaître le mode de réponse recommandé pour la configuration de votre bureau, voir [Sélection du mode de réponse recommandé pour votre configuration](#).

Si vous devez désactiver **Réponse automatique**, vous devez appuyer sur la touche **Télécopier, Noir** ou **Télécopier, Couleur** pour recevoir une télécopie.

 **Conseil** Si vous ne parvenez pas à atteindre le panneau de commande de l'appareil HP Tout-en-un, attendez quelques instants, puis appuyez sur les touches **1, 2 et 3** de votre téléphone. Si l'appareil HP Tout-en-un ne démarre pas la réception de la télécopie, patientez encore quelques secondes et appuyez à nouveau sur **1 2 3**. Une fois que l'appareil HP Tout-en-un commence à recevoir la télécopie, vous pouvez raccrocher.

Cause: Vous disposez d'une sonnerie particulière pour votre numéro de télécopieur (service de sonnerie distincte fourni par votre opérateur téléphonique) et le paramètre **Sonneries distinctes** de l'appareil HP Tout-en-un ne correspond pas.

Solution: Si vous disposez d'une sonnerie particulière pour votre numéro de télécopieur (service de sonnerie distincte fourni par votre opérateur téléphonique), assurez-vous que le paramètre **Sonneries distinctes** de l'appareil HP Tout-en-un est configuré de façon appropriée. Par exemple, si votre opérateur téléphonique a attribué une sonnerie double à votre numéro de télécopieur, vérifiez que l'option **Sonneries doubles** est sélectionnée comme paramètre de l'option **Sonneries distinctes**.

 **Remarque** L'appareil HP Tout-en-un ne reconnaît pas certaines sonneries, notamment celles faisant alterner des sonneries courtes et des sonneries prolongées. Si vos difficultés sont liées à une sonnerie de ce type, demandez à votre compagnie téléphonique de vous affecter une sonnerie qui ne soit pas alternative.

Si vous n'utilisez pas un service de sonnerie distincte, vérifiez que le paramètre **Sonneries distinctes** de l'appareil HP Tout-en-un est réglé sur l'option **Toutes sonneries**.

Pour modifier le type de sonnerie distincte à partir du panneau de commande

1. Vérifiez que l'appareil HP Tout-en-un est configuré pour répondre automatiquement aux appels de télécopie.
 2. Appuyez sur **Installation**.
 3. Appuyez sur **5**, puis sur **1**.
Configuration avancée des télécopies est sélectionné, puis **Sonneries distinctes** est sélectionné.
 4. Appuyez sur  pour sélectionner une option, puis sur **OK**.
Quand le téléphone sonne et que la sonnerie est celle que vous avez attribuée à votre ligne de télécopie, l'appareil HP Tout-en-un répond à l'appel et reçoit la télécopie.
-

Cause: Le paramètre **Sonneries distinctes** n'est pas réglé sur **Toutes sonneries** (et vous n'utilisez pas de service de sonnerie distincte).

Solution: Si vous n'utilisez pas un service de sonnerie distincte, vérifiez que le paramètre **Sonneries distinctes** de l'appareil HP Tout-en-un est réglé sur l'option **Toutes sonneries**.

Cause: La mémoire de l'appareil HP Tout-en-un est saturée.

Solution: Lorsque la mémoire est pleine de télécopies non imprimées, l'appareil HP Tout-en-un arrête de répondre aux appels. Si une erreur empêche l'appareil HP Tout-en-un d'imprimer des télécopies, consultez l'écran pour obtenir des informations sur l'erreur en question. Vérifiez également si les problèmes suivants existent :

- L'appareil HP Tout-en-un n'est pas correctement configuré pour la télécopie. Pour de plus amples renseignements, voir [Configuration de l'appareil HP Tout-en-un pour la télécopie](#).
- Il n'y a pas de papier dans le bac d'alimentation.
- Un bourrage papier s'est produit.
- Le capot d'accès aux cartouches d'impression est ouvert. Fermez le capot d'accès aux cartouches d'impression comme illustré ci-dessous.



- Le chariot d'impression est bloqué. Mettez l'appareil HP Tout-en-un hors tension, retirez les objets qui bloquent le chariot (y compris les éventuels matériaux d'emballage), puis mettez à nouveau l'appareil HP Tout-en-un sous tension.

 **Remarque** Si le paramètre **Réception sauvegarde télécopies** est activé et que vous désactivez l'appareil HP Tout-en-un, toutes les télécopies stockées en mémoire sont supprimées, y compris les télécopies non-imprimées reçues pendant que l'appareil HP Tout-en-un connaissait une condition d'erreur. Il vous faudra alors contacter les expéditeurs des télécopies pour leur demander de les renvoyer. Pour obtenir la liste des télécopies reçues, imprimez le **Journal de télécopies**. Le **Journal de télécopies** n'est pas supprimé lorsque l'appareil HP Tout-en-un est éteint.

Résolvez tous les problèmes trouvés. Imprimez ou supprimez les télécopies en mémoire pour libérer la mémoire.

Pour réimprimer des télécopies en mémoire à partir du panneau de commande

1. Assurez-vous que le bac d'alimentation contient du papier.
2. Appuyez sur **Installation**.
3. Appuyez sur **6**, puis sur **5**.
Outils est sélectionné, puis **Réimprimer télécopies en mémoire**.
Les télécopies sont imprimées dans l'ordre inverse de réception, les télécopies les plus récentes en premier.
4. Pour arrêter la réimpression des télécopies en mémoire, appuyez sur **Effacer**.

Pour supprimer toutes les télécopies en mémoire à partir du panneau de commande

- ▲ Mettez l'appareil HP Tout-en-un hors tension à l'aide du bouton Alimentation. Toutes les télécopies stockées en mémoire sont effacées lorsque vous mettez l'appareil HP Tout-en-un hors tension.



Remarque Vous pouvez également supprimer les télécopies stockées en mémoire en sélectionnant **Effacer relevé de télécopies** dans le menu **Outils**. Pour ce faire, appuyez sur **Installation**, appuyez sur **6**, puis sur **7**.

Cause: Une erreur empêche l'appareil HP Tout-en-un de recevoir les télécopies et le paramètre **Réception sauvegarde télécopies** est défini sur **Désactivé**.

Solution: Vérifiez si les problèmes suivants existent :

- L'appareil HP Tout-en-un est hors tension. Appuyez sur le bouton Alimentation pour mettre le périphérique sous tension.
- L'appareil HP Tout-en-un n'est pas correctement configuré pour la télécopie. Pour de plus amples renseignements, voir [Configuration de l'appareil HP Tout-en-un pour la télécopie](#).
- Il n'y a pas de papier dans le bac d'alimentation.
- Un bourrage papier s'est produit.
- Le capot d'accès aux cartouches d'impression est ouvert. Fermez le capot d'accès aux cartouches d'impression.
- Le chariot d'impression est bloqué. Mettez l'appareil HP Tout-en-un hors tension, retirez les objets qui bloquent le chariot (y compris les éventuels matériaux d'emballage), puis mettez à nouveau l'appareil HP Tout-en-un sous tension.

Lorsque vous avez résolu les problèmes trouvés, l'appareil HP Tout-en-un peut répondre aux appels de télécopie entrants.

Il manque des pages à la télécopie que j'ai reçue

Cause: Le papier n'est pas correctement chargé dans le bac d'alimentation.

Solution: Vérifiez que le papier est correctement chargé dans l'appareil.

Pour charger du papier au format standard

1. Retirez le bac de sortie.



2. Faites glisser le guide de largeur jusqu'à sa position extrême.

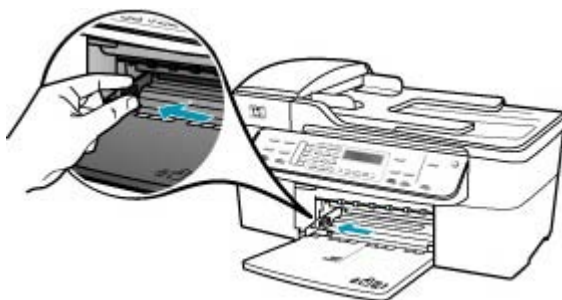

3. Taquez la pile de papier sur une surface plane pour aligner les bords des feuilles, puis procédez aux vérifications suivantes :
 - Vérifiez que le papier n'est pas froissé ou ondulé, qu'il n'est pas couvert de poussière et que les bords ne sont pas cornés.
 - Vérifiez que toutes les feuilles sont du même format et du même type.

4. Insérez la pile de papier dans le bac d'alimentation dans le sens de la longueur et face à imprimer vers le bas. Faites-la glisser jusqu'à ce qu'elle soit calée.



△ **Attention** Assurez-vous que l'appareil HP Tout-en-un est inactif et silencieux quand vous chargez du papier dans le bac d'alimentation. Si l'appareil HP Tout-en-un est en cours d'entretien des cartouches d'impression ou s'il effectue une autre tâche, le dispositif d'arrêt de papier à l'intérieur du périphérique risque de ne pas être en place. Vous risquez d'enfoncer le papier trop profondément et l'appareil HP Tout-en-un éjecterait des pages vierges.

💡 **Conseil** Si vous utilisez du papier à en-tête, insérez le haut de la page en premier, face à imprimer vers le bas. Pour plus d'informations sur le chargement de papier de format standard et de papier à en-tête, reportez-vous au diagramme gravé au fond du bac d'alimentation.

5. Faites glisser le guide de largeur de façon à ce qu'il touche le bord du papier. Ne surchargez pas le bac d'alimentation ; assurez-vous que la pile de papier tient dans le bac d'alimentation et ne dépasse pas le haut du guide de largeur.



6. Remplacez le bac de sortie.



7. Ouvrez la rallonge du bac en la tirant vers vous.



 **Remarque** Si vous utilisez du papier au format Légal, laissez l'extension du bac fermée.

Si le paramètre **Réception sauvegarde télécopies** est activé, l'appareil HP Tout-en-un a peut-être stocké la télécopie en mémoire lors de la réception. Une fois le papier correctement placé dans le bac d'alimentation, l'appareil HP Tout-en-un commence automatiquement l'impression de toutes les télécopies non imprimées stockées en mémoire dans l'ordre de réception. Si l'option **Réception sauvegarde télécopies** n'est pas activée ou si la télécopie n'a pas été stockée en mémoire pour une raison quelconque (par exemple, saturation de la mémoire de l'appareil HP Tout-en-un), demandez à l'expéditeur de renvoyer la télécopie.

Cause: Le télécopieur expéditeur ne fonctionne pas correctement.

Solution: Adressez-vous à l'expéditeur pour connaître le nombre exact de pages envoyées. Il se peut que le télécopieur expéditeur n'ait pas réussi à saisir chacune des pages de l'original.

L'appareil reçoit des télécopies mais ne les imprime pas

Cause: L'appareil HP Tout-en-un n'a pas de papier ou un bouchage s'est produit.

Solution: Si le paramètre **Réception sauvegarde télécopies** est activé, l'appareil HP Tout-en-un a peut-être stocké la télécopie en mémoire lors de la réception. Après résolution du bouchage papier ou chargement de papier dans le bac

d'alimentation, l'appareil HP Tout-en-un commence automatiquement l'impression de toutes les télécopies non imprimées stockées en mémoire dans l'ordre de réception. Si l'option **Réception sauvegarde télécopies** n'est pas activée ou si la télécopie n'a pas été stockée en mémoire pour une raison quelconque (par exemple, saturation de la mémoire de l'appareil HP Tout-en-un), demandez à l'expéditeur de renvoyer la télécopie.

Pour plus d'informations sur l'élimination des bourrages papier, reportez-vous à la rubrique [Élimination de bourrages papier](#).

Cause: Un autre processus a provoqué une erreur dans l'appareil HP Tout-en-un.

Solution: Recherchez sur l'écran ou sur votre ordinateur un message d'erreur donnant des informations sur le problème et sa résolution. Si une erreur s'est produite, l'appareil HP Tout-en-un ne peut pas imprimer la télécopie tant qu'elle n'est pas corrigée.

Vous pouvez également vérifier l'état de l'appareil HP Tout-en-un en cliquant sur **Etat** dans le **Centre de solution HP**.

Pour plus d'informations sur les messages d'erreur, reportez-vous à la rubrique [Erreurs](#).

Cause: Les cartouches d'impression sont peut-être vides.

Solution: Vérifiez les niveaux d'encre estimés restant dans les cartouches d'impression. Si les cartouches sont vides ou si le niveau d'encre est bas, vous devez peut-être remplacer les cartouches d'impression.

Si les cartouches d'impression contiennent toujours de l'encre et que le problème persiste, imprimez un rapport d'auto-test pour déterminer si le problème provient des cartouches d'impression. Si le rapport d'auto-test indique un problème, nettoyez les cartouches d'impression. Si le problème persiste, vous devrez peut-être remplacer les cartouches.

Pour plus d'informations sur les cartouches d'impression, reportez-vous à la section [Dépannage relatif aux cartouches d'impression](#).

Cause: Le chariot d'impression est bloqué.

Solution: Mettez l'appareil HP Tout-en-un hors tension, retirez les objets qui bloquent le chariot (y compris les éventuels matériaux d'emballage), puis mettez à nouveau l'appareil HP Tout-en-un sous tension.

 **Remarque** Si le paramètre **Réception sauvegarde télécopies** est activé et que vous désactivez l'appareil HP Tout-en-un, toutes les télécopies stockées en mémoire sont supprimées, y compris les télécopies non-imprimées reçues pendant que l'appareil HP Tout-en-un connaissait une condition d'erreur. Il vous faudra alors contacter les expéditeurs des télécopies pour leur demander de les renvoyer. Pour obtenir la liste des télécopies reçues, imprimez le **Journal de télécopies**. Le **Journal de télécopies** n'est pas supprimé lorsque l'appareil HP Tout-en-un est éteint.

Certaines parties de la télécopie que j'ai reçue sont coupées

Cause: Le problème provient du télécopieur expéditeur.

Solution: Demandez à l'expéditeur de vérifier que son télécopieur fonctionne correctement.

Cause: Le format de l'original de la télécopie est supérieur au format standard, Légal par exemple, et l'option **Réduction automatique** est désactivée.

Solution: Vous pouvez imprimer la télécopie sur du papier au format Légal ou activer la fonction **Réduction automatique** pour réduire l'image afin que, si possible, elle tienne sur une seule page.

Pour imprimer la télécopie sur du papier au format Légal

1. Chargez le papier au format Légal dans le bac d'alimentation.
 2. Définissez le format de papier sur Légal pour les télécopies en réception.
 3. Désactivez **Réduction automatique**.
-

Cause: Le guide de largeur n'est pas correctement positionné.

Solution: Vérifiez que le papier est correctement chargé dans l'appareil.

Pour charger du papier au format standard

1. Retirez le bac de sortie.



2. Faites glisser le guide de largeur jusqu'à sa position extrême.

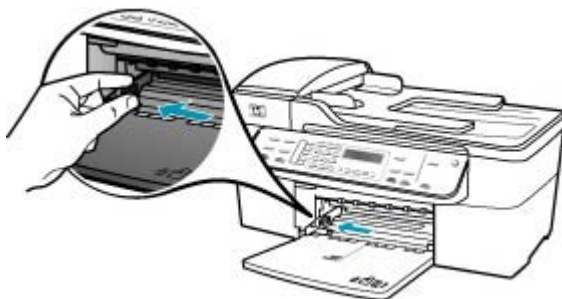

3. Taquez la pile de papier sur une surface plane pour aligner les bords des feuilles, puis procédez aux vérifications suivantes :
 - Vérifiez que le papier n'est pas froissé ou ondulé, qu'il n'est pas couvert de poussière et que les bords ne sont pas cornés.
 - Vérifiez que toutes les feuilles sont du même format et du même type.
4. Insérez la pile de papier dans le bac d'alimentation dans le sens de la longueur et face à imprimer vers le bas. Faites-la glisser jusqu'à ce qu'elle soit calée.



△ **Attention** Assurez-vous que l'appareil HP Tout-en-un est inactif et silencieux quand vous chargez du papier dans le bac d'alimentation. Si l'appareil HP Tout-en-un est en cours d'entretien des cartouches d'impression ou s'il effectue une autre tâche, le dispositif d'arrêt de papier à l'intérieur du périphérique risque de ne pas être en place. Vous risquez d'enfoncer le papier trop profondément et l'appareil HP Tout-en-un éjecterait des pages vierges.

💡 **Conseil** Si vous utilisez du papier à en-tête, insérez le haut de la page en premier, face à imprimer vers le bas. Pour plus d'informations sur le chargement de papier de format standard et de papier à en-tête, reportez-vous au diagramme gravé au fond du bac d'alimentation.

5. Faites glisser le guide de largeur de façon à ce qu'il touche le bord du papier. Ne surchargez pas le bac d'alimentation ; assurez-vous que la pile de papier tient dans le bac d'alimentation et ne dépasse pas le haut du guide de largeur.



6. Remplacez le bac de sortie.



7. Ouvrez la rallonge du bac en la tirant vers vous.



 **Remarque** Si vous utilisez du papier au format Légal, laissez l'extension du bac fermée.

Cause: Vous avez reçu une télécopie au format Légal contenant beaucoup de détails, par exemple des images de grandes dimensions, et le papier chargé dans le bac d'alimentation est au format Lettre.

Solution: S'il reçoit une télécopie au format Légal contenant beaucoup de détails, par exemple des images de grandes dimensions, l'appareil HP Tout-en-un tente de la faire tenir sur une page (si la réduction est activée). Si la mémoire est saturée, l'appareil HP Tout-en-un ne pourra pas réduire l'image, qui sera donc coupée et imprimée sur deux pages. Vous pouvez effacer la mémoire et demander à l'expéditeur de renvoyer la télécopie.

 **Remarque** Cette opération effacera toutes les télécopies stockées en mémoire, y compris les éventuelles télécopies non imprimées. Imprimez toutes les télécopies en mémoire afin de ne pas perdre d'informations.

Pour réimprimer des télécopies en mémoire à partir du panneau de commande

1. Assurez-vous que le bac d'alimentation contient du papier.
2. Appuyez sur **Installation**.

3. Appuyez sur **6**, puis sur **5**.

Outils est sélectionné, puis **Réimprimer télécopies en mémoire**.

Les télécopies sont imprimées dans l'ordre inverse de réception, les télécopies les plus récentes en premier.

4. Pour arrêter la réimpression des télécopies en mémoire, appuyez sur **Effacer**.

Pour supprimer toutes les télécopies en mémoire à partir du panneau de commande

- ▲ Mettez l'appareil HP Tout-en-un hors tension à l'aide du bouton Alimentation. Toutes les télécopies stockées en mémoire sont effacées lorsque vous mettez l'appareil HP Tout-en-un hors tension.



Remarque Vous pouvez également supprimer les télécopies stockées en mémoire en sélectionnant **Effacer relevé de télécopies** dans le menu **Outils**. Pour ce faire, appuyez sur **Installation**, appuyez sur **6**, puis sur **7**.

Cause: Le format du papier chargé dans le bac d'alimentation est différent du paramètre **Format papier télécopieur**.

Solution: Assurez-vous que le format du papier chargé dans le bac d'alimentation correspond au paramètre **Format papier télécopieur**.

L'ordinateur auquel je suis connecté ne possède qu'un port téléphonique

Cause: Je configure l'appareil HP Tout-en-un sur une ligne partagée voix/télécopie avec un modem d'ordinateur, mais l'ordinateur ne possède qu'un port téléphonique.

Solution:



Remarque Cette solution possible n'est valable que dans les pays et régions dans lesquels un cordon à 2 fils est fourni avec l'appareil HP Tout-en-un : l'Amérique latine, l'Arabie Saoudite, l'Argentine, l'Australie, le Brésil, le Canada, le Chili, la Chine, la Colombie, la Corée, l'Espagne, les Etats-Unis, la Grèce, l'Inde, l'Indonésie, l'Irlande, le Japon, la Malaisie, le Mexique, les Philippines, la Pologne, le Portugal, la Russie, Singapour, Taiwan, la Thaïlande, le Venezuela et le Vietnam.

Dans ce cas, vous devez vous procurer un séparateur parallèle (appelé également coupleur), comme illustré ci-dessous. Un séparateur parallèle dispose d'un port RJ-11 à l'avant et de deux ports RJ-11 à l'arrière. N'utilisez pas un séparateur

téléphonique à 2 lignes, un séparateur en série ou un séparateur parallèle qui dispose de deux ports RJ-11 à l'avant et d'une prise à l'arrière.



Figure 12-1 Exemple de séparateur parallèle

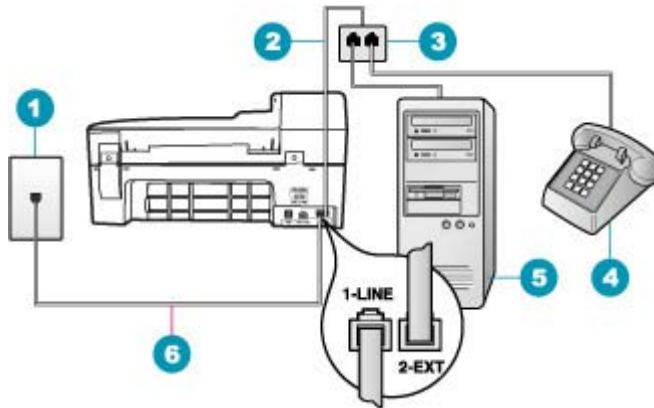

Figure 12-2 Vue arrière de l'appareil HP Tout-en-un

1	Prise téléphonique murale
2	Cordon téléphonique connecté au port 2-EXT
3	Séparateur parallèle
4	Téléphone (facultatif)
5	Ordinateur avec modem
6	Cordon téléphonique fourni avec l'appareil HP Tout-en-un connecté au port 1-LINE

Pour configurer l'appareil HP Tout-en-un avec un ordinateur disposant d'un port téléphonique

1. Localisez le cordon téléphonique qui relie l'arrière de votre ordinateur (votre modem) à une prise murale. Débranchez le cordon de la prise téléphonique murale et branchez-le sur le port 2-EXT à l'arrière de votre appareil HP Tout-en-un.
2. Utilisez le cordon téléphonique fourni avec l'appareil HP Tout-en-un : connectez l'une des extrémités à votre prise téléphonique murale et l'autre au port 1-LINE situé à l'arrière de l'appareil HP Tout-en-un.



Remarque Si vous n'utilisez pas le cordon fourni pour la connexion entre la prise téléphonique murale et l'appareil HP Tout-en-un, vous ne pourrez peut-être pas envoyer de télécopies. Ce cordon spécial est différent des autres cordons téléphoniques que vous possédez éventuellement chez vous ou au bureau.

3. Otez la prise blanche du port 2-EXT à l'arrière de votre appareil HP Tout-en-un.
4. Utilisez un autre cordon téléphonique dont vous branchez une extrémité sur le port 2-EXT à l'arrière de l'appareil HP Tout-en-un. Branchez l'autre extrémité du cordon téléphonique au séparateur parallèle, du côté où se trouve un seul port téléphonique.
5. Débranchez le modem de votre ordinateur de la prise téléphonique murale et connectez-le au séparateur parallèle, du côté disposant de deux ports téléphoniques.
6. Si le logiciel du modem de votre ordinateur est défini pour recevoir des télécopies automatiquement, désactivez ce paramètre.



Remarque Si vous ne désactivez pas l'option de réception automatique de télécopies du logiciel de votre modem, l'appareil HP Tout-en-un ne pourra pas recevoir de télécopies.

7. Connectez un téléphone à l'autre port téléphonique ouvert sur le séparateur parallèle. Cette opération est facultative.
8. A présent, vous devez décider comment votre appareil HP Tout-en-un répond aux appels, automatiquement ou manuellement :
 - Si vous configurez l'appareil HP Tout-en-un pour répondre aux appels **automatiquement**, il prendra tous les appels entrants et recevra les télécopies. Dans ce cas, l'appareil HP Tout-en-un ne sera pas en mesure de faire la distinction entre les appels vocaux et les appels de télécopie ; si vous pensez qu'il s'agit d'un appel vocal, vous devrez prendre l'appel avant que l'appareil HP Tout-en-un ne s'en charge. Pour paramétrer l'appareil HP Tout-en-un afin qu'il réponde automatiquement aux appels, activez le paramètre **Réponse automatique**.
 - Si vous configurez l'appareil HP Tout-en-un pour qu'il réponde **manuellement** aux télécopies, vous devez prendre les appels entrants en personne ; sinon, l'appareil HP Tout-en-un ne peut pas recevoir de télécopies. Pour paramétrer l'appareil HP Tout-en-un afin de répondre aux appels manuellement, désactivez le paramètre **Réponse automatique**.
9. Lancez un test de télécopie.

Si vous décrochez le téléphone avant que l'appareil HP Tout-en-un ne prenne l'appel et que vous entendez les tonalités de télécopie, vous devez répondre manuellement à la télécopie.

Cause: J'installe l'appareil HP Tout-en-un sur une ligne partagée voix/télécopie avec un modem d'ordinateur et un répondeur, mais l'ordinateur ne possède qu'un port téléphonique.

Solution:

 **Remarque** Cette solution possible n'est valable que dans les pays et régions dans lesquels un cordon à 2 fils est fourni avec l'appareil HP Tout-en-un : l'Amérique latine, l'Arabie Saoudite, l'Argentine, l'Australie, le Brésil, le Canada, le Chili, la Chine, la Colombie, la Corée, l'Espagne, les Etats-Unis, la Grèce, l'Inde, l'Indonésie, l'Irlande, le Japon, la Malaisie, le Mexique, les Philippines, la Pologne, le Portugal, la Russie, Singapour, Taiwan, la Thaïlande, le Venezuela et le Vietnam.

Dans ce cas, vous devez vous procurer un séparateur parallèle (appelé également coupleur). Un séparateur parallèle dispose d'un port RJ-11 à l'avant et de deux ports RJ-11 à l'arrière. N'utilisez pas un séparateur téléphonique à 2 lignes, un séparateur en série ou un séparateur parallèle qui dispose de deux ports RJ-11 à l'avant et d'une prise à l'arrière.

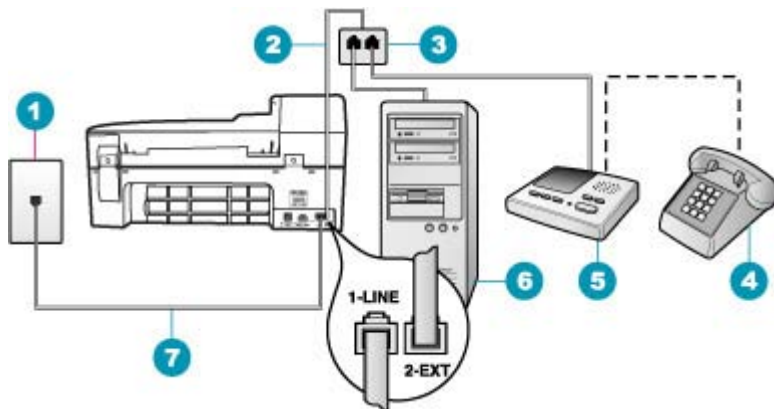

Figure 12-3 Vue arrière de l'appareil HP Tout-en-un

1	Prise téléphonique murale
2	Cordon téléphonique connecté au port 2-EXT
3	Séparateur parallèle
4	Téléphone (facultatif)
5	Répondeur
6	Ordinateur avec modem
7	Cordon téléphonique fourni avec l'appareil HP Tout-en-un connecté au port 1-LINE

Pour configurer l'appareil HP Tout-en-un avec un ordinateur disposant d'un port téléphonique

1. Localisez le cordon téléphonique qui relie l'arrière de votre ordinateur (votre modem) à une prise murale. Débranchez le cordon de la prise téléphonique murale et branchez-le sur le port 2-EXT à l'arrière de votre appareil HP Tout-en-un.
2. Utilisez le cordon téléphonique fourni avec l'appareil HP Tout-en-un : connectez l'une des extrémités à votre prise téléphonique murale et l'autre au port 1-LINE situé à l'arrière de l'appareil HP Tout-en-un.



Remarque Si vous n'utilisez pas le cordon fourni pour la connexion entre la prise téléphonique murale et l'appareil HP Tout-en-un, vous ne pourrez peut-être pas envoyer de télécopies. Ce cordon spécial est différent des autres cordons téléphoniques que vous possédez éventuellement chez vous ou au bureau.

3. Otez la prise blanche du port 2-EXT à l'arrière de votre appareil HP Tout-en-un.
4. Utilisez un autre cordon téléphonique dont vous branchez une extrémité sur le port 2-EXT à l'arrière de l'appareil HP Tout-en-un. Branchez l'autre extrémité du cordon téléphonique au séparateur parallèle, du côté où se trouve un seul port téléphonique.
5. Débranchez le modem de votre ordinateur de la prise téléphonique murale et connectez-le au séparateur parallèle, du côté disposant de deux ports téléphoniques.
6. Connectez votre répondeur à l'autre port téléphonique ouvert sur le séparateur parallèle.



Remarque Si vous ne connectez pas votre répondeur de cette manière, des tonalités de télécopie d'un télécopieur expéditeur risquent d'être enregistrées sur votre répondeur et vous ne pourrez probablement pas recevoir de télécopies avec l'appareil HP Tout-en-un.

7. Si votre répondeur ne possède pas de téléphone intégré, vous souhaitez peut-être, pour plus de commodité, connecter un téléphone à l'arrière de votre répondeur au port « OUT ». Cette opération est facultative.
8. Si le logiciel du modem de votre ordinateur est défini pour recevoir des télécopies automatiquement, désactivez ce paramètre.



Remarque Si vous ne désactivez pas l'option de réception automatique de télécopies du logiciel de votre modem, l'appareil HP Tout-en-un ne pourra pas recevoir de télécopies.

9. Activez le paramètre **Réponse automatique**.
10. Paramétrez le répondeur pour qu'il se déclenche après seulement quelques sonneries.
11. Changez le paramètre **Nombre de sonneries avant prise de ligne** de l'appareil HP Tout-en-un pour que le nombre maximal de sonneries prévues par l'appareil soit défini (le nombre maximal de sonneries varie selon le pays/la région).
12. Lancez un test de télécopie.

Lorsque le téléphone sonne, votre répondeur répond après le nombre de sonneries que vous avez défini et lit le message d'accueil que vous avez enregistré. Pendant ce temps, l'appareil HP Tout-en-un surveille l'appel, à l'écoute des tonalités de télécopie. Si des tonalités de télécopie sont détectées, l'appareil HP Tout-en-un émet des tonalités de réception de télécopie et reçoit la télécopie. En l'absence de tonalités de télécopie, l'appareil HP Tout-en-un arrête la surveillance de la ligne et le répondeur enregistre un message.

Cause: J'installe l'appareil HP Tout-en-un sur une ligne partagée voix/télécopie avec un modem d'ordinateur et un service de messagerie vocale, mais l'ordinateur ne possède qu'un port téléphonique.

Solution:

 **Remarque** Cette solution possible n'est valable que dans les pays et régions dans lesquels un cordon à 2 fils est fourni avec l'appareil HP Tout-en-un : l'Amérique latine, l'Arabie Saoudite, l'Argentine, l'Australie, le Brésil, le Canada, le Chili, la Chine, la Colombie, la Corée, l'Espagne, les Etats-Unis, la Grèce, l'Inde, l'Indonésie, l'Irlande, le Japon, la Malaisie, le Mexique, les Philippines, la Pologne, le Portugal, la Russie, Singapour, Taiwan, la Thaïlande, le Venezuela et le Viêtnam.

Dans ce cas, vous devez vous procurer un séparateur parallèle (appelé également coupleur). Un séparateur parallèle dispose d'un port RJ-11 à l'avant et de deux ports RJ-11 à l'arrière. N'utilisez pas un séparateur téléphonique à 2 lignes, un

séparateur en série ou un séparateur parallèle qui dispose de deux ports RJ-11 à l'avant et d'une prise à l'arrière.

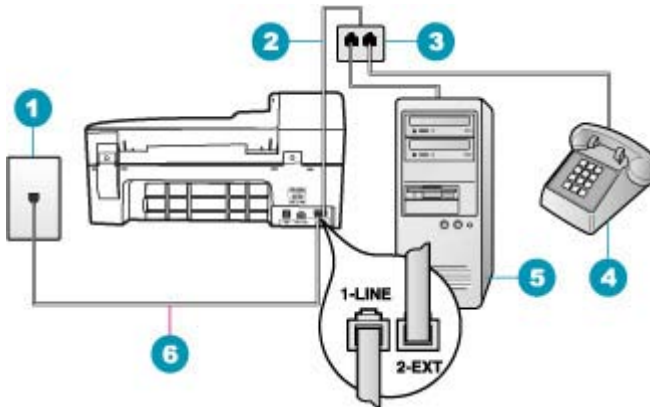



Figure 12-4 Vue arrière de l'appareil HP Tout-en-un

1	Prise téléphonique murale
2	Cordon téléphonique connecté au port 2-EXT
3	Séparateur parallèle
4	Téléphone (facultatif)
5	Ordinateur avec modem
6	Cordon téléphonique fourni avec l'appareil HP Tout-en-un connecté au port 1-LINE

Pour configurer l'appareil HP Tout-en-un avec un ordinateur disposant d'un port téléphonique

1. Localisez le cordon téléphonique qui relie l'arrière de votre ordinateur (votre modem) à une prise murale. Débranchez le cordon de la prise téléphonique murale et branchez-le sur le port 2-EXT à l'arrière de votre appareil HP Tout-en-un.
2. Utilisez le cordon téléphonique fourni avec l'appareil HP Tout-en-un : connectez l'une des extrémités à votre prise téléphonique murale et l'autre au port 1-LINE situé à l'arrière de l'appareil HP Tout-en-un.

 **Remarque** Si vous n'utilisez pas le cordon fourni pour la connexion entre la prise téléphonique murale et l'appareil HP Tout-en-un, vous ne pourrez peut-être pas envoyer de télécopies. Ce cordon spécial est différent des autres cordons téléphoniques que vous possédez éventuellement chez vous ou au bureau.

3. Otez la prise blanche du port 2-EXT à l'arrière de votre appareil HP Tout-en-un.
4. Utilisez un autre cordon téléphonique dont vous branchez une extrémité sur le port 2-EXT à l'arrière de l'appareil HP Tout-en-un. Branchez l'autre extrémité du cordon téléphonique au séparateur parallèle, du côté où se trouve un seul port téléphonique.

5. Débranchez le modem de votre ordinateur de la prise téléphonique murale et connectez-le au séparateur parallèle, du côté disposant de deux ports téléphoniques.
6. Connectez votre répondeur à l'autre port téléphonique ouvert sur le séparateur parallèle.

 **Remarque** Si vous ne connectez pas votre répondeur de cette manière, des tonalités de télécopie d'un télécopieur expéditeur risquent d'être enregistrées sur votre répondeur et vous ne pourrez probablement pas recevoir de télécopies avec l'appareil HP Tout-en-un.

7. Si votre répondeur ne possède pas de téléphone intégré, vous souhaitez peut-être, pour plus de commodité, connecter un téléphone à l'arrière de votre répondeur au port « OUT ». Cette opération est facultative.
8. Si le logiciel du modem de votre ordinateur est défini pour recevoir des télécopies automatiquement, désactivez ce paramètre.

 **Remarque** Si vous ne désactivez pas l'option de réception automatique de télécopies du logiciel de votre modem, l'appareil HP Tout-en-un ne pourra pas recevoir de télécopies.

9. Activez le paramètre **Réponse automatique**.
10. Paramétrez le répondeur pour qu'il se déclenche après seulement quelques sonneries.
11. Changez le paramètre **Nombre de sonneries avant prise de ligne** de l'appareil HP Tout-en-un pour que le nombre maximal de sonneries prévues par l'appareil soit défini (le nombre maximal de sonneries varie selon le pays/la région).
12. Lancez un test de télécopie.

Lorsque le téléphone sonne, votre répondeur répond après le nombre de sonneries que vous avez défini et lit le message d'accueil que vous avez enregistré. Pendant ce temps, l'appareil HP Tout-en-un surveille l'appel, à l'écoute des tonalités de télécopie. Si des tonalités de télécopie sont détectées, l'appareil HP Tout-en-un émet des tonalités de réception de télécopie et reçoit la télécopie. En l'absence de tonalités de télécopie, l'appareil HP Tout-en-un arrête la surveillance de la ligne et le répondeur enregistre un message.

Depuis que j'ai connecté l'appareil HP Tout-en-un, des parasites sont présents sur ma ligne téléphonique

Cause: L'appareil HP Tout-en-un n'est pas correctement configuré pour la télécopie.

Solution:

 **Remarque** Cette solution possible n'est valable que dans les pays et régions dans lesquels un cordon à 2 fils est fourni avec l'appareil HP Tout-en-un : l'Amérique latine, l'Arabie Saoudite, l'Argentine, l'Australie, le Brésil, le Canada, le Chili, la Chine, la Colombie, la Corée, l'Espagne, les Etats-Unis, la Grèce, l'Inde, l'Indonésie, l'Irlande, le Japon, la Malaisie, le Mexique, les Philippines, la Pologne, le Portugal, la Russie, Singapour, Taiwan, la Thaïlande, le Venezuela et le Vietnam.

Connectez l'appareil HP Tout-en-un à une prise téléphonique murale opérationnelle. Utilisez le cordon téléphonique fourni avec l'appareil HP Tout-en-un. Connectez le cordon téléphonique à 2 fils au port 1-LINE à l'arrière du HP Tout-en-un et à la prise téléphonique murale, comme indiqué ci-dessous.

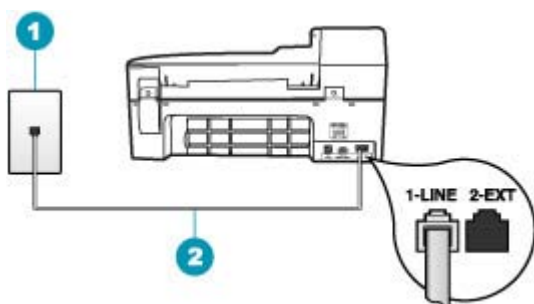

1	Prise téléphonique murale
2	Utilisez le cordon téléphonique fourni avec l'appareil HP Tout-en-un

Il s'agit en effet d'un cordon spécial à 2 fils, différent des cordons téléphoniques habituels à 4 fils dont est peut-être équipé votre bureau. Examinez l'extrémité du cordon et comparez-la aux deux exemples représentés ci-dessous.

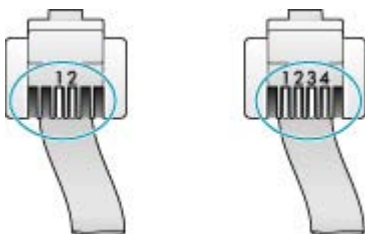

Si vous utilisez un cordon téléphonique à 4 fils, déconnectez-le, puis connectez le cordon téléphonique à 2 fils au port 1-LINE à l'arrière de l'appareil HP Tout-en-un.

Si un adaptateur pour cordon téléphonique à 2 fils est fourni avec l'appareil HP Tout-en-un, vous pouvez l'utiliser avec un cordon à 4 fils si le cordon à 2 fils fourni est trop court. Branchez l'adaptateur pour cordon téléphonique à 2 fils sur le port 1-LINE à l'arrière de l'appareil HP Tout-en-un. Branchez le cordon téléphonique à 4 fils sur le port ouvert de l'adaptateur et sur la prise téléphonique

murale. Pour plus d'informations sur l'utilisation de l'adaptateur pour cordon téléphonique à 2 fils, reportez-vous à la documentation qui l'accompagne.

Pour plus d'informations concernant la configuration de l'appareil HP Tout-en-un, consultez la documentation imprimée fournie avec l'appareil HP Tout-en-un.

Cause: Vous utilisez un séparateur de ligne téléphonique entre le port 1-LINE du HP Tout-en-un et le mur.

Solution: L'utilisation sur la ligne téléphonique d'un séparateur voix-données risque de détériorer la qualité acoustique de votre ligne et de générer des interférences. Un séparateur est un connecteur à deux cordons qui se branche sur une prise téléphonique murale. Otez le séparateur et essayez de connecter l'appareil HP Tout-en-un directement à la prise téléphonique murale.

Cause: Vous n'utilisez pas de prise d'alimentation reliée à la terre appropriée pour l'appareil HP Tout-en-un.

Solution: Connectez-vous à une autre prise d'alimentation.

Le test de télécopie a échoué

Si vous avez essayé d'exécuter le test de télécopie sur votre ordinateur et que le test a échoué, l'appareil HP Tout-en-un est peut-être en train d'effectuer une autre tâche ou une erreur empêche peut-être l'appareil d'exécuter le test de télécopie.

Éléments à vérifier

- L'appareil HP Tout-en-un est configuré correctement, relié à une prise électrique et connecté à votre ordinateur. Pour plus d'informations concernant la configuration de l'appareil HP Tout-en-un, consultez le schéma de configuration fourni avec l'appareil HP Tout-en-un.
- L'appareil HP Tout-en-un est sous tension. Dans le cas contraire, appuyez sur le bouton Alimentation pour activer l'appareil HP Tout-en-un.
- Les cartouches d'impression sont installées correctement, le chariot d'impression n'est pas bloqué et la porte du chariot d'impression est bien fermée.
- L'appareil HP Tout-en-un n'est pas en train d'effectuer une autre tâche, comme l'alignement des cartouches d'impression. Vérifiez l'affichage. Si l'appareil HP Tout-en-un est en train d'effectuer une autre tâche, attendez qu'il termine la tâche et réexécutez le test de télécopie.
- La porte arrière est fixée à l'arrière de l'appareil HP Tout-en-un.
- Aucun message d'erreur ne s'affiche à l'écran. Si un message d'erreur apparaît, corrigez le problème et réexécutez le test de télécopie.

Si vous exécutez le test de télécopie et que HP Tout-en-un signale que le test a échoué, lisez attentivement les informations suivantes pour corriger les problèmes liés à la configuration de la fonction de télécopie. Différentes parties du test de télécopie peuvent échouer pour des raisons diverses.

Cause: Le "Test du télécopieur" a échoué.

Solution:

Action

- Mettez l'appareil HP Tout-en-un hors tension à l'aide du bouton Alimentation situé sur le panneau de commande, puis débranchez le cordon d'alimentation à l'arrière de l'appareil HP Tout-en-un. Patientez quelques secondes, puis rebranchez le cordon d'alimentation et mettez l'appareil sous tension. Réexécutez le test. Si le test échoue toujours, consultez à nouveau les informations de dépannage de cette section.



Remarque En fonction de la durée de déconnexion de l'appareil HP Tout-en-un, la date et l'heure peuvent être effacées. Vous devrez peut-être réinitialiser la date et l'heure ultérieurement, lorsque vous rebrancherez le cordon d'alimentation.

- Essayez d'envoyer ou de recevoir une télécopie de test. Si vous parvenez à envoyer ou à recevoir une télécopie, il n'y a peut-être pas de problème.
- Si vous exécutez le test à partir de l'**Assistant de configuration du télécopieur**, assurez-vous que l'appareil HP Tout-en-un n'est pas en train d'effectuer une autre tâche, par exemple recevoir une télécopie ou une copie. Vérifiez si un message s'affiche sur l'écran indiquant que l'appareil HP Tout-en-un est occupé. Si c'est le cas, attendez qu'il ait terminé et qu'il soit en mode veille avant d'exécuter le test.

Après avoir résolu les problèmes rencontrés, réexécutez le test du télécopieur afin de vous assurer qu'il réussit et que l'appareil HP Tout-en-un est prêt pour la télécopie. Si l'échec du test **Test matériel du télécopieur** persiste et que vous rencontrez des problèmes de télécopie, contactez l'assistance HP. Visitez le site www.hp.com/support. Si vous y êtes invité, sélectionnez votre pays/région, puis cliquez sur **Contacteur HP** pour savoir comment contacter l'assistance technique.

Cause: Le test "Télécopieur relié à une prise téléphonique murale" a échoué.

Solution:

Action

- Vérifiez la connexion entre la prise téléphonique murale et l'appareil HP Tout-en-un afin de vous assurer que le cordon téléphonique est correctement branché.
- Assurez-vous que vous utilisez le cordon téléphonique fourni avec l'appareil HP Tout-en-un. Si vous n'utilisez pas le cordon téléphonique fourni pour établir la connexion entre la prise téléphonique murale et l'appareil HP Tout-en-un, vous ne pourrez peut-être pas envoyer ou recevoir de télécopies. Après avoir branché le cordon téléphonique fourni avec l'appareil HP Tout-en-un, réexécutez le test du télécopieur.
- Vérifiez que l'appareil HP Tout-en-un est correctement branché sur la prise téléphonique murale. Utilisez le cordon téléphonique fourni avec l'appareil HP Tout-en-un : connectez l'une des extrémités à la prise téléphonique murale et l'autre au port 1-LINE situé à l'arrière de l'appareil HP Tout-en-un. Pour de plus

amples renseignements, voir [Configuration de l'appareil HP Tout-en-un pour la télécopie](#).

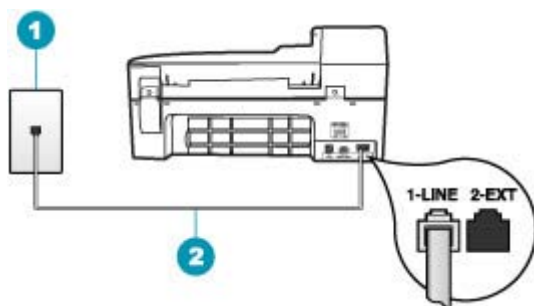

1	Prise téléphonique murale
2	Utilisez le cordon téléphonique fourni avec l'appareil HP Tout-en-un

- Si vous utilisez un séparateur voix-données, il peut être à l'origine des problèmes de télécopie. Un séparateur est un connecteur à deux cordons qui se branche sur une prise téléphonique murale. Otez le séparateur et essayez de brancher l'appareil HP Tout-en-un directement sur la prise téléphonique murale.
- Branchez un téléphone et un cordon téléphonique opérationnels sur la prise téléphonique murale utilisée pour l'appareil HP Tout-en-un et vérifiez la présence d'une tonalité. S'il n'y a pas de tonalité, contactez votre opérateur téléphonique et demandez-lui de vérifier la ligne.
- Essayez d'envoyer ou de recevoir une télécopie de test. Si vous parvenez à envoyer ou à recevoir une télécopie, il n'y a peut-être pas de problème.

Après avoir résolu les problèmes rencontrés, réexécutez le test du télécopieur afin de vous assurer qu'il réussit et que l'appareil HP Tout-en-un est prêt pour la télécopie.

Cause: Le test "Cordon téléphonique relié au port requis du télécopieur" a échoué.

Solution: Branchez le cordon téléphonique dans le port approprié.

Action

1. Utilisez le cordon téléphonique fourni avec l'appareil HP Tout-en-un : connectez l'une des extrémités à votre prise téléphonique murale et l'autre au port 1-LINE situé à l'arrière de votre appareil HP Tout-en-un.

 **Remarque** Si vous utilisez le port 2-EXT pour la connexion à la prise téléphonique murale, vous ne pourrez ni envoyer ni recevoir de télécopies. En effet, le port 2-EXT est réservé à la connexion d'autres équipements, comme un répondeur ou un téléphone.

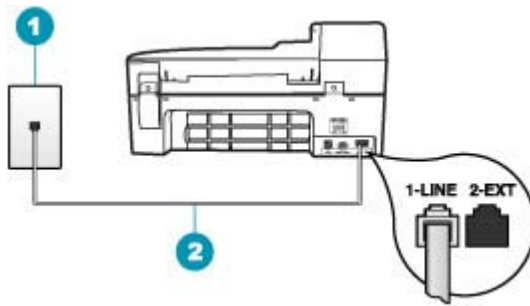

- | | |
|---|--|
| 1 | Prise téléphonique murale |
| 2 | Utilisez le cordon téléphonique fourni avec l'appareil HP Tout-en-un |

2. Après avoir connecté le cordon téléphonique au port 1-LINE, réexécutez le test du télécopieur afin de vous assurer qu'il réussit et que l'appareil HP Tout-en-un est prêt pour la télécopie.
3. Essayez d'envoyer ou de recevoir une télécopie de test.

Cause: Le test de l'utilisation d'un type de cordon téléphonique approprié avec le télécopieur a échoué.

Solution:

Action

- Vérifiez que vous utilisez le cordon téléphonique fourni avec l'appareil HP Tout-en-un pour la connexion à la prise téléphonique murale. Une extrémité du cordon téléphonique doit être connectée au port 1-LINE situé à l'arrière de l'appareil HP Tout-en-un et l'autre extrémité à la prise téléphonique murale, comme indiqué ci-dessous.

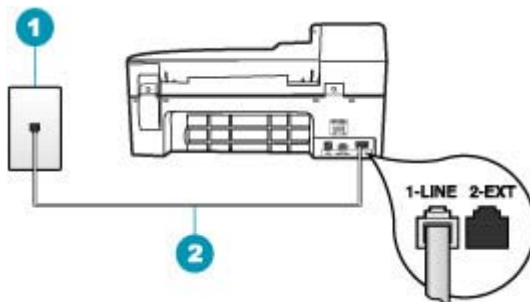

- | | |
|---|---|
| 1 | Prise téléphonique murale |
| 2 | Cordon téléphonique fourni dans l'emballage avec l'appareil HP Tout-en-un |

- Vérifiez la connexion entre la prise téléphonique murale et l'appareil HP Tout-en-un afin de vous assurer que le cordon téléphonique est correctement branché.

Cause: Le test "Test de condition de la ligne de télécopie" a échoué.

Solution:

Action

- Vous devez connecter l'appareil HP Tout-en-un à une ligne téléphonique analogique, sinon vous ne pouvez ni envoyer ni recevoir de télécopies. Pour vérifier si la ligne téléphonique est une ligne numérique, connectez un téléphone analogique standard à la ligne et écoutez la tonalité. Si la tonalité n'est pas normale, votre ligne téléphonique est probablement configurée pour les téléphones numériques. Connectez l'appareil HP Tout-en-un à une ligne téléphonique analogique et essayez d'envoyer ou de recevoir une télécopie.
- Vérifiez la connexion entre la prise téléphonique murale et l'appareil HP Tout-en-un afin de vous assurer que le cordon téléphonique est correctement branché.
- Vérifiez que l'appareil HP Tout-en-un est correctement branché sur la prise téléphonique murale. Utilisez le cordon téléphonique fourni avec l'appareil HP Tout-en-un : connectez l'une des extrémités à la prise téléphonique murale et l'autre au port 1-LINE situé à l'arrière de l'appareil HP Tout-en-un. Pour de plus amples renseignements, voir [Configuration de l'appareil HP Tout-en-un pour la télécopie](#).
- Un autre équipement utilisant la même ligne téléphonique que l'appareil HP Tout-en-un peut être à l'origine de l'échec du test. Pour vérifier si c'est le cas, débranchez tout équipement de la prise téléphonique murale à l'exception de l'appareil HP Tout-en-un et réexécutez le test.
 - Si le test **Test de condition de la ligne de télécopie** est réussi lorsque l'autre dispositif n'est pas branché, un ou plusieurs dispositifs sont à l'origine du problème. Rebranchez-les un par un et exécutez le test après chaque branchement afin d'identifier le dispositif qui pose problème.
 - Si le test **Test de condition de la ligne de télécopie** échoue sans les autres appareils, connectez l'appareil HP Tout-en-un à une ligne téléphonique en état de fonctionnement et continuez à lire les informations de dépannage figurant dans cette section.
- Si vous utilisez un séparateur voix-données, il peut être à l'origine des problèmes de télécopie. Un séparateur est un connecteur à deux cordons qui se branche sur une prise téléphonique murale. Otez le séparateur et essayez de brancher l'appareil HP Tout-en-un directement sur la prise téléphonique murale.

Après avoir résolu les problèmes rencontrés, réexécutez le test du télécopieur afin de vous assurer qu'il réussit et que l'appareil HP Tout-en-un est prêt pour la télécopie. Si le test **Test de condition de la ligne de télécopie** échoue à nouveau et que vous rencontrez des problèmes de télécopie, contactez votre opérateur téléphonique et demandez-lui de vérifier la ligne téléphonique.

Cause: Le test "Détection de tonalité" a échoué.

Solution:

Action

- Un autre équipement utilisant la même ligne téléphonique que l'appareil HP Tout-en-un peut être à l'origine de l'échec du test. Pour vérifier si c'est le cas, débranchez tout équipement de la prise téléphonique murale à l'exception de l'appareil HP Tout-en-un et réexécutez le test. Si le test **Test de détection de la tonalité** est réussi lorsque l'autre dispositif n'est pas branché, un ou plusieurs dispositifs sont à l'origine du problème. Rebranchez-les un par un et exécutez le test après chaque branchement afin d'identifier le dispositif qui pose problème.
- Branchez un téléphone et un cordon téléphonique opérationnels sur la prise téléphonique murale utilisée pour l'appareil HP Tout-en-un et vérifiez la présence d'une tonalité. S'il n'y a pas de tonalité, contactez votre opérateur téléphonique et demandez-lui de vérifier la ligne.
- Vérifiez que l'appareil HP Tout-en-un est correctement branché sur la prise téléphonique murale. Utilisez le cordon téléphonique fourni avec l'appareil HP Tout-en-un : connectez l'une des extrémités à la prise téléphonique murale et l'autre au port 1-LINE situé à l'arrière de l'appareil HP Tout-en-un. Pour de plus amples renseignements, voir [Configuration de l'appareil HP Tout-en-un pour la télécopie](#).

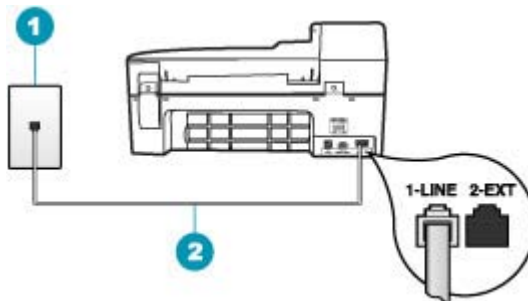

1	Prise téléphonique murale
2	Utilisez le cordon téléphonique fourni avec l'appareil HP Tout-en-un

- Si vous utilisez un séparateur voix-données, il peut être à l'origine des problèmes de télécopie. Un séparateur est un connecteur à deux cordons qui se branche sur une prise téléphonique murale. Otez le séparateur et essayez de brancher l'appareil HP Tout-en-un directement sur la prise téléphonique murale.
- Si votre système téléphonique n'utilise pas une tonalité standard, ce qui est le cas de certains systèmes PBX, cela peut provoquer l'échec du test. Cela ne perturbera pas l'envoi ni la réception de télécopies. Essayez d'envoyer ou de recevoir une télécopie de test.

- Vérifiez que le paramètre défini pour le pays/la région correspond à votre pays/région. Si ce paramètre n'est pas défini ou que son réglage est incorrect, le test peut échouer et vous risquez d'avoir du mal à envoyer et à recevoir des télécopies.
- Vous devez connecter l'appareil HP Tout-en-un à une ligne téléphonique analogique, sinon vous ne pouvez ni envoyer ni recevoir de télécopies. Pour vérifier si la ligne téléphonique est une ligne numérique, connectez un téléphone analogique standard à la ligne et écoutez la tonalité. Si la tonalité n'est pas normale, votre ligne téléphonique est probablement configurée pour les téléphones numériques. Connectez l'appareil HP Tout-en-un à une ligne téléphonique analogique et essayez d'envoyer ou de recevoir une télécopie.

Après avoir résolu les problèmes rencontrés, réexécutez le test du télécopieur afin de vous assurer qu'il réussit et que l'appareil HP Tout-en-un est prêt pour la télécopie. Si le test **Test de détection de la tonalité** échoue à nouveau, contactez votre opérateur téléphonique et demandez-lui de vérifier la ligne.

Je rencontre des difficultés lors de l'envoi de télécopies via Internet à l'aide du téléphone IP

Cause: Le service FoIP (Fax over Internet Protocol) risque de ne pas fonctionner correctement lorsque la vitesse d'envoi et de réception des télécopies de l'appareil HP Tout-en-un est élevée (33 600 bit/s).

Solution: Si vous rencontrez des problèmes d'envoi et de réception des télécopies lorsque vous utilisez un service de télécopie sur Internet, réduisez la vitesse de télécopie. Pour cela, modifiez le paramètre **Vitesse de télécopie** défini sur **Rapide** (valeur par défaut) en sélectionnant **Moyenne** ou **Lent**.

Pour définir la vitesse de télécopie à partir du panneau de commande

1. Appuyez sur **Installation**.
2. Appuyez sur **5**, puis sur **7**.
Configuration avancée des télécopies est sélectionné, puis **Vitesse de télécopie**.
3. Appuyez sur  pour sélectionner l'un des paramètres suivants, puis appuyez sur **OK**.

Paramètre de vitesse de télécopie	Vitesse de télécopie
Rapide	v.34 (33 600 baud)
Moyenne	v.17 (14 400 baud)
Lent	v.29 (9 600 baud)

Cause: L'appareil HP Tout-en-un n'est pas correctement configuré pour la télécopie.

Solution: Vous pouvez uniquement envoyer et recevoir des télécopies en branchant un cordon téléphonique sur le port 1-LINE de l'appareil HP Tout-en-un et non sur le port Ethernet. Cela signifie que vous devez établir votre connexion à

Internet via un convertisseur (qui fournit des prises téléphoniques analogiques standard pour les connexions de télécopieur) ou votre opérateur téléphonique.

Cause: Votre opérateur téléphonique ne prend pas en charge la télécopie via Internet.

Solution: Assurez-vous auprès de votre opérateur téléphonique que leur service de téléphonie via Internet prend en charge la télécopie. Si ce n'est pas le cas, vous ne pourrez ni envoyer ni recevoir de télécopies via Internet.

Le journal de télécopies indique une erreur

Cause: Si un problème ou une erreur se produit lors de l'envoi ou de la réception d'une télécopie, un rapport **Journal de télécopies** est imprimé.

Solution: Consultez le tableau suivant pour obtenir des informations sur les codes d'erreur contenus dans le rapport **Journal de télécopies**. Ces informations peuvent vous aider à résoudre les problèmes que vous rencontrez lors de l'utilisation des fonctions de télécopie de l'appareil HP Tout-en-un. Le tableau indique également les codes spécifiques au **Mode de correction des erreurs** (ECM). Si l'erreur persiste, désactivez le mode de correction des erreurs.

Pour modifier le paramètre ECM à partir du panneau de commande

1. Appuyez sur **Installation**.
2. Appuyez sur **5**, puis sur **6**.
Configuration avancée des télécopies est sélectionné, puis **Mode de correction des erreurs** est sélectionné.
3. Appuyez sur  pour sélectionner **Activé** ou **Désactivé**.
4. Appuyez sur **OK**.

Code d'erreur	Définition de l'erreur
(223 Mode de correction des erreurs) 224	Au moins une page n'est pas lisible.
225-231	Une fonction est incompatible avec le télécopieur expéditeur.
232-234 (235-236 Mode de correction des erreurs) 237	La connexion téléphonique a été perdue.
238 (239-241 Mode de correction des erreurs)	Le télécopieur expéditeur a envoyé une communication inattendue.
242	Le télécopieur expéditeur essaie de recevoir une télécopie au lieu de l'envoyer.
243-244	Le télécopieur expéditeur a interrompu la session de façon prématurée.

(suite)

Code d'erreur	Définition de l'erreur
(245-246 Mode de correction des erreurs)	
247-248 (249-251 Mode de correction des erreurs)	Une erreur de communication s'est produite avec le télécopieur expéditeur.
252	La qualité de la ligne téléphonique était trop mauvaise pour recevoir une télécopie.
253	Le télécopieur expéditeur a essayé d'utiliser une largeur de page non prise en charge.
281 (282 Mode de correction des erreurs) 283-284 (285 Mode de correction des erreurs) 286	La connexion téléphonique a été perdue.
290	Une erreur de communication s'est produite avec le télécopieur expéditeur.
291	La télécopie reçue n'a pas pu être stockée.
314-320	Une fonction est incompatible avec le télécopieur destinataire.
321	Une erreur de communication s'est produite avec le télécopieur destinataire.
322-324	La qualité de la ligne téléphonique était trop mauvaise pour envoyer une télécopie.
(325-328 Mode de correction des erreurs) 329-331	Le télécopieur destinataire a indiqué qu'au moins une page n'était pas lisible.
332-337 (338-342 Mode de correction des erreurs) 343	Le télécopieur destinataire a envoyé une communication inattendue.
344-348 (349-353 Mode de correction des erreurs) 354-355	La connexion téléphonique a été perdue.
356-361 (362-366 Mode de correction des erreurs)	Le télécopieur destinataire a interrompu la session de façon prématurée.
367-372 (373-377 Mode de correction des erreurs)	Une erreur de communication s'est produite avec le télécopieur destinataire.

(suite)

Code d'erreur	Définition de l'erreur
378-380	
381	La connexion téléphonique a été perdue.
382	Le télécopieur destinataire n'accepte plus de pages.
383	La connexion téléphonique a été perdue.
390-391	Une erreur de communication s'est produite avec le télécopieur destinataire.

Dépannage des problèmes de copie

Cette rubrique vous aidera à résoudre les problèmes de copie suivants :



- [Les copies sont trop foncées ou trop claires](#)
- [Rien ne se passe lorsque j'essaie de faire une copie](#)
- [Certaines parties de l'original ne sont pas visibles ou sont tronquées](#)
- [La fonction Largeur page ne fonctionne pas comme prévu](#)
- [La page imprimée est blanche](#)
- [Une copie sans bordures présente une marge blanche](#)
- [L'image est mal recadrée lorsque je réalise une copie sans bordures](#)

Les copies sont trop foncées ou trop claires

Cause: Le paramètre **Plus clair/Plus foncé** de l'appareil HP Tout-en-un est réglé sur une valeur trop claire ou trop sombre.

Solution: Ajustez le contraste des copies.

Pour régler le contraste des copies à partir du panneau de commande

1. Assurez-vous que le bac d'alimentation contient du papier.
2. Placez l'original dans l'angle avant droit de la vitre (face à imprimer orientée vers le bas) ou dans le bac d'alimentation (face à imprimer orientée vers le haut).
Si vous utilisez le bac d'alimentation, placez le document de telle sorte que le haut de la page soit chargé en premier.
3. Dans la zone Copier, appuyez sur **Menu** à plusieurs reprises jusqu'à ce que **Plus clair/Plus foncé** s'affiche.
4. Procédez de l'une des manières suivantes :
 - Appuyez sur  pour rendre la copie plus foncée.
 - Appuyez sur  pour rendre la copie plus claire.
5. Appuyez sur **Copier, Noir** ou **Copier, Couleur**.

Cause: Essayez d'utiliser la fonction **Améliorations** pour améliorer la qualité d'une image surexposée.

Solution:

Pour copier une photo surexposée

1. Assurez-vous que le bac d'alimentation contient du papier.
2. Chargez l'original, face à imprimer vers le bas, dans l'angle avant droit de la vitre. Disposez la photo sur la vitre en veillant à ce que sa longueur se situe le long du bord avant de la vitre.
3. Dans la zone Copier, appuyez sur **Menu** à plusieurs reprises jusqu'à ce que **Améliorations** s'affiche.
4. Appuyez sur  jusqu'à ce que le paramètre **Photo** s'affiche.
5. Appuyez sur **Copier, Couleur**.

Rien ne se passe lorsque j'essaie de faire une copie

Cause: L'appareil HP Tout-en-un est hors tension.

Solution: Vérifiez sur le panneau de commande de l'appareil HP Tout-en-un si l'écran est éteint et si le voyant du bouton Alimentation n'est pas allumé. Si ces deux conditions sont vérifiées, l'appareil HP Tout-en-un est hors tension. Assurez-vous que le cordon d'alimentation est connecté et branché sur une prise de courant. Appuyez sur le bouton Alimentation pour mettre l'appareil HP Tout-en-un sous tension.

Cause: L'original n'est pas placé correctement sur la vitre ou dans le bac d'alimentation.

Solution: Chargez l'original sur la vitre ou dans le bac d'alimentation.

- Si vous chargez l'original sur la vitre, placez-le face à imprimer vers le bas dans l'angle avant droit de la vitre, comme illustré ci-après. Pour copier une photo, placez celle-ci de sorte que sa longueur soit alignée sur le bord avant de la vitre.

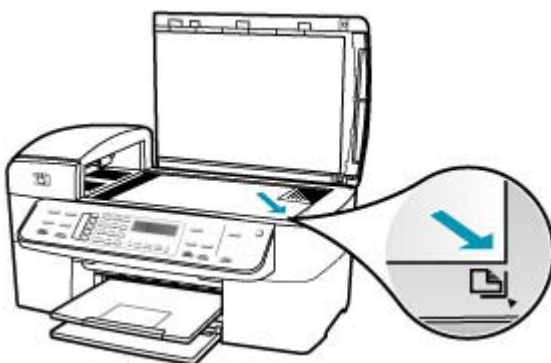

- Si vous chargez l'original dans le bac d'alimentation, placez le papier face à imprimer vers le haut, comme illustré ci-après. Placez les pages de sorte que la partie supérieure du document soit entraînée en premier.



 **Remarque** Ne chargez pas de photos dans le bac d'alimentation pour les copier. Placez-les sur la vitre.

Cause: L'appareil HP Tout-en-un est peut-être occupé à copier, imprimer ou recevoir une télécopie.

Solution: Vérifiez sur l'écran si l'appareil HP Tout-en-un est occupé.

Cause: L'appareil HP Tout-en-un ne reconnaît pas le type de papier.

Solution: N'utilisez pas l'appareil HP Tout-en-un pour réaliser des copies sur des enveloppes ou d'autres supports que l'appareil HP Tout-en-un ne prend pas en charge.

Cause: Du papier est bloqué dans l'appareil HP Tout-en-un.

Solution: Pour plus d'informations sur l'élimination des brouillages papier, reportez-vous à la rubrique [Élimination de brouillages papier](#).

Certaines parties de l'original ne sont pas visibles ou sont tronquées

Cause: L'original n'est pas placé correctement sur la vitre ou dans le bac d'alimentation.

Solution: Chargez l'original sur la vitre ou dans le bac d'alimentation.

- Si vous chargez l'original sur la vitre, placez-le face à imprimer vers le bas dans l'angle avant droit de la vitre, comme illustré ci-après. Pour copier une photo, placez celle-ci de sorte que sa longueur soit alignée sur le bord avant de la vitre.

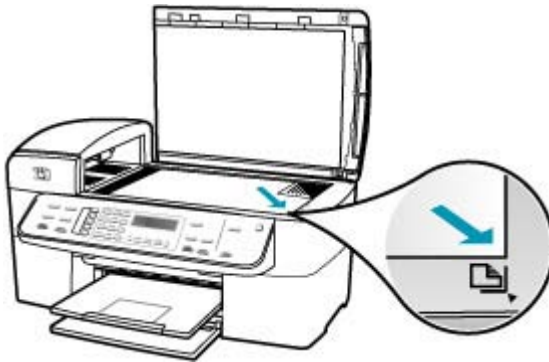

- Si vous chargez l'original dans le bac d'alimentation, placez le papier face à imprimer vers le haut, comme illustré ci-après. Placez les pages de sorte que la partie supérieure du document soit entraînée en premier.



 **Remarque** Ne chargez pas de photos dans le bac d'alimentation pour les copier. Placez-les sur la vitre.

Cause: L'original occupe toute la feuille.

Solution: Si l'image ou le texte de votre document original remplit entièrement la feuille sans marges, la fonction **Largeur page** vous permet de réduire l'original afin

d'éviter que le texte ou les images ne soient rognées involontairement sur les bords de la feuille.

Pour redimensionner un document à partir du panneau de commande

1. Assurez-vous que le bac d'alimentation contient du papier.
2. Placez l'original dans l'angle avant droit de la vitre (face à imprimer orientée vers le bas) ou dans le bac d'alimentation (face à imprimer orientée vers le haut).
Si vous utilisez le bac d'alimentation, placez le document de telle sorte que le haut de la page soit chargé en premier.
3. Dans la zone Copier, appuyez sur le bouton **Réduire/Agrandir**.
4. Procédez de l'une des manières suivantes :
 - Si vous avez placé l'original dans le bac d'alimentation ou sur la vitre, appuyez sur ► jusqu'à ce que l'option **Page entière 91 %** s'affiche.
 - Si vous avez placé un original de taille normale ou de petit format sur la vitre, appuyez sur ► jusqu'à ce que l'option **Largeur page** s'affiche.
5. Appuyez sur **Copier, Noir** ou sur **Copier, Couleur**.

Cause: L'original est plus grand que le papier qui se trouve dans le bac.

Solution: Si l'original est plus grand que le papier chargé dans le bac d'alimentation, utilisez la fonction **Largeur page** pour le réduire aux dimensions du papier chargé dans le bac.

Pour redimensionner un document à partir du panneau de commande

1. Assurez-vous que le bac d'alimentation contient du papier.
2. Placez l'original dans l'angle avant droit de la vitre (face à imprimer orientée vers le bas) ou dans le bac d'alimentation (face à imprimer orientée vers le haut).
Si vous utilisez le bac d'alimentation, placez le document de telle sorte que le haut de la page soit chargé en premier.
3. Dans la zone Copier, appuyez sur le bouton **Réduire/Agrandir**.
4. Procédez de l'une des manières suivantes :
 - Si vous avez placé l'original dans le bac d'alimentation ou sur la vitre, appuyez sur ► jusqu'à ce que l'option **Page entière 91 %** s'affiche.
 - Si vous avez placé un original de taille normale ou de petit format sur la vitre, appuyez sur ► jusqu'à ce que l'option **Largeur page** s'affiche.
5. Appuyez sur **Copier, Noir** ou sur **Copier, Couleur**.

La fonction Largeur page ne fonctionne pas comme prévu

Cause: Vous essayez d'agrandir un original trop petit.

Solution: La fonction **Largeur page** permet uniquement d'agrandir l'original au pourcentage maximal pris en charge par le modèle que vous utilisez (le pourcentage maximum varie selon le modèle). Par exemple, il se peut que le pourcentage d'agrandissement maximal autorisé par votre modèle soit 200 %. Agrandir de 200 % une photo de format carte d'identité n'offre pas un agrandissement suffisant pour remplir une page entière.

Si vous souhaitez réaliser une copie de grande taille d'un petit original, numérisez l'original dans l'ordinateur, redimensionnez l'image dans le logiciel de numérisation HP, puis imprimez une copie de l'image agrandie.

Cause: L'original n'est pas placé correctement sur la vitre.

Solution: Chargez l'original face à imprimer vers le bas dans l'angle avant droit de la vitre, comme illustré ci-dessous. Pour copier une photo, positionnez-la de sorte que la longueur de la photo soit contre le bord avant de la vitre.



Cause: L'original est placé dans le bac d'alimentation.

Solution: Vous ne pouvez pas utiliser le bac d'alimentation avec la fonction **Largeur page**. Pour utiliser la fonction **Largeur page**, vous devez placer l'original face à imprimer vers le bas dans l'angle avant droit de la vitre.

Cause: Des résidus sont peut-être collés sur la vitre ou sur l'intérieur du capot. L'appareil HP Tout-en-un interprète tout ce qu'il détecte sur la vitre comme une partie de l'image.

Solution: Mettez l'appareil HP Tout-en-un hors tension, débranchez le cordon d'alimentation et utilisez un chiffon doux pour frotter la vitre et l'intérieur du capot.

Pour nettoyer la vitre

1. Mettez l'appareil HP Tout-en-un hors tension et soulevez le capot.
2. Nettoyez la vitre avec un tissu doux ou une éponge légèrement humidifiée avec un nettoyeur de verre non abrasif.

△ **Attention** N'utilisez pas de liquide abrasif, d'acétone, de benzène ou de tétrachlorure de carbone sur la vitre : ces produits risquent de l'endommager. Evitez de verser ou de vaporiser du liquide directement sur la vitre. Le liquide pourrait s'infiltrer sous la vitre et endommager le périphérique.

3. Essuyez la vitre du scanner à l'aide d'un chiffon sec, doux et non pelucheux.
4. Mettez l'appareil HP Tout-en-un sous tension.

Pour nettoyer le fond blanc du capot

1. Mettez l'appareil HP Tout-en-un hors tension, débranchez le cordon d'alimentation et soulevez le capot.

 **Remarque** En fonction de la durée de déconnexion de l'appareil HP Tout-en-un, la date et l'heure peuvent être effacées. Vous devrez peut-être réinitialiser la date et l'heure ultérieurement, lorsque vous rebrancherez le cordon d'alimentation.

2. Nettoyez la partie blanche interne avec un tissu doux ou une éponge légèrement humidifiée avec du savon doux et de l'eau chaude.
Lavez délicatement l'intérieur du couvercle pour détacher les résidus. Ne frottez pas énergiquement.

3. Essuyez la vitre du scanner à l'aide d'un chiffon sec, doux et non pelucheux.

 **Attention** N'utilisez pas d'essuie-tout, au risque de rayer l'intérieur du couvercle.

4. Si le couvercle n'est toujours pas propre, répétez les étapes précédentes en utilisant de l'alcool isopropylique et essuyez bien le support avec un tissu humide pour éliminer les résidus d'alcool.

 **Attention** Veillez à ne pas renverser d'alcool sur la vitre ou l'extérieur de l'appareil HP Tout-en-un, car cela risque de l'endommager.

La page imprimée est blanche

Cause: L'original n'est pas placé correctement sur la vitre ou dans le bac d'alimentation.

Solution: Chargez l'original sur la vitre ou dans le bac d'alimentation.

- Si vous chargez l'original sur la vitre, placez-le face à imprimer vers le bas dans l'angle avant droit de la vitre, comme illustré ci-après. Pour copier une photo, placez celle-ci de sorte que sa longueur soit alignée sur le bord avant de la vitre.

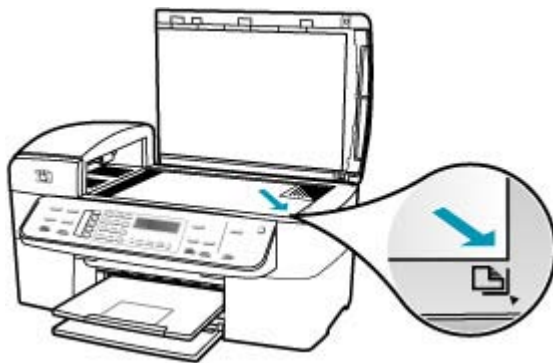

- Si vous chargez l'original dans le bac d'alimentation, placez le papier face à imprimer vers le haut, comme illustré ci-après. Placez les pages de sorte que la partie supérieure du document soit entraînée en premier.



 **Remarque** Ne chargez pas de photos dans le bac d'alimentation pour les copier. Placez-les sur la vitre.

Cause: Les cartouches d'impression doivent être nettoyées ou sont vides.

Solution: Vérifiez les niveaux d'encre estimés restant dans les cartouches d'impression. Si les cartouches sont vides ou si le niveau d'encre est bas, vous devez peut-être remplacer les cartouches d'impression.

Si les cartouches d'impression contiennent toujours de l'encre et que le problème persiste, imprimez un rapport d'auto-test pour déterminer si le problème provient des cartouches d'impression. Si le rapport d'auto-test indique un problème, nettoyez les cartouches d'impression. Si le problème persiste, vous devrez peut-être remplacer les cartouches.

Pour plus d'informations sur les cartouches d'impression, reportez-vous à la section [Dépannage relatif aux cartouches d'impression](#).

Une copie sans bordures présente une marge blanche

Cause: Vous essayez de créer une copie sans bordures d'un original trop petit.

Solution: Lorsque vous réalisez une copie sans bordures d'un original petit, l'appareil HP Tout-en-un agrandit celui-ci jusqu'au pourcentage maximal. Il se peut que cet agrandissement laisse malgré tout une marge blanche autour de la copie (le pourcentage maximal varie selon le modèle).

Selon la taille de la copie sans bordures que vous tentez de réaliser, la taille minimale de l'original varie. Par exemple, vous ne pouvez pas agrandir une photo de format carte d'identité pour créer une copie sans bordures de format Lettre.

Si vous souhaitez réaliser une copie sans bordures d'un original très petit, numérisez l'original, redimensionnez l'image dans le logiciel de numérisation HP puis imprimez une copie sans bordures de l'image agrandie.

Cause: Vous essayez de créer une copie sans bordures sans utiliser de papier photo.

Solution: Utilisez du papier photo pour réaliser des copies sans bordures.

Pour copier une photo sans bordures à partir du panneau de commande

1. Chargez du papier 10 x 15 cm dans le bac d'alimentation.
2. Chargez l'original, face à imprimer vers le bas, dans l'angle avant droit de la vitre. Placez la photo sur la vitre en alignant le bord long de la photo avec le bord avant de la vitre, comme indiqué par les guides gravés sur les bords de la vitre.



3. Appuyez sur **Copier, Couleur** ou sur **Copier, Noir**.

L'appareil HP Tout-en-un effectue une copie sans bordures, au format 10 x 15 cm de votre photo.

 **Remarque** Si vous avez chargé du papier à languettes dans le bac photo, vous pouvez retirer la languette de la copie de la photo une fois que l'encre est sèche.

 **Conseil** Si la copie obtenue comprend des bordures, définissez le type de papier sur **Photo premium** et recommencez.

Cause: Des résidus sont peut-être collés sur la vitre ou sur l'intérieur du capot. L'appareil HP Tout-en-un interprète tout ce qu'il détecte sur la vitre comme une partie de l'image.

Solution: Mettez l'appareil HP Tout-en-un hors tension, débranchez le cordon d'alimentation et utilisez un chiffon doux pour frotter la vitre et l'intérieur du capot.

Pour nettoyer la vitre

1. Mettez l'appareil HP Tout-en-un hors tension et soulevez le capot.
2. Nettoyez la vitre avec un tissu doux ou une éponge légèrement humidifiée avec un nettoyeur de verre non abrasif.

△ **Attention** N'utilisez pas de liquide abrasif, d'acétone, de benzène ou de tétrachlorure de carbone sur la vitre : ces produits risquent de l'endommager. Evitez de verser ou de vaporiser du liquide directement sur la vitre. Le liquide pourrait s'infiltrer sous la vitre et endommager le périphérique.

3. Essuyez la vitre du scanner à l'aide d'un chiffon sec, doux et non pelucheux.
4. Mettez l'appareil HP Tout-en-un sous tension.

Pour nettoyer le fond blanc du capot

1. Mettez l'appareil HP Tout-en-un hors tension, débranchez le cordon d'alimentation et soulevez le capot.

 **Remarque** En fonction de la durée de déconnexion de l'appareil HP Tout-en-un, la date et l'heure peuvent être effacées. Vous devrez peut-être réinitialiser la date et l'heure ultérieurement, lorsque vous rebrancherez le cordon d'alimentation.

2. Nettoyez la partie blanche interne avec un tissu doux ou une éponge légèrement humidifiée avec du savon doux et de l'eau chaude. Lavez délicatement l'intérieur du couvercle pour détacher les résidus. Ne frottez pas énergiquement.
3. Essuyez la vitre du scanner à l'aide d'un chiffon sec, doux et non pelucheux.

△ **Attention** N'utilisez pas d'essuie-tout, au risque de rayer l'intérieur du couvercle.

4. Si le couvercle n'est toujours pas propre, répétez les étapes précédentes en utilisant de l'alcool isopropylique et essuyez bien le support avec un tissu humide pour éliminer les résidus d'alcool.



△ **Attention** Veillez à ne pas renverser d'alcool sur la vitre ou l'extérieur de l'appareil HP Tout-en-un, car cela risque de l'endommager.

L'image est mal recadrée lorsque je réalise une copie sans bordures



Cause: L'appareil HP Tout-en-un a découpé une partie de l'image sur les bords de la copie pour créer une impression sans bordures sans modifier les proportions de l'original.

Solution: Si vous souhaitez agrandir une photo pour remplir une page entière sans découpe des bords, utilisez la fonction **Largeur page** ou **Page entière 91 %**.

Pour définir un format personnalisé à partir du panneau de commande

1. Assurez-vous que le bac d'alimentation contient du papier.
2. Chargez l'original, face à imprimer vers le bas, dans l'angle avant droit de la vitre. Si vous utilisez le bac d'alimentation, placez le document de telle sorte que le haut de la page soit chargé en premier.
3. Dans la zone Copier, appuyez sur le bouton **Réduire/Agrandir**.
4. Appuyez sur  jusqu'à ce que l'option **Person. 100 %** s'affiche.
5. Appuyez sur **OK**.
6. Appuyez sur  ou saisissez le pourcentage de réduction/agrandissement sur le clavier numérique.
Les pourcentages minimal et maximal de redimensionnement d'une copie varient selon le modèle.
7. Appuyez sur **Copier, Noir** ou **Copier, Couleur**.

Pour redimensionner un document à partir du panneau de commande



1. Assurez-vous que le bac d'alimentation contient du papier.
2. Placez l'original dans l'angle avant droit de la vitre (face à imprimer orientée vers le bas) ou dans le bac d'alimentation (face à imprimer orientée vers le haut). Si vous utilisez le bac d'alimentation, placez le document de telle sorte que le haut de la page soit chargé en premier.
3. Dans la zone Copier, appuyez sur le bouton **Réduire/Agrandir**.
4. Procédez de l'une des manières suivantes :
 - Si vous avez placé l'original dans le bac d'alimentation ou sur la vitre, appuyez sur  jusqu'à ce que l'option **Page entière 91 %** s'affiche.
 - Si vous avez placé un original de taille normale ou de petit format sur la vitre, appuyez sur  jusqu'à ce que l'option **Largeur page** s'affiche.
5. Appuyez sur **Copier, Noir** ou sur **Copier, Couleur**.

Cause: L'original est plus grand que le papier qui se trouve dans le bac.

Solution: Si l'original est plus grand que le papier chargé dans le bac d'alimentation, utilisez la fonction **Largeur page** pour le réduire aux dimensions du papier chargé dans le bac.

Pour redimensionner un document à partir du panneau de commande

1. Assurez-vous que le bac d'alimentation contient du papier.
2. Placez l'original dans l'angle avant droit de la vitre (face à imprimer orientée vers le bas) ou dans le bac d'alimentation (face à imprimer orientée vers le haut). Si vous utilisez le bac d'alimentation, placez le document de telle sorte que le haut de la page soit chargé en premier.
3. Dans la zone Copier, appuyez sur le bouton **Réduire/Agrandir**.

4. Procédez de l'une des manières suivantes :
 - Si vous avez placé l'original dans le bac d'alimentation ou sur la vitre, appuyez sur  jusqu'à ce que l'option **Page entière 91 %** s'affiche.
 - Si vous avez placé un original de taille normale ou de petit format sur la vitre, appuyez sur  jusqu'à ce que l'option **Largeur page** s'affiche.
 5. Appuyez sur **Copier, Noir** ou sur **Copier, Couleur**.
-

Dépannage des problèmes de numérisation

Cette rubrique vous aide à résoudre les problèmes de numérisation :

- [La numérisation s'arrête](#)
- [Echec de la numérisation](#)
- [La numérisation échoue à cause d'un manque de mémoire de l'ordinateur](#)
- [Le menu Numérisation vers ne s'affiche pas](#)
- [Le menu Numérisation vers ne s'affiche pas](#)
- [L'image numérisée est blanche](#)
- [L'image numérisée est mal cadrée](#)
- [Mise en page incorrecte de l'image numérisée](#)
- [Des lignes en pointillés apparaissent à la place du texte sur l'image numérisée](#)
- [Le format de texte est incorrect](#)
- [Texte incorrect ou manquant](#)
- [La fonction de numérisation ne fonctionne pas](#)

La numérisation s'arrête

Cause: Les ressources système de votre ordinateur sont peut-être insuffisantes.

Solution: Mettez l'appareil HP Tout-en-un hors tension, puis à nouveau sous tension. Mettez l'ordinateur hors tension, puis à nouveau sous tension.

Si le problème persiste, essayez d'abaisser la résolution de numérisation.

Echec de la numérisation

Cause: L'ordinateur n'est pas allumé.

Solution: Allumez l'ordinateur.

Cause: L'ordinateur n'est pas connecté à l'appareil HP Tout-en-un via un câble USB.

Solution: Connectez l'ordinateur au HP Tout-en-un à l'aide d'un câble USB standard.

Cause: Le logiciel de l'appareil HP Tout-en-un n'est peut-être pas installé.

Solution: Introduisez le CD d'installation de l'appareil HP Tout-en-un et installez le logiciel.

Cause: Le logiciel que vous avez installé avec l'appareil HP Tout-en-un ne fonctionne pas.

Solution: Ouvrez le logiciel que vous avez installé avec l'appareil HP Tout-en-un et essayez à nouveau de numériser.

La numérisation échoue à cause d'un manque de mémoire de l'ordinateur

Cause: Trop de programmes sont ouverts sur votre ordinateur.

Solution: Fermez tous les programmes non utilisés (y compris les programmes exécutés en arrière-plan, tels que les écrans de veille et les détecteurs de virus). Si vous désactivez votre détecteur de virus, n'oubliez pas de le réactiver à la fin de la numérisation.

Si cela ne fonctionne pas, il faudra peut-être redémarrer l'ordinateur. Certains programmes ne libèrent pas de mémoire lors de leur fermeture. Redémarrer l'ordinateur efface sa mémoire.

Si cette erreur se produit fréquemment ou si vous rencontrez des problèmes de mémoire dans d'autres programmes, vous devrez probablement augmenter la mémoire de votre ordinateur. Pour plus d'informations, reportez-vous au Guide de l'utilisateur fourni avec votre ordinateur.

Le menu Numérisation vers ne s'affiche pas

Cause: Le menu **Numérisation vers** ne s'affiche pas si :

- Le logiciel HP Tout-en-un n'est pas installé ou des composants nécessaires à son fonctionnement ne sont pas installés.
- L'appareil HP Tout-en-un n'est pas connecté à l'ordinateur.
- L'ordinateur est éteint.
- Vous avez fermé l'icône du HP Digital Imaging Monitor de la barre d'état système de Windows.

Solution:

- Suivez les instructions du schéma de configuration pour installer le logiciel livré avec l'appareil HP Tout-en-un.
 - Assurez-vous que l'appareil HP Tout-en-un est relié à un ordinateur.
 - Si l'appareil HP Tout-en-un est directement connecté à un ordinateur, assurez-vous que celui-ci est sous tension.
 - Redémarrez l'ordinateur ou lancez le logiciel que vous avez installé avec l'appareil HP Tout-en-un.
-

Le menu Numérisation vers ne s'affiche pas

Cause: Le menu **Numériser vers** ne s'affiche pas si :

- Le logiciel fourni avec le HP Tout-en-un ou des composants nécessaires à son fonctionnement ne sont pas installés.
- L'appareil HP Tout-en-un n'est pas connecté à l'ordinateur.
- L'ordinateur est éteint.

Solution:

- Suivez les instructions du schéma de configuration pour installer le logiciel livré avec l'appareil HP Tout-en-un.
- Assurez-vous que l'appareil HP Tout-en-un est relié à un ordinateur.
- Si l'appareil HP Tout-en-un est directement connecté à un ordinateur, assurez-vous que celui-ci est sous tension.
- Redémarrez l'ordinateur ou démarrez le logiciel que vous avez installé avec l'appareil HP Tout-en-un.

L'image numérisée est blanche

Cause: L'original n'est pas placé correctement sur la vitre.

Solution: Chargez l'original, face à imprimer vers le bas, dans l'angle avant droit de la vitre.

Pour charger un original sur la vitre du scanner

1. Retirez les originaux du bac d'alimentation des documents et soulevez le capot de l'appareil HP Tout-en-un.
2. Chargez l'original, face à imprimer vers le bas, dans l'angle avant droit de la vitre.

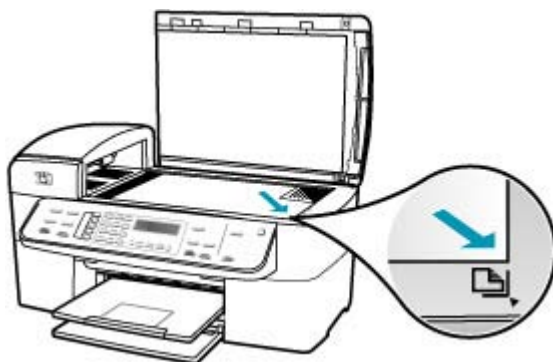

3. Fermez le capot.

L'image numérisée est mal cadrée

Cause: Le logiciel est défini pour recadrer automatiquement les images numérisées.

Solution: La fonction de **recadrage automatique** coupe tout ce qui ne lui semble pas faire partie de l'image principale. Parfois, ce cadrage ne vous paraît pas judicieux. Dans ce cas, vous pouvez désactiver le recadrage automatique et couper manuellement l'image numérisée si nécessaire.

Mise en page incorrecte de l'image numérisée

Cause: Le recadrage automatique modifie la mise en page.

Solution: Désactivez le recadrage automatique pour conserver la mise en page.

Des lignes en pointillés apparaissent à la place du texte sur l'image numérisée

Cause: Si vous utilisez le type d'image **Texte** pour numériser le texte que vous voulez modifier, il se peut que le scanner ne reconnaisse pas le texte en couleur. Avec le type **Texte**, l'appareil numérise à 300 x 300 dpi, en noir et blanc.

Si vous numérisez un document original qui contient des graphiques ou des illustrations autour du texte, l'appareil ne reconnaît peut-être pas le texte.

Solution: Réalisez une copie en noir et blanc de l'original et numérisez-la.

Le format de texte est incorrect

Cause: Les paramètres de numérisation de documents sont incorrects.

Solution: Certains programmes ne prennent pas en charge les textes encadrés. Le texte encadré est l'un des paramètres de numérisation des documents. Il permet de conserver des mises en page complexes, telles que les colonnes de texte d'un bulletin d'information, en plaçant le texte dans différents cadres (zones) dans l'application de destination.

Texte incorrect ou manquant

Cause: La luminosité n'est pas correctement réglée.

Solution: Réglez la luminosité avant de recommencer la numérisation.

Cause: Des résidus sont peut-être collés sur la vitre ou sur l'intérieur du capot. Ils peuvent générer des numérisations de mauvaise qualité.

Solution: Mettez l'appareil HP Tout-en-un hors tension, débranchez le cordon d'alimentation et utilisez un chiffon doux pour frotter la vitre et l'intérieur du capot.

Pour nettoyer la vitre

1. Mettez l'appareil HP Tout-en-un hors tension et soulevez le capot.
2. Nettoyez la vitre avec un tissu doux ou une éponge légèrement humidifiée avec un nettoyeur de verre non abrasif.

△ **Attention** N'utilisez pas de liquide abrasif, d'acétone, de benzène ou de tétrachlorure de carbone sur la vitre : ces produits risquent de l'endommager. Evitez de verser ou de vaporiser du liquide directement sur la vitre. Le liquide pourrait s'infiltrer sous la vitre et endommager le périphérique.

3. Essuyez la vitre du scanner à l'aide d'un chiffon sec, doux et non pelucheux.
4. Mettez l'appareil HP Tout-en-un sous tension.

Pour nettoyer le fond blanc du capot

1. Mettez l'appareil HP Tout-en-un hors tension, débranchez le cordon d'alimentation et soulevez le capot.

 **Remarque** En fonction de la durée de déconnexion de l'appareil HP Tout-en-un, la date et l'heure peuvent être effacées. Vous devrez peut-être réinitialiser la date et l'heure ultérieurement, lorsque vous rebrancherez le cordon d'alimentation.

2. Nettoyez la partie blanche interne avec un tissu doux ou une éponge légèrement humidifiée avec du savon doux et de l'eau chaude. Lavez délicatement l'intérieur du couvercle pour détacher les résidus. Ne frottez pas énergiquement.
3. Essuyez la vitre du scanner à l'aide d'un chiffon sec, doux et non pelucheux.

△ **Attention** N'utilisez pas d'essuie-tout, au risque de rayer l'intérieur du couvercle.

4. Si le couvercle n'est toujours pas propre, répétez les étapes précédentes en utilisant de l'alcool isopropylique et essuyez bien le support avec un tissu humide pour éliminer les résidus d'alcool.

△ **Attention** Veillez à ne pas renverser d'alcool sur la vitre ou l'extérieur de l'appareil HP Tout-en-un, car cela risque de l'endommager.

Cause: La langue de reconnaissance optique de caractères (OCR) n'est pas correctement définie dans les paramètres de numérisation de documents. Le paramètre **Langue OCR** indique au logiciel comment interpréter les caractères qu'il voit sur l'image originale. Si le paramètre **Langue OCR** ne correspond pas à la langue de l'original, le texte numérisé peut être incompréhensible.

Solution: Sélectionnez la langue OCR appropriée.

La fonction de numérisation ne fonctionne pas

Cause: Plusieurs raisons peuvent expliquer pourquoi une numérisation peut ne pas se produire :

- L'ordinateur est éteint.
- L'appareil HP Tout-en-un n'est pas correctement connecté à l'ordinateur par un câble USB.
- Le logiciel fourni avec l'appareil HP Tout-en-un n'est pas installé ou ne s'exécute pas.

Solution:

- Allumez l'ordinateur.
- Vérifiez les câbles qui connectent l'appareil HP Tout-en-un à l'ordinateur.
- Redémarrez l'ordinateur. Si le problème subsiste, installez ou réinstallez le logiciel fourni avec l'appareil HP Tout-en-un.

Mise à jour du périphérique

La fonction de la mise à jour du périphérique est de fournir des mises à jour logicielles à l'appareil HP Tout-en-un pour assurer le fonctionnement constant de votre périphérique grâce à la technologie la plus récente. Vous pouvez mettre à jour votre appareil de différentes manières. Chacune d'entre elles requiert le téléchargement d'un fichier sur votre ordinateur afin de démarrer l'**Assistant de mise à jour du périphérique**.

Utilisez l'une des méthodes suivantes pour obtenir une mise à jour de votre périphérique :

- Utilisez le navigateur Web pour télécharger une mise à jour pour l'appareil HP Tout-en-un à partir du site Web www.hp.com/support. Ce fichier est un exécutable auto-extractible doté de l'extension **.exe**. Lorsque vous cliquez deux fois sur le fichier **.exe**, l'**Assistant de mise à jour du périphérique** s'ouvre sur votre ordinateur.
- Utilisez l'utilitaire **Mise à jour du logiciel**, fourni avec le logiciel installé avec l'appareil HP Tout-en-un pour rechercher automatiquement sur le site Web du centre d'assistance HP les mises à jour de périphérique à des intervalles prédéfinis. Pour plus d'informations sur l'utilitaire **Mise à jour du logiciels**, reportez-vous à **Aide du logiciel HP Photosmart**.

 **Remarque** Lorsque l'utilitaire **Mise à jour du logiciel** est installé sur votre ordinateur, il recherche des mises à jour pour le périphérique. Si vous ne disposez pas de la dernière version de l'utilitaire **Mise à jour du logiciel** au moment de l'installation, une boîte de dialogue s'affiche sur votre ordinateur pour vous inviter à effectuer une mise à niveau. Acceptez la mise à niveau.

Pour utiliser la mise à jour du périphérique

1. Effectuez l'une des opérations suivantes :
 - Cliquez deux fois sur le fichier .exe de mise à jour que vous avez téléchargé à partir du site Web www.hp.com/support.
 - Lorsque vous y êtes invité, acceptez la mise à jour du périphérique trouvée par l'utilitaire **Mise à jour du logiciel**.

L'**Assistant de mise à jour du périphérique** s'affiche sur votre ordinateur.
2. Dans l'écran **Bienvenue**, cliquez sur **Suivant**.
L'écran **Sélectionner un périphérique** s'affiche.
3. Sélectionnez l'appareil HP Tout-en-un dans la liste, puis cliquez sur **Suivant**.
L'écran **Informations importantes** s'affiche.
4. Assurez-vous que votre ordinateur et le périphérique disposent de la configuration système minimale indiquée.
5. Si c'est le cas, cliquez sur **Mettre à jour**.
L'écran **Mise à jour du périphérique** s'affiche. Un voyant se met à clignoter sur le panneau de commande de l'appareil HP Tout-en-un.
L'écran devient vert lors du chargement et de l'extraction de la mise à jour vers le périphérique.
6. Ne déconnectez pas, n'arrêtez pas et n'effectuez aucune action sur le périphérique durant l'exécution de la mise à jour.



Remarque Si vous perturbez la mise à jour ou qu'un message d'erreur indique un échec de la mise à jour, appelez l'assistance HP.

Après l'arrêt et le redémarrage de l'appareil HP Tout-en-un, un écran s'affiche sur l'ordinateur pour indiquer que la mise à jour est terminée.

Votre périphérique est mis à jour. Vous pouvez maintenant utiliser l'appareil HP Tout-en-un en toute sécurité.

Erreurs

Cette section contient les catégories de messages relatifs au périphérique suivantes :

- [Messages relatifs au périphérique](#)
- [Messages relatifs aux fichiers](#)
- [Messages d'ordre général relatifs à l'utilisateur](#)
- [Messages relatifs au papier](#)
- [Messages relatifs à l'alimentation et aux connexions](#)
- [Messages relatifs aux cartouches d'impression](#)

Messages relatifs au périphérique

La liste suivante décrit les messages d'erreur relatifs au périphérique :

- [Echec du chargement du bac d'alimentation automatique](#)
- [Un bourrage papier est survenu dans le bac d'alimentation automatique](#)
- [La réception de la télécopie a échoué](#)
- [Echec envoi télécopie](#)

- [Version du microprogramme discordante](#)
- [Erreur du mécanisme](#)
- [Mémoire saturée](#)
- [Défaillance du scanner](#)

Echec du chargement du bac d'alimentation automatique

Cause: Un problème est survenu avec le bac d'alimentation automatique et la tâche a été interrompue.

Solution: Rechargez les originaux dans le bac d'alimentation automatique et relancez la tâche. Ne chargez pas plus de 20 feuilles dans le bac d'alimentation automatique.

Un bourrage papier est survenu dans le bac d'alimentation automatique

Cause: Du papier bloque le bac d'alimentation automatique.

Solution: Éliminez le bourrage papier et relancez la tâche. Ne chargez pas plus de 20 feuilles de papier dans le bac d'alimentation automatique.

Pour plus d'informations sur l'élimination des bourrages papier, reportez-vous à la rubrique [Élimination de bourrages papier](#).

La réception de la télécopie a échoué

Cause: Une erreur a provoqué l'échec d'une télécopie pendant sa réception par l'appareil HP Tout-en-un. Le problème peut provenir de bruits sur la ligne ou d'une autre erreur de communication.

Solution: Contactez l'expéditeur et demandez-lui de renvoyer la télécopie.

Pour plus d'informations sur la résolution des problèmes de télécopie, reportez-vous à la rubrique [Dépannage des problèmes de télécopie](#).

Echec envoi télécopie

Cause: La télécopie n'a pas pu être envoyée en raison d'une erreur de communication, d'un blocage par le récepteur (votre numéro est bloqué) ou d'un bourrage du document.

Solution: Vérifiez qu'il n'y a pas de bourrage dans l'appareil HP Tout-en-un et recommencez. Si le problème persiste, essayez de contacter le propriétaire du télécopieur.

Pour plus d'informations sur l'élimination des bourrages papier, reportez-vous à la rubrique [Élimination de bourrages papier](#).

Pour plus d'informations sur la résolution des problèmes de télécopie, reportez-vous à la rubrique [Dépannage des problèmes de télécopie](#).

Version du microprogramme discordante

Cause: Le numéro de révision du microprogramme de l'appareil HP Tout-en-un ne correspond pas à celui du logiciel.

Solution: Pour de l'assistance et des informations relatives à la garantie, visitez le site d'HP, à l'adresse www.hp.com/support. Si vous y êtes invité, sélectionnez votre pays/région, puis cliquez sur **Contacteur HP** pour savoir comment contacter l'assistance technique.

Erreur du mécanisme

Cause: Du papier est bloqué dans l'appareil HP Tout-en-un.

Solution: Éliminez le bourrage papier. Mettez l'appareil HP Tout-en-un hors tension, puis à nouveau sous tension.

Pour plus d'informations sur l'élimination des bourrages papier, reportez-vous à la rubrique [Élimination de bourrages papier](#).

△ **Attention** Vous risquez d'endommager le mécanisme d'impression si vous tentez d'éliminer un bourrage papier par l'avant de l'appareil HP Tout-en-un. Dégagez toujours les bourrages papier en passant par la porte arrière.

Cause: Le chariot d'impression est bloqué ou coincé.

Solution: Mettez l'appareil HP Tout-en-un hors tension, retirez les objets qui bloquent le chariot d'impression (y compris les éventuels matériaux d'emballage), puis mettez à nouveau l'appareil HP Tout-en-un sous tension.

Mémoire saturée

Cause: Pendant la réception d'une télécopie, l'appareil HP Tout-en-un a manqué de papier ou un bourrage s'est produit.

Solution: Si l'option **Réception sauvegarde télécopies** est activée et que l'appareil HP Tout-en-un prend en charge la télécopie, l'appareil HP Tout-en-un a peut-être stocké la télécopie en mémoire à la réception.

Après avoir éliminé le bourrage papier ou placé correctement le papier dans le bac d'alimentation, vous pourrez réimprimer la télécopie entière à partir de la mémoire. Si l'option **Réception sauvegarde télécopies** n'est pas activée ou si la télécopie n'a pas été stockée en mémoire pour une raison quelconque (par exemple, saturation de la mémoire de l'appareil HP Tout-en-un), demandez à l'expéditeur de renvoyer la télécopie.

Pour plus d'informations sur l'élimination des brouillages papier, reportez-vous à la rubrique [Élimination de brouillages papier](#).

Pour charger du papier au format standard

1. Retirez le bac de sortie.



2. Faites glisser le guide de largeur jusqu'à sa position extrême.

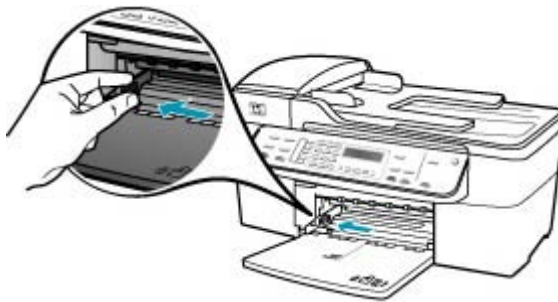

3. Taquez la pile de papier sur une surface plane pour aligner les bords des feuilles, puis procédez aux vérifications suivantes :
 - Vérifiez que le papier n'est pas froissé ou ondulé, qu'il n'est pas couvert de poussière et que les bords ne sont pas cornés.
 - Vérifiez que toutes les feuilles sont du même format et du même type.

4. Insérez la pile de papier dans le bac d'alimentation dans le sens de la longueur et face à imprimer vers le bas. Faites-la glisser jusqu'à ce qu'elle soit calée.



△ **Attention** Assurez-vous que l'appareil HP Tout-en-un est inactif et silencieux quand vous chargez du papier dans le bac d'alimentation. Si l'appareil HP Tout-en-un est en cours d'entretien des cartouches d'impression ou s'il effectue une autre tâche, le dispositif d'arrêt de papier à l'intérieur du périphérique risque de ne pas être en place. Vous risquez d'enfoncer le papier trop profondément et l'appareil HP Tout-en-un éjecterait des pages vierges.

💡 **Conseil** Si vous utilisez du papier à en-tête, insérez le haut de la page en premier, face à imprimer vers le bas. Pour plus d'informations sur le chargement de papier de format standard et de papier à en-tête, reportez-vous au diagramme gravé au fond du bac d'alimentation.

5. Faites glisser le guide de largeur de façon à ce qu'il touche le bord du papier. Ne surchargez pas le bac d'alimentation ; assurez-vous que la pile de papier tient dans le bac d'alimentation et ne dépasse pas le haut du guide de largeur.



6. Remplacez le bac de sortie.



7. Ouvrez la rallonge du bac en la tirant vers vous.



Remarque Si vous utilisez du papier au format Légal, laissez l'extension du bac fermée.

Pour réimprimer des télécopies en mémoire à partir du panneau de commande

1. Assurez-vous que le bac d'alimentation contient du papier.
2. Appuyez sur **Installation**.
3. Appuyez sur **6**, puis sur **5**.

Outils est sélectionné, puis **Réimprimer télécopies en mémoire**.

Les télécopies sont imprimées dans l'ordre inverse de réception, les télécopies les plus récentes en premier.

4. Pour arrêter la réimpression des télécopies en mémoire, appuyez sur **Effacer**.

Cause: Le document que vous copiez dépasse la capacité mémoire de l'appareil HP Tout-en-un.

Solution: Essayez d'effectuer moins de copies ou, dans le cas d'un document de plusieurs pages, de copier moins de pages à la fois.

Défaillance du scanner

Cause: L'appareil HP Tout-en-un est occupé ou la numérisation a été interrompue par une cause inconnue.

Solution: Mettez l'appareil HP Tout-en-un hors tension, puis à nouveau sous tension. Redémarrez l'ordinateur et réessayez.

Messages relatifs aux fichiers

La liste suivante décrit les messages d'erreur relatifs aux fichiers :

- [Erreur à la lecture ou à l'écriture du fichier](#)
- [Format de fichier non pris en charge](#)
- [Nom de fichier incorrect](#)
- [Types de fichier pris en charge par l'appareil HP Tout-en-un](#)

Erreur à la lecture ou à l'écriture du fichier

Cause: Le logiciel de l'appareil HP Tout-en-un n'a pas pu ouvrir ou enregistrer le fichier.

Solution: Vérifiez si vous avez tapé correctement le nom du dossier et du fichier.

Format de fichier non pris en charge

Cause: Le logiciel de l'appareil HP Tout-en-un n'a pas reconnu ou ne prend pas en charge le format de fichier de l'image que vous tentez d'ouvrir ou d'enregistrer. Si l'extension de fichier correspond à un type de fichier pris en charge, le fichier est peut-être endommagé.

Solution: Ouvrez le fichier dans une autre application et enregistrez-le dans un format reconnu par le logiciel de l'appareil HP Tout-en-un.

Pour plus d'informations sur les types de fichier pris en charge, reportez-vous à la rubrique [Types de fichier pris en charge par l'appareil HP Tout-en-un](#).

Nom de fichier incorrect

Cause: Le nom de fichier entré n'est pas correct.

Solution: Vérifiez que vous n'utilisez pas de symbole incorrect dans le nom du fichier.

Types de fichier pris en charge par l'appareil HP Tout-en-un

Le logiciel de l'appareil HP Tout-en-un reconnaît les formats de fichiers suivants : BMP, DCX, FPX, GIF, JPG, PCD, PCX et TIF.

Messages d'ordre général relatifs à l'utilisateur

La liste suivante décrit les erreurs courantes de l'utilisateur :

- [Rognage impossible](#)
- [Numéro de télécopieur occupé](#)
- [Déconnecté](#)

- [Pas d'options de numéris.](#)
- [Non pris en charge](#)
- [Le télécopieur destinataire ne répond pas](#)
- [Le télécopieur destinataire n'admet pas les télécopies couleur](#)

Rognage impossible

Cause: L'ordinateur n'a pas assez de mémoire disponible.

Solution: Fermez toutes les applications inutilisées. Ceci inclut les applications exécutées en arrière-plan, telles que les écrans de veille et les détecteurs de virus (si vous désactivez le programme de détection de virus, n'oubliez pas de le réactiver lorsque vous aurez terminé la numérisation). Essayez de redémarrer l'ordinateur de manière à effacer sa mémoire. Vous devrez peut-être acheter de la mémoire RAM supplémentaire. Consultez la documentation fournie avec l'ordinateur.

Cause: Pour la numérisation, il faut au moins 50 Mo d'espace disponible sur le disque dur de l'ordinateur.

Solution: Videz la Corbeille du bureau. Vous devrez peut-être aussi supprimer des fichiers du disque dur.

Numéro de télécopieur occupé

Cause: Le numéro de télécopieur que vous avez tenté d'appeler est occupé.

Solution: Essayez de renvoyer la télécopie plus tard.

Déconnecté

Cause: Le message d'erreur **Déconnecté** peut avoir plusieurs causes.

- L'ordinateur n'est pas allumé.
- L'ordinateur n'est pas connecté à l'appareil HP Tout-en-un.
- Le logiciel HP fourni avec l'appareil HP Tout-en-un n'a pas été installé correctement.
- Le logiciel HP est installé mais n'est pas en cours d'exécution.

Solution: Veillez à ce que l'ordinateur soit sous tension et connecté à l'appareil HP Tout-en-un. Vérifiez également que vous avez installé le logiciel fourni avec l'appareil HP Tout-en-un.

Pas d'options de numéris.

Cause: Le logiciel fourni avec l'appareil HP Tout-en-un n'a pas été installé ou ne fonctionne pas.

Solution: Assurez-vous que le logiciel est installé et en cours d'exécution. Pour plus d'informations, reportez-vous au schéma de configuration fourni avec le HP Tout-en-un.

Non pris en charge

Cause: Vous avez essayé d'envoyer une télécopie couleur à partir de la mémoire. Cette opération n'est pas prise en charge par l'appareil HP Tout-en-un.

Solution: Envoyez la télécopie couleur normalement et non par la mémoire.

Le télécopieur destinataire ne répond pas

Cause: Le télécopieur destinataire n'est pas en ligne, est hors tension, ne fonctionne pas ou n'est pas configuré pour répondre automatiquement aux appels de télécopie entrants.

Pour plus d'informations sur la résolution des problèmes de télécopie, reportez-vous à la rubrique [Dépannage des problèmes de télécopie](#).

Solution: Essayez de renvoyer la télécopie plus tard. Si le problème persiste, essayez de contacter le propriétaire du télécopieur.

Le télécopieur destinataire n'admet pas les télécopies couleur

Cause: Vous avez essayé d'envoyer une télécopie couleur à un télécopieur qui ne peut pas en recevoir.

Solution: L'appareil HP Tout-en-un vous avertit de cette situation et envoie la télécopie en noir et blanc.

Messages relatifs au papier

La liste suivante décrit les messages d'erreur relatifs au papier :

- [Impossible de charger du papier à partir du bac d'alimentation](#)
- [Encre en cours de séchage](#)
- [Plus de papier](#)
- [Bourrage papier, alimentation incorrecte ou chariot bloqué](#)
- [Papier incompatible](#)
- [Mauvaise largeur de papier](#)

Impossible de charger du papier à partir du bac d'alimentation

Cause: Il n'y a pas assez de papier dans le bac d'alimentation.

Solution: S'il n'y a plus de papier dans l'appareil HP Tout-en-un ou s'il ne reste plus que quelques feuilles, ajoutez-en dans le bac. Si le bac d'alimentation contient du papier, retirez la pile et tapez-la sur une surface plane, puis rechargez le papier dans le bac. Pour poursuivre l'impression, appuyez sur le bouton **OK** du panneau de commande de l'appareil HP Tout-en-un.

Encre en cours de séchage

Cause: Les transparents et d'autres supports exigent un temps de séchage supérieur à la normale.

Solution: Laissez la feuille dans le bac de sortie jusqu'à ce que le message disparaisse. S'il est nécessaire de retirer la feuille imprimée avant que le message disparaisse, prenez la feuille par les bords ou par le dessous et déposez-la sur une surface plane pour la faire sécher.

Plus de papier

Cause: Il n'y a pas assez de papier dans le bac d'alimentation.

Solution: S'il n'y a plus de papier dans l'appareil HP Tout-en-un ou s'il ne reste plus que quelques feuilles, ajoutez-en dans le bac. Si le bac d'alimentation contient du papier, retirez la pile et tapez-la sur une surface plane, puis rechargez le papier dans le bac. Pour poursuivre l'impression, appuyez sur le bouton **OK** du panneau de commande de l'appareil HP Tout-en-un.

Cause: La porte arrière de l'appareil HP Tout-en-un n'est pas en place.

Solution: Si vous avez retiré la porte arrière pour éliminer un bourrage, vous devez la remettre en place.

Pour plus d'informations sur l'élimination des bourrages papier, reportez-vous à la rubrique [Élimination de bourrages papier](#).

Bourrage papier, alimentation incorrecte ou chariot bloqué

Cause: Un bourrage papier s'est produit dans l'appareil HP Tout-en-un ou dans le bac d'alimentation automatique.

Solution: Éliminez le bourrage.

Pour plus d'informations sur l'élimination des bourrages papier, reportez-vous à la rubrique [Élimination de bourrages papier](#).

△ **Attention** Vous risquez d'endommager le mécanisme d'impression si vous tentez d'éliminer un bourrage papier par l'avant de l'appareil HP Tout-en-un. Dégagez toujours les bourrages papier en passant par la porte arrière.

Cause: Le chariot d'impression est bloqué.

Solution: Ouvrez la porte d'accès au chariot d'impression pour accéder à celui-ci. Retirez les objets qui bloquent le chariot, y compris les éventuels matériaux d'emballage. Mettez l'appareil HP Tout-en-un hors tension, puis à nouveau sous tension.

Papier incompatible

Cause: Le paramètre d'impression défini pour la tâche en cours ne correspond pas au type ou au format du papier chargé dans l'appareil HP Tout-en-un.

Solution: Modifiez le paramètre d'impression ou chargez le papier approprié dans le bac d'alimentation.

Pour modifier des paramètres d'impression pour la tâche en cours

1. Dans le menu **Fichier** de votre application logicielle, cliquez sur **Imprimer**.
2. Vérifiez que l'appareil HP Tout-en-un est l'imprimante sélectionnée.
3. Cliquez sur le bouton qui ouvre la boîte de dialogue **Propriétés**.
Selon l'application logicielle utilisée, ce bouton peut être **Propriétés**, **Options**, **Configuration d'imprimante**, **Imprimante** ou **Préférences**.
4. Modifiez les paramètres d'impression et cliquez sur **OK**.
5. Cliquez sur **Imprimer** ou sur **OK** dans la boîte de dialogue **Imprimer** pour procéder à l'impression.

Pour plus d'informations sur le choix du papier, reportez-vous à la section [Compréhension des spécifications relatives aux supports pris en charge](#).

Mauvaise largeur de papier

Cause: Les télécopies nécessitent du papier au format Lettre, A4 ou Légal.

Solution: Chargez du papier Lettre, A4 ou Légal dans le bac d'alimentation.

Cause: Le paramètre d'impression défini pour la tâche en cours ne correspond pas au papier chargé dans l'appareil HP Tout-en-un.

Solution: Modifiez le paramètre d'impression ou chargez le papier approprié dans le bac d'alimentation.

Pour modifier des paramètres d'impression pour la tâche en cours

1. Dans le menu **Fichier** de votre application logicielle, cliquez sur **Imprimer**.
2. Vérifiez que l'appareil HP Tout-en-un est l'imprimante sélectionnée.
3. Cliquez sur le bouton qui ouvre la boîte de dialogue **Propriétés**.
Selon l'application logicielle utilisée, ce bouton peut être **Propriétés**, **Options**, **Configuration d'imprimante**, **Imprimante** ou **Préférences**.
4. Modifiez les paramètres d'impression et cliquez sur **OK**.
5. Cliquez sur **Imprimer** ou sur **OK** dans la boîte de dialogue **Imprimer** pour procéder à l'impression.

Pour plus d'informations sur le choix du papier, reportez-vous à la section [Compréhension des spécifications relatives aux supports pris en charge](#).

Messages relatifs à l'alimentation et aux connexions

La liste suivante décrit les messages d'erreur relatifs à l'alimentation et aux connexions :

- [Echec du test de communication](#)
- [HP Tout-en-un introuvable](#)

- [Mise hors tension incorrecte](#)
- [Communication bidirectionnelle perdue](#)

Echec du test de communication

Cause: L'appareil HP Tout-en-un est hors tension.

Solution: Consultez l'écran de l'appareil HP Tout-en-un. S'il n'affiche rien et que le bouton Alimentation n'est pas allumé, l'appareil HP Tout-en-un est hors tension. Assurez-vous que le cordon d'alimentation est bien connecté à l'appareil HP Tout-en-un et branché sur une prise de courant. Appuyez sur le bouton Alimentation pour mettre l'appareil HP Tout-en-un sous tension.

Cause: L'appareil HP Tout-en-un n'est pas connecté à l'ordinateur.

Solution: Si l'appareil HP Tout-en-un n'est pas correctement connecté à l'ordinateur, des erreurs de communication peuvent se produire. Assurez-vous que le câble USB est bien branché sur l'appareil HP Tout-en-un et sur l'ordinateur, comme illustré.

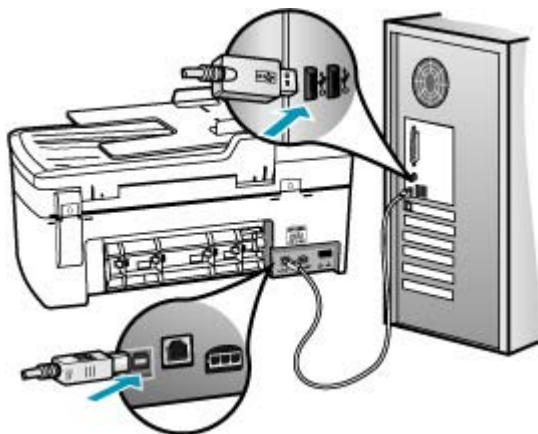

HP Tout-en-un introuvable

Cause: Le câble USB n'est pas correctement branché.

Solution: Si l'appareil HP Tout-en-un n'est pas correctement connecté à l'ordinateur, des erreurs de communication peuvent se produire. Assurez-vous que

le câble USB est bien branché sur l'appareil HP Tout-en-un et sur l'ordinateur, comme illustré.

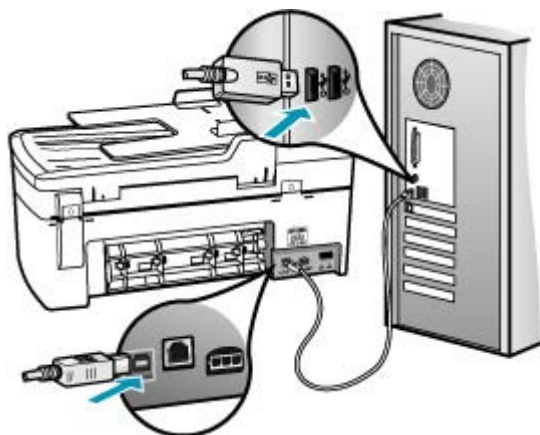

Mise hors tension incorrecte

Cause: La dernière fois que l'appareil HP Tout-en-un a été utilisé, il n'a pas été mis hors tension correctement. Si l'appareil HP Tout-en-un a été éteint à l'aide du commutateur d'une prise multiple ou d'un interrupteur mural, le périphérique est peut-être endommagé.

Solution: Appuyez sur le bouton Alimentation situé sur le panneau de commande de l'appareil HP Tout-en-un pour mettre l'appareil sous et hors tension.

Communication bidirectionnelle perdue

Cause: L'appareil HP Tout-en-un est hors tension.

Solution: Consultez l'écran de l'appareil HP Tout-en-un. S'il n'affiche rien et que le bouton Alimentation n'est pas allumé, l'appareil HP Tout-en-un est hors tension. Assurez-vous que le cordon d'alimentation est bien connecté à l'appareil HP Tout-en-un et branché sur une prise de courant. Appuyez sur le bouton Alimentation pour mettre l'appareil HP Tout-en-un sous tension.

Cause: L'appareil HP Tout-en-un n'est pas connecté à l'ordinateur.

Solution: Si l'appareil HP Tout-en-un n'est pas correctement connecté à l'ordinateur, des erreurs de communication peuvent se produire. Assurez-vous que

le câble USB est bien branché sur l'appareil HP Tout-en-un et sur l'ordinateur, comme illustré.

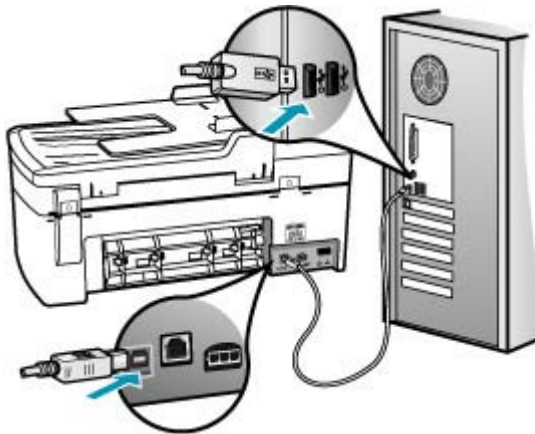

Messages relatifs aux cartouches d'impression

La liste suivante décrit les messages d'erreur relatifs aux cartouches d'impression :

- [Niveau d'encre bas](#)
- [Besoin ou échec d'alignement](#)
- [Cartouche d'impression manquante, mal installée ou ne correspondant pas à l'appareil](#)

Niveau d'encre bas

Cause: Une cartouche d'impression ou les deux sont peut-être vides.

Solution: Vérifiez les niveaux d'encre estimés restant dans les cartouches d'impression. Si les cartouches sont vides ou si le niveau d'encre est bas, vous devez peut-être remplacer les cartouches d'impression.

 **Remarque** L'appareil HP Tout-en-un ne peut détecter que les niveaux d'encre des véritables cartouches HP. Les niveaux d'encre des cartouches d'impression qui ont été rechargées ou utilisées dans d'autres appareils pourraient ne pas apparaître correctement.

Si les cartouches d'impression contiennent toujours de l'encre et que le problème persiste, imprimez un rapport d'auto-test pour déterminer si le problème provient des cartouches d'impression. Si le rapport d'auto-test indique un problème, nettoyez les cartouches d'impression. Si le problème persiste, vous devrez peut-être remplacer les cartouches.

 **Remarque** Ne retirez pas la cartouche d'impression vide tant que vous ne disposez pas d'une nouvelle cartouche.

Pour plus d'informations sur les cartouches d'impression, reportez-vous à la section [Dépannage relatif aux cartouches d'impression](#).

Besoin ou échec d'alignement

Cause: Le bac d'alimentation contient un type de papier incorrect.

Solution: Si du papier de couleur se trouve dans le bac d'alimentation lorsque vous alignez les cartouches d'impression, l'alignement échoue. Chargez du papier blanc ordinaire inutilisé de format Lettre ou A4 dans le bac d'alimentation, puis essayez à nouveau d'effectuer un alignement. Si l'alignement échoue à nouveau, il se peut qu'un détecteur ou que la cartouche d'impression soit défectueux.

Pour de l'assistance et des informations relatives à la garantie, visitez le site d'HP, à l'adresse www.hp.com/support. Si vous y êtes invité, sélectionnez votre pays/région, puis cliquez sur **Contacter HP** pour savoir comment contacter l'assistance technique.

Cause: Les cartouches d'impression sont recouvertes par une bande adhésive protectrice.

Solution: Vérifiez toutes les cartouches d'impression. La bande adhésive a peut-être été retirée des contacts en cuivre, mais elle recouvre toujours les buses. Si les buses sont toujours bloquées par un adhésif, retirez doucement celui-ci. Ne touchez ni les buses d'encre sous le ruban adhésif ni les buses de contact en cuivre.

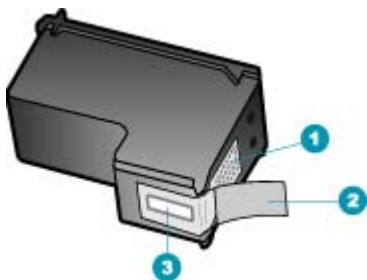

1	Contacts en cuivre
2	Adhésif plastique avec sa languette rose (à retirer avant installation)
3	Buses d'encre sous le ruban adhésif



Réinsérez les cartouches d'impression et vérifiez qu'elles sont bien enfoncées et calées.

Cause: Les contacts de la cartouche d'impression ne touchent pas ceux du chariot d'impression.

Solution: Retirez et réinsérez les cartouches d'impression. Vérifiez qu'elles sont bien enfoncées et calées.

Cause: La cartouche d'impression ou le détecteur est défectueux.

Solution: Pour de l'assistance et des informations relatives à la garantie, visitez le site d'HP, à l'adresse www.hp.com/support. Si vous y êtes invité, sélectionnez votre pays/région, puis cliquez sur **Contacteur HP** pour savoir comment contacter l'assistance technique.

Cause: Vous avez installé de nouvelles cartouches qui doivent probablement être alignées.

Solution: Vous devez aligner les cartouches d'impression pour garantir une qualité d'impression optimale. Après avoir inséré une nouvelle cartouche d'impression, chargez du papier blanc ordinaire inutilisé de format Lettre ou A4, puis appuyez sur **OK** sur le panneau de commande. L'appareil HP Tout-en-un imprime une feuille d'alignement des cartouches d'impression et aligne les cartouches. Recyclez ou jetez cette page.

Si la page d'alignement s'imprime correctement, avec des contrôles verts sur chaque ligne, mais que l'erreur d'alignement persiste, vous pouvez faire disparaître le message en appuyant simultanément sur les boutons **OK** et **Installation**.

Si l'erreur d'alignement subsiste et que vous ne pouvez pas la faire disparaître, il est possible que votre cartouche d'impression soit défectueuse. Contactez HP pour obtenir de l'aide.

Pour de l'assistance et des informations relatives à la garantie, visitez le site d'HP, à l'adresse www.hp.com/support. Si vous y êtes invité, sélectionnez votre pays/région, puis cliquez sur **Contacteur HP** pour savoir comment contacter l'assistance technique.

Cartouche d'impression manquante, mal installée ou ne correspondant pas à l'appareil

Cause: La cartouche d'impression est manquante.

Solution: Pour plus d'informations sur les cartouches d'impression, reportez-vous à la section [Dépannage relatif aux cartouches d'impression](#).

Cause: Les deux cartouches d'impression (ou l'une d'entre elles) manquent ou ne sont pas correctement installées.

Solution: Pour plus d'informations sur les cartouches d'impression, reportez-vous à la section [Dépannage relatif aux cartouches d'impression](#).

Cause: Les cartouches d'impression sont recouvertes par une bande adhésive protectrice.

Solution: Vérifiez toutes les cartouches d'impression. La bande adhésive a peut-être été retirée des contacts en cuivre, mais elle recouvre toujours les buses. Si les

buses sont toujours bloquées par un adhésif, retirez doucement celui-ci. Ne touchez ni les buses d'encre ni les contacts en cuivre.

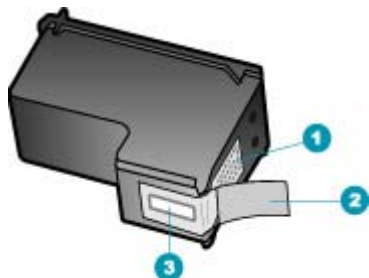

1	Contacts en cuivre
2	Adhésif plastique avec sa languette rose (à retirer avant installation)
3	Buses d'encre sous le ruban adhésif



Cause: La cartouche d'impression est défectueuse ou inadaptée à ce périphérique.

Solution: Pour de l'assistance et des informations relatives à la garantie, visitez le site d'HP, à l'adresse www.hp.com/support. Si vous y êtes invité, sélectionnez votre pays/région, puis cliquez sur **Contacteur HP** pour savoir comment contacter l'assistance technique.

13 Commande de fournitures

Les produits HP, notamment les papiers et les cartouches d'impression conseillés, peuvent être commandés en ligne sur le site Web de HP.

Cette section contient les rubriques suivantes :

- [Papier, transparents ou autres supports](#)
- [Commande de cartouches d'impression](#)
- [Commande d'autres fournitures](#)

Papier, transparents ou autres supports

Pour commander des papiers et d'autres fournitures HP, tels que du Papier Photo HP Premium ou du Papier HP Tout-en-un, reportez-vous à www.hp.com/learn/suresupply. Si le système vous y invite, choisissez votre pays/région, suivez les invites pour sélectionner votre produit, puis cliquez sur l'un des liens d'achat de la page.

Commande de cartouches d'impression

Pour obtenir la liste des numéros de cartouches d'impression, reportez-vous à la couverture arrière de ce guide. Vous pouvez aussi utiliser le logiciel fourni avec l'appareil HP Tout-en-un pour trouver les références de renouvellement de commande pour toutes les cartouches d'impression. Vous pouvez commander des cartouches d'impression en ligne sur le site Web de HP. Vous pouvez également contacter un distributeur HP local pour obtenir les références de renouvellement de commande des cartouches d'impression pour votre périphérique ainsi que pour acheter des cartouches d'impression.

Pour commander du papier et d'autres fournitures HP, accédez à www.hp.com/learn/suresupply. Si le système vous y invite, choisissez votre pays/région, suivez les invites pour sélectionner votre produit, puis cliquez sur l'un des liens d'achat de la page.

 **Remarque** La commande de cartouches d'encre en ligne n'est pas assurée dans tous les pays/toutes les régions. Si elle n'est pas assurée dans votre pays/région, contactez un revendeur HP local pour toute information concernant l'achat de cartouches d'encre.

Pour commander des cartouches d'impression à partir du logiciel Centre de solution HP

1. Dans le **Centre de solution HP**, cliquez sur **Paramètres**, placez votre curseur sur **Paramètres d'impression**, puis cliquez sur **Boîte à outils de l'imprimante**.

 **Remarque** Vous pouvez également ouvrir la **Boîte à outils de l'imprimante** depuis la boîte de dialogue **Propriétés d'impression**. Dans la boîte de dialogue **Propriétés d'impression**, cliquez sur l'onglet **Services**, puis sur l'onglet **Effectuer la maintenance de ce périphérique**.

2. Cliquez sur l'onglet **Niveau d'encre estimé**.

3. Cliquez sur **Informations relatives aux commandes de cartouches d'encre**.
Les références de renouvellement de commande des cartouches d'impression s'affichent.
4. Cliquez sur **Commander en ligne**.
HP envoie des informations détaillées sur l'imprimante à un revendeur en ligne agréé, notamment son numéro de modèle, son numéro de série et ses niveaux d'encre. Les consommables dont vous avez besoin sont pré-sélectionnés ; vous pouvez modifier les quantités, ajouter ou retirer des éléments, puis effectuer le règlement.

Commande d'autres fournitures

Pour commander d'autres fournitures, par exemple le logiciel HP Tout-en-un, une copie du schéma de configuration, toute autre documentation imprimée ou des pièces remplaçables par le client, appelez l'un des numéros de votre pays/région suivants :

Pays/région	Numéro à appeler
Asie Pacifique (excepté le Japon)	65 272 5300
Australie	1300 721 147
Europe	+49 180 5 290220 (Allemagne) +44 870 606 9081 (Royaume-Uni)
Nouvelle-Zélande	0800 441 147
Afrique du Sud	+27 (0)11 8061030
Etats-Unis et Canada	1-800-474-6836 (1-800-HP-INVENT)

Pour commander des fournitures dans d'autres pays/régions qui ne figurent dans le tableau, reportez-vous à www.hp.com/support. Si vous y êtes invité, sélectionnez votre pays/région, puis cliquez sur **Contacteur HP** pour savoir comment contacter l'assistance technique.

14 Garantie et assistance HP

Hewlett-Packard offre une assistance par téléphone et par Internet pour l'appareil HP Tout-en-un. Cette section contient les rubriques suivantes :

- [Garantie](#)
- [Assistance et autres informations sur Internet](#)
- [Avant d'appeler l'assistance clientèle HP](#)
- [Accès au numéro de série et à l'identificateur de service de l'appareil](#)
- [Appel d'un centre d'assistance en Amérique du Nord pendant la période de garantie](#)
- [Appel d'un centre d'assistance dans un autre pays](#)
- [HP Quick Exchange Service \(Japon\)](#)
- [Conditionnement de l'appareil HP Tout-en-un avant expédition](#)
- [Emballage de l'appareil HP Tout-en-un](#)

Garantie

Pour bénéficier du service de réparation de HP, le client doit d'abord contacter un bureau d'assistance HP ou un Centre d'assistance clientèle HP qui lui fournira des services de dépannage de base. Pour connaître la procédure à suivre avant d'appeler l'assistance clientèle, reportez-vous à [Avant d'appeler l'assistance clientèle HP](#).

 **Remarque** Ces informations ne concernent pas les utilisateurs du Japon. Pour plus d'informations sur les options de service au Japon, reportez-vous à la section [HP Quick Exchange Service \(Japon\)](#).

Pour plus d'informations sur la garantie, reportez-vous à la documentation imprimée fournie avec l'appareil HP Tout-en-un.

Extensions de la garantie

Selon les pays/régions, HP peut proposer (pour un coût supplémentaire) une option d'extension de la garantie qui prolonge la durée de la garantie produit standard ou en améliore les conditions. L'assistance téléphonique prioritaire, le service de retour et le remplacement le jour ouvré suivant figurent parmi les options disponibles. En règle générale, la période de service commence à la date d'achat du produit et l'option d'extension doit être souscrite dans une période limitée suivant l'achat du produit.

Pour plus d'informations, voir :

- Aux Etats-Unis, composez le 1-866-234-1377 pour parler à un conseiller HP.
- En dehors des Etats-Unis, appelez votre Centre d'assistance clientèle HP local. Pour obtenir la liste des numéros d'assistance clientèle dans le monde, reportez-vous à la section [Appel d'un centre d'assistance dans un autre pays](#).
- Visitez le site Web www.hp.com/support de HP. Si vous y êtes invité, choisissez votre pays/région afin d'accéder à des informations de garantie.

Assistance et autres informations sur Internet

Pour de l'assistance et des informations relatives à la garantie, visitez le site d'HP, à l'adresse www.hp.com/support. Si vous y êtes invité, sélectionnez votre pays/région, puis cliquez sur **Contacteur HP** pour savoir comment contacter l'assistance technique.

Sur ce site, vous trouverez une assistance technique, des pilotes, des fournitures, des informations sur les procédures de commande ainsi que d'autres options, telles que :

- Accès aux pages d'assistance en ligne
- Envoi d'un message électronique à HP afin d'obtenir des réponses à vos questions
- Discussion en direct avec un technicien HP
- Vérification de l'existence d'éventuelles mises à jour logicielles

Les options d'assistance et leur disponibilité varient selon le produit, le pays/la région et la langue.

Avant d'appeler l'assistance clientèle HP

L'appareil HP Tout-en-un peut être fourni avec des logiciels tiers. Si vous rencontrez des problèmes avec l'un de ces logiciels, vous obtiendrez une meilleure assistance technique en vous adressant directement aux experts de ces sociétés.



Remarque Ces informations ne s'appliquent pas aux clients résidant au Japon. Pour plus d'informations sur les options de service au Japon, reportez-vous à la section [HP Quick Exchange Service \(Japon\)](#).

Avant de contacter l'assistance clientèle HP, procédez aux opérations suivantes :

1. Assurez-vous que :
 - a. L'appareil HP Tout-en-un est branché et sous tension.
 - b. Les cartouches d'impression spécifiées sont correctement installées.
 - c. Le papier de type recommandé est correctement chargé dans le bac d'alimentation.
2. Reconfigurez l'appareil HP Tout-en-un :
 - a. Mettez l'appareil HP Tout-en-un hors tension à l'aide du bouton Alimentation.
 - b. Débranchez le cordon d'alimentation situé à l'arrière de l'appareil HP Tout-en-un.
 - c. Rebranchez-le sur l'appareil HP Tout-en-un.
 - d. Allumez l'appareil HP Tout-en-un à l'aide du bouton Alimentation.
3. Pour de l'assistance et des informations relatives à la garantie, visitez le site d'HP, à l'adresse www.hp.com/support. Si vous y êtes invité, sélectionnez votre pays/région, puis cliquez sur **Contacter HP** pour savoir comment contacter l'assistance technique.
Consultez le site d'HP pour des informations à jour ou des conseils de dépannage pour l'appareil HP Tout-en-un.
4. Si le problème persiste et que vous souhaitez en parler à un technicien de l'assistance clientèle HP, procédez comme suit :
 - a. Relevez le nom spécifique de l'appareil HP Tout-en-un tel qu'il apparaît sur le panneau de commande.
 - b. Imprimez un rapport d'auto-test.
 - c. Réalisez une copie en couleur afin de disposer d'un exemple d'impression.
 - d. Soyez prêt à décrire votre problème en détail.
 - e. Soyez prêt à communiquer le numéro de série et l'identificateur de service de l'appareil.
5. Appelez l'assistance clientèle HP. Tenez-vous à proximité de l'appareil HP Tout-en-un au moment de l'appel.

Rubriques associées



- [Impression d'un rapport d'auto-test](#)
- [Accès au numéro de série et à l'identificateur de service de l'appareil](#)

Accès au numéro de série et à l'identificateur de service de l'appareil

Vous pouvez accéder à des informations importantes à l'aide du menu **Menu Informations** de l'appareil HP Tout-en-un.

 **Remarque** Si l'appareil HP Tout-en-un ne s'allume pas, vous trouverez le numéro de série sur l'autocollant placé à l'arrière du périphérique. Le numéro de série est le code à 10 chiffres inscrit dans le coin supérieur droit de l'autocollant.

Pour accéder au numéro de série et à l'identificateur de service de l'appareil

1. Appuyez sur la touche **OK**. Tout en maintenant **OK** enfoncé, appuyez sur **4**. **Menu Informations** s'affiche.
2. Appuyez sur  jusqu'à ce que **Numéro de modèle** s'affiche, puis appuyez sur **OK**. L'identificateur de service s'affiche à l'écran. Notez le code complet.
3. Appuyez sur **Effacer**, puis sur  jusqu'à ce que **Numéro de série** s'affiche.
4. Appuyez sur **OK**. Le numéro de série s'affiche. Notez le numéro complet.
5. Appuyez sur **Effacer** jusqu'à ce que vous quittiez le **Menu Informations**.

Appel d'un centre d'assistance en Amérique du Nord pendant la période de garantie

Composez le **1 800 474 6836 (1-800-HP invent)**. Une assistance téléphonique est disponible en anglais et en espagnol 24 heures sur 24 et 7 jours sur 7 (jours et heures d'assistance sujets à modification sans préavis). Ce service est gratuit pendant la période de garantie. Des frais sont applicables en dehors de la période couverte par la garantie.

Appel d'un centre d'assistance dans un autre pays

Pour de l'assistance et des informations relatives à la garantie, visitez le site d'HP, à l'adresse www.hp.com/support. Si vous y êtes invité, sélectionnez votre pays/région, puis cliquez sur **Contacteur HP** pour savoir comment contacter l'assistance technique.

Vous pouvez également demander le numéro du service d'assistance HP de votre pays/région à votre revendeur.

Le service d'assistance est gratuit durant la période de garantie ; toutefois, les appels longue distance pourraient être à votre charge. Dans certains cas, des frais à la minute, à la demi-minute ou un forfait par incident pourront également vous être facturés.

Dans un effort constant d'amélioration de notre service d'assistance par téléphone, nous vous recommandons de visiter régulièrement notre site Web pour obtenir de nouvelles informations sur les services et la livraison.



www.hp.com/support

Africa (English speaking)	+27 11 2345872	
Afrique (francophone)	+33 1 4993 9230	
	021 67 22 80	الجزائر
Argentina (Buenos Aires)	54-11-4708-1600	
Argentina	0-800-555-5000	
Australia	1300 721 147	
Australia (out-of-warranty)	1902 910 910	
Österreich	www.hp.com/support	
	17212049	البحرين
België	www.hp.com/support	
Belgique	www.hp.com/support	
Brasil (Sao Paulo)	55-11-4004-7751	
Brasil	0-800-709-7751	
Canada	1-(800)-474-6836 (1-800 hp invent)	
Central America & The Caribbean	www.hp.com/support	
Chile	800-360-999	
中国	10-68687980	
中国	800-810-3888	
Colombia (Bogotá)	571-606-9191	
Colombia	01-8000-51-4746-8368	
Costa Rica	0-800-011-1046	
Česká republika	810 222 222	
Danmark	www.hp.com/support	
Ecuador (Andinatel)	1-999-119 ☎ 800-711-2884	
Ecuador (Pacifitel)	1-800-225-528 ☎ 800-711-2884	
	(02) 6910602	مصر
El Salvador	800-6160	
España	www.hp.com/support	
France	www.hp.com/support	
Deutschland	www.hp.com/support	
Ελλάδα (από το εξωτερικό)	+ 30 210 6073603	
Ελλάδα (εντός Ελλάδας)	801 11 75400	
Ελλάδα (από Κύπρο)	800 9 2654	
Guatemala	1-800-711-2884	
香港特別行政區	(852) 2802 4098	
Magyarország	06 40 200 629	
India	1-800-425-7737	
India	91-80-28526900	
Indonesia	+62 (21) 350 3408	
	+971 4 224 9189	العراق
	+971 4 224 9189	الكويت
	+971 4 224 9189	أبوظبي
	+971 4 224 9189	قطر
	+971 4 224 9189	اليمن
Ireland	www.hp.com/support	
	1-700-503-048	ישראל
Italia	www.hp.com/support	

Jamaica	1-800-711-2884	
日本	0570-000-5111	
日本(携帯電話の場合)	03-3335-9800	
	0800 222 47	الأردن
한국	1588-3003	
Luxembourg	www.hp.com/support	
Malaysia	1800 88 8588	
Mauritius	(262) 262 210 404	
México (Ciudad de México)	55-5258-9922	
México	01-800-472-68368	
	081 005 010	المغرب
Nederland	www.hp.com/support	
New Zealand	0800 441 147	
Nigeria	(01) 271 2320	
Norge	www.hp.com/support	
	24791773	عمان
Panamá	1-800-711-2884	
Paraguay	009 800 54 1 0006	
Perú	0-800-101111	
Philippines	(2) 867 3551	
Philippines	1800 144 10094	
Polska	0801 800 235	
Portugal	www.hp.com/support	
Puerto Rico	1-877-232-0589	
República Dominicana	1-800-711-2884	
Reunion	0820 890 323	
România	0801 033 390	
Россия (Москва)	+7 495 7773284	
Россия (Санкт-Петербург)	+7 812 3324240	
	800 897 1415	السعودية
Singapore	6272 5300	
Slovensko	0850 111 256	
South Africa (RSA)	0860 104 771	
Suomi	www.hp.com/support	
Sverige	www.hp.com/support	
Switzerland	www.hp.com/support	
臺灣	(02) 8722 8000	
ไทย	+66 (2) 353 9000	
	071 891 391	تونس
Trinidad & Tobago	1-800-711-2884	
Türkiye	+90 (212)291 36 65	
Україна	(044) 230-51-06	
	600 54 47 47	الإمارات العربية المتحدة
United Kingdom	www.hp.com/support	
United States	1-(800)-474-6836 (1-800 hp invent)	
Uruguay	0004-054-177	
Venezuela (Caracas)	58-212-278-8666	
Venezuela	0-800-474-68368	
Việt Nam	+84 (8) 823 4530	

HP Quick Exchange Service (Japon)

製品に問題がある場合は以下に記載されている電話番号に連絡してください。製品が故障している、または欠陥があると判断された場合、HP Quick Exchange Serviceがこの製品を正常品と交換し、故障した製品を回収します。保証期間中は、修理代と配送料は無料です。また、お住まいの地域にもよりますが、プリンタを次の日までに交換することも可能です。

電話番号：0570-000511（自動応答）
:03-3335-9800（自動応答システムが使用できない場合）
サポート時間：平日の午前 9:00 から午後 5:00 まで
土日の午前 10:00 から午後 5:00 まで。
祝祭日および1月1日から3日は除きます。

サービスの条件

- サポートの提供は、カスタマケアセンターを通してのみ行われます。
- カスタマケアセンターがプリンタの不具合と判断した場合に、サービスを受けることができます。
ご注意：ユーザの扱いが不適切であったために故障した場合は、保証期間中であっても修理は有料となります。詳細については保証書を参照してください。

その他の制限

- 運送の時間はお住まいの地域によって異なります。詳しくは、カスタマケアセンターに連絡してご確認ください。
- 出荷配送は、当社指定の配送業者が行います。
- 配送は交通事情などの諸事情によって、遅れる場合があります。
- このサービスは、将来予告なしに変更することがあります。

Pour obtenir des instructions sur la procédure d'emballage de votre appareil en vue de son échange, reportez-vous à la section [Emballage de l'appareil HP Tout-en-un](#).

Conditionnement de l'appareil HP Tout-en-un avant expédition

Si, après avoir pris contact avec l'assistance clientèle d'HP ou être retourné au point de vente, vous devez renvoyer le HP Tout-en-un pour entretien, assurez-vous d'enlever et de conserver les articles suivants avant le renvoi de l'appareil :

- Les cartouches d'impression
- Le cache du panneau de commande
- Le cordon d'alimentation, le câble USB et tout autre câble relié au HP Tout-en-un
- Tout papier chargé dans le bac d'entrée
- Tout original que vous pourriez avoir chargé dans l'appareil HP Tout-en-un

Cette section contient les rubriques suivantes :

- [Retrait des cartouches d'impression avant expédition](#)
- [Retrait du cache du panneau de commande](#)

Retrait des cartouches d'impression avant expédition

Avant de retourner l'appareil HP Tout-en-un, vérifiez que vous avez retiré les cartouches d'impression.



Remarque Ces informations ne s'appliquent pas aux clients résidant au Japon. Pour plus d'informations sur les options de service au Japon, reportez-vous à la section [HP Quick Exchange Service \(Japon\)](#).

Retrait des cartouches d'impression avant expédition

1. Mettez l'appareil HP Tout-en-un sous tension et attendez que le chariot d'impression soit inactif et silencieux. Si vous ne parvenez pas à mettre l'appareil HP Tout-en-un sous tension, ignorez cette étape et passez à l'étape 2.
2. Ouvrez le capot d'accès aux cartouches d'impression.
3. Retirez les cartouches d'impression de leur logement.



Remarque Si vous ne parvenez pas à mettre l'appareil HP Tout-en-un sous tension, vous pouvez débrancher le cordon d'alimentation et faire glisser manuellement le chariot d'impression complètement sur la droite afin de retirer les cartouches d'impression.

4. Placez les cartouches d'impression dans une pochette en plastique hermétiquement fermée pour qu'elles ne sèchent pas et conservez-les dans un endroit approprié. Ne les renvoyez pas avec l'appareil HP Tout-en-un, à moins que l'agent du centre d'assistance clientèle HP ne vous l'ait demandé.
5. Fermez le capot d'accès aux cartouches d'impression et attendez quelques minutes que le chariot d'impression reprenne sa position initiale (à gauche).



Remarque Assurez-vous que le scanner est revenu à sa position d'attente avant de mettre l'appareil HP Tout-en-un hors tension.

6. Appuyez sur le bouton Alimentation pour mettre l'appareil HP Tout-en-un hors tension.

Retrait du cache du panneau de commande

Une fois les cartouches d'encre retirées, effectuez les opérations suivantes.



Remarque Ces informations ne s'appliquent pas aux clients résidant au Japon. Pour plus d'informations sur les options de service au Japon, reportez-vous à la section [HP Quick Exchange Service \(Japon\)](#).



Attention Assurez-vous que l'appareil HP Tout-en-un est bien débranché avant de suivre ces étapes.

Attention L'appareil HP Tout-en-un de remplacement ne sera pas expédié avec un cordon d'alimentation. Conservez le cordon d'alimentation dans un endroit sûr jusqu'à réception de l'appareil HP Tout-en-un de remplacement.

Pour enlever le cache du panneau de commande

1. Appuyez sur le bouton Alimentation pour mettre l'appareil HP Tout-en-un hors tension.
2. Débranchez le cordon d'alimentation, puis retirez-le de l'appareil HP Tout-en-un. Ne renvoyez pas le cordon d'alimentation avec l'appareil HP Tout-en-un.
3. Soulevez le capot du module ADF.
4. Retirez le cache du panneau de commande comme indiqué ci-dessous :
 - a. Placez vos mains de chaque côté du cache du panneau de commande.
 - b. Insérez votre doigt ou un objet peu épais dans l'onglet situé dans le coin supérieur droit afin d'ôter le cache par un mouvement de levier.

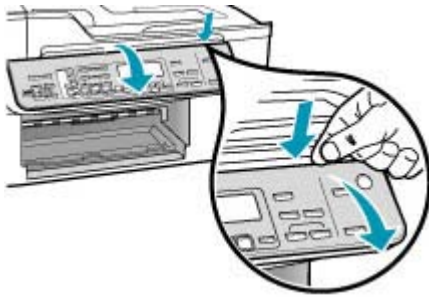

5. Conservez le cache du panneau de commande. Ne retournez pas le cache du panneau de commande avec l'appareil HP Tout-en-un.

△ **Attention** L'appareil HP Tout-en-un de remplacement peut ne pas être fourni avec un cache de panneau de commande. Conservez le cache dans un endroit sûr et, lorsque vous recevez l'appareil HP Tout-en-un de remplacement, rattachez le cache du panneau de commande. Vous devez fixer le cache pour pouvoir utiliser les fonctions du panneau de commande de l'appareil HP Tout-en-un de remplacement.

📄 **Remarque** Pour obtenir des instructions sur la fixation du cache du panneau de commande, consultez le schéma de configuration fourni avec l'appareil HP Tout-en-un. L'appareil HP Tout-en-un peut être fourni avec des instructions de configuration du périphérique.

Emballage de l'appareil HP Tout-en-un

Effectuez les étapes suivantes après avoir retiré les cartouches d'impression, retiré le cache du panneau de commande, éteint l'appareil HP Tout-en-un et l'avoir débranché.

Pour emballer l'appareil HP Tout-en-un

1. Emballez l'appareil HP Tout-en-un dans les cartons d'origine ou les cartons d'emballage du matériel échangé, si vous les avez conservés.

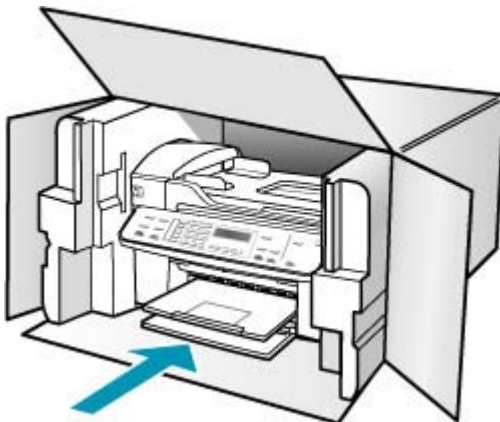

Si vous ne possédez pas les cartons d'emballage d'origine, utilisez d'autres cartons d'emballages adéquats. Les détériorations subies lors du transport et/ou dues à un emballage inapproprié ne sont pas couvertes par la garantie.

2. Placez l'étiquette de retour d'expédition sur l'extérieur du carton.
3. Placez les éléments suivants dans le carton d'emballage :
 - une description complète de la panne pour le personnel qualifié (des échantillons montrant les problèmes de qualité d'impression sont utiles) ;
 - une copie du bordereau de vente ou autre preuve d'achat établissant la période de couverture de la garantie ;
 - votre nom, votre adresse et le numéro de téléphone où vous pouvez être joint dans la journée.

15 Renseignements techniques

Cette section contient les spécifications techniques et les informations légales internationales de l'appareil HP Tout-en-un.

- [Configuration système requise](#)
- [Spécifications relatives au papier](#)
- [Spécifications relatives à l'impression](#)
- [Spécifications relatives à la copie](#)
- [Spécifications relatives à la fonction de télécopie](#)
- [Spécifications relatives à la numérisation](#)
- [Spécifications physiques](#)
- [Spécifications électriques](#)
- [Conditions d'exploitation](#)
- [Spécifications supplémentaires](#)
- [Programme de gérance des produits en fonction de l'environnement](#)
- [Déclarations de réglementation](#)
- [Declaration of conformity \(European Economic Area\)](#)
- [Tout en un HP Officejet série J5700 : Declaration of conformity](#)

Configuration système requise

 **Remarque** Pour obtenir les informations les plus récentes sur les exigences relatives aux systèmes et systèmes d'exploitation, visitez le site www.hp.com/support.

Compatibilité du système d'exploitation

- Windows 2000, Windows XP, Windows XP x64* (édition Professionnelle et Familiale)
- Mac OS X (10.3, 10.4)
- Linux

 **Remarque** Les pilotes d'imprimante et de scanner pour Windows Server 2003 (versions 32 bits et 64 bits) nécessitent au minimum un processeur Intel Pentium II ou Celeron, une RAM de 128 Mo, 200 Mo d'espace libre sur le disque dur. Vous pouvez obtenir les pilotes à l'adresse suivante : <http://www.hp.com/support/>.

Configuration minimale requise

- **Windows 2000** : Processeur Intel Pentium II ou Celeron, RAM de 128 Mo, espace libre sur le disque dur de 280 Mo
- **Windows XP (32 bits)** : Processeur Intel Pentium II ou Celeron, RAM de 128 Mo, espace libre sur le disque dur de 280 Mo
- **Windows XP x64** : Processeur Intel Pentium II ou Celeron, RAM de 128 Mo, espace libre sur le disque dur de 280 Mo
- **Mac OS X (10.3.8, 10.4.x)** : Power PC G3 400 MHz (v10.3.8 et v10.4.x) ou Intel Core Duo 1.83 GHz (v10.4.x), mémoire de 128 Mo, espace libre sur disque de 300 Mo
- **Microsoft Internet Explorer 6.0**

Configuration recommandée

- **Windows 2000** : Processeur Intel Pentium III ou plus puissant, RAM de 256 Mo, espace libre sur le disque dur de 500 Mo
- **Windows XP (32 bits)** : Processeur Intel Pentium III ou plus puissant, RAM de 256 Mo, espace libre sur le disque dur de 500 Mo
- **Windows XP x64** : Processeur Intel Pentium III ou plus puissant, RAM de 256 Mo, espace libre sur le disque dur de 500 Mo
- **Mac OS X (10.3.8, 10.4.x)** : Power PC G3 400 MHz (v10.3.8 et v10.4.x) ou Intel Core Duo 1.83 GHz (v10.4.x), mémoire de 256 Mo, espace libre sur disque de 600 Mo
- **Microsoft Internet Explorer version 6.0 ou ultérieure**

Spécifications relatives au papier

Cette section contient des informations sur les capacités des bacs à papier, les formats de papier et les spécifications relatives aux marges d'impression.

- [Capacités des bacs à papier](#)
- [Formats de papier](#)
- [Spécifications relatives aux marges d'impression](#)

Capacités des bacs à papier

Type	Grammage	Bac d'alimentation ¹	Bac de sortie ²	Bac d'alimentation
Papier ordinaire	16 à 24 lb (60 à 90 g/m ²)	Jusqu'à 100 (papier 75g/m ²)	Jusqu'à 50 (papier 75g/m ²)	Jusqu'à 35
Papier Légal	20 à 24 lb (75 à 90 g/m ²)	Jusqu'à 100 (papier 75g/m ²)	Jusqu'à 50 (papier 75g/m ²)	Jusqu'à 20
Cartes	Fiches Bristol jusqu'à 200 g/m ²	40	10	S/O
Enveloppes	20 à 24 lb (75 à 90 g/m ²)	15	10	S/O
Films transparents	S/O	25	25 ou moins	S/O
Étiquettes	S/O	20	20	S/O
Papier photo 102 x 152 mm (4 x 6 pouces)	Jusqu'à 236 g/m ²	30	10	S/O
Papier photo 216 x 280 mm (8,5 x 11 pouces)	S/O	40	20	S/O

1 Capacité maximale.

2 La capacité du bac de sortie est affectée par le type de papier et la quantité d'encre utilisée. HP recommande de vider régulièrement le bac de sortie.

Formats de papier

Type	Format
Papier	Lettre : 216 x 280 mm

(suite)

Type	Format
	A4 : 210 x 297 mm Légal : 216 x 356 mm
Enveloppes	U.S. n°10 : 105 x 241 mm U.S. n°9 : 98 x 225 mm A2 : 111 x 146 mm DL : 110 x 220 mm C6 : 114 x 162 mm
Films transparents	Lettre : 216 x 279 mm A4 : 210 x 297 mm
Papier photo Premium	102 x 152 mm Lettre : 216 x 280 mm A4 : 210 x 297 mm
Cartes	A6 : 105 x 148,5 mm Fiche Bristol : 76 x 127 mm Fiche Bristol : 101 x 152 mm
Étiquettes	Lettre : 216 x 279 mm A4 : 210 x 297 mm
Personnaliser	102 x 152 mm jusqu'à 216 x 356 mm

Spécifications relatives aux marges d'impression

	Haut (bord supérieur)	Bas (bord inférieur)	Marges de gauche et de droite
Lettre U.S. Légal U.S. A4 Supports photo	1,8 mm	2 mm	2 mm
Executive US B5 A5 Cartes	1,8 mm	6 mm	2 mm
Enveloppes	16,5 mm	16,5 mm	3,3 mm

Spécifications relatives à l'impression

- Résolution : 1 200 x 1 200 dpi en noir, 4 800 dpi (optimisé) en couleur, 4 800 dpi avec 6 encres
- Méthode : jeu d'encre thermique à la demande
- Langue : Lightweight Imaging Device Interface Language (LIDIL)
- La vitesse d'impression varie en fonction de la complexité du document

Spécifications relatives à la copie

- Traitement numérique de l'image
- Jusqu'à 100 copies d'un même original (ce nombre varie en fonction du modèle)
- Zoom numérique : De 25 à 400 % (selon le modèle)
- Page entière, pré-numérisation
- Les vitesses de copie varient selon la complexité du document

Mode	Type	Résolution de numérisation (dpi) ¹
Optimum	Noir	Jusqu'à 600 x 1 200
	Couleur	Jusqu'à 600 x 1 200
Typique	Noir	Jusqu'à 300 x 300
	Couleur	Jusqu'à 300 x 300
Rapide	Noir	Jusqu'à 300 x 300
	Couleur	Jusqu'à 300 x 300

1 Maximale à une mise à l'échelle de 400 %.

Spécifications relatives à la fonction de télécopie

- Fonction de télécopie noir et blanc et couleur indépendante
- Jusqu'à 110 numérotations rapides (varie selon le modèle)
- Mémoire de 120 pages au maximum (selon le modèle, basé sur l'image de test ITU-T n°1 avec une résolution standard). Des pages plus élaborées ou d'une résolution supérieure demandent plus de temps et de mémoire.
- Envoi et réception manuels de télécopie
- Jusqu'à 5 reconstitutions automatiques d'un numéro (varie selon le modèle)
- Pas de réponse - Rappel automatique (varie selon le modèle)
- Rapports de confirmation et d'activité
- Télécopie de groupe 3 CCITT/ITU avec mode de correction des erreurs
- Transmission de 33,6 Kbits/s
- Vitesse de 3 secondes par page à 33,6 Kbits/s (sur la base d'une image ITU-T n° 1 avec une résolution standard). Des pages plus élaborées ou d'une résolution supérieure demandent plus de temps et de mémoire.
- Détection de sonnerie avec commutation automatique du télécopieur/répondeur

	Photo (dpi)	Haute précision (dpi)	Précision (dpi)	Standard (dpi)
Noir	196 x 203 (niveaux de gris 8 bits)	300 x 300	196 x 203	196 x 98
Couleur	200 x 200	200 x 200	200 x 200	200 x 200

Spécifications relatives à la numérisation

- Editeur d'images inclus
- Le logiciel de reconnaissance optique de caractères (OCR) intégré convertit automatiquement le texte numérisé en un texte modifiable.

- Les vitesses de numérisation varient en fonction de la complexité du document.
- Interface compatible Twain
- Résolution : Résolution optique de 2 400 x 4 800 dpi (jusqu'à 19 200 dpi en résolution améliorée)
- Couleur : 16 bits par couleur RVB, total 48 bits
- Format maximal des documents numérisés à partir de la vitre : 216 x 297 mm

Spécifications physiques

- Hauteur : 236 mm
- Largeur : 456 mm
- Profondeur : 326 mm
- Poids : 7,66 kg

Spécifications électriques

- Consommation d'énergie maximale : 40 W (en cours d'impression)
- Consommation d'énergie en inactivité : 6,5 W
- Tension d'alimentation : 100 à 240 V c.a., 1 A, 50-60 Hz, mise à la terre
- Alimentation c.c. système : 16 Vdc à 500 mA, 32 Vdc à 700 mA



Remarque L'adaptateur de tension fourni peut être spécifié en vue de fournir une puissance supérieure aux exigences (maximales) de tension d'entrée d.c. mentionnées ci-dessus.

Conditions d'exploitation

- Plage de températures de fonctionnement recommandée : de 15 à 32 °C (de 59 à 90 °F)
- Plage de température de fonctionnement admise : De 5 à 40 °C (de 41 à 104 °F)
- Humidité : de 15 à 80 % d'humidité relative sans condensation
- Plage de température hors fonctionnement (stockage) : De - 40 à 60 °C (de - 40 à 140 °F)

En présence de champs électromagnétiques puissants, il se peut que la sortie de votre appareil HP Tout-en-un soit légèrement perturbée.

HP vous recommande d'utiliser un câble USB d'une longueur inférieure ou égale à 3 m afin de réduire le bruit lié à d'éventuels champs électromagnétiques élevés.

Si vous disposez d'un accès à Internet, vous pouvez obtenir des informations relatives au niveau sonore à partir du site Web de HP. Accédez au site www.hp.com/support.

Spécifications supplémentaires

Spécifications relatives à la mémoire : Mémoire ROM 8 Mo, 32 Mo DDR

Programme de gérance des produits en fonction de l'environnement

Cette section fournit des informations sur la protection de l'environnement, la production d'ozone, la consommation d'énergie, ainsi que l'utilisation du papier, les plastiques, les fiches techniques de sécurité du matériel et les programmes de recyclage.

Elle contient des informations sur les normes environnementales.

- [Protection de l'environnement](#)
- [Production d'ozone](#)
- [Utilisation du papier](#)
- [Plastiques](#)
- [Fiches techniques de sécurité du matériel \(MSDS\)](#)

- [Programme de recyclage des appareils](#)
- [Programme de recyclage des consommables jet d'encre HP](#)
- [Élimination des déchets issus d'équipements électriques ou électroniques par les ménages résidant dans l'Union Européenne](#)

Protection de l'environnement

Hewlett-Packard s'engage à fournir des produits de qualité dans le strict respect de l'environnement. Ce produit intègre diverses caractéristiques visant à réduire l'impact sur l'environnement. Pour plus d'informations, consultez le site Web consacré à l'engagement de HP en faveur de l'environnement :

www.hp.com/hpinfo/globalcitizenship/environment/index.html

Production d'ozone

Ce produit ne génère pratiquement pas d'ozone gazeux (O3).

Utilisation du papier

Ce produit peut être utilisé avec du papier recyclé, conformément à la norme DIN 19309.

Plastiques

Les pièces en plastique d'un poids supérieur à 25 grammes portent une mention conforme aux normes internationales, qui facilite l'identification des matières plastiques à des fins de recyclage à la fin de la vie du produit.

Fiches techniques de sécurité du matériel (MSDS)

Les fiches techniques de sécurité du matériel peuvent être téléchargées depuis le site Web de HP :

www.hp.com/go/msds

Les clients ne disposant pas d'un accès Internet peuvent contacter l'assistance clientèle HP.

Programme de recyclage des appareils

HP met à la disposition de sa clientèle des programmes de reprise et de recyclage de produits de plus en plus nombreux dans un grand nombre de pays et a établi un partenariat avec plusieurs des centres de recyclage de matériaux électroniques les plus importants dans le monde. HP économise les ressources en revendant certains de ses produits les plus réputés.

Pour plus d'informations sur le recyclage des produits HP, consultez : www.hp.com/recycle.

Programme de recyclage des consommables jet d'encre HP

HP est engagé dans la protection de l'environnement. Le programme de reprise et de recyclage des consommables HP est disponible dans la plupart des pays/régions. Il vous permet de recycler gratuitement les cartouches d'impression. Pour plus d'informations, consultez le site Web suivant :

www.hp.com/recycle

Élimination des déchets issus d'équipements électriques ou électroniques par les ménages résidant dans l'Union Européenne

La présence de ce symbole sur le produit ou son emballage signifie que le produit ne doit pas être éliminé avec les autres déchets domestiques. Vous devez faire parvenir le produit à éliminer au point de collecte dont vous dépendez pour le recyclage des déchets issus des équipements électriques et électroniques. En respectant la réglementation concernant la collecte séparée et le recyclage des déchets issus d'équipements électroniques, vous contribuez à la préservation des ressources naturelles et vous vous assurez que vos équipements à éliminer sont recyclés avec des méthodes qui ne mettent pas en danger l'environnement ni la santé de tous. Pour plus d'informations sur les points de collecte et de recyclage où vous pouvez déposer vos équipements, veuillez contacter votre

municipalité, la déchetterie dont vous dépendez ou le magasin dans lequel vous avez acheté le produit.



Déclarations de réglementation

L'appareil HP Tout-en-un respecte les exigences définies par les organismes de réglementation de votre pays/région.

- [Numéro d'identification réglementaire de modèle](#)
- [Notice to users of the U.S. telephone network: FCC requirements](#)
- [FCC statement](#)
- [Note à l'attention des utilisateurs du réseau téléphonique canadien/notice to users of the Canadian telephone network](#)
- [Notice to users in Japan](#)
- [Power cord statement](#)
- [Réglementation destinée aux utilisateurs de l'Espace Economique Européen](#)
- [Notice to users of the German telephone network](#)
- [Geräuschemission](#)
- [Notice to users in Korea](#)
- [Australia Wired Fax Statement](#)

Numéro d'identification réglementaire de modèle

Un numéro de modèle réglementaire a été attribué à votre produit dans un souci d'identification et de respect de la réglementation. Le numéro de modèle réglementaire SDGOB-0701 a été attribué à votre produit. Il ne faut pas le confondre avec le nom commercial du produit (Tout en un HP Officejet série J5700).

Notice to users of the U.S. telephone network: FCC requirements

This equipment complies with FCC rules, Part 68. On this equipment is a label that contains, among other information, the FCC Registration Number and Ringer Equivalent Number (REN) for this equipment. If requested, provide this information to your telephone company.

An FCC compliant telephone cord and modular plug is provided with this equipment. This equipment is designed to be connected to the telephone network or premises wiring using a compatible modular jack which is Part 68 compliant. This equipment connects to the telephone network through the following standard network interface jack: USOC RJ-11C.

The REN is useful to determine the quantity of devices you may connect to your telephone line and still have all of those devices ring when your number is called. Too many devices on one line might result in failure to ring in response to an incoming call. In most, but not all, areas the sum of the RENs of all devices should not exceed five (5). To be certain of the number of devices you may connect to your line, as determined by the REN, you should call your local telephone company to determine the maximum REN for your calling area.

If this equipment causes harm to the telephone network, your telephone company may discontinue your service temporarily. If possible, they will notify you in advance. If advance notice is not practical, you will be notified as soon as possible. You will also be advised of your right to file a complaint with the FCC. Your telephone company may make changes in its facilities, equipment, operations, or procedures that could affect the proper operation of your equipment. If they do, you will be given advance notice so you will have the opportunity to maintain uninterrupted service.

If you experience trouble with this equipment, please contact the manufacturer, or look elsewhere in this manual, for warranty or repair information. Your telephone company may ask you to

disconnect this equipment from the network until the problem has been corrected or until you are sure that the equipment is not malfunctioning.

This equipment may not be used on coin service provided by the telephone company. Connection to party lines is subject to state tariffs. Contact your state public utility commission, public service commission, or corporation commission for more information.

This equipment includes automatic dialing capability. When programming and/or making test calls to emergency numbers:

- Remain on the line and explain to the dispatcher the reason for the call.
- Perform such activities in the off-peak hours, such as early morning or late evening.



NOTE: The FCC hearing aid compatibility rules for telephones are not applicable to this equipment.

The Telephone Consumer Protection Act of 1991 makes it unlawful for any person to use a computer or other electronic device, including fax machines, to send any message unless such message clearly contains in a margin at the top or bottom of each transmitted page or on the first page of transmission, the date and time it is sent and an identification of the business, other entity, or other individual sending the message and the telephone number of the sending machine or such business, other entity, or individual. (The telephone number provided may not be a 900 number or any other number for which charges exceed local or long-distance transmission charges.) In order to program this information into your fax machine, you should complete the steps described in the software.

FCC statement

The United States Federal Communications Commission (in 47 CFR 15.105) has specified that the following notice be brought to the attention of users of this product.

Declaration of Conformity: This equipment has been tested and found to comply with the limits for a Class B digital device, pursuant to part 15 of the FCC Rules. Operation is subject to the following two conditions: (1) this device may not cause harmful interference, and (2) this device must accept any interference received, including interference that might cause undesired operation. Class B limits are designed to provide reasonable protection against harmful interference in a residential installation. This equipment generates, uses, and can radiate radio frequency energy, and, if not installed and used in accordance with the instructions, might cause harmful interference to radio communications. However, there is no guarantee that interference will not occur in a particular installation. If this equipment does cause harmful interference to radio or television reception, which can be determined by turning the equipment off and on, the user is encouraged to try to correct the interference by one or more of the following measures:

- Reorient the receiving antenna.
- Increase the separation between the equipment and the receiver.
- Connect the equipment into an outlet on a circuit different from that to which the receiver is connected.
- Consult the dealer or an experienced radio/TV technician for help.

For more information, contact the Product Regulations Manager, Hewlett-Packard Company, San Diego, (858) 655-4100.

The user may find the following booklet prepared by the Federal Communications Commission helpful: How to Identify and Resolve Radio-TV Interference Problems. This booklet is available from the U.S. Government Printing Office, Washington DC, 20402. Stock No. 004-000-00345-4.

⚠ CAUTION: Pursuant to Part 15.21 of the FCC Rules, any changes or modifications to this equipment not expressly approved by the Hewlett-Packard Company might cause harmful interference and void the FCC authorization to operate this equipment.

Note à l'attention des utilisateurs du réseau téléphonique canadien/notice to users of the Canadian telephone network

Cet appareil est conforme aux spécifications techniques des équipements terminaux d'Industrie Canada. Le numéro d'enregistrement atteste de la conformité de l'appareil. L'abréviation IC qui précède le numéro d'enregistrement indique que l'enregistrement a été effectué dans le cadre d'une Déclaration de conformité stipulant que les spécifications techniques d'Industrie Canada ont été respectées. Néanmoins, cette abréviation ne signifie en aucun cas que l'appareil a été validé par Industrie Canada.

Pour leur propre sécurité, les utilisateurs doivent s'assurer que les prises électriques reliées à la terre de la source d'alimentation, des lignes téléphoniques et du circuit métallique d'alimentation en eau sont, le cas échéant, connectées les unes aux autres. Cette précaution est particulièrement importante dans les zones rurales.

Le numéro REN (Ringer Equivalence Number) attribué à chaque appareil terminal fournit une indication sur le nombre maximal de terminaux qui peuvent être connectés à une interface téléphonique. La terminaison d'une interface peut se composer de n'importe quelle combinaison d'appareils, à condition que le total des numéros REN ne dépasse pas 5.

Basé sur les résultats de tests FCC Partie 68, le numéro REN de ce produit est 0,1B.

This equipment meets the applicable Industry Canada Terminal Equipment Technical Specifications. This is confirmed by the registration number. The abbreviation IC before the registration number signifies that registration was performed based on a Declaration of Conformity indicating that Industry Canada technical specifications were met. It does not imply that Industry Canada approved the equipment.

Users should ensure for their own protection that the electrical ground connections of the power utility, telephone lines and internal metallic water pipe system, if present, are connected together. This precaution might be particularly important in rural areas.

 **NOTE:** The REN assigned to each terminal device provides an indication of the maximum number of terminals allowed to be connected to a telephone interface. The termination on an interface might consist of any combination of devices subject only to the requirement that the sum of the Ringer Equivalence Numbers of all the devices does not exceed 5.

The REN for this product is 0.1B, based on FCC Part 68 test results.

Notice to users in Japan

VCCI-2

この装置は、情報処理装置等電波障害自主規制協議会（VCCI）の基準に基づくクラスB情報技術装置です。この装置は、家庭環境で使用することを目的としていますが、この装置がラジオやテレビジョン受信機に近接して使用されると受信障害を引き起こすことがあります。
取り扱い説明書に従って正しい取り扱いをして下さい。

Power cord statement

The power cord cannot be repaired. If it is defective, it should be discarded or returned to the supplier.

製品には、同梱された電源コードをお使い下さい。
同梱された電源コードは、他の製品では使用出来ません。

Réglementation destinée aux utilisateurs de l'Espace Economique Européen



Ce produit est conçu pour être connecté au réseau téléphonique public commuté analogique des pays/régions de l'Espace Economique Européen.

La compatibilité avec le réseau dépend des paramètres sélectionnés par l'utilisateur, qui doivent être réinitialisés afin d'utiliser l'équipement sur un réseau téléphonique d'un pays/région différent de celui où l'équipement a été acheté. Contactez votre revendeur ou Hewlett-Packard si une assistance supplémentaire est nécessaire.

Cet équipement a été certifié par le fabricant conformément à la Directive 1999/5/EC (annexe II) pour une connexion unique inter-européenne au réseau téléphonique public commuté. Cependant, en raison des différences entre les réseaux téléphoniques publics commutés de chaque pays, l'approbation ne donne aucune garantie quant au bon fonctionnement de l'équipement sur chaque terminal réseau.

En cas de problèmes, contactez d'abord votre fournisseur.

Cet équipement est conçu pour fonctionner avec une numérotation à fréquence vocale ou par ouverture de boucle. Si, malgré tout, des problèmes surviennent avec la numérotation par ouverture de boucle, il est recommandé d'utiliser cet équipement uniquement avec le paramètre de numérotation à fréquence vocale.

Notice to users of the German telephone network

This HP fax product is designed to connect only to the analogue public-switched telephone network (PSTN). Please connect the TAE N telephone connector plug, provided with the HP Tout-en-un into the wall socket (TAE 6) code N. This HP fax product can be used as a single device and/or in combination (in serial connection) with other approved terminal equipment.

Geräuschemission

LpA < 70 dB am Arbeitsplatz im Normalbetrieb nach DIN 45635 T. 19

Notice to users in Korea

사용자 안내문(B급 기기)

이 기기는 비업무용으로 전자파 적합 등록을 받은 기기로서, 주거지역에서는 물론 모든 지역에서 사용할 수 있습니다.

Australia Wired Fax Statement

In Australia, the device must be connected to a Telecommunication Network through a line cord which meets the requirements of the Technical Standard AS/ACIF S008.

Declaration of conformity (European Economic Area)

The Declaration of Conformity in this document complies with ISO/IEC Guide 17050-1 and EN 17050-1. It identifies the product, manufacturer's name and address, and applicable specifications recognized in the European community.

Tout en un HP Officejet série J5700 : Declaration of conformity

		DECLARATION OF CONFORMITY according to ISO/IEC 17050-1 and EN 17050-1	
Manufacturer's Name:	Hewlett-Packard Company	DoC#: SDGOB-0701-rel.1.0	
Manufacturer's Address:	16399 West Bernardo Drive San Diego, CA 92127, USA		
declares, that the product			
Product Name:	HP Officejet J5700 series		
Regulatory Model:⁴⁾	SDGOB-0701		
Product Options:	ALL		
Power Adapter:	0957-2177 & 0957-2178		
conforms to the following Product Specifications:			
SAFETY:	IEC 60950-1:2001 / EN 60950-1:2001 IEC 60825-1 Ed. 1,2:2001 / EN 60825-1:1994+A1:2002+A2:2001 (LED) GB4943:2001		
EMC:	CISPR 22:1997+A1:2000+A2:2002 / EN 55022:1998 +A1:2000+A2:2003 Class B ³⁾ CISPR 24:1997+A1:2001+A2:2002 / EN 55024:1998 +A1:2001+A2:2003 Class B ³⁾ IEC 61000-3-2:2000+A1:2000 / EN 61000-3-2:2000 IEC 61000-3-3:1994+A1:2001 / EN 61000-3-3:1995+A1:2001 FCC Title 47 CFR, Part 15 Class B / ICES-003, Issue 4 GB9254:1998, GB17625.1:2003		
TELECOM:	TBR21:1998, EG 201 121:1998, FCC Title 47 CFR Part 68, TIA/EIA/968:2001		
Supplementary Information:			
<ol style="list-style-type: none">1. The product herewith complies with the requirements of the EMC Directive 89/336/EEC, the Low Voltage Directive 73/23/EEC and the R&TTE Directive 1999/5/EC and carries the CE-Marking accordingly2. This Device complies with Part 15 of the FCC Rules. Operation is subject to the following two Conditions: (1) this device may not cause harmful interference, and (2) this device must accept any interference received, including interference that may cause undesired operation3. The product was tested in a typical configuration.4. For regulatory purposes, these products are assigned a Regulatory model number. This number should not be confused with the product name or the product number(s).			
San Diego, CA, USA 25 September, 2006			
For Regulatory Topics only, contact:			
European Contact:	Your Local Hewlett-Packard Sales and Service Office or Hewlett-Packard GmbH, Department HQ-TRE / Standards Europe, Herrenberger Strasse 140, D-71034 Böblingen, Germany (FAX: +49-7031-14-3143)		
USA Contact:	Product Regulations Manager, Hewlett Packard Company, San Diego, (858) 655-4100		

Index

A

Activer, bouton 13
ADSL. *voir* DSL
aide
 autres ressources 9
 bouton 13
alignement
 cartouches d'impression 278
 échec 278
alignement des cartouches d'impression 130
annulation
 bouton 13
 copie 85
 tâche d'impression 75
 télécopie 115
 télécopie planifiée 97
 transmission de télécopie 107
application logicielle, impression à partir de 73
arrêt
 copie 85
 tâche d'impression 75
 télécopie 115
assistance clientèle
 Amérique du Nord 285
 contact 284
 garantie 283
 hors Etats-Unis 285
 HP Quick Exchange Service (Japon) 287
 identificateur de service 285
 numéro de série 285
 site Web 283
assombrir
 copies 83
autocommutateur, configuration 32

B

Bac 1
 capacité 63

formats de supports pris en charge 61
types de support et grammages pris en charge 63
bac d'alimentation automatique
 chargement d'un original 57
 nettoyage 118, 145
 problèmes d'alimentation, dépannage 118, 145
bac de sortie
 support pris en charge 64
bacs
 capacités 63
 formats de supports pris en charge 61
 types de support et grammages pris en charge 63
bavures d'encre, télécopie 145
BIS/Pause 12
blanche
 copie 253
 numérisation 260
blocage des numéros 109
bourrages
 papier 142
 supports à éviter 59
bourrages papier 71
boutons, panneau de commande 12
boutons de numérotation rapide 12

C

câble USB
 communication perdue 276
capacité
 bacs 63
capacités des bacs à papier 292
capot, nettoyage 118

caractéristiques
 support 60
Caractéristiques
 configuration système requise 291
carte de crédit, envoi d'une télécopie 94
cartes
 consignes générales 60
 formats pris en charge 61
 prise en charge des bacs 63
carte téléphonique, envoi d'une télécopie 94
cartouches. *voir* cartouches d'impression
cartouches d'encre. *voir* cartouches d'impression
cartouches d'impression
 alignement 130
 aligner 278
 cartouche d'impression photo 129
 commande 281
 conseils 140
 dépannage 144
 incorrectes 279
 manipulation 124
 message d'erreur 279
 nettoyage 132
 nettoyage de la zone des buses d'encre 134
 nettoyage des contacts 133
 niveau bas 184
 niveau d'encre bas 277
 nom des pièces 124
 rangement 129
 remplacement 124
 retrait 287
 vérification des niveaux d'encre 121
chargement
 enveloppes 70
 original 57
 papier A4 66

- papier au format standard 66
 - papier Légal 66
 - papier Lettre 66
 - papier photo 10 x 15 cm 68
 - papier photo 4 x 6 pouces 68
 - planches-contact 69
 - chargeur automatique de documents
 - formats de supports pris en charge 61
 - Chargeur automatique de documents (ADF)
 - formats de supports pris en charge 61
 - claire
 - copie 247
 - clavier numérique 12, 13
 - code d'identification de l'abonné 51
 - commande
 - cartouches d'impression 281
 - Dépliant avec instructions de mise en route 282
 - Guide de l'utilisateur 282
 - logiciel 282
 - papier 281
 - configuration
 - bouton 13
 - messaging vocale 36, 47, 229
 - modem d'ordinateur 42, 229
 - répondeur 40, 42, 47, 229
 - sonnerie distincte 49
 - télécopie 24
 - test de télécopie 50
 - Configuration système
 - requis 291
 - contraste, télécopie 101
 - copie
 - agrandissement 82
 - amélioration des zones claires 84
 - annulation 85
 - bavures 148
 - blanche 253
 - bordures autour d'une copie sans bordures 254
 - bouton 13
 - caractéristiques techniques 294
 - création d'une copie 77
 - dépannage 247
 - échec de la fonction d'ajustement 251
 - format du papier 78
 - informations manquantes 249
 - Légal ou Lettre 83
 - nombre de copies 78
 - paramètres par défaut 80
 - photos, amélioration 84
 - photo sans bordure 80
 - qualité 79
 - recadrage incorrect 256
 - réduction 82, 83
 - taille, personnalisation 82
 - texte, amélioration 84
 - trop claire 247
 - trop foncée 247
 - types de papier recommandés 79
 - vitesse 79
 - copie foncée 247
 - copies sans bordure 80
 - cordon téléphonique
 - connexion, échec 240
 - vérification 240
 - couleur
 - bavures 148
 - copies 84
 - télécopie 98
 - terne 155
 - création d'une copie 77
- D**
- date 20
 - débit en bauds 24
 - declaration of conformity European Economic Area 300
 - Declaration of conformity United States 301
 - déclarations de conformité aux réglementations
 - déclaration pour le Canada 299
 - émissions sonores 300
 - numéro d'identification réglementaire du modèle 297
 - WEEE 296
 - déclarations de réglementation
 - réglementation destinée aux utilisateurs de l'Espace Economique Européen 300
 - définition
 - autocommutateur 32
 - DSL 31
 - ligne de télécopie distincte 30
 - ligne de téléphone partagée 34
 - ligne RNIS 32
 - messaging vocale 45
 - modem d'ordinateur 37, 38, 45
 - sonnerie distincte 33
 - dépannage
 - bouillottes papier 71
 - cartouches d'impression 144
 - copie 247
 - impression 165
 - messages d'erreur 264
 - numérisation 258
 - problèmes de communication 139
 - problèmes de télécopie 145, 146, 149, 158, 159, 162, 163, 188, 189, 196, 197, 200, 201, 204, 205, 208, 215, 216, 218, 221, 224, 226, 236, 244
 - ressources 9
 - documents
 - modifier des photos numérisées 88
 - numérisation 87
 - DSL, configuration avec un télécopieur 31
- E**
- échec de la fonction d'ajustement 251
 - éclaircir
 - copies 83
 - télécopies 101
 - encre
 - écoulement dans l'appareil HP Tout-en-un 188
 - écoulement dans le périphérique 164

Index

- niveau bas 184, 277
 - temps de séchage 272
 - enregistrement
 - télécopies en mémoire 104
 - en-tête, télécopie 51
 - entrées de groupe de numérotation rapide 53
 - entrées de numérotation rapide individuelles 51
 - entretien
 - cartouches d'impression 123
 - nettoyage de l'extérieur 118
 - enveloppes
 - caractéristiques techniques 292
 - chargement 70
 - consignes générales 60
 - formats pris en charge 61
 - prise en charge des bacs 63
 - environnement
 - programme de gérance des produits en fonction de l'environnement 295
 - recyclage des consommables jet d'encre 296
 - spécifications relatives à l'environnement 295
 - envoi de télécopie
 - carte de crédit, utilisation 94
 - carte téléphonique, utilisation 94
 - destinataires multiples 97
 - manuellement 94
 - mémoire, à partir de 95
 - numérotation rapide 93
 - numérotation supervisée 94
 - planification 96
 - télécopie couleur 98
 - télécopie simple 92
 - envoi différé 21
 - erreur de déconnexion 271
 - étiquettes
 - caractéristiques techniques 292
 - étui de protection des cartouches d'impression 129
 - expédition de votre appareil 287
 - extension recto verso
 - formats de supports pris en charge 61
 - marges (minimales) 65
 - types de support et grammages pris en charge 63
 - F**
 - FCC
 - requirements 297
 - statement 298
 - fichier
 - formats non pris en charge 270
 - formats pris en charge 270
 - nom incorrect 270
 - flèche vers la droite 13
 - flèche vers la gauche 13
 - flou
 - télécopies 158
 - FoIP 111, 244
 - format du papier
 - paramètre de copie 78
 - G**
 - garantie 283
 - H**
 - heure 20
 - I**
 - identificateur de service 285
 - image d'aperçu, modification 88
 - images
 - modifier des photos numérisées 88
 - numérisation 87
 - impression
 - annulation de la tâche 75
 - à partir d'une application logicielle 73
 - à partir d'un ordinateur 73
 - caractères incohérents 170
 - caractéristiques techniques 293
 - dépannage 165
 - dernière page manquante 175
 - distordue 148
 - échec de l'impression sans bordures 166
 - les enveloppes ne s'impriment pas correctement 165
 - marges incorrectes 177, 181
 - options d'impression 74
 - ordre des pages inversé 174
 - page blanche à l'impression 184
 - pâle 155
 - qualité, dépannage 145, 146, 149, 158, 162, 163, 201
 - rapport d'auto-test 122
 - rapports de télécopie 112, 114
 - rien ne se passe 170
 - stries verticales 159
 - télécopies 105
- informations techniques
 - capacités des bacs à papier 292
 - spécifications relatives à l'impression 293
 - spécifications relatives à la copie 294
 - spécifications relatives à la fonction de télécopie 294
 - spécifications relatives à l'environnement 295
 - spécifications relatives au papier 292
 - spécifications relatives aux marges d'impression 293
 - Internet, envoi de télécopie 111, 244
 - invitation à recevoir une télécopie 106
 - IP
 - téléphone 111, 244

- L**
- lancement d'une copie
 - couleur 13
 - noir 13
 - lancement d'une télécopie
 - couleur 12
 - noir 12
 - langue, réglage 19
 - ligne RNIS, configuration avec un télécopieur 32
 - ligne téléphonique, type de sonnerie 49
- M**
- Mac OS
 - configuration système requise 291
 - maintenance
 - alignement des cartouches d'impression 130
 - définition de la vitesse de défilement 20
 - envoi différé 21
 - nettoyage de la vitre 117
 - nettoyage des cartouches d'impression 132
 - nettoyage du capot 118
 - rapport d'auto-test 122
 - remplacement des cartouches d'impression 124
 - restauration des paramètres par défaut 21
 - retrait des cartouches d'impression 287
 - vérification des niveaux d'encre 121
 - manquantes
 - informations d'une copie 249
 - texte après la numérisation 261
 - manuelle
 - envoi, télécopie 94
 - réception, télécopie 103
 - marges
 - extension recto verso 65
 - incorrectes 177
 - paramètre, spécifications 64
 - texte ou graphiques tronqués 181
 - médiocre qualité d'impression des télécopies 145, 146, 149, 158, 159, 162, 163
 - mémoire
 - enregistrement de télécopies 104
 - réimpression des télécopies 105
 - suppression de télécopies 106, 221, 229
 - messagerie vocale
 - configuration avec télécopieur 36, 45
 - messagerie vocale, configuration avec télécopieur 47, 229
 - messages d'erreur
 - à la lecture ou à l'écriture du fichier 270
 - plus de papier 273
 - mise à jour du périphérique à propos 263
 - mise hors tension incorrecte 276
 - mode de correction d'erreurs. *voir* mode de correction d'erreurs
 - modem. *voir* modem d'ordinateur
 - modem d'ordinateur
 - configuration avec télécopieur 37, 38, 42, 45
 - modem d'ordinateur, configuration avec télécopieur 229
 - modem PC. *voir* modem d'ordinateur
 - modem pour PC. *voir* modem d'ordinateur
 - modification
 - aperçu de l'image numérisée 88
 - modifier des images numérisées 88
- N**
- nettoyage
 - bac d'alimentation automatique 118, 145
 - capot 118
 - cartouches d'impression 132
 - contacts des cartouches d'impression 133
 - extérieur 118
 - vitre 117
 - zone des buses d'encre de la cartouche d'impression 134
 - niveaux d'encre, vérification 121
 - nombre de copies 78
 - nom de fichier incorrect 270
 - numérisation
 - arrêt 258
 - blanche 260
 - bouton de lancement d'une numérisation 13
 - bouton Numérisation vers 13
 - dépannage 258
 - documents 87
 - échec 258, 259, 269
 - fonctionnalités 87
 - format de texte incorrect 261
 - image d'aperçu, modification 88
 - menu manquant 259, 260
 - mise en page incorrecte 261
 - modifier une image 88
 - pas d'options de numérisation, erreur 271
 - photos 87
 - recadrage incorrect 261
 - spécifications relatives à la numérisation 294
 - texte incorrect 261
 - texte sous forme de lignes pointillées 261
 - numéro de série 285
 - numéros de téléphone, assistance clientèle 284
 - numéros indésirables 109
 - numérotation par impulsions 23
 - numérotation par tonalités 23
 - numérotation rapide
 - bouton 13
 - boutons de numérotation rapide 12
 - configuration 51
 - création d'entrées 52

Index

- entrées de groupe 53
- entrées individuelles 51
- envoi de télécopie 92, 93
- impression de la liste 54
- liste d'impression 114
- modification des entrées 52
- suppression d'entrées 54
- numérotation supervisée 94

O

OK, bouton 13

P

- page entière 81
- pages blanches
 - télécopie 204
- pâle 163
- panneau de commande
 - boutons 12
 - fonctionnalités 12
 - vitesse de défilement 20
- panneau de configuration
 - saisie de texte et de symboles 13
- papier
 - alimentation incorrecte 273
 - bourrage 266, 273
 - bourrages 71
 - caractéristiques techniques 292
 - chargement 66
 - commande 281
 - conseils 141
 - copie Légal vers Lettre 83
 - échec du chargement 164
 - format, définition pour télécopie 108
 - format incorrect 273
 - formats de papier 292
 - largeur incorrecte 274
 - manquant 273
 - type, incorrect 273
 - types incompatibles 65
 - types recommandés pour copie 79
- papier A4, chargement 66
- papier Légal
 - caractéristiques techniques 292
 - chargement 66
 - copie 78
- papier Lettre
 - caractéristiques techniques 292
 - chargement 66
 - copie 79
- papier photo
 - caractéristiques techniques 292
 - chargement 68
 - copie 79
- papier photo 10 x 15 cm
 - caractéristiques techniques 292
 - chargement 68
- papier photo 10 x 15 pouces
 - copie 78
- papier photo 4 x 6 pouces
 - copie 78
- papier photo 4 x 6 pouces,
 - chargement 68
- paramètres
 - date et heure 20
 - langue 19
 - options d'impression 74
 - pays/région 19
 - télécopie 22, 47, 99
- paramètres d'impression
 - qualité d'impression 145
- paramètres par défaut
 - restauration 21
 - télécopie 102
- paramètres par défaut,
 - restauration 21
- partage d'imprimantes
 - Windows 17
- pas d'options de numérisation,
 - erreur 271
- pays/région, définition 19
- périphérique
 - introuvable 275
 - pas de réponse 166
- photos
 - amélioration des copies 84
 - cartouche d'impression photo 129
 - écoulement d'encre 188
 - modifier des photos numérisées 88
 - télécopie 98

- photos sans bordures
 - copie avec bordures 254
 - recadrage incorrect 256
- planification, télécopie 96
- plus de papier 273
- plus foncées
 - télécopies 101
- power cord statement 299
- problèmes
 - copie 247
 - impression 165
 - messages d'erreur 264
 - numérisation 258
- problèmes de communication
 - communication bidirectionnelle perdue 276
 - échec du test 275
- problèmes de connexion
 - l'appareil HP Tout-en-un ne s'allume pas 137
 - périphérique introuvable 275
 - télécopie 189, 196, 197, 208, 215
- problèmes de télécopie
 - bavures d'encre 145
 - dépannage 188
 - envoi 189, 196, 197, 205
 - impressions de travers 159
 - impressions floues 158
 - mauvaise qualité d'impression 149, 158, 159, 162
 - non impression 224
 - pages blanches 163, 204
 - pages manquantes 200, 221
 - parasites sur la ligne téléphonique 236
 - qualité d'impression médiocre 146, 163, 201
 - réception 189, 205, 208, 215
 - texte coupé 204, 226
 - tonalités de télécopie enregistrées 216
 - transmission lente 205

Q

qualité 13

qualité, copie 79
qualité d'impression médiocre
télécopie 201
Qualité de copie normale 79
Qualité de copie optimale 79
Qualité de copie rapide 79

R

rapport d'auto-test 122
rapports
auto-test 122
confirmation, télécopie
112
dernière transaction de
télécopie 114
journal de télécopies 114
liste de numérotation
rapide 114
numéro d'appel 114
numéros de télécopies
indésirables 114
télécopie, erreur 113
télécopies, journal 114
rapports de confirmation,
télécopie 112
réception de télécopie
automatiquement 103
blocage des numéros 109
invitation à émettre 106
manuellement 103
mode réponse
automatique 47, 48
sonneries avant réponse
49
transmission d'appels 107
recyclage
cartouches d'impression
296
HP Tout-en-un 296
réduction/agrandissement de
copies
redimensionnement au
format Lettre 83
redimensionnement au
format Lettre ou A4 81
taille personnalisée 82
réduction automatique du format
de la télécopie 109
réduction du format de la
télécopie 109
réduire/agrandir 13

regulatory notices
declaration of conformity
(European Economic
Area) 300
declaration of conformity
(U.S.) 301
FCC requirements 297
FCC statement 298
notice to users in Japan
(VCCI-2) 299
notice to users in Korea
300
notice to users of the
German telephone
network 300
power cord statement 299
réimpression des télécopies en
mémoire 105
remplacement des cartouches
d'impression 124
renseignements techniques
formats de papier 292
poids 295
spécifications électriques
295
spécifications physiques
295
spécifications relatives à la
numérisation 294
répondeur
configuration avec
télécopieur 40, 42, 229
tonalités de télécopie
enregistrées 216
répondeur téléphonique,
configuration avec
télécopieur 47
Répondre à cette sonnerie 33
résolution, télécopie 99
ressources, aide 9
restauration des paramètres par
défaut 21
retrait des cartouches
d'impression 287
rognage
copie sans bordures
incorrecte 256
échec 271

S

saisie de texte et de symboles
13

sauvegarde télécopies reçues
104
son, réglage du volume 22
sonnerie distincte 33, 47, 49
sonneries avant réponse 49
spécifications. *voir*
renseignements techniques
spécifications électriques 295
spécifications physiques 295
spécifications relatives aux
marges d'impression 293
support
caractéristiques 60
choix 59
formats pris en charge 61
types et grammages pris en
charge 63
supports de format personnalisé
consignes générales 60
formats pris en charge 63
supports photo
consignes générales 60
formats pris en charge 62
suppression
télécopies en mémoire
106, 221, 229
supprimer
entrées de numérotation
rapide 54
symboles, saisie 13
Systèmes d'exploitation pris en
charge 291
système téléphonique en
parallèle 26
système téléphonique en
série 26

T

télécopie
annulation 115
aucune réponse 218
autocommutateur,
configuration 32
blocage des numéros 109
bouton 12
caractéristiques
techniques 294
configuration 24
configuration du test 50
contraste 101
coupleur 229
dépannage 188
DSL, configuration 31

échec de l'envoi 265
 échec de l'envoi d'une
 télécopie couleur 272
 échec de la réception 265
 en-tête 51
 envoi 91
 envoi à plusieurs
 destinataires 97
 format du papier 108
 impression de médiocre
 qualité 145, 146, 163
 impressions de mauvaise
 qualité 149, 158, 162
 Internet 111, 244
 invitation à recevoir 106
 journal 114
 largeur de papier
 incorrecte 274
 ligne occupée 271
 ligne RNIS, configuration
 32
 messagerie vocale,
 configuration 36, 45, 47,
 229
 mode de correction
 d'erreurs 102
 mode de réponse 47, 48
 modem d'ordinateur,
 configuration 37, 38, 42,
 45, 229
 numérotation par impulsions
 ou par tonalités 23
 numérotation rapide 51,
 93
 numérotation supervisée
 94
 paramètres 22, 47, 99
 paramètres par défaut 102
 pas de réponse 272
 pause 13
 photos 98
 planification 96
 plus claires ou plus
 foncées 101,
 problèmes d'envoi 272
 problèmes de réception
 163, 218
 rappel 22
 rapports 112
 réception 103
 réduction 109
 réimpression 105

répondeur, configuration
 42, 47, 229
 réponse à un appel 103
 réponse automatique 48
 résolution 99
 saisie de texte et de
 symboles 13
 sauvegarde télécopies
 reçues 104
 séparateur parallèle 229
 sonnerie distincte 33, 47,
 49
 sonneries avant réponse
 49
 suppression à partir de la
 mémoire 106, 221, 229
 téléphone IP, utilisation
 111, 244
 tonalité ou impulsion 23
 transmission de
 télécopies 107
 type de sonnerie 49
 vitesse 24
 volume 22
 télécopie, rappel 22
 télécopie, rapports d'erreur
 113
 télécopies, journal 114
 télécopieur
 répondeur téléphonique,
 configuration 40
 téléphone
 envoi de télécopie 94
 réception de télécopie 103,
 103
 test
 condition de la ligne de
 télécopie 242
 configuration du
 télécopieur 50
 cordon téléphonique 240
 matériel du télécopieur
 238
 port du télécopieur 240
 prise téléphonique murale
 239
 tonalité 242
 test de condition de la ligne,
 télécopie 242
 test de détection de tonalité,
 télécopieur 242
 test de la prise murale,
 télécopieur 239

test de la prise téléphonique
 murale, télécopieur 239
 test de port approprié,
 télécopieur 240
 test matériel, télécopieur 238
 texte
 amélioration des copies
 84
 caractères incohérents
 170
 contours irréguliers 147
 format incorrect sur la
 numérisation 261
 incorrect ou manquant sur
 l'image numérisée 261
 lignes pointillées sur la
 numérisation 261
 non rempli 146
 polices lisses 147
 tronqué 181, 204, 226
 texte, saisie 13
 transfert
 appels de télécopie 107
 transparents
 caractéristiques
 techniques 292
 copie 79
 type de sonnerie 49
 types de connexion pris en
 charge
 partage d'imprimantes 17
 USB 17

U

Union européenne
 informations relatives au
 recyclage 296

V

version du microprogramme
 incorrecte 266
 vitesse
 copie 79
 défilement du panneau de
 commande 20
 vitesse de défilement 20
 vitesse du port USB 17
 vitre
 chargement d'un original
 58
 nettoyage 117

vitre de numérisation
 chargement d'un original
 58
 nettoyage 117
volume, réglage 22
voyant d'avertissement 12

W

Windows
 configuration système
 requis 291

© 2007 Hewlett-Packard Development Company, L.P.

www.hp.com

