

Guida alla garanzia limitata e all'assistenza

Prima di chiamare il Centro di Assistenza Clienti HP è importante avere a portata di mano le informazioni indicate di seguito.

Si consiglia quindi di annotare subito le informazioni sul prodotto in modo da averle pronte in caso di bisogno.

Le prime quattro voci dell'elenco (Numero del modello, Numero del sistema/prodotto, Numero di serie e Numero di build del software) possono essere visualizzate mediante la Guida in linea il supporto tecnico. Fare clic sul pulsante **Start di Windows**, selezionare **Guida in linea e supporto tecnico** e quindi scegliere **Informazioni sul sistema**.

Numero del modello: _____

Numero del sistema/prodotto: _____

Numero di serie: _____

Numero di build del software: _____

Sistema operativo: _____

Data di acquisto _____

Garanzia limitata per l'hardware

Prodotto HP Durata

Hardware Garanzia limitata di un anno

Software Assistenza tecnica di un anno

Termini generali

La Garanzia limitata per l'hardware Hewlett-Packard riconosce al cliente diritti espressi di garanzia limitata concessi da HP, il costruttore dell'hardware. Per una descrizione esaustiva dei diritti derivanti da tale garanzia si rimanda al sito Web di HP. Il cliente potrebbe avere inoltre altri diritti previsti dalle leggi locali in materia o a seguito di speciali accordi sottoscritti con HP.

HP NON CONCEDE ALTRE GARANZIE O CONDIZIONI ESPRESSE, SIA SCRITTE CHE VERBALI, ED ESCLUDE ESPPLICITAMENTE TUTTE LE GARANZIE E LE CONDIZIONI NON RIPORTATE NELLA PRESENTE DICHIARAZIONE DI GARANZIA LIMITATA. NELLA MISURA CONSENTITA DALLE LEGGI LOCALI VIGENTI AL DI FUORI DEGLI STATI UNITI, HP ESCLUDE TUTTE LE GARANZIE O LE CONDIZIONI IMPLICITE, INCLUSE LE GARANZIE IMPLICITE DI COMMERCIALIZZABILITÀ E IDONEITÀ A UNO SCOPO SPECIFICO. PER TUTTE LE TRANSAZIONI CONDOTTE NEGLI STATI UNITI, OGNI GARANZIA O CONDIZIONE IMPLICITA RIGUARDO A COMMERCIALIZZABILITÀ, LIVELLO QUALITATIVO E IDONEITÀ DEL PRODOTTO PER SCOPI SPECIFICI, SI INTENDE LIMITATA ALLA DURATA DELLA GARANZIA ESPRESSA, COME INDICATO PIÙ SOPRA. LA LEGISLAZIONE VIGENTE IN ALCUNI STATI O REGIONI NON CONSENTE DI STABILIRE LIMITAZIONI ALLA DURATA DI UNA GARANZIA IMPLICITA O L'ESCLUSIONE O LIMITAZIONE DEI DANNI INCIDENTALI O INDIRETTI PER I PRODOTTI. PERTANTO, ALCUNE ESCLUSIONI O LIMITAZIONI RIPORTATE NELLA PRESENTE GARANZIA LIMITATA POTREBBERO NON ESSERE APPLICABILI IN TALI PAESI/REGIONI.

I TERMINI DELLA GARANZIA LIMITATA CONTENUTI IN QUESTO ATTO, FATTA ECCEZIONE PER QUANTO STABILITO DALLA LEGGE, NON ESCLUDONO, LIMITANO O MODIFICANO, MA BENSÌ SI AGGIUNGONO AI DIRITTI LEGALI OBBLIGATORI APPLICABILI ALLA VENDITA DI QUESTO PRODOTTO AL CONSUMATORE.

La presente garanzia limitata è valida in tutti i Paesi/regioni e può essere resa esecutiva in tutti i Paesi/regioni in cui HP o i suoi centri di assistenza autorizzati offrono servizi di garanzia relativamente a determinati modelli del prodotto e secondo i termini e le condizioni previsti da questo atto.

In base al programma di Garanzia limitata globale HP, i prodotti acquistati in un Paese/regione possono essere trasferiti in un altro Paese/regione, dove HP o i centri di assistenza da questa autorizzati offrono servizi in garanzia per lo stesso modello di prodotto, senza per questo perdere la garanzia. Termini di garanzia, disponibilità dell'assistenza e tempi di risposta possono variare da un Paese/regione all'altro. I normali tempi di risposta del servizio in garanzia possono variare a seconda della disponibilità in loco delle parti di ricambio necessarie. I fornitori di assistenza autorizzati HP saranno in grado di fornire chiarimenti in proposito.

HP non è responsabile del pagamento di eventuali imposte doganali o altri oneri in cui potrebbero incorrere i prodotti durante il loro trasferimento. Il trasferimento dei prodotti può essere soggetto a procedure di controllo sulle esportazioni definite dagli Stati Uniti o da altre autorità locali.

La presente Garanzia limitata vale esclusivamente per i prodotti hardware di marca HP e Compaq (a cui ci si riferisce collettivamente, in questo atto di Garanzia limitata, come "prodotto hardware HP") venduti o concessi in lease da HP Packard Company, da sue sussidiarie e filiali di tutto il mondo, da rivenditori autorizzati o da distributori nazionali/regionali (a cui ci si riferisce collettivamente, in questo atto di Garanzia limitata, come "HP"). Il termine "prodotto hardware HP" si riferisce esclusivamente ai componenti hardware e firmware necessari, e NON comprende programmi o applicazioni software, prodotti non HP e periferiche sprovviste di marchio HP. Tutti i prodotti non HP e le periferiche sprovviste di marchio HP esterne al prodotto hardware HP (sottosistemi esterni di archiviazione, schermi, stampanti, ecc.) vengono forniti "COSÌ COME SONO" senza la garanzia HP, I vari produttori e rivenditori non-HP potranno tuttavia fornire le proprie garanzie direttamente al cliente.

HP garantisce che il prodotto hardware HP acquistato o concesso in lease da HP è esente da difetti di materiali e di lavorazione nelle normali condizioni d'uso e durante il periodo di Garanzia limitata. La Garanzia limitata decorre dalla data di acquisto o concessione in lease da parte di HP o dalla data in cui HP ha completato l'installazione. Fanno fede i documenti di acquisto o di consegna del prodotto, debitamente provvisti della rispettiva data di acquisto o di consegna. L'erogazione dei servizi previsti dalla garanzia potrebbe essere subordinata alla presentazione di tali documenti. Qualora i prodotti

hardware HP necessitano di una riparazione durante il periodo di Garanzia limitata, il cliente avrà diritto a tale assistenza in garanzia sull'hardware in conformità ai termini e alle condizioni indicati in questo documento.

Fatte salve eventuali altre dichiarazioni in senso contrario e compatibilmente con le leggi vigenti nel territorio di applicazione, i nuovi prodotti hardware HP possono essere fabbricati sia con materiali completamente nuovi o con materiali sia nuovi sia usati purché equivalenti, per prestazioni e affidabilità, a quelli nuovi. HP potrà riparare o sostituire i prodotti hardware HP (a) con prodotti e parti nuovi o usati equivalenti a quelli nuovi per prestazioni e affidabilità, oppure (b) con prodotti equivalenti al prodotto originale qualora questo sia fuori produzione. Le parti e i prodotti sostitutivi sono garantiti esenti da difetti di materiali o di lavorazione per un periodo di novanta (90) giorni; oppure per il periodo residuo della Garanzia limitata dei prodotti hardware HP sostituiti o nei quali sono stati installati, con la prevalenza del periodo più lungo.

Durante il periodo di Garanzia limitata, HP provvederà a riparare o sostituire, a propria discrezione, le parti difettose. Qualsiasi parte o prodotto hardware rimosso secondo quanto previsto dalla presente Garanzia limitata diventerà di proprietà di HP. Nella remota eventualità in cui il prodotto hardware HP sia soggetto a guasti ricorrenti, HP deciderà, a propria discrezione, di (a) fornire al cliente un'unità sostitutiva di sua scelta purché sia la stessa o equivalente, in termini di prestazioni, all'unità hardware HP in questione, oppure di (b) rimborsare il prezzo di acquisto o di noleggio (al netto degli interessi). Questo sarà l'unico rimedio disponibile per i prodotti difettosi.

Esclusioni

HP non garantisce che il funzionamento di questo prodotto sarà privo di interruzioni o errori. HP non è responsabile per eventuali danni risultanti dalla mancata osservanza delle istruzioni relative al prodotto hardware HP.

La presente Garanzia limitata non è applicabile alle parti consumabili nonché ai prodotti con numero di serie rimosso o che sono stati danneggiati o resi difettosi a seguito di (a) evento accidentale, uso incorretto, uso inadeguato, contaminazione, manutenzione o calibrazione non corrette o inadeguate o a seguito di altre cause esterne; (b) utilizzo al di fuori dei parametri specificati nella documentazione per l'utente fornita in dotazione con il prodotto; (c) software, sistemi di comunicazione, componenti o forniture non forniti da HP; (d) predisposizione o manutenzione inadeguata del luogo di utilizzo; (e) infezione da virus; (f) perdita o danni da trasporto; (g) modifica o intervento tecnico non eseguito

da (i) personale HP, (ii) un centro di assistenza autorizzato HP oppure se (iii) l'installazione di parti di ricambio HP o approvate da HP è stata eseguita dal cliente in un'area dove servizi di assistenza nazionali o regionali sono disponibili per il prodotto in questione.

IL CLIENTE DOVREBBE ESEGUIRE PERIODICAMENTE COPIE DI RISERVA (BACKUP) DEI DATI CONTENUTI NEL DISCO RIGIDO O IN ALTRE PERIFERICHE DI ARCHIVIAZIONE COME MISURA PRECAUZIONALE CONTRO POSSIBILI GUASTI, ALTERAZIONI O PERDITA DI DATI. PRIMA DI RITORNARE UN PRODOTTO PER RIPARAZIONI, ESEGUIRE IL BACKUP DEI DATI E RIMUOVERE EVENTUALI DATI RISERVATI, PROPRIETARI O DI NATURA PERSONALE. HP NON SARÀ RESPONSABILE IN CASO DI DANNI A O PERDITA DI PROGRAMMI, DATI O SUPPORTI DI ARCHIVIAZIONE RIMOVIBILI. HP NON SARÀ INOLTRE RESPONSABILE DEL RIPRISTINO O DELLA REINSTALLAZIONE DI PROGRAMMI O DATI DIVERSI DAL SOFTWARE INSTALLATO IN FABBRICA DA HP. È POSSIBILE CHE I DATI MEMORIZZATI NEL DISCO RIGIDO DI UN'UNITÀ INVIATA PER RIPARAZIONE VENGA CANCELLATI E CHE I PROGRAMMI VENGA RIPORTATI ALLE LORO IMPOSTAZIONI D'ORIGINE.

Rimedi esclusivi

NELLA MASSIMA MISURA CONSENTITA DALLE NORMATIVE LOCALI IN VIGORE, I PRESENTI TERMINI E CONDIZIONI COSTITUISCONO L'UNICO ACCORDO DI GARANZIA TRA IL CLIENTE E HP, RELATIVAMENTE AL PRODOTTO HARDWARE HP ACQUISTATO O NOLEGGIATO. TALI TERMINI E CONDIZIONI SOSTITUISCONO QUALSIASI EVENTUALE ACCORDO O DICHIARAZIONE PRECEDENTE, IVI INCLUSE EVENTUALI DICHIARAZIONI CONTENUTE NEI DOCUMENTI DESCRITTIVI DI SUPPORTO ALLA VENDITA O CONSIGLI FORNITI DA HP, DA SUOI AGENTI O DIPENDENTI, IN RELAZIONE ALL'ACQUISTO O CONCESSIONE IN LEASE DEL PRODOTTO HARDWARE HP. Eventuali variazioni delle condizioni della Garanzia limitata saranno valide solo se formulate per iscritto e firmate da un rappresentante autorizzato di HP.

OLTRE ALLA GARANZIA DEL PRODUTTORE, IL CLIENTE POTRÀ INOLTRE FAR VALERE I PROPRI DIRITTI NEI CONFRONTI DEL RIVENDITORE DI TALI PRODOTTI, COME PREVISTO NEGLI ARTICOLI 1519 BIS E SUCCESSIVI DEL CODICE CIVILE (ESCLUSIVAMENTE PER L'ITALIA).

Limitazione della responsabilità

QUALORA IL PRODOTTO HARDWARE NON FUNZIONI COME SPECIFICATO SOPRA, LA RESPONSABILITÀ MASSIMA DI HP IN BASE A QUESTA GARANZIA LIMITATA SARÀ ESPRESSAMENTE LIMITATA ALL'IMPORTO INFERIORE TRA IL PREZZO CORRISPONTO DAL CLIENTE E IL COSTO DI RIPARAZIONE O SOSTITUZIONE DI QUALSIASI COMPONENTE HARDWARE NON FUNZIONANTE IN NORMALI CONDIZIONI D'USO.

FATTO SALVO QUANTO INDICATO IN PRECEDENZA, IN NESSUN CASO HP SARÀ RESPONSABILE PER EVENTUALI DANNI CAUSATI DAL PRODOTTO O PER IL MANCATO FUNZIONAMENTO DEL PRODOTTO, COMPRESI MANCATI GUADAGNI O RISPARMI, O DANNI SPECIALI, INCIDENTALI O INDIRETTI. HP NON POTRÀ ESSERE CHIAMATA A RISPONDERE DELLE RIVENDICAZIONI AVANZATE DA TERZI O CHE LEI AVANZERÀ PER CONTO DI TERZI.

TALE LIMITAZIONE DI RESPONSABILITÀ SI APPLICA ALLE RICHIESTE DI INDENNIZZO SIA BASATE SULLA PRESENTE GARANZIA LIMITATA, SIA PER TORTO (INCLUSA QUALSIASI RESPONSABILITÀ DERIVANTE DA NEGLIGENZA O STRETTAMENTE CORRELATA AL PRODOTTO), INADEMPIENZA CONTRATTUALE O ALTRO. TALE LIMITAZIONE DI RESPONSABILITÀ NON PUÒ ESSERE DEROGATA O MODIFICATA DA ALCUNO. E SARÀ VALIDA ANCHE QUALORA IL CLIENTE ABBAIA INFORMATO HP O UN RAPPRESENTANTE AUTORIZZATO DI HP DELLA POSSIBILITÀ DI TALI DANNI. TUTTAVIA TALE LIMITAZIONE DI RESPONSABILITÀ NON RIGUARDA LE RICHIESTE DI INDENNIZZO PER LESIONI ALLE PERSONE.

LA PRESENTE GARANZIA LIMITATA CONFERISCE AL CLIENTE SPECIFICI DIRITTI LEGALI. IN AGGIUNTA A TALI DIRITTI, POTREBBERO ESISTERE ALTRI DIRITTI VARIABILI IN FUNZIONE DELLO STATO, DEL PAESE O DELLA REGIONE. PER UNA DETERMINAZIONE COMPLETA DEI SUOI DIRITTI, RACCOMANDIAMO AL CLIENTE DI CONSULTARE LE LEGGI VIGENTI IN MATERIA ALL'INTERNO DELLA GIURISDIZIONE IN CUI SI TROVA.

Periodo di garanzia limitata

Il periodo di Garanzia limitata di un prodotto hardware HP ha una durata fissa e determinata, che decorre dalla data di acquisto. La data di acquisto è la data riportata nella ricevuta/fattura di acquisto, salvo diversa comunicazione scritta da parte di HP o del rivenditore.

Tipi di servizi in garanzia

Per consentire ad HP di fornire il miglior servizio di assistenza possibile durante il periodo della Garanzia limitata, HP potrà chiedere al cliente di verificare le

configurazioni, caricare le versioni più recenti del firmware, installare patch correttivi, eseguire test diagnostici HP o utilizzare soluzioni HP in remoto, a seconda dei casi.

HP raccomanda vivamente al cliente l'accettazione dell'uso o l'implementazione di tecnologie di assistenza messe a disposizione da HP. Qualora il cliente preferisca non utilizzare le funzionalità di assistenza remota, potrà essere necessario sostenere costi aggiuntivi dovuti all'aumento delle risorse impegnate per l'assistenza. Segue l'elenco dei tipi di servizi di assistenza in garanzia applicabili al prodotto hardware HP acquistato.

Servizio in garanzia presso centri autorizzati

L'assistenza hardware durante il periodo di garanzia può essere ottenuta consegnando il computer ad un centro autorizzato per l'assistenza ai computer HP.

Servizio in garanzia con riparazione a cura del cliente

Nei Paesi/regioni in cui è disponibile, la Garanzia limitata HP può includere un servizio di garanzia con riparazione a cura del cliente. HP determinerà, a propria discrezione, se tale metodo di assistenza è il più adeguato al caso in oggetto. In caso affermativo, HP spedisce le parti sostitutive approvate direttamente al cliente, quale misura di assistenza prevista dalla garanzia per i prodotti hardware HP. Tale procedura consente un notevole risparmio sui tempi di riparazione. Dopo che il cliente ha contattato HP e che il problema diagnosticato è giudicato riparabile tramite una di queste parti, la parte sostitutiva potrà essere spedita direttamente al cliente. Al ricevimento della parte, essa andrà sostituita seguendo le istruzioni fornite e la documentazione. Nel caso fosse necessario richiedere ulteriore assistenza, il cliente potrà chiamare il centro di assistenza tecnica HP per farsi assistere telefonicamente da un tecnico. Nei casi in cui sia prevista la restituzione ad HP della parte difettosa, essa andrà spedita entro un determinato periodo di tempo, di norma quindici (15) giorni, utilizzando l'imballo fornito e unitamente alla relativa documentazione. La mancata restituzione della parte difettosa comporterà la fatturazione al cliente della parte sostitutiva. Nel caso di una riparazione a cura del cliente, HP pagherà i costi di spedizione della parte sostitutiva nonché i costi di spedizione della parte difettosa e determinerà il metodo di spedizione da utilizzare. Nei casi di riparazioni a cura del cliente, consultare il relativo avviso incluso nel materiale di accompagnamento del prodotto hardware HP. È possibile inoltre ottenere informazioni al riguardo visitando il sito HP all'indirizzo:

<http://www.hp.com/support>

Servizio di garanzia per ritiro e consegna

Nei Paesi/regioni in cui è disponibile, la Garanzia limitata HP può includere un servizio di garanzia con ritiro e consegna a cura di HP. In conformità ai termini stabiliti da HP per servizi di ritiro e consegna, HP provvederà a ritirare l'unità difettosa all'indirizzo del cliente e a riconsegnarla allo stesso indirizzo dopo la riparazione. HP sosterrà tutti i costi di riparazione, trasporto e assicurazione.

Altre opzioni di assistenza

HP offre altri servizi di assistenza e supporto tecnico per i prodotti acquistati localmente. Alcune forme di supporto e relativi prodotti potrebbero non essere disponibili per tutti i Paesi/regioni. Per informazioni sulla disponibilità di questi opzioni di assistenza nella propria zona e sui relativi costi, visitare il sito HP: <http://www.hp.com/support>

Garanzie limitate per opzioni e software

I termini e le condizioni di Garanzia limitata per la maggior parte delle opzioni di marca HP ("Opzioni HP") sono specificati nella Garanzia limitata di quella particolare opzione HP, contenuta nella confezione del prodotto stesso. Se l'Opzione HP è stata installata in un prodotto hardware HP, HP può fornire il servizio di assistenza per il periodo indicato nei documenti di garanzia (Periodo di garanzia limitata dell'Opzione HP), in dotazione con l'opzione, oppure per il periodo di garanzia residuo del prodotto hardware HP nel quale l'Opzione HP è stata installata, qualunque sia il periodo più lungo, ma non oltre un periodo massimo di tre (3) anni dalla data di acquisto dell'opzione HP. Il Periodo di garanzia limitata dell'Opzione HP decorre dalla data di acquisto diretto presso HP o presso un rivenditore autorizzato. La data riportata nel documento di vendita o nella ricevuta di consegna, sarà considerata la data di acquisto dell'Opzione HP e quindi la data di decorrenza della garanzia. Per ulteriori informazioni si rimanda alla specifica Garanzia limitata dell'Opzione HP. Eventuali opzioni non HP verranno fornite "TALI QUALI". I produttori e i fornitori non HP potranno tuttavia fornire direttamente al cliente le proprie garanzie.

AD ECCEZIONE DI QUANTO SPECIFICATO NEL CONTRATTO DI LICENZA D'USO DEL SOFTWARE O DI LICENZA D'USO DEL PROGRAMMA, O A MENO CHE DIVERSAMENTE SPECIFICATO DALLE LEGGI LOCALI VIGENTI, I PRODOTTI SOFTWARE, TRA CUI QUALSIASI PRODOTTO SOFTWARE, FREWARE (COME DEFINITO DI SEGUITO) O IL SISTEMA OPERATIVO PREINSTALLATO DA HP, VENGONO FORNITI "TALI QUALI", QUINDI CON

POSSIBILI DIFETTI, E HP DECLINA TUTTE LE ALTRE GARANZIE E CONDIZIONI, ESPRESSE, IMPLICITE O STATUTARIE, INCLUSO MA NON LIMITATAMENTE A, LE GARANZIE RIGUARDO A TITOLO E VIOLAZIONI, E OGNI GARANZIA, OBBLIGO O CONDIZIONE IMPLICITI RIGUARDO A COMMERCIALIZZABILITÀ, IDONEITÀ A UNO SCOPO PARTICOLARE E ASSENZA DI VIRUS. Alcune regioni o giurisdizioni non ammettono l'esclusione di garanzie implicite o limitazioni in merito alla durata di garanzie implicite, pertanto il declino di responsabilità di cui sopra potrebbe non essere applicabile a determinati clienti. ENTRO I TERMINI MASSIMI PREVISTI DALLA LEGISLAZIONE UN VIGORE, IN NESSUN CASO HP O I SUOI RIVENDITORI SARANNO RITENUTI RESPONSABILI PER ALCUN DANNO SPECIALE, INCIDENTALE, INDIRETTO O CONSEGUENZIALE (COMPRESI, MA NON LIMITATAMENTE A, I DANNI DOVUTI A PERDITA DI PROFITTI O DI INFORMAZIONI CONFIDENZIALI O DI ALTRO TIPO, INTERRUZIONE DI UN'ATTIVITÀ COMMERCIALE, LESIONI PERSONALI, PERDITA DI PRIVACY, DERIVATI O COMUNQUE ASSOCIATI ALL'USO O ALL'IMPOSSIBILITÀ DI USARE IL PRODOTTO SOFTWARE) ANCHE SE HP O UNO O PIÙ DEI SUOI FORNITORI ERANO A CONOSCENZA DELLA POSSIBILITÀ DI TALI DANNI E ANCHE SE I RIMEDI ADOTTATI NON HANNO DATO I RISULTATI PREVISTI. Alcune regioni o giurisdizioni non riconoscono esclusione o limitazioni relative a danni incidentali o consequenziali, per cui le limitazioni o l'esclusione di cui sopra potrebbero non essere applicabili a determinati clienti.

Gli unici obblighi di garanzia di HP in merito al software distribuito da HP con il marchio HP, sono specificati nel relativo contratto di licenza d'uso per l'utente finale o nel contratto di licenza d'uso del programma, forniti insieme al software. Qualora il supporto rimovibile utilizzato da HP per la distribuzione del software riveli difetti di materiale o di lavorazione entro novanta (90) giorni dall'acquisto, l'unico rimedio riconosciuto al cliente è quello di restituire a HP il supporto difettoso per ottenerne la sostituzione. Per i supporti vergini su nastro, visitare il sito:

<http://h20000.www2.hp.com/bizsupport/TechSupport/Document.jsp?objectID=lpg50101>

È responsabilità del cliente contattare produttori o fornitori non HP in merito alle garanzie da loro concesse.

Assistenza tecnica per il software

HP offre un'assistenza tecnica per i software HP, i software di terzi pre-installati da HP e i software di terzi acquistati presso HP, che può essere richiesta con vari metodi, tra cui elettronicamente o per telefono, per un periodo di un anno a partire dalla data di acquisto. Per informazioni sulle risorse di assistenza disponibili via Internet e per telefono, vedere la sezione "Come contattare HP". Eventuali eccezioni sono specificate nel Contratto di licenza d'uso per l'utente finale (EULA).

L'assistenza tecnica per il software consiste in quanto segue:

- Risposte alle domande del cliente relativamente all'installazione (modalità, operazioni preliminari e prerequisiti).
- Installazione e configurazione del software (modalità e operazioni preliminari). **Non sono comprese** l'ottimizzazione del sistema, personalizzazioni e configurazione di rete.
- Interpretazione dei messaggi di errore visualizzati dal sistema.
- Identificazione di un problema imputabile al sistema o all'uso del software.
- Informazioni su varie opzioni di assistenza o aggiornamenti.

L'assistenza tecnica per il software NON comprende supporto per:

- Generazione o diagnosi di programmi o codici sorgenti sviluppati dal cliente.
- Installazione di prodotti non HP.

Sistemi operativi e applicazioni freeware

HP non offre assistenza tecnica per software forniti da terzi con licenza pubblica, inclusi i sistemi operativi o le applicazioni Linux ("Freeware"). L'assistenza tecnica per il Freeware in dotazione con i prodotti hardware HP viene fornita dal produttore del Freeware. Fare riferimento al sistema operativo Freeware o altre informazioni di assistenza tecnica relativa alle applicazioni Freeware, inviate con il prodotto hardware HP.

Per contattare HP

Qualora il prodotto si guasti durante il periodo della Garanzia limitata e in base alle indicazioni contenute nella documentazione non si riesca a risolvere il problema, l'utente può ricevere assistenza:

- Contattando il centro di assistenza HP di zona, tramite il sito Web: **<http://www.hp.com/support>**
- Contattare il rivenditore autorizzato HP o un centro di assistenza autorizzato; in questo caso tenere a portata di mano le seguenti informazioni:
 - Numero di serie del prodotto, nome e numero del modello
 - Eventuali messaggi di errore visualizzati dal sistema
 - Eventuali opzioni add-on
 - Sistema operativo
 - Hardware e software di terzi
 - Lista di domande formulate in modo chiaro e preciso

CONTRATTO DI LICENZA CON L'UTENTE FINALE

LEGGERE ATTENTAMENTE PRIMA DI UTILIZZARE L'APPARECCHIATURA: Il presente Contratto di licenza per l'uso del software ("Contratto di licenza") stipulato tra (a) l'acquirente (persona fisica o giuridica) e (b) Hewlett-Packard Company ("HP") disciplina l'uso del prodotto software installato o messo a disposizione da HP per essere utilizzato con il vostro prodotto HP ("Prodotto HP"), salvo non sia disciplinato separatamente con altro contratto di licenza tra l'acquirente e HP o suoi fornitori. Altro eventuale software può contenere contratto di licenza nella relativa documentazione online. Il termine "Software" indica tutto il software e può includere i relativi supporti, materiale cartaceo e documentazione online o elettronica. Le eventuali modifiche e integrazioni al presente Contratto di licenza sono allegate al prodotto HP.

I DIRITTI SUL PRODOTTO SOFTWARE VENGONO CONCESSI ALL'ACQUIRENTE A CONDIZIONE CHE LO STESSO CONVenga CON TUTTE LE CONDIZIONI DEL PRESENTE CONTRATTO DI LICENZA. SELEZIONANDO IL PULSANTE "ACCETTO", L'ACQUIRENTE ACCETTA LE CONDIZIONI DEL PRESENTE CONTRATTO DI LICENZA. SE NON ACCETTA L'ACQUIRENTE NON DEVE PROCEDERE ALL'INSTALLAZIONE, NON PUO' COPIARE, SCARICARE O COMUNQUE UTILIZZARE IL PRODOTTO. IL PRODOTTO SOFTWARE INUTILIZZATO, DEVE ESSERE RITORNATO AL RIVENDITORE, UNITAMENTE ALL'HARDWARE HP, ENTRO 14 GIORNI DALLA DATA D'ACQUISTO, PER OTTENERE IL RIMBORSO INTEGRALE DEL PREZZO PAGATO ALLE CONDIZIONI IN VIGORE PRESSO IL LUOGO D'ACQUISTO.

1. OGGETTO DELLA LICENZA. HP concede all'acquirente i seguenti diritti a patto che vengano rispettati tutte le condizioni del presente Contratto di licenza:

a. Uso. Il prodotto software può essere utilizzato su un solo computer (il "Computer"). Se il prodotto software è stato fornito via Internet e concesso in licenza originariamente per più computer è possibile installare ed utilizzare il prodotto solo su detti computer. Non è consentito separare i componenti del prodotto software per utilizzarli su più computer. Non è consentito distribuire il prodotto software. Per utilizzare il prodotto software è consentito caricarlo nella memoria temporanea (RAM) del computer.

b. Memorizzazione. È consentito copiare il prodotto software nella memoria locale o in una periferica di memorizzazione del prodotto HP.

c. Duplicazione. È consentito fare copie d'archivio o di riserva del prodotto software, a condizione che le stesse contengano per intero gli avvisi di copyright del prodotto originale e che vengano utilizzate a soli scopi di backup.

d. Riserva di diritti. HP ed i suoi fornitori si riservano tutti i diritti non espressamente concessi nel presente Contratto di licenza.

e. Freeware. Ferme restando le condizioni del presente Contratto di licenza, tutto il software, o una qualsiasi sua parte, che non siano software proprietario di HP o software fornito in base ad una licenza pubblica da parte di terzi ("Freeware"), vengono concessi all'acquirente alle condizioni del relativo contratto di licenza applicabile al Freeware suddetto, siano esse sotto forma di contratto separato, licenza "a strappo" (shrink wrap) o di licenze elettroniche accettate all'atto del download. L'uso del Freeware da parte dell'acquirente è interamente disciplinato dalle condizioni di detta licenza.

f. Recupero dati. L'eventuale programma di recupero dati in dotazione al prodotto HP (su disco fisso, dischetto, CD o DVD o altra forma) può essere utilizzato solo per ripristinare il disco fisso del prodotto HP al quale era originariamente destinato. L'utilizzo di eventuale software Microsoft presente nel programma di recupero è disciplinato dal contratto di licenza Microsoft.

2. AGGIORNAMENTI. Per utilizzare un prodotto software identificato come aggiornamento è necessario essere in possesso della licenza del prodotto software originale indicato da HP come avente diritto all'aggiornamento. Una volta effettuato l'aggiornamento non è più possibile utilizzare il prodotto software originale che ha dato diritto all'aggiornamento.

3. SOFTWARE AGGIUNTIVO. Il presente Contratto di licenza vale per gli aggiornamenti ed i supplementi al prodotto software originale fornito da HP, a meno che la stessa non abbia fornito diverse condizioni con l'aggiornamento o il supplemento. Queste ultime prevarranno in caso di divergenza.

4. TRASFERIMENTO.

a. Terzi. L'utente iniziale del prodotto software può trasferirlo in un'unica soluzione ad un altro utente finale. L'eventuale trasferimento deve comprendere tutti i componenti, i supporti, la documentazione cartacea, il presente Contratto di licenza e, se pertinente, il certificato di autenticità. Il trasferimento non può avvenire in modo indiretto, ad esempio sotto forma di deposito in conto

vendita. Prima del trasferimento, l'utente finale destinatario del prodotto deve accettare tutte le condizioni del presente Contratto di licenza. All'atto del trasferimento del prodotto software la licenza cessa immediatamente.

b. Limitazioni. L'acquirente non può noleggiare o prestare il prodotto software né usarlo su sistemi timesharing o altri sistemi di ufficio. Non è consentito all'acquirente sublicenziare, cedere o trasferire il Software salvo nei casi espressamente previsti dal presente contratto.

5. COPYRIGHT. Tutti i diritti di proprietà sul Software e sulla relativa documentazione appartengono ad HP o a suoi fornitori e sono tutelati dalla legge, incluse senza limitazione quelle sul diritto d'autore, il segreto commerciale e i marchi di fabbrica in vigore negli Stati Uniti e ad ulteriori disposizioni di leggi e trattati internazionali in materia. L'acquirente non è autorizzato a rimuovere dal prodotto software qualsiasi identificazione, avviso di copyright e/o altri avvisi di limitazioni proprietarie.

6. REINGEGNERIZZAZIONE. L'acquirente non potrà reingegnerizzare, decompilare o disassemblare il Software, salvo e nella misura in cui il diritto a fare ciò sia sancito dalle leggi in vigore, nonostante la presente limitazione, o sia espressamente previsto dal presente Contratto di licenza.

7. DURATA. Il presente Contratto di licenza è valido fino a rinuncia o cessazione. La licenza cesserà anche negli altri casi previsti dal presente contratto o in caso d'inadempimento da parte dell'acquirente.

8. AUTORIZZAZIONE ALL'USO DI DATI. L'acquirente conviene che HP e le sue consociate potranno acquisire informazioni tecniche dallo stesso fornite in occasione di interventi di assistenza tecnica relativi al prodotto software. HP conviene di non utilizzare tali informazioni in modo da poter identificare l'acquirente, salvo nella misura necessaria a fornire detti servizi.

9. LIMITAZIONE DELLE GARANZIE. NELLA MASSIMA MISURA PERMESSA DALLE LEGGI APPLICABILI, IL PRODOTTO SOFTWARE VIENE FORNITO DA HP E DAI SUOI FORNITORI NELLO STATO IN CUI SI TROVA ("AS IS"), ED HP ESPRESSAMENTE DECLINA OGNI ULTERIORE GARANZIA E CONDIZIONE, ESPRESSA O IMPLICITA E DI LEGGE, COMPRESE SENZA LIMITAZIONE ALCUNA QUELLE RELATIVE A: DIRITTI DI PROPRIETA', DI COMMERCIALIZZAZIONE, DI IDONEITÀ A SCOPI SPECIFICI ED ASSENZA DI VIRUS INFORMATICI IN RELAZIONE AL PRODOTTO SOFTWARE.

10. LIMITAZIONE DI RESPONSABILITÀ. Indipendentemente da eventuali danni subiti dall'acquirente, l'intera responsabilità di HP e dei suoi eventuali fornitori ai sensi del disposto del presente Contratto di licenza è l'esclusivo

rimedio spettante all'acquirente in ordine a quanto precede saranno limitati all'importo pagato da quest'ultimo separatamente per il prodotto software, o a 5 dollari USA se l'importo dovesse essere inferiore. NELLA MISURA MASSIMA CONSENTITA DALLE LEGGI IN VIGORE, IN NESSUN CASO HP O I SUOI FORNITORI POTRANNO ESSERE CONSIDERATI RESPONSABILI DI OGNI DANNO DIRETTO O INDIRETTO DI QUALSIASI NATURA (COMPRESI, SENZA LIMITAZIONI, DANNI PER LUCRO CESSANTE O PERDITA D'INFORMAZIONI RISERVATE O D'ALTRA NATURA, INTERRUZIONE DELL'ATTIVITÀ, LESIONI PERSONALI, VIOLAZIONE DELLA PRIVACY DERIVANTI DA, O COMUNQUE IN RELAZIONE ALL'USO O AL MANCATO USO DEL PRODOTTO SOFTWARE, O COMUNQUE CONNESSI AD UNA QUALSIASI DISPOSIZIONE DEL PRESENTE CONTRATTO DI LICENZA, NEPPURE NEL CASO IN CUI HP O I SUOI FORNITORI SIANO STATI AVVISATI DELLA POSSIBILITÀ DI TALI DANNI ED ANCORCHÉ IL RIMEDIO NON VADA SOSTANZIALMENTE A BUON FINE).

11. CLIENTI DI ENTI PUBBLICI USA. Ai sensi del disposto del FAR 12.211 e 12.212, il software commerciale per computer, la relativa documentazione e i dati tecnici relativi agli articoli commerciali vengono concessi in licenza agli enti pubblici USA in base alla licenza commerciale standard HP.

12. RISPETTO DELLE LEGGI SULL'ESPORTAZIONE. L'acquirente deve rispettare tutte le leggi ed i regolamenti in vigore negli USA ed in altri paesi in materia di esportazione per garantire che il prodotto software (1) non venga esportato, direttamente o indirettamente, in violazione di dette leggi e (2) non venga utilizzato per scopi vietati da dette leggi comprese, senza limitazioni, quelle relative alla proliferazione di armi nucleari, chimiche o batteriologiche.

13. CAPACITÀ E POTERE CONTRATTUALE. L'acquirente dichiara di essere maggiorenne nello stato di residenza e, se del caso, di essere stato debitamente autorizzato dal datore di lavoro a stipulare il presente contratto.

14. DIRITTO APPLICABILE. Il presente Contratto di licenza è disciplinato dalle leggi dello stato della California, USA.

15. CONDIZIONI GENERALI. Il presente Contratto di licenza (comprese eventuali aggiunte e variazioni inserite nella confezione del prodotto HP) annulla e sostituisce ogni precedente accordo tra le parti in merito all'oggetto del presente contratto, costituendo e l'unica manifestazione della volontà contrattuale tra l'acquirente e HP in relazione al prodotto software. In caso di divergenza tra le condizioni previste da politiche, procedure o programmi dei servizi di assistenza HP e il disposto del presente contratto, prevarrà quest'ultimo.

Rev. 06/04

DICHIARAZIONE DI CONFORMITÀ

in conformità a ISO/IEC 17050-1 e EN 17050-1

Nome del produttore: Hewlett-Packard Company

Indirizzo del produttore: Hewlett-Packard Company
10500 Ridgeview Court
Cupertino, CA. 95014

dichiara che il prodotto

Prodotto: Personal computer

Numeri modello: a000, a1000, a5000
d1000, d4000
i000, i3000
m000, m1000, m5000, m7000, m8000
S0000, SR1000, SR5000, SA4000, s3000, s7000
w1000, w5000
x5000, z500, IQ700, series

Opzioni del prodotto: Tutte, (incluso ricondizionamento)

è conforme alle specifiche di seguito indicate:

Sicurezza: IEC 60950-1: 2001 / EN60950-1: 2001
IEC 60825-1: 1993+A1 / EN 60825-1: 1994+A11 Classe 1 (Laser/LED)
GB4943: 2001

Compatibilità elettromagnetica: CISPR 22: 1997 / EN 55022: 1998 +A1:2000 +A2: 2003, Classe B
CISPR 24: 1997 / EN 55024: +1998 +A1:2001 +A2: 2003
EN 55020: 1995
EN 55013: 2001
IEC 61000-3-2: 2000 / EN 61000-3-2: 2000
IEC 61000-3-3: 1994 + A1: 2001 / EN 61000-3-3: 1995 + A1: 2001
GB9254: 1998
Titolo FCC 47 CFR, Parte 15 Classe B / ICES-002, edizione 2
AS/NZS CISPR 22: 2004

Telecomunicazioni: TBR 21: 1998, EG 201 121: 1998

Radio: ETSI 300-826 Requisiti generali EMC per gli apparecchi radio.
ETSI 300-328 Requisiti tecnici per le apparecchiature radio

Informazioni supplementari:

Il prodotto in oggetto è conforme ai requisiti previsti dalla Direttiva Bassa Tensione (LVD) 73/23/EEC, dalla Direttiva Compatibilità Elettromagnetica 89/336/ECC (EMC) e dalla Direttiva R&TTE 1999/5/EC e di conseguenza porta la marcatura CE.

Questo dispositivo è conforme alla Parte 15 delle norme FCC. Il suo utilizzo è soggetto a due condizioni: (1) non deve causare interferenze dannose, e (2) deve poter sostenere le eventuali interferenze ricevute, comprese quelle che potrebbero causare un funzionamento anomalo.

Cupertino, CA. USA

18 ottobre 2006

Per specifiche informazioni sulla conformità alla normativa in vigore, rivolgersi a:

In Australia: Product Regulations Manager, Hewlett-Packard Australia Pty Ltd., 31-41 Joseph Street, Blackburn, Victoria 3130

In Europa: Hewlett-Packard GmbH, HQ-TRE, Herrenberger Straße 140, 71034 Böblingen, Germania (FAX: +49-7031-14-3143)

Nell'America Settentrionale: Hardware Quality Eng. Manager, Hewlett-Packard, CPC, 10500 Ridgeview Ct., Cupertino, CA 95015-4010. Telefono: (408)-343-5000

Specifiche operative

| | |
|--------------------------------------|---|
| Specifiche elettriche: | Alimentazione c.a. 100–127V $\sqrt{}$, 3A or 4A or 6A* 200–240V $\sqrt{}$, 2A or 3A* |
| | 50/60 Hz |
| Temperatura di esercizio: | da 5 a 35°C |
| Temperatura di magazzinaggio: | da -30 a 65 °C |
| Umidità di esercizio: | dal 15 all'80% a 26°C |
| Altitudine di esercizio: | da 0 a 2000 m |
| Altitudine in magazzinaggio: | da 0 a 4572 m |

* Vedere l'etichetta con le specifiche elettriche, apposta sul retro del computer, per determinare le specifiche elettriche esatte del computer.

Informazioni normative e sulla sicurezza



ATTENZIONE - La mancata osservanza delle indicazioni contrassegnate in questo modo può comportare danni alle apparecchiature, perdita dei dati, lesioni o morte.



ATTENZIONE - Il computer è pesante; prima di sollevarlo, definire procedure ergonomicamente corrette per il suo spostamento.



ATTENZIONE - Prima di installare e collegare il sistema all'alimentazione, leggere il paragrafo "Ulteriori informazioni sulla sicurezza" che si trova di seguito in questo documento.

Il prodotto viene fornito insieme alle batterie. Una volta esaurite le batterie, non gettarle, ma smaltirle come rifiuti chimici.

Bij dit product zijn batterijen geleverd. Wanneer deze leeg zijn, moet u ze niet weggooien maar inleveren als Klein Chemisch Afval (KCA).



Conformità ENERGY STAR®

I prodotti che riportano sulla confezione il logo ENERGY STAR® sono conformi alle direttive per il risparmio energetico ENERGY STAR® stabilite dalla U.S.



Environmental Protection Agency (agenzia statunitense per la protezione dell'ambiente).

I prodotti con contrassegno ENERGY STAR® sono stati appositamente realizzati per ridurre il consumo elettrico, con conseguente risparmio economico e protezione dell'ambiente.

ENERGY STAR® è un marchio registrato del governo degli Stati Uniti.

Smaltimento di apparecchiature di scarto da parte dei privati nell'Unione Europea (solo per l'Unione Europea)

Questo simbolo apposto sul prodotto o sul suo imballaggio indica che il prodotto non deve essere smaltito insieme agli altri rifiuti domestici. È responsabilità dell'utente smaltire le apparecchiature consegnandole a un punto di raccolta appositamente designato per il riciclaggio di rifiuti di apparecchiature elettriche ed elettroniche. La raccolta e il riciclaggio separati delle apparecchiature, al momento del loro smaltimento, aiuteranno a conservare risorse naturali e assicureranno che tali apparecchiature vengano riciclate in modo da salvaguardare la salute pubblica e la protezione dell'ambiente. Per ulteriori informazioni sui punti di raccolta delle apparecchiature in uso ai fini di smaltimento e riciclaggio, rivolgersi alle autorità municipali preposte, al servizio di nettezza urbana, oppure al negozio dove si è acquistato il prodotto.



Dichiarazione EMI (solo per l'Unione Europea)

Questo è un prodotto di classe B. In ambienti domestici questo prodotto può causare interferenze radio; in tal caso potrebbe rendersi necessaria l'adozione di misure adeguate.

Dichiarazione per la rete telefonica europea (solo per l'Unione Europea)

Il prodotto in oggetto è conforme ai requisiti della direttiva R&TTE 1999/5/CE (supplemento II) e di conseguenza porta la marcatura CE. Tuttavia, a causa di alcune differenze tra le reti PSTN presenti nei vari paesi/regioni, l'approvazione non costituisce di per sé garanzia assoluta che l'apparecchio funzionerà se collegato a un qualsiasi terminale di una rete PSTN. In caso di problemi, rivolgersi in prima istanza al fornitore dell'apparecchiatura.

Dichiarazioni sulla compatibilità di rete in Europa (solo per l'Unione Europea)

Questa apparecchiatura è stata appositamente studiata per operare con reti analogiche DTMF (conformemente a TBR-21).

L'apparecchiatura potrebbe avere problemi di interconnessione con le reti PSTN che supportano esclusivamente la composizione di numeri a impulsi. Per

ulteriore assistenza, si prega di contattare il proprio operatore di rete.

Informazioni sulla conformità per il Regno Unito

Questo modem è stato approvato dal ministero dell'industria e del commercio britannico per il collegamento a una linea singola di commutazione della rete telefonica pubblica (PSTN), gestita da operatori di telecomunicazione pubblici autorizzati, o a sistemi ad essa collegati. (Da utilizzare esclusivamente per linee a commutazione diretta e non per servizi condivisi o sistemi con carrier 1-1).

Questo modem può essere utilizzato anche per centralini privati (PABX) in grado di emettere l'indicazione secondaria di prosecuzione.

Se il modem viene utilizzato con un PBX che restituisce l'indicazione secondaria di prosecuzione, non inserire più di due pause superiori ai quattro secondi ciascuna tra la digitazione iniziale di accesso alla rete telefonica pubblica e il numero da comporre. Ciò evita interferenze con la rete PTO.

Se il modem viene utilizzato con un PBX che dispone di un cablaggio di prolunga di proprietà British Telecom (BT), il collegamento del modem al PBX può essere effettuato solo da BT; oppure, in alternativa, dal gestore autorizzato del sistema PBX, a meno che questi non abbia ricevuto un preavviso scritto di 14 giorni riguardante l'incarico del collegamento assegnato a un'altra persona e il periodo di preavviso sia scaduto.

Il modem può essere usato esclusivamente su linee telefoniche dotate di servizi di Loop-Disconnect o Multi-Frequency Dialing.

Si avvertono gli utenti del modem che l'autorizzazione vale per il collegamento alla rete telefonica pubblica tramite l'interfaccia alla linea telefonica fornita insieme al modem. Il collegamento effettuato con qualsiasi altro mezzo invalida l'autorizzazione.

Non viene garantito in alcun modo che il modem funzionerà correttamente in tutte le condizioni. Eventuali problemi andranno segnalati al fornitore del modem.

Alcuni operatori di rete stabiliscono il requisito di autorizzazione di accesso alla rete per i loro utenti nonché l'installazione di una presa di corrente adeguata.

REN (Ringer Equivalence Number)

Il numero REN (Ringer Equivalence Number – Numero di equivalenza della suoneria) di questo modem è 1. Il REN specifica il numero massimo di apparecchiature che si possono collegare contemporaneamente alla stessa linea telefonica. Il valore del REN di ciascun apparecchio non deve eccedere il numero 4. A meno che diversamente specificato, si presume che il REN di un telefono sia 1.

Uso consentito

Questo modem è approvato soltanto per i seguenti usi:

- Memorizzazione di numeri telefonici con richiamo tramite codice predeterminato
- Riconoscimento dell'indicazione iniziale a procedere
- Chiamata/risposta automatica
- Riconoscimento del tono
- Funzionamento in assenza di un'indicazione secondaria a procedere
- Funzione vivavoce

Questo modem NON deve essere utilizzato con un telefono a gettone.

Il modem non è approvato per il collegamento ai servizi privati in banda voce del Regno Unito.

Questo modem non supporta la funzione di ricomposizione automatica.

Un eventuale uso diverso da quello indicato e che rende il modem non conforme agli standard per cui l'autorizzazione è stata rilasciata, invalida l'autorizzazione all'uso del modem.

L'approvazione del modem viene ANNULLATA se l'apparecchio viene modificato in qualsiasi modo non autorizzato dalla BABT, o nel caso venga utilizzato con, o collegato a, un software esterno che non sia stato ufficialmente approvato dalla BABT.

Memorizzazione dei numeri

Si consiglia di controllare i numeri telefonici memorizzati nel modem subito dopo la programmazione.

Al fine di evitare l'errato invio di interferenze CLASS e di rete, assicurarsi che tutti i numeri memorizzati manualmente siano stati digitati correttamente.

Su può scegliere di memorizzare il numero inserendovi un carattere di PAUSA (una virgola) per permettere al modem di funzionare con il sistema PABX. Ogni virgola corrisponde a una pausa di due secondi.



ATTENZIONE – Quando l'apparecchio è in funzione, è necessario adottare le seguenti precauzioni di sicurezza per ridurre il rischio di incendio, scosse elettriche e lesioni alle persone:

- Non utilizzare il prodotto in prossimità di acqua (vasche da bagno, catini, lavelli o lavandini, su superfici bagnate o vicino a una piscina).
- Non usare durante un temporale: i fulmini potrebbero infatti causare scosse elettriche.
- Non usare il prodotto per segnalare una perdita di gas in prossimità della stessa.
- Scollegare il cavo del modem prima di aprire l'involucro dell'apparecchiatura o di toccare un cavo non isolato, un jack o dei componenti interni.
- Se il cavo di alimentazione dell'apparecchio telefonico non è stato fornito in dotazione, usare solo cavi n. 26 AWG o di sezione maggiore per ridurre i rischi di incendio.
- Non collegare il cavo di alimentazione del modem o del telefono alla presa della scheda di rete (NIC - Network Interface Card).

CONSERVARE QUESTE ISTRUZIONI

Altre informazioni sulla sicurezza

Non esistono valutazioni per l'autorizzazione del collegamento di questo prodotto a sistemi di alimentazione per apparecchiature informatiche (sistemi di distribuzione a corrente alternata privi di messa a terra diretta, secondo la definizione IEC 60950).

Avvertenze per la sicurezza sull'alimentazione a corrente alternata



Collegamento elettrico corretto (Norvegia e Svezia)

Advarsel: Apparatet må kun tilkoples jordat stikkontakt.

Varning! Apparaten skall anslutas till jordat uttag när den ansluts till ett nätverk.



ATTENZIONE – Collocare il computer vicino ad una presa in c.a. Il cavo di alimentazione c.a. è il dispositivo principale per disconnettere il computer dalla presa e deve essere sempre facilmente raggiungibile. Per garantire la sicurezza dell'utente, il cavo di alimentazione in dotazione al computer è provvisto di una spina con messa a terra. Collegare sempre il cavo di alimentazione a una presa elettrica collegata a terra, per evitare il rischio di scosse elettriche.



ATTENZIONE - Il sistema è dotato di selettore di tensione da utilizzare con reti di alimentazione a 115V o 230V \surd . Il selettore è preimpostato in base alla tensione utilizzata nel Paese/regione in cui il prodotto è stato venduto. Se il selettore viene impostato su un valore erraneo, è possibile danneggiare il computer e invalidare qualsiasi garanzia implicita.



ATTENZIONE - Per ridurre il rischio di scosse elettriche provenienti dalla rete telefonica, collegare il computer alla presa c.a. prima di collegarlo alla linea telefonica. Scollegare inoltre la linea telefonica prima di scollegare il computer dalla presa c.a.



ATTENZIONE - Scollegare sempre il cavo del modem dalla linea telefonica prima di installare o rimuovere il coperchio del computer.



ATTENZIONE - Non utilizzare il computer se il coperchio non è installato.



ATTENZIONE - A tutela della propria incolumità, si raccomanda di scollegare sempre il computer dalla sorgente di alimentazione e da qualunque sistema di telecomunicazione (ad esempio dalla linea telefonica), dalla rete o dal modem, prima di eseguire procedure di manutenzione. L'inosservanza di tali misure precauzionali può causare lesioni alle persone e danni alle apparecchiature. L'alimentatore e il modem del computer presentano, al loro interno, tensioni pericolose.

Raccomandazioni per la batteria al litio



ATTENZIONE - Il computer utilizza una batteria al litio di tipo CR2032. Se la batteria non viene sostituita correttamente, si incorre in rischi di esplosione. Sostituirla sempre con lo stesso tipo di batteria o con una batteria equivalente, come specificato dal produttore. Smaltire le batterie utilizzate attenendosi alle istruzioni del produttore.

Dichiarazione sulla sicurezza del laser Prodotto LED di Classe 1

Le unità CD e DVD contengono un sistema laser e vengono classificate come "Prodotto laser di Classe 1" secondo la normativa per le radiazioni definita dal DHHS (U.S. Department of Health and Human Services, ministero della sanità statunitense), in conformità con il Radiation Control for Health and Safety Act del 1968.

Nel caso in cui l'unità necessiti di interventi di manutenzione/riparazione, rivolgersi a un centro di assistenza autorizzato.



ATTENZIONE - L'uso di comandi, regolazioni o procedure diverse da quanto specificato nella guida *Aggiornamento, manutenzione e riparazione* possono comportare un'esposizione a radiazioni dannose. Per evitare l'esposizione diretta al raggio laser, evitare di aprire l'involucro dell'unità CD o DVD.

Contrassegno di prodotto laser

I prodotti laser riportano, al loro esterno, il contrassegno seguente:



Questa etichetta indica che il prodotto è classificato come **PRODOTTO LASER DI CLASSE 1**. L'etichetta è affissa su qualsiasi dispositivo laser installato nel prodotto.

Nota per gli installatori di sistemi CATV

Questa nota è fornita per richiamare l'attenzione degli installatori di sistemi CATV sulla sezione 820-93 del codice elettrico nazionale che fornisce le linee guida per la corretta messa a terra e in particolare specifica che la protezione del cavo coassiale deve essere collegata al sistema di messa a terra dell'edificio, nel punto più vicino possibile dell'ingresso del cavo.

Protezione dei connettori dell'antenna TV Collegamento a terra dell'antenna televisiva esterna

Se il prodotto è collegato a un'antenna o a un sistema di cavi esterni, assicurarsi che l'antenna o il sistema di cavi siano collegati a terra, in modo da garantire una protezione contro eventuali sovratensioni o accumuli di elettricità statica. L'articolo 810 del National Electrical Code, ANSI/NFPA 70, contiene informazioni relative al corretto collegamento a terra del palo e delle strutture di sostegno dell'antenna, al collegamento a terra della discesa d'antenna a un'unità di scarica dell'antenna, alle dimensioni dei conduttori di terra, al posizionamento dell'unità di scarica, al collegamento agli elettrodi di terra e ai requisiti per gli elettrodi di terra.

Protezione dai fulmini

Come ulteriore misura di protezione del prodotto durante un temporale, o nel caso in cui il prodotto non venga utilizzato per lunghi periodi, si consiglia di scollegare il computer dalla presa elettrica nonché di scollegare l'antenna e i cavi. Tali misure consentono di evitare eventuali danni derivanti da fulmini o sovratensioni.

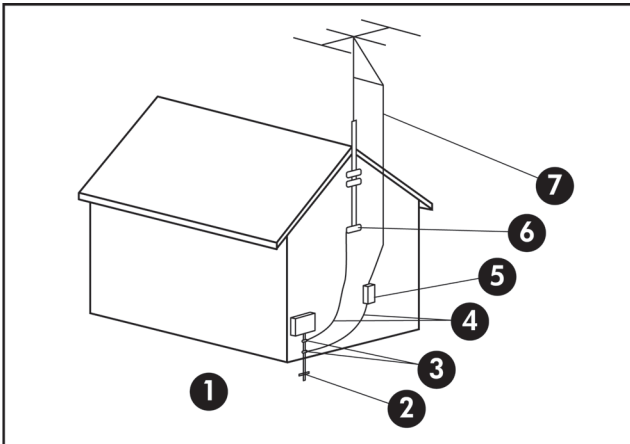

Terra dell'antenna

Terra dell'antenna

| Riferimento | Componente di terra |
|-------------|---|
| 1 | Armadietto di servizio elettrico |
| 2 | Elettrodo di terra del servizio di alimentazione (NEC Art 250, Parte H) |
| 3 | Morsetti di terra |
| 4 | Conduttori di terra (NEC sezione 810-21) |
| 5 | Unità di scarico dell'antenna (NEC Sezione 810-20) |
| 6 | Morsetto di terra |
| 7 | Discesa d'antenna |

Linee elettriche

Si consiglia di non collocare l'antenna esterna in prossimità di linee elettriche ad alta tensione o altri circuiti elettrici di illuminazione o di alimentazione, o comunque in aree in cui possa venire a contatto con tali linee o circuiti.



ATTENZIONE - Usare la massima cautela nell'installazione di un sistema di antenna esterna per evitare di toccare le linee elettriche o altri circuiti, in quanto tale contatto potrebbe essere fatale.

Informazioni sull'assistenza tecnica

Non dimenticatevi di registrarvi!

È possibile registrare il computer con la **Guida in linea e il supporto tecnico**. Fare clic sul pulsante **Start di Windows®** e scegliere **Guida in linea e supporto tecnico**.

Come ottenere assistenza

Se è necessario richiedere assistenza, procedere nell'ordine indicato

- 1 Leggere lo schema di configurazione e la documentazione del prodotto per informazioni sull'impostazione e l'uso del computer.
- 2 Utilizzare la **Guida in linea e il supporto tecnico** per ottenere assistenza su problemi hardware e software. Fare clic sul pulsante **Start di Windows** e scegliere **Guida in linea e supporto tecnico**. La **Guida in linea e il supporto tecnico** forniscono informazioni utili sulla risoluzione di problemi e comprendono quanto segue:
 - Collegamento per la registrazione del computer.
 - Informazioni sul sistema, tra cui codice prodotto, numero modello e numero seriale.
 - Assistenza tramite e-mail.
 - HP Real Time Chat per comunicare in tempo reale con personale di assistenza qualificato.
 - Numeri telefonici di assistenza.
 - Collegamento ai manuali utente relativi al computer.
- 3 Se si ritiene che il problema sia attribuibile all'hardware, prima di contattare il Centro di Assistenza Clienti HP eseguire l'utilità diagnostica PC-Doctor preinstallata nel computer prima di chiamare HP. Fare clic sul pulsante **Start di Windows**, scegliere **Tutti i programmi, Guida e Strumenti del PC** e fare quindi clic su **PC-Doctor**.
- 4 Per ottenere assistenza via Internet, collegarsi al sito Web dell'Assistenza clienti HP all'indirizzo:
<http://www.hp.com/cposupport/loc/regional.html>
- 5 Se il problema non viene risolto, chiamare il rivenditore e, se non si arriva ancora a una risoluzione, chiamare il Centro di assistenza clienti HP al numero:
0848 800 871

Sedi HP

Italia

Hewlett-Packard Italiana S.p.A
Via G. Di Vittorio 9
20063 Cernusco sul Naviglio
I-Milano

Protezione degli investimenti

La normale garanzia fornita con ogni prodotto può essere estesa di due anni acquistando un'estensione della garanzia HP. Per ulteriori informazioni, visitare il sito Web HP:
<http://www.hp.com/it/estensione-garanzia>

Dove sono le guide per l'utente?

Le guide per l'utente sono disponibili nel computer. Fare clic sul pulsante **Start di Windows, Tutti i programmi**, quindi fare clic su **Manuali dell'utente**. La documentazione è inoltre disponibile nel sito
<http://www.hp.com/support>
dove è possibile cercare la pagina relativa all'assistenza del proprio modello di computer.

Assistenza software

Per quesiti relativi al software, rivolgersi direttamente al rivenditore oppure visitare il sito Web del rivenditore di zona, a uno degli indirizzi seguenti:

Cyberlink

<http://www.cyberlink.com>

Roxio

<http://www.roxio.com>

Mancano dei componenti?

Dopo l'acquisto del computer, verificare che l'imballaggio contenga tutti i componenti previsti. In caso di componenti mancanti, rivolgersi al Centro di Assistenza HP entro 30 giorni per la sostituzione del prodotto. Scaduto questo periodo, è possibile che i componenti mancanti vengano forniti soltanto dietro pagamento.

Le informazioni contenute in questo documento sono soggette a modifica senza obbligo di preavviso.

Copyright © 2004–2007 Hewlett-Packard Development Company, L.P.

www.hp.com

Printed in



5 9 9 1 - 6 5 7 0