

Vejledning om begrænset garanti og support

Før du kontakter HP Customer Care Center er det vigtigt, at du har følgende oplysninger parat. Brug et øjeblik på at notere følgende oplysninger til fremtidig brug.

De første fire punkter på listen (Modelnummer, Produktnummer, Serienummer og Software Build-nummer) kan ses ved via Hjælpe- og supportcenter. Klik på **Windows-knappen Start, Hjælp og support**, og derefter på **Systemoplysninger**.

Modelnummer: _____

System (Produkt) nummer: _____

Serienummer: _____

Software Build-nummer: _____

Operativsystem: _____

Købsdato: _____

Begrænset garanti for hardware

HP-produkt Varighed

Hardware Et års begrænset garanti

Software Et års teknisk support

Generelle betingelser

Denne begrænsede garanti for hardware fra HP giver dig, kunden, udtrykkelige begrænsede garantirettigheder fra HP, producenten. Se HP's website, hvor du kan finde en detaljeret beskrivelse af dine rettigheder under den begrænsede garanti. Derudover kan du også have andre juridiske rettigheder i henhold til gældende lokal lovgivning eller en speciel skriftlig aftale med HP.

HP GIVER INGEN ANDEN UDTRYKkelig GARANTI ELLER BETINGELSE, HVERKEN SKRIFTLIGT ELLER MUNDTLIGT, OG HP FRASKRIVER SIG UDTRYKkeligT ALLE GARANTIER OG BETINGELSER, SOM IKKE ER ANGIVET I DENNE BEGRÆNSEDE GARANTI. I DET OMFANG DET TILLADES AF DEN LOKALE LOVGIVNING I RETSKREDSSE UDEN FOR USA, FRASKRIVER HP SIG ALLE UNDERFORSTÅEDE GARANTIER ELLER BETINGELSER, INKLUSIVE EVENTUELLE UNDERFORSTÅEDE GARANTIER OM SALGBARHED OG EGNETHED TIL ET BESTEMT FORMÅL. FOR ALLE TRANSAKTIONER, SOM SKER I USA, ER ENHVER UNDERFORSTÅET GARANTI ELLER BETINGELSE OM SALGBARHED, TILFREDSSTILLENDEN KVALITET ELLER EGNETHED TIL ET BESTEMT FORMÅL BEGRÆNSET TIL VARIGHEDEN AF DEN UDTRYKkelige GARANTI, DER ER BESKREVET OVENFOR. VISSER STATER ELLER LANDE/OMRÅDER TILLADER IKKE EN BEGRÆNSNING PÅ, HVOR LÆNGE EN UNDERFORSTÅET GARANTI GÆLDER ELLER UDELUKKELSEN ELLER BEGRÆNSNINGEN AF TILFÆLDIGE SKADER ELLER FØLGESKADER I FORBINDELSE MED FORBRUGSVARER. I SÅDANNE STATER ELLER LANDE/OMRÅDER GØR VISSER UDELUKKELSER ELLER BEGRÆNSNINGER I DENNE BEGRÆNSEDE GARANTI SIG MÅSKE IKKE GÆLDENDE FOR DIG.

DE BEGRÆNSEDE GARANTIBETINGELSER I DENNE ERKLÆRING UDELUKKER, BEGRÆNSER ELLER MODIFICERER IKKE, MED UNDTAGELSE I DET OMFANG LOVEN TILLADER, DE UFRAVIGELIGE LOVBESTEMTE RETTIGHEDER, DER ER GÆLDENDE FOR SALGET AF DETTE PRODUKT, MEN ER I TILLÆG HERTIL.

Denne begrænsede garanti er gældende i alle lande/områder og kan håndhæves i alle de lande/områder, hvor HP's autoriserede serviceudbydere tilbyder garantiservice for det samme produktmodelnummer med

forbehold af de vilkår og betingelser, der er anført i denne begrænsede garanti.

Under HP's globale begrænsede garantiprogram må produkter, som er købt i et andet land/område, overføres til et andet land/område, hvor HP eller dets autoriserede serviceudbydere tilbyder garantiservice for det samme produktmodelnummer, uden at det ugyldiggør garantien. Garantibetingelser, servicetilgængelighed og servicesvartider kan variere fra land/område til land/område. Standardsvartiden for en garantiservice er underlagt ændringer på grund af de enkelte deles lokale tilgængelighed. Hvis dette er tilfældet, kan du få yderligere oplysninger hos den autoriserede HP-serviceudbyder.

HP er ikke ansvarlig for eventuelle gebyrer eller afgifter, der kan påløbe ved overførsel af produkterne. Overførsel af produkterne kan være omfattet af eksportreguleringer udstedt af USA eller andre regeringer.

Denne begrænsede garanti er kun gældende for HP- og Compaq-hardwareprodukter (samlet kaldt "HP-hardwareprodukter" i nærværende begrænsede garanti), der er købt eller leaset hos Hewlett-Packard Company, dets globale datterselskaber, søsterselskaber, autoriserede forhandlere eller lands-/områdedistributører (samlet kaldt "HP" i nærværende begrænsede garanti) sammen med denne begrænsede garanti. Udtrykket "HP-hardwareprodukt" er begrænset til hardwarekomponenterne og den påkrævede firmware. Udtrykket "HP-hardwareprodukt" omfatter IKKE softwareapplikationer eller -programmer; ikke-HP-produkter eller ikke-HP-ekstraudstyr. Alle ikke-HP-produkter eller alt ikke-HP-ekstraudstyr, der er eksternt i forhold til HP-hardwareproduktet, f.eks. eksterne lagringsundersystemer, skærme, printere og andet ekstraudstyr, leveres "I FORHÅNDENVÆRENDE STAND" uden HP-garanti. Dog kan ikke-HP-producenter og -leverandører eller -udgivere levere deres egne garantier direkte til dig.

HP garanterer, at de HP-hardwareprodukter, du har købt eller leaset hos HP, ikke er behæftet med fejl i materialer eller udførelse ved normal brug i løbet af den begrænsede garantiperiode. Den begrænsede garantiperiode starter fra den dato, hvor du har købt eller leaset produktet hos HP, eller fra den dato, hvor HP har fuldført installationen. Din daterede salgs- eller leveringskvittering, hvoraf den dato, hvor produktet blev købt eller leaset, fremgår, er dit bevis for købs- eller leasingdatoen. Du kan blive bedt om at fremlægge bevis for købet eller leasingen som en betingelse for at modtage garantiservice. Du er berettiget til

garantiservice i forbindelse med hardware i henhold til vilkårene og betingelserne i dette dokument, såfremt det er nødvendigt at foretage en reparation af dit HP-hardwareprodukt i løbet af den begrænsede garantiperiode.

Medmindre andet er anført, og i det omfang den lokale lovgivning tillader det, kan nye HP-hardwareprodukter produceres ved brug af nye materialer eller nye og brugte materialer, såfremt disse svarer til nye i ydeevne og pålidelighed. HP kan reparere eller udskifte HP-hardwareprodukter (a) med nye eller tidligere brugte produkter eller dele, der svarer til nye i ydeevne og pålidelighed, eller (b) med produkter, der svarer til et originalprodukt, der er udgået. Det garanteres, at reservedele ikke er behæftet med fejl i materialer eller udførelse i halvfems (90) dage eller i den resterende del af den begrænsede garantiperiode for HP-hardwareproduktet, som de erstatter, eller i hvilket de installeres, afhængigt af hvilken af disse perioder, der har den længste varighed.

I løbet af den begrænsede garantiperiode vil HP, efter eget skøn, reparere eller udskifte eventuelle defekte komponenter. Alle de komponentdele eller hardwareprodukter, der fjernes under denne begrænsede garanti, bliver HP's ejendom. Såfremt dit HP-hardwareprodukt er udsat for gentagne fejl, kan HP, efter eget skøn, vælge (a) at sende dig en udskiftningsenhed efter HP's valg, der er identisk med dit HP-hardwareprodukt, eller der svarer til dette produkt i ydeevne, eller (b) at refundere købsprisen eller leasingsbetalingerne (minus renter) i stedet for en udskiftning. Dette er dit eneste retsmiddel i forbindelse med defekte produkter.

Undtagelser

HP garanterer ikke, at produktet vil være fri for afbrydelser eller fejl. HP kan ikke gøres ansvarlig for skader, der opstår som følge af, at du undlader at følge de instruktioner, der er beregnet til HP-hardwareproduktet.

Denne begrænsede garanti omfatter ikke ikke-genanvendelige dele eller engangsdele og omfatter ikke nogen produkter, hvorfra serienummeret er blevet fjernet, eller der er blevet beskadiget eller defekt (a) som følge af ulykke, fejlagtig anvendelse, misbrug, forurening, forkert eller mangelfuld vedligeholdelse eller kalibrering eller andre eksterne årsager; (b) efter brug uden for de anvendelsesparametre, der er angivet i den brugerdokumentation, som følger med produktet; (c) af software, tilslutningsdele, dele eller forbrugsvarer fra andre leverandører end HP; (d) som følge af forkert klargøring eller vedligeholdelse af placeringsstedet; (e) som følge af virusinfektion; (f) som følge af tab eller beskadigelse under transport; eller (g) efter ændring eller service, der er udført

af andre end (i) HP, (ii) en HP-autoriseret serviceudbyder, eller (iii) din egen installation af slutbrugerudskiftelige HP- eller HP-godkendte dele, såfremt disse er tilgængelige for dit produkt i det land/område, hvor servicen foretages.

DU BØR REGELMÆSSIGT SIKKERHEDSKOPIERE DE DATA, DER ER GEMT PÅ DIN HARDDISK ELLER PÅ ANDRE LAGERINGSENHEDER SOM EN SIKKERHEDSFORANSTALTNING MOD MULIGE FEJL, ÆNDRING ELLER TAB AF DATA. INDEN DU SENDER EN ENHED TIL SERVICE, SKAL DU SIKKERHEDSKOPIERE ALLE DATA OG FJERNE ALLE FORTROLIGE, NAVNEBESKYTTEDE ELLER PERSONLIGE OPLYSNINGER. HP ER IKKE ANSVARLIG FOR BESKADIGELSE ELLER TAB AF EVENTUELLE PROGRAMMER, DATA ELLER FLYTBARE LAGRINGSMEDIER. HP ER IKKE ANSVARLIG FOR GENDANNELSE ELLER GENINSTALLATION AF EVENTUELLE PROGRAMMER ELLER DATA, MED UNDTAGELSE AF SOFTWARE, DER BLEV INSTALLERET AF HP, DA PRODUKTET BLEV PRODUCERET. ENHEDER, SOM INDSendes TIL SERVICE, KAN FÅ DATAENE SLETTET FRA HARDDRETVET, OG PROGRAMMERNE GENOPRETTET TIL DERES OPRINDELIGE TILSTAND.

Eneste retsmiddel

I DET OMFANG DET TILLADES AF DEN LOKALE LOVGIVNING, UDGØR DISSE VILKÅR OG BETINGELSER DEN KOMPLETTE OG EKSKLUSIVE GARANTIAFTALE MELLEML DIG OG HP VEDRØRENDE DET HP-HARDWAREPRODUKT, SOM DU HAR KØBT ELLER LEASET. NÆRVÆRENDE VILKÅR OG BETINGELSER ERSTATTER ALLE TIDLIGERE AFTALER ELLER FREMSTILLINGER – HERUNDER FREMSTILLINGER FREMSAT I HP-SALGSMATERIALER ELLER RÅD, DU HAR MODTAGET AF HP ELLER AF EN AGENT ELLER MEDARBEJDER HOS HP – DER EVENTUELLET ER BLEVET INDGÅET ELLER FREMSAT I FORBINDELSE MED KØB ELLER LEASING AF DIT HP-HARDWAREPRODUKT. Ingen ændringer til betingelserne i denne begrænsede garanti er gyldige, medmindre de foreligger på skrift og er underskrevet af en autoriseret HP-repræsentant.

DU KAN HAVE ANDRE LOVBESTEMTE RETTIGHEDER HOS FORHANDLEREN I HENHOLD TIL DIN KØBSAFTALE. DISSE RETTIGHEDER BERØRES PÅ INGEN MÅDE AF DENNE BEGRÆNSENDE HP-GARANTI.

Begrænsning af ansvar

SÅFREM TIT HP-HARDWAREPRODUKT IKKE FUNGERER SOM GARANTERET OVENFOR, ER HP'S MAKSIMALE ANSVAR I HENHOLD TIL NÆRVÆRENDE BEGRÆNSENDE

GARANTI UDTRYKKELT BEGRÆNSET TIL DEN BILLIGSTE LØSNING AF FØLGENDE TO NÆVNTE: DEN PRIS, DU HAR BETALT FOR PRODUKTET, ELLER OMKOSTNINGERNE TIL REPARATION ELLER UDSKIFTNING AF EVENTUELLE HARDWAREKOMponenter, DER IKKE FUNGERER VED NORMAL BRUG.

UNDTAGEN SOM ANFØRT OVENFOR, KAN HP UNDER INGEN OMSTÆNDIGHEDER HOLDES ANSVARLIG FOR EVENTUELLE SKADER, DER ER FORÅRSAGET AF PRODUKTET, ELLER DER SKYLDES, AT PRODUKTET IKKE FUNGEREDE, HERUNDER EVENTUELLE TAB AF FORTJENESTE ELLER OPSPARING ELLER SÆRLIGE, TILFÆLDIGE ELLER FØLGESKADER. HP ER IKKE ANSVARLIGE FOR EVENTUELLE KRAV, DER FREMSÆTTES AF EN TREDJEPART ELLER AF DIG FOR EN TREDJEPART.

DENNE ANSVARSBEGRÆNSNING ER GÆLDENDE, UANSET OM DER ANLÆGGES SAG OM SKADESERSTATNINGER, ELLER OM DER FREMSÆTTES ET KRAV, UNDER DENNE BEGRÆNSEDE GARANTI ELLER UDEN FOR KONTRAKT (HERUNDER FORSØMMELSE OG SKÆRPET PRODUKTANSVAR), INDEN FOR KONTRAKT ELLER I HENHOLD TIL NOGET ANDET RETSGRUNDLAG. DENNE ANSVARSBEGRÆNSNING KAN IKKE FRAFALDES ELLER ÆNDRES AF NOGEN PERSONER. DENNE ANSVARSBEGRÆNSNING VIL HAVE RETSVIRKNING, SELVOM DU HAR OPLYST HP ELLER EN AUTORISERET HP-REPRÆSENTANT OM MULIGHEDEN FOR SÅDANNE TAB. DENNE ANSVARSBEGRÆNSNING VIL DOG IKKE FINDE ANVENDELSE VED ERSTATNINGSKRAV I FORBINDELSE MED PERSONSKADE.

DENNE ANSVARSBEGRÆNSNING GIVER DIG SPECIFIKKE JURIDISKE RETTIGHEDER. DU KAN OGSÅ HAVE ANDRE RETTIGHEDER, DER KAN VARIERE FRA STAT TIL STAT ELLER FRA LAND/OMRÅDE TIL LAND/OMRÅDE. DU RÅDES TIL AT KONSULTERE GÆLDENDE LOVGIVNING FOR DEN RELEVANTE STAT ELLER DET RELEVANTE LAND/OMRÅDE, HVOR DET ER MULIGT FULDSTÆNDIGT AT FASTLÆGGE DINE RETTIGHEDER.

Begrænset garantiperiode

Den begrænsede garantiperiode for et HP-hardwareprodukt er en specificeret og fastlagt periode, der starter på købsdatoen. Datoen på købskvitteringen er købsdatoen, medmindre HP eller din forhandler skriftligt oplyser dig om, at dette ikke er tilfældet.

Forskellige former for service under garantien

For at sætte HP i stand til at yde dig den bedst mulige support og service i løbet af den begrænsede

garantiperiode, kan du af HP blive bedt om at bekræfte konfigurationer, indlæse den nyeste firmware, installere softwarepatches, køre HP-diagnosticeringstester eller anvende eksterne HP-supportløsninger, hvor det er muligt.

HP opfordrer dig til at acceptere brugen af eller anvende tilgængelige supportteknologier, der leveres af HP. Hvis du vælger ikke at udnytte de tilgængelige eksterne supportmuligheder, kan du pådrage dig yderligere omkostninger på grund af øgede krav til supportressourcer. Nedenfor er angivet de former for supportservice under garantien, der kunne finde anvendelse i forbindelse med det HP-hardwareprodukt, du har købt.

Indleveringsservice under garantien

Hardwareservice i garantiperioden kan opnås ved at returnere computeren til en autoriseret HP-serviceudbyder.

Reparationer udført af kunden selv under garantien

I de lande/områder, hvor det er muligt, kan din begrænsede HP-garanti omfatte en service, hvor kunden selv må udføre reparationer. Hvis det er relevant, bestemmer HP efter eget skøn, at reparation udført af kunden selv er den rigtige garantiservicemetode. Hvis dette er tilfældet, fremsender HP godkendte reservedele direkte til dig for at opfylde din garantiservice for HP-hardwareproduktet. Derved reduceres reparationstiden betydeligt. Når du har kontaktet HP, og fejldiagnosen har identificeret, at problemet kan afhjælpes ved brug af en af disse dele, kan reservedelen sendes direkte til dig. Når delen ankommer, skal du udskifte den defekte del i henhold til de medsendte instruktioner og den medsendte dokumentation. Hvis det er nødvendigt med yderligere assistance, skal du ringe til HP's tekniske supportcenter, hvor en tekniker vil assistere dig over telefonen. I de tilfælde, hvor reservedelen skal returneres til HP, skal du sende den defekte del tilbage til HP inden for et angivet tidsrum, normalt femten (15) dage. Den defekte del skal returneres sammen med den tilknyttede dokumentation i den medfølgende forsendelsesemballage. Hvis du ikke returnerer det defekte produkt, kan HP fakturere dig for reservedelen. I forbindelse med en reparation udført af kunden selv betaler HP alle omkostninger til forsendelse og returnering af delen samt bestemmer, hvilket kurerfirma/transportfirma der skal benyttes. Hvis reparation udført af kunden selv er aktuelt i dit tilfælde, skal du se meddelelsen vedrørende dit specifikke HP-hardwareprodukt. Du kan også finde oplysninger om denne garantiservice på HP's website på adressen:

<http://www.hp.com/support>

Afhentnings- og returneringsservice under garantien

I lande/områder, hvor det er til rådighed, kan din begrænsede HP-garanti omfatte en afhentnings- og returneringsservice. I henhold til vilkårene for afhentnings- og returneringsservice afhenter HP den defekte enhed hos dig, reparerer den og leverer den tilbage til dig. HP pådrager sig alle reparations-, logistik- og forsikringsomkostninger i denne forbindelse.

Serviceopgraderinger

HP har et udvalg af yderligere support- og servicedækningsløsninger til dit produkt, som kan købes lokalt. Visse supporttydelser og relaterede produkter er dog muligvis ikke tilgængelige i alle lande/områder. Yderligere oplysninger om tilgængeligheden af serviceopgraderinger og priserne på disse serviceopgraderinger finder du på HP's website på: <http://www.hp.com/support>

Begrænset garanti for ekstraudstyr og software

Vilkårene og betingelserne i den begrænsede garanti for det meste HP-mærkede ekstraudstyr (HP-ekstraudstyr) er som anført i den begrænsede garanti, der gælder for HP-ekstraudstyret, og er inkluderet i HP-ekstraudstyrspakken. Hvis dit HP-ekstraudstyr er installeret i et HP-hardwareprodukt, kan HP yde garantiservice i den af følgende to perioder, der er længst: i den periode, der er angivet i garantidokumenterne (begrænset garantiperiode for HP-ekstraudstyr), som fulgte med HP-ekstraudstyret, eller i den resterende garantiperiode for det HP-hardwareprodukt, som HP-ekstraudstyret installeres i. Dog kan perioden ikke overskride tre (3) år fra den dato, hvor du købte HP-ekstraudstyret. Den begrænsede garantiperiode for HP-ekstraudstyret starter fra den dato, hvor udstyret blev købt hos HP eller hos en autoriseret HP-forhandler. Din daterede salgs- eller leveringskvittering, hvoraf den dato, hvor HP-ekstraudstyret blev købt, fremgår, er startdatoen for din garanti. Se den begrænsede garanti for dit HP-ekstraudstyr for at få yderligere oplysninger. Ikke-HP-ekstraudstyr stilles til rådighed "I FORHÅNDENVÆRENDE STAND". Dog kan ikke-HP-producenter og -leverandører levere garantier direkte til dig.

UNDTAGEN SOM ANFØRT I DEN GÆLDENDE SOFTWARESLUTBRUGERLICENS- ELLER PROGRAMLICENS-AFSAFTALE ELLER PÅ ANDEN MÅDE FORESKREVET I DEN LOKALE LOVGIVNING, LEVERES SOFTWAREPRODUKTER, HERUNDER ALLE SOFTWAREPRODUKTER, FREEWARE (SOM DEFINERET

HERUNDER) ELLER DET OPERATIVSYSTEM, SOM ER FORUDINSTALLERET AF HP, "I FORHÅNDENVÆRENDE STAND" OG MED ALLE FEJL, OG HP FRASKRIVER SIG HERMED ALLE ANDRE GARANTIER OG BETINGELSER, BÅDE UDTRYKKELEGE, UNDERFORSTÅEDE OG LOVPLIGTIGE, HERUNDER, MEN IKKE BEGRÆNSET TIL, GARANTIER OM EJENDOMSRET OG IKKE-EJENDOMSKRÆNKELSE, ALLE UNDERFORSTÅEDE GARANTIER, FORPLIGTELSE ELLER BETINGELSER OM SALGBARHED, OM EGNETHED TIL ET BESTEMT FORMÅL OG OM MANGEL PÅ VIRA. Nogle stater/retskredse tillader ikke udelukkelse af underforståede garantier eller begrænsninger på varigheden af underforståede garantier, og derfor gør ovenstående ansvarsfraskrivelse sig muligvis ikke gældende for dig i dets fulde omfang. I DET MAKSIMALT TILLADTE OMGANG AF GÆLDENDE LOV VIL HP ELLER DETS LEVERANDØRER UNDER INGEN OMSTÆNDIGHEDER VÆRE ANSVARLIGE FOR NOGEN FØLGESKADER, SÆRLIGE, TILFÆLDIGE ELLER INDIREKTE SKADER AF NOGEN SOM HELST ART (INKLUSIVE, MEN IKKE BEGRÆNSET TIL, SKADER I FORBINDELSE MED TAB AF PROFIT ELLER FORTROLIGE ELLER ANDRE OPLYSNINGER, FORRETNINGS-afbrydelse, personlig skade, tab af privatliv, der opstår som følge af eller på nogen måde er relateret til brugen af eller manglende evne til at bruge SOFTWAREPRODUKTET) SELVOM HP ELLER NOGEN LEVERANDØR ER BLEVET ADVISERET OM MULIGHEDEN FOR SÅDANNE SKADER OG SELVOM AFHJÆLPNINGEN MISLYKKEDES I DENS VÆSENTLIGE FORMÅL. Visse stater/retskredse tillader ikke udelukkelse eller begrænsning af tilfældige skader eller følgeskader, derfor gør ovennævnte begrænsning og udelukkelse sig muligvis ikke gældende for dig.

HP's eneste garantioplysetelser vedrørende software, som er distribueret af HP under HP-navnet, er anført i den gældende slutbrugerlicens- eller programlicensafsaftale, der blev leveret sammen med den pågældende software. Hvis det flytbare medie, som HP distribuerer softwaren på, viser sig at være behæftet med fejl i materialer eller udførelse inden for halvfems (90) dage efter købet, er dit eneste retsmiddel at returnere det flytbare medie til HP til udskiftning. Yderligere oplysninger om flytbare medier finder du på følgende website:

<http://h20000.www2.hp.com/bizsupport/TechSupport/Document.jsp?objectID=lpg50101>

Det er dit ansvar at kontakte ikke-HP-producenter eller -leverandører vedrørende deres garantisupport.

Teknisk softwaresupport

Du kan få teknisk softwaresupport hos HP til din HP-software, din HP-forudinstallerede software fra tredjeparter og software fra tredjeparter, som du har købt hos HP, i ét år fra købsdatoen ved at kontakte os på en af mange metoder, inklusive elektroniske medier og telefon. Se "Kontakt til HP" for at få onlineresourcer og telefonsupport. Enhver undtagelse til dette er angivet i din slutbrugerlicensaftale.

Teknisk softwaresupport omfatter assistance vedrørende:

- Besvarelse af dine installationsspørgsmål (hvordan, første trin og forudsætninger).
- Installation og konfiguration af softwaren (hvordan og første trin). **Omfatter ikke** systemoptimering, tilpasning og netværkskonfiguration.
- Fortolkning af systemfejlmeldelser.
- Isolering af systemproblemer til softwarebrugsproblemer.
- Indhentning af supportpakkeoplysninger eller -opdateringer.

Teknisk softwaresupport omfatter IKKE assistance vedrørende:

- Generering eller diagnosticering af brugergenererede programmer eller kildekoder.
- Installation af produkter, som ikke er fra HP.

SLUTBRUGERLICENSAFTA

LÆS AFTALEN OMHYGGELIGT INDEN DETTE Udstyr ANVENDES: Denne slutbrugerlicensaftale ("licensaftale") er en juridisk aftale mellem (a) dig (som privatperson eller som juridisk person) og (b) Hewlett-Packard Company ("HP"), der bestemmer din brug af det softwareprodukt, der er installeret på eller stillet til rådighed af HP til brug på dit HP-produkt ("HP-produkt"), der ikke på anden måde er underlagt en særskilt licensaftale mellem dig og HP eller dennes leverandører. Anden software kan indeholde en licensaftale i onlinedokumentationen. Betegnelsen "softwareprodukt" betyder computersoftware og kan omfatte tilhørende medier, trykte materialer og online/elektronisk dokumentation. Dette HP-produkt ledsages muligvis af en tilføjelse eller et tillæg til denne licensaftale.

RETTIGHEDERNE TIL SOFTWAREPRODUKTET GIVES KUN PÅ BETINGELSE AF, AT DU ER INDFORSTÅET MED ALLE

Freeware-operativsystemer og -programmer

HP yder ikke teknisk support til software, som stilles til rådighed under offentlig licens af tredjeparter, inklusive Linux-operativsystemer eller -programmer ("Freeware"). Teknisk softwaresupport til Freeware, som følger med HP-hardwareprodukter, stilles til rådighed af Freeware-leverandøren. Se venligst Freeware-operativsystemet eller anden Freeware-programsupporterklæring, som er inkluderet med HP-hardwareproduktet.

Kontakt til HP

Såfremt der opstår problemer med dit produkt under den begrænsede garantiperiode, og løsningsforslagene i produktokumentationen ikke løser problemet, kan du modtage support ved at gøre følgende:

- Find den nærmeste HP-supportafdeling via internettet på adressen: **<http://www.hp.com/support>**
- Kontakt den autoriserede HP-forhandler eller autoriserede serviceudbyder, og sørg for at have følgende oplysninger parat, inden du ringer til HP:
 - Produktets serienummer, modelnavn og -nummer
 - Relevante fejlmeldelser
 - Udvidelsesekstraudstyr
 - Operativsystem
 - Hardware eller software fra tredjeparter
 - Detaljerede spørgsmål

VILKÅR OG BETINGELSER I DENNE LICENSAFTALE. VED AT INSTALLERE, KOPIERE, DOWNLOADE ELLER PÅ ANDEN MÅDE ANVENDTE SOFTWAREPRODUKTET, ERKLÆRER DU DIG INDFORSTÅET MED AT VÆRE BUNDET AF VILKÅRENE I DENNE LICENSAFTALE. HVIS DU IKKE ACCEPTERER VILKÅRENE I DENNE LICENSAFTALE, ER DIN ENESTE SØGSMÅLSMULIGHED AT RETURNERE HELE PRODUKTET UBRUGT (HARDWARE OG SOFTWARE) INDEN 14 DAGE OG BLIVE REFUNDERET I HENHOLD TIL BETINGELSERNE FOR REFUNDERING, DER GÆLDER PÅ KØBESTEDET.

1. BEVILLING AF LICENS. HP giver dig følgende rettigheder, forudsat du overholder alle vilkår og betingelser i denne licensaftale:

a. Brug. Du må bruge softwareproduktet på én computer ("computeren"). Hvis softwareproduktet er leveret via internettet, og der oprindeligt blev givet licens til brug på

mere end én computer, må du kun installere og bruge softwareproduktet på de computere. Du må ikke adskille softwareproduktets komponenter til brug på mere end én computer. Du har ikke tilladelse til at distribuere softwareproduktet. Du må indlæse softwareproduktet i computerens hukommelse (RAM) med det formål at anvende det.

b. Datalagring. Du må kopiere softwareproduktet til HP-produktets lokale hukommelse eller datalagerenhed.

c. Kopiering. Du må fremstille arkiverings- eller backupkopier af softwareproduktet, forudsat kopierne indeholder alle det oprindelige softwareprodukts meddelelser om ejendomsret, og at de udelukkende anvendes til backupformål.

d. Forbeholdelse af rettigheder. HP og HP's leverandører bevarer alle rettigheder, der ikke udtrykkeligt overdrages til dig i denne licensaftale.

e. Freeware. Uanset vilkårene og betingelserne i denne licensaftale, gives hele eller en del af softwareproduktet, der udgør generisk software, som HP ikke har retten til, eller software, der af tredjepart leveres under offentlig licens ("freeware"), i licens til dig iht. vilkårene og betingelserne i den softwarelicensaftale, der følger med denne freeware, uanset om den er udformet som en særskilt aftale, krympefolielicens eller elektronisk licens, hvis vilkår accepteres på tidspunktet for download. Din brug af denne freeware er alene underlagt vilkårene og betingelserne i den pågældende licens.

f. Gendannelsesløsning. Enhver løsning til gendannelse af software, der leveres med/til dit HP-produkt, uanset om det er i form af en harddiskbaseret løsning, en løsning baseret på et eksternt medie, f.eks. diskette, cd eller dvd, eller lignende løsning, der leveres i en anden form, må kun bruges til gendannelse af harddisken på det HP-produkt, som gendannelsesløsningen oprindeligt blev købt med eller til. Brug af software til et Microsoft-operativsystem, der er indeholdt i den pågældende gendannelsesløsning, er underlagt Microsofts licensaftale.

2. OPGRADERINGER. For at kunne anvende et softwareprodukt, der er identificeret som en opgradering, skal du have licens til det oprindelige softwareprodukt, der af HP identificeres som berettiget til opgradering. Efter opgraderingen må du ikke længere anvende det oprindelige softwareprodukt, der berettigede til opgraderingen.

3. YDERLIGERE SOFTWARE. Denne licensaftale gælder for opdateringer eller supplementet til det oprindelige softwareprodukt, der er leveret af HP, medmindre HP sammen med opdateringen eller supplementet

fastsætter andre vilkår. I tilfælde af konflikt mellem disse vilkår, gælder de sidstnævnte vilkår.

4. OVERDRAGELSE.

a. Tredjepart. Den oprindelige bruger af softwareproduktet må foretage en engangsoverdragelse af softwareproduktet til en anden slutbruger. Enhver overdragelse skal omfatte alle komponenter, medier, trykte materialer, denne licensaftale og et eventuelt ægthedsbevis. Overførslen må ikke være en indirekte overførsel, f.eks. i form af konsignation. Inden overdragelsen skal den slutbruger, der modtager det overdragede produkt, erklære sig indforstået med samtlige licensaftalens vilkår. Efter overdragelsen af softwareproduktet ophører din licens automatisk.

b. Begrænsninger. Du må ikke udleje, udlease eller udlåne softwareproduktet eller bruge softwareproduktet til kommerciel timeshare eller på bureaubasis. Du må ikke give i underlicens, overdrage eller overføre licensen eller softwareproduktet, medmindre der udtrykkeligt gives hjemmel hertil i denne licensaftale.

5. EJENDOMSRET. Alle immaterielle rettigheder til softwareproduktet og brugerdokumentationen tilhører HP eller HP's leverandører og er beskyttet ved lov, herunder, men ikke begrænset til, lov om ophavsret, forretningshemmeligheder og lov om varemærker i USA samt andre gældende love og bestemmelser i internationale traktater. Du må ikke fjerne nogen produktidentifikation, meddelelser om copyright eller varemærkebeskyttelser fra softwareproduktet.

6. BEGRÆNSNINGER FOR "REVERSE ENGINEERING". Du må ikke foretage "reverse engineering", dekompile eller disassemblere af softwareproduktet, undtagen og kun i det omfang at det iflg. gældende lov er tilladt desuagtet denne begrænsning, eller det udtrykkeligt tillades i denne licensaftale.

7. LØBETID. Licensaftalen er gyldig, medmindre den afvises eller bringes til ophør. Licensaftalen ophører desuden iht. de betingelser, der er angivet andetsteds i denne licensaftale, eller i tilfælde af manglende overholdelse af vilkår eller betingelser i denne aftale.

8. TILLADELSE TIL BRUG AF DATA. Du er indforstået med, at HP og HP's datterselskaber må indsamle og bruge tekniske oplysninger, du leverer i forbindelse med service med relation til softwareproduktet. HP er indforstået med ikke at anvende disse oplysninger i en form, der kan identificere dig personligt, undtagen i det omfang det er nødvendigt for at levere sådanne tjenester.

9. ANSVARFRASKRIVELSE AF GARANTIER. I DEN FULDE UDSTRÆKNING, DET ER TILLADT IHT. GÆLDENDE

LOV, LEVERER HP OG HP'S LEVERANDØRER SOFTWAREPRODUKTET "SOM DET ER OG FOREFINDES" OG MED EVENTUELLE FEJL, OG FRASIGER SIG HERMED ALLE ANDRE GARANTIER OG BETINGELSER, HVAD ANGÅR SOFTWAREPRODUKTET, SÅVEL UDTRYKTE, UNDERFORSTÅEDE SOM LOVMÆSSIGE, HERUNDER, MEN IKKE BEGRÆNSET TIL, GARANTI FOR EJENDOMSRET, IKKE-KRÆNKELSE, ALLE UNDERFORSTÅEDE GARANTIER, FORPLIGTELSE ELLER BETINGELSER FOR SALGBARHED ELLER EGNETHED TIL ET BESTEMT FORMÅL OG FOR FRIHOLDELSE FOR VIRUSER. Nogle lande/jurisdiktioner tillader ikke udelukkelse af underforståede garantier eller begrænsninger i varigheden af underforståede garantier, så ovennævnte fralæggelse af garantier gælder muligvis ikke dig i dens helhed.

10. ANSVARSBEGRÆNSNING. Desuagtet eventuelle erstatningskrav, du måtte pådrage dig, er HP's og HP's leverandørers eneste ansvar i henhold til bestemmelserne i denne licensaftale og din eneste afhjælpning af alt det foregående begrænset til det største beløb af følgende to beløb: Det beløb, du faktisk har betalt særskilt for softwareproduktet, eller US\$5,00. I DET MAKSIMALE OMFANG, DET ER TILLADT IHT. GÆLDENDE LOV, ER HP OG HP'S LEVERANDØRER UNDER INGEN OMSTÆNDIGHEDER ANSVARLIGE FOR NOGEN SÆRLIG, HÆNDELIG, INDIREKTE SKADE ELLER FØLGESKADE (HERUNDER, MEN IKKE BEGRÆNSET TIL, ERSTATNING FOR TAB AF FORTJENESTE ELLER FORTROLIGE ELLER ANDRE OPLYSNINGER, FOR AFBRYDELSER I FORRETNINGEN, PERSONSKADE, MANGLENDE BESKYTTELSE AF PERSONLIGE OPLYSNINGER, SOM MÅTTE OPSTÅ PGA. ELLER PÅ ANDEN MÅDE MED RELATION TIL BRUGEN AF ELLER MANGLENDE EVNE TIL AT BRUGE SOFTWAREPRODUKTET, ELLER ANDET I FORBINDELSE MED EN BESTEMMELSE I DENNE LICENSAFTALE, OGSÅ SELVOM HP ELLER EN AF HP'S LEVERANDØRER ER ADVISERET OM RISIKOEN FOR SÅDANNE KRAV, OG SELVOM AFHJÆLPNINGEN I AL VÆSENTLIGHED SVIGTER. Visse lande/jurisdiktioner tillader ikke

udelukkelse eller begrænsning af hændelige skader eller følgeskader, så ovennævnte begrænsning eller udelukkelse gælder muligvis ikke for dig.

11. KUNDER I DEN AMERIKANSKE ADMINISTRATION. I overensstemmelse med FAR 12.211 og 12.212 gives kommercielt computersoftware, dokumentation til computersoftware og tekniske data til kommercielle varer i licens til de amerikanske myndigheder i henhold til HP's kommercielle standardlicens.

12. OVERHOLDELSE AF EKSPORTLOVGIVNINGEN. Du skal overholde alle love og bestemmelser i USA og andre lande ("eksportlove") for at sikre, at softwareproduktet ikke (1), direkte eller indirekte, eksporteres i modstrid med eksportlovgivningen, eller (2) anvendes til formål, der er forbudt iht. eksportlovgivningen, herunder uden begrænsning, spredning af atomvåben, kemiske våben eller biologiske våben.

13. HABILITET OG BEMYNDIGELSE TIL AT FORPLIGTE SIG KONTRAKTLIGT. Du erklærer, at du er myndig i det land, du er bosiddende i, og, hvis relevant, at du er behørigt autoriseret af din arbejdsgiver til at indgå denne kontrakt.

14. GÆLDENDE LOV. Denne licensaftale er underlagt lovgivningen i staten Californien, USA.

15. HELE AFTALEN. Denne licensaftale (inklusive eventuelle tillæg og tilføjelser til denne licensaftale, der følger med HP produktet) er den fulde aftale mellem dig og HP hvad angår softwareproduktet og tilsidesætter enhver tidligere eller samtidige mundtlig eller skriftlig kommunikation, forslag og tilkendegivelser med hensyn til softwareproduktet eller andre genstande, der er omfattet af denne licensaftale. Såfremt vilkårene i HP's politikker eller programmer for support er i konflikt med vilkårene i denne licensaftale, vil vilkårene i denne licensaftale være gældende.

Rev. 10/03

OVERENSSTEMMELSESERKLÆRING

i henhold til ISO/IEC 17050-1 og EN 17050-1

Leverandørs navn: Hewlett-Packard Company
Leverandørs adresse: Hewlett-Packard Company
10500 Ridgeview Court
Cupertino, CA. 95014

erklærer hermed, at produktet/produkterne

Produkt: Pc
Modelnumre: a000, a1000, a5000
d1000, d4000
f000, f3000
m000, m1000, m5000, m7000, m8000
S0000, SR1000, SR5000, SA4000, s3000, s7000
w1000, w5000
x5000, z500, IQ700 series
Produkttilbehør: Alt, (inklusive restaureret)

overholder følgende produktspecifikationer:

Sikkerhed: IEC 60950-1:2001 / EN60950-1: 2001
IEC 60825-1:1993+A1 / EN 60825-1:1994+A11 Klasse 1 (Laser/LED)
GB4943: 2001

EMC: CISPR 22: 1997 / EN 55022: 1998 +A1:2000 +A2:2003, Klasse B
CISPR 24: 1997 / EN 55024:+1998 +A1:2001 +A2:2003
EN 55020:1995
EN55013:2001
IEC 61000-3-2:2000 / EN 61000-3-2: 2000
IEC 61000-3-3:1994 + A1: 2001 / EN 61000-3-3: 1995 + A1: 2001
GB9254: 1998
FCC-benævnelse 47 CFR, Afsnit 15 Klasse B / ICES-002, stykke 2
AS/NZS CISPR 22: 2004

Telecom: TBR 21: 1998, EG 201 121: 1998

Radio: ETSI 300-826 generelle EMC-krav for radioudstyr
ETSI 300-328 tekniske krav for radioudstyr

Supplerende oplysninger:

Produktet heri overholder kravene i direktivet om lavspænding 73/23/EØF, direktivet om elektromagnetisk kompatibilitet (EMC) 89/336/EØF, og R&TTE-direktivet 1999/5/EF og bærer "CE-markeringen" i overensstemmelse hermed.

Dette udstyr er i overensstemmelse med afsnit 15 i FCC-reglerne. Udstyret skal overholde følgende to betingelser: (1) Enheden må ikke forårsage skadelig interferens, og (2) enheden skal acceptere enhver interferens, der modtages, herunder interferens, der kan forårsage uønsket drift.

Cupertino, CA. USA

18. oktober 2006

Oplysninger, der udelukkende drejer sig om lovmæssig overensstemmelse, kan fås hos:

Kontakt i Australien: Product Regulations Manager, Hewlett-Packard Australia Pty Ltd., 31-41 Joseph Street, Blackburn, Victoria 3130

Kontakt i Europa: Hewlett-Packard GmbH, HQ-TRE, Herrenberger Straße 140, 71034 Böblingen, Tyskland (FAX: +49-7031-14-3143)

Kontakt i Nordamerika: Hardware Quality Eng. Manager, Hewlett-Packard, CPC, 10500 Ridgeview Ct., Cupertino, CA 95015-4010, USA Telefon: (408)343-5000

Driftsspecifikationer

Elektrisk norm:	Vekselstrøm tilførsel 100–127V _~ , 3A eller 4A eller 6A* 200–240V _~ , 2A eller 3A*
	50/60 Hz
Driftstemperatur:	5 ° til 35 °C
Opbevaringstemperatur:	–30 ° til 65 °C
Luftfugtighed, driftsmiljø:	15 til 80 % ved 26 °C
Driftshøjde:	0–2000 m
Opbevaringshøjde:	0–4572 m

* Se computerens typeetiket, som sidder på bagsiden af computeren, for at fastslå den nøjagtige elektriske norm.

Lovmæssige og sikkerhedsoplysninger



ADVARSEL: Tekst, der er fremhævet på denne måde, angiver, at manglende overholdelse af anvisningerne kan medføre beskadigelse af udstyret, tab af data, personskade eller dødsfald.



ADVARSEL: Computeren er tung. Sørg for at løfte ergonomisk korrekt, når computeren flyttes.



ADVARSEL: Læs "Øvrige sikkerhedsoplysninger" i dette dokument, før computeren installeres og tilsluttes netstrøm.

Dette produkt leveres med batterier. Når batterierne er afladte, må de ikke bortskaffes som almindeligt husholdningsaffald, men skal indsamles som farligt affald.

Bij dit product zijn batterijen geleverd. Wanneer deze leeg zijn, moet u ze niet weggooien maar inleveren als Klein Chemisch Afval (KCA).



Overensstemmelse med ENERGY STAR®

Emballagen til diverse produkter, som er mærket med ENERGY STAR®-logoet, angiver, at produkterne er i overensstemmelse med de amerikanske miljømyndigheders (U.S. Environmental Protection Agency) ENERGY STAR® retningslinjer for energibesparelse.



Produkter med ENERGY STAR® mærket bruger mindre energi, hjælper dig med at reducere elregningen og beskytter miljøet.

ENERGY STAR® er et registreret varemærke tilhørende den amerikanske regering.

Kassering af affaldsudstyr af brugere i private hjem i Den Europæiske Union (kun EU)

Dette symbol på produktet eller på dets emballage tilkendegiver, at dette produkt ikke må kasseres sammen med andet husholdningsaffald. Det er i stedet dit ansvar at kassere affaldsudstyret ved at overdrage det til et designet indsamlingssted for genbrug af kasseret elektrisk og elektronisk udstyr. Den separate indsamling og genbrug af dit kasserede udstyr vil hjælpe med at spare på de naturlige ressourcer og sikre, at det genbruges på en måde, der beskytter vores helbred og miljø. Du kan få yderligere oplysninger om, hvor du kan aflevere dit kasserede udstyr til genbrug ved at kontakte dit lokale kommunekontor, renoveringsfirma eller butikken, hvor du købte produktet.



EMI-erklæring (kun EU)

Dette er et klasse B-produkt. I beboelsesområder kan dette produkt forårsage radiointerferens. Hvis dette sker, kan brugeren blive nødt til at træffe de nødvendige forholdsregler.

Erklæring om europæisk telefonnetværk (kun EU)

Dette produkt overholder kravene i R&TTE-direktivet 1999/5/EØF (tillæg II) og bærer CE-markeringen i overensstemmelse hermed. På grund af forskellene i de individuelle landes/områders offentlige telefonnet er certificeringen ikke en ubetinget garanti for upåklagelig drift på alle offentlige telefonnet. Såfremt der måtte opstå problemer, skal leverandøren af udstyret kontaktes først.

Erklæring om europæisk netværkskompatibilitet (kun EU)

Dette udstyr er konstrueret til brug med analoge DTMF-netværk (overholder TBR-21).

Dette udstyr kan have internetvanskeligheder på offentlige telefonnet, der kun understøtter pulsopkald. Yderligere hjælp kan fås hos netværksoperatøren.

Oplysninger om britisk overensstemmelse

Dette modem er godkendt af det britiske industriministerium for tilslutning til en enkeltlinje på det offentlige telefonnet, der udbydes af bestemte licenserede offentlige teleudbydere eller disses tilknyttede systemer. (Kun direkte linjer, ikke delte tjenester eller 1-1-systemer).

Dette modem kan også sluttes til omstillingsanlæg (PABX), der returnerer sekundære opkaldstoner.

Hvis dette modem skal bruges med et PBX-anlæg med sekundære opkaldstoner, må der højst indsættes to pauser a fire sekunders varighed mellem den udgående linjes første ciffer og det nummer, der skal ringes op. På denne måde undgås interferens på det offentlige netværk.

Hvis dette modem skal bruges med et PBX-anlæg, hvor en del af nettet tilhører BT (British Telecommunications), må modemets tilslutning til PBX kun udføres af BT eller en autoriseret PBX-installatør, medmindre den autoriserede installatør har fået et 14-dages skriftligt varsel om, at tilslutningen foretages af en anden person, eller hvis varslingsfristen er udløbet.

Dette modem er kun beregnet til telefonlinjer med loop-afbrydelses- eller multifrekvensopkaldsfunktioner.

Brugere af dette modem har fået oplyst, at godkendelsen gælder for tilslutning til det offentlige telefonnet via den medfølgende telefonlinjegrænseflade. Ved anden tilslutning af modemmet til det offentlige telefonnet bortfalder godkendelsen.

Der er ingen garanti for korrekt funktion i alle situationer. Eventuelle problemer skal meddeles udbyderen.

Nogle netværksudbydere kræver, at brugerne af deres netværk skal søge om tilladelse til at foretage tilslutning og installation af et korrekt stik.

REN-værdi (Ringer Equivalence Number)

REN-værdien (Ringer Equivalence Number) for dette modem er 1. REN angiver det maksimale antal apparater, der kan sluttes til telefonlinjen på én gang. REN-værdien for hvert apparat lægges sammen og må ikke overstige 4. Hvis intet andet er angivet, kan man gå ud fra, at en telefon har en REN-værdi på 1.

Godkendt brug

Dette modem er kun godkendt til følgende:

- Lagring af telefonnumre til hentning via en forudangivet kode
- Detektering af opkaldstone
- Automatisk opkald/automatisk besvarelse
- Tonedetektering
- Betjening ved fravær af en sekundær opkaldstone
- Højttalerfunktion

Dette modem er IKKE egnet til brug som en udvidelse til en betalingstelefon.

Dette modem er ikke godkendt for tilslutning til britiske private talebåndstjenester.

Dette modem understøtter ikke automatisk genopkald.

Enhver anden brug medfører bortfald af modemets godkendelse, hvis det som følge heraf, ikke længere overholder de normer på baggrund af hvilke godkendelsen blev tildelt.

Godkendelsen af dette modem BORTFALDER, hvis apparatet ændres i en væsentlig grad, der ikke er godkendt af BABT (British Approvals Board for Telecommunications), eller hvis det bruges med eller sluttes til ekstern software, der ikke er godkendt af BABT.

Lagring af numre

Det anbefales at kontrollere de telefonnumre, der er gemt i modemmet, umiddelbart efter programmeringen.

Sørg for, at alle manuelt programmerede telefonnumre er korrekt indtastet for at undgå fejladressering af klasse og netværksinterferens.

Det indtastede opkaldsnummer kan indeholde et PAUSE-tegn (et komma), der gør modemmet i stand til at fungere på et PABX-anlæg. Hvert komma giver en forsinkelse på to sekunder.



ADVARSEL: Ved brug af denne enhed skal følgende sikkerhedsforanstaltninger altid overholdes for at undgå brand, elektrisk stød og personskade:

- Produktet må ikke bruges i nærheden af vand, f.eks. i nærheden af et badekar, en håndvask, køkkenvask eller vaskebalje, i en våd kælder eller i nærheden af en swimmingpool.
- Produktet må ikke bruges i tordenvejr. Der kan være en lille risiko for at få elektrisk stød i forbindelse med lynnedslag.
- Produktet må ikke bruges til rapportering af gasudslip i nærheden af udslippet.
- Frakobl altid modemkablet før åbning af udstyrets kabinet eller berøring af et uisoleret modemkabel, stik eller interne komponenter.
- Hvis dette produkt ikke blev leveret med et telefonkabel, må der kun bruges telekommunikationskabel nr. 26 AWG eller større. Dette reducerer risikoen for brand.
- Et modem- eller telefonkabel må ikke sluttes til netværkkortets stik.

GEM DISSE INSTRUKTIONER

Øvrige sikkerhedsoplysninger

Dette produkt er ikke blevet vurderet for tilslutning til et "IT" strømsystem (et vekselstrømssystem uden direkte jordforbindelse i henhold til IEC 60950).

Sikkerhedsadvarsel i forbindelse med vekselstrøm



Korrekt elektrisk tilslutning (kun Norge og Sverige)

Advarsel: Apparatet må kun tilkoples jordet stikkontakt.

Varning! Apparatet skall anslutas till jordat uttag när den ansluts till ett nätverk.



ADVARSEL: Installer computeren i nærheden af en stikkontakt. Netledningen er hovedafbryderen til computeren og skal altid være tilgængelig. Af sikkerhedsmæssige hensyn har computerens medfølgende netledning et jordforbundet stik. Sæt altid netledningen i et korrekt jordet stik for at undgå elektrisk stød.



ADVARSEL: Computeren leveres med en spændingsvælger til 115 eller 230V_~ strømsystem. Spændingsvælgeren er forudindstillet til den spænding, der bruges i det land/område, hvor enheden sælges. Ændring af spændingsvælgeren til en forkert indstilling kan beskadige computeren og medføre bortfald af enhver underforstået garanti.



ADVARSEL: Sæt computerstikket i stikkontakten, før telefonlinjen tilsluttes, for at reducere risikoen for elektrisk stød fra telefonstikket. Afbryd også telefonlinjen, før du tager computerstikket ud af stikkontakten.



ADVARSEL: Modemkablet skal altid fjernes fra telefonsstikket, før computerens kabinet monteres eller fjernes.



ADVARSEL: Computeren må ikke betjenes, når kabinettet er fjernet.



ADVARSEL: Af sikkerhedsmæssige hensyn skal strømmen til computeren og telefonslutningen (f.eks. telefonlinjer), netværk eller modem altid afbrydes, før der udføres nogen af serviceprocedurerne. Hvis du ikke gør dette, kan det resultere i personskaade eller beskadigelse af udstyret. Strømforsyningen og modemmet til dette produkt indeholder høje spændingsniveauer.

Lithiumbatteri



ADVARSEL: Computeren bruger et lithiumbatteri, type CR2032. Hvis batteriet ikke placeres korrekt, kan det eksplodere. Batteriet må kun udskiftes med et batteri af samme eller tilsvarende type som anbefalet af producenten. Bortskaffelse af batterier skal ske i henhold til producentens anvisninger.

Lasersikkerhedserklæring Klasse 1 LED-produkt

Cd- og dvd-drevet indholder et lasersystem og klassificeres som et "Klasse 1 laserprodukt" i henhold til strålingsstandarden som angivet af det amerikanske sundhedsministerium DHHS (U.S. Department of Health and Human Services) i overensstemmelse med den amerikanske Radiation Control for Health and Safety Act fra 1968.

Kontakt et autoriseret serviceværksted, hvis enheden skal efterses.



ADVARSEL: Brug af andre kontrolelementer, justeringer eller ydeevneprocedurer end de, der er angivet i *Opgraderings- og servicevejledning*, kan medføre farlig bestråling. Forsøg ikke at åbne kabinettet til cd- eller dvd-drevet, da du dermed kan komme i direkte kontakt med laserstrålen.

Laserproduktmærkat

Alle laserprodukter er mærket med følgende eller tilsvarende mærkat:



Mærkatet angiver, at produktet er klassificeret som et KLASSE 1 LASERPRODUKT. Mærkatet findes på de laserenheder, der er installeret i produktet.

Meddelelse til CATV-systeminstallatør

Denne påmindelse stilles til rådighed for at gøre CATV-systeminstallatøren opmærksom på afsnit 820-93 af "National Electric Code", som giver retningslinier for korrekt jording, og især specificerer, at kappen på koaksialkablet skal være tilsluttet bygningens jordingssystem, så tæt på punktet for kabelindgang, som det er praktisk.

Beskyttelse af tv-antenneforbindelser

Jording af udendørs tv-antenne

Hvis en udendørs antenne eller et udendørs kabelsystem slutes til produktet, skal du sørge for, at antenne- eller kabelsystemet er jordet for at beskytte mod overspænding og ophobet statisk elektricitet. Artikel 810 i "National Electrical Code", ANSI/NFPA 70, giver oplysninger om korrekt jording af masten og den understøttende konstruktion, jording af indføringsledningen til en antenneafledningsenhed, størrelse på jordledninger, placering af antenneafledningsenhed, tilslutning til jordelektroder og krav til jordelektroder.

Beskyttelse mod lynnedslag

Som yderligere beskyttelse af alle produkter anbefales det at trække stikket ud af stikkontakten og afbryde antennen eller kabelsystemet i tordenvejr, eller når produkterne skal stå uden opsyn eller ikke skal bruges i en længere periode. På denne måde undgås beskadigelse af produktet ved lynnedslag eller overspænding i elkabler.

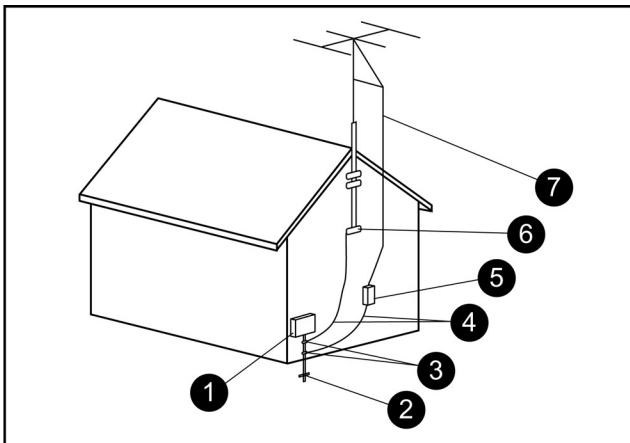

Jording af antenne

Jording af antenne

Reference	Komponent til jordforbindelse
1	Elektrisk serviceudstyr
2	Elektrodesystem til jording af strømforsyning (NEC, art. 250, del H)
3	Jordklemmer
4	Jordledninger (NEC, sektion 810-21)
5	Antenneafledningsenhed (NEC, sektion 810-20)
6	Jordklemme
7	Antenneindføringsledning

Elkabler

Et udendørs antennesystem bør ikke placeres i nærheden af elmaster, eller på steder hvor der er risiko for, at antennen kan vælte ind i sådanne elkabler eller -kredsløb.



ADVARSEL: Installation af et udendørs antennesystem skal udføres med omhu, da kontakt med elkabler eller -kredsløb kan medføre dødsfald.

Supportoplysninger

Glem ikke at registrere!

Du kan registrere din computer gennem **Hjælpe- og supportcenter**. Klik på **Windows-knappen Start**[®] og derefter på **Hjælp og support**.

Hvor du kan få hjælp

Følg disse trin, når du har brug for hjælp

- 1 Kontrollér installationsplakaten og produktokumentationen for at få hjælp til at opstille og bruge computeren.
- 2 Brug **Hjælpe- og supportcenter** til at få hjælp med hardware- og softwarespørgsmål. Klik på **Windows-knappen Start** og derefter på **Hjælp og support**. **Hjælpe- og supportcenter** giver praktiske fejlfindingsoplysninger og inkluderer følgende:
 - Link til at registrere din computer.
 - Systemoplysninger, inklusive computerens produktnummer, modelnummer og serienummer.
 - E-mail-support.
 - HP-chat i realtid med kvalificerede supportspecialister.
 - Supporttelefonnumre.
 - Link til computerbrugervejledningerne.
- 3 Hvis du mener, at der er et hardwareproblem, bedes du køre diagnosticeringsredskabet PC-Doctor, som er forudinstalleret på computeren, før du ringer til Customer Care Center. Klik på **Windows-knappen Start**, **Alle programmer**, **Pc-hjælp og -værktøjer**, og klik derefter på **PC-Doctor**.
- 4 Hvis du vil have onlinehjælp, skal du gå til HP Customer Care Center på adressen:
<http://www.hp.com/cposupport/loc/regional.html>
- 5 Hvis problemet ikke er løst, skal du først ringe til din computerforhandler og dernæst til HP Customer Care Center på telefon:
070 20 28 45.

Beskyt din investering

Du kan opgradere din standardfabriksgaranti i yderligere to år ved at købe en HP-garantiudvidelse. Yderligere oplysninger fås ved at besøge vores website på:

<http://www.hp.com/dk/garantiudvidelse>

HP kontor

Danmark

Hewlett-Packard A/S
Engholm Parkvej 8
DK-3450 Allerød

Hvor er mine brugervejledninger?

Brugervejledningerne er på din computer. Klik på **Windows-knappen Start**, **Alle programmer**, og klik derefter på **Brugervejledninger**. Dokumentationen findes også på: **<http://www.hp.com/support>** hvor du kan søge efter supportsiden til din model.

Softwaresupport

Hvis du har spørgsmål vedrørende din software, bedes du kontakte eller besøge din softwareleverandørs website på den relevante webadresse:

Cyberlink

<http://www.cyberlink.com>

Roxio

<http://www.roxio.com>

Mangler der komponenter?

Kontrollér indholdet i computerkassen, efter du har købt computeren. Hvis nogen af komponenterne mangler, har du 30 dage til at kontakte købsstedet angående erstatningsvarer. Efter denne periode kan du blive opkrævet for disse komponenter.

Oplysningerne indeholdt heri kan ændres uden varsel.

Copyright © 2004–2007 Hewlett-Packard Development Company, L.P.

www.hp.com

Printed in



5 9 9 1 - 6 5 7 3