

# Begrenset garanti og support

Før du tar kontakt med HPs kundestøtte bør du sørge for at du har opplysningene nedenfor lett tilgjengelig.

Skriv ned produktinformasjonen for senere referanse.

Du finner de fire første punktene på listen (modellnummer, produktnummer, serienummer og programvareversjonsnummer) i Hjelp og støtte. Klikk på **Start-knappen i Windows, Hjelp og støtte**, og klikk deretter på **Systeminformasjon**.

Modellnummer: \_\_\_\_\_

Systemnummer (produktnummer): \_\_\_\_\_

Serienummer: \_\_\_\_\_

Programvareversjonsnummer: \_\_\_\_\_

Operativsystem: \_\_\_\_\_

Kjøpsdato: \_\_\_\_\_

# Begrenset garanti for maskinvare

HP-produkt	Varighet
Maskinvare	Ett år med begrenset garanti
Programvare	Ett år med teknisk støtte

## Generelle vilkår

Denne begrensede garantien for maskinvare fra HP gir deg, kunden, uttrykte begrensede garantirettigheter fra HP, produsenten. På HPs Web-område finner du en omfattende beskrivelse av hvilke rettigheter den begrensede garantien gir deg. I tillegg kan du også ha andre rettigheter i henhold til gjeldende lovgivning eller spesiell skriftlig avtale med HP.

HP GIR INGEN ANDRE UTTRYKTE GARANTIER ELLER VILKÅR, VERKEN MUNTLLIG ELLER SKRIFTLIG, OG HP FRASKRIVER SEG UTTRYKkelig ALLE GARANTIER OG VILKÅR SOM IKKE ER NEVNT I DENNE BEGRENSEDE GARANTIEN. I DEN UTSTREKNING DET ER TILLATT I HENHOLD TIL GJELDENDE LOVGIVNING I JURISDIKSJONER UTENFOR USA, FRASKRIVER HP SEG ALLE UNDERFORSTÅTTE GARANTIER ELLER VILKÅR, INKLUDERT EVENTUELLE UNDERFORSTÅTTE GARANTIER FOR SALGBARHET OG ANVENDELIGHET FOR ET BESTEMT FORMÅL. FOR ALLE TRANSAKSJONER SOM FINNER STED I USA, ER ALLE UNDERFORSTÅTTE GARANTIER ELLER VILKÅR SOM GJELDER SALGBARHET, TILFREDSSTILLENDE KVALITET OG ANVENDELIGHET FOR ET BESTEMT FORMÅL, BEGRENSET TIL VARIGHETEN AV DEN UTTRYKTE GARANTIEN SOM ER ANGITT OVENFOR. NOEN STATER ELLER LAND/REGIONER TILLATER IKKE EN BEGRENSNING AV HVOR LENGE EN UNDERFORSTÅTT GARANTI VARER, ELLER UNNTAK FRA ELLER BEGRENSNING AV ERSTATNINGSANSVARET FOR PRODUKTER TIL FORBRUKERE. I SLIKE STATER ELLER LAND/REGIONER KAN DET HENDE AT NOEN UNNTAK ELLER BEGRENSNINGER I DENNE BEGRENSEDE GARANTIEN IKKE GJELDER FOR DEG.

DE BEGRENSEDE GARANTIVILKÅRENE I DENNE ERKLÆRINGEN, MED UNNTAK AV DET SOM ER TILLATT VED LOV, MEDFØRER INGEN UNNTAK, BEGRENSNINGER ELLER ENDRINGER, MEN KOMMER I TILLEGG TIL DE OBLIGATORISKE LOVBESTEMTE RETTIGHETENE SOM GJELDER SALGET AV DETTE PRODUKTET TIL DEG.

Denne begrensede garantien gjelder i alle land/regioner og kan gjennomføres i alle land/regioner der HP eller HPs autoriserte serviceleverandører tilbyr garantiservice for det samme produktmodellnummeret i henhold til vilkårene i denne begrensede garantien.

I henhold til HPs globale program for begrenset garanti kan produkter som kjøpes i ett land / én region, overføres til et annet land / en annen region der HP eller deres autoriserte serviceleverandører tilbyr garantiservice for det samme produktmodellnummeret, uten at garantien blir ugyldig. Garantivilkår, servicetilgjengelighet og serviceresponstid kan variere fra land/region til land/region. Standardresponstid for garantiservice kan bli endret på grunn av lokal tilgjengelighet av deler. Hvis det er tilfelle, kan din HP-autoriserte serviceleverandør gi deg ytterligere opplysninger.

HP er ikke ansvarlig for eventuelle skatter eller avgifter som kan påløpe ved overføring av produktene. Overføring av produktene kan være dekket av eksportkontroll utstedt av myndigheter i USA eller andre land/regioner.

Denne begrensede garantien gjelder bare for HP-merkede og Compaq-merkede maskinvareprodukter (i denne begrensede garantien gitt samlebetegnelsen maskinvareprodukter fra HP) som er solgt eller leaset fra Hewlett-Packard Company, selskapets datterselskaper over hele verden, tilknyttede selskaper, autoriserte forhandlere eller distributører i land/regioner (i denne begrensede garantien gitt samlebetegnelsen HP) sammen med denne begrensede garantien. Betegnelsen maskinvareprodukt fra HP er begrenset til maskinvarekomponentene og nødvendig fastvare. Betegnelsen maskinvareprodukt fra HP inkluderer IKKE programvare eller programmer, ikke-HP-produkter eller ekstrautstyr som ikke er fra HP. Alle ikke-HP-produkter eller ekstrautstyr som ikke er fra HP, som er utenfor maskinvareproduktet fra HP – for eksempel eksterne lagringssystemer, skjermer, skrivere og annet ekstrautstyr – leveres SOM DE ER uten HP-garanti. Ikke-HP-produsenter og -leverandører eller -utgivere kan imidlertid gi sine egne garantier direkte til deg.

HP garanterer at maskinvareproduktene fra HP som du har kjøpt eller leaset fra HP, er uten mangler i materialer og utførelse ved vanlig bruk i perioden for den begrensede garantien. Perioden for den begrensede garantien begynner på datoen for kjøpet eller leasingen fra HP, eller fra den datoen HP fullfører installeringen. Din daterte salgs- eller leveringskvittering, som viser datoen for kjøpet eller leasingen av produktet, er ditt bevis for kjøps- eller leasingdatoen. Det kan bli krevet at du fremlegger bevis for kjøp eller leasing som en betingelse for å motta garantiservice. Du har krav på maskinvaregarantiservice i henhold til vilkårene i dette dokumentet hvis det er

nødvendig å reparere maskinvareproduktet fra HP i perioden for den begrensede garantien.

Hvis ikke annet er angitt, og i den utstrekning det er tillatt i henhold til lokal lovgivning, kan nye maskinvareprodukter fra HP bli produsert med nye materialer eller nye og brukte materialer som tilsvarer nye i ytelse og pålitelighet. HP kan reparere eller erstatte maskinvareprodukter fra HP (a) med nye eller tidligere brukte produkter eller deler som tilsvarer nye i ytelse og pålitelighet, eller (b) med produkter som tilsvarer et originalprodukt som har gått ut av produksjon. Det garanteres at reservedeler er uten defekter i materiale og utførelse i det tidsrommet som varer lengst av nitti (90) dager eller det gjenværende av perioden for den begrensede garantien for maskinvareproduktet fra HP som de erstatter eller installeres i.

I perioden for den begrensede garantien vil HP etter eget valg reparere eller erstatte eventuelle defekte komponenter. Alle komponentdeler eller maskinvareprodukter som fjernes i henhold til denne begrensede garantien, blir HPs eiendom. Hvis det mot formodning skulle skje at maskinvareproduktet fra HP har feil som gjentar seg, kan HP etter eget valg velge (a) å gi deg en erstatningsenhet etter HPs valg som er identisk med eller tilsvarer ditt maskinvareprodukt fra HP i ytelse, eller (b) å gi deg en tilbakebetaling av kjøpsprisen eller leasingavgiften (minus renter) i stedet for en erstatningsenhet. Dette er ditt eneste krav når det gjelder defekte produkter.

## Fraskrivelser

HP garanterer ikke at dette produktet vil fungere uten avbrudd eller feil. HP er ikke ansvarlig for skade som oppstår som et resultat av at du ikke følger instruksjonene for maskinvareproduktet fra HP.

Denne begrensede garantien gjelder ikke rekvisita og andre forbruksvarer, og omfatter ikke produkter der serienummeret er fjernet, eller produkter som er skadet eller defekte (a) som et resultat av uhell, feilbruk, misbruk, forurensning, feil eller utilstrekkelig vedlikehold eller kalibrering eller andre eksterne årsaker; (b) ved drift utenfor bruksparameterne som er angitt i brukerdokumentasjonen som fulgte med produktet; (c) av programvare, grensesnitt, deler eller rekvisita som ikke er levert av HP; (d) feil klargjøring eller vedlikehold av stedet; (e) virusinfeksjon; (f) tap eller skade ved forflytning; eller (g) ved endring eller service utført av andre enn (i) HP, (ii) en HP-autorisert serviceleverandør, eller (iii) din egen installering av HP-deler eller HP-godkjente deler som kan byttes av sluttbruker, hvis slike deler er tilgjengelige for ditt produkt i landet/regionen som står for servicen.

**DU BØR REGELMESSIG TA SIKKERHETSKOPIER AV DATAENE SOM ER LAGRET PÅ HARDDISKEN ELLER**

**ANDRE LAGRINGSENHETER, SOM EN FORHOLDSREGEL MOT MULIGE FEIL, ENDRINGER ELLER TAP AV DATA. FØR DU RETURNERER EN ENHET TIL SERVICE, MÅ DU TA SIKKERHETSKOPI AV DATAENE OG FJERNE KONFIDENSIELL, RETTIGHETSBELAGT OG PRIVAT INFORMASJON. HP ER IKKE ANSVARLIG FOR SKADE PÅ ELLER TAP AV PROGRAMMER, DATA ELLER FLYTTBARE LAGRINGSMEDIER. HP ER IKKE ANSVARLIG FOR GJENOPPRETTING ELLER NY INSTALLERING AV PROGRAMMER OG DATA BORTSETT FRA PROGRAMVARE SOM INSTALLERES AV HP NÅR PRODUKTET PRODUSERES. DET ER MULIG AT ENHETER SOM ER SENDT INN TIL SERVICE BLIR FORMATERT, SLIK AT ALLE DATA BLIR SLETTET FRA HARDDISKEN, OG PROGRAMMENE TILBAKESTILT TIL OPPRINNELIG STATUS.**

## Ditt eneste krav

I DEN UTSTREKNING DET ER TILLATT I HENHOLD TIL LOKAL LOVGIVNING, UTGJØR DISSE VILKÅRENE DEN FULLSTENDIGE OG ENESTE GARANTIAVTALEN MELLOM DEG OG HP NÅR DET GJELDER MASKINVAREPRODUKTET FRA HP SOM DU HAR KJØPT ELLER LEASET. DISSE VILKÅRENE ERSTATTER EVENTUELLE ANDRE AVTALER ELLER LØFTER — INKLUDERT LØFTER SOM ER GITT I SALGSLITTERATUR FRA HP ELLER RÅD DU HAR FÅTT AV HP ELLER EN AGENT ELLER EN ANSATT HOS HP — SOM KAN HA BLITT GITT I FORBINDELSE MED AT DU KJØPTE ELLER LEASET MASKINVAREPRODUKTET FRA HP. Ingen endringer av vilkårene i denne begrensede garantien er gyldige hvis de ikke er skriftlige og signert av en autorisert representant fra HP.

**DET KAN HENDE AT DU HAR FLERE LOVFESTEDE RETTIGHETER OVERFOR SELGEREN BASERT PÅ KJØPSAVTALEN. DENNE BEGRENSEDE HP-GARANTIE HAR IKKE PÅ NOEN MÅTE INNVIRKNING PÅ DISSE RETTIGHETENE.**

## Ansvarsbegrensning

HVIS MASKINVAREPRODUKTET FRA HP IKKE FUNGERER SOM GARANTERT OVENFOR, ER HPS MAKSIMALE ANSVAR I HENHOLD TIL DENNE BEGRENSEDE GARANTIE UTTRYKkelig BEGRENSET TIL DET LAVESTE BELØPET AV PRISEN DU HAR BETALT FOR PRODUKTET, OG KOSTNADENE FOR REPARASJON ELLER ERSTATNING AV MASKINVAREKOMponenter SOM IKKE FUNGERER SOM DE SKAL VED NORMAL BRUK.

UNNTATT SOM NEVNT OVENFOR VIL IKKE HP I NOE TILFELLE VÆRE ANSVARLIG FOR SKADER SOM ER FORÅRSAKET AV PRODUKTET ELLER MANGLENDE YTELSE FRA PRODUKTET, INKLUDERT TAPT FORTJENESTE ELLER BESPARELSER, SPESIELLE ELLER TILFELDIGE SKADER ELLER FØLGESKADER. HP ER IKKE ANSVARLIG FOR NOE KRAV FREMSATT AV TREDJEPART ELLER FREMSATT AV DEG PÅ VEGNE AV TREDJEPART.

DENNE ANSVARSBEGRENSNINGEN GJELDER UANSETT OM DET ER SØKT OM ERSTATNING ELLER DET ER FREMSATT ET KRAV I HENHOLD TIL DENNE BEGRENSEDE GARANTIEN ELLER SOM ET ERSTATNINGSKRAV (INKLUDERT UAKTSOMHET OG STRENGT PRODUKTANSVAR), ET KONTRAKTSKRAV ELLER ET ANNET KRAV. DENNE ANSVARSBEGRENSNINGEN KAN IKKE FRAFALLES ELLER ENDRES AV NOEN PERSON. DENNE ANSVARSBEGRENSNINGEN VIL GJELDE SELV OM DU HAR VARSLET HP ELLER EN AUTORISERT REPRESENTANT FOR HP OM MULIGHETEN FOR SLIKE SKADER. DENNE ANSVARSBEGRENSNINGEN GJELDER IMIDLERTID IKKE FOR KRAV VED PERSONSKADE.

DENNE BEGRENSEDE GARANTIEN GIR DEG BESTEMTE JURIDISKE RETTIGHETER. DU KAN OGSÅ HA ANDRE RETTIGHETER SOM VARIERER FRA STAT TIL STAT ELLER FRA LAND/REGION TIL LAND/REGION. HVIS DU VIL HA EN FULLSTENDIG OVERSIKT OVER DINE RETTIGHETER, BØR DU SØKE OPPLYSNINGER I DEN AKTUELLE LOVGIVNINGEN FOR GJELDENE STAT ELLER LAND/REGION.

## Periode for begrenset garanti

Perioden for begrenset garanti for maskinvareprodukter fra HP er en spesifisert, fast periode som begynner på kjøpsdatoen. Datoen på din salgskvittering er kjøpsdatoen hvis ikke HP eller forhandleren gir deg skriftlig beskjed om noe annet.

## Typer garantiservice

For at HP skal kunne yte best mulig støtte og service i perioden med begrenset garanti, kan du få beskjed fra HP om å verifisere konfigurasjoner, laste inn den nyeste fastvaren, installere programvareoppgraderinger, kjøpe HP-diagnosetestere eller bruke HPs løsninger for ekstern kundestøtte der det er mulig.

HP anbefaler sterkt at du godtar bruken av, eller at du benytter deg av kundestøtteteknologi fra HP. Hvis du velger ikke å ta i bruk tilgjengelige muligheter for ekstern kundestøtte, kan du bli påført ekstra kostnader på grunn av

økte krav til støtteressurser. Nedenfor finner du en oversikt over garantistøtteservice som kan gjelde for maskinvareproduktet fra HP som du har kjøpt.

### Garantiservice ved innlevering

Du kan få utført maskinvareservice i garantiperioden ved å returnere datamaskinen til en HP-autorisert serviceleverandør.

### Garantiservice ved reparasjon utført av kunden

I land/regioner der dette er tilgjengelig, kan din begrensede HP-garanti omfatte en garantiservice der kunden selv utfører reparasjonen. Hvis en slik garantiservice gjelder, vil HP etter eget valg avgjøre om reparasjon utført av kunden er den riktige metoden for garantiservice. Hvis det er tilfelle, vil HP sende godkjente erstatningsdeler direkte til deg for å oppfylle garantiservicen for ditt maskinvareprodukt fra HP. Dette vil gjøre reparasjonstiden betydelig kortere. Etter at du har kontaktet HP og feildiagnosen har fastslått at problemet kan løses ved å bruke en av disse delene, kan en reservedel sendes direkte til deg. Så snart delen er mottatt, skifter du ut den defekte delen i henhold til tilhørende instruksjoner og dokumentasjon. Hvis du trenger mer hjelp, kan du ringe HPs senter for teknisk støtte, og en tekniker vil assistere deg over telefonen. I tilfeller der den utskiftede delen må returneres til HP, må du sende den defekte delen tilbake til HP innen en definert tidsperiode, vanligvis femten (15) dager. Den defekte delen må returneres sammen med den tilhørende dokumentasjonen i det originale forsendelsesmateriale. Hvis det defekte produktet ikke returneres, kan det resultere i at HP fakturerer deg for reservedelen. Når kunden utfører reparasjonen selv, vil HP betale alle kostnader ved frakt og retur av defekt del, og bestemme hvilken budtjeneste/befrakter som skal brukes. Hvis reparasjon utført av kunden gjelder for deg, kan du se din spesifikke maskinvareproduktmelding fra HP. Du kan også finne informasjon om denne garantiservicen på HPs webområde: <http://www.hp.com/support>

### Garantiservice ved henting og levering

I land/regioner der dette er tilgjengelig, kan din begrensede HP-garanti omfatte en garantiservice, der produktet blir hentet og levert. I henhold til vilkårene for hente- og bringeservice vil HP hente den defekte enheten hos deg, reparere den og bringe den tilbake til deg. HP påtar seg alle kostnader for reparasjon, logistikk og forsikring i denne prosessen.

## Serviceoppgradering

HP har et utvalg av andre kundestøtte- og servicetillbud for ditt produkt som kan kjøpes lokalt. Noen kundestøtteprodukter og relaterte produkter er muligens ikke tilgjengelige i alle land/regioner. Du finner informasjon om tilgjengelighet av serviceoppgradering og prisen på slike oppgraderinger på HPs webområde:

<http://www.hp.com/support>

## Begrensede garantier for tilleggsutstyr og programvare

Vilkårene i begrensede garantier for de fleste tilleggsutstyrsenheter fra HP (HP-tilleggsutstyr) er som angitt i den begrensede garantien som gjelder for HP-tilleggsutstyret, og er inkludert i produktemballasjen for HP-tilleggsutstyret. Hvis ditt HP-tilleggsutstyr er installert i et maskinvareprodukt fra HP, kan HP yte garantiservice for det tidsrommet som varer lengst, enten den angitte perioden i garantidokumentene (perioden for begrenset garanti for HP-tilleggsutstyr) som fulgte med HP-tilleggsutstyret, eller for den gjenværende garantiperioden for maskinvareproduktet fra HP der HP-tilleggsutstyret installeres, men ikke i mer enn tre (3) år fra datoen da du kjøpte HP-tilleggsutstyret. Perioden for den begrensede garantien for HP-tilleggsutstyret begynner fra datoen kjøpet foretas hos HP eller en HP-autorisert forhandler. Din daterte salgs- eller leveringskvittering, som viser datoen for kjøpet av HP-tilleggsutstyret, er startdatoen for garantien. Du finner flere opplysninger i den begrensede garantien for HP-tilleggsutstyret. Tilleggsutstyr som ikke er fra HP, leveres SOM DET ER. Ikke-HP-produsenter og -leverandører kan imidlertid gi sine egne garantier direkte til deg.

MED UNNTAK AV DET SOM ER BESTEMT I DEN AKTUELLE SLUTTBRUKERLISENSEN FOR PROGRAMVAREN ELLER PROGRAMLISENSAVTALEN, ELLER HVIS DET ELLERS ER BESTEMT I LOKAL LOVGIVNING, LEVERES PROGRAMVAREPRODUKTER, FRIVARE (SOM DEFINERT NEDENFOR) ELLER OPERATIVSYSTEMET SOM ER INSTALLERT AV HP, "SOM DE ER" MED ALLE MANGLER, OG HP FRASKRIVER SEG HERVED ETHVERT GARANTIANSVAR, ENTEN DETTE ER DIREKTE, INDIREKTE ELLER LOVBESTEMT, INKLUDERT, MEN IKKE BEGRENSET TIL, ETHVERT ANSVAR SOM ELLERS KUNNE FØLGE AV EVENTUELL KRENKELSE AV TREDJEMANNS RETTIGHETER, INNESTÅELSER VEDRØRENDE SALGBARHET, ANVENDELIGHET FOR SÆRSKILTE FORMÅL OG FRAVÆR AV VIRUS. Enkelte stater/jurisdiksjoner tillater ikke utelukkelse av indirekte garantier eller begrensninger av varigheten av indirekte garantier, så det kan hende at

begrensningen ovenfor ikke gjelder for deg i sin helhet. I DEN GRAD IKKE ANNET FØLGER AV UFRAVIKELIG LOVGIVNING, SKAL IKKE HP ELLER DERES LEVERANDØRER I NOE TILFELLE HOLDES ANSVARLIGE FOR SPESIELLE SKADER, TILFELDIGE SKADER, INDIREKTE SKADER ELLER FØLGESKADER (INKLUDERT, MEN IKKE BEGRENSET TIL, TAP AV FORTJENESTE ELLER KONFIDENSIELL ELLER ANNEN INFORMASJON, FORRETNINGSAVBRUDD, PERSONSKADE, BRUDD PÅ PERSONVERN SOM OPPSTÅR SOM FØLGE AV, ELLER SOM PÅ NOEN MÅTE ER FORBUNDET MED PROGRAMVAREPAKKEN, ELLER BRUKEN AV ELLER MANGLENDE EVNE TIL Å BRUKE DEN), SELV I TILFELLER DER HP ELLER EN LEVERANDØR ER UNDERRETTET OM MULIGHETEN FOR SLIKE TAP ELLER SKADER, OG SELV OM EN EVENTUELL ERSTATNING IKKE OPPNÅR SITT FORMÅL. Enkelte stater/jurisdiksjoner tillater ikke unntak eller begrensninger i ansvaret for tilfældige skader eller følgeskader. Det kan derfor hende at begrensningen eller unntaket ovenfor ikke gjelder for deg.

HPs eneste garantiforpliktelser med hensyn til programvare distribuert av HP under HPs merkenavn, er angitt i den aktuelle sluttbrukerlisensen eller programlisensavtalen som følger med programvaren. Hvis de flyttbare mediene som HP distribuerer programvaren på, viser seg å være defekte i materialer eller utførelse innen nitti (90) dager etter kjøpet, skal ditt eneste krav være å returnere de flyttbare mediene til HP for erstatning. For flyttbare medier med blank teip, viser vi til følgende webområde:

<http://h20000.www2.hp.com/bizsupport/TechSupport/Document.jsp?objectID=lp50101>

Det er ditt eget ansvar å kontakte ikke-HP-produsenter eller -leverandører for garantistøtte.

## Teknisk støtte for programvare

Teknisk støtte for programvare for HP-programvare, tredjepartsprogramvare som er forhåndsinstallert av HP, og tredjepartsprogramvare som er kjøpt fra HP, er tilgjengelig fra HP via flere kontaktmetoder, inkludert elektroniske medier og telefon, i ett år fra kjøpsdato. Se Kontakte HP for online-ressurser og telefonstøtte. Eventuelle unntak fra dette vil være angitt i din lisensavtale for sluttbruker (EULA).

Teknisk støtte for programvare inkluderer hjelp med å:

- Besvare dine installeringsspørsmål (hvordan, første trinn og krav).
- Installere og konfigurere programvaren (hvordan og første trinn). **Omfatter ikke** systemoptimalisering, tilpassing og nettverkskonfigurasjon.
- Tolke systemfeilmeldinger.
- Isolere systemproblemer i forhold til problemer med bruk av programvare.
- Skaffe informasjon om supportpakker eller oppdateringer.

Teknisk støtte for programvare omfatter IKKE hjelp med å:

- Generere eller diagnostisere brukergenererte programmer eller kildekoder.
- Installere ikke-HP-produkter.

## Frivare-operativsystemer og -programmer

HP gir ikke teknisk støtte for programvare som er levert under GPL-lisens (public license) fra tredjepart, inkludert Linux-operativsystemer eller -programmer ("Frivare"). Teknisk støtte for Frivare-programmer som leveres med

maskinvareprodukter fra HP, gis av Frivare-leverandøren. Se støtteerklæringen for Frivare-operativsystemet eller annet Frivare-program som leveres med maskinvareproduktet fra HP.

## Kontakte HP

Hvis det oppstår feil på produktet i perioden for den begrensede garantien, og forslagene i produktokumentasjonen ikke løser problemet, kan du få brukerstøtte ved å gjøre følgende:

- Finn ditt nærmeste HP-støttested via Internett på: **<http://www.hp.com/support>**
- Kontakt din autoriserte HP-forhandler eller autoriserte serviceleverandør, og ha følgende informasjon tilgjengelig før du ringer:
  - Produktserienummer, modellnavn og modellnummer
  - Aktuelle feilmeldinger
  - Tilleggsutstyr
  - Operativsystem
  - Maskinvare eller programvare fra tredjepart
  - Detaljerte spørsmål

# SLUTTBRUKERLISENSAVTALE

DETTE MÅ LESES GRUNDIG FØR DU BRUKER DETTE UTSTYRET: Denne sluttbrukerlisensavtalen ("EULA") er en juridisk avtale mellom (a) deg (enten en enkeltperson eller en enkelt enhet) og (b) Hewlett-Packard Company ("HP") som styrer din bruk av ethvert programvareprodukt, installert på eller gjort tilgjengelig av HP for bruk med ditt HP-produkt ("HP-produkt"), som ikke på annen måte er underlagt en separat lisensavtale mellom deg og HP eller HPs leverandører. Annen programvare kan inneholde en EULA i den tilhørende elektroniske dokumentasjonen. Betegnelsen "programvareprodukt" betyr datamaskinprogramvare, og kan omfatte tilhørende medier, trykt materiale og "online" eller elektronisk dokumentasjon. En endring eller et tillegg til denne EULA kan følge med HP-produktet.

RETTIGHETER TIL PROGRAMVAREPRODUKTET TILBYS BARE PÅ BETINGELSE AV AT DU GODTAR ALLE BETINGELSER OG VILKÅR I DENNE EULA. VED Å INSTALLERE, KOPIERE, NEDLASTE ELLER PÅ ANNEN MÅTE BRUKE PROGRAMVAREPRODUKTET GODTAR DU Å VÆRE BUNDET AV DENNE EULA. HVIS DU IKKE GODTAR DISSE LISENSBETINGELSENE, ER DIN ENESTE RETTIGHET Å RETURNERE HELE DET UBRUKTE PRODUKTET (MASKINVARE OG PROGRAMVARE) INNEN 14 DAGER

FOR EN REFUSJON I HENHOLD TIL REGLENE FOR REFUSJON PÅ KJØPSSTEDET.

1. LISENSBEVILGNING. HP gir deg følgende rettigheter forutsatt at du overholder alle betingelser og vilkår i denne EULA:

a. Bruk. Du kan bruke programvareproduktet på en enkelt datamaskin ("din datamaskin"). Hvis du har skaffet programvareproduktet via Internett, og det var opprinnelig lisensiert for bruk på mer enn én datamaskin, kan du installere og bruke programvareproduktet bare på disse datamaskinene. Du må ikke skille ut komponenter av programvareproduktet for bruk på mer enn én datamaskin. Du har ingen rett til å distribuere programvareproduktet. Du kan laste programvareproduktet inn i datamaskinens midlertidige minne (RAM) for det formål å bruke programvareproduktet.

b. Lagring. Du kan kopiere produktet inn i det lokale minnet eller i den lokale lagringsenheten i HP-produktet.

c. Kopiering. Du kan lage kopier for arkivering eller sikkerhetskopier av programvareproduktet, forutsatt at kopien inneholder alle programvareproduktets opprinnelige merknader om opphavsrett og at den bare brukes til sikkerhetskopiformål.

d. Forbeholdsklausul. HP og dets leverandører forbeholder seg alle rettigheter som ikke innvilges uttrykkelig i denne EULA.

e. Frivare. Uansett betingelsene og vilkårene i denne EULA, blir hele eller deler av programvareproduktet som utgjør ikke-beskyttet HP-programvare eller programvare levert under offentlig lisens av tredjepart ("frivare"), lisensiert til deg i henhold til betingelsene og vilkårene i programvarelisensavtalen som ledsager slik frivare, enten i form av en adskilt avtale, av en "shrink wrap license" eller av elektroniske lisensbetingelser som aksepteres ved nedlastingen. Din bruk av frivare skal i sin helhet styres av betingelsene og vilkårene i en slik lisens.

f. Gjenopprettingsløsning. Enhver løsning for programvaregjenoppretting som følger med/til ditt HP-produkt, enten i form av en harddiskbasert løsning, en gjenopprettingsløsning basert på et eksternt medium (f.eks. diskett, CD eller DVD) eller tilsvarende løsning levert i en eller annen form, kan bare brukes til å gjenopprette harddisken på HP-produktet som gjenopprettingsløsningen opprinnelig ble kjøpt til/sammen med. Bruk av operativsystemprogramvare fra Microsoft som ligger i en slik gjenopprettingsløsning, er underlagt Microsofts lisensavtale.

2. OPPGRADERING. For å bruke et programvareprodukt som identifiseres som en oppgradering, må du først være lisensiert for det opprinnelige programvareproduktet som identifiseres av HP som berettiget til oppgraderingen. Etter oppgraderingen kan du ikke lenger bruke det opprinnelige programvareproduktet som gjorde deg berettiget til oppgradering.

3. TILLEGGSPROGRAMMER. Denne EULA gjelder oppdatering eller tillegg til det opprinnelige programvareproduktet levert av HP med mindre HP fastsetter andre betingelser sammen med oppdateringen eller tillegget. I tilfelle en konflikt mellom slike betingelser, har de andre betingelsene forrang.

#### 4. OVERFØRING.

a. Tredjepart. Første bruker av programvareproduktet kan foreta en engangsoverføring av programvareproduktet til en annen sluttbruker. En slik overføring må omfatte alle komponenter, medier, trykt materiale, denne EULA og hvis aktuelt, Microsofts ekthetsgaranti. Overføringen kan ikke være en indirekte overføring, som for eksempel en konsignasjon. Før overføringen må sluttbrukeren som mottar det overførte produktet, godta alle EULA-betingelsene. Ved overføring av programvareproduktet bringes lisensen din automatisk til opphør.

b. Begrensninger. Du må ikke låne bort, leie ut eller lease programvareproduktet eller bruke programvareproduktet til

kommersiell timesharing eller kontorbruk. Du må ikke underlisensiere, overdra eller overføre lisensen eller programvareproduktet unntatt slik det uttrykkelig er fastsatt i denne EULA.

5. OPPHAVSRETT. All opphavsrett til programvareproduktet og brukerdokumentasjonen eies av HP eller HPs leverandører og er beskyttet av lov, inklusive, men ikke begrenset til, USAs opphavsrettslover, lover om forretningshemmeligheter og varemerker, samt andre anvendelige opphavsrettslover og bestemmelser i internasjonale avtaler. Du må ikke fjerne noen produktidentifikasjon, merknader om opphavsrett eller opphavsrettslige begrensninger fra programvareproduktet.

6. BEGRENSNING AV DEKONSTRUERING. Du må ikke dekonstruere, dekompile eller deassemblere programvareproduktet, unntatt og bare i den grad retten til å gjøre det er bemyndiget i henhold til gjeldende lov til tross for denne begrensningen, eller det er uttrykkelig fastsatt i denne EULA.

7. VILKÅR. Denne EULA er effektiv med mindre den bringes til opphør eller avslås. Denne EULA bringes også til opphør på betingelser fremsatt andre steder i denne EULA, eller hvis du ikke retter deg etter alle vilkårene eller betingelsene i denne EULA.

8. SAMTYKKE TIL BRUK AV DATA. Du godtar at HP og HPs filialer kan samle inn og bruke teknisk informasjon som du leverer i forbindelse med støttetjenester knyttet til programvareproduktet. HP godtar å ikke bruke denne informasjonen i en form som identifiserer deg personlig, unntatt i den grad det er nødvendig for å yte slik service.

9. GARANTIFRASKRIVELSE. I DET MAKSIMALE OMFANG DET TILLATES AV GJELDENDE LOV, LEVERER HP OG DETS LEVERANDØRER PROGRAMVAREPRODUKTET SOM DET ER ("AS IS") OG MED ALLE FEIL, OG FRASKRIVER SEG HERVED ALLE ANDRE GARANTIER OG BETINGELSER, ENTEN DE ER UTTRYKKELEGE, UNDERFORSTÅTTE ELLER LOVFESTEDE, INKLUSIVE, MEN IKKE BEGRENSET TIL, GARANTIER OM EIENDOMSRETT OG IKKE-KRENKELSE, EVENTUELLE UNDERFORSTÅTTE GARANTIER, PLIKTER ELLER BETINGELSER FOR SALGBARHET, OM EGNETHET FOR ET BESTEMT FORMÅL, OG OM FRAVÆR AV VIRUS, ALT MED HENSYN TIL PROGRAMVAREPRODUKTET. Enkelte stater eller rettskretser tillater ikke utelukkelse av underforståtte garantier eller begrensninger i varigheten av underforståtte garantier, så fraskrivelsen ovenfor gjelder kanskje ikke for deg i sin helhet.

10. ANSVARSBEGRENSNING. Uansett hvilken skade du kan være rammet av, skal hele ansvaret til HP og alle deres leverandører i samsvar med bestemmelsene i denne EULA og ditt eksklusive rettsmiddel for alt det tidligere nevnte,

være begrenset til det som er størst av det beløpet du faktisk har betalt for programvareproduktet separat og 5 amerikanske dollar. I DET MAKSIMALE OMFANG DET TILLATES AV GJELDENDE LOV, SKAL HP ELLER DETS LEVERANDØRER UNDER INGEN OMSTENDIGHETER VÆRE ANSVARLIG FOR NOEN SOM HELST SPESIELLE SKADER, TILFELDIGE SKADER, INDIREKTE SKADER ELLER FØLGESKADER, INKLUSIVE, MEN IKKE BEGRENSET TIL, ERSTATNING FOR TAP AV FORTJENESTE ELLER KONFIDENSIELL ELLER ANNEN INFORMASJON, FOR FORRETNINGSAVBRUDD, FOR PERSONSKADE, FOR BRUDD PÅ PERSONVERN SOM KAN OPPSTÅ VED ELLER PÅ NOEN MÅTE VÆRE FORBUNDET MED BRUKEN AV PROGRAMVAREPRODUKTET ELLER MANGLENDE EVNE TIL Å BRUKE DET, ELLER PÅ ANNEN MÅTE I SAMMENHENG MED NOEN AV BESTEMMELSENE I DENNE EULA, SELV OM HP ELLER EN LEVERANDØR ER BLITT ADVART OM MULIGHETEN FOR SLIKE SKADER, OG SELV OM BOTEMIDDELET MISLYKKES I SITT VESENTLIGE FORMÅL. Enkelte stater eller rettskretser tillater ikke utelukkelse eller begrensning av tilfeldige skader eller følgeskader, så begrensningen eller utelukkelsen ovenfor gjelder kanskje ikke for deg.

11. U.S. GOVERNMENT CUSTOMERS. Consistent with FAR 12.211 and 12.212, Commercial Computer Software, Computer Software Documentation, and Technical Data for Commercial Items are licensed to the U.S. Government under HP's standard commercial license.

12. OVERHOLDELSE AV EKSPORTLOVER. Du skal overholde alle lover og bestemmelser i USA og andre land ("eksportlovene") for å sikre at programvareproduktet ikke (1) eksporteres, direkte eller indirekte, i strid med eksportlovene, eller (2) brukes til noe formål forbudt av eksportlovene, inklusive, uten begrensning, spredning av atomvåpen, kjemiske eller biologiske våpen.

13. EVNE OG MYNDIGHET TIL Å INNGÅ AVTALE. Du erklærer herved at du er myndig i det landet du bor i og at du er, om det kreves, behørig bemyndiget av din arbeidsgiver til å inngå denne kontrakten.

14. GJELDENDE LOV. Denne EULA skal styres etter gjeldende rett i delstaten California, USA.

15. ENESTE AVTALE. Denne EULA (inklusive enhver endring eller tillegg til denne EULA som følger med dette HP-produktet) er eneste avtale mellom deg og HP i forbindelse med programvareproduktet, og den erstatter all tidligere eller samtidig muntlig eller skriftlig kommunikasjon, forslag og fremstillinger når det gjelder programvareproduktet eller noen andre emner som omfattes av denne EULA. I den grad betingelsene for noen av HPs retningslinjer eller programmer for støttetjenester kommer i konflikt med betingelsene i denne EULA, er det betingelsene i denne EULA som gjelder.

Rev. 10/03



# SAMSVARERKLÆRING

i henhold til ISO/IEC 17050-1 og EN 17050-1

**Leverandørens navn:** Hewlett-Packard Company  
**Leverandørens adresse:** Hewlett-Packard Company  
10500 Ridgeview Court  
Cupertino, CA, USA. 95014

## kunngjør at produktet/produktene

**Produkt:** PC  
**Modellnr.:** S0000, SR1000, SA4000, m000, m1000, m5000, d1000, a000, t000, x5000, w1000, a1000, t3000, d4000, w5000, m7000, z500, s7000 series  
**Produktvalg:** Alle (inkludert modifikasjon)

## oppfyller følgende produktspesifikasjoner:

**Sikkerhet:** IEC 60950-1:2001 / EN60950-1: 2001  
IEC 60825-1:1993+A1 / EN 60825-1:1994+A11 Class 1 (Laser/LED)  
GB4943: 2001

**EMC:** CISPR 22: 1997 / EN 55022: 1998 +A1:2000 +A2:2003, Class B  
CISPR 24: 1997 / EN 55024:+1998 +A1:2001 +A2:2003  
EN 55020:1995  
EN55013:2001  
IEC 61000-3-2:2000 / EN 61000-3-2: 2000  
IEC 61000-3-3:1994 + A1: 2001 / EN 61000-3-3: 1995 + A1: 2001  
GB9254: 1998  
FCC Title 47 CFR, Part 15 Class B / ICES-002, issue 2  
AS/NZS CISPR 22: 2004

**Telecom:** TBR 21: 1998, EG 201 121: 1998

**Radio:** ETSI 300-826 Generelle EMC-krav for radioutstyr  
ETSI 300-328 Tekniske krav for radioutstyr

## Tilleggsinformasjon:

Dette produktet oppfyller kravene i lavspenningsdirektivet 73/23/EEC, EMC-direktivet 89/336/EEC og R&TTE-direktivet 1999/5/EC, og er derfor CE-merket.

Dette utstyret samsvarer med del 15 i det amerikanske FCC-regelverket (Federal Communications Commission). Bruk er underlagt følgende to betingelser: (1) utstyret må ikke forårsake skadelig interferens, og (2) utstyret må tåle eventuell mottatt interferens, inkludert interferens som kan forårsake uønsket drift.

Cupertino, CA, USA 18. oktober 2006

## For informasjon kun om regelverk, ta kontakt med:

Kontakt i Australia: Product Regulations Manager, Hewlett-Packard Australia Pty Ltd., 31-41 Joseph Street, Blackburn, Victoria 3130

Kontakt i Europa: Hewlett-Packard GmbH, HQ-TRE, Herrenberger Straße 140, 71034 Böblingen, Tyskland (Faks: +49-7031-14-3143)

Kontakt i Nord-Amerika: Hardware Quality Eng. Manager, Hewlett-Packard, CPC, 10500 Ridgeview Ct., Cupertino, CA 95015-4010, USA. Telefon: (408)-343-5000

# Driftsspesifikasjoner

<b>Elektriske spesifikasjoner:</b>	VEKSELSTRØM	100–127 V <sup>~</sup> , 3A eller 4A eller 6A* 200–240 V <sup>~</sup> , 2A eller 3A*
		50/60 Hz
<b>Driftstemperatur:</b>		5 til 35 °C
<b>Lagringstemperatur:</b>		–30 til 65 °C
<b>Driftsfuktighet:</b>		15 til 80 % ved 26 °C
<b>Driftshøyde:</b>		0–2000 m
<b>Lagringshøyde:</b>		0–4572 m

\* Du finner de nøyaktige elektriske spesifikasjonene på etiketten bak på datamaskinen.

## Informasjon om lovgivning og sikkerhet



**ADVARSEL:** Denne typen tekst angir at hvis retningslinjene ikke følges, kan det føre til skade på utstyr, tap av informasjon, personskade eller livstruende skade.



**ADVARSEL:** Datamaskinen er tung, så pass på at du løfter den på en ergonomisk riktig måte når du skal flytte den.



**ADVARSEL:** Les "Ekstra sikkerhetsinformasjon" senere i dette dokumentet før du installerer og kobler datamaskinen til strømmettet.

Dette produktet leveres med batterier. Ikke kast batteriene sammen med vanlig avfall, men lever dem på en innsamlingsstasjon.

Bij dit product zijn batterijen geleverd. Wanneer deze leeg zijn, moet u ze niet weggooien maar inleveren als Klein Chemisch Afval (KCA).



### ENERGY STAR®-samsvar

Produkter merket med ENERGY STAR®-logoen, oppfyller ENERGY STAR®-retningslinjene for energieffektivitet som er fastsatt av de amerikanske miljøvernmyndighetene (Environmental Protection Agency).



Produkter med ENERGY STAR®-merket er konstruert for å forbruke mindre energi, slik at din strømregning blir redusert og miljøet skånes.

ENERGY STAR® er et registrert varemerke som tilhører de amerikanske myndighetene.

## **Avhending av brukt utstyr fra brukere i private husholdninger i Den europeiske union (bare EU)**

Dette symbolet på produktet eller på pakken angir at dette produktet ikke må kastes sammen med annet husholdningsavfall. Det er ditt ansvar å avhende brukt utstyr ved å levere det til en godkjent avfallsplass for resirkulering av brukt elektrisk og elektronisk utstyr. Den separate innsamlingen og resirkuleringen av det brukte utstyret på avhendingstidspunktet vil bidra til å bevare naturressurser, og sikrer at utstyret blir resirkulert på en måte som beskytter helse og miljø. Hvis du vil ha mer informasjon om hvor du kan levere brukt utstyr for resirkulering, kan du kontakte nærmeste kommuneadministrasjon, det lokale renovasjonsfirmaet eller forretningen der du kjøpte produktet.

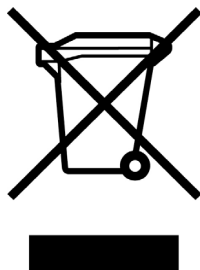

## **EMI-erklæring (bare EU)**

Dette er et produkt i Klasse B. I et hjemmemiljø kan dette produktet forårsake radiointerferens. I slike tilfeller kan det kreves at brukeren setter i verk tilfredsstillende tiltak.

## **Europeisk erklæring om telenett (bare EU)**

Dette produktet oppfyller kravene i R&TTE-direktivet 1999/5/EC (Annex II) og bærer derfor CE-merket. På grunn av ulikheter mellom forskjellige PSTN-nett i ulike land/regioner gir godkjenningen i seg selv imidlertid ingen ubetinget garanti for at utstyret skal fungere korrekt på hvert termineringspunkt i PSTN-nettet. Skulle det oppstå problemer, må du i første omgang kontakte utstyrsleverandøren.

## **Europeisk erklæring om nettkompatibilitet (bare EU)**

Dette utstyret er utformet for bruk med analoge DTMF-nett (TBR-21-kompatibelt).

Utstyret kan ha problemer med å fungere sammen med PSTN-nett som bare støtter pulsringing. Kontakt nettopperatøren hvis du ønsker mer hjelp.

## **Informasjon om samsvar i Storbritannia**

Dette modemmet er godkjent av den britiske handels- og industriministeren (Secretary of State at the Department of Trade and Industry) for tilkobling til en enkeltlinje i det offentlige svitsjede telenettet som drives av enkelte godkjente offentlige telekommunikasjonsoperatører eller systemer som er tilkoblet disse. (Bare for direktelinjer, ikke delte tjenester eller bæresystemer av typen 1-1.)

Dette modemmet kan også brukes til tilkobling til PABXer (Private Automatic Branch Exchanges), som returnerer sekundær indikasjon.

Hvis dette modemmet skal brukes sammen med en PBX som returnerer sekundær indikasjon, må det ikke settes inn mer enn to pauser som hver er på fire sekunder, mellom det første PSTN-tilgangssifferet og nummeret som skal ringes. Dette er for å unngå interferens på PTO-nettet.

Hvis dette modemmet skal brukes sammen med en PBX som har linjekabel som eies av BT, kan tilkobling av modemmet til PBXen bare utføres av BT eller av personell som er autorisert for vedlikehold av PBXen, med mindre det autoriserte vedlikeholdspersonellet har fått 14 dagers skriftlig varsel om at tilkoblingen skal gjøres av en annen person, og at varslingsperioden er utløpt.

Modemet kan bare brukes på telefonlinjer som har funksjonene Loop-Disconnect eller Multi-Frequency Dialling.

Brukere av dette modemmet gjøres oppmerksom på at godkjenningen gjelder tilkobling til PSTN via telefonlinjegransesnittet som leveres med det. Hvis modemmet tilkobles PSTN med annet utstyr, blir godkjenningen ugyldig.

Det er ingen garanti for at utstyret skal fungere under alle forhold. Eventuelle problemer må rapporteres til forhandleren.

Noen nettopperatører krever at brukere som ønsker å benytte nettet, søker om tillatelse til å koble seg til og installere riktig kontakt.

### **Ringerekvivalensnummer**

REN-nummeret til dette modemmet er 1. REN angir maksimalt antall apparater som kan være koblet til en telefonlinje samtidig. REN-verdien for hvert apparat legges sammen, og må ikke overskride 4. Med mindre annet er markert, kan en telefon antas å ha en REN-verdi på 1.

## Godkjent bruk

Dette modemet er godkjent bare for følgende:

- Lagring av telefonnumre for henting etter en forhåndsbestemt kode
- Deteksjon av første fortsettelsesindikasjon
- Automatisk ringing/automatisk svar
- Tonedeteksjon
- Drift ved fravær av sekundær fortsettelsesindikasjon
- Høytalerfunksjon

Dette modemet passer IKKE til bruk sammen med betalingstelefoner.

Dette modemet er ikke godkjent for tilkobling til private taletjenestene i Storbritannia.

Dette modemet støtter ikke automatisk gjenoppringing.

All annen bruk gjør godkjenningen av modemet ugyldig hvis bruken resulterer i at standardene som godkjenningen ble gitt i henhold til, ikke lenger oppfylles.

Godkjenningen av dette modemet blir UGYLDIG hvis apparatet er utsatt for endring på måter som ikke er autorisert av BABT, eller hvis det brukes sammen med eller er tilkoblet til eksterne programmer som ikke formelt er godkjent av BABT.

## Lagring av numre

Du bør kontrollere telefonnumrene som er lagret i modemet, straks etter programmeringen.

For å unngå at klasse- og nettinterferens blir feildirigert bør du kontrollere at alle manuelt programmerte telefonnumre blir angitt korrekt.

Du kan velge om nummeret du angir, skal inneholde et PAUSE-tegn (et komma), slik at modemet kan fungere med en PABX. Hvert komma gir en forsinkelse på to sekunder.



**ADVARSEL:** Når du bruker denne enheten, må grunnleggende forholdsregler alltid følges for å redusere risikoen for brann, elektrisk støt og skade på personer, inkludert følgende:

- Ikke bruk dette produktet nær vann, for eksempel nær et badekar, en håndvask, kjøkkenvask eller oppvaskkum, i en våt kjeller eller nær et svømmebasseng.
- Unngå å bruke dette produktet under tordenvær. Det kan være en liten risiko for elektrisk sjokk fra lyn.
- Ikke bruk dette produktet til å rapportere en gasslekkasje nær lekkasjen.
- Koble alltid fra modemkabelen før du åpner utstyrskapslingen eller berører en ikke isolert modemkabel, plugg eller interne komponenter.
- Hvis dette produktet ble levert uten telefonledning, må du bare bruke telekommunikasjonsledning på 26 AWG eller større for å redusere risikoen for brann.
- Ikke koble til en modem- eller telefonkabel i uttaket for nettverkskort (Network Interface Card (NIC)).

**LAGRE DISSE INSTRUKSJONENE**

## Ekstra sikkerhetsinformasjon

Dette produktet er ikke evaluert for tilkobling til "IT"-strømsystemer (distribusjonssystemer med vekselstrøm uten direkte kobling til jord, i henhold til IEC 60950).

## Sikkerhetsadvarsel om vekselstrøm



**Riktig elektrisk tilkobling (bare Norge og Sverige)**

**Advarsel:** Apparatet må kun tilkobles jordet stikkontakt.

**Varning!** Apparaten skall anslutas till jordat uttag när den ansluts till ett nätverk.



**ADVARSEL:** Installer datamaskinen i nærheten av et strømuttak. Datamaskinen kobles primært til og fra strømnettet ved hjelp av strømledningen. Denne må derfor være lett tilgjengelig til enhver tid. Av sikkerhetshensyn er strømledningen som følger med datamaskinen, jordet. Bruk alltid strømkabelen i en jordet stikkontakt for å unngå elektrisk støt.



**ADVARSEL:** Datamaskinen er utstyrt med en spenningsvalgbytter for bruk i et 115- eller 230-volts ~ strømsystem. Spenningsvalgbyteren er forhåndsinnstilt til riktig spenningsinnstilling for bruk i landet/regionen der den opprinnelig ble solgt. Hvis du setter spenningsvalgbyteren i feil posisjon, kan datamaskinen bli skadet og eventuell underforstått garanti bli ugyldig.



**ADVARSEL:** For å redusere muligheten for elektrisk støt fra telenettet må du koble datamaskinen til strømmettet før du kobler den til telefonlinjen. Du må også koble fra telefonlinjen før du kobler datamaskinen fra strømforsyningsenheten.



**ADVARSEL:** Du må alltid koble modemmet fra telefonsystemet før du tar av eller på dekelet til datamaskinen.



**ADVARSEL:** Datamaskinen må ikke brukes når dekelet er av.



**ADVARSEL:** Av sikkerhetshensyn må du alltid koble datamaskinen fra strømkilden og fra eventuelle telekommunikasjonssystemer (for eksempel telefonlinjer), nettverk eller modemer før du utfører noen av serviceprosedyrene. Hvis du ikke gjør det, kan du risikere personskader eller skader på utstyr. Inne i strømforsyningen og modemmet i dette produktet er det skadelige spenningsnivåer.

### Advarsel for litiumbatteri



**ADVARSEL:** Datamaskinen bruker et litiumbatteri, type CR2032. Hvis det brukes feil batteri, kan det oppstå fare for eksplosjon. Bytt bare ut med samme eller tilsvarende type, anbefalt av produsenten. Kasser brukte batterier i henhold til produsentens instruksjoner.

## Erklæring om lasersikkerhet Klasse 1 LED-produkt

CD- og DVD-stasjoner inneholder et lasersystem, og er klassifisert som laserprodukt i klasse 1 i henhold til en stråleytelsesstandard vedtatt av det amerikanske helsedepartementet (Department of Health and Human Services) i loven Radiation Control for Health and Safety Act av 1968.

Hvis enheten noen gang trenger vedlikehold, må du kontakte et autorisert servicekontor.



**ADVARSEL:** Bruk av andre kontroller, justeringer eller ytelsesprosedyrer enn dem som er angitt i håndboken om oppgradering og service, kan føre til skadelige strålingsnivåer. For å unngå direkte eksponering for laserstrålen må du ikke forsøke å åpne avsperringen til CD- eller DVD-stasjonene.

### Laserproduktetikett

Følgende etikett eller tilsvarende er plassert på laserprodukter:



Denne etiketten angir at produkter er klassifisert som et LASERPRODUKT KLASSE 1. Denne etiketten er plassert på en laserenhet i produktet.

### Merknad til kabel-TV-installatøren

Denne merknaden er satt inn for å gjøre installatører av CATV-systemer oppmerksom på section 820-93 i National Electric Code i USA. Dette regelverket inneholder retningslinjer for riktig jording, og spesifiserer spesielt at kabeljordingen skal kobles til jordingssystemet i bygningen så nær kabelinnføringspunktet som mulig.

### Beskyttelse av TV-antennekontakter

#### Ekstern TV-antennejording

Hvis utendørs antenne eller kabelsystem kobles til produktet, må du kontrollere at antennen eller kabelsystemet er elektrisk jordnet, slik at det gir en viss beskyttelse mot spenningsstøt og støt fra oppsamlet statisk elektrisitet. Artikkel 810 i National Electrical Code, ANSI/NFPA 70, gir informasjon om riktig elektrisk jording av mast og støttestruktur, jording av ledning til en utladningsenhet for antenne, størrelsen på jordingslederne, plassering av utladningsenhet for antenne, tilkobling til jordingselektroder og krav til jordingselektroden.

## Beskyttelse mot lynnedslag

For å gi ekstra beskyttelse til alle produkter under tordenvær, eller hvis utstyret er uten oppsyn og ikke blir brukt i lange perioder, må du dra støpselet ut av stikkkontakten og koble fra antennen eller kabelsystemet. Dermed forhindrer du skade på produktet på grunn av lyn eller spenningsvariasjoner.

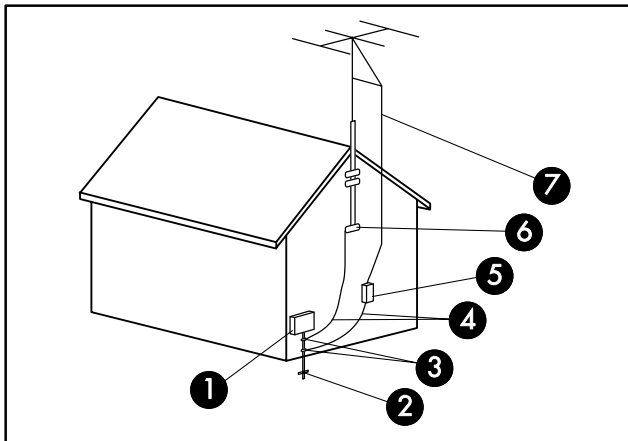

Jording av antenne

### Jording av antenne

Henvisning	Jordingskomponent
①	Elektrisk serviceutstyr
②	Jordingselektrodesystem (NEC, artikkel 250, del H)
③	Jordingsklemmer
④	Jordingsleder (NEC, seksjon 810-21)
⑤	Utladningsenhet for antenne (NEC, seksjon 810-20)
⑥	Jordingsklemme
⑦	Antennegjennomføring

## Strømledninger

Et utendørs antennesystem må ikke plasseres i nærheten av luftstrekke strømledninger, elektrisk lys eller strømkretser, eller steder der det kan falle mot slike strømledninger eller -kretser.



**ADVARSEL: Når du installerer et utendørs antennesystem, må du være svært påpasselig med å ikke røre slike strømledninger eller -kretser. Det kan være livsfarlig å ta på dem.**

# Informasjon om brukerstøtte

## Husk registrering!

Du kan registrere datamaskinen i Hjelp og støtte. Klikk på **Start-knappen i Windows®** og deretter på **Hjelp og støtte**.

## Hvor kan du få hjelp?

**Følg disse trinnene hvis du trenger hjelp:**

- 1 Se installasjonsoversikten og produktokumentasjonen hvis du trenger hjelp med å installere og bruke datamaskinen.
- 2 Bruk Hjelp og støtte hvis du har spørsmål om maskinvaren eller programvaren. Klikk på **Start-knappen i Windows** og deretter på **Hjelp og støtte**.  
Hjelp og støtte inneholder nyttig informasjon om feilsøking, og omfatter følgende:
  - Kobling for registrering av datamaskinen.
  - Systeminformasjon, inkludert datamaskinens produktnummer, modellnummer og serienummer.
  - E-post-støtte.
  - HP-chat i sanntid med kvalifiserte kundestøttespesialister.
  - Telefonnumre til kundestøtte.
  - Kobling til brukerhåndbøkene for datamaskinen.
- 3 Hvis du har et maskinvareproblem, bør du kjøre diagnoseverktøyet PC-Doctor før du kontakter kundestøtte. PC-Doctor er forhåndsinstallert på datamaskinen. Klikk på **Start-knappen i Windows, Alle programmer, Hjelp og verktøy for PCen**, og klikk deretter på **PC-Doctor**.
- 4 Du finner hjelp på Internett på webområdet HP Customer Care på: <http://www.hp.com/cposupport/loc/regional.html>
- 5 Hvis du ikke har løst problemet, kan du først ringe datamaskinforhandleren. Hvis problemet vedvarer, kan du ringe HPs tekniske støtte på:  
**0815 62 070**.

## HPs kontor

### Norge

Hewlett-Packard Norge AS  
Østensjøveien 32  
0609 OSLO

## Hvor er brukerhåndbøkene?

Du finner brukerhåndbøkene på datamaskinen. Klikk på **Start-knappen i Windows, Alle programmer**, og klikk deretter på **Brukerhåndbøker**. Dokumentasjonen er også tilgjengelig på <http://www.hp.com/support> der du kan søke etter støttesiden for din modell.

## Kundestøtte for programvare

Hvis du har spørsmål om programvaren, kan du kontakte eller besøke programvareforhandlerens hjemmeside på en av webadressene nedenfor:

### Cyberlink

<http://www.cyberlink.com>

### Roxio

<http://www.roxio.com>

## Mangler du deler?

Kontroller innholdet i esken når du har anskaffet en datamaskin. Hvis du mangler deler, har du 30 dager på deg til å kontakte HPs kundestøtte for å få dem erstattet. Etter 30 dager kan det hende du må betale for disse delene.

Informasjonen i dette dokumentet kan endres uten forhåndsvarsel.

Copyright © 2004-2007 Hewlett-Packard Development Company, L.P.

[www.hp.com](http://www.hp.com)

Printed in



5 9 9 1 - 6 5 6 8