

Begränsad garanti och suppothandbok

Innan du kontaktar HP Kundtjänst är det viktigt att du har följande information lätt tillgänglig. Ta dig tid att skriva ned produktinformationen för framtida bruk.

Du kan hitta de fyra första posterna i listan (Modellnummer, Produktnummer, Serienummer och Programversionsnummer) via Hjälp- och supportcenter. Klicka på **Windows Start-knapp**, **Hjälp och support**, och sedan på **Systeminformation**.

Modellnummer: _____

Produktnummer: _____

Serienummer: _____

Programversionsnummer: _____

Operativsystem: _____

Inköpsdatum: _____

Begränsad garanti för maskinvara

HP-produkt	Varaktighet
Maskinvara	Ett års begränsad garanti
Programvara	Ett års teknisk support

Allmänna villkor

Denna garanti ger dig, kunden, begränsad garanti från HP, tillverkaren. HP:s webbplats har en utförlig beskrivning av den begränsade garantin. Du kan dessutom ha ytterligare lagliga rättigheter under gällande lag eller enligt särskilt skriftligt avtal med HP.

HP UTFÄSTER INGA ANDRA GARANTIER ELLER VILLKOR VARE SIG SKRIFTLIGA ELLER MUNTliga OCH HP FRÅNSKRIVER SIG ALLA GARANTIER OCH VILLKOR SOM INTE ANGES I DENNA BEGRÄNSADE GARANTI. SÅ LÅNGT SOM DETTA TILLÅTS AV NATIONELLA LAGAR UTANFÖR USA, FRÅNSKRIVER SIG HP ALLA UNDERFÖRSTÅDDA GARANTIER ELLER VILLKOR, INKLUSIVE SÄLJBARHET OCH LÄMPLIGHET FÖR VISST SYFTE. FÖR ALLA TRANSAKTIONER SOM SKER I USA BEGRÄNSAS EVENTUELL UNDERFÖRSTÅDD GARANTI FÖR SÄLJBARHET, TILLFREDSSTÄLLANDE KVALITET OCH LÄMPLIGHET FÖR ETT VISST SYFTE TILL GARANTINS GILTIGHETSTID ENLIGT OVAN. VISSA LÄNDER ELLER REGIONER TILLÅTER INGA BEGRÄNSNINGAR AV TIDSFRISTEN PÅ EN UNDERFÖRSTÅDD GARANTI ELLER BEGRÄNSNINGAR ELLER UTESLUTNINGAR FÖR OFÖRUTSEDDA SKADOR ELLER FÖLJDSKADOR PÅ KONSUMENTPRODUKTER. I SÅDANA LÄNDER ELLER REGIONER KAN DET HÄNDA ATT VISSA BEGRÄNSNINGAR ELLER UTESLUTNINGAR INTE GÄLLER FÖR DIG.

GARANTIVILLKOREN I DETTA MEDDELANDE UTESLUTER, BEGRÄNSAR ELLER ÄNDRAR INTE DINA GRUNDLÄGGANDE RÄTTIGHETER FÖRUTOM I DEN UTSTRÄCKNING SOM ÄR LAGLIGT, UTAN ÄR ETT TILLÄGG TILL DE GRUNDLÄGGANDE RÄTTIGHETER SOM GÖR ATT TILLÄMPA PÅ FÖRSÄLJNINGEN AV DEN HÄR PRODUKTEN.

Den här begränsade garantin gäller i alla länder och regioner där HP eller dess auktoriserade serviceleverantörer erbjuder garantiservice för samma produktmodellnummer enligt villkoren i garantin.

Det går att köpa en produkt i ett land eller en region och sedan överföra den begränsade garantin till ett annat land eller region där HP eller dess auktoriserade service-

leverantörer kan erbjuda service för samma produktmodellnummer. Garantivillkoren, servicetillgänglighet och svarstider för service kan variera mellan olika länder och regioner. Standardsvarstid för garantiservice kan variera beroende på tillgänglighet till reservdelar. I sådana fall kan din auktoriserade HP-serviceleverantör tillhandahålla mer information.

HP ansvarar inte för eventuella avgifter som kan uppstå i samband med transporten av produkterna. Överföringen av produkterna kan omfattas av exportförordningar som utfärdats av amerikanska eller andra länders myndigheter.

Denna begränsade garanti gäller endast maskinvara från HP och Compaq (i denna begränsade garanti kallas dessa gemensamt för "HP-maskinvaruprodukter") sålda eller leasade från Hewlett-Packard Company, dess dotterbolag, auktoriserade återförsäljare eller regionala distributörer (i denna begränsade garanti kallas de gemensamt för "HP") med denna begränsade garanti. Begreppet "HP-maskinvaruprodukt" begränsas till maskinvarukomponenterna och nödvändig fast programvara. Begreppet "HP-maskinvaruprodukt" INNEFATTAR INTE programvaror eller produkter som inte tillverkats av HP. Alla produkter som inte tillverkats av HP och extern kringutrustning som inte bär HP:s märke — t.ex. externa lagringssystem, bildskärmar, skrivare och annan kringutrustning — tillhandahålls i befintligt skick och täcks inte av HP:s garanti. Det är däremot möjligt att andra tillverkare och leverantörer tillhandahåller egna garantier direkt till dig.

HP garanterar att HP-maskinvaruprodukter som du köpt eller leasat från HP ej är defekta vad gäller material och tillverkning vid normal användning under den begränsade garantins giltighetsperiod. Den begränsade garantins giltighetsperiod inleds på dagen för inköpet eller vid starten av leasingen från HP eller på det datum som HP slufför installationen. Det med datum försedda försäljningskvittot eller leveransbeskedet utgör ditt inköpsbevis eller bevis på leasingdatum. Du kan bli ombedd att uppvisa inköpsbeviset innan garantiservice kan utföras. Du är berättigad till garantiservice på maskinvara enligt villkoren i det här dokumentet om en reparation av din HP-maskinvaruprodukt krävs inom den begränsade garantins giltighetsperiod.

Om inte annat anges och i enlighet med gällande lagar, kan det hända att nya HP-maskinvaruprodukter tillverkas med nya material eller nya och begagnade material motsvarande nya i prestanda- och tillförlitlighets hänseende.

HP kan reparera eller byta ut HP-maskinvaruprodukter (a) med nya eller begagnade produkter eller delar som motsvarar nya i prestanda- och tillförlitlighetshänseende eller (b) med en motsvarande produkt istället för en originalprodukt som inte längre tillverkas. Utbytesdelar garanteras sakna material- och tillverkningsfel i nittio (90) dagar eller för återstoden av den begränsade garantins giltighetsperiod för den HP-maskinvaruprodukt de ersätter eller som de installeras i (beroende på vilket alternativ som är längst).

Under den begränsade garantins giltighetsperiod förbehåller sig HP rätten att efter eget godtycke reparera eller byta ut defekta komponenter. Alla komponentdelar eller maskinvaruprodukter som tas bort under den här begränsade garantin blir HP:s egendom. I det osannolika fall att din HP-maskinvaruprodukt får återkommande fel kan HP, enligt eget godtycke, välja att tillhandahålla dig med (a) en ersättningsenhet som är likadan som eller motsvarar din HP-maskinvaruprodukts prestanda eller (b) återbetala inköpsbeloppet eller leasingavgifterna (minus ränta) i stället för en utbytesprodukt. Detta är din exklusiva kompensation för defekta produkter.

Undantag

HP garanterar inte att produkten fungerar utan avbrott eller fel. HP ansvarar inte för skada som uppstår som resultat av din underlåtenhet att följa anvisningarna för din HP-maskinvaruprodukt.

Denna begränsade garanti gäller inte för förbrukningsartiklar och gäller inte för produkter om serienumret har tagits bort eller på annat sätt skadats (a) som resultat av olycka, missbruk, förorening, felaktigt eller otillräckligt underhåll eller kalibrering eller p.g.a. andra externa orsaker, (b) av användning utanför de specifikationer som anges i användardokumentationen som medföljde produkten, (c) av programvara, anslutningar, delar eller förbrukningsmaterial som inte levererats av HP, (d) felaktig förberedelse eller underhåll av uppställningsplats, (e) virus, (f) förlust eller skada under transport eller (g) av modifiering eller service av annan än (i) HP, (ii) en auktoriserad HP-serviceleverantör eller (iii) din egen installation av utbytbara HP-delar eller av HP godkända delar för din produkt i servicelandet eller -regionen.

DU BÖR GÖRA REGELBUNDA SÄKERHETSKOPIOR AV DATA PÅ HÅRDDISKEN OCH ANDRA LAGRINGSENHETER SOM EN SÄKERHETSÅTGÄRD MOT MÖJLIGA FEL, FÖRÄNDRINGAR ELLER FÖRLUSTER AV DATA. INNAN DU SKICKAR

TILLBAKA EN ENHET FÖR SERVICE MÅSTE DU SÄKERHETSKOPIERA DATA OCH TA BORT EVENTUELL KONFIDENTIELL, SKYDDAD OCH PERSONLIG INFORMATION. HP ANSVARAR INTE FÖR SKADA PÅ ELLER FÖRLUST AV PROGRAM, DATA ELLER FLYTTBARA LAGRINGSMEDIER. HP ANSVARAR INTE FÖR ÅTERSTÄLLNING ELLER OMINSTALLATION AV PROGRAM ELLER DATA FÖRUTOM DEN PROGRAMVARA SOM INSTALLERATS AV HP NÄR PRODUKTEN TILLVERKADES. NÄR ENHETER SKICKAS IN FÖR SERVICE KAN DET INTRÄFFA ATT DATA ATT RADERAS FRÅN HÅRDDISKEN OCH PROGRAMMEN ÅTERSTÄLLS TILL URSPRUNGLIGT TILLSTÅND.

Exklusiv ersättning

SÅ LÅNGT SOM GÄLLANDE LAG MEDGER, UTGÖR DE HÄR VILLKOREN DET FULLSTÄNDIGA OCH EXKLUSIVA GARANTIAVTALET MELLAN DIG OCH HP MED AVSEENDE PÅ DEN HP-MASKINVARUPRODUKT SOM DU KÖPT ELLER LEASAT. DE HÄR VILLKOREN ERSÄTTER EVENTUELLA TIDIGARE AVTAL ELLER ÖVERENSKOMMELSER — INKLUSIVE ÖVERENSKOMMELSER GJORDA I HP:S FÖRSÄLJNINGSDOKUMENTATION ELLER RÅD GIVNA TILL DIG AV HP ELLER EN AGENT ELLER ANSTÄLLD HOS HP — SOM KAN HA GJORTS I SAMBAND MED DITT KÖP ELLER LEASING AV HP MASKINVARUPRODUKTEN. Inga ändringar av villkoren i denna begränsade garanti är giltiga om de inte gjorts skriftligen och undertecknats av en auktoriserad representant för HP.

DU KAN HA YTTERLIGARE LAGSTADGADE RÄTTIGHETER GENTEMOT SÄLJAREN GRUNDADE PÅ DITT KÖPEAVTAL. DESSA RÄTTIGHETER PÅVERKAS INTE AV DENNA BEGRÄNSADE GARANTI FRÅN HP.

Ansvarsbegränsning

OM DIN HP-MASKINVARUPRODUKT INTE FUNGERAR ENLIGT GARANTIN OVAN ÄR HP:S MAXIMALA ANSVAR UNDER DENNA BEGRÄNSADE GARANTI UTTRYCKLIGEN BEGRÄNSAD TILL DET LÄGSTA PRIS DU HAR BETALAT FÖR PRODUKTEN ELLER KOSTNADEN FÖR REPARATION ELLER UTBYTE AV MASKINVARUKOMPONENTEN SOM INTE FUNGERAR UNDER VILLKOREN FÖR NORMAL ANVÄNDNING.

FÖRUTOM VAD SOM ANGES OVAN KOMMER HP ALDRIG ATT KUNNA HÅLLAS ANSVARIGT FÖR SKADOR ORSAKADE AV PRODUKTEN ELLER PRODUKTENS OFÖRMÅGA ATT FUNGERA, ELLER FÖRLORADE VINSTER

ELLER BESPARINGAR, ELLER SÄRSKILDA OCH OFÖRUTSEDDA SKADOR LIKSOM FÖLJDSKADOR. HP ANSVARAR INTE FÖR ANSPRÅK STÄLLDA AV TREDJE PART ELLER AV DIG FÖR TREDJE PART.

DENNA ANSVARSBEGRÄNSNING GÄLLER OAVSETT OM SKADOR EFTERSÖKS ELLER ETT ANSPRÅK HAR STÄLLTS, UNDER DEN HÄR BEGRÄNSADE GARANTIN ELLER SOM ANSPRÅK OM FEL (INKLUSIVE FÖRSUMLIGHET OCH EXAKT PRODUKTANSVAR), ETT AVTALSANSPRÅK ELLER ANNAT ANSPRÅK. DENNA ANSVARSBEGRÄNSNING KAN INTE AVSÄGAS ELLER ÄNDRAS AV NÅGON. DENNA ANSVARSBEGRÄNSNING GÄLLER ÄVEN OM DU HAR MEDDELAT HP ELLER EN AUKTORISERAD REPRESENTANT FÖR HP OM MÖJLIGHETEN TILL SÅDANA SKADOR. DENNA ANSVARSBEGRÄNSNING GÄLLER DOCK INTE FÖR ANSPRÅK FÖR PERSONSKADOR.

DENNA BEGRÄNSADE GARANTI GER DIG SÄRSKILDA LAGLIGA RÄTTIGHETER. DU KAN DESSUTOM HA FLER RÄTTIGHETER SOM KAN VARIERA MELLAN OLIKA LÄNDER OCH REGIONER. VI REKOMMENDERAR ATT DU KONSULTERAR LÄMPLIGA MYNDIGHETER ELLER GÄLLANDE LAGSTIFTNING FÖR EN FULLSTÄNDIG ÖVERSIKT AV DINA RÄTTIGHETER.

Den begränsade garantins giltighetsperiod

Den begränsade garantins giltighetsperiod för en HP-maskinvaruprodukt är en angiven, fast period som börjar på inköpsdagen. Datumet på försäljningskvittot är inköpsdagen om inte HP eller återförsäljaren anger annat skriftligen.

Typer av garantiservice

För att HP ska kunna tillhandahålla bästa möjliga support och service under den begränsade garantins giltighetsperiod kan du uppmanas av HP att verifiera konfigurationer, läsa ned den senaste interna programvaran, installera programkorrigeringar, köra HP:s felsökningstester eller vid behov använda HP:s fjärrsupportlösningar.

HP uppmanar dig att acceptera användningen av de supporttekniker som tillhandahålls av HP. Om du väljer att inte använda tillgängliga fjärrsupportfunktioner kan detta medföra ytterligare kostnader för dig p.g.a. ökade supportresurskrav. Nedan anges de typer av garantisupportservice som kan komma i fråga för den HP-maskinvaruprodukt du köpt.

Garantiservice på serviceplats

Service av maskinvara under garantins giltighetstid kan erhållas om du skickar tillbaka din dator till en av HP auktoriserad serviceverkstad.

Garanti där kunden själv reparerar enheten

I länder och regioner där tjänsten är tillgänglig kan din begränsade HP-garanti innefatta en tjänst där du själv får utföra servicen på enheten. I sådana fall fastställer HP att detta är den mest lämpliga metoden för garantiservice. Om detta blir aktuellt skickar HP godkända utbytesdelar direkt till dig. Detta förkortar reparationstiden avsevärt. När du har kontaktat HP och felsökningen kommer fram till att felet kan avhjälpas med någon av dessa delar kan en utbytesdel skickas direkt till dig. Så snart delen har anlänt ska du byta ut den enligt de medföljande anvisningarna och dokumentationen. Om du behöver ytterligare hjälp ska du ringa till HP:s tekniska supportcenter för att få hjälp av en tekniker. I de fall där utbytesdelen måste skickas tillbaka till HP måste du skicka in den inom en viss tid, vanligen femton (15) dagar. Den defekta delen måste medföljas av tillhörande dokumentation i det tillhandahållna förpackningsmaterialet. Underlåtenhet att returnera den defekta produkten, kan leda till att HP debiterar dig för utbytesdelen. Om du själv reparerar produkten, bekostar HP alla fraktkostnader och avgör vilken speditör som ska användas. Om denna typ av garanti gäller dig, kan du läsa mer i produktinformationen. Du kan också få information om denna garantiservice på HP:s webbplats:

<http://www.hp.com/support>

Garanti med upphämtning

I länder och regioner där tjänsten är tillgänglig kan din begränsade HP-garanti innefatta upphämtning och utlämning av produkten. Under villkoren för upphämtningsservice hämtar HP den defekta enheten hos dig, reparerar den och skickar sedan tillbaka den till dig. HP står för alla kostnader för reparationen, logistik och försäkring i denna process.

Serviceuppgraderingar

HP har flera ytterligare support- och servicelösningar för din produkt som kan inköpas lokalt. Det kan däremot hända att inte alla supportlösningar och motsvarande produkter är tillgängliga i alla länder eller regioner. För information om tillgänglighet av serviceuppgraderingar och kostnaden för dessa, se HP:s webbplats:

<http://www.hp.com/support>

Tillval och begränsade garantier för programvara

Den begränsade garantins villkor för de flesta tillval som bär HP:s märke (HP-tillval) gäller som angivna i den begränsade garantin för HP-tillvalet och medföljer i HP-tillvalets produktförpackning. Om ditt HP-tillval har installerats i en HP-maskinvaruprodukt, kan HP tillhandahålla garantiservice för den tidsperiod som anges i garantidokumentet (giltighetstiden för HP-tillvalets begränsade garanti) som medföljde HP-tillvalet eller för den återstående garantiperioden för den HP-maskinvaruprodukt som HP-tillvalet installerats i (beroende på vilken period som är längst), men högst i tre (3) år från det datum du köpte HP-tillvalet. Giltighetsperioden för HP-tillvalets begränsade garanti börjar på datumet för inköpet från HP eller en auktoriserad HP-återförsäljare. Ditt daterade försäljningskvitto eller leveranskvitto är garantins startdatum. Mer information finns i den begränsade garantin för HP-tillvalet. Tillval från andra tillverkare än HP levereras i befintligt skick. Det är däremot möjligt att andra tillverkare och leverantörer tillhandahåller egna garantier direkt till dig.

FÖRUTOM VAD SOM ANGES I RESPEKTIVE PROGRAMVARAS LICENS FÖR SLUTANVÄNDARE ELLER PROGRAMLICENSAVTAL, ELLER OM ANNAT STIPULERAS UNDER GÄLLANDE LAGSTIFTNING, TILLHANDAHÅLLS PROGRAMVARUPRODUKTER, INKLUSIVE ALLA PROGRAMVARUPRODUKTER, FREEWARE (ENLIGT DEFINITIONEN NEDAN) ELLER DET OPERATIVSYSTEM SOM FÖRINSTALLERATS AV HP, I BEFINTLIGT SKICK, MED ELLER UTAN FEL, OCH HP FRÅNSÄGER SIG HÄR MED ALLA GARANTIANSPRÅK RÖRANDE BLAND ANNAT UNDERFÖRSTÅDD GARANTI, SÄLJBARHET, LÄMPLIGHET FÖR VISST SYFTE OCH FRIHET FRÅN VIRUS. Vissa delstater/jurisdiktioner tillåter inte att underförstådda garantier fränskrivs eller att dessas varaktighet begränsas, vilket innebär att ovanstående fränskrivning eventuellt inte gäller dig i sin helhet. I DEN GRAD TILLÄMPLIG LAGSTIFTNING SÅ TILLÅTER KAN HP ELLER DESS LEVERANTÖRER INTE ANSVARA FÖR NÅGON FORM AV SKADOR (INKLUSIVE MEN INTE BEGRÄNSAT TILL UTEBLIVEN VINST, INFORMATIONSFÖRLUST, AVBROTT I VERKSAMHET, PERSONSKADA, SEKRETESSBROTT SOM EN FÖLJD AV ANVÄNDNING AV ELLER OFÖRMÅGA ATT ANVÄNDA PROGRAMVARUPRODUKTEN) ÄVEN OM HP ELLER NÅGON LEVERANTÖR INFORMERATS OM ATT SÅDANA SKADOR KAN VARA MÖJLIGA SAMT ÄVEN OM RÄTTELSER MISSLYCKAS. Vissa delstater/jurisdiktioner tillåter inte fränskrivning från eller begränsningar av tillfälliga eller indirekta skador, så det är inte säkert att ovanstående fränskrivning eller begränsning berör dig.

HP:s enda garantiåtagande för den programvara som distribueras av HP under varumärket HP, fastställs i tillämpligt licensavtal för slutanvändare eller i det programlicensavtal som medföljer programvaran. Om det flyttbara medium som HP distribuerar programvaran på visar sig vara defekt (material eller tillverkning) kan du inom nittio (90) dagar efter inköpet returnera det till HP och få det ersatt. För tomma band, se följande webbplats: <http://h20000.www2.hp.com/bizsupport/TechSupport/Document.jsp?objectID=lpjg50101>

Det är ditt ansvar att kontakta andra tillverkare och leverantörer än HP för deras garantisupport.

Teknisk support för programvara

Teknisk support för din HP-programvara och programvara från andra tillverkare som installerats eller köpts av HP kan erhållas från HP via flera kontaktmetoder, inklusive elektroniska media eller telefon, under ett år från inköpsdagen. Se "Kontakta HP" för onlineresurser och telefonsupport. Eventuella undantag till detta anges i Licensavtal för slutanvändare.

Den tekniska supporten för programvara kan stå till tjänst med följande:

- Svara på installationsfrågor (allmänna anvisningar, anvisningar för hur du kommer igång och nödvändiga förutsättningar).
- Installation och konfiguration av programvara (allmänna anvisningar och anvisningar för hur du kommer igång). **Ej** systemoptimering, anpassning och nätverkskonfiguration.
- Tolkning av systemfelmeddelanden.
- Isolering av systemproblem till fel vid programanvändning.
- Tillhandahålla supportpackinformation och uppdateringar.

Den tekniska supporten för programvara kan INTE tillhandahålla hjälp med:

- Generera eller felsöka användargenererade program eller källkoder.
- Installation av produkter från andra leverantörer än HP.

Operativsystem och programvara för freeware

HP ger ingen teknisk support för programvara som införskaffats via allmän licens av tredje part, inklusive Linux operativsystem eller program ("Freeware"). Teknisk support för programvara för freeware som införskaffats med HP-maskinvaruprodukter tillhandahålls av freeware-leverantören. Mer information finns i supportavtalet för freeware-programmet eller -operativsystemet som medföljde maskinvaruprodukten från HP.

SLUTANVÄNDARLICENS

LÄS NOGA IGENOM DETTA AVTAL INNAN DU ANVÄNDER DEN HÄR UTRUSTNINGEN: Detta Licensavtal är ett bindande avtal mellan (a) Dig (individ eller företag) och (b) Hewlett-Packard Company ("HP") och avser användningen av samtliga programvaruprodukter, som installerats i eller som gjorts tillgängliga av HP för användning tillsammans med Din HP-produkt ("HP-produkt"), som inte på annat sätt är föremål för ett separat avtal mellan Dig och HP eller HPs leverantörer. Andra programvaror kan innehålla ett Licensavtal i sin online-dokumentation. Med beteckningen "Programvaruprodukt" avses datorprogram och kan inkludera tillhörande media, skriftligt material samt online- eller elektronisk dokumentation. En ändring eller ett tillägg till detta Licensavtal kan medfölja HP-produkten.

LICENSAVTALET GER DIG RÄTTEN ATT ANVÄNDA PROGRAMVARAN, MEN ENDAST UNDER FÖRUTSÄTTNING ATT DU GODTAR ALLA VILLKOR ENLIGT DETTA LICENSAVTAL. GENOM ATT DU INSTALLERAR, KOPIERAR, LADDAR NED ELLER PÅ ANNAT SÄTT ANVÄNDER PROGRAMVARUPRODUKTEN, ACCEPTERAR DU DESSA LICENSVILLKOR OCH DETTA LICENSAVTAL BLIR DÄRIGENOM BINDANDE FÖR DIG. OM DU INTE GODKÄNNER VILLKOREN I DETTA LICENSAVTAL, ÄR DIN ENDA UTVÄG ATT RETURNERA DEN OANVÄNDA PRODUKTEN (MASKIN- OCH PROGRAMVARA) INOM 14 DAGAR OCH DÄRMED ERHÅLLA ÅTERBETALNING I ENLIGHET MED INKÖPSSTÄLLETS ÅTERBETALNINGSPOLICY.

Kontakta HP

Om produkten slutar fungera under den begränsade garantins giltighetsperiod och du inte kan lösa problemet med hjälp av anvisningarna i produktokumentationen, kan du erhålla support på följande sätt:

- Hitta närmaste HP-supportplats på webben: <http://www.hp.com/support>
- Kontakta en auktoriserad HP-återförsäljare eller auktoriserad serviceleverantör och ha följande information till hands:
 - Produktens serienummer, modellnamn och modellnummer
 - Eventuella felmeddelanden
 - Installerade tillval
 - Operativsystem
 - Maskin- och programvara från andra leverantörer
 - Utförliga frågor

1. BEVILJANDE AV LICENS. HP beviljar Dig följande rättigheter under förutsättning att Du följer alla villkor i detta Licensavtal:

a. Användning. Du får använda Programvaran på en enskild dator ("Din dator"). Om du erhållit programvaran via Internet och du ursprungligen erhållit licens för användning av programvaran i flera datorer, kan du endast installera och använda programvaran på dessa datorer. Du får inte dela upp programvarans komponenter för användning på fler än en dator. Du har inte tillstånd att distribuera programvaran. Du får läsa in Programvaran i Din dators temporära minne (RAM) med avsikt att använda Programvaran.

b. Lagring. Du får kopiera programvaran på hårddisken eller i HP-produktens lagringsenhet.

c. Kopiering. Du får göra kopior av Programvaran i arkiveringssyfte eller för säkerhetskopiering, förutsatt att kopian innehåller alla Programvarans ursprungliga meddelanden om ägandeskap och att den används enbart för säkerhetskopiering.

d. Begränsning av rättigheter. HP och dess leverantörer förbehåller sig samtliga rättigheter som inte uttryckligen beviljas i detta Licensavtal

e. Freeware. Oavsett villkoren i detta Licensavtal, får alla eller delar av Programvaran som utgör HP-programvara utan äganderätt eller programvara med allmän licens för tredje part ("Freeware") användas av Dig förutsatt att Du följer villkoren i det Programvaruavtal som medföljer sådant Freeware-program i form av ett separat avtal, en licens som är förpackad i plastfolie eller en elektronisk licens, som accepteras vid nedladdningen. Din användning av Freeware-programmet regleras enbart av villkoren i en dylik licens.

f. Återvinningslösning. Alla återvinningslösningar för programvaror som levererats med/till din HP-produkt, vare sig i form av en hårddiskbaserad lösning, en extern media-baserad återvinningslösning (t ex diskettenhet, CD eller DVD) eller en likvärdig lösning som levererats i någon form, får endast användas för återvinning av hårddisken i HP-produkten med/till vilken återvinningslösningen ursprungligen inköpts. Varje användning av något Microsoft-operativsystemprogram som finns i en sådan återvinningslösning regleras av villkoren i Microsoft License Agreement (Licensavtal).

2. UPPGRADERINGAR. För att använda en Programvara som är en uppgradering, måste Du inneha en giltig licens att använda den ursprungliga Programvaran, som enligt HP berättigar till uppgradering. Efter uppgraderingen får Du inte längre använda den ursprungliga Programvaran, som berättigar Dig till uppgraderingen.

3. ÖVRIG PROGRAMVARA. Detta Licensavtal gäller uppdateringar eller tillägg till den ursprungliga Programvaran, som tillhandahållits från HP, om inte HP tillhandahåller andra villkor för uppdateringen eller tillägget. I händelse av en konflikt mellan dylika villkor, äger övriga villkor företräde.

4. ÖVERLÅTELSE.

a. Tredje part. Den första licenstagaren av Programvaran har rätt att endast en gång göra en överlåtelse av denna Programvara till en annan slutanvändare. Sådan överlåtelse måste innehålla komponenter, media, skriftligt material, detta Licensavtal och, i förekommande fall, Äkthetsbeviset. Sådan överlåtelse får inte ske via ombud eller annars ske indirekt. Slut användaren, som förvärvar den överlåtna produkten måste, före överlåtelsen, acceptera samtliga villkor i detta Licensavtal. Din licens upphör automatiskt att gälla när du överlåter Programvaran till någon annan.

b. Begränsningar. Du får inte hyra ut, leasa ut, låna ut eller använda Programvaran i kommersiellt nyttjande efter tid eller i serviceinrättning. Du får inte underlicensera, tilldela eller överlåta licensen eller Programvaran utöver vad som uttryckligen anges i detta Licensavtal.

5. ÄGANDERÄTT. All immateriell äganderätt för Programvaran och användardokumentationen tillhör HP eller dess leverantörer och skyddas av lagar, inklusive patent, varumärkes- och upphovsrättsliga lagar i USA, liksom av andra tillämpliga lagar och internationella upphovsrättskonventioner. Du får inte avlägsna några varumärken, logotyper, meddelanden om copyright eller annan äganderätt från Programvaran.

6. BEGRÄNSNINGAR AVSEENDE REVERSE ENGINEERING. Du får inte dekompilera (reverse engineering), dissassemblera eller på annat sätt bearbeta Programvaran med undantag för vad tillämplig lag anger oavsett denna begränsning eller vad som uttryckligen anges i detta Licensavtal.

7. VILLKOR. Detta Licensavtal gäller tills vidare. Detta Licensavtal kan också sägas upp enligt villkoren på annan plats i detta Licensavtal eller om Du bryter mot något av villkoren i detta Licensavtal.

8. TILLSTÅND ATT ANVÄNDA DATA. Du godkänner att HP och HPs filialer får insamla och använda teknisk information som Du tillhandahåller angående supporttjänster avseende Programvaran. HP kommer inte att använda sådan teknisk information på något sätt som avslöjar Din identitet utom då det är nödvändigt för att tillhandahålla sådan tjänst.

9. FRISKRIVNING FRÅN GARANTI. MED UNDANTAG AV VAD SOM FÖLJER AV TVINGANDE LAG, TILLHANDAHÅLLER HP OCH DESS LEVERANTÖRER PROGRAMVARAN MED RESERVATION FÖR EVENTUELLA FEL OCH UTAN NÅGRA SOM HELST GARANTIER, VARKEN UTTRYCKLIGA ELLER UNDERFÖRSTÅDDA, INKLUSIVE, MEN UTAN BEGRÄNSNING TILL, GARANTI AVSEENDE ÄGANDERÄTTIGHETER OCH FRÅNVARO AV INTRÅNG I UPPHOVSRÄTT OCH UNDERFÖRSTÅDDA GARANTIER OM ALLMÄN BESKAFFENHET ELLER LÄMPLIGHET FÖR ETT VISST ÄNDAMÅL, OCH FRÅNVARO AV VIRUS SOM ALLA GÄLLER PROGRAMVARAN. Vissa länder, stater eller provinser tillåter inte några begränsningar av löptiden för en indirekt garanti, vilket innebär att ovanstående begränsning eller utslutning kanske inte gäller dig.

10. ANSVARSBEGRENSNING. Oavsett vilka skador Du kan drabbas av, ska HPs eller någon av dess leverantörers skadeståndsansvar under inga omständigheter överskrida det belopp du har betalt separat för Programvaran eller ett belopp motsvarande USD 5,00. MED UNDANTAG AV VAD SOM FÖLJER AV TVINGANDE LAG, SVARAR ICKE HP ELLER DESS LEVERANTÖRER FÖR SPECIELLA, INDIREKTA, TILLFÄLLIGA ELLER FÖLJDSKADOR AV NÅGOT SLAG, INKLUSIVE, MEN UTAN BEGRÄNSNING TILL, SKADA PÅ GRUND AV UTEBLIVEN VINST, FÖRLUST AV

KONFIDENTIELL ELLER ANNAN INFORMATION, AVBROTT I VERKSAMHETEN, FÖR PERSONSKADA, INTRÅNG I PRIVATLIVET ORSAKAD AV ELLER PÅ NÅGOT SÄTT BEROENDE AV ANVÄNDNINGEN AV ELLER OFÖRMÅGAN ATT ANVÄNDA PROGRAMVAREN, ELLER PÅ ANNAT SÄTT I SAMBAND MED DET HÄR LICENSAVTALET, ÄVEN OM HP ELLER DESS LEVERANTÖRER HAR ERHÅLLIT UPPLYSNING OM SÅDAN RISK, OCH ÄVEN OM OM NÅGON ÅTGÄRD SOM ANGES HÄRI SKULLE MISSLYCKAS I DET HUVUDSAKLIGA SYFTET. Vissa länder, stater eller provinser tillåter inte undantag eller begränsning av tillfälliga skador eller följskador, i vilket fall ovanstående begränsning eller undantag inte gäller dig.

11. SLUTANVÄNDARE INOM AMERIKANSK FÖRVALTNING. I enlighet med FAR 12.211 OCH 12.212 licenseras "Commercial Computer Software", "Computer Software Documentation" och "Technical Data for Commercial Items" till slutanvändare inom amerikansk förvaltning i enlighet med HPs standardöverenskommelse.

12. ÖVERENSSTÄMMELSE MED EXPORTLAGAR. Du förbinder Dig att följa alla lagar, begränsningar och regler för export som gäller i USA och i andra länder ("Exportlagar") för att garantera att programvaran inte (1) exporteras, direkt eller indirekt, i strid mot sådana lagar, eller (2) används i något syfte som strider mot exportlagarna, inklusive, och utan begränsning, utformning, utveckling eller tillverkning av kärnstridsmedel, kemiska- eller biologiska stridsmedel.

13. KAPACITET OCH BEHÖRIGHET TILL KONTRAKT. Du intygar att Du är myndig i ditt boplatningsland och, om tillämpligt, att du har fått behörighet av din arbetsgivare att underteckna detta kontrakt.

14. GÄLLANDE LAGSTIFTNING. Detta Licensavtal regleras av lagstiftningen i delstaten Kalifornien, USA.

15. FULLSTÄNDIGT AVTAL. Detta Licensavtal (inklusive alla tillägg och ändringar till Licensavtalet, som medföljer HP-Produkten) är det fullständiga avtalet mellan Dig och HP avseende Programvaran och det ersätter samtliga tidigare skriftliga eller muntliga avtal, utfästelser eller överenskommelser avseende programvaran eller annat innehåll i Licensavtalet parterna emellan. I den händelse villkoren i någon HP-policy eller -program för supporttjänster strider mot villkoren i detta Licensavtal, ska villkoren i detta Licensavtal äga företräde.

Rev. okt. 2003

FÖRSÄKRAN OM ÖVERENSSTÄMMELSE

enligt ISO/IEC 17050-1 och EN 17050-1

Leverantörens namn: Hewlett-Packard Company
Leverantörens adress: Hewlett-Packard Company
10500 Ridgeview Court
Cupertino, CA. 95014

meddelar att produkten(erna)

Produkt: Persondator
Modellnummer: a000, a1000, a5000
d1000, d4000
f000, f3000
m000, m1000, m5000, m7000, m8000
S0000, SR1000, SR5000, SA4000, s3000, s7000
w1000, w5000
x5000, z500, IQ700 serierna
Produktalternativ: Alla, (inklusive renoverade)

överensstämmer med följande produktspecifikationer:

Säkerhet: IEC 60950-1:2001 / EN60950-1: 2001
IEC 60825-1:1993+A1 / EN 60825-1:1994+A11 Klass 1 (Laser/LED)
GB4943: 2001

EMC: CISPR 22: 1997 / EN 55022: 1998 +A1:2000 +A2:2003, Klass B
CISPR 24: 1997 / EN 55024:+1998 +A1:2001 +A2:2003
EN 55020:1995
EN55013:2001
IEC 61000-3-2:2000 / EN 61000-3-2: 2000
IEC 61000-3-3:1994 + A1: 2001 / EN 61000-3-3: 1995 + A1: 2001
GB9254: 1998
FCC-titel 47 CFR, del 15 klass B / ICES-002, utgåva 2
AS/NZS CISPR 22: 2004

Telekom: TBR 21: 1998, EG 201 121: 1998

Radio: ETSI 300-826 allmänna EMC-krav för radio-utrustning
ETSI 300-328 tekniska krav för radioutrustning

Tilläggsinformation:

Produkten överensstämmer härmed med kraven i lågspänningsdirektivet 73/23/EEC, EMC-direktivet 89/336/EEC och R&TTE-direktivet 1999/5/EC och bär CE-märket.

Denna enhet uppfyller kraven i enlighet med del 15 i FCC-reglerna. Användning omfattas av följande två villkor: (1) enheten får inte orsaka skadlig störning och (2) enheten måste godta mottagen störning, inklusive sådan störning som kan orsaka problem vid användningen.

Cupertino, CA. USA

18 oktober 2006

Kontaktinformation – endast för information om överensstämmelse med bestämmelser:

Kontakt i Australien: Product Regulations Manager, Hewlett-Packard Australia Pty Ltd., 31-41 Joseph Street, Blackburn, Victoria 3130

Kontakt i Europa: Hewlett-Packard GmbH, HQ-TRE, Herrenberger Straße 140, 71034 Böblingen, Tyskland (Fax: +49-7031-14-3143)

Kontakt i Nordamerika: Hardware Quality Eng. Manager, Hewlett-Packard, CPC, 10500 Ridgeview Ct., Cupertino, CA 95015-4010. Telefon: (408)-343-5000

Specifikationer

Elektriska märkdata:	Ingående växelström	100–127V _~ , 3A eller 4A eller 6A* 200–240V _~ , 2A eller 3A*
Driftstemperatur:	50/60 Hz	
Förvaringstemperatur:	5 till 35 °C	
Relativ luftfuktighet under drift:	–30 till 65 °C	
Höjd över havet under drift:	15 till 80 % vid 26 °C	
Höjd över havet under förvaring:	0–2000 m	
	0–4572 m	

* Exakta elektriska märkdata finns på etiketten på datorns baksida.

Information om säkerhet och överensstämmelse med gällande regler



WARNING! Text som visas på detta sätt innebär att risk för skada på utrustningen, förlust av information samt risk för personskador eller dödsfall kan uppstå om anvisningarna inte följs.



WARNING! Datorn är tung. Använd rätt lyftteknik när du flyttar den.



WARNING! Läs "Extra säkerhetsinformation" i slutet av detta dokument innan systemet installeras och ansluts till elnätet.

Batterier medföljer den här produkten. Kasta inte bort dem när de är slut, lämna dem till batteriinsamlingen.

Bij dit produkt zijn batterijen geleverd. Wanneer deze leeg zijn, moet u ze niet weggooien maar inleveren als Klein Chemisch Afval (KCA).



ENERGY STAR®-överensstämmelse

Produkter som är märkta med ENERGY STAR®-logotypen överensstämmer med den amerikanska miljöskyddsbyrån ENERGY STAR®:s riktlinjer för energieffektivitet.



Produkter som är märkta med ENERGY STAR® har utformats för att dra mindre ström, minska dina elkostnader samt skydda miljön.

ENERGY STAR® är ett registrerat varumärke som tillhör USA:s federala regering.

Avfallshantering för privata hushåll inom EU (Gäller endast EU)

Den här symbolen på en vara eller dess förpackning visar att varan inte får kastas tillsammans med övrigt hushållsavfall. Det innebär att du är skyldig att lämna avfallet på en särskild återvinningscentral för el- och elektronikavfall. Hushållens källsortering och återvinning är en viktig del i tillvaratagandet av naturens resurser till skydd för människors hälsa och miljön. Du kan få ytterligare information om närmaste återvinningsplats från din kommun eller i butiken där du köpte varan.



EMI-meddelande (gäller endast EU)

Detta är en klass B-produkt. Denna produkt kan i hemmiljö orsaka radiostörningar, i vilket fall innebär att användaren måste vidta lämpliga åtgärder.

Förklaring gällande de europeiska telenäten (gäller endast EU)

Produkten uppfyller härmed kraven i R&TTE-direktivet 1999/5/EG (bilaga II) och bär CE-märkning i enlighet därmed. Skillnaderna mellan de enskilda telenäten i olika länder medför emellertid att godkännandet i sig självt inte ger en ovillkorlig garanti för att anslutningen fungerar i alla avslutningspunkter i nätet. Om det uppstår problem bör du i första hand kontakta återförsäljaren av utrustningen.

Kompatibilitet med europeiska nät (gäller endast EU)

Denna utrustning har konstruerats för att fungera med analoga DTMF-nätverk (TBR-21 och liknande).

Denna utrustning kan ha svårigheter med Internfunktionerna i PSTN-nätverk som endast stödjer pulsvalsuppringning. Kontakta din nätverksoperatör för ytterligare hjälp.

Överensstämmelse med brittiska bestämmelser

Detta modem har godkänts av ministern vid brittiska handels- och industridepartementet (Department of Trade and Industry) för anslutning till en separat huvudledning i det allmänna telenätet som drivs av särskilt licensierade telekommunikationsoperatörer, eller system som är anslutna till detta. (Gäller endast direktväxlade linjer, inte delade system eller 1-1-bärvågssystem.)

Modemet är också lämpligt för anslutning till PABX (Private Automatic Branch Exchanges), som returnerar sekundär kopplingsindikation.

Om modemet är avsett att användas tillsammans med en PBX som returnerar sekundär kopplingsindikation, får högst 2 pauser på vardera fyra sekunder infogas mellan den ursprungliga siffran för PSTN-åtkomst och det uppringda telefonnumret. Detta sker för att undvika störning i PTO-nätet.

Om modemet är avsett att användas tillsammans med en PBX med förlängningskoppling som tillhör BT, kan anslutning av modemet endast utföras av BT eller av den auktoriserade underhållsansvarige för PBX, såvida denne inte 14 dagar i förväg har mottagit en skriftlig underrättelse om att anslutningen ska skötas av en annan person och denna period har löpt ut.

Modemet är endast lämpligt att användas på telefonlinjer som tillhandahålls med funktioner för loopfrånkoppling eller flerfrekvensuppringning.

Användare av detta modem bör observera att godkännandet gäller anslutning till det allmänna telenätet via medföljande gränssnitt. Anslutning av ett modem till det allmänna telenätet med någon annan metod medför att godkännandet upphävs.

Det ges ingen garanti för att utrustningen fungerar korrekt under alla omständigheter. Kontakta leverantören om det uppstår problem.

Vissa nätoperatörer kräver att presumtiva användare av deras nät begär tillstånd för anslutning och för installation av lämpligt uttag.

REN (Ringer Equivalence Number)

Modemets REN-nummer (Ringer Equivalence Number) är 1. REN är en riktlinje för det högsta tillåtna antalet apparater som kan anslutas samtidigt till en och samma telefonlinje. REN-värdet för varje enskild apparat summeras och bör inte överstiga 4. Såvida inget annat anges förutsätts en telefon ha REN-värdet 1.

Godkänd användning

Modemet har endast godkänts för följande:

- Lagring av telefonnummer för hämtning via en förbestämd kod
- Identifiering av ursprunglig kopplingsindikation
- Automatisk uppringnings-/svarsfunktion
- Tondetektor
- Funktion vid avsaknad av sekundär kopplingsindikation
- Högtalarfunktion

Modemet är INTE avsett för användning som tillägg till en mynttelefon.

Modemet är inte godkänt för anslutning till privata taltjänster i Storbritannien.

Modemet kan inte hantera automatisk återuppringning.

All övrig användning upphäver godkännandet av modemet, om den medför att modemet inte längre uppfyller de standarder som låg till grund för godkännandet.

Godkännandet av modemet UPPHÄVS om apparaten modifieras på ett sätt som inte beviljats av BABT, eller om den används tillsammans med eller ansluts till extern programvara som inte har accepterats formellt av BABT.

Lagring av telefonnummer

Vi rekommenderar att du kontrollerar de telefonnummer som har lagrats i modemet omedelbart efter det att de har registrerats.

Förhindra felaktig klass- och nätverksstörning genom att kontrollera att alla manuellt registrerade telefonnummer har skrivits in korrekt.

Det slagna numret kan ibland omfatta ett paustecken (kommatecken), som medför att modemet kan fungera med en PABX. Varje kommastecken medför en fördröjning på två sekunder.



WARNING! När enheten används ska alltid grundläggande försiktighetsåtgärder vidtas för att undvika brand, elektriska stötar och personskador, bland annat följande:

- Använd inte enheten i närheten av vatten, exempelvis badkar, tvättställ, diskbänk, vask, våta källare och bassänger.
- Undvik att använda produkten under åskväder. Du kan få en elektrisk stöt på grund av blixtnedslag.
- Använd inte produkten för att slå larm om en gasläcka som finns i närheten.
- Ta alltid ur modemkabeln innan du öppnar utrustningen eller rör vid en isolerad modemkabel, jack eller andra interna komponenter.
- Om enheten inte redan är försedd med telekabel ska endast en Nr. 26 AWG-telekabel eller grövre användas för att minska risken för brand.
- Anslut inte modem- eller telekabel till uttaget i nätverkskortet (NIC).

SPARA DESSA ANVISNINGAR

Extra säkerhetsinformation

Den här produkten har inte testats för anslutning till ett strömförsörjningssystem för IT (ett strömförsörjningssystem som saknar direkt jordad anslutning i enlighet med IEC 60950).

Säkerhetsvarning för växelström



Korrekt el-anslutning (endast Norge och Sverige)
Adversel: Apparaten må kun tilkoples jordat stikkontakt.
Varning! Enheten får endast anslutas till jordat uttag när den ansluts till ett nätverk.



WARNING! Installera datorn nära ett växelströmsuttag. Strömkabeln är datorns huvudenhet för bortkoppling från växelström och måste alltid vara lätt tillgänglig. Strömkabeln som levererades med datorn har av säkerhetsskäl en jordad kontakt. Använd alltid kabeln tillsammans med ett korrekt jordat vägguttag för att undvika fara för elektriska stötar.



WARNING! Datorn är utrustad med en spänningsväljare som används för system med antingen 115 eller 230 volts spänning. Spänningsväljaren är förinställd på rätt spänning för användning i det land/den region där den säljs. Om spänningsväljaren ställs i fel läge kan datorn skadas, ett fel som inte omfattas av garantin.



WARNING! Du minskar risken för elektriska stötar via telenätet genom att ansluta datorn till nätuttaget innan du ansluter den till telefonlinjen. Du bör dessutom koppla bort telefonlinjen innan du kopplar ur datorkontakten från vägguttaget.



WARNING! Koppla alltid bort modemsadden från telefonsystemet innan du avlägsnar eller sätter tillbaka datorns hölje.



WARNING! Använd inte datorn medan höljet är avlägsnat.



WARNING! För din egen säkerhet bör du alltid koppla bort systemet från strömkällan och eventuella telekommunikationssystem (t.ex. telefonlinjer), nätverk och modem innan du utför någon form av service. I annat fall kan du eller utrustningen skadas. Nätaggregatet och modemmet innehåller farliga spänningsnivåer.

Varning gällande litiumbatteri



WARNING! Datorn använder ett litiumbatteri, typ CR2032. Vid felaktigt batteribyte föreligger risk för explosion. Ersätt endast med samma eller motsvarande batterityp. Avyttra med batterierna enligt tillverkarens anvisningar.

Lasersäkerhet

Lysdiodprodukt klass 1

CD- och DVD-enheterna innehåller ett lasersystem och klassificeras som en "Laserprodukt klass 1", enligt en strålningsstandard som fastställts av den amerikanska myndigheten DHHS (Department of Health and Human Services) i enlighet med den amerikanska strålningslagen (Radiation Control for Health and Safety Act) från 1968.

Om enheten behöver underhåll ska du kontakta ett auktoriserat serviceställe.



WARNING! Om du använder dig av andra kontroller, modifieringar eller vidtar andra åtgärder än de som beskrivs i denna handbok för uppgradering och service av datorn, kan du riskera att utsättas för farlig strålning. Förhindra direktexponering för laserstrålning genom att inte öppna panelen framför CD- eller DVD-enheten.

Laserproduktetikett

Följande etikett eller motsvarande är placerad på utsidan av laserprodukter:



Denna etikett visar att produkten är klassificerad som en **KLASS 1 LASERPRODUKT**. Etiketten finns på laserenheten som är installerad i din produkt.

Att observera för montör av CATV-system

Denna påminnelse gäller för att uppmärksamma CATV-systemmontörer på sektion 820-93 i den amerikanska National Electric Code, vilken innehåller riktlinjer för korrekt jordning och som framför allt specificerar att koaxialkabelskyddet ska anslutas byggnadens jordningssystem, så nära kabelingången som det praktiskt är möjligt.

Skydd av tv-antennkontakter

Jordning av extern TV-antenn

Om en utomhusantenn eller utomhuskabel har anslutits till produkten bör du kontrollera att antennen eller kabeln är jordad, vilket utgör ett visst skydd mot spänningstoppar och statisk laddning. Artikel 810 i den amerikanska National Electrical Code, ANSI/NFPA 70, innehåller information om korrekt jordning av masten och dess stöd, jordning av inkommande ledning till en antennurladdningsenhet, storleken på jordledare, placeringen av antennurladdningsenheten, anslutning till jordningselektroder och krav på jordningselektroden.

Åskskydd

För ökat skydd av produkten under åskväder eller när den lämnas oövervakad och oanvänd under en längre tid, bör du koppla bort produkten från vägguttaget och koppla bort antennen eller kabelsystemet. Detta förhindrar skador på produkten orsakade av blixtnedslag och spänningstoppar.

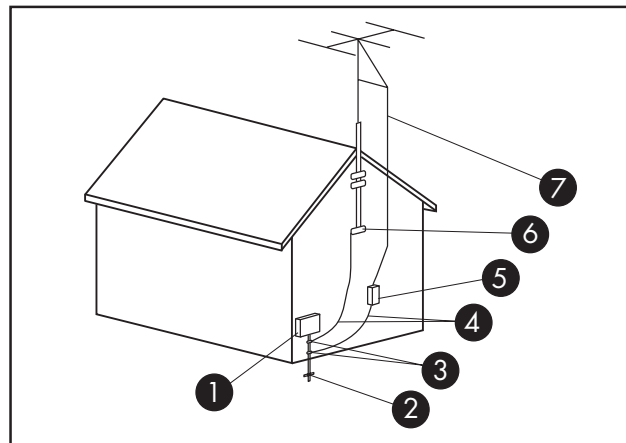

Jordning av antenn

Jordning av antenn

Hänvisning	Jordningskomponent
1	Elektrisk serviceutrustning
2	Jordningselektrodsystem (NEC, artikel 250, del H)
3	Jordningsklämmor
4	Jordningsledare (NEC, avsnitt 810-21)
5	Urladdningsenhet för antenn (NEC, avsnitt 810-20)
6	Jordningsklämma
7	Antennförlängningsstråd

Kraftledningar

Ett utomhusantennsystem bör inte placeras i närheten av kraftledningar eller andra elektriska belysnings- eller strömkretsar eller där antensystemet kan falla ned på sådana belysnings- eller strömkretsar.



WARNING! När du installerar ett utomhusantennsystem bör du vara mycket noga med att inte komma i kontakt med denna typ av kraftledningar eller strömkretsar, eftersom det kan medföra livsfara.

Supportinformation

Glöm inte att registrera datorn!

Du kan registrera datorn via Hjälp- och supportcentret. Klicka på **Windows Start-knapp**® och klicka sedan på **Hjälp och support**.

Här får du hjälp

Följ de här stegen när du behöver hjälp

- Om du vill ha hjälp med att installera och använda datorn ska du läsa installationsaffischen och produktdokumentationen.
- Använd Hjälp- och supportcentret om du har frågor om maskinvara och programvara. Klicka på **Windows Start-knapp** och klicka sedan på **Hjälp och support**. **Hjälp- och supportcenter** ger dig användbar felsökningsinformation och inkluderar följande:
 - Länk för att registrera datorn.
 - Systeminformation, inklusive datorns produktnummer, modellnummer och serienummer.
 - Stöd via e-post.
 - HP Real Time Chat med kvalificerade supporttekniker.
 - Supporttelefonnummer.
 - Länk till datorns användarhandböcker.
- Om du tror att du har problem med maskinvaran ska du innan du ringer kundtjänst köra diagnosverktyget PC-Doktor, som är förinstallerat på datorn. Klicka **Windows Start-knapp**, **Alla program**, **PC Hjälp & Verktyg** och sedan på **PC-Doktor**.
- Du kan få hjälp via internet på HP Kundtjänsts webbsida: <http://www.hp.com/cposupport/loc/regional.html>
- Om du inte har löst problemet, bör du i första hand kontakta din återförsäljare och i andra hand ringa HP Kundtjänst på:
077 120 4765.

HP:s kontor

Sverige

Hewlett-Packard Sverige AB
Gustav III:s boulevard 36
S-169 85 Stockholm

Skydda din investering

Du kan utöka den vanliga fabriksgarantin med ytterligare två år genom att köpa en garantiförlängning från HP. Mer information finns på vår webbplats:

<http://www.hp.com/se/garantiforlangning>

Var finns användarhandböckerna?

Användarhandböckerna finns på din dator. Klicka på **Windows Start-knapp**, **Alla Program**, och sedan på **Användarhandböcker**. Dokumentation finns också tillgänglig på: <http://www.hp.com/support> där du kan hitta supportsidan för just din modell.

Support för programvara

Om du har frågor om programvaran ska du kontakta programåterförsäljaren eller besöka dennes webbsida på lämplig webbadress:

Cyberlink

<http://www.cyberlink.com>

Roxio

<http://www.roxio.com>

Saknar du komponenter?

Kontrollera att kartongen innehåller alla komponenter som ska ingå vid köpet av datorn. Saknas det komponenter ska du inom 30 dagar anmäla detta till HP Support. Efter denna period kan det hända att du måste betala för komponenten.

Informationen i det här dokumentet kan ändras utan föregående meddelande

Copyright © 2004–2007 Hewlett-Packard Development Company, L.P

www.hp.com

Printed in

