

Μονάδες

Κωδικός εγγράφου: 419424-151

Ιανουάριος 2007

Ο οδηγός αυτός περιγράφει τη μονάδα σκληρού δίσκου και τη μονάδα οπτικού δίσκου του υπολογιστή.

Περιεχόμενα

1 Φροντίδα μονάδων

2 Φωτεινή ένδειξη μονάδας

3 Σκληρός δίσκος

Αντικατάσταση σκληρού δίσκου 3-1

4 Μονάδες οπτικού δίσκου (μόνο σε επιλεγμένα μοντέλα)

Χρήση οπτικών δίσκων 4-1

Τοποθέτηση οπτικού δίσκου 4-3

Αφαίρεση οπτικού δίσκου
(με τροφοδοσία) 4-4

Αφαίρεση οπτικού δίσκου
(χωρίς τροφοδοσία) 4-5

Αποφυγή της κατάστασης «Sleep»
(Αναστολή λειτουργίας) ή «Hibernation»

(Αδρανοποίηση) 4-6

Αντικατάσταση μονάδας οπτικού δίσκου 4-7

Ευρετήριο

Φροντίδα μονάδων

Οι μονάδες είναι ευαίσθητα εξαρτήματα και πρέπει να τα χειρίζεστε με προσοχή. Για το χειρισμό των μονάδων, διαβάστε τις παρακάτω προφυλάξεις. Πρόσθετες προφυλάξεις περιλαμβάνονται στις διαδικασίες για τις οποίες ισχύουν.



ΠΡΟΣΟΧΗ: Για να μειώσετε τον κίνδυνο πρόκλησης βλάβης στον υπολογιστή ή στη μονάδα ή απώλεια πληροφοριών, ακολουθήστε τις παρακάτω προφυλάξεις:

- Πραγματοποιήστε εκκίνηση της κατάστασης «Sleep» (Αναστολή λειτουργίας) και αφήστε την οθόνη να σβήσει πριν μετακινήσετε τον υπολογιστή ή την εξωτερική μονάδα σκληρού δίσκου από μία θέση σε μία άλλη.
- Πριν το χειρισμό μιας μονάδας, εκφορτίστε τον στατικό ηλεκτρισμό αγγίζοντας την άβαφη μεταλλική επιφάνεια της μονάδας.
- Μην αγγίζετε τις ακίδες των ακροδεκτών αφαιρούμενων μονάδων ή στον υπολογιστή.
- Να χειρίζεστε τη μονάδα με προσοχή. Μην την ρίχνετε κάτω και μην την πιέζετε.
- Πριν από την αφαίρεση ή την τοποθέτηση μιας μονάδας, να τερματίζετε τη λειτουργία του υπολογιστή. Σε περίπτωση που δεν είστε σίγουροι εάν ο υπολογιστής σας είναι απενεργοποιημένος ή βρίσκεται σε κατάσταση «Hibernation» (Αδρανοποίηση), ενεργοποιήστε τον υπολογιστή και, στη συνέχεια, τερματίστε τη λειτουργία του μέσω του λειτουργικού συστήματος.
- Κατά την τοποθέτηση μιας μονάδας στη θέση της, μην ασκείτε υπερβολική πίεση.
- Μην πληκτρολογείτε στο πληκτρολόγιο και μην μετακινείτε τον υπολογιστή κατά τη διάρκεια της εγγραφής από τη μονάδα οπτικού δίσκου σε μέσα. Η διαδικασία εγγραφής είναι ευαίσθητη στις δονήσεις.
- Όταν η μπαταρία αποτελεί τη μοναδική πηγή τροφοδοσίας, βεβαιωθείτε ότι είναι επαρκώς φορτισμένη πριν από την εγγραφή σε μέσα.
- Αποφύγετε την έκθεση μιας μονάδας σε ακραίες συνθήκες θερμοκρασίας ή υγρασίας.
- Αποφύγετε την έκθεση της μονάδας σε υγρά. Μην την ψεκάσετε με καθαριστικά.
- Αφαιρέστε τα μέσα από τη μονάδα προτού αφαιρέσετε τη μονάδα από τη θέση της ή πριν από ταξίδι, αποστολή ή αποθήκευσή της.
- Εάν πρέπει να ταχυδρομήσετε μια μονάδα, τοποθετήστε τη σε ειδικό φάκελο με προστατευτικές φυσαλίδες ή σε άλλη ειδικά προστατευμένη συσκευασία και σημειώστε στο πακέτο «ΕΥΘΡΑΥΣΤΟ».
- Αποφύγετε την έκθεση μιας μονάδας σε συσκευές με μαγνητικά πεδία. Συσκευές ασφαλείας με μαγνητικά πεδία είναι και οι συσκευές ελέγχου επιβατών στα αεροδρόμια καθώς και οι ράβδοι χειρός. Οι συσκευές ασφαλείας των αεροδρομίων, οι οποίες ελέγχουν τις αποσκευές χειρός, όπως οι κυλιόμενοι ιμάντες, συνήθως χρησιμοποιούν ακτίνες Χ αντί για μαγνητισμό και έτσι δεν προκαλούν βλάβη στη μονάδα.

2

Φωτεινή ένδειξη μονάδας

Η φωτεινή ένδειξη της μονάδας αναβοσβήνει όταν επιχειρείται πρόσβαση στη μονάδα σκληρού δίσκου ή στη μονάδα οπτικού δίσκου.

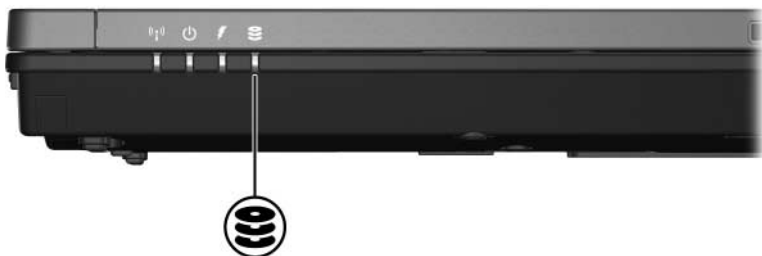

Σκληρός δίσκος

Αντικατάσταση σκληρού δίσκου



ΠΡΟΣΟΧΗ: Για να αποφύγετε το κλείδωμα του συστήματος και την απώλεια δεδομένων:

- Τερματίστε τη λειτουργία του υπολογιστή προτού αφαιρέσετε το σκληρό δίσκο από τη θέση του. Μην αφαιρείτε τη μονάδα σκληρού δίσκου όταν ο υπολογιστής είναι ενεργοποιημένος, σε κατάσταση «Sleep» (Αναστολή λειτουργίας) ή «Hibernation» (Αδρανοποίηση).
- Σε περίπτωση που δεν είστε βέβαιοι εάν ο υπολογιστής είναι απενεργοποιημένος ή σε κατάσταση «Hibernation» (Αδρανοποίηση), ενεργοποιήστε τον υπολογιστή πατώντας το κουμπί λειτουργίας. Στη συνέχεια, τερματίστε τη λειτουργία του υπολογιστή μέσω του λειτουργικού συστήματος.)

Για να αφαιρέσετε τον σκληρό δίσκο:

1. Αποθηκεύστε την εργασία σας.
2. Τερματίστε τη λειτουργία του υπολογιστή και κλείστε την οθόνη.
3. Αποσυνδέστε όλες τις εξωτερικές συσκευές που είναι συνδεδεμένες στον υπολογιστή.
4. Αποσυνδέστε το καλώδιο τροφοδοσίας από τον υπολογιστή.
5. Αναποδογυρίστε τον υπολογιστή σε μια επίπεδη επιφάνεια.
6. Αφαιρέστε τη μπαταρία από τον υπολογιστή.

7. Έχοντας τη θέση της μονάδας σκληρού δίσκου μπροστά σας, χαλαρώστε τις 2 βίδες του καλύμματος της μονάδας ❶.
8. Ανασηκώστε το κάλυμμα της μονάδας και αφαιρέστε το από τον υπολογιστή ❷.

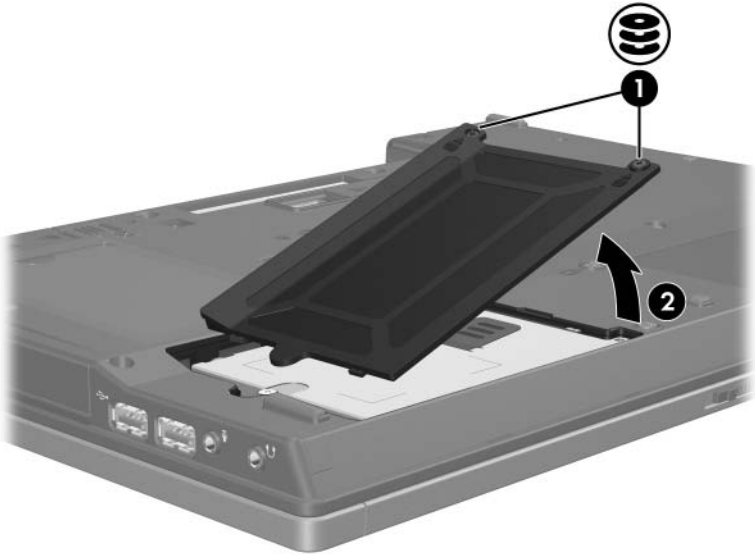

9. Χαλαρώστε τη βίδα του σκληρού δίσκου ❶.
10. Τραβήξτε τη γλωττίδα της μονάδας ❷ προς τα αριστερά για να αποσυνδέσετε τη μονάδα.
11. Αφαιρέστε τη μονάδα ❸ από τον υπολογιστή.

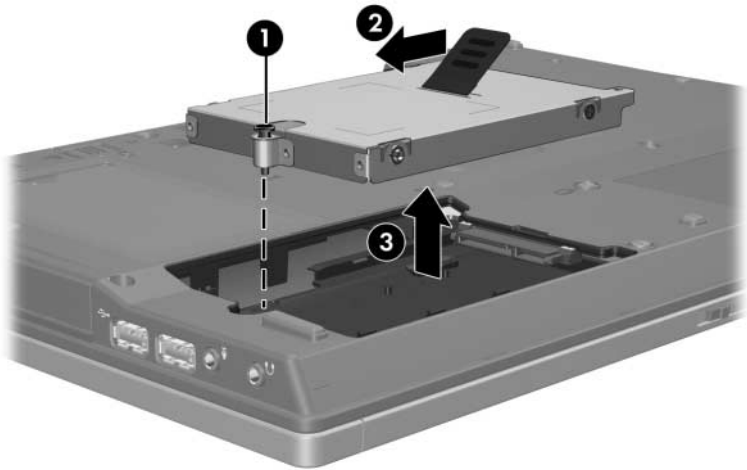

Για να εγκαταστήσετε ένα σκληρό δίσκο:

1. Τοποθετήστε τον σκληρό δίσκο στη θέση σκληρού δίσκου ❶.
2. Τραβήξτε τη γλωττίδα της μονάδας ❷ προς τα δεξιά για να συνδέσετε τη μονάδα.
3. Σφίξτε τη βίδα του σκληρού δίσκου ❸.

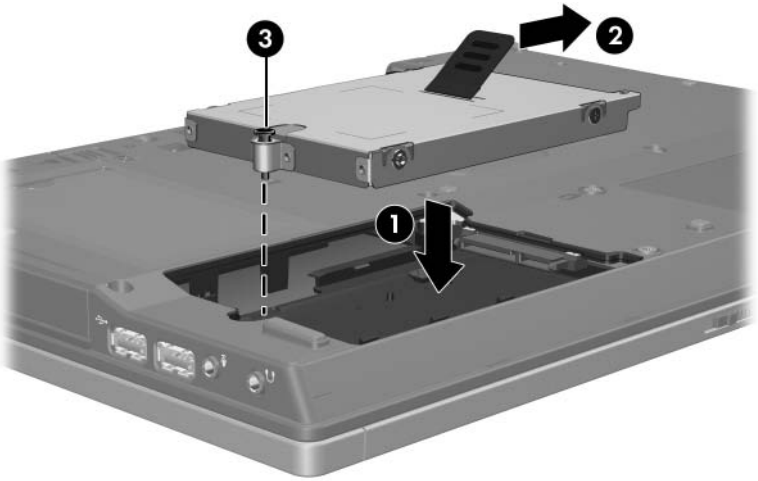

4. Ευθυγραμμίστε τις γλωττίδες ❶ στο κάλυμμα της μονάδας με τις οπές στον υπολογιστή.
5. Κλείστε το κάλυμμα ❷.
6. Σφίξτε τις βίδες του καλύμματος του δίσκου ❸.

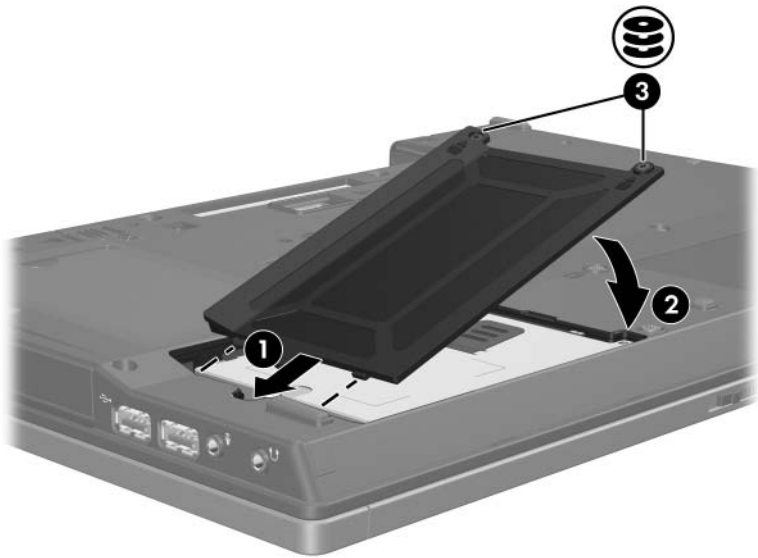

Μονάδες οπτικού δίσκου (μόνο σε επιλεγμένα μοντέλα)

Χρήση οπτικών δίσκων

Μια μονάδα οπτικού δίσκου, όπως η μονάδα DVD-ROM, υποστηρίζει οπτικούς δίσκους (DVD και CD). Οι δίσκοι αυτοί χρησιμοποιούνται για αποθήκευση ή μεταφορά πληροφοριών και για αναπαραγωγή μουσικής και ταινιών. Τα DVD έχουν μεγαλύτερη χωρητικότητα από τα CD.

Ο υπολογιστής έχει δυνατότητα ανάγνωσης εγγραφής σε μονάδες οπτικού δίσκου, όπως περιγράφεται στον παρακάτω πίνακα.

Τύπος μονάδας οπτικού δίσκου	Ανάγνωση CD και DVD-ROM	Εγγραφή σε CD-RW	Εγγραφή σε DVD±RW / R	Εγγραφή σε DVD+RW DL	Εγγραφή ετικέτας σε LightScribe CD ή DVD ±RW / R
Μονάδα CD-ROM	Ναι	Όχι	Όχι	Όχι	Όχι
Μονάδα DVD-ROM	Ναι	Όχι	Όχι	Όχι	Όχι
Μονάδα συνδυασμού DVD / CD-RW	Ναι	Ναι	Όχι	Όχι	Όχι
Μονάδα συνδυασμού DVD±RW και CD-RW	Ναι	Ναι	Ναι	Ναι	Όχι
Μονάδα συνδυασμού LightScribe DVD±RW και CD-RW	Ναι	Ναι	Ναι	Ναι	Ναι



Μερικές από τις μονάδες οπτικών δίσκων που αναφέρονται ίσως να μην υποστηρίζονται από τον υπολογιστή σας. Στις αναφερόμενες μονάδες ενδέχεται να μην περιλαμβάνονται όλες οι υποστηριζόμενες μονάδες οπτικών δίσκων.

Τοποθέτηση οπτικού δίσκου

1. Ενεργοποιήστε τον υπολογιστή.
2. Πατήστε το κουμπί απελευθέρωσης ❶ στην πρόσοψη της μονάδας για να ανοίξετε τη θήκη μέσων.
3. Τραβήξτε τη θήκη προς τα έξω ❷.
4. Κρατήστε το CD ή το DVD από τα άκρα για να αποφύγετε να ακουμπήσετε τις επίπεδες επιφάνειες και τοποθετήστε το δίσκο στο κέντρο της θήκης με την πλευρά της ετικέτας προς τα επάνω.

 Εάν η πρόσβαση στη θήκη δεν είναι εύκολη, γείρετε προσεκτικά το δίσκο για να τον τοποθετήσετε στο κέντρο.

5. Πιέστε ελαφρά το δίσκο ❸ προς το κέντρο της θήκης μέχρι να τοποθετηθεί στη θέση του.

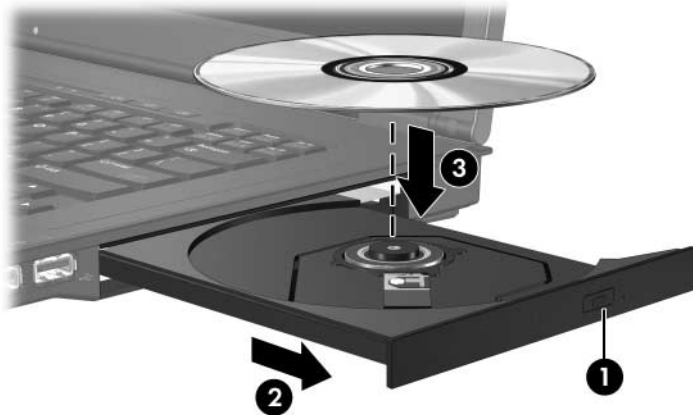

6. Κλείστε τη θήκη μέσων.

 Αφού τοποθετήσετε το δίσκο, είναι φυσιολογικό να ακολουθήσει μια μικρή παύση. Εάν δεν έχετε επιλέξει προεπιλεγμένη εφαρμογή αναπαραγωγής μέσων, ανοίγει το παράθυρο διαλόγου αυτόματης αναπαραγωγής. Σας ζητάει να επιλέξετε πώς θέλετε να χρησιμοποιήσετε το περιεχόμενο του μέσου.

Αφαίρεση οπτικού δίσκου (με τροφοδοσία)

Εάν ο υπολογιστής λειτουργεί με εξωτερική τροφοδοσία ή μπαταρία:

1. Ενεργοποιήστε τον υπολογιστή.
2. Πατήστε το κουμπί απελευθέρωσης **1** στην πρόσοψη της μονάδας για να απελευθερώσετε τη θήκη μέσω των κλιμακωτών, στη συνέχεια, τραβήξτε τη θήκη προς τα έξω **2**.
3. Αφαιρέστε το δίσκο **3** από τη θήκη πιέζοντας ελαφρά προς το κέντρο της θήκης ενώ ταυτόχρονα ανασηκώνετε το δίσκο κρατώντας τον από τα άκρα του. Να κρατάτε το δίσκο από τα άκρα και όχι από τις επίπεδες επιφάνειες.

 Εάν η πρόσβαση στη θήκη δεν είναι εύκολη, ανασηκώστε το δίσκο προσεκτικά καθώς τον αφαιρείτε.

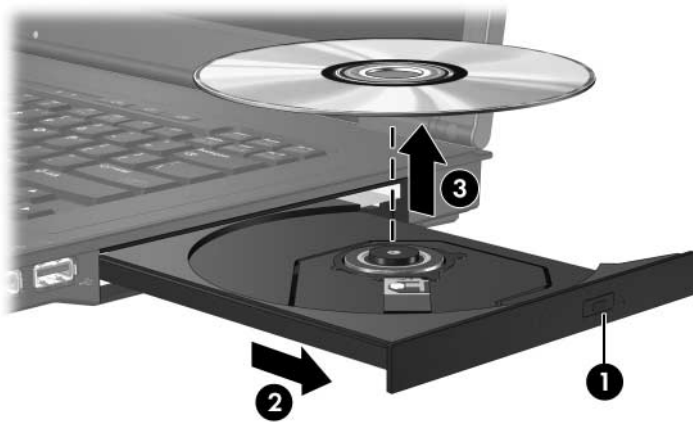

4. Κλείστε τη θήκη μέσω των κλιμακωτών και φυλάξτε το δίσκο σε μια προστατευτική θήκη.

Αφαίρεση οπτικού δίσκου (χωρίς τροφοδοσία)

Αν δεν υπάρχει εξωτερική τροφοδοσία ή τροφοδοσία από μπαταρία:

1. Τοποθετήστε την άκρη ενός συνδετήρα **1** στην υποδοχή της ασφάλειας στην πρόσοψη της μονάδας δίσκου.
2. Πιέστε ελαφρά μέχρι να απελευθερωθεί η θήκη του δίσκου και, στη συνέχεια, τραβήξτε τη θήκη προς τα έξω **2**. Αφαιρέστε το δίσκο **3** από τη θήκη πιέζοντας ελαφρά προς το κέντρο της θήκης, ενώ ταυτόχρονα ανασηκώνετε το δίσκο κρατώντας τον από τα άκρα του. Να κρατάτε το δίσκο από τα άκρα και όχι από την επίπεδη επιφάνεια.

 Εάν η πρόσβαση στη θήκη δεν είναι εύκολη, αφαιρέστε το δίσκο υπό γωνία.

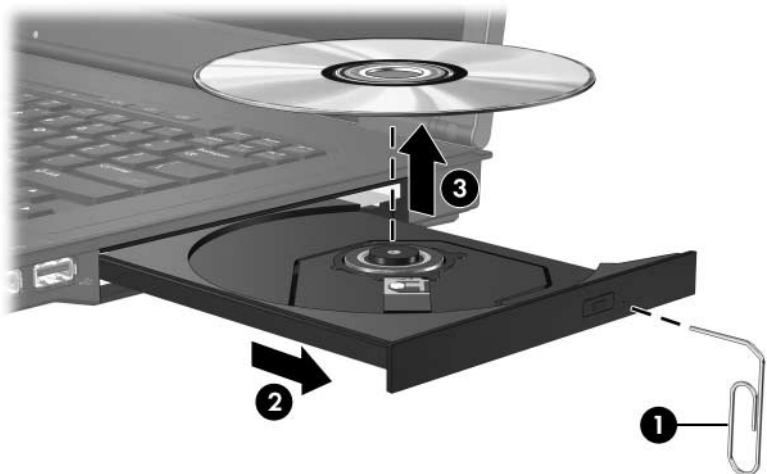

3. Κλείστε τη θήκη μέσω των και φυλάξτε το δίσκο σε μια προστατευτική θήκη.

Αποφυγή της κατάστασης «Sleep» (Αναστολή λειτουργίας) ή «Hibernation» (Αδρανοποίηση)



ΠΡΟΣΟΧΗ: Για να αποτρέψετε πιθανή αλλοίωση του ήχου ή της εικόνας video ή απώλεια της λειτουργίας αναπαραγωγής ήχου ή video, μην πραγματοποιείτε εκκίνηση της κατάστασης «Sleep» (Αναστολή λειτουργίας) ή «Hibernation» (Αδρανοποίηση) κατά την ανάγνωση ή την εγγραφή σε CD ή DVD.

Για να αποφύγετε την απώλεια πληροφοριών, μην ενεργοποιείτε την κατάσταση «Sleep» (Αναστολή λειτουργίας) ή «Hibernation» (Αδρανοποίηση) κατά την εγγραφή σε CD ή DVD.

Εάν εκκινηθεί η κατάσταση «Sleep» (Αναστολή λειτουργίας) ή «Hibernation» (Αδρανοποίηση) κατά την αναπαραγωγή μέσων (όπως CD ή DVD), ο υπολογιστής θα ενεργήσει με έναν από τους παρακάτω τρόπους:

- Ενδέχεται να διακοπεί η αναπαραγωγή.
- Ενδέχεται να εμφανιστεί μήνυμα προειδοποίησης ρωτώντας αν θέλετε να συνεχίσετε. Αν εμφανιστεί αυτό το μήνυμα, επιλέξτε **No (Όχι)**.
- Ίσως χρειαστεί να πραγματοποιήσετε επανεκκίνηση του CD ή του DVD για συνέχιση της αναπαραγωγής ήχου ή εικόνας.

Αντικατάσταση μονάδας οπτικού δίσκου

Για να αφαιρέσετε τη μονάδα οπτικού δίσκου:

1. Τερματίστε τη λειτουργία του υπολογιστή.

Σε περίπτωση που δεν είστε βέβαιοι εάν ο υπολογιστής είναι απενεργοποιημένος ή σε κατάσταση «Hibernation» (Αδρανοποίηση), ενεργοποιήστε τον υπολογιστή πατώντας το κουμπί λειτουργίας. Στη συνέχεια, τερματίστε τη λειτουργία του υπολογιστή μέσω του λειτουργικού συστήματος.

2. Αποσυνδέστε όλες τις εξωτερικές συσκευές που είναι συνδεδεμένες στον υπολογιστή.
3. Αποσυνδέστε το καλώδιο τροφοδοσίας.
4. Αναποδογυρίστε τον υπολογιστή σε μια επίπεδη επιφάνεια.
5. Αφαιρέστε τη μπαταρία από τον υπολογιστή.

6. Αφαιρέστε τη βίδα ασφαλείας της μονάδας οπτικού δίσκου.



7. Τοποθετήστε το άκρο ενός κατσαβιδιού στην ασφάλεια απελευθέρωσης της μονάδας οπτικού δίσκου και πιέστε ελαφρά μέχρι να ελευθερωθεί ο οπτικός δίσκος.



8. Αφαιρέστε τη μονάδα οπτικού δίσκου από τη θέση της μονάδας οπτικού δίσκου.



Για να τοποθετήσετε μια μονάδα οπτικού δίσκου:

1. Τοποθετήστε τη μονάδα οπτικού δίσκου στη θέση μονάδας οπτικού δίσκου.



2. Τοποθετήστε ξανά τη βίδα ασφαλείας της μονάδας οπτικού δίσκου.



3. Αντικαταστήστε την μπαταρία.
4. Επανασυνδέστε την εξωτερική τροφοδοσία και τις εξωτερικές συσκευές.
5. Ενεργοποιήστε τον υπολογιστή.

Ευρετήριο

A

αδρανοποίηση, αποτροπή
κατά τη χρήση
δίσκων 4-6
αναστολή λειτουργίας,
αποτροπή κατά τη χρήση
δίσκων 4-6

E

εξοπλισμός ασφαλείας
αεροδρομίων 1-2

M

μονάδες δίσκων
αποτροπή αναστολής
λειτουργίας και
αδρανοποίησης κατά
τη χρήση δίσκων 4-6
επίδραση από έλεγχο
ασφαλείας
αεροδρομίων 1-2

Σ

σκληρός δίσκος
επίδραση από έλεγχο
ασφαλείας
αεροδρομίων 1-2

© Copyright 2007 Hewlett-Packard Development Company, L.P.

Οι πληροφορίες που περιέχονται στο παρόν υπόκεινται σε αλλαγές χωρίς προειδοποίηση. Οι μοναδικές εγγυήσεις για τα προϊόντα και τις υπηρεσίες της HP ορίζονται στις ρητές δηλώσεις εγγύησης που συνοδεύουν τα εν λόγω προϊόντα και υπηρεσίες. Όσα αναφέρονται στο παρόν έγγραφο δεν πρέπει να ερμηνευθούν ως πρόσθετη εγγύηση. Η HP δεν φέρει ουδεμία ευθύνη για τεχνικά ή συντακτικά σφάλματα ή παραλείψεις που περιέχονται στο παρόν.

Μονάδες

Πρώτη έκδοση: Ιανουάριος 2007

Κωδικός εγγράφου: 419424-151