

HP Deskjet F2100 All-in-One series

Windows-hjelp

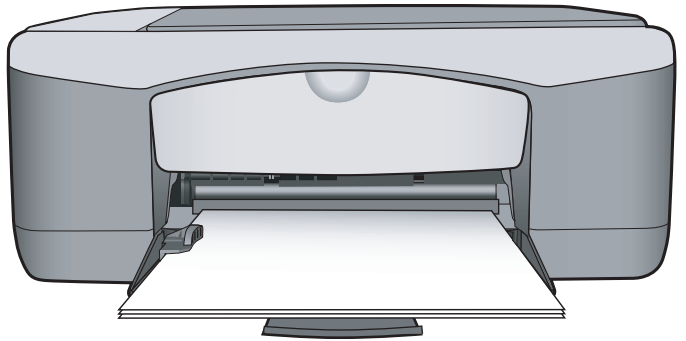

HP Deskjet F2100 All-in-One series



Innhold

1	HP Deskjet F2100 All-in-One series Hjelp	5
2	Oversikt over HP All-in-One	
	Rask innføring i HP All-in-One	7
	Knapper på kontrollpanelet	8
	Oversikt over statuslamper	10
	Bruke HP Photosmart-programvaren	11
3	Finne mer informasjon	13
4	Hvordan?	15
5	Tilkoblingsopplysninger	
	Tilkoblingstyper som støttes	17
	Bruke skriverdeling	17
6	Legge i originaler og papir	
	Legge i originaler	19
	Velge papir for utskrift og kopiering	19
	Anbefalt papir for utskrift og kopiering	20
	Anbefalt papir til utskrift	21
	Papir som bør unngås	22
	Legge i papir	22
	Legge i papir i full størrelse	23
	Legge i fotopapir i størrelsen 10 x 15 cm (4 x 6 tommer)	24
	Legge i indekshort	25
	Legge i konvolutter	26
	Legge i andre typer papir	27
	Unngå papirstopp	28
7	Skrive ut fra datamaskinen	
	Skrive ut fra et program	29
	Gjøre HP All-in-One til standardskriver	30
	Endre utskriftsinnstillingene for den aktive jobben	30
	Angi papirstørrelsen	30
	Angi papirtype for utskrift	31
	Vise utskriftsoppløsningen	32
	Endre utskriftshastigheten eller -kvaliteten	32
	Endre sideretningen	33
	Skalere dokumentstørrelsen	33
	Endre metningen, lysstyrken eller fargetonen	33
	Forhåndsvis utskriftsjobben	34
	Endre standard utskriftsinnstillinger	34
	Kategorien Utskrift	35
	Lage utskriftssnarveier	35

Utføre spesielle utskriftsjobber	36
Skrive ut et bilde uten kantlinje	36
Skrive ut et foto på fotopapir	37
Lage egne CD/DVD-etiketter	38
Skrive ut med Maksimal oppløsning	39
Skrive ut på begge sider av papiret	39
Skrive ut et dokument med flere sider som et hefte	41
Skrive ut flere sider på ett enkelt ark	42
Skrive ut et dokument med flere sider i motsatt rekkefølge	43
Speilvende et bilde for påstrykning	44
Skrive ut på transparenter	44
Skrive ut en gruppe med adresser på etiketter eller konvolutter	45
Skrive ut en plakat	46
Skrive ut en nettside	46
Stoppe en utskriftsjobb	47
Fortsette en utskriftsjobb	47
8 Bruke kopifunksjonene	
Lage en kopi	49
Angi kopipapirtype	49
Endre kopieringshastighet	50
Kopiere et tosiders svart/hvitt-dokument	51
Lage en 10 x 15 cm (4 x 6 tommer) kopi av et foto uten kantlinje	51
Stoppe kopiering	52
9 Bruke skannefunksjonene	
Skanne en original	53
Redigere et skannet forhåndsvisningsbilde.....	54
Redigere et skannet bilde.....	54
Redigere et skannet dokument.....	55
Stoppe skanning	55
10 Vedlikeholde HP All-in-One	
Rengjøre HP All-in-One	57
Rengjøre utsiden.....	57
Rengjøre glasset	57
Rengjøre dokumentstøtten på lokket	58
Skrive ut en selvtestrapport	58

Arbeide med blekkpatroner	59
Håndtere blekkpatronene	60
Kontrollere beregnede blekknivåer	60
Bytte ut blekkpatronene	61
Bruke alternativ utskriftsmodus.....	65
Utskrift i alternativ utskriftsmodus.....	66
Avslutte alternativ utskriftsmodus.....	66
Bruke en fotoblekkpatron	66
Oppbevare blekkpatronene	67
Oppbevaring og håndtering av blekkpatroner.....	67
Blekkpatronbeskytter.....	67
Justere blekkpatronene	68
Rengjøre blekkpatronene	70
Rengjøre blekkpatronkontaktene	70
Rengjøre området rundt blekkdysene	72
Fjerne blekk fra hud og klær.....	74
11 Handle utskriftsrekvisita	
Bestille papir eller andre medier.....	75
Bestille blekkpatroner	75
Bestille annet rekvisita.....	76
12 Problemløsning	
Problemløsningstips	77
Kommunikasjonsproblemer over USB-tilkobling.....	77
Informasjon om papir.....	78
Fjerne fastkjørt papir	79
Vise Viktig-filen.....	79
Problemløsning for maskinvareoppsett	79
Problemløsning ved programvareinstallering	83
Avinstallere programvaren og installere den på nytt.....	86
Problemløsning for blekkpatroner	87
Informasjon om blekkpatroner.....	94
Løse problemer med utskriftskvalitet	95
Problemløsning for utskrift	99
Problemløsning for kopiering	108
Problemløsning for skanning	111
Feil	114
Blinkende lamper.....	114
Enhetsmeldinger	116
Filmeldinger	118
Støttede filtyper for HP All-in-One.....	118
Generelle brukermeldinger	118
Papirmeldinger	120
Meldinger om strøm og tilkobling	121
Blekkpatronmeldinger	124
13 HP garanti og støtte	
Garanti.....	129
Kundestøtteprosessen.....	129
Før du kontakter HPs kundestøtte	129

HPs kundestøtte via telefon.....	130
Telefonstøtteperiode.....	130
Ringe kundestøtte.....	130
Etter telefonstøtteperioden.....	130
Andre garantialternativer.....	131
Call HP Korea customer support.....	131
Klargjøre HP All-in-One for transport	131
Pakke HP All-in-One	131
14 Teknisk informasjon	
Spesifikasjoner.....	133
Program for miljømessig produktforvaltning.....	134
Papirbruk.....	134
Plast.....	134
Dataark for materialsikkerhet (MSDS).....	135
Gjenvinningsprogram.....	135
Gjenvinningsprogram for HP inkjet-rekvisita.....	135
Strømforbruk.....	135
Innlevering av kassert utstyr av brukere i private husholdninger i EU.....	136
Informasjon om forskrifter	137
FCC statement.....	137
Notice to users in Australia.....	137
Notice to users in Korea.....	137
VCCI (Class B) compliance statement for users in Japan.....	138
Notice to users in Japan about power cord.....	138
Geråuschemission.....	138
Stikkordregister.....	139

1 HP Deskjet F2100 All-in-One series Hjelp

Hvis du vil ha informasjon om HP All-in-One, se:

- "[Oversikt over HP All-in-One](#)" på side 7
- "[Finne mer informasjon](#)" på side 13
- "[Hvordan?](#)" på side 15
- "[Tilkoblingsopplysninger](#)" på side 17
- "[Legge i originaler og papir](#)" på side 19
- "[Skrive ut fra datamaskinen](#)" på side 29
- "[Bruke kopifunksjonene](#)" på side 49
- "[Bruke skan nefunksjonene](#)" på side 53
- "[Vedlikeholde HP All-in-One](#)" på side 57
- "[Handle utskriftsrekvisita](#)" på side 75
- "[HP garanti og støtte](#)" på side 129
- "[Teknisk informasjon](#)" på side 133

2 Oversikt over HP All-in-One

HP Deskjet F2100 All-in-One series er en allsidig enhet som enkelt lar deg kopiere, skanne og skrive ut.

Kopiere

Med HP All-in-One kan du lage farge- og svart-hvitt-kopier av høy kvalitet på flere forskjellige papirtyper. Du kan forstørre eller forminske størrelsen på en original slik at den passer til en bestemt papirstørrelse, justere kopikvaliteten og lage kopier av fotografier med høy kvalitet.

Skanne

Skanning er prosessen med å konvertere tekst og bilder til et elektronisk format for datamaskinen. Du kan skanne nesten hva som helst (fotografier, tidsskriftartikler og tekstdokumenter) på HP All-in-One.

Skrive ut fra datamaskinen

HP All-in-One kan brukes sammen med all programvare som tillater utskrift. Du kan skrive ut flere ulike prosjekter, for eksempel bilder uten kantlinje, nyhetsbrev, gratulasjonskort, påstrykningspapir og plakater.

Denne delen inneholder følgende emner:

- [Rask innføring i HP All-in-One](#)
- [Knapper på kontrollpanelet](#)
- [Oversikt over statuslamper](#)
- [Bruke HP Photosmart-programvaren](#)

Rask innføring i HP All-in-One

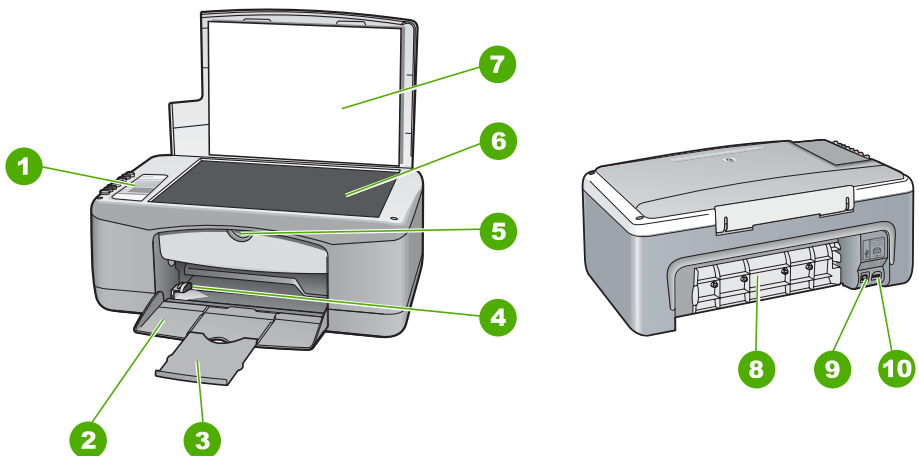







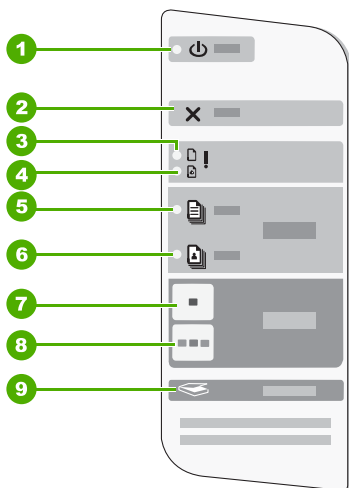

Nummer	Beskrivelse
1	Kontrollpanel
2	Innskuff
3	Forlenger
4	Papirbreddeskinne
5	Blekkpatrondeksel
6	Glassplate
7	Dokumentstøtten på lokket
8	Bakdeksel
9	Bakre USB-port
10	Strømkontakt*

* Bruk bare strømadapteren som er levert av HP.

Knapper på kontrollpanelet



Nummer	Ikone	Navn og beskrivelse
1		<p>På: Slår HP All-in-One på eller av. På-knappen lyser når HP All-in-One er slått på. Lampen blinker når det utføres en jobb.</p> <p>Når HP All-in-One er av, bruker enheten fortsatt litt strøm. Hvis du vil koble strømforsyningen fullstendig fra HP All-in-One, slår du av enheten og trekker ut strømledningen.</p> <hr/> <p>Forsiktig Før du kobler fra strømledningen, må du trykke på På-knappen og la HP All-in-One slå seg av selv. Dette hindrer at blekkpatronene tørker ut.</p> <hr/>
2		Avbryt: Stopper en utskrifts-, kopierings- eller skannejobb.
3		<p>Sjekk papir-lampe: Angir at du må fylle på papir eller fjerne fastkjørt papir. Knappen ved siden av denne lampen, er Fortsett-knappen. I enkelte situasjoner (for eksempel når du har fjernet papirstopp) kan du trykke på denne knappen for å fortsette jobben.</p>
4		<p>Sjekk patron-lampe: Angir at du må sette inn blekkpatronen på nytt, bytte blekkpatron eller lukke blekkpatrondekslet. Knappen ved siden av denne lampen, er Fortsett-knappen. I enkelte situasjoner (for eksempel når du har fjernet papirstopp) kan du trykke på denne knappen for å fortsette jobben.</p>
5		Vanlig papir: Endrer papirtypeinnstillingen til vanlig papir. Dette er standardinnstillingen for HP All-in-One.
6		Fotopapir: Endrer papirtypeinnstillingen til fotopapir. Kontroller at det er fotopapir i innskuffen.
7		START KOPIERING Svart: Starter kopieringsjobb i svart-hvitt.
8		START KOPIERING Farge: Starter en kopieringsjobb i farger.
9		Skann: Starter skanning av originalen som ligger på glasset. Skann-kommandoen virker bare når datamaskinen er på.

Oversikt over statuslamper

Flere indikatorlamper gir deg informasjon om statusen til HP All-in-One.

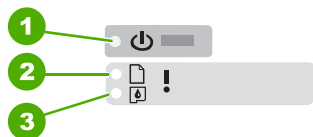

Nummer	Beskrivelse
1	På -knapp
2	Sjekk papir-lampe
3	Sjekk patron-lampe
4	Vanlig papir -lampe
5	Fotopapir -lampe

Tabellen nedenfor inneholder opplysninger om vanlige situasjoner og forklaringer på hva lampene betyr.

Lampestatus	Hva den betyr
Alle lampene er av.	HP All-in-One er slått av. Trykk på På -knappen for å slå på enheten.
På -lampen og én av Papirtype-lampene er på.	HP All-in-One er klar for utskrift, skanning eller kopiering.
På -lampen blinker.	HP All-in-One skriver ut, skanner, kopierer eller justerer blekkpatronene.
På -lampen blinker raskt i 3 sekunder og lyser deretter fast.	Du trykte på en knapp mens HP All-in-One var opptatt med utskrift, skanning, kopiering eller justering av blekkpatroner.
På -lampen blinker i 20 sekunder og lyser deretter fast.	Du trykte på Skann -knappen, men datamaskinen svarte ikke.
Sjekk papir-lampen blinker.	<ul style="list-style-type: none"> Ikke mer papir i HP All-in-One. Papir har kjørt seg fast i HP All-in-One. Innstillingene for papirstørrelse samsvarer ikke med papirstørrelsen som ble registrert i innskuffen.
Sjekk patron-lampen blinker.	<ul style="list-style-type: none"> Blekkpatrondekslet er åpent. Blekkpatronene mangler eller er satt inn på feil måte. Teipen ble ikke fjernet fra blekkpatronen.

(forts.)

Lampestatus	Hva den betyr
	<ul style="list-style-type: none">Blekkpatronen er ikke beregnet for bruk i denne HP All-in-One.Blekkpatronen kan være defekt.
På-, Sjekk papir- og Sjekk patron-lampene blinker.	Skannerfeil. Slå HP All-in-One av og deretter på igjen. Hvis dette ikke løser problemet, kontakter du HPs kundestøttetjeneste.
Alle lampene blinker.	Det har oppstått en alvorlig feil i HP All-in-One. <ol style="list-style-type: none">Slå av HP All-in-One.Trekk ut strømledningen.Vent et minutt, og koble deretter til strømledningen igjen.Slå på HP All-in-One igjen. Hvis dette ikke løser problemet, kontakter du HPs kundestøttetjeneste.

Bruke HP Photosmart-programvaren





HP Photosmart-programvaren gjør det raskt og enkelt å skrive ut fotografiene dine. Den gir også tilgang til andre grunnleggende bildebehandlingsfunksjoner fra HP, som lagring og visning av fotografier.

Hvis du vil vite mer om hvordan du bruker HP Photosmart-programvaren:

- Se **Innhold**-panelet til venstre. Se etter boken **Innhold i Hjelp til HP Photosmart-programvare** øverst.
- Hvis du ikke ser **Innhold i Hjelp til HP Photosmart-programvaren** øverst i **Innhold**-panelet, kan du åpne programvarehjelpen gjennom HP Løsningssenter.

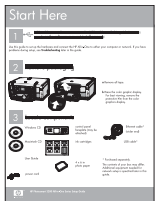
3 Finne mer informasjon

Du kan bruke en rekke ulike ressurser, både i trykt form og på skjermen, for å finne informasjon om hvordan du installerer og bruker HP All-in-One.

	<p>Installeringshåndbok</p> <p>I installeringshåndboken finner du instruksjoner for hvordan du konfigurerer HP All-in-One og installerer programvare. Kontroller at du utfører instruksjonene i installeringshåndboken i riktig rekkefølge.</p> <p>Hvis du har problemer under installeringen, kan du se installeringshåndboken for å finne informasjon om problemløsning, eller se "Problemløsning" på side 77 i denne hjelpen.</p>
	<p>Grunnleggende håndbok</p> <p>Den grunnleggende håndboken gir en oversikt over HP All-in-One, inkludert trinnvise instruksjoner for utføring av grunnleggende oppgaver, problemløsingstips og teknisk informasjon.</p>
	<p>HP Photosmart Essential-animasjoner</p> <p>HP Photosmart Essential-animasjonene er en interaktiv måte å få et overblikk over programvaren som følger med HP All-in-One på. Du vil lære hvordan kan hjelpe deg med å lage, dele, organisere og skrive ut fotografier.</p>
	<p>Elektronisk hjelp</p> <p>Den elektroniske hjelpen inneholder detaljerte instruksjoner for bruk av alle funksjonene i HP All-in-One.</p> <ul style="list-style-type: none">• Emnet Hvordan? inneholder lenker slik at du raskt kan finne informasjon om hvordan du utfører vanlige oppgaver.• Emnet Oversikt over HP All-in-One gir generell informasjon om de viktigste funksjonene i HP All-in-One.• Emnet Problemløsning gir informasjon om hvordan du løser problemer som du kan støte på når du bruker HP All-in-One.
	<p>Viktig</p> <p>Viktig-filen inneholder den aller nyeste informasjonen som ikke foreligger andre steder.</p> <p>Installer programvaren for å få tilgang til Viktig-filen.</p>
<p>www.hp.com/support</p>	<p>Hvis du har tilgang til Internett, kan du få hjelp og brukerstøtte på HPs nettsted. Dette nettstedet sørger for teknisk støtte, drivere, rekvisita og bestillingsinformasjon.</p>

4 Hvordan?

Denne delen inneholder koblinger til vanlige oppgaver, for eksempel utskrift av fotografier og optimalisering av utskriftsjobber.

- ["Hvordan endrer jeg utskriftsinnstillingene?"](#) på side 30
- ["Hvordan skriver jeg ut fotografier uten kantlinjer på papir med størrelsen 10 x 15 cm \(4 x 6 tommer\)?"](#) på side 36
- ["Hvordan legger jeg i konvolutter?"](#) på side 26
- ["Hvordan skanner jeg ved hjelp av kontrollpanelet?"](#) på side 53
- ["Hvordan får jeg best mulig utskriftskvalitet?"](#) på side 32
- ["Hvordan skriver jeg ut på begge sider av papiret?"](#) på side 39
- ["Hvordan bytter jeg blekkpatroner?"](#) på side 61
- ["Hvordan justerer jeg blekkpatroner?"](#) på side 68
- ["Hvordan fjerner jeg papirstopp?"](#) på side 79

5 Tilkoblingsopplysninger

HP All-in-One er utstyrt med en USB-port, slik at du kan koble den direkte til en datamaskin ved hjelp av en USB-kabel. Du kan også dele enheten via et eksisterende hjemmenettverk.

Denne delen inneholder følgende emner:

- [Tilkoblingstyper som støttes](#)
- [Bruke skriverdeling](#)

Tilkoblingstyper som støttes

Følgende tabell inneholder en liste over støttede tilkoblingstyper.

Beskrivelse	Anbefalt antall tilkoblede datamaskiner for best ytelse	Programvare-funksjoner som støttes	Installerings-instruksjoner
USB-tilkobling	Én datamaskin koblet til med en USB-kabel til bakre USB 1.1 fullhastighetsport på baksiden av HP All-in-One.	Alle funksjoner støttes.	Følg installeringshåndboken for å få detaljerte instruksjoner.
Skriverdeling	Fem. Vertsmaskinen må alltid være slått på for at det skal være mulig å skrive ut fra de andre datamaskinene.	Alle funksjonene på vertsdatabasemaskinen støttes. Fra de andre datamaskinene er det bare utskrift som støttes.	Følg instruksjonene i " Bruke skriverdeling " på side 17.

Bruke skriverdeling

Hvis datamaskinen er i et nettverk, og en annen datamaskin i nettverket har en HP All-in-One tilkoblet via en USB-kabel, kan du skrive til denne skriveren ved hjelp av skriverdeling.

Datamaskinen som er direkte tilkoblet HP All-in-One, fungerer som **vert** for skriveren, og har full programvarefunksjonalitet. Den andre datamaskinen, som kalles en **klient**, har bare tilgang til utskriftsfunksjonene. Du må utføre de andre funksjonene fra vertsdatabasemaskinen eller fra kontrollpanelet på HP All-in-One.

Aktivere skriverdeling på en Windows-datamaskin

- ▲ Les i brukerhåndboken som fulgte med datamaskinen, eller se den elektroniske hjelpen i Windows.

6 Legge i originaler og papir

Du kan legge mange forskjellige papirtyper og -størrelser i HP All-in-One, blant annet Letter- eller A4-papir, fotonpapir, transparenter og konvolutter.

Denne delen inneholder følgende emner:

- [Legge i originaler](#)
- [Velge papir for utskrift og kopiering](#)
- [Legge i papir](#)
- [Unngå papirstopp](#)

Legge i originaler

Du kan kopiere eller skanne originaler opptil Letter- eller A4-størrelse ved å legge dem på glasset.

Legge en original på glasset

1. Løft lokket på HP All-in-One.
2. Legg originalen med siden du vil kopiere eller skanne, vendt ned i fremre, venstre hjørne av glasset.

 **Tips** Se på de inngraverte symbolene langs kanten på glasset hvis du trenger mer hjelp til å legge på en original.

Tips For å få riktig kopistørrelse, må du kontrollere at det ikke er tape eller andre fremmedlegemer på glasset.

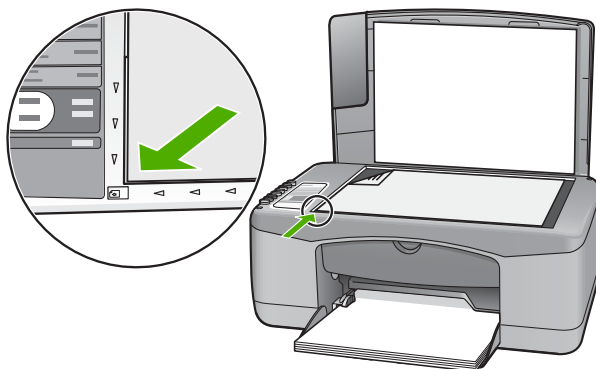

3. Lukk lokket.

Velge papir for utskrift og kopiering

Du kan bruke ulike størrelser og papirtyper i HP All-in-One. Se på anbefalingene nedenfor for å oppnå best mulig utskrifts- og kopieringskvalitet. Når du endrer papirtype, må du

huske å endre papirtypeinnstillingene. Du finner mer informasjon i "[Angi papirtype for utskrift](#)" på side 31.

Denne delen inneholder følgende emner:

- [Anbefalt papir for utskrift og kopiering](#)
- [Anbefalt papir til utskrift](#)
- [Papir som bør unngås](#)

Anbefalt papir for utskrift og kopiering

Hvis du ønsker en best mulig utskriftskvalitet, anbefaler vi at du bruker HP-papir som er spesielt utformet for den typen prosjekt du skriver ut. Hvis du for eksempel skal skrive ut fotografier, legger du HP Premium- eller HP Premium Plus-fotopapir i innskuffen.

Nedenfor finner du en oversikt over HP-papir som du kan bruke til kopiering og utskrift. Det er ikke sikkert at alle disse papirtypene er tilgjengelige, avhengig av landet/regionen du befinner deg i.

 **Merk** Denne enheten støtter bare papir med størrelsen 10 x 15 cm med avrivningskant, A4, Letter og Legal (bare USA).

Merk For å få utskrifter uten kanter må du bruke 10 x 15 cm papir med avrivningskant. HP All-in-One skriver ut til kanten på tre sider av papiret. Når du fjerner avrivningskanten på den fjerde siden, har du en utskrift uten kanter.

HP Premium Plus-fotopapir

HP Premium Plus-fotopapir er det beste fotopapiret fra HP, med bildekvalitet og falmebestandighet som er bedre enn butikkfremkalte fotografier. Det er ideelt for utskrift av høyoppløsningsbilder for innramming eller bruk i fotoalbum. Dette papiret er tilgjengelig i mange størrelser, inkludert 10 x 15 cm (med eller uten avrivningskant), A4 og 8,5 x 11 tommer for utskrift eller kopiering av fotografier fra HP All-in-One.

HP Premium fotopapir

HP Premium-fotopapir er høykvalitets fotopapir med glanset finish eller mykt glanset finish. Det ser ut og kjennes som butikkfremstilte fotografier, og det kan monteres i glass og ramme eller settes i album. Dette papiret er tilgjengelig i mange størrelser, inkludert 10 x 15 cm (med eller uten avrivningskant), A4 og 8,5 x 11 tommer for utskrift eller kopiering av fotografier fra HP All-in-One.

HP Premium Inkjet Transparency Film og HP Premium Plus Inkjet Transparency Film

HP Premium Inkjet Transparency Film og HP Premium Plus Inkjet Transparency Film gjør fargepresentasjonene livaktige og enda mer imponerende. Denne filmen er enkel å bruke og håndtere, og den tørker hurtig uten flekker.

HP Premium Inkjet-papir

HP Premium Inkjet-papir er det beste bestrøkede papiret til bruk som krever høy oppløsning. En myk, matt overflate gjør det ideelt for dokumenter av høy kvalitet.

HP Bright White Inkjet-papir

HP Bright White Inkjet-papir gir farger med høy kontrast og skarp tekst. Det er ugjennomsiktig nok til at tosidige fargeutskriften ikke skinner gjennom, noe som gjør det ideelt til nyhetsbrev, rapporter og flygeblader.

HP All-in-One-papir eller HP utskriftspapir

Kontroller at du har valgt Vanlig papir når du bruker HP All-in-One-papir og HP Printing Paper.

- HP All-in-One-papir er spesielt laget for HP All-in-One-enheter. Det har en ekstra klar blå-hvit nyanse som gir skarpere tekst og rikere farger enn ordinært flerfunksjonspapir.
- HP utskriftspapir er et flerfunksjonspapir av høy kvalitet. Det lager dokumenter som ser ut og føles som om de har mer substans enn dokumenter som er skrevet ut på standard flerfunksjons- eller kopipapir.

Hvis du skal bestille papir og annen rekvisita fra HP, går du til www.hp.com/buy/supplies. Hvis du blir bedt om det, velger du land/region, følger instruksjonene på skjermen for å velge produkt, og deretter klikker du på en av handlekoblingene på siden.

 **Merk** Noen deler av nettstedet er i dag bare tilgjengelig på engelsk.

Anbefalt papir til utskrift

Visse papirtyper støttes hvis du starter utskriftsjobben fra datamaskinen. Denne listen inneholder informasjon om disse papirtypene.

Hvis du ønsker en best mulig utskriftskvalitet, anbefaler vi at du bruker HP-papir. Bruk av papir som er for tynt eller tykt, papir med en glatt tekstur eller papir som lett strekker seg, kan medføre papirstopp. Bruk av papir med en grov tekstur eller som blekket ikke fester seg på, kan føre til tilsmussede, utflytende eller ikke helt fullstendige skriftbilder.

Det er ikke sikkert at alle disse papirtypene er tilgjengelige, avhengig av landet/regionen du befinner deg i.

HP Iron-On Transfers

HP Iron-On Transfers (for fargede tekstiler eller for lyse og hvite tekstiler) er den ideelle løsningen når du vil lage egne t-skjortemotiver fra digitale fotografier.

HP Inkjet-etiketter

Etikettark i Letter- eller A4-format for bruk i HP Inkjet-produkter (som HP Inkjet-etiketter).

HP Brochure & Flyer-papir

HP Brochure & Flyer-papir (glanset eller matt) er glanset eller matt på begge sider for tosidig bruk. Det er det perfekte valget for fotorealistiske reproduksjoner og forretningsgrafikk til rapportomslag, spesielle presentasjoner, brosjyrer, utsendelser og kalendere.

HP Premium Presentation Paper

HP Premium Presentation-papir gir presentasjonen et kvalitetspreg.

HP CD/DVD-etikett

Med HP CD/DVD-etiketter kan du gjøre CDer og DVDer mer personlige ved å skrive ut rimelige CD- eller DVD-etiketter av høy kvalitet.

Hvis du skal bestille papir og annen rekvisita fra HP, går du til www.hp.com/buy/supplies. Hvis du blir bedt om det, velger du land/region, følger instruksjonene på skjermen for å velge produkt, og deretter klikker du på en av handlekoblingene på siden.

 **Merk** Noen deler av nettstedet er i dag bare tilgjengelig på engelsk.

Papir som bør unngås

Bruk av papir som er for tynt eller tykt, papir med en glatt tekstur eller papir som lett strekker seg, kan medføre papirstopp. Bruk av papir med en grov tekstur eller som blekket ikke fester seg på, kan gi tilsmussede, utflytende eller ikke helt fullstendige skriftbilder.

 **Merk** Se i skriverprogramvaren hvis du vil ha en fullstendig liste over størrelser som støttes.

Papir som må unngås for alle utskrifts- og kopieringsjobber

- Alle andre papirstørrelser enn dem som er oppført i de tekniske spesifikasjonene i den trykte dokumentasjonen.
- Papir med utsparinger eller perforering (med mindre det er spesielt utformet for bruk sammen med HP Inkjet-enheter).
- Papir med grov tekstur, som lerretspapir. Dette papiret gir kanskje ikke jevnt trykk, og blekket kan flyte ut.
- Svært glatt, skinnende eller bestrøket papir som ikke er laget spesielt for HP All-in-One. Det kan sette seg fast i HP All-in-One eller avvise blekket.
- Blanketter med gjenparter, for eksempel doble eller tredoble skjemaer. De kan krølle seg eller sette seg fast, og blekket vil lettere smøres utover.
- Konvolutter med klips eller vinduer. De kan sette seg fast i valsene og føre til papirstopp.
- Listepapir.

Annet papir som bør unngås ved kopiering

- Konvolutter.
- Annen transparentfilm enn HP Premium Inkjet Transparency Film eller HP Premium Plus Inkjet Transparency Film.
- Påstrykningspapir
- Hilsningskort.

Legge i papir

I denne delen finner du en beskrivelse av hvordan du legger ulike papirtyper og -størrelser i HP All-in-One for kopiering eller utskrift.

 **Merk** Når en kopierings- eller utskriftsjobb har startet, kan papirbreddeføleren avgjøre om papiret er i Letter- eller A4-størrelse eller en mindre størrelse.

 **Tips** Du kan unngå revner, krøllete papir og bøyde eller brettede kanter ved å oppbevare alt papir flatt i en pose som kan lukkes. Hvis papiret ikke oppbevares på riktig måte, kan ekstreme variasjoner i temperatur og fuktighet føre til krøllete papir som ikke fungerer særlig bra i HP All-in-One.

Denne delen inneholder følgende emner:

- [Legge i papir i full størrelse](#)
- [Legge i fotopapir i størrelsen 10 x 15 cm \(4 x 6 tommer\)](#)
- [Legge i indekshort](#)
- [Legge i konvolutter](#)
- [Legge i andre typer papir](#)

Legge i papir i full størrelse

Du kan legge mange typer Letter- eller A4-papir i innskuffen på HP All-in-One.



Slik legger du i papir i full størrelse

1. Trekk skuffens forlenger mot deg.

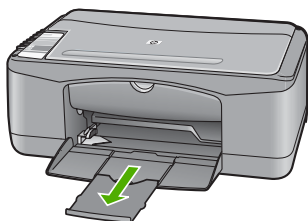

 **Merk** Når du bruker Legal-papir, må du ikke trekke ut forlengeren.

2. Skyv papirbreddeskinnen så langt ut som mulig.

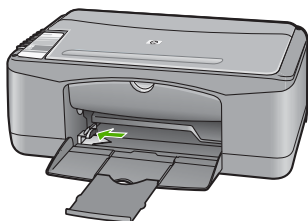

3. Dunk en papirbunke mot en flat overflate for å justere kantene, og deretter:
 - Kontroller at papiret ikke har revner, er støvete eller krøllete, eller har bøyde eller brettede kanter.
 - Kontroller at alt papiret i bunken er av samme type og størrelse.

4. Legg papirbunken i papirskuffen med kortsiden frem. Kontroller at siden du vil skrive ut på, vender ned. Skyv papirbunken fremover mot enheten til den stopper.

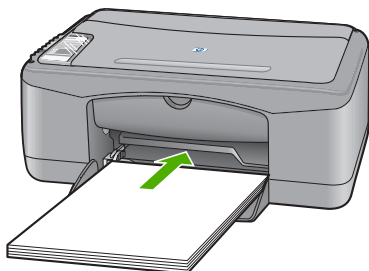

⚠ **Forsiktig** Kontroller at HP All-in-One er uavhengig og stille når du legger papiret i innskuffen. Hvis HP All-in-One kontrollerer blekkpatronene eller er opptatt med andre oppgaver, kan det hende at papirstopperen inne i enheten ikke er på plass. Da kan du komme til å skyve papiret for langt fremover slik at HP All-in-One mater ut tomme sider.

💡 **Tips** Hvis du bruker brevpapir, legger du inn den øverste kanten på siden først med utskriftssiden ned. Du får mer hjelp til å legge i brevpapir eller papir i full størrelse ved å se på symbolet i bunnen av innskuffen.

5. Skyv inn papirbreddeskinnen til den stopper mot papirkanten. Ikke legg for mye i innskuffen. Kontroller at papirbunken passer i innskuffen, og at den ikke er høyere enn toppen av papirbreddeskinnen.

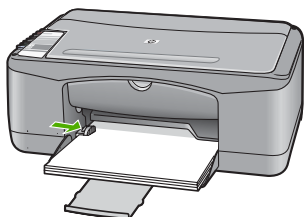

Legge i fotopapir i størrelsen 10 x 15 cm (4 x 6 tommer)

Du kan legge fotopapir i størrelsen 10 x 15 cm i innskuffen på HP All-in-One. For å oppnå best mulig resultat bruker du 10 x 15 cm HP Premium Plus Photo Paper eller HP Premium Photo Paper med avrivningskant.

📄 **Merk** Ved utskrift uten kantlinje støtter HP All-in-One bare fotopapir med størrelsen 10 x 15 cm med avrivningskant. Du kan justere innstillingene automatisk i dialogboksen **Properties** (Egenskaper) for å skrive ut uten kantlinjer for 10 x 15 cm fotografier på HP Premium Plus-fotopapir. Velg kategorien **Utskrift**, og deretter, i listen **Utskrift**, velger du **Fotoutskrift uten kantlinje**.

-  **Tips** Du kan unngå revner, krøllete papir og bøyd eller brettede kanter ved å oppbevare alt papir flatt i en pose som kan lukkes. Hvis papiret ikke oppbevares på riktig måte, kan ekstreme variasjoner i temperatur og fuktighet føre til krøllete papir som ikke fungerer særlig bra i HP All-in-One.
-

Slik legger du 10 x 15 cm fotopapir med avrinningskant i innskuffen

1. Fjern alt papir fra innskuffen.
2. Legg i bunken med fotopapir til høyre i innskuffen med kortsiden frem. Kontroller at siden du vil skrive ut på, vender ned. Skyv fotopapirbunken fremover mot enheten til den stopper.

Legg i fotopapiret slik at avrinningskanten er nærmest deg.

-  **Tips** Hvis du vil ha mer hjelp til å legge i fotopapir i små størrelser, kan du se på veiledningen på bunnen av innskuffen når du legger i fotopapiret.
-

3. Skyv inn papirbreddeskinnen til den stopper mot papirkanten. Ikke legg for mye i innskuffen. Kontroller at papirbunken passer i innskuffen, og at den ikke er høyere enn toppen av papirbreddeskinnen.



Du oppnår best resultat ved å angi papirtype før du starter utskrift eller kopiering.

Beslektede emner

- ["Anbefalt papir for utskrift og kopiering"](#) på side 20
- ["Endre utskriftsinnstillingene for den aktive jobben"](#) på side 30
- ["Angi kopipapirtype"](#) på side 49

Legge i indekskort

Du kan legge indekskort i innskuffen på HP All-in-One for å skrive ut notater, oppskrifter, og annen tekst.

Du oppnår best resultat ved å angi papirtype før du starter utskrift eller kopiering.

-  **Merk** HP All-in-One skriver ut med en 1,2 cm bred kant på den ene kortsiden. Før du begynner å skrive ut mange kort, bør du skrive ut et testkort for å påse at kanten ikke beskjærer teksten.
-

Slik legger du indekshort i innskuffen

1. Fjern alt papir fra innskuffen.
2. Sett stabelen med kort inn i bakerste høyre hjørne av innskuffen med utskriftssiden ned. Skyv kortbunken fremover til den stopper.
3. Skyv papirbreddeskinnen inn mot kortbunken til den stopper.
Ikke legg for mye i innskuffen. Kontroller at kortbunken passer i innskuffen, og at den ikke er høyere enn toppen av papirbreddeskinnen.



Du oppnår best resultat ved å angi papirtype før du starter utskrift eller kopiering.

Beslektede emner

- "[Legge i fotopapir i størrelsen 10 x 15 cm \(4 x 6 tommer\)](#)" på side 24
- "[Endre utskriftsinnstillingene for den aktive jobben](#)" på side 30
- "[Angi kopipapirtype](#)" på side 49

Legge i konvolutter

Du kan legge én eller flere konvolutter i innskuffen i HP All-in-One. Ikke bruk glansede eller pregede konvolutter eller konvolutter som har klips eller vinduer.

 **Merk** Hvis du vil ha mer informasjon om hvordan du formaterer tekst som skal skrives ut på konvolutter, se hjelpefilene til tekstbehandlingsprogrammet. For best mulig resultat bør du bruke etiketter for returadressen på konvolutter.



Slik legger du i konvolutter

1. Fjern alt papir fra innskuffen.
2. Legg i én eller flere konvolutter helt til høyre i innskuffen med konvoluttklaffene opp og til venstre. Skyv konvoluttbunken inn til den stopper.

 **Tips** Du får mer hjelp til å legge i konvolutter ved å se symbolet på bunnen av innskuffen.

3. Skyv papirbreddeskinnen inn mot konvoluttbunken til den stopper. Ikke legg for mye i innskuffen. Kontroller at bunken med konvolutter passer i innskuffen, og at den ikke er høyere enn toppen av papirbreddeskinnen.

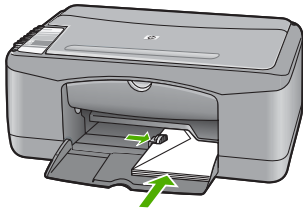

Legge i andre typer papir

Følgende papirtyper krever ekstra forsiktighet for å legge dem inn riktig.

 **Merk** Ikke alle papirtyper og -størrelser er tilgjengelige for alle funksjoner på HP All-in-One. Noen papirtyper og -størrelser kan bare brukes hvis du starter utskriftsjobben fra dialogboksen **Skriv ut** i programvaren. De er ikke tilgjengelige for kopiering. Papir som bare er tilgjengelig for utskrift via programvaren, er angitt som slikt.

HP Premium Inkjet Transparency Film og HP Premium Plus Inkjet Transparency Film

- ▲ Legg transparentfilmen slik at den hvite transparentstripen (med piler og HP logo) kommer øverst og går først inn i skuffen.

 **Merk** HP All-in-One kan ikke gjenkjenne papirtypen automatisk. For å oppnå best mulig resultat bør du angi papirtypen til transparentfilm i programmet før du skriver ut på transparentfilm.

HP Iron-On Transfers (bare for utskrift)

1. Flat påstrykningspapiret helt ut før du bruker det. Ikke legg i krøllete ark.

 **Tips** Du kan forhindre at påstrykningspapiret blir krøllete ved å oppbevare det i originalemballasjen til du skal bruke det.

2. Finn den blå stripen på den siden av papiret det ikke skal skrives på, og legg i ett ark om gangen manuelt med den blå stripen vendt opp.

HP Inkjet-etiketter (bare for utskrift)

1. Bruk alltid etikettark i Letter- eller A4-format som er laget for bruk med HP Inkjet-enheter (for eksempel HP Inkjet-etiketter), og pass på at etikettene ikke er mer enn to år gamle. Etiketter på eldre ark kan løsne når papiret trekkes gjennom HP All-in-One-enheten, og forårsake papirstopp.
2. Luft bunken for å forsikre deg om at arkene ikke er sammenklistret.
3. Legg en bunke etiketter oppå vanlig papir i full størrelse i innskuffen med etikettsiden ned. Ikke legg i ett og ett etikettark.

Du oppnår best resultat ved å angi papirtype før du starter utskrift eller kopiering.

HP CD/DVD-etiketter (bare for utskrift)

- ▲ Legg ett ark med CD/DVD-etikettpapir i innskuffen med utskriftssiden ned. Skyv CD/DVD-etikettpapiret fremover til det stopper.



Merk Når du bruker CD/DVD-etikettpapir, må du ikke trekke ut forlengeren.

Beslektede emner

- ["Legge i fotopapir i størrelsen 10 x 15 cm \(4 x 6 tommer\)" på side 24](#)
- ["Angi papirtype for utskrift" på side 31](#)
- ["Angi kopipapirtype" på side 49](#)

Unngå papirstopp

Følg disse retningslinjene for å unngå papirstopp.

- Ta ut utskrevet papir av utskuffen ofte.
- Unngå krøllete eller skrukkete papir ved å oppbevare alt ubrukt papir flatt i en pose som kan lukkes.
- Kontroller at papiret i innskuffen ligger flatt, og at kantene ikke er bøyd eller revet.
- Ikke kombiner ulike papirtyper og -størrelser i innskuffen, alt papiret i innskuffen må være av samme type og størrelse.
- Juster papirbreddeskinnen i innskuffen slik at den ligger tett inntil hele papirbunken. Kontroller at papirbreddeskinnen ikke bøyer papiret i innskuffen.
- Ikke tving papiret for langt fremover i innskuffen.
- Bruk papirtyper som anbefales for HP All-in-One.

Beslektede emner

- ["Papir som bør unngås" på side 22](#)

7 Skrive ut fra datamaskinen

HP All-in-One kan brukes sammen med all programvare som tillater utskrift. Du kan skrive ut flere ulike prosjekter, for eksempel bilder uten kantlinje, nyhetsbrev, gratulasjonskort, påstrykningspapir og plakater.

Denne delen inneholder følgende emner:

- [Skrive ut fra et program](#)
- [Gjøre HP All-in-One til standardskriver](#)
- [Endre utskriftsinnstillingene for den aktive jobben](#)
- [Endre standard utskriftsinnstillinger](#)
- [Kategorien Utskrift](#)
- [Utføre spesielle utskriftsjobber](#)
- [Stoppe en utskriftsjobb](#)
- [Fortsette en utskriftsjobb](#)

Skrive ut fra et program

De fleste utskriftsinnstillingene håndteres automatisk av programmet du skriver ut fra. Du trenger bare å endre innstillingene manuelt når du skal endre utskriftskvalitet, skrive ut på spesielle typer papir eller transparentfilm eller bruke spesialfunksjoner.

Slik skriver du ut fra et program

1. Kontroller at det er lagt papir i innskuffen.
2. Åpne **Fil**-menyen i programmet, og velg **Skriv ut**.
3. Velg HP All-in-One som skriver.
Hvis du har definert HP All-in-One som standardskriver, kan du hoppe over dette trinnet. HP All-in-One vil allerede være valgt.
4. Hvis du må endre innstillingene, klikker du på knappen som åpner dialogboksen **Egenskaper**.
Denne knappen kan hete **Egenskaper**, **Alternativer**, **Skriveroppsett**, **Skriver** eller **Innstillinger**, avhengig av programmet.

 **Merk** Når du skriver ut et bilde, må du velge riktige alternativer for papirtype og fotorbedring.

5. Velg de riktige alternativene for utskriftsjobben ved hjelp av de tilgjengelige funksjonene i kategoriene **Avansert**, **Utskriftssnarveier**, **Funksjoner** og **Farge**.

 **Tips** Du kan enkelt foreta de riktige valgene for utskriftsjobben ved å velge én av de forhåndsdefinerte utskriftsoppgavene i kategorien **Utskrift**. Klikk på en type utskriftsoppgave i listen **Utskrift**. Standardinnstillingene for denne typen utskriftsoppgave angis, og det vises en oversikt i kategorien **Utskrift**. Om nødvendig kan du tilpasse innstillingene her og lagre dine tilpassede innstillinger som en ny utskriftssnarvei. Hvis du vil lagre en egendefinert utskriftssnarvei, velger du snarveien og klikker på **Lagre**. Du sletter en snarvei ved å velge snarveien og klikke på **Slett**.

6. Klikk på **OK** for å lukke dialogboksen **Egenskaper**.
7. Klikk på **Skriv ut** eller **OK** for å starte utskriften.

Gjøre HP All-in-One til standardskriver

Du kan definere HP All-in-One som standardskriver for alle programmer. Det betyr at HP All-in-One alltid velges automatisk fra skriverlisten når du velger **Skriv ut** fra **Fil**-menyen i et program. Standardskriveren brukes også automatisk når du klikker på **Skriv ut**-knappen på verktøylinjen i de fleste programmer. Hvis du vil ha mer informasjon, kan du se Windows Hjelp.

Endre utskriftsinnstillingene for den aktive jobben

Du kan tilpasse utskriftsinnstillingene til HP All-in-One for nesten enhver utskriftsoppgave.

Denne delen inneholder følgende emner:

- [Angi papirstørrelsen](#)
- [Angi papirtype for utskrift](#)
- [Vise utskriftsoppløsningen](#)
- [Endre utskriftshastigheten eller -kvaliteten](#)
- [Endre sideretningen](#)
- [Skalere dokumentstørrelsen](#)
- [Endre metningen, lysstyrken eller fargetonen](#)
- [Forhåndsvis utskriftsjobben](#)

Angi papirstørrelsen

Innstillingene for papirstørrelse hjelper HP All-in-One med å fastsette det utskrivbare området av papiret. Noen av valgene for papirstørrelse har en ekvivalent uten kantlinje. Det gjør at du kan skrive ut til toppen, bunnen og sidene av papiret.

Du angir vanligvis papirstørrelsen i det programmet du brukte til å opprette dokumentet eller prosjektet. Hvis du imidlertid bruker papir med egendefinert størrelse, eller hvis du ikke kan angi papirstørrelsen fra programmet, kan du endre papirstørrelsen i dialogboksen **Egenskaper** før du skriver ut.

Angi papirstørrelse

1. Kontroller at det er lagt papir i innskuffen.
2. Åpne **Fil**-menyen i programmet, og velg **Skriv ut**.
3. Kontroller at HP All-in-One er valgt skriver.
4. Klikk på knappen som åpner dialogboksen **Egenskaper**.
Denne knappen kan hete **Egenskaper**, **Alternativer**, **Skriveroppsett**, **Skriver** eller **Innstillinger**, avhengig av programmet.
5. Klikk på kategorien **Funksjoner**.
6. I området **Alternativer for størrelse** klikker du på den riktige papirstørrelsen i **Størrelse**-listen.

Tabellen nedenfor viser de anbefalte innstillingene for papirstørrelse for de ulike typene papir du kan legge i innskuffen. Kontroller at du ser på den fullstendige listen over valg i **Størrelse**-listen for å se om det allerede finnes en definert papirstørrelse for den typen papir du bruker.

Papirtype	Forslag til innstillinger for papirstørrelser
CD/DVD-etiketter	5 x 7 tommer
Kopipapir, flerbrukspapir eller vanlig papir	Letter eller A4
Konvolutter	Riktig oppført konvoluttstørrelse
Gratulasjonskortpapir	Letter eller A4
Kartotekkort	Riktig oppført kortstørrelse (hvis oppførte størrelser ikke er riktige, kan du angi en tilpasset størrelse)
Inkjet-papir	Letter eller A4
Påstrykningspapir	Letter eller A4
Etiketter	Letter eller A4
Legal	Legal
Brevpapir	Letter eller A4
Panorama-fotopapir	Riktig oppført panoramastørrelse (hvis oppførte størrelser ikke er riktige, kan du angi en tilpasset størrelse)
Fotopapir	10 x 15 cm (med eller uten avrivningskant), 4 x 6 tommer (med eller uten avrivningskant), Letter, A4 eller passende størrelse fra listen
Transparentfilm	Letter eller A4
Egendefinerte størrelser	Egendefinert papirstørrelse

Angi papirtype for utskrift

Hvis du skriver ut på spesialpapir, som for eksempel fotopapir, transparentfilm, konvolutter eller etiketter, eller hvis du får dårlig utskriftskvalitet, kan du angi papirtypen manuelt.

Angi papirtype for utskrift

1. Kontroller at det er lagt papir i innskuffen.
2. Åpne **Fil**-menyen i programmet, og velg **Skriv ut**.
3. Kontroller at HP All-in-One er valgt skriver.
4. Klikk på knappen som åpner dialogboksen **Egenskaper**.
Denne knappen kan hete **Egenskaper**, **Alternativer**, **Skriveroppsett**, **Skriver** eller **Innstillinger**, avhengig av programmet.
5. Klikk på kategorien **Funksjoner**.
6. I området **Grunnleggende alternativer** klikker du på den riktige papirstørrelsen i **Papirtype**-listen.

Vise utskriftsoppløsningen

Skriverprogramvaren viser utskriftsoppløsningen i punkter per tomme (dpi - dots per inch). Antall punkter per tomme varierer etter hvilken papirtype og utskriftskvalitet du velger i skriverprogramvaren.

Vise utskriftsoppløsningen

1. Kontroller at det er lagt papir i innskuffen.
2. Åpne **Fil**-menyen i programmet, og velg **Skriv ut**.
3. Kontroller at HP All-in-One er valgt skriver.
4. Klikk på knappen som åpner dialogboksen **Egenskaper**.
Denne knappen kan hete **Egenskaper**, **Alternativer**, **Skriveroppsett**, **Skriver** eller **Innstillinger**, avhengig av programmet.
5. Klikk på kategorien **Funksjoner**.
6. I nedtrekkslisten **Utskriftskvalitet** velger du den riktige kvalitetsinnstillingen for prosjektet.
7. I nedtrekkslisten **Papirtype** klikker du på typen papir du har lagt i.
8. Klikk på **Oppløsning**-knappen for å vise utskriftsoppløsningen i dpi.

Endre utskriftshastigheten eller -kvaliteten

HP All-in-One velger automatisk en innstilling for utskriftskvalitet og utskriftshastighet avhengig av papirtypeinnstillingen du velger. Du kan også endre innstillingen for utskriftskvalitet for å tilpasse hastigheten og kvaliteten i utskriftsprosessen.

Velge utskriftshastighet eller -kvalitet

1. Kontroller at det er lagt papir i innskuffen.
2. Åpne **Fil**-menyen i programmet, og velg **Skriv ut**.
3. Kontroller at HP All-in-One er valgt skriver.
4. Klikk på knappen som åpner dialogboksen **Egenskaper**.
Denne knappen kan hete **Egenskaper**, **Alternativer**, **Skriveroppsett**, **Skriver** eller **Innstillinger**, avhengig av programmet.
5. Klikk på kategorien **Funksjoner**.

6. I nedtrekkslisten **Utskriftskvalitet** velger du den riktige kvalitetsinnstillingen for prosjektet.



Merk Klikk på **Oppløsning** for å se den maksimale oppløsningen som HP All-in-One vil skrive ut med.

7. I nedtrekkslisten **Papirtype** klikker du på typen papir du har lagt i.

Endre sideretningen

Med innstillingen for sideretning kan du skrive ut dokumentet loddrett eller vannrett på siden.

Du angir vanligvis sideretningen i programmet du bruker til å opprette dokumentet eller prosjektet. Hvis du imidlertid bruker papir med egendefinert størrelse eller spesialpapir fra HP, eller hvis du ikke kan angi retningen fra programmet, kan du endre retningen i dialogboksen **Egenskaper** før du skriver ut.

Endre sideretningen

1. Kontroller at det er lagt papir i innskuffen.
2. Åpne **Fil**-menyen i programmet, og velg **Skriv ut**.
3. Kontroller at HP All-in-One er valgt skriver.
4. Klikk på knappen som åpner dialogboksen **Egenskaper**.
Denne knappen kan hete **Egenskaper**, **Alternativer**, **Skriveroppsett**, **Skriver** eller **Innstillinger**, avhengig av programmet.
5. Klikk på kategorien **Funksjoner**.
6. Velg ett av følgende i området **Grunnleggende alternativer**:
 - Klikk på **Stående** for å skrive ut dokumentet vertikalt på siden.
 - Klikk på **Liggende** for å skrive ut dokumentet horisontalt på siden.

Skalere dokumentstørrelsen

Med HP All-in-One kan du skrive ut dokumentet i en annen størrelse enn originalen.

Skalere dokumentstørrelsen

1. Kontroller at det er lagt papir i innskuffen.
2. Åpne **Fil**-menyen i programmet, og velg **Skriv ut**.
3. Kontroller at HP All-in-One er valgt skriver.
4. Klikk på knappen som åpner dialogboksen **Egenskaper**.
Denne knappen kan hete **Egenskaper**, **Alternativer**, **Skriveroppsett**, **Skriver** eller **Innstillinger**, avhengig av programmet.
5. Klikk på kategorien **Funksjoner**.
6. I området **Alternativer for endring av størrelse** klikker du på **Tilpass til papirstørrelse**. Klikk deretter på riktig papirstørrelse i nedtrekkslisten.

Endre metningen, lysstyrken eller fargetonen

Du kan endre intensiteten på farger og mørkhetsnivået i utskriften ved å justere alternativene **Metning**, **Lysstyrke** og **Fargetone**.

Endre metning, lysstyrke eller fargetone

1. Kontroller at det er lagt papir i innskuffen.
2. Åpne **Fil**-menyen i programmet, og velg **Skriv ut**.
3. Kontroller at HP All-in-One er valgt skriver.
4. Klikk på knappen som åpner dialogboksen **Egenskaper**.
Denne knappen kan hete **Egenskaper**, **Alternativer**, **Skriveroppsett**, **Skriver** eller **Innstillinger**, avhengig av programmet.
5. Klikk på kategorien **Farge**.
6. Klikk på **Flere fargealternativer**.
7. Bruk glidebryterne til å justere **Metning**, **Lysstyrke** eller **Fargetone**.
 - **Lysstyrke** angir lysheten eller mørkheten i det trykte dokumentet.
 - **Metning** er den relative klarheten i trykte farger.
 - **Fargetone** påvirker den oppfattede varmen eller kjøligheten i de trykte fargene, ved å legge til henholdsvis flere orange eller blå toner i bildet.

Forhåndsviser utskriftsjobben

Du kan forhåndsviser utskriftsjobben før du sender den til HP All-in-One. Da slipper du å kaste bort papir og blekk på utskriftsjobber som ikke skrives ut som forventet.

Forhåndsviser utskriftsjobben

1. Kontroller at det er lagt papir i innskuffen.
2. Åpne **Fil**-menyen i programmet, og velg **Skriv ut**.
3. Kontroller at HP All-in-One er valgt skriver.
4. Klikk på knappen som åpner dialogboksen **Egenskaper**.
Denne knappen kan hete **Egenskaper**, **Alternativer**, **Skriveroppsett**, **Skriver** eller **Innstillinger**, avhengig av programmet.
5. Velg de riktige utskriftsinnstillingene for prosjektet i hver av kategoriene i dialogboksen.
6. Klikk på kategorien **Funksjoner**.
7. Merk av for **Vis forhåndsvisning**.
8. Klikk på **OK** og deretter på **Skriv ut** eller **OK** i dialogboksen **Skriv ut**.
Utskriftsjobben vises i forhåndsvisningsvinduet.
9. I vinduet **HP-forhåndsvisning** gjør du ett av følgende:
 - Klikk på **Start utskrift** hvis du vil skrive ut.
 - Klikk på **Avbryt utskrift** hvis du vil avbryte.

Endre standard utskriftsinnstillinger

Hvis det finnes innstillinger du bruker ofte ved utskrift, kan du gjøre dem til standard utskriftsinnstillinger, slik at de allerede er angitt når du åpner dialogboksen **Skriv ut** fra programmet.

Endre standard utskriftsinnstillinger

1. I HP Løsningscenter klikker du på **Innstillinger**, **Utskriftsinnstillinger** og deretter **Skriverinnstillinger**.
2. Endre utskriftsinnstillingene, og klikk på **OK**.

Kategorien Utskrift

Bruk utskriftssnarveier til å skrive ut med utskriftsinnstillinger du bruker ofte. Skriverprogramvaren har flere spesielt utformede snarveier som er tilgjengelig i listen Utskrift.

 **Merk** Når du velger en utskriftssnarvei, vises de riktige utskriftsalternativene automatisk. Du kan la dem være slik de er, eller endre dem. Du kan også lage en snarvei. Du finner mer informasjon i "[Lage utskriftssnarveier](#)" på side 35.

Bruk kategorien Utskrift til følgende utskriftsoppgaver:

- **Generell utskrift for daglig bruk:** Skriv ut dokumenter raskt.
- **Fotoutskrift uten kantlinje:** Skriv ut til øvre kant, nedre kant og sidekantene på 10 x 15 cm (4 x 6 tommer) HP Premium Plus-fotopapir med avrinningskant. Du finner mer informasjon i "[Skrive ut et bilde uten kantlinje](#)" på side 36.
- **Fotoutskrift – med hvite kanter:** Skriv ut et fotografi med en hvit ramme rundt kantene. Du finner mer informasjon i "[Skrive ut et foto på fotopapir](#)" på side 37.
- **Rask/økonomisk utskrift:** Produser utskrifter i utkastkvalitet raskt.
- **Presentasjonsutskrift:** Skriv ut dokumenter av høy kvalitet, inkludert brev og transparenter. Du finner mer informasjon under "[Skrive ut fra et program](#)" på side 29 og "[Skrive ut på transparenter](#)" på side 44.
- **Tosidig utskrift:** Skriv ut tosidige sider med HP All-in-One manuelt. Du finner mer informasjon i "[Skrive ut på begge sider av papiret](#)" på side 39.

Lage utskriftssnarveier

I tillegg til snarveiene som er tilgjengelig i Utskrift-listen, kan du lage dine egne utskriftssnarveier.

Hvis du for eksempel ofte skriver ut på transparenter, kan du lage en utskriftssnarvei ved å velge Presentasjonsutskrift, endre papirtypen til HP Premium Inkjet Transparency Film, og så lagre den endrede snarveien under et nytt navn, for eksempel Transparentpresentasjoner. Når du har laget snarveien, kan du velge den når du skriver ut på transparenter, i stedet for å endre utskriftsinnstillingene hver gang.

Lage en utskriftssnarvei

1. Åpne **Fil**-menyen i programmet, og velg **Skriv ut**.
2. Kontroller at HP All-in-One er valgt skriver.
3. Klikk på knappen som åpner dialogboksen **Egenskaper**. Denne knappen kan hete **Egenskaper**, **Alternativer**, **Skriveroppsett**, **Skriver** eller **Innstillinger**, avhengig av programmet.
4. Klikk på kategorien **Utskrift**.
5. I **Utskrift**-listen klikker du på en utskriftssnarvei. Utskriftsinnstillingene for den valgte snarveien vises.

6. Endre innstillingene til slik du vil ha dem i den nye snarveien.
7. I boksen **Skriv nytt navn her** skriver du et navn for den nye utskriftssnarveien. Klikk deretter på **Lagre**.
Utskriftssnarveien legges til i listen.

Slette en utskriftssnarvei

1. Åpne **Fil**-menyen i programmet, og velg **Skriv ut**.
2. Kontroller at HP All-in-One er valgt skriver.
3. Klikk på knappen som åpner dialogboksen **Egenskaper**.
Denne knappen kan hete **Egenskaper**, **Alternativer**, **Skriveroppsett**, **Skriver** eller **Innstillinger**, avhengig av programmet.
4. Klikk på kategorien **Utskrift**.
5. I **Utskrift**-listen klikker du på snarveien du vil slette.
6. Klikk på **Slett**.
Utskriftssnarveien fjernes fra listen.

 **Merk** Du kan bare slette snarveier du selv har laget. De originale HP-snarveiene kan ikke slettes.

Utføre spesielle utskriftsjobber

I tillegg til å støtte standard utskriftsjobber, kan HP All-in-One utføre spesielle jobber som å skrive ut bilder uten kantlinje, påstrykninger og plakater.

Denne delen inneholder følgende emner:

- [Skrive ut et bilde uten kantlinje](#)
- [Skrive ut et foto på fotopapir](#)
- [Lage egne CD/DVD-etiketter](#)
- [Skrive ut med Maksimal oppløsning](#)
- [Skrive ut på begge sider av papiret](#)
- [Skrive ut et dokument med flere sider som et hefte](#)
- [Skrive ut flere sider på ett enkelt ark](#)
- [Skrive ut et dokument med flere sider i motsatt rekkefølge](#)
- [Speilvende et bilde for påstrykning](#)
- [Skrive ut på transparenter](#)
- [Skrive ut en gruppe med adresser på etiketter eller konvolutter](#)
- [Skrive ut en plakat](#)
- [Skrive ut en nettside](#)

Skrive ut et bilde uten kantlinje

Utskrift uten kanter gjør det mulig å skrive ut til øvre kant, nedre kant og sidekantene på 10 x 15 cm HP Premium Plus Photo Paper med avrivningskant. Når du fjerner avrivningskanten, blir det utskrevne bildet uten kanter, og det dekker hele papiret.

-
-  **Tips** Du kan justere innstillingene automatisk i dialogboksen **Egenskaper** for å skrive ut uten kantlinjer for 10 x 15 cm fotografier på HP Premium Plus-fotopapir. Velg kategorien **Utskrift**, og deretter, i listen **Utskrift**, velger du **Fotoutskrift, uten kantlinje**. Du kan også angi alternativene manuelt slik det er beskrevet i fremgangsmåten nedenfor.
-

Skrive ut et bilde uten kantlinje

1. Fjern alt papir fra innskuffen, og legg i fotopapiret med utskriftssiden ned.
2. Åpne **Fil**-menyen i programmet, og velg **Skriv ut**.
3. Kontroller at HP All-in-One er valgt skriver.
4. Klikk på knappen som åpner dialogboksen **Egenskaper**. Denne knappen kan hete **Egenskaper**, **Alternativer**, **Skriveroppsett**, **Skriver** eller **Innstillinger**, avhengig av programmet.
5. Klikk på kategorien **Funksjoner**.
6. I området **Alternativer for størrelse** klikker du på den riktige papirstørrelsen i **Størrelse**-listen. Hvis det er mulig å skrive ut et bilde uten kantlinje på den angitte størrelsen, aktiveres avmerkingsboksen **Uten kantlinje**.
7. I området **Grunnleggende alternativer** klikker du på en papirtype i **Papirtype**-listen.

 **Merk** Du kan ikke skrive ut et bilde uten kantlinje hvis papirtypen er satt til **Automatisk** eller til en annen papirtype enn fotopapir.

8. Merk av for **Utskrift uten kantlinje** hvis det ikke allerede er gjort. Hvis papirstørrelsen og papirtypen for utskrift uten kantlinje ikke er kompatible, vises det et varsel på HP All-in-One, og du kan velge en annen type eller størrelse.
9. Klikk på **OK** og deretter på **Skriv ut** eller **OK** i dialogboksen **Skriv ut**.

 **Merk** Ikke la ubrukt fotopapir bli liggende i innskuffen. Papiret kan krølle seg, noe som kan redusere kvaliteten på utskriften. Fotopapiret må være flatt før utskrift.

Beslektede emner

["Legge i fotopapir i størrelsen 10 x 15 cm \(4 x 6 tommer\)" på side 24](#)

Skrive ut et foto på fotopapir

For fotoutskrift med høy kvalitet anbefaler HP at du bruker HP Premium Plus-fotopapir til HP All-in-One.

Du kan også forbedre kvaliteten på fotografiene du skriver ut med HP All-in-One, ved å kjøpe en fotoblekkpatron. Med en trefargers blekkpatron og en fotoblekkpatron installert har du et system med seks blekkfarger, noe som gir fargefotografier med enestående kvalitet.

 **Merk** Noen modeller av HP All-in-One støtter ikke fotoblekkpatroner.

Skrive ut et foto på fotopapir

1. Fjern alt papir fra innskuffen, og legg i fotopapiret med utskriftssiden ned.
2. Åpne **Fil**-menyen i programmet, og velg **Skriv ut**.
3. Kontroller at HP All-in-One er valgt skriver.
4. Klikk på knappen som åpner dialogboksen **Egenskaper**.
Denne knappen kan hete **Egenskaper**, **Alternativer**, **Skriveroppsett**, **Skriver** eller **Innstillinger**, avhengig av programmet.
5. Klikk på kategorien **Funksjoner**.
6. I området **Grunnleggende alternativer** velger du riktig fotopapirtype fra **Papirtype**-listen.
7. I området **Alternativer for størrelse** klikker du på den riktige papirstørrelsen i **Størrelse**-listen.
Hvis papirstørrelsen og papirtypen ikke er kompatible, viser HP All-in-One-programvaren en varselmelding, og du kan velge en annen type eller størrelse.
8. I området **Grunnleggende alternativer** velger du en høy utskriftskvalitet, for eksempel **Best** eller **Maksimal oppløsning**, fra listen **Utskriftskvalitet**.
9. I området **HP Real Life-teknologi** klikker du på nedtrekkslisten **Fotofiks** og velger fra følgende alternativer:
 - **Av**: bruker ikke **HP real life-teknologi** på bildet.
 - **Grunnleggende**: fokuserer bildet automatisk, justerer bildeskarpheiten litt.
 - **Fullstendig**: gjør automatisk mørke bilder lysere, justerer automatisk skarphet, kontrast og fokus, fjerner automatisk røde øyne.
10. Klikk på **OK** for å gå tilbake til dialogboksen **Egenskaper**.
11. Hvis du vil skrive ut fotografiet i svart/hvitt, åpner du kategorien **Farge** og merker av for **Skriv ut i gråtoner**.
12. Klikk på **OK** og deretter på **Skriv ut** eller **OK** i dialogboksen **Skriv ut**.



Merk Ikke la ubrukt fotopapir bli liggende i innskuffen. Papiret kan krølle seg, noe som kan redusere kvaliteten på utskriften. Fotopapiret må være flatt før utskrift.

Beslektede emner

- "[Håndtere blekkpatronene](#)" på side 60
- "[Arbeide med blekkpatroner](#)" på side 59

Lage egne CD/DVD-etiketter

Du kan lage egne etiketter til CDer og DVDer på HP All-in-One ved å følge fremgangsmåten nedenfor. Du kan også lage egne CD- og DVD-etiketter på nettet ved å gå til www.hp.com og følge veiledningen.

Lage egne CD/DVD-etiketter

1. Pass på at du har lagt CD/DVD-etikettpapir i innskuffen.
2. Åpne **Fil**-menyen i programmet, og velg **Skriv ut**.
3. Kontroller at HP All-in-One er valgt skriver.

4. Klikk på knappen som åpner dialogboksen **Egenskaper**.
Denne knappen kan hete **Egenskaper**, **Alternativer**, **Skriveroppsett**, **Skriver** eller **Innstillinger**, avhengig av programmet.
5. Klikk på kategorien **Funksjoner**.
6. I nedtrekkslisten **Papirtype** klikker du på **Mer** og velger **HP CD/DVD-etikettpapir** fra listen.
7. Klikk på **OK** og deretter på **Skriv ut** eller **OK** i dialogboksen **Skriv ut**.

Skrive ut med Maksimal oppløsning

Bruk **Maksimal oppløsning** for å skrive ut skarpe bilder av høy kvalitet.

Du får størst utbytte av **Maksimal oppløsning** når du skriver ut bilder med høy kvalitet, for eksempel digitale fotografier. Når du velger **Maksimal oppløsning**, vil programvaren vise de optimaliserte punktene per tomme (dpi) som HP All-in-One vil skrive ut.

Utskrift med **Maksimal oppløsning** tar lengre tid enn utskrift med andre innstillinger, og krever mye diskplass.

 **Merk** Hvis du også har satt inn en fotoblekkpatron, blir utskriftskvaliteten forbedret. Fotoblekkpatroner kan kjøpes separat hvis det ikke fulgte en med HP All-in-One.

Skrive ut med maksimal oppløsning

1. Kontroller at det er lagt papir i innskuffen.
2. Åpne **Fil**-menyen i programmet, og velg **Skriv ut**.
3. Kontroller at HP All-in-One er valgt skriver.
4. Klikk på knappen som åpner dialogboksen **Egenskaper**.
Denne knappen kan hete **Egenskaper**, **Alternativer**, **Skriveroppsett**, **Skriver** eller **Innstillinger**, avhengig av programmet.
5. Klikk på kategorien **Funksjoner**.
6. I nedtrekkslisten **Type er** klikker du på **Mer** og velger ønsket papirtype.
7. I nedtrekkslisten **Utskriftskvalitet** klikker du på **Maksimal oppløsning**.

 **Merk** Hvis du vil vise den maksimale oppløsningen som HP All-in-One vil skrive ut med, klikker du på **Oppløsning**.

8. Velg eventuelle andre utskriftsinnstillinger du ønsker, og klikk på **OK**.

Beslektede emner

["Arbeide med blekkpatroner"](#) på side 59

Skrive ut på begge sider av papiret

Du kan skrive ut tosidige sider manuelt med HP All-in-One. Når du skal skrive ut på begge sider, må du påse at du bruker papir som er tykt nok til at utskriften ikke skinner gjennom på den andre siden av arket.

Skrive ut på begge sider av papiret

1. Legg papir i innskuffen.
2. Åpne **Fil**-menyen i programmet, og velg **Skriv ut**.
3. Kontroller at HP All-in-One er valgt skriver.
4. Klikk på knappen som åpner dialogboksen **Egenskaper**.
Denne knappen kan hete **Egenskaper**, **Alternativer**, **Skriveroppsett**, **Skriver** eller **Innstillinger**, avhengig av programmet.
5. Klikk på kategorien **Funksjoner**.
6. I området **Alternativer for papirsparing** velger du **Manuelt** fra nedtrekkslisten **Tosidig utskrift**.
7. Gjør ett av følgende for innbinding:
 - For innbinding øverst, som på en notisblokk eller kalender, merker du av for **Vend sidene opp**.

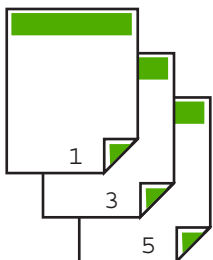

- For innbinding på siden, som for en bok eller et ukeblad, fjerner du merket for **Vend sidene opp**.
Dette gjør at oddetallssidene og partallssidene i dokumentet skrives ut motstående venstre-til-høyre. På denne måten blir toppen av siden alltid øverst på arket når du snur sidene i det innbundne dokumentet.

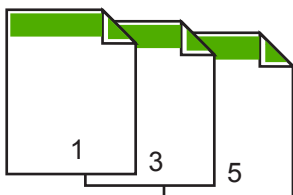

8. Klikk på **OK** og deretter på **Skriv ut** eller **OK** i dialogboksen **Skriv ut**.
Utskriften på HP All-in-One starter. Ikke ta ut noen av de utskrevne arkene fra utskuffen før alle oddetalssidene er skrevet ut.
En dialogboks viser instruksjoner på skjermen når den andre siden av jobben skal behandles. Du må **ikke** klikke på **Fortsett** i dialogboksen før du har lagt i papiret slik det forklares.
9. Følg instruksjonene som vises på skjermen, når du skal legge i papir for å skrive ut den andre siden, og klikk deretter på **Fortsett**.

Skrive ut et dokument med flere sider som et hefte

Med HP All-in-One kan du skrive ut et dokument som et lite hefte, som du kan brette og deretter stifte sammen.

For å få best mulig resultat bør du utforme dokumentet slik at det passer på et multiplum av fire sider, for eksempel et 8-, 12- eller 16-siders program for en skolefremvisning eller et bryllup.

Skrive ut et dokument med flere sider som et hefte

1. Legg papir i innskuffen.
Papiret må være så tykt at bildene ikke vises på den andre siden.
2. Åpne **Fil**-menyen i programmet, og velg **Skriv ut**.
3. Kontroller at HP All-in-One er valgt skriver.
4. Klikk på knappen som åpner dialogboksen **Egenskaper**.
Denne knappen kan hete **Egenskaper**, **Alternativer**, **Skriveroppsett**, **Skriver** eller **Innstillinger**, avhengig av programmet.
5. Klikk på kategorien **Funksjoner**.
6. I området **Alternativer for papirsparing** velger du **Manuelt** fra nedtrekkslisten **Tosidig utskrift**.
7. Velg innbindingskanten fra **Hefteoppsett** er-listen, slik det passer for ditt språk.
 - Hvis språket leses fra venstre til høyre, velger du **Venstresideinnbinding**.
 - Hvis språket leses fra høyre til venstre, velger du **Høyresideinnbinding**.Boksen **Sider per ark** blir automatisk definert til to sider per ark.
8. Klikk på **OK** og deretter på **Skriv ut** eller **OK** i dialogboksen **Skriv ut**.
Utskriften på HP All-in-One starter.
En dialogboks viser instruksjoner på skjermen når den andre siden av jobben skal behandles. Du må **ikke** klikke på **Fortsett** i dialogboksen før du har lagt i papiret slik det beskrives i fremgangsmåten nedenfor.
9. Vent til utskriften på HP All-in-One har vært stoppet i flere sekunder før du tar ut de utskrevne sidene fra utskuffen.
Hvis du fjerner sidene mens dokumentet fremdeles blir skrevet ut, kan sidene få feil rekkefølge.

10. Følg instruksjonene som vises på skjermen, når du skal legge i papir for å skrive ut den andre siden, og klikk deretter på **Fortsett**.
11. Når hele dokumentet er skrevet ut, bretter du bunken slik at den første siden kommer på toppen, og deretter stifter du dokumentet langs bredden.

 **Tips** En stiftmaskin med lang rekkevidde gir best resultat når du skal stifte heftet.

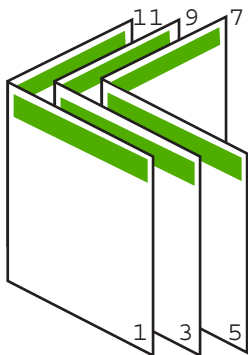

Figur 7-1 Venstresideinnbinding for venstre-til-høyre-språk

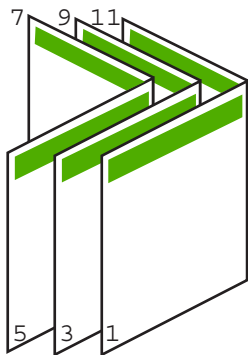

Figur 7-2 Høyresideinnbinding for høyre-til-venstre-språk

Skrive ut flere sider på ett enkelt ark

Du kan skrive ut opptil 16 sider på ett enkelt papirark.

Skrive ut flere sider på ett enkelt ark

1. Kontroller at det er lagt papir i innskuffen.
2. Åpne **Fil**-menyen i programmet, og velg **Skriv ut**.
3. Kontroller at HP All-in-One er valgt skriver.

4. Klikk på knappen som åpner dialogboksen **Egenskaper**.
Denne knappen kan hete **Egenskaper**, **Alternativer**, **Skriveroppsett**, **Skriver** eller **Innstillinger**, avhengig av programmet.
5. Klikk på kategorien **Funksjoner**.
6. I listen **Sider per ark** velger du **2**, **4**, **6**, **8**, **9** eller **16**.
7. Velg riktig alternativ for siderekkefølge fra listen **Siderekkefølge**.
Eksemplet er nummerert for å vise hvordan sidene sorteres hvis du velger hvert enkelt alternativ.
8. Klikk på **OK** og deretter på **Skriv ut** eller **OK** i dialogboksen **Skriv ut**.

Skrive ut et dokument med flere sider i motsatt rekkefølge

Hvis den første siden som skrives ut, ligger med utskriftssiden opp nederst i bunken, betyr dette vanligvis at du må legge de utskrevne sidene i riktig rekkefølge.

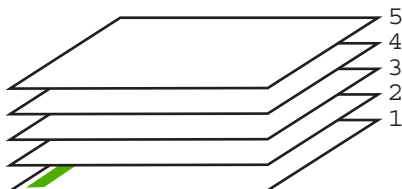

En bedre metode er å skrive ut dokumentet i motsatt rekkefølge slik at sidene blir sortert riktig.

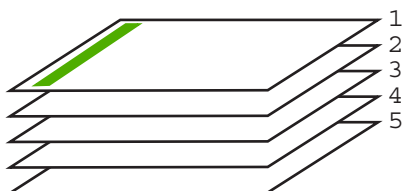

💡 **Tips** Definer dette alternativet som standardinnstilling slik at du ikke trenger å huske å gjøre det hver gang du skriver ut et dokument med flere sider.

Skrive ut et dokument med flere sider i motsatt rekkefølge

1. Kontroller at det er lagt papir i innskuffen.
2. Åpne **Fil**-menyen i programmet, og velg **Skriv ut**.
3. Kontroller at HP All-in-One er valgt skriver.
4. Klikk på knappen som åpner dialogboksen **Egenskaper**.
Denne knappen kan hete **Egenskaper**, **Alternativer**, **Skriveroppsett**, **Skriver** eller **Innstillinger**, avhengig av programmet.
5. Klikk på kategorien **Avansert**.
6. Utvid **Dokumentalternativer** og deretter **Layoutalternativer**.

7. Klikk på **Siderekkefølge** i listen **Layoutalternativer**, og klikk deretter på **Første til siste**.

 **Merk** Hvis du angir at dokumentet skal skrives ut på begge sider av arket, er ikke alternativet **Første til siste** tilgjengelig. Dokumentet skrives automatisk ut i riktig rekkefølge.

8. Klikk på **OK** og deretter på **Skriv ut** eller **OK** i dialogboksen **Skriv ut**.
Når du skriver ut flere eksemplarer, skrives hvert sett ut fullstendig før neste sett skrives ut.

Speilvende et bilde for påstrykning

Denne funksjonen brukes til å speilvende et bilde slik at du kan bruke det til påstrykning. Denne funksjonen er også nyttig for transparente når du vil lage notater på baksiden av transparenten uten å ripe opp originalen.

Speilvende et bilde for påstrykning

1. Åpne **Fil**-menyen i programmet, og velg **Skriv ut**.
2. Kontroller at HP All-in-One er valgt skriver.
3. Klikk på knappen som åpner dialogboksen **Egenskaper**.
Denne knappen kan hete **Egenskaper**, **Alternativer**, **Skriveroppsett**, **Skriver** eller **Innstillinger**, avhengig av programmet.
4. Klikk på kategorien **Funksjoner**.
5. I området **Grunnleggende alternativer** velger du **HP Påstrykningspapir** i **Papirtype**-listen.
6. Klikk på kategorien **Avansert**.
7. Utvid **Dokumentalternativer** og deretter **Skriverfunksjoner**.
8. Sett **Speilvendt bilde** til **På**.
9. Klikk på **OK** og deretter på **Skriv ut** eller **OK** i dialogboksen **Skriv ut**.

 **Merk** For å hindre fastkjørt papir, må du mate inn påstrykningspapir i innskuffen ett ark om gangen.

Skrive ut på transparente

Vi anbefaler at du bruker HPs transparentprodukter til HP All-in-One for å få best mulig resultat.

Skrive ut på transparente

1. Legg transparenten i innskuffen.
2. Åpne **Fil**-menyen i programmet, og velg **Skriv ut**.
3. Kontroller at HP All-in-One er valgt skriver.
4. Klikk på knappen som åpner dialogboksen **Egenskaper**.
Denne knappen kan hete **Egenskaper**, **Alternativer**, **Skriveroppsett**, **Skriver** eller **Innstillinger**, avhengig av programmet.
5. Klikk på kategorien **Funksjoner**.

6. I området **Grunnleggende alternativer** klikker du på riktige transparenttype i **Papirtype**-listen.

 **Tips** Hvis du vil lage notater på baksiden av transparentene og fjerne dem senere uten å ripe opp originalen, velger du kategorien **Avansert** og merker av for **Speilvendt bilde**.

7. I området **Alternativer for endring av størrelse** klikker du på den riktige størrelsen i **Størrelse**-listen.
8. Klikk på **OK** og deretter på **Skriv ut** eller **OK** i dialogboksen **Skriv ut**.
Transparentene blir ikke matet ut fra HP All-in-One før de er tørre. Blekk tørker langsommere på film enn på vanlig papir. Forsikre deg om at blekket er tørt før du tar i transparentene.

Skrive ut en gruppe med adresser på etiketter eller konvolutter

Med HP All-in-One kan du skrive ut én enkelt konvolutt, en gruppe av konvolutter eller etikettark som er laget for Inkjet-skrivere.

Skrive ut en gruppe med adresser på etiketter eller konvolutter

1. Skriv ut en testside på vanlig papir først.
2. Legg testsiden oppå etikettarket eller konvolutten, og hold begge sidene opp mot lyset. Kontroller avstanden i hver tekstblokk. Gjør eventuelle justeringer.
3. Legg etikettene eller konvoluttene i innskuffen.

 **Forsiktig** Ikke bruk konvolutter med heker eller vinduer. De kan sette seg fast i valsene og forårsake papirstopp.

4. Gjør slik hvis du skal skrive ut på konvolutter:
 - a. Åpne utskriftsinnstillingene og klikk på kategorien **Funksjoner**.
 - b. I området **Alternativer for størrelse** klikker du på den riktige papirstørrelsen i **Størrelse**-listen.
5. Klikk på **OK** og deretter på **Skriv ut** eller **OK** i dialogboksen **Skriv ut**.

Beslektede emner

["Legge i konvolutter"](#) på side 26

Skrive ut en plakat

Du kan lage en plakat ved å skrive ut et dokument på flere sider. HP All-in-One skriver ut prikkede linjer på enkelte sider for å angi hvor sidene skal beskjæres før de settes sammen.

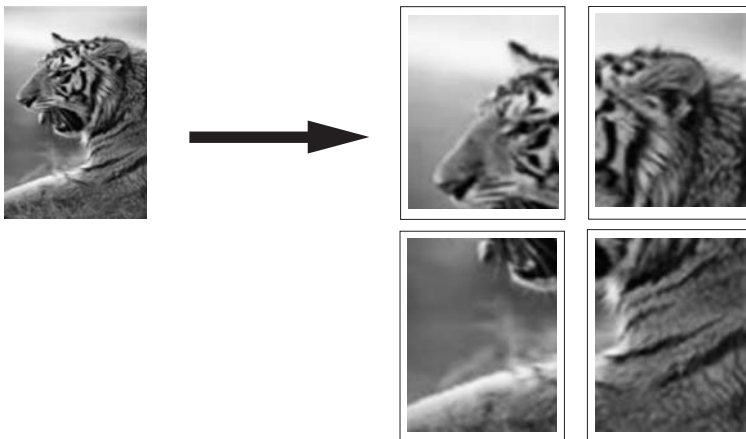

Skrive ut en plakat

1. Kontroller at det er lagt papir i innskuffen.
2. Åpne **Fil**-menyen i programmet, og velg **Skriv ut**.
3. Kontroller at HP All-in-One er valgt skriver.
4. Klikk på knappen som åpner dialogboksen **Egenskaper**.
Denne knappen kan hete **Egenskaper**, **Alternativer**, **Skriveroppsett**, **Skriver** eller **Innstillinger**, avhengig av programmet.
5. Klikk på kategorien **Avansert**.
6. Utvid **Dokumentalternativer** og deretter **Skriverfunksjoner**.
7. I nedtrekkslisten **Plakatutskrift** klikker du enten på **2 x 2 (4 ark)**, **3 x 3 (9 ark)**, **4 x 4 (16 ark)** eller **5 x 5 (25 ark)**.
Dette valget ber HP All-in-One om å forstørre dokumentet slik at det passer på 4, 9, 16 eller 25 sider.
Hvis originaldokumentet består av flere sider, vil hver av disse sidene bli skrevet ut over 4, 9, 16 eller 25 sider. Hvis du for eksempel har en ensides original og du velger 3 x 3, får du 9 sider. Hvis du velger 3 x 3 for en tosiders original, skrives det ut 18 sider.
8. Klikk på **OK** og deretter på **Skriv ut** eller **OK** i dialogboksen **Skriv ut**.
9. Når plakaten er skrevet ut, justerer du kantene og limer arkene sammen.

Skrive ut en nettside

Du kan skrive ut en nettside på HP All-in-One fra nettleseren.

Skrive ut en nettside

1. Kontroller at det er lagt papir i innskuffen.
2. Åpne **Fil**-menyen i nettleseren, og velg **Skriv ut**. Dialogboksen **Skriv ut** vises.
3. Kontroller at HP All-in-One er valgt skriver.
4. Hvis nettleseren støtter det, velger du hvilke av elementene på Internett-siden du vil ha med på utskriften.
I Internet Explorer kan du for eksempel klikke på kategorien **Alternativer** for å velge alternativer som **Som vist på skjermen**, **Bare den valgte rammen** og **Skriv ut alle koblede dokumenter**.
5. Klikk på **Skriv ut** eller **OK** for å skrive ut nettsiden.

 **Tips** For å skrive ut nettsider riktig må du kanskje sette utskriftsretningen til **Liggende**.

Stoppe en utskriftsjobb

Selv om du kan stoppe en utskriftsjobb fra enten HP All-in-One eller datamaskinen, anbefaler HP at du stopper den fra HP All-in-One for å få best mulig resultat.

 **Merk** Selv om de fleste programmer som er laget for Windows, bruker utskriftskøen i Windows, er det ikke sikkert at ditt program bruker den. Et eksempel på et program som ikke bruker utskriftskøen i Windows, er PowerPoint i Microsoft Office 97.

Hvis du ikke kan avbryte utskriftsjobben ved hjelp av fremgangsmåtene nedenfor, må du slå opp i den elektroniske hjelpen i programmet for å finne ut hvordan du avbryter bakgrunnsutskrift.

Slik stopper du en utskriftsjobb fra HP All-in-One:

- ▲ Trykk på **Avbryt** på kontrollpanelet. Hvis utskriftsjobben ikke stopper, trykker du på **Avbryt** igjen.
Det kan ta litt tid før utskriften avbrytes.

Stoppe en utskriftsjobb fra datamaskinen

- ▲ Du kan avbryte de fleste utskriftsjobber fra utskriftskøen. Du finner mer informasjon om hvordan du gjør dette, i Windows Hjelp.

Beslektede emner

["Knapper på kontrollpanelet" på side 8](#)

Fortsette en utskriftsjobb

Hvis det oppstår en feil under utskrift, må du kanskje fortsette jobben fra HP All-in-One eller datamaskinen etter at du har rettet feilen.

Fortsette en utskriftsjobb fra kontrollpanelet

- ▲ Trykk på Fortsett-knappen, som er plassert ved siden av Sjekk papir- og Sjekk patron-lampene på kontrollpanelet.

Fortsette en utskriftsjobb fra datamaskinen

- ▲ Du kan fortsette noen utskriftsjobber fra utskriftskøen. Du finner mer informasjon om hvordan du gjør dette, i Windows Hjelp.

Beslektede emner

["Knapper på kontrollpanelet" på side 8](#)

8 Bruke kopifunksjonene

Med HP All-in-One kan du lage farge- og svart-hvitt-kopier av høy kvalitet på flere forskjellige papirtyper. Du kan forstørre eller forminske størrelsen på en original slik at den passer til en bestemt papirstørrelse, justere kopikvaliteten og lage kopier av fotografier med høy kvalitet – også uten kantlinje.

Denne delen inneholder følgende emner:

- [Lage en kopi](#)
- [Angi kopipapirtype](#)
- [Endre kopieringshastighet](#)
- [Kopiere et tosiders svart/hvitt-dokument](#)
- [Lage en 10 x 15 cm \(4 x 6 tommers\) kopi av et foto uten kantlinje](#)
- [Stoppe kopiering](#)

Lage en kopi

Du kan lage kvalitetskopier fra kontrollpanelet.

Lage en kopi fra kontrollpanelet

1. Kontroller at det er lagt papir i innskuffen.
2. Legg originalen med forsiden ned i fremre, venstre hjørne på glasset.

 **Tips** For å få kopier av høy kvalitet må du sørge for at skannerglasset er rent og at det ikke er noe materiale som har festet seg til det. Du finner mer informasjon i "[Rengjøre glasset](#)" på side 57.

3. Trykk på **START KOPIERING Svart** eller **START KOPIERING Farge**.

 **Tips** Hvis du vil lage en rask kopi, trykker du på og holder nede **Skann**-knappen mens du trykker på enten **START KOPIERING Svart** eller **START KOPIERING Farge**.

Beslektede emner

["Knapper på kontrollpanelet"](#) på side 8

Angi kopipapirtype

Du kan stille inn papirtypen for kopiering til enten **Vanlig papir** eller **Foto**.

Angi papirtype for kopier

1. Kontroller at det er lagt papir i innskuffen.
2. Legg originalen med forsiden ned i fremre, venstre hjørne på glasset.

3. Trykk på **Vanlig papir-** eller **Fotopapir-**knappen.

Kopier som lages på fotopapir, bruker alltid kvalitetsinnstillingen Best. Kopier som lages på vanlig papir, bruker automatisk kvalitetsinnstillingen Normal.

4. Trykk på **START KOPIERING Svart** eller **START KOPIERING Farge**.

Se den følgende tabellen for å avgjøre hvilken papirtypeinnstilling du skal velge, basert på papiret som er lagt inn i innskuffen.

Papirtype	Kontrollpanelinnstilling
Kopipapir eller brevpapir	Vanlig
HP Bright White Paper	Vanlig
HP Premium Plus-fotopapir, glanset	Foto
HP Premium Plus-fotopapir, matt	Foto
HP Premium Plus 4 x 6 tommer fotopapir	Foto
HP Photo-papir	Foto
HP Photo-papir for daglig bruk	Foto
HP Photo-papir for daglig bruk, halvglanset	Foto
Andre fotopapirtyper	Foto
HP Premium Paper	Vanlig
HP All-in-One Paper	Vanlig
HP Printing Paper	Vanlig
Andre Inkjet-papirtyper	Vanlig

Beslektede emner

["Knapper på kontrollpanelet"](#) på side 8

Endre kopieringshastighet

Kopier som lages fra kontrollpanelet på vanlig papir, får automatisk kvaliteten **Normal**.

Du kan ta en hurtig kopi ved å følge instruksjonene nedenfor. Hurtig-innstillingen kopierer raskere med tekst av sammenlignbar kvalitet, men grafikkvaliteten kan være lavere. Hurtig-innstillingen bruker mindre blekk og forlenger varigheten til blekkpatronene.



Merk Hurtig- eller Normal-innstillingen er ikke tilgjengelig når papirtypen er satt til **Foto**.

Ta en hurtig kopi

1. Kontroller at det er lagt papir i innskuffen.
2. Legg originalen med forsiden ned i fremre, venstre hjørne på glasset.

 **Tips** For å få kopier av høy kvalitet må du sørge for at skannerglasset er rent og at det ikke er noe materiale som har festet seg til det. Du finner mer informasjon i "[Rengjøre glasset](#)" på side 57.

3. Trykk på og hold nede **Skann**-knappen, og trykk deretter på enten **START KOPIERING Svart** eller **START KOPIERING Farge**.

Beslektede emner

"[Knapper på kontrollpanelet](#)" på side 8

"[Angi kopipapirtype](#)" på side 49

Kopiere et tosiders svart/hvitt-dokument

Du kan bruke HP All-in-One til å kopiere et dokument med én eller flere sider i farger eller svart/hvitt. I dette eksemplet brukes HP All-in-One til å kopiere en tosiders svart/hvitt-original.



Kopiere et tosiders dokument fra kontrollpanelet

1. Kontroller at det er lagt papir i innskuffen.
2. Legg originalen med forsiden ned i fremre, venstre hjørne på glasset.
3. Trykk på **START KOPIERING Svart**.
4. Ta bort den første siden fra glasset, og legg på den andre siden.
5. Trykk på **START KOPIERING Svart**.

Beslektede emner

"[Knapper på kontrollpanelet](#)" på side 8

Lage en 10 x 15 cm (4 x 6 tommer) kopi av et foto uten kantlinje

Hvis du vil skrive ut et fotografi uten kantlinjer, bruker du 10 x 15 cm (4 x 6 tommer) HP Premium Plus-fotopapir med avrinningskant. Når du fjerner avrinningskanten, er det utskrevne bildet uten kantlinjer, og det dekker hele papiret.

Kopiere et foto fra kontrollpanelet

1. Legg i 10 x 15 cm fotopapir med fane i innskuffen.

 **Merk** Hvis du vil ta en kopi uten kantlinjer, må du bruke fotopapir med avrivningskanter.

2. Legg originalen med forsiden ned i fremre, venstre hjørne på glasset.
3. Trykk på **Fotopapir**.

 **Merk** Når **Fotopapir** er valgt, tar HP All-in-One kopier uten kantlinjer med en original på 10 x 15 cm .

4. Trykk på **START KOPIERING Farge**.
HP All-in-One lager en kopi uten kantlinjer av originalfotografiet, som vist nedenfor.

**Beslektede emner**

["Knapper på kontrollpanelet"](#) på side 8

Stoppe kopiering

Stoppe kopiering

- ▲ Trykk på **Avbryt** på kontrollpanelet.

Beslektede emner

["Knapper på kontrollpanelet"](#) på side 8

9 Bruke skannefunksjonene

Skanning er prosessen med å konvertere tekst og bilder til et elektronisk format for datamaskinen. Du kan skanne nesten hva som helst (fotografier, tidsskriftartikler og tekstdokumenter) på HP All-in-One.

Du kan bruke skannefunksjonene i HP All-in-One til å gjøre følgende:

- Skanne tekst fra en artikkel inn i tekstbehandlingsprogrammet når du skal sitere den i en rapport
- Skanne inn en logo og bruke den i publiseringsprogramvare, slik at du kan skrive ut visittkort og brosjyrer
- Skanne favorittbildene og sende dem som e-postvedlegg til venner og familie
- Opprette en fotografisk oversikt over inventaret i huset eller på jobben
- Arkivere bilder du liker, i et elektronisk fotoalbum

 **Merk** Hvis du bruker HP Photosmart-programvaren, er det ikke sikkert at OCR-programvaren (Optical Character Recognition) er installert på datamaskinen. Hvis du vil installere OCR-programvaren, må du sette inn programvaredisken igjen og velge **OCR** under alternativene for **Tilpasset** installering.

Denne delen inneholder følgende emner:

- [Skanne en original](#)
- [Redigere et skannet forhåndsvisningsbilde](#)
- [Redigere et skannet bilde](#)
- [Redigere et skannet dokument](#)
- [Stoppe skanning](#)

Skanne en original

For originaldokumenter eller bilder som legges på glasset, kan du starte en skanning fra datamaskinen eller fra HP All-in-One. Dette avsnittet forklarer alternativ nummer to: hvordan skanne fra kontrollpanelet på HP All-in-One til en datamaskin.

For at du skal kunne bruke skannefunksjonene må HP All-in-One og datamaskinen være koblet sammen og slått på. HP Photosmart-programvaren må også være installert og må kjøre på datamaskinen før skanningen starter. Hvis du vil kontrollere at HP Photosmart-programvaren kjører på en Windows-datamaskin, ser du etter **HP Digital Imaging Monitor**-ikonet i systemstatusfeltet nederst til høyre på skjermen, ved siden av klokken.

 **Merk** Hvis du lukker **HP Digital Imaging Monitor**-ikonet i Windows-systemfeltet på oppgavelinjen, kan det føre til at HP All-in-One mister noe av skannefunksjonaliteten. Hvis dette skjer, gjenoppretter du til full funksjonalitet ved å starte datamaskinen på nytt eller starte HP Photosmart-programvaren.

HP Photosmart-programvaren du installerte på datamaskinen, har mange verktøy du kan bruke til å redigere og skrive ut det skannede bildet. Du kan forbedre den totale bildekvaliteten ved å justere lysstyrken, skarpheten, fargetonen eller metningen. Du kan også beskjære, rette ut, rotere eller endre størrelse på bildet. Når det skannede bildet

har riktig utseende, kan du åpne det i et annet program, sende det via e-post, lagre det i en fil eller skrive det ut.

Skanne til en datamaskin

1. Legg originalen med siden du vil kopiere eller skanne, vendt ned i fremre, venstre hjørne av glasset.

 **Tips** For å få kopier av høy kvalitet må du sørge for at skannerglasset er rent og at det ikke er noe materiale som har festet seg til det. Du finner mer informasjon i "[Rengjøre glasset](#)" på side 57.

2. Trykk på **Skann**.

Det vises en forhåndsvisning av skanningen på datamaskinen, der du kan redigere den. Alle endringer du gjør, gjelder bare for gjeldende skanneøkt.

HP Photosmart-programvaren har mange verktøy du kan bruke til å redigere det skannede bildet. Du kan forbedre den totale bildekvaliteten ved å justere lysstyrken, skarpheten, fargetonen eller metningen. Du kan også beskjære, rotere eller endre størrelse på bildet.

3. Gjør eventuelle endringer i forhåndsvisningsbildet, og klikk på **Godta** når du er ferdig.

Beslektede emner

["Knapper på kontrollpanelet"](#) på side 8

Redigere et skannet forhåndsvisningsbilde

Du kan bruke verktøyene i **HP Skanning**-programvaren til å endre et forhåndsvisningsbilde. De endringene du gjør, for eksempel i lysstyrke, bildetype og oppløsning, gjelder bare for denne skanneøkten.

Du kan gjøre flere endringer i HP Photosmart-programvaren etter at bildet er skannet.

Beslektede emner

["Bruke HP Photosmart-programvaren"](#) på side 11

Redigere et skannet bilde

Du kan redigere et skannet bilde, som et fotografi eller grafisk bilde, ved hjelp av programvaren du installerte sammen med HP All-in-One. Med denne programvaren kan du rotere eller beskjære bildet, og justere lysstyrke, kontrast og fargemetning.

 **Merk** Hvis du bruker HP Photosmart-programvaren, er det ikke sikkert at OCR-programvaren (Optical Character Recognition) er installert på datamaskinen. Hvis du vil installere OCR-programvaren, må du sette inn programvaredisken igjen og velge **OCR** under alternativene for **Tilpasset** installering.

Beslektede emner

["Bruke HP Photosmart-programvaren"](#) på side 11

Redigere et skannet dokument

Du kan redigere et skannet dokument ved å bruke OCR-programvaren (Optical Character Recognition). Med skanning av tekst ved hjelp av OCR-programvare kan du legge innhold i ukebladsartikler, bøker og annet trykt materiale inn i tekstbehandlingsprogrammet du liker best, og mange andre programmer, som redigerbar tekst. Det er viktig å lære seg hvordan man bruker OCR-programvaren riktig for å oppnå best mulig resultat. Ikke regn med at skannede tekstdokumenter er helt perfekte første gangen du bruker OCR-programvaren. Bruk av OCR-programvare er en kunst det tar tid å lære og øvelse å meste.

 **Merk** Hvis du bruker HP Photosmart-programvaren, er det ikke sikkert at OCR-programvaren (Optical Character Recognition) er installert på datamaskinen. Hvis du vil installere OCR-programvaren, må du sette inn programvaredisken igjen og velge **OCR** under alternativene for **Tilpasset** installering.

Beslektede emner

["Bruke HP Photosmart-programvaren"](#) på side 11

Stoppe skanning

Stoppe skanning

▲ Trykk på **Avbryt** på kontrollpanelet.

Beslektede emner

["Knapper på kontrollpanelet"](#) på side 8

10 Vedlikeholde HP All-in-One

HP All-in-One krever lite vedlikehold. Noen ganger er det lurt å rengjøre glasset og dokumentstøtten på lokket for å fjerne støv og sikre at kopiene og skanningene forblir klare. I tillegg må du også bytte ut, justere eller rense blekkpatronene fra tid til annen. Denne delen inneholder informasjon om hvordan du holder HP All-in-One i god stand. Utfør disse enkle vedlikeholdstiltakene etter behov.

Denne delen inneholder følgende emner:

- [Rengjøre HP All-in-One](#)
- [Skrive ut en selvtestrapport](#)
- [Arbeide med blekkpatroner](#)

Rengjøre HP All-in-One

For å sikre at kopiene og skanningene fortsetter å være tydelige, må du kanskje rengjøre glasset og dokumentstøtten på lokket. Det kan også være nødvendig å tørke støv av utsiden av HP All-in-One.

Denne delen inneholder følgende emner:

- [Rengjøre utsiden](#)
- [Rengjøre glasset](#)
- [Rengjøre dokumentstøtten på lokket](#)

Rengjøre utsiden

Bruk en myk klut eller lett fuktet svamp til å tørke av støv og flekker på kabinettet. Innsiden av HP All-in-One krever ikke rengjøring. Unngå å få væske på frontpanelet og på innsiden av HP All-in-One.

△ **Forsiktig** For å ikke skade eksteriøret på HP All-in-One bør du ikke bruke alkohol eller alkoholbaserte rengjøringsprodukter.

Rengjøre glasset

Fingeravtrykk, flekker, hår og støv på hovedglassoverflaten reduserer ytelsen og påvirker nøyaktigheten for kopierings- og skannefunksjoner.

Rengjøre glasset

1. Slå av HP All-in-One, trekk ut kontakten og løft opp lokket.
2. Rengjør glasset med en myk klut eller svamp som er lett fuktet med et glassrengjøringsmiddel uten slipemidler.

△ **Forsiktig** Ikke bruk slipemidler, acetone, benzen eller karbontetraklorid på glasset, fordi dette kan skade det. Ikke hell eller sprut væske direkte på glasset. Væsken kan sive under glasset og skade enheten.

3. Tørk glasset med en tørr, myk og lofri klut for å unngå flekker.
4. Koble til strømledningen, og slå deretter på HP All-in-One.

Rengjøre dokumentstøtten på lokket

Det kan samle seg små mengder støv og skitt på den hvite dokumentstøtten på undersiden av lokket på HP All-in-One.

Rengjøre dokumentstøtten på lokket

1. Slå av HP All-in-One, trekk ut kontakten og løft opp lokket.
2. Rengjør den hvite dokumentstøtten med en myk klut eller svamp som er lett fuktet i mildt såpevann.

Vask dokumentstøtten forsiktig for å løsne smusset. Du må ikke skure støtten.

3. Tørk av støtten med en tørr, myk og lofri klut.

△ **Forsiktig** Ikke bruk papirbaserte kluter fordi de kan ripe opp støtten.

4. Hvis det er nødvendig med videre rengjøring, gjentar du fremgangsmåten ovenfor med isopropylalkohol, og tørker deretter grundig av støtten med en fuktig klut for å fjerne alkoholrestene.

△ **Forsiktig** Pass på at ikke du søler alkohol på glasset eller eksteriøret på HP All-in-One, siden dette kan skade enheten.

5. Koble til strømledningen, og slå deretter på HP All-in-One.

Skrive ut en selvtestrapport

Hvis du får problemer med å skrive ut, kan du skrive ut en selvtestrapport før du bytter ut blekkpatronene. Denne rapporten inneholder nyttig informasjon om flere sider ved enheten, blant annet blekkpatronene.

Skrive ut en selvtestrapport

1. Legg ubrukt vanlig hvitt papir med Letter- eller A4-størrelse i innskuffen.
2. Trykk på og hold nede **Avbryt**-knappen, og trykk deretter på **START KOPIERING Farge**.

På HP All-in-One skrives det ut en selvtestrapport som kan angi kilden for utskriftsproblemet. Et eksempel på blekktestområdet i rapporten vises nedenfor.

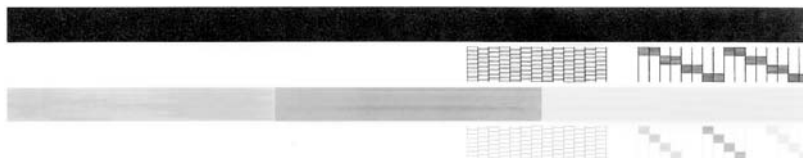

3. Kontroller at testmønstrene viser et fullstendig rutenett og at de tykke fargelinjene er fullstendige.
- Hvis flere av linjene i mønsteret er brutt, kan dette tyde på et problem med blekkdysene. Du må kanskje rengjøre blekkpatronene.
 - Hvis den svarte linjen mangler, er bleknet, stripet eller viser linjer, kan det skyldes et problem med den svarte blekkpatronen eller fotoblekkpatronen i høyre spor.



Merk Noen modeller av HP All-in-One støtter ikke fotoblekkpatroner.

- Hvis noen av fargelinjene mangler, er blasse, har blekkstreker eller linjer, kan det bety at det er problemer med blekkpatronen med tre farger i venstre spor.

Beslektede emner

- ["Rengjøre blekkpatronene" på side 70](#)
- ["Bytte ut blekkpatronene" på side 61](#)
- ["Knapper på kontrollpanelet" på side 8](#)

Arbeide med blekkpatroner

Du oppnår best mulig utskriftskvalitet på HP All-in-One hvis du utfører noen enkle vedlikeholdsprosedyrer. I denne delen finner du retningslinjer for hvordan du håndterer blekkpatroner og instruksjoner for hvordan du bytter, justerer og rengjør blekkpatroner.

Du må kanskje også kontrollere blekkpatronene hvis Sjekk patron-lampen lyser. Dette kan bety at blekkpatronene mangler eller ikke er riktig installert, at plastteipen ikke er fjernet fra blekkpatronen, at blekkpatronene er tomme for blekk eller at blekkpatronvognen er blokkert.

Denne delen inneholder følgende emner:

- [Håndtere blekkpatronene](#)
- [Kontrollere beregnede blekknivåer](#)
- [Bytte ut blekkpatronene](#)
- [Bruke alternativ utskriftsmodus](#)
- [Bruke en fotoblekkpatron](#)
- [Oppbevare blekkpatronene](#)
- [Justere blekkpatronene](#)
- [Rengjøre blekkpatronene](#)
- [Rengjøre blekkpatronkontaktene](#)
- [Rengjøre området rundt blekkdysene](#)
- [Fjerne blekk fra hud og klær](#)

Håndtere blekkpatronene

Før du bytter ut eller renser en blekkpatron, bør du vite navnet på delene og hvordan du håndterer blekkpatronene.

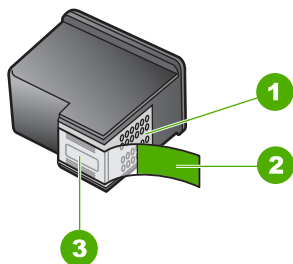

1	Kobberfargede kontakter
2	Plasteip med rosa flik (må fjernes før installering)
3	Blekkdyser under teip

Hold blekkpatronene etter de svarte plastsidene, med etiketten på toppen. Ikke berør de kobberfargede kontaktene eller blekkdysene.



Merk Håndter blekkpatronene forsiktig. Hvis du slipper eller rister på blekkpatronene, kan det føre til midlertidige utskriftsproblemer, eller til og med permanent skade.

Kontrollere beregnede blekknivåer

Du kan enkelt kontrollere blekkforsyningsnivået for å finne ut når du må bytte ut en blekkpatron. Blekkforsyningsnivået viser omtrent hvor mye blekk som er igjen i blekkpatronene.

Tips Du kan også skrive ut en selvtestrapport for å se om blekkpatronene må skiftes ut.

Merk HP All-in-One kan bare bestemme blekknivåer for ekte HP-blekk. Blekknivåene i blekkpatroner som er etterfylt eller som er brukt i andre enheter, registreres kanskje ikke nøyaktig.

Kontrollere blekknivået ved hjelp av HP Photosmart-programvaren

1. I HP Løsningscenter klikker du på **Innstillinger**, **Utskriftsinnstillinger** og deretter på **Skriververktøykasse**.

 **Merk** Du kan også åpne **Skriververktøykasse** fra dialogboksen **Utskriftsegenskaper**. I dialogboksen **Utskriftsegenskaper** klikker du på kategorien **Tjenester** og deretter på **Vedlikehold denne enheten**.

Da åpnes **Skriververktøykasse**.

2. Klikk på kategorien **Beregnet blekknivå**.
De beregnede gjenstående blekknivåene for blekkpatronene vises.

Beslektede emner

["Skrive ut en selvtestrapport" på side 58](#)

Bytte ut blekkpatronene

Følg disse instruksjonene når blekknivået er lavt.

 **Merk** Når blekknivået i patronen er lavt, vises det en melding på datamaskinskjermen. Du kan også sjekke blekknivåene ved å bruke programvaren du installerte sammen med HP All-in-One.

Når du får en advarsel om lite blekk, må du ha en ny blekkpatron tilgjengelig. Du bør også bytte ut blekkpatroner når du ser utydelig tekst eller opplever problemer med utskriftskvaliteten i forbindelse med blekkpatronene.

Hvis du vil bestille blekkpatroner til HP All-in-One, går du til www.hp.com/buy/supplies. Hvis du blir bedt om det, velger du land/region, følger instruksjonene på skjermen for å velge produkt, og deretter klikker du på en av handlelenkene på siden.

Velg riktig kombinasjon av blekkpatroner

Velg den beste patronkombinasjonen for utskriftsjobben:

- Daglig utskrift: Bruk en svart blekkpatron sammen med en trefargers blekkpatron.
- Fargefotografier: Bruk en svart blekkpatron sammen med en trefargers blekkpatron.

Bytte ut blekkpatronene

1. Kontroller at HP All-in-One er på.

△ **Forsiktig** Hvis HP All-in-One er slått av når du åpner dekslet til blekkpatronvognen for å få tilgang til blekkpatronene, vil ikke HP All-in-One friggi patronene slik at de kan byttes. Du kan skade HP All-in-One hvis blekkpatronene ikke er dokket sikkert når du prøver å ta dem ut.

2. Åpne blekkpatrondekslet.

Blekkpatronvognen flyttes til midten av HP All-in-One. Hvis blekkpatronvognen ikke flyttes til midten, slår du HP All-in-One av og deretter på igjen.

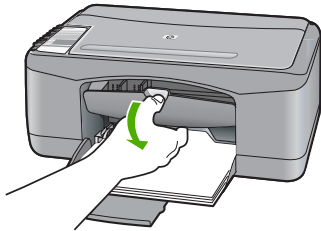

3. Vent til blekkpatronvognen er uvirksom og stille før du trykker forsiktig ned på en av blekkpatronene for å frigjøre den.
Hvis du skal bytte blekkpatronen med tre farger, tar du ut blekkpatronen fra sporet til venstre.
Hvis du skal bytte den svarte blekkpatronen eller fotoblekkpatronen, tar du den ut fra sporet til høyre.

 **Merk** Skriveren din leveres kanskje med bare en trefarget blekkpatron. Sett inn en svart blekkpatron i tillegg til den trefargers for å få bedre resultater. Du kan skrive ut uten svart blekkpatron, men det kan føre til at skriveren skriver langsommere og at de utskrevne fargene blir annerledes enn dem du ville få med både en svart og en trefarget blekkpatron.

Noen modeller av HP All-in-One støtter ikke fotoblekkpatroner.

Du kan bestille blekkpatroner på www.hp.com. Velg land/region og deretter **Kjøp** eller **Handleguiden**.

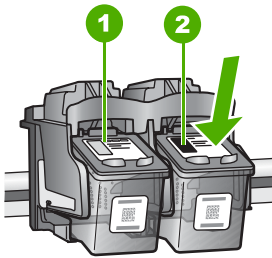

1	Blekkpatronspor for blekkpatronen med tre farger
2	Blekkpatronspor for den svarte blekkpatronen og fotoblekkpatronen

4. Dra blekkpatronen mot deg og ut av sporet.
5. Hvis du fjerner den svarte blekkpatronen for å installere en fotoblekkpatron, kan du oppbevare den svarte blekkpatronen i blekkpatronbeskytteren eller i en lufttett plastbeholder.

Når du tar ut en blekkpatron fordi den er tom for blekk, skal du sende den til resirkulering. HP Inkjet-ordning for resirkulering av rekvisita er tilgjengelig i mange land/regioner, og lar deg resirkulere brukte blekkpatroner gratis. Du finner mer informasjon på dette nettstedet:

www.hp.com/hpinfo/globalcitizenship/environment/recycle/inkjet.html

6. Ta den nye blekkpatronen ut av emballasjen. Vær forsiktig og berør bare den svarte plasten. Fjern plastteipen forsiktig ved hjelp av den rosa fliken.

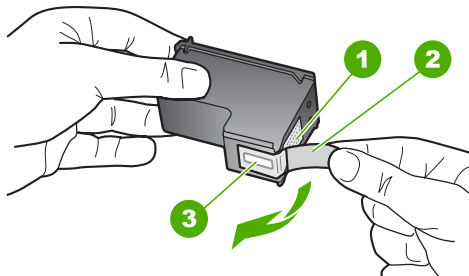

1	Kobberfargede kontakter
2	Plastteip med rosa flik (må fjernes før installering)
3	Blekkdyser under teip

△ **Forsiktig** Ikke berør de kobberfargede kontaktene eller blekkdysene. Hvis du berører disse delene, kan det resultere i tilstopping, blekkfeil og dårlige elektriske tilkoblinger.



7. Skyv den nye blekkpatronen fremover og inn i det tomme sporet. Skyv deretter forsiktig den øvre delen av blekkpatronen fremover til den klikker på plass i sporet. Hvis du setter i blekkpatronen med tre farger, skyver du den inn i venstre spor. Hvis du setter i en svart blekkpatron eller fotoblekkpatron, skyver du den inn i høyre spor.

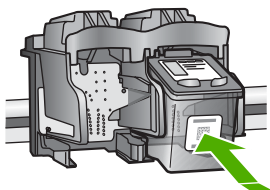

8. Lukk blekkpatrondekslet.



9. Hvis arket for justering av blekkpatronene skrives ut, legger du det i det fremre venstre hjørnet på glasset med toppen av siden mot venstre.

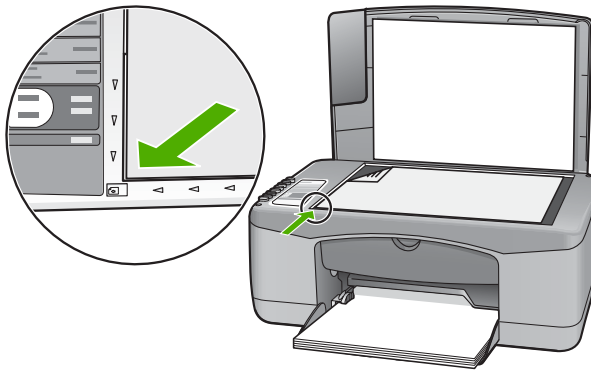

10. Trykk på **Skann**.

HP All-in-One justerer blekkpatronene. Resirkuler eller kast justeringsarket for blekkpatronene.

Beslektede emner

- "[Kontrollere beregnede blekknivåer](#)" på side 60
- "[Knapper på kontrollpanelet](#)" på side 8

Bruke alternativ utskriftsmodus

Bruk alternativ utskriftsmodus for å bruke HP All-in-One med bare én blekkpatron. Alternativ utskriftsmodus startes når en av blekkpatronene fjernes fra blekkpatronholderen.

 **Merk** Når HP All-in-One bruker alternativ utskriftsmodus, vises en melding på skjermen. Hvis meldingen vises og det er satt inn to blekkpatroner i skriveren, må du kontrollere at beskyttelsestapen av plast er fjernet fra begge blekkpatronene. Når beskyttelsestapen av plast dekker blekkpatronkontaktene, registrerer ikke skriveren at blekkpatronen er satt inn.

Følgende emner inneholder mer informasjon om alternativ utskriftsmodus:

- [Utskrift i alternativ utskriftsmodus](#)
- [Avslutte alternativ utskriftsmodus](#)

Utskrift i alternativ utskriftsmodus

Utskrift i alternativ utskriftsmodus reduserer hastigheten til HP All-in-One og påvirker kvaliteten på utskriftene.

Blekkpatron som er satt inn	Resultat
Svart blekkpatron	Farger skrives ut i gråtoner.
Trefargers blekkpatron	Farger skrives ut, men svart tekst skrives ut i gråtoner.
Fotoblekkpatron	Farger skrives ut i gråtoner.

 **Merk** HP anbefaler ikke bruk av fotoblekkpatron i alternativ utskriftsmodus.

Merk Skriveren din leveres kanskje med bare en trefarget blekkpatron. Sett inn en svart blekkpatron i tillegg til den trefargers for å få bedre resultater. Du kan skrive ut uten svart blekkpatron, men det kan føre til at skriveren skriver langsommere og at de utskrevne fargene blir annerledes enn dem du ville få med både en svart og en trefarget blekkpatron.

Noen modeller av HP All-in-One støtter ikke fotoblekkpatroner.

Du kan bestille blekkpatroner på www.hp.com. Velg land/region og deretter **Kjøp** eller **Handleguiden**.

Avslutte alternativ utskriftsmodus

Sett inn to blekkpatroner i HP All-in-One for å avslutte alternativ utskriftsmodus.

Du finner informasjon om hvordan du setter inn en blekkpatron, i "[Bytte ut blekkpatronene](#)" på side 61.

Bruke en fotoblekkpatron

Du kan optimalisere kvaliteten på fargefotografiene du skriver ut og kopierer med HP All-in-One, ved å kjøpe en fotoblekkpatron. Ta ut den svarte blekkpatronen og sett inn fotoblekkpatronen i stedet. Med en trefargers blekkpatron og en fotoblekkpatron installert har du et system med seks blekkfarger, noe som gir fargefotografier med enestående kvalitet.

Når du vil skrive ut vanlige tekstdokumenter, setter du inn den svarte blekkpatronen igjen. Bruk en blekkpatronbeskytter eller en lufttett plastbeholder til å sikre blekkpatronen mens den ikke er i bruk.

 **Merk** Skriveren din leveres kanskje med bare en trefarget blekkpatron. Sett inn en svart blekkpatron i tillegg til den trefargers for å få bedre resultater. Du kan skrive ut uten svart blekkpatron, men det kan føre til at skriveren skriver langsommere og at de utskrevne fargene blir annerledes enn dem du ville få med både en svart og en trefarget blekkpatron.

Noen modeller av HP All-in-One støtter ikke fotoblekkpatroner.

Du kan bestille blekkpatroner på www.hp.com. Velg land/region og deretter **Kjøp** eller **Handleguiden**.

Beslektede emner

- "[Bytte ut blekkpatronene](#)" på side 61
- "[Knapper på kontrollpanelet](#)" på side 8

Oppbevare blekkpatronene

Følg disse retningslinjene for vedlikehold og oppbevaring av blekkpatroner fra HP for å sikre konsistent utskriftskvalitet.

- [Oppbevaring og håndtering av blekkpatroner](#)
- [Blekkpatronbeskytter](#)

Oppbevaring og håndtering av blekkpatroner

Følg disse retningslinjene for å vedlikeholde blekkpatroner fra HP og sørge for jevn utskriftskvalitet:

- Installer patronen før **Installer før**-datoen, som er trykt på blekkpatronesken.
- Når du tar en blekkpatron ut av skriveren, må du oppbevare den i en lufttett plastbeholder for å hindre at blekket tørker ut. Hvis du oppbevarer en fotoblekkpatron, kan du bruke blekkpatronbeskytter. Du finner mer informasjon i "[Blekkpatronbeskytter](#)" på side 67.
- Oppbevar alle ubrukte blekkpatroner i den opprinnelige, forseglede emballasjen til de skal brukes. Oppbevar blekkpatroner ved romtemperatur (15 til 35 grader C).
- Ikke fjern beskyttelsesteipen som dekker dysene, før du er klar til å sette inn blekkpatronen i skriveren. Hvis beskyttelsesteipen er fjernet fra blekkpatronen, må du ikke forsøke å sette den på igjen. Dette skader blekkpatronene.

△ **Forsiktig** Slå alltid av HP All-in-One med på/av-knappen før du trekker ut strømledningen eller slår av strømskinnen. Da kan enheten plassere blekkpatronene riktig. Når du skal oppbevare HP All-in-One, må du alltid la blekkpatronene være igjen inne i enheten.

Blekkpatronbeskytter

Når du kjøper en fotoblekkpatron i enkelte land/regioner, mottar du muligens også en blekkpatronbeskytter. I andre land/regioner leveres det en blekkpatronbeskytter i esken sammen med HP All-in-One. Hvis verken blekkpatronen eller HP All-in-One ble levert med en blekkpatronbeskytter, kan du bruke en lufttett plastbeholder til å oppbevare blekkpatronen i.

Blekkpatronbeskytteren er utviklet for å sikre blekkpatronen og hindre at den tørker ut når den ikke er i bruk. Når du tar ut en blekkpatron av HP All-in-One og skal bruke den igjen senere, må du oppbevare den i blekkpatronbeskytteren. Du kan for eksempel oppbevare den svarte blekkpatronen i en blekkpatronbeskytter når du tar den ut for å kunne skrive ut høykvalitetsfotografier med fotoblekkpatronen og blekkpatronen med tre farger.

Merk Skriveren din leveres kanskje med bare en trefarget blekkpatron. Sett inn en svart blekkpatron i tillegg til den trefargers for å få bedre resultater. Du kan skrive ut uten svart blekkpatron, men det kan føre til at skriveren skriver langsommere og at de utskrevne fargene blir annerledes enn dem du ville få med både en svart og en trefarget blekkpatron.

Noen modeller av HP All-in-One støtter ikke fotoblekkpatroner.

Du kan bestille blekkpatroner på www.hp.com. Velg land/region og deretter **Kjøp** eller **Handleguiden**.

Slik setter du en blekkpatron inn i blekkpatronbeskytteren

- ▲ Sett blekkpatronen litt skrått inn i blekkpatronbeskytteren, og smekk den på plass.

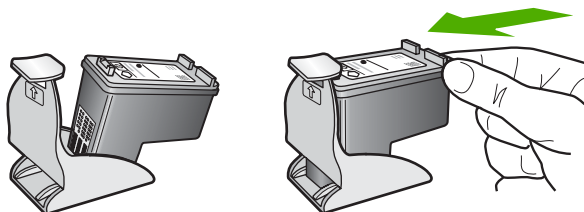

Slik tar du blekkpatronen ut av blekkpatronbeskytteren

- ▲ Trykk ned på toppen av blekkpatronbeskytteren for å frigi blekkpatronen, og ta deretter blekkpatronen forsiktig ut av blekkpatronbeskytteren.

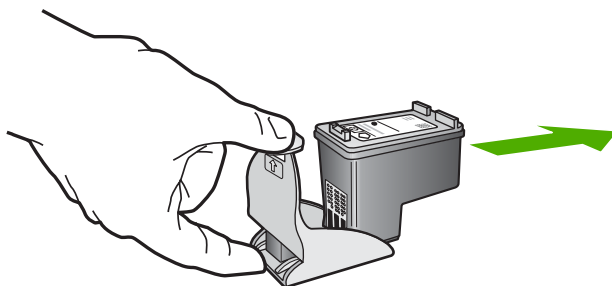

Justere blekkpatronene

Du får melding på HP All-in-One om å justere patronene hver gang du installerer eller bytter ut en blekkpatron. Du kan også når som helst justere blekkpatronene fra kontrollpanelet eller ved å bruke programvaren du installerte sammen med HP All-in-One. Justering av blekkpatronene sikrer resultater med høy kvalitet.

-
-  **Merk** Hvis du fjerner og installerer samme blekkpatron på nytt, vil du ikke få melding på HP All-in-One om å justere blekkpatronene. HP All-in-One husker justeringsverdiene for blekkpatronen, slik at du slipper å justere den på nytt.
-

Justere nyinstallerte blekkpatroner

1. Kontroller at det ligger ubrukt, vanlig hvitt papir i Letter- eller A4-størrelse i innskuffen. HP All-in-One skriver ut et justeringsark for blekkpatronene.

-  **Merk** Hvis du har farget papir i innskuffen når du justerer blekkpatronene, vil justeringen mislykkes. Legg ubrukt vanlig hvitt papir i innskuffen, og prøv justeringen på nytt.

Hvis justeringen mislykkes igjen, kan sensoren eller blekkpatronen være defekt. Ta kontakt med HPs kundesupport. Gå til www.hp.com/support. Hvis du blir bedt om det, velger du land/region og klikker deretter på **Kontakt HP** hvis du vil ha informasjon om hvordan du kontakter teknisk kundesupport.

2. Legg arket for justering av blekkpatronene med utskriftssiden ned i fremre, venstre hjørne på glasset, med toppen av siden mot venstre.
3. Trykk på **Skann**.
HP All-in-One justerer blekkpatronene. Resirkuler eller kast justeringsarket for blekkpatronene.

Justere blekkpatronene ved hjelp av HP Photosmart-programvaren

1. Legg ubrukt vanlig hvitt papir med Letter- eller A4-størrelse i innskuffen.

-  **Merk** Hvis du har farget papir i innskuffen når du justerer blekkpatronene, vil justeringen mislykkes. Legg ubrukt vanlig hvitt papir i innskuffen, og prøv justeringen på nytt.

Hvis justeringen mislykkes igjen, kan sensoren eller blekkpatronen være defekt. Ta kontakt med HPs kundesupport. Gå til www.hp.com/support. Hvis du blir bedt om det, velger du land/region og klikker deretter på **Kontakt HP** hvis du vil ha informasjon om hvordan du kontakter teknisk kundesupport.

2. I HP Løsningssenter klikker du på **Innstillinger, Utskriftsinnstillinger** og deretter på **Skriververktøykasse**.

-  **Merk** Du kan også åpne **Skriververktøykasse** fra dialogboksen **Utskriftsegenskaper**. I dialogboksen **Utskriftsegenskaper** klikker du på kategorien **Tjenester** og deretter på **Vedlikehold denne enheten**.
-

Da åpnes **Skriververktøykasse**.

3. Klikk på kategorien **Enhets tjenester**.
4. Klikk på **Juster blekkpatronene**.
HP All-in-One skriver ut et justeringsark for blekkpatronene.

5. Legg justeringsarket for blekkpatroner med forsiden ned i fremre, venstre hjørne på glassplaten.
6. Trykk på **Skann**.
HP All-in-One justerer blekkpatronene. Resirkuler eller kast justeringsarket for blekkpatronene.

Beslektede emner

["Knapper på kontrollpanelet"](#) på side 8

Rengjøre blekkpatronene

Bruk denne funksjonen når selvtestrapporten viser streker, hvite linjer gjennom fargestripene eller uklare farger etter at en blekkpatron er satt i for første gang. Du bør ikke rense blekkpatronene hvis det ikke er nødvendig, det er sløsing med blekk og det forkorter levetiden for blekkdysene.

Rengjøre blekkpatronene fra HP Photosmart-programvaren

1. Legg ubrukt vanlig hvitt papir med Letter-, A4- eller Legal-størrelse i innskuffen.
2. I HP Løsningssenter klikker du på **Innstillinger**, **Utskriftsinnstillinger** og deretter på **Skriververktøykasse**.



Merk Du kan også åpne **Skriververktøykasse** fra dialogboksen **Utskriftsegenskaper**. I dialogboksen **Utskriftsegenskaper** klikker du på kategorien **Tjenester** og deretter på **Vedlikehold denne enheten**.

Da åpnes **Skriververktøykasse**.

3. Klikk på kategorien **Enhets tjenester**.
4. Klikk på **Rengjør blekkpatronene**.
5. Følg instruksjonene til du er fornøyd med utskriftskvaliteten, og klikk deretter på **Ferdig**.

Hvis kopierings- eller utskriftskvaliteten fremdeles er dårlig etter at du har rengjort blekkpatronene, kan du prøve å rengjøre blekkpatronkontaktene før du setter blekkpatronen inn igjen.

Beslektede emner

- ["Rengjøre blekkpatronkontaktene"](#) på side 70
- ["Bytte ut blekkpatronene"](#) på side 61

Rengjøre blekkpatronkontaktene

Rengjør blekkpatronkontaktene hvis du får gjentatte meldinger på datamaskinskjermen om å sjekke en blekkpatron etter at du har rengjort eller justert blekkpatronene, eller hvis Sjekk patron-lampen blinker.

Før du rengjør blekkpatronkontaktene, tar du ut blekkpatronen og kontrollerer at ingenting dekker blekkpatronkontaktene, og deretter setter du blekkpatronen inn igjen. Hvis du fremdeles får meldinger om å kontrollere blekkpatronene, må du rengjøre blekkpatronkontaktene.

Pass på at du har følgende materiell tilgjengelig:

- Tørre skumgummipinner, lofri klut eller et annet mykt materiale som ikke vil falle fra hverandre eller etterlate fibre.

💡 **Tips** Kaffefiltre loer ikke og kan brukes til å rense blekkpatroner.

- Destillert eller filtrert vann eller vann på flaske (vann fra springen kan inneholde forurensningsstoffer som kan skade blekkpatronene).

⚠ **Forsiktig** Du må **ikke** bruke platerengjøringsmidler eller alkohol til å rense blekkpatronkontaktene. Dette kan skade blekkpatronen eller HP All-in-One.

Rengjøre blekkpatronkontaktene

1. Slå på HP All-in-One, og åpne dekslet til blekkpatronene. Blekkpatronvognen flyttes til midten av HP All-in-One.
2. Vent til blekkpatronvognen er uvirksom og stille, og trekk strømkabelen ut fra baksiden av HP All-in-One.
3. Dytt blekkpatronen nedover for å frigjøre den, og dra den deretter mot deg og ut av sporet.

📖 **Merk** Ikke ta ut begge blekkpatronene samtidig. Ta ut og rengjør én blekkpatron om gangen. Ikke ta ut en blekkpatron fra HP All-in-One i mer enn 30 minutter.

4. Se etter blekk og andre avsetninger på blekkpatronkontaktene.
5. Dypp en ren skumgummipinne eller lofri klut i destillert vann, og klem ut all overflødig væske.
6. Hold blekkpatronen i sidene.
7. Rengjør bare de kobberfargede kontaktene. La blekkpatronen tørke i omtrent ti minutter før du setter den inn igjen.

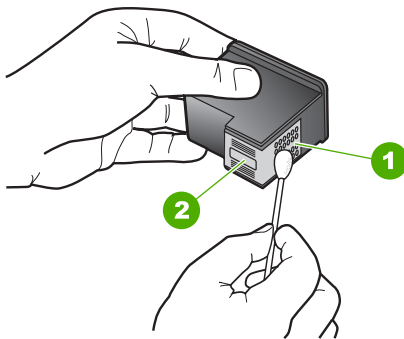

1	Kobberfargede kontakter
2	Blekkdyser (skal ikke rengjøres)

8. Skyv blekkpatronen tilbake på plass i sporet. Skyv blekkpatronen fremover til den klikker på plass.

9. Gjenta om nødvendig for den andre blekkpatronen.
10. Lukk dekslet til blekkpatronvognen forsiktig og sett i strømledningen på baksiden av HP All-in-One.

Beslektede emner

- "[Rengjøre området rundt blekkdysene](#)" på side 72
- "[Bytte ut blekkpatronene](#)" på side 61

Rengjøre området rundt blekkdysene

Hvis HP All-in-One brukes i et støvete miljø, kan det feste seg små partikler på innsiden av enheten. Disse partiklene kan for eksempel være støv, hår og fibre fra teppe og klær. Hvis partiklene fester seg på blekkpatronen, kan det føre til at utskriften får blekkstreker og flekker. Blekkstreker kan korrigeres ved å gjøre rent området rundt blekkdysene som beskrevet her.

 **Merk** Området rundt blekkdysene må bare rengjøres hvis du fortsatt ser striper og flekker på de utskrevne sidene etter at du har rengjort blekkpatronene ved å bruke programvaren du installerte sammen med HP All-in-One.

Pass på at du har følgende materiell tilgjengelig:

- Tørre skumgummipinner, lofri klut eller et annet mykt materiale som ikke vil falle fra hverandre eller etterlate fibre.

 **Tips** Kaffefiltre loer ikke og kan brukes til å rense blekkpatroner.

- Destillert eller filtrert vann eller vann på flaske (vann fra springen kan inneholde forurensningsstoffer som kan skade blekkpatronene).

 **Forsiktig** Ikke berør de kobberfargede kontaktene eller blekkdysene. Hvis du berører disse delene, kan det resultere i tilstopping, blekkfeil og dårlige elektriske tilkoblinger.

Rengjøre området rundt blekkdysene

1. Slå på HP All-in-One, og åpne dekslet til blekkpatronene. Blekkpatronvognen flyttes til midten av HP All-in-One.
2. Vent til blekkpatronvognen er uvirksom og stille, og trekk strømkabelen ut fra baksiden av HP All-in-One.

3. Dytt blekkpatronen nedover for å frigjøre den, og dra den deretter mot deg og ut av sporet.

 **Merk** Ikke ta ut begge blekkpatronene samtidig. Ta ut og rengjør én blekkpatron om gangen. Ikke ta ut en blekkpatron fra HP All-in-One i mer enn 30 minutter.

Merk Skriveren din leveres kanskje med bare en trefarget blekkpatron. Sett inn en svart blekkpatron i tillegg til den trefargers for å få bedre resultater. Du kan skrive ut uten svart blekkpatron, men det kan føre til at skriveren skriver langsommere og at de utskrevne fargene blir annerledes enn dem du ville få med både en svart og en trefarget blekkpatron.

Noen modeller av HP All-in-One støtter ikke fotoblekkpatroner.

Du kan bestille blekkpatroner på www.hp.com. Velg land/region og deretter **Kjøp** eller **Handleguiden**.

4. Legg blekkpatronen på et papir med blekkdysene opp.
5. Fukt en ren skumgummipinne forsiktig med destillert vann.
6. Rengjør hodet og kantene rundt blekkdyseområdet med pinnen som vist nedenfor.

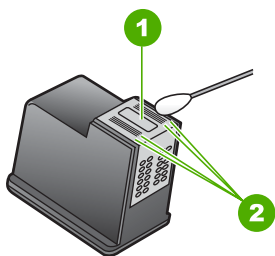

1	Dyseplate (rengjøres ikke)
2	Hodet og kantene rundt blekkdyseområdet

 **Forsiktig Ikke** rengjør dyseplaten.

7. Skyv blekkpatronen tilbake på plass i sporet. Skyv blekkpatronen fremover til den klikker på plass.
8. Gjenta om nødvendig for den andre blekkpatronen.
9. Lukk dekslet til blekkpatronvognen forsiktig og sett inn igjen strømkabelen på baksiden av HP All-in-One.

Beslektede emner

["Rengjøre blekkpatronene"](#) på side 70

Fjerne blekk fra hud og klær

Følg disse instruksjonene for å fjerne blekkflekker fra hud og klær:

Overflate	Løsning
Hud	Vask området med såpe.
Hvitt tøy	Vask tøyet i <i>kaldt</i> vann med klorblekemiddel.
Farget tøy	Vask tøyet i <i>kaldt</i> vann med skummende ammoniakk.

△ **Forsiktig** Bruk alltid kaldt vann når du fjerner blekk fra tøy. Lunkent eller varmt vann kan føre til at blekket setter seg i stoffet.

11 Handle utskriftsrekvisita

Du kan bestille HP-produkter, for eksempel anbefalte typer papir og blekkpatroner, elektronisk fra HPs nettsted.

Denne delen inneholder følgende emner:

- [Bestille papir eller andre medier](#)
- [Bestille blekkpatroner](#)
- [Bestille annet rekvisita](#)

Bestille papir eller andre medier

Hvis du vil bestille papir og annet tilbehør fra HP, som HP Premium Photo-papir eller HP All-in-One-papir, går du til www.hp.com/buy/supplies. Hvis du blir bedt om det, velger du land/region, følger instruksjonene på skjermen for å velge produkt, og deretter klikker du på en av handlekoblingene på siden.

Bestille blekkpatroner

Du finner en liste over blekkpatronnumre i den trykte dokumentasjonen som fulgte med HP All-in-One. Du kan også bruke programvaren som fulgte med HP All-in-One, til å finne bestillingsnummeret for alle blekkpatronene. Du kan bestille blekkpatroner elektronisk på HPs nettsted. Eller du kan ta kontakt med en lokal HP-forhandler for å finne de riktige bestillingsnumrene til blekkpatronene for din enhet, og kjøpe blekkpatroner.

Hvis du skal bestille papir og annen rekvisita fra HP, går du til www.hp.com/buy/supplies. Hvis du blir bedt om det, velger du land/region, følger instruksjonene på skjermen for å velge produkt, og deretter klikker du på en av handlekoblingene på siden.

 **Merk** Noen deler av nettstedet er i dag bare tilgjengelig på engelsk.

Merk Bestilling av blekkpatroner online støttes ikke i alle land/regioner. Hvis dette ikke støttes i ditt land/region, kontakter du en HP-forhandler for å få informasjon om hvordan du kjøper blekkpatroner.

Bestille blekkpatroner gjennom HP Photosmart-programvaren

1. I HP Løsningssenter klikker du på **Innstillinger**, **Utskriftsinnstillinger** og deretter på **Skriververktøykasse**.

 **Merk** Du kan også åpne **Skriververktøykasse** fra dialogboksen **Utskriftsegenskaper**. I dialogboksen **Utskriftsegenskaper** klikker du på kategorien **Tjenester** og deretter på **Vedlikehold denne enheten**.

2. Klikk på kategorien **Beregnet bleknivå**.

3. Klikk på **Bestillingsinformasjon for blekkpatron**.
Bestillingsnumrene for blekkpatroner vises.
4. Klikk på **Bestill elektronisk**.
HP sender detaljert skriverinformasjon, inkludert modellnummer, serienummer og blekkforsyningsnivåer, til en autorisert forhandler på Internett. Rekvisitaene du trenger, er forhåndsvalgt. Du kan endre antall, legge til og fjerne elementer og deretter betale i kassen.

Bestille annet rekvisita

Hvis du vil bestille annet tilbehør, for eksempel HP Photosmart-programvare, et eksemplar av installeringshåndboken eller annen trykt dokumentasjon, eller andre deler som kan skiftes ut av kunden, kan du ringe nummeret for ditt land/region.

Land/region	Nummer for bestilling
Stillehavsområdet og Asia (unntatt Japan)	65 272 5300
Australia	1300 721 147
Europa	+49 180 5 290220 (Tyskland) +44 870 606 9081 (Storbritannia)
New Zealand	0800 441 147
Sør-Afrika	+27 (0)11 8061030
USA og Canada	1-800-474-6836 (1-800-HP-INVENT)

Hvis du vil bestille tilbehør i land/regioner som ikke er oppført i tabellen, går du til www.hp.com/support. Hvis du blir bedt om det, velger du ditt land/din region, og klikker deretter på **Kontakt HP** hvis du vil ha informasjon om hvordan du kontakter teknisk kundesstøtte.

 **Merk** Noen deler av nettstedet er i dag bare tilgjengelig på engelsk.

12 Problemløsning

Denne delen inneholder følgende emner:

- [Problemløsningstips](#)
- [Problemløsning for maskinvareoppsett](#)
- [Problemløsning ved programvareinstallering](#)
- [Problemløsning for blekkpatroner](#)
- [Løse problemer med utskriftskvalitet](#)
- [Problemløsning for utskrift](#)
- [Problemløsning for kopiering](#)
- [Problemløsning for skanning](#)
- [Feil](#)

Problemløsningstips

Denne delen inneholder følgende emner:

- [Kommunikasjonsproblemer over USB-tilkobling](#)
- [Informasjon om papir](#)
- [Fjerne fastkjørt papir](#)
- [Vise Viktig-filen](#)

Kommunikasjonsproblemer over USB-tilkobling

Hvis HP All-in-One og datamaskinen ikke kommuniserer med hverandre, kan du prøve følgende:

- Se på **På**-lampen foran på HP All-in-One. Hvis den ikke lyser, er HP All-in-One slått av. Kontroller at strømkabelen er koblet skikkelig til HP All-in-One og satt i et strømuttak. Trykk på **På**-knappen for å slå på HP All-in-One.
- Kontroller USB-kabelen. Hvis du bruker en gammel kabel, kan det hende at den ikke fungerer som den skal. Prøv å koble den til et annet produkt for å se om USB-kabelen fungerer. Hvis det oppstår problemer, kan det hende at du må bytte ut USB-kabelen. Kontroller også at kabelen ikke er lengre enn 3 meter.

- Kontroller tilkoblingen mellom HP All-in-One og datamaskinen. Kontroller at USB-kabelen er koblet til en USB-porten på baksiden av HP All-in-One. Kontroller at den andre enden av USB-kabelen er koblet til en USB-port på datamaskinen. Når kabelen er riktig koblet til, slår du HP All-in-One av og deretter på igjen.

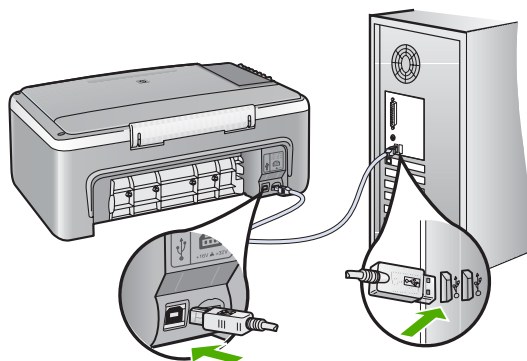

- Hvis du kobler til HP All-in-One via en USB-hub, må du kontrollere at huben er slått på. Hvis huben er på, forsøker du å koble enheten direkte til datamaskinen.
- Kontroller om det finnes andre skrivere eller skannere. Du må kanskje fjerne eldre produkter fra datamaskinen.
- Prøv å koble USB-kabelen til en annen USB-port på datamaskinen. Når du har kontrollert tilkoblingene, starter du datamaskinen på nytt. Slå HP All-in-One av og deretter på igjen.
- Hvis det er nødvendig, fjerner du HP All-in-One-programvaren og installerer den på nytt.

Hvis du vil ha mer informasjon, kan du se:

- ["Avinstallere programvaren og installere den på nytt"](#) på side 86
- ["Finne mer informasjon"](#) på side 13

Informasjon om papir

HP All-in-One er laget for å virke sammen med de fleste papirtyper. Test en rekke forskjellige papirtyper før du kjøper en større mengde. Finn en papirtype som virker bra og som er enkel å kjøpe inn. HP Premium-papir er laget for å gi resultater av beste kvalitet. I tillegg kan du følge disse tipsene:

- Ikke bruk papir som er for tynt, som er for glatt, eller som lett kan strekkes. Det kan mates feil gjennom papirbanen, noe som fører til fastkjørt papir.
- Oppbevar fotopapir i originalemballasjen i en pose av plast som kan lukkes, på en flat overflate på et tørt og kjølig sted. Når du er klar til å skrive ut, tar du bare ut det papiret du har tenkt å bruke med én gang. Når du er ferdig å skrive ut, legger du ubrukt fotopapir tilbake i plastposen.
- Ikke la ubrukt fotopapir bli liggende i innskuffen. Papiret kan krølle seg, noe som kan redusere kvaliteten på utskriftene. Krøllete papir kan også føre til fastkjørt papir.
- Hold alltid fotopapir i kantene. Fingeravtrykk på fotopapir kan redusere utskriftskvaliteten.

- Ikke bruk papir med grov tekstur. Det kan medføre at grafikk eller tekst ikke skrives ut riktig.
- Ikke kombiner ulike papirtyper og papirstørrelser i innskuffen, alt papiret i innskuffen må være av samme papirtype og samme størrelse.
- Oppbevar utskrevne fotografier under glass eller i en oppbevaringsbok for å unngå at fargene renner over tid på grunn av høy fuktighet. Bruk HP Premium Plus fotopapir for å få best mulig resultat.

Fjerne fastkjørt papir

Hvis det er papirstopp i HP All-in-One, kontrollerer du bakdekslet.



Fjerne fastkjørt papir fra bakdekslet

1. Trykk inn tappen på venstre side av bakdekslet for å løsne det. Fjern dekslet ved å dra det vekk fra HP All-in-One.

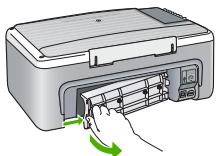

2. Trekk papiret forsiktig ut av valsene.

△ **Forsiktig** Hvis papiret revner når du fjerner det fra valsene, kontrollerer du valsene og hjulene for å se om det finnes papirrester inne i enheten. Hvis du ikke fjerner alle papirrester fra HP All-in-One, er det stor sannsynlighet for at mer papir kjører seg fast.

3. Sett på plass bakdekslet. Skyv dekslet forsiktig fremover til det klikker på plass.
4. Trykk på Fortsett-knappen, som er plassert ved siden av Sjekk papir- og Sjekk patron-lampene på kontrollpanelet, for å fortsette med gjeldende jobb.

Vise Viktig-filen

Det kan være lurt å lese Viktig-filen, slik at du kjenner til mulige installeringsproblemer og systemkravene.

Du kan åpne Viktig-filen fra oppgavelinjen ved å klikke på **Start**, peke på **Programmer** eller **Alle programmer**, peke på **HP**, peke på **Deskjet F2100 All-In-One series** og deretter klikke på **Viktig-fil**.

Problemløsning for maskinvareoppsett

Denne delen inneholder informasjon om løsning av maskinvareproblemer for HP All-in-One.

Mange problemer oppstår hvis HP All-in-One kobles til datamaskinen ved hjelp av en USB-kabel før HP All-in-One-programvaren installeres på datamaskinen. Hvis du koblet

HP All-in-One til datamaskinen før programinstallerings skjermbildet ba deg om å gjøre det, følger du retningslinjene nedenfor:

Problemløsning ved vanlige oppsettsproblemer

1. Koble USB-kabelen fra datamaskinen.
2. Avinstaller programvaren (hvis du har installert den).
3. Start datamaskinen på nytt.
4. Slå av HP All-in-One og vent ett minutt. Deretter starter du den på nytt.
5. Installer HP All-in-One-programvaren på nytt.

△ **Forsiktig** Ikke koble USB-kabelen til datamaskinen før du ser en melding om det på skjermen.

Denne delen inneholder følgende emner:

- [HP All-in-One kan ikke slås på](#)
- [Jeg har koblet til USB-kabelen, men har problemer med å bruke HP All-in-One sammen med datamaskinen](#)
- [HP All-in-One skriver ikke ut](#)

HP All-in-One kan ikke slås på

Årsak: Enheten HP All-in-One er ikke ordentlig koblet til et strømuttak.

Løsning:

- Kontroller at strømkabelen er ordentlig tilkoblet både HP All-in-One og strømforsyningsenheten. Sett strømledningen i en jordet stikkontakt, et overspenningsvern eller en strømskinne.

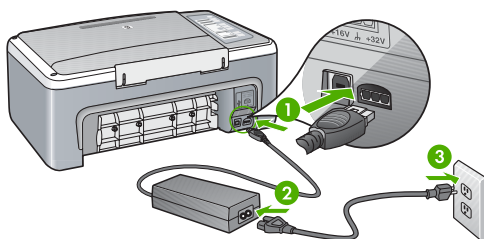

1	Strøminntak
2	Strømkabel og adapter
3	Jordet strømuttak

- Hvis du bruker en strømskinne, må du kontrollere at den er slått på. Du kan også sette HP All-in-One direkte i et jordet strømuttak.

- Test strømuttaket slik at du er sikker på at det virker. Koble til et apparat som du vet virker, og sjekk om apparatet får strøm. Hvis ikke, kan det være et problem med strømuttaket.
- Hvis du har koblet HP All-in-One til en kontakt med bryter, må du kontrollere at bryteren er på. Hvis den er slått på men likevel ikke virker, kan det være en feil med strømuttaket.

Årsak: Du trykte på **På**-knappen for raskt.

Løsning: Det er ikke sikkert at HP All-in-One svarer hvis du trykker for raskt på **På**-knappen. Trykk på **På** én gang. Det kan ta noen minutter før HP All-in-One slås på. Hvis du trykker på **På**-knappen igjen i denne tidsperioden, kan du slå enheten av.

△ **Forsiktig** Hvis HP All-in-One fremdeles ikke slås på, kan det ha oppstått en mekanisk feil. Koble HP All-in-One fra strømuttaket og kontakt HP. Gå til: www.hp.com/support. Hvis du ser melding om det, velger du ditt land/region og klikker på **Kontakt HP** for å finne informasjon om hvordan du ringer for å få teknisk kundestøtte.

Jeg har koblet til USB-kabelen, men har problemer med å bruke HP All-in-One sammen med datamaskinen

Årsak: USB-kabelen ble koblet til før programvaren var installert. Hvis du kobler til USB-kabelen før du får beskjed om det, kan det forårsake feil.

Løsning: Du må installere programvaren som fulgte med HP All-in-One, før du kobler til USB-kabelen. Ikke koble til USB-kabelen under installeringen før du får melding om det på skjermen.

Når du har installert programvaren, er det enkelt å koble datamaskinen til HP All-in-One med en USB-kabel. Bare plugg inn den ene enden av USB-kabelen bak på datamaskinen, og den andre enden bak på HP All-in-One. Du kan koble til hvilken som helst av USB-portene bak på datamaskinen.

Hvis du installerte programvaren, avinstallerer du den og installerer på nytt. Koble til USB-kabelen når du får melding om det.

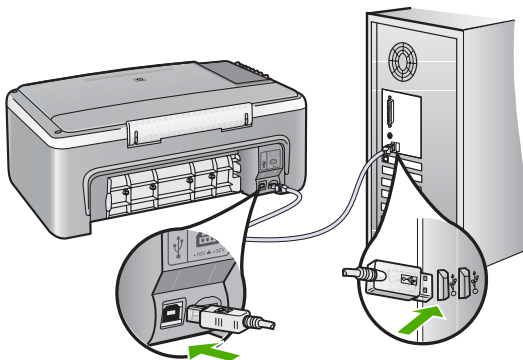

Du finner mer informasjon om hvordan du installerer programvaren og kobler til USB-kabelen, i installeringshåndboken som fulgte med HP All-in-One.

HP All-in-One skriver ikke ut

Årsak: HP All-in-One og datamaskinen kommuniserer ikke med hverandre.

Løsning:

- Se på **På**-lampen foran på HP All-in-One. Hvis den ikke lyser, er HP All-in-One slått av. Kontroller at strømkabelen er koblet skikkelig til HP All-in-One og satt i et strømuttak. Trykk på **På**-knappen for å slå på HP All-in-One.
- Kontroller at blekkpatronene er installert.
- Kontroller at det er lagt papir i innskuffen.
- Kontroller at det ikke er papirstopp i HP All-in-One.
- Kontroller at blekkpatronvognen ikke sitter fast.
Åpne blekkpatrondekselet for å komme til blekkpatronvognen. Fjern eventuelle gjenstander som blokkerer patronvognen, inkludert eventuell emballasje. Slå HP All-in-One av og deretter på igjen.
- Kontroller at HP All-in-One-utskriftskøen ikke er stanset midlertidig. Hvis den er det, velger du den riktige innstillingen for å fortsette utskriften. Hvis du vil ha mer informasjon om hvordan du får tilgang til utskriftskøen, se dokumentasjonen som fulgte med operativsystemet som er installert på datamaskinen.
- Kontroller USB-kabelen. Hvis du bruker en eldre kabel, kan det hende den ikke fungerer ordentlig. Prøv å koble USB-kabelen til et annet produkt for å sjekke om den fungerer. Hvis den fortsatt ikke fungerer, kan det hende USB-kabelen må byttes ut. Kontroller også at kabelen ikke er lengre enn 3 meter.
- Kontroller at datamaskinen er USB-klargjort og at du bruker et operativsystem som støttes. Du finner mer informasjon i Viktig-filen.
- Kontroller tilkoblingen mellom HP All-in-One og datamaskinen. Kontroller at USB-kabelen er koblet til USB-porten på baksiden av HP All-in-One. Kontroller at den andre enden av USB-kabelen er koblet til en USB-port på datamaskinen. Når kabelen er riktig tilkoblet, slår du HP All-in-One av og deretter på igjen.

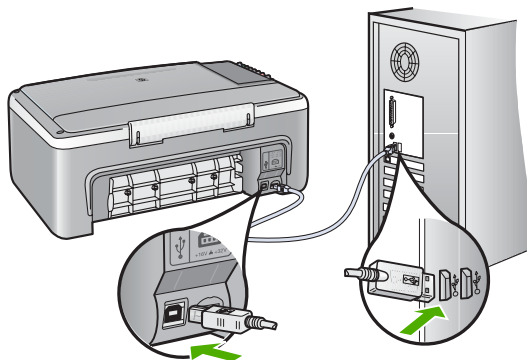

- Hvis du kobler til HP All-in-One via en USB-hub, må du kontrollere at huben er slått på. Hvis huben er på, forsøker du å koble enheten direkte til datamaskinen.
- Kontroller om det finnes andre skrivere eller skannere. Du må kanskje fjerne eldre produkter fra datamaskinen.
- Prøv å koble USB-kabelen til en annen USB-port på datamaskinen. Når du har kontrollert tilkoblingene, prøv du å starte datamaskinen på nytt. Slå HP All-in-One av og deretter på igjen.
- Når du har kontrollert tilkoblingene, prøv du å starte datamaskinen på nytt. Slå HP All-in-One av og deretter på igjen.
- Hvis det er nødvendig, fjerner du HP All-in-One-programvaren og installerer den på nytt. Du finner mer informasjon i "[Avinstallere programvaren og installere den på nytt](#)" på side 86.

Hvis du vil vite mer om hvordan du konfigurerer HP All-in-One og kobler den til datamaskinen, kan du se installeringsveiledningen som fulgte med HP All-in-One.

Problemløsning ved programvareinstallering

Bruk denne delen til å løse eventuelle problemer som kan oppstå når du installerer HP All-in-One-programvaren.

Denne delen inneholder følgende emner:

- [Det skjer ikke noe når jeg setter CDen inn i CD-ROM-stasjonen på datamaskinen](#)
- [Skjermbildet for kontroll av minimumskravene til systemet vises](#)
- [En rød X vises foran spørsmålet om USB-tilkobling](#)
- [Jeg får melding om at det har oppstått en ukjent feil](#)
- [Enkelte av knappene mangler i HP Løsningssenter](#)
- [Registreringsskjermbildet vises ikke](#)
- [HP Digital Imaging Monitor vises ikke i systemfeltet](#)
- [Avinstallere programvaren og installere den på nytt](#)

Det skjer ikke noe når jeg setter CDen inn i CD-ROM-stasjonen på datamaskinen

Årsak: Installeringen mislyktes i å kjøre automatisk.

Løsning: Hvis installeringen ikke starter automatisk, kan du starte den manuelt.

Starte installeringen fra en Windows-datamaskin

1. Gå til **Start**-menyen i Windows og klikk på **Kjør**.
2. I dialogboksen **Kjør** skriver du **d:\setup.exe** og klikker på **OK**.
Hvis din CD-stasjon ikke er tilordnet stasjonsbokstav D, bruker du riktig stasjonsbokstav.

Skjermbildet for kontroll av minimumskravene til systemet vises

Årsak: Datamaskinen oppfyller ikke minimumskravene for å installere programvaren.

Løsning: Klikk på **Detaljer** for å se hva problemet er, og løs problemet før du prøver å installere programvaren på nytt.

En rød X vises foran spørsmålet om USB-tilkobling

Årsak: Normalt vises et grønt merke som indikerer at Plug and Play-installeringen er fullført. En rød X indikerer at Plug and Play-installeringen mislyktes.

Løsning:

Prøve plug and play igjen

1. Kontroller at kontrollpaneloverlegget er riktig montert. Deretter kobler du strømkabelen fra HP All-in-One og kobler den til igjen.
2. Kontroller at USB-kabelen og strømkabelen er koblet til.

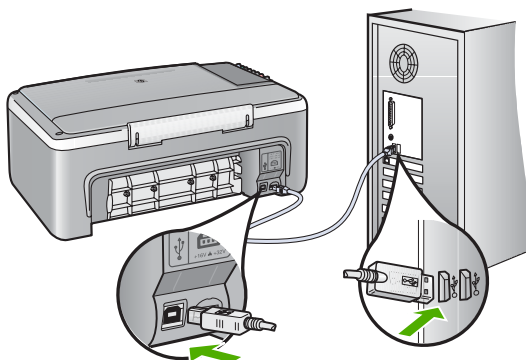

3. Klikk på **Prøv på nytt** for å utføre Plug and Play-installeringen på nytt. Hvis det ikke fungerer, fortsetter du med neste trinn.
4. Kontroller at USB-kabelen er koblet til på riktig måte ved å gjøre følgende:
 - Ta ut USB-kabelen og sett den inn igjen.
 - Kontroller at USB-kabelen ikke er koblet til et tastatur eller en hub uten strømforsyning.
 - Kontroller at USB-kabelen ikke er lengre enn 3 meter.
 - Hvis du har flere USB-enheter tilkoblet datamaskinen, kan det være lurt å koble fra de andre enhetene under installeringen.
5. Fortsett installeringen og start datamaskinen på nytt når du blir bedt om det.
6. Hvis du bruker en Windows-datamaskin, åpner du HP Løsningssenter og ser etter de riktige knappene for din enhet (som **Lag kopier**). Hvis knappene ikke vises, fjerner du programvaren og installerer den på nytt.

Hvis du vil ha mer informasjon, kan du se:

["Avinstallere programvaren og installere den på nytt" på side 86](#)

Jeg får melding om at det har oppstått en ukjent feil

Årsak: Kilden til feilen er ukjent.

Løsning: Prøv å fortsette med installeringen. Hvis det ikke hjelper, stopper du og starter installeringen på nytt og følger veiledningen på skjermen. Hvis det oppstår en feil, må du kanskje avinstallere programvaren og installere den på nytt. Du kan ikke bare slette HP All-in-One-programfilene fra datamaskinen. Du må fjerne dem på riktig måte ved å bruke avinstalleringsverktøyet som finnes i HP All-in-One-programvaren.

Hvis du vil ha mer informasjon, kan du se:

["Avinstallere programvaren og installere den på nytt" på side 86](#)

Enkelte av knappene mangler i HP Løsningssenter

Årsak: Installeringen er kanskje ikke fullført.

Løsning: Hvis de riktige knappene for enheten (som **Lag kopier**) ikke vises, er det ikke sikkert at installeringen er fullført. Du må da avinstallere programvaren og så installere den på nytt. Du kan ikke bare slette HP All-in-One-programfilene fra harddisken. Sørg for å fjerne dem ordentlig ved hjelp av avinstalleringsverktøyet i programgruppen HP All-in-One.

Hvis du vil ha mer informasjon, kan du se:

["Avinstallere programvaren og installere den på nytt" på side 86](#)

Registreringsskjermbildet vises ikke

Årsak: Registreringsskjermbildet startet ikke automatisk.

Løsning: Du kan åpne registreringsskjermbildet (Sign up now) fra oppgavelinjen i Windows ved å klikke på **Start**, peke på **Programmer** eller **Alle programmer, HP, Deskjet F2100 All-in-One series** og så klikke på **Produktregistrering**.

HP Digital Imaging Monitor vises ikke i systemfeltet

Årsak: Installeringen er kanskje ikke fullført.

Løsning: Hvis **HP Digital Imaging Monitor** ikke vises i systemfeltet (vanligvis plassert i nedre, høyre hjørne av skrivebordet), starter du HP Løsningssenter.

Hvis de riktige knappene for din enhet (som **Lag kopier**) ikke vises, er det ikke sikkert at installeringen er fullført slik at du må avinstallere og deretter installere programvaren på nytt. Du kan ikke bare slette HP All-in-One-programfilene fra harddisken. Sørg for å fjerne dem riktig ved hjelp av avinstalleringsverktøyet i programgruppen HP All-in-One.

Hvis du vil ha mer informasjon, kan du se:

["Avinstallere programvaren og installere den på nytt" på side 86](#)

Avinstallere programvaren og installere den på nytt

Hvis installeringen ikke er komplett, eller hvis du koblet USB-kabelen til datamaskinen før du ble bedt om det på installerings skjermbildet, kan det være nødvendig å avinstallere programvaren og deretter installere den på nytt. Du kan ikke bare slette HP All-in-One-programfilene fra datamaskinen. Du må fjerne dem på riktig måte ved å bruke avinstalleringsverktøyet som finnes i HP All-in-One-programvaren.

Avinstallere fra en Windows-maskin, metode 1

1. Koble HP All-in-One fra datamaskinen. Ikke koble HP All-in-One til datamaskinen før etter at du har fullført ominstalleringen.
2. På oppgavelinjen i Windows klikker du på **Start, Programmer** eller **Alle programmer, HP, Deskjet F2100 All-in-One series, Avinstaller**.
3. Følg veiledningen på skjermen.
4. Hvis du blir spurt om du ønsker å slette delte filer, klikker du på **Nei**.
Det kan hende at andre programmer som bruker disse filene, ikke fungerer på riktig måte hvis filene slettes.
5. Start datamaskinen på nytt.

 **Merk** Det er viktig at du kobler fra HP All-in-One før du starter datamaskinen på nytt. Ikke koble HP All-in-One til datamaskinen før etter at du har fullført ominstalleringen.

6. Du kan installere programvaren på nytt ved å sette inn HP All-in-One-CDen i datamaskinens CD-stasjon, og deretter følge instruksjonene på skjermen og instruksjonene i installeringshåndboken som fulgte med HP All-in-One.
7. Når programvaren er installert, kan du koble HP All-in-One til datamaskinen.
8. Trykk på **På**-knappen for å slå på HP All-in-One.
Når du har slått på HP All-in-One, må du kanskje vente flere minutter før alle Plug and Play-hendelsene er utført.
9. Følg veiledningen på skjermen.

Avinstallere fra en Windows-datamaskin, metode 2

 **Merk** Bruk denne metoden hvis **Avinstaller** ikke er tilgjengelig fra Start-menyen i Windows.

1. På Windows-oppgavelinjen klikker du på **Start, Innstillinger** og **Kontrollpanel**.
2. Dobbeltklikk på **Legg til / fjern programmer**.
3. Velg **HP Deskjet All-in-One driverprogramvare**, og klikk på **Endre/fjern**.
Følg veiledningen på skjermen.
4. Koble HP All-in-One fra datamaskinen.
5. Start datamaskinen på nytt.

 **Merk** Det er viktig at du kobler fra HP All-in-One før du starter datamaskinen på nytt. Ikke koble HP All-in-One til datamaskinen før etter at du har fullført ominstalleringen.

6. Sett inn HP All-in-One-CDen i CD-ROM-stasjonen på datamaskinen, og start installeringsprogrammet.
7. Følg instruksjonene på skjermen og i installeringshåndboken som fulgte med HP All-in-One.

Slik avinstallerer du fra en Windows-maskin, metode 3

 **Merk** Bruk denne metoden hvis **Avinstaller** ikke er tilgjengelig fra Start-menyen i Windows.

1. Sett inn HP All-in-One-CDen i CD-ROM-stasjonen på datamaskinen, og start installeringsprogrammet.
2. Koble HP All-in-One fra datamaskinen.
3. Velg **Avinstaller** og følg veiledningen på skjermen.
4. Start datamaskinen på nytt.

 **Merk** Det er viktig at du kobler fra HP All-in-One før du starter datamaskinen på nytt. Ikke koble HP All-in-One til datamaskinen før etter at du har fullført ominstalleringen.

5. Start installeringsprogrammet til HP All-in-One på nytt.
6. Velg **Installer**.
7. Følg veiledningen på skjermen og i installeringsveiledningen som fulgte med HP All-in-One.

Når programvareinstalleringen er fullført, vises **HP Digital Imaging Monitor**-ikonet i systemfeltet på oppgavelinjen i Windows.

Du kan kontrollere om programvaren er riktig installert ved å dobbeltklikke på HP Løsningssenter-ikonet på skrivebordet. Hvis HP Løsningssenter viser de viktigste ikonene (**Skann bilde** og **Skann dokument**), er programvaren riktig installert.

Problemløsning for blekkpatroner

Hvis du har problemer med utskrifter, kan det skyldes en feil med en av blekkpatronene. Hvis du får en feilmelding om blekkpatronene, kan du se "[Blekkpatronmeldinger](#)" på side 124 for mer informasjon.

Prøv følgende:

Løse problemer med blekkpatroner

1. Ta den svarte blekkpatronen ut av sporet til høyre. Ikke berør blekkdysene eller de kobberfargede kontaktene. Kontroller om de kobberfargede kontaktene eller blekkdysene er skadet.
Kontroller at plastteipen er fjernet. Hvis den fortsatt dekker blekkdysene, fjerner du den forsiktig ved å trekke i den rosa fliken.
2. Sett blekkpatronen på plass igjen ved å skyve den fremover i sporet. Deretter skyver du blekkpatronen fremover til den klikker på plass.

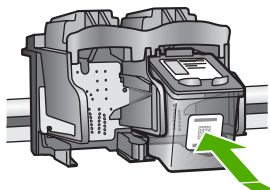

3. Gjenta trinn 1 og 2 for blekkpatronen med tre farger på venstre side.
4. Hvis problemet vedvarer, skriver du ut en selvtestrapport for å finne ut om det er problemer med blekkpatronene.
Denne rapporten gir nyttig informasjon om blekkpatronene, inkludert statusinformasjon.
5. Hvis selvtestrapporten viser at det har oppstått et problem, må du rengjøre blekkpatronene.
6. Rengjør bare de kobberfargede kontaktene. La blekkpatronen tørke i omtrent ti minutter før du setter den inn igjen.

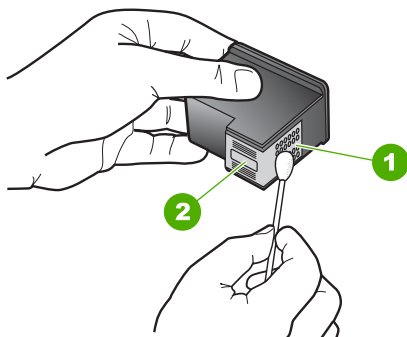

1	Kobberfargede kontakter
2	Blekkdyser (skal ikke rengjøres)

7. Hvis du fortsatt har problemer med å skrive ut, må du finne ut hvilken blekkpatron som forårsaker problemet, og bytte den ut.

Kontrollere blekknivået ved hjelp av HP Photosmart-programvaren

1. I HP Løsningscenter klikker du på **Innstillinger**, **Utskriftsinnstillinger** og deretter på **Skriververktøykasse**.

 **Merk** Du kan også åpne **Skriververktøykasse** fra dialogboksen **Utskriftsegenskaper**. I dialogboksen **Utskriftsegenskaper** klikker du på kategorien **Tjenester** og deretter på **Vedlikehold denne enheten**.

Da åpnes **Skriververktøykasse**.

2. Klikk på kategorien **Beregnet blekknivå**.
De beregnede gjenstående blekknivåene for blekkpatronene vises.

Skrive ut en selvtestrapport

1. Legg ubrukt vanlig hvitt papir med Letter- eller A4-størrelse i innskuffen.
2. Trykk på og hold nede **Avbryt**-knappen, og trykk deretter på **START KOPIERING Farge**.

På HP All-in-One skrives det ut en selvtestrapport som kan angi kilden for utskriftsproblemet. Et eksempel på blekktestområdet i rapporten vises nedenfor.



3. Kontroller at testmønstrene viser et fullstendig rutenett og at de tykke fargelinjene er fullstendige.
 - Hvis flere av linjene i mønsteret er brutt, kan dette tyde på et problem med blekkdysene. Du må kanskje rengjøre blekkpatronene.
 - Hvis den svarte linjen mangler, er blass, har blekkstreker eller linjer, kan det bety at det er problemer med den svarte blekkpatronen i høyre spor.
 - Hvis noen av fargelinjene mangler, er blasse, har blekkstreker eller linjer, kan det bety at det er problemer med blekkpatronen med tre farger i venstre spor.

Rengjøre blekkpatronene fra HP Photosmart-programvaren

1. Legg ubrukt vanlig hvitt papir med Letter-, A4- eller Legal-størrelse i innskuffen.
2. I HP Løsningscenter klikker du på **Innstillinger**, **Utskriftsinnstillinger** og deretter på **Skriververktøykasse**.

 **Merk** Du kan også åpne **Skriververktøykasse** fra dialogboksen **Utskriftsegenskaper**. I dialogboksen **Utskriftsegenskaper** klikker du på kategorien **Tjenester** og deretter på **Vedlikehold denne enheten**.

Da åpnes **Skriververktøykasse**.

3. Klikk på kategorien **Enhetstjenester**.

4. Klikk på **Rengjør blekkpatronene**.
5. Følg instruksjonene til du er fornøyd med utskriftskvaliteten, og klikk deretter på **Ferdig**.

Hvis kopierings- eller utskriftskvaliteten fremdeles er dårlig etter at du har rengjort blekkpatronene, kan du prøve å rengjøre blekkpatronkontaktene før du setter blekkpatronen inn igjen.

Rengjøre blekkpatronkontaktene

1. Slå på HP All-in-One, og åpne dekslet til blekkpatronene. Blekkpatronvognen flyttes til midten av HP All-in-One.
2. Vent til blekkpatronvognen er uvirksom og stille, og trekk strømkabelen ut fra baksiden av HP All-in-One.
3. Dytt blekkpatronen nedover for å frigjøre den, og dra den deretter mot deg og ut av sporet.

 **Merk** Ikke ta ut begge blekkpatronene samtidig. Ta ut og rengjør én blekkpatron om gangen. Ikke ta ut en blekkpatron fra HP All-in-One i mer enn 30 minutter.

4. Se etter blekk og andre avsetninger på blekkpatronkontaktene.
5. Dypp en ren skumgummipinne eller lofri klut i destillert vann, og klem ut all overflødig væske.
6. Hold blekkpatronen i sidene.
7. Rengjør bare de kobberfargede kontaktene. La blekkpatronen tørke i omtrent ti minutter før du setter den inn igjen.

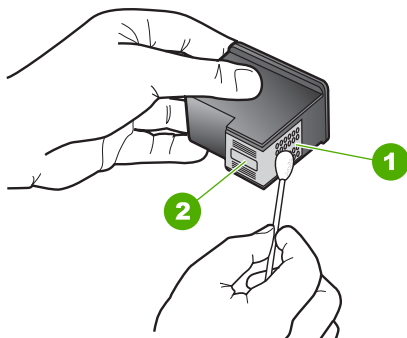

1	Kobberfargede kontakter
2	Blekkdyser (skal ikke rengjøres)

8. Skyv blekkpatronen tilbake på plass i sporet. Skyv blekkpatronen fremover til den klikker på plass.
9. Gjenta om nødvendig for den andre blekkpatronen.
10. Lukk dekslet til blekkpatronvognen forsiktig og sett i strømledningen på baksiden av HP All-in-One.

Bytte ut blekkpatronene

1. Kontroller at HP All-in-One er på.

△ **Forsiktig** Hvis HP All-in-One er slått av når du åpner dekslet til blekkpatronvognen for å få tilgang til blekkpatronene, vil ikke HP All-in-One frigjøre patronene slik at de kan byttes. Du kan skade HP All-in-One hvis blekkpatronene ikke er dokket sikkert når du prøver å ta dem ut.

2. Åpne blekkpatrondekslet.

Blekkpatronvognen flyttes til midten av HP All-in-One. Hvis blekkpatronvognen ikke flyttes til midten, slår du HP All-in-One av og deretter på igjen.

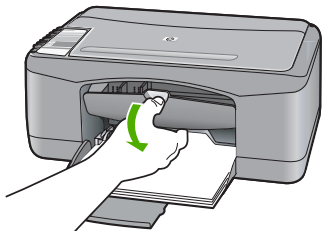

3. Vent til blekkpatronvognen er uvirksom og stille før du trykker forsiktig ned på en av blekkpatronene for å frigjøre den.
Hvis du skal bytte blekkpatronen med tre farger, tar du ut blekkpatronen fra sporet til venstre.
Hvis du skal bytte den svarte blekkpatronen eller fotoblekkpatronen, tar du den ut fra sporet til høyre.

 **Merk** Skriveren din leveres kanskje med bare en trefarget blekkpatron. Sett inn en svart blekkpatron i tillegg til den trefargers for å få bedre resultater. Du kan skrive ut uten svart blekkpatron, men det kan føre til at skriveren skriver langsommere og at de utskrevne fargene blir annerledes enn dem du ville få med både en svart og en trefarget blekkpatron.

Noen modeller av HP All-in-One støtter ikke fotoblekkpatroner.

Du kan bestille blekkpatroner på www.hp.com. Velg land/region og deretter **Kjøp** eller **Handleguiden**.

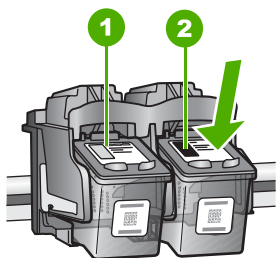

1	Blekkpatronspor for blekkpatronen med tre farger
2	Blekkpatronspor for den svarte blekkpatronen og fotoblekkpatronen

4. Dra blekkpatronen mot deg og ut av sporet.
5. Hvis du fjerner den svarte blekkpatronen for å installere en fotoblekkpatron, kan du oppbevare den svarte blekkpatronen i blekkpatronbeskytteren eller i en lufttett plastbeholder.

Når du tar ut en blekkpatron fordi den er tom for blekk, skal du sende den til resirkulering. HP Inkjet-ordning for resirkulering av rekvisita er tilgjengelig i mange land/regioner, og lar deg resirkulere brukte blekkpatroner gratis. Du finner mer informasjon på dette nettstedet:

www.hp.com/hpinfo/globalcitizenship/environment/recycle/inkjet.html

6. Ta den nye blekkpatronen ut av emballasjen. Vær forsiktig og berør bare den svarte plasten. Fjern plastteipen forsiktig ved hjelp av den rosa fliken.

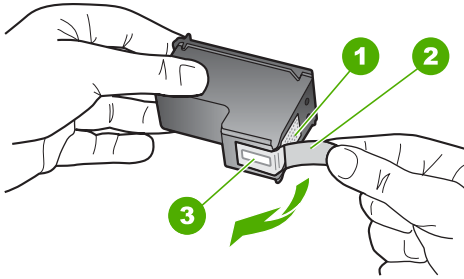

1	Kobberfargede kontakter
2	Plastteip med rosa flik (må fjernes før installering)
3	Blekkdyser under teip

- △ **Forsiktig** Ikke berør de kobberfargede kontaktene eller blekkdysene. Hvis du berører disse delene, kan det resultere i tilstopping, blekkfeil og dårlige elektriske tilkoblinger.



7. Skyv den nye blekkpatronen fremover og inn i det tomme sporet. Skyv deretter forsiktig den øvre delen av blekkpatronen fremover til den klikker på plass i sporet. Hvis du setter i blekkpatronen med tre farger, skyver du den inn i venstre spor. Hvis du setter i en svart blekkpatron eller fotoblekkpatron, skyver du den inn i høyre spor.

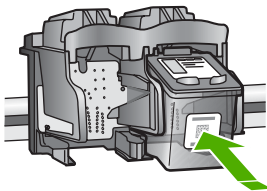

8. Lukk blekkpatrondekslet.

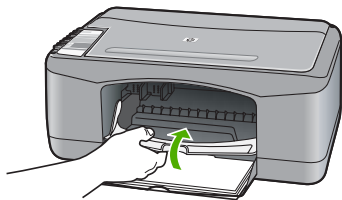

9. Hvis arket for justering av blekkpatronene skrives ut, legger du det i det fremre venstre hjørnet på glasset med toppen av siden mot venstre.

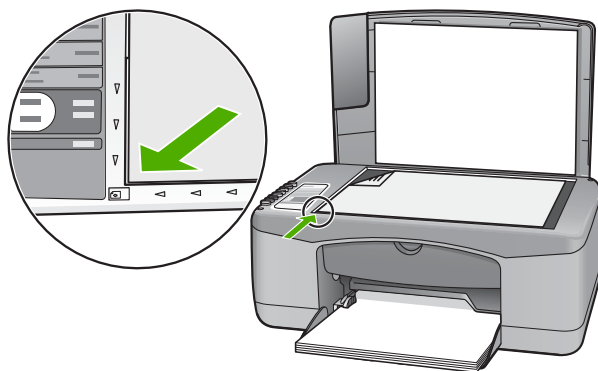

10. Trykk på **Skann**.

HP All-in-One justerer blekkpatronene. Resirkuler eller kast justeringsarket for blekkpatronene.

Informasjon om blekkpatroner

Du oppnår best resultat ved å bruke HP-blekkpatroner. Følgende tips gjør det enklere å vedlikeholde HP-blekkpatronene og opprettholde en stabil utskriftskvalitet.

- Oppbevar alle blekkpatroner i den opprinnelige, forseglede pakken til de skal brukes.
- Oppbevar patronene i romtemperatur (15,6–26,6 °C).
- Ikke sett beskyttelsesteipen på igjen når den er fjernet fra blekkpatronen. Påsetting av plastteipen kan skade blekkpatronen. Sett blekkpatronen i HP All-in-One umiddelbart etter at du har fjernet plastteipen. Hvis det ikke er mulig, må den oppbevares i en blekkpatronbeskytter eller lufttett plastbeholder.
- HP anbefaler at du ikke tar blekkpatronene ut av HP All-in-One før du har skaffet nye blekkpatroner som kan installeres.
- Slå av HP All-in-One fra kontrollpanelet. Ikke slå av enheten ved å slå av en strømskinne eller dra strømledningen ut av HP All-in-One. Hvis du slår av HP All-in-One på feil måte, settes ikke blekkpatronen tilbake i riktig posisjon, og den kan tørke ut.

- Ikke åpne blekkpatrondekselet hvis det ikke er nødvendig. Det utsetter blekkpatronene for luft, som igjen reduserer patronenes levetid.

 **Merk** Hvis du lar dekslet til blekkpatronen være åpent i lang tid, dekker HP All-in-One til blekkpatronene på nytt for å beskytte dem mot luft.

- Rengjør blekkpatronene når du merker at utskriftskvaliteten blir betydelig dårligere.

 **Tips** Det kan hende du merker at utskriftskvaliteten går ned hvis blekkpatronene ikke er brukt på en stund.

- Ikke rengjør blekkpatronene hvis det ikke er nødvendig. Det er sløsing med blekk og blekkpatronene får kortere levetid.
- Håndter blekkpatronene forsiktig. Fall, risting eller røff håndtering under installeringen kan gi midlertidige utskriftsproblemer. Hvis utskriftskvaliteten er dårlig rett etter installering av blekkpatroner, lar du patronen hvile en halv time.

Hvis du vil ha mer informasjon, kan du se:

["Problemløsning for blekkpatroner" på side 87](#)

Løse problemer med utskriftskvalitet

Hvis du har problemer med utskriftskvaliteten, kan du prøve løsningene i dette avsnittet og merke deg følgende retningslinjer:

- Bytt ut etterfylte eller tomme blekkpatroner.
- Kontroller enhetsinnstillingene slik at du er sikker på at utskriftsmodus og papirvalg er riktig for papiret og oppgaven.
Du finner mer informasjon under "[Angi papirtype for utskrift](#)" på side 31 og "[Velge papir for utskrift og kopiering](#)" på side 19.
- Skriv ut og evaluer en selvtest.
Du finner mer informasjon i "[Skrive ut en selvtestrapport](#)" på side 58.
Hvis selvtesten viser en defekt, kan du prøve følgende:
 - Rengjør blekkpatronene automatisk. Du finner mer informasjon i "[Rengjøre blekkpatronene](#)" på side 70.
 - Hvis det mangler linjer på utskriftene, rengjør du de elektriske kontaktene. Du finner mer informasjon i "[Rengjøre området rundt blekkdysene](#)" på side 72.
 - Bytt ut blekkpatronen. Du finner mer informasjon i "[Bytte ut blekkpatronene](#)" på side 61.
- Hvis selvtesten ikke viser noe problem, må du undersøke andre mulige årsaker, som bildefilen eller programmet du bruker.

Du finner mer informasjon om problemløsning for blekkpatroner på HPs nettsted www.hp.com/support.

Denne delen inneholder følgende emner:

- [Blekket flyter eller smøres utover](#)
- [Blekket fyller ikke teksten eller grafikken helt](#)
- [Tekstkantene er hakkete](#)
- [Utskriften har et forvrengt vannrett bånd nederst på utskriften](#)
- [Utskrifter eller kopier virker uklare](#)

- [Utskrifter eller kopier har loddrette striper](#)
- [Papiret mates ikke inn fra innskuffen](#)
- [Utskrifter eller kopier er skråstilte eller skjeve](#)

Blekket flyter eller smøres utover

Årsak: Papirtypen er ikke riktig for HP All-in-One.

Løsning: Bruk HP Premium-papir eller en annen papirtype som er egnet for HP All-in-One.

Årsak: Blekkpatronene må rengjøres.

Løsning: Kontroller hvor mye blekk det er igjen i blekkpatronene. Hvis blekkpatronene har lite blekk eller er tomme, må du kanskje bytte dem ut.

Hvis det er blekk igjen i blekkpatronene, men du fortsatt har problemer, skriver du ut en selvtestrapport for å finne ut om det er et problem med blekkpatronene. Hvis selvtestrapporten viser at det har oppstått et problem, må du rengjøre blekkpatronene. Hvis problemet vedvarer, må du kanskje bytte ut blekkpatronene.

Hvis du vil ha mer informasjon, kan du se:

- ["Problemløsning for blekkpatroner"](#) på side 87
 - ["Skrive ut en selvtestrapport"](#) på side 58
-

Årsak: Papiret er for nær blekkpatronvognen under utskrift.

Løsning: Hvis papiret ligger for nær blekkpatronen under utskrift, kan blekket flyte utover. Dette kan skje hvis papiret ikke ligger flatt eller er krøllete, eller hvis papiret er svært tykt, som konvolutter. Kontroller at papiret ligger flatt i innskuffen og ikke er for krøllete.

Blekket fyller ikke teksten eller grafikken helt

Årsak: Blekkpatronene må rengjøres, eller de er tomme for blekk.

Løsning: Kontroller hvor mye blekk det er igjen i blekkpatronene. Hvis blekkpatronene har lite blekk eller er tomme, må du kanskje bytte dem ut.

Hvis det er blekk igjen i blekkpatronene, men du fortsatt har problemer, skriver du ut en selvtestrapport for å finne ut om det er et problem med blekkpatronene. Hvis selvtestrapporten viser at det har oppstått et problem, må du rengjøre blekkpatronene. Hvis problemet vedvarer, må du kanskje bytte ut blekkpatronene.

Du finner mer informasjon om blekkpatroner under ["Problemløsning for blekkpatroner"](#) på side 87.

Årsak: Innstillingen for kopi- eller utskriftspapirtype er feil.

Løsning: Endre innstillingen for papirtype slik at den samsvarer med papirtypen du har lagt i innskuffen.

Hvis du vil ha mer informasjon, kan du se:

- ["Angi papirtype for utskrift"](#) på side 31
- ["Angi kopipapirtype"](#) på side 49

Årsak: Innstillingen for utskrifts- eller kopikvalitet på HP All-in-One er satt for lavt.

Løsning: Kontroller kvalitetsinnstillingen. Bruk en høyere kvalitetsinnstilling for å øke mengden blekk som brukes ved utskrift.

Hvis du vil ha mer informasjon, kan du se:

- ["Endre utskriftshastigheten eller -kvaliteten"](#) på side 32
- ["Endre kopieringshastighet"](#) på side 50

Tekstkantene er hakkete

Årsak: Skriften har en brukerdefinert størrelse.

Løsning: Noen programmer har tilpassede skrifter som får hakkete kanter når de forstørres eller skrives ut. Og når du vil skrive ut et punktgrafikkbilde med tekst, kan det få hakkete kanter når det forstørres eller skrives ut.

Bruk TrueType- eller OpenType-skrifter for å være sikker på at HP All-in-One skriver ut jevne skrifter. Når du skal velge en skrift, ser du etter TrueType- eller OpenType-ikonet.

Utskriften har et forvrengt vannrett bånd nederst på utskriften

Årsak: Bildet har lyseblå, grå eller brune nyanser som skrives ut nederst på siden.

Løsning: Legg i kvalitetspapir i innskuffen og skriv ut bildet med en høy innstilling for utskriftskvalitet, f.eks. **Best**, **Maksimum dpi** eller **Høy oppløsning**. Kontroller alltid at papiret som du skriver ut på, er flatt. Du oppnår best resultat ved å bruke HP Premium Plus-fotopapir.

Hvis problemet vedvarer, bruker du programvaren du installerte sammen med HP All-in-One, eller et annet program, til å rotere bildet 180 grader slik at de lysblå, grå eller brune nyansene i bildet ikke skrives ut nederst på siden. Skriv ut bildet med seks blekkfarger. Det gjør du ved å installere fotoblekkpatronen i stedet for den svarte blekkpatronen. Når fotoblekkpatronen og blekkpatronen med tre farger er installert, har du et system med seks blekkfarger som gir bedre kvalitet på fotografiene.

Hvis du vil ha mer informasjon, kan du se:

- ["Informasjon om papir"](#) på side 78
- ["Problemløsning for blekkpatroner"](#) på side 87

Utskrifter eller kopier virker uklare

Årsak: Papirtypen er ikke riktig for HP All-in-One.

Løsning: Hvis papiret du bruker er for fiberholdig, er det ikke sikkert at blekket fra HP All-in-One dekker utskriftsflaten helt. Bruk HP Premium-papir eller en annen papirtype som er egnet for HP All-in-One.

Hvis du vil ha mer informasjon, kan du se:

["Informasjon om papir" på side 78](#)

Årsak: Innstillingen for kopi- eller utskriftspapirtype er feil.

Løsning: Endre innstillingen for papirtype slik at den samsvarer med papirtypen du har lagt i innskuffen.

Hvis du vil ha mer informasjon, kan du se:

- ["Angi papirtype for utskrift" på side 31](#)
 - ["Angi kopipapirtype" på side 49](#)
-

Årsak: Innstillingen for utskrifts- eller kopikvalitet på HP All-in-One er satt for lavt.

Løsning: Kontroller kvalitetsinnstillingen. Bruk en høyere kvalitetsinnstilling for å øke mengden blekk som brukes ved utskrift.

Hvis du vil ha mer informasjon, kan du se:

- ["Endre utskriftshastigheten eller -kvaliteten" på side 32](#)
 - ["Endre kopieringshastighet" på side 50](#)
-

Årsak: Du skriver ut på feil side av arket.

Løsning: Legg i papir med siden du vil skrive ut på, vendt ned. Hvis du for eksempel legger i glanset fotopapir, legger du i papiret med den glansede siden ned.

Utskrifter eller kopier har loddrette striper

Årsak: Papirtypen er ikke riktig for HP All-in-One.

Løsning: Hvis papiret du bruker er for fiberholdig, er det ikke sikkert at blekket fra HP All-in-One dekker utskriftsflaten helt. Bruk HP Premium-papir eller en annen papirtype som er egnet for HP All-in-One.

Hvis du vil ha mer informasjon, kan du se:

["Informasjon om papir" på side 78](#)

Papiret mates ikke inn fra innskuffen

Årsak: Det er ikke nok papir i innskuffen.

Løsning: Hvis HP All-in-One er tom for papir, eller det bare er noen få ark igjen, legger du mer papir i innskuffen. Hvis det er papir i innskuffen, tar du papiret ut, dunker bunken mot en jevn flate, og legger papiret inn igjen i innskuffen. Fortsett jobben ved

å trykke på Fortsett-knappen, som er plassert ved siden av Sjekk papir- og Sjekk patron-lampene på kontrollpanelet på HP All-in-One.

Hvis du vil ha mer informasjon, kan du se:

["Legge i papir i full størrelse" på side 23](#)

Utskrifter eller kopier er skråstilte eller skjeve

Årsak: Papiret mates ikke inn på riktig måte eller er lagt i feil.

Løsning: Kontroller at papiret er lagt i riktig.

Hvis du vil ha mer informasjon, kan du se:

["Legge i papir i full størrelse" på side 23](#)

Årsak: Mer enn én papirtype er lagt i innskuffen.

Løsning: Legg bare i én type papir om gangen.

Problemløsning for utskrift

Bruk denne delen til å løse følgende utskriftsproblemer:

- [Konvolutter skrives ut feil](#)
- [Utskrift uten kantlinje gir uventede resultater](#)
- [HP All-in-One svarer ikke](#)
- [HP All-in-One skriver ut uforståelige tegn](#)
- [Det skjer ingenting når jeg prøver å skrive ut](#)
- [Sidene i dokumentet ble skrevet ut i feil rekkefølge](#)
- [Margene skrives ikke ut som forventet](#)
- [Tekst eller grafikk er kuttet av i kanten på siden](#)
- [Det kom ut en tom side under utskrift](#)
- [Blekk sprutes utover inne i HP All-in-One når jeg skriver ut et fotografi](#)

Konvolutter skrives ut feil

Årsak: En bunke konvolutter er ikke riktig lagt i.

Løsning: Fjern alt papir fra innskuffen. Legg en bunke konvolutter i innskuffen med klaffene opp og til venstre.

 **Merk** For å unngå papirstopp kan du prøve å legge klaffene inni konvoluttene.

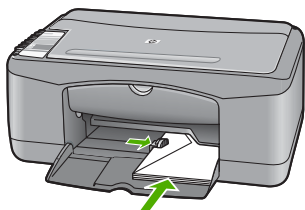

Årsak: Det er lagt i feil type konvolutter.

Løsning: Ikke bruk glansede eller pregede konvolutter eller konvolutter som har klips eller vinduer.

Utskrift uten kantlinje gir uventede resultater

Årsak: Hvis du skriver ut et bilde uten kantlinjer fra et program fra andre enn HP, får du uventede resultater.

Løsning: Prøv å skrive ut bildet fra fotobehandlingsprogramvaren som fulgte med HP All-in-One.

Årsak: Bruk av uriktige medier.

Løsning: Hvis du skal skrive ut et bilde uten kantlinjer, kan du bruke 10 x 15 cm HP Premium Plus-fotopapir med avrivingskant. Når du fjerner avrivingskanten, er det utskrevne bildet uten kantlinjer, og det dekker hele papiret.

Hvis du vil ha mer informasjon, kan du se:

["Skrive ut et bilde uten kantlinje" på side 36](#)

HP All-in-One svarer ikke

Årsak: HP All-in-One holder på med en annen oppgave.

Løsning: Hvis HP All-in-One utfører en annen oppgave, som kopiering eller skanning, vil utskriftsjobben måtte vente til HP All-in-One har fullført den aktive oppgaven.

Noen dokumenter bruker lang tid på å skrives ut. Hvis ingenting er skrevet ut flere minutter etter at du sendte utskriftsjobben til HP All-in-One, kontrollerer du datamaskinen for å se om det vises noen meldinger.

Årsak: Papir har kjørt seg fast i HP All-in-One.

Løsning: Fjern papirstoppen.

Hvis du vil ha mer informasjon, kan du se:

["Fjerne fastkjørt papir" på side 79](#)

Årsak: Ikke mer papir i HP All-in-One.

Løsning: Legg papir i innskuffen.

Hvis du vil ha mer informasjon, kan du se:

["Legge i papir i full størrelse" på side 23](#)

Årsak: Blekkpatronen sitter fast.

Løsning: Slå av HP All-in-One, fjern eventuelle objekter som blokkerer blekkpatronvognen (inkludert emballasje) og slå på HP All-in-One igjen.

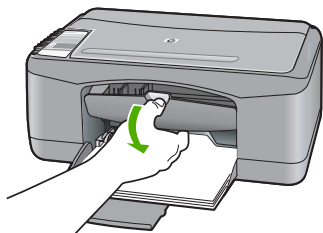

Årsak: Datamaskinen kommuniserer ikke med HP All-in-One.

Løsning: Hvis HP All-in-One ikke er riktig koblet til datamaskinen, kan det oppstå kommunikasjonsfeil. Kontroller at USB-kabelen er koblet til HP All-in-One og datamaskinen som vist nedenfor.

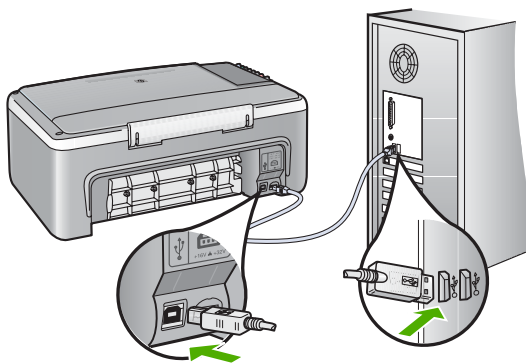

Hvis tilkoblingene er festet skikkelig, og ikke noe er skrevet ut flere minutter etter at du har sendt en utskriftsjobb til HP All-in-One, kontrollerer du statusen til HP All-in-One. Klikk på **Status** i HP Photosmart-programvaren.

Hvis du vil ha mer informasjon, kan du se:

["Kommunikasjonsproblemer over USB-tilkobling" på side 77](#)

Årsak: HP All-in-One er slått av.

Løsning: Se på **På**-lampen foran på HP All-in-One. Hvis den ikke lyser, er HP All-in-One slått av. Kontroller at strømkabelen er koblet skikkelig til HP All-in-One og satt i et strømuttak. Trykk på **På**-knappen for å slå på HP All-in-One.

Årsak: Det oppstod en feil i HP All-in-One.

Løsning: Slå av HP All-in-One, og trekk deretter ut strømkabelen. Koble strømledningen til igjen, og trykk deretter på **På**-knappen for å slå på HP All-in-One.

Årsak: Statusen til skriverdriveren er endret.

Løsning: Skriverdriverens status kan være endret til enten **frakoblet** eller **stopp utskrift**.

Slik kontrollerer du skriverdriverens status

1. Klikk på enhetskategorien i HP Løsningssenter.
2. Klikk på **Innstillinger**.
3. Klikk på **Status**.

Hvis status er **frakoblet** eller **stopp utskrift**, endrer du statusen til **klar**.

Årsak: En slettet utskriftsjobb ligger fortsatt i kø.

Løsning: En utskriftsjobb kan bli liggende igjen i køen etter at den er annullert. Den annullerte utskriftsjobben stopper køen og hindrer at den neste utskriftsjobben blir skrevet ut.

Åpne skrivermappen på datamaskinen og se om den annullerte jobben fremdeles ligger i utskriftskøen. Forsøk å slette jobben fra køen. Hvis utskriftsjobben blir liggende i køen, kan du forsøke en av eller begge disse metodene:

- Koble USB-kabelen fra HP All-in-One, start datamaskinen på nytt og koble deretter til USB-kabelen til HP All-in-One igjen.
 - Slå av HP All-in-One, start datamaskinen på nytt og start deretter HP All-in-One på nytt.
-

HP All-in-One skriver ut uforståelige tegn

Årsak: Minnet i HP All-in-One er fullt.

Løsning: Slå av HP All-in-One og datamaskinen i 60 sekunder. Slå deretter begge på igjen og forsøk å skrive ut på nytt.

Årsak: Dokumentet er ødelagt.

Løsning: Prøv å skrive ut et annet dokument fra samme program. Hvis dette virker, kan du forsøke å skrive ut en tidligere versjon av dokumentet som ikke er skadet.

Det skjer ingenting når jeg prøver å skrive ut

Årsak: HP All-in-One er slått av.

Løsning: Se på **På**-lampen foran på HP All-in-One. Hvis den ikke lyser, er HP All-in-One slått av. Kontroller at strømkabelen er koblet skikkelig til HP All-in-One og satt i et strømuttak. Trykk på **På**-knappen for å slå på HP All-in-One.

Årsak: HP All-in-One holder på med en annen oppgave.

Løsning: Hvis HP All-in-One utfører en annen oppgave, som kopiering eller skanning, vil utskriftsjobben måtte vente til HP All-in-One har fullført den aktive oppgaven.

Noen dokumenter bruker lang tid på å skrives ut. Hvis ingenting er skrevet ut flere minutter etter at du sendte utskriftsjobben til HP All-in-One, kontrollerer du datamaskinen for å se om det vises noen meldinger.

Årsak: HP All-in-One er ikke den valgte skriveren.

Løsning: Kontroller at HP All-in-One er den valgte skriveren i programmet.

 **Tips** Du kan angi HP All-in-One som standardskriver for å sikre at skriveren velges automatisk når du velger **Skriv ut** på **Fil**-menyen i de ulike programmene. Du finner mer informasjon i "[Gjøre HP All-in-One til standardskriver](#)" på side 30.

Årsak: Datamaskinen kommuniserer ikke med HP All-in-One.

Løsning: Hvis HP All-in-One ikke er riktig koblet til datamaskinen, kan det oppstå kommunikasjonsfeil. Kontroller at USB-kabelen er koblet til HP All-in-One og datamaskinen som vist nedenfor.

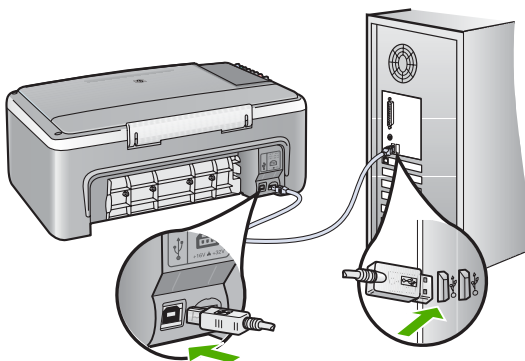

Hvis tilkoblingene er festet skikkelig, og ikke noe er skrevet ut flere minutter etter at du har sendt en utskriftsjobb til HP All-in-One, kontrollerer du statusen til HP All-in-One. Klikk på **Status** i HP Photosmart-programvaren.

Hvis du vil ha mer informasjon, kan du se:

["Kommunikasjonsproblemer over USB-tilkobling"](#) på side 77

Årsak: Papir har kjørt seg fast i HP All-in-One.

Løsning: Fjern papirstoppen.

Hvis du vil ha mer informasjon, kan du se:

["Fjerne fastkjørt papir"](#) på side 79

Årsak: Blekkpatronen sitter fast.

Løsning: Slå av HP All-in-One, fjern eventuelle objekter som blokkerer blekkpatronvognen (inkludert emballasje) og slå på HP All-in-One igjen.

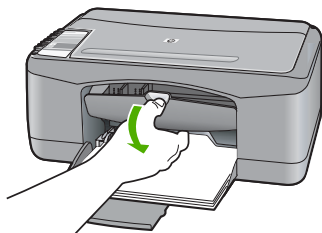

Årsak: Ikke mer papir i HP All-in-One.

Løsning: Legg papir i innskuffen.

Hvis du vil ha mer informasjon, kan du se:

["Legge i papir i full størrelse"](#) på side 23

Sidene i dokumentet ble skrevet ut i feil rekkefølge

Årsak: Utskriftsinnstillingene er satt til å skrive ut den første siden av dokumentet først. På grunn av måten papiret mates i HP All-in-One på, betyr dette at den første siden blir liggende med forsiden opp nederst i bunken.

Løsning: Skriv ut dokumentet i motsatt rekkefølge. Når dokumentet er ferdig utskrevet, vil sidene være i riktig rekkefølge.

Hvis du vil ha mer informasjon, kan du se:

["Skrive ut et dokument med flere sider i motsatt rekkefølge"](#) på side 43

Margene skrives ikke ut som forventet

Årsak: Margene er ikke riktig innstilt i programmet.

Løsning: Kontroller skrivermargene.

Kontroller at marginstillingene for dokumentet ikke overskrider utskriftsområdet for HP All-in-One.

Slik kontrollerer du marginstillingene

1. Forhåndsvis utskriftsjobben før du sender den til HP All-in-One.
2. Kontroller margene.
HP All-in-One bruker margene du har angitt i programmet, så lenge de er større enn minimumsmargene HP All-in-One støtter.
3. Avbryt utskriftsjobben hvis du ikke er fornøyd med margene, og juster deretter margene i programmet.

Årsak: Innstillingen for papirstørrelse kan kanskje ikke angis riktig for prosjektet du skriver ut.

Løsning: Kontroller at du har valgt riktig innstilling for papirstørrelse for prosjektet. Kontroller at du har lagt riktig papirstørrelse i innskuffen.

For eksempel, i noen land eller regioner må du angi A4 som papirstørrelse hvis A (letter) er standardverdien.

Hvis du vil ha mer informasjon, kan du se:

["Angi papirtype for utskrift" på side 31](#)

Årsak: Papirskinnene er ikke plassert riktig.

Løsning: Fjern papirbunken fra innskuffen, og legg i papiret igjen. Pass på å skyve inn papirbreddeskinnen til den stopper mot papirkanten.

Hvis du vil ha mer informasjon, kan du se:

["Legge i konvolutter" på side 26](#)

Årsak: En bunke konvolutter er ikke riktig lagt i.

Løsning: Fjern alt papir fra innskuffen. Legg en bunke konvolutter i innskuffen med klaffene opp og til venstre.

 **Merk** For å unngå papirstopp kan du prøve å legge klaffene inni konvoluttene.

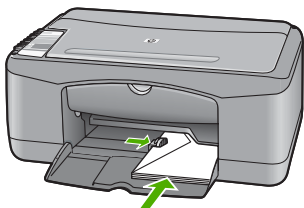

Tekst eller grafikk er kuttet av i kanten på siden

Årsak: Margene er ikke riktig innstilt i programmet.

Løsning: Kontroller at marginstillingene for dokumentet ikke overskrider utskriftsområdet for HP All-in-One.

Slik kontrollerer du marginstillingene

1. Forhåndsvis utskriftsjobben før du sender den til HP All-in-One.
2. Kontrollerer margene.
HP All-in-One bruker margene du har angitt i programmet, så lenge de er større enn minimumsmargene HP All-in-One støtter.
3. Avbryt utskriftsjobben hvis du ikke er fornøyd med margene, og juster deretter margene i programmet.

Årsak: Størrelsen på dokumentet du skriver ut, er større enn papirstørrelsen i innskuffen.

Løsning: Kontroller at oppsettet på dokumentet du forsøker å skrive ut, passer på en papirstørrelse som støttes av HP All-in-One.

Slik forhåndsviser du utskriftsoppsettet

1. Legg riktig papirstørrelse i innskuffen.
2. Forhåndsvis utskriftsjobben før du sender den til HP All-in-One.
3. Kontroller grafikken i dokumentet for å forsikre deg om at den får plass innenfor utskriftsområdet til HP All-in-One.
4. Avbryt utskriftsjobben hvis grafikken ikke passer i utskriftsområdet på siden.

 **Tips** I noen programmer kan du skalere dokumentet slik at det passer med papirstørrelsen du har valgt. I tillegg kan du skalere størrelsen på et dokument fra utskriftsdialogboksen **Egenskaper**.

Tips I noen programmer kan du skalere dokumentet slik at det får plass på papirstørrelsen som er valgt. Du kan også endre størrelsen på et dokument fra dialogboksen **Utskriftsoppsett**.

Årsak: Papiret er ikke riktig lagt i.

Løsning: Hvis papiret mates feil, kan det føre til at deler av dokumentet kuttes av.

Fjern papirbunken fra innskuffen, og legg i papiret igjen. Pass på å skyve inn papirbreddeskinnen til den stopper mot papirkanten.

Hvis du vil ha mer informasjon, kan du se:

["Legge i papir i full størrelse" på side 23](#)

Det kom ut en tom side under utskrift

Årsak: Hvis du skriver ut svart tekst og det kommer ut en blank side fra HP All-in-One, kan den svarte blekkpatronen være tom.

Løsning: Kontroller hvor mye blekk det er igjen i blekkpatronene. Hvis blekkpatronene har lite blekk eller er tomme, må du kanskje bytte dem ut.

Hvis det er blekk igjen i blekkpatronene, men du fortsatt har problemer, skriver du ut en selvtestrapport for å finne ut om det er et problem med blekkpatronene. Hvis

selvtestrapporten viser at det har oppstått et problem, må du rengjøre blekkpatronene. Hvis problemet vedvarer, må du kanskje bytte ut blekkpatronene. Du finner mer informasjon om blekkpatroner under "[Problemløsning for blekkpatroner](#)" på side 87.

Årsak: Dokumentet du skriver ut, inneholder en ekstra tom side.

Løsning: Åpne dokumentfilen i programvaren, og fjern eventuelle ekstrasider eller linjer på slutten av dokumentet.

Årsak: Det ble matet inn to papirark i HP All-in-One.

Løsning: Hvis HP All-in-One bare har noen få papirark igjen, legger du mer papir i innskuffen. Hvis det er rikelig med papir i innskuffen, tar du papiret ut, dunker bunken mot en jevn flate, og legger papiret i innskuffen igjen.

Hvis du vil ha mer informasjon, kan du se:

["Legge i papir i full størrelse"](#) på side 23

Årsak: Den beskyttende plastteipen ble bare delvis fjernet fra blekkpatronen.

Løsning: Kontroller hver blekkpatron. Det kan hende teipen ble fjernet fra de kobberfargede kontaktene, men fortsatt dekker blekkdysene. Hvis teipen fortsatt dekker blekkdysene, fjerner du teipen forsiktig fra blekkpatronene. Ikke berør blekkdysene eller de kobberfargede kontaktene.

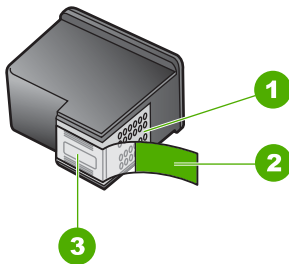

1	Kobberfargede kontakter
2	Plastteip med rosa flik (må fjernes før installering)
3	Blekkdyser under teip



Hvis du vil ha mer informasjon, se:

["Bytte ut blekkpatronene"](#) på side 61

Blekk sprutes utover inne i HP All-in-One når jeg skriver ut et fotografi

Årsak: Innstillingene for utskrift uten kantlinjer krever at det ligger fotopapir i innskuffen. Du bruker feil papirtype.

Løsning: Pass på at du legger fotopapir i innskuffen før du skriver ut uten kantlinjer.

Problemløsning for kopiering

Bruk denne delen til å løse følgende kopieringsproblemer:

- [Det skjer ingenting når jeg prøver å kopiere](#)
- [Deler av originalen vises ikke eller er avkuttet](#)
- [Utskriften ser ut til å være forstørret på siden](#)
- [Utskriften er blank](#)
- [En kopi uten kantlinjer har en hvit ramme rundt kantene](#)

Det skjer ingenting når jeg prøver å kopiere

Årsak: HP All-in-One er slått av.

Løsning: Se på **På**-lampen foran på HP All-in-One. Hvis den ikke lyser, er HP All-in-One slått av. Kontroller at strømkabelen er koblet skikkelig til HP All-in-One og satt i et strømuttak. Trykk på **På**-knappen for å slå på HP All-in-One.

Årsak: Originalen er lagt feil på glasset.

Løsning: Legg originalen med forsiden ned i fremre, venstre hjørne på glasset.

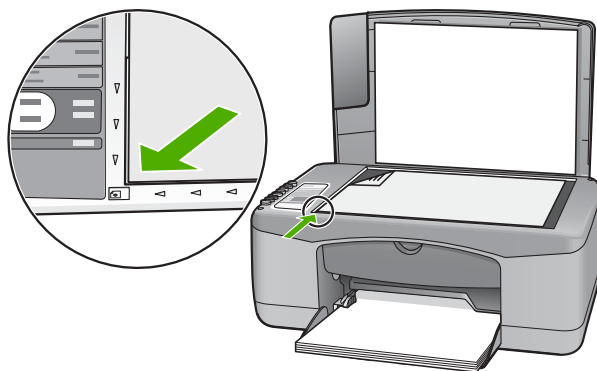

Årsak: HP All-in-One kan være opptatt med å kopiere eller skrive ut.

Løsning: Kontroller **På**-lampen. Hvis den blinker, er HP All-in-One opptatt.

Årsak: HP All-in-One gjenkjenner ikke papirtypen.

Løsning: Ikke bruk HP All-in-One til å kopiere på konvolutter eller annet papir som HP All-in-One ikke støtter.

Årsak: Papir har kjørt seg fast i HP All-in-One.

Løsning: Fjern papirstoppen.

Hvis du vil ha mer informasjon, kan du se:

["Fjerne fastkjørt papir" på side 79](#)

Deler av originalen vises ikke eller er avkuttet

Årsak: Originalen er lagt feil på glasset.

Løsning: Legg originalen med forsiden ned i fremre, venstre hjørne på glasset.

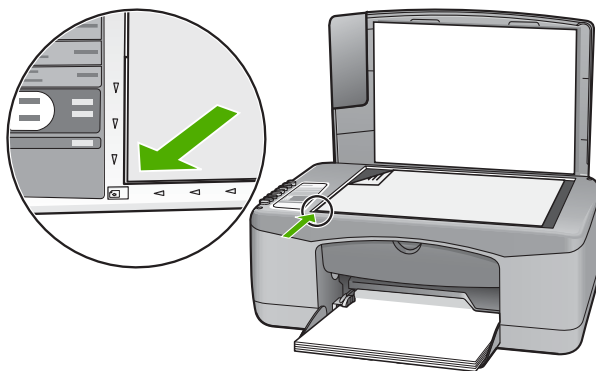

Utskriften ser ut til å være forstørret på siden

Årsak: Det kopierte bildet dekker ikke hele siden.

Løsning: Kontroller at du har valgt riktige kopieringsinnstillinger. Hvis problemet vedvarer, kan rusk ha festet seg på glasset eller på baksiden av dokumentstøtten. Det kan forårsake at HP All-in-One bare gjenkjenner en del av bildet. Slå av enheten, trekk ut strømledningen og bruk en myk klut til å tørke av glasset og baksiden av dokumentstøtten.

Hvis du vil ha mer informasjon, kan du se:

- ["Rengjøre dokumentstøtten på lokket" på side 58](#)
- ["Rengjøre glasset" på side 57](#)

Utskriften er blank

Årsak: Originalen er lagt feil på glasset.

Løsning: Legg originalen med forsiden ned i fremre, venstre hjørne på glasset.

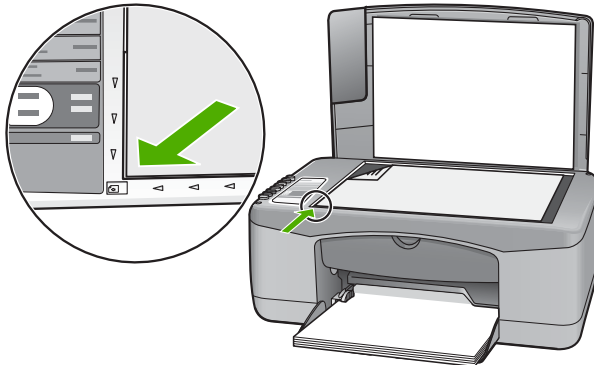

Årsak: Blekkpatronene må rengjøres, eller de er tomme for blekk.

Løsning: Kontroller hvor mye blekk det er igjen i blekkpatronene. Hvis blekkpatronene har lite blekk eller er tomme, må du kanskje bytte dem ut.

Hvis det er blekk igjen i blekkpatronene, men du fortsatt har problemer, skriver du ut en selvtestrapport for å finne ut om det er et problem med blekkpatronene. Hvis selvtestrapporten viser at det har oppstått et problem, må du rengjøre blekkpatronene. Hvis problemet vedvarer, må du kanskje bytte ut blekkpatronene.

Du finner mer informasjon om blekkpatroner under "[Problemløsning for blekkpatroner](#)" på side 87.

En kopi uten kantlinjer har en hvit ramme rundt kantene

Årsak: Du prøver å lage en kopi uten kantlinje av en veldig liten original.

Løsning: Når du lager en kopi uten kantlinje av en veldig liten original, forstørrer HP All-in-One originalen opp til maksimal prosentandel. Dette kan medføre at en hvit ramme legges til. (Den maksimale prosentverdien varierer fra modell til modell.)

Minimumsstørrelsen på originalen varierer alt etter hvilken størrelse du vil at kopien uten kantlinje du forsøker å lage, skal ha. Du kan for eksempel ikke forstørre et passbilde for å lage en kopi uten kantlinje i Letter-format.

Hvis du vil lage en kopi uten kantlinje av en veldig liten original, skanner du originalen inn på datamaskinen, endrer størrelsen på bildet og skriver deretter ut en kopi uten kantlinje av det forstørrede bildet.

Årsak: Du forsøker å lage en kopi uten kantlinjer uten å bruke fotopapir.

Løsning: Bruk fotopapir til å lage kopier uten kantlinjer.

Problemløsning for skanning

Bruk denne delen til å løse følgende skanneproblemer:

- [Skannestopp](#)
- [Skanning mislykkes](#)
- [Skanning mislykkes fordi datamaskinen har for lite minne](#)
- [Det vises ingenting på det skannede bildet](#)
- [Det skannede bildet er beskåret på feil måte](#)
- [Det skannede bildet har ikke riktig sideoppsett](#)
- [Tekstformatet er feil](#)
- [Det skannede bildet har prikkede linjer i stedet for tekst](#)
- [Teksten er feil eller mangler](#)

Skannestopp

Årsak: Datamaskinsystemet har kanskje lite ressurser.

Løsning: Slå HP All-in-One av og på igjen. Slå av datamaskinen, og slå den så på igjen.

Hvis dette ikke hjelper, kan du forsøke å endre til en lavere oppløsning for skanningen i programvaren.

Skanning mislykkes

Årsak: Datamaskinen er ikke slått på.

Løsning: Slå på datamaskinen.

Årsak: Datamaskinen er ikke koblet til HP All-in-One via en USB-kabel.

Løsning: Koble datamaskinen til HP All-in-One med en standard USB-kabel.

Du finner mer informasjon i installeringshåndboken.

Årsak: HP Photosmart-programvaren er kanskje ikke installert.

Løsning: Sett inn installerings-CDen for HP All-in-One, og installer programvaren.

Du finner mer informasjon i installeringshåndboken.

Årsak: HP Photosmart-programvaren er installert, men den kjører ikke.

Løsning: Åpne programvaren du installerte sammen med HP All-in-One, og prøv å skanne igjen.

 **Merk** Du kontrollerer om programvaren kjører ved å høyreklikke på ikonet **HP Digital Imaging Monitor** i systemstatusfeltet lengst til høyre på oppgavelinjen i Windows. Velg en enhet på listen, og klikk deretter på **Vis status**.

Skanning mislykkes fordi datamaskinen har for lite minne

Årsak: Det kjører for mange programmer på datamaskinen.

Løsning: Lukk alle programmer som ikke er i bruk. Dette omfatter også programmer som kjører i bakgrunnen, for eksempel skjermsparere og virusprogrammer. Hvis du slår av virusprogrammet, må du huske å slå det på igjen når du er ferdig med skanningen.

Hvis denne feilen opptrer ofte og du har minneproblemer når du bruker andre programmer, må du kanskje installere mer minne i datamaskinen. Du finner mer informasjon i brukerhåndboken som fulgte med datamaskinen.

Det vises ingenting på det skannede bildet

Årsak: Originalen er lagt feil på glasset.

Løsning: Legg originalen med forsiden ned i fremre, venstre hjørne på glasset.

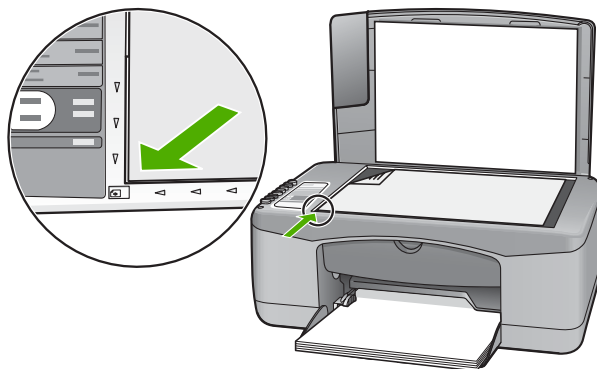

Det skannede bildet er beskåret på feil måte

Årsak: Programvaren er stilt inn for å beskjære skannede bilder automatisk.

Løsning: Funksjonen for automatisk beskjæring i programvaren beskjærer alt som ikke er en del av hovedbildet. Noen ganger vil du kanskje ikke at den skal gjøre det. Da kan du slå av automatisk beskjæring i programvaren og beskjære det skannede bildet manuelt, eller ikke beskjære det i det hele tatt.

Det skannede bildet har ikke riktig sideoppsett

Årsak: Den automatiske beskjæringsfunksjonen i programvaren endrer sideoppsettet.

Løsning: Slå av automatisk beskjæring i programvaren for å opprettholde sideoppsettet.

Tekstformatet er feil

Årsak: Innstillingene for dokumentskanning er ikke riktige.

Løsning: Enkelte programmer kan ikke håndtere formatering med tekststrammer. Tekst i ramme er én av innstillingene for dokumentskanning i programvaren. Den opprettholder kompliserte oppsett, for eksempel flere kolonner i et nyhetsbrev, ved å sette teksten i ulike rammer (bokser) i målprogrammet. I programvaren velger du riktig format slik at det skannede tekstopsettet og formateringen opprettholdes.

Det skannede bildet har prikkede linjer i stedet for tekst

Årsak: Hvis du bruker bildetypen **Tekst** til å skanne tekst som du har tenkt å redigere, er det mulig at skanneren ikke gjenkjenner tekst i farger. Bildetypen **Tekst** skanner ved 300 x 300 dpi i svart/hvitt.

Hvis du skanner en original som har grafikk eller illustrasjoner rundt teksten, er det mulig at skanneren ikke gjenkjenner teksten.

Løsning: Lag en svart/hvitt-kopi av originalen og skann kopien.

Teksten er feil eller mangler

Årsak: Lysstyrken er ikke riktig innstilt.

Løsning: Juster lysstyrken i programvaren og skann originalen på nytt.

Årsak: Rusk kan ha festet seg på glasset eller på baksiden av dokumentstøtten. Dette kan gi skanninger av dårlig kvalitet.

Løsning: Slå av HP All-in-One, trekk ut strømledningen, og bruk en myk klut til å tørke av glasset og baksiden av dokumentstøtten.

Hvis du vil ha mer informasjon, kan du se:

- ["Rengjøre dokumentstøtten på lokket" på side 58](#)
- ["Rengjøre glasset" på side 57](#)

Årsak: Innstillingene for dokumentskanning er ikke satt til riktig optisk tegngjenkjenningsspråk (OCR). **OCR-språket** forteller programvaren hvordan den skal tolke tegnene i originalbildet. Hvis **OCR-språket** ikke er det samme som språket i originalen, vil den skannede teksten kanskje være uforståelig.

Løsning: Velg riktig OCR-språk i programvaren.

 **Merk** Hvis du bruker HP Photosmart-programvaren, er det ikke sikkert at OCR-programvaren (Optical Character Recognition) er installert på datamaskinen. Hvis du vil installere OCR-programvaren, må du sette inn programvaredisken igjen og velge **OCR** under alternativene for **Tilpasset** installering.

Se dokumentasjonen som fulgte med Readiris, eller OCR-programvaren du bruker, for å finne informasjon om hvordan du velger **OCR-språk**.

Feil

Hvis det er feil på HP All-in-One, kan lampen på enheten blinke, eller det kan vises en feilmelding på datamaskinskjermen.

Denne delen inneholder følgende emner:

- [Blinkende lamper](#)
- [Enhetsmeldinger](#)
- [Filmeldinger](#)
- [Generelle brukermeldinger](#)
- [Papirmeldinger](#)
- [Meldinger om strøm og tilkobling](#)
- [Blekkpatronmeldinger](#)

Blinkende lamper

Lampene på HP All-in-One blinker i spesielle mønstre for å informere deg om forskjellige feiltilstander. Se den neste tabellen for å finne informasjon om hvordan du løser feiltilstanden med utgangspunkt i hvilke lamper som blinker på HP All-in-One.

På-lampe	Sjekk papir-lampe	Sjekk patron-lampe	Papir-type-lamper	Beskrivelse	Løsning
Av	Av	Av	Begge av	HP All-in-One er slått av.	Trykk på På -knappen for å slå på HP All-in-One.
Blinker	Av	Av	1 På, 1 Av	HP All-in-One behandler en jobb, som utskrift, skanning, kopiering eller justering.	Vent til HP All-in-One er ferdig.
Raskere blinking i 3 sekunder, og deretter På	Av	Av	1 På, 1 Av	HP All-in-One er opptatt.	Vent til HP All-in-One er ferdig.
Blinking i 20 sekunder, og deretter På	Av	Av	1 På, 1 Av	Skann ble trykt, og det var ingen respons fra datamaskinen.	Kontroller at datamaskinen er slått på, at HP All-in-One-programvaren er installert og at datamaskinen er koblet til HP All-in-One med en USB-kabel.
På	Blinker	Av	1 På, 1 Av	HP All-in-One er tom for papir.	Legg i papir og trykk på Fortsett-knappen, som er plassert ved siden av Sjekk papir- og Sjekk patron-lampene på kontrollpanelet.

(forts.)

På-lampe	Sjekk papir-lampe	Sjekk patron-lampe	Papir-type-lamper	Beskrivelse	Løsning
				Det er papirstopp i HP All-in-One.	Fjern det fastkjørte papiret, og trykk på Fortsett-knappen, som er plassert ved siden av Sjekk papir- og Sjekk patron-lampene på kontrollpanelet.
				Innstillingen for papirstørrelse samsvarer ikke med papirstørrelsen som ble oppdaget i innskuffen.	Bytt papiret i skuffen eller endre innstillingene for størrelse i programvaren.
På	Av	Blinker	1 På, 1 Av	Blekkpatrondekselet er åpent.	Løft dekelet for å lukke det.
				Blekkpatronene mangler eller er satt inn feil.	Sett inn eller fjern blekkpatronene, og sett dem inn på nytt.
				Teipen ble ikke fjernet fra blekkpatronen.	Ta ut blekkpatronen, fjern teipen, og sett deretter inn blekkpatronen igjen.
				Blekkpatronen er ikke beregnet for bruk i denne HP All-in-One.	Blekkpatronen støttes kanskje ikke for bruk i HP All-in-One. Se kapitlet Bestille rekvisita i brukerhåndboken.
				Blekkpatronen kan være defekt.	<ol style="list-style-type: none">1. Ta ut blekkpatronen.2. Lukk blekkpatrondekselet.3. Kontroller På-lampen.<ul style="list-style-type: none">• Hvis På-lampen blinker, bytter du ut blekkpatronen med tre farger.• Hvis På-lampen forblir tent, bytter du ut den svarte blekkpatronen.

(forts.)

På-lampe	Sjekk papir-lampe	Sjekk patron-lampe	Papir-type-lamper	Beskrivelse	Løsning
På	Blinker	Blinker	1 På, 1 Av	Blekkpatronvognen sitter fast.	Åpne blekkpatrondekslet og kontroller at blekkpatronvognen ikke er blokkert.
På	Blinker	Blinker	Begge blinker	Kontrollpaneloverlegget er ikke festet eller er ikke festet på riktig måte.	<ol style="list-style-type: none"> Slå av HP All-in-One. Fest kontrollpaneloverlegget i henhold til instruksjonene i installeringshåndboken. Slå på HP All-in-One igjen.
Blinker	Blinker	Blinker	Begge av	Skannerfeil	Slå HP All-in-One av og deretter på igjen. Hvis dette ikke løser problemet, kontakter du HPs kundestøttetjeneste.
Blinker	Blinker	Blinker	Begge blinker	HP All-in-One har en alvorlig feil.	<ol style="list-style-type: none"> Slå av HP All-in-One. Trekk ut strømledningen. Vent et minutt, og koble deretter til strømledningen igjen. Slå på HP All-in-One igjen. <p>Hvis dette ikke løser problemet, kontakter du HPs kundestøttetjeneste.</p>

Enhetsmeldinger

Her er en oversikt over enhetsrelaterte feilmeldinger:

- [Uoverensstemmelse med fastvarerevisjon](#)
- [Mekanisme-feil](#)
- [Minnet er fullt](#)
- [Skannerfeil](#)

Uoverensstemmelse med fastvarerevisjon

Årsak: Revisjonsnummeret for fastvaren for HP All-in-One tilsvarer ikke revisjonsnummeret for programvaren.

Løsning: Du finner informasjon om kundestøtte og garanti på HPs nettsted: www.hp.com/support. Hvis du blir bedt om det, velger du ditt land/din region, og klikker deretter på **Kontakt HP** hvis du vil ha informasjon om hvordan du kontakter teknisk kundestøtte.

Mekanismefeil

Årsak: Papir har kjørt seg fast i HP All-in-One.

Løsning: Fjern papirstoppen.

Hvis du vil ha mer informasjon, kan du se:

["Fjerne fastkjørt papir" på side 79](#)

Årsak: Blekkpatronvognen er blokkert.

Løsning: Slå av HP All-in-One, fjern eventuelle objekter som blokkerer blekkpatronvognen (inkludert emballasje) og slå på HP All-in-One igjen.

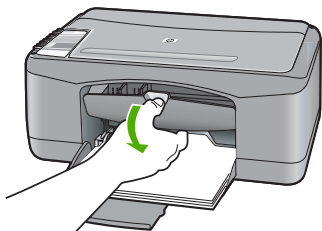

Minnet er fullt

Årsak: Dokumentet du kopierer, har overskredet minnet i HP All-in-One.

Løsning: Prøv å lage færre kopier om gangen.

Skannerfeil

Årsak: HP All-in-One er opptatt, eller skanningen er blitt avbrutt av en ukjent årsak.

Løsning: Slå HP All-in-One av og deretter på igjen. Start datamaskinen på nytt, og prøv deretter å skanne igjen.

Hvis problemet vedvarer, kan du prøve å koble strømledningen direkte til en jordet stikkontakt i stedet for til et overspenningsvern eller en strømskinne. Hvis dette ikke løser problemet, kontakter du HPs støttetjeneste. Gå til www.hp.com/support. Hvis du blir bedt om det, velger du ditt land/din region, og klikker deretter på **Kontakt HP** hvis du vil ha informasjon om hvordan du kontakter teknisk kundestøtte.

Filmeldinger

Her er en oversikt over filrelaterte feilmeldinger:

- [Feil ved lesing av eller skriving til fil](#)
- [Finner ikke filen](#)
- [Filformatet støttes ikke](#)
- [Ugyldig filnavn](#)
- [Støttede filtyper for HP All-in-One](#)

Feil ved lesing av eller skriving til fil

Årsak: HP All-in-One-programvaren kunne ikke åpne eller lagre filen.

Løsning: Kontroller at du bruker riktig mappe og filnavn.

Finner ikke filen

Årsak: Det er ikke nok tilgjengelig minne på datamaskinen til å lage en forhåndsvisningsfil.

Løsning: Lukk noen programmer og forsøk igjen.

Filformatet støttes ikke

Årsak: Programvaren for HP All-in-One gjenkjente ikke eller støtter ikke filformatet til bildet du forsøker å åpne eller lagre. Hvis filendelsen indikerer en filtype som støttes, kan filen være ødelagt.

Løsning: Åpne filen i et annet program, og lagre den i et format som HP All-in-One-programvaren gjenkjenner.

Hvis du vil ha mer informasjon, kan du se:

["Støttede filtyper for HP All-in-One" på side 118](#)

Ugyldig filnavn

Årsak: Det angitte filnavnet er ugyldig.

Løsning: Kontroller at du ikke bruker noen ugyldige symboler i filnavnet.

Støttede filtyper for HP All-in-One

Når du lagrer et skannet bilde, gjenkjenner HP All-in-One-programvaren følgende filformater: BMP, DCX, FPX, GIF, JPG, PCD, PCX og TIF.

Generelle brukermeldinger

Her er en oversikt over meldinger relatert til vanlige brukerfeil:

- [Kan ikke beskjære](#)
- [Frakoblet](#)

- [Ingen skannealternativer](#)
- [Ikke mer diskplass](#)

Kan ikke beskjære

Årsak: Datamaskinen har ikke nok minne.

Løsning: Lukk alle programmer som ikke er i bruk. Dette omfatter også programmer som kjører i bakgrunnen, for eksempel skjermsparere og virusprogrammer. Hvis du slår av virusprogrammet, må du huske å slå det på igjen når du er ferdig med skanningen.

Hvis denne feilen opptre ofte og du har minneproblemer når du bruker andre programmer, må du kanskje installere mer minne i datamaskinen. Du finner mer informasjon i brukerhåndboken som fulgte med datamaskinen.

Årsak: For skanning må det være minst 50 MB ledig plass på datamaskinens harddisk.

Løsning: Tøm papirkurven på skrivebordet. Du må kanskje også fjerne filer fra harddisken, for eksempel slette midlertidige filer.

Frakoblet

Årsak: Flere situasjoner kan føre til at denne meldingen vises.

- Datamaskinen er ikke slått på.
- Datamaskinen er ikke koblet til HP All-in-One.
- Programvaren som fulgte med HP All-in-One, ble ikke riktig installert.
- Programvaren som fulgte med HP All-in-One, er installert, men kjører ikke.

Løsning: Kontroller at datamaskinen er slått på og er koblet til HP All-in-One. Kontroller også at du har installert programvaren som fulgte med HP All-in-One.

Hvis du vil ha mer informasjon, kan du se:

["Kommunikasjonsproblemer over USB-tilkobling" på side 77](#)

Ingen skannealternativer

Årsak: Programvaren som fulgte med HP All-in-One, kjører ikke eller er ikke installert.

Løsning: Kontroller at programvaren er installert og kjører. Hvis du vil ha mer informasjon, kan du se installeringsveiledningen som fulgte med HP All-in-One.

Ikke mer diskplass

Årsak: Det er ikke nok tilgjengelig minne på datamaskinen til å utføre oppgaven.

Løsning: Lukk noen programmer og forsøk igjen.

Papirmeldinger

Her er en oversikt over papirrelaterte feilmeldinger:

- [Kan ikke mate papir fra innskuff](#)
- [Blekket tørker](#)
- [Ikke mer papir](#)
- [Papirstopp, feilmating eller blokkert blekkpatronvogn](#)
- [Papirmisforhold](#)
- [Feil papirbredde](#)

Kan ikke mate papir fra innskuff

Årsak: Det er ikke nok papir i innskuffen.

Løsning: Hvis HP All-in-One er tom for papir, eller det bare er noen få ark igjen, legger du mer papir i innskuffen. Hvis det er papir i innskuffen, tar du papiret ut, dunker bunken mot en jevn flate, og legger papiret inn igjen i innskuffen. Fortsett jobben ved å trykke på Fortsett-knappen, som er plassert ved siden av Sjekk papir- og Sjekk patron-lampene på kontrollpanelet på HP All-in-One.

Blekket tørker

Årsak: Transparenter og noen andre medier krever en tørketid over normalen.

Løsning: La arket ligge i utskuffen til meldingen forsvinner. Hvis det er nødvendig å fjerne det utskrevne arket før meldingen forsvinner, må du holde arket forsiktig på undersiden eller i kantene og plassere det på en flat overflate til det er tørt.

Ikke mer papir

Årsak: Det er ikke nok papir i innskuffen.

Løsning: Hvis HP All-in-One er tom for papir, eller det bare er noen få ark igjen, legger du mer papir i innskuffen. Hvis det er papir i innskuffen, tar du papiret ut, dunker bunken mot en jevn flate, og legger papiret inn igjen i innskuffen. Fortsett jobben ved å trykke på Fortsett-knappen, som er plassert ved siden av Sjekk papir- og Sjekk patron-lampene på kontrollpanelet på HP All-in-One.

Årsak: Bakdekselet er tatt av HP All-in-One.

Løsning: Hvis du har tatt av bakdekselet for å fjerne fastkjørt papir, setter du det på igjen.

Hvis du vil ha mer informasjon, kan du se:

["Fjerne fastkjørt papir" på side 79](#)

Papirstopp, feilmating eller blokkert blekkpatronvogn

Årsak: Papir har kjørt seg fast i HP All-in-One.

Løsning: Fjern papirstoppen.

Hvis du vil ha mer informasjon, kan du se:

["Fjerne fastkjørt papir"](#) på side 79

Årsak: Blekkpatronvognen er blokkert.

Løsning: Slå av HP All-in-One, fjern eventuelle objekter som blokkerer blekkpatronvognen (inkludert emballasje) og slå på HP All-in-One igjen.

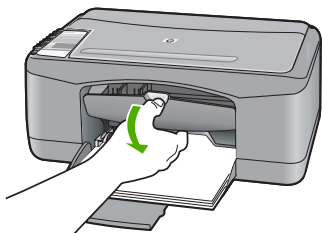

Papirmisforhold

Årsak: Utskriftsinnstillingen for utskriftsjobben stemmer ikke overens med papirtypen eller -størrelsen som er lagt i HP All-in-One.

Løsning: Endre utskriftsinnstillingen eller legg riktig papir i innskuffen.

Hvis du vil ha mer informasjon, kan du se:

- ["Angi papirtype for utskrift"](#) på side 31
 - ["Velge papir for utskrift og kopiering"](#) på side 19
-

Feil papirbredde

Årsak: Utskriftsinnstillingen for utskriftsjobben stemmer ikke overens med papirtypen eller -størrelsen som er lagt i HP All-in-One.

Løsning: Endre utskriftsinnstillingen eller legg riktig papir i innskuffen.

Hvis du vil ha mer informasjon, kan du se:

- ["Angi papirtype for utskrift"](#) på side 31
 - ["Velge papir for utskrift og kopiering"](#) på side 19
-

Meldinger om strøm og tilkobling

Her er en oversikt over feilmeldinger knyttet til strøm og tilkoblinger:

- [Finner ikke HP All-in-One](#)
- [Feil ved kommunikasjonstest](#)

- [Uriktig avslåing](#)
- [Mistet toveiskommunikasjon](#)

Finner ikke HP All-in-One

Årsak: Denne feilen gjelder USB-tilkoblede enheter. USB-kabelen er ikke riktig tilkoblet.

Løsning: Hvis HP All-in-One ikke er riktig koblet til datamaskinen, kan det oppstå kommunikasjonsfeil. Kontroller at USB-kabelen er ordentlig koblet til HP All-in-One og datamaskinen, som vist nedenfor.

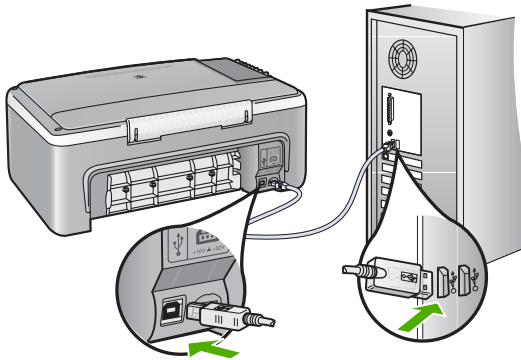

Hvis du vil ha mer informasjon, kan du se:

["Kommunikasjonsproblemer over USB-tilkobling" på side 77](#)

Feil ved kommunikasjonstest

Årsak: HP All-in-One er slått av.

Løsning: Se på **På**-lampen foran på HP All-in-One. Hvis den ikke lyser, er HP All-in-One slått av. Kontroller at strømkabelen er koblet skikkelig til HP All-in-One og satt i et strømuttak. Trykk på **På**-knappen for å slå på HP All-in-One.

Årsak: Datamaskinen kommuniserer ikke med HP All-in-One.

Løsning: Hvis HP All-in-One ikke er riktig koblet til datamaskinen, kan det oppstå kommunikasjonsfeil. Kontroller at USB-kabelen er koblet til HP All-in-One og datamaskinen som vist nedenfor.

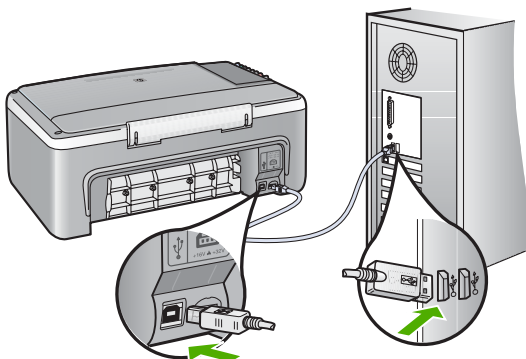

Hvis du vil ha mer informasjon, kan du se:

["Kommunikasjonsproblemer over USB-tilkobling" på side 77](#)

Uriktig avslåing

Årsak: HP All-in-One ble ikke slått av på riktig måte sist den ble brukt. Hvis HP All-in-One slås av ved å slå av bryteren på en strømskinne eller på en veggkontakt, kan produktet bli skadet.

Løsning: Trykk på **På**-knappen på kontrollpanelet til HP All-in-One for å slå enheten på og av.

Mistet toveiskommunikasjon

Årsak: HP All-in-One er slått av.

Løsning: Se på **På**-lampen foran på HP All-in-One. Hvis den ikke lyser, er HP All-in-One slått av. Kontroller at strømkabelen er koblet skikkelig til HP All-in-One og satt i et strømuttak. Trykk på **På**-knappen for å slå på HP All-in-One.

Årsak: Datamaskinen er ikke koblet til HP All-in-One.

Løsning: Hvis HP All-in-One ikke er riktig koblet til datamaskinen, kan det oppstå kommunikasjonsfeil. Kontroller at USB-kabelen er ordentlig koblet til HP All-in-One og datamaskinen som vist nedenfor.

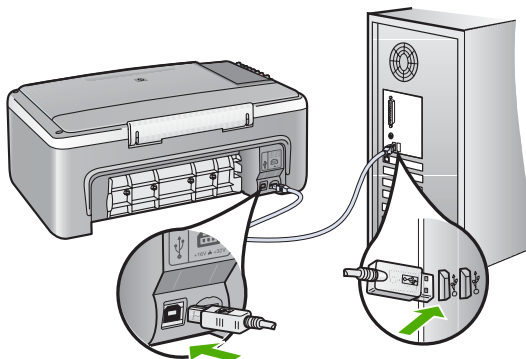

Hvis du vil ha mer informasjon, kan du se:

["Kommunikasjonsproblemer over USB-tilkobling" på side 77](#)

Blekkpatronmeldinger

Her er en oversikt over blekkpatronrelaterte feilmeldinger:

- [Lite blekk](#)
- [Trenger justering eller justering mislyktes](#)
- [Blekkpatron mangler, er feil installert eller ikke tiltenkt denne enheten](#)
- [Utskrift i alternativ utskriftsmodus](#)
- [Blekkpatronen er skadet eller ikke riktig satt inn](#)

Lite blekk

Årsak: Den ene eller begge blekkpatronene er tomme for blekk.

Løsning: Kontroller hvor mye blekk det er igjen i blekkpatronene. Hvis blekkpatronene har lite blekk eller er tomme, må du kanskje bytte dem ut.

 **Merk** HP All-in-One kan bare bestemme blekknivåer for ekte HP-blekk. Blekknivåene i blekkpatroner som er etterfylt eller som er brukt i andre enheter, registreres kanskje ikke nøyaktig.

Hvis det er blekk igjen i blekkpatronene, men du fortsatt har problemer, skriver du ut en selvtestrapport for å finne ut om det er et problem med blekkpatronene. Hvis selvtestrapporten viser at det har oppstått et problem, må du rengjøre blekkpatronene. Hvis problemet vedvarer, må du kanskje bytte ut blekkpatronene.

 **Merk** Ikke ta ut den gamle blekkpatronen før du har en ny tilgjengelig.

Du finner mer informasjon om blekkpatroner under ["Problemløsning for blekkpatroner" på side 87](#).

Trenger justering eller justering mislyktes

Årsak: Feil papirtype er lagt i innskuffen.

Løsning: Hvis det er farget papir i innskuffen når du justerer blekkpatronene, vil justeringen mislykkes. Legg ubrukt vanlig, hvitt papir eller A4-papir i innskuffen, og forsøk deretter å justere på nytt. Hvis justeringen mislykkes igjen, kan sensoren eller blekkpatronen være defekt.

Du finner informasjon om kundestøtte og garanti på HPs nettsted: www.hp.com/support. Hvis du blir bedt om det, velger du ditt land/din region, og klikker deretter på **Kontakt HP** hvis du vil ha informasjon om hvordan du kontakter teknisk kundestøtte.

Årsak: Beskyttende teip dekker til blekkpatronene.

Løsning: Kontroller hver blekkpatron. Det kan hende teipen ble fjernet fra de kobberfargede kontaktene, men fortsatt dekker blekkdysene. Hvis teipen fortsatt dekker blekkdysene, fjerner du teipen forsiktig fra blekkpatronene. Ikke berør blekkdysene eller de kobberfargede kontaktene.

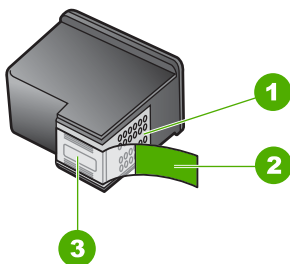

1	Kobberfargede kontakter
2	Plastteip med rosa flik (må fjernes før installering)
3	Blekkdyser under teip



Ta ut blekkpatronene og sett dem inn på nytt. Kontroller at de er riktig satt inn og er låst på plass.

Årsak: Kontaktene på blekkpatronen berører ikke kontaktene i blekkpatronvognen.

Løsning: Ta ut blekkpatronene og sett dem inn på nytt. Kontroller at de er riktig satt inn og er låst på plass.

Årsak: Blekkpatronen eller føleren er defekt.

Løsning: Du finner informasjon om kundestøtte og garanti på HPs nettsted: www.hp.com/support. Hvis du blir bedt om det, velger du ditt land/din region, og klikker deretter på **Kontakt HP** hvis du vil ha informasjon om hvordan du kontakter teknisk kundestøtte.

Årsak: Du har installert nye blekkpatroner som kanskje må justeres.

Løsning: Du må justere blekkpatronene for å sikre best mulig utskriftskvalitet.

Hvis justeringsfeilen vedvarer og du ikke kan rette den, kan det hende at blekkpatronen er defekt. Kontakt HP for å få hjelp.

Du finner informasjon om kundestøtte og garanti på HPs nettsted: www.hp.com/support. Hvis du blir bedt om det, velger du ditt land/din region, og klikker deretter på **Kontakt HP** hvis du vil ha informasjon om hvordan du kontakter teknisk kundestøtte.

Hvis du vil ha mer informasjon, kan du se:

["Justere blekkpatronene"](#) på side 68

Blekkpatron mangler, er feil installert eller ikke tiltenkt denne enheten

Årsak: Blekkpatronen mangler

Løsning: Den ene eller begge blekkpatronene mangler. Ta ut og sett inn igjen blekkpatronene, og kontroller at de er riktig satt inn og er låst på plass. Hvis problemet vedvarer, rengjør du kontaktene på blekkpatronene.

 **Merk** Skriveren din leveres kanskje med bare en trefarget blekkpatron. Sett inn en svart blekkpatron i tillegg til den trefargers for å få bedre resultater. Du kan skrive ut uten svart blekkpatron, men det kan føre til at skriveren skriver langsommere og at de utskrevne fargene blir annerledes enn dem du ville få med både en svart og en trefarget blekkpatron.

Noen modeller av HP All-in-One støtter ikke fotoblekkpatroner.

Du kan bestille blekkpatroner på www.hp.com. Velg land/region og deretter

Kjøp eller **Handleguiden**.

Du finner mer informasjon om blekkpatroner under ["Problemløsning for blekkpatroner"](#) på side 87.

Årsak: Beskyttende teip dekker til blekkpatronene.

Løsning: Kontroller hver blekkpatron. Det kan hende teipen ble fjernet fra de kobberfargede kontaktene, men fortsatt dekker blekkdysene. Hvis teipen fortsatt dekker blekkdysene, fjerner du teipen forsiktig fra blekkpatronene. Ikke berør blekkdysene eller de kobberfargede kontaktene.

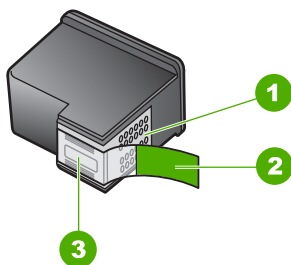

1	Kobberfargede kontakter
2	Plasteip med rosa flik (må fjernes før installering)
3	Blekkdyser under teip



Årsak: En av eller begge blekkpatronene er ikke installert, eller de er installert feil.

Løsning: Ta ut blekkpatronene og sett dem inn på nytt. Kontroller at de er riktig satt inn og er låst på plass.

Hvis problemet vedvarer, rengjør du de kobberfargede kontaktene på blekkpatronene.

Du finner mer informasjon om blekkpatroner under "[Problemløsning for blekkpatroner](#)" på side 87.

Årsak: Blekkpatronen er defekt eller ikke beregnet for bruk i denne enheten.

Løsning: Du finner informasjon om kundestøtte og garanti på HPs nettsted: www.hp.com/support. Hvis du blir bedt om det, velger du ditt land/din region, og klikker deretter på **Kontakt HP** hvis du vil ha informasjon om hvordan du kontakter teknisk kundestøtte.

Utskrift i alternativ utskriftsmodus

Årsak: Når HP All-in-One registrerer at det bare er satt inn én blekkpatron, går den over i alternativ utskriftsmodus. I denne utskriftsmodusen kan du skrive ut med bare én blekkpatron, men skriveren bruker lengre tid på utskriftene, og det påvirker kvaliteten på utskriftene.

Løsning: Hvis meldingen om utskrift i alternativ utskriftsmodus vises og det er satt inn to blekkpatroner i HP All-in-One, må du kontrollere at beskyttelsestapen av plast

er fjernet fra begge blekkpatronene. Når beskyttelsestapen av plast dekker blekkpatronkontaktene, registrerer ikke skriveren at blekkpatronen er satt inn.

Blekkpatronen er skadet eller ikke riktig satt inn

Årsak: Skriveren kan ikke skrive ut hvis blekkpatronene er skadet eller ikke er satt inn riktig.

Løsning:

Slik løser du problemet:

1. Åpne blekkpatrondekselet.
 2. Gjør ett av følgende:
 - Hvis det vises en feilmelding på skjermen, tar du ut patronen det henvises til i feilmeldingen. Gå til trinn 3.
 - Hvis det ikke vises en feilmelding, tar du ut og setter inn igjen hver blekkpatron og lukker blekkpatrondekselet.
Hvis Sjekk patron-lampen ikke blinker, er problemet løst.
Hvis Sjekk patron-lampen blinker, går du til trinn 4.
 3. Installer blekkpatronen på nytt, og lukk blekkpatrondekselet. Du finner mer informasjon i "[Bytte ut blekkpatronene](#)" på side 61.
Hvis Sjekk patron-lampen ikke blinker, er problemet løst.
Hvis Sjekk patron-lampen blinker, går du til trinn 4.
 4. Rengjør blekkpatronen manuelt. Du finner mer informasjon i "[Rengjøre blekkpatronkontaktene](#)" på side 70.
 5. Sett blekkpatronen inn i enheten igjen, og lukk blekkpatrondekselet.
Hvis Sjekk patron-lampen fremdeles blinker, er det feil på blekkpatronen og den må byttes.
-
-  **Merk** Du kan skrive ut med én blekkpatron i alternativ utskriftsmodus hvis du ikke har noen reserveblekkpatron tilgjengelig. Du finner mer informasjon i "[Bruke alternativ utskriftsmodus](#)" på side 65.
-
6. Hvis Sjekk patron-lampen fortsatt blinker etter at du har byttet blekkpatronen, går du til HPs kundestøtte på www.hp.com/support.
-

13 HP garanti og støtte

Hewlett-Packard tilbyr Internett- og telefonstøtte for HP All-in-One.

Denne delen inneholder følgende emner:

- [Garanti](#)
- [Kundestøtteprosessen](#)
- [Før du kontakter HPs kundestøtte](#)
- [HPs kundestøtte via telefon](#)
- [Andre garantialternativer](#)
- [Call HP Korea customer support](#)
- [Klargjøre HP All-in-One for transport](#)
- [Pakke HP All-in-One](#)

Garanti

Du finner mer informasjon om garantien i den trykte dokumentasjonen som fulgte med HP All-in-One.

Kundestøtteprosessen

Følg denne fremgangsmåten hvis du har problemer:

1. Se i dokumentasjonen som fulgte med HP All-in-One.
2. Besøk HPs nettsted for kundestøtte på www.hp.com/support. HPs kundestøtte på nettet er tilgjengelig for alle HP-kunder. Det er den raskeste kilden til oppdatert produktinformasjon og eksperthjelp, og omfatter følgende:
 - Rask tilgang til kvalifiserte kundestøttespesialister
 - Programvare- og skriverdriveroppdateringer for HP All-in-One
 - Verdifull HP All-in-One- og problemløsningsinformasjon for vanlige problemer
 - Proaktive enhetsoppdateringer, kundestøttevarsler og nyhetsbrev fra HP som er tilgjengelig når du registrerer HP All-in-One
3. Ring HPs kundestøtte. Kundestøttealternativer og tilgjengelighet varierer, avhengig av enhet, land/region og språk.

Før du kontakter HPs kundestøtte

HP All-in-One kan inneholde programmer fra andre selskaper. Hvis du får problemer med noen av disse programmene, får du den beste tekniske assistansen ved å kontakte fagpersonale hos disse leverandørene.

Hvis du trenger å kontakte HPs kundestøtte, må du gjøre følgende før du ringer:

1. Kontroller at:
 - a. HP All-in-One er koblet til og slått på.
 - b. De angitte blekkpatronene er riktig installert.
 - c. Det anbefalte papiret er lagt riktig inn i innskuffen.
2. Tilbakestill HP All-in-One:
 - a. Slå av HP All-in-One ved å trykke på **På**-knappen.
 - b. Trekk ut strømledningen på baksiden av HP All-in-One.
 - c. Koble strømledningen til HP All-in-One igjen.
 - d. Slå på HP All-in-One ved å trykke på **På**-knappen.

3. Du finner informasjon om kundestøtte og garanti på HPs nettsted: www.hp.com/support. Hvis du blir bedt om det, velger du ditt land/din region, og klikker deretter på **Kontakt HP** hvis du vil ha informasjon om hvordan du kontakter teknisk kundestøtte.
Sjekk HPs nettsted for å se om du finner oppdatert informasjon eller problemløsingstips for HP All-in-One.
4. Hvis du fremdeles har problemer og må snakke med en representant for HPs kundestøtte, gjør du følgende:
 - a. Ha tilgjengelig det spesifikke navnet på HP All-in-One, slik det vises på kontrollpanelet.
 - b. Skriv ut en selvtestrapport.
 - c. Lag en fargekopi som du har tilgjengelig som en prøveutskrift.
 - d. Vær forberedt på å gi en detaljert beskrivelse av problemet.
 - e. Ha serienummeret klart.
Du finner serienummeret ved å se på merkelappen på baksiden av HP All-in-One. Serienummeret er koden med 10 tegn oppe til høyre på etiketten.
5. Ring HPs kundestøtte. Du bør være i nærheten av HP All-in-One når du ringer.

Beslektede emner

- "[Skrive ut en selvtestrapport](#)" på side 58
- "[Ringe kundestøtte](#)" på side 130

HPs kundestøtte via telefon

Du finner en oversikt over telefonnumre for kundestøtte i den trykte dokumentasjonen som fulgte med enheten.

Denne delen inneholder følgende emner:

- [Telefonstøtteperiode](#)
- [Ringe kundestøtte](#)
- [Etter telefonstøtteperioden](#)

Telefonstøtteperiode

Ett års telefonstøtte er tilgjengelig i Nord-Amerika, Stillehavsområdet av Asia og Latin-Amerika (inkludert Mexico). For å finne varigheten av telefonstøtte i Europa, Midtøsten og Afrika kan du gå til www.hp.com/support. Vanlige telefonkostnader kommer i tillegg.

Ringe kundestøtte

Ring HP kundestøtte når du er ved datamaskinen og HP All-in-One. Vær forberedt på å oppgi følgende informasjon:

- Modellnummer (står på etiketten foran på HP All-in-One)
- Serienummer (finnes på baksiden eller undersiden av HP All-in-One)
- Meldinger som vises når situasjonen oppstår
- Vær forberedt på å svare på disse spørsmålene:
 - Har denne situasjonen oppstått før?
 - Kan du gjenskape situasjonen?
 - Hadde du nylig lagt til ny maskinvare eller programvare på datamaskinen da denne situasjonen oppsto?
 - Hendte det noe annet i forkant av denne situasjonen (som tordenvær, at HP All-in-One ble flyttet, osv.)?

Etter telefonstøtteperioden

Etter at telefonstøtteperioden er utløpt, kan du få hjelp fra HP mot en avgift. Hjelp kan også være tilgjengelig på HPs nettsted for kundestøtte: www.hp.com/support. Kontakt HP-forhandleren eller

ring telefonnummeret for kundestøtte i ditt land eller din region for å finne ut mer om kundestøttealternativene.

Andre garantialternativer

Utvidede garantiordninger er tilgjengelig for HP All-in-One mot en tilleggskostnad. Gå til www.hp.com/support, velg land/region og språk, og utforsk deretter tjeneste- og garantidelen for å få informasjon om de utvidede serviceordningene.

Call HP Korea customer support

HP 한국 고객 지원 문의

- *고객 지원 센터 대표 전화
1588-3003
- *제품가격 및 구입처 정보 문의 전화
080-703-0700
- *전화 상담 가능 시간 :
평 일 09:00~18:00
토요일 09:00~13:00
(일요일,공휴일 제외)

Klargjøre HP All-in-One for transport

Hvis du, etter at du har kontaktet HPs kundestøtte eller kjøpsstedet, blir bedt om å sende inn HP All-in-One for service, må du fjerne og ta vare på følgende før du returnerer enheten:

- Blekkpatronene
- Strømledningen, USB-kabelen og alle andre kabler som er koblet til HP All-in-One
- Alt papir i innskuffen
- Eventuelle originaler som er lagt i HP All-in-One

Fjerne blekkpatroner før forsendelse

1. Slå på HP All-in-One og vent til blekkpatronen er inaktiv og stille. Hvis HP All-in-One ikke kan slås på, hopper du over dette trinnet og går til trinn 2.
2. Åpne blekkpatrondekslet.
3. Ta ut blekkpatronene fra sporene.



Merk Hvis HP All-in-One ikke slår seg på, kan du trekke ut strømledningen og skyve blekkpatronvognen manuelt til midten for å ta ut blekkpatronene.

4. Legg blekkpatronene i en lufttett plastbeholder slik at de ikke tørker ut, og legg den bort. Ikke send dem med HP All-in-One med mindre du får beskjed om det av representanten for HPs kundestøtte.
5. Lukk dekslet til blekkpatronvognen, og vent noen minutter til blekkpatronvognen er tilbake i utgangsposisjonen (på venstre side).



Merk Kontroller at skanneren er uvirksom og har gått tilbake til parkert posisjon før du slår av HP All-in-One.

6. Trykk på **På**-knappen for å slå av HP All-in-One.

Pakke HP All-in-One

Utfør følgende trinn når du har tatt ut blekkpatronene, slått av HP All-in-One og koblet fra strømmen.

Slik pakker du HP All-in-One

1. Hvis du har originalemballasjen eller emballasjen til en erstatningsenhet, bruker du denne til å pakke HP All-in-One for transport.

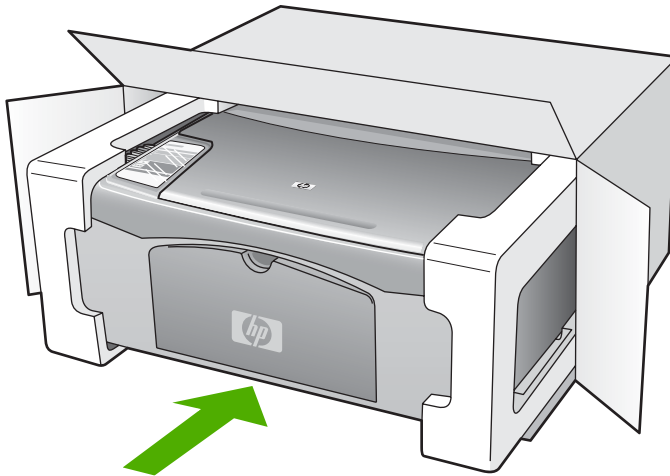

Hvis du ikke har originalemballasjen, må du bruke annen egnet emballasje. Transportskader som skyldes uriktig emballering og/eller uriktig transport, dekkes ikke av garantien.

2. Sett returetiketten på utsiden av kartongen.
3. Kartongen bør inneholde følgende:
 - En fullstendig beskrivelse av symptomene for servicepersonalet (prøver på problemer med utskriftskvaliteten er til god hjelp).
 - En kopi av kvitteringen eller et annet kjøpsbevis som fastsetter garantiperioden.
 - Navn, adresse og telefonnummer der du kan nås på dagtid.

14 Teknisk informasjon

De tekniske spesifikasjonene og informasjon om internasjonale forskrifter for HP All-in-One finnes i denne delen.

Se den trykte Grunnleggende håndbok for flere spesifikasjoner.

Denne delen inneholder følgende emner:

- [Spesifikasjoner](#)
- [Program for miljømessig produktforvaltning](#)
- [Informasjon om forskrifter](#)

Spesifikasjoner

Denne delen inneholder tekniske spesifikasjoner for din HP All-in-One. Se den trykte Grunnleggende håndbok for flere spesifikasjoner.

Systemkrav

Programvare- og systemkrav finnes i Viktig-filen.

Hvis du ønsker informasjon om fremtidige operativsystemversjoner og støtte, kan du besøke HPs nettsted for kundestøtte på www.hp.com/support.

Papirspesifikasjoner

Type	Papirvekt	Papirskuff	Utskuff
Vanlig papir	75 til 90 g/m ² (20 til 24 pund)	100 (20 pund papir)	50 (20 pund papir)
Legal-papir	75 til 90 g/m ² (20 til 24 pund)	100 (20 pund papir)	50 (20 pund papir)
Kort	200 g/m ² indekskort maks. (110 pund)	20	10
Konvolutter	75 til 90 g/m ² (20 til 24 pund)	10	10
Transparentfilm	Ikke relevant	20	15 eller færre
Etiketter	Ikke relevant	20	10
4 x 6 tommer (10 x 15 cm) fotopapir	236 g/m ² (145 lb.)	20	15
216 x 279 mm (8,5 x 11 tommer) fotopapir	Ikke relevant	20	10

* Maksimumskapasitet.

* Kapasiteten til utskuffen avhenger av hvilken type papir og hvor mye blekk du bruker. HP anbefaler at du tømmer skuffen ofte.



Merk Se i skriverprogramvaren hvis du vil ha en fullstendig liste over størrelser som støttes.

Spesifikasjoner for kopiering

- Digital bildebehandling
- Lager én kopi fra original

- Kopieringshastigheten varierer etter modell og kompleksiteten til dokumentet
- Største kopieringsforstørrelse er fra 200 - 400 % (avhenger av modell)
- Største kopieringsforminsking er fra 25 - 50 % (avhenger av modell)

Spesifikasjoner for skanning

- Bilderedigeringsprogram følger med
- Integret OCR-programvare konverterer skannet tekst automatisk til redigerbar tekst (hvis installert)
- Twain-kompatibelt programvaregrensesnitt
- Oppløsning: opptil 1200 x 2400 ppi optisk (avhenger av modell); 19200 ppi forbedret (programvare)
Se skannerprogramvaren for å finne mer informasjon om ppi-oppløsning.
- Farge: 48-bits farger, 8-bits gråtoner (256 gråtoner)
- Største skannestørrelse fra glass: 21,6 x 29,7 cm

Utskriftsoppløsning

Se skriverprogramvaren for å finne informasjon om utskriftsoppløsning. Du finner mer informasjon i "[Vise utskriftsoppløsningen](#)" på side 32.

Blekkpatronkapasitet

Besøk www.hp.com/pageyield for mer informasjon om beregnet blekkpatronkapasitet.

Akustisk informasjon

Hvis du har Internett-tilgang, kan du få akustisk informasjon fra følgende HP-nettsted: Gå til: www.hp.com/support.

Program for miljømessig produktforvaltning

Hewlett-Packard forplikter seg til å produsere kvalitetsprodukter på en miljøvennlig måte. Dette produktet er utformet med tanke på resirkulering. Antallet materialer er holdt på et minimum, samtidig som vi sikrer tilfredsstillende funksjonalitet og pålitelighet. Ulike materialer er utformet slik at de er lette å ta fra hverandre. Festeordninger og andre tilkoblinger er enkle å finne, komme til og fjerne ved hjelp av vanlige verktøy. Deler med høy prioritet er utformet for enkel tilgang med sikte på demontering og reparasjon.

Hvis du vil ha mer informasjon, kan du besøke HPs nettsted Commitment to the Environment på: www.hp.com/hpinfo/globalcitizenship/environment/index.html

Denne delen inneholder følgende emner:

- [Papirbruk](#)
- [Plast](#)
- [Dataark for materialsikkerhet \(MSDS\)](#)
- [Gjenvinningsprogram](#)
- [Gjenvinningsprogram for HP inkjet-rekvisita](#)
- [Strømforbruk](#)
- [Innlevering av kassert utstyr av brukere i private husholdninger i EU](#)

Papirbruk

Dette produktet egner seg for bruk av resirkulert papir i henhold til DIN 19309 og EN 12281:2002.

Plast

Plastdeler som veier over 25 gram, er merket i henhold til internasjonale standarder, slik at det er lettere å identifisere plast for resirkulering ved slutten av produktlevetiden.

Dataark for materialsikkerhet (MSDS)

Dataark for materialsikkerhet finner du på HPs nettsted på adressen:

www.hp.com/go/msds

Gjenvinningsprogram

HP tilbyr stadig flere retur- og resirkuleringsordninger i mange land/regioner, og samarbeider med noen av de største resirkuleringscenterne for elektronikkprodukter over hele verden. HP bevarer ressurser ved å videreselge noen av sine mest populære produkter. Hvis du ønsker mer informasjon om resirkulering av HP-produkter, kan du besøke:

www.hp.com/hpinfo/globalcitizenship/environment/recycle/

Gjenvinningsprogram for HP inkjet-rekvisita

HP forplikter seg til å ta hensyn til miljøet. En resirkuleringsordning for HP Inkjet-rekvisita er tilgjengelig i mange land/regioner, slik at du kan resirkulere brukte blekkpatroner gratis. Du finner mer informasjon på dette nettstedet:

www.hp.com/hpinfo/globalcitizenship/environment/recycle/

Strømforbruk

Dette produktet er laget for å redusere strømforbruket og spare naturressurser uten at det går på bekostning av produktets ytelse. Det er laget for å redusere det totale strømforbruket, både under drift og når enheten ikke er aktiv. Produktspesifikasjonene inneholder spesifikk informasjon om strømforbruk.

Innlevering av kassett utstyr av brukere i private husholdninger i EU



English	<p>Disposal of Waste Equipment by Users in Private Households in the European Union</p> <p>This symbol on the product or on its packaging indicates that this product must not be disposed of with your other household waste. Instead, it is your responsibility to dispose of your waste equipment by handing it over to a designated collection point for the recycling of waste electrical and electronic equipment. The separate collection and recycling of your waste equipment at the time of disposal will help to conserve natural resources and ensure that it is recycled in a manner that protects human health and the environment. For more information about where you can drop off your waste equipment for recycling, please contact your local city office, your household waste disposal service or the shop where you purchased the product.</p>
Français	<p>Évacuation des équipements usagés par les utilisateurs dans les foyers privés au sein de l'Union européenne</p> <p>La présence de ce symbole sur le produit ou sur son emballage indique que vous ne pouvez pas vous débarrasser de ce produit de la même façon que vos déchets courants. Au contraire, vous êtes responsable de l'évacuation de vos équipements usagés et, à cet effet, vous êtes tenu de les remettre à un point de collecte agréé pour le recyclage des équipements électriques et électroniques usagés. Le tri, l'évacuation et le recyclage séparés de vos équipements usagés permettent de préserver les ressources naturelles et de s'assurer que ces équipements sont recyclés dans le respect de la santé humaine et de l'environnement. Pour plus d'informations sur les lieux de collecte des équipements usagés, veuillez contacter votre mairie, votre service de traitement des déchets ménagers ou le magasin où vous avez acheté le produit.</p>
Deutsch	<p>Entsorgung von Elektrogeräten durch Benutzer in privaten Haushalten in der EU</p> <p>Dieses Symbol auf dem Produkt oder dessen Verpackung gibt an, dass das Produkt nicht zusammen mit dem Restmüll entsorgt werden darf. Es obliegt daher Ihrer Verantwortung, das Gerät an einer entsprechenden Stelle für die Entsorgung oder Wiederverwertung von Elektrogeräten aller Art abzugeben (z. B. ein Wertstoffhof). Die separate Sammlung und das Recyceln Ihrer alten Elektrogeräte zum Zeitpunkt Ihrer Entsorgung trägt zum Schutz der Umwelt bei und gewährleistet, dass sie auf eine Art und Weise recycelt werden, die keine Gefährdung für die Gesundheit des Menschen und der Umwelt darstellt. Weitere Informationen darüber, wo Sie alte Elektrogeräte zum Recyceln abgeben können, erhalten Sie bei den örtlichen Behörden, Wertstoffhöfen oder dort, wo Sie das Gerät erworben haben.</p>
Italiano	<p>Smaltimento di apparecchiature da rottamare da parte di privati nell'Unione Europea</p> <p>Questo simbolo che appare sul prodotto o sulla confezione indica che il prodotto non deve essere smaltito assieme agli altri rifiuti domestici. Gli utenti devono provvedere allo smaltimento delle apparecchiature da rottamare portandole al luogo di raccolta indicato per il riciclaggio delle apparecchiature elettriche ed elettroniche. La raccolta e il riciclaggio separati delle apparecchiature da rottamare in fase di smaltimento favoriscono la conservazione delle risorse naturali e garantiscono che tali apparecchiature vengano rottamate nel rispetto dell'ambiente e della tutela della salute. Per ulteriori informazioni sui punti di raccolta delle apparecchiature da rottamare, contattare il proprio comune di residenza, il servizio di smaltimento dei rifiuti locali o il negozio presso il quale è stato acquistato il prodotto.</p>
Español	<p>Eliminación de residuos de aparatos eléctricos y electrónicos por parte de usuarios domésticos en la Unión Europea</p> <p>Este símbolo en el empaque indica que no se puede desechar el producto junto con los residuos domésticos. Por el contrario, si debe eliminar este tipo de residuo, es responsabilidad del usuario entregarlo en un punto de recogida designado de reciclado de aparatos eléctricos y electrónicos. El reciclaje y la recogida por separado de estos residuos en el momento de la eliminación ayudará a preservar recursos naturales y a garantizar que el reciclaje proteja la salud y el medio ambiente. Si desea información adicional sobre los lugares donde puede dejar estos residuos para su reciclado, póngase en contacto con las autoridades locales de su ciudad, con el servicio de gestión de residuos domésticos o con la tienda donde adquirió el producto.</p>
Česky	<p>Likvidace vyloučeného zařízení uživateli v domácnosti v zemích EU</p> <p>Tato značka na produktu nebo na jeho obalu označuje, že tento produkt nesmí být likvidován prostým vyhozením do běžného domovního odpadu. Odpovídáte za to, že vyloučené zařízení bude předáno k likvidaci do stávajících sběrných míst určených k recyklaci vyloučených elektrických a elektronických zařízení. Likvidace vyloučeného zařízení samostatným sběrem a recyklací napomáhá zachování přírodních zdrojů a zajišťuje, že recyklace proběhne způsobem chránícím lidské zdraví a životní prostředí. Další informace o tom, kam můžete vyloučené zařízení předat k recyklaci, můžete získat od úřadu místní samosprávy, od společnosti provádějící svoz a likvidaci domovního odpadu nebo v obchodě, kde jste produkt zakoupili.</p>
Dansk	<p>Bortskaffelse af affaldsudstyr for brugere i private husholdninger i EU</p> <p>Dette symbol på produktet eller på dets emballage indikerer, at produktet ikke må bortskaffes sammen med andet husholdningsaffald. I stedet er det dit ansvar at bortskaffe affaldsudstyr ved at aflevere det på dertil beregnede indsamlingssteder med henblik på genbrug af elektrisk og elektronisk affaldsudstyr. Den separate indsamling og genbrug af dit affaldsudstyr på tidspunktet for bortskaffelse er med til at bevare naturlige ressourcer og sikre, at genbrug finder sted på en måde, der beskytter menneskers helbred samt miljøet. Hvis du vil vide mere om, hvor du kan aflevere dit affaldsudstyr, kan du kontakte kommunen, det lokale renovationsvæsen eller den forening, hvor du købte produktet.</p>
Nederlands	<p>Afvoer van afgedankte apparatuur door gebruikers in particuliere huishoudens in de Europese Unie</p> <p>Dit symbool op het product of de verpakking geeft aan dat dit product niet mag worden afgevoerd met het huishoudelijk afval. Het is uw verantwoordelijkheid uw afgedankte apparatuur af te leveren op een aangewezen inzamelpunt voor de verwerking van afgedankte elektrische en elektronische apparatuur. De gescheiden inzameling en verwerking van uw afgedankte apparatuur draagt bij tot het sparen van natuurlijke bronnen en tot het hergebruik van materiaal op een wijze die de volkgezondheid en het milieu beschermt. Voor meer informatie over waar u uw afgedankte apparatuur kunt inleveren voor recycling kunt u contact opnemen met het gemeentehuis in uw woonplaats, de reinigingsdienst of de winkel waar u het product hebt aangeschaft.</p>
Eesti	<p>Erasmajapidamistes kasutatute kõrvaldatavate seadmete käitlemine Euroopa Liidus</p> <p>Kui tootel või toote pakendil on see sümbol, ei tohi seda tootele eraldi olmejäätmete hulka. Teie kohus on iga tarbekaasa muutuud seade selleks ettenähtud elektrija- ja elektroonikaseadmetele ülitseerimiskohta. Ülitseeritavate seadmete virali kogumine ja käitlemine alustab säästa loodusvarasid ning tagada, et käitlemine toimub inimtervisele ja keskkonnale ohulikul. Lisateavet selle kohta, kuhu saate ülitseeritava seadme käitlemiseks viia, saate küsida kohalikest omavalitsusest, olmejäätmete ülitseerimispunktist või kauplustest, kust te seadme ostsite.</p>
Suomi	<p>Hävitettyjen laitteiden käsittely kotitalouksissa Euroopan unionin alueella</p> <p>Tämä tuotteen tai sen pakkauskassan oleva merkinne osoittaa, että tuotetta ei saa hävittää talousjätteen mukana. Käyttäjän vastuulla on huolehtia siitä, että hävitettävä laite toimitetaan sähkö- ja elektronikalaitteiden keräyspisteeseen. Hävitettyjen laitteiden erillinen keräys ja kierrätys säästää luonnonvaroja. Näin toimimalla varmistetaan myös, että kierrätys tapahtuu tavalla, joka suojelee ihmisten terveyttä ja ympäristöä. Saat tarvittaessa lisätietoja jätteen kierrätyspaikoista paikallisista viranomaisista, jättehöyliltä tai tuotteen jälleenvymyjältä.</p>
Ελληνικά	<p>Απόρριψη χρηστών συσκευών στην Ευρωπαϊκή Ένωση</p> <p>Το παρόν σύμβολο στον εξοπλισμό ή στη συσκευασία του υποδηλώνει ότι το προϊόν αυτό δεν πρέπει να πεταχτεί μαζί με άλλα οικιακά απορρίμματα. Αντίθετα, ευθύνη σας είναι να απορρίψετε τις χρήστες συσκευές σε μια καθορισμένη μονάδα συλλογής απορριμμάτων για την ανακύκλωση χρηστών ηλεκτρικών και ηλεκτρονικών εξοπλισμού. Η χωριστή συλλογή και ανακύκλωση των χρηστών συσκευών θα συμβάλει στη διατήρηση των φυσικών πόρων και στη διασφάλιση ότι θα ανακυκλωθούν με τέτοιο τρόπο, ώστε να προστατευτεί η υγεία των ανθρώπων και το περιβάλλον. Για περισσότερες πληροφορίες σχετικά με το πού μπορείτε να απορρίψετε τις χρήστες συσκευές ή να ανακυκλώσετε, επικοινωνήστε με τις κατά τόπους αρχές ή με το κατάστημα από το οποίο αγοράσατε το προϊόν.</p>
Magyar	<p>A hulladékokanyagok kezelése a magánháztartásokban az Európai Unióban</p> <p>Ez a szimbólum, amely a termék vagy annak csomagolásán van feltüntetve, azt jelzi, hogy a termék nem kezelhető együtt az egyéb háztartási hulladékkal. Az Ön feladata, hogy a készüléket hulladékanyagait eljuttassa olyan kijelölt gyűjtőhelyre, amely az elektronos hulladékanyagok és az elektronikus berendezések újrahaznosztásával foglalkozik. A hulladékanyagok elkülönített gyűjtése és újrahaznosztása hozzájárul a természeti erőforrások megőrzéséhez, egyáltalán azt is biztosítja, hogy a hulladék újrahaznosztása az egészségre és a környezetre nem ártalmas módon történik. Ha tájékoztatást szeretne kapni azokról a helyekről, ahol leadhatja újrahaznosztásra a hulladékanyagokat, forduljon a helyi önkormányzathoz, a háztartási hulladék begyűjtésével foglalkozó vállalatához vagy a termék forgalmazójához.</p>
Latviski	<p>Lietotāju atbrīvošanās no nedrīgas privātajās ierīcēm Eurovasienības mājāsaimniecībās</p> <p>Šis simbols uz ierīces vai tās iepakojuma norāda, ka šo ierīci nedrīkst iznest kopā ar pārējām mājāsaimniecības atkritumiem. Jūs esat atbildīgs par atbrīvošanos no nedrīgas ierīces, to nododot norādītajā savākšanas vietā, kur tiks veikta nedrīgas ierīces un elektroniskā aprīkojuma atbrīvošana pārstādē. Speciāla nedrīgas ierīces savākšana un atbrīvošana pārstādē palīdzēs saglabāt resursus un nodrošina tādu atbrīvošanu pārstādē, kas sargā cilvēku veselību un apkārtni vidi. Lai iegūtu papildu informāciju par to, kur atbrīvojāt pārstādē var nogādāt nedrīgas ierīci, lūdziet, sazināties ar vietējo pašvaldību, mājāsaimniecības savākšanas dienestu vai veikalu, kurā iegādājāties šo ierīci.</p>
Lietuviškai	<p>Europos Sąjungos vartotojų ir privačių ūkių atliekamų įrangos išmetimas</p> <p>Šis simbolis ant produkto arba jo pakuočios nurodo, kad produktas negali būti išmestas kartu su kitomis namų ūkio atliekomis. Jūs privalote išmesti savo atliekamą įrangą atitinkamai į ją atliekamų elektronikos ir elektros įrangos perdirbimo punktui. Jei atliekamą įrangą bus atskirai surenkama ir perdirbama, bus išsaugomi natūralūs išteklių ir užtikrinama, kad įrangą yra perdirbta žmogaus sveikatai ir gamta tausojančiu būdu. Dėl informacijos apie tai, kur galite išmesti atliekamą perdirbti skirtą įrangą kreipkitės į atitinkamą vietos tarnybą, namų ūkio atliekų išvežimo tarnybą arba į parduotuvę, kurioje perkote produktą.</p>
Polski	<p>Utylizacja zużytego sprzętu przez użytkowników domowych w Unii Europejskiej</p> <p>Symbol ten umieszczony na produkcie lub opakowaniu oznacza, że produkt nie może być wyrzucony z innymi komunalnymi odpadami. Należy go oddać oddzielnie do specjalnie do tego celu wyznaczonych punktów gromadzenia zużytych urządzeń elektrycznych i elektronicznych. Gromadzenie osobno i recykling tego typu odpadów przyczynia się do ochrony zasobów naturalnych i jest bezpieczny dla zdrowia i środowiska naturalnego. Dalsze informacje na temat sposobu utylizacji zużytych urządzeń można uzyskać u odpowiednich władz lokalnych, w przedsiębiorstwie zajmującym się usuwaniem odpadów lub w miejscu zakupu produktu.</p>
Português	<p>Descarte de equipamentos por usuários em residências da União Europeia</p> <p>Este símbolo que aparece no produto ou na embalagem indica que o produto não pode ser descartado junto com o lixo doméstico. No entanto, é sua responsabilidade levar os equipamentos a serem descartados a um ponto de coleta designado para o recolhimento de equipamentos eletro-eletrônicos. A coleta separada e a reciclagem dos equipamentos no momento do descarte ajudam na conservação dos recursos naturais e garantem que os equipamentos serão reciclados de forma a proteger a saúde das pessoas e o meio ambiente. Para obter mais informações sobre onde descartar equipamentos para reciclagem, entre em contato com o escritório local de sua cidade, o serviço de limpeza pública de seu bairro ou a loja em que adquiriu o produto.</p>
Slovenčina	<p>Postup pozivatelov v krajnih Evropskeje unije pri vyhadzovaní zariadenia v domácom používaní na odpad</p> <p>Tento symbol na produkte alebo na jeho obale označuje, že tento produkt nesmie byť vyhodený s iným komunálnym odpadom. Namiesto toho máte povinnosť odovzdať toto zariadenie na zbernom mieste, kde sa zabezpečuje recyklácia elektrických a elektronických zariadení. Separovaný zber a recyklácia zariadenia určeného na odpad pomôžu chrániť prírodné zdroje a zabezpečí taký spôsob recyklácie, ktorý bude chrániť ľudské zdravie a životné prostredie. Ďalšie informácie o separovaní alebo o recyklácii získate na miestnom odbornom úrade, vo firme zabezpečujúcej zber vášho komunálneho odpadu alebo v predajni, kde ste produkt kúpili.</p>
Slovenska	<p>Ravnanje z odpadno opremo v gospodinjstvih znotraj Evropske unije</p> <p>Ta znak na izdelku ali izdelka pakovanju kaže, da izdelka ne smete odložiti skupaj z drugimi gospodinjstvi odpadki. Odpadno opremo ste dolžni oddati na določeno zbirnem mestu za recikliranje odpadne električne in elektronske opreme. Z ločenim zbiranjem in recikliranjem odpadne opreme ob odlaganju boste pomagali ohraniti naravne vire in zagotovili, da bo odpadna oprema reciklirana tako, da se varuje zdravje ljudi in okolje. Več informacij o mestih, kjer lahko oddate odpadno opremo za recikliranje, lahko dobite na občini, v komunalnem podjetju ali trgovini, kjer ste izdelek kupili.</p>
Svenska	<p>Kassering av förbrukningsmaterial för hem- och privat användare i EU</p> <p>Produkt eller produktförpackning med den här symbolen får inte kasseras med vanligt hushållsavfall. I stället har du ansvar för att produkten lämnas till en behörig återvinningsslag för hantering av el- och elektronikutrust. Genom att lämna kassera produkter till återvinning hjälper du till att bevara våra gemensamma naturresurser. Dessutom skyddas både människor och miljön när produkten återvinns på rätt sätt. Kommunala myndigheter, sophanteringsfördrag eller butik där varan köptes kan ge mer information om var du lämnar kasserade produkter för återvinning.</p>

Teknisk informasjon

Informasjon om forskrifter

HP All-in-One oppfyller produktkrav fra myndighetene i landet/regionen der du bor.

Denne delen inneholder følgende emner:

- [FCC statement](#)
- [Notice to users in Australia](#)
- [Notice to users in Korea](#)
- [VCCI \(Class B\) compliance statement for users in Japan](#)
- [Notice to users in Japan about power cord](#)
- [Geräuschemission](#)

FCC statement

The United States Federal Communications Commission (in 47 CFR 15.105) has specified that the following notice be brought to the attention of users of this product.

This equipment has been tested and found to comply with the limits for a Class B digital device, pursuant to part 15 of the FCC Rules. These limits are designed to provide reasonable protection against harmful interference in a residential installation. This equipment generates, uses, and can radiate radio frequency energy, and, if not installed and used in accordance with the instructions, may cause harmful interference to radio communications. However, there is no guarantee that interference will not occur in a particular installation. If this equipment does cause harmful interference to radio or television reception, which can be determined by turning the equipment off and on, the user is encouraged to try to correct the interference by one or more of the following measures:

- Reorient or relocate the receiving antenna.
- Increase the separation between the equipment and receiver.
- Connect the equipment into an outlet on a circuit different from that to which the receiver is connected.
- Consult the dealer or an experienced radio/TV technician for help.

This device complies with Part 15 of the FCC Rules. Operation is subject to the following two conditions: (1) this device may not cause harmful interference, and (2) this device must accept any interference received, including interference that may cause undesired operation.

Modifications (part 15.21): The FCC requires the user to be notified that any changes or modifications made to this device that are not expressly approved by HP may void the user's authority to operate the equipment.

For further information, contact the Manager of Corporate Product Regulations, Hewlett-Packard Company, 3000 Hanover Street, Palo Alto, CA 94304, (650) 857-1501.

Notice to users in Australia



This equipment complies with Australian EMC requirements.

Notice to users in Korea

사용자 안내문(B급 기기)

이 기기는 비업무용으로 전자파 적합 등록을 받은 기기로서, 주거지역에서는 물론 모든 지역에서 사용할 수 있습니다.

VCCI (Class B) compliance statement for users in Japan

この装置は、情報処理装置等電波障害自主規制協議会（VCCI）の基準に基づくクラスB情報技術装置です。この装置は、家庭環境で使用することを目的としていますが、この装置がラジオやテレビジョン受信機に近接して使用されると受信障害を引き起こすことがあります。
取り扱い説明書に従って正しい取り扱いをして下さい。

Notice to users in Japan about power cord

製品には、同梱された電源コードをお使い下さい。
同梱された電源コードは、他の製品では使用出来ません。

Geräuschemission

Geräuschemission

LpA < 70 dB am Arbeitsplatz im Normalbetrieb nach DIN 45635 T.19

Stikkordregister

Symboler/tall

- 2 sider på 1, skrive ut 42
- 4 sider på 1, skrive ut 42
- 4 x 6 tommer (10 x 15 cm)
 - fotografier uten kantlinje skrive ut 36
- 4 x 6 tommer fotopapir, legge i 24

A

- A4-papir, legge i 23
- adresser, skrive ut 45
- alternativ utskriftsmodus 65
- angi
 - utskriftsalternativer 30, 34
- avbryte
 - kopiere 52
 - skanne 55
 - utskriftsjobb 47
- avbryt-knapp 9
- avinstallere programvare 86

B

- beskjære
 - mislykkes 119
- bestille
 - blekkpatroner 75
 - Brukerhåndbok 76
 - Installeringshåndbok 76
 - papir 75
 - programvare 76
- bilder
 - redigere skannet 54
 - skanne 53
- blekk
 - lite 106, 124
 - spruter utover inne i HP All-in-One 108
 - tørketid 120
- blekk, fjerne fra hud og klær 74
- blekknivåer, kontrollere 60
- blekkpatronbeskytter 67
- blekkpatroner
 - bestille 75
 - bytte ut 61

- del, navn 60
- feilmelding 126
- fotoblekkpatron 66
- håndtere 60
- ikke satt riktig inn 128
- justere 68, 125
- kontrollere blekknivåer 60
- lavt blekknivå 106
- lite blekk 124
- oppbevare 67
- problemmelding 128
- rengjøre 70
- rengjøre
 - blekkdyseområdet 72
- rengjøre kontakter 70
- skadet 128
- tips 94
- uriktig 126
- bytte ut blekkpatroner 61

D

- dobbelsidig utskrift 39, 41
- dokumenter
 - redigere skannet 54
 - skanne 53
- dokumentstøtte på lokket, rengjøre 58
- dårlig faksutskriftskvalitet 96

E

- enhet
 - finner ikke 122
 - svarer ikke 100
- etiketter
 - legge i 27
 - spesifikasjoner 133
- etter støtteperioden 130
- EU
 - informasjon om gjenvinning 136

F

- faks
 - dårlig kvalitet på utskrifter 96

fakse

- ikke riktig papirbredde 121
- faksproblemer
 - dårlig utskriftskvalitet 96
 - utflytende blekk 96
- fargetone, endre i utskrift 33
- FCC statement 137
- feilmeldinger
 - ikke mer papir 120
 - lesing av eller skrivning til fil 118
- feilmelding om manglende skannealternativer 119
- fil
 - formater som ikke støttes 118
 - formater som støttes 118
 - ugyldig navn 118
- fjerne blekk fra hud og klær 74
- forhåndsvisne utskriftsjobb 34
- forhåndsvisningsbilde, redigere 54
- forstørrelse 109
- fortsett
 - utskriftsjobb 47
- fotografier
 - blekk spruter ut 108
 - fotoblekkpatron 66
 - redigere skannet 54
 - skrive ut på fotopapir 37
 - skrive ut uten kantlinje 36
- fotografier uten kantlinjer
 - kopi har kantlinjer 110
 - skrive ut 36
- fotopapir
 - legge i 24
 - spesifikasjoner 133
- fotopapir i størrelsen 10 x 15 cm
 - legge i 24
 - spesifikasjoner 133
- frakoblingsfeil 119

G

- garanti 129, 131

gjenvinning
 blekkpatroner 135
glass
 rengjøre 57
gratulasjonskort, legge i 27

H

hastighet
 kopiere 50
 skrive ut 32
hefteutskrift 41
HP JetDirect 17
HP Løsningssenter, manglende
 ikoner 85

I

ikke mer papir 120
informasjon om forskrifter 137
installere programvare,
 problemløsning 79
installere programvare på
 nytt 86
Internett-sider, skrive ut 46

J

justere blekkpatroner 68
justering
 blekkpatroner 125
 mislykket 125

K

kantlinje 109
knapper, kontrollpanel 8
koble til USB-kabel 81
kommunikasjonsproblemer
 mistet
 toveiskommunikasjon
 123
 test mislyktes 122
kontrollpanel
 knapper 8,
konvolutter
 legge i 26
 spesifikasjoner 133
kopi
 foto uten kantlinje 51
 lage en kopi 49
 spesifikasjoner 133
kopiere
 avbryte 52
 hastighet 50
 informasjon mangler 109

papirtyper, anbefalt 49
problemløsning 108
svart/hvitt-dokument 51
tomt 109
uten kantlinjer har
 kantlinjer 110
kopier uten kantlinje 51
kundestøtte
 garanti 129, 131
 kontakt 129
 Korea 131
kundestøtteprosess 129
kvalitet
 skrive ut 32

L

lage en kopi 49
Legal
 legge i 23
Legal-papir
 spesifikasjoner 133
legge i
 A4-papir 23
 etiketter 27
 fotopapir i størrelsen 10 x 15
 cm 24
 fotopapir i størrelsen 4 x 6
 tommer 24
 gratulasjonskort 27
 indekskort 25
 konvolutter 26
 Legal-papir 23
 Letter-papir 23
 original 19
 papir i full størrelse 23
 påstrykningspapir 27
 transparenter 27
Letter
 legge i 23
 spesifikasjoner 133
liggende papirretning 33
lysstyrke, endre i utskrift 33
løse problemer
 faksproblemer 96
 maskinvareinstallering 79
 USB-kabel 81

M

mangler
 informasjon fra kopi 109
 tekst på skanning 113

marger
 ikke riktig 104
 tekst eller grafikk er kuttet
 av 105
 uriktig 109
medier. se papir
metning, endre i utskrift 33

O

oppløsning
 skrive ut 32

P

papir
 anbefalte kopieringstyper
 49
 anbefalte størrelser for
 utskrift 30
 anbefalte typer 20, 21
 bestille 75
 fastkjørt papir 117, 120
 feilmating 120
 ikke mer 120
 ikke riktig bredde 121
 ikke riktig størrelse 121
 ikke riktig type 121
 inkompatible typer 22
 legge i 22
 mates ikke 98
 spesifikasjoner 133
 stopp 28, 79
 tips 78
 velge 19
papirtype 31
patroner. se blekkpatroner
plakater 46
problemer
 feilmeldinger 114
 kopiere 108
 skanne 111
 skrive ut 99
problemløsning
 feilmeldinger 114
 kommunikasjonsprobleme
 r 77
 kopiere 108
 programvareinstallering
 83
 skanne 111
 skrive ut 99
 stopp, papir 28
 Viktig-fil 79

- program, skrive ut fra 29
 programvareinstallering
 avinstallere 86
 installere på nytt 86
 problemløsning 83
 på-knapp 9
 påstrykningspapir 44
 påstrykningspapir for T-
 skjorter. se påstrykningspapir
- R**
- rapporter
 selvtest 58
 redigere
 skanneforhåndsvisning 54
 redigere skannede bilder 54
 regulatory notices
 FCC statement 137
 geräuschemission 138
 notice to users in Japan
 (power cord) 138
 notice to users in Japan
 (VCCI) 138
 notice to users in Korea
 137
 rengjøre
 blekkpatronenes
 dyseområde 72
 blekkpatroner 70
 blekkpatronkontakter 70
 dokumentstøtte på lokket
 58
 glass 57
 utside 57
- S**
- selvtestrapport 58
 sende enheten 131
 siderekkefølge 43
 skanne
 avbryte 55
 dokumenter 53
 feil 117
 feilmelding om manglende
 skannealternativer 119
 forhåndsvisningsbilde,
 redigere 54
 fotografier 53
 funksjoner 53
 ikke riktig beskjæring 112
 ikke riktig sideoppsett 112
 ikke riktig tekst 113
 mislykkes 111, 112
 problemløsning 111
 redigere bilde 54
 spesifikasjoner for
 skanning 134
 stopp 55, 111
 tekstformatet er feil 113
 tekst vises som prikkede
 linjer 113
 tomt 112
 skanneglass
 rengjøre 57
 skann-knapp 9
 skriverdeling
 Macintosh 17
 Windows 17
 skrive ut
 2 eller 4 sider på 1 42
 adresser 45
 avbryte jobb 47
 begge sider av papiret 39
 CD/DVD-etiketter 38
 etiketter 45
 flere sider på ett ark 42
 forhåndsvisning 34
 fortsette jobb 47
 forvrent utskrift 97
 fotografier uten kantlinjer
 36
 fra datamaskinen 29
 fra et program 29
 hefte 41
 ingenting skjer 102
 konvolutter 45
 konvolutter skrives ut feil
 99
 kvalitet, løse problemer
 96
 kvalitet, problemløsning 97
 loddrette striper 98
 marginene er feil 104, 105
 motsatt siderekkefølge
 104
 nettsider 46
 plakater 46
 problemløsning 99
 på fotopapir 37
 påstrykningspapir 44
 riktig rekkefølge 43
 selvtestrapport 58
 speilvende bilder 44
 spesielle utskriftsjobber 36
 tom utskrift 106
 transparenter 44
 uforståelige tegn 102
 utskriftsalternativer 30, 34
 spesifikasjoner
 program for miljømessig
 produktforvaltning 134
 standard skriver, definere som
 30
 start kopiering
 farger 9
 statuslamper
 oversikt 10
 stopp
 kopiere 52
 skanne 55
 utskriftsjobb 47
 stopp, papir 28
 stående papirretning 33
 systemkrav 133
- T**
- teknisk informasjon
 papirspesifikasjoner 133
 spesifikasjoner for
 kopiering 133
 spesifikasjoner for
 skanning 134
 systemkrav 133
 tekst
 hakkete 97
 ikke fylt 96
 ikke riktig eller mangler på
 skanning 113
 ikke riktig format på
 skanning 113
 jevne skrifter 97
 kuttet av 105
 prikkede linjer på
 skanning 113
 uforståelige tegn 102
 telefonnumre, kundestøtte
 129
 telefonstøtte 130
 telefonstøtteperiode
 periode for kundestøtte
 130
 tilkoblingsproblemer
 finner ikke enhet 122
 HP All-in-One slås ikke
 på 80
 tilkoblingstyper som støttes
 skriverdeling 17

tomt
 kopiere 109
 skanne 112
tosidig utskrift 39, 41
transparenter
 legge i 27
 spesifikasjoner 133
transparenter, skrive ut 44

rengjøre utsiden 57
selvtestrapport 58
velge papir 19
Viktig-fil 79

U

ugyldig filnavn 118
uoverensstemmelse med
 fastvarerevisjon 117
uriktig avslåing 123
USB-kabel
 mistet kommunikasjon
 123
utflytende blekk, faks 96
utskrift
 med én blekkpatron 65
 uten kantlinje mislykkes
 100
Utskrift, kategori 35
utskriftsinnstillinger
 alternativer for endring av
 størrelse 33
 fargetone 33
 forminske/forstørre 33
 hastighet 32
 kvalitet 32
 lysstyrke 33
 metning 33
 opløsning 32
 oppsett 33
 papirretning 33
 papirstørrelse 30
 papirtype 31
 utskriftskvalitet 95
utskriftskvalitet 32

V

vedlikehold
 blekkpatroner 59
 bytte ut blekkpatroner 61
 justere blekkpatroner 68
 kontrollere blekknivåer 60
 rengjøre blekkpatronene
 70
 rengjøre dokumentstøtten
 på lokket 58
 rengjøre glass 57