

HP Deskjet F2100 All-in-One series

Pomocník (systémy Windows)

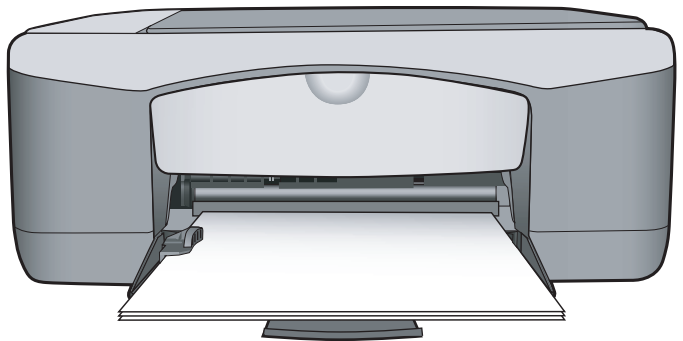

HP Deskjet F2100 All-in-One series



Obsah

1	Pomocník zariadenia HP Deskjet F2100 All-in-One series	5
2	Prehľad zariadenia HP All-in-One	
	Oboznámenie sa so zariadením HP All-in-One	7
	Tlačidlá ovládacieho panela	8
	Prehľad indikátorov stavu	10
	Používanie softvéru HP Photosmart	11
3	Ďalšie informácie	13
4	Postupy	15
5	Informácie o pripojení	
	Podporované typy pripojenia	17
	Zdieľanie tlačiarne	17
6	Vkladanie originálov a vkladanie papiera	
	Vkladanie originálov	19
	Výber papiera na tlač a kopírovanie	20
	Odporúčané druhy papiera na tlač a kopírovanie	20
	Odporúčaný papier len na tlač	21
	Nevhodné papiere	22
	Vloženie papiera	23
	Vkladanie papiera normálnej veľkosti	23
	Vkladanie fotopapiera veľkosti 10 x 15 cm (4 x 6 palcov)	25
	Vkladanie indexových kariet	26
	Vkladanie obálok	27
	Vkladanie iných typov papiera	28
	Predchádzanie zaseknutiu papiera	29
7	Tlač z počítača	
	Tlač zo softvérovej aplikácie	31
	Nastavenie zariadenia HP All-in-One ako predvolenej tlačiarne	32
	Zmena nastavení tlače pre aktuálnu úlohu	32
	Nastavenie veľkosti papiera	32
	Nastavenie typu papiera pre tlač	33
	Zobrazenie rozlíšenia tlače	34
	Zmena rýchlosti a kvality tlače	34
	Zmena orientácie strany	35
	Zmena veľkosti dokumentu	35
	Zmena sýtosti, jasú alebo farebného tónu	36
	Zobrazenie ukážky tlačovej úlohy	36
	Zmena predvolených nastavení tlače	37
	Tlačové skratky	37
	Vytváranie tlačových skratiek	37

Špeciálne tlačové úlohy.....	38
Tlač obrázka bez okrajov	39
Tlač fotografie na fotografický papier.....	40
Vytváranie vlastných popisov diskov CD alebo DVD	41
Tlač s použitím možnosti Maximum dpi (Maximálne rozlíšenie).....	41
Obojstranná tlač.....	42
Tlač viacstranového dokumentu ako brožúry.....	43
Tlač viacerých strán na jeden list papiera	45
Tlač viacstranového dokumentu v obrátenom poradí.....	46
Obrátenie obrázka pre nažehľovacie médiá.....	47
Tlač na priesvitné fólie.....	47
Tlač skupiny adries na štítky alebo obálky.....	48
Tlač plagátu.....	49
Tlač webovej stránky.....	49
Zastavenie tlačovej úlohy.....	50
Obnovenie tlačovej úlohy	50
8 Používanie funkcií kopírovania	
Vytvorenie kópie.....	53
Nastavenie druhu papiera kópie.....	53
Zmena rýchlosti kopírovania.....	54
Kopírovanie dvojstranového čiernobieleho dokumentu.....	55
Vytvorenie kópie fotografie veľkosti 10 x 15 cm (4 x 6 palcov) bez okrajov.....	55
Zastavenie kopírovania.....	56
9 Používanie funkcií skenovania	
Skenovanie originálu.....	57
Úprava skenovaného náhľadu obrázk.....	58
Úprava skenovaného obrázka.....	58
Úprava skenovaného dokumentu.....	59
Zastavenie skenovania.....	59
10 Údržba zariadenia HP All-in-One	
Čistenie zariadenia HP All-in-One.....	61
Čistenie vonkajších častí.....	61
Čistenie sklenenej podložky.....	61
Čistenie vnútornej strany krytu.....	62
Tlač správy o vlastnom teste.....	62

Práca s tlačovými kazetami.....	63
Manipulácia s tlačovými kazetami.....	64
Kontrola približných úrovní atramentov.....	64
Výmena tlačových kaziet.....	65
Používanie režimu zálohy atramentu.....	69
Výstup v režime zálohy atramentu.....	70
Ukončenie režimu zálohy atramentu.....	70
Používanie fotografickej tlačovej kazety.....	70
Skladovanie tlačových kaziet.....	71
Skladovanie a manipulácia s tlačovými kazetami.....	71
Chránič tlačovej kazety.....	71
Zarovnávanie tlačových kaziet.....	72
Čistenie tlačových kaziet.....	74
Čistenie kontaktov tlačovej kazety.....	74
Čistenie oblasti atramentových dýz.....	76
Odstránenie atramentu z pokožky a z odevu.....	78
11 Obchod so spotrebným materiálom pre tlačiarne	
Objednávanie papiera a ďalších médií.....	79
Objednávanie tlačových kaziet.....	79
Objednávanie ďalších položiek.....	80
12 Riešenie problémov	
Typy na riešenie problémov.....	81
Problémy s komunikáciou prostredníctvom pripojenia USB.....	81
Informácie o papieri.....	82
Odstránenie uviaznutého papiera.....	83
Pozrite si súbor Readme.....	83
Riešenie problémov s inštaláciou hardvéru.....	84
Riešenie problémov s inštaláciou softvéru.....	87
Odinštalovanie a opakovaná inštalácia softvéru.....	90
Riešenie problémov s tlačovými kazetami.....	92
Informácie o tlačových kazetách.....	99
Riešenie problémov s kvalitou tlače.....	100
Riešenie problémov s tlačou.....	104
Riešenie problémov s kopírovaním.....	114
Riešenie problémov so skenovaním.....	117
Chyby.....	120
Blikajúce indikátory.....	120
Hlásenia zariadenia.....	123
Hlásenia súvisiace so súbormi.....	124
Podporované typy súborov pre zariadenie HP All-in-One.....	125
Všeobecné hlásenia súvisiace s používateľom.....	125
Hlásenia papiera.....	126
Hlásenia súvisiace s napájaním a pripojením.....	129
Hlásenia tlačových kaziet.....	131
13 Záruka a podpora spoločnosti HP	
Záruka.....	137
Postup poskytovania podpory.....	137

Predtým, než zavoláte na oddelenie služby technickej podpory pre zákazníkov spoločnosti HP.....	137
Telefonická technická podpora spoločnosti HP.....	138
Obdobie poskytovania telefonickej podpory.....	138
Telefonovanie.....	139
Po uplynutí obdobia bezplatnej telefonickej podpory.....	139
Ďalšie možnosti záruky.....	139
Telefonická podpora pre zákazníkov spoločnosti HP v Kórei.....	139
Príprava zariadenia HP All-in-One na prepravu.....	139
Zabalenie zariadenia HP All-in-One.....	140
14 Technické informácie	
Technické parametre.....	143
Program environmentálneho dozoru výrobu.....	144
Využitie papiera.....	144
Plasty.....	144
Informačné listy o bezpečnosti materiálu.....	145
Program recyklovania.....	145
Program recyklovania spotrebného materiálu atramentových tlačiarň HP.....	145
Spotreba energie.....	145
Likvidácia použitých zariadení používateľmi v domácnostiach v Európskej únii.....	146
Vyhľadávky regulačných orgánov.....	147
FCC statement.....	147
Notice to users in Australia.....	147
Notice to users in Korea.....	147
VCCI (Class B) compliance statement for users in Japan.....	148
Notice to users in Japan about power cord.....	148
Geräuschemission.....	148
Register.....	149

1 Pomocník zariadenia HP Deskjet F2100 All-in-One series

Informácie o zariadení HP All-in-One nájdete tu:

- „[Prehľad zariadenia HP All-in-One](#)“ na strane 7
- „[Ďalšie informácie](#)“ na strane 13
- „[Postupy](#)“ na strane 15
- „[Informácie o pripojení](#)“ na strane 17
- „[Vkladanie originálov a vkladanie papiera](#)“ na strane 19
- „[Tlač z počítača](#)“ na strane 31
- „[Používanie funkcií kopírovania](#)“ na strane 53
- „[Používanie funkcií skenovania](#)“ na strane 57
- „[Údržba zariadenia HP All-in-One](#)“ na strane 61
- „[Obchod so spotrebným materiálom pre tlačiarne](#)“ na strane 79
- „[Záruka a podpora spoločnosti HP](#)“ na strane 137
- „[Technické informácie](#)“ na strane 143

2 Prehľad zariadenia HP All-in-One

Zariadenie HP Deskjet F2100 All-in-One series je všestranné zariadenie umožňujúce jednoduché kopírovanie, skenovanie a tlač.

Kopírovanie

Zariadenie HP All-in-One umožňuje vytvárať farebné a čiernobiele kópie s vysokou kvalitou na rôzne typy papiera. Veľkosť originálu môžete zväčšením alebo zmenšením prispôsobiť určitej veľkosti papiera, môžete nastaviť kvalitu kópie a môžete vytvárať vysokokvalitné kópie fotografií.

Skenovanie

Skenovanie je proces prevodu textu a obrázkov do elektronického formátu, ktorý je možné použiť v počítači. Zariadenie HP All-in-One umožňuje naskenovať takmer akúkoľvek predlohu (fotografie, články v časopisoch i textové dokumenty).

Tlač z počítača

Zariadenie HP All-in-One je možné použiť s ľubovoľnou softvérovou aplikáciou umožňujúcou tlač. Zariadenie umožňuje tlač širokého spektra projektov (napr. obrázky bez okrajov, bulletiny, pohľadnice, nažehľovacie médiá a plagáty).

Táto časť obsahuje nasledujúce témy:

- [Oboznámenie sa so zariadením HP All-in-One](#)
- [Tlačidlá ovládacieho panela](#)
- [Prehľad indikátorov stavu](#)
- [Používanie softvéru HP Photosmart](#)

Oboznámenie sa so zariadením HP All-in-One

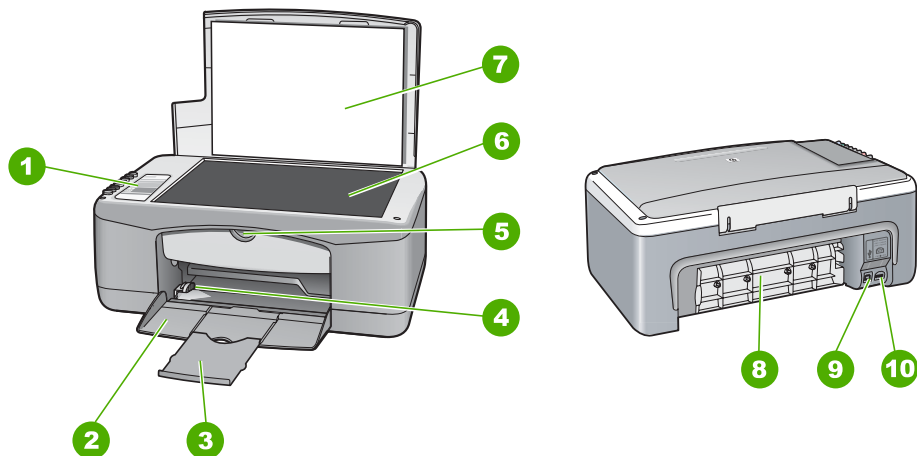







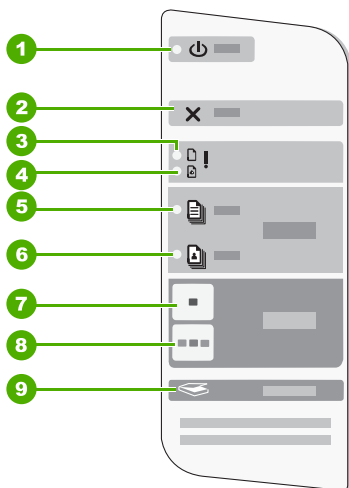

Označenie	Popis
1	Ovládací panel
2	Vstupný zásobník
3	Nástavec zásobníka
4	Priečna vodiaca lišta
5	Dvierka tlačovej kazety
6	Sklenená podložka
7	Vnútoraná strana krytu
8	Zadné dvierka
9	Zadný port USB
10	Pripojenie napájania*

* Používajte iba napájací adaptér dodaný spoločnosťou HP.

Tlačidlá ovládacieho panela



Označenie	Ikona	Názov a popis
1		Zapnuté: Zapne a vypne zariadenie HP All-in-One. Tlačidlo Zapnuté svieti, ak je zariadenie HP All-in-One zapnuté. Indikátor bliká počas vykonávania úlohy.

Označenie	Ikona	Názov a popis
		Zariadenie HP All-in-One spotrebúva minimálne množstvo elektrickej energie, aj keď je vypnuté. Ak chcete úplne odpojiť zariadenie HP All-in-One od napájania, vypnite zariadenie a potom odpojte napájací kábel. <hr/> Upozornenie Pred odpojením napájacieho kábla stlačte tlačidlo Zapnuté a počkajte, kým sa zariadenie HP All-in-One vypne samo. Týmto postupom sa zabráni vyschnutiu tlačových kaziet.
2		Tlačidlo na zrušenie akcie: Zastaví úlohu tlače, kopírovania alebo skenu.
3		Indikátor Skontrolovať papier: Indikuje potrebu vložiť papier alebo odstrániť uviaznutý papier. Veďa tohto indikátora sa nachádza tlačidlo Resume (Pokračovať). V niektorých situáciách (napríklad po odstránení zaseknutého papiera) sa týmto tlačidlom obnoví tlač.
4		Indikátor Skontrolovať tlačovú kazetu: Signalizuje potrebu znova vložiť tlačovú kazetu, vymeniť tlačovú kazetu alebo uzavrieť dvierka tlačovej kazety. Veďa tohto indikátora sa nachádza tlačidlo Resume (Pokračovať). V niektorých situáciách (napríklad po odstránení zaseknutého papiera) sa týmto tlačidlom obnoví tlač.
5		Tlačidlo Druh bežného papiera: Zmení nastavenie papiera na obvyčajný papier. Toto je predvolené nastavenie zariadenia. HP All-in-One
6		Tlačidlo Druh fotopapiera: Zmení nastavenie papiera na fotografický papier. Skontrolujte, či je vo vstupnom zásobníku vložený fotografický papier.
7		Tlačidlo Kopírovať čiernobielo: Spustí úlohu čiernobieleného kopírovania.
8		Kopírovať farebne: Spustí úlohu farebného kopírovania.
9		Tlačidlo Skenovať: Spustí skenovanie originálu umiestneného na sklenenú podložku. Príkaz skenovania funguje, len ak je zapnutý počítač.

Prehľad indikátorov stavu

O stave zariadenia HP All-in-One vás informuje niekoľko indikátorov stavu.

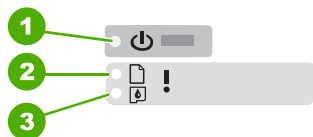

Označenie	Popis
1	Tlačidlo Zapnuté .
2	Indikátor Skontrolovať papier
3	Indikátor Skontrolovať tlačovú kazetu
4	Indikátor Druh bežného papiera
5	Indikátor Druh fotopapiera

Nasledujúca tabuľka opisuje bežné situácie a vysvetľuje, čo jednotlivé indikátory znamenajú.

Stav indikátora:	Čo znamená
Žiadny indikátor nesvieti.	Zariadenie HP All-in-One je vypnuté. Zapnite zariadenie stlačením tlačidla Zapnuté .
Indikátor tlačidla Zapnuté a jeden z indikátorov druhu papiera svietia.	Zariadenie HP All-in-One je pripravené na tlač, kopírovanie alebo sken.
Indikátor tlačidla Zapnuté bliká.	Zariadenie HP All-in-One je zaneprázdnené úlohou tlače alebo skenu, prípadne zarovnáva tlačové kazety.
Indikátor tlačidla Zapnuté 3 sekundy rýchlo bliká a potom neprerušovane svieti.	Stlačili ste nejaké tlačidlo, kým je zariadenie HP All-in-One zaneprázdnené úlohou tlače alebo skenu, prípadne zarovnáva tlačové kazety.
Indikátor tlačidla Zapnuté 20 sekúnd rýchlo bliká a potom neprerušovane svieti.	Stlačili ste tlačidlo Skenovať a počítač neodpovedal.
Indikátor Skontrolovať papier bliká.	<ul style="list-style-type: none"> V zariadení HP All-in-One sa minul papier. V zariadení HP All-in-One uviazol papier. Nastavenie veľkosti papiera nezodpovedá veľkosti papiera zistenej vo vstupnom zásobníku.

Stav indikátora:	Čo znamená
Indikátor Skontrolovať tlačovú kazetu bliká.	<ul style="list-style-type: none"> • Dvierka tlačovej kazety sú otvorené. • Tlačové kazety chýbajú alebo nie sú správne založené. • Z tlačovej kazety nebola odstránená páska. • Táto tlačová kazeta nie je určená pre zariadenie HP All-in-One. • Tlačová kazeta môže byť chybná.
Indikátor tlačidla Zapnuté , indikátor Skontrolovať papier a indikátor Skontrolovať tlačové kazety blikajú.	<p>Zlyhanie skeneru.</p> <p>Vypnite zariadenie HP All-in-One a znova ho zapnite. Ak problém pretrváva, obráťte sa na podporu spoločnosti HP.</p>
Všetky indikátory blikajú.	<p>Vyskytla sa vážna chyba zariadenia HP All-in-One.</p> <ol style="list-style-type: none"> 1. Vypnite zariadenie HP All-in-One. 2. Odpojte napájací kábel. 3. Počkajte približne minútu a potom znovu zapojte napájací kábel. 4. Zapnite zariadenie HP All-in-One. <p>Ak problém pretrváva, obráťte sa na podporu spoločnosti HP.</p>

Používanie softvéru HP Photosmart

Softvér HP Photosmart poskytuje rýchly a jednoduchý spôsob tlače fotografií. Softvér taktiež ponúka prístup k ďalším základným funkciám obrazového softvéru HP (napr. ukladanie a prezeranie fotografií).

Ďalšie informácie o používaní softvéru HP Photosmart:

- Pozrite si panel **Contents** (Obsah) v ľavej časti. Vyhľadajte dokument **HP Photosmart Software Help contents** (Obsah Pomocníka softvéru HP Photosmart) v hornej časti.
- Ak sa dokument **HP Photosmart Software Help contents** (Obsah Pomocníka softvéru HP Photosmart) nenachádza v hornej časti panela **Contents** (Obsah), prístup k pomocníkovi softvéru môžete získať pomocou centra riešení HP Solution Center (Centrum riešení HP).

3 Ďalšie informácie

Informácie o nastavení a použití zariadenia HP All-in-One nájdete vo veľkom počte zdrojov, v tlačenej dokumentácii i v elektronickej forme.

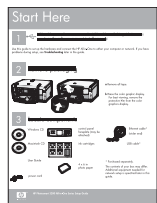

Inštaláčna príručka

Spravidca nastavením poskytuje pokyny pre nastavovanie zariadenia HP All-in-One a inštaláciu softvéru. Vždy postupujte podľa krokov uvedených v Inštaláčnej príručke v správnom poradí.

Ak sa počas nastavenia vyskytli problémy, pozrite si informácie o riešení problémov v Inštaláčnej príručke, alebo si pozrite časť „[Riešenie problémov](#)“ na strane 81 v tomto elektronickej Pomocníkovi.



Základná príručka

Základná príručka obsahuje prehľad zariadení HP All-in-One vrátane podrobných pokynov pre základné úlohy, tipy na odstraňovanie problémov a technické informácie.



Animácie softvéru HP Photosmart Essential

Animácie softvéru HP Photosmart Essential je interaktívny spôsob získania krátkeho prehľadu o softvéri dodanom so zariadením HP All-in-One. Naučíte sa spôsoby využívania softvéru na vytváranie, zdieľanie, usporiadanie a tlač fotografií.



Elektronický pomocník

Elektronický pomocník obsahuje podrobné pokyny týkajúce sa používania všetkých funkcií zariadenia HP All-in-One.

- Téma **Postupy** obsahuje prepojenia, takže môžete rýchlo vyhľadať informácie o vykonávaní bežných úloh.
- Téma **Prehľad zariadenia HP All-in-One** obsahuje všeobecné informácie o hlavných funkciách zariadenia HP All-in-One.
- Téma **Riešenie problémov** obsahuje informácie o riešení chýb, ktoré sa môžu vyskytnúť so zariadením HP All-in-One.



Súbor Readme

Súbor Readme obsahuje najnovšie informácie, ktoré sa nenachádzajú v iných publikáciách.

Súbor Readme je k dispozícii po inštalácii softvéru.

www.hp.com/support

Ak máte prístup na Internet, pomoc a podporu môžete získať na webovej lokalite spoločnosti HP. Táto webová lokalita ponúka technickú podporu, ovládače, spotrebný materiál a informácie o objednávaní.

4 Postupy

Táto časť obsahuje informácie o všeobecných úlohách, napríklad o tlači fotografií a optimalizovaní tlačových úloh.

- „[Ako zmeniť nastavenia tlače?](#)“ na strane 32
- „[Ako tlačiť fotografie bez okrajov na papier s veľkosťou 10 x 15 cm \(4 x 6 palcov\)?](#)“ na strane 39
- „[Ako vkladať obálky?](#)“ na strane 27
- „[Ako skenovať pomocou ovládacieho panela?](#)“ na strane 57
- „[Ako získať čo najlepšiu kvalitu tlače?](#)“ na strane 34
- „[Ako tlačiť na obe strany papiera?](#)“ na strane 42
- „[Ako vymeniť tlačové kazety?](#)“ na strane 65
- „[Ako zarovnať tlačové kazety?](#)“ na strane 72
- „[Ako odstrániť uviaznutý papier?](#)“ na strane 83

5 Informácie o pripojení

Zariadenie HP All-in-One má zabudovaný port USB, ktorý umožňuje pripojenie zariadenia pomocou kábla USB priamo k počítaču. Zariadenie je možné zdieľať prostredníctvom domácej siete.

Táto časť obsahuje nasledujúce témy:

- [Podporované typy pripojenia](#)
- [Zdieľanie tlačiarne](#)

Podporované typy pripojenia

Nasledujúca tabuľka obsahuje zoznam podporovaných druhov pripojenia.

Popis	Odporúčaný počet pripojených počítačov pri zachovaní najlepšieho výkonu	Podporované softvérové funkcie	Inštaláčn� pokyny
Pripojenie prostredn�ctvom rozhrania USB	Jeden počíta� pripojen� pomocou k�b�la USB k zadn�mu portu USB 1.1 na zariaden� HP All-in-One.	S� podporované v�etky funkcie.	Podrobn� pokyny n�jdete v in�stala�nej pr�ru�ke.
Zdieľanie tla�iarne	P�ať. Hostiteľsk� počíta� musí byť po cel� čas zapnut�, aby bolo mo�n� tla�iť z in�ch počíta�ov.	V�etky funkcie hostiteľsk�ho počíta�a s� podporované. Na in�ch počíta�och je podporovaná iba tla�.	Postupujte pod�a pokynov uveden�ch v �asti „ Zdieľanie tla�iarne “ na strane 17.

Zdieľanie tla iarne

Ak je v a  počíta  pripojen  k sieti a in  počíta  v sieti m  pripojen  zariadenie HP All-in-One cez k bel USB, m žete pou iť toto zariadenie ako tla iareň pomocou zdieľania tla iarne v syst me Windows.

Po ta  priamo pripojen  k HP All-in-One zohr va rolu **hostiteľa** tla iarne a m  e vyu iavať v etky funkcie softv ru. V a  počíta , ktor  m   lohu **klienta**, m  pr stup len k tla ov m funkci m. Ostatn  funkcie m  ete vyu iavať iba prostredn ctvom hostiteľsk ho počíta a alebo ovl dacieho panela zariadenia HP All-in-One.

Povolenie zdieľania tla iarne na po ta i so syst mom Windows

- ▲ Inform cie n jdete v pr ru ke pou ivateľa dodanej s po ta om alebo v elektronickom pomocn kovi syst mu Windows.

6 Vkladanie originálov a vkladanie papiera

Do zariadenia HP All-in-One môžete vložiť papier rôzneho druhu a veľkosti vrátane papiera letter alebo A4, fotopapiera, priesvitných fólií a obálok.

Táto časť obsahuje nasledujúce témy:

- [Vkladanie originálov](#)
- [Výber papiera na tlač a kopírovanie](#)
- [Vloženie papiera](#)
- [Predchádzanie zaseknutiu papiera](#)

Vkladanie originálov

Originály do veľkosti letter alebo A4 môžete kopírovať alebo skenovať po vložení na sklenenú podložku.

Vkladanie originálu na sklenenú podložku

1. Zdvihnite kryt zariadenia HP All-in-One.
2. Umiestnite originál stranou, ktorú chcete kopírovať alebo skenovať, smerom nadol do ľavého predného rohu sklenenej podložky.

 **Tip** Ak potrebujete ďalšiu pomoc pri vkladaní originálneho dokumentu, tak si pozrite vyryté pomôcky pozdĺž okraja sklenenej podložky.

Tip Ak chcete získať kópie správnej veľkosti, dbajte na to, aby sa na skle nenachádzala páska ani iné cudzie predmety.

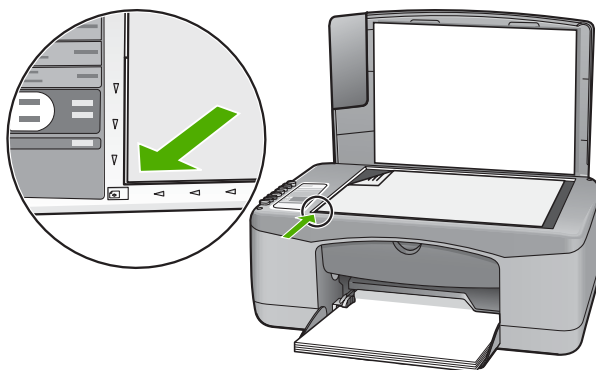

3. Zatvorte kryt.

Výber papiera na tlač a kopírovanie

Pre zariadenie HP All-in-One môžete použiť rôzne druhy a veľkosti papiera. Ak chcete získať čo najlepšiu kvalitu tlače a kopírovania, prečítajte si nasledujúce odporúčania. Vždy po zmene typu papiera nezabudnite zmeniť nastavenie typu papiera. Ďalšie informácie nájdete v časti „[Nastavenie typu papiera pre tlač](#)“ na strane 33.

Táto časť obsahuje nasledujúce témy:

- [Odporúčané druhy papiera na tlač a kopírovanie](#)
- [Odporúčaný papier len na tlač](#)
- [Nevhodné papiere](#)

Odporúčané druhy papiera na tlač a kopírovanie

Pre získanie čo najlepšej kvality tlače, HP odporúča použiť papiere HP, ktoré sú špeciálne navrhnuté pre typ projektu, ktorý práve tlačíte. Napríklad, ak tlačíte fotografie, vložte do vstupného zásobníka fotopapier HP Premium alebo HP Premium Plus.

Nasledujúci zoznam je zoznamom papierov HP, ktoré môžete používať na kopírovanie a tlač. V niektorých krajinách alebo oblastiach nemusia byť niektoré druhy papiera k dispozícii.

 **Poznámka** Toto zariadenie podporuje iba papiere veľkosti 10 x 15 cm s okrajom, a papiere veľkosti A4, Letter a Legal (len US Legal).

Poznámka Ak chcete tlačiť bez okrajov, použite papier veľkosti 10 x 15 cm s okrajom. Zariadenie HP All-in-One tlačí až po okraj na troch stranách papiera. Odstránením okraja na štvrtej strane papiera získate výtlačok bez okrajov.

HP Premium Plus Photo Paper (fotografický papier HP Premium Plus)

Fotografický papier HP Premium Plus je najlepším fotografickým papierom HP. Kvalita obrázku a odolnosť proti vyblednutiu je lepšia, než fotografie vyvolané v predajni. Je ideálny pre tlač obrázkov s vysokým rozlíšením, ktoré plánujete zarámovať alebo vložiť do fotografického albumu. Tieto papiere sú dostupné v niekoľkých veľkostiach, vrátane 10 x 15 cm (s alebo bez západiek), A4, a 8.5 x 11 palcové veľkosti na tlač a kopírovanie fotografií zo zariadenia HP All-in-One.

Fotografický papier HP Premium

Fotografické papiere HP Premium sú vysokokvalitné, lesklé alebo jemne lesklé fotografické papiere. Majú vzhľad fotografií a sú vhodné na umiestnenie do skleneného rámečka alebo do albumu. Tieto papiere sú dostupné v niekoľkých veľkostiach, vrátane 10 x 15 cm (s alebo bez západiek), A4, a 8.5 x 11 palcové veľkosti na tlač a kopírovanie fotografií zo zariadenia HP All-in-One.

Priesvitná fólia HP Premium na atramentovú tlač a priesvitná fólia HP Premium Plus na atramentovú tlač

Priesvitná fólia HP Premium na atramentovú tlač a priesvitná fólia HP Premium Plus na atramentovú tlač vytvárajú ostré a pôsobivejšie farebné prezentácie. Fólia sa jednoducho používa, ľahko sa s ňou zaobchádza, obraz rýchlo zasychá a nerozmazáva sa.

Papier HP Premium pre atramentové tlačiarne

Papier HP Premium je najlepší natieraný papier na tlač s najvyšším rozlíšením. Hladký, matný poťah robí tento papier ideálnym pre tie najkvalitnejšie dokumenty.

Žiarivo biely papier HP na atramentovú tlač

Žiarivo biely papier HP poskytuje vysoký kontrast farieb a ostrý text. Je dostatočne nepriehľadný na obojstrannú farebnú tlač bez presvitania, takže je ideálny na tlač novín, správ a letákov.

Papier HP All-in-One alebo papier do tlačiarne HP

Pri používaní papiera HP All-in-One a papiera do tlačiarne HP skontrolujte, či je vybraný typ papiera Plain (Obyčajný).

- Papier HP All-in-One je špeciálne predurčený pre zariadenia HP All-in-One. Má extra modrobiely odtieň, ktorý vytvára ostrejší text a pestrejšie farby než obyčajné viacúčelové papiere.
- Papier do tlačiarne HP je vysokokvalitný viacúčelový papier. Vytvára dokumenty, ktoré vyzerajú a pôsobia lepším dojmom, než dokumenty, ktoré boli vytlačené na štandardných viacúčelových papieroch alebo kopírovacích papieroch.

Ak chcete objednať papiere značky HP a iné príslušenstvo, navštívte lokalitu www.hp.com/buy/supplies. Po výzve si zvolte vašu krajinu/región, nasledujte výzvy na výber produktu a potom kliknite na jedno z nákupných prepojení na strane.

 **Poznámka** V súčasnosti sú niektoré časti webovej lokality spoločnosti HP dostupné len v angličtine.

Odporúčaný papier len na tlač

Určité druhy papierov sú podporované len pri tlači z vášho počítača. Nasledujúci zoznam poskytuje informácie o týchto papieroch.

Ak chcete dosiahnuť najlepšiu kvalitu, spoločnosť HP odporúča používanie papierov HP. Používanie veľmi tenkého alebo hrubého papiera, papiera s hladkou textúrou alebo papiera, ktorý sa ľahko ťahuje, môže spôsobovať uviaznutie papiera. Používanie papiera s výraznou textúrou alebo papiera so zlou nasiakavosťou atramentu môže spôsobovať rozmazávanie a zlievanie farieb v obrázkoch alebo neúplné vyplnenie plôch farbou.

V niektorých krajinách alebo oblastiach nemusia byť niektoré druhy papiera k dispozícii.

Nažehľovacie médiá HP

Nažehľovacie médiá HP (pre farebné tkaniny alebo pre svetlé a biele tkaniny) sú ideálnym riešením pre tvorbu tričiek z digitálnych fotografií.

Nálepky HP na atramentovú tlač

List alebo hárok štítkov A4 určených na použitie pre atramentové produkty HP (napr. nálepky HP na atramentovú tlač).

Brožúra HP a letákový papier

Brožúra HP a letákový papier (lesklý alebo matný) je jemne alebo matne natieraný na oboch stranách pre obojstranné použitie. Predstavujú najlepšiu voľbu pre reprodukciu s

takmer fotografickou kvalitou a obchodnú grafiku pre obálky správ, špeciálne prezentácie, brožúry, rozosielanú poštu a kalendáre.

Papier HP Premium Presentation

Papier HP Premium Presentation dodáva prezentácii kvalitný vzhľad a dojem.

Potlač HP na disky CD a DVD

Potlač HP na disky CD a DVD umožňuje vylepšiť disky CD a DVD tlačou kvalitných a lacných štítkov na disky CD a DVD.

Ak chcete objednať papiere značky HP a iné príslušenstvo, navštívte lokalitu www.hp.com/buy/supplies. Po výzve si zvolíte vašu krajinu/región, nasledujte výzvy na výber produktu a potom kliknite na jedno z nákupných prepojení na strane.

 **Poznámka** V súčasnosti sú niektoré časti webovej lokality spoločnosti HP dostupné len v angličtine.

Nevhodné papiere

Používanie veľmi tenkého alebo hrubého papiera, papiera s hladkou textúrou alebo papiera, ktorý sa ľahko naťahuje, môže spôsobovať uviaznutie papiera. Používanie papiera s výraznou textúrou alebo papiera so zlou nasiakavosťou atramentu môže spôsobovať rozmazávanie a zlievanie farieb v obrázkoch alebo neúplné vyplnenie plôch farbou.

 **Poznámka** Úplný zoznam podporovaných veľkostí médií nájdete v softvéri tlačiarne.

Papier nevhodný na tlač a kopírovanie

- Papier akejkolvek veľkosti odlišnej od veľkostí uvedených v kapitole s technickými špecifikáciami v tlačenej dokumentácii.
- Trhací papier alebo papier s perforáciou (ak nie je špeciálne navrhnutý na použitie s atramentovými tlačiarňami HP).
- Materiál s výraznou textúrou, ako je plátno. Tlač môže byť nerovnomerná a atrament sa môže zlievať.
- Veľmi hladké, lesklé alebo kriedové papiere, ktoré nie sú špeciálne navrhnuté pre zariadenie HP All-in-One. Môžu v zariadení HP All-in-One uviaznuť alebo odpudzovať atrament.
- Viaczložkové formuláre, napr. dvojnásobné alebo trojnásobné formuláre. Môžu sa pokrčiť alebo zaseknúť a atrament sa potom môže rozmazať.
- Obálky so spinkami alebo okienkami. Môžu sa zaseknúť vo valcoch a spôsobiť uviaznutie papiera.
- Papier na tlač plagátov.

Ďalšie papiere nevhodné na kopírovanie

- Obálky.
- Priesvitná fólia iná ako priesvitná fólia HP Premium pre atramentovú tlač alebo priesvitná fólia HP Premium Plus pre atramentovú tlač.

- Nažehľovacie médiá
- Papiere na tlač pohľadníc

Vloženie papiera

V tejto časti sa popisuje papierov rôznych typov a veľkosti do zariadenia HP All-in-One na kopírovanie alebo tlač.

 **Poznámka** Po spustení kopírovania alebo tlačovej úlohy senzor šírky papiera dokáže určiť, či vložený papier je formátu Letter, A4, alebo menší.

 **Tip** Uskladňovaním všetkých médií vodorovne v utesnenom obale zabránite natrhnutiu, pokrčeniu, pokrúteniu alebo zahnutiu okrajov. Ak sa médium neskladuje správne, veľké zmeny teploty a vlhkosti môžu spôsobiť pokrčenie papiera a jeho nesprávnu funkciu v zariadení HP All-in-One.

Táto časť obsahuje nasledujúce témy:

- [Vkladanie papiera normálnej veľkosti](#)
- [Vkladanie fotopapiera veľkosti 10 x 15 cm \(4 x 6 palcov\)](#)
- [Vkladanie indexových kariet](#)
- [Vkladanie obálok](#)
- [Vkladanie iných typov papiera](#)

Vkladanie papiera normálnej veľkosti

Do vstupného zásobníka zariadenia HP All-in-One môžete vkladať mnohé druhy papierov veľkosti letter a A4.



Vkladanie papiera normálnej veľkosti

1. Vyklopte nástavec zásobníka smerom k sebe.

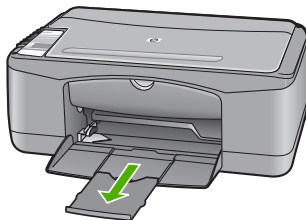

 **Poznámka** Pri použití papiera veľkosti Legal nechajte nástavec zásobníka zatvorený.

2. Posuňte priečnu vodiacu lištu papiera do úplne otvorenej polohy.

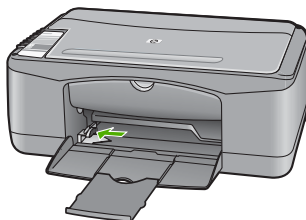

3. Poklepaním stohu papiera na rovnom povrchu zarovnajzte okraje papiera a potom skontrolujte nasledovné body:
 - Skontrolujte, či papier nie je potrhaný, zaprášený, pokrčený a či nemá zvlnené ani ohnuté hrany.
 - Skontrolujte, či sú všetky hárky papiera v stohu rovnakého druhu a rovnakej veľkosti.

4. Stoh papiera vložte do vstupného zásobníka kratšou stranou dopredu. Skontrolujte, či strana, na ktorú chcete tlačiť, smeruje nadol. Stoh papiera posuňte smerom k zariadeniu až na doraz.

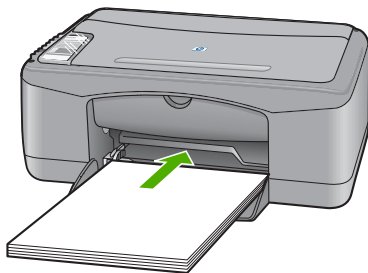

△ **Upozornenie** Pri vkladaní papiera do vstupného zásobníka skontrolujte, či je zariadenie HP All-in-One zapnuté a v pokoji. Ak HP All-in-One obsluhuje tlačové kazety alebo je zaneprázdnené inou úlohou, doraz papiera vo vnútri zariadenia nemusí byť v správnej polohe. Mohli by ste papier zasunúť príliš ďaleko, čo spôsobí, že zariadenie HP All-in-One bude vysúvať prázdne strany.

💡 **Tip** Ak používate hlavičkový papier, najskôr vložte hornú časť strany tak, aby strana, na ktorú chcete tlačiť, smerovala nadol. Ďalšiu pomoc pri vkladaní papiera normálnej veľkosti a hlavičkového papiera nájdete na schéme na spodnej časti zásobníka.

5. Posúvajte vodiacu líštu šírky papiera smerom dovnútra, až kým sa nezastavia na hranách papiera. Vstupný zásobník neprepínajte. Skontrolujte, či sa stoh papiera zmestí do vstupného zásobníka a či nie je vyšší ako vrchná časť vodidla šírky papiera.

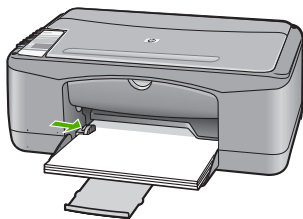

Vkladanie fotopapiera veľkosti 10 x 15 cm (4 x 6 palcov)

Do vstupného zásobníka zariadenia HP All-in-One môžete vložiť fotografický papier veľkosti 10 x 15 cm. Ak chcete dosiahnuť čo najlepšie výsledky, použite fotografický papier HP Premium Plus alebo fotografický papier HP Premium veľkosti 10 x 15 cm s okrajom.

 **Poznámka** Zariadenie HP All-in-One podporuje tlač bez okrajov len na fotografický papier veľkosti 10 x 15 cm s oddeliteľným okrajom. Nastavenia v dialógovom okne **Properties** (Vlastnosti) môžete automaticky nastaviť tak, aby sa tlačila fotografia bez okrajov o rozmeroch 10 x 15 cm na fotografický papier HP Premium Plus. Kliknite na kartu **Printing Shortcuts** (Tlačové skratky) a potom v zozname **Printing Shortcuts** (Tlačové skratky) vyberte možnosť **Photo printing-borderless** (Tlač fotografií bez okrajov).

 **Tip** Uskladňovaním všetkých médií vodorovne v utesenom obale zabránite natrhnutiu, pokrčeniu, pokrúteniu alebo zahnutiu okrajov. Ak sa médium neskladuje správne, veľké zmeny teploty a vlhkosti môžu spôsobiť pokrčenie papiera a jeho nesprávnu funkciu v zariadení HP All-in-One.

Vkladanie fotografického papiera veľkosti 10 x 15 cm s okrajom do vstupného zásobníka

1. Vyberte všetky papiere zo vstupného zásobníka.
2. Stoh fotopapiera vložte na vzdialenejší koniec pravej strany vstupného zásobníka kratšou stranou dopredu. Skontrolujte, či strana, na ktorú chcete tlačiť, smeruje nadol. Stoh fotografického papiera posuňte smerom k zariadeniu až na doraz. Fotopapier vložte tak, aby boli okraje čo najbližšie k vám.

 **Tip** Ďalšiu pomoc pri zakladaní fotopapiera malej veľkosti vám poskytnú pokyny vyryté na základni vstupného zásobníka pre vkladanie fotopapiera.

3. Posúvajte vodiacu líštu šírky papiera smerom dovnútra, až kým sa nezastavia na hranách papiera. Vstupný zásobník neprepĺňajte. Skontrolujte, či sa stoh papiera zmestí do vstupného zásobníka a či nie je vyšší ako vrchná časť vodidla šírky papiera.

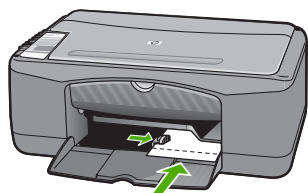

Najlepšie výsledky dosiahnete, ak typ papiera nastavíte predtým, než začnete tlačiť alebo kopírovať.

Súvisiace témy

- [„Odporúčané druhy papiera na tlač a kopírovanie“](#) na strane 20
- [„Zmena nastavení tlače pre aktuálnu úlohu“](#) na strane 32
- [„Nastavenie druhu papiera kópie“](#) na strane 53

Vkladanie indexových kariet

Pre tlač poznámok, receptov a iných textov môžete vložiť indexové karty do vstupného zásobníka vášho zariadenia HP All-in-One.

Najlepšie výsledky dosiahnete, ak typ papiera nastavíte predtým, než začnete tlačiť alebo kopírovať.

 **Poznámka** Zariadenie HP All-in-One zanecháva okraj veľkosti 1,2 cm na kratšej strane. Pred vytlačení celého radu kariet vytlačte jednu kartu na skúšku, aby ste si boli istí, že okraj neoreže text.

Vkladanie indexových kariet do vstupného zásobníka

1. Vyberte všetky papiere zo vstupného zásobníka.
2. Vložte stoh kariet stranou, na ktorú chcete tlačiť, smerom nadol na vzdialenejší koniec pravej strany vstupného zásobníka. Stoh kariet posuňte dopredu až na doraz.
3. Prisuňte vodidlá šírky papiera k sebe tak, aby dosadli k stohu kariet. Vstupný zásobník neprepĺňajte. Skontrolujte, či sa stoh kariet zmestí do vstupného zásobníka a či nie je vyšší ako vrch vodidla šírky papiera.

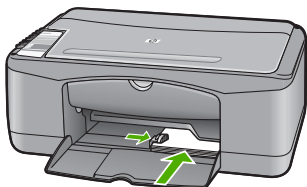

Najlepšie výsledky dosiahnete, ak typ papiera nastavíte predtým, než začnete tlačiť alebo kopírovať.

Súvisiace témy

- [„Vkladanie fotopapiera veľkosti 10 x 15 cm \(4 x 6 palcov\)“](#) na strane 25
- [„Zmena nastavení tlače pre aktuálnu úlohu“](#) na strane 32
- [„Nastavenie druhu papiera kópie“](#) na strane 53

Vkladanie obálok

Do vstupného zásobníka zariadenia HP All-in-One môžete vložiť jednu alebo viacero obálok. Nepoužívajte lesklé obálky, obálky s reliéfom alebo obálky, ktoré majú spony alebo okienka.

 **Poznámka** Podrobnosti o úprave textu pri tlači na obálky nájdete v súboroch pomocníka softvéru na spracovanie textu. Ak chcete dosiahnuť najlepšie výsledky, skúste použiť na obálkach pre adresu odosielateľa nálepku.

Vkladanie obálok

1. Vyberte všetky papiere zo vstupného zásobníka.
2. Na vzdialenejší koniec pravej strany vstupného zásobníka vložte jednu alebo viac obálok záložkou smerom vľavo nahor. Zasuňte balík obálok až na doraz.

 **Tip** Ďalšiu pomoc pri zakladaní obálok nájdete na diagrame, ktorý je vyrytý v spodnej časti zásobníka.

3. Prisuňte vodidlá šírky papiera k sebe tak, aby dosadli k stohu obálok. Vstupný zásobník neprepĺňajte. Skontrolujte, či sa stoh obálok zmestí do vstupného zásobníka a či nie je vyšší ako vrchná časť vodidla šírky papiera.

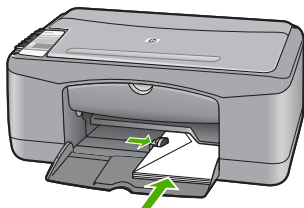

Vkladanie iných typov papiera

Nasledujúce typy papiera si vyžadujú zvýšenú pozornosť, aby sa mohli vložiť správne.

-  **Poznámka** Pre niektoré funkcie zariadenia HP All-in-One nie sú k dispozícii všetky veľkosti a druhy papiera. Niektoré veľkosti a typy papiera sa dajú použiť, iba ak začínate tlačovú úlohu z dialógového okna **Print (Tlač)** v softvérovej aplikácii. Nie sú k dispozícii pre kopírovanie. Papiere, ktoré sa môžu používať len pri tlači zo softvérovej aplikácie, sú označené.

Priesvitná fólia HP Premium pre atramentovú tlač a priesvitná fólia HP Premium Plus pre atramentovú tlač

- ▲ Fóliu vložte tak, aby biely prúžok (so šípkami a logom HP) smeroval nahor a vstupoval do zásobníka ako prvý.

 **Poznámka** Zariadenie HP All-in-One nedokáže automaticky rozoznať typ papiera. Ak chcete dosiahnuť čo najlepšie výsledky, v softvéri nastavte priesvitnú fóliu ako typ papiera pred začiatkom tlače alebo kopírovania na priesvitnú fóliu.

Nažehľovacia technológia HP (pre farebné tkaniny)

1. Pred použitím dôkladne vyrovnajte nažehľovacie médiá. Nevkladajte pokrútené háčky.

 **Tip** Aby ste zabránili skrúteniu, nažehľovacie médiá pred použitím skladujte uzavreté v originálnom balení.

2. Na rubovej strane nažehľovacieho papiera vyhľadajte modrý prúžok a háčky potom vkladajte do vstupného zásobníka manuálne po jednom, modrým prúžkom smerom dohora.

Nálepky HP na atramentovú tlač (len na tlač)

1. Používajte len hácky so štítkami veľkosti Letter alebo A4, ktoré sú určené pre atramentové tlačiarne HP (ako napr. štítky HP inkjet labels), a skontrolujte, či štítky nie sú staršie ako dva roky. Štítky na starších hákoch sa môžu odlepovať pri prechode zariadením HP All-in-One a spôsobovať uviaznutie papiera.
2. Stoh štítkov prevzdúšnite, aby ste zaručili, že hácky nie sú zlepené.
3. Stoh háčkov so štítkami založte stranou so štítkami nadol na obyčajný papier normálnej veľkosti založený do vstupného zásobníka. Hácky so štítkami nekladajte po jednom.

Najlepšie výsledky dosiahnete, ak typ papiera nastavíte predtým, než začnete tlačiť alebo kopírovať.

Štítky HP na potlač diskov CD a DVD (iba na tlač)

- ▲ Umiestnite jeden papier na potlač diskov CD a DVD do vstupného zásobníka (lícom nadol) a zasuňte papier na potlač diskov CD a DVD až na doraz.



Poznámka Pri použití štítkov na potlač diskov CD a DVD nechajte nástavec zásobníka zatvorený.

Súvisiace témy

- „[Vkladanie fotopapiera veľkosti 10 x 15 cm \(4 x 6 palcov\)](#)“ na strane 25
- „[Nastavenie typu papiera pre tlač](#)“ na strane 33
- „[Nastavenie druhu papiera kópie](#)“ na strane 53

Predchádzanie zaseknutiu papiera

Dodržiavaním nasledujúcich pokynov predídete zaseknutiu papiera.

- Z výstupného zásobníka často vyberajte vytlačené papiere.
- Pokrúteniu a pokrčeniu papiera predídete skladovaním zásob papiera vo vodorovnej polohe v utesnenom obale.
- Skontrolujte, či sa papier založený vo vstupnom zásobníku nezvlnil a či okraje nie sú zahnuté alebo natrhnuté.
- Vo vstupnom zásobníku nekombinujte rôzne druhy a veľkosti papiera. Do vstupného zásobníka zakladajte stoh papiera len jednej veľkosti a druhu.
- Vodidlá papiera vo vstupnom zásobníku nastavte tak, aby sa tesne dotýkali všetkých papierov. Skontrolujte, či vodidlá šírky papiera neohýbajú papier vo vstupnom zásobníku.
- Papier nezatláčajte dopredu do vstupného zásobníka nasilu.
- Používajte typy papiera odporúčané pre zariadenie HP All-in-One.

Súvisiace témy

- „[Nevhodné papiere](#)“ na strane 22

7 Tlač z počítača

Zariadenie HP All-in-One sa dá použiť s ľubovoľnou softvérovou aplikáciou, ktorá umožňuje tlač. Umožňuje tlač širokého spektra projektov, ako sú obrázky bez okrajov, bulletin, pohľadnice, nažehľovacie médiá a plagáty.

Táto časť obsahuje nasledujúce témy:

- [Tlač zo softvérovej aplikácie](#)
- [Nastavenie zariadenia HP All-in-One ako predvolenej tlačiarne](#)
- [Zmena nastavení tlače pre aktuálnu úlohu](#)
- [Zmena predvolených nastavení tlače](#)
- [Tlačové skratky](#)
- [Špeciálne tlačové úlohy](#)
- [Zastavenie tlačovej úlohy](#)
- [Obnovenie tlačovej úlohy](#)

Tlač zo softvérovej aplikácie

Väčšinu nastavení tlače automaticky zabezpečuje softvérová aplikácia. Nastavenia je potrebné zmeniť ručne iba v prípade zmeny kvality tlače, pri tlači na určité typy papiera a priesvitné fólie alebo pri používaní špeciálnych funkcií.

Tlač zo softvérovej aplikácie

1. Skontrolujte, či je vo vstupnom zásobníku vložený papier.
2. V ponuke **Súbor** softvérovej aplikácie kliknite na položku **Tlačiť**.
3. Ako tlačiareň vyberte zariadenie HP All-in-One.
Ak nastavíte zariadenie HP All-in-One ako predvolenú tlačiareň, môžete tento krok preskočiť. Zariadenie HP All-in-One už bude vybraté.
4. Ak potrebujete zmeniť nastavenia, kliknite na tlačidlo, ktoré otvorí dialógové okno **Properties (Vlastnosti)**.
V závislosti od softvérovej aplikácie môže byť toto tlačidlo označené ako **Vlastnosti**, **Možnosti**, **Nastavenie tlačiarne**, **Tlačiareň** alebo **Predvoľby**.

 **Poznámka** Pri tlači fotografie musíte vybrať možnosti pre správny druh papiera a zvýraznenie fotografie.

5. Pomocou funkcií dostupných na kartách **Rozšírené, Klávesové skratky pre tlač, Funkcie a Farba** vyberte príslušné možnosti pre tlačovú úlohu.

 **Tip** Príslušné možnosti pre tlačovú úlohu môžete jednoducho označiť výberom jednej z predvolených tlačových úloh na karte **Tlačové skratky**. V zozname **Tlačové skratky** kliknite na typ tlačovej úlohy. Predvolené nastavenia pre tento typ tlačovej úlohy sú nastavené a zhrnuté na karte **Tlačové skratky**. V prípade potreby tu môžete upraviť nastavenia a uložiť vlastné nastavenia ako novú tlačovú skratku. Ak chcete uložiť vlastnú tlačovú skratku, vyberte skratku a kliknite na tlačidlo **Uložiť ako**. Ak chcete odstrániť klávesovú skratku, vyberte ju a kliknite na tlačidlo **Odstrániť**.

6. Dialógové okno **Properties** (Vlastnosti) zatvorte kliknutím na tlačidlo **OK**.
7. Tlač spustíte kliknutím na tlačidlo **Print** (Tlačiť) alebo **OK**.

Nastavenie zariadenia HP All-in-One ako predvolenej tlačiarne

Zariadenie HP All-in-One môžete nastaviť ako predvolenú tlačiareň, ktorá sa bude používať zo všetkých softvérových aplikácií. To znamená, že zariadenie HP All-in-One sa automaticky vyberie zo zoznamu tlačiarní pri výbere položky **Print** (Tlač) z ponuky **File** (Súbor) softvérovej aplikácie. Vo väčšine softvérových aplikácií sa po kliknutí na tlačidlo **Print** (Tlačiť) na paneli s nástrojmi automaticky spustí tlač pomocou predvolenej tlačiarne. Ďalšie informácie nájdete v Pomocníkovi systému Windows.

Zmena nastavení tlače pre aktuálnu úlohu

Nastavenia tlače zariadenia HP All-in-One môžete prispôbiť tak, aby vyhovovali takmer ľubovoľnej tlačovej úlohe.

Táto časť obsahuje nasledujúce témy:

- [Nastavenie veľkosti papiera](#)
- [Nastavenie typu papiera pre tlač](#)
- [Zobrazenie rozlíšenia tlače](#)
- [Zmena rýchlosti a kvality tlače](#)
- [Zmena orientácie strany](#)
- [Zmena veľkosti dokumentu](#)
- [Zmena sýtosti, jasú alebo farebného tónu](#)
- [Zobrazenie ukážky tlačovej úlohy](#)

Nastavenie veľkosti papiera

Nastavenie veľkosti papiera pomáha zariadeniu HP All-in-One určiť oblasť tlače na strane. Niektoré možnosti veľkosti papiera majú ekvivalent bez okrajov, čo umožňuje tlačiť horný, dolný a bočné okraje papiera.

Nastavenie veľkosti papiera sa nastavuje v softvérovej aplikácii, ktorú ste použili na tvorbu dokumentu alebo projektu. Ak používate papier vlastnej veľkosti alebo ak nemôžete nastaviť veľkosť papiera v softvérovej aplikácii, veľkosť papiera môžete zmeniť v dialógovom okne **Vlastnosti** skôr, než začnete tlačiť.

Nastavenie veľkosti papiera

1. Skontrolujte, či je vo vstupnom zásobníku vložený papier.
2. V ponuke **Súbor** softvérovej aplikácie kliknite na položku **Tlačiť**.
3. Skontrolujte, či je zariadenie HP All-in-One vybratou tlačiarňou.
4. Kliknite na tlačidlo, ktoré otvorí dialógové okno **Vlastnosti**.
V závislosti od softvérovej aplikácie môže byť toto tlačidlo označené ako **Vlastnosti**, **Možnosti**, **Nastavenie tlačiarne**, **Tlačiareň** alebo **Predvolby**.
5. Kliknite na kartu **Funkcie**.
6. V oblasti **Možnosti zmeny veľkosti** kliknite na odpovedajúcu veľkosť papiera v zozname **Veľkosť**.

V nasledujúcej tabuľke sú uvedené odporúčané nastavenia veľkosti papiera pre rôzne typy papiera, ktoré je možné vložiť do vstupného zásobníka. Zistite, či je v rozsiahlej ponuke možností v zozname **Veľkosť** uvedená veľkosť papiera, ktorý používate.

Typ papiera	Odporúčané nastavenie veľkosti papiera
Papier na potlač diskov CD a DVD	5 x 7 palcov
Kopírovací, viacúčelový alebo obyčajný papier	Letter alebo A4
Obálky	Odpovedajúci zoznam veľkostí obálok
Papiere na tlač pohľadníc	Letter alebo A4
Indexové karty	Odpovedajúci zoznam veľkostí kariet (ak uvedené veľkosti neodpovedajú, je možné určiť vlastný formát papiera).
Papier pre atramentovú tlač	Letter alebo A4
Nažehľovacie médiá na tričko	Letter alebo A4
Štítky	Letter alebo A4
Legal	Legal
Hlavičkový papier	Letter alebo A4
Panoramatický fotografický papier	Odpovedajúci zoznam veľkostí panorám (ak uvedené veľkosti neodpovedajú, je možné určiť vlastný formát papiera).
Fotografické papiere	10 x 15 cm (s okrajom alebo bez okraja), 4 x 6 palcov (s okrajom alebo bez okraja), Letter, A4 alebo príslušná uvedená veľkosť
Priesvitné fólie	Letter alebo A4
Papiere s vlastnou veľkosťou	Papier s vlastnou veľkosťou

Nastavenie typu papiera pre tlač

Ak sa tlačí na špeciálne papiere, napríklad fotografický papier, priesvitné fólie, obálky či štítky, alebo ak máte problémy so zlou kvalitou tlače, môžete nastaviť typ papiera ručne.

Nastavenie typu papiera pre tlač

1. Skontrolujte, či je vo vstupnom zásobníku vložený papier.
2. V ponuke **Súbor** softvérovej aplikácie kliknite na položku **Tlačiť**.
3. Skontrolujte, či je zariadenie HP All-in-One vybratou tlačiarňou.
4. Kliknite na tlačidlo, ktoré otvorí dialógové okno **Vlastnosti**.
V závislosti od softvérovej aplikácie môže byť toto tlačidlo označené ako **Vlastnosti**, **Možnosti**, **Nastavenie tlačiarne**, **Tlačiareň** alebo **Predvoľby**.
5. Kliknite na kartu **Funkcie**.
6. V oblasti **Možnosti zmeny veľkosti** kliknite na odpovedajúci typ papiera v zozname **Typ papiera**.

Zobrazenie rozlíšenia tlače

Softvér tlačiarne zobrazí rozlíšenie tlače v bodoch na palec (dpi). Rozlíšenie sa môže líšiť v závislosti od nastavenia typu papiera a kvality tlače v softvéri tlačiarne.

Zobrazenie rozlíšenia tlače

1. Skontrolujte, či je vo vstupnom zásobníku vložený papier.
2. V ponuke **Súbor** softvérovej aplikácie kliknite na položku **Tlačiť**.
3. Skontrolujte, či je zariadenie HP All-in-One vybratou tlačiarňou.
4. Kliknite na tlačidlo, ktoré otvorí dialógové okno **Vlastnosti**.
V závislosti od softvérovej aplikácie môže byť toto tlačidlo označené ako **Vlastnosti**, **Možnosti**, **Nastavenie tlačiarne**, **Tlačiareň** alebo **Predvoľby**.
5. Kliknite na kartu **Funkcie**.
6. V rozbaľovacom zozname **Kvalita tlače** vyberte nastavenie kvality tlače podľa potrieb tlače.
7. V rozbaľovacom zozname **Typ tlače** vyberte typ papiera vloženého do tlačiarne.
8. Kliknutím na tlačidlo **Rozlíšenie** zobrazíte rozlíšenie tlače v bodoch na palec (dpi).

Zmena rýchlosti a kvality tlače

Zariadenie HP All-in-One automaticky vyberie nastavenie kvality tlače a rýchlosť tlače vzhľadom na nastavenie zvoleného typu papiera. Zmenou nastavenia kvality tlače je možné prispôsobiť rýchlosť a kvalitu procesu tlače.

Výber rýchlosti a kvality tlače

1. Skontrolujte, či je vo vstupnom zásobníku vložený papier.
2. V ponuke **Súbor** softvérovej aplikácie kliknite na položku **Tlačiť**.
3. Skontrolujte, či je zariadenie HP All-in-One vybratou tlačiarňou.
4. Kliknite na tlačidlo, ktoré otvorí dialógové okno **Vlastnosti**.
V závislosti od softvérovej aplikácie môže byť toto tlačidlo označené ako **Vlastnosti**, **Možnosti**, **Nastavenie tlačiarne**, **Tlačiareň** alebo **Predvoľby**.
5. Kliknite na kartu **Funkcie**.

6. V rozbaľovacom zozname **Kvalita tlače** zvolte nastavenie kvality tlače odpovedajúce projektu.



Poznámka Ak chcete zobraziť maximálne rozlíšenie, v ktorom bude zariadenie HP All-in-One tlačiť, kliknite na tlačidlo **Rozlíšenie**.

7. V rozbaľovacom zozname **Typ tlače** vyberte typ papiera vloženého do tlačiarne.

Zmena orientácie strany

Nastavenie orientácie stránky umožňuje tlačiť dokument na stránke vodorovne alebo zvislo.

Nastavenie orientácie stránky sa nastavuje v softvérovej aplikácii, ktorú ste použili na tvorbu dokumentu alebo projektu. Ak používate papier vlastnej veľkosti alebo papier HP, alebo ak nemôžete nastaviť orientáciu stránky v softvérovej aplikácii, orientáciu stránky môžete zmeniť v dialógovom okne **Vlastnosti** skôr, než začnete tlačiť.

Zmena orientácie strany

1. Skontrolujte, či je vo vstupnom zásobníku vložený papier.
2. V ponuke **Súbor** softvérovej aplikácie kliknite na položku **Tlačiť**.
3. Skontrolujte, či je zariadenie HP All-in-One vybratou tlačiarňou.
4. Kliknite na tlačidlo, ktoré otvorí dialógové okno **Vlastnosti**.
V závislosti od softvérovej aplikácie môže byť toto tlačidlo označené ako **Vlastnosti**, **Možnosti**, **Nastavenie tlačiarne**, **Tlačiareň** alebo **Predvoľby**.
5. Kliknite na kartu **Funkcie**.
6. V oblasti **Základné možnosti** kliknite na jednu z nasledujúcich položiek:
 - Ak chcete dokument vytlačiť na stránku zvislo, kliknite na položku **Na výšku**.
 - Ak chcete dokument vytlačiť na stránku vodorovne, kliknite na položku **Na šírku**.

Zmena veľkosti dokumentu

Zariadenie HP All-in-One umožňuje tlačiť dokument v rozdielnej veľkosti, než je pôvodný originál.

Zmena veľkosti dokumentu

1. Skontrolujte, či je vo vstupnom zásobníku vložený papier.
2. V ponuke **Súbor** softvérovej aplikácie kliknite na položku **Tlačiť**.
3. Skontrolujte, či je zariadenie HP All-in-One vybratou tlačiarňou.
4. Kliknite na tlačidlo, ktoré otvorí dialógové okno **Vlastnosti**.
V závislosti od softvérovej aplikácie môže byť toto tlačidlo označené ako **Vlastnosti**, **Možnosti**, **Nastavenie tlačiarne**, **Tlačiareň** alebo **Predvoľby**.
5. Kliknite na kartu **Funkcie**.
6. V oblasti **Možnosti zmeny veľkosti** kliknite na položku **Prispôbiť veľkosti papiera** a vyberte odpovedajúcu veľkosť papiera v rozbaľovacom zozname.

Zmena sýtosti, jasú alebo farebného tónu

Zmenou možností **Sýtost'**, **Jas**, a **Odtieň** môžete meniť intenzitu farieb a úroveň tmavosti vo výťažku.

Zmena sýtosti, jasú a farebného tónu

1. Skontrolujte, či je vo vstupnom zásobníku vložený papier.
2. V ponuke **Súbor** softvérovej aplikácie kliknite na položku **Tlačiť'**.
3. Skontrolujte, či je zariadenie HP All-in-One vybratou tlačiarňou.
4. Kliknite na tlačidlo, ktoré otvorí dialógové okno **Vlastnosti**.
V závislosti od softvérovej aplikácie môže byť toto tlačidlo označené ako **Vlastnosti**, **Možnosti**, **Nastavenie tlačiarne**, **Tlačiareň** alebo **Predvoľby**.
5. Kliknite na kartu **Farba**.
6. Kliknite na tlačidlo **More color options** (Ďalšie možnosti farieb).
7. Pomocou jazdcov nastavte možnosti **Saturation** (Sýtost'), **Brightness** (Jas) alebo **Color Tone** (Farebný tón).
 - **Brightness** (Jas) označuje svetlosť alebo tmavosť vytlačených dokumentov.
 - **Saturation** (Sýtost') predstavuje relatívnu čistotu vytlačených farieb.
 - **Color tone** (Farebný tón) ovplyvňuje vnímanie vytlačených farieb ako teplých či studených pridaním oranžových a modrých tónov do obrázka.

Zobrazenie ukážky tlačovej úlohy

Pred odoslaním tlačovej úlohy do zariadenia HP All-in-One si môžete pozrieť ukážku dokumentu. Tým sa predchádza plytvaniu papierom a atramentom na projekty, ktoré by sa nevytlačili v požadovanej kvalite.

Zobrazenie ukážky tlačovej úlohy

1. Skontrolujte, či je vo vstupnom zásobníku vložený papier.
2. V ponuke **Súbor** softvérovej aplikácie kliknite na položku **Tlačiť'**.
3. Skontrolujte, či je zariadenie HP All-in-One vybratou tlačiarňou.
4. Kliknite na tlačidlo, ktoré otvorí dialógové okno **Vlastnosti**.
V závislosti od softvérovej aplikácie môže byť toto tlačidlo označené ako **Vlastnosti**, **Možnosti**, **Nastavenie tlačiarne**, **Tlačiareň** alebo **Predvoľby**.
5. Na jednotlivých kartách dialógového okna vyberte nastavenie tlače podľa potrieb tlače.
6. Kliknite na kartu **Funkcie**.
7. Začiarknite políčko **Show Preview Before Printing** (Pred tlačou zobrazíť ukážku).
8. Kliknite na tlačidlo **OK** a potom na tlačidlo **Tlačiť'** alebo **OK** v dialógovom okne **Tlač**.
Tlačová úloha sa zobrazí v okne ukážky.
9. V okne **HP preview** (Ukážka HP) vykonajte jeden z nasledujúcich krokov:
 - Vytlačte tlačovú úlohu kliknutím na tlačidlo **Start Printing** (Spustiť tlač).
 - Zrušte tlačovú úlohu kliknutím na tlačidlo **Cancel Printing** (Zrušiť tlač).

Zmena predvolených nastavení tlače

Nastavenia, ktoré často používate na tlač môžete nastaviť ako predvolené, takže pri otvorení dialógového okna **Tlač** budú nastavené v rámci softvérovej aplikácie.

Zmena predvolených nastavení tlače

1. V aplikácii HP Solution Center (Centrum riešení HP) kliknite na položku **Settings** (Nastavenie), kurzorom ukážte na položku **Print Settings** (Nastavenie tlače) a potom na položku **Print Settings** (Nastavenie tlačiarne).
2. Zmeňte nastavenie tlače a kliknite na tlačidlo **OK**.

Tlačové skratky

Ak často tlačíte s istými nastaveniami tlače, môžete používať tlačové skratky. Softvér tlačiarne obsahuje niekoľko špeciálne navrhnutých tlačových skratiek, ktoré sú dostupné v zozname Printing Shortcuts (Tlačové skratky).

 **Poznámka** Po výbere tlačovej skratky sa automaticky zobrazia príslušné možnosti tlače. Môžete ich ponechať alebo zmeniť. Môžete taktiež vytvoriť vlastnú skratku. Ďalšie informácie nájdete v časti „[Vytváranie tlačových skratiek](#)“ na strane 37.

Kartu Printing Shortcuts (Tlačové skratky) môžete používať na nasledujúce tlačové úlohy:

- **General Everyday Printing** (Všeobecná každodenná tlač): Rýchla tlač dokumentov.
- **Photo Printing-Borderless** (Tlač fotografií bez okrajov): Tlač na hornú, spodnú a bočnú stranu fotografického papiera HP Premium Plus s veľkosťou 10 x 15 cm (4 x 6 palcov) s oddeliteľným okrajom. Ďalšie informácie nájdete v časti „[Tlač obrázka bez okrajov](#)“ na strane 39.
- **Photo Printing-With White Borders** (Tlač fotografií s bielymi okrajmi): Tlač fotografií s bielymi okrajmi zo všetkých strán. Ďalšie informácie nájdete v časti „[Tlač fotografie na fotografický papier](#)“ na strane 40.
- **Fast/Economical printing** (Rýchla/úsporná tlač): Rýchla tlač výtlačkov v kvalite konceptu.
- **Presentation printing** (Tlač prezentácie): Tlač vysokokvalitných dokumentov, vrátane listov a priesvitných fólií. Ďalšie informácie nájdete v častiach „[Tlač zo softvérovej aplikácie](#)“ na strane 31 a „[Tlač na priesvitné fólie](#)“ na strane 47.
- **Two-sided (Duplex) Printing** (Obojstranná (duplexná) tlač): Zariadenie HP All-in-One umožňuje ručne tlačiť na obe strany papiera. Ďalšie informácie nájdete v časti „[Obojstranná tlač](#)“ na strane 42.

Vytváranie tlačových skratiek

Okrem tlačových skratiek dostupných v zozname Printing Shortcuts (Tlačové skratky) si môžete vytvoriť aj vlastné.

Ak napríklad často tlačíte na priesvitnú fóliu, môžete vytvoriť tlačovú skratku tak, že vyberiete skratku Presentation Printing (Tlač prezentácie), zmeníte typ papiera na možnosť HP Premium Inkjet Transparency Film (Priesvitná fólia HP Premium na atramentovú tlač) a potom uložíte upravenú skratku pod novým názvom, napríklad Prezentácie na fóliu. Po vytvorení môžete jednoducho vybrať tlačovú skratku pri tlači na priesvitnú fóliu, a nemusíte zakaždým meniť nastavenia tlače.

Vytvorenie tlačovej skratky

1. V ponuke **Súbor** softvérovej aplikácie kliknite na položku **Tlačiť**.
2. Skontrolujte, či je zariadenie HP All-in-One vybratou tlačiarňou.
3. Kliknite na tlačidlo, ktoré otvorí dialógové okno **Vlastnosti**.
V závislosti od softvérovej aplikácie môže byť toto tlačidlo označené ako **Vlastnosti**, **Možnosti**, **Nastavenie tlačiarne**, **Tlačiareň** alebo **Predvoľby**.
4. Kliknite na kartu **Tlačové skratky**.
5. V zozname **Tlačové skratky** kliknite na tlačovú skratku.
Zobrazia sa nastavenia tlače vybratej tlačovej skratky.
6. Zmeňte nastavenia tlače podľa požiadaviek pre novú tlačovú skratku.
7. Do poľa **Sem zadajte názov novej tlačovej skratky** zadajte názov novej tlačovej skratky a potom kliknite na tlačidlo **Uložiť**.
Tlačová skratka sa pridá do zoznamu.

Odstránenie tlačovej skratky

1. V ponuke **Súbor** softvérovej aplikácie kliknite na položku **Tlačiť**.
2. Skontrolujte, či je zariadenie HP All-in-One vybratou tlačiarňou.
3. Kliknite na tlačidlo, ktoré otvorí dialógové okno **Vlastnosti**.
V závislosti od softvérovej aplikácie môže byť toto tlačidlo označené ako **Vlastnosti**, **Možnosti**, **Nastavenie tlačiarne**, **Tlačiareň** alebo **Predvoľby**.
4. Kliknite na kartu **Tlačové skratky**.
5. V zozname **Tlačové skratky** kliknite na tlačovú skratku, ktorú chcete odstrániť.
6. Kliknite na tlačidlo **Odstrániť**.
Tlačová skratka sa odstráni zo zoznamu.



Poznámka Môžete odstrániť len vlastné tlačové skratky. Pôvodné skratky od spoločnosti HP sa nedajú odstrániť.

Špeciálne tlačové úlohy

Okrem podpory bežných úloh tlače dokáže zariadenie HP All-in-One vykonávať špeciálne úlohy, napríklad tlač obrázkov bez okrajov, nažehľovacích médií a plagátov.

Táto časť obsahuje nasledujúce témy:

- [Tlač obrázka bez okrajov](#)
- [Tlač fotografie na fotografický papier](#)
- [Vytváranie vlastných popisov diskov CD alebo DVD](#)
- [Tlač s použitím možnosti Maximum dpi \(Maximálne rozlíšenie\)](#)
- [Obojstranná tlač](#)
- [Tlač viacstranového dokumentu ako brožúry](#)
- [Tlač viacerých strán na jeden list papiera](#)
- [Tlač viacstranového dokumentu v obrátenom poradí](#)
- [Obrátenie obrázka pre nažehľovacie médiá](#)
- [Tlač na priesvitné fólie](#)
- [Tlač skupiny adries na štítky alebo obálky](#)

- [Tlač plagátu](#)
- [Tlač webovej stránky](#)

Tlač obrázka bez okrajov

Tlač bez okrajov umožňuje tlačiť na hornú, spodnú a bočnú stranu fotografického papiera HP Premium Plus s veľkosťou 10 x 15 cm s okrajom, ktorý je možné oddeliť. Po odtrhnutí okraja je vytlačený obraz bez okrajov a siaha po hrany papiera.

 **Tip** Nastavenia v dialógovom okne **Vlastnosti** môžete automaticky nastaviť tak, aby sa tlačila fotografia bez okrajov o rozmeroch 10 x 15 cm na fotografický papier HP Premium Plus. Kliknite na kartu **Printing Shortcuts** (Tlačové skratky) a potom v zozname **Printing Shortcuts** (Tlačové skratky) vyberte možnosť **Photo printing-borderless** (Tlač fotografií bez okrajov). Uvedenú možnosť môžete ručne nastaviť takto:

Tlač obrázkov bez okrajov

1. Vyberte všetok papier zo vstupného zásobníka a potom vložte fotopapier stranou určenou na tlač nadol.
2. V ponuke **Súbor** softvérovej aplikácie kliknite na položku **Tlačiť**.
3. Skontrolujte, či je zariadenie HP All-in-One vybratou tlačiarňou.
4. Kliknite na tlačidlo, ktoré otvorí dialógové okno **Vlastnosti**.
V závislosti od softvérovej aplikácie môže byť toto tlačidlo označené ako **Vlastnosti**, **Možnosti**, **Nastavenie tlačiarne**, **Tlačiareň** alebo **Predvoľby**.
5. Kliknite na kartu **Funkcie**.
6. V oblasti **Resizing Options** (Možnosti zmeny veľkosti) kliknite na zodpovedajúcu veľkosť papiera v zozname **Size** (Veľkosť).
Ak je možné na zvolenú veľkosť papiera vytlačiť obrázok bez okrajov, bude začiarkavacie políčko **Borderless** (Bez okrajov) povolené.
7. V oblasti **Basic options** (Základné možnosti) kliknite na typ papiera v zozname **Paper Type** (Typ papiera).

 **Poznámka** Ak je druh papiera nastavený na možnosť **Automaticky** alebo je nastavené na iný druh papiera ako fotografický papier, nie je možné tlačiť obrázky bez okrajov.

8. Ak políčko **Borderless printing** (Tlač bez okrajov) nie je začiarknuté, začiarknite ho. Ak veľkosť papiera bez okrajov a typ papiera nie sú kompatibilné, softvér zariadenia HP All-in-One zobrazí výstrahu a umožní vybrať iný typ alebo veľkosť papiera.
9. Kliknite na tlačidlo **OK** a potom na tlačidlo **Tlačiť** alebo **OK** v dialógovom okne **Tlač**.

 **Poznámka** Vo vstupnom zásobníku nenechávajte nepoužitý fotopapier. Papier sa môže začať krútiť, a tak znížiť kvalitu výťažkov. Fotopapier by mal byť pred tlačou rovný.

Súvisiace témy

„Vkladanie fotopapiera veľkosti 10 x 15 cm (4 x 6 palcov)“ na strane 25

Tlač fotografie na fotografický papier

Pri tlači fotografií najvyššej kvality odporúčame použiť v zariadení fotografické papiere HP Premium Plus s HP All-in-One.

Kvalita tlače fotografií na zariadení HP All-in-One sa zlepši, ak si kúpite fotografickú tlačovú kazetu. S nainštalovanou trojfarebnou tlačovou kazetou a fotografickou tlačovou kazetou je k dispozícii systém šiestich atramentov, ktorý zabezpečuje zlepšenú kvalitu farebných fotografií.

 **Poznámka** Niektoré modely zariadenia HP All-in-One nepodporujú fotografické tlačové kazety.

Tlač fotografií na fotografický papier

1. Vyberte všetok papier zo vstupného zásobníka a potom vložte fotopapier stranou určenou na tlač nadol.
2. V ponuke **Súbor** softvérovej aplikácie kliknite na položku **Tlačiť**.
3. Skontrolujte, či je zariadenie HP All-in-One vybratou tlačiarňou.
4. Kliknite na tlačidlo, ktoré otvorí dialógové okno **Vlastnosti**.
V závislosti od softvérovej aplikácie môže byť toto tlačidlo označené ako **Vlastnosti**, **Možnosti**, **Nastavenie tlačiarne**, **Tlačiareň** alebo **Predvolby**.
5. Kliknite na kartu **Funkcie**.
6. V oblasti **Základné možnosti** vyberte odpovedajúci typ fotografického papiera v rozbaľovacom zozname **Typ papiera**.
7. V oblasti **Možnosti zmeny veľkosti** kliknite na zodpovedajúcu veľkosť papiera v zozname **Veľkosť**.
Ak sa veľkosť papiera nezhoduje s typom papiera, softvér zariadenia HP All-in-One zobrazí výstrahu a umožní vám vybrať iný typ alebo veľkosť.
8. V oblasti **Základné možnosti** vyberte v zozname **Kvalita tlače** niektorú z možností vysokej kvality tlače, napríklad **Najlepšia** alebo **Maximálne rozlíšenie**.
9. V oblasti **Technológie HP Real Life** kliknite na rozbaľovací zoznam **Vylepšenie fotografií** a vyberte jednu z nasledujúcich možností:
 - **Vypnuté**: na obrázok sa nepoužijú žiadne technológie **HP Real Life**.
 - **Základné**: automatické zaostrenie obrázka; mierne ostrenie obrázka.
 - **Úplné**: automatické zosvetlenie tmavých obrázkov; automatické nastavenie ostroty, kontrastu a zaostrenia obrázku; automatické odstránenie efektu červených očí.
10. Kliknutím na tlačidlo **OK** sa vrátite do dialógového okna **Vlastnosti**.
11. Ak chcete tlačiť fotografie čiernobielo, kliknite na kartu **Farba** a začiarknite políčko **Tlačiť v odtieňoch sivej**.
12. Kliknite na tlačidlo **OK** a potom na tlačidlo **Tlačiť** alebo **OK** v dialógovom okne **Tlač**.

 **Poznámka** Vo vstupom zásobníku nenechávajte nepoužitý fotopapier. Papier sa môže začať krútiť, a tak znížiť kvalitu výťažkov. Fotopapier by mal byť pred tlačou rovný.

Súvisiace témy

- „Manipulácia s tlačovými kazetami“ na strane 64
- „Práca s tlačovými kazetami“ na strane 63

Vytváranie vlastných popisov diskov CD alebo DVD

Nasledujúcim postupom môžete na zariadení HP All-in-One vytvoriť vlastné popisy diskov CD a DVD. Popisy diskov CD a DVD môžete vytvárať tiež online – prejdite na adresu www.hp.com a postupujte podľa pokynov.

Vytváranie vlastných popisov diskov CD a DVD

1. Do vstupného zásobníka vložte papier na popisovanie diskov CD a DVD.
2. V ponuke **Súbor** softvérovej aplikácie kliknite na položku **Tlačiť**.
3. Skontrolujte, či je zariadenie HP All-in-One vybratou tlačiarňou.
4. Kliknite na tlačidlo, ktoré otvorí dialógové okno **Vlastnosti**.
V závislosti od softvérovej aplikácie môže byť toto tlačidlo označené ako **Vlastnosti**, **Možnosti**, **Nastavenie tlačiarne**, **Tlačiareň** alebo **Predvoľby**.
5. Kliknite na kartu **Funkcie**.
6. V rozbaľovacom zozname **Typ papiera** kliknite na položku **Ďalšie** a v zozname vyberte položku **Papier HP na potlač diskov CD a DVD**.
7. Kliknite na tlačidlo **OK** a potom na tlačidlo **Tlačiť** alebo **OK** v dialógovom okne **Tlač**.

Tlač s použitím možnosti Maximum dpi (Maximálne rozlíšenie)

Režim **Maximum dpi** (Maximálne rozlíšenie) slúži na tlač ostrých obrázkov s vysokou kvalitou.

Režim **Maximum dpi** (Maximálne rozlíšenie) bude najprínosnejší, ak ho použijete na tlač obrázkov s vysokou kvalitou (napr. digitálnych fotografií). Ak vyberiete nastavenie **Maximum dpi** (Maximálne rozlíšenie), softvér tlačiarne zobrazí hodnotu optimalizovaného rozlíšenia v bodoch na palec (dpi), ktoré použije zariadenie HP All-in-One pri tlači.

Tlač v režime **Maximum dpi** (Maximálne rozlíšenie) trvá dlhšie ako tlač s iným nastavením a vyžaduje viac voľného miesta na disku.

 **Poznámka** Ak je nainštalovaná tlačová kazeta na fotografickú tlač, zvýši sa kvalita tlače. Ak tlačová kazeta na fotografickú tlač nebola dodaná so zariadením HP All-in-One, môžete je dokúpiť.

Tlač v režime maximálneho rozlíšenia

1. Skontrolujte, či je vo vstupnom zásobníku vložený papier.
2. V ponuke **Súbor** softvérovej aplikácie kliknite na položku **Tlačiť**.
3. Skontrolujte, či je zariadenie HP All-in-One vybratou tlačiarňou.
4. Kliknite na tlačidlo, ktoré otvorí dialógové okno **Vlastnosti**.
V závislosti od softvérovej aplikácie môže byť toto tlačidlo označené ako **Vlastnosti**, **Možnosti**, **Nastavenie tlačiarne**, **Tlačiareň** alebo **Predvoľby**.
5. Kliknite na kartu **Funkcie**.

6. V rozbaľovacom zozname **Typ papiera** kliknite na položku **Ďalšie** a vyberte príslušný typ papiera.
7. V rozbaľovacom zozname **Kvalita tlače** kliknite na položku **Maximálne rozlíšenie**.



Poznámka Ak chcete zobraziť maximálne rozlíšenie, v ktorom bude zariadenie HP All-in-One tlačiť, kliknite na tlačidlo **Rozlíšenie**.

8. Vyberte ďalšie požadované nastavenia a kliknite na tlačidlo **OK**.

Súvisiace témy

[„Práca s tlačovými kazetami“](#) na strane 63

Obojstranná tlač

Zariadenie HP All-in-One umožňuje ručne tlačiť na obe strany papiera. Pri obojstrannej tlači sa musí používať dostatočne hrubý papier, aby obraz neprevítal na druhú stranu.

Obojstranná tlač

1. Vložte papier do vstupného zásobníka.
2. V ponuke **Súbor** softvérovej aplikácie kliknite na položku **Tlačiť**.
3. Skontrolujte, či je zariadenie HP All-in-One vybranou tlačiarňou.
4. Kliknite na tlačidlo, ktoré otvorí dialógové okno **Vlastnosti**.
V závislosti od softvérovej aplikácie môže byť toto tlačidlo označené ako **Vlastnosti**, **Možnosti**, **Nastavenie tlačiarne**, **Tlačiareň** alebo **Predvoľby**.
5. Kliknite na kartu **Funkcie**.
6. V oblasti **Možnosti úspory papiera** v rozbaľovacom zozname **Obojstranná tlač** vyberte položku **Ručne**.

7. Väzbu nastavte jedným z nasledujúcich krokov:

- Ak chcete listy zviazať hore ako pri zápisníku alebo stolnom kalendári, začiarknite políčko **Horné preklápanie strán**.

Nepárne a párne stránky dokumentu sa vytlačia proti sebe na jeden list (dolný okraj jednej stránky je horným okrajom protiľahlej stránky). Tým bude zaistené, že pri otáčaní stránok zviazaného dokumentu smerom nahor bude horný okraj stránky vždy hore.

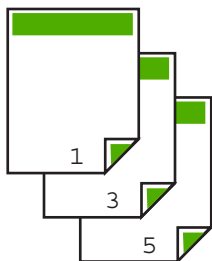

- Ak chcete zviazať listy po stranách ako u knihy alebo časopisu, zrušte začiarknutie políčka **Horné preklápanie strán**.

Nepárne a párne stránky dokumentu sa vytlačia proti sebe na jeden list (pravý okraj jednej stránky je ľavým okrajom protiľahlej stránky). Tým bude zaistené, že pri otáčaní stránok zviazaného dokumentu bude horný okraj stránky vždy hore.

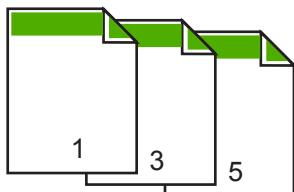

8. Kliknite na tlačidlo **OK** a potom na tlačidlo **Tlačiť** alebo **OK** v dialógovom okne **Tlač**.

Zariadenie HP All-in-One začne tlačiť. Pred vybratím vytlačených strán z výstupného zásobníka počkajte, kým sa vytlačia všetky nepárne strany.

Pred začiatkom spracovania druhej strany úlohy sa na obrazovke zobrazí dialógové okno s pokynmi. **Neklikajte** na tlačidlo **Pokračovať** v dialógovom okne, kým nevložíte papier podľa nasledujúcich pokynov.

9. Podľa pokynov na obrazovke vložte papier pre tlač do vstupného zásobníka druhou stranou a kliknite na tlačidlo **Pokračovať**.

Tlač viacstranového dokumentu ako brožúry

Zariadenie HP All-in-One tlačiť dokument ako malú brožúru, ktorú môžete zložiť a zviazať do celku.

Najlepšie výsledky dosiahnete, ak dokument rozložíte na strany, ktoré sú násobkom štyroch, napr. 8, 12, 16 na hranie pre školopovinné deti alebo na svadbu.

Tlač viacstranového dokumentu ako brožúry

1. Vložte papier do vstupného zásobníka.
Papier by mal byť dosť hrubý, aby obrázky nepresvitli na druhú stranu.
2. V ponuke **Súbor** softvérovej aplikácie kliknite na položku **Tlačiť**.
3. Skontrolujte, či je zariadenie HP All-in-One vybratou tlačiarňou.
4. Kliknite na tlačidlo, ktoré otvorí dialógové okno **Vlastnosti**.
V závislosti od softvérovej aplikácie môže byť toto tlačidlo označené ako **Vlastnosti**, **Možnosti**, **Nastavenie tlačiarne**, **Tlačiareň** alebo **Predvoľby**.
5. Kliknite na kartu **Funkcie**.
6. V oblasti **Možnosti úspory papiera** v rozbaľovacom zozname **Obojstranná tlač** vyberte položku **Ručne**.
7. V zozname **Rozloženie brožúry** vyberte okraj väzby vhodný pre daný jazyk.
 - Ak sa text v danom jazyku číta zľava doprava, kliknite na položku **Väzba pozdĺž ľavého okraja**
 - Ak sa text v danom jazyku číta sprava doľava, kliknite na položku **Väzba pozdĺž pravého okraja**.
 Údaj v poli **Počet stránok na list** sa automaticky nastaví na dve stránky na list.
8. Kliknite na tlačidlo **OK** a potom na tlačidlo **Tlačiť** alebo **OK** v dialógovom okne **Tlač**.
Zariadenie HP All-in-One začne tlačiť.
Pred začiatkom spracovania druhej strany úlohy sa na obrazovke zobrazí dialógové okno s pokynmi. **Neklikajte** na tlačidlo **Pokračovať** v dialógovom okne, kým znova nevložíte papier podľa pokynov v nasledujúcich krokoch.
9. Pred vybratím vytlačených strán z výstupného zásobníka počkajte, kým zariadenie HP All-in-One na niekoľko sekúnd nezastaví tlač.
Ak stránky vyberiete v priebehu tlače dokumentu, môže sa zmeniť ich poradie.

10. Podľa pokynov na obrazovke vložte papier pre tlač do vstupného zásobníka druhou stranou a kliknite na tlačidlo **Pokračovať**.
11. Po dokončení tlače celého dokumentu preložte stoh papierov napoly (prvá strana musí byť hore) a potom zošité dokument pozdĺž ohybu.

 **Tip** Najlepšie výsledky dosiahnete, ak použijete na zošitie letákov stolnú zošivačku alebo celokovovú zošivačku s dlhým ramenom.

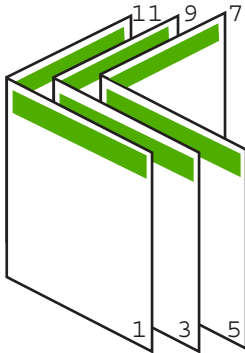

Obrázok 7-1 Väzba pozdĺž ľavého okraja pre jazyky, ktoré sa čítajú zľava doprava

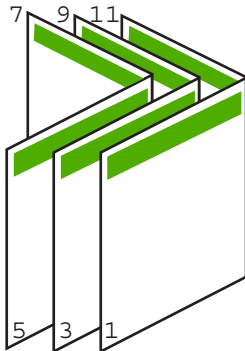

Obrázok 7-2 Väzba pozdĺž pravého okraja pre jazyky, ktoré sa čítajú sprava doľava

Tlač viacerých strán na jeden list papiera

Na jeden list papiera môžete vytlačiť až 16 strán.

Tlač viacerých strán na jeden list papiera

1. Skontrolujte, či je vo vstupnom zásobníku vložený papier.
2. V ponuke **Súbor** softvérovej aplikácie kliknite na položku **Tlačiť**.
3. Skontrolujte, či je zariadenie HP All-in-One vybranou tlačiarňou.

4. Kliknite na tlačidlo, ktoré otvorí dialógové okno **Vlastnosti**.
V závislosti od softvérovej aplikácie môže byť toto tlačidlo označené ako **Vlastnosti**, **Možnosti**, **Nastavenie tlačiarne**, **Tlačiareň** alebo **Predvoľby**.
5. Kliknite na kartu **Funkcie**.
6. V zozname **Pages per sheet** (Počet strán na list) kliknite na možnosť **2**, **4**, **6**, **8**, **9** alebo **16**.
7. V zozname **Page Order** (Poradie strán) vyberte zodpovedajúce poradie strán.
Pre každú vybranú možnosť zobrazuje obrázok s ukázkou výstupu poradie stránok.
8. Kliknite na tlačidlo **OK** a potom na tlačidlo **Tlačiť** alebo **OK** v dialógovom okne **Tlač**.

Tlač viacstranového dokumentu v obrátenom poradí

Ak prvá vytlačená strana na spodnej strane stohu smeruje nahor, zvyčajne to znamená, že vytlačené strany je potrebné správne zoradiť.

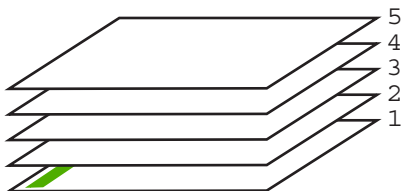

Lepším spôsobom je tlačiť dokumenty v opačnom poradí, takže sa stránky správne uložia do stohu.

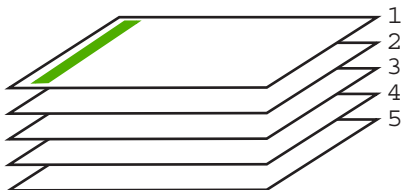

 **Tip** Nastavte túto možnosť ako predvolené nastavenie, aby ste ju nemuseli nastavovať znovu vždy, keď budete tlačiť dokument obsahujúci viac strán.

Tlač viacstranového dokumentu v obrátenom poradí

1. Skontrolujte, či je vo vstupnom zásobníku vložený papier.
2. V ponuke **Súbor** softvérovej aplikácie kliknite na položku **Tlačiť**.
3. Skontrolujte, či je zariadenie HP All-in-One vybranou tlačiarňou.
4. Kliknite na tlačidlo, ktoré otvorí dialógové okno **Vlastnosti**.
V závislosti od softvérovej aplikácie môže byť toto tlačidlo označené ako **Vlastnosti**, **Možnosti**, **Nastavenie tlačiarne**, **Tlačiareň** alebo **Predvoľby**.
5. Kliknite na kartu **Spresnenie**.

6. Postupne rozbaľte zoznamy **Document Options** (Možnosti dokumentu) a **Printer Features** (Možnosti rozloženia).
7. V zozname **Layout Options** (Možnosti rozloženia) kliknite na položku **Page Order** (Poradie stránok) a začiarknite políčko **Front to Back** (Od prvej po poslednú).



Poznámka Ak nastavíte, že má byť dokument tlačený na obe strany papiera, možnosť **Obrátene** nie je dostupná. Dokument bude automaticky vytlačený v správnom poradí.

8. Kliknite na tlačidlo **OK** a potom na tlačidlo **Tlačiť** alebo **OK** v dialógovom okne **Tlač**.
Pri tlači viacerých kópií sa každý súbor vytlačí úplne, až potom sa začne tlač ďalšieho.

Obrátenie obrázka pre nažehľovacie médiá

Táto funkcia obráti obrázok, takže je možné ho použiť na nažehľovacie médiá. Táto funkcia je užitočná aj na priesvitné fólie, ak chcete na zadnú stranu priesvitnej fólie vytvoriť odkaz bez poškriabania originálu.

Obrátenie obrázka pre nažehľovacie médiá

1. V ponuke **Súbor** softvérovej aplikácie kliknite na položku **Tlačiť**.
2. Skontrolujte, či je zariadenie HP All-in-One vybratou tlačiarňou.
3. Kliknite na tlačidlo, ktoré otvorí dialógové okno **Vlastnosti**.
V závislosti od softvérovej aplikácie môže byť toto tlačidlo označené ako **Vlastnosti**, **Možnosti**, **Nastavenie tlačiarne**, **Tlačiareň** alebo **Predvoľby**.
4. Kliknite na kartu **Funkcie**.
5. V oblasti **Basic options** (Základné možnosti) kliknite na položku **HP Iron-on Transfer** (Nažehľovacie médiá HP) v zozname **Paper Type** (Typ papiera).
6. Kliknite na kartu **Spresnenie**.
7. Postupne rozbaľte zoznamy **Document Options** (Možnosti dokumentu) a **Printer Features** (Funkcie tlačiarne).
8. Nastavte možnosť **Mirror Image** (Zrkadlový obraz) na hodnotu **On** (Zapnuté).
9. Kliknite na tlačidlo **OK** a potom na tlačidlo **Tlačiť** alebo **OK** v dialógovom okne **Tlač**.



Poznámka Aby ste zabránili uviaznutiu papiera, manuálne vkladajte do vstupného zásobníka po jednom listy nažehľovacích médií.

Tlač na priesvitné fólie

Na dosiahnutie najlepších výsledkov odporúčame použiť v zariadení HP All-in-One priesvitné fólie HP.

Tlač na priesvitné fólie

1. Priesvitnú fóliu vložte do vstupného zásobníka.
2. V ponuke **Súbor** softvérovej aplikácie kliknite na položku **Tlačiť**.
3. Skontrolujte, či je zariadenie HP All-in-One vybratou tlačiarňou.

4. Kliknite na tlačidlo, ktoré otvorí dialógové okno **Vlastnosti**.
V závislosti od softvérovej aplikácie môže byť toto tlačidlo označené ako **Vlastnosti**, **Možnosti**, **Nastavenie tlačiarne**, **Tlačiareň** alebo **Predvoľby**.
5. Kliknite na kartu **Funkcie**.
6. V oblasti **Basic Options** (Základné možnosti) kliknite na odpovedajúci typ priesvitnej fólie v zozname **Paper Type** (Typ papiera).



Tip Ak chcete zapísať poznámky na zadnú stranu fólie tak, aby sa neskôr dali vymazať bez poškodenia originálu, kliknite na kartu **Spresnenie** a začiarknite začiarkavacie políčko **Zrkadlový obraz**.

7. V oblasti **Resizing Options** (Možnosti zmeny veľkosti) kliknite na odpovedajúcu veľkosť v zozname **Size** (Veľkosť).
8. Kliknite na tlačidlo **OK** a potom na tlačidlo **Tlačiť** alebo **OK** v dialógovom okne **Tlač**.
Zariadenie HP All-in-One automaticky počká, kým tlač na priesvitnej fólii zaschne, a potom fóliu vysunie. Atrament schne na fólii dlhšie ako na papieri. Pred uchopením priesvitnej fólie počkajte na zaschnutie atramentu.

Tlač skupiny adries na štítky alebo obálky

Zariadenie HP All-in-One umožňuje tlač na jednu obálku, skupinu obálok alebo hárok štítkov určených pre atramentové tlačiarne.

Tlač skupiny adries na štítky alebo obálky

1. Najprv vytlačte testovaciu stranu na obyčajný papier.
2. Testovaciu stranu priložte na vrch listu štítkov alebo na obálku a podržte ich spolu proti svetlu. Skontrolujte medzery pre každý blok textu. Vykonajte potrebné úpravy.
3. Štítky alebo obálky vložte do vstupného zásobníka.



Upozornenie Nepoužívajte obálky so sponou alebo okienkom. Môžu sa zaseknúť vo valcoch a spôsobiť uviaznutie papiera.

4. Pri tlači na obálky postupujte takto:
 - a. Zobrazte nastavenia tlače a kliknite na kartu **Funkcie**.
 - b. V oblasti **Možnosti zmeny veľkosti** kliknite na odpovedajúcu veľkosť obálky v zozname **Veľkosť**.
5. Kliknite na tlačidlo **OK** a potom na tlačidlo **Tlačiť** alebo **OK** v dialógovom okne **Tlač**.

Súvisiace témy

[„Vkladanie obálok“ na strane 27](#)

Tlač plagátu

Plagát môžete vytvoriť vytlačением dokumentu na viacero strán. Zariadenie HP All-in-One vytlačí na niektorých stranách bodkované čiary, ktoré vyznačujú, kde sa majú strany pred zlepením odstrihnúť.

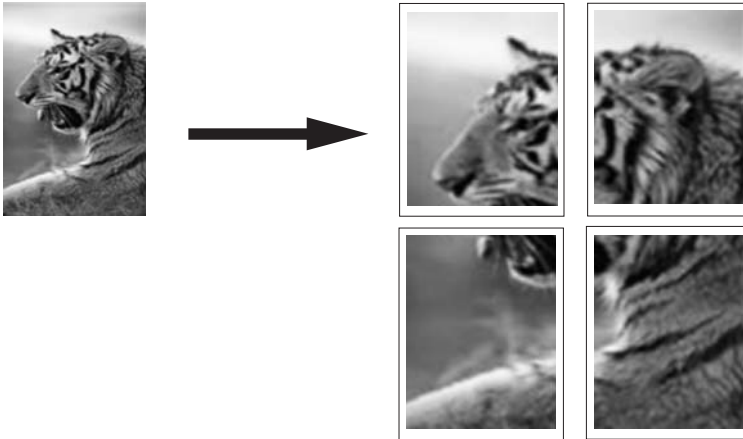

Tlač plagátu

1. Skontrolujte, či je vo vstupnom zásobníku vložený papier.
2. V ponuke **Súbor** softvérovej aplikácie kliknite na položku **Tlačiť**.
3. Skontrolujte, či je zariadenie HP All-in-One vybratou tlačiarňou.
4. Kliknite na tlačidlo, ktoré otvorí dialógové okno **Vlastnosti**.
V závislosti od softvérovej aplikácie môže byť toto tlačidlo označené ako **Vlastnosti**, **Možnosti**, **Nastavenie tlačiarne**, **Tlačiareň** alebo **Predvoľby**.
5. Kliknite na kartu **Spresnenie**.
6. Postupne rozbaľte zoznamy **Document Options** (Možnosti dokumentu) a **Printer Features** (Funkcie tlačiarne).
7. V rozbaľovacom zozname **Poster Printing** (Tlač plagátu) vyberte jednu z nasledujúcich možností: **2 x 2 (4 hárky)**; **3 x 3 (9 hárkov)**; **4 x 4 (16 hárkov)**; **5 x 5 (25 hárkov)**.
Zariadenie HP All-in-One na základe tohto výberu zväčší dokument na 4, 9, 16 alebo 25 stránok.
Ak má originálny dokument niekoľko stránok, vytlačí sa každá z nich na 4, 9, 16 alebo 25 stránok. Ak má originálny dokument jednu stránku a je vybratá možnosť 3 x 3, vytlačí sa 9 stránok. Ak má originálny dokument dve stránky a je vybratá možnosť 3 x 3, vytlačí sa 18 stránok.
8. Kliknite na tlačidlo **OK** a potom na tlačidlo **Tlačiť** alebo **OK** v dialógovom okne **Tlač**.
9. Po vytlačení plagátu orežte hrany hárkov a zlepte ich dohromady.

Tlač webovej stránky

Pomocou zariadenia HP All-in-One môžete vytlačiť webovú stránku z webového prehľadávača.

Tlač webovej stránky

1. Skontrolujte, či je vo vstupnom zásobníku vložený papier.
2. V ponuke **Súbor** webového prehľadávača kliknite na položku **Tlačiť**. Zobrazí sa dialógové okno **Tlač**.
3. Skontrolujte, či je zariadenie HP All-in-One vybranou tlačiarňou.
4. Na webovej stránke vyberte položky, ktoré chcete zahrnúť do výtlačku, ak webový prehľadávač takú možnosť podporuje.
V prehľadávači Internet Explorer napríklad môžete kliknúť na kartu **Možnosti** a vybrať možnosti **Ako na obrazovke**, **Iba vybraný rámec** a **Vytlačiť všetky prepojené dokumenty**.
5. Webovú stránku vytlačíte kliknutím na tlačidlo **Tlačiť** alebo **OK**.

 **Tip** Aby sa webové stránky vytlačili správne, možno bude potrebné nastaviť orientáciu tlače na možnosť **Na šírku**.

Zastavenie tlačovej úlohy

Tlačovú úlohu môžete zastaviť zo zariadenia HP All-in-One alebo z počítača, ale ak chcete dosiahnuť najlepšie výsledky, spoločnosť HP odporúča tlačovú úlohu zastaviť zo zariadenia HP All-in-One.

 **Poznámka** Väčšina softvérových aplikácií určených pre systém Windows používa zoraďovač tlače systému Windows, niektoré softvérové aplikácie však tento zoraďovač nepoužívajú. Príkladom softvérovej aplikácie nepoužívajúcej zoraďovač tlače systému Windows je aplikácia PowerPoint balíka Microsoft Office 97.

Ak sa nepodarí zrušiť tlačovú úlohu jedným z nasledujúcich postupov, prečítajte si pokyny na zrušenie tlačových úloh spustených na pozadí v on-line pomocníkovi príslušnej softvérovej aplikácie.

Zastavenie tlačovej úlohy zo zariadenia HP All-in-One

- ▲ Na ovládacom paneli stlačte **Tlačidlo na zrušenie akcie**. Ak zariadenie nezastaví úlohu tlače, stlačte **Tlačidlo na zrušenie akcie** znova.
Zrušenie tlače môže chvíľu trvať.

Zastavenie tlačovej úlohy z počítača

- ▲ Väčšinu tlačových úloh je možné zastaviť z tlačového frontu. Ďalšie informácie a postup nájdete v Pomocníkovi systému Windows.

Súvisiace témy

[„Tlačidlá ovládacieho panela“ na strane 8](#)

Obnovenie tlačovej úlohy

Ak sa počas tlače vyskytne chyba, po jej vyriešení môže byť potrebné obnoviť tlačovú úlohu zo zariadenia HP All-in-One alebo z počítača.

Obnovenie tlačovej úlohy z ovládacieho panela

- ▲ Stlačte tlačidlo Resume (Pokračovať), ktoré sa nachádza na ovládacom paneli vedľa indikátorov Check Paper (Skontrolovať papier) a Check Print Cartridge (Skontrolovať tlačovú kazetu).

Obnovenie tlačovej úlohy z počítača

- ▲ Niektoré tlačové úlohy je možné obnoviť z tlačového frontu. Ďalšie informácie a postup nájdete v Pomocníkovi systému Windows.

Súvisiace témy

[„Tlačidlá ovládacieho panela“ na strane 8](#)

8 Používanie funkcií kopírovania

Zariadenie HP All-in-One umožňuje robiť vysokokvalitné farebné a čiernobiele kópie na rôzne druhy papiera. Veľkosť originálu môžete zväčšením alebo zmenšením prispôsobiť určitej veľkosti papiera, môžete nastaviť kvalitu kópie a môžete robiť vysokokvalitné kópie fotografií vrátane kópií bez okrajov.

Táto časť obsahuje nasledujúce témy:

- [Vytvorenie kópie](#)
- [Nastavenie druhu papiera kópie](#)
- [Zmena rýchlosti kopírovania](#)
- [Kopírovanie dvojstranového čiernobieleho dokumentu](#)
- [Vytvorenie kópie fotografie veľkosti 10 x 15 cm \(4 x 6 palcov\) bez okrajov](#)
- [Zastavenie kopírovania](#)

Vytvorenie kópie

Z ovládacieho panela môžete vytvárať kvalitné kópie.

Vytvorenie kópie z ovládacieho panela

1. Skontrolujte, či je vo vstupnom zásobníku vložený papier.
2. Umiestnite originálny dokument stranou pre tlač smerom dole v ľavom prednom rohu sklenenej podložky.

 **Tip** Ak chcete dosiahnuť kvalitné kópie, udržiajte sklo skenera v čistom stave a bez usadených cudzích materiálov. Ďalšie informácie nájdete v časti „[Čistenie sklenenej podložky](#)“ na strane 61.

3. Stlačte tlačidlo **Kopírovať čiernobielo** alebo **Kopírovať farebne**.

 **Tip** Ak chcete vytvoriť rýchlu kópiu, stlačte a podržte tlačidlo **Skenovať**, a zároveň stlačte tlačidlo **Kopírovať čiernobielo** alebo tlačidlo **Kopírovať farebne**.

Súvisiace témy

„[Tlačidlá ovládacieho panela](#)“ na strane 8

Nastavenie druhu papiera kópie

Druh papiera na kopírovanie môžete nastaviť buď na **Obyčajný** alebo **Fotografický**.

Nastavenie druhu papiera kópie

1. Skontrolujte, či je vo vstupnom zásobníku vložený papier.
2. Umiestnite originálny dokument stranou pre tlač smerom dole v ľavom prednom rohu sklenenej podložky.

3. Stlačte tlačidlo **Druh bežného papiera** alebo tlačidlo **Druh fotopapiera**.
Kópie urobené na fotografický papier sú automaticky vytlačené v kvalite Najlepšia. Kópie urobené na obyčajný papier sú automaticky vytlačené v kvalite Normálna.

4. Stlačte tlačidlo **Kopírovať čiernobielo** alebo tlačidlo **Kopírovať farebne**.

Nasledujúca tabuľka slúži na určenie nastavenia druhu papiera v závislosti na papieri vloženom vo vstupnom zásobníku.

Typ papiera	Nastavenie ovládacieho panela
Papier na kopírovanie alebo hlavičkový papier	Obyčajný
Žiarivo biely papier HP	Obyčajný
Fotografický papier HP Premium Plus, lesklý	Fotografia
Fotopapier HP Premium Plus, matný	Fotografia
Fotografický papier HP Premium Plus 4 x 6 palcov	Fotografia
Fotografický papier HP	Fotografia
Fotografický papier HP Everyday	Fotografia
Bežný fotopapier HP, pololesklý	Fotografia
Iný fotografický papier	Fotografia
Papier HP Premium	Obyčajný
Papier HP All-in-One	Obyčajný
Papier pre tlačiarne HP	Obyčajný
Iný papier na atramentovú tlač	Obyčajný

Súvisiace témy

„Tlačidlá ovládacieho panela“ na strane 8

Zmena rýchlosti kopírovania

Pri kopírovaní z ovládacieho panela na obyčajný papier sa automaticky použije nastavenie kvality **Normálna**.

Pomocou pokynov uvedených nižšie môžete kopírovať v kvalite Rýchla. Nastavenie kvality Rýchla kopíruje rýchlejšie s porovnateľnou kvalitou textu, ale kvalita grafických prvkov môže byť nižšia. Pri použití nastavenia kvality Rýchla sa spotrebuje menej atramentu a predlžuje sa životnosť tlačových kaziet.

 **Poznámka** Ak je druh papiera nastavený na **Fotografický**, nastavenie kvality Normálna alebo Rýchla nie sú k dispozícii.

Kópia v kvalite Rýchla

1. Skontrolujte, či je vo vstupnom zásobníku vložený papier.
2. Umiestnite originálny dokument stranou pre tlač smerom dole v ľavom prednom rohu sklenenej podložky.

 **Tip** Ak chcete dosiahnuť kvalitné kópie, udržiajte sklo skenera v čistom stave a bez usadených cudzích materiálov. Ďalšie informácie nájdete v časti „[Čistenie sklenenej podložky](#)“ na strane 61.

3. Stlačte a podržte tlačidlo **Skenovať** a potom stlačte tlačidlo **Kopírovať čiernobielo** alebo **Kopírovať farebne**.

Súvisiace témy

„[Tlačidlá ovládacieho panela](#)“ na strane 8

„[Nastavenie druhu papiera kópie](#)“ na strane 53

Kopírovanie dvojstranového čiernobieleho dokumentu

Zariadenie HP All-in-One môžete použiť na kopírovanie jednostránkového alebo viacstránkového dokumentu, farebne alebo čiernobielo. V tomto príklade sa zariadenie HP All-in-One použije na kopírovanie dvojstránkového čiernobieleho originálu.

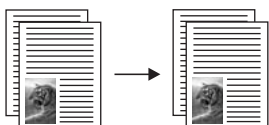

Kopírovanie dvojstránkového dokumentu z ovládacieho panela

1. Skontrolujte, či je vo vstupnom zásobníku vložený papier.
2. Umiestnite originálny dokument stranou pre tlač smerom dole v ľavom prednom rohu sklenenej podložky.
3. Stlačte tlačidlo **Kopírovať čiernobielo**.
4. Prvú stranu vyberte a na sklenenú podložku položte druhú stranu.
5. Stlačte tlačidlo **Kopírovať čiernobielo**.

Súvisiace témy

„[Tlačidlá ovládacieho panela](#)“ na strane 8

Vytvorenie kópie fotografie veľkosti 10 x 15 cm (4 x 6 palcov) bez okrajov

Ak chcete vytvoriť kópiu fotografie bez okrajov, použite fotografický papier HP Premium Plus s veľkosťou 10 x 15 cm (4 x 6 palcov) s oddeliteľným okrajom. Po odtrhnutí okraja je skopírovaný obraz bez okrajov a siaha po hrany papiera.

Kopírovanie fotografie z ovládacieho panela

1. Do vstupného zásobníka vložte perforovaný fotografický papier veľkosti 10 x 15 cm.

 **Poznámka** Aby ste mohli spraviť kópiu bez okrajov, musíte použiť fotografický papier s uškami.

2. Vložte originálnu fotografiu stranou pre tlač smerom dole do ľavého predného rohu sklenenej podložky.
3. Stlačte tlačidlo **Druh fotopapiera**.

 **Poznámka** Keď je vybrané nastavenie **Druh fotopapiera**, zariadenie HP All-in-One v predvolenom nastavení kopíruje bez okrajov s originálom o rozmeroch 10 x 15 cm .

4. Stlačte tlačidlo **Kopírovať farebne**.
Zariadenie HP All-in-One urobí kópiu originálnej fotografie bez okrajov, ako je to zobrazené nižšie.

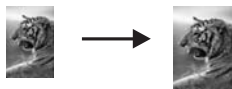
**Súvisiace témy**

„[Tlačidlá ovládacieho panela](#)“ na strane 8

Zastavenie kopírovania

Zastavenie kopírovania

- ▲ Na ovládacom paneli stlačte **Tlačidlo na zrušenie akcie**.

Súvisiace témy

„[Tlačidlá ovládacieho panela](#)“ na strane 8

9 Používanie funkcií skenovania

Skenovanie je proces prevodu textu a obrázkov do elektronického formátu, ktorý sa môže použiť v počítači. Zariadenie HP All-in-One umožňuje naskenovať takmer akúkoľvek predlohu (fotografie, články v časopisoch i textové dokumenty).

Funkcie skenovania zariadenia HP All-in-One môžete použiť na vykonanie nasledujúcich činností:

- naskenovanie textu článku do textového procesora a citovanie textu v správe,
- naskenovanie a použitie loga v softvéri na tvorbu publikácií pre tlač vizitiek a brožúr,
- naskenovanie a vloženie obľúbených fotografií do e-mailu a odoslanie priateľom a príbuzným,
- vytvorenie fotografického inventára domu alebo kancelárie,
- archivácia cenných fotografií v elektronickom albume.

 **Poznámka** Ak používate softvér HP Photosmart, v počítači možno nie je nainštalovaný softvér na optické rozpoznávanie znakov (OCR). Ak chcete nainštalovať softvér OCR, vložte opätovne disk so softvérom, vyberte typ inštalácie **Custom** (Vlastná) a vyberte položku **OCR**.

Táto časť obsahuje nasledujúce témy:

- [Skenovanie originálu](#)
- [Úprava skenovaného náhľadu obrázk](#)
- [Úprava skenovaného obrázka](#)
- [Úprava skenovaného dokumentu](#)
- [Zastavenie skenovania](#)

Skenovanie originálu

V prípade originálov alebo obrázkov umiestnených na skle môžete spustiť skenovanie z počítača alebo zo zariadenia HP All-in-One. Táto časť popisuje druhú možnosť: spôsob skenovania z ovládacieho panela zariadenia HP All-in-One do počítača.

Funkcie skenovania sa dajú používať, len ak je zariadenie HP All-in-One prepojené s počítačom a obe zariadenia sú zapnuté. Pred skenovaním musí byť v počítači nainštalovaný a spustený softvér HP Photosmart. Ak chcete skontrolovať, či je v počítači so systémom Windows spustený softvér HP Photosmart, na paneli úloh v pravej spodnej časti obrazovky vedľa času vyhľadajte ikonu **HP Digital Imaging Monitor**.

 **Poznámka** Zatvorenie ikony **HP Digital Imaging Monitor (Sledovanie digitálneho zobrazovania HP)** na paneli úloh systému Windows môže spôsobiť, že zariadenie HP All-in-One stratí niektoré funkcie súvisiace so skenovaním. Ak sa to stane, úplnú funkčnosť môžete obnoviť reštartovaním počítača alebo spustením softvéru HP Photosmart.

Nainštalovaný softvér HP Photosmart obsahuje veľa nástrojov, ktoré môžete použiť na úpravu a tlač naskenovaného obrázka. Celkovú kvalitu obrázka môžete vylepšiť prispôbením jasu, ostrosti, odtieňa farieb alebo sýtosť. Ďalej je možné obrázok orezať, vyrovnať, otočiť alebo zmeniť jeho veľkosť. Keď obrázok vyzerá tak, ako ste chceli,

môžete ho otvoriť v inej aplikácii, odoslať elektronickou poštou, uložiť do súboru alebo vytlačiť.

Skenovanie do počítača

1. Umiestnite originál stranou, ktorú chcete kopírovať alebo skenovať, smerom nadol do ľavého predného rohu sklenenej podložky.

 **Tip** Ak chcete dosiahnuť kvalitné kópie, udržiajte sklo skenera v čistom stave a bez usadených cudzích materiálov. Ďalšie informácie nájdete v časti „[Čistenie sklenenej podložky](#)“ na strane 61.

2. Stlačte tlačidlo **Skenovať**.

Na obrazovke počítača sa zobrazí ukážka skenovaného obrázka, kde ho môžete upraviť. Všetky vykonané úpravy platia len pre aktuálnu reláciu skenovania.

Softvér HP Photosmart obsahuje veľa nástrojov, ktoré môžete použiť na úpravu naskenovaného obrázka. Celkovú kvalitu obrázka môžete vylepšiť prispôbením jas, ostroty, odtieňa farieb alebo sýtosť. Obrázok môžete aj orezať, otočiť alebo zmeniť jeho veľkosť.

3. Vykonať na náhľade potrebné úpravy. Keď úpravy dokončíte, kliknite na možnosť **Prijat'**.

Súvisiace témy

„[Tlačidlá ovládacieho panela](#)“ na strane 8

Úprava skenovaného náhľadu obrázk

Pomocou nástrojov v okne **HP Scanning** (Skenovanie HP) môžete ukážku obrázka upraviť. Všetky zmeny, ktoré vykonáte (napr. jas, typ obrázka, rozlíšenie a iné), sa týkajú len tejto úlohy skenovania.

Až bude obrázok naskenovaný, môžete ho ďalej upravovať v aplikácii HP Photosmart.

Súvisiace témy

„[Používanie softvéru HP Photosmart](#)“ na strane 11

Úprava skenovaného obrázka

Naskenovanú fotografiu alebo obrázok môžete upraviť pomocou softvéru, ktorý ste nainštalovali spolu so zariadením HP All-in-One. Pomocou tohto softvéru môžete obrázok otáčať a orezávať. Môžete tiež upravovať jas, kontrast a sýtosť farieb.

 **Poznámka** Ak používate softvér HP Photosmart, v počítači možno nie je nainštalovaný softvér na optické rozpoznávanie znakov (OCR). Ak chcete nainštalovať softvér OCR, vložte opätovne disk so softvérom, vyberte typ inštalácie **Custom** (Vlastná) a vyberte položku **OCR**.

Súvisiace témy

„[Používanie softvéru HP Photosmart](#)“ na strane 11

Úprava skenovaného dokumentu

Naskenovaný dokument môžete upravovať pomocou softvéru na optické rozpoznávanie znakov (OCR – Optical Character Recognition). Skenovanie textu pomocou softvéru OCR umožňuje preniesť obsah z článkov časopisov, kníh a iných tlačených materiálov do textového procesora a mnohých iných programov ako text, ktorý sa dá upravovať. Ak chcete dosiahnuť čo najlepšie výsledky, musíte sa naučiť správne používať softvér OCR. Neočakávajte, že pri prvom použití softvéru OCR získate dokonale naskenovaný text. Používanie softvéru OCR je náročné. Jeho zvládnutie vyžaduje čas a prax.

 **Poznámka** Ak používate softvér HP Photosmart, v počítači možno nie je nainštalovaný softvér na optické rozpoznávanie znakov (OCR). Ak chcete nainštalovať softvér OCR, vložte opätovne disk so softvérom, vyberte typ inštalácie **Custom** (Vlastná) a vyberte položku **OCR**.

Súvisiace témy

[„Používanie softvéru HP Photosmart“ na strane 11](#)

Zastavenie skenovania

Zastavenie skenovania

- ▲ Na ovládacom paneli stlačte **Tlačidlo na zrušenie akcie**.

Súvisiace témy

[„Tlačidlá ovládacieho panela“ na strane 8](#)

10 Údržba zariadenia HP All-in-One

Zariadenie HP All-in-One vyžaduje malú údržbu. Občas môžete vyčistiť sklenenú podložku a vnútornú stranu krytu, aby ste odstránili z povrchu prach a aby ste zabezpečili, že kópie a naskenované obrázky zostanú čisté. Občas bude treba vymeniť, zarovnať alebo vyčistiť tlačové kazety. Táto časť obsahuje pokyny na udržiavanie zariadenia HP All-in-One v najlepšom prevádzkovom stave. Ak je to potrebné, vykonajte túto jednoduchú údržbu.

Táto časť obsahuje nasledujúce témy:

- [Čistenie zariadenia HP All-in-One](#)
- [Tlač správy o vlastnom teste](#)
- [Práca s tlačovými kazetami](#)

Čistenie zariadenia HP All-in-One

Čistením sklenenej podložky a zadnej strany krytu sa zabezpečí, že kópie a skenované dokumenty budú čisté. Aj vonkajšie časti zariadenia HP All-in-One sa čistia od prachu.

Táto časť obsahuje nasledujúce témy:

- [Čistenie vonkajších častí](#)
- [Čistenie sklenenej podložky](#)
- [Čistenie vnútornej strany krytu](#)

Čistenie vonkajších častí

Na odstraňovanie prachu, flakov a škvŕn zo skrinky zariadenia používajte mäkkú tkaninu alebo mierne navlhčenú špongiu. Vnútorné časti zariadenia HP All-in-One nevyžadujú čistenie. Do vnútorných častí zariadenia HP All-in-One a na ovládací panel sa nesmú dostať tekutiny.

△ **Upozornenie** Aby ste predišli poškodeniu vnútorných častí zariadenia HP All-in-One, nepoužívajte na čistenie alkohol alebo čistiace prostriedky na báze alkoholu.

Čistenie sklenenej podložky

Odtlačky prstov, flaky, vlasy a prach na snímačej sklenenej ploche znižujú výkon a ovplyvňujú presnosť funkcií kopírovania a skenovania.

Čistenie sklenenej podložky

1. Vypnite zariadenie HP All-in-One, odpojte napájací kábel a zdvihnite kryt.
2. Sklenenú podložku čistite mäkkou tkaninou alebo špongiou, mierne navlhčenou neabrazívnym čistiacim prípravkom na sklo.

△ **Upozornenie** Na čistenie sklenenej podložky nepoužívajte abrazívne prípravky, acetón, benzén alebo chlorid uhličitý, pretože tieto ju môžu poškodiť. Tekutinu nenanášajte ani nestriekajte priamo na sklo. Tekutina by mohla preniknúť pod sklenenú podložku a poškodiť zariadenie.

3. Sklenenú podložku vysušte suchou mäkkou tkaninou nepúšťajúcou vlákna – predídete tvorbe škvŕn.
4. Pripojte napájací kábel a potom zariadenie HP All-in-One zapnite.

Čistenie vnútornej strany krytu

Na bielej prítlačnej podložke umiestnenej na spodnej strane krytu zariadenia HP All-in-One sa môžu ukladať drobné čiastočky.

Čistenie vnútornej časti krytu

1. Vypnite zariadenie HP All-in-One, odpojte napájací kábel a zdvihnite kryt.
2. Bielu prítlačnú podložku čistite mäkkou tkaninou alebo špongiou mierne navlhčenou jemným mydlom a teplou vodou.

Opatrným umývaním vnútornej časti krytu odstráňte nečistoty. Nepoškriabte vnútornú stranu krytu.

3. Spodnú časť krytu vysušte suchou mäkkou tkaninou nepúšťajúcou vlákna.

△ **Upozornenie** Nepoužívajte papierové utierky, pretože môžu poškrabať vnútornú časť krytu.

4. Ak týmto spôsobom vnútornú časť krytu dostatočne nevyčistíte, zopakujte predchádzajúci postup s použitím izopropylalkoholu (čistý alkohol). Potom však dokonale povrch poutierajte vlhkou tkaninou, aby ste odstránili všetky zvyšky alkoholu.

△ **Upozornenie** Dajte pozor, aby ste nevyliali alkohol na sklenenú podložku zariadenia HP All-in-One, pretože by to mohlo zariadenie poškodiť.

5. Pripojte napájací kábel a potom zariadenie HP All-in-One zapnite.

Tlač správy o vlastnom teste

Ak sa pri tlači vyskytnú problémy, vytlačte pred výmenou tlačových kaziet správu o vlastnom teste. Táto správa poskytuje užitočné informácie o niektorých vlastnostiach zariadenia vrátane tlačových kaziet.

Tlač správy o vlastnom teste

1. Do vstupného zásobníka vložte nepoužitý obyčajný biely papier veľkosti letter alebo A4.
2. Stlačte a podržte **Tlačidlo na zrušenie akcie** a potom stlačte tlačidlo **Kopírovať farebne**.

Zariadenie HP All-in-One vytlačí správu o vlastnom teste, ktorá môže označiť pôvod problémov s tlačou. Nižšie je zobrazená ukážka časti správy, týkajúcej sa testu atramentov.



3. Skontrolujte, či testovacie obrazce obsahujú kompletnú mriežku a či sú hrubé farebné čiary úplné.
 - Ak je vo vzore deformovaný väčší počet čiar, môže to naznačovať problém s dýzami. Možno budete musieť vyčistiť tlačové kazety.
 - Ak čierna čiara chýba, je bledá, pruhovaná alebo sa zobrazuje riadkované, môže ísť o problém s čiernou alebo fotografickou tlačovou kazetou v pravom držiaku.

 **Poznámka** Niektoré modely zariadenia HP All-in-One nepodporujú fotografické tlačové kazety.

 - Ak niektorá z farebných čiar chýba, je vyblednutá, pruhovaná alebo sa zobrazuje riadkované, môže ísť o problém s trojfarebnou tlačovou kazetou v ľavej zásuvke.

Súvisiace témy

- [„Čistenie tlačových kaziet“ na strane 74](#)
- [„Výmena tlačových kaziet“ na strane 65](#)
- [„Tlačidlá ovládacieho panela“ na strane 8](#)

Práca s tlačovými kazetami

Na zabezpečenie čo najlepšej kvality tlače na zariadení HP All-in-One bude potrebné vykonávať niekoľko jednoduchých postupov údržby. V tejto časti sa uvádzajú pokyny na manipuláciu s tlačovými kazetami a ich výmenu, zarovnanie a čistenie.

Ak svieti indikátor Skontrolovať tlačovú kazetu, budete musieť pravdepodobne skontrolovať aj tlačovú kazetu. Môže to znamenať, že tlačové kazety nie sú nainštalované správne alebo chýbajú, z tlačových kaziet nebola odstránená plastová páska, tlačové kazety nemajú atrament alebo tlačový vozík je zablokovaný.

Táto časť obsahuje nasledujúce témy:

- [Manipulácia s tlačovými kazetami](#)
- [Kontrola približných úrovní atramentov](#)
- [Výmena tlačových kaziet](#)

- [Používanie režimu zálohy atramentu](#)
- [Používanie fotografickej tlačovej kazety](#)
- [Skladovanie tlačových kaziet](#)
- [Zarovnávanie tlačových kaziet](#)
- [Čistenie tlačových kaziet](#)
- [Čistenie kontaktov tlačovej kazety](#)
- [Čistenie oblasti atramentových dýz](#)
- [Odstránenie atramentu z pokožky a z odevu](#)

Manipulácia s tlačovými kazetami

Pred výmenou alebo čistením tlačovej kazety by ste mali poznať názvy súčiastok a vedieť, ako manipulovať s tlačovou kazetou.

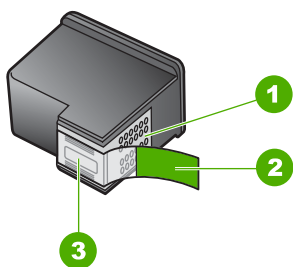

1	Medené kontakty
2	Plastová páska s ružovým uškom (pred inštaláciou sa musí odstrániť)
3	Atramentové dýzy pod páskou

Tlačové kazety držte štítkom nahor za čierne plastové bočné časti. Nedotýkajte sa medených kontaktov ani atramentových dýz.



Poznámka S tlačovými kazetami manipulujte opatrne. Pád alebo otras kazety môže spôsobiť dočasné problémy s tlačou, prípadne trvalé poškodenie.

Kontrola približných úrovní atramentov

Hladinu atramentu môžete ľahko skontrolovať a určiť tak potrebu vymeniť tlačovú kazetu. Úroveň hladiny atramentu ukazuje približné množstvo atramentu, ktorý zostáva v tlačových kazetách.

 **Tip** Môžete tiež vytlačiť testovaciu stránku, aby ste zistili, či je potrebné vymeniť tlačové kazety.

 **Poznámka** Zariadenie HP All-in-One dokáže zistiť úroveň atramentu len v prípade originálneho atramentu HP. Úrovne atramentov v tlačových kazetách, ktoré boli dopĺňané alebo boli používané v iných zariadeniach, sa nemusia presne zistiť.

Kontrola úrovni atramentov pomocou softvéru HP Photosmart

1. V aplikácii HP Solution Center (Centrum riešení HP) kliknite na položku **Settings** (Nastavenia), kurzorom ukážte na položku **Print Settings** (Nastavenia tlače) a potom kliknite na položku **Printer Toolbox** (Nástroje tlačiarne).

 **Poznámka** Obrazovku **Printer Toolbox** (Nástroje tlačiarne) môžete tiež otvoriť z dialógového okna **Print Properties** (Vlastnosti tlače). V dialógovom okne **Print Properties** (Vlastnosti tlače) kliknite na kartu **Services** (Služby) a potom kliknite na položku **Service this device** (Údržba tohto zariadenia).

Zobrazí sa okno **Printer Toolbox** (Nástroje tlačiarne).

2. Kliknite na kartu **Estimated Ink Level** (Odhadovaná úroveň atramentu).
Zobrazí sa odhadovaná úroveň atramentu pre tlačové kazety.

Súvisiace témy

[„Tlač správy o vlastnom teste“ na strane 62](#)

Výmena tlačových kaziet

Ak je hladina atramentu nízka, postupujte podľa nasledujúcich pokynov.

 **Poznámka** Keď je v tlačovej kazete nedostatok atramentu, na obrazovke počítača sa zobrazí správa. Hladiny atramentu môžete kontrolovať aj pomocou softvéru, ktorý ste nainštalovali spolu so zariadením HP All-in-One.

Keď sa zobrazí správa upozorňujúca na nedostatok atramentu, je potrebné mať pripravenú náhradnú tlačovú kazetu. Tlačové kazety by ste mali vymeniť aj vtedy, keď spozorujete vyblednutý text alebo sa vyskytnú problémy s tlačou spôsobené tlačovými kazetami.

Ak chcete objednať tlačové kazety pre zariadenie HP All-in-One, navštívte lokalitu www.hp.com/buy/supplies. Ak sa zobrazí výzva, vyberte vašu krajinu/región. Nasledujte výzvy na výber produktu a potom kliknite na jedno z nákupných prepojení na strane.

Výber správnej kombinácie kaziet

Vyberte najlepšiu kombináciu kaziet pre svoju tlačovú úlohu:

- Každodenná tlač: Použite čiernu a trojfarebnú tlačovú kazetu.
- Farebné fotografie: Použite čiernu a trojfarebnú tlačovú kazetu.

Výmena tlačových kaziet

1. Skontrolujte, či je zariadenie HP All-in-One zapnuté.

△ **Upozornenie** Ak kvôli sprístupneniu tlačových kaziet otvoríte kryt tlačovej kazety v čase, keď je zariadenie HP All-in-One vypnuté, zariadenie HP All-in-One neuvolní tlačové kazety na výmenu. Zariadenie HP All-in-One sa môže poškodiť, ak tlačové kazety pri výmene nie sú bezpečne umiestnené.

2. Otvorte dvierka priestoru tlačovej kazety.

Vozík tlačovej kazety by sa mal presunúť do stredu zariadenia HP All-in-One. Ak sa vozík tlačovej kazety do stredu nepresunie, vypnite zariadenie HP All-in-One a opätovne ho zapnite.

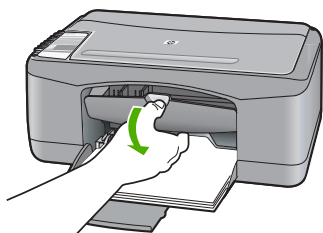

3. Počkajte, kým sa tlačový vozík nezastaví a neprestane vydávať zvuky a potom vyberte tlačové kazety ľahkým zatlačením.
Pri výmene trojfarebnej tlačovej kazety vyberte tlačovú kazetu na ľavej strane.
Pri výmene čiernej alebo fotografickej tlačovej kazety vyberte tlačovú kazetu zo zásuvky na pravej strane.

 **Poznámka** Balenie vašej tlačiarene mohlo obsahovať len trojfarebnú tlačovú kazetu. Ak chcete dosiahnuť čo najlepšie výsledky, k trojfarebnej tlačovej kazete nainštalujte aj čiernu. Je možné tlačiť aj bez čiernej tlačovej kazety, tlačiareň však bude v takom prípade tlačiť pomalšie a vytlačené farby nebudú presne zodpovedať takým farbám, aké by sa vytlačili v prípade, keby bola nainštalovaná čierna aj trojfarebná tlačová kazeta.

Niektoré modely zariadenia HP All-in-One nepodporujú fotografické tlačové kazety.

Ak si chcete objednať tlačové kazety, prejdite na lokalitu www.hp.com. Vyberte svoju krajinu alebo oblasť a potom vyberte položku **Nakupovať** alebo **Online nákup**.

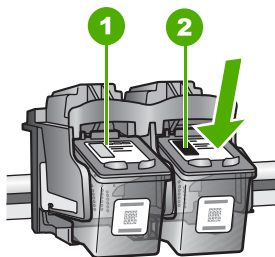

- | | |
|---|--|
| 1 | Zásuvka tlačovej kazety pre trojfarebnú tlačovú kazetu |
| 2 | Zásuvka tlačovej kazety pre čiernu fotografickú tlačovú kazetu |

4. Tlačovú kazetu uvoľnite stlačením nadol a vytiahnite ju z priečinka smerom k sebe.
5. Ak pri inštalácii fotografickej tlačovej kazety vyberiete čiernu tlačovú kazetu, uložte ju do chrániča tlačovej kazety alebo do vzduchotesnej plastovej schránky.
Ak vyberiete tlačovú kazetu, pretože obsahuje málo atramentu alebo je prázdna, zabezpečte jej recykláciu. Program recyklácie spotrebného materiálu atramentových tlačiarní HP (HP Inkjet Supplies Recycling) je dostupný v mnohých krajinách alebo oblastiach a umožňuje bezplatnú recykláciu použitých tlačových kaziet. Ďalšie informácie nájdete na adrese:

www.hp.com/hpinfo/globalcitizenship/environment/recycle/inkjet.html

6. Opatrne vyberte novú tlačovú kazetu s balenia, dotýkajte sa iba častí kazety z čierneho plastu. Jemne odstráňte platovú pásku pomocou ružovej úchytky.

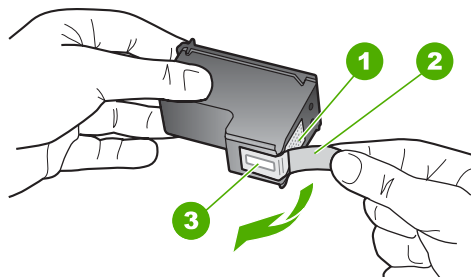

1	Medené kontakty
2	Plastová páska s ružovým uškom (pred inštaláciou sa musí odstrániť)
3	Atramentové dýzy pod páskou

⚠ **Upozornenie** Nedotýkajte sa medených kontaktov ani atramentových dýz. Dotyk s týmito časťami môže spôsobiť upchatie, problémy s atramentom a zlé elektrické prepojenie.

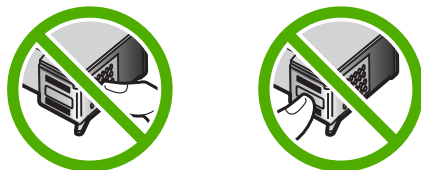

7. Zasuňte novú tlačovú kazetu do prázdnej zásuvky. Potom jemne zatlačte hornú časť tlačovej kazety, až kým nezapadne do zásuvky.

Ak inštalujete trojfarebnú tlačovú kazetu, zasuňte ju do ľavej zásuvky.

Ak inštalujete čiernu alebo fotografickú tlačovú kazetu, zasuňte ju do pravej zásuvky.

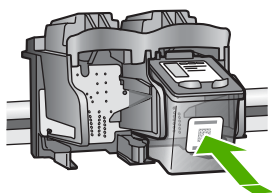

8. Zatvorte dvierka priestoru tlačovej kazety.

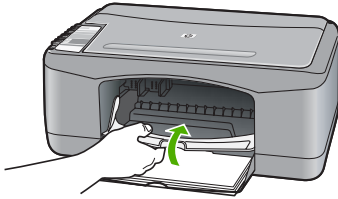

9. Ak sa vytlačí zarovnávací stránka tlačovej kazety, vložte ju do ľavého predného rohu sklenenej podložky vrchnou časťou stránky vľavo.

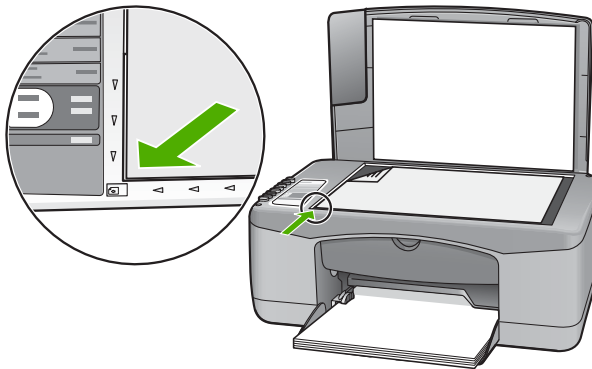

10. Stlačte tlačidlo **Skenovať**.

Zariadenie HP All-in-One zarovná tlačové kazety. Zarovnávaciu stránku tlačových kaziet recyklujte alebo zahodte.

Súvisiace témy

- [„Kontrola približných úrovní atramentov“ na strane 64](#)
- [„Tlačidlá ovládacieho panela“ na strane 8](#)

Používanie režimu zálohy atramentu

Režim zálohy atramentu môžete použiť v prípade, že chcete používať zariadenie HP All-in-One len s jednou tlačovou kazetou. Režim zálohy atramentu sa spustí po vybratí tlačovej kazety z vozíka tlačovej kazety.

 **Poznámka** Keď je zariadenie HP All-in-One v režime zálohy atramentu, na obrazovke sa zobrazuje hlásenie. Ak sa hlásenie zobrazuje napriek tomu, že sú nainštalované dve tlačové kazety, skontrolujte, či bola z tlačových kaziet odstránená ochranná plastová páska. Ak plastová páska zakrýva kontakty tlačovej hlavy, zariadenie nedokáže zistiť, že tlačová kazeta je nainštalovaná.

Ďalšie informácie o režime zálohy atramentu nájdete v nasledujúcich témach:

- [Výstup v režime zálohy atramentu](#)
- [Ukončenie režimu zálohy atramentu](#)

Výstup v režime zálohy atramentu

Tlač v režime zálohy atramentu spomaľuje zariadenie HP All-in-One a ovplyvňuje kvalitu výtlačkov.

Nainštalovaná tlačová kazeta	Výsledok
Čierna tlačová kazeta	Farby sa tlačia ako odtiene sivej.
Trojfarebná tlačová kazeta	Farby sa tlačia, ale čierna farba je sivá, nie skutočne čierna.
Fotografická tlačová kazeta	Farby sa tlačia ako odtiene sivej.

 **Poznámka** Spoločnosť HP neodporúča používanie fotografickej tlačovej kazety v režime zálohy atramentu.

Poznámka Balenie vašej tlačiarene mohlo obsahovať len trojfarebnú tlačovú kazetu. Ak chcete dosiahnuť čo najlepšie výsledky, k trojfarebnej tlačovej kazete nainštalujte aj čiernu. Je možné tlačiť aj bez čiernej tlačovej kazety, tlačiareň však bude v takom prípade tlačiť pomalšie a vytlačené farby nebudú presne zodpovedať tým farbám, aké by sa vytlačili v prípade, keby bola nainštalovaná čierna aj trojfarebná tlačová kazeta.

Niektoré modely zariadenia HP All-in-One nepodporujú fotografické tlačové kazety.

Ak si chcete objednať tlačové kazety, prejdite na lokalitu www.hp.com. Vyberte svoju krajinu alebo oblasť a potom vyberte položku **Nakupovať** alebo **Online nákup**.

Ukončenie režimu zálohy atramentu

Ak chcete ukončiť režim zálohy atramentu, do zariadenia HP All-in-One nainštalujte dve tlačové kazety.

Informácie o inštalácii tlačových kaziet nájdete v časti „[Výmena tlačových kaziet](#)“ na strane 65.

Používanie fotografickej tlačovej kazety

Kvalitu tlače farebných fotografií, ktoré tlačíte alebo kopírujete na zariadení HP All-in-One, môžete optimalizovať zakúpením fotografickej tlačovej kazety. Vyberte čiernu tlačovú kazetu a na jej miesto vložte fotografickú tlačovú kazetu. S nainštalovanou trojfarebnou tlačovou kazetou a fotografickou tlačovou kazetou je k dispozícii systém šiestich atramentov, ktorý zabezpečuje zlepšenú kvalitu farebných fotografií.

Keď chcete tlačiť bežné textové dokumenty, vložte späť čiernu tlačovú kazetu. Na bezpečné uloženie nepoužívanej tlačovej kazety použite chránič tlačových kaziet.

 **Poznámka** Balenie vašej tlačiarne mohlo obsahovať len trojfarebnú tlačovú kazetu. Ak chcete dosiahnuť čo najlepšie výsledky, k trojfarebnej tlačovej kazete nainštalujte aj čiernu. Je možné tlačiť aj bez čiernej tlačovej kazety, tlačiareň však bude v takom prípade tlačiť pomalšie a vytlačené farby nebudú presne zodpovedať takým farbám, aké by sa vytlačili v prípade, keby bola nainštalovaná čierna aj trojfarebná tlačová kazeta.

Niektoré modely zariadenia HP All-in-One nepodporujú fotografické tlačové kazety.

Ak si chcete objednať tlačové kazety, prejdite na lokalitu www.hp.com. Vyberte svoju krajinu alebo oblasť a potom vyberte položku **Nakupovať** alebo **Online nákup**.

Súvisiace témy

- „[Výmena tlačových kaziet](#)“ na strane 65
- „[Tlačidlá ovládacieho panela](#)“ na strane 8

Skladovanie tlačových kaziet

Nasledujúce pokyny vám pomôžu pri údržbe a skladovaní tlačových kaziet HP a pri zaistení trvalej kvality tlače.

- [Skladovanie a manipulácia s tlačovými kazetami](#)
- [Chránič tlačovej kazety](#)

Skladovanie a manipulácia s tlačovými kazetami

Nasledujúce pokyny vám pomôžu pri údržbe tlačových kaziet HP a pri zaistení trvalej kvality tlače:

- Kazetu nainštalujte najneskôr v deň označený ako **Install by** (Nainštalovať do), ktorý je vytlačený na obale kazety.
- Tlačovú kazetu vybratú zo zariadenia vložte do vzduchotesného plastového puzdra. Zabráňte tak vyschnutiu atramentu. Na uskladnenie fotografickej tlačovej kazety môžete použiť chránič tlačovej kazety. Ďalšie informácie nájdete v časti „[Chránič tlačovej kazety](#)“ na strane 71.
- Kým tlačové kazety nepotrebujete, nevyberajte ich z pôvodných obalov. Tlačové kazety by mali byť skladované pri izbovej teplote (15 až 35 °C).
- Kým nie ste pripravení nainštalovať kazetu do zariadenia, neodstraňujte plastovú pásku chrániacu dýzy. Ak bola z tlačovej kazety odstránená plastová páska, nepokúšajte sa ju pripevniť znova. Opätovným prichytením pásky sa tlačová kazeta poškodí.

 **Upozornenie** Pred odpájaním napájacieho kábla alebo pred vypnutím predživacieho kábla vždy vypnite zariadenie HP All-in-One pomocou tlačidla napájania. To umožní zariadeniu riadne zaparkovať tlačové kazety. Pri skladovaní zariadenia HP All-in-One vždy ponechajte aktívne tlačové kazety vnútri zariadenia.

Chránič tlačovej kazety

V niektorých krajinách a oblastiach získate pri zakúpení fotografickej tlačovej kazety aj chránič tlačových kaziet. V iných krajinách/oblastiach sa chránič tlačových kaziet dodáva v krabici vášho zariadenia HP All-in-One. Na ochranu tlačových kaziet môžete použiť

vzduchotesné plastické puzdro v prípade, že tlačová kazeta ani HP All-in-One nie je chránená chráničom tlačových kaziet.

Chránič tlačových kaziet je určený na ochranu tlačovej kazety. Chráni ju pred vysušením, keď sa nepoužíva. Každú tlačovú kazetu, ktorú vyberiete zo zariadenia HP All-in-One a plánujete neskôr znova použiť, skladujte v chrániči tlačovej kazety. V chrániči tlačových kaziet uskladnite napríklad čiernu tlačovú kazetu, ktorú vyberiete pri inštalácii fotografickej a trojfarebnej tlačovej kazety pri tlači vysoko kvalitných fotografií.

Poznámka Balenie vašej tlačiarne mohlo obsahovať len trojfarebnú tlačovú kazetu. Ak chcete dosiahnuť čo najlepšie výsledky, k trojfarebnej tlačovej kazete nainštalujte aj čiernu. Je možné tlačiť aj bez čiernej tlačovej kazety, tlačiareň však bude v takom prípade tlačiť pomalšie a vytlačené farby nebudú presne zodpovedať tým farbám, aké by sa vytlačili v prípade, keby bola nainštalovaná čierna aj trojfarebná tlačová kazeta.

Niektoré modely zariadenia HP All-in-One nepodporujú fotografické tlačové kazety.

Ak si chcete objednať tlačové kazety, prejdite na lokalitu www.hp.com. Vyberte svoju krajinu alebo oblasť a potom vyberte položku **Nakupovať** alebo **Online nákup**.

Vloženie tlačovej kazety do chrániča tlačových kaziet

- ▲ Tlačovú kazetu vložte do chrániča tlačových kaziet pod miernym uhlom tak, aby pevne zapadla na miesto.

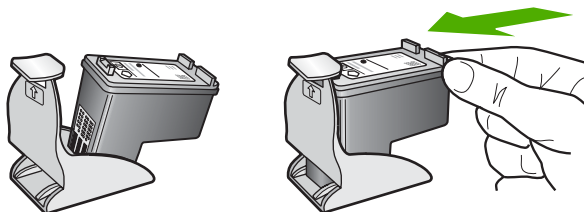

Vybratie tlačovej kazety z chrániča tlačových kaziet

- ▲ Vrch chrániča tlačových kaziet stlačte nadol, aby ste uvoľnili tlačovú kazetu, ktorú potom zľahka vyberte z chrániča tlačových kaziet.

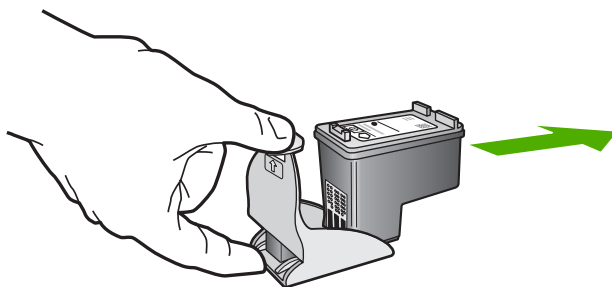

Zarovnávanie tlačových kaziet

Zariadenie HP All-in-One vás vyzve zarovnať kazety po každej ich inštalácii alebo výmene. Tlačové kazety môžete kedykoľvek zarovnať aj z ovládacieho panela alebo z

počítača pomocou softvéru HP All-in-One. Zarovnanie tlačových kaziet zaručuje vysoko kvalitný výstup.

 **Poznámka** Ak vyberiete a znovu nainštalujete tú istú tlačovú kazetu, zariadenie HP All-in-One vás nevyzve k zarovnaní tlačových kaziet. Hodnoty zarovnania tlačových kaziet sú uložené v pamäti zariadenia HP All-in-One, takže kazety nemusíte znova zarovnávať.

Zarovnanie práve nainštalovaných tlačových kaziet

1. Skontrolujte, či je vo vstupnom zásobníku vložený nepoužitý biely papier veľkosti letter alebo A4.

Zariadenie HP All-in-One vytlačí zarovnávaciu stránku tlačových kaziet.

 **Poznámka** Ak je vo vstupnom zásobníku pri zarovnávaní tlačových kaziet vložený farebný papier, zarovnanie nebude úspešné. Do vstupného zásobníka vložte nepoužitý obyčajný biely papier a potom znova vyskúšajte zarovnanie.

Ak zarovnanie znovu zlyhá, môže byť poškodený senzor alebo tlačová kazeta. Spojte sa so službou podpory spoločnosti HP. Prejdite na www.hp.com/support. Po výzve si zvolte krajinu alebo oblasť a potom kliknite na **Contact HP (Kontaktovať HP)**, kde získate informácie o kontaktovaní technickej podpory.

2. Vložte zarovnávaciu stránku tlačových kaziet lícom nadol do ľavého predného rohu sklenenej podložky horným okrajom doľava.
3. Stlačte tlačidlo **Skenovať**.
Zariadenie HP All-in-One zarovná tlačové kazety. Zarovnávaciu stránku tlačových kaziet recyklujte alebo zahodte.

Zarovnanie tlačových kaziet v softvéri HP Photosmart

1. Do vstupného zásobníka vložte nepoužitý obyčajný biely papier veľkosti letter alebo A4.

 **Poznámka** Ak je vo vstupnom zásobníku pri zarovnávaní tlačových kaziet vložený farebný papier, zarovnanie nebude úspešné. Do vstupného zásobníka vložte nepoužitý obyčajný biely papier a potom znova vyskúšajte zarovnanie.

Ak zarovnanie znovu zlyhá, môže byť poškodený senzor alebo tlačová kazeta. Spojte sa so službou podpory spoločnosti HP. Prejdite na www.hp.com/support. Po výzve si zvolte krajinu alebo oblasť a potom kliknite na **Contact HP (Kontaktovať HP)**, kde získate informácie o kontaktovaní technickej podpory.

2. V aplikácii HP Solution Center (Centrum riešení HP) kliknite na položku **Settings** (Nastavenia), kurzorom ukážte na položku **Print Settings** (Nastavenia tlače) a potom kliknite na položku **Printer Toolbox** (Nástroje tlačiarne).

 **Poznámka** Obrazovku **Printer Toolbox** (Nástroje tlačiarne) môžete tiež otvoriť z dialógového okna **Print Properties** (Vlastnosti tlače). V dialógovom okne **Print Properties** (Vlastnosti tlače) kliknite na kartu **Services** (Služby) a potom kliknite na položku **Service this device** (Údržba tohto zariadenia).

Zobrazí sa okno **Printer Toolbox** (Nástroje tlačiarne).

3. Kliknite na kartu **Device Services** (Služby zariadenia).
4. Kliknite na položku **Align the Print Cartridges** (Zarovnať tlačové kazety). Zariadenie HP All-in-One vytlačí stránku na zarovnanie tlačových kaziet.
5. Kontrolný hárok nastavenia tlačových kaziet položte lícom nadol do ľavého predného rohu sklenenej podložky.
6. Stlačte tlačidlo **Skenovať**. Zariadenie HP All-in-One zarovná tlačové kazety. Zarovnávaciu stránku tlačových kaziet recyklujte alebo zahodte.

Súvisiace témy

[„Tlačidlá ovládacieho panela“ na strane 8](#)

Čistenie tlačových kaziet

Túto funkciu použijete, keď správa o vlastnom teste ukazuje pruhované biele čiary cez niektorú z farebných čiar alebo keď je po prvom nainštalovaní tlačovej kazety rozmazaná farba. Tlačové kazety zbytočne nečistíte, pretože sa pritom plytvá atramentom a skracuje sa životnosť atramentových dýz.

Čistenie tlačových kaziet pomocou softvéru HP Photosmart

1. Do vstupného zásobníka vložte nepoužitý obyčajný biely papier veľkosti letter, A4 alebo legal.
2. V aplikácii HP Solution Center (Centrum riešení HP) kliknite na položku **Settings** (Nastavenia), kurzorom ukážte na položku **Print Settings** (Nastavenia tlače) a potom kliknite na položku **Printer Toolbox** (Nástroje tlačiarne).



Poznámka Obrazovku **Printer Toolbox** (Nástroje tlačiarne) môžete tiež otvoriť z dialógového okna **Print Properties** (Vlastnosti tlače). V dialógovom okne **Print Properties** (Vlastnosti tlače) kliknite na kartu **Services** (Služby) a potom kliknite na položku **Service this device** (Údržba tohto zariadenia).

Zobrazí sa okno **Printer Toolbox** (Nástroje tlačiarne).

3. Kliknite na kartu **Device Services** (Služby zariadenia).
4. Kliknite na tlačidlo **Clear the Print Cartridges** (Vyčistiť tlačové kazety).
5. Nasledujte pokyny, až kým nebudete spokojní s kvalitou výstupu, a potom kliknite na tlačidlo **Done** (Dokončené). Ak sa po čistení tlačových kaziet stále zdá byť kvalita kopírovania alebo tlače nedostačujúca, pred výmenou príslušnej tlačovej kazety skúste vyčistiť jej kontakty.

Súvisiace témy

- [„Čistenie kontaktov tlačovej kazety“ na strane 74](#)
- [„Výmena tlačových kaziet“ na strane 65](#)

Čistenie kontaktov tlačovej kazety

Ak sa na obrazovke počítača opakovane zobrazujú výzvy na skontrolovanie tlačovej kazety alebo bliká indikátor Skontrolovať tlačovú kazetu po tom, čo ste vyčistili alebo zarovnali tlačové kazety, vyčistíte kontakty tlačovej kazety.

Pred čistením kontaktov tlačových kaziet vyberte tlačovú kazetu a skontrolujte, či nič neprekryva jej kontakty a potom tlačovú kazetu znovu nainštalujte. Ak sa hlásenia o potrebe kontroly tlačových kaziet naďalej zobrazujú, vyčistite ich kontakty.

Skontrolujte, či máte k dispozícii nasledujúci materiál:

- suchú špongiu z penovej gummy, tkaninu neuvolňujúcu vlákna alebo iný mäkký materiál, ktorý sa nedrobí a neuvolňuje vlákna,

 **Tip** Kávové filtre sú bez vlákien a dobre poslúžia na čistenie tlačových kaziet.

- destilovanú, filtrovanú alebo fľaškovú vodu (voda z vodovodného kohútika môže obsahovať nečistoty, ktoré môžu poškodiť tlačové kazety).

 **Upozornenie** Na čistenie kontaktov tlačových kaziet **nepoužívajte** prítlačné čističe ani alkohol. Môžu poškodiť tlačovú kazetu alebo zariadenie HP All-in-One.

Čistenie kontaktov tlačovej kazety

1. Zapnite zariadenie HP All-in-One a otvorte dvierka priestoru tlačovej kazety. Tlačový vozík sa presunie do stredu zariadenia HP All-in-One.
2. Počkajte, kým sa tlačový vozík nezastaví a neprestane vydávať zvuky a potom odpojte sieťový kábel zo zadnej strany zariadenia HP All-in-One.
3. Tlačovú kazetu uvoľnite ľahkým stlačením nadol a potom ju vytiahnite zo zásuvky smerom k sebe.

 **Poznámka** Nevyberajte súčasne obidve tlačové kazety. Vždy vyberajte a čistite len jednu tlačovú kazetu. Tlačovú kazetu nenechávajte mimo zariadenia HP All-in-One dlhšie ako 30 minút.

4. Skontrolujte, či kontakty tlačovej kazety nie sú zanesené atramentom alebo nečistotami.
5. Čistú špongiu z penovej gummy alebo tkaninu, ktorá neuvolňuje vlákna, namočte do destilovanej vody a vyžmýkajte ju.
6. Tlačovú kazetu držte za boky.

7. Čistíte iba medené kontakty. Tlačové kazety pre opätovným vložením nechajte zhruba na desať minút schnúť.

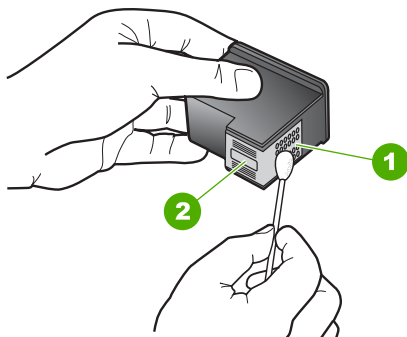

1	Medené kontakty
2	Atramentové dýzy (nečistiť)

8. Zasuňte tlačovú kazetu späť do zásuvky. Potlačte tlačovú kazetu dopredu, kým nezapadne na miesto.
9. V prípade potreby postup zopakujte aj s druhou tlačovou kazetou.
10. Jemne zatvorte dverka priestoru tlačových kaziet a do zadnej strany zariadenia HP All-in-One zapojte napájací kábel.

Súvisiace témy

- [„Čistenie oblasti atramentových dýz“ na strane 76](#)
- [„Výmena tlačových kaziet“ na strane 65](#)

Čistenie oblasti atramentových dýz

Ak sa zariadenie HP All-in-One používa v prašnom prostredí, môže sa v ňom usadiť malé množstvo drobných častí. K týmto nečistotám patrí prach, vlasy, vlákna z koberca alebo odevov. Nečistoty, ktoré sa dostanú na tlačové kazety, môžu spôsobiť vytváranie pásov a škvŕn na tlačných stránkach. Vytváranie atramentových pásov je možné napraviť očistením okolia atramentových dýz, ako je to opísané v tejto časti.

 **Poznámka** Oblasť okolo atramentových dýz čistíte len v prípade, ak sa pásiky a šmuhy stále objavujú na tlačných stranách aj po vyčistení tlačových kaziet pomocou softvéru, ktorý ste nainštalovali spolu so zariadením HP All-in-One.

Skontrolujte, či máte k dispozícii nasledujúci materiál:

- suchú špongiu z penovej gummy, tkaninu neuvolňujúcu vlákna alebo iný mäkký materiál, ktorý sa nedrobí a neuvolňuje vlákna,

 **Tip** Kávové filtre sú bez vlákien a dobre poslúžia na čistenie tlačových kaziet.

- destilovanú, filtrovanú alebo fľaškovú vodu (voda z vodovodného kohútika môže obsahovať nečistoty, ktoré môžu poškodiť tlačové kazety).

 **Upozornenie** Nedotýkajte sa medených kontaktov ani atramentových dýz. Dotyk s týmito časťami môže spôsobiť upchatie, problémy s atramentom a zlé elektrické prepojenie.

Čistenie oblasti okolo atramentových dýz

1. Zapnite zariadenie HP All-in-One a otvorte dvierka priestoru tlačovej kazety. Tlačový vozík sa presunie do stredu zariadenia HP All-in-One.
2. Počkajte, kým sa tlačový vozík nezastaví a neprestane vydávať zvuky a potom odpojte sieťový kábel zo zadnej strany zariadenia HP All-in-One.
3. Tlačovú kazetu uvoľnite ľahkým stlačením nadol a potom ju vytiahnite zo zásuvky smerom k sebe.

 **Poznámka** Nevyberajte súčasne obidve tlačové kazety. Vždy vyberajte a čistite len jednu tlačovú kazetu. Tlačovú kazetu nenechávajte mimo zariadenia HP All-in-One dlhšie ako 30 minút.

Poznámka Balenie vašej tlačiarene mohlo obsahovať len trojfarebnú tlačovú kazetu. Ak chcete dosiahnuť čo najlepšie výsledky, k trojfarebnej tlačovej kazete nainštalujte aj čiernu. Je možné tlačiť aj bez čiernej tlačovej kazety, tlačiareň však bude v takom prípade tlačiť pomalšie a vytlačené farby nebudú presne zodpovedať takým farbám, aké by sa vytlačili v prípade, keby bola nainštalovaná čierna aj trojfarebná tlačová kazeta.

Niektoré modely zariadenia HP All-in-One nepodporujú fotografické tlačové kazety.

Ak si chcete objednať tlačové kazety, prejdite na lokalitu www.hp.com. Vyberte svoju krajinu alebo oblasť a potom vyberte položku **Nakupovať** alebo **Online nákup**.

4. Tlačovú kazetu položte na papier tak, aby atramentové dýzy smerovali nahor.
5. Jemne navlhčite čistú špongiu z penovej gummy destilovanou vodou.

6. Špongiou očistite čelnú stranu a okraje oblasti atramentovej dýzy, ako je zobrazené nižšie.

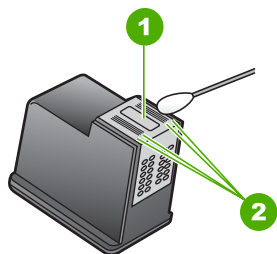

1	Plocha dýzy (nečistiť)
2	Čelná strana a okraje plochy atramentovej dýzy

△ **Upozornenie** Plochu dýzy **nečistite**.

7. Zasuňte tlačovú kazetu späť do zásuvky. Potlačte tlačovú kazetu dopredu, kým nezapadne na miesto.
8. V prípade potreby postup zopakujte aj s druhou tlačovou kazetou.
9. Jemne zatvorte dverka priestoru tlačových kaziet a do zadnej strany zariadenia HP All-in-One zapojte napájací kábel.

Súvisiace témy

„Čistenie tlačových kaziet“ na strane 74

Odstránenie atramentu z pokožky a z odevu

Ak chcete odstrániť atrament z pokožky a z odevu, postupujte podľa týchto pokynov:

Povrch	Náprava
Pokožka	Zasiahnutú oblasť umyte drsným (abrazívnym) mydlom.
Biela látka	Vyperte látku v <i>studenej</i> vode a použite chlórový bieliaci prostriedok.
Farebná látka	Vyperte látku v <i>studenej</i> vode a použite spenený čpavok.

- △ **Upozornenie** Na odstraňovanie atramentu z látky používajte vždy studenú vodu. Teplá alebo horúca voda môže spôsobiť zapranie atramentu do látky.

11 Obchod so spotrebným materiálom pre tlačiarne

Produkty spoločnosti HP, ako napr. odporúčané typy papiera a tlačových kaziet, si môžete objednať online z webovej lokality spoločnosti HP.

Táto časť obsahuje nasledujúce témy:

- [Objednávanie papiera a ďalších médií](#)
- [Objednávanie tlačových kaziet](#)
- [Objednávanie ďalších položiek](#)

Objednávanie papiera a ďalších médií

Ak chcete objednať papiere HP a iné príslušenstvo, ako napr. fotografické papiere HP Premium alebo HP papier All-in-One, prejdite na adresu www.hp.com/buy/supplies. Po výzve si zvolte vašu krajinu/región, nasledujte výzvy na výber produktu a potom kliknite na jedno z nákupných prepojení na strane.

Objednávanie tlačových kaziet

Zoznam čísiel tlačových kaziet nájdete v tlačenej dokumentácii dodávanej so zariadením HP All-in-One. Objednávacie čísla všetkých tlačových kaziet môžete zistiť i pomocou softvéru dodávaného so zariadením HP All-in-One. Tlačové kazety môžete objednávať online z webovej lokality spoločnosti HP. Ak chcete zistiť objednávacie čísla tlačových kaziet pre zariadenie alebo zakúpiť tlačové kazety, obráťte sa na predajcu spoločnosti HP.

Ak chcete objednať papiere značky HP a iné príslušenstvo, navštívte lokalitu www.hp.com/buy/supplies. Po výzve si zvolte vašu krajinu/región, nasledujte výzvy na výber produktu a potom kliknite na jedno z nákupných prepojení na strane.

 **Poznámka** V súčasnosti sú niektoré časti webovej lokality spoločnosti HP dostupné len v angličtine.

Poznámka Objednávanie tlačových kaziet on-line nie je podporované v žiadnej krajine ani v žiadnom regióne. Ak nie je podporované vo vašej krajine alebo vo vašom regióne, informujte sa u miestneho predajcu spoločnosti HP o možnosti zakúpenia tlačových kaziet.

Objednávanie tlačových kaziet pomocou softvéru HP Photosmart

1. V aplikácii HP Solution Center (Centrum riešení HP) kliknite na položku **Settings (Nastavenia)**, kurzorom ukážte na položku **Print Settings (Nastavenia tlače)** a potom kliknite na položku **Printer Toolbox (Nástroje tlačiarne)**.

 **Poznámka** Obrazovku **Printer Toolbox (Nástroje tlačiarne)** môžete tiež otvoriť z dialógového okna **Print Properties (Vlastnosti tlače)**. V dialógovom okne **Print Properties (Vlastnosti tlače)** kliknite na kartu **Services (Služby)** a potom kliknite na položku **Service this device (Údržba tohto zariadenia)**.

2. Kliknite na kartu **Estimated Ink Levels (Odhadované úrovne atramentu)**.
3. Kliknite na položku **Print Cartridge Ordering Information (Informácie o objednávaní tlačových kaziet)**.
Zobrazia sa čísla, pomocou ktorých môžete objednať ďalšie tlačové kazety.
4. Kliknite na položku **Order Online (Objednať online)**.
Spoločnosť HP odošle podrobné informácie o tlačiarňi, obsahujúce sériové číslo, číslo modelu a hladiny atramentu autorizovanému dodávateľovi online. Požadované zásoby sú automaticky vybrané; môžete meniť množstvá, pridávať alebo odstraňovať položky a potom objednávku potvrdiť.

Objednávanie ďalších položiek

Ak chcete objednať iné príslušenstvo, napríklad softvér HP Photosmart, tlačenú verziu inštalačnej príručky alebo inú tlačenú dokumentáciu alebo náhradnú súčiastku, ktorú môže vymieňať zákazník, zavolajte na telefónne číslo vašej krajiny alebo vášho regiónu.

Krajina alebo oblasť	Objednávacie číslo
Východná Ázia a Oceánia (okrem Japonska)	65 272 5300
Austrália	1300 721 147
Európa	+49 180 5 290220 (Nemecko) +44 870 606 9081 (Veľká Británia)
Nový Zéland	0800 441 147
Južná Afrika	+27 (0)11 8061030
USA a Kanada	1-800-474-6836 (1-800-HP-INVENT)

Ak chcete objednať príslušenstvo iných krajín alebo regiónoch, ktoré nie sú v zozname, prejdite na adresu www.hp.com/support. Ak sa zobrazí výzva, vyberte príslušnú krajinu alebo oblasť a kliknite na položku Contact HP (**Kontaktovať HP**). Zobrazia sa kontaktné informácie technickej podpory.

 **Poznámka** V súčasnosti sú niektoré časti webovej lokality spoločnosti HP dostupné len v angličtine.

12 Riešenie problémov

Táto časť obsahuje nasledujúce témy:

- [Tipy na riešenie problémov](#)
- [Riešenie problémov s inštaláciou hardvéru](#)
- [Riešenie problémov s inštaláciou softvéru](#)
- [Riešenie problémov s tlačovými kazetami](#)
- [Riešenie problémov s kvalitou tlače](#)
- [Riešenie problémov s tlačou](#)
- [Riešenie problémov s kopírovaním](#)
- [Riešenie problémov so skenovaním](#)
- [Chyby](#)

Tipy na riešenie problémov

Táto časť obsahuje nasledujúce témy:

- [Problémy s komunikáciou prostredníctvom pripojenia USB](#)
- [Informácie o papieri](#)
- [Odstránenie uviaznutého papiera](#)
- [Pozrite si súbor Readme](#)

Problémy s komunikáciou prostredníctvom pripojenia USB

Ak zariadenie HP All-in-One nekomunikuje s počítačom, vyskúšajte nasledujúci postup:

- Skontrolujte indikátor tlačidla **Zapnuté** umiestnený na prednej strane zariadenia HP All-in-One. Ak nesvieti, zariadenie HP All-in-One je vypnuté. Skontrolujte, či je napájací kábel pevne pripojený do zariadenia HP All-in-One a zapojený do sieťovej zásuvky. Stlačením tlačidla **Zapnuté** znovu zapnete zariadenie HP All-in-One.
- Skontrolujte kábel USB. Starší kábel nemusí správne fungovať. Funkčnosť kábla USB vyskúšajte jeho pripojením k inému zariadeniu. Ak sa vyskytnú problémy, bude pravdepodobne potrebné vymeniť kábel USB. Skontrolujte, či dĺžka kábla nepresahuje 3 m.

- Skontrolujte prepojenie zariadenia HP All-in-One s počítačom. Skontrolujte, či je kábel USB bezpečne pripojený do portu USB na zadnej strane zariadenia HP All-in-One. Skontrolujte, či je druhý koniec kábla USB pripojený k portu USB počítača. Po správnom pripojení kábla vypnite a znova zapnite zariadenie HP All-in-One.

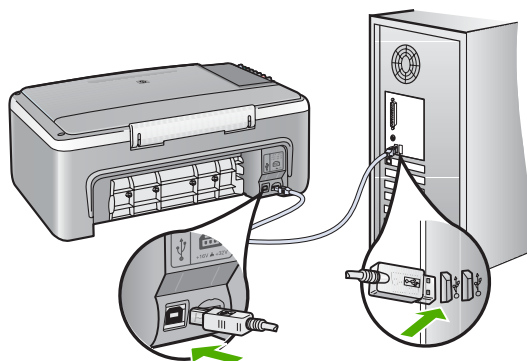

- Ak pripájate zariadenie HP All-in-One pomocou rozbočovača USB, skontrolujte, či je rozbočovač zapnutý. Ak je rozbočovač zapnutý, skúste pripojiť zariadenie priamo k počítaču.
- Skontrolujte ostatné tlačiarne alebo skenery. Možno budete musieť odpojiť staršie zariadenia od počítača.
- Skúste pripojiť kábel USB k inému portu USB v počítači. Po kontrole pripojenia skúste reštartovať počítač. Zariadenie HP All-in-One vypnite a znova zapnite.
- V prípade potreby odinštalujte a znova nainštalujte softvér inštalovaný so zariadením HP All-in-One.

Ďalšie informácie získate v časti:

- [„Odinštalovanie a opakovaná inštalácia softvéru“ na strane 90](#)
- [„Ďalšie informácie“ na strane 13](#)

Informácie o papieri

Zariadenie HP All-in-One môže pracovať s väčšinou typov papierov. Pred zakúpením väčšieho množstva papierov vyskúšajte viacero typov papierov. Zistíte, s ktorým typom papiera ste spokojní a zároveň je ľahko dostupný. Papiere HP Premium umožňujú získať najlepšie výsledky. Môžu vám pomôcť nasledujúce tipy:

- Nepoužívajte príliš tenký papier ani papier s hladkou textúrou ani veľmi pružný papier. Mohli by nastať problémy pri podávaní papiera a uviaznutie papiera.
- Fotografické média uchovávajte v originálnych, opätovne použiteľných plastových obaloch na rovnom povrchu a suchom a chladnom mieste. Pred tlačou vyberte iba papiere, ktoré chcete bezprostredne použiť. Po dokončení tlače vráťte nepoužitý fopapier do plastového obalu.
- Vo vstupom zásobníku nenechávajte nepoužitý fopapier. Papier by sa mohol krútiť a môže dôjsť ku zníženiu kvality výtlačkov. Skrútený papier by mohol uviaznuť.

- Fotografický papier držte vždy za okraje. Odtlačky prstov na fotografickom papieri môžu znížiť kvalitu tlače.
- Nepoužívajte papier s výraznou textúrou. Tlač textu alebo grafiky na takýto papier by mohla byť nevyhovujúca.
- Vo vstupnom zásobníku nekombinujte rôzne typy a veľkosti papiera. V celom stohu papiera vo vstupnom zásobníku musí byť papier rovnakého typu a veľkosti.
- Vytlačené fotografie uchovávajte pod sklom alebo v albume, aby ste zabránili vyblednutiu farieb v dôsledku vlhkosti. Použitím fotografického papiera HP Premium Plus dosiahnete najlepšie výsledky.

Odstránenie uviaznutého papiera

Ak v zariadení HP All-in-One dôjde k uviaznutiu papiera, skontrolujte zadný kryt.



Odstránenie uviaznutého papiera zadnými dvierkami

1. Stlačte západky na ľavej strane zadných dvierok a dvierka uvoľnite. Odstráňte dvierka potiahnutím smerom od zariadenia HP All-in-One.

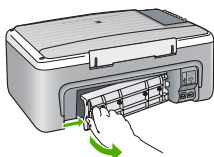

2. Opatrne vytiahnite papier z valcov.

△ **Upozornenie** Ak sa papier pri vyťahovaní z valcov roztrhne, skontrolujte, či v zariadení nezostali zvyšky roztrhnutého papiera medzi valcami a kolieskami. Ak zo zariadenia HP All-in-One neodstránite všetky kúsky papiera, môžu spôsobiť ďalšie uviaznutia papiera.

3. Vráťte zadné dvierka na miesto. Opatrne potlačte dvierka smerom dopredu, kým nezapadnú na miesto.
4. Ak chcete pokračovať vo vykonávaní aktuálnej tlačovej úlohy, stlačte tlačidlo Resume (Pokračovať), ktoré sa nachádza na ovládacom paneli zariadenia vedľa indikátorov Check Paper (Skontrolovať papier) a Check Print Cartridge) Skontrolovať tlačovú kazetu.

Pozrite si súbor Readme

Pozrite si aj súbor Readme, kde nájdete informácie o systémových požiadavkách a o možných problémoch pri inštalácii.

Súbor Readme zobrazíte kliknutím na tlačidlo **Start** (Štart) a postupným vybratím položiek **Programs** (Programy) alebo **All Programs** (Všetky programy), **HP**, **HP All-in-One Deskjet F2100 series** a **Readme**.

Riešenie problémov s inštaláciou hardvéru

Táto časť obsahuje informácie o riešení problémov s hardvérom zariadenia HP All-in-One.

Ak sa zariadenie HP All-in-One pripojí k počítaču pomocou kábla USB pred inštaláciou softvéru HP All-in-One, môže sa vyskytnúť viacero ťažkostí. Ak ste pripojili zariadenie HP All-in-One k počítaču skôr, ako vás na to vyzval inštalračný softvér, postupujte podľa nasledujúcich krokov:

Riešenie bežných problémov pri inštalácii

1. Odpojte kábel USB od počítača.
2. Odinštalujte softvér (ak ste ho už nainštalovali).
3. Reštartujte počítač.
4. Vypnite zariadenie HP All-in-One, počkajte minútu a potom ho reštartujte.
5. Znova nainštalujte softvér zariadenia HP All-in-One.

△ **Upozornenie** Nepripájajte kábel USB k počítaču, kým vás k tomu nevyzve inštalračná obrazovka softvéru.

Táto časť obsahuje nasledujúce témy:

- [Zariadenie HP All-in-One sa nezapne.](#)
- [Kábel USB je pripojený, ale vyskytujú sa problémy pri používaní zariadenia HP All-in-One s počítačom.](#)
- [Zariadenie HP All-in-One netlačí.](#)

Zariadenie HP All-in-One sa nezapne.

Príčina: Zariadenie HP All-in-One nie je dobre pripojené k napájaniu.

Riešenie:

- Skontrolujte, či je napájací kábel pevne pripojený k zariadeniu HP All-in-One aj k napájaciemu adaptéru. Zasuňte napájací kábel do uzemnenej elektrickej zásuvky, zariadenia na ochranu pred prepätím alebo predlžovacieho elektrického kábla.

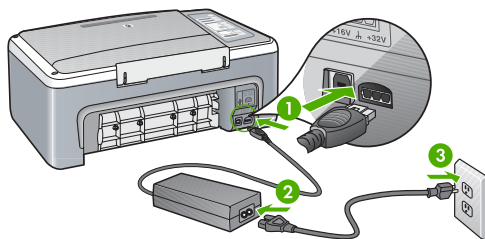

1	Napájanie
2	Napájací kábel a adaptér
3	Uzemnená napájacia zásuvka

- Ak používate predlžovací kábel, skontrolujte, či je zapnutý. Zariadenie HP All-in-One môžete pripojiť i priamo do uzemnenej elektrickej zásuvky.
- Skontrolujte, či zásuvka funguje. Zapnite spotrebič, o ktorom viete, že je v poriadku, a skontrolujte, či napájanie funguje. Ak napájanie nefunguje, môže byť problém so zásuvkou.
- Ak ste zapojili zariadenie HP All-in-One do vypínateľnej zásuvky, skontrolujte, či je zapnutá. Ak je zásuvka zapnutá, ale stále nefunguje, môže byť problém so zásuvkou.

Príčina: Tlačidlo **Zapnuté** ste stlačili príliš rýchlo.

Riešenie: Ak stlačíte tlačidlo **Zapnuté** príliš rýchlo, zariadenie HP All-in-One nemusí odpovedať. Raz stlačte tlačidlo **Zapnuté**. Môže trvať niekoľko minút, kým sa zariadenie HP All-in-One zapne. Ak počas tejto doby znovu stlačíte tlačidlo **Zapnuté**, môže sa stať, že zariadenie vypnete.

△ **Upozornenie** Ak sa zariadenie HP All-in-One stále nezapne, môže mať mechanickú poruchu. Odpojte zariadenie HP All-in-One z elektrickej zásuvky a obráťte sa na spoločnosť HP. Navštívte lokalitu: www.hp.com/support. Ak sa zobrazí výzva, vyberte príslušnú krajinu alebo príslušný región a kliknite na položku **Contact HP (Kontakt na spoločnosť HP)**. Zobrazia sa kontaktné informácie oddelenia technickej podpory.

Kábel USB je pripojený, ale vyskytujú sa problémy pri používaní zariadenia HP All-in-One s počítačom.

Príčina: Kábel USB bol pripojený pred nainštalovaním softvéru. Pripojenie kábla USB pred vyzvaním môže spôsobiť chyby.

Riešenie: Pred pripojením kábla USB musíte najskôr nainštalovať softvér dodávaný so zariadením HP All-in-One. Počas inštalácie kábel USB nepripájajte, kým vás k tomu nevyzve pokyn na obrazovke.

Po nainštalovaní softvéru nie je pripojenie počítača k zariadeniu HP All-in-One pomocou kábla USB komplikované. Jednoducho zapojte jeden koniec kábla USB do zadnej časti počítača a druhý koniec do zadnej časti zariadenia HP All-in-One. Kábel môžete pripojiť k ľubovoľnému portu USB v zadnej časti počítača.

Ak ste softvér už nainštalovali, odinštalujte ho. Pri opätovnej inštalácii pripojte kábel USB až po výzve.

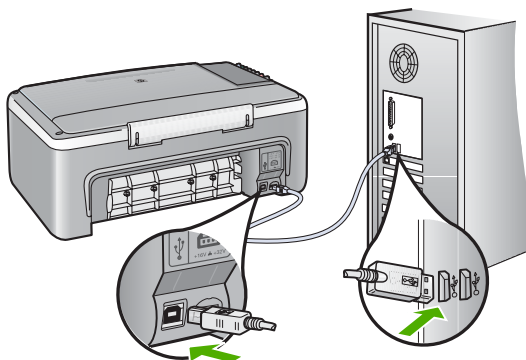

Ďalšie informácie o inštalácii softvéru a pripojení kábla USB nájdete v sprievodcovi nastavením dodávanom so zariadením HP All-in-One.

Zariadenie HP All-in-One netlačí.

Príčina: Zariadenie HP All-in-One a počítač medzi sebou nekomunikujú.

Riešenie:

- Skontrolujte indikátor tlačidla **Zapnuté** umiestnený na prednej strane zariadenia HP All-in-One. Ak nesvieti, zariadenie HP All-in-One je vypnuté. Skontrolujte, či je napájací kábel pevne pripojený do zariadenia HP All-in-One a zapojený do sieťovej zásuvky. Stlačením tlačidla **Zapnuté** znovu zapnete zariadenie HP All-in-One.
- Skontrolujte, či sú nainštalované tlačové kazety.
- Skontrolujte, či je vo vstupnom zásobníku vložený papier.
- Skontrolujte, či v zariadení HP All-in-One neuviazol papier.
- Skontrolujte, či sa nezasekol vozík tlačovej kazety.
Otvorením krytu tlačovej kazety získate prístup k vozíku tlačovej kazety. Odstráňte všetky prekážky, ktoré blokujú vozík tlačovej kazety, vrátane prípadných obalových materiálov. Vypnite a znova zapnite zariadenie HP All-in-One.
- Skontrolujte, či tlačový front zariadenia HP All-in-One nie je pozastavený. Ak áno, vyberte príslušné nastavenie na pokračovanie v tlači. Ďalšie informácie o prístupe k tlačovému frontu nájdete v dokumentácii dodanej s operačným systémom nainštalovaným v počítači.
- Skontrolujte kábel USB. Ak používate starší kábel, nemusí pracovať správne. Funkčnosť kábla USB vyskúšajte jeho pripojením k inému zariadeniu. Ak sa vyskytnú problémy, možno budete musieť vymeniť kábel USB. Skontrolujte tiež, či dĺžka kábla nepresahuje 3 m.

- Skontrolujte, či počítač je kompatibilný s rozhraním USB a či používate podporovaný operačný systém. Ďalšie informácie nájdete v súbore Readme.
- Skontrolujte prepojenie zariadenia HP All-in-One s počítačom. Skontrolujte, či je kábel USB pevne pripojený do portu USB na zadnej strane zariadenia HP All-in-One. Skontrolujte, či je druhý koniec kábla USB pripojený k portu USB počítača. Ak je kábel pevne pripojený vypnite a znova zapnite zariadenie HP All-in-One.

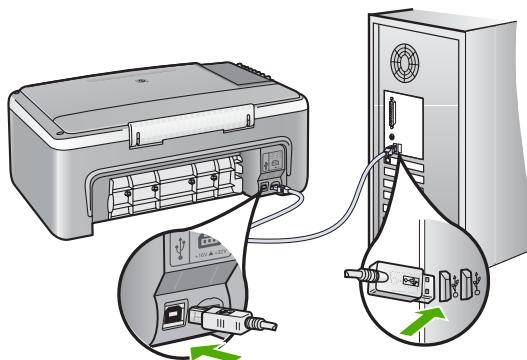

- Ak pripájate zariadenie HP All-in-One pomocou rozbočovača USB, skontrolujte, či je rozbočovač zapnutý. Ak je rozbočovač zapnutý, skúste pripojiť zariadenie priamo k počítaču.
- Skontrolujte ostatné tlačiarne alebo skenery. Možno budete musieť odpojiť staršie zariadenia od počítača.
- Skúste pripojiť kábel USB k inému portu USB v počítači. Po kontrole pripojenia skúste reštartovať počítač. Zariadenie HP All-in-One vypnite a znova zapnite.
- Po kontrole pripojenia skúste reštartovať počítač. Zariadenie HP All-in-One vypnite a znova zapnite.
- Podľa potreby odinštalujte a znova nainštalujte softvér, ktorý ste inštalovali spolu so zariadením HP All-in-One. Ďalšie informácie nájdete v časti „[Odinštalovanie a opakovaná inštalácia softvéru](#)“ na strane 90.

Ďalšie informácie o inštalácii zariadenia HP All-in-One a pripojení k počítaču nájdete v inštaláčnej príručke dodanej so zariadením HP All-in-One.

Riešenie problémov s inštaláciou softvéru

Túto časť použite, ak chcete vyriešiť problémy pri nastavovaní softvéru zariadenia HP All-in-One.

Táto časť obsahuje nasledujúce témy:

- [Po vložení disku CD-ROM do jednotky CD-ROM počítača sa nič nedeje](#)
- [Zobrazí sa okno kontroly minimálnych požiadaviek na systém](#)
- [Po výzve na pripojenie USB sa zobrazil červený znak X](#)
- [Zobrazila sa správa o výskyte neznámej chyby](#)

- [Niektoré tlačidlá chýbajú v prostredí HP Solution Center \(Centrum řešení HP\)](#)
- [Nezobrazuje sa registračná obrazovka](#)
- [Na paneli úloh sa nezobrazuje ikona Digital Imaging Monitor \(Monitor digitálneho spracovania obrázkov\)](#)
- [Odinštalovanie a opakovaná inštalácia softvéru](#)

Po vložení disku CD-ROM do jednotky CD-ROM počítača sa nič nedeje

Príčina: Inštalácia sa nespustila automaticky.

Riešenie: Ak sa inštalácia nespustí automaticky, môžete ju spustiť ručne.

Ak chcete spustiť inštaláciu z počítača so systémom Windows

1. V ponuke **Štart** systému Windows kliknite na položku **Spustiť**.
2. V dialógovom okne **Spustiť** zadajte reťazec **d:\setup.exe** a kliknite na tlačidlo **OK**.

Ak má mechanika CD-ROM priradené iné písmeno jednotky ako D, zadajte príslušné písmeno jednotky.

Zobrazí sa okno kontroly minimálnych požiadaviek na systém

Príčina: Systém nespĺňa minimálne požiadavky na inštaláciu softvéru.

Riešenie: Kliknutím na položku **Details** (Podrobnosti) sa zobrazia podrobnosti o problémoch, ktoré je potrebné pred inštaláciou softvéru vyriešiť.

Po výzve na pripojenie USB sa zobrazil červený znak X

Príčina: V prípade úspešného nastavenia zariadenia typu „plug and play“ sa zobrazí zelená značka. Červená značka X označuje neúspešné nastavenie zariadenia typu „plug and play“.

Riešenie:**Opätovná aktivácia funkcie Plug and Play**

1. Skontrolujte, či je maska ovládacieho panela spoľahlivo pripevnená, potom odpojte zariadenie HP All-in-One z elektrickej siete a znova ho zapojte.
2. Skontrolujte pripojenie napájacieho kábla a kábla USB.

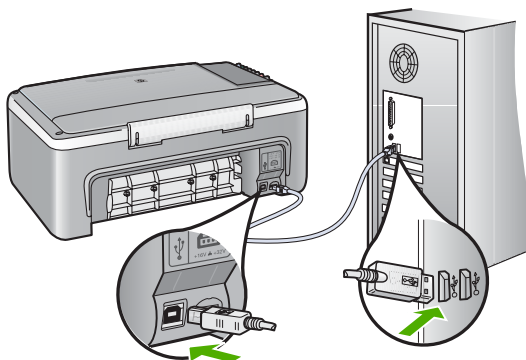

3. Ak chcete zopakovať nastavenie zariadenia typu „plug and play“, kliknite na tlačidlo **Znovu**. Ak je opakované nastavenie neúspešné, pokračujte nasledujúcim krokom.
4. Nasledujúcim postupom skontrolujte správne pripojenie kábla USB:
 - Odpojte kábel USB a znova ho pripojte.
 - Nepripájajte kábel USB ku klávesnici alebo k nenapájanému rozbočovaču.
 - Skontrolujte, či kábel USB nie je dlhší ako 3 metre.
 - Ak je k počítaču pripojených viac zariadení USB, počas inštalácie by ste ostatné zariadenia mali odpojiť.
5. Pokračujte v inštalácii a po výzve reštartujte počítač.
6. Ak používate počítač s operačným systémom Windows, otvorte aplikáciu HP Solution Center (Centrum riešení HP) a skontrolujte, či sú k dispozícii príslušné tlačidlá pre zariadenie, napríklad **Make Copies** (Kopírovať). Ak sa ikony nezobrazili, softvér odinštalujte a opätovne nainštalujte.

Ďalšie informácie získate v časti:

[„Odinštalovanie a opakovaná inštalácia softvéru“ na strane 90](#)

Zobrazila sa správa o výskyte neznámej chyby

Príčina: Chyba neznámeho pôvodu.

Riešenie: Pokúste sa pokračovať v inštalácii. Ak to nie je možné, zastavte a potom opätovne spustíte inštaláciu a postupujte podľa pokynov na obrazovke. Ak nastane chyba, možno budete musieť softvér odinštalovať a potom znova nainštalovať. Nikdy nestačí iba odstrániť programové súbory zariadenia HP All-in-One z počítača. Musia sa odstrániť pomôckou na odinštalovanie, ktorá sa sprístupnila po nainštalovaní softvéru dodávaného so zariadením HP All-in-One.

Ďalšie informácie získate v časti:

[„Odinštalovanie a opakovaná inštalácia softvéru“ na strane 90](#)

Niektoré tlačidlá chýbajú v prostredí HP Solution Center (Centrum riešení HP)

Príčina: Inštalácia možno nie je dokončená.

Riešenie: Ak sa nezobrazia príslušné tlačidlá pre zariadenie (napríklad **Make Copies (Vytvoriť kópie)**), je možné, že inštalácia nebola dokončená. V tom prípade je potrebné, aby ste softvér odinštalovali a znova nainštalovali. Programové súbory zariadenia HP All-in-One neodstraňujte z pevného disku ručne. Musia sa odstrániť pomocou na odinštalovanie, ktorú obsahuje skupina programov zariadenia HP All-in-One.

Ďalšie informácie získate v časti:

[„Odinštalovanie a opakovaná inštalácia softvéru“ na strane 90](#)

Nezobrazuje sa registračná obrazovka

Príčina: Nezobrazila sa automaticky registračná obrazovka.

Riešenie: Registračnú obrazovku Sign up now (Prihlásenie) môžete zobraziť z panela úloh systému Windows kliknutím na tlačidlo **Start** (Štart) a postupným kliknutím na položky **Programs** (Programy) alebo **All programs** (Všetky programy), **HP**, **HP All-in-One Deskjet F2100 series** a **Product Registration** (Registrácia produktu).

Na paneli úloh sa nezobrazuje ikona Digital Imaging Monitor (Monitor digitálneho spracovania obrázkov)

Príčina: Inštalácia môže byť neúplná.

Riešenie: Ak sa nezobrazí ikona **HP Digital Imaging Monitor** na paneli úloh systému (obvykle v pravom dolnom rohu obrazovky), spustíte program HP Solution Center (Centrum riešení HP).

Ak nie sú zobrazené odpovedajúce tlačidlá pre zariadenie (napr. **Make Copies** (Kopírovať)), inštalácia môže byť neúplná a je potrebné softvér odinštalovať a opätovne nainštalovať. Nestačí iba odstrániť programové súbory zariadenia HP All-in-One z pevného disku. Musia sa odstrániť pomocou na odinštalovanie, ktorú obsahuje skupina programov zariadenia HP All-in-One.

Ďalšie informácie získate v časti:

[„Odinštalovanie a opakovaná inštalácia softvéru“ na strane 90](#)

Odinštalovanie a opakovaná inštalácia softvéru

Ak inštalácia nie je úplná alebo ak ste pripojili kábel USB pred výzvou inštaláčného softvéru, možno budete musieť odinštalovať a znova nainštalovať softvér. Nikdy nestačí iba odstrániť programové súbory zariadenia HP All-in-One z počítača. Musia sa odstrániť

pomôckou na odinštalovanie, ktorá sa sprístupnila po nainštalovaní softvéru dodávaného so zariadením HP All-in-One.

Odinštalovanie z počítača so systémom Windows, metóda 1

1. Zariadenie HP All-in-One odpojte od počítača. Nepripájajte zariadenie HP All-in-One k počítaču, kým nedokončíte opakovanú inštaláciu softvéru.
2. Na paneli úloh systému Windows kliknite na položku **Štart, Programy** alebo **Všetky programy, HP, HP All-in-One Deskjet F2100 series, Odinštalovať**.
3. Postupujte podľa inštrukcií na obrazovke.
4. Po otázke, či chcete odstrániť zdieľané súbory, kliknite na položku **No (Nie)**. Po odstránení týchto súborov by ostatné programy, ktoré ich používajú, nemuseli pracovať správne.
5. Reštartujte počítač.

 **Poznámka** Je dôležité, aby ste pred reštartovaním počítača odpojili zariadenie HP All-in-One. Nepripájajte zariadenie HP All-in-One k počítaču, kým nedokončíte opakovanú inštaláciu softvéru.

6. Ak chcete znova nainštalovať softvér, do jednotky CD-ROM počítača vložte disk CD-ROM zariadenia HP All-in-One a postupujte podľa pokynov na obrazovke a pokynov v inštaláčnej príručke dodanej so zariadením HP All-in-One.
7. Po inštalácii softvéru pripojte zariadenie HP All-in-One k počítaču.
8. Stlačením tlačidla **Zapnuté** zariadenie HP All-in-One zapnite. Po pripojení a zapnutí zariadenia HP All-in-One môže byť potrebné počkať niekoľko minút, kým sa dokončia všetky udalosti systému „Plug and Play“.
9. Postupujte podľa inštrukcií na obrazovke.

Odinštalovanie z počítača so systémom Windows, metóda 2

 **Poznámka** Túto metódu použijete, ak v ponuke Štart systému Windows nie je k dispozícii položka **Odinštalovať**.

1. Na paneli nástrojov systému Windows kliknite na ikonu **Štart** (Štart) a postupne na položky **Settings** (Nastavenie) a **Control Panel** (Ovládací panel).
2. Dvakrát kliknite na položku **Add/Remove Programs** (Pridanie alebo odstránenie programov).
3. Vyberte položku **HP Deskjet All-In-One Driver Software** (Softvér ovládača zariadenia HP Deskjet All-In-One) a potom kliknite na tlačidlo **Change/Remove** (Zmeniť alebo odstrániť).
Postupujte podľa inštrukcií na obrazovke.
4. Odpojte zariadenie HP All-in-One od počítača.
5. Reštartujte počítač.

 **Poznámka** Je dôležité, aby ste pred reštartovaním počítača odpojili zariadenie HP All-in-One. Nepripájajte zariadenie HP All-in-One k počítaču, kým nedokončíte opakovanú inštaláciu softvéru.

6. Do jednotky CD-ROM počítača vložte disk CD-ROM zariadenia HP All-in-One a potom spustíte inštalačný program Setup.
7. Postupujte podľa pokynov na obrazovke a pokynov v inštalačnej príručke dodávanej so zariadením HP All-in-One.

Odiňštalovanie z počítača so systémom Windows, metóda 3

 **Poznámka** Túto metódu použite, ak v ponuke Štart systému Windows nie je k dispozícii položka **Odiňštalovať**.

1. Do jednotky CD-ROM počítača vložte disk CD-ROM zariadenia HP All-in-One a potom spustíte program Setup.
2. Odpojte zariadenie HP All-in-One od počítača.
3. Vyberte možnosť **Uninstall (Odiňštalovať)** a postupujte podľa pokynov na obrazovke.
4. Reštartujte počítač.

 **Poznámka** Je dôležité, aby ste pred reštartovaním počítača odpojili zariadenie HP All-in-One. Nepripájajte zariadenie HP All-in-One k počítaču, kým nedokončíte opakovanú inštaláciu softvéru.

5. Znova spustíte inštalačný program pre zariadenie HP All-in-One.
6. Vyberte položku **Inštalovať**.
7. Postupujte podľa pokynov na obrazovke a v Inštalačnej príručke, ktorá sa dodáva so zariadením HP All-in-One.

Po dokončení inštalácie softvéru sa na paneli úloh systému Windows zobrazí ikona **HP Digital Imaging Monitor** (Sledovanie digitálneho zobrazovania HP).

Ak chcete overiť, či bola inštalácia softvéru vykonaná správne, dvakrát kliknite na ikonu zariadenia HP Solution Center (Centrum riešení HP) na pracovnej ploche. Ak sa v aplikácii HP Solution Center (Centrum riešení HP) zobrazia základné ikony (**Scan Picture** (Skenovať obrázok) a **Scan Document** (Skenovať dokument)), softvér bol nainštalovaný správne.

Riešenie problémov s tlačovými kazetami

Ak sa pri tlači vyskytnú problémy, možno nastal problém s jednou z tlačových kaziet. Ak sa zobrazí chybové hlásenie o tlačových kazetách, ďalšie informácie nájdete v časti [„Hlásenia tlačových kaziet“](#) na strane 131.

Vyskúšajte nasledujúci postup:

Riešenie problémov s tlačovými kazetami

1. Vyberte čiernu tlačovú kazetu zo zásuvky vpravo. Nedotýkajte sa atramentových dýz ani medených kontaktov. Skontrolujte, či nie sú atramentové dýzy alebo medené kontakty poškodené.

Skontrolujte, že bola plastová páska odstránená. Ak stále pokrýva atramentové dýzy, jemne ju odstráňte pomocou ružovej úchytky.

2. Zasuňte kazetu späť do zásuvky. Potlačte tlačovú kazetu dopredu, kým nezapadne na miesto.

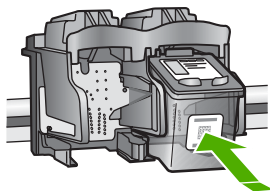

3. Kroky 1 a 2 zopakujte aj pre trojfarebnú tlačovú kazetu na ľavej strane.
4. Ak problém pretrváva, vytlačte správu o vlastnom teste, aby ste zistili, či sa problém týka tlačových kaziet.

Táto správa poskytuje užitočné informácie o tlačových kazetách vrátane informácií o ich stave.

5. Ak správa o vlastnom teste poukazuje na problém, vyčistite tlačové kazety.
6. Čistite iba medené kontakty. Tlačové kazety pre opätovným vložením nechajte zhruba na desať minút schnúť.

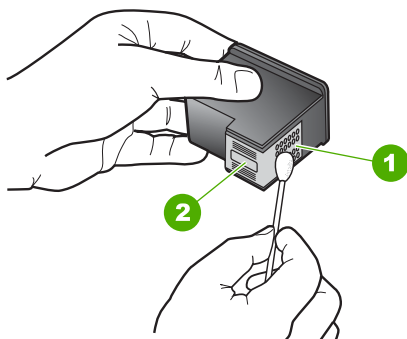

1	Medené kontakty
2	Atramentové dýzy (nečistiť)

7. Ak pri sa pri tlači stále vyskytujú problémy, zistite, ktorá tlačová kazeta spôsobuje problémy a vymeňte ju.

Kontrola úrovni atramentov pomocou softvéru HP Photosmart

1. V aplikácii HP Solution Center (Centrum riešení HP) kliknite na položku **Settings** (Nastavenia), kurzorom ukážte na položku **Print Settings** (Nastavenia tlače) a potom kliknite na položku **Printer Toolbox** (Nástroje tlačiarne).

 **Poznámka** Obrazovku **Printer Toolbox** (Nástroje tlačiarne) môžete tiež otvoriť z dialógového okna **Print Properties** (Vlastnosti tlače). V dialógovom okne **Print Properties** (Vlastnosti tlače) kliknite na kartu **Services** (Služby) a potom kliknite na položku **Service this device** (Údržba tohto zariadenia).

Zobrazí sa okno **Printer Toolbox** (Nástroje tlačiarne).

2. Kliknite na kartu **Estimated Ink Level** (Odhadovaná úroveň atramentu).
Zobrazí sa odhadovaná úroveň atramentu pre tlačové kazety.

Tlač správy o vlastnom teste

1. Do vstupného zásobníka vložte nepoužitý obyčajný biely papier veľkosti letter alebo A4.
2. Stlačte a podržte **Tlačidlo na zrušenie akcie** a potom stlačte tlačidlo **Kopirovať farebne**.

Zariadenie HP All-in-One vytlačí správu o vlastnom teste, ktorá môže označiť pôvod problémov s tlačou. Nižšie je zobrazená ukážka časti správy, týkajúcej sa testu atramentov.



3. Skontrolujte, či testovacie obrazce obsahujú kompletnú mriežku a či sú hrubé farebné čiary úplné.
 - Ak je vo vzore deformovaný väčší počet čiar, môže to naznačovať problém s dýzami. Možno budete musieť vyčistiť tlačové kazety.
 - Ak čierna čiara chýba, je vyblednutá, pruhovaná alebo sa zobrazuje riadkované, môže ísť o problém s čiernou tlačovou kazetou v pravej zásuvke.
 - Ak niektorá z farebných čiar chýba, je vyblednutá, pruhovaná alebo sa zobrazuje riadkované, môže ísť o problém s trojfarebnou tlačovou kazetou v ľavej zásuvke.

Čistenie tlačových kaziet pomocou softvéru HP Photosmart

1. Do vstupného zásobníka vložte nepoužitý obyčajný biely papier veľkosti letter, A4 alebo legal.
2. V aplikácii HP Solution Center (Centrum riešení HP) kliknite na položku **Settings** (Nastavenia), kurzorom ukážte na položku **Print Settings** (Nastavenia tlače) a potom kliknite na položku **Printer Toolbox** (Nástroje tlačiarne).

 **Poznámka** Obrazovku **Printer Toolbox** (Nástroje tlačiarne) môžete tiež otvoriť z dialógového okna **Print Properties** (Vlastnosti tlače). V dialógovom okne **Print Properties** (Vlastnosti tlače) kliknite na kartu **Services** (Služby) a potom kliknite na položku **Service this device** (Údržba tohto zariadenia).

Zobrazí sa okno **Printer Toolbox** (Nástroje tlačiarne).

3. Kliknite na kartu **Device Services** (Služby zariadenia).
4. Kliknite na tlačidlo **Clear the Print Cartridges** (Vyčistiť tlačové kazety).
5. Nasledujte pokyny, až kým nebudete spokojní s kvalitou výstupu, a potom kliknite na tlačidlo **Done** (Dokončené).

Ak sa po čistení tlačových kaziet stále zdá byť kvalita kopírovania alebo tlače nedostačujúca, pred výmenou príslušnej tlačovej kazety skúste vyčistiť jej kontakty.

Čistenie kontaktov tlačovej kazety

1. Zapnite zariadenie HP All-in-One a otvorte dvierka priestoru tlačovej kazety. Tlačový vozík sa presunie do stredu zariadenia HP All-in-One.
2. Počkajte, kým sa tlačový vozík nezastaví a neprestane vydávať zvuky a potom odpojte sieťový kábel zo zadnej strany zariadenia HP All-in-One.
3. Tlačovú kazetu uvoľnite ľahkým stlačením nadol a potom ju vytiahnite zo zásuvky smerom k sebe.

 **Poznámka** Nevyberajte súčasne obidve tlačové kazety. Vždy vyberajte a čistite len jednu tlačovú kazetu. Tlačovú kazetu nenechávajte mimo zariadenia HP All-in-One dlhšie ako 30 minút.

4. Skontrolujte, či kontakty tlačovej kazety nie sú zanesené atramentom alebo nečistotami.
5. Čistú špongiu z penovej gummy alebo tkaninu, ktorá neuvolňuje vlákna, namočte do destilovanej vody a vyžmýkajte ju.
6. Tlačovú kazetu držte za boky.

7. Čistite iba medené kontakty. Tlačové kazety pre opätovným vložením nechajte zhruba na desať minút schnúť.

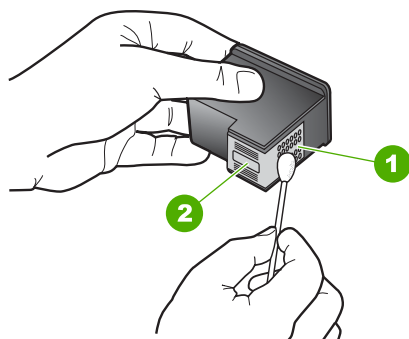

1	Medené kontakty
2	Atramentové dýzy (nečistiť)

8. Zasuňte tlačovú kazetu späť do zásuvky. Potlačte tlačovú kazetu dopredu, kým nezapadne na miesto.
9. V prípade potreby postup zopakujte aj s druhou tlačovou kazetou.
10. Jemne zatvorte dvierka priestoru tlačových kaziet a do zadnej strany zariadenia HP All-in-One zapojte napájací kábel.

Výmena tlačových kaziet

1. Skontrolujte, či je zariadenie HP All-in-One zapnuté.

△ **Upozornenie** Ak kvôli sprístupneniu tlačových kaziet otvoríte kryt tlačovej kazety v čase, keď je zariadenie HP All-in-One vypnuté, zariadenie HP All-in-One neuvolní tlačové kazety na výmenu. Zariadenie HP All-in-One sa môže poškodiť, ak tlačové kazety pri výmene nie sú bezpečne umiestnené.

2. Otvorte dvierka priestoru tlačovej kazety. Vozík tlačovej kazety by sa mal presunúť do stredu zariadenia HP All-in-One. Ak sa vozík tlačovej kazety do stredu nepresunie, vypnite zariadenie HP All-in-One a opätovne ho zapnite.

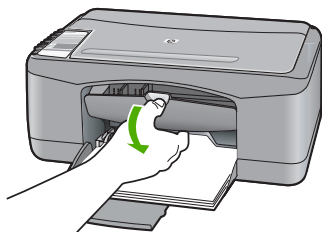

3. Počkajte, kým sa tlačový vozík nezastaví a neprestane vydávať zvuky a potom vyberte tlačové kazety ľahkým zatlačením.
Pri výmene trojfarebnej tlačovej kazety vyberte tlačovú kazetu na ľavej strane.
Pri výmene čiernej alebo fotografickej tlačovej kazety vyberte tlačovú kazetu zo zásuvky na pravej strane.

 **Poznámka** Balenie vašej tlačiarne mohlo obsahovať len trojfarebnú tlačovú kazetu. Ak chcete dosiahnuť čo najlepšie výsledky, k trojfarebnej tlačovej kazete nainštalujte aj čiernu. Je možné tlačiť aj bez čiernej tlačovej kazety, tlačiareň však bude v takom prípade tlačiť pomalšie a vytlačené farby nebudú presne zodpovedať takým farbám, aké by sa vytlačili v prípade, keby bola nainštalovaná čierna aj trojfarebná tlačová kazeta.

Niektoré modely zariadenia HP All-in-One nepodporujú fotografické tlačové kazety.

Ak si chcete objednať tlačové kazety, prejdite na lokalitu www.hp.com. Vyberte svoju krajinu alebo oblasť a potom vyberte položku **Nakupovať** alebo **Online nákup**.

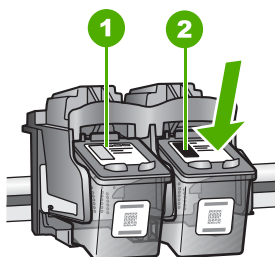

1	Zásuvka tlačovej kazety pre trojfarebnú tlačovú kazetu
2	Zásuvka tlačovej kazety pre čiernu fotografickú tlačovú kazetu

4. Tlačovú kazetu uvoľnite stlačením nadol a vytiahnite ju z priečinka smerom k sebe.
5. Ak pri inštalácii fotografickej tlačovej kazety vyberiete čiernu tlačovú kazetu, uložte ju do chrániča tlačovej kazety alebo do vzduchotesnej plastovej schránky.
Ak vyberiete tlačovú kazetu, pretože obsahuje málo atramentu alebo je prázdna, zabezpečte jej recykláciu. Program recyklácie spotrebného materiálu atramentových tlačiarní HP (HP Inkjet Supplies Recycling) je dostupný v mnohých krajinách alebo oblastiach a umožňuje bezplatnú recykláciu použitých tlačových kaziet. Ďalšie informácie nájdete na adrese:

www.hp.com/hpinfo/globalcitizenship/environment/recycle/inkjet.html

6. Opatrne vyberte novú tlačovú kazetu s balenia, dotýkajte sa iba častí kazety z čierneho plastu. Jemne odstráňte platovú pásku pomocou ružovej úchytky.

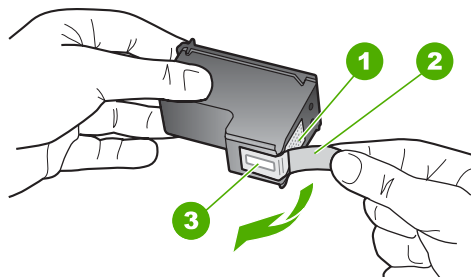

1	Medené kontakty
2	Plastová páska s ružovým uškom (pred inštaláciou sa musí odstrániť)
3	Atramentové dýzy pod páskou

△ **Upozornenie** Nedotýkajte sa medených kontaktov ani atramentových dýz. Dotyk s týmito časťami môže spôsobiť upchatie, problémy s atramentom a zlé elektrické prepojenie.



7. Zasuňte novú tlačovú kazetu do prázdnej zásuvky. Potom jemne zatlačte hornú časť tlačovej kazety, až kým nezapadne do zásuvky.

Ak inštalujete trojfarebnú tlačovú kazetu, zasuňte ju do ľavej zásuvky.

Ak inštalujete čiernu alebo fotografickú tlačovú kazetu, zasuňte ju do pravej zásuvky.

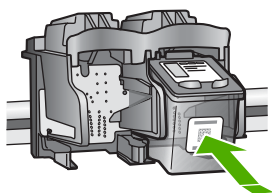

8. Zatvorte dvierka priestoru tlačovej kazety.

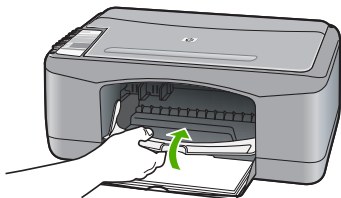

9. Ak sa vytlačí zarovnávací stránka tlačovej kazety, vložte ju do ľavého predného rohu sklenenej podložky vrchnou časťou stránky vľavo.

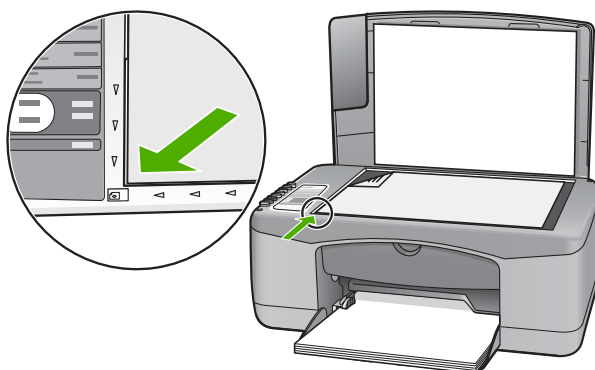

10. Stlačte tlačidlo **Skenovať**.

Zariadenie HP All-in-One zarovná tlačové kazety. Zarovnávaciu stránku tlačových kaziet recyklujte alebo zahodte.

Informácie o tlačových kazetách

Najlepšie výsledky dosiahnete použitím tlačových kaziet spoločnosti HP. Nasledujúce typy pomáhajú pri údržbe tlačových kaziet HP a pri zaistení trvalej kvality tlače:

- Kým tlačové kazety nepotrebujete, nevyberajte ich z pôvodných obalov.
- Tlačové kazety uchovajte pri izbovej teplote (15,6 až 26,6 °C).
- Po odstránení ochrannej pásky túto pásku opätovne neprichycujte. Opätovným prichytením plastovej pásky môžete tlačovú kazetu poškodiť. Po odstránení plastovej pásky vložte tlačovú kazetu ihneď do zariadenia HP All-in-One. Ak to nie je možné, umiestnite tlačovú kazetu do chrániča tlačovej kazety alebo vzduchotesného plastového kontajnera.
- Spoločnosť HP neodporúča odstraňovať tlačové kazety zo zariadenia HP All-in-One pred tým, ako budú k dispozícii náhradné tlačové kazety.
- Vypnite na ovládacom paneli zariadenie HP All-in-One. Nevypínajte zariadenie vypnutím viacnásobnej zásuvky ani odpojením napájacieho kábla zo zariadenia HP All-in-One. Ak zariadenie HP All-in-One vypnete nesprávne, vozík tlačovej kazety sa nevráti do správnej polohy a tlačové kazety môžu vysychať.

- Kryt tlačovej kazety neotvárajte, ak to nie je potrebné. Ak je kryt otvorený, je tlačová kazeta vystavená vzduchu a dochádza ku zníženiu životnosti tlačových kaziet.



Poznámka Ak ponecháte kryt tlačovej kazety dlhú dobu otvorený, zariadenie HP All-in-One uzatvorí tlačové kazety, aby ich ochránil pred zvetraním.

- Vyčistíte tlačové kazety, ak spozorujete výrazné zníženie kvality tlače.



Tip Ak neboli tlačové kazety dlhšiu dobu používané, výsledkom môže byť badateľný pokles kvality tlače.

- Nečistíte tlačové kazety, ak to nie je potrebné. Každé čistenie spotrebuje atrament a skráti životnosť kaziet.
- Manipulujte s tlačovými kazetami opatrne. Pád, otrasy a nešetrná manipulácia v priebehu inštalácie môžu spôsobiť dočasné problémy s tlačou. Ak je tesne po inštalácii kazety kvalita tlače nevyhovujúca, nechajte tlačovú kazetu pol hodiny v kľude.

Ďalšie informácie získate v časti:

[„Riešenie problémov s tlačovými kazetami“ na strane 92](#)

Riešenie problémov s kvalitou tlače

Ak sa vyskytnú problémy s kvalitou tlače, vyskúšajte riešenia v tejto časti a postupujte podľa nasledujúcich pokynov:

- Vymeňte opätovne doplnené alebo prázdne kazety.
- Skontrolujte nastavenia zariadenia a uistite sa o správnosti režimu tlače a výberu papiera pre papier a úlohu.
Ďalšie informácie nájdete v častiach [„Nastavenie typu papiera pre tlač“ na strane 33](#) a [„Výber papiera na tlač a kopírovanie“ na strane 20](#).
- Vytlačte a vyhodnoťte vlastný test.
Ďalšie informácie nájdete v časti [„Tlač správy o vlastnom teste“ na strane 62](#).
Ak vlastný test preukáže chybu, skúste toto:
 - Spustíte automatické čistenie tlačových kaziet. Ďalšie informácie nájdete v časti [„Čistenie tlačových kaziet“ na strane 74](#).
 - Ak pri tlači chýbajú riadky, vyčistíte elektrické kontakty. Ďalšie informácie nájdete v časti [„Čistenie oblasti atramentových dýz“ na strane 76](#).
 - Vymeňte tlačovú kazetu. Ďalšie informácie nájdete v časti [„Výmena tlačových kaziet“ na strane 65](#).
- Ak vlastný test nepreukáže problém, skúste zistiť ďalšie príčiny, napríklad v súbore s obrázkom alebo v softvéri.

Ďalšie informácie o riešení problémov s tlačovými kazetami nájdete na webovej lokalite spoločnosti HP na adrese www.hp.com/support.

Táto časť obsahuje nasledujúce témy:

- [Atrament vyteká alebo vytvára šmuhy](#)
- [Atrament celkom nevypĺňa text alebo grafické prvky](#)
- [Okraje textu sú zubaté](#)
- [Výtlačok má v oblasti spodného okraja vodorovný pás pokrivenia](#)

- [Výtlačky alebo kópie sú neostré alebo rozmazané](#)
- [Výtlačky alebo kópie majú zvislé čiary alebo šmuhy](#)
- [Zariadenie neodoberá papier zo vstupného zásobníka](#)
- [Výtlačky alebo kópie sú naklonené alebo skosené](#)

Atrament vyteká alebo vytvára šmuhy

Príčina: Typ papiera nie je vhodný pre zariadenie HP All-in-One.

Riešenie: Použite papiere značky HP Premium alebo iné typy papiera, vhodné pre zariadenie HP All-in-One.

Príčina: Je potrebné vyčistiť tlačové kazety.

Riešenie: Skontrolujte odhadovanú úroveň atramentu v tlačových kazetách. Ak je v kazetách málo atramentu alebo sa minul atrament, budete musieť vymeniť tlačové kazety.

Ak je v tlačových kazetách atrament, ale problém pretrváva, vytlačte správu o vlastnom teste, aby ste zistili, či sa problém týka tlačových kaziet. Ak správa o vlastnom teste poukazuje na problém, vyčistite tlačové kazety. Ak problém pretrváva, budete musieť vymeniť tlačovú kazetu.

Ďalšie informácie získate v časti:

- [„Riešenie problémov s tlačovými kazetami“ na strane 92](#)
- [„Tlač správy o vlastnom teste“ na strane 62](#)

Príčina: Pri tlači je papier príliš blízko tlačovej kazety.

Riešenie: Ak sa papier nachádza pri tlači príliš blízko tlačovej kazety, môže sa atrament rozmazať. Táto situácia môže nastať, ak je papier zvýšený, pokrčený alebo veľmi hrubý (napr. poštová obálka). Papier vo vstupnom zásobníku musí byť zarovnaný a nesmie byť pokrčený.

Atrament celkom nevypĺňa text alebo grafické prvky

Príčina: Tlačové kazety je potrebné vyčistiť alebo sa minul atrament.

Riešenie: Skontrolujte odhadovanú úroveň atramentu v tlačových kazetách. Ak je v kazetách málo atramentu alebo sa minul atrament, budete musieť vymeniť tlačové kazety.

Ak je v tlačových kazetách atrament, ale problém pretrváva, vytlačte správu o vlastnom teste, aby ste zistili, či sa problém týka tlačových kaziet. Ak správa o vlastnom teste poukazuje na problém, vyčistite tlačové kazety. Ak problém pretrváva, budete musieť vymeniť tlačovú kazetu.

Ďalšie informácie o tlačových kazetách nájdete v časti [„Riešenie problémov s tlačovými kazetami“ na strane 92](#).

Príčina: Nastavenie kopírovania alebo typu papiera je nesprávne.

Riešenie: Zmeňte nastavenie druhu papiera tak, aby zodpovedalo druhu papiera vloženého vo vstupnom zásobníku.

Ďalšie informácie získate v časti:

- [„Nastavenie typu papiera pre tlač“ na strane 33](#)
- [„Nastavenie druhu papiera kópie“ na strane 53](#)

Príčina: Kvalita tlače alebo kopírovania nastavená v zariadení HP All-in-One je príliš nízka.

Riešenie: Skontrolujte nastavenie kvality. Nastavením vyššej kvality zvýšite množstvo atramentu, ktorý sa použije pri tlači.

Ďalšie informácie získate v časti:

- [„Zmena rýchlosti a kvality tlače“ na strane 34](#)
- [„Zmena rýchlosti kopírovania“ na strane 54](#)

Okraje textu sú zubaté

Príčina: Je použitá vlastná veľkosť písma.

Riešenie: Niektoré softvérové aplikácie umožňujú použitie vlastných písem, ktoré majú pri zväčšení a tlači zubkované hrany. Ak chcete vytlačiť text prevedený na bitovú mapu, môže mať zväčšený a vytlačený text zubkované okraje.

Použitím písiem TrueType alebo OpenType zaistíte, že zariadenie HP All-in-One vytlačí hladké písma. Pri výbere písma sa orientujte sa podľa ikony TrueType alebo OpenType.

Výtlačok má v oblasti spodného okraja vodorovný pás pokrivenia

Príčina: Fotografia obsahuje bledomodré, sivé alebo hnedé odtiene, ktoré sa tlačia v spodnej časti stránky.

Riešenie: Vložte veľmi kvalitný papier do vstupného zásobníka a vytlačte obrázok s nastavením vysokej kvality, napríklad **Best** (Najlepšia), **Maximum dpi** (Maximálne rozlíšenie) alebo **High Resolution** (Vysoké rozlíšenie). Vždy sa presvedčte, či je papier, na ktorý tlačíte, rovný. Najlepšie výsledky pri tlači obrázkov dosiahnete použitím fotografického papiera Fotografický papier HP Premium Plus.

Ak problém pretrváva, otočte obrázok o 180 stupňov pomocou softvéru HP All-in-One nainštalovaného so zariadením alebo iného softvéru tak, aby sa svetlomodré, svetlosivé alebo svetlohnedé odtiene netlačili v spodnej časti stránky. Vytlačte obrázok pomocou tlače miešaním šiestich farieb. Pre tento účel nainštalujte namiesto čiernej tlačovej kazety fotografickú tlačovú kazetu. Ak máte nainštalovanú

fotografickú tlačovú kazetu a trojfarebnú kazetu, máte k dispozícii systém so šiestimi rôznymi farbami (atramentmi), ktorý poskytuje dokonalú kvalitu fotografií.

Ďalšie informácie získate v časti:

- [„Informácie o papieri“ na strane 82](#)
- [„Riešenie problémov s tlačovými kazetami“ na strane 92](#)

Výtlačky alebo kópie sú neostre alebo rozmazané

Príčina: Typ papiera nie je vhodný pre zariadenie HP All-in-One.

Riešenie: AK používate príliš vláknitý papier, atrament nanosený zariadením HP All-in-One nemusí úplne pokryť povrch papiera. Použite papier značky HP Premium alebo iný druh papiera, vhodný pre zariadenie HP All-in-One.

Ďalšie informácie získate v časti:

[„Informácie o papieri“ na strane 82](#)

Príčina: Nastavenie kopírovania alebo typu papiera je nesprávne.

Riešenie: Zmeňte nastavenie druhu papiera tak, aby zodpovedalo druhu papiera vloženého vo vstupnom zásobníku.

Ďalšie informácie získate v časti:

- [„Nastavenie typu papiera pre tlač“ na strane 33](#)
- [„Nastavenie druhu papiera kópie“ na strane 53](#)

Príčina: Kvalita tlače alebo kopírovania nastavená v zariadení HP All-in-One je príliš nízka.

Riešenie: Skontrolujte nastavenie kvality. Nastavením vyššej kvality zvýšite množstvo atramentu, ktorý sa použije pri tlači.

Ďalšie informácie získate v časti:

- [„Zmena rýchlosti a kvality tlače“ na strane 34](#)
- [„Zmena rýchlosti kopírovania“ na strane 54](#)

Príčina: Je možné, že tlačíte na nesprávnu stranu papiera.

Riešenie: Vložte papier stranou, na ktorú chcete tlačiť, smerom nadol. Ak napríklad vkladáte lesklý fotografický papier, vložte papier lesklou stranou nadol.

Výtlačky alebo kópie majú zvislé čiary alebo šmuhy

Príčina: Typ papiera nie je vhodný pre zariadenie HP All-in-One.

Riešenie: AK používate príliš vláknitý papier, atrament nanesený zariadením HP All-in-One nemusí úplne pokryť povrch papiera. Použite papier značky HP Premium alebo iný druh papiera, vhodný pre zariadenie HP All-in-One.

Ďalšie informácie získate v časti:

[„Informácie o papieri“ na strane 82](#)

Zariadenie neodoberá papier zo vstupného zásobníka

Príčina: Vo vstupnom zásobníku nie je vložený papier.

Riešenie: Ak sa v zariadení HP All-in-One minul papier alebo zostáva už iba niekoľko listov, vložte do vstupného zásobníka ďalší papier. Ak je vo vstupnom zásobníku papier, vyberte ho, zarovnajte stoh listov o rovný povrch a znovu papier vložte do vstupného zásobníka. Ak chcete pokračovať vo vykonávaní tlačovej úlohy, stlačte tlačidlo Resume (Pokračovať), ktoré sa nachádza na ovládacom paneli zariadenia HP All-in-One vedľa indikátorov Check Paper (Skontrolovať papier) a Check Print Cartridge (Skontrolovať tlačovú kazetu).

Ďalšie informácie získate v časti:

[„Vkladanie papiera normálnej veľkosti“ na strane 23](#)

Výtlačky alebo kópie sú naklonené alebo skosené

Príčina: Papier sa nepodáva alebo sa nekladá správne.

Riešenie: Skontrolujte, či je papier do zásobníka správne vložený.

Ďalšie informácie získate v časti:

[„Vkladanie papiera normálnej veľkosti“ na strane 23](#)

Príčina: Vo vstupnom zásobníku je vložený viac ako jeden typ papiera.

Riešenie: Naraz vkladajte iba jeden druh papiera.

Riešenie problémov s tlačou

Túto časť použite pri riešení nasledujúcich problémov s tlačou:

- [Obálky sa netlačia korektne](#)
- [Tlač bez okrajov prináša iné ako očakávané výsledky](#)
- [Zariadenie HP All-in-One neodpovedá](#)
- [Zariadenie HP All-in-One tlačí nezmyselné znaky](#)
- [Pri pokuse o tlač sa nič nestane](#)
- [Strany dokumentu sa tlačia v chybnom poradí](#)
- [Okraje sa netlačia podľa očakávania](#)
- [Text alebo grafické prvky sú na okraji strany odrezané](#)
- [Počas tlače vyšla prázdna strana](#)
- [Počas tlače fotografie strieka atrament vo vnútri zariadenia HP All-in-One](#)

Obálky sa netlačia korektne

Príčina: Stoh obálok je nesprávne vložený.

Riešenie: Vyberte všetky papiere zo vstupného zásobníka. Vložte balík obálok do vstupného zásobníka so záložkou smerom vľavo nahor.

 **Poznámka** Ak chcete zabrániť zaseknutiu papiera, vsuňte záložky do obálok.

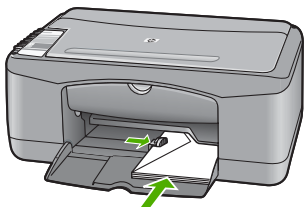

Príčina: Je vložený nesprávny typ obálky.

Riešenie: Nepoužívajte lesklé obálky, obálky s reliéfom alebo obálky, ktoré majú spony alebo okienka.

Tlač bez okrajov prináša iné ako očakávané výsledky

Príčina: Pri tlači obrázkov bez okrajov zo softvérových aplikácií, ktoré nemajú značku HP, sú výsledky nepredvídateľné.

Riešenie: Skúste obrázok vytlačiť pomocou softvéru pre prácu s fotografiami dodaného so zariadením HP All-in-One.

Príčina: Používa sa nevhodné médium.

Riešenie: Ak chcete vytlačiť obrázok bez okrajov použite fotografický papier HP Premium Plus Photo Paper s veľkosťou 10 x 15 cm s oddeliteľným okrajom. Po odtrhnutí uška je vytlačený obraz bez okrajov a siaha po hrany papiera.

Ďalšie informácie získate v časti:

[„Tlač obrázka bez okrajov“ na strane 39](#)

Zariadenie HP All-in-One neodpovedá

Príčina: Zariadenie HP All-in-One je zaneprázdnené inou úlohou.

Riešenie: Ak zariadenie HP All-in-One vykonáva inú úlohu, napríklad kopírovanie alebo skenovanie, úloha tlače bude odložená, kým zariadenie HP All-in-One nedokončí aktuálnu úlohu.

Tlač niektorých dokumentov trvá dlho. Ak sa nič nevytlačilo niekoľko minút po tom, čo ste zariadeniu HP All-in-One poslali úlohu tlače, skontrolujte, či sa na obrazovke počítača nezobrazili nejaké správy.

Príčina: V zariadení HP All-in-One sa minul papier.

Riešenie: Odstráňte uviaznutý papier.

Ďalšie informácie získate v časti:

[„Odstránenie uviaznutého papiera“ na strane 83](#)

Príčina: V zariadení HP All-in-One došiel papier.

Riešenie: Vložte papier do vstupného zásobníka.

Ďalšie informácie získate v časti:

[„Vkladanie papiera normálnej veľkosti“ na strane 23](#)

Príčina: Tlačová kazeta sa zasekla.

Riešenie: Vypnite zariadenie HP All-in-One, odstráňte všetky predmety, ktoré blokujú vozík tlačovej kazety (vrátane obalových materiálov), a potom zariadenie HP All-in-One zapnite.

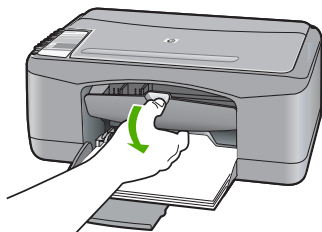

Príčina: Počítač nekomunikuje so zariadením HP All-in-One.

Riešenie: Pri nesprávnom pripojení zariadenia HP All-in-One k počítaču sa môžu vyskytnúť chyby v komunikácii. Uistite sa, že je kábel USB pripojený k zariadeniu HP All-in-One a k počítaču tak, ako je to nižšie zobrazené.

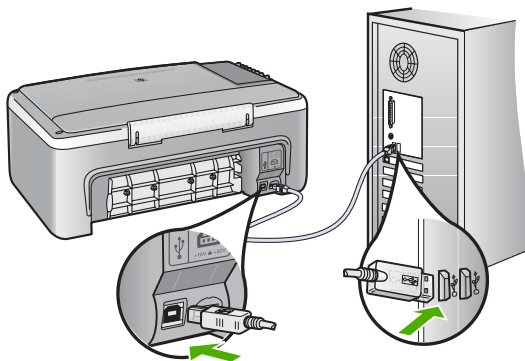

Ak sú káble pevne pripojené a niekoľko minút po odoslaní tlačovej úlohy na zariadenie HP All-in-One sa nič nevytlačilo, skontrolujte stav zariadenia HP All-in-One. V softvéri HP Photosmart kliknite na položku **Status** (Stav).

Ďalšie informácie získate v časti:

[„Problémy s komunikáciou prostredníctvom pripojenia USB“ na strane 81](#)

Príčina: Zariadenie HP All-in-One je vypnuté.

Riešenie: Skontrolujte indikátor tlačidla **Zapnuté** umiestnený na prednej strane zariadenia HP All-in-One. Ak nesvieti, zariadenie HP All-in-One je vypnuté. Skontrolujte, či je napájací kábel pevne pripojený do zariadenia HP All-in-One a zapojený do sieťovej zásuvky. Stlačením tlačidla **Zapnuté** znovu zapnete zariadenie HP All-in-One.

Príčina: Vyskytla sa chyba zariadenia HP All-in-One.

Riešenie: Vypnite zariadenie HP All-in-One a odpojte napájací kábel. Napájací kábel opätovne pripojte a zapnite zariadenie HP All-in-One stlačením tlačidla **Zapnuté**.

Príčina: Došlo ku zmene stavu ovládača tlačiarne.

Riešenie: Stav ovládača tlačiarne sa mohol zmeniť na hodnotu **Offline** alebo **Stop printing** (Zastaviť tlač).

Kontrola stavu ovládača tlačiarne

1. V aplikácii HP Solution Center (Centrum riešení HP) kliknite na kartu zariadenia.
2. Kliknite na položku **Settings** (Nastavenie).
3. Kliknite na položku **Status** (Stav).

Ak je zariadenie v stave **Offline** alebo **Stop printing** (Zastavenie tlače), zmeňte stav na **Ready** (Pripravené).

Príčina: Odstránená tlačová úloha zostáva zaradená vo fronte úloh.

Riešenie: Tlačová úloha môže zostať vo fronte úloh aj potom, ako bola zrušená. Zrušená tlačová úloha sa zablokuje vo fronte a bráni v tlači ďalších tlačových úloh.

Otvorte v počítači priečinok tlačiarne a skontrolujte, či zrušená úloha nezostáva vo fronte úloh. Skúste úlohu z fronty odstrániť. Ak tlačová úloha vo fronte i naďalej zostáva, skúste jeden alebo obidva nasledujúce postupy:

- Odpojte kábel USB od zariadenia HP All-in-One, reštartujte počítač a opätovne pripojte kábel USB k zariadeniu HP All-in-One.
- Vypnite zariadenie HP All-in-One, reštartujte počítač a opätovne spust'te zariadenie HP All-in-One.

Zariadenie HP All-in-One tlačí nezmýselné znaky

Príčina: Pamäť v zariadení HP All-in-One je plná.

Riešenie: Vypnite zariadenie HP All-in-One a počítač na 60 sekúnd, opätovne ich zapnite a zopakujte tlač.

Príčina: Dokument je poškodený.

Riešenie: Skúste vytlačiť iný dokument z rovnakej softvérovej aplikácie. Ak je pokus úspešný, skúste vytlačiť predchádzajúcu uloženú verziu dokumentu, ktorá nie je poškodená.

Pri pokuse o tlač sa nič nestane

Príčina: Zariadenie HP All-in-One je vypnuté.

Riešenie: Skontrolujte indikátor tlačidla **Zapnuté** umiestnený na prednej strane zariadenia HP All-in-One. Ak nesvieti, zariadenie HP All-in-One je vypnuté. Skontrolujte, či je napájací kábel pevne pripojený do zariadenia HP All-in-One a zapojený do sieťovej zásuvky. Stlačením tlačidla **Zapnuté** znovu zapnete zariadenie HP All-in-One.

Príčina: Zariadenie HP All-in-One je zaneprázdnené inou úlohou.

Riešenie: Ak zariadenie HP All-in-One vykonáva inú úlohu, napríklad kopírovanie alebo skenovanie, úloha tlače bude odložená, kým zariadenie HP All-in-One nedokončí aktuálnu úlohu.

Tlač niektorých dokumentov trvá dlho. Ak sa nič nevytlačilo niekoľko minút po tom, čo ste zariadeniu HP All-in-One poslali úlohu tlače, skontrolujte, či sa na obrazovke počítača nezobrazili nejaké správy.

Príčina: Zariadenie HP All-in-One nie je vybratou tlačiarňou.

Riešenie: Skontrolujte, či je zariadenie HP All-in-One vybratou tlačiarňou v softvérovej aplikácii.

 **Tip** Zariadenie HP All-in-One môžete nastaviť ako predvolenú tlačiareň, čím zabezpečíte, že sa tlačiareň automaticky vyberie, ak vyberiete v ponuke **File (Súbor)** v rôznych softvérových aplikáciách možnosť **Print (Tlačiť)**. Ďalšie informácie nájdete v časti „[Nastavenie zariadenia HP All-in-One ako predvolenej tlačiarne](#)“ na strane 32.

Príčina: Počítač nekomunikuje so zariadením HP All-in-One.

Riešenie: Pri nesprávnom pripojení zariadenia HP All-in-One k počítaču sa môžu vyskytnúť chyby v komunikácii. Uistite sa, že je kábel USB pripojený k zariadeniu HP All-in-One a k počítaču tak, ako je to nižšie zobrazené.

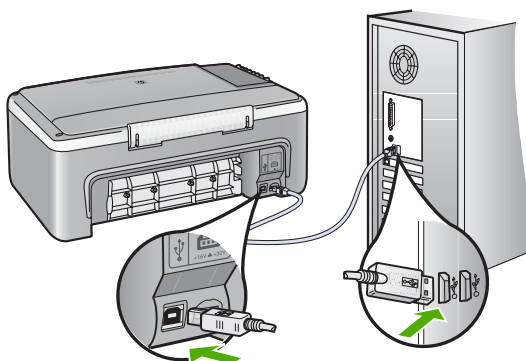

Ak sú káble pevne pripojené a niekoľko minút po odoslaní tlačovej úlohy na zariadenie HP All-in-One sa nič nevytlačilo, skontrolujte stav zariadenia HP All-in-One. V softvéri HP Photosmart kliknite na položku **Status** (Stav).

Ďalšie informácie získate v časti:

[„Problémy s komunikáciou prostredníctvom pripojenia USB“ na strane 81](#)

Príčina: V zariadení HP All-in-One sa minul papier.

Riešenie: Odstráňte uviaznutý papier.

Ďalšie informácie získate v časti:

[„Odstránenie uviaznutého papiera“ na strane 83](#)

Príčina: Tlačová kazeta sa zasekla.

Riešenie: Vypnite zariadenie HP All-in-One, odstráňte všetky predmety, ktoré blokujú vozík tlačovej kazety (vrátane obalových materiálov), a potom zariadenie HP All-in-One zapnite.

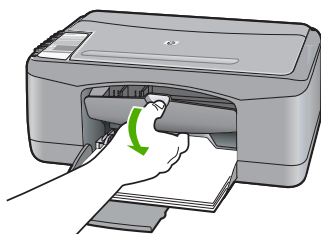

Príčina: V zariadení HP All-in-One sa minul papier.

Riešenie: Vložte papier do vstupného zásobníka.

Ďalšie informácie získate v časti:

[„Vkladanie papiera normálnej veľkosti“ na strane 23](#)

Strany dokumentu sa tlačia v chybnom poradí

Príčina: Tlač je nastavená tak, že prvá stránka dokumentu sa vytlačí ako prvá. Vzhľadom na spôsob podávania papiera do zariadenia HP All-in-One sa bude najskôr tlačiť na hornú stránku umiestnenú v spodnej časti stohu.

Riešenie: Vytlačte dokument v opačnom poradí. Po dokončení tlače budú stránky dokumentu zoradené v správnom poradí.

Ďalšie informácie získate v časti:

[„Tlač viacstranového dokumentu v obrátenom poradí“ na strane 46](#)

Okraje sa netlačia podľa očakávania

Príčina: Vo vašej softvérovej aplikácii nie sú správne nastavené okraje.

Riešenie: Skontrolujte okraje tlače.

Uistite sa, že nastavenia okrajov pre dokument nepresahujú oblasť tlače zariadenia HP All-in-One.

Kontrola nastavení okrajov

1. Pred odoslaním tlačovej úlohy do zariadenia HP All-in-One si môžete pozrieť náhľad úlohy.
2. Skontrolujte okraje.
Zariadenie HP All-in-One používa okraje, ktoré ste nastavili v softvérovej aplikácii, ak sú väčšie ako minimálne okraje podporované zariadením HP All-in-One.
3. Ak vám okraje nevyhovujú, zrušte úlohu tlače a upravte okraje v softvérovej aplikácii.

Príčina: Nastavenie veľkosti papiera nie je správne pre projekt, ktorý tlačíte.

Riešenie: Skontrolujte, či ste pre projekt vybrali správne nastavenie veľkosti papiera. Skontrolujte, či je vo vstupnom zásobníku vložený papier správnej veľkosti.

V niektorých krajinách alebo oblastiach môže byť napríklad potrebné určiť veľkosť papiera A4, ak predvolená hodnota je A (Letter).

Ďalšie informácie získate v časti:

[„Nastavenie typu papiera pre tlač“ na strane 33](#)

Príčina: Vodiace lišty papiera nie sú správne umiestnené.

Riešenie: Vyberte stoh papiera zo vstupného zásobníka a opätovne ho vložte do zásobníka. Dbajte na to, aby ste vodiacu líštu šírky papiera posúvali smerom dovnútra, až kým sa nezastaví na okrajoch papiera.

Ďalšie informácie získate v časti:

[„Vkladanie obálok“ na strane 27](#)

Príčina: Stoh obálok je nesprávne vložený.

Riešenie: Vyberte všetky papiere zo vstupného zásobníka. Vložte balík obálok do vstupného zásobníka so záložkou smerom vľavo nahor.



Poznámka Ak chcete zabrániť zaseknutiu papiera, vsuňte záložky do obálok.

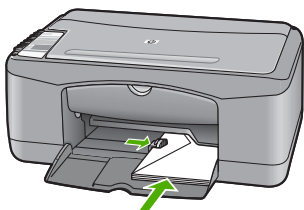

Text alebo grafické prvky sú na okraji strany odrezané

Príčina: Vo vašej softvérovej aplikácii nie sú správne nastavené okraje.

Riešenie: Uistite sa, že nastavenia okrajov pre dokument nepresahujú oblasť tlače zariadenia HP All-in-One.

Kontrola nastavení okrajov

1. Pred odoslaním tlačovej úlohy do zariadenia HP All-in-One si môžete pozrieť náhľad úlohy.
2. Skontrolujte okraje.
Zariadenie HP All-in-One používa okraje, ktoré ste nastavili v softvérovej aplikácii, ak sú väčšie ako minimálne okraje podporované zariadením HP All-in-One.
3. Ak vám okraje nevyhovujú, zrušte úlohu tlače a upravte okraje v softvérovej aplikácii.

Príčina: Tlačený dokument je väčší ako papier vložený do vstupného zásobníka.

Riešenie: Skontrolujte, či je rozloženie dokumentu, ktorý chcete tlačiť, prispôsobené veľkosti papiera, ktorý zariadenie HP All-in-One podporuje.

Zobrazenie ukážky rozloženia tlače

1. Vložte do vstupného zásobníka papier správnej veľkosti.
2. Pred odoslaním tlačovej úlohy do zariadenia HP All-in-One si môžete pozrieť náhľad úlohy.

3. Skontrolujte grafické prvky dokumentu a uistite sa, že sa aktuálna veľkosť zmestí na plochu tlače zariadenia HP All-in-One.
4. Ak sa grafické prvky na plochu tlače nezmestia, zrušte úlohu tlače.

 **Tip** Niektoré softvérové aplikácie umožňujú prispôsobiť dokument aktuálne vybratej veľkosti papiera. Veľkosť dokumentu môžete upraviť i v dialógovom okne **Properties** (Vlastnosti).

Tip Niektoré softvérové aplikácie umožňujú prispôsobiť dokument aktuálne vybratej veľkosti papiera. Veľkosť dokumentu môžete upraviť i v dialógovom okne **Page Setup** (Nastavenie strany).

Príčina: Papier je vložený nesprávne.

Riešenie: Ak sa papier nesprávne podáva, môže to spôsobiť orezanie niektorých častí dokumentu.

Vyberte stoh papiera zo vstupného zásobníka a opätovne ho vložte do zásobníka. Dbajte na to, aby ste vodiacu lištu šírky papiera posúvali smerom dovnútra, až kým sa nezastaví na okrajoch papiera.

Ďalšie informácie získate v časti:

[„Vkladanie papiera normálnej veľkosti“ na strane 23](#)

Počas tlače vyšla prázdna strana

Príčina: Ak tlačíte čierny text a zo zariadenia HP All-in-One vyjde prázdna stránka, je čierna tlačová kazeta pravdepodobne prázdna.

Riešenie: Skontrolujte odhadovanú úroveň atramentu v tlačových kazetách. Ak je v kazetách málo atramentu alebo sa minul atrament, budete musieť vymeniť tlačové kazety.

Ak je v tlačových kazetách atrament, ale problém pretrváva, vytlačte správu o vlastnom teste, aby ste zistili, či sa problém týka tlačových kaziet. Ak správa o vlastnom teste poukazuje na problém, vyčistite tlačové kazety. Ak problém pretrváva, budete musieť vymeniť tlačovú kazetu.

Ďalšie informácie o tlačových kazetách nájdete v časti [„Riešenie problémov s tlačovými kazetami“ na strane 92](#).

Príčina: Dokument, ktorý tlačíte, obsahuje prázdnu stránku navyše.

Riešenie: Otvorte súbor dokumentu v softvérovej aplikácii a odstráňte stránky alebo riadky, ktoré sú na konci dokumentu navyše.

Príčina: Zariadenie HP All-in-One podalo dva listy papiera.

Riešenie: Ak v zariadení HP All-in-One zostáva iba niekoľko listov papiera, vložte do vstupného zásobníka viac papiera. Ak je vo vstupnom zásobníku dostatok papiera, vyberte ho, urovnajte stoh papierov o rovný povrch a znova ho vložte do zásobníka.

Ďalšie informácie získate v časti:

[„Vkladanie papiera normálnej veľkosti“ na strane 23](#)

Príčina: Z tlačovej kazety bola nedokonale odstránená ochranná plastová páska.

Riešenie: Skontrolujte každú tlačovú kazetu. Mohlo sa stať, že páska bola odstránená z medených kontaktov, ale stále zakrýva atramentové dýzy. Ak páska stále zakrýva atramentové dýzy, opatrne ju z tlačových kaziet odstráňte. Nedotýkajte sa atramentových dýz ani medených kontaktov.

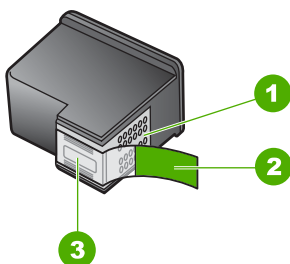

1	Medené kontakty
2	Plastová páska s ružovým uškom (pred inštaláciou sa musí odstrániť)
3	Atramentové dýzy pod páskou



Ďalšie informácie získate v časti:

[„Výmena tlačových kaziet“ na strane 65](#)

Počas tlače fotografie strieka atrament vo vnútri zariadenia HP All-in-One

Príčina: Nastavenie tlače bez okrajov vyžaduje, aby bol do vstupného zásobníka vložený fotografický papier. Používate nesprávny typ papiera.

Riešenie: Skontrolujte, či bol pred začatím tlačovej úlohy bez okrajov do vstupného zásobníka vložený fotografický papier.

Riešenie problémov s kopírovaním

Túto časť použite pri riešení nasledujúcich problémov s kopírovaním:

- [Pri pokuse o kopírovanie sa nič nestane](#)
- [Časť originálu sa neskopíruje alebo je odseknutá](#)
- [Výtlačok sa na strane zobrazí zväčšený](#)
- [Výtlačok je prázdny](#)
- [Kópia bez okrajov má okolo okrajov biele oblasti](#)

Pri pokuse o kopírovanie sa nič nestane

Príčina: Zariadenie HP All-in-One je vypnuté.

Riešenie: Skontrolujte indikátor tlačidla **Zapnuté** umiestnený na prednej strane zariadenia HP All-in-One. Ak nesvieti, zariadenie HP All-in-One je vypnuté. Skontrolujte, či je napájací kábel pevne pripojený do zariadenia HP All-in-One a zapojený do sieťovej zásuvky. Stlačením tlačidla **Zapnuté** znovu zapnete zariadenie HP All-in-One.

Príčina: Originál nie je na sklenenej podložke správne umiestnený.

Riešenie: Umiestnite originálny dokument stranou pre tlač smerom dole v ľavom prednom rohu sklenenej podložky.

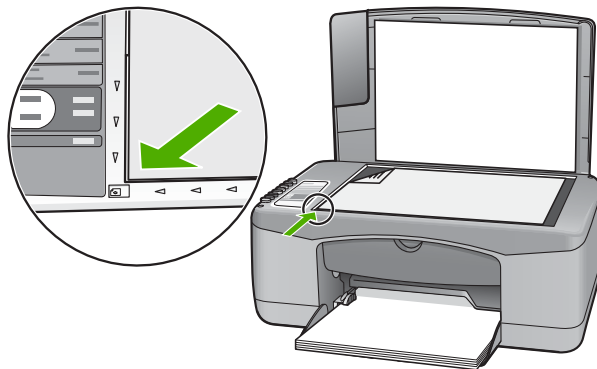

Príčina: Zariadenie HP All-in-One spracováva kopírovaciu alebo tlačovú úlohu.

Riešenie: Skontrolujte svetelný indikátor **Zapnuté**. Ak bliká, zariadenie HP All-in-One je zaneprázdnené.

Príčina: Zariadenie HP All-in-One nerozozná typ papiera.

Riešenie: Nepoužívajte zariadenie HP All-in-One na kopírovanie na obálky alebo iné druhy papiera, ktoré zariadenie HP All-in-One nepodporuje.

Príčina: V zariadení HP All-in-One sa minul papier.

Riešenie: Odstráňte uviaznutý papier.

Ďalšie informácie získate v časti:

[„Odstránenie uviaznutého papiera“ na strane 83](#)

Časť originálu sa neskopíruje alebo je odseknutá

Príčina: Originál nie je na sklenenej podložke správne umiestnený.

Riešenie: Umiestnite originálny dokument stranou pre tlač smerom dole v ľavom prednom rohu sklenenej podložky.

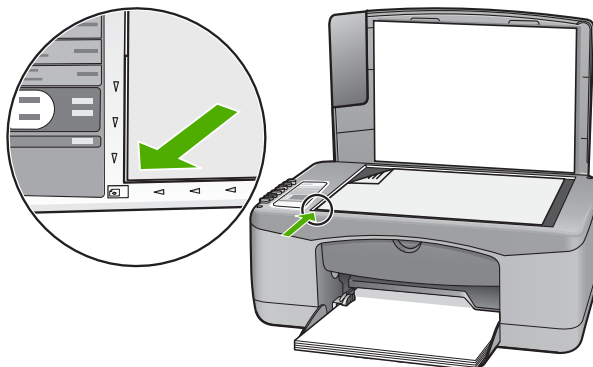

Výtlačok sa na strane zobrazí zväčšený

Príčina: Kopírovaný obraz nepokrýva celú stranu.

Riešenie: Skontrolujte správnosť výberu nastavení kopírovania. Ak problém pretrváva, na sklenenej podložke alebo na spodnej časti veka môžu byť nečistoty. To môže spôsobiť, že zariadenie HP All-in-One rozpozná len časť obrázka. Vypnite zariadenie, odpojte napájací kábel a mäkkou handričkou očistite sklenenú podložku a spodnú stranu veka.

Ďalšie informácie získate v časti:

- [„Čistenie vnútornej strany krytu“ na strane 62](#)
- [„Čistenie sklenenej podložky“ na strane 61](#)

Výtlačok je prázdny

Príčina: Originál nie je na sklenenej podložke správne umiestnený.

Riešenie: Umiestnite originálny dokument stranou pre tlač smerom dole v ľavom prednom rohu sklenenej podložky.

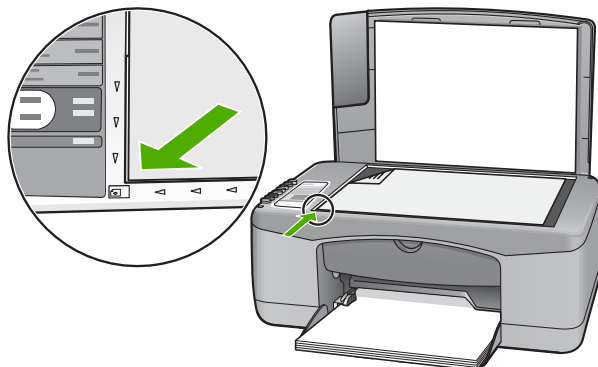

Príčina: Tlačové kazety je potrebné vyčistiť alebo sa minul atrament.

Riešenie: Skontrolujte odhadovanú úroveň atramentu v tlačových kazetách. Ak je v kazetách málo atramentu alebo sa minul atrament, budete musieť vymeniť tlačové kazety.

Ak je v tlačových kazetách atrament, ale problém pretrváva, vytlačte správu o vlastnom teste, aby ste zistili, či sa problém týka tlačových kaziet. Ak správa o vlastnom teste poukazuje na problém, vyčistíte tlačové kazety. Ak problém pretrváva, budete musieť vymeniť tlačovú kazetu.

Ďalšie informácie o tlačových kazetách nájdete v časti „[Riešenie problémov s tlačovými kazetami](#)“ na strane 92.

Kópia bez okrajov má okolo okrajov biele oblasti

Príčina: Pokúšate sa vytvoriť kópiu bez okrajov z veľmi malého originálu.

Riešenie: Ak vytvárate kópiu bez okrajov z veľmi malého originálu, zväčší ju zariadenie HP All-in-One na maximálnu veľkosť. Tým môže dôjsť ku vzniku bielych pruhov na stránkach. (Maximálna percentuálna hodnota sa u jednotlivých modelov líši.)

Minimálna možná veľkosť predlohy závisí od veľkosti kópie bez okrajov, ktorú chcete vytvoriť. Nie je napríklad možné zväčšiť pasovú fotografiu na kópiu bez okrajov s veľkosťou Letter.

Ak chcete vytvoriť kópiu bez okrajov z veľmi malého originálu, naskenujte originál do počítača, zmeňte veľkosť obrázka a z tohto zväčšeného obrázka vytlačte kópiu bez okrajov.

Príčina: Pokúšate sa vytvoriť kópiu bez okrajov na iný ako fotografický papier.

Riešenie: Na vytvorenie kópie bez okrajov použite fotografický papier.

Riešenie problémov so skenovaním

Túto časť použite pri riešení nasledujúcich problémov so skenom:

- [Skenovanie sa zasekáva](#)
- [Skenovanie zlyhalo](#)
- [Skenovanie zlyhalo kvôli nedostatočnej pamäti počítača](#)
- [Naskenovaný obraz je prázdny](#)
- [Naskenovaný obraz je nesprávne orezaný](#)
- [Naskenovaný obraz má nesprávne rozloženie stránky](#)
- [Formát textu je nesprávny](#)
- [Naskenovaný obraz zobrazuje miesto textu bodkované čiary](#)
- [Text je nesprávny alebo chýba](#)

Skenovanie sa zasekáva

Príčina: Systémové zdroje počítača sú pravdepodobne na nízkej úrovni.

Riešenie: Vypnite a znova zapnite zariadenie HP All-in-One. Vypnite a znova zapnite počítač.

Ak tento postup nepomôže, skúste v softvéri pri skenovaní použiť nižšie rozlíšenie.

Skenovanie zlyhalo

Príčina: Počítač nie je zapnutý.

Riešenie: Zapnite počítač.

Príčina: Počítač nie je k zariadeniu pripojený HP All-in-One káblom USB.

Riešenie: Pripojte zariadenie HP All-in-One k počítaču pomocou štandardného kábla USB.

Ďalšie informácie nájdete v inštalačnej príručke.

Príčina: Softvér HP Photosmart pravdepodobne nie je nainštalovaný.

Riešenie: Vložte inštalačný disk CD pre zariadenie HP All-in-One a vykonajte inštaláciu softvéru.

Ďalšie informácie nájdete v inštalačnej príručke.

Príčina: Softvér HP Photosmart je nainštalovaný, ale nie je spustený.

Riešenie: Spustite softvér nainštalovaný v zariadení HP All-in-One a skúste skenovať znova.

 **Poznámka** Ak chcete zistiť, či je softvér spustený, kliknite pravým tlačidlom na ikonu **HP Digital Imaging Monitor** na paneli úloh systému v pravej časti hlavného panela systému Windows. Vyberte zariadenie zo zoznamu a kliknite na tlačidlo **Display Status** (Zobraziť stav).

Skenovanie zlyhalo kvôli nedostatočnej pamäti počítača

Príčina: V počítači je spustených príliš veľa aplikácií.

Riešenie: Zatvorte všetky aplikácie, ktoré nepoužívate. To sa týka i aplikácií, ktoré sú spustené na pozadí, napríklad šetričov obrazovky a antivírusových programov. Ak ste zatvorili antivírusový program, nezabudnite ho po dokončení skenovania opätovne spustiť.

Ak sa uvedené problémy vyskytujú často alebo ak sa problémy s pamäťou vyskytujú i pri práci s inými aplikáciami, odporúčame pridať do počítača pamäť. Ďalšie informácie nájdete v príručke používateľa dodávanej s počítačom.

Naskenovaný obraz je prázdny

Príčina: Originál nie je na sklenenej podložke správne umiestnený.

Riešenie: Umiestnite originálny dokument stranou pre tlač smerom dole v ľavom prednom rohu sklenenej podložky.

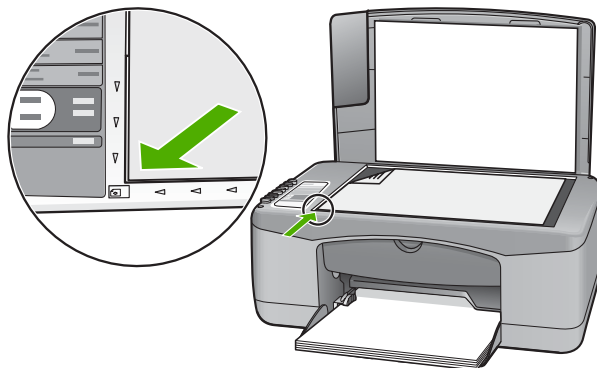

Naskenovaný obraz je nesprávne orezaný

Príčina: Softvér je nastavený tak, aby skenované obrázky automaticky orezával.

Riešenie: Funkcia automatického orezovania v softvéri vykoná orezanie plôch, ktoré nie sú súčasťou hlavného obrázka. Niekedy to nemusí zodpovedať vašim predstávam. V takom prípade vypnite automatické orezovanie v softvéri a orežte skenovaný obrázok ručne alebo vôbec.

Naskenovaný obraz má nesprávne rozloženie stránky

Príčina: Funkcia automatického orezania v softvéri mení rozloženie strany.

Riešenie: V softvéri vypnite automatické orezovanie, aby sa zachovalo rozloženie strany.

Formát textu je nesprávny

Príčina: Nastavenie skenovania dokumentu nie je správne.

Riešenie: Niektoré aplikácie nevedia pracovať s orámovaným textom. Orámovaný text je jedným z nastavení skenovania dokumentu v softvéri. Zachová celkové rozloženie dokumentu, napríklad viac stĺpcov v bulletine, a umiestni text do jednotlivých rámov (polí) v cieľovej aplikácii. V softvéri vyberte správny formát, aby sa zachovalo rozloženie a formátovanie skenovaného textu.

Naskenovaný obraz zobrazuje miesto textu bodkované čiary

Príčina: Ak použijete nastavenie **Text** na skenovanie textu, ktorý chcete neskôr upravovať, skener nemusí vždy rozpoznať farebný text. Typ obrázka **Text** skenuje s rozlíšením 300 x 300 dpi čiernobielo.

Ak má skenovaný text v okolí obrázky a grafické prvky, skener nemusí text rozoznať.

Riešenie: Vytvorte z originálneho textu čiernobielu kópiu a potom ju naskenujte.

Text je nesprávny alebo chýba

Príčina: Jas nie je nastavený správne.

Riešenie: Upravte jas v softvéri a potom originál naskenujte znova.

Príčina: Na sklenenej podložke alebo na spodnej časti veka môžu byť nečistoty. To môže spôsobiť nekvalitné skenovanie.

Riešenie: Zariadenie HP All-in-One vypnite, odpojte napájací kábel a mäkkou tkaninou očistite sklenenú pracovnú plochu a spodnú stranu veka.

Ďalšie informácie získate v časti:

- [„Čistenie vnútornej strany krytu“ na strane 62](#)
- [„Čistenie sklenenej podložky“ na strane 61](#)

Príčina: Nastavenie skenovania dokumentov nie je nastavené na správny jazyk optického rozpoznávania znakov (OCR). Nastavenie **OCR language** (Jazyk OCR) informuje softvér, ako interpretovať znaky načítané z originálneho obrázku. Ak nastavenie **OCR language** (Jazyk OCR) neodpovedá jazyku originálu, môže byť skenovaný text nezrozumiteľný.

Riešenie: V softvéri vyberte správny jazyk pre rozpoznávanie znakov (OCR).

 **Poznámka** Ak používate softvér HP Photosmart, v počítači možno nie je nainštalovaný softvér na optické rozpoznávanie znakov (OCR). Ak chcete nainštalovať softvér OCR, vložte opätovne disk so softvérom, vyberte typ inštalácie **Custom** (Vlastná) a vyberte položku **OCR**.

Ďalšie informácie týkajúce sa výberu jazyka **OCR language** (Jazyk OCR) nájdete v dokumentácii dodávanej so softvérom Readiris alebo v dokumentácii používaného softvéru OCR.

Chyby

Ak sa na zariadení HP All-in-One vyskytne chyba, indikátory na zariadení začnú blikať alebo sa na obrazovke počítača zobrazí správa o chybe.

Táto časť obsahuje nasledujúce témy:

- [Blikajúce indikátory](#)
- [Hlásenia zariadenia](#)
- [Hlásenia súvisiace so súbormi](#)
- [Všeobecné hlásenia súvisiace s používatelom](#)
- [Hlásenia papiera](#)
- [Hlásenia súvisiace s napájaním a pripojením](#)
- [Hlásenia tlačových kaziet](#)

Blikajúce indikátory

Indikátory na zariadení HP All-in-One blikajú v určitých sekvenciách, ktoré informujú o rôznych chybových stavoch. Informácie o chybových stavoch a im zodpovedajúcich blikajúcich alebo svietiacich indikátoroch na zariadení HP All-in-One nájdete v nasledujúcej tabuľke:

Indikátor zapnutia	Indikátor Skontrolovať-papier	Indikátor Skontrolovať-tlačovú kazetu	Indikátory typu papiera	Popis	Riešenie
Nesvieti	Nesvieti	Nesvieti	Obidva nesvietia	Zariadenie HP All-in-One je vypnuté.	Stlačením tlačidla Zapnuté zariadenie HP All-in-One zapnete.
Bliká	Nesvieti	Nesvieti	1 svieti, 1 nesvieti	Zariadenie HP All-in-One spracováva tlačovú, skenovaciu alebo kopírovaciu úlohu alebo vyrovnáva tlačové kazety.	Počkajte, kým zariadenie HP All-in-One činnosť nedokončí.
3 sekundy rýchlo bliká a potom svieti	Nesvieti	Nesvieti	1 svieti, 1 nesvieti	Zariadenie HP All-in-One je zaneprázdnené.	Počkajte, kým zariadenie HP All-in-One činnosť nedokončí.
20 sekúnd bliká a potom svieti	Nesvieti	Nesvieti	1 svieti, 1 nesvieti	Tlačidlo Skenovať bolo stlačené a počítač nereaguje.	Skontrolujte, či je počítač zapnutý, softvér HP All-in-One nainštalovaný, a či je počítač pripojený pomocou kábla USB k zariadeniu HP All-in-One.

pokračovanie

Indikátor zapnutia	Indikátor Skontrolovať papier	Indikátor Skontrolovať tlačovú kazetu	Indikátory typu papiera	Popis	Riešenie
Svieti	Bliká	Nesvieti	1 svieti, 1 nesvieti	V zariadení HP All-in-One sa minul papier.	Vložte papier a stlačte tlačidlo Resume (Pokračovať), ktoré sa nachádza na ovládacom paneli vedľa indikátorov Check Paper (Skontrolovať papier) a Check Print Cartridge (Skontrolovať tlačovú kazetu).
				V zariadení HP All-in-One uviazol papier.	Odstráňte uviaznutý papier a stlačte tlačidlo Resume (Pokračovať), ktoré sa nachádza na ovládacom paneli vedľa indikátorov Check Paper (Skontrolovať papier) a Check Print Cartridge (Skontrolovať tlačovú kazetu).
				Nastavenie veľkosti papiera neodpovedá veľkosti papiera zistenej vo vstupnom zásobníku.	Zmeňte typ papiera v zásobníku alebo nastavenie veľkosti v softvéri.
Svieti	Nesvieti	Bliká	1 svieti, 1 nesvieti	Dvierka tlačovej kazety sú otvorené.	Zdvihnutím dvierka zatvoríte.
				Tlačové kazety chýbajú alebo nie sú správne nainštalované.	Inštalujte tlačové kazety alebo kazety vyberte a opätovne vložte.
				Z tlačovej kazety nebola odstránená páska.	Vyberte tlačovú kazetu, odstráňte pásku a kazetu opätovne vložte.
				Táto tlačová kazeta nie je určená pre zariadenie HP All-in-One.	Tlačová kazeta pravdepodobne zariadením HP All-in-One nie je podporovaná. Ďalšie informácie nájdete v

pokračovanie

Indikátor zapnutia	Indikátor Skontrolovať papier	Indikátor Skontrolovať tlačovú kazetu	Indikátory typu papiera	Popis	Riešenie
					používateľskej príručke v časti Objednanie spotrebného materiálu.
				Tlačová kazeta môže byť chybná.	<ol style="list-style-type: none"> 1. Vyberte čiernu tlačovú kazetu. 2. Zatvorte kryt tlačovej kazety. 3. Skontrolujte svetelný indikátor Zapnuté. <ul style="list-style-type: none"> • Ak indikátor Zapnuté bliká, vyberte trojfarebnú tlačovú kazetu. • Ak indikátor Zapnuté svieti, vyberte čiernu tlačovú kazetu.
Svieti	Bliká	Bliká	1 svieti, 1 nesvieti	Vozík tlačovej kazety sa zablokoval.	Otvorte kryt tlačových kaziet a skontrolujte, či nie je zablokovaný vozík tlačovej kazety.
Svieti	Bliká	Bliká	Obidva blikajú	Kryt ovládacieho panelu nie je pripojený alebo nie je pripojený správne.	<ol style="list-style-type: none"> 1. Vypnite zariadenie HP All-in-One. 2. Podľa pokynov v sprievodcovi nastavením pripojte kryt ovládacieho panela. 3. Zapnite zariadenie HP All-in-One.
Bliká	Bliká	Bliká	Obidva nesvietia	Zlyhanie skenera	<p>Vypnite zariadenie HP All-in-One a znova ho zapnite.</p> <p>Ak problém pretrváva, obráťte sa na stredisko služieb zákazníkom HP.</p>

pokračovanie

Indikátor zapnutia	Indikátor Skontrolovať papier	Indikátor Skontrolovať tlačovú kazetu	Indikátory typu papiera	Popis	Riešenie
Bliká	Bliká	Bliká	Obidva blikajú	Vyskytla sa vážna chyba zariadenia HP All-in-One.	<ol style="list-style-type: none">1. Vypnite zariadenie HP All-in-One.2. Odpojte napájací kábel.3. Počkajte približne minútu a potom opätovne zapojte napájací kábel.4. Zapnite zariadenie HP All-in-One. <p>Ak problém pretrváva, obráťte sa na podporu spoločnosti HP.</p>

Hlásenia zariadenia

Nasledujúci zoznam je zoznamom chybových hlásení súvisiacich so zariadením:

- [Revízia firmvéru sa nezhoduje](#)
- [Chyba mechanizmu](#)
- [Pamäť je plná](#)
- [Zlyhanie skeneru](#)

Revízia firmvéru sa nezhoduje

Príčina: Revízne číslo firmvéru HP All-in-One sa nezhoduje s revíznym číslom softvéru.

Riešenie: Informácie o podpore a záruke nájdete na webovej lokalite spoločnosti HP na adrese www.hp.com/support. Ak sa zobrazí výzva, vyberte príslušnú krajinu alebo príslušný región a kliknite na položku **Contact HP** (Kontakt na spoločnosť HP). Zobrazia sa kontaktné informácie oddelenia technickej podpory.

Chyba mechanizmu

Príčina: V zariadení HP All-in-One sa minul papier.

Riešenie: Odstráňte uviaznutý papier.

Ďalšie informácie získate v časti:

[„Odstránenie uviaznutého papiera“ na strane 83](#)

Príčina: Vozík tlačovej kazety sa zablokoval.

Riešenie: Vypnite zariadenie HP All-in-One, odstráňte všetky predmety, ktoré blokujú vozík tlačovej kazety (vrátane obalových materiálov), a potom zariadenie HP All-in-One zapnite.

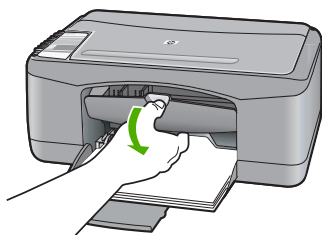

Pamäť je plná

Príčina: Kopírovaný dokument presahuje veľkosť pamäte zariadenia HP All-in-One.

Riešenie: Skúste naraz urobiť menej kópií.

Zlyhanie skeneru

Príčina: Zariadenie HP All-in-One je zaneprázdnené alebo bolo z neznámych príčin skenovanie prerušené.

Riešenie: Vypnite a znova zapnite zariadenie HP All-in-One. Reštartujte počítač a skúste skenovanie vykonať znova.

Ak problém pretrváva, skúste zariadenie pripojiť priamo do uzemnenej elektrickej zásuvky miesto do prepäťovej ochrany alebo predlžovacieho kábla. Ak problém pretrváva, obráťte sa na podporu spoločnosti HP. Prejdite na stránku www.hp.com/support. Ak sa zobrazí výzva, vyberte príslušnú krajinu alebo oblasť a kliknite na položku **Contact HP** (Kontakt na spoločnosť HP). Zobrazia sa kontaktné informácie technickej podpory.

Hlásenia súvisiace so súbormi

Nasledujúci zoznam je zoznamom chybových hlásení súvisiacich so súbormi:

- [Chyba čítania alebo zápisu do súboru](#)
- [Súbor sa nenašiel](#)
- [Formát súboru nie je podporovaný](#)
- [Neplatný názov súboru](#)
- [Podporované typy súborov pre zariadenie HP All-in-One](#)

Chyba čítania alebo zápisu do súboru

Príčina: Softvér zariadenia HP All-in-One nemohol otvoriť alebo uložiť súbor.

Riešenie: Skontrolujte, či používate správny názov priečinka a súboru.

Súbor sa nenašiel

Príčina: V počítači nie je dostatok pamäte na vytvorenie súboru s ukážkou tlače.

Riešenie: Zatvorte niektoré aplikácie a skúste úlohu vykonať znova.

Formát súboru nie je podporovaný

Príčina: Softvér zariadenia HP All-in-One nerozoznal alebo nepodporuje formát obrazového súboru, ktorý chcete otvoriť alebo uložiť. Ak je súbor s touto príponou podporovaný, môže to znamenať, že súbor je poškodený.

Riešenie: Otvorte súbor v inej aplikácii a uložte ho vo formáte, ktorý softvér zariadenia HP All-in-One podporuje.

Ďalšie informácie získate v časti:

[„Podporované typy súborov pre zariadenie HP All-in-One“ na strane 125](#)

Neplatný názov súboru

Príčina: Názov zadaného súboru je neplatný.

Riešenie: Skontrolujte, či v názve súboru nie sú použité neplatné znaky.

Podporované typy súborov pre zariadenie HP All-in-One

Pri ukladaní naskenovaných obrázkov softvér zariadenia HP All-in-One rozoznáva tieto formáty súborov: BMP, DCX, FPX, GIF, JPG, PCD, PCX a TIF.

Všeobecné hlásenia súvisiace s používateľom

Nasledujúci zoznam je zoznamom bežných chybových hlásení spôsobených užívateľom:

- [Nie je možné orezať](#)
- [Odpojené](#)
- [Možnosti skenovania nie sú k dispozícii](#)
- [Nedostatok miesta na disku](#)

Nie je možné orezať

Príčina: Počítač nemá dostatok pamäte.

Riešenie: Zatvorte všetky aplikácie, ktoré nepoužívate. To sa týka i aplikácií, ktoré sú spustené na pozadí, napríklad šetričov obrazovky a antivírusových programov. Ak ste zatvorili antivírusový program, nezabudnite ho po dokončení skenovania opätovne spustiť.

Ak sa uvedené problémy vyskytujú často alebo ak sa problémy s pamäťou vyskytujú i pri práci s inými aplikáciami, odporúčame pridať do počítača pamäť. Ďalšie informácie nájdete v príručke používateľa dodávanej s počítačom.

Príčina: Pre účely skenovania musí byť na pevnom disku počítača k dispozícii aspoň 50 MB voľného miesta.

Riešenie: Vyprázdňte kôš na pracovnej ploche. Možno bude potrebné odstrániť súbory z pevného disku; (odstráňte napr. dočasné súbory).

Odpojené

Príčina: Toto chybové hlásenie sa môže zobrazit' v prípade výskytu niekoľkých situácií.

- Počítač nie je zapnutý.
- Počítač nie je pripojený k zariadeniu HP All-in-One.
- Softvér dodávaný so zariadením HP All-in-One nebol správne nainštalovaný.
- Softvér dodávaný so zariadením HP All-in-One je nainštalovaný, ale nie je spustený.

Riešenie: Skontrolujte, či je počítač zapnutý a pripojený k zariadeniu HP All-in-One. Taktiež skontrolujte, či máte nainštalovaný softvér, ktorý bol dodaný so zariadením HP All-in-One.

Ďalšie informácie získate v časti:

[„Problémy s komunikáciou prostredníctvom pripojenia USB“ na strane 81](#)

Možnosti skenovania nie sú k dispozícii

Príčina: Softvér dodávaný so zariadením HP All-in-One nie je spustený alebo nebol nainštalovaný.

Riešenie: Skontrolujte, či je príslušný softvér nainštalovaný a spustený. Ďalšie informácie nájdete v sprievodcovi nastavením dodávaným so zariadením HP All-in-One.

Nedostatok miesta na disku

Príčina: V počítači nie je dostatok pamäte na vykonanie úlohy.

Riešenie: Zatvorte niektoré aplikácie a skúste úlohu vykonať znova.

Hlásenia papiera

Nasledujúci zoznam je zoznamom chybových hlásení súvisiacich s papierom:

- [Nie je možné vložiť papier zo vstupného zásobníka](#)
- [Atrament zasychá](#)
- [Minul sa papier](#)

- [Uviaznutý papier, chybné vloženie alebo zablokovaný vozík](#)
- [Papier sa nezhoduje](#)
- [Chybná šírka papiera](#)

Nie je možné vložiť papier zo vstupného zásobníka

Príčina: Vo vstupnom zásobníku nie je vložený papier.

Riešenie: Ak sa v zariadení HP All-in-One minul papier alebo zostáva už iba niekoľko listov, vložte do vstupného zásobníka ďalší papier. Ak je vo vstupnom zásobníku papier, vyberte ho, zarovnajte stoh listov o rovný povrch a znovu papier vložte do vstupného zásobníka. Ak chcete pokračovať vo vykonávaní tlačovej úlohy, stlačte tlačidlo Resume (Pokračovať), ktoré sa nachádza na ovládacom paneli zariadenia HP All-in-One vedľa indikátorov Check Paper (Skontrolovať papier) a Check Print Cartridge (Skontrolovať tlačovú kazetu).

Atrament zasychá

Príčina: Na priesvitných fóliách a niektorých ďalších médiách schne atrament pomalšie, ako je obvyklé.

Riešenie: Nechajte list vo výstupnom zásobníku, kým správa nezmisne. Ak je vytlačený list potrebné vybrať skôr ako zmizne správa, uchopte list opatrne na spodnej strane alebo za okraje, položte ho na rovný povrch a nechajte doschnúť.

Minul sa papier

Príčina: Vo vstupnom zásobníku nie je vložený papier.

Riešenie: Ak sa v zariadení HP All-in-One minul papier alebo zostáva už iba niekoľko listov, vložte do vstupného zásobníka ďalší papier. Ak je vo vstupnom zásobníku papier, vyberte ho, zarovnajte stoh listov o rovný povrch a znovu papier vložte do vstupného zásobníka. Ak chcete pokračovať vo vykonávaní tlačovej úlohy, stlačte tlačidlo Resume (Pokračovať), ktoré sa nachádza na ovládacom paneli zariadenia HP All-in-One vedľa indikátorov Check Paper (Skontrolovať papier) a Check Print Cartridge (Skontrolovať tlačovú kazetu).

Príčina: Zadné dvierka zariadenia HP All-in-One sú odpojené.

Riešenie: Ak ste pri odstraňovaní uviaznutého papiera odstránili zadný kryt, vráťte ho na pôvodné miesto.

Ďalšie informácie získate v časti:

[„Odstránenie uviaznutého papiera“ na strane 83](#)

Uviaznutý papier, chybné vloženie alebo zablokovaný vozík

Príčina: V zariadení HP All-in-One sa minul papier.

Riešenie: Odstráňte uviaznutý papier.

Ďalšie informácie získate v časti:

[„Odstránenie uviaznutého papiera“](#) na strane 83

Príčina: Vozík tlačovej kazety sa zablokoval.

Riešenie: Vypnite zariadenie HP All-in-One, odstráňte všetky predmety, ktoré blokujú vozík tlačovej kazety (vrátane obalových materiálov), a potom zariadenie HP All-in-One zapnite.

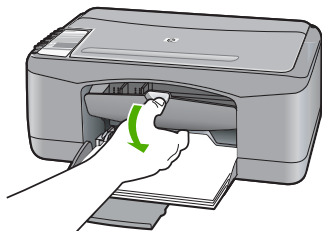

Papier sa nezhoduje

Príčina: Nastavenie tlačovej úlohy neodpovedá druhu alebo veľkosti papiera vloženého v zariadení HP All-in-One.

Riešenie: Zmeňte nastavenie tlače alebo vložte do vstupného zásobníka správny papier.

Ďalšie informácie získate v časti:

- [„Nastavenie typu papiera pre tlač“](#) na strane 33
 - [„Výber papiera na tlač a kopírovanie“](#) na strane 20
-

Chybná šírka papiera

Príčina: Nastavenie tlačovej úlohy neodpovedá druhu alebo veľkosti papiera vloženého v zariadení HP All-in-One.

Riešenie: Zmeňte nastavenie tlače alebo vložte do vstupného zásobníka správny papier.

Ďalšie informácie získate v časti:

- [„Nastavenie typu papiera pre tlač“](#) na strane 33
 - [„Výber papiera na tlač a kopírovanie“](#) na strane 20
-

Hlásenia súvisiace s napájaním a pripojením

Nasledujúci zoznam je zoznamom chybových hlásení súvisiacich s pripojením alebo napájaním:

- [Zariadenie HP All-in-One sa nenašlo](#)
- [Zlyhanie testu komunikácie](#)
- [Nesprávne vypnutie](#)
- [Strata obojstrannej komunikácie](#)

Zariadenie HP All-in-One sa nenašlo

Príčina: Táto chyba sa týka iba zariadení pripojených pomocou kábla USB. Kábel USB nie je správne pripojený.

Riešenie: Ak zariadenie HP All-in-One nie je k počítaču správne pripojené, môžu sa vyskytnúť chyby komunikácie. Skontrolujte sa, či je kábel USB pevne pripojený k zariadeniu HP All-in-One a k počítaču. Pozrite obrázok nižšie.

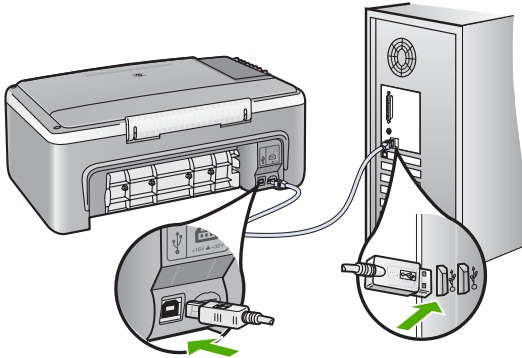

Ďalšie informácie získate v časti:

[„Problémy s komunikáciou prostredníctvom pripojenia USB“ na strane 81](#)

Zlyhanie testu komunikácie

Príčina: Zariadenie HP All-in-One je vypnuté.

Riešenie: Skontrolujte indikátor tlačidla **Zapnuté** umiestnený na prednej strane zariadenia HP All-in-One. Ak nesvieti, zariadenie HP All-in-One je vypnuté. Skontrolujte, či je napájací kábel pevne pripojený do zariadenia HP All-in-One a zapojený do sieťovej zásuvky. Stlačením tlačidla **Zapnuté** znovu zapnete zariadenie HP All-in-One.

Príčina: Počítač nekomunikuje so zariadením HP All-in-One.

Riešenie: Pri nesprávnom pripojení zariadenia HP All-in-One k počítaču sa môžu vyskytnúť chyby v komunikácii. Uistite sa, že je kábel USB pripojený k zariadeniu HP All-in-One a k počítaču tak, ako je to nižšie zobrazené.

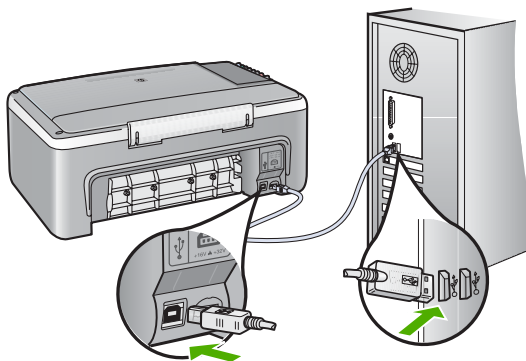

Ďalšie informácie získate v časti:

„[Problémy s komunikáciou prostredníctvom pripojenia USB](#)“ na strane 81

Nesprávne vypnutie

Príčina: Zariadenie HP All-in-One nebolo správne vypnuté po poslednom použití. Zariadenie HP All-in-One sa môže poškodiť, ak je vypnuté pomocou prepínača na predĺžovačke alebo nástenného vypínača.

Riešenie: Zariadenie vypnete stlačením tlačidla **Zapnuté**, ktoré je umiestnené na ovládacom paneli zariadenia HP All-in-One.

Strata obojstrannej komunikácie

Príčina: Zariadenie HP All-in-One je vypnuté.

Riešenie: Skontrolujte indikátor tlačidla **Zapnuté** umiestnený na prednej strane zariadenia HP All-in-One. Ak nesvieti, zariadenie HP All-in-One je vypnuté. Skontrolujte, či je napájací kábel pevne pripojený do zariadenia HP All-in-One a zapojený do sieťovej zásuvky. Stlačením tlačidla **Zapnuté** znovu zapnete zariadenie HP All-in-One.

Príčina: Zariadenie HP All-in-One nie je pripojené k počítaču.

Riešenie: Ak nie je zariadenie HP All-in-One správne pripojené k počítaču, môžu sa vyskytnúť chyby komunikácie. Skontrolujte, že je kábel USB bezpečne pripojený k zariadeniu HP All-in-One a k počítaču, ako je znázornené na obrázku nižšie.

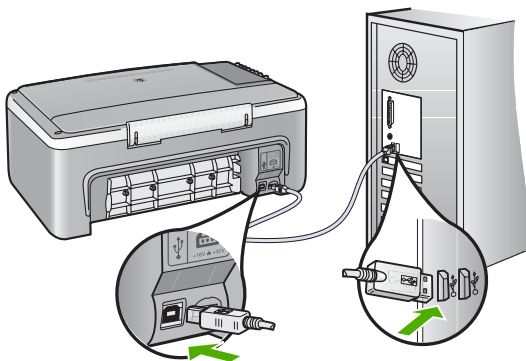

Ďalšie informácie získate v časti:

[„Problémy s komunikáciou prostredníctvom pripojenia USB“](#) na strane 81

Hlásenia tlačových kaziet

Nasledujúci zoznam je zoznamom chybových hlásení súvisiacich s tlačovou kazetou:

- [Hladina atramentu je nízka](#)
- [Požaduje sa zarovnanie alebo zarovnanie zlyhalo](#)
- [Tlačová kazeta chýba, je nesprávne vložená alebo nie je určená pre toto zariadenie](#)
- [Tlač v režime zálohy atramentu](#)
- [Tlačová kazeta je chybná alebo nie je správne nainštalovaná](#)

Hladina atramentu je nízka

Príčina: V jednej alebo oboch tlačových kazetách sa minul atrament.

Riešenie: Skontrolujte odhadovanú úroveň atramentu v tlačových kazetách. Ak je v kazetách málo atramentu alebo sa minul atrament, budete musieť vymeniť tlačové kazety.

 **Poznámka** Zariadenie HP All-in-One dokáže zistiť úroveň atramentu len pri skutočnom atramente HP. Úrovně atramentov v tlačových kazetách, ktoré boli dopĺňané alebo boli používané v iných zariadeniach, nemusí presne zistiť.

Ak je v tlačových kazetách atrament, ale problém pretrváva, vytlačte správu o vlastnom teste, aby ste zistili, či sa problém týka tlačových kaziet. Ak správa o vlastnom teste poukazuje na problém, vyčistite tlačové kazety. Ak problém pretrváva, budete musieť vymeniť tlačovú kazetu.

 **Poznámka** Nevyberajte starú tlačovú kazetu, kým nemáte k dispozícii novú.

Ďalšie informácie o tlačových kazetách nájdete v časti „[Riešenie problémov s tlačovými kazetami](#)“ na strane 92.

Požaduje sa zarovnanie alebo zarovnanie zlyhalo

Príčina: Vo vstupnom zásobníku je vložený nesprávny typ papiera.

Riešenie: Ak je vo vstupnom zásobníku pri zarovnávaní tlačových kaziet vložený farebný papier, zarovnanie zlyhá. Do vstupného zásobníka vložte nepoužitý obyčajný biely papier formátu Letter alebo A4 a potom vyskúšajte zarovnanie znova. Ak zarovnanie zlyhá znova, môže byť poškodený senzor alebo tlačová kazeta.

Informácie o podpore a záruke nájdete na webovej lokalite spoločnosti HP na adrese www.hp.com/support. Ak sa zobrazí výzva, vyberte príslušnú krajinu alebo príslušný región a kliknite na položku **Contact HP** (Kontakt na spoločnosť HP). Zobrazia sa kontaktné informácie oddelenia technickej podpory.

Príčina: Tlačové kazety sú zakryté ochrannou páskou.

Riešenie: Skontrolujte každú tlačovú kazetu. Mohlo sa stať, že páska bola odstránená z medených kontaktov, ale stále zakrýva atramentové dýzy. Ak páska stále zakrýva atramentové dýzy, opatrne ju z tlačových kaziet odstráňte. Nedotýkajte sa atramentových dýz ani medených kontaktov.

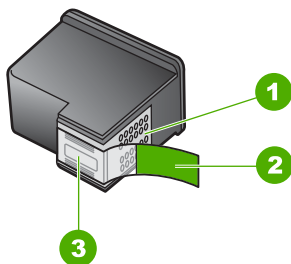

1	Medené kontakty
2	Plastová páska s ružovým uškom (pred inštaláciou sa musí odstrániť)
3	Atramentové dýzy pod páskou



Vyberte a opätovne nainštalujte tlačové kazety. Skontrolujte, či sú úplne zasunuté a zaistené na mieste.

Príčina: Kontakty tlačovej kazety sa nedotýkajú kontaktov v tlačovom vozíku.

Riešenie: Vyberte a opätovne nainštalujte tlačové kazety. Skontrolujte, či sú úplne zasunuté a zaistené na mieste.

Príčina: Tlačová kazeta alebo senzor je poškodený.

Riešenie: Informácie o podpore a záruke nájdete na webovej lokalite spoločnosti HP na adrese www.hp.com/support. Ak sa zobrazí výzva, vyberte príslušnú krajinu alebo príslušný región a kliknite na položku **Contact HP** (Kontakt na spoločnosť HP). Zobrazia sa kontaktné informácie oddelenia technickej podpory.

Príčina: Nainštalovali ste nové tlačové kazety, ktoré pravdepodobne vyžadujú zarovnanie.

Riešenie: Ak chcete zaistiť čo najvyššiu kvalitu tlače, je nutné tlačovú kazetu zarovnať.

Ak chyba zarovnania pretrváva a nie je ju možné odstrániť, tlačová kazeta je pravdepodobne poškodená. Obráťte sa na technickú podporu spoločnosti HP.

Informácie o podpore a záruke nájdete na webovej lokalite spoločnosti HP na adrese www.hp.com/support. Ak sa zobrazí výzva, vyberte príslušnú krajinu alebo príslušný región a kliknite na položku **Contact HP** (Kontakt na spoločnosť HP). Zobrazia sa kontaktné informácie oddelenia technickej podpory.

Ďalšie informácie získate v časti:

[„Zarovnávanie tlačových kaziet“ na strane 72](#)

Tlačová kazeta chýba, je nesprávne vložená alebo nie je určená pre toto zariadenie

Príčina: Chýba tlačová kazeta.

Riešenie: Chýba jedna alebo obidve tlačové kazety. Vyberte a opätovne vložte tlačové kazety a skontrolujte, či sú úplne zasunuté a zaistené na mieste. Ak problém pretrváva, vyčistíte kontakty tlačových kaziet.

 **Poznámka** Balenie vašej tlačiarene mohlo obsahovať len trojfarebnú tlačovú kazetu. Ak chcete dosiahnuť čo najlepšie výsledky, k trojfarebnej tlačovej kazete nainštalujte aj čiernu. Je možné tlačiť aj bez čiernej tlačovej kazety, tlačiareň však bude v takom prípade tlačiť pomalšie a vytlačené farby nebudú presne zodpovedať takým farbám, aké by sa vytlačili v prípade, keby bola nainštalovaná čierna aj trojfarebná tlačová kazeta.

Niektoré modely zariadenia HP All-in-One nepodporujú fotografické tlačové kazety.

Ak si chcete objednať tlačové kazety, prejdite na lokalitu www.hp.com. Vyberte svoju krajinu alebo oblasť a potom vyberte položku **Nakupovať** alebo **Online nákup**.

Ďalšie informácie o tlačových kazetách nájdete v časti [„Riešenie problémov s tlačovými kazetami“ na strane 92](#).

Príčina: Tlačové kazety sú zakryté ochrannou páskou.

Riešenie: Skontrolujte každú tlačovú kazetu. Mohlo sa stať, že páska bola odstránená z medených kontaktov, ale stále zakrýva atramentové dýzy. Ak páska stále zakrýva atramentové dýzy, opatrne ju z tlačových kaziet odstráňte. Nedotýkajte sa atramentových dýz ani medených kontaktov.

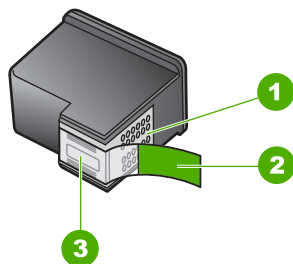

1	Medené kontakty
2	Plastová páska s ružovým uškom (pred inštaláciou sa musí odstrániť)
3	Atramentové dýzy pod páskou



Príčina: Jedna alebo obidve tlačové kazety nie sú nainštalované alebo sú nainštalované nesprávne.

Riešenie: Vyberte a opätovne nainštalujte tlačové kazety. Skontrolujte, či sú úplne zasunuté a zaistené na mieste.

Ak problém pretrváva, vyčistite medené kontakty tlačových kaziet.

Ďalšie informácie o tlačových kazetách nájdete v časti „[Riešenie problémov s tlačovými kazetami](#)“ na strane 92.

Príčina: Tlačová kazeta je poškodená alebo nie je určená pre toto zariadenie.

Riešenie: Informácie o podpore a záruke nájdete na webovej lokalite spoločnosti HP na adrese www.hp.com/support. Ak sa zobrazí výzva, vyberte príslušnú krajinu alebo príslušný región a kliknite na položku **Contact HP** (Kontakt na spoločnosť HP). Zobrazia sa kontaktné informácie oddelenia technickej podpory.

Tlač v režime zálohy atramentu

Príčina: Ak zariadenie HP All-in-One zistí, že je nainštalovaná len jedna tlačová kazeta, spustí sa režim zálohy atramentu. Tento režim tlače umožňuje tlač s jednou tlačovou kazetou, ale spomaľuje zariadenie a ovplyvňuje kvalitu výtlačkov.

Riešenie: Ak sa hlásenie o režime zálohy atramentu zobrazí napriek tomu, že v zariadení HP All-in-One sú nainštalované dve tlačové kazety, skontrolujte, či bola z tlačových kaziet odstránená ochranná plastová páska. Ak plastová páska zakrýva kontakty tlačovej hlavy, zariadenie nedokáže zistiť, že tlačová kazeta je nainštalovaná.

Tlačová kazeta je chybná alebo nie je správne nainštalovaná

Príčina: Ak sú tlačové kazety chybné alebo nie sú nainštalované správne, tlačiareň nedokáže tlačiť.

Riešenie:

Riešenie problému

1. Otvorte kryt tlačovej kazety.
2. Vyberte jednu z nasledujúcich možností:
 - Ak je na obrazovke zobrazené chybové hlásenie, vyberte tlačovú kazetu označenú v chybovom hlásení. Prejdite na krok 3.
 - Ak chybové hlásenie nie je zobrazené, vyberte a opätovne vložte všetky tlačové kazety a zatvorte kryt tlačovej kazety.
Ak indikátor Skontrolovať tlačovú kazetu neblinká, problém je vyriešený.
Ak indikátor Skontrolovať tlačovú kazetu blinká, prejdite na krok 4.
3. Tlačovú kazetu vložte späť do zariadenia a zatvorte kryt tlačovej kazety. Ďalšie informácie nájdete v časti „[Výmena tlačových kaziet](#)“ na strane 65.
Ak indikátor Skontrolovať tlačovú kazetu neblinká, problém je vyriešený.
Ak indikátor Skontrolovať tlačovú kazetu blinká, prejdite na krok 4.
4. Ručne vyčistite tlačovú kazetu. Ďalšie informácie nájdete v časti „[Čistenie kontaktov tlačovej kazety](#)“ na strane 74.
5. Tlačovú kazetu vložte späť do zariadenia a zatvorte kryt tlačovej kazety.
Ak indikátor Skontrolovať tlačovú kazetu naďalej blinká, tlačová kazeta je chybná a je potrebné ju vymeniť.



Poznámka Ak nemáte k dispozícii náhradnú tlačovú kazetu, môžete tlačiť s jednou kazetou v režime zálohy atramentu. Ďalšie informácie nájdete v časti „[Používanie režimu zálohy atramentu](#)“ na strane 69.

6. Ak indikátor Skontrolovať tlačovú kazetu naďalej blinká aj po výmene tlačovej kazety, navštívte lokalitu technickej podpory pre zákazníkov spoločnosti HP na adrese www.hp.com/support.

13 Záruka a podpora spoločnosti HP

Spoločnosť Hewlett-Packard poskytuje pre zariadenie HP All-in-One internetovú a telefonickú podporu.

Táto časť obsahuje nasledujúce témy:

- [Záruka](#)
- [Postup poskytovania podpory](#)
- [Predtým, než zavoláte na oddelenie služby technickej podpory pre zákazníkov spoločnosti HP](#)
- [Telefonická technická podpora spoločnosti HP](#)
- [Ďalšie možnosti záruky](#)
- [Telefonická podpora pre zákazníkov spoločnosti HP v Kórei](#)
- [Príprava zariadenia HP All-in-One na prepravu](#)
- [Zabalenie zariadenia HP All-in-One](#)

Záruka

Ďalšie informácie o záruke nájdete v tlačenej dokumentácii dodávanej so zariadením HP All-in-One.

Postup poskytovania podpory

V prípade problému postupujte nasledovne:

1. Pozrite si dokumentáciu dodávanú so zariadením HP All-in-One.
2. Navštívte webovú lokalitu online technickej podpory spoločnosti HP na adrese www.hp.com/support. Online technická podpora spoločnosti HP je k dispozícii pre všetkých zákazníkov spoločnosti HP. Je to najrýchlejší zdroj aktuálnych informácií o zariadeniach a odbornej pomoci a zahŕňa nasledujúce prvky:
 - Rýchly prístup ku kvalifikovaným odborníkom technickej podpory v režime online
 - Aktualizácie softvéru a ovládača tlačiarne pre zariadenie HP All-in-One
 - Užitočné informácie o zariadení HP All-in-One a riešení bežných problémov
 - Proaktívne aktualizácie zariadenia, upozornenia oddelenia technickej podpory a novinky spoločnosti HP dostupné po registrácii zariadenia HP All-in-One
3. Zavolajte na oddelenie technickej podpory spoločnosti HP. Dostupnosť a možnosti podpory sa líšia podľa zariadenia, krajiny alebo regiónu a jazyka.

Predtým, než zavoláte na oddelenie služby technickej podpory pre zákazníkov spoločnosti HP

So zariadením HP All-in-One sa môže dodávať programové vybavenie iných spoločností. Ak sa vyskytne problém s ktorýmkoľvek z týchto programov, najlepšiu technickú pomoc vám poskytnú telefonicky odborník príslušnej spoločnosti.

Ak sa potrebujete spojiť so službou podpory pre zákazníkov spoločnosti HP, skôr, ako zavoláte, vykonajte nasledujúce kroky:

1. Skontrolujte, či:
 - a. Zariadenie HP All-in-One je pripojené do elektrickej siete a zapnuté.
 - b. Príslušné tlačové kazety sú správne nainštalované.
 - c. Vo vstupnom zásobníku je správne založený odporúčaný papier.
2. Reštartujte zariadenie HP All-in-One:
 - a. Zariadenie HP All-in-One vypnite stlačením tlačidla **Zapnuté**.
 - b. Zo zadnej strany zariadenia HP All-in-One odpojte napájací kábel.
 - c. Zasuňte napájací kábel späť do zariadenia HP All-in-One.
 - d. Zariadenie HP All-in-One vypnite stlačením tlačidla **Zapnuté**.
3. Informácie o podpore a záruke nájdete na webovej lokalite spoločnosti HP na adrese www.hp.com/support. Ak sa zobrazí výzva, vyberte príslušnú krajinu alebo príslušný región a kliknite na položku **Contact HP** (Kontakt na spoločnosť HP). Zobrazia sa kontaktné informácie oddelenia technickej podpory.
Skontrolujte, či sa na webovej lokalite spoločnosti HP nenachádzajú aktualizované informácie a tipy na riešenie problémov so zariadením HP All-in-One.
4. Ak problém pretrváva a potrebujete hovoriť so zástupcom služby podpory pre zákazníkov spoločnosti HP, vykonajte nasledujúce kroky:
 - a. Pripravte si presný názov zariadenia HP All-in-One tak, ako je uvedený na ovládacom paneli.
 - b. Vytlačte správu o vlastnom teste.
 - c. Urobte farebnú kópiu, ktorá bude k dispozícii ako vzor výtlačku.
 - d. Pripravte sa na podrobný opis problému.
 - e. Pripravte si sériové číslo.
Sériové číslo môžete nájsť na nálepke na zadnej strane zariadenia HP All-in-One. Sériové číslo je uvedené ako desaťmiestny kód v ľavom hornom rohu štítka.
5. Zavolajte na oddelenie podpory spoločnosti HP. Počas telefonovania buďte v blízkosti zariadenia HP All-in-One.

Súvisiace témy

- [„Tlač správy o vlastnom teste“ na strane 62](#)
- [„Telefonovanie“ na strane 139](#)

Telefonická technická podpora spoločnosti HP

Zoznam telefónnych čísel technickej podpory nájdete v tlačenej dokumentácii dodávanej so zariadením.

Táto časť obsahuje nasledujúce témy:

- [Obdobie poskytovania telefonickej podpory](#)
- [Telefonovanie](#)
- [Po uplynutí obdobia bezplatnej telefonickej podpory](#)

Obdobie poskytovania telefonickej podpory

Pre Severnú Ameriku, tichomorskú oblasť Ázie a Latinskú Ameriku (vrátane Mexika) je telefonická podpora k dispozícii po dobu jedného roka. Ak chcete zistiť trvanie telefonickej podpory v Európe, na Strednom východe a v Afrike, prejdite na stránku www.hp.com/support. Účtujú sa štandardné telekomunikačné poplatky.

Telefonovanie

Pri telefonickom rozhovore so zamestnancom oddelenia technickej podpory spoločnosti HP buďte u počítača a zariadenia HP All-in-One. Pripravte si nasledujúce informácie:

- Číslo modelu (umiestnené na štítku na prednej strane zariadenia HP All-in-One)
- Sériové číslo (umiestnené na zadnej alebo spodnej strane zariadenia HP All-in-One)
- Správy zobrazujúce sa v danej situácii
- Odpovede na nasledujúce otázky:
 - Stala sa už takáto situácia v minulosti?
 - Dokážete ju vyvolať znova?
 - Pridali ste nejaký nový softvér alebo hardvér do počítača v čase, keď sa začal prejavovať tento problém?
 - Stalo sa ešte niečo iné pred vznikom tohto problému (ako napríklad búrka, premiestňovanie zariadenia HP All-in-One a podobne)?

Po uplynutí obdobia bezplatnej telefonickej podpory

Po uplynutí obdobia bezplatnej telefonickej podpory vám spoločnosť HP môže poskytnúť pomoc za príplatok. Pomoc môže byť k dispozícii aj na webovej lokalite spoločnosti HP venovanej online podpore: www.hp.com/support. Ďalšie informácie o možnostiach technickej podpory získate od obchodného zástupcu spoločnosti HP alebo na telefónnom čísle, na ktorom sa poskytuje technická podpora pre vašu krajinu alebo váš región.

Ďalšie možnosti záruky

Za príplatok sú k dispozícii rozšírené servisné plány pre zariadenie HP All-in-One. Na webovej stránke www.hp.com/support vyberte svoju krajinu alebo svoj región a preštudujte si časť venovanú službám a záruke, kde nájdete informácie o rozšírených servisných plánoch.

Telefonická podpora pre zákazníkov spoločnosti HP v Kórei

HP 한국 고객 지원 문의

- *고객 지원 센터 대표 전화
1588-3003
- *제품가격 및 구입처 정보 문의 전화
080-703-0700
- *전화 상담 가능 시간 :
평 일 09:00~18:00
토요일 09:00~13:00
(일요일, 공휴일 제외)

Príprava zariadenia HP All-in-One na prepravu

Ak vraciate zariadenie predajcovi alebo ak ste sa obrátili na oddelenie technickej podpory pre zákazníkov spoločnosti HP a boli ste požiadaní o odoslanie zariadenia HP All-in-One do servisu, skontrolujte, či ste pred odoslaním odstránili a uschovali nasledujúce súčasti:

- Tlačové kazety
- Napájací kábel, kábel USB a všetky ostatné káble pripojené k zariadeniu HP All-in-One
- Všetok papier vložený vo vstupnom zásobníku
- Akékoľvek originály vložené v zariadení HP All-in-One

Odstránenie tlačových kaziet pred prepravou

1. Zapnite zariadenie HP All-in-One a počkajte, kým sa tlačový vozík nezastaví a neutíši. Ak sa zariadenie HP All-in-One nezapne, preskočte tento krok a prejdite na krok 2.
2. Otvorte dvierka priestoru tlačovej kazety.
3. Vyberte tlačové kazety z ich zásuviek.



Poznámka Ak sa zariadenie HP All-in-One nezapne, odpojte napájací kábel, manuálne posuňte tlačový vozík do pravej krajnej polohy a vyberte tlačové kazety.

4. Tlačové kazety umiestnite do vzduchotesnej plastovej schránky, aby nevyschli, a odložte ich. Ak vás o to pracovník telefonической podpory pre zákazníkov spoločnosti HP nepožiadala, neposielajte ich spolu so zariadením HP All-in-One.
5. Zatvorte dvierka priestoru tlačových kaziet a niekoľko minút počkajte, kým sa tlačový vozík dostane do východzej pozície (na ľavej strane).



Poznámka Pred vypnutím zariadenia HP All-in-One skontroluje, či je skener v stave nečinnosti a či sa vrátil do východiskovej polohy.

6. Stlačením tlačidla **Zapnuté** vypnete zariadenie HP All-in-One.

Zabalenie zariadenia HP All-in-One

Po vybratí tlačových kaziet a vypnutí a odpojení zariadenia HP All-in-One vykonajte nasledujúce kroky.

Zabalenie zariadenia HP All-in-One

1. Ak je to možné, zabaľte zariadenie HP All-in-One do pôvodného obalu alebo do obalu, ktorý ste dostali s vymeneným zariadením.

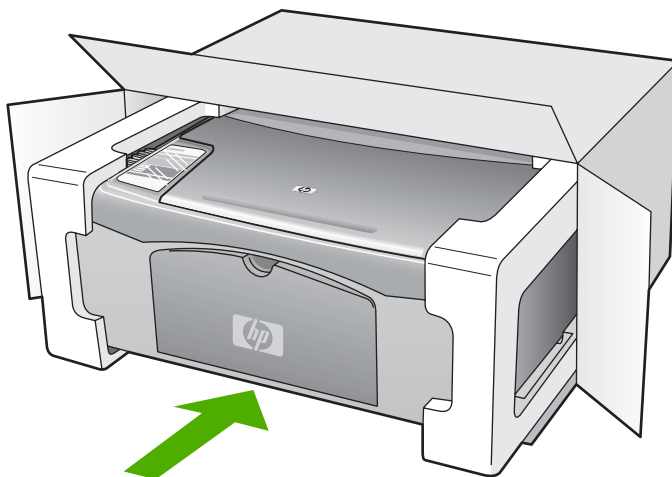

Ak nemáte pôvodný obal, použite iný vhodný obal. Na poškodenie počas prepravy spôsobené nevhodným balením alebo nevhodnou prepravou sa nevzťahuje záruka.

2. Štítek so spätočnou adresou umiestnite na obal krabice.
3. Do krabice priložte nasledujúce položky:
 - Kompletný popis príznakov pre personál servisu (užitočné sú ukážky problémov s kvalitou tlače).
 - Kópiu pokladničného dokladu alebo iného dokladu o kúpe kvôli dokladovaniu záručnej lehoty.
 - Vaše meno, adresu a telefónne číslo, na ktorom vás možno zastihnúť počas dňa.

14 Technické informácie

V tejto časti sú uvedené technické špecifikácie a informácie medzinárodných noriem pre zariadenie HP All-in-One.

Ďalšie technické parametre nájdete v tlačenej Základnej príručke.

Táto časť obsahuje nasledujúce témy:

- [Technické parametre](#)
- [Program environmentálneho dozoru výrobu](#)
- [Vyhlášky regulačných orgánov](#)

Technické parametre

V tejto časti sú uvedené technické parametre zariadenia HP All-in-One. Ďalšie technické parametre nájdete v tlačenej Základnej príručke.

Systémové požiadavky

Softvérové a systémové požiadavky sa nachádzajú v súbore Readme.

Informácie o budúcich vydaniach operačných systémov a o podpore nájdete na webovej lokalite podpory online spoločnosti HP na adrese www.hp.com/support.

Špecifikácie papiera

Typ	Hmotnosť papiera	Zásobník papiera*	Výstupný zásobník*
Obyčajný papier	75 až 90 g/m ²	100 (papier 75 g/m ²)	50 (papier 75 g/m ²)
Papier Legal	75 až 90 g/m ²	100 (papier 75 g/m ²)	50 (papier 75 g/m ²)
Karty	kartotečné lístky najviac 200 g/m ²	20	10
Obálky	75 až 90 g/m ²	10	10
Priesvitná fólia	nie je k dispozícii	20	15 alebo menej
Štítky	nie je k dispozícii	20	10
Fotopapier 10 x 15 cm (4 x 6 palcov)	236 g/m ²	20	15
Fotopapier 216 x 279 mm (8,5 x 11 palcov)	nie je k dispozícii	20	10

* Maximálna kapacita.

* Kapacita výstupného zásobníka závisí od druhu papiera a od množstva používaného atramentu. Spoločnosť HP odporúča často vyprázdňovať výstupný zásobník.

 **Poznámka** Úplný zoznam podporovaných veľkostí médií nájdete v softvéri tlačiarne.

Špecifikácie kopírovania

- Digitálne spracovanie obrazu
- Zhotovenie jednej kópie originálu
- Rýchlosť kopírovania závisí od zložitosti dokumentu a od modelu
- Maximálne zväčšenie kópie v rozsahu 200 – 400 % (v závislosti od modelu)
- Maximálne zmenšenie kópie v rozsahu 25 – 50 % (v závislosti od modelu)

Špecifikácie skenovania

- Vráťane editora obrázkov.
- Integrovaný softvér OCR automaticky prevedie naskenovaný text na text, ktorý sa dá upraviť (softvér musí byť nainštalovaný).
- Rozhranie kompatibilné so štandardom Twain
- Rozlíšenie: až 1 200 x 2 400 dpi optické (podľa modelu); optimalizované rozlíšenie max. 19 200 dpi (softvérové)
Ďalšie informácie o rozlíšení dpi nájdete v softvéri skenera.
- Farba: 48-bitová farba, 8-bitová, odtiene sivej (256 úrovní šedej)
- Maximálna skenovaná plocha pri skenovaní zo sklenenej podložky: 21,6 x 29,7 cm

Rozlíšenie tlače

Informácie o rozlíšení tlačiarne nájdete v softvéri tlačiarne. Ďalšie informácie nájdete v časti „[Zobrazenie rozlíšenia tlače](#)“ na strane 34.

Výdrž tlačovej kazety

Ďalšie informácie o odhadovaných výdržiach tlačových kaziet nájdete na lokalite www.hp.com/pageyield.

Informácie o zvuku

Ak máte prístup na Internet, ďalšie informácie o akustických hodnotách môžete získať z webovej lokality spoločnosti HP. Navštívte lokalitu: www.hp.com/support.

Program environmentálneho dozoru výroby

Spoločnosť Hewlett-Packard sa zaväzuje vyrábať kvalitné výrobky spôsobom, ktorý prispieva k ochrane životného prostredia. Na potrebu budúceho recyklovania sa prihliadalo už pri vývoji tohto produktu. Počet typov materiálu bol obmedzený na minimum. Toto obmedzenie nemá vplyv na správnu funkčnosť a spoľahlivosť výrobku. Jednotlivé typy materiálov sa od seba dajú jednoducho oddeliť. Spony a iné spoje je možné ľahko nájsť, sú dobre prístupné a dajú sa rozobrať pomocou bežných nástrojov. Dôležité časti sú skonštruované tak, aby v prípade nutnej opravy boli dobre prístupné a demontovateľné.

Ďalšie informácie nájdete na webovej stránke venovanej angažovanosti spoločnosti HP v problematike životného prostredia na lokalite:

www.hp.com/hpinfo/globalcitizenship/environment/index.html

Táto časť obsahuje nasledujúce témy:

- [Využitie papiera](#)
- [Plasty](#)
- [Informačné listy o bezpečnosti materiálu](#)
- [Program recyklovania](#)
- [Program recyklovania spotrebného materiálu atramentových tlačiarní HP](#)
- [Spotreba energie](#)
- [Likvidácia použitých zariadení používateľmi v domácnostiach v Európskej únii](#)

Využitie papiera

Tento produkt umožňuje používanie recyklovaného papiera podľa noriem DIN 19309 a EN 12281:2002.

Plasty

Plastové súčiastky s hmotnosťou nad 25 gramov sú označené podľa medzinárodných štandardov, čo zvyšuje možnosť ich identifikácie pre účely recyklácie na konci životnosti produktu.

Informačné listy o bezpečnosti materiálu

Informačné listy o bezpečnosti materiálu (MSDS) je možné získať na webovej lokalite spoločnosti HP na adrese:

www.hp.com/go/msds

Program recyklovania

Spoločnosť Hewlett-Packard ponúka stále väčšie množstvo programov vrátenia a recyklácie výrobkov v mnohých krajinách a regiónoch a spolupracuje s najväčšími strediskami pre recykláciu elektroniky na svete. Spoločnosť Hewlett-Packard šetrí zdroje opätovným predajom svojich najobľúbenejších výrobkov. Ďalšie informácie týkajúce sa recyklácie výrobkov HP nájdete na adrese:

<http://www1.ces.cz/HPTAkeBackSk/public/general/default.asp>

Program recyklovania spotrebného materiálu atramentových tlačiarní HP

Spoločnosť HP sa zaväzuje k ochrane životného prostredia. Program spoločnosti HP recyklovania spotrebného materiálu pre atramentovú tlač je dostupný v mnohých krajinách či oblastiach a umožňuje bezplatnú recykláciu použitých tlačových a atramentových kaziet. Ďalšie informácie nájdete na adrese:

<http://www1.ces.cz/HPTAkeBackSk/public/general/default.asp>

Spotreba energie

Tento výrobok bol navrhnutý tak, aby znižoval spotrebu energie a šetril prírodné zdroje bez nepriaznivého vplyvu na jeho výkon. Bol navrhnutý tak, aby znižoval celkovú spotrebu energie počas prevádzky aj v pohotovostnom režime. Konkrétne informácie o spotrebe energie sa nachádzajú v časti o technických parametroch výrobku.

Likvidácia použitých zariadení používateľmi v domácnostiach v Európskej únii



English	<p>Disposal of Waste Equipment by Users in Private Households in the European Union</p> <p>This symbol on the product or on its packaging indicates that this product must not be disposed of with your other household waste. Instead, it is your responsibility to dispose of your waste equipment by handing it over to a designated collection point for the recycling of waste electrical and electronic equipment. The separate collection and recycling of your waste equipment at the time of disposal will help to conserve natural resources and ensure that it is recycled in a manner that protects human health and the environment. For more information about where you can drop off your waste equipment for recycling, please contact your local city office, your household waste disposal service or the shop where you purchased the product.</p>
Français	<p>Évacuation des équipements usagés par les utilisateurs dans les foyers privés au sein de l'Union européenne</p> <p>La présence de ce symbole sur le produit ou sur son emballage indique que vous ne pouvez pas vous débarrasser de ce produit de la même façon que vos déchets courants. Au contraire, vous êtes responsable de l'évacuation de vos équipements usagés et, à cet effet, vous êtes tenu de les remettre à un point de collecte agréé pour le recyclage des équipements électriques et électroniques usagés. Le tri, l'évacuation et le recyclage séparés de vos équipements usagés permettent de préserver les ressources naturelles et de s'assurer que ces équipements sont recyclés dans le respect de la santé humaine et de l'environnement. Pour plus d'informations sur les lieux de collecte des équipements usagés, veuillez contacter votre mairie, votre service de traitement des déchets ménagers ou le magasin où vous avez acheté le produit.</p>
Deutsch	<p>Entsorgung von Elektrogeräten durch Benutzer in privaten Haushalten in der EU</p> <p>Dieses Symbol auf dem Produkt oder dessen Verpackung gibt an, dass das Produkt nicht zusammen mit dem Restmüll entsorgt werden darf. Es obliegt daher Ihrer Verantwortung, das Gerät an einer entsprechenden Stelle für die Entsorgung oder Wiederverwertung von Elektrogeräten aller Art abzugeben (z. B. ein Wertstoffhof). Die separate Sammlung und das Recycling Ihrer alten Elektrogeräte zum Zeitpunkt Ihrer Entsorgung trägt zum Schutz der Umwelt bei und gewährleistet, dass sie auf eine Art und Weise recycelt werden, die keine Gefährdung für die Gesundheit des Menschen und der Umwelt darstellt. Weitere Informationen darüber, wo Sie alte Elektrogeräte zum Recyceln abgeben können, erhalten Sie bei den örtlichen Behörden, Wertstoffhöfen oder dort, wo Sie das Gerät erworben haben.</p>
Italiano	<p>Smaltimento di apparecchiature da rottamare da parte di privati nell'Unione Europea</p> <p>Questo simbolo che appare sul prodotto o sulla confezione indica che il prodotto non deve essere smaltito assieme agli altri rifiuti domestici. Gli utenti devono provvedere allo smaltimento delle apparecchiature da rottamare portandole al luogo di raccolta indicato per il riciclaggio delle apparecchiature elettriche ed elettroniche. La raccolta e il riciclaggio separati delle apparecchiature da rottamare in fase di smaltimento favoriscono la conservazione delle risorse naturali e garantiscono che tali apparecchiature vengano rottamate nel rispetto dell'ambiente e della tutela della salute. Per ulteriori informazioni sui punti di raccolta delle apparecchiature da rottamare, contattare il proprio comune di residenza, il servizio di smaltimento dei rifiuti locali o il negozio presso il quale è stato acquistato il prodotto.</p>
Español	<p>Eliminación de residuos de aparatos eléctricos y electrónicos por parte de usuarios domésticos en la Unión Europea</p> <p>Este símbolo en el empaque indica que no se puede desechar el producto junto con los residuos domésticos. Por el contrario, si debe eliminar este tipo de residuo, es responsabilidad del usuario entregarlo en un punto de recogida designado de reciclado de aparatos eléctricos y electrónicos. El reciclaje y la recogida por separado de estos residuos en el momento de la eliminación ayudará a preservar recursos naturales y a garantizar que el reciclaje proteja la salud y el medio ambiente. Si desea información adicional sobre los lugares donde puede dejar estos residuos para su reciclado, póngase en contacto con las autoridades locales de su ciudad, con el servicio de gestión de residuos domésticos o con la tienda donde adquirió el producto.</p>
Česky	<p>Likvidace vysloužilého zařízení uživateli v domácnosti v zemích EU</p> <p>Tato značka na produktu nebo na jeho obalu označuje, že tento produkt nesmí být likvidován prostým vyhozením do běžného domovního odpadu. Odpovědně za to, že vysloužilé zařízení bude předáno k likvidaci do stavených sběrných míst určených k recyklaci vysloužilých elektrických a elektronických zařízení. Likvidace vysloužilého zařízení samostatným sběrem a recyklací napomáhá zachováni přírodních zdrojů a zajišťuje, že recyklace proběhne způsobem chránícím lidské zdraví a životní prostředí. Další informace o tom, kam můžete vysloužilá zařízení předat k recyklaci, můžete získat od úřadu místní samosprávy, od společnosti provádějící svoz a likvidaci domovního odpadu nebo v obchodě, kde jste produkt zakoupili.</p>
Dansk	<p>Bortskaffelse af affaldsudstyr for brugere i private husholdninger i EU</p> <p>Dette symbol på produktet eller på dets emballage indikerer, at produktet ikke må bortskaffes sammen med andet husholdningsaffald. I stedet er det dit ansvar at bortskaffe affaldsudstyr ved at aflevere det på dertil beregnede indsamlingssteder med henblik på genbrug af elektrisk og elektronisk affaldsudstyr. Den separate indsamling og genbrug af dit affaldsudstyr på tidspunktet for bortskaffelse er med til at bevare naturlige ressourcer og sikre, at genbrug finder sted på en måde, der beskytter menneskers helbred samt miljøet. Hvis du vil vide mere om hvor du kan aflevere dit affaldsudstyr, kan du kontakte kommunen, det lokale renovationsvæsen eller den forening, hvor du købte produktet.</p>
Nederlands	<p>Afvoer van afgedankte apparatuur door gebruikers in particuliere huishoudens in de Europese Unie</p> <p>Dit symbool op het product of de verpakking geeft aan dat dit product niet mag worden afgevoerd met het huishoudelijk afval. Het is uw verantwoordelijkheid uw afgedankte apparatuur af te leveren op een aangewezen inzamelpunt voor de verwerking van afgedankte elektrische en elektronische apparatuur. De gescheiden inzameling en verwerking van uw afgedankte apparatuur draagt bij tot het sparen van natuurlijke bronnen en tot het hergebruik van materiaal op een wijze die de volkgezondheid en het milieu bescherm. Voor meer informatie over waar u uw afgedankte apparatuur kunt inleveren voor recycling kunt u contact opnemen met het gemeentehuis in uw woonplaats, de reinigingsdienst of de winkel waar u het product hebt aangeschaft.</p>
Eesti	<p>Erasmajapidamistes kasutatute kõrvaldatavate seadmete käitlemine Euroopa Liidus</p> <p>Kui tootel või toote pakendil on see sümbol, ei tohi seda tootele eraldi olmejäätmete hulka. Teie kohus on via tarbetuks muutunud seade sellele ettenähtud elektrija- ja elektroonikaseadmetele ülitseerimiskohta. Ülitseeritava seadmete eraldi kogumine ja käitlemine aitab säästa loodusvarasid ning tagada, et käitlemine toimub inimeste tervisele ja keskkonnale ohulikul. Lisateavet selle kohta, kuhu saate ülitseeritava seadme käitlemiseks viia, saate küsida kohalikest omavalitsusest, olmejäätmete ülitseerimispunktist või kauplusest, kust te seadme ostsite.</p>
Suomi	<p>Hävitettävien laitteiden käsittely kotitalouksissa Euroopan unionin alueella</p> <p>Tämä tuoteesta tai sen pakkauksesta oleva merkinne osoittaa, että tuotetta ei saa hävittää talousjätteen mukana. Käyttäjän velvollisuus on huolehtia siitä, että hävitettävä laite toimitetaan sähkö- ja elektronikkalaiteromun keräyspisteeseen. Hävitettävien laitteiden erillinen keräys ja kierrätys säästää luonnonvaroja. Näin toimimalla varmistetaan myös, että kierrätys tapahtuu tavalla, joka suojelee ihmisten terveyttä ja ympäristöä. Saat tarvittaessa lisätietoja jätteen kierrätyspaikoista paikallisista viranomaisilta, jättehöyliltä tai tuotteen jälleenvymyjältä.</p>
Ελληνικό	<p>Απόρριψη χρηστών συσκευών στην Ευρωπαϊκή Ένωση</p> <p>Το παρόν σύμβολο στον εξοπλισμό ή στη συσκευασία του υποδηλώνει ότι το προϊόν αυτό δεν πρέπει να πεταχτεί μαζί με άλλα οικιακά απορρίμματα. Αντίθετα, ευθύνει όσο είναι να απορριφτεί τις χρηστές συσκευές σε μια καθορισμένη μονάδα συλλογής απορριμμάτων για την ανακύκλωση χρηστών ηλεκτρικού και ηλεκτρονικού εξοπλισμού. Η χωριστή συλλογή και ανακύκλωση των χρηστών συσκευών θα συμβάλει στη διατήρηση των φυσικών πόρων και στη διασφάλιση ότι θα ανακυκλωθούν με τέτοιο τρόπο, ώστε να προστατευτεί η υγεία των ανθρώπων και το περιβάλλον. Για περισσότερες πληροφορίες σχετικά με το πού μπορείτε να απορριφτεί τις χρηστές συσκευές ή ανακύκλωση, επικοινωνήστε με τις κατά τόπους αρχές ή με το κατάστημα από το οποίο αγοράστηκε το προϊόν.</p>
Magyar	<p>A hulladékokanyagok kezelése a magánháztartásokban az Európai Unióban</p> <p>Ez a szimbólum, amely a terméken vagy annak csomagolásán van feltüntetve, azt jelzi, hogy a termék nem kezelhető együtt az egyéb háztartási hulladékkal. Az Ön feladata, hogy a készüléket hulladékanyagait eljuttassa olyan kijelölt gyűjtőhelyre, amely az elektronos hulladékanyagok és az elektronikus berendezések újrahaznosztásával foglalkozik. A hulladékanyagok elkülönített gyűjtése és újrahaznosztása hozzájárul a természet erőforrások megőrzéséhez, egyáltalán az is biztosítja, hogy a hulladék újrahaznosztása az egészségre és a környezetre nem ártalmas módon történik. Ha tájékoztatást szeretne kapni azokról a helyekről, ahol leadhatja újrahaznosztásra a hulladékanyagokat, forduljon a helyi önkormányzathoz, a háztartási hulladék begyűjtésével foglalkozó vállalatához vagy a termék forgalmazójához.</p>
Latviski	<p>Lietotāju atbrīvošanās no nedrīgas privātajās ierīcēm Euro Savienības privātajās mājāsniecībās</p> <p>Šis simbols uz ierīces vai tās iepakojuma norāda, ka šo ierīci nedrīkst zņest kopā ar pārējām mājāsniecībās atkritumiem. Jūs esat atbildīgs par atbrīvošanos no nedrīgas ierīces, to nododot norādītajā savākšanas vietā, lai tiktu veikta nedrīgas ierīciskā un elektroniskā aprīkojuma atbrīvošana pārstārdē. Speciāla nedrīgas ierīces savākšana un atbrīvošana pārstārdē var nodrošināt savākšanas resursus un nodrošina tīkru atbrīvošanu pārstārdē, kas sargā cilvēku veselību un apkārtni. Lai iegūtu papildu informāciju par to, kur atbrīvojāt pārstārdē var nodrošināt nedrīgo ierīci, lūdz, sazināties ar vietējo pašvaldību, mājāsniecības atkritumu savākšanas dienestu vai veikalu, kura iegādājāties šo ierīci.</p>
Lietuviškai	<p>Europos Sąjungos vartotojų ir privačių ūkių atliekamų įrangos išmetimas</p> <p>Šis simbolis ant produkto arba jo pakuotės nurodo, kad produktas negali būti išmestas kartu su kitomis namų ūkio atliekomis. Jūs privalote išmesti savo atliekamą įrangą atitinkamai į ją atliekamų elektronikos ir elektros įrangos perdirbimo punktus. Jei atliekamą įrangą bus atskirai surenkama ir perdirbama, bus išsaugomi natūralūs išteklių ir užtikrinama, kad įrangą yra perdirbta žmogaus sveikatai ir gamta tausojančiu būdu. Dėl informacijos apie tai, kur galite išmesti atliekamą perdirbti skirtą įrangą kreipkitės į atliekamą vietos tarnybą, namų ūkio atliekų išvežimo tarnybą arba į parduotuvę, kurioje pirkote produktą.</p>
Polski	<p>Utylizacja zużytego sprzętu przez użytkowników domowych w Unii Europejskiej</p> <p>Symbol ten umieszczony na produkcie lub opakowaniu oznacza, że produkt nie należy wyrzucać razem z innymi odpadami domowymi. Użytkownik jest odpowiedzialny za dostarczenie zużytego sprzętu do wyznaczonego punktu gromadzenia zużytych urządzeń elektrycznych i elektronicznych. Gromadzenie osobno i recykling tego typu odpadów przyczynia się do ochrony zasobów naturalnych i jest bezpieczny dla zdrowia i środowiska naturalnego. Dalsze informacje na temat sposobu utylizacji zużytych urządzeń można uzyskać u odpowiednich władz lokalnych, w przedsiębiorstwie zajmującym się usuwaniem odpadów lub w miejscu zakupu produktu.</p>
Português	<p>Descarte de equipamentos por usuários em residências da União Europeia</p> <p>Este símbolo no produto ou na embalagem indica que o produto não pode ser descartado junto com o lixo doméstico. No entanto, é sua responsabilidade levar os equipamentos a serem descartados a um ponto de coleta designado para a reciclagem de equipamentos eletro-eletrônicos. A coleta separada e a reciclagem dos equipamentos no momento do descarte ajudam na conservação dos recursos naturais e garantem que os equipamentos serão reciclados de forma a proteger a saúde das pessoas e o meio ambiente. Para obter mais informações sobre onde descartar equipamentos para reciclagem, entre em contato com o escritório local de sua cidade, o serviço de limpeza pública de seu bairro ou a loja em que adquiriu o produto.</p>
Slovenčina	<p>Postup používateľov v krajínach Európskej únie pri vyhadzovaní zariadenia v domácom používaní na odpad</p> <p>Tento symbol na produkte alebo na jeho obale znamená, že nesmie byť vyhodnený s iným komunálnym odpadom. Namiesto toho máte povinnosť odovzdať toto zariadenie na zbernom mieste, kde sa zabezpečuje recyklácia elektrických a elektronických zariadení. Separovaný zber a recyklácia zariadenia určeného na odpad pomôžu chrániť prírodné zdroje a zabezpečí taký spôsob recyklácie, ktorý bude chráni ľudské zdravie a životné prostredie. Ďalšie informácie o separovaní a zbere a recyklácii získate na miestnom obecnom úrade, vo firme zabezpečujúcej zber vášho komunálneho odpadu alebo v predajni, kde ste produkt kúpili.</p>
Slovenska	<p>Ravnanje z odpadno opremo v gospodinjstvih znotraj Evropske unije</p> <p>Ta značka na izdelku ali na izdelku označuje, da izdelka ne smete odlagati skupaj z drugimi gospodinjstvi odpadki. Odpadno opremo ste dolžni oddati na določeno zbirno mesto za recikliranje odpadne električne in elektronske opreme. Z ločenim zbiranjem in recikliranjem odpadne opreme ob odlaganju boste pomagali ohraniti naravne vire in zagotovili, da bo odpadna oprema reciklirana tako, da se varuje zdravje ljudi in okolje. Več informacij o mestih, kjer lahko oddate odpadno opremo za recikliranje, lahko dobite na občini, v komunalnem podjetju ali trgovini, kjer ste izdelek kupili.</p>
Svenska	<p>Kassering av förbrukningsmaterial, för hem- och privat användare i EU</p> <p>Produkt eller produktförpackning med den här symbolen får inte kasseras med vanligt hushållsavfall. I stället har du ansvar för att produkten lämnas till en behörig återvinningsslag för hantering av el- och elektronikutrust. Genom att lämna dina produkter till återvinning hjälper du till att bevara våra gemensamma naturresurser. Dessutom skyddas både människor och miljön när produkten återvinns på rätt sätt. Kommunala myndigheter, sophanteringsförvärd eller butik där varan köptes kan ge mer information om var du lämnar kasserade produkter för återvinning.</p>

Vyhlašky regulačných orgánov

Zariadenie HP All-in-One vyhovuje požiadavkám predpisov vo vašej krajine alebo oblasti.

Táto časť obsahuje nasledujúce témy:

- [FCC statement](#)
- [Notice to users in Australia](#)
- [Notice to users in Korea](#)
- [VCCI \(Class B\) compliance statement for users in Japan](#)
- [Notice to users in Japan about power cord](#)
- [Geräuschemission](#)

FCC statement

The United States Federal Communications Commission (in 47 CFR 15.105) has specified that the following notice be brought to the attention of users of this product.

This equipment has been tested and found to comply with the limits for a Class B digital device, pursuant to part 15 of the FCC Rules. These limits are designed to provide reasonable protection against harmful interference in a residential installation. This equipment generates, uses, and can radiate radio frequency energy, and, if not installed and used in accordance with the instructions, may cause harmful interference to radio communications. However, there is no guarantee that interference will not occur in a particular installation. If this equipment does cause harmful interference to radio or television reception, which can be determined by turning the equipment off and on, the user is encouraged to try to correct the interference by one or more of the following measures:

- Reorient or relocate the receiving antenna.
- Increase the separation between the equipment and receiver.
- Connect the equipment into an outlet on a circuit different from that to which the receiver is connected.
- Consult the dealer or an experienced radio/TV technician for help.

This device complies with Part 15 of the FCC Rules. Operation is subject to the following two conditions: (1) this device may not cause harmful interference, and (2) this device must accept any interference received, including interference that may cause undesired operation.

Modifications (part 15.21): The FCC requires the user to be notified that any changes or modifications made to this device that are not expressly approved by HP may void the user's authority to operate the equipment.

For further information, contact the Manager of Corporate Product Regulations, Hewlett-Packard Company, 3000 Hanover Street, Palo Alto, CA 94304, (650) 857-1501.

Notice to users in Australia



This equipment complies with Australian EMC requirements. (Zariadenie vyhovuje požiadavkám na elektromagnetickú kompatibilitu platným v Austrálii.)

Notice to users in Korea

사용자 안내문(B급 기기)

이 기기는 비업무용으로 전자파 적합 등록을 받은 기기로서, 주거지역에서는 물론 모든 지역에서 사용할 수 있습니다.

VCCI (Class B) compliance statement for users in Japan

この装置は、情報処理装置等電波障害自主規制協議会（VCCI）の基準に基づくクラスB情報技術装置です。この装置は、家庭環境で使用することを目的としていますが、この装置がラジオやテレビジョン受信機に近接して使用されると受信障害を引き起こすことがあります。
取り扱い説明書に従って正しい取り扱いをして下さい。

Notice to users in Japan about power cord

製品には、同梱された電源コードをお使い下さい。
同梱された電源コードは、他の製品では使用出来ません。

Geräuschemission

Geräuschemission

LpA < 70 dB am Arbeitsplatz im Normalbetrieb nach DIN 45635 T.19

Register

Symboly/Čísla

2 strany na 1, tlač 45
4 strany na 1, tlač 45

A

adresy, tlač 48
atrament
čas zaschnutia 127
nízka hladina 112, 131
strieka vo vnútri zariadenia
HP All-in-One 113
atrament, odstránenie
atramentu z pokožky a z
odevu 78
atramentové kazety. *pozrite*
tlačové kazety
atramentové šmuhy, fax 101

Č

čistenie
kontakty tlačovej kazety
74
oblasť atramentovej dýzy
tlačovej kazety 76
sklenená podložka 61
tlačové kazety 74
vnútorná strana krytu 62
vonkajšie časti 61

D

dokumenty
skenovanie 57
úprava skenovaných 58
druh papiera 33

E

Európska únia
informácie o recyklácii 146

F

farebný odtieň, zmeniť v tlači
36

fax
nesprávna šírka papiera
128
výťažky nízkej kvality
101

FCC statement 147
fólie pre projektory, tlač 47
fotografický papier
vkladanie 25
fotografie
atrament strieka 113
fotografická tlačová
kazeta 70
tlačiť bez okrajov 39
úprava skenovaných 58
vytlačiť na fotopapier 40
fotografie bez okrajov
kópia má okraje 116
tlač 39

fotografie bez okrajov veľkosti
10 x 15 cm (4 x 6 palcov)
tlač 39
fotopapier
špecifikácie 143
fotopapier 10 x 15 cm
špecifikácie 143
fotopapier formátu 10 x 15 cm
vkladanie 25
fotopapier formátu 10 x 15 cm,
vkladanie 25

H

HP JetDirect 17
HP Solution Center (Centrum
riešení HP), chýbajúce
ikony 90

CH

chránič tlačových kaziet 71
chýbajúce
informácie na kópii 115
chýbajúci
text na skene 119
chyba možností skenu 126
chybné odpojenie 126

chybové hlásenia
čítanie alebo zápis do
súboru 124
minul sa papier 127

I

indikátory stavu
prehľad 10
inštalácia kábla USB 85
inštalácia softvéru
odinštalovanie 90
opakovaná inštalácia 90
riešenie problémov 87
inštalácia softvéru, riešenie
problémov 83

J

jas, zmeniť v tlači 36

K

kábel USB
problémy s komunikáciou
130
karta Tlačové skratky 37
kazety. *pozrite* tlačové kazety
kópia
chýbajúce informácie 115
kópia bez okrajov má
okraje 116
rýchlosť 54
kópie bez okrajov 55
kopírovanie
čiernobiele dokumenty 55
druhy papiera,
odporúčané 53
fotografia bez okrajov 55
prázdny 115
riešenie problémov 114
špecifikácie 143
vytvoriť kópiu 53
zrušenie 56
kopírovať
farba 9
kvalita
tlač 34
kvalita tlače 34

- M**
médiá. *pozrite* papier
minul sa papier 127
- N**
náhľad obrázku, úprava 58
náhľad úlohy tlače 36
nastavenia tlače
farebný odtieň 36
jas 36
kvalita 34
kvalita tlače 100
možnosti zmeny veľkosti 35
orientácia 35
rozlíšenie 34
rozloženie 35
rýchlosť 34
sýtosť 36
veľkosť papiera 32
zmenšiť/zväčšiť 35
nastavenie tlače
typ papiera 33
nastaviť
možnosti tlače 32, 37
nažehľovacie médiá 47
nažehľovacie médiá na tričko.
pozrite nažehľovacie médiá
nekorektné vypnutie 130
neplatný názov súboru 125
nízka kvalita faxových
výťažkov 101
- O**
obálky
špecifikácie 143
vkladanie 27
obdobie poskytovania
telefonickej podpory
obdobie poskytovania
podpory 138
objednávanie
Inštaláčna príručka 80
papier 79
softvér 80
tlačové kazety 79
Užívateľská príručka 80
obnovenie
tlačová úloha 50
obojsstranné výťažky 42, 43
- obrázky
skenovanie 57
úprava skenovaných 58
odinštalovanie softvéru 90
odoslanie zariadenia 139
odstránenie atramentu z
pokožky a z odevu 78
okraj 115
okraje
nesprávna 110
nesprávne 115
text alebo grafické prvky sú
odrezané 111
opakovaná inštalácia softvéru
90
orezanie
zlyhalo 125
orientácia na šírku 35
orientácia na výšku 35
ovládací panel
tlačidlá 8,
- P**
papier
chybné vloženie 127
minul sa 127
nekompatibilné druhy 22
nesprávna šírka 128
nesprávna veľkosť 128
nesprávny druh 128
objednávanie 79
odporúčané druhy 20, 21
odporúčané druhy kópií
53
odporúčané veľkosti pre
tlač 32
špecifikácie 143
typy 82
uviaznutie 29, 83, 123,
127
vkladanie 23
výber 20
zlyhanie podávania 104
papier A4, vkladanie 23
papier legal
vkladanie 23
papier letter
vkladanie 23
papier veľkosti legal
špecifikácie 143
papier veľkosti letter
špecifikácie 143
plagáty 49
- podpora pre zákazníkov
kontakt 137
záruka 137, 139
podpora zákazníkov
Kórea 139
podporované typy pripojenia
zdieľanie tlačiarne 17
pohľadnice s pozdravom,
vkladanie 28
poradie strán 46
postup poskytovania podpory
137
po uplynutí obdobia
poskytovania podpory 139
prázdny
kopírovanie 115
skenovanie 118
predvolená tlačiareň, nastaviť
ako 32
priesvitné fólie
špecifikácie 143
vkladanie 28
problémy
chybové hlásenia 120
kopírovanie 114
skenovanie 117
tlač 104
problémy s faxom
atramentové šmuhy, fax
101
nízka kvalita tlače 101
problémy s komunikáciou
strata obojsstrannej
komunikácie 130
zlyhanie testu 129
problémy s pripojením
HP All-in-One sa
nezapne 84
zariadenie sa nenašlo 129
prostredie
Program environmentálneho
dozoru výrobu 144
- R**
recyklácia 146
recyklovanie
atramentové kazety 145
regulatory notices
FCC statement 147
geräuschemission 148
notice to users in Japan
(power cord) 148

- notice to users in Japan (VCCI) 148
 - notice to users in Korea 147
 - revízia firmvéru sa nezhoduje 123
 - režim zálohy atramentu 69
 - riešenie problémov
 - chybové hlásenia 120
 - inštalácia hardvéru 84
 - inštalácia softvéru 87
 - kábel USB 85
 - kopírovanie 114
 - problémy s faxom 101
 - problémy s komunikáciou 81
 - skenovanie 117
 - Súbor Readme 83
 - tlač 104
 - uviaznutie, papier 29
 - rozlíšenie
 - tlač 34
 - rýchlosť
 - kópia 54
 - tlač 34
- S**
- skenovacia sklenená podložka
 - čistenie 61
 - skenovanie
 - dokumenty 57
 - fotografie 57
 - funkcie 57
 - chyba možností skenu 126
 - náhľad obrázku, úprava 58
 - nesprávne orezanie 118
 - nesprávny formát textu 119
 - nesprávny text 119
 - prázdny 118
 - riešenie problémov 117
 - rozloženie stránky je nesprávne 118
 - špecifikácie skenovania 144
 - text sa zobrazuje ako
 - bodkované čiary 119
 - úprava obrázku 58
 - zasekáva 117
 - zastaviť 59
 - zlyhalo 117, 118, 124
 - zrušenie 59
 - sklenená podložka
 - čistenie 61
 - softvérová aplikácia, tlač z 31
 - správa o vlastnom teste 62
 - správy
 - vlastný test 62
 - súbor
 - neplatný názov 125
 - nepodporované formáty 125
 - podporované formáty 125
 - súbor Readme 83
 - systémové požiadavky 143
 - sýtosť, zmeniť v tlači 36
- Š**
- štítky
 - špecifikácie 143
 - vkładanie 28
- T**
- technické informácie
 - systémové požiadavky 143
 - špecifikácie kopírovania 143
 - špecifikácie papiera 143
 - špecifikácie skenovania 144
 - telefonická podpora 138
 - telefónne čísla, podpora pre zákazníkov 137
 - text
 - bodkované čiary na skene 119
 - hladké fonty 102
 - nesprávny alebo na skene chýba 119
 - nesprávny formát na skene 119
 - nevyplnený 101
 - nezmyselné znaky 107
 - odrezané 111
 - zubaté 102
 - tlač
 - 2 alebo 4 strany na 1 45
 - adresy 48
 - brožúra 43
 - fotografie bez okrajov 39
 - kvalita, riešenie
 - problémov 101, 103
 - možnosti tlače 32, 37
 - na fotopapier 40
 - náhľad 36
 - na obidve strany 42
 - nažehľovacie médiá 47
 - nesprávne okraje 110, 111
 - nezmyselné znaky 107
 - nič sa nestane 108
 - obálky 48
 - obálky sa netlačia
 - korektne 105
 - obnovenie úlohy 50
 - obrátene obrázky 47
 - obrátene poradie strán 110
 - plagáty 49
 - pokrytý výtlačok 102
 - popisy diskov CD alebo DVD 41
 - prázdny výtlačok 112
 - priesvitné fólie 47
 - riešenie problémov 104
 - s jednou tlačovou kazetou 69
 - správa o vlastnom teste 62
 - správne poradie 46
 - špeciálne tlačové úlohy 38
 - štítky 48
 - viacero strán na jeden list papiera 45
 - webové stránky 49
 - zlyhanie tlače bez okrajov 105
 - zo softvérovej aplikácie 31
 - z počítača 31
 - zrušiť úlohu 50
 - zvislé šmuhy 103
 - tlač brožúry 43
 - tlačidlá, ovládací panel 8
 - tlačidlo skenovania 9
 - tlačidlo zapnúť 8
 - tlačidlo zrušenia 9
 - tlačové kazety
 - čistenie 74
 - čistenie kontaktov 74
 - čistenie oblasti atramentovej dýzy 76
 - fotografická tlačová kazeta 70

hladina atramentu je
nízka 112, 131
hlásenie o probléme 135
chybné 135
chybové hlásenie 133
kontrola úrovni
atramentov 64
manipulácia 64
názvy súčiastok 64
nenainštalované správne
135
nesprávna 133
objednávanie 79
skladovanie 71
tipy 99
výmena 65
zarovnávanie 72, 132

U

údržba

čistenie sklenenej
podložky 61
čistenie tlačových kaziet
74
čistenie vnútornej časti
veka 62
čistenie vonkajších častí
61
kontrola úrovni
atramentov 64
správa o vlastnom teste
62
tlačové kazety 63
výmena tlačových kaziet
65
zarovnávanie tlačových
kaziet 72
úprava
náhľad skenu 58
úprava skenovaných
obrázkov 58
úrovne atramentov, kontrola
64
uviaznutie, papier 29

V

vkladanie

fotopapier formátu 10 x 15
cm 25
indexové karty 26
nažehľovacie médiá 28
obálky 27

originál 19
papier A4 23
papier legal 23
papier letter 23
papier normálnej veľkosti
23
pohľadnice s pozdravom
28
priesvitné fólie 28
štítky 28
vnútorná časť krytu, čistenie
62
výber papiera 20
vyhlášky regulačných
orgánov 147
výmena tlačových kaziet 65
vytvoriť kópiu 53

W

webové stránky, tlač 49

Z

zariadenie
neodpovedá 105
sa nenašlo 129
zarovnanie
tlačové kazety 132
zlyhalo 132
zarovnávanie tlačových
kaziet 72
záruka 137, 139
zastaviť
kopírovanie 56
skenovanie 59
tlačová úloha 50
zdieľanie tlačiarne
Mac 17
Windows 17
zrušenie
kopírovanie 56
skenovanie 59
tlačová úloha 50
zväčšenie 115