

HP Deskjet D4200 series

Windows-Hilfe

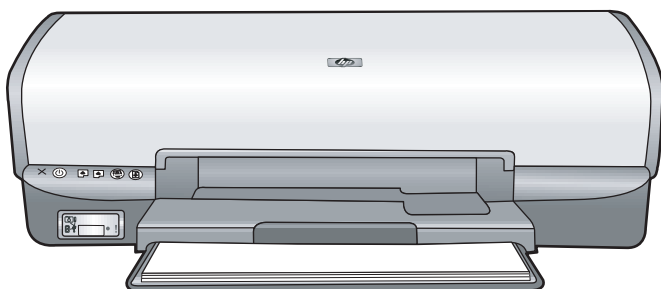

HP Deskjet D4200-Druckerserie

Hilfe zu HP Photosmart



Hinweise von Hewlett-Packard

Die in diesem Dokument enthaltenen Informationen können ohne vorherige Ankündigung geändert werden.

Alle Rechte vorbehalten.
Vervielfältigung, Adaption oder Übersetzung dieser Unterlagen sind ohne vorherige schriftliche Genehmigung von Hewlett-Packard nur im Rahmen des Urheberrechts zulässig.

Die Garantien für HP Produkte und Services werden ausschließlich in der entsprechenden, zum Produkt oder Service gehörigen Garantieerklärung beschrieben. Aus dem vorliegenden Dokument sind keine weiter reichenden Gewährleistungen abzuleiten. HP übernimmt keine Verantwortung für die Richtigkeit und Vollständigkeit der Angaben.

Marken

Microsoft, MS, MS-DOS und Windows sind eingetragene Marken der Microsoft Corporation.

TrueType ist eine in den USA eingetragene Marke von Apple Computer Inc.

Adobe, AdobeRGB und Acrobat sind Marken von Adobe Systems Incorporated.

Begriffe und Konventionen

In diesem Handbuch werden folgende Begriffe und Konventionen verwendet.

Begriffe

Der HP Deskjet-Drucker wird auch als **HP Deskjet**, **HP Drucker** oder **Drucker** bezeichnet.

Warnhinweise

Mit **Vorsicht** werden Sie auf mögliche Beschädigungen des HP Deskjet-Druckers oder eines anderen Geräts aufmerksam gemacht. Beispiel:

 **Vorsicht** Berühren Sie nicht die Düsen oder die Kupferkontakte der Tintenpatrone. Das Berühren dieser Teile kann zum Verstopfen der Düsen, Versagen der Tintenpatrone oder zu verminderter Leitfähigkeit der elektrischen Kontakte führen.

Mit **Warnung** werden Sie darauf hingewiesen, dass eine mögliche Gesundheitsgefährdung für Sie oder

andere Personen eintreten kann.
Beispiel:

 **Warnung** Bewahren Sie neue und gebrauchte Tintenpatronen außerhalb der Reichweite von Kindern auf.

Eingabehilfen

Ihr HP Drucker verfügt über eine Reihe von Funktionen, die Personen mit beeinträchtigtem Sehvermögen und motorischen Beeinträchtigungen den Zugriff ermöglichen.

Beeinträchtigung des Sehvermögens

Benutzer mit beeinträchtigtem Sehvermögen können mit Hilfe der Optionen und Funktionen der Windows-Eingabehilfe auf die Druckersoftware zugreifen. Darüber hinaus werden die meisten entsprechenden Technologien unterstützt, wie z. B. Sprachausgabe, Lesegeräte für Blindenschrift und Anwendungen für Spracheingabe. Für farbenblinde Benutzer werden farbige Schaltflächen und Register in der Software und auf dem HP Drucker als Normaltext oder mit Symbolen beschriftet angezeigt, die die entsprechende Aktion beschreiben.

Motorische Beeinträchtigungen

Benutzer mit motorischen Beeinträchtigungen können die Funktionen der Druckersoftware über Tastaturbefehle ausführen. Die Software unterstützt auch die Optionen der Windows-Eingabehilfe, wie z. B. Einrastfunktion, Statusanzeige, Anschlagverzögerung und Tastaturmaus. Die Abdeckungen, Tasten, Papierfächer und Papierführungen des Druckers können auch von Benutzern mit eingeschränkter Körperkraft und Reichweite gehandhabt werden.

Support

Weitere Informationen zu Eingabehilfen für dieses Gerät und zum Anspruch von HP, Personen mit physischen Beeinträchtigungen das Arbeiten mit HP Geräten zu erleichtern, finden Sie auf der HP Website unter: www.hp.com/accessibility.

Inhalt

| | |
|--|----|
| 1 Willkommen | 5 |
| 2 Spezielle Merkmale | 7 |
| 3 Erste Schritte | |
| Überblick | 8 |
| Tasten und LEDs | 10 |
| Netztaste und -LED | 11 |
| Tintenpatronenstatus-LEDs | 12 |
| Taste "Photosmart Essential" | 13 |
| Wiederaufnahmetaste und -LED | 14 |
| LEDs am vorderen USB-Anschluss | 14 |
| Symbol "Abbrechen" | 15 |
| Papierfächer | 15 |
| Aufklappen der Papierfächer | 16 |
| Zufuhrfach | 17 |
| Papierführung | 17 |
| Ausgabefach | 18 |
| Einklappen der Papierfächer | 19 |
| Tintenpatronen | 20 |
| Auswechseln von Tintenpatronen | 20 |
| Tintenreserve-Modus | 21 |
| Drucken im Tintenreserve-Modus | 22 |
| Beenden des Tintenreserve-Modus | 22 |
| 4 Anschließen des Druckers | |
| USB-Anschluss | 23 |
| 5 Drucken mit der Taste "Photosmart Essential" | |
| Die Taste "Photosmart Essential" | 24 |
| Die Software HP Photosmart | 24 |
| 6 Drucken von Fotos über den vorderen USB-Anschluss | |
| Der USB-Anschluss an der Vorderseite | 26 |
| Drucken von Fotos über den vorderen USB-Anschluss | 26 |
| Die LEDs am vorderen USB-Anschluss | 27 |
| 7 Drucken von Fotos | |
| Drucken von randlosen Fotos | 29 |
| Drucken von Fotos mit Rand | 31 |
| Fotonachbearbeitung mit HP Real Life technologies | 33 |
| Fotopatrone | 34 |
| Erweiterte Farbeinstellungen | 34 |
| EXIF-Druck | 35 |
| Lagerung und Behandlung von Fotopapier | 36 |
| Kosteneinsparungen beim Drucken von Fotos | 36 |

| | |
|---|----|
| Gemeinsames Nutzen von Fotos mit Freunden und Familienmitgliedern..... | 36 |
| Andere Fotoprojekte..... | 37 |
| 8 Drucken von anderen Dokumenten | |
| Drucken von E-Mails..... | 38 |
| Drucken von Dokumenten..... | 39 |
| Drucken von Briefen..... | 40 |
| Bedrucken von Briefumschlägen..... | 41 |
| Drucken von Postkarten..... | 42 |
| Drucken von Hagaki-Karten..... | 43 |
| Bedrucken von Karteikarten und anderen kleinformatigen Druckmedien..... | 44 |
| Bedrucken von Etiketten..... | 45 |
| Bedrucken von CD/DVD-Etiketten..... | 46 |
| Bedrucken von Transparentfolien..... | 47 |
| Drucken von Prospekten..... | 48 |
| Drucken von Grußkarten..... | 49 |
| Drucken von Broschüren..... | 50 |
| Drucken von Postern..... | 52 |
| Bedrucken von Aufbügel folie..... | 53 |
| 9 Tipps zum Drucken | |
| Drucken einer Testseite..... | 55 |
| Druckaufgaben..... | 56 |
| Erstellen von Druckaufgaben..... | 56 |
| Schnelles Drucken (Sparbetrieb)..... | 57 |
| Auswählen einer Papiersorte..... | 57 |
| Auswählen einer bestimmten Papiersorte..... | 57 |
| Ändern der Druckgeschwindigkeit oder der Druckqualität..... | 58 |
| Druckauflösung..... | 58 |
| Maximale Auflösung..... | 59 |
| Drucken in Graustufen..... | 59 |
| Festlegen der Seitenreihenfolge..... | 60 |
| Festlegen eines benutzerdefinierten Papierformats..... | 60 |
| Drucken von mehreren Seiten auf einem Blatt Papier..... | 60 |
| Ändern der Größe eines Dokuments | 61 |
| Seitenansicht..... | 61 |
| Beidseitiger Druck..... | 62 |
| Gebundene beidseitig gedruckte Dokumente..... | 62 |
| 10 Druckersoftware | |
| Festlegen des HP Deskjet als Standarddrucker..... | 64 |
| Festlegen der Standard-Druckeinstellungen..... | 64 |
| Dialogfeld mit den Druckereigenschaften..... | 65 |
| Direkthilfe..... | 66 |
| Fenster "Tintenfüllstand"..... | 66 |
| Herunterladen von Aktualisierungen der Druckersoftware..... | 67 |

11 Wartung

Einsetzen von Tintenpatronen.....68
 Kombinationen von Tintenpatronen.....68
 Auswahlnummern.....68
 Drucken mit einer Tintenpatrone.....69
 Anweisungen zum Einsetzen.....69
 Ausrichten der Tintenpatronen.....71
 Automatisches Reinigen von Tintenpatronen.....71
 Kalibrieren der Druckqualität.....72
 Anzeigen des geschätzten Tintenfüllstands.....72
 Pflegen des Druckergehäuses.....73
 Entfernen von Tinte von der Haut oder der Kleidung.....73
 Manuelles Reinigen von Tintenpatronen.....73
 Warten von Tintenpatronen.....74
 Lagerung und Behandlung von Tintenpatronen.....75
 Schutzbehälter für Tintenpatronen.....75
 Drucker-Toolbox.....76

12 Fehlerbehebung

Fehlermeldungen.....77
 Fehlermeldungen zu Tintenpatronen.....77
 Andere Fehlermeldungen.....78
 Installationsprobleme.....78
 Drucker-LEDs leuchten oder blinken.....81
 Bedeutung des Blinksignals.....81
 Netz-LED blinkt82
 Wiederaufnahme-LED blinkt.....82
 Netz- und Wiederaufnahme-LEDs blinken.....83
 Tintenpatronenstatus-LEDs leuchten oder blinken.....83
 LEDs am vorderen USB-Anschluss blinken.....84
 Drucker druckt nicht.....84
 Überprüfen Sie Folgendes.....84
 Überprüfen der Drucker-LEDs.....85
 Überprüfen der Kabelverbindungen des Druckers.....85
 Drucker ist blockiert.....86
 Drucker druckt immer noch nicht.....87
 Druckausgabe dauert lange.....87
 Probleme mit den Tintenpatronen.....88
 Probleme mit dem Papier.....91
 Papierstau.....92
 Meldung "Kein Papier".....93
 Mehrere Seiten werden gleichzeitig gedruckt.....94
 Fotos werden nicht richtig gedruckt.....94
 Überprüfen des Papierfachs.....95
 Überprüfen der Druckereigenschaften.....95
 Ein Teil des Fotos ist blass.....96
 Foto weist in der Nähe der Ränder blasse Stellen auf.....96
 Foto weist in der Nähe der Ränder blasse Stellen auf.....97

| | |
|---|------------|
| Probleme mit randlosen Dokumenten..... | 97 |
| Richtlinien zum randlosen Drucken..... | 97 |
| Ein Teil des Fotos ist blass..... | 100 |
| Foto weist in der Nähe der Ränder blasse Stellen auf..... | 100 |
| Foto weist in der Nähe der Ränder blasse Stellen auf..... | 100 |
| Foto hat einen unerwünschten Rand..... | 101 |
| Für die meisten Papiersorten..... | 101 |
| Fotopapier mit Abreißstreifen..... | 102 |
| Druckqualität ist schlecht..... | 102 |
| Dokumente werden falsch gedruckt..... | 104 |
| Probleme mit dem vorderen USB-Anschluss..... | 107 |
| Wenn weiterhin Probleme auftreten..... | 108 |
| A HP Support | |
| Gewährleistungsinformationen zu den Tintenpatronen..... | 109 |
| Support-Prozess..... | 109 |
| Telefonischer HP Support..... | 110 |
| Zeitraum des telefonischen Supports..... | 110 |
| Bevor Sie anrufen..... | 110 |
| Nach Ablauf des kostenlosen Telefon-Supports..... | 110 |
| B Bestellen von Zubehör | |
| Bestellen von Papier oder anderen Medien..... | 111 |
| Bestellen von Tintenpatronen..... | 111 |
| Bestellen von weiterem Zubehör..... | 112 |
| C Technische Daten | |
| Druckerspezifikationen..... | 113 |
| Programm zur umweltfreundlichen Produktherstellung..... | 113 |
| Verwendbares Papier..... | 114 |
| Kunststoff..... | 114 |
| Datenblätter zur Materialsicherheit..... | 114 |
| Recycling-Programm..... | 114 |
| Recycling-Programm für HP Inkjet-Verbrauchsmaterial..... | 114 |
| Stromverbrauch..... | 114 |
| Entsorgung von Altgeräten durch Benutzer in privaten Haushalten innerhalb der Europäischen Union..... | 115 |
| Zulassungshinweise..... | 116 |
| FCC statement..... | 116 |
| LED indicator statement..... | 116 |
| Notice to users in Korea..... | 116 |
| VCCI (Class B) compliance statement for users in Japan..... | 116 |
| Notice to users in Japan about power cord..... | 117 |
| Index..... | 118 |

1 Willkommen

Willkommen bei der Hilfe für die HP Deskjet D4200-Druckerserie. In diesem Handbuch wird hauptsächlich beschrieben, wie Sie Fotos von Speicherkarten, Digitalkameras und anderen USB-Geräten drucken. Für detaillierte Informationen zur gemeinsamen Verwendung von Computer und Drucker wählen Sie in der folgenden Tabelle das entsprechende Thema aus. Sie können auch über den Inhaltsbereich auf der linken Seite nach den gewünschten Informationen suchen.

 **Hinweis** Informationen zur Installation der Software finden Sie in den Einrichtungsanweisungen, die im Lieferumfang des Druckers enthalten sind.

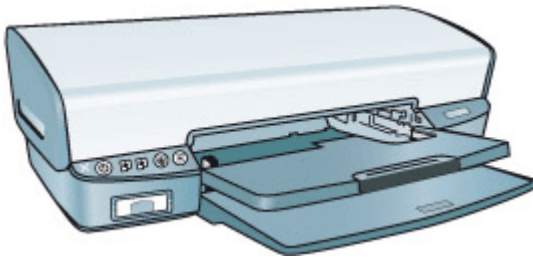

| Abschnitt | Beschreibung |
|--|---|
| „Spezielle Merkmale“ auf Seite 7 | Informationen zu den speziellen Merkmalen des Druckers |
| „Erste Schritte“ auf Seite 8 | Anleitungen zum Bedienen des Druckers sowie zum Verwenden und Austauschen von Tintenpatronen |
| „Anschließen des Druckers“ auf Seite 23 | Anleitungen zum Anschließen des Druckers an einen Computer |
| „Drucken mit der PhotoEssential-Taste“ auf Seite 24 | Informationen zum Öffnen der Software HP Photosmart und Zugreifen auf die HP Bildbearbeitungsfunktionen |
| „Drucken der Fotos von einer Digitalkamera“ auf Seite 26 | Anleitungen zum Übertragen von Fotos von einer Digitalkamera über den vorderen USB-Anschluss auf den Drucker und zum Drucken der Fotos auf einer Digitalkamera |
| „Drucken von Fotos“ auf Seite 29 | Anleitungen zum Drucken von Fotos, Bearbeiten von Fotos vor dem Drucken, Einsetzen einer Fotopatrone, Aufbewahren und Behandeln von Fotopapier sowie Austauschen von Fotos mit Freunden und Familienmitgliedern |
| „Drucken von anderen Dokumenten“ auf Seite 38 | Anleitungen zum Drucken verschiedenster Dokumente, wie z. B. E-Mails, Grußkarten, Briefumschläge, Etiketten, Poster, Broschüren, Transparentfolien und Aufbügelmédien |
| „Tipps zum Drucken“ auf Seite 55 | Anleitungen zum Verwenden der Druckaufgaben, Auswählen einer Papiersorte, Ändern der Druckauflösung, Festlegen der Seitenreihenfolge, Drucken mehrerer Seiten auf einem Blatt, |

(Fortsetzung)

| Abschnitt | Beschreibung |
|---|--|
| | Anzeigen eines Dokuments in der Seitenansicht und zum beidseitigen Drucken |
| „ Druckersoftware “ auf Seite 64 | Anleitungen zum Definieren des HP Deskjet als Standarddrucker, Festlegen der Druckeinstellungen und Herunterladen von Aktualisierungen der Druckersoftware |
| „ Wartung “ auf Seite 68 | Anleitungen zum Einsetzen und Warten der Tintenpatronen, Anzeigen des Tintenfüllstands, Drucken einer Testseite und Entfernen von Tintenrückständen |
| „ HP Support “ auf Seite 109 | Informationen zum Kontaktieren des HP Supports |
| „ Fehlerbehebung “ auf Seite 77 | Informationen zum Beheben von Problemen mit der Hardware und Software |
| „ Bestellen von Zubehör “ auf Seite 111 | Anleitungen zum Bestellen von Verbrauchsmaterial für den Drucker. |
| „ Spezifikationen “ auf Seite 113 | Informationen zur Kapazität des Papierfachs, zu den Systemvoraussetzungen und zu anderen Spezifikationen des Druckers |
| „ Recycling-Programm für HP Inkjet-Verbrauchsmaterial “ auf Seite 114 | Informationen zum Recyclen von Tintenpatronen |

2 Spezielle Merkmale

Herzlichen Glückwunsch! Sie haben einen mit einer Vielzahl praktischer Funktionen ausgestatteten HP Deskjet-Drucker erworben:

- **Randloses Drucken:** Mit der Funktion für den randlosen Druck können Sie [„Fotos“ auf Seite 29](#) und [„Prospekte“ auf Seite 48](#) bis zum Seitenrand bedrucken.
- **Option für Sechsfarbdruk:** Die Qualität gedruckter Fotos kann durch Einsetzen einer [„Fotopatrone“ auf Seite 34](#) (separat erhältlich) verbessert werden.
- **Tintenreserve-Modus:** Fortsetzen des Drucks mit einer Tintenpatrone, wenn die andere Tintenpatrone leer ist. Weitere Informationen finden Sie unter [„Tintenreserve-Modus“ auf Seite 21](#).
- **Drucken über eine Digitalkamera:** Übertragen Sie Fotos von einer Digitalkamera über den [„USB-Anschluss an der Vorderseite“ auf Seite 26](#).
- **Statusanzeige für Tintenpatronen:** Die [„Tintenpatronenstatus-LEDs“ auf Seite 12](#) informieren Sie darüber, wenn eine Tintenpatrone einen niedrigen Füllstand aufweist.
- **Panoramadruk:** Panoramafotos können [„mit Rand“ auf Seite 31](#) oder [„ohne Rand“ auf Seite 29](#) gedruckt werden.
- **HP Vivera-Tinten:** Leuchtende Farben mit echter Fotoqualität und außergewöhnlicher Farbbeständigkeit. HP Vivera-Tinte wird nach einer besonderen Formel entwickelt und wissenschaftlich hinsichtlich Qualität, Reinheit und Farbbeständigkeit getestet.
- **Taste "Photosmart Essential":** Mit der [„Taste "Photosmart Essential"“ auf Seite 24](#) öffnen Sie die Anwendung HP Photosmart, mit der Sie Ihre Fotos schnell und einfach drucken können.
- **CD/DVD-Etiketten:** Geben Sie Ihren CDs und DVDs mit den hochwertigen und günstigen [„CD/DVD-Etiketten“ auf Seite 46](#) ein individuelles Aussehen. Dieses Angebot ist in Ihrem Land/Ihrer Region möglicherweise nicht verfügbar.

3 Erste Schritte

- [Überblick](#)
- [Tasten und LEDs](#)
- [Papierfächer](#)
- [Tintenpatronen](#)
- [Tintenreserve-Modus](#)

Überblick

Klicken Sie auf die folgenden Links, um Informationen zur Ausstattung des Druckers anzuzeigen.

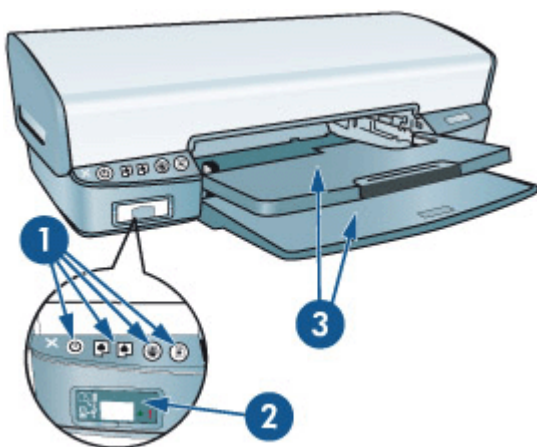

| | |
|---|---|
| 1 | „Tasten und LEDs“ auf Seite 10 |
| 2 | „Vorderer USB-Anschluss“ auf Seite 26 |
| 3 | „Papierfächer“ auf Seite 15 |

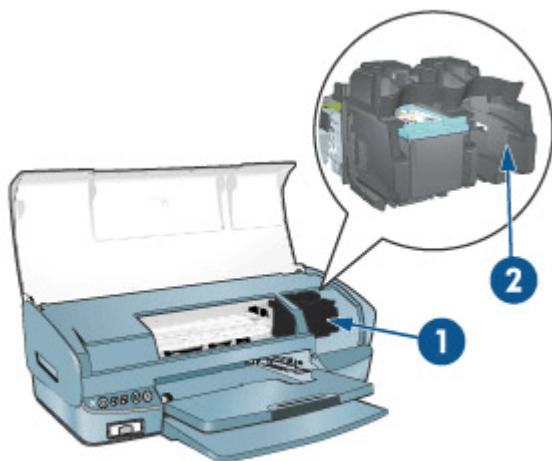

- | | |
|---|------------------------------------|
| 1 | „Tintenpatronen“ auf Seite 20 |
| 2 | „Tintenreserve-Modus“ auf Seite 21 |

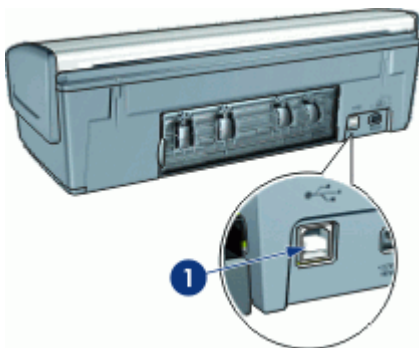

- | | |
|---|------------------------------|
| 1 | „USB-Anschluss“ auf Seite 23 |
|---|------------------------------|

Tasten und LEDs

Mit den Tasten am Bedienfeld können Sie den Drucker ein- und ausschalten, einen Druckauftrag abbrechen, einen Druckauftrag fortsetzen und die Software HP Photosmart öffnen. An den Drucker-LEDs können Sie den Status des Druckers erkennen.

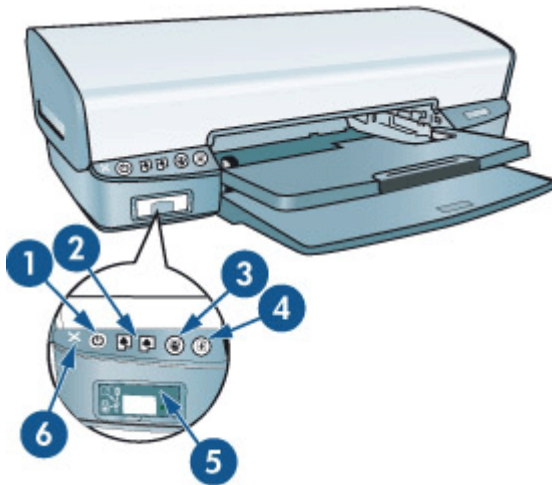

| | |
|---|---|
| 1 | „Netztaaste und -LED“ auf Seite 11 |
| 2 | „Tintenpatronenstatus-LEDs“ auf Seite 12 |
| 3 | „Taste "Photosmart Essential"“ auf Seite 13 |
| 4 | „Wiederaufnahmetaste und -LED“ auf Seite 14 |
| 5 | „LEDs am vorderen USB-Anschluss“ auf Seite 14 |
| 6 | „Symbol "Abbrechen"“ auf Seite 15 |

Netztaste und -LED

Schalten Sie den Drucker mit der Netztaste ein und aus. Nach dem Drücken der Netztaste kann es einige Sekunden dauern, bis der Drucker betriebsbereit ist.

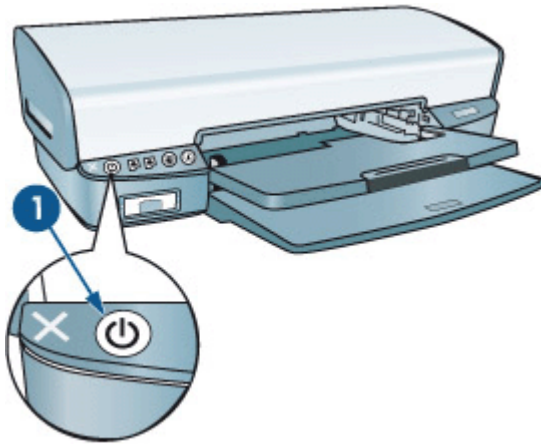

1 | Netztaste und -LED

Die Netz-LED blinkt, wenn der Drucker einen Auftrag verarbeitet.

△ **Vorsicht** Schalten Sie den Drucker immer mit der Netztaste ein und aus. Wenn Sie zum Ein- und Ausschalten eine Steckerleiste, einen Überspannungsschutz oder eine schaltbare Steckdose verwenden, kann der Drucker beschädigt werden.

Tintenpatronenstatus-LEDs

Die Tintenpatronenstatus-LEDs befinden sich in der Mitte des Bedienfelds. Weitere Informationen hierzu finden Sie unter „[Tintenpatronen](#)“ auf Seite 20.

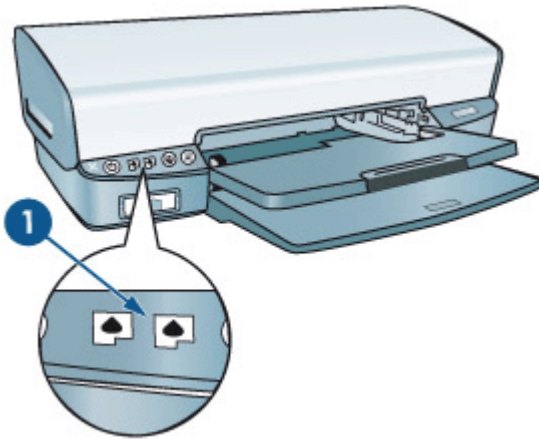

| | |
|---|---------------------------|
| 1 | Tintenpatronenstatus-LEDs |
|---|---------------------------|

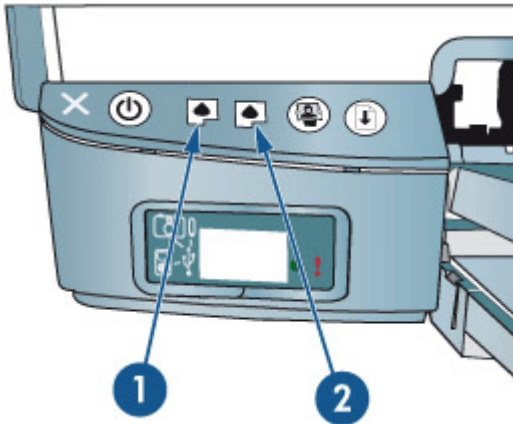

| | |
|---|---|
| 1 | Dreifarbige Tintenpatronen-LED |
| 2 | Schwarze Tintenpatronen-/Fotopatronen-LED |

1. Die linke Status-LED zeigt den Status der dreifarbigen Tintenpatrone an, die sich auf der linken Seite der Tintenpatronenhalterung befindet.
 - Die LED leuchtet, wenn die dreifarbige Tintenpatrone fast verbraucht ist.
 - Die LED blinkt, wenn die dreifarbige Tintenpatrone gewartet werden muss.
2. Die rechte Status-LED zeigt den Status der schwarzen Tintenpatrone oder der Fotopatrone an. Weitere Informationen hierzu finden Sie unter „[Fotopatrone](#)“ auf Seite 34. Eine dieser Tintenpatronen befindet sich auf der rechten Seite der Tintenpatronenhalterung.
 - Die LED leuchtet, wenn die schwarze Tintenpatrone oder die Fotopatrone fast verbraucht ist.
 - Die LED blinkt, wenn die schwarze Tintenpatrone oder die Fotopatrone gewartet werden muss.

Taste "Photosmart Essential"

Mit der Taste "Photosmart Essential" können Sie die Software HP Photosmart öffnen.

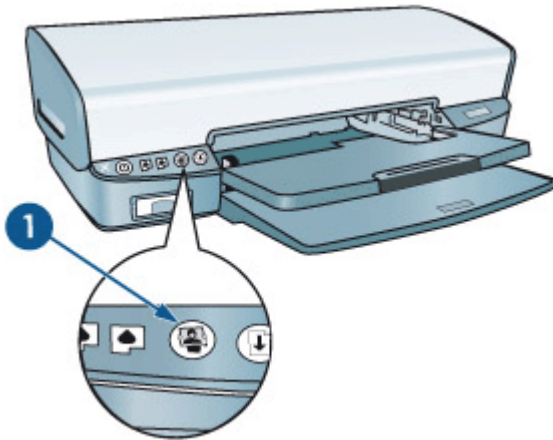

1 Taste "Photosmart Essential"

Die HP Photosmart-Software bietet eine einfache und schnelle Möglichkeit, Ihre Fotos zu drucken. Sie können auch auf andere grundlegende HP Bildbearbeitungsfunktionen zugreifen wie Speichern, Anzeigen und Weitergeben von Fotos.

Wiederaufnahmetaste und -LED

Die Wiederaufnahme-LED blinkt, wenn eine Aktion erforderlich ist, z. B. wenn Papier eingelegt oder ein Papierstau beseitigt werden muss. Wenn das Problem behoben ist, drücken Sie die Wiederaufnahmetaste, um den Druckvorgang fortzusetzen.

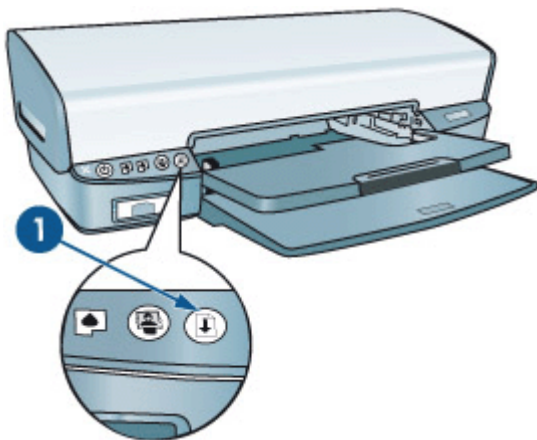

| | |
|---|------------------------------|
| 1 | Wiederaufnahmetaste und -LED |
|---|------------------------------|

LEDs am vorderen USB-Anschluss

Wenn Sie Fotos von einer Digitalkamera, einem externen Kartenleser oder einem USB-Speichergerät übertragen möchten, schließen Sie das betreffende Gerät an den USB-Anschluss an der Vorderseite des Druckers an. Sie können die Fotos dann mit der Anwendung HP Photosmart drucken.

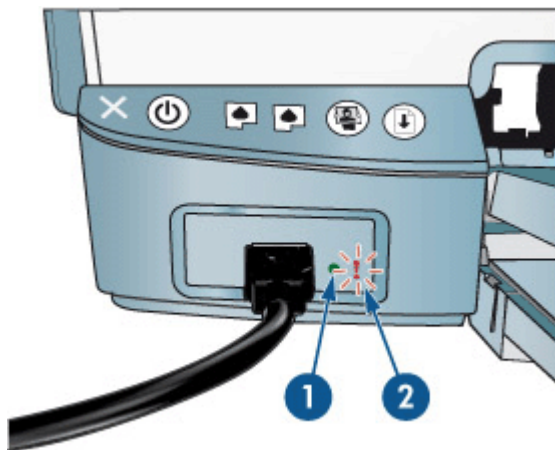

| | |
|---|-----------------|
| 1 | Verbindungs-LED |
| 2 | Fehler-LED |

Wenn die Kamera richtig angeschlossen ist, leuchtet die Verbindungs-LED. Wenn über die Kamera gedrückt wird, blinkt die Verbindungs-LED grün. Wenn die Digitalkamera nicht für das Übertragen von Fotos eingestellt ist, blinkt die Fehler-LED.

 **Hinweis** Sie können über den vorderen USB-Anschluss auch Bilder von einem externen Kartenleser oder einem USB-Speichergerät übertragen.

Symbol "Abbrechen"

Der Drucker verfügt links von der Netztaсте über das Symbol "Abbrechen". Wenn der Drucker beschäftigt ist, funktioniert die Netztaсте wie die Taсте "Abbrechen".

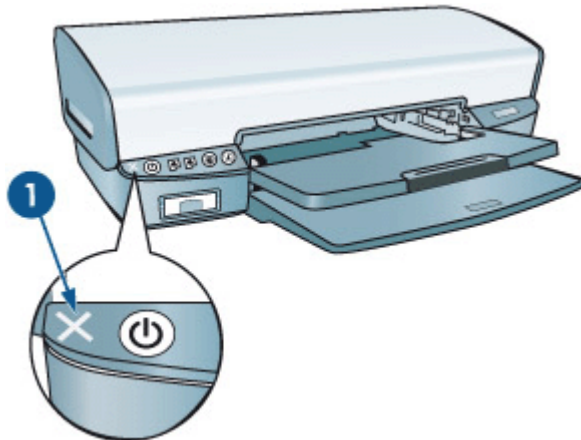

| | |
|---|--------------------|
| 1 | Symbol "Abbrechen" |
|---|--------------------|

Wenn Sie die Netztaсте während eines Druckauftrags oder während des Ausrichtens von Tintenpatronen drücken, wird dieser Vorgang abgebrochen. Wenn Sie die Netztaсте drücken, während sich der Drucker im Leerlauf befindet, wird der Drucker ausgeschaltet.

Papierfächer

In den folgenden Themen finden Sie Informationen zu den Papierfächern:

- [Aufklappen der Papierfächer](#)
- [Zufuhrfach](#)
- [Papierführung](#)
- [Ausgabefach](#)
- [Einklappen der Papierfächer](#)

Aufklappen der Papierfächer

So klappen Sie die Papierfächer auf:

1. Klappen Sie das Papierfach herunter.

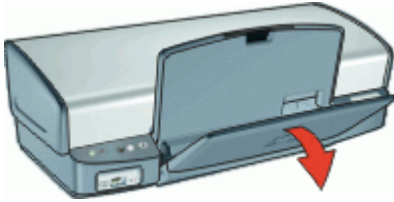

2. Klappen Sie das Ausgabefach auf.

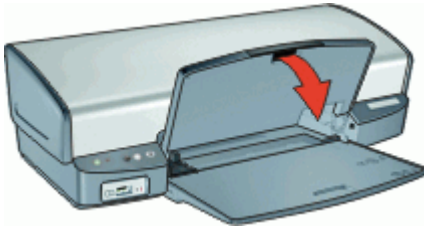

3. Ziehen Sie die Ausgabefachverlängerung heraus.



Zufuhrfach

In das Zufuhrfach können Papier und andere Druckmedien eingelegt werden.

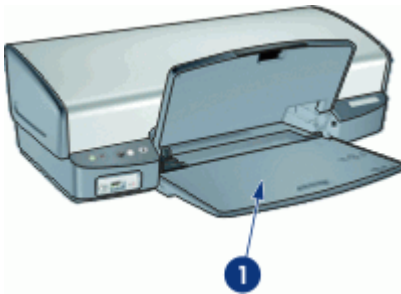

| | |
|---|------------|
| 1 | Zufuhrfach |
|---|------------|

Papierführung

Sie können auf unterschiedlichen Druckmedienformaten drucken, indem Sie die Papierführung nach links bzw. rechts verschieben.

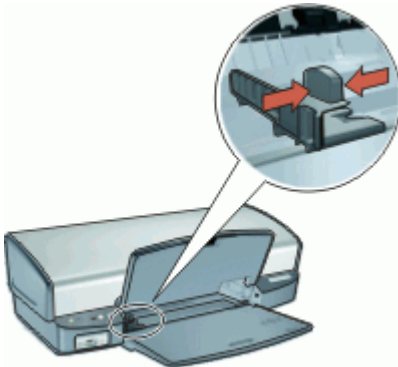

Ausgabefach

Die gedruckten Seiten werden in das Ausgabefach ausgegeben.



| | |
|---|-------------|
| 1 | Ausgabefach |
|---|-------------|

Klappen Sie das Ausgabefach zum Einlegen von Papier oder anderen Druckmedien nach oben. Klappen Sie das Ausgabefach wieder auf, bevor Sie den Druckvorgang starten.

Um zu verhindern, dass Papier aus dem Fach fallen kann, ziehen Sie beide Teile der Verlängerung des Ausgabefachs heraus. Wenn Sie im Modus "Entwurf (schnell)" drucken, klappen Sie den Anschlagbügel der Ausgabefachverlängerung nach oben.



| | |
|---|---|
| 1 | Zweiter Teil der Ausgabefachverlängerung |
| 2 | Anschlagbügel der Ausgabefachverlängerung |

Einklappen der Papierfächer

So klappen Sie die Papierfächer ein:

1. Nehmen Sie alle Druckmedien aus den Papierfächern.
2. Wenn der Anschlagbügel der Ausgabefachverlängerung nach oben geklappt ist, klappen Sie ihn nach unten, und schieben Sie den zweiten Teil der Ausgabefachverlängerung hinein.



3. Schieben Sie den ersten Teil der Ausgabefachverlängerung in das Ausgabefach hinein.



4. Klappen Sie das Ausgabefach nach oben.

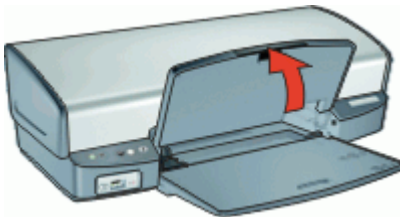

5. Heben Sie das Zufuhrfach an.

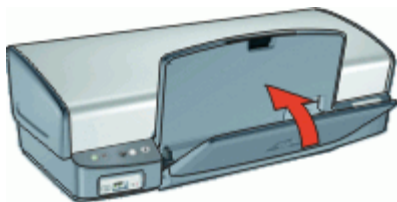

Tintenpatronen

In den Drucker können drei Tintenpatronen eingesetzt werden.



| | |
|---|---------------------------|
| 1 | Schwarze Tintenpatrone |
| 2 | Dreifarbige Tintenpatrone |
| 3 | Fotopatrone |

Informationen zum Verwenden der Tintenpatronen finden Sie in den folgenden Themen:

- [Verwenden von Tintenpatronen](#)
- [Auswechseln von Tintenpatronen](#)

Verwenden von Tintenpatronen

Die Tintenpatronen können wie folgt verwendet werden:

- **Normales Drucken:** Verwenden Sie für normale Druckaufträge die schwarze und die dreifarbige Tintenpatrone.
- **Qualitativ hochwertige Farbfotos:** Wenn Sie beim Drucken von Farbfotos und anderen Spezialdokumenten leuchtendere Farben erzielen möchten, entfernen Sie die schwarze Tintenpatrone, und setzen Sie eine Fotopatrone ein. Mit der Fotopatrone und der dreifarbigen Tintenpatrone erhalten Sie praktisch körnungsfreie Fotos.

Auswechseln von Tintenpatronen

Achten Sie beim Kauf von Tintenpatronen auf deren Auswahlnummer.

Die Auswahlnummer finden Sie an drei verschiedenen Stellen:

- Etikett mit Auswahlnummer: Sehen Sie auf dem Etikett der Tintenpatrone nach, die Sie auswechseln.

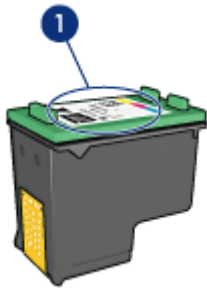

| | |
|---|---------------------------|
| 1 | Etikett mit Auswahlnummer |
|---|---------------------------|

- Druckerdokumentation: Eine Liste der Auswahlnummern für Tintenpatronen finden Sie im Referenzhandbuch, das im Lieferumfang des Druckers enthalten ist.
- Dialogfeld mit Bestellinformationen zu Tintenpatronen: Zum Anzeigen einer Liste der Auswahlnummern für Tintenpatronen öffnen Sie die „[Toolbox](#)“ auf [Seite 76](#) des Druckers, klicken Sie auf die Registerkarte **Geschätzter Tintenfüllstand** und anschließend auf die Schaltfläche **Informationen zu Tintenpatronen**.

Wenn eine Tintenpatrone leer ist, kann im Tintenreserve-Modus weiterhin gedruckt werden. Weitere Informationen hierzu finden Sie unter „[Tintenreserve-Modus](#)“ auf [Seite 21](#).

Informationen zum Einsetzen einer Tintenpatrone finden Sie unter „[Anweisungen zum Einsetzen](#)“ auf [Seite 69](#).

Tintenreserve-Modus

Im Tintenreserve-Modus druckt der Drucker mit nur einer Tintenpatrone. Der Tintenreserve-Modus wird gestartet, sobald eine Tintenpatrone aus der Halterung entfernt wird.

 **Hinweis** Wenn der Drucker im Tintenreserve-Modus arbeitet, wird eine Meldung auf dem Bildschirm angezeigt. Wenn Sie die Meldung zum Drucken im Tintenreserve-Modus erhalten und beide Tintenpatronen eingesetzt sind, vergewissern Sie sich, dass von beiden Tintenpatronen die Schutzfolie abgezogen wurde. Wenn die Schutzfolie die Kontakte der Tintenpatrone bedeckt, kann der Drucker nicht erkennen, dass die Tintenpatrone eingesetzt ist.

So entfernen Sie die Schutzfolie von einer Tintenpatrone:

- ▲ Halten Sie die Tintenpatrone so, dass die Kupferkontakte nach unten und zum Drucker hin zeigen, und entfernen Sie die Schutzfolie.

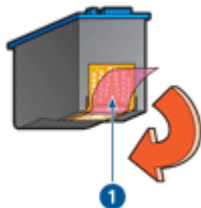

1 Abziehen der Schutzfolie

- △ **Vorsicht** Berühren Sie nicht die Düsen oder die Kupferkontakte der Tintenpatrone. Das Berühren dieser Teile kann zum Verstopfen der Düsen, Versagen der Tintenpatrone oder zu verminderter Leitfähigkeit der elektrischen Kontakte führen. Ziehen Sie nicht die Kupferstreifen ab. Sie dienen als elektrische Kontakte.

Weitere Informationen über den Tintenreserve-Modus finden Sie in folgenden Themen:

- [Drucken im Tintenreserve-Modus](#)
- [Beenden des Tintenreserve-Modus](#)

Drucken im Tintenreserve-Modus

Das Drucken im Tintenreserve-Modus verlangsamt den Druckvorgang und beeinträchtigt die Qualität der Druckausgaben.

| Eingesetzte Tintenpatrone | Ergebnis |
|---------------------------|---|
| Schwarze Tintenpatrone | Farben werden als Graustufen gedruckt. |
| Dreifarbige Tintenpatrone | Farben werden gedruckt, Schwarz wird jedoch als Grauton ausgegeben. |
| Fotopatrone | Farben werden als Graustufen gedruckt. |

- 📄 **Hinweis** Es wird nicht empfohlen, für das Drucken im Tintenreserve-Modus die Fotopatrone zu verwenden.

Beenden des Tintenreserve-Modus

Zum Beenden des Tintenreserve-Modus müssen Sie zwei Tintenpatronen in den Drucker einsetzen.

Informationen zum Einsetzen einer Tintenpatrone finden Sie unter „[Anweisungen zum Einsetzen](#)“ auf Seite 69.

4 Anschließen des Druckers

- [USB-Anschluss](#)

USB-Anschluss

Der Drucker wird mit einem USB-Kabel (Universal Serial Bus) an den Computer angeschlossen.

 **Hinweis** Sie erzielen die beste Druckleistung mit einem USB 2.0-Kabel.

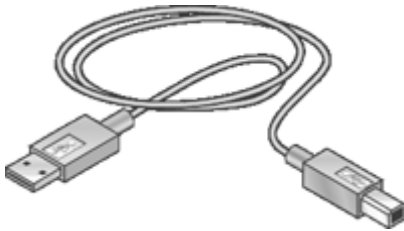

Genauere Anweisungen zum Anschließen über ein USB-Kabel finden Sie auf dem Setup-Poster, das im Lieferumfang des Druckers enthalten ist.

 **Hinweis** Das USB-Kabel gehört möglicherweise nicht zum Lieferumfang des Druckers.

5 Drucken mit der Taste "Photosmart Essential"

Wenn Sie rasch Fotos drucken möchten, verwenden Sie die Taste "Photosmart Essential".

- [Die Taste "Photosmart Essential"](#)
- [Die Software HP Photosmart](#)

Die Taste "Photosmart Essential"

Die Taste "Photosmart Essential" befindet sich auf dem Bedienfeld des Druckers. Wenn Sie die Taste drücken, wird die Software HP Photosmart auf dem Computer gestartet.

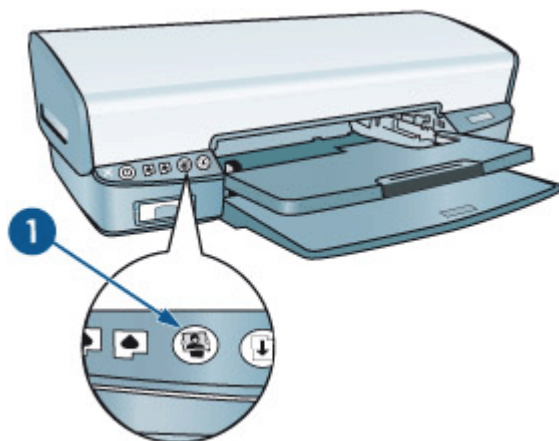

| | |
|---|------------------------------|
| 1 | Photosmart Essential (Taste) |
|---|------------------------------|

Die Software HP Photosmart

Die HP Photosmart-Software bietet eine einfache und schnelle Möglichkeit, Ihre Fotos zu drucken. Sie können auch auf andere grundlegende HP Bildbearbeitungsfunktionen zugreifen wie Speichern, Anzeigen und Weitergeben von Fotos.

 **Hinweis** Wenn Sie die Taste "Photosmart Essential" drücken und HP Photosmart nicht installiert ist, wird eine Meldung angezeigt. Weitere Informationen hierzu finden Sie unter „[Nach dem Drücken der Taste Photosmart Essential geschieht nichts](#)“ auf Seite 106.

Weitere Informationen zum Verwenden der Software HP Photosmart finden Sie hier:

- Über den **Inhaltsbereich** auf der linken Seite. Suchen Sie am oberen Rand nach dem **Inhaltsverzeichnis der Hilfe zu HP Photosmart**.
- Wenn das **Inhaltsverzeichnis der Hilfe zu HP Photosmart** am oberen Rand des **Inhaltsbereichs** nicht angezeigt wird, rufen Sie die Hilfe der Software über HP Solution Center auf.

6 Drucken von Fotos über den vorderen USB-Anschluss

Sie können Fotos von einer Digitalkamera, einem externen Kartenleser oder einem USB-Speichergerät auf Ihren Computer übertragen und sie drucken. Weitere Informationen finden Sie in den folgenden Abschnitten:

- [Der USB-Anschluss an der Vorderseite](#)
- [Drucken von Fotos über den vorderen USB-Anschluss](#)
- [Die LEDs am vorderen USB-Anschluss](#)

Der USB-Anschluss an der Vorderseite

Wenn Sie Fotos von einer Digitalkamera, einem externen Kartenleser oder einem USB-Speichergerät übertragen möchten, schließen Sie das betreffende Gerät an den USB-Anschluss an der Vorderseite des Druckers an. Sie können die Fotos dann mit der Anwendung HP Photosmart drucken.



Um Fotos über den vorderen USB-Anschluss zu drucken, benötigen Sie ein USB-Kabel, das mit der Kamera kompatibel ist. HP empfiehlt ein Kabel, das weniger als 3 m lang ist.



Drucken von Fotos über den vorderen USB-Anschluss

 **Hinweis** Sie können die folgenden Anweisungen nur ausführen, wenn die Software HP Photosmart auf dem Computer installiert ist.

So drucken Sie Fotos über den vorderen USB-Anschluss:

1. Legen Sie Fotopapier in den Drucker ein.
Wenn Sie Anweisungen zum Einlegen von Fotopapier benötigen, klicken Sie auf eine der folgenden Optionen:
 - [„Drucken von randlosen Fotos“](#) auf Seite 29
 - [„Drucken von Fotos mit Rand“](#) auf Seite 31
2. Schließen Sie die Kamera oder das andere USB-Gerät mit einem USB-Kabel an den vorderen USB-Anschluss an.
Die grüne Verbindungs-LED muss nun leuchten. Weitere Informationen hierzu finden Sie unter [„Die LEDs am vorderen USB-Anschluss“](#) auf Seite 27.
3. Schalten Sie die Kamera oder das Gerät ein, und stellen Sie den Modus zur Fotoübertragung ein.
Wenn Sie nicht wissen, welche Einstellung Sie vornehmen müssen, schlagen Sie in der zugehörigen Dokumentation nach.
4. Starten Sie die Software HP Photosmart.
Wenn Sie eine HP Digitalkamera an den vorderen USB-Anschluss angeschlossen haben, wird HP Photosmart automatisch gestartet.
Wenn Sie eine Digitalkamera eines anderen Herstellers oder ein anderes Gerät angeschlossen haben, drücken Sie am Drucker die Taste "Photosmart Essential".
5. Bevor Sie die Fotos drucken können, müssen Sie sie auf die Festplatte des Computers übertragen. Gehen Sie dazu wie folgt vor:
 - Wenn die Fotos oben im Dialogfeld von HP Photosmart angezeigt werden, klicken Sie auf **Speichern**, und befolgen Sie die Anweisungen auf dem Bildschirm.
 - Wenn die Fotos nicht oben im Dialogfeld von HP Photosmart angezeigt werden, klicken Sie auf **Fotos suchen**. Befolgen Sie die Anweisungen auf dem Bildschirm, um nach den Fotos zu suchen. Klicken Sie auf **Speichern**, und befolgen Sie dann die Anweisungen auf dem Bildschirm.Nach der Übertragung der Dateien wird das Dialogfeld von HP Photosmart angezeigt.
6. Klicken Sie auf **Drucken**, und befolgen Sie die Anweisungen auf dem Bildschirm.
Weitere Informationen zur Verwendung der Software HP Photosmart finden Sie unter Hilfe zu HP Photosmart.

Die LEDs am vorderen USB-Anschluss

Die LEDs am vorderen USB-Anschluss zeigen an, ob das Gerät richtig angeschlossen ist und ob Fotos übertragen werden.

- Wenn die Kamera richtig angeschlossen ist, leuchtet die Verbindungs-LED. Beim Übertragen von Fotos blinkt die Verbindungs-LED grün.
- Wenn die Digitalkamera nicht für das Übertragen von Fotos eingestellt ist, blinkt die Fehler-LED.

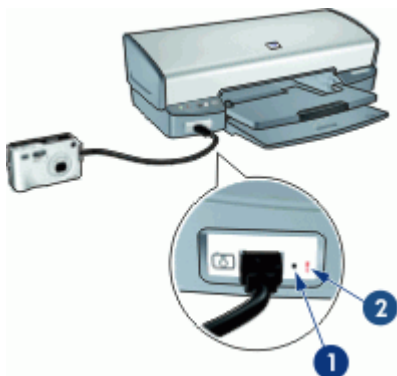

| | |
|---|-----------------|
| 1 | Verbindungs-LED |
| 2 | Fehler-LED |

7 Drucken von Fotos

Die Druckersoftware bietet verschiedene Funktionen, mit denen das Drucken digitaler Fotos vereinfacht und die Fotoqualität verbessert werden kann.

Drucken von Fotos



Drucken Sie ein [„randloses Foto“](#) auf Seite 29.



Drucken Sie ein [„Foto mit Rand“](#) auf Seite 31.

Durchführen anderer Fotodruckaufgaben

- Verwenden Sie die [„Fotopatrone“](#) auf Seite 34, um brillante Farben und praktisch körnungsfreie Fotos zu erhalten.
- Optimieren Sie die gedruckten Farben mit Hilfe der [„erweiterten Farbeinstellungen“](#) auf Seite 34.
- Drucken Sie ein mit [„EXIF-Druck“](#) auf Seite 35 formatiertes Foto, sofern die verwendete Software EXIF-Druck unterstützt.
- Vermeiden Sie das Wellen von Fotopapier, indem Sie die [„Richtlinien für die Lagerung und Behandlung von Fotopapier“](#) auf Seite 36 beachten.
- Verwenden Sie HP Normales Fotopapier, um beim Drucken von Fotos [„Kosten und Tinte“](#) auf Seite 36 zu sparen.
- Tauschen Sie Fotos mit [„Freunden und Familienmitgliedern“](#) auf Seite 36 aus.
- Lesen Sie die Anleitungen zum Erstellen [„anderer Fotoprojekte“](#) auf Seite 37.

Drucken von randlosen Fotos

Verwenden Sie den randlosen Druck, um auf einigen Papiersorten bis an den Rand zu drucken, und zum Drucken auf einer Reihe von Papierformaten - von Fotopapier im Format 10 x 15 cm (4 x 6 Zoll) bis zu einem benutzerdefinierten Fotoformat von 21 x 59,4 cm (8,5 x 23,4 Zoll).



Richtlinien

- Um eine optimale Druckqualität zu erzielen, setzen Sie zusätzlich zur dreifarbigem Tintenpatrone eine [„Fotopatrone“](#) auf Seite 34 ein.
- Drucken Sie keine randlosen Fotos im Tintenreserve-Modus. Sorgen Sie dafür, dass immer zwei Tintenpatronen im Drucker eingesetzt sind.
Weitere Informationen hierzu finden Sie unter [„Tintenreserve-Modus“](#) auf Seite 21.
- Öffnen Sie die Datei in einer Anwendung (z. B. HP Photosmart), und ändern Sie die Größe des Fotos. Die Größe muss dem Papierformat entsprechen, auf dem Sie das Foto drucken möchten.
- Mit HP Premium Plus Fotopapier erhalten Sie die bestmögliche Farbbeständigkeit.

- Vergewissern Sie sich, dass das verwendete Fotopapier glatt und nicht gewellt ist. Informationen dazu, wie Sie das Wellen von Fotopapier vermeiden, finden Sie unter „[Lagerung und Behandlung von Fotopapier](#)“ auf Seite 36.
- Überschreiten Sie nicht die Kapazität des Zufuhrfachs: 30 Blatt Fotopapier.

Druckvorbereitung

1. Klappen Sie das Ausgabefach nach oben.
2. Schieben Sie die Papierführung bis zum Anschlag nach links.
3. Vergewissern Sie sich, dass das Fotopapier nicht gewellt ist.
4. Legen Sie das Fotopapier rechtsbündig in das Fach. Die zu bedruckende Seite muss nach unten und die kurze Kante in Richtung des Druckers zeigen.
Wenn Sie Fotopapier mit einem Abreißstreifen verwenden, muss der Abreißstreifen in die vom Drucker abgewandte Richtung zeigen.
5. Schieben Sie das Papier bis zum Anschlag in den Drucker.
6. Schieben Sie die Papierführung fest gegen die Kante des Papiers.

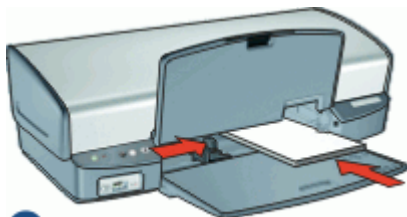

1

1 Kleinformatige Fotos

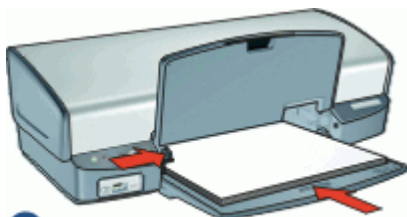

2

2 Großformatige Fotos

7. Senken Sie das Ausgabefach ab.

Drucken

 **Hinweis** Wenn in der verwendeten Anwendung eine Option zum Drucken von Fotos verfügbar ist, sollten Sie die diesbezüglichen Anweisungen in der Anwendung befolgen. Halten Sie sich andernfalls an die folgenden Anweisungen.

1. Öffnen Sie das Foto in einem Bildbearbeitungsprogramm wie HP Photosmart.
2. Öffnen Sie das [„Dialogfeld mit den Druckereigenschaften“](#) auf Seite 65.
3. Klicken Sie auf die Registerkarte **Druckaufgaben**.
4. Klicken Sie in der Liste **Druckaufgaben** auf **Fotodruck - randlos**. Legen Sie dann die folgenden Druckeinstellungen fest:
 - **Druckqualität: Normal** oder **Optimal**

 **Hinweis** Wenn Sie mit maximaler Auflösung drucken möchten, klicken Sie auf der Registerkarte **Papier/Qualität** in der Dropdown-Liste **Druckqualität** auf die Option **Maximale Auflösung**.

- **Papiersorte:** Die entsprechende Fotopapiersorte
 - **Papiergröße:** Das entsprechende Fotopapierformat für randlosen Druck
 - **Ausrichtung: Hochformat** oder **Querformat**
5. Ändern Sie ggf. die Einstellung für [„Fotonachbearbeitung mit HP Real Life technologies“](#) auf Seite 33.
 6. Wählen Sie nach Bedarf weitere Druckeinstellungen aus, und klicken Sie dann auf **OK**.

Wenn Sie auf Fotopapier mit Abreißstreifen gedruckt haben, entfernen Sie den Streifen, um ein vollständig randloses Bild zu erhalten.

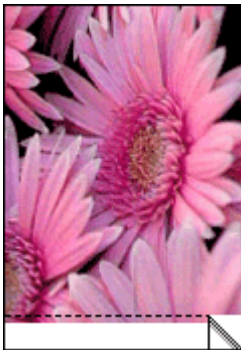

Weitere Informationen zu den Optionen im Dialogfeld mit den Druckereigenschaften erhalten Sie über die [„Direkthilfe“](#) auf Seite 66.

Drucken von Fotos mit Rand

Richtlinien

- Um eine optimale Druckqualität zu erzielen, setzen Sie zusätzlich zur dreifarbigem Tintenpatrone eine [„Fotopatrone“](#) auf Seite 34 ein.
- Mit HP Premium Plus Fotopapier erhalten Sie die bestmögliche Farbbeständigkeit.
- Öffnen Sie die Datei in einer Anwendung (z. B. HP Photosmart), und weisen Sie das gewünschte Fotoformat zu. Das Format muss dem Papierformat entsprechen, auf dem Sie das Foto drucken möchten.

- Vergewissern Sie sich, dass das verwendete Fotopapier glatt und nicht gewellt ist. Informationen dazu, wie Sie das Wellen von Fotopapier vermeiden, finden Sie unter „[Lagerung und Behandlung von Fotopapier](#)“ auf Seite 36.
- Überschreiten Sie nicht die Kapazität des Zufuhrfachs: 30 Blatt Fotopapier.



Druckvorbereitung

1. Klappen Sie das Ausgabefach nach oben.
2. Schieben Sie die Papierführung bis zum Anschlag nach links.
3. Vergewissern Sie sich, dass das Fotopapier nicht gewellt ist.
4. Legen Sie das Fotopapier rechtsbündig in das Fach. Die zu bedruckende Seite muss nach unten und die kurze Kante in Richtung des Druckers zeigen.



Hinweis Manche Papierformate können etwas über die Kante des Zufuhrfachs hinausragen.

5. Schieben Sie das Papier bis zum Anschlag in den Drucker.
6. Schieben Sie die Papierführung fest gegen die Kante des Papiers.

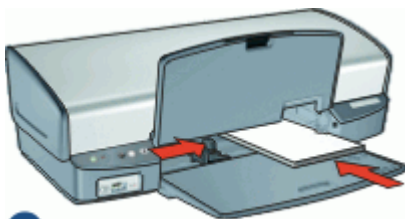

1

1 Kleinformatige Fotos

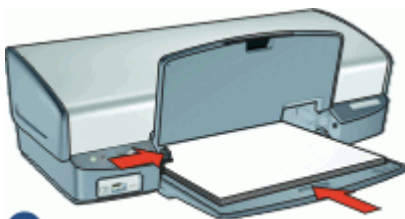

2

2 Großformatige Fotos

7. Senken Sie das Ausgabefach ab.

Drucken

 **Hinweis** Wenn in der verwendeten Anwendung eine Option zum Drucken von Fotos verfügbar ist, sollten Sie die diesbezüglichen Anweisungen in der Anwendung befolgen. Halten Sie sich andernfalls an die folgenden Anweisungen.

1. Öffnen Sie das Foto in einem Bildbearbeitungsprogramm wie HP Photosmart.
2. Öffnen Sie das „[Dialogfeld mit den Druckereigenschaften](#)“ auf Seite 65.
3. Klicken Sie auf die Registerkarte **Druckaufgaben**.
4. Klicken Sie in der Liste **Druckaufgaben** auf **Fotodruck - mit weißem Rand**. Legen Sie dann die folgenden Druckereinstellungen fest:
 - **Druckqualität: Normal** oder **Optimal**

 **Hinweis** Wenn Sie mit maximaler Auflösung drucken möchten, klicken Sie auf der Registerkarte **Papier/Qualität** in der Dropdown-Liste **Druckqualität** auf die Option **Maximale Auflösung**.

- **Papiersorte:** Die entsprechende Fotopapiersorte
 - **Papiergröße:** Das entsprechende Fotopapierformat
 - **Ausrichtung: Hochformat** oder **Querformat**
5. Ändern Sie ggf. die Einstellung für „[Fotonachbearbeitung mit HP Real Life technologies](#)“ auf Seite 33.
 6. Wählen Sie nach Bedarf weitere Druckereinstellungen aus, und klicken Sie dann auf **OK**.

Weitere Informationen zu den Optionen im Dialogfeld mit den Druckereigenschaften erhalten Sie über die „[Direkthilfe](#)“ auf Seite 66.

Fotonachbearbeitung mit HP Real Life technologies

HP Real Life technologies optimieren die Qualität von gedruckten Fotos.

In den meisten Fällen muss die Standardeinstellung **Normal** nicht geändert werden. Sie führt zu schärferen Bildern und verbessert die Qualität und Klarheit von Bildern mit niedriger Auflösung, die z. B. aus dem Internet heruntergeladen wurden.

Ändern Sie die Einstellung in **Vollständig**, wenn die Fotos unter- oder überbelichtet sind, dunkle Bereiche oder rote Augen enthalten oder verwaschene Farben aufweisen.

Sie können auch die Einstellung **Aus** auswählen, wenn Sie das Foto manuell in einem Bildbearbeitungsprogramm wie HP Photosmart bearbeiten möchten.

So ändern Sie die Einstellungen in HP Real Life technologies:

1. Öffnen Sie das „[Dialogfeld mit den Druckereigenschaften](#)“ auf Seite 65.
2. Klicken Sie auf die Registerkarte **Funktionen**.
3. Wählen Sie in der Dropdown-Liste **Fotos nachbearbeiten** die gewünschte Einstellung für das Foto aus, das Sie drucken möchten.

Fotopatrone

Wenn Sie die Fotopatrone in Verbindung mit der dreifarbigen Tintenpatrone verwenden, erhalten Sie praktisch körnungsfreie Fotos. Beim Drucken auf HP Premium Plus Fotopapier kann so eine herausragende Farbbeständigkeit erzielt werden.



Wenn die Fotopatrone nicht im Lieferumfang des Druckers enthalten ist, kann sie separat erworben werden.

So setzen Sie eine Fotopatrone ein:

- ▲ Zum Einsetzen der Fotopatrone müssen Sie zuerst die schwarze Tintenpatrone aus dem Drucker nehmen. Setzen Sie dann die Fotopatrone auf der rechten Seite des Patronenwagens ein.

 **Hinweis** Eine Anleitung zum Einsetzen von Tintenpatronen finden Sie unter „[Anweisungen zum Einsetzen](#)“ auf Seite 69. Beachten Sie die Richtlinien unter „[Warten von Tintenpatronen](#)“ auf Seite 74, um Tintenpatronen zu schützen, während diese sich außerhalb des Druckers befinden.

So verwenden Sie die Fotopatrone:

1. Öffnen Sie das „[Dialogfeld mit den Druckereigenschaften](#)“ auf Seite 65.
2. Klicken Sie auf die Registerkarte **Druckaufgaben**.
3. Klicken Sie in der Dropdown-Liste **Druckaufgaben** entweder auf **Fotodruck - randlos** oder auf **Fotodruck - mit weißem Rand**.
4. Klicken Sie in der Dropdown-Liste **Druckqualität** auf **Normal** oder **Optimal**.

 **Hinweis** Wenn Sie mit maximaler Auflösung drucken möchten, klicken Sie auf der Registerkarte **Papier/Qualität** in der Dropdown-Liste **Druckqualität** auf die Option **Maximale Auflösung**.

5. Klicken Sie in der Dropdown-Liste **Papiersorte** auf die entsprechende Fotopapiersorte.
6. Wählen Sie nach Bedarf weitere Druckeinstellungen aus, und klicken Sie dann auf **OK**.

Erweiterte Farbeinstellungen

Mit Hilfe der Optionen im Dialogfeld **Weitere Farboptionen** können Sie das Erscheinungsbild von Farben in der Druckausgabe anpassen.

Wenn Sie eine Anpassung dieser Einstellungen vornehmen, unterscheiden sich die gedruckten von den auf dem Computerbildschirm angezeigten Farben.

So legen Sie die erweiterten Farbeinstellungen fest:

1. Öffnen Sie das „[Dialogfeld mit den Druckereigenschaften](#)“ auf Seite 65.
2. Klicken Sie auf die Registerkarte **Farbe** und anschließend auf die Schaltfläche **Weitere Farboptionen**.

Das Dialogfeld **Weitere Farboptionen** wird angezeigt.

3. Folgende Einstellungen können festgelegt werden:
 - Passen Sie die **Helligkeit**, die **Sättigung** und den **Farbton** an, um das allgemeine Erscheinungsbild gedruckter Farben zu ändern.
 - Stellen Sie die Schieberegler **Zyan**, **Magenta**, **Gelb** und **Schwarz** ein, um für jede beim Drucken verwendete Farbe die entsprechende Farbstufe anzugeben.



Hinweis Wenn Sie Änderungen an den Farbeinstellungen vornehmen, werden diese im Vorschaufeld angezeigt.

4. Klicken Sie auf **OK**, wenn Sie die gewünschten Farbeinstellungen festgelegt haben.
5. Wählen Sie nach Bedarf weitere Druckereinstellungen aus, und klicken Sie dann auf **OK**.

EXIF-Druck

Beim EXIF-Druck (Exchangeable Image File Format 2.2) handelt es sich um einen internationalen digitalen Bildbearbeitungsstandard, der die digitale Fotografie vereinfacht und die Qualität gedruckter Fotos erhöht. Wenn ein Foto mit einer EXIF-kompatiblen Digitalkamera aufgenommen wird, erfasst die EXIF-Funktion Informationen, wie z. B. Belichtungszeit, Blitztyp und Farbsättigung, und speichert diese in der Bilddatei. Die Druckersoftware verwendet diese Informationen dann für die automatische Ausführung bildspezifischer Verbesserungen, um exzellente Fotos zu erstellen.

Zum Drucken von mit EXIF-Druck optimierten Fotos benötigen Sie Folgendes:

- Eine Digitalkamera mit EXIF-Druck-Unterstützung
- Exif-Druck-kompatible Software wie HP Photosmart

So drucken Sie EXIF-Druck-optimierte Fotos:

1. Öffnen Sie das Foto in einem Bildbearbeitungsprogramm mit EXIF-Druck-Unterstützung (z. B. HP Photosmart).
2. Öffnen Sie das „[Dialogfeld mit den Druckereigenschaften](#)“ auf Seite 65.
3. Klicken Sie auf die Registerkarte **Funktionen**.
4. Klicken Sie in der Dropdown-Liste **Papiersorte** auf **Sonstige**, und wählen Sie dann die entsprechende Fotopapiersorte aus.
5. Klicken Sie in der Dropdown-Liste **Druckqualität** auf **Normal**, **Optimal** oder **Maximale Auflösung**.
6. Wählen Sie nach Bedarf weitere Druckereinstellungen aus, und klicken Sie dann auf **OK**.

Die Druckersoftware optimiert das zu druckende Bild automatisch.

Lagerung und Behandlung von Fotopapier

Beachten Sie folgende Hinweise, um die Qualität des HP Fotopapiers zu erhalten.

Lagerung

- Bewahren Sie nicht verwendetes Fotopapier in einem verschlossenen Plastikbeutel auf. Lagern Sie das verpackte Fotopapier auf einer ebenen Fläche an einem kühlen Ort.
- Entnehmen Sie dem Plastikbeutel zum Drucken nur die Menge Papier, die Sie umgehend verwenden möchten. Legen Sie nicht verwendetes Fotopapier nach dem Drucken zurück in den Plastikbeutel.
- Nicht verwendetes Papier sollte nicht im Papierfach verbleiben. Das Papier kann sich dann wellen, wodurch sich die Qualität der Fotos verschlechtert.

Behandlung

- Fassen Sie Fotopapier immer nur an den Kanten an. Fingerabdrücke auf dem Fotopapier können die Druckqualität beeinträchtigen.
- Wenn sich die Ecken des Fotopapiers um mehr als 10 mm wellen, glätten Sie das Papier, indem Sie es in die Plastikhülle legen und diese vorsichtig in Gegenrichtung der Wellung biegen, bis das Papier wieder glatt ist. Fotopapier muss zum Drucken glatt sein.

Kosteneinsparungen beim Drucken von Fotos

Verwenden Sie zum Kosteneinsparungen und Tinte beim Drucken von Fotos HP Normales Fotopapier, und stellen Sie die Druckqualität auf **Normal** ein.

HP Normales Fotopapier wurde entwickelt, um Qualitätsfotos mit geringerem Tintenverbrauch zu erstellen.

 **Hinweis** Wenn Sie qualitativ hochwertigere Fotos herstellen möchten, verwenden Sie HP Premium Plus Fotopapier, und stellen Sie die Druckqualität auf **Optimal** oder **Maximale Auflösung** ein.

Gemeinsames Nutzen von Fotos mit Freunden und Familienmitgliedern

Wenn die HP Photosmart-Software installiert ist, können Sie mit der Anwendung HP Photosmart Share Bilder ohne große Dateianhänge per E-Mail austauschen. Mit HP Photosmart Share können Sie folgende Aufgaben ausführen:

- Auswählen und Austauschen von Bildern
- Erstellen von Online-Alben, um Bilder gemeinsam zu nutzen, zu organisieren oder zu speichern
- Bestellen professioneller Abzüge online (die Verfügbarkeit variiert je nach Land/Region)

 **Hinweis** Sie benötigen für die Verwendung von HP Photosmart Share einen Internetzugang.

Weitere Informationen hierzu finden Sie in der HP Photosmart Share.

Andere Fotoprojekte

Die Anwendung HP Photosmart koordiniert die Funktionen Ihrer HP Bildbearbeitungsgeräte: Scanner, Kameras, Drucker und All-in-One-Geräte. Je nach den installierten Geräten und deren Funktionen können Sie Digitalfotos schnell und einfach organisieren, bearbeiten und weitergeben.

Wenn Sie die Standardinstallation der Druckersoftware ausführen, wird HP Photosmart automatisch installiert. Mit HP Photosmart können Sie auf einfache Weise folgende Aufgaben durchführen:

- Kreatives Verwalten, Bearbeiten und gemeinsames Nutzen von digitalen Bildern
- Drucken von Fotos und digitalen Bildern
- Übertragen von Bildern von einer Kamera oder Speicherkarte
- Anzeigen von Bildern als Diashow
- Bearbeiten von Bildern
- Erstellen von Fotoalbumseiten und Flugblättern
- Austauschen von Fotos mit Freunden und Familienmitgliedern

Weitere Informationen zum Verwenden der Software HP Photosmart finden Sie hier:

- Über den **Inhaltsbereich** auf der linken Seite. Suchen Sie am oberen Rand nach dem **Inhaltsverzeichnis der Hilfe zu HP Photosmart**.
- Wenn das **Inhaltsverzeichnis der Hilfe zu HP Photosmart** am oberen Rand des **Inhaltsbereichs** nicht angezeigt wird, rufen Sie die Hilfe der Software über HP Solution Center auf.

8 Drucken von anderen Dokumenten



„E-Mails“
auf Seite 38



„Dokumente“
auf Seite 39



„Briefe“ auf Seite 40



„Briefumschläge“
auf Seite 41



„Postkarten“
auf Seite 42



„Hagaki-Karten“
auf Seite 43



„Karteikarten“
auf Seite 44



„Etiketten/Aufkleber“
auf Seite 45



„CD/DVD-Etiketten“
auf Seite 46



„Transparentfolien“
auf Seite 47



„Prospekte“
auf Seite 48



„Grußkarten“
auf Seite 49



„Broschüren“
auf Seite 50



„Poster“
auf Seite 52



„Transferpapier zum
Aufbügeln“
auf Seite 53

Tipps zum Drucken: Wenn Sie diese [„Tipps zum Drucken“](#) auf Seite 55 berücksichtigen, können Sie mit minimalen Kosten und geringem Aufwand eine optimale Druckqualität erzielen.

Druckersoftware: Lesen Sie die Informationen zur [„Druckersoftware“](#) auf Seite 64.

Drucken von E-Mails

Richtlinien

Überschreiten Sie nicht die Kapazität des Zufuhrfachs: 100 Blatt Normalpapier.

Druckvorbereitung

1. Klappen Sie das Ausgabefach nach oben.
2. Schieben Sie die Papierführung bis zum Anschlag nach links.

3. Legen Sie das Normalpapier rechtsbündig in das Fach. Die zu bedruckende Seite muss nach unten weisen.
4. Schieben Sie das Papier bis zum Anschlag in den Drucker.
5. Schieben Sie die Papierführung fest gegen die Kante des Papiers.

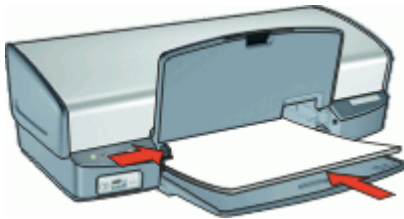

6. Senken Sie das Ausgabefach ab.

Drucken

1. Öffnen Sie das [„Dialogfeld mit den Druckereigenschaften“](#) auf Seite 65.
2. Klicken Sie auf die Registerkarte **Druckaufgaben**.
3. Wählen Sie auf der Registerkarte **Druckaufgaben** entweder **Allgemeines normales Drucken** oder **Schnelles Drucken (Sparbetrieb)** aus, und legen Sie dann die folgenden Druckereinstellungen fest:
 - **Papiersorte: Normalpapier**
 - **Papierformat:** Das entsprechende Papierformat
4. Wählen Sie nach Bedarf weitere Druckereinstellungen aus, und klicken Sie dann auf **OK**.

Weitere Informationen zu den Optionen im Dialogfeld mit den Druckereigenschaften erhalten Sie über die [„Direkthilfe“](#) auf Seite 66.

Drucken von Dokumenten

Richtlinien

- Verwenden Sie für Entwürfe den Druckmodus [„Schnelles Drucken \(Sparbetrieb\)“](#) auf Seite 57.
- Wenn Sie Dokumente [„beidseitig drucken“](#) auf Seite 62, können Sie Papier einsparen.
- Überschreiten Sie nicht die Kapazität des Zufuhrfachs: 100 Blatt Papier.

Druckvorbereitung

1. Klappen Sie das Ausgabefach nach oben.
2. Schieben Sie die Papierführung bis zum Anschlag nach links.
3. Legen Sie das Normalpapier rechtsbündig in das Fach. Die zu bedruckende Seite muss nach unten weisen.

4. Schieben Sie das Papier bis zum Anschlag in den Drucker.



Hinweis Je nach Format kann das Papier über die Kante des Fachs hinausragen.

5. Schieben Sie die Papierführung fest gegen die Kante des Papiers.

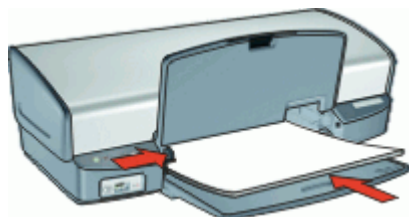

6. Senken Sie das Ausgabefach ab.

Drucken

1. Öffnen Sie das [„Dialogfeld mit den Druckereigenschaften“](#) auf Seite 65.
2. Klicken Sie auf die Registerkarte **Druckaufgaben**.
3. Klicken Sie in der Liste **Druckaufgaben** auf **Allgemeines normales Drucken**. Legen Sie dann die folgenden Druckereinstellungen fest:
 - **Papiersorte: Normalpapier**
 - **Papierformat:** Das entsprechende Papierformat
4. Wählen Sie die folgenden Druckereinstellungen aus:
 - **Druckqualität**, wenn Sie mit einer anderen Druckqualität als "Normal" drucken möchten.
 - **Beidseitiger Druck**, wenn Sie das Papier beidseitig bedrucken möchten. Weitere Informationen hierzu finden Sie unter [„Beidseitiger Druck“](#) auf Seite 62.
5. Wählen Sie nach Bedarf weitere Druckereinstellungen aus, und klicken Sie dann auf **OK**.

Weitere Informationen zu den Optionen im Dialogfeld mit den Druckereigenschaften erhalten Sie über die [„Direkthilfe“](#) auf Seite 66.

Drucken von Briefen

Richtlinien

- Informationen zum Bedrucken eines Briefumschlags für Ihren Brief finden Sie unter [„Briefumschläge“](#) auf Seite 41.
- Überschreiten Sie nicht die Kapazität des Zufuhrfachs: 100 Blatt Papier.

Druckvorbereitung

1. Klappen Sie das Ausgabefach nach oben.
2. Schieben Sie die Papierführung bis zum Anschlag nach links.

- Legen Sie das Normalpapier rechtsbündig in das Fach. Die zu bedruckende Seite muss nach unten weisen.

 **Hinweis** Wenn Sie Papier mit Briefkopf bedrucken, muss der Briefkopf nach unten und in Richtung Drucker weisen.

- Schieben Sie das Papier bis zum Anschlag in den Drucker.
- Schieben Sie die Papierführung fest gegen die Kante des Papiers.

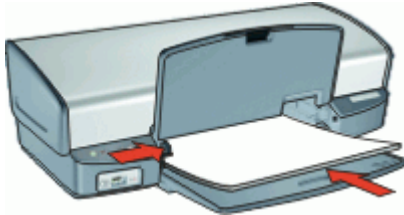

- Senken Sie das Ausgabefach ab.

Drucken

- Öffnen Sie das [„Dialogfeld mit den Druckereigenschaften“](#) auf Seite 65.
- Klicken Sie auf die Registerkarte **Druckaufgaben**.
- Klicken Sie in der Liste **Druckaufgaben** auf **Drucken von Präsentationen**. Legen Sie dann die folgenden Druckeinstellungen fest:
 - Papiersorte: Normalpapier**
 - Papierformat:** Das entsprechende Papierformat
- Wählen Sie nach Bedarf weitere Druckeinstellungen aus, und klicken Sie dann auf **OK**.

Weitere Informationen zu den Optionen im Dialogfeld mit den Druckereigenschaften erhalten Sie über die [„Direkthilfe“](#) auf Seite 66.

Bedrucken von Briefumschlägen

Richtlinien

- Verwenden Sie keine Briefumschläge, die folgende Merkmale aufweisen:
 - Klammern oder Sichtfenster
 - Dicke, unregelmäßige oder gewellte Ränder
 - Glänzende oder geprägte Oberfläche
 - Knicke, Risse oder anderweitige Beschädigungen
- Sie können einen einzelnen Briefumschlag oder mehrere Briefumschläge drucken.
- Richten Sie die Kanten der Briefumschläge vor dem Einlegen in das Zufuhrfach so aus, dass sie genau übereinander liegen.
- Überschreiten Sie nicht die Kapazität des Zufuhrfachs: 10 Briefumschläge.

Druckvorbereitung

1. Heben Sie das Ausgabefach an, und nehmen Sie das gesamte Papier aus dem Zufuhrfach heraus.
2. Schieben Sie die Papierführung bis zum Anschlag nach links.
3. Legen Sie die Briefumschläge rechtsbündig in das Fach. Die zu bedruckende Seite muss nach unten weisen. Achten Sie darauf, dass sich die Umschlagklappe links befindet.
4. Schieben Sie die Briefumschläge bis zum Anschlag in den Drucker.
5. Schieben Sie die Papierführung fest gegen die Umschlagkanten.

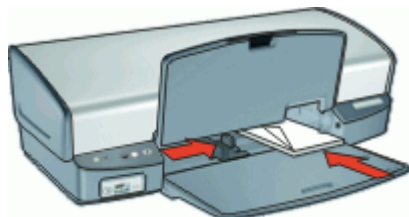

6. Senken Sie das Ausgabefach ab.

Drucken

1. Öffnen Sie das „[Dialogfeld mit den Druckereigenschaften](#)“ auf Seite 65.
2. Klicken Sie auf die Registerkarte **Funktionen**, und legen Sie dann die folgenden Druckereinstellungen fest:
 - **Papiersorte: Normalpapier**
 - **Größe:** Das entsprechende Umschlagformat
3. Wählen Sie nach Bedarf weitere Druckereinstellungen aus, und klicken Sie dann auf **OK**.

Weitere Informationen zu den Optionen im Dialogfeld mit den Druckereigenschaften erhalten Sie über die „[Direkthilfe](#)“ auf Seite 66.

Drucken von Postkarten

Richtlinien

Überschreiten Sie nicht die Kapazität des Zufuhrfachs: 30 Postkarten.

Druckvorbereitung

1. Heben Sie das Ausgabefach an, und nehmen Sie das gesamte Papier aus dem Zufuhrfach heraus.
2. Schieben Sie die Papierführung bis zum Anschlag nach links.
3. Legen Sie die Karten rechtsbündig in das Zufuhrfach. Die zu bedruckende Seite muss nach unten und die kurze Kante in Richtung des Druckers zeigen.
4. Schieben Sie die Karten bis zum Anschlag in den Drucker.

5. Schieben Sie die Papierführung fest gegen die Kanten der Karten.

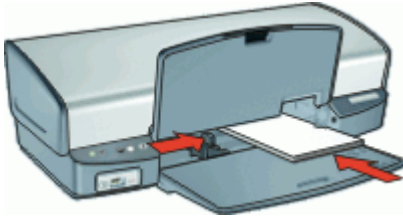

6. Senken Sie das Ausgabefach ab.

Drucken

1. Öffnen Sie das [„Dialogfeld mit den Druckereigenschaften“](#) auf Seite 65.
2. Klicken Sie auf die Registerkarte **Funktionen**, und legen Sie dann die folgenden Druckereinstellungen fest:
 - **Papiersorte:** Klicken Sie auf **Sonstige**, dann auf **Spezialpapier**, und wählen Sie die entsprechende Hagaki-Kartensorte aus.
 - **Druckqualität:** **Normal** oder **Optimal**
 - **Größe:** Das entsprechende Kartenformat
3. Wählen Sie nach Bedarf weitere Druckereinstellungen aus, und klicken Sie dann auf **OK**.

Weitere Informationen zu den Optionen im Dialogfeld mit den Druckereigenschaften erhalten Sie über die [„Direkthilfe“](#) auf Seite 66.

 **Hinweis** Wenn die Meldung angezeigt wird, dass kein Papier eingelegt ist, lesen Sie den Abschnitt [„Meldung 'Kein Papier'“](#) auf Seite 93.

Drucken von Hagaki-Karten

(Nur Japan)

Richtlinien

Überschreiten Sie nicht die Kapazität des Zufuhrfachs: 30 Hagaki-Karten.

Druckvorbereitung

1. Heben Sie das Ausgabefach an, und nehmen Sie das gesamte Papier aus dem Zufuhrfach heraus.
2. Schieben Sie die Papierführung bis zum Anschlag nach links.
3. Legen Sie die Karten rechtsbündig in das Zufuhrfach. Die zu bedruckende Seite muss nach unten und die kurze Kante in Richtung des Druckers zeigen.
4. Schieben Sie die Karten bis zum Anschlag in den Drucker.

5. Schieben Sie die Papierführung fest gegen die Kanten der Karten.

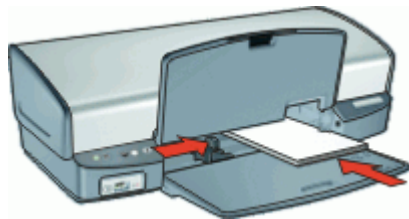

6. Senken Sie das Ausgabefach ab.

Drucken

1. Öffnen Sie das [„Dialogfeld mit den Druckereigenschaften“](#) auf Seite 65.
2. Klicken Sie auf die Registerkarte **Funktionen**, und legen Sie dann die folgenden Druckereinstellungen fest:
 - **Papiersorte:** Klicken Sie auf **Sonstige**, dann auf **Hagaki**, und wählen Sie die entsprechende Hagaki-Kartensorte aus.
 - **Druckqualität:** **Normal** oder **Optimal**
 - **Größe:** Das entsprechende Hagaki-Kartenformat
3. Wählen Sie nach Bedarf weitere Druckereinstellungen aus, und klicken Sie dann auf **OK**.

Weitere Informationen zu den Optionen im Dialogfeld mit den Druckereigenschaften erhalten Sie über die [„Direkthilfe“](#) auf Seite 66.

 **Hinweis** Wenn die Meldung angezeigt wird, dass kein Papier eingelegt ist, lesen Sie den Abschnitt [„Meldung \"Kein Papier\"“](#) auf Seite 93.

Bedrucken von Karteikarten und anderen kleinformatigen Druckmedien

Richtlinien

Überschreiten Sie nicht die Kapazität des Zufuhrfachs: 30 Karten.

Druckvorbereitung

1. Heben Sie das Ausgabefach an, und nehmen Sie das gesamte Papier aus dem Zufuhrfach heraus.
2. Schieben Sie die Papierführung bis zum Anschlag nach links.
3. Legen Sie die Karten rechtsbündig in das Zufuhrfach. Die zu bedruckende Seite muss nach unten und die kurze Kante in Richtung des Druckers zeigen.
4. Schieben Sie die Karten bis zum Anschlag in den Drucker.

5. Schieben Sie die Papierführung fest gegen die Kanten der Karten.

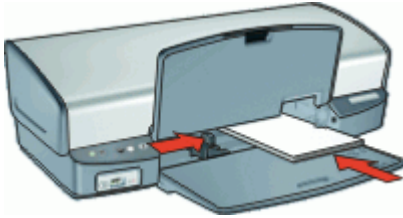

6. Senken Sie das Ausgabefach ab.

Drucken

1. Öffnen Sie das [„Dialogfeld mit den Druckereigenschaften“](#) auf Seite 65.
2. Klicken Sie auf die Registerkarte **Funktionen**, und legen Sie dann die folgenden Druckereinstellungen fest:
 - **Papiersorte: Normalpapier**
 - **Größe:** Das entsprechende Kartenformat
3. Wählen Sie nach Bedarf weitere Druckereinstellungen aus, und klicken Sie dann auf **OK**.

Weitere Informationen zu den Optionen im Dialogfeld mit den Druckereigenschaften erhalten Sie über die [„Direkthilfe“](#) auf Seite 66.

 **Hinweis** Wenn die Meldung angezeigt wird, dass kein Papier eingelegt ist, lesen Sie den Abschnitt [„Meldung 'Kein Papier'“](#) auf Seite 93.

Bedrucken von Etiketten

Richtlinien

- Verwenden Sie nur Papier-, Kunststoff- oder durchsichtige Etiketten, die speziell für Tintenstrahldrucker entwickelt wurden.
- Verwenden Sie nur vollständige Etikettenbögen.
- Die Bögen dürfen nicht zusammenkleben oder zerknittert sein, und die Etiketten dürfen sich nicht von der Schutzfolie ablösen.
- Überschreiten Sie nicht die Kapazität des Zufuhrfachs: 20 Etikettenbögen (nur Bögen im Format Letter oder A4 verwenden).

Druckvorbereitung

1. Heben Sie das Ausgabefach an, und nehmen Sie das gesamte Papier aus dem Zufuhrfach heraus.
2. Schieben Sie die Papierführung bis zum Anschlag nach links.
3. Fächern Sie die Etikettenbögen auf, um sie voneinander zu trennen, und richten Sie die Kanten bündig aus.
4. Legen Sie die Etikettenbögen rechtsbündig in das Zufuhrfach. Die Etiketten müssen nach unten weisen.

5. Schieben Sie die Bögen bis zum Anschlag in den Drucker.
6. Schieben Sie die Papierführung fest gegen die Kanten der Bögen.

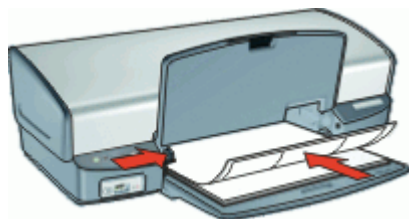

7. Senken Sie das Ausgabefach ab.

Drucken

 **Hinweis** Wenn in der verwendeten Anwendung eine Option zum Drucken von Etiketten verfügbar ist, sollten Sie die diesbezüglichen Anweisungen in der Anwendung befolgen. Halten Sie sich andernfalls an die folgenden Anweisungen.

1. Öffnen Sie das „[Dialogfeld mit den Druckereigenschaften](#)“ auf Seite 65.
2. Klicken Sie auf die Registerkarte **Druckaufgaben**.
3. Klicken Sie in der Liste **Druckaufgaben** auf **Allgemeines normales Drucken**. Legen Sie dann die folgenden Druckereinstellungen fest:
 - **Papiersorte: Normalpapier**
 - **Papiergröße:** Das entsprechende Papierformat
4. Klicken Sie auf **OK**.

Weitere Informationen zu den Optionen im Dialogfeld mit den Druckereigenschaften erhalten Sie über die „[Direkthilfe](#)“ auf Seite 66.

Bedrucken von CD/DVD-Etiketten

 **Hinweis** Dieses Angebot ist in Ihrem Land/Ihrer Region möglicherweise nicht verfügbar.

Richtlinien

- Aktuelle Tipps zum Drucken sind in den Anweisungen zu finden, die den CD/DVD-Etiketten beiliegen.
- Legen Sie CD/DVD-Etikettenbögen auf keinen Fall mehrmals in den Drucker ein. Dies kann zu einer Beschädigung des Druckers führen.
- Vergewissern Sie sich, dass das Etikett den gesamten Schutzbogen bedeckt und keine Stellen frei bleiben. Ziehen Sie niemals Teile des CD/DVD-Etiketts vor dem Drucken vom Schutzbogen ab, da dies zu einer Beschädigung des Druckers führen kann.
- Legen Sie auf keinen Fall einen Bogen ein, der zerknittert, gewellt oder anderweitig beschädigt ist, oder bei dem sich das CD/DVD-Etikett gelöst hat.
- Überschreiten Sie nicht die Kapazität des Zufuhrfachs: 1 Bogen CD/DVD-Etiketten.

Druckvorbereitung

1. Heben Sie das Ausgabefach an, und nehmen Sie das gesamte Papier aus dem Zufuhrfach heraus.
2. Schieben Sie die Papierführung bis zum Anschlag nach links.
3. Legen Sie einen Bogen mit CD/DVD-Etiketten rechtsbündig in das Zufuhrfach ein. Die zu bedruckende Seite muss nach unten weisen.
4. Schieben Sie das Papier bis zum Anschlag in den Drucker.
5. Schieben Sie die Papierführung fest gegen die Kante des Papiers.

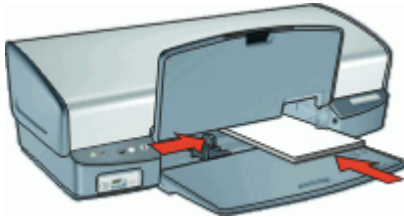

6. Klappen Sie das Ausgabefach herunter.

Drucken

1. Öffnen Sie das [„Dialogfeld mit den Druckereigenschaften“](#) auf Seite 65.
2. Klicken Sie auf die Registerkarte **Funktionen**, und legen Sie die Druckereinstellungen in der folgenden Reihenfolge fest:
 - **Größe: 5 x 7 Zoll**
 - **Papiersorte:** Klicken Sie auf **Sonstige**, dann auf **Spezialpapier** und zuletzt auf **HP CD/DVD-Etikett**.
 - **Druckqualität: Optimal**



Hinweis Wenn Sie die HP Photosmart Essential-Software verwenden, klicken Sie auf die Registerkarte **Erweitert**. Erweitern Sie anschließend **Druckerfunktionen**, und setzen Sie die Option **Spiegelbild** auf **Ein**.

3. Wählen Sie nach Bedarf weitere Druckereinstellungen aus, und klicken Sie dann auf **OK**.

Weitere Informationen zu den Optionen im Dialogfeld mit den Druckereigenschaften erhalten Sie über die [„Direkthilfe“](#) auf Seite 66.

Bedrucken von Transparentfolien

Richtlinien

- Die besten Ergebnisse werden mit HP Premium Inkjet-Transparentfolien erzielt.
- Überschreiten Sie nicht die Kapazität des Zufuhrfachs: 30 Transparentfolien.

Druckvorbereitung

1. Heben Sie das Ausgabefach an, und nehmen Sie das gesamte Papier aus dem Zufuhrfach heraus.
2. Schieben Sie die Papierführung bis zum Anschlag nach links.
3. Legen Sie die Transparentfolien rechtsbündig in das Fach. Die zu bedruckende Seite muss nach unten und der Klebestreifen nach oben und in Richtung des Druckers zeigen.
4. Schieben Sie die Transparentfolien vorsichtig bis zum Anschlag in den Drucker, und achten Sie darauf, dass sich die Klebestreifen nicht berühren.
5. Schieben Sie die Papierführung fest gegen die Kanten der Transparentfolien.

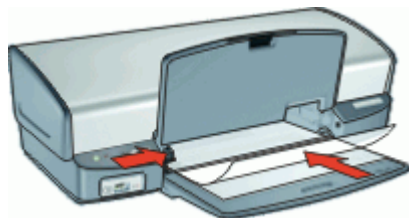

6. Senken Sie das Ausgabefach ab.

Drucken

1. Öffnen Sie das [„Dialogfeld mit den Druckereigenschaften“](#) auf Seite 65.
2. Klicken Sie auf die Registerkarte **Druckaufgaben**.
3. Klicken Sie in der Liste **Druckaufgaben** auf **Drucken von Präsentationen**. Legen Sie dann die folgenden Druckereinstellungen fest:
 - **Papiersorte:** Klicken Sie auf **Sonstige**, und wählen Sie dann die entsprechende Transparentfolie aus.
 - **Papiergröße:** Wählen Sie das entsprechende Papierformat aus.
4. Wählen Sie nach Bedarf weitere Druckereinstellungen aus, und klicken Sie dann auf **OK**.

Weitere Informationen zu den Optionen im Dialogfeld mit den Druckereigenschaften erhalten Sie über die [„Direkthilfe“](#) auf Seite 66.

Drucken von Prospekten

Richtlinien

- Drucken Sie keine randlosen Falbblätter im Tintenreserve-Modus. Sorgen Sie dafür, dass immer zwei Tintenpatronen im Drucker eingesetzt sind. Weitere Informationen hierzu finden Sie unter [„Tintenreserve-Modus“](#) auf Seite 21.
- Öffnen Sie die Datei in einer Softwareanwendung, und weisen Sie das gewünschte Prospektformat zu. Das Format muss dem Papierformat entsprechen, auf dem Sie den Prospekt drucken möchten.
- Überschreiten Sie nicht die Kapazität des Zufuhrfachs: 20 Blatt Broschürenpapier.

Druckvorbereitung

1. Klappen Sie das Ausgabefach nach oben.
2. Schieben Sie die Papierführung bis zum Anschlag nach links.
3. Legen Sie das Papier rechtsbündig in das Zufuhrfach. Die zu bedruckende Seite muss nach unten weisen.
4. Schieben Sie das Papier bis zum Anschlag in den Drucker.
5. Schieben Sie die Papierführung fest gegen die Kante des Papiers.

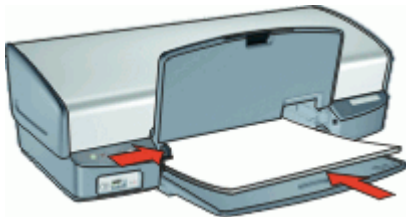

6. Senken Sie das Ausgabefach ab.

Drucken

1. Öffnen Sie das [„Dialogfeld mit den Druckereigenschaften“](#) auf Seite 65.
2. Klicken Sie auf die Registerkarte **Funktionen**.
3. Wenn Sie Broschüren ohne Rand drucken, aktivieren Sie das Kontrollkästchen **Randloser Druck**.
4. Legen Sie die folgenden Druckereinstellungen fest:
 - **Druckqualität: Optimal**
 - **Papiersorte:** Klicken Sie auf **Sonstige**, und wählen Sie dann das entsprechende HP Inkjet-Papier aus.
 - **Ausrichtung: Hochformat** oder **Querformat**
 - **Größe:** Das entsprechende Papierformat
 - **Beidseitiges Drucken: Manuell**
Weitere Informationen hierzu finden Sie unter [„Beidseitiger Druck“](#) auf Seite 62.
5. Klicken Sie zum Drucken auf **OK**.

Weitere Informationen zu den Optionen im Dialogfeld mit den Druckereigenschaften erhalten Sie über die [„Direkthilfe“](#) auf Seite 66.

Drucken von Grußkarten

Grußkarten

- Klappen Sie vorgefaltete Karten auf, bevor Sie sie in das Zufuhrfach einlegen.
- Verwenden Sie HP Grußkartenpapier, um qualitativ hochwertige Ergebnisse zu erzielen.
- Überschreiten Sie nicht die Kapazität des Zufuhrfachs: 20 Karten.

Druckvorbereitung

1. Heben Sie das Ausgabefach an, und nehmen Sie das gesamte Papier aus dem Zufuhrfach heraus.
2. Schieben Sie die Papierführung bis zum Anschlag nach links.
3. Fächern Sie die Grußkarten auf, um sie voneinander zu trennen, und richten Sie die Kanten dann bündig aus.
4. Legen Sie die Karten rechtsbündig in das Zufuhrfach. Die zu bedruckende Seite muss nach unten weisen.
5. Schieben Sie die Karten bis zum Anschlag in den Drucker.
6. Schieben Sie die Papierführung fest gegen die Kanten der Karten.

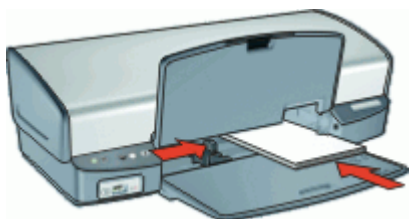

7. Senken Sie das Ausgabefach ab.

Drucken

 **Hinweis** Wenn in der verwendeten Anwendung eine Option zum Drucken von Grußkarten verfügbar ist, befolgen Sie die diesbezüglichen Anweisungen in der Anwendung. Halten Sie sich andernfalls an die nachstehenden Anweisungen.

1. Öffnen Sie das „[Dialogfeld mit den Druckereigenschaften](#)“ auf Seite 65.
2. Klicken Sie auf die Registerkarte **Funktionen**, und legen Sie dann die folgenden Druckeinstellungen fest:
 - **Druckqualität: Normal**
 - **Papiersorte:** Klicken Sie auf **Sonstige**, und wählen Sie dann die entsprechende Kartensorte aus.
 - **Größe:** Das entsprechende Kartenformat
3. Wählen Sie nach Bedarf weitere Druckeinstellungen aus, und klicken Sie dann auf **OK**.

Weitere Informationen zu den Optionen im Dialogfeld mit den Druckereigenschaften erhalten Sie über die „[Direkthilfe](#)“ auf Seite 66.

Drucken von Broschüren

Beim Broschürendruck werden die Seiten des Dokuments automatisch so sortiert und skaliert, dass die Reihenfolge der Seiten nach dem Drucken und Falzen als Broschüre richtig ist.

Wenn beispielsweise eine vierseitige Broschüre beidseitig gedruckt werden soll, werden die Seiten wie folgt sortiert und gedruckt:

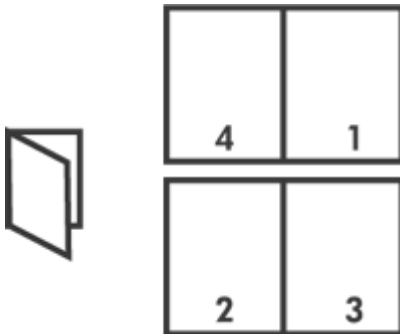

Richtlinien

Überschreiten Sie nicht die Kapazität des Zufuhrfachs: 100 Blatt Papier.

Druckvorbereitung

1. Klappen Sie das Ausgabefach nach oben.
2. Schieben Sie die Papierführung bis zum Anschlag nach links.
3. Legen Sie das Normalpapier rechtsbündig in das Fach. Die zu bedruckende Seite muss nach unten weisen.
4. Schieben Sie das Papier bis zum Anschlag in den Drucker.
5. Schieben Sie die Papierführung fest gegen die Kante des Papiers.

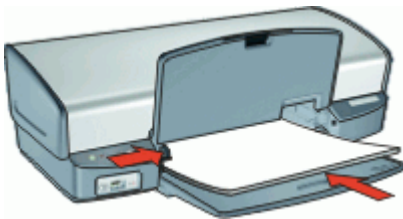

6. Senken Sie das Ausgabefach ab.

Drucken

1. Öffnen Sie das [„Dialogfeld mit den Druckereigenschaften“](#) auf Seite 65.
2. Klicken Sie auf die Registerkarte **Druckaufgaben**.
3. Klicken Sie in der Dropdown-Liste **Druckaufgaben** auf **Beidseitiges Drucken (Duplex)**.
4. Wählen Sie in der Dropdown-Liste **Beidseitiger Druck** eine der folgenden Optionen für die Bindung aus:
 - **Broschüre mit Bindung links**
 - **Broschüre mit Bindung rechts**

5. Wählen Sie nach Bedarf weitere Druckereinstellungen aus, und klicken Sie dann auf **OK**.
6. Legen Sie nach entsprechender Aufforderung die gedruckten Seiten wie nachstehend dargestellt in das Papierfach ein.

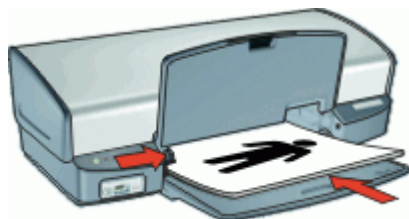

7. Klicken Sie auf **Weiter**, um die Broschüre zu drucken.

Weitere Informationen zu den Optionen im Dialogfeld mit den Druckereigenschaften erhalten Sie über die [„Direkthilfe“](#) auf Seite 66.

Drucken von Postern

Richtlinien

- Beim Posterdruck werden die Teilabschnitte des Posters automatisch auf Einzelseiten angeordnet, die anschließend zusammengeklebt werden können. Nachdem die Teilabschnitte des Posters gedruckt wurden, können Sie die Ränder der einzelnen Blätter abschneiden und die Blätter entsprechend zusammenkleben.



- Überschreiten Sie nicht die Kapazität des Zufuhrfachs: 100 Blatt Papier.

Druckvorbereitung

1. Klappen Sie das Ausgabefach nach oben.
2. Schieben Sie die Papierführung bis zum Anschlag nach links.
3. Legen Sie das Normalpapier rechtsbündig in das Fach. Die zu bedruckende Seite muss nach unten weisen.
4. Schieben Sie das Papier bis zum Anschlag in den Drucker.

5. Schieben Sie die Papierführung fest gegen die Kante des Papiers.

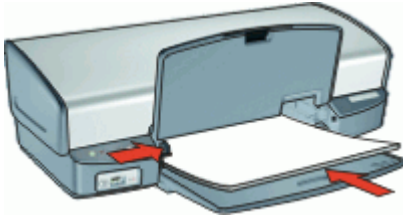

6. Senken Sie das Ausgabefach ab.

Drucken

1. Öffnen Sie das [„Dialogfeld mit den Druckereigenschaften“](#) auf Seite 65.
2. Klicken Sie auf die Registerkarte **Funktionen**, und legen Sie dann die folgenden Druckereinstellungen fest:
 - **Papiersorte:** Normalpapier
 - **Ausrichtung:** Hochformat oder Querformat
 - **Größe:** Das entsprechende Papierformat
3. Klicken Sie auf die Registerkarte **Erweitert** und anschließend auf **Druckerfunktionen**.
4. Wählen Sie in der Dropdown-Liste **Posterdruck** die Anzahl der Blätter für das Poster aus.
5. Klicken Sie auf die Schaltfläche **Ausschnitte auswählen**.
6. Vergewissern Sie sich, dass die ausgewählte Ausschnittszahl mit der Anzahl der Blätter des Posters übereinstimmt, und klicken Sie auf **OK**.
7. Wählen Sie nach Bedarf weitere Druckereinstellungen aus, und klicken Sie dann auf **OK**.

Weitere Informationen zu den Optionen im Dialogfeld mit den Druckereigenschaften erhalten Sie über die [„Direkthilfe“](#) auf Seite 66.

Bedrucken von Aufbügelfolie

Richtlinien

- Beim Drucken eines gespiegelten Dokuments werden Text und Bilder horizontal spiegelverkehrt zur Bildschirmanzeige ausgegeben.



- Überschreiten Sie nicht die Kapazität des Zufuhrfachs: 12 Blatt Transferpapier zum Aufbügeln.

Druckvorbereitung

1. Heben Sie das Ausgabefach an, und nehmen Sie das gesamte Papier aus dem Zufuhrfach heraus.
2. Schieben Sie die Papierführung bis zum Anschlag nach links.
3. Legen Sie das Transferpapier zum Aufbügeln rechtsbündig in das Zufuhrfach. Die zu bedruckende Seite muss nach unten weisen.
4. Schieben Sie das Papier bis zum Anschlag in den Drucker.
5. Schieben Sie die Papierführung fest gegen die Kante des Papiers.

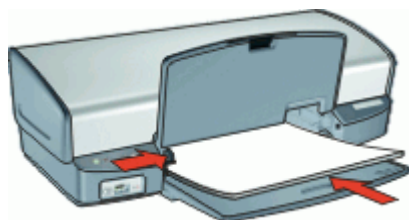

6. Senken Sie das Ausgabefach ab.

Drucken

 **Hinweis** Wenn in der von Ihnen verwendeten Anwendung eine Option zum Drucken auf Transferpapier zum Aufbügeln verfügbar ist, befolgen Sie die diesbezüglichen Anweisungen. Halten Sie sich andernfalls an die nachstehenden Anweisungen.

1. Öffnen Sie das „[Dialogfeld mit den Druckereigenschaften](#)“ auf Seite 65.
2. Klicken Sie auf die Registerkarte **Funktionen**, und legen Sie dann die folgenden Druckeinstellungen fest:
 - **Druckqualität:** **Normal** oder **Optimal**
 - **Papiersorte:** Klicken Sie auf **Sonstige**, dann auf **Spezialpapier** und zuletzt auf **HP Transferpapier zum Aufbügeln**.
 - **Größe:** Das entsprechende Papierformat
3. Klicken Sie auf die Registerkarte **Erweitert**.
4. Klicken Sie auf **Druckerfunktionen**, und setzen Sie die Option **Spiegelbild** auf **Ein**.

 **Hinweis** Bei einigen Softwareanwendungen ist das Spiegeln des Bilds zum Drucken auf Transferpapier zum Aufbügeln nicht erforderlich.

5. Wählen Sie nach Bedarf weitere Druckeinstellungen aus, und klicken Sie dann auf **OK**.

Weitere Informationen zu den Optionen im Dialogfeld mit den Druckereigenschaften erhalten Sie über die „[Direkthilfe](#)“ auf Seite 66.

9 Tipps zum Drucken

Prüfen des Druckers

- [„Anschließen des Druckers“](#) auf Seite 23 an Ihren Computer
- [„Drucken einer Testseite“](#) auf Seite 55

Einsparen von Zeit

- Verwenden Sie die Registerkarte [„Druckaufgaben“](#) auf Seite 56.
- Legen Sie die [„Reihenfolge“](#) auf Seite 60 fest, in der die Seiten gedruckt werden.

Kosteneinsparungen

- Verwenden Sie den [„schnellen Druckmodus \(Sparbetrieb\)“](#) auf Seite 57.
- Drucken Sie [„mehrere Seiten auf einem Blatt Papier“](#) auf Seite 60.
- Drucken Sie in [„Graustufen“](#) auf Seite 59.
- Bedrucken Sie [„beide Seiten eines Dokuments“](#) auf Seite 62.
- Verwenden Sie [„HP Normales Fotopapier“](#) auf Seite 36, um beim Drucken von Fotos Kosten und Tinte zu sparen.

Optimieren der Qualität von Druckausgaben

- Lassen Sie sich vor dem Drucken des Dokuments eine [„Seitenansicht“](#) auf Seite 61 anzeigen.
- Drucken Sie auf [„Papier mit benutzerdefiniertem Format“](#) auf Seite 60.
- [„Auswählen einer Papiersorte“](#) auf Seite 57.
- Ändern Sie die [„Druckgeschwindigkeit und die Druckqualität“](#) auf Seite 58.
- Zeigen Sie die [„Druckauflösung“](#) auf Seite 58 an.
- Erzielen Sie mit der Einstellung [„Maximale Auflösung“](#) auf Seite 59 die höchstmögliche Auflösung.
- Ändern Sie bei Bedarf die [„Größe“](#) auf Seite 61 des Dokuments.

Drucken einer Testseite

Sie können durch Drucken einer Testseite überprüfen, ob der Drucker korrekt vom Computer druckt.

So drucken Sie eine Testseite:

1. Legen Sie unbenutztes weißes Normalpapier im Format Letter oder A4 in das Papierfach ein.
2. Öffnen Sie die [„Toolbox“](#) auf Seite 76 des Druckers.
3. Klicken Sie auf dem Register "Gerätewartung" auf die Schaltfläche **Testseite drucken**.
Das Dialogfeld "Testseite drucken" wird angezeigt.
4. Klicken Sie auf die Schaltfläche **Seite drucken**.
Recyceln oder entsorgen Sie die Testseite.

Druckaufgaben

Mit Hilfe von Druckaufgaben können Sie häufig benötigte Druckeinstellungen für Ihre Druckaufträge verwenden. In der Druckersoftware stehen in der Liste "Druckaufgaben" spezielle Aufgaben für verschiedene Zwecke zur Verfügung.

 **Hinweis** Wenn Sie eine Druckaufgabe auswählen, werden die entsprechenden Druckeinstellungen automatisch angezeigt. Sie können dann die Druckeinstellungen übernehmen oder ändern.

Verwenden von Druckaufgaben

Mit den Aufgaben auf der Registerkarte "Druckaufgaben" können Sie folgende Operationen durchführen:

- [„Allgemeines normales Drucken“](#) auf Seite 57
- [„Fotodruck - randlos“](#) auf Seite 29
- [„Fotodruck - mit weißem Rand“](#) auf Seite 31
- [„Schnelles Drucken \(Sparbetrieb\)“](#) auf Seite 57
- [„Drucken von Präsentationen“](#) auf Seite 57
- [„Beidseitiges Drucken \(Duplex\)“](#) auf Seite 62

Sie können auch eigene Druckaufgaben [„erstellen“](#) auf Seite 56.

Erstellen von Druckaufgaben

Sie können nicht nur die vordefinierten Aufgaben in der Liste "Druckaufgaben" verwenden, sondern auch eigene Aufgaben erstellen.

Wenn Sie z. B. häufig auf Transparentfolie drucken, erstellen Sie eine neue Druckaufgabe, indem Sie die Aufgabe für den Präsentationsdruck auswählen, die Papiersorte in HP Premium Inkjet-Transparentfolie ändern und die geänderte Aufgabe unter einem neuen Namen speichern (z. B. Präsentation auf Transparentfolie). Anschließend brauchen Sie für das Drucken auf Transparentfolie nur diese Druckaufgabe auszuwählen und müssen nicht die Druckeinstellungen ändern.

So erstellen Sie eine Druckaufgabe:

1. Öffnen Sie das [„Dialogfeld mit den Druckereigenschaften“](#) auf Seite 65.
2. Klicken Sie auf die Registerkarte **Druckaufgaben**.
3. Klicken Sie in der Liste **Druckaufgaben** auf den gewünschten Eintrag.
Die Druckeinstellungen für die ausgewählte Druckaufgabe werden angezeigt.
4. Nehmen Sie die gewünschten Änderungen vor.
5. Geben Sie in das Feld **Neuen Aufgabennamen hier eingeben** einen Namen für die neue Druckaufgabe ein, und klicken Sie auf **Speichern**.
Die Druckaufgabe wird dann der Liste hinzugefügt.

So löschen Sie eine Druckaufgabe:

1. Öffnen Sie das [„Dialogfeld mit den Druckereigenschaften“](#) auf Seite 65.
2. Klicken Sie auf die Registerkarte **Druckaufgaben**.

3. Klicken Sie in der Liste **Druckaufgaben** auf den Eintrag, den Sie löschen möchten.
4. Klicken Sie auf **Löschen**.
Die Druckaufgabe wird dann aus der Liste entfernt.

 **Hinweis** Sie können nur die Druckaufgaben löschen, die Sie erstellt haben. Die vordefinierten HP Aufgaben können nicht gelöscht werden.

Schnelles Drucken (Sparbetrieb)

Im schnellen Druckmodus können Sie schnell Druckausgaben in Entwurfsqualität erstellen.

So verwenden Sie den schnellen Druckmodus (Sparbetrieb):

1. Öffnen Sie das [„Dialogfeld mit den Druckereigenschaften“](#) auf Seite 65.
2. Klicken Sie auf die Registerkarte **Druckaufgaben**.
3. Klicken Sie in der Liste **Druckaufgaben** auf **Schnelles Drucken (Sparbetrieb)**.
4. Wählen Sie nach Bedarf weitere Druckeinstellungen aus, und klicken Sie dann auf **OK**.

Allgemeines normales Drucken

Verwenden Sie die Druckaufgabe "Allgemeines normales Drucken", wenn Sie Dokumente rasch drucken möchten.

- [„Dokumente“](#) auf Seite 39
- [„E-Mail“](#) auf Seite 38

Drucken von Präsentationen

Verwenden Sie die Option "Drucken von Präsentationen" zum Drucken von qualitativ hochwertigen Dokumenten, wie z. B.:

- [„Briefe“](#) auf Seite 40
- [„Prospekte“](#) auf Seite 48
- [„Transparentfolien“](#) auf Seite 47

Auswählen einer Papiersorte

Zum Bestimmen der Papiersorte für einen Druckauftrag wählen Sie entweder die Option "Automatisch" aus, um den automatischen Papiersortensensor zu verwenden, oder Sie wählen eine bestimmte Papiersorte aus.

Auswählen einer bestimmten Papiersorte

Wenn Sie qualitativ hochwertige Dokumente drucken möchten, ist es empfehlenswert, eine bestimmte Papiersorte auszuwählen.

So wählen Sie eine bestimmte Papiersorte aus:

1. Öffnen Sie das „[Dialogfeld mit den Druckereigenschaften](#)“ auf Seite 65.
2. Klicken Sie auf die Registerkarte **Funktionen**.
3. Klicken Sie in der Dropdown-Liste **Papiersorte** auf **Sonstige**, und wählen Sie die gewünschte Papiersorte aus.
4. Klicken Sie auf **OK**.
5. Wählen Sie nach Bedarf weitere Druckeinstellungen aus, und klicken Sie dann auf **OK**.

Ändern der Druckgeschwindigkeit oder der Druckqualität

Der HP Deskjet wählt automatisch anhand der von Ihnen ausgewählten Papiersorte eine Einstellung für die Druckqualität und Druckgeschwindigkeit aus. Sie können die Einstellung für die Druckqualität auch ändern, um die Geschwindigkeit und die Qualität des Druckvorgangs anzupassen.

Druckqualitätseinstellungen

- **Entwurf (schnell)** - Das Drucken erfolgt mit der höchsten Geschwindigkeit und dem niedrigsten Tintenverbrauch.
- **Normal (schnell)** - Das Drucken erfolgt mit höherer Qualität als im Modus "Entwurf (schnell)" und mit größerer Geschwindigkeit als im Modus "Normal".
- **Normal** - Diese Einstellung bietet den besten Kompromiss zwischen Druckqualität und Geschwindigkeit. Sie ist für die meisten Dokumente geeignet.
- **Optimal** - Diese Einstellung bietet den besten Kompromiss zwischen hoher Druckqualität und Geschwindigkeit. Sie ist besonders für hochwertige Druckausgaben geeignet. Die meisten Dokumente werden mit der Einstellung "Optimal" langsamer als im Modus "Normal" gedruckt.
- **Maximale Auflösung** - Bei dieser Einstellung wird die Auflösung (Punkte pro Zoll, dpi) der Druckausgaben des HP Deskjet optimiert. Das Drucken dauert jedoch länger als mit den anderen Qualitätseinstellungen, und es wird sehr viel Festplattenspeicher benötigt. Weitere Informationen hierzu finden Sie unter „[Maximale Auflösung](#)“ auf Seite 59.

So wählen Sie die Druckqualität und Druckgeschwindigkeit aus:

1. Öffnen Sie das „[Dialogfeld mit den Druckereigenschaften](#)“ auf Seite 65.
2. Klicken Sie auf die Registerkarte **Funktionen**.
3. Klicken Sie in der Dropdown-Liste **Papiersorte** auf die eingelegte Papiersorte.
4. Wählen Sie in der Dropdown-Liste **Druckqualität** die geeignete Qualitätseinstellung für Ihr Projekt aus.

Druckauflösung

In der Druckersoftware wird die Druckauflösung in dpi (Punkte pro Zoll) angezeigt. Die Auflösung variiert je nach ausgewählter Papiersorte und Druckqualität.

So zeigen Sie die Druckauflösung an:

1. Öffnen Sie das „[Dialogfeld mit den Druckereigenschaften](#)“ auf Seite 65.
2. Klicken Sie auf die Registerkarte **Funktionen**.
3. Klicken Sie in der Dropdown-Liste **Papiersorte** auf die eingelegte Papiersorte.
4. Wählen Sie in der Dropdown-Liste **Druckqualität** die geeignete Qualitätseinstellung für Ihr Projekt aus.
5. Klicken Sie auf die Schaltfläche **Auflösung**, damit die Druckauflösung in dpi angezeigt wird.

Maximale Auflösung

Im Druckmodus mit maximaler Auflösung erhalten Sie hochwertige scharfe Bilder.

Dieser Modus ist vor allem bei Bildern mit hoher Qualität (z. B. digitalen Fotos) von Vorteil. Wenn Sie die Einstellung für die maximale Auflösung auswählen, wird in der Druckersoftware die vom HP Deskjet verwendete optimierte Auflösung (in dpi) angezeigt.

Das Drucken mit maximaler Auflösung dauert länger als mit den anderen Qualitätseinstellungen, und es wird sehr viel Festplattenspeicher benötigt.

 **Hinweis** Wenn zusätzlich eine Fotopatrone eingesetzt ist, verbessert sich die Druckqualität. Wenn die Fotopatrone nicht im Lieferumfang des HP Deskjet enthalten ist, kann sie separat erworben werden.

So drucken Sie mit maximaler Auflösung:

1. Öffnen Sie das „[Dialogfeld mit den Druckereigenschaften](#)“ auf Seite 65.
2. Klicken Sie auf die Registerkarte **Funktionen**.
3. Klicken Sie in der Dropdown-Liste **Papiersorte** auf **Sonstige**, und wählen Sie dann die entsprechende Papiersorte aus.
4. Klicken Sie in der Dropdown-Liste **Druckqualität** auf **Maximale Auflösung**.

 **Hinweis** Wenn die maximale Auflösung angezeigt werden soll, die der HP Deskjet druckt, klicken Sie auf **Auflösung**.

5. Wählen Sie nach Bedarf weitere Druckereinstellungen aus, und klicken Sie dann auf **OK**.

Drucken in Graustufen

So drucken Sie in Graustufen:

1. Öffnen Sie das „[Dialogfeld mit den Druckereigenschaften](#)“ auf Seite 65.
2. Klicken Sie auf die Registerkarte **Farbe**.
3. Klicken Sie auf **In Graustufen drucken**.
4. Wählen Sie in der Dropdown-Liste **In Graustufen drucken** eine Option aus.
5. Wählen Sie nach Bedarf weitere Druckereinstellungen aus, und klicken Sie dann auf **OK**.

Festlegen der Seitenreihenfolge

Mit der Einstellung für die Seitenreihenfolge legen Sie fest, in welcher Reihenfolge die Seiten eines mehrseitigen Dokuments gedruckt werden.

So legen Sie die Seitenreihenfolge fest:

1. Öffnen Sie das „[Dialogfeld mit den Druckereigenschaften](#)“ auf Seite 65.
2. Klicken Sie auf die Registerkarte **Erweitert**.
3. Klicken Sie auf **Dokumentoptionen**, und klicken Sie dann auf **Layoutoptionen**.
4. Klicken Sie auf eine der folgenden Optionen für die **Seitenreihenfolge**:
 - **Druck mit letzter Seite beginnen**: Die erste Seite des Dokuments wird zuletzt gedruckt. Mit dieser Einstellung kann Zeit eingespart werden, da Sie auf diese Weise die gedruckten Seiten nicht umsortieren müssen. Dies ist die geeignete Einstellung für die meisten Druckaufträge.
 - **Druck mit erster Seite beginnen**: Druckt die letzte Seite des Dokuments zuletzt.
5. Wählen Sie nach Bedarf weitere Druckereinstellungen aus, und klicken Sie dann auf **OK**.

Festlegen eines benutzerdefinierten Papierformats

Im Dialogfeld **Benutzerdefiniertes Papierformat** können Sie für den Ausdruck ein benutzerdefiniertes Papierformat festlegen.



Hinweis Diese Funktion ist nicht für alle Papiersorten verfügbar.

So erstellen Sie ein benutzerdefiniertes Papierformat:

1. Öffnen Sie das „[Dialogfeld mit den Druckereigenschaften](#)“ auf Seite 65.
2. Klicken Sie auf die Registerkarte **Funktionen**.
3. Wählen Sie in der Dropdown-Liste **Papierformat** den Eintrag **Benutzerdefiniert** aus. Das Dialogfeld **Benutzerdefiniertes Papierformat** wird angezeigt.
4. Geben Sie in das Feld **Name** einen Namen für das benutzerdefinierte Papierformat ein.
5. Geben Sie in den Feldern **Breite** und **Länge** die Abmessungen des benutzerdefinierten Papierformats ein.
Die minimalen und maximalen Maße werden unterhalb der Felder angezeigt.
6. Wählen Sie die Maßeinheit aus: **Zoll** oder **Millimeter**.
7. Klicken Sie auf **Speichern**, um das benutzerdefinierte Papierformat zu speichern.
8. Klicken Sie auf **OK**, um das Dialogfeld **Benutzerdefiniertes Papierformat** zu schließen.
9. Um das benutzerdefinierte Papierformat zu verwenden, wählen Sie es in der Dropdown-Liste **Papierformat** aus.

Drucken von mehreren Seiten auf einem Blatt Papier

Verwenden Sie die Druckersoftware zum Drucken mehrerer Seiten eines Dokuments auf einem Blatt Papier. Dabei werden Text und Bilder des Dokuments automatisch so skaliert, dass sie auf eine Seite passen.

So drucken Sie mehrere Seiten auf einem Blatt Papier:

1. Öffnen Sie das „[Dialogfeld mit den Druckereigenschaften](#)“ auf Seite 65.
2. Klicken Sie auf die Registerkarte **Funktionen**.
3. Wählen Sie in der Dropdown-Liste **Seiten pro Blatt** die Anzahl der Seiten aus, die auf jedem Blatt Papier gedruckt werden sollen.
4. Wählen Sie in der Dropdown-Liste **Seitenreihenfolge** ein Layout für die Seiten aus. Oben auf der Registerkarte wird eine Vorschau der Seitenreihenfolge angezeigt.
5. Wählen Sie nach Bedarf weitere Druckereinstellungen aus, und klicken Sie dann auf **OK**.

Ändern der Größe eines Dokuments

Mit der Druckersoftware können Sie ein Dokument, das für ein bestimmtes Papierformat formatiert wurde, auf einem anderen Papierformat drucken. Dies kann nützlich sein, wenn Ihnen das richtige Papierformat nicht zur Verfügung steht.

Wenn Sie beispielsweise ein Dokument im Format Letter erstellt haben, jedoch kein Papier in diesem Format verfügbar ist, können Sie das Dokument auf einem anderen, gerade verfügbaren Papierformat drucken.

So ändern Sie die Größe eines Dokuments für ein anderes Papierformat:

1. Öffnen Sie das „[Dialogfeld mit den Druckereigenschaften](#)“ auf Seite 65.
2. Klicken Sie auf die Registerkarte **Funktionen**.
3. Klicken Sie auf **An Papierformat anpassen**, und wählen Sie dann in der Dropdown-Liste das Zielpapierformat aus.
Beim Zielpapierformat handelt es sich um das Papierformat, auf dem gedruckt wird, und nicht um das Format, für welches das Dokument formatiert wurde.
4. Wählen Sie nach Bedarf weitere Druckereinstellungen aus, und klicken Sie dann auf **OK**.

Seitenansicht

Verwenden Sie die Funktion für die Seitenansicht, um ein Dokument vor dem Drucken in der Seitenansicht auf dem Computer anzuzeigen. Wenn das Dokument nicht wie gewünscht angezeigt wird, können Sie den Druckauftrag abrechnen und die Druckereinstellungen nach Bedarf ändern.

So zeigen Sie die Seitenansicht eines Dokuments an:

1. Öffnen Sie das „[Dialogfeld mit den Druckereigenschaften](#)“ auf Seite 65.
2. Klicken Sie auf die Registerkarte **Funktionen** oder **Farbe**.
3. Aktivieren Sie das Kontrollkästchen **Seitenansicht anzeigen**.

- Wählen Sie nach Bedarf weitere Druckeinstellungen aus, und klicken Sie dann auf **OK**.

Das Dokument wird vor dem Drucken in der Seitenansicht angezeigt.

- Führen Sie einen der folgenden Schritte aus:
 - Klicken Sie auf **OK**, um das Dokument zu drucken.
 - Klicken Sie auf **Abbrechen**, um den Druckauftrag abzubrechen. Passen Sie die Druckeinstellungen nach Bedarf an, bevor Sie den Druckauftrag senden.

Beidseitiger Druck

Verwenden Sie den beidseitigen Druck (auch als Duplexdruck bezeichnet), um beide Seiten des Papiers zu bedrucken. Diese Möglichkeit ist nicht nur kostengünstig, sondern trägt auch zum Umweltschutz bei.

So bedrucken Sie beide Seiten eines Dokuments:

- Öffnen Sie das [„Dialogfeld mit den Druckereigenschaften“](#) auf Seite 65.
- Klicken Sie auf die Registerkarte **Druckaufgaben**.
- Klicken Sie in der Dropdown-Liste **Druckaufgaben** auf **Beidseitiges Drucken (Duplex)**.
- Klicken Sie in der Dropdown-Liste **Beidseitiger Druck** auf die Option **Manuell**.
- Wählen Sie nach Bedarf weitere Druckeinstellungen aus, und klicken Sie dann auf **OK**.

Die Seiten mit ungeraden Seitennummern werden zuerst gedruckt.

- Wenn die Seiten mit den ungeraden Seitennummern gedruckt sind, legen Sie die Blätter mit der bedruckten Seite nach oben erneut ein.



- Klicken Sie auf **Weiter**, um jetzt die Seiten mit geraden Seitenzahlen zu drucken.

Informationen zum Erstellen eines beidseitig gedruckten Dokuments mit einer Bindung finden Sie unter [„Gebundene beidseitig gedruckte Dokumente“](#) auf Seite 62.

Gebundene beidseitig gedruckte Dokumente

Wenn Sie die gedruckten Seiten zu einem Buch binden möchten, wählen Sie die entsprechenden Druckeinstellungen aus.

Beidseitig gedruckte Dokumente können als Buch (Bindung an der Seite) oder als Block (Bindung an der Oberkante) gebunden werden. Die Buchbindung ist der am häufigsten verwendete Bindungstyp.

So erstellen Sie ein beidseitig gedrucktes Dokument mit Buchbindung:

- ▲ Führen Sie die „[Anweisungen](#)“ auf Seite 62 für das normale beidseitige Drucken aus.

So erstellen Sie ein beidseitig gedrucktes Dokument mit Blockbindung:

1. Öffnen Sie das „[Dialogfeld mit den Druckereigenschaften](#)“ auf Seite 65.
2. Klicken Sie auf die Registerkarte **Funktionen**.
3. Klicken Sie in der Dropdown-Liste **Beidseitiger Druck** auf die Option **Manuell**.
4. Aktivieren Sie die folgenden Kontrollkästchen:
 - **Seiten nach oben spiegeln**
 - **Layout beibehalten**
5. Wählen Sie nach Bedarf weitere Druckereinstellungen aus, und klicken Sie dann auf **OK**.

Die Seiten mit den ungeraden Seitenzahlen werden zuerst gedruckt.
6. Wenn die Seiten mit den ungeraden Seitenzahlen gedruckt sind, legen Sie die Blätter mit der bedruckten Seite nach oben und entsprechend der Ausrichtung des Dokuments (Hochformat oder Querformat) erneut ein.



Abbildung 9-1 Hochformat



Abbildung 9-2 Querformat

7. Klicken Sie auf **Weiter**, um jetzt die Seiten mit den geraden Seitenzahlen zu drucken.

10 Druckersoftware

- Festlegen des HP Deskjet als „[Standarddrucker](#)“ auf Seite 64
- Festlegen von „[Standard-Druckeinstellungen](#)“ auf Seite 64 für alle Dokumente
- Auswählen von Druckoptionen im „[Dialogfeld mit den Druckereigenschaften](#)“ auf Seite 65
- Anzeigen von Informationen zu bestimmten Druckeinstellungen über die „[Direkthilfe](#)“ auf Seite 66
- Anzeigen des geschätzten Tintenfüllstands im Fenster „[Tintenfüllstand](#)“ auf Seite 66
- Herunterladen von „[Aktualisierungen der Druckersoftware](#)“ auf Seite 67 mit den neuesten Funktionen und Verbesserungen

Festlegen des HP Deskjet als Standarddrucker

Sie können den HP Deskjet als Standarddrucker für alle Programme einrichten. Dies bedeutet, dass der HP Deskjet automatisch in der Druckerliste ausgewählt ist, wenn Sie in der Anwendung im Menü **Datei** auf **Drucken** klicken.

Windows 2000

1. Klicken Sie in der Windows-Taskleiste auf **Start**, zeigen Sie auf **Einstellungen**, und klicken Sie auf **Drucker**.
2. Klicken Sie mit der rechten Maustaste auf das Symbol des HP Deskjet, und wählen Sie **Als Standarddrucker festlegen**.

Windows XP

1. Klicken Sie in der Windows-Taskleiste auf **Start**, dann auf **Drucker und Faxgeräte**.
2. Klicken Sie mit der rechten Maustaste auf das Symbol des HP Deskjet, und wählen Sie **Als Standard definieren**.

Festlegen der Standard-Druckeinstellungen

Der HP Deskjet verwendet die Standard-Druckeinstellungen für alle Dokumente, wenn Sie keine anderen Einstellungen festlegen.

Sie können beim Drucken Zeit sparen, wenn Sie häufig verwendete Optionen als Standardeinstellungen festlegen. Sie müssen die gewünschten Optionen dann nicht jedes Mal erneut angeben, wenn Sie den Drucker verwenden.

So ändern Sie die Standard-Druckeinstellungen:

1. Doppelklicken Sie rechts in der Windows-Taskleiste auf das Symbol für HP Digital Imaging Monitor.



1 | Symbol für HP Digital Imaging Monitor

Das HP Solution Center wird angezeigt.

2. Klicken Sie in HP Solution Center auf **Einstellungen**, zeigen Sie auf **Druckeinstellungen**, und klicken Sie auf **Druckereinstellungen**.
3. Ändern Sie die Druckeinstellungen, und klicken Sie auf **OK**.

Dialogfeld mit den Druckereigenschaften

Der Drucker wird durch Software gesteuert, die auf dem Computer installiert ist. Über die Druckersoftware, den so genannten Druckertreiber, können Sie die Druckeinstellungen für ein Dokument ändern.

Öffnen Sie zum Ändern der Druckeinstellungen das Dialogfeld mit den Druckereigenschaften.

 **Hinweis** Das Dialogfeld mit den Druckereigenschaften wird auch als Dialogfeld "Druckeinstellungen" bezeichnet.

So öffnen Sie das Dialogfeld mit den Druckereigenschaften:

1. Öffnen Sie die zu druckende Datei.
2. Klicken Sie auf **Datei**, auf **Drucken** und anschließend auf **Eigenschaften** oder **Einstellungen**.

Das Dialogfeld mit den Druckereigenschaften wird angezeigt.



Hinweis Die Schritte zum Aufrufen des Dialogfelds für die Druckereigenschaften können je nach Softwareanwendung variieren.

Direkthilfe

Weitere Informationen zu den Funktionen im Dialogfeld mit den Druckereigenschaften erhalten Sie über die „[Direkthilfe](#)“ auf Seite 66.

Direkthilfe

Über die Direkthilfe erhalten Sie weitere Informationen zu den verfügbaren Druckoptionen.

So verwenden Sie die Direkthilfe:

1. Zeigen Sie mit der Maus auf die Option, zu der Sie Informationen benötigen.
2. Drücken Sie die rechte Maustaste.
Das Fenster **Direkthilfe** wird angezeigt.
3. Klicken Sie mit der Maus in das Fenster **Direkthilfe**.
Eine Erläuterung der Funktion wird angezeigt.

Fenster "Tintenfüllstand"

Das Fenster mit dem Tintenfüllstand wird jedes Mal angezeigt, wenn eine Datei gedruckt wird. Im Fenster wird der geschätzte Tintenfüllstand der einzelnen Tintenpatronen angezeigt. Klicken Sie zum Schließen des Fensters auf **Schließen**.



Hinweis Diese Funktion ist in Ihrer Betriebsumgebung möglicherweise nicht verfügbar.

Informationen zu Tintenpatronen und deren Bestellung

Um Informationen zu Tintenpatronen zu erhalten und auf die HP Website zum Bestellen von Tintenpatronen zuzugreifen, klicken Sie auf die Schaltfläche **Informationen zu Tintenpatronen**.

Anzeigen des Fensters mit dem Tintenfüllstand

Wenn Sie nicht möchten, dass das Fenster mit dem Tintenfüllstand während des Druckens angezeigt wird, aktivieren Sie das Kontrollkästchen **Künftig nicht mehr anzeigen** in der linken unteren Ecke des Fensters.

Wenn Sie festgelegt haben, dass das Fenster mit dem Tintenfüllstand nicht angezeigt werden soll, es jetzt aber beim Drucken anzeigen möchten, führen Sie die folgenden Schritte aus:

1. Klicken Sie unter Windows 2000 auf **Start**, und klicken Sie dann auf **Einstellungen**. Klicken Sie unter Windows XP auf **Start**, und klicken Sie dann auf **Drucker und Faxgeräte**.
Eine Liste der auf dem Computer installierten Drucker wird angezeigt.
2. Klicken Sie mit der rechten Maustaste auf den Namen des Druckers, um das Kontextmenü zu öffnen.
3. Klicken Sie auf **Eigenschaften**.
Das Dialogfeld mit den Druckereigenschaften wird angezeigt.
4. Klicken Sie auf die Registerkarte **Geräteeinstellungen**.
5. Klicken Sie unter **Tintenfüllstand anzeigen** auf **Ein**, und klicken Sie dann auf **OK**.

Herunterladen von Aktualisierungen der Druckersoftware

Laden Sie regelmäßig die neuesten Aktualisierungen der Druckersoftware herunter. Auf diese Weise stehen Ihnen immer die neuesten Funktionen und Verbesserungen zur Verfügung.

So laden Sie Aktualisierungen der Druckersoftware herunter:

1. Stellen Sie eine Verbindung mit dem Internet her.
2. Klicken Sie im Windows-Menü **Start** auf **Programme** bzw. **Alle Programme**, zeigen Sie auf **HP**, und klicken Sie auf **HP Update**.
Das Fenster HP Update wird angezeigt.
3. Klicken Sie auf **Weiter**.
HP Update durchsucht die HP Website nach Aktualisierungen zur Druckersoftware.
 - Wenn auf dem Computer die neueste Version der Druckersoftware installiert ist, wird im Fenster HP Update die Meldung **Zurzeit sind keine Softwareupdates verfügbar** angezeigt.
 - Wenn die neueste Version der Druckersoftware auf dem Computer nicht installiert ist, wird im Fenster HP Update eine Liste mit Optionen zum Herunterladen von späteren Versionen der Software angezeigt.
4. Wenn ein Software-Update verfügbar ist, aktivieren Sie das Kontrollkästchen neben dem Namen der Aktualisierung.
5. Klicken Sie auf **Installieren**.
6. Befolgen Sie die Anweisungen auf dem Bildschirm.

Herunterladen der HP Photosmart-Software

Wenn Sie die von der HP Website heruntergeladene Aktualisierung der Druckersoftware installieren, wird die bereits auf dem Computer installierte Software HP Photosmart nicht aktualisiert. Informationen zum Aktualisieren der HP Photosmart-Software finden Sie in der HP Photosmart-Hilfe.

11 Wartung

- [Einsetzen von Tintenpatronen](#)
- [Ausrichten der Tintenpatronen](#)
- [Automatisches Reinigen von Tintenpatronen](#)
- [Kalibrieren der Druckqualität](#)
- [Anzeigen des geschätzten Tintenfüllstands](#)
- [Pflegen des Druckergehäuses](#)
- [Entfernen von Tinte von der Haut oder der Kleidung](#)
- [Manuelles Reinigen von Tintenpatronen](#)
- [Warten von Tintenpatronen](#)
- [Drucker-Toolbox](#)

Einsetzen von Tintenpatronen

Wenn Sie Tintenpatronen austauschen müssen, achten Sie darauf, dass Sie über die richtigen Tintenpatronen für Ihren Drucker verfügen, und setzen Sie sie in die Patronenhalterung ein.

- [Kombinationen von Tintenpatronen](#)
- [Auswahlnummern](#)
- [Drucken mit einer Tintenpatrone](#)
- [Anweisungen zum Einsetzen](#)

Kombinationen von Tintenpatronen

Auswählen der geeigneten Tintenpatronenkombination

Wählen Sie für Ihren Druckauftrag die am besten geeignete Kombination aus Tintenpatronen aus:

- Normales Drucken: Verwenden Sie eine schwarze und eine dreifarbige Tintenpatrone.
- Farbfotos: Verwenden Sie eine Fotopatrone zusammen mit einer dreifarbigen Tintenpatrone.

Setzen Sie die dreifarbige Tintenpatrone immer auf der linken Seite des Tintenpatronenwagens ein.

Setzen Sie die schwarze Tintenpatrone oder die Fotopatrone auf der rechten Seite des Tintenpatronenwagens ein.

Auswahlnummern

Achten Sie beim Kauf von Ersatzpatronen auf die Auswahlnummer der Patrone.

Die Auswahlnummer finden Sie an drei verschiedenen Stellen:

- Etikett mit Auswahlnummer: Sehen Sie auf dem Etikett der Tintenpatrone nach, die Sie auswechseln.

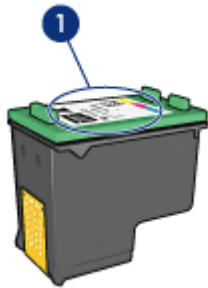

| | |
|---|---------------------------|
| 1 | Etikett mit Auswahlnummer |
|---|---------------------------|

- Druckerdokumentation: Eine Liste der Auswahlnummern für Tintenpatronen finden Sie im Referenzhandbuch, das im Lieferumfang des Druckers enthalten ist.
- Dialogfeld mit Informationen zu Tintenpatronen: Zum Anzeigen einer Liste der Auswahlnummern für Tintenpatronen öffnen Sie die „[Toolbox](#)“ auf Seite 76 des Druckers, klicken auf die Registerkarte **Geschätzter Tintenfüllstand** und anschließend auf die Schaltfläche **Informationen zu Tintenpatronen**.

Drucken mit einer Tintenpatrone

Der Drucker kann auch mit nur einer Tintenpatrone verwendet werden. Weitere Informationen hierzu finden Sie unter „[Tintenreserve-Modus](#)“ auf Seite 21.

Anweisungen zum Einsetzen



So setzen Sie eine Tintenpatrone ein:

1. Vergewissern Sie sich, dass der Drucker eingeschaltet ist.
2. Legen Sie weißes Normalpapier im Format Letter oder A4 in das Papierfach ein.
3. Öffnen Sie die Abdeckung des Druckers.
4. Warten Sie, bis der Patronenwagen zur rechten Seite des Druckers gefahren wird und zum Stillstand gekommen ist.

5. Drücken Sie die Tintenpatrone nach unten, und ziehen Sie sie aus dem Patronenwagen heraus.

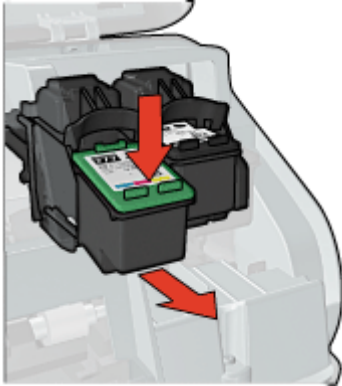

6. Nehmen Sie die Ersatzpatrone aus der Verpackung, und ziehen Sie vorsichtig die Schutzfolie ab. Halten Sie die Patrone so, dass die Kupferstreifen nach unten und in Richtung des Druckers zeigen.

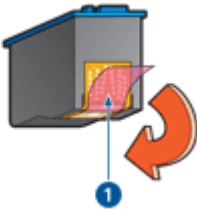

1 | Abziehen der Schutzfolie

△ **Vorsicht** Berühren Sie nicht die Düsen oder die Kupferkontakte der Tintenpatrone. Das Berühren dieser Teile kann zum Verstopfen der Düsen, Versagen der Tintenpatrone oder zu verminderter Leitfähigkeit der elektrischen Kontakte führen. Ziehen Sie nicht die Kupferstreifen ab. Sie dienen als elektrische Kontakte.

7. Schieben Sie die Tintenpatrone in einem leichten Winkel in die Halterung hinein, bis sie einrastet.

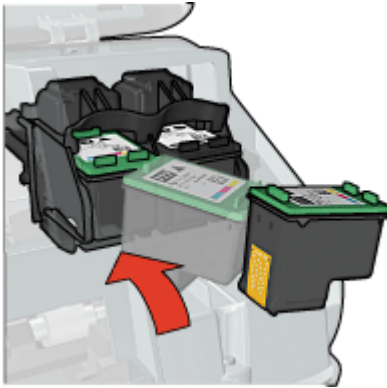

8. Schließen Sie die Abdeckung des Druckers.
[„Richten Sie die Tintenpatronen aus“](#) auf Seite 71, um eine optimale Druckqualität zu erzielen.

Informationen zur Lagerung von Tintenpatronen finden Sie unter [„Warten von Tintenpatronen“](#) auf Seite 74.

Informationen zum Recyceln leerer Tintenpatronen finden Sie unter [„Recycling-Programm für HP Inkjet-Verbrauchsmaterial“](#) auf Seite 114.

⚠ **Warnung** Bewahren Sie neue und gebrauchte Tintenpatronen außerhalb der Reichweite von Kindern auf.

Ausrichten der Tintenpatronen

Richten Sie die Tintenpatronen aus, nachdem Sie sie in den Drucker eingesetzt haben. Dadurch wird eine optimale Druckqualität gewährleistet.

So richten Sie die Tintenpatronen aus:

1. Legen Sie unbenutztes weißes Normalpapier im Format Letter oder A4 in das Papierfach ein.
2. Öffnen Sie die [„Toolbox“](#) auf Seite 76 des Druckers.
3. Klicken Sie auf **Tintenpatronen ausrichten**.
4. Klicken Sie auf **Ausrichten**, und befolgen Sie die Anweisungen auf dem Bildschirm. Der HP Deskjet druckt eine Testseite, richtet die Tintenpatronen aus und führt eine Kalibrierung durch. Die Testseite wird anschließend nicht mehr benötigt.

Automatisches Reinigen von Tintenpatronen

Wenn die Druckausgabe blass ist oder Streifen aufweist, befindet sich möglicherweise zu wenig Tinte in den Tintenpatronen oder die Tintenpatronen müssen gereinigt werden. Weitere Informationen hierzu finden Sie unter [„Anzeigen des geschätzten Tintenfüllstands“](#) auf Seite 72.

Wenn noch genügend Tinte in den Tintenpatronen enthalten ist, lassen Sie die Tintenpatronen automatisch reinigen.

So reinigen Sie die Tintenpatronen:

1. Öffnen Sie die „[Toolbox](#)“ auf Seite 76 des Druckers.
2. Klicken Sie auf **Tintenpatronen reinigen**.
3. Klicken Sie auf **Reinigen**, und befolgen Sie die Anweisungen auf dem Bildschirm.

Wenn gedruckte Dokumente nach der Reinigung immer noch blass sind, [„reinigen Sie die Kontakte der Tintenpatronen manuell“](#) auf Seite 73.

△ **Vorsicht** Reinigen Sie die Tintenpatronen nur, wenn dies erforderlich ist, da hierbei viel Tinte verbraucht und die Lebensdauer der Patronen verkürzt wird.

Kalibrieren der Druckqualität

Führen Sie eine Kalibrierung der Druckqualität durch, wenn Dokumente, die mit der dreifarbigen und der schwarzen Tintenpatrone gedruckt wurden, helle oder dunkle horizontale Linien aufweisen.

Bevor Sie die Druckqualitätskalibrierung durchführen, [„reinigen Sie die Tintenpatronen“](#) auf Seite 71, und drucken Sie das Dokument dann erneut. Wenn die Linien weiterhin auftreten, führen Sie die Druckqualitätskalibrierung durch.

So kalibrieren Sie die Druckqualität:

1. Legen Sie unbenutztes weißes Normalpapier im Format Letter oder A4 in das Papierfach ein.
2. Vergewissern Sie sich, dass im Drucker sowohl eine schwarze als auch eine dreifarbige [„Tintenpatrone“](#) auf Seite 34 eingesetzt ist.
3. Öffnen Sie die „[Toolbox](#)“ auf Seite 76 des Druckers.
4. Klicken Sie auf **Kalibrieren der Druckqualität**.
5. Klicken Sie auf **Weiter**, und befolgen Sie die Anweisungen auf dem Bildschirm.

Anzeigen des geschätzten Tintenfüllstands

So zeigen Sie den geschätzten Tintenfüllstand der im Drucker eingesetzten Tintenpatronen an:

1. Öffnen Sie die „[Toolbox](#)“ auf Seite 76 des Druckers.
2. Klicken Sie auf die Registerkarte **Geschätzter Tintenfüllstand**.

 **Hinweis** Wenn die Tintenpatronen vor dem Einsetzen in den Drucker bereits verwendet wurden oder wenn es sich um Tintenpatronen eines Drittanbieters oder wiederbefüllte Tintenpatronen handelt, werden die geschätzten Tintenfüllstände nicht auf dem Register "Geschätzte Tintenfüllstände" angezeigt.

Sie finden auf der Registerkarte "Geschätzter Tintenfüllstand" auch Informationen zum Bestellen von Tintenpatronen. Zum Anzeigen dieser Informationen klicken Sie auf die Schaltfläche **Informationen zu Tintenpatronen**.

Pflegen des Druckergehäuses

Der HP Deskjet trägt die Tinte mit einem feinen Strahl auf das Papier auf, und daher kann es gelegentlich zu Tintenflecken kommen.

So entfernen Sie Tintenrückstände vom Druckergehäuse:

1. Schalten Sie den HP Deskjet aus, und ziehen Sie das Netzkabel ab.
2. Reinigen Sie die Außenseite des HP Deskjet mit einem weichen, leicht mit Wasser befeuchteten Tuch.

△ **Vorsicht** Verwenden Sie keine Reinigungsmittel. Haushaltsreiniger und Lösungsmittel können das Gehäuse beschädigen. Achten Sie darauf, dass keine Flüssigkeiten in den Drucker gelangen. Schmierien Sie auf keinen Fall die Metallstange des Patronenwagens. Die Geräusche beim Hin- und Herfahren des Patronenwagens sind normal.

Entfernen von Tinte von der Haut oder der Kleidung

So entfernen Sie Tinte von der Haut oder der Kleidung:

| Zu reinigen | Vorgehensweise |
|-------------------|--|
| Haut | Reinigen Sie die entsprechenden Stellen mit einer grobkörnigen Seife. |
| Weißer Textilien | Waschen Sie die Textilien mit <i>kalt</i> em Wasser und Chlorbleiche. |
| Farbige Textilien | Waschen Sie die Textilien mit <i>kalt</i> em Wasser und einem ammoniakhaltigen Reinigungsmittel. |

△ **Vorsicht** Verwenden Sie stets kaltes Wasser, um Tinte aus Textilien zu entfernen. Warmes oder heißes Wasser kann dazu führen, dass sich die Tinte im Stoff festsetzt.

Manuelles Reinigen von Tintenpatronen

Wenn der HP Deskjet in einer staubigen Umgebung eingesetzt wird, können sich feine Schmutzpartikel an den Kontakten der Tintenpatronen festsetzen. Diese Schmutzpartikel können auf Druckausgaben Streifen verursachen. Reinigen Sie in diesem Fall die Tintenpatronenkontakte von Hand.

Zum Reinigen der Tintenpatronen benötigen Sie Folgendes:

- Destilliertes Wasser (normales Leitungswasser kann Verunreinigungen enthalten, die zur Beschädigung der Tintenpatrone führen können)
- Wattestäbchen oder andere weiche, fusselfreie Materialien, die nicht an der Tintenpatrone haften

Achten Sie darauf, dass die [„Tinte beim Reinigen nicht an Hände oder Kleidung“](#) auf Seite 73 gelangt.

So bereiten Sie die Reinigung vor:

1. Öffnen Sie die Abdeckung des HP Deskjet.
2. Warten Sie, bis der Patronenwagen zur rechten Seite des HP Deskjet gefahren wird und zum Stillstand gekommen ist.
3. Nehmen Sie die Tintenpatronen heraus, und legen Sie sie mit den Kupferkontakten nach oben auf ein Stück Papier.

△ **Vorsicht** Achten Sie darauf, dass sich die Tintenpatronen nicht länger als 30 Minuten außerhalb des HP Deskjet befinden.

So reinigen Sie die Tintenpatronenkontakte manuell:

1. Befeuchten Sie ein Wattestäbchen mit destilliertem Wasser, und entfernen Sie überschüssiges Wasser durch Zusammendrücken des Stäbchens.
2. Reinigen Sie die Tintenpatronenkontakte vorsichtig mit dem Wattestäbchen.

△ **Vorsicht** Berühren Sie nicht die Tintendüsen der Tintenpatrone. Das Berühren der Tintendüsen kann zum Verstopfen der Düsen, Versagen der Tintenpatrone oder zu verminderter Leitfähigkeit der elektrischen Kontakte führen.

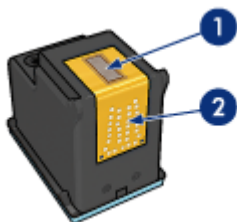

| | |
|---|------------------------------|
| 1 | Tintendüsen (nicht berühren) |
| 2 | Kupferkontakte |

3. Wiederholen Sie diesen Vorgang, bis auf dem Wattestäbchen keine Tintentrückstände und kein Staub mehr zu sehen sind.
4. Setzen Sie die Tintenpatronen wieder in den HP Deskjet ein, und schließen Sie dann die Druckerabdeckung. Weitere Informationen hierzu finden Sie unter [„Anweisungen zum Einsetzen“](#) auf Seite 69.

Warten von Tintenpatronen

Befolgen Sie diese Richtlinien zur Wartung und Aufbewahrung von HP Tintenpatronen, damit eine gleich bleibende hohe Druckqualität gewährleistet ist.

- [Lagerung und Behandlung von Tintenpatronen](#)
- [Schutzbehälter für Tintenpatronen](#)

Lagerung und Behandlung von Tintenpatronen

Befolgen Sie diese Richtlinien zur Wartung von HP Tintenpatronen, damit eine gleichbleibende Druckqualität gewährleistet ist:

- Setzen Sie die Tintenpatrone spätestens zu dem auf der Verpackung der Tintenpatrone angegebenen **Datum** ein.
- Wenn Sie eine Fotopatrone aus dem Drucker entfernen, bewahren Sie diese in der Tintenpatronen-Schutzvorrichtung auf, damit die Tinte nicht austrocknet. Wenn Sie über keinen Schutzbehälter für Tintenpatronen verfügen, können Sie einen luftundurchlässigen Kunststoffbehälter verwenden, um die Tintenpatronen zu schützen. Weitere Informationen hierzu finden Sie unter [„Anweisungen zum Einsetzen“](#) auf Seite 69.
- Nehmen Sie unbenutzte Tintenpatronen erst aus ihrer Originalverpackung, wenn Sie sie benötigen. Bewahren Sie die Tintenpatronen bei Raumtemperatur auf (15 bis 35 °C oder 59 bis 95 °F).
- Entfernen Sie die Schutzfolie erst von den Tintendüsen, wenn Sie bereit zum Einsetzen der Tintenpatrone sind. Wenn die Schutzfolie von der Tintenpatrone entfernt wurde, versuchen Sie nicht, sie wieder zu befestigen. Beim erneuten Befestigen der Schutzfolie wird die Tintenpatrone beschädigt.

△ **Vorsicht** Schalten Sie den Drucker über die Netztaste aus, bevor Sie das Netzkabel abziehen oder die Stromversorgung zum Netzkabel unterbrechen. Auf diese Weise werden die Tintenpatronen vom Drucker in die korrekte Ruheposition gebracht. Belassen Sie die Tintenpatronen stets im Drucker, wenn Sie den Drucker lagern.

Schutzbehälter für Tintenpatronen

Wenn Sie eine HP Fotopatrone gekauft haben, bewahren Sie sie im mitgelieferten Schutzbehälter auf. Wenn Sie über keinen Schutzbehälter für Tintenpatronen verfügen, können Sie einen luftundurchlässigen Kunststoffbehälter verwenden, um die Tintenpatronen zu schützen.

So setzen Sie die Tintenpatrone in den Schutzbehälter ein:

- ▲ Schieben Sie die Tintenpatrone leicht schräg in den Schutzbehälter, bis sie hörbar einrastet.



So nehmen Sie die Tintenpatrone aus dem Schutzbehälter heraus:

1. Drücken Sie von oben nach hinten unten auf den Schutzbehälter, damit die Patrone freigegeben wird.
2. Ziehen Sie die Patrone aus dem Behälter.



△ **Vorsicht** Lassen Sie die Tintenpatrone nicht fallen, da diese dadurch beschädigt werden kann.

Drucker-Toolbox

Die Toolbox des Druckers enthält eine Reihe nützlicher Hilfsmittel, mit denen die Druckerleistung gesteigert werden kann.

Mit der Toolbox des Druckers können Sie die folgenden Aufgaben ausführen:

- [„Ausrichten der Tintenpatronen“](#) auf Seite 71
- [„Kalibrieren der Druckqualität“](#) auf Seite 72
- [„Reinigen der Tintenpatronen“](#) auf Seite 71
- [„Drucken einer Testseite“](#) auf Seite 55
- [„Anzeigen der geschätzten Tintenfüllstände“](#) auf Seite 72

So öffnen Sie die Drucker-Toolbox:

1. Öffnen Sie das [„Dialogfeld mit den Druckereigenschaften“](#) auf Seite 65.
2. Klicken Sie auf die Registerkarte **Funktionen** und anschließend auf die Schaltfläche **Druckerwartung**.
Die Toolbox wird nun angezeigt.

12 Fehlerbehebung

- [Fehlermeldungen](#)
- [Installationsprobleme](#)
- [Drucker-LEDs leuchten oder blinken](#)
- [Drucker druckt nicht](#)
- [Druckausgabe dauert lange](#)
- [Probleme mit den Tintenpatronen](#)
- [Probleme mit dem Papier](#)
- [Fotos werden nicht richtig gedruckt](#)
- [Probleme mit randlosen Dokumenten](#)
- [Druckqualität ist schlecht](#)
- [Dokumente werden falsch gedruckt](#)
- [Nach dem Drücken der Taste Photosmart Essential geschieht nichts](#)
- [Probleme mit dem vorderen USB-Anschluss](#)
- [Wenn weiterhin Probleme auftreten](#)

Fehlermeldungen

Wenn auf der Bildschirmanzeige eine Fehlermeldung ausgegeben wird, suchen Sie in den folgenden Abschnitten nach einer Lösung:

- [Fehlermeldungen zu Tintenpatronen](#)
- [Andere Fehlermeldungen](#)

Fehlermeldungen zu Tintenpatronen

Wenn eine Fehlermeldung zu einer Tintenpatrone angezeigt wird, führen Sie diese Anweisungen aus.

Meldung über falsche oder fehlende Tintenpatrone

Das Drucken ist nur möglich, wenn die richtigen Tintenpatronen eingesetzt sind. Wenn Sie eine Fehlermeldung zu den Tintenpatronen erhalten, ist mindestens eine der Tintenpatronen nicht für den Drucker geeignet.

Um das Problem zu beheben, befolgen Sie die Anweisungen im Abschnitt [„Falsche oder fehlende Tintenpatrone“](#) auf Seite 88.

Meldung "Problem mit Tintenpatrone"

Das Drucken ist nicht möglich, wenn die Tintenpatronen defekt oder nicht richtig eingesetzt sind.

Wenn eine Meldung zu einem Tintenpatronenproblem angezeigt wird, befolgen Sie die Anweisungen im Abschnitt [„Meldung zu defekter oder nicht richtig eingesetzter Tintenpatrone“](#) auf Seite 89.

Meldung "Patronenwagen ist blockiert"

Wenn der Drucker während eines Druckauftrags zum Stillstand kommt, befolgen Sie die Anweisungen im Abschnitt „[Drucker ist blockiert](#)“ auf Seite 86.

Meldung "Falscher Steckplatz"

Wenn Sie diese Fehlermeldung erhalten, ist die Tintenpatrone auf der falschen Seite des Druckwagens eingesetzt. Befolgen Sie die Anweisungen im Abschnitt „[Meldung "Falscher Steckplatz"](#)“ auf Seite 90, um das Problem zu beheben.

Meldung "Drucken im Tintenreserve-Modus"

Wenn diese Fehlermeldung angezeigt wird, befolgen Sie die Anweisungen unter „[Meldung "Drucken im Tintenreserve-Modus"](#)“ auf Seite 91.

Andere Fehlermeldungen

Wenn eine Fehlermeldung angezeigt wird, befolgen Sie diese Anweisungen.

Meldung "Kein Papier"

Wenn die Meldung "Kein Papier" angezeigt wird, beachten Sie die Richtlinien unter „[Meldung "Kein Papier"](#)“ auf Seite 93.

Meldung "Fehler beim Schreiben auf USB-Anschluss"

Der Drucker empfängt möglicherweise keine richtigen Daten von einem anderen USB-Gerät oder dem USB-Hub. Schließen Sie den Drucker direkt an den USB-Anschluss des Computers an.

Meldung "Bidirektionale Kommunikation nicht möglich" oder "Drucker reagiert nicht"

Wenn das verwendete USB-Kabel zu lang ist, kann der Drucker möglicherweise nicht mit dem Computer kommunizieren.

Wenn diese Fehlermeldung angezeigt wird, vergewissern Sie sich, dass das USB-Kabel nicht länger als 3 m ist.



Hinweis Sie erzielen die beste Druckleistung mit einem USB 2.0-Kabel.

Installationsprobleme

Wenn während der Softwareinstallation ein Problem auftritt, lesen Sie folgende Themen:

- [Installationsprogramm kommt zum Stillstand](#)
- [Meldung "Unbekanntes Gerät" wird angezeigt](#)
- [Druckername wird nicht angezeigt](#)

Wenn weiterhin Probleme auftreten, wenden Sie sich an den technischen Support von HP unter www.hp.com/support.

Installationsprogramm kommt zum Stillstand

Mögliche Ursache: Wenn das Installationsprogramm beim Suchen nach neuer Hardware zum Stillstand kommt, liegt ein Kommunikationsproblem vor. Dies kann folgende Ursachen haben:

- Das USB-Kabel ist alt oder beschädigt.
- Eine Anwendung, wie z. B. ein Virenschutzprogramm, wird ausgeführt.
- Ein anderes Gerät (z. B. ein Scanner) ist an den Computer angeschlossen.

Lösung:

So beheben Sie das Problem:

1. Vergewissern Sie sich, dass außer Drucker, Tastatur und Maus keine weiteren USB-Geräte an den Computer angeschlossen sind.
2. Ziehen Sie das USB-Kabel des Druckers ab, und schließen Sie es wieder an.
3. Verbinden Sie den Drucker direkt mit einem USB-Anschluss des Computers (nicht mit einem USB-Hub).
4. Wenn der Drucker immer noch nicht erkannt wird, tauschen Sie das USB-Kabel aus, und fahren Sie mit dem nächsten Schritt fort.
5. Klicken Sie auf **Abbrechen**, und starten Sie den Computer neu.
6. Schalten Sie den Drucker aus, und ziehen Sie das USB- und das Netzkabel ab.
7. Beenden Sie alle Virenschutzprogramme oder anderen Anwendungen, die auf dem Computer ausgeführt werden.



Hinweis Beenden Sie das Virenschutzprogramm entsprechend den Anweisungen des Herstellers.

8. Installieren Sie die Druckersoftware erneut:
 - a. Legen Sie die Druckersoftware-CD in das Laufwerk ein.
 - b. Führen Sie die Anweisungen auf dem Bildschirm aus. Wenn im Installationsprogramm die entsprechende Aufforderung angezeigt wird, schließen Sie das USB- und das Netzkabel an den Drucker an, und schalten Sie den Drucker ein.



Hinweis Schließen Sie das USB-Kabel erst an, wenn Sie dazu aufgefordert werden.

- c. Befolgen Sie die Anweisungen auf dem Bildschirm, um die Installation abzuschließen.
9. Starten Sie das Virenschutzprogramm erneut.

Meldung "Unbekanntes Gerät" wird angezeigt

Mögliche Ursache: Wenn Sie während der Installation ein USB-Kabel zwischen Drucker und Computer anschließen, wird die Meldung "Unbekanntes Gerät" angezeigt. Das Problem könnte durch ein defektes USB-Kabel verursacht werden.

Lösung:

 **Hinweis** Dies ist kein Problem, wenn Sie Windows 2000 verwenden. Wird diese Meldung unter Windows 2000 angezeigt, können Sie mit der Softwareinstallation fortfahren.

So beheben Sie das Problem:

1. Ziehen Sie das USB-Kabel vom Drucker ab.
 2. Ziehen Sie das Netzkabel vom Drucker ab.
 3. Warten Sie ca. 30 Sekunden.
 4. Schließen Sie das Netzkabel wieder an den Drucker an.
 5. Schließen Sie das USB-Kabel wieder an den Drucker an.
 6. Wenn die Meldung "Unbekanntes Gerät" weiterhin angezeigt wird, verwenden Sie ein anderes USB-Kabel.
-

Druckername wird nicht angezeigt

Lösung: Wenn bei der Installation der Druckersoftware kein Fehler aufgetreten ist, aber der Drucker weder im Ordner **Drucker** der Systemsteuerung noch in der Druckerliste angezeigt wird, nachdem Sie im Menü **Datei** auf **Drucken** geklickt haben, installieren Sie die Druckersoftware erneut.

So installieren Sie die Druckersoftware erneut:

1. Beenden Sie alle Virenschutzprogramme oder anderen Anwendungen, die auf dem Computer ausgeführt werden.

 **Hinweis** Beenden Sie das Virenschutzprogramm entsprechend den Anweisungen des Herstellers.

2. Deinstallieren Sie die Druckersoftware:
 - a. Legen Sie die Druckersoftware-CD in das Laufwerk ein, und befolgen Sie die Anweisungen auf dem Bildschirm.

 **Hinweis** Wenn das Installationsprogramm nicht automatisch gestartet wird, klicken Sie im Windows Explorer auf das CD-Laufwerk, und doppelklicken Sie auf die Datei "setup.exe". Doppelklicken Sie z. B. auf "D:\setup.exe".

- b. Klicken Sie nach Aufforderung auf **Alle entfernen**.
 3. Installieren Sie die Druckersoftware erneut:
 - a. Legen Sie die Druckersoftware-CD in das Laufwerk ein.
 - b. Befolgen Sie die Anweisungen auf dem Bildschirm, um die Installation abzuschließen.
 4. Starten Sie wieder das Virenschutzprogramm.
-

Drucker-LEDs leuchten oder blinken

- [Bedeutung des Blinksignals](#)
- [Netz-LED blinkt](#)
- [Wiederaufnahme-LED blinkt](#)
- [Netz- und Wiederaufnahme-LEDs blinken](#)
- [Tintenpatronenstatus-LEDs leuchten oder blinken](#)
- [LEDs am vorderen USB-Anschluss blinken](#)

Bedeutung des Blinksignals

Durch die Drucker-LEDs wird der Status des Druckers angezeigt.

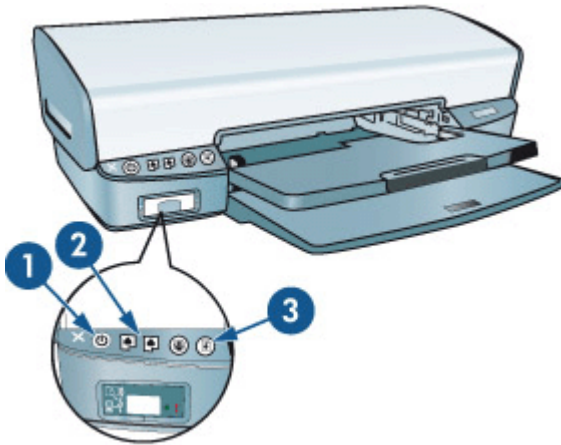

| | |
|---|--|
| 1 | „Netz-LED“ auf Seite 82 |
| 2 | „Tintenpatronenstatus-LEDs“ auf Seite 83 |
| 3 | „Wiederaufnahme-LED“ auf Seite 82 |

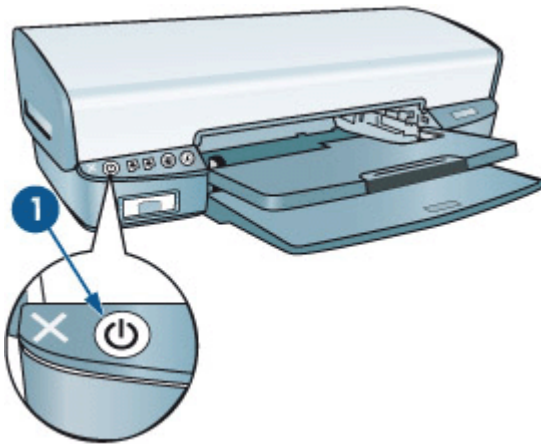
Netz-LED blinkt

| | |
|---|----------|
| 1 | Netz-LED |
|---|----------|

Wenn die Netz-LED blinkt, bereitet der Drucker den Druckvorgang vor. Die LED blinkt so lange, bis der Drucker alle Daten empfangen hat.

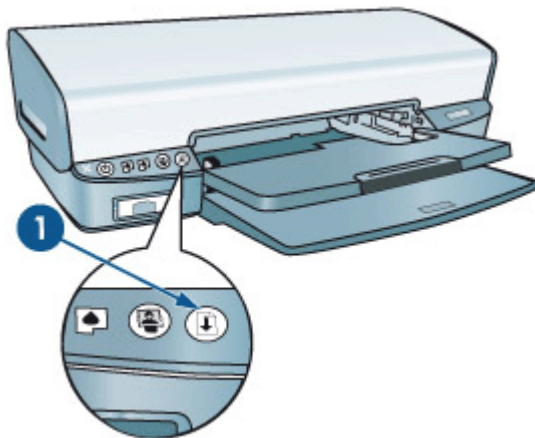
Wiederaufnahme-LED blinkt

| | |
|---|--------------------|
| 1 | Wiederaufnahme-LED |
|---|--------------------|

Wenn die Wiederaufnahme-LED blinkt, überprüfen Sie Folgendes:

- Möglicherweise ist im Drucker kein Papier mehr vorhanden. Legen Sie Papier in das Zufuhrfach ein, und drücken Sie die **Wiederaufnahmetaste**.
- Es kann ein Papierstau vorliegen. Informationen zum Beseitigen von Papierstaus finden Sie unter [„Papierstau“](#) auf Seite 92.
- Möglicherweise ist der Drucker blockiert. Anweisungen zum Beheben des Problems finden Sie unter [„Drucker ist blockiert“](#) auf Seite 86.

Netz- und Wiederaufnahme-LEDs blinken

Der Drucker muss möglicherweise neu gestartet werden.

1. Drücken Sie die **Netztaste**, um den Drucker auszuschalten, und drücken Sie dann erneut die **Netztaste**, um ihn wieder einzuschalten.
Wenn die LEDs weiterhin blinken, fahren Sie mit Schritt 2 fort.
2. Drücken Sie die **Netztaste**, um den Drucker auszuschalten.
3. Ziehen Sie das Netzkabel des Druckers aus der Steckdose.
4. Schließen Sie das Netzkabel des Druckers wieder an die Steckdose an.
5. Schalten Sie den Drucker mit der **Netztaste** ein.

Tintenpatronenstatus-LEDs leuchten oder blinken

Der Drucker verfügt über zwei Tintenpatronenstatus-LEDs.

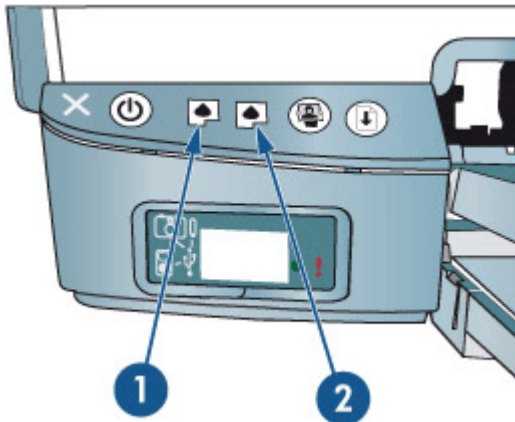

1. Die linke Status-LED zeigt den Status der dreifarbigigen Tintenpatrone an, die sich auf der linken Seite der Tintenpatronenhalterung befindet.
2. Die rechte Status-LED zeigt den Status der schwarzen Tintenpatrone oder der Fotopatrone an. Eine dieser Tintenpatronen befindet sich auf der rechten Seite der Tintenpatronenhalterung. Weitere Informationen hierzu finden Sie unter [„Fotopatrone“](#) auf Seite 34.

Wenn eine oder beide Tintenpatronenstatus-LEDs leuchten und nicht blinken

- Überprüfen Sie, ob eine der Tintenpatronen [„fast leer“](#) auf Seite 72 ist. Wenn eine Tintenpatrone nur noch sehr wenig Tinte enthält, muss sie möglicherweise ersetzt werden.
- Wenn beide Tintenpatronen noch einen ausreichenden Füllstand aufweisen, drücken Sie die **Wiederaufnahmetaste**. Wenn die Tintenpatronenstatus-LED weiterhin leuchtet, schalten Sie den Drucker aus und wieder ein.

Wenn eine oder beide Tintenpatronenstatus-LEDs leuchten und blinken

Überprüfen Sie, ob die richtigen Tintenpatronen eingesetzt sind. Weitere Informationen hierzu finden Sie unter [„Anweisungen zum Einsetzen“](#) auf Seite 69.

Wenn die LED beim Drucken eines randlosen Dokuments blinkt, finden Sie weitere Informationen unter [„Richtlinien zum randlosen Drucken“](#) auf Seite 97.

Führen Sie andernfalls die folgenden Schritte aus:

1. Heben Sie die Druckerabdeckung an, nehmen Sie die rechte Tintenpatrone heraus, und schließen Sie die Abdeckung wieder.
2. Führen Sie einen der folgenden Schritte aus:
 - Wenn die Netz-LED blinkt: Öffnen Sie die Druckerabdeckung, ersetzen Sie die entfernte Tintenpatrone, und nehmen Sie dann die andere Tintenpatrone heraus. Fahren Sie mit Schritt 3 fort.
 - Wenn die Netz-LED nicht leuchtet: An der von Ihnen entfernten Tintenpatrone ist ein Problem aufgetreten. Fahren Sie mit Schritt 3 fort.
3. Führen Sie eine [„manuelle Reinigung“](#) auf Seite 73 der Tintenpatrone durch. Setzen Sie die gereinigte Tintenpatrone anschließend wieder in den Drucker ein. Wenn die LED weiterhin blinkt, [„ersetzen Sie die Tintenpatrone“](#) auf Seite 68.

LEDs am vorderen USB-Anschluss blinken

Wenn die LEDs am vorderen USB-Anschluss blinken, befolgen Sie die Anweisungen unter [„LEDs am vorderen USB-Anschluss blinken“](#) auf Seite 107.

Drucker druckt nicht

- [Überprüfen Sie Folgendes](#)
- [Überprüfen der Drucker-LEDs](#)
- [Überprüfen der Kabelverbindungen des Druckers](#)
- [Bereinigen der Warteschlange](#)
- [Drucker ist blockiert](#)
- [Drucker druckt immer noch nicht](#)

Überprüfen Sie Folgendes

Wenn der Drucker nicht druckt, überprüfen Sie, ob die folgenden Bedingungen erfüllt sind:

- Der Drucker ist an die Stromversorgung angeschlossen.
- Alle Verbindungskabel sind fest eingesteckt.

- Der Drucker ist eingeschaltet.
- Es werden die richtigen Tintenpatronen für den Drucker verwendet, und sie sind richtig eingesetzt.
Weitere Informationen finden Sie unter „[Tintenpatronen](#)“ auf Seite 20 und „[Anweisungen zum Einsetzen](#)“ auf Seite 69.
- Das Papier oder andere Druckmedien sind richtig in das Papierfach eingelegt.
- Die Druckerabdeckung ist geschlossen.
- Die hintere Zugangsklappe ist angebracht.

Überprüfen der Drucker-LEDs

Die LEDs am Bedienfeld zeigen den Status des Druckers an und warnen Sie vor möglichen Problemen.

Weitere Informationen finden Sie unter „[Drucker-LEDs leuchten oder blinken](#)“ auf Seite 81.

Überprüfen der Kabelverbindungen des Druckers

Wenn der Drucker mit einem USB-Kabel an den Computer angeschlossen ist und die beiden Geräte nicht miteinander kommunizieren, gehen Sie wie folgt vor:

- Vergewissern Sie sich, dass das Netzkabel fest am Drucker und in eine Steckdose eingesteckt ist.
- Überprüfen Sie das USB-Kabel. Falls Sie ein älteres Kabel verwenden, funktioniert es eventuell nicht richtig. Verwenden Sie ggf. ein anderes USB-Kabel. Außerdem darf das Kabel nicht länger als 3 m sein.
- Überprüfen Sie die Verbindung zwischen Drucker und Computer. Vergewissern Sie sich, dass das USB-Kabel fest an den USB-Anschluss an der Rückseite des Druckers angeschlossen ist. Überprüfen Sie, ob das andere Ende des USB-Kabels an einen USB-Anschluss an Ihrem Computer angeschlossen ist. Wenn das Kabel richtig angeschlossen ist, schalten Sie den Drucker aus und wieder ein.
- Wenn Sie den Drucker über einen USB-Hub anschließen, vergewissern Sie sich, dass dieser eingeschaltet ist. Ist dies der Fall, schließen Sie den Drucker direkt an den Computer an.
- Versuchen Sie, das USB-Kabel an einen anderen USB-Anschluss an Ihrem Computer anzuschließen. Starten Sie den Computer nach Überprüfung der Anschlüsse neu. Schalten Sie den Drucker aus und wieder ein.



Hinweis Sie erzielen die beste Druckleistung mit einem USB 2.0-Kabel.

Bereinigen der Warteschlange

Mögliche Ursache: Wenn Sie einen Druckauftrag starten, wird dieser zuerst auf dem Computer in eine spezielle Liste aufgenommen, die "Druckwarteschlange". Wenn der Drucker die Ausgabe vor Abschluss des Druckauftrags abbricht, kann es dazu kommen, dass der Auftrag in der Druckwarteschlange feststeht.

Lösung:**So entfernen Sie einen festsitzenden Druckauftrag aus der Warteschlange:**

1. Klicken Sie unter Windows 2000 auf **Start**, zeigen Sie auf **Einstellungen**, und klicken Sie auf **Drucker**. Klicken Sie unter Windows XP auf **Start** und dann auf **Drucker und Faxgeräte**.
2. Doppelklicken Sie auf den Namen des HP Deskjet-Druckers.
3. Klicken Sie im Menü **Drucker** auf **Drucker anhalten**.
4. Klicken Sie erneut auf das Menü **Drucker** und dann auf **Alle Druckaufträge abbrechen**.
5. Bestätigen Sie das Abbrechen mit **Ja**.
6. Klicken Sie erneut auf das Menü **Drucker**, und deaktivieren Sie das Kontrollkästchen **Drucker anhalten**.
7. Wenn sich noch immer Dokumente in der Liste befinden, starten Sie den Computer neu.
8. Wenn nach dem Neustart immer noch Druckaufträge angezeigt werden, wiederholen Sie Schritt 1 bis 6.

Nachdem Sie einen in der Warteschlange festsitzenden Druckauftrag entfernt haben, kann die Warteschlange weiterhin blockiert sein. Sie müssen dann den Druckdienst anhalten und erneut starten.

So können Sie den Druckdienst beenden und erneut starten:

1. Klicken Sie unter Windows 2000 auf **Start**, zeigen Sie auf **Systemsteuerung**, und klicken Sie dann auf **Verwaltung**. Klicken Sie unter Windows XP nacheinander auf **Start**, **Systemsteuerung**, **Leistung und Wartung** und **Verwaltung**.
2. Doppelklicken Sie auf **Dienste**, und doppelklicken Sie dann auf **Druckwarteschlange**.
3. Klicken Sie zuerst auf **Beenden** und dann auf **Starten**, um den Dienst neu zu starten.
4. Klicken Sie auf **OK**, um das Fenster zu schließen.

Drucker ist blockiert

Wenn der Drucker beim Drucken eines Dokuments blockiert, drücken Sie die **Wiederaufnahmetaste**. Wenn der Druckvorgang nicht wieder gestartet wird, öffnen Sie die Druckerabdeckung, und ziehen Sie dann das Netzkabel von der Rückseite des Druckers ab.

△ **Vorsicht** Überprüfen Sie zunächst, ob sich lose oder zerbrochene Teile im Drucker befinden. Wenn dies der Fall ist, besuchen Sie die Website www.hp.com/support.

Wenn Sie keine losen oder zerbrochenen Teile finden können, führen Sie die folgenden Schritte aus:

1. Überprüfen Sie, ob der Druckwagen durch Fremdkörper wie Klebeband oder Verpackungsmaterial blockiert wird, und entfernen Sie diese gegebenenfalls.
2. Vergewissern Sie sich, dass die Tintenpatronen fest in ihre Halterungen eingesetzt sind.
Weitere Informationen hierzu finden Sie unter [„Anweisungen zum Einsetzen“ auf Seite 69](#).
3. Überprüfen Sie, ob die dreifarbige Tintenpatrone auf der linken Seite des Druckwagens und die schwarze Tintenpatrone oder die Fotopatrone auf der rechten Seite des Druckwagens eingesetzt sind.
4. Überprüfen Sie, ob ein Papierstau vorliegt, und beseitigen Sie diesen gegebenenfalls. Weitere Informationen hierzu finden Sie unter [„Papierstau“ auf Seite 92](#).
5. Klappen Sie die Abdeckung des Druckers zu.
6. Schließen Sie das Netzkabel an der Rückseite des Druckers an, und schalten Sie den Drucker ein.
 - Wenn die Wiederaufnahme-LED nicht blinkt, setzen Sie den Druckvorgang fort.
 - Wenn die Wiederaufnahme-LED blinkt, drücken Sie die **Wiederaufnahmetaste**. Wenn die LED weiterhin blinkt, wiederholen Sie die Schritte.

Drucker druckt immer noch nicht

1. Wählen Sie unten das entsprechende Thema aus, das das Problem am besten beschreibt:
 - [„Papierstau“ auf Seite 92](#)
 - [„Meldung "Kein Papier"“ auf Seite 93](#)
 - [„Drucker wirft das Papier aus“ auf Seite 93](#)
 - [„Drucker ist blockiert“ auf Seite 86](#)
2. Wenn der Drucker noch immer nicht druckt, fahren Sie den Computer herunter, und starten Sie ihn neu.

Druckausgabe dauert lange

Mehrere Anwendungen sind geöffnet

Der Computer verfügt nicht über genügend Ressourcen, damit der Drucker mit optimaler Geschwindigkeit drucken kann.

Schließen Sie während des Druckvorgangs alle nicht benötigten Anwendungen, um die Druckgeschwindigkeit zu erhöhen.

Komplexe Dokumente, Grafiken oder Fotos werden gedruckt

Das Drucken von Dokumenten mit Grafiken oder Fotos dauert länger als das Drucken von Textdokumenten.

Als Druckmodus ist "Optimal" oder "Maximale Auflösung" ausgewählt

Wenn als Druckqualität "Optimal" oder "Maximale Auflösung" ausgewählt wurde, verringert sich die Druckgeschwindigkeit. Wählen Sie einen anderen Modus für die Druckqualität aus, wenn Sie die Druckgeschwindigkeit erhöhen möchten.

Drucker druckt im Tintenreserve-Modus

Das Drucken im Tintenreserve-Modus erfolgt möglicherweise langsamer. Weitere Informationen hierzu finden Sie unter [„Tintenreserve-Modus“](#) auf Seite 21.

Zur Erhöhung der Druckgeschwindigkeit sollten Sie daher zwei Tintenpatronen einsetzen.

Druckersoftware ist veraltet

Möglicherweise ist eine veraltete Druckersoftware installiert.

Informationen zum Aktualisieren der Druckersoftware finden Sie unter [„Herunterladen von Aktualisierungen der Druckersoftware“](#) auf Seite 67.

Computer entspricht nicht den Systemanforderungen

Wenn der Computer nicht über genügend Arbeitsspeicher verfügt oder auf der Festplatte nur wenig Speicherplatz verfügbar ist, nimmt die Verarbeitung der Daten für den Druckvorgang mehr Zeit in Anspruch.

1. Überprüfen Sie, ob der Arbeitsspeicher und der Festplattenspeicher des Computers sowie die Geschwindigkeit des Prozessors den Systemanforderungen entsprechen. Die Systemanforderungen sind im Referenzhandbuch des Druckers zu finden.
2. Geben Sie Speicherplatz auf der Festplatte frei. Löschen Sie dazu nicht mehr benötigte Dateien.

Probleme mit den Tintenpatronen

- [Falsche oder fehlende Tintenpatrone](#)
- [Meldung zu defekter oder nicht richtig eingesetzter Tintenpatrone](#)
- [Meldung "Falscher Steckplatz"](#)
- [Niedriger Tintenfüllstand](#)
- [Meldung "Drucken im Tintenreserve-Modus"](#)

Falsche oder fehlende Tintenpatrone

Mögliche Ursache: Wenn falsche Tintenpatronen oder gar keine Tintenpatronen in den Drucker eingesetzt wurden, kann der Drucker nicht drucken.

Lösung:

So stellen Sie sicher, dass die korrekten Tintenpatronen in den Drucker eingesetzt wurden:

1. Öffnen Sie die Abdeckung des Druckers.
2. Überprüfen Sie die Auswahlnummer auf dem Etikett der Tintenpatrone.

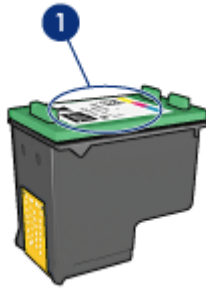

| | |
|---|---------------|
| 1 | Auswahlnummer |
|---|---------------|

3. Vergleichen Sie die abgelesene Nummer mit der Liste der für den Drucker geeigneten Tintenpatronen.
 - a. Öffnen Sie die „[Toolbox](#)“ auf Seite 76 des Druckers.
 - b. Klicken Sie auf die Registerkarte **Geschätzter Tintenfüllstand**.
 - c. Klicken Sie auf die Schaltfläche **Informationen zu Tintenpatronen**, und zeigen Sie die Liste mit Auswahlnummern für Tintenpatronen an.
Diese Auswahlnummern werden auch im Referenzhandbuch aufgeführt, das im Lieferumfang des Druckers enthalten ist.
4. Wenn die Auswahlnummer der Tintenpatrone korrekt ist, reinigen Sie die Tintenpatrone. Weitere Informationen hierzu finden Sie unter „[Manuelles Reinigen von Tintenpatronen](#)“ auf Seite 73.
5. Wenn die Tintenpatrone die falsche Auswahlnummer aufweist, setzen Sie eine neue Tintenpatrone ein. Weitere Informationen hierzu finden Sie unter „[Anweisungen zum Einsetzen](#)“ auf Seite 69.
6. Schließen Sie die Abdeckung des Druckers.

Wenn die Tintenpatronenstatus-LEDs nicht blinken, ist das Problem behoben.

Wenn eine oder beide Tintenpatronenstatus-LEDs blinken, wenden Sie sich an den technischen Support von HP unter www.hp.com/support.

Meldung zu defekter oder nicht richtig eingesetzter Tintenpatrone

Mögliche Ursache: Das Drucken ist nicht möglich, wenn die Tintenpatronen defekt oder nicht richtig eingesetzt sind.

Lösung:**So beheben Sie das Problem:**

1. Heben Sie die Abdeckung des Druckers an.
2. Führen Sie eine der folgenden Operationen durch:
 - Wenn eine Fehlermeldung auf dem Bildschirm angezeigt wird, nehmen Sie die angegebene Tintenpatrone heraus. Fahren Sie anschließend mit Schritt 3 fort.
 - Wenn keine Fehlermeldung angezeigt wird, nehmen Sie jede Tintenpatrone heraus und setzen sie wieder ein, und schließen Sie die Abdeckung des Druckers.
Wenn die Netz-LED nicht blinkt, ist das Problem behoben.
Wenn die Netz-LED blinkt, fahren Sie mit Schritt 4 fort.
3. Setzen Sie die Tintenpatrone wieder ein, und schließen Sie die Abdeckung des Druckers. Weitere Informationen hierzu finden Sie unter [„Anweisungen zum Einsetzen“ auf Seite 69](#).
Wenn die Netz-LED nicht blinkt, ist das Problem behoben.
Wenn die Netz-LED blinkt, fahren Sie mit Schritt 4 fort.
4. [„Reinigen Sie die Tintenpatronen manuell“ auf Seite 73](#).
5. Setzen Sie die Tintenpatrone wieder in den Drucker ein, und schließen Sie die Druckerabdeckung.
Wenn die Netz-LED immer noch blinkt, ist die Tintenpatrone defekt und muss ersetzt werden.



Hinweis Wenn Sie keine Ersatzpatrone zur Hand haben, können Sie mit einer Tintenpatrone im Tintenreserve-Modus weiterhin drucken. Weitere Informationen hierzu finden Sie unter [„Tintenreserve-Modus“ auf Seite 21](#).

6. Wenn die Netz-LED nach dem Austauschen der Tintenpatrone noch immer blinkt, wenden Sie sich an den technischen Support von HP unter www.hp.com/support.
-

Meldung "Falscher Steckplatz"

Mögliche Ursache: Wenn Sie diese Fehlermeldung erhalten, ist die Tintenpatrone auf der falschen Seite des Druckwagens eingesetzt.

Lösung: Setzen Sie die dreifarbige Tintenpatrone immer in die linke Halterung des Druckwagens ein.

Setzen Sie die schwarze Tintenpatrone oder die Fotopatrone in die rechte Halterung des Druckwagens ein.

Niedriger Tintenfüllstand

Mögliche Ursache: Mindestens eine Tintenpatrone weist einen niedrigen Füllstand auf und muss möglicherweise bald ausgewechselt werden.

Lösung: Halten Sie eine neue Tintenpatrone bereit, um Unterbrechungen zu vermeiden. Die Tintenpatrone muss erst ausgewechselt werden, wenn sich die

Druckqualität verschlechtert. Wenn Sie eine wiederbefüllte oder nachgebaute Tintenpatrone einsetzen oder eine Tintenpatrone, die bereits in einem anderen Drucker verwendet wurde, ist die Anzeige des Tintenstands ungenau oder sie fehlt. Informationen zum Auswechseln von Tintenpatronen finden Sie unter [„Auswechseln von Tintenpatronen“](#) auf Seite 20.

Meldung "Drucken im Tintenreserve-Modus"

Mögliche Ursache: Wenn der Drucker erkennt, dass nur eine Tintenpatrone eingesetzt ist, wechselt er in den Tintenreserve-Modus. In diesem Druckmodus können Sie mit einer einzigen Tintenpatrone drucken. Allerdings werden die Druckgeschwindigkeit und die Qualität der Druckausgaben verringert.

Lösung: Wenn Sie die Meldung zum Drucken im Tintenreserve-Modus erhalten und im Drucker zwei Tintenpatronen eingesetzt sind, stellen Sie sicher, dass von beiden Tintenpatronen die Schutzfolie abgezogen wurde. Wenn die Schutzfolie die Kontakte der Tintenpatrone bedeckt, kann der Drucker nicht erkennen, dass die Tintenpatrone eingesetzt ist.

So entfernen Sie die Schutzfolie von einer Tintenpatrone:

- ▲ Halten Sie die Tintenpatrone so, dass die Kupferkontakte nach unten und zum Drucker hin zeigen, und entfernen Sie die Schutzfolie.

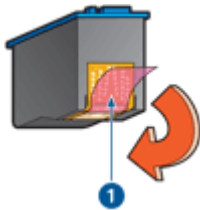

| | |
|---|--------------------------|
| 1 | Abziehen der Schutzfolie |
|---|--------------------------|

- △ **Vorsicht** Berühren Sie nicht die Düsen oder die Kupferkontakte der Tintenpatrone. Das Berühren dieser Teile kann zum Verstopfen der Düsen, Versagen der Tintenpatrone oder zu verminderter Leitfähigkeit der elektrischen Kontakte führen. Ziehen Sie nicht die Kupferstreifen ab. Sie dienen als elektrische Kontakte.

Probleme mit dem Papier

- [Papierstau](#)
- [Drucker zieht kein Papier ein](#)
- [Drucker wirft das Papier aus](#)

- [Meldung "Kein Papier"](#)
- [Mehrere Seiten werden gleichzeitig gedruckt](#)

Papierstau



So beseitigen Sie einen Papierstau:

1. Drücken Sie die **Wiederaufnahmetaste**.
Wenn der Papierstau dadurch nicht beseitigt wurde, fahren Sie mit dem nächsten Schritt fort.
2. Schalten Sie den Drucker aus.
3. Ziehen Sie das Netzkabel des Druckers aus der Steckdose.
4. Nehmen Sie die hintere Zugangsklappe ab. Drücken Sie dazu den Hebel nach rechts, und ziehen Sie die Klappe nach außen.

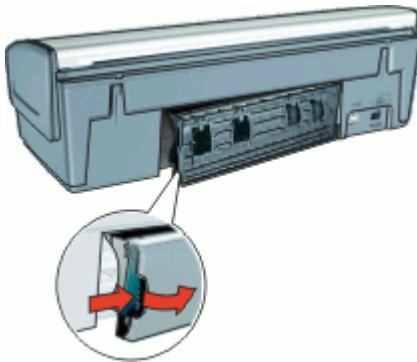

5. Entfernen Sie das im Drucker befindliche Papier, indem Sie es von der Rückseite des Druckers aus herausziehen.
Wenn Sie gerade Etiketten drucken, überprüfen Sie, ob sich ein Etikett vom Etikettenbogen gelöst hat.
6. Bringen Sie die hintere Zugangsklappe wieder fest an.

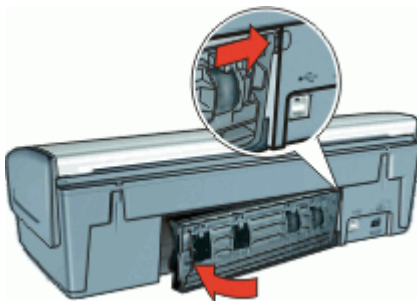

7. Wenn der Papierstau von der Rückseite des Druckers aus nicht beseitigt werden kann, öffnen Sie die Druckerabdeckung, entfernen Sie das gestaute Papier von der Vorderseite des Druckers aus, und schließen Sie dann die Druckerabdeckung.

△ **Vorsicht** Ziehen Sie das gestaute Papier vorsichtig heraus, da der Drucker durch das Entfernen von Papier über die Vorderseite beschädigt werden kann.

8. Stecken Sie das Netzkabel des Druckers wieder in die Steckdose ein.
9. Schalten Sie den Drucker ein, und drücken Sie dann die **Wiederaufnahmetaste**.
10. Drucken Sie das Dokument erneut.

 **Hinweis** Wenn häufig Papierstaus auftreten, verwenden Sie schwereres Papier. Informationen zu den Papiergewichtsspezifikationen finden Sie unter „[Druckerspezifikationen](#)“ auf Seite 113.

Drucker zieht kein Papier ein

Lösung: Verwenden Sie eine oder mehrere der folgenden Lösungsmöglichkeiten:

- Legen Sie weniger Papier in das Papierfach ein.
 - Nehmen Sie das Papier aus dem Fach, und legen Sie es dann wieder ein.
 - Verwenden Sie eine andere Papiersorte.
-

Drucker wirft das Papier aus

Lösung: Wenn der Drucker das Papier auswirft, verwenden Sie eine der folgenden Lösungsmöglichkeiten:

- Stellen Sie sicher, dass die Schutzfolie von den Tintenpatronen abgezogen wurde.
 - Wenn Sie ein randloses Dokument drucken und die Wiederaufnahme- und eine Tintenpatronenstatus-LED blinken, ist möglicherweise nur die schwarze Tintenpatrone in den Drucker eingesetzt. Setzen Sie zum Drucken von randlosen Dokumenten immer die dreifarbige Tintenpatrone zusammen mit einer schwarzen Tintenpatrone oder einer Fotopatrone ein.
-

Meldung "Kein Papier"

Führen Sie die entsprechenden Schritte aus.

- [Wenn im Zufuhrfach Papier eingelegt ist](#)
- [Wenn das Zufuhrfach leer ist](#)

Wenn im Zufuhrfach Papier eingelegt ist

1. Überprüfen Sie Folgendes:
 - Es befindet sich genügend Papier im Zufuhrfach (mindestens 10 Blatt).
 - Das Zufuhrfach ist nicht übermäßig voll.
 - Der Papierstapel berührt die Rückseite des Zufuhrfachs.
2. Schieben Sie die Papierführung fest gegen die Kante des Stapels.
3. Drücken Sie die **Wiederaufnahmetaste**, um den Druckvorgang fortzusetzen.

Wenn das Zufuhrfach leer ist

1. Legen Sie Papier in das Fach ein.
2. Drücken Sie die **Wiederaufnahmetaste**, um den Druckvorgang fortzusetzen.

Mehrere Seiten werden gleichzeitig gedruckt

Wenn mehrere Seiten gleichzeitig gedruckt werden, überprüfen Sie Folgendes:

- [Papiergewicht](#)
- [Das Papier wurde möglicherweise nicht richtig eingelegt](#)

Papiergewicht

Wenn das Gewicht des verwendeten Papiers geringer als das empfohlene „[Papiergewicht](#)“ auf Seite 113 ist, kann es vorkommen, dass mehrere Seiten gleichzeitig gedruckt werden. Verwenden Sie Papier, dessen Gewicht im empfohlenen Gewichtsbereich liegt.

Das Papier wurde möglicherweise nicht richtig eingelegt

Wenn der Drucker mehrere Seiten gleichzeitig druckt, kann dies daran liegen, dass das Papier zu weit in den Drucker hineingeschoben wurde oder die Papierführung nicht fest am Papier anliegt. Legen Sie das Papier erneut in das Papierfach ein. Schieben Sie das Papier so weit hinein, bis Sie einen Widerstand spüren, und schieben Sie dann die Papierführung fest gegen die Kante des Papierstapels.

Auch wenn unterschiedliche Papiersorten in den Drucker eingelegt wurden, kann es vorkommen, dass mehrere Seiten gleichzeitig gedruckt werden. Beispielsweise könnten Fotopapier und Normalpapier zugleich eingelegt sein. Leeren Sie das Papierfach, und legen Sie nur die Papiersorte ein, die für das zu druckende Dokument geeignet ist.

Fotos werden nicht richtig gedruckt

- [Überprüfen des Papierfachs](#)
- [Überprüfen der Druckereigenschaften](#)
- [Fotos weisen einen Farbstich oder den falschen Farbton auf](#)
- [Fotos weisen horizontale Linien auf](#)
- [Ein Teil des Fotos ist blass](#)

Überprüfen des Papierfachs

1. Vergewissern Sie sich, dass das Fotopapier mit der zu druckenden Seite nach unten in das Papierfach eingelegt ist.
2. Schieben Sie das Papier bis zum Anschlag nach vorn.
3. Schieben Sie die Papierführung fest gegen die Kante des Papiers.
Achten Sie darauf, dass das Papier dabei nicht gebogen oder gewellt wird.

Überprüfen der Druckereigenschaften

Öffnen Sie das [„Dialogfeld mit den Druckereigenschaften“](#) auf Seite 65, und überprüfen Sie folgende Einstellungen:

| Registerkarte | Einstellung |
|---------------|---|
| Funktionen | Größe: Das entsprechende Papierformat Papiersorte: Das entsprechende Fotopapier Druckqualität: Optimal oder Maximale Auflösung |

Fotos weisen einen Farbstich oder den falschen Farbton auf

Lösung: Wenn die Farben eines Fotos einen Farbstich oder den falschen Farbton aufweisen, führen Sie die folgenden Schritte aus:

1. Vergewissern Sie sich, dass beide Tintenpatronen noch genügend Tinte enthalten.
Weitere Informationen hierzu finden Sie unter [„Anzeigen des geschätzten Tintenfüllstands“](#) auf Seite 72. Wenn beide Tintenpatronen noch einen ausreichenden Füllstand aufweisen, fahren Sie mit Schritt 2 fort.
2. Führen Sie eine [„Ausrichtung“](#) auf Seite 71 der Tintenpatronen durch.
3. Drucken Sie das Foto erneut.
4. Wenn die Farben weiterhin einen Farbstich oder falsche Farbtöne aufweisen, öffnen Sie das [„Dialogfeld mit den Druckereigenschaften“](#) auf Seite 65, klicken Sie auf die Registerkarte **Farbe**, und klicken Sie anschließend auf die Schaltfläche **Weitere Farboptionen**.
5. Passen Sie im Dialogfeld **Weitere Farboptionen** die Farben an.

Fotos weisen horizontale Linien auf

Lösung:



Wenn Fotos helle oder dunkle horizontale Linien aufweisen, gehen Sie wie folgt vor:

1. [„Reinigen“](#) auf Seite 71 Sie die Tintenpatronen.
2. Drucken Sie das Foto erneut.
3. Wenn die horizontalen Linien weiterhin auftreten, führen Sie eine [„Kalibrierung der Druckqualität“](#) auf Seite 72 durch.
Für die Druckqualitätskalibrierung müssen eine schwarze und eine dreifarbige Tintenpatrone eingesetzt sein.
4. Drucken Sie das Foto erneut.

 **Hinweis** Wenn Sie immer noch nicht mit dem Ergebnis zufrieden sind, wechseln Sie die Tintenpatronen aus. Weitere Informationen hierzu finden Sie unter [„Anweisungen zum Einsetzen“](#) auf Seite 69.

Ein Teil des Fotos ist blass

Fotos können z. B. an den Rändern oder in deren Nähe blasse Stellen aufweisen.

- [Foto weist in der Nähe der Ränder blasse Stellen auf](#)
- [Foto weist in der Nähe der Ränder blasse Stellen auf](#)

Foto weist in der Nähe der Ränder blasse Stellen auf



Vergewissern Sie sich, dass das Fotopapier nicht gewellt ist. Wenn das Fotopapier gewellt ist, legen Sie es in eine Plastikhülle, und biegen Sie es vorsichtig in die Gegenrichtung der Wellung, bis das Papier wieder glatt ist. Wenn das Problem weiterhin besteht, verwenden Sie nicht gewelltes Fotopapier.

Anweisungen zur Vermeidung von Wellungen finden Sie unter [„Lagerung und Behandlung von Fotopapier“](#) auf Seite 36.

Foto weist in der Nähe der Ränder blasse Stellen auf



Falls ein Foto etwa 25 bis 63 mm vom Rand entfernt blasse Stellen aufweist, führen Sie die folgenden Schritte aus:

- Setzen Sie eine [„Fotopatrone“](#) auf Seite 34 und eine dreifarbige Tintenpatrone in den Drucker ein.
- Öffnen Sie das [„Dialogfeld mit den Druckereigenschaften“](#) auf Seite 65, klicken Sie auf die Registerkarte **Funktionen**, und stellen Sie die **Druckqualität** auf **Maximale Auflösung** ein.

Probleme mit randlosen Dokumenten

- [Richtlinien zum randlosen Drucken](#)
- [Helle Bereiche eines Fotos weisen Streifen auf](#)
- [Fotos weisen horizontale Linien auf](#)
- [Bild wird schräg gedruckt](#)
- [Tintenflecken](#)
- [Ein Teil des Fotos ist blass](#)
- [Foto hat einen unerwünschten Rand](#)

Richtlinien zum randlosen Drucken

Beachten Sie beim Drucken randloser Fotos oder Prospekte die folgenden Richtlinien:

- Vergewissern Sie sich, dass das auf der Registerkarte **Druckaufgaben** in der Dropdown-Liste **Papierformat** festgelegte Papierformat mit dem Format des im Papierfach eingelegten Papiers übereinstimmt.
- Wählen Sie die entsprechende Papiersorte auf der Registerkarte **Druckaufgaben** in der Dropdown-Liste **Papiersorte** aus.

- Wählen Sie beim Drucken in Graustufen auf der Registerkarte **Farbe** unter **In Graustufen drucken** die Option **Hohe Qualität** aus.
- Drucken Sie keine randlosen Dokumente im Tintenreserve-Modus. Sorgen Sie dafür, dass beim Drucken von randlosen Dokumenten immer zwei Tintenpatronen im Drucker eingesetzt sind.
Weitere Informationen hierzu finden Sie unter [„Tintenreserve-Modus“](#) auf Seite 21.

Helle Bereiche eines Fotos weisen Streifen auf

Lösung:

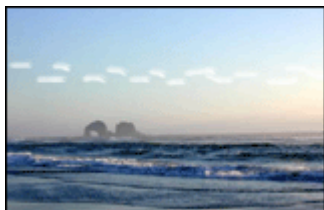

Wenn in einem hellen Bereich eines Fotos in ca. 63 mm Entfernung von einer Längsseite Streifen zu sehen sind, führen Sie die folgenden Schritte aus:

- Setzen Sie eine [„Fotopatrone“](#) auf Seite 34 in den Drucker ein.
- Öffnen Sie das [„Dialogfeld mit den Druckereigenschaften“](#) auf Seite 65, klicken Sie auf die Registerkarte **Funktionen**, und stellen Sie die **Druckqualität** auf **Maximale Auflösung** ein.

Fotos weisen horizontale Linien auf

Lösung:



Wenn Fotos helle oder dunkle horizontale Linien aufweisen, gehen Sie wie folgt vor:

1. [„Reinigen“](#) auf Seite 71 Sie die Tintenpatronen.
2. Drucken Sie das Foto erneut.

3. Wenn die horizontalen Linien weiterhin auftreten, führen Sie eine „[Kalibrierung der Druckqualität](#)“ auf Seite 72 durch.
Für die Druckqualitätskalibrierung müssen eine schwarze und eine dreifarbige Tintenpatrone eingesetzt sein.
4. Drucken Sie das Foto erneut.

Bild wird schräg gedruckt

Lösung:



Prüfen Sie, ob ein Problem mit dem Quellbild vorliegt. Wenn Sie beispielsweise ein gescanntes Bild drucken, überprüfen Sie, ob das Bild nicht bereits schräg eingescannt wurde.

Wenn das Problem nicht beim Quellbild liegt, führen Sie die folgenden Schritte aus:

1. Nehmen Sie sämtliches Papier aus dem Zufuhrfach.
2. Legen Sie das Papier richtig in das Zufuhrfach ein.
3. Achten Sie darauf, dass die Papierführung fest an der Kante des Papiers anliegt.
4. Befolgen Sie die Anweisungen zum Einlegen der jeweiligen Papiersorte.

Tintenflecken

Lösung: Wenn die Rückseite von Fotos Tintenflecken aufweist oder das Papier zusammenklebt, beachten Sie die folgenden Richtlinien:

- Verwenden Sie Fotopapier von HP.
- Vergewissern Sie sich, dass das Fotopapier nicht gewellt ist. Wenn das Fotopapier gewellt ist, legen Sie es in eine Plastiktüte, und biegen Sie es vorsichtig in Gegenrichtung der Wellung, bis es glatt ist.

Ein Teil des Fotos ist blass

Fotos können z. B. an den Rändern oder in deren Nähe blasse Stellen aufweisen.

- [Foto weist in der Nähe der Ränder blasse Stellen auf](#)
- [Foto weist in der Nähe der Ränder blasse Stellen auf](#)

Foto weist in der Nähe der Ränder blasse Stellen auf



Vergewissern Sie sich, dass das Fotopapier nicht gewellt ist. Wenn das Fotopapier gewellt ist, legen Sie es in eine Plastikhülle, und biegen Sie es vorsichtig in die Gegenrichtung der Wellung, bis das Papier wieder glatt ist. Wenn das Problem weiterhin besteht, verwenden Sie nicht gewelltes Fotopapier.

Anweisungen zur Vermeidung von Wellungen finden Sie unter [„Lagerung und Behandlung von Fotopapier“](#) auf Seite 36.

Foto weist in der Nähe der Ränder blasse Stellen auf



Falls ein Foto etwa 25 bis 63 mm vom Rand entfernt blasse Stellen aufweist, führen Sie die folgenden Schritte aus:

- Setzen Sie eine „[Fotopatrone](#)“ auf Seite 34 und eine dreifarbige Tintenpatrone in den Drucker ein.
- Öffnen Sie das „[Dialogfeld mit den Druckereigenschaften](#)“ auf Seite 65, klicken Sie auf die Registerkarte **Funktionen**, und stellen Sie die **Druckqualität** auf **Maximale Auflösung** ein.

Foto hat einen unerwünschten Rand

- [Für die meisten Papiersorten](#)
- [Fotopapier mit Abreißstreifen](#)

Für die meisten Papiersorten



Wenn das Foto mit einem unerwünschten Rand gedruckt wird, gehen Sie folgendermaßen vor:

- „[Richten Sie die Tintenpatronen aus](#)“ auf Seite 71.
- Öffnen Sie das „[Dialogfeld mit den Druckereigenschaften](#)“ auf Seite 65, klicken Sie auf die Registerkarte **Funktionen**, und überprüfen Sie, ob das ausgewählte Papierformat mit dem für das Foto festgelegten Papierformat und dem Format des im Drucker eingelegten Papiers übereinstimmt.
- Prüfen Sie, ob ein Problem mit dem Quellbild vorliegt. Wenn Sie beispielsweise ein gescanntes Bild drucken, überprüfen Sie, ob das Bild nicht bereits schräg eingescannt wurde.
- Vergewissern Sie sich, dass die verwendete Softwareanwendung randloses Drucken unterstützt.

Fotopapier mit Abreißstreifen

Wenn sich der Rand unterhalb des Abreißstreifens befindet, entfernen Sie den Streifen.

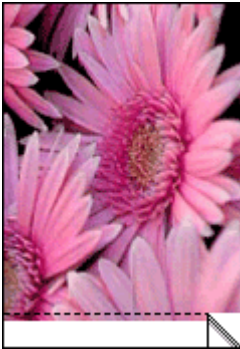

Wenn sich der Rand oberhalb des Abreißstreifens befindet:

- [„Richten Sie die Tintenpatronen aus“](#) auf Seite 71.
- Prüfen Sie, ob ein Problem mit dem Quellbild vorliegt. Wenn Sie beispielsweise ein gescanntes Bild drucken, überprüfen Sie, ob das Bild nicht bereits schräg eingescannt wurde.



Druckqualität ist schlecht

Wenn Probleme mit der Druckqualität auftreten, führen Sie die Lösungsvorschläge in diesem Abschnitt aus, und beachten Sie die folgenden Richtlinien:

- Wechseln Sie wiederbefüllte oder leere Tintenpatronen aus.
- Überprüfen Sie die Geräteeinstellungen, um sicherzustellen, dass der Druckmodus und die Papierauswahl korrekt für das Papier und den Druckauftrag eingestellt sind. Weitere Informationen hierzu finden Sie unter [„Auswählen einer Papiersorte“](#) auf Seite 57.

- Drucken und prüfen Sie einen Selbsttest.
Weitere Informationen hierzu finden Sie unter [„Drucken einer Testseite“ auf Seite 55](#).

Wenn der Selbsttest einen Defekt anzeigt, versuchen Sie Folgendes:

- Reinigen Sie die Tintenpatronen automatisch. Weitere Informationen hierzu finden Sie unter [„Automatisches Reinigen von Tintenpatronen“ auf Seite 71](#).
- Wenn die Druckausgabe Streifen aufweist, reinigen Sie die elektrischen Kontakte. Weitere Informationen hierzu finden Sie unter [„Manuelles Reinigen von Tintenpatronen“ auf Seite 73](#).
- Tauschen Sie die Tintenpatrone aus. Weitere Informationen hierzu finden Sie unter [„Auswechseln von Tintenpatronen“ auf Seite 20](#).
- Wenn in dem Selbsttest kein Problem angegeben ist, untersuchen Sie andere Ursachen wie die Bilddatei oder die Anwendung.

Weitere Informationen zur Behebung von Fehlern mit Tintenpatronen finden Sie auf der HP Website unter www.hp.com/support.

Dieser Abschnitt enthält die folgenden Themen:

- [Blasse Druckausgaben mit Streifen](#)
- [Druckausgabe ist blass](#)
- [Leere Seiten werden gedruckt](#)

Blasse Druckausgaben mit Streifen

Lösung: Wenn die Druckausgabe blass ist oder Streifen aufweist, befindet sich möglicherweise zu wenig Tinte in den Tintenpatronen oder die Tintenpatronen müssen gereinigt werden. Weitere Informationen finden Sie unter [„Anzeigen des geschätzten Tintenfüllstands“ auf Seite 72](#) und [„Automatisches Reinigen von Tintenpatronen“ auf Seite 71](#).

Druckausgabe ist blass

Lösung:

- Vergewissern Sie sich, dass die Tintenpatronen genügend Tinte enthalten. Weitere Informationen hierzu finden Sie unter [„Anzeigen des geschätzten Tintenfüllstands“ auf Seite 72](#). Wenn eine Tintenpatrone nur noch wenig Tinte enthält, muss sie möglicherweise ausgetauscht werden. Die richtigen Teilenummern finden Sie im Referenzhandbuch des Druckers.
- Vergewissern Sie sich, dass eine schwarze Tintenpatrone eingesetzt ist. Wenn Text und Bilder in Schwarzweiß auf den gedruckten Seiten blass sind, drucken Sie möglicherweise nur mit der dreifarbigem Tintenpatrone. Setzen Sie für optimale Qualität beim Schwarzweißdruck zusätzlich eine schwarze Tintenpatrone ein.

- Prüfen Sie, ob die Schutzfolie von den Tintenpatronen abgezogen wurde.

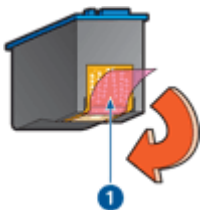

| | |
|---|--------------------------|
| 1 | Abziehen der Schutzfolie |
|---|--------------------------|

- Wählen Sie eine höhere Einstellung für die „[Druckqualität](#)“ auf Seite 58 aus.

Leere Seiten werden gedruckt

Lösung:

- Möglicherweise befindet sich die Schutzfolie noch an den Tintenpatronen. Stellen Sie sicher, dass die Schutzfolie von den Tintenpatronen entfernt wurde.

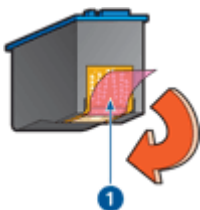

| | |
|---|--------------------------|
| 1 | Abziehen der Schutzfolie |
|---|--------------------------|

- Möglicherweise sind die Tintenpatronen leer. Wechseln Sie eine oder beide leeren Tintenpatronen aus. Weitere Informationen hierzu finden Sie unter „[Anzeigen des geschätzten Tintenfüllstands](#)“ auf Seite 72.
- Möglicherweise versuchen Sie, ein randloses Dokument zu drucken, und es ist nur die schwarze Tintenpatrone eingesetzt. Setzen Sie zum Drucken von randlosen Dokumenten immer die dreifarbige Tintenpatrone zusammen mit einer schwarzen Tintenpatrone oder einer Fotopatrone ein.

Dokumente werden falsch gedruckt

- [Text und Bilder sind falsch ausgerichtet](#)
- [Dokument wird schräg oder nicht zentriert gedruckt](#)
- [Teile des Dokuments fehlen oder sind falsch positioniert](#)

- [Briefumschlag wird schräg bedruckt](#)
- [Neue Druckereinstellungen wurden im Dokument nicht übernommen](#)

Text und Bilder sind falsch ausgerichtet

Lösung: Wenn auf Ihren Druckausgaben Text und Bilder falsch ausgerichtet sind, [„richten Sie die Tintenpatronen aus“](#) auf Seite 71.

Dokument wird schräg oder nicht zentriert gedruckt

Lösung:

1. Überprüfen Sie, ob das Papier richtig in das Zufuhrfach eingelegt ist.
2. Achten Sie darauf, dass die Papierführung fest an der Kante des Papiers anliegt.
3. Drucken Sie das Dokument erneut.

Teile des Dokuments fehlen oder sind falsch positioniert

Lösung: Öffnen Sie das [„Dialogfeld mit den Druckereigenschaften“](#) auf Seite 65, und überprüfen Sie folgende Einstellungen:

| Registerkarte | Einstellung |
|---------------|--|
| Funktionen | Hochformat oder Querformat: Überprüfen Sie die Ausrichtung. |
| | Größe: Überprüfen Sie das Papierformat. |
| | An Papierformat anpassen: Aktivieren Sie diese Option, um die Größe von Text und Grafiken an das ausgewählte Papierformat anzupassen. |

Wenn noch immer Teile des Dokuments fehlen, werden die Druckereinstellungen möglicherweise von den Einstellungen in der Softwareanwendung außer Kraft gesetzt. Wählen Sie die gewünschten Einstellungen in der jeweiligen Anwendung aus.

Briefumschlag wird schräg bedruckt

Lösung:

1. Stecken Sie die Umschlagklappe in den Briefumschlag, bevor Sie diesen in den Drucker einlegen.
2. Stellen Sie sicher, dass die Papierführung fest an der Kante des Briefumschlags anliegt.
3. Bedrucken Sie den Briefumschlag erneut.

Neue Druckereinstellungen wurden im Dokument nicht übernommen

Lösung: Möglicherweise unterscheiden sich die Druckereinstellungen von den Druckereinstellungen in der Anwendung. Wählen Sie die entsprechenden Einstellungen in der Anwendung aus.

Nach dem Drücken der Taste Photosmart Essential geschieht nichts

Mögliche Ursache: Die HP Photosmart-Software ist nicht installiert.

Lösung: Installieren Sie die Software HP Photosmart, die zum Lieferumfang des HP Deskjet gehört hat. Ist diese installiert, starten Sie Ihren Computer neu.

So installieren Sie HP Photosmart:

1. Legen Sie die CD mit der Software für den HP Deskjet in das CD-Laufwerk ein, und starten Sie das Installationsprogramm.
2. Klicken Sie bei entsprechender Eingabeaufforderung auf **Install More Software** (Weitere Software installieren), um die Software HP Photosmart zu installieren.
3. Befolgen Sie die Anweisungen auf dem Bildschirm und die Anleitungen im Einrichtungshandbuch für den HP Deskjet.

 **Hinweis** Wenn Sie nicht über die CD-ROM mit der Software für HP Deskjet verfügen, rufen Sie die HP Support-Website unter www.hp.com/support auf, um die HP Photosmart-Software herunterzuladen.

Mögliche Ursache: Der HP Deskjet ist ausgeschaltet.

Lösung: Schalten Sie HP Deskjet ein.

Mögliche Ursache: Der Computer ist ausgeschaltet.

Lösung: Schalten Sie den Computer ein.

Mögliche Ursache: Der HP Deskjet ist nicht richtig mit dem Computer verbunden.

Lösung: Überprüfen Sie die Verbindung zwischen HP Deskjet und Computer. Vergewissern Sie sich, dass das USB-Kabel fest in den USB-Anschluss auf der Rückseite des HP Deskjet eingesteckt ist. Überprüfen Sie, ob das andere Ende des USB-Kabels an einen USB-Anschluss an Ihrem Computer angeschlossen ist. Wenn das Kabel richtig angeschlossen ist, schalten Sie den HP Deskjet aus und wieder ein.



Weitere Informationen zum Einrichten und Verbinden des HP Deskjet mit Ihrem Computer finden Sie im Einrichtungshandbuch für den HP Deskjet.

Probleme mit dem vorderen USB-Anschluss

- [Bilder einer angeschlossenen Digitalkamera werden nicht gedruckt](#)
- [LEDs am vorderen USB-Anschluss blinken](#)

Bilder einer angeschlossenen Digitalkamera werden nicht gedruckt

Mögliche Ursache: Wenn die Bilder einer angeschlossenen Digitalkamera nicht gedruckt werden, kann dies mehrere Ursachen haben:

- Sie haben die Bilder nicht von der Kamera auf den Computer übertragen.
- Die Digitalkamera ist nicht für das Übertragen der Fotos eingestellt.
- Das Format der Bilder wird nicht unterstützt.
- Auf der Kamera wurden keine Fotos zum Drucken ausgewählt.

Lösung: Stellen Sie sicher, dass Sie die Bilder von der Kamera auf den Computer übertragen haben. Stellen Sie darüber hinaus sicher, dass die Fotos auf der Digitalkamera in einem Dateiformat gespeichert werden, das von HP Photosmart Software oder einem anderen Fotodruckprogramm unterstützt wird.

Wählen Sie die zu druckenden Fotos auf der Kamera aus, bevor Sie die Digitalkamera an den USB-Anschluss an der Vorderseite des Druckers anschließen.

Weitere Informationen zur Verwendung der Software HP Photosmart finden Sie unter Hilfe zu HP Photosmart.

LEDs am vorderen USB-Anschluss blinken

Lösung:

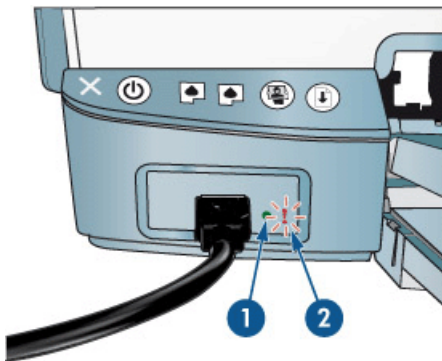

| | |
|---|-----------------|
| 1 | Verbindungs-LED |
| 2 | Fehler-LED |

| LED-Status | Aufgabe |
|--|---|
| Verbindungs-LED und Fehler-LED blinken für fünf Sekunden | Die Verbindung zwischen Drucker und Kamera wurde während des Druckvorgangs unterbrochen. Überprüfen Sie die USB-Verbindung. |
| Verbindungs-LED leuchtet und Fehler-LED blinkt | Die Digitalkamera ist nicht für das Übertragen von Fotos eingestellt. Ändern Sie den Kameramodus. |
| Verbindungs-LED ist aus und Fehler-LED leuchtet | An dem vorderen USB-Anschluss wurde ein nicht unterstütztes Gerät, z. B. eine Maus, angeschlossen. Ziehen Sie das Kabel des Geräts ab. |

Wenn weiterhin Probleme auftreten

Wenn noch immer Probleme auftreten, nachdem Sie die Themen zur Fehlerbehebung durchgearbeitet haben, fahren Sie den Computer herunter, und starten Sie ihn neu.

Wenn Sie nach dem Neustart des Computers noch immer Fragen haben, wenden Sie sich an den technischen Support von HP unter www.hp.com/support.

Informationen über den Support-Prozess finden Sie unter „[HP Support](#)“ auf Seite 109.

A HP Support

- [Gewährleistungsinformationen zu den Tintenpatronen](#)
- [Support-Prozess](#)
- [Telefonischer HP Support](#)

Gewährleistungsinformationen zu den Tintenpatronen

Die Gewährleistung für die HP Tintenpatrone(n) ist gültig, wenn das Produkt im zugewiesenen HP Druckgerät eingesetzt wird. Diese Gewährleistung umfasst keine HP Tintenprodukte, die wieder befüllt, wieder verwertet, wieder aufbereitet, falsch verwendet oder an denen Änderungen vorgenommen wurden.

Die Gewährleistung wird übernommen, solange die HP Tinte nicht aufgebraucht und das Ende des Gewährleistungszeitraums nicht erreicht ist. Das Ablaufdatum der Gewährleistung ist auf der Tintenpatrone im Format JJJJ/MM/TT an folgender Stelle aufgebracht:

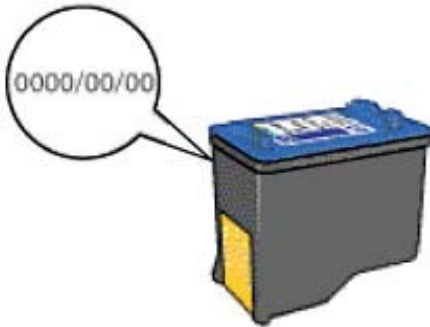

Das HP Limited Warranty Statement (Gewährleistungserklärung) finden Sie im Referenzhandbuch, das im Lieferumfang des Druckers enthalten ist.

Support-Prozess

Führen Sie bei einem Problem die folgenden Schritte aus:

1. Schlagen Sie in der im Lieferumfang des HP Deskjet enthaltenen Dokumentation nach.
2. Besuchen Sie die HP Support-Website unter www.hp.com/support. Der Online-Support von HP steht allen HP Kunden zur Verfügung. Unsere Kunden erhalten hier immer die neuesten Produktinformationen und Hilfestellung von unseren erfahrenen Experten:
 - Schneller Kontakt mit qualifizierten Supportmitarbeitern
 - Aktualisierte Versionen der Software und Druckertreiber für den HP Deskjet
 - Wichtige Produktinformationen zum HP Deskjet und Fehlerbehebungsinformationen zu häufig auftretenden Problemen
 - Nach der Registrierung proaktive Geräteaktualisierungen, Supporthinweise und HP Newsletters

3. Nur Europa: Wenden Sie sich an Ihren Händler vor Ort. Bei einem Hardwaredefekt müssen Sie das Gerät zu Ihrem Händler zurückbringen. (Während der Garantiezeit ist die Reparatur kostenlos. Danach werden Ihnen die Arbeitszeit und die Ersatzteile in Rechnung gestellt.)
4. Rufen Sie beim HP Support an. Die Supportleistungen und die jeweilige Verfügbarkeit sind je nach Produkt, Land/Region und Sprache unterschiedlich.

Telefonischer HP Support

- [Zeitraum des telefonischen Supports](#)
- [Bevor Sie anrufen](#)
- [Nach Ablauf des kostenlosen Telefon-Supports](#)

Zeitraum des telefonischen Supports

Telefon-Support ist in Nordamerika, im asiatisch-pazifischen Raum und in Lateinamerika (einschließlich Mexiko) für den Zeitraum von einem Jahr verfügbar. Informationen zur Dauer der kostenlosen telefonischen Unterstützung in Osteuropa, im Nahen Osten und in Afrika finden Sie unter www.hp.com/support. Es fallen die üblichen Telefongebühren an.

Bevor Sie anrufen

Begeben Sie sich an Ihren Computer, und stellen Sie ggf. den HP Deskjet in Reichweite auf. Halten Sie die folgenden Informationen bereit:

- Modellnummer des Geräts (auf dem Etikett an der Vorderseite)
- Seriennummer des Geräts (auf der Rück- oder Unterseite)
- Wortlaut der Meldungen, die im Problemfall angezeigt werden
- Antworten auf die folgenden Fragen:
 - Ist dieses Problem schon einmal aufgetreten?
 - Können Sie das Problem reproduzieren?
 - Haben Sie auf dem Computer neue Hardware oder Software installiert, bevor das Problem aufgetreten ist?
 - Ist etwas anderes geschehen, bevor das Problem aufgetreten ist (z. B. ein Gewitter, das Gerät wurde transportiert usw.)?

Nach Ablauf des kostenlosen Telefon-Supports

Nach Ablauf des kostenlosen Telefon-Supports können Sie das HP Unterstützungsangebot gegen eine Gebühr weiterhin in Anspruch nehmen. Sie erhalten auch Unterstützung auf der HP Support-Website: www.hp.com/support. Wenden Sie sich an Ihren HP Händler, rufen Sie die Support-Telefonnummer für Ihr Land/Ihre Region an, und erkundigen Sie sich nach den Möglichkeiten zur weiteren Unterstützung.

B Bestellen von Zubehör

Sie können HP Produkte wie empfohlene HP Papiersorten und Tintenpatronen online auf der HP Website bestellen.

Dieser Abschnitt enthält die folgenden Themen:

- [Bestellen von Papier oder anderen Medien](#)
- [Bestellen von Tintenpatronen](#)
- [Bestellen von weiterem Zubehör](#)

Bestellen von Papier oder anderen Medien

Bestellen Sie HP Papier und anderes Verbrauchsmaterial wie HP Premium Fotopapier unter www.hp.com/buy/supplies. Wählen Sie bei entsprechender Aufforderung Ihr Land/Ihre Region aus, befolgen Sie die Schritte zum Auswählen des gewünschten Produkts, und klicken Sie dann auf einen der Links zum Kaufen.

Bestellen von Tintenpatronen

Eine Liste der Auswahlnummern für Tintenpatronen finden Sie in der gedruckten Dokumentation des HP Deskjet. Sie können über die mit dem HP Deskjet gelieferte Software die Bestellnummern sämtlicher Tintenpatronen ermitteln. Sie können Tintenpatronen online auf der HP Website bestellen. Sie können sich darüber hinaus an einen HP Händler vor Ort wenden, um die richtigen Bestellnummern für Ihr Gerät zu ermitteln und um Tintenpatronen zu beziehen.

Bestellen Sie HP Papier und anderes Zubehör auf der Website www.hp.com/buy/supplies. Wählen Sie bei entsprechender Aufforderung Ihr Land bzw. Ihre Region aus, befolgen Sie die Schritte zum Auswählen des gewünschten Produkts, und klicken Sie dann auf einen der Links zum Kaufen.

 **Hinweis** Die Online-Bestellung von Tintenpatronen wird nicht in allen Ländern/Regionen unterstützt. Falls dies in Ihrem Land/Ihrer Region nicht möglich ist, erhalten Sie bei Ihrem HP Händler vor Ort Informationen zum Bestellen von Tintenpatronen.

So bestellen Sie Tintenpatronen über HP Solution Center:

1. Klicken Sie in HP Solution Center auf die Registerkarte, die Ihren HP Deskjet aufführt. Die Seite mit dem Shopping Center wird angezeigt.
2. Klicken Sie auf die Schaltfläche **Online kaufen**. Die Seite mit Informationen zu Tintenpatronen wird angezeigt.
3. Klicken Sie auf **Shop Online** (Online einkaufen). Eine Seite mit Informationen zum Datenschutz wird angezeigt.
4. Klicken Sie auf **Senden**. Das Fenster zum Bestellen von Verbrauchsmaterial wird mit einer Liste kompatibler Patronen für Ihren Drucker angezeigt.

Bestellen von weiterem Zubehör

Wenn Sie weiteres Zubehör bestellen möchten, wie z. B. Software für den HP Deskjet, eine Kopie des Einrichtungshandbuchs bzw. andere gedruckte Dokumentation oder durch den Kunden selbst auszutauschende Teile, rufen Sie die für Sie geltende Nummer an:

| Land/Region | Rufnummer für Bestellungen |
|--|---|
| Asiatisch-pazifischer Raum (außer Japan) | 65 272 5300 |
| Australien | 1300 721 147 |
| Europa | +49 180 5 290220 (Deutschland) +44 870 606 9081 (Großbritannien) |
| Neuseeland | 0800 441 147 |
| Südafrika | +27 (0)11 8061030 |
| USA und Kanada | 1-800-474-6836 (1-800-HP-INVENT) |

Informationen zum Bestellen von Zubehör in Ländern/Regionen, die hier nicht aufgeführt sind, erhalten Sie unter www.hp.com/support. Wenn Sie dazu aufgefordert werden, wählen Sie Ihr Land/Ihre Region aus, und klicken Sie auf **Kontakt zu HP**. Dort finden Sie Informationen dazu, wie Sie sich mit dem technischen Support in Verbindung setzen können.

C Technische Daten

- [Druckerspezifikationen](#)
- [Programm zur umweltfreundlichen Produktherstellung](#)
- [Zulassungshinweise](#)

Druckerspezifikationen

Der HP Deskjet hat die folgenden Spezifikationen und Anforderungen.

Abmessungen und Gewicht

Abmessungen (mit ausgezogenem Papierfach): Höhe: 144 mm, Breite: 459 mm, Tiefe: 480 mm
Gewicht (ohne Tintenpatronen): 3,46 kg

Softwarekompatibilität

Windows-kompatibel (2000 und XP)

Speicher

0,5 MB integrierter Speicher

Mindestsystemanforderungen

| Betriebssystem ¹ | Prozessor | Arbeitsspeicher | Festplatten- speicher |
|-----------------------------|---------------------------------|-----------------|--------------------------|
| Windows 2000 und XP | Pentium II oder gleichwertig | 64 MB | 200 MB |

1 Informationen zu zukünftigen Releases von Betriebssystemen und Support finden Sie auf der HP Support-Website unter www.hp.com/support.



Hinweis Sie erzielen die beste Druckleistung mit einem USB 2.0-Kabel.

Papierfachkapazität

Normalpapier: Bis zu 100 Blatt

Ausgabefachkapazität

Normalpapier: Bis zu 50 Blatt

Papierformat

Eine vollständige Liste der unterstützten Druckmedienformate finden Sie in der Druckersoftware.

Papiergewicht

Papier (Letter): 65 bis 90 g/m²

Papier (Legal): 70 bis 90 g/m²

Briefumschläge: 70 bis 90 g/m²

Karten: bis zu 200 g/m²

Fotopapier: bis zu 280 g/m²

Programm zur umweltfreundlichen Produktherstellung

Hewlett-Packard hat sich der umweltfreundlichen Herstellung qualitativ hochwertiger Produkte verpflichtet. Der Drucker wurde so konzipiert, dass er recycelt werden kann. Die Anzahl der verwendeten Materialien wurde auf ein Minimum reduziert, ohne die Funktionalität und

Zuverlässigkeit des Druckers einzuschränken. Verbundstoffe wurden so entwickelt, dass sie einfach zu trennen sind. Die Befestigungs- und Verbindungsteile sind gut sichtbar, leicht zugänglich und können mit üblichen Werkzeugen demontiert werden. Wichtige Komponenten wurden so entwickelt, dass bei Demontage- und Reparaturarbeiten leicht darauf zugegriffen werden kann.

Weitere Informationen zu diesem Thema finden Sie auf der HP Website unter:

www.hp.com/hpinfo/globalcitizenship/environment/index.html

Dieser Abschnitt enthält folgende Themen:

- [Verwendbares Papier](#)
- [Kunststoff](#)
- [Datenblätter zur Materialsicherheit](#)
- [Recycling-Programm](#)
- [Recycling-Programm für HP Inkjet-Verbrauchsmaterial](#)
- [Stromverbrauch](#)
- [Entsorgung von Altgeräten durch Benutzer in privaten Haushalten innerhalb der Europäischen Union](#)

Verwendbares Papier

Dieser Drucker ist für die Verwendung von Recyclingpapier gemäß DIN 19309 und EN 12281:2002 geeignet.

Kunststoff

Kunststoffteile mit einem Gewicht von mehr als 25 Gramm sind gemäß internationalen Normen gekennzeichnet, um die Identifizierung des Kunststoffs zu Recyclingzwecken nach Ablauf der Lebensdauer des Produkts zu vereinfachen.

Datenblätter zur Materialsicherheit

Datenblätter zur Materialsicherheit finden Sie auf der HP Webseite unter:

www.hp.com/go/msds

Recycling-Programm

HP bietet in vielen Ländern/Regionen eine wachsende Anzahl von Rückgabe- und Recycling-Programmen an, und kooperiert mit einigen der weltweit größten Recycling-Zentren für Elektronik. Durch den Wiederverkauf seiner gängigsten Produkte trägt HP zur Bewahrung natürlicher Ressourcen bei.

Weitere Informationen zum Recycling von HP Produkten finden Sie auf folgender Website:

www.hp.com/hpinfo/globalcitizenship/environment/recycle/

Recycling-Programm für HP Inkjet-Verbrauchsmaterial

HP setzt sich für den Schutz der Umwelt ein. Das Recycling-Programm für HP Inkjet-Verbrauchsmaterial ist in vielen Ländern/Regionen verfügbar und ermöglicht es Ihnen, gebrauchte Tintenpatronen kostenlos zu recyceln. Weitere Informationen finden Sie auf der folgenden Website:

www.hp.com/hpinfo/globalcitizenship/environment/recycle/

Stromverbrauch

Dieses Produkt wurde so konzipiert, dass der Stromverbrauch reduziert und natürliche Ressourcen geschützt werden, ohne dass dies die Leistung des Produkts beeinträchtigt. Es reduziert den gesamten Stromverbrauch - sowohl während des Betriebs als auch im inaktiven Zustand.

Spezifischere Informationen zum Stromverbrauch können den Produktspezifikationen entnommen werden.

Zulassungshinweise

- [FCC statement](#)
- [LED indicator statement](#)
- [Notice to users in Korea](#)
- [VCCI \(Class B\) compliance statement for users in Japan](#)
- [Notice to users in Japan about power cord](#)

FCC statement

The United States Federal Communications Commission (in 47 CFR 15.105) has specified that the following notice be brought to the attention of users of this product.

This equipment has been tested and found to comply with the limits for a Class B digital device, pursuant to part 15 of the FCC Rules. These limits are designed to provide reasonable protection against harmful interference in a residential installation. This equipment generates, uses, and can radiate radio frequency energy, and, if not installed and used in accordance with the instructions, may cause harmful interference to radio communications. However, there is no guarantee that interference will not occur in a particular installation. If this equipment does cause harmful interference to radio or television reception, which can be determined by turning the equipment off and on, the user is encouraged to try to correct the interference by one or more of the following measures:

- Reorient or relocate the receiving antenna.
- Increase the separation between the equipment and receiver.
- Connect the equipment into an outlet on a circuit different from that to which the receiver is connected.
- Consult the dealer or an experienced radio/TV technician for help.

This device complies with Part 15 of the FCC Rules. Operation is subject to the following two conditions: (1) this device may not cause harmful interference, and (2) this device must accept any interference received, including interference that may cause undesired operation.

Modifications (part 15.21): The FCC requires the user to be notified that any changes or modifications made to this device that are not expressly approved by HP may void the user's authority to operate the equipment.

For further information, contact the Manager of Corporate Product Regulations, Hewlett-Packard Company, 3000 Hanover Street, Palo Alto, CA 94304, (650) 857-1501.

LED indicator statement

The display LEDs meet the requirements of EN 60825-1.

Notice to users in Korea

사용자 안내문(B급 기기)

이 기기는 비업무용으로 전자파 적합 등록을 받은 기기로서, 주거지역에서는 물론 모든 지역에서 사용할 수 있습니다.

VCCI (Class B) compliance statement for users in Japan

この装置は、情報処理装置等電波障害自主規制協議会（VCCI）の基準に基づくクラスB情報技術装置です。この装置は、家庭環境で使用することを目的としていますが、この装置がラジオやテレビジョン受信機に近接して使用されると受信障害を引き起こすことがあります。
取り扱い説明書に従って正しい取り扱いをして下さい。

Notice to users in Japan about power cord

製品には、同梱された電源コードをお使い下さい。
同梱された電源コードは、他の製品では使用出来ません。

Index

- A**
- Aktualisierungen
 - für Software
 - herunterladen 67
 - HP Photosmart-Software 67
 - Allgemeines normales Drucken 57
 - Andere Dokumente drucken 38
 - Andere Fotoprojekte 37
 - Ändern der Größe eines Dokuments 61
 - Anrufen 110
 - Aufbügelrollen bedrucken 53
 - Auflösung, maximal 59
 - Ausgabefach 18
 - Ausrichten von Tintenpatronen 71
- B**
- Begriffe und Konventionen im Handbuch 2
 - Beheben von Druckerproblemen 77
 - Beidseitiger Druck 62
 - Benutzerdefiniertes Papierformat 60
 - Bereinigen der Warteschlange 85
 - Bestellen
 - Benutzerhandbuch 112
 - Einrichtungsanweisungen 112
 - Papier 111
 - Software 112
 - Tintenpatronen 111
 - Briefe drucken 40
 - Briefumschläge bedrucken 41
 - Broschürendruck 50
- C**
- CD/DVD-Etiketten bedrucken 46
- D**
- Digitale Fotos 33
 - Direkthilfe 66
 - Dokumente drucken 39
 - Druck
 - Taste "Photosmart Essential" 24
 - Druckaufgaben (Registerkarte) 56
 - Druckauflösung 58
 - Druckeinstellungen
 - ändern 65
 - erweiterte Farbeinstellungen 34
 - Standardeinstellungen 64
 - Drucken
 - 4800 x 1200 dpi (optimiert) 59
 - allgemeines normales Drucken 57
 - andere Dokumente 38
 - andere Fotoprojekte 37
 - Ändern der Größe eines Dokuments 61
 - Auswählen einer Papiersorte 57
 - beidseitiger Druck 62
 - benutzerdefiniertes Papierformat 60
 - Briefe 40
 - Briefumschläge 41
 - Broschüren 50
 - CD/DVD-Etiketten 46
 - digitale Fotos 33
 - Dokumente 39
 - Druckauflösung 58
 - Druckeinstellungen 65
 - Drucken von Präsentationen 57
 - Druckgeschwindigkeit 58
 - Druckqualität 58
 - E-Mails 38
 - Etiketten 45
 - EXIF-Druck 35
 - Festlegen der Seitenreihenfolge 60
 - Fotos 29
 - Fotos mit Rand 31
 - gebundene beidseitig gedruckte Dokumente 62
 - Graustufen 59
 - Grußkarten 49
 - Hagaki-Karten 43
 - hohe Qualität 59
 - Karteikarten und kleinformatige Druckmedien 44
 - maximale Auflösung 59
 - mehrere Seiten auf einem Blatt 60
 - mit einer Tintenpatrone 21
 - Photosmart Essential (Taste) 24
 - Poster 52
 - Postkarten 42
 - Prospekte 48
 - randlose Fotos 29
 - schnelles Drucken (Sparbetrieb) 57
 - Seitenansicht 61
 - Software 64
 - Tipps 55
 - Transferpapier zum Aufbügeln 53
 - Transparentfolien 47
 - von einer Digitalkamera 26
 - Drucken dauert lange
 - Druckersoftware ist veraltet 88
 - komplexe Dokumente drucken 87
 - maximale Auflösung 88
 - mehrere Anwendungen sind geöffnet 87
 - Systemanforderungen 88
 - Tintenreserve-Modus 88
 - Drucker druckt nicht 84
 - Druckereigenschaften 65
 - Druckerfunktionen 8
 - Drucker ist blockiert 86

- Drucker-LEDs blinken 81
- Druckername wird nicht angezeigt 80
- Druckersoftware
 - Aktualisierungen herunterladen 67
- Druckerspezifikationen 113
- Drucker-Toolbox 76
- Druckervartung 68
- Drucker wirft das Papier aus 93
- Drucker zieht kein Papier ein 93
- Druckgeschwindigkeit 58
- Druckprobleme 104
- Druckqualität
 - kalibrieren 72
 - leere Seiten werden gedruckt 104
- Duplexdruck 62

- E**
- Eingabehilfen 2
- Einsetzen von
 - Tintenpatronen 68
- Einstellungen 65
- E-Mails drucken 38
- Entfernen von Tinte von der Haut oder Kleidung 73
- Etiketten bedrucken 45
- Europäische Union
 - Informationen zum Recycling 115
- EXIF-Druck 35

- F**
- Farbton 34
- FCC statement 116
- Fehlerbehebung
 - Alle LEDs blinken 83
 - Ausdruck ist blass 103
 - Bild wird schräg gedruckt 99
 - Briefumschlag wird schräg bedruckt 105
 - Drucker 77
 - Drucker druckt nicht 84
 - Drucker ist blockiert 86
 - Druckername wird nicht angezeigt 80
 - Drucker wirft das Papier aus 93
 - Drucker zieht kein Papier ein 93
 - falsch gedruckte Dokumente 104
 - Fotodruck, Probleme 94
 - Fotos weisen horizontale Linien auf 96, 98
 - helle Bereiche eines Fotos weisen Streifen auf 98
 - Installationsprogramm kommt zum Stillstand 79
 - Kein Papier (Meldung) 93
 - langsame Druckausgabe 87
 - mehrere Seiten werden gleichzeitig gedruckt 94
 - Meldung zu Patronenproblem 89
 - Netz-LED blinkt 82
 - neue Druckeinstellungen wurden im Dokument nicht übernommen 106
 - Papierstau 92
 - Probleme mit dem vorderen USB-Anschluss 107
 - randloser Druck, Probleme 97
 - Richtlinien zum randlosen Drucken 97
 - schlechte Druckqualität 102
 - Streifen 103
 - Teile des Dokuments fehlen oder sind falsch positioniert 105
 - Text und Bilder sind falsch ausgerichtet 105
 - Tintenflecken 99
 - Tintenpatronenstatus-LED blinkt 83
 - unerwünschter Rand, Foto 101
 - Wiederaufnahme-LED blinkt 82
- Fehlerhaft gedruckte Dokumente
 - Dokument wird schräg oder nicht zentriert gedruckt 105
- Fehlermeldungen
 - andere Fehler 78
 - Kein Papier (Meldung) 93
 - Tintenpatronenfehler 77
- Fotodruck
 - Fotos mit Rand 31
 - Kosteneinsparungen 36
 - randlose Fotos 29
- Fotodruck, Probleme
 - Ein Teil des Fotos ist blass 96, 100
 - Farbton, falsch 95
 - Überprüfen der Druckeinstellungen 95
- Foto nachbearbeiten, Optionen 33
- Fotopapier, Lagerung und Behandlung 36
- Fotopatrone 34
- Fotoprojekte 37
- Fotos
 - andere Projekte 37
 - digital 33
 - gemeinsam nutzen 36
 - online gemeinsam nutzen 36
 - werden nicht richtig gedruckt 95

- G**
- Gebundene beidseitig gedruckte Dokumente 62
- Gemeinsame Fotonutzung mit Freunden und Familienmitgliedern 36
- Geschätzter Tintenfüllstand 72
- Graustufendruck 59
- Grußkarten drucken 49

- H**
- Hagaki-Karten drucken 43
- Helligkeit 34
- Hinweise von Hewlett-Packard 2
- HP Photosmart 37
- HP Photosmart Share 36
- HP Photosmart-Software herunterladen 67
- HP Support 110

- I**
 Informationen zur
 Umweltverträglichkeit
 Datenblätter zur
 Materialsisicherheit 114
 Kunststoff 114
 Recycling-Programm 114
 Verwendbares Papier 114
 Installation
 Programm kommt zum
 Stillstand 79
- K**
 Kalibrieren der Druckqualität
 72
 Karteikarten bedrucken 44
- L**
 LED indicator statement 116
 LEDs
 Alle LEDs blinken 83
 Netz-LED 11
 Netz-LED blinkt 82
 Tintenpatronenstatus-
 LED 12
 Tintenpatronenstatus-LED
 blinkt 83
 USB-Anschluss an der
 Vorderseite 14
 Wiederaufnahme-LED 14
 Wiederaufnahme-LED
 blinkt 82
- M**
 Maximale Auflösung 59
 Mehrere Seiten werden
 gleichzeitig gedruckt 94
 Meldung "Unbekanntes
 Gerät" 79
- N**
 Nach Ablauf des Support-
 Zeitraums 110
- P**
 Papier
 bestellen 111
 Papierfächer
 aufklappen 16
 Ausgabefach 18
 Einklappen der
 Papierfächer 19
 Zufuhrfach 17
 Papierführung 17
 Papiersorte, auswählen 57
 Papierstau 92
 Photosmart Essential (Taste)
 24
 Posterdruck 52
 Postkarten drucken 42
 Präsentationen drucken 57
 Probleme mit Tintenpatronen
 falsche Tintenpatrone 88
 Prospekte drucken 48
- R**
 Randloses Drucken 97
 Real Life technologies 33
 Recycling
 HP Deskjet 115
 Tintenpatronen 114
 regulatory notices
 FCC statement 116
 notice to users in Japan
 (power cord) 117
 notice to users in Japan
 (VCCI) 116
 notice to users in Korea
 116
 Reihenfolge, Einstellung 60
 Reinigen
 Druckergehäuse 73
 Tintenpatronen,
 automatisch 71
 Tintenpatronen, manuell
 73
- S**
 Sättigung 34
 Schnelles Drucken
 (Sparbetrieb) 57
 Seitenansicht 61
 Standard-Druckeinstellungen
 64
 Standarddrucker 64
- T**
 Taste "Photosmart Essential"
 24
 Tasten
 Abbrechen 15
 Netztaste 11
 Photosmart Essential
 (Taste) 13
 Wiederaufnahmetaste 14
 Testseite drucken 55
 Tinte entfernen von Haut oder
 Kleidung 73
 Tintenfüllstand (Fenster) 66
 Tintenpatronen
 ausrichten 71
 Auswahlnummern 68
 automatisches Reinigen
 71
 bestellen 111
 Bestellinformationen 72
 defekt 89
 einsetzen 68
 Fotopatrone 34
 manuelles Reinigen 73
 Meldung zu Problem 89
 nicht richtig eingesetzt 89
 niedriger Tintenfüllstand
 90
 verwenden mit dem
 Drucker 20
 warten 74
 Tintenpatronenstatus-LED 12
 Tintenreserve-Modus 21
 Tintenstrahl
 niedrig 90
 Tipps zum Drucken 55
 Toolbox 76
 Transparentfolien bedrucken
 47
- U**
 Umwelt
 Programm zur
 umweltfreundlichen
 Produktherstellung 113
 USB-Anschluss
 am Drucker anschließen
 23
 USB-Anschluss an der
 Vorderseite
 Drucken über 26
 Info 26
 LEDs 14, 27
 Probleme 107
- W**
 Warteschlange bereinigen 85

Index

Wartung

Drucker 68

Druckergehäuse 73

Tintenpatronen 74

Wenig Tinte 72

Z

Zeitraum des telefonischen
Supports

Zeitraum für Support 110

Zufuhrfach 17

Zulassungsinformationen

WEEE 115

