

# Impresora fotográfica HP Designjet Z3100ps GP

## Uso de su impresora





# Impresora fotográfica HP Designjet Z3100ps GP

---

Uso de su impresora



**Avisos legales**

© 2006 Hewlett-Packard Development Company, L.P.

La información contenida en este documento está sujeta a cambios sin previo aviso.

Las únicas garantías de los productos y servicios de HP se establecen en la declaración de garantía explícita adjunta a dichos productos y servicios. Nada de lo expuesto en este documento debe considerarse como una garantía adicional. HP no se hace responsable de los errores de editorial o técnicos u omisiones que contenga esta guía.

**Marcas comerciales**

Adobe®, Acrobat®, Adobe Photoshop® y Adobe® PostScript® 3™ son marcas comerciales de Adobe Systems Incorporated.

Corel® es una marca comercial o una marca registrada de Corel Corporation o Corel Corporation Limited.

Energy Star® es una marca registrada estadounidense de la Agencia de Protección del Medio Ambiente de Estados Unidos.

Microsoft® y Windows® son marcas registradas estadounidenses de Microsoft Corporation.

PANTONE® es una marca comercial estándar de especificación de colores de Pantone, Inc.

---

# Tabla de contenidos

## 1 Introducción

Precauciones de seguridad .....	2
Kit de iniciación de HP .....	2
Uso de esta guía .....	2
Introducción .....	2
Uso y mantenimiento .....	3
Solución de problemas .....	3
Accesorios, soporte y especificaciones .....	3
Glosario .....	3
Índice .....	3
Advertencias y precauciones .....	3
Características principales de la impresora .....	4
Componentes principales de la impresora .....	4
Vista frontal .....	5
Vista posterior .....	5
El panel frontal .....	6
Software de la impresora .....	7
Las impresiones internas de la impresora .....	8

## 2 Instalación del software

Selección del método de conexión que se va a utilizar .....	10
Conexión a una red (Windows) .....	10
Conexión directa a un ordenador (Windows) .....	11
Consideraciones para compartir la impresora .....	12
Desinstalación del software de la impresora (Windows) .....	12
Conexión a una red (Mac OS) .....	12
Conexión Bonjour/Rendezvous .....	13
Conexión TCP/IP .....	14
Conexión directa a un ordenador (Mac OS) .....	15
Uso compartido de la impresora .....	16
Desinstalación del software de la impresora (Mac OS) .....	16

## 3 Personalización de la impresora

Encienda y apague la impresora .....	20
Cambio del idioma de la pantalla del panel frontal .....	21
Acceso a HP Easy Printer Care (Windows) o HP Printer Utility (Mac OS) .....	21
Acceso al servidor Web incorporado .....	22
Cambio de idioma de HP Easy Printer Care (Windows) o HP Printer Utility (Mac OS) .....	22
Cambio de idioma del servidor Web incorporado .....	22
Cambio de la configuración del modo de reposo .....	23
Activación y desactivación de la alarma .....	23
Cambio del contraste del panel frontal .....	23

Cambio de las unidades de medida .....	23
Configuración de los ajustes de red .....	23
Cambio de configuración de lenguaje gráfico .....	24

#### 4 Manejo del papel

Consejos generales .....	28
Seleccione el eje que vaya a utilizar .....	28
Cargue un rollo en el eje .....	29
Carga de un rollo en la impresora .....	31
Procedimiento de carga sencilla .....	31
Procedimientos del menú de papel .....	34
Descarga de un rollo .....	35
Procedimiento de la tecla Descargar papel con papel en el rollo .....	35
Procedimiento del menú Papel con papel en el rollo .....	35
Procedimiento de extracción del papel del rollo .....	36
Carga de una sola hoja .....	36
Procedimiento de carga fácil .....	37
Procedimiento del menú Papel .....	38
Descarga de una sola hoja .....	40
Procedimiento de la tecla Descargar papel .....	40
Procedimiento del menú Papel .....	40
Consulta de información sobre el papel .....	40
Perfiles de papel .....	41
Agregar un tipo de papel personalizado .....	42
Impresión en el papel cargado .....	42
Mantenimiento del papel .....	43
Cambio del tiempo de secado .....	43
Encendido y apagado de la cortadora automática .....	43
Alimentación y corte del papel .....	44

#### 5 Impresión

Creación de un trabajo de impresión .....	46
Uso del Servidor Web incorporado para imprimir archivos .....	46
Selección de la calidad de impresión .....	47
Selección del tamaño de papel .....	48
Tamaños de papel personalizados .....	48
Selección de opciones de márgenes .....	49
Impresión con métodos abreviados .....	49
Cambio de escala de una impresión .....	50
Cambio del tratamiento de líneas superpuestas .....	52
Vista previa de una impresión .....	52
Impresión de un borrador .....	53
Impresión de alta calidad .....	54
Si tiene una imagen de alta resolución .....	54
Si tiene problemas con el cabezal de impresión .....	55
Si está imprimiendo en papel fotográfico .....	55
Si está imprimiendo en un papel fotográfico satinado .....	55
Impresión en tonos de gris .....	56
Impresión sin márgenes .....	56
Rotación de una imagen .....	57
Autorrotación .....	58
Impresión con líneas de recorte .....	58
Uso económico del papel .....	59

Agrupamiento de trabajos para ahorrar rollo de papel .....	59
¿Cuándo intenta agrupar las páginas la impresora? .....	60
¿Qué páginas se pueden agrupar? .....	60
¿Cuáles son las páginas que mejor se pueden agrupar? .....	60
¿Durante cuánto tiempo espera la impresora otro archivo? .....	60
Uso económico de la tinta .....	61

## 6 Administración del color

¿Qué es el color? .....	64
El problema: el color en el mundo de los ordenadores .....	64
La solución: gestión del color .....	66
El color y la impresora .....	68
Espectrofotómetro incorporado de HP .....	68
Un resumen del proceso de gestión del color .....	69
Calibración del color .....	70
Creación de perfiles de color .....	71
Cree su propio perfil .....	72
Uso de un perfil de terceros .....	73
Creación de un perfil del monitor .....	73
Opciones de gestión de color .....	74
Compensación del punto negro .....	74
Ajuste del procesamiento de color .....	75
Emulación del color .....	76
Emulación de color CMYK .....	76
Emulación de color RGB .....	77
Emulación PANTONE profesional de HP .....	78
Opciones de ajuste del color .....	79
Impresión en color .....	80
Impresión en escala de grises .....	80
Escenarios de gestión de color .....	81
Impresión de fotografías en color para una exposición (Photoshop, controlador PS) .....	81
Impresión de fotografías en color para una exposición (Photoshop, controlador PCL) .....	85
Impresión de fotografías en blanco y negro para una exposición (Photoshop, controlador PS) .....	87
Impresión de fotografías en blanco y negro para una exposición (Photoshop, controlador PCL) .....	92
Impresión de un álbum digital (Aperture, controlador PS) .....	96
Impresión de un álbum digital (Aperture, controlador PCL) .....	99
Prueba del resultado en la pantalla (InDesign, controlador PS) .....	102
Comprobación del resultado en la impresora (QuarkXPress, controlador PS) .....	106
Pruebas de impresión utilizando el EFI RIP .....	111

## 7 Gestión de la cola de impresión

Página de la cola de trabajos del Servidor Web incorporado .....	114
Vista previa del trabajo .....	114
Desactivación de la cola de trabajos .....	115
Selección del momento en el que se va a imprimir un trabajo de la cola .....	115
Identificación de un trabajo en la cola .....	116
Priorización de un trabajo de la cola .....	116
Eliminación de un trabajo de la cola .....	116
Reimpresión o copia de un trabajo de la cola .....	116
Mensajes de estado de los trabajos .....	117

Eliminación de un trabajo retenido .....	118
<b>8 Recuperación de información de uso de la impresora</b>	
Obtención de información de contabilidad de la impresora .....	120
Comprobación de las estadísticas de uso de la impresora .....	120
Estadísticas de la impresora con HP Easy Printer Care (Windows) o HP Printer Utility (Mac OS) .....	120
Estadísticas de la impresora con el servidor Web incorporado .....	120
Comprobación del uso de tinta y papel en un trabajo .....	120
Estadísticas de uso de tinta y papel con HP Easy Printer Care (Windows) o HP Printer Utility (Mac OS) .....	121
Estadísticas de la impresora con el servidor Web incorporado .....	121
<b>9 Manejo de cartuchos de tinta y cabezales de impresión</b>	
Acerca de los cartuchos de tinta .....	124
Comprobación del estado de los cartuchos de tinta .....	124
Procedimiento del menú Tinta .....	124
Procedimientos de HP Easy Printer Care (Windows) o HP Printer Utility (Mac OS) .....	124
Extracción de un cartucho de tinta .....	125
Inserción de un cartucho de tinta .....	126
Acerca de los cabezales de impresión .....	127
Comprobación del estado de los cabezales .....	128
Retirada de un cabezal de impresión .....	128
Inserción de un cabezal de impresión .....	131
<b>10 Mantenimiento de la impresora</b>	
Comprobación del estado de la impresora .....	136
Limpieza del exterior de la impresora .....	136
Sustitución de la cortadora .....	136
Mantenimiento de los cartuchos de tinta .....	141
Traslado o almacenamiento de la impresora .....	141
Actualización del firmware .....	142
Actualización del software .....	143
Kits de mantenimiento de la impresora .....	143
Secure Disk Erase (Borrado seguro del disco) .....	143
<b>11 Accesorios</b>	
Cómo pedir suministros y accesorios .....	146
Pedido de suministros de tinta .....	146
Pedido de papel .....	147
Tipos de papel no recomendados .....	151
Pedido de accesorios .....	151
Introducción a los accesorios .....	151
Soporte .....	151
RIP de EFI Designer Edition .....	152
Complemento de impresión HP Photosmart Pro para Adobe Photoshop .....	152
<b>12 Solución de problemas con el papel</b>	
El papel no se puede cargar correctamente .....	154
El rollo no se carga correctamente .....	154
La hoja no se carga correctamente .....	155
Mensajes de error de carga de papel .....	155



El papel se ha atascado .....	156
Las hojas no caen correctamente en la cesta .....	158
La hoja se queda en la impresora cuando la impresión ha finalizado .....	158
El papel se corta cuando la impresión ha finalizado .....	158
La cortadora no corta bien .....	159
El rollo no está bien apretado en el eje .....	159
Ha quedado una tira que produce atascos en la bandeja de salida .....	159
Recalibración del avance de papel .....	160
Procedimiento Recalibración del avance de papel .....	160
Volver a la calibración predeterminada .....	161

### 13 Solución de problemas de calidad de impresión

Consejos generales .....	164
Asistente de resolución de problemas en la calidad de impresión .....	164
Líneas horizontales que cruzan la imagen (bandas) .....	165
Líneas demasiado gruesas, demasiado finas o que faltan .....	166
Líneas escalonadas o zigzagueantes .....	166
Líneas impresas por duplicado o con colores incorrectos .....	167
Líneas discontinuas .....	168
Líneas borrosas .....	169
La imagen completa aparece borrosa o granulada .....	170
El papel no está liso .....	170
La hoja impresa está rasgada o arañada .....	171
Marcas de tinta en el papel .....	171
Borrones horizontales en la parte frontal del papel revestido .....	171
Marcas de tinta en la parte posterior del papel .....	172
La tinta negra se quita cuando se toca la copia impresa .....	172
Los bordes de los objetos aparecen escalonados o poco nítidos .....	173
Los bordes de los objetos son más oscuros de lo esperado .....	173
Oscurecimiento .....	173
Líneas horizontales al final de una impresión en hoja cortada .....	174
Líneas verticales de diferentes colores .....	174
Puntos blancos en la hoja impresa .....	174
Los colores son imprecisos .....	174
Precisión en el color cuando se emplean imágenes EPS o PDF en aplicaciones de diseño de página .....	175
La imagen está incompleta (recortada en la parte inferior) .....	175
La imagen aparece cortada .....	176
Algunos objetos faltan en la imagen impresa .....	177
Un archivo PDF aparece cortado o faltan objetos .....	177
Impresión de diagnóstico para imágenes .....	177
Acción correctiva .....	180
Si sigue teniendo un problema .....	180

### 14 Solución de problemas de cartuchos y cabezales

No se puede insertar un cartucho de tinta .....	182
Mensajes de estado del cartucho de tinta .....	182
No se puede insertar un cabezal de impresión .....	182
En la pantalla del panel frontal se recomienda que reinserte o sustituya un cabezal de impresión .....	183
Limpieza de los cabezales de impresión .....	183
Limpie el detector de gotas del cabezal de impresión .....	184
Alineación de los cabezales de impresión .....	186

Procedimiento de reinsertión de los cabezales de impresión .....	187
Procedimiento del menú Mantenimiento de calidad de la imagen .....	188
Errores de digitalización durante la alineación .....	188
Mensajes de estado de los cabezales de impresión .....	189

## **15 Solución de problemas generales de la impresora**

La impresora no imprime .....	192
La impresora parece lenta .....	192
La impresora imprimió en un papel no deseado .....	193
Errores de comunicación entre el ordenador y la impresora .....	193
No se puede acceder a HP Easy Printer Care (Windows) o HP Printer Utility (Mac OS) .....	194
No se puede acceder al servidor Web incorporado .....	194
Comprobación del sistema de archivos automática .....	195
Un error de distribución de memoria de AutoCAD 2000 .....	195
No hay salida cuando se imprime desde Microsoft Visio 2003 .....	196
Características del controlador no disponibles al imprimir desde QuarkXPress .....	196
Alertas de la impresora .....	196

## **16 Mensajes de error del panel frontal**

## **17 Servicio de atención al cliente de HP**

Introducción .....	204
HP Professional Graphics Services .....	204
Knowledge Center .....	204
Kit de iniciación de HP .....	204
HP Care Packs y Ampliaciones de garantía .....	205
Instalación de HP .....	205
Soporte instantáneo de HP .....	205
HP Proactive Support (Asistencia proactiva de HP) .....	205
Póngase en contacto con el Soporte de HP .....	206
Números de teléfono .....	207

## **18 Especificaciones de la impresora**

Especificaciones funcionales .....	212
Especificaciones físicas .....	213
Especificaciones de memoria .....	213
Especificaciones de alimentación .....	213
Especificaciones ecológicas .....	214
Especificaciones ambientales .....	214
Especificaciones acústicas .....	214

<b>Glosario .....</b>	<b>215</b>
-----------------------	------------

<b>Índice .....</b>	<b>217</b>
---------------------	------------

# 1 Introducción

- [Precauciones de seguridad](#)
- [Kit de iniciación de HP](#)
- [Uso de esta guía](#)
- [Características principales de la impresora](#)
- [Componentes principales de la impresora](#)
- [El panel frontal](#)
- [Software de la impresora](#)
- [Las impresiones internas de la impresora](#)

## Precauciones de seguridad

Las precauciones siguientes garantizan el uso correcto de la impresora e impiden que sufra daños. Siga estas precauciones en todo momento.

- Utilice el voltaje de alimentación indicado en la placa de especificaciones. Evite sobrecargar la toma de alimentación de la impresora con varios dispositivos.
- Asegúrese de que la impresora está bien asentada. De lo contrario, podría producirse un incendio, descargas eléctricas y posiblemente interferencias electromagnéticas.
- No desmonte ni repare la impresora usted mismo. Póngase en contacto con el representante de servicios de HP para obtener asistencia (consulte [Póngase en contacto con el Soporte de HP en la página 206](#)).
- Utilice únicamente el cable eléctrico proporcionado por HP con la impresora. Tenga cuidado de no dañar, cortar o reparar el cable de alimentación. Un cable de alimentación dañado podría suponer riesgo de incendio o descargas eléctricas. Reemplace el cable de alimentación dañado por uno aprobado por HP.
- No permita que ningún metal o líquido (excepto los de los kits de limpieza de HP) toque las partes internas de la impresora. Si lo hiciera podría producirse un incendio, descargas eléctricas u otros peligros graves.
- Apague la impresora y desenchufe el cable de alimentación de la toma en cualquiera de las situaciones siguientes:
  - Cuando vaya a meter las manos en la impresora
  - Si sale humo o algún olor extraño de la impresora
  - Si la impresora hace algún ruido extraño que no se produce durante el funcionamiento normal
  - Un trozo de metal o un líquido (que no forme parte de las rutinas de limpieza y mantenimiento) toca las partes internas de la impresora
  - Durante una tormenta eléctrica (rayos y truenos)
  - Durante un corte de alimentación

## Kit de iniciación de HP

El Kit de iniciación de HP es el CD o DVD que se suministra con la impresora. Contiene el software y la documentación de la impresora, incluidos los tutoriales multimedia de introducción para ayudarle a que la primera impresión que realice sea óptima.



**Nota** El Kit de iniciación de HP se ofrece en CD en Japón y en DVD en el resto del mundo. El resto de esta guía hará referencia únicamente a la versión en DVD.

## Uso de esta guía

Las guías *Uso de su impresora* (en DVD) y *Guía de referencia rápida* (en formato impreso) están organizadas en los siguientes capítulos. La fuente de información más completa es la guía *Uso de su impresora*.

## Introducción

En este capítulo, se proporciona a los nuevos usuarios una breve introducción de la impresora y la documentación que incluye.

## Uso y mantenimiento

En estos capítulos, que le ayudan a realizar los procedimientos normales de la impresora, se incluyen los temas siguientes.

- [Instalación del software en la página 9](#)
- [Personalización de la impresora en la página 19](#)
- [Manejo del papel en la página 27](#)
- [Impresión en la página 45](#)
- [Administración del color en la página 63](#)
- [Recuperación de información de uso de la impresora en la página 119](#)
- [Manejo de cartuchos de tinta y cabezales de impresión en la página 123](#)
- [Mantenimiento de la impresora en la página 135](#)

## Solución de problemas

En estos capítulos, que le ayudan a resolver los problemas que pueden producirse durante la impresión, se incluyen los temas siguientes.

- [Solución de problemas con el papel en la página 153](#)
- [Solución de problemas de calidad de impresión en la página 163](#)
- [Solución de problemas de cartuchos y cabezales en la página 181](#)
- [Solución de problemas generales de la impresora en la página 191](#)
- [Mensajes de error del panel frontal en la página 199](#)

## Accesorios, soporte y especificaciones

Los capítulos [Accesorios en la página 145](#), [Servicio de atención al cliente de HP en la página 203](#) y [Especificaciones de la impresora en la página 211](#) contienen información de referencia, que incluye la atención al cliente, las especificaciones de la impresora y los números de referencia de los tipos de papel, suministros de tinta y accesorios.

## Glosario

El [Glosario en la página 215](#) contiene las definiciones de los términos de impresión y de HP utilizados en esta documentación.

## Índice

Además de la tabla de contenido, hay un índice alfabético que le ayudará a encontrar los temas inmediatamente.

## Advertencias y precauciones

Los símbolos siguientes se publican en este manual para garantizar el uso correcto de la impresora e impedir que resulte dañada. Siga las instrucciones marcadas con estos símbolos.



**ADVERTENCIA** El hecho de no seguir las directrices marcadas con este símbolo podría tener como resultado lesiones graves o incluso mortales.



**PRECAUCIÓN** El hecho de no seguir las directrices marcadas con este símbolo podría tener como resultado lesiones leves o daños en el producto.

## Características principales de la impresora

Esta impresora de inyección de tinta en color se ha diseñado para producir imágenes de gran calidad en papel de hasta 44 pulg. (1,12 m) de ancho. A continuación se ofrecen algunas de las principales características de la impresora:

- Resolución de impresión de hasta 2400 × 1200 ppp optimizados, con una entrada de 1200 × 1200 ppp, con la opción de calidad de impresión **Óptima**, la opción **Detalle máximo** y papel fotográfico
- HP Easy Printer Care en Windows y HP Printer Utility en Mac OS (consulte [Acceso a HP Easy Printer Care \(Windows\)](#) o [HP Printer Utility \(Mac OS\) en la página 21](#)) proporcionan una interfaz fácil de utilizar que incluye:
  - Un solo punto para el control del color
  - Administración, instalación y creación de perfiles ICC
  - Gestión de trabajos, consulte [Gestión de la cola de impresión en la página 113](#)
  - Calibración de la impresora y pantalla
  - Acceso a HP Printing Knowledge Center en línea
- Reproducción en color coherente y precisa con creación de perfiles y calibración automática del color
- Doce sistemas de tinta que proporcionan una amplia gama de colores en papeles mates para bellas artes y papeles fotográficos satinados para impresiones fotográficas y de artes gráficas, así como cobertura completa de gamas ISO y SWOP para la precisión del color en aplicaciones para el envío a imprenta
- Emulaciones de colores, consulte [Emulación del color en la página 76](#)
- Espectrofotómetro incorporado para la consistencia y precisión del color, incluso con cambios de papel y entorno, y fácil creación de perfiles ICC personalizados, consulte [Espectrofotómetro incorporado de HP en la página 68](#)
- Funciones de gran productividad, como el envío de trabajos con varios archivos, la previsualización de trabajos, colas y agrupamiento utilizando HP Easy Printer Care (Windows) o HP Printer Utility (Mac OS), consulte [Acceso a HP Easy Printer Care \(Windows\)](#) o [HP Printer Utility \(Mac OS\) en la página 21](#), el Servidor Web incorporado de la impresora, consulte [Acceso al servidor Web incorporado en la página 22](#)
- La información de uso de papel y tinta está disponible desde la Web del servidor Web incorporado (consulte [Acceso al servidor Web incorporado en la página 22](#))
- La información de uso de papel y tinta está disponible desde la Web del servidor Web incorporado (consulte [Acceso al servidor Web incorporado en la página 22](#))
- Flexibilidad en cuanto al tipo de papel y carga automática fácil, consulte [Manejo del papel en la página 27](#), con información y perfiles a los que se tiene acceso desde el panel frontal, HP Easy Printer Care en Windows y HP Printer Utility en Mac OS

## Componentes principales de la impresora

Las siguientes vistas frontal y posterior de la impresora muestran los componentes principales.

## Vista frontal

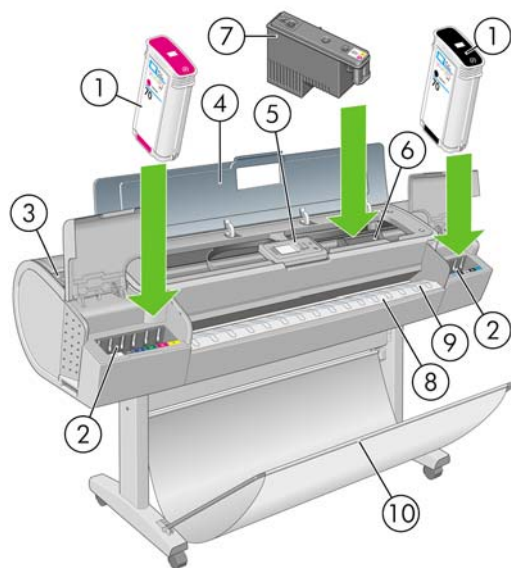

1. Cartucho de tinta
2. Ranuras del cartucho de tinta
3. Palanca azul
4. Ventana transparente
5. Panel frontal
6. Carro de cabezales de impresión
7. Cabezal de impresión
8. Bandeja de salida
9. Líneas de alineación del papel
10. Cesta

## Vista posterior

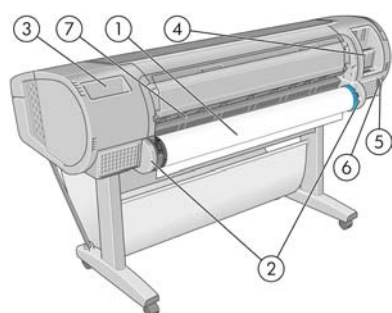

1. Eje
2. Soporte del eje
3. Soporte para la Guía de referencia rápida
4. Tomas para cables de comunicación y accesorios opcionales

5. Interruptor de alimentación
6. Conector del cable de alimentación
7. Alimentador de papel

## El panel frontal

El panel frontal de la impresora se encuentra en el centro de la parte delantera de la impresora. Incluye las siguientes funciones importantes:

- Le ayuda en la solución de problemas.
- Se utiliza para realizar ciertos procedimientos, como cortar y descargar papel.
- Muestra animaciones de utilidad que le guían por los procedimientos.
- Muestra información actualizada sobre el estado de la impresora, los cartuchos de tinta, los cabezales de impresión, el papel y los trabajos de impresión.
- Muestra advertencias y mensajes de error, cuando es pertinente, junto con alertas de sonido para llamar la atención sobre una advertencia o un mensaje.
- Se puede utilizar para cambiar los valores de la configuración de la impresora y, por tanto, su funcionamiento. Sin embargo, la configuración del panel frontal es reemplazada por la configuración de los controladores de impresoras (consulte [Instalación del software en la página 9](#)).

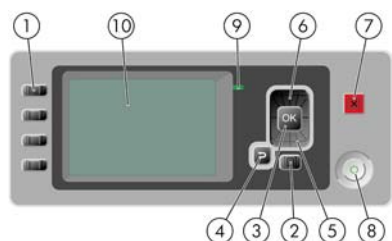

El panel frontal incluye los siguientes componentes:

1. Teclas de **Acceso directo**:
  - Primera tecla: Ver niveles de tinta (consulte [Comprobación del estado de los cartuchos de tinta en la página 124](#))
  - Segunda tecla: Ver papel cargado (consulte [Consulta de información sobre el papel en la página 40](#))
  - Tercera tecla: Descargar papel (consulte [Descarga de un rollo en la página 35](#) y [Descarga de una sola hoja en la página 40](#))
  - Cuarta tecla: Avanza y corta hoja (consulte [Alimentación y corte del papel en la página 44](#))
2. Tecla **Menú**: pulse esta tecla para volver al menú principal de la pantalla del panel frontal. Si ya se encuentra en el menú principal, muestra la pantalla de estado.
3. Tecla **Aceptar**: confirma una acción mientras se encuentra en un procedimiento o interacción. También sirve para entrar en un submenú del menú y para seleccionar un valor cuando se ofrece una opción.
4. Tecla **Atrás**: se utiliza para ir al paso anterior en un procedimiento o interacción. También para ir al nivel superior o salir de la opción del menú o de una opción que se ha ofrecido.



5. Tecla de flecha **hacia abajo**: sirve para desplazarse hacia abajo en un menú u opción, o para disminuir un valor, por ejemplo cuando se configura el contraste de la pantalla del panel frontal o la dirección IP.
6. Tecla de flecha **hacia arriba**: sirve para desplazarse hacia arriba en un menú u opción, o para aumentar un valor, por ejemplo cuando se configura el contraste de la pantalla del panel frontal o la dirección IP.
7. Tecla **Cancelar**: se utiliza para anular un procedimiento o interacción.
8. Tecla **Encender**: enciende o apaga la impresora, y tiene una luz que indica el estado de la impresora. Si la luz de la tecla Encender está apagada, el dispositivo está apagado. Si la luz de la tecla Encender está parpadeando en verde, el dispositivo se está iniciando. Si la luz de la tecla Encender está en verde, el dispositivo está encendido. Si la luz de la tecla Encender está en ámbar, el dispositivo está en espera. Si la luz de la tecla Encender está parpadeando en ámbar, el dispositivo requiere atención.
9. Luz **LED**: indica el estado de la impresora. Si la luz LED es de color verde sólido, el dispositivo está listo. Si parpadea en verde, el dispositivo está ocupado. Si es ámbar sólido, hay un error del sistema. Si parpadea en ámbar, la impresora requiere atención.
10. **Pantalla del panel frontal**: muestra errores, advertencias e información sobre el uso de la impresora.

Para **resaltar** un elemento en la pantalla del panel frontal, pulse la tecla de flecha **hacia arriba** o **hacia abajo** hasta que el elemento quede resaltado.

Para **seleccionar** un elemento en la pantalla del panel frontal, resáltelo en primer lugar y, a continuación, pulse la tecla **Aceptar**.

Siempre que esta guía muestre una serie de elementos de la pantalla del panel frontal como la siguiente: **Elemento1 > Elemento2 > Elemento3**, significa que debe seleccionar **Elemento1**, a continuación, **Elemento2** y, finalmente, **Elemento3**.

La información sobre los distintos usos del panel frontal se puede encontrar en esta guía.

## Software de la impresora

El siguiente software se suministra con la impresora:

- El controlador de trama PCL3
- El controlador RTL y HP-GL/2 para Windows
- El controlador PostScript
- HP Easy Printer Care para Windows o HP Printer Utility para Mac OS (consulte [Acceso a HP Easy Printer Care \(Windows\)](#) o [HP Printer Utility \(Mac OS\) en la página 21](#)) le permiten:
  - Administrar la impresora, incluido el color con HP Color Center
  - Gestionar la cola de trabajos, consulte [Gestión de la cola de impresión en la página 113](#)
  - Ver el estado de los cartuchos de tinta, los cabezales de impresión y el papel
  - Ver información de contabilidad de trabajos (consulte [Recuperación de información de uso de la impresora en la página 119](#))
  - Actualizar el firmware de la impresora (consulte [Actualización del firmware en la página 142](#))
  - Acceder a HP Printing Knowledge Center

- Cambiar varios ajustes de la impresora (en la ficha Configuración)
- Llevar a cabo las calibraciones y solucionar problemas
- El Servidor Web incorporado se ejecuta en la impresora para permitirle utilizar un navegador Web en cualquier equipo con el fin de comprobar los niveles de tinta y el estado de la impresora; consulte [Acceso al servidor Web incorporado en la página 22](#).
- Advanced Profiling Solution que se incluye en un DVD diferente y que se debe instalar después del resto del software HP (controladores y utilidades de impresión).

## Las impresiones internas de la impresora

Las impresiones internas proporcionan información diversa sobre la impresora. Este tipo de impresión se puede solicitar desde el panel frontal sin utilizar el ordenador.



**PRECAUCIÓN** Antes de solicitar una impresión interna, asegúrese de que se ha cargado papel (rollo u hoja), y de que en el panel frontal aparece el mensaje **Preparada**. El papel cargado debe tener al menos el tamaño A3 horizontal (42 cm o 16,53 pulgadas de ancho); de lo contrario, la impresión aparecería cortada.

Para imprimir cualquier impresión interna, pulse la tecla **Menú** para volver al menú principal, seleccione el icono de menú Impresoras internas , y después seleccione la impresión interna deseada. Están disponibles las siguientes impresoras internas.

- Mapa de menú: muestra los detalles de todos los menús de la pantalla del panel frontal
- Configuración: muestra la configuración completa actual de la pantalla del panel frontal
- Informe de uso: muestra estimaciones del número total de impresiones, número de impresiones por tipo de papel, número de impresiones por opción de calidad de impresión y cantidad total de tinta utilizada por color (no se garantiza la precisión de estas estimaciones)
- Imprimir paleta HP-GL/2: muestra las definiciones de color o escala de grises de la paleta de color seleccionada
- Imprimir info. asistencia: proporciona la información que necesitan los técnicos de servicio

---

## 2 Instalación del software

- [Selección del método de conexión que se va a utilizar](#)
- [Conexión a una red \(Windows\)](#)
- [Conexión directa a un ordenador \(Windows\)](#)
- [Desinstalación del software de la impresora \(Windows\)](#)
- [Conexión a una red \(Mac OS\)](#)
- [Conexión directa a un ordenador \(Mac OS\)](#)
- [Desinstalación del software de la impresora \(Mac OS\)](#)

# Selección del método de conexión que se va a utilizar

A la hora de conectar la impresora, se puede elegir cualquiera de los siguientes métodos.

Tipo de conexión	Velocidad	Longitud de cable	Otros factores
Gigabit Ethernet	Muy rápida; varía en función del tráfico de red.	Largo (100 metros = 328 pies)	Requiere accesorios adicionales (conmutadores).
Servidor de impresión Jetdirect (accesorio opcional)	Moderada; varía en función del tráfico de red.	Largo (100 metros = 328 pies)	Requiere accesorios adicionales (conmutadores) Proporciona funciones adicionales Si desea obtener más información, consulte <a href="http://www.hp.com/go/jetdirect/">http://www.hp.com/go/jetdirect/</a>
USB 2.0	Muy rápida	Corto (5 metros = 16 pies)	



**Nota** La velocidad de cualquier conexión de red depende de todos los componentes utilizados en la red, entre los que se pueden incluir tarjetas de interfaz de red, hubs, routers, conmutadores y cables. Si alguno de estos componentes no puede funcionar a alta velocidad, tendrá una conexión de baja velocidad. La velocidad de la conexión de red también puede verse afectada por la cantidad total de tráfico de otros dispositivos de la red.

## Conexión a una red (Windows)

Revise el equipo antes de comenzar:

- La impresora debe estar configurada y encendida.
- El hub o router Ethernet debe estar activado y debe funcionar correctamente.
- Todos los ordenadores de la red deben estar encendidos y conectados a la red.
- La impresora debe estar conectada a la red.

Ahora puede continuar con la instalación del software y la conexión de la impresora:

1. Anote la dirección IP que aparece en la pantalla de estado del panel frontal de la impresora (en este ejemplo, 192.168.1.1):

Listo para papel

http://XXXX11  
http://192.168.1.1

Pulse  para acceder al menú



2. Inserte el DVD *Kit de iniciación de HP* en el ordenador. Si el DVD no se inicia automáticamente, ejecute el programa START.EXE desde la carpeta raíz del DVD.

3. Haga clic en **Instalar**. Se instalan los controladores de la impresora, HP Easy Printer Care y HP Color Center.
4. Siga las instrucciones mostradas en la pantalla para configurar la impresora. Las siguientes notas le ayudarán a comprender las pantallas y a seleccionar las opciones adecuadas.
  - Cuando se le pregunte cómo está conectada la impresora, seleccione **Wired Networking (Conectada en red)**.
  - El programa de configuración busca las impresoras conectadas en su red. Una vez completada la búsqueda, aparecerá una lista de impresoras. Identifique su impresora mediante la dirección IP y selecciónela en la lista.
  - El programa de configuración analiza la red y la impresora. Este programa detecta la configuración de la red y recomienda la configuración que debe aplicarse a la impresora. Normalmente, no es necesario cambiar ninguno de estos ajustes, pero puede hacerlo si así lo desea.

Si el ordenador no encuentra ninguna impresora en la red, aparece la ventana **Impresora no encontrada**, que le ayuda a encontrar la impresora. Si está utilizando un firewall, puede que tenga que desactivarlo temporalmente para encontrar la impresora. También cuenta con la opción de buscar la impresora por su URL, dirección IP o dirección MAC.

## Conexión directa a un ordenador (Windows)

Puede conectar la impresora directamente a un ordenador sin utilizar la red, mediante el conector USB 2.0 integrado (compatible con Windows 2000, XP y 2003 Server).



**Sugerencia** Una conexión USB puede ser más rápida que una conexión en red, aunque el cable tiene una longitud limitada y es más difícil compartir la impresora.

1. **No conecte aún el ordenador a la impresora.** Primero deberá instalar en el equipo el software del controlador de la impresora, tal y como se indica a continuación.
2. Inserte el DVD *Kit de iniciación de HP* en la unidad de DVD. Si el DVD no se inicia automáticamente, ejecute el programa START.EXE desde la carpeta raíz del DVD.
3. Haga clic en **Instalar**. Se instalan los controladores de la impresora, HP Easy Printer Care y HP Color Center.
4. Siga las instrucciones mostradas en la pantalla para configurar la impresora. Las siguientes notas le ayudarán a comprender las pantallas y a seleccionar las opciones adecuadas.
  - Cuando se le pregunte cómo está conectada la impresora, elija **Conectada directamente al ordenador**.
  - Si desea compartir la impresora con otras personas conectadas a la red, pulse el botón **Propiedades de la impresora** en la ventana **Listo para instalar** y, a continuación, seleccione la ficha **Compartir** y escriba el nombre con el que se va a compartir la impresora.
  - Cuando se le pida, conecte el ordenador a la impresora con un cable USB certificado. Asegúrese de que la impresora está encendida.



**Nota** Si lo prefiere, puede finalizar la instalación sin conectar la impresora. Para hacerlo, marque la casilla **I want to connect my printer after completing the setup wizard (Deseo conectar la impresora cuando finalice el asistente de configuración)**.

**Nota** Si se utilizan cables USB no certificados, pueden producirse problemas de conectividad. Con esta impresora, sólo deberán utilizarse cables certificados por el USB Implementers Forum (<http://www.usb.org/>).

---

## Consideraciones para compartir la impresora

- HP Easy Printer Care deberá instalarse en un equipo para poder ser utilizado desde dicho equipo.
- Cualquier otro usuario que comparta su impresora directamente conectada, podrá enviar trabajos de impresión, pero no podrá recibir información de la impresora, como la referente a alertas, informes de estado, gestión del papel, administración y resolución de problemas.
- Cualquier otro usuario que comparta su impresora directamente conectada no podrá utilizar la propia función de vista previa de la impresora, aunque la función de vista previa de la aplicación seguirá estando disponible. Consulte [Vista previa de una impresión en la página 52](#).



**Sugerencia** La mejor forma de compartir la impresora a través de una red consiste en conectarla no a cualquier equipo, sino a la red. Consulte [Conexión a una red \(Windows\) en la página 10](#).

---

## Desinstalación del software de la impresora (Windows)

1. Inserte el DVD *Kit de iniciación de HP* en la unidad de DVD. Si el DVD no se inicia automáticamente, ejecute el programa START.EXE desde la carpeta raíz del DVD.
2. Seleccione **Instalar** y siga las instrucciones que aparecen en pantalla para desinstalar el software de la impresora.

## Conexión a una red (Mac OS)

Puede conectar la impresora a una red que funcione con Mac OS X con cualquiera de los siguientes métodos:

- Bonjour/Rendezvous
- TCP/IP



**Nota** La impresora no admite AppleTalk.

---

Revise el equipo antes de comenzar:

- La impresora debe estar configurada y encendida.
- El hub o router Ethernet debe estar activado y debe funcionar correctamente.
- Todos los ordenadores de la red deben estar encendidos y conectados a la red.
- La impresora debe estar conectada a la red.

Ahora puede continuar con la instalación del software y la conexión de la impresora:

## Conexión Bonjour/Rendezvous

1. En el panel frontal de la impresora, seleccione el icono de menú Conectividad  y, a continuación, **Gigabit Ethernet > Ver configuración**. Anote el nombre de servicio mDNS de la impresora.
2. Inserte el DVD *Kit de iniciación de HP* en la unidad de DVD.
3. Abra el icono de DVD en el escritorio.



4. Abra el icono de **Mac OS X HP Designjet Installer**.
5. Siga las instrucciones que aparecen en la pantalla. Se recomienda utilizar la opción **Instalación sencilla**, que instalará el controlador de impresora PostScript. Si desea instalar el controlador PCL (trama), seleccione **Instalación personalizada**.
6. Se instala el software de la impresora, incluido el controlador de la impresora, HP Printer Utility y HP Color Center.
7. Cuando se haya instalado el software, el Asistente de configuración de la impresora HP se iniciará automáticamente para configurar una conexión con la impresora. Siga las instrucciones que aparecen en la pantalla.
8. Cuando llegue a la pantalla **Seleccionar impresora**, busque el nombre de servicio mDNS de la impresora (que anotó previamente en el paso 1) en la columna Nombre de impresora.

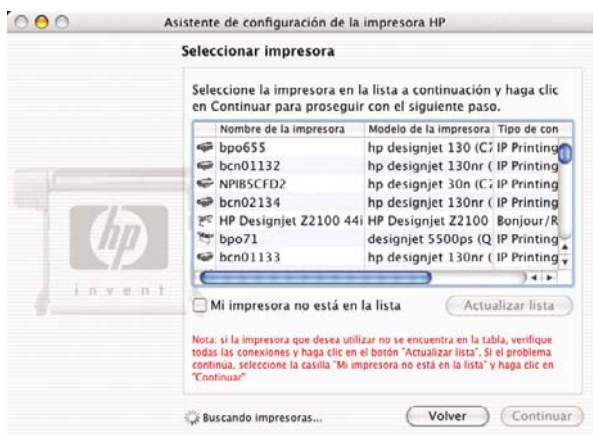

- Si encuentra el nombre correcto de la impresora, desplácese hacia los lados para ver la columna Tipo de conexión, y compruebe que muestra **Bonjour/Rendezvous**. Resalte esa línea. De lo contrario, siga buscando en la lista.
- Si no encuentra el nombre de la impresora con el tipo de conexión **Bonjour/Rendezvous**, marque la casilla **Mi impresora no está en la lista**.

Haga clic en **Continuar**.

9. Siga las instrucciones que aparecen en la pantalla. Cuando llegue a la pantalla Se ha creado la cola de impresión, haga clic en **Salir** para salir, o bien en **Crear nueva cola** si desea conectar otra impresora a la red.
10. Cuando finalice el Asistente de configuración de la impresora HP, puede extraer el DVD de la unidad.

Si el controlador de la impresora ya está instalado, se puede ejecutar el Asistente de configuración de la impresora HP en cualquier momento desde el DVD.

## Conexión TCP/IP

1. En el panel frontal de la impresora, pulse la tecla de **Menú** hasta que aparezca la pantalla de estado.

Listo para papel

http://XXXX11  
http://192.168.1.1

Pulse  para acceder al menú



Anote la URL de la impresora (en este ejemplo, http://XXXX11).

2. Inserte el DVD *Kit de iniciación de HP* en la unidad de DVD.
3. Abra el icono de DVD en el escritorio.



4. Abra el icono de **Mac OS X HP Designjet Installer**.
5. Siga las instrucciones que aparecen en la pantalla. Se recomienda utilizar la opción **Instalación sencilla**, que instalará el controlador de impresora PostScript. Si desea instalar el controlador PCL (trama), seleccione **Instalación personalizada**.
6. Se instala el software de la impresora, incluido el controlador de la impresora, HP Printer Utility y HP Color Center.
7. Cuando se haya instalado el software, el Asistente de configuración de la impresora HP se iniciará automáticamente para configurar una conexión con la impresora. Siga las instrucciones que aparecen en la pantalla.



8. Cuando llegue a la pantalla Seleccionar impresora, busque la URL de la impresora (que anotó previamente en el paso 1) en la columna Nombre de impresora.
  - Si encuentra el nombre correcto de la impresora, desplácese hacia los lados para ver la columna Tipo de conexión, y compruebe que muestra **IP Printing (Impresión IP)**. Resalte esa línea. De lo contrario, siga buscando en la lista.
  - Si no encuentra el nombre de la impresora con el tipo de conexión **IP Printing (Impresión IP)**, marque la casilla **Mi impresora no está en la lista**.

Haga clic en **Continuar**.

9. Siga las instrucciones que aparecen en la pantalla. Cuando llegue a la pantalla Se ha creado la cola de impresión, haga clic en **Salir** para salir, o bien en **Crear nueva cola** si desea conectar otra impresora a la red.
10. Cuando finalice el Asistente de configuración de la impresora HP, puede extraer el DVD de la unidad.

Si el controlador de la impresora ya está instalado, se puede ejecutar el Asistente de configuración de la impresora HP en cualquier momento desde el DVD.

## Conexión directa a un ordenador (Mac OS)

Puede conectar la impresora directamente a un ordenador sin pasar por una red, mediante el conector USB 2.0 incorporado.

1. Asegúrese de que la impresora está apagada o desconectada del ordenador.
2. Inserte el DVD *Kit de iniciación de HP* en la unidad de DVD.
3. Abra el icono de DVD en el escritorio.



4. Abra el icono de **Mac OS X HP Designjet Installer**.
5. Siga las instrucciones que aparecen en la pantalla. Se recomienda utilizar la opción **Instalación sencilla**, que instalará el controlador de impresora PostScript. Si desea instalar el controlador PCL (trama), seleccione **Instalación personalizada**.
6. Se instala el software de la impresora, incluido el controlador de la impresora, HP Printer Utility y HP Color Center.
7. Cuando se haya instalado el software, el Asistente de configuración de la impresora HP se iniciará automáticamente para configurar una conexión con la impresora.
8. Asegúrese de que la impresora está encendida y conectada al ordenador con un cable USB certificado.



---

**Nota** Si se utilizan cables USB no certificados, pueden producirse problemas de conectividad. Con esta impresora, sólo deberán utilizarse cables certificados por el USB Implementers Forum (<http://www.usb.org/>).

---

9. En el Asistente de configuración de la impresora HP, haga clic en **Continuar**.
10. En la lista de impresoras que aparece, seleccione la entrada que utiliza el tipo de conexión USB y haga clic en **Continuar**.
11. La pantalla siguiente muestra información sobre la instalación de la impresora, en la que se puede modificar el nombre de la impresora. Realice los cambios que desee y haga clic en **Continuar**.
12. La impresora está ya conectada. Cuando llegue a la pantalla Se ha creado la cola de impresión, haga clic en **Salir** para salir, o bien en **Crear nueva cola** si desea conectar otra impresora.
13. Cuando finalice el Asistente de configuración de la impresora HP, puede extraer el DVD de la unidad.

Si el controlador de la impresora ya está instalado, se puede ejecutar el Asistente de configuración de la impresora HP en cualquier momento desde el DVD.

## Uso compartido de la impresora

Si su equipo está conectado a una red y está utilizando Mac OS X 10.2 o superior, puede hacer que la impresora directamente conectada se encuentre disponible para los demás equipos de dicha red.

1. Haga doble clic en el icono System Preferences (Preferencias del sistema) en la barra de menús Dock del escritorio.
2. Para activar el uso compartido de impresora, seleccione **Sharing (Compartir) > Services (Servicios) > Printer Sharing (Compartir impresora)**.
3. La impresora aparece automáticamente en la lista de impresoras compartidas de cualquier otro ordenador que ejecute Mac OS y esté conectado a la red de área local.



---

**Nota** Todos aquellos usuarios que deseen compartir su impresora, deberán instalar el software de la impresora en sus propios equipos.

Cualquier otro usuario que comparta su impresora directamente conectada, podrá enviar trabajos de impresión, pero no podrá recibir información de la impresora, como la referente a alertas, informes de estado, gestión del papel, administración y resolución de problemas.

Los usuarios de Mac OS 10.2 tienen que activar la opción **Show printers connected to other computers (Mostrar impresoras conectadas a otros ordenadores)** del Print Center para ver las impresoras compartidas.

Puede que considere que compartir su impresora directamente conectada con otros usuarios disminuye la velocidad de su ordenador de forma inaceptable.



---

**Sugerencia** La mejor forma de compartir la impresora a través de una red consiste en conectarla no a cualquier equipo, sino a la red. Consulte [Conexión a una red \(Mac OS\) en la página 12](#).

---

## Desinstalación del software de la impresora (Mac OS)

1. Inserte el DVD *Kit de iniciación de HP* en la unidad de DVD.
2. Abra el icono de DVD en el escritorio.

3. Abra el icono de **Mac OS X HP Designjet Installer**.
4. Seleccione **Desinstalar** y siga las instrucciones que aparecen en pantalla para desinstalar el software de la impresora.



---

## 3 Personalización de la impresora

- [Encienda y apague la impresora](#)
- [Cambio del idioma de la pantalla del panel frontal](#)
- [Acceso a HP Easy Printer Care \(Windows\) o HP Printer Utility \(Mac OS\)](#)
- [Acceso al servidor Web incorporado](#)
- [Cambio de idioma de HP Easy Printer Care \(Windows\) o HP Printer Utility \(Mac OS\)](#)
- [Cambio de idioma del servidor Web incorporado](#)
- [Cambio de la configuración del modo de reposo](#)
- [Activación y desactivación de la alarma](#)
- [Cambio del contraste del panel frontal](#)
- [Cambio de las unidades de medida](#)
- [Configuración de los ajustes de red](#)
- [Cambio de configuración de lenguaje gráfico](#)

# Encienda y apague la impresora



**Sugerencia** La impresora cumple con la norma Energy Star y se puede dejar encendida sin que gaste energía. Al dejarla encendida, se mejora el tiempo de respuesta y la fiabilidad general del sistema. Si se deja sin utilizar durante un tiempo determinado (el valor predeterminado es de 30 minutos), la impresora pasa al modo de reposo para ahorrar energía. No obstante, se activa con cualquier interacción con la pantalla del panel frontal y puede reanudar la impresión inmediatamente. Para cambiar el tiempo del modo de reposo, consulte [Cambio de la configuración del modo de reposo en la página 23](#).



**Nota** En el modo suspender, la impresora se activa cada 24 horas para realizar el servicio de mantenimiento de los cabezales de impresión, que utilizan 0,088 cc de tinta. Sin embargo, si la impresora está desconectada, cuando se encienda se llevará a cabo un servicio de mantenimiento agresivo que utiliza entre dos y seis cc de tinta y dura entre cinco y cuarenta minutos. Por consiguiente, se recomienda encarecidamente dejar la impresora encendida o en modo de reposo para evitar tanto la pérdida de tinta como de tiempo.

La impresora tiene tres niveles de consumo de energía.

- Conectada: el cable de alimentación está conectado en la parte posterior de la impresora.
- Encendida: el interruptor de la parte posterior de la impresora está en la posición de encendido.
- Activada: la tecla **Encender** del panel frontal muestra una luz verde.

Si desea encender, apagar o restablecer la impresora, el método normal y recomendado es utilizar la tecla **Encender** del panel frontal.



Sin embargo, si planea almacenar la impresora indefinidamente o parece que la tecla **Encender** no funciona, se recomienda que la apague con la tecla **Encender** y que, después, apague también el interruptor de la parte posterior.

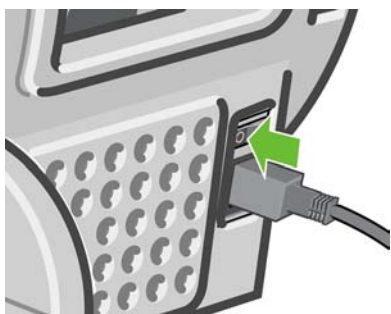

Para encenderla de nuevo, utilice el interruptor de la parte posterior.

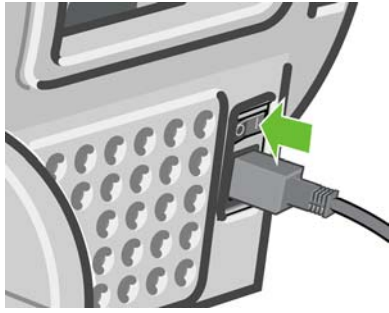

Cuando la impresora se vuelve a encender, tarda unos tres minutos en inicializar, comprobar y preparar los cabezales de impresión. La preparación de los cabezales lleva aproximadamente un minuto y 15 segundos. Sin embargo, cuando la impresora ha estado inactiva durante seis semanas o más, la preparación de los cabezales puede llevar hasta 55 minutos.

## Cambio del idioma de la pantalla del panel frontal

Hay dos formas posibles de cambiar el idioma de los menús y mensajes del panel frontal.

- Si comprende el idioma de la pantalla actual del panel frontal, pulse la tecla **Menú** para volver al menú principal y seleccione el icono del menú Configuración  y, a continuación, **Opciones del panel frontal > Seleccionar idioma**.
- Si no comprende el idioma de la pantalla actual del panel frontal, comience con la impresora apagada. En el panel frontal, pulse la tecla **Aceptar** y manténgala pulsada. Con la tecla **Aceptar** pulsada, pulse la tecla **Encender** y manténgala pulsada. Mantenga ambas teclas pulsadas hasta que la luz de color verde del lado derecho del panel frontal comience a parpadear y suéltelas. Esto ocurre aproximadamente en un segundo. Si la luz de color verde comienza a parpadear inmediatamente, tal vez deba volver a empezar.

Cualquiera que sea el método empleado, el menú de selección de idioma aparecerá en la pantalla del panel frontal. Resalte su idioma de preferencia con las teclas de flecha **hacia arriba** y **hacia abajo**, y después pulse la tecla **Aceptar**.

## Acceso a HP Easy Printer Care (Windows) o HP Printer Utility (Mac OS)

HP Easy Printer Care (Windows) o HP Printer Utility (Mac OS) le permiten gestionar la impresora desde un ordenador con una conexión USB o TCP/IP.

- En Windows, inicie HP Easy Printer Care desde el método abreviado del escritorio o desde **Inicio > Todos los programas > Hewlett-Packard > HP Easy Printer Care > Start HP Easy Printer Care**. De esta forma se inicia HP Easy Printer Care y se muestran las impresoras instaladas.
- En Mac OS, inicie Mac Printer Utility seleccionando **STARTUP\_DISK > Library (Biblioteca) > Printers (Impresoras) > hp > Utilidades (Utilities) > HP Printer Utility**. De esta forma se inicia el Selector de impresoras de HP, donde puede agregar la impresora haciendo clic en **Más impresoras**.

Seleccione la impresora y haga clic en **Iniciar utilidad**. Se inicia HP Printer Utility.

Si ha seguido estas instrucciones pero no ha podido acceder a HP Easy Printer Care (Windows) o HP Printer Utility (Mac OS), consulte [No se puede acceder a HP Easy Printer Care \(Windows\) o HP Printer Utility \(Mac OS\) en la página 194](#).

## Acceso al servidor Web incorporado

El servidor Web incorporado permite gestionar la impresora de forma remota a través de un navegador Web convencional que se ejecute en un ordenador cualquiera.



**Nota** Con el fin de utilizar el servidor Web incorporado, deberá disponer de una conexión TCP/IP para la impresora.

Los navegadores siguientes son compatibles con el servidor Web incorporado:

- Internet Explorer 5.5, o posterior, para Windows
- Internet Explorer 5.1, o posterior, para Mac OS X
- Netscape Navigator 6.01, o posterior
- Mozilla 1.5, o posterior
- Mozilla Firefox 1.0, o posterior
- Safari

Para acceder al servidor Web incorporado en cualquier ordenador, abra su navegador Web y escriba la dirección de la impresora. Puede encontrar la dirección de la impresora (empieza por **http:**) en la pantalla del panel frontal consultando la pantalla de estado.

Listo para papel

---

http://XXXX11  
http://192.168.1.1

Pulse  para acceder al menú



Si ha seguido estas instrucciones pero no puede conectarse al servidor Web incorporado, consulte [No se puede acceder al servidor Web incorporado en la página 194](#).

## Cambio de idioma de HP Easy Printer Care (Windows) o HP Printer Utility (Mac OS)

HP Easy Printer Care (Windows) o HP Printer Utility (Mac OS) pueden funcionar en los idiomas siguientes: inglés, portugués, español, catalán, francés, italiano, alemán, ruso, chino simplificado, chino tradicional, coreano y japonés.

- En Windows, seleccione **Herramientas > Definir idioma** y seleccione un idioma de la lista.
- En Mac OS, el idioma se cambia del mismo modo que para cualquier otra aplicación. En **System Preferences (Preferencias del sistema)**, seleccione **International (Internacional)** y reinicie la aplicación.

## Cambio de idioma del servidor Web incorporado

El servidor Web incorporado puede funcionar en los siguientes idiomas: inglés, portugués, español, catalán, francés, italiano, alemán, ruso, chino simplificado, chino tradicional, coreano y japonés. Utiliza



el idioma que haya especificado en las opciones del navegador Web. Si ha especificado un idioma que no se admite, utiliza el inglés.

Para cambiar el idioma, deberá cambiar el ajuste del idioma del navegador Web. Por ejemplo, en Internet Explorer versión 6, vaya al menú **Herramientas** y seleccione **Opciones de Internet**, **Idiomas**. Asegúrese de que el idioma que desea se encuentra al principio de la lista del cuadro de diálogo.

Para completar el cambio, debe cerrar y volver a abrir el navegador Web.

## Cambio de la configuración del modo de reposo

Si se deja la impresora encendida pero sin utilizar durante un periodo tiempo determinado, pasa automáticamente al modo de reposo para ahorrar energía. El valor predeterminado es de 30 segundos. Para cambiar el tiempo que debe esperar la impresora antes de pasar a modo de reposo, pulse la tecla

**Menú** para volver al menú principal, seleccione el icono del menú Configuración , y, a continuación, **Avanzadas > Tiempo de espera de modo reposo**. Seleccione el tiempo de espera que desea y pulse la tecla **Aceptar**. Puede establecer el tiempo en 30, 60, 120, 150, 180, 210 ó 240 minutos.

## Activación y desactivación de la alarma

Para activar o desactivar la alarma de la impresora, pulse la tecla **Menú** para volver al menú principal, seleccione el icono de menú Configuración , seleccione **Opciones del panel frontal > Activar alarma**, actívela o desactívela y pulse la tecla **Aceptar**. La alarma está activada de forma predeterminada.

## Cambio del contraste del panel frontal

Para cambiar el contraste del panel frontal, seleccione el icono de menú Configuración , **Opciones del panel frontal > Seleccionar contraste de pantalla**, y especifique un valor mediante las teclas **hacia abajo** o **hacia arriba**. Pulse la tecla **Aceptar** para establecer el valor. El contraste está establecido en 50 de forma predeterminada.

## Cambio de las unidades de medida

Para cambiar las unidades de medidas en la pantalla del panel frontal, seleccione el icono de menú Configuración , **Avanzadas > Selección de unidades** y, a continuación, seleccione **Inglés** o **Métrico**. Las unidades están establecidas en Métrico de forma predeterminada.

## Configuración de los ajustes de red

Para configurar la red desde HP Easy Printer Care (Windows), seleccione la **ficha Configuración > Configuración de red**. Desde HP Printer Utility (Mac OS), seleccione **Grupo de configuración > Configuración de red**. Puede ver y configurar los siguientes valores de red.

- **Método de configuración de IP:** para establecer una dirección IP, elija entre BOOTP, DHCP, Auto IP y Manual
- **Nombre del host:** especifique un nombre IP para el dispositivo de red; el nombre puede contener hasta 32 caracteres ASCII.

- **Dirección IP:** especifique la dirección IP en el servidor de impresión; no se admiten direcciones IP duplicadas en una red TCP/IP.



**Nota** Si cambia la dirección IP actual y hace clic en Aplicar, el navegador pierde la conexión actual con el servidor de impresión porque busca la dirección antigua. Para volver a conectar, busque la nueva dirección IP.

- **Máscara de subred:** especifique una máscara de subred, que es un número de 32 bits que, aplicado a una dirección IP, determina los bits que especifican la red y la subred, y los que caracterizan al nodo de forma única.
- **Pasarela predeterminada:** especifique la dirección IP de un router o un ordenador que se utiliza para conectar con otras redes o subredes; si no existe ninguna, utilice la dirección IP del ordenador o la del servidor de impresión.
- **Nombre de dominio:** especifique el nombre del dominio DNS en el que reside el servidor de impresión, por ejemplo, soporte.hp.com. Tenga en cuenta que no incluye el nombre de host; no es el nombre de dominio completo, como impresora1.soporte.hp.com.
- **Tiempo de espera en inactividad:** especifique el número de segundos que una conexión inactiva puede permanecer abierta. El valor predeterminado es 270. Si se establece en cero, el tiempo de espera está desactivado y las conexiones TCP/IP permanecen abiertas hasta que las cierre el otro nodo (como una estación de trabajo) en la red
- **Dirección IP predeterminada:** especifique la dirección IP que se utilizará cuando el servidor de impresión no pueda obtener una dirección IP de la red si está activado o se reconfigura para utilizar BOOTP o DHCP.
- **Enviar solicitudes DHCP:** especifique si las solicitudes DHCP se transmiten periódicamente cuando se asigna una dirección IP predeterminada heredada o una dirección IP automática predeterminada.

Para configurar la misma configuración de red desde el panel frontal, pulse la tecla **Menú** para ir al menú principal y seleccione el icono del menú de Conectividad , después **Fast Ethernet > Modificar configuración**.

## Cambio de configuración de lenguaje gráfico



**ADVERTENCIA** No debería ser necesario cambiar la configuración de lenguaje gráfico predeterminada (**Automático**) y no se recomienda que lo haga.

Cambie la configuración de lenguaje gráfico desde las aplicaciones HP Easy Printer Care y HP Printer Utility con los pasos siguientes.

1. En Windows, seleccione la ficha **Configuración** y, a continuación, **Configuración de la impresora > Preferencias de impresión**.

En Mac OS, seleccione **Configuración** y, a continuación, **Configuración de la impresora > Configurar impresora > Preferencias de impresión**.

2. Seleccione una de las opciones siguientes.
  - Seleccione **Automático** para que la impresora determine el tipo de archivo que recibe. Este ajuste es aplicable a la mayor parte de las aplicaciones de software.
  - Seleccione **HP-GL/2** sólo si va a enviar un archivo del tipo adecuado directamente a la impresora sin necesidad de pasar por un controlador de impresora.

- Seleccione **PS** sólo si va a enviar un archivo postscript directamente a la impresora sin necesidad de pasar por un controlador de impresora.
- Seleccione **PDF** sólo si va a enviar un archivo PDF directamente a la impresora sin necesidad de pasar por un controlador de impresora.
- Seleccione **TIFF** sólo si va a enviar un archivo TIFF directamente a la impresora sin necesidad de pasar por un controlador de impresora.
- Seleccione **JPEG** sólo si va a enviar un archivo JPEG directamente a la impresora sin necesidad de pasar por un controlador de impresora.
- Seleccione **CALS/G4** sólo si va a enviar un archivo del tipo adecuado directamente a la impresora sin necesidad de pasar por un controlador de impresora.

Puede cambiar la configuración de lenguaje gráfico desde panel frontal. Pulse la tecla **Menú** para volver al menú principal, seleccione el icono de menú Configuración , y, a continuación, **Seleccionar lenguaje gráfico**. Seleccione la opción deseada y pulse la tecla **Aceptar** para establecer el valor.



**PRECAUCIÓN** Si está utilizando una conexión USB, seleccione el icono , a continuación **Preferencias de impresión > PS > Seleccionar codificación > ASCII**.



**Nota** El ajuste seleccionado a través de HP Easy Printer Care (Windows) o HP Printer Utility (Mac OS) reemplaza al seleccionado en el panel frontal.



---

## 4 Manejo del papel

- [Consejos generales](#)
- [Seleccione el eje que vaya a utilizar](#)
- [Cargue un rollo en el eje](#)
- [Carga de un rollo en la impresora](#)
- [Descarga de un rollo](#)
- [Carga de una sola hoja](#)
- [Descarga de una sola hoja](#)
- [Consulta de información sobre el papel](#)
- [Perfiles de papel](#)
- [Agregar un tipo de papel personalizado](#)
- [Impresión en el papel cargado](#)
- [Mantenimiento del papel](#)
- [Cambio del tiempo de secado](#)
- [Encendido y apagado de la cortadora automática](#)
- [Alimentación y corte del papel](#)

## Consejos generales



**ADVERTENCIA** Antes de comenzar el proceso de cargar papel, asegúrese de que hay suficiente espacio alrededor de la impresora, tanto delante como detrás.

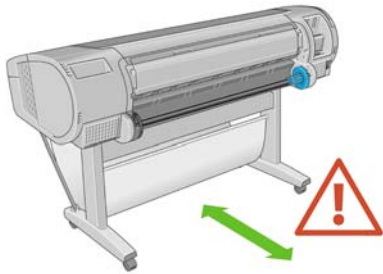

**ADVERTENCIA** Asegúrese de que las ruedas de la impresora están bloqueadas (la palanca de freno debe encontrarse hacia abajo) para evitar que la impresora se mueva.



**ADVERTENCIA** Todo el papel debe ser de 11 pulg. (28 cm) o más. El papel de tipo A4 carta no se puede cargar en horizontal.



**Sugerencia** Para manipular papel fotográfico, use guantes de algodón con el fin de evitar transferir grasa al papel.

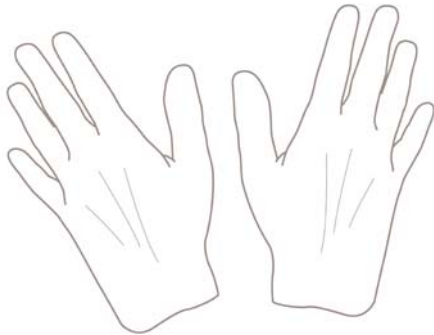

**PRECAUCIÓN** Mantenga cerrada la cesta durante todo el proceso de carga.

## Seleccione el eje que vaya a utilizar

Asegúrese de que utiliza el eje correcto. Las ilustraciones del procedimiento [Cargue un rollo en el eje en la página 29](#) y del procedimiento [Carga de un rollo en la impresora en la página 31](#) muestran el eje negro. Debe utilizar el eje gris si va a cargar las siguientes categorías y tipos de rollo de papel con más de 36 pulg. (91,5 cm) de ancho.

Categoría de papel	Tipo de papel
Papel Bond y recubierto	Papel normal
Papel Bond y recubierto	Papel Bond blanco brillante
Papel Bond y recubierto	Papel recubierto
Papel técnico	Papel de calco natural
Papel técnico	Bond translúcido
Papel técnico	Papel vegetal



**Sugerencia** Si suele usar varios tipos de papel, podrá cambiar los rollos con mayor rapidez si los carga previamente en ejes diferentes. Se pueden adquirir ejes adicionales (consulte [Accesorios en la página 145](#)).

## Cargue un rollo en el eje



**ADVERTENCIA** Asegúrese de que la bandeja de hojas esté cerrada.

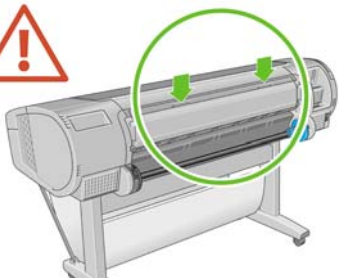

1. Retire el extremo derecho del eje de la impresora y después el otro extremo.



**ADVERTENCIA** No introduzca los dedos en los soportes del eje durante el proceso de extracción.

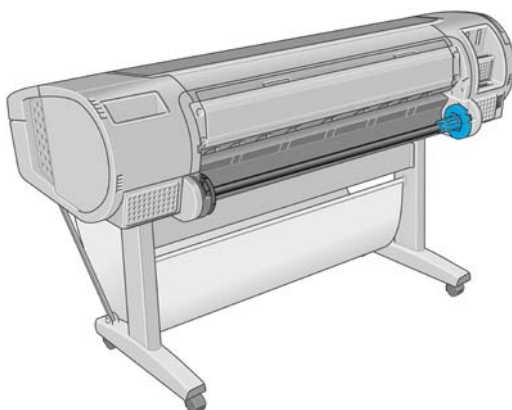

2. El eje tiene un tope en cada extremo para evitar que el rollo se mueva. El tope azul se puede quitar para colocar un nuevo rollo y puede ocupar distintas posiciones en el eje para asegurar rollos de papel de diferentes tamaños. Retire el tope de papel azul situado en el extremo del eje.



3. Si el diámetro del cilindro interior del rollo es de 7,62 cm (3 pulg.), compruebe que se han instalado los adaptadores de cilindros suministrados con la impresora.

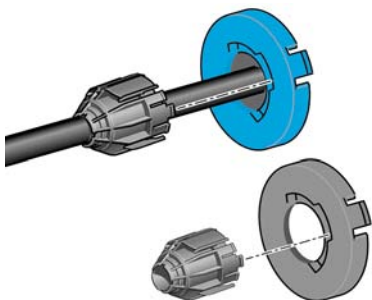

4. Si el rollo es largo, ponga el eje en horizontal sobre una mesa y cargue el rollo.



**Sugerencia** Puede ser necesaria la ayuda de otra persona para manipular un rollo grande.

5. Cargue el nuevo rollo en el eje. Compruebe que la orientación del papel coincide con la indicada en la figura. De lo contrario, saque el rollo, gírelo 180 grados y vuelva a cargarlo en el eje. Las etiquetas del eje muestran la orientación correcta.



**Nota** Desde la parte posterior de la impresora, el tope azul se inserta en el soporte del lado derecho.

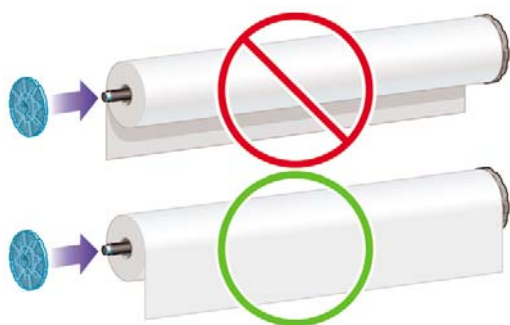

Fije ambos extremos del rollo lo más cerca posible de los topes del eje.



6. Coloque el tope de papel azul en el extremo abierto del eje y empújelo hasta que alcance el final del rollo.

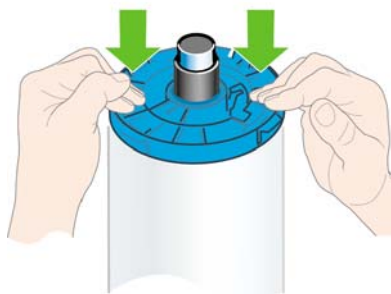

7. Asegúrese de empujar todo lo posible el tope de papel azul, hasta que ambos extremos estén contra los toques.

Si suele usar varios tipos de papel, podrá cambiar los rollos con mayor rapidez si los carga previamente en ejes diferentes. Se pueden adquirir ejes adicionales (consulte [Accesorios en la página 145](#)).

## Carga de un rollo en la impresora

Hay dos maneras de cargar un rollo. Se recomienda el procedimiento de carga fácil.



**PRECAUCIÓN** Para comenzar estos procedimientos, debe haber cargado previamente un rollo en el eje. Consulte [Cargue un rollo en el eje en la página 29](#).

### Procedimiento de carga sencilla

1. Compruebe que esté usando el eje correcto para el tipo de papel, consulte [Seleccione el eje que vaya a utilizar en la página 28](#).
2. Desde detrás de la impresora, coloque el extremo negro del eje en el soporte del lado izquierdo. No inserte el extremo completamente en el soporte del rollo.

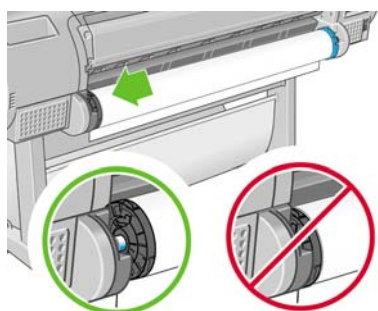

3. Coloque el extremo azul del eje en el soporte del lado derecho. Si va a cargar el eje gris, asegúrese de que el lado redondeado de la parte superior del eje esté sobre el soporte del rollo.

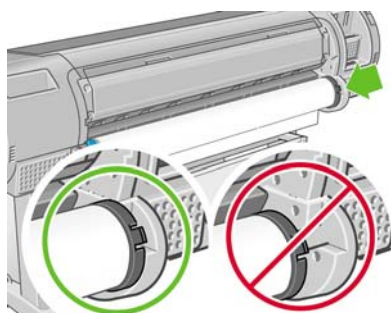

4. Con ambas manos, empuje el eje dentro de ambos soportes del rollo al mismo tiempo. El eje queda ajustado en su sitio.

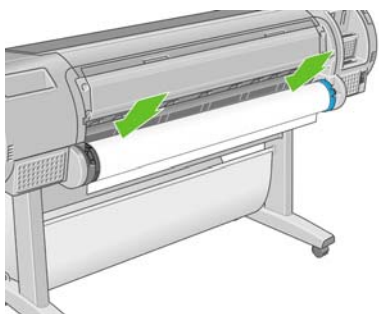

5. Si el borde del rollo no es recto o está rasgado (debido a veces a la cinta que se usa para sujetar el final del rollo), tire del papel un poco más allá de la ranura de corte y utilice una cuchilla para cortar un borde recto.

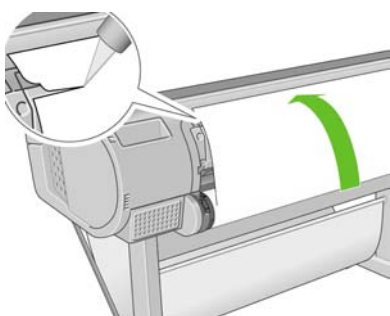

**PRECAUCIÓN** Corte el papel lo más recto posible, ya que el papel torcido no se carga correctamente.

6. Inserte el borde del papel en el cargador.

**ADVERTENCIA** Tenga cuidado de no poner los dedos en el recorrido del papel en la impresora, ya que podría hacerse daño.

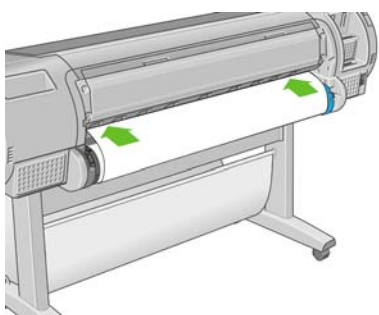

7. Gire el eje en el cargador hasta que note resistencia. La impresora detecta el papel y lo carga automáticamente en la impresora.

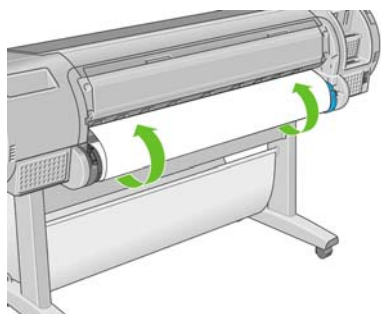

8. Una vez que el papel avanza en la impresora, la pantalla del panel frontal le pregunta si está cargando un rollo o una hoja. Seleccione **Rollo** con las teclas de flecha **hacia arriba** y **hacia abajo** y pulse **Aceptar**.
9. Seleccione la categoría y tipo de papel.

#### Lista de tipos de papel

- Papel bond y recubierto
- Papel fotográfico
- Papel para pruebas
- Material para dibujo
- Película
- Papel técnico



**Sugerencia** Si ha cargado un tipo de papel cuyo nombre no aparece en la lista de papel (ni en el controlador ni en el panel frontal), puede elegir un nombre de papel genérico en su lugar. Por ejemplo, si va a cargar papel para acuarela HP o papel para dibujo Epson, y no encuentra el nombre exacto en la lista de papel, puede elegir **Material para dibujo**.

10. La impresora comprueba la alineación y mide el ancho.
11. Observe el panel frontal; allí encontrará instrucciones.
12. Cuando el rollo esté alineado, en el panel frontal se mostrará el mensaje **Preparada** para indicar que la impresora está preparada para imprimir. Si el rollo no está alineado, siga las instrucciones de la pantalla del panel frontal.
13. Si el papel no está bien apretado en el rollo, rebóbinelo ligeramente desde el extremo del eje hasta que quede tenso.

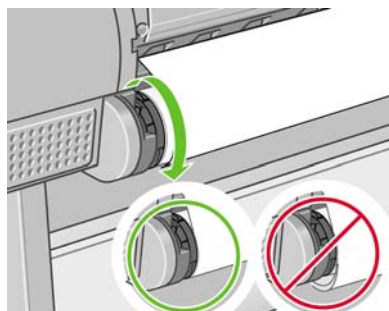

**Nota** Si le surge algún problema inesperado en cualquier etapa del proceso de carga de papel, consulte [El papel no se puede cargar correctamente en la página 154](#).



**Sugerencia** Cuando las hojas impresas caen en la cesta, pueden rasgarse o mancharse con tinta de otras hojas. Para evitarlo, recoja las hojas impresas cuando se corten del rollo y no deje que se apilen en la cesta o desactive la cortadora automática, consulte [Encendido y apagado de la cortadora automática en la página 43](#), y utilice la tecla **Avanza y corta hoja** para soltar la impresión.

## Procedimientos del menú de papel

Como alternativa puede utilizar el menú Papel para iniciar el proceso de carga del papel.

1. Siga los pasos del uno al cinco de [Procedimiento de carga sencilla en la página 31](#).

2. Pulse la tecla **Menú** para volver al menú principal y seleccione el icono del menú Papel .

3. Seleccione **Carga de papel**.

Menú de papel

- ▣ Carga de papel
- ▶ Descargar papel
- ▶ Ver información de papel
- ▣ Cambiar tipo papel cargado
- ▣ Lista de tipos de papel

4. Seleccione **Cargar rollo**.

Carga de papel

- ▣ Cargar rollo
- ▣ Cargar hoja

5. Seleccione la categoría y tipo de papel.

Lista de tipos de papel

- Papel bond y recubierto
- Papel fotográfico
- Papel para pruebas
- Material para dibujo
- Película
- Papel técnico



**Sugerencia** Si ha cargado un tipo de papel cuyo nombre no aparece en la lista de papel (ni en el controlador ni en el panel frontal), puede elegir un nombre de papel genérico en su lugar. Por ejemplo, si va a cargar papel para acuarela HP o papel para dibujo Epson, y no encuentra el nombre exacto en la lista de papel, puede elegir **Material para dibujo**.

6. Continúe con el paso seis del proceso de carga fácil y omita los pasos ocho y nueve.



**Sugerencia** Cuando las hojas impresas caen en la cesta, pueden rasgarse o mancharse con tinta de otras hojas. Para evitarlo, recoja las hojas impresas cuando se corten del rollo y no deje que se apilen en la cesta o desactive la cortadora automática, consulte [Encendido y apagado de la cortadora automática en la página 43](#), y utilice la tecla **Avanza y corta hoja** para soltar la impresión.

## Descarga de un rollo

Antes de descargar un rollo, compruebe si hay papel en el rollo o si se ha quedado sin papel, y siga el procedimiento apropiado tal como se describe a continuación.



**PRECAUCIÓN** No toque el papel mientras la impresora esté imprimiendo, ya que causará defectos en la calidad de imagen.

### Procedimiento de la tecla Descargar papel con papel en el rollo

Si hay papel en el rollo, utilice el procedimiento siguiente.

1. Pulse la tecla **Descargar papel** en el panel frontal.
2. Cuando se le indique en la pantalla del panel frontal, levante la palanca azul de la izquierda.
3. Cuando se le indique en la pantalla del panel frontal, rebobine ligeramente el papel desde el extremo del eje hasta quitarlo de la impresora.
4. Cuando se le indique en la pantalla del panel frontal, baje la palanca azul.

### Procedimiento del menú Papel con papel en el rollo

Si hay papel en el rollo, también puede iniciar el proceso desde el menú Papel del menú principal del panel frontal.

1. Pulse la tecla **Menú** para volver al menú principal y seleccione el icono del menú Papel

2. Seleccione **Descargar papel**.

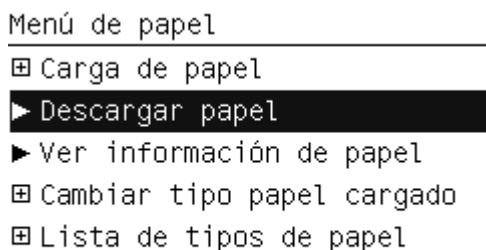

3. Continúe desde el paso dos del proceso de la tecla **Descargar papel**.

## Procedimiento de extracción del papel del rollo

Si el final del papel no está sujeto al rollo, utilice el siguiente procedimiento.

1. Si ya ha iniciado el proceso de descarga, pulse la tecla **Cancelar** del panel frontal para cancelar el procedimiento.
2. Levante la palanca azul de la izquierda. Si el panel frontal muestra una advertencia sobre la palanca, ignórela.
3. Extraiga el papel de la impresora. Tire desde cualquier parte donde el papel sea accesible; se recomienda hacerlo desde la parte posterior de la impresora.
4. Baje la palanca azul.
5. Si el panel frontal muestra un mensaje de advertencia, pulse la tecla **Aceptar** para borrarlo.

## Carga de una sola hoja

Hay dos maneras de cargar una hoja. Se recomienda el procedimiento de carga fácil.



**PRECAUCIÓN** Antes de cargar una hoja, se recomienda descargar cualquier hoja o rollo cargados (consulte [Descarga de un rollo en la página 35](#) y [Descarga de una sola hoja en la página 40](#)).



**ADVERTENCIA** Para las hojas de un grosor mayor de 0,5 mm, debe tener detrás de la impresora un espacio igual a la longitud de la hoja.

## Procedimiento de carga fácil

1. Desde la parte frontal de la impresora, abra la bandeja de hojas. Si la hoja es larga, extienda el soporte de la derecha. Si la hoja también es ancha, extienda el soporte de la izquierda.



**Sugerencia** Si la bandeja es difícil de abrir, intente abrirla desde detrás de la impresora.

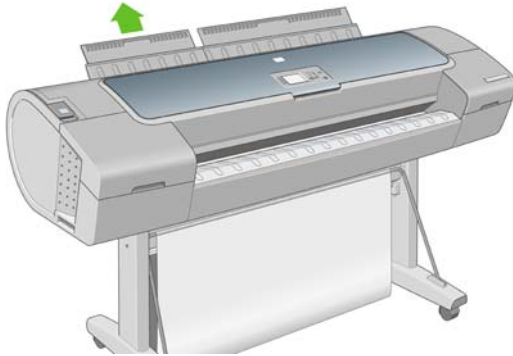

**Nota** Los soportes tienen siete cm y quedan ajustados en su sitio.

2. Inserte la hoja en el alimentador. Cargue la hoja alineándola con la línea de carga y empújela lo más posible; con hojas gruesas puede encontrar resistencia. La impresora detecta la hoja en tres segundos. Se inicia una cuenta regresiva en la pantalla del panel frontal.

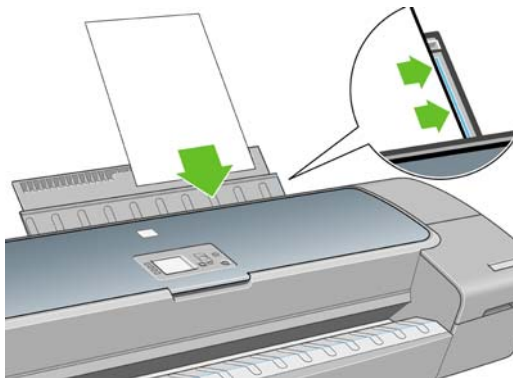

**ADVERTENCIA** Tenga cuidado de no poner los dedos en el recorrido del papel en la impresora, ya que podría hacerse daño.

3. Después de la cuenta regresiva, el papel entra en la impresora. Guíe la hoja hacia la impresora; esto es especialmente importante con los papeles gruesos.
4. La pantalla del panel frontal le pregunta si está cargando un rollo o una hoja. Seleccione **Hoja** con las teclas de flecha **hacia arriba** y **hacia abajo**.

5. Introduzca la categoría y tipo de papel.

Lista de tipos de papel

- Papel bond y recubierto
- Papel fotográfico**
- Papel para pruebas
- Material para dibujo
- Película
- Papel técnico



**Sugerencia** Si ha cargado un tipo de papel cuyo nombre no aparece en la lista de papel (ni en el controlador ni en el panel frontal), puede elegir un nombre de papel genérico en su lugar. Por ejemplo, si va a cargar papel para acuarela HP o papel para dibujo Epson, y no encuentra el nombre exacto en la lista de papel, puede elegir **Material para dibujo**.

6. La impresora comprueba la alineación y mide la hoja.

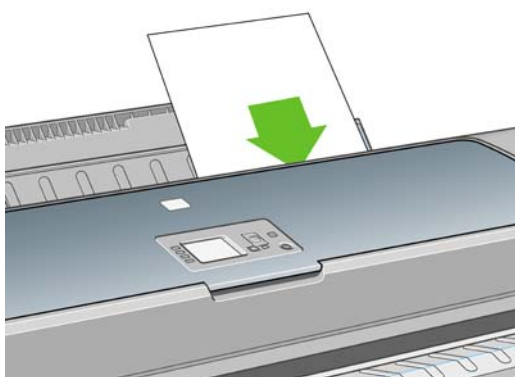

**Nota** Dependiendo de la longitud de la hoja, sale por la parte frontal de la impresora.

7. Si el papel se ha cargado correctamente, en el panel frontal se mostrará el mensaje **Preparada** para indicar que la impresora está preparada para imprimir. Si el papel no está recto, siga las instrucciones de la pantalla del panel frontal.



**Nota** Cuando se carga correctamente, la hoja está en la parte posterior de la impresora.

**Nota** Si le surge algún problema inesperado en cualquier etapa del proceso de carga de papel, consulte [El papel no se puede cargar correctamente en la página 154](#).

## Procedimiento del menú Papel

Como alternativa puede utilizar el menú Papel para iniciar el proceso de carga del papel.

1. Realice el paso uno del procedimiento de carga fácil.



2. Pulse la tecla **Menú** para volver al menú principal y seleccione el icono del menú Papel .

Menú principal



▣ Menú de papel

3. Seleccione **Carga de papel**.

Menú de papel

▣ Carga de papel

- ▶ Descargar papel
- ▶ Ver información de papel
- ▣ Cambiar tipo papel cargado
- ▣ Lista de tipos de papel

4. Seleccione **Cargar hoja**.

Carga de papel

▣ Cargar rollo

▣ Cargar hoja

5. Seleccione la categoría y tipo de papel.

Lista de tipos de papel

▣ Papel bond y recubierto

▣ Papel fotográfico

▣ Papel para pruebas

▣ Material para dibujo

▣ Película

▣ Papel técnico



**Sugerencia** Si ha cargado un tipo de papel cuyo nombre no aparece en la lista de papel (ni en el controlador ni en el panel frontal), puede elegir un nombre de papel genérico en su lugar. Por ejemplo, si va a cargar papel para acuarela HP o papel para dibujo Epson, y no encuentra el nombre exacto en la lista de papel, puede elegir **Material para dibujo**.

6. Continúe con el paso dos del procedimiento de carga fácil y omita los pasos cuatro y cinco.

## Descarga de una sola hoja

Para descargar una hoja sin imprimir, utilice la tecla **Descargar papel** o el procedimiento del menú Papel.



**Nota** Para descargar una sola hoja después de la impresión, simplemente tire de la hoja que está libre en la parte frontal de la impresora.



**PRECAUCIÓN** No toque el papel mientras la impresora esté imprimiendo, ya que causará defectos en la calidad de imagen.

### Procedimiento de la tecla **Descargar papel**

1. Pulse la tecla **Descargar papel** en el panel frontal.
2. La hoja se descarga por la parte frontal de la impresora; puede recogerla o dejar que caiga en la cesta.

### Procedimiento del menú **Papel**

También puede descargar una hoja desde el menú **Papel**.

1. Pulse la tecla **Menú** para volver al menú principal y seleccione el icono del menú **Papel** .

Menú principal



▣ Menú de papel

2. Seleccione **Descargar papel**. La hoja se descarga por la parte frontal de la impresora; puede recogerla o dejar que caiga en la cesta.

Menú de papel

▣ Carga de papel

▶ Descargar papel

▶ Ver información de papel

▣ Cambiar tipo papel cargado

▣ Lista de tipos de papel

## Consulta de información sobre el papel

Para ver información sobre el papel cargado, pulse la tecla **Ver papel cargado** en el panel frontal.

También puede seleccionar el icono de menú **Papel**  y, después, **Ver papel cargado**.

La siguiente información se mostrará en el panel frontal:

- Estado de la hoja o el rollo
- Nombre del fabricante del papel
- Tipo de papel que ha seleccionado
- Anchura del papel en milímetros (estimado)
- Longitud del papel en milímetros (estimado)
- Estado de calibración del color
- Calibración del avance de papel

Si no hay papel cargado, aparecerá el mensaje **No hay papel**.

La misma información (aparte del nombre del fabricante) se muestra en HP Easy Printer Care y HP Printer Utility en la página Consumibles.



**Nota** El papel fotográfico y el recubierto requieren una manipulación cuidadosa (consulte [La hoja impresa está rasgada o arañada en la página 171](#)).

## Perfiles de papel

Cada tipo de papel admitido tiene un conjunto de características propias. Para obtener una calidad de impresión óptima, la impresora adapta el modo de impresión a cada tipo de papel. Por ejemplo, puede que un papel determinado requiera más tinta, mientras que otro puede necesitar más tiempo de secado. Por lo tanto, es preciso facilitar a la impresora una descripción de los requisitos de cada tipo de papel. Esa descripción se denomina perfil "de material" o "de papel". El perfil de papel contiene el perfil ICC, que describe las características de color del papel; también contiene información sobre las características y requisitos del papel que no están relacionados directamente con el color. Los perfiles de papel existentes para la impresora ya se encuentran instalados en el software correspondiente.

Sin embargo, como sería incómodo desplazarse por una lista de todos los tipos de papeles disponibles, la impresora sólo contiene los perfiles de los tipos de papel más comunes. Si utiliza un tipo de papel para el que su impresora no tiene un perfil, no puede seleccionar ese tipo de papel en la pantalla del panel frontal.

Existen tres maneras de asignar un perfil para un tipo de papel nuevo.

- Utilice un perfil de papel de fábrica de HP seleccionando la categoría y tipo más próximos en el panel frontal, HP Easy Printer Care (Windows) o HP Printer Utility (Mac OS)



**Nota** Los colores pueden no ser exactos. Este método no se recomienda para las impresiones de alta calidad.

- Descargue el perfil de papel adecuado de: <http://www.hp.com/go/designjet/downloads>



**Nota** HP sólo proporciona perfiles para sus propios tipos de papel. Si no encuentra en la Web el perfil de papel que desea, es posible que se haya incorporado al último firmware de la impresora. Puede consultar las notas sobre la versión de firmware para obtener más información (consulte [Actualización del firmware en la página 142](#)).

- Agregue un tipo de papel personalizado (consulte [Agregar un tipo de papel personalizado en la página 42](#)) y cree un perfil ICC; esto funciona tanto para los papeles de HP como para los que no lo son.

## Agregar un tipo de papel personalizado

Para poder utilizar un papel personalizado con la impresora, debe agregar un tipo de papel personalizado y dejar que la impresora realice la calibración del color. Puede agregar un papel personalizado mediante HP Color Center en HP Easy Printer Care (Windows) o HP Printer Utility (Mac OS).

1. Vaya a Color Center en HP Easy Printer Care (Windows) o HP Printer Utility (Mac OS).
2. Seleccione **Gestionar papeles**.
3. En Windows, seleccione **Agregar papel nuevo**. En Mac OS, haga clic en **+**.
4. Introduzca el nombre del papel.



**Nota** Se recomienda utilizar el nombre comercial del papel para evitar confusiones a otros usuarios.

5. Seleccionar una categoría de papel.



**Nota** La categoría de papel determina la cantidad de tinta que se utiliza y otros parámetros básicos de impresión. Para obtener resultados satisfactorios, experimente con diferentes categorías y utilice las que mejor funcionen.

6. Cargue el papel personalizado (consulte [Carga de un rollo en la impresora en la página 31](#) o [Carga de una sola hoja en la página 36](#)).
7. Haga clic en **Siguiente**. La impresora realiza una calibración del color e imprime un diagrama de calibración. Esto puede llevar diez minutos.



**Nota** Para obtener más información acerca de los procesos disponibles en Color Center, consulte [Un resumen del proceso de gestión del color en la página 69](#).

8. Una vez calculados y almacenados los parámetros de calibración, se le recordará que cree un perfil ICC. Haga clic en **Terminado**. El papel personalizado se agrega a la categoría de papel seleccionada.
9. Para crear un perfil ICC, que le permite imprimir con la mejor exactitud de color posible, consulte [Creación de perfiles de color en la página 71](#).

## Impresión en el papel cargado

Para imprimir un trabajo en cualquier papel que esté cargado en la impresora, seleccione **Cualq.** en la opción Tipo de papel del controlador de la impresora.

- **En el cuadro de diálogo del controlador para Windows:** seleccione la ficha Papel y calidad y, a continuación, seleccione **Cualq.** en la lista desplegable Tipo de papel.
- **En el cuadro de diálogo Imprimir de Mac OS:** seleccione el panel Paper Type/Quality (Tipo de papel/Calidad) y, a continuación, seleccione **Cualq.** en la lista desplegable Tipo de papel.



**Nota** **Cualq.** es el valor predeterminado del controlador.

## Mantenimiento del papel

Para mantener la calidad del papel, siga estas recomendaciones.

- Almacene los rollos cubiertos por un trozo de papel o de tela.
- Almacene las hojas cortadas cubiertas y limpias o quíteles el polvo antes de cargarlas en la impresora.
- Limpie las placas de entrada y salida, y la bandeja de papel.
- Mantenga siempre cerrada la ventana transparente de la impresora.



**Nota** El papel fotográfico y el recubierto requieren una manipulación cuidadosa (consulte [La hoja impresa está rasgada o arañada en la página 171](#)).

## Cambio del tiempo de secado

Quizás desee cambiar el ajuste de tiempo de secado para adaptarlo a condiciones de impresión especiales, por ejemplo múltiples impresiones, en las que el tiempo es de extrema importancia o cuando necesite asegurarse de que la tinta está seca antes de manipular el papel.



Seleccione el icono de menú Configuración , después **Recuperación de la impresión > Seleccionar tiempo de secado**. Puede seleccionar:

- **Extendido**, para establecer más tiempo del recomendado para asegurarse de que la tinta está completamente seca.
- **Óptima**, para establecer el tiempo predeterminado y recomendado para el papel seleccionado.
- **Reducido**, para establecer menos tiempo del recomendado cuando la calidad es de menor importancia.
- **Ninguno**, para desactivar el tiempo de secado y retirar la hoja impresa en cuanto finaliza la impresión.



**ADVERTENCIA** Si la tinta no está seca cuando se retira la hoja, podría quedar tinta en la bandeja de salida y marcas en la hoja.



**Nota** Si cancela el tiempo de secado durante una impresión, es posible que la impresora no avance y corte la hoja inmediatamente debido a que el mantenimiento del cabezal de impresión se ejecuta en paralelo. Si el tiempo de secado es cero, la impresora corta el papel y después realiza el mantenimiento del cabezal de impresión. Sin embargo, si el tiempo de secado es mayor que cero, la impresora no corta el papel hasta que el mantenimiento del cabezal de impresión se haya completado, aunque se haya pulsado la tecla **Avanza y corta hoja**.

## Encendido y apagado de la cortadora automática

Para activar o desactivar la cortadora de papel de la impresora:

- Desde HP Easy Printer Care (Windows), seleccione la ficha **Configuración** y cambie la opción **Cortadora** en **Configuración de la impresora > Avanzadas**.
- En HP Printer Utility (Mac OS), seleccione **Configuración > Configuración de la impresora > Configurar impresora** y cambie la opción **Cortadora**.

- En el servidor Web incorporado, seleccione la ficha **Configuración**, después **Configuración de la impresora** y cambie la opción **Cortadora**.
- Pulse la tecla **Menú** para volver al menú principal, seleccione el icono de menú Configuración  y, a continuación, **Recuperación de la impresión > Activar cortadora**.



**Nota** Para cortar el papel enrollado mientras la cortadora automática está desactivada, consulte [Alimentación y corte del papel en la página 44](#).

## Alimentación y corte del papel

Para avanzar y cortar el papel cuando la cortadora automática está desactivada, pulse la tecla **Avanza y corta hoja** en el panel frontal. El papel avanza y la impresora hace un corte recto en el extremo frontal.



**Nota** Es posible que la impresora no corte el papel nada más pulsar la tecla **Avanza y corta hoja**, ya que cada vez que se imprime una hoja se realiza el mantenimiento de los cabezales de impresión y el papel no se puede cortar hasta que el proceso se ha completado.

Quite la hoja cortada de la bandeja de salida.

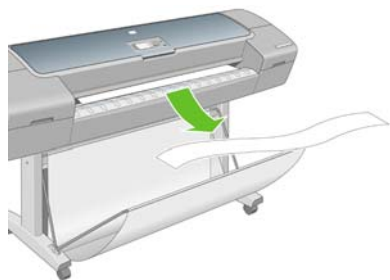

**ADVERTENCIA** Si quedan tiras u hojas pequeñas en la bandeja de salida, la impresora podría atascarse.



**Nota** El papel fotográfico y el recubierto requieren una manipulación cuidadosa (consulte [La hoja impresa está rasgada o arañada en la página 171](#)).

---

# 5 Impresión

- [Creación de un trabajo de impresión](#)
- [Selección de la calidad de impresión](#)
- [Selección del tamaño de papel](#)
- [Selección de opciones de márgenes](#)
- [Impresión con métodos abreviados](#)
- [Cambio de escala de una impresión](#)
- [Cambio del tratamiento de líneas superpuestas](#)
- [Vista previa de una impresión](#)
- [Impresión de un borrador](#)
- [Impresión de alta calidad](#)
- [Impresión en tonos de gris](#)
- [Impresión sin márgenes](#)
- [Rotación de una imagen](#)
- [Impresión con líneas de recorte](#)
- [Uso económico del papel](#)
- [Agrupamiento de trabajos para ahorrar rollo de papel](#)
- [Uso económico de la tinta](#)

## Creación de un trabajo de impresión

Para imprimir algo, se debe enviar a la impresora. Se considera que esto es un trabajo de impresión, que se introduce en la cola de impresión de la impresora. Hay dos formas de enviar un trabajo de impresión a la impresora:

- Para imprimir directamente desde un programa, utilice la orden Impresión del mismo. Cuando seleccione la impresora HP Designjet, el controlador de la impresora se encargará de enviarle el trabajo.
- Si tiene un archivo con un formato gráfico compatible, puede utilizar el Servidor Web incorporado para enviarlo directamente a la impresora sin que pase por el controlador (véase a continuación).

## Uso del Servidor Web incorporado para imprimir archivos

Desde HP Easy Printer Care o el Servidor Web incorporado, seleccione **Centro de trabajos > Enviar trabajo**. Aparecerá la ventana siguiente.

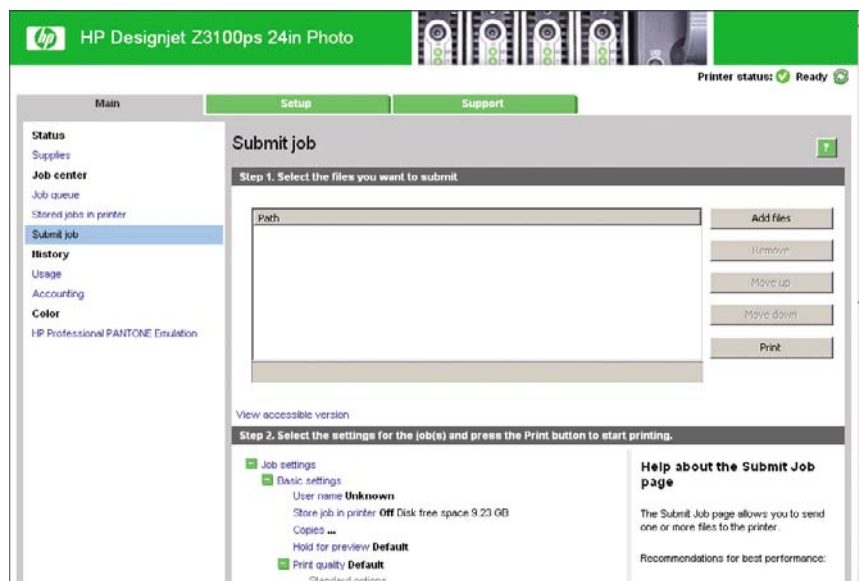

Pulse el botón **Añadir archivos** para seleccionar los archivos del ordenador que desee imprimir. Los archivos deben tener uno de los formatos siguientes:

- PDF
- PostScript
- HP-GL/2
- RTL
- TIFF
- JPEG
- CALS G4



**Nota** Cuando se imprime en un archivo, este debería tener uno de los formatos anteriores, pero su nombre puede tener la extensión **.plt** o **.prn**.

Si los archivos no tienen uno de estos formatos, no se imprimirán correctamente.



Si se ha generado el trabajo con los ajustes adecuados (como el tamaño de la página, la rotación, el redimensionamiento y el número de copias), sólo tiene que pulsar el botón **Imprimir** para que se envíen a la impresora.

Para especificar los ajustes de impresión, vaya a la sección **Configuración del trabajo** y seleccione las opciones que necesite. Cada opción tiene un texto explicativo a la derecha, por lo que podrá conocer el comportamiento de cada ajuste. Recuerde que si deja el ajuste como **Predeterminada**, se utilizará el que se haya guardado para el trabajo. Si el trabajo no contiene ningún ajuste, se utilizará el de la impresora.

## Selección de la calidad de impresión

La impresora tiene varias opciones de calidad porque la impresión de gran calidad requiere cierta pérdida de velocidad, mientras que la impresión rápida implica cierta reducción de la calidad.

Por lo tanto, el selector de calidad de impresión estándar es un deslizador que le permite elegir entre calidad y velocidad.

Opcionalmente, puede seleccionar entre las opciones personalizadas: **Óptima**, **Normal** y **Rápida**. También existen tres opciones personalizadas suplementarias que pueden influir en la calidad de impresión: **Detalle máximo**, **Más pasadas** y **Mejora de satinado**. Consulte [Impresión de alta calidad en la página 54](#).



**Nota** En el cuadro de diálogo del controlador para Windows, la resolución de procesamiento del trabajo se muestra en el cuadro de diálogo Opciones de calidad de impresión personalizadas. En el cuadro de diálogo Imprimir de Mac OS, aparece en el panel de **Resumen**.

Puede seleccionar las opciones de calidad de impresión de las maneras siguientes:

- **En el cuadro de diálogo del controlador para Windows:** vaya a la ficha **Papel y calidad** y observe la sección Calidad de impresión. Si elige **Opciones estándar**, aparecerá un deslizador sencillo con el que puede seleccionar velocidad o calidad. Si selecciona **Opciones personalizadas**, aparecerán las opciones más específicas descritas anteriormente.
- **En el cuadro de diálogo Imprimir de Mac OS (controlador PostScript):** vaya al panel **Calidad de imagen**. Si elige opciones de calidad **Estándar**, aparecerá un deslizador sencillo con el que podrá seleccionar velocidad o calidad. Si elige las opciones de calidad **Personalizar**, aparecerán las opciones más específicas descritas anteriormente.
- **En el cuadro de diálogo Imprimir de Mac OS (controlador PCL):** vaya al panel **Paper Type/Quality (Tipo de papel/Calidad)** y seleccione **Papel**. Si elige opciones de calidad **Estándar**, aparecerá un deslizador sencillo con el que podrá seleccionar velocidad o calidad. Si elige las opciones de calidad **Personalizar**, aparecerán las opciones más específicas descritas anteriormente.
- **En la página Enviar trabajo del Servidor Web incorporado:** seleccione **Ajustes básicos > Calidad de impresión**. Si selecciona **Opciones estándar**, puede elegir entre **Velocidad** y **Calidad**. Si selecciona **Opciones personalizadas**, aparecerán las opciones más específicas descritas anteriormente.
- **Si utiliza el panel frontal:** seleccione el icono de menú Configuración  y, a continuación, **Preferencias de impresión > Calidad de impresión**.



**Nota** Si ha establecido la calidad de impresión desde su ordenador, se omitirá la configuración de calidad de impresión en el panel frontal.



**Nota** No podrá modificar la calidad de impresión de las páginas que la impresora está recibiendo o ya haya recibido (incluso si no se han comenzado a imprimir todavía).

## Selección del tamaño de papel

El tamaño del papel se puede especificar de varios modos.



**Nota** El tamaño de papel especificado aquí debe ser el tamaño de papel en el que se ha creado el documento. Es posible cambiar la escala del documento a un tamaño diferente para la impresión. Consulte [Cambio de escala de una impresión en la página 50](#).

- **En el cuadro de diálogo del controlador para Windows:** seleccione la ficha **Papel y calidad** y, a continuación, **Tamaño del documento**.
- **En el cuadro de diálogo Ajustar página de Mac OS:** seleccione su impresora en el menú emergente **Format for (Formato para)** y, después, **Paper Size (Tamaño de papel)**.
- **En la página Enviar trabajo del Servidor Web incorporado:** seleccione **Ajustes avanzados > Papel > Tamaño de página > Estándar**.
- **Si utiliza el panel frontal:** seleccione el icono de menú Configuración  y, a continuación, **Preferencias de impresión > Papel > Seleccionar tamaño papel**.



**Nota** Si ha establecido el tamaño del papel desde su ordenador, se omitirá la configuración de calidad de impresión en el panel frontal.

## Tamaños de papel personalizados

Para elegir un tamaño de papel no estándar que no aparece en la lista de tamaños de papel:

- **En Windows** hay dos maneras diferentes:
  - En el cuadro de diálogo del controlador, seleccione **Personalizar** en la lista de tamaño de papel de la ficha **Papel/Calidad** y, a continuación, especifique las dimensiones del papel y haga clic en **Guardar** para guardar el nuevo tamaño de papel. Para ver el nuevo tamaño personalizado en la lista de tamaños personalizados, tendrá que salir de las propiedades de la impresora, volver a entrar y utilizar el botón **Más**.
  - En el menú **Inicio**, seleccione **Impresoras y faxes** y, a continuación, en el menú **Archivo**, seleccione **Propiedades del servidor**. En la ficha **Formularios**, active la casilla **Crear un nuevo formulario**, especifique el nombre y dimensiones del nuevo formulario y, a continuación, haga clic en **Guardar formulario**.
- **En Mac OS X 10.4:** seleccione **Tamaño del papel > Gestionar tamaños personalizados** en el cuadro de diálogo Ajustar página.
- **En Mac OS X 10.2 o 10.3:** seleccione **Ajustes > Custom Paper Size (Tamaño de papel personalizado)** en el cuadro de diálogo Ajustar página.
- **En la página Enviar trabajo del Servidor Web incorporado:** seleccione **Ajustes avanzados > Papel > Tamaño de página > Personalizar**.

## Selección de opciones de márgenes

De manera predeterminada, la impresora deja 5 mm de margen entre los bordes de la imagen y los del papel (17 mm en el pie de página de una hoja de papel). Sin embargo, este comportamiento puede cambiarse de varias maneras.

- **En el cuadro de diálogo del controlador para Windows:** seleccione la ficha **Papel y calidad** y, a continuación, el botón **Diseño**.
- **En el cuadro de diálogo Imprimir de Mac OS (controlador PostScript):** seleccione el panel **Finishing (Acabado)** y, a continuación, **Disposición**.
- **En el cuadro de diálogo Imprimir de Mac OS (controlador PCL):** seleccione el panel **Paper Type/Quality (Tipo de papel/Calidad)** y, a continuación, **Disposición**.
- **En la página Enviar trabajo del Servidor Web incorporado:** seleccione **Ajustes avanzados > Papel > Diseño/Márgenes**.

Aparecerán al menos algunas de las opciones siguientes.



**Nota** En Mac OS, las opciones de márgenes disponibles dependen del tamaño de papel seleccionado en el cuadro de diálogo Configurar página. Por ejemplo, para la impresión sin bordes debe seleccionar un nombre de tamaño de papel que incluya las palabras "sin márgenes".

- **Estándar.** La imagen se imprimirá en una página del tamaño seleccionado, con un margen estrecho entre los bordes de la imagen y los del papel. La imagen debe ser lo bastante pequeña para caber dentro de los márgenes.
- **Extragrande.** La imagen se imprimirá en una página ligeramente mayor que el tamaño seleccionado. Si corta los márgenes, quedará una página del tamaño seleccionado, sin márgenes entre la imagen y los bordes del papel.
- **Recortar contenido en márgenes.** La imagen se imprimirá en una página del tamaño seleccionado, con un margen estrecho entre los bordes de la imagen y los del papel. En este caso, si la imagen es del mismo tamaño que la página, la impresora asume que los bordes externos de la imagen son blancos o no tienen importancia, y no es necesario imprimirlos. Esto puede resultar útil cuando la imagen ya contiene un borde.
- **Sin bordes.** La imagen se imprimirá en una página del tamaño seleccionado, sin márgenes. La imagen se amplía ligeramente para garantizar que no quede margen entre los bordes de la imagen y los del papel. Si selecciona **Automáticamente por la impresora**, esta ampliación se realiza automáticamente. Si selecciona **Manualmente en la aplicación**, debe seleccionar un tamaño de página personalizado ligeramente mayor que la página en la que va a imprimir. Consulte también [Impresión sin márgenes en la página 56](#).

## Impresión con métodos abreviados

El controlador de la impresora proporciona muchas opciones que se pueden establecer en valores diferentes cuando se imprime un trabajo determinado. Un método abreviado de impresión almacena los valores de todas estas opciones que son apropiados para un tipo de trabajo determinado, de modo que se pueden establecer todos con un solo clic. Algunos ajustes (como tamaño de papel, origen del papel y orientación) pueden ser anulados por los valores que proporciona la aplicación.

Para utilizar un método abreviado, seleccione la ficha **Método abreviado de impresión** en el cuadro de diálogo del controlador para Windows.



**Nota** Los métodos abreviados sólo están disponibles en Windows.

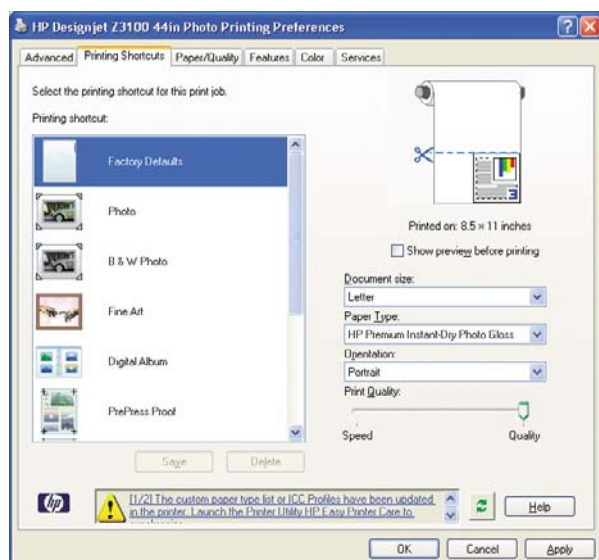

Aparecerá una lista de métodos abreviados disponibles; seleccione el que mejor se adapte al tipo de trabajo que desea imprimir.

Las opciones del controlador quedarán ajustadas al trabajo. Puede imprimir inmediatamente o examinar los ajustes para comprobar si son los adecuados. Si lo desea, puede seleccionar un método abreviado y, a continuación cambiar algunos de sus ajustes manualmente.



**Sugerencia** Compruebe al menos los ajustes que aparecen en la ficha **Métodos abreviados de impresión**: tamaño del documento, orientación, etc.

El método abreviado Configuración predeterminada de fábrica contiene los ajustes predeterminados de la impresora. Cuando hace clic en él, establece todas las opciones en sus valores predeterminados.

Los métodos abreviados de impresión se pueden personalizar para ajustarlos a sus necesidades concretas. Para crear su propio método abreviado:

1. Seleccione el método abreviado que mejor satisfaga sus requisitos.
2. Cambie cualquier valor en la ficha **Métodos abreviados de impresión** u otras fichas.
3. Guarde el nuevo método abreviado de impresión.

Si más adelante decide que ya no necesita un método abreviado, puede eliminarlo.

## Cambio de escala de una impresión

Es posible enviar una imagen a la impresora con un tamaño determinado al tiempo que se le indica a la impresora que escale el tamaño de la imagen a otro diferente (normalmente mayor). Esto puede resultar útil:

- Si su software no es compatible con formatos de gran tamaño
- Si el archivo es demasiado grande para la memoria de la impresora, en este caso puede reducir el tamaño del papel en el software y volver a ampliarlo utilizando la opción del panel frontal.

Para volver a escalar una imagen, puede hacer una de las acciones siguientes:

- **En el cuadro de diálogo del controlador para Windows:** seleccione la ficha **Efectos** y, a continuación, **Resizing Options (Opciones de ajuste de tamaño)**.
  - La opción **Imprimir documento en** ajusta el tamaño de la imagen al tamaño del papel seleccionado. Por ejemplo, si ha seleccionado el tamaño de papel ISO A2 e imprime una imagen de tamaño A3, se incrementará el tamaño de la misma para adaptarse al papel A2. Si, por el contrario, se selecciona el tamaño de papel ISO A4, la impresora reducirá las imágenes de mayor tamaño para adaptarlas al tamaño A4.
  - La opción **% del tamaño normal** aumenta el área de impresión de la página original (la página menos los márgenes) en el porcentaje indicado y añade los márgenes para determinar el tamaño de salida del papel.
- **En el cuadro de diálogo Imprimir de Mac OS (controlador PostScript):** seleccione el panel **Finishing (Acabado)**, **Escalar hasta ajustar al tamaño** y elija el tamaño de papel al que desea ajustar la imagen. Si desea aumentar el tamaño de la imagen, asegúrese de que la casilla **Reducir sólo** está desactivada.

La opción **Imprimir documento en** ajusta el tamaño de la imagen al tamaño del papel seleccionado. Por ejemplo, si ha seleccionado el tamaño de papel ISO A2 e imprime una imagen de tamaño A4, el tamaño de ésta aumentará para adaptarse al papel A2. Si, por el contrario, se selecciona el tamaño de papel ISO A3, la impresora reducirá las imágenes de mayor tamaño para adaptarlas al tamaño A3.



**Nota** La opción **Escalar hasta ajustar al tamaño** está disponible en Mac OS X 10.4 y en versiones posteriores.

- **En el cuadro de diálogo Imprimir de Mac OS (controlador PCL):** seleccione el panel **Gestión del papel**, **Escalar hasta ajustar al tamaño** y elija el tamaño de papel al que desea ajustar la imagen. Si desea aumentar el tamaño de la imagen, asegúrese de que la casilla **Reducir sólo** está desactivada.



**Nota** La opción **Escalar hasta ajustar al tamaño** está disponible en Mac OS X 10.4 y en versiones posteriores.

- **En la página Enviar trabajo del Servidor Web incorporado:** seleccione **Ajustes avanzados > Redimensión**.
  - Las opciones **Estándar** y **Personalizar** ajustan el tamaño de la imagen al tamaño del papel estándar o personalizado que haya seleccionado. Por ejemplo, si ha seleccionado el tamaño de papel ISO A2 e imprime una imagen de tamaño A3 el tamaño de ésta aumentará para adaptarse al papel A2. Si, por el contrario, se selecciona el tamaño de papel ISO A4, la impresora reducirá las imágenes de mayor tamaño para adaptarlas al tamaño A4.
  - La opción **% del tamaño real** aumenta el área de impresión de la página original (la página menos los márgenes) en el porcentaje indicado y añade los márgenes para determinar el tamaño de salida del papel.
- **Si utiliza el panel frontal:** seleccione el icono de menú Configuración  y, a continuación, **Preferencias de impresión > Papel > Escala**.

Si va a imprimir en una sola hoja, deberá asegurarse de que la imagen se adapta a la página, ya que, de lo contrario, la imagen puede sufrir recortes.

## Cambio del tratamiento de líneas superpuestas



**Nota** Esta cuestión sólo tiene aplicación cuando se imprime un trabajo HP-GL/2.

El ajuste Combinar controla las líneas superpuestas de una imagen. Hay dos configuraciones:

- Desactivado: sólo se imprimirá el color de la línea superior en la sección en la que dos líneas que se crucen.
- Activado: los colores de las dos líneas se combinarán en el punto de intersección.

Para activar la función Combinar, vaya al panel frontal y seleccione el icono de menú Configuración



y, a continuación, **Preferencias de impresión > HP-GL/2 > Activar combinar**. En determinadas aplicaciones, es posible definir la opción de combinación desde el software. La configuración del software sobrescribirá la del panel frontal.

## Vista previa de una impresión

La vista previa de una impresión en pantalla permite comprobar el diseño antes de imprimir, lo que puede contribuir a evitar el desperdicio de papel y tinta en una impresión incorrecta.

- Para obtener la vista previa de una impresión en Windows, tiene las opciones siguientes:
  - Utilice la opción de vista previa de la aplicación.
  - Active la opción **Mostrar vista previa antes de imprimir**, que puede encontrar en la ficha **Métodos abreviados de impresión** del controlador, ficha **Papel/Calidad** y ficha **Características**. La vista previa se muestra antes de imprimir; puede comprobar los ajustes de impresión y el diseño de la imagen y, a continuación, hacer clic en **Imprimir** para continuar con la impresión o en **Cancelar** para cancelar el trabajo.

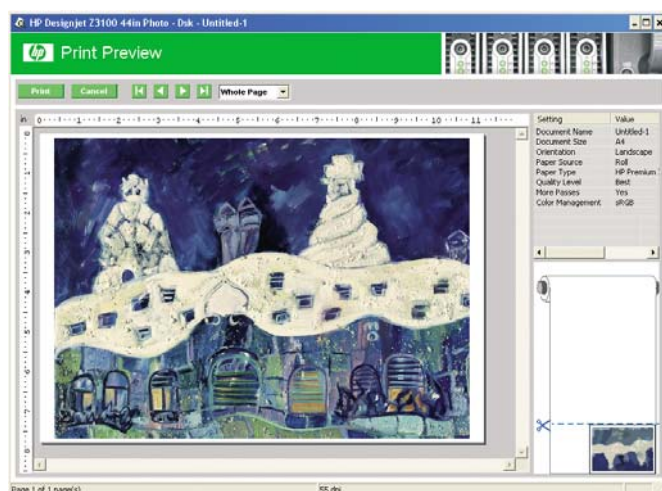

- Para obtener la vista previa de una impresión en Mac OS, tiene las opciones siguientes:
  - Utilice la opción de vista previa de la aplicación.
  - Haga clic en el botón **Vista previa** en la parte inferior del cuadro de diálogo Imprimir. Ésta es la vista previa básica que proporciona Mac OS.
  - Si utiliza el controlador PostScript, marque la opción **Show print preview (Mostrar la previsualización de la impresión)** que puede encontrar en el cuadro de diálogo **Imprimiendo** del panel **Finishing (Acabado)**.

- Si utiliza el controlador PCL, haga clic en el botón **PDF** que está en la parte inferior del cuadro de diálogo Imprimir y, a continuación, haga clic en **Vista previa de HP**. Esto proporciona una vista previa con más características, como la posibilidad de cambiar el tamaño de papel, el tipo de papel y la calidad de impresión, y de girar la imagen. Consulte a continuación:

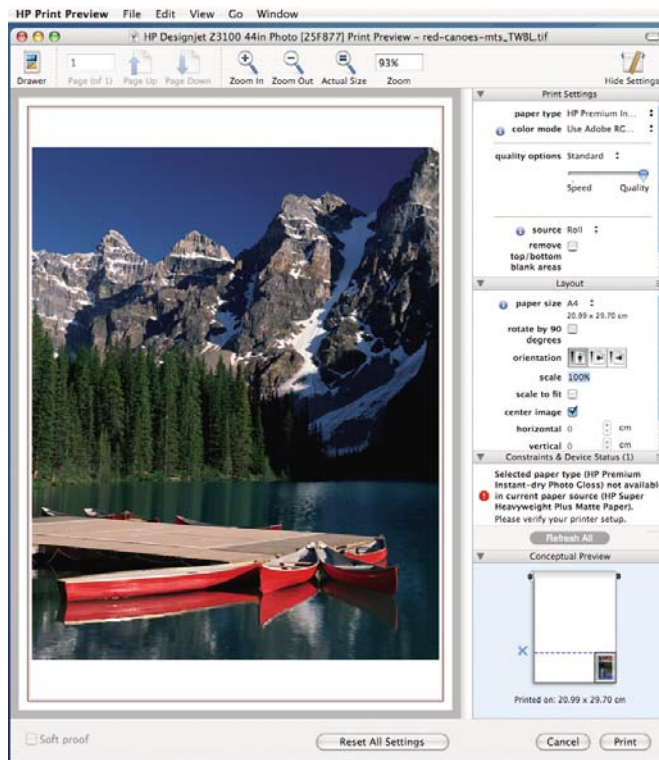

**Nota** Vista previa de HP no está disponible si se utiliza Adobe InDesign, Adobe Illustrator, Adobe Reader o Apple Aperture.

- Para previsualizar una impresión mediante el Servidor Web incorporado, seleccione **Ajustes básicos > Retener para vista previa**.

## Impresión de un borrador

Puede especificar la impresión de calidad borrador de varias maneras:

- **En el cuadro de diálogo del controlador para Windows:** vaya a la ficha **Papel/Calidad** y observe la sección Calidad de impresión. Mueva el deslizador de calidad de impresión al extremo izquierdo (Velocidad).
- **En el cuadro de diálogo Imprimir de Mac OS (controlador PostScript):** vaya al panel **Image Quality (Calidad de imagen)** y mueva el deslizador de calidad de impresión al extremo izquierdo (Velocidad).
- **En el cuadro de diálogo Imprimir de Mac OS (controlador PCL):** vaya al panel **Paper Type/Quality (Tipo de papel/Calidad)**, seleccione **Papel** y, a continuación, mueva el deslizador de calidad de impresión al extremo izquierdo (Velocidad).
- **En la página Enviar trabajo del Servidor Web incorporado:** seleccione **Ajustes básicos > Calidad de impresión > Opciones estándar > Velocidad**.
- **Si utiliza el panel frontal:** seleccione el icono de menú Configuración  y, a continuación, **Preferencias de impresión > Calidad de impresión > Seleccionar nivel calidad > Fast (Rápida)**.



---

**Nota** Si ha establecido la calidad de impresión desde su ordenador, se omitirá la configuración de calidad de impresión en el panel frontal.

---

## Impresión de alta calidad

Puede especificar la impresión de alta calidad de varias maneras:

- **En el cuadro de diálogo del controlador para Windows:** vaya a la ficha **Papel/Calidad** y observe la sección Calidad de impresión. Mueva el deslizador de calidad de impresión al extremo derecho (Calidad).
- **En el cuadro de diálogo Imprimir de Mac OS (controlador PostScript):** vaya al panel **Image Quality (Calidad de imagen)** y mueva el deslizador de calidad de impresión al extremo derecho (Calidad).
- **En el cuadro de diálogo Imprimir de Mac OS (controlador PCL):** vaya al panel **Paper Type/Quality (Tipo de papel/Calidad)**, seleccione **Papel** y, a continuación, mueva el deslizador de calidad de impresión al extremo derecho (Calidad).
- **En la página Enviar trabajo del Servidor Web incorporado:** seleccione **Ajustes básicos > Calidad de impresión > Opciones estándar > Calidad**.
- **Si utiliza el panel frontal:** seleccione el icono de menú Configuración  y, a continuación, **Preferencias de impresión > Calidad de impresión > Seleccionar nivel calidad > Óptima**.



---

**Nota** Si ha establecido la calidad de impresión desde su ordenador, se omitirá la configuración de calidad de impresión en el panel frontal.

---

## Si tiene una imagen de alta resolución

Si la imagen tiene una resolución mayor que la resolución de procesamiento (que puede ver en el cuadro Opciones de calidad de impresión personalizadas en Windows), la nitidez de la impresión puede mejorar al seleccionar la opción **Detalle máximo**. Esta opción sólo está disponible cuando se imprime en papel satinado y se selecciona la calidad de impresión **Óptima**.

- **En el cuadro de diálogo del controlador, es decir, el cuadro de diálogo Imprimir de Mac OS:** seleccione la opción de calidad de impresión personalizada en lugar de estándar, después active la casilla **Detalle máximo**.
- **En la página Enviar trabajo del Servidor Web incorporado:** seleccione **Ajustes básicos > Calidad de impresión > Personalizar**. Ajuste **Nivel de calidad** como **Óptima**, y **Detalle máximo** como **Sí**.
- **Si utiliza el panel frontal:** seleccione el icono de menú Configuración  y, a continuación, **Preferencias de impresión > Calidad de impresión > Activar detalle máximo**.



---

**Nota** La opción **Detalle máximo** tiene como resultado una impresión más lenta con papel fotográfico, pero no aumenta la cantidad de tinta que se emplea.

---



## Si tiene problemas con el cabezal de impresión

Si los cabezales de impresión tienen un número excesivo de inyectores obstruidos, la calidad de impresión mejora al activar la opción **Más pasadas**.

- **En el cuadro de diálogo del controlador, es decir, el cuadro de diálogo Imprimir de Mac OS:** seleccione la opción de calidad de impresión personalizada en lugar de estándar, después active la casilla **Más pasadas**.
- **En la página Enviar trabajo del Servidor Web incorporado:** seleccione **Ajustes básicos > Calidad de impresión > Personalizar**. Ajuste **Nivel de calidad** como **Óptima**, y **Más pasadas** como **Sí**.
- **Si utiliza el panel frontal:** seleccione el icono de menú Configuración  y, a continuación, **Preferencias de impresión > Calidad de impresión > Activar más pasadas**.



**Nota** La opción **Más pasadas** tiene como resultado una impresión más lenta, pero no aumenta la cantidad de tinta empleada.



**Sugerencia** En lugar de utilizar esta opción, considere la posibilidad de utilizar la impresión de diagnóstico para imágenes con el fin de identificar el cabezal o los cabezales de impresión que están ocasionando el problema, y limpiarlos o sustituirlos. Consulte [Impresión de diagnóstico para imágenes en la página 177](#).

## Si está imprimiendo en papel fotográfico

Si está imprimiendo en papel fotográfico, tiene la opción de utilizar la mejora de satinado, que mejora la calidad del satinado en general y elimina el efecto bronceado. Existen tres configuraciones:

- **Desactivado:** no se utiliza la mejora de satinado.
- **Económico:** la mejora de satinado se utiliza en las zonas tintadas de la imagen, no en las zonas sin tinta (blancas).
- **Página completa:** la mejora de satinado se utiliza en toda el área de la página definida, incluyendo las zonas sin tinta.

Si el deslizador de calidad de impresión se establece en Calidad, la opción **Mejora de satinado** se establece automáticamente en **Página completa**. Para cambiar esta configuración:

- **En el cuadro de diálogo del controlador, es decir, el cuadro de diálogo Imprimir de Mac OS:** seleccione la opción de calidad de impresión personalizada en lugar de estándar, después active la opción **Mejora de satinado**.
- **En la página Enviar trabajo del Servidor Web incorporado:** seleccione **Ajustes básicos > Calidad de impresión > Personalizar > Intensif. de brillo**.
- **Si utiliza el panel frontal:** seleccione el icono de menú Configuración  y, a continuación, **Preferencias de impresión > Calidad de impresión > Mejora de satinado**.

## Si está imprimiendo en un papel fotográfico satinado

Si está imprimiendo en un papel fotográfico satinado, contemple la posibilidad de utilizar el Papel fotográfico satinado profesional HP, que le ofrece:

- Una amplia gama de colores
- Densidad óptica negra mejorada

- Cobertura PANTONE mejorada
- Una superficie más suave
- Mayor robustez

## Impresión en tonos de gris

Puede convertir todos los colores de una imagen en tonos de gris de las maneras siguientes:

- **En el programa de aplicación:** muchos programas ofrecen esta opción.
- **En el cuadro de diálogo del controlador para Windows:** vaya a la ficha **Color** y busque la sección de opciones de color. Seleccione **Imprimir en escala de grises**.
- **En el cuadro de diálogo Imprimir de Mac OS (controlador PostScript):** vaya al panel **Opciones de color** y seleccione **Imprimir en escala de grises**.
- **En el cuadro de diálogo Imprimir de Mac OS (controlador PCL):** vaya al panel **Paper Type/Quality (Tipo de papel/Calidad)**, seleccione **Color** y, a continuación, seleccione **Imprimir en escala de grises**.
- **En la página Enviar trabajo del Servidor Web incorporado:** seleccione **Color > Print in Monochrome (Imprimir en monocromo)**.

Consulte también [Impresión de fotografías en blanco y negro para una exposición \(Photoshop, controlador PS\) en la página 87](#).

## Impresión sin márgenes

La impresión sin márgenes (hasta los bordes del papel) se conoce como impresión sin bordes. Esto sólo se puede hacer en rollos de papel satinado.

Para asegurarse de no dejar márgenes, se imprime pasados ligeramente los bordes del papel. Toda la tinta que se deposite fuera del papel es absorbida por la esponja situada en la platina.



**Nota** Si desea imprimir sin márgenes, debe asegurarse de que la imagen cabe en la página. Si la imagen es más pequeña que la página, no se ampliará automáticamente.

Puede indicar que se imprima sin márgenes de las siguientes formas:

- **En el cuadro de diálogo del controlador para Windows:** seleccione la ficha **Papel y calidad** y pulse el botón **Diseño**. A continuación seleccione **Sin bordes**.
- **En el cuadro de diálogo Ajustar página de Mac OS (controlador PostScript):** seleccione un nombre de tamaño de papel que incluya las palabras "no margins" (sin márgenes). A continuación, en el cuadro de diálogo Imprimir, seleccione **Finishing (Acabado) > Disposición > Sin bordes**.
- **En el cuadro de diálogo Ajustar página de Mac OS (controlador PCL):** seleccione un nombre de tamaño de papel que incluya las palabras "no margins" (sin márgenes). A continuación, en el cuadro de diálogo Imprimir, seleccione **Tipo de papel/Calidad > Diseño > Sin bordes**.
- **En la página Enviar trabajo del Servidor Web incorporado:** seleccione **Ajustes avanzados > Papel > Diseño/Márgenes > Sin bordes**.

Cuando selecciona **Sin bordes**, también debe seleccionar una de las opciones siguientes de ampliación de la imagen:

- **Automáticamente por la impresora** significa que la impresora amplía automáticamente la imagen (unos pocos milímetros en cada dirección) para imprimir sobre los bordes del papel.
- **Manualmente en la aplicación** significa que debe ampliar la imagen por sí mismo en la aplicación y elegir un tamaño de papel personalizado que sea ligeramente mayor que el actual.



**Nota** Si el primer trabajo de impresión después de cargar papel no tiene bordes, la impresora puede recortar el borde anterior del papel antes de imprimir.

Al final de la impresión sin bordes, la impresora por lo general corta el papel ligeramente dentro del área de la imagen para asegurarse de que la impresión no tenga bordes. Después corta el papel otra vez para que no se incluya ninguna parte residual de la imagen en la impresión siguiente. Sin embargo, si se cancela el trabajo o si hay espacio en blanco en la parte inferior de la imagen, sólo se hace un corte.

## Rotación de una imagen

De manera predeterminada, las imágenes se imprimen con los lados más cortos paralelos al extremo del papel, de esta manera:

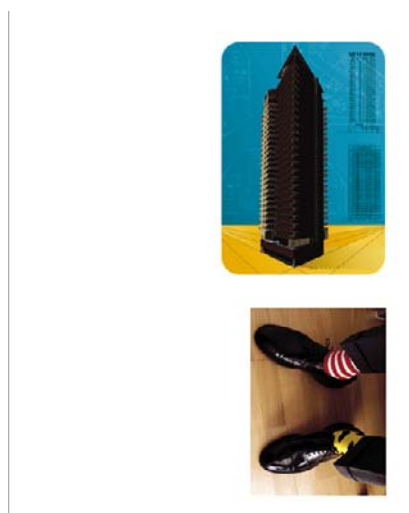

Quizás desee girar las imágenes 90 grados para ahorrar papel, de esta manera:

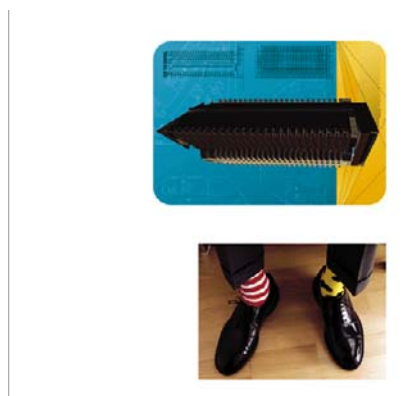

Puede hacerlo de las maneras siguientes:

- **En el cuadro de diálogo del controlador para Windows:** seleccione la ficha **Características** y, a continuación, **Rotar 90 grados**.
- **En el cuadro de diálogo Imprimir de Mac OS (controlador PostScript):** vaya al panel **Finishing (Acabado)** y seleccione **Rotar 90 grados**.
- **En la página Enviar trabajo del Servidor Web incorporado:** seleccione **Ajustes avanzados > Opciones de rollo > Rotar**.
- **En el panel frontal:** seleccione el icono de menú Configuración  y, a continuación, **Preferencias de impresión > Papel > Rotar**.



**Nota** Cuando se establece la rotación en el ordenador, se anula la rotación del panel frontal.

**Nota** Cuando se rota un trabajo, es posible que se aumente la longitud de la página para evitar recortes, puesto que los márgenes superior e inferior suelen ser mayores que los laterales.



**PRECAUCIÓN** Tanto con un rollo como con las hojas, si se rota una imagen en horizontal cuya orientación original era vertical, es posible que el ancho del papel no sea suficiente. Por ejemplo, si se rota 90 grados una imagen de tamaño D/A1 vertical en papel de tamaño D/A1, probablemente se supere la anchura del papel. Si utiliza el Servidor Web incorporado, la pantalla de previsualización lo confirmará mediante un triángulo de advertencia.

## Autorrotación

Con algunos controladores de impresora, también puede seleccionar la opción **Autorotate (Autorrotación)** que, para ahorrar papel, girará automáticamente 90 grados cualquier imagen vertical que exceda el tamaño.

## Impresión con líneas de recorte

Las líneas de recorte indican dónde se debe cortar el papel para reducirlo al tamaño de página seleccionado. Puede imprimir automáticamente las líneas de recorte con cada trabajo de la siguiente manera:

- **En la página Enviar trabajo del Servidor Web incorporado:** seleccione **Ajustes avanzados > Opciones de rollo > Enable crop lines (Activar líneas de recorte)**.
- **Si utiliza el panel frontal:** seleccione el icono de menú Configuración  y, a continuación, **Preferencias de impresión > Papel > Enable crop lines (Activar líneas de recorte) > Activado**.

Para imprimir las líneas de recorte en trabajos agrupados (consulte [Agrupamiento de trabajos para ahorrar rollo de papel en la página 59](#)), deberá seleccionar una opción diferente:

- **En el servidor Web incorporado:** seleccione **Gestión de trabajos > Use crop lines when nest is enabled (Utilizar las líneas de recorte cuando esté activado el agrupamiento) > Sí**.
- **Si utiliza el panel frontal:** seleccione el icono de menú Configuración  y, a continuación, **Gestión de trabajos > Opciones de agrupamiento > Enable crop lines (Activar líneas de recorte) > Activado**.

## Uso económico del papel

Las siguientes son algunas recomendaciones para hacer un uso económico del papel:

- Si está imprimiendo imágenes relativamente pequeñas o páginas de documentos, puede utilizar el agrupamiento para imprimirlas una al lado de otra en lugar de una tras otra. Consulte [Agrupamiento de trabajos para ahorrar rollo de papel en la página 59](#).
- Si va a imprimir documentos de varias páginas relativamente pequeñas, puede imprimir hasta 16 de ellas en la misma hoja de papel. Utilice la opción **Páginas por hoja** de la ficha **Características** en el controlador para Windows o el panel **Diseño** en el controlador para Mac OS.
- Puede ahorrar un poco de papel de los rollos si utiliza las opciones siguientes:
  - **En el cuadro de diálogo del controlador para Windows:** seleccione la ficha **Características** y, a continuación, **Eliminar blanco arriba/abajo** y/o **Rotar 90 grados**.
  - **En el cuadro de diálogo Imprimir de Mac OS (controlador PostScript):** seleccione el panel **Finishing (Acabado)** y, a continuación, **Eliminar blanco arriba/abajo** y/o **Rotar 90 grados**.
  - **En el cuadro de diálogo Imprimir de Mac OS (controlador PCL):** seleccione el panel **Paper Type/Quality (Tipo de papel/Calidad)** y, a continuación, **Papel** y **Eliminar blanco arriba/abajo**.
  - **En la página Enviar trabajo del Servidor Web incorporado:** seleccione **Ajustes avanzados > Opciones de rollo > Eliminar blanco arriba/abajo** y/o **Rotar**.
- Si activa la vista previa en su ordenador antes de imprimir, a veces podrá evitar el desperdicio de papel en impresiones que contienen errores obvios. Consulte [Vista previa de una impresión en la página 52](#).

## Agrupamiento de trabajos para ahorrar rollo de papel

Agrupar significa imprimir automáticamente las imágenes o las páginas de un documento una al lado de otra, en lugar de una después de otra. Con esto se evita desperdiciar papel.

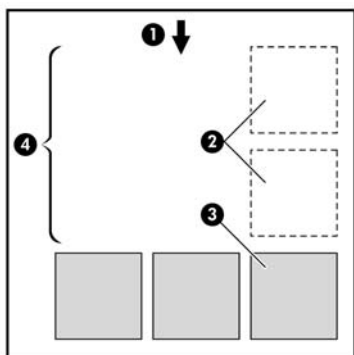

1. Sentido de avance del papel
2. Sin agrupamiento
3. Con agrupamiento
4. Papel ahorrado mediante el agrupamiento

## ¿Cuándo intenta agrupar las páginas la impresora?

En cualquiera de los dos casos siguientes:

- La impresora está cargada con un rollo de papel y no con hojas.
- En el menú Gestión de trabajos del panel frontal o en la página Gestión de trabajos del Servidor Web incorporado está activado **Agrupar**.

## ¿Qué páginas se pueden agrupar?

Se pueden agrupar todas las páginas, a no ser que sean lo suficientemente grandes para que dos de ellas no puedan caber una al lado de otra en el rollo, o a menos que haya demasiadas como para que encajen en el rollo restante. Un grupo de páginas agrupadas no se puede dividir en dos rollos.

## ¿Cuáles son las páginas que mejor se pueden agrupar?

Para estar en el mismo grupo, cada página debe ser compatible con todo lo siguiente:

- Todas las páginas deben tener el mismo ajuste de calidad de impresión (**Fast (Rápida)**, **Normal**, o **Óptima**).
- Los ajustes de **Detalle máximo** y **Más pasadas** deben ser los mismos para todas las páginas.
- Los ajustes de **Márgenes** deben ser los mismos en todas las páginas (**Ampliados** o **Normales**).
- El ajuste **Mirror (Espejo)** debe ser el mismo para todas las páginas.
- El **Procesamiento de color** debe ser el mismo en todas las páginas.
- El ajuste **Cuchilla** debe ser el mismo para todas las páginas.
- Los ajustes de color deben ser los mismos para todas las páginas. Consulte [Opciones de ajuste del color en la página 79](#).
- Todas las páginas deben ser en color, o todas en escala de grises: no puede haber algunas en color y otras en escala de grises.
- Todas las páginas deben pertenecer a uno de los dos grupos siguientes (no se puede mezclar los dos grupos en el mismo agrupamiento):
  - HP-GL/2, RTL, CALS G4
  - PostScript, PDF, TIFF, JPEG
- En algunos casos, las páginas JPEG, TIFF y CALS G4 con una resolución superior a 300 ppp no se pueden agrupar con otras páginas.

## ¿Durante cuánto tiempo espera la impresora otro archivo?

Para poder llevar a cabo el mejor agrupamiento posible, espera a haber recibido el archivo para comprobar si se puede agrupar con otra página o con las páginas que ya estén en la cola. Este periodo es el periodo de espera del agrupamiento; el tiempo de espera predeterminado de fábrica es de dos minutos. Esto significa que la impresora espera hasta dos minutos para imprimir el agrupamiento final después de recibir el último archivo. Puede modificar este tiempo de espera en el panel frontal de la

impresora: seleccione el icono de menú Configuración  y, a continuación, **Opciones gestión trabajos > Opciones de agrupamiento > Seleccionar tiempo espera**. El intervalo disponible es de 1 a 99 minutos.

Mientras la impresora espera que transcurra el tiempo de agrupamiento, muestra el tiempo restante en el panel frontal. Puede imprimir el agrupamiento (cancelar la espera) pulsando la tecla [Avanza y corta hoja](#).

## Uso económico de la tinta

Las siguientes son algunas recomendaciones para hacer un uso económico de la tinta.

- Para impresiones de borrador, utilice papel normal y mueva el deslizador de calidad de impresión hasta el extremo izquierdo de la escala (Velocidad).
- Limpie los cabezales de impresión sólo cuando sea necesario y limpie sólo los que lo necesiten. La limpieza de los cabezales de impresión puede ser útil, pero gasta tinta.
- Deje la impresora encendida permanentemente para que pueda mantener los cabezales de impresión en buenas condiciones de forma automática. Este mantenimiento periódico de los cabezales de impresión utiliza una pequeña cantidad de tinta. No obstante, si no se hace, la impresora puede necesitar mucha más tinta posteriormente para restaurar el estado de los cabezales.
- Las impresiones anchas hacen un uso mucho más eficiente de la tinta que las impresiones estrechas, ya que el mantenimiento de los cabezales emplea algo de tinta, y su frecuencia está relacionada con el número de pasadas realizadas por los cabezales. Por consiguiente, los trabajos agrupados pueden ahorrar tinta y papel (consulte [Agrupamiento de trabajos para ahorrar rollo de papel en la página 59](#)).





## 6 Administración del color

- [¿Qué es el color?](#)
- [El problema: el color en el mundo de los ordenadores](#)
- [La solución: gestión del color](#)
- [El color y la impresora](#)
- [Un resumen del proceso de gestión del color](#)
- [Calibración del color](#)
- [Creación de perfiles de color](#)
- [Opciones de gestión de color](#)
- [Compensación del punto negro](#)
- [Ajuste del procesamiento de color](#)
- [Emulación del color](#)
- [Emulación PANTONE profesional de HP](#)
- [Opciones de ajuste del color](#)
- [Escenarios de gestión de color](#)

## ¿Qué es el color?

Vemos el mundo que nos rodea bañado de color, donde el color es sencillamente, para empezar, un aspecto de cómo vivimos nuestro entorno. Por eso, el color es algo subjetivo. Si nos detenemos un poco más, nos damos cuenta de que nuestras experiencias con el color están estrechamente relacionadas con la actividad cerebral que se desencadena a causa de las señales que los ojos envían al cerebro. Estas señales experimentan una secuencia compleja y altamente interrelacionada de fases de procesamiento que hacen que la relación entre lo que los ojos emiten y lo que experimentamos sea directa. Las señales que el ojo manda dependen de las células sensibles a la luz que se encuentran en la parte posterior de los ojos, y pertenecen a tres tipos, cada uno sensible a una radiación electromagnética de propiedades físicas distintas (longitudes de onda). Esta radiación electromagnética se llama luz y los objetos aparecen con ciertos colores según cómo interactúan con la luz (por emisión, reflejo, absorción, transmisión, dispersión, etc.).

Nuestras experiencias individuales del color también se ven afectadas por nuestras experiencias previas, por nuestros recuerdos y por la forma en que expresamos las experiencias mediante el lenguaje. Para terminar, los factores ambientales, como los cambios en la luz, los contenidos de las escenas o la proximidad de otros colores también tienen un efecto, que hace que la forma con que vemos una representación o una impresión sea una parte esencial de los colores que veremos. Las diferencias en todos estos aspectos (desde las diferencias fisiológicas entre la gente, hasta las diferencias en las experiencias pasadas, los recuerdos y las tendencias lingüísticas) pueden dar como resultado que la gente hable de los colores de modo distinto, aun cuando sea como respuesta a la misma luz reflejada por un único objeto. Sin embargo, existen también muchas semejanzas entre la forma que tienen las personas de experimentar el color, aunque es posible hacer juicios muy específicos al respecto que los demás compartirán, si el proceso se realiza con cuidado. En conclusión, podemos afirmar que el color resulta de la interacción entre la luz, los objetos y el espectador, lo cual lo convierte en un fenómeno muy complejo y en gran medida subjetivo.

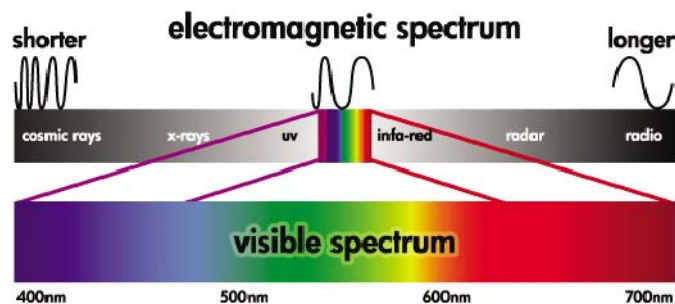

## El problema: el color en el mundo de los ordenadores

Los dispositivos de tratamiento de imagen y color, tales como impresoras, pantallas, proyectores y televisores crean colores de distintas maneras utilizando diferentes materiales (colorantes). Las pantallas, por ejemplo, utilizan colorantes que emiten luz roja (longitud de onda larga), verde (longitud de onda media) y azul (longitud de onda corta). Para que salga el color blanco es necesario utilizar estos tres colorantes, mientras que para el negro no se usa ninguno (es decir, que no se emite ninguna luz). Los dispositivos que utilizan colorantes que emiten luz se llaman aditivos, ya que su luz se suma antes de llegar a los ojos del espectador. Por otro lado, las impresoras utilizan materiales que absorben partes de la luz que les brilla encima. Por este motivo, se les llama sustractivos. Las impresoras típicas utilizan tintas cian (absorbe el rojo), magenta (absorbe el verde) y amarillo (absorbe el azul), además de tinta negra adicional que absorbe la luz en todas las longitudes de onda. Para conseguir el blanco utilizando una impresora es necesario no absorber la luz que ilumina a una hoja de papel, mientras que para conseguir el negro se deben usar todas las tintas para absorber toda la luz presente.

Normalmente, para controlar el trabajo de los dispositivos de tratamiento de imagen y color, se utilizan los siguientes espacios de color:

- **RGB (Red, Green, and Blue) (Rojo, Verde y Azul)** es el espacio de color que los dispositivos aditivos utilizan más comúnmente. Un color se representa como una combinación de cantidades específicas de colorantes rojo, verde y azul, y estas combinaciones dirigen la gama de colores del dispositivo elegido.



**Nota** Los dispositivos sustractivos se pueden controlar utilizando datos RGB y, sobre todo cuando no es necesario controlar cómo quiere usar la tinta negra de su impresora, esto puede ser una buena opción.

- **CMYK (Cyan, Magenta, Yellow, and Black) (Cian, Magenta, Amarillo y Negro)** es el espacio de color de los dispositivos sustractivos, como por ejemplo las impresoras o imprentas. Un color se representa como una combinación de tintas cian, magenta, amarillo y negro (K) y todas estas combinaciones le permiten dirigir la gama entera de colores del dispositivo elegido.

Ambos espacios de color son únicamente formas de controlar distintos dispositivos de tratamiento de imagen y color y sus valores no describen los colores directamente. Por ejemplo, los mismos valores CMYK darán diferentes colores si se envían a distintas impresoras que utilicen tintas y tipos de papeles distintos. Por ejemplo, piense en una impresora que puede utilizar tintas de pigmento interior o tintas de pigmento exterior. La impresora (hardware) es la misma, pero tiene dos gamas de color diferentes debido a la distinta química de las tintas (basadas en colorantes o en pigmentos). Además, es necesario que trabajen con distintos tipos de papel, ya que la interacción de la tinta con el papel depende de su química. En consecuencia, los colores resultantes de los valores CMYK dados dependen de los tipos de tintas y papeles que utilizará en su impresora. Siendo así cuando se utiliza la misma impresora, puede imaginarse fácilmente lo diferentes que pueden llegar a ser los resultados obtenidos con distintas impresoras que utilicen tecnologías diferentes y, por consiguiente, también una química distinta.

Sucede lo mismo con los dispositivos con funcionamiento RGB. Por ejemplo, imagine que dos monitores diferentes del mismo fabricante tienen los puntos blancos en 9600 K y 6500 K respectivamente. Sus colores van a ser diferentes porque se relacionarán a un blanco de referencia distinto. La situación aún es peor cuando se comparan monitores de diferentes fabricantes. Le recomendamos que establezca el blanco de referencia de su monitor a 5000 K (también llamado D50) puesto que es la temperatura de color estándar de la industria de las artes gráficas. Si no le gusta la apariencia del D50 (quizá la encuentra demasiado amarilla), la segunda opción es establecerla a 6500 K (D65).



**Nota** El blanco de referencia es el color neutro más brillante que un dispositivo puede reproducir o que está presente en una imagen. El sistema visual humano se adapta automáticamente al contenido de una imagen con respecto al blanco de referencia.

Además, una imagen RGB, como la que se obtiene a partir de una cámara digital y se edita en un monitor, necesita convertirse primeramente en CMYK para una impresora específica antes de imprimirla. Por desgracia, los dispositivos diferentes no dan acceso a la misma gama de colores: hay algunos colores que se pueden mostrar en una pantalla y que no pueden concordar en la impresión, y viceversa. El siguiente gráfico ilustra cómo los colores visibles al ojo humano son mayores que los que reproduce una pantalla o una impresora típicas con un tipo de papel específico, y cómo las gamas de colores accesibles mediante estos dos dispositivos de tratamiento de imagen y color no concuerdan el uno con el otro.

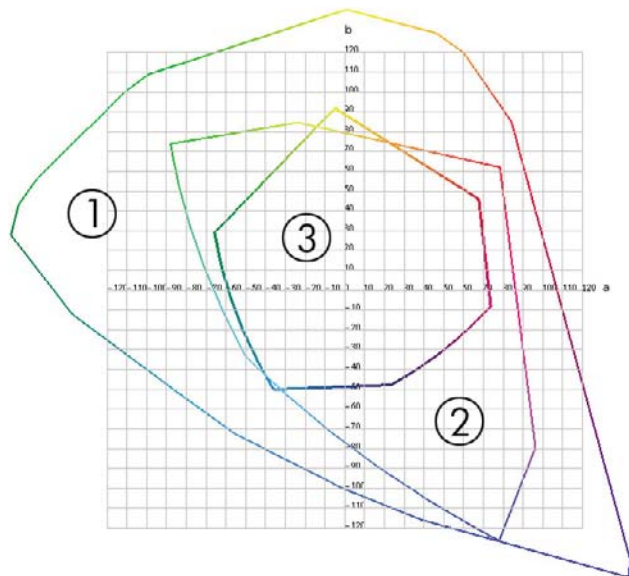

1. Todos los colores
2. Gama de monitor de equipo
3. Gama de impresora CMYK

Para finalizar, hay algunos espacios de color que no dependen del dispositivo, sino que representan la manera que tiene el espectador de verlos, como son los CIE Lab o CIECAM02, definidos por la CIE (Commission Internationale de l'Éclairage). La ventaja de estos espacios es que, a diferencia de los CMYK o RGB, si dos objetos tienen los mismos valores CIE Lab, aparecerán de la misma forma cuando se visualicen en las mismas condiciones. Los valores en estos espacios se pueden obtener mediante la medición de la luz que un objeto emite o refleja.

## La solución: gestión del color

Existen muchos colores de un dispositivo con funcionamiento RGB que no se pueden reproducir en un dispositivo con funcionamiento CMYK, y viceversa. Estos colores se llaman colores "fuera de gama". La industria utiliza dos pasos para reducir las diferencias de color al máximo:

- Describa el comportamiento de color de cada dispositivo con la máxima precisión
- Convierta una gama de color a otra con la máxima efectividad posible

La solución:

1. **Describa el comportamiento de color de un dispositivo con la máxima precisión posible utilizando un perfil ICC.** Si realiza varias combinaciones RGB o CMYK enviándolas a un dispositivo, midiendo el trabajo resultante y expresándolo en un espacio de color independiente del dispositivo (por ejemplo, el CIE Lab), se puede describir el comportamiento de color de un dispositivo. La relación resultante se almacena en un perfil ICC, que es un fichero estándar que actúa como diccionario para traducir el espacio de color del dispositivo (CMYK o RGB) a un espacio de color independiente del dispositivo (por ejemplo, CIE Lab). El proceso de generación de un perfil ICC se llama "creación de perfiles".
2. **Convierta los colores de la forma más eficaz posible utilizando un Sistema de gestión del color (CMS).** Un CMS es un software que utiliza información de perfiles ICC para transformar el espacio de color de un dispositivo (definido por un perfil de origen) en el espacio de color de otro dispositivo (definido por un perfil de destino). La dificultad de esta tarea reside en aquellos colores que existen en la gama de un dispositivo pero no en la del otro. Analizaremos este tema detalladamente más adelante.

En pocas palabras, podemos describir cualquier CMS con los siguientes 4 ajustes:

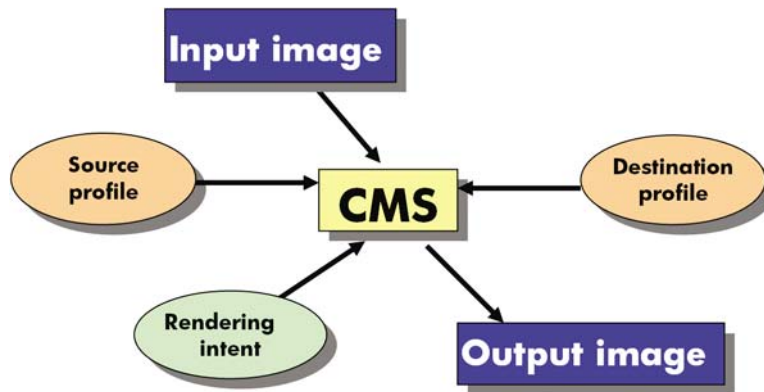

- **CMS:** CMS significa sistema de gestión del color (Color Management System). Es la aplicación la que convierte la información del color almacenada en la imagen de entrada, que tiene el espacio de color definido por un perfil de origen, en una imagen de salida con el espacio de color especificado por el perfil de destino. Hay muchos tipos de CMS diferentes en el mercado: hay sistemas de gestión del color en aplicaciones, en sistemas operativos y en el software para impresión que facilitan los fabricantes de impresoras (en nuestro caso, el RIP interno de la HP Designjet Z3100ps GP).
- **Perfil de origen:** una descripción del comportamiento de color del dispositivo de entrada.
- **Perfil de destino:** una descripción del comportamiento de color del dispositivo de salida.
- **Procesamiento de color:** el reto más difícil en la gestión del color es cuando un color en la gama de origen no corresponde directamente con uno de la gama de destino. Como una concordancia perfecta no es posible, hay distintos tipos de opciones a las que se puede optar para tratar las diferencias en las gamas, que se llaman procesamientos de color. Hay cuatro posibilidades diferentes según el resultado final que desee obtener.
  - Utilice **Contraste** para obtener los resultados finales más satisfactorios de la imagen RGB original. Resulta conveniente para contenido fotográfico.
  - Utilice **Saturación** para resultados finales vívidos. Es apto para gráficos empresariales (gráficas, presentaciones, etc.) aunque no es recomendable para la concordancia de color.
  - Utilice **Colorimétrico relativo** para las pruebas de impresión. Este procesamiento de color ofrece una concordancia para los colores que están dentro de las gamas de origen y destino y minimiza las diferencias cuando no es posible la concordancia.
  - Utilice **Colorimétrico absoluto** para las pruebas de impresión (como el colorimétrico relativo), cuando también quiera simular el color de la superficie del papel.

Los espacios de color de dispositivos y, por consiguiente, perfiles más comúnmente utilizados son:

- Modo RGB:
  - **sRGB (sRGB IEC61966-2.1):** para imágenes originadas a partir de cámaras digitales de consumo y escáneres y, en general, de la Web
  - **Adobe RGB (1998):** para imágenes originadas generalmente a partir de cámaras digitales profesionales
  - **Espacio de dispositivo RGB específico:** para imágenes provenientes o destinadas a un dispositivo RGB específico que ya tienen un perfil. La HP Designjet Z3100ps GP tiene la

capacidad de medirse a sí misma y generar un perfil RGB ICC que describe el comportamiento del color para el papel que se haya cargado al hacer la medición.

- Modo CMYK:
  - **SWOP:** abreviatura de "Specifications for Web Offset Publications", un conjunto definido de estándares de impresión, normalmente para una imprenta norteamericana y para distintos tipos de papeles
  - **ISO 12647-2:** un conjunto de estándares de impresión definidos por la Organización de Estándares Internacional para diferentes tipos de papel (recubierto, no recubierto, ...)
  - **Otros estándares regionales:** Euroscale, JMPA, Japan Color
  - **Espacio de dispositivo CMYK específico:** para imágenes provenientes o destinadas a un dispositivo CMYK específico que ya tienen un perfil.

## El color y la impresora

Para un profesional creativo, los resultados previsibles y fiables de la impresora son esenciales para realizar su trabajo. Que los resultados sean previsibles es un elemento clave del trabajo con color eficiente. Necesita impresiones que cumplan sus expectativas con grises neutros y colores adecuados en el papel seleccionado. Las impresiones deben producirse coherentemente en cualquier trabajo de impresión o en cualquier impresora. La fiabilidad garantiza que todas las impresiones estén libres de defectos de calidad de impresión y listas para ser utilizadas o enviadas al cliente. Ahorrará tiempo y esfuerzo y evitará el desperdicio de tinta y papel, y podrá cumplir con plazos de producción exigentes si imprime por la noche con plena confianza.

Las impresoras HP Designjet Z3100ps GP se han creado con características avanzadas de hardware y de controlador para garantizar resultados previsibles y fiables, y ofrecen mejoras notables en eficiencia y control para el trabajo con color.

## Espectrofotómetro incorporado de HP

Las impresoras HP Designjet Z3100ps GP revolucionan el trabajo profesional a color utilizando un espectrofotómetro incorporado para la calibración del color y la creación de perfiles.

Un espectrofotómetro es un instrumento de precisión que puede determinar la composición exacta de la luz reflejada por un parche de color. Divide la luz reflejada en diferentes componentes de longitud de onda, al igual que el prisma de Newton divide la luz blanca en los colores del arco iris, y mide la fuerza de cada componente. El espectrofotómetro incorporado de HP está montado en el carro de cabezales.

El espectrofotómetro permite a las impresoras HP Designjet Z3100ps GP generar perfiles ICC personalizados automáticamente para sus tipos de papel preferidos y calibrar las impresoras para poder repetir cualquier impresión en cualquier impresora con menos del cincuenta por ciento de error de color que las HP Designjets anteriores, bajo cualquier condición ambiental e incluso en tipos de papel desconocidos (sin perfil de fábrica). Un mosaico de calibración de blanco incorporado, protegido por un obturador automático, garantiza mediciones fiables que cumplen con los estándares internacionales.

La impresora, el canal de imágenes de color y el espectrofotómetro de calidad profesional con tecnología de color GretagMacbeth i1 están integrados en el software HP Color Center para la HP Designjet Z3100ps GP. Permitir que los procesos de calibración y creación de perfiles tengan acceso directo al sistema de escritura proporciona un control preciso de los niveles de tinta y de las separaciones de color para cada parche de color impreso. El proceso de medición automático elimina la manipulación de impresiones de prueba, proporciona tiempos de secado que se pueden repetir y permite mediciones rápidas con colocación electromecánica precisa del espectrofotómetro sobre el parche de color. Esto proporciona facilidad de uso sin precedentes e iguala o incluso supera el rendimiento de sistemas de creación de perfiles manuales sin conexión, más caros.

## Un resumen del proceso de gestión del color

Para obtener los colores precisos y consistentes que desea, debe seguir estos pasos para cada tipo de papel que utiliza.

1. Si la impresora no conoce el tipo de papel, agréguelo a la lista de papeles conocidos de la impresora. Consulte [Agregar un tipo de papel personalizado en la página 42](#). Normalmente, los usuarios comunes pueden agregar varios tipos de papeles personalizados cada año.
2. Calibre el color del tipo de papel para obtener colores consistentes. La calibración debe repetirse de vez en cuando, cuando lo recomiende una alerta de la impresora (normalmente cada pocas semanas por cada tipo de papel que utilice). Además, puede ser conveniente calibrarla justo antes de un trabajo de impresión especialmente importante para el que la consistencia del color sea vital.
3. Cree un perfil para el tipo de papel para obtener colores precisos. Normalmente no es necesario repetir la creación de perfiles: una vez creado un perfil para un tipo de papel determinado, puede seguir utilizándolo. Sin embargo, al volver a crear un perfil no se produce ningún daño y algunos usuarios repiten todos los meses el proceso de creación de perfiles para asegurarse de que estén actualizados.
4. Cuando imprima, elija el perfil de color adecuado para el tipo de papel que esté utilizando.

Si utiliza un tipo de papel definido en la impresora, ya tiene un perfil de color, pero al menos debe calibrarlo antes de utilizarlo.

Si define un nuevo tipo de papel, se le guía automáticamente por los pasos de calibración y creación de perfiles.

El siguiente diagrama muestra las operaciones manejadas por HP Color Center en el orden correcto.

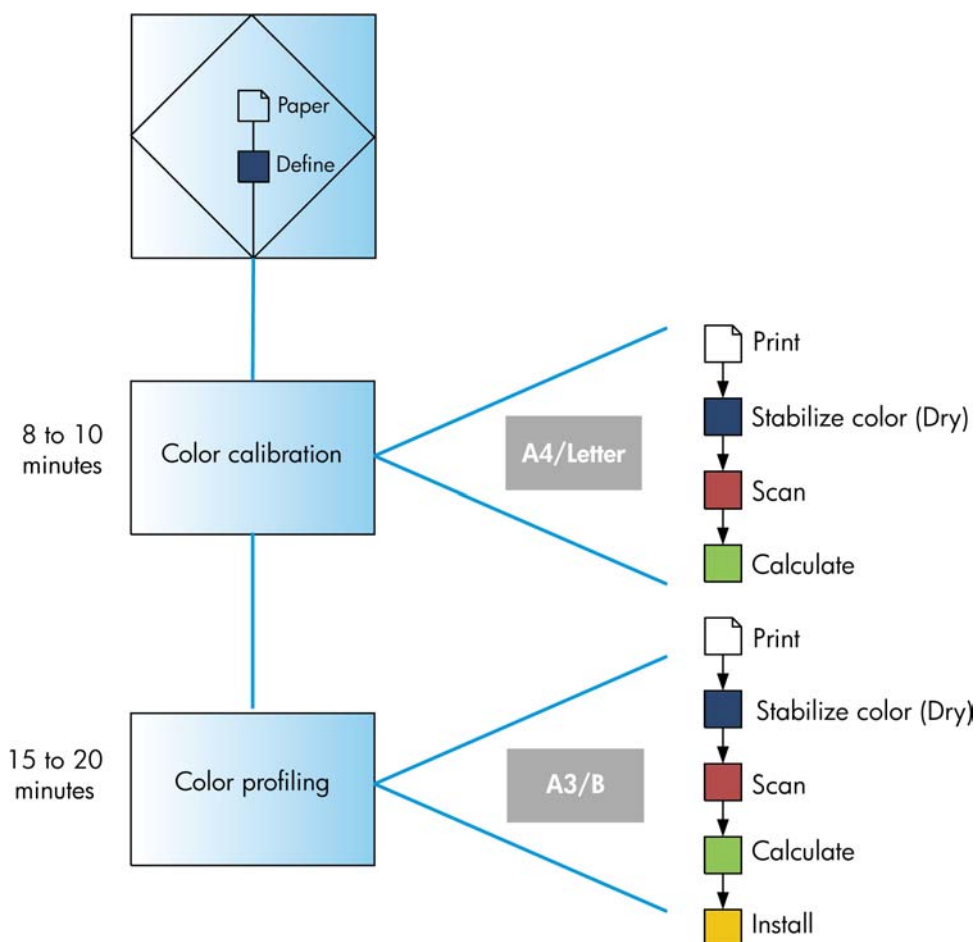



**Nota** Puede realizar las tres operaciones de la secuencia tal como se indica, pero también puede optar por comenzar por cualquier operación o detenerse en cualquiera de las tres. Con una excepción: la calibración del color se realiza de forma automática después de agregar un nuevo tipo de papel.

## Calibración del color

La calibración del color permite a la impresora producir colores consistentes con los cabezales, tintas y tipo de papel específicos que esté utilizando, y bajo sus condiciones ambientales particulares. Después de la calibración del color, podrá obtener impresiones idénticas en dos impresoras diferentes situadas en lugares diferentes.

La calibración debe realizarse en cualquiera de las situaciones siguientes:

- Siempre que se sustituya un cabezal de impresión.
- Siempre que se introduzca un nuevo tipo de papel que no se haya calibrado con el conjunto de cabezales actual.
- Siempre que se haya realizado cierto número de impresiones desde la última calibración.
- Cuando la impresora haya estado apagada durante un largo período de tiempo
- Siempre que las condiciones ambientales (temperatura y humedad) cambien significativamente.

Normalmente, el controlador de la impresora recuerda con una alerta si necesita realizar la calibración del color, a menos que haya desactivado las alertas. Sin embargo, si las condiciones ambientales cambian, no habrá ninguna alerta.

Puede verificar el estado del color de la calibración de un papel que esté actualmente cargado en cualquier momento pulsando la tecla **Ver papel cargado** en el panel frontal. El estado puede ser uno de los siguientes:

- **PENDIENTE:** el papel no se ha calibrado.



**Nota** Cuando actualice el firmware de la impresora, el estado de calibración del color de todos los papeles se restablece a PENDIENTE. Consulte [Actualización del firmware en la página 142](#).

- **OBSOLETA:** el papel se ha calibrado, pero la calibración no está actualizada por alguno de los motivos mencionados anteriormente, y debería volverse a calibrar.
- **OK:** el papel se ha calibrado y la calibración está actualizada.
- **N/D:** este papel no se puede calibrar.



**Nota** La calibración del color no se puede realizar en papel normal, ni en material transparente.

Asimismo, puede comprobar el estado de la calibración del color utilizando HP Easy Printer Care (Windows) o HP Printer Utility (Mac OS).

Debe calibrar un tipo de papel antes de crear el perfil de color correspondiente; sin embargo, puede volver a calibrarlo más adelante sin necesidad de volver a crear el perfil.



Puede iniciar la calibración del color de las siguientes maneras:

- Desde la alerta del controlador de la impresora que recomienda la calibración.
- Desde HP Color Center: seleccione **Calibrar la impresora**.
- En el panel frontal: seleccione el icono de menú Mantenimiento de calidad de la imagen  y, a continuación, **Calibrar color**

El proceso de calibración es totalmente automático y se puede realizar de forma desatendida después de cargar el papel del tipo que se desea calibrar, que debe ser A4, Carta o un tamaño mayor.

El proceso lleva unos 8 ó 10 minutos y consta de los pasos siguientes.

1. Se imprime un diagrama de calibración que contiene parches de cada tinta que se utiliza en la impresora.



2. El diagrama se deja secar durante un periodo de tiempo en función del tipo de papel, de forma que los colores tengan tiempo de estabilizarse.
3. El diagrama se escanea y se mide utilizando el espectrofotómetro incorporado de HP.
4. A partir de las mediciones realizadas por el espectrofotómetro, la impresora calcula los factores de corrección necesarios que deben aplicarse para obtener una impresión de color consistente en ese tipo de papel. También calcula la cantidad máxima de cada tinta que puede aplicarse al papel.

## Creación de perfiles de color

La calibración de color proporciona colores consistentes, aunque no necesariamente precisos. Por ejemplo, si la impresora imprime todos los colores como negro, esos colores pueden ser consistentes pero no son precisos.

Para imprimir colores precisos, es necesario convertir los valores de color de los archivos a los valores de color que producirán los colores correctos con su impresora, tinta y papel. Un perfil de color ICC es una descripción de una combinación de impresora, tinta y papel que contiene toda la información necesaria para estas conversiones de color.

Cuando haya definido un nuevo tipo de papel y lo haya calibrado correctamente, la impresora estará lista para crear un perfil ICC y utilizarlo con su papel, lo que le permitirá imprimir con la mejor precisión de color posible. Opcionalmente, si la impresora ya conoce el tipo de papel, dispone de un perfil ICC apropiado para utilizarlo con este papel.

## Cree su propio perfil

Puede crear fácilmente un perfil de color mediante HP Color Center: seleccione **Crear e instalar un perfil ICC**. La impresora le ayuda preguntándole información sobre el papel y después crea e instala el nuevo perfil automáticamente.

El proceso lleva unos 15 ó 20 minutos y consta de los pasos siguientes.

1. Se imprime un diagrama de creación de perfiles que contiene parches de cada tinta que se utilizan en la impresora. A diferencia del diagrama de calibración, la mayoría de los parches contienen combinaciones de más de una tinta.

La impresora elige automáticamente entre dos diagramas de perfil:

- Un formato A3 o B para cortar hojas



- Formato de papel en rollo que reduce el papel que se utiliza imprimiendo en todo el ancho del rollo.



2. El diagrama se deja secar durante un periodo de tiempo según el tipo de papel, de forma que los colores tengan tiempo de estabilizarse.



**Nota** Si quisiera utilizar un tiempo de secado más prolongado, puede pedirle a HP Color Center que cree el diagrama sin crear un perfil (Windows: **Imprimir sólo objeto**; Mac OS: **Imprimir diagrama de creación de perfiles ICC**). Más tarde, cuando el diagrama esté completamente seco, puede reiniciar HP Color Center y pedirle que cree un perfil que utilice el diagrama que ya ha creado (Windows: **Crear perfil ICC a partir de objeto impreso**; Mac OS: **Escanear diagrama de creación de perfiles ICC y crear perfil ICC**). En este caso, el espectrofotómetro necesita un tiempo para calentarse antes de estar listo para escanear.

3. El diagrama se escanea y se mide utilizando el espectrofotómetro incorporado de HP.

4. A partir de las mediciones realizadas por el espectrofotómetro, la impresora calcula el perfil ICC para su impresora, tintas y tipo de papel.
5. El nuevo perfil ICC se almacena en la carpeta de sistema adecuada en el ordenador, donde los programas de aplicación puedan encontrarlo.

El perfil también se guarda en la impresora, de forma que otros ordenadores conectados a la misma impresora puedan copiarlo. HP Easy Printer Care (Windows) o HP Printer Utility (Mac OS) no le informarán si su impresora tiene perfiles que no estén ya almacenados en su ordenador.



**Nota** Puede que algunas aplicaciones deban cerrarse y reiniciarse para utilizar un perfil que se acabe de crear.

**Nota** Puede crear un perfil de un papel fotográfico con la mejora de satinado activada o desactivada. Los dos perfiles serán diferentes, así que le recomendamos que los guarde con nombres diferentes.

## Uso de un perfil de terceros

Si ha obtenido un perfil ICC a través de medios diferentes del software de creación de perfiles incorporado de la impresora, por ejemplo, a partir de una descarga desde Internet o un paquete de software de creación de perfiles de terceros, puede instalarlo para utilizarlo con su impresora y papel.



**Nota** La impresora necesita los perfiles de salida RGB, a no ser que se esté utilizando un RIP.

La impresora necesita conocer a qué tipo de papel corresponde el perfil, de modo que primero debe elegir un tipo de papel en la lista de papeles que conoce. Cuando seleccione un tipo de papel, intente elegir uno que se asemeje lo más posible al tipo de papel actual. El tipo de papel determina la cantidad de tinta que se utiliza y otros parámetros de impresión básicos, de modo que realizar la elección correcta aquí es fundamental para lograr buenos resultados posteriormente. Si encuentra que no puede obtener resultados satisfactorios con el perfil y el tipo de papel elegido, puede experimentar con la elección de tipos diferentes para los nuevos nombres de papel correspondientes al mismo papel, y utilizar el que mejor le sirva.

Si el tipo de papel que utiliza no aparece en la lista o no encuentra un tipo de papel que se asemeje lo bastante al suyo, puede definir uno nuevo. Consulte [Agregar un tipo de papel personalizado en la página 42](#). La impresora se calibra por sí misma para usar su papel. A continuación, puede volver a instalar el perfil ICC.

Después de seleccionar el tipo de papel, busque el archivo que contiene el perfil ICC que desee utilizar con su impresora y papel. Es decir, los nombres de archivo del perfil ICC terminan con la extensión ".icc" (del inglés International Color Consortium) o ".icm" (del inglés Image Color Matching). El perfil se almacenará en la carpeta adecuada del sistema de su equipo y en la impresora, como suele hacerlo.

## Creación de un perfil del monitor

También se recomienda que calibre su monitor (dispositivo de pantalla) y cree un perfil, con el fin de que los colores que se muestran en la pantalla reflejen más fielmente los que aparecen en las hojas impresas. Hay dos formas de hacerlo:

- Utilice las funciones que le ofrece su sistema operativo. En HP Color Center, seleccione **Cómo calibrar la pantalla** para obtener más información.
- Utilice HP Advanced Profiling Solution para obtener resultados más ajustados.

## Opciones de gestión de color

El objetivo de la gestión de color es reproducir los colores lo más exactamente posible en todos los dispositivos: para que, cuando se imprima una imagen, ésta tenga colores muy parecidos a los de la imagen que aparece en su monitor.

Existen dos enfoques básicos de gestión de color para la impresora:

- **Colores gestionados por la aplicación:** en este caso, la aplicación del programa debe convertir los colores de la imagen en el espacio de color de su impresora y tipo de papel, utilizando el perfil ICC incorporado en la imagen y el perfil ICC de su impresora y tipo de papel.
- **Colores gestionados por la impresora:** en este caso, el programa de aplicación envía la imagen a la impresora sin conversión de color y la impresora convierte los colores a su propio espacio de color. Los detalles de este proceso dependen del lenguaje gráfico que esté utilizando.
  - **PostScript:** el módulo del interpretador PostScript que se encuentra en el interior de la impresora lleva a cabo la conversión del color utilizando los perfiles almacenados en la impresora (incluidos los generados por HP Color Center) y cualquier perfil adicional enviado con el trabajo PostScript. Este tipo de gestión del color se lleva a cabo cuando se utiliza el controlador PostScript y se especifica la gestión de color de la impresora o cuando se envía un archivo PostScript o PDF directamente a la impresora a través del Servidor Web incorporado. En cualquiera de los casos, se tienen que seleccionar los perfiles que se utilizarán como predeterminados (en el caso de que el trabajo no haya especificado ninguno) y el procesamiento de color que se vaya a aplicar.
  - **No PostScript (PCL, RTL, HP-GL/2):** la gestión del color se realiza mediante una serie de tablas de color almacenadas. No se utilizan los perfiles ICC. Este método es algo menos versátil que los anteriores, pero es más sencillo y más rápido, y puede producir buenos resultados con tipos de papel estándar de HP. Este tipo de gestión del color se lleva a cabo cuando se utiliza un controlador que no es PostScript y se especifica la gestión de color de la impresora o cuando se envía un archivo que no es PostScript o PDF directamente a la impresora a través del Servidor Web incorporado.



**Nota** Hay únicamente dos espacios de color que la impresora puede convertir a su propio espacio de color utilizando las tablas de color almacenadas. Adobe RGB y sRGB si utiliza Windows, Adobe RGB y ColorSync si utiliza Mac OS.

ColorSync es el sistema de gestión de color de Mac OS de modo que, de hecho, cuando se selecciona ColorSync la gestión del color se realiza en la parte de gestión del color incorporada en Mac OS, y se realiza basándose en los perfiles ICC del tipo de papel especificado. ColorSync sólo está disponible con el controlador PCL.

Se recomienda que consulte el Knowledge Center en [http://www.hp.com/go/knowledge\\_center/djz3100/](http://www.hp.com/go/knowledge_center/djz3100/) para ver cómo utilizar las opciones de gestión de color de su aplicación concreta.

Para elegir entre **Colores gestionados por la aplicación** y **Colores gestionados por la impresora**:

- **En el cuadro de diálogo del controlador para Windows:** seleccione la ficha **Color**.
- **En el cuadro de diálogo Imprimir de Mac OS:** seleccione el panel **Opciones de color**.
- **En algunas aplicaciones:** puede optar por esta opción en la aplicación.

## Compensación del punto negro



**Nota** Esta opción sólo está disponible cuando se imprime un trabajo PostScript o PDF.

La compensación del punto negro controla si se ajustan las diferencias de los puntos negros cuando se convierten los colores entre los espacios de color. Cuando se selecciona esta opción, toda la gama dinámica del espacio de origen se relaciona con toda la gama dinámica del espacio de destino. Puede ser muy útil para evitar sombras de bloqueo cuando el punto negro del espacio de origen es más oscuro que el del de destino. Esta opción está activa únicamente cuando está seleccionado el procesamiento de color colorimétrico relativo (consulte [Ajuste del procesamiento de color en la página 75](#)).

La compensación del punto negro se puede especificar de las maneras siguientes:

- **En el cuadro de diálogo del controlador PostScript de Windows:** vaya a la ficha **Color** y seleccione **Compensación de puntos negros**.
- **En el cuadro de diálogo Imprimir de Mac OS:** vaya al panel **Opciones de color** y seleccione **Compensación de puntos negros**.
- **En la página Enviar trabajo del Servidor Web incorporado:** seleccione **Color > Compensación de puntos negros**.
- **Si utiliza el panel frontal:** seleccione el icono de menú Configuración  y, a continuación, **Preferencias de impresión > Color > Compensación de puntos negros**.

## Ajuste del procesamiento de color



**Nota** Esta opción sólo está disponible cuando se imprime un trabajo PostScript o PDF.

El procesamiento de color es uno de los ajustes utilizados para transformar el color. Como probablemente sepa, es posible que la impresora no pueda reproducir algunos colores que desee imprimir. El procesamiento de color le permite elegir entre cuatro maneras diferentes de tratar estos colores, que se denominan fuera de gama.

- **Saturación (gráficos):** conveniente para los gráficos, diagramas o imágenes de presentaciones que cuenten con colores brillantes y saturados.
- **Contraste (imágenes):** conveniente para las fotografías o imágenes en los que los colores se mezclan. Intenta conservar la apariencia general de los colores.
- **Colorimétrico relativo (pruebas):** conveniente cuando se quiere obtener un color concreto. Este método se suele utilizar en las pruebas. Garantiza que si el color se puede imprimir con precisión, se imprimirá con precisión. Es posible que los demás métodos proporcionen una gama de colores más agradable, pero no garantizan que se vaya a imprimir correctamente un color concreto. Correlaciona el blanco del espacio de entrada con el blanco del papel sobre el que se está imprimiendo.
- **Colorimétrico absoluto (pruebas):** es igual que el colorimétrico relativo, pero no correlaciona el blanco. Este procesamiento se suele utilizar también en las pruebas, donde el objetivo es simular la salida de una impresora (incluido su punto blanco).

El procesamiento de color se puede especificar de varios modos.

- **En el cuadro de diálogo del controlador PostScript de Windows:** vaya a la ficha **Color** y seleccione **Procesamiento de color**.
- **En el cuadro de diálogo Imprimir de Mac OS:** vaya al panel **Opciones de color** y seleccione **Procesamiento de color**.

- En la página **Enviar trabajo del Servidor Web incorporado**: seleccione **Color > Intento de modelizado**.
- Si utiliza el panel frontal: seleccione el icono de menú Configuración  y, a continuación, **Preferencias de impresión > Color > Seleccionar intento modelizado**.

## Emulación del color

La impresora puede emular el comportamiento del color de otros dispositivos: dispositivos RGB, como las pantallas, y dispositivos CMYK, como las impresoras y las máquinas de imprenta.

Puede ajustar la emulación del color de las maneras siguientes:

- En el cuadro de diálogo del controlador para **Windows**: seleccione la ficha **Color y Colores controlados por impr.**
- En el cuadro de diálogo **Imprimir de Mac OS**: seleccione el panel **Opciones de color y Colores controlados por impr.**
- En la página **Enviar trabajo del Servidor Web incorporado**: seleccione **Color > Gestión del color > Gestión del color ICC**.
- Si utiliza el panel frontal: seleccione el icono de menú Configuración  y, a continuación, **Preferencias de impresión > Color > Select CMYK source profile (Seleccionar perfil CMYK de origen)**. Los perfiles RGB de origen no se pueden seleccionar en el panel frontal.

Para conseguir una buena emulación, la impresora necesita una especificación de los colores que pueden reproducir estos dispositivos. La manera normal de encapsular esta información es mediante los perfiles ICC. Formando parte de la solución, proporcionamos los estándares más normales de los distintos dispositivos. Además de seleccionar el perfil ICC adecuado, debería seleccionar el procesamiento de color adecuado según el tipo de impresión: presentación empresarial, fotografía o prueba. Consulte [Ajuste del procesamiento de color en la página 75](#).

Las opciones son las siguientes.

## Emulación de color CMYK

Un sistema de trabajo tradicional fija el color en el espacio CMYK. Para conseguir los mejores resultados, se deben ajustar los colores a la impresora, puesto que cada una de ellas producirá unos colores diferentes a partir de los mismos datos CMYK. Si el archivo de imagen que está imprimiendo no se creó específicamente para su impresora HP Designjet, necesitará algunos reajustes, que se podrán hacer utilizando alguna de las opciones siguientes que proporciona la impresora.

Todas las emulaciones CMYK tienen aplicación únicamente en los archivos PDF, PostScript, TIFF y JPEG.

- **Ninguno (Nativo)**: sin emulación. La impresora utilizará su conversión interna predeterminada de CMYK a RGB, sin seguir ningún estándar de color. Esto no implica que se vayan a obtener malos resultados.
- **Recub. alim. hoja EEUU v2** utiliza las especificaciones diseñadas para producir separaciones de calidad utilizando las tintas estadounidenses bajo las condiciones de impresión siguientes: cobertura de tinta del área total del 350 % , placa negativa, papel offset blanco brillante.
- **No recub. Sheeffed USA v2** utiliza las especificaciones diseñadas para producir separaciones de calidad utilizando las tintas estadounidenses bajo las condiciones de impresión siguientes: cobertura de tinta del área total del 260 % , placa negativa, papel offset blanco sin recubrimiento.

- **Web recub. (SWOP) EEUU v2** utiliza las especificaciones diseñadas para producir separaciones de calidad utilizando las tintas estadounidenses bajo las condiciones de impresión siguientes: cobertura de tinta del área total del 300 %, placa negativa, papel de publicación recubierto.
- **Web no recub. EEUU v2** utiliza las especificaciones diseñadas para producir separaciones de calidad utilizando las tintas estadounidenses bajo las condiciones de impresión siguientes: cobertura de tinta del área total del 260 %, placa negativa, papel offset blanco sin recubrimiento.
- **Europe ISO Coated FOGRA27.**
- **Euroscale Uncoated 2** utiliza las especificaciones diseñadas para producir separaciones de calidad utilizando las tintas Euroscale bajo las condiciones de impresión siguientes: cobertura de tinta del área total del 260 %, placa positiva, papel offset blanco sin recubrimiento.
- **JMPA:** estándar japonés para prensa offset

El panel frontal y el Servidor Web incorporado cuentan con más opciones:

- **Recub. Japan Color 2001** utiliza la especificación Japan Color 2001 para papel de tipo 3 (recubierto). Está diseñado para producir separaciones de calidad con una cobertura de tinta del área total del 350 %, película positiva y papel recubierto.
- **No recub. Japan Color 2001** utiliza la especificación Japan Color 2001 para papel de tipo 4 (no recubierto). Está diseñado para producir separaciones de calidad con una cobertura de tinta del área total del 310 %, película positiva y papel no recubierto.
- **Japan Color 2002 Newspaper.**
- **Web recub. Japan (Ad)** utiliza especificaciones desarrolladas por la Asociación japonesa de editores de revistas para las pruebas digitales de imágenes del mercado de revistas/publicidad japonés.
- **Toyo** está diseñado para producir separaciones de calidad en las prensas Toyo.
- **DIC** está diseñado para producir separaciones de calidad en las prensas de impresión Dainippon Ink Company.



**Nota** Estas opciones no tendrán ningún efecto si la aplicación define su propio espacio CMYK, conocido como CMYK o CIEBasedDEFG en la terminología PostScript.

## Emulación de color RGB

Estas opciones tienen aplicación en los archivos PDF, PostScript, TIFF y JPEG. Para los archivos HP-GL/2 y RTL, sólo se admite sRGB y AdobeRGB.

La impresora presenta los siguientes perfiles de color:

- **Ninguno (Nativo):** sin emulación; para utilizarlo cuando la aplicación o el sistema operativo realizan la conversión del color y, por consiguiente, los datos que llegan a la impresora ya tienen la gestión del color.
- **sRGB IEC61966-2.1** emula las características de una pantalla normal de PC. Este espacio estándar está respaldado por muchos fabricantes de hardware y software, y se está convirtiendo en el espacio de color predeterminado de muchos escáneres, impresoras y aplicaciones de software.
- **ColorMatch RGB** emula el espacio de color original de las pantallas Radius Pressview. Este espacio proporciona una gama alternativa más pequeña a Adobe RGB (1998) para la producción de trabajos impresos.

- **Apple RGB** emula las características del monitor Apple medio y se utiliza en una serie de aplicaciones de autoedición. Utilice este espacio con los archivos que pretenda mostrar en pantallas Apple o para trabajar con antiguos archivos de autoedición.
- **Adobe RGB (1998)** proporciona una gama bastante amplia de colores RGB. Utilice este espacio si necesita una producción de trabajos de imprenta con una amplia gama de colores.

## Emulación PANTONE profesional de HP

Cuando utilice un color PANTONE en una imagen, la aplicación enviará normalmente a la impresora una aproximación CMYK o RGB a ese color. Pero la aplicación no tiene en cuenta la impresora o el tipo de papel, simplemente produce una aproximación genérica del color PANTONE, que tendrá un aspecto diferente en cada impresora y en cada papel.

La Emulación PANTONE profesional de HP puede ofrecer mucho más teniendo en cuenta las características de la impresora y del tipo de papel. Los resultados se asemejan todo lo posible a los colores PANTONE originales en una impresora concreta que utiliza un tipo de papel determinado. Esta tecnología está diseñada para producir emulaciones parecidas a las que configuran a mano los profesionales de la preimpresión.

Para utilizar la Emulación PANTONE profesional de HP, todo lo que tiene que hacer es activarla. De hecho, normalmente está activada de manera predeterminada.

- **En el cuadro de diálogo del controlador PostScript de Windows:** vaya a la ficha **Color** y seleccione **Emulación PANTONE profesional de HP**.
- **En el cuadro de diálogo Imprimir de Mac OS:** vaya al panel **Opciones de color** y seleccione **Emulación PANTONE profesional de HP**.
- **En la página Enviar trabajo del Servidor Web incorporado:** seleccione **Color > Emulación PANTONE profesional de HP**.



**Nota** La Emulación PANTONE profesional de HP sólo está disponible cuando se imprime un trabajo PostScript o PDF:

También puede utilizar el Servidor Web incorporado para imprimir un libro de muestra con las emulaciones de los colores PANTONE que realizaría la impresora, junto a una medida de la diferencia de color ( $\Delta E$ ) entre cada emulación y la tinta plana PANTONE original. Por consiguiente, la Emulación PANTONE profesional de HP no sólo proporciona la coincidencia más cercana que se puede obtener con la impresora, sino que también da información clara sobre la proximidad entre la emulación y la tinta plana original.

Para imprimir un libro de muestra, seleccione la ficha **Principal** del Servidor Web incorporado y, a continuación **Emulación PANTONE profesional de HP**. Seleccione el tipo de PANTONE que desea emular y, a continuación, los colores PANTONE que desea imprimir. Cuando haya seleccionado todos los colores que desee, pulse el botón **Imprimir**.





## Opciones de ajuste del color

El objetivo de la gestión del color es imprimir colores de gran precisión. Si realiza la gestión del color correctamente, debería poder imprimir colores de gran precisión sin necesidad de realizar ajustes de color manuales.

Sin embargo, los ajustes manuales pueden ser útiles en las siguientes situaciones:

- Si la gestión del color no funciona correctamente por algún motivo
- Si quiere que los colores sean de su agrado más que de gran precisión

El controlador de la impresora ofrece facilidades de ajuste distintas según imprima en color o en escala de grises.

## Impresión en color

Puede ajustar los colores de su impresora de formas parecidas con Windows y Mac OS:

- **En el cuadro de diálogo del controlador para Windows:** seleccione la ficha **Color**, asegúrese de que la casilla **Advanced Color Adjustments (Ajustes de color avanzados)** esté marcada y, a continuación, pulse el botón **Configuración** que está al lado.
- **En el cuadro de diálogo Imprimir de Mac OS (controlador PostScript):** seleccione el panel **Opciones de color** y, a continuación, **Claridad y matiz**.
- **En el cuadro de diálogo Imprimir de Mac OS (controlador PCL):** seleccione el panel **Paper Type/Quality (Tipo de papel/Calidad)** y, a continuación, **Claridad y matiz**.

En ambos sistemas operativos, también podrá realizar ajustes utilizando el control deslizante del brillo y los tres controles deslizantes del color.

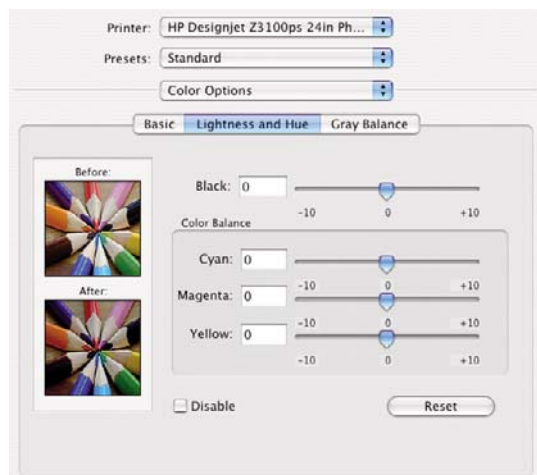

- El control deslizante del brillo hace que toda la impresión sea más clara o más oscura.
- Los controles deslizantes del color se pueden utilizar para enfatizar los colores primarios en la impresión. Los colores primarios pueden ser el rojo, verde y azul; o el cian, magenta y amarillo, según el modelo de color que se utilice en la imagen.

El botón **Reajustar** restaura todos los controles deslizantes a su posición central por defecto.

## Impresión en escala de grises

Puede ajustar el balance de grises de su impresora de formas parecidas en Windows y Mac OS:

- **En el cuadro de diálogo del controlador para Windows:** seleccione la ficha **Color**, asegúrese de que la casilla **Advanced Color Adjustments (Ajustes de color avanzados)** esté marcada y, a continuación, pulse el botón **Configuración** que está al lado.
- **En el cuadro de diálogo Imprimir de Mac OS (controlador PostScript):** seleccione el panel **Opciones de color** y, a continuación, **Balance de grises**.
- **En el cuadro de diálogo Imprimir de Mac OS (controlador PCL):** seleccione el panel **Paper Type/Quality (Tipo de papel/Calidad)** y, a continuación, **Balance de grises**.

En ambos sistemas operativos, podrá realizar ajustes utilizando controles separados para tonos claros, medios y sombras.

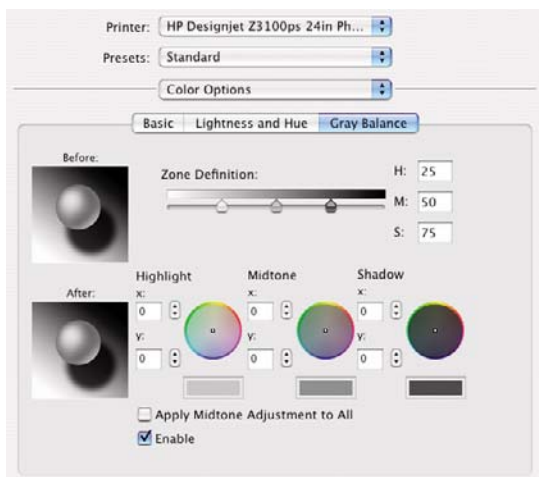

- El control deslizante del brillo hace que toda la impresión sea más clara o más oscura. Este control deslizante está disponible en Windows en la misma ventana que los demás controles de escala de grises; en Mac OS, se ofrece al seleccionar **Brillo y contraste**.
- Los controles deslizantes de definición de zona definen lo que para usted es un tono claro, medio y oscuro.
- Los otros controles para tonos claros, medios y oscuros se pueden utilizar para ajustar el balance de grises de los tonos claros, medios y oscuros, respectivamente.

El botón **Restablecer** restaura todos los controles a su configuración por defecto.

## Escenarios de gestión de color

Las siguientes instrucciones paso a paso para trabajos de impresión específicos que utilizan software específico son parecidas a las que puede encontrar en Knowledge Center de HP en la Web. Se recomienda que consulte el Knowledge Center en [http://www.hp.com/go/knowledge\\_center/djz3100/](http://www.hp.com/go/knowledge_center/djz3100/) para obtener más ejemplos y la información más actualizada.

### Impresión de fotografías en color para una exposición (Photoshop, controlador PS)

En este ejemplo se utiliza Adobe Photoshop CS2 con Mac OS X, con el controlador PostScript. Photoshop lleva a cabo la gestión de color.

1. Recomendaciones iniciales:
  - Elija un tipo de papel adecuado para la finalidad.
  - Debe calibrar el tipo de papel y crear un perfil con la impresora y el nivel de calidad de impresión que desee utilizar. Consulte [Calibración del color en la página 70](#) y [Creación de perfiles de color en la página 71](#).
  - Para obtener una vista previa correcta de la imagen impresa, también debe crear el perfil del monitor.
2. Abra Adobe Photoshop CS2.
3. En el menú **Edit (Edición)**, seleccione **Color Settings (Configuración del color)**.
  - Asegúrese de que aparece **More Options (Más opciones)**.
  - **Working Spaces (Espacios de trabajo) > RGB:** seleccione **Adobe RGB (1998)** o **sRGB**.

- **Color Management Policies (Normas de gestión de color):** seleccione **Preserve the Embedded Profiles (Mantener perfiles incrustados)**.
- **Profile Mismatches (Discrepancia de perfiles):** active **Ask When Opening (Preguntar al abrir)** y **Ask When Pasting (Preguntar al pegar)**.
- **Missing Profiles (Perfiles que faltan):** active **Ask When Opening (Preguntar al abrir)**.
- **Conversion Options (Opciones de conversión) > Intent (Propósito):** seleccione **Perceptual (Contraste)**.

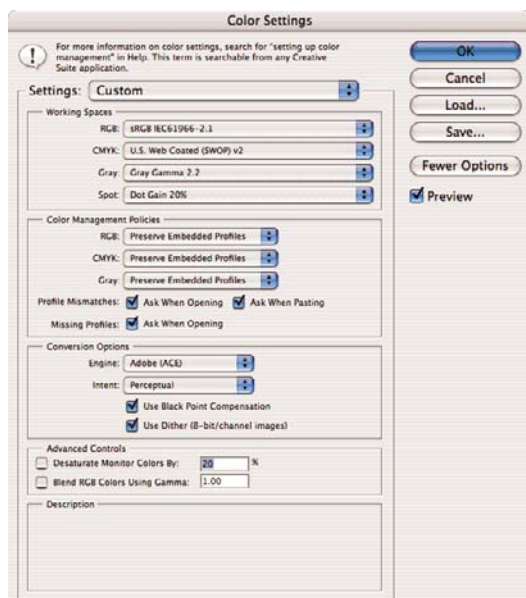

- Haga clic en **OK (Aceptar)**.

4. En el menú **File (Archivo)**, seleccione **Open (Abrir)** para abrir la imagen.

- Si el documento tiene un perfil de color incorporado que no coincide con el espacio de trabajo actual, seleccione **Use the embedded profile (Usar el perfil incorporado)**. Si no, seleccione **Assign working space (Asignar espacio de trabajo)**; en este caso, si la imagen en pantalla no aparece correctamente, intente asignarla a otros espacios de color con **Editar > Asignar perfil** (pruebe **sRGB**, **Adobe RGB**, **ColorMatch RGB** y otros) hasta que quede satisfecho.

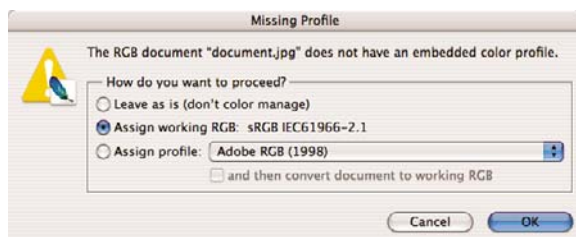
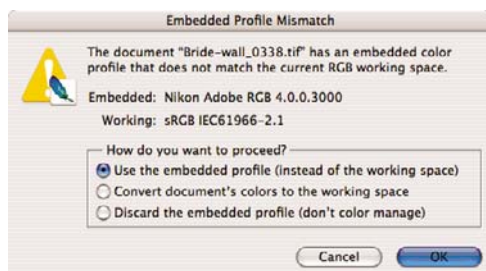

- Haga clic en **OK (Aceptar)**.

5. En el menú **File (Archivo)**, seleccione **Print with Preview (Imprimir con vista previa)**.
  - Seleccione **Page Setup (Configurar página)**.
    - **Format for (Formato para)**: seleccione la impresora (por ejemplo, **HP Designjet Z3100ps GP 24in Photo**).
    - **Paper Size (Tamaño de papel)**: seleccione el tamaño del papel que está cargado actualmente en la impresora.
    - **Orientation (Orientación)**: seleccione la orientación de la imagen en el papel.
    - Haga clic en **OK (Aceptar)**.
  - Establezca la **Position (Posición)** y el **Scaled Print Size (Tamaño de impresión escalado)** que necesite.
  - Asegúrese de que aparece **More Options (Más opciones)**.
  - Seleccione la ficha **Color Management (Gestión de color)**.
    - **Print (Imprimir)**: seleccione **Document (Documento)**.
    - **Options (Opciones) > Color Handling (Manipulación de color)**: seleccione **Let Photoshop Determine Colors (Dejar que Photoshop determine los colores)**.
    - **Options (Opciones) > Printer Profile (Perfil de impresora)**: seleccione el perfil adecuado para su impresora y tipo de papel.
    - **Options (Opciones) > Rendering Intent (Procesamiento de color)**: seleccione **Perceptual (Contraste)**.

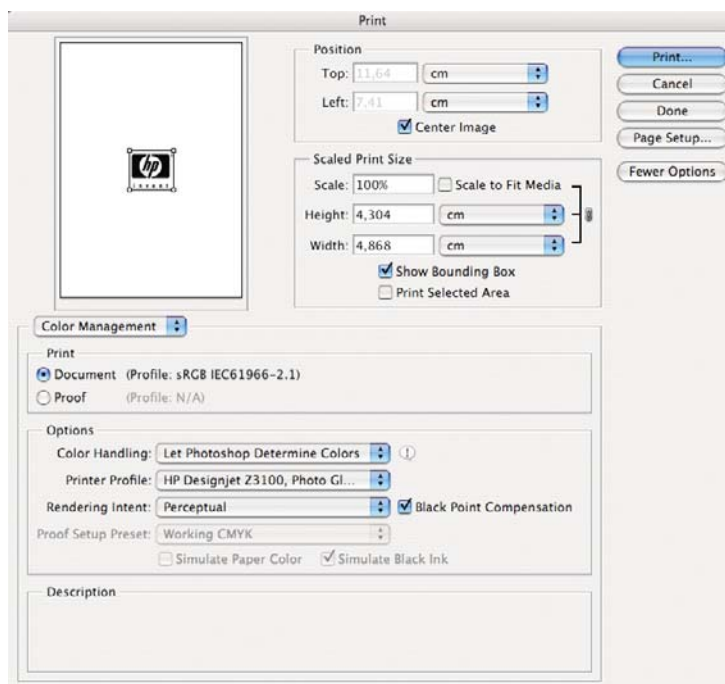

- Haga clic en **Print (Imprimir)**.
6. Elija los ajustes del controlador.
    - **Printer (Impresora)**: seleccione la impresora (por ejemplo, **HP Designjet Z3100ps GP 24in Photo**).

- Seleccione **Finishing (Acabado)** en el menú desplegable y, a continuación, seleccione el **Paper Type (Tipo de papel)** que esté cargado en la impresora.

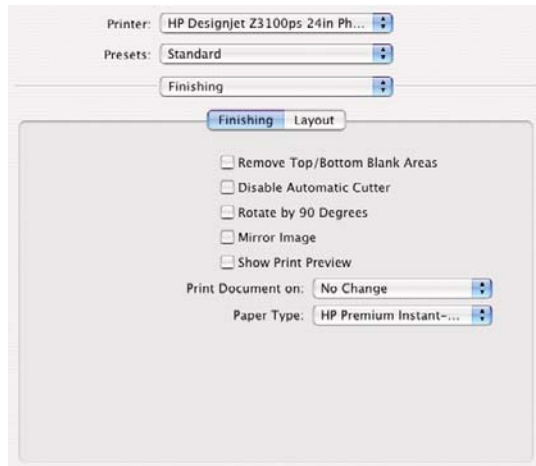

- Seleccione **Image Quality (Calidad de imagen)** en el menú desplegable y, a continuación, seleccione las opciones de calidad **Standard (Estándar)** y arrastre el deslizador hasta **Quality (Calidad)**.

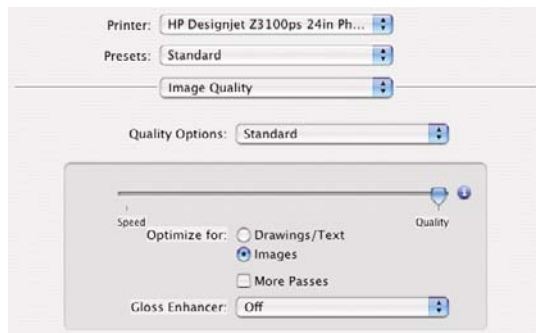

- Seleccione **Color Options (Opciones de color)** en el menú desplegable.
  - Seleccione **Print in Color (Imprimir en color)**.
  - En Color Management (Gestión de color), seleccione **Application Managed Colors (Colores gestionados por la aplicación)**.

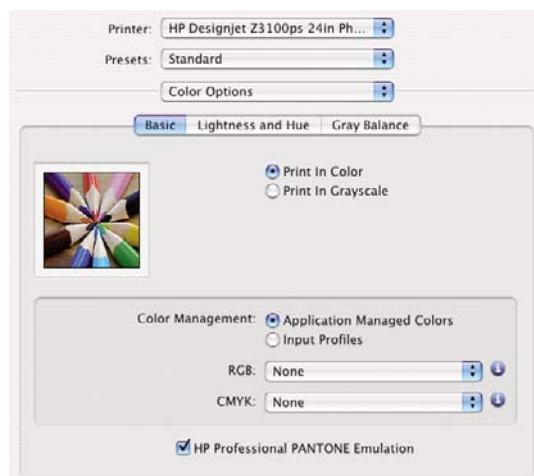

- Haga clic en **Print (Imprimir)**.

## Impresión de fotografías en color para una exposición (Photoshop, controlador PCL)

En este ejemplo se utiliza Adobe Photoshop CS2 con Mac OS X, con el controlador PCL. Photoshop lleva a cabo la gestión de color.

### 1. Recomendaciones iniciales:

- Elija un tipo de papel adecuado para la finalidad.
- Debe calibrar el tipo de papel y crear un perfil con la impresora y el nivel de calidad de impresión que desee utilizar. Consulte [Calibración del color en la página 70](#) y [Creación de perfiles de color en la página 71](#).
- Para obtener una vista previa correcta de la imagen impresa, también debe crear el perfil del monitor.

### 2. Abra Adobe Photoshop CS2.

### 3. En el menú **Edit (Edición)**, seleccione **Color Settings (Configuración del color)**.

- Asegúrese de que aparece **More Options (Más opciones)**.
- **Color Management Policies (Normas de gestión de color)**: seleccione **Preserve the Embedded Profiles (Mantener perfiles incrustados)**.
- **Profile Mismatches (Discrepancia de perfiles)**: active **Ask When Opening (Preguntar al abrir)** y **Ask When Pasting (Preguntar al pegar)**.
- **Missing Profiles (Perfiles que faltan)**: active **Ask When Opening (Preguntar al abrir)**.
- **Conversion Options (Opciones de conversión) > Intent (Propósito)**: seleccione **Perceptual (Contraste)**.

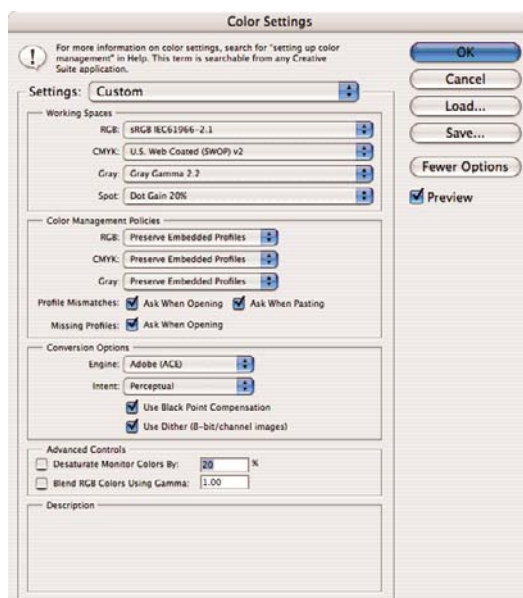

- Haga clic en **OK (Aceptar)**.

4. En el menú **File (Archivo)**, seleccione **Open (Abrir)** para abrir la imagen.
  - Si el documento tiene un perfil de color incorporado que no coincide con el espacio de trabajo actual, seleccione **Use the embedded profile (Usar el perfil incorporado)**. Si no, seleccione **Assign working space (Asignar espacio de trabajo)**; en este caso, si la imagen en pantalla no aparece correctamente, intente asignarla a otros espacios de color con **Editar > Asignar perfil** (pruebe **sRGB**, **Adobe RGB**, **ColorMatch RGB** y otros) hasta que quede satisfecho.

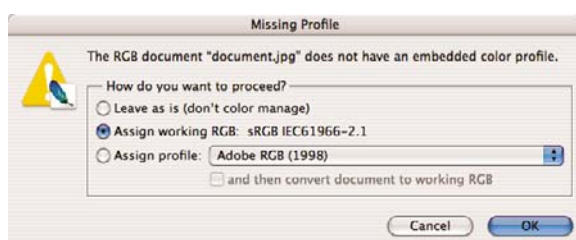
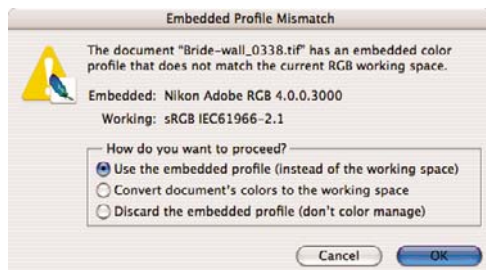

- Haga clic en **OK (Aceptar)**.
5. En el menú **File (Archivo)**, seleccione **Print with Preview (Imprimir con vista previa)**.
    - Seleccione **Page Setup (Configurar página)**.
      - **Format for (Formato para)**: seleccione la impresora (por ejemplo, **HP Designjet Z3100ps GP 24in Photo**).
      - **Paper Size (Tamaño de papel)**: seleccione el tamaño del papel que está cargado actualmente en la impresora.
      - **Orientation (Orientación)**: seleccione la orientación de la imagen en el papel.
      - Haga clic en **OK (Aceptar)**.
    - Establezca la **Position (Posición)** y el **Scaled Print Size (Tamaño de impresión escalado)** que necesite.
    - Asegúrese de que aparece **More Options (Más opciones)**.
    - Seleccione la ficha **Color Management (Gestión de color)**.
      - **Print (Imprimir)**: seleccione **Document (Documento)**.
      - **Options (Opciones) > Color Handling (Manipulación de color)**: seleccione **Let Photoshop Determine Colors (Dejar que Photoshop determine los colores)**.
      - **Options (Opciones) > Printer Profile (Perfil de impresora)**: seleccione el perfil adecuado para su impresora y tipo de papel.



- **Options (Opciones) > Rendering Intent (Procesamiento de color):** seleccione **Perceptual (Contraste)**.

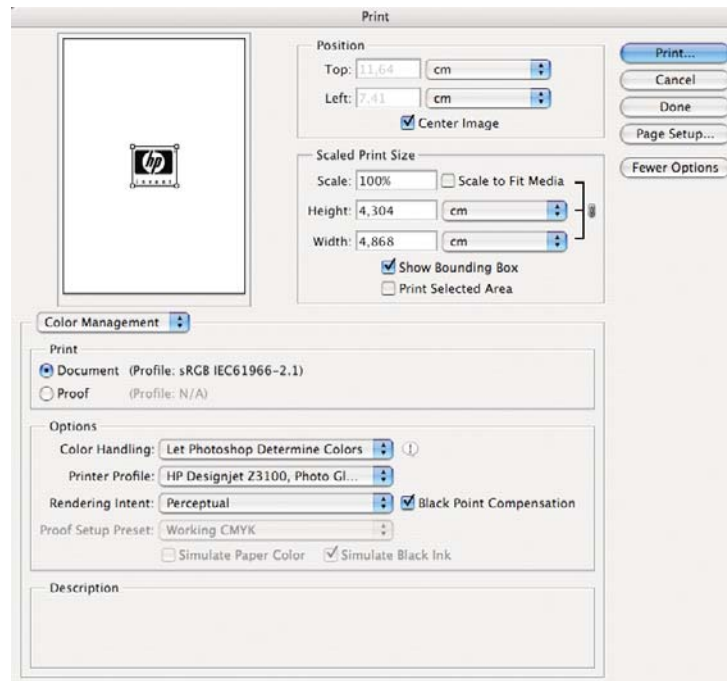

- Haga clic en **Print (Imprimir)**.
6. Elija los ajustes del controlador.
- **Printer (Impresora):** seleccione la impresora (por ejemplo, **HP Designjet Z3100ps GP 24in Photo**).
  - Seleccione **Paper Type/Quality (Tipo de papel/Calidad)** en el menú desplegable, después seleccione la ficha **Paper (Papel)**.
    - **Paper Type (Tipo de papel):** seleccione el tipo de papel que está cargado actualmente en la impresora.
    - **Quality Options (Opciones de calidad):** seleccione **Standard (Estándar)** y arrastre el deslizador hasta **Quality (Calidad)**.
  - Seleccione la ficha **Color**.
    - Seleccione **Print in Color (Imprimir en color)**.
    - En Color Management (Gestión de color), seleccione **Application Managed Colors (Colores gestionados por la aplicación)**.
  - Haga clic en **Print (Imprimir)**.

## Impresión de fotografías en blanco y negro para una exposición (Photoshop, controlador PS)

En este ejemplo se utiliza Adobe Photoshop CS2 con Mac OS X, con el controlador PostScript. La gestión de color la realiza la impresora.



**Nota** En este ejemplo, igual que en el ejemplo anterior, podrían utilizarse colores gestionados por la aplicación. Sin embargo, esta vez se utilizarán colores gestionados por la impresora para ilustrar ambos métodos de gestión del color.

El enfoque recomendado para crear una imagen en blanco y negro es tomar una imagen en color y convertirla a escala de grises en un programa de edición de imágenes como Photoshop. En esta situación, sin embargo, esta conversión tendrá lugar en la impresora. Si quiere convertir una imagen de color a una de blanco y negro en Photoshop CS2, debe ir hasta el paso opcional 5.

1. Recomendaciones iniciales:
  - Elija un tipo de papel adecuado para la finalidad.
  - Debe calibrar el tipo de papel con la impresora y el nivel de calidad de impresión que desee utilizar. Consulte [Calibración del color en la página 70](#).
  - Para obtener una vista previa correcta de la imagen impresa, también debe crear el perfil del monitor.
2. Abra Adobe Photoshop CS2.
3. En el menú **Edit (Edición)**, seleccione **Color Settings (Configuración del color)**.
  - Asegúrese de que aparece **More Options (Más opciones)**.
  - **Working Spaces (Espacios de trabajo) > RGB**: seleccione **Adobe RGB (1998)** o **sRGB**.
  - **Color Management Policies (Normas de gestión de color)**: seleccione **Preserve the Embedded Profiles (Mantener perfiles incrustados)**.
  - **Profile Mismatches (Discrepancia de perfiles)**: active **Ask When Opening (Preguntar al abrir)** y **Ask When Pasting (Preguntar al pegar)**.
  - **Missing Profiles (Perfiles que faltan)**: active **Ask When Opening (Preguntar al abrir)**.
  - **Conversion Options (Opciones de conversión) > Intent (Propósito)**: seleccione **Perceptual (Contraste)**.

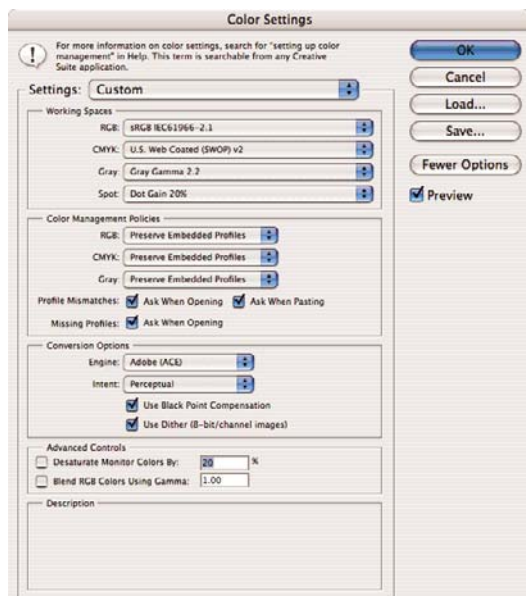

- Haga clic en **OK (Aceptar)**.

4. En el menú **File (Archivo)**, seleccione **Open (Abrir)** para abrir la imagen.
- Si el documento tiene un perfil de color incorporado que no coincide con el espacio de trabajo actual, seleccione **Use the embedded profile (Usar el perfil incorporado)**. Si no, seleccione **Assign working space (Asignar espacio de trabajo)**; en este caso, si la imagen en pantalla no aparece correctamente, intente asignarla a otros espacios de color con **Editar > Asignar perfil** (pruebe **sRGB**, **Adobe RGB**, **ColorMatch RGB** y otros) hasta que quede satisfecho.

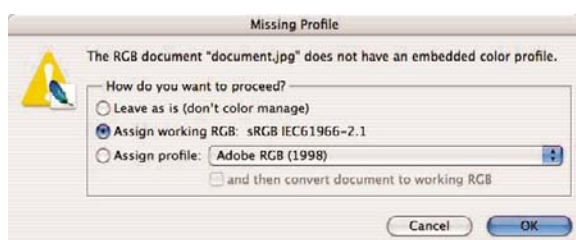
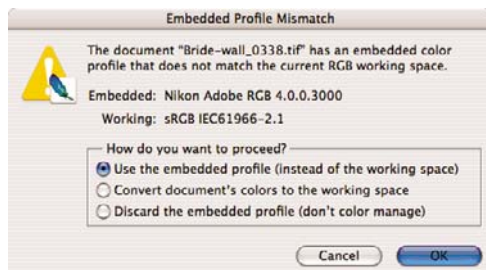

- Haga clic en **OK (Aceptar)**.
5. (Opcional) Utilice Photoshop para convertir la imagen a escala de grises. La forma más sencilla es ir al menú **Image (Imagen)** y seleccionar **Mode (Modo) > Grayscale (Escala de grises)**.

Opcionalmente, puede ir al menú **Image (Imagen)** y seleccionar **Adjustments (Ajustes) > Channel Mixer (Mezclador de canal)**, para elegir el porcentaje de contribución de cada canal de color a la imagen en escala de grises, de la manera siguiente:

- Active **Monochrome (Monocromo)**.
- Arrastre cualquier deslizador del canal de origen a la izquierda para disminuir su contribución al canal de salida o a la derecha para aumentarla, o bien escriba un valor entre -200% y +200% en el cuadro de texto (por ejemplo: 30% Rojo, 59% Verde, 11% Azul). El uso de un valor negativo invierte el canal de origen antes de agregarlo al canal de salida.
- Arrastre el deslizador o escriba un valor para la opción **Constant (Constante)**. Esta opción agrega un canal de blanco y negro de opacidad cambiante: los valores negativos actúan como canal de negro, los valores positivos como canal de blanco.



- Haga clic en **OK (Aceptar)**.

6. En el menú **File (Archivo)**, seleccione **Print with Preview (Imprimir con vista previa)**.
  - Seleccione **Page Setup (Configurar página)**.
    - **Format for (Formato para)**: seleccione la impresora (por ejemplo, **HP Designjet Z3100ps GP 24in Photo**).
    - **Paper Size (Tamaño de papel)**: seleccione el tamaño del papel que está cargado actualmente en la impresora.
    - **Orientation (Orientación)**: seleccione la orientación de la imagen en el papel.
    - Haga clic en **OK (Aceptar)**.
  - Establezca la **Position (Posición)** y el **Scaled Print Size (Tamaño de impresión escalado)** que necesite.
  - Asegúrese de que aparece **More Options (Más opciones)**.
  - Seleccione la ficha **Color Management (Gestión de color)**.
    - **Print (Imprimir)**: seleccione **Document (Documento)**.
    - **Options (Opciones) > Color Handling (Manipulación de color)**: seleccione **Dejar que la impresora determine los colores (Let Printer Determine Colors)**.
    - **Options (Opciones) > Rendering Intent (Procesamiento de color)**: seleccione **Perceptual (Contraste)**.

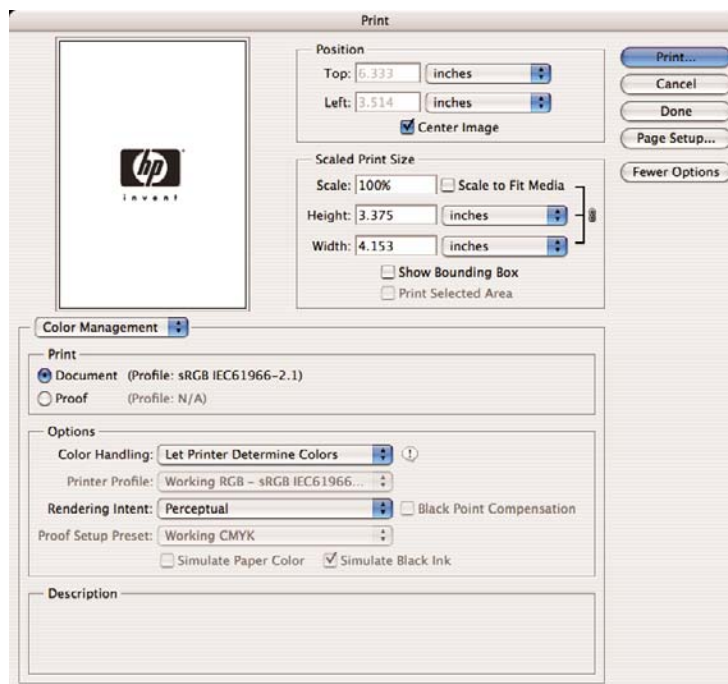

- Haga clic en **Print (Imprimir)**.
7. Elija los ajustes del controlador.
    - **Printer (Impresora)**: seleccione la impresora (por ejemplo, **HP Designjet Z3100ps GP 24in Photo**).

- Seleccione **Finishing (Acabado)** en el menú desplegable y, a continuación, seleccione el **Paper Type (Tipo de papel)** que esté cargado en la impresora.

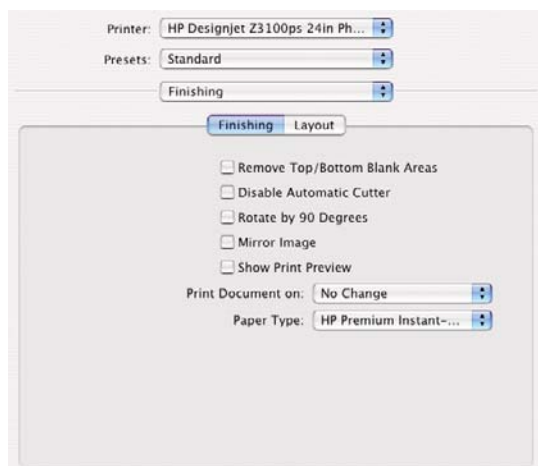

- Seleccione **Image Quality (Calidad de imagen)** en el menú desplegable y, a continuación, seleccione las opciones de calidad **Standard (Estándar)** y arrastre el deslizador hasta **Quality (Calidad)**.

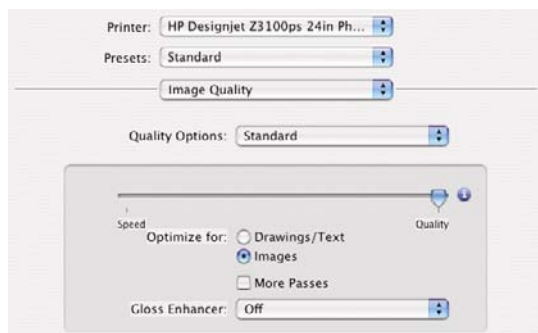

- Seleccione **Color Options (Opciones de color)** en el menú desplegable.
  - Seleccione **Print in Grayscale (Imprimir en escala de grises)**.



**Sugerencia** Si con estas opciones experimenta un oscurecimiento, consulte [Oscurecimiento en la página 173](#).

- En Gestión del color, seleccione **Colores gestionados por la impresora**, y después seleccione **Usar Adobe RGB (1998)** en la lista de perfiles de origen.

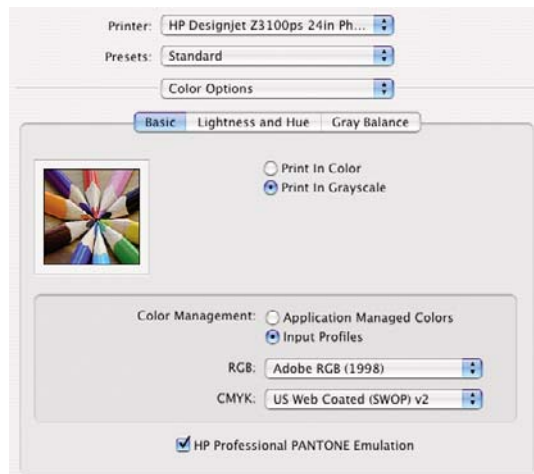

- Haga clic en **Print (Imprimir)**.

## Impresión de fotografías en blanco y negro para una exposición (Photoshop, controlador PCL)

En este ejemplo se utiliza Adobe Photoshop CS2 con Mac OS X, con el controlador PCL. La gestión de color la realiza la impresora.

El enfoque recomendado para crear una imagen en blanco y negro es tomar una imagen en color y convertirla a escala de grises en un programa de edición de imágenes como Photoshop. En esta situación, sin embargo, esta conversión tendrá lugar en la impresora. Si quiere convertir una imagen de color a una de blanco y negro en Photoshop CS2, debe ir hasta el paso opcional 5.

1. Recomendaciones iniciales:
  - Elija un tipo de papel adecuado para la finalidad.
  - Debe calibrar el tipo de papel con la impresora y el nivel de calidad de impresión que desee utilizar. Consulte [Calibración del color en la página 70](#).
  - Para obtener una vista previa correcta de la imagen impresa, también debe crear el perfil del monitor.
2. Abra Adobe Photoshop CS2.
3. En el menú **Edit (Edición)**, seleccione **Color Settings (Configuración del color)**.
  - Asegúrese de que aparece **More Options (Más opciones)**.
  - **Color Management Policies (Normas de gestión de color)**: seleccione **Preserve the Embedded Profiles (Mantener perfiles incrustados)**.
  - **Profile Mismatches (Discrepancia de perfiles)**: active **Ask When Opening (Preguntar al abrir)** y **Ask When Pasting (Preguntar al pegar)**.
  - **Missing Profiles (Perfiles que faltan)**: active **Ask When Opening (Preguntar al abrir)**.

- **Conversion Options (Opciones de conversión) > Intent (Propósito):** seleccione **Perceptual (Contraste)**.

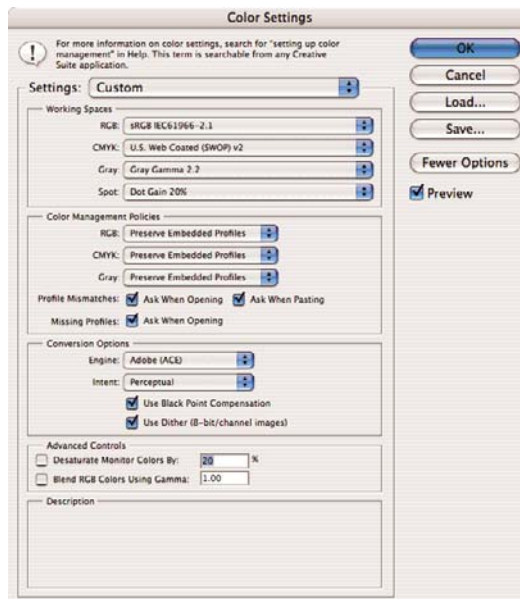

- Haga clic en **OK (Aceptar)**.

4. En el menú **File (Archivo)**, seleccione **Open (Abrir)** para abrir la imagen.

- Si el documento tiene un perfil de color incorporado que no coincide con el espacio de trabajo actual, seleccione **Use the embedded profile (Usar el perfil incorporado)**. Si no, seleccione **Assign working space (Asignar espacio de trabajo)**; en este caso, si la imagen en pantalla no aparece correctamente, intente asignarla a otros espacios de color con **Editar > Asignar perfil** (pruebe **sRGB**, **Adobe RGB**, **ColorMatch RGB** y otros) hasta que quede satisfecho.

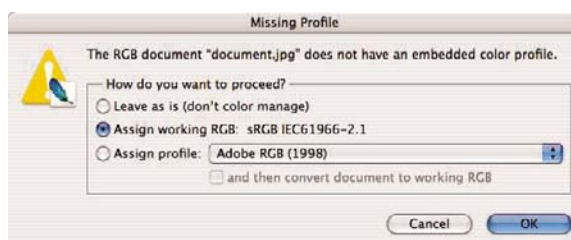
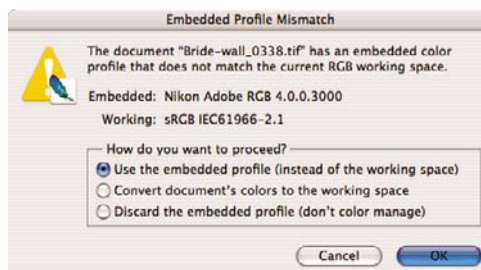

- Haga clic en **OK (Aceptar)**.

5. (Opcional) Utilice Photoshop para convertir la imagen a escala de grises. La forma más sencilla es ir al menú **Image (Imagen)** y seleccionar **Mode (Modo) > Grayscale (Escala de grises)**.

Opcionalmente, puede ir al menú **Image (Imagen)** y seleccionar **Adjustments (Ajustes) > Channel Mixer (Mezclador de canal)**, para elegir el porcentaje de contribución de cada canal de color a la imagen en escala de grises, de la manera siguiente:

- a. Active **Monochrome (Monocromo)**.
- b. Arrastre cualquier deslizador del canal de origen a la izquierda para disminuir su contribución al canal de salida o a la derecha para aumentarla, o bien escriba un valor entre -200% y +200% en el cuadro de texto (por ejemplo: 30% Rojo, 59% Verde, 11% Azul). El uso de un valor negativo invierte el canal de origen antes de agregarlo al canal de salida.
- c. Arrastre el deslizador o escriba un valor para la opción **Constant (Constante)**. Esta opción agrega un canal de blanco y negro de opacidad cambiante: los valores negativos actúan como canal de negro, los valores positivos como canal de blanco.



- d. Haga clic en **OK (Aceptar)**.
6. En el menú **File (Archivo)**, seleccione **Print with Preview (Imprimir con vista previa)**.
    - Seleccione **Page Setup (Configurar página)**.
      - **Format for (Formato para)**: seleccione la impresora (por ejemplo, **HP Designjet Z3100ps GP 24in Photo**).
      - **Paper Size (Tamaño de papel)**: seleccione el tamaño del papel que está cargado actualmente en la impresora.
      - **Orientation (Orientación)**: seleccione la orientación de la imagen en el papel.
      - Haga clic en **OK (Aceptar)**.
    - Establezca la **Position (Posición)** y el **Scaled Print Size (Tamaño de impresión escalado)** que necesite.
    - Asegúrese de que aparece **More Options (Más opciones)**.
    - Seleccione la ficha **Color Management (Gestión de color)**.
      - **Print (Imprimir)**: seleccione **Document (Documento)**.
      - **Options (Opciones) > Color Handling (Manipulación de color)**: seleccione **Dejar que la impresora determine los colores (Let Printer Determine Colors)**.



- **Options (Opciones) > Rendering Intent (Procesamiento de color):** seleccione **Perceptual (Contraste)**.

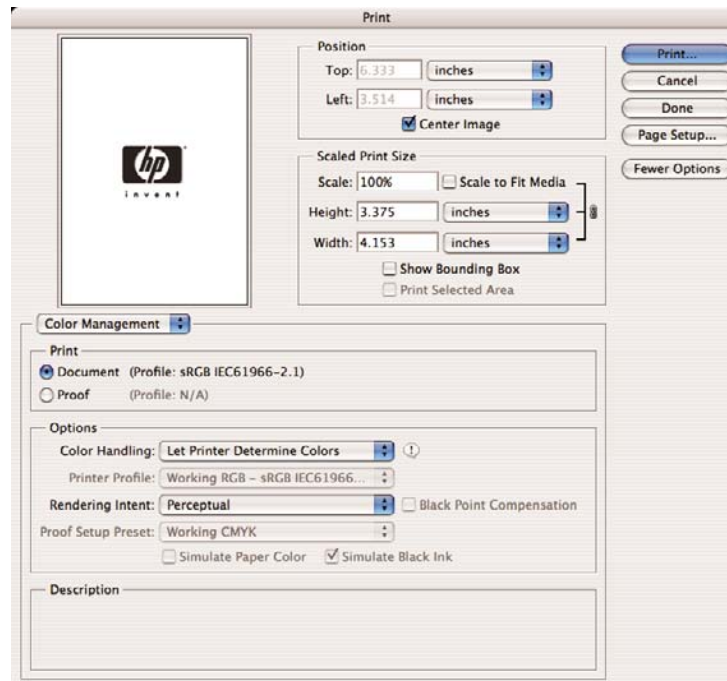

- Haga clic en **Print (Imprimir)**.

#### 7. Elija los ajustes del controlador.

- **Printer (Impresora):** seleccione la impresora (por ejemplo, **HP Designjet Z3100ps GP 24in Photo**).
- Seleccione **Paper Type/Quality (Tipo de papel/Calidad)** en el menú desplegable, después seleccione la ficha **Paper (Papel)**.
  - **Paper Type (Tipo de papel):** seleccione el tipo de papel que está cargado actualmente en la impresora.
  - **Quality Options (Opciones de calidad):** seleccione **Standard (Estándar)** y arrastre el deslizador hasta **Quality (Calidad)**.
- Seleccione la ficha **Color**.
  - Seleccione **Print in Grayscale (Imprimir en escala de grises)**.



**Sugerencia** Si con estas opciones experimenta un oscurecimiento, consulte [Oscurecimiento en la página 173](#).

- En Gestión del color, seleccione **Colores gestionados por la impresora**, y después seleccione **Usar Adobe RGB (1998)** en la lista de perfiles de origen.
- Haga clic en **Print (Imprimir)**.

## Impresión de un álbum digital (Aperture, controlador PS)

En este ejemplo se utiliza Apple Aperture con Mac OS X, con el controlador PostScript. La gestión de color la realiza Aperture.

1. Recomendaciones iniciales:
  - Elija un tipo de papel adecuado para la finalidad.
  - Debe calibrar el tipo de papel y crear un perfil con la impresora y el nivel de calidad de impresión que desee utilizar. Consulte [Calibración del color en la página 70](#) y [Creación de perfiles de color en la página 71](#).
  - Para obtener una vista previa correcta de la imagen impresa, también debe crear el perfil del monitor.
2. Abra Apple Aperture.
3. Si no ha creado ya un proyecto para este álbum, vaya al menú **File (Archivo)** y seleccione **New Project (Nuevo proyecto)**, después, asigne un nombre al proyecto. Seleccione el nuevo proyecto en el menú Projects (Proyectos) de la izquierda, después vaya al menú **File (Archivo)** y seleccione **Import (Importar) > Folders into a Project (Carpetas a un proyecto)**.
4. Seleccione las imágenes que desee utilizar, después vaya al menú **File (Archivo)** y seleccione **New From Selection (Nuevo de la selección) > Book (Libro)**.
  - **Theme list (Lista de temas)**: seleccione un tema en la lista para obtener una vista previa de su diseño a la derecha.
  - Menú desplegable **Book Size (Tamaño del libro)**: seleccione el tamaño físico del libro.

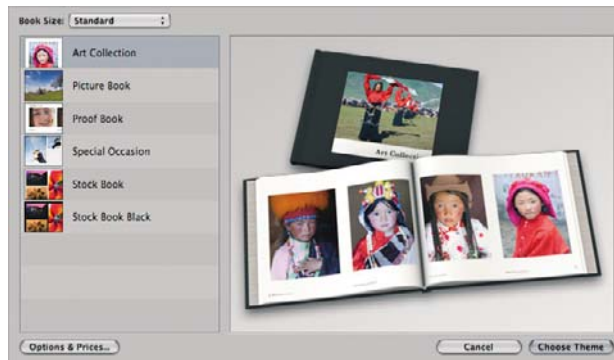

- Haga clic en **Choose Theme (Elegir tema)** y cambie el nombre al álbum del libro.
5. Si lo desea, cambie el diseño de página y personalícelo. Puede agregar fotografías y cuadros de texto, modificar la posición de los cuadros y los estilos de texto.
  6. Puede dejar que Aperture sitúe las imágenes en el libro automáticamente (seleccione Autoflow Unplaced Images [Autopegar imágenes no situadas] en el menú Book Actions [Acciones de libro] ) , o puede situarlas manualmente con arrastrar y colocar. Además:
    - Puede escalar y recortar la imagen o verla a pantalla completa.

- Puede establecer una imagen como fondo de página y aplicar descolorido.



7. Imprima el libro utilizando el botón **Print (Imprimir)** del Book Layout Editor (Editor de diseño de libros).
  - Lista **Presets Name (Nombre de preestablecidos)**: seleccione su libro preestablecido.
  - Seleccione las **Copies (Copias)** y **Pages (Páginas)** que desea imprimir.
  - **Paper Size (Tamaño de papel)**: seleccione el tamaño de papel con el que desea imprimir el trabajo.
  - **Orientation (Orientación)**: seleccione la orientación de la imagen en el papel.
  - **ColorSync Profile (Perfil ColorSync)**: seleccione el perfil de color adecuado para la impresora y papel que va a utilizar.
  - Seleccione **Black Point Compensation (Compensación de punto negro)**:

- **Gamma (Gama):** dado que las pantallas de los ordenadores están iluminadas, las imágenes que se muestran en ellos tienden a parecer más luminosas que las imágenes impresas. Al aumentar la gama del valor predeterminado de 1,0 se puede compensar esto. Normalmente, un ajuste de 1,1 ó 1,2 resulta adecuado.

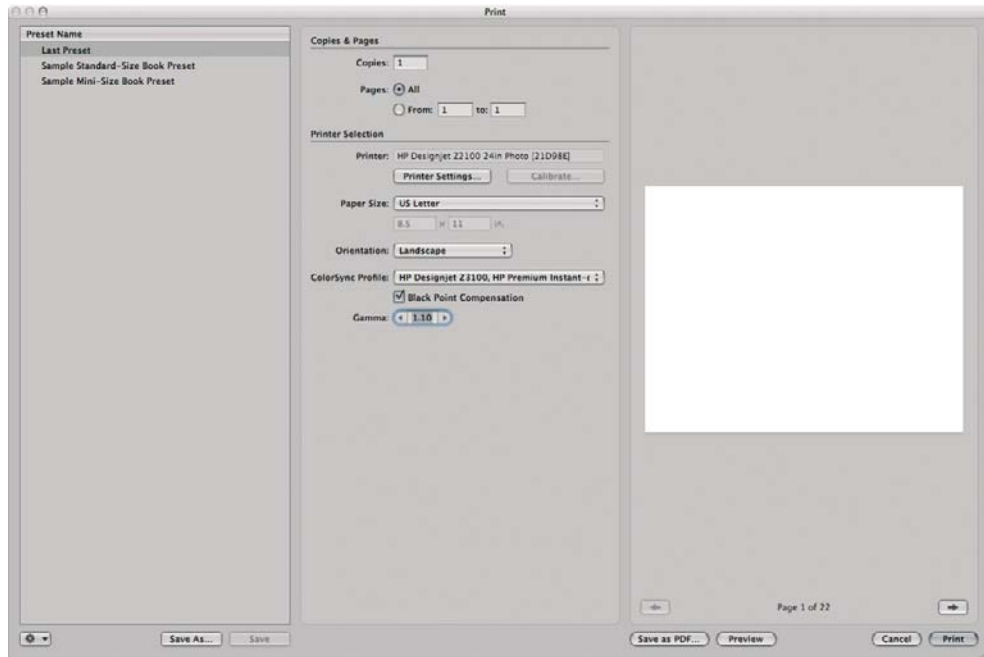

8. Haga clic en el botón **Printer Settings (Configuración de la impresora)**.

- **Printer (Impresora):** seleccione la impresora (por ejemplo, **HP Designjet Z3100ps GP 24in Photo**).
- Seleccione **Finishing (Acabado)** en el menú desplegable y, a continuación, seleccione el **Paper Type) Tipo de papel** que esté cargado en la impresora.

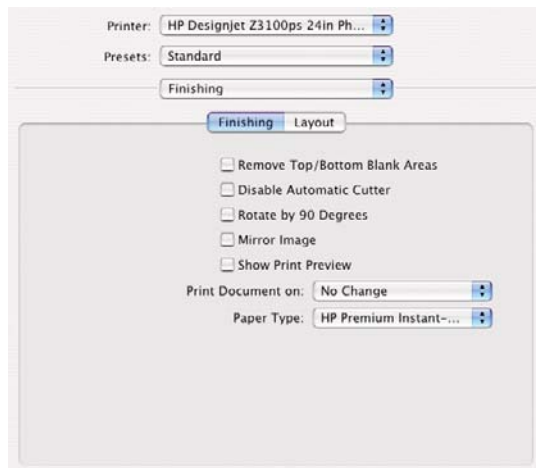

- Seleccione **Image Quality (Calidad de imagen)** en el menú desplegable y, a continuación, seleccione las opciones de calidad **Standard (Estándar)** y arrastre el deslizador hasta **Quality (Calidad)**.



- Seleccione **Color Options (Opciones de color)** en el menú desplegable.
  - Seleccione **Print in Color (Imprimir en color)**.
  - En Color Management (Gestión de color), seleccione **Application Managed Colors (Colores gestionados por la aplicación)**.

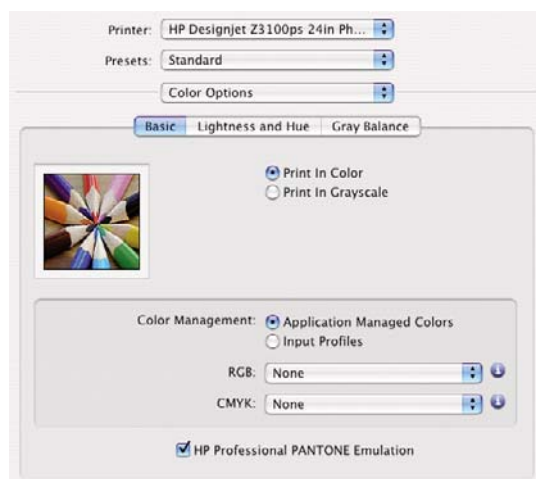

- Haga clic en **Print (Imprimir)**.

## Impresión de un álbum digital (Aperture, controlador PCL)

En este ejemplo se utiliza Apple Aperture con Mac OS X, con el controlador PCL. La gestión de color la realiza Aperture.

1. Recomendaciones iniciales:
  - Elija un tipo de papel adecuado para la finalidad.
  - Debe calibrar el tipo de papel y crear un perfil con la impresora y el nivel de calidad de impresión que desee utilizar. Consulte [Calibración del color en la página 70](#) y [Creación de perfiles de color en la página 71](#).
  - Para obtener una vista previa correcta de la imagen impresa, también debe crear el perfil del monitor.
2. Abra Apple Aperture.
3. Si no ha creado ya un proyecto para este álbum, vaya al menú **File (Archivo)** y seleccione **New Project (Nuevo proyecto)**, después, asigne un nombre al proyecto. Seleccione el nuevo proyecto

en el menú Projects (Proyectos) de la izquierda, después vaya al menú **File (Archivo)** y seleccione **Import (Importar) > Folders into a Project (Carpetas a un proyecto)**.

4. Seleccione las imágenes que desee utilizar, después vaya al menú **File (Archivo)** y seleccione **New From Selection (Nuevo de la selección) > Book (Libro)**.
  - **Theme list (Lista de temas)**: seleccione un tema en la lista para obtener una vista previa de su diseño a la derecha.
  - Menú desplegable **Book Size (Tamaño del libro)**: seleccione el tamaño físico del libro.



- Haga clic en **Choose Theme (Elegir tema)** y cambie el nombre al álbum del libro.
5. Si lo desea, cambie el diseño de página y personalícelo. Puede agregar fotografías y cuadros de texto, modificar la posición de los cuadros y los estilos de texto.
  6. Puede dejar que Aperture sitúe las imágenes en el libro automáticamente (seleccione **Autoflow Unplaced Images [Autopegar imágenes no situadas]** en el menú **Book Actions [Acciones de libro]** ) , o puede situarlas manualmente con arrastrar y colocar. Además:
    - Puede escalar y recortar la imagen o verla a pantalla completa.
    - Puede establecer una imagen como fondo de página y aplicar descolorido.



7. Imprima el libro utilizando el botón **Print (Imprimir)** del Book Layout Editor (Editor de diseño de libros).
- Lista **Presets Name (Nombre de preestablecidos)**: seleccione su libro preestablecido.
  - Seleccione las **Copies (Copias)** y **Pages (Páginas)** que desea imprimir.
  - **Paper Size (Tamaño de papel)**: seleccione el tamaño de papel con el que desea imprimir el trabajo.
  - **Orientation (Orientación)**: seleccione la orientación de la imagen en el papel.
  - **ColorSync Profile (Perfil ColorSync)**: seleccione el perfil de color adecuado para la impresora y papel que va a utilizar.
  - Seleccione **Black Point Compensation (Compensación de punto negro)**:
  - **Gamma (Gama)**: dado que las pantallas de los ordenadores están iluminadas, las imágenes que se muestran en ellos tienden a parecer más luminosas que las imágenes impresas. Al aumentar la gama del valor predeterminado de 1,0 se puede compensar esto. Normalmente, un ajuste de 1,1 ó 1,2 resulta adecuado.

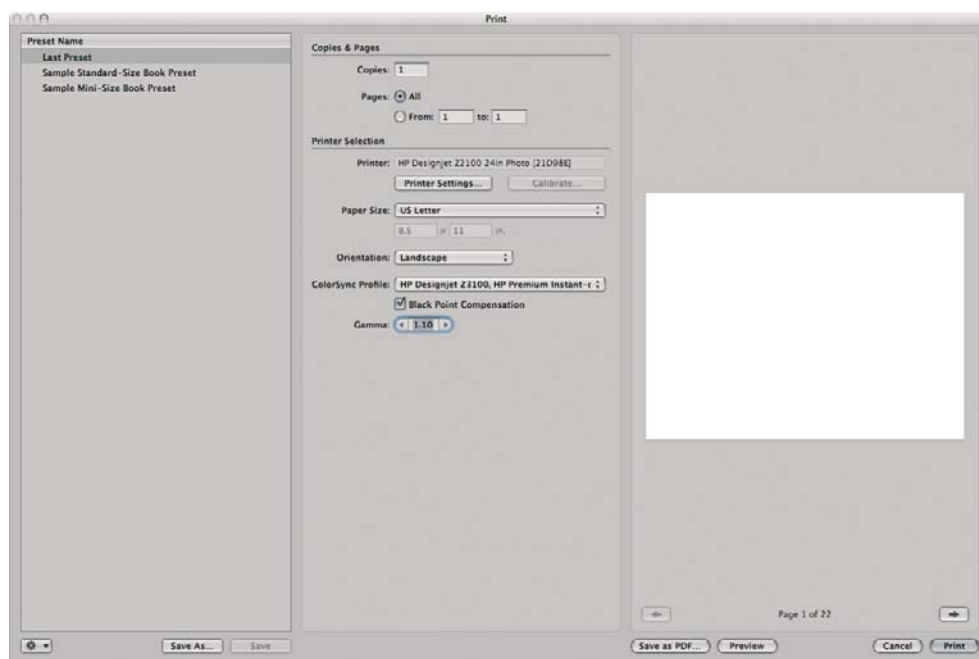

8. Haga clic en el botón **Printer Settings (Configuración de la impresora)**.
- **Printer (Impresora)**: seleccione la impresora (por ejemplo, **HP Designjet Z3100ps GP 24in Photo**).
  - Seleccione **Paper Type/Quality (Tipo de papel/Calidad)** en el menú desplegable, después seleccione la ficha **Paper (Papel)**.
    - **Paper Type (Tipo de papel)**: seleccione el tipo de papel que está cargado actualmente en la impresora.
    - **Quality Options (Opciones de calidad)**: seleccione **Standard (Estándar)** y arrastre el deslizador hasta **Quality (Calidad)**.

- Seleccione la ficha **Color**.
  - Seleccione **Print in Color (Imprimir en color)**.
  - En Color Management (Gestión de color), seleccione **Application Managed Colors (Colores gestionados por la aplicación)**.
- Haga clic en **Print (Imprimir)**.

## Prueba del resultado en la pantalla (InDesign, controlador PS)

En este ejemplo se utiliza Adobe InDesign CS2 con Mac OS X, con el controlador PostScript. La gestión de color la realiza la impresora.

1. Recomendaciones iniciales:
  - Elija un tipo de papel adecuado para la finalidad.
  - Debe calibrar el tipo de papel y crear un perfil con la impresora y el nivel de calidad de impresión que desee utilizar. Consulte [Calibración del color en la página 70](#) y [Creación de perfiles de color en la página 71](#).
  - Para obtener una vista previa correcta de la imagen impresa, también debe crear el perfil del monitor.
2. Abra Adobe InDesign CS2.
3. En el menú **Edit (Edición)**, seleccione **Color Settings (Configuración del color)**.
  - Marque la casilla **Enable Color Management (Activar la gestión de color)**.
  - Compruebe que está marcada la casilla **Advanced Mode (Modo avanzado)**.
  - **Working Spaces (Espacios de trabajo) > RGB**: seleccione **Adobe RGB (1998)** o **sRGB**.
  - **Working Spaces (Espacios de trabajo) > CMYK**: seleccione **Europe ISO Coated FOGRA27** en Europa, **Web recub. (SWOP) EEUU v2** en Estados Unidos, o **Estándar japonés v2** en Japón.
  - **Color Management Policies (Normas de gestión de color)**: seleccione **Preserve the Embedded Profiles (Mantener perfiles incrustados)**.
  - **Profile Mismatches (Discrepancia de perfiles)**: active **Ask When Opening (Preguntar al abrir)** y **Ask When Pasting (Preguntar al pegar)**.
  - **Missing Profiles (Perfiles que faltan)**: active **Ask When Opening (Preguntar al abrir)**.



- **Conversion Options (Opciones de conversión) > Intent (Propósito):** seleccione **Perceptual (Contraste)** para las imágenes RGB o **Relative Colorimetric (Colorimétrico relativo)** para las imágenes CMYK.

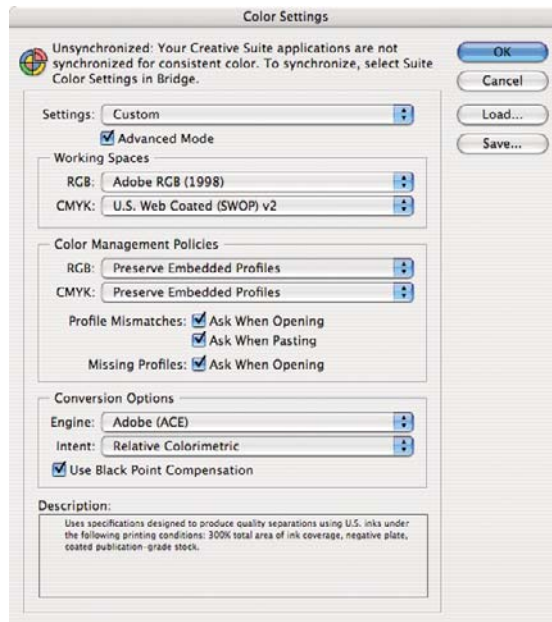

- Haga clic en **OK (Aceptar)**.

4. En el menú **File (Archivo)**, seleccione **Open (Abrir)** para abrir la imagen.

- Si el documento tiene un perfil de color incorporado que no coincide con el espacio de trabajo actual, seleccione **Use the embedded profile (Usar el perfil incorporado)**. Si no, seleccione **Assign working space (Asignar espacio de trabajo)**; en este caso, si la imagen en pantalla no aparece correctamente, intente asignarla a otros espacios de color con **Editar > Asignar perfil** (pruebe **sRGB, Adobe RGB, ColorMatch RGB** y otros) hasta que quede satisfecho.

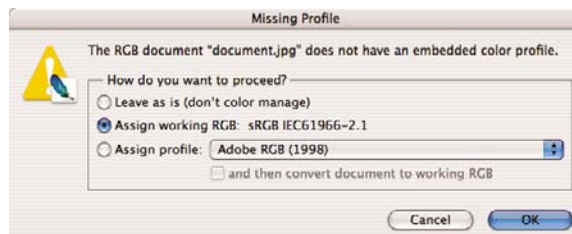
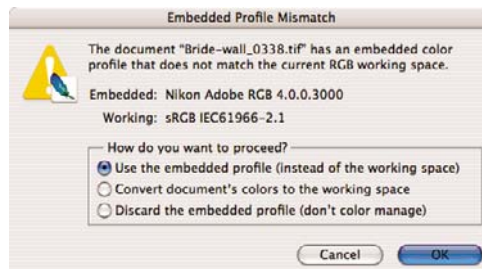

- Haga clic en **OK (Aceptar)**.

5. Coloque las imágenes, si fuera necesario. Desde el menú **File (Archivo)**, seleccione **Place (Colocar)**, examine las imágenes que estén disponibles y haga clic en **Open (Abrir)**.

6. En el menú **File (Archivo)**, seleccione **Document Setup (Configuración del documento)** y compruebe que todos los ajustes del documento son correctos.

7. En el menú **View (Ver)**, seleccione **Display Performance (Rendimiento de pantalla) > High Quality Display (Pantalla de alta calidad)**.
8. En el menú **View (Ver)**, seleccione **Proof Setup (Configuración de la prueba) > Custom (Personalizar)**.
  - Perfil (Profile): seleccione el perfil del dispositivo de salida que quiera probar. Un perfil de impresora suele depender del modelo de la impresora y del tipo de papel. Si no ve el perfil correcto en la lista, debería copiarlo en la carpeta **/Library/ColorSync/Profiles**.
  - **Display Options (On-Screen) (Opciones de visualización [en pantalla]) > Simulate Paper Color (Simular color del papel)**: esto afecta únicamente a la visualización en la pantalla. Marque la casilla si quiere que se represente el color del papel en la pantalla. De lo contrario, se asume que es blanco puro.

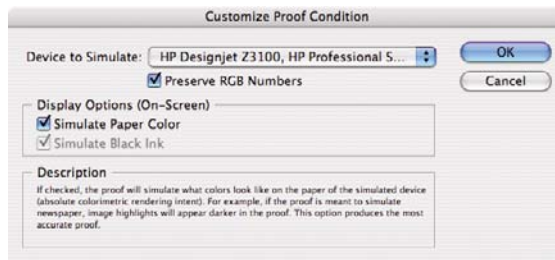

- Haga clic en **OK (Aceptar)**.
  - Ahora puede retocar la imagen y ver en la pantalla la apariencia que tendrá cuando se imprima.
9. En el menú **File (Archivo)**, seleccione **Print (Imprimir)**.
    - **Printer (Impresora)**: seleccione la impresora (por ejemplo, **HP Designjet Z3100ps GP 24in Photo**).
    - Pulse el botón **Page Setup (Configurar página)**.
      - **Format for (Formato para)**: seleccione la impresora.
      - **Paper Size (Tamaño de papel)**: seleccione el tamaño de papel con el que desea imprimir el trabajo.
      - **Orientation (Orientación)**: seleccione la orientación del documento en el papel.
      - Haga clic en **OK (Aceptar)**.

10. Pulse el botón **Printer (Impresora)** para cambiar los ajustes del controlador de la impresora.

- Seleccione **Finishing (Acabado)** en el menú desplegable y, a continuación, seleccione el **Paper Type (Tipo de papel)** que esté cargado en la impresora.

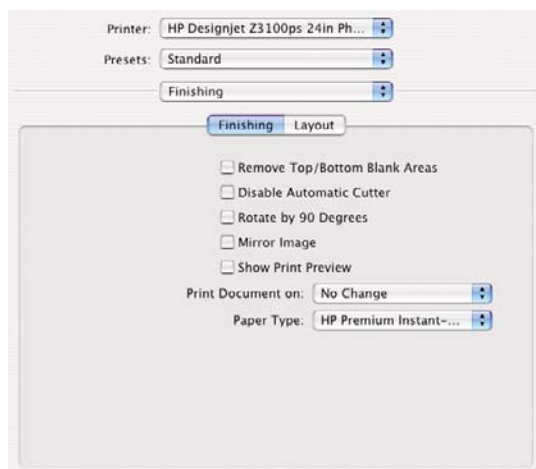

- Seleccione **Image Quality (Calidad de imagen)** en el menú desplegable y, a continuación, seleccione las opciones de calidad **Standard (Estándar)** y arrastre el deslizador hasta **Quality (Calidad)**.



- Seleccione **Color Options (Opciones de color)** en el menú desplegable.
  - Seleccione **Print in Color (Imprimir en color)**.
  - En Color Management (Gestión de color), seleccione **Printer Managed Colors (Colores gestionados por la impresora)**.

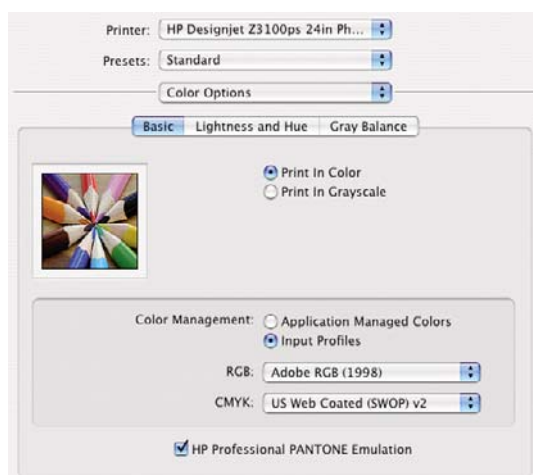

- Haga clic en **Print (Imprimir)**.

## 11. Compruebe los ajustes de **Print (Impresión)** de Adobe InDesign.

- **Configuración (Setup)** (menú de la izquierda):
  - **Paper Size (Tamaño de papel)**: seleccione **Defined by Driver (Definido por el controlador)**.
  - **Opciones (Options)**: seleccione la opción de escalado que necesite.
- **Salida (Output)** (menú de la izquierda):
  - **Color**: seleccione **RGB compuesto (Composite RGB)**.
- **Gestión de color (Color Management)** (menú de la izquierda):
  - **Print (Imprimir)**: seleccione **Document (Documento)**.
  - **Options (Opciones) > Color handling (Manipulación de color)**: seleccione **Dejar que InDesign determine los colores (Let InDesign Determine Colors)**.
  - **Options (Opciones) > Printer profile (Perfil de impresora)**: seleccione el perfil de impresora o de imprenta que desee probar; debería ser el mismo que el seleccionado en el cuadro de diálogo **Proof Setup (Configuración de la prueba) (Web recub. (SWOP) EEUU v2** en este caso).

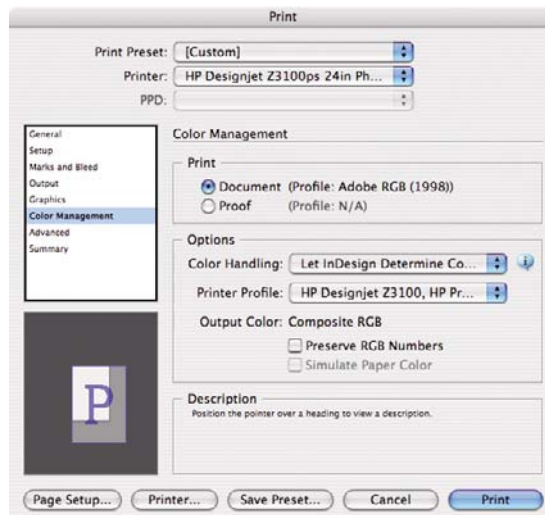

- Haga clic en **Print (Imprimir)**.

## Comprobación del resultado en la impresora (QuarkXPress, controlador PS)

En este ejemplo se utiliza QuarkXPress 7 con Mac OS X, con el controlador PostScript. QuarkXPress lleva a cabo la gestión de color.

El objetivo de este ejemplo es crear una prueba de imprenta, en este caso Europe ISO Coated FOGRA27. QuarkXPress convertirá el documento y sus imágenes al espacio ISO Coated y lo enviará

a la impresora, que lo convertirá a sus colores definitivos emulando esta imprenta. Por consiguiente, estamos ante dos etapas de conversión del color.

1. Recomendaciones iniciales:

- Elija un tipo de papel adecuado para la finalidad.
- Debe calibrar el tipo de papel y crear un perfil con la impresora y el nivel de calidad de impresión que desee utilizar. Consulte [Calibración del color en la página 70](#) y [Creación de perfiles de color en la página 71](#).
- Para obtener una vista previa correcta de la imagen impresa, también debe crear el perfil del monitor.

2. Abra QuarkXPress 7.

3. En el menú **Edit (Edición)**, seleccione **Color Setups (Configuraciones de color) > Source (Fuente) > New (Nueva)** y elija un **Name (Nombre)** que identifique la configuración de la fuente personalizada.

4. Seleccione la ficha **RGB**.

- **Solid Colors (Tintas planas) > Profile (Perfil)**: seleccione **Adobe RGB (1998)**.
- **Solid Colors (Tintas planas) > Rendering Intent (Procesamiento de color)**: seleccione **Relative Colorimetric (Colorimétrico relativo)** o **Perceptual (Contraste)**.
- **Pictures (Imágenes) > Profile (Perfil)**: seleccione **Adobe RGB (1998)**.
- **Pictures (Imágenes) > Rendering Intent (Procesamiento de color)**: seleccione **Perceptual (Contraste)**.
- Active **Gestión de color de orígenes RGB para destinos RGB (Color Manage RGB Sources to RGB Destinations)**.

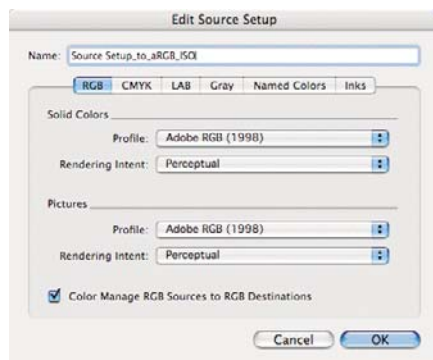

5. Seleccione la ficha **CMYK**.

- **Solid Colors (Tintas planas) > Profile (Perfil)**: seleccione **Europe ISO Coated FOGRA27** en Europa, **Web recub. (SWOP) EEUU v2** en Estados Unidos, o **Estándar japonés v2** en Japón.
- **Solid Colors (Tintas planas) > Rendering Intent (Procesamiento de color)**: seleccione **Colorimétrico relativo (Relative Colorimetric)**:
- **Pictures (Imágenes) > Profile (Perfil)**: seleccione **Europe ISO Coated FOGRA27** en Europa, **Web recub. (SWOP) EEUU v2** en Estados Unidos, o **Estándar japonés v2** en Japón.
- **Pictures (Imágenes) > Rendering Intent (Procesamiento de color)**: seleccione **Colorimétrico relativo (Relative Colorimetric)**:

- Active **Gestión de color de orígenes CMYK para destinos CMYK (Color Manage CMYK Sources to CMYK Destinations)**.



- Haga clic en **OK (Aceptar)**.
6. En el menú **Edit (Edición)**, seleccione **Color Setups (Configuraciones de color) > Source (Fuente) > New (Nueva)** y elija un **Name (Nombre)** que identifique la configuración de salida personalizada.
- **Name (Nombre)**: seleccione un nombre que identifique la configuración de salida personalizada.
  - **Mode (Modo)**: seleccione **Composite (Compuesto)**.
  - **Output Options (Opciones de salida) > Model (Modelo)**: seleccione **CMYK**.
  - **Output Options (Opciones de salida) > Profile (Perfil)**: seleccione **Europe ISO Coated FOGRA27**.



- Haga clic en **OK (Aceptar)**.
7. En el menú **Edit (Edición)**, seleccione **Preferences (Preferencias) > Color Manager (Gestor de colores)** (en la parte izquierda del menú **Print Layout (Diseño de impresión)**).
- Marque la casilla **Black Point Compensation (Compensación de punto negro)**.
  - **Source Options (Opciones de origen) > Source Setup (Configuración de origen)**: seleccione la configuración de origen personalizada.
  - **Soft Proofing (Pruebas visuales) > Proof Output (Salida de prueba)**: seleccione la configuración de salida personalizada.

- **Soft Proofing (Pruebas visuales) > Rendering Intent (Procesamiento de color):** seleccione **Colorimétrico relativo (Relative Colorimetric)**:

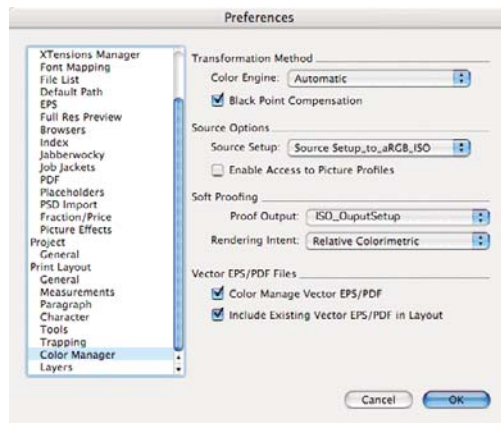

- Haga clic en **OK (Aceptar)**.
8. En el menú **File (Archivo)**, seleccione **Open (Abrir)** y examine el proyecto. Para insertar imágenes, dibuje un cuadro con **Rectangle Picture Box (Cuadro de imagen de rectángulo)** e inserte la imagen utilizando **File (Archivo) > Import Picture (Importar imagen)**.
  9. Seleccione la imagen, a continuación vaya al menú **Item (Elemento)** y ajuste **Preview Resolution (Resolución de la vista preliminar)** en **Full Resolution (Resolución completa)**.
  10. En el menú **File (Archivo)**, seleccione **Print (Imprimir)**.
    - **Printer (Impresora):** seleccione la impresora (por ejemplo, **HP Designjet Z3100ps GP 24in Photo**).
    - Seleccione el panel **Colors (Colores)** del menú de la izquierda.
      - **Color Options (Opciones de color) > Mode (Modo):** seleccione **Composite (Compuesto)**.
      - **Color Options (Opciones de color) > Setup (Configuración):** seleccione la configuración de salida personalizada.

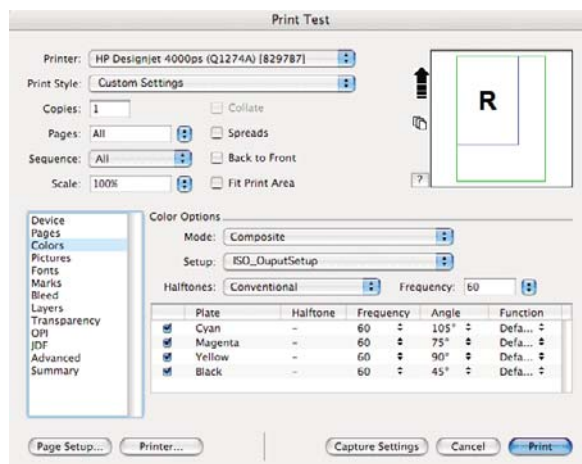

- **Orientation (Orientación):** seleccione la orientación del documento en el papel.
- Haga clic en **OK (Aceptar)**.

11. Pulse el botón **Printer (Impresora)** para cambiar los ajustes del controlador de la impresora.

- Seleccione **Finishing (Acabado)** en el menú desplegable y, a continuación, seleccione el **Paper Type (Tipo de papel)** que esté cargado en la impresora.

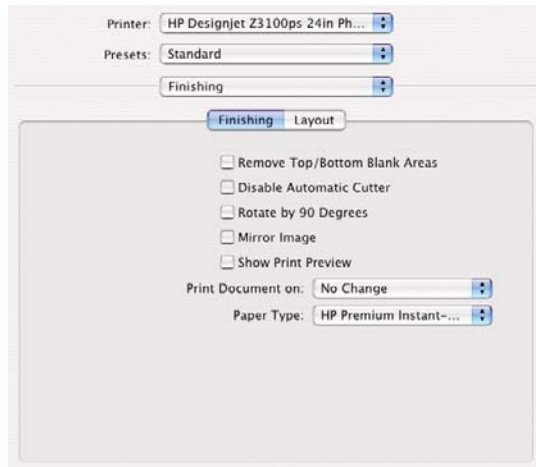

- Seleccione **Image Quality (Calidad de imagen)** en el menú desplegable y, a continuación, seleccione las opciones de calidad **Standard (Estándar)** y arrastre el deslizador hasta **Quality (Calidad)**.

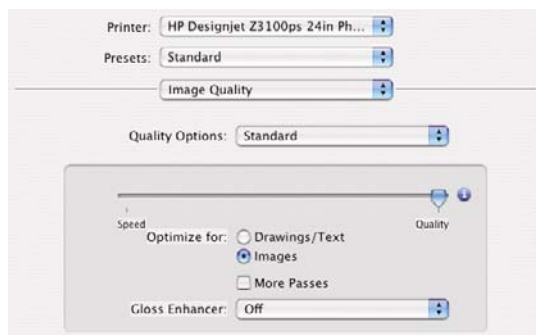

- Seleccione **Color Options (Opciones de color)** en el menú desplegable.
  - Seleccione **Print in Color (Imprimir en color)**.
  - En Color Management (Gestión de color), seleccione **Printer Managed Colors (Colores gestionados por la impresora)**.

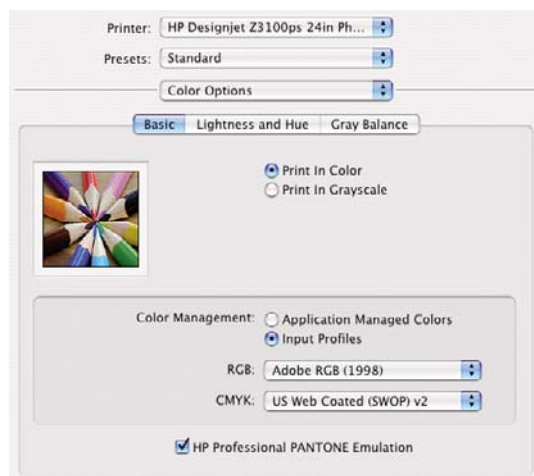



- Haga clic en **Print (Imprimir)** en la ventana del controlador.
- Haga clic en **Print (Imprimir)** en la ventana de impresión de QuarkXPress.

## Pruebas de impresión utilizando el EFI RIP

1. Abra EFI Designer Edition para HP.
2. Abra el RIP **Preferences (Preferencias)**, y la ficha **Color** que aparecerá por defecto.
  - Seleccione **Proofing (Pruebas)** como **Color output preset (Salida de color preestablecida)**.
  - Seleccione el perfil de entrada/emulación CMYK para la impresión que quiera emular. Por ejemplo, **ISOcoated.icc** (para Europa), **Best\_SWOP\_Ref\_Presssheet\_2003.icc** (para EE.UU.). Encontrará más información sobre los perfiles EFI predeterminados en el capítulo 4.2.2 "Perfiles de imagen" del manual RIP.
  - Si no encuentra el perfil de impresión deseado en la lista, añádale seleccionando el botón **Add Profile (Agregar perfil)**.
  - Pulse el botón **Advanced (Avanzadas)** y compruebe la configuración **Advanced (Usar perfiles incrustados)**. Utilizará los perfiles incluidos en la imagen, si los hay.
  - Escoja el papel y el modo de impresión que desea utilizar en **Media profiles (Perfiles de papel)**.
  - Haga clic en **OK (Aceptar)** para cerrar la ventana **Preferences (Preferencias)**.

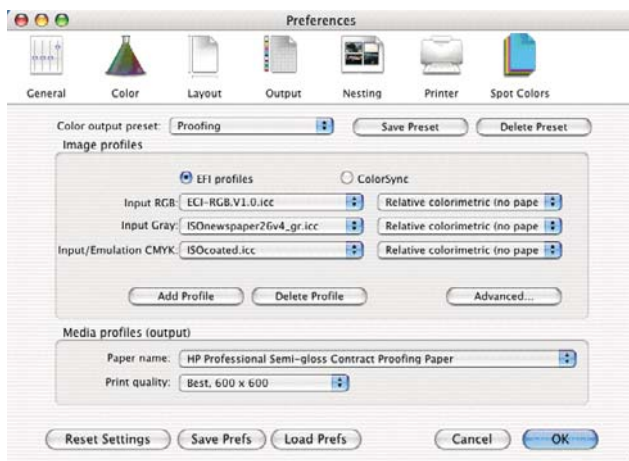

3. Puede seleccionar cualquier parámetro dependiente de la impresora o del formato en la configuración de impresora y formato.

4. Arrastre y suelte el fichero que desee verificar a la cola RIP (véase imagen).

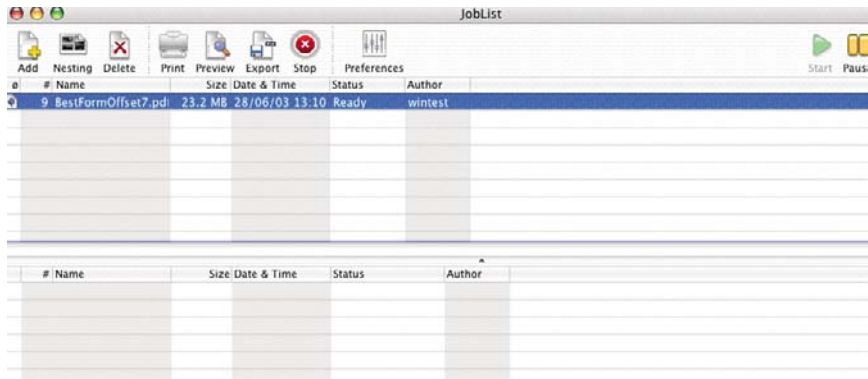

Recuerde que los formatos con los que puede trabajar son: PS nivel 3, PDF 1.7, EPS, TIFF, JPEG, DCS 2.0, PDF/X1a, PDF/X.

5. Haga clic en **Print (Imprimir)** en la barra de herramientas o en el menú, ¡y ya está!

---

## 7 Gestión de la cola de impresión

- [Página de la cola de trabajos del Servidor Web incorporado](#)
- [Vista previa del trabajo](#)
- [Desactivación de la cola de trabajos](#)
- [Selección del momento en el que se va a imprimir un trabajo de la cola](#)
- [Identificación de un trabajo en la cola](#)
- [Priorización de un trabajo de la cola](#)
- [Eliminación de un trabajo de la cola](#)
- [Reimpresión o copia de un trabajo de la cola](#)
- [Mensajes de estado de los trabajos](#)

# Página de la cola de trabajos del Servidor Web incorporado

Puede gestionar la cola de trabajos de la impresora desde HP Easy Printer Care (Windows) o HP Printer Utility (Mac OS), consulte [Acceso a HP Easy Printer Care \(Windows\) o HP Printer Utility \(Mac OS\) en la página 21](#), o desde el Servidor Web incorporado, consulte [Acceso al servidor Web incorporado en la página 22](#).

La página de la cola de trabajos muestra todos los trabajos que están disponibles en la cola de la impresora. Incluye los trabajos que se están recibiendo, analizando, creando, representando o que ya están impresos.

En cada trabajo se muestra la información siguiente:

- **Vista previa:** haga clic en el icono para ver la vista previa del trabajo. La vista previa del trabajo estará disponible cuando este se procese.
- **Nombre de archivo:** haga clic en el nombre de archivo para ver las propiedades del trabajo.
- **Estado:** proporciona el estado del trabajo actual.
- **Páginas:** número de páginas del trabajo.
- **Copias:** número de copias impresas.
- **Fecha:** fecha y hora en la que la impresora recibió el trabajo.
- **Usuario:** el nombre del usuario.

Los trabajos de la cola se pueden ordenar por cualquier elemento de información (excepto Vista previa) haciendo clic en el título de la columna correspondiente. Puede realizar las operaciones siguientes en uno o en todos los trabajos de la cola:

- **Cancelar:** cancela los trabajos seleccionados. Antes de cancelar un trabajo, se solicita confirmación. El trabajo permanece almacenado en la impresora, pero no se imprimirá a menos que se haga clic en **Volver a imprimir**.
- **Retener:** retiene los trabajos seleccionados hasta que se hace clic en **Continuar** para imprimirlos.
- **Continuar:** se reanuda la impresión de todos los trabajos seleccionados que estén retenidos.
- **Volver a imprimir:** imprime más copias de un trabajo. Introduzca el número de copias (el predeterminado es 1, el máximo es 99) y haga clic en **Imprimir**.
- **Mover al principio:** envía todos los trabajos seleccionados al principio de la cola.
- **Suprimir:** elimina los trabajos seleccionados de la cola. Antes de eliminar un trabajo, se solicita confirmación.
- **Actualizar:** actualiza la página, asegurando que la información esté actualizada.



**Nota** La página de la cola de trabajos no se actualiza automáticamente.

## Vista previa del trabajo

La impresora muestrea todos los trabajos entrantes y genera un archivo JPEG que puede utilizarse como vista previa del trabajo. Esta vista previa está disponible en todos los lenguajes admitidos por la impresora: PDF, PS, HPGL/2, RTL, TIFF, CALS/G4 y JPEG.



**ADVERTENCIA** No envíe un trabajo de más de 64 páginas para realizar una vista previa.

La vista previa del trabajo estará disponible cuando este se procese. Para acceder a la página de vista previa, haga clic en el icono de la lupa que aparece en la columna Vista previa de la página de la cola de trabajos. La página de vista previa muestra los siguientes detalles del trabajo junto a una vista previa en miniatura del mismo:

- **Nombre de archivo:** el nombre de archivo del trabajo.
- **Papel cargado:** el tipo de papel cargado en la impresora.
- **Dimensiones del trabajo:** las dimensiones del trabajo.

Para ver una vista previa más grande del trabajo, puede hacer clic en la miniatura del trabajo o en el icono de la lupa que aparece a la derecha de la imagen de la impresora.



**Nota** Los navegadores que no tienen el complemento de Macromedia muestran la imagen del trabajo sombreada en amarillo. Los navegadores que tienen el complemento de la versión 7 o superior de Macromedia Flash muestran una vista previa mejorada de la imagen del trabajo dentro del papel cargado en la impresora.

## Desactivación de la cola de trabajos

Se puede desactivar la cola desde el Servidor Web incorporado (ficha **Configuración** > **Config. del dispositivo** > **Cola**) o desde el panel frontal: seleccione el icono de menú Cola de trabajos  y, a continuación, **Opciones gestión trabajos** > **Disable queue (Desactivar cola)**.

## Selección del momento en el que se va a imprimir un trabajo de la cola



**Nota** Las opciones Cuándo iniciar la impresión no se pueden utilizar con los trabajos PostScript.

Puede seleccionar el momento en el que se va a imprimir un archivo de la cola. Desde el Servidor Web incorporado, seleccione la ficha **Configuración** > **Config. del dispositivo** > **Cuándo iniciar la**

**impresión**; o, desde el panel frontal, seleccione el icono de menú Cola de trabajos  y, a continuación, **Opciones gestión trabajos** > **Cuándo iniciar la impresión**.

Se pueden seleccionar tres opciones:

- Cuando se selecciona **Después de procesar** la impresora espera a que se termine de procesar toda la página y, a continuación, empieza a imprimir. Este es el ajuste más lento, pero garantiza la mejor calidad de impresión para las copias grandes o complejas.
- Cuando se selecciona **Inmediatamente** la impresora imprime la página al mismo tiempo que se procesa. Este es el ajuste más rápido, pero la impresora puede detenerse durante la impresión para procesar los datos. No se recomienda utilizar este ajuste con imágenes complejas con colores densos.
- Cuando se selecciona **Optimizada** (este es el ajuste predeterminado) la impresora calcula el mejor momento para iniciar la impresión de la página. Normalmente es el mejor punto de equilibrio entre los ajustes **Después de procesar** e **Inmediatamente**.

## Identificación de un trabajo en la cola

La mejor manera de consultar la cola es el Servidor Web incorporado (**Información > Cola de trabajos**), donde puede gestionar la cola y obtener información completa de cada trabajo (haciendo clic en el nombre de archivo).

Sin embargo, también puede gestionar la cola desde el panel frontal. Para hacerlo, seleccione el icono de menú Cola de trabajos  y, a continuación, **Cola de trabajos**, donde puede ver una lista de los trabajos de la cola.

Cada uno tiene un identificador que cuenta con:

<posición en la cola>: <nombre de la imagen>

El trabajo que se está imprimiendo está en la posición 0. El siguiente trabajo que se va a imprimir está en la posición 1, el trabajo anterior que ya está impreso, en la posición -1.

## Priorización de un trabajo de la cola

Para hacer que cualquier trabajo de la cola sea el siguiente que se va a imprimir, selecciónelo y elija **Volver a imprimir** (en el Servidor Web incorporado) o **Mover al principio** (en el panel frontal).

Si el agrupamiento está activado, el trabajo al que se ha dado prioridad puede seguir estando agrupado con otros. Si realmente quiere que este trabajo sea el siguiente que se va a imprimir, y que se imprima individualmente en el rollo, en primer lugar desactive el agrupamiento y, a continuación, desplácelo al principio de la cola tal como se describió anteriormente.

## Eliminación de un trabajo de la cola

En circunstancias normales, no es necesario eliminar un trabajo de la cola después de imprimirlo, puesto que irá al final de la misma según se vayan enviando archivos. Sin embargo, si ya ha enviado un archivo por error y desea evitar que se vuelva a imprimir, sólo tiene que eliminarlo seleccionándolo y eligiendo **Suprimir** (en el Servidor Web incorporado o en el panel frontal).

También puede eliminar del mismo modo un trabajo que no se haya impreso todavía.

Si se está imprimiendo el trabajo en ese momento (Estado = **imprimiendo** en el servidor Web o su posición en la cola es 0 en el panel frontal) y desea cancelarlo y eliminarlo, en primer lugar debe hacer clic en el icono Cancelar del servidor Web o pulsar la tecla **Cancelar** del panel frontal y, a continuación, eliminarlo de la cola.

## Reimpresión o copia de un trabajo de la cola

Para reimprimir o hacer copias extras de cualquier trabajo de la cola, seleccione el trabajo del Servidor Web incorporado y haga clic en el icono **Volver a imprimir** y, a continuación, especifique el número de copias que desea. El trabajo pasará al principio de la cola. Para hacer varias copias de un trabajo de la cola que todavía no se ha impreso desde el panel frontal, seleccione el trabajo y elija **Copias**, a continuación especifique el número de copias necesario y pulse la tecla **Seleccionar**. Esto anula cualquier valor que se haya ajustado con el software.



**Nota** Si **Rotar** estaba **Activado** cuando envió el archivo, se giraran todas las copias.

Desde el panel frontal se puede volver a imprimir cualquier trabajo que ya se haya impreso. Seleccione el icono de menú Cola de trabajos  y, a continuación seleccione el trabajo de la cola y seleccione **Reimprimir**.



---

**Nota** Este método no se puede utilizar con los trabajos PCL3. Para reimprimir trabajos antiguos que sean PCL3, puede utilizar la cola de impresión del sistema operativo si ha establecido que la cola que guarde los trabajos antiguos. Esta función depende del sistema operativo.

---

## Mensajes de estado de los trabajos

Estos son los mensajes de estado de los trabajos que pueden aparecer, en el orden aproximado en que se han visto:

- **Recibiendo:** la impresora está recibiendo el trabajo desde el ordenador
- **Esperando para procesarse:** la impresora ha recibido el trabajo y la impresora está esperando su representación (únicamente para los trabajos enviados a través del Servidor Web incorporado)
- **Procesando:** la impresora está analizando y representando el trabajo
- **Preparándose para imprimir:** la impresora está llevando a cabo comprobaciones del sistema de escritura antes de imprimir el trabajo
- **Espera para impr:** el trabajo está esperando a que se libere el motor de impresión para poder continuar
- **Esperando para agrupar:** la impresora está configurada con Agrupamiento = Activado y está esperando otros trabajos para finalizar el agrupamiento y empezar a imprimir
- **En espera:** el trabajo se envió con la opción **on hold for preview (en espera para vista previa)** y está en espera



---

**ADVERTENCIA** No envíe un trabajo de más de 64 páginas para realizar una vista previa.

---



**Nota** Si la impresora se bloquea mientras se está imprimiendo un trabajo, y se activa la función de cola, el trabajo impreso parcialmente aparecerá en la cola como **en espera** cuando se vuelva a encender la impresora. Cuando reanude el trabajo, empezará imprimiendo la página en la que se interrumpió.

---

- **En espera de papel:** no se puede imprimir el trabajo porque no hay papel cargado en la impresora. Cargue el papel que necesite, consulte [Manejo del papel en la página 27](#), y haga clic en **Continuar** para reanudar el trabajo
- **En espera de info. contabilidad:** el trabajo no se puede imprimir porque la impresora precisa que todos tengan un ID de cuenta: introduzca un ID de cuenta y haga clic en **Continuar** para reanudar el trabajo
- **Impresión**
- **Secando**
- **Cortando papel**
- **Expulsando página**
- **Canceling (Cancelando):** se está cancelando el trabajo, pero permanecerá en la cola de trabajos de la impresora
- **Eliminando:** se está eliminando el trabajo de la impresora
- **Impreso**
- **Canceled (Cancelado):** la impresora ha cancelado el trabajo

- **Canceled by user (Cancelado por el usuario)**
- **Trabajo en blanco:** el trabajo no contiene nada que se pueda imprimir

## Eliminación de un trabajo retenido

Cuando la impresora retiene un trabajo, el usuario recibe una alerta, consulte [Alertas de la impresora en la página 196](#), donde se explica por qué se ha retenido el trabajo. Siga las instrucciones de la pantalla para eliminar la espera y seguir imprimiendo.



---

## 8 Recuperación de información de uso de la impresora

- [Obtención de información de contabilidad de la impresora](#)
- [Comprobación de las estadísticas de uso de la impresora](#)
- [Comprobación del uso de tinta y papel en un trabajo](#)

# Obtención de información de contabilidad de la impresora

Hay varias formas de obtener la información contable de la impresora.

- Ver estadísticas de uso de la impresora durante todo el tiempo de vida de la impresora (consulte [Comprobación de las estadísticas de uso de la impresora en la página 120](#)).
- Ver el uso de tinta y papel de cada uno de los trabajos recientes mediante HP Easy Printer Care para Windows o HP Printer Utility para Mac OS o en el panel frontal (consulte [Comprobación del uso de tinta y papel en un trabajo en la página 120](#)). Si HP Easy Printer Care o HP Printer Utility no están disponibles, consulte [Acceso a HP Easy Printer Care \(Windows\) o HP Printer Utility \(Mac OS\) en la página 21](#).
- Utilice una aplicación de terceros para solicitar el estado, el consumo o los datos de contabilidad de trabajos de la impresora a través de Internet. La impresora suministra datos en formato XML a la aplicación cada vez que se le solicita. HP proporciona un kit de desarrollo de software (Software Development Kit) para facilitar el desarrollo de dichas aplicaciones.

## Comprobación de las estadísticas de uso de la impresora

Hay dos maneras de comprobar las estadísticas de uso de la impresora.



**Nota** La precisión de estas estadísticas de uso no está garantizada.

### Estadísticas de la impresora con HP Easy Printer Care (Windows) o HP Printer Utility (Mac OS)

1. Acceso a HP Easy Printer Care para Windows o HP Printer Utility para Mac OS (consulte [Acceso a HP Easy Printer Care \(Windows\) o HP Printer Utility \(Mac OS\) en la página 21](#)).
2. Vaya a la ventana **Uso** para ver el uso total de la impresora.
3. En Windows, vaya a la ficha **Información general** y haga clic en el vínculo **Uso de la impresora**.

En Mac OS, seleccione **Información > Uso de la impresora** y haga clic en botón **Inicio**.

### Estadísticas de la impresora con el servidor Web incorporado

1. Acceso al servidor Web incorporado (consulte [Acceso al servidor Web incorporado en la página 22](#)).
2. Vaya a la ficha **Principal**.
3. Seleccione **Historial > Uso**.

## Comprobación del uso de tinta y papel en un trabajo

Hay dos maneras de comprobar el uso de tinta y papel para un trabajo.



**Nota** La precisión de estas estadísticas de uso no está garantizada.

## Estadísticas de uso de tinta y papel con HP Easy Printer Care (Windows) o HP Printer Utility (Mac OS)

1. Acceso a HP Easy Printer Care para Windows o HP Printer Utility para Mac OS (consulte [Acceso a HP Easy Printer Care \(Windows\) o HP Printer Utility \(Mac OS\) en la página 21](#)).
2. Vaya a la ventana **Contabilidad** para ver información relativa a los trabajos más recientes.
3. En Windows, vaya a la ficha **Contabilidad de trabajos**.

En Mac OS, seleccione **Información** > **Contabilidad de trabajos** y haga clic en botón **Consultar**.

## Estadísticas de la impresora con el servidor Web incorporado

1. Acceso al servidor Web incorporado (consulte [Acceso al servidor Web incorporado en la página 22](#)).
2. Vaya a la ficha **Principal**.
3. Seleccione **Historial** > **Contabilidad**.



---

## 9 Manejo de cartuchos de tinta y cabezales de impresión

- [Acerca de los cartuchos de tinta](#)
- [Comprobación del estado de los cartuchos de tinta](#)
- [Extracción de un cartucho de tinta](#)
- [Inserción de un cartucho de tinta](#)
- [Acerca de los cabezales de impresión](#)
- [Comprobación del estado de los cabezales](#)
- [Retirada de un cabezal de impresión](#)
- [Inserción de un cabezal de impresión](#)

## Acerca de los cartuchos de tinta

Los cartuchos de tinta almacenan la tinta y están conectados a los cabezales de impresión, que distribuyen la tinta en el papel. Las impresoras de 24 pulgadas vienen con cartuchos iniciales de 69 ml. Las impresoras de 44 pulgadas vienen con cartuchos iniciales de 130 ml. Puede adquirir cartuchos de tinta de 130 ml para ambas impresoras, véase [Accesorios en la página 145](#).



**PRECAUCIÓN** Tenga precaución al manipular los cartuchos de tinta porque son dispositivos ESD sensibles (consulte [Glosario en la página 215](#)). Evite tocar las patillas, cables y circuitos.

## Comprobación del estado de los cartuchos de tinta

Para ver el nivel de tinta de los cartuchos, pulse la tecla **Ver nivel de tinta** en el panel frontal.

Para obtener más información sobre los cartuchos de tinta, puede utilizar el menú Tinta del panel frontal, HP Easy Printer Care (Windows) o HP Printer Utility (Mac OS).

Para obtener una explicación de los mensajes de estado de los cartuchos de tinta, consulte [Mensajes de estado del cartucho de tinta en la página 182](#).

## Procedimiento del menú Tinta

1. Pulse la tecla **Menú** para volver al menú principal, seleccione el icono de menú Tinta  y, a continuación, **Información de cartuchos de tinta**.
2. Seleccione el cartucho sobre el que desea información.
3. En el panel frontal aparecerá:
  - Color
  - Nombre del producto
  - Número de producto
  - Número de serie
  - Estado
  - Nivel de tinta, si se sabe
  - Capacidad total de tinta en milímetros
  - Fecha de caducidad
  - Fabricante
  - Estado de garantía

## Procedimientos de HP Easy Printer Care (Windows) o HP Printer Utility (Mac OS)

- En HP Easy Printer Care (Windows), vaya a la ficha **Información general**; encontrará el estado de cada cartucho de tinta en **Estado de consumibles > Cartuchos**.
- En HP Printer Utility (Mac OS), seleccione **Información > Estado de la impresora**.

# Extracción de un cartucho de tinta

Hay tres ocasiones en las que tiene que extraer un cartucho de tinta.

- El nivel de tinta del cartucho presenta un nivel bajo y desea sustituirlo por un cartucho lleno para realizar tareas de impresión desatendida (podrá utilizar la tinta restante del primer cartucho en otro momento).
- El cartucho de tinta está vacío o defectuoso y debe sustituirlo para continuar con la impresión.
- El cartucho de tinta ha caducado.



**PRECAUCIÓN** No intente extraer un cartucho de tinta durante la impresión.

**PRECAUCIÓN** Extraiga un cartucho de tinta sólo cuando esté listo para insertar otro.



**ADVERTENCIA** Asegúrese de que las ruedas de la impresora están bloqueadas (la palanca de freno debe encontrarse hacia abajo) para evitar que la impresora se mueva.

1.

Pulse la tecla **Menú** para volver al menú principal, seleccione el icono de menú Tinta  y, a continuación, **Sustituir cartuchos de tinta**.

Menú de tinta

- ▶ Ver niveles de tinta
- ▶ **Sustituir cartuchos tinta**
- ▶ Sustituir cabezales
- ⊞ Info. cartuchos de tinta
- ⊞ Información de cabezales

2.

Abra por completo la cubierta del cartucho. La mejora de satinado, gris, azul, verde, magenta y amarillo están en el lado izquierdo, mientras que el magenta claro, cian claro, negro fotográfico, gris claro, negro mate y rojo están en el lado derecho.



3.

Sujete el cartucho que desea extraer.

4. Tire del cartucho hacia arriba.



**Nota** Evite el contacto con el extremo del cartucho que está insertado en la impresora, debido a la posible presencia de tinta en la conexión.

**Nota** Evite almacenar cartuchos parcialmente utilizados.



5. La pantalla del panel frontal indicará la ausencia del cartucho de tinta.

## Inserción de un cartucho de tinta

1. Antes de quitar el cartucho de su envoltorio, agítelo con fuerza.
2. Quite el envoltorio al nuevo cartucho y localice la etiqueta que identifica el color de la tinta. Compruebe si la letra o las letras (en estas ilustraciones, M para magenta) que marcan la ranura vacía coinciden con la letra o las letras de la etiqueta del cartucho.



3. Inserte el cartucho de tinta en su ranura.



4. Empuje el cartucho en la ranura hasta que se ajuste en su posición. Debería oír una señal acústica y ver la confirmación de que el cartucho se ha insertado.

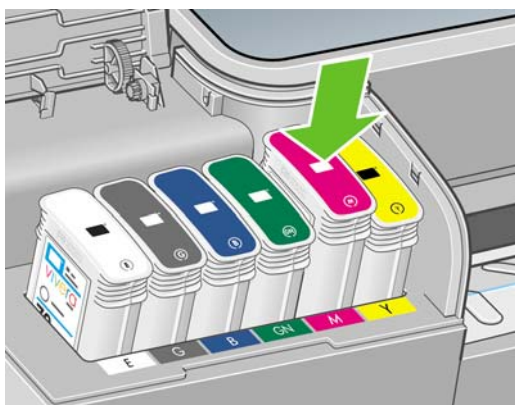

Si tiene problemas, consulte [No se puede insertar un cartucho de tinta en la página 182](#).

5. Cuando todos los cartuchos estén insertados, cierre la cubierta.



6. La pantalla del panel frontal confirma que todos los cartuchos se han insertado correctamente; pulse la tecla **Aceptar** en el panel frontal.

## Acerca de los cabezales de impresión

Los cabezales de impresión están conectados a los cartuchos de tinta y la inyectan en el papel.



**PRECAUCIÓN** Tenga precaución al manipular los cabezales de impresión porque son dispositivos ESD sensibles (consulte [Glosario en la página 215](#)). Evite tocar las patillas, cables y circuitos.

## Comprobación del estado de los cabezales

La impresora comprueba automáticamente los cabezales y realiza el servicio de mantenimiento después de cada impresión. Siga los pasos que se indican a continuación para obtener más información sobre los cabezales de impresión.

1. Pulse la tecla **Menú** para volver al menú principal, seleccione el icono de menú Tinta  y, a continuación, **Información de cabezales**.
2. Seleccione el cabezal sobre el que desea información.
3. En el panel frontal aparecerá:
  - Colores
  - Nombre del producto
  - Número de producto
  - Número de serie
  - Estado (consulte [Mensajes de error del panel frontal en la página 199](#))
  - Volumen de tinta utilizado
  - Estado de garantía

También puede obtener la mayor parte de esta información desde su ordenador mediante HP Easy Printer Care (Windows) o HP Printer Utility (Mac OS).

Para obtener una explicación de los mensajes de estado de los cabezales, consulte [Mensajes de estado de los cabezales de impresión en la página 189](#).



**Nota** Si el estado de la garantía es **Consulte la nota sobre la garantía**, significa que no se está utilizando tinta de HP. La garantía no cubre el servicio de impresión o las reparaciones requeridas como resultado del uso de tinta distinta a HP. Véase el documento *Información legal* para las implicaciones detalladas de la garantía.

## Retirada de un cabezal de impresión



**ADVERTENCIA** Asegúrese de que las ruedas de la impresora están bloqueadas (la palanca de freno debe encontrarse hacia abajo) para evitar que la impresora se mueva.





**ADVERTENCIA** La sustitución de los cabezales se debe realizar con la impresora encendida.

1.

Pulse la tecla **Menú** para volver al menú principal, seleccione el icono de menú Tinta  y, a continuación, **Sustituir cabezales**.

Menú de tinta

- ▶ Ver niveles de tinta
- ▶ Sustituir cartuchos tinta
- ▶ Sustituir cabezales
- ⊞ Info. cartuchos de tinta
- ⊞ Información de cabezales

2. La impresora desplazará el carro hasta la posición correcta.



**PRECAUCIÓN** Si el carro está en la posición de sustitución durante más de tres minutos sin que se inserte o retire un cabezal, intentará volver a su posición normal en el extremo derecho.

3. Cuando el carro haya dejado de moverse, la pantalla del panel frontal le pedirá que abra la ventana.

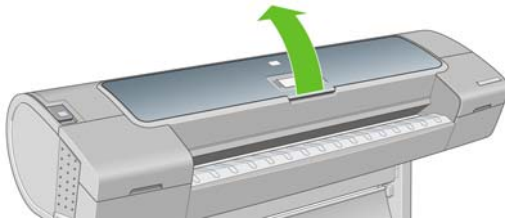

4. Sitúe el carro en el lado derecho de la impresora.

5. Tire hacia arriba y hacia usted del tirador para soltar el lazo metálico.

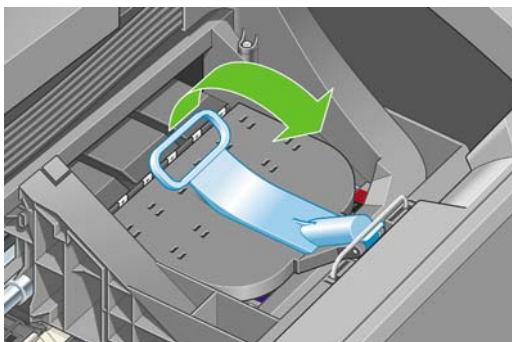

6. Empuje hacia atrás el tirador para levantar la tapa del carro.

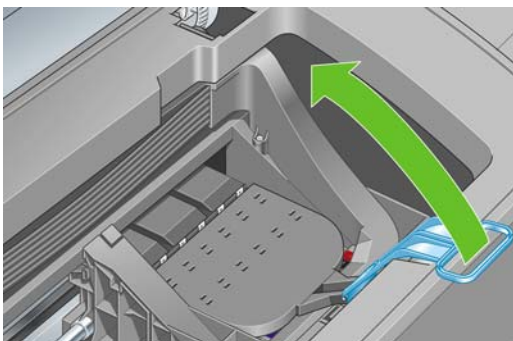

7. De este modo, accede a los cabezales de impresión.

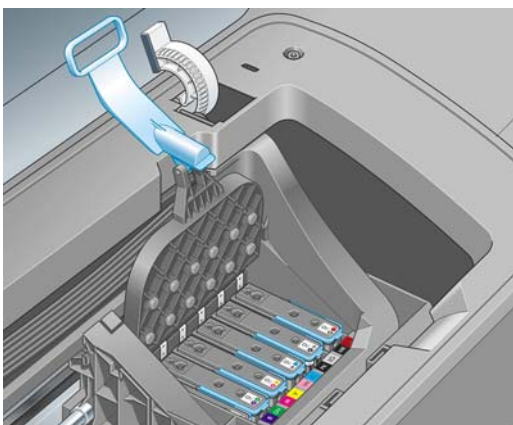

8. Para extraer un cabezal de impresión, tire hacia arriba del tirador azul.

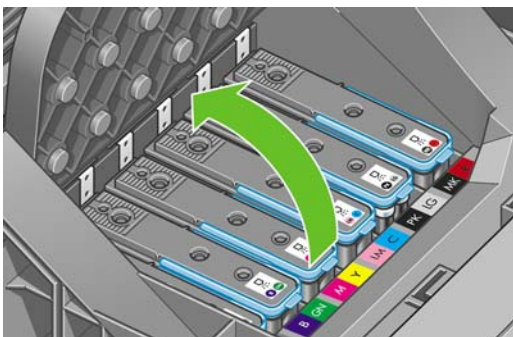

9. Con el tirador azul, tire con firmeza para soltar el cabezal.

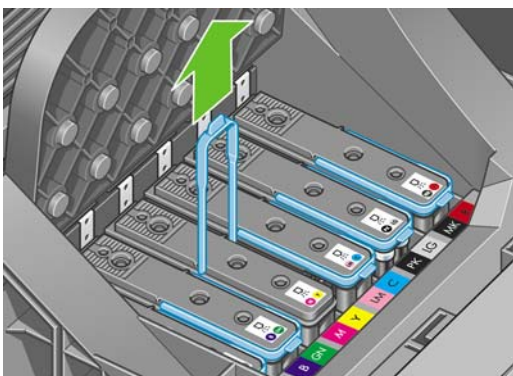

10. Tire hacia arriba del tirador azul hasta que el cabezal se suelte del carro.



**PRECAUCIÓN** No tire bruscamente, ya que puede dañar el cabezal.

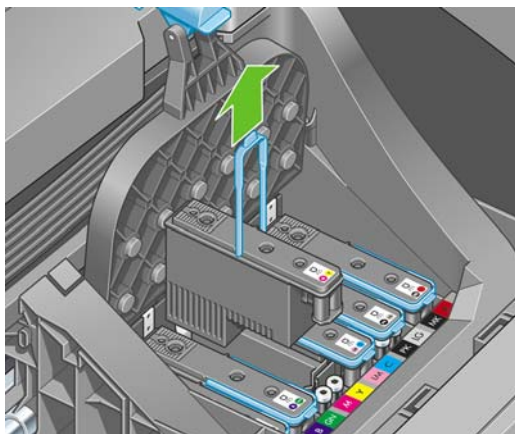

11. La pantalla del panel frontal indicará la ausencia del cabezal de impresión.

## Inserción de un cabezal de impresión

1. Si el cabezal de impresión es nuevo, agítelo con fuerza antes de quitar las tapas protectoras.
2. Retire los capuchones protectores de color naranja tirando hacia abajo.

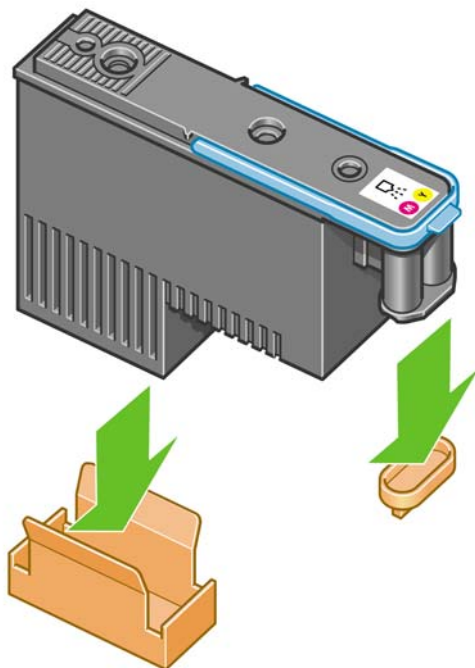

3. Limpie la parte inferior del cabezal con la torunda suministrada, o con una torunda de algodón y agua desionizada o destilada.

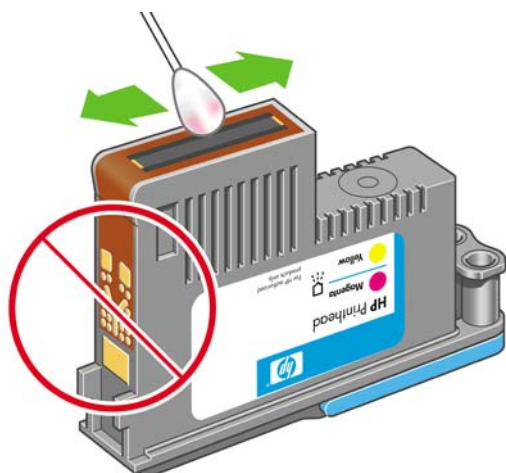

**!** **ADVERTENCIA** No toque las conexiones eléctricas de la parte posterior del cabezal.

4. El cabezal está diseñado para impedir que se inserte accidentalmente en una ranura incorrecta. Compruebe que el color de la etiqueta del cabezal coincide con el color de la etiqueta de la ranura del carro en la que se va a insertar el cabezal.
5. Inserte el nuevo cabezal en la ranura adecuada del carro.

**△** **PRECAUCIÓN** Inserte el cabezal de impresión lentamente y en dirección vertical, hasta el fondo. Puede dañarse si lo inserta demasiado rápidamente o en ángulo, o si lo gira al insertarlo.

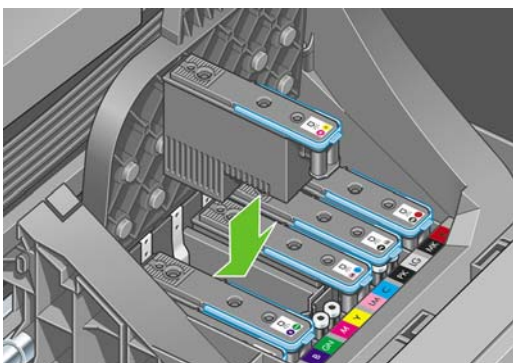

6. Empújelo hacia abajo en la dirección que indica la flecha siguiente.

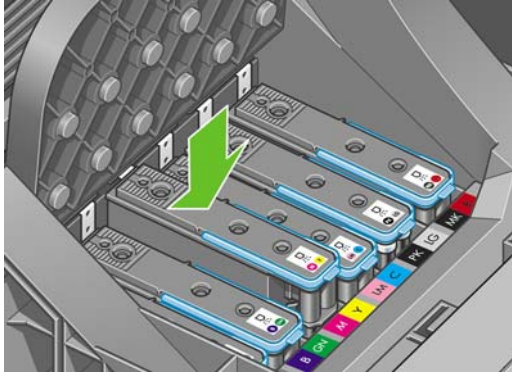

**PRECAUCIÓN** Al insertar el nuevo cabezal de impresión, puede que éste presente cierta resistencia, por lo que deberá presionarlo hacia abajo de manera firme aunque suave. Debería oír una señal acústica y ver en la pantalla del panel frontal la confirmación de que el cabezal se ha insertado. Si tiene problemas, consulte [No se puede insertar un cabezal de impresión en la página 182](#).

7. Instale todos los cabezales de impresión que deba instalar, con el mismo procedimiento, y cierre la tapa del carro.

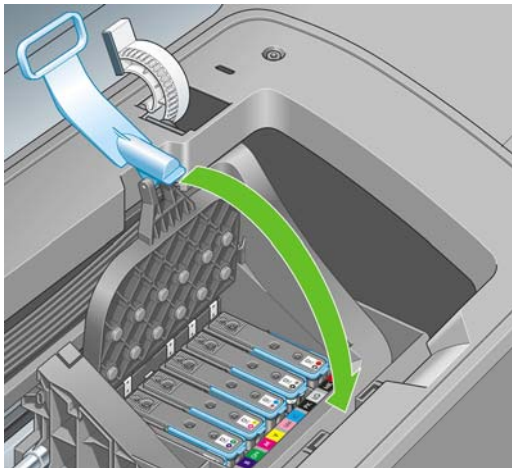

8. Asegúrese de que el extremo del tirador azul recoge el lazo metálico en el lado más próximo del carro.

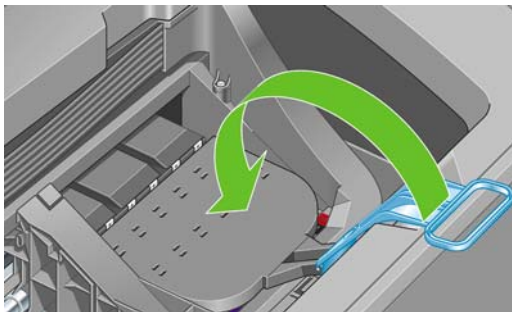

9. Baje el tirador hasta dejarlo sobre la tapa del carro.

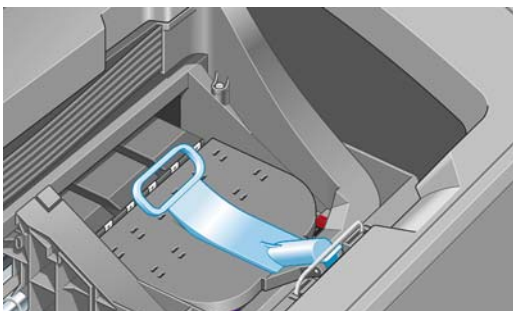

El sistema emite una señal cuando todos los cabezales se han insertado correctamente y han sido aceptados por la impresora.



**Nota** Si la impresora no emite la señal cuando inserta el cabezal de impresión y aparece el mensaje **Sustituir** en la pantalla del panel frontal, es posible que necesite volver a insertar el cabezal.

10. Cierre la ventana.

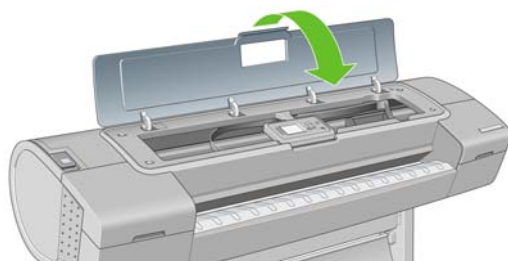

11. La pantalla del panel frontal confirmará que todos los cabezales de impresión se han insertado correctamente. La impresora inicia la comprobación y preparación de los cabezales. El proceso de la rutina predeterminada de cambio de todos los cabezales lleva 25 minutos. Si la impresora encuentra problemas para preparar los cabezales, el proceso puede prolongarse hasta 65 minutos. Para la inserción de un solo cabezal, el tiempo varía entre 20 y 40 minutos. Una vez comprobados y preparados todos los cabezales, se ejecutará el procedimiento de realineación de los cabezales si el papel está cargado (consulte [Alineación de los cabezales de impresión en la página 186](#)).





---

# 10 Mantenimiento de la impresora

- [Comprobación del estado de la impresora](#)
- [Limpieza del exterior de la impresora](#)
- [Sustitución de la cortadora](#)
- [Mantenimiento de los cartuchos de tinta](#)
- [Traslado o almacenamiento de la impresora](#)
- [Actualización del firmware](#)
- [Actualización del software](#)
- [Kits de mantenimiento de la impresora](#)
- [Secure Disk Erase \(Borrado seguro del disco\)](#)

## Comprobación del estado de la impresora

Puede comprobar el estado actual de la impresora de varias formas:

- Si inicia HP Easy Printer Care en Windows o HP Printer Utility en Mac OS, y selecciona su impresora, aparece una página de información que describe el estado de la impresora y del suministro de papel y tinta.
- Si accede al servidor Web incorporado, podrá ver información sobre el estado general de la impresora. La página Consumibles de la ficha **Principal** describe el estado de los suministros de tinta y papel.
- La pantalla de estado del panel frontal de la impresora le notifica cualquier problema actual que afecte a toda la impresora. También puede solicitar información sobre:
  - El papel cargado actualmente, con la tecla **Ver papel cargado**
  - Los niveles de tinta, con la tecla **Ver niveles de tinta**
  - Los cartuchos de tinta, si selecciona el icono de menú Tinta  y, a continuación, **Información de cartuchos de tinta**
  - Los cabezales, si selecciona el icono de menú Tinta  y, a continuación, **Información de cabezales**

## Limpieza del exterior de la impresora

Limpie el exterior de la impresora y todas las partes de la misma que suela tocar como parte del manejo normal con una esponja húmeda o un paño suave y un producto de limpieza doméstico suave, como jabón líquido no abrasivo.



**ADVERTENCIA** Para evitar descargas eléctricas, asegúrese de que la impresora esté apagada y desenchufada antes de proceder a su limpieza. Impida que el agua penetre en el interior de la impresora.



**PRECAUCIÓN** No utilice productos de limpieza abrasivos.

## Sustitución de la cortadora

Puede ser necesario sustituir la cortadora una o dos veces durante el tiempo de vida de la impresora, dependiendo de la cantidad total y el grosor de papel utilizado. El panel frontal le indica cuándo debe realizar la sustitución. Si no sustituye la cortadora inmediatamente, la impresora sigue funcionando normalmente, pero el panel frontal sigue recordándole que la sustituya.

Para sustituir la cortadora:

1. Si hay papel cargado en la impresora, descárguelo.
2. En el panel frontal, seleccione el icono de menú Configuración  y, a continuación **Restablecer > Rest. contador cuchilla**.
3. Tras una breve pausa, la impresora se apagará. El carro del cabezal de impresión se sitúa en el lado derecho de la impresora y la cortadora en el lado izquierdo.



**ADVERTENCIA** Existe riesgo de descarga eléctrica si intenta sustituir la cortadora con la impresora encendida.

4. Levante la cubierta del cartucho de tinta en el lado izquierdo de la impresora.



5. Pulse el botón situado detrás de los cartuchos de tinta para soltar la cubierta del extremo izquierdo de la impresora.

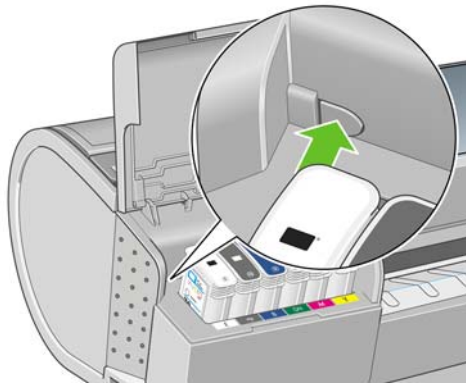

6. Retire la cubierta del extremo izquierdo.

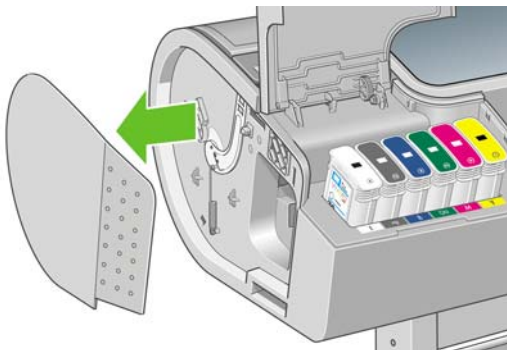

7. Destornille y quite el tope de la cuchilla utilizando el destornillador TORX PLUS proporcionado con la nueva cuchilla. El tornillo está preparado para que no se caiga.

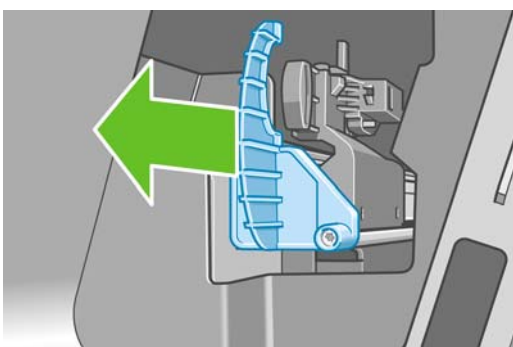
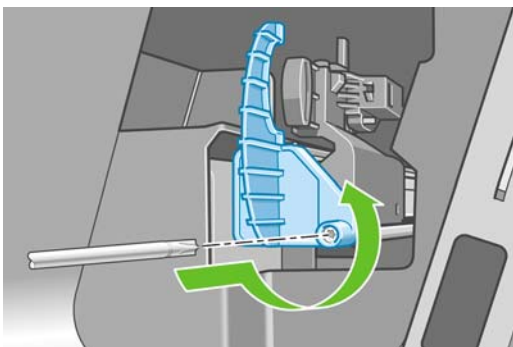

8. Retire la cortadora vieja.

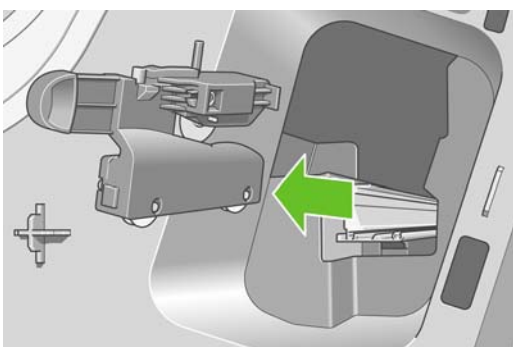

9. Extraiga la cortadora nueva del kit de mantenimiento y mueva lentamente el émbolo de la parte superior hacia atrás y hacia adelante en su soporte para comprobar que se mueva libremente.

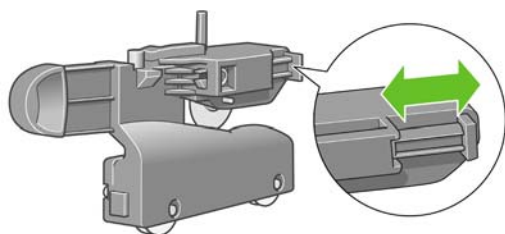

10. Deslice la cortadora nueva en su posición en el raíl de la cortadora.

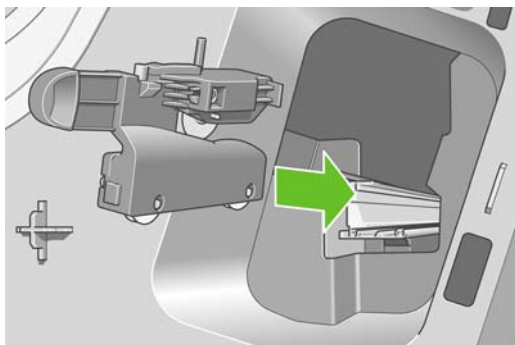

Las dos ruedas de la parte inferior de la cortadora deben encajar en el saliente central del raíl, y las dos guías de manguito deben encajar en la ranura de la parte superior del raíl.

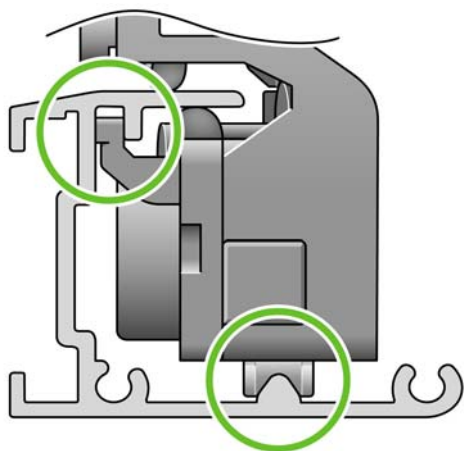

Compruebe que la cortadora puede moverse suavemente hacia arriba y hacia abajo en el raíl. Puede dejarla en cualquier parte del raíl; la impresora la situará correctamente más adelante.

11. Ajuste el tope de la cortadora en el extremo del raíl sujetándola en su lugar con una mano mientras aprieta el tornillo con el destornillador.

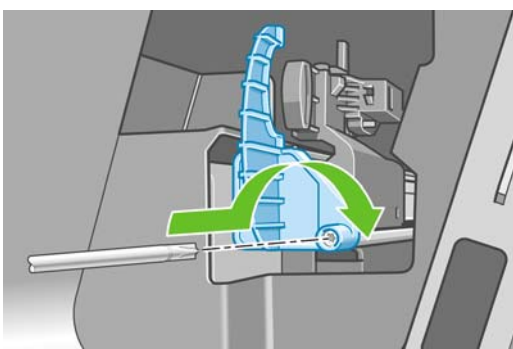
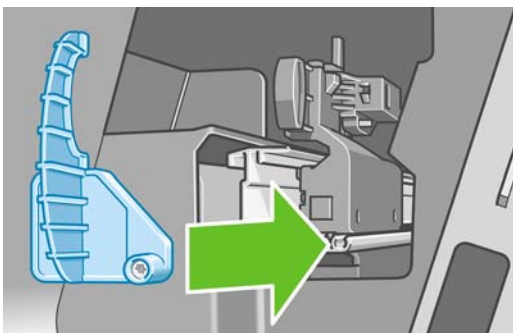

12. Vuelva a poner la cubierta del extremo izquierdo en la impresora alineando los salientes con los orificios de la impresora.

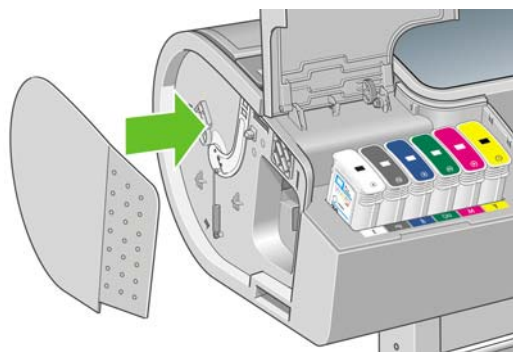

13. Cierre la cubierta del cartucho de tinta.



14. En el panel frontal, vuelva a encender la impresora. La impresora comprueba que la cortadora se haya instalado correctamente. Observe el panel frontal y siga las instrucciones si surge algún problema.

## Mantenimiento de los cartuchos de tinta

Durante el tiempo de vida normal de un cartucho, no se requiere un mantenimiento específico. Sin embargo, para mantener la mejor calidad de impresión, debe sustituir un cartucho cuando alcanza su fecha de caducidad. El panel frontal de la impresora le notifica cuando un cartucho alcanza su fecha de caducidad.

También puede comprobar la fecha de caducidad de un cartucho en cualquier momento (consulte [Comprobación del estado de la impresora en la página 136](#)).

Consulte también [Manejo de cartuchos de tinta y cabezales de impresión en la página 123](#).

## Traslado o almacenamiento de la impresora

Si necesita trasladar o almacenar la impresora, debe prepararla correctamente para evitar posibles daños. Para preparar la impresora, siga las instrucciones que se indican a continuación.

1. No retire los cartuchos de tinta ni los cabezales de impresión.
2. Asegúrese de que no hay papel cargado.
3. Asegúrese de que la impresora está inactiva.
4. Desconecte los cables que conectan la impresora a la red o al ordenador.
5. Antes de transportar la impresora, asegure con cinta la bandeja posterior en la posición cerrada. Si no, la bandeja se podría abrir, romperse y soltarse de la impresora.

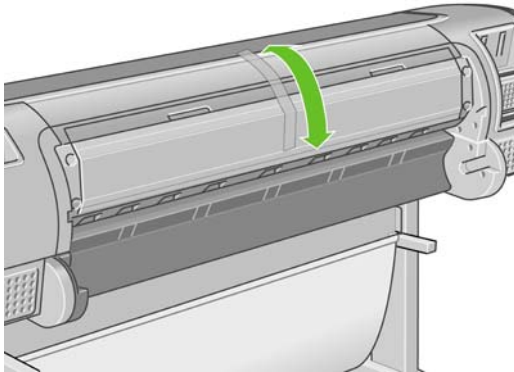

Si necesita dejar la impresora apagada durante mucho tiempo, siga los pasos adicionales que se indican a continuación.

1. Desconecte la alimentación mediante la tecla **Encender** del panel frontal.
2. Pulse también el interruptor de la parte posterior de la impresora.
3. Desconecte el cable de alimentación de la impresora.



**PRECAUCIÓN** Si gira la impresora hacia abajo, la tinta podría escapar de la misma y producir daños graves.

Cuando se vuelve a encender la impresora, tarda unos tres minutos en inicializarse y en comprobar y preparar los cabezales de impresión. La preparación de los cabezales lleva normalmente un minuto. Sin embargo, cuando la impresora ha estado inactiva durante seis semanas o más, la preparación de los cabezales de impresión puede llevar hasta una hora.



**PRECAUCIÓN** Si la impresora permanece apagada durante mucho tiempo, es posible que ya no pueda utilizar los cabezales de impresión. En ese caso, tendrá que sustituirlos por otros nuevos.

Tras un largo período de almacenamiento, si considera importante el mantenimiento de la precisión del color, se recomienda que purgue tinta de los cabezales antes de iniciar el proceso de calibración del color. A esto debe añadir la tinta ya utilizada en preparar los cabezales. Vaya al panel frontal y

seleccione el icono de menú Mantenim. calidad imagen  y, a continuación, **Limpiar cabezales > Purgar tinta**.



**Sugerencia** Dado que la preparación y el purgado de los cabezales de impresión consumen tiempo y tinta, se recomienda encarecidamente que deje siempre la impresora encendida o en modo de reposo, cuando sea posible, para mantenerlos en buen estado. En ambos casos, la impresora se activa de vez en cuando para realizar el mantenimiento de los cabezales. De esta forma puede evitar la realización de procesos de preparación prolongados antes de utilizar la impresora.

## Actualización del firmware

Las distintas funciones de la impresora se controlan a través del software de la misma, también llamado firmware.

Hewlett-Packard lanza de vez en cuando actualizaciones de firmware. Estas actualizaciones aumentan la funcionalidad de la impresora y mejoran sus características.

Las actualizaciones de firmware se pueden descargar de Internet e instalarse en la impresora de las maneras siguientes; puede elegir la que resulte más adecuada.

- Con HP Easy Printer Care en Windows, seleccione la impresora, la ficha **Asistencia técnica y Actualizar firmware**.
- Con HP Printer Utility en Mac OS, seleccione **Asistencia técnica y Actualizar firmware**.
- Con el servidor Web incorporado de la impresora, seleccione la ficha **Configuración y Actualización de firmware**.

En cada caso, siga las instrucciones que aparecen en la pantalla para descargar el archivo de firmware y almacenarlo en su disco duro. A continuación seleccione el archivo descargado y haga clic en **Actualizar**.

Si el proceso de carga del archivo de firmware en la impresora se ralentiza en exceso, podría deberse a que está utilizando un servidor proxy. En ese caso, pruebe a omitir el servidor proxy y acceda directamente al servidor Web incorporado.

- En Internet Explorer 6 para Windows, vaya a **Herramientas > Opciones de Internet > Conexiones > Configuración de LAN**, y active la casilla **No usar servidor proxy para direcciones locales**. Para obtener un control más preciso, también puede hacer clic en el botón **Opciones avanzadas** y agregar la dirección IP de la impresora a la lista de excepciones para las que el servidor proxy no se puede utilizar.
- En Safari para Mac OS, vaya a **Safari > Preferencias > Opciones avanzadas** y haga clic en el botón **Servidores proxy: Cambiar configuración**. Agregue la dirección IP de la impresora o su nombre de dominio a la lista de excepciones, para las que el servidor proxy no se puede utilizar.

El firmware incluye un conjunto de los perfiles de papel de uso más común. Se pueden descargar por separado perfiles de papel adicionales (consulte [Perfiles de papel en la página 41](#)).



## Actualización del software

Para actualizar el controlador de la impresora y otro software de cualquier impresora HP Designjet, vaya a <http://www.hp.com/go/designjet/> y seleccione **Descargas** y después **Controladores**. A continuación seleccione su impresora, el idioma que prefiera y su sistema operativo.

Si su sistema operativo es Windows, Actualización de software de HP le ofrece con regularidad que actualice su software automáticamente. Opcionalmente, HP Easy Printer Care proporciona un vínculo **Actualización de software** en la ficha **Soporte**.

## Kits de mantenimiento de la impresora

Hay tres kits de mantenimiento disponibles para la impresora, que contienen los componentes que puede ser necesario reemplazar después de un uso prolongado. Cuando se necesite uno de ellos, aparecerá un mensaje en el panel frontal y en HP Easy Printer Care en Windows o HP Printer Utility en Mac OS.

Cuando aparezca el mensaje, debe ponerse en contacto con los servicios de Soporte de HP (consulte [Póngase en contacto con el Soporte de HP en la página 206](#)) y solicitar el kit de mantenimiento. Dos de los kits son instalados únicamente por los técnicos del servicio de asistencia; el tercero consta de una cortadora de recambio que puede instalar usted mismo (consulte [Sustitución de la cortadora en la página 136](#)).

## Secure Disk Erase (Borrado seguro del disco)

El disco duro de la impresora se utiliza como zona de almacenamiento temporal de los trabajos de impresión. La función Secure Disk Erase (Borrado seguro del disco) puede borrar completamente la información del disco duro para evitar un acceso no autorizado. Puede elegir borrar unos archivos concretos o todo el disco duro.

Secure Disk Erase (Borrado seguro del disco) tiene tres niveles de seguridad:

- **Non-Secure Fast Erase (Borrado rápido no seguro):** se borran todos los indicadores de la información. La información propiamente dicha se conserva en el disco duro hasta que se necesita el espacio que ocupa para otros asuntos y entonces se sobrescribe. Mientras permanezca en el disco, para la mayoría de las personas le resultará difícil acceder a ella, pero es accesible si se utiliza un software ideado para tal fin. Este es el método normal con el que se borran los archivos en la mayoría de los sistemas informáticos; es el método más rápido, pero el menos seguro.
- **Secure Fast Erase (Borrado rápido seguro):** se eliminan todos los indicadores de la información y también se sobrescribe la información propiamente dicha con un modelo de caracteres fijo. Este método es más lento que Non-Secure Fast Erase (Borrado rápido no seguro), pero es más seguro. Todavía se puede acceder a fragmentos de la información borrada mediante unas herramientas especiales que detectan los rastros magnéticos residuales.



- **Secure Sanitizing Erase (Borrado depurante seguro):** se borran todos los indicadores de la información y la información propiamente dicha se sobrescribe repetidamente utilizando un algoritmo diseñado para eliminar cualquier rastro residual. Es el método más lento, pero el más seguro. Secure Sanitizing Erase (Borrado depurante seguro) cumple con las normativas 5220-22.m del Departamento de Defensa de los Estados Unidos sobre la limpieza y depuración de discos. Es el nivel de seguridad predeterminado cuando se utiliza Secure Disk Erase (Borrado seguro del disco).



Secure Disk Erase (Borrado seguro del disco) es una de las funciones que proporciona Web JetAdmin, que es el software de gestión de la impresión basado en la Web gratuita de HP. (consulte <http://www.hp.com/go/webjetadmin/>).

Si tiene problemas para utilizar Secure Disk Erase (Borrado seguro del disco) desde Web JetAdmin, póngase en contacto con el servicio de Soporte de HP: (consulte [Póngase en contacto con el Soporte de HP en la página 206](#)).



**Nota** Si desea borrar todo el disco duro, es posible que se le solicite que reinicie la impresora varias veces durante el proceso, lo cual llevará alrededor de 6 horas con Secure Disk Erase (Borrado seguro de disco) o 24 horas con Secure Sanitizing Erase (Borrado depurante seguro).

---

# 11 Accesorios

- [Cómo pedir suministros y accesorios](#)
- [Introducción a los accesorios](#)

## Cómo pedir suministros y accesorios

Hay dos maneras alternativas de pedir suministros o accesorios para la impresora:

- Visite [http://www.hp.com/go/designjetz3100\\_order/](http://www.hp.com/go/designjetz3100_order/) en la Web.
- Póngase en contacto con los servicios de Soporte de HP (consulte [Póngase en contacto con el Soporte de HP en la página 206](#)).

El resto de este capítulo enumera los suministros y accesorios disponibles, y sus números de referencia.

### Pedido de suministros de tinta

Se pueden pedir los siguientes suministros de tinta de la impresora.

**Tabla 11-1** Cartuchos de tinta

Cartucho	Número de referencia
HP 70 cartucho de tinta negra mate de 130 ml	C9448A
HP 70 cartucho de tinta negra fotográfica de 130 ml	C9449A
HP 70 cartucho de tinta gris de 130 ml	C9450A
HP 70 cartucho de tinta gris claro de 130 ml	C9451A
HP 70 cartucho de tinta magenta de 130 ml	C9453A
HP 70 cartucho de tinta amarilla de 130 ml	C9454A
HP 70 cartucho de tinta magenta claro de 130 ml	C9455A
HP 70 cartucho de tinta roja de 130 ml	C9456A
HP 70 cartucho de tinta verde de 130 ml	C9457A
HP 70 cartucho de tinta azul de 130 ml	C9458A
HP 70 cartucho de mejora de satinado de 130 ml	C9459A
HP 70 cartucho de tinta cian claro de 130 ml	C9390A
HP 70 paquete doble de cartuchos de tinta negra mate de 130 ml	CB339A
HP 70 paquete doble de cartuchos de tinta negra fotográfica de 130 ml	CB340A
HP 70 paquete doble de cartuchos de tinta gris de 130 ml	CB341A
HP 70 paquete doble de cartuchos de tinta gris claro de 130 ml	CB342A
HP 70 paquete doble de cartuchos de tinta magenta de 130 ml	CB344A
HP 70 paquete doble de cartuchos de tinta amarilla de 130 ml	CB345A
HP 70 paquete doble de cartuchos de tinta magenta claro de 130 ml	CB346A
HP 70 paquete doble de cartuchos de tinta roja de 130 ml	CB347A
HP 70 paquete doble de cartuchos de tinta verde de 130 ml	CB348A
HP 70 paquete doble de cartuchos de tinta azul de 130 ml	CB349A
HP 70 paquete doble de cartuchos de mejora de satinado de 130 ml	CB350A
HP 70 paquete doble de cartuchos de tinta cian claro de 130 ml	CB351A

**Tabla 11-2** Cabezales de impresión

Cabezal de impresión	Número de referencia
HP 70 cabezal de impresión magenta claro y cian claro	C9405A
HP 70 cabezal de impresión magenta y amarillo	C9406A
HP 70 cabezal de impresión negro fotográfico y gris claro	C9407A
HP 70 cabezal de impresión azul y verde	C9408A
HP 70 cabezal de impresión rojo y negro mate	C9409A
HP 70 cabezal de impresión gris y mejora de satinado	C9410A

## Pedido de papel

Los siguientes tipos de papel se proporcionan actualmente para su uso con la impresora.



**Nota** Probablemente esta lista cambie con el transcurso del tiempo. Para obtener la información más reciente, consulte <http://www.hp.com/go/designjet/supplies/>.

Claves para la disponibilidad:

- (A) indica papeles disponibles en Asia (excluido Japón)
- (E) indica papeles disponibles en Europa, Oriente Medio y África
- (J) indica papeles disponibles en Japón
- (L) indica papeles disponibles en Latinoamérica
- (N) indica papeles disponibles en Norteamérica

Si el número de referencia no va seguido de paréntesis, el papel está disponible en todas las regiones.

**Tabla 11-3** Papel en rollo

Tipo de papel	g/m <sup>2</sup>	Longitud	Anchura	Números de referencia
<b>Papel fotográfico HP</b>				
Papel fotográfico satinado profesional HP	300	50 pies = 15,2 m	24 pulg. = 610 mm	Q8759A
Papel fotográfico satinado de secado instantáneo premium HP	260	50 pies = 15,2 m	18 pulg. = 458 mm	Q8001A
		75 pies = 22,8 m	24 pulg. = 610 mm	Q7992A
		100 pies = 30,5 m	36 pulg. = 914 mm	Q7994A (AEJN)
			42 pulg. = 1.067 mm	Q7996A (AEJN)
Papel fotográfico semisatinado de secado instantáneo premium HP	260	50 pies = 15,2 m	18 pulg. = 458 mm	Q7990A
		75 pies = 22,8 m	24 pulg. = 610 mm	Q7991A
		100 pies = 30,5 m	36 pulg. = 914 mm	Q7993A (AEJN)
			42 pulg. = 1.067 mm	Q7995A (AEJN)
Papel fotográfico satinado de secado instantáneo universal HP	190	100 pies = 30,5 m	24 pulg. = 610 mm	Q6574A
			36 pulg. = 914 mm	Q6575A
			42 pulg. = 1.067 mm	Q6576A

Tabla 11-3 Papel en rollo (continuación)

Tipo de papel	g/m <sup>2</sup>	Longitud	Anchura	Números de referencia	
Fotográfico semisatinado de secado al instante universal HP	190	100 pies = 30,5 m	24 pulg. = 610 mm	Q6579A	
			36 pulg. = 914 mm	Q6580A	
			42 pulg. = 1.067 mm	Q6581A	
Papel fotográfico mate RC HP	200	100 pies = 30,5 m	36 pulg. = 914 mm	C7946A (AEN)	
<b>Material para reproducciones artísticas HP</b>					
Lienzo satinado de coleccionista HP	400	20 pies = 6,1 m	24 pulg. = 610 mm	Q8708A	
			50 pies = 15,2 m	36 pulg. = 914 mm	Q8709A
				42 pulg. = 1.067 mm	Q8710A
Lienzo mate profesional HP	430	20 pies = 6,1 m	24 pulg. = 610 mm	Q8673A (ELN)	
			50 pies = 15,2 m	36 pulg. = 914 mm	Q8761A (ELN)
				42 pulg. = 1.067 mm	Q8674A (ELN)
Lienzo mate artístico HP	380	20 pies = 6,1 m	24 pulg. = 610 mm	Q8704A	
			50 pies = 15,2 m	36 pulg. = 914 mm	Q8705A
				42 pulg. = 1.067 mm	Q8706A
Lienzo mate HP Universal	350	20 pies = 6,1 m	24 pulg. = 610 mm	Q8712A	
			50 pies = 15,2 m	36 pulg. = 914 mm	Q8713A
				42 pulg. = 1.067 mm	Q8714A
Papel para bellas artes HP de Hahnemühle	265	35 pies = 10,7 m	24 pulg. = 610 mm	Q8732A (EN)	
			36 pulg. = 914 mm	Q8745A (EN)	
			42 pulg. = 1.067 mm	Q8733A (EN)	
	310	35 pies = 10,7 m	24 pulg. = 610 mm	Q8734A (EN)	
			42 pulg. = 1.067 mm	Q8735A (EN)	
Papel texturado para bellas artes HP de Hahnemühle	265	35 pies = 10,7 m	24 pulg. = 610 mm	Q8736A (EN)	
			36 pulg. = 914 mm	Q8737A (EN)	
			42 pulg. = 1.067 mm	Q8738A (EN)	
	310	35 pies = 10,7 m	24 pulg. = 610 mm	Q8739A (EN)	
			42 pulg. = 1.067 mm	Q8740A (EN)	
Papel para acuarela HP de Hahnemühle	210	38 pies = 11,6 m	36 pulg. = 914 mm	Q1984A (EN)	
Papel para acuarela HP	240	35 pies = 10,7 m	24 pulg. = 610 mm	Q8741A (EN)	
			36 pulg. = 914 mm	Q8746A (EN)	
Papel de lienzo HP, 180 g.	180	35 pies = 10,7 m	36 pulg. = 914 mm	Q1724A (EN)	
Papel de calidad litográfica mate HP	270	100 pies = 30,5 m	24 pulg. = 610 mm	Q7972A (EN)	
			36 pulg. = 914 mm	Q7973A (EN)	
<b>Papel para pruebas HP</b>					
Papel para pruebas de contratos profesionales de alto brillo HP	200	100 pies = 30,5 m	18 pulg. = 458 mm	Q8664A (EN)	
			24 pulg. = 610 mm	Q8663A (EN)	

Tabla 11-3 Papel en rollo (continuación)

Tipo de papel	g/m <sup>2</sup>	Longitud	Anchura	Números de referencia
Papel para pruebas de contratos profesionales semisaturado HP	235	100 pies = 30,5 m	18 pulg. = 458 mm	Q8049A (EN)
			24 pulg. = 610 mm	Q7971A (EN)
Papel mate para pruebas HP	146	100 pies = 30,5 m	18 pulg. = 458 mm	Q7896A (EN)
			24 pulg. = 610 mm	Q1968A (EN)
<b>Material para rótulos y anuncios de HP</b>				
Transparencia publicitaria de larga duración HP	205	50 pies = 15,2 m	36 pulg. = 914 mm	Q6620A (EN)
Banner satinado para interiores de secado instantáneo HP	195	50 pies = 15,2 m	36 pulg. = 914 mm	Q5482A (N)
			42 pulg. = 1.067 mm	Q5483A (AJN)
Banner HP Scrim opaco	486	50 pies = 15,2 m	36 pulg. = 914 mm	Q1898B (AEN)
			42 pulg. = 1.067 mm	Q1899B (AEN)
Banners HP con Tyvek	140	50 pies = 15,2 m	36 pulg. = 914 mm	C6787A (AEN)
Papel para exteriores HP	145	100 pies = 30,5 m	36 pulg. = 914 mm	Q1730A (EN)
Papel para carteles panelados con dorso azul HP para exteriores	140	100 pies = 30,5 m	36 pulg. = 914 mm	C7949A (EN)
<b>Material retroiluminado de HP</b>				
Retroiluminado HP colorlucet (UV)	205	100 pies = 30,5 m	36 pulg. = 914 mm	C6778A (AEJN)
<b>Material autoadhesivo y laminado de HP</b>				
Polipropileno mate HP con dorso adhesivo	225	70 pies = 21,3 m	36 pulg. = 914 mm	Q1908A (AEN)
Vinilo autoadhesivo HP colorfast	328	40 pies = 12,2 m	36 pulg. = 914 mm	C6775A
Vinilo adhesivo HP Universal	290	66 pies = 20,1 m	36 pulg. = 914 mm	Q8676A (EN)
			42 pulg. = 1.067 mm	Q8677A (EN)
<b>Papel bond y recubierto de HP</b>				
Papel bond universal para inyección de tinta HP	80	150 pies = 45,7 m	23,39 pulg. = 594 mm	Q8003A (J)
			24 pulg. = 610 mm	Q1396A
			36 pulg. = 914 mm	Q1397A
			42 pulg. = 1.067 mm	Q1398A
		300 pies = 91,4 m	23,39 pulg. = 594 mm	Q8004A (EJ)
			33,11 pulg. = 841 mm	Q8005A (EJ)
			16,54 pulg. = 420 mm	Q1446A (J)
			23,39 pulg. = 594 mm	Q1445A (EJ)
Papel bond blanco brillante para inyección de tinta HP	90	150 pies = 45,7 m	24 pulg. = 610 mm	C1860A (LN), C6035A (AEJ)
			33,11 pulg. = 841 mm	Q1444A (EJ)
			36 pulg. = 914 mm	C1861A (LN), C6036A (AEJ)
			300 pies = 91,4 m	C6810A
			36 pulg. = 914 mm	C6810A

Tabla 11-3 Papel en rollo (continuación)

Tipo de papel	g/m <sup>2</sup>	Longitud	Anchura	Números de referencia
Papel recubierto universal HP	95	150 pies = 45,7 m	24 pulg. = 610 mm	Q1404A (AEJN)
			36 pulg. = 914 mm	Q1405A (AEJN)
			42 pulg. = 1.067 mm	Q1406A
Papel recubierto HP	90	150 pies = 45,7 m	16,54 pulg. = 420 mm	Q1443A (J)
			18 pulg. = 458 mm	Q7897A (EN)
			23,39 pulg. = 594 mm	Q1442A (EJ)
			24 pulg. = 610 mm	C6019B
			33,11 pulg. = 841 mm	Q1441A (EJ)
			36 pulg. = 914 mm	C6020B
			42 pulg. = 1.067 mm	C6567B
		300 pies = 91,4 m	36 pulg. = 914 mm	C6980A
Papel recubierto de gramaje extra universal HP	120	100 pies = 30,5 m	24 pulg. = 610 mm	Q1412A (AEJN)
			36 pulg. = 914 mm	Q1413A
			42 pulg. = 1.067 mm	Q1414A (AEJN)
Papel recubierto de gramaje extra HP	131	100 pies = 30,5 m	24 pulg. = 610 mm	C6029C (AEJN)
			36 pulg. = 914 mm	C6030C
		225 pies = 67,5 m	42 pulg. = 1.067 mm	C6569C
			42 pulg. = 1.067 mm	Q1956A (EN)
Papel mate Plus súper de gramaje extra HP	210	100 pies = 30,5 m	24 pulg. = 610 mm	Q6626A (AEJN)
			36 pulg. = 914 mm	Q6627A (AEJN)
			42 pulg. = 1.067 mm	Q6628A (AEJN)

Tabla 11-4 Hoja de papel

Tipo de papel	g/m <sup>2</sup>	Longitud	Anchura	Números de referencia
<b>Papel fotográfico HP</b>				
Papel fotográfico mate HP	196	19 pulg. = 483 mm	13 pulg. = 330 mm	Q5492A
<b>Material para reproducciones artísticas HP</b>				
Lienzo mate artístico HP	360	19 pulg. = 483 mm	13 pulg. = 330 mm	Q8731A (EN)
Papel para bellas artes HP de Hahnemühle	265	19 pulg. = 483 mm	13 pulg. = 330 mm	Q8728A (EN)
Papel para acuarela HP de Hahnemühle	210	19 pulg. = 483 mm	13 pulg. = 330 mm	Q8729A (EN)
Papel para acuarela HP	240	19 pulg. = 483 mm	13 pulg. = 330 mm	Q8730A (EN)
<b>Papel para pruebas HP</b>				
Papel para pruebas de contratos profesionales de alto brillo HP	200	19 pulg. = 483 mm	13 pulg. = 330 mm	Q8662A (EN)



**Tabla 11-4** Hoja de papel (continuación)

Tipo de papel	g/m <sup>2</sup>	Longitud	Anchura	Números de referencia
Papel para pruebas de contratos profesionales semisaturado HP	235	19 pulg. = 483 mm	13 pulg. = 330 mm	Q7970A (EJN)
Papel mate para pruebas HP	146	19 pulg. = 483 mm	13 pulg. = 330 mm	Q1967A (AEN)
<b>Papel bond y recubierto de HP</b>				
Papel recubierto HP	90	24 pulg. = 610 mm	18 pulg. = 457 mm	Q1961A (AEN)
		36 pulg. = 914 mm	24 pulg. = 610 mm	Q1962A (AEN)
Papel para impresora de inyección HP Premium		11 pulg. = 279 mm	8,5 pulg. = 216 mm	51634Y (N)
		17 pulg. = 432 mm	11 pulg. = 279 mm	C1855A (N)

## Tipos de papel no recomendados

En muchos casos, puede utilizar con su impresora tipos de papel que no son compatibles con HP. Sin embargo, es probable que los siguientes tipos de papel no den resultados satisfactorios:

- Papel fotográfico expansible
- Papel para folletos

## Pedido de accesorios

Se pueden pedir los siguientes accesorios de la impresora.

Nombre	Número de producto
Soporte para HP Designjet Z2100/Z3100 de 24 pulgadas	Q6663A
Eje para HP Designjet Z2100/Z3100 de 24 pulgadas	Q6700A
Eje para gráficos HP Designjet Z2100/Z3100 de 44 pulgadas	Q6699A
Eje para gráficos HP Designjet Z2100/Z3100 de 44 pulgadas	Q6698A
EFI Designjet Edition 5.1 para HP XL International	Q6643D
EFI Designjet Edition 5.1 para HP XL Japón	Q6644D
Servidor de impresión ethernet HP Jetdirect de 625n Gigabits	J7960A, J7960G
Servidor de impresión HP Jetdirect 635n IPv6/IPsec	J7961A, J7961G

## Introducción a los accesorios

### Soporte

El soporte de la impresora se utiliza para instalar la impresora y la cesta que recoge las hojas cuando salen de la impresora. La principal alternativa al soporte es colocar la impresora en una mesa.

La altura del soporte es de 668 mm.

El peso del soporte es de 10,12 kg (24 lb.).

## RIP de EFI Designer Edition

EFI Designer Edition para HP RIP, adaptado a las impresoras HP, ofrece un sistema de pruebas digital eficaz, a la vez que rentable, que permite el control total de las necesidades de pruebas y ahorra tiempo y dinero. EFI y HP juntos permiten a diseñadores, fotógrafos y otros profesionales creativos generar fácilmente impresiones de calidad de prueba con detalles nítidos, precisión de color y transiciones tonales suaves.

EFI Designer Edition comprende una interfaz intuitiva fácil de utilizar y un motor de Adobe PostScript 3 (Adobe CPSI). Ofrece compatibilidad con PDF/X, una función de anidación y resoluciones RIP que se pueden seleccionar. Adobe CPSI Interpreter admite la separación dentro de RIP, sobreimpresión y compatibilidad de fuentes de 2 bytes a través de una función de descarga de fuentes.

- Capacidades de pruebas avanzadas. EFI Designer Edition produce pruebas de color exactas en la fase de creación, lo que permite buscar y corregir errores desde el primer momento, ahorrar tiempo y simular con precisión el resultado final en la imprenta.
- Integración uniforme con otras aplicaciones. Con Adobe Configurable PostScript 3, EFI Designer Edition se integra sin esfuerzo con otras aplicaciones de ilustración, fotografía y diseño.
- Color preciso. La solución incluye varias características clave para la gestión de color avanzada en flujos de trabajo RGB, de escala de grises o CMYK. Su Ugra/FOGRA Media Wedge 2.0 permite lograr el color correcto, al mismo tiempo que Spot Color Editor admite un número ilimitado de tintas planas y bibliotecas para PANTONE, HKS y Toyo.
- Opciones de perfil ampliadas. La flexibilidad de EFI Designer Edition incluye perfiles de referencia para los métodos de impresión seleccionados, como offset o periódico, y perfiles de papel para EFI y tipos de papel del fabricante de la impresora. Si prefiere utilizar sus propios perfiles, el Conector de perfiles permite integrarlos en el flujo de trabajo.

## Complemento de impresión HP Photosmart Pro para Adobe Photoshop

El complemento de impresión HP Photosmart Pro (ProPrint) es un módulo de software que trabaja directamente con Adobe Photoshop. Se utiliza en lugar del cuadro de diálogo Imprimir con la vista previa de la interfaz de usuario de Photoshop. La funcionalidad de ProPrint hace innecesario invocar el cuadro de diálogo Imprimir con la vista previa de Photoshop en la mayoría de los casos. Si se invoca desde Photoshop, ProPrint presenta opciones de impresión similares a las de Photoshop con algunas diferencias significativas, entre las que se incluyen las siguientes:

- Control sincronizado de la selección de impresora y la configuración del controlador de la impresora desde el nivel superior de la interfaz de usuario.
- Fácil control de la gestión de color que incluye sincronización con el controlador de la impresora.
- Control de orientación en el nivel superior de la interfaz de usuario.
- Control más sencillo del tamaño y la posición de la imagen, incluidos los valores predeterminados que el usuario puede definir.
- Exclusión de la mayoría de los ajustes centrados en los usuarios de Diseño de gráficos (por ejemplo, marcas de registro), con lo que se logra una interfaz de usuario menos confusa.

Este accesorio sólo estará disponible desde el sitio Web Designjet Online (<http://www.hp.com/go/designjet/>).

---

## 12 Solución de problemas con el papel

- [El papel no se puede cargar correctamente](#)
- [El papel se ha atascado](#)
- [Las hojas no caen correctamente en la cesta](#)
- [La hoja se queda en la impresora cuando la impresión ha finalizado](#)
- [El papel se corta cuando la impresión ha finalizado](#)
- [La cortadora no corta bien](#)
- [El rollo no está bien apretado en el eje](#)
- [Ha quedado una tira que produce atascos en la bandeja de salida](#)
- [Recalibración del avance de papel](#)

## El papel no se puede cargar correctamente

- Asegúrese de que no se carga ningún papel.
- Asegúrese de que el papel se ha introducido del todo en la impresora; debería notar que la impresora sujeta el papel.
- No intente enderezar el papel durante el proceso de alineación a menos que se le indique en la pantalla del panel frontal. La impresora intenta enderezar el papel automáticamente.
- Es posible que el papel esté arrugado o combado, o que tenga bordes irregulares.

## El rollo no se carga correctamente

- Si el papel no se carga, el borde anterior del papel puede estar torcido o mal cortado y es necesario recortarlo. Elimine los 2 cm (1 pulgada) iniciales del rollo e inténtelo de nuevo. Esto puede ser necesario incluso con un rollo de papel nuevo.
- Asegúrese de que los extremos del rollo queden tensos en los extremos del eje.
- Compruebe que el eje se haya insertado correctamente.
- Compruebe que el papel se haya cargado correctamente en el eje y que carga el rollo en su dirección.
- Compruebe que todos los topes del rollo se hayan quitado.
- Compruebe que el papel se ha enrollado bien.
- No toque el rollo o el papel durante el proceso de alineación.

Si el papel está torcido, el panel frontal presenta las instrucciones siguientes.

1. Cuando se le indique en la pantalla del panel frontal, levante la palanca azul de la izquierda. La impresora intenta enderezar el rollo.
2. Cuando se le indique en la pantalla del panel frontal, baje la palanca azul. La impresora comprueba la alineación. Si el rollo está alineado, la impresora mide la anchura y estará lista para imprimir.  
Si el rollo aún no está alineado, el panel frontal muestra un error e instrucciones.
3. Cuando se le indique en la pantalla del panel frontal, levante la palanca azul de la izquierda.
4. Rebobine el rollo desde el final del eje hasta que el borde quede sobre la línea azul.
5. Pulse **Aceptar**, en el panel frontal.
6. Cuando se le indique en la pantalla del panel frontal, baje la palanca. La impresora comprueba la alineación. Si el rollo está alineado, la impresora mide la anchura y estará lista para imprimir.

Si el rollo no está todavía alineado, el panel frontal muestra un mensaje de error e instrucciones para empezar de nuevo en el paso tres.

Si prefiere iniciar el proceso de carga otra vez, cancele el proceso en el panel frontal y rebobine el rollo desde el final del eje hasta retirar el borde de la impresora.

## La hoja no se carga correctamente

- Guíe la hoja, especialmente si es de papel grueso, cuando avance inicialmente en la impresora.
- No intente enderezar la hoja durante el proceso de carga a menos que se le indique en la pantalla del panel frontal. La impresora intenta enderezar la hoja automáticamente.
- No utilice hojas cortadas a mano, ya que pueden presentar formas irregulares. Utilice únicamente hojas compradas.

Si la impresora no captura la hoja, la pantalla del panel frontal le pedirá que empuje el papel en la impresora e intenta alimentar el papel de nuevo.

Si la impresora recoge la hoja pero ésta se ha insertado torcida, el panel frontal presenta las instrucciones siguientes.

1. Cuando se le indique en la pantalla del panel frontal, levante la palanca azul de la izquierda.
2. Ajuste la hoja para alinearla con las líneas azules frontales y del lado derecho.
3. Una vez alineada la hoja, pulse **Aceptar** en el panel frontal.
4. Cuando se le indique en la pantalla del panel frontal, baje la palanca azul. La impresora comprueba la alineación. Si la hoja está alineada, la impresora mide la hoja y la introduce por la parte posterior del alimentador de papel. En ese momento estará lista para imprimir.

Si la hoja no está alineada, el panel frontal muestra un mensaje de error e instrucciones para empezar de nuevo.

Si desea iniciar otra vez el proceso de carga, cancele el proceso en el panel frontal para que la impresora expulse la hoja por la parte frontal.

## Mensajes de error de carga de papel

A continuación se incluye una lista de mensajes de la pantalla del panel frontal relativos a la carga del papel, junto con la acción sugerida para corregirlos.

mensaje de la pantalla del panel frontal	Acción propuesta
Papel cargado incorrectamente.	El papel no se ha cargado correctamente; el borde no estaba alineado con la guía de carga. Levante la palanca azul, retire el papel y baje la palanca.
Papel no encontrado.	Durante el proceso de carga del papel la impresora no ha detectado ningún papel. Asegúrese de que el papel se ha insertado del todo y de que no es transparente.
Papel cargado con demasiado corte.	Durante el proceso de carga del papel la impresora ha detectado que el papel presentaba demasiados cortes. Siga las instrucciones en la pantalla del panel frontal.
Papel demasiado pequeño.	Durante el proceso de carga la impresora ha detectado que el papel es demasiado estrecho o demasiado corto para cargarlo en la impresora. Pulse la tecla <b>Cancelar</b> para detener el proceso de carga. Consulte <a href="#">Especificaciones funcionales en la página 212</a> .
Papel demasiado grande	Durante el proceso de carga, la impresora ha detectado que el papel es demasiado ancho o demasiado largo (sólo la hoja) para cargarlo correctamente. Pulse la tecla <b>Cancelar</b> para detener el proceso de carga. Consulte <a href="#">Especificaciones funcionales en la página 212</a> .
Palanca levantada.	Se ha levantado la palanca azul durante el proceso de carga. De este modo se evita que la impresora cargue papel. Siga las instrucciones en la pantalla del panel frontal.

## El papel se ha atascado

Cuando se produce un atasco de papel, normalmente aparece el mensaje **Posible atasco de papel** en la pantalla del panel frontal.

1. Apague la impresora en el panel frontal y también en la parte posterior.

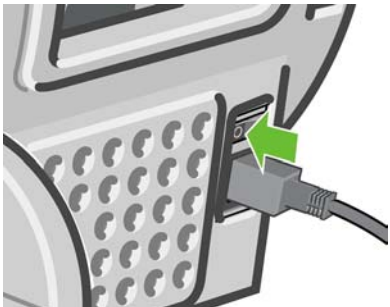

2. Abra la ventana.

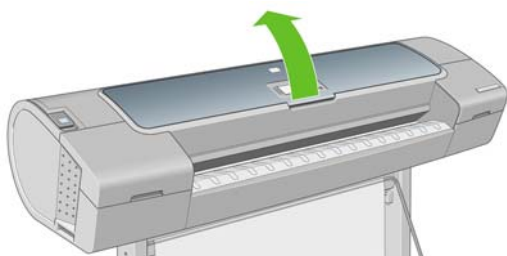

3. Intente apartar el carro de cabezales de impresión.

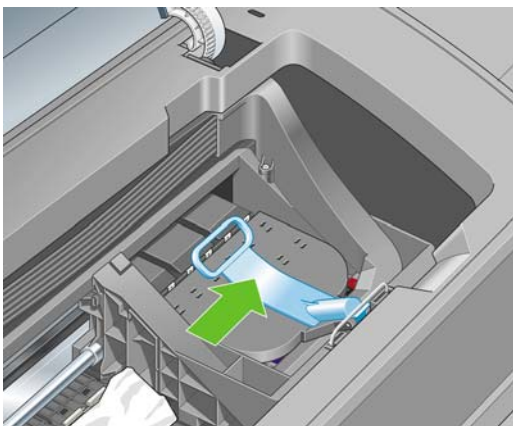

4. Levante la palanca azul tanto como pueda.

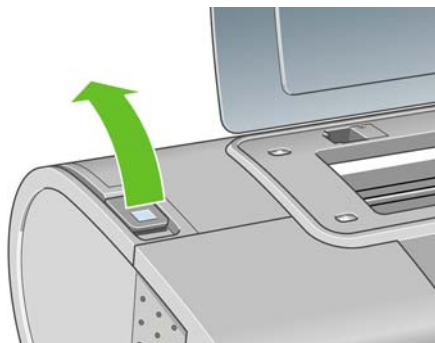

5. Extraiga con cuidado todo el papel atascado que haya en la parte superior de la impresora tirando de él hacia fuera.

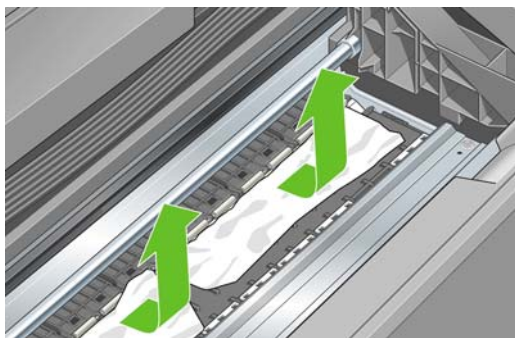

6. Sitúese detrás de la impresora y rebobine el rollo o tire de la hoja cortada desde la impresora. Si no puede ver el papel, vuelva delante de la impresora y quítelo de la bandeja de salida.



**ADVERTENCIA** No mueva el papel lateralmente, ya que podría dañar la impresora.



7. Retire con cuidado todos los trozos de papel.

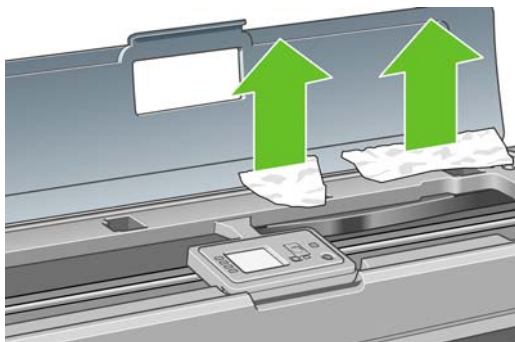

8. Baje la palanca azul.

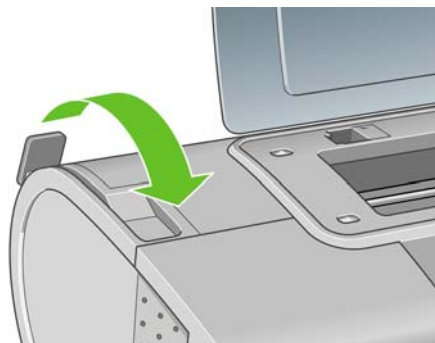

9. Cierre la ventana transparente.

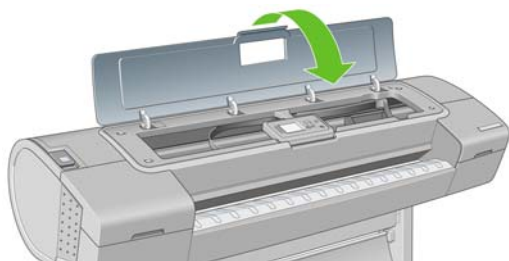

10. Encienda la impresora.

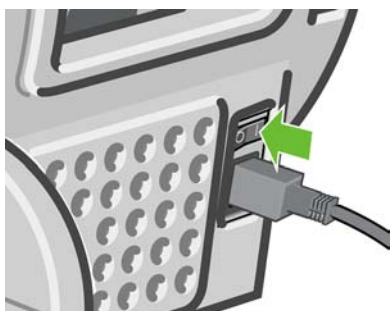

11. Vuelva a cargar el rollo o cargue otra hoja. Consulte [Carga de un rollo en la impresora en la página 31](#) o [Carga de una sola hoja en la página 36](#).



**Nota** Si piensa que aún hay papel que produce una obstrucción en la impresora, reinicie el procedimiento y retire con cuidado todos los trozos de papel.

## Las hojas no caen correctamente en la cesta

- Asegúrese de que la cesta está instalada correctamente.
- Asegúrese de que la cesta está abierta.
- Asegúrese de que la cesta no está llena.
- Con frecuencia, el papel que está al final de un rollo tiende a enrollarse, lo que puede producir problemas de salida. Cargue un nuevo rollo o retire las hojas impresas manualmente a medida que se completan.

## La hoja se queda en la impresora cuando la impresión ha finalizado

La impresora retiene el papel para permitir que la tinta se seque después de imprimir (consulte [Cambio del tiempo de secado en la página 43](#)). Si el papel sólo se expulsa en parte después del tiempo de secado, tire suavemente de la hoja para retirarla de la impresora. Si la cortadora automática está desactivada, utilice la tecla **Avanza y corta hoja** en el panel frontal (consulte [Alimentación y corte del papel en la página 44](#)).

## El papel se corta cuando la impresión ha finalizado

La impresora corta el papel de forma predeterminada una vez finalizado el tiempo de secado (consulte [Cambio del tiempo de secado en la página 43](#)). Puede desactivar la cortadora (consulte [Encendido y apagado de la cortadora automática en la página 43](#)).



## La cortadora no corta bien

La impresora está configurada de forma predeterminada para que corte automáticamente el papel una vez finalizado el tiempo de secado. Sin embargo, hay algunos papeles que no se pueden cortar, como lienzo o papel muy grueso, aunque se pulse la tecla **Avanza y corta hoja**.

Si la cortadora está encendida pero no corta correctamente, compruebe que el rail esté limpio y libre de obstáculos.

Si la cortadora está desactivada o el papel seleccionado es lienzo, el botón **Avanza y corta hoja** sólo avanzará el papel. Utilice esa tecla para mover la hoja impresa fuera de la parte frontal de la impresora lo suficiente para poder cortarla a mano con tijeras o con un borde recto.

## El rollo no está bien apretado en el eje

Puede ser necesario sustituir o volver a cargar el rollo. Si el cilindro interior del rollo es de 7,62 cm (3 pulg.), asegúrese de que están instalados los adaptadores del cilindro que se suministran con la impresora (consulte [Cargue un rollo en el eje en la página 29](#)).

## Ha quedado una tira que produce atascos en la bandeja de salida

Si se ha cortado un trozo de papel pequeño (200 mm o menos), por ejemplo antes (si es un rollo nuevo) o después de una impresión de sangrado completo o después de pulsar la tecla **Avanza y corta hoja**, la tira cortada queda en la bandeja de salida. Cuando la impresora no esté en funcionamiento, busque en la bandeja y retire la tira cortada.

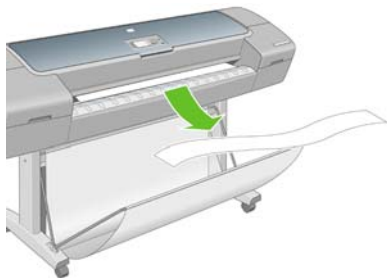

## Recalibración del avance de papel

El avance preciso del papel es importante para la calidad de la imagen porque forma parte del control de la colocación adecuada de puntos en el papel. Si el papel no avanza la distancia adecuada entre las pasadas del cabezal, aparecen bandas claras u oscuras en la hoja impresa y puede aumentar el grano de la imagen.

La impresora se calibra para avanzar correctamente con todos los papeles que aparezcan en el panel frontal. Cuando selecciona el tipo de papel cargado, la impresora ajusta la frecuencia de avance del papel durante la impresión. Sin embargo, si utiliza papel personalizado o no está satisfecho con la calibración predeterminada del papel, quizás necesite volver a calibrar la frecuencia de avance del papel. Consulte [Solución de problemas de calidad de impresión en la página 163](#) para ver los pasos que debe seguir para determinar si la calibración de avance del papel resolverá el problema.

Puede verificar el estado de la calibración del avance del papel de un papel que esté actualmente cargado en cualquier momento pulsando la tecla **View loaded paper (Visualizar papel cargado)** en el panel frontal. El estado puede ser uno de los siguientes.

- **PREDETERMINADO:** Este estado aparece al cargar papel HP. Los papeles HP del panel frontal se han optimizado por defecto y, a menos que experimente problemas de calidad de imagen, como bandas o granulosidad, no se recomienda volver a calibrar el avance de papel.
- **RECOMENDADO:** Este estado aparece cuando se crea un nuevo papel. Los valores del avance de papel para este papel se heredan del tipo de familia. En estos casos, se recomienda realizar una calibración del avance de papel para optimizar los valores.
- **OK:** Este estado indica que el papel cargado ya se ha calibrado anteriormente. Sin embargo, puede ser necesario repetir la calibración si experimenta problemas de calidad de imagen, como bandas o granulosidad en la imagen impresa.



**Nota** Cuando actualice el firmware de la impresora, la calibración del avance de papel se restablecerá a los valores predeterminados de fábrica (consulte [Actualización del firmware en la página 142](#)).



**PRECAUCIÓN** Los papeles y películas transparentes deben calibrarse a través del menú Mantenimiento de calidad de imagen, **Avance > Ajustar avance de papel**, a partir del paso cuatro del procedimiento Recalibración del avance de papel.

## Procedimiento Recalibración del avance de papel

1. Pulse la tecla **Menú** para volver al menú principal, seleccione el icono de menú Mantenimiento de calidad de la imagen  y, después, **Calibrar avance de papel**. La impresora vuelve a calibrar automáticamente el avance del papel e imprime una imagen de calibración de avance del papel.
2. Espere hasta que el panel frontal presente la pantalla de estado y vuelva a realizar la impresión.



**Nota** El procedimiento de recalibración lleva aproximadamente tres minutos. No se preocupe por la imagen de calibración de avance de papel. La pantalla del panel frontal indica cualquier error que se produzca en el proceso.

Si está satisfecho con la impresión, continúe utilizando esta calibración para su tipo de papel. Si observa mejoras en la impresión, continúe con el paso tres. Si no está satisfecho con la recalibración, vuelva a la calibración predeterminada (consulte [Volver a la calibración predeterminada en la página 161](#)).

3. Si desea ajustar la calibración o utiliza papel transparente, pulse la tecla **Menú** para volver al menú principal, seleccione el icono de menú Mantenimiento de calidad de la imagen  y, a continuación, **Avance > Ajustar avance de papel**.
4. Seleccione el porcentaje de cambio de -100% a 100%. Para corregir las bandas claras, disminuya el porcentaje. Para corregir las bandas oscuras, aumente el porcentaje.
5. Pulse la tecla **Aceptar** en el panel frontal para guardar el valor seleccionado.
6. Espere hasta que el panel frontal presente la pantalla de estado y vuelva a realizar la impresión.

## Volver a la calibración predeterminada

Si se vuelve a la calibración predeterminada se establecen todas las correcciones hechas en la calibración del avance del papel a cero. Para volver al valor predeterminado de calibración de avance del papel, debe restablecer la calibración.

1. Pulse la tecla **Menú** para volver al menú principal, seleccione el icono de menú Mantenimiento de calidad de la imagen  y, a continuación, **Avance > Restablecer avance de papel**.
2. Espere hasta que en el panel frontal se indique que la operación se ha completado correctamente antes de pulsar la tecla **Atrás** para volver al menú principal.



---

# 13 Solución de problemas de calidad de impresión

- [Consejos generales](#)
- [Asistente de resolución de problemas en la calidad de impresión](#)
- [Líneas horizontales que cruzan la imagen \(bandas\)](#)
- [Líneas demasiado gruesas, demasiado finas o que faltan](#)
- [Líneas escalonadas o zigzagueantes](#)
- [Líneas impresas por duplicado o con colores incorrectos](#)
- [Líneas discontinuas](#)
- [Líneas borrosas](#)
- [La imagen completa aparece borrosa o granulada](#)
- [El papel no está liso](#)
- [La hoja impresa está rasgada o arañada](#)
- [Marcas de tinta en el papel](#)
- [La tinta negra se quita cuando se toca la copia impresa](#)
- [Los bordes de los objetos aparecen escalonados o poco nítidos](#)
- [Los bordes de los objetos son más oscuros de lo esperado](#)
- [Oscurecimiento](#)
- [Líneas horizontales al final de una impresión en hoja cortada](#)
- [Líneas verticales de diferentes colores](#)
- [Puntos blancos en la hoja impresa](#)
- [Los colores son imprecisos](#)
- [La imagen está incompleta \(recortada en la parte inferior\)](#)
- [La imagen aparece cortada](#)
- [Algunos objetos faltan en la imagen impresa](#)
- [Un archivo PDF aparece cortado o faltan objetos](#)
- [Impresión de diagnóstico para imágenes](#)
- [Si sigue teniendo un problema](#)

## Consejos generales

Cuando tenga problemas de calidad de impresión:

- Para obtener un rendimiento óptimo de su impresora, utilice únicamente consumibles y accesorios auténticos del fabricante, cuya fiabilidad y rendimiento se han sometido a pruebas exhaustivas que garantizan un rendimiento sin incidencias e impresiones de máxima calidad. Para obtener información detallada de los papeles recomendados, consulte [Pedido de papel en la página 147](#).
- Asegúrese de que el tipo de papel seleccionado en el panel frontal es el mismo tipo de papel cargado en la impresora. Para comprobar esto, utilice la tecla **Ver papel cargado** en el panel frontal. Al mismo tiempo, compruebe que el tipo de papel se ha calibrado. Asegúrese también de que el tipo de papel seleccionado en el software es el mismo que el tipo de papel cargado en la impresora.



**PRECAUCIÓN** Si ha seleccionado un tipo de papel incorrecto, podría obtener una impresión de baja calidad y colores incorrectos, e incluso podría dañar los cabezales de impresión.

- Compruebe que está utilizando los ajustes de calidad de impresión más adecuados para sus fines (consulte [Impresión en la página 45](#)). Es posible que la calidad de impresión disminuya si ha movido el deslizador de calidad de impresión al extremo de la escala "Velocidad" o si ha establecido el nivel de calidad personalizado como **Rápida**.
- Compruebe que las condiciones ambientales (temperatura, humedad) se encuentran en el rango recomendado. Consulte [Especificaciones ambientales en la página 214](#).
- Compruebe que los cartuchos de tinta y los cabezales de impresión no hayan excedido la fecha de caducidad: (consulte [Mantenimiento de los cartuchos de tinta en la página 141](#)).
- Evite tocar el papel mientras la impresora esté imprimiendo.

## Asistente de resolución de problemas en la calidad de impresión

El Asistente de resolución de problemas en la calidad de impresión le puede ayudar con los siguientes problemas:

- Líneas horizontales a lo largo de la imagen (bandas)
- La imagen completa aparece borrosa o granulosa
- Las líneas son demasiado gruesas, delgadas o inexistentes
- Los colores no son precisos

Para iniciar el asistente:

- **Desde HP Easy Printer Care en Windows:** vaya a la ficha **Asistencia** y seleccione **Resolución de problemas de calidad de imagen**.
- **Desde HP Printer Utility en Mac OS:** seleccione **Asistencia** y, a continuación, **Resolución de problemas de calidad de imagen**.
- **Desde el cuadro de diálogo Imprimir de Mac OS:** vaya al panel **Servicios**, seleccione **Mantenimiento del dispositivo** y, a continuación, **Resolución de problemas de calidad de imagen** en la lista de tareas de mantenimiento.
- **Desde el servidor Web incorporado:** vaya a la ficha **Asistencia**, seleccione **Solución de problemas** y, a continuación, seleccione **Resolución de problemas de calidad de imagen**.

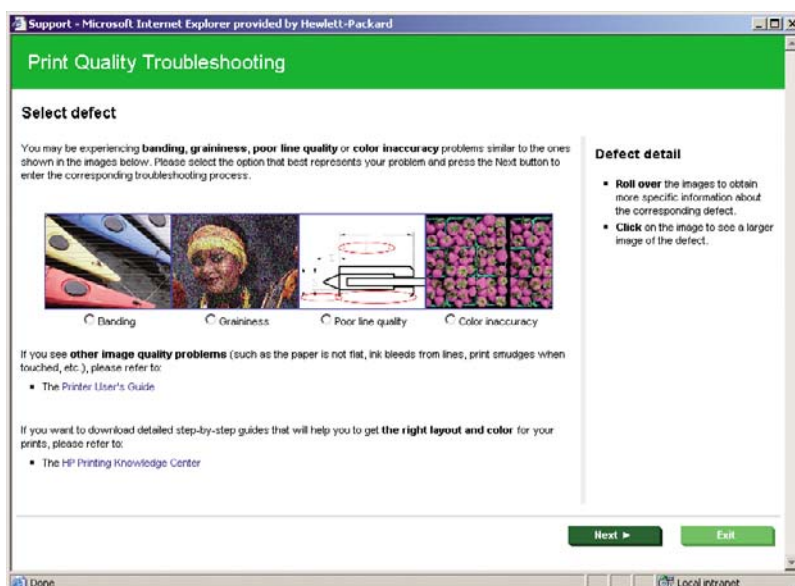

Como alternativa, o si tiene otros problemas en la calidad de impresión, continúe leyendo este capítulo.

## Líneas horizontales que cruzan la imagen (bandas)

Si en la imagen impresa aparecen líneas horizontales como se muestra en la imagen (el color puede variar):



1. Compruebe que el tipo de papel cargado corresponde al tipo de papel seleccionado en el panel frontal y en el software. Para comprobarlo en el panel frontal, utilice la tecla **Ver papel cargado**.
2. Compruebe que está utilizando los ajustes de calidad de impresión adecuados para sus fines (consulte [Impresión en la página 45](#)). En algunos casos, puede resolver un problema de calidad de impresión con sólo seleccionar un nivel de calidad de impresión superior. Por ejemplo, si ha establecido el deslizador Calidad de impresión en **Velocidad**, pruebe a cambiarlo a **Calidad**; si ya lo ha establecido en **Calidad**, pruebe a seleccionar las opciones personalizadas y, a continuación, **Más pasadas**. Si cambia los ajustes de calidad de impresión, quizás desee reimprimir su trabajo en este momento en caso de que el problema se haya resuelto.

3. Utilice la impresión de diagnóstico para imágenes. Consulte [Impresión de diagnóstico para imágenes en la página 177](#).
4. Si los cabezales de impresión no funcionan correctamente, vaya al panel frontal y pulse la tecla **Ver papel cargado** para ver el estado de calibración de avance del papel. Si el estado es RECOMENDADO, deberá realizar la calibración del avance de papel: (consulte [Recalibración del avance de papel en la página 160](#)).

Si el problema persiste a pesar de todas las acciones anteriores, póngase en contacto con el representante de servicios al cliente para obtener más asistencia.

## Líneas demasiado gruesas, demasiado finas o que faltan

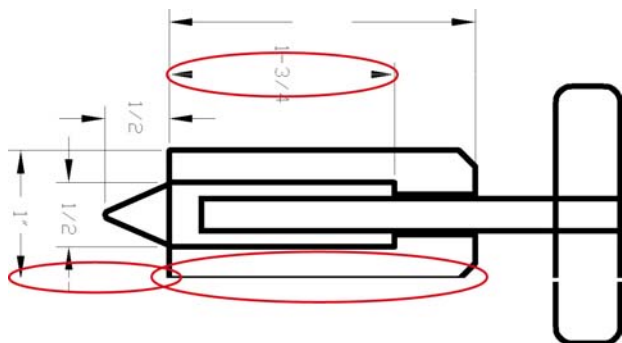

1. Compruebe que el tipo de papel cargado corresponde al tipo de papel seleccionado en el panel frontal y en el software. Para comprobarlo en el panel frontal, utilice la tecla **Ver papel cargado**.
2. Compruebe que está utilizando los ajustes de calidad de impresión adecuados para sus fines (consulte [Impresión en la página 45](#)). Seleccione las opciones de calidad de impresión personalizada en el cuadro de diálogo de controlador, es decir, en el cuadro de diálogo Imprimir de Mac OS, y pruebe a activar la opción **Detalle máximo**. Quizás desee reimprimir su trabajo en este momento en caso de que el problema se haya resuelto.
3. Si la resolución de la imagen es mayor que la resolución de impresión, puede observar cierta pérdida de calidad de las líneas. Puede buscar la opción **Máx. resolución de la aplicación** en la ficha **Avanzadas** del cuadro de diálogo de Windows, bajo **Opciones de documento > Características de la impresora**. Si cambia esta opción, quizás desee reimprimir su trabajo en este momento en caso de que el problema se haya resuelto.
4. Si las líneas son demasiado finas o faltan, utilice la impresión de diagnóstico para imágenes. Consulte [Impresión de diagnóstico para imágenes en la página 177](#).
5. Intente alinear los cabezales de impresión. Consulte [Alineación de los cabezales de impresión en la página 186](#). Una vez alineados, quizás desee reimprimir su trabajo en caso de que el problema se haya resuelto.
6. Vaya al panel frontal y pulse la tecla **Ver papel cargado** para ver el estado de calibración de avance del papel. Si el estado es RECOMENDADO, deberá realizar la calibración del avance de papel: (consulte [Recalibración del avance de papel en la página 160](#)).

Si el problema persiste a pesar de todas las acciones anteriores, póngase en contacto con el representante de servicios al cliente para obtener más asistencia.

## Líneas escalonadas o zigzagueantes

Si las líneas de la imagen aparecen escalonadas o zigzagueantes:



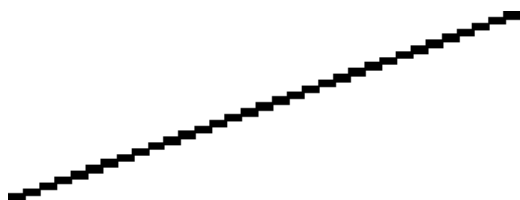

1. El problema puede ser inherente a la imagen. Intente mejorar la imagen con la aplicación que esté empleando para editarla.
2. Compruebe que está utilizando los ajustes de calidad de impresión apropiados. Consulte [Impresión en la página 45](#).
3. Seleccione las opciones de calidad de impresión personalizada en el cuadro de diálogo de controlador, es decir, en el cuadro de diálogo Imprimir de Mac OS, y pruebe a activar la opción **Detalle máximo**.
4. Cambie la resolución de procesamiento de la imagen a 300 ó 600 ppp dependiendo de sus necesidades de impresión. Puede buscar la opción **Máx. resolución de la aplicación** en la ficha **Avanzadas** del cuadro de diálogo de Windows, bajo **Opciones de documento > Características de la impresora**.

## Líneas impresas por duplicado o con colores incorrectos

Este problema puede presentar varios síntomas visibles:

- Líneas de color que se imprimen por duplicado en colores distintos.

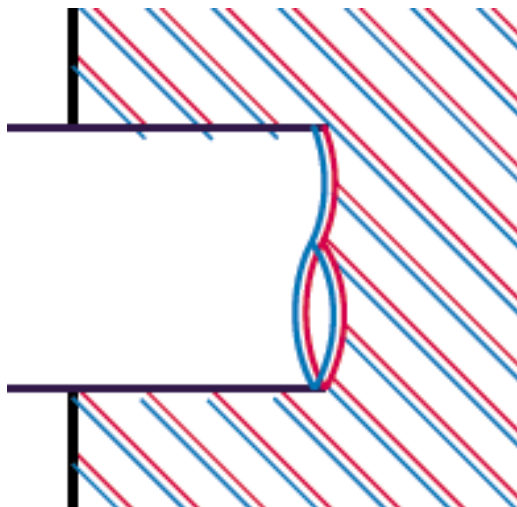

- Los bordes de bloques de color se imprimen con el color incorrecto.

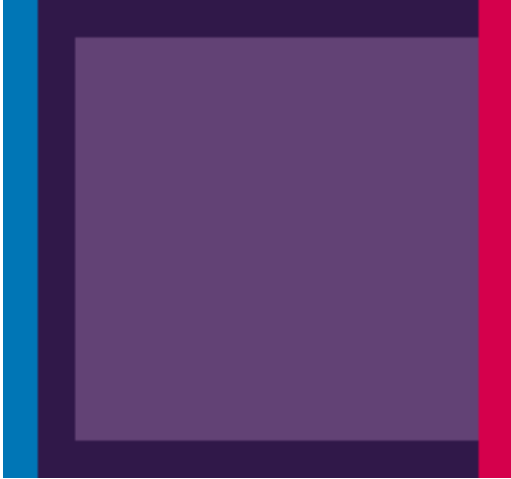

Para corregir este tipo de problema:

1. Retire y vuelva a insertar los cabezales de impresión. Consulte [Retirada de un cabezal de impresión en la página 128](#) y [Inserción de un cabezal de impresión en la página 131](#).
2. Alinee los cabezales de impresión. Consulte [Alineación de los cabezales de impresión en la página 186](#).

## Líneas discontinuas

Si las líneas aparecen rotas de la siguiente forma:



1. Compruebe que está utilizando los ajustes de calidad de impresión apropiados. Consulte [Impresión en la página 45](#).
2. Retire y vuelva a insertar los cabezales de impresión. Consulte [Retirada de un cabezal de impresión en la página 128](#) y [Inserción de un cabezal de impresión en la página 131](#).
3. Alinee los cabezales de impresión. Consulte [Alineación de los cabezales de impresión en la página 186](#).

## Líneas borrosas



La humedad puede hacer que la tinta embeba el papel, haciendo que las líneas aparezcan borrosas o imprecisas. Intente el siguiente método:

1. Compruebe que las condiciones ambientales (temperatura, humedad) son adecuadas para obtener impresiones de gran calidad. Consulte [Especificaciones ambientales en la página 214](#).
2. Compruebe que el tipo de papel seleccionado en el panel frontal coincide con el tipo de papel que está utilizando. Para comprobarlo en el panel frontal, utilice la tecla [Ver papel cargado](#).
3. Intente cambiar a un tipo de papel más grueso, como Papel recubierto de gramaje extra HP, Papel mate Plus súper de gramaje extra HP o papel para bellas artes digitales.
4. Seleccione un tipo de papel que sea ligeramente más fino que el que ha cargado; con esto conseguirá que la impresora utilice menos tinta. Estos son algunos ejemplos de tipos de papel según su grosor en orden ascendente: Papel normal, Papel recubierto, Papel recubierto de gramaje extra, Papel para dibujo, Papel mate Plus súper de gramaje extra, Papel para dibujo grueso (>250 g/m<sup>2</sup>).
5. Si utiliza papel satinado, pruebe a cambiar a un tipo distinto de papel satinado.
6. Seleccione las opciones de calidad de impresión personalizada en el cuadro de diálogo de controlador, es decir, en el cuadro de diálogo Imprimir de Mac OS, y pruebe a activar la opción **Más pasadas**.
7. Alinee los cabezales de impresión. Consulte [Alineación de los cabezales de impresión en la página 186](#).

## La imagen completa aparece borrosa o granulada



1. Compruebe que el tipo de papel cargado corresponde al tipo de papel seleccionado en el panel frontal y en el software. Para comprobarlo en el panel frontal, utilice la tecla **Ver papel cargado**.
2. Compruebe que está imprimiendo en la cara correcta del papel.
3. Compruebe que está utilizando los ajustes de calidad de impresión apropiados (consulte [Impresión en la página 45](#)). En algunos casos, puede resolver un problema de calidad de impresión con sólo seleccionar un nivel de calidad de impresión superior. Por ejemplo, si ha establecido el deslizador Calidad de impresión en **Velocidad**, pruebe a cambiarlo a **Calidad**; si ya lo ha establecido en **Calidad**, pruebe a seleccionar las opciones personalizadas y, a continuación, **Más pasadas**. Si cambia los ajustes de calidad de impresión, quizás desee reimprimir su trabajo en este momento en caso de que el problema se haya resuelto.
4. Si está utilizando mejora de satinado, puede reducir el grano desactivándolo. Seleccione las opciones de calidad de impresión personalizadas y ponga **Mejora de satinado** en **Desactivado**.
5. Intente alinear los cabezales de impresión. Consulte [Alineación de los cabezales de impresión en la página 186](#). Una vez alineados, quizás desee reimprimir su trabajo en caso de que el problema se haya resuelto.
6. Vaya al panel frontal y pulse la tecla **Ver papel cargado** para ver el estado de calibración de avance del papel. Si el estado es RECOMENDADO, deberá realizar la calibración del avance de papel: (consulte [Recalibración del avance de papel en la página 160](#)).

Si el problema persiste a pesar de todas las acciones anteriores, póngase en contacto con el representante de servicios al cliente para obtener más asistencia.

## El papel no está liso

Si el papel no está liso cuando sale de la impresora, sino que presenta una ligera ondulación, es muy probable que se aprecien defectos en la imagen impresa, como por ejemplo rayas verticales. Esto puede ocurrir cuando se emplea un papel fino, ya que se satura con la tinta.



1. Compruebe que el tipo de papel cargado corresponde al tipo de papel seleccionado en el panel frontal y en el software. Para comprobarlo en el panel frontal, utilice la tecla **Ver papel cargado**.
2. Intente cambiar a un tipo de papel más grueso, como Papel recubierto de gramaje extra HP, Papel mate Plus súper de gramaje extra HP o papel para bellas artes digitales más grueso.
3. Seleccione un tipo de papel que sea ligeramente más fino del que ha cargado, esto hará que la impresora utilice menos tinta. Estos son algunos ejemplos de tipos de papel según su grosor en orden ascendente: Papel normal, Papel recubierto, Papel recubierto de gramaje extra, Papel para dibujo, Papel mate Plus súper de gramaje extra, Papel para dibujo grueso (>250 g/m<sup>2</sup>).

## La hoja impresa está rasgada o arañada

El pigmento de tinta negra puede aparecer rasgado o arañado cuando se toca con los dedos, un lápiz u otro objeto. Esto se nota especialmente en el papel recubierto, el papel mate para pruebas y el material para bellas artes.

El papel satinado puede ser extremadamente sensible a la cesta o a cualquier otro soporte con el que entre en contacto inmediatamente después de imprimir, según la cantidad de tinta utilizada y las condiciones ambientales en el momento de la impresión.

Para reducir el riesgo de rasgado y arañazos:

- Maneje las hojas impresas con cuidado.
- Evite apilar las hojas impresas unas encima de otras.
- Desactive la cortadora automática antes de imprimir para que la hoja impresa no caiga en la cesta. Consulte [Encendido y apagado de la cortadora automática en la página 43](#). Opcionalmente, deje una hoja de papel en la cesta para que las hojas recién impresas no entren en contacto directo con la cesta.

## Marcas de tinta en el papel

Este problema se puede producir por varios motivos.

### Borrones horizontales en la parte frontal del papel revestido

Si se utiliza mucha tinta en papel normal o revestido, éste absorbe y expande rápidamente la tinta. A medida que los cabezales se mueven sobre el papel, los cabezales pueden entrar en contacto con el

papel y emborronar la imagen impresa. Este problema normalmente se produce en las hojas de papel cortadas (no en papel en rollo).

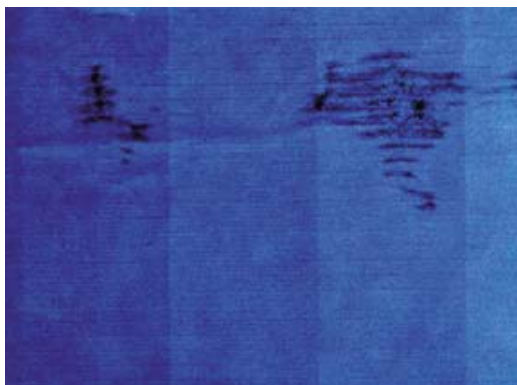

Siempre que detecte este problema, cancele inmediatamente el trabajo de impresión. Pulse la tecla **Cancelar** y también el trabajo desde la aplicación de su ordenador. El papel embebido puede dañar los cabezales de impresión.

Pruebe las siguientes sugerencias para evitar este problema:

1. Compruebe que el tipo de papel cargado corresponde al tipo de papel seleccionado en el panel frontal y en el software. Para comprobarlo en el panel frontal, utilice la tecla **Ver papel cargado**.
2. Utilice un tipo de papel recomendado (consulte [Pedido de papel en la página 147](#)) y los ajustes de impresión adecuados.
3. Si emplea papel cortado, pruebe a girar la hoja 90 grados. La orientación de las fibras del papel puede afectar al rendimiento.
4. Intente cambiar a un tipo de papel más grueso, como Papel recubierto de gramaje extra HP, Papel mate Plus súper de gramaje extra HP o papel para bellas artes digitales más grueso.
5. Seleccione un tipo de papel que sea ligeramente más fino del que ha cargado, esto hará que la impresora utilice menos tinta. Estos son algunos ejemplos de tipos de papel según su grosor en orden ascendente: Papel normal, Papel recubierto, Papel recubierto de gramaje extra, Papel para dibujo, Papel mate Plus súper de gramaje extra, Papel para dibujo grueso (>250 g/m<sup>2</sup>).
6. Pruebe a aumentar los márgenes y cambie la posición de la imagen al centro de la página utilizando su aplicación de software.

## Marcas de tinta en la parte posterior del papel

Esto puede ocurrir después de realizar muchas impresiones sin bordes, especialmente en tamaños de papel no estándar. Los residuos de tinta de la platina pueden marcar la cara posterior del papel.

Limpie la platina con un paño suave. Limpie cada varilla por separado sin tocar la espuma que se encuentra entre las mismas.

## La tinta negra se quita cuando se toca la copia impresa

Este problema se puede deber a que se ha impreso con tinta negra mate en un papel satinado. La impresora no utilizará la tinta negra mate si sabe que el papel no la va a retener. Para asegurarse de que no se va a utilizar la tinta negra mate, puede seleccionar Papel fotográfico satinado como tipo de papel (en la categoría Papel fotográfico).

## Los bordes de los objetos aparecen escalonados o poco nítidos

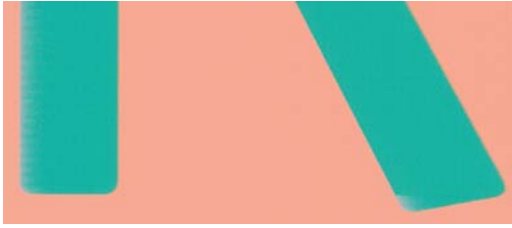

Si los bordes de los objetos o las líneas aparecen poco definidos o con menor densidad y ya ha configurado el control deslizante de calidad de impresión **Calidad** en el cuadro de diálogo de control (Cuadro de diálogo Imprimir de Mac OS), seleccione las opciones de calidad de impresión personalizadas y asegúrese de que **Más pasadas** y **Máximo detalle** estén desactivados. Consulte [Impresión en la página 45](#).

## Los bordes de los objetos son más oscuros de lo esperado



Si los bordes de los objetos o las líneas aparecen más oscuros de lo previsto y ya ha configurado el control deslizante de calidad de impresión **Calidad** en el cuadro de diálogo de controlador, es decir, en el cuadro de diálogo Imprimir de Mac OS, seleccione las opciones de calidad de impresión personalizadas y asegúrese de que **Más pasadas** y **Detalle máximo** estén desactivados. Consulte [Impresión en la página 45](#).

## Oscurecimiento

Si está imprimiendo en papel fotográfico en escala de grises y experimenta un problema diferencial de satinado cuando la luz fluorescente se refleja directamente hacia usted desde la impresión, produciendo reflejos de efecto "bronceado" de la tinta, pruebe lo siguiente:

- Si utiliza las opciones de calidad de impresión estándares, asegúrese de que el control deslizante esté en **Calidad** (véase [Selección de la calidad de impresión en la página 47](#))
- Si utiliza las opciones de calidad de impresión personalizadas, asegúrese de que la opción **Mejora de satinado** esté configurada para la **Página completa** (véase [Impresión de alta calidad en la página 54](#))
- Muestre la impresión verticalmente o detrás de un vidrio

## Líneas horizontales al final de una impresión en hoja cortada

Este tipo de defecto sólo afecta al final de una hoja impresa, aproximadamente a 30 mm del borde posterior del papel. Pueden aparecer algunas líneas horizontales muy finas que cruzan la hoja.

Para evitar este problema:

1. Utilice la impresión de diagnóstico para imágenes. Consulte [Impresión de diagnóstico para imágenes en la página 177](#).
2. Considere la posibilidad de imprimir con papel en rollo.
3. Considere la posibilidad de utilizar márgenes alrededor de la imagen.

## Líneas verticales de diferentes colores

Si la hoja impresa presenta bandas verticales de diferentes colores a lo largo:

1. Pruebe a utilizar un papel más grueso, elegido entre los tipos de papel recomendados como Papel recubierto de gramaje extra HP o Papel súper de gramaje extra HP. Consulte [Pedido de papel en la página 147](#).
2. Pruebe a utilizar ajustes de calidad de impresión superiores (consulte [Impresión en la página 45](#)). Por ejemplo, si ha establecido el deslizador Calidad de impresión en **Velocidad**, pruebe a cambiarlo a **Calidad**; si ya lo ha establecido en **Calidad**, pruebe a seleccionar las opciones personalizadas y, a continuación, **Más pasadas**.

## Puntos blancos en la hoja impresa

Si observa puntos blancos en la hoja impresa, probablemente se debe a las fibras del papel o al polvo, o a que el material del revestimiento se desprende. Para evitar este problema:

1. Pruebe a limpiar el papel con un cepillo antes de imprimir para quitar las fibras o partículas desprendidas.
2. Mantenga siempre cerrada la cubierta de la impresora.
3. Proteja los rollos y hojas de papel almacenándolos en bolsas o cajas.

## Los colores son imprecisos





Si los colores que se imprimen no satisfacen sus expectativas, pruebe a realizar lo siguiente:

1. Compruebe que el tipo de papel cargado corresponde al tipo de papel seleccionado en el panel frontal y en el software. Para comprobarlo en el panel frontal, utilice la tecla **Ver papel cargado**. Al mismo tiempo, compruebe el estado de calibración del color. Si el estado es OBSOLETO o PENDIENTE, debe realizar la calibración del color: (consulte [Calibración del color en la página 70](#)). Si ya ha realizado algún cambio, quizás desee reimprimir su trabajo en caso de que el problema se haya resuelto.
2. Compruebe que está imprimiendo en la cara correcta del papel.
3. Compruebe que está utilizando los ajustes de calidad de impresión apropiados (consulte [Impresión en la página 45](#)). Si ha seleccionado las opciones **Velocidad (Speed)** o **Rápida (Fast)**, posiblemente no obtenga los colores más precisos. Si cambia los ajustes de calidad de impresión, quizás desee reimprimir su trabajo en este momento en caso de que el problema se haya resuelto.
4. Si utiliza la gestión de color de la aplicación, compruebe que el perfil de color que utiliza corresponde al tipo de papel y a los ajustes de calidad de impresión seleccionados. Si tiene dudas sobre los ajustes de color que debe utilizar, consulte [Administración del color en la página 63](#). Si necesita crear un perfil de color, consulte [Creación de perfiles de color en la página 71](#).
5. Si intenta hacer la gestión del color desde la aplicación y también desde la impresora, el resultado no será correcto. Debería gestionar los colores en la aplicación o en la impresora, pero no en los dos.
6. Si el problema consiste en diferencias de color entre las hojas impresas y el monitor, siga las instrucciones de la sección "Cómo calibrar el monitor" de HP Color Center. En este momento, quizás desee reimprimir su trabajo en caso de que el problema se haya resuelto.
7. Utilice la impresión de diagnóstico para imágenes. Consulte [Impresión de diagnóstico para imágenes en la página 177](#).

Si el problema persiste a pesar de todas las acciones anteriores, póngase en contacto con el representante de servicios al cliente para obtener más asistencia.

## Precisión en el color cuando se emplean imágenes EPS o PDF en aplicaciones de diseño de página

Algunas aplicaciones de diseño de página, como Adobe InDesign y QuarkXPress, no son compatibles con la gestión del color de EPS, PDF o de archivos de escala de grises.

Si tiene que emplear ese tipo de archivos, intente asegurarse antes de que las imágenes EPS, PDF o de escala de grises ya están en el mismo espacio de color que pretende utilizar más adelante en Adobe InDesign o QuarkXPress. Por ejemplo, si su objetivo final es imprimir el trabajo en una imprenta que siga el estándar SWOP, convierta la imagen a SWOP al crearla.

## La imagen está incompleta (recortada en la parte inferior)

- ¿Ha pulsado **Cancelar** antes de que la impresora pudiera recibir todos los datos? Si es así, ha interrumpido la transmisión de los datos y tendrá que volver a imprimir la página.
- Puede que el valor de **T. esp. E/S** sea demasiado corto. Este ajuste determina cuánto tiempo espera la impresora a que el ordenador envíe más datos, antes de decidir que el trabajo ha finalizado. En el panel frontal aumente el valor de **T. esp. E/S** definiéndolo como un periodo más largo y, a continuación, envíe de nuevo el trabajo de impresión. Desde el menú de Conectividad , seleccione **Avanzadas > Seleccione Tiempo de espera de E/S**.
- Es posible que se haya producido un problema de comunicación entre el ordenador y la impresora. Compruebe el cable de red o USB.

- Asegúrese de que la configuración del software es correcta en relación al tamaño de página actual (por ejemplo, las impresiones de eje largo).
- Si está utilizando un software de red, asegúrese de que no se ha agotado el tiempo de espera.

## La imagen aparece cortada

Las imágenes cortadas suelen indicar una discrepancia entre el área imprimible actual del papel cargado y el área imprimible definida por el software. Este tipo de problema se puede identificar antes de imprimir si se obtiene una vista previa de la impresión (consulte [Vista previa de una impresión en la página 52](#)).

- Compruebe el área de impresión real en relación con el tamaño de papel que ha cargado.  

$$\text{área imprimible} = \text{tamaño de papel} - \text{márgenes}$$
- Compruebe lo que el software interpreta como área de impresión (que también podría llamarse "área imprimible" o "área de imagen"). Por ejemplo, algunas aplicaciones de software admiten áreas de impresión estándar que son mayores que las que utiliza esta impresora.
- Si ha definido un tamaño de página personalizado con márgenes muy estrechos, la impresora puede imponer sus propios márgenes mínimos y recortar ligeramente la imagen. Quizás sea conveniente que utilice un tamaño de papel mayor o la impresión sin bordes (consulte [Selección de opciones de márgenes en la página 49](#)).
- Si la imagen contiene sus propios márgenes, quizás pueda imprimirla correctamente utilizando la opción **Recortar contenido en márgenes** (consulte [Selección de opciones de márgenes en la página 49](#)).
- Si intenta imprimir una imagen muy grande en un rollo, compruebe que el software que utiliza es capaz de imprimir una imagen de ese tamaño.
- Es posible que haya rotado la página de una posición vertical a una horizontal en un tamaño de papel que no es suficientemente ancho.
- Si es necesario, reduzca el tamaño de la imagen o del documento en la aplicación de software a fin de que quede ajustada dentro de los márgenes.

Hay otra posible explicación para las imágenes cortadas. Algunas aplicaciones, como Adobe Photoshop, Adobe Illustrator y CorelDRAW, utilizan un sistema de coordenadas de 16 bits, lo que significa que no pueden manipular imágenes con más de 32.768 píxeles. Si intenta imprimir una imagen más grande desde estas aplicaciones, la parte inferior de la imagen aparecerá cortada. Para imprimir la imagen completa, pruebe lo siguiente:

- Si todavía no lo ha probado, intente utilizar el controlador de impresora PostScript para imprimir el trabajo.
- Reduzca la resolución de manera que la imagen completa requiera menos de 32.768 píxeles. El cuadro de diálogo del controlador para Windows incluye una opción denominada **16-bit App. Compatibility (Compatibilidad con aplicaciones de 16 bits)**, que se puede utilizar para reducir automáticamente la resolución de dichas imágenes. Esta opción se encuentra en la ficha **Advanced (Avanzadas)**, bajo **Document Options (Opciones de documento) > Printer Features (Características de la impresora)**.
- Guarde el fichero en otro formato, como en TIFF o EPS, y ábralo con otra aplicación.
- Utilice un RIP para imprimir el fichero.

## Algunos objetos faltan en la imagen impresa

Tal vez se necesiten muchos datos para imprimir un trabajo de impresión de alta calidad en gran formato, y en algunos flujos de trabajo específicos podrían existir problemas que tengan como resultado la ausencia de algunos objetos en la impresión. A continuación, tiene algunas sugerencias para ayudarle a evitar este problema.

- Si no lo ha probado, intente utilizar el controlador de impresora PostScript para imprimir el trabajo.
- Seleccione un tamaño de página y escala más pequeños que el tamaño de página final deseado en el controlador o en el panel frontal.
- Guarde el fichero en otro formato, como en TIFF o EPS, y ábralo con otra aplicación.
- Utilice un RIP para imprimir el fichero.
- Reduzca la resolución de las imágenes de mapa de bits en el software de su aplicación.
- Seleccione una calidad de impresión inferior para reducir la resolución de la imagen impresa.
- En la ficha **Avanzadas** del cuadro de diálogo de Windows, seleccione **Opciones del documento**, **Características de la impresora**
  - Establezca **Enviar trabajo como mapa de bits** como **Habilitado** (sólo en el controlador HP-GL/2).
  - Establezca la **Compatibilidad con aplicaciones de 16 bits (16-bit App. Compatibility)** en **Activada (Enabled)**.
  - Establezca la **Resolución de aplicación máx.** a 300.



**Nota** Los ajustes anteriores se describen con el propósito de solucionar problemas y podrían afectar negativamente a la calidad del trabajo final o al tiempo necesario para generar el trabajo de impresión. Por lo tanto, si no ayudan a solucionar el problema, los valores deberían reestablecerse a su valor predeterminado.

## Un archivo PDF aparece cortado o faltan objetos

En versiones anteriores de Adobe Acrobat o Adobe Reader, los archivos PDF grandes podían aparecer cortados o sin algunos objetos cuando se imprimía con el controlador HP-GL/2 con una resolución alta. Para evitar esos problemas, actualice su software Adobe Acrobat o Adobe Reader con la última versión. A partir de la versión 7 estos problemas deberían estar solucionados.

## Impresión de diagnóstico para imágenes

La impresión de diagnóstico para imágenes consta de patrones diseñados para resaltar los problemas de fiabilidad de los cabezales de impresión. Ayuda a comprobar el rendimiento de los cabezales instalados actualmente en la impresora, y si cualquier cabezal está obstruido o tiene otros problemas.

Para realizar la impresión de diagnóstico para imágenes:

1. Utilice el mismo tipo de papel que utilizaba cuando detectó el problema.
2. Utilice la tecla **Ver papel cargado** del panel frontal para comprobar que el tipo de papel seleccionado es el mismo que el cargado en la impresora.
3. En el panel frontal de la impresora, seleccione el icono de menú Mantenimiento de calidad de la imagen  y, a continuación, **Imprimir diagnóst. imagen**.

La impresión de diagnóstico para imágenes lleva aproximadamente dos minutos.

La impresión se divide en dos partes, las cuales prueban el rendimiento de los cabezales de impresión.

- La parte 1 (superior) consta de rectángulos de colores puros, uno por cada cabezal. Esta parte representa la calidad de impresión que obtendrá de cada color.
- La parte 2 (inferior) consta de pequeños puntos, uno por cada inyector de cada cabezal. Esta parte complementa la primera, e intenta detectar más específicamente cuántos inyectores defectuosos hay en cada cabezal.

Observe atentamente la impresión. Los nombres de los colores se muestran sobre los rectángulos y en el centro de los modelos de puntos.

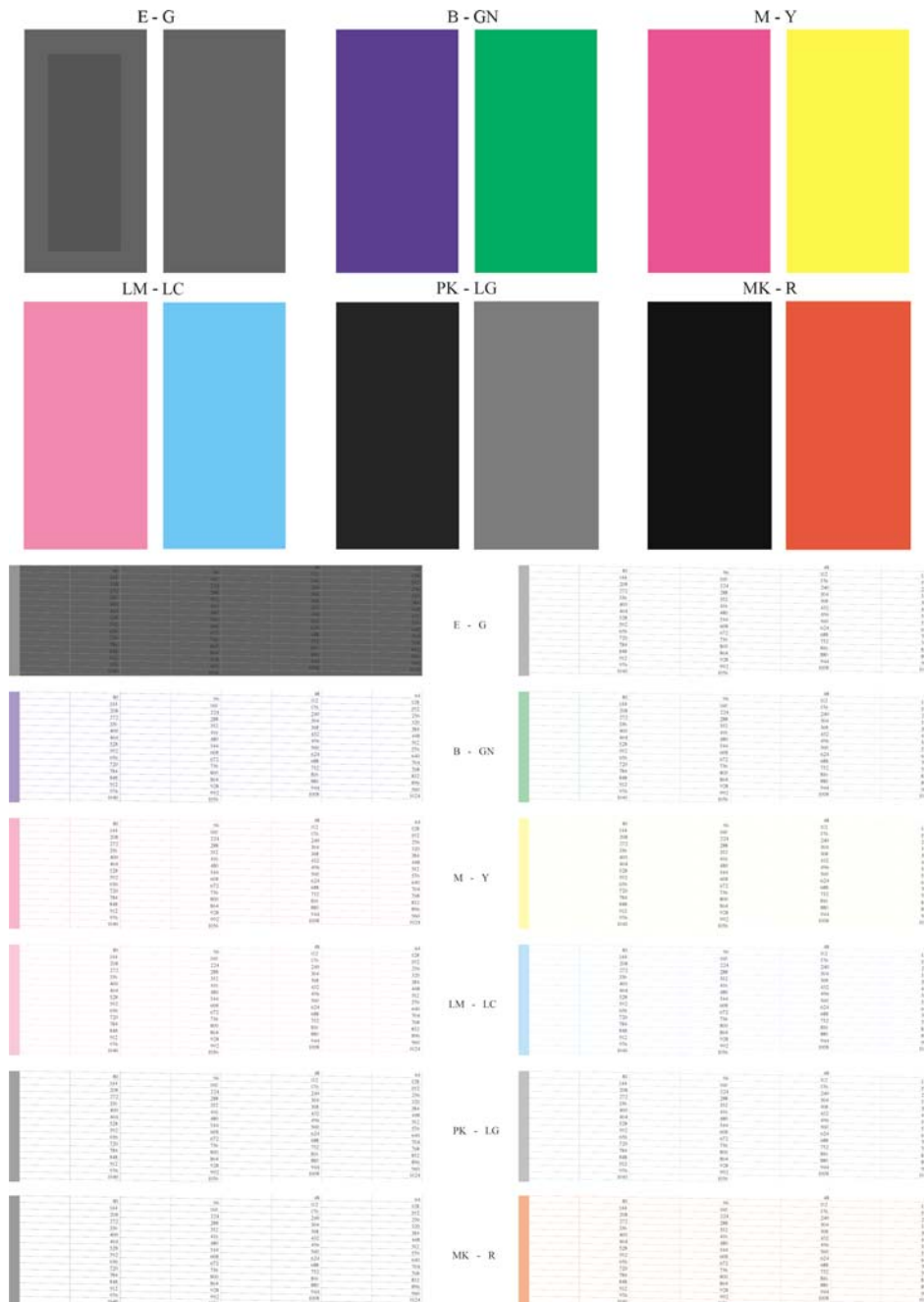

Observe primero la parte superior de la impresión (parte 1). Cada rectángulo en color debe tener un color uniforme sin líneas horizontales que lo crucen.

Después observe la parte inferior de la impresión (parte 2). En cada patrón de color individual, compruebe si están presentes la mayoría de los puntos.

Si aparecen líneas en la parte 1 y también faltan puntos en la parte 2 para el mismo color, es necesario limpiar el cabezal de impresión correspondiente. Sin embargo, si los rectángulos aparecen uniformes, no se preocupe si faltan unos pocos puntos en la parte 2; esto es aceptable porque la impresora puede compensar unos pocos inyectores obstruidos.

El siguiente es un ejemplo de un cabezal de impresión gris claro en buen estado:

LG

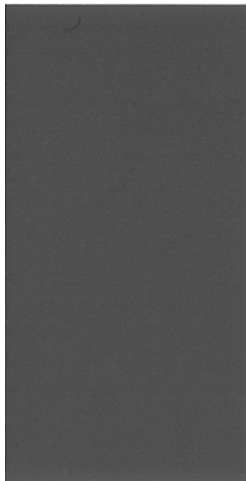

El siguiente es un ejemplo del mismo cabezal en mal estado:

LG

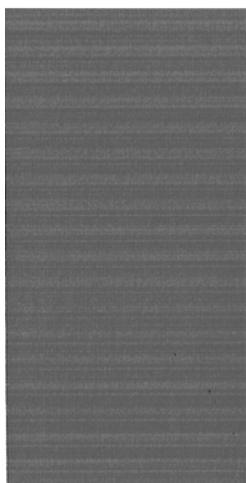

La mejora de satinado (E) no se puede ver cuando se imprime sola, ya que es un fluido claro. Para hacerla visible en la impresión de diagnósticos de imagen, se imprime sobre tinta gris (G).

- En la parte 1 (arriba), la mejora de satinado se ve como una sección interna de un rectángulo gris de un gris ligeramente distinto. En algunos papeles, la sección interna puede parecer más oscura, mientras que en otros, más clara.
- En la parte 2 (abajo), los pequeños rastros de mejora de satinado, uno para cada inyector del cabezal de impresión, aparecen de un gris más claro sobre una zona gris.

En la mayoría de papeles normales y recubiertos, la mejora de satinado a penas se puede ver, por lo que este tipo de papeles no son apropiados para la resolución de problemas de mejora de satinado.

## Acción correctiva

1. Limpie los cabezales defectuosos (consulte [Limpieza de los cabezales de impresión en la página 183](#)). A continuación vuelva a realizar la impresión de diagnóstico para imágenes con el fin de ver si se ha resuelto el problema.
2. Si el problema persiste, limpie otra vez los cabezales y vuelva a realizar la impresión de diagnóstico para imágenes con el fin de ver si se ha resuelto el problema.
3. Si el problema persiste, considere la posibilidad de limpiar los cabezales a mano (consulte [Limpieza de los cabezales de impresión en la página 183](#)). También puede probar a imprimir el trabajo actual por si ahora se imprime correctamente.
4. Si el problema continúa, pruebe a limpiar el detector de gotas del cabezal de impresión. Normalmente la impresora le indica cuándo es necesario hacerlo, aunque puede valer la pena probarlo aun cuando la impresora no lo haya sugerido. Consulte [Limpie el detector de gotas del cabezal de impresión en la página 184](#).
5. Si el problema sigue persistiendo, sustituya los cabezales defectuosos (consulte [Manejo de cartuchos de tinta y cabezales de impresión en la página 123](#)), o póngase en contacto con los servicios de Soporte de HP (consulte [Póngase en contacto con el Soporte de HP en la página 206](#)).

## Si sigue teniendo un problema

Si sigue teniendo problemas de calidad de impresión después de aplicar los consejos de este capítulo, estos son otros pasos que puede realizar:

- Intente utilizar una opción de calidad de impresión superior. Consulte [Impresión en la página 45](#).
- Compruebe el controlador que utiliza para imprimir. Si no es un controlador de HP, consulte el problema al proveedor del controlador. También puede intentar utilizar el controlador de HP adecuado si es posible. Los controladores de HP más recientes se pueden descargar de <http://www.hp.com/go/designjet/>.
- Si no utiliza un RIP HP, puede que la configuración no sea correcta. Consulte la documentación que se suministró con el RIP.
- Compruebe que el firmware de la impresora está actualizado. Consulte [Actualización del firmware en la página 142](#).
- Compruebe que la configuración de la aplicación de software es la correcta.

---

# 14 Solución de problemas de cartuchos y cabezales

- [No se puede insertar un cartucho de tinta](#)
- [Mensajes de estado del cartucho de tinta](#)
- [No se puede insertar un cabezal de impresión](#)
- [En la pantalla del panel frontal se recomienda que reinserte o sustituya un cabezal de impresión](#)
- [Limpieza de los cabezales de impresión](#)
- [Limpie el detector de gotas del cabezal de impresión](#)
- [Alineación de los cabezales de impresión](#)
- [Mensajes de estado de los cabezales de impresión](#)

## No se puede insertar un cartucho de tinta

1. Compruebe si está utilizando el tipo correcto de cartucho (número de modelo).
2. Compruebe que la etiqueta en color del cartucho es del mismo color que la etiqueta de la ranura.
3. Compruebe que el cartucho está orientado correctamente, la letra o las letras que marcan la etiqueta del cartucho están en el lado correcto y son legibles.



**PRECAUCIÓN** Nunca limpie la parte interior de las ranuras del cartucho de tinta.

## Mensajes de estado del cartucho de tinta

Estos son los posibles mensajes de estado del cartucho de tinta:

- **Aceptar:** el cartucho funciona normalmente, sin problemas.
- **Falta:** falta el cartucho o no está bien conectado a la impresora.
- **Bajo:** el nivel de tinta es bajo.
- **Muy bajo:** el nivel de tinta es muy bajo.
- **Vacío:** el cartucho está vacío.
- **Reinsertar:** se recomienda que retire el cartucho y vuelva a insertarlo.
- **Sustituir:** se recomienda que sustituya el cartucho por otro nuevo.
- **Alterado:** ha ocurrido algo inesperado en el estado del cartucho.
- **Caducado:** se ha excedido la fecha de caducidad del cartucho.

## No se puede insertar un cabezal de impresión

1. Compruebe que está utilizando el tipo correcto de cabezal de impresión (número de modelo).
2. Compruebe que ha retirado del cabezal los dos capuchones protectores de color naranja.
3. Compruebe que la etiqueta en color del cabezal es del mismo color que la etiqueta de la ranura.
4. Compruebe que el cabezal se ha orientado correctamente (compare con los otros).

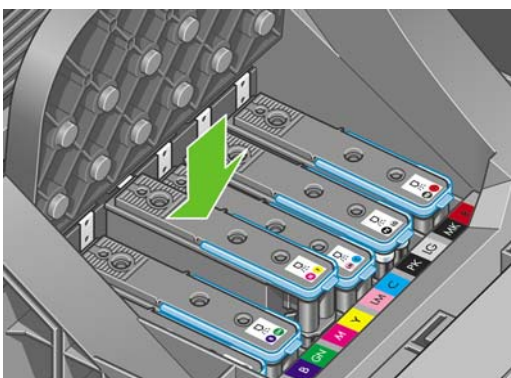

5. Compruebe que ha cerrado y asegurado correctamente la tapa del carro (véase [Inserción de un cabezal de impresión en la página 131](#)).



## En la pantalla del panel frontal se recomienda que reinserte o sustituya un cabezal de impresión

1. En el panel frontal, apague y encienda la impresora.
2. Compruebe el mensaje de la pantalla del panel frontal; si muestra el mensaje Preparado, la impresora está lista para imprimir. Si el problema persiste, continúe con el paso siguiente.
3. Retire el cabezal (consulte [Retirada de un cabezal de impresión en la página 128](#)).
4. Limpie las conexiones eléctricas de la parte posterior del cabezal con un paño que no desprenda pelusa. Puede utilizar agua desionizada o destilada cuidadosamente si necesita humedecer la zona para eliminar el residuo. No utilice agua.



**ADVERTENCIA** Este proceso es delicado y puede dañar el cabezal. No toque los inyectores de la parte inferior del cabezal.

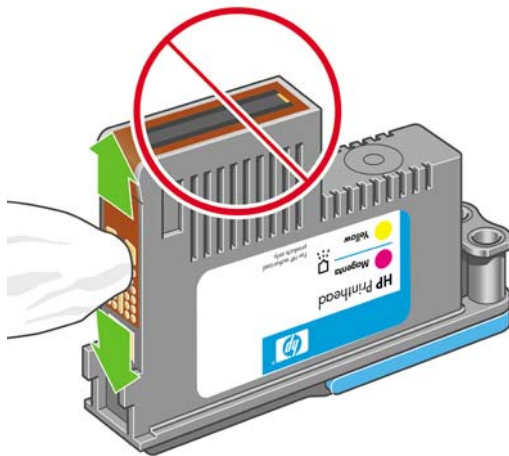

5. Reinserte el cabezal (consulte [Inserción de un cabezal de impresión en la página 131](#)).
6. Compruebe el mensaje de la pantalla del panel frontal. Si el problema persiste, intente con un nuevo cabezal.

## Limpieza de los cabezales de impresión

Mientras la impresora se mantenga encendida, se realiza periódicamente una limpieza automática. Esto garantiza que haya tinta fresca en los inyectores e impide que éstos se obstruyan, lo que asegura la precisión del color. Si no lo ha hecho ya, consulte [Impresión de diagnóstico para imágenes en la página 177](#) antes de continuar.

Para limpiar los cabezales de impresión, pulse la tecla **Menú** para volver al menú principal, seleccione

el icono de menú Mantenimiento de calidad de la imagen  y, a continuación, **Limpiar cabezales**. Si ha realizado el proceso de impresión de diagnóstico para imágenes, sabrá qué colores fallan. Seleccione la pareja de cabezales que contienen los colores que fallan. Si no está seguro de qué colores debe limpiar, también puede optar por limpiar todos los cabezales. La limpieza de todos los cabezales lleva unos 10 minutos. La limpieza de una sola pareja de cabezales lleva unos seis minutos.



**Nota** La limpieza de todos los cabezales emplea más tinta que la de una sola pareja.

Si ha limpiado los cabezales mediante el procedimiento Limpiar cabezales del panel frontal y sigue teniendo problemas de calidad de imagen, pruebe a limpiar los inyectores de los cabezales a mano de la forma siguiente.



**ADVERTENCIA** Este proceso es delicado y puede dañar el cabezal. No toque las conexiones eléctricas de la parte posterior del cabezal.

Primeramente, retire el cabezal (consulte [Retirada de un cabezal de impresión en la página 128](#)) y, después, utilice una torunda de algodón y un poco de agua desionizada o destilada para limpiar la parte inferior del cabezal para quitar todos los residuos.

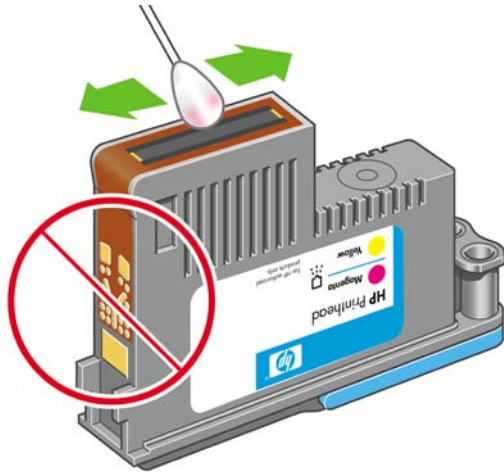

## Limpie el detector de gotas del cabezal de impresión

El detector de gotas del cabezal de impresión es un sensor que detecta cuál de los inyectores de los cabezales de impresión no está imprimiendo para que pueda ser sustituido por uno que funcione bien. Si hay partículas, como fibras, cabellos o trocitos de papel que bloqueen el sensor, la calidad de impresión se verá afectada.

Cuando el panel frontal muestra un mensaje de alerta avisando de que es necesario realizar el proceso de limpieza, se recomienda limpiar el detector de gotas del cabezal de impresión. Si no limpia el detector de gotas del cabezal de impresión inmediatamente, la impresora continúa funcionando normalmente, sin embargo, la pantalla del panel frontal continúa mostrando el mensaje.



**PRECAUCIÓN** Utilice guantes para evitar mancharse las manos de tinta.

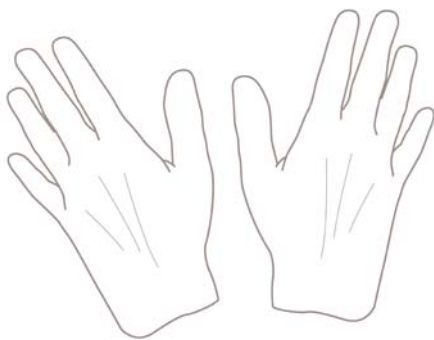

1. Apague la impresora en el panel frontal.



2. Para evitar una descarga eléctrica, apague la impresora y desconéctela.

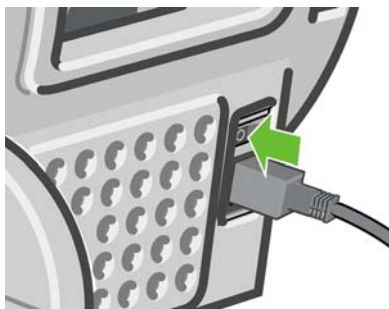

3. Abra la ventana transparente.

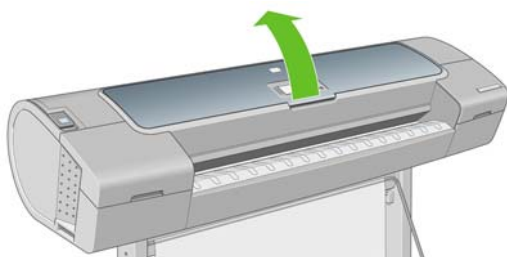

4. Encontrará el detector de gotas del cabezal de impresión junto al carro del cabezal de impresión almacenado.

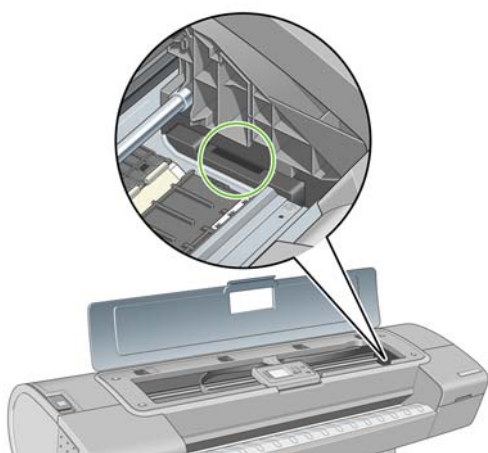

5. Retire cualquier tipo de resto que bloquee el detector de gotas del cabezal de impresión.
6. Con un paño sin pelusa y seco, seque la superficie del detector de gotas del cabezal de impresión para eliminar los restos no visibles.

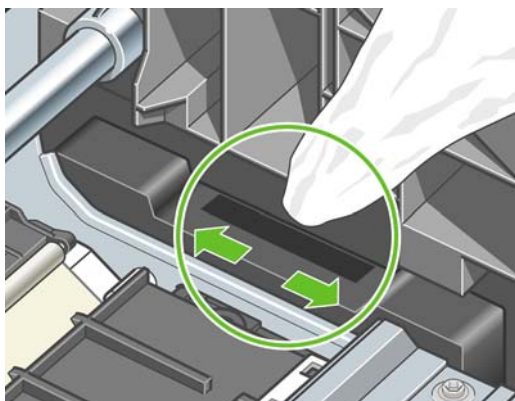

7. Cierre la ventana.

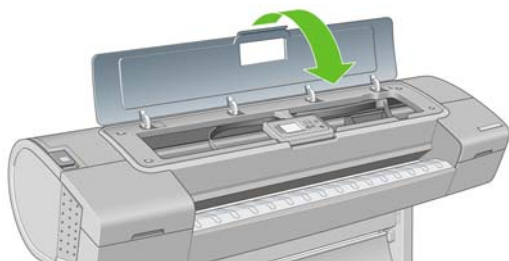

8. Enchufe la impresora y enciéndala.

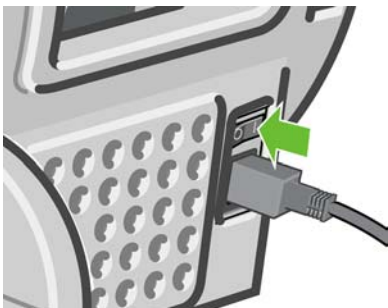

9. Encienda la impresora por el panel frontal.



## Alineación de los cabezales de impresión

La alineación precisa de los cabezales es esencial para obtener elementos gráficos con unos colores precisos, unas transiciones de color suaves y unos bordes nítidos. La impresora realiza un proceso automático de alineación de los cabezales que se ejecuta cada vez que se accede o se sustituye un cabezal.

En el caso de que el papel se haya atascado, haya utilizado papel personalizado o tenga problemas de precisión del color (consulte [Administración del color en la página 63](#)), puede ser necesario alinear los cabezales.



**Nota** Si el papel se ha atascado, se recomienda que reinserte los cabezales e inicie el procedimiento de realineación con el menú Mantenimiento de calidad de la imagen .



**Sugerencia** Para obtener la mejor calidad, se recomienda utilizar papel fotográfico; el papel normal, el papel bond y el papel fino revestido proporcionan resultados aceptables pero no muy fiables.



**ADVERTENCIA** No utilice papel transparente o semitransparente para alinear los cabezales.

## Procedimiento de reinserción de los cabezales de impresión

1. Si el proceso de realineación se está ejecutando con un tipo de papel erróneo, pulse la tecla **Cancelar (Cancel)** en el panel frontal.



**PRECAUCIÓN** No imprima si el proceso de realineación se ha cancelado. Puede reiniciar la alineación con el procedimiento del menú Mantenimiento de calidad de la imagen.

2. Cargue el papel que desea utilizar (consulte [Manejo del papel en la página 27](#)). Puede utilizar hojas cortadas o un rollo; sin embargo, tiene que ser de tamaño A3 horizontal o mayor (420 por 297 mm). Para lograr una calidad óptima, se recomienda utilizar papel fotográfico.



**Nota** Si está utilizando un corta hojas A3, asegúrese de que esté cargado de modo que la parte mayor quepa en la impresora.



**ADVERTENCIA** No utilice papel transparente o semitransparente para alinear los cabezales.

3. Retire y vuelva a insertar todos los cabezales de impresión (consulte [Retirada de un cabezal de impresión en la página 128](#) y [Inserción de un cabezal de impresión en la página 131](#)). Esto inicia el procedimiento de alineación de los cabezales.
4. Asegúrese de que la ventana transparente está cerrada, ya que una fuente de luz fuerte próxima a la impresora puede afectar al proceso de alineación de los cabezales.

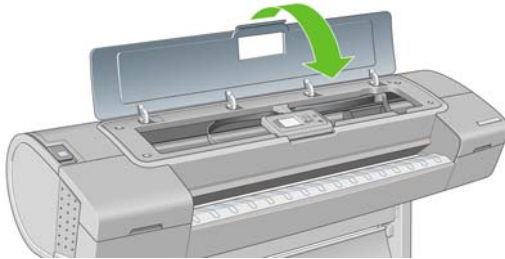

5. El proceso lleva unos seis minutos. Espere hasta que la pantalla del panel frontal indique que el proceso se ha completado antes de utilizar la impresora.



**Nota** La impresora imprime una imagen de calibración. No se preocupe por esta imagen. La pantalla del panel frontal indica cualquier error que se produzca en el proceso.

## Procedimiento del menú Mantenimiento de calidad de la imagen

1. Cargue el papel que desea utilizar (consulte [Manejo del papel en la página 27](#)). Puede utilizar hojas cortadas o un rollo; sin embargo, tiene que ser de tamaño A3 horizontal o mayor (420 por 297 mm). Para obtener los mejores resultados, se recomienda utilizar papel fotográfico; el papel normal, el papel bond y el papel fino revestido proporcionan resultados aceptables pero no muy fiables.



**Nota** Si está utilizando un corta hojas A3, asegúrese de que esté cargado de modo que la parte mayor quepa en la impresora.



**ADVERTENCIA** No utilice papel transparente o semitransparente para alinear los cabezales.

2. Pulse la tecla **Menú** para volver al menú principal, seleccione el icono de Mantenimiento de calidad de la imagen  y, a continuación, **Alinear cabezales**. La impresora comprueba si hay papel suficiente para ejecutar la realineación.
3. Si el papel cargado es satisfactorio, la impresora ejecuta la realineación e imprime un modelo de realineación. Asegúrese de que la ventana transparente está cerrada, ya que una fuente de luz fuerte próxima a la impresora puede afectar al proceso de alineación de los cabezales.

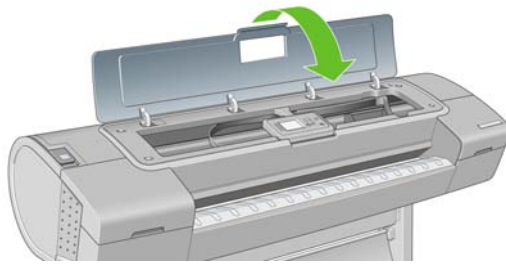

4. El proceso lleva unos cinco minutos. Espere hasta que la pantalla del panel frontal indique que el proceso se ha completado antes de utilizar la impresora.

## Errores de digitalización durante la alineación

Si el proceso de alineación falla, aparece un mensaje de problema de digitalización en el panel frontal. Esto significa que la alineación no se ha completado correctamente. Por lo tanto, los cabezales no se han alineado y la alineación se debe repetir antes de imprimir con una buena calidad de imagen. El problema puede deberse a lo siguiente:

- El papel utilizado no era válido; repita la alineación con un papel válido.
- Problemas de estado de los cabezales; limpie los cabezales (consulte [Limpieza de los cabezales de impresión en la página 183](#)).
- La alineación se ha realizado con la ventana transparente abierta; repita el proceso de alineación con la ventana cerrada.

Si el problema persiste después de utilizar papel válido, limpiar los cabezales y mantener la ventana cerrada, puede deberse a un fallo del sistema de digitalización, que necesita reparación, o a que los cabezales, aunque están limpios, no funcionan y deben ser sustituidos.

## Mensajes de estado de los cabezales de impresión

Estos son los posibles mensajes de estado del cabezal de impresión:

- **Aceptar:** el cabezal de impresión funciona correctamente, sin experimentar ningún problema.
- **Falta:** no hay ningún cabezal de impresión o no está instalado correctamente en la impresora.
- **Pruebe el cabezal por separado:** se recomienda que pruebe los cabezales individualmente para encontrar el que falla. Retire todos los cabezales e insértelos uno a uno, cerrando el pestillo y la tapa del carro después de insertar cada uno. La pantalla del panel frontal indica el que falla y muestra el mensaje de restaurar o sustituir.
- **Reinsertar:** se recomienda que retire el cabezal y vuelva a insertarlo. Si esto no surte efecto, limpie las conexiones eléctricas (consulte [En la pantalla del panel frontal se recomienda que reinserte o sustituya un cabezal de impresión en la página 183](#)). Si tampoco surte efecto, sustituya el cabezal por otro nuevo (consulte [Retirada de un cabezal de impresión en la página 128](#) y [Inserción de un cabezal de impresión en la página 131](#)).
- **Sustituir:** el cabezal de impresión falla. Sustituya el cabezal por otro que funcione (consulte [Retirada de un cabezal de impresión en la página 128](#) y [Inserción de un cabezal de impresión en la página 131](#)).
- **Sustitución incompleta:** un proceso de sustitución de cabezal no se ha completado correctamente; reinicie el proceso de sustitución y deje que se finalice por completo (no es necesario cambiar los cabezales).
- **Retirar:** el cabezal de impresión no es de un tipo adecuado para la impresión.





---

# 15 Solución de problemas generales de la impresora

- [La impresora no imprime](#)
- [La impresora parece lenta](#)
- [La impresora imprimió en un papel no deseado](#)
- [Errores de comunicación entre el ordenador y la impresora](#)
- [No se puede acceder a HP Easy Printer Care \(Windows\) o HP Printer Utility \(Mac OS\)](#)
- [No se puede acceder al servidor Web incorporado](#)
- [Comprobación del sistema de archivos automática](#)
- [Un error de distribución de memoria de AutoCAD 2000](#)
- [No hay salida cuando se imprime desde Microsoft Visio 2003](#)
- [Características del controlador no disponibles al imprimir desde QuarkXPress](#)
- [Alertas de la impresora](#)

## La impresora no imprime

Si todo está en orden (el papel está cargado, todos los componentes de tinta instalados y no hay errores de archivo), aún hay motivos por los que un archivo enviado desde su ordenador no inicia el proceso de impresión cuando se espera:

- Puede que se haya producido un problema en el suministro eléctrico. Si la impresora no tiene ninguna actividad y el panel frontal no responde, compruebe que el cable de alimentación está conectado correctamente y que la toma recibe suministro eléctrico.
- Puede que se estén produciendo fenómenos electromagnéticos poco frecuentes, como campos electromagnéticos fuertes o irregularidades graves del suministro eléctrico, que pueden causar que la impresora tenga un comportamiento extraño o incluso deje de funcionar. En este caso, apague la impresora mediante la tecla **Encender** del panel frontal y desenchufe el cable de alimentación, espere hasta que el entorno electromagnético vuelva a la normalidad y, después, encienda la impresora de nuevo. Si el problema persiste, póngase en contacto con el representante de asistencia al cliente.
- El agrupamiento podría estar activado y la impresora está en el tiempo de espera especificado antes de calcular los agrupamientos adecuados. En este caso, el panel frontal muestra el tiempo restante necesario para el agrupamiento.
- Es posible que tenga la configuración de lenguaje gráfico equivocada, consulte [Cambio de configuración de lenguaje gráfico en la página 24](#).
- Puede que no se haya instalado en el ordenador el controlador correcto para la impresora, consulte las *Instrucciones de montaje*.
- Si está imprimiendo en una hoja, deberá especificarlo como origen del papel en el controlador de la impresora.
- Es posible que la impresora esté manteniendo el trabajo a la espera de papel o de la información de contabilidad, consulte [Mensajes de estado de los trabajos en la página 117](#).
- Puede que haya solicitado una vista previa desde el controlador de la impresora. Se trata de una función que se utiliza para comprobar que la imagen es la deseada. En este caso, la vista previa se muestra en su pantalla y debe hacer clic en un botón **Imprimir** para comenzar la impresión.
- Si está utilizando Mac OS con una conexión FireWire o USB, es posible que deba cambiar la codificación de los datos. Seleccione el icono  y, a continuación, **Preferencias de impresión > PS > Seleccionar codificación > ASCII**. Después, configure su aplicación para enviar datos ASCII.

## La impresora parece lenta

A continuación se ofrecen algunas posibles explicaciones.

- ¿Ha definido la calidad de impresión como Óptima o Max Detail (Máximo detalle)? Las impresiones de calidad óptima y máximo detalle llevan más tiempo porque requieren más pasadas.
- ¿Ha especificado el tipo de papel correcto al cargar el papel? El papel fotográfico y el papel revestido requieren más tiempo de secado entre pasadas. Para buscar la configuración actual de tipo de papel de la impresora, consulte [Consulta de información sobre el papel en la página 40](#). Algunos tipos de papel requieren más tiempo para la impresión.

- ¿Tiene una conexión de red con la impresora? Compruebe que todos los componentes utilizados en la red (tarjetas de interfaz de red, hubs, routers, conmutadores, cables) pueden funcionar a gran velocidad. ¿Existe mucho tráfico procedente de otros dispositivos de la red?
- ¿Ha especificado un tiempo de secado Extendido en el panel frontal? Pruebe a cambiar el tiempo de secado a Óptimo.

## La impresora imprimió en un papel no deseado

Si la impresora imprime el trabajo antes de que pueda cargar el papel que desea utilizar, es posible que tenga seleccionado **Cualq.** como Tipo de papel en el controlador de la impresora. Cuando está seleccionado **Cualq.**, la impresora imprime inmediatamente en el papel que esté cargado. Cargue el papel que desee utilizar (consulte [Manejo del papel en la página 27](#)) y seleccione específicamente el tipo de papel en el controlador.

- **En el cuadro de diálogo del controlador para Windows:** seleccione la ficha Papel y calidad y, a continuación, seleccione el tipo de papel en la lista desplegable Tipo de papel.
- **En el cuadro de diálogo Imprimir de Mac OS:** seleccione el panel Paper Type/Quality (Tipo/calidad del papel) y, a continuación, seleccione el tipo de papel que se encuentra en la impresora en la lista desplegable Paper Type (Tipo de papel).



**Nota** **Cualq.** es el valor predeterminado del controlador.

## Errores de comunicación entre el ordenador y la impresora

A continuación se ofrecen algunos de los síntomas:

- La pantalla del panel frontal no muestra el mensaje **Recibiendo** cuando se ha enviado una imagen a la impresora.
- El ordenador muestra un mensaje de error cuando intenta imprimir.
- El ordenador o la impresora se bloquean (permanecen sin inactividad) cuando se está estableciendo la comunicación.
- El trabajo impreso muestra errores aleatorios o inexplicables (líneas mal colocadas, gráficos parciales, etc.).



Para resolver un problema de comunicación:

- Asegúrese de que ha seleccionado la impresora correcta en la aplicación (consulte [Impresión en la página 45](#)).
- Asegúrese de que la impresora funciona correctamente cuando se imprime desde otras aplicaciones.
- Recuerde que las impresiones de gran tamaño tardan cierto tiempo en recibirse, procesarse e imprimirse.
- Si la impresora está conectada a una red, pruebe a utilizarla directamente conectada a su ordenador a través de un cable USB.
- Si la impresora está conectada al ordenador a través de cualquier otro dispositivo intermedio, como cajas de interruptores, cajas de búferes, adaptadores de cables, convertidores de cables, etc., intente utilizarla cuando esté directamente conectada al ordenador.
- Pruebe con otro cable de interfaz.

- Asegúrese de que la configuración de lenguaje gráfico es correcta (consulte [Cambio de configuración de lenguaje gráfico en la página 24](#)).
- Si la impresora está conectada con un cable USB, pruebe a desconectarla y vuelva a conectar el cable USB con el ordenador.

## No se puede acceder a HP Easy Printer Care (Windows) o HP Printer Utility (Mac OS)

Si no lo ha hecho ya, consulte [Acceso a HP Easy Printer Care \(Windows\) o HP Printer Utility \(Mac OS\) en la página 21](#).

1. Pulse la tecla **Menú** para volver al menú principal y seleccione el icono de menú Conectividad .
2. Seleccione **Avanzadas > Servicios Web > Software de utilidad de la impresora > Activar**.
3. Si dispone de una conexión TCP/IP a la impresora, pulse la tecla **Menú** para volver al menú principal y seleccione de nuevo el icono de menú Conectividad .
4. Seleccione el tipo de conexión que esté utilizando.
5. Seleccione **Ver información**.



Si sigue sin poder conectar, apague la impresora y vuelva a encenderla con la tecla **Encender** del panel frontal.

## No se puede acceder al servidor Web incorporado

Si no lo ha hecho ya, consulte [Acceso al servidor Web incorporado en la página 22](#).



**Nota** Si se conecta directamente a la impresora con un cable USB, utilice HP Easy Printer Care (Windows) o HP Printer Utility (Mac OS).

1. Pulse la tecla **Menú** para volver al menú principal y seleccione el icono de menú Conectividad .
2. Seleccione **Avanzadas > Permitir EWS > Activado (On)**.
3. Si dispone de una conexión TCP/IP a la impresora, pulse la tecla **Menú** para volver al menú principal y seleccione de nuevo el icono de menú Conectividad .
4. Seleccione el tipo de conexión que esté utilizando.
5. Seleccione **Ver información**.
6. Asegúrese de que IP está activado. Si no lo está, quizás necesite utilizar una conexión diferente.

Si utiliza un servidor proxy, pruebe a omitirlo y acceda al servidor Web directamente.

- En Internet Explorer 6 para Windows, vaya a **Herramientas > Opciones de Internet > Conexiones > Configuración de LAN**, y active la casilla **No usar servidor proxy para direcciones locales**. Para obtener un control más preciso, también puede hacer clic en el botón **Opciones avanzadas** y agregar la dirección IP de la impresora a la lista de excepciones para las que el servidor proxy no se puede utilizar.
- En Safari para Mac OS, vaya a **Safari > Preferencias > Opciones avanzadas** y haga clic en el botón **Servidores proxy: Cambiar configuración**. Agregue la dirección IP de la impresora o su nombre de dominio a la lista de excepciones, para las que el servidor proxy no se puede utilizar.

Si sigue sin poder conectar, apague la impresora y vuelva a encenderla con la tecla **Encender** del panel frontal.

## Comprobación del sistema de archivos automática

Al encender la impresora, observará de vez en cuando una pantalla en el panel frontal similar a la que se muestra a continuación.

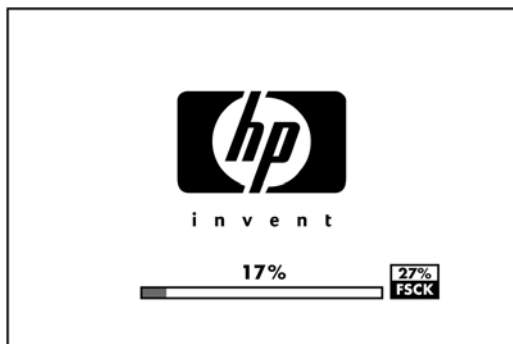

Se está realizando una comprobación del sistema de archivos; puede tardar hasta 40 minutos. Espere hasta que el proceso finalice.



**PRECAUCIÓN** Si apaga la impresora antes de que la comprobación del sistema de archivos haya finalizado, el sistema de archivos podría resultar gravemente dañado y el disco duro de la impresora podría quedar inutilizado. En cualquier caso, la comprobación del sistema de archivos se reiniciará desde el principio en cuanto vuelva a encender la impresora.

La comprobación del sistema de archivos está programada para realizarse cada 90 días, con el fin de mantener la integridad del sistema de archivos del disco duro.



**Nota** Cuando la impresora se vuelve a encender, tarda unos tres minutos en inicializar, comprobar y preparar los cabezales de impresión. Si embargo, puede llevar hasta 40 bajo ciertas condiciones, por ejemplo, cuando la impresora no se ha utilizado durante mucho tiempo y requiere más tiempo para preparar los cabezales de impresión.

## Un error de distribución de memoria de AutoCAD 2000

Después de instalar el controlador de impresora, cuando intente imprimir por primera vez desde AutoCAD 2000, puede que aparezca un mensaje que indica **Error de distribución de memoria**, y que la imagen no se imprima.

Esto se debe a un problema en AutoCAD 2000, y se puede corregir descargando el parche Plotting Update Patch (**plotupdate.exe**) del sitio Web de Autodesk, <http://www.autodesk.com/>.

También merece la pena descargar este parche si se producen otros problemas poco frecuentes al imprimir desde AutoCAD 2000.

## No hay salida cuando se imprime desde Microsoft Visio 2003

Si desea obtener más información sobre los problemas relacionados con la impresión de grandes imágenes (más de 129 pulg. de largo) con Microsoft Visio 2003, consulte la base de conocimiento en línea de Microsoft (<http://support.microsoft.com/search/>).

Para evitar estos problemas, es posible reducir la imagen a un tamaño menor de 129 pulg. y, después, aumentarla en el controlador mediante las opciones **Scale to (Ajustar a)** en la ficha Effects (Efectos) del controlador para Windows. Si la reducción en la aplicación y el aumento en el controlador se corresponden, el resultado es el que se pretendía originalmente.

## Características del controlador no disponibles al imprimir desde QuarkXPress

Cuando imprime desde QuarkXPress, las siguientes características de controlador no se encuentran disponibles.

- Print Preview
- Rotación
- Escalado
- Características u opciones de ahorro de papel Office
- Volver a impresión frontal

Si está utilizando el controlador HP-GL/2, las siguientes características no se encuentran disponibles.

- Print Preview
- Volver a impresión frontal

Para obtener los mismos resultados, utilice las características equivalentes disponibles en QuarkXPress.

## Alertas de la impresora

La impresora puede comunicar dos tipos de alertas:

- **Errores:** alertan principalmente del hecho de que la impresora no puede imprimir. Sin embargo, en el controlador, los errores también pueden alertar de condiciones que podrían arruinar la impresión aunque la impresora pueda imprimir, por ejemplo recortes.
- **Advertencias:** le alertan cuando la impresora requiere atención ya sea para un ajuste, por ejemplo una calibración, o para una posible situación que no permita imprimir, como una operación de mantenimiento o escasez de tinta.

En el sistema de la impresora, hay cuatro comunicadores de alertas diferentes.

- **Pantalla del panel frontal:** en un momento dado, el panel frontal sólo muestra la alerta más relevante. Normalmente requiere que el usuario pulse la tecla **Aceptar** para confirmar, pero las advertencias desaparecen después de un tiempo de espera. Hay alertas permanentes, como "cartucho con poca tinta", que reaparecen cuando la impresora ha estado sin actividad y no tiene que comunicar otra alerta más grave.

Desde la pantalla del panel frontal se pueden configurar las alertas de papel en el menú Cola de trabajos . Seleccione **Activar en espera para el papel** y elija los ajustes que prefiera:

- **When needed (Cuando sea necesario):** los trabajos se ponen en espera cuando no coincide el papel y se envía una alerta al propietario
- **Nunca:** los trabajos se imprimen con independencia de si no coincide el papel y no se genera ninguna alerta

Las alertas se generan siempre si la impresora retiene un trabajo. Sin embargo, hay ajustes de red que no admiten la comunicación bidireccional. En estos casos, las alertas no llegan al propietario del trabajo.

- **Servidor Web incorporado:** la esquina superior derecha de la pantalla EWS muestra el estado de la impresora. Si se produce una alerta en la impresora, el estado muestra el texto de la alerta. Tanto la pantalla del panel frontal como EWS muestran la misma alerta.
- **Controlador:** El controlador muestra alertas, y advierte sobre los ajustes de configuración de los trabajos que pueden producir un problema en el resultado final. Si la impresora no está lista para imprimir, muestra una advertencia.
- **HP Easy Printer Care (Windows) o HP Printer Utility (Mac OS):** Estas aplicaciones tienen en la ficha Overview (Información general) una sección llamada Items needing attention (Elementos que requieren atención). En esta sección puede encontrar:
  - Estado de la impresora
  - Alertas que se muestran cuando la impresora no puede imprimir un trabajo
  - Vínculos sobre la calidad de impresión y la resolución de problemas en general
  - Avisos sobre la actualización del firmware
  - Herramientas de mantenimiento, como la calibración del color
  - Acceso a la cola de trabajos, a la contabilidad de trabajos y a la información sobre el uso de la impresora
  - Acceso a algunos ajustes de la impresora y a la configuración de red.

De manera predeterminada, las alertas sólo se muestran cuando se está imprimiendo y hay problemas de impresión. Por ejemplo: el cartucho tiene poca tinta o está vacío o la impresora no tiene papel. Si las alertas están activadas y hay un problema que impide la impresión, verá una ventana emergente en la que se explica por qué la impresora no va a imprimir. Siga las instrucciones de la pantalla para conseguir los resultados deseados.

También puede configurar estas alertas como alertas de escritorio. Se puede acceder a los ajustes de las alertas desde la ficha Overview (Información general). En cada cuadro de diálogo de alertas también hay un vínculo a los ajustes de las alertas. Las alertas se pueden desactivar completamente estableciendo Desactivado como ajuste de Alerta. Puede decidir si va a recibir las alertas únicamente cuando imprima en la impresora (predeterminado) o en cualquier momento en que se produzcan. También puede ajustar el método de las alertas: cuadro de diálogo emergente (predeterminado) o alerta de escritorio.

De manera predeterminada, el acceso a la cola de trabajos está abierto a todos los usuarios. Un administrador puede establecer una contraseña y que los usuarios la introduzcan para:

- Ver las vistas previas de los trabajos
- Cancelar o eliminar los trabajos





# 16 Mensajes de error del panel frontal

Ocasionalmente puede aparecer uno de los mensajes siguientes en la pantalla del panel frontal. En tal caso, siga los consejos de la columna Recomendación.

Si aparece un mensaje de error que no se muestra aquí y tiene dudas sobre la respuesta correcta, póngase en contacto con los servicios de Soporte de HP. Consulte [Póngase en contacto con el Soporte de HP en la página 206](#).

**Tabla 16-1** Mensajes de texto

Mensaje	Recomendación
El cartucho [color] ha caducado	Sustituya el cartucho. Consulte <a href="#">Manejo de cartuchos de tinta y cabezales de impresión en la página 123</a> .
Falta el cartucho [color]	Inserte un cartucho del color correcto. Consulte <a href="#">Manejo de cartuchos de tinta y cabezales de impresión en la página 123</a> .
El cartucho [color] no tiene tinta	Sustituya el cartucho. Consulte <a href="#">Manejo de cartuchos de tinta y cabezales de impresión en la página 123</a> .
Error del cabezal de impresión [color] #[n]: no está presente	Inserte el cabezal correcto. Consulte <a href="#">Manejo de cartuchos de tinta y cabezales de impresión en la página 123</a> .
Error del cabezal de impresión [color] #[n]: retírelo	Retire el cabezal incorrecto e inserte uno nuevo del tipo correcto (color y número). Consulte <a href="#">Manejo de cartuchos de tinta y cabezales de impresión en la página 123</a> .
Error del cabezal de impresión [color] #[n]: sustituir	Retire el cabezal que no funciona e inserte uno nuevo. Consulte <a href="#">Manejo de cartuchos de tinta y cabezales de impresión en la página 123</a> .
Error del cabezal de impresión [color] #[n]: reinsertar	Retire y reinserte el mismo cabezal o intente limpiar las conexiones eléctricas. Si es necesario, inserte un cabezal nuevo. Consulte <a href="#">En la pantalla del panel frontal se recomienda que reinserte o sustituya un cabezal de impresión en la página 183</a> .
Cabezal de impresión [color] #[n] sin garantía	La garantía del cabezal ha caducado debido al tiempo que ha estado en funcionamiento o al volumen de tinta utilizado. Consulte la <i>Información legal</i> .
Advertencia de garantía del cabezal de impresión [color] #[n]	La garantía del cabezal puede estar invalidada por el uso de un tipo de tinta incorrecto. Consulte la <i>Información legal</i> .
Error de E/S	Reinicie la impresora. Si el problema persiste, póngase en contacto con los servicios de Soporte de HP. Consulte <a href="#">Póngase en contacto con el Soporte de HP en la página 206</a> .
Advertencia de E/S	Pruebe de nuevo; si el problema persiste, póngase en contacto con los servicios de Soporte de HP. Consulte <a href="#">Póngase en contacto con el Soporte de HP en la página 206</a> .

**Tabla 16-1** Mensajes de texto (continuación)

Mensaje	Recomendación
Calibración de avance del papel pendiente	Realice una calibración de avance del papel. Consulte <a href="#">Recalibración del avance de papel en la página 160</a> .
Papel demasiado pequeño para imprimir la calibración de avance del papel	Descargue el papel y cargue otro más grande.
Papel demasiado pequeño para escanear la calibración de avance del papel	Descargue el papel y cargue otro más grande.
Error de PDL: el sistema de tinta no está listo	Limpie los cabezales de impresión. Consulte <a href="#">Limpieza de los cabezales de impresión en la página 183</a> .
Error de PDL: trabajo recortado	La imagen es demasiado grande para el papel o para la impresora. Cargue papel más grande si es posible o reduzca el tamaño de la imagen.
Error de PDL: memoria llena	Reinicie la impresora e intente reenviar el trabajo; si es necesario, reduzca la complejidad del trabajo.
Error de PDL: no hay papel	Cargue más papel.
Error de PDL: error de análisis	El trabajo de impresión es ininteligible para la impresora. Pruebe a crearlo de nuevo y reenviarlo. Compruebe las conexiones de cable.
Error de PDL: error de modo de impresión	El tipo de papel o la calidad de impresión especificada para el trabajo son incorrectos. Cambie el tipo de papel cargado o los ajustes de impresión.
Error de PDL: error de impresión	Pruebe a enviar el trabajo de nuevo.
Error de PDL: memoria virtual llena	Reinicie la impresora e intente reenviar el trabajo; si es necesario, reduzca la complejidad del trabajo.
Error de alineación de los cabezales de impresión: papel demasiado pequeño	Descargue el papel y cargue otro más grande.
Sustituya el cartucho [color]	Sustituya el cartucho. Consulte <a href="#">Manejo de cartuchos de tinta y cabezales de impresión en la página 123</a> .
Reinserte el cartucho [color]	Retire y reinserte el mismo cartucho. Consulte <a href="#">Manejo de cartuchos de tinta y cabezales de impresión en la página 123</a> .
Actualización: error. Archivo no válido	Asegúrese de que ha seleccionado el archivo de actualización de firmware correcto. Después intente realizar la actualización de nuevo.

**Tabla 16-2** Códigos de error numéricos

Código de error	Recomendación
01.0, 01.1, 01.2	Reinicie la impresora. Si el problema persiste, póngase en contacto con los servicios de Soporte de HP. Consulte <a href="#">Póngase en contacto con el Soporte de HP en la página 206</a> .
21, 21.1, 22.0, 22.1, 22.2, 22.3, 24	Reinicie la impresora. Si el problema persiste, póngase en contacto con los servicios de Soporte de HP. Consulte <a href="#">Póngase en contacto con el Soporte de HP en la página 206</a> .
52:01	La impresora requiere una limpieza interna. Consulte <a href="#">Limpie el detector de gotas del cabezal de impresión en la página 184</a> . Si el problema persiste, póngase en contacto con los servicios de Soporte de HP. Consulte <a href="#">Póngase en contacto con el Soporte de HP en la página 206</a> .
61:01	El formato de archivos está equivocado y la impresora no puede procesar el trabajo. Compruebe el ajuste del lenguaje de los gráficos de la impresora (consulte <a href="#">Cambio de configuración de lenguaje gráfico en la página 24</a> ). Si está enviando PostScript desde Mac OS a través de una conexión USB, seleccione la codificación ASCII tanto en el controlador como en la aplicación. Compruebe si ha versiones del firmware y del controlador más recientes.

**Tabla 16-2** Códigos de error numéricos (continuación)

Código de error	Recomendación
62, 63, 64, 65, 67	Actualice el firmware de la impresora. Consulte <a href="#">Actualización del firmware en la página 142</a> .
74.1	Intente la actualización del firmware de nuevo. No intente utilizar el ordenador mientras la actualización esté en progreso. Si el problema persiste, póngase en contacto con los servicios de Soporte de HP. Consulte <a href="#">Póngase en contacto con el Soporte de HP en la página 206</a> .
79	Reinicie la impresora. Si el problema persiste, póngase en contacto con los servicios de Soporte de HP. Consulte <a href="#">Póngase en contacto con el Soporte de HP en la página 206</a> .
94, 94.1	Reinicie la calibración de color. Consulte <a href="#">Calibración del color en la página 70</a> .



---

# 17 Servicio de atención al cliente de HP

- [Introducción](#)
- [HP Professional Graphics Services](#)
- [Soporte instantáneo de HP](#)
- [HP Proactive Support \(Asistencia proactiva de HP\)](#)
- [Póngase en contacto con el Soporte de HP](#)

## Introducción

El Servicio de atención al cliente de HP le ofrece la mejor ayuda posible para garantizar el máximo rendimiento de su HP Designjet y proporciona nuevas tecnologías y conocimientos exhaustivos de soporte demostrados para ofrecerle asistencia exclusiva completa. Entre los servicios disponibles se incluyen servicios de configuración e instalación, herramientas para la solución de problemas, actualizaciones de garantías, reparaciones y servicios de intercambio, asistencia telefónica y en la Web, actualizaciones de software y servicios de automantenimiento. Para obtener más información sobre el Servicio de atención al cliente de HP, visite la siguiente dirección:

<http://www.hp.com/go/designjet/>

o llámenos al teléfono (consulte [Póngase en contacto con el Soporte de HP en la página 206](#)).

## HP Professional Graphics Services

Para obtener más información sobre todos los servicios descritos en esta sección, visite <http://www.hp.com/go/pgs/>.

## Knowledge Center

Disfrute de un mundo de servicios y recursos que ponemos a su disposición para garantizar que siempre saca el máximo partido de sus productos y soluciones HP Designjet.

Únase a la comunidad de HP en Knowledge Center, la comunidad de impresión en gran formato, en [http://www.hp.com/go/knowledge\\_center/djz3100/](http://www.hp.com/go/knowledge_center/djz3100/), donde puede accederlas 24 horas, 7 días a la semana, a:

- Tutoriales multimedia
- Guías de instrucciones paso a paso
- Descargas: el firmware de impresoras más reciente, controladores, software, perfiles de papel, etc.
- Soporte técnico: solución de problemas en línea, servicios de asistencia al cliente, etc.
- Flujos de trabajo y consejos detallados para realizar diferentes tareas de impresión desde aplicaciones de software específicas.
- Foros para establecer contacto directo con expertos, tanto de HP como con compañeros.
- Seguimiento en línea de reparaciones cubiertas por la garantía, para mayor tranquilidad.
- Información más reciente sobre los productos: impresoras, consumibles, accesorios, software, etc.
- Centro de suministros para obtener toda la información necesaria sobre la tinta y los materiales de impresión.

Si personaliza el registro de los productos que ha adquirido y el tipo de negocio, y si define sus preferencias de comunicación, decidirá la información que necesita.

## Kit de iniciación de HP

El Kit de iniciación de HP es el DVD que se suministra con la impresora. Contiene el software y la documentación de la impresora, incluidos los tutoriales multimedia de introducción para ayudarle a que la primera impresión que realice sea óptima.

## HP Care Packs y Ampliaciones de garantía

Los HP Care Packs y las ampliaciones de la garantía le permiten ampliar la garantía de la impresora más allá del periodo normal.

Incluyen la asistencia técnica remota. También se proporciona servicio in situ si es necesario, con dos opciones alternativas de tiempo de respuesta.

- Al siguiente día laborable
- El mismo día laborable, en un periodo de cuatro horas (puede no estar disponible en todos los países)

Para obtener más información sobre HP Care Packs, visite <http://www.hp.com/go/lookuptool/>.

## Instalación de HP

El servicio de Instalación de HP se encarga de desembalar, instalar y conectar la impresora.

Se trata de uno de los servicios de HP Care Pack; para obtener más información, visite <http://www.hp.com/go/lookuptool/>.

## Soporte instantáneo de HP

HP Instant Support Professional Edition es un conjunto de herramientas para la solución de problemas de HP que recoge la información de diagnóstico de la impresora y la asocia con las soluciones inteligentes de las bases de conocimiento de HP, de manera que se pueden resolver los problemas de la forma más rápida posible.

Puede iniciar una sesión de Soporte instantáneo de HP haciendo clic en el vínculo que proporciona el servidor Web incorporado de la impresora. Consulte [Acceso al servidor Web incorporado en la página 22](#).

Para poder utilizar el Soporte instantáneo de HP:

- La impresora debe tener una conexión TCP/IP, porque sólo se puede acceder al Soporte instantáneo de HP desde el servidor Web incorporado.
- Debe obtener acceso a Internet, porque el Soporte instantáneo de HP es un servicio basado en Web.

El Soporte instantáneo de HP actualmente está disponible en inglés, coreano, chino simplificado y chino tradicional.

Encontrará más información sobre el Soporte instantáneo de HP en <http://www.hp.com/go/ispe/>.

## HP Proactive Support (Asistencia proactiva de HP)

La asistencia proactiva de HP le ayuda a reducir el costoso paro de inactividad identificando, diagnosticando y resolviendo preventivamente los posibles problemas de la impresora antes de que le supongan un problema. La herramienta HP Proactive Support se ha diseñado para ayudar a las empresas de todos los tamaños a reducir los costes de asistencia y a maximizar la productividad. Todo ello con un simple clic de ratón.

Un componente del conjunto de servicios de impresión e imagen HP, Proactive Support, le ayuda a ganar control en el entorno de impresión con un claro objetivo: maximizar el valor de su inversión, aumentando el tiempo de funcionamiento de la impresora y reduciendo los costes de gestión de impresión.

HP le recomienda que habilite Proactive Support en seguida para ahorrar tiempo y prevenir problemas antes de que ocurran, reduciendo así el costoso tiempo de inactividad. Proactive Support ejecuta diagnósticos y comprueba si hay actualizaciones de software y firmware.

Puede habilitar Proactive Support en HP Easy Printer Care para Windows o en HP Printer Monitor para Mac OS, donde puede especificar la frecuencia de conexiones entre su equipo y el servidor web HP y la frecuencia de pruebas de diagnóstico. Asimismo, puede escoger ejecutar las pruebas de diagnóstico en cualquier momento. Para cambiar esta configuración:

- En HP Easy Printer Care para Windows, seleccione el menú **Tools (Herramientas)** y, a continuación, **HP Proactive Support (Asistencia técnica proactiva de HP)**.
- En HP Printer Monitor para Mac OS, seleccione **Preferences (Preferencias)** y, a continuación, **HP Proactive Support (Asistencia técnica proactiva de HP)**.

Si Proactive Support encuentra algún problema potencial, se lo notificará mediante un aviso donde se le explicará el problema y se le recomendará una solución. En algunos casos, la solución puede aplicarse automáticamente, mientras que en otros, puede que deba realizar algún procedimiento para solucionar el problema.

Consulte también [Acceso a HP Easy Printer Care \(Windows\) o HP Printer Utility \(Mac OS\) en la página 21](#).

## Póngase en contacto con el Soporte de HP

El Soporte de HP se encuentra disponible por teléfono. Qué debe hacer antes de llamar:

- Revisar las sugerencias de resolución de problemas que encontrará en esta guía.
- Revisar la documentación del controlador pertinente.
- Si utiliza controladores y RIP de software de terceros, consulte la documentación correspondiente.
- Si llama a alguna oficina de Hewlett-Packard, tenga preparada la siguiente información para ayudarnos a resolver el problema lo antes posible:
  - La impresora que está utilizando (número del producto y número de serie, que se encuentran en una etiqueta en la parte posterior de la impresora).
  - Si aparece un código de error en el panel frontal, anótelo (consulte [Mensajes de error del panel frontal en la página 199](#)).
  - La identificación de servicio de la impresora: en el panel frontal, seleccione el icono de menú Información  y, a continuación **Ver información de impresora**
  - Ordenador que está utilizando.
  - Accesorios o software especial que esté utilizando (por ejemplo, colas de impresión, redes, cajas de interruptores, módems o controladores de software especiales).
  - Cable que se está utilizando (por número de referencia) y dónde lo ha adquirido.
  - Tipo de interfaz que se utiliza en la impresora (USB o red).
  - Nombre y versión del software que se está utilizando.
  - Si es posible, imprima los siguientes informes. Es posible que se le pida enviarlos por fax al centro de soporte que le está asistiendo: Configuración, Informe de uso y "todas las páginas anteriores" de la información de servicio (consulte [Las impresiones internas de la impresora en la página 8](#)).



## Números de teléfono

Encontrará en Internet una lista actualizada de los números de teléfono de Soporte de HP: visite [http://welcome.hp.com/country/us/en/wwcontact\\_us.html](http://welcome.hp.com/country/us/en/wwcontact_us.html). Si no tiene acceso a Internet, pruebe alguno de los números que se indican a continuación.

- Argelia: 213 17 63 80
- Argentina: 0 800 777 HP INVENT, local 5411 4778 8380
- Australia: 13 10 47
- Austria: 0810 00 10 00
- Bahrein: 800 171
- Bélgica: (0) 78 600 600
- Bolivia: 0 800 1110, local 54 11 4708 1600
- Brasil: 0800 157 751, local 55 11 3747 7799
- Canadá: 1 800 HP INVENT
- Caribe: 1 800 711 2884
- Centroamérica: 1 800 711 2884
- Chile: 800 HP INVENT, 123 800 360 999
- China: 800 810 59 59, 10 6564 59 59
- Colombia: 01 8000 51 HP INVENT, local 571 606 9191
- República Checa: 420 261 307 310
- Dinamarca: 70 11 77 00
- Ecuador: 999 119, 1 800 225 528
- Egipto: 202 532 5222
- Finlandia: 0203 53232
- Francia: 08 26 10 49 49
- Alemania: 0180 52 58 143
- Grecia: 210 6073603, 801 11 22 55 47
- Guadalupe: 0800 99 00 11, 877 219 8791
- Guatemala: 1 800 999 5105, 1 800 711 2884
- Hong Kong: 852 3002 8555
- Hungría: 06 1 382 1111
- India: 1 600 112 267
- Indonesia: 350 3408
- Irlanda: 1 890 946500
- Israel: 09 830 4848

- Italia: 02 3859 1212
- Jamaica: 0 800 711 2884
- Japón: software 0120 014121, hardware 0120 742594
- Corea: 82 1588 3003
- Luxemburgo: 27 303 303
- Malasia: 1 800 80 5405
- Martinica: 0 800 99 00, 877 219 8671
- México: 01 800 472 6684, local 5258 9922
- Oriente Medio: 4 366 2020
- Marruecos: 2240 4747
- Países Bajos: 0900 1170 000
- Nueva Zelanda: 09 365 9805
- Noruega: 800 62 800
- Paraguay: 00 811 800, 800 711 2884
- Panamá: 001 800 711 2884
- Perú: 0 800 10111
- Filipinas: 632 888 6100
- Polonia: 22 566 6000
- Portugal: 213 164 164
- Puerto Rico: 1 800 652 6672
- República de Sudáfrica: 27 11 258 9301, local 086 000 1030
- Rumanía: 40 21 315 4442
- Rusia: 095 797 3520, 812 3467 997
- Arabia Saudí: 6272 5300
- Eslovaquia: 2 50222444
- Sudáfrica: 0800 001 030
- España: 902 010 333
- Suecia: 077 130 30 00
- Suiza: 0848 80 20 20
- Taiwán: 886 2 872 28000
- Tailandia: 0 2353 9000
- Túnez: 71 89 12 22
- Turquía: 216 444 71 71
- Emiratos Árabes Unidos: 800 4520, 04 366 2020

- Ucrania: 44 4903520
- Reino Unido: 0870 842 2339
- Estados Unidos: 1 800 HP INVENT
- Uruguay: 54 11 4708 1600
- Venezuela: 0 800 HP INVENT, local 58 212 278 8000
- Vietnam: 84 8 823 45 30
- África Occidental (francés): 351 213 17 63 80



---

# 18 Especificaciones de la impresora

- [Especificaciones funcionales](#)
- [Especificaciones físicas](#)
- [Especificaciones de memoria](#)
- [Especificaciones de alimentación](#)
- [Especificaciones ecológicas](#)
- [Especificaciones ambientales](#)
- [Especificaciones acústicas](#)

# Especificaciones funcionales

**Tabla 18-1** Suministros de tinta HP 70

Cabezales de impresión	Dos tintas en cada cabezal de impresión: mejora de satinado y gris, azul y verde, magenta y amarillo, magenta claro y cian claro, negro fotográfico y gris claro, y negro mate y rojo
Cartuchos de tinta	Cartuchos que contienen 130 ml de tinta: mejora de satinado, gris, azul, verde, magenta, amarillo, magenta claro, cian claro, negro fotográfico, gris claro, negro mate y rojo

**Tabla 18-2** Tamaños de papel

	Mínimo	Máximo
Anchura del rollo	18 pulgadas (460 mm)	impresora de 24 pulgadas: 24 pulgadas (609 mm)  impresora de 44 pulgadas: impresora de 44 pulg.
Longitud del rollo		300 pies (91,4 m)
Anchura de la hoja	8,3 pulg. (210 mm, A4 vertical)	impresora de 24 pulgadas: 24 pulgadas (609 mm)  impresora de 44 pulgadas: impresora de 44 pulg.
Longitud de la hoja	11 pulg. (279 mm, Carta vertical)	impresora de 24 pulgadas: 36 pulgadas (915 mm)  impresora de 44 pulgadas: 66 pulg. (1.676,4 mm)

**Tabla 18-3** Resoluciones de impresión

Calidad de impresión	Detalle máximo	Pasadas adicionales	Resolución de procesamiento (ppp)	Resolución de impresión (ppp)
Óptima	Activada:	Activada:	1200 × 1200	2400 × 1200 (únicamente papel satinado)*
	Activada:	Desactivada:	1200 × 1200	1200 × 1200
	Desactivada:	Activada:	600 × 600	600 × 600
	Desactivada:	Desactivada:	600 × 600	600 × 600
Normal	Activada:		600 × 600	600 × 600
	Desactivada:		600 × 600	600 × 600
	Desactivada:		300 × 300	300 × 300
Rápida	Activada:		600 × 600	600 × 600
	Desactivada:		600 × 600	600 × 600
	Desactivada:		300 × 300	300 × 300

\* Papel brillante ID HP Premium, Papel Satinado ID HP Premium, Papel fotográfico satinado profesional HP, Papel fotográfico satinado, Papel fotográfico semibrillante/satinado, Papel brillante para pruebas de contratos HP, Papel satinado para pruebas de contratos HP, Papel brillante para pruebas, Papel semibrillante/satinado para pruebas

**Tabla 18-4** Márgenes

Márgenes superiores izquierdo y derecho	5 mm = 0,2 pulgadas
Margen inferior (borde posterior)	5 mm = 0,2 pulg. (rollo) 17 mm = 0,67 pulgadas (hoja)

**Tabla 18-5** Precisión mecánica

±0,2% de la longitud del vector especificada o ±0,1 mm (el que sea mayor) a 23 °C (73 °F), 50 a 60% de humedad relativa, en material de impresión E/A0 en modo Óptima o Normal con alimentador de papel de transparencia Mate HP.
---

**Tabla 18-6** Lenguajes gráficos admitidos

Impresora fotográfica HP Designjet Z3100ps GP	HP-PCL3 GUI, HP-GL/2 RTL, PostScript
---	--------------------------------------

## Especificaciones físicas

**Tabla 18-7** Especificaciones físicas de la impresora

	impresora de 24 pulgadas	impresora de 24 pulgadas (sin soporte)	impresora de 44 pulgadas
Peso	143 lb (65 kg)	103,6 lb (47 kg)	189 lb (86 kg)
Anchura	49,7 pulgadas (1.262 mm)	49,7 pulgadas (1.262 mm)	69,7 pulgadas (1.770 mm)
Profundidad	Mínimo: 26 pulgadas (661 mm)	Mínimo: 26 pulgadas (661 mm)	Mínimo: 26 pulgadas (661 mm)
	Máximo: 28,8 pulgadas (732 mm)	Máximo: 28,8 pulgadas (732 mm)	Máximo: 28,8 pulgadas (732 mm)
Altura	41,2 pulgadas (1.047 mm)	15,4 pulgadas (391 mm)	41,2 pulgadas (1.047 mm)

## Especificaciones de memoria

**Tabla 18-8** Especificaciones de memoria

Memoria (DRAM) suministrada	256 MB
Disco duro	40 GB

## Especificaciones de alimentación

**Tabla 18-9** Especificaciones de alimentación de la impresora

Origen	100–240 V CA ±10%, tolerancia
Frecuencia	50–60 Hz

**Tabla 18-9** Especificaciones de alimentación de la impresora (continuación)

Corriente	< 2 A
Consumo	< 200 W

## Especificaciones ecológicas

Para ver las especificaciones ecológicas actualizadas de la impresora, vaya a <http://www.hp.com/> y busque "especificaciones ecológicas".

## Especificaciones ambientales

**Tabla 18-10** Especificaciones ambientales de la impresora

	Rango de temperatura	Rango de humedad
Funcionamiento para una calidad de impresión óptima	22 °C a 26 °C (72 °F a 79 °F)	30% a 60%
Funcionamiento para una impresión estándar	15 °C a 35 °C (59 °F a 95 °F)	20% a 80%
Impresora sin consumibles	5 °C a 40 °C (41 °F a 104 °F)	
Consumibles en paquete no operativos e impresora:	-40°C a 60°C (-40°F a 140°F)	

## Especificaciones acústicas

Especificaciones acústicas de la impresora (estipuladas según ISO 9296).

**Tabla 18-11** Especificaciones acústicas de la impresora

Nivel de energía acústica sin actividad	4,4 B (A)
Nivel de energía acústica en funcionamiento	6,5 B (A)
Presión sonora sin actividad en el observador	44 dB (A)
Presión sonora en funcionamiento en el observador	29 dB (A)



---

# Glosario

**AppleTalk** Conjunto de protocolos desarrollados por Apple Computer para redes informáticas en 1984. Apple ahora en su lugar recomienda redes TCP/IP.

**Bonjour** Nombre comercial de Apple Computer para su implementación de la estructura de la especificación IETF Zeroconf, que es una tecnología de redes informáticas utilizada por Mac OS X de Apple desde la versión 10.2 en adelante. Se utiliza para descubrir los servicios disponibles en una red de área local (LAN). Originalmente se conocía como Rendezvous.

**Cabezal de impresión** Componente extraíble de la impresora que recoge tinta de uno o más colores del cartucho o cartuchos de tinta correspondientes y la deposita en el papel a través de un grupo de inyectores. En la impresora fotográfica HP Designjet Z3100ps GP, cada cabezal imprime dos colores diferentes.

**Cartucho de tinta** Componente extraíble de impresora que almacena tinta de un color determinado y se la suministra al cabezal de impresión.

**Consistencia del color** Capacidad de imprimir los mismos colores de un trabajo en diferentes impresiones e impresoras.

**Controlador de impresora** Software que convierte un trabajo de impresión con un formato generalizado en datos adecuados para una impresora determinada.

**Cortadora** Componente de la impresora que recorre la platina hacia atrás y hacia adelante para cortar el papel.

**Dirección IP** Identificador único que identifica un nodo concreto en una red TCP/IP. Consta de cuatro enteros separados por puntos.

**Dirección MAC** Dirección de Control de acceso a medios, del inglés Media Access Control. Identificador único que se utiliza para identificar un dispositivo concreto en una red. Es un identificador de nivel inferior al de la dirección IP. De esta forma, un dispositivo puede tener a la vez una dirección MAC y una dirección IP.

**E/S** Entrada/Salida: este término describe el paso de datos entre dos dispositivos.

**Eje** Varilla que sujeta un rollo de papel mientras se está utilizando para imprimir.

**ESD** Descarga electroestática, del inglés ElectroStatic Discharge. Las descargas electroestáticas son un fenómeno común. Se producen al tocar la puerta del coche o un perchero metálico. Aunque la electricidad estática controlada tiene algunas aplicaciones útiles, las descargas electroestáticas no controladas son uno de los principales peligros de los productos electrónicos. Por lo tanto, para evitar daños son necesarias ciertas precauciones cuando se configura un producto o cuando se manipulan dispositivos ESD sensibles. El tipo de daño puede reducir la esperanza de vida del dispositivo. Una manera de reducir las descargas electroestáticas no controladas, y en consecuencia reducir este tipo de daños, es tocar cualquier parte del producto con toma a tierra (principalmente las piezas metálicas) antes de manipular dispositivos ESD sensibles (como los cabezales de impresión o los cartuchos de tinta). Además, para reducir la generación de carga electroestática de su propio cuerpo, evite trabajar en una zona alfombrada y muévase lo menos posible cuando manipule dispositivos ESD sensibles. Evite también trabajar en ambientes de baja humedad.

**Espacio de colores** Modelo de color en el que cada color se representa mediante un conjunto específico de números. Muchos espacios de colores diferentes pueden utilizar el mismo modelo de color: por ejemplo, los monitores generalmente utilizan el modelo de color RGB, pero tienen diferentes espacios de colores porque un conjunto de números RGB en particular resulta en colores diferentes en monitores diferentes.

**Ethernet** Tecnología de redes informáticas muy utilizada para las redes de área local (LAN).

**Firmware** Software que controla la funcionalidad de la impresora y está almacenado de forma semipermanente en la impresora (se puede actualizar).

**Gama** La variedad de colores y los valores de densidad reproducibles en un dispositivo de salida, como una impresora o un monitor.

**HP-GL/2** Hewlett-Packard Graphics Language 2: lenguaje definido por HP para describir gráficos de vectores.

**ICC** International Color Consortium, un grupo de empresas que han acordado un estándar común para los perfiles de color.

**Inyector** Uno de muchos pequeños orificios de un cabezal de impresión a través del que se deposita la tinta en el papel.

**Jetdirect** Nombre de marca de HP para su serie de servidores de impresión, que permiten a una impresora conectarse directamente a una red de área local.

**LED** Diodo emisor de luz, del inglés Light-Emitting Diode. Dispositivo semiconductor que emite luz cuando es estimulado eléctricamente.

**Mejora de satinado** Un fluido claro que mejora la uniformidad del satinado y elimina el efecto de bronceado como problema en la calidad de imagen en los papeles fotográficos. No se utiliza en papeles mates.

**Modelo de color** Un sistema de representación de colores con números, como RGB y CMYK.

**Papel** Material fino y delgado fabricado para imprimir o escribir en él; normalmente se compone de fibras de algún tipo con las que se hace una pulpa que se seca y se presiona hasta conseguir el grosor adecuado.

**Platina** Superficie plana de la impresora a través de la que pasa el papel mientras se está imprimiendo.

**Precisión del color** Capacidad de imprimir colores de forma que coincidan lo más posible con los de la imagen original, teniendo en cuenta que todos los dispositivos disponen de una gama de color limitada y pueden no tener capacidad física de igualar ciertos colores con precisión.

**Rendezvous** Nombre original de Apple Computer para su software de redes conocido después como Bonjour.

**TCP/IP** Protocolo de control de transporte/ Protocolo Internet, del inglés Transmission Control Protocol/Internet Protocol. Protocolos de comunicaciones en los que se basa Internet.

**USB** Bus serie universal, del inglés Universal Serial Bus. Bus serie estándar diseñado para conectar dispositivos a los ordenadores.

# Índice

## A

accesorios  
pedido 151  
activar y desactivar la alarma 23  
actualizar firmware 142  
actualizar software 143  
adaptadores de cilindros 30  
agregar un tipo de papel  
personalizado 42  
agrupamiento 59  
Ajustes de la red 23  
alertas  
advertencias 196  
errores 196  
almacenar la impresora 141  
ampliaciones de garantía 205  
Asistencia proactiva 205

## B

blanco y negro 56  
borrado del disco, seguro 143  
borrado seguro del disco 143  
borrar el disco con  
seguridad 143

## C

cabezal de impresión  
acerca de 127  
alineado 186  
especificación 212  
estado 128  
insertar 131  
limpiar; purgar 183  
no se puede insertar 182  
pedir 147  
retirar 128  
sustituir, restablecer 183  
calibración  
color 70  
calidad, alta 54  
calidad de impresión  
seleccionar 47

cambiar la escala de una  
impresión 50  
características de la impresora 4  
características del controlador  
QuarkXPress 196  
características principales de la  
impresora 4  
carga del papel  
consejos generales 28  
selección del eje 28  
cargar papel  
carga fácil de la hoja 37  
carga sencilla del rollo en la  
impresora 31  
hoja 36  
hoja con el menú papel 38  
no se puede cargar 154  
no se puede cargar el  
rollo 154  
no se puede cargar la  
hoja 155  
rollo en el eje 29  
rollo en la impresora 31  
rollo en la impresora con menú  
de papel 34  
cartucho de tinta  
acerca de 124  
especificación 212  
estado 124  
extraer 125  
insertar 126  
mantenimiento 141  
no se puede insertar 182  
pedir 146  
CD/DVD Kit de iniciación de  
HP 2  
cesta  
problemas de salida 158  
cola del trabajo  
vista previa del trabajo; Servidor  
Web incorporado 114

cola de trabajos  
Servidor Web  
incorporado 114  
color  
calibración 70  
creación de perfiles 71  
emulación 76  
impreciso 174  
opciones de ajuste 79  
colores mal alineados 167  
compensación del punto  
negro 74  
componentes de la impresora 4  
componentes principales de la  
impresora 4  
comprobación del sistema de  
archivos 195  
comunicación del ordenador  
problemas de comunicaciones  
de impresora/ordenador 193  
conectar la impresora  
conexión directa a Mac OS 15  
conexión directa a  
Windows 11  
red Mac OS 12  
red Windows 10  
seleccionar un método 10  
configurar 23  
contabilidad 120  
contraste del panel frontal 23  
Corriente  
encendido/apagado 20  
cortadora  
encender/apagar 43  
cortadora, sustituir 136

## D

descargar papel  
extracción del papel del  
rollo 36  
extracción del rollo de la  
impresora 35

- extracción del rollo de la impresora con el menú papel 35
- extracción del rollo de la impresora con la tecla Descargar papel 35
- hoja 40
- hoja con el menú papel 40
- hoja con la tecla Descargar papel 40
- detalle máximo 54
- detector de gotas del cabezal de impresión
  - limpiar 184
- E**
- economizar
  - papel 59
  - tinta 61
- eje
  - selección del eje 28
- Emulación PANTONE 78
- enviar trabajo 46
- error de memoria (AutoCAD) 195
- escalar una impresión 50
- especificación de disco duro 213
- especificaciones
  - acústicas 214
  - alimentación 213
  - ambientales 214
  - disco duro 213
  - ecológicas 214
  - física 213
  - funcionales 212
  - lenguajes gráficos 213
  - márgenes 213
  - memoria 213
  - precisión mecánica 213
  - resoluciones de impresión 212
  - suministros de tinta 212
  - tamaño de papel 212
- especificaciones acústicas 214
- especificaciones ambientales 214
- especificaciones de alimentación 213
- especificaciones de memoria 213
- especificaciones ecológicas 214
- especificaciones físicas 213
- especificaciones funcionales 212
- espectrofotómetro 68
- estadísticas
  - cartucho de tinta 124
  - uso de la impresora 120
- estado 117
- estado de la impresora 136
- estado de los trabajos 117
- F**
- Falta de objetos en PDF 177
- G**
- gestión de color
  - escenarios 81
  - opciones 74
- gestión del color
  - proceso 69
- grano excesivo 170
- grosor de la línea 166
- H**
- hoja de papel
  - cargar 36
  - descargar 40
- hojas arañadas 171
- hojas rasgadas 171
- HP Care Packs 205
- HP-GL/2 24
- HP Photosmart Pro 152
- HP Proactive Support (Asistencia proactiva de HP) 205
- I**
- idioma 21
- imagen cortada 176
- impresión de diagnóstico para imágenes 177
- impresiones internas 8
- impresión lenta 192
- impresora no imprime 192
- imprimir archivo
  - enviar 46
- imprimir con métodos abreviados 49
- imprimir un borrador 53
- Instalación de HP 205
- K**
- Kit de iniciación de HP 204
- kits de mantenimiento 143
- Knowledge Center 204
- L**
- lenguajes gráficos 213
- limpiador de cabezal de impresión
  - especificación 212
- limpiar la impresora 136
- limpieza de la platina 172
- líneas borrosas 169
- líneas de recorte 58
- líneas escalonadas 166
- líneas superpuestas 52
- M**
- márgenes
  - especificación 213
  - ninguno 56
- más pasadas 55
- mejora de satinado 55
- mensajes de error, panel frontal 199
- métodos abreviados 49
- N**
- no se puede cargar el papel 154
- números de teléfono 207
- O**
- opción del panel frontal
  - activar alarma 23
  - activar combinar 52
  - activar cortadora 44
  - activar detalle máximo 54
  - activar líneas de recorte 58
  - activar más pasadas 55
  - ajustar avance de papel 160, 161
  - alinear cabezales 188
  - calibrar avance de papel 160
  - calibrar color 71
  - calidad de impresión 47
  - carga del rollo 34
  - cargar hoja 38
  - compensación de puntos negros 75
  - descargar papel 35, 40
  - escala 51
  - imprimir diagnóst. imagen 177
  - información de cabezales 128
  - información de cartuchos de tinta 124
  - limpiar cabezales 183
  - mejora de satinado 55
  - modificar configuración 24
  - permitir EWS 194
  - purgar tinta 142
  - reimprimir 116
  - rest. contador cuchilla 136
  - restablecer avance de papel 161

- rotar 58
  - selecc. intento modeliz. 76
  - seleccionar contraste de pantalla 23
  - seleccionar lenguaje gráfico 25
  - seleccionar tamaño papel 48
  - seleccionar tiempo de secado 43
  - seleccionar tiempo espera 60
  - selección de unidades 23
  - seleccione Tiempo de espera E/S 175
  - software de utilidad de la impresora 194
  - sustituir cabezales 129
  - sustituir cartuchos de tinta 125
  - tiempo de espera del modo de reposo 23
  - ver configuración 13
  - ver información de conectividad 194
  - ver información de impresora 206
  - ver papel cargado 40
  - opción de panel frontal
    - impresiones internas 8
    - seleccionar idioma 21
- P**
- panel frontal
    - contraste 23
    - idioma 21
    - unidades 23
  - papel
    - agregar un tipo de papel personalizado 42
    - alimentar y cortar 44
    - atascado 156
    - avance 44
    - calibración del avance del papel 160
    - descargar perfiles 41
    - impreso en papel incorrecto 193
    - imprimir en el papel cargado 42
    - imprimir en papel cargado 193
    - mantenimiento 43
    - mensajes de error de carga 155
    - no liso 170
    - no se puede cargar 154
    - perfiles 41
    - problemas de salida en la cesta 158
    - seleccionar tipo 42
    - tamaño 48
    - tamaños (máximo y mínimo) 212
    - tipos (HP) 147
    - uso 120
    - uso económico de 59
    - ver información 40
  - papel en rollo
    - carga en el eje 29
    - carga en la impresora 31
    - descarga 35
    - selección del eje 28
  - papel fotográfico satinado 55
  - PDF cortado 177
  - pedir
    - accesorios 151
    - cabezales de impresión 147
    - cartuchos de tinta 146
    - papel 147
  - precauciones de seguridad 2
  - precisión mecánica 213
  - presentar una impresión previamente 52
  - problemas de bandas 160
  - problemas de calidad de impresión
    - arañar 171
    - bandas 165
    - bordes escalonados o poco nítidos 173
    - bordes más oscuros de lo esperado 173
    - bronceado 173
    - colores mal alineados 167
    - general 164
    - grano excesivo 170
    - grosor de la línea 166
    - la tinta negra se quita 172
    - líneas borrosas 169
    - líneas discontinuas 168
    - líneas escalonadas 166
    - líneas horizontales 165
    - líneas verticales de diferentes colores 174
    - marcas de tinta 171
    - papel no liso 170
    - parte inferior de la hoja impresa 174
    - puntos blancos 174
    - rasgar 171
  - problemas de carga del papel 154
  - problemas de imagen
    - imagen cortada 176
    - objetos faltantes 177
    - problemas con PDF 177
    - recortada en la parte inferior 175
    - Visio 2003 196
  - problemas en la calidad de impresión
    - asistente 164
  - procesamiento de color 75
  - ProPrint 152
- Q**
- QuarkXPress, características del controlador no disponibles 196
- R**
- recortada en la parte inferior 175
  - reimpresión de un trabajo 116
  - resoluciones de impresión 212
  - RIP 152
  - RIP de EFI Designer Edition 152
  - rotación de una imagen 57
- S**
- Servicio de atención al cliente 204
  - Servicio de atención al cliente de HP 204
  - servicios de asistencia
    - HP Proactive Support (Asistencia proactiva de HP) 205
  - servicios de soporte
    - ampliaciones de garantía 205
    - HP Care Packs 205
    - instalación de impresoras 205
    - Kit de iniciación de HP 204
    - Knowledge Center 204
    - Servicio de atención al cliente de HP 204
    - Soporte de HP 206
    - Soporte instantáneo de HP 205
  - servidor Web incorporado
    - acceso 22
    - idioma 22
    - no se puede acceder 194
  - Servidor Web incorporado
    - cola de trabajo; vista previa del trabajo 114

- cola de trabajos 114
- estadísticas de uso de la impresora 120
- uso de tinta y papel 120
- software 7
- software de la impresora
  - desinstalar en Mac OS 16
  - desinstalar en Windows 12
- soporte 151
- Soporte de HP 206
- soporte de impresora 151
- Soporte instantáneo 205
- Soporte instantáneo de HP 205

## T

- tamaño del papel 48
- tiempo de espera del modo de reposo 23
- tiempo de secado
  - cambiar 43
- tinta
  - uso 120
  - uso económico de 61
- tonos de gris 56
- trabajo
  - crear 46
  - enviar 46
- trabajo de impresión
  - agrupamiento 59
  - crear 46
  - uso de papel 120
  - uso de tinta 120
- trasladar la impresora 141

## U

- uso de esta guía 2
- Utilidad de impresora
  - idioma 22
  - no se puede acceder 194
- Utilidad de impresoras
  - acceso 21

## V

- Visio 2003, no hay salida 196
- vista previa 52