

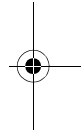

# TABLE OF CONTENTS

Getting Started Guide	3
Introduktion	39
Aan de slag	75
Komme i gang	111
Aloitusopas	147
Komma igång	181

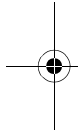

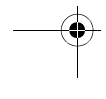
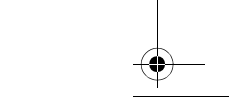
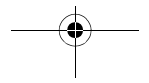
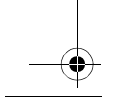
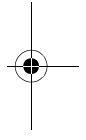
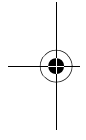
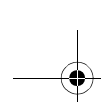
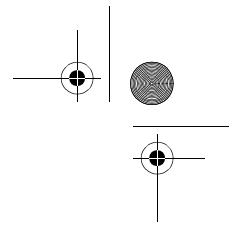
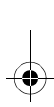
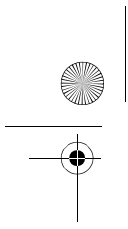

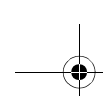

***COMPAQ***  
**IPAQ POCKET PC H3900 SERIES**  
**GETTING STARTED GUIDE**

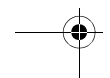
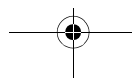
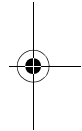
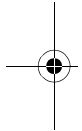



## NOTICE

© 2003 Hewlett-Packard Development Company, L.P.

HP, Hewlett Packard, and the Hewlett-Packard logo are trademarks of Hewlett-Packard Company in the U.S. and other countries. Compaq, the Compaq logo, and iPAQ are trademarks of Hewlett-Packard Development Company, L.P. in the U.S. and other countries. Microsoft, MS-DOS, Windows, and Windows NT are trademarks of Microsoft Corporation in the U.S. and other countries. Intel, Pentium, Intel Inside, and Celeron are trademarks of Intel Corporation in the U.S. and other countries. Adobe, Acrobat, and Acrobat Reader are trademarks or registered trademarks of Adobe Systems Incorporated. All other product names mentioned herein may be trademarks of their respective companies.

Hewlett-Packard Company shall not be liable for technical or editorial errors or omissions contained herein or for incidental or consequential damages in connection with the furnishing, performance, or use of this material. The information in this document is provided "as is" without warranty of any kind, including, but not limited to, the implied warranties of merchantability and fitness for a particular purpose, and is subject to change without notice. The warranties for HP products are set forth in the express limited warranty statements accompanying such products. Nothing herein should be construed as constituting an additional warranty.

This document contains proprietary information that is protected by copyright.

No part of this document may be photocopied, reproduced, or translated to another language without the prior written consent of Hewlett-Packard Company.

Compaq iPAQ Pocket PC H3900 Series

Getting Started Guide

Second Edition January 2003

Part Number 278847-022

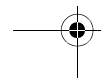
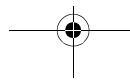

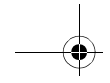

# Contents

## **Getting Acquainted . . . . . 7**

- What Is in the Box? . . . . . 7
- Register . . . . . 9
- Set Up Your Compaq iPAQ Pocket PC . . . . . 10
- Set Up Synchronization . . . . . 11
- Navigate through the Interface . . . . . 13
- Enter Information . . . . . 17

## **Communicating . . . . . 23**

- Work with Contacts . . . . . 23

## **Scheduling . . . . . 25**

- Use the Today Screen . . . . . 25
- Use the Calendar . . . . . 27
- Use Tasks . . . . . 28

## **Using Software . . . . . 30**

- Use Microsoft Reader . . . . . 30

## **Regulatory Notices . . . . . 31**

- Federal Communications Commission Notice . . . . . 31
- Canadian Notice . . . . . 31
- Avis Canadien . . . . . 31
- European Union Notice . . . . . 31
- Battery Warning . . . . . 32
- Airline Travel Notice . . . . . 32
- Power Cords . . . . . 32

## **Hardware Specifications . . . . . 33**

- System Specifications . . . . . 33
- Physical Specifications . . . . . 34
- Operating Environment . . . . . 34

## **Routine Care and Battery Guidelines . 35**

- Routine Care . . . . . 35
- Battery Guidelines . . . . . 35

## **Index . . . . . 36**

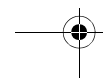
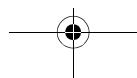
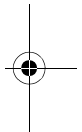
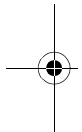

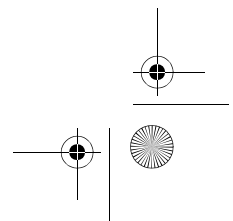
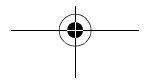
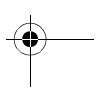
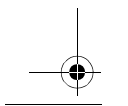
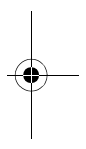
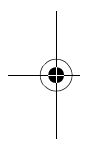
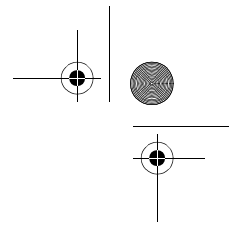
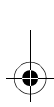
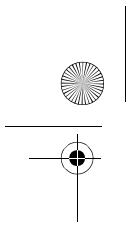

## Getting Acquainted

To use your Compaq *iPAQ*™ Pocket PC H3900 series most effectively, start by learning how to

- register your Compaq iPAQ Pocket PC
- set up your Compaq iPAQ Pocket PC
- set up synchronization
- navigate through the interface
- enter information

Because your Compaq iPAQ Pocket PC uses some power to maintain files in RAM and the clock, you need to recharge the battery regularly. Keep the Compaq iPAQ Pocket PC connected to the universal cradle or the AC adapter while you are at your desk. The best policy is to keep the Compaq iPAQ Pocket PC connected to your computer when working at your desk and carry your AC adapter and DC adapter plug with you when traveling.

Charge your Compaq iPAQ Pocket PC up to four hours before you first use it.

**CAUTION:** Because most of the applications and data you install on your Compaq iPAQ Pocket PC are held in memory, you will need to reinstall them if the battery completely discharges.

### What Is in the Box?

Your Compaq iPAQ Pocket PC ships with

- the Getting Started Guide
- Compaq iPAQ Pocket PC Companion CD-ROM
  - Microsoft® ActiveSync 3.5 software on the Companion CD-ROM
  - Add-on software and applications
  - detailed eBook guide, which you can copy to your Compaq iPAQ Pocket PC
  - interactive Flash guide available on the CD-ROM
  - comprehensive printable reference guide
- a universal cradle for both USB and serial connections
- a protective cover pack
- an extra stylus
- an AC adapter
- a rubber retainer
- a DC adapter plug with tether

If items are missing, contact Customer Support at the numbers provided in the *Worldwide Telephone Numbers* booklet.



What Is in the Box?

**Front Panel**

- ❶ Stylus: push to eject, push to lock
- ❷ Power Indicator: amber flash = charging; amber solid = charged; green = alarm
- ❸ Power Button
- ❹ Speaker: alarms, recordings
- ❺ Color Display
- ❻ Programmable Application Buttons 1-4 (left to right): navigate to applications, default: button 1 is Calendar, button 2 is Contacts, button 3 is Inbox, button 4 is iPAQ Task
- ❼ Navigation Button: scroll through a list
- ❽ Record/Application Button 5
- ❾ Light sensor: adjusts backlight
- ❿ Stereo Headphone Jack
- ⓫ Active Bluetooth Indicator: flashes when Bluetooth radio is on (Bluetooth models only)
- ⓬ Microphone

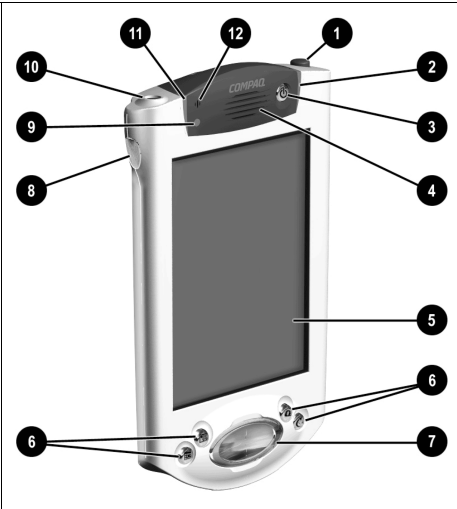

**Top Panel**

- ❶ Stereo Headphone Jack
- ❷ Microphone
- ❸ Hidden Infrared Port: beams information with other mobile devices
- ❹ Stylus: push to eject, push to lock
- ❺ Secure Digital (SD) Expansion Slot: holds a Secure Digital (SD) card

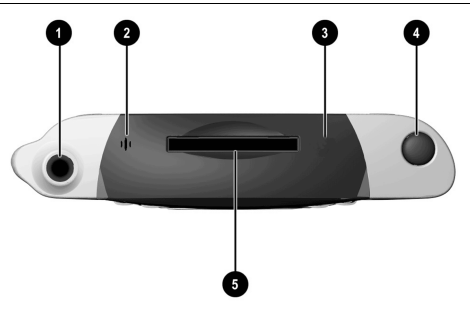



### Bottom Panel

- ❶ Charging/Communications Port: connect to universal cradle, USB, or serial cable
- ❷ Unit Reset Switch: reset with stylus
- ❸ Expansion Pack Connector: connect to an optional Expansion Pack

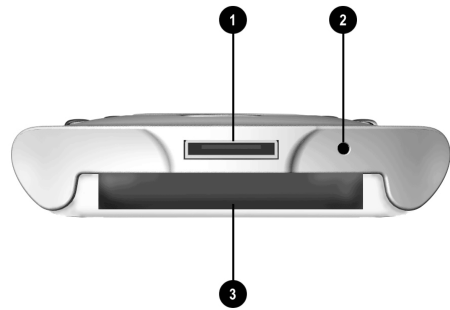

### Universal Cradle

- ❶ Stabilizers: stabilizes (1) the iPAQ Pocket PC when cradled without an Expansion Pack
- ❷ Release Button: releases (2) the stabilizers from the locked position

Note: Use the stabilizers whenever possible if an expansion pack is not attached.

**CAUTION:** Gently insert the Compaq iPAQ Pocket PC onto the connector on the universal cradle to avoid damage to the connectors.

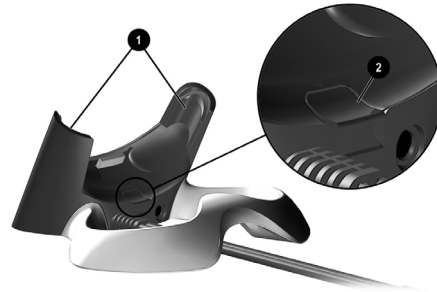

## Register

You can receive the latest information on your Compaq iPAQ Pocket PC, as well as special offers on Compaq iPAQ Pocket PC accessories and software, by registering with

Compaq online at <http://www.compaq.com/register> or by completing and mailing the *Register Now\** card included in the shipping box.

\*Not available in all countries

Register

## Set Up Your Compaq iPAQ Pocket PC

Set up your Compaq iPAQ Pocket PC by first charging it with the AC adapter or the universal cradle. Use the universal cradle to synchronize your Compaq iPAQ Pocket PC with your computer.

---

**CAUTION:** For synchronization to work properly, install Microsoft ActiveSync 3.5 before you first connect your Compaq iPAQ Pocket PC to your computer.

---

Because your Compaq iPAQ Pocket PC uses some power to maintain RAM and the clock, you need to recharge the battery regularly. Keep the Compaq iPAQ Pocket PC connected to the universal cradle or the AC adapter while you are at your desk. The best policy is to keep the Compaq iPAQ Pocket PC connected to your computer when working at your desk and carry your AC adapter with you when traveling.

Charge your Compaq iPAQ Pocket PC up to four hours before you first use it.

---

**CAUTION:** Some of the applications on your Compaq iPAQ Pocket PC are held in RAM memory, you will need to reinstall those applications if the battery completely discharges.

---

### Charge with the AC adapter

Charge your Compaq iPAQ Pocket PC with the AC adapter. Use the AC adapter to charge your optional expansion pack, if you have purchased one. For more information about expansion packs, see Expanding Functionality with Expansion Packs in the eBook guide, the printable reference guide, or the Flash guide available on the CD-ROM.

Charge your Compaq iPAQ Pocket PC up to four hours before you first use it.

The standard adapter works in any household outlet. You can also purchase one that works in your car's cigarette lighter or a 12-volt power outlet.

---

**CAUTION:** Use only Compaq recommended AC adapters.

---

- 1 Locate the AC adapter
- 2 Plug the AC adapter into an outlet
- 3 Insert the DC adapter plug into the bottom of your Compaq iPAQ Pocket PC
- 4 Insert the AC adapter plug into the DC adapter plug
- 5 Hold the DC adapter plug to the AC adapter with the rubber retainer

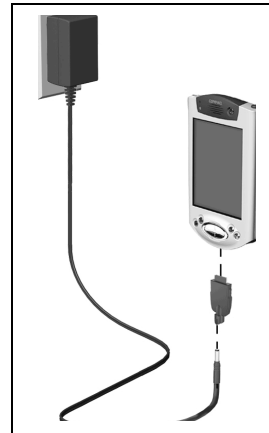

### Charge with the universal cradle

Charge your Compaq iPAQ Pocket PC with the universal cradle. Use the universal cradle to

- synchronize with your computer
- recharge the battery of an optional expansion pack, if you have purchased one (for example, recharge the battery of the Dual-slot PC Card Expansion Pack)

Charge your Compaq iPAQ Pocket PC up to four hours before you first use it.

---

**CAUTION:** For synchronization to work properly, install Microsoft ActiveSync 3.5 before you first connect your Compaq iPAQ Pocket PC to your computer.

---

### 1 Install Microsoft ActiveSync 3.5

Insert the Compaq iPAQ Pocket PC Companion CD-ROM

Click Start Here.

Install Microsoft Outlook, if necessary.

Follow the instructions in the installation wizard

When prompted to download the file, select Run this program from its current location

For more help, click on the Microsoft ActiveSync 3.5 Help button during installation

- 2 Locate the universal cradle
- 3 Remove the DC adapter plug from the AC adapter
- 4 Insert the AC adapter into the back of the universal cradle
- 5 Attach either the USB or serial cable to your computer

If you have a Microsoft Windows NT 4.0 operating system on your computer, you must use a serial cable

**6 Slide the bottom of your Compaq iPAQ Pocket PC into the universal cradle and push firmly**

The charge light blinks when your Compaq iPAQ Pocket PC is recharging the battery

The charge light is solid (non-blinking) when the battery is fully charged.

Microsoft ActiveSync 3.5 opens on your computer and recognizes your Compaq iPAQ Pocket PC

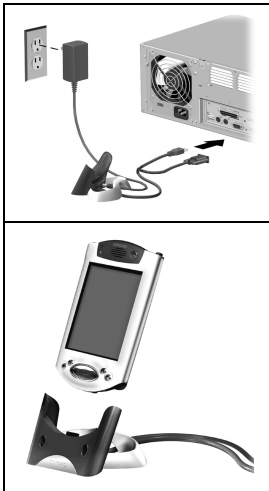

**Set Up Synchronization**

Synchronizing allows you to share information between your Compaq iPAQ Pocket PC and your computer or your server. Please note that you should set up synchronization when

you first connect your Compaq iPAQ Pocket PC to your computer.

**Synchronize with your computer**

**CAUTION:** For synchronization to work properly, install Microsoft ActiveSync 3.5 before your Compaq iPAQ Pocket PC is connected to your computer for the first time.

During installation,

- create partnerships, which allow you to synchronize information with multiple computers
- select the information to synchronize with your Compaq iPAQ Pocket PC, for example, Contacts, Calendar, Inbox, Tasks, Favorites, Files, Notes, and AvantGo

**1 Insert the Compaq iPAQ Pocket PC Companion CD-ROM**

**2 Follow the instructions in the installation wizard**

For more help, click on the Microsoft ActiveSync 3.5 Help button during installation

**3 The information you select will automatically synchronize when your installation is complete**

**Synchronize information**

Synchronizing allows you to share information between your Compaq iPAQ Pocket PC and your computer. Please note that you should have set up synchronization when you first connected your Compaq iPAQ Pocket PC to your computer.

By default, Microsoft ActiveSync 3.5 continuously synchronizes with information on your computer automatically. Manually synchronize information with your

Compaq iPAQ Pocket PC at any time you are connected to your computer.

**1 Insert your Compaq iPAQ Pocket PC into the universal cradle or cable**

**2 From your computer, open Microsoft ActiveSync 3.5**

From the Start menu, click Programs and click Microsoft ActiveSync 3.5

**3 Click Sync**



**Turn on the screen**

When you turn on the screen of your Compaq iPAQ Pocket PC for the first time, you are guided through Welcome screens. Follow the instructions to

- realign your screen
- learn about the stylus
- learn about the pop-up menus
- select your time zone

Set Up Synchronization

- 1 Press the Power button to turn on the screen
- 2 Follow the instructions on the Welcome screens



Change the backlight settings

- 1 From the Start menu, tap Settings

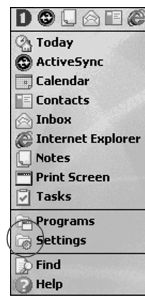

2 Tap System

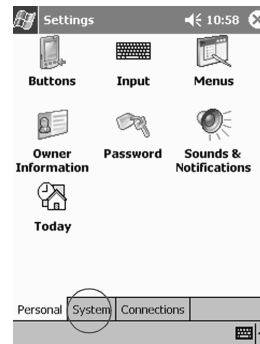

3 Tap Backlight

4 Select the backlight settings

On the Battery Power tab, select when to use the backlight on battery power

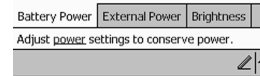

On the External Power tab, select when to use the backlight on external power

On the Brightness tab, select the level of brightness for the backlight

Hint: Slide the bar to the lowest level to conserve the most power

Tips

*I cannot see anything on the screen*

- 1 Make sure the screen is on  
Press the power button
- 2 Make sure the Compaq iPAQ Pocket PC is connected to the AC adapter and the universal cradle  
Plug the AC adapter into an outlet  
Insert the DC plug into the DC jack on the back of the universal cradle

*I cannot keep my battery charged*

Always keep the Compaq iPAQ Pocket PC connected to a universal cradle or AC adapter when you are not using it  
In the backlight settings slide the bar to the lowest level to conserve the most power

*I do not see the charge light blinking when my Compaq iPAQ Pocket PC is connected to the universal cradle*

- 1 Make sure the universal cradle is plugged into an outlet
- 2 Make sure the bottom of your Compaq iPAQ Pocket PC is pushed firmly into the universal cradle
- 3 Determine if the unit is fully charged. The charge light does not blink when the unit is fully charged.  
From the Start menu, tap Settings  
Tap System  
Tap Power

### **The backlight keeps turning off**

The backlight turns off to conserve power

On the Battery Power tab, change the time the backlight stays on and choose to have the backlight turn on when you touch the screen or push a button

### **My Compaq iPAQ Pocket PC is not responding or an application hangs**

Perform a soft reset of your Compaq iPAQ Pocket PC

- 1 Insert the stylus into the unit reset switch at the bottom of your Compaq iPAQ Pocket PC**
- 2 Press the switch for 1 second**

### **I forgot my password**

Perform a hard reset of your Compaq iPAQ Pocket PC

**CAUTION:** Because most of the applications and data you install on your Compaq iPAQ Pocket PC are held in memory, you will need to reinstall them if you perform a hard reset.

- 1 Press and hold the two outside application buttons**
- 2 Insert the stylus into the unit reset switch at the bottom of your Compaq iPAQ Pocket PC**
- 3 Press the switch for 5 seconds**
- 4 To reactivate your iPAQ Pocket PC, insert the stylus into the unit reset switch and press the switch for 1 second or connect your iPAQ Pocket PC to the AC Adapter**

## **Navigate through the Interface**

Navigate through the Compaq iPAQ Pocket PC interface in three ways:

- tap
- tap and hold
- press application buttons

Tap the screen with the pointed tip of your stylus to open applications and make selections. For example, tap the Start menu to see a list of applications available.

Tap and hold an area on the screen to see a pop-up menu.

Press an application button on the front panel to quickly turn on the screen and open your Calendar or your Contacts or make a recording.

### **Realign the screen**

When you turn on the screen of your Compaq iPAQ Pocket PC for the first time, you are guided through the alignment process. Realign your screen if

- the Compaq iPAQ Pocket PC does not respond accurately to your taps
- you perform a hard reset of your Compaq iPAQ Pocket PC

- 1 From the Start menu, tap Settings**

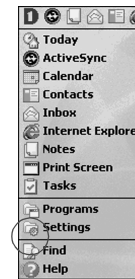

- 2 Tap System**

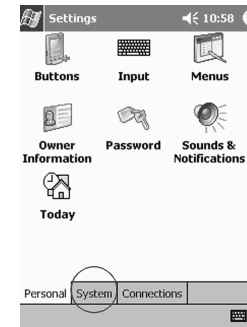

- 3 Tap the Screen icon**
- 4 Tap the Align Screen button to begin the realignment process**
- 5 Tap the cross-hair object at each location to realign the screen**  
Be precise when you tap the cross-hair object

Navigate through the Interface

## 6 Tap OK

### Open applications

Every application on your Compaq iPAQ Pocket PC is only two taps away from any screen. Open any application on your Compaq iPAQ Pocket PC from the Start menu.

Hint: Open any application by assigning it to an application button

- 1 Tap Start or the Microsoft logo at the upper left of the screen on the menu bar to open the Start menu

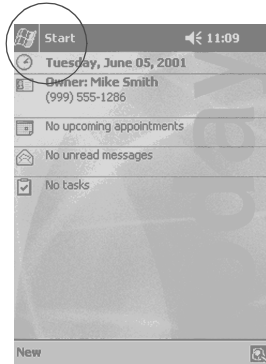

Otherwise, tap the application title on the menu bar to open the Start menu

- 2 Tap Programs to see the applications on your Compaq iPAQ Pocket PC

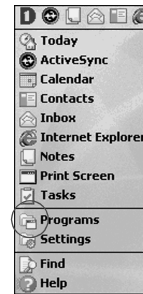

- 3 Tap the application title or icon to open it
- ### Minimize applications

From the application you would like to minimize, tap the x

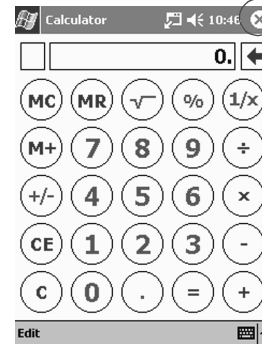

### Close applications

Applications should close automatically as you open new applications. However, if your Compaq iPAQ Pocket PC is running slowly, manually close applications.

- 1 From the Start menu, tap Settings

- 2 Tap System

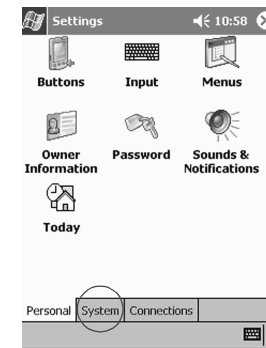

- 3 Tap Memory

#### 4 Tap Running Programs

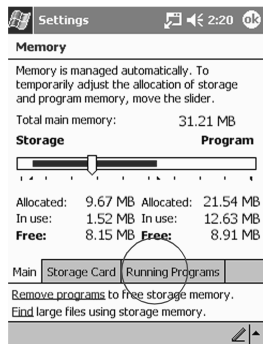

#### 5 Tap Stop All to close all applications

Otherwise, select an application and tap Stop

#### Set the time for home

When you turn on the screen of your Compaq iPAQ Pocket PC for the first time, you are guided through setting the time. Set the time again if

- the battery completely discharges
- you perform a hard reset of your Compaq iPAQ Pocket PC

Hint: From the Today screen, tap the clock icon to set the time.

#### 1 From the Start menu, tap Settings

#### 2 Tap System

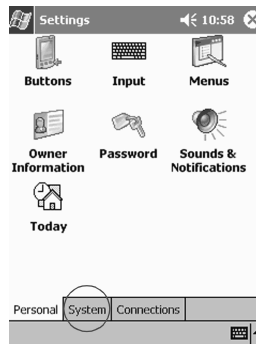

#### 3 Tap Clock

#### 4 Tap Home

#### 5 Tap the time-zone down arrow to select your location and time zone

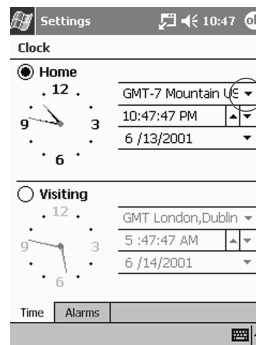

#### 6 Tap the hour, minutes, or seconds to select the time you want to adjust

#### 7 Tap the up or down arrow to adjust the time

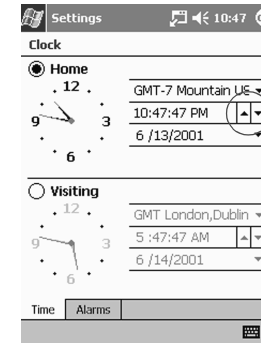

Otherwise, move the hands of the clock with the stylus to adjust the time

#### 8 Tap OK

#### 9 Tap Yes to save your clock settings

#### Set the time for a location you are visiting

Set the time for a location you are visiting.

Hint: From the Today screen, tap the clock icon to set the time.

#### 1 From the Start menu, tap Settings

**2 Tap System**

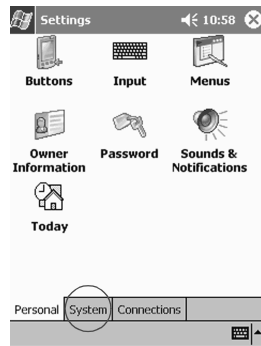

**3 Tap Clock**

**4 Tap Visiting**

**5 Tap the time-zone down arrow to select the location and time zone**

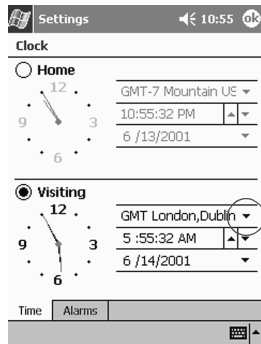

Navigate through the Interface

**6 Tap the hour, minutes, or seconds to select the time you want to adjust**

**7 Tap the up or down arrow to adjust the time**

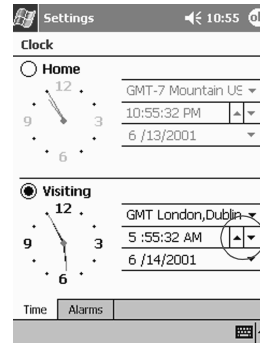

Otherwise, move the hands of the clock with the stylus to adjust the time

**8 Tap OK**

**9 Tap Yes to save your clock settings**

**Set the date**

When you turn on the screen of your Compaq iPAQ Pocket PC for the first time, set the date. Set the date again if

- the battery discharges completely
- you perform a hard reset of your Compaq iPAQ Pocket PC

Hint: From the Today screen, tap the clock icon to set the date.

**1 From the Start menu, tap Settings**

**2 Tap System**

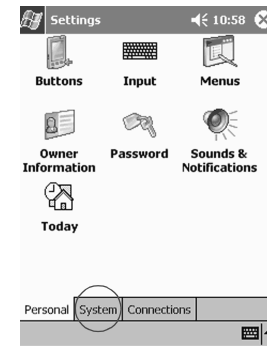

**3 Tap Clock**

**4 Tap the date down arrow to see a calendar**

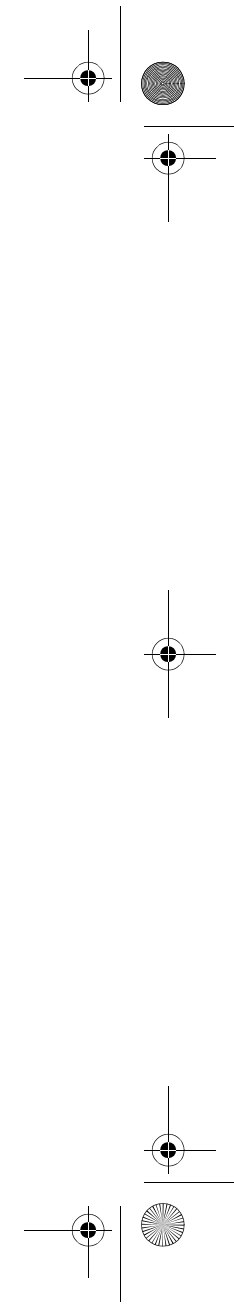
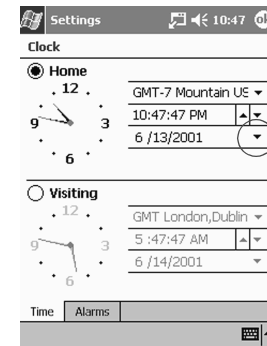



- 5 Tap the left or right arrow to move backward or forward through the calendar



- 6 Tap a day to select the date
- 7 Tap OK
- 8 Tap Yes to save your date settings

### Customize the application buttons

By pressing an application button on the front panel, quickly open your Calendar or your Contacts or make a recording.

Customize the front panel buttons to open other applications.

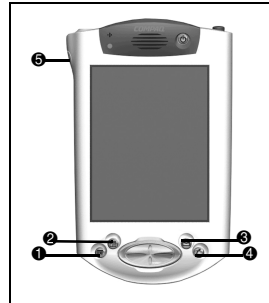

- 1 From the Start menu, tap Settings
- 2 Tap Buttons
- 3 Tap the button you want to change
- 4 Tap the button-assignment down arrow to see a list of applications



- 5 Tap an application
- 6 Tap OK to assign the application to the button

## Tips

*I want to restore the default assignments to the application buttons*

- 1 From the Start menu, tap Settings
- 2 Tap Buttons
- 3 Tap Restore Defaults
- 4 Tap OK

## Enter Information

Enter letters, symbols, and numbers on the Compaq iPAQ Pocket PC screen by

- tapping the Keyboard
- writing with the stylus and using the Letter Recognizer to create text
- writing with the stylus and using the Transcriber to create text
- writing with the stylus and using the Block Recognizer to create text
- drawing and writing with the stylus

Tap the Keyboard, write with the stylus and the Letter Recognizer, write with the stylus and the Transcriber, and write with the stylus and the Block Recognizer in any application. Use the stylus and draw and write on the screen in the Notes application and from any Notes tab in the Calendar, Contacts, and Tasks applications.

Please note that as you type or write, the Compaq iPAQ Pocket PC suggests words for you in a box above the Keyboard, Letter Recognizer, or Block Recognizer but not in the Transcriber. Change when the suggestions occur (for example, decide how many letters you must enter before

the Letter Recognizer will make suggestions) and how many words are suggested.

### Change word suggestion options

Change

- if words are suggested
- the number of letters you must enter before a word is suggested
- the number of words that are suggested per entry

#### 1 From the Start menu, tap Settings

#### 2 Tap Input

#### 3 Tap Word Completion

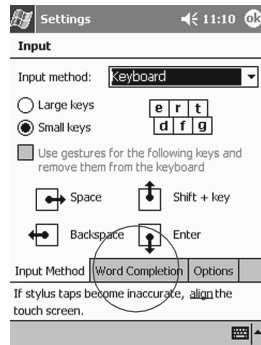

#### 4 Tap the down arrow to change the number of letters needed for suggestion

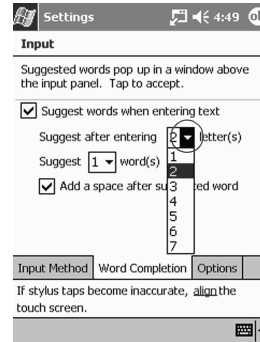

#### 5 Tap the down arrow to change the number of words to suggest

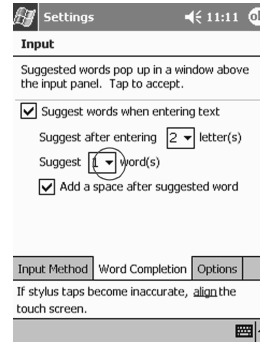

#### 6 Tap to de-select Suggest Words if you do not want any suggestions

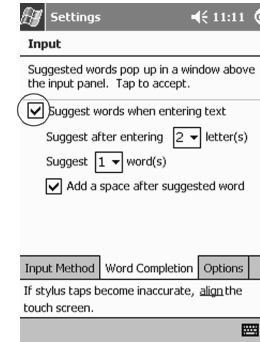

#### 7 Tap OK to save your changes

### Type with the on-screen Keyboard

Enter typed text directly on the screen by tapping letters, numbers, and symbols on the Keyboard.

Hint: To see the symbols, tap the 123 or Shift key.

- 1 From any application, tap the up arrow next to the Input Panel button

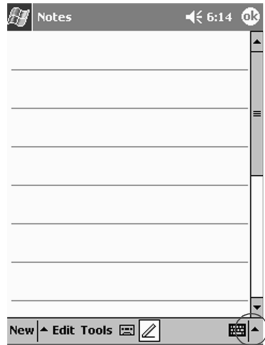

- 2 Tap Keyboard to display a keyboard on the screen
- 3 Tap a letter, symbol, or number to enter information

### Write with the stylus and the Letter Recognizer

Write letters, numbers, and symbols on the screen using the stylus and the Letter Recognizer. Create words and sentences by writing in upper case (ABC), lower case (abc), and symbols (123) in specific areas.

- 1 From any application, tap the up arrow next to the Input Panel button
- 2 Tap Letter Recognizer to see a writing area

- 3 Write a letter or symbol between the dashed line and baseline for the Letter Recognizer to work effectively

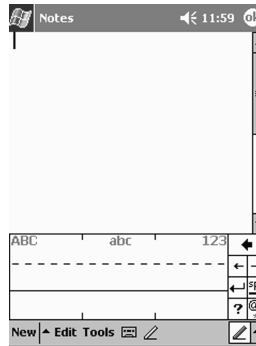

Write a letter between the hatchmarks labeled ABC to type text in upper case

Write a letter between the hatchmarks labeled abc to type text in lower case

Write a number or symbol between the hatchmarks labeled 123 to type symbols

- 4 What you write on the screen will be converted to text

### Write with the stylus and the Transcriber

Write words, letters, numbers, and symbols anywhere on the screen using the stylus and the Transcriber.

- 1 From any application, tap the up arrow next to the Input Panel button
- 2 Tap Transcriber
- 3 Write anywhere on the screen
- 4 What you write on the screen will be converted to text

### Write with the stylus and Block Recognizer

Write letters, numbers, and symbols using the stylus and the Block Recognizer. Create words and sentences by writing letters and numbers in specific areas.

- 1 From any application, tap the up arrow next to the Input Panel button
- 2 Tap Block Recognizer to see a writing area
- 3 Write a word, letter, or symbol between the hatchmarks  
Write a letter between the hatchmarks labeled abc to type text

Write a number or symbol between the hatchmarks labeled 123 to type a number or symbol

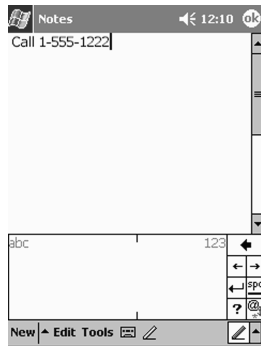

**4 What you write on the screen will be converted to text**

**Draw and write on the screen**

Use the stylus as a pen to draw and write on the screen in the Notes application or from the Notes tab in

- Calendar
- Contacts
- Tasks

**1 From the Start menu, tap Notes**

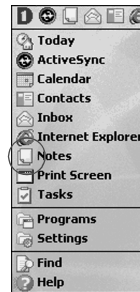

**2 Tap New**

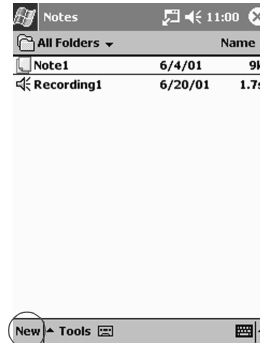

Otherwise, tap the Notes tab in Calendar, Contacts, or Tasks and tap the Pen icon

**3 Draw and write on the screen**

**4 Tap the Pen icon to de-select it**

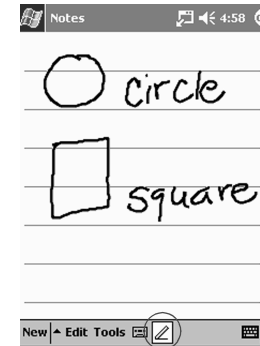

**5 Tap OK**

**Convert writing to text**

Convert your writing to text when you write with the pen in the Notes application or from the Notes tab in

- Calendar
- Contacts
- Tasks

**1 From the Start menu, tap Notes**

Otherwise, tap the Notes tab in Calendar, Contacts, or Tasks

**2 Tap a note to open it**

**3 Highlight the word(s) you want to convert to text**

**4 Tap Tools to see a pop-up menu**

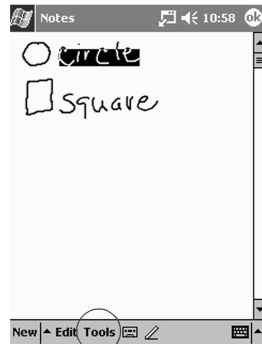

**5 Tap Recognize to convert writing to text**

If you select more than one word to convert to text and one is not recognized, all the other words will be converted to text. The unrecognized word will remain written.

**6 Tap OK**

**Tips**

*I want to address an e-mail message, but I cannot find the @ symbol*

**1 Tap the up arrow next to the Input Panel button**



**2 Tap Keyboard to display a keyboard on the screen**

**3 Tap the Shift key**

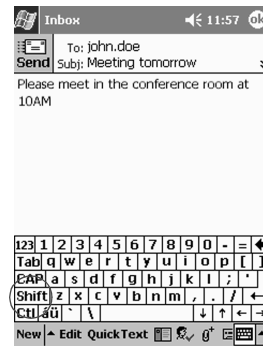

**4 Tap the @ key where appropriate in an e-mail address**

**I cannot get the Letter Recognizer to type the correct letter**

- 1 Make sure you are writing in the appropriate area (for example, ABC, abc, or 123)**
- 2 Write letters without picking up the stylus from the screen**  
Whenever possible, use one continuous movement to write letters

**I did not get the correct word conversion from writing to text. Are there any other possibilities?**

- 1 Highlight the word(s) you wrote**
- 2 Tap Tools**

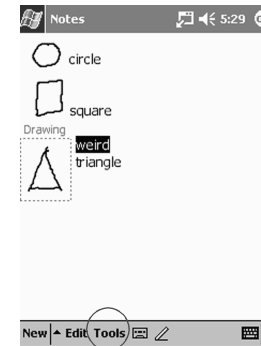

**3 Tap Alternates to see a list of words**

**4 Tap an alternate**

You may want to write the word again if the alternates are not correct

**5 Tap OK**

***The application does not recognize my writing***

- 1 Write your letters close together
- 2 Leave plenty of space between words
- 3 Zoom in to improve character recognition
- 4 Use the lined page
- 5 Write legibly and try to stay between the lines

***I want to change the words I typed on the Keyboard or wrote in the Letter Recognizer***

- 1 Highlight the word(s) you typed or wrote
- 2 Type or write over the word(s)

Otherwise, tap and hold the highlighted text to see a pop-up menu with cut, copy, paste, and clear options.

Your Compaq iPAQ Pocket PC H3900 series lets you communicate in many ways, such as working with contacts.

To take full advantage of the many Compaq iPAQ Pocket PC functions, ensure that you have installed Microsoft ActiveSync 3.5 on your computer before connecting your Compaq iPAQ Pocket PC.

## Work with Contacts

Enter and view information about friends, family members, or business associates in the Contacts application.

Work with your contact information and do any of the following:

- create a contact
- view and edit a contact

Hint: Press the Contact application button to navigate quickly to Contacts.

### Create a contact

Hint: Create a contact from the Today screen.

#### 1 From the Start menu, tap Contacts

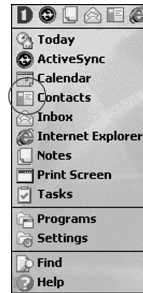

#### 2 Tap New to create a new contact

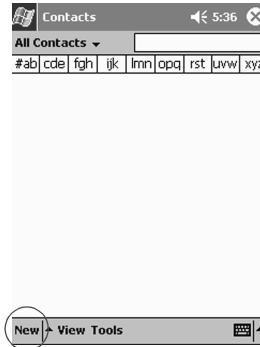

#### 3 Tap any item and enter information

## Communicating

Scroll down to see more fields

#### 4 Tap the down arrow next to any item and enter additional details about the item

For example, tap the Name down arrow to enter the contact's title, first, middle, and last name, and suffix

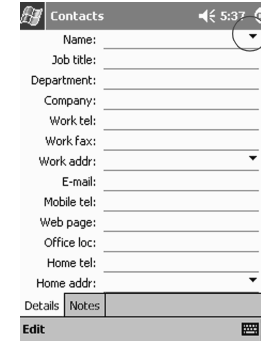

Tap anywhere outside the box to stop entering details

#### 5 Tap OK to save the contact information and return to the list of contacts

### View and edit a contact

- 1 From the Start menu, tap Contacts to display a list of your contacts from the last category selected
- 2 Tap the down arrow next to the category name to see the list of categories

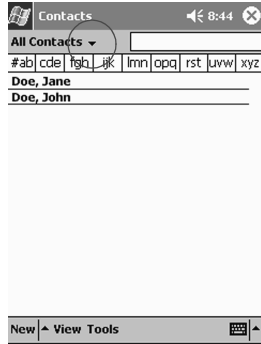

- 3 Tap a category name to see a list of contacts placed in that category
- 4 Tap a contact's name

### 5 Tap Edit to see the contact information

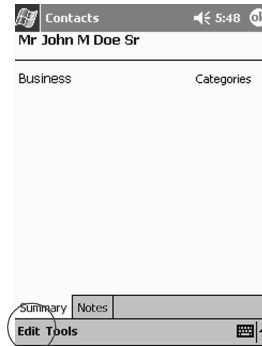

- 6 Edit the contact information and tap OK to save the contact information and return to the list of contacts



## Scheduling

Your Compaq iPAQ Pocket PC H3900 series helps you keep track of your schedule in many ways:

- see information at a glance on the Today screen
- set appointments and create reminders with the Calendar
- create a task list

### Use the Today Screen

You see the Today screen when you first turn on the screen of your Compaq iPAQ Pocket PC. Use the Today screen to view your

- owner information
- upcoming appointments
- unread and unsent messages
- tasks that need to be completed

From the Today screen, open the New menu to create new

- appointments
- contacts
- e-mail
- Excel workbooks
- notes
- tasks
- Word documents

### Create new information from the Today screen

From the Today screen, create new information, including

- appointments
- contacts
- e-mail

- Excel workbook information
- notes
- tasks
- Word documents

For more information on creating these items, see the appropriate instructions for each task in this guide. For example, to create a new appointment, see Schedule an appointment and set a reminder.

#### 1 From the Start menu, tap Today

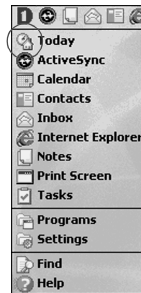

#### 2 Tap New to open the New menu

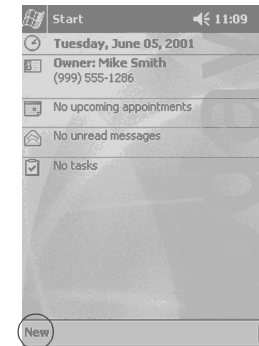

#### 3 Tap to create a new item

### Change information from the Today screen

From the Today screen, change information, including

- owner information
- upcoming appointments
- unread and unsent messages
- tasks that need to be completed

For more information on changing these items, see the appropriate instructions for each task in this guide. For example, to create a new appointment, see Schedule an appointment and set a reminder.

#### 1 From the Start menu, tap Today

Use the Today Screen

- 2 Tap the information you want to change
- 3 Enter or change the information



- 4 Tap OK to save changes and return to the Today screen

Otherwise, tap OK and from the Start menu, tap Today to return to the Today screen

### Customize the appearance of the Today screen

From the Today Settings screen,

- add a picture as the background
- select the information you see
- set the order of the information
- decide when to see the Today screen

Use the Today Screen

- 1 From the Start menu, tap Settings

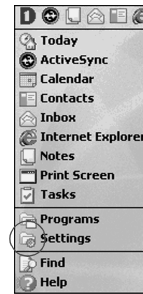

- 2 Tap Today
- 3 Add a picture

Tap the checkbox to use your picture as the background

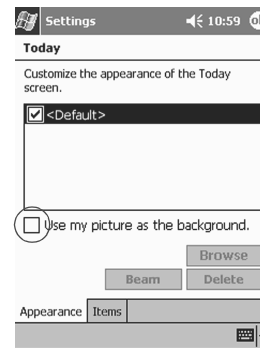

Tap Browse to select a picture from File Explorer

- 4 Tap Items to select or reorder the information on the Today screen

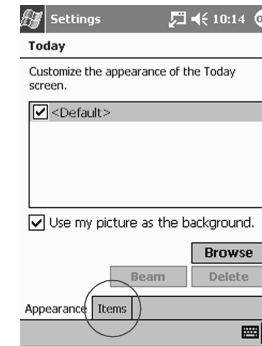

Tap to select an item

Tap Move Up or Move Down to reorder the item; you cannot move Date

Tap to select an item

Tap Options to select display options for that item; you cannot select options for Date, Owner Info, or Inbox

**5 Tap Display to set a time before the Today screen is displayed**

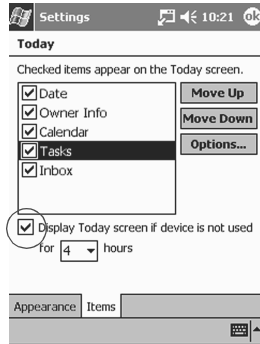

**6 Tap the down arrow to select the amount of time that passes before you see the Today screen**

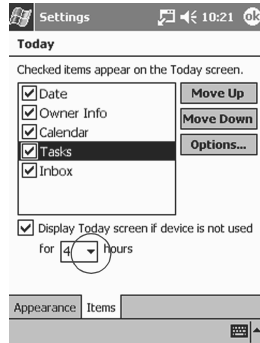

**7 Tap OK**

**Use the Calendar**

Use the Calendar to

- schedule appointments
- set reminders

View your calendar by

- agenda
- day
- week
- month
- year

Hint: Keep the amount of information in your appointments small to conserve memory.

Hint: Press the Calendar application button to navigate quickly to Calendar.

**Look at your Calendar**

By default, the Calendar first appears in the Agenda view, which provides the most detail about your appointment.

**1 From the Start menu, tap Calendar**

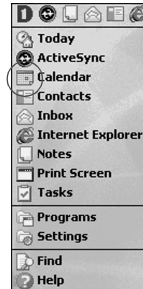

**Schedule an appointment and set a reminder**

Hint: Keep the amount of information in your appointments small to conserve memory.

Hint: Schedule an appointment and set a reminder from the Today screen.

**1 From the Start menu, tap Calendar**

**2 Tap New to schedule an appointment**

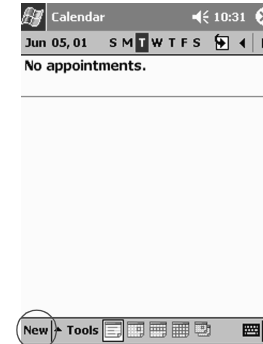

**3 Enter the subject**

Tap the down arrow to select a predefined subject

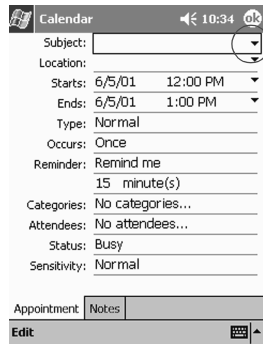

If you do not enter a subject, you see No subject in the field

- 4 Tap any item to enter additional information**  
For example, to schedule an All Day appointment, tap Type and tap All Day  
By default, a reminder of 15 minutes is set
- 5 Tap 15 and tap the down arrow to change the time of the reminder**
- 6 Tap minute(s) to change the unit of time**
- 7 Tap OK to set the reminder and schedule the appointment**

### Delete an appointment

Hint: Tap and hold an appointment and choose Delete Appointment from the pop-up menu to delete an appointment.

- 1 From the Start menu, tap Calendar**
- 2 Tap an appointment to view it**



- 3 Tap Tools**



- 4 Tap Delete Appointment**
- 5 Tap Yes to delete the appointment permanently**

### Use Tasks

Use Tasks to

- create new tasks
- delete a task

### Create a task and set a reminder

Hint: Create a task and set a reminder from the Today screen.

- 1 From the Start menu, tap Tasks**

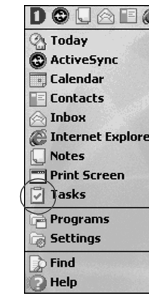

- 2 Tap New to create a new task**

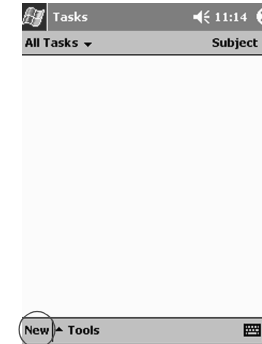

- 3 Enter the subject**

Tap the down arrow to select a predefined subject

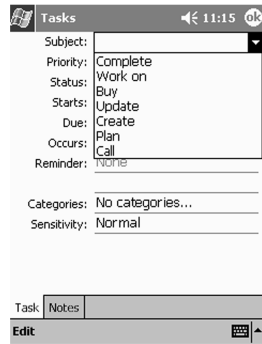

If you do not enter a subject, you see No subject in the field

**4 Tap any item to enter additional information**

For example, tap the Sensitivity field and tap Private to make the task private

**5 Tap Due to add a due date for the task**

**6 Tap Reminder and select Remind me**

**7 Tap the date to select when you want to be reminded**

**8 Tap OK to set the reminder and create the task**

**Delete a task**

Hint: Tap and hold a task and choose Delete Task from the pop-up menu to delete a task.

**1 From the Start menu, tap Tasks**

**2 Tap the task you want to delete**

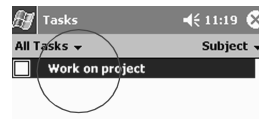

**3 Tap Tools**



**4 Tap Delete Task**

**5 Tap Yes to permanently delete the task**

With the applications on your Compaq iPAQ Pocket PC H3900 series, be up to date and organized even away from your computer.

### Use Microsoft Reader

Please note that a detailed eBook guide is available on the CD-ROM, and you can also copy it to your Compaq iPAQ Pocket PC.

Hint: You may need to activate Microsoft Reader before you can copy protected eBooks from the Internet. You must have a Hotmail, MSN, or Passport account to activate your reader.

### Activate Microsoft Reader

Activate Microsoft Reader to copy protected eBooks.

- 1 Connect your Compaq iPAQ Pocket PC to your computer
- 2 Open Internet Explorer on your computer
- 3 Go to <<http://das.microsoft.com/activate>>

### Read an eBook

Read your eBook from start to finish or select specific topics. If you close your eBook and later want to open it, your eBook will open on the last page you read.

- 1 From the Start menu, tap Programs
- 2 Tap Microsoft Reader
- 3 Tap the title of your eBook

- 4 Tap the page number or left and right arrows to move backward and forward in the book



Hint: To jump to a topic, tap a link. Links can occur throughout the text or table of contents. To return from a link, tap the title of the eBook and tap Return.

## Federal Communications Commission Notice

This equipment has been tested and found to comply with the limits for a Class B digital device, pursuant to Part 15 of the FCC Rules. These limits are designed to provide reasonable protection against harmful interference in a residential installation. This equipment generates, uses, and can radiate radio frequency energy and, if not installed and used in accordance with the instructions, may cause harmful interference to radio communications. However, there is no guarantee that interference will not occur in a particular installation. If this equipment does cause harmful interference to radio or television reception, which can be determined by turning the equipment off and on, the user is encouraged to try to correct the interference by one or more of the following measures:

- Reorient or relocate the receiving antenna
- Increase the separation between the equipment and receiver
- Connect the equipment into an outlet on a circuit different from that to which the receiver is connected
- Consult the dealer or an experienced radio or television technician for help

### Modifications

The FCC requires the user to be notified that any changes or modifications made to this device that are not expressly approved by Compaq Computer Corporation may void the Reference authority to operate the equipment.

## Cables

Connections to this device must be made with shielded cables with metallic RF/EMI connector hoods in order to maintain compliance with FCC Rules and Regulations.

### Declaration of Conformity for products marked with the FCC logo—United States only

This device complies with Part 15 of the FCC Rules. Operation is subject to the following two conditions: (1) this device may not cause harmful interference, and (2) this device must accept any interference received, including interference that may cause undesired operation.

For questions regarding your product, contact:

Compaq Computer Corporation  
P. O. Box 692000, Mail Stop 530113  
Houston, Texas 77269-2000

Or, call 1-800-652-6672 (1-800-OK COMPAQ)

For questions regarding this FCC declaration, contact:

Compaq Computer Corporation  
P. O. Box 692000, Mail Stop 510101  
Houston, Texas 77269-2000  
Or, call (281) 514-3333

To identify this product, refer to the Part, Series, or Model number found on the product.

## Regulatory Notices

### Canadian Notice

This Class B digital apparatus meets all requirements of the Canadian Interference-Causing Equipment Regulations.

### Avis Canadien

Cet appareil numérique de la classe B respecte toutes les exigences du Règlement sur le matériel brouilleur du Canada.

### European Union Notice

Products bearing the CE marking comply with both the EMC Directive (89/336/EEC) and the Low Voltage Directive (73/23/EEC) issued by the Commission of the European Community and if this product has telecommunication functionality, the R&TTE Directive (1999/5/EC).

Compliance with these directives implies conformity to the following European Norms (in parentheses are the equivalent international standards and regulations):

- EN55022 (CISPR 22) - Electromagnetic Interference
- EN55024 (IEC61000-4-2, 3, 4, 5, 6, 8, 11) - Electromagnetic Immunity
- EN61000-3-3 (IE61000-3-3) - Power Line Flicker
- EN 60950 (IEC60950) - Product Safety

## Japanese Notice

この装置は、情報処理装置等電波障害自主規制協議会（VCCI）の基準に基づくクラス B 情報技術装置です。この装置は、家庭環境で使用することを目的としていますが、この装置がラジオやテレビジョン受信機に近接して使用されると、受信障害を引き起こすことがあります。

取扱説明書に従って正しい取り扱いをして下さい。

## Battery Warning

**WARNING:** This computer contains an internal lithium polymer battery pack. To reduce the risk of fire or burns, do not disassemble, crush, puncture, short external contacts, or dispose of in fire or water. Contact your local HP service representative listed in the Worldwide Phone List or visit the Web site: [http://www.compaq.com/support/contact\\_compaq/worldphones.pdf](http://www.compaq.com/support/contact_compaq/worldphones.pdf) for phone number listings. A technical support specialist will assist you in locating the HP Service Center in your region or HP Authorized Service Center in regions that do not have an HP Service Center to assist you with the resolution.

## Airline Travel Notice

Use of electronic equipment aboard commercial aircraft is at the discretion of the airline.

## Power Cords

If you were not provided with a power cord for your Compaq iPAQ Pocket PC H3900 series or for an AC power accessory intended for use with your device, you should purchase a power cord that is approved for use in your country.

The power cord must be rated for the product and for the voltage and current marked on the product's electrical ratings label. The voltage and current rating of the cord should be greater than the voltage and current rating marked on the product. In addition, the diameter of the wire must be a minimum of 0.75 mm<sup>2</sup> /18AWG, and the length of the cord must be between 5 feet (1.5 m) and 6.5 feet (2 m). If you have questions about the type of power cord to use, contact your local HP service representative.

Contact your local HP service representative listed in the Worldwide Phone List or visit the Web site: [http://www.compaq.com/support/contact\\_compaq/worldphones.pdf](http://www.compaq.com/support/contact_compaq/worldphones.pdf) for phone number listings. A technical support specialist will assist you in locating the HP Service Center in your region or HP Authorized Service Center in regions that do not have an HP Service Center to assist you with the resolution.

A power cord should be routed so that it is not likely to be walked on or pinched by items placed upon it or against it. Particular attention should be paid to the plug, electrical outlet, and the point where the cord exits from the product.

**WARNING:** To reduce the risk of personal injury, electric shock, fire, or damage to the equipment: Do not disable the power cord grounding plug. The grounding plug is an important safety feature. Plug the equipment into a grounded (earthed) electrical outlet that is easily accessible at all times. Disconnect power from the equipment by unplugging the power cord from the electrical outlet. Do not place anything on power cords or cables. Arrange them so that no one may accidentally step on or trip over them. Do not pull on a cord or cable. When unplugging from the electrical outlet, grasp the cord by the plug.

**WARNING:** To reduce the risk of electrical shock, fire, or damage to the equipment: Do not use converter kits sold for appliances to power the computer.



## Hardware Specifications

### System Specifications

Feature	Compaq iPAQ H3900 Series
Processor	PXA250
Memory	64 MB SDRAM or greater
Display	Transflective color TFT, 240 X 320 pixels, 64-K color support, .24-dot pitch
Backlight	Multi-level brightness adjustment, light sensor for automatic adjustment of brightness level
Audio	Speaker, 3.5 mm stereo headphone jack
Infrared	IrDA, data transfer up to 15.2Kb per second and Universal Remote Control for control of home entertainment units
Bluetooth	Some models
Communications	Communication port, Expansion Pack connector
Indicators	3 mode alarm notification: flashing green LED, tone, pop-up message. Charge active: flashing/solid amber LED, Bluetooth active: flashing blue LED
Battery	Lithium-Ion Polymer

### Physical Specifications

	Compaq iPAQ Pocket PC H3900	
	US	Metric
Height	5.28 in	134.0 mm
Width	3.3-3.03 in tapering	84-77 mm tapering
Depth	0.63 in	15.9 mm
Weight	6.49 oz	184 g

### Operating Environment

		US	Metric
Temperature	Operating	32° to 104°F	0° to 40°C
	Nonoperating	-22° to 140°F	-30° to 60°C
Relative Humidity	Operating	10 to 90%	10 to 90%
	Nonoperating	10 to 90%	10 to 90%
Maximum altitude	Operating	0-15,000 ft	0-4.572 m
	Nonoperating	0-15,000 ft	0-4.572 m

## Routine Care and Battery Guidelines

### Routine Care

To keep your Compaq iPAQ Pocket PC H3900 series in good condition and working properly, follow these guidelines:

- Keep your Compaq iPAQ Pocket PC away from excessive moisture and temperature extremes. Do not expose your Compaq iPAQ Pocket PC to liquids or precipitation.
- Do not place anything on top of your Compaq iPAQ Pocket PC to prevent damage to the screen.
- Store your Compaq iPAQ Pocket PC in a protective case when not in use.
- Clean your Compaq iPAQ Pocket PC by wiping the screen and the exterior with a soft, damp cloth moistened only with water.
- Avoid exposing your Compaq iPAQ Pocket PC to direct sunlight or strong ultraviolet light for extended periods of time. Also avoid scratching the surface of the screen and banging it against hard objects.
- Only use the Compaq iPAQ Pocket PC stylus to prevent scratching the screen.

### Battery Guidelines



Because of the type of battery used in your Compaq iPAQ Pocket PC, follow local regulations regarding the safe disposal of your Compaq iPAQ Pocket PC. Your Compaq vendor can advise you on local regulations,

and/or the existence of any battery disposal programs in operation.

The Compaq iPAQ Pocket PC should not be disposed of along with the general household waste. In order to forward them to recycling or dispose of them properly, please use the public collection system or return them to Compaq, your authorized Compaq partners, or their agents.

In North America, dispose of the Compaq iPAQ Pocket PC by taking advantage of the Compaq battery recycling program. You will be provided with a postage-paid battery pack mailer pre-addressed to a reclamation facility where the metals are recycled.

Visit the following Web site for battery disposal information.

**Note:** The Web address below is case sensitive - type as shown. <http://cybrary.inet.cpqcorp.net/ARCHIVE/ADVISORIES/SERVICE/A424usc.html>

---

**CAUTION:** To reduce the risk of electrical shock or damage to the internal components, do not spray liquid directly on the screen or allow excess liquid to drip inside your Compaq iPAQ Pocket PC. Using soap or other cleaning products on the screen may discolor the finish and damage the screen.

---

## Index

### A

- AC adapter 10
- application buttons
  - customize 17
- applications
  - close 14
  - open 14
- appointments
  - delete 28
  - schedule 27
- AvantGo 11

### B

- backlight 12
- battery 35
- Block Recognizer 19
- bottom panel illustration 9

### C

- Calendar 27
- charging the Pocket PC 10
- contacts 23
  - create 23
  - edit 24
  - view 24
- convert writing to text 20
- customer support 7
- customize
  - application buttons 17
  - Today screen 26

### D

- date
  - set 16
- draw on screen 20

### E

- eBook
  - read 30
- enter information 17

### F

- front panel illustration 8

### I

- illustrations
  - bottom panel 9
  - front panel 8
  - top panel 8
- interface, navigate 13

### K

- keyboard 18

### L

- Letter Recognizer 19

### M

- Microsoft Reader 30

### N

- navigate interface 13

### O

- onscreen keyboard 18
- options, change
  - word suggestions 18

### R

- realign screen 13
- registration 9
- reminders, set 27, 28

### S

- screen
  - realign 13
  - turn on 11
- set
  - date 16
  - time, home 15
  - time, visiting location 15
- share information
  - with your computer 11
- specifications 33
- support 7
- synchronize
  - with your computer 11



**T**

- tasks 28
- time
  - set for home 15
  - set for visiting location 15
- Today screen 25
- Transcriber 19

**U**

- universal cradle 10

**V**

- view
  - contacts 24

**W**

- word suggestions, change options 18
- write on screen 20
- writing, convert to text 20

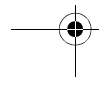
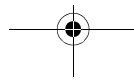
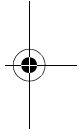
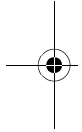
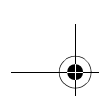

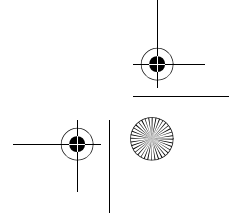
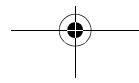
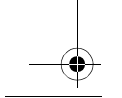
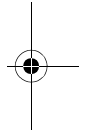
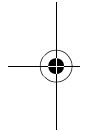
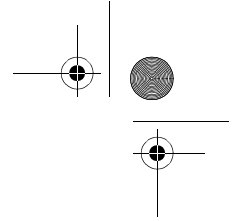
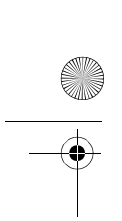

***COMPAQ***  
**IPAQ POCKET PC H3900-SERIE**  
**INTRODUKTION**

## OM DENNE VEJLEDNING

© 2003 Hewlett-Packard Development Company, L.P.

HP, Hewlett Packard og Hewlett-Packard logoet er varemærker tilhørende Hewlett-Packard Company i USA og andre lande.

Compaq, Compaq logoet og iPaq er varemærker tilhørende Hewlett-Packard Development Company, L.P. i USA og andre lande.

Microsoft, MS-DOS, Windows og Windows NT er varemærker tilhørende Microsoft Corporation i USA og andre lande.

Intel, Pentium, Intel Inside og Celeron er varemærker tilhørende Intel Corporation i USA og andre lande.

Adobe, Acrobat og Acrobat Reader er varemærker eller registrerede varemærker tilhørende Adobe Systems Incorporated.

Alle andre produktnavne nævnt heri kan være varemærker tilhørende de respektive firmaer. Introduktion til Compaq iPAQ Pocket PC H3900-serie

Hewlett-Packard Company er ikke erstatningspligtig i tilfælde af tekniske unøjagtigheder eller typografiske fejl eller manglende oplysninger i denne vejledning, og ej heller i tilfælde af tilfældige skader eller indirekte mangler, der stammer fra udstyret, betjening eller brug af dette materiale. Oplysningerne i dette dokument bringes "som de er nu og forefindes" og kan ændres uden forudgående varsel, og Hewlett-Packard Company fralægger sig enhver udtrykkelig, underforstået eller lovbestemt garanti samt fralægger sig udtrykkeligt underforståede garantier i forbindelse med salgbarhed, egnethed til bestemte formål, adkomst og overtrædelser. Garantierne for HP's produkter er angivet i de udtrykkelige, begrænsede

garantierklæringer, der følger med sådanne produkter. Intet heri må fortolkes som udgørende en yderligere garanti.

Denne vejledning indeholder fortrolig information, som er ophavsretligt beskyttet.

Ingen del af denne vejledning må fotokopieres, reproduceres eller oversættes til andre sprog uden forudgående, skriftlig tilladelse fra Hewlett-Packard Company.

Compaq iPAQ Pocket PC H3900-serien

Introduktion

Anden udgave januar 2003

Delnummer 278847-022



## Indhold

<b>Kom i gang</b> .....	<b>43</b>	<b>Hardwarespecifikationer</b> .....	<b>69</b>
Hvad er der i kassen? .....	43	Systemspecifikationer .....	69
Registrering .....	45	Fysiske specifikationer .....	70
Opsætning af din Compaq iPAQ Pocket PC ..	46	Driftsmiljø .....	70
Opsætning af synkronisering .....	47	<b>Forebyggende vedligeholdelse</b>	
Naviger i brugergrænsefladen .....	49	<b>og batterivejledning</b> .....	<b>71</b>
Indtast informationer .....	54	Forebyggende vedligeholdelse .....	71
<b>Kommunikation</b> .....	<b>59</b>	Batterivejledning .....	71
Arbejd med kontaktpersoner .....	59	<b>Planlægning</b> .....	<b>72</b>
<b>Planlægning</b> .....	<b>61</b>		
Anvend skærmbilledet Today .....	61		
Anvend kalenderen .....	63		
Anvend opgaver .....	64		
<b>Brug af software</b> .....	<b>66</b>		
Anvend Microsoft Reader .....	66		
<b>Lovmæssige krav</b> .....	<b>67</b>		
Krav fra Federal Communications			
Commission .....	67		
Canadisk erklæring .....	67		
Avis Canadien .....	67		
EU-erklæring .....	67		
Batteriadvarel .....	68		
Erklæring om flytransport .....	68		
Strømkabler .....	68		

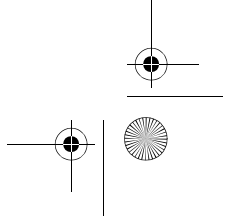
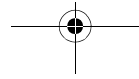
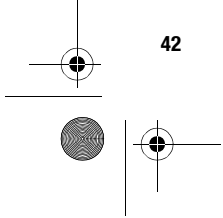
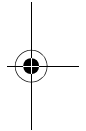
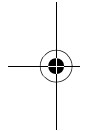
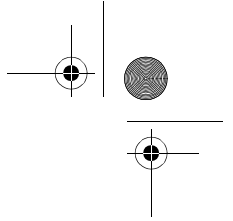
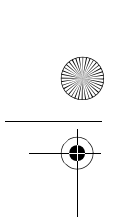

For at anvende din Compaq *iPAQ™* Pocket PC H3900-serie mest effektivt, bør du starte med at lære at

- registrere din Compaq iPAQ Pocket PC
- opsætte din Compaq iPAQ Pocket PC
- opsætte synkronisering
- navigere rundt i brugergrænsefladen
- indtaste data

Da din Compaq iPAQ Pocket PC bruger en del strøm til at vedligeholde RAM og uret, skal du jævnligt oplade batteriet. Lad din Compaq iPAQ Pocket PC være tilsluttet din universelle cradle eller til vekselstrømsadapteren, når du sidder ved din arbejdsplads. Den bedste politik er at lade din Compaq iPAQ Pocket PC være tilsluttet din computer, når du arbejder ved din arbejdsplads og tage din vekselstrømsadapter og jævnstrømsadapterstikket med dig når du rejser.

Oplad din Compaq iPAQ Pocket PC i op til fire timer, før du bruger den første gang.

**FORSIGTIG:** Da de fleste af programmerne og data du installerer på din Compaq iPAQ Pocket PC er lagret i hukommelsen, skal du geninstallere dem, hvis batteriet fuldstændigt aflades.

### Hvad er der i kassen?

Din Compaq iPAQ Pocket PC leveres med

- vejledningen Introduktion
- cd-rom'en Compaq iPAQ Pocket PC Companion
  - Microsoft® ActiveSync 3.5 software på Companion cd-rom'en
  - Add-on-programmer og applikationer
  - detaljeret eBook-vejledning, der kan kopieres til din Compaq iPAQ Pocket PC
  - interaktiv flash-vejledning
  - omfattende brugervejledning, der kan udskrives, tilgængelig på cd-rom'en
- en universal cradle til både USB- og serielle tilslutninger
- et beskyttende etui
- en ekstra lyspen
- en vekselstrømsadapter
- en gummiholder
- et jævnstrømsadapterstik med sikkerhedsanordning

Hvis der mangler noget, kan du kontakte kundesupport på et af de numre, der findes i hæftet *Worldwide Telephone Numbers* booklet (*Telefonnumre til Compaq kontorer verden over*).

## Kom i gang



Hvad er der i kassen?

**Frontpanel**

- ❶ Lyspen: klik, tegn eller skriv
- ❷ Strømindikator: blinker gult = oplader, konstant gul = opladet, grøn = alarm
- ❸ Strømknap
- ❹ Højtaler: alarmer, optagelser
- ❺ Farvedisplay
- ❻ Programknapper 1-4: naviger til programmer
- ❼ Navigationsknap: rul gennem en liste
- ❽ Optage-/programknap 5
- ❾ Lyssensor: justerer baggrundslys
- ❿ Stik til stereohovedtelefoner
- ⓫ Aktiv Bluetooth-indikator: blinker når en anden Bluetooth-enhed er i nærheden
- ⓬ Mikrofon

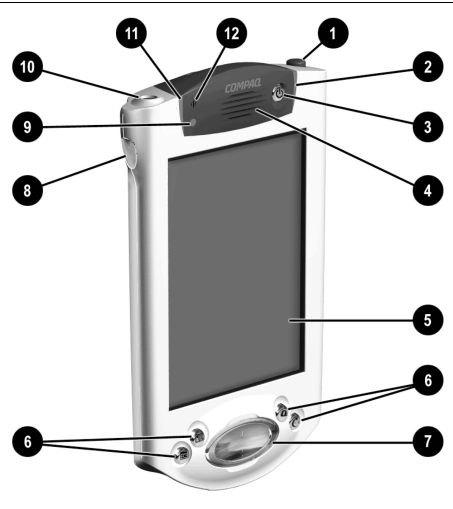

**Toppanel**

- ❶ Stik til stereohovedtelefoner: til standardhovedtelefoner
- ❷ Mikrofon: optager din stemme
- ❸ Infrarødt lys: usynlig, udveksler information med andre enheder med Windows
- ❹ Lyspen: klik, tegn eller skriv på skærmen
- ❺ Secure Digital (SD) udvidelsesslot: plads til et SD-kort

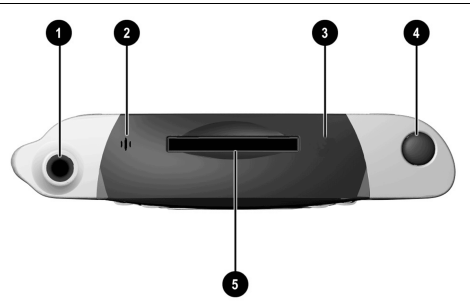

### Bundpanel

- 1 Opladnings-/kommunikationsport: tilslutter til universal cradle, USB- eller et serielt kabel
- 2 Nulstillingsknap til enhed: nulstiller med lyspen
- 3 Stik til udvidelsespakke: tilslutter til en udvidelsespakke

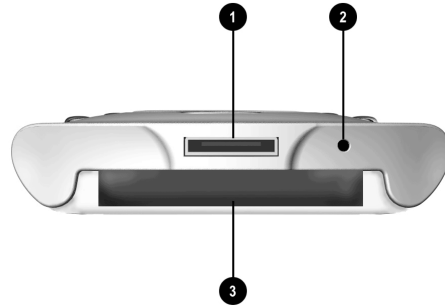

### Standardholder

- 1 Stabilisatorer: Stabiliserer (1) din iPAQ Pocket PC, når den er anbragt i holderen uden en udvidelsespakke
- 2 Udløserknap: Udløser (2) stabilisatorerne fra låst position

BEMÆRK: Brug stabilisatorerne mest muligt, hvis en udvidelsespakke ikke er tilsluttet.

**FORSIGTIG:** Indsæt din Compaq iPAQ Pocket PC forsigtigt på stikket i standardholderen for at undgå at beskadige stikkene.

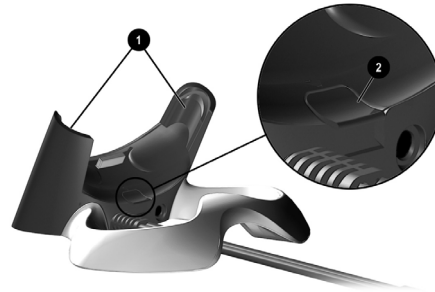

## Registrering

Ved at lade dig registrere online hos Compaq på <http://www.compaq.com/register> eller ved at udfylde og

sende kortet *Register Now\**, der følger med i forsendelseskassen, kan du modtage de nyeste informationer om din Compaq iPAQ Pocket PC samt gode

tilbud på tilbehør og programmer til din Compaq iPAQ Pocket PC.

\*Ikke tilgængelig i alle lande

## Opsætning af din Compaq iPAQ Pocket PC

Opsæt din Compaq iPAQ Pocket PC ved først at oplade den med vekselstrømsadapteren eller din universelle cradle. Du skal bruge din universelle cradle til at synkronisere din Compaq iPAQ Pocket PC med din computer.

---

**FORSIGTIG:** For at synkronisering skal fungere korrekt, skal du installere Microsoft ActiveSync 3.5 før du tilslutter din Compaq iPAQ Pocket PC til din computer.

---

Da din Compaq iPAQ Pocket PC bruger en del strøm til at vedligeholde RAM og uret, skal du jævnligt oplade batteriet. Lad din Compaq iPAQ Pocket PC være tilsluttet din universelle cradle eller til vekselstrømsadapteren, når du sidder ved din arbejdsplads. Den bedste politik er at lade din Compaq iPAQ Pocket PC være tilsluttet din computer, når du arbejder ved din arbejdsplads og tage din vekselstrømsadapter med dig, når du rejser.

Oplad din Compaq iPAQ Pocket PC i op til fire timer, før du bruger den første gang.

---

**FORSIGTIG:** Da nogle af programmerne i din Compaq iPAQ Pocket PC er lagret i RAM-hukommelsen, skal du geninstallere dem, hvis batteriet fuldstændigt aflades.

---

## Oplad med vekselstrømsadapteren

Oplad din Compaq iPAQ Pocket PC med vekselstrømsadapteren. Brug vekselstrømsadapteren til at oplade en eventuel udvidelsespakke. For yderligere oplysninger om udvidelsespakker, henvises der til Udvidelse af funktionalitet med udvidelsespakker i eBook-vejledningen eller brugervejledningen, der kan udskrives, som er tilgængelige på cd-rom'en.

Oplad din Compaq iPAQ Pocket PC i op til fire timer, før du bruger den første gang.

Standardadapteren fungerer i almindelige 220 volt stikkontakter. Du kan også købe en, der fungerer i cigarettænderen i en bil eller i en 12 volt stikkontakt.

---

**FORSIGTIG:** Brug kun vekselstrømsadaptere der er anbefalet af Compaq.

---

- 1 Find vekselstrømsadapteren
- 2 Slut vekselstrømsadapteren til en stikkontakt
- 3 Indsæt jævnstrømsstikket i stømsstikket i bunden af din Compaq iPAQ Pocket PC
- 4 Indsæt netadapterstikket i jævnstrømsadapterstikket.
- 5 fasthold jævnstrømsadapterstikket til netadapteren med gummiholderen

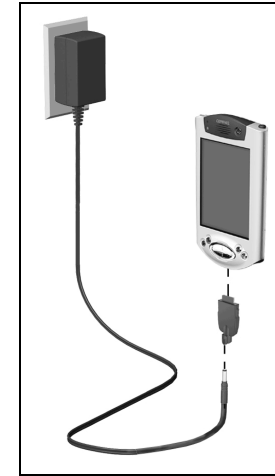

## Oplad med den universelle cradle

Oplad din Compaq iPAQ Pocket PC med din universelle cradle. Brug din universelle cradle til at

- synkronisere med din computer
- genoplade batteriet i en udvidelsespakke (for eksempel, genoplade batteriet i pc-kort-udvidelsespakken med dual-slot)

Oplad din Compaq iPAQ Pocket PC i op til fire timer, før du bruger den første gang.

---

**FORSIGTIG:** For at synkronisering skal fungere korrekt, skal du installere Microsoft ActiveSync 3.5 før du tilslutter din Compaq iPAQ Pocket PC til din computer første gang.

---

### 1 Installer Microsoft ActiveSync 3.5

Indsæt cd-rom'en Compaq iPAQ Pocket PC Companion

Klik på Start Here (Start her)

Installér om nødvendigt Microsoft Outlook

Følg anvisningerne i installationsguiden

Når du bliver bedt om at downloade filen, skal du vælge Run this program from its current location (Kør dette program fra dets aktuelle placering).

For yderligere hjælp, klik på knappen Hjælp til Microsoft ActiveSync 3.5 under installationen

### 2 Find den universelle cradle

### 3 Træk jævnstrømsadapterstikket ud af netadapteren

### 4 Indsæt netadapteren bag i standardholderen

### 5 Tilslut enten USB-kablet eller det serielle kable til din computer

Hvis du har et Microsoft Windows NT 4.0 operativsystem på din computer, skal du bruge et serielt kabel

### 6 Skub bunden af din Compaq iPAQ Pocket PC ind i din universelle cradle og tryk den på plads

Lysdioden for opladning blinker, når din Compaq iPAQ Pocket PC genoplader batteriet

Lysdioden lyser konstant, når batteriet er fuldt opladet

Microsoft ActiveSync 3.5 starter på din computer og genkender din Compaq iPAQ Pocket PC

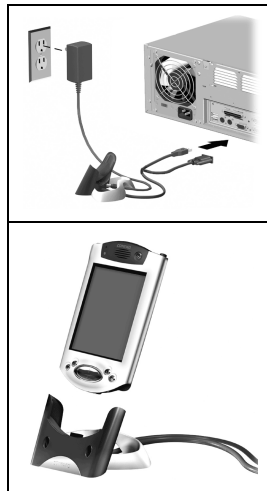

## Opsætning af synkronisering

Med synkronisering kan du dele informationer mellem din Compaq iPAQ Pocket PC og din computer eller din server. Bemærk, at du bør opsætte synkronisering, når du tilslutter din Compaq iPAQ Pocket PC til din computer første gang.

### Synkroniser med din computer

**FORSIGTIG:** For at synkronisering skal fungere korrekt, skal du installere Microsoft ActiveSync 3.5 før du tilslutter din Compaq iPAQ Pocket PC til din computer første gang.

Under installationen,

- opret partnerrelationer, så du kan synkronisere informationer med flere computere
- vælg de informationer, der skal synkroniseres med din Compaq iPAQ Pocket PC, for eksempel, Contacts, Calendar, Inbox, Tasks, Favorites, Files, Notes og AvantGo

### 1 Indsæt cd-rom'en Compaq iPAQ Pocket PC Companion

### 2 Følg anvisningerne i installationsguiden

For yderligere hjælp, klik på knappen Hjælp til Microsoft ActiveSync 3.5 under installationen

### 3 De informationer du vælger, synkroniseres automatisk, når installationen er fuldført

### Synkroniser informationer

Med synkronisering kan du dele informationer mellem din Compaq iPAQ Pocket PC og din computer. Bemærk, at synkronisering bør sættes op første gang du tilslutter din Compaq iPAQ Pocket PC til din computer.

Som standard synkroniserer Microsoft ActiveSync 3.5 løbende med informationerne på din computer automatisk. Du kan når som helst du er tilsluttet din computer manuelt synkronisere informationerne med din Compaq iPAQ Pocket PC.

### 1 Indsæt din Compaq iPAQ Pocket PC i universelle din cradle eller kablet

### 2 Fra din computer, åbn Microsoft ActiveSync 3.5

Fra menuen Start, klik Programs og klik Microsoft ActiveSync 3.5

### 3 Klik Sync



#### Tænd for skærmen

Når du tænder for skærmen til din Compaq iPAQ Pocket PC for første gang, guides du gennem velkomstskaermene.

Følg anvisningerne for at

- justere skærmen
- lære om lyspennen
- lære om pop-up-menuerne
- vælge tidszone

**1 Tryk på strømforsyningsknappen for at tænde for skærmen**

**2 Følg anvisningerne på velkomstskaermene**

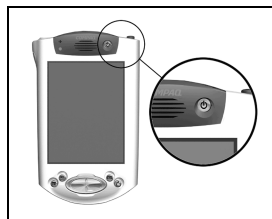

## Ændring af indstillinger for baggrundslys

**1 Fra menuen Start, klik på Settings**

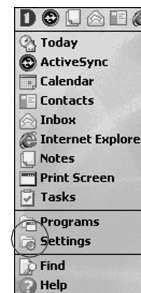

**2 Klik på System**

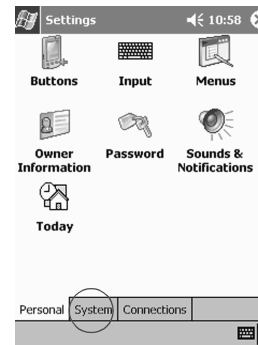

**3 Klik på Backlight**

**4 Vælg indstillinger for baggrundslys**

På fanebladet Battery Power, vælg hvornår baggrundslys skal anvendes, når pc'en kører på batteri

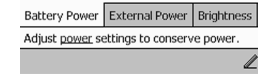

På fanebladet External Power, vælg hvornår baggrundslys skal anvendes, når pc'en kører på ekstern strøm

På fanebladet Brightness, vælg lysstyrkeniveau for baggrundslys

Tip: Flyt skydeknappen til det laveste niveau for at spare mest mulig strøm

### Tips

#### Der vises ingenting på skærmen

**1 Kontroller, at skærmen er tændt**

Tryk på strømforsyningsknappen

**2 Kontroller, at din Compaq iPAQ Pocket PC er sluttet til vekselstrømsadapteren og universelledin cradle**

Stik vekselstrømsadapteren i en stikkontakt

Indsæt jævnstrømsstikket i strømstikket bag på din universelle cradle

#### Mit batteri forbliver ikke opladet

Sørg altid for at din Compaq iPAQ Pocket PC er tilsluttet en universel cradle eller en vekselstrømsadapter, når du ikke bruger den



Under indstillingerne for baggrundslys, flyt skydeknappen til det laveste niveau for at spare strøm

**Lysdioden for opladning blinker ikke når min Compaq iPAQ Pocket PC er tilsluttet minuniverselle cradle**

- 1 Kontroller, at dinuniverselle cradle er sluttet til en stikkontakt
- 2 Sørg for at bunden af din Compaq iPAQ Pocket PC er trykket korrekt på plads i dinuniverselle cradle
- 3 Kontroller om enheden er fuldt opladet. Lysdioden blinker ikke, hvis enheden er fuldt opladet.

Fra menuen Start, klik på Settings

Klik på System

Klik på Power

**Baggrundslyset slukker hele tiden**

Baggrundslyset slukker for at spare strøm

På fanebladet Battery Power kan du ændre det tidsrum baggrundslyset er tændt og du kan vælge, at lade baggrundslyset tænde, når du rører skærmen eller trykker på en knap

**Min Compaq iPAQ Pocket PC svarer ikke eller et program hænger**

Lav en blød nulstilling af din Compaq iPAQ Pocket PC

- 1 Stik lyspennen ind i enhedens nulstillingsknap i bunden af din Compaq iPAQ Pocket PC
- 2 Tryk på knappen i 1 sekund

**Jeg har glemt min adgangskode**

Lav en hård nulstilling af din Compaq iPAQ Pocket PC

**FORSIGTIG:** Da de fleste af programmerne og data du installerer på din Compaq iPAQ Pocket PC er lagret i hukommelsen, skal du geninstallere dem, hvis du foretager en hård nulstilling.

- 1 Tryk på og hold de to programknapper på ydersiden inde
- 2 Indsæt lyspennen i nulstillingsknappen for enheden i bunden af din Compaq iPAQ Pocket PC
- 3 Tryk på knappen i 5 sekunder
- 4 For at genaktivere din Compaq iPAQ Pocket PC, indsæt lyspennen i nulstillingsknappen for enheden og tryk på knappen i 1 sekund eller tilslut din Compaq iPAQ Pocket PC til vekselstrømsadapteren

**Naviger i brugergrænsefladen**

Du kan navigere gennem brugergrænsefladen på din Compaq iPAQ Pocket PC på tre måder:

- klikke
- klikke og holde
- trykke på programknapperne

Klik på skærmen med spidsen af din lyspen for at åbne programmer og foretage valg. Klik for eksempel på menuen Start for at få vist en liste over tilgængelige programmer.

Klik på og hold en område på skærmen for at se en pop-up-menu.

Tryk på en programknap på frontpanelet for hurtigt at tænde skærmen og åbne din kalender eller dine kontaktpersoner eller foretage en registrering.

**Juster skærmen**

Når du tænder for skærmen på din Compaq iPAQ Pocket PC første gang, føres du gennem en justeringsproces. Du skal justere din skærm hvis

- din Compaq iPAQ Pocket PC ikke reagerer nøjagtigt på dine klik med lyspennen
- du foretager en hård nulstilling af din Compaq iPAQ Pocket PC

- 1 Fra menuen Start, klik på Settings

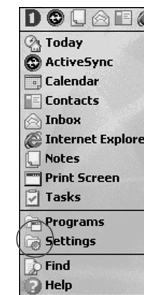

## 2 Klik på System

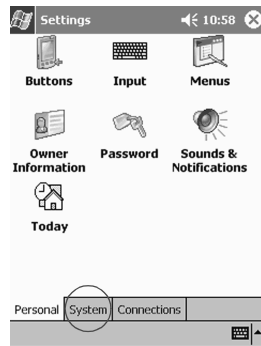

## 3 Klik på ikonen Screen

## 4 Klik på knappen Align Screen for at begynde justeringsprocessen

## 5 Klik på trådkorsobjektet ved hver placering for at justere skærmen

Vær præcis, når du klikker på trådkorsobjektet

## 6 Klik på OK

## Åbning af programmer

Alle programmer på din Compaq iPAQ Pocket PC er kun to klik fra enhver skærm. Du kan åbne alle programmer på din Compaq iPAQ Pocket PC fra menuen Start.

Tip: Tilknyt dine programmer til programknapperne

## 1 Klik på Start eller Microsoft-logoet i det øverste venstre hjørne af skærmen på menuen Start

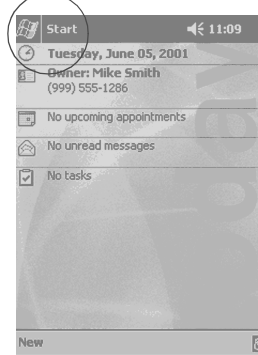

Du kan også klikke på programtitlen på menuen for at åbne menuen Start

## 2 Klik på Programs for at se hvilke programmer du har på din Compaq iPAQ Pocket PC

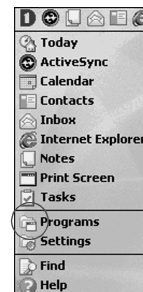

## 3 Klik på programtitlen eller ikonen for at åbne det

## Minimering af programmer

Hvis du fra programmet gerne vil minimere det, skal du klikke på x

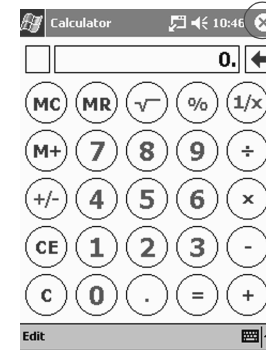

## Lukning af programmer

Programmerne lukker automatisk, når du åbner nye programmer, men hvis din Compaq iPAQ Pocket PC kører lidt langsomt, kan du lukke dem manuelt.

## 1 Fra menuen Start, klik på Settings

## 2 Klik på System

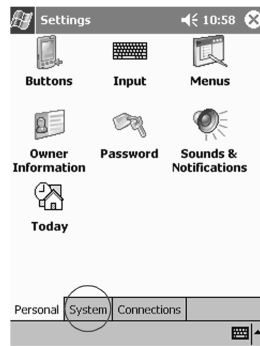

## 3 Klik på Memory

## 4 Klik på Running Programs

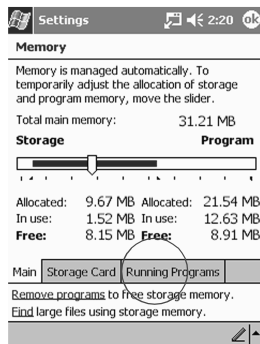

## 5 Klik på Stop All for at lukke alle programmer

Du kan også vælge et program og klikke Stop

## Indstil tiden til hjemme

Når du tænder for skærmen på din Compaq iPAQ Pocket PC første gang, føres du gennem indstillingen af tid. Indstil tiden igen hvis

- batteriet aflades helt
- du foretager en hård nulstilling af din Compaq iPAQ Pocket PC

Tip: Fra skærmen Today, klik på ur-ikonet for at indstille tiden.

### 1 Fra menuen Start, klik på Settings

### 2 Klik på System

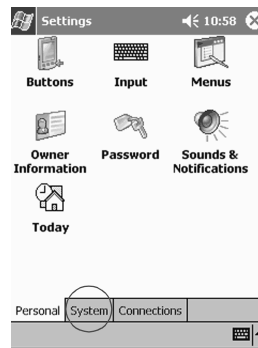

### 3 Klik på Clock

### 4 Klik på Home

## 5 Klik på nedpilen for tidszone for at vælge din placering og tidszone

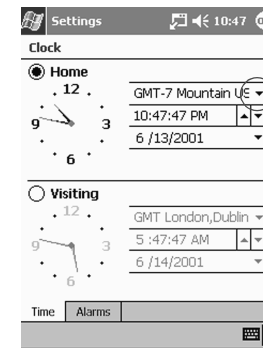

## 6 Klik på timer, minutter eller sekunder for at vælge hvad du vil indstille

## 7 Klik på op- eller nedpilen for at indstille tiden

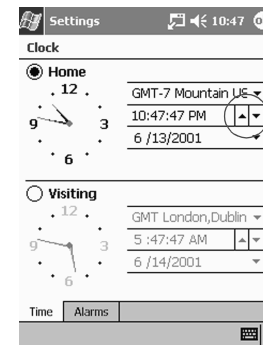

Du kan også flytte urets visere med lyspennen for at indstille tiden

**8 Klik på OK**

**9 Klik på Yes for at gemme dine indstillinger**

**Indstil tiden til en placering du besøger**

Indstilling af tiden til en placering du besøger.

Tip: Fra skærmen Today, klik på ur-ikonen for at indstille tiden.

**1 Fra menuen Start, klik på Settings**

**2 Klik på System**

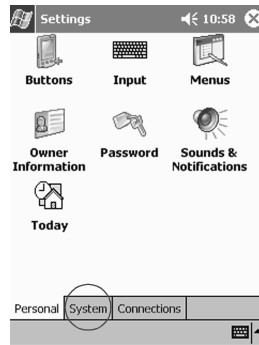

**3 Klik på Clock**

**4 Klik på Visiting**

**5 Klik på nedpilen for tidszone for at vælge din placering og tidszone**

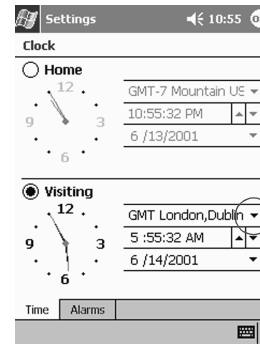

**6 Klik på timer, minutter eller sekunder for at vælge hvad du vil indstille**

**7 Klik på op- eller nedpilen for at indstille tiden**

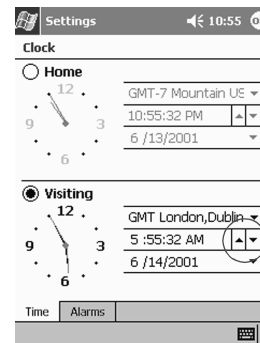

Du kan også flytte urets visere med lyspennen for at indstille tiden

**8 Klik på OK**

**9 Klik på Yes for at gemme dine indstillinger**

**Indstil datoen**

Når du tænder for skærmen på din Compaq iPAQ Pocket PC for første gang, skal du indstille datoen. Indstil datoen igen hvis

- batteriet fuldstændigt aflades
- du foretager en hård nulstilling af din Compaq iPAQ Pocket PC

Tip: Fra skærmen Today, klik på ur-ikonen for at indstille datoen.

- 1 Fra menuen Start, klik på Settings
- 2 Klik på System

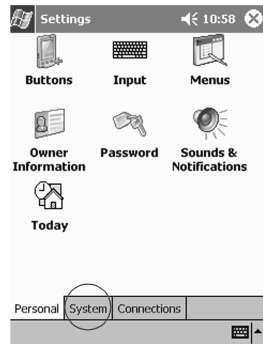

- 3 Klik på Clock
- 4 Klik på nedpilen for dato for at se en kalender

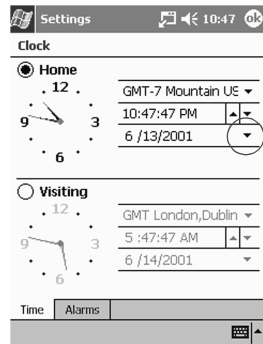

- 5 Klik på højre- eller venstre-pilen for at bevæge dig frem eller tilbage i kalenderen

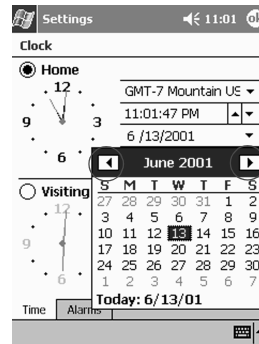

- 6 Klik på en dag for at vælge datoen
- 7 Klik på OK
- 8 Klik på Yes for at gemme dine indstillinger

### Tilpas programknapperne

Ved at trykke på en programknap på frontpanelet, kan du hurtigt åbne din kalender eller dine kontaktpersoner for at foretage en registrering.

Tilpasning af frontpanelknapperne så de åbner andre programmer.

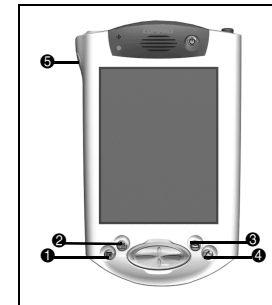

- 1 Fra menuen Start, klik på Settings
- 2 Klik på Buttons
- 3 Klik på den knap du vil ændre
- 4 Klik på nedpilen ved knaptildeling for at få vist en liste over dine programmer

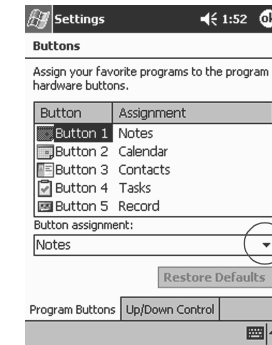

- 5 Klik på et program
- 6 Klik på OK for at tilknytte programmet til knappen

## Tips

### Jeg vil gendanne programknappernes standardtilknytninger

- 1 Fra menuen Start, klik på Settings
- 2 Klik på Buttons
- 3 Klik på Restore Defaults
- 4 Klik på OK

### Indtast informationer

Indtast bogstaver, symboler og numre på skærmen på din Compaq iPAQ Pocket PC ved at

- klikke på tastaturet
- skrive med lyspennen og bruge din Letter Recognizer til at oprette tekst
- skrive med lyspennen og bruge din Transcriber til at oprette
- skrive med lyspennen og bruge din Block Recognizer til at oprette tekst
- tegne og skrive med lyspennen

Du kan klikke på tastaturet, skrive med lyspennen og bruge Letter Recognizer, skrive med lyspennen og bruge Transcriber, og skrive med lyspennen og bruge Block Recognizer i alle programmerne. Du kan bruge lyspennen og tegne og skrive på skærmen i programmet Notes og fra alle Notes-fanebladene i programmerne Calendar, Contacts og Tasks.

Bemærk, at mens du taster eller skriver, foreslår din Compaq iPAQ Pocket PC ord i feltet over tastaturet, Letter Recognizer eller Block Recognizer, men ikke i Transcriber. Du kan ændre hvornår forslaget skal vises (du kan for eksempel vælge hvor mange bogstaver, der skal indtastes før Letter Recognizer kommer med forslag) og hvor mange ord, der skal foreslås.

### Ændring af indstillinger for ordforslag

Du kan ændre

- om ord skal foreslås
- antallet af bogstaver, der skal indtastes før et ord foreslås
- antallet af ord, der foreslås pr. indtastning

- 1 Fra menuen Start, klik på Settings

- 2 Klik på Input

- 3 Klik på Word Completion

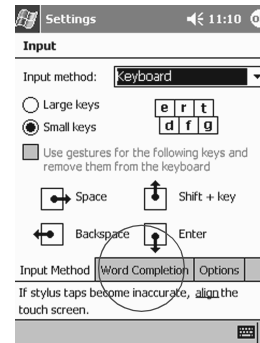

- 4 Klik på nedpielen for at ændre antallet af bogstaver, der skal tasteres før et forslag vises

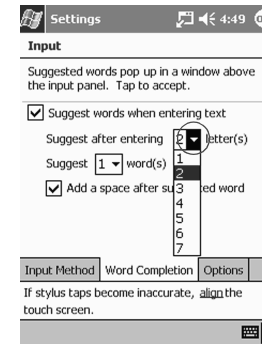

- 5 Klik på nedpielen for at ændre antallet af ord, der skal foreslås

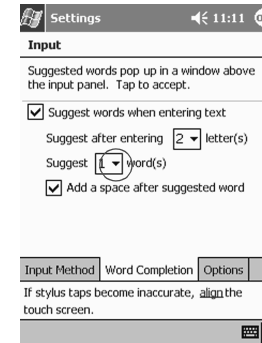

**6 Klik for at fravælge Suggest Words, hvis du ikke ønsker forslag**

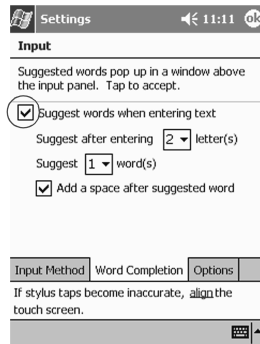

**7 Klik på OK for at gemme dine ændringer  
Indtast med dit on-screen tastatur**

Du kan indtaste tekst direkte på skærmen ved at klikke på bogstaver, tal og symboler på tastaturet.

Tip: For at få vist symbolerne, klik på 123 eller Shift-tasten.

**1 Fra et hvilket som helst af programmerne, klik på oppilen ved siden af Input Panel-knappen**



**2 Klik på Keyboard for at få vist et tastatur på skærmen**

**3 Klik på et bogstav, symbol eller et nummer for at indtaste information**

**Skriv med lyspennen og Letter Recognizer**

Du kan skrive bogstaver, tal og symboler på skærmen med lyspennen og Letter Recognizer. Skriv ord og sætninger med store bogstaver (ABC), små bogstaver (abc) og symboler (123) i bestemte områder.

**1 Fra et hvilket som helst program, klik på oppilen ved siden af Input Panel-knappen**

**2 Klik på Letter Recognizer for at få vist et skriveområde**

**3 Skriv bogstaver eller symboler mellem den stiplede linie og basislinjen for at Letter Recognizer skal kunne fungere effektivt**

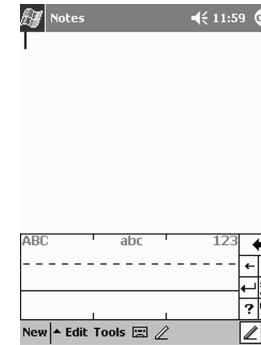

Skriv et bogstav mellem de to hatchmarks benævnt ABC for at skrive tekst med store bogstaver

Skriv et bogstav mellem de to hatchmarks benævnt abc for at skrive tekst med små bogstaver

Skriv et tal eller et symbol mellem de to hatchmarks benævnt 123 for at skrive symboler

**4 Det, du skriver på skærmen konverteres til tekst**

**Skriv med lyspennen og Transcriber**

Du kan skrive ord, bogstaver, tal og symboler overalt på skærmen med lyspennen og Transcriber.

**1 Fra et hvilket som helst program, klik på oppilen ved siden af Input Panel-knappen**

**2 Klik på Transcriber**

### 3 Skriv hvor som helst på skærmen

#### 4 Det, du skriver på skærmen konverteres til tekst

#### Skriv med lyspennen og Block Recognizer

Du kan skrive bogstaver, tal og symboler med lyspennen og Block Recognizer. Du kan skrive ord og sætninger ved at skrive bogstaver og tal i bestemte områder.

#### 1 Fra et hvilket som helst program, klik på oppilen ved siden af Input Panel-knappen

#### 2 Klik på Block Recognizer for at se et skriveområde

#### 3 Skriv et ord, bogstav eller symbol mellem hatchmark-tegnene

Skriv et bogstav mellem de to hatchmarks benævnt abc for at skrive tekst

Skriv et tal mellem de to hatchmarks benævnt 123 for at skrive et tal eller et symbol

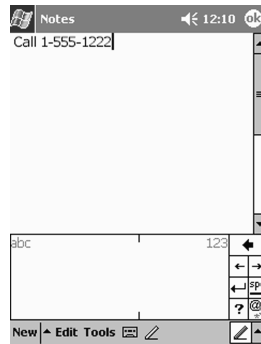

#### 4 Det, du skriver på skærmen konverteres til tekst

### Tegn og skriv på skærmen

Brug lyspennen som en almindelig pen til at tegne og skrive med på skærmen i programmet Notes eller fra fanebladet Notes i

- Calendar
- Contacts
- Tasks

#### 1 Fra menuen Start, klik på Notes

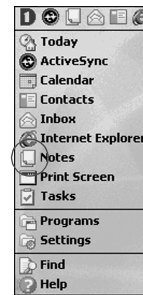

#### 2 Klik på New

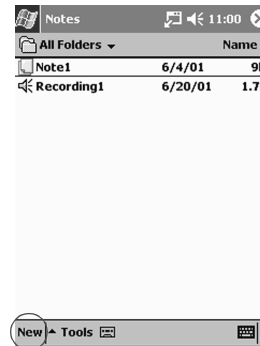

Du kan også klikke på fanebladet Notes i Calendar, Contacts eller Tasks og klikke på Pen-ikonen

### 3 Tegn og skriv på skærmen

#### 4 Klik på Pen-ikonen for at fravælge den

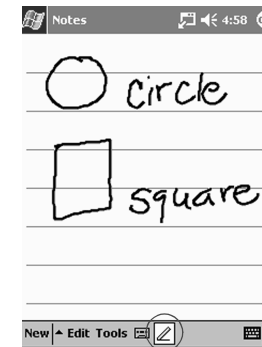

#### 5 Klik på OK

#### Konverter skrift til tekst

Du kan konvertere det du skriver til tekst med pennen i programmet Notes eller fra fanebladet Notes i

- Calendar
- Contacts
- Tasks

#### 1 Fra menuen Start, klikke Notes

Du kan også klikke på fanebladet Notes i Calendar, Contacts eller Tasks

#### 2 Klik på en note for at åbne den

#### 3 Fremhæv ordet eller ordene du vil konvertere til tekst



**4 Klik på Tools for at se en pop-up-menu**

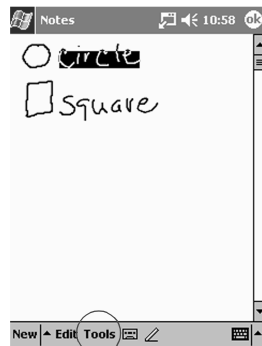

**5 Klik på Recognize for at konvertere det skrevne til tekst**

Hvis du vælger mere end et ord til konvertering til tekst og et af dem ikke genkendes, konverteres alle de andre ord til tekst. Det ikke-genkendte ord forbliver i skrevet tilstand.

**6 Klik på OK**

**Tips**

*Jeg vil skrive en adresse på en e-mail-meddelelse, men jeg kan ikke finde tegnet @*

**1 Klik på oppilen ved siden af Input Panel-knappen**



**2 Klik på Keyboard for at få vist et tastatur på skærmen**

**3 Klik på tasten Shift**



**4 Klik på tasten @, der hvor tegnet skal sættes ind i e-mail-adressen**

**Jeg kan ikke få Letter Recognizer til at skrive det rigtige bogstav**

- 1 Kontroller, at du skriver det i det rigtige område (for eksempel ABC, abc eller 123)
- 2 Skriv bogstaver uden at løfte lyspennen fra skærmen  
Når det er muligt, skal du bruge en lang bevægelse til at skrive bogstaver

**Ordkonverteringen fra skrevet til tekst var ikke rigtig. Er der andre muligheder?**

- 1 Fremhæv ordet eller ordene du skrev
- 2 Klik på Tools

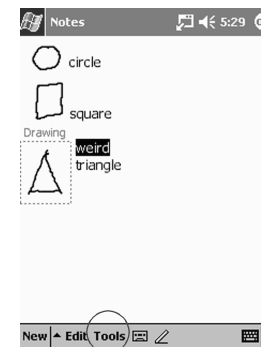

- 3 Klik på Alternates for at få vist en liste over ord
- 4 Klik på et alternativ  
Du kan skrive ordet igen, hvis alternativene ikke er korrekte
- 5 Klik på OK

***Programmet genkender ikke min skrift***

- 1 Skriv dine bogstaver tæt sammen
- 2 Lav god plads mellem ordene
- 3 Zoom ind for at forbedre genkendelsen af tegn
- 4 Brug den linierede side
- 5 Skriv tydeligt og forsøg at skrive mellem linierne

***Jeg vil gerne ændre de ord jeg skrev på tastaturet eller skrev i Letter Recognizer***

- 1 Fremhæv ordet eller ordene du skrev
- 2 Tast eller overskriv ordet eller ordene

Du kan også klikke på og fastholde den fremhævede tekst for få vist en pop-up-menu med valgmulighederne klip, kopier, sæt ind og ryd.

## Kommunikation

Med din Compaq iPAQ Pocket PC H3900-serie kan du kommunikere på mange måder – f.eks. arbejde med kontaktpersoner.

Hvis du vil have fuldt udbytte af de mange funktioner i din Compaq iPAQ Pocket PC, skal du sikre dig, at du har installeret Microsoft ActiveSync 3.5 på computeren, før du tilslutter din Compaq iPAQ Pocket PC.

### Arbejd med kontaktpersoner

Angiv og få vist oplysninger om venner, familie eller forretningsforbindelser i programmet Contacts.

Du kan arbejde med oplysningerne på kontaktpersonerne på følgende måder:

- Opret en kontaktperson
- Få vist og rediger en kontaktperson

Tip: Klik på programknappen Contact for hurtigt at navigere til Contacts.

#### Opret en kontaktperson

Tip: Opret en kontaktperson i skærbilledet Today.

#### 1 Klik på Contacts i menuen Start

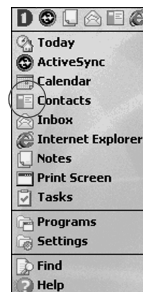

#### 2 Klik på New for at oprette en ny kontaktperson

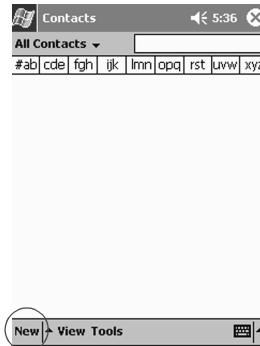

#### 3 Klik på et element, og indtast oplysningerne

Rul ned for at se flere felter

#### 4 Klik på nedpilen ved siden af et element, og indtast flere detaljer om det pågældende element

Du kan f.eks. klikke på nedpilen Name for at indtaste kontaktpersonens titel, for-, mellem- og efternavn og suffiks

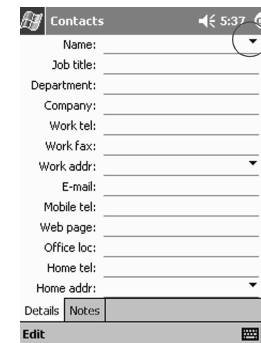

Klik et sted uden for boksen for at stoppe med indtastningen af detaljer

#### 5 Klik på OK for at gemme kontaktoplysningerne og vende tilbage til listen over kontaktpersoner

### Få vist og rediger en kontaktperson

- 1 Klik på Contacts i menuen Start for at få vist en liste over kontaktpersonerne fra den sidst valgte kategori
- 2 Klik på nedpilen ved siden af kategorinavnet for at se listen over kategorier

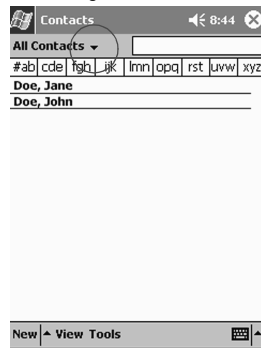

- 3 Klik på et kategorinavn for at se en liste over kontaktpersoner, der er anbragt i den pågældende kategori
- 4 Klik på en kontaktpersons navn

- 5 Klik på Edit for at se oplysningerne om kontaktpersonen

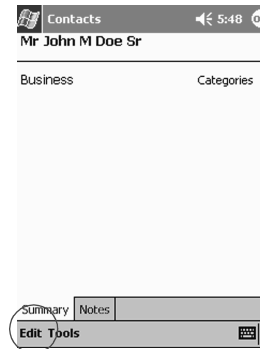

- 6 Rediger oplysningerne om kontaktpersonen, og klik på OK for at gemme kontaktpersonen og vende tilbage til listen over kontaktpersoner

## Planlægning

Compaq iPAQ Pocket PC H3900-serien hjælper dig med at holde styr på din tid på mange måder:

- Se oplysninger med et hurtigt kig på skærbilledet Today
- Angiv aftaler, og opret påmindelser med Calendar
- Opret en huskeliste over opgaver

### Anvend skærbilledet Today

Du kan se skærbilledet Today, når du har tændt for skærmen på din Compaq iPAQ Pocket PC. Anvend skærbilledet Today til at få vist

- Ejeroplysninger
- Kommende aftaler
- Ulæste og ikke-afsendte meddelelser
- Opgaver, der skal fuldføres

Åbn menuen New fra skærbilledet Today for at oprette nye

- Aftaler
- Kontaktpersoner
- E-mails
- Excel-regneark
- Noter
- Opgaver
- Word-dokumenter

### Opret nye oplysninger i skærbilledet Today

Opret nye oplysninger i skærbilledet Today, herunder

- Aftaler
- Kontaktpersoner
- E-mails
- Oplysninger om Excel-regneark
- Noter
- Opgaver
- Word-dokumenter

Se de pågældende anvisninger for hver enkelt opgave i denne vejledning for at få yderligere oplysninger om, hvordan disse elementer oprettes. Se f.eks. Planlæg en aftale, og angiv en påmindelse, hvis du vil oprette en ny aftale.

#### 1 Klik på Today i menuen Start

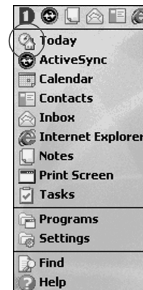

#### 2 Klik på New for at åbne menuen New

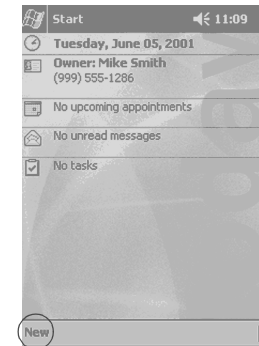

#### 3 Klik for at oprette et nyt element

### Rediger oplysninger i skærbilledet Today

Rediger oplysninger i skærbilledet Today, herunder

- Ejeroplysninger
- Kommende aftaler
- Ulæste og ikke-afsendte meddelelser
- Opgaver, der skal fuldføres

Se de pågældende anvisninger for hver enkelt opgave i denne vejledning for at få yderligere oplysninger om, hvordan disse elementer redigeres. Se f.eks. Planlæg en aftale, og angiv en påmindelse for at oprette en ny aftale.

#### 1 Klik på Today i menuen Start

- 2 Klik på de oplysninger, du vil redigere
- 3 Indtast, eller rediger oplysningerne



- 4 Klik på OK for at gemme ændringer og vende tilbage til skærbilledet Today

I modsat fald skal du klikke på OK og klikke på Today i menuen Start for at vende tilbage til skærbilledet Today

#### Tilpas udseendet på skærbilledet Today

Gør følgende i skærbilledet Today Settings:

- Tilføj et billede som baggrund
- Vælg de oplysninger, du ser
- Angiv rækkefølgen for oplysningerne
- Afgør, hvornår skærbilledet Today vises

- 1 Klik på Settings i menuen Start

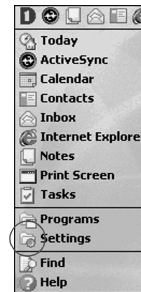

- 2 Klik på Today

- 3 Tilføj et billede

Marker afkrydsningsfeltet for at anvende billedet som baggrund

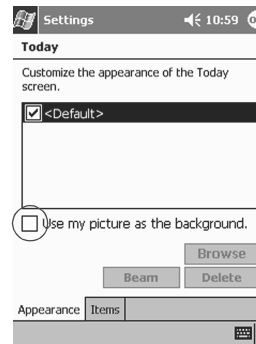

Klik på Browse for at vælge et billede fra File Explorer

- 4 Klik på Items for at vælge eller ændre på rækkefølgen af oplysninger i skærbilledet Today

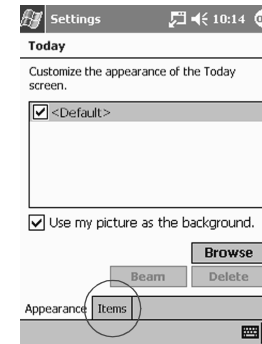

Klik for at vælge et element

Klik på Move Up eller Move Down for at ændre på rækkefølgen af elementet. Du kan ikke flytte Date

Klik for at vælge et element

Klik på Options for at vælge visningsindstillinger for det pågældende element. Du kan ikke vælge indstillinger for Date, Owner Info eller Inbox

**5 Klik på Display for at angive et tidspunkt, før skærbilledet Today vises**

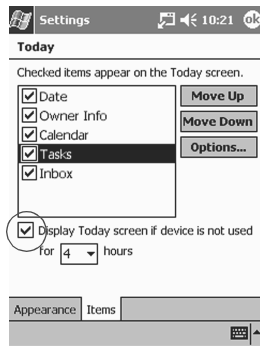

**6 Klik på nedpilen for at vælge det tidsrum, der skal gå, før du ser skærbilledet Today**

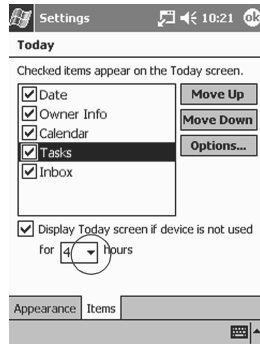

**7 Klik på OK**

**Anvend kalenderen**

Anvend kalenderen til at

- Planlægge aftaler
- Angive påmindelser

Få vist kalenderen efter

- Dagsorden
- Dag
- Uge
- Måned
- År

Tip: Hold mængden af oplysninger i aftalerne på et minimum for at spare på hukommelsen.

Tip: Tryk på programknappen Calendar for at navigere hurtigt til Calendar.

**Se på kalenderen**

Calendar vises som standard først i visningen Agenda, der indeholder de fleste detaljer omkring din aftale.

**1 Klik på Calendar fra menuen Start**

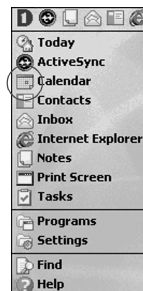

**Planlæg en aftale, og angiv en påmindelse**

Tip: Hold mængden af oplysninger i aftalerne på et minimum for at spare på hukommelsen.

Tip: Planlæg en aftale, og angiv en påmindelse i skærbilledet Today.

**1 Klik på Calendar i menuen Start**

**2 Klik på New for at planlægge en aftale**

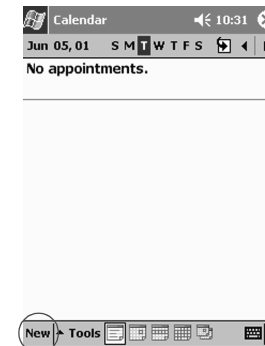

**3 Angiv emnet**

Klik på nedpilen for at vælge et foruddefineret emne

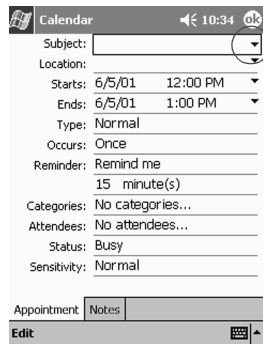

Hvis du ikke angiver et emne, vil der stå No subject i feltet

**4 Klik på et element for at indtaste yderligere oplysninger**

Du kan f.eks. planlægge aftaletypen All Day ved at klikke på Type og klikke på All Day

Der angives som standard en påmindelse på 15 minutter

**5 Klik på 15, og klik på nedpilen for at ændre på tidspunktet for påmindelsen**

**6 Indtast minut(ter) for at ændre tidsenheden**

**7 Klik på OK for at angive påmindelsen og planlægge aftalen**

**Slet en aftale**

Tip: Marker en aftale, og vælg Delete Appointment i pop-up-menuen for at slette en aftale.

**1 Klik på Calendar i menuen Start**

**2 Klik på en aftale for at få vist**



**3 Klik på Tools**

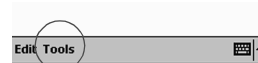

**4 Klik på Delete Appointment**

**5 Klik på Yes for at slette aftalen permanent**

**Anvend opgaver**

Anvend Tasks til at

- Oprette nye opgaver
- Slette en opgave

**Opret en opgave, og angiv en påmindelse**

Tip: Opret en opgave, og angiv en påmindelse i skærbilledet Today.

**1 Klik på Tasks i menuen Start**

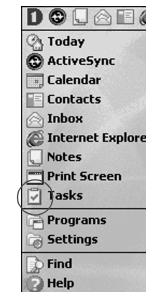

**2 Klik på New for at oprette en ny opgave**

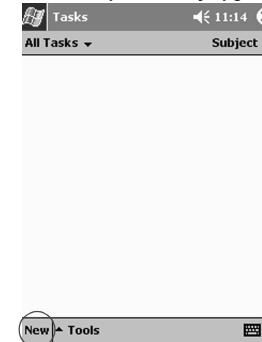

**3 Indtast emnet**



Klik på nedpilen for at vælge et foruddefineret emne

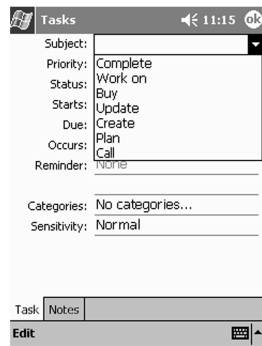

Hvis du ikke angiver et emne, vil der stå No subject i feltet

**4 Klik på et element for at indtaste yderligere oplysninger**

Klik f.eks. på feltet Sensitivity, og klik på Private for at gøre opgaven privat

**5 Klik på Due for at tilføje en udførelsesdato for opgaven**

**6 Klik på Reminder, og vælg Remind me**

**7 Klik på datoen for at vælge, hvornår du vil påmindes**

**8 Klik på OK for at angive påmindelsen og oprette opgaven**

### Slet en opgave

Tip: Marker en opgave, og vælg Delete Task i pop-up-menuen for at slette en opgave.

**1 Klik på Tasks i menuen Start**

**2 Klik på den opgave, du vil slette**

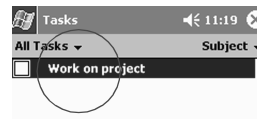

**3 Klik på Tools**



**4 Klik på Delete Task**

**5 Klik på Yes for at slette denne opgave permanent**

Med programmerne på din Compaq iPAQ Pocket PC H3900 -serie kan du holde dig ajour og være organiseret, selv når du er væk fra computeren.

### Anvend Microsoft Reader

Bemærk, at du kan finde en detaljeret eBogsvejledning (eBook-vejledning) på cd-rom'en, som du også kan kopiere til din Compaq iPAQ Pocket PC.

Tip: Du skal muligvis aktivere Microsoft Reader, før du kan kopiere beskyttede eBøger fra Internettet. Du skal have en Hotmail-, MSN- eller Passport-konto for at aktivere programmet.

#### Aktiver Microsoft Reader

Aktiver Microsoft Reader for at kopiere beskyttede eBøger.

- 1 Tilslut din Compaq iPAQ Pocket PC til computeren
- 2 Åbn Internet Explorer på computeren
- 3 Gå til adressen <<http://das.microsoft.com/activate>>

#### Læs en eBog

Læs eBogen fra start til slut, eller vælg bestemte emner. Hvis du lukker eBogen og senere vil åbne den, åbnes eBogen på den side, du sidst har læst.

- 1 Klik på Programs i menuen Start
- 2 Klik på Microsoft Reader
- 3 Klik på titlen på eBogen

- 4 Klik på sidetallet eller venstre- og højrepilene for at flytte frem og tilbage i bogen



Tip: Klik på et link for at springe til et emne. Links kan forekomme overalt i teksten eller i indholdsfortegnelsen. Hvis du vil vende tilbage fra et link, skal du klikke på titlen på e-Bogen og klikke på Return.

## Krav fra Federal Communications Commission

Dette udstyr er testet og fundet i overensstemmelse med begrænsningerne for en digital enhed i klasse B, i henhold til afsnit 15 i FCC-reglerne. Disse begrænsninger er udarbejdet for at yde rimelig beskyttelse mod skadelig interferens i en hjemmeinstallation. Dette udstyr genererer, anvender og kan udsende radiofrekvensenergi og kan forårsage skadelige interferens i radiokommunikation, hvis det ikke installeres og anvendes i overensstemmelse med anvisningerne. Der er imidlertid ingen garanti for, at der ikke vil opstå interferens i en bestemt installation. Hvis udstyret forårsager skadelig interferens i radio- eller tv-modtagelsen, hvilket kan afgøres ved at slukke for udstyret og derefter tænde det igen, opfordres brugeren til at forsøge at afhjælpe interferensen ved hjælp af en eller flere af følgende fremgangsmåder:

- Drej eller flyt modtagerantennen
- Øg afstanden mellem udstyret og modtageren
- Tilslut udstyret til en stikkontakt i et andet kredsløb en det, som modtageren er tilsluttet
- Kontakt forhandleren eller en erfaren radio- eller tv-tekniker, og få hjælp

### Modifikationer

FCC kræver, at brugeren informeres om, at eventuelle ændringer eller modifikationer af dette udstyr, der ikke er udtrykkeligt godkendt af Compaq Computer Corporation, kan gøre referenceautoritetens brug af udstyret ugyldig.

## Kabler

Tilslutninger til denne enhed skal foretages med afskærmede kabler med metalliske RF/EMI-stikhætter for at overholde kravene i FCC's regler og regulativer.

### Overensstemmelseserklæring for produkter, der er markeret med FCC-logoet – kun USA

Denne enhed er i overensstemmelse med afsnit 15 i FCC-reglerne. Drift er underlagt følgende to forhold: (1) Enheden må ikke forårsage skadelige interferens, og (2) enheden skal acceptere eventuel interferens, der modtages, herunder interferens, der kan forårsage uønsket drift.

Hvis du har spørgsmål vedrørende produktet, kan du kontakte:

Compaq Computer Corporation  
P. O. Box 692000, Mail Stop 530113  
Houston, Texas 77269-2000

Eller ring på 1-800-652-6672 (1-800-OK COMPAQ)

Hvis du har spørgsmål vedrørende denne FCC-erklæring, kan du kontakte:

Compaq Computer Corporation  
P. O. Box 692000, Mail Stop 510101  
Houston, Texas 77269-2000  
Eller ring på (281) 514-3333

Dette produkt kan identificeres ud fra del-, serie- eller modelnummeret, der findes på produktet.

## Lovmæssige krav

### Canadisk erklæring

Dette digitale apparat i klasse B opfylder alle krav i Canadian Interference-Causing Equipment Regulations.

### Avis Canadien

Cet appareil numérique de la classe B respecte toutes les exigences du Règlement sur le matériel brouilleur du Canada.

### EU-erklæring

Produkter, der bærer CE-mærket, er i overensstemmelse med både EMC-direktivet (89/336/EEC) og direktivet om lavspænding (73/23/EEC), der er udstedt af EU-kommissionen, og såfremt produktet har telekommunikationsfunktioner, R&TTE-direktivet (1999/5/EC).

Overensstemmelse med disse direktiver angiver, at følgende nordiske standarder følges (de tilsvarende internationale standarder og regulativer er angivet i parentes):

- EN55022 (CISPR 22) - Elektromagnetisk interferens
- EN55024 (IEC61000-4-2, 3, 4, 5, 6, 8, 11) - Elektromagnetisk immunitet
- EN61000-3-3 (IE61000-3-3) - Strømlinjefflimmer
- EN 60950 (IEC60950) - Produktsikkerhed

## Japansk erklæring

この装置は、情報処理装置等電波障害自主規制協議会（VCCI）の基準に基づくクラス B 情報技術装置です。この装置は、家庭環境で使用することを目的としていますが、この装置がラジオやテレビジョン受信機に近接して使用されると、受信障害を引き起こすことがあります。

取扱説明書に従って正しい取り扱いをして下さい。

## Batteriadvarel

**ADVARSEL:** Denne computer indeholder et integreret lithium-polymer-batteri. For at reducere risikoen for brand eller forbrænding, skal du undlade at demontere, knuse eller gennemhulle batteriet, at kortslutte de eksterne poler, eller at udsætte batteriet for ild eller vand. Kontakt din lokale HP forhandler, som du finder på listen med telefonnumre (Worldwide Phone List) eller besøg HP's websted: [http://www.compaq.com/support/contact\\_compaq/worldphones.pdf](http://www.compaq.com/support/contact_compaq/worldphones.pdf) for lister med telefonnumre. En teknisk supportmedarbejder hjælper dig med at finde et HP servicecenter i nærheden af dig eller et servicecenter autoriseret af HP, hvis der ikke er HP servicecenter i din region, som kan hjælpe dig.

## Erklæring om flytransport

Anvendelse af elektronisk udstyr ombord på et fly er underlagt flyselskabets bestemmelser.

## Strømkabler

Hvis du ikke har modtaget et strømkabel til Compaq iPAQ Pocket PC H3900-serien eller vekselstrømsudstyr til brug med enheden, skal du købe et strømkabel, der er godkendt til brug i dit land.

Strømkablet skal være egnet til produktet og den spænding og strøm, der er angivet på produktets etiket med angivelser om el. Den spænding og strøm, der er angivet for kablet skal være større end den spænding og strøm, der er angivet på produktet. Ledningens diameter skal desuden være mindst 0,75 mm<sup>2</sup>/18AWG, og længden på kablet skal være mellem 1,5 m og 2 m. Hvis du har spørgsmål til, hvilken type strømkabel, du skal anvende, kan du kontakte en lokal HP serviceudbyder.

Kontakt din lokale HP-forhandler, som du finder på listen med telefonnumre (Worldwide Phone List) eller besøg HP's websted: [http://www.compaq.com/support/contact\\_compaq/worldphones.pdf](http://www.compaq.com/support/contact_compaq/worldphones.pdf) for lister med telefonnumre. En teknisk supportmedarbejder hjælper dig med at finde et HP-servicecenter i nærheden af dig eller et servicecenter autoriseret af HP, hvis der ikke er HP-servicecenter i din region, som kan hjælpe dig.

Et strømkabel skal placeres, så der ikke trædes på det, eller det ikke beskadiges af emner, der stilles på det eller mod det. Vær især opmærksom på stikket, stikkontakten og det sted, hvor kablet kommer ud af produktet.

**ADVARSEL:** Sådan reduceres risikoen for personskaade, elektrisk stød eller beskadigelse af udstyret: Fjern ikke strømkablets jordstik. Jordstikket er en vigtig sikkerhedsfunktion. Tilslut udstyret til en jordforbundet stikkontakt, der er let at få adgang til på alle tidspunkter. Sluk for strømmen til udstyret ved at trække strømkablet ud af stikkontakten. Placer ikke noget oven på strømkabler. Anbring dem, så der ikke er nogen, der ved et tilfælde kommer til at træde på dem. Træk ikke i en ledning eller et kabel. Når det skal tages ud af stikkontakten, skal du tage fat i ledningen ved stikket.

**ADVARSEL:** Sådan reduceres risikoen for elektrisk stød, brand eller beskadigelse af udstyret: Anvend ikke omformersæt, der sælges til apparater, til at tilføre computeren strøm.

## Hardwarespecifikationer

### Systemspecifikationer

Hardware	Compaq iPAQ H3900-serie
Processor	PXA250
Hukommelse	64 MB SDRAM eller højere
Display	Transfektiv farve-TFT, 240 X 320 pixels, 64-K farveunderstøttelse, 0,24 punktafstand
Baggrundsllys	Fjerniveau lysstyrkejustering, lyssensor til automatisk justering af lysstyrkeniveau
Audio	Højtaler, 3,5 mm stereostik til hovedtelefoner
Infrarød	IrDA, dataoverførsel op til 15,2Kb pr. sekund og universel fjernbetjening til hjemmeunderholdningsenheder
Bluetooth	Visse modeller
Kommunikation	Kommunikationsport, stik til udvidelsespakke
Indikatorer	Alarmnotifikation i 3 tilstande: blinkende grøn LED, tone, pop-up-meddelelse. Oplade, aktiv: blinkende/konstant gul LED, Bluetooth, aktiv: blinkende blå LED
Batteri	Lithium-ion-polymer

## Fysiske specifikationer

	Compaq iPAQ Pocket PC H3900	
	US	Metrisk
Højde	5,28 in	134 mm
Bredde	3,3 in foroven 3,03 in forneden	84 mm foroven 77 mm forneden
Dybde	0,63 in	15,9 mm
Vægt	6,49 oz	184 g

## Driftsmiljø

		US	Metric
Temperatur	I drift	32° til 104°F	0° til 40°C
	Ikke i drift	-22° til 140°F	-30° til 60°C
Relativ fugtighed	I drift	10 til 90%	10 til 90%
	Ikke i drift	10 til 90%	10 til 90%
Maksimal højde	I drift	0-15.000 fod	0-4.572 m
	Ikke i drift	0-15.000 fod	0-4.572 m

## Forebyggende vedligeholdelse og batterivejledning

### Forebyggende vedligeholdelse

Følg disse retningslinier for at holde din Compaq iPAQ Pocket PC H3900-serie i god stand og godt fungerende:

- Hold Compaq iPAQ Pocket PC væk fra fugtige områder og områder med meget høje eller lave temperaturer. Sørg for, at din Compaq iPAQ Pocket PC ikke udsættes for væsker eller nedbør.
- Anbring ikke noget oven på din Compaq iPAQ Pocket PC for at undgå, at skærmen beskadiges.
- Opbevar din Compaq iPAQ Pocket PC i et beskyttelses-etui, når det ikke anvendes.
- Rengør din Compaq iPAQ Pocket PC ved at aftørre skærmen og de udvendige flader med en blød klud, fugtet udelukkende med vand.
- Undgå at stille din Compaq iPAQ Pocket PC i direkte sollys eller stærkt ultraviolet lys i længere perioder. Undgå ligeledes at ridse overfladen af skærmen og slå den mod hårde objekter.
- Anvend kun Compaq iPAQ Pocket PC penne for at undgå at ridse skærmen.

### Batterivejledning



På grund af den type batteri, der anvendes i din Compaq iPAQ Pocket PC, skal du følge de lokale regulativer vedrørende sikker bortskaffelse af din Compaq iPAQ Pocket PC. Din Compaq forhandler kan rådgive dig omkring de lokale regulativer og/eller eksistensen af eventuelle batteribortskaffelsesprogrammer.

Din Compaq iPAQ Pocket PC må ikke bortskaffes med dagrenovationen. For at sende dem til genbrug eller bortskaffe dem korrekt skal du anvende det offentlige indsamlingssystem eller returnere dem til Compaq, dine autoriserede Compaq partnere eller deres agenter.

I Nordamerika bortskaffes Compaq iPAQ Pocket PC ved at benytte Compaqs batterigenbrugsprogram. Du får en frankeret batteripakkeemballage, der er forudadresseret til en genvindingsfacilitet, hvor metallerne genbruges.

Besøg følgende websted for oplysninger om bortskaffelse af batterier.

**BEMÆRK:** Der er forskel på store og små bogstaver i adressen på nedenstående websted - adressen tages således: <http://cybrary.inet.cpqcorp.net/ARCHIVE/ADVISORIES/SERVICE/A424usc.html>

**FORSIGTIG:** Sprøjt ikke væske direkte på skærmen, og lad ikke væske dryppe ind i din Compaq iPAQ Pocket PC for at undgå elektrisk stød eller beskadigelse af de indvendige dele. Brug af sæbe eller andre rengøringsprodukter på skærmen kan misfarve overfladen og beskadige skærmen.

## Planlægning

### A

- aftaler
  - planlægge 63
  - slette 64
- applikationsknapper
  - tilpasse 53
- AvantGo 47

### B

- baggrundslys 48
- batteri 71
- Block Recognizer 56
- brugergrænseflade, navigere 49
- bundpanel, illustration 45

### D

- dato
  - indstille 52
- dele informationer
  - med din computer 47

### E

- eBog
  - læse 66

### F

- frontpanel, illustration 44

### I

- illustrationer
  - bundpanel 45
  - frontpanel 44
  - toppanel 44
- indstille
  - dato 52
  - tid, besøgsplacering 52
  - tid, hjemme 51
- indstillinger, ændre
  - ordforslag 54
- indtaste informationer 54

### J

- justere skærm 49

### K

- kalender 63
- kontaktpersoner 59
  - oprette 59
  - redigere 60
  - vise 60
- konvertere til tekst 56
- kundesupport 43

### L

- Letter Recognizer 55

### M

- Microsoft Reader 66

### N

- navigere i brugergrænsefladen 49

### O

- on-screen tastatur 55
- opgaver 64
- oplade din Pocket PC 46
- ordforslag, ændre indstillinger 54

### P

- påmindelser, angive 63, 64
- programmer
  - åbne 50
  - lukke 50

### R

- registrering 45





## S

skærm

justere 49

tænde for 48

skærbilledet Today 61

skrive på skærmen 56

skrive, konvertere til tekst 56

specifikationer 69

support 43

synkronisere

med din computer 47

## T

tastatur 55

tegne på skærmen 56

tid

indstille til besøgsplacering 52

indstille til hjemme 51

tilpasse

applikationsknapper 53

skærbilledet Today 62

Transcriber 55

## U

universel cradle 46

## V

vekselstrømsadapter 46

vise

kontaktpersoner 60

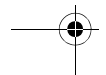
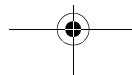
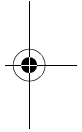
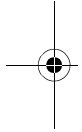
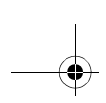

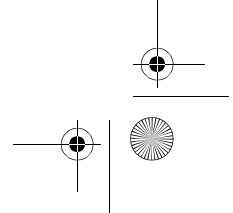
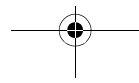
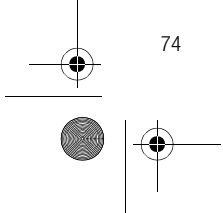
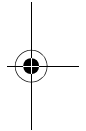
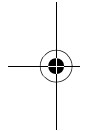
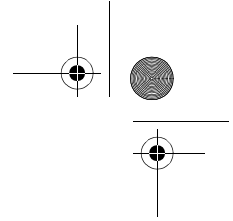
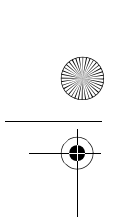

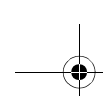

***COMPAQ***

**IPAQ POCKET PC H3900 SERIES**

**AAN DE SLAG**

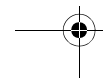
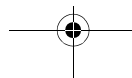
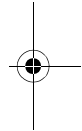
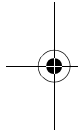

## KENNISGEVING

© 2003 Hewlett-Packard Development Company, L.P.

HP, Hewlett Packard en het Hewlett Packard logo zijn handelsmerken van Hewlett-Packard Company in de Verenigde Staten en andere landen.

Compaq, het Compaq logo en iPAQ zijn handelsmerken van Hewlett-Packard Development Company, L.P. in de Verenigde Staten en in andere landen.

Microsoft, MS-DOS, Windows en Windows NT zijn handelsmerken van Microsoft Corporation in de Verenigde Staten en andere landen.

Intel, Pentium, Intel Inside en Celeron zijn handelsmerken van Intel Corporation in de Verenigde Staten en andere landen.

Adobe, Acrobat en Acrobat Reader zijn handelsmerken of gedeponeerde handelsmerken van Adobe Systems Incorporated.

Alle overige productnamen in deze publicatie kunnen handelsmerken zijn van hun respectievelijke houders.

Hewlett-Packard Company is niet aansprakelijk voor technische fouten, drukfouten of weglatingen in deze handleiding of voor bijkomende of gevolgschade in verband met de levering, de prestaties of het gebruik van dit materiaal. Aan de informatie in deze publicatie kan geen enkele garantie worden ontleend, met inbegrip van, maar niet beperkt tot impliciete garanties van verkoopbaarheid of geschiktheid voor een bepaald doel. De informatie kan zonder voorafgaande kennisgeving worden gewijzigd. De garanties voor HP producten worden gepubliceerd in de uitdrukkelijk beperkte-garantieverklaringen bij dergelijke

producten. Aan de informatie in dit document kunnen geen rechten worden ontleend.

Dit document bevat eigendomsrechtelijke informatie die onder het auteursrecht valt.

Geen enkel deel van dit document mag worden gefotokopieerd, vermenigvuldigd of in een andere taal worden vertaald zonder de vooraf verleende schriftelijke toestemming van Hewlett-Packard Company.

Compaq iPAQ Pocket PC H3900 Series

Aan de slag

Tweede editie, januari 2003

Artikelnummer 278847-022

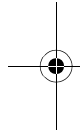

<b>Introductie</b> .....	<b>79</b>
Wat zit er in de doos? .....	79
Registreren .....	81
Compaq iPAQ Pocket PC instellen .....	82
Synchronisatieprocedure instellen .....	83
Navigeren in het scherm .....	85
Gegevens invoeren .....	90
<b>Communiceren</b> .....	<b>95</b>
Werken met contactpersonen .....	95
<b>Agenda</b> .....	<b>97</b>
Scherm Today .....	97
Calendar .....	99
Tasks .....	100
<b>Software</b> .....	<b>102</b>
Microsoft Reader .....	102
<b>Internationale kennisgevingen</b> .....	<b>103</b>
Federal Communications Commission Notice .....	103
Canadian Notice .....	103
Avis Canadien .....	103
Kennisgeving voor de Europese Unie .....	103
Waarschuwing met betrekking tot de accu .....	104
Luchtvaartbeperkingen .....	104
Netsnoeren .....	104

<b>Hardwarespecificaties</b> .....	<b>105</b>
Systeemspecificaties .....	105
Afmetingen en gewicht .....	106
Omgeving .....	106
<b>Richtlijnen voor het onderhoud en de accu</b> .....	<b>107</b>
Onderhoud .....	107
Accu .....	107
<b>Index</b> .....	<b>108</b>

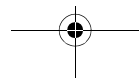

## Inhoud

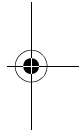

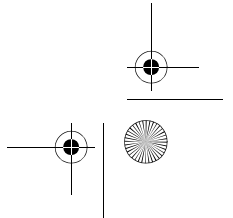
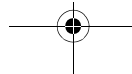
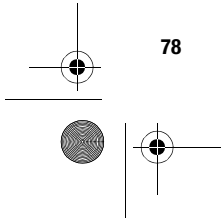
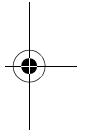
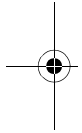
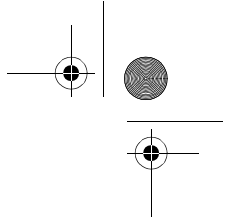
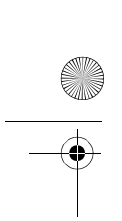

## Introductie

Voor een optimaal gebruik van de Compaq *iPAQ™* Pocket PC H3900 wordt u aangeraden de aanwijzingen voor de volgende procedures door te nemen:

- Compaq iPAQ Pocket PC registreren
- Compaq iPAQ Pocket PC instellen
- synchronisatieprocedure instellen
- navigeren in het scherm
- gegevens invoeren

Omdat de Compaq iPAQ Pocket PC voeding gebruikt om de bestanden in het RAM op te slaan en de klok goed te laten werken, moet de accu regelmatig opnieuw worden opgeladen. Sluit de Compaq iPAQ Pocket PC aan op de universele houder of op de voedingsadapter wanneer u aan uw bureau werkt. U kunt het beste de Compaq iPAQ Pocket PC op de computer aangesloten houden wanneer u aan uw bureau werkt, en de voedingsadapter en de gelijkstroomadapterstekker gebruiken wanneer u onderweg bent.

Laad de Compaq iPAQ Pocket PC gedurende vier uur op voordat u het apparaat voor het eerst gebruikt.

---

**VOORZICHTIG:** Omdat de meeste applicaties en gegevens die u op de Compaq iPAQ Pocket PC installeert, in het geheugen worden opgeslagen, moet u deze applicaties en gegevens opnieuw installeren wanneer de accu helemaal leeg is geraakt.

---

### Wat zit er in de doos?

Bij de Compaq iPAQ Pocket PC worden de volgende items geleverd:

- handleiding Aan de slag
- Compaq iPAQ Pocket PC Companion CD-ROM
  - Microsoft® ActiveSync 3.5 software op de Companion CD-ROM
  - extra software en applicaties
  - gedetailleerde eBook-handleiding, die u kunt kopiëren naar de Compaq iPAQ Pocket PC
  - interactieve Flash-handleiding
  - uitgebreide, afdrukbare gebruikershandleiding
- universele houder voor zowel USB-aansluiting als seriële aansluiting
- etui
- extra aanwijspen
- voedingsadapter
- rubberen borgring
- gelijkstroomadapterstekker met bevestiging

Als een van deze items ontbreekt, neemt u contact op met de klantenondersteuning. U vindt het nummer in het boekje *Worldwide Telephone Numbers* (Telefoonnummers voor wereldwijde ondersteuning).



Wat zit er in de doos?

**Voorkant**

- ❶ Aanwijspen: Druk op de aanwijspen om de pen uit te werpen of te vergrendelen.
- ❷ Voedingslampje: Knipperend oranje = accu wordt opgeladen; continu oranje = accu is opgeladen; groen = waarschuwing.
- ❸ Aan/uit-knop
- ❹ Luidspreker: Waarschuwingssignalen, opnamen.
- ❺ Kleurenscherm
- ❻ Programmeerbare applicatieknoppen 1-4 (van links naar rechts): Hiermee navigeert u naar applicaties. Standaardinstelling: knop 1 is voor Calendar, knop 2 is voor Contacts, knop 3 is voor Inbox en knop 4 is voor iPAQ Task.
- ❼ Navigatieknop: Hiermee bladert u door een lijst.
- ❽ Opname-/applicatieknop 5
- ❾ Lichtsensor: Past de schermverlichting aan.
- ❿ Connector voor stereoheadset
- ⓫ Bluetooth-statuslampje: Knippert wanneer Bluetooth-radio is ingeschakeld (alleen bij Bluetooth-modellen).
- ⓬ Microfoon

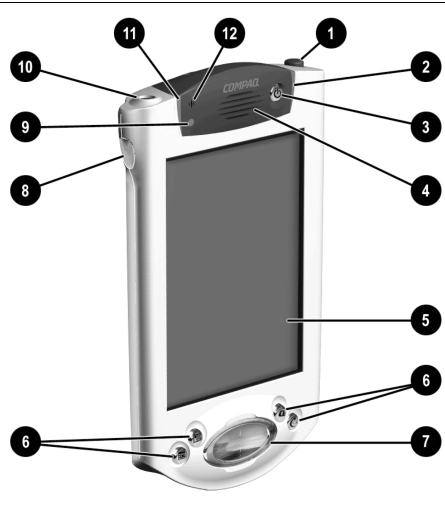

**Bovenkant**

- ❶ Connector voor stereoheadset
- ❷ Microfoon
- ❸ Verborgen infraroodpoort: Via deze poort worden gegevens van en naar andere mobiele apparatuur verzonden.
- ❹ Aanwijspen: Druk op de aanwijspen om de pen uit te werpen of te vergrendelen.
- ❺ SD-uitbreidingsslot: Hierin kunt u een SD-kaart (Secure Digital) plaatsen.

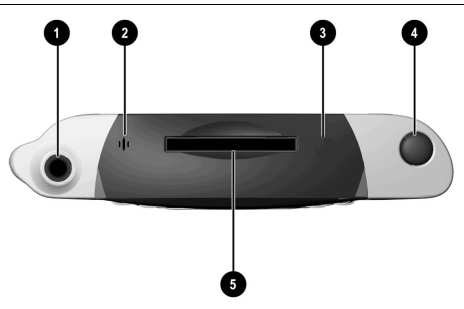



### Onderkant

- 1 Oplaad-/communicatiepoort: Op deze poort sluit u de universele houder, een USB-kabel of een seriële kabel aan.
- 2 Reset-schakelaar: Druk met de aanwijspen op deze schakelaar om de iPAQ Pocket PC opnieuw in te stellen.
- 3 Connector voor uitbreidingsset: Hierop sluit u een optionele uitbreidingsset aan.

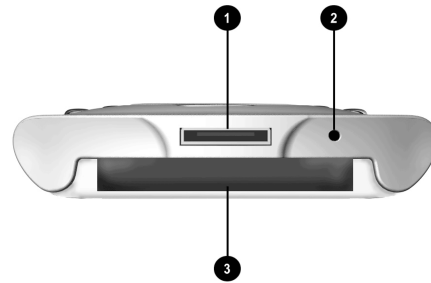

### Universele houder

- 1 Stabilisatiesteunen: Hiermee stabiliseert u (1) de iPAQ Pocket PC als u deze zonder uitbreidingsset in de houder plaatst
- 2 Ontgrendelknop: Hiermee ontgrendelt u (2) de stabilisatiesteunen.

Opmerking: Gebruik zo mogelijk stabilisatiesteunen als er geen uitbreidingsset is aangesloten.

**VOORZICHTIG:** Sluit de Compaq iPAQ Pocket PC voorzichtig aan op de aansluiting van de universele houder, om te voorkomen dat de connectoren beschadigd raken.

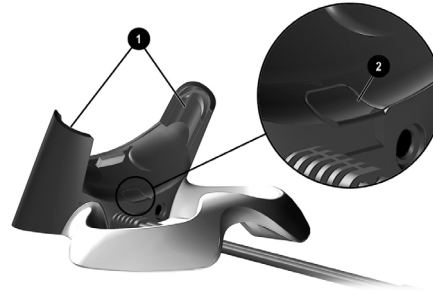

## Registreren

Als u zich bij Compaq registreert, kunt u niet alleen allerlei nieuws over de Compaq iPAQ Pocket PC ontvangen, maar

ook speciale aanbiedingen van accessoires en software voor de Pocket PC. U kunt zich registreren door de online registratieprocedure te volgen op

<http://www.compaq.com/register> of door de bijgeleverde registratiekaart\* in te vullen en per post te versturen.

\*Niet in alle landen beschikbaar.

## Compaq iPAQ Pocket PC instellen

Laad de Compaq iPAQ Pocket PC eerst op door de Pocket PC aan te sluiten op de netvoedingsadapter of op de universele houder. Gebruik de universele houder om de Compaq iPAQ Pocket PC te synchroniseren met uw computer.

---

**VOORZICHTIG:** De synchronisatie werkt alleen goed als u Microsoft ActiveSync 3.5 installeert voordat u de Compaq iPAQ Pocket PC voor de eerste keer op de computer aansluit.

---

Omdat de Compaq iPAQ Pocket PC voeding gebruikt om de gegevens in het RAM vast te houden en de klok goed te laten werken, moet de accu regelmatig opnieuw worden opgeladen. Sluit de Compaq iPAQ Pocket PC aan op de universele houder of op de netvoedingsadapter wanneer u aan uw bureau werkt. U kunt het beste de Compaq iPAQ Pocket PC op de computer aangesloten houden wanneer u aan uw bureau werkt, en de netvoedingsadapter gebruiken wanneer u onderweg bent.

Laad de Compaq iPAQ Pocket PC gedurende vier uur op voordat u het apparaat voor het eerst gebruikt.

---

**VOORZICHTIG:** Omdat sommige applicaties op de Compaq iPAQ Pocket PC in het RAM worden opgeslagen, moet u deze applicaties opnieuw installeren als de accu helemaal leeg is geraakt.

---

SS Compaq iPAQ Pocket PC instellen

## Pocket PC opladen met de netvoedingsadapter

Laad de Compaq iPAQ Pocket PC op met de netvoedingsadapter. Gebruik de netvoedingsadapter ook om een eventuele optionele uitbreidingsset op te laden. Zie Expanding Functionality with Expansion Packs in de eBook-handleiding, de afgedrukte gebruikershandleiding of de Flash-handleiding op de CD-ROM voor meer informatie over uitbreidingssets.

Laad de Compaq iPAQ Pocket PC gedurende vier uur op voordat u het apparaat voor het eerst gebruikt.

De standaardadapter werkt in elk gangbaar stopcontact. U kunt ook een adapter aanschaffen die op de sigarettenaansteker van een auto of een 12-volts stopcontact werkt.

---

**VOORZICHTIG:** Gebruik alleen door Compaq aanbevolen netvoedingsadapters.

---

- 1 Zoek de netvoedingsadapter.
- 2 Sluit de netvoedingsadapter aan op een stopcontact.
- 3 Sluit de gelijkstroomadapterstekker aan op de onderkant van uw iPAQ Pocket PC
- 4 Sluit de stekker van de netvoedingsadapter aan op de stekker van de gelijkstroomadapter.
- 5 Bevestig de stekker van de gelijkstroomadapter aan de netvoedingsadapter met de rubberen borging.

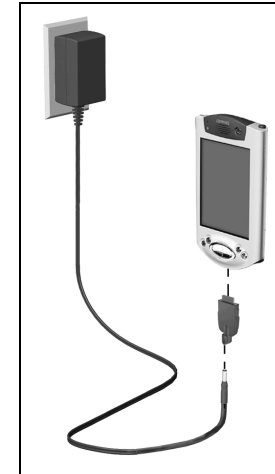

## Pocket PC opladen in de universele houder

Laad de Compaq iPAQ Pocket PC op in de universele houder. Gebruik de universele houder om:

- de Pocket PC te synchroniseren met de computer;
- de accu van een optionele uitbreidingsset (bijvoorbeeld een Dual-slot PC Card uitbreidingsset) opnieuw op te laden.

Laad de Compaq iPAQ Pocket PC gedurende vier uur op voordat u het apparaat voor het eerst gebruikt.

---

**VOORZICHTIG:** De synchronisatie werkt alleen goed als u Microsoft ActiveSync 3.5 installeert voordat u de Compaq iPAQ Pocket PC voor de eerste keer op de computer aansluit.

---

### 1 Installeer Microsoft ActiveSync 3.5.

Plaats de Compaq iPAQ Pocket PC Companion CD-ROM.

Klik op Start Here (Hier beginnen).

Volg de instructies van de installatiewizard.

Installeer zonodig Microsoft Outlook.

Volg de instructies van de installatiewizard

Als u gevraagd wordt een bestand te downloaden, kiest u Dit programma starten vanaf de huidige locatie

Klik tijdens het installeren op de knop Microsoft ActiveSync 3.5 Help voor meer informatie.

### 2 Zoek de universele houder.

### 3 Haal de stekker van de gelijkstroomadapter los van de stekker van de netvoedingsadapter.

### 4 Sluit de netvoedingsadapter aan op de achterzijde van de universele houder.

### 5 Sluit de USB-kabel of seriële kabel aan op de computer.

Gebruik een seriële kabel als het besturingssysteem Microsoft Windows NT 4.0 op de computer staat.

### 6 Schuif de onderkant van de Compaq iPAQ Pocket PC in de universele houder en duw de Pocket PC stevig aan.

Het ladinglampje knippert wanneer de accu van de Compaq iPAQ Pocket PC wordt opgeladen.

Het ladinglampje brandt continu wanneer de accu volledig is opgeladen.

Microsoft ActiveSync 3.5 wordt op de computer gestart en de Compaq iPAQ Pocket PC wordt herkend.

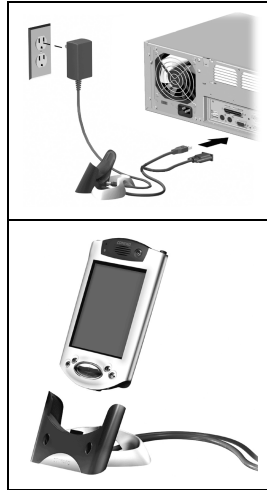

## Synchronisatieprocedure instellen

De synchronisatieprocedure zorgt ervoor dat de Compaq iPAQ Pocket PC en de computer of de server gegevens met elkaar kunnen delen. Stel de synchronisatieprocedure in wanneer u de Compaq iPAQ Pocket PC voor het eerst aansluit op de computer.

## Pocket PC synchroniseren met de computer

**VOORZICHTIG:** De synchronisatie werkt alleen goed als u Microsoft ActiveSync 3.5 installeert voordat u de Compaq iPAQ Pocket PC voor de eerste keer op de computer aansluit.

Tijdens de installatie kunt u het volgende doen:

- samenwerkingsverbanden maken, zodat u gegevens kunt synchroniseren met meerdere computers;
- de gegevens selecteren die u wilt synchroniseren met de Compaq iPAQ Pocket PC, zoals de gegevens uit Contacts, Calendar, Inbox, Tasks, Favorites, Files, Notes en AvantGo.

### 1 Plaats de Compaq iPAQ Pocket PC Companion CD-ROM.

### 2 Volg de instructies van de installatiewizard.

Klik tijdens de installatie op Microsoft ActiveSync 3.5 Help voor meer informatie.

### 3 De gegevens die u selecteert, worden automatisch gesynchroniseerd wanneer de installatie is voltooid.

## Gegevens synchroniseren

De synchronisatieprocedure zorgt ervoor dat de Compaq iPAQ Pocket PC en de computer gegevens met elkaar kunnen delen. De synchronisatieprocedure moet zijn ingesteld voordat de Compaq iPAQ Pocket PC voor het eerst op de computer wordt aangesloten.

Standaard worden met Microsoft ActiveSync 3.5 de gegevens op de computer automatisch continu gesynchroniseerd. U kunt gegevens handmatig synchroniseren met de Compaq iPAQ Pocket PC wanneer de Pocket PC is aangesloten op de computer.

- 1 Plaats de Compaq iPAQ Pocket PC in de universele houder of sluit de Pocket PC aan op de kabel.
- 2 Open Microsoft ActiveSync 3.5 op de computer.  
Klik in het menu Start op Programs en klik op Microsoft ActiveSync 3.5.
- 3 Klik op Sync.



### Scherm inschakelen

Wanneer u het scherm van de Compaq iPAQ Pocket PC voor de eerste keer inschakelt, wordt u door een aantal welkomstschermen geleid. Volg de instructies om:

- het scherm bij te stellen;
- informatie over de aanwijspen te lezen;
- informatie over de popupmenu's te lezen;
- de tijdzone te selecteren.

- 1 Druk op de aan/uit-knop om het scherm in te schakelen.
- 2 Volg de instructies in de welkomstschermen.



### Schermverlichting instellen

- 1 Tik in het menu Start op Settings.

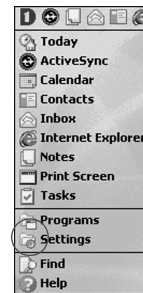

- 2 Tik op System.

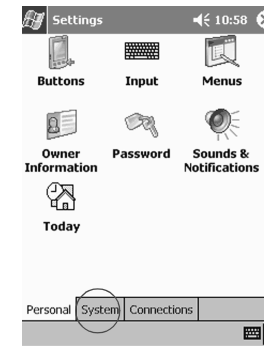

- 3 Tik op Backlight.

- 4 Selecteer de gewenste instellingen.

Geef op het tabblad Battery Power aan wanneer de schermverlichting moet worden ingeschakeld als de Pocket PC op accuvoeding werkt.

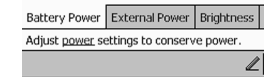

Geef op het tabblad External Power aan wanneer de schermverlichting moet worden ingeschakeld als de Pocket PC op externe voeding werkt.

Selecteer op het tabblad Brightness de helderheid voor de schermverlichting.

Tip: Schuif de balk naar het laagste niveau om zo veel mogelijk energie te besparen.

---

---

## Tips

### *Ik zie niets op het scherm*

**1 Controleer of het scherm is ingeschakeld.**

Druk op de aan/uit-knop.

**2 Controleer of de Compaq iPAQ Pocket PC is aangesloten op de netvoedingsadapter en de universele houder.**

Sluit de netvoedingsadapter aan op een stopcontact.

Sluit de gelijkstroomconnector aan op de gelijkstroomconnector aan de achterkant van de universele houder.

### *De accu loopt telkens leeg*

Zorg ervoor dat de Compaq iPAQ Pocket PC altijd op de universele houder of op de netvoedingsadapter is aangesloten wanneer u de Pocket PC niet gebruikt.

Schuif bij de schermverlichtingsinstellingen onder Backlight de balk naar het laagste niveau om zo veel mogelijk energie te besparen.

### *Ik zie het ladingslampje niet knipperen wanneer de Compaq iPAQ Pocket PC is aangesloten op de universele houder*

**1 Zorg ervoor dat de universele houder is aangesloten op een stopcontact.**

**2 Zorg ervoor dat de onderkant van de Compaq iPAQ Pocket PC stevig in de universele houder is geduwd.**

**3 Als de eenheid volledig is opgeladen, knippert het ladingslampje niet. Controleer als volgt of de eenheid al is opgeladen.**

Tik in het menu Start op Settings.

Tik op System.

Tik op Power.

### *De schermverlichting wordt telkens uitgeschakeld*

De schermverlichting wordt uitgeschakeld om energie te besparen.

Wijzig op het tabblad Battery Power hoelang de schermverlichting ingeschakeld blijft en stel in dat de schermverlichting wordt ingeschakeld wanneer u het scherm aanraakt of op een knop drukt.

### *De Compaq iPAQ Pocket PC reageert niet of een applicatie is vastgelopen*

Voer een soft reset voor de Compaq iPAQ Pocket PC uit.

**1 Steek de aanwijspen in de reset-schakelaar aan de onderkant van de Compaq iPAQ Pocket PC.**

**2 Houd de schakelaar gedurende één seconde ingedrukt.**

### *Ik ben mijn wachtwoord vergeten*

Voer een hard reset voor de Compaq iPAQ Pocket PC uit.

---

**VOORZICHTIG:** Omdat de meeste applicaties en gegevens die u op de Compaq iPAQ Pocket PC installeert, in het geheugen worden opgeslagen, moet u deze applicaties en gegevens opnieuw installeren als u een hard reset uitvoert.

---

**1 Houd de twee buitenste applicatieknoppen ingedrukt.**

**2 Steek de aanwijspen in de reset-schakelaar aan de onderkant van de Compaq iPAQ Pocket PC.**

**3 Houd de schakelaar gedurende vijf seconden ingedrukt.**

**4 U kunt de Compaq iPAQ Pocket PC opnieuw activeren door de aanwijspen in de reset-schakelaar te steken en de schakelaar één seconde ingedrukt te houden, of door de Compaq iPAQ Pocket PC aan te sluiten op de netvoedingsadapter.**

## Navigeren in het scherm

U kunt op drie manieren door de schermen van de Compaq iPAQ Pocket PC navigeren:

- tikken
- tikken en vasthouden
- op applicatieknoppen drukken

Tik met de punt van de aanwijspen op het scherm om applicaties te openen en items te selecteren. Tik bijvoorbeeld op het menu Start om een overzicht van de beschikbare applicaties weer te geven.

Tik op een gebied op het scherm en houdt de aanwijspen op dat gebied vast om een popmenu weer te geven.

Druk op een applicatieknop op de voorkant om snel het scherm in te schakelen en vervolgens uw agenda of contactpersonen weer te geven of een opname te maken.

## Schermbijstellen

Wanneer u het scherm van de Compaq iPAQ Pocket PC voor de eerste keer inschakelt, wordt u gevraagd het scherm bij te stellen. Stel het scherm bij als:

- de Compaq iPAQ Pocket PC niet goed reageert op uw tikken;
- u een hard reset voor de Compaq iPAQ Pocket PC uitvoert.

**1 Tik in het menu Start op Settings.**

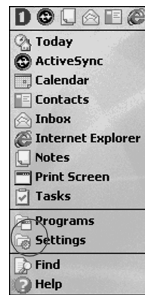

**2 Tik op System.**

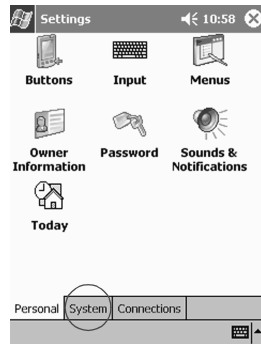

**3 Tik op Screen.**

**4 Tik op Align Screen om de bijstellingsprocedure te starten.**

**5 Tik op elke locatie op het kruisje om het scherm bij te stellen.**

Ga nauwkeurig te werk wanneer u op het kruisje tikt.

**6 Tik op OK.**

**Applicaties openen**

Elke applicatie op de Compaq iPAQ Pocket PC is slechts twee tikken van het actieve scherm vandaan. U kunt elke applicatie op de Compaq iPAQ Pocket PC openen via het menu Start.

Tip: U kunt een applicatie ook toewijzen aan een applicatieknop en de applicatie vervolgens openen met de applicatieknop.

**1 Tik op Start of op het Microsoft-logo op de menubalk linksboven in het scherm om het menu Start te openen.**

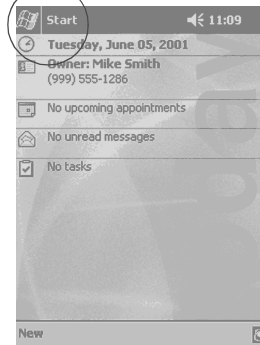

U kunt ook op de naam van de applicatie op de menubalk tikken om het menu Start te openen.

**2 Tik op Programs om een overzicht van de applicaties op de Compaq iPAQ Pocket PC weer te geven.**

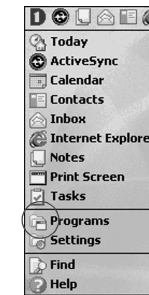

**3 Tik op de naam of het pictogram van de applicatie om de applicatie te openen.**

## Applicaties minimaliseren

Tik in de applicatie die u wilt minimaliseren op het kruisje (x).

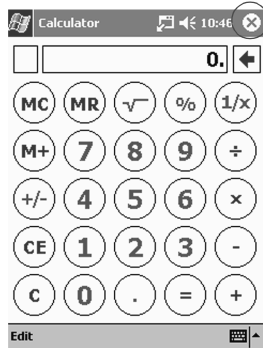

## Applicaties sluiten

Applicaties worden normaal gesproken automatisch gesloten wanneer u nieuwe applicaties opent. Als de Compaq iPAQ Pocket PC echter langzaam werkt, kunt u applicaties handmatig sluiten.

- 1 Tik in het menu Start op Settings.

- 2 Tik op System.

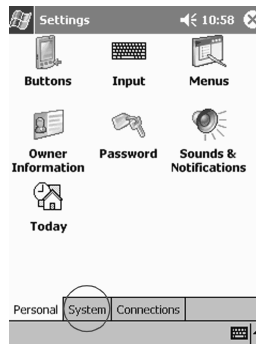

- 3 Tik op Memory.

- 4 Tik op Running Programs.

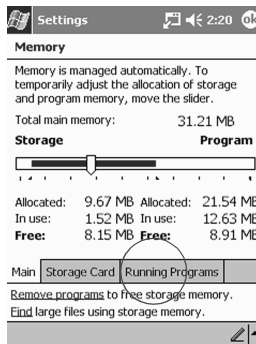

- 5 Tik op Stop All om alle applicaties te sluiten.

U kunt ook een applicatie selecteren en op Stop tikken.

## Eigen tijd instellen

Wanneer u het scherm van de Compaq iPAQ Pocket PC voor de eerste keer inschakelt, wordt u gevraagd de tijd in te stellen. Stel de tijd opnieuw in als:

- de accu helemaal leeg is geweest;
- u een hard reset voor de Compaq iPAQ Pocket PC heeft uitgevoerd.

Tip: Tik in het scherm Today op de klok om de tijd in te stellen.

- 1 Tik in het menu Start op Settings.

- 2 Tik op System.

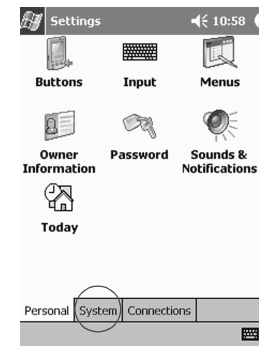

- 3 Tik op Clock.

- 4 Tik op Home.

- 5** Tik op de pijl-omlaag naast de tijdzone om uw locatie en tijdzone te selecteren.



- 6** Tik op het uur, de minuten of seconden om de instelling te selecteren die u wilt aanpassen.

- 7** Tik op de pijl-omhoog of op de pijl-omlaag om de tijd aan te passen.

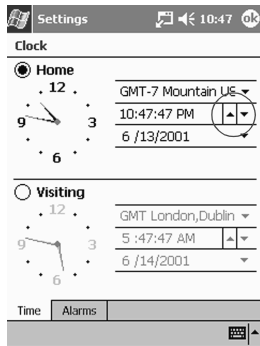

Navigeren in het scherm

U kunt de tijd ook aanpassen door de wijzers van de klok te verplaatsen met de aanwijspen.

- 8** Tik op OK.

- 9** Tik op Yes om de instellingen voor de klok op te slaan.

### Tijd instellen voor een locatie die u bezoekt

U kunt de tijd instellen voor een locatie die u bezoekt.

Tip: Tik in het scherm Today op de klok om de tijd in te stellen.

- 1** Tik in het menu Start op Settings.

- 2** Tik op System.

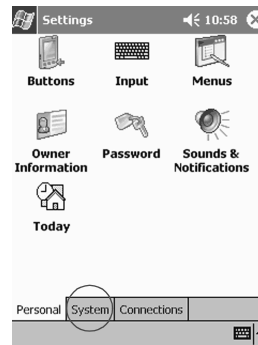

- 3** Tik op Clock.

- 4** Tik op Visiting.

- 5** Tik op de pijl-omlaag bij de tijdzone om de locatie en tijdzone te selecteren.

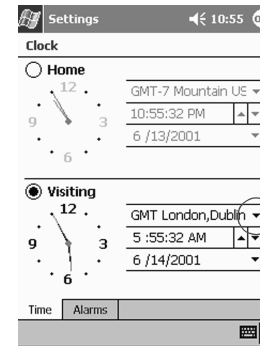

- 6** Tik op het uur, de minuten of seconden om de instelling te selecteren die u wilt aanpassen.

- 7** Tik op de pijl-omhoog of op de pijl-omlaag om de tijd aan te passen.

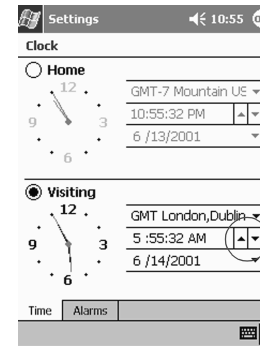



U kunt de tijd ook aanpassen door de wijzers van de klok te verplaatsen met de aanwijspen.

**8 Tik op OK.**

**9 Tik op Yes om de instellingen voor de klok op te slaan.**

**Datum instellen**

Stel de datum in nadat u het scherm van de Compaq iPAQ Pocket PC voor de eerste keer heeft ingeschakeld. Stel de datum opnieuw in als:

- de accu helemaal leeg is geweest;
- u een hard reset voor de Compaq iPAQ Pocket PC heeft uitgevoerd.

Tip: Tik in het scherm Today op de klok om de datum in te stellen.

**1 Tik in het menu Start op Settings.**

**2 Tik op System.**

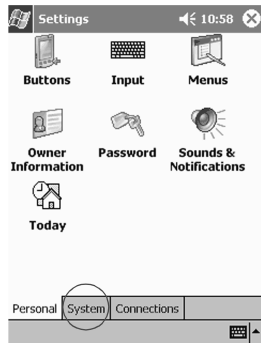

**3 Tik op Clock.**

**4 Tik op de pijl-omlaag naast de datum om een kalender weer te geven.**

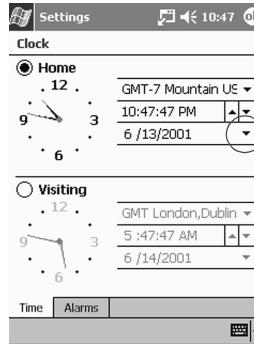

**5 Tik op de linker- of rechterpijtoets om naar een eerdere of latere datum in de kalender te gaan.**



**6 Tik op een dag om de datum te selecteren.**

**7 Tik op OK.**

**8 Tik op Yes om de datuminstellingen op te slaan.**

**Applicatieknoppen aanpassen**

Door op een applicatieknop op de voorkant te drukken, kunt u snel uw agenda of contactpersonen weergeven of snel een opname maken.

U kunt de knoppen op de voorkant aanpassen, zodat u met de knoppen andere applicaties kunt openen.

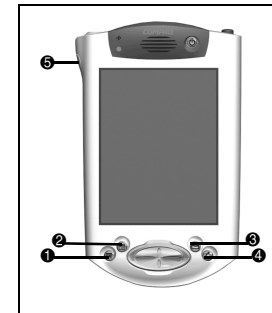

**1 Tik in het menu Start op Settings.**

**2 Tik op Buttons.**

**3 Tik op de knop die u wilt wijzigen.**

Navigeren in het scherm

**4 Tik op de pijl-omlaag bij Button assignment om een overzicht van applicaties weer te geven.**



**5 Tik op een applicatie.**

**6 Tik op OK om de applicatie toe te wijzen aan de knop.**

**Tips**

*Ik wil de standaardtoewijzingen voor de applicatieknoppen herstellen*

- 1 Tik in het menu Start op Settings.
- 2 Tik op Buttons.
- 3 Tik op Restore Defaults.
- 4 Tik op OK.

**Gegevens invoeren**

U kunt als volgt letters, symbolen en cijfers invoeren in het scherm van de Compaq iPAQ Pocket PC:

- Tik op de toetsen van het schermtoetsenbord.
- Schrijf met de aanwijspen en genereer tekst met de Letter Recognizer.
- Schrijf met de aanwijspen en genereer tekst met de Transcriber.
- Schrijf met de aanwijspen en genereer tekst met de Block Recognizer.
- Tekenen en schrijf met de aanwijspen.

In alle applicaties kunt u schrijven door op de toetsen van het schermtoetsenbord te tikken of door te schrijven met de aanwijspen en vervolgens de Letter Recognizer, de Transcriber of de Block Recognizer te gebruiken. In de applicatie Notes en vanuit de tabbladen Notes in de applicaties Calendar, Contacts en Tasks kunt u met de aanwijspen op het scherm schrijven en tekenen.

Terwijl u typt of schrijft, worden op het scherm van de Compaq iPAQ Pocket PC suggesties voor woorden weergegeven in een vak boven Keyboard, Letter Recognizer en Block Recognizer, maar niet bij de Transcriber. U kunt instellen wanneer de suggesties worden weergegeven (u kunt bijvoorbeeld aangeven hoeveel letters moeten worden ingevoerd voordat de Letter Recognizer suggesties geeft) en hoeveel suggesties worden gegeven.

**Opties voor suggesties wijzigen**

U kunt het volgende instellen:

- of suggesties worden gegeven;
- hoeveel letters moeten worden ingevoerd voordat een suggestie wordt gegeven;
- hoeveel suggesties voor een woord worden gegeven.

**1 Tik in het menu Start op Settings.**

**2 Tik op Input.**

**3 Tik op Word Completion.**

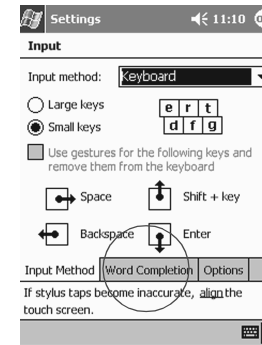

**4 Tik op de pijl-omlaag om het aantal letters te wijzigen dat moet worden ingevoerd voordat een suggestie wordt gegeven.**

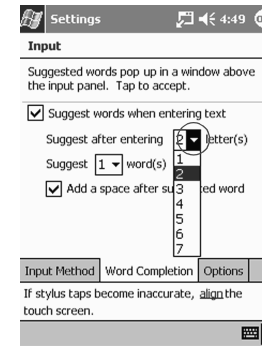

- 5 Tik op de pijl-omlaag om het aantal suggesties te wijzigen.

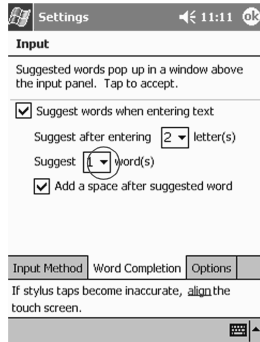

- 6 Tik op Suggest Words om dit selectievakje uit te schakelen als u niet wilt dat suggesties worden gegeven.

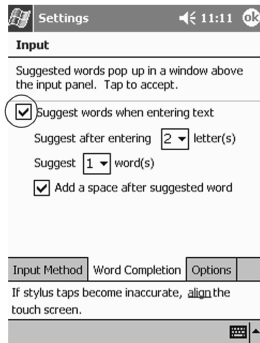

- 7 Tik op OK om de wijzigingen op te slaan.

## Typen met het schermtoetsenbord

U kunt getypte tekst rechtstreeks invoeren op het scherm door op letters, cijfers en symbolen van het schermtoetsenbord te tikken.

Tip: Tik op 123 of Shift om de symbolen weer te geven.

- 1 Tik in een applicatie op de pijl-omhoog naast de knop Input Panel.



- 2 Tik op Keyboard om een toetsenbord op het scherm weer te geven.
- 3 Tik op een letter, symbool of cijfer om gegevens in te voeren.

## Schrijven met de aanwijspen en de Letter Recognizer

Met de aanwijspen en de Letter Recognizer kunt u letters, cijfers en symbolen op het scherm schrijven. U maakt woorden en zinnen door in afzonderlijke gedeelten in hoofdletters (ABC), kleine letters (abc) en symbolen (123) te schrijven.

- 1 Tik in een applicatie op de pijl-omhoog naast de knop Input Panel.
- 2 Tik op Letter Recognizer om een schrijfgebied weer te geven.
- 3 De Letter Recognizer werkt alleen optimaal als u letters of symbolen tussen de onderbroken lijn en de basislijn schrijft.

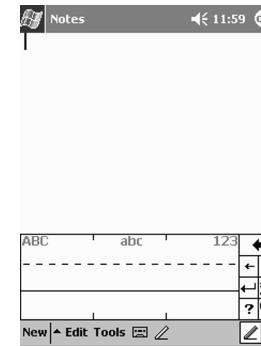

Schrijf een letter in het vak ABC om tekst in hoofdletters te typen.

Schrijf een letter in het vak abc om tekst in kleine letters te typen.

Schrijf een cijfer of symbool in het vak 123 om symbolen te typen.

- 4 Wat u op het scherm schrijft, wordt geconverteerd naar tekst.

### Schrijven met de aanwijspen en de Transcriber

Met de aanwijspen en de Transcriber kunt u op elke willekeurige plaats van het scherm woorden, letters, cijfers en symbolen schrijven.

- 1 Tik in een applicatie op de pijl-omhoog naast de knop Input Panel.
- 2 Tik op Transcriber.
- 3 U kunt in elk gewenst deel van het scherm schrijven.
- 4 Wat u op het scherm schrijft, wordt geconverteerd naar tekst.

### Schrijven met de aanwijspen en de Block Recognizer

Met de aanwijspen en de Block Recognizer kunt u letters, cijfers en symbolen schrijven. U maakt woorden en zinnen door letters en cijfers in afzonderlijke gedeelten te schrijven.

- 1 Tik in een applicatie op de pijl-omhoog naast de knop Input Panel.
- 2 Tik op Block Recognizer om een schrijfgebied weer te geven.
- 3 Schrijf een woord, letter of symbool in de vakken.  
Schrijf een letter in het vak abc om tekst te typen.

Schrijf een cijfer of symbool in het vak 123 om een cijfer of symbool te typen.

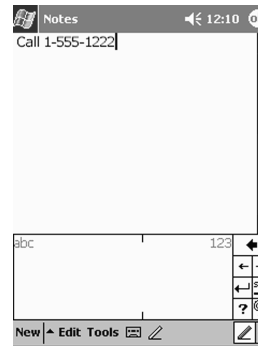

- 4 Wat u op het scherm schrijft, wordt geconverteerd naar tekst.

### Tekenen en schrijven op het scherm

Gebruik in de applicatie Notes de aanwijspen als pen om op het scherm te tekenen en te schrijven. Gebruik deze methode ook als u via het tabblad Notes wilt tekenen of schrijven in de volgende applicaties:

- Calendar
- Contacts
- Tasks

- 1 Tik in het menu Start op Notes.

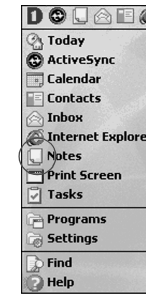

- 2 Tik op New.

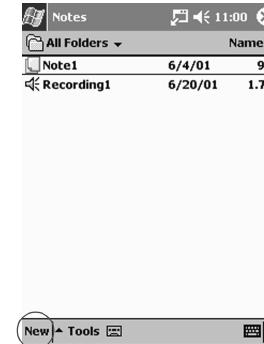

U kunt ook in Calendar, Contacts of Tasks op het tabblad Notes tikken en vervolgens op het penpictogram tikken.

- 3 Teken en schrijf op het scherm.

**4 Tik op het penpictogram om de pen te deactiveren.**

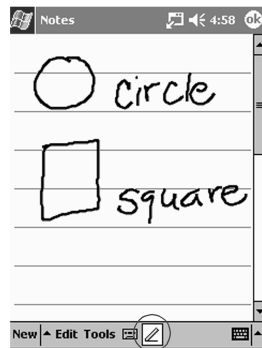

**5 Tik op OK.**

**Schrift converteren naar tekst**

Wat u in de applicatie Notes met de pen schrijft, kunt u converteren naar tekst. Dit geldt ook voor wat u via het tabblad Notes in de volgende applicaties met de pen schrijft:

- Calendar
- Contacts
- Tasks

**1 Tik in het menu Start op Notes.**

U kunt ook in Calendar, Contacts of Tasks op het tabblad Notes tikken.

**2 Tik op een notitie om de notitie te openen.**

**3 Markeer de woorden die u naar tekst wilt converteren.**

**4 Tik op Tools om een pop-upmenu weer te geven.**

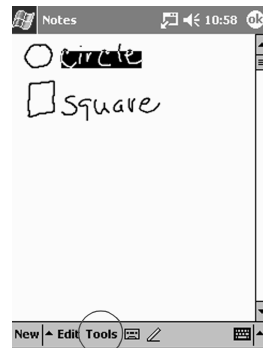

**5 Tik op Recognize om wat u heeft geschreven, te converteren naar tekst.**

Als u meerdere woorden selecteert om naar tekst te converteren en één daarvan niet wordt herkend, worden alle andere woorden wel naar tekst geconverteerd. Het niet-herkende woord blijft zoals u het heeft geschreven.

**6 Tik op OK.**

**Tips**

*Ik wil een e-mailbericht adresseren, maar ik kan het symbool @ niet vinden*

**1 Tik op de pijl-omhoog naast de knop Input Panel.**



**2 Tik op Keyboard om een toetsenbord op het scherm weer te geven.**

**3 Tik op Shift.**



**4 Tik op de gewenste plaats in het e-mailadres op @.**

**Het lukt me niet om de Letter Recognizer de juiste letter te laten typen**

- 1 Zorg ervoor dat u in het juiste vak schrijft (bijvoorbeeld ABC, abc of 123).
- 2 Schrijf de letters zonder de aanwijspen van het scherm te halen.

Gebruik waar mogelijk één voortgaande beweging om letters te schrijven.

**De woordconversie van schrift naar tekst heeft niet het juiste resultaat opgeleverd. Zijn er andere mogelijkheden?**

- 1 Markeer de woorden die u heeft geschreven.
- 2 Tik op Tools.

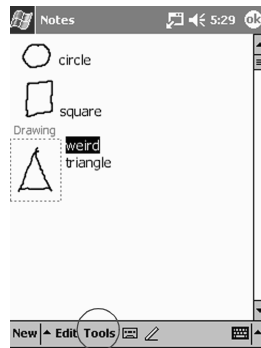

- 3 Tik op Alternates om een lijst met woorden weer te geven.

4 Gegevens invoeren

- 4 Tik op een alternatief.

Schrijf eventueel het woord opnieuw als geen van de alternatieven juist is.

- 5 Tik op OK.

**Mijn handschrift wordt niet herkend**

- 1 Schrijf de letters dichter bij elkaar.
- 2 Houd voldoende ruimte tussen de woorden aan.
- 3 Zoom in om de tekenherkenning te verbeteren.
- 4 Gebruik de gelinieerde pagina.
- 5 Schrijf leesbaar en probeer tussen de regels te blijven.

**Ik wil de woorden wijzigen die ik met het schermtoetsenbord heb getypt of in de Letter Recognizer heb geschreven**

- 1 Markeer de woorden die u heeft getypt of geschreven.
- 2 Typ of schrijf over de oude woorden heen.

U kunt ook de aanwijspen vasthouden op de gemarkeerde tekst om een popupmenu weer te geven met opties voor knippen, kopiëren, plakken en verwijderen.

## Communiceren

Met de Compaq iPAQ Pocket PC H3900 kunt u op uiteenlopende manieren communiceren. Zo kunt u onder meer werken met contactpersonen.

Als u de vele voorzieningen van de Compaq iPAQ Pocket PC wilt benutten, is het belangrijk ervoor te zorgen dat Microsoft ActiveSync 3.5 op de computer is geïnstalleerd voordat u de Compaq iPAQ Pocket PC aansluit.

### Werken met contactpersonen

In de applicatie Contacts kunt u gegevens over vrienden, familieleden of zakenrelaties invoeren en bekijken.

Naast het werken met contactpersonen, kunt u het volgende doen:

- contactpersonen maken
- contactpersonen bekijken en bewerken

Tip: Druk op de applicatieknop Contact om snel naar Contacts te gaan.

#### Contactpersoon maken

Tip: U kunt een contactpersoon maken vanuit het scherm Today.

- 1 Tik in het menu Start op Contacts.

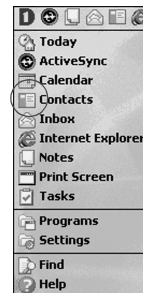

- 2 Tik op New om een nieuwe contactpersoon te maken.

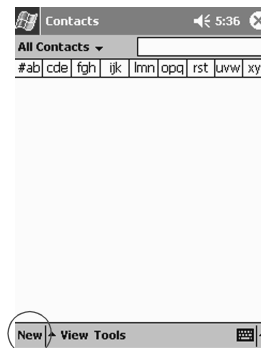

- 3 Tik op een item en voer de gewenste gegevens in.

Schuif naar beneden om meer velden te zien.

- 4 Tik op de pijl-omlaag naast een item en voer aanvullende gegevens voor het item in.

Tik bijvoorbeeld op de pijl-omlaag bij Name om de titel, de voornaam, de tweede naam, de achternaam en het achtervoegsel voor de contactpersoon in te voeren.

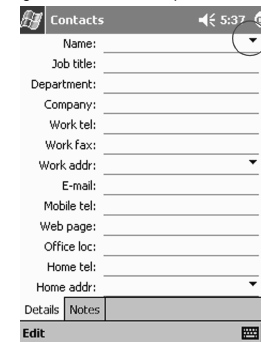

Tik ergens buiten het vak om te stoppen met het invoeren van gegevens.

- 5 Tik op OK als u de gegevens van de contactpersoon wilt opslaan en wilt terugkeren naar het overzicht met contactpersonen.

### Contactpersoon bekijken en bewerken

- 1 Tik in het menu Start op Contacts om een overzicht met contactpersonen uit de laatst geselecteerde categorie weer te geven.
- 2 Tik op de pijl-omlaag naast de categorienaam om een overzicht van categorieën weer te geven.

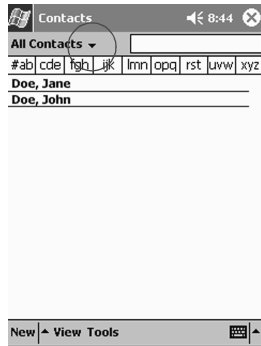

- 3 Tik op een categorienaam om een overzicht van contactpersonen uit die categorie weer te geven.
- 4 Tik op de naam van een contactpersoon.

- 5 Tik op Edit om de gegevens van de contactpersoon weer te geven.

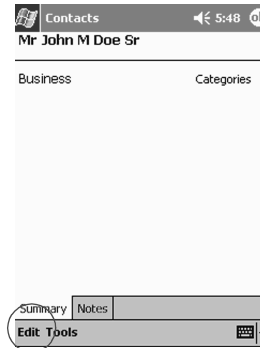

- 6 Bewerk de gegevens van de contactpersoon en tik op OK als u de gegevens van de contactpersoon wilt opslaan en wilt terugkeren naar het overzicht met contactpersonen.



## Agenda

De Compaq iPAQ Pocket PC H3900 helpt u op verschillende manieren om uw agenda bij te houden:

- In het scherm Today kunt u in één oogopslag gegevens bekijken.
- Met de Calendar kunt u afspraken invoeren en herinneringen maken.
- Met het onderdeel Tasks kunt u een takenlijst maken.

### Scherms Today

Het scherm Today wordt weergegeven wanneer u het scherm van de Compaq iPAQ Pocket PC voor de eerste keer inschakelt. In het scherm Today kunt u het volgende bekijken:

- gegevens over de eigenaar
- afspraken
- ongelezen en niet-verzonden berichten
- taken die moeten worden voltooid

Open in het scherm Today het menu New om nieuwe gegevensitems te maken, zoals:

- afspraken
- contactpersonen
- e-mail
- Excel-werkmappen
- notities
- taken
- Word-documenten

### Nieuwe gegevensitems maken via het scherm Today

Vanuit het scherm Today kunt u nieuwe gegevensitems maken, zoals:

- afspraken
- contactpersonen
- e-mail
- gegevens voor Excel-werkmappen
- notities
- taken
- Word-documenten

Raadpleeg de specifieke taakinstructies in deze handleiding voor meer informatie over hoe u deze items maakt. Als u bijvoorbeeld wilt weten hoe u een nieuwe afspraak invoert, raadpleegt u Afspraak invoeren en herinnering instellen.

#### 1 Tik in het menu Start op Today.

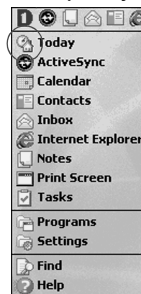

#### 2 Tik op New om het menu New te openen.

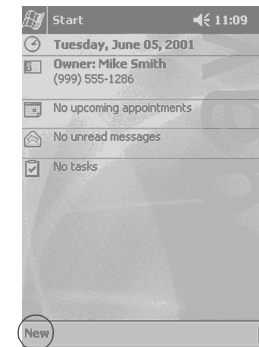

#### 3 Tik op een item om een nieuw item te maken.

### Gegevensitems wijzigen via het scherm Today

Vanuit het scherm Today kunt u gegevensitems wijzigen, zoals:

- gegevens over de eigenaar
- afspraken
- ongelezen en niet-verzonden berichten
- taken die moeten worden voltooid

Raadpleeg de specifieke taakinstructies in deze handleiding voor meer informatie over hoe u deze items wijzigt. Als u bijvoorbeeld wilt weten hoe u een nieuwe afspraak invoert, raadpleegt u Afspraak invoeren en herinnering instellen.

#### 1 Tik in het menu Start op Today.

- 2 Tik op het gegevensitem dat u wilt wijzigen.
- 3 Voer de gewenste gegevens in of wijzig de gegevens.



- 4 Tik op OK als u de wijzigingen wilt opslaan en wilt terugkeren naar het scherm Today.

U kunt ook op OK tikken en vervolgens in het menu Start op Today tikken om terug te gaan naar het scherm Today.

#### Uiterlijk van het scherm Today aanpassen

Via het scherm Today Settings kunt u het volgende doen:

- een afbeelding toevoegen als achtergrond;
- selecteren welke gegevens u wilt zien;
- de volgorde van de gegevens instellen;
- aangeven wanneer u het scherm Today wilt zien.

- 1 Tik in het menu Start op Settings.

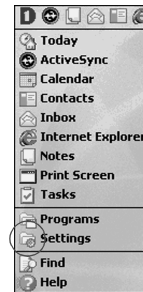

- 2 Tik op Today.

- 3 Voeg een afbeelding toe.

Tik op het selectievakje om de afbeelding te gebruiken als achtergrond.

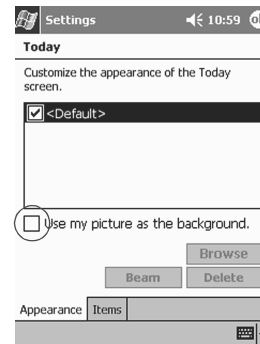

Tik op Browse om een afbeelding in File Explorer te selecteren.

- 4 Tik op Items om de gegevens die in het scherm Today worden weergegeven, te selecteren en te rangschikken.

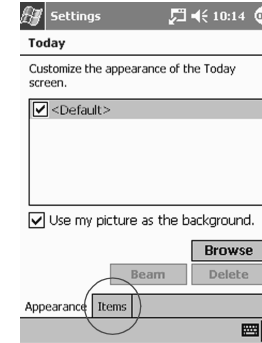

Tik op een item om een item te selecteren.

Tik op Move Up of Move Down om het item een andere plaats te geven. Het item Date kan niet worden verplaatst.

Tik op een item om een item te selecteren.

Tik op Options om weergaveopties voor het item te selecteren. U kunt geen opties selecteren voor Date, Owner Info en Inbox.

- 5** Tik op **Display** als u wilt instellen dat het scherm **Today** moet worden weergegeven nadat een bepaald aantal uren is verstreken.

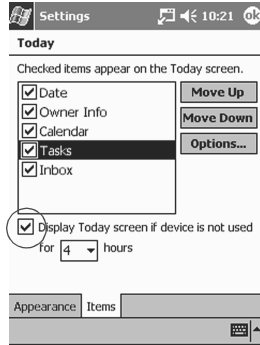

- 6** Tik op de pijl-omlaag om het aantal uren in te stellen waarna het scherm **Today** moet worden weergegeven.

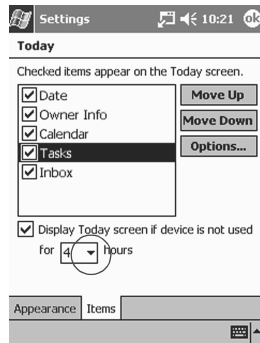

- 7** Tik op **OK**.

## Calendar

In de **Calendar** kunt u het volgende doen:

- afspraken invoeren
- herinneringen instellen

U kunt uw agenda bekijken per:

- afspraak (agendaweergave)
- dag
- week
- maand
- jaar

Tip: U kunt geheugen sparen door de hoeveelheid informatie per afspraak beperkt te houden.

Tip: Druk op de applicatieknop **Calendar** om snel naar **Calendar** te gaan.

## Agenda bekijken

De **Calendar** wordt standaard eerst in de agendaweergave getoond. De agendaweergave biedt de meest gedetailleerde informatie over uw afspraken.

- 1** Tik in het menu **Start** op **Calendar**.

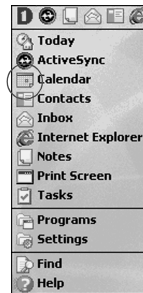

## Afspraak invoeren en herinnering instellen

Tip: U kunt geheugen sparen door de hoeveelheid informatie per afspraak beperkt te houden.

Tip: Via het scherm **Today** kunt u een afspraak invoeren en een herinnering instellen.

- 1** Tik in het menu **Start** op **Calendar**.
- 2** Tik op **New** om een afspraak in te voeren.

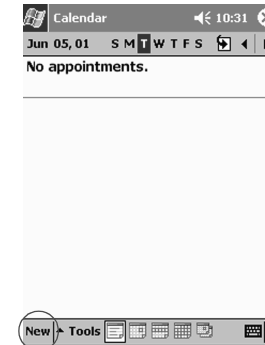

- 3** Voer het onderwerp in.

Tik op de pijl-omlaag om een vooraf gedefinieerd onderwerp te selecteren.

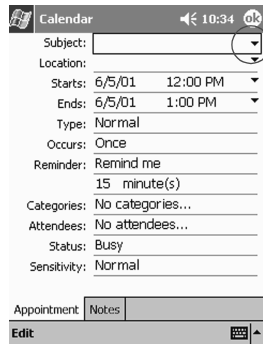

Als u geen onderwerp invoert, wordt in het veld "No subject" weergegeven.

**4 Tik op een item om aanvullende gegevens in te voeren.**

Als u bijvoorbeeld een afspraak voor de gehele dag wilt invoeren, tikt u op Type en vervolgens op All Day.

De standaardinstelling is dat u 15 minuten tevoren aan uw afspraak wordt herinnerd.

**5 Tik op 15 en tik op de pijl-omlaag om de tijd voor de herinnering te wijzigen.**

**6 Tik op minute(s) om de tijdsseenheid te wijzigen.**

**7 Tik op OK om de herinnering in te stellen en de afspraak in te voeren.**

**Afspraak verwijderen**

Tip: Houd de aanwijspen vast op een afspraak en kies Delete Appointment in het popmenu om de afspraak te verwijderen.

**1 Tik in het menu Start op Calendar.**

**2 Tik op een afspraak om de afspraak te bekijken.**

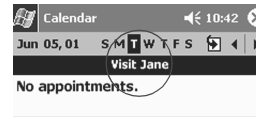

**3 Tik op Tools.**



**4 Tik op Delete Appointment.**

**5 Tik op Yes om de afspraak permanent te verwijderen.**

**Tasks**

Met Tasks kunt u het volgende doen:

- nieuwe taken maken
- taken verwijderen

**Taak maken en herinnering instellen**

Tip: Via het scherm Today kunt u een taak invoeren en een herinnering instellen.

**1 Tik in het menu Start op Tasks.**

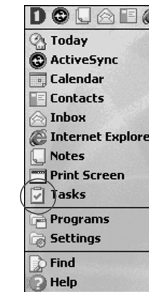

**2 Tik op New om een nieuwe taak te maken.**

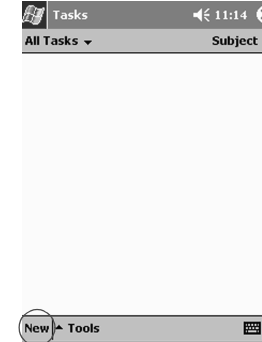

**3 Voer het onderwerp in.**

Tik op de pijl-omlaag om een vooraf gedefinieerd onderwerp te selecteren.



Als u geen onderwerp invoert, wordt in het veld "No subject" weergegeven.

**4 Tik op een item om aanvullende gegevens in te voeren.**

Tik bijvoorbeeld op het veld Sensitivity en tik op Private om de taak vertrouwelijk te maken.

**5 Tik op Due om een voltooiingsdatum voor de taak toe te voegen.**

**6 Tik op Reminder en selecteer Remind me om in te stellen dat u aan de taak wilt worden herinnerd.**

**7 Tik op de datum waarop u aan de taak wilt worden herinnerd.**

**8 Tik op OK om de herinnering in te stellen en de taak te maken.**

### Taak verwijderen

Tip: Houd de aanwijspen vast op een taak en kies Delete Task in het popumenu om de taak te verwijderen.

**1 Tik in het menu Start op Tasks.**

**2 Tik op de taak die u wilt verwijderen.**

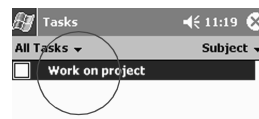

**3 Tik op Tools.**



**4 Tik op Delete Task.**

**5 Tik op Yes om de taak permanent te verwijderen.**

Met de applicaties op de Compaq iPAQ Pocket PC H3900 heeft u altijd alles bij de hand, zelfs als u niet in de buurt van uw computer bent.

### Microsoft Reader

Op de cd-rom vindt u een uitgebreide eBook-handleiding, die u ook kunt kopiëren naar de Compaq iPAQ Pocket PC.

Tip: Het kan nodig zijn Microsoft Reader te activeren voordat u beveiligde eBooks van het Internet kunt kopiëren. U kunt de reader alleen activeren als u een Hotmail-, MSN- of Passport-account heeft.

### Microsoft Reader activeren

Activeer Microsoft Reader als u beveiligde eBooks wilt kopiëren.

- 1 Sluit de Compaq iPAQ Pocket PC aan op de computer.
- 2 Open Internet Explorer op de computer.
- 3 Ga naar <<http://das.microsoft.com/activate>>.

### eBook lezen

U kunt een eBook helemaal lezen of bepaalde onderwerpen selecteren. Als u het eBook sluit en later weer opent, wordt het eBook geopend op de pagina die u het laatst heeft gelezen.

- 1 Tik in het menu Start op Programs.
- 2 Tik op Microsoft Reader.

3 Tik op de titel van het eBook.

4 Tik op het paginanummer of op de linker- of rechterpijltoets om naar een vorige of volgende pagina in het boek te gaan.



Tip: Tik op een koppeling om naar een bepaald onderwerp te springen. Koppelingen kunt u aantreffen in de tekst of in de inhoudsopgave. Als u wilt terugkeren van een koppeling, tikt u op de titel van het eBook en tikt u op Return.

## Software

## Federal Communications Commission Notice

This equipment has been tested and found to comply with the limits for a Class B digital device, pursuant to Part 15 of the FCC Rules. These limits are designed to provide reasonable protection against harmful interference in a residential installation. This equipment generates, uses, and can radiate radio frequency energy and, if not installed and used in accordance with the instructions, may cause harmful interference to radio communications. However, there is no guarantee that interference will not occur in a particular installation. If this equipment does cause harmful interference to radio or television reception, which can be determined by turning the equipment off and on, the user is encouraged to try to correct the interference by one or more of the following measures:

- Reorient or relocate the receiving antenna
- Increase the separation between the equipment and receiver
- Connect the equipment into an outlet on a circuit different from that to which the receiver is connected
- Consult the dealer or an experienced radio or television technician for help.

### Modifications

The FCC requires the user to be notified that any changes or modifications made to this device that are not expressly approved by Compaq Computer Corporation may void the Reference authority to operate the equipment.

## Cables

Connections to this device must be made with shielded cables with metallic RF/EMI connector hoods in order to maintain compliance with FCC Rules and Regulations.

### Declaration of Conformity for products marked with the FCC logo—United States only

This device complies with Part 15 of the FCC Rules. Operation is subject to the following two conditions: (1) this device may not cause harmful interference, and (2) this device must accept any interference received, including interference that may cause undesired operation.

For questions regarding your product, contact:

Compaq Computer Corporation  
P. O. Box 692000, Mail Stop 530113  
Houston, Texas 77269-2000

Or, call 1-800-652-6672 (1-800-OK COMPAQ)

For questions regarding this FCC declaration, contact:

Compaq Computer Corporation  
P. O. Box 692000, Mail Stop 510101  
Houston, Texas 77269-2000  
Or, call (281) 514-3333

To identify this product, refer to the Part, Series, or Model number found on the product.

## Internationale kennisgevingen

### Canadian Notice

This Class B digital apparatus meets all requirements of the Canadian Interference-Causing Equipment Regulations.

### Avis Canadien

Cet appareil numérique de la classe B respecte toutes les exigences du Règlement sur le matériel brouilleur du Canada.

### Kennisgeving voor de Europese Unie

Producten met CE-keurmerk voldoen zowel aan de EMC-richtlijn (89/336/EEC) als de Laagspanningsrichtlijn (73/23/EEC) van de Commissie van de Europese Gemeenschap. Indien het product telecommunicatievoorzieningen heeft, voldoet het product ook aan de R&TTE-richtlijn (1999/5/EC).

Hiermee wordt voldaan aan de volgende Europese normen (tussen haakjes staan de overeenkomstige internationale normen en regels):

- EN55022 (CISPR 22) - Storing van radiofrequentie
- EN55024 (IEC61000-4-2, 3, 4, 5, 6, 8, 11) - Elektromagnetische immuniteit
- EN61000-3-3 (IE61000-3-3) - Harmonische ingangsstroom
- EN 60950 (IEC60950) - Productveiligheid

## Kennisgeving voor Japan

この装置は、情報処理装置等電波障害自主規制協議会（VCCI）の基準に基づくクラス B 情報技術装置です。この装置は、家庭環境で使用することを目的としていますが、この装置がラジオやテレビジョン受信機に近接して使用されると、受信障害を引き起こすことがあります。

取扱説明書に従って正しい取り扱いをして下さい。

## Waarschuwing met betrekking tot de accu

**WAARSCHUWING:** Deze computer bevat een interne lithiumpolymeeraccu. Probeer de accu niet uit elkaar te halen, te pletten of te doorboren. Zorg dat u geen kortsluiting veroorzaakt tussen de externe contactpunten en laat de accu niet in aanraking komen met water of vuur. Neem voor meer informatie contact op met een lokale servicevertegenwoordiger van HP. Gegevens hiervoor vindt u in het overzicht met telefoonnummers of op de website [http://www.compaq.com/support/contact\\_compaq/worldphones.pdf](http://www.compaq.com/support/contact_compaq/worldphones.pdf). Een servicemedewerker kan u helpen bij het vinden van een HP Service Center in uw regio of van een HP Authorized Service Center in regio's waar geen HP Service Center is om u van dienst te zijn.

## Luchtvaartbeperkingen

Elke luchtvaartmaatschappij heeft eigen regels ten aanzien van het gebruik van elektronische apparatuur aan boord van vliegtuigen. Vraag daarom de luchtvaartmaatschappij om meer informatie.

## Netsnoeren

Als u bij de Compaq iPAQ Pocket PC H3900 geen netsnoer of andere netvoedingsoptie heeft ontvangen, moet u een netsnoer aanschaffen dat is goedgekeurd voor gebruik in het land waarin u het apparaat gebruikt.

Het netsnoer moet geschikt zijn voor het product, alsook voor de netspanning en de stroom die worden vermeld op het typeplaatje met de elektrische specificaties van het product. De netspanning en stroomcapaciteit van het netsnoer moeten groter zijn dan die van het product. De diameter van het snoer moet bovendien minimaal 0,75 mm<sup>2</sup>/18 AWG zijn en het snoer moet tussen de 1,5 en 2 meter (5 en 6,5 ft) lang zijn. Neem contact op met een HP servicevertegenwoordiger voor meer informatie over de vereisten voor netsnoeren.

Neem contact op met een lokale servicevertegenwoordiger van HP. Gegevens hiervoor vindt u in het overzicht met telefoonnummers of op de website [http://www.compaq.com/support/contact\\_compaq/worldphones.pdf](http://www.compaq.com/support/contact_compaq/worldphones.pdf). Een servicemedewerker kan u helpen bij het vinden van een HP Service Center in uw regio of van een HP Authorized Service Center in regio's waar geen HP Service Center is om u van dienst te zijn.

Leid het netsnoer zodanig dat er niemand op kan gaan staan en dat het niet kan worden beschadigd door voorwerpen die erop of ertegen worden geplaatst. Let met name op de stekker, het stopcontact en de plaats waar het netsnoer uit het product komt.

**WAARSCHUWING:** U kunt als volgt het risico van persoonlijk letsel, elektrische schokken, brand of schade aan de apparatuur beperken:  
Gebruik altijd een geaarde netsnoerstekker. De geaarde stekker is een belangrijke veiligheidsvoorziening. Steek het netsnoer in een geaard stopcontact dat altijd makkelijk te bereiken is.  
Schakel de voeding naar de apparatuur uit door de stekker uit het stopcontact te halen.  
Plaats niets op snoeren of kabels. Leg de kabels zo neer dat niemand er per ongeluk op kan gaan staan of erover kan struikelen.  
Trek nooit aan snoeren of kabels. Pak het snoer bij de stekker vast als u de stekker uit het stopcontact haalt.

**WAARSCHUWING:** U kunt als volgt het risico van elektrische schokken, brand of schade aan de apparatuur beperken:  
Gebruik voor de computer geen adaptersets die voor andere apparaten zijn bedoeld.



## Hardwarespecificaties

### Systemspecificaties

Voorziening	Compaq iPAQ H3900 Series
Processor	PXA250
Geheugen	64 MB SDRAM of meer
Beeldscherm	Transflective TFT-kleurenscherm, 240 X 320 pixels, 64-K kleurondersteuning, dot pitch 0,24
Schermverlichting	Meerdere niveaus voor helderheidsregeling, lichtsensor voor automatische aanpassing van helderheid
Audio	Luidspreker, 3,5-mm connector voor stereoheadset
Infraroodcommunicatie	IrDA, gegevensoverdracht met maximaal 15,2Kb per seconde en universele afstandsbediening voor audiovisuele apparatuur
Bluetooth	Op sommige modellen
Communicatie	Communicatiepoort, connector voor uitbreidingsset
Lampjes	Waarschuwing met drie standen: knipperend groen lampje, geluidssignaal en pop-upbericht. Ladingstatus: knipperend/continu brandend oranje lampje. Bluetooth actief: blauw knipperend lampje
Accu	Lithium-ion-polymeer

## Afmetingen en gewicht

	Compaq iPAQ Pocket PC H3900	
	Metrisch	US
Hoogte	134 mm	5,28 inch
Breedte	bovenkant: 84 mm onderkant: 77 mm	bovenkant: 3,3 inch onderkant: 3,03 inch
Diepte	15,9 mm	0,63 inch
Gewicht	184 gram	6,49 ounce

## Omgeving

		Metrisch	US
Temperatuur	In bedrijf	0 tot 40 °C	32 tot 104 °F
	Buiten bedrijf	-30 tot 60 °C	-22 tot 140 °F
Relatieve luchtvochtigheid	In bedrijf	10 tot 90%	10 tot 90%
	Buiten bedrijf	10 tot 90%	10 tot 90%
Maximale hoogte	In bedrijf	0-4.572 m	0 tot 15.000 ft
	Buiten bedrijf	0-4.572 m	0 tot 15.000 ft

## Richtlijnen voor het onderhoud en de accu

### Onderhoud

Neem de volgende richtlijnen in acht om te zorgen dat de Compaq iPAQ Pocket PC H3900 in goede staat blijft en goed blijft werken:

- Stel de Compaq iPAQ Pocket PC niet bloot aan extreme vochtigheid of extreme temperaturen. Stel de Compaq iPAQ Pocket PC evenmin bloot aan vloeistoffen of neerslag.
- Plaats geen voorwerpen boven op de Compaq iPAQ Pocket PC, om schade aan het scherm te voorkomen.
- Bewaar de Compaq iPAQ Pocket PC in een beschermende hoes wanneer u het apparaat niet gebruikt.
- Reinig de Compaq iPAQ Pocket PC door het scherm en de buitenkant schoon te vegen met een zachte, met water bevochtigde doek.
- Voorkom dat de Compaq iPAQ Pocket PC lange tijd wordt blootgesteld aan direct zonlicht of sterk ultraviolet licht. Zorg ervoor dat er geen krassen op het oppervlak van het scherm ontstaan en dat het scherm niet tegen harde voorwerpen slaat.
- Bedien het scherm alleen met de aanwijspen die bij de Compaq iPAQ Pocket PC hoort, om krassen op het scherm te voorkomen.

### Accu



In de Compaq iPAQ Pocket PC wordt gebruikgemaakt van een accu. Houd u daarom aan de plaatselijke voorschriften voor afvalscheiding wanneer u de Compaq iPAQ Pocket PC weggooit. Uw Compaq

Business Partner kan u informeren over de plaatselijke voorschriften en/of eventuele inzamelingsregelingen voor accu's.

De Compaq iPAQ Pocket PC mag niet worden weggegooid bij het normale huishoudelijke afval. Als u het apparaat wilt inleveren voor hergebruik of wilt weggooien, kunt u gebruikmaken van het openbare inzamelingsstelsel voor klein chemisch afval, of het apparaat terugsturen naar Compaq of een geautoriseerde Compaq Business of Service Partner.

Als in uw land sprake is van een recycleprogramma, kunt u een speciale, voorgeadresseerde en voorgefrankeerde verpakking aanvragen waarin u het apparaat kunt opsturen naar een verwerkingsbedrijf, waar de metalen worden gerecycled.

Op de volgende website vindt u informatie over afvalverwerking en de accu.

**OPMERKING:** Neem het webadres over zoals hieronder is afgebeeld, met hoofd- en kleine letters. <http://cybrary.inet.cpqcorp.net/ARCHIVE/ADVISORIES/SERVICE/A424usc.html>

**VOORZICHTIG:** Zorg ervoor dat er geen vloeistof op het scherm of in de Compaq iPAQ Pocket PC terecht komt. Zo beperkt u het risico van een elektrische schok en schade aan de interne onderdelen. Zeep of andere reinigingsmiddelen kunnen de kleur van de afwerkingslaag aantasten en het scherm beschadigen.

## A

Aanpassen  
applicatieknoppen 89  
Today, scherm 98

Accu 107

Afbeeldingen

bovenkant 80  
onderkant 81  
voorkant 80

Afspraken

invoeren 99  
verwijderen 100

Applicatieknoppen

aanpassen 89

Applicaties

openen 86  
sluiten 87

AvantGo 83

## B

Backlight 84

Bekijken

contactpersonen 96

Bijstellen, scherm 85

Block Recognizer 92

## C

Calendar 99

Contactpersonen 95

bekijken 96

bewerken 96

maken 95

Converteren, schrift naar tekst 93

## D

Datum

instellen 89

Delen, gegevens

met computer 83

## E

eBook

lezen 102

## H

Herinneringen, instellen 99, 100

## I

Instellen

datum 89

eigen tijd 87

tijd bezoekslocatie 88

Invoeren, gegevens 90

## K

Klantenondersteuning 79

## L

Letter Recognizer 91

## M

Microsoft Reader 102

## N

Navigeren, scherm 85

Netvoedingsadapter 82

## O

Onderkant, afbeelding 81

Ondersteuning 79

Opties, wijzigen

suggesties 90

## P

Pocket PC opladen 82

## R

Registratie 81



## S

Schermbord

bijstellen 85

inschakelen 84

Schermbord, navigeren 85

Schermbordtoetsenbord 91

Schrift, converteren naar tekst 93

Schrijven, op scherm 92

Specificaties 105

Suggesties, opties wijzigen 90

Synchroniseren

met computer 83

## T

Tasks 100

Tekenen, op scherm 92

Tijd

eigen tijd instellen 87

instellen voor bezoeklocatie 88

Today, scherm 97

Toetsenbord 91

Transcriber 92

## U

Universele houder 82

## V

Voorkant, afbeelding 80

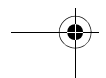
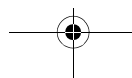
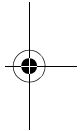
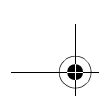
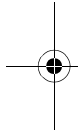

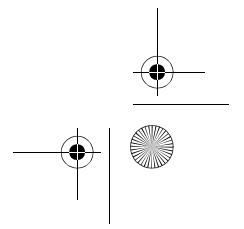
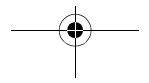
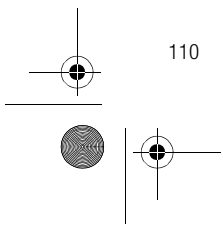
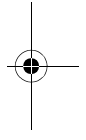
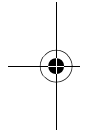
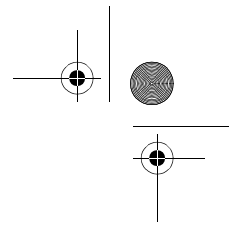
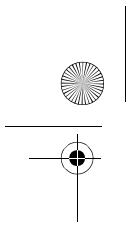

**COMPAQ**  
**IPAQ POCKET PC H3900**

**KOMME I GANG**

## Merknad

© 2003 Hewlett-Packard Development Company, L.P.

HP, Hewlett Packard og Hewlett-Packard-logoen er varemerker for Hewlett-Packard Company i USA og andre land.

Compaq, Compaq-logoen og iPAQ er varemerker for Hewlett-Packard Development Company, L.P. i USA og andre land.

Microsoft, MS-DOS, Windows og Windows NT er varemerker for Microsoft Corporation i USA og andre land.

Intel, Pentium, Intel Inside og Celeron er varemerker for Intel Corporation i USA og andre land.

Adobe, Acrobat og Acrobat Reader er varemerker eller registrerte varemerker for Adobe Systems Incorporated.

Andre produktnavn som er nevnt i dette dokumentet, kan være varemerker for sine respektive eiere.

Hewlett-Packard Company skal ikke holdes ansvarlig for eventuelle tekniske feil eller utelatelser i dette dokumentet, eller for skader som måtte oppstå som følge av bruk av informasjonen i dette dokumentet. Informasjonen formidles som den er ("as is") og uten garanti av noe slag, og kan forandres uten varsel. Garantiene for HP-produkter er fremsett i de uttrykkelige garantierklæringene som følger med slike produkter. Intet her må tolkes som om det utgjør en ekstra garanti.

Dokumentet inneholder informasjon som er beskyttet av opphavsrett. Ingen del av dette dokumentet kan fotokopieres, reproduseres eller oversettes til et annet språk uten skriftlig tillatelse fra Hewlett-Packard Company.

Compaq iPAQ Pocket PC H3900

Komme i gang

Andre utgave, januar 2003

Delenummer 278847-022



## Innhold

<b>Bli kjent med maskinen</b> .....	<b>115</b>	<b>Maskinvarespesifikasjoner</b> .....	<b>141</b>
Hva finner du i esken? .....	115	Systemspesifikasjoner .....	141
Registrere maskinen .....	117	Ytre mål .....	142
Sette opp Compaq iPAQ Pocket PC .....	118	Driftsmiljø .....	142
Sette opp synkronisering .....	119	<b>Vedlikehold og batterigjenvinning</b> ..	<b>143</b>
Bruke grensesnittet .....	121	Vedlikehold .....	143
Legge inn opplysninger .....	126	Batterigjenvinning .....	143
<b>Kommunisere</b> .....	<b>131</b>	<b>Register</b> .....	<b>144</b>
Arbeide med Contacts (kontakter) .....	131		
<b>Tidsplanlegging</b> .....	<b>133</b>		
Bruke Today-vinduet .....	133		
Bruke kalenderen .....	135		
Bruke Tasks (oppgaver) .....	136		
<b>Bruke programvare</b> .....	<b>138</b>		
Bruke Microsoft Reader .....	138		
<b>Reguleringsopplysninger</b> .....	<b>139</b>		
Federal Communications Commission Notice (USA) .....	139		
Canada .....	139		
Avis Canadien .....	139		
EU-informasjon .....	139		
Batteriadvarel .....	140		
Om flyreiser .....	140		
Strømledninger .....	140		

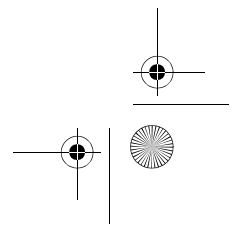
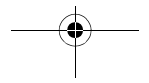
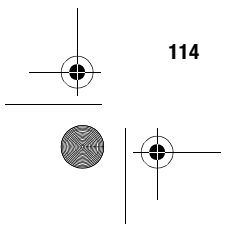
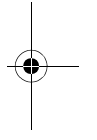
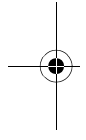
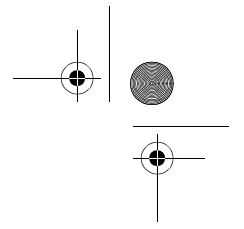
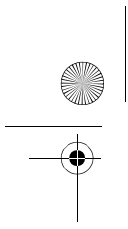

For at du skal kunne bruke din Compaq *iPAQ™* Pocket PC H3900 mest mulig effektivt, bør du starte med å lære deg hvordan du:

- registrerer Compaq iPAQ Pocket PC
- setter opp Compaq iPAQ Pocket PC
- setter opp synkronisering
- bruker grensesnittet
- legger inn opplysninger

Siden Compaq iPAQ Pocket PC bruker litt strøm for å lagre filer i minnet og til klokken, må du lade opp batteriet med jevne mellomrom. La Compaq iPAQ Pocket PC være koblet til holderen eller til vekselstrømadapteren mens du arbeider ved skrivebordet. Det er en god vane å la Compaq iPAQ Pocket PC være koblet til PC-en mens du arbeider ved skrivebordet, og å ta med seg vekselstrømadapteren når du er på reise.

Lad Compaq iPAQ Pocket PC-en i fire timer før du begynner å bruke den.

---

**OBS:** Siden de fleste programmene og dataene du installerer er lagret i minnet på Compaq iPAQ Pocket PC, må du installere dem på nytt dersom batteriet blir helt utladet.

---

### Hva finner du i esken?

Compaq iPAQ Pocket PC leveres med

- Komme i gang-håndboken
- Compaq iPAQ Pocket PC Companion CD-ROM med
  - Microsoft® ActiveSync 3.5
  - tilleggsprogramvare
  - detaljert eBook-håndbok som du kan kopiere til din Compaq iPAQ Pocket PC
  - interaktiv Flash-veiledning
  - omfattende utskrivbar referansehandbok
- holder for både USB-tilkobling og seriell tilkobling
- beskyttelsesdeksel
- ekstra penn
- vekselstrømadapter
- gummiholder
- en likestrømadapterplugg med feste

Hvis det mangler noe i esken, kontakter du kundestøtte ved hjelp av telefonnumrene du finner i heftet *Worldwide Telephone Numbers* booklet (*Telefonnumre*).

## Bli kjent med maskinen



Hva finner du i esken?

**Fremsiden**

- ❶ Penn: tapp, tegn eller skriv
- ❷ Ladelampe: blinker gult = lader; lyser gult = oppladet; grønt = varsel
- ❸ Strømbryter
- ❹ Høytaler: varsler, avspilling
- ❺ Fargeskjerm
- ❻ Programknapper 1-4: gå til programmer
- ❼ Navigeringsknapp: bla gjennom en liste
- ❽ Opptak/programknapp 5
- ❾ Lyssensor: justerer bakgrunnsbelysningen
- ❿ Kontakt for stereohodetelefoner
- ⓫ Aktiv Bluetooth-lampe: blinker ved kontakt med en annen Bluetooth-enhet
- ⓬ Mikrofon

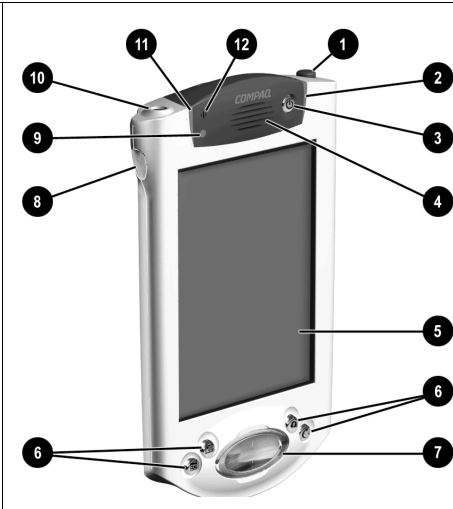

**Oversiden**

- ❶ Kontakt for stereohodetelefoner: plugg inn standard hodetelefoner
- ❷ Mikrofon: spill inn lyd
- ❸ Infrarødlampe: utveksle informasjon med andre Windows-enheter
- ❹ Penn: tapp, tegn eller skriv på skjermen
- ❺ SD-utvidelsesspor: plass til et SD-kort (SD=Secure Digital)

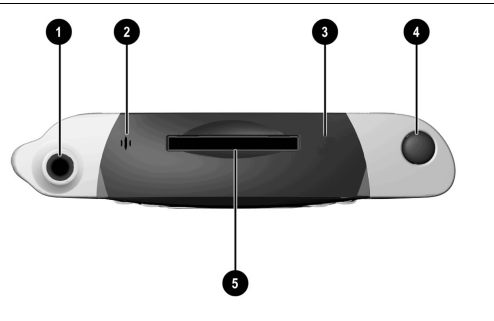

#### Undersiden

- 1 Lade-/kommunikasjons-port: koble til holder, USB eller seriell kabel
- 2 Tilbakestillingsknapp: tilbakestill med pennen
- 3 Ekspansjonskontakt: koble til en eventuell ekspansjonspakke

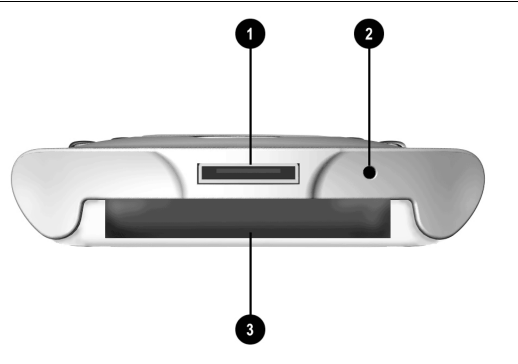

#### Universalholder

- 1 Stabilisatorer: stabiliserer (1) iPAQ Pocket PC-en når den er koblet til uten en ekspansjonspakke
- 2 Utløserknapp: løser ut (2) stabilisatorene hvis de er låst.

Merk: Bruk alltid stabilisatoren hvis en ekspansjonspakke ikke er tilkoblet.

**OBS:** Sett Compaq iPAQ Pocket PC-en forsiktig ned på kontaktene i universalholderen slik at du unngår å skade kontaktene.

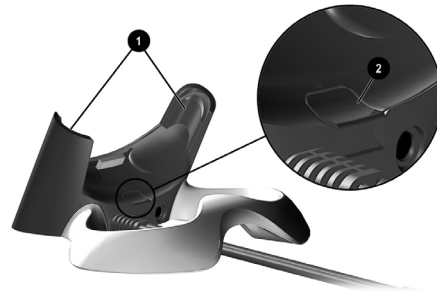

### Registrere maskinen

Du kan motta informasjon om Compaq iPAQ Pocket PC og om spesialtilbud på tilleggsutstyr og programvare, ved å

registrere deg hos Compaq på <http://www.compaq.com/register> eller ved å fylle ut og

sende inn *Register Now*-kortet som leveres sammen med maskinen.

\*Ikke tilgjengelig i alle land

Registrere maskinen

## Sette opp Compaq iPAQ Pocket PC

Du setter opp Compaq iPAQ Pocket PC ved først å lade den ved hjelp av vekselstrømadapteren eller holderen. Du bruker også holderen for å synkronisere Compaq iPAQ Pocket PC med en PC.

**OBS:** For at synkroniseringen skal fungere riktig, må du installere Microsoft ActiveSync 3.5 før du kobler Compaq iPAQ Pocket PC til datamaskinen for første gang.

Siden Compaq iPAQ Pocket PC bruker strøm til minnet og klokken, må du lade opp batteriet med jevne mellomrom. La Compaq iPAQ Pocket PC være koblet til holderen eller til vekselstrømadapteren mens du arbeider ved skrivebordet. Det er en god vane å la Compaq iPAQ Pocket PC være koblet til PC-en mens du arbeider ved skrivebordet, og å ta med seg vekselstrømadapteren når du er på reise.

Du bør lade Compaq iPAQ Pocket PC i tre timer før du begynner å bruke den.

**OBS:** Siden noen av programmene er lagret i minnet på Compaq iPAQ Pocket PC, må du installere dem på nytt dersom batteriet blir helt utladet.

### Lade med vekselstrømadapteren

Du lader Compaq iPAQ Pocket PC ved hjelp av vekselstrømadapteren. Du kan også bruke vekselstrømadapteren for å lade eventuelle ekspansjonspakker. Flere opplysninger om ekspansjonspakker finner du under Expanding Functionality with Expansion Packs i eBook-håndboken i den utskrivbare referansehandboken eller i Flash-veiledningen på CD-ROM-en.

Lad Compaq iPAQ Pocket PC-en i fire timer før du begynner å bruke den.

Standardadapteren passer til vanlige strømuttak. Du kan også kjøpe en adapter som passer til sigarettlighteren i bilen eller til et 12-volts strømuttak.

**OBS:** Bruk kun vekselstrømadaptere som er anbefalt av Compaq.

- 1 Finn frem vekselstrømadapteren
- 2 Plugg vekselstrømadapteren til et strømuttak
- 3 Koble likestrømadapterpluggen til i bunnen av Compaq iPAQ Pocket PC-en
- 4 Koble vekselstrømadapterpluggen til likestrømadapterpluggen
- 5 Fest likestrømadapterpluggen til vekselstrømadapteren med gummiholderen.

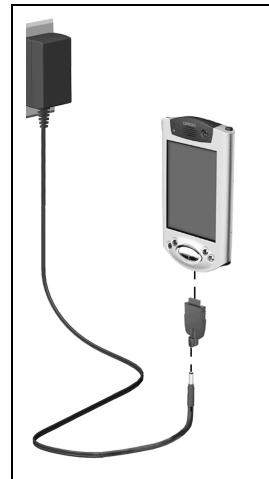

### Lade med holderen

Du kan lade Compaq iPAQ Pocket PC med holderen. Bruk holderen for å

- synkronisere med en PC
- lade opp batteriet på en eventuell ekspansjonspakke (for eksempel batteriet på en dobbeltspors PC-kort-ekspansjonspakke)

Lad Compaq iPAQ Pocket PC-en i fire timer før du begynner å bruke den.

**OBS:** For at synkroniseringen skal fungere riktig, må du installere Microsoft ActiveSync 3.5 før du kobler Compaq iPAQ Pocket PC til datamaskinen for første gang.

#### 1 Installer Microsoft ActiveSync 3.5

Sett inn CD-en Compaq iPAQ Pocket PC Companion

Installer Microsoft Outlook, hvis nødvendig.

Følg veiledningen i installasjonsveiviseren

Når du blir spurt om du vil laste ned filen, velger du Kjør dette programmet fra gjeldende plassering

Du kan få mer hjelp ved å klikke på hjelp-knappen i Microsoft ActiveSync 3.5 under installeringen

#### 2 Finn frem holderen

#### 3 Koble likestrømadapterpluggen fra vekselstrømadapteren

#### 4 Koble vekselstrømadapteren til bak på universalholderen

#### 5 Koble enten USB-kabelen eller seriekabelen til PC-en.

Hvis PC-en bruker operativsystemet Microsoft Windows NT 4.0, må du bruke seriekabelen

### 6 Plassér undersiden av Compaq iPAQ Pocket PC i holderen og skyv den ned på plass

Ladelampen blinker mens batteriet i Compaq iPAQ Pocket PC lades

Microsoft ActiveSync 3.5 starter på PC-en og oppdager din Compaq iPAQ Pocket PC

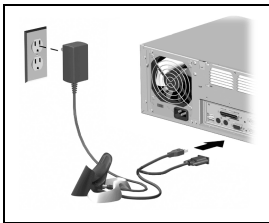

## Sette opp synkronisering

Med synkronisering kan du dele informasjon mellom en Compaq iPAQ Pocket PC og en PC eller en server. Legg merke til at du bør sette opp synkroniseringen første gangen du kobler Compaq iPAQ Pocket PC til PC-en din.

### Synkronisere med PC

**OBS:** For at synkroniseringen skal fungere riktig, må du installere Microsoft ActiveSync 3.5 før du kobler Compaq iPAQ Pocket PC til datamaskinen for første gang.

Under installeringen:

- oppretter du partnerskap slik at du kan synkronisere opplysninger med flere maskiner
- velger du hvilke opplysninger du vil synkronisere med Compaq iPAQ Pocket PC, for eksempel kontakter, kalender, innboks, oppgaver, favoritter, filer, notater og AvantGo

#### 1 Sett inn CD-en

#### 2 Følg veiledningen i installasjonsveiviseren

Du kan få mer hjelp ved å klikke på Hjelp-knappen i Microsoft ActiveSync 3.5 under installeringen

#### 3 Opplysningene du velger, vil automatisk synkroniseres når installeringen er fullført

## Synkronisere informasjon

Med synkronisering kan du dele informasjon mellom en Compaq iPAQ Pocket PC og en PC. Legg merke til at du bør sette opp synkroniseringen første gangen du kobler Compaq iPAQ Pocket PC til PC-en din.

Som standard synkroniserer Microsoft ActiveSync 3.5 automatisk informasjon med PC-en fortløpende. Du kan også manuelt synkronisere informasjon med Compaq iPAQ Pocket PC så lenge den er koblet til PC-en.

#### 1 Koble Compaq iPAQ Pocket PC til holderen eller kabelen

#### 2 Start Microsoft ActiveSync 3.5 på PC-en

På Start-menyen klikker du Programmer og deretter på Microsoft ActiveSync 3.5

#### 3 Klikk på Sync



## Skru på skjermen

Første gangen du skrur på skjermen på Compaq iPAQ Pocket PC blir du ledet gjennom en serie av velkomstvinduer. Følg veiledningen for å

- justere skjermen
- lære å bruke pennen
- lære om hurtigmenyer
- velge tidssone

- 1 Trykk på strømbryteren for å slå på skjermen
- 2 Følg veiledningen i velkomstvinduene



## Endre innstillingene for bakgrunnsbelysning

- 1 På Start-menyen taper du på Settings

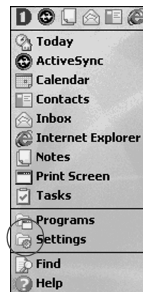

## 2 Tapp på System

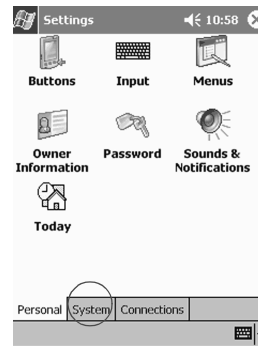

## 3 Tapp på Backlight

### 4 Velg innstillinger for bakgrunnsbelysning

På kategorien Battery Power velger du når bakgrunnsbelysning skal brukes mens du kjører maskinen på batterier

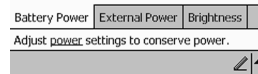

På kategorien External Power velger du når bakgrunnsbelysning skal brukes mens du kjører maskinen på ekstern strøm

På kategorien Brightness velger du lysstyrken for bakgrunnsbelysningen

Tips: Skyv bryteren til det laveste nivået for å spare mest mulig strøm

## Tips

### Jeg ser ikke noe på skjermen

- 1 Kontrollér at skjermen er slått på  
Trykk på strømbryteren
- 2 Kontrollér at Compaq iPAQ Pocket PC er koblet til vekselstrømadapteren og holderen  
Koble vekselstrømadapteren til et strømuttak  
Sett likestrømpluggen inn i likestrømkontakten på baksiden av holderen

### Jeg klarer ikke å holde batteriet ladet

Koble alltid Compaq iPAQ Pocket PC til holderen eller vekselstrømadapteren når du ikke bruker maskinen

I innstillingene for bakgrunnsbelysning skyver du bryteren til det laveste nivået for å spare mest mulig strøm

### Ladelampen blinker ikke når Compaq iPAQ Pocket PC kobles til holderen

- 1 Kontrollér at holderen er koblet til et strømuttak
- 2 Kontrollér at undersiden av Compaq iPAQ Pocket PC er skjøvet helt på plass i holderen
- 3 Kontrollér om batteriet er helt oppladet.  
Ladelampen blinker ikke når batteriet er helt oppladet.



### **Bakgrunnsbelysningen slår seg stadig av**

Bakgrunnsbelysningen slås av for å spare strøm

På kategorien Battery Power bestemmer du hvor lang tid bakgrunnsbelysningen skal være slått på, og om den skal slås på når du berører skjermen eller trykker på en knapp

### **Compaq iPAQ Pocket PC reagerer ikke eller et program henger**

Utfør en 'myk' tilbakestilling av Compaq iPAQ Pocket PC

- 1 Sett pennen inn i tilbakestillingsknappen på undersiden av Compaq iPAQ Pocket PC
- 2 Trykk på knappen i 1 sekund

### **Jeg har glemt passordet mitt**

Utfør en 'hard' tilbakestilling av Compaq iPAQ Pocket PC

**OBS:** Siden de fleste programmer og data på Compaq iPAQ Pocket PC er lagret i minnet, vil du måtte installere dem på nytt ved en hard tilbakestilling.

- 1 Trykk på og hold nede de to ytterste programknappene
- 2 Sett pennen inn i tilbakestillingsknappen på undersiden av Compaq iPAQ Pocket PC
- 3 Trykk på knappen i 5 sekunder
- 4 For å starte Compaq iPAQ Pocket PC igjen, setter du enten pennen inn i tilbakestillingsknappen og trykker på knappen i 1 sekund, eller du kobler Compaq iPAQ Pocket PC til vekselstrømadapteren

### **Bruke grensesnittet**

Du kan bruke grensesnittet i Compaq iPAQ Pocket PC på tre måter:

- tappe på
- tappe på og holde nede
- trykke på programknapper

Tapp på skjermen med den spisseste enden av pennen for å åpne programmer og gjøre valg. Du tapper for eksempel på Start-menyen for å vise en liste over programmene du kan velge mellom.

Tapp og hold nede på et område på skjermen for å vise en hurtigmeny.

Trykk på en programknapp på forsiden av maskinen for raskt å slå på skjermen og åpne kalenderen eller kontaktlisten eller for å spille inn lyd.

### **Justere skjermen**

Første gangen du slår på skjermen til din Compaq iPAQ Pocket PC blir du veiledet gjennom justeringsprosessen. Du bør justere skjermen på nytt dersom:

- Compaq iPAQ Pocket PC ikke registrerer nøyaktig hvor du tapper
- du utfører en hard tilbakestilling av Compaq iPAQ Pocket PC

#### **1 På Start-menyen tapper du på Settings**

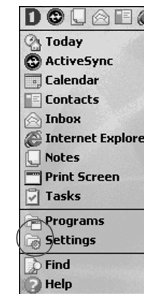

## 2 Tapp på System

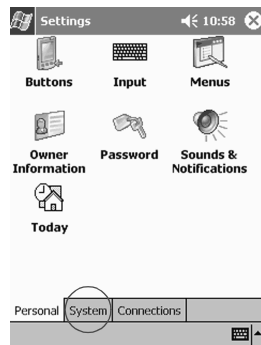

## 3 Tapp på Screen-ikonet

## 4 Tapp på Align Screen-knappen for å starte justeringsprosessen

## 5 Tapp på trådkors-objektet på hver plassering for å justere skjermen

Vær nøyaktig når du tapper på trådkors-objektet

## 6 Tapp på OK

## Åpne programmer

Uansett hvor du befinner deg i et program, behøver du aldri å tappe mer enn to ganger for å starte et annet program. Du kan åpne alle programmer fra Start-menyen.

Tips: Du kan åpne et hvilket som helst program ved å knytte det til en programknapp

## 1 Tapp på Start eller på Microsoft-logoen i det øverste venstre hjørnet av vinduet på menylinjen for å åpne Start-menyen

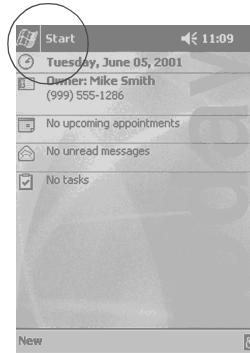

Du kan også tappe på programnavnet på menylinjen for å åpne Start-menyen

## 2 Tapp på Programs for å vise programmene på din Compaq iPAQ Pocket PC

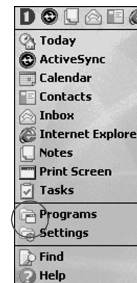

## 3 Tapp på programnavnet eller ikonet for å åpne programmet

## Minimere programmer

I programmet du vil minimere, tapper du på x-en

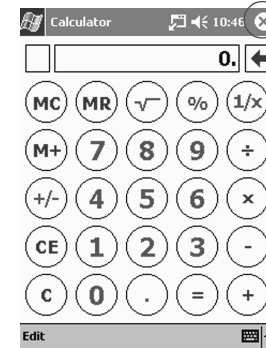

## Lukke programmer

Programmer skal lukkes automatisk når du åpner nye programmer. Hvis Compaq iPAQ Pocket PC skulle begynne å fungere sakte, kan du også stoppe programmer manuelt.

## 1 På Start-menyen tapper du på Settings

## 2 Tapp på System

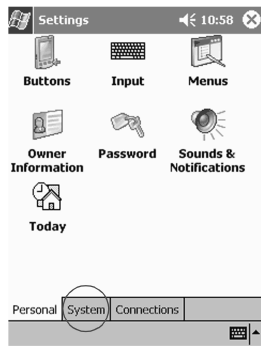

## 3 Tapp på Memory

## 4 Tapp på Running Programs

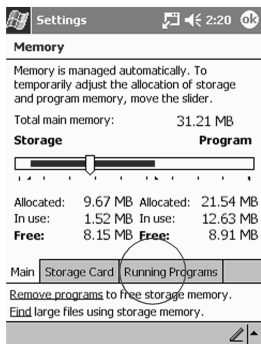

## 5 Tapp på Stop All for å lukke alle programmer

Du kan også velge ett enkelt program og tappe på Stop

## Stille klokken for hjemmeplassering (Home)

Første gangen du slår på skjermen på Compaq iPAQ Pocket PC blir du ledet prosessen for å stille klokken. Du bør stille klokken på nytt dersom:

- batteriet har vært helt utladet
- du utfører en hard tilbakestilling av Compaq iPAQ Pocket PC

Tips: På Today-vinduet kan du tappe på klokke-ikonet for å stille klokken.

### 1 På Startmenyen tapper du på Settings

### 2 Tapp på System

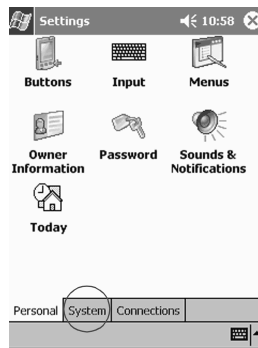

### 3 Tapp på Clock

### 4 Tapp på Home

## 5 Tapp på nedpilen ved tidssonen for å velge sted og tidssone

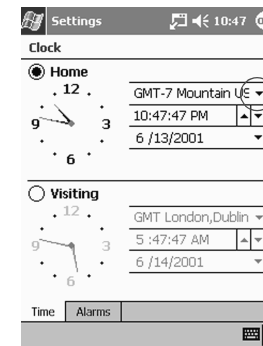

## 6 Tapp på timer, minutter eller sekunder for å velge hva du vil stille

## 7 Tapp på opp- eller ned-pilen for å stille klokken

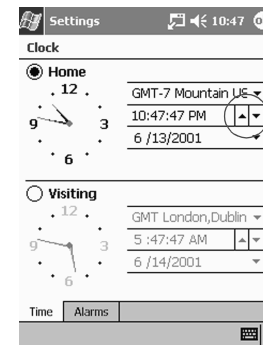

Du kan også bruke pennen for å flytte viserne på klokken for å stille klokkeslettet

**8 Tapp på OK**

**9 Tapp på Yes for å lagre klokkeinnstillingene**

**Stille klokken for et sted du besøker**

Stille klokken for et sted du besøker.

Tips: På Today-vinduet kan du tappe på klokke-ikonet for å stille klokken.

**1 På Start-menyen tapper du på Settings**

**2 Tapp på System**

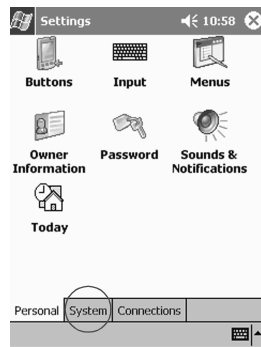

**3 Tapp på Clock**

**4 Tapp på Visiting**

**5 Tapp på nedpilen ved tidssonen for å velge sted og tidssone**

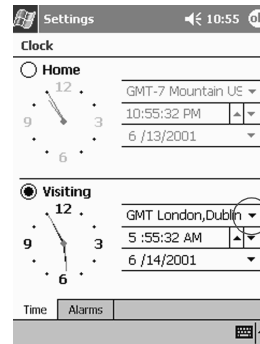

**6 Tapp på timer, minutter eller sekunder for å velge hva du vil stille**

**7 Tapp på opp- eller ned-pilen for å stille klokken**

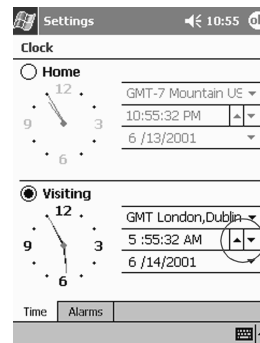

Du kan også bruke pennen for å flytte viserne på klokken for å stille klokken

**8 Tapp på OK**

**9 Tapp på Yes for å lagre klokkeinnstillingene**

**Stille datoen**

Første gangen du slår på skjermen på Compaq iPAQ Pocket PC bør du stille datoen. Still datoen igjen dersom:

- batteriet har vært helt utladet
- du utfører en hard tilbakestilling av Compaq iPAQ Pocket PC

Tips: På Today-vinduet kan du tappe på klokke-ikonet for å stille datoen.

**1 På Start-menyen tapper du på Settings**

**2 Tapp på System**

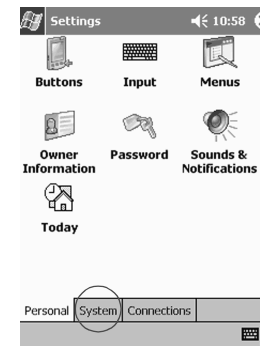

**3 Tapp på Clock**

**4 Tapp på nedpilen ved datoen for å vise en kalender**

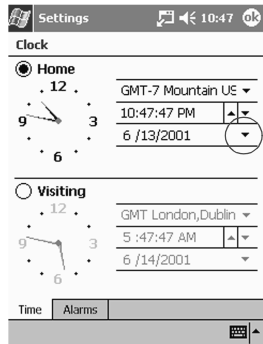

**5 Tapp på venstre- eller høyrepilen for å flytte bakover eller fremover i kalenderen**

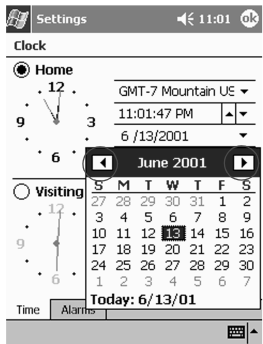

**6 Tapp på en dag for å velge dato**

**7 Tapp på OK**

**8 Tapp på Yes for å lagre datoinnstillingene**

**Tilpasse programknappene**

Ved å trykke på en programknapp på fremsiden av maskinen kan du raskt åpne kalenderen eller kontaktlisten eller spille inn lyd.

Du kan tilpasse disse knappene slik at du kan bruke dem for å starte andre programmer.

**1 På Start-menyen tapper du på Settings**

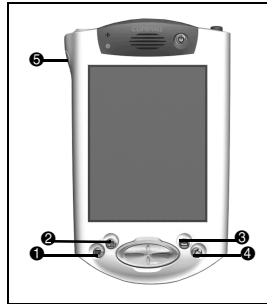

**2 Tapp på Buttons**

**3 Tapp på knappen du vil endre**

**4 Tapp på nedpilen ved knappetildelingsfeltet for å vise en liste over programmer**

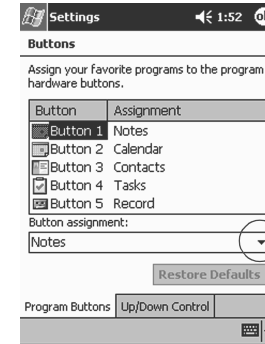

**5 Tapp på et program**

**6 Tap på OK for å knytte programmet til knappen**

**Tips**

*Jeg vil gjenopprette standardinnstillingene for programknappene*

**1 På Start-menyen tapper du på Settings**

**2 Tapp på Buttons**

**3 Tapp på Restore Defaults**

**4 Tapp på OK**

## Legge inn opplysninger

Du kan legge inn bokstaver, symboler og tall på Compaq iPAQ Pocket PC-skjermen ved å

- tappe på Keyboard (tastaturet)
- skrive med pennen og bruke Letter Recognizer (bokstavgjennkjenner) for å opprette tekst
- skrive med pennen og bruke Transcriber (renskriver) for å opprette tekst
- skrive med pennen og bruke Block Recognizer (blokkgjennkjenner) for å opprette tekst
- tegne og skrive med pennen

Du kan tappe på Keyboard, skrive med pennen og Letter Recognizer, skrive med pennen og Transcriber og skrive med pennen og Block Recognizer i alle programmer. Du kan bruke pennen og tegne og skrive på skjermen i Notes-programmet (notater) og i Notes-kategorien i programmene Calendar, Contacts og Tasks.

Etter hvert som du skriver, vil Compaq iPAQ Pocket PC foreslå ord i et felt over Keyboard, Letter Recognizer og Block Recognizer, men ikke i Transcriber. Du kan selv bestemme når forslagene skal vises (for eksempel hvor mange bokstaver du må legge inn før Letter Recognizer kommer med et forslag) og hvor mange ord som skal foreslås.

### Endre innstillinger for ordforslag

Velg:

- om ord skal foreslås
- antallet bokstaver du må legge inn før et ord foreslås
- antallet ord som skal foreslås av gangen

**1** På Start-menyen tapper du på Settings

**2** Tapp på Input

### 3 Tapp på Word Completion

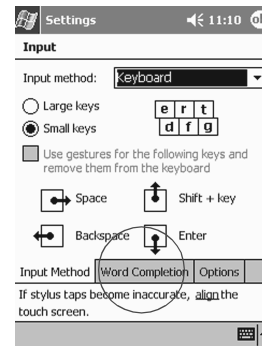

### 4 Tapp på nedpilen for å endre antall bokstaver som må skrives før forslag vises

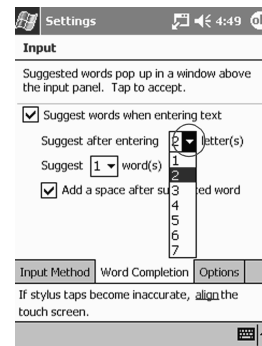

### 5 Tapp på nedpilen for å endre antall ord som skal foreslås

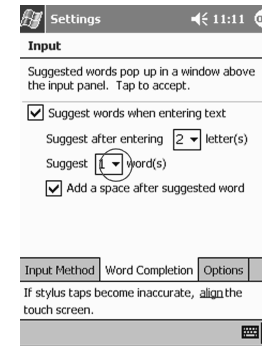

### 6 Tapp på Suggest Words for å fjerne krysset hvis du ikke vil ha noen forslag

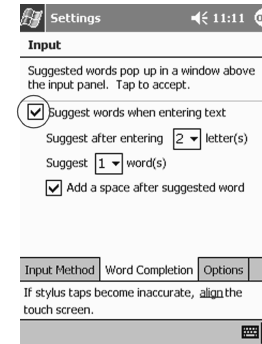

### 7 Tapp på OK for å lagre endringene

### Skrive med Keyboard (tastatur)

Legg inn tekst direkte på skjermen ved å tappe på bokstaver, tall og symboler i programmet Keyboard (tastatur).

Tips: For å vise symboler taper du på 123 eller Shift-tasten.

- 1 I alle programmer kan du tappe på opp-pilen ved siden av Input Panel-knappen

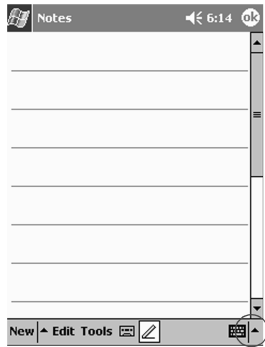

- 2 Tapp på Keyboard for å vise et tastatur på skjermen
- 3 Tapp på en bokstav, et symbol eller et tall for å legge inn opplysninger

### Skrive med pennen og Letter Recognizer (bokstavgjenkjenner)

Skriv bokstaver, tall og symboler på skjermen med pennen og programmet Letter Recognizer (bokstavgjenkjenner). Lag ord og setninger ved å skrive store bokstaver (ABC), små bokstaver (abc) og symboler (123) i bestemte områder.

- 1 I alle programmer kan du tappe på opp-pilen ved siden av Input Panel-knappen
- 2 Tapp på Letter Recognizer for å vise et skriveområde
- 3 Skriv en bokstav eller et symbol mellom den stiplede linjen og grunnlinjen for at Letter Recognizer skal fungere mest mulig effektivt

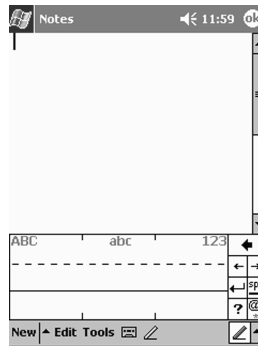

Skriv en bokstav i området merket ABC for å skrive med store bokstaver

Skriv en bokstav i området merket abc for å skrive med små bokstaver

Skriv et tall eller symbol i området merket 123 for å skrive symboler

- 4 Det du skriver på skjermen vil bli konvertert til tekst

### Skrive med pennen og Transcriber (renskriver)

Skriv bokstaver, tall og symboler på skjermen med pennen og programmet Transcriber (renskriver).

- 1 I alle programmer kan du tappe på opp-pilen ved siden av Input Panel-knappen
- 2 Tapp på Transcriber
- 3 Skriv hvor som helst på skjermen
- 4 Det du skriver på skjermen vil bli konvertert til tekst

### Skrive med pennen og Block Recognizer (blokkgjenkjenner)

Skriv bokstaver, tall og symboler på skjermen med pennen og programmet Block Recognizer (blokkgjenkjenner). Lag ord og setninger ved å skrive bokstaver og tall i bestemte områder.

- 1 I alle programmer kan du tappe på opp-pilen ved siden av Input Panel-knappen
- 2 Tapp på Block Recognizer for vise et skriveområde
- 3 Skriv et ord, en bokstav eller et symbol i skriveområdet

Skriv en bokstav i området merket abc for å skrive tekst

Skriv et tall eller symbol i området merket 123 for å skrive et tall eller symbol

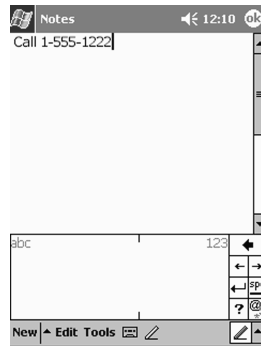

#### 4 Det du skriver på skjermen vil bli konvertert til tekst Tegne og skrive på skjermen

Bruk pennen for å tegne og skrive på skjermen i programmet Notes (notater) eller i kategorien Notes i programmene:

- Calendar (kalender)
- Contacts (kontakter)
- Tasks (oppgaver)

#### 1 På Start-menyen tapper du på Notes

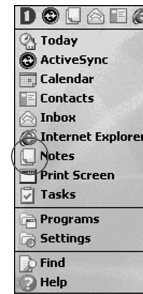

#### 2 Tapp på New

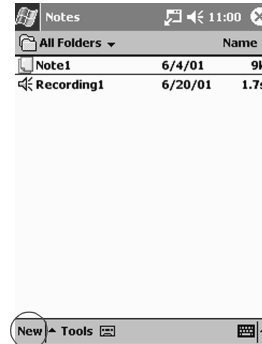

Du kan også tappe på Notes-kategorien i Calendar, Contacts eller Tasks og så tappe på Penn-ikonet

#### 3 Tegn eller skriv på skjermen

#### 4 Tapp på Penn-ikonet igjen for å slå av pennen

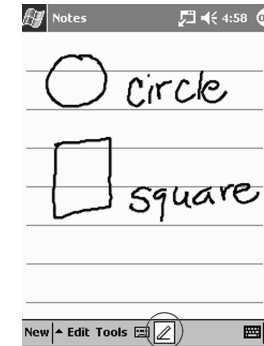

#### 5 Tapp på OK

#### Konvertere skrijving til tekst

Du kan konvertere skrijving til tekst når du skriver med pennen i Notes-programmet eller via Notes-kategorien i programmene:

- Calendar (kalender)
- Contacts (kontakter)
- Tasks (oppgaver)

#### 1 På Start-menyen tapper du på Notes

Du kan også tappe på kategorien Notes i Calendar, Contacts og Tasks

#### 2 Tapp på et notat for å åpne det

#### 3 Uthev ordet eller ordene du vil konvertere til tekst



**4 Tapp på Tools for å vise en hurtigmeny**

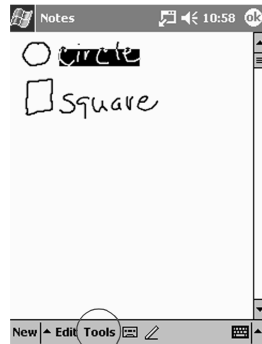

**5 Tapp på Recognize for å konvertere skrijving til tekst**

Hvis du velger flere ord som skal konverteres til tekst, og ett av dem ikke blir gjenkjent, vil alle de andre ordene konverteres til tekst. Ordet som ikke blir gjenkjent, vil bli værende som skrijving.

**6 Tapp på OK**

**Tips**

*Jeg vil skrive en e-postadresse, men jeg finner ikke @-symbolet*

**1 Tapp på opp-pilen ved siden av Input Panel-knappen**

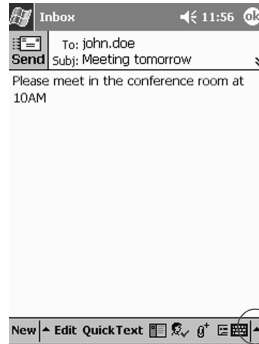

**2 Tapp på Keyboard for å vise et tastatur på skjermen**

**3 Tapp på Shift-tasten**

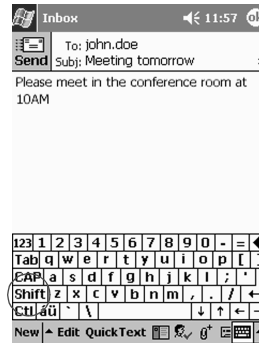

**4 Tapp på @-tasten der du vil sette inn symbolet**

**Jeg får ikke Letter Recognizer til å skrive riktig bokstav**

**1 Pass på at du skriver i riktig område (ABC, abc eller 123)**

**2 Skriv bokstavene uten å løfte opp pennen fra skjermen**

Hvis mulig, bruker du bare én sammenhengende bevegelse for å skrive bokstaver

**Ord ble ikke konvertert riktig fra skrijving til tekst. Finnes det andre muligheter?**

**1 Uthev ordet eller ordene du har skrevet**

**2 Tapp på Tools**

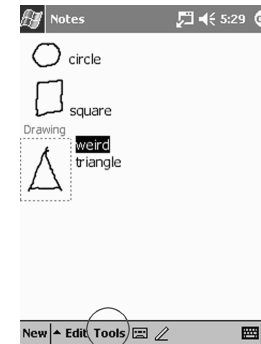

**3 Tapp på Alternates for å vise en liste over ord**

**4 Tapp på ordet du vil bruke**

Dersom ingen av ordene er riktig, kan du forsøke å skrive ordet på nytt

**5 Tapp på OK**

***Programmet gjenkjenner ikke skrivningen min***

- 1 Skriv bokstavene tett sammen
- 2 La det være rikelig mellomrom mellom ordene
- 3 Zoom inn for å forbedre tegngjenkjenningen
- 4 Bruk den linjerte siden
- 5 Skriv tydelig og ikke utenfor linjene

***Jeg vil endre ordene jeg har skrevet med Keyboard eller med Letter Recognizer***

- 1 Uthev ordene du har skrevet
- 2 Skriv over ordet eller ordene

Du kan også tappe og holde på den uthevede teksten for å vise en hurtigmeny med valg for å klippe ut, kopiere, lime inn og slette

## Kommunisere

Med Compaq iPAQ Pocket PC H3900 kan du kommunisere på mange måter, blant annet ved å arbeide med kontakter.

For at du skal få full nytte av alle funksjonene i Compaq iPAQ Pocket PC, må du installere Microsoft ActiveSync 3.5 på PC-en din før du kobler til Compaq iPAQ Pocket PC.

### Arbeide med Contacts (kontakter)

Du kan redigere og vise informasjon om venner, familie og forretningsforbindelser i programmet Contacts (kontakter).

Du kan arbeide med kontaktopplysningene for å:

- opprette en kontakt
- vise og redigere en kontakt

Tips: Trykk på programknappen Contact for raskt å starte programmet Contacts.

#### Opprette en kontakt

Tips: Du kan opprette en kontakt fra Today-vinduet.

#### 1 På Start-menyen tapper du på Contacts

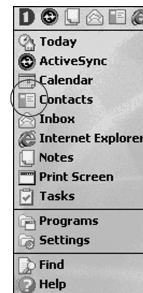

#### 2 Tapp på New for å opprette en ny kontakt

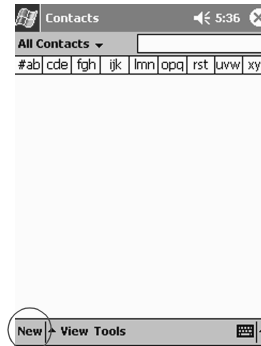

#### 3 Tapp i et felt og legg inn opplysninger

Bla nedover for å vise flere felter

#### 4 Tapp på nedpilen ved siden av feltene for å legge inn detaljopplysninger

Du kan for eksempel tappe på nedpilen ved siden av feltet Name for å legge inn tittel, fornavn, mellomnavn og suffiks

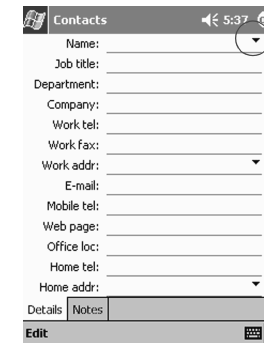

Tapp utenfor feltet når du har lagt inn opplysningene du ønsker

#### 5 Tapp på OK for å lagre kontaktopplysningene og gå tilbake til listen over kontakter

## Vise og redigere en kontakt

- 1 På Start-menyen tapper du på Contacts for å vise en liste over kontakter i den siste kategorien du har valgt
- 2 Tapp på nedpilen ved siden av kategorinavnet for å vise en liste over kategorier

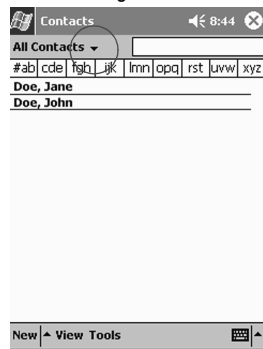

- 3 Tapp på et kategorinavn for å vise en liste over alle kontaktene i kategorien
- 4 Tapp på et kontaktnavn

## 5 Tapp på Edit for å vise kontaktopplysningene

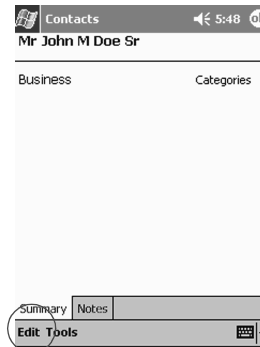

- 6 Redigér kontaktopplysningene og tapp på OK for å lagre endringene og gå tilbake til listen over kontakter

## Tidsplanlegging

Med Compaq iPAQ Pocket PC H3900 kan du planlegge tiden din på mange måter:

- se oversiktsopplysninger i Today-vinduet
- opprette avtaler og lage påminnelser i Calendar-programmet
- lage en oppgaveliste

### Bruke Today-vinduet

Today-vinduet vises på skjermen når du slår på Compaq iPAQ Pocket PC. I Today-vinduet kan du se:

- eieropplysninger
- kommende avtaler
- uleste og usendte meldinger
- oppgaver som skal utføres

I Today-vinduet kan du bruke New-menyen for å lage:

- avtaler
- kontakter
- e-post
- Excel-arbeidsbøker
- notater
- oppgaver
- Word-dokumenter

### Opprette nye opplysninger fra Today-vinduet

Fra Today-vinduet kan du opprette ny informasjon, blant annet:

- avtaler
- kontakter
- e-post
- Excel-arbeidsbøker
- notater
- oppgaver
- Word-dokumenter

Flere opplysninger om hvordan du oppretter de ulike elementene finner du ved å lese veiledningene for de ulike elementene i denne håndboken. Du finner for eksempel opplysninger om hvordan du oppretter en avtale i avsnittet Opprette en avtale og en påminnelse.

#### 1 På Start-menyen tapper du på Today

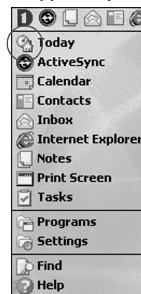

#### 2 Tapp på New for å åpne New-menyen

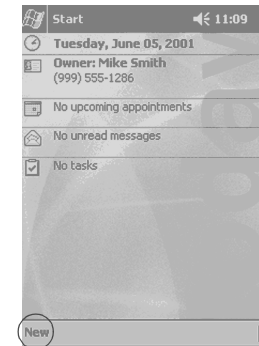

#### 3 Tapp på det nye elementet du vil opprette Endre opplysninger fra Today-vinduet

Fra Today-vinduet kan du endre opplysninger som:

- eieropplysninger
- kommende avtaler
- uleste og usendte meldinger
- oppgaver som skal utføres

Flere opplysninger om hvordan du oppretter de ulike elementene finner du ved å lese veiledningene for de ulike elementene i denne håndboken. Du finner for eksempel opplysninger om hvordan du oppretter en avtale i Opprette en avtale og en påminnelse.

#### 1 På Start-menyen tapper du på Today

- 2 Tapp på informasjonen du vil endre
- 3 Legg inn eller endre informasjonen



- 4 Tapp på OK for å lagre endringene og gå tilbake til Today-vinduet

Du kan også tappe på OK og deretter tappe på Today på Start-menyen for å gå til Today-vinduet

#### Tilpasse utseendet av Today-vinduet

I vinduet Today Settings kan du:

- legge til et bilde du vil bruke som bakgrunn
- velge hvilke opplysninger som skal vises
- bestemme rekkefølgen av opplysningene
- bestemme når Today-vinduet skal vises

- 1 På Start-menyen taper du på Settings

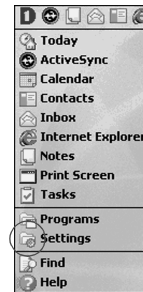

- 2 Tapp på Today

- 3 Legg til et bilde

Tapp på avkrysningsboksen for å bruke et bilde som bakgrunn

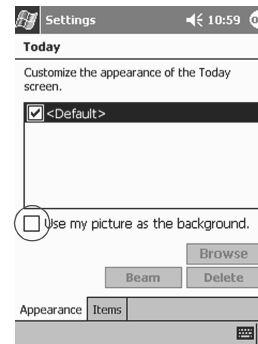

Tapp på Browse for å velge et bilde fra File Explorer

- 4 Tapp på Items for å velge eller endre rekkefølgen av opplysninger som vises i Today-vinduet

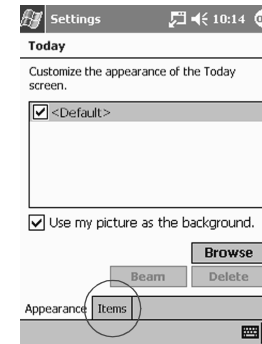

Tapp for å velge et element

Tapp på Move Up eller Move Down for å endre rekkefølgen; du kan ikke flytte Date

Tapp for å velge et element

Tapp på Options for å velge visningsinnstillinger for elementet; du kan ikke velge innstillinger for Date, Owner Info eller Inbox

**5 Tapp på Display for å bestemme hvor lang tid det skal gå før Today-vinduet vises**

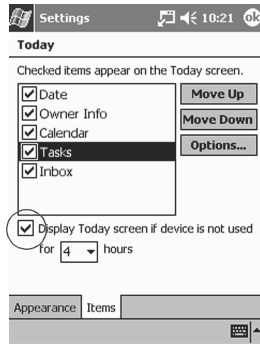

**6 Tapp på nedpilen for å velge hvor lang tid det skal gå før Today-vinduet vises**

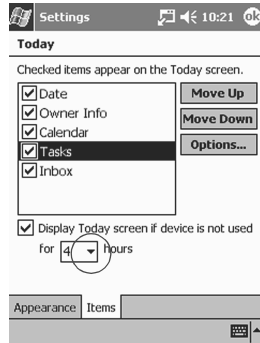

**7 Tapp på OK**

**Bruke kalenderen**

Bruk kalenderen for å:

- planlegge avtaler
- opprette påminnelser

Du kan vise kalenderen etter:

- agenda
- dag
- uke
- måned
- år

Tips: For å spare minne bør du lagre minst mulig informasjon om avtalene.

Tips: Trykk på programknappen Calendar for raskt å starte programmet Calendar.

**Vise kalenderen**

Som standard vises kalenderen først i Agenda-visningen som viser flest detaljer om avtalene.

**1 På Start-menyen tapper du på Calendar**

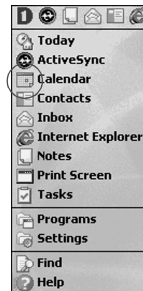

**Opprette en avtale og en påminnelse**

Tips: For å spare minne bør du lagre minst mulig informasjon om avtalene.

Tips: Du kan opprette en avtale og lage en påminnelse fra Today-vinduet.

**1 På Start-menyen tapper du på Calendar**

**2 Tapp på New for å opprette en avtale**

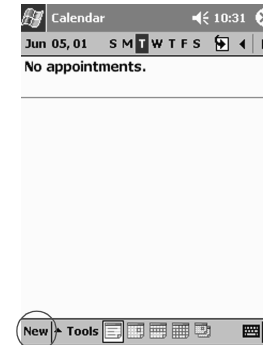

**3 Legg inn et emne i feltet Subject**

Tapp på nedpilen for å velge et forhåndsdefinert emne

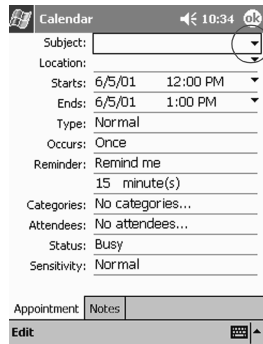

Hvis du ikke legger inn et emne, vises No subject i feltet

#### 4 Tapp på et felt for å legge inn flere opplysninger

Hvis du for eksempel vil legge inn et heldagsmøte, tapper du først på Type og deretter på All Day

Som standard legges det inn en 15 minutters påminnelse

#### 5 Tapp på 15 og tapp på nedpilen for å endre påminnelsestiden

#### 6 Tapp minutt(er) for å endre tidsenhet

#### 7 Tapp på OK for å legge inn påminnelsen og avtalen

### Slette en avtale

Tips: Du kan tappe og holde på en avtale og velge Delete Appointment fra hurtigmenyen for å slette en avtale.

#### 1 På Start-menyen tapper du på Calendar

#### 2 Tapp på en avtale for å vise den

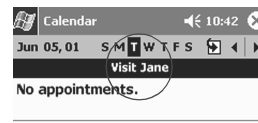

#### 3 Tapp på Tools

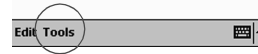

#### 4 Tapp på Delete Appointment

#### 5 Tapp på Yes for å slette avtalen for godt

### Bruke Tasks (oppgaver)

Bruk programmet Tasks (oppgaver) for å:

- opprette oppgaver
- slette oppgaver

### Opprette en oppgave og en påminnelse

Tips: Du kan opprette en oppgave og en påminnelse fra Today-vinduet.

#### 1 På Start-menyen tapper du på Tasks

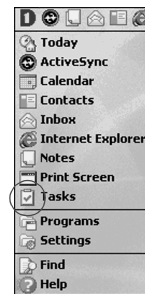

#### 2 Tapp på New for å opprette en ny oppgave

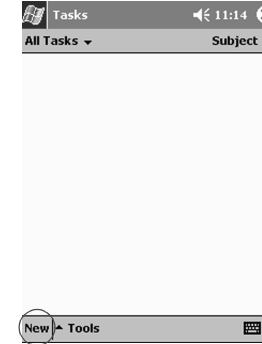

#### 3 Legg inn et emne

Tapp på nedpilen for å velge et forhåndsdefinert emne

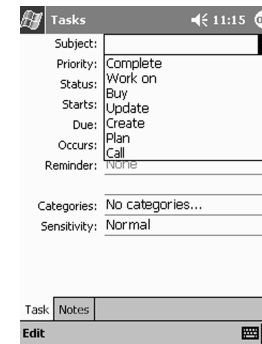

Hvis du ikke legger inn et emne, vises No subject i feltet

#### 4 Tapp på et felt for å legge inn flere opplysninger



Du kan for eksempel tappe på feltet Sensitivity og deretter på Private for å lage en privat oppgave

- 5 Tapp på Due for å legge inn en forfallsdato for oppgaven**
- 6 Tapp på Reminder (påminnelse) og velg Remind me**
- 7 Tapp på datoen for å velge når du vil ha påminnelsen**
- 8 Tapp på OK for å legge inn påminnelsen og oppgaven**

### Slette en oppgave

Tips: Du kan tappe og holde på en oppgave og velge Delete Task fra hurtigmenyen for å slette en oppgave.

- 1 På Start-menyen tapper du på Tasks**
- 2 Tapp på oppgaven du vil slette**

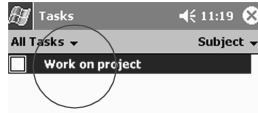

- 3 Tapp på Tools**



- 4 Tapp på Delete Task**
- 5 Tapp på Yes for å slette oppgaven**

Ved hjelp av programmene på Compaq iPAQ Pocket PC H3900 er det enkelt å holde seg oppdatert selv når du ikke er i nærheten av PC-en din.

## Bruke Microsoft Reader

Legg merke til at det er en detaljert eBook-håndbok tilgjengelig på CD-en, og at du kan kopiere denne til Compaq iPAQ Pocket PC.

Tips: Du må aktivere Microsoft Reader før du kan kopiere beskyttede e-bøker fra Internett. Du må ha en Hotmail-, MSN- eller Passport-konto for å aktivere Microsoft Reader.

### Aktivere Microsoft Reader

Aktivér Microsoft Reader for å kopiere beskyttede e-bøker.

- 1 Koble Compaq iPAQ Pocket PC til PC-en
- 2 Åpne Internet Explorer på PC-en
- 3 Gå til <<http://das.microsoft.com/activate>>

### Lese en eBook

Du kan lese en eBook fra start til slutt eller velge bestemte emner. Hvis du lukker en eBook og åpner den igjen, åpnes den igjen på siden der du lukket den.

- 1 På Start-menyen tapper du på Programs
- 2 Tapp på Microsoft Reader
- 3 Tapp på tittelen på en eBook

- 4 Tapp på sidenummeret eller på venstre- eller høyre-pilen for å bla bakover eller fremover i boken



Tips: For å gå direkte til et emne, tapper du på en kobling. Koblingene kan forekomme i løpende tekst og i innholdsfortegnelsen. For å gå tilbake etter å ha fulgt en kobling, tapper du på eBook-tittelen og deretter på Return.

## Federal Communications Commission Notice (USA)

Dette utstyret er testet og funnet å overholde grenseverdiene for Class B digitale enheter i henhold til Part 15 av FCC-reglene. Disse grenseverdiene er utformet for å gi rimelig beskyttelse mot skadelige forstyrrelser i boligområder. Dette utstyret genererer, bruker og kan utstråle radiofrekvensenergi. Hvis det ikke installeres og brukes i samsvar med veiledningen, kan det forårsake skadelig forstyrrelse av radiokommunikasjon. Det kan ikke garanteres at forstyrrelser ikke vil oppstå i bestemte installasjoner. Du kan finne ut om utstyret forstyrrer radio- eller TV-mottak ved å slå av og på utstyret. Skulle utstyret forårsake forstyrrelser, kan du forsøke en av følgende metoder for å korrigere forstyrrelsene:

- Snu på eller flytt mottakerantennen
- Øk avstanden mellom utstyret og mottakeren
- Koble utstyret til et strømuttak på en annen strømkrets enn mottakeren
- Kontakt forhandleren eller en erfaren radio- eller TV-tekniker for hjelp

### Endringer

FCC krever at brukeren skal varsles om at eventuelle endringer eller modifikasjoner av denne enheten som ikke er uttrykkelig godkjent av Compaq Computer Corporation, kan oppheve brukerens rett til å bruke utstyret.

## Ledninger og kabler

Tilkoblinger til denne enheten må gjøres med skjermede kabler med metalliske RFI/EMI-kontakthetter for å overholde FCC-regelverket.

## Erklæring om overholdelse for produkter som er merket med FCC-logoen (kun USA)

Denne enheten overholder Part 15 av FCC-reglene. Bruken avhenger av følgende to forutsetninger: (1) Denne enheten skal ikke føre til skadelige forstyrrelser. (2) Denne enheten må godta eventuelle forstyrrelser som mottas, også forstyrrelser som kan føre til uønsket drift.

Har du spørsmål om dette produktet, kontakter du:

Compaq Computer Corporation  
P. O. Box 692000, Mail Stop 530113  
Houston, Texas 77269-2000

Eller ring 1-800-652-6672 (1-800-OK COMPAQ)

Har du spørsmål om denne FCC-erklæringen, kontakter du:

Compaq Computer Corporation  
P. O. Box 692000, Mail Stop 510101  
Houston, Texas 77269-2000  
Eller ring (281) 514-3333

For å identifisere dette produktet henviser du til delenummeret, serienummer eller modellnummeret som vises på produktet.

## Reguleringsopplysninger

### Canada

Dette digitale apparatet i Class B overholder alle krav i det kanadiske regelverket for utstyr som fører til forstyrrelser.

### Avis Canadien

Cet appareil numérique de la classe B respecte toutes les exigences du Règlement sur le matériel brouilleur du Canada.

### EU-informasjon

Produkter med CE-merking overholder kravene i både EMC-direktivet (89/336/EØF) og Lavspenningsdirektivet (73/23/EØF) fra Kommissjonen i De europeiske fellesskaper, og hvis produktet har telekommunikasjonsfunksjonalitet, med R&TTE-direktivet (1999/5/EC).

I og med at kravene i direktivene er oppfylt, overholdes også disse europeiske normene (opplysningene i parenteser er de tilsvarende internasjonale standardene og reguleringene):

- EN55022 (CISPR 22) - Elektromagnetiske forstyrrelser
- EN55024 (IEC61000-4-2, 3, 4, 5, 6, 8, 11) - Elektromagnetisk immunitet
- EN61000-3-3 (IE61000-3-3) - Kraftledningflimmer
- EN 60950 (IEC60950) - Produktsikkerhet

## Japan

この装置は、情報処理装置等電波障害自主規制協議会（VCCI）の基準に基づくクラス B 情報技術装置です。この装置は、家庭環境で使用することを目的としていますが、この装置がラジオやテレビジョン受信機に近接して使用されると、受信障害を引き起こすことがあります。

取扱説明書に従って正しい取り扱いをして下さい。

## Batteriadvarel

**ADVAREL:** Denne maskinen inneholder et internt lithium-polymer batteri. Det kan oppstå brannfare og risiko for forbrenninger dersom batteriet ikke behandles på riktig måte. Batteriet må ikke demonteres, knuses eller stikkes hull på. De eksterne kontaktene må ikke kortsluttes og batteriet må ikke utsettes for åpen flamme, eller legges i vann. Kontakt din lokale HP-representant via telefonnumrene i heftet Worldwide Phone List eller gå til: [http://www.compaq.com/support/contact\\_compaq/worldphones.pdf](http://www.compaq.com/support/contact_compaq/worldphones.pdf) for å finne en liste over telefonnumre. Du vil få hjelp til å finne fram til nærmeste HP Service Center eller HP Authorized Service Center slik at du får hjelp til å løse problemene.

## Om flyreiser

Bruk av elektronisk utstyr på rutefly må bare skje i forståelse med flyselskapet.

## Strømledninger

Hvis du ikke fikk med strømledning til Compaq iPAQ Pocket PC H3900 eller til en vekselstrømsadapter som er laget for å brukes med enheten, må du kjøpe en strømledning som er godkjent for bruk i landet du skal bruke enheten i.

Strømledningen må være godkjent for spenningen og strømnivået som det er angitt at produktet krever. Maksimal spenning og strømstyrke for ledningen bør være større enn maksimal oppgitt spenning og strømstyrke som er angitt på produktet. I tillegg må diameteren på lederen være minimum 0,75 mm<sup>2</sup>/18AWG, og ledningen må være mellom 1,5 m og 2 m lang. Hvis du har spørsmål om hvilken type strømledning du skal bruke, kontakter du en HP-serviceleverandør.

Kontakt din lokale HP-representant via telefonnumrene i heftet Worldwide Phone List eller gå til: [http://www.compaq.com/support/contact\\_compaq/worldphones.pdf](http://www.compaq.com/support/contact_compaq/worldphones.pdf) for å finne en liste over telefonnumre. Du vil få hjelp til å finne fram til nærmeste HP Service Center eller HP Authorized Service Center slik at du får hjelp til å løse problemene.

Strømledninger bør legges slik at det ikke er sannsynlig at de blir tråkket på eller kommer i klemme mot eller under gjenstander som blir plassert i nærheten av dem. Spesiell oppmerksomhet må rettes mot pluggen, strømuttaket og punktet der ledningen kommer ut av produktet.

**ADVAREL:** Slik reduserer du faren for personskade, elektrisk støt, brann eller skade på utstyret: Ikke koble ut jordingen i strømledningen. Jordingen er en viktig sikkerhetsfunksjon.

Plugg utstyret inn i jordet strømuttak. Koble utstyret fra strømkilden ved å ta strømledningen ut av strømuttaket. Ikke plasser gjenstander på strømledninger eller kabler. Legg kabler og ledninger slik at ingen ved et uhell kan trække på dem eller snuble i dem. Ikke trekk i ledninger eller kabler. Når du skal koble ut fra strømuttak, må du ta tak i pluggen på ledningen.

**ADVAREL:** Slik reduserer du faren for elektrisk støt, brann eller skade på utstyret: Bruk ikke adaptere for andre maskiner for å gi strøm til denne enheten.

## Maskinvarespesifikasjoner

### Systemspesifikasjoner

Enhet	Compaq iPAQ H3900
Prosesor	PXA250
Minne	64MB SDRAM eller mer
Skjerm	Transflekterende farge-TFT, 240 X 320 piksler, 64-K fargestøtte, .24-dot pitch
Bakgrunns-belysning	Fjernvå justering av lysstyrke, lyssensor for automatisk justering av lysstyrke
Lyd	Høytaler, 3,5 mm kontakt for stereohodetelefoner
Infrarød	IrDA, dataoverføring inntil 15,2Kb per sekund og universell fjernkontroll for hjemmeunderholdningsenheter
Bluetooth	Enkelte modeller
Kommunikasjon	Kommunikasjonsport, ekspansjonspakke-kontakt
Indikatorer	3 typer varsling: blinkende grønn lampe, lyd, melding på skjerm. Lading pågår: blinkende/fast gult lys. Bluetooth aktiv: blinkende blått lys
Batteri	Lithium-ion-polymer

## Ytre mål

	Compaq iPAQ H3900 Pocket PC	
	Amerikansk	Metrisk
Høyde	5,28 tommer	134 mm
Bredde	3,3 - 3.03 tommer avsmalning	84 - 77 mm avsmalning
Dybde	0,63 tommer	15,9 mm
Vekt	6,49unser	184 g

## Driftsmiljø

		Amerikansk	Metrisk
Temperatur	Ved bruk	32° til 104°F	0° til 40°C
	Ikke i bruk	-22° til 140°F	-30° til 60°C
Relativ fuktighet	Ved bruk	10 til 90%	10 til 90%
	Ikke i bruk	10 til 90%	10 til 90%
Maks. høyde over havet	Ved bruk	0-15.000 fot	0-4.572 m
	Ikke i bruk	0-15.000 fot	0-4.572 m

## Vedlikehold og batterigjenvinning

### Vedlikehold

Følg disse retningslinjene for å sikre godt vedlikehold av din Compaq iPAQ Pocket PC H3900 :

- Ikke utsett Compaq iPAQ Pocket PC for fuktighet eller ekstreme temperaturer. Pass på at maskinen ikke utsettes for væsker eller nedbør.
- Ikke legg noe oppå Compaq iPAQ Pocket PC. Dette kan skade skjermen.
- Oppbevar Compaq iPAQ Pocket PC i en beskyttelsesveske når den ikke brukes.
- Rengjør Compaq iPAQ Pocket PC ved å tørke over skjermen og maskinen med en myk klut fuktet kun med vann.
- Ikke utsett Compaq iPAQ Pocket PC for direkte sollys eller sterkt ultrafiolett lys over lengre perioder. Du bør heller ikke skrape på skjermen eller slå den mot harde gjenstander.
- Bruk kun pennen som leveres sammen med Compaq iPAQ Pocket PC. På den måten unngår du å skrape opp skjermen.

### Batterigjenvinning



Følg lokale forskrifter for å kvitte deg med batteriene i Compaq iPAQ Pocket PC. Din Compaq-leverandør kan gi deg veiledning når det gjelder lokale forskrifter og/eller eventuelle batterigjenvinningsprogrammer.

Batteriene i Compaq iPAQ Pocket PC bør ikke kastes sammen med vanlig husholdningssøppel. For å gjenvinne

batteriene, eller kvitte deg med dem på riktig måte, bruker du det offentlige innsamlingssystemet eller returnerer batteriene til Compaq eller en autorisert Compaq-partner.

I Nord-Amerika kan du kvitte deg med batterier via Compaqs batterigjenvinningsprogram. Gå til følgende nettsted for opplysninger om batterigjenvinning.

**Merk:** Adressen nedenfor skiller mellom store og små bokstaver - skriv den inn nøyaktig slik den vises. <http://cybrary.inet.cpqcorp.net/ARCHIVE/ADVISORIES/SERVICE/A424usc.html>

**OBS:** For å redusere risikoen for elektrisk sjokk og skade på interne komponenter, bør du ikke spraye væsker direkte på skjermen, eller la væske trenge inn i Compaq iPAQ Pocket PC. Bruk av såpe eller andre rensedmidler på skjermen kan føre til misfarging og/eller annen skade på skjermen.

## Register

### A

- avtaler
  - opprette 135
  - påminnelse 135
  - slette 136
- åpne
  - programmer 122

### B

- bakgrunnsbelysning, endre lysstyrke 120
- bestemme
  - avtalepåminnelse 135
  - oppgave 136
- Block Recognizer 127
- bruke grensesnitt 121

### D

- dato, stille 124
- dele informasjon
  - med PC 119

### E

- eBook
  - lese med Microsoft Reader 138
- endre
  - informasjon i Today-vinduet 133
  - lysstyrke bakgrunnsbelysning 120

### G

- grensesnitt, bruke 121

### I

- innstillinger, endre
  - ordforslag 126

### J

- justere skjerm 121

### K

- kalender
  - vise 135
- klokke
  - stille for et sted du besøker 124
  - stille for hjemmeplassering 123
- knapper, tilpasse 125
- koble til
  - holder 118
  - vekselstrømadapter 118
- kontakter 131
  - opprette 131
  - redigere 132
  - vise 132
- konvertere skrijving til tekst 128

### L

- legge inn opplysninger 126
  - konvertere skrijving til tekst 128
    - med Block Recognizer 127
    - med online tastatur 127
    - med penn og Letter Recognizer 127
    - med penn og Transcriber 127
  - skrive på skjermen 128
  - tegne på skjermen 128

### lese

- eBook 138
- Letter Recognizer 127
- lukke programmer 122

### M

- Microsoft Reader 138
  - lese eBook 138

### O

- online tastatur 127
- oppgaver 136
  - opprette 136
  - slette 137
- opplysninger, legge inn 126
- opprette
  - avtale 135
  - informasjon, i Today-vinduet 133
  - kontakter 131
  - oppgave 136
- ordforslag, endre innstillinger 126





## P

penn 127  
påminnelse 136  
programmer  
  åpne 122  
  lukke 122  
  tilpasse knapper 125

## R

redigere  
  kontakter 132

## S

skjerm, justere 121  
skrive  
  med online tastatur 127  
  med penn og Block Recognizer 127  
  med penn og Letter Recognizer 127  
  med penn og Transcriber 127  
  på skjermen 128  
skrive med online tastatur 127  
skrivning, konvertere til tekst 128

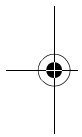

## slette

avtaler 136  
oppgave 137

## stille

dato 124  
klokke, for et sted du besøker 124  
klokke, hjemmeplassering 123

## strøm

holder 118  
koble til 118  
på og av 120  
vekselstrømadapter 118

## synkronisere

med PC 119

## T

tastatur, online 127  
tegne på skjermen 128  
tilpasse  
  programknapper 125  
  Today-vinduet 134

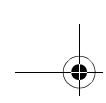
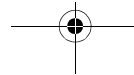

## Today-vinduet 133

  endre informasjon i 133  
  opprette informasjon i 133  
  tilpasse utseende 134

## Transcriber 127

## V

vekselstrømadapter 118  
vise  
  kalender 135  
  kontakter 132

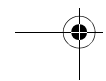
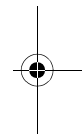

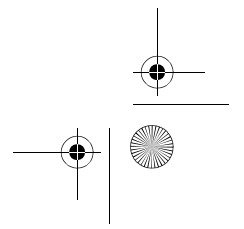
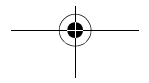
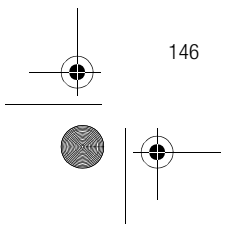
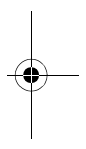
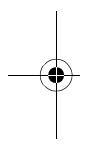
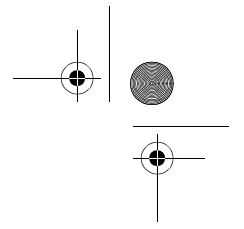
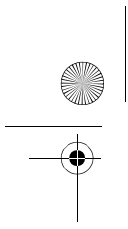

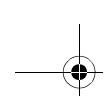

***COMPAQ***

**IPAQ H3900 -SARJAN POCKET PC**

**ALOITUSOPAS**

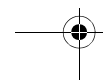
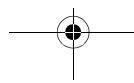
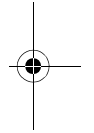
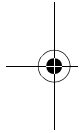

## ILMOITUS

© 2003 Hewlett-Packard Development Company, L.P.

HP, Hewlett-Packard ja Hewlett-Packard-logo ovat Hewlett-Packard Companyn tavaramerkkejä Yhdysvalloissa ja muissa maissa. Compaq, Compaq-logo ja iPAQ ovat Hewlett-Packard Development Company L.P:n tavaramerkkejä Yhdysvalloissa ja muissa maissa. Microsoft, MS-DOS, Windows ja Windows NT ovat Microsoft Corporationin tavaramerkkejä Yhdysvalloissa ja muissa maissa.

Intel, Pentium, Intel Inside ja Celeron ovat Intel Corporationin tavaramerkkejä USA:ssa ja muissa maissa. Adobe, Acrobat, ja Acrobat Reader ovat Adobe Systems Incorporatedin tavaramerkkejä tai rekisteröityjä tavaramerkkejä.

Kaikki muut tässä yhteydessä mainitut tuotemerkit ovat vastaavien omistajiensa tavaramerkkejä.

Hewlett-Packard Company ei vastaa tässä oppaassa esiintyvistä mahdollisista teknisistä tai toimituksellisista virheistä tai puutteista taikka suorista tai epäsuorista vahingoista, jotka johtuvat aineiston ulkoasusta, toiminnasta tai käytämisestä. Tämän oppaan tiedot toimitetaan "sellaisinaan" ilman minkäänlaista takuuta, mukaanlukien varsinaiset takuut koskien aineiston sovelumista kaupankäynnin välineeksi ja tiettyyn tarkoitukseen niihin kuitenkaan rajoittumatta. Tietoja voidaan muuttaa ilman erillistä ilmoitusta. HP-tuotteiden takuut on kerrottu kunkin tuotteen rajoitettua takuuta koskevassa takuuilmoituksessa. Tässä aineistossa olevat tiedot eivät oikeuta lisätakuisiin.

Tässä asiakirjassa on tekijänoikeudella suojattuja yksinoikeudellisia tietoja.

Mitään tämän oppaan osaa ei saa valokopioida, jäljentää tai kääntää toiselle kielelle ilman kirjallista suostumusta Hewlett-Packard Companylta.

Compaq iPAQ Pocket PC H3900 -sarja Aloituspapas

Toinen painos, tammikuu 2003

Osanumero 278847-022

## Sisällysluettelo

### **Laitteen esittely . . . . . 151**

Tuotepakkauksen sisältö . . . . .	151
Rekisteröiminen . . . . .	153
Compaq iPAQ Pocket PC:n käyttöönotto . . . . .	154
Synkronointiyhteyden muodostaminen . . . . .	155
Käyttöliittymän käyttö . . . . .	157
Tietojen syöttäminen . . . . .	161

### **Yhteydet . . . . . 166**

Yhteystietojen käyttö (Contacts) . . . . .	166
--	-----

### **Ajanhallinta . . . . . 168**

Today-ikkunan käyttö . . . . .	168
Kalenterin käyttö (Calendar) . . . . .	170
Tehtävien käyttö (Tasks) . . . . .	171

### **Ohjelmiston käyttö . . . . . 173**

Microsoft Reader -ohjelman käyttö . . . . .	173
---	-----

### **Sähkö tarkastusviranomaisten ilmoitukset . . . . . 174**

FCC:n ilmoitus . . . . .	174
Kanada . . . . .	174
Avis Canadien . . . . .	174
Euroopan unioni . . . . .	174
Akkua koskeva varoitus . . . . .	175
Lentomatkustus . . . . .	175
Virtajohdot . . . . .	175

### **Tekniset tiedot . . . . . 176**

Järjestelmän tiedot . . . . .	176
Mitat . . . . .	177
Käyttöympäristö . . . . .	177

### **Hoito ja akkua koskevat ohjeet . . . . . 178**

Hoito . . . . .	178
Akkua koskevat ohjeet . . . . .	178

### **Hakemisto . . . . . 179**

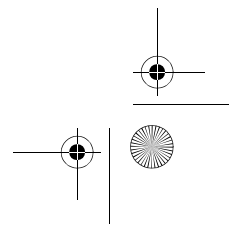
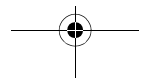
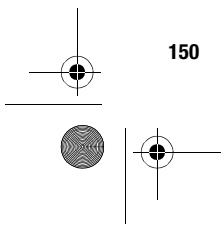
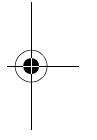
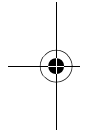
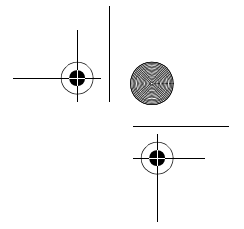
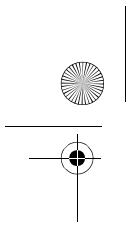

Voit alkaa käyttää Compaq iPAQ™ H3900 -sarjan Pocket PC:tä nopeasti, kun toimit seuraavasti:

- Rekisteröi Compaq iPAQ Pocket PC
- Ota Compaq iPAQ Pocket PC käyttöön
- Muodosta synkronointiyhteys
- Tutustu käyttöliittymään
- Syötä tietoja.

Compaq iPAQ Pocket PC:n akku pitää ladata säännöllisesti, koska sen kello ja työmuistin sisältö kuluttavat hieman virtaa. Kun olet toimistossa, aseta Compaq iPAQ Pocket PC yleistelineeseen tai kytke se verkkovirtalaitteeseen. Compaq iPAQ Pocket PC kannattaa liittää tietokoneeseen, kun olet toimistossa, ja verkkovirtalaitetta kannattaa käyttää matkoilla.

Lataa Compaq iPAQ Pocket PC -laittettasi neljä tuntia ennen kuin käytät sitä ensimmäistä kertaa.

**VAROITUS:** Koska useimmat Compaq iPAQ Pocket PC:n sovellukset ja muut tiedostot on tallennettu sen muistiin, ne pitää asentaa uudestaan, jos akku tyhjenee kokonaan.

### Tuotepakkauksen sisältö

Compaq iPAQ Pocket PC:n mukana tulee

- aloitusopas
- Compaq iPAQ Pocket PC Companion -ohjelmisto CD-levyllä
  - Microsoft® ActiveSync 3.5 -ohjelmisto Companion-CD-levyllä
  - lisäohjelmia ja -ohjelmistoja CD-levyllä
  - yksityiskohtainen eBook-muodossa oleva käyttöopas, jonka voit kopioida Compaq iPAQ Pocket PC:hen
  - vuorovaikutteinen Flash-opas
  - yksityiskohtainen käyttöopas, jonka voit tulostaa CD-levyllä
- kaikkialla maailmassa toimiva teline, jossa on USB- ja sarjaliitettä
- suojakotelo
- varakyna
- verkkovirtalaite
- kuminen pidike
- tasavirtamuuntajan pistoke ja johto

Jos pakkauksessa ei ole jotain näistä tuotteista, soita asiakastukeemme, jonka puhelinnumero on mainittu *Worldwide Telephone Numbers* booklet (*Puhelinnumerot eri maissa* -oppaassa.)

## Laitteen esittely



Tuotepakkauksen sisältö

### Etupaneeli

- ❶ Kynä: valitsemista, piirtämistä ja kirjoittamista varten
- ❷ Virran merkkivalo: vilkkuva keltainen = akkua ladataan; jatkuva keltainen = akku on ladattu; vihreä = hälytys
- ❸ Virtapainike
- ❹ Kaiutin: hälytyksiä ja äänitystä varten
- ❺ Värinäyttö
- ❻ Sovelluspainikkeet 1-4: sovellusten avaamista varten
- ❼ Selauspainike: luettelojen selaamista varten
- ❽ Äänityspainike/sovelluspainike 5
- ❾ Valontunnistin: taustavalon säätämistä varten
- ❿ Stereokuulokkeiden liitäntä
- ⓫ Bluetooth-merkkivalo: vilkkuu, kun laite havaitsee toisen Bluetooth-laitteen
- ⓬ Mikrofoni

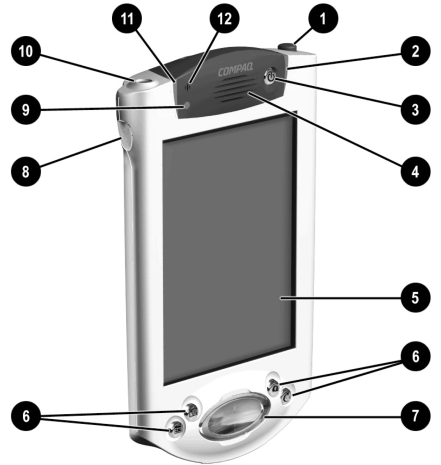

### Yläpaneeli

- ❶ Stereokuulokkeiden liitäntä: tavallisia kuulokkeita varten
- ❷ Mikrofoni: äänityksiä varten
- ❸ Infrapunavallo: näkymätön valonsäde, jonka avulla voit olla tietoliikenneyhteydessä muihin Windows-laitteisiin
- ❹ Kynä: valitsemista, piirtämistä ja kirjoittamista varten
- ❺ Secure Digital (SD) -laajennuspaikka: Secure Digital (SD) -korttia varten

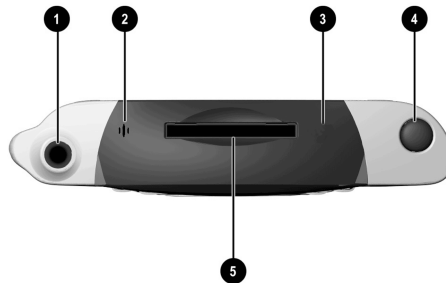



### Pohjapaneeli

- 1 Latausportti/tietoliikenneportti: yleistelinettä tai USB- tai sarjakaapelia varten
- 2 Uudelleenkäynnistyskytkin: käynnistää laitteen uudelleen, kun painat sitä kynällä
- 3 Laajennusliitäntä: lisävarusteena saatavaa laajennuspakkausta varten

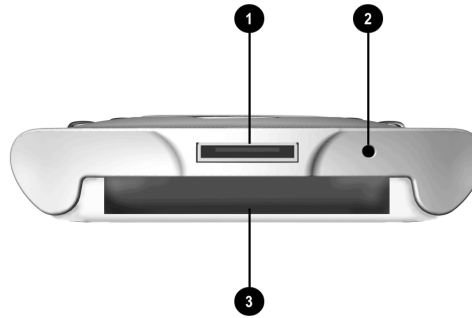

### Yleisteline

- 1 Tasapainottajat: tasapainottavat (1) iPAQ Pocket PC -laitteen, kun se on kytketty telineeseen ilman laajennusyksikköä.
- 2 Vapautuspainike: vapauttaa (2) tasapainottajat lukitusasennostaan.

Huomautus: Käytä tasapainottajia aina, kun mahdollista, jos laajennusyksikkö ei ole liitetty.

**VAROITUS:** Aseta Compaq iPAQ Pocket PC yleistelineen liittimeen varovasti, jotta liittimet eivät vahingoittuisi.

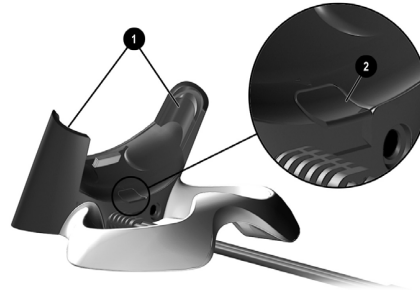

## Rekisteröiminen

Kun rekisteröit tämän tuotteen Compaqin Internet-sivustossa

(<http://www.compaq.com/register>), saat tuoretta tietoa Compaq iPAQ Pocket PC:stä sekä Compaq iPAQ Pocket PC:n lisävarusteita ja ohjelmistoja koskevia

erikoistarjouksia. Voit rekisteröidä tämän tuotteen myös täyttämällä tuotepakkauksessa olevan *rekisteröintikortin\** ja lähettämällä sen Compaqille.

\* Ei kaikissa maissa

## Compaq iPAQ Pocket PC:n käyttöönotto

Aloita Compaq iPAQ Pocket PC:n käyttö lataamalla se verkkovirtalaitteella tai yleistelineessä. Yleistelineen avulla voit myös synkronoida Compaq iPAQ Pocket PC:n tiedot tietokoneen kanssa.

**VAROITUS:** Jotta synkronointi toimii oikein, asenna tietokoneeseen Microsoft ActiveSync 3.5, ennen kuin liität Compaq iPAQ Pocket PC:n tietokoneeseen.

Compaq iPAQ Pocket PC:n akku pitää ladata säännöllisesti, koska sen kello ja työmuistin sisältö kuluttavat hieman virtaa. Kun olet toimistossa, aseta Compaq iPAQ Pocket PC yleistelineeseen tai kytke se verkkovirtalaitteeseen. Compaq iPAQ Pocket PC kannattaa liittää tietokoneeseen, kun olet toimistossa, ja verkkovirtalaitetta kannattaa käyttää matkoilla.

Lataa Compaq iPAQ Pocket PC -laitettasi neljä tuntia ennen kuin käytät sitä ensimmäistä kertaa.

**VAROITUS:** Koska jotkin Compaq iPAQ Pocket PC:n sovellukset on tallennettu sen työmuistiin (RAM), ne pitää asentaa uudestaan, jos akku tyhjenee kokonaan.

### Lataaminen verkkovirtalaitteella

Lataa Compaq iPAQ Pocket PC verkkovirtalaitteella. Verkkovirtalaitteella voit ladata myös lisävarusteena saatavan laajennuspakkauksen, jos sinulla on sellainen. Lisätietoja laajennuspakkauksista on eBook-opiaan kohdassa "Expanding Functionality with Expansion Packs" ja tulostettavassa käyttöoppaassa, joka on CD-levyllä.

Lataa Compaq iPAQ Pocket PC -laitettasi neljä tuntia ennen kuin käytät sitä ensimmäistä kertaa.

Tuotepakkauksessa tulevaa verkkovirtalaitetta voi käyttää kaikissa seinäpistorasioissa. Lisävarusteena on saatavana sovitin, jonka avulla Compaq iPAQ Pocket PC:n voi liittää auton savukkeensytyttimeen tai 12 voltin pistorasiaan.

**VAROITUS:** Käytä vain Compaqin suosittelemia verkkovirtalaitteita.

- 1 **Varaa saataville verkkovirtalaite.**
- 2 **Kytke verkkovirtalaite pistorasiaan.**
- 3 **Työnnä tasavirtapistoke Compaq iPAQ Pocket PC:n pohjassa olevaan tasavirtaliitäntään.**
- 4 **Kytke verkkovirtalaitteen pistoke tasavirtamuuntajan pistokkeeseen.**
- 5 **Pidä tasavirtamuuntajan verkkovirtalaitteeseen liitettävää pistoketta kiinni sen kumisesta osasta.**

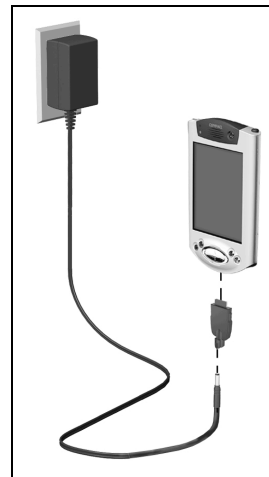

### Lataaminen yleistelineessä

Lataa Compaq iPAQ Pocket PC yleistelineessä. Telineen avulla voit myös

- synkronoida Compaq iPAQ Pocket PC:n tiedot tietokoneen kanssa
- ladata lisävarusteena saatavan laajennuspakkauksen akun, jos sinulla on sellainen. Voit ladata esimerkiksi kaksipaikkaisen PC-korttilaajennuspakkauksen akun.

Lataa Compaq iPAQ Pocket PC -laitettasi neljä tuntia ennen kuin käytät sitä ensimmäistä kertaa.

**VAROITUS:** Jotta synkronointi toimii oikein, asenna tietokoneeseen Microsoft ActiveSync 3.5, ennen kuin liität Compaq iPAQ Pocket PC:n tietokoneeseen.

#### 1 Asenna Microsoft ActiveSync 3.5:

Laita Compaq iPAQ Pocket PC Companion -CD-levy tietokoneen CD-asemaan.

Asenna tarvittaessa Microsoft Outlook.

Valitse Start Here (Aloita tästä).

Noudata ohjatun asennusohjelman ohjeita.

Lisäohjeita saat napsauttamalla Microsoft ActiveSync 3.5:n Help-painiketta asennuksen aikana.

#### 2 Varaa saataville yleisteline.

#### 3 Irrota tasavirtamuuntajan pistoke verkkovirtalaitteesta.

#### 4 Kytke verkkovirtalaite yleistelineen taustaan.

#### 5 Kiinnitä tietokoneeseen USB- tai sarjakaapeli.

Jos tietokoneessasi on Microsoft Windows NT 4.0 -käyttöjärjestelmä, käytä sarjakaapelia.

## 6 Aseta Compaq iPAQ Pocket PC pohja edellä yleistelineeseen ja työnnä se kunnolla paikalleen.

Latausvalo vilkkuu, kun Compaq iPAQ Pocket PC lataa akkua.

Latausvalo palaa jatkuvasti, kun akku on ladattu täyteen.

Microsoft ActiveSync 3.5 käynnistyy tietokoneessa ja tunnistaa Compaq iPAQ Pocket PC:n.

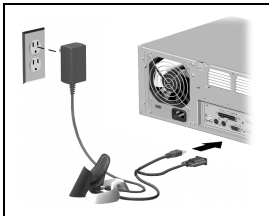

## Synkronointiyhteyden muodostaminen

Synkronoinnin avulla voit kopioida tietoja Compaq iPAQ Pocket PC:n ja työaseman tai palvelimen välillä. Huomaa, että synkronointiyhteys kannattaa muodostaa, kun liität Compaq iPAQ Pocket PC:n ensimmäisen kerran tietokoneeseen.

## Synkronointi tietokoneen kanssa

**VAROITUS:** Jotta synkronointi toimii oikein, asenna tietokoneeseen Microsoft ActiveSync 3.5, ennen kuin liität Compaq iPAQ Pocket PC:n tietokoneeseen ensimmäisen kerran.

Asennuksen aikana voit

- luoda synkronointiyhteyden useisiin tietokoneisiin
- valita, millä Compaq iPAQ Pocket PC:n toiminnolla luodut tiedot synkronoidaan. Näitä toimintoja ovat esimerkiksi Contacts (yhteystiedot), Calendar (kalenteri), Inbox (saapuneet viestit), Tasks (tehtävät), Favorites (suosikkilinkit), Files (tiedostot), Notes (muistiinpanot) ja AvantGo.

### 1 Aseta Microsoft ActiveSync 3.5:n CD-levy CD-asemaan.

### 2 Noudata ohjatun asennustoiminnon ohjeita.

Lisäohjeita saat napsauttamalla Microsoft ActiveSync 3.5:n Help-painiketta asennuksen aikana.

### 3 Valitsemasi tiedot synkronoidaan automaattisesti asennuksen päättyttyä.

## Tietojen synkronointi

Synkronoinnin avulla voit kopioida tietoja Compaq iPAQ Pocket PC:n ja tietokoneen välillä. Huomaa, että synkronointiyhteys kannattaa muodostaa, kun liität Compaq iPAQ Pocket PC:n ensimmäisen kerran tietokoneeseen.

Microsoft ActiveSync 3.5 synkronoi oletusarvoisesti tiedot jatkuvasti tietokoneen kanssa. Voit synkronoida tiedot myös käsin, kun Compaq iPAQ Pocket PC on liitetty tietokoneeseen.

### 1 Aseta Compaq iPAQ Pocket PC yleistelineeseen tai liitä siihen liitântäkaapeli.

### 2 Käynnistä tietokoneessa Microsoft ActiveSync 3.5:

Valitse Käynnistä-valikosta Ohjelmat ja sitten Microsoft ActiveSync 3.5.

### 3 Valitse Sync.



## Näytön käynnistäminen

Kun käynnistät Compaq iPAQ Pocket PC:n näytön ensimmäisen kerran, näyttöön tulee Welcome-ikkunoita, joissa kerrotaan

- näytön kohdistamisesta
- kynän käytöstä
- pikavalikoiden käytöstä
- aikavyöhykkeen määrittämisestä.

- 1 Paina virtapainiketta, jotta näyttö käynnistyy.
- 2 Noudata Welcome-ikkunoiden ohjeita.



## Taustavaloasetusten muuttaminen

- 1 Valitse Start-valikosta Settings.

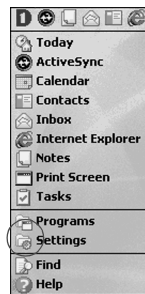

- 2 Valitse System.

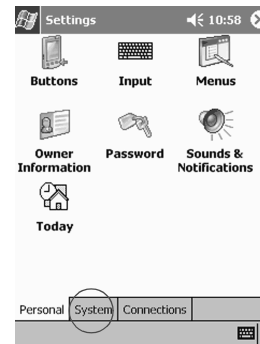

- 3 Valitse Backlight.

- 4 Valitse haluamasi taustavaloasetukset:

Määritä Battery Power -välilehdessä, milloin taustavaloa käytetään, kun laite toimii akkuvirralla.

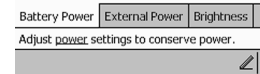

Määritä External Power -välilehdessä, milloin taustavaloa käytetään, kun laite käyttää ulkoista virtalähdettä.

Valitse Brightness-välilehdessä taustavalon kirkkaustaso.

Vihje: Jos valitset alimman tason, virtaa säästyy eniten.

## Vihjeet

### Näyttö on tyhjä

- 1 Tarkista, että näyttö on päällä.

Paina virtapainiketta.

- 2 Tarkista, että Compaq iPAQ Pocket PC on liitetty verkkovirtalaitteeseen ja että se on yleistelineessä.

Kytke verkkovirtalaite pistorasiaan.

Kytke tasavirtapistoke telineen takaosassa olevaan tasavirtaliitäntään.

### Akku tyhjenee nopeasti

Aseta Compaq iPAQ Pocket PC yleistelineeseen tai kytke se verkkovirtalaitteeseen, kun et käytä sitä.

Valitse taustavaloasetuksissa alin kirkkaustaso, jotta virtaa säästyy eniten.

### Latausvalo ei vilku, kun Compaq iPAQ Pocket PC on yleistelineessä

- 1 Tarkista, että yleisteline on kytketty pistorasiaan.
- 2 Tarkista, että Compaq iPAQ Pocket PC:n pohjaosa on kunnolla kiinni yleistelineessä.
- 3 Tarkista, onko akku latautunut täyteen. Latausvalo ei vilku, kun akku on täynnä.

Valitse Start-valikosta Settings.

Valitse System.

Valitse Power.

### Taustavalo sammuu jatkuvasti

Taustavalo sammuu virran säästämiseksi.

Battery Power -välilehdessä voit määrittää ajan, jonka taustavalo näkyy, ja asettaa taustavalon näkymään, kun kosketat näyttöä tai painat jotain painiketta.

### Compaq iPAQ Pocket PC ei reagoi komentoihin tai sovellus lukkiutuu

Suorita Compaq iPAQ Pocket PC:lle ohjelmistopohjainen uudelleenkäynnistys:

- 1 Työnnä kynällä Compaq iPAQ Pocket PC:n pohjassa olevaa uudelleenkäynnistyskytkintä.
- 2 Paina kytöntä yksi sekunti.

### Salasana on unohtunut

Suorita Compaq iPAQ Pocket PC:lle laitteistopohjainen uudelleenkäynnistys.

**VAROITUS:** Kun suoritat laitteistopohjaisen uudelleenkäynnistystyksen, menetät kaikki laitteeseen tallentamasi tiedot.

- 1 Pidä alhaalla kahta ulointa sovelluspainiketta.
- 2 Työnnä kynällä Compaq iPAQ Pocket PC:n pohjassa olevaa uudelleenkäynnistyskytkintä.
- 3 Paina kytöntä viisi sekuntia.
- 4 Aktivoi Compaq iPAQ Pocket PC työntämällä kynällä uudelleenkäynnistystyksen kytöntä yksi sekunti tai liittäessä Compaq iPAQ Pocket PC verkkovirtalaitteeseen.

### Käyttöliittymän käyttö

Compaq iPAQ Pocket PC:n käyttöliittymää voi käyttää kolmella eri tavalla:

- napauttamalla näyttöä kynällä
- napauttamalla näyttöä kynällä ja painamalla kynää
- painamalla sovelluspainikkeita.

Napauttamalla näyttöä kynän kärjellä voit avata sovelluksia ja valita haluamiasi kohteita. Jos esimerkiksi napautat Start-valikkoa, näyttöön tulee käytettävissä olevien sovellusten luettelo.

Napauttamalla jotakin näytön aluetta ja painamalla sitä kynällä saat esiin pikavalikon.

Painamalla etupaneelin jotakin sovelluspainiketta voit käynnistää näytön nopeasti, avata kalenterin tai yhteystiedot tai käynnistää äänityksen.

### Näytön kohdistaminen

Compaq iPAQ Pocket PC:n näyttö kohdistetaan, kun käynnistät sen ensimmäisen kerran. Voit kohdistaa näytön myöhemmin uudestaan, jos

- Compaq iPAQ Pocket PC ei reagoi tarkasti kynän napautuksiin
- suoritat Compaq iPAQ Pocket PC:lle laitteistopohjaisen uudelleenkäynnistystyksen.

### 1 Valitse Start-valikosta Settings.

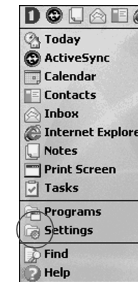

### 2 Valitse System.

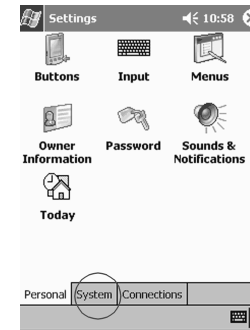

### 3 Napauta Screen-kuvaketta.

### 4 Napauta Align Screen -painiketta, jotta näytön kohdistus alkaa.

### 5 Kohdista näyttö napauttamalla kohdistusmerkkiä, joka voi näkyä sen eri kohdissa.

Ole tarkkana, kun napautat kohdistusmerkkiä.

### 6 Valitse OK.

## Sovelluksen avaaminen

Compaq iPAQ Pocket PC:n sovellukset voi käynnistää kahdella kynän napautuksella. Sovellukset voi avata myös Compaq iPAQ Pocket PC:n Start-valikosta.

Vihje: Voit avata sovelluksen painamalla vastaavaa sovelluspainiketta.

- 1 Avaa Start-valikko napauttamalla Start-painiketta tai Microsoft-logoa, joka on näytön vasemmassa yläkulmassa.

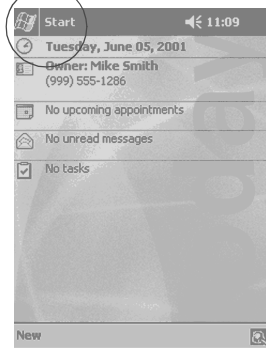

Voit avata Start-valikon myös napauttamalla sovelluksen nimeä, joka on valikkorivillä.

- 2 Valitse Programs, jotta näet Compaq iPAQ Pocket PC:ssä olevat sovellukset.

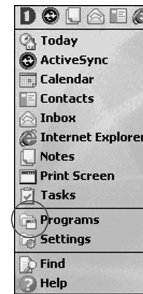

- 3 Avaa sovellus napauttamalla sen nimeä tai kuvaketta.

## Sovelluksen pienentäminen kuvakkeeksi

- 1 Napauta sen sovelluksen x-painiketta, jonka haluat pienentää kuvakkeeksi.

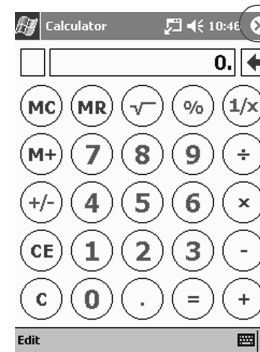

## Sovellusten sulkeminen

Sovellusten pitäisi sulkeutua automaattisesti sitä mukaa, kuin avaat muita sovelluksia. Jos Compaq iPAQ Pocket PC toimii hitaasti, voit sulkea sovelluksia myös manuaalisesti.

- 1 Valitse Start-valikosta Settings.

- 2 Valitse System.



- 3 Valitse Memory.

#### 4 Valitse Running Programs.

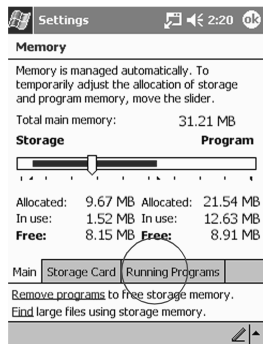

#### 5 Valitse Stop All, jos haluat sulkea kaikki sovellukset.

Jos haluat sulkea yksittäisen sovelluksen, valitse se ja valitse Stop.

#### Asuinpaikkasi kellonajan asettaminen

Voit asettaa kellonajan, kun käynnistät Compaq iPAQ Pocket PC:n näytön ensimmäisen kerran. Aseta aika uudestaan, jos

- akku tyhjenee kokonaan
- suoritat Compaq iPAQ Pocket PC:lle laitteistopohjaisen uudelleenkäynnistyksen.

Vihje: Voit asettaa ajan napauttamalla Today-ikkunan kellokuvaketta.

#### 1 Valitse Start-valikosta Settings.

#### 2 Valitse System.

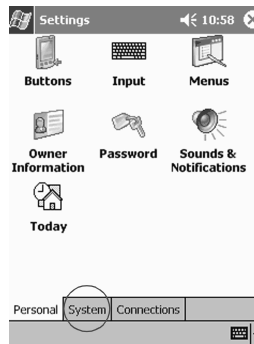

#### 3 Valitse Clock.

#### 4 Valitse Home.

#### 5 Valitse olinpaikkasi ja sen aikavyöhyke napauttamalla aikavyöhykkeen alanuolipainiketta.

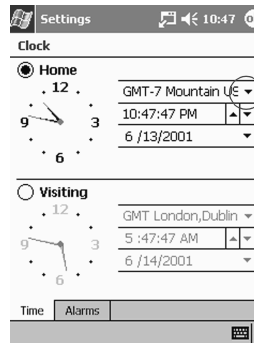

#### 6 Valitse tunnit, minuutit tai sekunnit, jotta voit asettaa haluamasi ajan.

#### 7 Napauta ylä- tai alanuolipainiketta, jotta voit muuttaa ajan.

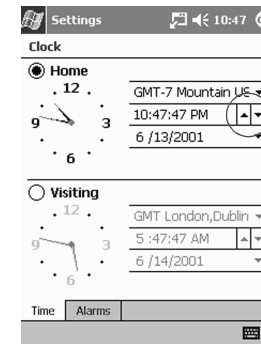

Voit myös siirtää kynällä kellon viisarit haluamaasi aikaan.

#### 8 Valitse OK.

#### 9 Valitse Yes. Kellon asetukset tallennetaan.

#### Kohdepaikan kellonajan asettaminen

Voit asettaa sen paikan kellonajan, jossa olet käymässä.

Vihje: Voit asettaa ajan napauttamalla Today-ikkunan kellokuvaketta.

#### 1 Valitse Start-valikosta Settings.

**2 Valitse System.**

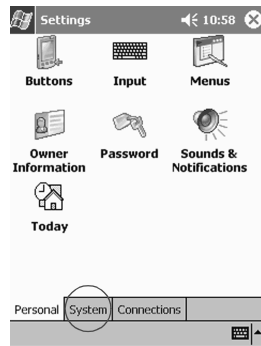

**3 Valitse Clock.**

**4 Valitse Visiting.**

**5 Valitse olinpaikkasi ja sen aikavyöhyke napauttamalla aikavyöhykkeen alanuolipainiketta.**

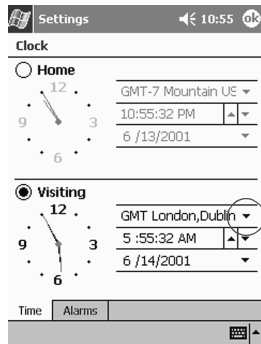

**6 Valitse tunnit, minuutit tai sekunnit, jotta voit asettaa haluamasi ajan.**

**7 Napauta ylä- tai alanuolipainiketta, jotta voit muuttaa ajan.**

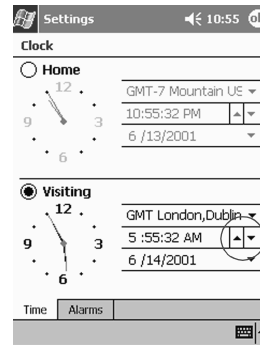

Voit myös siirtää kynällä kellon viisarit haluamaasi aikaan.

**8 Valitse OK.**

**9 Valitse Yes. Kellon asetukset tallennetaan.**

**Päivämäärän asettaminen**

Voit asettaa päivämäärän, kun käynnistät Compaq iPAQ Pocket PC:n näytön ensimmäisen kerran. Aseta päivämäärä uudestaan, jos

- akku tyhjenee kokonaan
- suoritat Compaq iPAQ Pocket PC:lle laitteistopohjaisen uudelleenkäynnistyksen.

Vihje: Voit asettaa päivämäärän napauttamalla Today-ikkunan kellokuvaketta.

**1 Valitse Start-valikosta Settings.**

**2 Valitse System.**

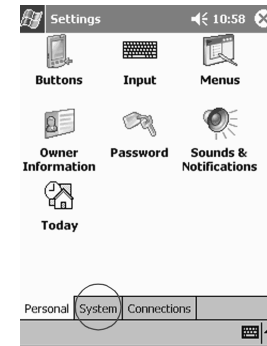

**3 Valitse Clock.**

**4 Napauta päivämäärän alanuolipainiketta. Kalenteri tulee näyttöön.**

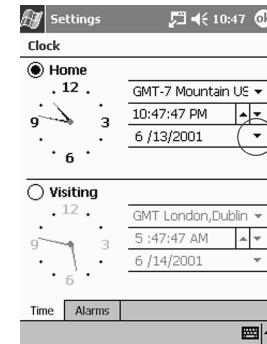



- 5 Napauta vasenta tai oikeaa nuolipainiketta, kun haluat siirtyä kalenterissa taakse- tai eteenpäin.**



- 6 Valitse päivä napauttamalla sitä.**  
**7 Valitse OK.**  
**8 Valitse Yes, kun haluat tallentaa päivämääräasetukset.**

#### Sovelluspainikkeiden mukauttaminen

Painamalla etupaneelin jotakin sovelluspainiketta voit avata nopeasti kalenterin tai yhteystiedot tai käynnistää äänityksen.

Voit asettaa etupaneelin painikkeet avaamaan myös muita sovelluksia.

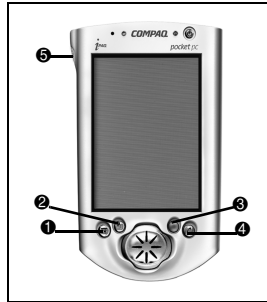

- 1 Valitse Start-valikosta Settings.**  
**2 Valitse Buttons.**  
**3 Valitse painike, jonka määrittäminen haluat muuttaa.**  
**4 Napauta painikemäärittäksen aluolipainiketta. Näyttöön tulee sovellusluettelo.**



- 5 Valitse sovellus.**  
**6 Valitse OK, jos haluat määrittää sovelluksen painikkeelle.**

## Vihjeet

### Sovelluspainikkeiden oletusasetusten palauttaminen

- 1 Valitse Start-valikosta Settings.
- 2 Valitse Buttons.
- 3 Valitse Restore Defaults.
- 4 Valitse OK.

### Tietojen syöttäminen

Voit syöttää kirjaimia, symboleja ja numeroita Compaq iPAQ Pocket PC:n näyttöön

- valitsemalla ne näppäimistösovelluksesta (Keyboard)
- kirjoittamalla ne näyttöön kynällä ja muuttamalla ne tekstiksi Letter Recognizer -toiminnolla
- kirjoittamalla ne näyttöön kynällä ja muuttamalla ne tekstiksi Transcriber-toiminnolla
- kirjoittamalla ne näyttöön kynällä ja muuttamalla ne tekstiksi Block Recognizer -toiminnolla
- piirtämällä ja kirjoittamalla kynällä.

Voit syöttää merkkejä kaikissa sovelluksissa seuraavasti: valitse merkit näppäimistösovelluksesta tai kirjoita ne kynällä näyttöön ja käytä Letter Recognizer-, Transcriber- tai Block Recognizer -toimintoa. Kynällä voit piirtää ja kirjoittaa Notes-sovelluksessa ja seuraavien sovellusten Notes-välilehdessä: Calendar, Contacts ja Tasks.

Kun kirjoitat kynällä, Compaq iPAQ Pocket PC näyttää sanaehdotuksia Keyboard-, Letter Recognizer- tai Block Recognizer -toiminnon yläpuolella (ei Transcriber-toiminnon yläpuolella). Voit määrittää, kuinka monta kirjainta sinun pitää kirjoittaa, ennen kuin Letter Recognizer ehdottaa sanoja, ja kuinka monta sanaa se voi ehdottaa.

### Sanaehdotusten asetusten muuttaminen

Voit määrittää

- ehdottaako toiminto sanoja
- kuinka monta kirjainta sinun pitää kirjoittaa, ennen kuin sanaa ehdotetaan
- kuinka monta sanaa kulloinkin ehdotetaan.

#### 1 Valitse Start-valikosta Settings.

#### 2 Valitse Input.

#### 3 Valitse Word Completion.

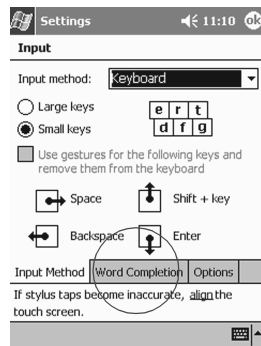

#### 4 Napauta alanuolipainiketta, jos haluat määrittää, kuinka monta kirjainta tarvitaan sanaehdotusta varten.

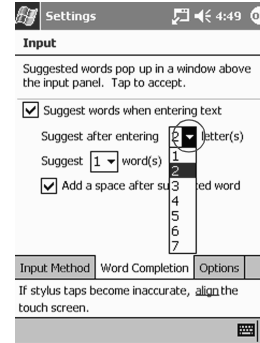

#### 5 Napauta alanuolipainiketta, jos haluat määrittää sanaehdotusten määrän.

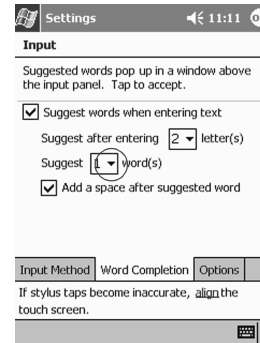

#### 6 Jos et halua nähdä sanaehdotuksia, poista Suggest Words -valinta.

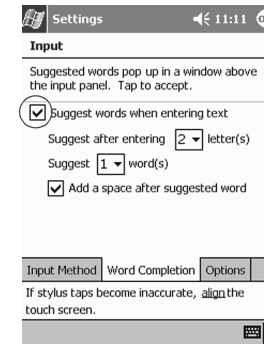

#### 7 Valitse OK, jos haluat tallentaa muutokset.

### Näppäimistösovelluksen käyttö (Keyboard)

Voit kirjoittaa näppäimistösovelluksella kirjaimia, numeroita ja symboleja.

Vihje: Jos haluat kirjoittaa symboleja, napauta 123- tai Shift-näppäintä.

- 1 Napauta käyttämässäsi sovelluksessa ylänuolipainiketta, joka on Input Panel -painikkeen vieressä.

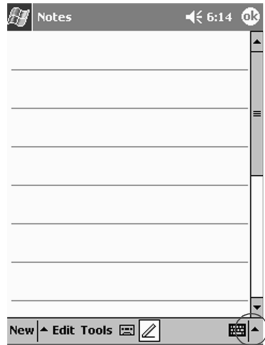

- 2 Valitse Keyboard. Näppäimistö tulee näyttöön.
- 3 Valitse kirjain, symboli tai numero, kun haluat syöttää tietoja.

#### Kirjoittaminen kynällä ja Letter Recognizer -toiminnolla

Voit kirjoittaa näyttöön kirjaimia, numeroita ja symboleja kynällä ja Letter Recognizer -toiminnolla. Voit luoda sanoja ja lauseita kirjoittamalla isoja kirjaimia (ABC), pieniä kirjaimia (abc) ja symboleja (123) näytön tietyissä kohdissa.

- 1 Napauta käyttämässäsi sovelluksessa ylänuolipainiketta, joka on Input Panel -painikkeen vieressä.
- 2 Valitse Letter Recognizer, jotta kirjoitusalue tulee näyttöön.

- 3 Kirjoita kirjain tai symboli katkoviivan ja perusviivan väliin, jotta Letter Recognizer osaa tunnistaa sanan paremmin.

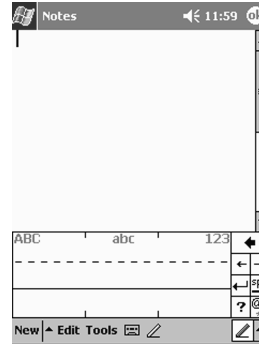

Jos haluat kirjoittaa isoilla kirjaimilla: kirjoita kirjaimet varjostetulle ABC-alueelle.

Jos haluat kirjoittaa pienillä kirjaimilla: kirjoita kirjaimet varjostetulle abc-alueelle.

Jos haluat kirjoittaa numeron tai symbolin: kirjoita numero tai symboli varjostetulle 123-alueelle.

- 4 Näyttöön kirjoittamasi merkit muunnetaan tekstiksi.

#### Kirjoittaminen kynällä ja Transcriber-toiminnolla

Voit kirjoittaa sanoja, kirjaimia, numeroita ja symboleja kynällä ja Transcriber-toiminnolla mihin tahansa näytön kohtaan.

- 1 Napauta sovelluksessa ylänuolipainiketta, joka on Input Panel -painikkeen vieressä.
- 2 Valitse Transcriber.

- 3 Kirjoita haluamasi merkit mihin tahansa näytön kohtaan.
- 4 Kirjoittamasi merkit muunnetaan tekstiksi.

#### Kirjoittaminen kynällä ja Block Recognizer -toiminnolla

Voit kirjoittaa kirjaimia, numeroita ja symboleja kynällä ja Block Recognizer -toiminnolla. Voit luoda sanoja ja lauseita kirjoittamalla kirjaimia ja numeroita niiden syöttöalueilla.

- 1 Napauta käyttämässäsi sovelluksessa ylänuolipainiketta, joka on Input Panel -painikkeen vieressä
- 2 Valitse Block Recognizer, jotta kirjoitusalue tulee näyttöön.
- 3 Kirjoita sana, kirjain tai symboli varjostetulle alueelle.

Jos haluat kirjaimen, kirjoita se varjostetulle abc-alueelle.

Jos haluat numeron tai symbolin, kirjoita se varjostetulle 123-alueelle.

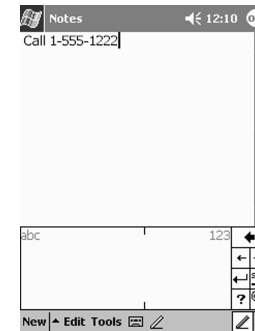

- 4 Kirjoittamasi merkit muunnetaan tekstiksi.

## Piirtäminen ja kirjoittaminen näyttöön

Voit piirtää ja kirjoittaa kynällä näyttöön Notes-sovelluksessa tai seuraavien sovellusten Notes-välilehdessä:

- Calendar (kalenteri)
- Contacts (yhteystiedot)
- Tasks (tehtävät).

### 1 Valitse Start-valikosta Notes.

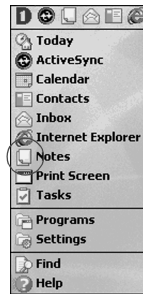

### 2 Valitse New.

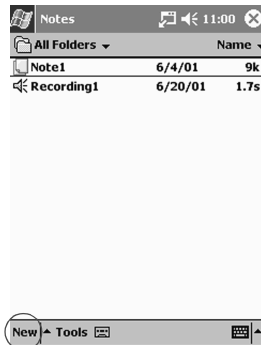

Muussa tapauksessa valitse Calendar-, Contacts- tai Tasks-sovelluksen Notes-välillehti ja napauta Pen-kuvaketta.

### 3 Piirrä ja kirjoita kynällä näyttöön.

### 4 Napauta Pen-kuvaketta, kun haluat lopettaa kirjoittamisen.

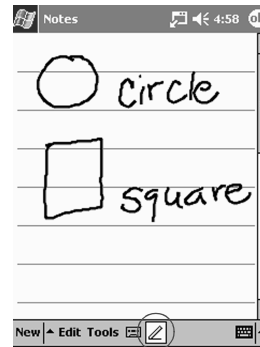

### 5 Valitse OK.

### Kirjoituksen muuntaminen tekstiksi

Voit muuntaa kirjoituksesi tekstiksi Notes-sovelluksessa tai seuraavien sovellusten Notes-välilehdessä:

- Calendar (kalenteri)
- Contacts (yhteystiedot)
- Tasks (tehtävät).

### 1 Valitse Start-valikosta Notes.

Muussa tapauksessa valitse Calendar-, Contacts- tai Tasks-sovelluksen Notes-välillehti.

### 2 Napauta muistilehtiä avataksesi sen.

### 3 Valitse sanat, jotka haluat muuntaa tekstiksi.

### 4 Valitse Tools. Näyttöön tulee pikavalikko.



### 5 Valitse Recognize, kun haluat muuntaa kirjoituksen tekstiksi.

Jos jotain valitsemistasi sanoista ei voida tunnistaa, muut sanat muunnetaan joka tapauksessa tekstiksi.

### 6 Valitse OK.

## Vihjeet

**Haluan kirjoittaa sähköpostiosoitteen, mutta en löydä @-symbolia**

- 1 Napauta ylänuolipainiketta, joka on Input Panel -painikkeen vieressä.

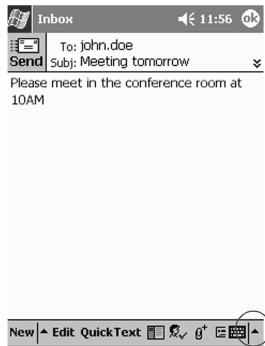

- 2 Valitse Keyboard. Näppäimistö tulee näyttöön.
- 3 Napauta Shift-näppäintä.



- 4 Napauta @-näppäintä siinä sähköpostiosoitteen kohdassa, johon haluat lisätä tämän symbolin.

### Letter Recognizer ei näytä oikeaa kirjainta

- 1 Tarkista, että kirjoitat oikeaan näytön kohtaan, kuten ABC, abc tai 123.
- 2 Kirjoita kirjaimet kohottamalla kynää näytöstä.

Kirjoita kirjaimet yhdellä käden liikkeellä, jos mahdollista.

### Kirjoittamiani merkkejä ei muunnettu haluamakseni sanaksi. Miten näen muut vaihtoehdot?

- 1 Valitse kirjoittamasi sanat.
- 2 Valitse Tools.

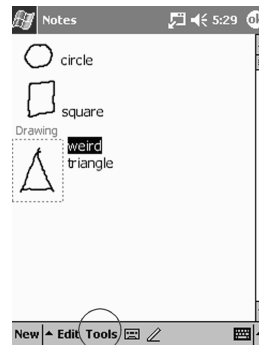

- 3 Valitse Alternates. Näyttöön tulee sanaluettelo.

- 4 Valitse oikea sana.

Jos haluamaasi sanaa ei näy luettelossa, voit kirjoittaa sen uudestaan.

- 5 Valitse OK.

### Sovellus ei tunnista kirjoittamiani kirjoitustani

- 1 Kirjoita sanan kirjaimet lähekkäin.
- 2 Jätä sanojen väliin runsaasti tilaa.
- 3 Voit parantaa tunnistuksen tehokkuutta suurentamalla tekstiä.
- 4 Käytä viivoitettua sivua.
- 5 Kirjoita merkit huolellisesti ja yritä saada ne pysymään rivien välissä.

### Haluan vaihtaa sanat, jotka naputin Keyboard-toiminnolla tai kirjoitin Letter Recognizer-toiminnolla

- 1 Valitse sanat, jotka naputit tai kirjoitit.
- 2 Naputa tai kirjoita uudet sanat valittujen sanojen päälle.

Voit myös napauttaa valittua tekstiä ja painaa kynää. Näyttöön tulee pikavalikko, jossa voit leikata, kopioida, liittää tai poistaa tekstin.

Compaq iPAQ H3900 -sarjan Pocket PC:llä voit kommunikoida monella eri tavalla, esimerkiksi yhteystietojen avulla.

Jotta saat Compaq iPAQ Pocket PC:stä parhaan hyödyn, tarkista, että Microsoft ActiveSync 3.5 on asennettu tietokoneeseesi, ennen kuin liität siihen Compaq iPAQ Pocket PC:n.

### Yhteystietojen käyttö (Contacts)

Contacts-sovelluksella voit tallentaa ja tarkastella ystäväsi, sukulaistesi ja liikuttaviesi yhteystietoja.

Voit käsitellä yhteystietoja esimerkiksi seuraavasti:

- tallentaa yhteystietoja
- tarkastella ja muokata yhteystietoja.

Vihje: Pääset yhteystietoihin nopeasti painamalla Contacts-sovelluspainiketta.

### Yhteystietojen tallentaminen

Vihje: Voit tallentaa yhteystietoja Today-ikkunassa.

#### 1 Valitse Start-valikosta Contacts.

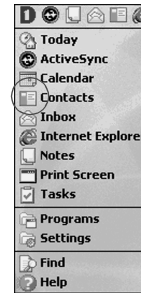

#### 2 Valitse New, jotta voit tallentaa uuden yhteystiedon.

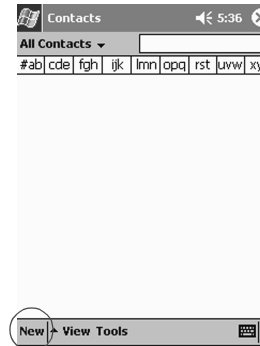

#### 3 Valitse haluamasi kohde ja syötä yhteystieto.

## Yhteydet

Selaa luetteloa alaspäin, jotta näet lisää kohteita.

#### 4 Napauta kohteen vieressä olevaa alanuolipainiketta ja syötä kohteen lisätiedot.

Jos esimerkiksi napautat Name-kohteen vieressä olevaa alanuolipainiketta, voit syöttää henkilön ammatin, etunimen, toisen nimen ja sukunimen.

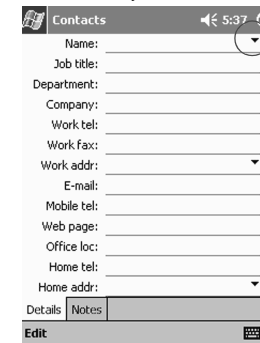

Kun haluat lopettaa lisätietojen syöttämisen, napauta jotakin kohtaa yhteystietoruudun ulkopuolella.

#### 5 Tallenna yhteystiedot valitsemalla OK. Näyttöön tulee yhteystietoluettelo.

## Yhteystietojen tarkasteleminen ja muokkaaminen

- 1 Valitse Start-valikosta Contacts. Näyttöön tulee viimeksi valitsemaasi luokkaa vastaava yhteystietoluettelo.
- 2 Saat näkyviin kaikki luokat napauttamalla luokkaniemen vieressä olevaa alanuolipainiketta.

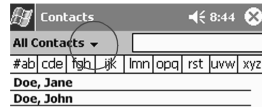

- 3 Napauta sen luokan nimeä, johon kuuluvat yhteystiedot haluat nähdä.
- 4 Napauta henkilön nimeä.

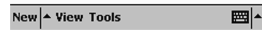

- 5 Valitse Edit, jotta näet yhteystiedot.

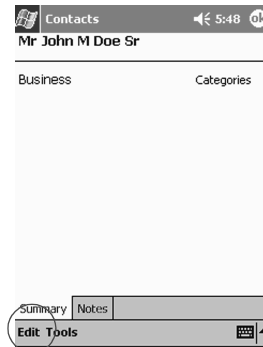

- 6 Muokkaa yhteystietoja ja tallenna ne valitsemalla OK. Näyttöön tulee yhteystietoluettelo.

Compaq iPAQ H3900 -sarjan Pocket PC auttaa sinua hallitsemaan aikatauluasi monella eri tavalla:

- Näet aikataulutiedot yhdellä silmäyksellä Today-ikkunasta
- Voit lisätä tapaamisia ja määrittää niille muistutuksia Calendar-toiminnolla
- Voit luoda tehtäväluetelon.

### Today-ikkunan käyttö

Näyttöön tulee Today-ikkuna, kun käynnistät Compaq iPAQ Pocket PC:n näytön ensimmäisen kerran. Today-ikkunasta näet

- laitteen omistajan tiedot
- tulevat tapaamiset
- lukemattomat ja lähettämättömät viestit
- suoritettavat tehtävät.

Today-ikkunan New-valikossa voit lisätä uusia

- tapaamisia
- yhteystietoja
- sähköpostiviestejä
- Excel-työkirjoja
- muistilappuja
- tehtäviä
- Word-asiakirjoja.

### Uusien tietojen lisääminen Today-ikkunassa

Today-ikkunassa voit lisätä esimerkiksi seuraavia tietoja:

- tapaamisia
- yhteystietoja
- sähköpostiviestejä
- Excel-työkirjoja
- muistilappuja
- tehtäviä
- Word-asiakirjoja.

Lisätietoja näiden kohteiden lisäämisestä on vastaavan tehtävän kohdalla tässä oppaassa. Jos haluat esimerkiksi lisätä uuden tapaamisen, katso kohta "Tapaamisen lisääminen ja muistutuksen määrittäminen".

#### 1 Valitse Start-valikosta Today.

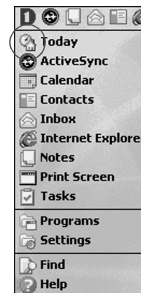

#### 2 Avaa New-valikko valitsemalla New.

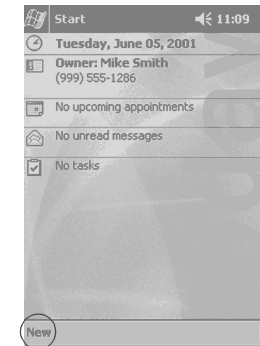

#### 3 Jos haluat lisätä uuden kohteen, napauta näyttöä.

### Tietojen muuttaminen Today-ikkunassa

Today-ikkunassa voit muuttaa esimerkiksi seuraavia tietoja:

- laitteen omistajan tietoja
- tulevia tapaamisia
- lukemattomia ja lähettämättömiä viestejä
- suoritettavia tehtäviä.

Lisätietoja näiden kohteiden lisäämisestä on vastaavan tehtävän kohdalla tässä oppaassa. Jos haluat esimerkiksi lisätä uuden tapaamisen, katso kohta "Tapaamisen lisääminen ja muistutuksen määrittäminen".

#### 1 Valitse Start-valikosta Today.



**2 Napauta tietoa, jonka haluat muuttaa.**

**3 Syötä tieto tai muuta sitä.**



**4 Valitse OK, jotta tiedot tallennetaan ja pääset takaisin Today-ikkunaan.**

Muussa tapauksessa valitse OK ja valitse Start-valikosta Today. Näyttöön avautuu Today-ikkuna.

**Today-ikkunan ulkoasun mukauttaminen**

Today Settings -ikkunassa voit

- lisätä kuvan taustakuvaksi
- valita tiedot, jotka haluat nähdä
- määrittää tietojen järjestyksen
- määrittää, milloin Today-ikkuna avautuu.

**1 Valitse Start-valikosta Settings.**

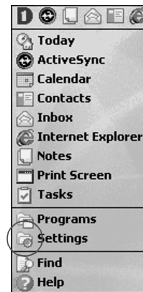

**2 Valitse Today.**

**3 Lisää kuva.**

Valitse ruutu, jotta voit käyttää kuvaa taustakuvana.

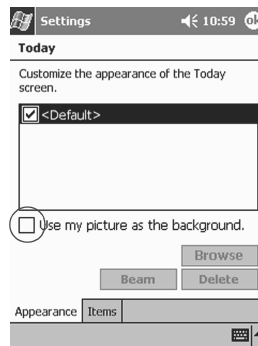

Valitse Selaa, jotta voit valita kuvan File Explorer-ikkunassa.

**4 Valitse Items, jotta voit valita Today-ikkunassa olevia tietoja tai muuttaa niiden järjestystä.**

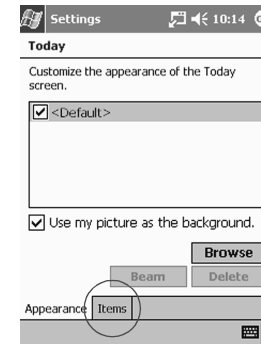

Valitse kohde napauttamalla sitä.

Siirrä kohdetta napauttamalla Move Up- tai Move Down-painiketta. Päivämäärää (Date) ei voi siirtää.

Valitse kohde napauttamalla sitä.

Valitse Options, jotta voit valita kohteen näyttöasetukset. Seuraavien tietojen asetuksia ei voi muuttaa: päivämäärä (Date), laitteen omistajan tiedot (Owner Info) ja saapuneet viestit (Inbox).

**5 Valitse Display, jos haluat määrittää, milloin Today-ikkuna tulee näkyviin.**

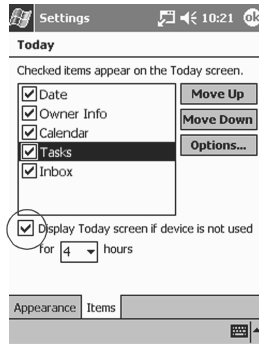

**6 Valitse alanuolipainikkeella aika, jonka kuluttua Today-ikkuna tulee näyttöön.**

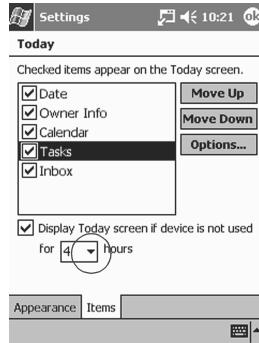

**7 Valitse OK.**

**Kalenterin käyttö (Calendar)**

Calendar-sovelluksella voit

- lisätä tapaamisia
- määrittää muistutuksia.

Voit selata kalenteria

- aikataulun mukaan
- päivän mukaan
- viikon mukaan
- kuukauden mukaan
- vuoden mukaan.

Vihje: lisää tapaamismerkintöihin mahdollisimman vähän tietoa muistin säästämiseksi.

Vihje: pääset kalenteriin nopeasti painamalla sen sovelluspainiketta.

**Kalenterin tarkasteleminen**

Calendar-sovelluksen oletusarvoinen näkymä on Agenda, jossa näkyy eniten tietoa tapaamisista.

**1 Valitse Start-valikosta Calendar.**

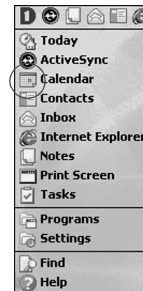

**Tapaamisen lisääminen ja muistutuksen määrittäminen**

Vihje: lisää tapaamismerkintöihin mahdollisimman vähän tietoa muistin säästämiseksi.

Vihje: voit lisätä tapaamisen ja määrittää sille muistutuksen Today-ikkunassa.

**1 Valitse Start-valikosta Calendar.**

**2 Lisää tapaaminen valitsemalla New.**

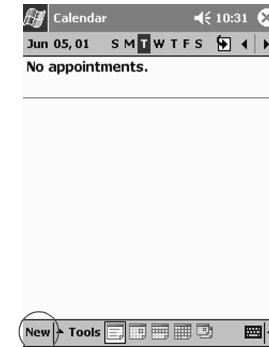

**3 Syötä aihe.**

Jos haluat valita jonkin valmiiksi määritetyn aiheen, napauta alanuolipainiketta.

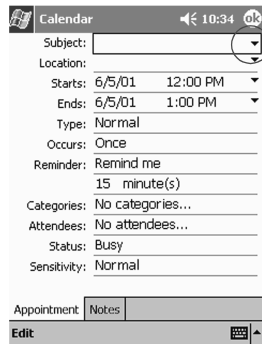

Jos et määritä aiheita, aihekentässä näkyy No subject.

**4 Valitse kohde, jota koskevia tietoja haluat lisätä.**

Jos esimerkiksi haluat lisätä koko päivän kestävästä tapaamisesta, valitse Type ja All Day.

Muistutus määritetään hälyttämään oletusarvoisesti 15 minuuttia ennen tapaamista.

**5 Valitse 15 ja vaihda muistutusaika napauttamalla vasenta nuolipainiketta.**

**6 Muuta minuuttimäärä napauttamalla sitä toistuvasti.**

**7 Valitse OK, jos haluat määrittää muistutuksen ja lisätä tapaamisen.**

**Tapaamisen poistaminen**

Vihje: voit poistaa tapaamisen napauttamalla ja painamalla haluamaasi tapaamista ja valitsemalla pikavalikosta Delete Appointment.

**1 Valitse Start-valikosta Calendar.**

**2 Avaa tapaaminen napauttamalla sitä.**

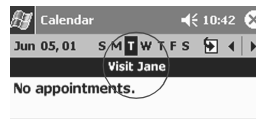

**3 Valitse Tools.**

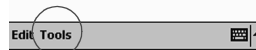

**4 Valitse Delete Appointment.**

**5 Valitse Yes, jos haluat poistaa tapaamisen peruuttamattomasti.**

**Tehtävien käyttö (Tasks)**

Tasks-sovelluksella voit

- lisätä uusia tehtäviä
- poistaa tehtäviä.

**Tehtävän lisääminen ja muistutuksen määrittäminen**

Vihje: voit lisätä tehtävän ja määrittää sille muistutuksen Today-ikkunassa.

**1 Valitse Start-valikosta Tasks.**

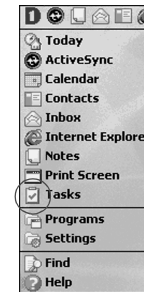

**2 Valitse New, jotta voit lisätä uuden tehtävän.**

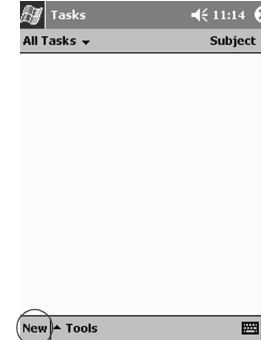

**3 Syötä tehtävän nimi.**

Tehtävien käyttö (Tasks)

Jos haluat valita jonkin valmiiksi määritetyn tehtävän, napauta alanuolipainiketta.

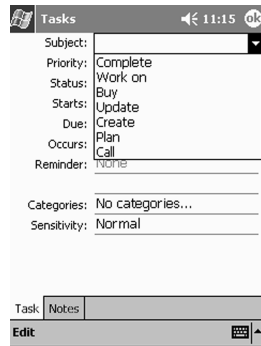

Jos et syötä tehtävän nimeä, aihekentässä näkyy No subject.

**4 Valitse kohde, jota koskevia tietoja haluat lisätä.**

Jos esimerkiksi haluat määrittää tehtävän henkilökohtaiseksi, napauta Sensitivity-kohtaa ja valitse Private.

**5 Määritä tehtävälle aikaraja valitsemalla Due.**

**6 Valitse Reminder ja sitten Remind me.**

**7 Valitse päivämäärä, jolloin sinua muistutetaan tehtävästä.**

**8 Valitse OK, jos haluat määrittää muistutuksen ja lisätä tehtävän.**

## Tehtävän poistaminen

Vihje: voit poistaa tehtävän napauttamalla ja painamalla sitä ja valitsemalla pikavalikosta Delete Task.

**1 Valitse Start-valikosta Tasks.**

**2 Valitse tehtävä, jonka haluat poistaa.**

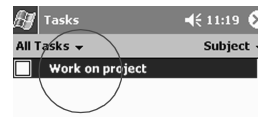

**3 Valitse Tools.**



**4 Valitse Delete Task.**

**5 Valitse Yes, jos haluat poistaa tehtävän peruuttamattomasti.**

Compaq iPAQ H3900 -sarjan Pocket PC:n mukana tulevilla sovellusohjelmilla voit pitää aikataulusi järjestyksessä ilman tietokonettakin.

### Microsoft Reader -ohjelman käyttö

Huomaa, että CD-levyllä on yksityiskohtainen eBook-muodossa oleva käyttöopas, jonka voit kopioida Compaq iPAQ Pocket PC:hen.

Vihje: Ennen kuin voit kopioida suojattuja eBooks-tiedostoja Internetistä, sinun pitää ehkä ottaa Microsoft Reader käyttöön. Tämän ohjelman käyttöönottoa varten tarvitaan Hotmail-, MSN- tai Passport-käyttäjätunnus.

### Microsoft Reader -ohjelman ottaminen käyttöön

Ota Microsoft Reader käyttöön, jotta voit kopioida suojattuja eBooks-tiedostoja.

- 1 Liitä Compaq iPAQ Pocket PC tietokoneeseen.
- 2 Avaa tietokoneessa Internet Explorer -ohjelma.
- 3 Mene osoitteeseen  
<<http://www.microsoft.com/activate>>

### eBook-tiedoston lukeminen

Voit lukea eBook-tiedoston kokonaan tai vain jotkin sen aiheet. Kun suljet eBook-tiedoston ja avaat sen myöhemmin, se avautuu sivulta, johon jäit viimeksi.

- 1 Valitse Start-valikosta Programs.
- 2 Valitse Microsoft Reader.
- 3 Valitse eBook-tiedoston nimi.
- 4 Siirry kirjassa eteen- tai taaksepäin napauttamalla sivunumeroa tai vasenta tai oikeaa nuolta.



Vihje: Jos haluat siirtyä johonkin aiheeseen, napauta sen linkkiä. Linkkejä voi olla sisällytöksissä tai sisällysluettelossa. Kun haluat palata linkin alkuun, napauta eBook-tiedoston nimeä ja valitse Return.

## Ohjelmiston käyttö

## FCC:n ilmoitus

Tämä laite on testattu, ja sen on todettu vastaavan FCC:n sääntöjen 15. osassa määritettyjä digitaalisten laitteiden Class B:n vaatimuksia. Vaatimusten tarkoituksena on varmistaa kohtuullinen suojaus haitallisia häiriöitä vastaan, kun laitetta käytetään asuinrakennuksessa. Laite synnyttää, käyttää ja saattaa säteillä radiotaajuusenergiaa. Jos sitä ei asenneta eikä käytetä ohjeiden mukaisesti, se saattaa aiheuttaa haitallisia häiriöitä radioliikenteeseen. Minkään tietyn asennuksen häiriöttömyyttä ei kuitenkaan taata. Jos tämä laite aiheuttaa haitallisia häiriöitä radio- tai televisio-vastaanottoon, minkä voi todeta käynnistämällä laitteen ja sammuttamalla sen, käyttäjän kannattaa yrittää korjata häiriöitä yhdellä tai useammalla seuraavista toimenpiteistä:

- Suuntaa vastaanottoantenni toisin tai siirrä se toiseen paikkaan.
- Siirrä laite ja vastaanotin kauemmaksi toisistaan.
- Liitä laite eri virtapiirissä olevaan pistorasiaan kuin vastaanotin.
- Pyydä apua jälleenmyyjältä tai kokeneelta radio- tai televisiokorjaajalta.

## Muutokset

FCC:n vaatimuksesta käyttäjälle on ilmoitettava, että kaikki tähän laitteeseen tehdyt muutokset, joita Compaq Computer Corporation ei ole nimenomaisesti hyväksynyt, saattavat mitätöidä käyttäjän oikeuden käyttää laitetta.

## Johdot

Tämän laitteen liittämissä on käytettävä suojattuja johtoja, joissa on radiotaajusten ja sähkömagneettisten häiriöiden estoon tarkoitettun liittimen suojaus, jotta laite on FCC:n sääntöjen ja määräysten mukainen.

## FCC:n logolla merkittyjen tuotteiden yhdenmukaisuus (vain Yhdysvallat)

Tämä laite on FCC:n sääntöjen 15. osan mukainen. Käyttö on sallittu seuraavien ehtojen vallitessa: (1) tämä laite ei saa aiheuttaa haitallisia häiriöitä, ja (2) tämän laitteen on siedettävä vastaanottamansa häiriöt, mukaan lukien ne, jotka saattavat saada sen toimimaan tavanomaisesta poikkeavasti.

Jos sinulla on kysyttävää tuotteestasi, kirjoita osoitteeseen:

Compaq Computer Corporation  
P. O. Box 692000, Mail Stop 530113  
Houston, Texas 77269-2000, U.S.A.

Tai soita numeroon 1-800-652-6672  
(1-800-OK COMPAQ).

Jos sinulla on kysyttävää tästä FCC:n ilmoituksesta, kirjoita osoitteeseen:

Compaq Computer Corporation  
P. O. Box 692000, Mail Stop 510101  
Houston, Texas 77269-2000, U.S.A.  
Tai soita numeroon (281) 514-3333

## Sähkötarkastusviranomaisten ilmoitukset

Selvitä tuotteen tunnistamista varten tuotteessa oleva osa-, sarja- tai mallin numero.

## Kanada

Tämä Class B -luokan digitaalinen laite täyttää kaikki Kanadan häiriöitä aiheuttavia laitteita koskevat säännökset.

## Avis Canadien

Cet appareil numérique de la classe B respecte toutes les exigences du Règlement sur le matériel brouilleur du Canada.

## Euroopan unioni

CE-merkinnällä varustetut tuotteet ovat Euroopan yhteisön komission EMC-direktiivin (89/336/ETY) ja pienjännittdirektiivin (73/23/ETY) mukaisia, ja jos tätä tuotetta käytetään tietoliikenteessä, R&TTE-direktiivin (1999/5/EY) mukaisia.

Yhdenmukaisuus näiden direktiivien kanssa tarkoittaa sitä, että laite täyttää seuraavat eurooppalaiset normit (suluisissa ovat vastaavat kansainväliset standardit tai säädökset):

- EN55022 (CISPR 22) - Sähkömagneettiset häiriöt
- EN55024 (IEC61000-4-2, 3, 4, 5, 6, 8, 11) - Sähkömagneettinen kestävyys
- EN61000-3-3 (IEC61000-3-3) - Virtajohtojen aiheuttamat häiriöt
- EN 60950 (IEC60950) - Tuoteturvallisuus

## Japanese Notice

この装置は、情報処理装置等電波障害自主規制協議会（VCCI）の基準に基づくクラス B 情報技術装置です。この装置は、家庭環境で使用することを目的としていますが、この装置がラジオやテレビジョン受信機に近接して使用されると、受信障害を引き起こすことがあります。

取扱説明書に従って正しい取り扱いをして下さい。

## Akkua koskeva varoitus

**VAARA:** Tässä tietokoneessa on litium-polymeeriakku. Älä pura, murskaa, lävistä, oikosulje tai altista tietokoneen akkua tulelle tai vedelle. Vähennät näin mahdollisen tulipalon tai palovammojen riskiä. Ota yhteyttä Worldwide Phone List (Puhelinnumerot eri maissa) -luettelossa olevaan HP-huoltopalveluun tai käy osoitteessa: [http://www.compaq.com/support/contact\\_compaq/worldphones.pdf](http://www.compaq.com/support/contact_compaq/worldphones.pdf), josta näet tarvittava puhelinnumerot. Tekninen tukiasiantuntija auttaa sinua oman alueesi HP-huoltopalvelukeskuksen löytämisessä tai HP:n valtuuttaman huoltopalvelukeskuksen löytämisessä alueilla, joilla ei ole HP-huoltopalvelukeskusta.

## Lentomatrustus

Sähkölaitteiden käytön salliminen liikennelentokoneissa on lentoyhtiön päätettävissä.

## Virtajohtot

Jos Compaq iPAQ H3900 -sarjan Pocket PC:n mukana ei toimitettu virtajohtoa tai siihen liitettävää verkkovirtalisälaitetta varten tarkoitettua virtajohtoa, hanki virtajohto, joka on hyväksytty käytettäväksi siinä maassa, jossa käytät tietokonetta.

Virtajohtoon tulee sopia laitteeseen sekä sen arvokilpeen merkittyyn jännitteeseen ja virtaan. Johdon nimellisjännitteen ja -virran tulisi olla suurempi kuin tuotteeseen merkitty nimellisjännite. Lisäksi johdon poikkipinta-alan on oltava vähintään 0,75 mm<sup>2</sup>/18AWG ja pituuden 1,5 - 2 m. Jos sinulla on kysyttävää virtajohtoista, ota yhteyttä paikalliseen HP-huoltopalveluun.

Ota yhteyttä Worldwide Phone List (Puhelinnumerot eri maissa) -luettelossa olevaan HP-huoltopalveluun tai käy osoitteessa: [http://www.compaq.com/support/contact\\_compaq/worldphones.pdf](http://www.compaq.com/support/contact_compaq/worldphones.pdf), josta näet tarvittava puhelinnumerot. Tekninen tukiasiantuntija auttaa sinua oman alueesi HP-huoltopalvelukeskuksen löytämisessä tai HP:n valtuuttaman huoltopalvelukeskuksen löytämisessä alueilla, joilla ei ole HP-huoltopalvelukeskusta.

Virtajohto tulisi sijoittaa niin, ettei sen päälle astuta tai ettei se joudu minkään sen päälle tai sitä vasten sijoitetun esineen puserтамaksi. Erityistä huomiota tulisi kiinnittää pistokkeeseen, pistorasiaan ja johdon liitäntäkohtaan.

**VAARA:** Vältä itsesi vahingoittamisen, sähköiskun, tulipalon tai koneen vahingoittamisen vaara: Älä poista virtajohtoon maadoituspistoketta käytöstä. Maadoituspistoke on tärkeä suojaruste. Kytke laite maadoitettuun pistorasiaan, johon pääset aina helposti käsiksi. Katkaise koneesta virta irrottamalla virtajohto pistorasiasta.

Älä aseta mitään virtajohtojen päälle. Aseta virtajohtot ja -kaapelit sellaiseen paikkaan, ettei kukaan astu niiden päälle tai kompastu niihin. Älä vedä virtajohtoa tai -kaapelista. Kun irrotat johtoa pistorasiasta, tartu pistokkeeseen äläkä johtoon.

**VAARA:** Vältäaksesi sähköiskun, tulipalon tai koneen vahingoittamisen vaaran älä käytä virtalähteenä yleisesti muille laitteille myytäviä jännitemuuntimia.

Akkua koskeva varoitus

## Tekniset tiedot

### Järjestelmän tiedot

Toiminto	Compaq iPAQ H3900 Series
Suoritin	PXA250
Muisti	Vähintään 64 Mt SDRAM
Näyttö	Transreflektiivinen väri-TFT-näyttö, 240 x 320 kuvapistettä, 64 000 värin tuki, piste-etäisyys 0,24 pistettä
Taustavalo	Monitasoinen kirkkaussäätö, valontunnistin kirkkaustason automaattista säätämistä varten
Ääni	3,5 mm:n stereokuulokkeiden liitin
Infrapuna	IrDA-tuki, siirtonopeus enintään 15,2 kilobittia sekunnissa sekä yleismallinen kauko-ohjain kotiteatterijärjestelmien ohjausta varten
Bluetooth	Joissakin malleissa
Tietoliikenne	Tietoliikenneportti, laajennuspakkausliitäntä
Merkkivalot	3-tilainen hälytysilmoitus: vilkkuva vihreä LED, merkkiääni ja avautuva sanomaruutu Lataus käynnissä: vilkkuva/jatkuvasti palava keltainen LED, Bluetooth käytössä: vilkkuva sininen LED.
Akku	Litium-ioni-polymeeriakku



## Mitat

	Compaq iPAQ H3900 Pocket PC	
	US	Metrijärjestelmä
Korkeus	5,28 tuumaa	134 mm
Leveys	3,30-3,03 tuumaa kapeneva	84 - 77 mm kapeneva
Syvyys	0,63 tuumaa	15,9 mm
Paino	6,49 unssia	184 g

## Käyttöympäristö

		US	Metrijärjestelmä
Lämpötila	Käytössä	32 - 104 °F	0 - 40 °C
	Poissa käytöstä	-22 - 140 °F	-30 - 60 °C
Suhteellinen kosteus	Käytössä	10 - 90 %	10 - 90 %
	Poissa käytöstä	10 - 90 %	10 - 90 %
Suurin korkeus	Käytössä	0 - 15 000 jalkaa	0-4.572 m
	Poissa käytöstä	0 - 15 000 jalkaa	0-4.572 m

## Hoito

Noudata seuraavia ohjeita, jotta Compaq iPAQ H3900 -sarjan Pocket PC pysyy hyvässä kunnossa ja toimii asianmukaisesti:

- Pidä Compaq iPAQ Pocket PC loitolla liiasta kosteudesta ja äärimmäisistä lämpötiloista. Älä aseta Compaq iPAQ Pocket PC:tä alttiiksi nesteille tai sateelle.
- Älä aseta mitään Compaq iPAQ Pocket PC:n päälle, jotta sen näyttö ei vahingoitu.
- Säilytä Compaq iPAQ Pocket PC suojakotelossa, kun et käytä sitä.
- Puhdista Compaq iPAQ Pocket PC pyyhkimällä sen näyttö ja ulkopinnat tarvittaessa pehmeällä, vain vedellä kostutetulla liinalla.
- Älä pidä Compaq iPAQ Pocket PC:tä suorassa auringonvalossa tai voimakkaassa ultraviolettivalossa pitkiä aikoja. Älä naarmuta näyttöä tai paina sitä kovia esineitä vasten.
- Käytä vain Compaq iPAQ Pocket PC:n omaa kynää, jotta näyttö ei naarmutu.

## Akkua koskevat ohjeet



Compaq iPAQ Pocket PC:ssä käytetyn akun takia noudata paikallisia määräyksiä, jotka koskevat Compaq iPAQ Pocket PC:n turvallista hävittämistä. Kysy Compaq-kauppiaaltasi tietoa paikallisista määräyksistä ja paikkakunnallasi toimivasta akkujen hävitysjärjestelmästä.

## Hoito ja akkua koskevat ohjeet

Compaq iPAQ Pocket PC:tä ei saa hävittää tavallisen kotitalousjätteen mukana. Hävitä tai kierrätä akut paikkakuntasi keräysjärjestelmän avulla tai palauta käytetyt akut Compaqille.

Jos olet Pohjois-Amerikassa, hävitä Compaq iPAQ Pocket PC Compaqin akkujen kierrätysohjelman kautta. Saat akkua varten postituskuoren, johon on merkitty valmiiksi kierrätettävien metallien keräyspisteen osoite. Postimaksu on maksettu valmiiksi.

Tietoja akkujen hävittämisestä saat seuraavasta sivustosta.

**Huomautus:** Alla olevassa Internet-osoitteessa kirjainkoko on merkitsevä, joten kirjoita näytetyllä tavalla. <http://cybrary.inet.cpqcorp.net/ARCHIVE/ADVISORIES/SERVICE/A424usc.html>

**VAROITUS:** Voit vähentää sähköiskun ja tietokoneen sisäisten osien vahingoittumisen riskiä estämällä nesteiden pääsyn näytölle tai valumisen Compaq iPAQ Pocket PC:hen. Saippua tai muut puhdistusaineet voivat haalistaa ja vahingoittaa näyttöä.

## Hakemisto

### A

- aika
  - kohdepaikan ajan asettaminen 159
- asettaminen
  - kellonaika, asuinpaikka 159
  - päivämäärä 160
- asetusten muuttaminen
  - sanaehdotus 162
- asiakastuki 151
- avaaminen
  - sovellukset 158

### B

- Block Recognizer 163

### E

- eBook
  - lukeminen 173
  - lukeminen Microsoft Reader -ohjelmalla 173

### K

- kalenteri 170
- kellonaika
  - asuinpaikan kellonajan asettaminen 159
- kellonajan asettaminen
  - kohdepaikka 159
- kirjoittaminen
  - kynällä ja Block Recognizer -toiminnolla 163
  - kynällä ja Letter Recognizer -toiminnolla 163
  - kynällä ja Transcriber-toiminnolla 163
  - näyttöön 164
- kirjoittaminen näppäimistösovelluksella 162

- kirjoituksen muuntaminen tekstiksi 164
- kohdistaminen
  - näyttö 157
- kynä 163
- käyttöliittymä, käyttö 157
- käyttöliittymän käyttö 157

### L

- Letter Recognizer 163
- liittäminen
  - kansainvälinen teline 154
  - verkkovirtalaite 154
- lisääminen
  - tehtävä 171
  - tietojen lisääminen Today-ikkunassa 168
- lukeminen
  - eBook 173

### M

- Microsoft Reader 173
  - eBook-tiedoston lukeminen 173
- muistutuksen määrittäminen 171
- muistutusten määrittäminen 170, 171
- mukauttaminen
  - sovelluspainikkeet 161
  - Today-ikkuna 169
- muokkaaminen
  - yhteystiedot 167
- muuntaminen
  - kirjoitus tekstiksi 164

- muuttaminen
  - taustavalon kirkkaus 156
- määrittäminen
  - tehtävän muistutus 171

### N

- näppäimistö 162
- näppäimistösovellus 162
- näytön kohdistaminen 157

### P

- painikkeiden mukauttaminen 161
- piirtäminen näyttöön 164
- poistaminen
  - tapaaminen 171
- päivämäärän asettaminen 160

### S

- sanaehdotuksen asetusten muuttaminen 162
- sovellukset
  - avaaminen 158
  - painikkeiden mukauttaminen 161
  - sulkeminen 158
- sovellusten sulkeminen 158
- synkronoiminen
  - tietokoneen kanssa 155
- syöttäminen
  - tiedot 161

## T

- tallentaminen
  - yhteystiedot 166
- tapaamiset
  - lisääminen 170
  - poistaminen 171
- tarkasteleminen
  - yhteystiedot 167
- taustavalon kirkkauden muuttaminen 156
- tehtävä
  - lisääminen 171
- tehtävät 171
- tietojen kopioiminen
  - tietokoneeseen 155
- tietojen syöttäminen 161
  - Block Recognizer -toiminnolla 163
  - kirjoittaminen näyttöön 164
  - kirjoituksen muuntaminen tekstiksi 164
  - kynällä ja Letter Recognizer -toiminnolla 163
  - kynällä ja Transcriber-toiminnolla 163
  - näppäimistösovelluksella 162
  - piirtäminen näyttöön 164

- Today-ikkuna 168
  - tietojen lisääminen 168
  - ulkoasun mukauttaminen 169
- Transcriber 163

## V

- verkkovirtalaite 154
- virta
  - kansainvälinen teline 154
  - kytkeminen ja katkaiseminen 156
  - lähde 154
  - verkkovirtalaite 154

## Y

- yhteystiedot 166
  - muokkaaminen 167
  - tallentaminen 166
  - tarkasteleminen 167

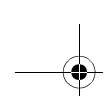

***COMPAQ***

**IPAQ POCKET PC H3900-SERIEN**

**KOMMA IGÅNG**

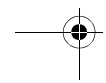
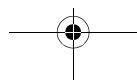
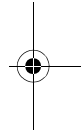
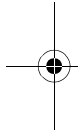

## OBS!

© 2003 Hewlett-Packard Development Company, L.P.

HP, Hewlett Packard och Hewlett-Packard-logotypen är varumärken som tillhör Hewlett-Packard Company i USA och andra länder.

Compaq, Compaq-logotypen och iPAQ är varumärken som tillhör Hewlett-Packard Development Company, L.P. i USA och andra länder.

Microsoft, MS-DOS, Windows och Windows NT är varumärken som tillhör Microsoft Corporation i USA och andra länder.

Intel, Pentium, Intel Inside och Celeron är varumärken som tillhör Intel Corporation i USA och andra länder.

Adobe, Acrobat och Acrobat Reader är varumärken eller registrerade varumärken som tillhör Adobe Systems Incorporated.

Alla andra produktnamn som omnämns här kan vara varumärken av respektive företag.

Hewlett-Packard Company ansvarar inte för tekniska fel eller redigeringsfel eller för material som har utelämnats i detta dokument eller för oavsiktliga skador eller skador som uppstår i samband med leverans, hantering eller användning av detta material. Information i detta dokument tillhandahålles i befintligt skick utan garanti av något slag, inklusive men inte begränsat till indirekta garantier för säljbarhet och lämplighet för särskilt ändamål och kan ändras utan föregående meddelande. Garantier för HP-produkter presenteras i de uttryckligen begränsade garantier som levereras tillsammans med sådana produkter. Ingen information i detta dokument ska tolkas som en ytterligare garanti.

Detta dokument innehåller information som är copyrightskyddad.

Ingen del av detta dokument får kopieras, återges i någon form eller översättas till annat språk, utan skriftligt medgivande från Hewlett-Packard Company.

Compaq iPAQ Pocket PC H3900-serien

Komma igång

Andra utgåvan Januari 2003

Artikelnummer 278847-022

## Innehåll

<b>Grundläggande . . . . .</b>	<b>185</b>	<b>Maskinvarukrav . . . . .</b>	<b>211</b>
Paketets innehåll . . . . .	185	Systemspecifikationer . . . . .	211
Anmälan . . . . .	187	Fysiska specifikationer . . . . .	212
Ställa in Compaq iPAQ Pocket PC . . . . .	188	Driftmiljö . . . . .	212
Ställa in synkronisering . . . . .	189	<b>Anvisningar om skötsel och batteri. . 213</b>	
Navigera i gränssnittet . . . . .	191	Skötsel. . . . .	213
Ange information . . . . .	195	Batterianvisningar. . . . .	213
<b>Kommunicera . . . . .</b>	<b>201</b>	<b>Sakregister . . . . .</b>	<b>214</b>
Arbeta med Contacts . . . . .	201		
<b>Göra bokningar . . . . .</b>	<b>203</b>		
Använda fönstret Today. . . . .	203		
Använda Calendar. . . . .	205		
Använda Tasks. . . . .	206		
<b>Använda programvara . . . . .</b>	<b>208</b>		
Använda Microsoft Reader. . . . .	208		
<b>Information från myndigheter. . . . .</b>	<b>209</b>		
FCC-regler . . . . .	209		
Kanada . . . . .	209		
Avis Canadien. . . . .	209		
EU . . . . .	209		
Batterivarning . . . . .	210		
Flygsäkerhet. . . . .	210		
Nätsladdar . . . . .	210		

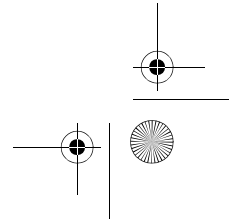
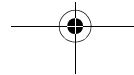
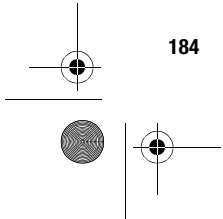
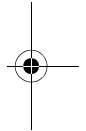
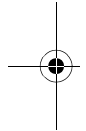
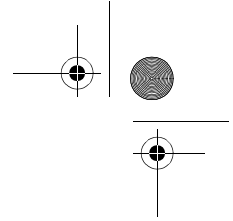
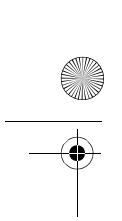



## Grundläggande

Du använder Compaq *iPAQ*<sup>TM</sup> Pocket PC i H3900-serien effektivast genom att lära dig följande:

- Registrera Compaq iPAQ Pocket PC
- Ställa in Compaq iPAQ Pocket PC
- Ställa in synkroniseringen
- Navigera i gränssnittet
- Ange information

Eftersom Compaq iPAQ Pocket PC använder en del ström för att behålla filer i RAM och klockan, måste du ladda om batteriet regelbundet. Låt Compaq iPAQ Pocket PC vara ansluten till universalhållaren eller nätadaptern medan du arbetar. Det bästa är att låta Compaq iPAQ Pocket PC vara ansluten till datorn medan du arbetar vid skrivbordet och ta med nätadaptern och likströmskontakten när du reser.

Innan du använder Compaq iPAQ Pocket PC måste du ladda den i upp till fyra timmar.

**SE UPP!** Eftersom de flesta applikationer och data som du installerar i Compaq iPAQ Pocket PC finns i minnet måste du installera om dem om batteriet laddas ur helt.

### Paketets innehåll

Compaq iPAQ Pocket PC levereras med

- Handboken Komma igång
- CD-ROM-skivan Compaq iPAQ Pocket PC Companion
  - Programvara för Microsoft® ActiveSync 3.5 på Companion CD-ROM-skivan
  - Programvara och applikationer som tillägg
  - Detaljerad handbok (eBook) som du kan kopiera till Compaq iPAQ Pocket PC
  - Interaktiv Flash-handbok
  - Omfattande referenshandbok (kan skrivas ut)
- En universalhållare för både USB-anslutningar och seriella anslutningar
- En skyddsask
- Ett extra pekdon
- En nätadapter
- En gummihållare
- En likströmsadapter med fästordning

Om några delar saknas kontaktar du kundsupport på numren i förteckningen *Worldwide Telephone Numbers* booklet (*Telefonnummer till Compaq över hela världen.*)



Paketets innehåll

**Framsidan**

- ❶ Pekdon: Tryck för att mata ut, tryck för att låsa
- ❷ Strömindikator: Blinkande gult = laddar; fast gult = laddat; grönt = alarm
- ❸ Strömknapp
- ❹ Högtalare: Alarm, inspelningar
- ❺ Färgskärm
- ❻ Programmeringsbara applikationsknappar 1-4 (vänster till höger): Navigera till applikationer, standard: Knapp 1 är Calendar, knapp 2 är Contacts, knapp 3 är Inbox, knapp 4 är iPAQ Task
- ❼ Navigeringsknapp: Rulla i en lista
- ❽ Inspelnings-/applikationsknapp 5
- ❾ Ljussensor: Justerar bakgrundslampa
- ❿ Jack för stereohörlurar
- ⓫ Aktiv Bluetooth- indikator: Blinkar när en annan Bluetooth- enhet påträffas (Bara Bluetooth-modeller)
- ⓬ Mikrofon

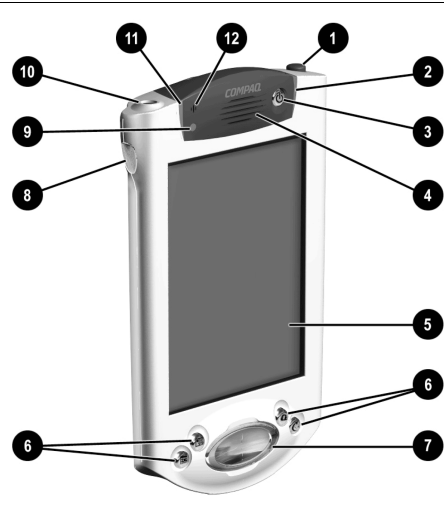

**Ovansidan**

- ❶ Jack för stereohörlurar
- ❷ Mikrofon
- ❸ Dold infraröd port: Utbyter information med andra mobila enheter
- ❹ Stylus: Tryck för att mata ut, tryck för att låsa
- ❺ Secure Digital (SD)-expansionsplats: Rymmer ett Secure Digital (SD)-kort

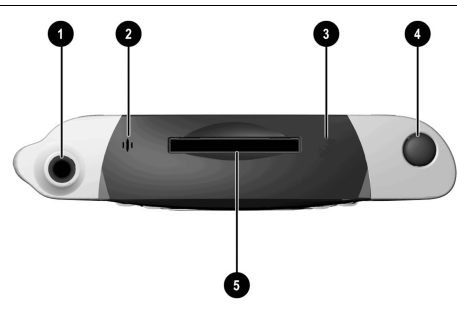

### Undersidan

- 1 Port för laddning/kommunikation: Ansluta till universalhållare, USB eller seriell kabel
- 2 Omkopplare för återställning av enhet: Återställa med pekdon
- 3 Kontakt för Expansion Pack: Ansluta till en extra Expansion Pack

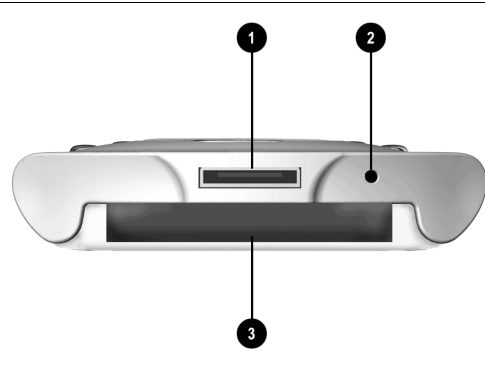

### Universalhållare

- 1 Stabilisere: Stabiliserar (1) iPAQ Pocket PC när satt i hållare utan en expansion pack
- 2 Frigöringsknapp: Frigör (2) stabiliserarna från den låsta positionen.

Obs! Använd stabiliserarna när det är möjligt om ingen expansion pack är ansluten.

**SE UPP!** För in Compaq iPAQ Pocket PC försiktigt i kontakten på universalhållaren för att undvika att skada kontaktarna.

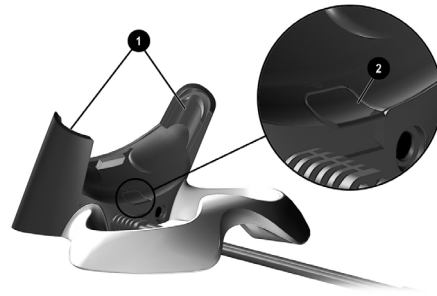

### Anmälan

Du kan få den senaste informationen om Compaq iPAQ Pocket PC och även specialerbjudanden på tillbehör och

programvara till Compaq iPAQ Pocket PC, genom att anmäla dig till Compaq online på <http://www.compaq.com/>

register eller genom att fylla i och skicka kortet *Register Now\** som finns i paketet.

\*Finns inte i alla länder

Anmälan

## Ställa in Compaq iPAQ Pocket PC

Du kan ställa in Compaq iPAQ Pocket PC genom att först ladda den med nätadaptern eller universalhållaren. Du använder även universalhållaren för att synkronisera Compaq iPAQ Pocket PC med datorn.

**SE UPP!** Du måste installera Microsoft ActiveSync 3.5 innan du ansluter Compaq iPAQ Pocket PC till datorn den första gången, om du vill använda synkroniseringsfunktionen.

Eftersom Compaq iPAQ Pocket PC använder en del ström för att underhålla RAM och klockan, måste du ladda om batteriet regelbundet. Låt Compaq iPAQ Pocket PC vara ansluten till universalhållaren eller nätadaptern medan du arbetar. Det är bäst att låta Compaq iPAQ Pocket PC vara ansluten till datorn när du arbetar och ta med nätadaptern när du reser.

Innan du använder Compaq iPAQ Pocket PC måste du ladda den i upp till fyra timmar.

**SE UPP!** En del av applikationerna i Compaq iPAQ Pocket PC finns i RAM-minnet och du måste installera om de applikationerna om batteriet laddas ur helt.

## Ladda med nätadaptern

Ladda Compaq iPAQ Pocket PC med nätadaptern. Använd nätadaptern för att ladda en extra Expansion Pack om det finns en sådan. Mer information om expansionsenheter finns i Expanding Functionality with Expansion Packs i handboken eBook, den utskrivbara referenshandboken eller Flash-handboken som finns på CD-ROM-skivan.

Innan du använder Compaq iPAQ Pocket PC måste du ladda den i upp till fyra timmar.

Standardadaptern kan sättas i valfritt eluttag i hemmiljö. Du kan även köpa en adapter som fungerar i uttaget till cigarettändaren eller ett 12-volts strömuttag.

**SE UPP!** Använd bara nätadaptrar som rekommenderas av Compaq.

- 1 Leta upp nätadaptern
- 2 Sätt i nätadaptern i ett eluttag
- 3 Sätt i kontakten till likströmsadaptern i undersidan av Compaq iPAQ Pocket PC
- 4 Sätt i kontakten till nätadaptern i kontakten till likströmsadaptern
- 5 Håll kontakten till likströmsadaptern till nätadaptern med gummihållaren

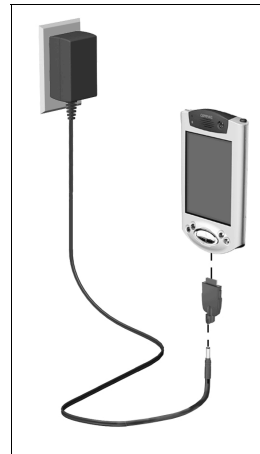

## Ladda med universalhållaren

Ladda Compaq iPAQ Pocket PC universalhållaren. Använd även universalhållaren om du vill

- synkronisera med datorn
- ladda om batteriet i en extra Expansion Pack, om det finns en sådan (exempelvis ladda om batteriet i en dubbel plats för PC Card Expansion Pack)

Innan du använder Compaq iPAQ Pocket PC måste du ladda den i upp till fyra timmar.

**SE UPP!** Du måste installera Microsoft ActiveSync 3.5 innan du ansluter Compaq iPAQ Pocket PC till datorn den första gången, om du vill använda synkroniseringsfunktionen.

### 1 Installera Microsoft ActiveSync 3.5

Installera Microsoft Outlook vid behov.

Följ instruktionerna i installationsguiden

När du ombeds ladda ner filen väljer du Run this program from its current location (Kör detta program från aktuell plats)

Mer hjälp får du om du klickar på hjälpknappen för Microsoft ActiveSync 3.5 under installationen

### 2 Leta upp universalhållaren

### 3 Ta ut kontakten till likströmsadaptern från nätadaptern

### 4 Sätt i nätadaptern på universalhållarens baksida

### 5 Koppla antingen USB-kabeln eller den seriella kabeln till datorn

Om du kör operativsystemet Microsoft Windows NT 4.0 på datorn måste du använda en seriell kabel

## 6 Sätt i den nedre delen av Compaq iPAQ Pocket PC in i universalhållaren och tryck till

Laddningslampan blinkar när Compaq iPAQ Pocket PC laddas om

Laddningslampan lyser med fast sken (inte blinkande) när batteriet är fulladdat.

Microsoft ActiveSync 3.5 öppnas på datorn och Compaq iPAQ Pocket PC känns igen

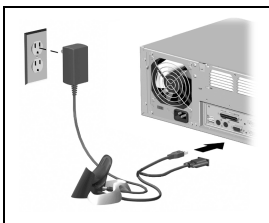

## Ställa in synkronisering

Med synkroniseringsfunktionen kan du utbyta information mellan Compaq iPAQ Pocket PC och datorn eller servern. Du måste ställa in synkronisering första gången du ansluter Compaq iPAQ Pocket PC till datorn.

### Synkronisera med datorn

**SE UPP!** Du måste installera Microsoft ActiveSync 3.5 innan du ansluter Compaq iPAQ Pocket PC till datorn den första gången, om du vill använda synkroniseringsfunktionen.

Under installationen:

- Skapa partnerskap som gör att du kan synkronisera information med flera datorer
- Välj den information som ska synkroniseras med Compaq iPAQ Pocket PC, exempelvis Contacts, Calendar, Inbox, Tasks, Favorites, Files, Notes och AvantGo

### 1 Sätt i CD-ROM-skivan Compaq iPAQ Pocket PC Companion

### 2 Följ instruktionerna i installationsguiden

Mer hjälp får du om du klickar på hjälpknappen i Microsoft ActiveSync 3.5 under installationen

### 3 Den information som du väljer synkroniseras automatiskt när installationen är klar

### Synkronisera information

Med synkroniseringsfunktionen kan du utbyta information mellan Compaq iPAQ Pocket PC och datorn. Du måste ställa in synkroniseringen när du ansluter Compaq iPAQ Pocket PC till datorn den första gången.

Som standard synkroniserar Microsoft ActiveSync 3.5 kontinuerligt med information på datorn automatiskt. Du kan när som helst när du är ansluten till datorn, manuellt synkronisera information med Compaq iPAQ Pocket PC

### 1 Sätt i Compaq iPAQ Pocket PC i universalhållaren eller kabeln

### 2 Från datorn öppnar du Microsoft ActiveSync 3.5

Peka på Start-menyn och välj Programs och klicka på Microsoft ActiveSync 3.5

### 3 Klicka på Sync



### Slå på skärmen

När du slår på skärmen till Compaq iPAQ Pocket PC första gången vägleds du genom välkomstskärmarna. Följ instruktionerna om du vill

- justera skärmen
- lära dig om pekdonet
- lära dig om snabbmenyer
- välja tidzon

- 1 Tryck på strömknappen för att slå på skärmen
- 2 Följ instruktionerna på välkomstsärmen

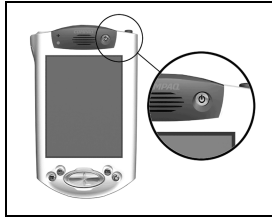

### Ändra inställningarna för bakgrundslampan

- 1 Peka på Start-menyn och välj Settings

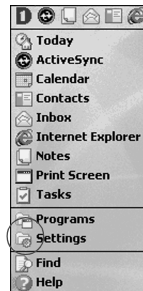

- 2 Peka på System

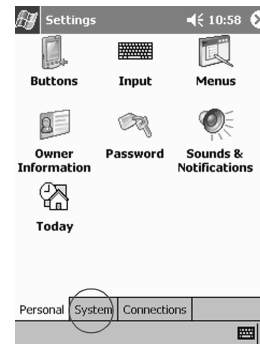

- 3 Peka på Backlight

- 4 Välj inställningar för bakgrundslampan

På fliken Battery Power väljer du när bakgrundslampan ska användas på batteriström

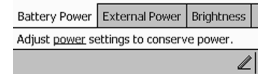

På fliken External Power väljer du när bakgrundslampan ska användas på extern ström

På fliken Brightness väljer du ljusstyrkenivån för bakgrundslampan

Tips! För reglaget till den lägsta nivån för att spara maximalt med ström

### Tips!

#### *Det visas inget på skärmen*

- 1 Kontrollera att skärmen är påslagen  
Tryck på strömknappen
- 2 Kontrollera att Compaq iPAQ Pocket PC är ansluten till nätadaptorn och universalhållaren  
Sätt i nätadaptorn i ett eluttag  
Sätt i likströmskontakten i likströmsjacket på universalhållarens baksida

#### *Laddningen behålls inte i batteriet*

Låt alltid Compaq iPAQ Pocket PC vara ansluten till en universalhållare eller nätadapter när du inte använder den. I inställningarna för bakgrundslampa för du reglaget till den lägsta nivån för att spara maximalt med ström

#### *Laddningslampan blinkar inte när Compaq iPAQ Pocket PC är ansluten till universalhållaren*

- 1 Kontrollera att universalhållaren är isatt i ett uttag
- 2 Kontrollera att underdelen av Compaq iPAQ Pocket PC sitter ordentligt på plats i universalhållaren
- 3 Kontrollera om enheten är fulladdad.  
Laddningslampan blinkar inte när enheten är fulladdad.  
Peka på Start-menyn och välj Settings  
Peka på System  
Peka på Power

### **Bakgrundslampan släcks hela tiden**

Bakgrundslampan släcks för strömbesparing

På fliken Battery Power kan du ändra den tid som bakgrundslampan ska lysa och välja att låta lampan tändas när du rör vid skärmen eller trycker på en knapp

### **Compaq iPAQ Pocket PC svarar inte eller en applikation har hängt sig**

Utför en programvaruåterställning av Compaq iPAQ Pocket PC

**1** Sätt i pekdonet i omkopplaren för enhetsåterställning längst ned på Compaq iPAQ Pocket PC

**2** Tryck på omkopplaren i 1 sekund

### **Jag har glömt lösenordet**

Utför en maskinvaruåterställning av Compaq iPAQ Pocket PC

---

**SE UPP!** Eftersom de flesta applikationer och data som du installerar på Compaq iPAQ Pocket PC finns i minnet måste du installera om dem om du utför en maskinvaruåterställning.

---

**1** Tryck på de två applikationsknapparna på utsidan

**2** Sätt i pekdonet i omkopplaren för enhetsåterställning längst ned på Compaq iPAQ Pocket PC

**3** Tryck på omkopplaren i 5 sekunder

**4** Du aktiverar Compaq iPAQ Pocket PC igen genom att sätta i pekdonet i omkopplaren för enhetsåterställning och trycka på omkopplaren i 1 sekund eller ansluta Compaq iPAQ Pocket PC till nätadaptern

### **Navigera i gränssnittet**

Du kan navigera i Compaq iPAQ Pocket PC-gränssnittet på tre sätt:

- peka
- peka och hålla kvar
- trycka på applikationsknappar

Peka på skärmen med den spetsiga delen av pekdonet om du vill öppna applikationer och göra val. Exempelvis kan du peka på Start-menyn för att visa en lista över tillgängliga applikationer.

Peka och håll kvar på ett område på skärmen för att visa en snabbmeny.

Tryck på en applikationsknapp på framsidan om du snabbt vill slå på skärmen och öppna kalendern eller kontakter eller göra en inspelning.

### **Justera skärmen**

När du slår på skärmen till Compaq iPAQ Pocket PC första gången vägleds du genom justeringsprocessen. Du måste justera skärmen i följande fall:

- Compaq iPAQ Pocket PC svarar inte korrekt när du pekar på skärmen
- Du utför en maskinvaruåterställning av Compaq iPAQ Pocket PC

**1** Peka på Start-menyn och välj Settings

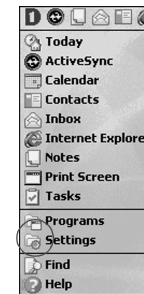

## 2 Peka på System

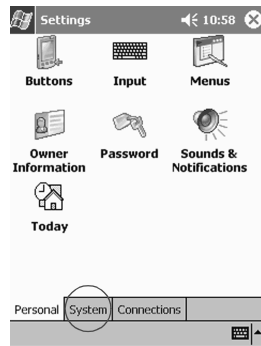

## 3 Peka på ikonen Screen

## 4 Peka på knappen Align Screen om du vill starta justeringsprocessen

## 5 Peka på hårkorsobjektet på varje plats om du vill justera skärmen

Var exakt när du pekar på hårkorsobjektet

## 6 Peka på OK

### Öppna applikationer

Du kan öppna vilken applikation som helst på Compaq iPAQ Pocket PC genom att peka bara två gånger. Öppna en applikation på Compaq iPAQ Pocket PC från Start-menyn.

Tips! Öppna en applikation genom att tilldela den till en applikationsknapp

## 1 Peka på Start eller på Microsoft-logotypen i den övre vänstra delen av skärmen på menyraden om du vill öppna Start-menyn

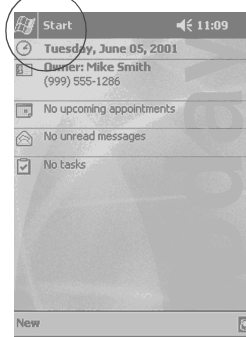

Peka annars på applikationstiteln på menyraden om du vill öppna Start-menyn

## 2 Peka på Program om du vill visa de applikationer som finns på Compaq iPAQ Pocket PC

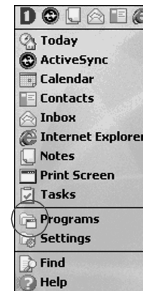

## 3 Peka på applikationstiteln eller ikonen om du vill öppna den

## Minimera applikationer

### 1 Från den applikation som du vill minimera pekar du på x

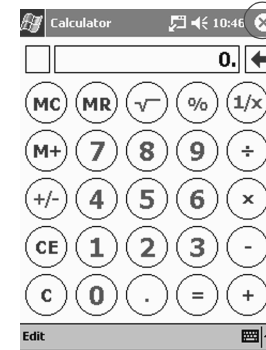

## Stänga applikationer

Applikationer ska stängas automatiskt när du öppnar nya applikationer. Om Compaq iPAQ Pocket PC är långsam stänger du applikationerna manuellt.

### 1 Peka på Start-menyn och välj Settings



## 2 Peka på System

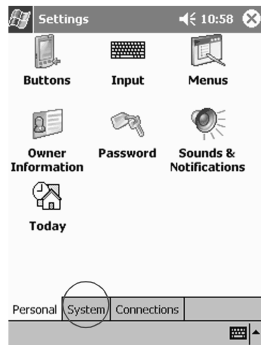

## 3 Peka på Memory

## 4 Peka på Running Programs

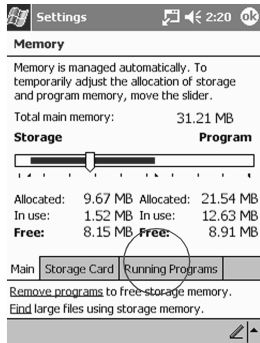

## 5 Peka på Stop All om du vill stänga alla applikationer

Välj annars en applikation och peka på Stop

## Ställ in tiden för hemma

När du slår på skärmen till Compaq iPAQ Pocket PC första gången väglreds du genom inställningarna av tiden. Du ställer in tiden om

- batteriet är helt urladdat
- du utför en maskinvaruåterställning av Compaq iPAQ Pocket PC

Tips! I fönstret Today ställer du in tiden genom att peka på klockikonen.

### 1 Peka Start-menyn och välj Settings

### 2 Peka på System



### 3 Peka på Clock

### 4 Peka på Home

## 5 Peka på nedpilen för tidzon om du vill välja plats och tidzon

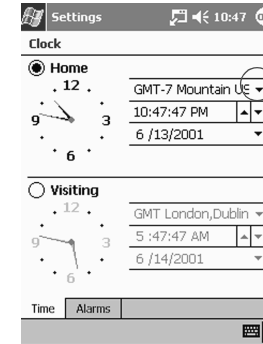

## 6 Peka på timma, minuter eller sekunder om du vill välja den tid som du vill justera

## 7 Peka på upp- eller nedpilen om du vill justera tiden

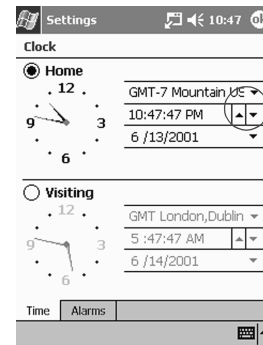

Flytta annars visarna på klockan med pekdonet om du vill justera tiden

**8 Peka på OK**

**9 Peka på Yes om du vill spara klockinställningarna**

**Ställa in tiden för en plats som du besöker**

Du kan ställa in tiden för en plats som du besöker.

Tips! I fönstret Today ställer du in tiden genom att peka på klockikonen.

**1 Peka på Start-menyn och välj Settings**

**2 Peka på System**

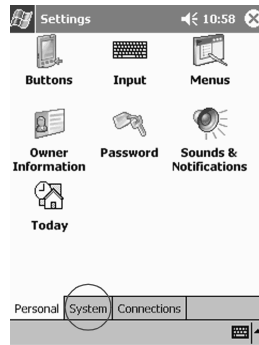

**3 Peka på Clock**

**4 Peka på Visiting**

**5 Peka på nedpilen för tidzonen om du vill välja plats och tidzonen**

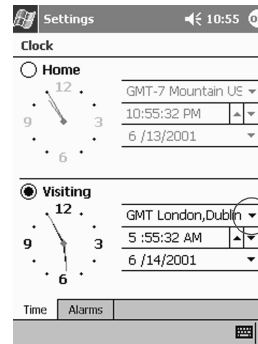

**6 Peka på timma, minuter eller sekunder för att välja den tid som du vill justera**

**7 Peka på upp- eller nedpilen om du vill justera tiden**

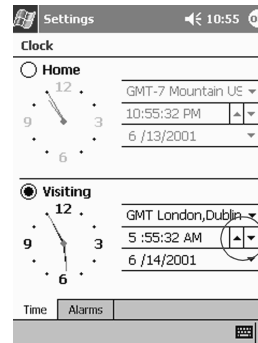

Flytta annars visarna på klockan med pekdonet om du vill justera tiden

**8 Peka på OK**

**9 Peka på Yes om du vill spara klockinställningarna**

**Ställa in datum**

När du slår på skärmen till Compaq iPAQ Pocket PC första gången, ställer du in datumet. Du ställer in datumet igen om

- batteriet är helt urladdat
- du utför en maskinvaruåterställning av Compaq iPAQ Pocket PC

Tips! I fönstret Today ställer du in datumet genom att peka på klockikonen.

**1 Peka på Start-menyn och välj Settings**

**2 Peka på System**

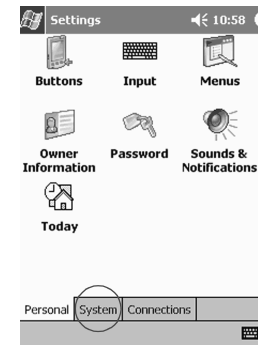

**3 Peka på Clock**

- 4 Peka på nedpilen för datum om du vill visa en kalender

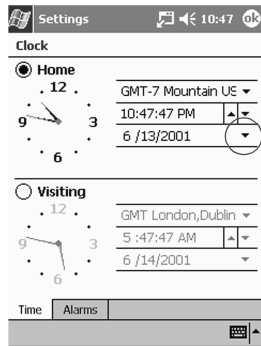

- 5 Peka på vänster eller höger pil om du vill flytta bakåt eller framåt i kalendern

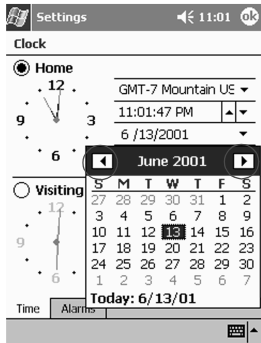

- 6 Peka på en dag om du vill välja datum

- 7 Peka på OK

- 8 Peka på Yes om du vill spara datuminställningarna

### Anpassa applikationsknapparna

Genom att trycka på en applikationsknapp på framsidan kan du snabbt öppna Calendar eller Contacts eller göra en inspelning.

Anpassa knapparna på framsidan om du vill öppna andra applikationer.

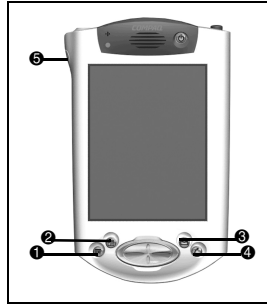

- 1 Peka på Start-menyn och välj Settings
- 2 Peka på Buttons
- 3 Peka på den knapp som du vill ändra

- 4 Peka på nedpilen för knapptilldelning om du vill visa en lista över applikationer

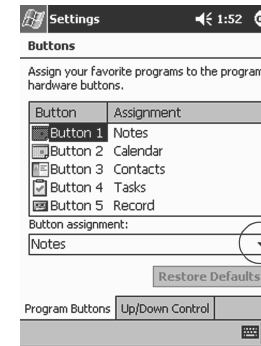

- 5 Peka på en applikation

- 6 Peka på OK om du vill tilldela applikationen till knappen

### Tips!

#### Jag vill återställa standardtilldelningar till applikationsknapparna

- 1 Peka på Start-menyn och välj Settings
- 2 Peka på Buttons
- 3 Peka på Restore Defaults
- 4 Peka på OK

#### Ange information

Ange bokstäver, symboler och siffror på Compaq iPAQ Pocket PC-skärmen genom att

- peka på tangentbordet
- skriva med pekdonet och använda Letter Recognizer (bokstavsigenkänning) för att skapa text
- skriva med pekdonet och använda Transcriber (textåtergivning) för att skapa text
- skriva med pekdonet och använda Block Recognizer (blockigenkänning) för att skapa text
- rita och skriva med pekdonet

Du pekar på tangentbordet på skärmen, skriver med pekdonet och Letter Recognizer, skriver med pekdonet och Transcriber och skriver med pekdonet och Block Recognizer i alla applikationer. Du kan använda pekdonet om du vill rita och skriva på skärmen i applikationen Notes och på Notes-flikarna i applikationerna Calendar, Contacts och Tasks.

När du skriver visas förslag på ord i en ruta ovanför tangentbordet på skärmen, Letter Recognizer eller Block Recognizer men inte i Transcriber. Du kan ändra när förslag ska visas (bestäm exempelvis hur många bokstäver som du måste ange innan Letter Recognizer visar förslag) och hur många ord som föreslås.

### Ändra alternativ för ordförslag

Ändra

- om ord föreslås
- det antal bokstäver som du måste ange innan ett ord föreslås
- det antal ord som föreslås per inmatning

#### 1 Peka på Start-menyn och välj Settings

#### 2 Peka på Input

#### 3 Peka på Word Completion

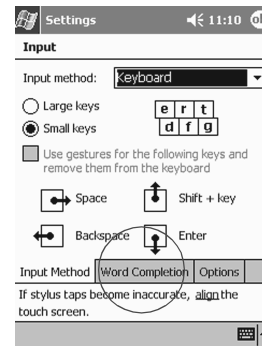

#### 4 Peka på nedpilen om du vill ändra det antal bokstäver som behövs för förslag

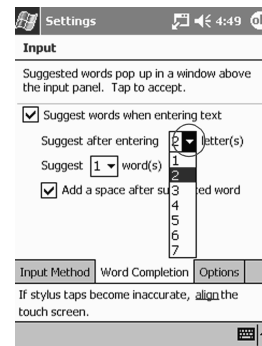

#### 5 Peka på nedpilen om du vill ändra det antal ord som ska föreslås

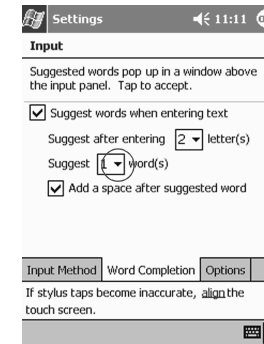

#### 6 Peka för att avmarkera Suggest Words om du inte vill att förslag ska visas

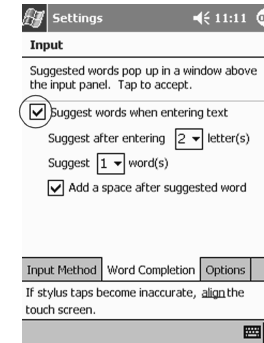

#### 7 Peka på OK om du vill spara ändringarna

### Knappa in med tangentbordet på skärmen

Knappa in text direkt på skärmen genom att peka på bokstäver, siffror och symboler på tangentbordet på skärmen.

Tips! Du visar symbolerna genom att peka på 123 eller Skift-tangenten.

- 1 Från alla applikationer kan du peka på uppilen bredvid knappen Input Panel

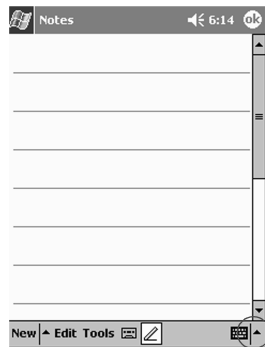

- 2 Peka på Tangentbord om du vill visa ett tangentbord på skärmen
- 3 Peka på en bokstav, symbol eller siffra om du vill ange information

### Skriva med pekdonet och Letter Recognizer

Du skriver bokstäver, siffror och symboler på skärmen med pekdonet och Letter Recognizer. Ord och meningar skapar du genom att skriva med versaler (ABC), gemener (abc) och symboler (123) i bestämda områden.

- 1 I alla applikationer kan du peka på uppilen bredvid knappen Input Panel
- 2 Peka på Letter Recognizer om du vill visa ett skrivområde
- 3 Skriv en bokstav eller symbol mellan den streckade linjen och baslinjen så fungerar Letter Recognizer effektivast

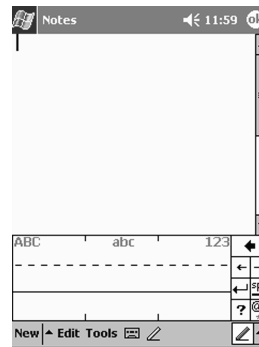

Skriv en bokstav mellan streckmärkena som är märkta med ABC om du vill skriva text med versaler

Skriv en bokstav mellan streckmärkena som är märkta med abc om du vill skriva text med gemener

Skriv en siffra eller symbol mellan streckmärkena som är märkta med 123 om du vill skriva symboler

- 4 Det du skriver på skärmen konverteras till text

### Skriva med pekdonet och Transcriber

Du kan skriva ord, bokstäver, siffror och symboler var som helst på skärmen med pekdonet och Transcriber.

- 1 I alla applikationer kan du peka på uppilen bredvid knappen Input Panel
- 2 Peka på Transcriber
- 3 Skriv var som helst på skärmen
- 4 Det du skriver på skärmen konverteras till text

### Skriva med pekdonet och Block Recognizer

Du kan skriva bokstäver, siffror och symboler med pekdonet och Block Recognizer. Skapa ord och meningar genom att skriva bokstäver och siffror i bestämda områden.

- 1 Från alla applikationer kan du peka på uppilen bredvid knappen Input Panel
- 2 Peka på Block Recognizer om du vill visa ett skrivområde
- 3 Skriv ett ord, en bokstav eller symbol mellan brädgårdstecknen

Skriv en bokstav mellan brädgårdstecknen som är märkta med abc om du vill skriva text

Skriv en siffra eller symbol mellan brädgårdstecknen som är märkta med 123 om du vill skriva en siffra eller symbol

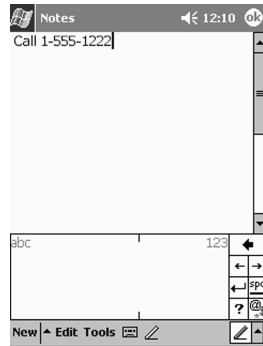

#### 4 Det du skriver på skärmen konverteras till text Rita och skriv på skärmen

Använd pekdonet som en penna om du vill rita och skriva på skärmen i applikationen Notes eller på fliken Notes i

- Calendar
- Contacts
- Tasks

#### 1 Peka på Start-menyn och välj Notes

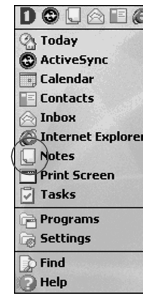

#### 2 Peka på New

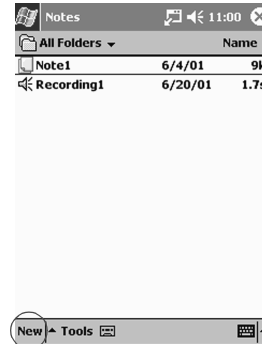

Peka annars på fliken Notes i Calendar, Contacts eller Tasks och peka på ikonen Pen

#### 3 Rita och skriv på skärmen

#### 4 Peka på ikonen Pen om du vill avmarkera den

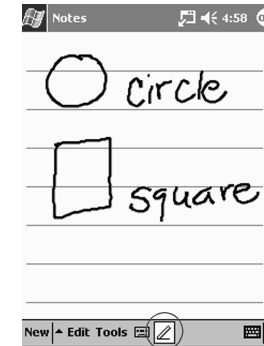

#### 5 Peka på OK

#### Konvertera skrift till text

Du konverterar det du skriver till text när du skriver med pennan i applikationen Notes eller från fliken Notes i

- Calendar
- Contacts
- Tasks

#### 1 Peka på Start-menyn och välj Notes

Peka annars på fliken Notes i Calendar, Contacts eller Tasks

#### 2 Peka på en anteckning om du vill öppna den

#### 3 Markera orden som du vill konvertera till text

**4 Peka på Tools om du vill visa en snabbmeny**

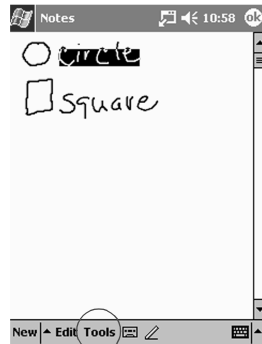

**5 Peka på Recognize om du vill konvertera det du skriver till text**

Om du väljer fler än ett ord att konvertera till text och något av orden inte känns igen, konverteras alla andra ord till text. Det ord som inte känns igen förblir i skrift.

**6 Peka på OK**

**Tips!**

*Jag vill adressera ett e-brev men hittar inte symbolen @*

**1 Peka på uppilen bredvid knappen Input Panel**



**2 Peka på Tangentbord om du vill visa ett tangentbord på skärmen**

**3 Peka på Skift-tangenten**

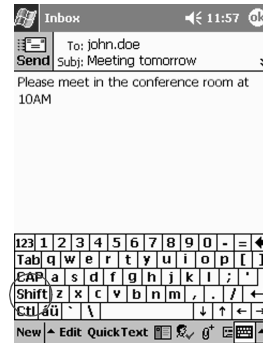

**4 Peka på @-tangenten där du vill infoga symbolen i en e-postadress**

**Det går inte att skriva rätt bokstav med Letter Recognizer**

- 1 Kontrollera att du skriver i rätt område (exempelvis ABC, abc eller 123)
- 2 Skriv bokstäver utan att lyfta pekdonet från skärmen  
Använd kontinuerliga rörelser om möjligt när du skriver bokstäver

**Orden konverterades inte rätt från skrift till text. Finns det andra möjligheter?**

- 1 Markera orden som du skrev
- 2 Peka på Tools

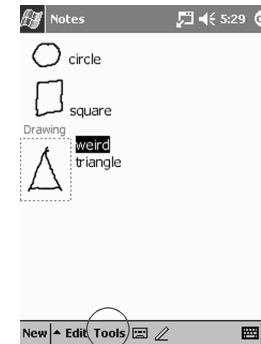

- 3 Peka på Alternates om du vill visa en lista över ord
- 4 Peka på ett ord  
Du kanske vill skriva ordet igen om de alternativa orden inte är riktiga
- 5 Peka på OK

***Det jag skriver känns inte igen av applikationen***

- 1 Skriv bokstäverna tätt tillsammans
- 2 Lämna stort utrymme mellan orden
- 3 Zooma in för att förbättra teckenigenkänning
- 4 Använd den linjerade sidan
- 5 Skriv läsbart och försök att hålla dig mellan raderna

***Jag vill ändra orden jag knappade in på tangentbordet på skärmen eller skrev in i Letter Recognizer***

- 1 Markera orden som du knappade in eller skrev
- 2 Knappa över eller skriv över orden

Du kan även peka på och hålla kvar på den markerade texten om du vill visa en snabbmeny med alternativ för att klippa ut, klistra in och rensa



## Kommunicera

Med iPAQ Pocket PC i H3900-serien kan du kommunicera på många sätt, t ex arbeta med kontakter.

Innan du kan utnyttja alla funktioner i Compaq iPAQ Pocket PC till fullo måste du installera Microsoft ActiveSync 3.5 på datorn innan du ansluter Compaq iPAQ Pocket PC.

### Arbeta med Contacts

Ange och visa information om vänner, familjemedlemmar eller affärskontakter i applikationen Contacts.

Arbeta med din kontaktinformation och gör något av följande:

- Skapa en kontakt
- Visa och redigera en kontakt

Tips! Tryck på applikationsknappen för Contacts för att snabbt navigera till Contacts.

#### Skapa en kontakt

Tips! Du kan även skapa en kontakt i fönstret Today.

#### 1 Peka på Start-menyn och välj Contacts

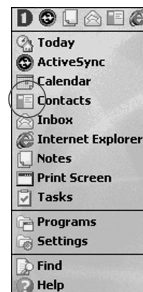

#### 2 Skapa en ny kontakt genom att peka på New

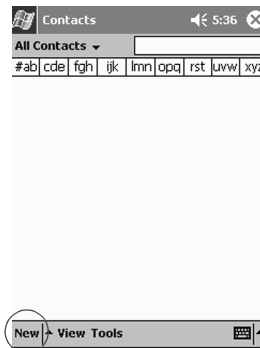

#### 3 Peka på ett alternativ och ange information

Rulla nedåt för att visa fler fält

#### 4 Peka på nedpilen bredvid alternativet och ange ytterligare detaljer om alternativet

Peka t ex på nedpilen för Name om du vill ange kontaktens titel, för-, mellan- och efternamn och suffix

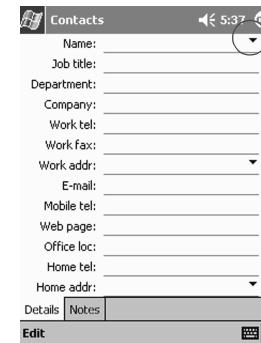

Peka var som helst utanför rutan när du är klar med att skriva detaljer

#### 5 Spara kontaktinformationen och återgå till listan över kontakter genom att peka på OK

## Visa och redigera en kontakt

- 1 Peka på Start-menyn och välj Contacts för att visa en lista över dina kontakter från den kategori som valdes senast
- 2 Peka på nedpilen bredvid kategorinamnet för att visa listan över kategorier

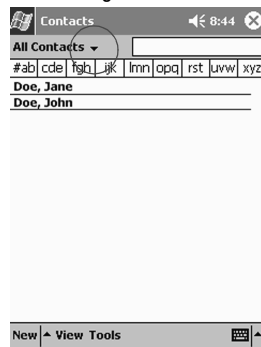

- 3 Peka på ett kategorinamn för att visa en lista över kontakterna i den kategorin
- 4 Peka på ett kontaktnamn

## 5 Peka på Edit för att visa kontaktinformationen

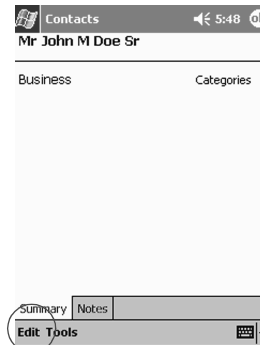

- 6 Redigera kontaktinformationen och peka på OK om du vill spara den och återgå till listan över kontakter

## Göra bokningar

I Compaq iPAQ Pocket PC i H3900-serien kan du hålla reda på din tidsplan på flera sätt:

- Visa information översiktligt i fönstret Today
- Boka möten och skapa påminnelser med Calendar
- Skapa en uppgiftslista

### Använda fönstret Today

Fönstret Today visas när du slår på skärmen till Compaq iPAQ Pocket PC. Du använder fönstret Today för att visa

- ägarinformation
- kommande möten
- olästa och ej skickade meddelanden
- uppgifter som måste utföras

I fönstret Today öppnar du menyn New om du vill skapa nya

- möten
- kontakter
- e-brev
- Excel-arbetsböcker
- anteckningar
- uppgifter
- Word-dokument

### Skapa ny information i fönstret Today

I fönstret Today skapar du ny information som

- möten
- kontakter
- e-brev
- Excel-arbetsboksinformation
- anteckningar
- uppgifter
- Word-dokument

Mer information om hur du skapar dessa alternativ finns i respektive avsnitt för varje uppgift i den här handboken. Om du t ex vill skapa ett nytt möte kan du se i Boka ett möte och ställa in en påminnelse.

### 1 Peka på Start-menyn och välj Today

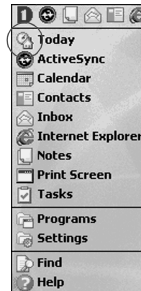

### 2 Peka på New om du vill öppna New-menyn

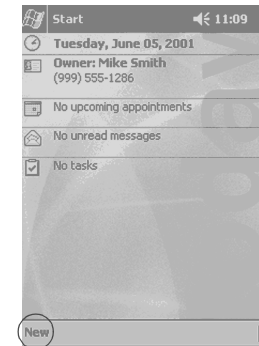

### 3 Skapa ett nytt alternativ genom att peka Ändra information i fönstret Today

I fönstret Today kan du ändra information som

- ägarinformation
- kommande möten
- olästa och ej skickade meddelanden
- uppgifter som måste utföras

Mer information om hur du ändrar dessa alternativ finns i respektive avsnitt för varje uppgift i den här handboken. Om du t ex vill skapa ett nytt möte kan du se i Boka ett möte och ställa in en påminnelse.

- 1 Peka på Start-menyn och välj Today
- 2 Peka på den information som du vill ändra
- 3 Ange eller ändra informationen



- 4 Peka på OK om du vill spara ändringarna och återgå till fönstret Today

Peka annars på OK och peka på Start-menyn och välj Today om du vill återgå till fönstret Today

### Anpassa utseendet för fönstret Today

I fönstret Today Settings kan du utföra följande:

- Lägg till en bild som bakgrund
- Välja informationen du ser
- Ställa in ordningen för informationen
- Bestämma när fönstret Today ska visas

- 1 Peka på Start-menyn och välj Settings

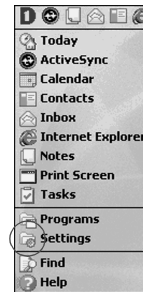

- 2 Peka på Today

- 3 Lägg till en bild

Peka på kryssrutan om du vill använda din bild som bakgrund

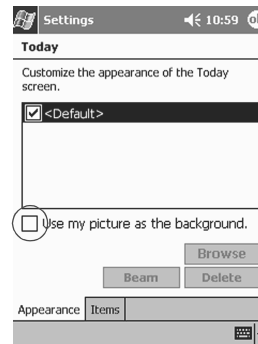

Peka på Browse om du vill välja en bild från File Explorer

- 4 Peka på Items om du vill välja eller ordna om informationen i fönstret Today

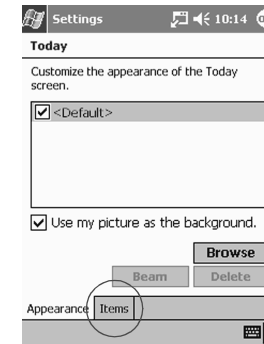

Peka för att välja ett alternativ

Peka på Move Up eller Move Down om du vill ändra ordning på alternativet. Det går inte att flytta på Date

Peka för att välja ett alternativ

Peka på Options om du vill välja visningsalternativ för det alternativet. Du kan inte välja alternativ för Date, Owner Info eller Inbox

**5 Peka på Display om du vill ställa in tiden innan fönstret Today visas**

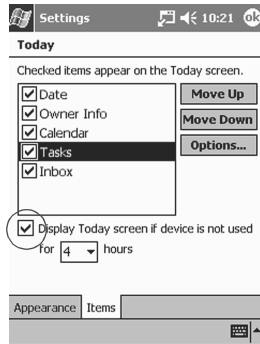

**6 Peka på nedpilen om du vill välja den tid som förflyter innan fönstret Today visas**

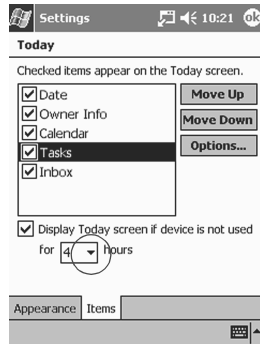

**7 Peka på OK**

**Använda Calendar**

Du använder Calendar om du vill

- boka möten
- ställa in påminnelser

Visa kalendern med följande vyer:

- dagordning
- dag
- vecka
- månad
- år

Tips! Du sparar minne genom att inte ha alltför mycket information i mötena.

Tips! Navigera snabbt till Calendar genom att trycka på applikationsknappen för Calendar.

**Visa kalendern**

Som standard visas kalendern först med vyn för dagordning där den mest detaljerade informationen om mötet visas.

**1 Peka på Start-menyn och välj Calendar**

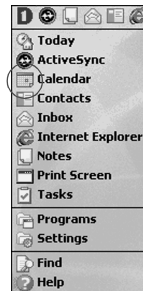

**Boka ett möte och ställa in en påminnelse**

Tips! Du sparar minne genom att inte ha alltför mycket information i mötena.

Tips! Boka ett möte och ställ in en påminnelse i fönstret Today.

**1 Peka på Start-menyn och välj Calendar**

**2 Peka på New om du vill boka ett möte**

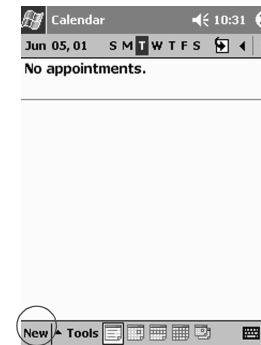

**3 Ange ett ämne**

Peka på nedpilen om du vill välja ett fördefinierat ämne

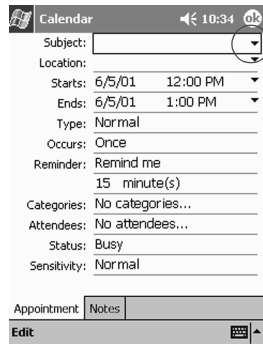

Om du inte anger något ämne visas No subject i fältet

#### 4 Peka på en post och ange ytterligare information

Om du t ex vill boka ett möte som sträcker sig över hela dagen pekar du på Type och sedan på All Day

Som standard ställs en påminnelse på 15 minuter in

#### 5 Peka på 15 och sedan på nedpilen om du vill ändra tiden för påminnelsen

#### 6 Peka på minute(r) om du vill ändra tidsenheten

#### 7 Peka på OK om du vill ställa in påminnelsen och boka mötet

#### Radera ett möte

Tips! Du raderar ett möte genom att peka på ett möte och hålla kvar och välja Delete Appointment på snabbmenyn.

#### 1 Peka på Start-menyn och välj Calendar

#### 2 Peka på ett möte om du vill visa det

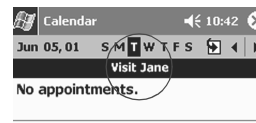

#### 3 Peka på Tools

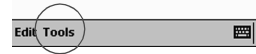

#### 4 Peka på Delete Appointment

#### 5 Peka på Yes om du vill radera mötet permanent

### Använda Tasks

Du använder applikationen Tasks om du vill

- skapa nya uppgifter
- radera en uppgift

### Skapa en uppgift och ställa in en påminnelse

Tips! Du skapar en uppgift och ställer in en påminnelse i fönstret Today.

#### 1 Peka på Start-menyn och välj Tasks

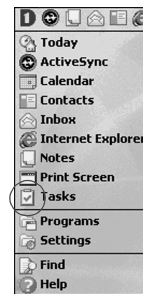

#### 2 Peka på New om du vill skapa en ny uppgift

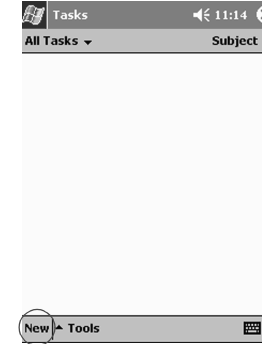

#### 3 Ange ämnet

Peka på nedpilen om du vill välja ett fördefinierat ämne

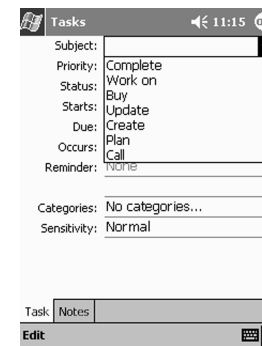

Om du inte anger något ämne visas No subject i fältet

#### 4 Peka på en post om du vill ange ytterligare information

Peka t ex på fältet Sensitivity och sedan på Private för att göra en uppgift privat

#### 5 Peka på Due om du vill lägga till ett förfalldatum för uppgiften

#### 6 Peka på Reminder och välj Remind me

#### 7 Peka på datumet för att välja när du vill bli påmind

#### 8 Peka på OK om du vill ställa in påminnelsen och skapa uppgiften

### Radera en uppgift

Tips! Du raderar en uppgift genom att peka på en uppgift och hålla kvar och välja Delete Task på snabbmenyn.

#### 1 Peka på Start-menyn och välj Tasks

#### 2 Peka på den uppgift som du vill radera

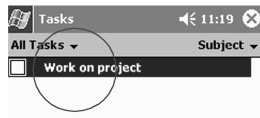

#### 3 Peka på Tools



#### 4 Peka på Delete Task

#### 5 Peka på Yes om du permanent vill radera uppgiften

Med applikationerna på Compaq iPAQ Pocket PC i H3900-serien kan du vara uppdaterad och organiserad även när du inte arbetar på datorn.

### Använda Microsoft Reader

Lägg märke till att den detaljerade handboken eBook finns på CD-ROM-skivan och att du även kan kopiera den till Compaq iPAQ Pocket PC.

Tips! Du kan behöva aktivera Microsoft Reader innan du kan kopiera skyddade eBooks från Internet. Du måste ha ett Hotmail-, MSN- eller Passport-konto för att aktivera läsaren.

#### Aktivera Microsoft Reader

Kopiera skyddade eBooks genom att aktivera Microsoft Reader.

- 1 Anslut Compaq iPAQ Pocket PC till datorn
- 2 Öppna Internet Explorer på datorn
- 3 Gå till <<http://das.microsoft.com/activate>>

#### Läsa en eBook

Du kan läsa en hel eBook eller välja bestämda ämnen. Om du stänger en eBook och senare vill öppna den, öppnas den vid den sida som du senast läste.

- 1 Peka på Start-menyn och välj Programs
- 2 Peka på Microsoft Reader

- 3 Peka på titeln för den eBook som du vill läsa
- 4 Peka på sidnumret eller vänster och höger pilar om du vill flytta bakåt och framåt i boken



Tips! Du hoppar till ett ämne genom att peka på en länk. Länkar kan uppstå i hela texten eller i innehållsförteckningen. Du återgår från en länk genom att peka på titeln för en eBook och peka på Return.



## FCC-regler

Denna utrustning har testats och följer gränserna för en digital enhet av klass, Part 15 i FCC-reglerna. Dessa gränser har utformats för att ge godtagbart skydd mot skadliga störningar när utrustningen används i hemmet. Den här utrustningen genererar, använder och kan avge radiofrekvenser som kan störa radiokommunikation om den inte installeras korrekt. Det finns emellertid ingen garanti mot att störningar inte kan inträffa i en viss situation. Om utrustningen stör radio- eller tv-mottagningen, vilket du kan kontrollera genom att stänga av och starta utrustningen, måste användaren åtgärda störningen genom en eller flera av nedanstående åtgärder:

- Rikta om eller flytta antennen
- Öka avståndet mellan utrustningen och mottagaren
- Anslut utrustningen till ett uttag i en annan krets än där mottagaren är ansluten
- Kontakta återförsäljaren eller en radio- och tv-tekniker om du behöver hjälp

## Ändringar

Om användaren ändrar enheten på andra sätt än som uttryckligen är godkänt av Compaq Computer Corporation kan användaren förlora rätten att använda enheten.

## Kablar

Anslutningar till den här enheten måste göras med skärmade kablar med metall-RFI/EMI-kontaktåpor för att anslutningarna ska överensstämma med FCC-regler och bestämmelser.

## Bestämmelser för produkter märkta med FCC-logotypen—(endast USA)

Den här enheten uppfyller kraven enligt Part 15 i FCC-reglerna. Användningen är underställd följande två villkor: (1) Denna enhet får inte orsaka störningar och (2) denna enhet måste acceptera alla störningar som mottages inklusive störningar som kan orsaka oönskad operation.

Om du har frågor angående produkten kontaktar du:

Compaq Computer Corporation  
P. O. Box 692000, Mail Stop 530113  
Houston, Texas 77269-2000

eller ringer 1-800-652-6672 (1-800-OK COMPAQ)

Om du har frågor angående denna FCC-deklaration kontaktar du:

Compaq Computer Corporation  
P. O. Box 692000, Mail Stop 510101  
Houston, Texas 77269-2000  
eller ringer (281) 514-3333

Den här produkten identifieras med det artikel-, serie eller modellnummer som finns på produkten.

## Kanada

Den här digitala utrustningen av klass B uppfyller alla krav i Canadian Interference-Causing Equipment Regulations.

## Information från myndigheter

### Avis Canadien

Cet appareil numérique de la classe B respecte toutes les exigences du Règlement sur le matériel brouilleur du Canada.

### EU

Produkter som är CE-märkta överensstämmer både med EMC-direktivet (89/336/EEC) och Low Voltage Directive (73/23/EEC) som har utfärdats av Europakommissionen och om denna produkt har telekommunikationsfunktioner, även R&TTE-direktivet (1999/5/EC).

Om dessa direktiv följs överensstämmer produkterna även med följande europeiska normer (inom parentes står motsvarande internationella standarder och bestämmelser):

- EN55022 (CISPR 22) - Elektromagnetisk störning
- EN55024 (IEC61000-4-2, 3, 4, 5, 6, 8, 11) - Elektromagnetisk okänslighet
- EN61000-3-3 (IE61000-3-3) - Ledningsflimmer
- EN 60950 (IEC60950) - Produktsäkerhet

## Japan

この装置は、情報処理装置等電波障害自主規制協議会（VCCI）の基準に基づくクラス B 情報技術装置です。この装置は、家庭環境で使用することを目的としていますが、この装置がラジオやテレビジョン受信機に近接して使用されると、受信障害を引き起こすことがあります。

取扱説明書に従って正しい取り扱いをして下さい。

## Batterivarning

**VAARA:** Tässä tietokoneessa on litium-polymeeri-akku. Älä pura, murskaa, lävistä, oikosulje tai altista tietokoneen akkua tulelle tai vedelle. Vähennät näin mahdollisen tulipalon tai palovammojen riskiä. Ota yhteyttä Worldwide Phone List (Puhelinnumerot eri maissa) -luettelossa olevaan HP-huoltopalveluun tai käy osoitteessa: [http://www.compaq.com/support/contact\\_compaq/worldphones.pdf](http://www.compaq.com/support/contact_compaq/worldphones.pdf), josta näet tarvittava puhelinnumerot. Tekninen tukiasiantuntija auttaa sinua oman alueesi HP-huoltopalvelukeskuksen löytämisessä tai HP:n valtuuttaman huoltopalvelukeskuksen löytämisessä alueilla, joilla ei ole HP-huoltopalvelukeskusta.

Kontakta en lokal HP-servicerepresentant som du hittar i häftet med telefonnummer till HP i hela världen eller gå till webbplatsen [http://www.compaq.com/support/contact\\_compaq/worldphones.pdf](http://www.compaq.com/support/contact_compaq/worldphones.pdf) där telefonnummer finns. En specialist på teknisk support hjälper dig att hitta rätt HP Service Center i ditt område eller HP Authorized Service Center i områden där det inte finns ett HP Service

## Flygsäkerhet

Flygbolaget bestämmer om det är tillåtet att använda elektronisk utrustning under flygningen.

## Nätsladdar

Om du inte har en nätsladd för Compaq iPAQ Pocket PC i H3900-serien eller för ett nätdrivet tillbehör som är avsett att användas med enheten, kan du köpa en nätsladd som är godkänd i det land där du använder din Pocket PC.

Nätsladden måste vara avsedd för produkten och för den spänning och strömstyrka som är angiven på produktetiketten. Spänningen och strömstyrkan för sladden måste vara större än den spänning och strömstyrka som är angiven på produkten. Dessutom måste kabelns diameter minst vara 0,75 mm<sup>2</sup>/18 AWG och sladdens längd vara mellan 1,5 och 2 m. Om du har frågor angående typ av nätsladd att använda kontakter du en lokal servicerepresentant från HP.

Kontakta den lokala HP-servicerepresentanten som du hittar i häftet med telefonnummer till HP i hela världen eller gå till webbplatsen [http://www.compaq.com/support/contact\\_compaq/worldphones.pdf](http://www.compaq.com/support/contact_compaq/worldphones.pdf) där telefonnummer finns. En specialist på teknisk support hjälper dig att hitta rätt HP Service Center i ditt område eller HP Authorized Service Center i områden där det inte finns ett HP Service Center som kan hjälpa dig att åtgärda problemet.

Dra nätsladden så att man inte kan trampa på den eller sätta föremål på eller mot den. Var särskilt försiktig med kontakten, eluttaget och den punkt där sladden går ut från produkten.

**WARNING:** Så här undviker du personskada, elstötar, brand eller skada på utrustningen: Ta inte bort nätsladdens jordkontakt. Jordkontakten har en viktig säkerhetsfunktion. Anslut utrustningen till ett jordat uttag som du lätt kan komma åt. Koppla bort strömmen från utrustningen genom att ta ut nätsladden från eluttaget. Placera inte något på nätsladdar eller kablar. Dra dem så att man inte kan trampa eller snubbla på dem. Dra aldrig i en sladd eller kabel. När du tar ut sladden eller kabeln från eluttaget fattar du om kontakten.

**WARNING:** Minska risken för elstötar, brand eller annan skada på utrustningen genom att inte försöka driva datorn med någon spänningskonverteringssats som säljs för annan utrustning.

## Maskinvarukrav

### Systemspecifikationer

Funktion	Compaq iPAQ H3900 -serien
Processor	PXA250
Minne	64 MB SDRAM eller större
Bildskärm	Transfektiv TFT-färgskärm, 240 X 320 pixlar, 64 K färgsupport, 0,24 mm punktgrad
Bakgrundslampa	Ljusstyrkejustering (flera nivåer), ljussensor för automatisk justering av ljusstyrkenivå
Ljud	Högtalare, 3,5 mm jack för stereohörlurar
Infrarött	IrDA, dataöverföring upp till 15,2 Kb per sekund och universell fjärrkontroll för styrning av hemunderhållningsenheter
Bluetooth	Vissa modeller
Kommunikation	Kommunikationsport, kontakt till Expansion Pack
Indikatorer	3-läges alarmmeddelande: blinkande grön LED, ton, snabbmeddelande. Laddning aktiv: blinkande/fast gul LED, Bluetooth aktiv: blinkande blå LEDv
Batteri	Litiumjon-polymer

## Fysiska specifikationer

	Compaq iPAQ H3900 Pocket PC	
	US	Metriskt
Höjd	5,28 tum	134 mm
Bredd	3,30 - 3,03 tum avsmalnande	84 - 77 mm avsmalnande
Djup	0,63 tum	15,9 mm
Vikt	6,49 oz	184 g

## Driftmiljö

		US	Metriskt
Temperatur	Drift	32° till 104°F	0° till 40°C
	Ej i drift	-22° till 140°F	-30° till 60°C
Relativ fuktighet	Drift	10 till 90%	10 till 90%
	Ej i drift	10 till 90%	10 till 90%
Maximal höjd	Drift	0-15 000 ft	0-4.572 m
	Ej i drift	0-15 000 ft	0-4.572 m

## Anvisningar om skötsel och batteri

### Skötsel

Du ser till att Compaq iPAQ Pocket PC i H3900 -serien är i gott skick och fungerar genom att följa nedanstående anvisningar:

- Utsätt inte Compaq iPAQ Pocket PC för alltför mycket fukt och extrema temperaturer eller för vätskor eller nederbörd.
- Placera inte något ovanpå Compaq iPAQ Pocket PC så förhindrar du skada på skärmen.
- Förvara Compaq iPAQ Pocket PC i ett skyddande fodral när du inte använder den.
- Rengör Compaq iPAQ Pocket PC genom att torka skärmen och utsidan med en mjuk trasa som har fuktats med enbart vatten.
- Undvik att utsätta Compaq iPAQ Pocket PC för direkt solljus eller stark ultraviolett strålning under längre tidsperioder. Undvik även att skrapa skärmens yta och slå den mot hårda objekt.
- Använd bara pekdonet som hör till Compaq iPAQ Pocket PC annars kan du skrapa skärmen.

### Batterianvisningar



Beroende på den typ av batteri som används i Compaq iPAQ Pocket PC, följer du de lokala bestämmelserna om kassering av Compaq iPAQ Pocket PC. Du kan få information av din Compaq-leverantör om lokala bestämmelser och/eller om det finns något särskilt batterihanteringsprogram.

Compaq iPAQ Pocket PC ska inte kastas tillsammans med vanliga hushållssopor. Lämna den på någon allmän uppsamlingsplats eller returnera den till Compaq, en auktoriserad Compaq-partner eller -agent.

I Nordamerika kastar du Compaq iPAQ Pocket PC genom att utnyttja Compaqs batteriåtervinningsprogram. Du får en frakterad påse med adress till en återvinningsanläggning där metallerna återvinns.

På nedanstående webbplats finns information om hur du kastar batterier.

**Obs!** Webbadressen nedan är versalkänslig. Skriv exakt som nedan. <http://cybrary.inet.cpqcorp.net/ARCHIVE/ADVISORIES/SERVICE/A424usc.html>

**SE UPP!:** Spraya inte vätska direkt på skärmen och låt inte vätska droppa in i Compaq iPAQ Pocket PC, det minskar risken för elstötar eller skada på de interna komponenterna. Om du använder tvål eller andra rengöringsprodukter på skärmen, kan den missfärgas och skadas.

## Sakregister

### A

- Alternativ, ändra
  - Ordförslag 196
- Ange information 195
  - Konvertera skrift till text 198
  - Med Block Recognizer 197
  - Med pekdon och Letter Recognizer 197
  - Med pekdon och Transcriber 197
  - Rita på skärmen 198
  - Skriva på skärmen 198

### Anpassa

- Applikationsknappar 195
- Fönstret Today 204
- Utseende på Calendar 205

### Anslut

- Nätadapter 188

### Ansluta

- Universalhållare 188

### Använda fönstret Today 203

### Applikationer

- Anpassa knappar 195
- Öppna 192
- Stänga 192

### Ändra

- Bakgrundsljusstyrka 190
- Information i fönstret Today 203
- Visning av Calendar 205

### B

- Bakgrundslampa 190
- Bakgrundslampa, ändra ljusstyrka 190

### Block Recognizer 197

### Boka

- Möte 205
- Möteskallelse 206

### C

### Calendar

- Ändra visning 205
- Anpassa utseende 205
- Visa 205

### D

- Datum, ställa in 194

### E

### eBook

- Läsa med Microsoft Reader 208

### F

### Fönstret Today

- Anpassa utseende 204
- Ändra information i 203
- Skapa information i 203

### G

- Gränssnitt, navigera 191

### H

- Hållare 188

### I

- Illustration över framsidan 186
- Illustration över undersidan 187

### Illustrationer

- Framsidan 186
- Ovansidan 186
- Undersidan 187
- Information, ange 195

### J

- Justera skärmen 191

### K

- Kalender 205
- Kategorisera
  - Möten 206
- Knappar, anpassa 195
- Kontakter 201
  - Redigera 202
  - Skapa 201
  - Visa 202

- Konvertera skrift till text 198
- Kundsupport 185

### L

- Ladda Pocket PC 188
- Letter Recognizer 197
- Läsa
  - eBook 208

### M

- med 188
- Microsoft Reader 208
  - Läsa eBook 208

## Möten 205

- Boka 205
- Kategorisera 206
- Radera 206
- Ställa in påminnelse 205

Möteskallelse 206

## N

- Nätadapter 188
- Navigera i gränssnitt 191

## O

- Ordförslag, ändringsalternativ 196
- Ovansidan 186
- Öppna
  - Applikationer 192

## P

- Påminnelse, ställa in 206
- Påminnelser 205, 206
- Pekdon 197

## R

- Radera
  - Möten 206
  - Uppgift 207
- Redigera
  - Kontakt 202
- Rita på skärmen 198

## S

- Skapa
  - Information, i fönstret Today 203
  - Kontakt 201
  - Uppgift 206

## Skicka

- Möteskallelse 206
- Skrift, konvertera till text 198
- Skriva
  - Med pekdon och Block Recognizer 197
  - Med pekdon och Letter Recognizer 197
  - Med pekdon och Transcriber 197
  - Med skärmens tangentbord 197
  - På skärmen 198

Sortera uppgifter 207

## Ställa in

- Datum 194
- Mötespåminnelse 205
- Tid, besöka plats 194
- Tid, hem 193
- Uppgiftspåminnelse 206

Stänga applikationer 192

## Ström

- Nätadapter 188
- På och av 189
- Tillhandahålla 188
- Universalhållare 188

Support 185

Synkronisera

- Datorn 189

## T

Tangentbord på skärmen 197

Tid

- Ställa in för annan plats 194
- Ställa in för hemma 193

Transcriber 197

## U

- Universalhållare 188
- Uppgift 206
  - Radera 207
  - Skapa 206
  - Sortera 207
- Utbyta information
  - Med datorn 189

## V

- Visa
  - Calendar 205
  - Kontakter 202