

HP LaserJet M1319 MFP serija

Vartotojo vadovas

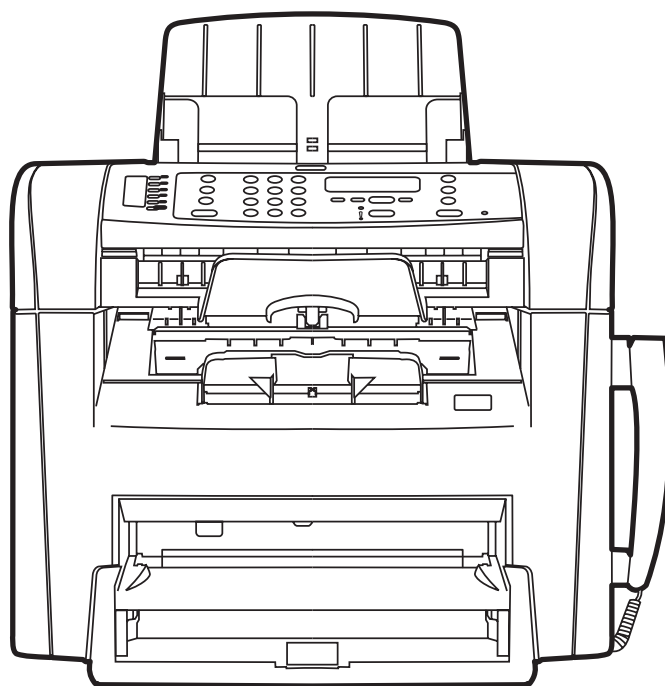

„HP LaserJet M1319“ MFP serija
Vartotojo vadovas



Autorių teisės ir licencija

© 2008 Copyright Hewlett-Packard Development Company, L.P.

Atkurti, pritaikyti ar versti produkto dokumentaciją be iš anksto gauto raštiško sutikimo draudžiama, išskyrus tuos atvejus, kai tai leidžia autorių teisės.

Edition 1, 7/2008

Gaminio numeris: CB536-91007

Šiame dokumente pateikiama informacija gali būti keičiama iš anksto neįspėjus.

Vienintelės HP produktams ir paslaugoms suteikiamos garantijos išdėstytos prie produktų pridėtoje specialioje garantijos nuostatoje. Čia pateiktų teiginių negalima interpretuoti kaip papildomos garantijos. HP nėra atsakinga už čia esančias technines ar redagavimo klaidas ar neatitikimus.

Prekių ženklai

Adobe®, Acrobat® ir PostScript® yra „Adobe Systems Incorporated“ prekės ženklai.

Microsoft®, Windows® ir Windows NT® yra „Microsoft Corporation“ JAV registruotieji prekės ženklai.

UNIX® yra registruotasis „The Open Group“ prekės ženklas.

Turinys

1 Pagrindinė produkto informacija

Gaminio palyginimas	2
Produkto funkcijos	3
Gaminio apžvalga	4
Vaizdas iš priekio	4
Vaizdas iš galo	4
Sąsajos prievadai	5
Serijos numerio ir modelio numerio vieta	5
Palaikomos operacinės sistemos	6
Palaikoma gaminio programinė įranga	7
Su gaminiu pateikiama programinė įranga	7
Palaikomos spausdintuvo tvarkyklės	7

2 Derinimo pultas

Valdymo pulto apžvalga	10
Valdymo pulto meniu	11
Naudokite valdymo pulto meniu	11
Valdymo pulto pagrindiniai meniu	11

3 „Windows“ operacinei sistemai skirta programinė įranga

Palaikomos operacinės sistemos, skirtos „Windows“	22
Spausdintuvo tvarkyklė	22
Spausdinimo nustatymų pirmumas	22
Atidarykite spausdintuvo tvarkyklę ir pakeiskite spausdinimo nustatymus	23
Programinės įrangos diegimo tipai „Windows“ sistemoje	24
„Windows“ skirtos programinės įrangos pašalinimas	24
Palaikomos paslaugų programos, skirtos „Windows“	25
„HP Toolbox“ programinė įranga	25
Būsenos įspėjimų programinė įranga	25
Kiti Windows komponentai ir pagalbinės priemonės	25

4 Gaminio naudojimas su „Macintosh“ operacine sistema

„Macintosh“ operacinei sistemai skirta programinė įranga	28
--	----

Macintosh palaikomos operacinės sistemos	28
„Macintosh“ palaikomos spausdintuvo tvarkyklės	28
Spausdinimo nustatymų prioritetas „Macintosh“ sistemoje	28
Spausdintuvo tvarkyklės nustatymų keitimas „Macintosh“ sistemoje	29
Programinės įrangos diegimo tipai „Macintosh“ sistemoje	29
„Macintosh“ spausdintuvo tvarkyklės funkcijų naudojimas	31
Spausdinimas	31
Skenavimas naudojantis gaminiu ir programa „HP Director“ („Macintosh“)	35
Skenavimo užduotys	35
Dokumento siuntimas faksograma iš „Macintosh“ kompiuterio	36

5 Jungiamumas

Gaminį prijungti tiesiogiai prie kompiuterio, naudojant USB	38
---	----

6 Popierius ir spausdinimo medžiaga

Kaip naudoti popierių ir spausdinimo medžiagą	40
Palaikomi popieriaus ir spausdinimo medžiagų formatai	41
Specialaus popieriaus ar spausdinimo medžiagos reikalavimai	43
Įdėkite popieriaus ir spausdinimo medžiagos	44
Prioritetinis įvesties dėklas	44
1 dėklas	44
Dėklų konfigūravimas	46

7 Spausdinimo užduotys

Pakeiskite spausdintuvo tvarkyklę taip, kad ji atitiktų spausdinimo medžiagos tipą ir dydį	48
Palaikomi popieriaus tipai ir dėklo talpa	48
Gauti pagalbos apie bet kokią spausdinimo parinktį	49
Spausdinimo užduoties atšaukimas	50
Numatytųjų nustatymų keitimas	51
Brošiūrų kūrimas	52
Spausdinimo kokybės nustatymų keitimas	52
Spausdinimo tankio keitimas	52
Spausdinimas ant specialiosios spausdinimo medžiagos	53
Naudokite skirtingą popierių ir spausdinkite viršelius	54
Spausdinkite pirmą puslapį tuščią	54
Keisti dokumentų dydį	55
Popieriaus formato pasirinkimas	55
Popieriaus šaltinio pasirinkimas	55
Popieriaus tipo pasirinkimas	56
Nustatyti spausdinimo orientaciją	56
Naudoti vandens ženklus	56
Dažų taupymas	56
Spausdinimas ant abiejų popieriaus pusių (dvipusis spausdinimas)	57

Kelių puslapių viename popieriaus lape spausdinimas, naudojant „Windows“ operacinę sistemą	59
Taupymo nustatymai	60
„EconoMode“	60
Archyvinis spausdinimas	60

8 Kopijavimas

Originalų įdėjimas	62
Kopijavimas	64
Kopijavimas vienu paspaudimu	64
Kelios kopijos	64
Kopijavimo užduoties atšaukimas	64
Kopijų didinimas arba mažinimas	65
Kopijavimo nustatymai	67
Kopijavimo kokybė	67
Kopijavimo užduoties spausdinimo tankio keitimas	68
Pasirinktinių kopijavimo nustatymų parinkimas	68
Kopijavimas ant skirtingų tipų ir formatų spausdinimo medžiagos	68
Numatyjusių kopijavimo nustatymų atkūrimas	70
Dvigubo (dvipusio) kopijavimo užduotys	71

9 Skenavimas

Originalų įdėjimas skenavimui	74
Skenavimas	76
Skenavimo metodai	76
Skenavimo užduoties atšaukimas	77
Skenavimo nustatymai	78
Skenavimo failo formatas	78
Skenerio skyra ir spalvos	78
Skenavimo kokybė	79

10 Faksas

Fakso funkcijos	82
Sąranka	83
Įdiekite ir prijunkite aparatūrą	83
Sukonfigūruokite fakso nustatymus	85
Telefonų knygelės tvarkymas	87
Nustatyti faksogramų kaupimą	91
Fakso nustatymų keitimas	92
Nustatykite garso garsumo nustatymus	92
Faksogramų siuntimo nustatymai	93
Faksogramų priėmimo nustatymai	96
Fakso naudojimas	103

Fakso programinė įranga	103
Faksogramos atšaukimas	103
Faksogramų ištrynimasis iš atminties	104
Fakso naudojimas DSL, PBX, ISDN ar VoIP sistemoje	104
Faksogramos siuntimas	105
Faksogramos priėmimas	112
Fakso problemų sprendimas	115
Fakso klaidų pranešimai	115
Fakso atmintis išsaugoma dingus maitinimui	119
Fakso žurnalas ir ataskaitos	119
Pakeiskite klaidų taisymą ir fakso greitį	122
Problemos siunčiant faksogramas	123
Problemos priimant faksogramas	124
Našumo problemos	127

11 Gaminio valdymas ir priežiūra

Informaciniai puslapiai	130
Naudokite „HP Toolbox“ programinę įrangą	131
Žr. „HP Toolbox“	131
Būsena	131
Faksas	131
Shop for Supplies (pirkti eksploatacines medžiagas)	134
Kitos nuorodos	134
Tvarkyti eksploatacines medžiagas	135
Patikrinkite ir užsakykite eksploatacines medžiagas	135
Pakeiskite eksploatacines medžiagas	137
Gaminio valymas	138
Integruotos programinės įrangos atnaujinimai	139

12 Problemų šalinimas

Problemų šalinimo patikrinimų sąrašas	142
Atkurkite numatytąsias gamyklines reikšmes	144
Valdymo pulto pranešimai	145
Perspėjimo ir įspėjimo pranešimai	145
Kritiniai klaidų pranešimai	145
Valdymo pulto ekrano problemos	148
Šalinti strigtis	149
Strigčių priežastys	149
Kur ieškoti strigčių	149
Pašalinkite strigtis iš ADF	149
Pašalinkite strigtis iš įvesties dėklo sričių	150
Pašalinkite strigtis išvesties skyriuje	152
Pašalinkite strigtis iš spausdinimo kasetės srities	153

Venkite pasikartojančių strigčių	154
Spręskite vaizdo kokybės problemas	155
Spausdinimo problemos	155
Kopijavimo problemos	163
Skenavimo problemos	167
Fakso aparato problemos	169
Optimizuokite ir pagerinkite vaizdo kokybę	169
Spręskite ryšio problemas	172
Spręskite tiesioginio ryšio problemas	172
Spręskite programinės įrangos problemas	173
Įprastų „Windows“ problemų sprendimas	173
Spręskite dažnai pasitaikančias „Macintosh“ problemas	173

Priedas A Priedai ir užsakymo informacija

Ekspluatacinės medžiagos	178
Kabeliai ir sąsajos priedai	179

Priedas B Aptarnavimas ir pagalba

„Hewlett-Packard“ ribota garantija	181
Kliento atliekamo taisymo garantijos paslauga	183
Spausdinimo kasetės ribota garantija	184
Pagalba klientams	185
Iš naujo supakuoti įrenginį	186

Priedas C Specifikacijos

Fizinės specifikacijos	188
Elektrinės specifikacijos	189
Sunaudojama galia	190
Aplinkos specifikacijos	191
Akustiniai duomenys	192

Priedas D Normatyvinė informacija

FCC atitikimas	194
Aplinkos apsaugos programa	195
Aplinkos apsauga	195
Ozono gamyba	195
Sunaudojama galia	195
Dažų sunaudojimas	195
Popieriaus naudojimas	195
Plastmasinės dalys	195
„HP LaserJet“ eksploatacinės spausdinimo medžiagos	195
Grąžinimo ir perdirbimo nurodymai	196
Popierius	196

Medžiagų apribojimai	197
Naudotos namų ūkių įrangos naikinimas Europos Sąjungoje	197
Cheminės medžiagos	197
Medžiagų saugos duomenų lapas (MSDL)	198
Daugiau informacijos	198
Kliento telefono apsaugos aktas (JAV)	199
IC CS-03 reikalavimai	200
EU pareiškimas dėl telekomo veikimo	201
Naujosios Zelandijos telekomo pareiškimai	202
Atitikimo deklaracija	203
Saugumo pareiškimai	204
Lazerio saugumas	204
Kanados DOC taisyklės	204
EMI pareiškimas (Korėjai)	204
Pareiškimas apie lazerio saugumą, skirtas Suomijai	204
Turinio lentelė (Kinija)	205
Žodynas	207
Rodyklė	211

1 Pagrindinė produkto informacija

- [Gaminio palyginimas](#)
- [Produkto funkcijos](#)
- [Gaminio apžvalga](#)
- [Palaikomos operacinės sistemos](#)
- [Palaikoma gaminio programinė įranga](#)

Gaminio palyginimas

Galimas tokių konfigūracijų gaminys.

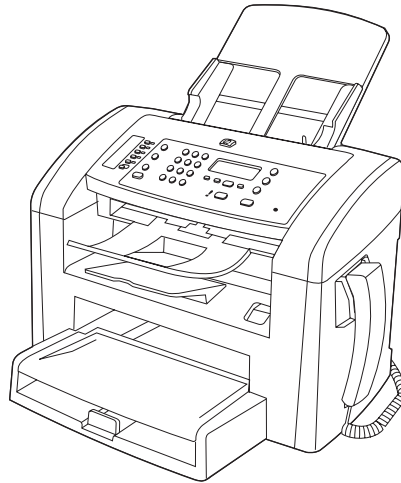

„HP LaserJet M1319“ MFP

- Spausdina „letter“ formato puslapius iki 19 puslapių per minutę greičiu (ppm) ir A4 formato puslapius iki 18 ppm greičiu.
 - 1 dėkle telpa iki 250 spausdinimo medžiagos lapų arba iki 10 vokų.
 - Prioritetiniame įvesties dėkle telpa iki 10 spausdinimo medžiagos lapų.
 - Rankinis dvipusis spausdinimas, faksogramų priėmimas ir kopijavimas.
 - Didelės spartos USB 2.0 prievadas ir vienas telefono ragelio prievadas.
 - V.34 fakso aparato modemas ir 4 megabaitų (MB) „flash“ faksogramų saugojimo atmintis.
 - Du RJ-11 fakso aparato / telefono kabelio prievadai.
 - 32 MB operatyviosios atminties (RAM).
 - 30 puslapių automatinis dokumentų tiek tuvas (ADF).
 - Integruotas telefono ragelis.
-

Produkto funkcijos

Spausdinimas	<ul style="list-style-type: none">• Spausdina „letter“ formato puslapius iki 19 puslapių per minutę greičiu (ppm) ir A4 formato puslapius iki 18 ppm greičiu.• Spausdina 600 taškų colyje (dpi), o „FastRes 1200 dpi.• Yra reguliuojami spausdinimo kokybės optimizavimo nustatymai.
Kopijavimas	<ul style="list-style-type: none">• Kopijuoja 300 taškų colyje (dpi).
Skenavimas	<ul style="list-style-type: none">• Suteikia galimybę skenuoti 600 pikselių colyje (ppi) visų spalvų skyra.
Faksas	<ul style="list-style-type: none">• Visos fakso aparato funkcijos, naudojant V.34 fakso aparatą, įskaitant telefonų knygos ir uždelsto faksogramos siuntimo funkcijas.
Atmintis	<ul style="list-style-type: none">• Yra 32 megabaitai (MB) operatyviosios atminties (RAM).
Popieriaus tvarkymas	<ul style="list-style-type: none">• Prioritetiniame įvesties dėkle telpa iki 10 puslapių.• 1 dėkle telpa iki 250 lapų spausdinimo medžiagos arba 10 vokų.• Išvesties dėkle telpa iki 100 lapų spausdinimo medžiagos.
Spausdintuvo tvarkyklės funkcijos	<ul style="list-style-type: none">• „FastRes 1200“ suteikia 1200 taškų colyje (dpi) spausdinimo kokybę greitam, aukštos kokybės teksto ir grafikos spausdinimui.
Sąsajos jungtys	<ul style="list-style-type: none">• Didelės spartos USB 2.0 prievadas.• RJ-11 fakso aparato/telefono kabelio prievadai.
Ekonomiškas spausdinimas	<ul style="list-style-type: none">• Leidžia spausdinti N viename (spausdinti daugiau nei vieną puslapį lape).• Yra „EconoMode“ nustatymas, kurį pasirinkus naudojama mažiau dažų.
Ekspluatacinės medžiagos	<ul style="list-style-type: none">• Gaminys pristatomas su 1 000 puslapių (vidutinis kiekis) darbo pradžios kasete. Keičiamosiose kasetėse vidutiniškai yra 2 000 puslapių.
Prieinamumas	<ul style="list-style-type: none">• Vartotojo vadovas internete suderinamas su teksto ekranų skaitymo priemonėmis.• Spausdinimo kasetes galima įstatyti ir išimti viena ranka.• Visas dureles ir dangčius galima atidaryti viena ranka.

Gaminio apžvalga

Vaizdas iš priekio

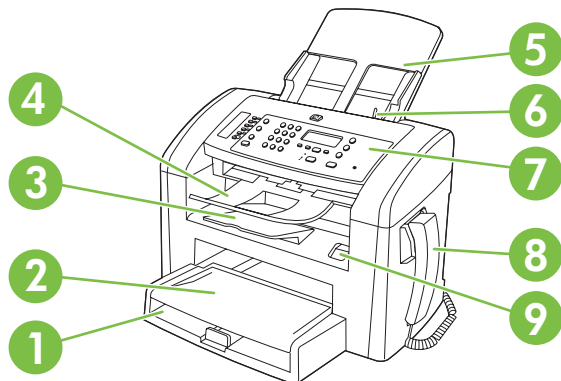

1	1 dėklas
2	Prioritetinis įvesties dėklas
3	Išvedimo skyrius
4	Automatinio dokumento tiektuvo (ADF) išvedimo dėžė
5	Automatinio dokumento tiektuvo (ADF) įvedimo dėklas
6	ADF spausdinimo medžiagos svirtelė
7	Derinimo pultas
8	Telefono ragelis
9	Spausdinimo kasetės durelių skląsteliai

Vaizdas iš galo

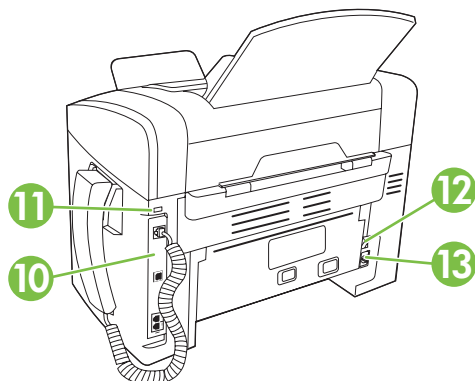

10	Sąsajos prievadai
11	„Kensington“ užraktas
12	Maitinimo jungiklis
13	Maitinimo jungtis

Sąsajos prievadai

Gaminyje yra didelės spartos USB 2.0 prievadas, fakso aparato ir telefono ragelio prievadai ir telefono ragelio prievadas.

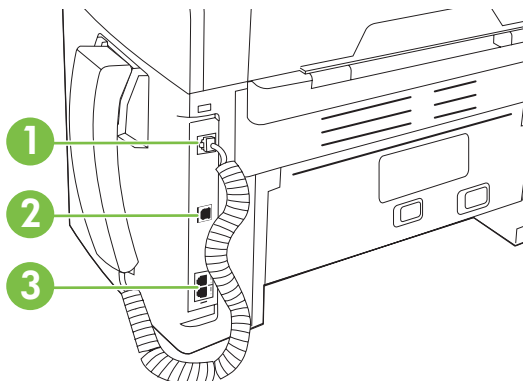

1	Telefono ragelio prievadas
2	Didelės spartos USB 2.0 prievadas
3	Fakso aparato prievadai

Serijos numerio ir modelio numerio vieta

Serijos numerio ir gaminio modelio numerio etiketė yra galinėje gaminio pusėje.

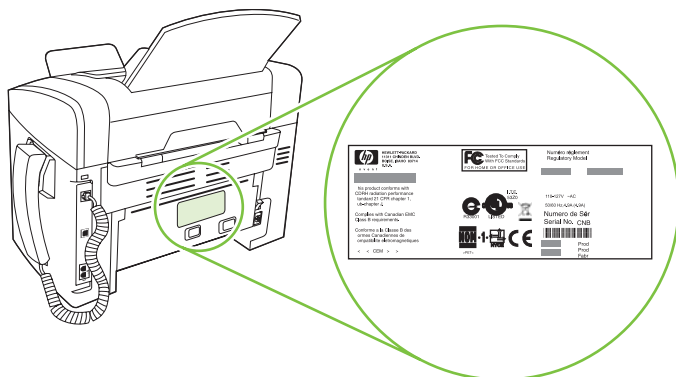

Palaikomos operacinės sistemos

Šis gaminys palaiko tokias operacines sistemas:

Visos programinės įrangos diegimas

- „Windows XP“ (32 bitų)
- „Windows Vista“ (32 bitų)
- „Mac OS X“ v10.3, v10.4 ir naujesnė versija

Tik spausdinimo ir skenavimo tvarkyklės

- „Windows XP“ (64 bitų)
- „Windows Vista“ (64 bitų)
- „Windows 2000“
- „Windows 2003 Server“ (32 bitų ir 64 bitų)

 **PASTABA:** Naudojant „Mac OS X v10.4“ ir naujesnę versiją, palaikomi PPC ir „Intel Core“ procesorių „Mac“ kompiuteriai.

Palaikoma gaminio programinė įranga

Su gaminiu pateikiama programinė įranga

Yra keletas parinkčių, kurios skirtos iki pabaigos atlikti rekomenduojamą diegimą. Taikant lengvą diegimą, bus naudojami numatytieji nustatymai. Išplėstinis diegimas leidžia peržiūrėti licencines sutartis ir numatytuosius nustatymus.

„Windows“ skirtas lengvas diegimas

- HP tvarkyklės
 - Spausdintuvo tvarkyklė
 - Skenavimo tvarkyklė
 - Fakso tvarkyklė
- „HP MFP“ programinė įranga
 - „HP LaserJet Scan“ programa
 - Programa „PC Fax Send“
 - „HP Toolbox“ programa
 - Programos pašalinimas
- Kitos programos
 - „Readiris OCR“ (nediegama kartu su kita programine įranga; reikia diegti atskirai)

Išplėstinis diegimas

Išplėstinis diegimas apima lengvo diegimo funkcijas. „HP Customer Participation“ programa yra pasirinktinė.

„Macintosh“ operacinės sistemos programinė įranga

- HP gaminio sąrankos asistentas
- HP pašalinimo priemonė
- „HP LaserJet“ programinė įranga
 - „HP Scan“
 - „HP Director“
 - Programa skenuoti ir siųsti el. paštu

Palaikomos spausdintuvo tvarkyklės

Šis gaminytis pristatomas kartu su „Windows“ ir „Macintosh“ skirta programine įranga, kuri leidžia kompiuteriui palaikyti ryšį su gaminiu. Ši programinė įranga vadinama spausdintuvo tvarkykle. Spausdintuvo tvarkyklės leidžia pasiekti gaminio funkcijas, pvz., spausdinimą ant pasirinktinio dydžio popieriaus, dokumentų dydžio keitimą ir vandens ženklų įterpimą.

 **PASTABA:** Naujausias spausdintuvo tvarkykles galite rasti www.hp.com/support/ljm1319. Priklausomai nuo kompiuterio su „Windows“ operacijų sistema konfigūracijos, gaminio programinės įrangos įdiegimo programa automatiškai patikrina, ar naujausios programinės įrangos gavimo tikslu kompiuteris gali būti prijungtas prie interneto.

2 Derinimo pultas

- [Valdymo pulto apžvalga](#)
- [Valdymo pulto meniu](#)

Valdymo pulto apžvalga

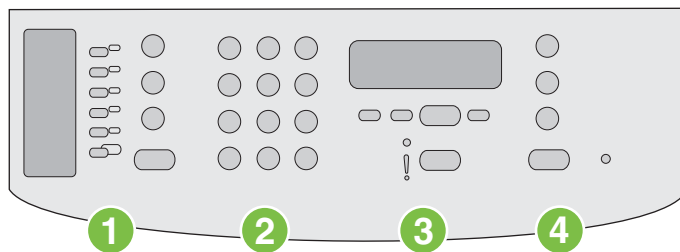

- 1 Faksų aparato valdikliai.** Faksų aparato valdikliais pakeiskite dažniausiai naudojamus faksų aparato nustatymus.
- 2 Raidžių ir skaičių mygtukai.** Raidžių ir skaičių mygtukais valdymo pulto ekrane įveskite duomenis ir rinkite telefono numerius, norėdami siųsti faksogramą.
- 3 Sąrankos ir atšaukimo valdikliai.** Šiais valdikliais pasirinkite meniu parinktį, nustatykite gaminio būseną ir atšaukite dabartinę užduotį.
- 4 Kopijavimo valdikliai.** Šiais valdikliais keiskite dažniausiai naudojamus numatytuosius nustatymus ir pradėkite kopijavimą.

Valdymo pulto meniu

Naudokite valdymo pulto meniu

Norėdami gauti prieigą prie valdymo pulto meniu, atlikite tokius veiksmus.

1. Paspauskite **Setup (Nustatymai)**.
2. Rodyklių mygtukais naršykite sąrašą.
 - Paspauskite **Gerai**, kad pasirinktumėte atitinkamą parinktį.
 - Paspauskite **Atšaukti**, kad veiksmą atšauktumėte arba grįžtumėte į parengties būseną.

Valdymo pulto pagrindiniai meniu

Valdymo pulto pagrindiniame meniu galimi tokie meniu:

- Naudokite **Fax Job status (Fakso aparato užduoties būseną)** meniu, kad parodytumėte visų faksogramų sąrašą, kurios bus siunčiamos arba buvo priimtose, bet bus išspausdintos, persiųstos arba įkeltos į kompiuterį.
- Naudokite **Fakso aparato funkcijos** meniu, kad sukonfigūruotumėte fakso aparato funkcijas, tokias kaip uždelstos faksogramos transakcijos planavimas, režimo **Receive to PC** (priėmimas į kompiuterį) atšaukimas, anksčiau išspausdintų faksogramų pakartotinis spausdinimas arba atmintyje saugomų faksogramų spausdinimas.
- Naudokite **Kopijavimo nustatymai** meniu, kad sukonfigūruotumėte pagrindinius kopijavimo numatytuosius nustatymus, tokius kaip kontrastas, grupavimas arba spausdinamų kopijų skaičius.
- Naudokite **Ataskaitos** meniu, kad išspausdintumėte ataskaitas, kuriose pateikiama informacija apie gaminį.
- Naudokite **Fax setup (Fakso aparato nustatymai)** meniu, kad sukonfigūruotumėte fakso aparato telefonų knygelę, siunčiamų ir priimamų faksogramų parinktį ir visom faksogramoms skirtus pagrindinius nustatymus.
- Naudokite **System setup (Sistemos nustatymai)** meniu, kad nustatytumėte pagrindinius gaminio nustatymus, tokius kaip kalba, spausdinimo kokybė arba garsumo lygiai.
- Naudokite **Priežiūra** meniu, kad atkurtumėte numatytuosius nustatymus, valytumėte gaminį ir suaktyvintumėte specialius režimus, kurie turi įtakos spausdinimo išvedimui.

 **PASTABA:** Norėdami spausdinti visą valdymo pulto meniu ir jo struktūros išsamų sąrašą, išspausdinkite meniu žemėlapi. Žiūrėkite skyrių „[Informaciniai puslapiai](#)“ [130 puslapyje](#).

2-1 Lentelė Fax Job status (Fakso aparato užduoties būseną) meniu

Meniu elementas	Aprašymas
Fax Job status (Fakso aparato užduoties būseną)	Rodo laukiamas fakso aparato užduotis ir leidžia atšaukti laukiamas fakso aparato užduotis.

2-2 Lentelė Fakso aparato funkcijos meniu

Meniu elementas	Aprašymas
„Send fax later“ (siųsti faksogramas vėliau)	Faksogramas leidžia siųsti vėlesniu laiku ir data.
„Stop Recv to PC“ (sustabdyti priėmimą į kompiuterį)	Išjungia nustatymą Receive to PC (priėmimas į kompiuterį), kuris leidžia kompiuteriui įkelti visas dabartines faksogramas, kurios nebuvo išspausdintos, ir visas ateityje gaminio priimamas faksogramas.
„Reprint last“ (pakartotinai išspausdinti paskutines faksogramas)	Pakartotinai išspausdina gaminio atmintyje išsaugotas faksogramas.
„Polling receive“ (priėmimo kaupimas)	Leidžia gaminiiui skambinti į kitą fakso aparatą, kuriame įjungta siuntimo kaupimo funkcija.
„Clear saved faxes“ (ištrinti išsaugotas faksogramas)	Ištrina visas gaminio atmintyje esančias faksogramas.

2-3 Lentelė Kopijavimo nustatymai meniu

Meniu elementas	Submeniu elementas	Aprašymas
„Default Quality“ (numatytoji kokybė)	„Text“ (tekstas)	Nustatoma numatytoji kopijavimo kokybė.
	„Draft“ (juodraštis)	
	„Mixed“ (įvairi)	
	„Film photo“ (nuotrauka)	
	„Picture“ (paveikslėlis)	
„Def. Light/dark“ (numatytasis šviesumas / tamsumas)		Nustatoma numatytoji kontrasto parinktis.
„Def. # of copies“ (numatytasis kopijų skaičius)	(Range: 1-99) (diapazonas: 1–99)	Nustatomas numatytasis kopijų skaičius.
„Def. Reduce/Enlrg“ (numatytasis mažinimas/didinimas)	„Original=100%“ (originalus = 100%)	Nustato numatytąją procentinę vertę, pagal kurią sumažinamas arba padidinamas kopijuojamas dokumentas.
	„A4->Ltr=94%“ (A4->„Letter“=94%)	
	Ltr->A4=97%	
	„Full Page=91%“ (visas puslapis = 91%)	
	„2 pages/sheet“ (2 puslapiai/lape)	
	„4 pages/sheet“ (4 puslapiai/lape)	
„Custom:25-400%“ (tinkintas: 25–400%)		
„Restore defaults“ (atkurti)		Nustato visų tinkintų kopijavimo nustatymų gamyklines numatytąsias vertes.

2-3 Lentelė Kopijavimo nustatymai meniu (tęsinys)

Meniu elementas	Submeniu elementas	Aprašymas
numatytuosius nustatymus)		

2-4 Lentelė Ataskaitos meniu

Meniu elementas	Submeniu elementas	Submeniu elementas	Aprašymas
Bandomasis puslapis			Išspausdinamas bandomasis puslapis, kuris parodo spausdinimo kokybę.

2-4 Lentelė Ataskaitos meniu (tęsinys)

Meniu elementas	Submeniu elementas	Submeniu elementas	Aprašymas
Fax Reports (Fakso aparato ataskaitos)	„Fax Confirmation“ (fakso gramos patvirtinimas)	Niekada	Nustatoma, ar gaminys išspausdins patvirtinimo ataskaitą, kai sėkmingai atliekamos siuntimo arba priėmimo užduotys.
		„Send fax only“ (tik siunčiamai faksogramai)	
		Priimtos faksogramos	
		„Every fax“ (kiekvienai faksogramai)	
	„Fax Error report“ (fakso aparato klaidų ataskaita)	„Every error“ (kiekviena klaida)	Nustatoma, ar bus spausdinama ataskaita, jei gaminiui nepavyks atlikti siuntimo arba priėmimo užduoties.
		„Send Error“ (siuntimo klaida)	
		„Receive Error“ (priėmimo klaida)	
		Niekada	
	„Last Call report“ (paskutinio skambučio ataskaita)		Išspausdina išsamią ataskaitą apie paskutinę fakso aparato siuntimo arba priėmimo operaciją.
	„Include 1st page“ (įtraukti 1-ąjį puslapį)	Ijungta Išjungta	Nustatoma, ar gaminys ataskaitoje įtrauks pirmojo faksogramos puslapio miniatiūrą.
	„Fax Activity log“ (fakso aparato veiklos žurnalas)	„Print log now“ (spausdinti žurnalą dabar)	Print log now (spausdinti žurnalą dabar): Atspausdinamas paskutiniųjų 50 faksogramų, išsiųstų arba gautų naudojantis šiuo gaminiu, sąrašas.
		„Auto Log Print“ (automatinis žurnalo spausdinimas)	Auto Log Print (automatinis žurnalo spausdinimas): pasirinkite Ijungta , kad po kiekvienos fakso aparato užduoties būtų automatiškai išspausdinta ataskaita. Pasirinkite Išjungta , kad išjungtumėte automatinio spausdinimo funkciją.
	„PhoneBook report“ (telefonų knygelės ataskaita)		Išspausdinamas šiam gaminiui nustatytas sparčiojo rinkimo numerių sąrašas.
	„Block Fax list“ (blokuotų fakso numerių sąrašas)		Išspausdinamas telefonų numerių sąrašas, kuriems blokuojamas faksogramų siuntimas į šį gaminį.
	„All fax reports“ (visos fakso aparato ataskaitos)		Spausdina visas su fakso aparatu susijusias ataskaitas.
„Menu structure“ (menu struktūra)			Išspausdinamas valdymo pulto meniu išsidėstymo žemėlapis. Pateikiami kiekvieno meniu suaktyvinti nustatymai.
Konfigūracijos ataskaita			Išspausdina visų gaminio nustatymų sąrašą.

2-5 Lentelė Fax setup (Fakso aparato nustatymai) meniu

Meniu elementas	Submeniu elementas	Submeniu elementas	Aprašymas
„Fax header“ (faksogramos antraštė)	„Your fax number“ (jūsų fakso numeris) „Company name“ (bendrovės pavadinimas)		Nustatoma identifikuojanti informacija, kuri bus siunčiama į priimančių gaminių.
Telefonų knyga	„Individual setup“ (pavienė sąranka)	„Add/Edit“ (pridėti/ redaguoti)	Redaguojami fakso aparato telefonų knygelės sparčiojo rinkimo ir grupės numerių rinkimo įrašai. Gaminyje galima saugoti iki 120 telefonų knygelės įrašų, kurie gali būti pavieniais arba grupiniais įrašais.
		„Delete“ (ištrinti)	
	„Group setup“ (grupės sąranka)	„Add/Edit group“ (pridėti/ redaguoti grupę)	
		„Delete group“ (ištrinti grupę)	
		„Del. # in group“ (grupėje ištrinti numerį)	
	„Delete all“ (ištrinti viską)		

2-5 Lentelė Fax setup (Fakso aparato nustatymai) meniu (tęsinys)

Meniu elementas	Submeniu elementas	Submeniu elementas	Aprašymas	
Fax Send setup (Faksogramos siuntimo nustatymai)	„Def. Resolution“ (nustatyti skyrą)	„Fine“ (gera)	Nustato siunčiamų dokumentų skyrą. Didesnės skyros vaizduose yra daugiau taškų colyje (dpi), todėl juose pateikiama daugiau detalių. Mažesnės skyros vaizduose yra mažiau taškų colyje ir todėl pateikiama mažiau detalių, bet failo dydis yra mažesnis.	
		„Superfine“ (itin gera)		
		„Photo“ (nuotrauka)	Skyros nustatymo pakeitimas gali paveikti fakso aparato greitį.	
		Standartinis		
		„Def. light/dark“ (numatytasis šviesumas/tamsumas)		Nustatyti siunčiamų faksogramų tamsumą.
		„Dialing Mode“ (rinkimo režimas)	„Tone“ (toninis) „Pulse“ (pulsinis)	Nustato, kokį toninį ar pulsinį rinkimą turi naudoti gaminys.
		„Redial if busy“ (perskambinti, jei užimta)	Ijungta Išjungta	Nustato, ar gaminys turi bandyti perskambinti, jei linija bus užimta.
		„Redial-no answer“ (perskambinti, jei neatsiliepia)	Ijungta Išjungta	Nustato, ar gaminys turi bandyti skambinti, jei neatsiliepia gavėjo fakso aparatas.
	„Redial Comm Err.“ (perskambinimo ryšio klaida)	Ijungta Išjungta	Nustato, ar gaminys turi bandyti perskambinti gavėjo fakso numeriu, jei atsiranda ryšio klaida.	
	„Dial Prefix“ (rinkimo kodas)	Ijungta Išjungta	Nurodo rinkimo kodą, kuris turi būti renkamas, kai iš gaminio siunčiamos faksogramos.	
	„Detect dial tone“ (nustatyti rinkimo toną)	Ijungta Išjungta	Nustato, ar gaminys turi patikrinti, ar nėra rinkimo tono, prieš siųsdamas faksogramą.	

2-5 Lentelė Fax setup (Fakso aparato nustatymai) meniu (tęsinys)

Meniu elementas	Submenu elementas	Submenu elementas	Aprašymas
Fax Recv. (Priimta faksograma) nustatymai	„Answer mode“ (atsiliepimo režimas)	Automatinis Vadovas	Nustatomas atsiliepimo režimo tipas. Galimos pasirinktys: <ul style="list-style-type: none"> Automatinis: Gaminys automatiškai atsilies į priimamą skambutį po sukonfigūruoto skambėjimo kartų skaičiaus. Vadovas : vartotojas turi paspausti mygtuką Start Fax (Pradėti siųsti faksogramą) arba naudoti papildomą telefoną, kad gaminys atsilieptų į skambutį.
	„Rings to answer“ (skambėjimai iki atsiliepimo)	(„Range of 1-9“) (diapazonas nuo 1 iki 9)	Nustato skambėjimo kartų skaičių, kurie turį įvykti prieš atsiliepiant fakso aparato modemu.
	„Answer Ring Type“ (atsiliepimo skambučio tipas)	„All Rings“ (visi skambučiai) „Single“ (vienas) „Double“ (dvigubas) „Triple“ (trigubas) „Double&Triple“ (dvigubas ir trigubas)	Leidžia vartotojui turėti du arba tris telefonų numerius vienoje linijoje, kurių kiekvienam priskirtas skirtingas skambučio šablonas (telefonų sistemoje su išskirtinio skambučio paslauga). <ul style="list-style-type: none"> All Rings (visi skambučiai): Gaminys atsiliepia į visus skambučius, gaunamus telefono linija. Single (vienas): Gaminys atsiliepia į visus skambučius, kurie pasižymi vieno signalo šablonu. Double (dvigubas): Gaminys atsiliepia į visus skambučius, kurie pasižymi dvigubo signalo šablonu. Triple (trigubas): Gaminys atsiliepia į visus skambučius, kurie pasižymi trigubo signalo šablonu. Double&Triple (dvigubas ir trigubas): Gaminys atsiliepia į visus skambučius, kurie pasižymi dvigubo arba trigubo signalo šablonu.
	„Extension Phone“ (papildomas telefonas)	Ijungta Išjungta	Kai ši funkcija įjungta, vartotojas gali paspausti papildomo telefono mygtukus 1-2-3 , kad gaminys atsilieptų į priimamą fakso skambutį.
	„Silence Detect“ (tylos aptikimas)	Ijungta Išjungta	Nustato, ar gaminys gali priimti faksogramas iš senesnių modelių fakso aparatų, kurie nesiunčia pradinių fakso aparato tonų, naudojamų faksogramos perdavimo metu.
	„Fit to page“ (patalpinti puslapyje)	Ijungta Išjungta	Sumažina už „Letter“ arba A4 formato puslapius didesnes faksogramas taip, kad jos galėtų tilpti „Letter“ arba A4 formato puslapyje. Jei ši funkcija nustatyta į Išjungta , faksogramos, didesnės nei „Letter“ arba A4 formato puslapis, bus spausdinamos keliuose puslapiuose.
	„Stamp faxes“ (faksogramų antspaudavimas)	Ijungta Išjungta	Nustato, kad gaminys kiekviename faksogramos, kurią priima šis gaminys, puslapyje pridėtų datą, laiką, siuntėjo telefono numerį ir puslapio numerį.
	„Forward fax“ (faksogramos persiuntimas)	Ijungta Išjungta	Nustato, kad gaminys siųstu visas priimamas faksogramas į kitą fakso aparatą.

2-5 Lentelė Fax setup (Fakso aparato nustatymai) meniu (tęsinys)

Meniu elementas	Submeniu elementas	Submeniu elementas	Aprašymas
	„Block faxes“ (fakso numerių blokavimas)	„Add entry“ (pridėti įrašą) „Delete entry“ (ištrinti įrašą) „Clear all“ (išvalyti viską)	Keičia blokuojamų fakso numerių sąrašą. Blokuojamų fakso numerių sąraše gali būti iki 30 numerių. Kai gaminys priima skambučių iš vieno blokuojamų fakso numerių, jis ištrina priimamą faksogramą. Taip pat užregistruoja blokuojamą fakso numerį veiklos žurnale kartu su užduoties apskaitos informacija.
	„Reprint faxes“ (pakartotinis faksogramų spausdinimas)	Ijungta Išjungta	Nustato, ar galima spausdinti visas priimtas, esamoje atmintyje išsaugotas faksogramas.
	„Private receive“ (privatus priėmimas)	Ijungta Išjungta	Nustačius Private receive (privatus priėmimas) į Ijungta , reikės, kad vartotojas nustatytų gaminio saugos nustatymuose slaptažodį. Nustačius slaptažodį, galimos tokios parinktys: <ul style="list-style-type: none"> • Private receive (privatus priėmimas) yra įjungtas. • Iš atminties ištrinamos visos senos faksogramos. • Fax forwarding (faksogramų persiuntimas) arba Receive to PC (priėmimas į kompiuterį) yra nustatytos į Ijungta ir neleidžiama jų nustatyti. • Atmintyje išsaugojamos visos priimamos faksogramos.
„All faxes“ (visos faksogramos)	„Error correction“ (klaidų taisymas)	Ijungta Išjungta	Nustato, ar gaminys siųs ar priims klaidingą dalį dar kartą, kai įvyksta faksogramos perdavimo klaida.
	„Fax Speed“ (fakso aparato sparta)	„Fast“ (spartus) (V.34) „Medium“ (vidutinis) (V.17) „Slow“ (lėtas) (V.29)	Padidina arba sumažina leidžiamą fakso aparato ryšio spartą.

2-6 Lentelė System setup (Sistemos nustatymai) meniu

Meniu elementas	Submeniu elementas	Submeniu elementas	Aprašymas
„Language“ (kalba)	(galimų valdymo pulto ekrano kalbų sąrašas.)		Nustato kalbą, kuria bus rodomi valdymo pulto ekrano pranešimai ir gaminio ataskaitos.

2-6 Lentelė System setup (Sistemos nustatymai) meniu (tęsinys)

Meniu elementas	Submeniu elementas	Submeniu elementas	Aprašymas
„Paper setup“ (popieriaus sąranka)	„Def. paper size“ (nustatyti popieriaus formatą)	„Letter“ A4 „Legal“	Nustatykite formatą, kuriuo bus spausdinamos vidinės ataskaitos arba bet kokia spausdinimo užduotis, kurioje nenurodomas formatas.
	„Def. paper type“ (nustatyti popieriaus tipą)	Pateikiamas galimų spausdinimo medžiagų tipų sąrašas.	Nustatykite tipą, kuriuo bus spausdinamos vidinės ataskaitos arba bet kokia spausdinimo užduotis, kurioje nenurodomas tipas.
Spausdinimo tankis	(Diapazonas 1–5)		Nustatoma, kiek dažų turėtų sunaudoti gaminys, tamsindamas linijas ir kraštus.
„Volume settings“ (garsumo nustatymai)	„Alarm volume“ (perspėjimo signalo garsumas)	„Soft“ (tylus) „Medium“ (vidutinis)	Nustatomas gaminio garsumo lygis.
	„Ring volume“ (skambučio garso stiprumas)	„Loud“ (garsus) Išjungta	
	„Key-press volume“ (klavišo paspaudimo garsumas)		
	„Phoneline volume“ (telefono linijos garsumas)		
	„Handset volume“ (telefono ragelio garsumas)		
„Time/Date“ (laikas/data)	(Laiko formato, dabartinio laiko, datos formato ir dabartinės datos nustatymai.)		Nustatomi gaminio laiko ir datos nustatymai.

2-7 Lentelė Priežiūra meniu

Meniu elementas	Submeniu elementas	Aprašymas
„Restore defaults“ (atkurti numatytuosius nustatymus)		Nustato visų tinkintų nustatymų gamyklines numatytąsias vertes.
„Cleaning Mode“ (valymo režimas)		<p>Valo gaminį, kai spaudiniuose atsiranda taškelių arba kitokių žymių. Valymo procesas pašalina dulkes ir dažų perteklių iš popieriaus kelio.</p> <p>Pasirinkus, gaminys paprašo įdėti paprasto „Letter“ arba A4 formato popieriaus į 1 dėklą. Paspauskite Gerai, kad pradėtumėte valymo procesą. Palaukite, kol procesas pasibaigs. Išmeskite išspausdintą puslapį.</p>

2-7 Lentelė Prižiūra meniu (tęsinys)

Meniu elementas	Submeniu elementas	Aprašymas
„USB speed“ (USB sparta)	„High“ (didelė) „Full“ (visa)	Nustatoma USB sparta.
Mažesnis popieriaus susiraitymas	Ijungta Išjungta	Kai spausdinami puslapiai pastoviai sulankstomi, ši parinktis gaminyje įjungia režimą, kuris sumažina lankstymą. Numatytoji nuostata – Išjungta .
„Archive print“ (archyvo spausdinimas)	Ijungta Išjungta	Spausdinant puslapius, kurie bus laikomi ilgą laiko tarpą, ši parinktis gaminyje įjungia režimą, kuris sumažina dažų išsiliejimą ir dulketumą. Numatytoji nuostata – Išjungta .
„Print T.30 trace“ (spausdinti T.30 sekimą)	Niekada „Now“ (dabar) „If error“ (jei atsiranda klaida) „At end of call“ (baigiant skambutį)	Išspausdina arba suplanuotai spausdina ataskaitą, kuri naudojama sprendžiant faksogramos siuntimo problemas.

3 „Windows“ operacinei sistemai skirta programinė įranga

- Palaikomos operacinės sistemos, skirtos „Windows“
- Spausdintuvo tvarkyklė
- Spausdinimo nustatymų pirmumas
- Atidarykite spausdintuvo tvarkyklę ir pakeiskite spausdinimo nustatymus
- Programinės įrangos diegimo tipai „Windows“ sistemoje
- „Windows“ skirtos programinės įrangos pašalinimas
- Palaikomos paslaugų programos, skirtos „Windows“

Palaikomos operacinės sistemos, skirtos „Windows“

Šis gaminys palaiko tokias „Windows“ operacines sistemas:

Visos programinės įrangos diegimas

- „Windows XP“ (32 bitų)
- „Windows Vista“ (32 bitų)

Tik spausdinimo ir skenavimo tvarkyklės

- „Windows XP“ (64 bitų)
- „Windows Vista“ (64 bitų)
- „Windows 2000“
- „Windows 2003 Server“ (32 bitų ir 64 bitų)

Spausdintuvo tvarkyklė

Spausdintuvo tvarkyklės leidžia pasiekti gaminio funkcijas, pvz., spausdinimą ant pasirinktinio dydžio popieriaus, dokumentų dydžio keitimą ir vandens ženklų įterpimą.

 **PASTABA:** Naujausias spausdintuvo tvarkyklės galite rasti www.hp.com/support/ljm1319. Priklausomai nuo kompiuterio su „Windows“ operacijų sistema konfigūracijos, gaminio programinės įrangos įdiegimo programa automatiškai patikrina, ar naujausios programinės įrangos gavimo tikslu kompiuteris gali būti prijungtas prie interneto.

Spausdinimo nustatymų pirmumas

Spausdinimo nustatymų pakeitimams prioritetai suteikiami pagal tai, kur atlikti pakeitimai:

-  **PASTABA:** komandų ir dialogo langų pavadinimai gali skirtis atsižvelgiant į programą.
- **Dialogo langas Page Setup (puslapio sąranka):** Spustelėkite **Page Setup** (puslapio sąranka) ar panašią komandą programos, kuria dirbate, meniu **File** (failas) ir atidarykite šį dialogo langą. Čia pakeisti nustatymai turi aukštesnį prioritetą nei bet kur kitur pakeisti nustatymai.
 - **Dialogo langas Print (spausdinimas):** Spustelėkite **Print** (spausdinti), **Page Setup** (puslapio sąranka) ar panašią komandą programos, kuria dirbate, meniu **File** (failas) ir atidarykite šį dialogo langą. Nustatymai, pakeisti dialogo lange **Print** (spausdinti) turi žemesnį prioritetą ir *negali* nepaisyti pakeitimų, atliktų dialogo lange **Page Setup** (puslapio sąranka).
 - **Dialogo langas Printer Properties (spausdintuvo savybės) (spausdintuvo tvarkyklė):** Spustelėkite **Properties** (savybės) dialogo lange **Print** (spausdinti), jei norite atidaryti spausdintuvo tvarkyklę. Nustatymai, pakeisti dialogo lange **Printer Properties** (spausdintuvo savybės) turi žemesnį prioritetą nei nustatymai bet kur kitur spausdinimo programinėje įrangoje.
 - **Numatytieji spausdintuvo tvarkyklės nustatymai:** Numatytieji spausdintuvo tvarkyklės nustatymai apsprendžia nustatymus, naudojamus visose spausdinimo užduotyse, *nebent* nustatymai pakeičiami dialogo languose **Page Setup** (puslapio sąranka), **Print** (spausdinti) arba **Printer Properties** (spausdintuvo savybės).

Atidarykite spausdintuvo tvarkyklę ir pakeiskite spausdinimo nustatymus

Operacinė sistema	Jei norite pakeisti nustatymus visoms spausdinimo užduotims iki tol, kol programa bus uždaryta	Jei norite pakeisti numatytuosius nustatymus visoms spausdinimo užduotims	Jei norite pakeisti įrenginio konfigūracijos nustatymus
„Windows 2000“, XP, „Server 2003“ ir „Vista“	<ol style="list-style-type: none"> 1. Programos meniu File (failas) paspauskite Print (spausdinti). 2. Pasirinkite tvarkyklę ir spustelėkite Properties (ypatybės) arba Preferences (parinktys). <p>Šie žingsniai gali skirtis; tokia procedūra sutinkama dažniausiai.</p>	<ol style="list-style-type: none"> 1. Spustelėkite Start (pradėti), spustelėkite Settings (nustatymai) ir spustelėkite Printers (spausdintuvai) („Windows 2000“) arba Printers and Faxes (spausdintuvai ir faksai) („Windows XP Professional“ ir „Server 2003“) arba Printers and Other Hardware Devices (spausdintuvai ir kiti įrenginiai) („Windows XP Home“). <p>„Windows Vista“ spustelėkite Start (pradėti), spustelėkite Control Panel (valdymo skydelis) ir tada spustelėkite Printer (spausdintuvas).</p> <ol style="list-style-type: none"> 2. Dešiniu pelės klavišu spustelėkite spausdintuvo piktogramą ir pasirinkite Printing Preferences (spausdinimo parinktys). 	<ol style="list-style-type: none"> 1. Spustelėkite Start (pradėti), spustelėkite Settings (nustatymai) ir spustelėkite Printers (spausdintuvai) („Windows 2000“) arba Printers and Faxes (spausdintuvai ir faksai) („Windows XP Professional“ ir „Server 2003“) arba Printers and Other Hardware Devices (spausdintuvai ir kiti įrenginiai) („Windows XP Home“). <p>„Windows Vista“ spustelėkite Start (pradėti), spustelėkite Control Panel (valdymo skydelis) ir tada spustelėkite Printer (spausdintuvas).</p> <ol style="list-style-type: none"> 2. Dešiniu pelės klavišu spustelėkite spausdintuvo piktogramą ir pasirinkite Properties (parinktys). 3. Spustelėkite skirtuką Configure (konfigūruoti).

Programinės įrangos diegimo tipai „Windows“ sistemoje

Galimi tokie programinės įrangos diegimo tipai:

- **Easy** (lengvas). Diegiama visa programinė įranga.
- **Advanced** (išplėstinis). Naudokite šią parinktį, norėdami pasirinkti, kurią programinę įrangą ir tvarkykles įdiegti.

„Windows“ skirtos programinės įrangos pašalinimas

1. Spustelėkite **Start** (pradėti), po to spustelėkite **Run** (vykdyti).
2. Spustelėkite **HP** ir spustelėkite „**HP LaserJet M1319**“.
3. Spustelėkite **Uninstall** (šalinti) ir vykdykite programinės įrangos šalinimo instrukcijas ekrane.

Palaikomos paslaugų programos, skirtos „Windows“

„HP Toolbox“ programinė įranga

„HP Toolbox“ yra programa, kurią galite naudoti tokioms užduotims:

- Patikrinti gaminio būseną.
- Konfigūruoti gaminio nustatymus.
- Konfigūruoti iššokančius įspėjimo pranešimus.
- Peržiūrėti informaciją apie gedimų aptikimą ir šalinimą.
- Peržiūrėti dokumentaciją tinkle.

Būsenos įspėjimų programinė įranga

Būsenos įspėjimų programinė įranga pateikia informaciją apie dabartinę gaminio būseną.

Programinė įranga taip pat pateikia iššokančius įspėjimus įvykus tam tikriems įvykiams, pvz., kai tuščias dėklas ar atsiranda gaminio triktis. Įspėjime yra informacijos apie problemos sprendimą.

Kiti Windows komponentai ir pagalbinės priemonės

- Programinės įrangos diegimo priemonė — automatizuoja spausdinimo sistemos diegimą
- Registravimasis internetu

4 Gaminio naudojimas su „Macintosh“ operacine sistema

- „Macintosh“ operacinei sistemai skirta programinė įranga
- „Macintosh“ spausdintuvo tvarkyklės funkcijų naudojimas
- Skenavimas naudojantis gaminiu ir programa „HP Director“ („Macintosh“)
- Dokumento siuntimas faksograma iš „Macintosh“ kompiuterio

„Macintosh“ operacinei sistemai skirta programinė įranga

Macintosh palaikomos operacinės sistemos

Įrenginys palaiko šias Macintosh operacines sistemas:

- „Mac OS X“ v10.3, v10.4 ir naujesnė versija

 **PASTABA:** „Mac OS v10.4“ ir naujesnei versijai, palaikomi PPC ir „Intel Core“ procesorių „Mac“ kompiuteriai.

„Macintosh“ palaikomos spausdintuvo tvarkyklės

HP diegimo priemonė pateikia „PostScript“[®] spausdintuvo aprašo (PPD) failus, spausdintuvo dialogo langų papildymus (PDE) ir HP pagalbinę spausdintuvo priemonę naudojimui su „Macintosh“ kompiuteriais.

PPD, kartu su „Apple PostScript“ spausdintuvo tvarkyklėmis, leidžia pasiekti įrenginio funkcijas. Naudokite „Apple PostScript“ spausdintuvo tvarkyklę, gautą kartu su kompiuteriu.

Spausdinimo nustatymų prioritetas „Macintosh“ sistemoje

Spausdinimo nustatymų pakeitimų prioritetas nustatomas atsižvelgiant į tai, kur jie atliekami:

 **PASTABA:** Komandų ir dialogo langų pavadinimai gali skirtis, tai priklauso nuo jūsų programinės įrangos.

- **Page Setup dialog box** (puslapio sąrankos dialogo langas): Norėdami atidaryti šį dialogo langą, spustelėkite **Page Setup** (puslapio sąranka) arba panašią komandą programos, kurioje dirbate, meniu **File** (failas). Čia atlikti nustatymų pakeitimai yra viršesni iš kitur atliktus pakeitimus.
- **Print dialog box** (spausdinimo dialogo langas): Norėdami atidaryti šį dialogo langą, spustelėkite **Print** (spausdinti), **Print Setup** (puslapio sąranka) ar kitą panašią komandą programos, kurioje dirbate, meniu **File** (failas). Nustatymų pakeitimų, atliktų dialogo lange **Print** (spausdinti), prioritetas yra žemesnis, jie nepanaikina pakeitimų, atliktų dialogo lange **Page Setup** (puslapio sąranka).
- **Printer Properties dialog box (printer driver)** (Spausdintuvo ypatybių dialogo langas (spausdintuvo tvarkyklė)): Norėdami atidaryti spausdintuvo tvarkyklę, spustelėkite **Properties** (ypatybės) dialogo lange **Print** (spausdinti). Nustatymų pakeitimai, atlikti dialogo lange **Printer Properties** (spausdintuvo ypatybės), nepanaikina nustatymų, pakeistų kitoje spausdinimo programinės įrangos dalyje.
- **Default printer driver settings** (Numatytieji spausdintuvo tvarkyklės nustatymai): Numatytieji spausdintuvo tvarkyklės nustatymai nulemia nustatymus, naudojamus atliekant visas spausdinimo užduotis, *nebent* nustatymai pakeičiami dialogo languose **Page Setup** (puslapio sąranka), **Print** (spausdinti) arba **Printer Properties** (spausdintuvo ypatybės).
- **Printer control panel settings** (Spausdintuvo valdymo pulto nustatymai): Nustatymų pakeitimų, atliktų spausdintuvo valdymo pulte, prioritetas yra žemesnis nei kitur atliktų pakeitimų.

Spausdintuvo tvarkyklės nustatymų keitimas „Macintosh“ sistemoje

Jeigu norite pakeisti nustatymus visoms spausdinimo užduotims iki tol, kol programa bus uždaryta	Jeigu norite pakeisti numatytuosius nustatymus visoms spausdinimo užduotims	Jeigu norite pakeisti įrenginio konfigūracijos nustatymus
<ol style="list-style-type: none">1. Meniu File (failas) spustelėkite Print (spausdinti).2. Įvairiuose kontekstiniuose meniu pakeiskite norimus nustatymus.	<ol style="list-style-type: none">1. Meniu File (failas) spustelėkite Print (spausdinti).2. Įvairiuose kontekstiniuose meniu pakeiskite norimus nustatymus.3. Kontekstiniame meniu Presets (iš anksto nustatytos reikšmės) spustelėkite Save as (išsaugoti kaip) ir įveskite iš anksto nustatytos reikšmės pavadinimą. Šie nustatymai išsaugomi meniu Presets (iš anksto nustatytos reikšmės). Jei norite naudoti naujus nustatymus, turite pasirinkti išsaugotą iš anksto nustatytą reikšmę kas kartą atidarę programą ir spausdindami.	<ol style="list-style-type: none">1. Paieškos priemonėje meniu Go (vykdyti) spustelėkite Applications (programos).2. Atidarykite Utilities (paslaugų programos) ir tada atidarykite Printer Setup Utility (spausdintuvo sąrankos paslaugų programa).3. Spustelėkite spausdintuvo eilę.4. Meniu Printers (spausdintuvai) spustelėkite Show Info (rodyti informaciją)5. Spustelėkite meniu Installable Options (įdiegiamos parinktys). <p>PASTABA: Konfigūravimo nustatymai gali būti nepasiekiami dirbant klasikiniu režimu.</p>

Programinės įrangos diegimo tipai „Macintosh“ sistemoje

Įdiekite Macintosh programinę įrangą tiesioginėms jungtims (USB)

1. USB kabeliu sujunkite įrenginio USB prievadą ir kompiuterio USB prievadą. Naudokite standartinį 2 metrų (6,56 pėdos) USB kabelį.
2. Įrenginio kompaktinį diską įdėkite į kompaktinių diskų įrenginį ir paleiskite diegimo programą. Jei kompaktinio disko meniu nepasileidžia automatiškai, darbalaukyje dukart spustelėkite kompaktinio disko piktogramą.
3. Dukart spustelėkite **Installer** (diegimo priemonės) piktogramą aplanke „HP LaserJet Installer“.
4. Vadovaukitės kompiuterio ekrane pateikiamais nurodymais.

USB spausdintuvo užduočių eilės sukuriama automatiškai, kai gaminys prijungiamas prie kompiuterio. Tačiau užduočių eilė naudos bendrą „PostScript“ spausdintuvų aprašymo failą (PPD), jei prieš prijungiant USB kabelį nebuvo paleista diegimo programa. Norėdami pakeisti užduočių eilės „PostScript“ spausdintuvų aprašymo failą (PPD), atlikite nurodytus veiksmus.

5. Kompiuterio standžiajame diske atidarykite **Applications** (programos), atidarykite **Utilities** (paslaugų programos) ir tada atidarykite **Printer Setup Utility** (spausdintuvo sąrankos paslaugų programa).
6. Pasirinkite reikiamą spausdintuvo eilę, tada spustelėdami **Show Info** (rodyti informaciją) atidarykite **Printer Info** (spausdintuvo informacijos) dialogo langą.

7. Kontekstiniame meniu pasirinkite **Printer Model** (spausdintuvo modelis), o tada kontekstiniame meniu, kuriame pasirinkta **Generic** (bendras), pasirinkite reikiamą PPD įrenginiui.
8. Naudodamiesi bet kokia programa išspausdinkite bandomąjį lapą ir įsitikinkite, kad programa įdiegta teisingai.

Jei diegimas nepavyko, įdiekite iš naujo. Jei ir vėl nepavyksta, žr. diegimo pastabas arba naujus „readme“ failus, esančius kompaktiniame diske, arba pateiktą skrajutę.

„Macintosh“ spausdintuvo tvarkyklės funkcijų naudojimas

Spausdinimas

Kurkite ir naudokite išankstinius spausdinimo nustatymus „Macintosh“ operacinėje sistemoje

Naudokite išankstinius spausdinimo nustatymus, jei norite išsaugoti dabartinius spausdintuvo tvarkyklės nustatymus pakartotiniam naudojimui.

Sukurkite išankstinį spausdinimo nustatymą

1. Meniu **File** (failas) spustelėkite **Print** (spausdinti).
2. Pasirinkite tvarkyklę.
3. Pasirinkite spausdinimo nustatymus.
4. Laukelyje **Presets** (išankstiniai nustatymai) spustelėkite **Save As...** (išsaugoti kaip) ir įveskite išankstinio nustatymo pavadinimą.
5. Spustelėkite **OK** (gerai).

Išankstinių spausdinimo nustatymų naudojimas

1. Meniu **File** (failas) spustelėkite **Print** (spausdinti).
2. Pasirinkite tvarkyklę.
3. Laukelyje **Presets** (išankstiniai nustatymai) pasirinkite išankstinį spausdinimo nustatymą, kurį norite naudoti.

 **PASTABA:** Jei norite naudoti spausdintuvo-tvarkyklės numatytuosius nustatymus, pasirinkite **Factory Default** (numatytosios gamyklinės reikšmės).

Keiskite dokumentų dydį ir spausdinkite ant pasirinkto dydžio popieriaus

Galite keisti dokumentų skalę taip, kad jie tilptų ant skirtingo dydžio popieriaus.

1. Meniu **File** (failas) spustelėkite **Print** (spausdinti).
2. Atidarykite meniu **Paper Handling** (popieriaus tvarkymas).
3. Srityje **Destination Paper Size** (paskirties popieriaus dydis) pasirinkite **Scale to fit paper size** (keisti skalę taip, kad tilptų ant popieriaus) ir pasirinkite dydį iš išskleidžiamo sąrašo.
4. Jei norite naudoti tik popierių, kuris yra mažesnis už dokumentą, pasirinkite **Scale down only** (tik mažinti skalę).

Spausdinkite viršelį

Galite spausdinti atskirą viršelį su tam tikru tekstu (pvz., „Slapta“) savo dokumentui.

1. Meniu **File** (failas) spustelėkite **Print** (spausdinti).
2. Pasirinkite tvarkyklę.

3. Atidarykite kontekstinį meniu **Cover Page** (viršelis) ir pasirinkite, ar spausdinti viršelį **Before Document** (prieš dokumentą) ar **After Document** (po dokumento).
4. Kontekstiniame meniu **Cover Page Type** (viršelio tipas) pasirinkite tekstą, kurį norite spausdinti ant viršelio.

 **PASTABA:** Jei norite spausdinti tuščią viršelį, pasirinkite **Standard** (standartinį) **Cover Page Type** (viršelio tipą).

Naudokite vandens ženklus

Vandens ženklas yra pastaba, pvz., „Slapta“, kuri išspausdinama kiekvieno dokumento puslapio fone.

1. Meniu **File** (failas) spustelėkite **Print** (spausdinti).
2. Atidarykite meniu **Watermarks** (vandens ženklai).
3. Šalia **Mode** (režimas) pasirinkite, kokio tipo vandens ženklą norite naudoti. Pasirinkite **Watermark** (vandens ženklas), jei norite spausdinti pusiau permatomą tekstą. Pasirinkite **Overlay** (persidengimas), jei norite spausdinti nepermatomą tekstą.
4. Šalia **Pages** (puslapiai) pasirinkite, ar norite spausdinti vandens ženklą visuose puslapiuose, ar tik pirmame puslapyje.
5. Šalia **Text** (tekstas) pasirinkite vieną iš standartinių tekstų arba pasirinkite **Custom** (pasirinktinis) ir įveskite laukelyje naują tekstą.
6. Pasirinkite parinktis likusiems nustatymams.

Spausdinti kelis puslapius viename popieriaus lape naudojant „Macintosh“ operacinę sistemą

Galite spausdinti daugiau nei vieną puslapį viename popieriaus lape. Ši funkcija leidžia nebrangiai spausdinti juodraščius.

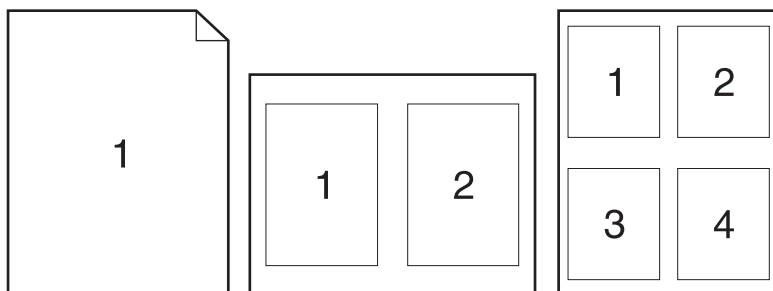

1. Meniu **File** (failas) spustelėkite **Print** (spausdinti).
2. Pasirinkite tvarkyklę.
3. Atidarykite kontekstinį meniu **Layout** (išdėstymas).
4. Šalia **Pages per Sheet** (puslapių lape) pasirinkite, kiek puslapių norite spausdinti kiekviename lape (1, 2, 4, 6, 9 arba 16).

5. Šalia **Layout Direction** (išdėstymo kryptis) pasirinkite puslapių lape tvarką ir išdėstymą.
6. Šalia **Borders** (rėmeliai) pasirinkite, kokio tipo rėmelius norite spausdinti aplink kiekvieną puslapį lape.

Spausdinimas ant abiejų puslapių pusių (dvipusis spausdinimas)

1. Dialogo lange **Print** (spausdinti) pasirinkite **Manual Duplex** (rankinis dvipusis).
2. Srityje **Manual Duplex** (rankinis dvipusis) pasirinkite **Print on Both Sides (Manually)** (spausdinti ant abiejų pusių (rankiniu būdu)).
3. Išspausdinkite dokumentą.
4. Išspausdinę vieną pusę, išimkite likusią spausdinimo medžiagą iš įvesties dėklo ir dėkite į šalį, kol baigsite dvipusio spausdinimo užduotį.

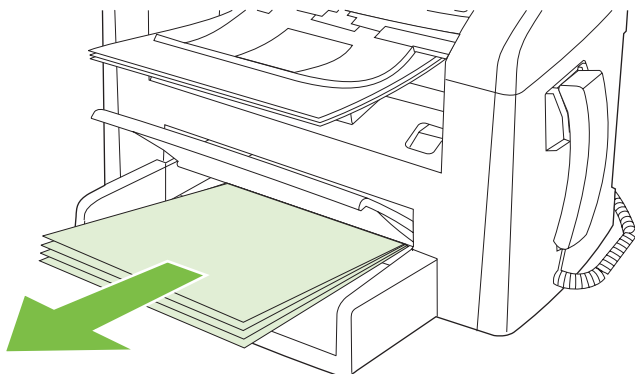

5. Nekeisdami krypties išimkite išspausdintą šūsnį iš išvesties skyriaus ir ją sulygininkite.

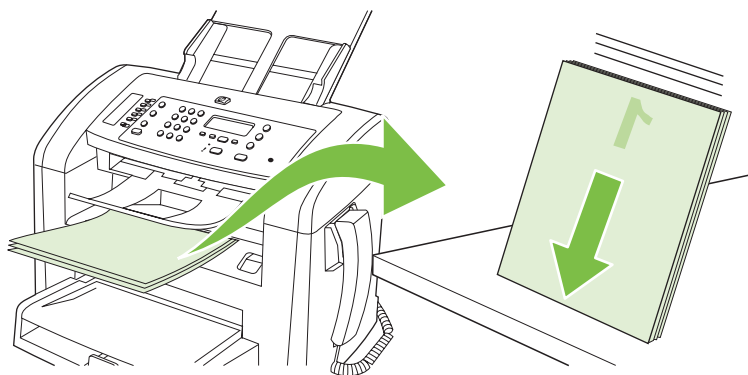

6. Išlaikydami tą pačią kryptį vėl įdėkite spausdinimo medžiagos šūsnį į įvesties dėklą. Atspausdintoji pusė turėtų būti nukreipta žemyn.

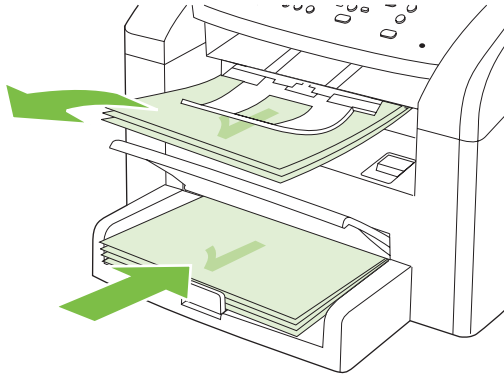

7. Gaminio valdymo pulte paspauskite **Gerai** ir keletą sekundžių palaukite, kol prasidės spausdinimas.

Skenavimas naudojantis gaminiu ir programa „HP Director“ („Macintosh“)

Išsamesnės informacijos apie užduotis ir nustatymus, aprašomus šiame skyriuje, žr. „HP Director“ žinyne internete.

Skenavimo užduotys

Norėdami skenuoti į programinės įrangos programą, skenuodami naudokitės pačia programa. Vaizdą galima skenuoti bet kokia TWAIN atitinkančia programa. Jei programa neatitinka TWAIN, faile išsaugokite skenuotą vaizdą, tada jį įdėkite, atidarykite arba importuokite į programinės įrangos programą.

Skenavimo po puslapį naudojimas

1. Originalą įdėkite skenuojama puse žemyn į ADF.
2. Dukart spustelėkite „HP Director“ darbalaukio slapyvardį.
3. Spustelėkite „HP Director“ ir tada spustelėkite **Scan** (skenuoti), kad atidarytumėte dialogo langą **HP**.
4. Spustelėkite **Scan** (skenuoti).
5. Norėdami skenuoti kelis puslapius, įdėkite kitą puslapį ir spustelėkite **Scan** (skenuoti). Kartokite tol, kol nuskenuosite visus puslapius.
6. Spustelėkite **Finish** (baigti) ir tada spustelėkite **Destinations** (paskirties vieta).

Skenavimas į failą

1. Meniu **Destinations** (paskirties vieta) pasirinkite **Save To File(s)** (išsaugoti į failą (-us)).
2. Pateikite failo pavadinimą ir nurodykite tikslo vietą.
3. Spustelėkite **Save** (išsaugoti). Originalus dokumentas skenuojamas ir išsaugojamas.

Skenuoti ir siųsti el. paštu

1. Meniu **Destinations** (paskirties vietos) pasirinkite **E-mail** (el. paštas).
2. Atidaromas tuščias el. laiškas su kaip priedu pritvirtintu nuskenuotu dokumentu.
3. Įveskite el. pašto gavėją, įrašykite tekstą arba pridėkite kitus priedus, tada spustelėkite **Send** (siųsti).

Dokumento siuntimas faksograma iš „Macintosh“ kompiuterio

1. Programinės įrangos programoje meniu **File** (failas) pasirinkite **Print** (spausdinti).
2. Spustelėkite **PDF** ir tada pasirinkite **Fax PDF** (PDF siūsti faksograma).
3. Lauke **To** (kam) įveskite fakso numerį.
4. Norėdami įtraukti faksogramos viršelį, pasirinkite **Use Cover Page** (naudoti viršelį) ir tada įveskite viršelio temą ir pranešimą (pasirinktinai).
5. Spustelėkite **Fax** (faksas).

5 Jungiamumas

- Gaminį prijungti tiesiogiai prie kompiuterio, naudojant USB

Gaminį prijungti tiesiogiai prie kompiuterio, naudojant USB

 **PASTABA:** Gaminio USB kabelio neprijunkite prie kompiuterio tol, kol diegimo programa nepaprašys taip padaryti.

1. Į kompiuterį įdėkite gaminio kompaktinį diską. Jei nepasileidžia programinės įrangos diegimo programa, naršydami kompaktinį diską suraskite failą setup.exe ir jį du kartus spustelėkite.
2. Vykdykite diegimo programos instrukcijas.
3. Leiskite pasibaigti diegimo procesui ir tada paleiskite kompiuterį iš naujo.

6 Popierius ir spausdinimo medžiaga

- [Kaip naudoti popierių ir spausdinimo medžiagą](#)
- [Palaikomi popieriaus ir spausdinimo medžiagų formatai](#)
- [Specialaus popieriaus ar spausdinimo medžiagos reikalavimai](#)
- [Įdėkite popieriaus ir spausdinimo medžiagos](#)
- [Dėklų konfigūravimas](#)

Kaip naudoti popierių ir spausdinimo medžiagą

Šis produktas palaiko įvairių popierių ir kitą spausdinimo medžiagą, kaip nurodyta šio vartotojo vadovo reikalavimuose. Naudodami popierių ar spausdinimo medžiagą, kuri neatitinka reikalavimų, galite susidurti su toliau išvardytomis problemomis:

- Prasta spaudinio kokybė
- Padidėjusi įstrigimo galimybė
- Pirmalaikis produkto susidėvėjimas, reikalaujantis taisymo

Siekdami geriausių rezultatų, naudokite tik „HP“ prekės ženklo popierių ir spausdinimo medžiagą, skirtą lazeriniams spausdintuvams. Nenaudokite popieriaus ar spausdinimo medžiagos, skirtos rašaliniams spausdintuvams. „Hewlett-Packard Company“ negali rekomenduoti naudoti kitų prekės ženklų spausdinimo medžiagų, kadangi „HP“ negali valdyti jų kokybės.

Popierius gali atitikti visus šiame vartotojo vadove aprašytus reikalavimus, bet spausdinimo rezultatas gali jūsų netenkinti. Taip gali atsitikti dėl netinkamo naudojimo, netinkamos temperatūros ir/ar drėgmės arba dėl kitų dalykų, kuriems „Hewlett-Packard“ neturi įtakos.

△ **ISPĖJIMAS:** Jei naudosite „Hewlett-Packard“ reikalavimų neatitinkantį popierių ar spausdinimo medžiagą, galite sugadinti spausdintuvą ir jį teks remontuoti. Tokių remonto atvejų neapima „Hewlett-Packard“ garantija ar kitos sutartys dėl remonto.

ISPĖJIMAS: Norėdami apsaugoti gaminį nuo sugadinimo, nenaudokite originalų su korekcijos juostelėmis, korekcijos skysčiu, popieriaus segtukais ar sąvaržėlėmis. Taip pat nedėkite į ADF nuotraukų, nedidelių ar trapių dokumentų originalų.

Palaikomi popieriaus ir spausdinimo medžiagų formatai

Šis produktas palaiko daug popieriaus formatų ir prisitaiko prie įvairios spausdinimo medžiagos.



PASTABA: Jei norite gauti geriausias spausdinimo rezultatus, prieš spausdindami spausdintuvo tvarkyklėje pasirinkite tinkamą popieriaus formatą ir tipą.

6-1 Lentelė Palaikomi popieriaus ir spausdinimo medžiagų formatai

Formatas	Matmenys	Prioritetinis įvesties dėklas	1 dėklas
„Letter“	216 x 279 mm	✓	✓
„Legal“	216 x 356 mm	✓	✓
A4	210 x 297 mm	✓	✓
„Executive“	184 x 267 mm	✓	✓
„A3“	297 x 420 mm		
„A5“	148 x 210 mm	✓	✓
„A6“	105 x 148 mm	✓	✓
„B5“ (JIS)	182 x 257 mm	✓	✓
„16k“	197 x 273 mm	✓	✓
„16k“	195 x 270 mm	✓	✓
„16k“	184 x 260 mm	✓	✓
8,5 x 13	216 x 330 mm	✓	✓
4 x 6 ¹	107 x 152 mm	✓	✓
5 x 8 ¹	127 x 203 mm	✓	✓
10 x 15 cm ¹	100 x 150 mm	✓	✓
Nestandartinis	Prioritetinis įvesties dėklas: Mažiausia – 76 x 127 mm; daugiausia – 216 x 356 mm	✓	✓

¹ Šie formatai yra palaikomi kaip pasirinktiniai.

6-2 Lentelė Palaikomas vokų ir atvirukų formatas

Formatas	Matmenys	Prioritetinis įvesties dėklas	1 dėklas
Vokas „#10“	105 x 241 mm	✓	✓
Vokas „DL“	110 x 220 mm	✓	✓

6-2 Lentelė Palaikomas vokų ir atvirukų formatas (tęsinys)

Formatas	Matmenys	Prioritetinis įvesties dėklas	1 dėklas
Vokas „C5“	162 x 229 mm	✓	✓
Vokas „B5“	176 x 250 mm	✓	✓
Vokas „Monarch“	98 x 191 mm	✓	✓
Atvirukas	100 x 148 mm	✓	✓
Dvigubas atvirukas	148 x 200 mm	✓	✓

Specialaus popieriaus ar spausdinimo medžiagos reikalavimai

Šis produktas palaiko spausdinimą ant specialios medžiagos. Laikykitės šių reikalavimų, jei norite pasiekti patenkinamą rezultatą. Jei norite gauti geriausius spausdinimo rezultatus, naudodami specialų popierių ar spausdinimo medžiagą įsitinkite, kad spausdinimo tvarkyklėje nustatėte tipą ir dydį.

△ **ISPĖJIMAS:** „HP LaserJet“ spausdintuvai naudoja kaitintuvus, skirtus popieriuje sulieti sausas dažų daleles tam, kad būtų gaunami labai tikslūs taškai. HP lazerinis popierius sukurtas atlaikyti ypač didelį karštį. Jei naudosite rašaliniam spausdintuvui skirtą popierių, kuris netinka šiai technologijai, galite sugadinti savo spausdintuvą.

Medžiagos tipas	Leidžiama	Draudžiama
Vokai	<ul style="list-style-type: none"> Laikykite vokus vertikaliaje padėtyje. Naudokite tokius vokus, kurių siūlė tęsiasi nuo vieno kampo iki kito. Naudokite vokus su nuplėšiama lipniąja juoste, kuri yra patvirtinta naudoti lazeriniams spausdintuvams. 	<ul style="list-style-type: none"> Nenaudokite vokų, kurie yra susiraukšlėję, suraižyti, sulipę ar kitaip pažeisti. Nenaudokite vokų su sąsagomis, spaustukais, langeliais ar įdėklais. Nenaudokite savaime prilipnusių lipniųjų ar kitų sintetinių medžiagų.
Etiketės	<ul style="list-style-type: none"> Naudokite tik etiketes, turinčias uždengtą pagrindą tarp jų. Naudokite tik lygias etiketes. Naudokite tik visus etikečių lapus. 	<ul style="list-style-type: none"> Nenaudokite susiglamžiusių, su oro pūslelėmis ar kitaip pažeistų etikečių. Nespausdinkite tik dalies etiketės lapo.
Skaidrės	<ul style="list-style-type: none"> Naudokite tik tokias skaidres, kurios yra patvirtintos naudoti lazeriniams spausdintuvams. Padėkite skaidres ant lygaus paviršiaus išėmę jas iš produkto. 	<ul style="list-style-type: none"> Nenaudokite skaidrios spausdinimo medžiagos, kuri nėra patvirtinta naudoti lazeriniams spausdintuvams.
Firminiai blankai ir išankstinės formos	<ul style="list-style-type: none"> Naudokite tik tokius firminius blankus ir formas, kurie yra patvirtinti naudoti lazeriniams spausdintuvams. 	<ul style="list-style-type: none"> Nenaudokite turinčių didelius įspaudus ar žvilgančių firminių blankų.
Storas popierius	<ul style="list-style-type: none"> Naudokite tik tokį storą popierių, kuris yra patvirtintas naudoti lazeriniams spausdintuvams ir atitinka šio produkto svorio specifikacijas. 	<ul style="list-style-type: none"> Nenaudokite popieriaus, kuris yra sunkesnis, nei rekomenduojama šio produkto spausdinimo medžiagos specifikacijoje, jei tai nėra HP popierius, kuris patvirtintas naudoti šiam produktui.
Blizgus ar specialia danga padengtas popierius	<ul style="list-style-type: none"> Naudokite tik tokį blizgų ar specialia danga padengtą popierių, kuris yra patvirtintas naudoti lazeriniams spausdintuvams. 	<ul style="list-style-type: none"> Nenaudokite blizgaus ar specialia danga padengto popieriaus, kuris yra skirtas naudoti rašaliniam spausdintuvams.

Įdėkite popieriaus ir spausdinimo medžiagos

Prioritetinis įvesties dėklas

Prioritetinis įvesties dėklas pasiekiamas iš gaminio priekinės pusės. Gaminys pirmiau spausdina iš prioritetinio įvesties dėklo ir tik po to mėgina spausdinti iš 1 dėklo.

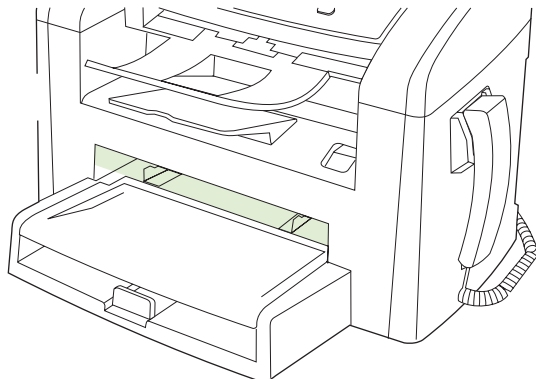

Į prioritetinį įvesties dėklą telpa iki 10 75 g/m² spausdinimo medžiagos lapų arba vienas vokas, viena skaidrė arba viena kortelė. Prioritetinį įvesties dėklą galite naudoti, jei norite, kad pirmasis puslapis būtų spausdinamas ant kitokios spausdinimo medžiagos nei visas dokumentas.

Spausdinimo medžiagos kreiptuvai užtikrina, kad spausdinimo medžiaga būtų tinkamai ir tiesiai tiekama į gaminį (padeda išvengti įžambių atspaudų). Dėdami spausdinimo medžiagą, nustatykite spausdinimo medžiagos kreiptuvus taip, kad jie atitiktų naudojamos spausdinimo medžiagos plotį.

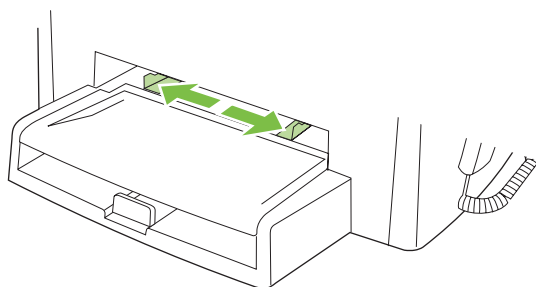

1 dėklas

1 dėkle telpa iki 250 lapų 75 g/m² popieriaus arba šiek tiek mažiau sunkesnės spausdinimo medžiagos (25 mm arba žemesnė šūsnis). Popierių į dėklą dėkite viršutiniu kraštu į spausdintuvą ir spausdinama puse žemyn.

Spausdinimo medžiagos kreiptuvai užtikrina, kad spausdinimo medžiaga būtų tinkamai ir tiesiai paduodama į gaminį. 1 dėkle yra šoninis ir galinis spausdinimo medžiagos kreiptuvai. Dėdami spausdinimo medžiagą, nustatykite spausdinimo medžiagos kreiptuvus taip, kad jie atitiktų naudojamos medžiagos ilgį ir plotį.

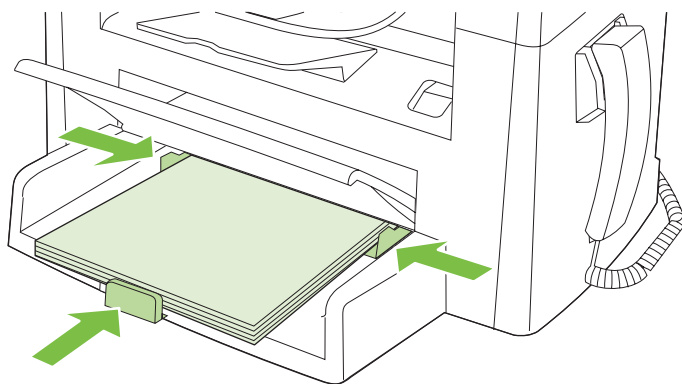

 **PASTABA:** Prieš dėdami naują spausdinimo medžiagą, visada išimkite įvedimo dėkle likusią medžiagą ir ištiesinkite dedamos medžiagos šūsnies kraštus. Nesklaidykite popieriaus. Tai padeda išvengti kelių medžiagos lapų įtraukimo į gaminį vienu metu ir sumažina medžiagos įstrigimo tikimybę.

Dėklų konfigūravimas

Numatytąjį popieriaus formatą ar tipą iš valdymo pulto galite pasirinkti vykdydami toliau aprašomus žingsnius.

Dėklų konfigūravimas kopijavimo užduotims atlikti

1. Gaminio valdymo pulte paspauskite **Setup (Nustatymai)**.
2. Rodyklių mygtukais pasirinkite **System setup (Sistemos nustatymai)** ir paspauskite **Gerai**.
3. Rodyklių klavišais pasirinkite **Paper setup** (popieriaus sąranka) ir paspauskite **Gerai**.
4. Rodyklių klavišais pasirinkite arba **Def. paper size** (numatytasis popieriaus formatas) arba **Def. paper type** (numatytasis popieriaus tipas) ir paspauskite **Gerai**.
5. Rodyklių klavišais pasirinkite numatytąjį dėklo tipą ar formatą ir paspauskite **Gerai**.

 **PASTABA:** Norėdami spausdinimo užduotims sukonfigūruoti gaminio dėklus, naudokitės spausdintuvo tvarkykle.

7 Spausdinimo užduotys

Šiame skyriuje pateikiama informacija apie įprastas spausdinimo užduotis.

- [Pakeiskite spausdintuvo tvarkyklę taip, kad ji atitiktų spausdinimo medžiagos tipą ir dydį](#)
- [Gauti pagalbos apie bet kokią spausdinimo parinktį](#)
- [Spausdinimo užduoties atšaukimas](#)
- [Numatytųjų nustatymų keitimas](#)
- [Brošiūrų kūrimas](#)
- [Spausdinimo kokybės nustatymų keitimas](#)
- [Spausdinimo tankio keitimas](#)
- [Spausdinimas ant specialiosios spausdinimo medžiagos](#)
- [Naudokite skirtingą popierių ir spausdinkite viršelius](#)
- [Spausdinkite pirmą puslapį tuščią](#)
- [Keisti dokumentų dydį](#)
- [Popieriaus formato pasirinkimas](#)
- [Popieriaus šaltinio pasirinkimas](#)
- [Popieriaus tipo pasirinkimas](#)
- [Nustatyti spausdinimo orientaciją](#)
- [Naudoti vandens ženklus](#)
- [Dažų taupymas](#)
- [Spausdinimas ant abiejų popieriaus pusių \(dvipusis spausdinimas\)](#)
- [Kelių puslapių viename popieriaus lape spausdinimas, naudojant „Windows“ operacinę sistemą](#)
- [Taupymo nustatymai](#)

Pakeiskite spausdintuvo tvarkyklę taip, kad ji atitiktų spausdinimo medžiagos tipą ir dydį

Pasirinkus spausdinimo medžiagą pagal tipą ir dydį gausite žymiai geresnę spausdinimo kokybę storam popieriui, blizgiam popieriui ir projektoriaus skaidrėms. Naudojant netinkamus nustatymus spausdinimo kokybė gali būti nepatenkinama. Visada spausdinkite pagal nurodytos ypatingos spausdinimo medžiagos, pvz., etikečių ar skaidrių, **tipą**. Vokus visuomet spausdinkite pagal **dydį**.

1. Programos meniu **File** (failas) paspauskite **Print** (spausdinti).
2. Pasirinkite tvarkyklę ir spustelėkite **Properties** (ypatybės) arba **Preferences** (parinktys).
3. Spustelėkite skirtuką **Paper/Quality** (popierius/kokybė).
4. Sąrašo lange **Type** (tipas) arba **Size** (formatas) pasirinkite tinkamą spausdinimo medžiagos tipą ir formatą.
5. Spustelėkite **OK** (gerai).

Palaikomi popieriaus tipai ir dėklo talpa

Šio produkto dėklų pirmenybė, kai paduodamos spausdinimo medžiagos:

1. Prioritetinis įvesties dėklas
2. 1 dėklas

Mažiausi spausdinimo medžiagos matmenys yra 76 x 127 mm.

Didžiausi spausdinimo medžiagos matmenys yra 216 x 356 mm.

Jei norite gauti geriausias spausdinimo rezultatus, prieš spausdindami savo spausdintuvo tvarkyklėje pasirinkite tinkamą popieriaus dydį ir tipą.

Tipas:	Medžiagų specifikacijos	Prioritetinis įvesties dėklas	1 dėklo talpa ²
Paprastas	nuo 75 g/m ² iki 104 g/m ²	Iki 10 lapų	Iki 250 lapų
Spalvotas			
Iš anksto išspausdintas			
Perforuotas			
Perdirbtas			
Lengvas	nuo 60 g/m ² iki 75 g/m ²	Iki 10 lapų	Iki 260 lapų
Vokai	Mažiau nei 90 g/m ²	1 vokas	Iki 10 vokų.
Etiketės	Standartinis	1 lapas	Nepalaikoma.
„Bond“ (ypač aukštos kokybės popierius)	nuo 75 g/m ² iki 104 g/m ²	1 lapas	Iki 250 lapų
Grublėtas popierius	nuo 75 g/m ² iki 104 g/m ²	1 lapas	Iki 200 lapų
Skaidrės	4 mm vienspalvės skaidrės	1 lapas	Iki 200 lapų.
Sunkus	Nuo 110 g/m ² iki 125 g/m ²	Iki 10 lapų	Nepalaikoma.

Tipas:	Medžiagų specifikacijos	Prioritetinis įvesties dėklas	1 dėklo talpa ²
Firminis blankas	nuo 75 g/m ² iki 104 g/m ²	Iki 10 lapų	Iki 250 lapų

² Didžiausias šūsnies aukštis 1 dėkle yra 25 mm (1 colis).

Gauti pagalbos apie bet kokią spausdinimo parinktį

Spausdintuvo tvarkyklės žinynas yra atskirtas nuo programos žinyno. Spausdintuvo tvarkyklės žinynas pateikia paaiškinimus apie mygtukus, žymės langelius ir išskleidžiamuosius sąrašus, kurie yra spausdintuvo tvarkyklėje. Jame taip pat pateiktos instrukcijos, kaip atlikti įprastas spausdinimo užduotis, tokias kaip spausdinimas ant abiejų pusių, kelių puslapių spausdinimas viename lape ir pirmojo puslapio arba viršelių spausdinimas ant kitokio popieriaus.

Spausdintuvo tvarkyklės žinyno ekranus suaktyvinkite vienu iš tokių būdų:

„Windows“	„Macintosh“
<ul style="list-style-type: none"> Spausdintuvo tvarkyklės dialogo lange Properties (ypatybės) spustelėkite mygtuką Help (žinynas). Kompiuterio klaviatūroje paspauskite klavišą F1. Spustelėkite klaustuko simbolį, esantį spausdintuvo tvarkyklės viršutiniame dešiniajame kampe. Tvarkyklėje dešiniuju klavišu spustelėkite bet koki elementą ir tada spustelėkite What's This? (kas čia?). 	<p>Dialogo lange Print (spausdinti) spustelėkite ? mygtuką.</p>

Spausdinimo užduoties atšaukimas

Jei spausdinimo užduotis yra vykdoma, ją atšauksite gaminio valdymo pulte paspausdami **Atšaukti**.

 **PASTABA:** Paspausdami **Atšaukti**, atšauksite šiuo metu gaminio apdorojamą spausdinimo užduotį. Jei vyksta daugiau nei vienas procesas, paspausdami **Atšaukti**, atšauksite procesą, kuris šiuo metu yra rodomas gaminio valdymo pulte.

Spausdinimo užduotį taip pat galite atšaukti iš programos arba spausdinimo užduočių eilės.

Norėdami tuojau pat sustabdyti spausdinimo užduotį, išimkite likusią spausdinimo medžiagą iš gaminio. Kai spausdinimas sustoja, naudokitės viena šių parinkčių:

- **Įrenginio valdymo pultas:** spausdinimo užduotį atšauksite gaminio valdymo pulte paspaudę ir atleidę **Atšaukti**.
- **Programa:** dažniausiai jūsų kompiuterio ekrane parodomas dialogo langas, kuriame galite atšaukti spausdinimo užduotį.
- **„Windows“ spausdinimo užduočių eilė:** Jei spausdinimo užduotis įtraukta į spausdinimo užduočių eilę (kompiuterio atmintyje) arba į spausdinimo kaupą, ištrinkite ją iš ten.
 - **„Windows 2000“:** eikite į dialogo langą **Printer** (spausdintuvas). Spustelėkite **Start** (pradėti), **Settings** (nustatymai) ir spustelėkite **Printers** (spausdintuvai). Dukart spustelėkite gaminio piktogramą ir atidarykite langą; pasirinkite spausdinimo užduotį ir spustelėkite **Delete** (ištrinti).
 - **„Windows XP“ arba „Server 2003“:** spustelėkite **Start** (pradėti), **Settings** (nustatymai) ir spustelėkite **Printers and Faxes** (spausdintuvai ir fakso aparatai). Dukart spustelėdami gaminio piktogramą atidarykite langą, dešiniu juo pelės klavišu spustelėkite norimą atšaukti spausdinimo užduotį ir spustelėkite **Cancel** (atšaukti).
 - **„Windows Vista“:** spustelėkite **Start** (pradėti), spustelėkite **Control Panel** (valdymo skydas), o tada, būdami **Hardware and Sound** (aparaturai ir garsai), spustelėkite **Printer** (spausdintuvas). Dukart spustelėdami gaminio piktogramą atidarykite langą, dešiniu juo pelės klavišu spustelėkite norimą atšaukti spausdinimo užduotį ir spustelėkite **Cancel** (atšaukti).
- **„Macintosh“ spausdinimo užduočių eilė:** dukart spustelėdami stovė esančią gaminio piktogramą, atidarykite spausdinimo užduočių eilę. Pažymėkite spausdinimo užduotį ir spustelėkite **Delete** (ištrinti).

Numatytųjų nustatymų keitimas

1. Spustelėkite **Start** (pradėti), spustelėkite **Settings** (nustatymai) ir spustelėkite **Printers** (spausdintuvai) („Windows 2000“) arba **Printers and Faxes** (spausdintuvai ir faksai) („Windows XP Professional“ ir „Server 2003“) arba **Printers and Other Hardware Devices** (spausdintuvai ir kiti įrenginiai) („Windows XP Home“).

„Windows Vista“ spustelėkite **Start** (pradėti), spustelėkite **Control Panel** (valdymo skydelis) ir tada spustelėkite **Printer** (spausdintuvas).
2. Dešiniu pelės klavišu spustelėkite spausdintuvo piktogramą ir pasirinkite **Properties** (parinktys).
3. Spustelėkite skirtuką **Configure** (konfigūruoti).
4. Pakeiskite nustatymus ir tada spustelėkite **OK** (gerai).

Brošiūrų kūrimas

Galite spausdinti du puslapius viename popieriaus lape taip, kad puslapius galėtumėte sulenkti per vidurį, taip suformuodami brošiūrą. Įrenginys išdėsto puslapius tinkama tvarka. Pvz., jei originaliaame dokumente yra aštuoni puslapiai, įrenginys tame pačiame lape spausdina 1 ir 8 puslapius.

1. Programinės įrangos programos meniu **File** (failas) spustelėkite **Print** (spausdinti).
2. Pasirinkite tvarkyklę ir tada spustelėkite **Properties** (ypatybės) arba **Preferences** (parinktys).
3. Spustelėkite skirtuką **Finishing** (užbaigimas).
4. Pasirinkite **Print On Both Sides** (spausdinti ant abiejų pusių).
5. Išskleidžiamajame lange **Booklet Layout** (brošiūros maketas) pasirinkite **Left Edge Binding** (kairiojo krašto susegimas) arba **Right Edge Binding** (dešiniojo krašto susegimas). Nustatymas **Pages per Sheet** (puslapių lape) automatiškai pasikeičia į 2 puslapius lape.
6. Spustelėkite **OK** (gerai).

Spausdinimo kokybės nustatymų keitimas

1. Programos meniu **File** (failas) paspauskite **Print** (spausdinti).
2. Skirtuke **Paper/Quality** (popierius/kokybė) išskleidžiamajame meniu **Print Quality** (spausdinimo kokybė) pasirinkite norimus skyros arba spausdinimo kokybės nustatymus.
3. Spustelėkite **OK** (gerai).

Spausdinimo tankio keitimas

Didinant spausdinimo tankį, gaunami tamsesni spaudiniai.

1. Programos meniu **File** (failas) paspauskite **Print** (spausdinti).
2. Pasirinkite tvarkyklę ir spustelėkite **Properties** (ypatybės) arba **Preferences** (parinktys).
3. Spustelėkite skirtuką **Device Settings** (įrenginio parametrai).
4. Norėdami pakeisti nustatymą, naudokite slankiklį **Print Density** (spausdinimo tankis).
5. Spustelėkite **OK** (gerai).

Spausdinimas ant specialiosios spausdinimo medžiagos

Įsitinkite, kad popierius ar spausdinimo medžiaga, kurią naudojate, atitinka HP specifikacijas. Paprastai lygesnis popierius užtikrina geresnius rezultatus.

1. Atidarykite popieriaus įvedimo dėklą ir išimkite visas spausdinimo medžiagas.

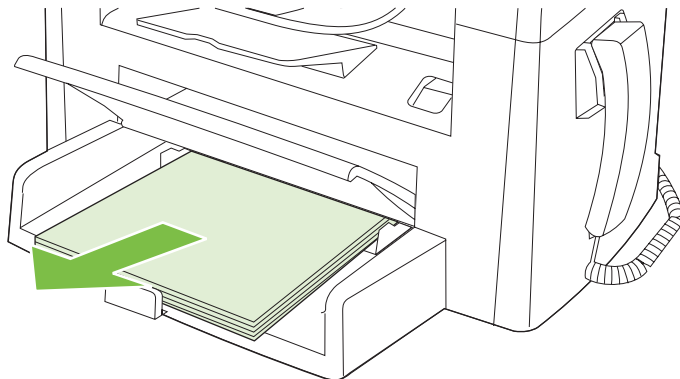

2. Įdėkite spausdinimo medžiagos. Užtikrinkite, kad spausdinimo medžiagos viršus būtų nukreiptas į priekį, o pusė, ant kurios bus spausdinama, atversta į viršų.
3. Priderinkite spausdinimo medžiagos kreiptuvus prie spausdinimo medžiagos ilgio ir pločio.

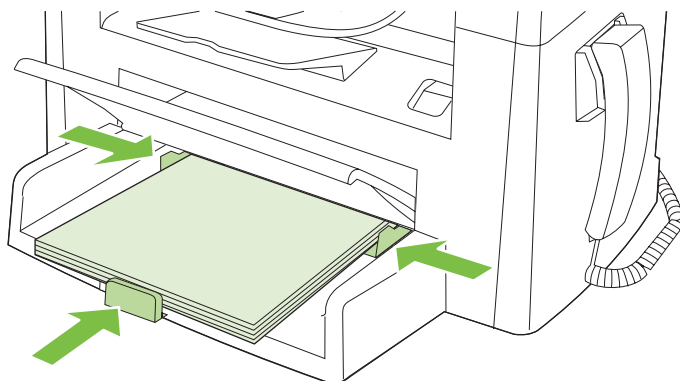

4. Spausdintuvo tvarkyklėje, skirtuke **Paper** (popierius) arba **Paper/Quality** (popierius/kokybė), iš išskleidžiamojo sąrašo **Paper Type** (popieriaus tipas) pasirinkite spausdinimo medžiagos tipą.

△ **ISPĖJIMAS:** Įsitinkite, kad gaminio nustatymuose pasirinkote tinkamą medžiagos tipą. Gaminys nustato kaitintuvo temperatūrą priklausomai nuo to, kokį spausdinimo medžiagos tipą pasirinkote. Tokiu būdu skaidrės ar etiketės apsaugomos nuo pažeidimų gaminio viduje.

5. Išspausdinkite dokumentą.

Naudokite skirtingą popierių ir spausdinkite viršelius

1. Programos meniu **File** (failas) paspauskite **Print** (spausdinti).
2. Pasirinkite tvarkyklę ir spustelėkite **Properties** (ypatybės) arba **Preferences** (parinktys).
3. Skirtuke **Paper/Quality** (popierius/kokybė) pasirinkite tinkamą popierių.
4. Spustelėkite **Use different paper** (naudoti kitokį popierių).
5. Pasirinkite puslapius, kuriuos norite spausdinti ant kitokio popieriaus.
6. Norėdami spausdinti viršelį arba nugarėlę, pasirinkite **Add Blank or Preprinted Cover** (įtraukti tuščią arba iš anksto atspausdintą viršelį).
7. Spustelėkite **OK** (gerai).

 **PASTABA:** Popieriaus dydis turi būti toks pats visiems puslapiams spausdinimo užduotyje.

Spausdinkite pirmą puslapį tuščią

1. Programos meniu **File** (failas) paspauskite **Print** (spausdinti).
2. Pasirinkite tvarkyklę ir spustelėkite **Properties** (ypatybės) arba **Preferences** (parinktys).
3. Skirtuke **Paper/Quality** (popierius/kokybė) spustelėkite **Use different paper** (naudoti kitokį popierių).
4. Sąrašo lange spustelėkite **Front or Back Cover** (viršelis arba nugarėlė).
5. Spustelėkite **Add Blank or Preprinted Cover** (įtraukti tuščią arba iš anksto atspausdintą viršelį).
6. Spustelėkite **OK** (gerai).

Keisti dokumentų dydį

Naudodamiesi dokumentų dydžio keitimo funkcija, keiskite dokumento mastelį pagal procentinį tikrojo dydžio skaičių. Taip pat galite pasirinkti spausdinti dokumentą ant skirtingo dydžio popieriaus, keisdami mastelį arba ne.

Mažinti arba didinti dokumentą

1. Programos meniu **File** (failas) spustelėkite **Print** (spausdinti).
2. Pasirinkite tvarkyklę ir paspauskite **Properties** (ypatybės) arba **Preferences** (parinktys).
3. Skirtuke **Effects** (efektai) pasirinkite **% of normal size** (įprasto dydžio %) ir įveskite procentinį dydį, kuriuo norite mažinti arba didinti savo dokumentą.

Procentinį dydį galima koreguoti ir naudojantis slinkties juosta.

4. Spustelėkite **OK** (gerai).

Spausdinti dokumentą ant skirtingo formato popieriaus

1. Programos meniu **File** (failas) spustelėkite **Print** (spausdinti).
2. Pasirinkite tvarkyklę ir paspauskite **Properties** (ypatybės) arba **Preferences** (parinktys).
3. Skirtuke **Effects** (efektai) spustelėkite **Print Document On** (spausdinti dokumentą ant).
4. Pasirinkite popieriaus formatą, ant kurio norite spausdinti.
5. Jei norite spausdinti dokumentą *ne* pritaikydami jo mastelio, įsitikinkite, kad nepažymėta parinktis **Scale to Fit** (pritaikyti mastelį).
6. Spustelėkite **OK** (gerai).

Popieriaus formato pasirinkimas

1. Programos meniu **File** (failas) paspauskite **Print** (spausdinti).
2. Pasirinkite tvarkyklę ir paspauskite **Properties** (ypatybės) arba **Preferences** (parinktys).
3. Skirtuke **Paper/Quality** (popierius/kokybė) iš išskleidžiamojo sąrašo **Size is** (formatas) pasirinkite formatą.
4. Spustelėkite **OK** (gerai).

Popieriaus šaltinio pasirinkimas

1. Programos meniu **File** (failas) paspauskite **Print** (spausdinti).
2. Pasirinkite tvarkyklę ir paspauskite **Properties** (ypatybės) arba **Preferences** (parinktys).
3. Skirtuke **Paper/Quality** (popierius/kokybė) iš išskleidžiamojo sąrašo **Source is** (šaltinis) pasirinkite šaltinį.
4. Spustelėkite **OK** (gerai).

Popieriaus tipo pasirinkimas

1. Programos meniu **File** (failas) paspauskite **Print** (spausdinti).
2. Pasirinkite tvarkyklę ir paspauskite **Properties** (ypatybės) arba **Preferences** (parinktys).
3. Skirtuke **Paper/Quality** (popierius/kokybė) iš išskleidžiamojo sąrašo **Type is** (tipas) pasirinkite tipą.
4. Spustelėkite **OK** (gerai).

Nustatyti spausdinimo orientaciją

1. Programos meniu **File** (failas) paspauskite **Print** (spausdinti).
2. Pasirinkite tvarkyklę ir paspauskite **Properties** (ypatybės) arba **Preferences** (parinktys).
3. Skirtuke **Finishing** (baigimas) pasirinkite arba **Portrait** (statmena), arba **Landscape** (gulsčia), skyriuje **Orientation** (orientacija).
4. Spustelėkite **OK** (gerai).

Naudoti vandens ženklus

Vandens ženklas yra pastaba, pvz., „Slapta“, kuri spausdinama kiekvieno dokumento puslapio fone.

1. Meniu **File** (failas) spustelėkite **Print** (spausdinti).
2. Pasirinkite tvarkyklę ir spustelėkite **Properties** (ypatybės) arba **Preferences** (nuostatos).
3. Skirtuke **Effects** (efektai) spustelėkite išskleidžiamą sąrašą **Watermarks** (vandens ženklai).
4. Spustelėkite vandens ženklą, kurį norite naudoti.
5. Jei norite, kad vandens ženklas būtų tik pirmajame dokumento puslapyje, spustelėkite **First Page Only** (tik pirmajame puslapyje).
6. Spustelėkite **OK** (gerai).

Jei norite pašalinti vandens ženklą, spustelėkite **(none)** (jokio) išskleidžiamame sąrašo **Watermarks** (vandens ženklai).

Dažų taupymas

1. Programos meniu **File** (failas) paspauskite **Print** (spausdinti).
2. Pasirinkite tvarkyklę ir paspauskite **Properties** (ypatybės) arba **Preferences** (parinktys).
3. Skirtuke **Paper/Quality** (popierius/kokybė) spustelėkite **EconoMode**.
4. Spustelėkite **OK** (gerai).

Spausdinimas ant abiejų popieriaus pusių (dvipusis spausdinimas)

 **PASTABA:** Spausdintuvo tvarkyklėje taip pat yra rankinio dvipusio spausdinimo instrukcijos ir grafiniai vaizdai.

1. Programoje atidarykite ypatybes (spausdintuvo tvarkyklė).
2. Skirtuke **Finishing** (baigimas) pasirinkite **Print on both sides (Manually)** (spausdinti ant abiejų pusių (rankiniu būdu)).

 **PASTABA:** Jei parinktis **Print on Both Sides** (spausdinti ant abiejų pusių) yra blanki arba nepasiekiama, atidarykite ypatybes (spausdintuvo tvarkyklė). Skirtuke **Device Settings** (įrenginio parametrai) arba skirtuke **Configure** (konfigūruoti) pasirinkite **Allow Manual Duplexing** (leisti rankinį dvipusį spausdinimą) tada spustelėkite **OK** (gerai). Pakartokite 1 ir 2 veiksmus.

3. Išspausdinkite dokumentą.
4. Išspausdinę vieną pusę, išimkite likusią spausdinimo medžiagą iš įvesties dėklo ir dėkite į šalį, kol baigsite dvipusio spausdinimo užduotį.

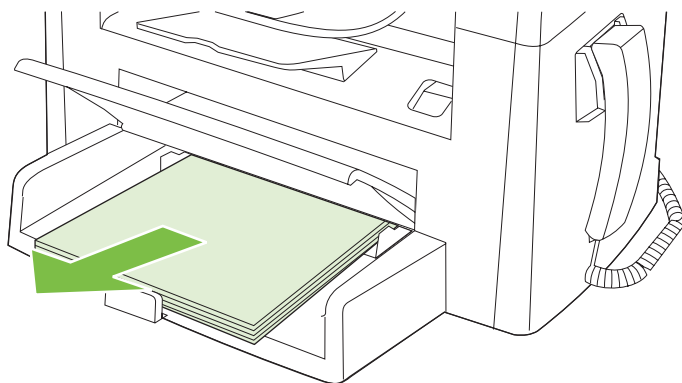

5. Nekeisdami krypties išimkite išspausdintą šūsnį iš išvesties skyriaus ir ją sulygininkite.

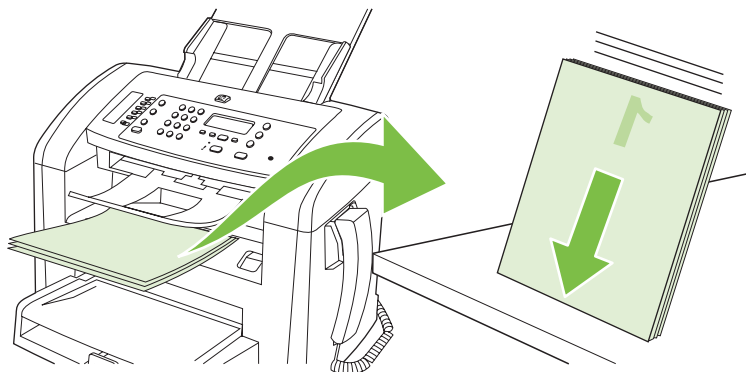

6. Išlaikydami tą pačią kryptį vėl įdėkite spausdinimo medžiagos šūsnį į įvesties dėklą. Atspausdintoji pusė turėtų būti nukreipta žemyn.

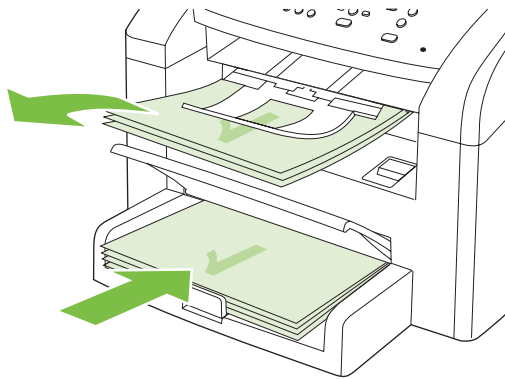

7. Gaminio valdymo pulte paspauskite **Gerai** ir keletą sekundžių palaukite, kol prasidės spausdinimas.

Kelių puslapių viename popieriaus lape spausdinimas, naudojant „Windows“ operacinę sistemą

Galite spausdinti daugiau nei vieną puslapį viename popieriaus lape.

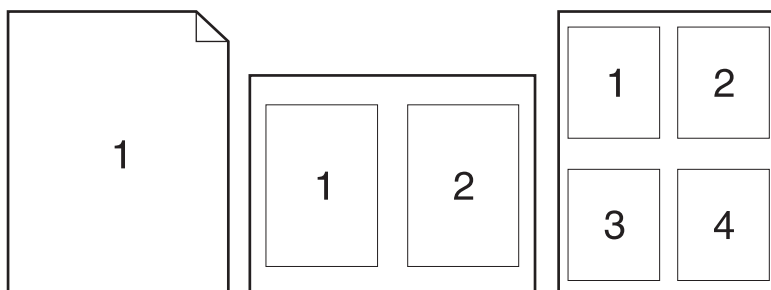

1. Programos meniu **File** (failas) paspauskite **Print** (spausdinti).
2. Pasirinkite tvarkyklę ir spustelėkite **Properties** (ypatybė) arba **Preferences** (parinktys).
3. Spustelėkite skirtuką **Finishing** (užbaigimas).
4. Išskleidžiamajame sąraše **Document Options** (dokumento parinktys) pasirinkite puslapių, kuriuos norite spausdinti kiekviename lape, skaičių (1, 2, 4, 6, 9 arba 16).
5. Jei puslapių skaičius didesnis nei 1, pasirinkite tinkamas parinktis **Print page borders** (spausdinti puslapio rėmelius) ir **Page order** (puslapių tvarka).
 - Jei norite pakeisti puslapio padėtį, paspauskite **Portrait** (vertikalus) arba **Landscape** (horizontalus).
6. Spustelėkite **OK** (gerai) Produktas dabar sukonfigūruotas spausdinti lape tiek puslapių, kiek pasirinkote.

Taupymo nustatymai

„EconoMode“

Gaminio spausdintuvo tvarkyklėje naudojant „EconoMode“ nustatymą, yra taupomi dažai.

Archyvinis spausdinimas

Spausdinant archyviniu būdu, gaunami spaudiniai, kurie sunkiau susitepa dažais, jie ne taip nubyra. Archyviniu būdu spausdinkite dokumentus, kuriuos norite saugoti ar archyvuoti.

1. Valdymo pulte paspauskite **Setup (Nustatymai)**.
2. Rodyklių mygtukais pasirinkite **Priežiūra** ir paspauskite **Gerai**.
3. Rodyklių mygtukais pasirinkite **Archive print, Įjungta** arba **Išjungta** ir paspauskite **Gerai**.

8 Kopijavimas

- [Originalų įdėjimas](#)
- [Kopijavimas](#)
- [Kopijavimo nustatymai](#)
- [Dvigubo \(dvipusio\) kopijavimo užduotys](#)

Originalų įdėjimas

 **PASTABA:** ADF talpa yra iki 30 lapų, kurių gramatūra 80 g/m², arba 20 svarų spausdinimo medžiagos.

 **ĮSPĖJIMAS:** Norėdami apsaugoti gaminį nuo sugadinimo, nenaudokite originalų su korekcijos juostelėmis, korekcijos skysčiu, popieriaus segtukais ar sąvaržėlėmis. Taip pat nedėkite į ADF nuotraukų, nedidelių ar trapių dokumentų originalų.

1. Įdėkite dokumentų originalų šūsnies viršutinį galą į ADF įvesties dėklą taip, kad spausdinimo medžiagos šūsnis būtų nukreipta spausdinama puse į apačią, o pirmas kopijuojamas puslapis būtų šūsnies apačioje.
2. Įsitikinkite, kad ADF spausdinimo medžiagos svirtelė nustatyta teisingai vieno puslapio ar kelių puslapių dokumentams.

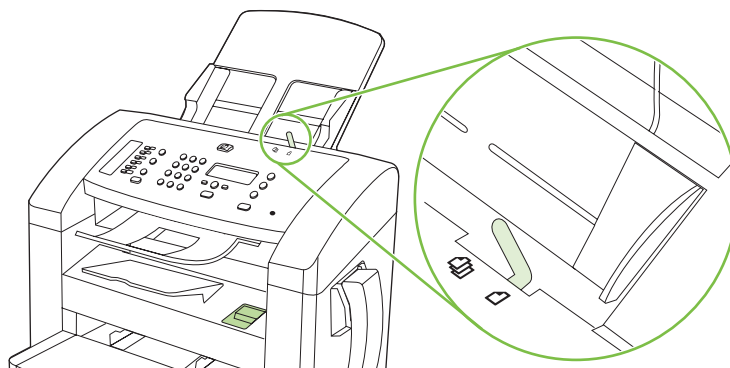

3. Slinkite šūsnį į ADF tol, kol ji toliau nebejudės.

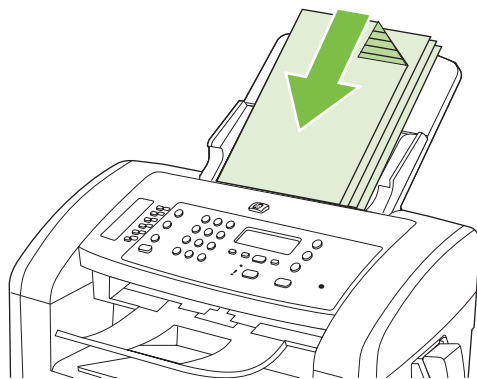

Valdymo pulto ekrane pasirodo užrašas **Document loaded** (dokumentas įdėtas).

4. Pristumkite spausdinimo medžiagos kreiptuvus iki pat spausdinimo medžiagos kraštų.

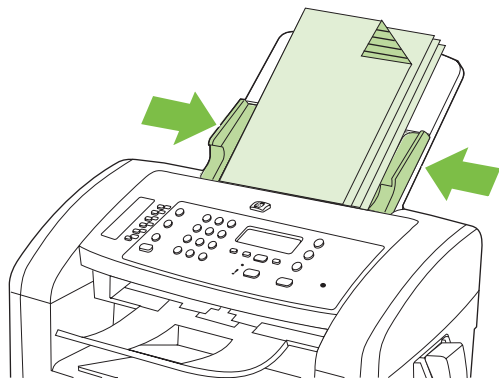

Kopijavimas

Kopijavimas vienu paspaudimu

1. Įdėkite dokumentą į ADF įvesties dėklą.
2. Kopijavimą pradėsite gaminio valdymo pulte paspaudę **Pradėti kopijuoti**.
3. Procesą pakartokite kiekvienai kopijai.

Kelios kopijos

Dabartinės užduoties kopijų skaičiaus keitimas

1. Naudodamiesi raidžių ir skaičių mygtukais gaminio valdymo pulte, nustatykite dabartinės užduoties kopijų skaičių (nuo 1 iki 99).
2. Paspaudę **Pradėti kopijuoti**, pradėsite savo kopijavimo užduotį.



PASTABA: Nustatymo pakeitimas išlieka aktyvus 2 minutes pabaigus kopijavimo užduotį. Per šį laiką gaminio valdymo pulte bus rodoma **Custom settings** (pasirinktiniai nustatymai).

Numatytojo kopijų skaičiaus keitimas

1. Gaminio valdymo pulte paspauskite **Setup (Nustatymai)**.
2. Rodyklių mygtukais pasirinkite **Kopijavimo nustatymai** ir paspauskite **Gerai**.
3. Rodyklių mygtukais pasirinkite **Def. # of copies** (numatytasis kopijų skaičius) ir paspauskite **Gerai**.
4. Rodyklių mygtukais nustatykite kopijų skaičių (nuo 1 iki 99), kurį pageidaujate naudoti kaip numatytąjį.
5. Savo pasirinktį išsaugokite paspausdami **Gerai**.

Kopijavimo užduoties atšaukimas

Norėdami atšaukti kopijavimo užduotį, gaminio valdymo pulte paspauskite **Atšaukti**. Jei vyksta daugiau nei vienas procesas, paspausdami **Atšaukti**, atšausite procesą, kuris šiuo metu yra rodomas gaminio valdymo pulte.

Kopijų didinimas arba mažinimas

Dabartinės užduoties kopijų mažinimas arba didinimas

1. Gaminio valdymo pulte paspauskite **Reduce/Enlarge** (mažinti/didinti).
2. Pasirinkite dydį, iki kurio norite sumažinti ar padidinti šios užduoties kopijas.

 **PASTABA:** Pasirinkę **Custom: 25–400%** (pasirinktinis: 25–400%), rodyklių klavišais nustatykite procentinį dydį.

Jei pasirenkate **2 pages/sheet** (2 puslapiai lape) arba **4 pages/sheet** (4 puslapiai lape), pasirinkite orientaciją (vertikalią arba horizontalią).

3. Paspausdami **Pradėti kopijuoti**, išsaugosite pasirinktį ir tuojau pat pradėsite kopijavimo užduotį; paspausdami **Gerai**, išsaugosite pasirinktį, bet užduoties nepradėsite.

 **PASTABA:** Nustatymo pakeitimas išlieka aktyvus 2 minutes pabaigus kopijavimo užduotį. Per šį laiką gaminio valdymo pulte bus rodoma **Custom settings** (pasirinktiniai nustatymai).

Turite pakeisti numatytąjį spausdinimo medžiagos įvedimo dėklo formatą, kad šis atitiktų išvedimo dydį – kitu atveju jūsų kopija gali būti apkarpyta.

Numatytojo kopijavimo dydžio keitimas

 **PASTABA:** Numatytasis kopijavimo dydis – tai dydis, iki kurio paprastai yra sumažinamos arba padidinamos kopijos. Jei paliksite gamyklinę numatytąją dydžio reikšmę **Original=100%** (originalas=100%), visos kopijos bus tokio pat dydžio kaip ir originalus dokumentas.

1. Paspauskite **Setup (Nustatymai)**.
2. Rodyklių mygtukais pasirinkite **Kopijavimo nustatymai** ir paspauskite **Gerai**.
3. Rodyklių mygtukais pasirinkite **Def. Redu/Enlrg** (numatytasis mažinimas/didinimas) ir paspauskite **Gerai**.
4. Naudodamiesi rodyklių mygtukais, pasirinkite, kiek pageidaujate įprastai mažinti arba didinti kopijas.

 **PASTABA:** Pasirinkę **Custom: 25-400%** (pasirinktinis: 25–400%), rodyklių klavišais nustatykite originalaus formato procentinį dydį, kurį norite paprastai naudoti kopijoms.

Jei pasirenkate **2 pages/sheet** (2 puslapiai lape) arba **4 pages/sheet** (4 puslapiai lape), pasirinkite orientaciją (vertikalią arba horizontalią).

5. Paspauskite **Gerai**, jei norite išsaugoti pasirinktį.

Šiuo gaminiu galima mažinti kopijas net iki 25% originalo dydžio arba padidinti iki 400% originalo dydžio.

Mažinimo/didinimo nustatymai

- „Original=100%“ (originalas=100%)
- „A4 > Ltr=94%“ (A4 > „Letter“=94%)
- „Ltr > A4=97%“ („Letter“ > A4=97%)
- „Full Page=91%“ (visas puslapis=91%)

- „2 pages/sheet“ (2 puslapiai lape)
- „4 pages/sheet“ (4 puslapiai lape)
- Pasirinktinis: 25-400%“ (pasirinktinis: 25–400%)

 **PASTABA:** Kai naudojate nustatymą **2 pages/sheet** (2 puslapiai lape) arba **4 pages/sheet** (4 puslapiai lape), pasirinkite puslapio orientaciją (vertikaliają arba horizontalią).

Kopijavimo nustatymai

Kopijavimo kokybė

Galite rinktis iš penkių kopijavimo kokybės nustatymų: **Text** (tekstas), **Draft** (juodraštis), **Mixed** (įvairus), **Film photo** (fotografija) ir **Picture** (paveikslėlis).

Numatytasis gamyklinis kopijavimo kokybės nustatymas yra **Text** (tekstas). Šis nustatymas tinkamiausias elementams, kuriuos daugiausia sudaro tekstas.

Kopijuodami fotografiją ar grafiką, galite nuotraukoms pasirinkti **Film photo** (fotografija) nustatymą arba kitai grafikai pasirinkti nustatymą **Picture** (paveikslėlis) ir padidinti kopijavimo kokybę. Dokumentams, kuriuose yra ir teksto, ir grafikos, rinkitės **Mixed** (įvairūs) nustatymą.

Dabartinės užduoties kopijavimo kokybės nustatymas

1. Gaminio valdymo pulte dukart paspauskite **More Copy Settings** (daugiau kopijavimo nustatymų), kad pamatytumėte dabartinį kopijos kokybės nustatymą.
2. Rodyklių mygtukais slinkite per kokybės nustatymo parinktis.
3. Pasirinkite nustatymą ir, paspausdami **Pradėti kopijuoti**, išsaugokite pasirinktį bei nedelsdami pradėkite kopijavimo užduotį; paspausdami **Gerai**, išsaugosite pasirinktį, bet užduoties nepradėsite.

 **PASTABA:** Nustatymo pakeitimas išlieka aktyvus 2 minutes pabaigus kopijavimo užduotį. Per šį laiką gaminio valdymo pulte bus rodoma **Custom settings** (pasirinktiniai nustatymai).

Numatytosios kopijavimo kokybės keitimas

1. Gaminio valdymo pulte paspauskite **Setup (Nustatymai)**.
2. Rodyklių mygtukais pasirinkite **Kopijavimo nustatymai** ir paspauskite **Gerai**.
3. Rodyklių mygtukais pasirinkite **Default quality** (numatytoji kokybė) ir paspauskite **Gerai**.
4. Rodyklių mygtukais pasirinkite kopijavimo kokybę ir, paspaudę **Gerai**, išsaugokite nustatymą.

Šviesumo/tamsumo (kontrasto) nustatymo keitimas

Šviesumo/tamsumo nustatymas daro įtaką kopijavimo šviesumui ar tamsumui (kontrastui). Tik dabartinės kopijavimo užduoties kontrastą galite keisti žemiau aprašomu būdu.

Dabartinės užduoties šviesumo/tamsumo nustatymo keitimas

1. Norėdami pamatyti dabartinį kopijavimo kokybės nustatymą, gaminio valdymo pulte paspauskite **Lighter/Darker** (šviesiau/tamsiau).
2. Keiskite nustatymą rodyklių mygtukais. Slinkite slankiklį į kairę – kopija bus šviesesnė už originalą, arba slinkite slankiklį į dešinę – kopija bus tamsesnė už originalą.
3. Paspausdami **Pradėti kopijuoti**, išsaugosite pasirinktį ir tuoj pat pradėsite kopijavimo užduotį; paspausdami **Gerai**, išsaugosite pasirinktį, bet užduoties nepradėsite.

 **PASTABA:** Nustatymo pakeitimas išlieka aktyvus 2 minutes pabaigus kopijavimo užduotį. Per šį laiką gaminio valdymo pulte bus rodoma **Custom settings** (pasirinktiniai nustatymai).

Numatytojo šviesumo/tamsumo (kontrasto) nustatymo keitimas

 **PASTABA:** Numatytasis šviesumo/tamsumo nustatymas daro įtaką visoms kopijavimo užduotims.

1. Gaminio valdymo pulte paspauskite **Setup (Nustatymai)**.
2. Rodyklių mygtukais pasirinkite **Kopijavimo nustatymai** ir paspauskite **Gerai**.
3. Rodyklių mygtukais pasirinkite **Def. Light/dark** (numatytasis šviesumas/tamsumas) ir paspauskite **Gerai**.
4. Keiskite nustatymą rodyklių mygtukais. Slinkite slankiklį į kairę – visos kopijos bus šviesesnės už originalą, arba slinkite slankiklį į dešinę – visos kopijos bus tamsesnės už originalą.
5. Paspauskite **Gerai**, jei norite išsaugoti pasirinktį.

Kopijavimo užduoties spausdinimo tankio keitimas

Gaminio valdymo pulte padidinus spausdinimo tankį, gaunami tamsesni spausdiniai.

1. Valdymo pulte paspauskite **Setup (Nustatymai)**.
2. Rodyklių mygtukais pasirinkite **System setup (Sistemos nustatymai)** ir paspauskite **Gerai**.
3. Rodyklių mygtukais pasirinkite **Paper setup** (popieriaus sąranka) ir paspauskite **Gerai**.
4. Rodyklių mygtukais pasirinkite **Print Density** (spausdinimo tankis) ir paspauskite **Gerai**.
5. Rodyklių mygtukais padidinkite tankio nustatymą ir paspauskite **Gerai**.

Pasirinktinių kopijavimo nustatymų parinkimas

Kai valdymo pulte pakeičiate kopijavimo nustatymus, valdymo pulto ekrane yra matoma **Custom settings** (pasirinktiniai nustatymai). Pasirinktiniai nustatymai galioja apie 2 minutes, o paskui gaminys grįžta prie numatytojų nustatymų. Norėdami tuojau pat grįžti prie numatytojų nustatymų, paspauskite **Atšaukti**.

Spausdinimas ir kopijavimas nuo krašto iki krašto

Gaminys negali spausdinti visai nuo krašto iki krašto. Maksimalus spausdinimo plotas yra 203,2 x 347 mm (8 x 13,7 col.); aplink puslapį paliekama nespausdinta 4 mm paraštė.

Kopijavimas ant skirtingų tipų ir formatų spausdinimo medžiagos

Gaminys yra nustatytas kopijuoti ant „letter“ arba A4 formato popieriaus – priklausomai nuo šalies/regiono, kuriame jį įsigijote. Galite pakeisti spausdinimo medžiagos, ant kurios kopijuojate, tipą ir formatą dabartinei užduočiai arba visoms kopijavimo užduotims.

Spausdinimo medžiagos formato nustatymai

- „Letter“
- „Legal\ldblquote“
- **A4**

Spausdinimo medžiagos tipo nustatymai

- **Paprastas**
- **Iš anksto išspausdintas**
- **Firminis blankas**
- **Skaidrė**
- **Perforuotas**
- **Etiketės**
- **„Bond“ (ypač aukštos kokybės popierius)**
- **Perdirbtas**
- **Spalvotai**
- **Lengvas**
- **Sunkus**
- **Kortelės**
- **Vokas #10**
- **Grublėtas**

Numatytojo spausdinimo medžiagos formato nustatymo keitimas

1. Gaminio valdymo pulte paspauskite **Setup (Nustatymai)**.
2. Rodyklių mygtukais pasirinkite **System setup (Sistemos nustatymai)** ir paspauskite **Gerai**.
3. Rodyklių mygtukais pasirinkite **Paper setup** (popieriaus sąranka) ir paspauskite **Gerai**.
4. Rodyklių mygtukais pasirinkite **Def. paper size** (numatytasis popieriaus formatas) ir paspauskite **Gerai**.
5. Rodyklių mygtukais pasirinkite spausdinimo medžiagos formatą ir paspauskite **Gerai**.
6. Paspauskite **Gerai**, jei norite išsaugoti pasirinktį.

Numatytojo spausdinimo medžiagos tipo nustatymo keitimas

1. Gaminio valdymo pulte paspauskite **Setup (Nustatymai)**.
2. Rodyklių mygtukais pasirinkite **System setup (Sistemos nustatymai)** ir paspauskite **Gerai**.
3. Rodyklių mygtukais pasirinkite **Paper setup** (popieriaus sąranka) ir paspauskite **Gerai**.
4. Rodyklių mygtukais pasirinkite **Def. paper type** (numatytasis popieriaus tipas) ir paspauskite **Gerai**.
5. Rodyklių mygtukais pasirinkite spausdinimo medžiagos tipą ir paspauskite **Gerai**.
6. Paspauskite **Gerai**, jei norite išsaugoti pasirinktį.

Numatytųjų kopijavimo nustatymų atkūrimas

Gamykliniams numatytiesiems kopijavimo nustatymams atkurti naudokite valdymo pultą.

1. Gaminio valdymo pulte paspauskite **Setup (Nustatymai)**.
2. Rodyklių mygtukais pasirinkite **Kopijavimo nustatymai** ir paspauskite **Gerai**.
3. Rodyklių mygtukais pasirinkite **Restore defaults** (atkurti numatytuosius gamyklinius nustatymus) ir paspauskite **Gerai**.

Dvigubo (dvipusio) kopijavimo užduotys

Dvipusį originalą nukopijuokite į vienpusį dokumentą

Kopijos, taikant šias procedūras, išspausdinamos vienoje pusėje, jas reikia rūšiuoti rankiniu būdu.

1. Į ADF įdėkite kopijuojamo dokumento pirmą puslapį kopijuojama puse žemyn.

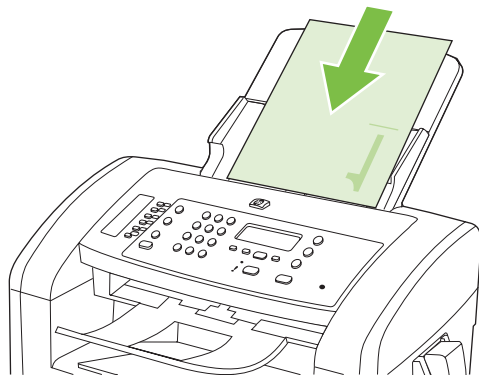

2. Paspauskite **Pradėti kopijuoti**.
3. Apverskite originalų dokumentą, ir tada vėl įdėkite jį į ADF.
4. Paspauskite **Pradėti kopijuoti**.
5. Su kiekvienu puslapiu kartokite 1–4 veiksmus, kol bus nukopijuoti visi originalaus dokumento puslapiai.

Dvipusio originalo kopijavimas į dvipusį dokumentą

1. Į ADF įdėkite kopijuojamo dokumento pirmą puslapį kopijuojama puse žemyn.

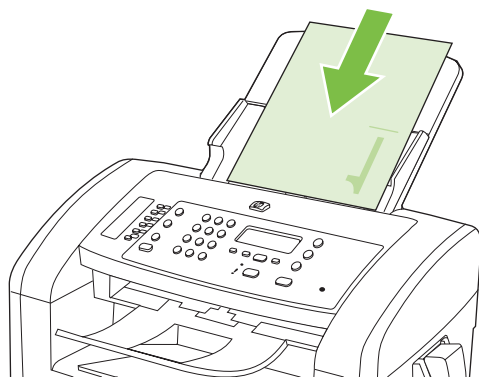

2. Paspauskite **Pradėti kopijuoti**.
3. Apverskite originalų dokumentą, ir tada vėl įdėkite jį į ADF.

4. Išimkite nukopijuotą puslapį iš išvesties dėklo ir įdėkite jį į prioritetinį įvesties dėklą kopijuojama puse žemyn.

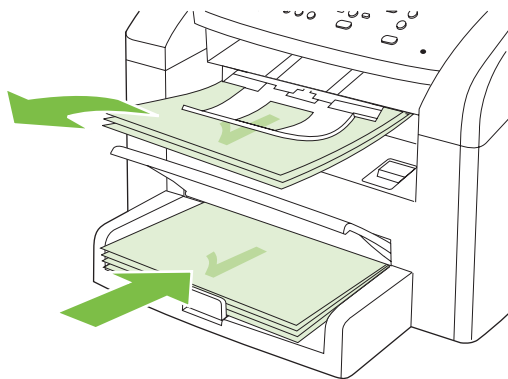

5. Paspauskite **Pradėti kopijuoti**.
6. Iš išvesties skyriaus išimkite nukopijuotą puslapį ir padėkite jį šalį rūšiuoti rankiniu būdu.
7. Laikydami originalaus dokumento puslapių tvarkos, pakartokite 1–6 veiksmus, kol bus nukopijuoti visi originalo puslapiai.

9 Skenavimas

- [Originalų įdėjimas skenavimui](#)
- [Skenavimas](#)
- [Skenavimo nustatymai](#)

Originalų įdėjimas skenavimui

 **PASTABA:** ADF talpa yra iki 30 lapų, kurių gramatūra 80 g/m², arba 20 svarų spausdinimo medžiagos.

 **ĮSPĖJIMAS:** Norėdami apsaugoti gaminį nuo sugadinimo, nenaudokite originalų su korekcijos juostelėmis, korekcijos skysčiu, popieriaus segtukais ar sąvaržėlėmis. Taip pat nedėkite į ADF nuotraukų, nedidelių ar trapių dokumentų originalų.

1. Įdėkite dokumentų originalų šūsnies viršutinį galą į ADF įvesties dėklą taip, kad spausdinimo medžiagos šūsnis būtų nukreipta spausdinama puse į apačią, o pirmas kopijuojamas puslapis būtų šūsnies apačioje.
2. Įsitikinkite, kad ADF spausdinimo medžiagos svirtelė nustatyta teisingai vieno puslapio ar kelių puslapių dokumentams.

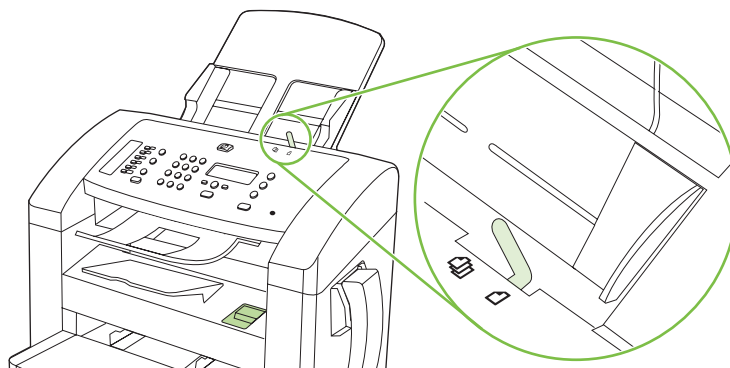

3. Slinkite šūsnį į ADF tol, kol ji toliau nebejudės.

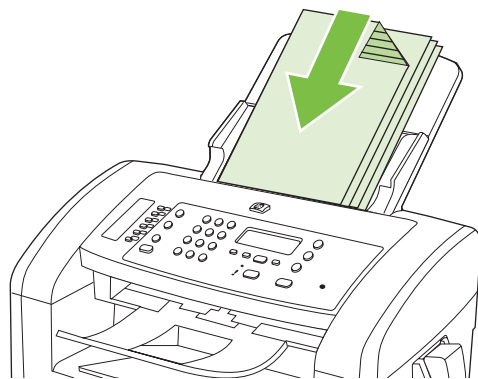

Valdymo pulto ekrane pasirodo užrašas **Document loaded** (dokumentas įdėtas).

4. Pristumkite spausdinimo medžiagos kreiptuvus iki pat spausdinimo medžiagos kraštų.



Skenavimas

Skenavimo metodai

Skenavimo užduotis galite atlikti toliau aprašomais būdais.

- Skenuoti iš kompiuterio, naudojant „HP LaserJet Scan“ („Windows“).
- Skenuoti naudojant „HP Director“ („Macintosh“). Žr. [„Skenavimas naudojantis gaminiu ir programa „HP Director“ \(„Macintosh“\)“ 35 puslapyje](#).
- Skenuoti iš programinės įrangos, atitinkančios TWAIN arba „Windows Imaging Application“ („Windows“ vaizdo gavimo programa) (WIA).

 **PASTABA:** Norėdami daugiau sužinoti apie teksto atpažinimo programinę įrangą ir ją naudoti, įdiekite „Readiris“ programą, esančią programinės įrangos kompaktiniame diske. Teksto atpažinimo programinė įranga dar yra vadinama optinio simbolių atpažinimo (OCR) programine įranga.

Skenavimas su „HP LaserJet Scan“ („Windows“)

1. HP programų grupėje pasirinkite **Scan to** (skenuoti į), kad paleistumėte „HP LaserJet Scan“.
2. Pasirinkite skenavimo paskirties vietą.
3. Spustelėkite **Scan** (skenuoti).

 **PASTABA:** Gerai turėtų rodyti norimą atlikti veiksmą.

Skenavimas naudojant kitą programinę įrangą

Gaminys atitinka TWAIN ir „Windows Imaging Application“ („Windows“ vaizdo gavimo programa (WIA). Gaminys veikia su „Windows“ skirtomis programomis, palaikančiomis TWAIN arba WIA atitinkančius skenavimo įrenginius, bei su „Macintosh“ skirtomis programomis, palaikančiomis TWAIN atitinkančius skenavimo įrenginius.

Naudodamiesi TWAIN arba WIA atitinkančią programą, galite pasiekti skenavimo funkciją ir nuskenuoti vaizdą tiesiai į atidarytą programą. Daugiau informacijos žr. kartu su TWAIN arba WIA atitinkančia programine įranga gautame žinyne faile ar dokumentacijoje.

Skenavimas iš TWAIN atitinkančios programos

Paprastai programoje, atitinkančioje TWAIN, yra, pavyzdžiui, tokių komandų: **Acquire** (gauti), **File Acquire** (gauti į failą), **Scan** (skenuoti), **Import New Object** (importuoti naują objektą), **Insert from** (įterpti iš) ar **Scanner** (skeneris). Jei nesate tikri, ar programa atitinka reikalavimus, arba nežinote, kaip vadinama komanda, žr. programos žinyną ar dokumentaciją.

Skenuojant iš TWAIN atitinkančios programos, „HP LaserJet Scan“ programinė įranga gali būti paleidžiama automatiškai. Jei yra paleidžiama „HP LaserJet Scan“ programa, peržiūrėdami vaizdą, galite atlikti pakeitimų. Jei programa nėra paleidžiama automatiškai, vaizdas tuojau pat keliauja į TWAIN atitinkančią programą.

Pradėkite skenuoti iš TWAIN atitinkančios programos. Informacijos apie vykdomas komandas ir etapus žr. programinės įrangos žinyne arba dokumentacijoje.

Skenavimas iš WIA atitinkančios programos (tik „Windows“ „XP“ ir „Vista“)

WIA – tai kitas būdas nuskenuoti vaizdą tiesiai į programą, pvz., „Microsoft Word“. WIA skenavimui naudoja „Microsoft“ programinę įrangą, o ne „HP LaserJet Scan“ programinę įrangą.

Paprastai programa atitinka WIA, jei joje, meniu „Insert“ (įterpti) arba „File“ (failas), yra, pavyzdžiui, komanda **Picture/From Scanner or Camera** (nuotrauka/iš skenerio arba fotoaparato). Jei nesate tikri, ar programa atitinka WIA reikalavimus, žr. programos žinyną ar dokumentaciją.

Pradėkite skenuoti iš WIA atitinkančios programos. Informacijos apie vykdomas komandas ir etapus žr. programinės įrangos žinyne arba dokumentacijoje.

-Arba-

Aplanke „Cameras and Scanner“ (fotoaparatai ir skeneris) dukart spustelėkite gaminio piktogramą. Taip atidarysite standartinį „Microsoft“ WIA vedlį, kuris leis jums nuskenuoti į failą.

Skenavimas naudojant optinio simbolių atpažinimo (OCR) programinę įrangą

Nuskenuotam tekstui importuoti į teksto apdorojimo programą redagavimui galite naudoti trečiųjų šalių OCR programinę įrangą.

„Readiris“

„Readiris“ OCR programa yra pridama atskirame kompaktiniame diske, pristatomame su gaminiu. Norėdami naudotis „Readiris“ programa, įdiekite ją iš atitinkamo kompaktinio disko ir vykdykite žinyne internete pateikiamas instrukcijas.

Skenavimo užduoties atšaukimas

Atšaukti skenavimo užduotį galite vienu iš toliau aprašomų būdų.

- Gaminio valdymo pulte paspauskite **Atšaukti**.
- Ekrane pateikiamame dialogo lange spustelėkite mygtuką **Atšaukti**.

Skenavimo nustatymai

Skenavimo failo formatas

Numatytasis nuskenuoto dokumento ar nuotraukos failo formatas priklauso nuo skenavimo tipo bei skenuojamo objekto.

- Skenuojant dokumentą ar fotografiją į kompiuterį, išsaugomas .TIF failas.
- Skenuojant dokumentą į el. paštą, išsaugomas .PDF failas.
- Skenuojant fotografiją į el. paštą, išsaugomas .JPEG failas.

 **PASTABA:** Naudodami skenavimo programinę įrangą, galite rinktis kitokius failų tipus.

Skenerio skyra ir spalvos

Jei spausdinate nuskenuotą vaizdą, bet gaunama kokybė neatitinka jūsų lūkesčių, gali būti, kad skenerio programinėje įrangoje pasirinkote savo poreikių neatitinkančius skyros ar spalvų nustatymus. Skyra ir spalvos daro įtaką šioms nuskenuoto vaizdo savybėms:

- Vaizdo aiškumui;
- Perėjimų tekstūroms (glotnios arba grublėtos);
- Skenavimo laikui;
- Failo dydžiui.

Skenavimo skyra yra matuojama pikseliais colyje (ppi).

 **PASTABA:** Skenavimo ppi lygis nėra konvertuojamas į spausdinimo dpi (taškus colyje) lygį.

Spalvotai, pilkais pustoniais ir juodai baltai apibrėžia galimų spalvų skaičių. Skenerio aparatūrinę skyrą galite nustatyti iki 1200 ppi. Programinė įranga gali išgauti padidintą skyrą iki 19 200 ppi. Spalvas ir pilkus pustus galite nustatyti į 1 bitą (juodai baltai) arba į nuo 8 bitų (256 pilkumo ar spalvų lygiai) iki 24 bitų (tikros spalvos).

Skyros ir spalvų rekomendacijų lentelėje pateikiami paprasti patarimai, kuriais vadovaudamiesi galėsite patenkinti savo skenavimo poreikius.

 **PASTABA:** Nustačius dideles skyros ir spalvų vertes, gali būti kuriami dideli failai, kurie užims disko vietą ir sulėtins skenavimo procesą. Prieš nustatydami skyrą ir spalvas, nuspręskite, kaip naudosite nuskenuotą vaizdą.

Skyros ir spalvų rekomendacijos

Žemiau pateikiamoje lentelėje aprašoma skirtingoms skenavimo užduotims rekomenduojami skyros ir spalvų nustatymai.

Naudojimo paskirtis	Rekomenduojama skyra	Rekomenduojami spalvų nustatymai
Faksograma	150 ppi	● „Black and White“ (juodai balta)

Naudojimo paskirtis	Rekomenduojama skyra	Rekomenduojami spalvų nustatymai
El. paštas	150 ppi	<ul style="list-style-type: none"> • Jei vaizdai nebūtinai tolygūs perėjimai, „Black and White“ (juodai balta) • Jei vaizdai būtinai tolygūs perėjimai, „Grayscale“ (pilki pustoniai) • Jei vaizdas spalvotas, „Color“ (spalvotai)
Teksto redagavimas	300 ppi	<ul style="list-style-type: none"> • „Black and White“ (juodai balta)
Spausdinimas (grafikos arba teksto)	600 ppi – sudėtingai grafikai arba jei norite labai padidinti dokumentą	<ul style="list-style-type: none"> • „Black and White“ (juodai balta) – tekstui ir juodai baltai grafikai
	300 ppi – įprastinei grafikai ir tekstui	<ul style="list-style-type: none"> • „Grayscale“ (pilki pustoniai) – brūkšniuotai ar spalvotai grafikai ir fotografijoms
	150 ppi – fotografijoms	<ul style="list-style-type: none"> • Jei vaizdas spalvotas, „Color“ (spalvotai)
Demonstravimui ekrane	75 ppi	<ul style="list-style-type: none"> • „Black and White“ (juodai balta) – tekstui • „Grayscale“ (pilki pustoniai) – grafikai ir fotografijoms • Jei vaizdas spalvotas, „Color“ (spalvotai)

Spalvotai

Skenuodami spalvų vertėms galite parinkti toliau aprašomus nustatymus.

Nustatymas	Rekomenduojama paskirtis
Spalvotai	Naudokite šį nustatymą su aukštos kokybės spalvotomis fotografijomis arba dokumentais, kuriuose svarbios spalvos.
„Black and White“ (juodai balta)	Naudokite šį nustatymą su teksto dokumentais.
„Grayscale“ (pilki pustoniai)	Naudokite šį nustatymą, kai yra aktualus failo dydis arba kai norite greitai nuskenuoti dokumentą ar fotografiją.

Skenavimo kokybė

Nuvalykite skenavimo stiklo juostelę ir spausdinimo velenėlį

Po kurio laiko ant skenerio stiklo ir balto spausdinimo velenėlio gali susikaupti nešvarumų taškelių, kurie gali turėti įtakos veikimui. Norėdami nuvalyti skenerio stiklą ir baltą spausdinimo velenėlį, atlikite toliau aprašomą procedūrą.

1. Maitinimo jungikliu išjunkite gaminį, ir tada ištraukite maitinimo laidą iš elektros lizdo.
2. Pakreipkite valdymo skydelį į priekį.

3. Nuvalykite stiklo juostelę ir baltą spausdinimo velenėlį minkšta šluoste ar kempine, sudrėkinta nebraižančiu stiklo valikliu.

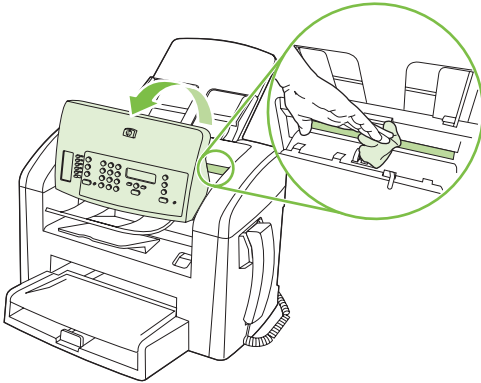

△ **ĮSPĖJIMAS:** Nenaudokite abrazyvų, acetono, benzolo, amoniako, etilo alkoholio ar anglies tetrachlorido ant jokios gaminio dalies – šios medžiagos gali sugadinti gaminį. Nepilkite skysčių tiesiai ant stiklo ar spausdinimo velenėlio. Jie gali prasiskverbti ir sugadinti gaminį.

4. Norėdami išvengti dėmių, nusauskite stiklą ir spausdinimo velenėlį zomšine ar celiuliozės kempine.
5. Įkiškite gaminio maitinimo laidą ir maitinimo jungikliu įjunkite gaminį.

10 Faksas

- [Fakso funkcijos](#)
- [Sąranka](#)
- [Fakso nustatymų keitimas](#)
- [Fakso naudojimas](#)
- [Fakso problemų sprendimas](#)

Informacijos apie fakso valdiklius valdymo pulte ieškokite [„Derinimo pultas“ 9 puslapyje](#).

Fakso funkcijos

Šiame gaminyje yra tokios fakso funkcijos, pasiekiamos per valdymo pultą ar gaminio programinę įrangą.

- Integruotas telefono ragelis
- Fakso sąrankos vedlys paprastai fakso konfigūracijai
- Paprasto popieriaus analoginis fakso aparatas su 30 puslapių automatinio dokumentų tiekuvu (ADF) ir išvesties dėklu, kurio talpa iki 100 popieriaus lapų
- 120 įrašų telefonų knyga ir 10 sparčiojo rinkimo numerių, pasiekiamų valdymo pulte
- Automatinis perrinkimas
- Iki 500 faksogramų puslapių skaitmeninis saugojimas
- Faksogramų persiuntimas
- Uždelstas faksogramų siuntimas
- Skambučio funkcijos: signalų iki atsakymo konfigūravimas ir išskirtinio skambučio suderinamumas (reikalinga vietinės telekomunikacijų įmonės paslauga)
- Faksogramos patvirtinimo ataskaita
- Nepageidaujamų faksogramų blokavimas
- Yra aštuoni viršelių šablonai

 **PASTABA:** Išvardytos ne visos funkcijos. Norint panaudoti kai kurias funkcijas gali prireikti įdiegti gaminio programinę įrangą.

Sąranka



Įdiekite ir prijunkite aparatūrą

Prijunkite prie telefono linijos

Gaminys yra analoginis įrenginys. HP rekomenduoja naudoti gaminį su tam skirta analogine telefono linija. Plačiau apie tai, kaip naudoti gaminį kitose telefono aplinkose, žr. „[Fakso naudojimas DSL, PBX, ISDN ar VoIP sistemoje](#)“ 104 puslapyje.

Prijunkite papildomus įrenginius

Gaminyje yra du fakso prievadai:

- „Linijos išvesties“ prievadas (), kuriuo gaminys jungiamas prie sieninio telefono kištuko.
- „Telefono“ prievadas (), kuriuo prie gaminio jungiami papildomi įrenginiai.

Telefonus, naudojamus kartu su įrenginiu, galima naudoti dviem būdais:

- Papildomas telefonas yra telefonas, įjungtas į tą pačią telefono liniją kitoje vietoje.
- Nuoseklusis telefonas yra telefonas, įjungtas į gaminį arba į įrenginį, kuris yra įjungtas į gaminį.

Prijunkite papildomus įrenginius tvarka, kuri aprašyta tolesniuose žingsniuose. Kiekvieno įrenginio išvesties prievadas yra prijungtas prie kito įrenginio įvesties prievado, taip sudarant „grandinę“. Jei nenorite prijungti konkretaus įrenginio, praleiskite tai paaiškinantį žingsnį ir pereikite prie kito įrenginio.

 **PASTABA:** Neprijunkite prie telefono linijos daugiau nei trijų įrenginių.

PASTABA: Balso paštas su šiuo gaminiu nepalaikomas.

1. Atjunkite visų įrenginių, kuriuos norite prijungti, maitinimo laidus.
2. Jei gaminys dar neprijungtas prie telefono linijos, prieš tęsdami pasižiūrėkite į darbo pradžios vadovą. Gaminys turi būti jau prijungtas prie telefono kištuko.
3. Išimkite plastikinį įdėklą iš „telefono“ prievado (prievado, pažymėto telefono piktograma).

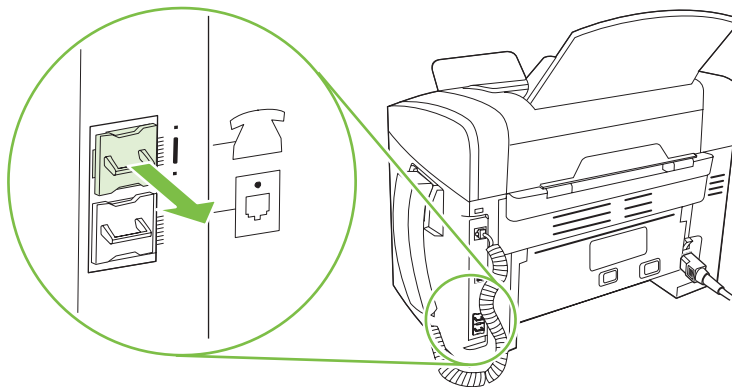

4. Jei norite prijungti vidinį arba išorinį modemą, įkiškite vieną telefono laido galą į gaminio „telefono“ prievadą (). Įkiškite kitą telefono laido galą į modemo „linijos“ prievadą.

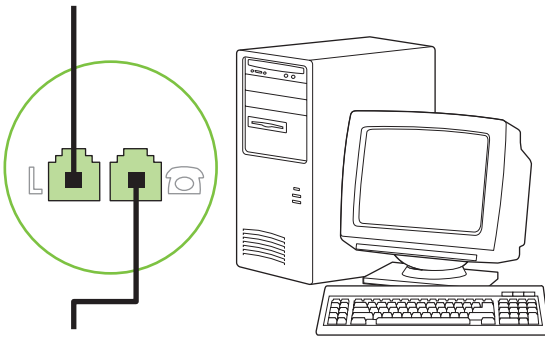
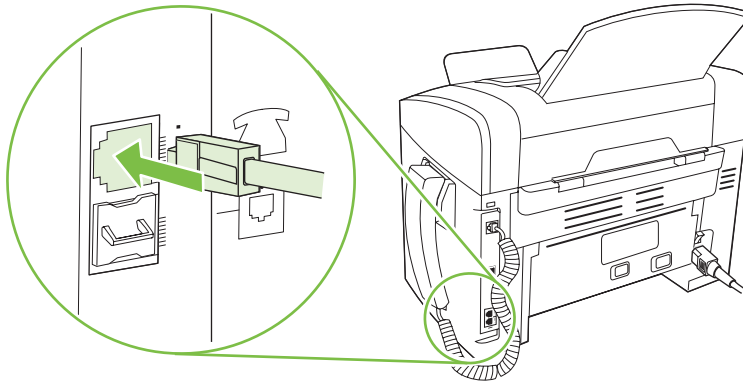

 **PASTABA:** Kai kuriuose modemuose yra antrasis „linijos“ prievadas, skirtas prijungti prie tam skirtos telefono linijos. Jei turite du „linijos“ prievadus, žr. modemo dokumentaciją ir įsitikinkite, kad prijungiate prie reikiamo „linijos“ prievado.

5. Jei norite prijungti skambintojo identifikavimo įrenginį, įjunkite telefono laidą į ankstesnio įrenginio „telefono“ prievadą. Įkiškite kitą telefono laido galą į skambintojo identifikavimo įrenginio „linijos“ prievadą.

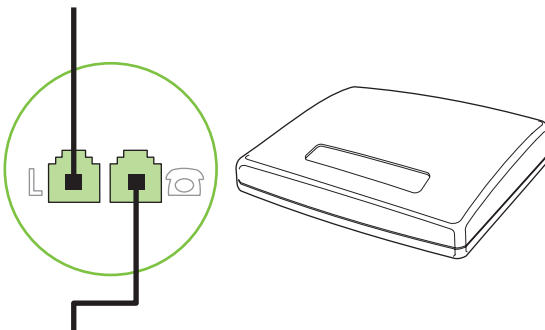

6. Jei norite prijungti autoatsakiklį, įjunkite telefono laidą į ankstesnio įrenginio „telefono“ prievadą. Įkiškite kitą telefono laido galą į autoatsakiklio „linijos“ prievadą.

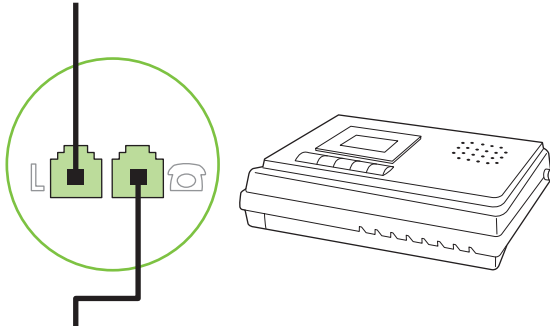

7. Jei norite prijungti telefoną, įjunkite telefono laidą į ankstesnio įrenginio „telefono“ prievadą. Įkiškite kitą telefono laido galą į telefono „linijos“ prievadą.

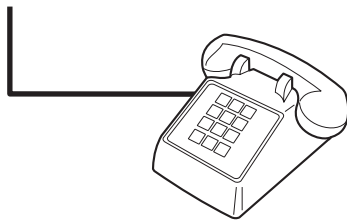

8. Baigę prijungti papildomus įrenginius, įjunkite visus įrenginius į jų maitinimo šaltinius.

Sukonfigūruokite faksą ir telefono autoatsakiklį

- Nustatykite gamino signalų iki atsakymo skaičių bent vienu signalu daugiau nei signalų skaičius, kuriam nustatytas autoatsakiklis.
- Jei autoatsakiklis prijungtas prie tos pačios telefono linijos, bet kito lizdo (pvz., kitame kambaryje), jis gali trukdyti gaminiiui priimti faksogramas.

Atskiro fakso sąranka

1. Išpakuokite ir sukonfigūruokite gaminį.
2. Nustatykite laiką, datą ir faksogramų antraštę. Žr. [„Sukonfigūruokite fakso nustatymus“ 85 puslapyje](#).
3. Nustatykite kitus gaminio aplinkos nustatymus pagal poreikius.

Sukonfigūruokite fakso nustatymus

Gaminio fakso aparato nustatymus galima konfigūruoti naudojantis valdymo pultu, „HP Toolbox“ arba „HP Director“. Po pradinės sąrankos proceso nustatymų konfigūravimui galima naudoti HP fakso sąrankos vedlį.

Jungtinėse Valstijose ir daugelyje kitų šalių/regionų įstatymai reikalauja nustatyti laiką, datą ir kitą faksogramų antraštės informaciją.

Naudokite valdymo pultą fakso laikui, datai ir antraštei nustatyti

Jei norite naudoti valdymo pultą datai, laikui ir antraštei nustatyti, atlikite šiuos veiksmus:

1. Valdymo pulte paspauskite **Setup (Nustatymai)**.
2. Rodyklių klavišais pasirinkite **System setup (Sistemos nustatymai)** ir paspauskite **Gerai**.
3. Rodyklių klavišais pasirinkite **Time/Date (laiką/datą)**. Paspauskite **Gerai**.
4. Rodyklių klavišais pasirinkite 12 valandų laikrodį arba 24 valandų laikrodį, po to paspauskite **Gerai**.
5. Naudodami raidžių ir skaičių mygtukus įveskite dabartinį laiką.
6. Atlikite vieną iš šių veiksmų:
 - 12 valandų laikrodžiui naudokite rodyklių klavišus, jei norite pereiti už ketvirto simbolio. Pasirinkite **1** laikui iki vidurdienio arba **2** laikui po vidurdienio. Paspauskite **Gerai**.
 - 24 valandų laikrodžiui paspauskite **Gerai**.
7. Naudodami raidžių ir skaičių mygtukus įveskite dabartinę datą. Dviem skaičiais nurodykite mėnesį, dieną ir metus. Paspauskite **Gerai**.
8. Rodyklių klavišais pasirinkite **Fax setup (Fakso aparato nustatymai)** ir paspauskite **Gerai**.
9. Rodyklių mygtukais pasirinkite **Fax header (faksogramos antraštė)** ir paspauskite **Gerai**.
10. Naudodami raidžių ir skaičių mygtukus įveskite fakso numerį ir savo įmonės pavadinimą arba antraštę, tada paspauskite **Gerai**.



PASTABA: Fakso numeris neturi būti ilgesnis kaip 20 simbolių, o įmonės pavadinimas – kaip 25.

Naudokite HP fakso sąrankos vedlį fakso laikui, datai ir antraštei nustatyti

Jei pabaigėte programinės įrangos diegimą, esate pasirengęs siųsti faksogramas iš savo kompiuterio. Jei nepabaigėte fakso sąrankos proceso diegdami programinę įrangą, galite pabaigti ją bet kuriuo metu, naudodami fakso sąrankos vedlį.

1. Spustelėkite **Pradėti** ir paspauskite **Programs** (programos).
2. Spustelėkite **HP**, spustelėkite gaminio pavadinimą ir spustelėkite **HP Fax Setup Wizard** (HP fakso sąrankos vedlys).
3. Vykdykite HP fakso sąrankos vedlio instrukcijas ekrane ir nustatykite laiką, datą ir faksogramų antraštes bei kelis kitus nustatymus.

Vietinių raidžių naudojimas faksogramos antraštėse

Jei naudojate valdymo pultą įvesti savo vardą antraštėje ar įvesti vardą rinkimo vienu paspaudimu klavišui, sparčiojo rinkimo įrašui ar grupinio rinkimo įrašui, spauskite atitinkamą raidžių ir skaičių mygtuką kelis kartus, kol pasirodys reikiama raidė. Tada pasirinkite raidę paspausdami mygtuką **>** ir pereikite prie kito tarpo. Šį lentelė rodo, kokios raidės ir skaičiai rodomi kiekvienam raidžių ir skaičių klavišui.

Key number	Characters
1	1
2	A B C a b c 2
3	D E F d e f 3
4	G H I g h i 4
5	J K L j k l 5
6	M N O m n o 6
7	P Q R S p q r s 7
8	T U V t u v 8
9	W X Y Z w x y z 9
0	0
*	() + - . / , " * & @ R W
#	space # ,

 **PASTABA:** Naudokite >, jei norite perkelti žymeklį valdymo pulte ir <, jei norite trinti simbolius.

Telefonų knygelės tvarkymas

Dažnai renkamus fakso numerius ar jų grupes galima laikyti kaip sparčiojo rinkimo įrašus.

Gaminio telefonų knygelėje yra iki 120 įrašų sparčiajam rinkimui ar grupiniam rinkimui. Pvz., jei užprogramuojate 100 sparčiojo rinkimo įrašų, likusius 20 galite naudoti grupiniam rinkimui.

Telefonų knygelės duomenų naudojimas kitose programose

 **PASTABA:** Prieš importuojant telefonų knygelę iš kitos programos, turite naudoti tos programos eksportavimo funkciją.

„HP Toolbox“ gali importuoti adresų informaciją iš kitos programinės įrangos telefonų knygelėlių. Ši lentelė rodo, kokios programos yra palaikomos „HP Toolbox“.

Programa	Aprašymas
„Microsoft Outlook“	<p>Asmeninės adresų knygelės (PAB) įrašai, Adresinės įrašai, galima pasirinkti abu kartu. Asmenys ir grupės iš PAB sujungiami su asmenimis iš Adresinės tik jei pasirenkama sujungimo parinktis.</p> <p>Jei Adresinės įrašė yra ir namų, ir darbo fakso numeris, bus rodomi du įrašai. Šių dviejų įrašų „vardas“ bus pakeistas. Prie darbo įrašo vardo bus pridėta „:(B)“, prie namų įrašo bus pridėta „:(H)“.</p> <p>Jei įvyksta pasikartojimo klaida (vienas iš įrašų Adresinėje ir vienas įrašų PAB yra su tuo pačiu vardu ir fakso numeriu), bus rodomas vienas įrašas. Tačiau, jei PAB yra įrašas, kuris pasikartoja Adresinėje, ir Adresinės įrašė yra ir darbo, ir namų fakso numeris, bus rodomi visi trys įrašai.</p>
„Windows“ adresinė	<p>Palaikoma „Windows“ adresinė (WAB), naudojama „Outlook Express“ ir „Internet Explorer“. Jei asmeniui nurodytas ir namų, ir darbo fakso numeris, bus rodomi du įrašai. Šių dviejų įrašų „vardas“ bus pakeistas. Prie darbo įrašo vardo bus pridėta „:(B)“, prie namų įrašo bus pridėta „:(H)“.</p>

Programa	Aprašymas
„Goldmine“	Palaikoma „Goldmine“ versija 4.0. „HP Toolbox“ importuoja failą, paskutinį kartą naudotą „Goldmine“.
„Symantec Act!“	„Act!“ palaikomos versijos 4.0 ir 2000. „HP Toolbox“ importuoja duomenų bazę, paskutinį kartą naudotą „Act!“.

Norėdami importuoti telefonų knygėlę, atlikite šiuos veiksmus:

1. Atidarykite „HP Toolbox“.
2. Spustelėkite **Fax** (faksas), tada spustelėkite **Fax Phone Book** (fakso telefonų knygėlė).
3. Naršykite iki programos telefonų knygėlės ir spustelėkite **Import** (importuoti).

Ištrinti telefonų knygėlę

Galite ištrinti visus sparčiojo rinkimo įrašus ir grupių rinkimo įrašus, užprogramuotus gaminyje.

△ **ISPĖJIMAS:** Ištrynus sparčiojo rinkimo įrašus ir grupių rinkimo įrašus jų atkurti negalima.

1. Valdymo skydelyje spauskite **Setup (Nustatymai)**.
2. Rodyklių klavišais pasirinkite **Fax setup (Fakso aparato nustatymai)** ir paspauskite **Gerai**.
3. Paspauskite **Gerai** ir pasirinkite **Phone Book (Telefonų knyga)**.
4. Rodyklių mygtukais pasirinkite **Delete All** (ištrinti visus) ir paspauskite **Gerai**.
5. Patvirtinkite ištrynimą paspausdami **Gerai**.

Specialieji rinkimo simboliai ir parinktys

Galite įterpti pauzes į renkamą ar programuojamą rinkimo vienu paspaudimu mygtukui, sparčiojo rinkimo ar grupinio rinkimo numerį. Pauzės dažnai reikalingos renkant tarptautinį numerį ar jungiantis prie išorinės linijos.

- **Rinkimo pauzės įterpimas:** Paspauskite **# (Pause)** (pauzė) kelis kartus, kol valdymo pulto ekrane pasirodo kablelis (,), rodantis, kad šioje rinkimo sekos vietoje bus pauzė.
- **Pauzės įterpimas rinkimo tonui:** Kelis kartus spauskite *** (Symbols)** (simboliai), kol valdymo pulto ekrane pasirodo **W**, jei norite, kad gaminys lauktų rinkimo tono prieš rinkdamas likusią telefono numerio dalį.
- **Ragelio tarpo įterpimas:** Kelis kartus spauskite *** (Symbols)** (simboliai), kol valdymo pulto ekrane pasirodo **R**, jei norite, kad gaminys įterptų ragelio tarpą.

Sparčiojo rinkimo įrašų tvarkymas

Sparčiojo rinkimo įrašų kūrimas ir redagavimas

Sparčiojo rinkimo numeriai nuo 1 iki 10 taip pat yra susieti su atitinkamais vieno paspaudimo mygtukais valdymo pulte. Rinkimo vienu paspaudimu mygtukus galima naudoti sparčiojo rinkimo įrašams arba grupių rinkimo įrašams. Vienam fakso numeriui galima įvesti iki 50 simbolių.

 **PASTABA:** Jei norite pasiekti visus sparčiojo rinkimo įrašus, naudokite mygtuką **Shift**. Sparčiojo rinkimo numeriai nuo 6 iki 10 pasiekiami, paspaudus **Shift** ir susietą vieno paspaudimo mygtuką valdymo pulte.

Atlikite šiuos veiksmus, jei norite užprogramuoti sparčiojo rinkimo įrašus valdymo pulte:

1. Valdymo pulte spauskite **Setup (Nustatymai)**.
2. Rodyklių klavišais pasirinkite **Fax setup (Fakso aparato nustatymai)** ir paspauskite **Gerai**.
3. Paspauskite **Gerai** ir pasirinkite **Phone Book (Telefonų knyga)**.
4. Paspauskite **Gerai**, jei norite pasirinkti **Individual Setup** (pavienė sąranka).
5. Paspauskite **Gerai**, jei norite pasirinkti **Add** (pridėti).
6. Naudokite raidžių ir skaičių mygtukus, jei norite nurodyti sparčiojo rinkimo numerį, kurį norite susieti su šiuo fakso numeriu, tada paspauskite **Gerai**. Pasirinkus numerį nuo 1 iki 10, fakso numeris taip pat susiejamas su atitinkamu vieno paspaudimo mygtuku.
7. Naudodami raidžių ir skaičių mygtukus įveskite fakso numerį. Į numerį įtraukite pauzes ar kitus reikiamus skaičius, pvz., teritorijos kodą, išėjimo kodą (numeriams PBX sistemos išorėje, paprastai tai būna 9 arba 0) arba tarptautinio skambučio priešdėlį.

 **PASTABA:** Įvesdami fakso numerį spauskite **Pause** (pauzė) tol, kol pasirodys kablelis (,), jei norite į rinkimo seką įterpti pauzę, arba spauskite ***** tol, kol pasirodys **W**, jei norite, kad gaminys lauktų rinkimo tono.

8. Paspauskite **Gerai**.
9. Naudodami raidžių ir skaičių mygtukus įveskite vardą fakso numeriui. Jei norite tai atlikti, kelis kartus spauskite raidžių ir skaičių mygtuką tai raidei, kol pasirodys reikiama raidė. (Simbolių sąrašą žr. „Vietinių raidžių naudojimas faksogramos antraštėse“ 86 puslapyje.)

 **PASTABA:** Jei norite įterpti skyrybos ženklą, paspauskite žvaigždutės (*) mygtuką kelis kartus, kol pasirodys norimas simbolis, tada paspauskite mygtuką **>** ir pereikite prie kito tarpo.

10. Paspauskite **Gerai**, jei norite išsaugoti informaciją.
11. Jei norite užprogramuoti daugiau sparčiojo rinkimo numerių, kartokite veiksmus nuo 1 iki 10.

Sparčiojo rinkimo įrašų ištrynimasis

1. Valdymo skydelyje spauskite **Setup (Nustatymai)**.
2. Rodyklių klavišais pasirinkite **Fax setup (Fakso aparato nustatymai)** ir paspauskite **Gerai**.
3. Paspauskite **Gerai** ir pasirinkite **Phone Book (Telefonų knyga)**.
4. Paspauskite **Gerai**, jei norite pasirinkti **Individual Setup** (pavienė sąranka).
5. Rodyklių mygtukais pasirinkite **Delete** (ištrinti) ir paspauskite **Gerai**.
6. Raidžių ir skaičių mygtukais įveskite sparčiojo rinkimo įrašo, kurį norite ištrinti, numerį, ir paspauskite **Gerai**.
7. Patvirtinkite ištrynimą paspausdami **Gerai**.

Grupinio rinkimo įvesčių tvarkymas

Kurti ir redaguoti grupinio rinkimo įrašus

1. Priskirkite sparčiojo rinkimo įrašą kiekvienam fakso numeriui, kurį norite įtraukti į grupę. (Instrukcijas žr. „Sparčiojo rinkimo įrašų kūrimas ir redagavimas“ 88 puslapyje.)
2. Valdymo skydelyje spauskite **Setup (Nustatymai)**.
3. Rodyklių klavišais pasirinkite **Fax setup (Fakso aparato nustatymai)** ir paspauskite **Gerai**.
4. Paspauskite **Gerai** ir pasirinkite **Phone Book (Telefonų knyga)**.
5. Rodyklių mygtukais pasirinkite **Group setup** (grupių sąranka) ir paspauskite **Gerai**.
6. Rodyklių mygtukais pasirinkite **Add/Edit group** (pridėti/redaguoti grupę) ir paspauskite **Gerai**.
7. Naudokite raidžių ir skaičių mygtukus, jei norite nurodyti numerį, kurį norite susieti su šia grupe, tada paspauskite **Gerai**. Pasirinkus nuo 1 iki 10, grupė taip pat susiejama su atitinkamu vieno paspaudimo mygtuku.
8. Naudodami raidžių ir skaičių mygtukus įveskite grupės pavadinimą ir paspauskite **Gerai**.
9. Paspauskite rinkimo vienu paspaudimu mygtuką ir tada dar kartą paspauskite **Gerai** bei patvirtinkite pridėjimą. Šį veiksmą pakartokite kiekvienam numeriui, kurį norite pridėti.

arba

Pasirinkite **Phone Book (Telefonų knyga)**, tada pasirinkite grupės nario, kurį norite pridėti, sparčiojo rinkimo įrašą. Patvirtinkite pridėjimą paspausdami **Gerai**. Šį veiksmą pakartokite kiekvienam numeriui, kurį norite pridėti.

10. Baigę spauskite **Gerai**.
11. Jei norite priskirti daugiau grupių rinkimo įrašų, spauskite **Gerai** ir kartokite veiksmus nuo 1 iki 10.

Grupinio rinkimo įvesčių trynimas

1. Valdymo skydelyje spauskite **Setup (Nustatymai)**.
2. Rodyklių klavišais pasirinkite **Fax setup (Fakso aparato nustatymai)** ir paspauskite **Gerai**.
3. Paspauskite **Gerai** ir pasirinkite **Phone Book (Telefonų knyga)**.
4. Rodyklių mygtukais pasirinkite **Group setup** (grupių sąranka) ir paspauskite **Gerai**.
5. Rodyklių mygtukais pasirinkite **Delete group** (ištrinti grupę) ir paspauskite **Gerai**.
6. Raidžių ir skaičių mygtukais įveskite grupinio rinkimo įrašo, kurį norite ištrinti, numerį, ir paspauskite **Gerai**.
7. Patvirtinkite ištrynimą paspausdami **Gerai**.

Asmens ištrynimas iš grupinio rinkimo įrašo

1. Valdymo skydelyje spauskite **Setup (Nustatymai)**.
2. Rodyklių klavišais pasirinkite **Fax setup (Fakso aparato nustatymai)** ir paspauskite **Gerai**.
3. Paspauskite **Gerai** ir pasirinkite **Phone Book (Telefonų knyga)**.

4. Rodyklių mygtukais pasirinkite **Group setup** (grupių sąranka) ir paspauskite **Gerai**.
5. Rodyklių klavišais pasirinkite **Del. # in group** (ištrinti numerį grupėje) ir paspauskite **Gerai**.
6. Rodyklių mygtukais pasirinkite asmenį, kurį norite ištrinti iš grupės.
7. Patvirtinkite ištrynimą paspausdami **Gerai**.
8. Pakartokite 6 ir 7 veiksmus, jei norite iš grupės ištrinti kitus asmenis.

arba

Paspauskite **Atšaukti**, jei baigėte.

 **PASTABA:** Ištrynus sparčiojo rinkimo įrašą, tas įrašas taip pat ištrinamas iš visų grupinio rinkimo įrašų, kuriuose jis buvo.

Nustatyti faksogramų kaupimą

Jei kas nors nustatė faksogramą kaupimui, galite užklausti persiųsti tą faksogramą į jūsų gaminį. (Tai žinoma kaip kaupimas į kitą įrenginį).

1. Valdymo skydelyje spauskite **Setup (Nustatymai)**.
2. Rodyklių klavišais pasirinkite **Fakso aparato funkcijos** ir paspauskite **Gerai**.
3. Rodyklių mygtukais pasirinkite **Polling receive** (priėmimo kaupimas) ir paspauskite **Gerai**.

Gaminys skambina kitam fakso įrenginiui ir užklausia faksogramos.

Fakso nustatymų keitimas

Nustatykite garso garsumo nustatymus

Fakso garsų garsumo valdymas iš valdymo pulto. Galite pakeisti šiuos garsus:

- Fakso garsus, susietus su gaunamomis ir siunčiamomis faksogramomis
- Gaunamų faksogramų skambutį

Gamyklinė numatytoji reikšmė fakso garsų garsumui yra **Soft** (tylus).

Įspėjimo signalo garsumo nustatymas

1. Paspauskite **Setup (Nustatymai)**.
2. Rodyklių klavišais pasirinkite **System setup (Sistemos nustatymai)** ir paspauskite **Gerai**.
3. Rodyklių mygtukais pasirinkite **Volume settings** (garsumo nustatymai) ir paspauskite **Gerai**.
4. Rodyklių mygtukais pasirinkite **Alarm volume** (įspėjimo signalo garsumas) ir tada paspauskite **Gerai**.
5. Rodyklių mygtukais pasirinkite **Išjungta**, **Soft** (tylus), **Medium** (vidutinis) arba **Loud** (garsus).
6. Paspauskite **Gerai**, jei norite išsaugoti pasirinkimą.

Fakso garsų (telefono linijos) garsumo nustatymas

Jei norite pakeisti fakso garsų garsumą, atlikite šiuos veiksmus.

1. Paspauskite **Setup (Nustatymai)**.
2. Rodyklių klavišais pasirinkite **System setup (Sistemos nustatymai)** ir paspauskite **Gerai**.
3. Rodyklių mygtukais pasirinkite **Volume settings** (garsumo nustatymai) ir paspauskite **Gerai**.
4. Rodyklių mygtukais pasirinkite **Phoneline volume** (telefono linijos garsumas) ir tada paspauskite **Gerai**.
5. Rodyklių mygtukais pasirinkite **Išjungta**, **Soft** (tylus), **Medium** (vidutinis) arba **Loud** (garsus).
6. Paspauskite **Gerai**, jei norite išsaugoti pasirinkimą.

Nustatykite skambučio garsumą

Kai gaminys pradžioje gauna skambutį, skambutis girdimas. Skambučio trukmė nustatoma pagal vietinės telefono įmonės skambučio šablono ilgį. Gamyklinė numatytoji reikšmė skambėjimo garsumui yra **Soft** (tylus).

1. Paspauskite **Setup (Nustatymai)**.
2. Rodyklių klavišais pasirinkite **System setup (Sistemos nustatymai)** ir paspauskite **Gerai**.
3. Rodyklių mygtukais pasirinkite **Volume settings** (garsumo nustatymai) ir paspauskite **Gerai**.
4. Rodyklių mygtukais pasirinkite **Ring volume** (skambėjimo garsumas) ir paspauskite **Gerai**.

5. Rodyklių mygtukais pasirinkite **Išjungta**, **Soft** (tylus), **Medium** (vidutinis) arba **Loud** (garsus).
6. Paspauskite **Gerai**, jei norite išsaugoti pasirinkimą.

Telefono ragelio garsumo nustatymas

1. Paspauskite **Setup (Nustatymai)**.
2. Rodyklių klavišais pasirinkite **System setup (Sistemos nustatymai)** ir paspauskite **Gerai**.
3. Rodyklių mygtukais pasirinkite **Volume settings** (garsumo nustatymai) ir paspauskite **Gerai**.
4. Rodyklių mygtukais pasirinkite **Handset volume** (telefono ragelio garsumas) ir tada paspauskite **Gerai**.
5. Rodyklių mygtukais pasirinkite **Išjungta**, **Soft** (tylus), **Medium** (vidutinis) arba **Loud** (garsus).
6. Paspauskite **Gerai**, jei norite išsaugoti pasirinkimą.

Faksogramų siuntimo nustatymai

Nustatyti rinkimo kodą

Rinkimo kodas yra skaičius ar skaičių grupė, automatiškai pridedama kiekvieno valdymo pulte ar programinėje įrangoje jūsų įvesto fakso numerio pradžioje. Didžiausias simbolių skaičius rinkimo kodui yra 50.

Numatytoji nuostata – **Išjungta**. Galite įjungti šį nustatymą ir įvesti kodą jei, pvz., turite rinkti numerį, pvz., 9, jei norite pasiekti telefono liniją už jūsų įmonės telefono sistemos ribų. Suaktyvinę šį nustatymą galite rinkti fakso numerį be rinkimo kodo naudodami rankinį rinkimą. Instrukcijas žr. [„Faksogramų siuntimas rankiniu rinkimu“ 107 puslapyje](#).

1. Valdymo skydelyje spauskite **Setup (Nustatymai)**.
2. Rodyklių klavišais pasirinkite **Fax setup (Fakso aparato nustatymai)** ir paspauskite **Gerai**.
3. Rodyklių klavišais pasirinkite **Fax Send setup (Faksogramos siuntimo nustatymai)** ir paspauskite **Gerai**.
4. Rodyklių mygtukais pasirinkite **Dial Prefix** (rinkimo kodas) ir paspauskite **Gerai**.
5. Rodyklių mygtukais pasirinkite **Ijungta** arba **Išjungta** ir paspauskite **Gerai**.
6. Jei pasirinkote **Ijungta**, raidžių ir skaičių mygtukais įveskite kodą ir paspauskite **Gerai**. Galite naudoti numerius, pauzes ir rinkimo simbolius.

Rinkimo tono aptikimo nustatymas

Paprastai gaminys nedelsiant pradeda rinkti fakso numerį. Jei naudojate gaminį toje pačioje linijoje kaip ir telefoną, įjunkite rinkimo kodo aptikimo nustatymą. Tai neleidžia gaminiui siųsti faksogramos, kol kas nors šneka telefonu.

Gamykliniai numatytieji rinkimo tono aptikimo nustatymai yra **Ijungta** Prancūzijai ir Vengrijai ir **Išjungta** visoms kitoms šalims ir regionams.

1. Valdymo skydelyje spauskite **Setup (Nustatymai)**.
2. Rodyklių klavišais pasirinkite **Fax setup (Fakso aparato nustatymai)** ir paspauskite **Gerai**.

3. Rodyklių klavišais pasirinkite **Fax Send setup (Faksogramos siuntimo nustatymai)** ir paspauskite **Gerai**.
4. Rodyklių mygtukais pasirinkite **Detect dial tone** (aptikti rinkimo toną) ir paspauskite **Gerai**.
5. Rodyklių mygtukais pasirinkite **Ijungta** arba **Išjungta** ir paspauskite **Gerai**.

Automatinio pakartotinio rinkimo nustatymas

Jei gaminys negalėjo išsiųsti faksogramos dėl to, kad priimantysis fakso aparatas neatsakė arba buvo užimtas, gaminys bando pakartotinai rinkti numerį pagal pakartotinio rinkimo dėl numerio užimtumo arba pakartotinio rinkimo dėl neatsakymo parinktį. Naudokite procedūras šiame skyriuje, jei norite įjungti arba išjungti šias parinktis.

Pakartotinio rinkimo esant užimtam tonui parinktį

Jei ši parinktį įjungta, gaminys, gavęs užimtumo signalą, automatiškai perrenka numerį. Gamyklinė numatytoji reikšmė pakartotiniam rinkimui esant užimtam numeriui yra **Ijungta**.

1. Valdymo skydelyje spauskite **Setup (Nustatymai)**.
2. Rodyklių klavišais pasirinkite **Fax setup (Fakso aparato nustatymai)** ir paspauskite **Gerai**.
3. Rodyklių klavišais pasirinkite **Fax Send setup (Faksogramos siuntimo nustatymai)** ir paspauskite **Gerai**.
4. Rodyklių mygtukais pasirinkite **Redial if busy** (pakartotinai rinkti, jei užimta) ir paspauskite **Gerai**.
5. Rodyklių mygtukais pasirinkite **Ijungta** arba **Išjungta** ir paspauskite **Gerai**.

Pakartotinio rinkimo jei neatsakoma parinktį

Jei ši parinktį įjungta, gaminys, jei priimantysis fakso aparatas neatsako, automatiškai pakartotinai surenka numerį. Gamyklinė numatytoji reikšmė pakartotiniam rinkimui nesant atsakymo yra **Išjungta**.

1. Valdymo skydelyje spauskite **Setup (Nustatymai)**.
2. Rodyklių klavišais pasirinkite **Fax setup (Fakso aparato nustatymai)** ir paspauskite **Gerai**.
3. Rodyklių klavišais pasirinkite **Fax Send setup (Faksogramos siuntimo nustatymai)** ir paspauskite **Gerai**.
4. Rodyklių mygtukais pasirinkite **Redial-no answer** (pakartotinai rinkti, jei neatsakoma) ir paspauskite **Gerai**.
5. Rodyklių mygtukais pasirinkite **Ijungta** arba **Išjungta** ir paspauskite **Gerai**.

Pakartotinio rinkimo įvykus ryšio klaidai parinktį

Jei ši parinktį įjungta, gaminys, įvykus kokiam nors ryšio klaidai, automatiškai perrenka numerį. Gamyklinė numatytoji reikšmė pakartotiniam rinkimui įvykus ryšio klaidai yra **Ijungta**.

1. Valdymo skydelyje spauskite **Setup (Nustatymai)**.
2. Rodyklių klavišais pasirinkite **Fax setup (Fakso aparato nustatymai)** ir paspauskite **Gerai**.
3. Rodyklių klavišais pasirinkite **Fax Send setup (Faksogramos siuntimo nustatymai)** ir paspauskite **Gerai**.

4. Rodyklių mygtukais pasirinkite **Redial Comm Err.** (pakartotinai rinkti įvykus ryšio klaidai) ir paspauskite **Gerai**.
5. Rodyklių mygtukais pasirinkite **Ijungta** arba **Išjungta** ir paspauskite **Gerai**.

Šviesumo/tamsumo ir raiškos nustatymas

Nustatykite šviesumo/tamsumo (kontrasto) nustatymą

Kontrastas veikia siunčiamos faksogramos šviesumą ir tamsumą ją siunčiant.

Numatytasis šviesumo/tamsumo nustatymas yra kontrastas, paprastai taikomas faksu siunčiamiems elementams. Pagal numatytąjį nustatymą slankiklis yra per vidurį.

1. Valdymo skydelyje spauskite **Setup (Nustatymai)**.
2. Rodyklių klavišais pasirinkite **Fax setup (Fakso aparato nustatymai)** ir paspauskite **Gerai**.
3. Rodyklių klavišais pasirinkite **Fax Send setup (Faksogramos siuntimo nustatymai)** ir paspauskite **Gerai**.
4. Rodyklių mygtukais pasirinkite **Def. Light/dark** (numatytasis šviesumas/tamsumas) ir paspauskite **Gerai**.
5. Mygtuku **<** slinkite slankiklį į kairę, faksograma bus šviesesnė už originalą, arba naudokite mygtuką **>** ir slinkite slankiklį į dešinę, faksograma bus tamsesnė nei originalas.
6. Paspauskite **Gerai**, jei norite išsaugoti pasirinkimą.

Nustatyti raiškos nustatymus

 **PASTABA:** Padidinus raišką padidėja faksogramos dydis. Didesnės faksogramos padidina siuntimo laiką ir gali viršyti laisvą gaminio atmintį.

Numatytasis gamyklinis nustatymas yra **Fine** (gera).

Naudokite šią procedūrą, jei norite pakeisti numatytąjį visų fakso užduočių raišką į vieną iš šių nustatymų:

- **Standard** (standartinė): Šis nustatymas reiškia žemiausią kokybę ir didžiausią perdavimo laiką.
- **Fine** (gera): Šis nustatymas reiškia didesnę raišką nei **Standard** (standartinė), ir paprastai yra tinkamas teksto dokumentams.
- **Superfine** (itin gera): Šis nustatymas geriausiai tinka dokumentams, kuriuose yra tekstas ir vaizdai. Siuntimo laikas ilgesnis nei nustačius **Fine** (gera), bet trumpesnis nei nustačius **Photo** (nuotrauka).
- **Photo** (Nuotrauka): Šis nustatymas užtikrina geriausios kokybės vaizdus, bet smarkiai pailgina perdavimo laiką.

Numatytojo raiškos nustatymo nustatymas

1. Valdymo skydelyje spauskite **Setup (Nustatymai)**.
2. Rodyklių klavišais pasirinkite **Fax setup (Fakso aparato nustatymai)** ir paspauskite **Gerai**.
3. Rodyklių klavišais pasirinkite **Fax Send setup (Faksogramos siuntimo nustatymai)** ir paspauskite **Gerai**.

4. Rodyklių mygtukais pasirinkite **Def. Resolution** (numatytoji raiška) ir paspauskite **Gerai**.
5. Rodyklių mygtukais pasirinkite raiškos nustatymą.
6. Paspauskite **Gerai**, jei norite išsaugoti pasirinkimą.

Nustatykite dabartinės fakso užduoties raišką

1. Valdymo pulte paspauskite **Resolution** (raiška), jei norite pamatyti dabartinį raiškos nustatymą.
2. Rodyklių mygtukais pasirinkite norimą raiškos nustatymą.
3. Paspauskite **Gerai**, jei norite išsaugoti pasirinkimą.

Nustatykite toninį arba pulsinį rinkimą

Naudokite šią procedūrą, jei norite nustatyti gaminio toninio rinkimo arba pulsinio rinkimo režimą. Gamyklos nuostata yra **Tone** (toninė). Nekeiskite nuostatos, nebent sužinosite, kad jūsų telefono linijai netinka toninis rinkimas.

1. Valdymo skydelyje spauskite **Setup (Nustatymai)**.
2. Rodyklių klavišais pasirinkite **Fax setup (Fakso aparato nustatymai)** ir paspauskite **Gerai**.
3. Rodyklių klavišais pasirinkite **Fax Send setup (Faksogramos siuntimo nustatymai)** ir paspauskite **Gerai**.
4. Rodyklių mygtukais pasirinkite **Dialing Mode** (rinkimo režimas) ir paspauskite **Gerai**.
5. Rodyklių mygtukais pasirinkite **Tone** (toninis) arba **Pulse** (pulsinis) ir išsaugokite pasirinkimą paspausdami **Gerai**.

 **PASTABA:** Pulsinio rinkimo režimas galimas ne visose šalyse/regionuose.

Faksogramų priėmimo nustatymai

Nustatykite arba pakeiskite signalų iki atsakymo skaičių

Jei atsakymo režimas nustatytas kaip **Automatinis**, gaminio signalų iki atsakymo skaičius nustato, kiek kartų suskambės telefonas iki gaminiui atsiliepiant į gaunamą skambutį.

Jei gaminys prijungtas prie linijos, kuri gauna tiek fakso, tiek balso skambučius (bendro naudojimo linija) ir taip pat naudoja autoatsakiklį, jums gali prireikti nustatyti signalų iki atsakymo skaičiaus nustatymą. Signalų iki atsakymo skaičius turi būti didesnis nei autoatsakiklio signalų iki atsakymo skaičius. Tai leidžia autoatsakikliui atsiliepti į gaunamą skambutį ir įrašyti pranešimą, jei tai yra balso skambutis. Autoatsakikliui atsiliepus į skambutį gaminys klausosi skambučio ir automatiškai į jį atsiliepia, jei aptinka fakso tonus.

Numatytasis signalų iki atsakymo skaičius yra penki JAV ir Kanadai ir tu kitoms šalims/regionams.

Signalų iki atsakymo skaičiaus naudojimas

Naudokite šią lentelę, jei norite nustatyti, kokį signalų iki atsakymo skaičių naudoti.

Telefono linijos tipas	Rekomenduojamas signalų iki atsakymo skaičiaus nustatymas
Skirtinė fakso linija (priima tik fakso skambučius)	Nustatykite signalų skaičių diapazone, rodomame valdymo pulto ekrane. (Mažiausias ir didžiausias signalų skaičius gali būti skirtingas – tai priklauso nuo šalies/regiono).
Viena linija su dviem skirtingais numeriais ir skambučio šablono paslauga	Vienas arba du signalai. (Jei naudojate autoatsakiklį arba kompiuterio balso paštą kitam telefono numeriui, įsitikinkite, kad gaminys nustatytas didesniai signalų skaičiui nei autoatsakiklis. Taip pat naudokite išskirtinio skambučio funkciją tam, kad atskirtume balso ir fakso skambučius. Žr. „Išskirtinio skambučio nustatymas“ 98 puslapyje.)
Bendro naudojimo linija (faksogramų ir balso skambučių priėmimui) prijungus tik telefoną	Penki signalai ir daugiau
Bendro naudojimo linija (faksogramų ir balso skambučių priėmimui) prijungus telefoną su autoatsakikliu arba kompiuteriniu balso paštu	Dviem signalais daugiau nei autoatsakiklis arba kompiuterinis balso paštas.

Nustatykite signalų iki atsakymo skaičių

Jei norite nustatyti arba pakeisti signalų iki atsakymo skaičių, atlikite šiuos veiksmus:

1. Valdymo skydelyje spauskite **Setup (Nustatymai)**.
2. Rodyklių klavišais pasirinkite **Fax setup (Fakso aparato nustatymai)** ir paspauskite **Gerai**.
3. Rodyklių klavišais pasirinkite **Fax Recv. (Priimta faksograma) nustatymai** ir paspauskite **Gerai**.
4. Rodyklių mygtukais pasirinkite **Rings to answer** (signalų iki atsakymo skaičius) ir paspauskite **Gerai**.
5. Naudodami raidžių ir skaičių mygtukus įveskite signalų iki atsakymo skaičių ir paspauskite **Gerai**.

Atsiliepimo režimo nustatymas

Atsižvelgdami į situaciją nustatykite gaminio atsiliepimo režimą į **Automatinis** arba **Vadovas**. Numatytoji gamyklinė reikšmė yra **Automatinis**.

- **Automatinis:** Šiuo atsiliepimo režimu gaminys atsiliepia į gaunamą skambutį po nurodyto signalų skaičiaus arba atpažinęs ypatingus fakso tonus. Jei norite nustatyti signalų skaičių, žr. „Nustatykite signalų iki atsakymo skaičių“ 97 puslapyje.
- **Vadovas:** Šiuo atsakymo režimu gaminys niekada neatsiliepia į skambučius. Turite patys pradėti faksogramos priėmimo procesą paspausdami valdymo pulte **Start Fax (Pradėti siųsti faksogramą)** arba pakeldami telefoną, prijungtą prie tos linijos ir surinkdami 1-2-3.

Jei norite nustatyti arba pakeisti atsiliepimo režimą, atlikite šiuos veiksmus:

1. Valdymo skydelyje spauskite **Setup (Nustatymai)**.
2. Rodyklių klavišais pasirinkite **Fax setup (Fakso aparato nustatymai)** ir paspauskite **Gerai**.
3. Rodyklių klavišais pasirinkite **Fax Recv. (Priimta faksograma) nustatymai** ir paspauskite **Gerai**.
4. Paspauskite **Gerai**, jei norite pasirinkti **Answer mode** (atsiliepimo režimas).
5. Rodyklių mygtukais pasirinkite atsiliepimo režimą ir paspauskite **Gerai**.

Valdymo pulto ekrane rodomas jūsų nurodytas atsiliepimo režimo nustatymas.

Nustatyti faksogramų persiuntimą

Galite nustatyti savo gaminį taip, kad jis persiųstų faksogramas kitam fakso numeriui. Gaminiai gavus faksogramą, ji saugoma atmintyje. Tada gaminys surenka jūsų nurodytą fakso numerį ir išsiunčia faksogramą. Jei gaminys negali persiųsti faksogramos dėl klaidos (pvz., numeris užimtas) ir pakartotinio rinkimo bandymai nepavyksta, gaminys išspausdina faksogramą.

Jei priimant faksogramą baigiasi gaminio atmintis, jis nutraukia gaunamą faksogramą ir persiunčia tik puslapius ir puslapių dalis, kurios išsaugotos atmintyje.

Naudojant faksogramų persiuntimo funkciją faksogramas turi priimti gaminys (o ne kompiuteris), o atsiliepimo režimas turi būti nustatytas į **Automatinis**.

1. Valdymo skydelyje spauskite **Setup (Nustatymai)**.
2. Rodyklių klavišais pasirinkite **Fax setup (Fakso aparato nustatymai)** ir paspauskite **Gerai**.
3. Rodyklių klavišais pasirinkite **Fax Recv. (Priimta faksograma) nustatymai** ir paspauskite **Gerai**.
4. Rodyklių mygtukais pasirinkite **Forward fax** (faksogramų persiuntimas) ir paspauskite **Gerai**.
5. Rodyklių mygtukais pasirinkite **Ijungta** arba **Išjungta** ir paspauskite **Gerai**.
6. Jei įjungiate faksogramų persiuntimo funkciją, raidžių ir skaičių mygtukais nurodykite fakso numerį, kuriuo bus siunčiamos faksogramos, ir išsaugokite pasirinkimą paspausdami **Gerai**.

Išskirtinio skambučio nustatymas

Skambučio šablono arba išskirtinio skambučio paslaugą galite gauti iš kai kurių vietinių telefono įmonių. Ši paslauga leidžia viena linija naudoti daugiau nei vieną telefono numerį. Kiekvienam telefono numeriui paskiriamas išskirtinis skambučio šablonas, todėl galite atsilipti į balso skambučius, o gaminys gali atsilipti į fakso skambučius.

Jei iš telefono įmonės prenumeruojate skambučio šablono paslaugą, turite nustatyti gaminį atsilipti į reikiamą skambučio šabloną. Ne visos šalys/regionai palaiko išskirtinius skambučio šablonus. Kreipkitės į telefono įmonę, jei norite nustatyti, ar ši paslauga galima jūsų šalyje/regione.

 **PASTABA:** Jei neturite skambučio šablono paslaugos ir pakeisite skambučio šablono nustatymus į kitą reikšmę nei numatytoji, **All Rings** (visi skambučiai), gaminys gali negauti faksogramų.

Yra tokie nustatymai:

- **All Rings** (visi skambučiai): Gaminys atsiliepią į visus skambučius, gaunamus telefono linija.
- **Single** (vienas): Gaminys atsiliepią į visus skambučius, kurie pasižymi vieno signalo šablonu.
- **Double** (dvigubas): Gaminys atsiliepią į visus skambučius, kurie pasižymi dvigubo signalo šablonu.
- **Triple** (trigubas): Gaminys atsiliepią į visus skambučius, kurie pasižymi trigubo signalo šablonu.
- **Double&Triple** (dvigubas ir trigubas): Gaminys atsiliepią į visus skambučius, kurie pasižymi dvigubo arba trigubo signalo šablonu.

Jei norite pakeisti atsiliepimo į skambučius skambučio šabloną, atlikite šiuos veiksmus:

1. Valdymo skydelyje spauskite **Setup (Nustatymai)**.
2. Rodyklių klavišais pasirinkite **Fax setup (Fakso aparato nustatymai)** ir paspauskite **Gerai**.
3. Rodyklių klavišais pasirinkite **Fax Recv. (Priimta faksograma) nustatymai** ir paspauskite **Gerai**.
4. Rodyklių mygtukais pasirinkite **Answer Ring Type** (atsiliepiamo skambučio tipas) ir paspauskite **Gerai**.
5. Rodyklių mygtukais pasirinkite norimą skambučio šabloną ir paspauskite **Gerai**.
6. Pabaigę gaminio diegimą paprašykite ko nors atsiųsti faksogramą ir įsitikinkite, kad skambučio šablono paslauga veikia tinkamai.

Privataus priėmimo funkcijos naudojimas

 **PASTABA:** Privataus priėmimo funkcija neturi jokios įtakos paskutinės faksogramos pakartotinio spausdinimo funkcijai. Norėdami apriboti visų gautų faksogramų prieigą, užtikrinkite, kad nustatymas **Reprint faxes** (pakartotinis faksogramų spausdinimas) yra nustatytas **Išjungta**.

Privataus priėmimo funkcijos įjungimas

Kai suaktyvinama privataus priėmimo funkcija, gautos faksogramos yra išsaugojamos atmintyje. Norint atspausdinti visas saugomas faksogramas, reikalingas asmeninis identifikacijos numeris (PIN).

1. Valdymo skydelyje spauskite **Setup (Nustatymai)**.
2. Rodyklių klavišais pasirinkite **Fax setup (Fakso aparato nustatymai)** ir paspauskite **Gerai**.
3. Rodyklių klavišais pasirinkite **Fax Recv. (Priimta faksograma) nustatymai** ir paspauskite **Gerai**.
4. Rodyklių mygtukais pasirinkite **Private Receive** (privatus priėmimas) ir paspauskite **Gerai**.
5. Rodyklių klavišais pasirinkite **Ijungta** ir paspauskite **Gerai**.
6. Naudodami raidžių ir skaičių mygtukus įveskite gaminio saugos slaptažodį ir paspauskite **Gerai**.
7. Jei norite patvirtinti gaminio saugos slaptažodį, naudokite raidžių ir skaičių mygtukus gaminio saugos slaptažodžiui iš naujo įvesti ir paspauskite **Gerai**.

Privataus priėmimo funkcijos išjungimas

1. Valdymo skydelyje spauskite **Setup (Nustatymai)**.
2. Rodyklių klavišais pasirinkite **Fax setup (Fakso aparato nustatymai)** ir paspauskite **Gerai**.
3. Naudodami raidžių ir skaičių mygtukus įveskite gaminio saugos slaptažodį ir paspauskite **Gerai**.
4. Rodyklių klavišais pasirinkite **Fax Recv. (Priimta faksograma) nustatymai** ir paspauskite **Gerai**.
5. Rodyklių mygtukais pasirinkite **Private Receive** (privatus priėmimas) ir paspauskite **Gerai**.
6. Rodyklių klavišais pasirinkite **Išjungta** ir paspauskite **Gerai**.

Jei fakso atmintyje yra kokių nors neatspausdintų faksogramų, gaminys atspausdina tas faksogramas ir tada ištrina jas iš atminties.

Sukonfigūruokite kompiuterį faksogramoms priimti

 **PASTABA:** Faksogramų priėmimas naudojant kompiuterį nepalaikomas „Macintosh“ kompiuteriams.

Faksogramų priėmimas į kompiuterį galimas tik jei atlikote pilną programinės įrangos diegimą pradinės gaminio sąrankos metu.

Jei norite priimti faksogramas savo kompiuteryje, įjunkite priėmimo į kompiuterį nuostatą programinėje įrangoje.

1. Atidarykite „HP Toolbox“.
2. Pasirinkite gaminį.
3. Spustelėkite **Fax** (faksas).
4. Spustelėkite **Fax Tasks** (fakso užduotys).
5. Dalyje **Fax Receive Mode** (faksogramų priėmimo režimas) pasirinkite **Receive faxes to this computer** (priimti faksogramas į šį kompiuterį).

Išjunkite priėmimo į kompiuterį nustatymą valdymo pulte

Priėmimo į kompiuterį nustatymą galima suaktyvinti tik iš vieno kompiuterio. Jei dėl kokių nors priežasčių tas kompiuteris nebesiekiamas, galite naudoti tokią procedūrą, norėdami išjungti priėmimo į kompiuterį nustatymą valdymo pulte.

1. Valdymo skydelyje spauskite **Setup (Nustatymai)**.
2. Rodyklių klavišais pasirinkite **Fakso aparato funkcijos** ir paspauskite **Gerai**.
3. Rodyklių mygtukais pasirinkite **Stop Recv to PC** (nutraukti priėmimą į kompiuterį) ir paspauskite **Gerai**.

Naudokite automatinį gaunamų faksogramų sumažinimą

Jei pritaikymo puslapiui funkcija įjungta, gaminys automatiškai sumažina ilgas faksogramas iki 75% tam, kad informacija tilptų standartinio dydžio popieriuje (pvz., faksograma sumažinama nuo „legal“ iki „letter“ dydžio).

Jei pritaikymo puslapiui parinktis išjungta, ilgos faksogramos bus spausdinamos visu dydžiu ant kelių lapų. Gamyklinė numatytoji reikšmė automatiniam gaunamų faksogramų sumažinimui yra **Įjungta**.

Jei esate įjungę gautų faksogramų antspaudavimo funkciją, galite taip pat įjungti automatinį sumažinimą. Tai kiek sumažina gaunamų faksogramų dydį ir neleidžia puslapio antspaudui padidinti faksogramos iki dviejų puslapių.

 **PASTABA:** Įsitinkite, kad numatytojo spausdinimo medžiagos dydžio nustatymas atitinka dėkle esančios spausdinimo medžiagos dydį.

1. Valdymo skydelyje spauskite **Setup (Nustatymai)**.
2. Rodyklių klavišais pasirinkite **Fax setup (Fakso aparato nustatymai)** ir paspauskite **Gerai**.
3. Rodyklių klavišais pasirinkite **Fax Recv. (Priimta faksograma) nustatymai** ir paspauskite **Gerai**.
4. Rodyklių mygtukais pasirinkite **Fit to page** (pritaikyti puslapiui) ir paspauskite **Gerai**.
5. Rodyklių mygtukais pasirinkite **Įjungta** arba **Išjungta** ir išsaugokite pasirinktį paspausdami **Gerai**.

Nustatykite tylos aptikimo režimą

Šis nustatymas lemia, ar galite gauti faksogramas iš senesnio modelio fakso įrenginių, kurie neperduoda fakso signalo perduodami faksogramas. Šio dokumento išleidimo metu tokie tylaus režimo fakso įrenginiai sudaro labai mažą dalį naudojamų fakso įrenginių. Numatytoji nuostata – **Išjungta**. Tylos aptikimo režimą reikia pakeisti tik jei nuolat gaunate faksogramas iš ko nors, kas naudoja senesnio modelio fakso įrenginį.

1. Valdymo skydelyje spauskite **Setup (Nustatymai)**.
2. Rodyklių klavišais pasirinkite **Fax setup (Fakso aparato nustatymai)** ir paspauskite **Gerai**.
3. Rodyklių klavišais pasirinkite **Fax Recv. (Priimta faksograma) nustatymai** ir paspauskite **Gerai**.
4. Rodyklių mygtukais pasirinkite **Silence Detect** (tylos aptikimas) ir paspauskite **Gerai**.
5. Rodyklių mygtukais pasirinkite **Ijungta** arba **Išjungta** ir išsaugokite pasirinktį paspausdami **Gerai**.

Nustatykite numatytuosius pakartotinio faksogramų spausdinimo nustatymus

Numatytasis pakartotinio faksogramų spausdinimo nustatymas yra **Ijungta**. Jei norite pakeisti šį nustatymą valdymo pulte, atlikite šiuos veiksmus:

1. Valdymo skydelyje spauskite **Setup (Nustatymai)**.
2. Rodyklių klavišais pasirinkite **Fax setup (Fakso aparato nustatymai)** ir paspauskite **Gerai**.
3. Rodyklių klavišais pasirinkite **Fax Recv. (Priimta faksograma) nustatymai** ir paspauskite **Gerai**.
4. Rodyklių mygtukais pasirinkite **Reprint faxes** (faksogramų perspausdinimas) ir paspauskite **Gerai**.
5. Rodyklių mygtukais pasirinkite **Ijungta** arba **Išjungta** ir paspauskite **Gerai**.

Kurkite gavę antspauduotas faksogramas

Gaminys išspausdina siuntėjo identifikacijos informaciją kiekvienos gautos faksogramos viršuje. Taip pat galite pasirinkti užantspauduoti gaunamą faksogramą savo antraštės informacija ir taip patvirtinti faksogramos gavimo datą ir laiką. Gamyklinė numatytoji reikšmė gaunamų faksogramų antspaudavimui yra **Išjungta**.

 **PASTABA:** Ijungus gaunamų faksogramų antspaudavimo nustatymą, puslapių dydis gali padidėti ir dėl to gaminys gali atspausdinti antrą puslapį.

PASTABA: Ši parinktis taikoma tik gautoms faksogramoms, kurias įrenginys išspausdina.

1. Valdymo skydelyje spauskite **Setup (Nustatymai)**.
2. Rodyklių klavišais pasirinkite **Fax setup (Fakso aparato nustatymai)** ir paspauskite **Gerai**.
3. Rodyklių klavišais pasirinkite **Fax Recv. (Priimta faksograma) nustatymai** ir paspauskite **Gerai**.
4. Rodyklių mygtukais pasirinkite **Stamp faxes** (faksogramų antspaudavimas) ir paspauskite **Gerai**.
5. Rodyklių mygtukais pasirinkite **Ijungta** arba **Išjungta** ir išsaugokite pasirinktį paspausdami **Gerai**.

Blokuokite fakso numerius arba pašalinkite blokavimą

Jei nenorite gauti faksogramų iš konkrečių asmenų ar įmonių, galite valdymo pultu blokuoti iki 30 fakso numerių. Užblokavus fakso numerį ir kam nors iš to numerio atsiuntus faksogramą, valdymo pultas nurodo, kad numeris užblokuotas, faksograma nespausdinama ir neišsaugoma atmintyje. Faksogramos iš blokuotų fakso numerių fakso veiklos žurnale pažymimos kaip „discarded“ (atmestos). Galite atblokuoti blokuotus fakso numerius po vieną arba visus iš karto.

 **PASTABA:** Blokuotų faksogramų siuntėjui nepranešama, kad siuntimas nepavyko.

Jei norite spausdinti blokuotų numerių sąrašą arba fakso veiklos žurnalą, žr. [„Atskirų fakso ataskaitų spausdinimas“ 120 puslapyje](#).

Atlikite šiuos veiksmus, jei norite blokuoti fakso numerius arba pašalinti blokavimą valdymo pulte:

1. Valdymo skydelyje spauskite **Setup (Nustatymai)**.
2. Rodyklių klavišais pasirinkite **Fax setup (Fakso aparato nustatymai)** ir paspauskite **Gerai**.
3. Rodyklių klavišais pasirinkite **Fax Recv. (Priimta faksograma) nustatymai** ir paspauskite **Gerai**.
4. Rodyklių mygtukais pasirinkite **Block faxes** (fakso numerių blokavimas) ir paspauskite **Gerai**.
5. Jei norite blokuoti fakso numerį, rodyklių mygtukais pasirinkite **Add entry** (pridėti įrašą) ir paspauskite **Gerai**. Įveskite fakso numerį tiksliai taip, kaip jis rodomas antraštėje (įskaitant tarpus) ir paspauskite **Gerai**. Įveskite blokuoto numerio pavadinimą ir paspauskite **Gerai**.

Jei norite pašalinti fakso numerio blokavimą, rodyklių mygtukais pasirinkite **Delete entry** (ištrinti įrašą) ir paspauskite **Gerai**. Rodyklių mygtukais pasirinkite norimą ištrinti fakso numerį ir patvirtinkite ištrynimą, paspaudę **Gerai**.

arba

Jei norite pašalinti visų blokuotų fakso numerių blokavimą, rodyklių mygtukais pasirinkite **Clear all** (ištrinti visus) ir paspauskite **Gerai**. Dar kartą paspauskite **Gerai** ir patvirtinkite ištrynimą.

Leiskite papildomam telefonui priimti faksogramas

Įjungę šį nustatymą galite nurodyti gaminiui priimti gaunamą fakso skambutį vieną po kito telefono klaviatūroje surinkdami 1-2-3. Numatytoji nuostata – **Įjungta**. Išjunkite šį nustatymą tik jei naudojate pulsinį rinkimą arba jei jūsų telefono įmonė teikia paslaugą, kuri taip pat naudoja seką 1-2-3. Telefono įmonės paslauga neveiks, jei kyla konfliktas tarp jos ir gaminio.

1. Valdymo skydelyje spauskite **Setup (Nustatymai)**.
2. Rodyklių klavišais pasirinkite **Fax setup (Fakso aparato nustatymai)** ir paspauskite **Gerai**.
3. Rodyklių klavišais pasirinkite **Fax Recv. (Priimta faksograma) nustatymai** ir paspauskite **Gerai**.
4. Rodyklių mygtukais pasirinkite **Extension Phone** (papildomi telefonai) ir paspauskite **Gerai**.
5. Rodyklių mygtukais pasirinkite **Įjungta** arba **Išjungta** ir išsaugokite pasirinktį paspausdami **Gerai**.

Fakso naudojimas

Fakso programinė įranga

Palaikomos fakso programos

Kompiuterinio fakso programa, kurią gavote kartu su šiuo gaminiu, yra vienintelė kompiuterinio fakso programa, veikianti su šiuo gaminiu. Norėdami toliau naudoti kompiuterinio fakso programą, anksčiau įdiegtą kompiuteryje, turite ją naudoti su modemu, kuris jau prijungtas prie kompiuterio, ji neveiks su gaminio modemu.

Galimi viršelių šablonai

„PC Fax Send“ programoje galimi keli verslo ir asmeninių faksogramų viršelių šablonai.

 **PASTABA:** Viršelių šablonų pakeisti negalima. Nors laukus šablonuose galima redaguoti, patys šablonai yra fiksuotos formos.

Fakso viršelio pritaikymas

1. Atidarykite programą „PC Fax Send“.
2. Skyriuje **Fax To** (siųsti faksą) nurodykite gavėjo fakso numerį, vardą ir įmonę.
3. Skyriuje **Resolution** (raiška) pasirinkite raiškos nustatymą.
4. Skyriuje **Include With Fax** (pridėti su faksograma) pasirinkite **Cover Page** (viršelis).
5. Pridėkite daugiau informacijos teksto laukuose **Notes** (pastabos) ir **Subject** (tema).
6. Išskleidžiamame lauke **Cover Page Template** (viršelio šablonas) pasirinkite šabloną ir pasirinkite **Pages in Document Tray** (puslapiai dokumentų dėkle).
7. Atlikite vieną iš šių veiksmų:
 - Spustelėkite **Send Now** (siųsti dabar), jei norite siųsti faksogramą neperžiūrėję viršelio.
 - Spustelėkite **Preview** (peržiūrėti), jei norite peržiūrėti viršelį prieš siųsdami.

Faksogramos atšaukimas

Naudokite šias instrukcijas, jei norite atšaukti vieną faksogramą, kuri dabar renkama, arba faksogramą, kuri siunčiama arba priimama.

Atšaukti dabartinę faksogramą

Valdymo skydelyje paspauskite **Atšaukti**. Visi puslapiai, kurie dar nepersiųsti, atšaukiami. Paspaudus **Atšaukti** taip pat sustabdomos grupinio rinkimo užduotys.

Laukiančios fakso užduoties atšaukimas

Naudokite šią procedūrą, jei norite atšaukti fakso užduotį tokiais atvejais:

- Gaminys laukia pakartotinio rinkimo gavęs užimtą signalą, neatsakytą skambutį arba po ryšio klaidos.
- Faksograma paskirta išsiuntimui ateityje.

Naudokite tokius veiksmus, jei norite atšaukti fakso užduotį per meniu **Fax Job status** (fakso užduoties būseną):

1. Valdymo skydelyje spauskite **Setup (Nustatymai)**.
2. Paspauskite **Gerai** ir pasirinkite **Fax Job status (Fakso aparato užduoties būseną)**.
3. Rodyklių mygtukais slinkite laukiančiomis užduotimis, kol pasieksite užduotį, kurią norite pašalinti.
4. Paspauskite **Gerai** ir pasirinkite užduotį, kurią norite atšaukti.
5. Paspauskite **Gerai** ir patvirtinkite, kad norite atšaukti užduotį.

Faksogramų ištrynimasis iš atminties

Naudokite šią procedūrą tik jei rūpinatės, kad kas nors kitas gali pasiekti jūsų gaminį ir iš atminties išspausdinti faksogramas.

△ **ISPĖJIMAS:** Ši procedūra ne tik išvalo pakartotinio spausdinimo atmintį, bet ir ištrina visas siunčiamas faksogramas, neišsiųstas faksogramas, laukiančias pakartotinio rinkimo, faksogramas, paskirtas siųsti vėliau ir faksogramas, kurios nebuvo išspausdintos ar persiųstos.

1. Valdymo skydelyje spauskite **Setup (Nustatymai)**.
2. Rodyklių klavišais pasirinkite **Fakso aparato funkcijos** ir paspauskite **Gerai**.
3. Rodyklių mygtukais pasirinkite **Clear saved faxes** (ištrinti išsaugotas faksogramas) ir paspauskite **Gerai**.
4. Patvirtinkite ištrynimą paspausdami **Gerai**.

Fakso naudojimas DSL, PBX, ISDN ar VoIP sistemoje

HP gaminiai skirti naudoti su tradicinėmis analoginėmis telefono paslaugomis. Jie nėra skirti naudoti su DSL, PBX, ISDN linijomis ar VoIP paslaugomis, tačiau jie gali veikti, jei yra tinkama sąranka ir įranga.

📄 **PASTABA:** HP rekomenduoja aptarti DSL, PBX, ISDN ir VoIP sąrankos parinktis su paslaugos tiekėju.

„HP LaserJet“ gaminiai yra analoginiai įrenginiai, kurie nėra suderinami su visomis skaitmeninio telefono aplinkomis (išskyrus atvejus, kai naudojamas konverteris skaitmeninis į analoginį). HP negarantuoja, kad gaminys bus suderinamas su skaitmeninėmis aplinkomis ar konverteriais skaitmeninis į analoginį.

DSL

Skaitmeninė prenumeratos linija (DSL) naudoja skaitmeninę technologiją standartiniais variniais telefono laidais. Šis gaminys nėra tiesiogiai suderinamas su skaitmeniniais signalais. Tačiau jei konfigūracija nurodoma DSL sąrankos metu, signalas gali būti atskirtas taip, kad dalis linijos pralaidumo

naudojama analoginiam signalui siųsti (balsui arba paštui), o likęs linijos pralaidumas naudojamas skaitmeniniams duomenims siųsti.

 **PASTABA:** Ne visi faksai suderinami su DSL paslaugomis. HP negarantuoja, kad gaminys bus suderinamas su DSL paslaugos linijomis ar tiekėjais.

DSL modemui reikia didelio pralaidumo filtro. Paslaugų tiekėjas paprastai pateikia mažo pralaidumo filtrą įprastiems telefono laidams.

 **PASTABA:** Daugiau informacijos ir pagalbos kreipkitės į DSL tiekėją.

PBX

Šis gaminys yra analoginis įrenginys, kuris nėra suderinamas su visomis skaitmeninio telefono aplinkomis. Faksų funkcijoms gali prireikti skaitmeninių į analoginius filtrų arba konverterių. Jei PBX aplinkoje kyla fakso naudojimo problemų, gali prireikti pagalbos kreiptis į PBX tiekėją. HP negarantuoja, kad gaminys bus suderinamas su skaitmeninėmis aplinkomis ar konverteriais skaitmeninis į analoginį.

Daugiau informacijos ir pagalbos kreipkitės į PBX tiekėją.

ISDN

Daugiau informacijos ir pagalbos kreipkitės į ISDN tiekėją.

VoIP

Balso internetu protokolo (VoIP) paslaugos dažnai nėra suderinamos su fakso įrenginiais, nebent tiekėjas tiesiogiai nurodo, kad palaiko fakso paslaugas IP protokolu.

Jei kyla problemų naudojant faksą VoIP tinkle, įsitikinkite, kad visi kabeliai ir nustatymai tinkami. Sumažinus fakso greičio nustatymą gaminiui gali pavykti siųsti faksogramas VoIP tinklu.

Jei fakso naudojimo problemos nepranyksta, kreipkitės į VoIP tiekėją.

Faksogramos siuntimas

Faksograma iš automatinio dokumentų tiektuvo (ADF)

 **PASTABA:** ADF talpa yra iki 30 lapų, kurių gramatūra 80 g/m², arba 20 svarų spausdinimo medžiagos.

△ **ĮSPĖJIMAS:** Norėdami apsaugoti gaminį nuo sugadinimo, nenaudokite originalų su korekcijos juostelėmis, korekcijos skysčiu, popieriaus segtukais ar sąvaržėlėmis. Taip pat nedėkite į ADF nuotraukų, nedidelių ar trapių dokumentų originalų.

1. Įdėkite dokumentų originalų šūsnes viršutinį galą į ADF įvesties dėklą taip, kad spausdinimo medžiagos šūsnis būtų nukreipta spausdinama puse į apačią, o pirmas kopijuojamas puslapis būtų šūsnes apačioje.

2. Įsitinkite, kad ADF spausdinimo medžiagos svirtelė nustatyta teisingai vieno puslapio ar kelių puslapių dokumentams.

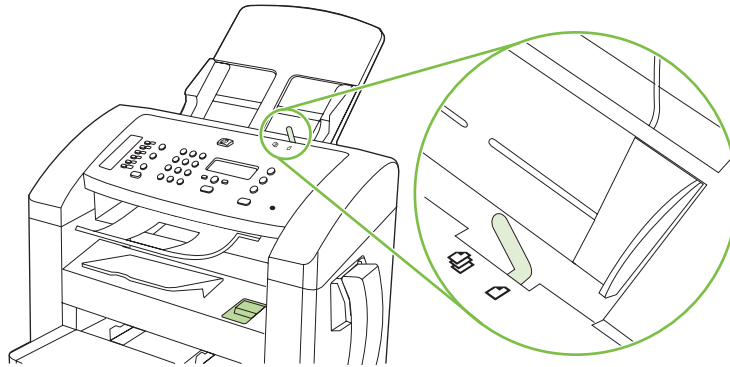

3. Slinkite pluoštą į ADF tol, kol jis toliau nebejudės.

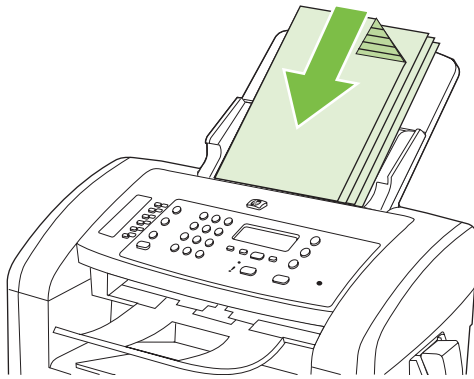

Valdymo pulto ekrane pasirodo užrašas Document loaded (dokumentas įdėtas).

4. Pristumkite spausdinimo medžiagos ribotuvus iki pat spausdinimo medžiagos kraštų.

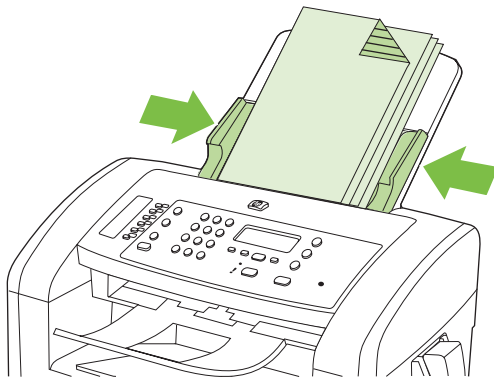

5. Valdymo pulto raidžių ir skaičių mygtukais surinkite numerį.

arba

Jei fakso numeris, kurį renkate, buvo priskirtas rinkimo vienu paspaudimu mygtukui, paspauskite tą mygtuką.

arba

Jei fakso numeriui, kurį renkate, yra sparčiojo rinkimo arba grupinio rinkimo įrašas, paspauskite **Phone Book (Telefonų knyga)**, raidžių ir skaičių mygtukais nurodykite sparčiojo rinkimo arba grupinio rinkimo įrašą ir paspauskite **Gerai**.

6. Valdymo skydelyje spauskite **Start Fax (Pradėti siųsti faksogramą)**. Gaminys pradeda fakso užduotį.

Faksogramų siuntimas rankiniu rinkimu

Paprastai gaminys surenka numerį jums paspaudus **Start Fax (Pradėti siųsti faksogramą)**. Tačiau kartais norite, kad gaminys rinktų kiekvieną numerį jį paspaudus. Pvz., jei fakso skambutis apmokamas skambinimo kortele, gali tekti surinkti fakso numerį, palaukti priėmimo tono iš jūsų telefono įmonės, ir tada surinkti skambinimo kortelės numerį. Rinkdami tarptautinį numerį galite surinkti dalį numerio, tada prieš tęsdami rinkimą palaukti rinkimo tonų.

Rankinis rinkimas telefono ragelyje

1. Įdėkite dokumentą į ADF.
2. Telefono rageliu paskambinkite gavėjui.
3. Kai gavėjas pasiruošęs, gaminio valdymo pulte paspauskite **Start Fax (Pradėti siųsti faksogramą)**.

Siųsti faksogramą grupei rankiniu būdu (faksogramų siuntimas pagal poreikius)

Naudokite šias instrukcijas, jei norite siųsti faksogramą gavėjų grupei, kuri nėra priskirta grupinio rinkimo įrašui:

1. Įdėkite dokumentą į automatinio dokumentų tiektuvo (ADF) įvesties dėklą.
2. Naudokite raidžių ir skaičių mygtukus.

arba

Jei fakso numeriui, kurį renkate, yra sparčiojo rinkimo arba grupinio rinkimo įrašas, paspauskite **Phone Book (Telefonų knyga)**, raidžių ir skaičių mygtukais nurodykite sparčiojo rinkimo arba grupinio rinkimo įrašą ir paspauskite **Gerai**.

3. Paspauskite **Gerai**.
4. Jei norite toliau rinkti numerius, pakartokite 2 ir 3 žingsnius.

arba

Jei baigėte rinkti numerius, pereikite prie kito žingsnio.

5. Paspauskite **Start Fax (Pradėti siųsti faksogramą)**.
6. Jei norite skenuoti daugiau puslapių, paspauskite **1** ir pasirinkite **Taip**, o tada kartokite 5 žingsnį kiekvienam puslapiui fakso užduotyje.

arba

Užbaigę paspauskite **2** ir pasirinkite **Ne**.

Gaminys siunčia faksogramą kiekvienam fakso numeriui. Jei numeris grupėje yra užimtas arba neatsako, gaminys pakartotinai renka numerį pagal pakartotinio rinkimo nustatymą. Jei visi pakartotinio

rinkimo bandymai nepavyksta, gaminys atnaujina fakso veiklos žurnalą pridėdamas klaidą ir pereina prie kito numerio grupėje.

Rankinis pakartotinis rinkimas

1. Įdėkite dokumentą į automatinio dokumentų tiektuvo (ADF) įvesties dėklą.
2. Valdymo pulte paspauskite **Redial** (rinkti pakartotinai).
3. Paspauskite **Start Fax (Pradėti siųsti faksogramą)**.
4. Jei norite skenuoti daugiau puslapių, paspauskite **1** ir pasirinkite **Taip**, o tada kartokite 3 žingsnį kiekvienam puslapiui fakso užduotyje.

arba

Užbaigę paspauskite **2** ir pasirinkite **Ne**.

Gaminys siunčia faksogramą kiekvienam pakartotinai renkamam fakso numeriui. Jei numeris yra užimtas arba neatsako, gaminys pakartotinai renka numerį pagal pakartotinio rinkimo nustatymą. Jei visi pakartotinio rinkimo bandymai nepavyksta, gaminys atnaujina fakso veiklos žurnalą pridėdamas klaidą.

Sparčiojo rinkimo ir grupinio rinkimo įrašų naudojimas

Faksogramos siuntimas naudojant sparčiojo rinkimo įrašą

1. Įdėkite dokumentą į automatinio dokumentų tiektuvo (ADF) įvesties dėklą.
2. Paspauskite rinkimo vienu paspaudimu mygtuką sparčiojo rinkimo įrašui.

arba

Paspauskite **Phone Book (Telefonų knyga)**, raidžių ir skaičių mygtukais nurodykite sparčiojo rinkimo įrašą ir paspauskite **Gerai**.

3. Paspauskite **Start Fax (Pradėti siųsti faksogramą)**.
4. Jei norite skenuoti daugiau puslapių, paspauskite **1** ir pasirinkite **Taip**, o tada kartokite 3 žingsnį kiekvienam puslapiui fakso užduotyje.

arba

Užbaigę paspauskite **2** ir pasirinkite **Ne**.

Paskutiniam faksogramos puslapiui išėjus iš fakso, galite pradėti siųsti kitą faksogramą, kopijuoti ar skenuoti.

Sparčiojo rinkimo įrašus galima priskirti dažnai naudojamiems fakso numeriams. Žiūrėkite skyrių [„Sparčiojo rinkimo įrašų kūrimas ir redagavimas“ 88 puslapyje](#). Jei turite elektronines telefonų knygeles, galite naudoti jas gavėjams pasirinkti. Elektroninės telefonų knygelės sukuriamos naudojant trečiųjų šalių programas.

Faksogramos siuntimas naudojant grupinio rinkimo įrašą

1. Įdėkite dokumentą į automatinio dokumentų tiektuvo (ADF) įvesties dėklą.
2. Paspauskite grupės rinkimo vienu paspaudimu mygtuką.

arba

Paspauskite **Phone Book (Telefonų knyga)**, raidžių ir skaičių mygtukais nurodykite grupinio rinkimo įrašą ir paspauskite **Gerai**.

3. Paspauskite **Start Fax (Pradėti siųsti faksogramą)**.
4. Jei norite skenuoti daugiau puslapių, paspauskite **1** ir pasirinkite **Taip**, o tada kartokite 3 žingsnį kiekvienam puslapiui fakso užduotyje.

arba

Užbaigę paspauskite **2** ir pasirinkite **Ne**.

Gaminys nuskenuoja dokumentą į atmintį ir išsiunčia faksogramą kiekvienam nurodytam numeriui. Jei numeris grupėje yra užimtas arba neatsako, gaminys pakartotinai renka numerį pagal pakartotinio rinkimo nustatymą. Jei visi pakartotinio rinkimo bandymai nepavyksta, gaminys atnaujina fakso veiklos žurnalą pridėdamas klaidą ir pereina prie kito numerio grupėje.

Faksogramos siuntimas iš programinės įrangos

Šiame skyriuje yra pagrindinės instrukcijos faksogramų siuntimui naudojant programinę įrangą, gautą su gaminiu. Visos kitos su programine įranga susijusios temos yra aprašytos programinės įrangos Žinyne, kurį galima pasiekti programinės įrangos meniu **Help** (žinynas).

Galite siųsti faksu elektroninius dokumentus iš kompiuterio, jei išpildyti šie reikalavimai:

- Gaminys tiesiogiai sujungtas su kompiuteriu.
- Kompiuteryje įdiegta gaminio programinė įranga.
- Kompiuterio operacinė sistema yra „Microsoft Windows XP“, „Windows Vista“, „Mac OS X v10.3“ arba „Mac OS X v10.4“.

Faksogramos siuntimas iš programinės įrangos („Windows XP“ arba „Vista“)

Siuntimo procedūra skiriasi, atsižvelgiant į jūsų specifikacijas. Toliau pateikiami labiausiai tipiški veiksmai.

1. Spustelėkite **Pradėti**, spustelėkite **Programs** (programos) (arba **All Programs** (visos programos) operacinėje sistemoje „Windows XP“) ir spustelėkite **Hewlett-Packard**.
2. Spustelėkite gaminio pavadinimą, ir tada spustelėkite **Send fax** (siųsti faksogramą). Pasirodo fakso programinė įranga.
3. Įveskite vieno ar daugiau gavėjų fakso numerį.
4. Įdėkite dokumentą į automatinio dokumentų tiektuvo (ADF) įvesties dėklą.
5. Pridėkite viršelį. (Šis žingsnis neprivalomas.)
6. Spustelėkite **Send Now** (siųsti dabar).

Faksogramos siuntimas iš programinės įrangos („Mac OS X v10.3“)

1. Įdėkite dokumentą į automatinio dokumentų tiektuvo (ADF) įvesties dėklą.
2. Atidarykite HP Director ir spustelėkite **Fax** (faksas). Pasirodo fakso programinė įranga.
3. Pasirinkite **Fax** (faksas) dialogo lange **Print** (spausdinti).
4. Įveskite vieno ar daugiau gavėjų fakso numerį.
5. Pridėkite viršelį (šis žingsnis neprivalomas).
6. Spustelėkite **Fax** (faksas).

Faksogramos siuntimas iš programinės įrangos („Mac OS X v10.4“)

Naudodami „Mac OS X v10.4“ galite pasirinkti vieną iš dviejų faksogramų siuntimo naudojant gaminio programinę įrangą metodų.

Jei norite siųsti faksogramą naudodami „HP Director“, atlikite šiuos veiksmus:

1. Įdėkite dokumentą į automatinio dokumentų tiektuvo (ADF) įvesties dėklą.
2. Atidarykite „HP Director“ spustelėdami diagramą lizde ir spustelėkite **Fax** (faksas). Atsivers dialogo langas „Apple“ spausdinimo dialogo langas.
3. Pasirinkite **Fax PDF** (siųsti PDF faksu) išskleidžiamame meniu **PDF**.
4. Įveskite vieno ar daugiau gavėjų fakso numerius lauke **To** (kam).
5. Pasirinkite gaminį skyriuje **Modem** (modemas).
6. Spustelėkite **Fax** (faksas).

Jei norite siųsti faksogramą spausdindami į fakso tvarkyklę, atlikite šiuos veiksmus:

1. Atverkite dokumentą, kurį norite siųsti faksu.
2. Spustelėkite **File** (failas) ir tada spustelėkite **Print** (spausdinti).
3. Pasirinkite **Fax PDF** (siųsti PDF faksu) išskleidžiamame meniu **PDF**.
4. Įveskite vieno ar daugiau gavėjų fakso numerius lauke **To** (kam).
5. Pasirinkite gaminį skyriuje **Modem** (modemas).
6. Spustelėkite **Fax** (faksas).

Faksogramos siuntimas iš trečiųjų šalių programinės įrangos, pvz., „Microsoft Word“ (visoms operacinėms sistemoms)

1. Atidarykite dokumentą trečiosios šalies programoje.
2. Spustelėkite meniu **File** (failas) ir tada spustelėkite **Print** (spausdinti).

3. Pasirinkite fakso spausdintuvo tvarkyklę išskleidžiamame spausdintuvų sąraše. Pasirodo fakso programinė įranga.
4. Atlikite vieną iš šių procedūrų:
 - **„Windows“**
 - a. Įveskite vieno ar daugiau gavėjų fakso numerį.
 - b. Pridėkite viršelį. (Šis žingsnis neprivalomas.)
 - c. Įtraukite visus gaminyje įdėtus puslapius. (Šis žingsnis neprivalomas.)
 - d. Spustelėkite **Send Now** (siųsti dabar).
 - **„Macintosh“**
 - a. **„Mac OS X v10.3“**: Pasirinkite **Fax** (faksas) dialogo lange **Print** (spausdinti).
arba
„Mac OS X v10.4“: Pasirinkite **Fax PDF** (siųsti PDF faksu) išskleidžiamame meniu **PDF**.
 - b. Įveskite vieno ar daugiau gavėjų fakso numerį.
 - c. **„Mac OS X v10.3“**: Pridėkite viršelį (šis žingsnis neprivalomas).
arba
„Mac OS X v10.4“: Pasirinkite gaminį skyriuje **Modem** (modemas).
 - d. Spustelėkite **Fax** (faksas).

Faksogramos siuntimas renkant numerį žemiau prijungtu telefonu

Kartais gali prireikti surinkti fakso numerį telefonu, kuris prijungtas prie tos pačios linijos kaip ir gaminys. Pvz., jei siunčiate faksogramą asmeniui, kurio įrenginys veikia rankinio priėmimo režimu, galite prieš siųsdami faksogramą paskambinti ir pranešti jam, kad siunčiate faksogramą.



PASTABA: Telefonas turi būti prijungtas prie gaminio „telefono“ prievado ().

1. Įdėkite dokumentą į automatinio dokumentų tiektuvo (ADF) įvesties dėklą.
2. Pakelkite telefono, kuris prijungtas prie tos pačios linijos kaip ir gaminys, ragelį. Surinkite fakso numerį telefono klaviatūra.
3. Gavėjui atsiliesius nurodykite jam įjungti fakso įrenginį.
4. Išgirdę fakso tonus, paspauskite **Start Fax (Pradėti siųsti faksogramą)**, palaukite, kol valdymo pulto ekrane pasirodys užrašas **Connecting** (jungiamasi) ir padėkite telefono ragelį.

Uždelstos faksogramos siuntimas

Naudokite gaminio valdymo pultą, jei norite paskirti vėliau siųsti faksogramą vienam ar daugiau asmenų. Pabaigus šią procedūrą gaminys nuskenuoja dokumentą į atmintį ir grįžta į parengties būseną.

 **PASTABA:** Jei gaminys paskirtu laiku negali išsiųsti faksogramos, ši informacija nurodoma fakso klaidos ataskaitoje (jei ši parinkti įjungta), arba įrašoma fakso veiklos žurnale. Perdavimas gali nebūti pradėtas, jei į fakso siuntimo skambučius neatsiliepiama arba jei užimtas signalas nutraukia pakartotinio rinkimo bandymus.

Jei faksas nustatytas siuntimui vėliau, tačiau jį reikia atnaujinti, siųskite informaciją kaip kitą užduotį. Visos faksogramos, paskirtos išsiųsti tuo pat metu, yra pristatomos kaip atskiros faksogramos.

1. Įdėkite dokumentą į automatinio dokumentų tiektuvo (ADF) įvesties dėklą.
2. Valdymo skydelyje spauskite **Setup (Nustatymai)**.
3. Spauskite rodyklių mygtukus tol, kol pasirodys **Fakso aparato funkcijos**, tada paspauskite **Gerai**.
4. Spauskite rodyklių mygtukus tol, kol pasirodys **Send fax later** (siųsti faksogramą vėliau), tada paspauskite **Gerai**.
5. Naudodami raidžių ir skaičių mygtukus įveskite laiką.
6. Jei gaminys nustatytas 12 valandų laiko režimui, rodyklių mygtukais perkeltite žymeklį už ketvirtojo simbolio ir nustatykite laiką iki vidurdienio arba po jo. Pasirinkite **1** laikui iki vidurdienio arba **2** laikui po vidurdienio ir paspauskite **Gerai**.

arba

Jei gaminys nustatytas 24 laiko režimui, paspauskite **Gerai**.

7. Naudodami raidžių ir skaičių mygtukus įveskite datą ir paspauskite **Gerai**.

arba

Patvirtinkite numatytąją datą paspausdami **Gerai**.

8. Įveskite fakso numerį, įveskite sparčiojo rinkimo numerį arba paspauskite rinkimo vienu paspaudimu mygtuką.

 **PASTABA:** Ši funkcija nepalaiko nenustatytų (pagal poreikį sukurtų) grupių.

9. Paspauskite **Gerai** arba **Start Fax (Pradėti siųsti faksogramą)**. Gaminys nuskenuoja dokumentą į atmintį ir išsiunčia jį nustatytu laiku.

Prieigos kodų, kreditinių kortelių ar skambinimo kortelių naudojimas

Jei norite naudoti prieigos kodus, kreditines korteles arba skambinimo korteles, rinkite rankiniu būdu, kad galėtumėte įvesti pauzes ir rinkimo kodus. Žiūrėkite skyrių „[Faksogramų siuntimas rankiniu rinkimu“ 107 puslapyje](#).

Tarptautinių faksogramų siuntimas

Jei norite siųsti faksogramą gavėjui kitoje šalyje, rinkite rankiniu būdu, kad galėtumėte įvesti pauzes ir tarptautinio rinkimo kodus. Žiūrėkite skyrių „[Faksogramų siuntimas rankiniu rinkimu“ 107 puslapyje](#).

Faksogramos priėmimas

Gavęs faksogramą gaminys ją išspausdina (jei neįjungta privataus priėmimo funkcija) ir automatiškai išsauga ją operatyvinėje atmintyje.

Išspausdinti išsaugotą faksogramą (įjungus privataus priėmimo funkciją)

Jei norite išspausdinti išsaugotas faksogramas, turite įvesti privataus priėmimo PIN kodą. Gaminiai išspausdinus išsaugotas faksogramas, jos ištrinamos iš atminties.

1. Valdymo skydelyje spauskite **Setup (Nustatymai)**.
2. Rodyklių klavišais pasirinkite **Fax setup (Fakso aparato nustatymai)** ir paspauskite **Gerai**.
3. Naudodami raidžių ir skaičių mygtukus įveskite gaminio saugos PIN kodą ir paspauskite **Gerai**.
4. Rodyklių klavišais pasirinkite **Fax Recv. (Priimta faksograma) nustatymai** ir paspauskite **Gerai**.
5. Rodyklių mygtukais pasirinkite **Private Receive** (privatus priėmimas) ir paspauskite **Gerai**.
6. Rodyklių mygtukais pasirinkite **Print faxes** (spausdinti faksogramas) ir paspauskite **Gerai**.

Pakartotinis faksogramos spausdinimas

Jei norite pakartotinai išspausdinti faksogramą, nes spausdinimo kasetė buvo tuščia arba jei faksograma buvo išspausdinta ant netinkamo tipo spausdinimo medžiagos, galite pabandyti spausdinti ją iš naujo. Pasiiekiamos atminties kiekis nulemia pakartotiniam spausdinimui saugojamų faksogramų skaičių. Naujausios faksogramos išspausdinamos pirmos, seniausios saugomos faksogramos – paskutinės.

Šios faksogramos saugomos nuolat. Pakartotinis spausdinimas neištrina jų iš atminties. Jei norite ištrinti šias faksogramas iš atminties, žr. „[Faksogramų ištrynimasis iš atminties](#)“ 104 puslapyje.

1. Valdymo skydelyje spauskite **Setup (Nustatymai)**.
2. Rodyklių klavišais pasirinkite **Fakso aparato funkcijos** ir paspauskite **Gerai**.
3. Rodyklių mygtukais pasirinkite **Reprint last** (pakartotinai spausdinti paskutinę) ir paspauskite **Gerai**. Gaminys pradeda pakartotinai spausdinti paskutinę išspausdintą faksogramą.

 **PASTABA:** Jei norite bet kuriuo metu sustabdyti spausdinimą, paspauskite **Atšaukti**.

 **ISPĖJIMAS:** Jei nustatymas **Reprint faxes** (pakartotinis faksogramų spausdinimas) nustatytas kaip **Išjungta**, blogai išspausdintų ar išblukusių faksogramų pakartotinai spausdinti negalima.

Gaukite faksogramą, suskambėjus telefono rageliui

1. Atsiliepkite telefonu.
2. Jei girdite fakso tonus, palaukite, kol gaminys priims faksogramą.
3. Kai linijoje nebesigirdės signalo, padėkite telefono ragelį.

Faksogramų priėmimas, kai fakso tonai girdimi telefono linijoje

Jei turite telefono liniją, kuri priima ir fakso, ir telefono skambučius ir girdite fakso toną atsiliepę telefonu, galite pradėti priėmimo procesą vienu iš dviejų būdų:

- Jei esate šalia gaminio, paspauskite **Start Fax (Pradėti siųsti faksogramą)** valdymo pulte.
- Priešingu atveju telefono klaviatūroje surinkite 1-2-3, palaukite, kol pasigirs faksogramos perdavimo garsai ir padėkite ragelį.

 **PASTABA:** Norint, kad antrasis metodas veiktų, papildomo telefono nustatymas turi būti **Taip**. Jei norite patikrinti ar pakeisti šį nustatymą, žr. [„Leiskite papildomam telefonui priimti faksogramas“ 102 puslapyje](#).

Peržiūrėti į jūsų kompiuterį atsiųstą faksogramą

Jei norite peržiūrėti faksogramas kompiuteryje, gaminys turi būti sukonfigūruotas priimti faksogramas kompiuteryje. Žiūrėkite skyrių [„Sukonfigūruokite kompiuterį faksogramoms priimti“ 100 puslapyje](#).

1. Atidarykite „HP Toolbox“.
2. Pasirinkite gaminį.
3. Spustelėkite **Fax** (faksas).
4. Spustelėkite **Fax Receive Log** (faksogramų priėmimo žurnalas).
5. Stulpelyje **Fax Image** (faksogramos vaizdas) spustelėkite faksogramos, kurią norite peržiūrėti nuorodą „view“ (peržiūrėti).

 **PASTABA:** Faksogramų priėmimas naudojant kompiuterį nepalaikomas „Macintosh“ kompiuteriams.

Fakso problemų sprendimas

Fakso klaidų pranešimai

Perspėjimų ir įspėjimų pranešimai rodomi laikinai, vartotojui gali reikėti patvirtinti pranešimą paspaudžiant **Gerai**, jei nori tęsti, arba paspaudžiant **Cancel** (atšaukti), jei nori atšaukti užduotį. Esant tam tikriems įspėjimams užduotis gali būti neužbaigta arba gali nukentėti spausdinimo kokybė. Jei pranešimo ar perspėjimo pranešimas susijęs su spausdinimu ir automatinio tęsimo funkcija įjungta, gaminyb bandys tęsti spausdinimo užduotį praėjus 10 sekundžių nuo įspėjimo pasirodymo be patvirtinimo.

Perspėjimo ir įspėjimo pranešimų lentelės

10-1 Lentelė Perspėjimo ir įspėjimo pranešimai

Valdymo pulto pranešimas	Apibūdinimas	Rekomenduojamas veiksmas
Comm. error (ryšio klaida)	Įvyko fakso ryšio klaida tarp gaminio ir siuntėjo ar gavėjo.	Leiskite gaminiai pabandyti dar kartą išsiųsti faksogramą. Išjunkite gaminio telefono laidą iš kištuko, įjunkite telefoną ir pabandykite paskambinti. Įkiškite gaminio telefono laidą į kitos telefono linijos kištuką. Pabandykite naudoti kitą telefono laidą. Jei klaida nedingsta, kreipkitės į HP. Žr. www.hp.com/support/ljm1319 arba į gaminio dėžę įdėtą paslaugų lankstinuką.
Fax delayed – Send memory full (faksograma uždelsta – siuntimo atmintis pilna)	Fakso atmintis pilna.	Atšaukite faksogramą paspausdami Gerai arba Atšaukti . Pakartotinai išsiųskite faksogramą. Jei klaida vėl įvyksta, gali tekti siųsti faksogramą keliomis dalimis.
Fax is busy Canceled send (faksas užimtas siuntimas atšauktas)	Fakso linija, kuriai siunčiate faksogramą, užimta. Gaminys atšaukė faksogramos siuntimą.	Paskambinkite gavėjui ir įsitikinkite, kad jo fakso įrenginys įjungtas ir parengtas. Įsitikinkite, kad renkate teisingą fakso numerį. Patikrinkite, ar įjungta parinktis Redial if busy (pakartotinai rinkti jei užimta). Patikrinkite telefono linijos rinkimo toną paspausdami Start Fax (Pradėti siųsti faksogramą) . Įsitikinkite, kad telefonas veikia išjungdami gaminį, prijungdami prie telefono linijos telefoną ir paskambindami. Įkiškite gaminio telefono laidą į kitos telefono linijos kištuką ir bandykite dar kartą siųsti faksogramą. Pabandykite naudoti kitą telefono laidą. Jei klaida nedingsta, kreipkitės į HP. Žr. www.hp.com/support/ljm1319 arba į gaminio dėžę įdėtą paslaugų lankstinuką.
Fax is busy Redial pending (faksas užimtas, laukiama pakartotinio rinkimo)	Fakso linija, kuriai siunčiate faksogramą, užimta. Gaminys automatiškai pakartotinai renka užimtą numerį. Žiūrėkite skyrių	Leiskite gaminiai pabandyti dar kartą išsiųsti faksogramą.



10-1 Lentelė Perspėjimo ir įspėjimo pranešimai (tęsinys)

Valdymo pulto pranešimas	Apibūdinimas	Rekomenduojamas veiksmas
	„Automatinio pakartotinio rinkimo nustatymas“ 94 puslapyje.	<p>Paskambinkite gavėjui ir įsitikinkite, kad jo fakso įrenginys įjungtas ir parengtas.</p> <p>Įsitikinkite, kad renkate teisingą fakso numerį.</p> <p>Patikrinkite telefono linijos rinkimo toną paspausdami Start Fax (Pradėti siųsti faksogramą).</p> <p>Įsitikinkite, kad telefonas veikia išjungdami gaminį, prijungdami prie telefono linijos telefoną ir paskambindami.</p> <p>Įkiškite gaminio telefono laidą į kitos telefono linijos kištuką ir bandykite dar kartą siųsti faksogramą.</p> <p>Pabandykite naudoti kitą telefono laidą.</p> <p>Jei klaida nedingsta, kreipkitės į HP. Žr. www.hp.com/support/ljm1319 arba į gaminio dėžę įdėtą paslaugų lankstinuką.</p>
Fax memory full Canceling recv. (fakso atmintis pilna, priėmimas atšaukiamas)	Faksogramos perdavimo metu gaminio atmintis pasibaigė). Bus išspausdinti tik puslapiai, kurie tilpo atmintyje.	Išspausdinkite visas faksogramas ir paprašykite siuntėjo pakartotinai išsiųsti faksogramą. Paprašykite siuntėjo prieš pakartotinai siunčiant suskirstyti fakso užduotį į kelias. Atšaukite visas fakso užduotis arba ištrinkite faksogramas iš atminties. Žiūrėkite skyrių „Faksogramų ištrynimasis iš atminties“ 104 puslapyje.
Fax memory full Canceling send (fakso atmintis pilna, siuntimas atšaukiamas)	Fakso užduoties metu atmintis prisipildė. Tam, kad fakso užduotis tinkamai veiktų, visi faksogramos puslapiai turi būti atmintyje. Buvo išsiųsti tik puslapiai, kurie tilpo atmintyje.	<p>Išspausdinkite visas gautas faksogramas arba palaukite, kol eilėje esančios faksogramos bus išsiųstos.</p> <p>Paprašykite siuntėjo pakartotinai išsiųsti faksogramą.</p> <p>Atšaukite visas fakso užduotis arba ištrinkite faksogramas iš atminties. Žiūrėkite skyrių „Faksogramų ištrynimasis iš atminties“ 104 puslapyje.</p>
Fax recv. error (faksogramos priėmimo klaida)	Bandant priimti faksogramą įvyko klaida.	<p>Paprašykite siuntėjo pakartotinai išsiųsti faksogramą.</p> <p>Pabandykite siųsti faksogramą siuntėjui arba kitam fakso įrenginiui.</p> <p>Patikrinkite telefono linijos rinkimo toną paspausdami Start Fax (Pradėti siųsti faksogramą).</p> <p>Patikrinkite, ar telefono laidas tinkamai prijungtas ištraukdami ir vėl įjungdami laidą.</p> <p>Patikrinkite, ar naudojate telefono laidą, kurį gavote su gaminiu.</p> <p>Įsitikinkite, kad telefonas veikia išjungdami gaminį, prijungdami prie telefono linijos telefoną ir paskambindami.</p>

10-1 Lentelė Perspėjimo ir įspėjimo pranešimai (tęsinys)

Valdymo pulto pranešimas	Apibūdinimas	Rekomenduojamas veiksmas
		<p>Sumažinkite fakso greitį. Žiūrėkite skyrių „Pakeiskite fakso greitį.“ 122 puslapyje. Paprašykite siuntėjo pakartotinai išsiųsti faksogramą.</p> <p>Išjunkite klaidų taisymo režimą. Žiūrėkite skyrių „Nustatykite fakso klaidų taisymo režimą“ 122 puslapyje. Paprašykite siuntėjo pakartotinai išsiųsti faksogramą.</p> <p>Prijunkite gaminį prie kitos telefono linijos.</p> <p>Jei klaida nedingsta, kreipkitės į HP. Žr. www.hp.com/support/ljm1319 arba į gaminio dėžę įdėtą paslaugų lankstinuką.</p>
Fax Send error (faksogramos siuntimo klaida)	Bandant siųsti faksogramą įvyko klaida.	<p>Pabandykite siųsti faksogramą pakartotinai.</p> <p>Pabandykite siųsti faksogramą kitu fakso numeriu.</p> <p>Patikrinkite telefono linijos rinkimo toną paspausdami Start Fax (Pradėti siųsti faksogramą).</p> <p>Patikrinkite, ar telefono laidas tinkamai prijungtas ištraukdami ir vėl įjungdami laidą.</p> <p>Patikrinkite, ar naudojate telefono laidą, kurį gavote su gaminiu.</p> <p>Įsitikinkite, kad telefonas veikia išjungdami gaminį, prijungdami prie telefono linijos telefoną ir paskambindami.</p> <p>Prijunkite gaminį prie kitos telefono linijos.</p> <p>Nustatykite fakso raišką į Standard (standartinė) vietoje numatytosios Fine (gera). Žiūrėkite skyrių „Nustatyti raiškos nustatymus“ 95 puslapyje.</p> <p>Jei klaida nedingsta, kreipkitės į HP. Žr. www.hp.com/support/ljm1319 arba į gaminio dėžę įdėtą paslaugų lankstinuką.</p>
Group dial not allowed in group (grupinis rinkimas grupėje neleidžiamas)	Jūsų įvestas sparčiojo rinkimo kodas yra užprogramuotas grupei. Įtraukti grupinį rinkimą į kitą grupinį rinkimą neleidžiama.	Pridėkite prie grupinio rinkimo įrašo rinkimo vienu paspaudimu mygtukus (užprogramuotus kaip atskirus sparčiuosius rinkimus) arba sparčiojo rinkimo kodus.
Invalid entry (neleistinas įrašas)	Neleistini duomenys arba atsakymas.	Pataisykite įrašą.
No Dial Tone (nėra rinkimo tono)	Gaminys neaptinka rinkimo tono.	<p>Patikrinkite telefono linijos rinkimo toną paspausdami Start Fax (Pradėti siųsti faksogramą).</p> <p>Ištraukite telefono laidą iš gaminio ir sieninio lizdo ir prijunkite jį dar kartą.</p> <p>Patikrinkite, ar naudojate telefono laidą, kurį gavote su gaminiu.</p> <p>Išjunkite gaminio telefono laidą iš kištuko, įjunkite telefoną ir pabandykite paskambinti.</p>

10-1 Lentelė Perspėjimo ir įspėjimo pranešimai (tęsinys)

Valdymo pulto pranešimas	Apibūdinimas	Rekomenduojamas veiksmas
		<p>įsitikinkite, kad telefono laidas iš sieninio telefono kištuko yra įjungtas į linijos išvesties () prievadą.</p> <p>Įkiškite gaminio telefono laidą į kitos telefono linijos kištuką. Žiūrėkite skyrių „Prijunkite prie telefono linijos“ 83 puslapyje .</p> <p>Jei klaida nedingsta, kreipkitės į HP. Žr. www.hp.com/support/ljm1319 arba į gaminio dėžę įdėtą paslaugų lankstinuką.</p>
No document sent (dokumentas neišsiųstas)	Gaminys nenuskenavo nė vieno puslapio arba negavo puslapių iš kompiuterio faksogramos siuntimui.	Pabandykite siųsti faksogramą dar kartą.
No fax answer Redial pending (faksas neatsako, laukiama pakartotinio rinkimo)	Priimančio fakso linija neatsako. Gaminys po kelių minučių bandys rinkti pakartotinai.	<p>Leiskite gaminiai pabandyti dar kartą išsiųsti faksogramą.</p> <p>Paskambinkite gavėjui ir įsitikinkite, kad jo fakso įrenginys įjungtas ir parengtas.</p> <p>Įsitikinkite, kad renkate teisingą fakso numerį.</p> <p>Jei gaminys toliau bando rinkti pakartotinai, išjunkite gaminio telefono laidą iš kištuko, įjunkite telefoną ir pabandykite paskambinti.</p> <p>įsitikinkite, kad telefono laidas iš sieninio telefono kištuko yra įjungtas į linijos išvesties () prievadą.</p> <p>Įkiškite gaminio telefono laidą į kitos telefono linijos kištuką.</p> <p>Pabandykite naudoti kitą telefono laidą.</p> <p>Jei klaida nedingsta, kreipkitės į HP. Žr. www.hp.com/support/ljm1319 arba į gaminio dėžę įdėtą paslaugų lankstinuką.</p>
No fax answer. Canceled send (faksas neatsako, siuntimas atšauktas)	Bandymai pakartotinai rinkti fakso numerį nepavyko arba buvo išjungta parinktis „Redial-no answer“ (pakartotinai rinkti, jei neatsakoma).	<p>Paskambinkite gavėjui ir įsitikinkite, kad jo fakso įrenginys įjungtas ir parengtas.</p> <p>Įsitikinkite, kad renkate teisingą fakso numerį.</p> <p>Patikrinkite, ar įjungta pakartotinio rinkimo parinktis.</p> <p>Ištraukite telefono laidą iš gaminio ir sieninio lizdo ir prijunkite jį dar kartą.</p> <p>Išjunkite gaminio telefono laidą iš kištuko, įjunkite telefoną ir pabandykite paskambinti.</p> <p>įsitikinkite, kad telefono laidas iš sieninio telefono kištuko yra įjungtas į linijos išvesties () prievadą.</p> <p>Įkiškite gaminio telefono laidą į kitos telefono linijos kištuką.</p>

10-1 Lentelė Perspėjimo ir įspėjimo pranešimai (tęsinys)

Valdymo pulto pranešimas	Apibūdinimas	Rekomenduojamas veiksmas
		Jei klaida nedingsta, kreipkitės į HP. Žr. www.hp.com/support/ljm1319 arba į gaminio dėžę įdėtą paslaugų lankstinuką.
No fax detected (faksas neaptiktas)	Gaminys atsiliepė į gaunamą skambutį, tačiau nenustatė, kad skambina fakso įrenginys.	Leiskite gaminiai pabandyti dar kartą priimti faksogramą. Pabandykite naudoti kitą telefono laidą. Įkiškite gaminio telefono laidą į kitos telefono linijos kištuką. Jei klaida nedingsta, kreipkitės į HP. Žr. www.hp.com/support/ljm1319 arba į gaminio dėžę įdėtą paslaugų lankstinuką.

Fakso atmintis išsaugoma dingus maitinimui

„HP LaserJet M1319“ MFP „flash“ atmintis apsaugo nuo atminties praradimo dingus maitinimui. Kiti fakso įrenginiai saugo fakso puslapius įprastoje RAM atmintyje arba trumpalaikėje RAM atmintyje. Įprasta RAM atmintis nedelsiant praranda duomenis dingus maitinimui, o trumpalaikė RAM atmintis praranda duomenis po maždaug 60 minučių nuo maitinimo dingimo. „Flash“ gali išsaugoti duomenis metų metus be maitinimo.

Fakso žurnalas ir ataskaitos

Naudokite šias instrukcijas, jei norite spausdinti fakso žurnalus ir ataskaitas:

Visų fakso ataskaitų spausdinimas

Naudokite šią procedūrą, jei norite spausdinti visas žemiau nurodytas ataskaitas iš karto:

- Fakso veiklos žurnalas
 - Telefonų knygelės ataskaita
 - Konfigūracijos ataskaita
 - Blokuotų fakso numerių sąrašas
1. Valdymo skydelyje spauskite **Setup (Nustatymai)**.
 2. Rodyklių klavišais pasirinkite **Ataskaitos** ir paspauskite **Gerai**.
 3. Rodyklių klavišais pasirinkite **Fax Reports (Fakso aparato ataskaitos)** ir paspauskite **Gerai**.
 4. Rodyklių mygtukais pasirinkite **All fax reports** (visos fakso ataskaitos) ir paspauskite **Gerai**. Gaminys išeina iš meniu nustatymų ir išspausdina ataskaitas.

Atskirų fakso ataskaitų spausdinimas

Naudokite valdymo pultą, jei norite spausdinti šiuos fakso žurnalus ir ataskaitas:

- **Paskutinio skambučio ataskaita:** Pateikia informaciją apie paskutinę faksogramą, išsiųstą iš gaminio arba jame gautą.
- **Fakso veiklos žurnalas:** Pateikia chronologinę paskutinių 40 išsiųstų, gautų ar ištrintų faksogramų istoriją bei visas įvykusias klaidas.
- **Telefonų knygelės ataskaita:** Pateikia fakso numerių, priskirtų telefonų knygelės įrašams, sąrašą, įskaitant sparčiojo rinkimo ir grupinio rinkimo įrašus.
- **Blokuotų fakso numerių sąrašas:** Pateikia sąrašą fakso numerių, kurie yra blokuojami nuo faksogramų siuntimo į gaminį.

1. Valdymo skydelyje spauskite **Setup (Nustatymai)**.
2. Rodyklių klavišais pasirinkite **Ataskaitos** ir paspauskite **Gerai**.
3. Rodyklių klavišais pasirinkite **Fax Reports (Fakso aparato ataskaitos)** ir paspauskite **Gerai**.
4. Rodyklių mygtukais pasirinkite atskaitą, kurią norite spausdinti, ir paspauskite **Gerai**. Gaminys išeina iš meniu nustatymų ir išspausdina atskaitą.

 **PASTABA:** Jei pasirinkote **Fax Activity log** (fakso veiklos žurnalas) ir paspaudėte **Gerai**, paspauskite **Gerai** dar kartą ir pasirinkite **Print log now** (spausdinti žurnalą dabar). Gaminys išeina iš meniu nustatymų ir išspausdina žurnalą.

Nustatykite fakso veiklos žurnalą automatiniam spausdinimui

Galite nustatyti, ar norite automatiškai spausdinti fakso žurnalą po kiekvienų 40 įrašų. Numatytoji gamyklinė reikšmė yra **Įjungta**. Jei norite nustatyti automatinį fakso veiklos žurnalo spausdinimą, atlikite šiuos veiksmus:

1. Valdymo skydelyje spauskite **Setup (Nustatymai)**.
2. Rodyklių klavišais pasirinkite **Ataskaitos** ir paspauskite **Gerai**.
3. Rodyklių klavišais pasirinkite **Fax Reports (Fakso aparato ataskaitos)** ir paspauskite **Gerai**.
4. Rodyklių mygtukais pasirinkite **Fax Activity log** (fakso veiklos žurnalas) ir paspauskite **Gerai**.
5. Rodyklių mygtukais pasirinkite **Auto Log Print** (automatinis žurnalo spausdinimas) ir paspauskite **Gerai**.
6. Rodyklių mygtukais pasirinkite **Įjungta**, tada paspauskite **Gerai** ir patvirtinkite pasirinkimą.

Nustatykite fakso klaidų atskaitą

Fakso klaidų ataskaita yra trumpa ataskaita, rodanti, kad įvyko gaminio fakso užduoties klaida. Galima nustatyti, kad ji būtų spausdinama po tokių įvykių:

- Kiekvienos fakso klaidos (numatytoji gamyklinė reikšmė)
- Faksogramos siuntimo klaidos

- Faksogramos priėmimo klaidos
- Niekada



PASTABA: Jei pasirinksite **Never** (niekada), negausite jokios informacijos apie tai, kad nepavyko išsiųsti faksogramos, jei neišspausdinsite fakso veiklos žurnalo.

1. Valdymo skydelyje spauskite **Setup (Nustatymai)**.
2. Rodyklių klavišais pasirinkite **Ataskaitos** ir paspauskite **Gerai**.
3. Rodyklių klavišais pasirinkite **Fax Reports (Fakso aparato ataskaitos)** ir paspauskite **Gerai**.
4. Rodyklių mygtukais pasirinkite **Fax Error report** (fakso klaidų ataskaita) ir paspauskite **Gerai**.
5. Rodyklių mygtukais pasirinkite parinktį, kada norite spausdinti fakso klaidų ataskaitas.
6. Paspauskite **Gerai**, jei norite išsaugoti pasirinkimą.

Nustatykite faksogramos patvirtinimo ataskaitą

Patvirtinimo ataskaita yra trumpa ataskaita, rodanti, kad gaminys sėkmingai išsiuntė ar priėmė fakso užduotį. Galima nustatyti, kad ji būtų spausdinama po tokių įvykių:

- Kiekvienos fakso užduoties
- Išsiųstos faksogramos
- Priimos faksogramos
- Niekada (numatytoji gamyklinė reikšmė)

1. Valdymo skydelyje spauskite **Setup (Nustatymai)**.
2. Rodyklių klavišais pasirinkite **Ataskaitos** ir paspauskite **Gerai**.
3. Rodyklių klavišais pasirinkite **Fax Reports (Fakso aparato ataskaitos)** ir paspauskite **Gerai**.
4. Rodyklių mygtukais pasirinkite **Fax Confirmation** (faksogramos patvirtinimas) ir paspauskite **Gerai**.
5. Rodyklių mygtukais pasirinkite parinktį, kada norite spausdinti fakso klaidų ataskaitas.
6. Paspauskite **Gerai**, jei norite išsaugoti pasirinkimą.

Įtraukti pirmą kiekvienos faksogramos puslapį faksogramos patvirtinimo, fakso klaidos ir paskutinio skambučio ataskaitose

Jei ši pasirinktis įjungta ir puslapio atvaizdas vis dar yra gaminio atmintyje, fakso konfigūracijos, fakso klaidos ir paskutinio skambučio ataskaitose bus paskutinės siųstos ar gautos faksogramos piktograma (50% sumažinta). Gamyklinė šios parinktės nuostata yra **Įjungta**.

1. Valdymo skydelyje spauskite **Setup (Nustatymai)**.
2. Rodyklių klavišais pasirinkite **Ataskaitos** ir paspauskite **Gerai**.
3. Rodyklių klavišais pasirinkite **Fax Reports (Fakso aparato ataskaitos)** ir paspauskite **Gerai**.

4. Rodyklių mygtukais pasirinkite **Include 1st page** (įtraukti pirmą puslapį) ir paspauskite **Gerai**.
5. Rodyklių mygtukais pasirinkite **Ijungta**, tada paspauskite **Gerai** ir patvirtinkite pasirinkimą.

Pakeiskite klaidų taisymą ir fakso greitį

Nustatykite fakso klaidų taisymo režimą

Paprastai gaminyje, siųsdamas arba priimdamas faksogramą, stebi telefono linijos signalus. Jei gaminyje persiuntimo metu nustato klaidos signalą, o klaidos taisymo nustatymas yra **Ijungta**, gaminyje gali pareikalauti pakartotinai persiųsti šią faksogramos dalį. Gamyklinė numatytoji klaidų taisymo reikšmė yra **Ijungta**.

Klaidų taisymą išjunkite tik tada, kai turite keblumų siųsdami arba priimdami faksogramas ir norite priimti persiuntimo metu kilusias klaidas. Nustatymą išjungti gali būti naudinga, jei bandote siųsti faksogramą į kitą šalį/regioną, arba priimti faksogramą iš kitos šalies/regiono, arba jei naudojate palydoviniu telefonu ryšiu.

1. Valdymo skydelyje spauskite **Setup (Nustatymai)**.
2. Rodyklių klavišais pasirinkite **Fax setup (Fakso aparato nustatymai)** ir paspauskite **Gerai**.
3. Rodyklių mygtukais pasirinkite **All faxes** (visos faksogramos) ir paspauskite **Gerai**.
4. Rodyklių mygtukais pasirinkite **Error correction** (klaidų taisymas) ir paspauskite **Gerai**.
5. Rodyklių mygtukais pasirinkite **Ijungta** arba **Išjungta** ir išsaugokite pasirinktį paspausdami **Gerai**.

Pakeiskite fakso greitį.

Fakso greičio nustatymas yra modemo protokolas, kurį gaminyje naudoja faksogramoms siųsti. Tai yra pasaulinis visiškai dvikrypčių modemų standartas, leidžiantis siųsti ir priimti duomenis telefono linijomis iki 33 600 bitų per sekundę (bps) sparta. Gamyklinis numatytasis fakso greičio nustatymas yra **High (V.34)** (didelis (V.34)).

Keiskite nustatymą tik jei kyla problemų siunčiant faksogramą arba priimant faksogramą iš konkretaus įrenginio. Sumažinti fakso greitį gali būti naudinga, jei bandote siųsti faksogramą į kitą šalį/regioną, arba priimti faksogramą iš kitos šalies/regiono, arba jei naudojate palydoviniu telefonu ryšiu.

1. Valdymo skydelyje spauskite **Setup (Nustatymai)**.
2. Rodyklių klavišais pasirinkite **Fax setup (Fakso aparato nustatymai)** ir paspauskite **Gerai**.
3. Rodyklių mygtukais pasirinkite **All faxes** (visos faksogramos) ir paspauskite **Gerai**.
4. Rodyklių mygtukais pasirinkite **Fax Speed** (fakso greitis) ir paspauskite **Gerai**.
5. Rodyklių mygtukais pasirinkite greičio nustatymą ir pasirinkite **Gerai**.

Problemos siunčiant faksogramas

Problema	Priežastis	Sprendimas
Nustojama tiekti dokumentą besiuočiant faksogramą.	Galima įdėti puslapį, kurio ilgesnis ne didesnis nei 381 mm. Ilgesnio puslapio siuntimas faksu sustoja ties 381 mm (15 colių).	<p>Spausdinkite dokumentą ant trumpesnės spausdinimo medžiagos.</p> <p>Jeį popierius neįstrigo ir praėjo mažiau nei minutė, kiek palaukite prieš spausdami Atšaukti. Jeį įstrigęs popierius, išimkite jį. Tada siųskite užduotį pakartotinai.</p>
	Jeį elementas mažas, jis gali įstrigti automatiniam dokumentų tiektove (ADF).	<p>Mažiausias puslapio dydis ADF yra 148 x 105 mm.</p> <p>Jeį įstrigęs popierius, išimkite jį. Tada siųskite užduotį pakartotinai.</p>
Siuntimo metu faksogramos sustoja.	Priimantis fakso įrenginys gali būti sugedęs.	Bandykite siųsti į kitą fakso įrenginį.
	Telefono linija gali neveikti.	<p>Atlikite vieną iš šių veiksmų:</p> <ul style="list-style-type: none"> • Padidinkite gaminio garsumą ir valdymo pulte paspauskite Start Fax (Pradėti siųsti faksogramą). Jeį išgirstate rinkimo toną, telefono linija veikia. • Atjunkite gaminį nuo lizdo sienoje ir į lizdą įjunkite telefoną. Pabandykite paskambinti ir įsitikinkite, kad telefono linija veikia.
	Ryšio klaida gali nutraukti fakso užduotį.	Pakeiskite pakartotinio rinkimo įvykus ryšio klaidai nustatymą į Įjungta .
Gaminys priima faksogramas, bet jų nesiunčia.	Jeį gaminys prijungtas prie skaitmeninės sistemos, sistema gali sukurti rinkimo toną, kurio gaminys negali aptikti.	<p>Išjunkite rinkimo tono aptikimo nustatymą.</p> <p>Jeį klaida nedingsta, kreipkitės į sistemos paslaugų tiekėją.</p>
	Gali būti prastas telefono ryšys.	Pabandykite dar kartą vėliau.
	Priimantis fakso įrenginys gali būti sugedęs.	Bandykite siųsti į kitą fakso įrenginį.
	Telefono linija gali neveikti.	<p>Atlikite vieną iš šių veiksmų:</p> <ul style="list-style-type: none"> • Padidinkite gaminio garsumą ir valdymo pulte paspauskite Start Fax (Pradėti siųsti faksogramą). Jeį išgirstate rinkimo toną, telefono linija veikia. • Atjunkite gaminį nuo telefono lizdo sienoje ir į lizdą įjunkite telefoną. Pabandykite paskambinti ir įsitikinkite, kad telefono linija veikia.
Išsiunčiamos faksogramos renkamos toliau.	Gaminys automatiškai pakartotinai renka fakso numerį, jeį pakartotinio rinkimo nustatymas nustatytas kaip Įjungta .	Jeį norite, kad gaminys nerinktų numerio pakartotinai, paspauskite Atšaukti . Arba pakeiskite pakartotinio rinkimo nustatymą.

Problema	Priežastis	Sprendimas
Išsiųstos faksogramos nepasiekia priimančio fakso įrenginio.	Priimantis fakso įrenginys gali būti išjungtas arba galėjo įvykti jo klaida, pvz., baigėsi popierius.	Paskambinkite gavėjui ir įsitikinkite, kad jo fakso įrenginys įjungtas ir parengtas priimti faksogramas.
	Originalai gali būti netinkamai įdėti.	Įsitikinkite, kad originalūs dokumentai tinkamai įdėti į ADF įvesties dėklą.
	Faksograma gali būti atmintyje, nes laukiama užimto numerio pakartotinio rinkimo, kitų užduočių, kurios laukia išsiuntimo arba faksas yra nustatytas uždelstam siuntimui.	Jei fakso užduotis yra atmintyje dėl vienos iš šių priežasčių, fakso žurnale atsiranda užduoties įrašas. Išspausdinkite fakso veiklos žurnalą ir patikrinkite stulpelius Status (būseną) užduotims, kurios pažymėtos kaip Pending (laukiama).
Valdymo pulto ekrane rodoma atminties trūkumo klaida.	Faksograma arba raiška gali būti per didelė.	<p>Pabandykite vieną iš šių veiksmų:</p> <ul style="list-style-type: none"> ● Padalinkite didelę faksogramą į mažesnes dalis ir siųskite jas po vieną. ● Išvalykite išsaugotas faksogramas, kad būtų daugiau atminties siunčiamoms faksogramoms. ● Sukonfigūruokite siunčiamą faksogramą kaip uždelstą faksogramą ir įsitikinkite, kad ji buvo išsiųsta visa. ● Įsitikinkite, kad gaminys naudoja mažiausios raiškos nustatymą (Standard (standartinė)).

Problemos priimant faksogramas

Naudokite lentelę šiame skyriuje, jei norite spręsti problemas, kurios iškyla siunčiant faksogramas.

 **PASTABA:** Norėdami užtikrinti, kad gaminys veikia tinkamai, naudokite fakso laidą, gautą kartu su gaminiu.

Problema	Priežastis	Sprendimas
Gaminys negali priimti faksogramų iš papildomo telefono.	Gali būti išjungtas papildomo telefono nustatymas.	Pakeiskite papildomo telefono nustatymą.
	Fakso laidas gali būti netinkamai prijungtas.	Įsitikinkite, kad fakso laidas tinkamai įjungtas į telefono lizdą ir gaminį (ar kitą įrenginį, kuris yra prijungtas prie gaminio). Paspauskite seką 1-2-3, palaukite tris sekundes ir padėkite ragelį.
	Gaminio rinkimo režimas gali būti neteisingai nustatytas arba papildomas telefonas gali būti neteisingai nustatytas.	Įsitikinkite, kad gaminio rinkimo režimas nustatytas kaip Tone (toninis). Įsitikinkite, kad papildomas telefonas taip pat nustatytas toniniam rinkimui.

Problema	Priežastis	Sprendimas
Gaminys neatsako į fakso skambučius.	Atsakymo režimas gali būti nustatytas kaip Vadovas .	Jei atsakymo režimas nustatytas kaip Vadovas , gaminys neatsako į skambučius. Pradėkite fakso priėmimo procesą rankiniu būdu.
	Signalų iki atsakymo nustatymas gali būti neteisingai nustatytas.	Patikrinkite signalų iki atsakymo nustatymą ir įsitikinkite, kad jis nustatytas tinkamai.
	Atsakymo skambučio šablono funkcija gali būti įjungta, bet jūs neturite šios paslaugos, arba jūs turite šią paslaugą ir funkcija netinkamai nustatyta.	Patikrinkite atsakymo skambučio šablono funkciją ir įsitikinkite, kad ji nustatyta tinkamai.
	Fakso laidas gali būti netinkamai prijungtas arba fakso laidas neveikia.	Jei norite patikrinti montavimą, žr. darbo pradžios vadovą. Patikrinkite, ar naudojate fakso laidą, kurį gavote su gaminiu.
	Gaminys gali neaptikti fakso tonų, nes autoatsakiklis leidžia balso pranešimą.	Iš naujo įrašykite autoatsakiklio pranešimą, palikdami pranešimo pradžioje bent dvi sekundes tylos.
	Prie telefono linijos gali būti prijungta per daug įrenginių.	Neprijunkite prie linijos daugiau nei trijų įrenginių. Atjunkite paskutinį prijungtą įrenginį ir patikrinkite, ar gaminys veikia. Jei ne, toliau po vieną atjunkite įrenginius ir tikrinkite po kiekvieno atjungimo.
	Telefono linija gali neveikti.	Atlikite vieną iš šių veiksmų: <ul style="list-style-type: none"> • Padidinkite gaminio garsumą ir valdymo pulte paspauskite Start Fax (Pradėti siųsti faksogramą). Jei išgirstate rinkimo toną, telefono linija veikia. • Atjunkite gaminį nuo telefono lizdo sienoje ir į lizdą įjunkite telefoną. Pabandykite paskambinti ir įsitikinkite, kad telefono linija veikia.

Problema	Priežastis	Sprendimas
Gaminys neatsako į fakso skambučius.	Balso žinučių paslauga gali trukdyti gaminiui jam bandant atsiliiepti į skambučius.	Atlikite vieną iš šių veiksmų: <ul style="list-style-type: none"> • Išjunkite balso žinučių paslaugą. • Įsigykite telefono liniją, skirtą fakso skambučiams. • Nustatykite gaminio atsiliiepimo režimą kaip Vadovas. Rankiniu režimu turite patys pradėti faksogramos priėmimo procesą. • Palikite gaminį nustatytą į automatinį režimą ir sumažinkite signalų iki atsiliiepimų skaičiaus nustatymą iki reikšmės, mažesnės už balso pašto signalų iki atsiliiepimo skaičių. Gaminys atsakys į visus gaunamus skambučius.
	Gaminyje gali būti pasibaigęs popierius ir pilna atmintis.	Pripildykite spausdinimo medžiagos įvesties dėklą. Paspauskite Gerai . Gaminys išspausdins visas išsaugotas atmintyje faksogramas, ir toliau atsiliieps į fakso skambučius.
Faksogramos nespausdinamos.	Spausdinimo medžiagos įvesties dėklas tuščias.	Įdėkite spausdinimo medžiagos. Visos faksogramos, gautos kol įvesties dėklas buvo tuščias, yra saugomos atmintyje ir bus išspausdintos papildžius dėklą.
	Gali būti pasirinkta priėmimo į kompiuterį parinktis ir faksogramos yra priimamos kompiuteryje.	Patikrinkite, jei norite nustatyti, ar kompiuteris gauna faksogramas.
	Įvyko gaminio klaida.	Patikrinkite klaidos pranešimą valdymo pulte ir tada žr. „ Fakso klaidų pranešimai “ 115 puslapyje.
Faksogramos spausdinamos ne ant vieno, o ant dviejų puslapių.	Automatinio sumažinimo nustatymas gali būti neteisingai nustatytas.	Įjunkite automatinio sumažinimo nustatymą.
	Gaunamos faksogramos gali būti išsiųstos ant didesnės spausdinimo medžiagos.	Pakoreguokite automatinio sumažinimo nustatymus, jei norite viename puslapyje spausdinti didesnius puslapius.
Gautos faksogramos yra per šviesios, tuščios arba prastos spausdinimo kokybės.	Spausdinant faksogramą pasibaigė gaminio dažai.	Gaminys išsaugo paskutines išspausdintas faksogramas. (Pasiekiamos atminties kiekis nulemia pakartotiniam spausdinimui saugojamų faksogramų skaičių.) Kai tik įmanoma pakeiskite spausdinimo kasetę ir pakartotinai išspausdinkite faksogramą.
	Išsiųsta faksograma buvo per šviesi.	Kreipkitės į siuntėją ir paprašykite išsiųsti faksogramą pakeitus kontrasto nustatymus.

Našumo problemos

Problema	Priežastis	Sprendimas
Faksogramos siunčiamos arba priimamos labai lėtai.	Faksograma gali būti labai sudėtinga, pvz., su daug grafikos.	Sudėtingų faksogramų siuntimas ar priėmimas trunka ilgiau. Suskaidžius ilgesnes faksogramas į kelias užduotis ir sumažinus raišką galima pagreitinoti siuntimą.
	Priimančio fakso įrenginio modemas gali būti lėtas.	Gaminys siunčia greičiausiu modemo greičiu, kurį gali priimti priimančio fakso įrenginys.
	Raiška, kuria siunčiama arba priimama faksograma, gali būti labai didelė.	Jei norite priimti faksogramą, paprašykite siuntėjo sumažinti raišką ir išsiųsti faksogramą pakartotinai. Jei norite išsiųsti faksogramą, sumažinkite raišką ir išsiųskite faksogramą pakartotinai.
	Telefono linijoje gali būti trukdžių.	Padėkite ragelį ir siųskite faksogramą pakartotinai. Kreipkitės į telefono įmonę, kad patikrintų telefono liniją. Jei faksograma siunčiama skaitmenine telefono linija, kreipkitės į paslaugos tiekėją.
	Faksograma siunčiama tarptautiniu skambučiu.	Jei norite perduoti tarptautines faksogramas, palaukite ilgiau.
	Originalaus dokumento fonas spalvotas.	Išspausdinkite originalų dokumentą ant balto fono ir siųskite faksogramą pakartotinai.
Fakso veiklos žurnalai arba fakso skambučių ataskaitos spausdinamos netinkamu metu.	Fakso veiklos žurnalo arba fakso skambučių ataskaitos nustatymai netinkami.	Išspausdinkite konfigūracijos puslapį ir patikrinkite, kada spausdinamos ataskaitos.
Gaminio garsai per garsūs arba per tylūs.	Garsumo nustatymas gali būti neteisingai nustatytas.	Pakoreguokite gaminio garsumo nustatymą.

11 Gaminio valdymas ir priežiūra

- [Informaciniai puslapiai](#)
- [Naudokite „HP Toolbox“ programinę įrangą](#)
- [Tvarkyti eksploatacines medžiagas](#)

Informaciniai puslapiai

Informaciniai puslapiai yra gaminio atmintyje. Šie puslapiai padeda diagnozuoti ir spręsti su gaminiu iškilusias problemas.

 **PASTABA:** Jei gaminio kalba nebuvo tinkamai sukonfigūruota įdiegimo metu, galite nustatyti kalbą rankiniu būdu, tuomet informaciniai puslapiai bus spausdinami viena iš palaikomų kalbų. Kalbas keiskite valdymo skydo meniu **System setup (Sistemos nustatymai)**. Žr. skyrių „[Derinimo pultas](#)“ 9 puslapyje.

Puslapio aprašas	Kaip spausdinti puslapį
Konfigūracijos puslapis Rodo dabartinius nustatymus ir gaminio savybes.	<ol style="list-style-type: none">1. Gaminio valdymo pulte spauskite Setup (Nustatymai).2. Rodyklių klavišais pasirinkite Ataskaitos ir paspauskite Gerai.3. Rodyklių mygtukais pasirinkite Config report (konfigūracijos ataskaita) ir paspauskite Gerai. <p>Taip pat išspausdinamas antras puslapis. Šio puslapio skyriuje Fax Settings (fakso nustatymai) pateikiama informacija apie gaminio fakso nustatymus.</p>
Bandomasis puslapis Pateikia teksto ir grafinių vaizdų pavyzdžius.	<ol style="list-style-type: none">1. Gaminio valdymo pulte spauskite Setup (Nustatymai).2. Rodyklių klavišais pasirinkite Ataskaitos ir paspauskite Gerai.3. Rodyklių mygtukais pasirinkite Demo page (bandomasis puslapis) ir paspauskite Gerai.
Meniu schema Rodo valdymo pulto meniu ir galimus nustatymus.	<ol style="list-style-type: none">1. Gaminio valdymo pulte spauskite Setup (Nustatymai).2. Rodyklių klavišais pasirinkite Ataskaitos ir paspauskite Gerai.3. Rodyklių mygtukais pasirinkite Menu structure (menu struktūra) ir paspauskite Gerai.
Fakso ataskaitos	Informacijos apie fakso žurnalus ir ataskaitas žr. „ Fakso žurnalas ir ataskaitos “ 119 puslapyje.

Naudokite „HP Toolbox“ programinę įrangą

Norėdami naudoti „HP Toolbox“, įdiekite visą programinę įrangą.

„HP Toolbox“ yra programa, kurią galite naudoti tokioms užduotims:

- Patikrinti gaminio būseną.
- Konfigūruoti gaminio nustatymus.
- Konfigūruoti iššokančius įspėjimo pranešimus.
- Peržiūrėti informaciją apie gedimų aptikimą ir šalinimą.
- Peržiūrėti dokumentaciją tinkle.

Žr. „HP Toolbox“

Atidarykite „HP Toolbox“ vienu iš šių būdų:

- „Windows“ sistemos juostoje dukart spustelėkite gaminio piktogramą (🖨️).
- „Windows“ meniu **Start** (pradėti) spustelėkite **Programs** (programos) (arba **All Programs** (visos programos) „Windows XP“), spustelėkite **HP**, spustelėkite „**HP LaserJet M1319**“ ir tada spustelėkite „**HP Toolbox**“.

„HP Toolbox“ programinėje įrangoje kiekvienam gaminiui lange Devices (įrenginiai) yra tokie skyriai:

- **Būsena**
- **Faksas**

Be šių skyrių kiekviename puslapyje yra tokie bendri elementai:

- **Shop for Supplies** (pirkti eksploatacines medžiagas).
- **Other links** (kitos nuorodos).

Būsena

Aplanke **Status** (būsena) yra nuorodos į šiuos pagrindinius puslapius:

- **Device Status** (įrenginio būsena). Peržiūrėti gaminio būsenos informaciją Šiame puslapyje nurodyti gaminio būsenos parametrai, pvz., jeigu spausdintuve įstrigęs popierius arba yra tuščias įvesties dėklas. Pašalinę problemą ir norėdami atnaujinti spausdintuvo būseną, spustelėkite mygtuką **Refresh status** (atnaujinti būseną).

Faksas

Naudokite skirtuką „HP Toolbox“ **Fax** (faksas), jei norite iš savo kompiuterio atlikti fakso užduotis.

Skirtuke **Fax** (faksas) yra nuorodos į šiuos pagrindinius puslapius:

- **Fax Tasks** (fakso užduotys). Atlikite fakso užduotis, pvz., faksogramos siuntimą, fakso atminties išvalymą arba nustatykite faksogramos priėmimo režimą.
- **Fax Phone Book** (fakso telefonų knygelė). Pridėkite, redaguokite arba ištrinkite įrašus telefonų knygelėje „visa viename“.

- **Fax Send Log** (faksogramų siuntimo žurnalas). Peržiūrėkite visas neseniai iš „visa viename“ išsiųstas faksogramas.
- **Fax Receive Log** (faksogramų priėmimo žurnalas). Peržiūrėkite visas neseniai „visa viename“ išsiųstas faksogramas.
- **Fax Data Properties** (fakso duomenų savybės). Tvarko vietą, naudojamą faksogramoms saugoti kompiuteryje. Šie nustatymai taikomi, tik jei pasirinkote siųsti arba priimti faksogramas nuotoliniu būdu iš kompiuterio.

Fakso užduotys

Gavus faksogramą galimos tokios trys parinktys:

- Spausdinti faksogramą. Taip pat galite pasirinkti parinktį, jei norite, kad jūsų kompiuteryje pasirodytų pranešimas, informuojantis apie tai, kad faksograma buvo išspausdinta.
- Priimti faksogramą kompiuteryje. Taip pat galite pasirinkti parinktį, jei norite, kad jūsų kompiuteryje pasirodytų pranešimas, informuojantis apie tai, kad gauta faksograma. Jei fakso aparatas prijungtas prie kelių kompiuterių, tik vieną kompiuterį galima nurodyti faksogramų gavimui.
- Persiųsti faksogramą į kitą fakso aparatą.



PASTABA: Jei norite, kad pakeitimai būtų taikomi, turite spustelėti **Apply** (taikyti).

Fakso telefonų knygelė

Naudokite „HP Toolbox“ fakso telefonų knygelę, jei norite pridėti ir šalinti asmenis ar grupes savo sparčiojo rinkimo sąrašė, importuoti telefonų knygeles iš įvairių šaltinių bei atnaujinti ir prižiūrėti adresatų sąrašą.

- Norėdami įtraukti atskirą adresatą į savo sparčiojo rinkimo sąrašą, pažymėkite žymės langelį, esantį šalia norimo nurodyti greitojo rinkimo numerio. Įveskite adresato vardą lange **Contact name** (adresato vardas). Įveskite fakso numerį lange **Fax number** (fakso numeris). Spustelėkite **Add/Edit** (pridėti / redaguoti).
- Norėdami įtraukti adresatų grupę į savo sparčiojo rinkimo sąrašą, pažymėkite žymės langelį, esantį šalia norimo nurodyti greitojo rinkimo numerio. Spustelėkite **New/Edit Group** (nauja / redaguoti grupę). Dukart spustelėkite adresato vardą sąrašė kairėje, jei norite perkelti jį į grupės sąrašą dešinėje, arba pasirinkite vardą kairėje ir spustelėkite atitinkamą rodyklę jam perkelti į grupių sąrašą dešinėje. Norėdami perkelti vardus iš dešinės į kairę galite naudoti šiuos du metodus. Sukūrę grupę, įveskite vardą lange **Group name** (grupės pavadinimas) ir spustelėkite **OK** (gerai).
- Norėdami redaguoti esamą atskirą greitojo rinkimo įrašą, spustelėkite bet kurioje eilutės, kurioje yra adresato vardas, vietoje, kad ją pasirinktumėte, atitinkamuose languose įveskite pakeitimus ir spustelėkite **Add/Edit** (pridėti / redaguoti). Pakeitimus galite atlikti tiesiogiai telefonų knygelės katalogų sąrašė, spustelėdami įrašą ir įvesdami pakeitimus. Įsitinkite, kad stulpelyje **Select** (pasirinkti) nėra žymėjimo.
- Norėdami redaguoti egzistuojantį grupės sparčiojo rinkimo įrašą, spustelėkite bet kurioje eilutės su grupės pavadinimu vietoje ir ją pasirinkite, tada spustelėkite **New/Edit Group** (nauja / redaguoti grupę). Atlikite reikiamus pakeitimus ir spustelėkite **OK** (gerai). Grupės pavadinimo pakeitimus galite atlikti tiesiogiai telefonų knygelės katalogų sąrašė, spustelėdami įrašą ir įvesdami pakeitimus. Įsitinkite, kad stulpelyje **Select** (pasirinkti) nėra žymėjimo.
- Jei norite ištrinti įrašą iš sparčiojo rinkimo sąrašo, pasirinkite elementą ir spustelėkite **Delete** (ištrinti).

- Jei norite perkelti sparčiojo rinkimo įrašus, galite pasirinkti įrašą ir spustelėti **Move** (perkelti) arba pasirinkti **Move** (perkelti) ir nurodyti įrašą dialogo lange. Arba pasirinkite **Next empty row** (kita tuščia eilutė), arba nurodykite eilutės, į kurią norite perkelti įrašą, numerį.

 **PASTABA:** Jei nurodote eilutę, kuri yra užimta, naujas įrašas bus įrašytas vietoje egzistuojančio.

- Jei norite importuoti adresatus iš telefonų knygelės, esančios „Lotus Notes“, „Outlook“ arba „Outlook Express“, spustelėkite **Import Phone Book** (importuoti telefonų knygelę). Pasirinkite reikiamą programą, raskite norimą failą ir paspauskite **OK** (gerai). Galite taip pat pasirinkti atskirus įrašus iš telefonų knygelės, o ne importuoti visą telefonų knygelę.
- Norėdami pasirinkti visus įrašus iš sparčiojo rinkimo sąrašo, spustelėkite stulpelio **Select** (pasirinkti) antraštę.

Be skaitmenų fakso numeriuose leidžiami tokie simboliai:

- (
-)
- +
- -
- *
- #
- R
- W
- .
- ,
- <tarpas>

 **PASTABA:** Jei norite, kad pakeitimai būtų taikomi, turite spustelėti **Apply** (taikyti).

Fax Send Log (faksogramų siuntimo žurnalas)

„HP Toolbox“ faksogramų siuntimo žurnale yra visos neseniai išsiųstos faksogramos ir informacija apie jas, įskaitant siuntimo datą ir laiką, užduoties numerį, fakso numerį, puslapių skaičių ir rezultatą.

Kai siunčiate faksogramą iš kompiuterio, prijungto prie „visa viename“, faksogramoje yra nuoroda **View** (peržiūrėti). Spustelėjus šią nurodą atidaromas naujas puslapis, pateikiantis informaciją apie faksogramą.

Spustelėkite bet kurio stulpelio antraštę faksogramų siuntimo žurnale, jei norite surūšiuoti informaciją tame stulpelyje didėjimo arba mažėjimo tvarka.

Stulpelyje „Results“ (rezultatai) pateikiama faksogramos būseną. Jei faksogramos siuntimo bandymas buvo nesėkmingas, šiame stulpelyje pateikiamas aprašymas, kodėl faksograma nebuvo išsiųsta.

 **PASTABA:** Jei norite, kad pakeitimai būtų taikomi, turite spustelėti **Apply** (taikyti).

Fax Receive Log (faksogramų priėmimo žurnalas)

„HP Toolbox“ faksogramų priėmimo žurnale yra visos neseniai priimtos faksogramos ir informacija apie jas, įskaitant priėmimo datą ir laiką, užduoties numerį, fakso numerį, puslapių skaičių, rezultatą ir sutrumpintą faksogramos atvaizdą.

Kai faksogramą gaunate kompiuteryje, prijungtame prie „visa viename“, faksogramoje yra nuoroda **View** (peržiūrėti). Spustelėjus šią nurodą atidaromas naujas puslapis, pateikiantis informaciją apie faksogramą.

Spustelėkite bet kurio stulpelio antraštę faksogramų priėmimo žurnale, jei norite surūšiuoti informaciją tame stulpelyje didėjimo arba mažėjimo tvarka.

Stulpelyje „Results“ (rezultatai) pateikiama faksogramos būseną. Jei faksogramos siuntimo bandymas buvo nesėkmingas, šiame stulpelyje pateikiamas aprašymas, kodėl faksograma nebuvo priimta.

 **PASTABA:** Jei norite, kad pakeitimai būtų taikomi, turite spustelėti **Apply** (taikyti).

Shop for Supplies (pirkti eksploatacines medžiagas).

Šis mygtukas kiekvieno puslapio viršuje veda į interneto svetainę, kurioje galite užsakyti eksploatacinių medžiagų. Norėdami naudoti šią funkciją turite turėti prieigą prie interneto.

Kitos nuorodos

Šiame skyriuje yra nuorodos, kuriomis galite prisijungti prie interneto. Spustelėkite šiuos saitus, jei prie kompiuterio yra prijungtas internetas. Jei internetu naudojatės per telefoninį ryšį ir pirmą kartą atidarius „HP Toolbox“ prie svetainės prisijungti nepavyko, iš pradžių prisijunkite prie interneto ir tik tada spauskite nuorodas. Prisijungiant gali tekti uždaryti „HP Toolbox“ ir vėliau jį vėl atidaryti.

- **„HP Instant Support“**. Prisijungia prie „HP Instant Support“ svetainės.
- **Product Support** (produkto palaikymas). Prisijungia prie gaminio techninės pagalbos svetainės, kurioje galite ieškoti informacijos apie konkrečios problemos sprendimą.
- **Shop for Supplies** (pirkti eksploatacines medžiagas). Užsakyti eksploatacines medžiagas HP interneto svetainėje.
- **Product Registration** (gaminio registravimas). Prisijungia prie HP gaminio registravimo interneto svetainės.

Tvarkyti eksploatacines medžiagas

Patikrinkite ir užsakykite eksploatacines medžiagas

Galite patikrinti eksploatacinių medžiagų būseną naudodami gaminio valdymo pultą, išspausdindami eksploatacinių medžiagų būsenos puslapį arba peržiūrėdami „HP Toolbox“. „Hewlett-Packard“ užsakyti spausdinimo kasetę pakeitimui pirmą kartą pasirodžius pranešimui apie žemą dažų lygį spausdinimo kasetėje. Naudokite naują, originalią HP spausdinimo kasetę, jei norite gauti tokių tipų eksploatacinių medžiagų informaciją:

- Likęs kasetės eksploatacijos laikas
- Numatomas likusių išspausdinti puslapių skaičius
- Išspausdintų puslapių skaičius
- Kita eksploatacinių medžiagų informacija

 **PASTABA:** Galite nustatyti „HP Toolbox“ taip, kad jums būtų pranešta, kai eksploatacinių medžiagų lygis žemas.

Patikrinkite eksploatacinių medžiagų būseną naudodami valdymo pultą

Patikrinkite gaminio valdymo pultą, kuriame nurodoma, kai spausdinimo kasetės lygis žemas arba ji tuščia. Valdymo pulte taip pat nurodoma, jei įdėta ne HP spausdinimo kasetė.

Jei eksploatacinių medžiagų lygiai žemi, galite užsisakyti eksploatacinių medžiagų iš vietinio HP platintojo telefonu arba internete. Dalių numerius žr. „[Priedai ir užsakymo informacija](#)“ 177 puslapyje. Jei norite užsisakyti internete, apsilankykite adresu www.hp.com/go/ljsupplies.

Saugoti eksploatacines medžiagas

Jei norite saugoti spausdinimo kasetes, laikykitės šių nurodymų:

- Neišimkite spausdinimo kasetės iš pakuotės, kol neketinate jos naudoti.

△ **ISPĖJIMAS:** Kad nepažeistumėte spausdinimo kasetės, nepalikite jos šviesoje ilgiau nei keletui minučių.

- Darbinės ir saugojimo temperatūros diapazoną žr. „[Aplinkos specifikacijos](#)“ 191 puslapyje.
- Saugokite eksploatacines medžiagas horizontalioje padėtyje.
- Saugokite eksploatacines medžiagas tamsioje, sausoje vietoje atokiai nuo šilumos ir magnetinio lauko šaltinių.

HP pareiškimas apie ne HP eksploatacines medžiagas

Įmonė „Hewlett-Packard“ nerekomenduoja ne HP eksploatacinių medžiagų – nei naujų, nei perdirbtų. Bendrovė HP negali daryti įtakos jų dizainui ar kokybei, nes tai nėra HP produktas. Garantija *netaikoma* priežiūros ar remonto darbams, kuriuos tenka atlikti dėl to, kad buvo naudojamos ne HP eksploatacinės medžiagos.

HP pranešimų apie sukčiavimą specialioji telefono linija

Skambinkite HP pranešimų apie sukčiavimą specialiaja telefono linija, jei gaminys arba „HP Toolbox“ nurodo, kad spausdinimo kasetė nėra HP spausdinimo kasetė, o jūs manote, kad ji yra originali. HP padės nustatyti, ar gaminys yra originalus ir imsis priemonių problemai išspręsti.

Spausdinimo kasetė gali būti ne originali HP spausdinimo kasetė, jei pastebite tokius dalykus:

- Kyla daug problemų dėl spausdinimo kasetės.
- Kasetė atrodo ne taip, kaip įprasta (pvz., trūksta patraukiamo galiuko arba skirtinga pakuotė).

JAV skambinkite nemokamu numeriu: 1-877-219-3183.

Už JAV ribų galite skambinti pašnekovo sąskaita. Skambinkite operatoriui ir paprašykite sujungti pašnekovo sąskaita šiuo telefono numeriu: 1-770-263-4745. Jei nekalbate angliškai, jums padės HP pranešimų apie sukčiavimą specialiosios telefono linijos atstovas, kalbantis jūsų kalba. Arba, jei kas nors, kalbantis jūsų kalba, nėra pasiekiamas, kalbų linijos vertėjas prisijungs maždaug po vienos minutės nuo skambučio pradžios. Kalbų linijos vertėjas yra paslauga, kuri verčia pokalbį tarp jūsų ir HP pranešimų apie sukčiavimą specialiosios linijos atstovo.

Perdirbkite eksploatacines medžiagas

Jei norite įdėti naują HP spausdinimo kasetę, vykdykite instrukcijas, esančias dėžutėje su nauja eksploatacine medžiaga arba žr. darbo pradžios vadovą.

Jei norite perdirbti eksploatacines medžiagas, įdėkite panaudotą eksploatacinę medžiagą į dėžutę, kurioje gavote naują eksploatacinę medžiagą. Naudokite pridėtą gražinimo etiketę eksploatacinei medžiagai gražinti HP perdirbimui. Išsamios informacijos žr. perdirbimo vadovą, pridedamą su kiekviena nauja HP eksploatacine medžiaga. Daugiau informacijos apie HP perdirbimo programą žr.

„HP LaserJet“ eksploatacinės spausdinimo medžiagos“ 195 puslapyje .

Dažų perskirstymas

Jei išspausdintame lape yra blukių ar šviesių sričių, galite laikinai pagerinti spausdinimo kokybę perskirstydami dažus.

1. Išimkite spausdinimo kasetę iš spausdintuvo.
2. Norėdami perskirstyti dažus švelniai iš priekio į galą supurtykite spausdinimo kasetę.

△ **ĮSPĖJIMAS:** Jei dažų patektų ant jūsų drabužių, nušluostykite juos sausu audiniu ir išskalbkite šaltame vandenyje. *Dėl karšto vandens dažai įsigeria į audinį.*

3. Įdėkite spausdinimo kasetę atgal į spausdintuvą ir uždarykite kasetės dureles. Jei spaudmuo vis tiek šviesus ar nepriimtinas, įdėkite naują spausdinimo kasetę.

Pakeiskite eksploatacines medžiagas

Spausdinimo kasetė

1. Atidarykite spausdinimo kasetės dureles.

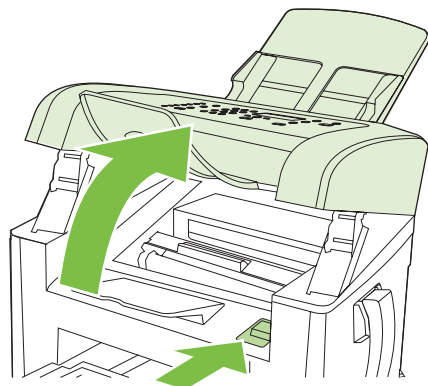

2. Suimkite už spausdinimo kasetės rankenėlės; traukdami kasetę tiesiai atgal ją išimkite. Perskaitykite informaciją apie perdirbimą, pateiktą spausdinimo kasetės pakuotės viduje.

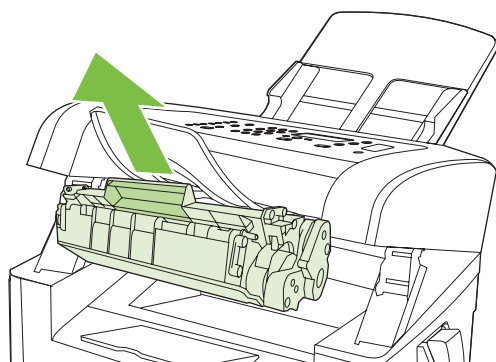

3. Išimkite naują spausdinimo kasetę iš jos įpakavimo, nuimkite oranžinį dangtelį ir patraukite oranžinį galiuką tiesiai atgal, nuimdami sandarinimo juostelę.

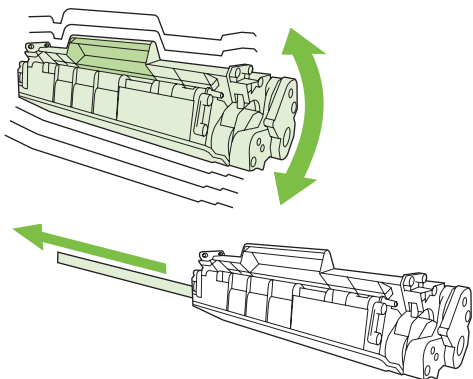

- Įdėkite kasetę į gaminį tiek, kad ji *tvirtai* užsifiksuotų vietoje.

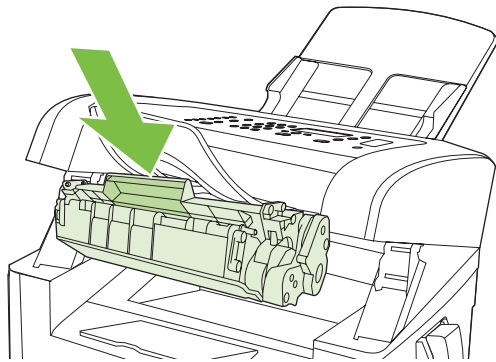

- Uždarykite spausdinimo kasetės dureles.

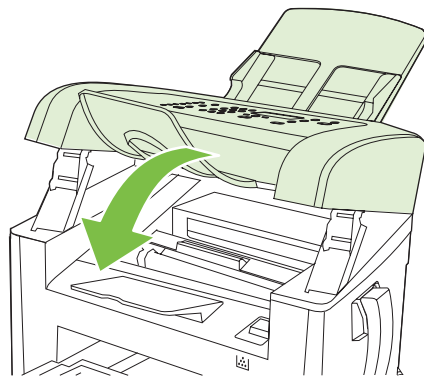

△ **ISPĖJIMAS:** Jei dažų pateks ant drabužių, nuvalykite juos sausu audeklu ir nuplaukite šaltu vandeniu. *Plaukant karštu vandeniu, dažai įsigeria į audinį.*

Gaminio valymas

Išvalykite popieriaus kelią

Vykstant spausdinimo procesui, spausdintuvo viduje gali susikaupti popieriaus, dažų ir dulkių dalelių. Po tam tikro laiko tai gali sukelti spausdinimo kokybės problemų, tokių kaip dažų taškeliai ar dažų dėmės. Šiame gaminyje yra valymo režimas, kuris gali pašalinti tokias problemas ir leisti jų išvengti.

Taškeliai

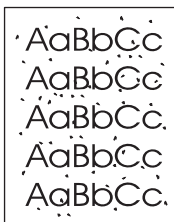

Dėmės

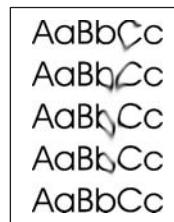

- Paspauskite **Setup (Nustatymai)**.
- Rodyklių mygtukais pasirinkite **Priežiūra** meniu ir paspauskite **Gerai**.

3. Rodyklių mygtukais pasirinkite **Cleaning mode** (valymo režimas) ir paspauskite **Gerai**.
4. Įdėkite paprastą „letter“ arba A4 popierių, kai pasirodo užklausa.
5. Dar kartą paspauskite **Gerai** ir pradėkite valymo procesą.

Lapas lėtai patiekiamas į gaminį. Pabaigę procesą lapą išmeskite.

Nuvalykite išorę

Naudokite minkštą, drėgną, pūkų nepaliekančią šluostę dulkems, sutepimams ir dėmėms nuo gaminio išorės nuvalyti.

Integruotos programinės įrangos atnaujinimai

Integruotos programinės įrangos atnaujinimo ir diegimo instrukcijos šiam gaminiui pasiekiamos www.hp.com/support/ljm1319. Spustelėkite **Downloads and drivers** (atsisiuntimai ir tvarkyklės), spustelėkite operacinę sistemą ir pasirinkite integruotos programinės įrangos atsisiuntimą gaminiui.

12 Problemų šalinimas

- [Problemų šalinimo patikrinimų sąrašas](#)
- [Atkurkite numatytąsias gamyklines reikšmes](#)
- [Valdymo pulto pranešimai](#)
- [Valdymo pulto ekrano problemos](#)
- [Šalinti strigtis](#)
- [Spręskite vaizdo kokybės problemas](#)
- [Spręskite ryšio problemas](#)
- [Spręskite programinės įrangos problemas](#)

Problemų šalinimo patikrinimų sąrašas

Jei norite šalinti gaminio problemas, atlikite šiuos veiksmus.

Veiksmo numeris	Patikrinimo veiksmas	Galimos problemos	Sprendimai
1	Ar įjungtas maitinimas?	Nėra maitinimo dėl neveikiančio maitinimo šaltinio, kabelio, jungiklio ar saugiklio.	<ol style="list-style-type: none"> 1. Įsitikinkite, kad gaminys įjungtas. 2. Įsitikinkite, kad gaminio maitinimo kabelis veikia ir kad maitinimo jungiklis įjungtas. 3. Patikrinkite maitinimo šaltinį, įjungdami gaminį tiesiogiai į lizdą arba į kitą lizdą.
2	Ar gaminio valdymo pulte yra užrašas Ready (parengta)? Valdymo pultas turi veikti be klaidų pranešimų.	Valdymo pulte rodoma klaida.	Žr. dažnai pasitaikančių klaidų sąrašą „ Valdymo pulto pranešimai “ 145 puslapyje, kuris padės jums ištaisyti klaidą.
3	Ar spausdinami informacijos puslapiai? Išspausdinkite konfigūracijos puslapį. Žiūrėkite skyrių „ Informaciniai puslapiai “ 130 puslapyje.	Valdymo pulto ekrane rodomas klaidos pranešimas. Spausdinant stringa popierius.	<p>Žr. dažnai pasitaikančių klaidų sąrašą „Valdymo pulto pranešimai“ 145 puslapyje, kuris padės jums ištaisyti klaidą.</p> <p>Įsitikinkite, kad spausdinimo medžiaga atitinka HP specifikacijas. Žr. „Popierius ir spausdinimo medžiaga“ 39 puslapyje</p> <p>Išvalykite popieriaus kelią. Žiūrėkite skyrių „Išvalykite popieriaus kelią“ 138 puslapyje.</p>
4	Ar gaminys kopijuoja? Padėkite konfigūracijos puslapį į ADF ir padarykite kopiją. Ataskaita turi būti sklandžiai tiekama ADF, o kopijos turi būti išspausdintos be spausdinimo kokybės problemų.	Prasta kopijų kokybė iš ADF. Spausdinant stringa popierius.	<p>Išvalykite ADF skenavimo juostą. Žr. skyrių Nuvalykite skenavimo stiklo juostelę ir spausdinimo velenėlį 79 puslapyje.</p> <p>Įsitikinkite, kad spausdinimo medžiaga atitinka HP specifikacijas. Žr. „Popierius ir spausdinimo medžiaga“ 39 puslapyje</p> <p>Išvalykite popieriaus kelią. Žiūrėkite skyrių „Išvalykite popieriaus kelią“ 138 puslapyje.</p>
5	Ar gaminys siunčia faksogramą? Paspauskite Start Fax (Pradėti siųsti faksogramą) ir įsitikinkite, kad yra rinkimo tonas (jei reikia, naudokite ragelį). Pabandykite siųsti faksogramą.	Telefono linija neveikia arba gaminys neprijungtas prie telefono linijos. Telefono laidas sugedęs arba įjungtas į netinkamą lizdą.	<p>Įsitikinkite, kad gaminys prijungtas prie telefono linijos, kuri, kaip žinote, veikia.</p> <ol style="list-style-type: none"> 1. Pabandykite įjungti telefono laidą į kitą jungtį. 2. Pabandykite naują telefono laidą.
6	Ar gaminys priima faksogramą? Jei turite, panaudokite kitą fakso aparatą faksogramai siųsti.	Prijungta per daug telefono įrenginių arba telefono įrenginiai prijungti netinkama tvarka. Gaminio fakso nustatymai netinkami.	<p>Įsitikinkite, kad „HP LaserJet M1319“ MFP yra vienintelis įrenginys, prijungtas prie telefono linijos, ir dar kartą pabandykite priimti faksogramą.</p> <p>Peržiūrėkite ir nustatykite iš naujo fakso nustatymus. Žr. „Fakso nustatymų keitimas“ 92 puslapyje</p>

Veiksmo numeris	Patikrinimo veiksmas	Galimos problemos	Sprendimai
7	Ar gaminys spausdina iš kompiuterio? Naudokite teksto redagavimo programą spausdinimo užduočiai į gaminį nusiųsti.	Programinė įranga netinkamai įdiegta arba diegimo metu įvyko klaida.	Pašalinkite ir dar kartą įdiekite gaminio programinę įrangą. Įsitikinkite, kad naudojate tinkamą diegimo procedūrą ir teisingus priedavų nustatymus.
		Kabelis netinkamai prijungtas.	Prijunkite kabelį iš naujo.
		Pasirinkta netinkama tvarkyklė.	Pasirinkite tinkamą tvarkyklę.
		Yra „Microsoft Windows“ priedavų tvarkyklės problema.	Pašalinkite ir dar kartą įdiekite gaminio programinę įrangą. Įsitikinkite, kad naudojate tinkamą diegimo procedūrą ir teisingus priedavų nustatymus.
8	Ar gaminys skenuoja į kompiuterį? Pradėkite skenavimą iš paprasčiausios kompiuterio programinės įrangos.	Kabelis netinkamai prijungtas.	Prijunkite kabelį iš naujo.
		Programinė įranga netinkamai įdiegta arba diegimo metu įvyko klaida.	Pašalinkite ir dar kartą įdiekite gaminio programinę įrangą. Įsitikinkite, kad naudojate tinkamą diegimo procedūrą ir teisingus priedavų nustatymus.
		Jei klaida kartojasi, išjunkite gaminį ir vėl jį įjunkite.	

Atkurkite numatytąsias gamyklines reikšmes

Atkūrus numatytąsias gamyklines reikšmes visiems nustatymams gražinamos gamykinės numatytosios reikšmės, taip pat išvalomas faksogramų antraštės pavadinimas, telefono numeris, sparčiojo rinkimo numeriai ir visos išsaugotos faksogramos gaminio atmintyje.

△ **ISPĖJIMAS:** Ši procedūra taip pat išvalo visus fakso numerius ir vardus, susietus su rinkimo vienu paspaudimu klavišais ir sparčiojo rinkimo kodais, taip pat ištrinta visus atmintyje išsaugotus puslapius. Tada procedūra automatiškai paleidžia gaminį iš naujo.

1. Gaminio valdymo pulte spauskite **Setup (Nustatymai)**.
2. Rodyklių klavišais pasirinkite **Priežiūra** ir paspauskite **Gerai**.
3. Rodyklių mygtukais pasirinkite **Restore defaults** (atkurti numatytuosius parametrus) ir paspauskite **Gerai**.

Gaminys automatiškai paleidžiamas iš naujo.

Valdymo pulto pranešimai

Daugelis valdymo pulto pranešimų skirti padėti vartotojui tipiško naudojimo metu. Valdymo pulto pranešimai nurodo dabartinio veikimo būseną ir, jei tinka, antroje ekrano eilutėje prideda puslapių skaičių. Gaminiai priimančios spausdinimo duomenis ar skenavimo komandas, valdymo pulto pranešimai nurodo šią būseną. Be to, perspėjimo pranešimai, įspėjimų pranešimai, ir kritinių klaidų pranešimai nurodo situacijas, kurios gali reikalauti tam tikrų veiksmų.

Perspėjimo ir įspėjimo pranešimai

Perspėjimų ir įspėjimų pranešimai rodomi laikinai, vartotojui gali reikėti patvirtinti pranešimą paspaudžiant **Gerai**, jei norima tęsti, arba paspaudžiant **Atšaukti**, jei norima atšaukti užduotį. Esant tam tikriems įspėjimams užduotis gali būti neužbaigta arba gali nukentėti spausdinimo kokybė. Jei pranešimo ar perspėjimo pranešimas susijęs su spausdinimu ir automatinio tęsimo funkcija įjungta, gaminys bandys tęsti spausdinimo užduotį praėjus 10 sekundžių nuo įspėjimo pasirodymo be patvirtinimo.

Perspėjimo ir įspėjimo pranešimų lentelės

Valdymo pulto pranešimas	Apibūdinimas	Rekomenduojamas veiksmas
Device error (įrenginio klaida) Press [OK] (paspauskite [gerai])	[vyko gaminio vidinio ryšio klaida.	Tai tik įspėjantis pranešimas. Gali daryti įtaką užduoties įvesčiai.
Jam in print paper path (strigtis popieriaus kelyje) keičiasi su Open door and clear jam (atidarykite dureles ir pašalinkite strigtį)	Gaminys nustatė, kad strigtis yra popieriaus kelyje.	Pašalinkite strigtį iš gaminio valdymo pulte nurodytos srities ir vykdykite valdymo pulte pateiktas instrukcijas. Žr. skyrių „ Šalinti strigtis “ 149 puslapyje .
Page too complex (puslapis per daug sudėtingas) Press [OK] (paspauskite [gerai])	Gaminiai nepavyko išspausdinti dabartinio puslapio dėl jo sudėtingumo.	Paspauskite Gerai , jei norite pašalinti pranešimą. Leiskite gaminiai pabaigti užduotį arba paspauskite Atšaukti ir atšaukite užduotį.
Printer jam (spausdintuvo strigtis) clear paper path (išvalykite popieriaus kelią)	Gaminys nustatė, kad strigtis yra įvesties dėkluose.	Pašalinkite strigtį iš gaminio valdymo pulte nurodytos srities ir vykdykite instrukcijas valdymo pulte. Žr. skyrių „ Šalinti strigtis “ 149 puslapyje .
Settings cleared (nustatymai išvalyti)	Gaminys pašalino užduoties nustatymus.	Iš naujo įveskite reikiamus užduoties nustatymus.

Kritiniai klaidų pranešimai

Kritiniai klaidų pranešimai nurodo kokį nors gedimą. Išjungus ir įjungus maitinimą problema gali dingti. Jei kritinė klaida lieka, gaminiai gali prireikti techninės apžiūros.

Kritinių klaidų pranešimų lentelės

Valdymo pulto pranešimas	Apibūdinimas	Rekomenduojamas veiksmas
50.1 Fuser Error (50.1 kaitintuvo klaida) Turn off then on (išjunkite ir įjunkite)	[vyko vidinė gaminio įrangos klaida.	<ol style="list-style-type: none">1. Išjunkite maitinimą maitinimo jungikliu ir palaukite bent 30 sekundžių.2. Jei naudojate apsaugą nuo įtampos šuolių, išimkite ją. Įjunkite gaminį tiesiai į sieninį lizdą.3. Įjunkite maitinimą ir palaukite, kol gaminys inicijuosis. <p>Jei klaida nedingsta, kreipkitės į HP. Žr. www.hp.com/support/ljm1319 arba į gaminio dėžę įdėtą paslaugų lankstinuką.</p>
50.2 Fuser Error (50.2 kaitintuvo klaida) Turn off then on (išjunkite ir įjunkite)	[vyko vidinė gaminio įrangos klaida.	<p>Išjunkite maitinimą maitinimo jungikliu, palaukite bent 30 sekundžių ir tada įjunkite maitinimą bei palaukite, kol gaminys inicijuosis.</p> <p>Jei naudojate apsaugą nuo įtampos šuolių, išimkite ją. Įjunkite gaminį tiesiai į sieninį lizdą. Naudokite maitinimo jungiklį gaminiui įjungti.</p> <p>Jei klaida nedingsta, kreipkitės į HP. Žr. www.hp.com/support/ljm1319 arba į gaminio dėžę įdėtą paslaugų lankstinuką.</p>
50.3 Fuser Error (50.3 kaitintuvo klaida) Turn off then on (išjunkite ir įjunkite)	[vyko vidinė gaminio įrangos klaida.	<p>Išjunkite maitinimą maitinimo jungikliu, palaukite bent 30 sekundžių ir tada įjunkite maitinimą bei palaukite, kol gaminys inicijuosis.</p> <p>Jei naudojate apsaugą nuo įtampos šuolių, išimkite ją. Įjunkite gaminį tiesiai į sieninį lizdą. Naudokite maitinimo jungiklį gaminiui įjungti.</p> <p>Jei klaida nedingsta, kreipkitės į HP. Žr. www.hp.com/support/ljm1319 arba į gaminio dėžę įdėtą paslaugų lankstinuką.</p>
50.8 Fuser Error (50.8 kaitintuvo klaida) Turn off then on (išjunkite ir įjunkite)	[vyko vidinė gaminio įrangos klaida.	<p>Išjunkite maitinimą maitinimo jungikliu, palaukite bent 30 sekundžių ir tada įjunkite maitinimą bei palaukite, kol gaminys inicijuosis.</p> <p>Jei naudojate apsaugą nuo įtampos šuolių, išimkite ją. Įjunkite gaminį tiesiai į sieninį lizdą. Naudokite maitinimo jungiklį gaminiui įjungti.</p> <p>Jei klaida nedingsta, kreipkitės į HP. Žr. www.hp.com/support/ljm1319 arba į gaminio dėžę įdėtą paslaugų lankstinuką.</p>
50.9 Fuser Error (50.9 kaitintuvo klaida) Turn off then on (išjunkite ir įjunkite)	[vyko vidinė gaminio įrangos klaida.	<p>Išjunkite maitinimą maitinimo jungikliu, palaukite bent 30 sekundžių ir tada įjunkite maitinimą bei palaukite, kol gaminys inicijuosis.</p>

Valdymo pulto pranešimas	Apibūdinimas	Rekomenduojamas veiksmas
		<p>Jei naudojate apsaugą nuo įtampos šuolių, išimkite ją. Įjunkite gaminį tiesiai į sieninį lizdą. Naudokite maitinimo jungiklį gaminiui įjungti.</p> <p>Jei klaida nedingsta, kreipkitės į HP. Žr. www.hp.com/support/ljm1319 arba į gaminio dėžę įdėtą paslaugų lankstinuką.</p>
52 Scanner Error (52 skenerio klaida) Turn off then on (išjunkite ir įjunkite)	Gaminyje įvyko skenerio klaida.	<p>Išjunkite maitinimą maitinimo jungikliu, palaukite bent 30 sekundžių ir tada įjunkite maitinimą bei palaukite, kol gaminys inicijuosis.</p> <p>Jei naudojate apsaugą nuo įtampos šuolių, išimkite ją. Įjunkite gaminį tiesiai į sieninį lizdą. Naudokite maitinimo jungiklį gaminiui įjungti.</p> <p>Jei klaida nedingsta, kreipkitės į HP. Žr. www.hp.com/support/ljm1319 arba į gaminio dėžę įdėtą paslaugų lankstinuką.</p>
54.1C Error (54,1 C klaida) Turn off then on (išjunkite ir įjunkite)	Įvyko vidinė gaminio įrangos klaida.	<p>Išjunkite maitinimą maitinimo jungikliu, palaukite bent 30 sekundžių ir tada įjunkite maitinimą bei palaukite, kol gaminys inicijuosis.</p> <p>Jei naudojate apsaugą nuo įtampos šuolių, išimkite ją. Įjunkite gaminį tiesiai į sieninį lizdą. Naudokite maitinimo jungiklį gaminiui įjungti.</p> <p>Jei klaida nedingsta, kreipkitės į HP. Žr. www.hp.com/support/ljm1319 arba į gaminio dėžę įdėtą paslaugų lankstinuką.</p>
Engine comm. error (variklio ryšio klaida)	Įvyko vidinė gaminio įrangos klaida.	<ol style="list-style-type: none"> Išjunkite maitinimą maitinimo jungikliu ir palaukite bent 30 sekundžių. Jei naudojate apsaugą nuo įtampos šuolių, išimkite ją. Įjunkite gaminį tiesiai į sieninį lizdą. Įjunkite maitinimą ir palaukite, kol gaminys inicijuosis. <p>Jei klaida nedingsta, kreipkitės į HP. Žr. www.hp.com/support/ljm1319 arba į gaminio dėžę įdėtą paslaugų lankstinuką.</p>

Valdymo pulto ekrano problemos

△ **ĮSPĖJIMAS:** Statinė elektra gali sukelti nenumatytų juodų linijų ar taškų atsiradimą gaminio valdymo pulte. Nelieskite gaminio valdymo pulto ekrano, jei yra galimybė, kad sukauptė statinės elektros krūvį (pvz., vaikščiodami kilimu sausoje aplinkoje).

Gaminio valdymo pulto ekrane gali pasirodyti nenumatytos linijos ar taškai arba ekranas gali pasidaryti tuščias, jei gaminys paveikiamas elektros ar magnetinio lauko. Jei norite išspręsti problemą, atlikite tokią procedūrą:

1. Išjunkite gaminį.
2. Patraukite gaminį iš elektros ar magnetinio lauko.
3. Vėl įjunkite gaminį.

Šalinti strigtis

Strigčių priežastys

Kartais popierius ar kita spausdinimo medžiaga gali įstrigti užduoties metu. Kai kurios priežastys yra tokios:

- Popierius į įvesties dėklus įdėtas netinkamai arba spausdinimo medžiagos kreipikliai netinkamai nustatyti.
- Spausdinimo medžiaga pridėta arba pašalinta iš įvesties dėklo spausdinimo užduoties metu arba spausdinimo užduoties metu iš gaminio išimtas įvesties dėklas.
- Spausdinimo užduoties metu atidarytos kasetės durelės.
- Išvesties srityje susikaupė per daug lapų arba lapai blokuoja išvesties sritį.
- Naudojama spausdinimo medžiaga neatitinka HP specifikacijų. Žiūrėkite skyrių [„Popierius ir spausdinimo medžiaga“ 39 puslapyje](#).
- Spausdinimo medžiaga yra pažeista arba prie jos yra pašalinių objektų, pvz., sąvaržėlių ar popieriaus segtukų.
- Aplinka, kurioje buvo saugoma spausdinimo medžiaga, buvo per daug drėgna ar sausa. Žiūrėkite skyrių [„Popierius ir spausdinimo medžiaga“ 39 puslapyje](#).

Kur ieškoti strigčių

Strigtys gali įvykti šiose vietose:

- Automatiniame dokumentų tiektove (ADF)
- Įvesties srityse
- Išvesties srityse
- Gaminio viduje

Raskite ir pašalinkite strigtis naudodami instrukcijas kituose puslapiuose. Jei strigties vieta nėra akivaizdi, pirma pasižiūrėkite į gaminio vidų.

Po strigties gaminyje gali būti likę nepanaudotų dažų. Ši problema paprastai išsisprendžia išspausdinus kelis lapus.

Pašalinkite strigtis iš ADF

Kartais spausdinimo medžiaga gali įstrigti fakso, kopijavimo ar skenavimo užduoties metu.

△ **ISPĖJIMAS:** Norėdami apsaugoti gaminį nuo sugadinimo, nenaudokite originalų su korekcijos juostelėmis, korekcijos skysčiu, popieriaus segtukais ar sąvaržėlėmis. Taip pat nedėkite į ADF nuotraukų, nedidelių ar trapių dokumentų originalų.

1. Atidarykite ADF dangtį.

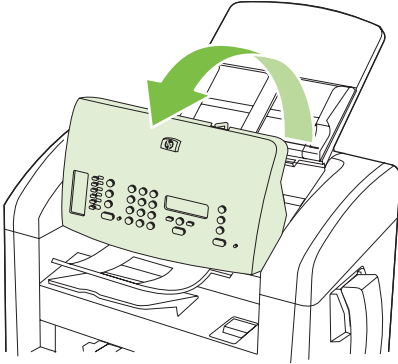

2. Atsargiai pašalinkite įstrigusią medžiagą. Švelniai pabandykite ištraukti lapą jo nesuplėšdami.

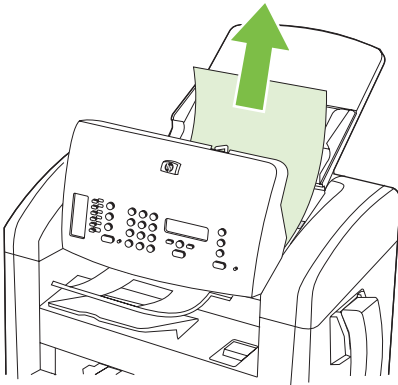

3. Uždarykite ADF dangtį.

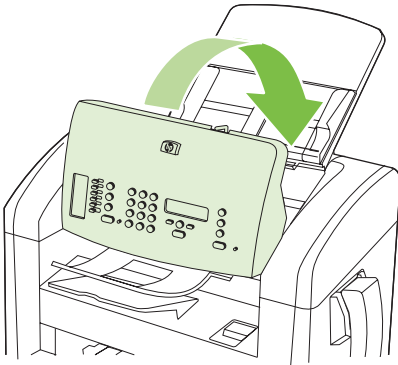

Pašalinkite strigtis iš įvesties dėklo sričių

△ **ISPĖJIMAS:** Šalindami įstrigusią medžiagą nenaudokite aštrių daiktų, tokių kaip pincetas ar replės aštriais galais. Pažeidimams, padarytiems naudojant aštrius daiktus, garantija netaikoma.

Išimdami įstrigusią spausdinimo medžiagą traukite ją tiesiai iš gaminio. Traukdami įstrigusią spausdinimo medžiagą kampu galite sugadinti gaminį.

 **PASTABA:** Atsižvelgiant į tai, kurioje vietoje yra strigtis, kai kurie iš šių veiksmų gali būti nereikalingi.

1. Atidarykite spausdinimo kasetės dureles.

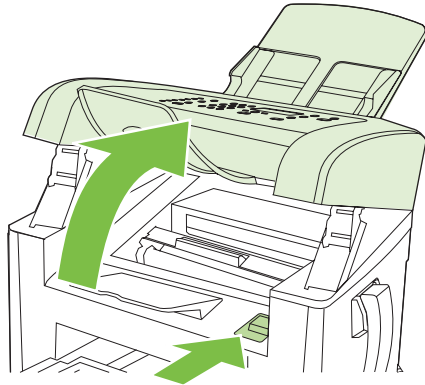

2. Atlikite vieną iš šių veiksmų:

- Jei medžiaga matoma, abiem rankomis suimkite geriausiai matomus medžiagos kraštus (įskaitant jos vidurį) ir atsargiai traukdami išlaisvinkite ją iš gaminio.
- Jei medžiaga nematoma, pašalinkite spausdinimo kasetę ir pasukite viršutinį medžiagos kreiptuvą. Atsargiai traukite spausdinimo medžiagą į viršų ir iš gaminio.

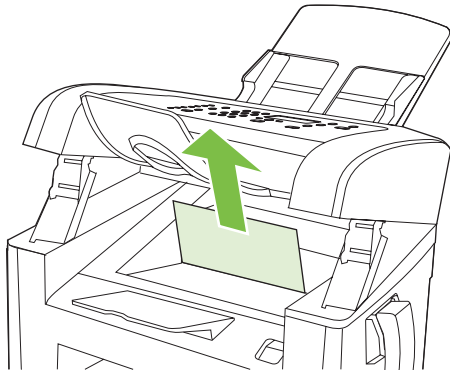

3. Uždarykite spausdinimo kasetės dureles.

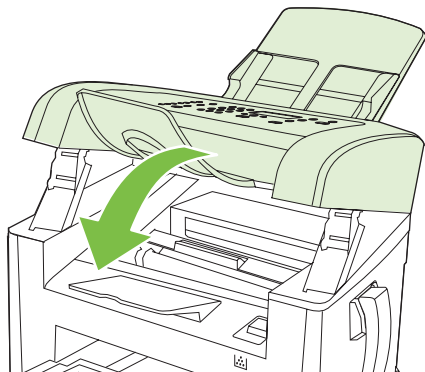

4. Atidarykite 1 dėklą.

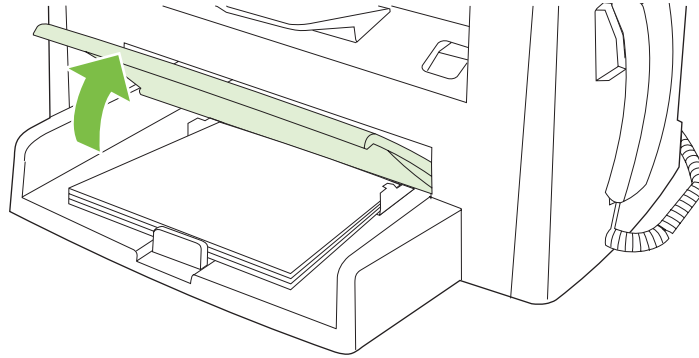

5. Abiem rankomis suimkite geriausiai matomą spausdinimo medžiagos pusę (suimkite ne tik už kampų, bet ir už jos vidurio) ir atsargiai ištraukite spausdinimo medžiagą iš gaminio.

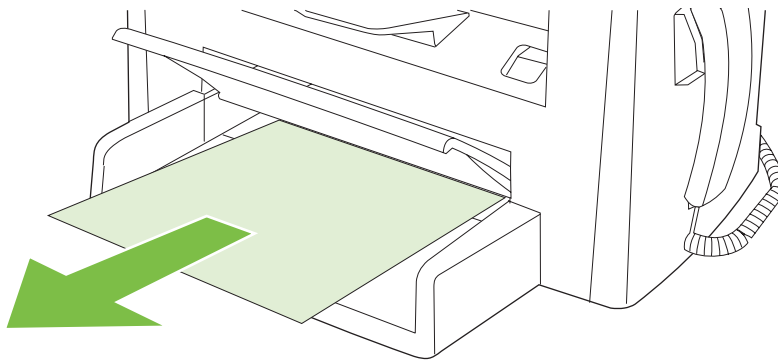

6. Uždarykite 1 dėklą.

Pašalinkite strigtis išvesties skyriuje

- △ **ĮSPĖJIMAS:** šalinami įstrigusią medžiagą nenaudokite aštrių daiktų, tokių kaip pincetas ar replės aštriais galais. Pažeidimams, padarytiems naudojant aštrius daiktus, garantija netaikoma.

Abiem rankomis suimkite geriausiai matomą spausdinimo medžiagos pusę (suimkite ne tik už kampų, bet ir už vidurio) ir atsargiai ištraukite ją iš gaminio.

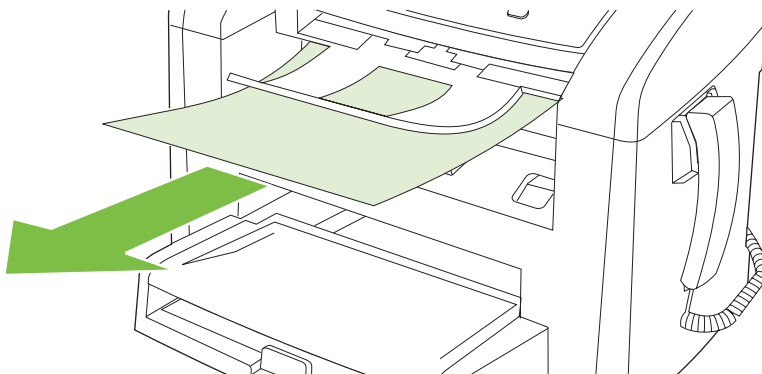

Pašalinkite strigtis iš spausdinimo kasetės srities

- △ **ĮSPĖJIMAS:** Šalindami įstrigusią medžiagą nenaudokite aštrių daiktų, tokių kaip pincetas ar replės aštriais galais. Pažeidimams, padarytiems naudojant aštrius daiktus, garantija netaikoma.

Išimdami įstrigusią spausdinimo medžiagą traukite ją tiesiai iš gaminio. Traukdami įstrigusią spausdinimo medžiagą kampu galite sugadinti gaminį.

1. Atidarykite spausdinimo kasetės dureles ir išimkite spausdinimo kasetę.

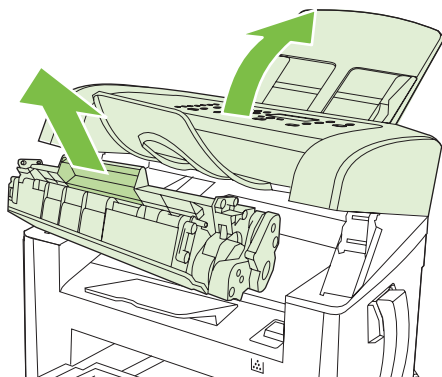

- △ **ĮSPĖJIMAS:** Kad nesugadintumėte spausdinimo kasetės, stenkitės nelaikyti jos tiesioginėje šviesoje.

2. Abiem rankomis suimkite geriausiai matomą spausdinimo medžiagos pusę (suimkite ne tik už kampų, bet ir už jos vidurio) ir atsargiai ištraukite spausdinimo medžiagą iš gaminio.

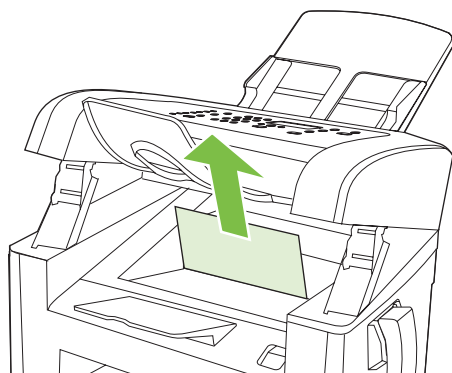

3. Pakeiskite spausdinimo kasetę ir uždarykite spausdinimo kasetės dureles.

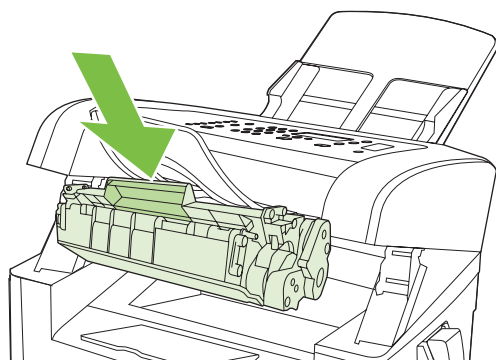

Venkite pasikartojančių strigčių

- Įsitikinkite, kad įvesties dėklas neperpildytas. Įvesties dėklo talpa priklauso nuo to, kokio tipo spausdinimo medžiagą naudojate.
- Įsitikinkite, kad spausdinimo medžiagos kreipikliai tinkamai sureguliuoti.
- Patikrinkite, ar įvesties dėklas gerai pritaisytas vietoje.
- Nedėkite spausdinimo medžiagos į įvesties dėklą kol gaminys spausdina.
- Naudokite tik HP rekomenduojamo tipo ir dydžio spausdinimo medžiagą. Daugiau informacijos apie spausdinimo medžiagos tipus žr. [„Popierius ir spausdinimo medžiaga“ 39 puslapyje](#).
- Neišskleiskite spausdinimo medžiagos prieš dėdami ją į dėklą. Jei norite atpalaiduoti lapus, tvirtai laikykite juos rankose ir sulenkite spausdinimo medžiagą sukdami ją rankomis priešingomis kryptimis.
- Neleiskite spausdinimo medžiagai kauptis išvesties dėkle. Spausdinimo medžiagos tipas ir naudojamų dažų kiekis turi įtakos spausdinimo dėklo talpai.
- Patikrinkite maitinimo jungtį. Įsitikinkite, kad maitinimo laidas tvirtai prijungtas tiek prie gaminio, tiek prie maitinimo tiekimo bloko. Įjunkite maitinimo laidą į žemintą maitinimo lizdą.
- Įsitikinkite, kad ADF spausdinimo medžiagos svirtelė nustatyta teisingai vieno puslapio ar kelių puslapių dokumentams.
- Norėdami apsaugoti gaminį nuo sugadinimo, nenaudokite originalų su korekcijos juostelėmis, korekcijos skysčiu, popieriaus segtukais ar sąvaržėlėmis. Taip pat nedėkite į ADF nuotraukų, nedidelių ar trapių dokumentų originalų.

Spręskite vaizdo kokybės problemas

Spausdinimo problemos



Spausdinimo kokybės problemos



Kartais gali kilti spausdinimo kokybės problemų. Informacija žemiau pateiktuose skyriuose padės nustatyti ir išspręsti šias problemas.

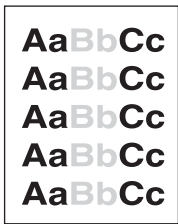

 **PASTABA:** Jei kyla kopijavimo problemų, žr. „[Kopijavimo problemos](#)“ 163 puslapyje.



Bendros spausdinimo kokybės problemos

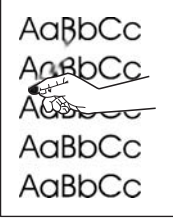

Žemiau pateiktas pavyzdys rodo „letter“ dydžio popierių, kuris perėjo per gaminį trumpąja kraštine į priekį. Šie pavyzdžiai iliustruoja problemas, kurios turės įtakos visiems spausdinamiems puslapiams. Žemiau pateiktos temos išvardija tipiškas priežastis ir sprendimą kiekvienam iš šių pavyzdžių.

Problema	Priežastis	Sprendimas
	Šviesus ar išblukęs atspaudas	Spausdinimo medžiaga gali neatitikti HP specifikacijų. Naudokite spausdinimo medžiagą, atitinkančią HP specifikacijas. Žiūrėkite skyrių „ Popierius ir spausdinimo medžiaga “ 39 puslapyje.
	Spausdinimo kasetė gali būti pažeista arba joje yra mažai dažų. Jei naudojate ne HP spausdinimo kasetę, gaminio valdymo pulte nepasirodo joks pranešimas.	Pakeiskite spausdinimo kasetę. Žiūrėkite skyrių „ Spausdinimo kasetė “ 137 puslapyje. Jei spausdinimo kasetė nėra tuščia ar yra beveik tuščia, apžiūrėkite dažų ritinėlį, ar jis nepažeistas. Jei pažeistas, pakeiskite spausdinimo kasetę.
	Jei visas puslapis per šviesus, vadinasi, nustatytas per mažas spausdinimo tankis arba įjungtas dažų tausojojimo („EconoMode“) režimas.	Sureguliuokite spausdinimo tankio nustatymą ir išjunkite „EconoMode“ režimą spausdintuvo savybių lange.
	Pasirodo dažų taškėliai.	Spausdinimo medžiaga gali neatitikti HP specifikacijų. Naudokite spausdinimo medžiagą, atitinkančią HP specifikacijas. Žiūrėkite skyrių „ Popierius ir spausdinimo medžiaga “ 39 puslapyje.
	Popieriaus kelią gali reikėti išvalyti.	Išvalykite popieriaus kelią. Žr. skyrių „ Išvalykite popieriaus kelią “ 138 puslapyje.

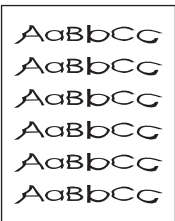
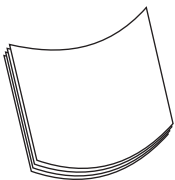
Problema	Priežastis	Sprendimas
<p>Atsiranda nevisiškai atspausdintos vietos.</p> 	<p>Gali būti pažeistas vienas spausdinimo medžiagos lapas.</p> <p>Spausdinimo medžiagos drėgmės kiekis pasiskirstęs netolygiai arba medžiagos paviršiuje yra drėgnų dėmių.</p> <p>Popierius pakuotėje yra prastos kokybės. Gamybos proceso metu gali susidaryti sritys, prie kurių nelimpa dažai.</p> <p>Spausdinimo kasetė gali būti pažeista arba joje yra mažai dažų.</p>	<p>Pabandykite užduotį išspausdinti dar kartą.</p> <p>Pabandykite naudoti kitokį popierių, pvz., aukštos kokybės popierių, skirtą lazeriniams spausdintuvams. Žiūrėkite skyrių „Popierius ir spausdinimo medžiaga“ 39 puslapyje .</p> <p>Pakeiskite spausdinimo kasetę. Žiūrėkite skyrių „Spausdinimo kasetė“ 137 puslapyje .</p> <p>Jei klaida nedingsta, kreipkitės į HP. Žr. www.hp.com/support/ljm1319 arba į gaminio dėžę įdėtą paslaugų lankstinuką.</p>
<p>Puslapyje atsiranda vertikalių dryžių ar juostų.</p> 	<p>Spausdinimo kasetė gali būti pažeista. Jei naudojate ne HP spausdinimo kasetę, gaminio valdymo pulte nepasirodo joks pranešimas.</p>	<p>Pakeiskite spausdinimo kasetę. Žiūrėkite skyrių „Spausdinimo kasetė“ 137 puslapyje .</p>
<p>Foninio dažymo kiekis nepriimtinas.</p> 	<p>Spausdinimo medžiaga gali neatitikti HP specifikacijų.</p> <p>Vieno lapo prioritetas įvesties dėklas gali būti netinkamai sumontuotas.</p> <p>Spausdinimo tankio nustatymai per dideli.</p> <p>Fono šešėliai gali susidaryti ir dėl per mažo drėgnumo aplinkos ore.</p> <p>Spausdinimo kasetė gali būti pažeista arba joje yra mažai dažų. Jei naudojate ne HP spausdinimo kasetę, gaminio valdymo pulte nepasirodo joks pranešimas.</p>	<p>Naudokite lengvesnį popierių. Žiūrėkite skyrių „Popierius ir spausdinimo medžiaga“ 39 puslapyje .</p> <p>Įsitikinkite, kad vieno lapo prioritetas dėklas įdėtas tinkamai.</p> <p>Sumažinkite spausdinimo tankio nustatymą. Taip sumažės ir fono šešėliai.</p> <p>Patikrinti gaminio aplinką.</p> <p>Pakeiskite spausdinimo kasetę. Žiūrėkite skyrių „Spausdinimo kasetė“ 137 puslapyje .</p>

Problema	Priežastis	Sprendimas
<p>Ant popieriaus atsiranda dažų dėmių.</p> 	<p>Spausdinimo medžiaga gali neatitikti HP specifikacijų.</p> <p>Jei dažų dėmės atsiranda ant priekinio popieriaus krašto, spausdinimo medžiagos kreiptuvai yra nešvarūs arba spausdinimo kelyje susikaupė nešvarumų.</p> <p>Spausdinimo kasetė gali būti pažeista. Jei naudojate ne HP spausdinimo kasetę, gaminio valdymo pulte nepasirodo joks pranešimas.</p> <p>Kaitintuvo temperatūra gali būti per žema.</p>	<p>Naudokite spausdinimo medžiagą, atitinkančią HP specifikacijas. Žiūrėkite skyrių „Popierius ir spausdinimo medžiaga“ 39 puslapyje .</p> <p>Išvalykite spausdinimo medžiagos kreipiklius ir popieriaus kelią. Žiūrėkite skyrių „Išvalykite popieriaus kelią“ 138 puslapyje .</p> <p>Pakeiskite spausdinimo kasetę. Žiūrėkite skyrių „Spausdinimo kasetė“ 137 puslapyje .</p> <p>Patikrinkite, ar Jūsų spausdintuvo tvarkyklėje pasirinktas tinkamas spausdinimo medžiagos tipas.</p> <p>Naudokite archyvinio spausdinimo funkciją, jei norite pagerinti dažų kaitinimą. Žiūrėkite skyrių „Archyvinis spausdinimas“ 60 puslapyje .</p>
<p>Palietus dažus, jie lengvai išsitepa.</p> 	<p>Įrenginys nenustatytas spausdinti ant spausdinimo medžiagos, ant kurios norite spausdinti.</p> <p>Spausdinimo medžiaga gali neatitikti HP specifikacijų.</p> <p>Popieriaus kelią gali reikėti išvalyti.</p> <p>Maitinimo šaltinis gali būti sugedęs.</p> <p>Kaitintuvo temperatūra gali būti per žema.</p>	<p>Spausdintuvo tvarkyklėje pasirinkite skirtuką Paper/Quality (popierius/kokybė) ir nustatykite Paper Type (popieriaus tipas) taip, kad jis atitiktų spausdinimo medžiagos, ant kurios spausdinate, tipą. Spausdinimo greitis gali būti lėtesnis, jei naudojate storą popierių.</p> <p>Naudokite spausdinimo medžiagą, atitinkančią HP specifikacijas. Žiūrėkite skyrių „Popierius ir spausdinimo medžiaga“ 39 puslapyje .</p> <p>Išvalykite gaminį. Žiūrėkite skyrių „Išvalykite popieriaus kelią“ 138 puslapyje .</p> <p>Įjunkite gaminį tiesiai į kintamosios srovės lizdą nenaudodami ilgintuvo.</p> <p>Naudokite archyvinio spausdinimo funkciją, jei norite pagerinti dažų kaitinimą. Žiūrėkite skyrių „Archyvinis spausdinimas“ 60 puslapyje .</p>
<p>Žymės ant puslapio kartojasi lygiais intervalais.</p> 	<p>Įrenginys nenustatytas spausdinti ant spausdinimo medžiagos, ant kurios norite spausdinti.</p> <p>Vidinės dalys gali būti išteptos dažais.</p> <p>Popieriaus kelią gali reikėti išvalyti.</p> <p>Spausdinimo kasetė gali būti pažeista.</p>	<p>Patikrinkite, ar spausdintuvo tvarkyklėje pasirinktas tinkamas spausdinimo medžiagos tipas. Spausdinimo greitis gali būti lėtesnis, jei naudojate storą popierių.</p> <p>Problema paprastai dingsta išspausdinus dar kelis puslapius.</p> <p>Išvalykite gaminį. Žiūrėkite skyrių „Išvalykite popieriaus kelią“ 138 puslapyje .</p> <p>Jei pasikartojančių žymių vieta puslapiuose sutampa, įdėkite naują HP spausdinimo kasetę. Žiūrėkite skyrių „Spausdinimo kasetė“ 137 puslapyje .</p>

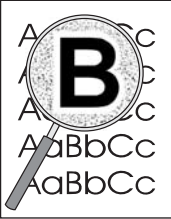
Problema	Priežastis	Sprendimas
<p>Spausdintame puslapyje yra neteisingos formos ženklų.</p> 	<p>Spausdinimo medžiaga gali neatitikti HP specifikacijų.</p> <p>Jei ženklai yra neteisingos formos ir banguoti, lazerinį skenerį gali tekti remontuoti.</p>	<p>Naudokite kitokį popierių, pvz., aukštos kokybės popierių, skirtą lazeriniams spausdintuvams. Žiūrėkite skyrių „Popierius ir spausdinimo medžiaga“ 39 puslapyje.</p> <p>Įsitinkite, kad problema taip pat pasireiškia konfigūracijos puslapyje. Jei taip, kreipkitės į HP. Žr. www.hp.com/support/ljm1319 arba į gaminio dėžę įdėtą paslaugų lankstinuką.</p>
<p>Spausdintas puslapis susiraitęs arba banguotas.</p> 	<p>Įrenginys nenustatytas spausdinti ant spausdinimo medžiagos, ant kurios norite spausdinti.</p> <p>Spausdinimo medžiaga galėjo būti per ilgai laikyta įvedimo dėkle.</p> <p>Spausdinimo medžiaga gali neatitikti HP specifikacijų.</p> <p>Dėl aukštos temperatūros ir drėgmės popierius gali susiraityti.</p> <p>Dėl kaitintuvo temperatūros gali raitytis spausdinimo medžiaga.</p>	<p>Patikrinkite, ar Jūsų spausdintuvo tvarkyklėje pasirinktas tinkamas spausdinimo medžiagos tipas.</p> <p>Jei problema išlieka, pasirinkite medžiagos tipą, kuriam naudojama žema kaitintuvo temperatūra, tokį kaip skaidrės arba lengva spausdinimo medžiaga.</p> <p>Apverskite spausdinimo medžiagos, įdėtos į įvedimo dėklą, pluoštą. Be to, galite pabandyti apsukti spausdinimo medžiagą įvedimo dėkle 180° kampu.</p> <p>Naudokite kitokį popierių, pvz., aukštos kokybės popierių, skirtą lazeriniams spausdintuvams. Žiūrėkite skyrių „Popierius ir spausdinimo medžiaga“ 39 puslapyje.</p> <p>Patikrinti gaminio aplinką.</p> <p>Įjunkite nustatymą Less paper curl (mažesnis popieriaus susiraitymas), esantį gaminio valdymo skydo meniu Priežiūra.</p>
<p>Tekstas ar grafika spausdintame puslapyje perkreipti.</p> 	<p>Spausdinimo medžiaga gali būti netinkamai įdėta arba įvesties dėklas gali būti per pilnas.</p> <p>Spausdinimo medžiaga gali neatitikti HP specifikacijų.</p>	<p>Įsitinkite, kad spausdinimo medžiaga tinkamai įdėta, o kreiptuvai nėra per daug suspaudę spausdinimo medžiagos šūsnies ar per daug atlaisvinti. Žiūrėkite skyrių „Įdėkite popieriaus ir spausdinimo medžiagos“ 44 puslapyje.</p> <p>Naudokite kitokį popierių, pvz., aukštos kokybės popierių, skirtą lazeriniams spausdintuvams. Žiūrėkite skyrių „Popierius ir spausdinimo medžiaga“ 39 puslapyje.</p>

Problema	Priežastis	Sprendimas
<p>Spausdintame puslapyje yra raukšlių ar suglamžymų.</p> 	<p>Spausdinimo medžiaga gali būti netinkamai įdėta arba įvesties dėklas gali būti per pilnas.</p>	<p>Apsukite popieriaus krūvą įvesties dėkle arba pabandykite popierių įvesties dėkle apsukti 180°.</p> <p>Įsitikinkite, kad spausdinimo medžiaga tinkamai įdėta, o kreiptuvai nėra per daug suspaudę spausdinimo medžiagos šūsnies ar per daug atlaisvinti. Žiūrėkite skyrių „Įdėkite popieriaus ir spausdinimo medžiagos“ 44 puslapyje.</p>
	<p>Popieriaus kelias gali būti užsikimšęs.</p>	<p>Pašalinkite visus gaminio užsikimšimus. Žr. skyrių „Šalinti strigtis“ 149 puslapyje.</p>
	<p>Spausdinimo medžiaga gali neatitikti HP specifikacijų.</p>	<p>Naudokite kitokį popierių, pvz., aukštos kokybės popierių, skirtą lazeriniams spausdintuvams. Žiūrėkite skyrių „Popierius ir spausdinimo medžiaga“ 39 puslapyje.</p>
	<p>Dėl oro kišenių vokuose jie susiraito.</p>	<p>Išimkite voka, suplokite jį ir vėl bandykite spausdinti.</p>
<p>Aplink spausdintus ženklus yra dažų.</p> 	<p>Galbūt netinkamai įdėta spausdinimo medžiaga.</p> <p>Jei didelis dažų kiekis išsklaidytas aplink ženklus, dažai gali nelipti prie popieriaus paviršiaus.</p>	<p>Dėkle apverskite popieriaus krūvelę.</p> <p>Naudokite kitokį popierių, pvz., aukštos kokybės popierių, skirtą lazeriniams spausdintuvams. Žiūrėkite skyrių „Popierius ir spausdinimo medžiaga“ 39 puslapyje.</p>
<p>Vaizdas popieriaus viršuje (ištaisai juodas) pasikartoja žemiau puslapyje (pilkame lauke).</p> 	<p>Programinės įrangos nustatymai gali turėti įtakos vaizdų spausdinimui.</p>	<p>Savo programoje pakeiskite lauko, kuriame pasirodo pakartotas vaizdas, toną (tamsumą).</p> <p>Programoje pasukite visą puslapį 180° ir pirmiausia spausdinkite šviesesnį vaizdą.</p>
	<p>Spausdinamų vaizdų tvarka gali turėti įtakos spausdinimui.</p>	<p>Pakeiskite tvarką, kuria spausdinami vaizdai. Pvz., perkeltite šviesesnį vaizdą į puslapio viršų, o tamsesnį vaizdą žemiau.</p>
	<p>Įrenginį galėjo paveikti įtampos šuolis.</p>	<p>Jei defektas pasirodo vėliau spausdinimo užduotyje, išjunkite įrenginį 10 minučių, o tada įjunkite įrenginį ir paleiskite spausdinimo užduotį iš naujo.</p>

Spausdinimo medžiagos tvarkymo problemos

Naudokite informaciją šiame skyriuje, jei kyla gaminio spausdinimo medžiagos tvarkymo problemų.

Spausdinimo medžiagos kreipikliai

- Norėdami pasiekti geriausių rezultatų įsitikinkite, kad popierius yra geros kokybės, nėra subraižytas, įpjautas, išpleštas, išteptas, skylėtas, apdulkęs, suglamžytas, be sąvaržėlių, jo kraštai nesulankstyti ir neužlenkti.
- Norėdami pasiekti geriausią spausdinimo kokybę naudokite lygaus tipo popierių. Paprastai lygesnė spausdinimo medžiaga užtikrina geresnius rezultatus.
- Jei nesate tikri, kokio tipo popierių dedate (pvz., ypač aukštos kokybės arba perdirtą), patikrinkite popieriaus paketo etiketę.
- Nenaudokite tik rašaliniams spausdintuvams skirtos spausdinimo medžiagos. Naudokite lazeriniams spausdintuvams skirtą spausdinimo medžiagą.
- Nenaudokite firminių blankų, išspausdintų žemos temperatūros dažais, pvz., naudojamų kai kurių rūšių termografijoje.
- Nenaudokite firminių blankų su iškilia arba reljefine spauda.
- Gaminys dažams prie popieriaus pritvirtinti naudoja karštį ir slėgį. Įsitikinkite, kad bet koks spalvotas popierius ar iš anksto išspausdintos formos naudoja rašalą, suderinamą su kaitinimo temperatūra (200 °C arba 392 °F 0,1 sekundės).

△ **ISPĖJIMAS:** Nesilaikydami šių nurodymų galite sukelti strigtis arba sugadinti įrenginį.

Spręskite spausdinimo medžiagos problemas

Šios spausdinimo medžiagos problemos gali kelti spausdinimo kokybės problemų, gaminys gali strigti ar net sugesti.

Problema	Priežastis	Sprendimas
Bloga spausdinimo kokybė ar prilipusios dažų dalelės	Popierius per drėgnas, per šiurkštus, per sunkus, per lygus, reljefiškas arba netinkamas.	Pabandykite naudoti kitokį popierių, kurio lygumas – 100 ir 250 pagal „Sheffield“ skalę, o drėgmės kiekis – 4–6 procentai.
Praleistos (tuščios) vietos, popieriaus strigimas ir susukimas	Popierius netinkamai laikytas.	Laikykite popierių ant plokščio paviršiaus drėgmei atsparioje pakuotėje.
	Skiriasi popieriaus pusės.	Apverskite popierių.
Susisukęs popierius	Popierius per drėgnas, neteisinga pluošto skaidulų kryptis arba trumpų skaidulų sandara.	Naudokite ilgų pluošto skaidulų popierių.
	Skiriasi popieriaus pusės.	Apverskite popierių.
	Aukšta kaitinimo temperatūra susuka popierių.	Ijunkite nustatymą Less paper curl (mažesnis popieriaus susiraitymas). Valdymo pulte paspauskite Setup (Nustatymai) , rodyklių mygtukais pasirinkite Priežiūra ir paspauskite Gerai . Rodyklių mygtukais pasirinkite Less paper curl (mažesnis popieriaus susiraitymas), paspauskite Gerai , rodyklių mygtukais pasirinkite Ijungta ir paspauskite Gerai .
Strigtys, gaminio pažeidimai	Popierius suraižytas arba skylėtas.	Naudokite nesuraižytą ir nes skylėtą popierių.

Problema	Priežastis	Sprendimas
Problemos paduodant popierių	Nelygūs popieriaus kraštai.	Naudokite kokybišką lazeriniams spausdintuvams skirtą popierių.
	Skiriasi popieriaus pusės.	Apverskite popierių.
	Popierius per drėgnas, per šiurkštus, per sunkus, per lygus, neteisinga pluošto skaidulų kryptis, trumpų skaidulų sandara, reljefiškas arba netinkamas.	Pabandykite naudoti kitokį popierių, kurio lygumas – 100 ir 250 pagal „Sheffield“ skalę, o drėgmės kiekis – 4–6 procentai. Naudokite ilgų pluošto skaidulų popierių.
Išspausdinta įžambiai (kreivai).	Galbūt netinkamai sureguliuoti spausdinimo medžiagos kreiptuvai.	Prieš dėdami naują spausdinimo medžiagą, išimkite įvedimo dėkle likusią medžiagą ir sulyginkite dedamos medžiagos šūsnies kraštus. Sureguliuokite spausdinimo medžiagos kreiptuvus pagal medžiagos plotį bei ilgį ir pabandykite spausdinti dar kartą.
Vienu kartu paduodami keli lapai.	Galbūt perpildytas popieriaus dėklas.	Išimkite visą spausdinimo medžiagą iš dėklo ir dalį jos gražinkite į dėklą. Žiūrėkite skyrių „Įdėkite popieriaus ir spausdinimo medžiagos“ 44 puslapyje .
	Galbūt susiraukšlėjusi, susilanksčiusi arba pažeista spausdinimo medžiaga.	Įsitikinkite, kad spausdinimo medžiaga nėra susiraukšlėjusi, susisukusi ar kitaip pažeista. Pamėginkite spausdinti ant spausdinimo medžiagos iš naujos pakuotės.
	Prieš įdedant spausdinimo medžiagą galėjo būti paskleista.	Įdėkite nepaskleistą spausdinimo medžiagą. Atpalaiduokite lapus pasukiodami popieriaus šūsnį.
	Spausdinimo medžiaga gali būti per sausa.	Įdėkite naują popierių, kuris buvo saugomas tinkamai.
Gaminys neįtraukia spausdinimo medžiagos iš įvedimo dėklo.	Gaminys gali būti nustatytas rankinio tiekimo režimui.	<ul style="list-style-type: none"> • Jei gaminio valdymo pulto ekrane rodomas užrašas Manual feed (rankinis tiekimas), paspauskite Gerai užduočiai išspausdinti. • Patikrinkite, ar nenustatytas rankinio spausdinimo medžiagos padavimo režimas, ir dar kartą pamėginkite atlikti spausdinimo užduotį.
	Griebimo ritinėlis gali būti užsiteršęs arba pažeistas.	Kreipkitės į HP. Žr. www.hp.com/support/ljm1319 arba į gaminio dėžę įdėtą paslaugų lankstinuką.
	1 dėklo popieriaus ilgio reguliavimo valdikliai nustatyti taip, kad ilgis būtų didesnis nei spausdinimo medžiagos dydis.	Tinkamai sureguliuokite popieriaus ilgio valdiklius.

Našumo problemos

Išbandykite patarimus šiame skyriuje, jei puslapiai išeina iš gaminio, tačiau juose nėra nieko išspausdinta, arba jei gaminys nespausdina puslapių.

Problema	Priežastis	Sprendimas
Puslapiai išspausdinami, bet yra visiškai tušti.	Spausdintuvo kasetėje gali būti palikta sandarinimo juostelė.	Patikrinkite, ar nuo spausdinimo kasetės visiškai nuimta apsauginė juostelė.
	Dokumente gali būti tuščių puslapių.	Patikrinkite spausdinamą dokumentą ir įsitinkite, kad nėra tuščių puslapių.
	Gaminys gali būti sugedęs.	Norėdami patikrinti gaminį, išspausdinkite konfigūracijos puslapį. Žiūrėkite skyrių „ Informaciniai puslapiai “ 130 puslapyje .
	Dėl kai kurių spausdinimo medžiagos tipų sulėtėja spausdinimas.	Spausdinkite ant kito tipo spausdinimo medžiagos.
Puslapiai nespausdinami.	Gaminys gali tinkamai netraukti spausdinimo medžiagos.	Žiūrėkite skyrių „ Spausdinimo medžiagos tvarkymo problemos “ 159 puslapyje .
	Spausdinimo medžiaga gali strigti gaminyje.	Pašalinkite įstrigusią spausdinimo medžiagą. Žiūrėkite skyrių „ Šalinti strigtis “ 149 puslapyje .
	Gali būti blogai prijungtas arba pažeistas USB kabelis.	<ul style="list-style-type: none"> Atjunkite abu kabelio galus ir vėl jį prijunkite. Pabandykite išspausdinti užduotį, kurią išspausdinote anksčiau. Pabandykite naudoti kitą USB kabelį.
	Gaminys gali nebūti sukonfigūruotas kaip numatytasis spausdintuvas.	Atidarykite dialogo langą Printers (spausdintuvai) arba Printers and Faxes (spausdintuvai ir fakso aparatai), dešiniu pelės mygtuku spustelėkite gaminį ir spustelėkite Set as Default Printer (nustatyti kaip numatytąjį spausdintuvą).
	Galėjo įvykti gaminio klaida.	Patikrinkite valdymo pultą, ar nėra klaidos pranešimų. Žiūrėkite skyrių „ Valdymo pulto pranešimai “ 145 puslapyje .
	Gaminys gali būti sustabdytas arba atjungtas.	Atidarykite dialogo langą Printers (spausdintuvai) arba Printers and Faxes (spausdintuvai ir fakso aparatai) bei patikrinkite, ar gaminys yra parengties būsenoje. Jei jis sustabdytas, dešiniu pelės mygtuku spustelėkite gaminį ir spustelėkite Resume Printing (tęsti spausdinimą).
	Gaminys gali negauti maitinimo.	Patikrinkite maitinimo laidą ir įsitinkite, kad gaminys įjungtas.
	Kompiuteryje veikia kiti įrenginiai.	Gaminys gali iš viso nenaudoti USB priedavo. Jei turite išorinį standųjį diską ar kitą įrenginį, prijungtą prie to paties priedavo kaip ir gaminys, kitas įrenginys gali trukdyti. Jei norite prijungti ir naudoti gaminį, atjunkite kitą įrenginį arba kompiuteryje naudokite du USB priedavus.

Kopijavimo problemos

Išvenkite kopijavimo problemų

Toliau pateikiami paprasti veiksmai, kuriais galite pagerinti kopijų kokybę:

- Naudokite kokybiškus originalus.
- Tinkamai įdėkite spausdinimo medžiagą. Jei spausdinimo medžiaga įdėta netinkamai, ji gali persikreipti, todėl vaizdai bus neaiškūs ir kils problemų su OCR programa. Nurodymai pateikti skyriuje „[Įdėkite popieriaus ir spausdinimo medžiagos“ 44 puslapyje](#).
- Naudokite arba pasidarykite apvalkalą originalams apsaugoti.

 **PASTABA:** Įsitikinkite, kad spausdinimo medžiaga atitinka HP specifikacijas. Jei spausdinimo medžiaga atitinka HP specifikacijas, pasikartojančios tiekimo problemos rodo, kad paėmimo ritinėlis arba skiriamasis tarpiklis yra nusidėvėjęs. Kreipkitės į HP. Žr. www.hp.com/support/ljm1319 arba į gaminio dėžę įdėtą paslaugų lankstinuką.

Vaizdo problemos

Problema	Priežastis	Sprendimas
Trūksta vaizdų arba jie neryškūs.	Spausdinimo kasetė gali būti pažeista arba tuščia.	Pakeiskite spausdinimo kasetę. Žiūrėkite skyrių „ Spausdinimo kasetė“ 137 puslapyje .
	Originalas gali būti nekokybiškas.	Jei jūsų originalas neryškus arba pažeistas, kopija negali to kompensuoti, net pakoregavus kontrastą. Jei įmanoma, raskite geresnės kokybės originalų dokumentą.
	Kontrasto nustatymai gali būti nustatyti netinkamai.	Naudokite valdymo pulto mygtuką Lighter/Darker (šviesesnis/tamsesnis) kontrasto nustatymui pakeisti.
	Originalaus dokumento fonas gali būti spalvotas.	Dėl spalvoto fono vaizdai priekiniame plane gali susilieti su fonu, arba fonas gali atrodyti kitokio atspalvio. Jei įmanoma, naudokite originalų dokumentą be spalvoto fono.
Kopijoje atsiranda vertikalių baltų ar neryškių juostų.	Spausdinimo medžiaga gali neatitikti HP specifikacijų.	Naudokite spausdinimo medžiagą, atitinkančią HP specifikacijas. Žiūrėkite skyrių „ Popierius ir spausdinimo medžiaga“ 39 puslapyje .
	Spausdinimo kasetė gali būti pažeista.	Pakeiskite spausdinimo kasetę. Žiūrėkite skyrių „ Spausdinimo kasetė“ 137 puslapyje .

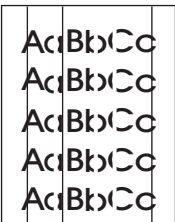

AaBbCc
AaBbCc
AaBbCc
AaBbCc
AaBbCc

Problema	Priežastis	Sprendimas
Kopijoje atsiranda nepageidaujamų linijų.	ADF skenavimo juosta gali būti purvina.	Išvalykite ADF skenavimo juostą. Žr. skyrių Nuvalykite skenavimo stiklo juostelę ir spausdinimo velenėlį 79 puslapyje .
	Gali būti, kad susibraizė šviesai jautrus cilindras, esantis spausdinimo kasetėje.	Įdėkite naują HP spausdinimo kasetę. Žiūrėkite skyrių „ Spausdinimo kasetė “ 137 puslapyje.
Kopijoje atsiranda juodų taškų arba dryžių.	Automatiniame dokumentų tiekuve gali būti rašalo, klijų, korekcinio skysčio ar nepageidaujamų medžiagų.	Išvalykite gaminį Žiūrėkite skyrių „ Gaminio valymas “ 138 puslapyje.
	Gaminio maitinimas galėjo pakisti.	Iš naujo išspausdinkite užduotį.
Kopijos per šviesios arba per tamsios.	Spausdintuvo tvarkyklės arba gaminio programinės įrangos nustatymai gali būti neteisingi.	Įsitikinkite, kad kokybės nustatymai teisingi. Daugiau informacijos apie nustatymų keitimą žr. gaminio programinės įrangos Žinyne.
Tekstas neaiškus.	Spausdintuvo tvarkyklės arba gaminio programinės įrangos nustatymai gali būti neteisingi.	Įsitikinkite, kad kokybės nustatymai teisingi. Įsitikinkite, kad išjungtas „EconoMode“ režimas. Daugiau informacijos apie nustatymų keitimą žr. gaminio programinės įrangos Žinyne.

Spausdinimo medžiagos tvarkymo problemos

Problema	Priežastis	Sprendimas
Bloga spausdinimo kokybė ar prilipusios dažų dalelės	Popierius per drėgnas, per šiurkštus, per sunkus, per lygus, reljefiškas arba netinkamas.	Pabandykite naudoti kitokį popierių, kurio lygumas – 100 ir 250 pagal „Sheffield“ skalę, o drėgmės kiekis – 4–6 procentai.
Praleistos (tuščios) vietos, popieriaus strigimas ir susukimas	Popierius netinkamai laikytas.	Laikykite popierių ant plokščio paviršiaus drėgmei atsparioje pakuotėje.
	Skiriasi popieriaus pusės.	Apverskite popierių.
Susisukęs popierius	Popierius per drėgnas, neteisinga pluošto skaidulų kryptis arba trumpų skaidulų sandara	Naudokite ilgų pluošto skaidulų popierių.
	Skiriasi popieriaus pusės.	Apverskite popierių.
Strigtys, popieriaus pažeidimai	Popierius suraižytas arba skylėtas.	Naudokite nesuraižytą ir nes skylėtą popierių.

Problema	Priežastis	Sprendimas
Problemos paduodant popierių	Nelygūs popieriaus kraštai.	Naudokite kokybišką lazeriniams spausdintuvams skirtą popierių.
	Skiriasi popieriaus pusės.	Apverskite popierių.
	Popierius per drėgnas, per šiurkštus, per sunkus, per lygus, neteisinga pluošto skaidulų kryptis, trumpų skaidulų sandara, reljefiškas arba netinkamas.	Pabandykite naudoti kitokį popierių, kurio lygumas – 100 ir 250 pagal „Sheffield“ skalę, o drėgmės kiekis – 4–6 procentai. Naudokite ilgų pluošto skaidulų popierių.
Išspausdinta įžambiai (kreivai).	Galbūt netinkamai sureguliuoti spausdinimo medžiagos kreiptuvai.	Prieš dėdami naują spausdinimo medžiagą, išimkite įvedimo dėkle likusią medžiagą ir sulyginkite dedamos medžiagos šūsnies kraštus. Sureguliuokite spausdinimo medžiagos kreiptuvus pagal medžiagos plotį bei ilgį ir pabandykite spausdinti dar kartą.
Vienu kartu paduodami keli lapai.	Galbūt perpildytas popieriaus dėklas.	Iš dėklo išimkite šiek tiek spausdinimo medžiagos. Žiūrėkite skyrių „ Įdėkite popieriaus ir spausdinimo medžiagos“ 44 puslapyje .
	Galbūt susiraukšlėjusi, susilanksčiusi arba pažeista spausdinimo medžiaga.	Įsitikinkite, kad spausdinimo medžiaga nėra susiraukšlėjusi, susisukusi ar kitaip pažeista. Pamėginkite spausdinti ant spausdinimo medžiagos iš naujos pakuotės.
Gaminys neįtraukia spausdinimo medžiagos iš įvedimo dėklo.	Gaminys gali būti nustatytas rankinio tiekimo režimui.	<ul style="list-style-type: none"> • Jei gaminio valdymo pulto ekrane rodoma Vadovas, paspauskite Gerai užduočiai išspausdinti. • Patikrinkite, ar nenustatytas rankinio spausdinimo medžiagos padavimo režimas, ir dar kartą pamėginkite atlikti spausdinimo užduotį.
	Griebimo ritinėlis gali būti užsiteršęs arba pažeistas.	Kreipkitės į HP. Žr. www.hp.com/support/ljm1319 arba į gaminio dėžę įdėtą paslaugų lankstinuką.
	1 dėklo popieriaus ilgio reguliavimo valdikliai nustatyti taip, kad ilgis būtų didesnis nei spausdinimo medžiagos dydis.	Tinkamai sureguliuokite popieriaus ilgio valdiklius.

Našumo problemos

Problema	Priežastis	Sprendimas
Kopija nepasirodė	Įvesties dėklas gali būti tuščias.	Įdėkite į gaminį spausdinimo medžiagos. Daugiau informacijos ieškokite „ Įdėkite popieriaus ir spausdinimo medžiagos“ 44 puslapyje .
	Originalas galėjo būti įdėtas netinkamai.	Automatiniame dokumentų tiekuvė (ADF) įdėkite originalą siaurąja puse į priekį ir skenuojama puse į apačią.

Problema	Priežastis	Sprendimas
Kopijos tuščios	Nuo spausdinimo kasetės galėjo nebūti nuimta apsauginė juostelė.	Išimkite spausdinimo kasetę iš gaminio, nuimkite apsauginę juostelę ir vėl įdėkite spausdinimo kasetę.
	Originalas galėjo būti įdėtas netinkamai.	ADF įdėkite originalą siaurąja puse į ADF ir skenuojama puse į apačią.
	Spausdinimo medžiaga gali neatitikti HP specifikacijų.	Naudokite spausdinimo medžiagą, atitinkančią HP specifikacijas. Žiūrėkite skyrių „ Popierius ir spausdinimo medžiaga “ 39 puslapyje .
	Spausdinimo kasetė gali būti pažeista.	Pakeiskite spausdinimo kasetę. Žiūrėkite skyrių „ Spausdinimo kasetė “ 137 puslapyje .
Kopijų dydis sumažintas.	Gaminys gali būti sukonfigūruotas sumažinti skenuotą vaizdą.	Valdymo pulte paspauskite Reduce/Enlarge (mažinti/didinti) ir įsitikinkite, kad nustatyta Original=100% (originalus=100%).

Skenavimo problemos

Spręskite skenuoto vaizdo problemas

Problema	Priežastis	Sprendimas
Skenuoto vaizdo kokybė prasta.	Originalas gali būti nuotraukos ar paveikslėlio kopija.	<ul style="list-style-type: none">Norėdami pašalinti vaizdo defektus pabandykite sumažinti vaizdo dydį po skenavimo.Išspausdinkite skenuotą vaizdą ir pažiūrėkite, ar jo kokybė pagerėjo.Patikrinkite, ar skyros parametrai tinkami skenavimo užduočiai, kurią atliekate. Žiūrėkite skyrių „Skenerio skyra ir spalvos“ 78 puslapyje .
	Vaizdas, rodomas ekrane, gali netiksliai atspindėti skenuoto vaizdo kokybę.	<ul style="list-style-type: none">Pabandykite pakoreguoti monitoriaus nustatymus, kad jis naudotų daugiau spalvų (ar pilkio lygių). Paprastai šis koregavimas atliekamas atidarant Display (ekranas) „Windows“ valdymo pulte.Pabandykite pakoreguoti skyros nustatymus skenerio programinėje įrangoje. Žiūrėkite skyrių „Skenerio skyra ir spalvos“ 78 puslapyje .
	Originalas galėjo būti įdėtas netinkamai.	Dėdami originalus į ADF naudokite spausdinimo medžiagos kreipiklius. Žiūrėkite skyrių „ Įdėkite popieriaus ir spausdinimo medžiagos “ 44 puslapyje .
	Skeneris gali būti purvinas.	Nuvalykite skenerį. Žiūrėkite skyrių Nuvalykite skenavimo stiklo juostelę ir spausdinimo velenėlį 79 puslapyje .
	Grafiniai parametrai gali netikti atliekamai skenavimo užduočiai.	Bandykite pakeisti grafikos parametrus. Žiūrėkite skyrių „ Skenerio skyra ir spalvos “ 78 puslapyje .
	Dėl spalvoto fono vaizdai pirmame plane gali susilieti su fonu.	Pabandykite pakoreguoti nustatymus prieš skenuodami originalą arba pagerinti vaizdo kokybę po skenavimo.

Problema	Priežastis	Sprendimas
Dalis vaizdo nenuskenuota.	Originalas galėjo būti įdėtas netinkamai.	Įdėdami originalus į ADF naudokite spausdinimo medžiagos kreipiklius. Žiūrėkite skyrių „ Originalų įdėjimas skenavimui “ 74 puslapyje .
	Dėl spalvoto fono vaizdai pirmame plane gali susilieti su fonu.	Pabandykite pakoreguoti nustatymus prieš skenuodami originalą arba pagerinti vaizdo kokybę po skenavimo.
	Originalas ilgesnis nei 381 mm.	Maksimalus skenuojamas ilgis yra 381 mm, naudojant automatinio dokumentų tiektuvo (ADF) įvesties dėklą. Jei puslapio ilgis didesnis nei maksimalus, skeneris nustoja skenuoti. (Kopijos gali būti ilgesnės.) ĮSPĖJIMAS: Nebandykite traukti originalo iš ADF, galite sugadinti skenerį arba originalą. Žiūrėkite skyrių „ Pašalinkite strigtis iš ADF “ 149 puslapyje .
	Originalas yra per mažas.	Mažiausias ADF palaikomas dydis yra 148 x 105 mm. Originalas galėjo įstrigti. Žr. skyrių „ Pašalinkite strigtis iš ADF “ 149 puslapyje .
	Spausdinimo medžiagos dydis netinkamas.	Nustatymuose Scan (skenuojimas) patikrinkite, ar įvesties spausdinimo medžiagos dydis pakankamai didelis dokumentams, kuriuos skenuojate.
Skenavimas trunka per ilgai	Skyra arba spalvų lygis nustatytas per didelis.	Pakeiskite skyros ir spalvų nustatymus į tinkamus jūsų užduočiai. Žiūrėkite skyrių „ Skenerio skyra ir spalvos “ 78 puslapyje .
	Programinė įranga nustatyta skenuoti spalvotai.	Sistemos numatytoji reikšmė yra spalvotas skenuojant vienspalvį originalą. Jei gaunate vaizdą per TWAIN arba WIA, galite pakeisti nustatymus taip, kad originalai būtų skenuojami pilkais pustoniais arba juodai ir baltai. Daugiau informacijos žr. gaminio programinės įrangos Žinyne.
	Spausdinimo užduotis arba kopijavimo užduotis buvo nusiųsta prieš jums bandant skenuoti.	Jei kas nors nusiųstė spausdinimo užduotį ar skenavimo užduotį prieš jums pradėjus skenuoti, skenuojimas prasidės, jei skeneris nėra užimtas. Tačiau jei gaminys ir skeneris naudoja bendrą atmintį, skenuojimas gali būti lėtesnis.

Skenavimo kokybės problemos

Išvenkite skenavimo kokybės problemų

Toliau pateikiami paprasti veiksmai, kuriais galite pagerinti kopijavimo ir skenavimo kokybę:

- Naudokite kokybiškus originalus.
- Tinkamai įdėkite spausdinimo medžiagą. Jei spausdinimo medžiaga įdėta netinkamai, ji gali persikreipti, todėl vaizdai bus neaiškūs. Nurodymai pateikti skyriuje „[Įdėkite popieriaus ir spausdinimo medžiagos](#)“ 44 puslapyje .

- Pakoreguokite programinės įrangos nustatymus pagal tai, kaip planuojate naudoti skenuotą puslapį. Daugiau informacijos ieškokite [„Skenerio skyra ir spalvos“ 78 puslapyje](#).
- Jei jūsų gaminytis dažnai paima daugiau nei vieną puslapį, gali prireikti pakeisti skiriamąjį tarpiklį. Kreipkitės į HP. Žr. www.hp.com/support/ljm1319 arba į gaminio dėžę įdėtą paslaugų lankstinuką.
- Naudokite arba pasidarykite apvankalą originalams apsaugoti.

Spręskite skenavimo kokybės problemas

Problema	Priežastis	Sprendimas
Tušti lapai.	Originalas galėjo būti įdėtas ne ta puse į viršų.	Automatiniame dokumentų tiektyve (ADF) dėkite originalų pluošto viršutinį galą į ADF įvesties dėklą spausdinta puse į apačią ir pirmuoju skenuojamu puslapiu pluošto apačioje.
Per šviesūs arba per tamsūs	Skyros ir spalvos lygiai gali būti nustatyti netinkamai.	Įsitikinkite, kad skyros ir spalvų nustatymai tinkami. Žiūrėkite skyrių „Skenerio skyra ir spalvos“ 78 puslapyje .
Nepageidaujamos linijos	ADF stiklas gali būti purvinas.	Nuvalykite skenerio juostelę. Žr. skyrių Nuvalykite skenavimo stiklo juostelę ir spausdinimo velenėlį 79 puslapyje .
Juodi taškai arba dryžiai	Gaminio maitinimas galėjo pakisti.	Iš naujo išspausdinkite užduotį.
Neaiškus tekstas	Skyros lygis gali būti netinkamai nustatytas.	Įsitikinkite, kad naudojami tinkami skyros nustatymai. Žiūrėkite skyrių „Skenerio skyra ir spalvos“ 78 puslapyje .

Fakso aparato problemas

Jei norite išspręsti fakso aparato problemas, žr. [„Fakso problemų sprendimas“ 115 puslapyje](#).

Optimizuokite ir pagerinkite vaizdo kokybę

Spausdinimo kokybės patikrinimo sąrašas

Bendro pobūdžio spausdinimo kokybės problemas galima išspręsti naudojant šį patikrinimų sąrašą:

1. Įsitikinkite, kad popierius ar spausdinimo medžiaga, kurią naudojate, atitinka specifikacijas. Žiūrėkite skyrių [„Popierius ir spausdinimo medžiaga“ 39 puslapyje](#). Paprastai lygesnis popierius užtikrina geresnius rezultatus.
2. Jei naudojate ypatingą spausdinimo medžiagą, pvz., etiketes, skaidres, blizgų popierių ar firminį blanką, įsitikinkite, kad spausdinate pagal tipą. Žr. skyrių [„Popieriaus tipo pasirinkimas“ 56 puslapyje](#).

3. Išspausdinkite konfigūracijos puslapį ir eksploatacinių medžiagų būsenos puslapį gaminio valdymo pultu. Žiūrėkite skyrių „[Informaciniai puslapiai“ 130 puslapyje](#).
 - o Patikrinkite eksploatacinių medžiagų būsenos puslapį ir nustatykite, ar kurių nors eksploatacinių medžiagų yra mažai ar trūksta. Informacija ne HP spausdinimo kasetėms nepateikiama.
 - o Jei puslapiai nespausdinami tinkamai, problema yra dėl įrangos. Kreipkitės į HP. Žr. www.hp.com/support/ljm1319 arba į gaminio dėžę įdėtą paslaugų lankstinuką.
4. Bandykite spausdinti iš kitos programos. Jei puslapis išspausdinamas, problema yra dėl programos, su kuria spausdinote.
5. Iš naujo paleiskite kompiuterį bei gaminį ir bandykite spausdinti dar kartą. Jei problema neišspręsta, žr. „[Bendros spausdinimo kokybės problemos“ 155 puslapyje](#).

Tvarkykite ir konfigūruokite spausdintuvo tvarkykles

Spausdinimo kokybės nustatymai daro įtaką spausdinamo puslapio šviesumui ir tamsumui bei stiliui, kuriuo spausdinama grafika. Taip pat galite naudoti spausdinimo kokybės nustatymus spausdinimo kokybei optimizuoti konkrečiam spausdinimo medžiagos tipui.

Galite pakeisti nustatymus gaminio savybėse ir pritaikyti juos užduočių, kurias spausdinate, tipams. Galimi tokie nustatymai, atsižvelgiant į naudojamą spausdintuvo tvarkyklę:

- **600 dpi**
- **Pasirinktinis:** šio nustatymo skyra yra tokia pat, kaip ir numatytojo nustatymo, tačiau galite keisti skalės šablonus.

 **PASTABA:** Pakeitus skyrą gali pasikeisti teksto formatavimas.

Laikina pakeiskite spausdinimo kokybės nustatymus

Jei norite pakeisti spausdinimo kokybės nustatymus tik dabartinei programai, atidarykite savybes programos, kurią naudojate spausdinimui, meniu **Print Setup** (spausdinimo sąranka).

Pakeiskite spausdinimo kokybės nustatymus visoms vėlesnėms užduotims

 **PASTABA:** „Macintosh“ instrukcijas žr. „[Spausdintuvo tvarkyklės nustatymų keitimas „Macintosh“ sistemoje“ 29 puslapyje](#)“.

„Windows 2000“:

1. „Windows“ sistemos juostoje spustelėkite **Start** (pradėti), pasirinkite **Settings** (nustatymai) ir spustelėkite **Printers** (spausdintuvai).
2. Dešiniu pelės mygtuku spustelėkite gaminio piktogramą.
3. Spustelėkite **Properties** (savybės) arba **Printing Preferences** (spausdinimo parinktys).
4. Pakeiskite nustatymus ir spustelėkite **OK** (gerai).

„Windows XP“:

1. „Windows“ sistemos juostoje spustelėkite **Start** (pradėti), pasirinkite **Control Panel** (valdymo pultas) ir spustelėkite **Printers and Faxes** (spausdintuvai ir fakso aparatai).
2. Dešiniu pelės mygtuku spustelėkite gaminio piktogramą.

3. Spustelėkite **Properties** (savybės) arba **Printing Preferences** (spausdinimo parinktys).
4. Pakeiskite nustatymus ir spustelėkite **OK** (gerai).

„Windows Vista“:

1. „Windows“ sistemos juostoje spustelėkite **Start** (pradėti), spustelėkite **Control Panel** (valdymo pultas) ir skyriuje **Hardware and Sound** (įranga ir garsas) spustelėkite **Printer** (spausdintuvas).
2. Dešiniu pelės mygtuku spustelėkite gaminio piktogramą.
3. Spustelėkite **Properties** (savybės) arba **Printing Preferences** (spausdinimo parinktys).
4. Pakeiskite nustatymus ir spustelėkite **OK** (gerai).

Spręskite ryšio problemas

Spręskite tiesioginio ryšio problemas

Jei vyksta gaminio ryšio klaidos tiesiogiai prisijungus prie kompiuterio, atlikite šiuos veiksmus:

1. Įsitikinkite, kad USB kabelis ne ilgesnis nei 2 metrai (6 pėdos).
2. Įsitikinkite, kad abu USB kabelio galai prijungti.
3. Įsitikinkite, kad kabelis yra USB 2.0 didelio greičio sertifikuotas kabelis.
4. Jei klaida nedingsta, naudokite kitą USB kabelį.

Spręskite programinės įrangos problemas

Įprastų „Windows“ problemų sprendimas

Klaidos pranešimas:

„General Protection FaultException OE“ (bendroji apsaugos nuo klaidos išimčių OE)

„Spool32“

„Illegal Operation“ (neleistinoji operacija)

Priežastis	Sprendimas
	Uždarykite visas programinės įrangos programas, paleiskite „Windows“ iš naujo ir bandykite dar kartą.
	Ištrinkite visus laikinus failus iš laikinų failų subkatalogo. Katalogo pavadinimą nustatykite, atidarę failą AUTOEXEC.BAT ir ieškodami sakinio „Set Temp =“. Pavadinimas po šio sakinio pateiktas pavadinimas yra laikinų failų subkatalogas. Pagal numatytuosius nustatymus jis dažnai pavadinamas „C:\TEMP“, bet gali būti nustatytas kitoks.
	Daugiau informacijos apie „Windows“ klaidų pranešimus žr. kartu su kompiuteriu pateiktoje „Microsoft Windows“ dokumentacijoje.

Spręskite dažnai pasitaikančias „Macintosh“ problemas

12-1 Lentelė Problemos su „Mac OS X v10.3“, „Mac OS X v10.4“ ir vėlesnėmis versijomis.

Spausdintuvo tvarkyklė nenurodyta spausdintuvo nustatymo paslaugų programoje.

Priežastis	Sprendimas
Galbūt neįdiegta gaminio programinė įranga arba ji įdiegta netinkamai.	Įsitikinkite, kad gaminio PPD yra šiame standžiojo disko kataloge: Library/Printers/PPDs/Contents/Resources/<lang>.lproj, kur <lang> yra dviejų raidžių kalbos kodas, nurodantis vartojamą kalbą. Jei reikia, programinę įrangą įdiekite iš naujo. Nurodymus rasite darbo pradžios vadove.
„Postscript“ spausdintuvo aprašymo (PPD) failas sugadintas.	Ištrinkite PPD failą iš šio standžiojo disko katalogo: Library/Printers/PPDs/Contents/Resources/<lang>.lproj, kur <lang> yra dviejų raidžių kalbos kodas, nurodantis vartojamą kalbą. Dar kartą įdiekite programinę įrangą. Nurodymus rasite darbo pradžios vadove.

Gaminio pavadinimas neįtrauktas į spausdintuvų sąrašą, pateiktą spausdintuvo nustatymo paslaugų programoje.

Priežastis	Sprendimas
Galbūt gaminys neparengtas.	Įsitikinkite, kad laidai tinkamai sujungti, gaminys įjungtas ir parengties lemputė įsižiebusi. Su USB kabeliu naudokite kitokį kompiuterio prievadą.
Naudojamas netinkamas gaminio pavadinimas.	Gaminio pavadinimą patikrinkite išspausdindami konfigūracijos puslapį. Žr. skyrių „Informaciniai puslapiai“ 130 puslapyje. Patikrinkite, ar konfigūracijos puslapyje pateiktas pavadinimas

12-1 Lentelė Problemos su „Mac OS X v10.3“, „Mac OS X v10.4“ ir vėlesnėmis versijomis. (tęsinys)

Gaminio pavadinimas neįtrauktas į spausdintuvų sąrašą, pateiktą spausdintuvo nustatymo paslaugų programoje.

Priežastis	Sprendimas
	atitinka spausdintuvo nustatymo paslaugų programoje nurodytą gaminio pavadinimą.
Galbūt netinkamas arba nekokybiškas sąsajos kabelis.	Pakeiskite sąsajos kabelį. Naudokite kokybiškus kabelius.

Spausdinimo užduotis nenusiūsta norimam gaminiui.

Priežastis	Sprendimas
Galbūt sustabdyta spausdinimo užduočių eilė.	Atidarykite spausdinimo eilę ir spustelėkite Start Jobs (vykdyti užduotis).
Naudojamas netinkamas gaminio pavadinimas. Spausdinimo užduotį galėjo gauti kitas gaminys su tuo pačiu ar panašiu pavadinimu.	Gaminio pavadinimą patikrinkite išspausdindami konfigūracijos puslapį. Žr. skyrių „ Informaciniai puslapiai “ 130 puslapyje. Patikrinkite, ar konfigūracijos puslapyje pateiktas pavadinimas atitinka spausdintuvo nustatymo paslaugų programoje nurodytą gaminio pavadinimą.

Įdėtas „PostScript“ (EPS) failas nespausdinamas tinkamais šriftais.

Priežastis	Sprendimas
Ši problema įvyksta su kai kuriomis programomis.	<ul style="list-style-type: none">• Bandykite atsisiųsti šriftus, kurie yra EPS faile į gaminį prieš spausdindami.• Siųskite failą ASCII formatu, o ne dvejetainiu kodavimu.

Negalite spausdinti naudodami USB kortą, įsigytą iš trečiosios šalies.

Priežastis	Sprendimas
Taip gali atsitikti, jei neįdiegta USB spausdintuvų programinė įranga.	Įdėjus trečiosios šalies USB kortą, gali reikėti „Apple“ programos „USB Adapter Card Support“. Naujausią šios programos versiją galite atsisiųsti iš „Apple“ svetainės internete.

Prijungtas USB kabeliu, gaminys nerodomas „Macintosh“ spausdintuvo nustatymo paslaugų programoje, kai pasirinkama tvarkyklė.

Priežastis	Sprendimas
Šią problemą gali sukelti tiek programinės įrangos klaida, tiek techninės įrangos dalis.	Programinės įrangos gedimų aptikimas ir šalinimas <ul style="list-style-type: none">• Patikrinkite, ar Jūsų „Macintosh“ kompiuteryje palaikomas USB.• Įsitinkite, kad „Macintosh“ operacinės sistemos versija yra „Mac OS X v10.3“, „Mac OS X v10.4“, ar vėlesnė.• Įsitinkite, kad „Macintosh“ sistemoje yra atitinkama USB programinė įranga, gauta iš „Apple“.

12-1 Lentelė Problemos su „Mac OS X v10.3“, „Mac OS X v10.4“ ir vėlesnėmis versijomis. (tęsinys)

Prijungtas USB kabeliu, gaminys nerodomas „Macintosh“ spausdintuvo nustatymo paslaugų programoje, kai pasirinkama tvarkyklė.

Priežastis	Sprendimas
	<p>Techninės įrangos gedimų aptikimas ir šalinimas</p> <ul style="list-style-type: none">● Patikrinkite, ar gaminys įjungtas.● Patikrinkite, ar USB laidas prijungtas tinkamai.● Patikrinkite, ar naudojate tinkamą greitojo ryšio („high-speed“) USB laidą.● Patikrinkite, ar nėra prijungta per daug USB įrenginių, naudojančių tos pačios grandinės energiją. Atjunkite visus prie grandinės prijungtus įrenginius ir įjunkite spausdintuvo laidą į USB lizdą valdančiajame kompiuteryje.● Patikrinkite, ar grandinėje nėra daugiau nei dviejų nuosekliai prijungtų USB koncentratorių, nemaitinamų elektros energija. Atjunkite visus prie grandinės prijungtus įrenginius ir įjunkite spausdintuvo laidą į USB lizdą valdančiajame kompiuteryje. <p>PASTABA: „iMac“ klaviatūra yra USB koncentratorius, nemaitinamas elektros energija.</p>

A Priedai ir užsakymo informacija

- Jei norite užsakyti eksploatacinių medžiagų JAV, apsilankykite adresu: www.hp.com/sbso/product/supplies.
- Jei norite užsakyti eksploatacinių medžiagų visame pasaulyje, apsilankykite adresu: www.hp.com/ghp/buyonline.html.
- Jei norite užsakyti eksploatacinių medžiagų Kanadoje, apsilankykite adresu: www.hp.ca/catalog/supplies.
- Jei norite užsakyti eksploatacinių medžiagų Europoje, apsilankykite adresu: www.hp.com/go/ljsupplies.
- Jei norite užsakyti eksploatacinių medžiagų Azijoje ir Ramiojo vandenyno regione, apsilankykite adresu: www.hp.com/paper/.
- Jei norite užsakyti priedų, apsilankykite adresu: www.hp.com/go/accessories.

Ekspluatacinės medžiagos

Gaminio pavadinimas	Aprašas	Dalies numeris
Keičiamoji spausdinimo kasetė	Spausdinimo kasetėje yra apie 2 000 puslapių.	Q2612A

Kabeliai ir sąsajos priedai

Gaminio pavadinimas	Aprašymas	Dalies numeris
USB kabelis	2 metrų standartinė su USB suderinama įrenginių jungtis	C6518A
	3 metrų standartinė su USB suderinama įrenginių jungtis	C6520A
Fakso aparato laidas	Gaminio fakso aparato laidas	8121-0811

B Aptarnavimas ir pagalba

„Hewlett-Packard“ ribota garantija

HP PRODUKTAS

„HP LaserJet M1319f“

RIBOTOS GARANTIJOS TRUKMĖ

Vienerių metų ribota garantija

HP jums, kaip galutiniam vartotojui, garantuoja, kad HP techninė įranga ir priedai bus be medžiagų ir gamybos defektų nuo pirkimo dienos nurodytu laikotarpiu. Jei HP gaus pranešimą apie tokius defektus garantijos galiojimo metu, HP savo nuožiūra gali sutaisyti arba pakeisti gaminius su defektais. Pakeisti gaminiai gali būti nauji arba veikimo atžvilgiu lygiaverčiai naujiems.

HP garantuoja, kad, HP programinei įrangai vykdant programines funkcijas, po pirkimo dienos nurodytu laikotarpiu neįvyks klaidų dėl medžiagų ar gamybos defektų, jeigu įranga bus tinkamai prijungta ir naudojama. Jei HP gaus pranešimą apie tokius defektus garantiniu laikotarpiu, HP pakeis dėl tokių defektų savo programinių funkcijų nevykdančią programinę įrangą.

HP negarantuoja, kad HP gaminiai veiks nenutrūkstamai ir be klaidų. Jei per atitinkamą laiką HP negali pataisyti ar pakeisti gaminio, kuriam suteikta garantija, turite teisę atgauti pinigus, jei nedelsdami grąžinsite gaminį.

HP gaminiuose gali būti perdirbtų dalių, kurių darbinės charakteristikos nesiskiria nuo naujų, arba jos yra skirtos naudoti būtent tame gaminyje.

Garantija netaikoma defektams, atsiradusiems dėl (a) netinkamos ar nepakankamos priežiūros ar kalibravimo, (b) ne HP gaminamos programinės įrangos, sąsajų, dalių ar eksploatacinių medžiagų naudojimo, (c) neteisėto įrangos pakeitimo ar netinkamo naudojimo, (d) gaminio naudojimo ne jam tinkamoje aplinkoje, kaip nurodyta aplinkos specifikacijoje, (e) netinkamo darbo vietos paruošimo ar priežiūros.

PAGAL GALIOJANČIUS VIETOS ĮSTATYMAS AUKŠČIAU PATEIKTOS GARANTIJOS YRA IŠSKIRTINĖS IR JOKIA KITA RAŠTIŠKA AR ŽODINĖ GARANTIJA ARBA SĄLYGA NĖRA NEI AIŠKIAI IŠREIKŠTA, NEI NUMANOMA. BE TO, HP NETEIKIA JOKIŲ NUMANOMŲ PRODUKTO PARDAVIMO, PATENKINAMOS KOKYBĖS AR TINKAMUMO KONKREČIAM TIKSLUI GARANTIJŲ. Kai kuriose šalyse/regionuose, valstijose ar provincijose neleidžiami garantijos galiojimo laikotarpio apribojimai, todėl nurodyti apribojimai ar išimtys jums gali būti netaikomi. Ši garantija suteikia tam tikras juridines teises. Be to, jūs galite turėti kitų teisių priklausomai nuo šalies/regiono, valstijos ar provincijos. HP ribota garantija galioja bet kurioje šalyje/regione bei vietovėje, kurioje HP parduoda šį produktą ir teikia jo palaikymo paslaugas. Garantinių paslaugų lygis gali skirtis priklausomai nuo vietinių standartų. HP dėl teisinių arba normatyvinių priežasčių nekeis produkto išvaizdos, tinkamumo ir funkcijų taip, kad jis galėtų veikti šalyje/regione, kuriam produktas nebuvo skirtas.

PAGAL VIETOS ĮSTATYMAS NUOSTOLIŲ ATLYGINIMAS, APIBRĖŽTAS ŠIUO PAREIŠKIMU DĖL GARANTIJOS, YRA VIENINTELIS GALIMAS IR IŠSKIRTINIS JŪSŲ NUOSTOLIŲ ATLYGINIMAS. IŠSKYRUS ANKSČIAU PAMINĖTUS DALYKUS, HP AR JOS TIEKĖJAI NEPRISIIMA JOKIOS ATSAKOMYBĖS UŽ NUOSTOLIUS, PATIRTUS DĖL DUOMENŲ PRARADIMO, AR UŽ TIESIOGINIUS, TYČINIUS, NETYČINIUS, PASEKMINIUS (ĮSKAITANT NEGAUTĄ PELNĄ AR DUOMENIS) AR KITOKIUS NUOSTOLIUS

NEPRIKLAUSOMAI NUO SUDARYTŲ SUTARČIŲ, IEŠKINIŲ DĖL ŽALOS ATLYGINIMO, AR KITŲ DALYKŲ. Kai kuriose šalyse/regionuose, valstijose ar provincijose išskirtiniai atvejai ar apribojimai netyčiniams ar pasekminiams nuostoliams neleidžiami, todėl aukščiau nurodyti apribojimai ar išimtys gali būti jums netaikomi.

ŠIAME PAREIŠKIME IŠDĖSTYTOS GARANTIJOS SĄLYGOS ĮSTATYMŲ NUMATYTOSE RIBOSE NEPANAİKINA, NERIBOJA IR NEKEIČIA ĮSTATYMO APIBRĖŽTŲ TEISIŲ, TAIKOMŲ ŠIAM JUMS PARDUOTAM PRODUKTUI.

Kliento atliekamo taisymo garantijos paslauga

HP gaminiai sukonstruoti su daugeliu paties kliento taisomomis (CSR) dalimis, norint sumažinti taisymo laiką ir suteikti didesnę lankstumą atliekant sugedusių dalių keitimo darbus. Jei diagnostinio periodo metu HP nustatys, kad taisymą galima atlikti naudojant CSR dalį, HP tą dalį išsiųs jums tiesiogiai, kad jūs ją pakeistumėte. CSR dalių yra dvi kategorijos: 1) Dalys, kurias turi taisyti klientas. Jei paprašysite, kad šias dalis pakeistų HP, turėsite apmokėti kelionės ir šios paslaugos darbo išlaidas. 2) Dalis, kurias gali taisyti klientas. Šios dalys sukurtos taip pat, kad jas galėtų keisti klientas. Tačiau, jei norėsite, kad už jus jas pakeistų HP, tai gali būti atlikta be jokių papildomų mokesčių pagal jūsų gaminiui taikomą garantijos paslaugos tipą.

Vadovaujantis CSR dalių įsigyjimo galimybėmis ir kur tai leidžia geografinė aplinka, CSR dalys bus siunčiamos, kad būtų pristatytos kitą darbo dieną. Jei leidžia geografinė aplinka, už papildomą mokestį galimas pristatymas tą pačią dieną arba per keturias valandas. Jei reikia pagalbos, galite skambinti į HP techninio aptarnavimo centrą ir technikas padės jums telefonu. HP nurodo siunčiamoje medžiagoje kartu su keičiama CSR dalimi, ar sugedusią dalį reikia grąžinti į HP. Tai atvejais, kai sugedusią dalį reikia grąžinti atgal į HP, sugedusią dalį turite išsiųsti atgal į HP per nustatytą laikotarpį, įprastai per penkias (5) darbo dienas. Sugedusią dalį reikia grąžinti kartu su susijusia dokumentacija, kuri pateikta kartu su siuntimo medžiaga. Negrąžinus sugedusios dalies, HP gali apmokestinti keitimą. Klientui atliekant taisymą, HP apmokės visus siuntimo ir grąžinimo išlaidas ir nurodys naudotiną kurjerį / vežėją.

Spausdinimo kasetės ribota garantija

HP garantuoja, kad šis gaminys yra be medžiagų ir gamybos defektų.

Ši garantija netaikoma gaminiams, kurie (a) buvo pakartotinai užpildyti, atnaujinti, perdirbti ar kitokiu būdu pakeisti, (b) įrenginiai buvo netinkamai naudojami, netinkamai laikomi ar naudojami ne pagal aprašytus techninius reikalavimus ir dėl to sugedo arba (c) nusidėvėjo naudojant įprastai.

Jei norite garantinio remonto paslaugos, gražinkite produktą ten, kur jį pirkote (su raštišku problemos aprašymu ir spausdinimo pavyzdžiais) arba kreipkitės į HP klientų aptarnavimo tarnybą. Pasirinktinai HP pakeis gaminius su defektais arba gražins pinigus už pirktą gaminį.

GALIOJANČIŲ VIETOS ĮSTATYMŲ RIBOSE AUKŠČIAU PATEIKTA GARANTIJA YRA IŠSKIRTINĖ IR JOKIA KITA RAŠTIŠKA AR ŽODINĖ GARANTIJA ARBA SĄLYGA NĖRA NEI AIŠKIAI IŠREIKŠTA, NEI NUMANOMA. BE TO, HP NETEIKIA JOKIŲ NUMANOMŲ PRODUKTO PARDAVIMO, PATENKINAMOS KOKYBĖS AR TINKAMUMO KONKREČIAM TIKSLUI GARANTIJŲ.

GALIOJANČIŲ VIETOS ĮSTATYMŲ RIBOSE HP AR JOS TIEKĖJAI NEPRISIIMA JOKIOS ATSAKOMYBĖS UŽ NUOSTOLIUS, PATIRTUS DĖL DUOMENŲ PRARADIMO, AR UŽ TIESIOGINIUS, TYČINIUS, NETYČINIUS, PASEKMINIUS (ĮSKAITANT NEGAUTĄ PELNĄ AR DUOMENIS) AR KITOKIUS NUOSTOLIUS NEPRIKLAUSOMAI NUO SUDARYTŲ SUTARČIŲ, IEŠKINIŲ DĖL ŽALOS ATLYGINIMO, AR KITŲ DALYKŲ.

ŠIAME PAREIŠKIME IŠDĖSTYTOS GARANTIJOS SĄLYGOS ĮSTATYMŲ NUMATYTOSE RIBOSE NEPANAIKINA, NERIBOJA IR NEKEIČIA ĮSTATYMO APIBRĖŽTŲ TEISIŲ, TAIKOMŲ ŠIAM JUMS PARDUOTAM PRODUKTUI.

Pagalba klientams

Garantijos galiojimo metu, savo šalyje/regione pagalbą telefonu gaukite nemokamai

Šalies/regiono telefono numeriai pateikiami lankstinuke, esančiame gaminio dėžėje, arba www.hp.com/support/.

Turėkite gaminio pavadinimą, serijos numerį, įsigijimo datą ir problemos aprašą.

Visą parą gaukite pagalbą internete

www.hp.com/support/ljm1319

Gaukite pagalbą dėl gaminių, naudojamų su „Macintosh“ kompiuteriu

www.hp.com/go/macosex

Atsisiųskite programinės įrangos įrankius, tvarkykles ir elektroninę informaciją

www.hp.com/go/ljm1319_software

Užsisakykite medžiagas ir popierių

www.hp.com/go/suresupply

Užsisakykite autentiškas HP dalis arba priedus

www.hp.com/buy/suresupply

Užsisakykite papildomas HP paslaugas arba priežiūros sutartis

www.hp.com/go/macosex

Iš naujo supakuoti įrenginį

Jei HP klientų aptarnavimo tarnyba nustato, kad jūsų įrenginį reikia gražinti į HP ir ten taisyti, vadovaukitės toliau pateiktais veiksmais, kad prieš siųsdami įrenginį supakuotumėte iš naujo.

△ **ISPĖJIMAS:** Atsakomybė už pažeidimus transportuojant, jei jie atsirado dėl netinkamo supakavimo, tenka klientui.

1. Išimkite ir pasilikite spausdinimo kasetę.

△ **ISPĖJIMAS:** *Itin svarbu* išimti spausdinimo kasetę prieš siunčiant įrenginį. Spausdinimo kasetė, kuri siuntimo metu liks įrenginyje, ištekės, o dažai išsilies ant įrenginio variklio ir kitų dalių.

Norėdami nesugadinti spausdinimo kasetės, nelieskite ant jos esančio volelio ir spausdinimo kasetę laikykite jos originalioje pakuotėje arba ten, kur būtų apsaugota nuo šviesos.

2. Atjunkite ir pasilikite maitinimo laidą, sąsajos kabelį ir papildomus priedus.

3. Jei galima, kartu pateikite spaudinių pavyzdžius ir nuo 50 iki 100 popieriaus lapų arba kitos spausdinimo medžiagos, ant kurios tinkamai nespausdino.

4. JAV skambinkite į HP klientų aptarnavimo tarnybą, kad paprašytumėte naujos pakuotės. Kitose vietose, jei galima, naudokite originalią pakuotę. „Hewlett-Packard“ rekomenduoja apdrausti siunčiamą įrangą.

C Specifikacijos

Šiame skyriuje yra tokia informacija apie gaminį:

- [Fizinės specifikacijos](#)
- [Elektrinės specifikacijos](#)
- [Sunaudojama galia](#)
- [Aplinkos specifikacijos](#)
- [Akustiniai duomenys](#)

Fizinės specifikacijos

C-1 Lentelė Fizinės specifikacijos

Gaminys	Aukštis	Ilgis	Plotis	Svoris
„HP LaserJet M1319“	459 mm	443 mm	429 mm	10 kg

Elektrinės specifikacijos

△ **ĮSPĖJIMAS:** Maitinimo srovės duomenys skiriasi priklausomai nuo šalies/regiono, kuriame gaminys parduodamas. Nekeiskite darbinės įtampos nustatymo. Tai pažeis gaminį, o jo garantija nustos galioti.

C-2 Lentelė Elektrinės specifikacijos

Gaminys	110 voltų modeliai	230 voltų modeliai
Reikalavimai maitinimui	110 – 127 V (+/- 10%)	220 – 240 V (+/- 10%)
	50 / 60 Hz (+/- 2 Hz)	50 / 60 Hz (+/- 2 Hz)
Nominalinė elektros srovė	4,5 A	2,6 A

Sunaudojama galia

C-3 Lentelė Energijos suvartojimas (vidutiniškai, W (vatais))¹

Gaminio modelis	Spausdinimas ²	Kopijavimas ²	Parengtis/budėjimas ³	Išjungta
„HP LaserJet M1319“	290 W	225 W	5 W	<0,1 W

¹ Reikšmės nustatytos, atsižvelgiant į parengtinius duomenis. Atnaujintos informacijos ieškokite www.hp.com/support/ljm1319.

² Nurodyta didžiausia galios reikšmė, išmatuota naudojant visas standartines įtampas.

³ Kartu su kaitintuvo technologija

⁴ Perėjimo iš parengties/budėjimo režimo į pasirengimą spausdinti laikas = 8,5 sekundės.

⁵ Maksimalus šilumos išsklaidymas visiems modeliams parengties būsenoje = 45 BTU/val.

Aplinkos specifikacijos

C-4 Lentelė Aplinkos specifikacijos¹

	Rekomenduojama	Darbo	Saugojimo
Temperatūra	15° – 32,5° C (59° – 90.5° F)	15° – 32,5° C (59° – 90.5° F)	–20° – 40° C (–4° – 104° F)
Santykinė drėgmė	10% – to 80%	10% – to 80%	95% arba mažiau

¹ Reikšmės gali keistis.

Akustiniai duomenys

C-5 Lentelė Akustiniai duomenys

Garso galios lygis	Nurodyta pagal ISO 9296 standartus¹
Spausdinimas (18 ppm)	$L_{wAd} = 6,3$ Bels (A) [65 dB (A)]
Parengties	Negirdima
Garso slėgio lygis – stovint šalia	Nurodyta pagal ISO 9296 standartus¹
Spausdinimas (18 ppm)	$L_{pAm} = 49$ dB(A)
Parengties	Negirdima

¹ Reikšmės nustatytos, atsižvelgiant į parengtinius duomenis. Atnaujintos informacijos ieškokite www.hp.com/support/ljm1319.

² Patikrinta konfigūracija: „HP LaserJet M1319“ spausdinimas iš vienos pusės naudojant A4 popierių esant 18 ppm greičiui.

D Normatyvinė informacija

Šiame skyriuje yra tokia normatyvinė informacija:

- [FCC atitikimas](#)
- [Aplinkos apsaugos programa](#)
- [Kliento telefono apsaugos aktas \(JAV\)](#)
- [IC CS-03 reikalavimai](#)
- [EU pareiškimas dėl telekomo veikimo](#)
- [Naujosios Zelandijos telekomo pareiškimai](#)
- [Atitikimo deklaracija](#)
- [Saugumo pareiškimai](#)

FCC atitikimas

Šis įrengimas yra patikrintas, ir nustatyta, kad jis atitinka skaitmeninio B kategorijos įrenginio apribojimus pagal FCC taisyklių 15 dalį. Šios tolerancijos suprojektuotos, kad pakankamai gerai apsaugotų nuo žalingo poveikio įdiegus įrenginį namų sąlygomis. Šis įrenginys generuoja, naudoja ir gali spinduliuoti radijo dažnių energiją. Jeigu jis įdiegiamas ir naudojamas ne pagal instrukcijas, jis gali žalingai veikti radijo ryšį. Tačiau triktys gali atsirasti ir dėl netinkamo įdiegimo. Jei įranga trikdo radijo ar televizijos darbą ir tai nustatoma įrangą įjungus ir išjungus, vartotojui patariama pabandyti išvengti trikčių vadovaujantis šiais nurodymais:

- Pasukite į kitą pusę arba padėkite į kitą vietą anteną.
- Padidinkite atstumą tarp įrangos ir imtuvo.
- Prijunkite įrenginį ne prie to grandinės išvado, prie kurio prijungtas imtuvas.
- Pasitarkite su prekybos atstovu ar radijo/televizijos įrangos techniku.

 **PASTABA:** Bet kokie spausdintuvo pakeitimai, kurie nėra aiškiai patvirtinti „Hewlett-Packard“, gali panaikinti vartotojo teisę naudotis šiuo įrenginiu.

Reikia naudoti skydu uždengtą sąsajos kabelį, atitinkantį B kategorijos FCC taisyklių 15 dalies apribojimus.

Šis įrenginys atitinka FCC taisyklių 68 dalies reikalavimus. Kitoje įrenginio pusėje, be kitos informacijos, nurodytas įrenginio FCC registracijos ir skambutį atitinkantis (REN) numeris. Jei reikia, ši informacija turi būti pateikta telefonų kompanijai. REN numeris naudojamas prie telefono linijos prijungtų įrenginių skaičiui nustatyti. Dėl per didelio prie linijos prijungtų REN numerių skaičiaus, įrenginiai gali neatsakyti į gaunamus skambučius. Daugumoje, nors ne visose, vietovių REN numerių skaičius negali viršyti penkių (5,0). Norėdami įsitikinti, kiek įrenginių pagal REN numerių skaičių galima prijungti prie linijos, susisiekite su telefonų kompanija ir sužinokite didžiausią tai teritorijai taikomą REN numerių skaičių.

Įrenginys naudoja tokias USOC jungtis: RJ11C.

Prie įrenginio pridėtas FCC pritaikytas telefono laidas ir modulinis kištukas. Šis įrenginys pritaikytas jungti prie telefonų tinklo arba namų telefonų laidų sistemos, naudojant specialią, 68 dalies reikalavimus atitinkančią, modulinę jungtį. Šis įrenginys nepritaikytas telefonų kompanijos teikiamoms monetų paslaugoms. Norint prisijungti prie šalies telefonų tinklo, reikia mokėti valstybinius mokesčius. Jei įrenginys kenks telefonų tinklui, telefonų kompanija iš anksto praneš, kad paslaugų teikimas laikinai gali būti nutrauktas. Jei iš anksto pranešti neišeina, telefonų kompanija informuos klientą kaip galima greičiau. Jums taip pat bus priminta, kad galite pateikti skundą dėl FCC, jei manote, kad tai būtina. Įrenginio veikimui įtakos turės telefonų kompanijos keičiami įrengimai, aparatūra, eksploatavimo procesai ir procedūros. Jei taip atsitiks, telefonų kompanija iš anksto apie tai praneš, kad galėtumėte atlikti reikiamus pakeitimus ir kad nesutriktų paslaugų tiekimas. Jei įrenginys genda, dėl remonto ir (arba) su garantija susijusios informacijos kreipkitės pradiniam šio vadovo puslapyje nurodytais numeriais. Jei gedimas trikdo telefonų tinklą, telefonų kompanija gali paprašyti atjungti įrenginį nuo tinklo, kol problema bus išspręsta. Vartotojas gali atlikti šiuos remonto darbus: Pakeiskite visas originalios įrangos dalis, gautas su šiuo įrenginiu. Tai gali būti spausdinimo kasetė, dėklus ir dėtuves palaikantys elementai, maitinimo ir telefono laidas. Vartotojui patariama kintamosios įtampos lizde, prie kurio prijungtas įrenginys, įtaisyti kintamosios įtampos saugiklį. Tai padeda išvengti žaibo ar kitokios elektros iškvos sukeltų įrenginio gedimų.

 **PASTABA:** „HP LaserJet M1319“ MFP serijos modeliuose, kuriuose yra telefono ragelis, ši įranga yra suderinama su klausos aparatu.

Aplinkos apsaugos programa

Aplinkos apsauga

Bendrovė „Hewlett-Packard Company“ yra įsipareigojusi tiekti kokybiškus produktus, kurie nėra kenksmingi aplinkai. Šis produktas sukurtas taip, kad būtų sumažintas neigiamas poveikis mūsų aplinkai.

Ozono gamyba

Šis produktas neskleidžia nepastebimų ozono dujų (O₃).

Sunaudojama galia

Gaminiui veikiant parengties arba energijos taupymo režimu, energijos suvartojama mažiau, ir taip galite sutaupyti pinigų, nors produkto efektyvumas nesumažėja. Šio produkto ENERGY STAR® kvalifikacijos būseną pateikta produkto duomenų arba specifikacijų lape. Patvirtinti produktai taip pat yra šiame sąraše:

www.hp.com/go/energystar

Dažų sunaudojimas

Spausdintuvui veikiant „Economode“ režimu, naudojama mažiau spausdinimo miltelių, todėl pailgėja spausdinimo kasetės eksploatacijos trukmė.

Popieriaus naudojimas

Šio įrenginio rankinio dvipusio spausdinimo (du puslapiai spausdinami ant vieno lapo) ir „n viename“ spausdinimo (daug puslapių spausdinama ant vieno puslapio) funkcijos sumažina popieriaus sunaudojimą ir gamtinių išteklių poreikį.

Plastmasinės dalys

Plastmasinės dalys, sveriančios daugiau nei 25 gramus, yra pažymėtos pagal tarptautinius standartus. Dėl to, pasibaigus produkto galiojimo laikui, galima atskirti plastmasę, skirtą perdirbti.

„HP LaserJet“ eksploatacinės spausdinimo medžiagos

Bus paprasta grąžinti ir perdirbti tuščias „HP LaserJet“ spausdinimo kasetes, jei kreipsitės į „HP Planet Partners“ (tai nemokama). Informacijos apie programą ir nurodymus keliomis kalbomis rasite kiekvienos naujos „HP LaserJet“ spausdinimo kasetės ir eksploatacinių medžiagų pakuotėje. Jei grąžinsite keletą spausdinimo kasečių kartu, o ne atskirai, padėsite sumažinti žalą aplinkai.

HP yra įsipareigojusi tiekti kokybiškus produktus, kurie nekenkia aplinkai, teikti paslaugas ir rūpintis viskuo, pradedant produkto išvaizda bei gamyba ir baigiant pristatymu, veikimo priežiūra ir perdirbimu. Jei dalyvaujate „HP Planet Partners“ programoje, mes užtikriname, kad „HP LaserJet“ spausdinimo kasetės bus tinkamai perdirbtos, gaunant daug vertingos plastmasės ir metalo, kurie bus naudojami gaminant naujus produktus, o ne išmetami kaip atliekos. Kadangi tokia kasetė perdirbama ir naudojama kaip gaminimo medžiaga, ji nebus grąžinama. Ačiū, kad rūpinatės aplinkos apsauga!

 **PASTABA:** Gražinimo lipduką naudokite tik gražinti originalias „HP LaserJet“ spausdinimo kasetes. Ant rašalinių kasečių lipduko nenaudokite, jei gražinate ne HP gamintas, iš naujo užpildytas arba perdirbtas kasetes bei tokias, kurios gražinamos pagal garantiją. Norėdami sužinoti apie HP rašalinių kasečių perdirbimą, galite apsilankyti interneto svetainėje adresu <http://www.hp.com/recycle>.

Gražinimo ir perdirbimo nurodymai

Jungtinės valstijos ir Puerto Rikas

„HP LaserJet“ dažų kasečių dėžutėje pridėtas lipdukas skirtas gražinti ir perdirbti panaudojus vieną ar daugiau „HP LaserJet“ spausdinimo kasečių. Vadovaukitės žemiau pateiktais nurodymais.

Keleto spausdinimo kasečių gražinimas (nuo dviejų iki aštuonių)

1. Supakuokite kiekvieną „HP LaserJet“ spausdinimo kasetę į jos originalią pakuotę ir maišelį.
2. Suriškite iki aštuonių pakuočių kartu naudodami pakavimo juostą (iki 70 svarų).
3. Naudokite vieną iš anksto apmokėtą siuntimo lipduką.

ARBA

1. Naudokite savo tinkamą pakuotę, arba užsisakykite nemokamą surinkimo pakuotę iš <http://www.hp.com/recycle> svetainės, arba skambinkite telefonu 1-800-340-2445 (telpa iki aštuonių „HP LaserJet“ spausdinimo kasečių).
2. Naudokite vieną iš anksto apmokėtą siuntimo lipduką.

Pavieniai gražinimai

1. Supakuokite „HP LaserJet“ spausdinimo kasetę į jos originalią pakuotę ir maišelį.
2. Priklijuokite siuntimo lipduką ant pakuotės priekio.

Siuntimas

Gražindami „HP LaserJet“ spausdinimo kasetes perdirbti, atiduokite pakuotę UPS kito pristatymo ar priėmimo metu, arba nuneškite jas į įgaliotą UPS priėmimo centrą. Jei nežinote vietinio UPS priėmimo centro adreso, skambinkite 1-800-PICKUPS arba aplankykite svetainę <http://www.ups.com>. Jeigu siunčiate paštu, atiduokite pakuotę pašto kurjeriui arba atneškite į pašto tarnybą. Daugiau informacijos rasite ir galėsite užsisakyti gražinti skirtų papildomų etikečių ar pakuočių <http://www.hp.com/recycle> svetainėje arba paskambinę telefonu 1-800-340-2445. UPS surinkimas pagal pageidavimą bus apmokestintas įprastais į kainiais. Pateikta informacija gali būti keičiama be išankstinio įspėjimo.

Gražinimas ne JAV

Jei norite dalyvauti „HP Planet Partners“ gražinimo ir perdirbimo programoje, vadovaukitės nurodymais perdirbimo vadove (jį rasite savo naujos spausdintuvo eksploatacinės medžiagos pakuotėje) arba aplankykite <http://www.hp.com/recycle> svetainę. Pasirinkę savo šalį/regioną rasite „HP LaserJet“ spausdinimo medžiagų gražinimo informaciją.

Popierius

Šis produktas gali naudoti perdirbtą popierių, jei jis atitinka reikalavimus, nurodytus „HP LaserJet Printer Family Print Media Guide“ („HP LaserJet“ spausdintuvų serijos spausdinimo medžiagų vadove). Pagal EN12281:2002, šis produktas pritaikytas naudoti perdirbtą popierių.

Medžiagų apribojimai

Šiame HP produkte gyvsidabris nenaudojamas.

Šiame HP produkte yra akumulatorius, kurį išnaudojus gali tekti specialiai apdoroti. Į šį produktą įdėti arba „Hewlett-Packard“ pateikiami akumulatoriai:

„HP LaserJet M1319“	
Tipas	Ličio-anglies monofluoridas
Svoris	1,5 g
Vieta	Formuotuvo plokštėje
Keičia vartotojas	Ne



廢電池請回收

Norėdami sužinoti informaciją apie perdirbimą apsilankykite adresu www.hp.com/recycle arba kreipkitės į vietos valdžią ar elektronikos pramonės aljansą: www.eiae.org.

Naudotos namų ūkių įrangos naikinimas Europos Sąjungoje

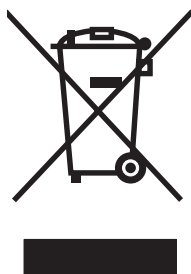

Šis simbolis ant produkto arba jo pakuotės nurodo, kad produkto negalima išmesti kartu su kitomis buitinėmis atliekomis. Jūs atsakote už tai, kad nereikalinga įranga būtų pristatyta į specialiai jai skirtą surinkimo punktą, kuriame perdirbama naudota elektroninė ir elektrotechninė įranga. Jei naudota įranga bus specialiai pristatoma ir perdirbama, bus tausojami gamtos išteklių ir užtikrinama, kad perdirbant nebus padaryta žalos žmogaus sveikatai ir aplinkai. Jei norite gauti daugiau informacijos, kur išmesti nereikalingą įrangą, kad ji būtų perdirbta, kreipkitės į vietinę atstovybę, buitinių atliekų išvežimo tarnybą arba parduotuvę, kurioje pirkote produktą.

Chemines medžiagos

HP yra įsipareigojusi teikti vartotojams informaciją apie chemines medžiagas, esančias gaminiuose, kurie turi atitikti teisinius reikalavimus, pvz., REACH (Europos Parlamento ir Tarybos reglamentas EB Nr. 1907/2006). Šiam gaminiui skirtą informacijos ataskaitą apie chemines medžiagas galite rasti: www.hp.com/go/reach.

Medžiagų saugos duomenų lapas (MSDL)

Eksploatacinių medžiagų, kuriose yra cheminių medžiagų (pvz., dažų), medžiagų saugos duomenų lapus galite gauti HP interneto svetainėje www.hp.com/go/msds arba www.hp.com/hpinfo/globalcitizenship/environment.

Daugiau informacijos

Norėdami gauti informacijos šiais aplinkos apsaugos klausimais:

- apie šio ir daugelio susijusių HP produktų aplinkos apsaugos profilio lapą,
- Apie HP įsipareigojimus saugoti aplinką
- Apie HP aplinkos apsaugos tvarkymo sistemą
- Apie HP produktų, pasibaigus jų naudojimo laikui, grąžinimo ir perdirbimo programą
- Medžiagų saugos duomenų lapas

Apsilankykite www.hp.com/go/environment arba www.hp.com/hpinfo/globalcitizenship/environment/index.html.

Kliento telefono apsaugos aktas (JAV)

Pagal 1991m. Kliento telefono apsaugos aktą neteisėta bet kuriam asmeniui naudoti kompiuterį ar kitą elektroninį įrenginį, įskaitant fakso įrenginį, siųsti bet kokias žinutes, nebent toje žinutėje aiškiai nurodyta, kiekvieno siunčiamo puslapio paraštėje arba pirmoje siunčiamo teksto dalyje, viršuje arba apačioje, siuntimo data ir laikas bei įmonės, kitos organizacijos ar asmens, siunčiančio žinutę, identifikacija bei telefono numeris. (Pateikiamas telefono numeris negali būti 900-asis numeris ar bet kuris kitas numeris, skambučio į kurį kaina yra didesnė už vietinio ar ilgų nuotolių skambučio kainą.)

IC CS-03 reikalavimai

Pastaba: „Industry Canada“ etiketė žymi sertifikuotą įrangą. Šis sertifikatas reiškia, kad įranga atitinka tam tikrus telekomunikacijų tinklo apsauginius, veikimo ir saugos reikalavimus, aprašytus atitinkamame Terminalų įrangos techninių reikalavimų dokumente (-uose). Departamentas negarantuoja, kad įrangos veikimas vartotojui atrodys patenkinamas. Prieš įdiegdami šią įrangą vartotojai turi įsitikinti, kad šią įrangą leidžiama jungti prie vietinės telekomunikacijų įmonės tinklo. Taip pat įranga turi būti montuojama naudojant priimtina sąjungimo būdą. Klientas turi atsižvelgti, kad aukščiau nurodytų sąlygų laikymasis gali nepadėti išvengti paslaugos pablogėjimo kai kuriais atvejais. Sertifikuotos įrangos remontą turi prižiūrėti tiekėjo nurodytas atstovas. Bet kokie vartotojo atlikti įrangos remontai ar pakeitimai arba gaminio gedimai gali suteikti telekomunikacijų įmonei prielaidą pareikalauti vartotojo atjungti įrangą. Vartotojai savo pačių saugumui turi užtikrinti, kad maitinimo šaltinio įžeminimo jungtys, telefono linijos ir vidinė metalinė vandens vamzdinių sistema, jei ji yra, būtų sujungti kartu. Ši apsisaugojimo priemonė itin svarbi kaimo regionuose.

△ **ISPĖJIMAS:** Vartotojai neturėtų patys bandyti atlikti tokių sujungimų, jie turėtų susisiekti su atitinkamu elektros inspekcijos specialistu arba elektriku. Šio įrenginio Skambintojo lygiavertiškumo numeris (REN) yra 0.2.

Pastaba: Skambutį atitinkantis numeris (REN) priskiriamas kiekvienam terminalo įrenginiui ir pateikia maksimalaus terminalų skaičiaus, kurį galima prijungti prie telefono sąsajos, skaičių. Sąsajos nutraukimą gali sudaryti bet kokia įrenginių kombinacija, vienintelis reikalavimas, kad visų įrenginių skambutį atliekančių numerių suma neviršytų (5,0). Standartinis sujungimo tvarkymo kodas (telefoninio kištuko tipo) įrangai su tiesioginėmis jungtimis į telefono tinklą yra CA11A.

EU pareiškimas dėl telekomo veikimo

Šis gaminys skirtas prijungti prie analoginių viešai komutuojamų telekomunikacijų tinklų (PSTN) Europos ekonominės sritys (EEA) šalyse/regionuose. Jis atitinka EU R&TTE direktyvos 1999/5/EC (II priedo) reikalavimus ir yra pažymėtas atitinkamu CE atitikties ženklu. Daugiau informacijos žr. gamintojo išduotoje atitikties deklaracijoje kitame šio vadovo skyriuje. Tačiau dėl skirtumų tarp atskirų šalių PSTN gaminys negali užtikrinti besąlyginio sėkmingo veikimo kiekviename PSTN galutiniame taške. Tinklo suderinamumas priklauso nuo teisingų kliento pasirinktų nustatymų, pasirengiant prisijungimui prie PSTN. Vykdykite spausdintuvo šiame vadove pateiktus nurodymus. Jei kyla problemų dėl tinklo suderinamumo, kreipkitės į savo įrangos tiekėją ar „Hewlett-Packard“ pagalbos tarnybą naudojimo šalyje/regione. Prisijungiant prie PSTN galutinio taško gali kilti papildomų reikalavimų, nustatytų vietinio PSTN operatoriaus.

Naujosios Zelandijos telekomo pareiškimai

Telekomunikacijų leidimo suteikimas bet kuriai įranga nurodo tik kad Telekomas pripažino, kad įranga atitiko minimalius reikalavimus prijungimui prie jo tinklo. Tai nerodo, kad Telekomas skatina šį gaminį ar suteikia kokią nors garantiją. Svarbiausia, jis neužtikrina, kad bet kuris elementas bet kuriuo atžvilgiu veiks tinkamai su kitu telekomunikacijų leidimą turinčio kito modelio ar gamintojo įrenginio elementu ir nereiškia, kad bet kuris gaminys yra suderinamas su visomis telekomo tinklo paslaugomis.

Ši įranga gali neužtikrinti efektyvaus perdavimo ar skambinimo kitam prie tos pačios linijos prijungtam įrenginiui.

Ši įranga neturi būti sukonfigūruota automatiniais skambučiams į telekomo „111“ pagalbos tarnybą.

Šis gaminys nebuvo tikrinamas dėl suderinamumo su „FaxAbility“ išskirtinio skambučio paslauga Naujojoje Zelandijoje.

 **DĖMESIO!** Telefono ragelis, naudojamas šiame gaminyje, gali traukti pavojingus objektus, pvz., smeigtukus, kabes ar adatas. Naudodami telefono ragelį, būkite atsargūs, kad išvengtumėte žalos, kuri gali atsirasti dėl pavojingų objektų telefono ragelio ausies dalyje.

 **PASTABA:** Nutrūkus pagrindiniam maitinimui, ši įranga neveiks.

Atitikimo deklaracija

Pareiškimas apie direktyvų atitikimą

pagal ISO/IEC 17050-1 ir EN 17050-1

Gamintojo pavadinimas: „Hewlett-Packard Company“ DoC#: BOISB-0405-06-rel.1.0
Gamintojo adresas: 11311 Chinden Boulevard,
Boise, Idaho 83714-1021, JAV

Pareiškia, kad gaminys

Gaminio pavadinimas: „HP LaserJet M1319f MFP“ serija
Normatyvinis modelio numeris²⁾ BOISB-0405-06
Gaminio pasirinktys: VISOS
Spausdinimo kasetė: Q2612A

Atitinka šias produkto specifikacijas:

SAUGA: IEC 60950-1:2001 / EN60950-1: 2001 +A11
IEC 60825-1:1993 +A1 +A2 / EN 60825-1:1994 +A1 +A2 (1 klasės lazerinis/LED gaminys)
GB4943-2001

EMC
(elektromagnetinis
suderinamumas): CISPR22:2005 / EN55022:2006 – klasėB¹⁾
EN 61000-3-2:2000 +A2
EN 61000-3-3:1995 +A1
EN 55024:1998 +A1 +A2
FCC pavadinimas 47 CFR, 15 dalis klasė B¹⁾ / ICES-003, 4 leidimas
GB9254-1998, GB17625.1-2003

TELEKOMAS: ES 203 021; FCC pavadinimas 47 CFR, dalis 68³⁾
TBR38:1998

Papildoma informacija:

Šis gaminys atitinka EMC Direktyvos 2004/108/EC bei Žemų įtampų direktyvos 2006/95/EC, R&TTE direktyvos 1999/5/EC (II priedo) reikalavimus ir atitinkamai paženklintas CE ženklu .

Gaminys atitinka FCC taisyklių 15 dalies reikalavimus. Keliamos dvi veikimo sąlygos: (1) šis įrenginys neturi kelti žalingų trikdžių ir (2) šis įrenginys turi būti atsparus trikdžiams, įskaitant ir tokius, kurie galėtų sukelti nepageidaujamą veikimą.

- 1) Gaminys buvo išbandytas standartinės vartotojo konfigūracijos su „Hewlett-Packard“ kompiuterių sistemomis.
- 2) Normatyviniais tikslais modelis pažymėtas normatyviniu modelio numeriu. Šio skaičiaus nereikėtų painioti su produkto pavadinimu arba produkto numeriu (-iais).
- 3) Yra kreiptasi dėl telekomų patvirtinimų ir standartų šiam produktui, tinkamų paskirties šalims / regionams be aukščiau nurodytų.

Boise, Idaho , JAV

2008 m. balandžio 1 d.

Tik normatyviniais klausimais:

Europoje: Jūsų vietinį „Hewlett-Packard“ pardavimo ir aptarnavimo biurą arba „Hewlett-Packard GmbH“, Department HQ-TRE / Standards Europe., Herrenberger Strasse 140, , D-71034, Böblingen, (faksas: +49-7031-14-3143), <http://www.hp.com/go/certificates>

JAV: Product Regulations Manager, Hewlett-Packard Company., PO Box 15, Mail Stop 160, Boise, ID 83707-0015, , (telefonas: 208-396-6000)

Saugumo pareiškimai

Lazerio saugumas

JAV maisto ir vaistų administracijos įrenginių ir radiologinės sveikatos centras (Center for Devices and Radiological Health (CDRH) of the U.S. Food and Drug Administration) patvirtino taisykles, taikomas lazeriniams produktams, pagamintiems po 1976 m. rugpjūčio 1 d. Jungtinėse Amerikos Valstijose parduodami produktai turi atitikti šias taisykles. Įrenginys, patvirtintas kaip „1 klasės“ lazerinis gaminys pagal JAV Sveikatos ir žmonių teikiamų paslaugų (DHHS) spinduliavimo efektyvumo standartus pagal 1968 metų Spinduliavimo kontrolės aktą sveikatai ir saugumui užtikrinti. Kadangi įrenginyje vykstantis spinduliavimas visiškai izoliuotas apsauginiais korpusais ir išoriniais gaubtais, lazerio spindulys negali patekti į išorę jokio įprastos eksploatacijos etapo metu.

⚠ DĖMESIO! Naudojant valdiklius, reguliuojant ar atliekant kitas procedūras, kurios nenurodytos šiame vartotojo vadove, gali prasiskverbti pavojingi radiacijos spinduliai.

Kanados DOC taisyklės

Complies with Canadian EMC Class B requirements.

« Conforme à la classe B des normes canadiennes de compatibilité électromagnétique. « CEM ». »

EMI pareiškimas (Korėjai)

B급 기기 (가정용 정보통신기기)

이 기기는 가정용으로 전자파적합등록을 한 기기로서
주거지역에서는 물론 모든지역에서 사용할 수 있습니다.

Pareiškimas apie lazerio saugumą, skirtas Suomijai

Luokan 1 laserlaite

Klass 1 Laser Apparat

HP LaserJet M1319f, laserkirjoitin on käyttäjän kannalta turvallinen luokan 1 laserlaite. Normaalisissa käytössä kirjoittimen suojakoteloitinta estää lasersäteen pääsyn laitteen ulkopuolelle. Laitteen turvallisuusluokka on määritetty standardin EN 60825-1 (1994) mukaisesti.

VAROITUS !

Laitteen käyttäminen muulla kuin käyttöohjeessa mainitulla tavalla saattaa altistaa käyttäjän turvallisuusluokan 1 ylittävälle näkymättömälle lasersäteilylle.

WARNING !

Om apparaten används på annat sätt än i bruksanvisning specificerats, kan användaren utsättas för osynlig laserstrålning, som överskrider gränsen för laserklass 1.

HUOLTO

HP LaserJet M1319f - kirjoittimen sisällä ei ole käyttäjän huollettavissa olevia kohteita. Laitteen saa avata ja huoltaa ainoastaan sen huoltamiseen koulutettu henkilö. Tällaiseksi huoltotoimenpiteeksi ei

katsota väriainekasetin vaihtamista, paperiradan puhdistusta tai muita käyttäjän käsikirjassa lueteltuja, käyttäjän tehtäväksi tarkoitettuja ylläpitotoimia, jotka voidaan suorittaa ilman erikoistyökaluja.

VARO !

Mikäli kirjoittimen suojakotelo avataan, olet alltiina näkymättömälle lasersäteilylle laitteen ollessa toiminnassa. Älä katso säteeseen.

WARNING !

Om laserprinterns skyddshölje öppnas då apparaten är i funktion, utsätts användaren för osynlig laserstrålning. Betrakta ej strålen. Tiedot laitteessa käytettävän laserdiodin säteilyominaisuuksista: Aallonpituus 775-795 nm Teho 5 m W Luokan 3B laser.

Turinio lentelė (Kinija)

有毒有害物质表

根据中国电子信息产品污染控制管理办法的要求而出台

部件名称	有毒有害物质和元素					
	铅 (Pb)	汞 (Hg)	镉 (Cd)	六价铬 (Cr(VI))	多溴联苯 (PBB)	多溴二苯醚 (PBDE)
打印引擎	X	0	X	X	0	0
复印机组件	X	0	0	0	0	0
控制面板	0	0	0	0	0	0
塑料外壳	0	0	0	0	0	0
格式化板组件	X	0	0	0	0	0
碳粉盒	X	0	0	0	0	0

0: 表示在此部件所用的所有同类材料中, 所含的此有毒或有害物质均低于 SJ/T11363-2006 的限制要求。

X: 表示在此部件所用的所有同类材料中, 至少一种所含的此有毒或有害物质高于 SJ/T11363-2006 的限制要求。

注: 引用的“环保使用期限”是根据在正常温度和湿度条件下操作使用产品而确定的。

Žodynas

ADF Automatinis dokumentų tiekimas ADF naudojamas automatiniam dokumentų tiekimui į gaminį kopijavimui, skenavimui ar siuntimui faksu.

apsauga nuo įtampos šuolių Įrenginys, saugantis maitinimo šaltinį ir ryšio linijas nuo įtampos šuolių.

bendroji linija Viena telefono linija, naudojama tiek balso, tiek fakso skambučiams.

DSL Skaitmeninė prenumeratos linija, technologija, leidžianti didelės spartos tiesioginį prisijungimą prie interneto telefono linija.

el. paštas (elektroninis paštas) Elektroninio pašto santrumpa. Programinė įranga, kuri gali būti elektroniniam elementų perdavimui ryšio tinklu.

failo formatas Tai, kaip failo turinys yra struktūrizuotas programos ar programų grupės.

faksas Faksimilės santrumpa. Elektroniškai užkoduotas spausdintas puslapis ir jo perdavimas telefono linija. Gaminio programinė įranga gali siųsti elementus į elektronines fakso programas, tam reikia modemo ir fakso programinės įrangos.

fakso funkcijos Su faksu susiję užduotys, atliekamos iš valdymo pulto ar programinės įrangos, įtakančios tik dabartinę užduotį, arba atliekamos vieną kartą prieš grįžtant į parengties būseną, pvz., atminties išvalymas. Šios funkcijos yra atskirame valdymo pulto meniu skyriuje.

fakso nustatymai Su faksu susiję nustatymai, kurie, nustačius ar pakeitus, naudojami tol, kol pasirinkimas vėl pakeičiamas. Pvz., nustatymas, kiek kartų gaminyje turi bandyti perskambinti užimtu numeriu. Šie nustatymai yra atskirame valdymo pulto meniu skyriuje.

ISDN Integruotų paslaugų skaitmeninis tinklas (ISDN) yra tarptautinių standartų paketas, skirtas skaitmeniniam ryšiui tarp klientų viešajame telefono tinkle.

išskirtinis skambutis Kai kurių telefono kompanijų kai kuriose šalyse/regionuose siūloma paslauga, kuri leidžia su viena telefono linija naudoti du ar tris telefono numerius. Kiekvienas telefono numeris pasižymi skirtingu skambėjimo šablonu, o fakso aparatą galima sukonfigūruoti taip, kad jis atpažintų išskirtinį fakso numerio skambutį.

kablelis (,) Kablelis fakso rinkimo sekoje rodo, kad gaminyje šioje rinkimo sekos vietoje sustos.

kontrastas Skirtumas tarp tamsių ir šviesių vaizdo sričių. Kuo mažesnė skaitinė vertė, tuo panašesni atspalviai. Kuo didesnė skaitinė vertė, tuo labiau atspalviai skiriasi.

naršyklė Santrumpa, reiškianti interneto naršyklę, programa, naudojama tinklapiams rasti ir atidaryti.

optinio simbolių atpažinimo (OCR) programinė įranga OCR programinė įranga konvertuoja elektroninį teksto vaizdą, pvz., skenuotą dokumentą, į formą, kurią gali naudoti teksto redagavimo programa, skaičiuoklė arba duomenų bazių programos.

pikseliai colyje (ppi) Skenavimui naudojamos skyros matavimo vienetas. Paprastai kuo daugiau pikselių colyje, tuo didesnė skyra, tuo geriau matomos detalės vaizde ir tuo didesnis failas.

pilki pustoniai Pilki pustoniai, vaizduojantys šviesias ir tamsias vaizdo dalis spalvotus vaizdus konvertavus į pilkus pustonius; spalvos vaizduojamos įvairiais pilkos spalvos atspalviais.

privatus šakų komutavimas (PBX) Nedidelė telefono komutavimo sistema, paprastai naudojama didelių įmonių ar universitetų visiems telefono priedams įstaigoje sujungti. PBX taip pat prisijungia prie viešojo komutuojamo telefono tinklo (PSTN) ir gali būti rankinis arba renkamas, atsižvelgiant į metodus, kuriuos priedai naudoja išeinantiems ir įeinantiems skambučiams. Paprastai įranga priklauso klientui, o ne telefono kompanijai.

pustoniai Vaizdo tipas, kuriame pilki pustoniai simuliuojami skirtingu taškų skaičiumi. Ryškios spalvos sritys sudaromos iš daugiau taškų, o šviesesnės – iš mažiau.

ryšys Ryšys tarp programos ar įrenginio, kurį galima naudoti informacijai iš gaminio programinės įrangos siųsti į kitas programas, pvz., el. paštą, elektroninį faksą ir OCR.

rūšiuoti Kelių kopijų užduočių spausdinimas rinkiniais. Pasirinkus rūšiavimą gaminys išspausdina visą rinkinį prieš spausdindamas papildomas kopijas. Priešingu atveju gaminys išspausdina nurodytą vieno puslapio kopijų skaičių prieš spausdindamas kitus puslapius.

skirtinė linija Viena telefono linija, naudojama tik balso arba fakso skambučiams.

skyra Vaizdo ryškumas, matuojamas taškais colyje (dpi). Kuo didesnis dpi, tuo didesnė skyra.

spausdintuvo tvarkyklė Spausdintuvo tvarkyklė yra programa, kurią kitos programos naudoja norėdamos pasiekti gaminio funkcijas. Spausdintuvo tvarkyklė paverčia programos formatavimo komandas (pvz., naujo puslapio pradžią ar šrifto pasirinkimą) į spausdintuvo kalbą ir siunčia gaminiui spausdinimo failą.

taškų colyje (dpi) Spausdinimui naudojamos skyros matavimo vienetas. Paprastai kuo daugiau taškų colyje, tuo didesnė skyra, tuo geriau matomos detalės vaizde ir tuo didesnis failas.

TWAIN Pramoninis skenerių ir programinės įrangos standartas. Naudodami TWAIN atitinkantį skenerį ir TWAIN atitinkančią programą galite pradėti skenavimą iš programos.

URL Universalus resursų adresas, bendras dokumentų ir resursų adresas internete. Pirmoji adreso dalis nurodo naudojamą protokolą, antra dalis nurodo IP adresą arba domeno pavadinimą, kuriame yra resursas.

USB Universalusis nuoseklusis prievadas (USB) yra standartas, sukurtas „USB Implementers Forum, Inc.“ kompiuteriams ir išorinei įrangai sujungti. USB skirtas vienu metu prijungti vieno kompiuterio USB prievadą prie kelių išorinių įrenginių.

vandens ženklai Vandens ženklai spausdinamame dokumente prideda tekstą fone. Pz., dokumento fone galima išspausdinti „Slapta“, norint nurodyti, kad dokumentas yra slaptas. Galima pasirinkti iš anksto nustatytą vandens ženklą bei keisti šriftą, kampą ir stilių. Šis gaminys gali patalpinti vandens ženklą tik pirmame puslapyje arba visuose puslapiuose.

viešasis komutuojamas telefono tinklas (PSTN) Pasaulinis telefono tinklas ar jo dalis. Vartotojams priskiriami unikalūs telefono numeriai, kurie leidžia jiems jungtis prie PSTN per vietines telefonų kompanijas. Paprastai ši frazė naudojama kalbant apie duomenis ar kitas ne telefono paslaugas, perduodamas maršrutu, pradžioje nutiestu naudojant įprastą telefono signalo ir komutuojamas ilgų nuotolių telefono linijas.

WIA „Windows Imaging Architecture“ („Windows vaizdo architektūra“) (WIA) yra vaizdo architektūra, naudojama „Windows XP“ ir „Windows Vista“. Skenavimą šiose operacinėse sistemose galima pradėti naudojant su WIA suderinamą skenerį.

„HP Director“ Programinės įrangos langas, naudojamas darbui su dokumentais. Kai dokumentai įdedami į automatinį dokumentų tiektuvą (ADF) ir kompiuteris prijungiamas tiesiai prie gaminio, kompiuterio ekrane atidaromas „HP Director“ ir leidžia pradėti faksogramų siuntimą, kopijavimą ar skenavimą.

„HP Toolbox“ „HP Toolbox“ yra programa, leidžianti pasiekti gaminio valdymo ir trikčių šalinimo priemones ir gaminio dokumentaciją. „HP Toolbox“ nepalaiko operacinių sistemų „Macintosh“.

„**Readiris**“ Optinė simbolių atpažinimo (OCR) programa, sukurta „I.R.I.S.“, pridėta prie gaminio programinės įrangos.

Rodyklė

Simboliai/skaitmenys

1 dėklas

aptikimas 4

įdėjimas 44

strigtys, šalinimas 150

„EconoMode“ nustatymas 56

„FastRes“ 3

„General Protection FaultException OE“ (bendroji apsaugos nuo klaidos išimčių OE) 173

„HP LaserJet

Scan“ („Windows“) 76

„HP Toolbox“

apie 131

Skirtukas Fax (faksas) 131

Skirtukas Status (būsena) 131

„LaserJet Scan“ („Windows“) 76

„Macintosh“

dvipusis spausdinimas 33

faksogramų siuntimas 36

faksogramų siuntimas

iš 110

palaikomos operacinės

sistemos 6

PPC 6

problemos, sprendimas 173

skenavimas ir siuntimas el.

paštu 35

skenavimas iš TWAIN

atitinkančios programinės

įrangos 76

skenavimas į failą 35

skenavimas naudojantis

valdymo pultu 35

skenavimas po puslapį 35

spausdinimo nustatymai 29

tvarkyklės nustatymai 29

tvarkyklės, trikčių

šalinimas 173

USB kortelė, trikčių

šalinimas 174

„Intel Core“ procesorius 6

„Macintosh“ tvarkyklės nustatymai vandens ženklai 32

„Microsoft Word“, faksogramų siuntimas iš 110

„Readiris“ OCR programinė įranga 77

„Service menu“ (aptarnavimo meniu) 19

„Spool32“ klaidos 173

„Windows“

faksogramų siuntimas iš 109

numatytieji nustatymai 51

palaikomos operacinės

sistemos 6, 22

palaikomos tvarkyklės 22

problemų sprendimo

klausimai 173

programinė įranga 131

programinės įrangos

komponentai 21

puslapių lape 59

skenavimas iš TWAIN ar WIA

programinės įrangos 76

tvarkyklės nustatymai 23

„Windows“ tvarkyklės nustatymai brošiūros 52

„Word“, faksogramų siuntimas

iš 110

A

ADF

aptikimas 4

palaikomi puslapių

dydžiai 123

strigtys 149

akumulatoriai pridedami 197

akustiniai duomenys 192

aplinkos apsaugos programa 195

aplinkos specifikacijos 191

aptarnavimas

dalių numeriai 178

internete 134

įrenginio supakavimas iš naujo 186

kritiniai klaidų pranešimai 145

ataskaitos

bandomasis puslapis 13, 130

fakso aparatas 14

konfigūracijos puslapis 14, 130

menu schema 130

menu žemėlapis 14

ataskaitos, faksas

error 120

trikčių šalinimas 127

visų spausdinimas 119

atmintis

faksogramų ištrynimasis 104

pakartotinis faksogramų

spausdinimas 113

specifikacijos 3

atsiliepimo režimas,

nustatymas 97

atšaukimas

faksogramos 103

kopijavimo užduotys 64

skenavimo užduotys 77

spausdinimo užduotis 50

autoatsakikliai, prijungimas

fakso nustatymai 96

automatinio sumažinimo

nustatymai, faksas 100

automatinis dokumentų tiekimas

(ADF)

aptikimas 4

- palaikomi puslapių dydžiai 123
 strigtys 149
 talpa 62
- B**
- baltos arba neryškios juostos, trikčių šalinimas 163
 bandomasis puslapis, spausdinimas 130
 banguotas popierius, trikčių šalinimas 158
 brošiūros nustatymas „Windows“ 52
 būseną
 eksploatacinės medžiagos, tikrinimas 135
 fakso aparato užduotis 11
 įspėjimai 131
 peržiūra 131
- D**
- dalių numeriai
 eksploatacinės medžiagos 178
 kabeliai 179
 darbo aplinka, specifikacijos 191
 dažai
 dėmės, trikčių šalinimas 157
 išsklaidymas, trikčių šalinimas 159
 laisvi, trikčių šalinimas 157
 taškeliai, trikčių šalinimas 155
 taupymas 56
 dažų dėmės, trikčių šalinimas 157
 dažų perskirstymas 136
 dėklai
 aptikimas 4
 numatytasis spausdinimo medžiagos formatas 46
 strigtys, šalinimas 150
 talpa 3, 48
 tiekimo problemos, trikčių šalinimas 161
 dėklas, išvesties
 aptikimas 4
 įstrigęs popierius, išėmimas 152
 talpa 3
- dėmės, trikčių šalinimas 155
 diegimas
 Macintosh programinė įranga tiesioginėms jungtims 29
 „Windows“ programinė įranga 7, 24
 diegimas, programinė įranga išplėstinis 7
 lengvas 7
 tipai („Windows“) 24
 dydis 188
 dydis, kopija
 trikčių šalinimas 166
 dydis, kopijos
 mažinimas arba didinimas 65
 dydžiai, spausdinimo medžiaga pritaikymo puslapiui nustatymas, faksogramų siuntimas 100
 dokumentų didinimas
 kopijavimas 65
 dokumentų dydžio keitimas
 kopijavimas 65
 dokumentų mastelio parinkimas
 kopijavimas 65
 dokumentų mažinimas
 kopijavimas 65
 dpi (taškai colyje)
 faksas 95, 96
 faksogramos siuntimas 16
 skenavimas 78
 specifikacijos 3
 drėgmės specifikacijos aplinkos 191
 dryžiai, trikčių šalinimas 156
- E**
- eksploatacinės medžiagos
 būseną, peržiūra 131
 būseną, tikrinimas 135
 HP pranešimų apie sukčiavimą specialioji telefono linija 136
 perdirbimas 136, 195
 saugojimas 135
 spausdinimo kasečių keitimas 137
 užsakymas 134
 eksploatacinių medžiagų pakartotinis naudojimas 136
- eksploatacinių medžiagų ir priedų užsakymas 178
 eksploatacinių medžiagų perdirbimas 136
 el. paštas, skenavimas „Macintosh“ 35
 el. paštas, skenavimas į skyros nustatymai 78
 elektroninės faksogramos priėmimas 100
 siuntimas 109
 elektros duomenys 189, 190
 energijos sąnaudos 190
 EPS failai, trikčių šalinimas 174
 EU pareiškimas dėl telekomo veikimo 201
 Europos Sąjunga, atliekų išvežimas 197
- F**
- failas, skenavimas į „Macintosh“ 35
 faksas
 ataskaitos, trikčių šalinimas 127
 ataskaitos, visų spausdinimas 119
 atsiliepimo režimas 17, 97
 atšaukimas 103
 automatinis sumažinimas 100
 blokavimas 102
 garsumo nustatymai 92
 gavus antspauduotos 101
 grupės pagal poreikius 107
 grupinio rinkimo įrašai 109
 ištrynimasis iš atminties 104
 kaupimas 91
 klaidų ataskaitą, spausdinimas 120
 klaidų pranešimai 115
 klaidų taisymas 122
 kontrasto nustatymas 95
 numatytosios gamyklinės reikšmės, atkūrimas 144
 pakartotinio rinkimo nustatymai 94
 pakartotinis rinkimas rankiniu būdu 108
 pakartotinis spausdinimas iš atminties 113

- papildomo telefono priėmimas 102
 - pauzės, įterpimas 88
 - persiuntimas 98
 - priėmimas per programinę įrangą 100
 - priėmimasgirdint fakso tonus 113
 - priėmimo trikčių šalinimas 124
 - priėmimo žurnalas 134
 - privatus priėmimas 99
 - raiška 95, 96
 - rankinis rinkimas 107
 - rinkimas, toninis arba pulsinis 96
 - rinkimo kodai 93
 - rinkimo tono aptikimo nustatymai 93
 - sauga, privatus priėmimas 99
 - signalų iki atsakymo skaičius 96
 - siuntimas iš programinės įrangos 109
 - siuntimas iš telefono 111
 - siuntimas naudojant sparčiojo rinkimo įrašą 108
 - siuntimo trikčių šalinimas 123
 - siuntimo žurnalas 133
 - skambučio šablonai 98
 - sparčiojo rinkimo įrašai 108
 - strigtys, trikčių šalinimas 149
 - tylos aptikimo režimas 101
 - uždelstas siuntimas 111
 - V.34 nustatymas 122
 - fakso antraštė, sąranka naudojant HP fakso sąrankos vedlį 86
 - fakso aparatas
 - ataskaitos 14
 - skambučio tipas 17
 - fakso aparato ataskaitos, spausdinimas 14
 - fakso aparato prievadas, aptikimas 5
 - fakso data, sąranka naudojant HP fakso sąrankos vedlį 86
 - naudojant valdymo pultą 86
 - fakso laikas, sąranka naudojant HP fakso sąrankos vedlį 86
 - naudojant valdymo pultą 86
 - fakso numerių blokavimo pašalinimas 102
 - faksogramos antraštė, sąranka naudojant valdymo pultą 86
 - faksogramos siuntimo uždelsimas 111
 - faksogramų ištrynimasis iš atminties 104
 - faksogramų kaupimas 91
 - faksogramų persiuntimas 98
 - faksogramų priėmimas
 - antspaudavimo gavus nustatymas 101
 - atsiliepimo režimas, nustatymas 97
 - automatinio sumažinimo nustatymai 100
 - blokavimas 102
 - girdint fakso tonus 113
 - iš papildomo telefono 102
 - kaupimas 91
 - klaidų ataskaitą, spausdinimas 120
 - pakartotinis spausdinimas 113
 - per programinę įrangą 100
 - signalų iki atsakymo skaičius 96
 - skambučio šablonai, nustatymai 98
 - tylos aptikimo režimas 101
 - trikčių šalinimas 124
 - žurnalas, „HP Toolbox“ 134
 - faksogramų siuntimas
 - atšaukimas 103
 - grupės pagal poreikius 107
 - grupinio rinkimo įrašai 109
 - iš kompiuterio („Macintosh“) 36
 - iš žemiau prijungto telefono 111
 - klaidų ataskaitą, spausdinimas 120
 - persiuntimas 98
 - rankinis rinkimas 107
 - siuntimas iš programinės įrangos 109
 - sparčiojo rinkimo įrašas 108
 - trikčių šalinimas 123
 - uždelsimas 111
 - žurnalas, „HP Toolbox“ 133
 - faksų blokavimas 102
 - FCC atitikimas 194
 - fizinės specifikacijos 188
 - fono šešėliai, trikčių šalinimas 156
 - formatas, spausdinimo medžiaga dėklo pasirinktis 48
 - funkcijos
 - gaminio 3
- G**
- gaminio registravimas 134
 - gaminys
 - modelio palyginimas 1
 - serijos numeris, aptikimas 5
 - garantija
 - gaminys 181
 - Kliento atliekamas taisymas 183
 - perdavimo blokas ir kaitintuvas 184
 - spausdinimo kasetė 184
 - garsumas
 - nustatymai 19
 - garsumas, nustatymas 92
 - greitis
 - faksas, trikčių šalinimas 127
 - skenavimas, trikčių šalinimas 168
 - spausdinimo specifikacijos 3
 - grupės pagal poreikius, faksogramų siuntimas 107
 - grupinio rinkimo įrašai
 - faksogramų siuntimas 109
 - kūrimas 90
 - redagavimas 90
 - trynimasis 90
 - gulsčia orientacija, nustatymas 56
- H**
- HP operatyvi pagalba vartotojui 185

HP pranešimų apie sukčiavimą
specialioji telefono linija 136

I

IC CS-03 reikalavimai 200
integruotos programinės įrangos
atnaujinimai 139
Interneto svetainės
medžiagų saugos duomenų
lapas (MSDL) 198
IP adresas
„Macintosh“, trikčių
šalinimas 173
išankstiniai nustatymai
(Macintosh) 31
išblukęs atspaudas 155
išorinės linijos
pauzės, įterpimas 88
rinkimo kodai 93
išplėstinis programinės įrangos
diegimas 7
išskirtinio skambučio
nustatymai 98
išsklaidymas, trikčių
šalinimas 159
išvesties dėklas
aptikimas 4
talpa 3
išvesties kokybė
kopijavimas, trikčių
šalinimas 163
skenuoti vaizdai, trikčių
šalinimas 167, 168
spausdinimas, trikčių
šalinimas 155, 169
įjungimo/išjungimo jungiklis,
aptikimas 4
įrenginio pakavimas 186
įrenginio siuntimas 186
įrenginio supakavimas iš
naujo 186
įspėjimai, nustatymas 131
įspėjimo pranešimai 145
įtampos reikalavimai 189
įžambūs lapai 158, 161

J

juodai baltas skenavimas 79
juostos ir dryžiai, trikčių
šalinimas 156

K

kabeliai
dalių numeriai 179
USB, trikčių šalinimas 162
kaitintuvas
garantija 184
spausdinimo medžiagos
naudojimo nurodymai 53
Kanados DOC taisyklės 204
kasečių
pakartotinis naudojimas 136
kasetės
būsena, peržiūra 131
būsena, tikrinimas 135
dalies numeris 178
garantija 184
HP pranešimų apie sukčiavimą
specialioji telefono linija 136
keitimas 137
perdirbimas 136
saugojimas 135
keisti dokumentų dydį
Macintosh 31
keisti dokumentų skalę
Macintosh 31
keli puslapiai lape 32, 59
klaidų ataskaitą, faksas
spausdinimas 120
klaidų pranešimai
kritiniai 145
valdymo pultas 145
klaidų pranešimai, faksas 115
klaidų taisymo nustatymas,
faksas 122
Kliento telefono apsaugos
aktas 199
klientų aptarnavimas
įrenginio supakavimas iš
naujo 186
kodai, rinkimas 93
kokybė
kopijavimas, trikčių
šalinimas 163
kopijavimo nustatymai 67
skenuoti vaizdai, trikčių
šalinimas 167, 168
spausdinimas, trikčių
šalinimas 155, 169

spausdinimo nustatymai
(„Macintosh“) 31
spausdinimo nustatymai
(„Windows“) 170
konfigūracijos puslapis
spausdinimas 130
kontrasto nustatymai
faksas 95
kopijavimas 67
kopijavimas
atšaukimas 64
didinimas 65
dydis, trikčių šalinimas 166
dvipusis 71
kelios kopijos 64
kokybė, nustatymas 67
kokybė, trikčių šalinimas 163
kontrastas, reguliavimas 67
mažinimas 65
numatytojo skaičiaus
keitimas 64
numatytyjų nustatymų
atkūrimas 70
nuo krašto iki krašto 68
sąrankos meniu 12
spausdinimo medžiaga, trikčių
šalinimas 164
spausdinimo medžiagos
formatai 68
spausdinimo medžiagos
nustatymai 68
spausdinimo medžiagos
tipai 69
šviesumo/tamsumo
nustatymai 67
trikčių šalinimas 165
vienu paspaudimu 64
kopijų skaičius, keitimas 64
kreivi lapai 158, 161

L

laikmena
pasirinkto dydžio, Macintosh
nustatymai 31
pirmas puslapis 31
pirmasis puslapis 54
puslapių lape 32
laisvi dažai, trikčių šalinimas 157
lengvas programinės įrangos
diegimas 7

linijos, trikčių šalinimas
kopijos 164
skenuoti lapai 169
spausdinti puslapiai 156

M

Macintosh
keisti dokumentų dydį 31
pagalba 185
palaikomos operacinės
sistemos 28
palaikomos tvarkyklės 7
spausdinimo sistemos diegimas
tiesioginėms jungtims 29
tvarkyklės nustatymai 31
Macintosh tvarkyklės nustatymai
pasirinkto dydžio popierius 31
maitinimas
reikalavimai 189, 190
maitinimo jungiklis, aptikimas 4
matmenys
spausdinimo medžiaga 41
mažas greitis, trikčių šalinimas
faksogramų siuntimas 127
skonavimas 168
medžiagų apribojimai 197
medžiagų saugos duomenų lapas
(MSDL) 198
menu
aptarnavimas 19
ataskaitos 13
fakso aparato funkcijos 12
Fakso aparato sąranka 15
Fakso aparato užduoties
būsena 11
kopijavimo sąranka 12
sistemos sąranka 18
valdymo pultas, prieiga 11
menu schema
spausdinimas 130
modelis
numeris, aptikimas 5
palyginimas 1
modemai, prijungimas 84

N
n daugiau spausdinimas 32
n viename spausdinimas
„Windows“ 59
naikinimas išnaudojus 197

naikinimas, išnaudotas 197
naudokite skirtingą popierių /
viršelius 54
Naujosios Zelandijos telekomo
pareiškimai 202
Neleistinosios operacijos
klaidos 173
normatyvinė informacija 194
numatytosios gamyklinės reikšmės,
atkūrimas 144
numatytosios reikšmės,
atkūrimas 144
numatytųjų gamyklinių reikšmių
atkūrimas 144
nuotraukos
skonavimas, trikčių
šalinimas 167
nustatymai
numatytieji 51
numatytosios gamyklinės
reikšmės, atkūrimas 144
pirmumas 22
prioritetas 28
tvarkyklės 23, 29
tvarkyklės išankstiniai
nustatymai (Macintosh) 31

O

OCR programinė įranga 77
optinio simbolių atpažinimo
programinė įranga 77
orientacija, nustatymas 56

P

pagalba
internete 185
pagalba internete 185
pagalba klientams
internete 185
pakartotinis faksogramų
spausdinimas 113
pakartotinis rinkimas
automatiškai, nustatymai 94
rankiniu būdu 108
palaikomos operacinės
sistemos 6, 7, 22, 28
palaikomos spausdinimo
medžiagos 41
palyginimas, gaminio modeliai 1

papildomi telefonai
faksogramų priėmimas
nuo 102
faksogramų siuntimas iš 111
pareiškimai apie lazerio
saugumą 204
pareiškimai apie saugumą 204
Pareiškimas apie Korėjos
EMI 204
pasikartojantys defektai, trikčių
šalinimas 159
pasirinktinio dydžio kopijos 65
pasirinkto dydžio popieriaus
nustatymai
Macintosh 31
pausės, įterpimas 88
perdavimo bloko garantija 184
perdirbimas
HP spausdinimo medžiagų
gražinimo ir aplinkos apsaugos
programa 196
perspėjimo pranešimai 145
pikseliai colyje (ppi), skonavimo
skyra 78
pilkas fonas, trikčių šalinimas 156
pirmas puslapis
naudokite skirtingą
popierių 31
tuščias 54
pirmasis puslapis
naudokite skirtingą
popierių 54
pirmumas, nustatymai 22
popieriaus įvesties dėklai
tiekimo problemos, trikčių
šalinimas 161
popierius
ADF, palaikomi dydžiai 123
dokumento formatas,
pasirinkimas 55
fakso automatinio sumažinimo
nustatymai 100
formatas, keitimas 69
formatas, pasirinkimas 55
kopijavimo nustatymai 68
palaikomi formatai 41
palaikomi tipai 48
pasirinkto dydžio, Macintosh
nustatymai 31
pirmas puslapis 31

- pirmasis puslapis 54
- puslapių lape 32
- raukšlėtas 159
- strigtys 149
- susiraitęs, trikčių
 - šalinimas 158
- šaltinis, pasirinkimas 55
- tipas, keitimas 69
- tipas, pasirinkimas 56
- trikčių šalinimas 160
- PPD, „Macintosh“ 173
- ppi (pikseliai colyje), skenavimo skyra 78
- pranešimai
 - kritiniai 145
 - valdymo pultas 145
- pranešimų apie sukčiavimą
 - specialioji telefono linija 136
- priedai
 - dalių numeriai 178
- prieinamumo ypatybės 3
- prievadai
 - aptikimas 5
 - įtraukti tipai 3
 - kabeliai, užsakymas 179
 - trikčių šalinimas
 - „Macintosh“ 174
- prioritetas, nustatymai 28
- prioritetinis įvesties dėklas
 - įdėjimas 44
- Pritaikymo puslapiui nustatymas, faksas 100
- privatus priėmimas 99
- problemų sprendimas
 - „Macintosh“ problemos 173
 - „Windows“ klausimai 173
- produktas be gyvsidabrio 197
- programinė įranga
 - faksogramų priėmimas 100
 - faksogramų siuntimas 109
 - išplėstinis diegimas 7
 - komponentai 7
 - lengvas diegimas 7
 - nustatymai 22
 - palaikomos operacinės sistemos 6, 22, 28
 - skenavimas iš TWAIN ar WIA 76
 - tiesioginės jungties diegimas, Macintosh 29
 - Windows 25
 - „Readiris“ OCR 77
 - „Windows“ komponentai 21
 - programinės įrangos nustatymai 28
 - programinės įrangos šalinimas
 - „Windows“ 24
 - protokolo nustatymai, faksas 122
 - pulsinis rinkimas 96
 - puslapiai
 - nespausdinami 162
 - per didelis susisukimas 160
 - perkreipti 158, 161
 - tiekimo triktys 161
 - tušti 162
 - puslapių lape
 - „Windows“ 59
 - puslapių per minutę 3
- R**
- raiška
 - faksas 95, 96
 - funkcijos 3
 - specifikacijos 3
- rankinis pakartotinis rinkimas 108
- rankinis rinkimas 107
- raukšlės, trikčių šalinimas 159
- registravimas, gaminys 134
- rinkimas
 - automatinis pakartotinis rinkimas, nustatymai 94
 - fakso aparatas 16
 - kodai, įterpimas 93
 - pakartotinis rinkimas rankiniu būdu 108
 - pauzės, įterpimas 88
 - rankiniu būdu 107
 - telefonu 111
 - toninis arba pulsinis nustatymas 96
 - trikčių šalinimas 123
- rinkimo tono aptikimo nustatymai 93
- S**
- saugojimas
 - spausdinimo kasetės 135
- saugojimo
 - aplinkos specifikacijos 191
- sąsajos prievadai
 - aptikimas 5
 - įtraukti tipai 3
 - kabeliai, užsakymas 179
 - serijos numeris, aptikimas 5
 - signalų iki atsakymo skaičiaus nustatymas 96
 - Sistemos sąrankos meniu 18
 - skambinimo kortelės 107
 - skambintojo identifikavimo įrenginiai, prijungimas 84
 - skambučio ataskaita, faksas
 - trikčių šalinimas 127
 - skambučio šablonai 98
 - skambučio tonai
 - išskirtinis 98
 - skenavimas
 - atšaukimas 77
 - failų formatai 78
 - greitis, trikčių šalinimas 168
 - į failą („Macintosh“) 35
 - juodai balta 79
 - kokybė, trikčių šalinimas 167, 168
 - metodai 76
 - naudojantis valdymo pultu („Macintosh“) 35
 - OCR programinė įranga 77
 - pilki pustoniai 79
 - po puslapį („Macintosh“) 35
 - siuntimas el. paštu („Macintosh“) 35
 - skyra 78
 - spalvos 78
 - tušti lapai, trikčių šalinimas 169
 - TWAIN atitinkanti programinė įranga 76
 - WIA atitinkanti programinė įranga 76
 - „HP LaserJet
 - Scan“ („Windows“) 76
 - skenavimas pilkais pustoniais 79
 - skenavimas po puslapį („Macintosh“) 35
 - skeneris
 - stiklo valymas 79
 - Skirtukas Fax (faksas) 131
 - skyra
 - skenavimas 78

- spalvos
 - skenavimo nustatymai 79
- spalvos, skenavimo nustatymai 78
- sparčiojo rinkimo įrašai
 - ištrynimai 89
 - kūrimas 88
 - programavimas 108
 - redagavimas 88
 - visų ištrynimai 88
- spausdinimas
 - ant dviejų pusių (dvipusis spausdinimas), „Macintosh“ 33
 - ant skirtingų formatų spausdinimo medžiagos 55
 - bandomasis puslapis 130
 - dvipusis, „Windows“ 57
 - konfigūracijos puslapis 130
 - menu schema 130
 - nuo krašto iki krašto 68
 - tiesioginis prijungimas prie kompiuterio 38
 - trikčių šalinimas 162
 - USB ryšys 38
 - „Macintosh“ 31
- spausdinimas nuo krašto iki krašto 68
- spausdinimo kasečių
 - pakartotinis naudojimas 136
- spausdinimo kasečių keitimas 137
- spausdinimo kasetės
 - būsena, peržiūra 131
 - būsena, tikrinimas 135
 - dalis numeris 178
 - durelių atidarymo svirtelė, aptikimas 4
 - garantija 184
 - HP pranešimų apie sukčiavimą specialioji telefono linija 136
 - keitimas 137
 - perdirbimas 136, 195
 - saugojimas 135
- spausdinimo kasetės durelių atidarymo svirtelė, aptikimas 4
- spausdinimo kasetės srities
 - strigtys, šalinimas 153
- spausdinimo kokybė
 - trikčių šalinimas 155, 169
- spausdinimo medžiaga
 - ADF, palaikomi dydžiai 123
 - dokumento formatas, pasirinkimas 55
 - fakso automatinio sumažinimo nustatymai 100
 - formatas, keitimas 69
 - formatas, pasirinkimas 55
 - formato ir tipo pasirinkimas 48
 - kopijavimo nustatymai 68
 - numatytais dėklo formatas 46
 - orientacija, nustatymas 56
 - palaikomi formatai 41
 - puslapių lape, „Windows“ 59
 - raukšlėta 159
 - spausdinimas ant specialiosios spausdinimo medžiagos 53
 - strigtys 149
 - susiraičiusi, trikčių šalinimas 158
 - šaltinis, pasirinkimas 55
 - tipas, keitimas 69
 - tipas, pasirinkimas 56
 - trikčių šalinimas 160
- spausdinimo medžiagos įdėjimas
 - 1 dėklas 44
 - prioritetinis įvesties dėklas 44
- spausdinimo tankis
 - kopijavimo užduoties nustatymų keitimas 68
 - nustatymų keitimas 52
- spausdinimo užduotis
 - atšaukimas 50
- spausdinimui naudojama medžiaga
 - palaikoma 41
- spausdintuvo tvarkyklės
 - palaikomos 22
 - „Macintosh“, trikčių šalinimas 173
- speciali spausdinimo medžiaga
 - reikalavimai 43
- specialus popierius
 - reikalavimai 43
- specifikacijos
 - akustiniai duomenys 192
 - aplinkos 191
 - elektros 189, 190
 - fizines 188
 - gaminio funkcijos 3
- statmena orientacija, nustatymas 56
- stiklas, stiklas 79, 139
- strigtys
 - ADF, šalinimas 149
 - dėklai, šalinimas 150
 - faksas, šalinimas 149
 - išvengimas 154
 - išvesties dėklas, šalinimas 152
 - paieška 149
 - priežastys 149
 - spausdinimo kasetės sritis, šalinimas 153
- suglamžymai, trikčių šalinimas 159
- Suomijos pareiškimas apie lazerio saugumą 204
- susiraičiusi spausdinimo medžiaga 158
- Svetainės
 - pagalba klientams 185
 - Pagalba Macintosh klientams 185
- svoris 188
- Š**
 - šalinimas
 - „Windows“ programinė įranga 24
- šviesumas
 - fakso kontrastas 95
 - išblukęs atspaudas, trikčių šalinimas 155
 - kopijavimo kontrastas 67
- šviesus atspaudas, trikčių šalinimas 155
- šviesus kopijavimas 164
- T**
 - talpa
 - išvesties dėklas 3
 - tamsumas, kontrasto nustatymai
 - faksas 95
 - kopijavimas 67
 - tamsus kopijavimas 164
 - tankis, spausdinimas
 - kopijavimo užduočių nustatymų keitimas 68

- tankis, spausdinimo nustatymų keitimas 52
- tarptautinis rinkimas 107
- taškai colyje (dpi)
faksas 95, 96
specifikacijos 3
- taškai, trikčių šalinimas 155
- taškeliai, trikčių šalinimas 155
- techninė pagalba
internete 185
- techninė priežiūra
įrenginio supakavimas iš naujo 186
- tekstas, trikčių šalinimas 158
- telefonai
faksogramų priėmimas nuo 102, 113
- telefonai, papildomų prijungimas 85
- telefonai, žemiau prijungti faksogramų siuntimas iš 111
- telefono numeriai
HP pranešimų apie sukčiavimą specialioji telefono linija 136
- telefonų knygelė, faksas
įrašų pridėjimas 108
visų įrašų ištrynimasis 88
„HP Toolbox“ 132
- telefonų knygelė, fakso importavimas 87
- temperatūros specifikacijos aplinkos 191
- terminologija 207
- terminų žodynas 207
- tiekimo problemos, trikčių šalinimas 161
- tipas, spausdinimo medžiaga
dėklo pasirinkimas 48
- tylos aptikimo režimas 101
- toninis rinkimas 96
- trikčių šalinimas
dažų dėmės 157
dažų išskaidymas 159
dažų taškeliai 155
EPS failai 174
fakso ataskaitos 127
fakso klaidų taisymo nustatymas 122
- faksogramų priėmimas 124
- faksogramų siuntimas 123
- greitis, faksogramų siuntimas 127
- išblukęs atspaudas 155
- kopijavimas 165
- kopijavimo kokybė 163
- kopijos dydis 166
- kritiniai klaidų pranešimai 145
- laisvi dažai 157
- linijos, kopijos 164
- linijos, skenuoti lapai 169
- linijos, spausdinti puslapiai 156
- pasikartojantys defektai 159
- patikrinimų sąrašas 142
- perkreipti puslapiai 158, 161
- popierius 160
- puslapiai nespausdinami 162
- puslapiai per šviesūs 164
- puslapiai per tamsūs 164
- raukšlės 159
- rinkimas 123
- skenavimo kokybė 167, 168
- spausdinimo kokybė 155
- strigtys 149
- susiraičiusi spausdinimo medžiaga 158
- tekstas 158
- tiekimo problemos 161
- tušti puslapiai 162
- tušti skenuoti lapai 169
- USB kabeliai 162
- valdymo pulto ekranas 148
- valdymo pulto pranešimai 145
- triuškmo specifikacijos 192
- tuščios kopijos, trikčių šalinimas 166
- tušti puslapiai
spausdinimas 54
trikčių šalinimas 162
- tušti skenuoti lapai, trikčių šalinimas 169
- tvarkyklės
išankstiniai nustatymai (Macintosh) 31
- Macintosh nustatymai 31
- numatytieji nustatymai 51
- nustatymai 22, 23, 28, 29
- palaikomos 22
- palaikomos operacinės sistemos 7
- „Macintosh“, trikčių šalinimas 173
- TWAIN atitinkanti programinė įranga, skenavimas iš 76
- U**
- USB prievadas
aptikimas 5
įtrauktas tipas 3
- Macintosh diegimas 29
- trikčių šalinimas 162
- trikčių šalinimas „Macintosh“ 174
- užimtas signalas, pakartotinio rinkimo parinkty 94
- V**
- V.34 nustatymas 122
- vaizdo kokybė
kopijavimas, trikčių šalinimas 163
- skenuoti vaizdai, trikčių šalinimas 167, 168
- spausdinimas, trikčių šalinimas 155, 169
- valdymo pultas
ekrano trikčių šalinimas 148
- eksploatacinių medžiagų būsena, tikrinimas per 135
- menu 11
- nustatymai 22
- pranešimai, trikčių šalinimas 145
- skenavimas naudojantis („Macintosh“) 35
- valymo puslapis, spausdinimas 138
- valdymo pulto
nustatymai 28
- valymas
išorė 139
- popieriaus kelias 138
- stiklas 79, 139
- vandens ženklai 32, 56
- veiklos žurnalas, faksas
trikčių šalinimas 127
- vertikalios baltos arba neryškios juostos 163

vertikalios linijos, trikčių
šalinimas 156
viršeliai 31
viršelių puslapiai 54

W

WIA atitinkanti programinė įranga,
skenavimas iš 76
Windows
palaikomos tvarkyklės 7
programinės įrangos
komponentai 25

Ž

ženklai, trikčių šalinimas 158
žurnalai, faksas
klaida 120
trikčių šalinimas 127
žurnalas, faksas
visų spausdinimas 119

© 2008 Hewlett-Packard Development Company, L.P.

www.hp.com



CB536-91007