

# HP Color LaserJet CM6030 與 CM6040 MFP 系列 使用指南

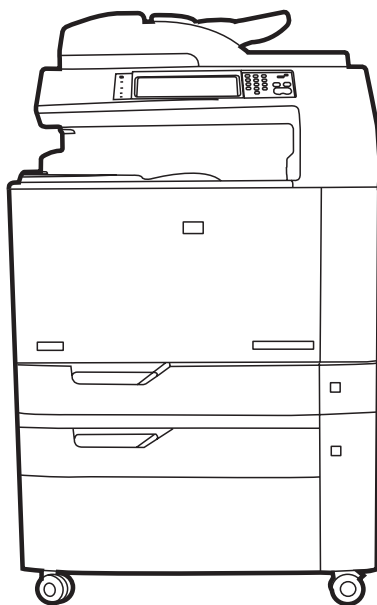

CM6030 MFP  
CM6040 MFP



CM6030f MFP  
CM6040f MFP

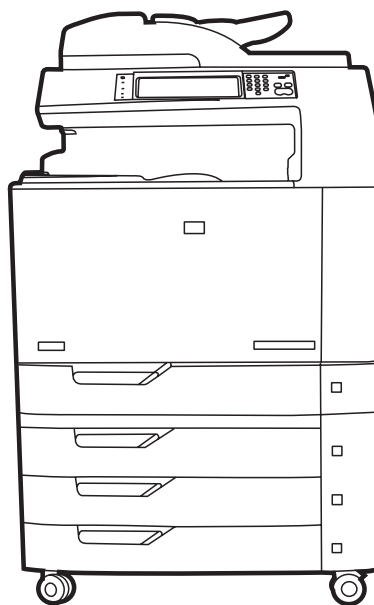



# HP Color LaserJet CM6030 與 CM6040 MFP 系列 使用指南



## 著作權與使用授權

© 2008 Copyright Hewlett-Packard Development Company, L.P.

除著作權法允許的範圍外，若未經事先書面許可，不得複製、修改或翻譯本手冊。

本文件包含的資訊如有變更，恕不另行通知。

本產品與服務所附的保固聲明是 HP 對其產品與服務的唯一保固內容。除此之外，不含任何附加保固。HP 對所含資訊在技術或編輯上的錯誤或疏漏概不負責。

零件編號：Q3938-90970

Edition 3, 8/2019

## 商標說明

Adobe®、Acrobat®，及 PostScript® 是 Adobe Systems Incorporated 的商標。

Corel® 是 Corel Corporation 或 Corel Corporation Limited 的商標或註冊商標。

Microsoft Windows®、Windows® 和 Windows NT® 是 Microsoft Corporation 在美國的註冊商標。

Windows Vista™ 是 Microsoft Corporation 在美國及/或其他國家/地區的註冊商標或商標。

PANTONE® 是 Pantone, Inc 的色彩檢查標準商標。

UNIX® 是 Open Group 的註冊商標。

ENERGY STAR® (能源之星) 和 ENERGY STAR 商標® 是美國環保局在美國的註冊商標。

# 目錄

## 1 產品基本概念

產品比較 .....	2
產品功能 .....	4
快速參考工作指南 .....	7
產品細部介紹 .....	8
前視圖 .....	8
HP Color LaserJet CM6030 與 CM6040 MFP 系列 .....	8
背面外觀 .....	9
介面連接埠 .....	10
序號和型號位置 .....	10

## 2 控制面板

使用控制面板 .....	14
控制面板配置 .....	14
主畫面 .....	15
觸控式螢幕上的按鈕 .....	16
控制面板說明系統 .....	16
瀏覽管理功能表 .....	17
資訊功能表 .....	18
預設工作選項功能表 .....	20
預設原稿選項 .....	20
影像調整 .....	21
預設影印選項 .....	22
預設傳真選項 .....	23
電子郵件預設選項 .....	24
傳送至資料夾的預設選項 .....	25
預設列印選項 .....	26
時間/排程功能表 .....	27
管理功能表 .....	29
初始設定功能表 .....	31
網路與 I/O .....	31
傳真設定 .....	36
電子郵件設定 .....	38

傳送設定功能表 .....	38
裝置狀態功能表 .....	39
列印品質功能表 .....	45
故障排除功能表 .....	48
重設功能表 .....	54
維修功能表 .....	55

### 3 適用於 Windows 的軟體

支援的 Windows 作業系統 .....	58
支援的 Windows 印表機驅動程式 .....	59
HP Universal Print Driver (UPD) .....	60
UPD 安裝模式 .....	60
為 Windows 選擇正確印表機驅動程式。 .....	61
列印設定值的優先順序 .....	62
為 Windows 變更印表機驅動程式設定值 .....	63
移除 Windows 軟體 .....	64
Windows 的支援公用程式 .....	65
HP Web Jetadmin .....	65
嵌入式 Web 伺服器 .....	65
HP Easy Printer Care .....	65
其他作業系統之軟體 .....	67

### 4 在 Macintosh 中使用產品

用於 Macintosh 的軟體 .....	70
支援 Macintosh 作業系統 .....	70
支援的 Macintosh 印表機驅動程式 .....	70
從 Macintosh 作業系統移除軟體 .....	70
Macintosh 列印設定值的優先順序 .....	70
為 Macintosh 變更印表機驅動程式設定值 .....	70
用於 Macintosh 電腦的軟體 .....	71
HP 印表機公用程式 .....	71
開啓 HP 印表機公用程式 .....	71
HP 印表機公用程式功能 .....	72
支援 Macintosh 的公用程式 .....	72
嵌入式 Web 伺服器 .....	72
使用 Macintosh 印表機驅動程式中的功能 .....	73
列印 .....	73
在 Macintosh 中建立並使用列印預設 .....	73
調整文件大小或在自訂尺寸的紙張上列印 .....	73
列印封面 .....	73
使用浮水印 .....	74
在 Macintosh 中進行單張多頁列印 .....	74

在紙張的兩面進行列印 (雙面列印) .....	75
設定裝訂選項 .....	75
儲存工作 .....	76
設定色彩選項 .....	76
使用服務功能表 .....	76

## 5 連接產品

USB 連線 .....	78
網路連接處 .....	79

## 6 網路設定

網路連線的優點 .....	82
支援的網路通訊協定 .....	83
設定網路設定 .....	84
TCP/IP .....	84
網際網路通訊協定 (IP) .....	84
傳輸控制通訊協定 (TCP) .....	84
IP 位址 .....	84
設定 IP 參數 .....	84
動態主機組態通訊協定 (DHCP) .....	84
BOOTP .....	85
子網路 .....	85
子網路遮罩 .....	85
閘道 .....	85
預設閘道 .....	85
設定 TCP/IPv4 參數 .....	85
輸入或變更 IP 位址 .....	85
設定子網路遮罩 .....	86
設定預設閘道 .....	86
設定 TCP/IPv6 參數 .....	87
網路公用程式 .....	88
其他元件與公用程式 .....	88

## 7 紙張和列印紙材

瞭解紙張與列印紙材使用 .....	90
支援的紙張和列印紙材尺寸 .....	91
支援的紙張類型 .....	94
特殊紙張或列印紙材規定 .....	96
裝入紙張與列印紙材 .....	97
在 1 號紙匣中裝入紙張 .....	97
列印信封 .....	98
在 2 號、3 號、4 號或 5 號紙匣中裝入紙張 .....	98

在 2 號、3 號、4 號或 5 號紙匣裝入標準尺寸的紙材 .....	98
在 2 號、3 號、4 號和 5 號紙匣裝入無法偵測的標準尺寸紙材 .....	100
在 2 號、3 號、4 號或 5 號紙匣裝入自訂尺寸的紙材 .....	100
在 3 號、4 號或 5 號紙匣裝入大尺寸的紙張 .....	101
裝入信紙信頭、預製表格或穿孔紙 .....	102
變更影像旋轉設定 .....	102
選擇裝入信紙信頭、預製表格或穿孔紙的正確方向 .....	103
設定紙匣 .....	107
在裝紙時設定紙匣 .....	107
設定紙匣以符合列印工作設定 .....	107
自動紙材類型感應（自動感應模式） .....	107
自動感應模式 .....	108
依據來源、類型或尺寸選擇紙張 .....	108
來源 .....	108
類型和尺寸 .....	108
選擇輸出位置 .....	110
標準出紙槽 .....	110
選購的輸出附件 .....	110
3 槽釘書機/堆疊器功能 .....	110
手冊裝訂機完稿器功能 .....	111
附件細部介紹 .....	111
使用手冊裝訂功能 .....	112
從列印驅動程式建立手冊 .....	113
由影印原稿建立手冊 .....	113
設定附件作業模式 .....	114
選擇控制面板上的作業模式 .....	114
選擇印表機驅動程式中的作業模式 .....	114
在印表機驅動程式中選擇作業模式（Mac OS X） .....	114

## 8 使用產品功能

經濟設定 .....	118
睡眠和喚醒 .....	118
從 EWS 設定經濟模式 .....	119
使用釘書機 .....	120
支援裝訂的紙張尺寸 .....	120
裝訂列印工作 .....	121
列印工作的工作儲存功能 .....	123
存取工作儲存功能 .....	123
使用校對與暫停功能 .....	123
建立校對與暫停工作 .....	123
列印校對與暫停工作的剩餘份數 .....	124
刪除校對與暫停工作 .....	124



使用個人工作功能 .....	125
列印個人工作 .....	125
刪除個人工作 .....	125
使用 QuickCopy 功能 .....	126
建立快速影印工作 .....	126
列印更多份快速影印工作 .....	126
刪除快速影印工作 .....	126
使用影印工作的儲存工作功能 .....	127
建立儲存的影印工作 .....	127
列印儲存的工作 .....	127
刪除儲存的工作 .....	127
列印相片或行銷材料 .....	129
支援的光面紙 .....	129
設定紙匣 .....	129
設定驅動程式設定 .....	130
列印防水的地圖和戶外標語 .....	131
支援的粗糙紙 .....	131
設定紙匣 .....	131
設定驅動程式設定 .....	131
設定雙面列印校準 .....	132

## 9 列印工作

取消列印工作 .....	134
透過控制面板停止目前的列印工作 .....	134
透過軟體程式停止目前的列印工作 .....	134
使用 Windows 印表機驅動程式中的功能 .....	135
開啓印表機驅動程式 .....	135
使用列印捷徑 .....	135
設定紙張與品質選項 .....	135
設定文件效果 .....	135
設定文件外觀選項 .....	136
設定產品輸出選項 .....	136
設定工作儲存選項 .....	136
設定色彩選項 .....	137
取得支援與產品狀態資訊 .....	137
設定進階列印選項 .....	137

## 10 使用色彩

管理色彩 .....	140
自動或手動色彩調整 .....	140
手動色彩選項 .....	140
灰階列印 .....	141

限制使用彩色 .....	141
透過控制面板限制彩色列印與影印 .....	141
RGB 色彩 (色彩主題) .....	141
匹配色彩 .....	143
樣本表色彩匹配 .....	143
列印色彩範例 .....	143
PANTONE® 色彩比對 .....	144
使用進階色彩 .....	145
HP ImageREt 4800 .....	145
紙張選擇 .....	145
sRGB .....	145
以四色列印 — CMYK .....	145
CMYK 油墨模擬 (HP postscript level 3 模擬) .....	145

## 11 影印

使用影印畫面 .....	148
設定預設影印選項 .....	149
從掃描器玻璃板影印 .....	150
從文件進紙器影印 .....	151
調整影印設定 .....	152
影印雙面文件 .....	153
手動影印雙面文件 .....	153
自動影印雙面文件 .....	153
影印混合大小的原稿 .....	155
變更影印分頁設定 .....	156
影印照片與書籍 .....	157
使用建立工作結合影印工作 .....	158
取消影印工作 .....	159

## 12 掃描並傳送至電子郵件

設定電子郵件設定 .....	162
支援的通訊協定 .....	162
設定電子郵件伺服器設定 .....	162
使用傳送電子郵件畫面 .....	164
執行基本的電子郵件功能 .....	165
裝入文件 .....	165
傳送文件 .....	165
傳送文件 .....	165
使用自動完成功能 .....	165
使用通訊錄 .....	166
建立收件者清單 .....	166
使用本地通訊錄 .....	166

將電子郵件地址新增至本地通訊錄 .....	167
從本地通訊錄中刪除電子郵件地址 .....	167
修改目前工作的電子郵件設定值 .....	168
掃描至資料夾 .....	169
掃描至工作流程目標 .....	170

## 13 傳真

類比傳真 .....	172
連接傳真附件到電話線路 .....	172
設定與使用傳真功能 .....	172
數位傳真 .....	174

## 14 管理與維護產品

資訊頁 .....	176
HP Easy Printer Care .....	178
開啓 HP Easy Printer Care 軟體 .....	178
HP Easy Printer Care 軟體部分 .....	178
嵌入式 Web 伺服器 .....	180
使用網路連線開啓嵌入式 Web 伺服器 .....	180
嵌入式 Web 伺服器部分 .....	180
使用 HP Web Jetadmin 軟體 .....	183
安全性功能 .....	184
保護嵌入式 Web 伺服器 .....	184
外部介面導線 (FIH) .....	184
需求 .....	184
使用 FIH .....	184
啓用 FIH 入口網站 .....	184
停用 FIH 入口網站 .....	185
安全磁碟清除 .....	185
受影響的資料 .....	185
獲得對安全磁碟清除的存取權限 .....	185
其他資訊 .....	186
DSS 驗證 .....	186
鎖定控制面板功能表 .....	186
設定即時時鐘 .....	187
設定日期格式 .....	187
設定日期 .....	187
設定時間格式 .....	187
設定時間 .....	187
管理耗材 .....	189
碳粉匣儲存 .....	189
HP 對非 HP 碳粉匣的政策 .....	189

HP 檢舉仿冒專線與網站 .....	189
更換耗材 .....	190
確定耗材的位置 .....	190
耗材更換準則 .....	190
耗材的更換間隔時間 .....	191
更換碳粉匣 .....	191
更換感光鼓 .....	194
安裝記憶體 .....	196
安裝 DDR 記憶體 DIMM .....	196
啟用記憶體 .....	200
在 Windows 2000 和 XP 啟用記憶體 .....	200
安裝 HP Jetdirect、EIO 列印伺服器卡或 EIO 硬碟 .....	200
更換釘書針匣。 .....	202
更換手冊裝訂機中的騎馬釘書針匣 .....	204
清潔產品 .....	207
清潔產品外部 .....	207
清潔觸控式螢幕 .....	207
清潔掃描器玻璃板 .....	207
清潔 ADF 傳送系統 .....	207
清潔 ADF 傳送系統 .....	208
清潔 ADF 滾筒 .....	209
ADF 維護套件 .....	211
校準掃描器 .....	212
升級韌體 .....	213
決定目前的韌體版本 .....	213
從 HP 網站下載最新韌體 .....	213
將新韌體傳輸到產品 .....	213
透過瀏覽器使用 FTP 上傳韌體 .....	213
使用 FTP 升級網路連線上的韌體 .....	214
使用 HP Web Jetadmin 升級韌體 .....	214
使用 MS-DOS 命令升級韌體 .....	215
使用 HP Jetdirect 韌體 .....	215
<b>15 解決問題</b> .....	
解決一般問題 .....	218
疑難排解核對清單 .....	218
還原原廠設定 .....	219
影響產品效能的因素 .....	219
控制面板訊息類型 .....	220
控制面板訊息 .....	221
卡紙 .....	222
常見的卡紙原因 .....	222

卡紙位置 .....	222
清除卡紙 .....	223
區域 1：清除出紙槽的卡紙 .....	224
區域 2：清除熱凝器的卡紙 .....	226
清除雙面列印區的卡紙 .....	230
區域 5：清除 2 號紙匣與內部紙張路徑中的卡紙 .....	233
區域 6：清除 1 號紙匣中的卡紙 .....	236
區域 7：清除選購的 3 號、4 號和 5 號紙匣中的卡紙 .....	239
區域 8：清除選購裝訂裝置的卡紙 .....	242
清除輸出附件橋接器的卡紙 .....	242
清除分類器區域的卡紙 .....	243
清除手冊裝訂機的卡紙 .....	245
區域 9：清除 ADF 中的卡紙 .....	247
清除卡住的釘書針 .....	248
清除主釘書機中卡住的釘書針 .....	248
清除手冊裝訂機中卡住的釘書針 .....	249
卡紙恢復 .....	252
紙張處理問題 .....	253
產品送入多張紙 .....	253
產品送入尺寸不正確的頁面 .....	253
產品從錯誤的紙匣中取紙 .....	253
無法自動進紙 .....	254
無法從 2 號、3 號、4 號或 5 號紙匣進紙 .....	254
投影片或光面紙不能送入 .....	255
信封卡住或不能送入產品 .....	255
出紙捲曲或起皺 .....	255
產品無法執行雙面列印或雙面列印不正確 .....	256
瞭解電路板上的指示燈 .....	257
HP Jetdirect LED .....	257
心跳 LED .....	257
解決列印品質和影印品質問題 .....	258
列印品質問題範例 .....	258
重複性缺失尺 .....	258
與環境相關的列印品質問題 .....	260
與卡紙相關的列印品質問題 .....	260
最佳化及改善影像品質 .....	260
使用支援的紙張 .....	260
校準產品 .....	260
指定正確的紙張類型 .....	260
清潔熱凝器 .....	261
回應控制面板錯誤訊息 .....	261
清潔定位輔助傳送組件 .....	262

使用手動列印模式 .....	264
列印品質疑難排解頁面 .....	264
效能問題 .....	265
解決傳真問題 .....	266
解決電子郵件問題 .....	267
確認 SMTP 閘道位址 .....	267
確認 LDAP 閘道位址 .....	267
解決網路連線問題 .....	268
解決網路列印問題 .....	268
確認與網路的通訊 .....	268
解決常見 Macintosh 問題 .....	270

## 附錄 A 耗材和附件

訂購零件、附件和耗材 .....	274
直接從 HP 訂購 .....	274
透過服務或支援供應商來訂購 .....	274
直接透過嵌入式 Web 伺服器來訂購 (針對連線到網路的印表機) .....	274
直接透過 HP Easy Printer Care 軟體來訂購 .....	274
零件編號 .....	275
附件 .....	275
碳粉匣 .....	275
感光鼓 .....	275
維護套件 .....	275
記憶體 .....	276
電纜與介面 .....	276

## 附錄 B 服務與支援

惠普有限保固條款 .....	278
碳粉匣有限保固聲明 .....	279
Color LaserJet 熱凝器組件、傳送組件和滾筒組件有限保固聲明 .....	280
客戶自行維修保固服務 .....	281
客戶支援 .....	282
可用的支援與服務 .....	283
HP 維護合約 .....	284
現場服務合約 .....	284
優先現場服務 .....	284
次日現場服務 .....	284
每週 (批量) 現場服務 .....	284

## 附錄 C 產品規格

實體規格 .....	286
電氣規格 .....	287

聲音規格 .....	288
環境規格 .....	289

## 附錄 D 法規資訊

符合 FCC 規章 .....	292
一致性聲明 .....	293
一致性聲明 .....	294
環保產品引導計劃 .....	295
保護環境 .....	295
臭氧的產生 .....	295
耗電量 .....	295
碳粉用量 .....	295
紙張使用 .....	295
塑膠 .....	295
HP LaserJet 列印耗材 .....	295
返還與回收說明 .....	296
美國與波多黎各 .....	296
退回多個碳粉匣 (一個以上碳粉匣) .....	296
單個回收 .....	296
運送 .....	296
在美國以外國家/地區退回 .....	296
紙張 .....	296
材料限制 .....	296
歐盟內個人家庭使用者廢棄設備處理 .....	297
材料安全資料表 (MSDS) .....	297
更多資訊 .....	297
揮發性證明 .....	299
記憶體類型 .....	299
揮發性記憶體 .....	299
非揮發性記憶體 .....	299
硬碟機記憶體 .....	299
安全聲明 .....	300
雷射安全 .....	300
加拿大 DOC 規則 .....	300
VCCI 聲明 (日本) .....	300
電源線聲明 (日本) .....	300
EMI 聲明 (韓國) .....	300
EMI 聲明 (臺灣) .....	300
一般電信聲明 .....	301
芬蘭雷射聲明 .....	301
物質表 (中國) .....	302







---

# 1 產品基本概念

- [產品比較](#)
- [產品功能](#)
- [快速參考工作指南](#)
- [產品細部介紹](#)

# 產品比較

表格 1-1 產品機型

機型	功能
HP Color LaserJet CM6040 MFP 	<ul style="list-style-type: none"><li>● 可容納 100 張紙的多功能進紙匣 (1 號紙匣)</li><li>● 每分鐘 40 頁 (ppm)</li><li>● 兩個可容納 500 張紙的進紙匣</li><li>● 最多可存放 50 頁的自動送紙器 (ADF)</li><li>● 可連結至 10/100Base-TX 網路的 HP Jetdirect 嵌入式列印伺服器</li><li>● 512 MB 的隨機存取記憶體 (RAM)</li><li>● 雙面列印模組</li><li>● 硬碟機</li></ul>
HP Color LaserJet CM6040f MFP 	<ul style="list-style-type: none"><li>● 可容納 100 張紙的多功能進紙匣 (1 號紙匣)</li><li>● 40 PPM</li><li>● 四個可容納 500 張紙的進紙匣</li><li>● 最多可存放 50 頁的自動送紙器 (ADF)</li><li>● 可連結至 10/100Base-TX 網路的 HP Jetdirect 嵌入式列印伺服器</li><li>● 512 MB 的隨機存取記憶體 (RAM)</li><li>● 雙面列印模組</li><li>● 硬碟機</li><li>● 類比傳真</li></ul>
HP Color LaserJet CM6030 MFP 	<ul style="list-style-type: none"><li>● 可容納 100 張紙的多功能進紙匣 (1 號紙匣)</li><li>● 30 PPM</li><li>● 兩個可容納 500 張紙的進紙匣</li><li>● 最多可存放 50 頁的自動送紙器 (ADF)</li><li>● 可連結至 10/100Base-TX 網路的 HP Jetdirect 嵌入式列印伺服器</li><li>● 512 MB 的隨機存取記憶體 (RAM)</li><li>● 雙面列印模組</li><li>● 硬碟機</li></ul>
HP Color LaserJet CM6030f MFP	<ul style="list-style-type: none"><li>● 可容納 100 張紙的多功能進紙匣 (1 號紙匣)</li><li>● 30 PPM</li><li>● 四個可容納 500 張紙的進紙匣</li><li>● 最多可存放 50 頁的自動送紙器 (ADF)</li></ul>

表格 1-1 產品機型 (續)

機型	功能
	<ul style="list-style-type: none"><li>● 可連結至 10/100Base-TX 網路的 HP Jetdirect 嵌入式列印伺服器</li><li>● 512 MB 的隨機存取記憶體 (RAM)</li><li>● 雙面列印模組</li><li>● 硬碟機</li><li>● 類比傳真</li></ul>

# 產品功能

表格 1-2 功能

速度與列印量	<ul style="list-style-type: none"><li>● letter 尺寸的紙張每分鐘最多可列印 40 頁 (HP Color LaserJet CM6040) 或 30 頁 (HP Color LaserJet CM6030)。</li><li>● 列印第一頁的時間少於 11 秒</li><li>● 建議之每月最大列印量為 15,000 頁 (HP Color LaserJet CM6040) 或 10,000 頁 (HP Color LaserJet CM6030)</li><li>● 835 兆赫 (MHz) 微處理器</li><li>● 雙面列印速度</li></ul>
解析度	<ul style="list-style-type: none"><li>● 影像解析度加強技術 4800 提供每英吋 600 點 (dpi)，可提供最佳整體影像</li><li>● 適用於線條細節工作與細小文字的 1200 x 600 dpi</li></ul>
記憶體	<ul style="list-style-type: none"><li>● 512 MB 隨機存取記憶體 (RAM)，可使用支援 128 或 256 MB RAM 的 200 針腳小型雙同軸記憶體模組 (SODIMM) 擴充至 768 MB。</li><li>● 記憶體增強技術 (MEt) 可自動壓縮資料，以更有效地使用 RAM。</li></ul>
使用者介面	<ul style="list-style-type: none"><li>● HP 輕鬆選擇控制面板</li><li>● 嵌入式 Web 伺服器，可用於獲得支援並訂購供應品 (僅限於網路連線產品)</li><li>● HP Easy Printer Care 軟體 (Web 架構的狀態和疑難排解工具)</li><li>● HP Easy Printer Care 軟體與嵌入式 Web 伺服器提供的網際網路訂購耗材功能</li></ul>
語言與字型	<ul style="list-style-type: none"><li>● HP 印表機控制語言 (PCL) 6</li><li>● HP 通用印表機驅動程式 (UPD) PCL 5</li><li>● HP UPD postscript (PS)</li><li>● 印表機管理語言</li><li>● 80 種可縮放的 TrueType PS 字體</li></ul>
碳粉匣/感光鼓 (各 4 個)	<ul style="list-style-type: none"><li>● 兩部分碳粉匣/影像系統</li><li>● 黑色碳粉匣最多可列印 19,500 頁 (每頁覆蓋率 5%)</li><li>● 彩色碳粉匣最多可列印 21,000 頁 (每頁覆蓋率 5%)</li><li>● 感光鼓最多可列印 35,000 頁 (每頁覆蓋率 5%)</li><li>● 原廠 HP 碳粉匣偵測</li><li>● 自動碳粉封條移除器</li></ul>
紙張處理	<ul style="list-style-type: none"><li>● 輸入<ul style="list-style-type: none"><li>○ <b>1 號紙匣 (多功能紙匣)：</b> 多功能紙匣，可使用紙張、投影片、標籤、信封及其他紙張類型。有關紙張類型的清單，請參閱 <a href="#">94 頁的支援的紙張類型</a>。此紙匣最多可容納 100 張紙、50 張投影片或 10 個信封。請參閱 <a href="#">91 頁的支援的紙張和列印紙材尺寸</a>。</li><li>○ <b>2 號、3 號、4 號及 5 號紙匣：</b> 可容納 500 張紙的紙匣。這些紙匣可自動偵測一般紙張尺寸，並允許在自訂尺寸的紙張上列印。2 號紙匣支援 279 x 432 公釐 (11 x 17 英吋) 與 A3 紙張尺寸，3 號、4 號及 5 號紙匣支援 305 x 457 公釐 (12 x 18 英吋) 紙張與 SRA3。有關支援的紙張尺寸清單，請參閱 <a href="#">91 頁的支援的紙張和列印紙材尺寸</a>。如需支援的紙張類型清單，請參閱 <a href="#">94 頁的支援的紙張類型</a>。</li></ul></li></ul>

表格 1-2 功能 (續)

	<ul style="list-style-type: none"> <li>◦ <b>自動送紙器 (ADF)</b>：可容納多達 50 張紙。</li> <li>◦ <b>ADF 雙面掃描</b>：ADF 具有掃描雙面文件的自動雙面列印裝置。</li> <li>◦ <b>雙面列印</b>：可提供自動雙面 (在紙張的兩面) 列印功能。  自動雙面列印的紙張尺寸範圍是 175 公釐至 320 公釐 (6.9 至 12.6 英吋) x 210 公釐至 457 公釐 (8.3 至 18 英吋)。紙材磅數範圍是 60 - 220 g/m<sup>2</sup> (16-58 磅)。</li> </ul>
	<ul style="list-style-type: none"> <li>● <b>輸出</b> <ul style="list-style-type: none"> <li>◦ <b>標準出紙槽</b>：標準出紙槽位於產品頂端掃描器下方。此紙槽可容納多達 500 張紙。本產品提供了感應器，可在出紙槽已滿時發出指示。</li> <li>◦ <b>選購的 3 槽釘書機/堆疊器</b>：可提供多出紙槽工作分隔、便利裝訂 (最多 50 張紙的工作)、工作分類能力以及額外的輸出容量。堆疊器具有三個出紙槽：可容納 100 張紙的出紙槽、可容納 500 張紙的出紙槽及可容納 1000 張紙的出紙槽。</li> <li>◦ <b>選購的手冊裝訂機完稿器</b>：可提供便利裝訂 (最多 50 張紙的工作)、騎馬釘裝訂 (最多 15 張紙的手冊)、單張紙對摺、工作分隔與工作分類能力，以及額外的輸出容量。手冊裝訂機完稿器具有三個出紙槽：兩個可容納 1000 張紙的出紙槽及一個可容納多達 25 份以騎馬釘裝訂的手冊。</li> <li>◦ <b>ADF 出紙槽</b>：ADF 出紙槽位於 ADF 進紙匣的下方。該紙槽容納多達 50 張紙，產品會在紙槽已滿時停止。</li> </ul> </li> </ul>
支援的作業系統	<ul style="list-style-type: none"> <li>● Windows 2000®</li> <li>● Windows XP®</li> <li>● Windows Server 2003®</li> <li>● Windows Vista™</li> <li>● Macintosh OS</li> </ul>
連接方式	<ul style="list-style-type: none"> <li>● 區域網路 (LAN) 接頭 (RJ-45)，供內嵌 HPJetdirect 列印伺服器使用</li> <li>● 一個增強型輸入/輸出 (EIO) 插槽</li> <li>● USB 2.0 連線</li> <li>● 選購的類比傳真卡</li> <li>● 外部介面導線 (FIH) 連接 (AUX)，可連接其他裝置</li> <li>● 選購的「HP 數位傳送軟體」(DSS)</li> </ul>
環境特性	<ul style="list-style-type: none"> <li>● 睡眠設定可節省能源。</li> <li>● 內含大量的可再生使用的元件和材料。</li> </ul>
安全功能	<ul style="list-style-type: none"> <li>● 安全磁碟清除</li> <li>● 安全鎖定 (選用)</li> <li>● 工作保留</li> <li>● 儲存工作的使用者 PIN 驗證</li> <li>● DSS 驗證</li> <li>● IPv6 安全性</li> </ul>
影印與傳送	<ul style="list-style-type: none"> <li>● 用於文字、圖形及文字與圖形混合格式的模式</li> <li>● 工作中斷功能</li> </ul>

表格 1-2 功能 (續)

---

- 每張多頁
  - 控制面板動畫 (例如卡紙恢復)
  - 掃描並傳送至電子郵件
    - 電子郵件和傳真的本地通訊錄
    - LDAP 位址
  - 傳送到資料夾
  - 自動雙面 (兩面) 掃描
-

# 快速參考工作指南

快速參考工作指南提供了使用本產品的額外逐步程序。從產品 CD 或 [www.hp.com/support/cljcm6030mfp](http://www.hp.com/support/cljcm6030mfp)，或是 [www.hp.com/support/cljcm6040mfp](http://www.hp.com/support/cljcm6040mfp) 存取快速參考工作指南。

HP Color LaserJet ~~CM6030~~ MFP Series **Replace staples**

Header	Staple cartridge
<b>Replace staples</b>	(1) Open the front cover. (2) Remove the old staple cartridge. (3) Insert the new staple cartridge. (4) Close the front cover. (5) Test the printer.

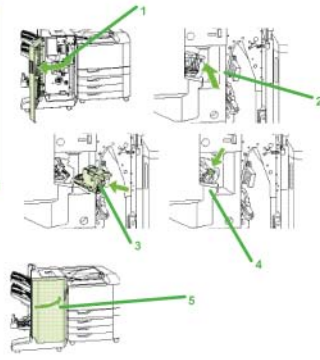

1  
[www.hp.com](http://www.hp.com)

©2008 Copyright Hewlett-Packard Development Company, L.P.

# 產品細部介紹

## 前視圖

### HP Color LaserJet CM6030 與 CM6040 MFP 系列

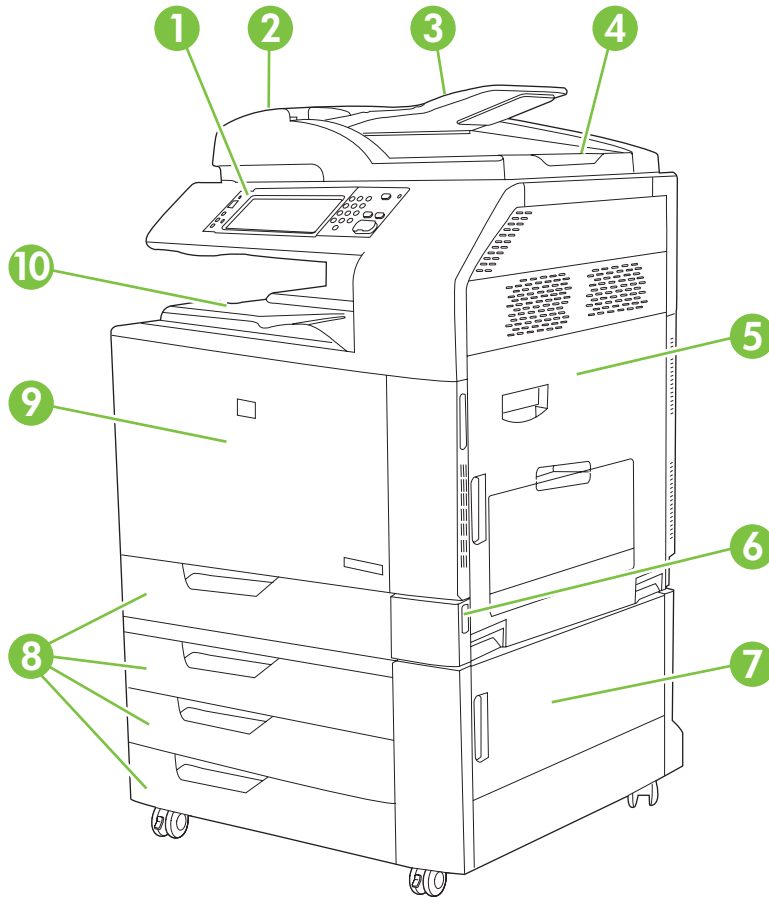

1	控制面板
2	自動送紙器 (ADF) 頂蓋
3	影印/掃描/傳真原稿的 ADF 進紙匣
4	ADF 出紙槽
5	右側擋門 (可供存取傳送裝置、傳送滾筒及熱凝器裝置)
6	開啓/關閉開關
7	右下門
8	HP Color LaserJet CM6030 MFP 與 HP Color LaserJet CM6040 MFP : 2 號與 3 號紙匣 HP Color LaserJet CM6030f MFP 與 HP Color LaserJet CM6040f MFP : 2 號、3 號、4 號及 5 號紙匣
9	前蓋 (可供存取碳粉匣和感光鼓)
10	出紙槽



## 背面外觀

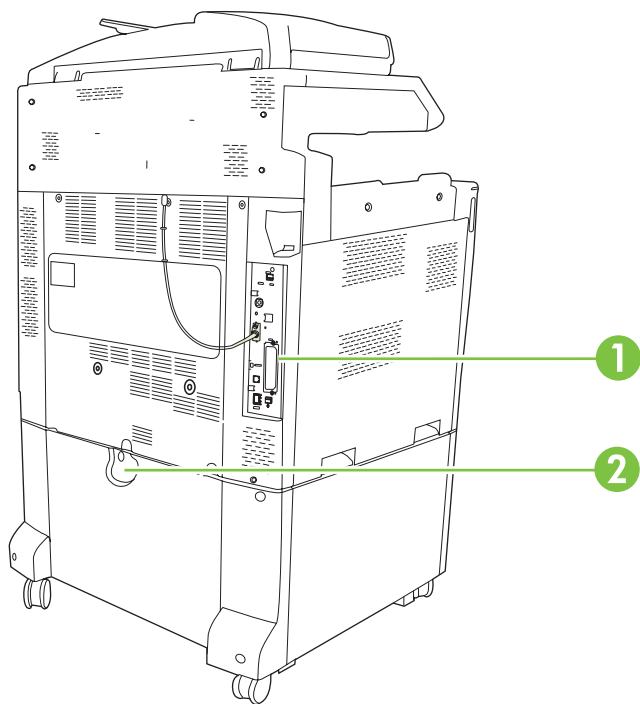

- |   |            |
|---|------------|
| 1 | 介面連接埠與電路板  |
| 2 | 其他進紙槽的鎖定手柄 |

## 介面連接埠

產品具有五個可連接到電腦或網路的連接埠。連接埠位於產品背面的左角。

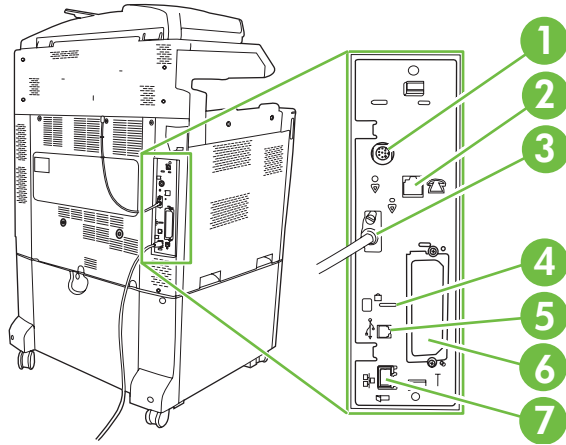

1	外部介面導線 (FIH)
2	傳真連線 (安裝時)
3	掃描器纜線
4	用於 Kensington 固定鎖的存取連接埠
5	USB 2.0 連接埠
6	EIO 擴充槽
7	網路連接埠

## 序號和型號位置

型號和序號標註於印表機背面的識別標籤上。序號含有產地國家/地區、印表機版本、製造代碼及印表機之製造編號等資訊。

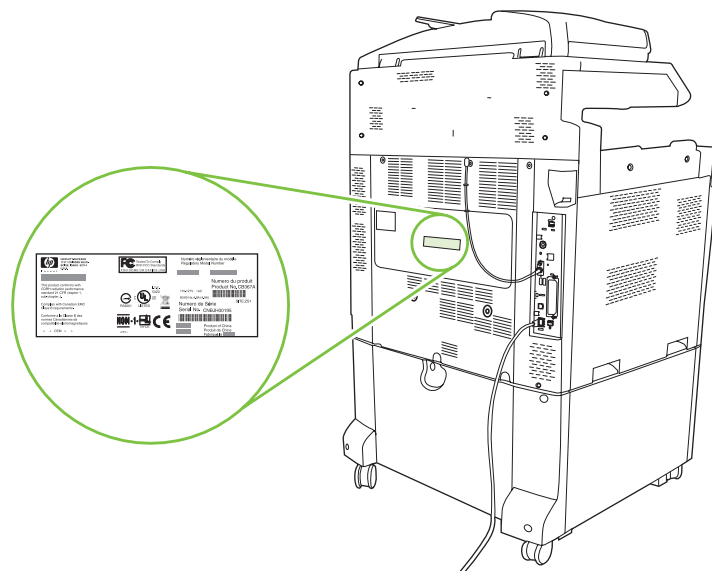

機型名稱	型號
HP Color LaserJet CM6030 MFP	CE664A
HP Color LaserJet CM6030f MFP	CE665A
HP Color LaserJet CM6040 MFP	Q3938A
HP Color LaserJet CM6040f MFP	Q3939A



---

## 2 控制面板

- [使用控制面板](#)
- [瀏覽管理功能表](#)
- [資訊功能表](#)
- [預設工作選項功能表](#)
- [時間/排程功能表](#)
- [管理功能表](#)
- [初始設定功能表](#)
- [裝置狀態功能表](#)
- [列印品質功能表](#)
- [故障排除功能表](#)
- [重設功能表](#)
- [維修功能表](#)

# 使用控制面板

控制面板備有一個彩色 (VGA) 觸控式螢幕，可讓您取用裝置所有功能。用按鈕和數字鍵盤可控制工作及裝置狀態。LED 指示燈則是用來標示裝置整體狀態用。

## 控制面板配置

控制面板包括觸控式圖形顯示幕、工作控制按鈕、數字鍵盤及三個發光二極體 (LED) 狀態指示燈。

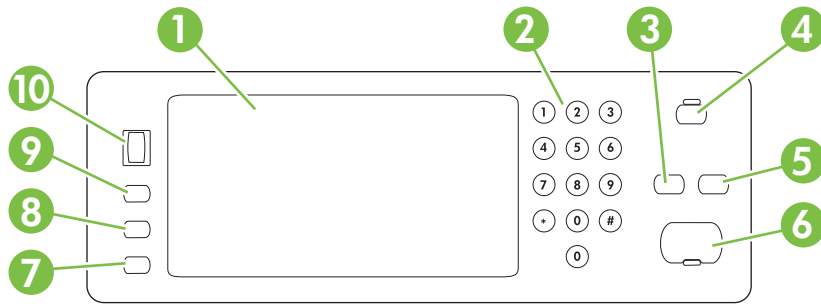

1	觸控式圖形顯示螢幕	使用觸控式螢幕開啓並設定所有裝置功能。
2	數字鍵盤	可讓您鍵入所需份數的數值及其他數值。
3	重設按鈕	將工作設定值重設為原廠或使用者定義的預設值。
4	睡眠按鈕	如果長時間未使用，裝置會自動進入睡眠模式。若要讓裝置進入睡眠模式或重新啓動裝置，請按下睡眠按鈕。
5	停止按鈕	停止使用中工作，然後開啓「工作狀態」畫面。
6	開始按鈕	開始影印工作、啓動數位傳送或繼續已中斷的工作。
7	注意指示燈	注意指示燈表示裝置有問題並需要使用者操作。範例包括空紙匣或觸控式螢幕上出現錯誤訊息。
8	就緒指示燈	就緒指示燈表示裝置已準備就緒，可開始處理任何工作。
9	資料指示燈	資料指示燈表示裝置正在接收資料。
10	對比度調整旋鈕	旋轉旋鈕以根據您的視角調整觸控式顯示幕的對比度。

## 主畫面

從主畫面可存取裝置功能，並會標示裝置目前狀態。

 **附註：** 取決於裝置的設定方式，在主畫面顯示的功能會有所不同。

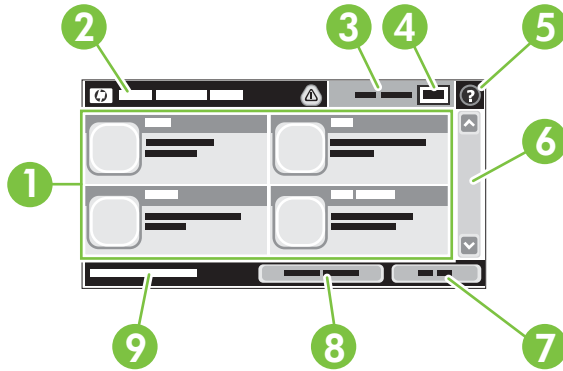

1	功能	視系統管理員的裝置設定為何，此區域顯示的功能可能包括下列任一項： <ul style="list-style-type: none"><li>• 副本</li><li>• 傳真</li><li>• 電子郵件</li><li>• 次要電子郵件</li><li>• 工作狀態</li><li>• 網路資料夾</li><li>• 工作儲存</li><li>• 工作流程</li><li>• 耗材狀態</li><li>• 管理</li></ul>
2	裝置狀態列	狀態列提供了裝置整體狀態的資訊。此區域會依當前狀態而顯示不同的按鈕。關於狀態列可能顯示的各按鈕說明，請參閱16頁的觸控式螢幕上的按鈕。
3	影印類型	顯示影印是否為彩色。
4	影印計數	影印計數方塊表示設定裝置製作的份數。
5	說明按鈕	點選說明按鈕可開啓內建的說明系統。
6	捲軸	點選捲軸的上下箭頭，可查看可用功能的完整清單。
7	登出	登入裝置取用有存取限制的功能之後，可以點選登出，登出裝置。登出之後，裝置會將所有選項重設為預設值。
8	網路位址	點選網路位址可找到關於網路連線的資訊。
9	日期與時間	此處顯示目前的日期與時間。系統管理員可選擇日期與時間的顯示格式，例如選用 12 小時制或 24 小時制。

## 觸控式螢幕上的按鈕

觸控式螢幕上的狀態列提供了裝置狀態的資訊。此區域會顯示各種不同的按鈕。下表即說明各按鈕的意義。

	<b>主畫面按鈕。</b> 從任何畫面均可點選主畫面按鈕，立即回到主畫面。
	<b>開始按鈕。</b> 點選開始按鈕可開始實際執行您所選用的功能。 <b>附註：</b> 此按鈕的名稱會視功能而有所變動。例如在 <b>副本</b> 功能裡，按鈕名稱會改為 <b>開始影印</b> 。
	<b>停止按鈕。</b> 若裝置正在處理列印或傳真工作，則會顯示停止按鈕，而非開始按鈕。點選停止按鈕可暫停當前工作。裝置會詢問您要取消工作或繼續工作。
	<b>錯誤按鈕。</b> 每次裝置出現錯誤，必須處理完才能繼續作業時，就會出現此錯誤按鈕。點選錯誤按鈕即可看到訊息，描述該錯誤。訊息裡也會說明該如何解決問題。
	<b>警告按鈕。</b> 裝置發生問題，但是仍可繼續運作時，便會出現警告按鈕。點選警告按鈕即可看到訊息，描述該問題。訊息裡也會說明該如何解決問題。
	<b>說明按鈕。</b> 點選說明按鈕可開啓內建的線上說明系統。詳細資訊請參閱 <a href="#">16 頁的控制面板說明系統</a> 。

## 控制面板說明系統

本裝置內建解釋如何使用各畫面的說明系統。要開啓說明系統，請點選螢幕右上角的說明按鈕 。

在某些畫面，點選說明後會開啓一個總功能表，讓您搜尋特定主題。您可以點選該功能表的按鈕，瀏覽功能表結構。

若是含有設定值或個別工作的畫面，則點選說明後會開啓主題，解釋該畫面的選項。

如果裝置向您發出錯誤或警告的警示，請點選錯誤  或警告  按鈕以開啓描述問題的訊息。訊息也包含協助解決問題的說明。



## 瀏覽管理功能表

從主畫面點選**管理**即可開啓功能表結構。您可能必須捲動至主畫面最底端，才看得到此功能。

管理功能表含有數個子功能表，列於畫面左邊。點選功能表名稱即可展開該結構。功能表名稱旁若顯示加號 (+)，便代表含有子功能表。請繼續展開結構，直到找出您想要設定的選項爲止。點選**上一頁**可回到前一層。

要離開管理功能表，請點選螢幕左上角的首頁按鈕 。

本裝置內建說明，解釋功能表可控制的各個功能。說明適用於觸控式螢幕右側的許多功能表。或者，要開啓全域說明系統，請點選螢幕右上角的說明按鈕 。

以下各節的表格說明管理功能表下每個功能表的整體結構。

# 資訊功能表

## 管理 > 資訊

用此功能表列印裝置裡儲存的資訊頁和報告。

表格 2-1 資訊功能表

功能表項目	子功能表項目	子功能表項目	值	說明	
組態/狀態頁	管理功能表選擇圖		列印	顯示管理功能表的基本結構，以及目前的管理設定。	
	組態/狀態頁		列印	一組組態頁，顯示目前的裝置設定。	
	耗材狀態頁		列印	顯示耗材狀態，如碳粉匣、維護組件、釘書針等。	
	用量頁		列印	顯示各紙張類型和尺寸至今印出的頁數資訊。	
	彩色使用工作記錄		列印	一個目錄頁面，包含個別工作彩色使用資訊。頁面內容包括使用者名稱、應用程式名稱，以及黑白頁與彩色頁的數目。	
	檔案目錄		列印	一個目錄頁面，顯示安裝在裝置上的大容量儲存裝置資訊，如快閃磁碟機、記憶卡、硬碟等。	
傳真報告	傳真活動記錄		列印	內含此裝置傳送與接收過的傳真清單。	
	傳真呼叫報告	傳真呼叫報告	列印	前次傳送或接收傳真作業的詳細報告。	
		報告的縮圖	是 否（預設值）	選擇是否將傳真第一頁的縮圖加到每份呼叫上。	
		何時列印報告	永不自動列印 任何傳真工作後列印 傳真傳送工作後列印 任何傳真錯誤後列印（預設值） 僅在傳送錯誤後列印 僅在接收錯誤後列印		
	帳單代碼報告		列印	列出外送傳真用過的帳單代碼。此報告列出每個代碼共用於幾次外送傳真。	
	封鎖傳真清單		列印	列出此裝置封鎖拒收傳真的電話號碼。	
	快速撥號清單		列印	顯示此裝置已設定的快速撥號。	

表格 2-1 資訊功能表 (續)

功能表項目	子功能表項目	子功能表項目	值	說明
樣本頁/字型	展示頁		列印	反白顯示產品列印功能之頁面的列印輸出。
	RGB 樣本		列印	不同 RGB 值的色彩範例列印輸出。這些範例可做為色彩匹配的指引。
	CMYK 樣本		列印	不同 CMYK 值的色彩範例列印輸出。這些範例可做為色彩匹配的指引。
	PCL 字型清單		列印	目前在裝置上可以使用的印表機控制語言 (PCL) 字型清單。。
	PS 字型清單		列印	列出目前裝置上可以使用的 PostScript (PS) 字型。

# 預設工作選項功能表

管理 > 預設工作選項

使用此功能表來設定各功能的預設工作選項。如果使用者在建立工作時沒有指定其他選項，便會使用這些選項。

## 預設原稿選項

管理 > 預設工作選項 > 原稿預設選項

表格 2-2 原稿預設選項功能表

功能表項目	值	描述
紙張大小	從清單選擇紙張尺寸。	選擇影印或掃描原稿時最常用的紙張尺寸。
單雙面選擇	1 2	選擇影印或掃描的原稿通常是單面或雙面。
方向	縱向 橫向	選擇影印或掃描原稿時最常用的紙張方向。若較短邊緣靠上，請選擇縱向；若較長邊緣靠上，請選擇橫向。
最佳化文字/圖片	手動調整 文字 列印的圖片 相片	針對原稿的特定類型輸出最佳化：文字、圖片或是兩者混合。 如果您選擇手動調整，請指定最常使用的文字與圖片混合。

## 影像調整

管理 > 預設工作選項 > 影像調整

表格 2-3 影像調整功能表

功能表項目	值	描述
暗度	選擇值。	選擇輸出的濃度（深淺）。
清除背景	調整範圍內的數值。	提高 <b>去除背景</b> 設定，移除背景的模擬影像，或移除明亮的背景顏色。
清晰度	調整範圍內的數值。	調整 <b>清晰度</b> 設定，使影像更銳利或柔和。

## 預設影印選項

管理 > 預設工作選項 > 預設影印選項

表格 2-4 預設影印選項功能表

功能表項目	子功能表項目	值	描述
份數		輸入份數。原廠預設值為 1。	設定影印工作的預設份數。
頁面數目		1 2	設定影本預設面數。
彩色/黑白		自動偵測 彩色 黑色 (預設值)	選擇預設影印模式為彩色或黑白。
裝訂/分頁	裝訂	無 (預設值) 左角一枚 左角兩枚 頂端兩枚 右角一枚 右角兩枚	設定影本裝訂、自動分頁的選項。 若選擇 <b>自動分頁</b> ，本裝置會先完成一份影印，再開始影印下一份。否則，本裝置便會在列印所有影本的第二頁之前，先列印第一頁，其他依此類推。
	自動分頁	熄滅 開啓 (預設值)	您的產品可能沒有裝訂與自動分頁功能。這些功能視所安裝的選購輸出附件而定。
出紙槽		<Binname>	選擇影本的預設出紙槽。 僅在安裝了選購的輸出附件時，此選項才能使用。
邊至邊		正常 (建議) (預設值) 邊到邊輸出	若原稿列印靠近邊緣，可以用 <b>邊至邊</b> 功能避免邊緣出現陰影。當此功能與 <b>縮小/放大</b> 功能併用時，可確保整頁都會出現在影本上。
自動包含邊界		熄滅 (預設值) 開啓	這項功能會在掃描時自動縮小影像大小，以便包含邊界。

## 預設傳真選項

管理 > 預設工作選項 > 預設傳真選項

表格 2-5 傳真傳送功能表

功能表項目	子功能表項目	值	描述
解析度		標準 (100x200dpi) (預設值)	設定所傳送文件的解析度。影像解析度越高，每英寸點數 (dpi) 也越多，顯示的細節也越多。解析度越低，每英寸點數越少，顯示的細節也越少，但檔案大小也越小。
		細緻 (200x200dpi)	
		極細緻 (300x300dpi)	
傳真標題		前加 (預設值) (預設值)	選擇頁面上傳真標題的位置。
		說明頁	選擇前加，將傳真標題印在傳真內容上方，並將傳真內容朝頁面下方移動。選擇說明頁，將傳真標題印在傳真內容頂端，而不會把傳真內容朝頁面下方推。使用此選項可避免單頁傳真被推入第二頁。

表格 2-6 傳真接收功能表

功能表項目	子功能表項目	數值	描述
傳真轉寄	傳真轉寄	熄滅 (預設值)	若要將收到的傳真轉寄至另一個傳真裝置，請選擇傳真轉寄與自訂。然後將另一個傳真裝置的號碼輸入傳真轉寄號碼欄位。當您首次選擇此功能表項目時，會被提示要求設定 PIN。請在每次使用這個功能表時都輸入此 PIN。存取「傳真列印」功能表時也是使用此 PIN。
		自訂	
	建立 PIN		
標記接收傳真	啟用		在此裝置所接收到之傳真的每一頁上，新增日期、時間、寄件人電話號碼和頁碼。
	停用 (預設值)		
適合頁面	啟用 (預設值)		縮小大於 Letter 尺寸或 A4 尺寸的傳真，以便符合 Letter 尺寸或 A4 尺寸的頁面。若將此功能設定為停用，則超過 Letter 或 A4 的傳真會分印於多張頁面。
	停用		
傳真紙匣	從清單選擇一個進紙匣。預設值為自動。		請選擇裝有您要用來接收傳真的紙張尺寸及類型之紙匣。
出紙槽	<Binname>		選擇傳真的預設出紙槽 (適用時套用)。

## 電子郵件預設選項

管理 > 預設工作選項 > 電子郵件預設選項

功能表項目	值	描述
文件檔案類型	PDF (預設值)	選擇電子郵件的檔案格式。
	JPEG	
	TIFF	
	M-TIFF	
輸出品質	高 (大檔案)	選擇較高的輸出品質，便會增加輸出檔案的大小。
	中 (預設值)	
	低 (小檔案)	
解析度	300 DPI	選擇解析度。選用較低設定值，產生檔案較小。
	200 DPI	
	150 DPI (預設值)	
	75 DPI	
彩色/黑白	彩色掃描 (預設值)	選擇電子郵件要用黑白色或彩色。
	黑白掃描	
TIFF 版本	TIFF 6.0 (預設值)	指定當儲存掃描檔案時所使用的 TIFF 版本。
	TIFF (6.0 後)	



## 傳送至資料夾的預設選項

管理 > 預設工作選項 > 傳送至資料夾預設選項

功能表項目	值	描述
彩色/黑白	彩色掃描	選擇檔案要用黑白色或彩色。
	黑白掃描 (預設值)	
文件檔案類型	PDF (預設值)	選擇檔案的格式。
	M-TIFF	
	TIFF	
	JPEG	
TIFF 版本	TIFF 6.0 (預設值)	指定當儲存掃描檔案時所使用的 TIFF 版本。
	TIFF (6.0 後)	
輸出品質	高 (大檔案)	選擇較高的輸出品質，便會增加輸出檔案的大小。
	中 (預設值)	
	低 (小檔案)	
解析度	75 DPI	選擇解析度。選用較低設定值，產生檔案較小。
	150 DPI (預設值)	
	200 DPI	
	300 DPI	
	400 DPI	
	600 DPI	

## 預設列印選項

管理 > 預設工作選項 > 預設列印選項

表格 2-7 預設列印選項功能表

功能表項目	子功能表項目	值	描述
每項工作份數		輸入數值。	設定列印工作的預設份數。
預設紙張尺寸		(支援尺寸清單)	選擇紙張尺寸。
自訂紙張的預設尺寸	度量單位	公釐 英吋	設定使用者將列印工作紙張尺寸選為自訂時，所使用的預設紙張尺寸。
	X 尺寸		設定預設自訂紙張尺寸的寬度。
	Y 尺寸		設定預設自訂紙張尺寸的高度。
出紙槽		<binname>	選擇列印工作的預設出紙槽。如果有安裝選用紙匣，出紙槽便會有所不同。
列印面		單面 雙面	選擇根據預設值，列印工作會是單面或雙面。

# 時間/排程功能表

管理 > 時間/排程

用此功能表設定裝置時間，以及裝置進入與跳出睡眠模式的設定。

 **附註：** 標示了「(預設值)」的是出廠預設值。有的功能表項目並沒有預設值。

表格 2-8 時間/排程功能表

功能表項目	子功能表項目	子功能表項目	數值	說明
日期/時間	日期格式		YYYY/MMM/DD (預設值)	用此功能設定目前日期與時間，並可設定外送傳真裡時間戳記的日期及時間格式。
			MMM/DD/YYYY	
			DD/MMM/YYYY	
	日期	月		
		日		
		年		
時間格式			12 小時 (AM/PM) (預設值)	
			24 小時	
	時間	時		
		分鐘		
		AM		
		PM		
睡眠延遲			1 分鐘 (預設值)	用此功能設定裝置閒置多久之後要進入睡眠模式。
			20 分鐘	
			30 分鐘	
			45 分鐘	
			1 小時 (60 分鐘)	
			90 分鐘	
			2 小時	
			4 小時	
喚醒時間	星期一		熄滅 (預設值)	選擇自訂可設定一週間每天不同的喚醒時間。裝置會依照此排程跳出睡眠模式。使用睡眠排程有助節省能源，並可預先讓裝置就緒，使用者不需等待裝置熱機。
	星期二		自訂	
	星期三			
	星期四			
	星期五			
	星期六			

表格 2-8 時間/排程功能表（續）

功能表項目	子功能表項目	子功能表項目	數值	說明
	星期日			
睡眠時間	星期一		熄滅 (預設值)	運用這項功能，將每天可能不會用到裝置的時段 (例如每晚的特定時間) 設為睡眠時間。設定了睡眠時間後，裝置會自動進入低耗電模式。選定一天，然後選擇自訂，以自訂睡眠時間排程。
	星期二		自訂	
	星期三			
	星期四			
	星期五			
	星期六			
	星期日			
傳真列印		建立 PIN		如果您擔心私人傳真的安全性，請使用此功能建立列印排程，將傳真儲存而不自動列印。當您首次選擇此功能表項目時，會被提示要求設定 PIN。請在每次使用這個功能表時都輸入此 PIN。

# 管理功能表

管理 > 管理

用此功能表可設定整體裝置管理選項。

 **附註：** 標示了「（預設值）」的是出廠預設值。有的功能表項目並沒有預設值。

表格 2-9 管理功能表

功能表項目	子功能表項目	數值	說明	
網路位址按鈕	顯示螢幕		使用此功能可顯示「首頁」畫面上出現的「網路位址」按鈕。	
	隱藏 (預設值)			
儲存的工作管理	快速影印工作儲存限制	選擇可儲存的工作數量上限。	用此功能表可檢視管理裝置上儲存的所有工作。	
	快速影印工作暫存逾時	關閉 (預設值)		
		1 小時		
		4 小時		
		1 天		
		1 週		
睡眠模式		停用	使用此功能來自訂裝置的睡眠模式設定值。	
		使用睡眠延遲 (預設值)	選擇使用睡眠延遲可設定讓裝置閒置後進入睡眠模式，閒置時間則在時間/排程功能表指定。	
管理耗材	更換耗材	不足時停止	這個功能表會設定碳粉匣、熱凝器組件或傳送組件用盡時的產品狀態。選擇不足時停止，可在耗材達到不足狀況時停止列印。選擇用盡時停止，可允許產品繼續列印，直到彩色碳粉匣用盡為止。	
		用盡時停止 (預設值)		
		用盡時置換 1		選擇用盡時置換 1，可讓產品在碳粉匣用盡或其他耗材壽命已盡時繼續列印。碳粉收集組件已滿時，產品會停止列印。使用了這個選項可能會降低列印品質。
		用盡時置換 2		選擇用盡時置換 2，可讓產品在碳粉匣用盡、其他耗材壽命已盡或廢碳粉收集組件已滿時繼續列印。使用了這個選項可能會損壞裝置。
	耗材使用壽命將盡/訂購極限值	選擇範圍內的數值。預設值為 5%。	使用這個功能表，可以執行耗材管理工作，例如變更何時應該訂購耗材的極限值。	
	彩色耗材用盡	停止 (預設值) 自動繼續使用黑白	這個功能表會設定彩色耗材用盡時的產品狀態。當選擇自動繼續使用黑白時，產品將會只使用黑色碳粉匣繼續列印。	
限制使用彩色	彩色列印存取	啟用彩色 (預設值)	這個項目讓管理員能夠停用或限制彩色列印。若要使用允許時啟用彩色設定，請在嵌入式 Web 伺服器、HP Easy Printer Care 軟體或 Web Jetadmin 設定使用者權限與/或應用程式權限。	
		允許時啟用彩色		
		停用彩色		
	彩色影印存取	啟用彩色 (預設值) 停用彩色	這個項目讓管理員能夠停用或限制彩色影印。	
彩色/黑白混合		自動 (預設值)	這個項目會控制從彩色模式到單色模式的引擎切換，以便達成最高效能與最長碳粉匣使用壽命。	

表格 2-9 管理功能表 (續)

功能表項目	子功能表項目	數值	說明
		大部分為彩色頁	選擇自動，可將產品重設為出廠預設值。
		大部分為黑白頁	如果您的列印工作幾乎都是涵蓋大量頁面的彩色工作，請選擇大部分為彩色頁。 如果您的列印工作大部分都是單色工作，或是彩色與單色工作的組合，請選擇大部分為黑白頁。

# 初始設定功能表

管理 > 初始設定

附註：標示了「（預設值）」的是出廠預設值。有的功能表項目並沒有預設值。

## 網路與 I/O

管理 > 初始設定 > 網路與 I/O

表格 2-10 網路與 I/O

功能表項目	子功能表項目	數值	說明
I/O 逾時		選擇範圍內的數值。出廠預設值為 15 秒。	I/O 逾時指的是列印工作被判為失敗之前要等待的時間。若裝置接收的一個列印工作資料流被中斷，便會依照此設定先等待一段時間，逾時才回報工作失敗。
嵌入式 Jetdirect	選項清單請參閱31 頁的表格 2-11 Jetdirect 功能表。		

表格 2-11 Jetdirect 功能表

功能表項目	子功能表項目	子功能表項目	數值及說明
TCP/IP	啟用		熄滅：停用 TCP/IP 通訊協定。  開啓（預設值）：啟用 TCP/IP 通訊協定。
		主機名稱	最長為 32 個字元的文數字字串，用於識別裝置。此名稱會列於 HP Jetdirect 組態頁。預設的主機名稱是 NPIxxxxxx，而 xxxxxx 表示 LAN 硬體 (MAC) 位址的最後六位。
	IPv4 設定	設定方法	指定在 HP Jetdirect 列印伺服器設定 TCP/IPv4 參數的方法。  <b>Bootp</b> ：使用 BootP (Bootstrap 通訊協定) 以從 BootP 伺服器自動組態。  <b>DHCP</b> ：使用 DHCP (動態主機組態通訊協定) 以從 DHCPv4 伺服器自動進行組態。若是選取此項且已用 DHCP 租有位址，則可用 <b>DHCP 釋放</b> 及 <b>DHCP 續約</b> 功能表來設定 DHCP 租約選項。  <b>自動 IP</b> ：使用自動連結本地 IPv4 位址。會自動指派格式為 169.254.x.x 的位址。  <b>手動</b> ：使用手動設定功能表設定 TCP/IPv4 參數。
		預設 IP	強制進行 TCP/IP 重新組態時，若列印伺服器無法自網路取得 IP 位址，便會採用此處指定的預設 IP 位址 (例如手動設定使用 BootP 或 DHCP 時)。  <b>自動 IP</b> ：設定連結本地 IP 位址 169.254.x.x。  <b>舊有</b> ：設定位址 192.0.0.192，與舊型 HP Jetdirect 裝置一致。
		DHCP 釋放	若設定方法設為 <b>DHCP</b> ，且列印伺服器已用 DHCP 租有位址，就會出現此功能表。  否（預設值）：儲存現用的 DHCP 租約。

表格 2-11 Jetdirect 功能表 (續)

功能表項目	子功能表項目	子功能表項目	數值及說明
			是：釋出現有 DHCP 租約及所租用的 IP 位址。
		DHCP 續約	若設定方法設為 DHCP，且列印伺服器已用 DHCP 租有位址，就會出現此功能表。 否 (預設值) 列印伺服器不要求 DHCP 續約。 是：列印伺服器會要求 DHCP 續約。
		主要 DNS	指定主 DNS 伺服器的 IP 位址 (n.n.n.n)。
		次要 DNS	指定次要網域名稱系統 (DNS) 伺服器的 IP 位址 (n.n.n.n)。
	IPV6 設定值	啓用	用此項來啓用或停用列印伺服器的 IPv6 運作功能。 熄滅：停用 IPv6。 開啓 (預設值)：啓用 IPv6。
		位址	手動設定：用此項目手動設定列印伺服器上的 IPv6 位址。 啓用：選擇此項目後再選擇開啓可啓用手動組態，或是選擇熄滅以停用手動組態。 位址：使用此項目輸入 32 位數的十六進位 IPv6 節點位址，此位址使用十六進位冒號語法。
		DHCPv6 原則	已指定路由：讓路由器決定列印伺服器要使用的狀態自動組態方式。路由器會指定要列印伺服器從 DHCPv6 伺服器取得位址或組態資訊，或是兩者皆取得。 路由無法使用：若無路由器，則列印伺服器應嘗試從 DHCPv6 伺服器取得具狀態組態。 永遠：不論有無路由器，列印伺服器都會嘗試從 DHCPv6 伺服器取得其具狀態組態設定值。
		主要 DNS	使用此項目指定列印伺服器應使用的主要 DNS 伺服器 IPv6 位址。
		次要 DNS	使用此項目指定列印伺服器應使用之次要 DNS 伺服器的 IPv6 位址。
	Proxy 伺服器		指定裝置的嵌入式應用程式應使用的 proxy 伺服器。Proxy 伺服器通常是讓網路用戶端存取網際網路之用。它會暫存 Web 頁面，並為用戶端提供一些網際網路安全性方面的保護。 要指定 proxy 伺服器，請輸入其 IPv4 位址或完整網域名稱。此名稱最多可有 255 個八位元資料組。 對於某些網路來說，您可能需要與您的網際網路服務供應商 (ISP) 聯絡才能取得 proxy 伺服器位址。
	Proxy 連接埠		輸入 proxy 伺服器用來支援用戶端的連接埠的編號。連接埠編號為網路上專為 proxy 活動保留的連接埠，其值可以從 0 到 65535。



表格 2-11 Jetdirect 功能表 (續)

功能表項目	子功能表項目	子功能表項目	數值及說明
IPX/SPX	啓用		熄滅：停用 IPX/SPX 通訊協定。 開啓 (預設值)：啓用 IPX/SPX 通訊協定。
	框架類型		選擇網路的框架類型設定。 自動：自動設定並限制框架類型為所偵測到的第一個類型。 EN_8023、EN_II、EN_8022 以及 EN_SNAP：乙太網路的框架類型選擇。
AppleTalk	啓用		熄滅：停用 AppleTalk 通訊協定。 開啓 (預設值)：啓用 AppleTalk 通訊協定。
DLC/LLC	啓用		熄滅：停用 DLC/LLC 通訊協定。 開啓 (預設值)：啓用 DLC/LLC 通訊協定。
安全性	列印安全性頁		是 (預設值)：列印包含 HP Jetdirect 列印伺服器之目前安全性設定值的頁面。 否：不列印安全性設定頁。
	安全 Web		指定組態管理時，嵌入式 Web 伺服器是否僅接受 HTTPS (安全 HTTP) 通訊，或是也同時接受 HTTP 通訊。 HTTPS 需要 (預設值)：安全、加密的通訊，限使用 HTTPS 存取。列印伺服器會被視為安全網站。 HTTP/HTTPS 非必要：可使用 HTTP 或 HTTPS 進行存取。
	IPSEC		指定列印伺服器的防火牆狀態。 保留：防火牆狀態保持目前組態不予變動。 停用：停用列印伺服器上的防火牆作業。
	重設安全性		指定要儲存列印伺服器上的現行安全設定，或將其重設為出廠預設值。 否：維持目前的設定。 是：將安全性設定重設為出廠預設值。
診斷	嵌入式測試		此功能表提供測試項目，協助診斷網路硬體或 TCP/IP 網路連線問題。 嵌入式的測試可助您判斷網路故障原因是裝置內部或是外來原因。用嵌入式測試來檢查列印伺服器的硬體及通訊路徑。選擇並啓用測試，設定好執行時間後，必須再選擇執行才會開始測試。 視執行時間而定，所選的測試會持續執行，直到裝置關機或是發生錯誤，然後會列印診斷頁。
		LAN 硬體測試	<b>注意：</b> 執行此嵌入式測試後，會刪除您的 TCP/IP 組態。 此測試執行內部迴圈 (loopback) 測試。內部迴圈測試僅會在內部的網路硬體裡傳送接收封包，不會在網路進行外部傳輸。

表格 2-11 Jetdirect 功能表 (續)

功能表項目	子功能表項目	子功能表項目	數值及說明
			選擇是選用此測試，或是選擇否放棄此測試。
		HTTP 測試	測試 HTTP 運作狀態，此測試會從裝置擷取預定的頁面，並測試嵌入的 Web 伺服器。 選擇是選用此測試，或是選擇否放棄此測試。
		SMTP 測試	存取裝置上預定的 SNMP 物件，藉以測試 SNMP 通訊運作狀況。 選擇是選用此測試，或是選擇否放棄此測試。
		紙張路徑測試	此測試協助找出 HP PostScript 第 3 級模擬裝置上的資料路徑及損毀問題。測試時會傳送預定的 PS 檔案至裝置，不過此測試不需紙張，該檔案並不會列印。 選擇是選用此測試，或是選擇否放棄此測試。
		選擇所有測試	使用此項目選擇所有可用的嵌入式測試。 選擇是以選擇所有測試。選擇否以選擇個別測試。
		執行時間 (小時)	用此項目指定嵌入式測試的執行時間 (小時)。您可以選擇 1 至 60 小時之間的數值。若是選擇零 (0)，則測試會持續執行直到發生錯誤或裝置關機為止。  HTTP、SNMP 以及資料路徑的測試完成之後，會將收集的資料列印出來。
		執行	否：不執行所選測試。 是：執行所選測試。
	Ping 測試		此測試是用來檢查網路通訊用。測試時會傳送鏈路層封包到遠端網路主機，然後等待接收適當回應。要執行 ping 測試，請設定下列項目：
		目標類型	指定目標裝置是 IPv4 還是 IPv6 節點。
		目標 IPv4	鍵入 IPv4 位址。
		目標 IPv6	鍵入 IPv6 位址。
		封包大小	指定要送至遠端主機的封包大小，以位元組為單位。最小為 64 (預設值)，最大為 2048。
		逾時	指定等待遠端主機回應的時間，以秒為單位。預設為 1，最長為 100。
		計數	指定此測試要傳送多少個 ping 測試封包。選擇 1 至 100 之間的數值。若要設定測試持續不斷執行，請選擇 0。
		列印結果	不設定持續執行時，可選擇列印測試結果。選擇是可列印結果。若是選擇否 (預設值)，則不會列印結果。
		執行	指定是否要執行 ping 測試。選擇是執行此測試，或是選擇否不執行此測試。

表格 2-11 Jetdirect 功能表 (續)

功能表項目	子功能表項目	子功能表項目	數值及說明
	Ping 結果		使用此項目，用控制面板顯示幕檢視 ping 測試狀態及結果。您可以選擇下列項目：
		傳送的封包	顯示送往遠端主機的封包數量 (0 至 65535 個之間)，由最近一次測試開始執行或是執行完成時開始起算。
		收到的封包	顯示從遠端主機收到的封包數量 (0 至 65535 個之間)，由最近一次測試開始執行或是執行完成時開始起算。
		遺失百分比	顯示送出之後遠端主機沒有回應的封包比例 (百分比)，由最近一次測試開始執行或是執行完成時開始起算。
		RTT 最低	顯示封包傳輸及回應的最低測得來回時間 (RTT)，範圍為 0 至 4096 毫秒。
		RTT 最高	顯示封包傳輸及回應的最高測得來回時間 (RTT)，範圍為 0 至 4096 毫秒。
		RTT 平均	顯示封包傳輸及回應的平均來回時間 (RTT)，範圍為 0 至 4096 毫秒。
		正在執行 ping	顯示是否正在執行 ping 測試。是代表正在進行測試，否則代表已完成測試或是並未執行測試。
		重新整理	檢視 ping 測試結果時，此項目會用目前的結果來更新 ping 測試資料。選擇是可更新資料，或是選擇否保有目前資料。不過功能表逾時，或是您回到主功能表的時候，都會自動更新。
連線速度			<p>列印伺服器的連線速度及通訊模式均須符合網路。可用的設定值視裝置及安裝的列印伺服器而定。請從下列連線設定選擇：</p> <p><b>注意：</b> 變更連線設定時，連往列印伺服器及網路裝置的通訊連線可能會被中斷。</p> <p><b>自動 (預設值)：</b> 列印伺服器會自動協調，並自行設定為可用的最高連線速度和通訊模式。若自動協調失敗，便會依集線器或交換器連接埠上所測得連線速度，設定為 100TX 半雙工或 10TX 半雙工。(不支援 1000T 半雙工。)</p> <p><b>10T 半雙工：</b> 10 Mbps，半雙工作業。</p> <p><b>10T 全雙工：</b> 10 Mbps，全雙工作業。</p> <p><b>100TX 半雙工：</b> 100 Mbps，半雙工作業。</p> <p><b>100TX 全雙工：</b> 100 Mbps，全雙工作業。</p> <p><b>100TX 自動：</b> 將自動協調限制在最高 100 Mbps 連線速度。</p> <p><b>1000TX 全雙工：</b> 1000 Mbps，全雙工作業。</p>
列印通訊協定			用此項列印出以下各項通訊協定的組態：IPX/SPX、Novell NetWare、AppleTalk、DLC/LLC。

# 傳真設定

管理 > 初始設定 > 傳真設定

表格 2-12 傳真設定功能表

功能表項目	子功能表項目	子功能表項目	數值	說明
所需的設定	國家/地區		(列出的國家/地區)	設定外送傳真依法必需加上的設定值。
		日期/時間	日期格式	
		日期		
		時間格式		
		時間		
	傳真標題資訊	電話號碼		
		公司名稱		
電腦傳真傳送			停用 啓用 (預設值)	使用此功能啓用或停用 電腦傳真傳送。電腦傳真傳送 可讓使用者在電腦已安裝傳送傳真驅動程式時，從電腦經由本裝置傳送傳真。
傳真傳送設定	傳真撥號音量		熄滅 低 (預設值) 高	用此功能設定裝置撥出傳真號碼時的撥號音量。
		錯誤更正模式	啓用 (預設值) 停用	啓用錯誤更正模式後，傳真傳輸期間若是發生錯誤，裝置便會將出錯部份再傳送或接收一次。
		JBIG 壓縮	啓用 (預設值) 停用	JBIG 壓縮可縮短傳真傳輸時間，進而減少電話費用。但是，使用 JBIG 壓縮有時會導致與舊型傳真機的相容問題。若是發生此問題，請關閉 JBIG 壓縮。
	最大傳輸速率		從清單選擇一個數值。預設值為 33.6K。	用此功能設定接收傳真時的最高傳輸速率。此設定可當作診斷工具使用，排除傳真問題。
	TCF T.30 延遲計時器		預設值 (預設值) 自訂	這項設定應該保留為預設值，而且只能在由 HP 技術支援代理指示時變更。與這項設定關聯的調整程序不在此指南所涵蓋的範圍中。
	TCF 擴充		預設值 (預設值) 自訂	這項設定應該保留為預設值，而且只能在由 HP 技術支援代理指示時變更。與這項設定關聯的調整程序不在此指南所涵蓋的範圍中。
	撥號模式		音頻撥號 (預設值) 轉盤式	選擇裝置應使用音頻式還是脈衝式撥號。
忙線時重撥		範圍為 0 至 9，出廠預設值為 3 次。	鍵入線路忙線時，裝置應重撥幾次。	
無人接聽時重撥		永不 (預設值) 一次 兩次	使用此功能指定接收方傳真號碼未接聽時，裝置應重撥幾次。 <b>附註：</b> 美國、加拿大以外的區域尚可選用兩次。	

表格 2-12 傳真設定功能表 (續)

功能表項目	子功能表項目	子功能表項目	數值	說明
	重撥間隔		範圍為 1 至 5 分鐘。 出廠預設值為 5 分鐘。	使用此功能指定接收方號碼忙線或未接聽時，每次重撥要等待多久時間。
	偵測撥號訊號		啓用 停用 (預設值)	使用此功能指定裝置是否應檢查撥號音，再傳送傳真。
	撥號首碼		熄滅 (預設值) 自訂	使用此功能指定裝置傳送傳真時，傳真號碼的前置號碼。
	帳單代碼		熄滅 (預設值) 自訂	啓用帳單代碼時，會要求使用者輸入外送傳真的帳單代碼。  範圍為 1 至 16 位數。預設值為 1 位數。
傳真接收設定	接聽鈴聲		此數值範圍視位置而定。出廠預設值為 2 聲。	使用此功能指定傳真數據機接聽前要響鈴幾聲。
	鈴聲時間間隔		預設值 (預設值) 自訂	這項設定是要用來調整一些 PBX 鈴聲訊號。請只在由 HP 技術支援代理指示時，變更這項設定。
	鈴聲頻率		預設值 (預設值) 自訂	這項設定應該保留為預設值，而且只能在由 HP 技術支援代理指示時變更。與這項設定關聯的調整程序不在此指南所涵蓋的範圍中。
	鈴聲音量		熄滅 低 (預設值) 高	設定傳真鈴聲音量。
	已封鎖的傳真號碼	新增封鎖號碼	鍵入要新加的傳真號碼。	使用此功能在封鎖傳真清單裡增加或刪除號碼。封鎖傳真清單最多可有 30 個號碼。裝置收到來自封鎖傳真號碼的來電時，會將其內送傳真刪除。同時還會將被封鎖的傳真記錄在活動記錄，並加上工作會計資訊。
		移除封鎖號碼	選擇要刪除的傳真號碼。	
		清除所有凍結號碼	否 (預設值) 是	

## 電子郵件設定

管理 > 初始設定 > 電子郵件設定

使用此功能表啓用電子郵件功能，並可設定基本電子郵件設定。

 **附註：** 如需設定進階電子郵件設定，請使用嵌入式 Web 伺服器。詳細資訊請參閱[180 頁的嵌入式 Web 伺服器](#)。

**表格 2-13 電子郵件設定功能表**

功能表項目	數值	說明
地址驗證	開啓 (預設值) 熄滅	此選項讓裝置可檢查您輸入的電子郵件地址是否符合語法。有效的電子郵件地址必須具有「@」號與「.」。
尋找傳送閘道		搜尋網路上可供裝置傳送電子郵件的 SMTP 閘道。
SMTP 閘道	輸入數值。	指定裝置要用來傳送電子郵件的 SMTP 閘道 IP 位址。
測試傳送閘道		測試設定的 SMTP 閘道是否可以運作。

## 傳送設定功能表

管理 > 初始設定 > 傳送設定

**表格 2-14 傳送設定功能表**

功能表項目	數值	說明
傳真號碼確認	停用 (預設值) 啓用	當啓用傳真號碼確認時，您會被提示輸入傳真號碼兩次，以便確認有正確鍵入該號碼。

# 裝置狀態功能表

管理 > 裝置狀態

表格 2-15 裝置狀態功能表

功能表項目	子功能表項目	子功能表項目	值	描述
語言			從清單選擇語言。	為控制面板訊息選擇不同的語言。選擇新語言時，鍵盤配置也可能變更。
按鍵聲音			開啓 (預設值) 熄滅	使用此功能指定點選畫面或按下控制面板上的按鈕時是否發出聲音。
無活動逾時			鍵入介於 10 至 300 之間的值。出廠預設為 60 秒。	指定控制面板上任何活動與裝置重設回預設值之間的經過時間。
警告/錯誤狀態	可清除警告		開啓	設定控制面板上，可清除警告訊息的時間。
			工作 (預設值)	
	可繼續的事件		自動繼續 (10 秒) (預設值)	設定當裝置發生某些錯誤時的裝置狀態。
			點選「確定」以繼續	
卡紙恢復		自動 (預設值)	設定裝置如何處理卡紙過程中遺失的頁面。	
		熄滅		
		開啓		

表格 2-15 裝置狀態功能表 (續)

功能表項目	子功能表項目	子功能表項目	值	描述
紙匣狀態	使用要求的紙匣		專用 (預設值)	控制裝置如何處理已指定特定進紙匣的工作。
			第一	
	手動送紙提示		永遠 (預設值)	指示當工作的類型或尺寸與指定的紙匣不相符，裝置改從多功能紙匣抽紙時，是否應該出現提示。
			除非已裝紙	
	PS 延遲紙材		啟用 (預設值)	選擇 PostScript (PS) 或 HP 紙張處理模式。
			停用	
	使用其他紙匣		啟用 (預設值)	當指定的紙匣為空時，開啓或關閉控制面板上的選擇其他紙匣提示。
		停用		
尺寸/類型提示		顯示 (預設值) (預設值)	控制每當開啓或關閉紙匣時，是否會出現紙匣組態訊息。	
		請勿顯示		
雙面列印空白頁		自動 (預設值)	控制裝置如何處理雙面工作 (雙面列印)。	
		是		
影像旋轉		由左至右。	影像旋轉讓使用者能以相同方向在進紙匣裝入紙張，無論裝置是否有安裝完稿器皆同。	
		由右至左。		
		替代	<b>附註：</b> 每當工作不要求裝訂，或由於紙材不受支援或無法使用釘書機而無法進行要求的裝訂時，將套用此功能表中設定的影像旋轉。	
			選擇 <b>由左至右</b> 以旋轉影像，有如要沿著左邊裝訂一般。這個設定適用於閱讀習慣為由左至右的列印工作。此為出廠預設值。 選擇 <b>由右至左</b> 以旋轉影像，有如要沿著右邊裝訂一般。這個設定適用於閱讀習慣為由右至左的列印工作。 選擇 <b>替代</b> 可使用另一種裝紙方向，可能較適合舊產品所使用的預印表格。	
多功能完稿器 或 MBM-3 槽釘書機	作業模式		信箱	如果連接了 HP 3 槽釘書機/堆疊器附件或 HP 手冊製作機/完稿器附件，此功能表將會出現。 可讓您設定預設作業模式。 <b>信箱</b> 會為每個出紙槽指派給一位或一組使用者。 <b>堆疊器</b> 會將所有出紙槽視為一個大的紙槽。當某個紙槽滿溢時，工作會自動傳送到下一個紙槽。 <b>功能分隔器</b> 指定傳真或影印等特定工作類型的預設紙槽 (僅限於釘書機/堆疊器)。
			堆疊器	
			功能分隔器	
	釘書針		無	設定在尚未指定裝訂值時，傳送至裝置之文件的裝訂預設值。
			左角一枚	
			右角一枚	
			左角兩枚	
			右角兩枚	
			頂端兩枚	



表格 2-15 裝置狀態功能表 (續)

功能表項目	子功能表項目	子功能表項目	值	描述
	釘書針用盡		停止 繼續	設定當工作指定了裝訂，但釘書機中的釘書針已用盡時的預設行為。如果釘書機中的釘書針用盡， <b>停止</b> 會停止列印。 <b>繼續</b> 可讓工作繼續列印，即使裝置用盡釘書針。
	分類		熄滅 開啓	開啓或關閉工作分類功能。開啓工作分類功能時，工作的每個副本均會按順序移至出紙槽的一側，使每個副本相互之間分開
	A4/LETTER 裝訂		一般 替代 1 替代 2	<p>透過使用釘書機緩衝區，來控制列印引擎的速度，以防卡紙。</p> <p><b>附註：</b> 釘書機緩衝區能否使用將視選擇的紙材類型或感測的紙材類型 (如果已啓用自動感應模式) 而定。</p> <p>如果已啓用<b>一般</b>設定，引擎會以正常速度執行，並儘可能使用釘書機緩衝區。</p> <p>如果啓用<b>替代 1</b>設定，且引擎採用自動感應模式，引擎會降低速度以防卡紙。如果產品未採用自動感應模式，引擎會執行正常速度，並會儘可能使用釘書機緩衝區。</p> <p>如果啓用<b>替代 2</b>設定，引擎會一直降低速度以防卡紙，也不會用到釘書機緩衝區。</p>
	Fold LTR-R & A4 - R		- 4.0 公釐 - 3.5 公釐 - 3.0 公釐 - 2.5 公釐 - 2.0 公釐 - 1.5 公釐 - 1.0 公釐 - 0.5 公釐 0.0 公釐 0.5 公釐 1.0 公釐 1.5 公釐 2.0 公釐 2.5 公釐 3.0 公釐 3.5 公釐 4.0 公釐	調整 Letter 與 A4 尺寸紙張的摺疊線 (僅適用手冊裝訂機)。
	Fold Legal & JISB4		- 4.0 公釐 - 3.5 公釐	調整 Legal 與 JIS B4 尺寸紙張的摺疊線 (僅適用手冊裝訂機)。

表格 2-15 裝置狀態功能表 (續)

功能表項目	子功能表項目	子功能表項目	值	描述
			- 3.0 公釐	
			- 2.5 公釐	
			- 2.0 公釐	
			- 1.5 公釐	
			- 1.0 公釐	
			- 0.5 公釐	
			0.0 公釐	
			0.5 公釐	
			1.0 公釐	
			1.5 公釐	
			2.0 公釐	
			2.5 公釐	
			3.0 公釐	
			3.5 公釐	
			4.0 公釐	
	Fold 11X17 & A3		- 4.0 公釐	調整 Legal、11x17 及 A3 尺寸紙張的摺疊線 (僅適用手冊裝訂機)。
			- 3.5 公釐	
			- 3.0 公釐	
			- 2.5 公釐	
			- 2.0 公釐	
			- 1.5 公釐	
			- 1.0 公釐	
			- 0.5 公釐	
			0.0 公釐	
			0.5 公釐	
			1.0 公釐	
			1.5 公釐	
			2.0 公釐	
			2.5 公釐	
			3.0 公釐	
			3.5 公釐	
			4.0 公釐	

表格 2-15 裝置狀態功能表 (續)

功能表項目	子功能表項目	子功能表項目	值	描述
一般影印狀態	優先掃描		啟用 (預設值)	開啓無等待掃描。啓用 <b>優先掃描</b> 後，會將原稿中的頁面掃描並儲存在磁碟中，並保存直到裝置可用爲止。
			停用	
	自動中斷列印		啟用	啓用此功能時，影印工作便有權中斷設定列印多份的列印工作。  影印工作會插入列印佇列，排在列印工作完成一份之後。待影印工作完成，裝置會繼續印製列印工作剩餘的份數。
			停用 (預設值)	
中斷影印		啟用	啓用此功能時，新開始的影印工作便有權中斷目前列印中的影印工作。裝置會詢問您是否確定要中斷目前的工作。	
		停用 (預設值)		
	替代性封面模式		熄滅 (預設值) 開啓	無論是進行單面影印還是雙面影印，此選項可讓您爲所有影印工作以相同的方式裝入信紙信頭或預製表格。
一般列印狀態	置換 A4/Letter		否	啓用此功能時，當 A4 工作傳送至裝置，卻沒有裝入 A4 尺寸的紙張時，便會在 Letter 尺寸的紙張上列印 (或是當傳送 Letter 工作，卻沒有裝入 Letter 尺寸的紙張時，便會在 A4 紙張上列印)。此選項也會用 Ledger 尺寸的紙張置換 A3 紙張，並用 A3 尺寸的紙張置換 Ledger 紙張。
			是 (預設值)	
	手動送紙		啟用	啓用此功能時，使用者可以從控制面板中選擇手動送紙作爲工作的紙張來源。
			停用 (預設值)	
	Courier 字型		標準 (預設值)	選擇您所要使用的 Courier 字型的版本。  深
			深	
	寬形 A4		啟用	變更 A4 尺寸紙張的可列印區域。如果啓用此選項，A4 紙的一行可列印八十個間距爲 10 字距的字元。
			停用 (預設值)	
	列印 PS 錯誤		啟用	選擇在裝置發生 PostScript (PS) 錯誤時是否列印 PS 錯誤頁。
			停用 (預設值)	
列印 PDF 錯誤		啟用	選擇在裝置發生 PDF 錯誤時是否列印 PDF 錯誤頁。	
		停用 (預設值)		
個人化語言		自動 (預設值)	選擇裝置應使用的印表機語言。	
		PCL	一般而言，您不應該變更此語言。若將設定變更爲特定語言，除非有傳送特定軟體命令，否則裝置將不會在語言之間自動切換。	
		PDF		
		PS		

表格 2-15 裝置狀態功能表 (續)

功能表項目	子功能表項目	子功能表項目	值	描述
	PCL	表單長度	輸入行數，介於 5 至 128 之間。原廠預設為 60 行。	PCL 是 Hewlett-Packard 為存取印表機各種功能而開發的一組印表機指令。
		方向	縱向 (預設值) 橫向	選擇列印工作最常使用的紙張方向。若較短邊緣靠上，請選擇縱向；若較長邊緣靠上，請選擇橫向。
		字型來源	從清單選擇來源。	選擇使用者軟預設字型的字型來源。
		字型編號	鍵入字型號碼。範圍為 0 至 999。原廠預設值為 0。	使用在字型來源功能表項目中指定的來源，指定使用者軟預設字型的字型號碼。裝置會為每種字型指派一個號碼，然後將字型列在 PCL 字型清單中 (可從管理功能表使用)。
		字距	鍵入 0.44 到 99.99 之間的值。原廠預設值是 10.00。	如果字型來源與字型編號指定的是描邊字型，則使用此功能選擇預設字距 (若是等寬字型)。
		符號集	PC-8 (預設值) (額外 50 組符號集可選)	在控制面板中任選一個可用的符號集。符號集是一個字型的所有字元的特定集合。
		將 CR 加到 LF	否 (預設值) 是	設定是否在與舊版相容的 PCL 工作 (純文字而無工作控制) 中出現的每個換行字元 (LF)，都加上一個歸位字元 (CR)。
		隱藏空白頁	否 (預設值) 是	此選項適用於要產生自己的 PCL 之使用者，這種 PCL 可能包括會造成列印空白頁的多餘進紙。當選擇是時，則會在頁面空白時忽略表單送紙。
		紙材來源對應	標準 (預設值) 傳統	在您不使用裝置驅動程式，或軟體程式沒有紙匣選擇選項時，根據編號選擇與維護進紙匣。

# 列印品質功能表

管理 > 列印品質

表格 2-16 列印品質功能表

功能表項目	子功能表項目	值	描述
調整色彩	光亮	青色濃度. 洋紅色濃度. 黃色濃度. 黑色濃度  +5 到 -5。預設值是 0。	調整列印頁面上反白顯示的暗度與亮度。較低的值代表列印頁面上的較亮反白顯示；較高的值則代表列印頁面上的較暗反白顯示。
	中色調	青色濃度. 洋紅色濃度. 黃色濃度. 黑色濃度  +5 到 -5。預設值是 0。	調整列印頁面上中色調的暗度或亮度。較低的值代表列印頁面上的較亮中色調；較高的值則代表列印頁面上的較暗中色調。
	陰影	青色濃度. 洋紅色濃度. 黃色濃度. 黑色濃度  +5 到 -5。預設值是 0。	調整列印頁面上陰影的暗度或亮度。較低的值代表列印頁面上的較亮陰影；較高的值則代表列印頁面上的較暗陰影。
	還原色彩值		將所有濃度值還原為出廠預設值。
設定對位	測試頁	列印	移動邊界對齊，讓頁面上的影像上下左右置中對齊。您也可以將正反兩面的影像對齊。  列印定位設定的測試頁。
	來源	所有紙匣  紙匣 <X>：<內容>（選擇一個紙匣）	選擇列印設定對位頁的進紙匣。
	調整紙匣 <X>	沿 X 或 Y 軸調整 -20 至 20。預設值是 0。  X1 位移  X2 位移  Y 位移	請分別為每個紙匣執行對齊程序。  當建立影像時，裝置會在紙張從上往下 <b>進紙</b> 時，從一邊橫向左右 <b>掃描</b> 頁面。  掃描方向稱為 X。X1 是雙面頁面第一面的掃描方向。X2 則是雙面頁面第二面的掃描方向。進紙方向稱為 Y。
列印模式	<紙張類型>		設定何種模式與何種紙張類型關聯。
自動感應模式	1 號紙匣感測	完全感應 (1 號紙匣的預設值)  擴充感應 (2-5 紙匣的預設值)  僅限於投影片	當選擇 <b>完全感應</b> 時，產品可辨識輕磅紙、一般紙、重磅紙、光面紙和粗糙紙及投影片。當選擇 <b>擴充感應</b> 時，裝置會辨識一般紙張、投影片、光面紙及粗糙紙。當選擇 <b>僅限於投影片</b> 時，裝置只會辨識投影片和非投影片類型。
	2-5 號紙匣感應	擴充感應  僅限於投影片（預設值）	當選擇 <b>擴充感應</b> 時，裝置會辨識一般紙張、投影片、光面紙及粗糙紙。當選擇 <b>僅限於投影片</b> 時，裝置只會辨識投影片和非投影片類型。

表格 2-16 列印品質功能表 (續)

功能表項目	子功能表項目	值	描述
最佳化	紙張捲曲	一般	為協助減少紙張捲曲，請將此選項設定為 <b>降低</b> 。此設定會將全速降低為 10 PPM (而不是 40 ppm)，並將 34 速度降低為 7.5 ppm (而不是 30 ppm)。
		降低	
	預先旋轉	熄滅 (預設值) 開啓	若頁面上出現水平條紋，請將此功能轉成 <b>開啓</b> 。使用此功能可增加裝置的暖機時間。
	熱凝器溫度	一般 (預設值)	若頁尾或下一頁重覆出現該頁面的淺色影像，請先確定是否已依所使用紙張類型正確設定「紙張類型」與「列印模式」。若列印工作持續出現淺色影像，請將熱凝器溫度功能設為替代設定之一。請先試用替代 1 設定，看看是否能解決問題。若仍無法解決問題，試試替代 2 及替代 3。使用替代 2 及替代 3 設定時，您可能會發現工作間的延遲時間更長。
		替代 1	
		替代 2 替代 3	
	1 號紙匣	正常 (預設值) 替代	在從 1 號紙匣列印時，如果在紙張背面看到污漬，請將模式設定為 <b>替代</b> 。這將增加清潔週期的頻率。
	光面紙模式	一般 (預設值)	需要穩定的高光面效果時，請選擇此選項。進行光面紙列印工作時 (例如相片)，若發現列印第一頁之後，光澤度降低，請將此功能設為 <b>高</b> 。此設定會降低所有紙張類型的效能。
		高	
	輕磅紙材	自動 (預設值)	防止熱凝器捲繞輕磅紙張。若您經常看到「熱凝器延遲卡紙」或「熱凝器捲繞卡紙」訊息，尤其是在使用輕磅紙列印或進行高碳粉覆蓋率的列印工作時經常出現，請將此功能設為 <b>開啓</b> 。
開啓			
環境	一般 (預設值)	在極低溫的環境中最佳化效能。若產品是在低溫環境中操作，且列印品質出現問題，例如列印影像起泡，請將這項功能設為 <b>低溫</b> 。	
	低溫		
線電壓	一般 (預設值)	在低電壓的環境中最佳化效能。若產品是在低電壓的環境中操作，且列印品質出現問題，例如列印影像起泡，請將這項功能設為 <b>100V</b> 。	
	100V		
清潔頻率	一般 (預設值)	若列印輸出出現瑕疵，且不斷出現在 38 公釐 (1.5 英吋) 間隔，請將這項功能設為 <b>替代</b> 。這項功能可提高 C 滾筒的清潔頻率。這項功能設為 <b>替代</b> 後，也可能會降低列印速度，並提高耗材更換頻率。	
	替代		
D 刀片偏差	一般 (預設值)	若列印輸出出現短的白色垂直線條，請將這項功能設為 <b>替代</b> 。 <b>替代</b> 設定會使列印輸出出現黑點，所以請務必先嘗試列印幾次以測試這項設定。	
	替代		

表格 2-16 列印品質功能表（續）

功能表項目	子功能表項目	值	描述
	廢紙槽	一般 (預設值) 替代	若列印輸出上有碳粉長條紋，特別是出現在碳粉覆蓋率低的列印工作上，請將這項功能設為替代。
	放電刷	熄滅 (預設值) 開啓	若以輕磅紙進行雙面列印工作時出現碳粉污點，且有污點的紙在 10 張以上，請在低溫低濕度的環境中啓用這項功能。
	背景	熄滅 (預設值) 開啓	若列印時頁面的背景暗淡，請將此功能轉成開啓。使用這項功能後，光澤度可能會降低。
	重磅紙模式	30 PPM (預設值) 24 PPM	預設值為 30 PPM。選擇 24 PPM 選項，可以降低列印速度並改善重磅紙熱凝效果。
	追蹤控制	關閉 (預設值) 亮	調整偏壓以改善色彩穩定度。此設定應該保留為「開啓」。
	還原最佳化		選擇此設定可將「選項」功能表中的所有設定還原為出廠預設值。
解析度	影像 REt 4800 1200X600dpi		選擇影像 REt 4800 可快速產生高品質的列印成品，適用於大多數列印工作。 選擇 1200X600dpi 可產生最高品質的列印成品，但列印速度可能會很慢。若工作內含極細線條或精緻圖形，則這項設定可能很實用。
彩色 Ret		啓用 (預設值) 停用	啓用或停用解析度增強技術 (REt)，這項技術可平滑列印彎角、弧度及邊緣。
校準/清潔			
	處理清潔頁	程序	使用這項功能建立並處理清潔頁，以將熱凝器中壓力滾輪上過多的碳粉清掉。此程序最多需要 2.5 分鐘。
	快速校準	校準	執行部分產品校準功能。
	完整校準	校準	執行所有產品校準功能。
	於喚醒/開啓電源延遲校準	否 是 (預設值)	這個功能表可控制印表機喚醒或開啓後的校準時間。 <ul style="list-style-type: none"> <li>選擇否，使列表機在喚醒或開啓後，立即進行校準。裝置在完成校準前，不會進行任何列印工作。</li> <li>選擇是，即可使睡眠中的裝置先接受列印工作，再進行校準。裝置接受新工作的時間不長，可能會在列印出所有已接收工作前，就已經開始校準。</li> </ul>
			<b>附註：</b> 若要獲得最佳的結果，請先讓裝置進行校準，再行列印。校準完成前所執行的列印工作可能不會有最佳的品質。

# 故障排除功能表

管理 > 疑難排解

 **附註：** 在故障排除功能表下的許多功能表項目，都是做為進階的故障排除之用。

表格 2-17 疑難排解功能表

功能表項目	子功能表項目	子功能表項目	值	描述
事件記錄			列印	這個項目會在控制面板顯示螢幕上顯示事件代碼及其對應的引擎週期。
校準掃描器			校準	使用此功能可補正 ADF 和平台掃描器裡，掃描器影像系統（托架頭）的位移。  如果掃描器沒有抓取到掃描文件的正確區段，您可能需要校準掃描器。
PQ 故障排除			列印	列印有助於解決列印品質問題的各種診斷頁。
傳真 T.30 追蹤	列印 T.30 報告			列印或設定傳真 T.30 追蹤報告。T.30 是一個標準，規範了傳真機之間的訊號同步、通訊協定以及錯誤修正等。
	何時列印報告		永不自動列印（預設值）	
			任何傳真工作後列印	
			傳真傳送工作後列印	
			任何傳真錯誤後列印	
			僅在傳送錯誤後列印	
			僅在接收錯誤後列印	
傳真傳輸訊號中斷			0 與 30 之間的值。預設值是 0。	設定補償電話線路訊號衰減的衰減量。若非由 HP 服務代表要求，請勿修改這項設定，因為修改後有可能會使傳真停止運作。
傳真 V.34			一般（預設值） 熄滅	若是發生過數次傳真失敗，或是電話線路狀況具有需要，則請停用 V.34 模式。
傳真喇叭模式			一般（預設值） 診斷	技術人員可使用這項功能聆聽傳真調變聲音，以便評估和診斷傳真問題。
診斷頁			列印	列印包含色樣和 EP 參數表的診斷頁。
停用碳粉匣檢查				使用這個項目，進入可以移除碳粉匣（或是碳粉匣與感光鼓的色彩配對）的模式，以決定問題的來源為何種特定色彩。在此模式中，會忽略所有的耗材相關錯誤。
紙張路徑感應器				開始進行紙張路徑感應器測試。



表格 2-17 疑難排解功能表（續）

功能表項目	子功能表項目	子功能表項目	值	描述
紙張路徑測試	測試頁		列印	產生測試紙張處理功能的測試頁。定義測試的路徑，以便測試特定的紙張路徑。
		來源	所有紙匣 1 號紙匣 2 號紙匣 (會依實際情況顯示其他紙匣。)	指定測試頁要從所有紙匣列印，或是要從特定紙匣列印。
	目的地	所有紙槽	選擇測試頁輸出選項。將測試頁傳送到所有出紙槽，或只傳送到特定的出紙槽。	
	雙面列印	熄滅 (預設值) 開啓	選擇在測試中是否要包含雙面列印裝置。	
	份數	範圍：1-500，預設值為 1。	選擇在測試中，要從指定的來源傳送多少頁。	

表格 2-17 疑難排解功能表 (續)

功能表項目	子功能表項目	子功能表項目	值	描述
處理紙張路徑測試	釘書針	外觀選項		從可用選項清單選擇。測試完稿器上的紙張處理功能。 選擇要測試的選項。
		目標紙槽		
		紙材尺寸	Letter A4	選擇測試的紙張尺寸。
		紙材類型		從清單選擇一個類型。選擇測試的紙張類型。
		份數	範圍：2-30，預設值=2	選擇要在測試中包含的份數。
		雙面列印	熄滅 開啓	選擇是否要在測試中使用雙面列印裝置。
		測試頁	列印	列印用來測試的測試頁。
堆疊	目標紙槽	紙材尺寸	Letter Legal A4 Executive (JIS) 8.5 x 13	從紙槽清單中選擇。選擇要用來測試堆疊器的選項。
		紙材類型		選擇「處理紙張路徑測試」所要使用的紙材類型。
		份數	1 10 50 100 500	選擇「處理紙張路徑測試」要包含的份數。
		雙面列印	熄滅 開啓	選擇「處理紙張路徑測試」是否要使用雙面列印裝置。
		測試頁	列印	列印用來測試的測試頁。

表格 2-17 疑難排解功能表 (續)

功能表項目	子功能表項目	子功能表項目	值	描述
	手冊裝訂機	紙材尺寸	Letter Legal A4 Executive (JIS) 8.5 x 13	選擇要用來測試手冊裝訂機的選項。
		紙材類型	從紙槽清單中選擇。	選擇「處理紙張路徑測試」所要使用的紙材類型。
		份數	1 10 50 100 500	選擇「處理紙張路徑測試」要包含的份數。
		雙面列印	熄滅 開啓	選擇「處理紙張路徑測試」是否要使用雙面列印裝置。
		測試頁	列印	列印用來測試的測試頁。
手動感應器測試				這個項目會執行測試，以決定紙張路徑感應器是否正確運作。
元件測試			傳送馬達 僅有皮帶 影像感光鼓馬達 黑色雷射掃瞄器 青色雷射掃瞄器 洋紅色雷射掃瞄器 黃色雷射掃瞄器 熱凝器馬達 熱凝器釋壓馬達 黑色轉化馬達 青色轉化馬達 洋紅色轉化馬達 黃色轉化馬達 ITB 接觸/轉化 2 號紙匣拾取馬達 2 號紙匣拾取螺線管 3 號紙匣拾取馬達	測試個別零件，以過濾噪音、滲漏或其他問題。要開始測試，請先選擇一個元件。以重複選項中指定的次數來執行測試。測試期間可能會提示您從裝置移除零件。按下停止按鈕即可中止測試。

表格 2-17 疑難排解功能表 (續)

功能表項目	子功能表項目	子功能表項目	值	描述
			3 號紙匣拾取螺線管	
			4 號紙匣拾取馬達	
			4 號紙匣拾取螺線管	
			5 號紙匣拾取馬達	
			5 號紙匣拾取螺線管	
			雙面列印裝置反轉馬達	
			雙面列印裝置進紙馬達	
			雙面列印裝置重新送紙馬達	
			紙張傳送馬達	
	重複		一次 (預設值) 連續	決定測試執行的次數。
列印/停止測試			從 0 至 60,000 毫秒間的連續值。預設值：0	在列印期間停止裝置，觀察列印過程中影像自何處開始劣化，藉以找到問題。要執行測試，請先指定停止時間。下一個送至裝置的工作會在程序中指定的時間停止。
彩色條紋測試	測試頁		列印	列印協助識別高電壓電源中電弧的頁面。
	份數		從 1 至 30 間的連續值。 預設值：1	指定彩色條紋測試的列印份數。
掃描器測試	下層燈 感測器 ADF 進紙馬達 ADF 反向進紙 平台馬達 ADF 讀取馬達 ADF 讀取反轉馬達 ADF 雙面列印螺線管 ADF LED 指示燈			服務技術人員可以使用這個功能表項目，來診斷裝置掃描器的潛在問題。
控制面板	LED			確認控制面板的元件已正確運作。
	顯示			
	按鈕			
	觸控式螢幕			

表格 2-17 疑難排解功能表（續）

功能表項目	子功能表項目	子功能表項目	值	描述
完稿器測試	手動感應器測試			
	元件測試			

# 重設功能表

管理 > 重設

表格 2-18 重設功能表

功能表項目	值	說明
清除本地通訊錄	清除	使用此功能可清除儲存在裝置通訊錄中的所有地址。
清除傳真活動記錄	是 否 (預設值)	使用此功能可清除傳真活動記錄中的所有事件。
還原出廠電信設定	還原	使用這個選項可將下列設定值還原為出廠預設值：傳輸訊號中斷、V34、最大傳輸速率、喇叭模式。
還原出廠設定	還原	使用此功能可將所有裝置設定還原成其原廠預設值。
重設耗材	新文件進紙器組件 (是/否)	通知裝置已安裝新的文件進紙器組件。

# 維修功能表

管理 > 維修

維修功能表已鎖定，需要 PIN 才能存取。此功能表為授權的維修人員所專用。





---

## 3 適用於 Windows 的軟體

- [支援的 Windows 作業系統](#)
- [支援的 Windows 印表機驅動程式](#)
- [HP Universal Print Driver \(UPD\)](#)
- [為 Windows 選擇正確印表機驅動程式。](#)
- [列印設定值的優先順序](#)
- [為 Windows 變更印表機驅動程式設定值](#)
- [移除 Windows 軟體](#)
- [Windows 的支援公用程式](#)
- [其他作業系統之軟體](#)

## 支援的 Windows 作業系統

本產品支援下列 Windows 作業系統：

- Windows XP (32 位元與 64 位元)
- Windows Server 2003 (32 位元與 64 位元)
- Windows 2000
- Windows Vista (32 位元與 64 位元)

## 支援的 Windows 印表機驅動程式

- HP PCL 6
- HP PostScript 模擬通用列印驅動程式 (HP UPD PS)
- HP PCL 5 UDP 通用列印驅動程式 (HP UPD PCL 5)

印表機驅動程式隨附的線上說明內含一般列印工作的相關說明，並說明印表機驅動程式中的按鈕、核取方塊及下拉式清單。

---

 **附註：** 如需 UPD 的詳細資訊，請參閱 [www.hp.com/go/upd](http://www.hp.com/go/upd)。

---

# HP Universal Print Driver (UPD)

Windows 適用的 HP Universal Print Driver (UPD) 是可讓您從任何位置立即存取幾乎任何 HP LaserJet 產品的一個驅動程式，而無需下載其他驅動程式。此驅動程式以經過實證的 HP 列印驅動程式技術為基礎而建立，並已經過全面測試，可與眾多軟體程式配合使用。此解決方案功能強大，可長時間持續執行。

HP UPD 可直接與各 HP 產品通訊，在收集組態資訊後，會自訂使用者介面，以顯示產品的獨特可用功能。它還會自動啟用產品可用功能 (如雙面列印與裝訂)，而無需您手動啟用之。

 **附註：** 如需 UPD 的詳細資訊，請參閱 [www.hp.com/go/upd](http://www.hp.com/go/upd)。

## UPD 安裝模式

### 傳統模式

- 如果要從 CD 為單一電腦安裝此驅動程式，請使用此模式。
- 以此模式安裝時，UPD 的操作方式與傳統印表機驅動程式相同。
- 如果使用此模式，必須為每台電腦分別安裝 UPD。

### 動態模式

- 若要為行動電腦安裝驅動程式，請使用此模式，以便從任何位置尋找並列印至 HP 產品。
- 如果要為工作群組安裝 UPD，請使用此模式。
- 若要使用此模式，請從網際網路下載 UPD。請參閱 [www.hp.com/go/upd](http://www.hp.com/go/upd)。

## 為 Windows 選擇正確印表機驅動程式。

印表機驅動程式可提供產品功能的存取權，還可讓電腦與產品進行通訊 (使用印表機語言)。請檢查裝置 CD 中的安裝注意事項及讀我檔案，以取得其他軟體與語言。

### HP PCL 6 驅動程式說明

- 在所有 Windows 環境下列印的建議事項
- 為大多數使用者提供整體最高速度、列印品質以及產品功能支援
- 為配合 Windows 圖形裝置介面 (GDI) 而開發，以在 Windows 環境中實現最高速度
- 與基於 PCL 5 的協力廠商及自訂軟體程式可能無法完全相容

### HP PostScript Level 3 模擬驅動程式說明

- 建議使用 Adobe® 軟體程式或其他專業繪圖軟體程式來列印
- 支援從 Postscript Level 3 模擬需求列印，或支援 Postscript 快閃字型
- 使用 Adobe 軟體程式時，執行速度要稍快於 PCL 6 驅動程式

### HP PCL 5 Universal Print Driver 說明

- 在 Windows 環境下一般辦公列印的建議事項
- 與之前的 PCL 版本及舊版 HP LaserJet 產品相容
- 從協力廠商或自訂軟體程式列印時的最佳選擇
- 需要將產品設定成 PCL 5 (UNIX、Linux、mainframe) 之混合操作環境的最佳選擇
- 專為在公司 Windows 環境中使用而設計，以提供用於多個印表機型號的單一驅動程式
- 從行動 Windows 電腦列印至多個印表機型號的首選

## 列印設定值的優先順序

對列印設定的變更是根據做出變更的位置排定優先順序：

☞ **附註：** 指令和對話方塊的名稱可能會因軟體程式而異。

---

- 「**頁面設定**」對話方塊： 在使用程式的**檔案**功能表上按一下**頁面設定**或相似的指令，以開啓此對話方塊。在此處變更的設定會置換在其他任何位置所做的變更。
- 「**列印**」對話方塊： 在使用程式的**檔案**功能表上按一下**列印**、**頁面設定**或相似的指令，以開啓此對話方塊。在**列印**對話方塊中變更的設定，優先順序較低，且**不會**置換在**頁面設定**對話方塊中所做的變更。
- 「**印表機內容**」對話方塊 (**印表機驅動程式**)： 按一下**列印**對話方塊中的**內容**以開啓印表機驅動程式。在**印表機內容**對話方塊中變更的設定不會置換在列印軟體中其他地方的設定。
- **印表機驅動程式預設值**： 印表機驅動程式預設值可決定所有列印工作所使用的設定，**除非**在**頁面設定**、**列印**或**印表機內容**對話方塊中變更設定。
- **印表機控制面板設定**： 在印表機控制面板中變更的設定，其優先順序比在其他任何地方所做的變更都還要低。

# 為 Windows 變更印表機驅動程式設定值

變更所有列印工作的設定值直到軟體程式結束為止

變更所有列印工作的預設值

變更產品組態設定

1. 在軟體程式的**檔案**功能表中，按一下列印。
2. 選擇驅動程式，然後按一下**內容**或**喜好設定**。

步驟可能會有差異；此程序是最常用的方法。

1. **Windows XP 與 Windows Server 2003 (使用預設「開始」功能表檢視)**：按一下**開始**，然後按一下**印表機和傳真**。

- 或 -

**Windows 2000、Windows XP 及 Windows Server 2003 (使用傳統「開始」功能表檢視)**：依次按一下**開始**、**設定**、**印表機**。

- 或 -

**Windows Vista**：依次按一下**開始**、**控制台**，在**硬體與音效**類別中，按一下**印表機**。

2. 以滑鼠右鍵按一下驅動程式圖示，然後選擇**列印喜好設定**。

1. **Windows XP 與 Windows Server 2003 (使用預設「開始」功能表檢視)**：按一下**開始**，然後按一下**印表機和傳真**。

- 或 -

**Windows 2000、Windows XP 及 Windows Server 2003 (使用傳統「開始」功能表檢視)**：依次按一下**開始**、**設定**、**印表機**。

- 或 -

**Windows Vista**：依次按一下**開始**、**控制台**，在**硬體與音效**類別中，按一下**印表機**。

2. 以滑鼠右鍵按一下驅動程式圖示，然後選擇**內容**。

3. 按一下**裝置設定值**標籤。

## 移除 Windows 軟體

1. 按一下**開始**，然後按一下**所有程式**。
2. 按一下**HP**，再按一下**HP Color LaserJet CM6030** 或 **HP Color LaserJet CM6040 MFP**。
3. 按一下**解除安裝 HP Color LaserJet CM6030** 或 **HP Color LaserJet CM6040 MFP**，並依照螢幕指示移除軟體。



# Windows 的支援公用程式

## HP Web Jetadmin

HP Web Jetadmin 是一種瀏覽器管理工具，用於內部網路中與 HP Jetdirect 連接的印表機，僅應安裝在網路管理員的電腦上。

要下載最新版本的 HP Web Jetadmin 並獲得最新的主機系統支援清單，請造訪 [www.hp.com/go/webjetadmin](http://www.hp.com/go/webjetadmin)。

主機伺服器上安裝了 HP Web Jetadmin 後，Windows 用戶端可使用支援的 Web 瀏覽器 (例如，Microsoft® Internet Explorer 4.x 或 Netscape Navigator 4.x 或更新版本) 瀏覽至 HP Web Jetadmin 主機來存取 HP Web Jetadmin。

## 嵌入式 Web 伺服器

裝置配備了嵌入式 Web 伺服器，可用於存取有關裝置及網路活動的資訊。此資訊將顯示在 Web 瀏覽器中，如 Microsoft Internet Explorer、Netscape Navigator、Apple Safari 或 Firefox。

嵌入式 Web 伺服器位於裝置中，並非位於網路伺服器中。

嵌入式 Web 伺服器提供了裝置介面，任何配備網路連線電腦以及標準 Web 瀏覽器的使用者均可使用。無需安裝或設定特殊軟體，但電腦上必須配備支援的 Web 瀏覽器。要取得嵌入式 Web 伺服器的存取權，請在瀏覽器的位址列中鍵入裝置的 IP 位址 (要尋找 IP 位址，請列印組態頁。要獲得更多有關列印組態頁的資訊，請參閱[176 頁的資訊頁](#))。

要獲得有關嵌入式 Web 伺服器特性與功能的完整說明，請參閱[180 頁的嵌入式 Web 伺服器](#)。

## HP Easy Printer Care

HP Easy Printer Care 軟體是可用於下列工作的一個程式：

- 檢查產品狀態
- 檢查耗材狀態，使用 HP SureSupply 線上訂購耗材。
- 設定警示
- 檢視產品使用報告
- 檢視產品說明文件
- 存取疑難排解與維護工具。
- 使用 HP Proactive Support 定期掃描列印系統，以防止潛在問題。HP Proactive Support 可更新軟體、韌體及 HP 印表機驅動程式。

當此產品直接連接至電腦時，或連接至網路時，您可以檢視 HP Easy Printer Care 軟體。

---

#### 支援的作業系統

- Microsoft® Windows 2000
- Microsoft Windows XP Service Pack 2 (Home 與 Professional 版本)
- Microsoft Windows Server 2003
- Microsoft Windows Vista™

---

#### 支援的瀏覽器

- Microsoft Internet Explorer 6.0 或 7.0
- 

要下載 HP Easy Printer Care 軟體，請瀏覽 [www.hp.com/go/easyprintercare](http://www.hp.com/go/easyprintercare)。此網站還提供有關支援瀏覽器的更新資訊，以及支援 HP Easy Printer Care 軟體的 HP 產品清單。

如需使用 HP Easy Printer Care 軟體的詳細資訊，請參閱 [178 頁的 HP Easy Printer Care](#)。

## 其他作業系統之軟體

OS	軟體
UNIX	若為 HP-UX 和 Solaris 網路，請造訪 <a href="http://www.hp.com/support/go/jetdirectunix_software">www.hp.com/support/go/jetdirectunix_software</a> ，使用「用於 UNIX 的 HP Jetdirect 印表機安裝程式 (HPPI)」來安裝機型檔案。 如需最新的機型檔案資訊，請造訪 <a href="http://www.hp.com/go/unixmodelscripts">www.hp.com/go/unixmodelscripts</a> 。
Linux	如需相關資訊，請瀏覽 <a href="http://www.hp.com/go/linuxprinting">www.hp.com/go/linuxprinting</a> 。



---

## 4 在 Macintosh 中使用產品

- [用於 Macintosh 的軟體](#)
- [使用 Macintosh 印表機驅動程式中的功能](#)

# 用於 Macintosh 的軟體

## 支援 Macintosh 作業系統

本裝置支援下列 Macintosh 作業系統：

- Mac OS X V10.2.8、V10.3、V10.4、V10.5 及更新版本

附註：對於 Mac OS X V10.4 與更新版本，支援 PPC 與 Intel 核心處理器 Mac。

## 支援的 Macintosh 印表機驅動程式

HP 安裝程式提供了用於 Macintosh 電腦的 PostScript® 印表機描述 (PPD) 檔、印表機對話延伸 (PDE) 以及 HP 印表機公用程式。

PPD 與 Apple PostScript 印表機驅動程式結合，可讓您存取裝置的各種功能。請使用電腦隨附的 Apple PostScript 印表機驅動程式。

## 從 Macintosh 作業系統移除軟體

要從 Macintosh 電腦中移除軟體，請將 PPD 檔案拖曳至資源回收筒。

## Macintosh 列印設定值的優先順序

對列印設定的變更是根據做出變更的位置排定優先順序：

附註：指令和對話方塊的名稱可能會因軟體程式而異。

- **設定頁面對話方塊**：在現用程式的**檔案**功能表中，按一下**設定頁面**或類似指令，以開啓此對話方塊。此處變更的設定可能會覆寫在所有其他地方變更的設定。
- **「列印」對話方塊**：在使用程式的**檔案**功能表上按一下**列印**、**頁面設定**或相似的指令，以開啓此對話方塊。在**列印**對話方塊中變更的設定，優先順序較低，且**不會**置換在**頁面設定**對話方塊中所做的變更。
- **印表機驅動程式預設值**：印表機驅動程式預設值可決定所有列印工作所使用的設定，除非在**頁面設定**、**列印**或**印表機內容**對話方塊中變更設定。
- **印表機控制面板設定**：在印表機控制面板中變更的設定，其優先順序比在其他任何地方所做的變更都還要低。

## 為 Macintosh 變更印表機驅動程式設定值

變更所有列印工作的設定值直到軟體程式結束為止

變更所有列印工作的預設值

變更產品組態設定

1. 在**檔案**功能表上，按一下**列印**。
2. 在各個功能表中，變更需要的設定。

1. 在**檔案**功能表上，按一下**列印**。
2. 在各個功能表中，變更需要的設定。
3. 在**預先設定**功能表中，按一下**另存新檔**，然後鍵入預先設定的名稱。

Mac OS X V10.2.8

1. 在「搜尋程式」的**立即搜尋**功能表中，按一下**應用程式**。
2. 依次開啓**公用程式**和**列印中心**。
3. 按一下**列印**佇列。

這些設定值儲存在**預先設定**功能表中。要使用新的設定值，必須在每次開啓程式列印時都去選擇已儲存的預先設定選項。

---

變更所有列印工作的設定值直到軟體程式 變更所有列印工作的預設值  
結束為止

---

變更產品組態設定

4. 在**印表機**功能表中，按一下**設定**。
5. 按一下**可安裝選項**功能表。

**附註：** 組態設定值可能無法在 Classic 模式中使用。

**Mac OS X V10.3 或 Mac OS X V10.4**

1. 在 Apple 功能表中，按一下**系統喜好設定**，然後按一下**列印和傳真**。
2. 按一下**印表機設定**。
3. 按一下**可安裝選項**功能表。

**Mac OS X V10.5**

1. 在 Apple 功能表中，按一下**系統喜好設定**，然後按一下**列印和傳真**。
  2. 按一下**選項與耗材**。
  3. 按一下**驅動程式**功能表。
  4. 從清單中選擇驅動程式，然後設定安裝的選項。
- 

## 用於 Macintosh 電腦的軟體

### HP 印表機公用程式

使用 HP 印表機公用程式可設定印表機驅動程式中所沒有的產品功能。

產品使用通用序列匯流排 (USB) 纜線或連接至 TCP/IP 網路時，您可以使用 HP 印表機公用程式。

#### 開啓 HP 印表機公用程式

##### 在 Mac OS X V10.2.8 開啓 HP 印表機公用程式

1. 開啓 Finder，然後按一下**應用程式**。
2. 按一下**程式庫**，然後按一下**印表機**。
3. 按一下 **hp**，然後按一下**公用程式**。
4. 連按兩下 **HP Printer Selector** 以開啓 HP Printer Selector。
5. 選擇要設定的產品，然後按一下**公用程式**。

##### 在 Mac OS X V10.3 與 V10.4 中開啓 HP 印表機公用程式

1. 開啓「搜尋程式」，依次按一下**應用程式**、**公用程式**，然後連按兩下**印表機設定公用程式**。
2. 選擇要設定的產品，然後按一下**公用程式**。

## 在 Mac OS X V10.5 中開啓 HP 印表機公用程式

▲ 在印表機功能表中，按一下印表機公用程式。

- 或 -

在列印佇列中，按一下公用程式圖示。

### HP 印表機公用程式功能

HP 印表機公用程式包含數個頁面，您可以在**組態設定值**清單中按一下這些頁面即可開啓。下表說明您可以從這些頁面執行的工作。

項目	說明
組態頁	列印組態頁。
耗材狀態	顯示裝置耗材狀態並提供線上訂購耗材的連結。
HP 支援	可讓您存取技術協助、線上訂購耗材、線上註冊以及回收與退貨資訊。
上傳檔案	將檔案從電腦傳送至裝置。
上傳字型	將字型檔案從電腦傳送至裝置。
韌體更新	將更新的韌體檔案從電腦傳送至裝置。
雙面列印模式	開啓自動兩面列印模式。
Economode 與碳粉濃度	開啓 Economode 設定以節省碳粉或調整碳粉濃度。
解析度	變更解析度設定值，包括 REt 設定。
鎖定資源	鎖定或解除鎖定儲存產品，例如硬碟。
儲存的工作	管理裝置硬碟上儲存的列印工作。
紙匣組態	變更預設紙匣設定值。
IP 設定	變更裝置網路設定值並提供對嵌入式 Web 伺服器的存取。
Bonjour 設定值	提供開啓或關閉 Bonjour 支援，或變更網路上所列裝置服務名稱的能力。
其他設定	提供存取嵌入式 Web 伺服器。
電子郵件警示	將裝置設定為傳送特定事件的電子郵件通知。

## 支援 Macintosh 的公用程式

### 嵌入式 Web 伺服器

裝置配備了嵌入式 Web 伺服器，可用於存取有關裝置及網路活動的資訊。如需詳細資訊，請參閱 [180 頁的嵌入式 Web 伺服器部分](#)。



# 使用 Macintosh 印表機驅動程式中的功能 列印

## 在 Macintosh 中建立並使用列印預設

使用列印預設儲存目前印表機驅動程式設定值以便再次使用。

### 建立列印預設

1. 在**檔案**功能表中，按一下**列印**。
2. 選擇驅動程式。
3. 選擇列印設定值。
4. 在 **Presets (預設)** 方塊中，按一下 **Save As...** (另存新檔...)，然後鍵入預設名稱。
5. 按一下**好**。

### 使用列印預設

1. 在**檔案**功能表中，按一下**列印**。
2. 選擇驅動程式。
3. 在 **Presets (預設)** 方塊中，選擇要使用的列印預設。

---

 **附註：** 要使用印表機驅動程式預設值，請選擇**標準**。

---

## 調整文件大小或在自訂尺寸的紙張上列印

您可以縮放文件以適合不同尺寸的紙張。

1. 在**檔案**功能表中，按一下**列印**。
2. 開啓**紙張處理**功能表。
3. 在**目的地紙張尺寸**區域中，選擇**縮放以適合紙張尺寸**，然後從下拉式清單中選擇尺寸。
4. 如果希望僅使用小於文件的紙張，請選擇**僅縮放**。

## 列印封面

您可以單獨列印文件的封面頁，並加入訊息(如「機密文件」)。

1. 在**檔案**功能表中，按一下**列印**。
2. 選擇驅動程式。
3. 開啓**封面頁**功能表，然後選擇在**文件之前**還是**文件之後**列印封面頁。
4. 在**封面頁類型**功能表中，選擇要在封面頁上列印的訊息。

---

 **附註：** 要列印空白封面頁，請選擇**標準**作為**封面頁類型**。

---

## 使用浮水印

浮水印是列印在文件每一頁背景上的告示，例如「機密文件」。

1. 在**檔案**功能表中，按一下**列印**。
2. 開啓**浮水印**功能表。
3. 在**模式**旁邊，選擇要使用的浮水印類型。選擇**浮水印**以列印半透明訊息。選擇**重疊**以列印不透明的訊息。
4. 在**頁面**旁邊，選擇是在所有頁面還是僅在第一頁列印浮水印。
5. 在**文字**旁邊，選擇其中一則標準訊息，或選擇**自訂**，然後在方塊中鍵入新訊息。
6. 選擇其餘設定值的選項。

## 在 Macintosh 中進行單張多頁列印

您可在一張紙上列印多個頁面。此功能可讓您以符合成本效益的方式列印草稿頁面。

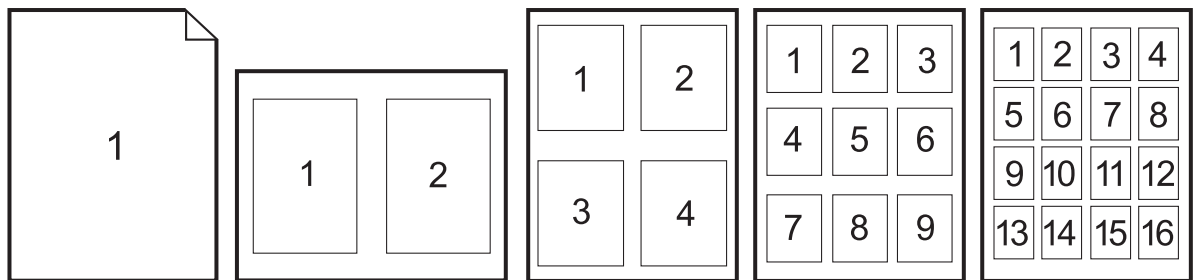

1. 在**檔案**功能表中，按一下**列印**。
2. 選擇驅動程式。
3. 開啓**版面**功能表。
4. 在 **Pages per Sheet**(每張頁數)旁，選擇要在每張紙上列印的頁數 (1、2、4、6、9 或 16)。
5. 在 **Layout Direction**(版面方向)旁，選擇各頁面在紙張上的排列順序和位置。
6. 在 **Borders**(框線)旁，選擇要在紙張上每頁周圍列印的框線類型。

## 在紙張的兩面進行列印 (雙面列印)

### 使用自動雙面列印

1. 在其中一個紙匣裝入足夠的紙張，以供列印工作使用。若裝入特殊紙張，如信紙信頭，請以下列方式之一裝入：
  - 對於 1 號紙匣，請將信紙信頭正面朝上，使底端先裝入印表機。
  - 對於所有其他紙匣，請以正面朝下、頂端朝紙匣後方的方式裝入信紙信頭。
2. 在**檔案**功能表中，按一下**列印**。
3. 開啓**版面**功能表。
4. 在 **Two-Sided (雙面)** 旁邊，選擇 **Long-Edge Binding (長邊裝訂)** 或 **Short-Edge Binding (短邊裝訂)**。
5. 按一下**列印**。

### 手動雙面列印

1. 在其中一個紙匣裝入足夠的紙張，以供列印工作使用。若裝入特殊紙張，如信紙信頭，請以下列方式之一裝入：
    - 對於 1 號紙匣，請將信紙信頭正面朝上，使底端先裝入印表機。
    - 對於所有其他紙匣，請以正面朝下、頂端朝紙匣後方的方式裝入信紙信頭。
- 
- △ **注意：** 為避免卡紙，裝入的紙張磅數不能超過 105 g/m<sup>2</sup> (28 磅合約紙)。
2. 在**檔案**功能表中，按一下**列印**。
  3. 在**外觀**功能表中，選擇以**手動方式**列印**第二面**。
  4. 按一下**列印**。按照電腦螢幕上顯示的快顯視窗中的說明進行，然後再將輸出紙疊放回 1 號紙匣，以便列印第二面。
  5. 取出印表機 1 號紙匣中的所有空白紙張。
  6. 將已列印的紙疊正面朝上、底端先送入的方式裝入印表機 1 號紙匣中。您**必須**從 1 號紙匣列印紙張的第二面。
  7. 如果出現提示，請按下適當的控制面板按鈕以繼續。

### 設定裝訂選項

如果裝訂裝置安裝了釘書機，則可裝訂文件。

1. 在**檔案**功能表中，按一下**列印**。
2. 開啓**外觀**功能表。
3. 在**裝訂選項**下拉式清單中，選擇要使用的裝訂選項。

## 儲存工作

您可將工作儲存在產品中，以便隨時列印。您還可與其他人共享儲存的工作，或將共作保密。

1. 在**檔案**功能表中，按一下**列印**。
2. 開啓**工作儲存**功能表。
3. 在**工作儲存**：從下拉式清單中，選擇儲存的工作類型。
4. 在**儲存的工作**、**保密工作**及**保密儲存工作**這三類儲存的工作中，於**工作名稱**：旁邊的方塊中輸入儲存工作的名稱。

選擇當該名稱已被其他儲存工作使用時要用的選項。

- **使用工作名稱 + (1 - 99)**：在工作名稱的後面附加一個唯一號碼。
  - **更換現有檔案**：將新的檔案覆寫現有的儲存工作。
5. 如果在步驟 3 中選擇了**儲存的工作**或**保密工作**，請在列印的 **PIN (0000 - 9999)** 旁邊的方塊中鍵入 4 位數的號碼。當其他人嘗試列印此工作時，產品會提示其輸入 PIN 碼。

## 設定色彩選項

**Color Options**(色彩選項)快顯功能表可控制從軟體程式解析與列印色彩的方式。

1. 在軟體程式的**檔案**功能表中，按一下**列印**。
2. 選擇驅動程式。
3. 開啓 **Color Options**(色彩選項)快顯功能表。
4. 按一下 **Show Advanced Options** (顯示進階選項)。
5. 分別調整文字、圖形和相片的設定值，

## 使用服務功能表

如果產品已連接至網路，請使用**服務**功能表以取得產品與耗材狀態資訊。

1. 在**檔案**功能表中，按一下**列印**。
2. 開啓 **Services**(服務)功能表。
3. 要開啓嵌入式 **Web** 伺服器並執行維護工作，請執行下列操作：
  - a. 選擇**裝置維護**。
  - b. 從下拉式清單中選擇工作。
  - c. 按一下**啓動**。
4. 要移至此裝置各種支援網站，請執行下列操作：
  - a. 選擇 **Web 服務**。
  - b. 選擇**網際網路服務**，然後從下拉式清單中選擇選項。
  - c. 按一下**移至**。

---

## 5 連接產品

- [USB 連線](#)
- [網路連接處](#)

## USB 連線

此產品支援一個 USB 2.0 裝置連線。USB 連接埠位於產品背面。您必須使用不長於 2 公尺 (6.56 英尺) 的 A 對 B 類型 USB 纜線。您可以使用 USB 2.0 連接埠直接連接至產品及升級韌體。

圖示 5-1 USB 連接

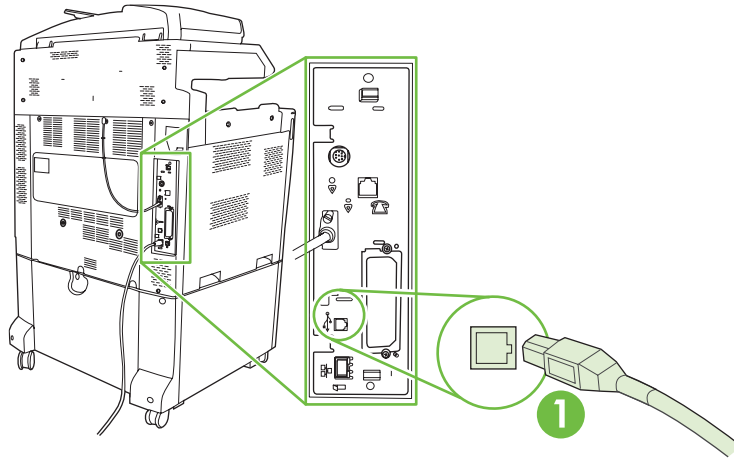

1

USB 2.0 連接埠

## 網路連接處

所有產品機型都包括嵌入式 HP Jetdirect 列印伺服器，您可以使用產品背面的區域網路 (LAN) 接頭 (RJ-45) 來連線網路。如需在網路上設定產品的更多資訊，請參閱 [81 頁的網路設定](#)

圖示 5-2 網路連接處

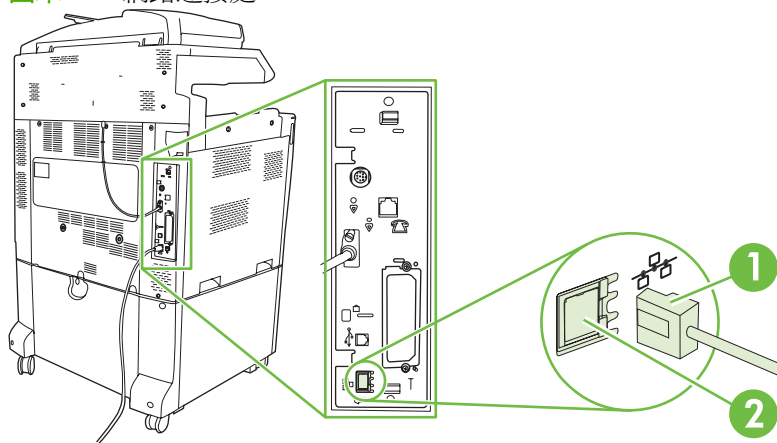

1	網路電纜
2	網路連接埠





---

## 6 網路設定

- [網路連線的優點](#)
- [支援的網路通訊協定](#)
- [設定網路設定](#)
- [網路公用程式](#)

## 網路連線的優點

將產品連線至網路將提供許多優點：

- 所有網路使用者均可共用相同產品。
- 您可以使用嵌入式 **Web 伺服器 (EWS)**，透過網路上的任何電腦從遠端管理產品。
- 您可以使用 **HP Easy Printer Care** 軟體檢視連線至網路的所有 **HP** 產品的耗材用量。這便於集中管理訂購更換用碳粉匣及其他耗材的工作。
- 對於大型企業，您也可以使用 **HP Web Jetadmin** 從遠端管理產品。

## 支援的網路通訊協定

本產品支援 TCP/IP 網路通訊協定，此為最為廣泛使用及接受的網路通訊協定。許多網路服務都使用這種通訊協定。如需詳細資訊，請參閱 [84 頁的 TCP/IP](#)。下列表格列舉支援的網路服務與網路通訊協定。

**表格 6-1 列印時**

服務名稱	說明
port9100 (直接模式)	列印服務
行式印表機服務程式 (LPD)	列印服務

**表格 6-2 網路裝置探查**

服務名稱	說明
SLP (Service Location Protocol, 服務定位協定)	裝置尋找通訊協定，用來協助尋找及設定網路裝置。主要由 Microsoft 程式使用。
Bonjour	裝置尋找通訊協定，用來協助尋找及設定網路裝置。主要由 Apple Macintosh 程式使用。

**表格 6-3 訊息與管理**

服務名稱	說明
HTTP (Hyper Text Transfer Protocol, 超文字傳輸協定)	允許 Web 瀏覽器與嵌入式 Web 伺服器通訊。
EWS (嵌入式 Web 伺服器)	允許使用者透過 Web 瀏覽器來管理產品。
SNMP (Simple Network Management Protocol, 簡易網路管理協定)	供網路應用程式用來管理產品。支援 SNMP v1 與標準 MIB-II (管理資訊庫) 物件。

**表格 6-4 IP 位址**

服務名稱	說明
DHCP (Dynamic Host Configuration Protocol, 動態主機組態協定)	有關自動 IP 位址指派。DHCP 伺服器會提供 IP 位址給產品。一般而言，產品會從 DHCP 伺服器取得 IP 位址，無需使用者介入。
BOOTP (Bootstrap 協定)	有關自動 IP 位址指派。BOOTP 伺服器會提供 IP 位址給產品。系統管理員需在 BOOTP 伺服器上輸入產品的 MAC 硬體位址，以讓產品從該伺服器取得 IP 位址。
Auto IP	有關自動 IP 位址指派。如果 DHCP 伺服器或 BOOTP 伺服器都不存在，本產品會使用該服務來產生唯一的 IP 位址。

# 設定網路設定

您可能需要在產品上設定某些網路參數。您可以從安裝軟體、產品控制面板、嵌入式 Web 伺服器或管理軟體 (如 HP Web Jetadmin) 來設定這些參數。

如需有關支援的網路與網路設定工具的詳細資訊，請參閱 HP Jetdirect 列印伺服器管理員指南。該指南隨同安裝 HP Jetdirect 列印伺服器的印表機一起提供。

## TCP/IP

TCP/IP (傳輸控制通訊協定/網際網路通訊協定) 是一套通訊協定，用來定義電腦與其他裝置透過網路的通訊方式，如同人們用於相互溝通的共通語言。

### 網際網路通訊協定 (IP)

透過網路傳送資訊時，資料會被分成數個小封包。每個封包會被獨立傳送。每個封包都有 IP 資訊的編碼，例如傳送者和接收者的 IP 位址。IP 封包可透過路由器及閘道 (將網路與其他網路連線的裝置) 傳送。

IP 通訊不需連線。傳送 IP 封包時，所有封包不一定會按正確順序到達目的地。然而，高階的通訊協定與應用程式能按正確的順序傳送封包，IP 通訊因而更有效率。

網路上進行通訊的每個節點或裝置都需要一個 IP 位址。

### 傳輸控制通訊協定 (TCP)

TCP 向網路中的另一節點提供連線導向的可靠傳遞服務，以將資料分成封包，然後在接收端重新組合封包。資料封包傳送到目的地後，TCP 會計算每個封包的總和檢查碼，以確認資料未損毀。如果封包的資料在傳輸過程中損毀，TCP 會丟棄受損封包並要求重新傳送該封包。

### IP 位址

IP 網路上的每台主機 (工作站或節點) 要求各網路介面具有唯一的 IP 位址。此位址可用來識別網路與該網路上的特定主機。每次產品啟動時，主機都會詢問伺服器以取得動態 IP 位址 (例如：使用 DHCP 與 BOOTP)。

IP 位址含 4 個位元組的資訊，分為四部份，各含 1 個位元組。IP 位址格式如下：

xxx.xxx.xxx.xxx

△ **注意：** 在指派 IP 位址時，請務必向 IP 位址管理員查詢。如果設定的位址錯誤，可能導致網路中其他的設備停止運作，或是干擾通訊。

### 設定 IP 參數

TCP/IP 組態參數可透過手動設定，或是在每次開啓產品時，使用 DHCP 或 BOOTP 自動下載。

新產品在電源開啓後，因無法從網路擷取有效的 IP 位址，會自動為自己指派一個預設 IP 位址。產品 IP 位址列在產品組態頁與網路報告中。請參閱 [176 頁的資訊頁](#)。

### 動態主機組態通訊協定 (DHCP)

DHCP 可以讓裝置群組使用由 DHCP 伺服器維護的一組 IP 位址。產品會傳送要求給伺服器，如果有可用 IP 位址，伺服器就會將其指派給該產品。

## BOOTP

BOOTP 是一種開機通訊協定，用於自網路伺服器下載組態參數與主機資訊。

用戶端會廣播一個含產品硬體位址的啟動請求封包。伺服器會透過啟動回覆封包進行回覆，其封包包含產品組態所需的資訊。

## 子網路

將用於特定網路級別的 IP 網路位址分配給組織時，沒有為該位置存在的多個網路訂立相關規則。區域網路管理員使用子網路將一個網路分割為數個不同的子網路。把一個網路分割為幾個子網路將獲得更好的效能，並改善有限網路位址空間的運用率。

## 子網路遮罩

子網路遮罩是一種將單一 IP 網路分成數個不同子網路的機制。對於特定網路類別，通常用來識別節點的 IP 位址部分會轉而用於識別子網路。子網路遮罩會套用至各 IP 位址，以指定子網路使用的部分、及用於識別節點的部分。

## 閘道

閘道 (路由器) 用於連接不同的網路。閘道充當系統間不同通訊協定、資料格式、結構、語言或架構的轉譯器。閘道重新包裝資料封包，並變更語法以符合目的地系統的語法。當網路分割為不同的子網路時，需要閘道來連接各個子網路。

## 預設閘道

預設閘道是閘道的 IP 位址，或是在網路間移動封包的路由器。

若有多個閘道或路由器，通常預設閘道是第一個、或最靠近位址的閘道或路由器。若沒有閘道或路由器，則預設閘道通常會假定為網路節點 (例如，工作站或印表機) 的 IP 位址。

## 設定 TCP/IPv4 參數

如果您的網路並未透過 DHCP、BOOTP、RARP 或其他方法提供自動 IP 定位，您可能必須手動輸入下列參數，才能在網路上進行列印：

- IP 位址 (4 位元組)
- 子網路遮罩 (4 位元組)
- 預設閘道 (4 位元組)

## 輸入或變更 IP 位址

您可以在控制面板主畫面點選 [網路位址](#)，以檢視裝置的目前 IP 位址。

使用下列程序手動變更 IP 位址。

1. 捲動至 [管理](#) 並加以點選。
2. 捲動至 [初始設定](#) 並加以點選。
3. 點選 [網路與 I/O](#)。
4. 點選 [嵌入式 Jetdirect](#)。

5. 點選 TCP/IP。
6. 點選 IPV4 設定。
7. 點選設定方法。
8. 點選手動。
9. 點選儲存。
10. 點選手動設定。
11. 點選 IP 位址。
12. 點選「IP 位址」文字方塊。
13. 使用碰觸式螢幕鍵盤輸入 IP 位址。
14. 點選確定。
15. 點選儲存。

### 設定子網路遮罩

1. 捲動至管理並加以點選。
2. 捲動至初始設定並加以點選。
3. 點選網路與 I/O。
4. 點選嵌入式 Jetdirect。
5. 點選 TCP/IP。
6. 點選 IPV4 設定。
7. 點選設定方法。
8. 點選手動。
9. 點選儲存。
10. 點選手動設定。
11. 點選子網路遮罩。
12. 點選「子網路遮罩」文字方塊。
13. 使用碰觸式螢幕鍵盤輸入子網路遮罩。
14. 點選確定。
15. 點選儲存。

### 設定預設閘道

1. 捲動至管理並加以點選。
2. 捲動至初始設定並加以點選。
3. 點選網路與 I/O。

4. 點選**嵌入式 Jetdirect**。
5. 點選**TCP/IP**。
6. 點選**IPV4 設定**。
7. 點選**設定方法**。
8. 點選**手動**。
9. 點選**儲存**。
10. 點選**手動設定**。
11. 點選**預設閘道**。
12. 點選「**預設閘道**」文字方塊。
13. 使用**碰觸式螢幕鍵盤**輸入預設閘道。
14. 點選**確定**。
15. 點選**儲存**。

## 設定 TCP/IPv6 參數

如需針對 TCP/IPv6 網路設定裝置的資訊，請參閱 HP Jetdirect 列印伺服器管理員指南。

## 網路公用程式

產品可搭配數個公用程式，可讓您輕鬆地監控與管理網路上的產品。

- HP Web Jetadmin：請參閱 [65 頁的 HP Web Jetadmin](#)。
- 嵌入式 Web 伺服器：請參閱 [65 頁的嵌入式 Web 伺服器](#)。
- HP Easy Printer Care 軟體：請參閱 [65 頁的 HP Easy Printer Care](#)。

## 其他元件與公用程式

Windows	Macintosh OS
<ul style="list-style-type: none"><li>● 軟體安裝程式 - 自動安裝列印系統</li><li>● 線上網路註冊</li></ul>	<ul style="list-style-type: none"><li>● HP 印表機公用程式—從 Mac 變更裝置設定、檢視狀態，以及設定印表機事件通知。Mac OS X V10.2 與更新版本支援此公用程式。</li></ul>



---

# 7 紙張和列印紙材

- [瞭解紙張與列印紙材使用](#)
- [支援的紙張和列印紙材尺寸](#)
- [支援的紙張類型](#)
- [特殊紙張或列印紙材規定](#)
- [裝入紙張與列印紙材](#)
- [設定紙匣](#)
- [選擇輸出位置](#)

## 瞭解紙張與列印紙材使用

本產品支援多種符合本使用指南規定的紙張及其他列印紙材。不符合規定的紙張或列印紙材，可能會造成以下問題：

- 不良的列印品質
- 頻繁的卡紙
- 印表機過度磨損，需要維修

若要取得最佳效果，請僅使用 **HP** 品牌的紙張以及設計用於 **Laserjet** 或 **Multiuse** 的列印紙材。請勿使用專門用於噴墨印表機的紙張或列印紙材。惠普科技不建議使用其他品牌的紙材，因為 **HP** 無法控制其品質。

即使紙張符合此使用指南的所有規定，印出的文件可能還是會有瑕疵。其原因可能是不當的運輸或搬運、儲存時溫度和/或濕度不理想，或是其他惠普科技所不能控制的因素。

△ **注意：** 使用不符合惠普科技規定的紙張或列印紙材，可能會造成產品出問題，而需要維修。這類維修不包括在惠普科技所提供的保固或維修合約中。

## 支援的紙張和列印紙材尺寸

 **附註：** 若要取得最佳的列印結果，請先在印表機驅動程式中選擇適當的紙張尺寸與類型，然後再進行列印。

**表格 7-1** 支援的紙張和列印紙材尺寸

尺寸	尺寸	1 號紙匣	2 號紙匣	3 號、4 號和 5 號紙匣
Letter	216 x 279 公釐	✓	✓ <sup>1</sup>	✓ <sup>1</sup>
Letter Rotated	279 x 216 公釐	✓	✓ <sup>1</sup>	✓ <sup>1</sup>
Legal	216 x 356 公釐	✓	✓ <sup>1</sup>	✓ <sup>1</sup>
A4	210 x 297 公釐	✓	✓ <sup>1</sup>	✓ <sup>1</sup>
A4 Rotated	297 x 210 公釐	✓	✓ <sup>1</sup>	✓ <sup>1</sup>
Executive	184 x 267 公釐	✓	✓ <sup>1</sup>	✓ <sup>1</sup>
報表紙	139.7 x 215.9 公釐	✓		
8.5X13	216 x 330 公釐	✓	✓	✓
A3	297 x 420 公釐	✓	✓ <sup>1</sup>	✓ <sup>1</sup>
A5	148 x 210 公釐	✓	✓ <sup>1</sup>	✓ <sup>1</sup>
A6	105 x 148 公釐	✓		
11 x 17	279 x 432 公釐	✓	✓ <sup>1</sup>	✓ <sup>1</sup>
12 x 18	305 x 457 公釐	✓		✓
B4 (JIS)	257 x 364 公釐	✓	✓ <sup>1</sup>	✓ <sup>1</sup>
RA3	305 x 430 公釐	✓		✓
SRA3	320 x 450 公釐	✓		✓
B5 (JIS)	182 x 257 公釐	✓	✓ <sup>1</sup>	✓ <sup>1</sup>
8k	270 x 390 公釐	✓	✓	✓
16k	195 x 270 公釐	✓	✓	✓
自訂	98.55 x 139.70 公釐到 320 x 457.2 公釐 (3.9 x 5.5 到 12.6 x 18 英吋) <sup>3</sup>	✓		
自訂	148 x 210 公釐到 297 x 432 公釐 (5.8 x 8.2 到 11.7 x 17 英吋) <sup>2</sup>		✓	
自訂	148 x 210 公釐到 320 x 457.2 公釐 (5.8 x 8.2 到 12.6 x 18 英吋)			✓

<sup>1</sup> 紙匣會自動偵測紙張尺寸。

<sup>2</sup> 2 號紙匣自訂範圍內的標準尺寸有：8.5 x 13、RA4、SRA4、8K (270 x 390)、16K (195 x 270)

<sup>3</sup> 3 號、4 號和 5 號紙匣自訂範圍內的標準尺寸有：8.5 x 13、RA4、SRA4、8K (270 x 390)、16K (195 x 270)、RA3、SRA3 及 12 x 18

**表格 7-2 支援的信封和明信片**

尺寸	尺寸	1 號紙匣	2 號、3 號、4 號、5 號紙匣
9 號信封	98 x 225 公釐	✓	
10 號信封	105 x 241 公釐	✓	
DL 信封	110 x 220 公釐	✓	
C5 信封	162 x 229 公釐	✓	
B5 信封	176 x 250 公釐	✓	
C6 信封	162 x 114 公釐 (6.4 x 4.5 英吋)	✓	
Monarch 信封	98 x 191 公釐	✓	
雙面明信片	148 x 200 公釐	✓	
美國索引卡	102 x 152 公釐 (4 x 6 英吋) 與 127 x 203 公釐 (5 x 8 英吋)	✓	

<sup>1</sup> 重量超過 160 g/m<sup>2</sup> 的產品可能無法順暢執行，但該產品不會受損。

選購的 HP 3 槽式釘書機/堆疊器和 HP 手冊裝訂機/完稿器附件支援下列紙張尺寸。

**表格 7-3 選購的 HP 3 槽式釘書機/堆疊器和 HP 手冊裝訂機/完稿器附件所支援的紙張和列印紙材尺寸**

尺寸	尺寸	堆疊 <sup>2</sup>	角度裝訂 (左角)	角度裝訂 (右角)	兩側裝訂 (頂端或側邊)	摺疊	騎馬釘裝訂
Letter	216 x 279 公釐	✓	✓	✓	✓		
Letter Rotated	279 x 216 公釐	✓	✓	✓		✓ <sup>1</sup>	✓ <sup>1</sup>
Legal	216 x 356 公釐	✓	✓	✓		✓ <sup>1</sup>	✓ <sup>1</sup>
A4	210 x 297 公釐	✓	✓	✓	✓		
A4 Rotated	297 x 210 公釐	✓	✓	✓		✓ <sup>1</sup>	✓ <sup>1</sup>
Executive	184 x 267 公釐	✓					
8.5X13	216 x 330 公釐	✓					
A3	297 x 420 公釐	✓	✓	✓	✓	✓ <sup>1</sup>	✓ <sup>1</sup>
A5	148 x 210 公釐	✓					
A6	105 x 148 公釐	✓					
報表紙	140 x 216 公釐	✓					
11 x 17 (Ledger)	279 x 432 公釐	✓	✓	✓	✓	✓ <sup>1</sup>	✓ <sup>1</sup>
12 x 18	305 x 457 公釐	✓					
B4 (JIS)	257 x 364 公釐	✓	✓	✓	✓	✓ <sup>1</sup>	✓ <sup>1</sup>
RA3	305 x 430 公釐	✓					
SRA3	320 x 450 公釐	✓					

**表格 7-3 選購的 HP 3 槽式釘書機/堆疊器和 HP 手冊裝訂機/完稿器附件所支援的紙張和列印紙材尺寸 (續)**

尺寸	尺寸	堆疊 <sup>2</sup>	角度裝訂 (左角)	角度裝訂 (右角)	兩側裝訂 (頂端或側邊)	摺疊	騎馬釘裝訂
B5 (JIS)	257 x 182 公釐	✓					
B6 (JIS)	128 x 182 公釐	✓					
8K	270 x 390 公釐	✓					
16K	195 x 270 公釐	✓					
9 號信封	98.4 x 225.4 公釐	✓					
10 號信封	104.77 x 241.3 公釐	✓					
DL 信封	110 x 220 公釐	✓					
C5 信封	162 x 229 公釐	✓					
B5 信封	176 x 250 公釐	✓					
C6 信封	114 x 162 公釐 (4.49 x 6.38 英吋)	✓					
Monarch 信封	98.42 x 190.5 公釐	✓					
雙面明信片	148 x 200 公釐	✓					
4 x 6 索引卡	102 x 152 公釐	✓					
5 x 8 索引卡	127 x 203 公釐	✓					
自訂尺寸	98.55 x 139.70 公釐到 320 x 457.2 公釐 (3.9 x 5.5 到 12.6 x 18 英吋)						

<sup>1</sup> 僅適用手冊裝訂機

<sup>2</sup> 堆疊使用釘書機/堆疊器中的 1 號、2 號和 3 號紙槽，或手冊裝訂機中的 1 號和 2 號紙槽。

## 支援的紙張類型

表格 7-4 1 號紙匣紙張資訊

類型	規格	數量	驅動程式設定	紙張方向
紙張和卡片紙，標準大小	範圍： 60 g/m <sup>2</sup> 合約紙到 220 g/m <sup>2</sup> 合約紙	最大堆疊高度：10 公釐 相當於 100 張 75 g/m <sup>2</sup> 的紙。	一般或不明	正面朝下裝入預製表格或穿孔紙，使頂邊朝向紙匣或產品背面。
信封	小於 60 g/m <sup>2</sup> 到 90 g/m <sup>2</sup>	最多 10 個信封	信封	短邊送入，封蓋朝向產品前面，面朝上。
標籤	最多 0.23 公釐厚	最大堆疊高度：10 公釐	標籤	列印面朝下
投影片	最少 0.13 公釐厚	最大堆疊高度：10 公釐	投影片	列印面朝下
重磅	0.13 公釐厚	最大堆疊高度：10 公釐	輕磅光面紙、光面紙或重磅光面紙	列印面朝下
光面紙	範圍： 75 g/m <sup>2</sup> 合約紙到 220 g/m <sup>2</sup> 合約紙	最大堆疊高度：10 公釐	輕磅光面紙、光面紙或重磅光面紙	列印面朝下
相片紙材	60 g/m <sup>2</sup> 合約紙到 220 g/m <sup>2</sup> 合約紙	最大堆疊高度：10 公釐		列印面朝下
單張紙	60 g/m <sup>2</sup> 合約紙到 220 g/m <sup>2</sup> 合約紙	最大堆疊高度：10 公釐		列印面朝下
模造紙	60 g/m <sup>2</sup> 合約紙到 220 g/m <sup>2</sup> 合約紙	最大堆疊高度：10 公釐		列印面朝下

表格 7-5 2 號、3 號、4 號及 5 號紙匣紙張資訊

類型	規格	數量	設定	紙張方向
紙張和卡片紙，標準大小	範圍： 60 g/m <sup>2</sup> 合約紙到 220 g/m <sup>2</sup> 合約紙	500 張 75 g/m <sup>2</sup> 合約紙。	一般或不明	正面朝上裝入預製表格或穿孔紙，使頂端朝向紙匣背面或右側。
標籤	最多 0.13 公釐厚	最大堆疊高度：54 公釐	標籤	列印面朝上
投影片	最少 0.13 公釐厚	最大堆疊高度：54 公釐	投影片	列印面朝上
重磅	0.13 公釐厚	最大堆疊高度：54 公釐	輕磅光面紙、光面紙或重磅光面紙	列印面朝上
光面紙	75 g/m <sup>2</sup> 合約紙到 220 g/m <sup>2</sup> 合約紙	最大堆疊高度：54 公釐	輕磅光面紙、光面紙或重磅光面紙	列印面朝上
相片紙材	60 g/m <sup>2</sup> 合約紙到 220 g/m <sup>2</sup> 合約紙	最大堆疊高度：54 公釐	輕磅光面紙、光面紙或重磅光面紙	列印面朝上

**表格 7-5 2 號、3 號、4 號及 5 號紙匣紙張資訊 (續)**

類型	規格	數量	設定	紙張方向
單張紙	60 g/m <sup>2</sup> 合約紙到 220 g/m <sup>2</sup> 合約紙	最大堆疊高度：54 公釐	普通或未指定	列印面朝上
模造紙	60 g/m <sup>2</sup> 合約紙到 220 g/m <sup>2</sup> 合約紙	最大堆疊高度：54 公釐	HP 粗糙紙	列印面朝上

**2 號、3 號、4 號及 5 號紙匣容量** 54 公釐高或 500 張紙 (以較少者為準)。支援的紙材類型包括：單張紙、標籤、OHT、光面紙、光面膠片、相片紙材及粗糙紙。基本磅數：60-220 g/m<sup>2</sup>

**雙面列印：** 可提供自動雙面 (在紙張的兩面) 列印功能。自動雙面列印的紙張尺寸範圍是 175 至 320 公釐 x 210 至 457 公釐 紙材磅數範圍是 60 至 220 g/m<sup>2</sup>

**附註：** 本產品不支援 HP 彩色雷射光面簡報紙 (Q2546A)。使用這類紙張可能會導致熱凝器卡紙，進而可能需要更換熱凝器。建議使用的兩種替代紙張是 HP Color LaserJet 軟光面簡報紙 (Q6541A) 與 HP Color LaserJet 光面型錄紙 (Q6611A、Q6610A)。

**附註：** 如需本產品支援的特定 HP 品牌紙張的完整清單，請瀏覽 [www.hp.com/sbso/product/supplies](http://www.hp.com/sbso/product/supplies)。

## 特殊紙張或列印紙材規定

本產品支援於特殊紙材上列印。請使用下列規定以取得最佳效果。使用特殊紙張或特殊紙材時，請確認於列印驅動程式中設定類型和大小以取得最佳列印效果。

△ **注意：** HP LaserJet 印表機使用熱凝器以非常精確的點將乾碳粉粒子附著於紙張上。HP 雷射紙張是設計用於承受極高的熱度。使用非設計用於此技術的噴墨紙張可能會損害您的印表機。

紙材類型	請	請勿
信封	<ul style="list-style-type: none"><li>請平放儲存信封。</li><li>請使用接縫直接延伸到信封角落的信封。</li><li>請使用適用於雷射印表機的撕下即露出之自黏膠條。</li></ul>	<ul style="list-style-type: none"><li>請勿使用有繃摺、刻痕、黏住或其他損壞的信封。</li><li>請勿使用有扣環、按鈕、窗口或薄膜內層的信封。</li><li>請勿使用自黏膠條或其他合成材料。</li></ul>
標籤	<ul style="list-style-type: none"><li>請僅使用未露出底紙的標籤。</li><li>請使用平放不會捲曲的標籤。</li><li>請僅使用完整的標籤紙張。</li></ul>	<ul style="list-style-type: none"><li>請勿使用有皺摺、氣泡或其他損害的標籤。</li><li>請勿列印部分的標籤紙張。</li></ul>
投影片	<ul style="list-style-type: none"><li>請僅使用適用於雷射印表機的投影片。</li><li>將投影片從產品中取出後，請將其放在平坦的地方。</li></ul>	<ul style="list-style-type: none"><li>請勿使用不適用於雷射印表機的透明列印紙材。</li></ul>
信紙和預製表格	<ul style="list-style-type: none"><li>請僅使用適用於雷射印表機的信紙和表格。</li></ul>	<ul style="list-style-type: none"><li>請勿使用凸起或金屬的信紙。</li></ul>
重磅紙張	<ul style="list-style-type: none"><li>請僅使用適用於雷射印表機，而且符合此產品之磅數規格的重磅紙張。</li></ul>	<ul style="list-style-type: none"><li>請勿使用超過此產品建議之紙材規格磅數的紙張，除非其為適用於此產品的 HP 紙張。</li></ul>
光面或塗料紙	<ul style="list-style-type: none"><li>請僅使用適用於雷射印表機的光面或塗料紙。</li></ul>	<ul style="list-style-type: none"><li>請勿使用設計用於噴墨產品的光面或塗料紙。</li></ul>



## 裝入紙張與列印紙材

您可以在紙匣中裝入不同的紙材，並使用控制面板指定類型或尺寸來要求需要的紙材。

### 在 1 號紙匣中裝入紙張

△ **注意：** 若要避免卡紙，請勿在列印期間放入或取出 1 號紙匣的紙張。

1. 打開 1 號紙匣。

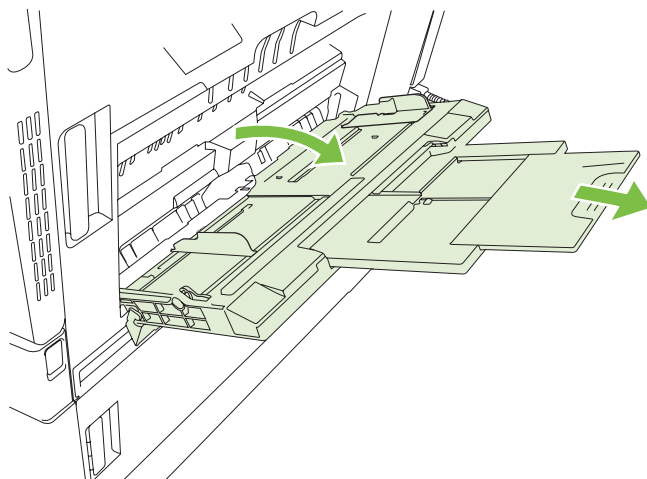

2. 將兩側導板設定至正確的寬度，然後拉出紙匣延伸板以支撐紙張。
3. 在紙匣內裝入紙張，讓將要列印的一面朝下，並將紙張的頂端或沒有郵票的一端朝向印表機背面。

📌 **附註：** 對於 **Letter Rotated** 與 **A4 Rotated** 尺寸，讓將要列印的一面朝下，並將紙張的底端朝向印表機。

4. 確定紙疊裝在導板彈片下方，且不超出紙張數量指示標誌的上方。
5. 調整兩側導板，使其輕輕地接觸紙張堆疊，但是不要使用紙張彎曲。

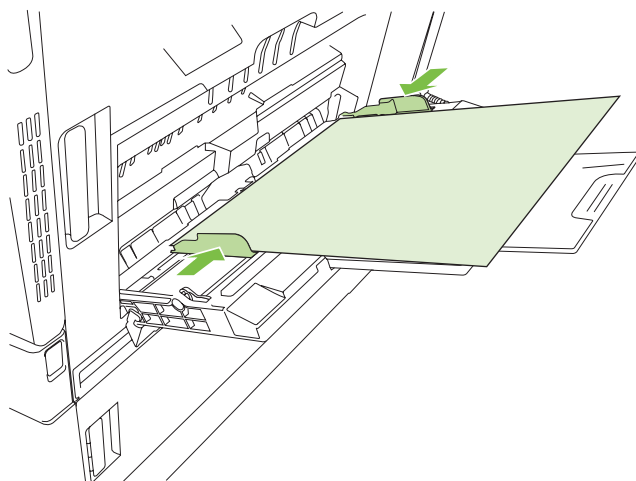

## 列印信封

如果您的軟體不能自動設定信封格式，則請在軟體程式或印表機驅動程式中，將頁面方向指定為**橫向**。使用下列準則，設定商用 10 號信封或 DL 信封上回郵地址和投郵地址的邊界寬度：

地址類型	左邊界	上邊界
回函	15 公釐	15 公釐
目的地	102 公釐	51 公釐

對於其他尺寸的信封，請適當調整邊界設定。

## 在 2 號、3 號、4 號或 5 號紙匣中裝入紙張

2 號、3 號、4 號及 5 號紙匣都能裝入多達 500 張標準紙張，或是 54 公釐的標籤堆疊或其他厚紙。

## 在 2 號、3 號、4 號或 5 號紙匣裝入標準尺寸的紙材

產品會在這些 500 張紙的紙匣中，自動偵測下列標準尺寸紙材：Letter、Letter rotated、Legal、Executive、11x17、A3、A4、A4 rotated、A5、B4 (JIS) 及 B5 (JIS)。

△ **注意：** 請勿從 500 張紙匣中列印信封或尺寸不被支援的紙張。請只從 1 號紙匣中，在這些類型的紙張上列印。

1. 滑動產品的紙匣。

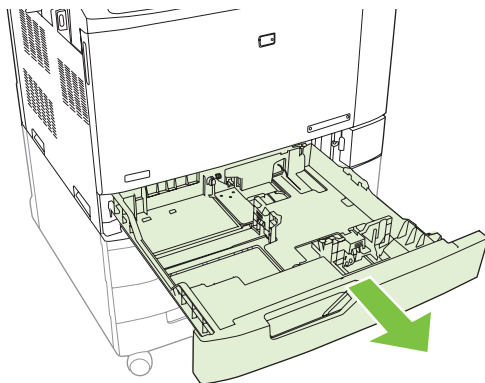

📖 **附註：** 請勿開啓正在使用的進紙匣。否則會導致產品卡紙。

2. 擠壓調整鎖，並將導板滑動到正在使用的紙張尺寸，以調整紙張寬度導板。

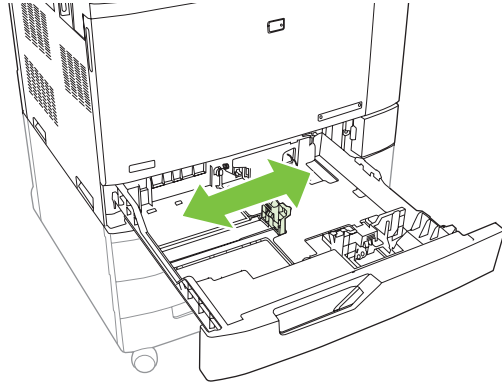

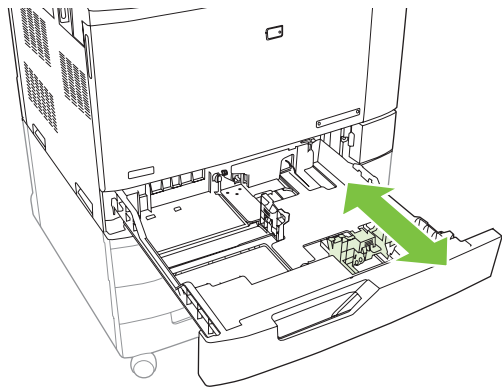

3. 擠壓調整鎖，並將導板滑動到正在使用的紙張尺寸，以調整紙張長度導板。

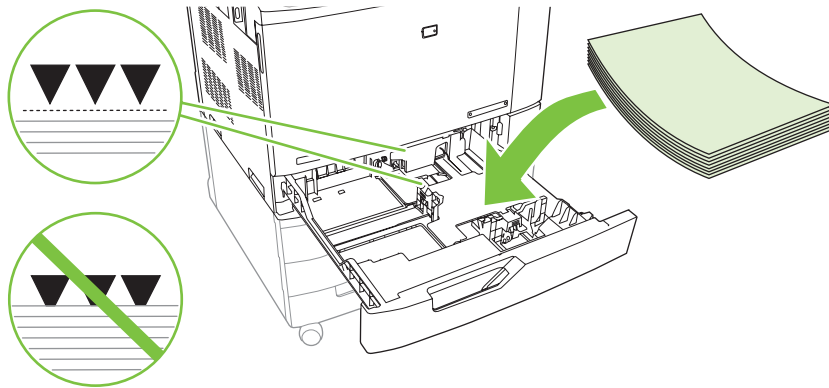

4. 以列印面向上，將紙張裝入紙匣。檢查紙張，確認導板輕輕碰觸紙疊，但不要壓彎紙張。

 **附註：** 為了避免卡紙，進紙匣不要裝入太多紙張。請確定紙疊頂端在紙匣滿溢指示器以下。



 **附註：** 若要達到最佳效能，請將紙匣裝滿紙張，並將紙張對齊。未對齊的紙張可能會造成多重進紙的問題。紙匣的容量可能不同。例如，如果您在使用 **75 g/m<sup>2</sup>** 的紙張，紙匣便可裝入完整的 500 張。如果紙材較為厚重，紙匣便無法裝入完整 500 張。請勿將紙匣裝得過滿。

**附註：** 如果沒有正確調整紙匣，便可能出現錯誤訊息或使紙材卡紙。

- 將紙匣裝回產品。控制面板會顯示紙匣的紙張類型與尺寸。如果組態不正確，請點選控制面板上的修改，然後選擇正確的組態。如果組態正確，請點選確定。

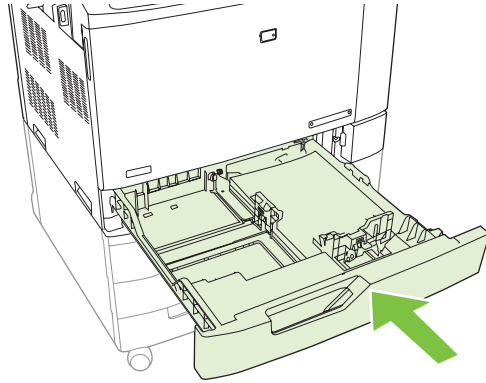

### 在 2 號、3 號、4 號和 5 號紙匣裝入無法偵測的標準尺寸紙材

500 頁進紙器支援下列無法偵測到的標準尺寸紙材：

- Executive (JIS) (8.5 x 13)
- 12 x 18 (僅適用 3 號、4 號或 5 號紙匣)
- B4 (ISO)
- RA3 (僅適用 3 號、4 號或 5 號紙匣)
- SRA3 (僅適用 3 號、4 號或 5 號紙匣)
- B5 (ISO)

△ **注意：** 請勿從 500 張紙匣中列印信封或尺寸不被支援的紙張。請只從 1 號紙匣中，在這些類型的紙張上列印。請勿在進車中甘太多召，或慌正在斗的進車。否則會導致印表機卡紙。

### 在 2 號、3 號、4 號或 5 號紙匣裝入自訂尺寸的紙材

若要使用自訂紙材，請在控制面板上將尺寸變更為自訂，並設定度量單位、X 尺寸及 Y 尺寸。有關詳細資訊，請參閱 [107 頁的設定紙匣以符合列印工作設定](#)。

1. 滑開產品的紙匣。

2. 依照「將可偵測的 (標準尺寸) 紙材裝入 2 號、3 號、4 號或 5 號紙匣」一節中，步驟 2 到步驟 4 的描述，裝入列印紙材。然後進行至此程序中的步驟 3。

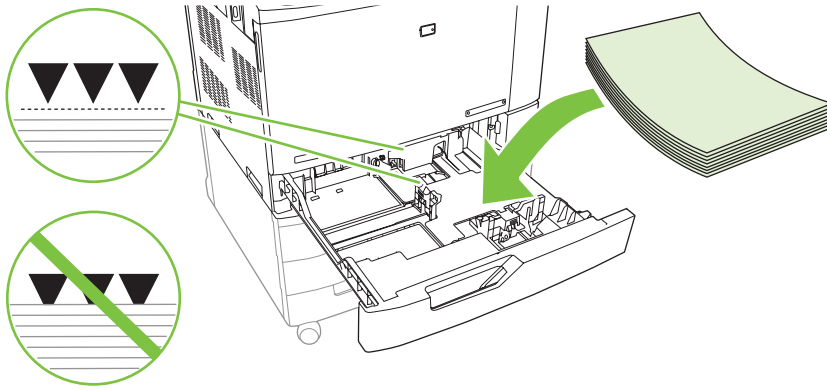

3. 將紙匣裝回產品。控制面板會顯示紙匣的類型及尺寸組態。若要指定特定的自訂尺寸，或是類型並不正確，請在控制面板提示您變更尺寸或類型時，點選修改。

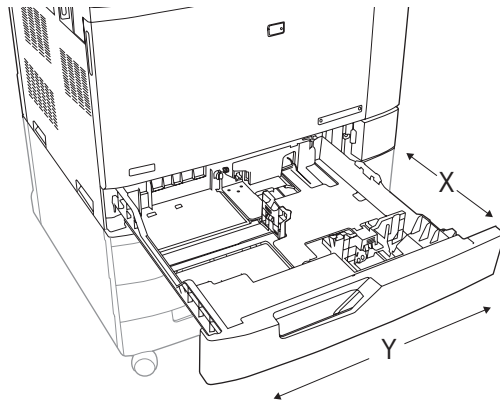

4. 選擇自訂，然後選擇自訂紙張尺寸的度量單位、X 尺寸及 Y 尺寸。
5. 選擇紙張類型，然後點選儲存。
6. 如果組態正確，請點選儲存。

### 在 3 號、4 號或 5 號紙匣裝入大尺寸的紙張

如果在 3 號、4 號或 5 號紙匣中裝入 11x17、RA3、SRA3 或 12 x 18 尺寸的紙張，請使用下列指示。

1. 滑開 3 號、4 號或 5 號紙匣。
2. 擠壓調整鎖，並將導板滑動到正在使用的紙張尺寸，以調整紙張寬度導板。
3. 將紙張裝入紙匣。
4. 針對使用的紙張，將紙張停止桿移到正確的位置。

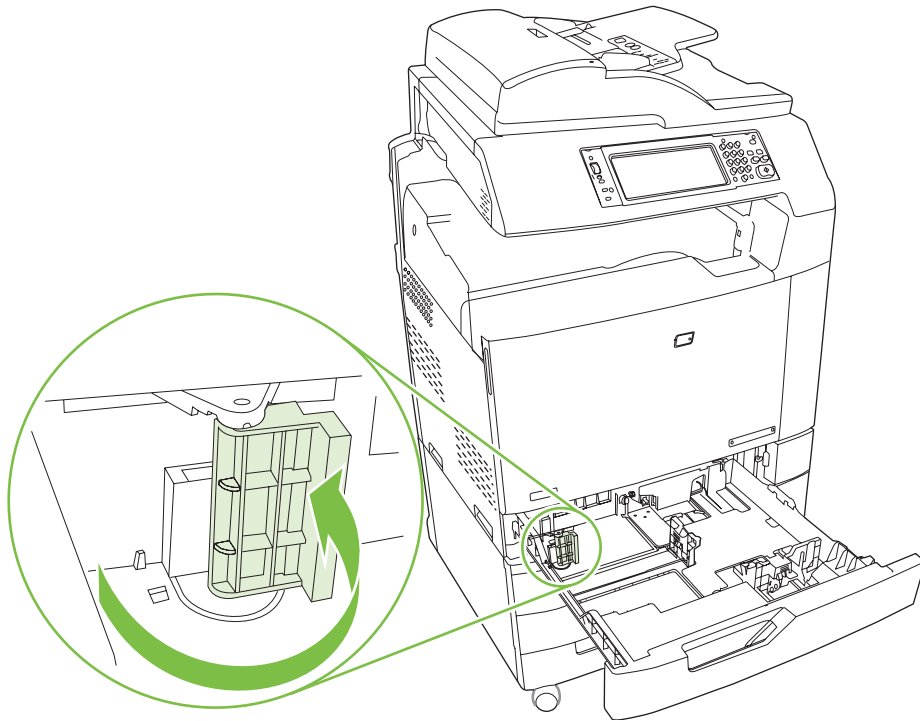

- 若為 SRA3 尺寸的紙張，請將桿旋轉到最左邊。
  - 若為 A3 或 11x17 尺寸的紙張，則請桿向下旋轉到中央位置。
  - 若為 RA3 或 12x18 尺寸的紙張，請將桿旋轉到最右邊。
5. 將紙匣裝回產品。控制面板會顯示紙匣的紙材類型和尺寸。如果組態不正確，請點選**修改**，然後將紙匣設定為正確的類型與尺寸。如果組態正確，請點選**確定**。

## 裝入信紙信頭、預製表格或穿孔紙

要正確在信紙信頭、預製表格或穿孔紙上列印或影印，您需要確定已將紙張正確裝入紙匣中。您可能還需要在產品控制面板上調整**影像旋轉**設定。**影像旋轉**設定用於調整語言的閱讀方式：由左至右 (預設值) 或由右至左。

如需有關此主旨的更多資訊，請參閱產品隨附的使用者 CD 上的快速參考工作指南，或瀏覽 [www.hp.com/support/cljcm6030mfp/manuals](http://www.hp.com/support/cljcm6030mfp/manuals) 或 [www.hp.com/support/cljcm6040mfp/manuals](http://www.hp.com/support/cljcm6040mfp/manuals)

## 變更影像旋轉設定

1. 在控制面板的主畫面上，向下捲動並點選**管理**。
2. 向下捲動並點選**裝置狀態**。
3. 向下捲動並點選**紙匣狀態**。
4. 向下捲動並點選**影像旋轉**。
5. 點選正確的「影像旋轉」選項。預設值為**由左至右**。
6. 點選**確定**。

## 選擇裝入信紙信頭、預製表格或穿孔紙的正確方向

下表應作為裝入信紙信頭、預製表格或穿孔紙的指南。第一個表格顯示影像旋轉設定為由左至右時的紙匣裝入方向，表示語言由左至右閱讀。第二個表格顯示影像旋轉設定為由右至左時的紙匣裝入方向，表示語言由右至左閱讀。表格也包含下列資訊：

- 紙張類型：信紙信頭、預製表格或穿孔紙。
- 紙匣：1 號紙匣或 2 號至 5 號紙匣。
- 影像旋轉：縱向 (1) 或橫向 (2)。



- 單面或雙面列印。
- 裝訂：您必須連接選購的釘書機/堆疊器或手冊製作機輸出附件，才能裝訂列印或影印工作。裝訂位置可以是左角一枚，即左上角裝訂一枚釘書針；或左角兩枚，即左側長邊裝訂兩枚釘書針。要獲得有關裝訂的更多資訊，請參閱 [120 頁的使用釘書機](#)

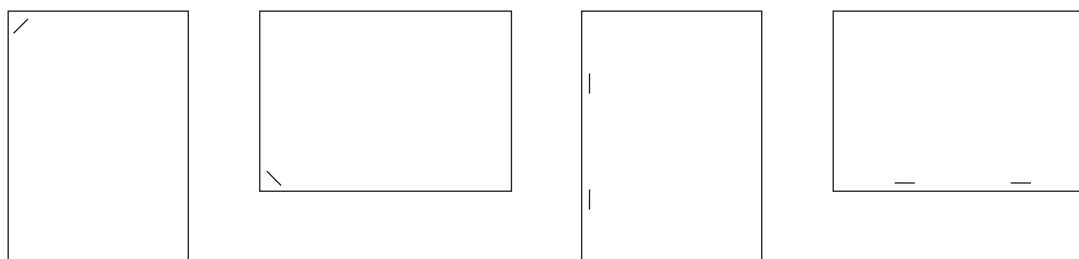

- 紙張圖形中的箭頭表示紙張進入印表機的方向。紙張圖形表示紙張應處於紙匣中的方向。預設值是裝入紙張，使長邊先裝入。這樣會使列印與影印的效率最高。

**表格 7-6 裝入信紙信頭、預製表格或穿孔紙 — 影像旋轉 = 由左至右**

紙張類型與紙匣	影像旋轉	雙面列印模式	裝訂位置選項	如何裝入以長邊進紙	如何裝入以短邊進紙
信紙信頭或預製表格 - 1 號紙匣	縱向	單面	左角一枚、左角兩枚		
信紙信頭或預製表格 - 1 號紙匣	縱向	雙面	左角一枚、左角兩枚		

表格 7-6 裝入信紙信頭、預製表格或穿孔紙 — 影像旋轉 = 由左至右 (續)



紙張類型與紙匣	影像旋轉	雙面列印模式	裝訂位置選項	如何裝入以長邊進紙	如何裝入以短邊進紙
信紙信頭或預製表格 - 1 號紙匣	橫向	單面	左角一枚、左角兩枚		
信紙信頭或預製表格 - 1 號紙匣	橫向	雙面	左角一枚、左角兩枚		
信紙信頭或預製表格 - 2-5 號紙匣	縱向	單面	左角一枚、左角兩枚		
信紙信頭或預製表格 - 2-5 號紙匣	縱向	雙面	左角一枚、左角兩枚		
信紙信頭或預製表格 - 2-5 號紙匣	橫向	單面	左角一枚、左角兩枚		
信紙信頭或預製表格 - 2-5 號紙匣	橫向	雙面	左角一枚、左角兩枚		
穿孔紙 - 1 號紙匣	縱向	單面或雙面	左角一枚、左角兩枚		
穿孔紙 - 1 號紙匣	橫向	單面或雙面	左角一枚、左角兩枚		



**表格 7-6 裝入信紙信頭、預製表格或穿孔紙 — 影像旋轉 = 由左至右 (續)**

紙張類型與紙匣	影像旋轉	雙面列印模式	裝訂位置選項	如何裝入以長邊進紙	如何裝入以短邊進紙
穿孔紙 - 2-5 號紙匣	縱向	單面或雙面	左角一枚、左角兩枚		
穿孔紙 - 2-5 號紙匣	橫向	單面或雙面	左角一枚、左角兩枚		

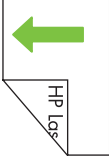
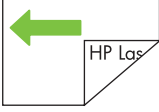
**表格 7-7 裝入信紙信頭、預製表格或穿孔紙 — 影像旋轉 = 由右至左**

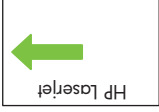
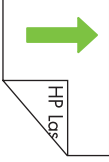
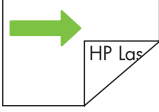
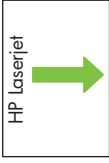
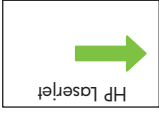
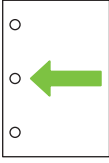
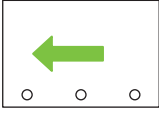
紙張類型與紙匣	影像旋轉	雙面列印模式	裝訂位置選項	如何裝入以長邊進紙	如何裝入以短邊進紙
信紙信頭或預製表格 - 1 號紙匣	縱向	單面	右角一枚、右角兩枚		
信紙信頭或預製表格 - 1 號紙匣	橫向	雙面	右角一枚、右角兩枚		
信紙信頭或預製表格 - 2-5 號紙匣	縱向	雙面	右角一枚、右角兩枚		
信紙信頭或預製表格 - 2-5 號紙匣	橫向	單面	右角一枚、右角兩枚		
穿孔紙 - 1 號紙匣	縱向	單面或雙面	右角一枚、右角兩枚		

**表格 7-7 裝入信紙信頭、預製表格或穿孔紙 — 影像旋轉 = 由右至左 (續)**

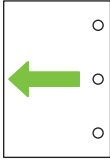
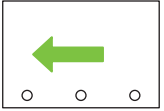
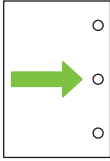
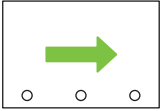
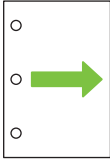
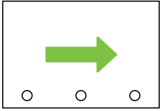
紙張類型與紙匣	影像旋轉	雙面列印模式	裝訂位置選項	如何裝入以長邊進紙	如何裝入以短邊進紙
穿孔紙 - 1 號紙匣	橫向	單面或雙面	右角一枚、右角兩枚		
穿孔紙 - 2-5 號紙匣	縱向	單面或雙面	右角一枚、右角兩枚		
穿孔紙 - 2-5 號紙匣	橫向	單面或雙面	右角一枚、右角兩枚		

 **附註：** 如需有關此主旨的更多資訊，請參閱產品隨附的使用者 CD 上的工作指南，或瀏覽 [www.hp.com/support/cljcm6030mfp/manuals](http://www.hp.com/support/cljcm6030mfp/manuals) 或 [www.hp.com/support/cljcm6040mfp/manuals](http://www.hp.com/support/cljcm6040mfp/manuals)

## 設定紙匣

產品在下列的情況中會自動提示您設定紙匣的類型及尺寸：

- 當您裝紙到紙匣時
- 當您透過印表機驅動程式或軟體程式指定特殊的紙匣或紙材類型進行列印工作，紙匣卻未設定為符合列印工作的設定時

控制面板會出現下列訊息：**紙匣 <x> [類型] [尺寸]**。要變更尺寸或類型，請點選「修改」。要接受，請點選「確定」。

 **附註：** 如果您從 1 號紙匣列印，而且 1 號紙匣有針對任何自訂與任何類型設定，提示就不會出現。

**附註：** 如果您使用過其他 HP LaserJet 產品機型，您可能習慣將 1 號紙匣設定為**第一模式**或**紙匣**模式。在 HP Color LaserJet CM6040 系列上，將 1 號紙匣設為**任何自訂**，其效果與**第一模式**相同。將 1 號紙匣的尺寸設定為不同於**任何自訂**的設定，效果與**紙匣**模式相同。

### 在裝紙時設定紙匣

1. 將紙張重新裝入進紙匣中。若您正在使用 2 號、3 號、4 號或 5 號紙匣，請關閉紙匣。
2. 紙匣組態訊息便會出現。
3. 點選**確定**以接受偵測到的尺寸與類型，或是點選**修改**以選擇不同的紙張尺寸或類型。
4. 選擇正確的尺寸與類型，然後點選**確定**。

 **附註：** 產品會自動偵測 2 號、3 號、4 號及 5 號紙匣中的大多數紙張尺寸。

### 設定紙匣以符合列印工作設定

1. 在軟體程式中指定來源紙匣、紙張尺寸及紙張類型。
2. 將工作傳送到產品。  
若紙匣需要設定，會顯示**裝入 x 號紙匣 <類型> <尺寸>** 訊息。
3. 在紙匣中裝入指定的類型和尺寸紙張，然後關閉紙匣。  
要指定自訂尺寸，請點選**修改**。
4. 出現**<x> 號紙匣尺寸=<尺寸>** 訊息時，點選**確定**以確認尺寸。
5. 出現**紙匣 <x> 類型=<類型>** 訊息時，點選**確定**以確認類型並繼續工作。

### 自動紙材類型感應（自動感應模式）

當紙匣設定為任何類型或普通紙時，自動紙材類型感測才會運作。將紙匣設定為其它類型，例如銅板紙或光面紙，都會停用該紙匣的紙材感測功能。

HP Color LaserJet CM6030 與 CM6040 MFP 系列 可自動將許多紙張類型分類為下列其中一種類別：

- 普通紙
- 投影片
- 光面紙

- 重磅光面紙
- 光面膠片
- 重磅

若要加強控制，則必須在工作中選擇特定的類型，或在紙匣中設定該類型。

## 自動感應模式

### 完全感應 (1 號紙匣的預設值)

- 產品可辨識輕磅紙、一般紙、重磅紙、光面紙和粗糙紙及投影片。
- 每當產品開始列印工作時，它會停在第一頁來感測類型。
- 此為最慢的模式。

### 擴充感應 (2 號、3 號、4 及 5 號紙匣的預設值)

- 每當產品開始列印工作時，它會停在第一頁來感測類型。
- 產品會假設後續頁面都使用與第一頁相同的紙材類型。
- 這種模式的速度名列第二，若於同一紙匣使用相同紙材類型時，十分有用。

### 僅限於投影片

- 產品不會因為感測而停止任何頁面，而是會分辨投影片 (投影片模式) 和紙張 (正常模式)。
- 這是最快的模式，尤其是在正常模式下的大量列印時，十分有用。

如需設定這些功能的更多資訊，請參閱 [45 頁的列印品質功能表](#)

## 依據來源、類型或尺寸選擇紙張

在 Microsoft Windows 作業系統中，當傳送列印工作時，有三種設定會影響印表機驅動程式嘗試抽取紙材的方式。**來源**、**類型**及**尺寸**設定值，都會出現在多數軟體程式的**頁面設定**、**列印**或**列印內容**對話方塊中。除非變更這些設定，否則產品都會使用預設值自動選擇紙匣。

### 來源

若要根據**來源**列印，請選擇產品要從哪個特定紙匣抽取紙張。如果選擇的紙匣已設定為使用某種類型或尺寸，而該類型或尺寸與列印工作不符，則產品將提示您先在紙匣中，裝入與列印工作的類型或尺寸相符的列印紙材，再進行列印。裝入紙匣時，則產品將開始列印。

### 類型和尺寸

根據**類型**或**尺寸**列印，表示您要產品從裝入正確紙材類型和尺寸的紙匣抽取紙材。根據類型而非來源選擇紙材就如同鎖定紙匣，可避免意外使用特殊紙材。例如，如果將某個紙匣設定為信紙，並且選擇普通紙，產品便不會從該紙匣抽取信紙，而是會從在產品控制面板上設定為普通紙紙匣、並裝入普通紙的紙匣中抽取紙張。按照類型和尺寸選擇材質類型，會顯著提高重磅紙、光面紙和投影片的列印品質。錯誤

的設定可能造成列印品質低劣。對於諸如標籤或投影片之類的特殊列印紙材，請務必根據類型進行列印。信封請盡量根據尺寸進行列印。

- 若要根據類型或尺寸進行列印，請根據軟體程式，從**頁面設定**對話方塊、**列印**對話方塊或**列印內容**對話方塊選擇類型或尺寸。
- 若您經常要在某種類型或尺寸的紙材上列印，請將某個紙匣設定為該類型或尺寸。然後，當您進行列印工作並選擇該類型或尺寸時，產品便會自動從設定為該類型或尺寸的紙匣中抽取紙材。

# 選擇輸出位置

## 標準出紙槽

產品具有 ADF 出紙槽與列印頁面所需的標準出紙槽。

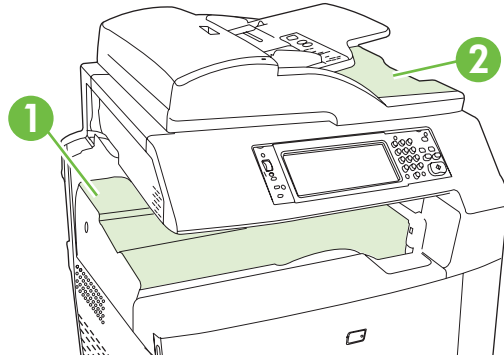

1	標準出紙槽
2	ADF 出紙槽 (影印原稿用)

當您使用 ADF 掃描或影印文件時，原稿會自動傳遞到 ADF 出紙槽。從掃描器玻璃板產生的影本，則會傳遞到標準出紙槽、釘書機/堆疊器上的出紙槽，或是 3 槽式信箱。

當您從電腦傳送列印工作到產品時，會將輸出送到標準出紙槽、釘書機/堆疊器上的標準出紙槽，或是 3 槽式信箱。

## 選購的輸出附件

選購的 3 槽釘書機/堆疊器或手冊裝訂機完稿器附件可與產品一起安裝。安裝附件後，也會在產品頂端加入輸出附件橋接器，以便將列印工作傳送到附件出紙槽。

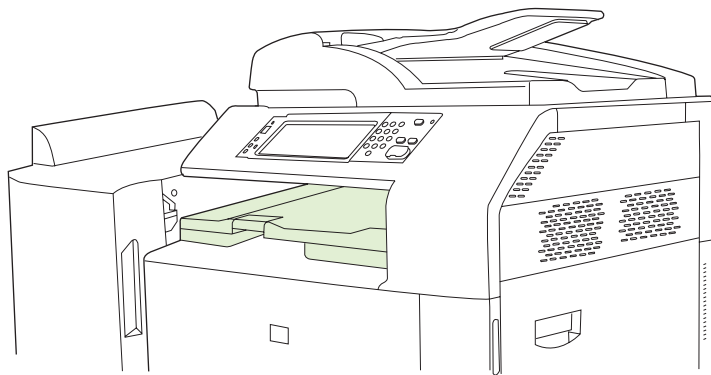

## 3 槽釘書機/堆疊器功能

表格 7-8 3 槽釘書機/堆疊器功能

### 工作分類

工作的每個副本均會按順序移至出紙槽的一側，使每個副本相互之間分開 (支援的紙張尺寸：A3、A4、A4 rotated、A5、B4、B5、Ledger、Legal、Letter、Letter rotated、報表紙)。

**表格 7-8 3 槽釘書機/堆疊器功能 (續)**

三種作業模式	信箱模式會將每個出紙槽指派給個別使用者或使用者群組。「堆疊器模式」則會使用三個出紙槽來進行所有列印工作 — 當一個出紙槽已滿時，會將工作送至下一個出紙槽。功能分離器模式會將影印傳送至 1 號出紙槽、傳真至 2 號出紙槽及將工作列印至 3 號出紙槽。
釘書機	內建釘書機可裝訂最多 50 張紙的工作或 30 個裝訂工作。頁面可以裝訂在正面的一個位置、背面的一個位置，或者側面或頂部的兩個位置。
大容量出紙槽	堆疊器具有三個出紙槽：可容納 100 張紙的出紙槽、可容納 500 張紙的出紙槽及可容納 1000 張紙的出紙槽。

## 手冊裝訂機完稿器功能

**表格 7-9 手冊裝訂機完稿器功能**

製作手冊	製作手冊功能可將 2 至 15 頁的列印工作裝訂並對摺成手冊。
摺疊	可沿中線自動對摺單張紙列印工作。
工作分類	工作的每個副本均會按順序移至出紙槽的一側，使每個副本相互之間分開 (支援的紙張尺寸：A3、A4、A4 rotated、A5、B4、B5、Ledger、Legal、Letter、Letter rotated、報表紙)。
兩種作業模式	「信箱模式」會將每個出紙槽指派給一個或一組使用者，「堆疊器模式」則會使用兩個出紙槽來進行所有列印工作 — 當上出紙槽已滿時，會將工作路由至下一個出紙槽。
釘書機	內建釘書機可裝訂最多 50 張紙的工作或 30 個裝訂工作。頁面可以裝訂在正面的一個位置、背面的一個位置，或者側面或頂部的兩個位置。
大容量出紙槽	堆疊器具有三個出紙槽：兩個可容納 1000 張紙的出紙槽及一個可容納多達 25 份以騎馬釘裝訂的手冊。

## 附件細部介紹

**圖示 7-1 3 槽釘書機/堆疊器附件**

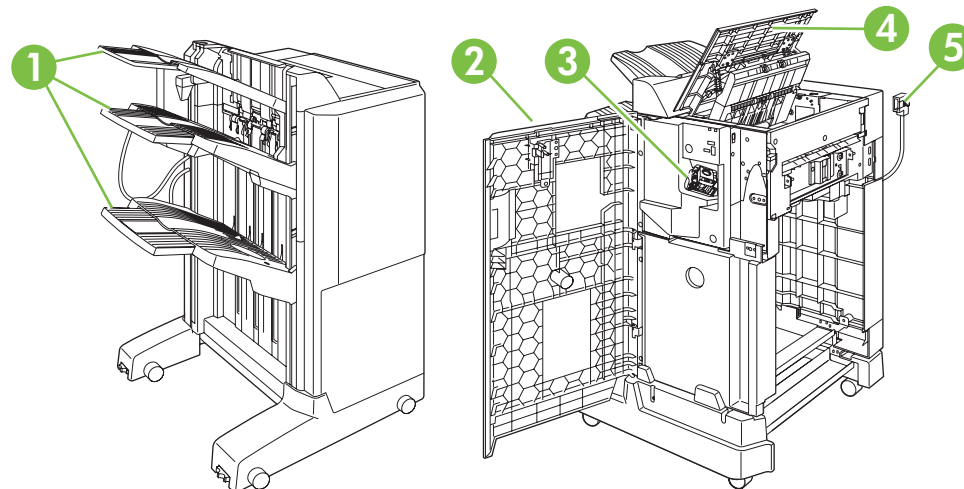

1	出紙槽
2	前檔門
3	裝訂器裝置

4	頂蓋
5	連接纜線

圖示 7-2 手冊裝訂機完稿器附件

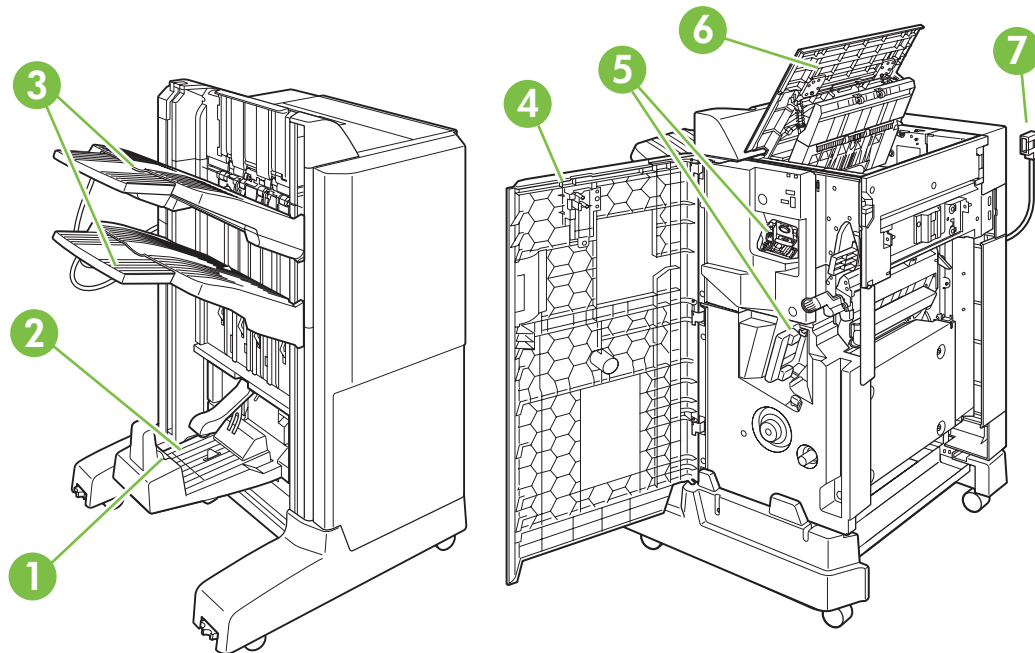

1	出紙槽導板
2	手冊出紙槽
3	堆疊出紙槽
4	前檔門
5	釘書機裝置
6	頂蓋
7	連接纜線

## 使用手冊裝訂功能

您可從列印驅動程式建立手冊，或影印原稿來建立手冊。

建立手冊之前，請將出紙槽導板設定為所用紙張的尺寸：

- 合上：11x17、Legal、A3 或 B4
- 打開：Letter Rotated、A4 Rotated



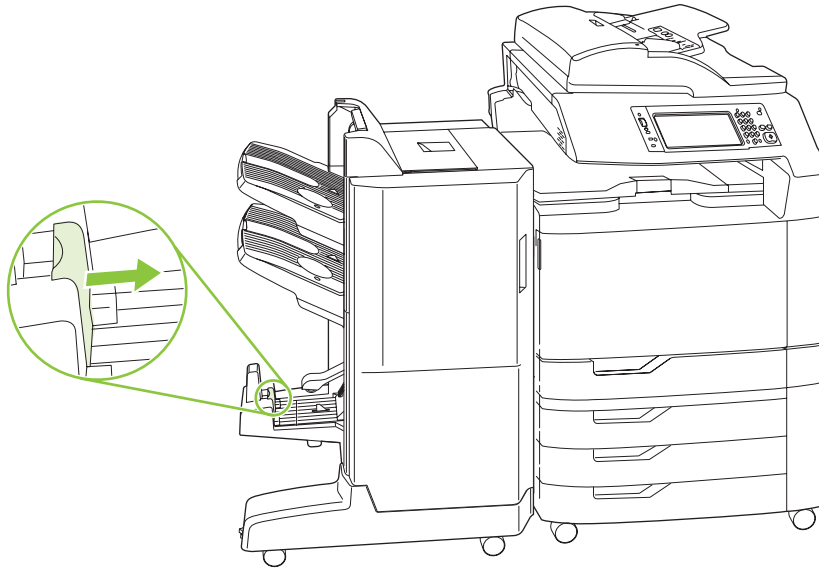

### 從列印驅動程式建立手冊

1. 在軟體程式的**檔案**功能表中，按一下**列印**。
2. 選擇 HP Color LaserJet CM6030 或 CM6040 MFP。
3. 按一下**內容**，然後按**手冊**列印。
4. 依次選擇**紙張來源**、**紙張尺寸**、**紙張類型**、**方向**、**手冊版面**、**列印文件到**、**裝訂**設定，然後按一下**確定**。
5. 按一下**確定**以列印。

### 由影印原稿建立手冊

使用自動文件進紙器 (ADF) 或將文件放在掃描器玻璃板上即可影印文件。

1. 在控制面板上，點選**影印**。
2. 捲動視窗並點選**手冊**格式。
3. 點選**開啓手冊**。
4. 為**原稿面**選擇**單面**或**雙面**。
5. 點選**確定**然後點選**開始**。

## 設定附件作業模式

### 選擇控制面板上的作業模式

您可以在產品控制面板上，設定釘書機/堆疊器或手冊裝訂機的作業模式。

1. 在控制面板上，點選**管理**，然後點選**裝置狀態**。
2. 點選 **MBM-3 槽釘書機**或**多功能處理機**。
3. 點選**作業模式**，然後選擇您要使用的作業模式。
  - 使用信箱模式時，會將每個紙槽指派給個別使用者或使用者群組。每當使用者傳送列印工作時，會將工作傳送到指派的紙槽。
  - 使用堆疊器模式並安裝選購的 3 槽式釘書機/堆疊器後，會將三個紙槽當成單一大紙槽。當某個紙槽滿溢時，工作會自動傳送到下一個紙槽。使用堆疊器模式並安裝手冊裝訂機完稿器後，會將上方的兩個紙槽當成單一紙槽，而且會將第三個紙槽保留給手冊使用。
  - 當使用功能分隔器 (僅適用於 3 槽式釘書機/堆疊器) 模式時，會將每個紙槽指派給特定工作類型。通常會將 1 號出紙槽用於影印、將 2 號出紙槽用於傳真，將 3 號出紙槽用於列印。您可在「預設工作選項」功能表中修改影印、傳真及列印的值。

 **附註：** 您可以使用產品的嵌入式 Web 伺服器，將輸出紙槽指派給使用者或使用者群組。詳細資訊請參閱 [180 頁的嵌入式 Web 伺服器](#)。

### 選擇印表機驅動程式中的作業模式

1. 按一下**開始**按鈕，指向**設定**，然後按一下**印表機**（在 Windows 2000），或是**印表機和傳真**（在 Windows XP）。

在 Vista 電腦中，依次按一下**開始**、**控制台**，在**硬體與音效**類別中，按一下**印表機**。

2. 用滑鼠右鍵按一下「HP 產品」圖示，然後按一下**內容或列印喜好設定**。
3. 按一下**裝置設定值**標籤。
4. 執行下列其中一個動作：

進行自動組態：在**可安裝選項**底下，按一下**自動組態**清單中的**立即更新**。

- 或 -

進行手動組態：在**可安裝選項**底下，選擇**附件出紙槽**清單中的適合作業模式。

5. 按一下**套用**儲存設定。

### 在印表機驅動程式中選擇作業模式 (Mac OS X)

1. 在 **Apple** 功能表中，按一下**系統喜好設定**。
2. 在**系統喜好設定**方塊中，按一下**列印和傳真**。
3. 按一下**設定印表機**。**印表機清單**便會出現。
4. 選擇 HP 產品，然後在**印表機**功能表中，按一下**顯示資訊**。
5. 選擇**可安裝選項**面板。

6. 在**附件出紙槽**清單中，選擇正確的附件。
7. 在**信箱模式**清單中，選擇適當的作業模式，然後按一下**套用變更**。



---

## 8 使用產品功能

- [經濟設定](#)
- [使用釘書機](#)
- [列印工作的工作儲存功能](#)
- [列印相片或行銷材料](#)
- [列印防水的地圖和戶外標語](#)
- [設定雙面列印校準](#)

# 經濟設定

## 睡眠和喚醒

### 設定睡眠延遲

使用睡眠延遲功能可選擇產品將在閒置多久後進入睡眠模式。預設值為 1 小時。

1. 捲動至**管理**並加以點選。
2. 點選**時間/排程**。
3. 點選**睡眠延遲**。
4. 點選所需的睡眠延遲設定，然後點選**儲存**。

### 設定喚醒時間

使用喚醒時間功能在每天設定的時間喚醒產品。

1. 捲動至**管理**並加以點選。
2. 點選**時間/排程**。
3. 點選**喚醒時間**。
4. 點選喚醒時間為星期幾。
5. 點選**自訂**。
6. 點選**儲存**。
7. 點選適當的選項以設定正確的小時、分鐘和上午/下午設定。
8. 如果您要在每天的相同時間喚醒產品，請在**套用到每一天**畫面上，點選**是**。若您要個別設定每天的喚醒時間，請點選**否**，並針對每天重複設定程序。

### 設定睡眠時間

使用睡眠時間功能可將產品排定在每天的固定時間進入睡眠模式。

1. 捲動至並點選**管理**。
2. 點選**時間/排程**。
3. 點選**睡眠時間**。
4. 點選睡眠時間設定的日期。
5. 點選**自訂**。
6. 點選**儲存**。
7. 點選適當的選項以設定正確的小時、分鐘和上午/下午設定。
8. 若要產品在每天的相同時間進入睡眠模式，請在**套用到每一天**畫面上，點選**是**。若您要個別設定每天的喚醒時間，請點選**否**，並針對每天重複設定程序。

## 從 EWS 設定經濟模式

1. 從 Web 瀏覽器開啓 EWS。請參閱 [180 頁的嵌入式 Web 伺服器](#)。
2. 按一下**設定與喚醒時間**。
3. 設定一週間每日的喚醒時間。
4. 設定產品的睡眠延遲。
5. 按一下**套用**。

## 使用釘書機

自動釘書機僅適用於選購的 HP 3 槽式釘書機/堆疊器 (CC517A) 或 HP 手冊裝訂機/完稿器附件 (CC516A)。

您可以使用任一上方角落的對角裝訂、頁面頂端的兩個水平裝訂，或頁面任一側的兩個垂直裝訂，對列印工作進行裝訂。

- 紙張重量範圍從 60 到 220 g/m<sup>2</sup> (16 到 148 磅)。重磅紙的裝訂限制可能少於 50 張。
- 選購的裝訂器/堆疊器最多可裝訂 50 張 75 g/m<sup>2</sup> (20 磅) 的紙。最多可裝訂 1,000 張紙或 30 個裝訂工作 (視何者較少)。
- 選購的手冊裝訂機最多也能裝訂 50 張 75 g/m<sup>2</sup> (20 磅) 的紙。它最多能將 15 張紙裝訂與摺疊成一本手冊。它最多可堆放 1,000 張紙、30 個裝訂工作或 25 本騎馬釘裝訂的手冊。
- 如果工作僅有一張紙或超過 50 張紙，產品會將工作傳遞給紙槽，但不會裝訂工作。
- 裝訂器僅支援紙張。請勿嘗試裝訂其他類型的列印紙材 (例如：信封、投影片或標籤)。

 **附註：** 如需裝入信紙信頭、預製表格、穿孔紙的詳細資訊，請參閱 [102 頁的裝入信紙信頭、預製表格或穿孔紙](#)。

當您要產品裝訂或摺疊文件時，請在軟體中選擇正確的選項。您通常可選擇程式或印表機驅動程式中的裝訂器，但某些選項僅在印表機驅動程式中提供。選項所在位置及如何進行選擇則視您的程式或印表機驅動程式而定。

如果無法在程式或印表機驅動程式中選擇釘書機或手冊裝訂機完稿器，請在產品的控制面板上選擇。

如果裝訂器中的釘書針已用盡，裝訂器會接受列印工作，但不會裝訂頁面。如果釘書針匣是空的，產品可設定為停止列印。

## 支援裝訂的紙張尺寸

爲了裝訂列印工作，您必須使用支援的紙張尺寸和方向。

下列紙張尺寸支援角落、角度裝訂： A4、A4 Rotated、Letter、Letter Rotated、Legal、A3、11 x 17 和 B4 (JIS)。

下列紙張尺寸支援列印工作的頂端或側邊的兩側裝訂： A4、Letter、A3、11 x 17 和 B4 (JIS)。

下列尺寸支援以手冊裝訂機進行騎馬釘裝訂： A4 Rotated、Letter Rotated、Legal、A3、11 x 17 和 B4 (JIS)。

如下圖所示，還必須以正確的方向將紙張裝入紙匣中。



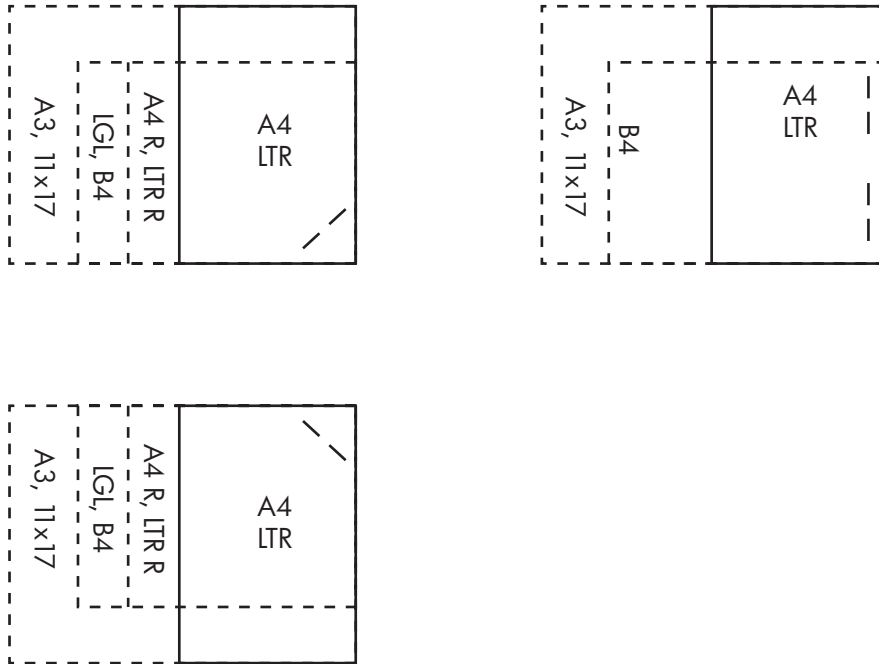

若未使用正確的紙張尺寸或方向，則列印工作會列印，但無法裝訂。

 **附註：** 如需信紙信頭、預製表格、穿孔紙的裝入、裝訂、列印或影印工作的詳細資訊，請參閱 [110 頁的 3 槽釘書機/堆疊器功能](#)

## 裝訂列印工作

 **附註：** 如要了解裝訂工作容量，請參閱 [110 頁的 3 槽釘書機/堆疊器功能](#)

### 列印工作：在控制面板選擇釘書機

1. 點選**管理**，然後點選**裝置狀態**。
2. 點選 **MBM-3 槽釘書機**或**多功能處理機**。
3. 點選**釘書針**。
4. 點選您要使用的選項：**左角一枚**、**右角一枚**、**左角兩枚**、**右角兩枚**和**頂端兩枚**。

 **附註：** 在控制面板選擇釘書機會變更預設值。如此有可能會將所有列印工作都進行裝訂。不過，在印表機驅動程式裡的設定優先於控制面板做的設定。

### 列印工作 (Windows)：在印表機驅動程式選擇釘書機

 **附註：** 下列程序會變更預設值為裝訂所有列印工作。

1. 開啓印表機驅動程式。請參閱 [63 頁的為 Windows 變更印表機驅動程式設定值](#)。
2. 在**輸出**標籤中，按一下**裝訂**的下拉式清單，然後選擇裝訂選項。

## 列印工作 (Mac)：在印表機驅動程式選擇釘書機

在印表機驅動程式中建立新的預先設定以選擇釘書機。

1. 開啓印表機驅動程式。請參閱 [70 頁的爲 Macintosh 變更印表機驅動程式設定值](#)。
2. 建立新的預先設定。

## 設定釘書針匣用盡時裝置停止或繼續

您可以指定當釘書針匣用盡時，產品應該停止列印，還是繼續列印而不裝訂工作。

1. 點選 [管理](#)，然後點選 [裝置狀態](#)。
2. 點選 [MBM-3 槽釘書機](#) 或 [多功能處理機](#)。
3. 點選 [釘書針用盡](#)。
4. 點選您要使用的選項：
  - 選擇 [停止](#) 便會停止列印，待釘書針匣更換。
  - 選擇 [繼續](#) 繼續列印工作而不裝訂。

## 列印工作的工作儲存功能

您可以將列印工作儲存在產品硬碟中，而不進行列印。其後便可隨時從控制面板列印該工作。列印工作可以使用下列工作儲存功能：

- **校對與暫停工作**：這個功能提供了一種既快速又簡單的方式，讓您進行列印工作並先校對一份，然後再列印其他的份數。
- **個人工作**：當您傳送一份私人工作到此裝置，您必須在控制面板上提供所要求的個人識別碼 (PIN)，否則不會列印該工作。
- **QuickCopy 工作**：您可以為工作列印所要求的份數，然後將其中一份儲存在裝置硬碟上。儲存工作可讓您在稍後列印其他的份數。
- **儲存工作**：您可以在裝置上儲存工作 (例如，員工資料表、時間表、日曆)，讓其他使用者可隨時列印該工作。儲存工作也可以由 PIN 來保護。

請按照本節中的指示存取電腦的工作儲存功能。請參閱您要建立的工作類型之特定章節。

△ **注意：** 若您關閉裝置，所有的 QuickCopy、校對與暫停，以及個人工作都會刪除。

### 存取工作儲存功能

#### 在 Windows 中

1. 在**檔案**功能表中，按一下**列印**。
2. 按一下**內容**，然後按一下**工作儲存**標籤。
3. 選擇所需的工作儲存模式。

#### 在 Macintosh 中

在新版的驅動程式中：在**列印**對話方塊的下拉式清單中選擇**工作儲存**。在舊版的驅動程式中，選擇**印表機特定選項**。

### 使用校對與暫停功能

校對與暫停功能提供快速而簡單的方法以列印並校對一份工作，然後再列印其他的副本。

若要永久儲存工作並且避免裝置在需要空間來存放其他資料而將其刪除，請在驅動程式中選擇**儲存工作**選項。

### 建立校對與暫停工作

△ **注意：** 如果裝置需要更多空間以儲存較新的校對與暫停工作，便會從最早的工作開始刪除已儲存的校對與暫停工作。若要永久儲存工作並防止裝置在需要空間時將其刪除，請在驅動程式中選擇**工作儲存**選項，而不要使用**校對與暫停**選項。

在驅動程式中選擇**校對與暫停**選項，然後鍵入使用者名稱與工作名稱。

裝置僅會列印該工作一份，讓您進行校對。

## 列印校對與暫停工作的剩餘份數

在裝置控制面板，依照下列程序列印儲存在硬碟中的暫停工作剩餘份數。

1. 在首頁螢幕點選工作儲存。
2. 點選擷取標籤。
3. 捲動至存有該工作的工作儲存資料夾，然後點選。
4. 捲動至您要列印的工作，然後點選。
5. 從數字鍵盤選擇份數。
6. 點選擷取儲存的工作 ，以列印文件。

## 刪除校對與暫停工作

每次傳送校對與暫停工作，裝置就會自動刪除之前的校對與暫停工作。

1. 在首頁螢幕點選工作儲存。
2. 點選擷取標籤。
3. 捲動至存有該工作的工作儲存資料夾，然後點選。
4. 捲動至您要刪除的工作，然後點選。
5. 點選刪除。
6. 點選是。

## 使用個人工作功能

使用個人工作功能來指定：除非您釋放工作，否則不會列印該工作。您的工作將儲存在產品中，而且當您從產品的控制面板要求工作前，不會執行列印。列印工作後，就會自動從產品的工作儲存中移除它。個人工作可使用或不使用 4 位數的個人識別號碼 (PIN) 儲存。要使工作成爲保密工作，必須使用 PIN。

### 列印個人工作

將工作傳送至產品後，即可從控制面板列印個人工作。



1. 在主畫面點選 **工作儲存**。
2. 點選 **擷取標籤**。
3. 捲動至存有個人工作的工作儲存資料夾，然後加以點選。
4. 捲動至您要列印的個人工作，然後加以點選。
5. 如果需要 PIN，請點選 **PIN** 欄位。
6. 使用數字鍵盤鍵入 PIN，然後點選 **確定**。
7. 從數字鍵盤選擇份數，以變更要列印的份數。
8. 點選 **擷取儲存的工作** ，以列印文件。

### 刪除個人工作

在您釋放個人工作以進行列印之後，該工作將會從裝置硬碟中自動刪除。如果您要刪除此工作而不進行列印，請使用下列程序。

1. 在主畫面點選 **工作儲存**。
2. 點選 **擷取標籤**。
3. 捲動至存有個人工作的工作儲存資料夾，然後加以點選。
4. 捲動至您要刪除的個人工作，然後加以點選。

---

 **附註：** 個人工作的旁邊會有一個鎖定符號 。

---

5. 點選 **PIN** 欄位。
6. 使用數字鍵盤鍵入 PIN，然後點選 **確定**。
7. 點選 **刪除**。
8. 點選 **是**。

## 使用 QuickCopy 功能

QuickCopy 功能可以為工作列印所要求的份數，然後儲存一份在裝置硬碟上，並且可在稍後列印其他的份數。這個功能可以在印表機驅動程式中予以關閉。

本裝置預設為可儲存 32 個不同的 QuickCopy 工作。您可以在控制面板上設定不同的預設數目。請參閱 [17 頁的瀏覽管理功能表](#)。

## 建立快速影印工作

- △ **注意：** 如果裝置需要更多空間以儲存較新的快速影印工作，便會從最早的工作開始刪除已儲存的快速影印工作。若要永久儲存工作並防止裝置在需要空間時將其刪除，請在驅動程式中選擇**工作儲存**選項，而不要使用**快速影印**選項。

在驅動程式中，選擇**快速影印**選項，然後鍵入使用者名稱與工作名稱。

將工作傳送列印後，裝置會印出您在驅動程式中設定的份數。其後若要從裝置控制面板列印更多快速影印影本，請參閱 [126 頁的列印更多份快速影印工作](#)。

## 列印更多份快速影印工作

本程序說明如何從控制面板列印儲存在裝置硬碟上的工作之額外副本。

1. 在首頁螢幕點選**工作儲存**。
2. 點選**擷取標籤**。
3. 捲動至存有該工作的工作儲存資料夾，然後點選。
4. 捲動至您要列印的工作，然後點選。
5. 從數字鍵盤選擇份數，以變更要列印的份數。
6. 點選**擷取儲存的工作** ，以列印文件。

## 刪除快速影印工作

不再需要的快速影印工作，可從裝置控制面板刪除。如果裝置需要更多空間以儲存較新的快速影印工作，便會從最早的工作開始刪除已儲存的快速影印工作。

- 🔍 **附註：** 您可以從控制面板或 HP Web Jetadmin 刪除儲存的快速影印工作。

1. 在首頁螢幕點選**工作儲存**。
2. 點選**擷取標籤**。
3. 捲動至存有該工作的工作儲存資料夾，然後點選。
4. 捲動至您要刪除的工作，然後點選。
5. 點選**刪除**。
6. 點選**是**。

## 使用影印工作的儲存工作功能

您也可以在控制面板建立儲存的工作，日後再列印。

### 建立儲存的影印工作

1. 將原稿文件列印面向下放在玻璃板上或列印面向上放在 ADF 中。
2. 在首頁螢幕點選 **工作儲存**。
3. 點選 **建立**。
4. 如要建立工作名稱，點選 **新工作** 按鈕以開啓鍵盤。
5. 在觸控式螢幕鍵盤上鍵入資料夾的名稱。
6. 從下拉式功能表選擇 **工作名稱**。
7. 在觸控式螢幕鍵盤上鍵入工作名稱。
8. 如果這是保密工作，請選擇 **列印的 PIN**。在快顯方塊中輸入 PIN。
9. 點選 **確定**。
10. 設定所有選項後，點選 **開始** 以掃描文件，然後儲存檔案。

如需列印工作的詳細資訊，請參閱 [127 頁的列印儲存的工作](#)

### 列印儲存的工作

您可以從控制面板列印儲存在裝置硬碟裡的工作。

1. 在首頁螢幕點選 **工作儲存**。
2. 點選 **擷取標籤**。
3. 捲動至存有該儲存的工作的工作儲存資料夾，然後點選。
4. 捲動至您要列印的儲存的工作，然後點選。
5. 點選 **擷取儲存的工作** ，以列印文件。
6. 從數字鍵盤選擇份數，以變更要列印的份數。
7. 點選 **擷取儲存的工作** ，以列印文件。

如果檔案旁邊有鎖定符號 ，該工作為保密列印工作且要求 PIN。請參閱 [125 頁的使用個人工作功能](#)。

### 刪除儲存的工作

您可從控制面板刪除儲存在裝置硬碟中的工作。

1. 在首頁螢幕點選 **工作儲存**。
2. 點選 **擷取標籤**。
3. 捲動至存有該儲存的工作的工作儲存資料夾，然後點選。
4. 捲動至您要刪除的儲存的工作，然後點選。

5. 點選刪除。

6. 點選是。

如果檔案旁邊有鎖定符號 ，該工作需要 PIN 才能刪除。請參閱 [125 頁的使用個人工作功能](#)。



## 列印相片或行銷材料

您可以使用 HP Color LaserJet CM6030 或 HP Color LaserJet CM6040，在光面紙上列印高品質的彩色相片、行銷和銷售材料，或其他彩色文件。若要得到最高品質的輸出，必須執行下列步驟：

- 選擇適當的紙張
- 正確設定紙匣
- 在列印驅動程式中選擇正確的設定

### 支援的光面紙

HP 光面紙產品	製造代碼	產品尺寸	控制面板和列印驅動程式設定
HP 彩色雷射簡報紙, 軟光面紙	Q6541A	Letter	HP 軟光面紙 120 g
HP 彩色雷射專業紙, 軟光面紙	Q6542A	A4	HP 軟光面紙 120 g
HP 彩色雷射型錄紙, 光面紙	Q6611A、Q6610A	Letter	HP 光面紙 160 g
HP 彩色雷射超優紙, 光面紙	Q6616A	A4	HP 光面紙 160 g
HP 彩色雷射相紙, 光面紙	Q6607A、Q6608A	Letter	HP 光面紙 220 g
HP 彩色雷射相紙, 光面紙	Q6614A	A4	HP 光面紙 220 g
HP 彩色雷射相紙, 光面紙 4x6	Q8842A	101.6 x 152.4 公釐	HP 光面紙 220 g
HP 彩色雷射相紙, 光面紙 10 公分 x 15 公分	Q8843A	101.6 x 152.4 公釐	HP 光面紙 220 g

△ **注意：** 本產品不支援 HP 彩色雷射光面簡報紙 (Q2546A)。使用這類紙張可能會導致熱凝器卡紙，進而可能需要更換熱凝器。建議使用的兩種替代紙張是 HP Color LaserJet 軟光面簡報紙 (Q6541A) 與 HP Color LaserJet 光面型錄紙 (Q6611A、Q6610A)。

### 設定紙匣

設定正確紙張類型的紙匣。

1. 在 2 號、3 號、4 號或 5 號紙匣裝入紙張。
2. 關閉紙匣後，控制面板會提示您設定紙張尺寸和類型。
3. 如果顯示的紙張尺寸與類型正確，點選**確定**接受偵測到的尺寸與類型，或點選**修改**選擇其他紙張尺寸與類型。
4. 當紙張尺寸提示出現時，點選正確的尺寸，然後點選**儲存**。
5. 當紙張類型提示出現時，點選正確的類型。請參閱上表來決定正確的紙張類型。

## 設定驅動程式設定

執行下列步驟，從圖形軟體程式中進行光面紙列印。

1. 從軟體程式的**檔案**功能表中選擇**列印**。
2. 選擇 HP Color LaserJet CM6030 或 HP Color LaserJet CM6040，然後按一下**內容**或**列印喜好設定**。
3. 從紙張類型下拉式清單，選擇您在產品控制面板上設定的相同紙張類型。
4. 按一下**確定**儲存設定，再按**確定**進行列印。列印工作將自動從已針對光面紙所設定的紙匣中列印，以最佳化該類型的列印品質。

## 列印防水的地圖和戶外標語

您可以使用 HP Color LaserJet CM6030 或 HP Color LaserJet CM6040 以 HP 粗糙紙來列印耐用、防水的地圖、標語或菜單。HP 粗糙紙是防水、防撕的緞面紙，可保持豐富與生動的列印色彩和清晰度，即使在大量使用或曝露於天候不佳的場所也一樣。如此可避免普通紙所需的昂貴與耗時相片沖洗。若要得到最高品質的輸出，必須執行下列步驟：

- 選擇適當的紙張
- 正確設定紙匣
- 在列印驅動程式中選擇正確的設定

### 支援的粗糙紙

HP 紙張名稱	製造代碼	產品尺寸	控制面板和列印驅動程式設定
HP LaserJet 粗糙紙	Q1298A	Letter	HP 粗糙紙
HP LaserJet 粗糙紙	Q1298B	A4	HP 粗糙紙

### 設定紙匣

設定正確紙張類型的紙匣。

1. 在 2 號、3 號、4 號或 5 號紙匣裝入紙張。
2. 關閉紙匣後，控制面板會提示您設定紙張尺寸和類型。
3. 如果顯示的紙張尺寸正確，點選**確定**接受偵測到的尺寸，或點選**修改**選擇其他紙張尺寸與類型。
4. 當紙張尺寸提示出現時，點選正確的尺寸，然後點選**儲存**。當紙張類型提示出現時，點選正確的類型。請參閱上表來決定正確的紙張類型。

### 設定驅動程式設定

執行下列步驟，從圖形軟體程式中進行粗糙紙列印。

1. 從軟體程式的**檔案**功能表中選擇**列印**。
2. 選擇 HP Color LaserJet CM6030 與 CM6040 MFP 系列，然後按一下**內容**或**列印喜好設定**。
3. 從**紙張類型**下拉式清單，選擇您在產品控制面板上設定的相同紙張類型。
4. 按一下**確定**儲存設定，再按**確定**進行列印。列印工作將自動從已針對粗糙紙所設定的紙匣中列印。

## 設定雙面列印校準

對於型錄等雙面列印文件，請先設定紙匣的定位再列印，以確保頁面對齊。

1. 在控制面板上，點選**管理**，然後點選**列印品質**。
2. 點選**設定定位**，然後點選要調整的紙匣。
3. 點選**測試頁**，然後點選**列印**。
4. 按照列印頁上的指示進行。

---

## 9 列印工作

- [取消列印工作](#)
- [使用 Windows 印表機驅動程式中的功能](#)

# 取消列印工作

您可以使用控制面板或軟體程式來停止列印要求。如需如何從網路上的電腦停止列印要求的指示，請參閱該網路軟體的線上說明。

 **附註：** 取消一項列印作業之後，可能需要等一會才能清除所有的列印資料。

---

## 透過控制面板停止目前的列印工作

▲ 按下控制面板上的**停止**。

## 透過軟體程式停止目前的列印工作

螢幕上會短暫出現對話方塊，可選擇取消列印工作。

如果數個要求已透過軟體傳送至裝置，它們可能正在列印佇列 (例如，在 **Windows** 列印管理員) 中等待。請參閱軟體說明文件以取得有關從電腦取消列印要求的特定指示。

如果列印工作在列印佇列 (電腦記憶體) 或列印多工緩衝處理器 (**Windows**) 中等候，請從該處刪除列印工作。

依次按一下**開始**、**設定**及**印表機**或**印表機和傳真**。連按兩下裝置圖示，以開啓列印佇列程式。選擇要取消的列印工作，然後按下**刪除**。如果沒有取消列印工作，您可能需要關閉並重新啓動電腦。如果列印佇列程式中未顯示工作，請從控制面板使用「工作狀態」功能表取消工作。

# 使用 Windows 印表機驅動程式中的功能

## 開啓印表機驅動程式

如何使用	要執行的步驟
開啓印表機驅動程式	在軟體程式的 <b>檔案</b> 功能表中，按一下 <b>列印</b> 。選擇印表機，然後按一下 <b>內容</b> 或 <b>喜好設定</b> 。
取得任何列印選項的說明	按一下印表機驅動程式右上角的 <b>?</b> 號，然後按一下印表機驅動程式中的任一項目。快顯訊息將會出現，以顯示有關該項目的資訊。或者，按一下 <b>說明</b> 以開啓線上「說明」。

## 使用列印捷徑

要執行下列工作，請開啓印表機驅動程式，然後按一下**列印捷徑**標籤。

 **附註：** 在先前的 HP 印表機驅動程式中，此功能稱爲**快捷設定**。

如何使用	要執行的步驟
使用列印捷徑	選擇一個捷徑，然後按一下 <b>確定</b> ，以使用預先定義的設定來列印工作。
建立自訂列印捷徑	a) 選擇現有捷徑作爲基礎。 b) 選擇列印選項作爲新的捷徑。 c) 按一下 <b>另存新檔</b> ，鍵入捷徑的名稱，然後按一下 <b>確定</b> 。

## 設定紙張與品質選項

要執行下列工作，請開啓印表機驅動程式，然後按一下**紙張/品質**標籤。

如何使用	要執行的步驟
選擇頁面尺寸	從 <b>紙張尺寸</b> 下拉式清單中選擇尺寸。
選擇自訂頁面尺寸	a) 按一下 <b>自訂</b> 。 <b>自訂紙張尺寸</b> 對話方塊將會開啓。 b) 鍵入自訂尺寸的名稱，指定尺寸，然後按一下 <b>確定</b> 。
選擇紙張來源	從 <b>紙張來源</b> 下拉式清單中選擇紙匣。
選擇紙張類型	從 <b>紙張類型</b> 下拉式清單中選擇類型。
以不同的紙張列印封面	a) 在 <b>特殊頁面</b> 區域中，按一下 <b>封面</b> 或 <b>以不同的紙張列印頁面</b> ，然後按一下 <b>設定</b> 。 b) 選擇列印空白或預印封面、封底 (或兩者) 的選項。或選擇以不同紙張列印第一頁或最後一頁的選項。 c) 從 <b>紙張來源</b> 與 <b>紙張類型</b> 下拉式清單中選擇選項，然後按一下 <b>新增</b> 。 d) 按一下 <b>確定</b> 。
以不同的紙張列印第一頁或最後一頁	
調整列印影像的解析度	在 <b>列印品質</b> 區域中，從第一個下拉式清單中選擇選項。請參閱印表機驅動程式線上「說明」，以取得有關各可用選項的資訊。

## 設定文件效果

要執行下列工作，請開啓印表機驅動程式，然後按一下**效果**標籤。

如何使用	要執行的步驟
縮放頁面以符合選定紙張尺寸	按一下 <b>列印文件到</b> ，然後從下拉式清單中選擇尺寸。
將頁面縮放為實際尺寸的百分比	按一下 <b>實際尺寸的百分比</b> ，然後鍵入百分比或調整滑動列。
列印浮水印	a) 從 <b>浮水印</b> 下拉式清單中選擇浮水印。 b) 要僅列印第一頁的浮水印，請按一下 <b>僅限第一頁</b> 。否則，將會列印所有頁面上的浮水印。
新增或編輯浮水印	a) 在 <b>浮水印</b> 區域中，按一下 <b>編輯</b> 。 <b>浮水印詳細資料</b> 對話方塊將會開啓。 b) 為浮水印指定設定，然後按一下 <b>確定</b> 。
<b>附註：</b> 印表機驅動程式必須儲存在您的電腦中，才能使用此功能。	

## 設定文件外觀選項

要執行下列工作，請開啓印表機驅動程式，然後按一下**外觀**標籤。

如何使用	要執行的步驟
雙面列印	按一下 <b>雙面列印</b> 。若要沿頂邊裝訂文件，請按一下 <b>向上翻頁</b> 。
列印手冊	a) 按一下 <b>雙面列印</b> 。 b) 在 <b>手冊版面</b> 下拉式清單中，按一下 <b>左側裝訂</b> 或 <b>右側裝訂</b> 。 <b>每張頁數</b> 選項會自動變更為 <b>每張 2 頁</b> 。
單張多頁列印	a) 從 <b>每張頁數</b> 下拉式清單中，選擇每張頁數。 b) 為 <b>列印頁面框線</b> 、 <b>頁面順序</b> 、 <b>列印方向</b> 選擇正確的選項。
選擇頁面列印方向	a) 在 <b>列印方向</b> 區域中，按一下 <b>直印</b> 或 <b>橫印</b> 。 b) 若要倒過來列印頁面影像，請按一下 <b>旋轉 180 度</b> 。

## 設定產品輸出選項

要執行下列工作，請開啓印表機驅動程式，然後按一下**輸出**標籤。

 **附註：** 此標籤上可用的選項，視您現用的裝訂裝置而定。

如何使用	要執行的步驟
選擇裝訂選項	從 <b>裝訂</b> 下拉式清單中選擇裝訂選項。
選擇出紙槽	從 <b>出紙槽</b> 下拉式清單中選擇出紙槽。

## 設定工作儲存選項

要執行下列工作，請開啓印表機驅動程式，然後按一下**工作儲存**標籤。

如何使用	要執行的步驟
在列印所有副本之前先列印一份校對副本	在 <b>工作儲存模式</b> 區中，按一下 <b>校對與暫停</b> 。本產品僅列印第一份副本。本產品控制面板上會出現一則訊息，提示您列印剩餘副本。
暫時將保密列印工作儲存在本產品上，稍後進行列印。	a) 在 <b>工作儲存模式</b> 區中，按一下 <b>個人工作</b> 。 b) 在 <b>將工作變為保密工作</b> 區中，輸入 4 位數個人識別碼 (PIN) (選用)。



如何使用	要執行的步驟
將工作暫時儲存在本產品上 <b>附註：</b> 如果本產品電源已關閉，這些工作會刪除。	在 <b>工作儲存模式</b> 區中，按一下 <b>快速影印</b> 。雖然會立即列印一份工作副本，但您可以從本產品控制面板列印更多副本。
將工作永久儲存在本產品上	a) 在 <b>工作儲存模式</b> 區中，按一下 <b>儲存的工作</b> 。
將永久儲存的工作變為保密工作，以使嘗試列印該工作的使用者必須提供 PIN	a) 在 <b>工作儲存模式</b> 區中，按一下 <b>儲存的工作</b> 。b) 在 <b>將工作變為保密工作</b> 區中，按一下 <b>列印的 PIN</b> ，然後輸入 4 位數個人識別碼 (PIN)。
在有人列印儲存的列印工作時收到通知	在 <b>工作通知選項</b> 區中，按一下 <b>列印時顯示工作 ID</b> 。
設定儲存的列印工作之使用者名稱。	在 <b>使用者名稱</b> 區中，按一下 <b>使用者名稱</b> 以使用 Windows 預設使用者名稱。要提供其他使用者名稱，請按一下 <b>自訂</b> ，然後鍵入名稱。
指定儲存的列印工作之名稱	在 <b>工作名稱</b> 區中，按一下 <b>自動</b> 以使用預設工作名稱。要指定工作名稱，請按一下 <b>自訂</b> ，然後鍵入名稱。b) 從 <b>如果工作名稱存在</b> 下拉式清單中選擇選項。選擇 <b>使用工作名稱 + (1-99)</b> 以將號碼加在現有名稱的結尾，或選擇 <b>更換現有檔案</b> 以覆寫已具有該名稱的工作。

## 設定色彩選項

要執行下列工作，請開啓印表機驅動程式，然後按一下**色彩**標籤。

如何使用	要執行的步驟
手動調整色彩設定	a) 在 <b>色彩選項</b> 區域中，按一下 <b>手動</b> ，然後按一下 <b>設定</b> 。b) 您可以調整「邊緣控制」的一般設定，以及文字、圖形、照片設定。請參閱驅動程式線上「說明」，以取得有關各選項的資訊。
關閉彩色列印並僅使用灰階	在 <b>色彩選項</b> 方塊中，按一下 <b>灰階</b> 。
變更色彩的處理方式。	在 <b>色彩主題</b> 區域中，從下拉式清單中選擇選項。請參閱驅動程式線上「說明」，以取得有關各選項的資訊。

## 取得支援與產品狀態資訊

要執行下列工作，請開啓印表機驅動程式，然後按一下**服務**標籤。

如何使用	要執行的步驟
取得有關產品和線上訂購耗材的支援資訊	在 <b>網際網路服務</b> 下拉式清單中，選擇支援選項，然後按一下 <b>移至</b>
檢查產品狀態，包括耗材量	按一下 <b>裝置與耗材狀態</b> 圖示。HP 嵌入式 Web 伺服器的 <b>裝置狀態</b> 頁將會開啓。

## 設定進階列印選項

要執行下列工作，請開啓印表機驅動程式，然後按一下**進階**標籤。

如何使用	要執行的步驟
選擇進階列印選項	在任何部分中，按一下目前設定以啟動下拉式清單，以便變更設定。
變更要列印的份數 <b>附註：</b> 如果現有軟體程式不提供列印特定份數的功能，您可在驅動程式中變更份數。	開啓 <b>紙張/輸出</b> 部分，輸入要列印的份數。如果選擇 2 份以上，還可選擇自動分頁選項。
變更此設定將會影響所有列印工作的份數。列印工作完成後，請將此設定還原為原始值。	
以黑色而不是灰階列印彩色文字	a) 開啓 <b>文件選項</b> 部分，然後開啓 <b>印表機功能</b> 部分。b) 在 <b>以黑色列印所有文字</b> 下拉式清單中，選擇 <b>啓用</b> 。
不論進行單面列印還是雙面列印，均以相同方式裝入信紙或預製表格。	a) 開啓 <b>文件選項</b> 部分，然後開啓 <b>印表機功能</b> 部分。b) 在 <b>其他信紙模式</b> 下拉式清單中，選擇 <b>開啓</b> 。c) 在產品中，按雙面列印相同方式裝入紙張。
變更頁面的列印順序	a) 開啓 <b>文件選項</b> 部分，然後開啓 <b>版面選項</b> 部分。b) 在 <b>頁面順序</b> 下拉式清單中，選擇 <b>正面至背面</b> ，以按照頁面在文件中出現的相同順序列印；或選擇 <b>背面至正面</b> ，以按相反順序列印頁面。

---

# 10 使用色彩

- [管理色彩](#)
- [匹配色彩](#)
- [使用進階色彩](#)

## 管理色彩

將色彩選項設定為「自動」通常最能符合大多數一般列印需求，產生最可能的列印品質。不過，對某些文件而言，手動設定色彩選項，可以加強文件顯示的方式。這些文件的範例包括含有許多影像的行銷型錄，或是列印在印表機驅動程式未列出的紙張類型上的文件。

使用印表機驅動程式以調整色彩設定。如需詳細資訊，請參閱 [137 頁的設定色彩選項](#) (適用 Windows) 和 [76 頁的設定色彩選項](#) (適用 Macintosh)。

### 自動或手動色彩調整

自動色彩調整選項會針對文件中的每個項目，最佳化中性灰色處理、半色調及邊緣增強。

 **附註：**「自動」是預設值，同時也建議列印大多數彩色文件時均採用該設定。

手動色彩調整選項可讓您調整文字、圖形及相片的中性灰色處理、半色調及邊緣增強。

### 手動色彩選項

您可以手動調整「邊緣控制」、「半色調」及「中性灰色」的色彩選項。

#### 邊緣控制

**邊緣控制**設定決定邊緣的處理方式。邊緣控制有以下三個元件：適應的半色調、解析度增強技術 (REt) 及抑制。適應的半色調會增加邊緣的清晰度。抑制則透過稍微折疊相鄰物件的邊緣，來降低不恰當的色彩校正效果。色彩 REt 選項可平滑邊緣。

 **附註：** 如果您發現物件之間有白色縫隙，或發現邊緣上有輕微的青藍色、洋紅色或黃色陰影之區域，請選擇提高抑制等級的邊緣控制設定。

有四種邊緣控制級別可供使用：

- **最大**為最高等級的抑制設定。適應的半色調與色彩 REt 設定值為開啓。
- **正常**為預設的抑制設定。抑制是在中間等級。適應的半色調與色彩 REt 設定值為開啓。
- **輕微**設定抑制為最小級別。適應的半色調與色彩 REt 設定值為開啓。
- **關閉**為關閉抑制、適應的半色調以及色彩 REt。

### 半色調選項

半色調選項影響色彩輸出解析度和與清晰度。您可以為文字、圖形和照片分別選擇半色調設定值。兩個半色調選項為**平滑**和**細節**。

- **平滑**選項為大面積全色區提供更好的輸出結果。它還可使精細的色彩漸變更為平緩，從而增強照片效果。當均勻和平滑填充區是需要最優先考慮時，可選擇此選項。
- **細節**選項適用於需要清晰區別線條或色彩的文字和圖形，或者包含圖案或許多細節的影像。當鮮明輪廓和細節是需要最優先考慮時，可選擇此選項。

 **附註：** 一些軟體程式會將文字或圖形轉換成點陣圖影像。在這些情況下，設定相片的色彩選項也會影響到文字和圖片的外觀。

#### 中性灰色

中性灰色設定可決定用於建立文字、圖形及相片中使用的灰色之方法。

在 **Neutral Grays** (中性灰色) 設定中有兩個值可供使用：

- **Black Only** (純黑) 僅使用黑色碳粉來產生中性色彩 (灰色和黑色)。這樣就可保證中性色彩中不含雜色。
- **4-Color** (4 色) 透過將所有的四種碳粉顏色相組合來產生中性色彩 (灰色和黑色)。此方法可產生更加平滑的漸層和向非中性色彩的轉化，並可產生深黑色。

## 灰階列印

選擇印表機驅動程式中的**灰階列印**或**列印灰階顏色**選項，對文件進行黑白列印。

## 限制使用彩色

本產品包含**限制彩色**設定。網路管理員可以使用此設定值來限制使用者存取彩色列印，以便節省彩色碳粉。如果無法進行彩色列印，請諮詢網路管理員。

### 透過控制面板限制彩色列印與影印

1. 捲動至並點選**管理**，然後點選**管理**。
2. 點選**限制使用彩色**。
3. 點選**彩色列印存取**或**彩色影印存取**。
4. 請選擇以下其中一種操作：
  - **啓用彩色** (預設值)。這項設定允許所有使用者都能使用彩色列印功能。
  - **允許時啓用彩色**。這項設定讓網路管理員能夠允許所選的使用者和 (或) 應用程式使用彩色列印功能。請使用嵌入式 **Web** 伺服器來指定哪些使用者和 (或) 應用程式可以用彩色列印功能 (僅限**彩色列印存取**)。
  - **停用彩色**。這項設定會拒絕所有使用者使用彩色列印功能。
5. 點選**儲存**。

如需有關限制和報告彩色用量的詳細資訊，請造訪 [www.hp.com/go/coloraccess](http://www.hp.com/go/coloraccess)。

## RGB 色彩 (色彩主題)

您可以從印表機驅動程式中變更 **RGB 色彩**設定。如需存取印表機驅動程式的詳細資訊，請參閱 [137 頁的設定色彩選項 \(Windows\)](#) 與 [76 頁的設定色彩選項 \(Macintosh\)](#)。

在 **RGB 色彩**設定中有五個值可供使用：

- 選取**預設 (sRGB)**，可符合大多數的列印需求。這項設定會指示本產品將 RGB 色彩解譯為 sRGB，也就是 Microsoft 與全球資訊網協會 (World Wide Web Consortium, W3C) 所接受的標準。
- 選擇**影像最佳化 (sRGB)** 以增強內容為點陣圖影像的文件 (如 .GIF 或 .JPEG 檔案)。此設定會指示產品使用最佳色彩比對來處理 sRGB、點陣圖影像。此設定不會影響文字或向量圖形。將光面紙與此設定結合使用可提供最高增強效果。
- 為使用 **AdobeRGB** 色彩空間的文件選擇 **AdobeRGB** (而非 sRGB)。例如，某些數位相機在 AdobeRGB 中拍攝影像，而以 Adobe PhotoShop 製造的文件使用 AdobeRGB 色彩空間。使用

AdobeRGB 從專業軟體程式列印時，務必關閉軟體程式中的色彩管理，以讓產品軟體管理色彩空間。

- 當您要增加中色調的色彩飽和度時，請選擇**自訂設定檔**。較不絢麗的物體會變得更絢麗。您可以從 [www.hp.com/go/cljcm6030mfp\\_software](http://www.hp.com/go/cljcm6030mfp_software) 或 [www.hp.com/go/cljcm6040mfp\\_software](http://www.hp.com/go/cljcm6040mfp_software) 下載自訂設定檔。

## 匹配色彩

使產品輸出色彩與電腦螢幕顯示的色彩相匹配是一個相當複雜的過程，因為印表機和電腦監視器使用不同的色彩產生方法。監視器使用 RGB (紅、綠、藍) 顏色方式，透過光學像素來顯示色彩，而印表機則使用 CMYK (青藍色、洋紅色、黃色和黑色) 方式來列印色彩。

好幾個因素可能影響您匹配列印色彩和監視器色彩的能力。這些因素包括：

- 紙張
- 印表機著色劑 (例如油墨或碳粉)
- 列印處理 (例如噴墨、印刷或雷射技術)
- 頂部照明
- 個人對色彩的感知差異
- 軟體程式
- 印表機驅動程式
- 電腦作業系統
- 監視器和監視器設定
- 顯示卡與驅動程式
- 操作環境 (例如濕度)

當螢幕上的色彩與列印出的色彩不完全相符時，請留意上面提到的因素。

對多數使用者而言，要使螢幕與產品色彩相符，最佳方法是列印 sRGB 色彩。

## 樣本表色彩匹配

產品輸出與預印樣本表和標準色彩參考匹配的過程十分複雜。一般來說，如果用來建立樣本表的油墨為青藍色、洋紅色、黃色和黑色，通常您可以獲得較為理想的樣本表匹配效果。通常將這些樣本表稱為合成色樣本表。

某些樣本表由專色建立。專色是特別創建的著色劑。許多專色沒有處在產品的色域範圍之內。大部份專色樣本帶有伴生合成樣本表，這些樣本表可以提供與專色相近的 CMYK 色。

如果使用合成標準列印樣本表，則大部份合成樣本表會在上面注上標記。多數情況下，它們會是 SWOP、EURO 或 DIC。要獲得最佳的合成樣本表色彩匹配效果，請在產品功能表中選擇對應的油墨模擬。如果您不能識別合成標準，可以使用 SWOP 油墨模擬。

## 列印色彩範例

若要使用色彩樣本，請選擇與所需色彩最匹配的色彩樣本。請使用軟體程式中的範例色彩值來描述您所希望匹配的物件。隨著紙張類型和所使用的軟體程式不同，色彩可能也會有所差異。如需如何使用色彩範例的詳細資料，請瀏覽 [www.hp.com/go/cljcm6030mfp\\_software](http://www.hp.com/go/cljcm6030mfp_software) 或 [www.hp.com/go/cljcm6040mfp\\_software](http://www.hp.com/go/cljcm6040mfp_software)。

按照下列程序，在產品上使用控制面板列印色彩範例：

1. 點選**管理**，然後點選**資訊**。
2. 點選**樣本頁/字型**，然後點選 **CMYK 範例**或 **RGB 範例**來列印範例。

## PANTONE® 色彩比對

PANTONE 具有多種色彩比對系統。PANTONE MATCHING SYSTEM® 使用廣泛，它使用固態油墨來產生各種色調。請參閱 [www.hp.com/go/cljcm6030mfp\\_software](http://www.hp.com/go/cljcm6030mfp_software) 或 [www.hp.com/go/cljcm6040mfp\\_software](http://www.hp.com/go/cljcm6040mfp_software) 以瞭解如何在本產品上使用 PANTONE 色彩的詳細說明。

---

 **附註：** 所產生的 PANTONE 色彩可能會與 PANTONE 認可的標準不相符。請查詢最新的 PANTONE Publication 以獲得準確的色彩。

---



# 使用進階色彩

## HP ImageREt 4800

HP ImageREt 4800 列印技術是由 HP 獨力研發的一套創新技術系統，用來提供優越的列印品質。HP ImageREt 系統與業界其他產品不同之處，在於它整合了技術優點和最佳化列印系統的每個元件。針對各種使用者不同的需求，已經研發了數種 HP ImageREt 技術。

此系統使用數種主要彩色雷射技術，包括影像增強、智慧耗材以及高解析度影像，為一般辦公室文件和行銷文宣品提供優越的影像。HP Image REt 4800 已為 HP 彩色雷射高光面紙的列印進行最佳化，可在所有支援的紙張，以及各種環境情況提供優越的列印效果。

## 紙張選擇

要想獲得最佳的彩色和影像品質效果，從產品功能表或前面板中選擇適合的紙張類型非常重要。

## sRGB

標準紅綠藍 (sRGB) 是一種由 HP 和 Microsoft 開發的全球色彩標準，可做為監視器、輸入裝置 (掃描器、數位相機) 和輸出裝置 (產品、印表機、繪圖機) 的通用色彩語言。它是 HP 產品、Microsoft 作業系統、網路以及當今銷售的大多數辦公軟體採用的預設色彩空間。sRGB 代表當今典型的 Windows 電腦監視器和高清晰度電視的共同標準。

 **附註：** 您使用的監視器類型和房間的照明條件等因素，都可能影響色彩在螢幕上的外觀。

Adobe PhotoShop、CorelDRAW™、Microsoft Office 及許多其他軟體程式的最新版本，均使用 sRGB 來表現色彩。最為重要的是，做為 Microsoft 作業系統的預設色彩空間，sRGB 已被廣泛採納，成為使用通用定義 (可確保一般使用者能夠大幅提高色彩匹配) 在軟體程式和裝置間交換色彩資訊的一種方式。sRGB 不需要您成為色彩專家，即可改進在產品、電腦監視器和其他輸入裝置 (掃描器、數位相機) 之間自動匹配色彩的能力。

## 以四色列印 — CMYK

青藍色、洋紅色、黃色和黑色 (CMYK) 是印刷機所使用的油墨。該過程通常稱為四色列印。CMYK 資料檔通常均來源於圖形藝術作品 (列印和出版) 環境，並且在該環境中使用。本產品將透過 PS 印表機驅動程式來接受 CMYK 色彩。本產品的 CMYK 色彩潤色功能，設計為可為文字和圖形提供更加鮮明、飽和的色彩。

## CMYK 油墨模擬 (HP postscript level 3 模擬)

本產品的 CMYK 色彩潤色功能可模擬好幾種標準的平版印刷油墨。在某些情況，影像或文件中的 CMYK 色彩值可能不適合本產品。例如，文件可能是為另一個產品最佳化。若要獲得最佳效果，CMYK 值需配合 HP Color LaserJet CM6030 或 HP Color LaserJet CM6040。請從印表機驅動程式選取適當的色彩輸入設定檔。

- **預設 CMYK+**。HP CMYK+ 技術可使大部分的列印工作產生最佳的列印效果。
- **輪轉平印刷 (SWOP) 的規格**。在美國與其他國家/地區的一般油墨標準。
- **Euroscale**。在歐洲與其他國家/地區的一般油墨標準。

- **Dainippon 油墨和化學品 (DIC)**。在日本與其他國家/地區的一般油墨標準。
- **自訂設定檔**。選取此選項可使用自訂的輸入設定檔，精確控制色彩輸出。例如，可模擬其他 HP Color LaserJet 產品。若要下載色彩設定檔，請造訪 [www.hp.com](http://www.hp.com) 並搜尋「CM6030 mfp color profile」(CM6030 mfp 色彩設定檔)或「CM6040 mfp color profile」(CM6040 mfp 色彩設定檔)。

---

# 11 影印

- [使用影印畫面](#)
- [設定預設影印選項](#)
- [從掃描器玻璃板影印](#)
- [從文件進紙器影印](#)
- [調整影印設定](#)
- [影印雙面文件](#)
- [影印混合大小的原稿](#)
- [變更影印分頁設定](#)
- [影印照片與書籍](#)
- [使用建立工作結合影印工作](#)
- [取消影印工作](#)

## 使用影印畫面

在主畫面中，點選副本以檢視「影印」畫面。您只能立即看見前六個影印功能。如果要檢視其他的影印功能，請點選更多選項。

## 設定預設影印選項

您可以使用「管理」功能表建立適用所有影印工作的預設值。如有必要，您可以置換個別工作的大多數設定。工作完成後，產品會回到預設值。

1. 在「主畫面」中，捲動並點選 **管理**。
2. 點選 **預設工作選項**，然後再點選 **預設影印選項**。
3. 可使用數個選項。您可以為所有選項或部分選項設定預設值。

如需各選項的資訊，請參閱 [152 頁的調整影印設定](#)。內建說明系統還提供各個選項的解釋，請點選螢幕右上角的**說明**按鈕 。

4. 要離開管理功能表，請點選螢幕左上角的**首頁**按鈕 。

## 從掃描器玻璃板影印

使用掃描器玻璃板至多可影印 999 份小型、輕磅紙 (不超過 60 g/m<sup>2</sup> 或 16 lb) 或重磅紙 (超過 105 g/m<sup>2</sup> 或 28 lb)。這包含收據、報紙剪報、照片、老舊文件、破損文件和書籍此類的紙材。

將原稿面朝下放在玻璃板上。將原稿的邊角對齊玻璃板的左上角。

如果要使用預設影印選項進行影印，請使用控制面板上的數字鍵台，選取影印份數，然後按下 **開始**。如果要使用自訂設定，請點選 **副本**。指定設定，然後按下 **開始**。如需關於使用自訂設定的更多資訊，請參閱 [152 頁的調整影印設定](#)。

## 從文件進紙器影印

使用送紙器至多可影印 **999** 份文件，每份文件最多可包含 **50** 頁 (視紙張厚度而定)。將文件正面朝上放進送紙器中。

如果要使用預設影印選項進行影印，請使用控制面板上的數字鍵台，選取影印份數，然後按下 **開始**。如果要使用自訂設定，請點選 **副本**。指定設定，然後按下 **開始**。如需關於使用自訂設定的更多資訊，請參閱 [152 頁的調整影印設定](#)。

在開始另一個影印工作之前，請從送紙器進紙匣下方的送紙器出紙槽中將原稿取出，再從適當的出紙槽取出影本。

# 調整影印設定

本產品提供數種功能，可供您最佳化影印輸出。所有這類功能均可在副本螢幕上使用。

副本畫面由數個頁面所組成。在第一個頁面，點選**更多選項**移至下一頁。然後點選向上或向下箭號按鈕，以捲動至其他頁面。

如需如何使用選項的詳細資料，請點選該選項，然後點選畫面右上角的說明  按鈕。下列表格提供影印選項的概述。

 **附註：** 視系統管理員設定產品的方式而定，其中部分選項可能不會出現。表格中的選項將按其出現的順序列出。

選項名稱	描述
面	使用此功能可表示要對原稿進行單面或雙面列印，以及要對影本進行單面或雙面列印。
縮小/放大	請使用這項功能縮小或放大頁面上的影印影像。
彩色/黑白	請使用這項功能選擇黑白列印或彩色列印。
裝訂/分頁或自動分頁	如果已連接選用的 HP Stapler/Stacker/Separator，則可使用 <b>裝訂/分頁</b> 選項。使用此功能可設定裝訂和組裝影印頁面的選項。 如果未連接選用的 HP Stapler/Stacker/Separator，則可使用 <b>自動分頁</b> 選項。使用此功能可與原稿相同的順序組裝每本影印的頁面。
選擇紙張	使用此功能可選取放置您想使用之紙張大小與類型的紙匣。
影像調整	使用此功能可改善影印的整體品質。例如，您可以調整暗度和清晰度，且可以使用 <b>清除背景</b> 設定，來移除背景的模糊影像，或移除明亮的背景顏色。
內容方向	使用此功能可指定頁面上原始頁面內容的排列方式：直印或橫印。
出紙槽	使用此功能可選擇影本的出紙槽。
最佳化文字/圖片	使用此功能可最佳化特定內容類型的輸出。您可以最佳化文字或列印圖片的輸出，或者您可以手動調整設定值。
每張頁數	使用此功能可將多個頁面影印在一張紙上。
原稿尺寸	使用此功能可描述原稿的頁面大小。
書籍影印	使用此功能掃描及列印書籍頁面。
手冊格式	使用此功能可將兩張以上的頁面影印在一張紙上，這樣便可以將紙張從中對摺製成手冊。
邊至邊	使用此功能可避免當原稿過於靠近邊緣列印時，影本紙張邊緣可能出現的陰影。將此功能與 <b>縮小/放大</b> 功能結合可確保整個頁面都列印在影本上。
建立工作	使用此功能可將數組原稿整合成單一影印工作。此外，當原稿頁數超過送紙匣一次可容量的張數，請使用此功能。



## 影印雙面文件

可手動或自動影印雙面文件。

### 手動影印雙面文件

用這個方法影印的文件只有一邊，必須手動分頁。

1. 將要影印的文件裝入送紙器進紙匣中，第一頁朝上，頁面頂端朝向送紙器。
2. 點選**開始影印**。奇數頁面會先影印並印出。
3. 從送紙器出紙槽中取出這疊文件，然後使其最後一頁朝上，頂部朝向送紙器重新裝入文件。
4. 點選**開始影印**。偶數頁面會先影印並印出。
5. 將印出來的奇數及偶數頁影本分頁整理。

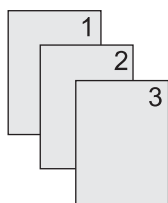

### 自動影印雙面文件

預設影印設定是單面到單面。使用下列程序變更設定，如此，您就可以在雙面文件之間進行影印。

#### 如果要從單面文件影印雙面文件

1. 將要影印的文件裝入送紙器中，第一頁朝上，頁面頂端朝向送紙器。
2. 在控制面板上，點選**副本**。
3. 點選**面**。
4. 點選**單面原稿，雙面輸出**。
5. 點選**確定**。
6. 點選**開始影印**。

#### 如果要從雙面文件影印雙面文件

1. 將要影印的文件裝入送紙器中，第一頁朝上，頁面頂端朝向送紙器。
2. 在控制面板上，點選**副本**。
3. 點選**面**。
4. 點選**雙面原稿，雙面輸出**。
5. 點選**確定**。
6. 點選**開始影印**。

### 如果要從雙面文件影印單面文件

1. 將要影印的文件裝入送紙器中，第一頁朝上，頁面頂端朝向送紙器。
2. 在控制面板上，點選**副本**。
3. 點選**面**。
4. 點選**雙面原稿**，**單面輸出**。
5. 點選**確定**。
6. 點選**開始影印**。

## 影印混合大小的原稿

只要紙張的尺寸相同，您便可以對列印在不同紙張大小上的原稿進行影印。例如，您可以結合 **letter** 和 **legal** 大小，或是結合 **A4** 和 **A5** 大小。

1. 排列原稿中的紙張，讓紙張的寬度相同。
2. 將紙張列印面朝上放入送紙器中，再根據文件的寬度，調整兩邊的紙張導板。
3. 在「主畫面」中，點選**副本**。
4. 點選**原稿尺寸**。

---

 **附註：** 如果此選項不在第一個畫面中，請點選**更多選項**，直至選項出現為止。

---

5. 選擇**混合 Ltr/Lgl**，然後點選**確定**。
6. 點選**開始影印**。

## 變更影印分頁設定

您可將裝置設定為以成組方式進行分頁多份影印。例如，如果您要複印兩份三頁的文件且已開啓自動分頁功能，頁面將依照以下順序列印：**1,2,3,1,2,3**。如果自動分頁功能已關閉，則頁面將依照以下順序列印：**1,1,2,2,3,3**。

若要使用自動分頁，原稿大小必須儲存在記憶體中。否則，本裝置將僅影印一份且會出現一則通知您有關變更的訊息。如果發生此狀況，請使用下列其中一種方法來結束工作：

- 將工作分為包含頁數較少的數個小工作。
- 一次僅影印一份文件。
- 關閉自動分頁功能。

您所選擇的分頁設定將對所有副本有效，直至您變更該設定。自動影印分頁的預設值為**開啓**。

1. 在控制面板上，點選**副本**。
2. 點選**裝訂/分頁**或**自動分頁**。
3. 點選**熄滅**。
4. 點選**確定**。

# 影印照片與書籍

## 影印相片

 **附註：** 影印照片應使用平台掃描器，而不要使用送紙器。

---

1. 掀起外蓋，將照片正面朝下放在平台掃描器上，照片的左上角對齊玻璃板左上角。
2. 輕輕地合上外蓋。
3. 點選**影印**。
4. 點選**最佳化文字/圖片**，然後選擇**相片**。
5. 點選**開始影印**。

## 影印書籍

1. 將書籍放在玻璃板上，面向下，上邊朝向玻璃板後緣。使書脊延著玻璃板上緣對齊書籍圖示 。
2. 點選**影印**。
3. 捲動至並點選**書籍影印**。
4. 點選**開啓書籍影印**，然後點選**確定**。
5. 選擇要影印的份數，依需要調整其他影印設定。
6. 點選**開始影印**，或按下控制面板上的「開始」按鈕。
7. 若點選**開始影印**，即會出現以下三個選項：
  - **兩頁都影印**會影印書脊的左右兩頁；
  - **跳過左側頁面**僅會影印書脊右側頁面的影像；
  - **跳過右側頁面**則僅會影印書脊左側頁面的影像。
8. 點選**掃描**。
9. 掃描完最後一頁後，點選**完成**。

## 使用建立工作結合影印工作

使用此功能可將幾組原稿併入一項影印工作。使用此功能還可影印頁數超過文件進紙器一次可容納數量的原稿。

1. 請點選**副本**。
2. 捲動至**建立工作**並加以點選。
3. 點選**開啓建立工作**。
4. 請點選**確定**。
5. 如有需要，選取所需的影印選項。
6. 點選**開始影印**。掃描每頁後，控制面板將提示您是否掃描其他頁。
7. 如果工作含有其他頁，請裝入下一頁，然後點選**掃描**。

產品會暫時儲存所有掃描的影像。產品具有足夠的資訊可開始影印時，即會開始進行影印。點選**完成**以完成影印。

 **附註：** 在「建立工作」中，如果您使用送紙器掃描文件的第一個頁面，之後您就必須繼續使用送紙器掃描該文件的所有頁面。如果您使用掃描器玻璃板掃描文件的第一個頁面，之後您就必須繼續使用掃描器玻璃板掃描該文件的所有頁面。

## 取消影印工作

1. 點選控制面板上的**停止**按鈕後，在清單中點選工作。
2. 點選**取消工作**，然後點選**確定**。

 **附註：** 如果您取消了影印工作，請將文件從平台掃描器或自動送紙器中取出。

---





---

## 12 掃描並傳送至電子郵件

- 設定電子郵件設定
- 使用傳送電子郵件畫面
- 執行基本的電子郵件功能
- 使用通訊錄
- 修改目前工作的電子郵件設定值
- 掃描至資料夾
- 掃描至工作流程目標

## 設定電子郵件設定

本產品具備彩色掃描及數位傳送能力。您可使用控制面板掃描黑白或彩色文件，並將其作為電子郵件附件傳送至某個電子郵件地址。要使用數位傳送，產品必須連上區域網路 (LAN)。

 **附註：** 如果沒有設定電子郵件，電子郵件圖示就不會出現在控制面板中。

在您能夠傳送文件到電子郵件之前，您必須設定產品。

 **附註：** 以下說明如何在控制面板設定本產品。您也可以使用嵌入式 Web 伺服器執行這些步驟。如需詳細資訊，請參閱 [180 頁的嵌入式 Web 伺服器](#)。

## 支援的通訊協定

HP Color LaserJet CM6030 及 HP Color LaserJet CM6040 MFP 機型支援簡易郵件傳輸通訊協定 (SMTP) 與輕量級目錄存取協定 (LDAP)。

### SMTP

- SMTP 為一組規則，定義了傳送、接收電子郵件的程式之間的來往規則。裝置必須連接到具有支援 SMTP 之電子郵件伺服器的區域網路 (LAN)，這樣文件才能傳送至電子郵件。SMTP 伺服器必須也要能存取網際網路。
- 如果您正在使用區域網路 (LAN) 連線，請聯絡您的系統管理員以取得 SMTP 伺服器的 IP 位址或主機名稱。如果您正在透過 DSL 或纜線進行連線，請聯絡網際網路服務提供者以取得 SMTP 伺服器的 IP 位址。

### LDAP

- LDAP 用於取得資訊資料庫的存取權。當裝置使用 LDAP 時，它會搜尋全球電子郵件地址的清單。當您開始鍵入電子郵件地址，LDAP 會使用自動完成功能以供應符合您鍵入字元的電子郵件地址清單。當您鍵入越多的字元，符合的電子郵件地址清單就會越小。
- 裝置雖然支援 LDAP，但是並不需要連線至 LDAP 伺服器即可傳送電子郵件。

 **附註：** 如需變更 LDAP 設定，必須透過嵌入式 Web 伺服器變更這些設定。如需有關詳細資訊，請參閱 [180 頁的嵌入式 Web 伺服器](#) 或產品管理員 CD 中的嵌入式 Web 伺服器使用指南。

## 設定電子郵件伺服器設定

### 尋找 SMTP 閘道

1. 在首頁螢幕點選**管理**
2. 點選**初始設定**。
3. 點選**電子郵件設定**，然後點選**尋找傳送閘道**。
4. 點選**尋找**。

### 設定 SMTP 閘道位址

1. 在首頁螢幕點選**管理**。
2. 點選**初始設定**。
3. 點選**電子郵件設定**，然後點選 **SMTP 閘道**。

4. 鍵入 SMTP 閘道位址，可以 IP 位址或完整網域名稱方式輸入。如果您不知道 IP 位址或網域名稱，請聯絡網路管理員。
5. 點選儲存。

### 測試 SMTP 設定

1. 在首頁螢幕點選管理。
2. 點選初始設定。
3. 點選電子郵件設定，然後點選測試。

如果組態正確，控制面板顯示幕上會出現閘道正常的訊息。

如果第一項測試成功，請使用數位傳送功能來傳送電子郵件給自己。若您收到電子郵件，表示您已經成功設定數位傳送功能。

若您沒有收到電子郵件，請使用下列動作來解決數位傳送軟體的問題：

- 檢查 SMTP 和位址，確認您是否輸入正確。
- 列印組態頁。確認 SMTP 閘道位址正確。
- 確認網路運作正確。從電腦傳送一封電子郵件給自己。若您收到電子郵件，表示網路運作正確。若您沒有收到電子郵件，請聯絡您的網路管理員或網際網路服務提供者 (ISP)。

# 使用傳送電子郵件畫面

請利用觸控式螢幕來導覽「傳送電子郵件」畫面的選項。

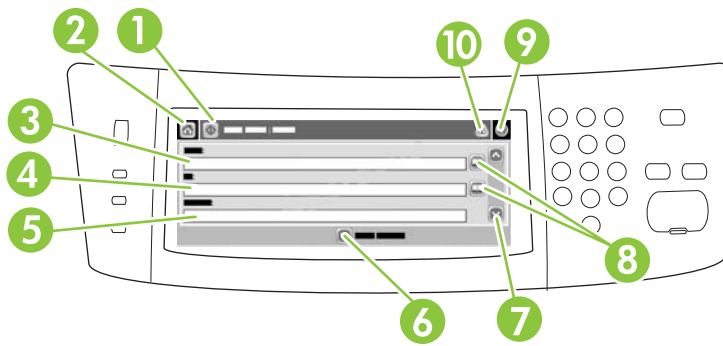

1	傳送電子郵件按鈕	點選此按鈕，即可掃描文件，並將電子郵件檔案傳送至指定的電子郵件地址。
2	首頁按鈕	點選此按鈕會開啓首頁畫面。
3	寄件者：欄位	點選此欄位開啓鍵盤，然後鍵入您的電子郵件地址。如果系統管理員已設定好裝置，此欄位也可能會自動填入預設的地址。
4	收件者：欄位	點選此欄位開啓鍵盤，然後鍵入應收到文件掃描本的收件者電子郵件地址。
5	主旨：欄位	點選此欄位開啓鍵盤，然後鍵入電子郵件主旨。
6	更多選項按鈕	點選此按鈕可變更目前掃描工作的部份電子郵件設定。
7	捲軸	用捲軸可檢視、設定副本：、密件副本：、訊息以及檔案名稱等欄位。點選以上任一欄位開啓鍵盤，然後鍵入所需資訊。
8	通訊錄按鈕	點選這些按鈕，即可用通訊錄填入收件者：、副本：或密件副本：等欄位。詳細資訊請參閱166頁的使用本地通訊錄。
9	說明按鈕	點選此按鈕可叫出控制面板說明。詳細資訊請參閱14頁的使用控制面板。
10	錯誤/警告按鈕	狀態列區域出現錯誤或警告時才會顯示此按鈕。點選之後可開啓快顯畫面，協助您解決該錯誤或警告。

## 執行基本的電子郵件功能

產品電子郵件功能提供下列好處：

- 將文件傳送至多個電子郵件地址，節省時間和傳送的成本。
- 以黑白或彩色傳送檔案。您可使用不同檔案格式來傳送檔案，讓收件者使用。

使用電子郵件時，文件將掃描至產品記憶體中，並作為電子郵件附件傳送至單一電子郵件地址或多個地址。數位文件可以多種圖形格式傳送，如 .TFF、.JPG 等，讓收件人能視需要使用各種程式再處理文件檔案。收到的文件品質近似原稿，可再列印、儲存、轉寄。

為了使用電子郵件功能，產品需要連接至包含網際網路存取的有效 SMTP 區域網路。

## 裝入文件

您可使用玻璃板或 ADF 來掃描文件。玻璃板和 ADF 可以容納 Letter、Executive、A4 和 A5 尺寸的原稿。ADF 也可以容納 Legal 尺寸的原稿。較小的原稿、收據、不規則尺寸與破舊的文件、已裝訂的文件、經摺疊的文件以及相片等則應使用玻璃板來掃描。使用 ADF 可輕易掃描多頁文件。

## 傳送文件

本產品可掃描黑白和彩色原稿。您可以使用預設值，或是變更掃描喜好設定與檔案格式。預設設定如下：

- 彩色
- PDF (收件人必須裝有 Adobe Acrobat 檢視器才能檢視該電子郵件附件)

如需有關為目前工作變更設定的資訊，請參閱[168 頁的修改目前工作的電子郵件設定值](#)。

## 傳送文件

1. 將文件列印面向下放在掃描器玻璃板上或列印面向上放在 ADF 中。
2. 在首頁螢幕點選**電子郵件**。
3. 如果系統提示，請鍵入您的使用者名稱和密碼。
4. 完成**寄件者：**、**收件者：**和**主旨：**欄位。向下捲動，並完成**副本：**和**密件副本：**欄位（如果適用）。您的使用者名稱或其他預設資訊可能在**寄件者：**欄位中出現。如果是的話，您可能無法變更這些資訊。
5. (選用) 點選**更多選項**以變更您所傳送之文件的設定 (例如文件的原始尺寸)。如果您要傳送的是雙面文件，您應該選擇**面**，然後選擇雙面原稿的選項。
6. 按下**開始**以開始傳送。
7. 完成後，從掃描器玻璃板或 ADF 上移除原稿文件。

## 使用自動完成功能



在「傳送電子郵件」畫面中，於**收件者：**、**副本：**或**寄件者：**欄位鍵入字元時，會啟動自動完成功能。您使用鍵盤畫面鍵入所需的地址或名稱時，裝置會自動搜尋通訊錄清單，採用第一個相符的地址或名稱。然後，您可以點選 **Enter** 以選擇該名稱，或繼續鍵入名稱直至自動完成找到正確的項目。如果您鍵入的字元與清單中的所有項目均不相符，則自動完成文字會從顯示幕中移除，以表示您鍵入的地址不在通訊錄中。

## 使用通訊錄

您可以使用產品的通訊錄功能，將電子郵件送往多位收件人。關於地址清單的設定，請洽詢您的系統管理員。

-  **附註：** 您也可以使用嵌入式 Web 伺服器 (EWS) 來建立、管理電子郵件通訊錄。EWS 電子郵件通訊錄可以用於新增、編輯或刪除單一的電子郵件地址或電子郵件通訊群組清單。如需詳細資訊，請參閱 [180 頁的嵌入式 Web 伺服器](#)。

### 建立收件者清單

1. 在首頁螢幕點選**電子郵件**。
2. 完成以下其中一個步驟：
  - 點選**收件者**：開啓鍵盤畫面，然後鍵入收件者的電子郵件地址。多個電子郵件地址請用分號區隔，或是點選觸控式螢幕上的 **Enter**。
  - 使用通訊錄。
    - a. 在「傳送電子郵件」螢幕上，點選通訊錄按鈕 ，以開啓通訊錄。
    - b. 使用捲軸瀏覽通訊錄中的項目。按住箭頭以快速捲動清單。
    - c. 反白顯示名稱以選擇收件者，然後點選箭頭按鈕 。

您也可以點選畫面頂部的下拉式清單，以選擇分組清單，然後點選**全部**，或在下拉式清單中，點選**當地**，以新增本地清單中的收件者。反白適當的名稱，然後點選箭頭按鈕  以將名稱新增至您的收件者清單。

您可透過捲動來反白顯示某個收件人，然後點選螢幕中間的移除按鈕  以將該收件者從清單中移除。
3. 收件者清單中的名稱位於鍵盤螢幕的文字行中。您也可以直接在鍵盤輸入電子郵件地址，將新的收件者加入通訊錄。收件者清單內容確定之後，請點選**確定**。
4. 點選**確定**。
5. 若有必要，再填入「傳送電子郵件」畫面的**副本：與主旨：欄位**。您可點選**收件者：**文字行中的向下箭頭，以查看收件者清單。
6. 按下**開始**。

### 使用本地通訊錄

使用本地通訊錄可以儲存常用的電子郵件地址。而使用相同伺服器存取 HP 數位傳送軟體的裝置之間，則可共用本地通訊錄。

在**寄件者：**、**收件者：**、**副本：**或**密件副本：**欄位中鍵入電子郵件地址時，即可使用通訊錄。您也可以新增或刪除通訊錄中的地址。

要開啓通訊錄，請點選通訊錄按鈕 。

## 將電子郵件地址新增至本地通訊錄

1. 點選本地。
2. 點選新增按鈕 。
3. (非必要步驟) 點選名稱欄位，然後在出現的鍵盤鍵入新項目的名稱。點選確定。  
此名稱即是該電子郵件地址的別名。如果您不鍵入別名，則是用電子郵件地址本身作為別名。
4. 點選地址欄位，然後在出現的鍵盤鍵入新項目的電子郵件地址。點選確定。

## 從本地通訊錄中刪除電子郵件地址

您可以刪除不再使用的電子郵件地址。

 **附註：** 若要變更電子郵件地址，您必須刪除該地址並新增正確的地址以做為本地通訊錄中的新地址。

1. 點選本地。
2. 點選您要刪除的電子郵件地址。
3. 請點右下角的移除按鈕 。  
將出現下列確認訊息：**是否刪除選定的地址？**
4. 點選是 以刪除電子郵件地址，或點選否 以返回通訊錄畫面。

## 修改目前工作的電子郵件設定值

用更多選項按鈕可變更下列當前工作的電子由建設定值選項：

按鈕	說明
文件檔案類型：	點選此按鈕變更裝置掃描文件後產生的檔案類型。
輸出品質	點選此按鈕可提高或降低掃描的檔案列印品質。較高品質會產生較大檔案。
解析度	點選此按鈕可變更掃描解析度。較高解析度會產生較大檔案。
彩色/黑白	點選此按鈕，決定要用彩色或黑白掃描文件。
原稿面數	點選此按鈕，指定原稿為單面或雙面。
內容方向	點選此按鈕，選擇原稿為縱向或橫向。
原稿尺寸	點選此按鈕選擇文件尺寸：Letter、A4、Legal 或混合 Letter/Legal。
最佳化文字/圖形	點選此按鈕，依照您要掃描的文件類型來變更掃描程序。
建立工作	點選此按鈕可啟用或停用「建立工作」模式，可讓您掃描數個小型掃描工作之後，當成單一檔案傳送。
影像調整	點選此按鈕可變更濃度與清晰度設定值，或是用來清理原稿的背景雜色。



## 掃描至資料夾

如果系統管理員已將此功能設為可用，裝置即可掃描檔案並將檔案傳送到網路上的資料夾。支援資料目的地的作業系統，包括 Windows 2000、Windows XP 及 Windows Server 2003。

 **附註：** 使用此選項時，或是傳送至特定資料夾時，可能需要提供使用者名稱與密碼。更多資訊請洽您的系統管理員。

---

1. 將文件列印面向下放在掃描器玻璃板上或列印面向上放在 ADF 中。
2. 在主畫面點選**網路資料夾**。
3. 在快速存取資料夾清單中，選擇您要儲存該文件的資料夾。
4. 點選**檔案名稱**欄位開啓鍵盤快顯畫面，然後鍵入檔案名稱。
5. 點選**傳送至網路資料夾**。

## 掃描至工作流程目標

 **附註：** 這項裝置功能是由選購的「數位傳送軟體」所提供的。

如果系統管理員已啟動工作流程功能，便可掃描文件並傳送到自訂的工作流程目標。工作流程目標的功能可讓您將掃描的文件及額外資訊一併傳送到指定的網路或檔案傳輸協定 (FTP) 位置。控制面板顯示幕會提示您輸入所需資訊。系統管理員也可以將印表機指派為工作流程目標，讓您可以掃描文件，然後直接將文件傳送到網路印表機列印。

1. 將文件列印面向下放在掃描器玻璃板上或列印面向上放在 ADF 中。
2. 在主畫面點選**工作流程**。
3. 選擇您要掃描到哪一個目標。
4. 在文字欄位裡，鍵入要與該檔案一併傳送的資料，然後點選**傳送工作流程**。

---

# 13 傳真

- [類比傳真](#)
- [數位傳真](#)

## 類比傳真

安裝類比傳真附件後，產品可當成獨立傳真機使用。

HP Color LaserJet CM6030f MFP 或 HP Color LaserJet CM6040f MFP 機型都已安裝一個傳真附件。您可以選購 HP Color LaserJet CM6030 MFP 或 HP Color LaserJet CM6040 MFP (基本機型) 的附件。關於訂購類比傳真附件，請參閱 [275 頁的零件編號](#)。有關 Analog Fax Accessory 的規格可在 HP LaserJet Analog Fax Accessory 300 使用者指南中找到。本指南的電子檔位於產品隨附的使用者 CD 上。Analog Fax Accessory 300 傳真指南和 Analog Fax Accessory 300 Send Fax 驅動程式指南也位於產品使用者 CD 或 [www.hp.com/go/mfpfaxaccessory300](http://www.hp.com/go/mfpfaxaccessory300) 中。

## 連接傳真附件到電話線路

當連接傳真附件到電話線時，請確定傳真附件所使用的該電話線為專用線，不為其他裝置所使用。同時，此電話線應為類比電話線，因為假使傳真附件連接到某些數位 PBX 系統，傳真附件將無法正常運作。如果您不確定您具備的是類比或數位電話線，請聯絡您的電信供應商。

 **附註：** HP 建議您使用傳真附件隨附的電話卡以確定附件正常操作。

遵循這些指示以連接傳真附件到電話插孔。

1. 找出傳真附件套裝隨附的電話卡。連接電話卡的一端到列印電路板上傳真附件的電話插孔。推入連接器直到發出喀嚓聲。

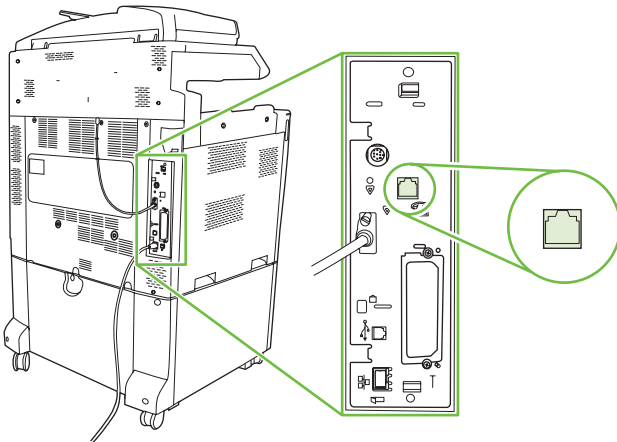

 **注意：** 請確定連接電話線到位於列印電路板中間的傳真附件埠。請勿連接電話線到較靠近列印電路板底端的 HP Jetdirect 埠。

2. 連接電話卡的另一端到牆上的電話插孔。將接頭推入直到卡入定位或是插緊為止。因為各國家/地區所用接頭不同，推入接頭時可能不會發出聲音。

## 設定與使用傳真功能

在您使用傳真功能之前，您必須在控制面板功能表中設定這些功能。如需設定和使用傳真附件的詳細資訊，以及疑難排解傳真附件的資訊，請參閱 HP LaserJet Analog Fax Accessory 300 使用指南。此指南是由傳真附件提供，產品使用者 CD 上也能找到。

使用 Send Fax 驅動程式即可從電腦傳送傳真，而不需要使用產品控制面板。如需詳細資訊，請參閱 HP LaserJet MFP Analog Fax Accessory 300 Send Fax 驅動程式指南。

HP LaserJet Analog Fax Accessory 300 使用指南和 HP LaserJet MFP Analog Fax Accessory 300 Send Fax 驅動程式指南都可從產品使用者 CD 上找到。

## 數位傳真

當您安裝選用的「HP 數位傳送軟體」(HP Digital Sending Software) 時，可以使用數位傳真。如需有關訂購此軟體的資訊，請瀏覽 [www.hp.com/go/digitalsending](http://www.hp.com/go/digitalsending)

使用數位傳真，產品不需要直接連接到電話線。產品反而可以使用下列三種方法其中的一種傳送傳真：

- **區域網路 (LAN) 傳真**是透過協力廠商的傳真供應商傳送傳真。
- **Microsoft Windows 2000 傳真**是電腦上的傳真數據機與「數位傳送器模組 (Digital Sender Module)」，讓電腦作為監管閘道傳真。
- **網際網路傳真**使用網際網路傳真供應商處理傳真，該傳真由傳統的傳真機傳遞或傳送到使用者的電子郵件。

若要獲得有關使用數位傳真的完整資訊，請參閱「HP 數位傳送軟體」所附的說明文件。

---

## 14 管理與維護產品

- [資訊頁](#)
- [HP Easy Printer Care](#)
- [嵌入式 Web 伺服器](#)
- [使用 HP Web Jetadmin 軟體](#)
- [安全性功能](#)
- [設定即時時鐘](#)
- [管理耗材](#)
- [更換耗材](#)
- [清潔產品](#)
- [ADF 維護套件](#)
- [校準掃描器](#)
- [升級韌體](#)

# 資訊頁

資訊頁提供了有關裝置及其目前組態的詳細資料。下表說明列印資訊頁的方式。

頁面說明	如何透過產品控制面板來列印頁面
<b>功能表選擇圖</b> 顯示控制面板功能表與可用設定。	<ol style="list-style-type: none"><li>1. 在主畫面點選<b>管理</b>。</li><li>2. 點選<b>資訊</b>。</li><li>3. 點選<b>組態/狀態頁</b>。</li><li>4. 點選<b>管理功能表選擇圖</b>。</li><li>5. 點選<b>列印</b>， 功能表選擇圖的內容視裝置目前安裝的選件而異。 關於控制面板功能表與可選數值的完整清單，請參閱 <a href="#">14 頁的使用控制面板</a>。</li></ol>
<b>組態頁</b> 顯示裝置設定及已安裝的附件。	<ol style="list-style-type: none"><li>1. 在主畫面點選<b>管理</b>。</li><li>2. 點選<b>資訊</b>。</li><li>3. 點選<b>組態狀態頁</b>。</li><li>4. 點選<b>組態頁</b>。</li><li>5. 點選<b>列印</b>， <b>附註：</b> 若裝置內含 HP Jetdirect 列印伺服器，或是選購的硬碟機，則尚可列印額外組態頁，提供這些裝置的資訊。</li></ol>
<b>耗材狀態頁</b> 顯示碳粉匣碳粉量。	<ol style="list-style-type: none"><li>1. 在主畫面點選<b>管理</b>。</li><li>2. 點選<b>資訊</b>。</li><li>3. 點選<b>組態/狀態頁</b>。</li><li>4. 點選<b>耗材狀態頁</b>。</li><li>5. 點選<b>列印</b>， <b>附註：</b> 如果使用的是非 HP 耗材，則耗材狀態頁可能不會顯示這些耗材的剩餘壽命。</li></ol>
<b>用量頁</b> 顯示各種尺寸紙張的列印頁數、一面 (單面) 或兩面 (雙面) 頁數及平均覆蓋率百分比。	<ol style="list-style-type: none"><li>1. 在主畫面點選<b>管理</b>。</li><li>2. 點選<b>資訊</b>。</li><li>3. 點選<b>組態/狀態頁</b>。</li><li>4. 點選<b>用量頁</b>。</li><li>5. 點選<b>列印</b>，</li></ol>
<b>色彩用量工作記錄</b>	<ol style="list-style-type: none"><li>1. 在首頁螢幕點選<b>管理</b></li><li>2. 點選<b>資訊</b>。</li><li>3. 點選<b>組態/狀態頁</b>。</li><li>4. 點選<b>彩色使用工作記錄</b>。</li><li>5. 點選<b>列印</b>。</li></ol>



頁面說明	如何透過產品控制面板來列印頁面
<p><b>檔案目錄</b></p> <p>含有安裝在裝置裡的所有大量儲存裝置的資訊，包括快閃磁碟機、記憶卡、硬碟等。</p>	<ol style="list-style-type: none"> <li>1. 在主畫面點選<b>管理</b>。</li> <li>2. 點選<b>資訊</b>。</li> <li>3. 點選<b>組態/狀態頁</b>。</li> <li>4. 點選<b>檔案目錄</b>。</li> <li>5. 點選<b>列印</b>，</li> </ol>
<p><b>傳真報告</b></p> <p>五種報告，顯示傳真活動、傳真撥號、帳單代碼、封鎖傳真號碼，以及快速撥號號碼。</p> <p><b>附註：</b> 傳真報告僅在具備傳真能力的裝置機型上才提供。</p>	<ol style="list-style-type: none"> <li>1. 在主畫面點選<b>管理</b>。</li> <li>2. 點選<b>資訊</b>。</li> <li>3. 點選<b>傳真報告</b>。</li> <li>4. 點選下列按鈕即可列印相應報告： <ul style="list-style-type: none"> <li>◦ <b>傳真活動記錄</b></li> <li>◦ <b>傳真呼叫報告</b></li> <li>◦ <b>帳單代碼報告</b></li> <li>◦ <b>封鎖傳真清單</b></li> <li>◦ <b>快速撥號清單</b></li> </ul> </li> <li>5. 點選<b>列印</b>，</li> </ol> <p>更多資訊請參閱裝置隨附的傳真指南。</p>
<p><b>字型清單</b></p> <p>顯示裝置目前安裝的字型。</p>	<ol style="list-style-type: none"> <li>1. 在主畫面點選<b>管理</b>。</li> <li>2. 點選<b>資訊</b>。</li> <li>3. 點選<b>樣本頁/字型</b>。</li> <li>4. 點選以下一個按鈕以列印對應的報告： <ul style="list-style-type: none"> <li>◦ <b>展示頁</b></li> <li>◦ <b>RGB 樣本</b></li> <li>◦ <b>CMYK 樣本</b></li> <li>◦ <b>PCL 字型清單</b></li> <li>◦ <b>PS 字型清單</b></li> </ul> </li> <li>5. 點選<b>列印</b>，</li> </ol> <p><b>附註：</b> 字型清單也會顯示硬碟附件或 DIMM 裡儲存的字型。</p>

# HP Easy Printer Care

## 開啓 HP Easy Printer Care 軟體

使用以下其中一種方法開啓 HP Easy Printer Care 軟體：

- 在開始功能表中，依次選擇**程式集**、**Hewlett-Packard**、**HP Easy Printer Care**，然後按一下**啓動 HP Easy Printer Care**。
- 在 Windows 系統匣 (在桌面的右下角) 中，連接兩下 HP Easy Printer Care 圖示。
- 連接兩下桌面圖示。

## HP Easy Printer Care 軟體部分

HP Easy Printer Care 軟體可提供有關您網路中多個 HP 產品的資訊，以及和您電腦直接連接的產品之資訊。下表所示部分項目可能不適用於某些產品。

各頁面右上角的「說明」按鈕 (?) 可提供有關該頁面選項的詳細資訊。

部分	選項
<b>裝置清單</b> 標籤 開啓軟體時，此頁面將會第一個出現。 <b>附註：</b> 要從任何標籤回到此頁面，請按一下視窗左側的 <b>我的 HP 印表機</b> 。	<ul style="list-style-type: none"><li>● <b>裝置</b>清單：顯示可供選擇的產品。</li><li><b>附註：</b> 產品資訊可顯示成清單形式或圖示，視<b>檢視方式</b>選項的設定而定。</li><li>● 此標籤中的資訊包含目前產品警示。</li><li>● 如果在清單中按一下產品，HP Easy Printer Care 將會開啓該產品的<b>概觀</b>標籤。</li></ul>
<b>相容印表機</b>	提供支援 HP Easy Printer Care 軟體的所有 HP 產品清單。
<b>尋找其他印表機</b> 視窗 將更多產品新增至 <b>我的 HP 印表機</b> 清單	按一下 <b>裝置</b> 清單中的 <b>尋找其他印表機</b> 連結，以開啓 <b>尋找其他印表機</b> 視窗。 <b>尋找其他印表機</b> 視窗提供了偵測其他網路印表機的公用程式，以便您將這些印表機新增至 <b>我的 HP 印表機</b> 清單，然後透過電腦監控這些產品。
<b>概觀</b> 標籤 包含裝置的基本狀態資訊	<ul style="list-style-type: none"><li>● <b>裝置狀態</b>部分：此部分顯示產品識別資訊與產品狀態。還會指示產品警示條件，如碳粉匣用空。解決產品有關的問題後，按一下視窗右上角的重新整理按鈕 ，以更新狀態。</li><li>● <b>耗材狀態</b>部分：顯示詳細的耗材狀態，如碳粉匣中剩餘碳粉的百分比，以及每個紙匣裝入的紙張狀態。</li><li>● <b>耗材詳細資料</b>連結：開啓耗材狀態頁，以檢視更多關於產品耗材的詳細資訊、訂購資訊以及回收資訊。</li></ul>
<b>支援</b> 標籤 提供支援資訊連結	<ul style="list-style-type: none"><li>● <b>裝置狀態</b>部分：此部分顯示產品識別資訊與產品狀態。還會指示產品警示條件，如碳粉匣用空。解決產品有關的問題後，按一下視窗右上角的重新整理按鈕 ，以更新狀態。</li><li>● <b>裝置管理</b>部分：提供有關 HP Easy Printer Care 的資訊、進階產品設定及產品使用報告之連結。</li><li>● <b>疑難排解與說明</b>：提供可用來解決問題之工具、線上產品支援資訊及線上 HP 專家的連結。</li></ul>
<b>設定</b> 標籤 設定產品設定、調整列印品質設定，以及尋找有關特定產品功能的資訊 <b>附註：</b> 此標籤不適用於某些產品。	<ul style="list-style-type: none"><li>● <b>關於</b>：提供有關此工作的一般資訊。</li><li>● <b>一般</b>：提供有關產品的資訊，如型號、序號、日期與時間設定 (如果可用)。</li><li>● <b>資訊頁</b>：提供列印適用於產品之資訊頁的連結。</li></ul>

部分	選項
	<ul style="list-style-type: none"> <li>● <b>功能</b>：提供有關產品功能的資訊，如雙面列印、可用記憶體以及可用的列印個人化語言。按一下<b>變更</b>以調整設定。</li> <li>● <b>列印品質</b>：提供有關列印品質設定的資訊。按一下<b>變更</b>以調整設定。</li> <li>● <b>紙匣/紙張</b>：提供有關紙匣及其設定的資訊。按一下<b>變更</b>以調整設定。</li> <li>● <b>還原預設值</b>：提供將產品設定還原成原廠預設值的途徑。按一下<b>還原</b>，將設定還原成預設值。</li> </ul>
<p><b>HP Proactive Support</b></p> <p><b>附註：</b> 此項目可從<b>概觀</b>與<b>支援</b>標籤使用。</p>	<p>啓動此項目後，HP Proactive Support 會定期掃描列印系統，以識別潛在問題。按一下<b>更多資訊</b>連結，可設定掃描發生的頻率。此頁面還提供有關產品軟體、韌體及 HP 印表機驅動程式可用更新的資訊。您可以接受也可以拒絕建議的每個更新。</p>
<p><b>訂購耗材按鈕</b></p> <p>在任何標籤上，按一下<b>訂購耗材</b>按鈕可開啓<b>訂購耗材</b>視窗，以供您線上訂購耗材。</p> <p><b>附註：</b> 此項目可從<b>概觀</b>與<b>支援</b>標籤使用。</p>	<ul style="list-style-type: none"> <li>● <b>訂購清單</b>：顯示您可為每個產品訂購的耗材。要訂購某個項目，請在耗材清單中，按一下該項目的<b>訂購</b>核取方塊。您可將清單按產品或最急需訂購的耗材來排序。此清單包含<b>我的 HP 印表機</b>清單中所有產品的耗材資訊。</li> <li>● <b>線上訂購耗材</b>按鈕：在新的瀏覽器視窗中開啓 HP SureSupply 網站。如果核取了任何項目的<b>訂購</b>核取方塊，有關該項目的資訊將會傳輸到網站，您就會收到有關訂購特定耗材之選項的資訊。</li> <li>● <b>列印購物清單</b>按鈕：列印已選擇<b>訂購</b>核取方塊的耗材之資訊。</li> </ul>
<p><b>警示設定連結</b></p> <p><b>附註：</b> 此項目可從<b>概觀</b>與<b>支援</b>標籤使用。</p>	<p>按一下<b>警示設定</b>以開啓「警示設定」視窗，您可在其中為每種產品設定警示。</p> <ul style="list-style-type: none"> <li>● <b>警示開啓或關閉</b>：啓用或停用警示功能。</li> <li>● <b>印表機警示</b>：選擇選項，以僅收到嚴重錯誤警示或收到任何錯誤的警示。</li> <li>● <b>工作警示</b>：對於支援此功能的產品，您可以收到特定列印工作的警示。</li> </ul>
<p><b>Color Access Control</b></p> <p><b>附註：</b> 此項目僅適用於支援 Color Access Control 功能的 HP 彩色產品。</p> <p><b>附註：</b> 此項目可從<b>概觀</b>與<b>支援</b>標籤使用。</p>	<p>使用此功能可允許或限制執行彩色列印。</p>

# 嵌入式 Web 伺服器

使用嵌入式 Web 伺服器可檢視產品與網路狀態，亦可用於從電腦 (而非產品控制面板) 管理列印功能。下列為使用內嵌式萬維網伺服器所能執行的工作範例：

☞ **附註：** 當本印表機直接連接至電腦時，請使用 HP Easy Printer Care 來檢視裝置狀態。

- 檢視產品狀態資訊。
- 設定裝入每個紙匣的紙材類型。
- 判斷所有耗材的剩餘使用壽命並訂購新耗材。
- 檢視與變更紙匣組態。
- 檢視與變更產品控制面板功能表組態。
- 檢視與列印內部頁。
- 接收產品與耗材事件的通知。
- 檢視與變更網路組態。

若要使用內嵌式萬維網伺服器，您必須擁有 Windows、Mac OS 以及 Linux (僅適用 Netscape) 的 Microsoft Internet Explorer 5.01 (或更新的版本)，或 Netscape 6.2 (或更新的版本)。HP-UX 10 及 HP-UX 11 需要 Netscape Navigator 4.7。當產品連線到以 IP 為基礎的網路後，嵌入式 Web 伺服器即可運作。嵌入式 Web 伺服器不支援以 IPX 為基礎的產品連線。您無需存取網際網路即可開啓與使用嵌入式 Web 伺服器。

當產品連線至網路時，嵌入式 Web 伺服器會自動啓用。

☞ **附註：** 如需使用內嵌式萬維網伺服器的完整資訊，請參閱產品管理員 CD 內的內嵌式萬維網伺服器使用指南。

## 使用網路連線開啓嵌入式 Web 伺服器

1. 在電腦支援的 Web 瀏覽器的網址/URL 欄位中，鍵入裝置的 IP 位址或主機名稱。若要尋找 IP 位址或主機名稱，請列印組態頁。請參閱 [176 頁的資訊頁](#)。

☞ **附註：** 開啓 URL 後，您可將其設定為書籤，以便日後可以快速回到該 URL。

2. 嵌入式 Web 伺服器共有四個標籤，這些標籤包含有關裝置的設定與資訊：**資訊標籤**、**設定標籤**、**網路標籤**及**數位傳送標籤**。按一下要檢視的標籤。

請參閱 [180 頁的嵌入式 Web 伺服器部分](#) 以獲得更多有關各標籤的資訊。

## 嵌入式 Web 伺服器部分

標籤或部分	選項
<b>資訊標籤</b> 提供裝置、狀態及組態資訊	<ul style="list-style-type: none"><li>● <b>裝置狀態：</b> 顯示裝置狀態與 HP 耗材的剩餘使用壽命 (0% 表示耗材為空)。此頁也會顯示為每個紙匣設定的列印紙張之類型與尺寸。要變更預設值，請按一下 <b>變更設定值</b>。</li><li>● <b>組態頁：</b> 顯示在組態頁中找到的資訊。</li><li>● <b>耗材狀態：</b> 顯示 HP 耗材的剩餘使用壽命 (0% 表示耗材為空)。此頁還提供耗材零件編號。要訂購新耗材，請按一下視窗左側 <b>其他連結區</b> 中的 <b>購買耗材</b>。</li></ul>

標籤或部分	選項
	<ul style="list-style-type: none"> <li>● <b>事件記錄</b>：顯示所有裝置事件與錯誤的清單。</li> <li>● <b>用量頁</b>：顯示裝置已列印的頁數之摘要 (根據尺寸與類型分組)。</li> <li>● <b>裝置資訊</b>：顯示裝置的網路名稱、位址及機型資訊。要變更這些項目，請按一下設定標籤上的<b>裝置資訊</b>。</li> <li>● <b>控制面板</b>：顯示裝置控制面板上的訊息，例如<b>就緒</b>或<b>睡眠模式開啓</b>。</li> <li>● <b>列印</b>：可讓您將列印工作傳送至裝置。</li> </ul>
<p><b>設定標籤</b></p> <p>可讓您透過電腦設定裝置</p>	<ul style="list-style-type: none"> <li>● <b>設定裝置</b>：可讓您設定裝置設定。此頁包含可在裝置上使用控制面板顯示幕找到的傳統功能表。</li> <li>● <b>電子郵件伺服器</b>：僅限於網路。與<b>警示</b>頁配合使用，以設定內送與外寄電子郵件，並設定電子郵件警示。</li> <li>● <b>警示</b>：僅限於網路。可讓您設定為接收各種裝置與耗材事件的電子郵件警示。</li> <li>● <b>AutoSend</b>：可讓您將裝置設定為傳送有關裝置組態與耗材的自動電子郵件至特定電子郵件地址。</li> <li>● <b>安全性</b>：可讓您設定在存取<b>設定</b>與<b>網路</b>標籤時必須輸入的密碼。啓用與停用嵌入式 Web 伺服器的某些功能。</li> <li>● <b>驗證管理員</b>：可讓您決定哪些裝置功能需要使用者提供登入資訊，才能使用這些功能。</li> <li>● <b>LDAP 驗證</b>：可讓您設定輕量級目錄存取協定 (LDAP) 伺服器以限制特定使用者存取裝置。LDAP 伺服器需要使用者提供登入資訊，才能存取裝置。</li> <li>● <b>編輯其他連結</b>：可讓您新增或自訂與其他網站的連結。此連結會顯示在所有嵌入式 Web 伺服器頁中的<b>其他連結</b>區域。</li> <li>● <b>裝置資訊</b>：可讓您命名裝置並為其指定資產編號。輸入將要接收裝置資訊的主要聯絡人名稱與電子郵件地址。</li> <li>● <b>語言</b>：可讓您決定顯示嵌入式 Web 伺服器資訊時所用的語言。</li> <li>● <b>日期與時間</b>：允許與網路時間伺服器的時間同步。</li> <li>● <b>喚醒時間</b>：可讓您設定或編輯裝置的喚醒時間。</li> </ul> <p><b>附註：</b> 設定標籤可用密碼保護。如果此裝置在網路上，請務必在變更此標籤上的設定之前先諮詢系統管理員。</p>
<p><b>數位傳送標籤</b></p>	<p>使用<b>數位傳送</b>標籤上的頁面設定數位傳送功能。</p> <p><b>附註：</b> 如果產品設為使用選購的 HP 數位傳送軟體，則無法使用標籤上的選項。但是，所有的數位傳送設定均是由 HP 數位傳送軟體所執行的。</p> <ul style="list-style-type: none"> <li>● <b>一般</b>。設定系統管理員的聯絡資訊。</li> <li>● <b>傳送至電子郵件</b>。設定數位傳送的電子郵件設定。您可以指定 SMTP 伺服器、預設「寄件者」位址、與預設主旨。您亦可設定允許的最大附件檔案大小。</li> <li>● <b>電子郵件通訊錄</b>。「電子郵件通訊錄」頁面可讓您在產品中一次新增一個電子郵件地址，以及編輯產品中已儲存的電子郵件地址。您也可以使用「匯入/匯出」標籤，將常用電子郵件地址的大型清單全部一次性載入產品中，而不是一次只新增一個。</li> <li>● <b>匯入/匯出</b>。使用此標籤可匯入或匯出含有電子郵件地址的 .CSV 檔案、傳真號碼或使用者記錄，以便在此產品上存取此類資訊。您也可將裝置中的電子郵件、傳真或使用使用者記錄匯出到電腦的檔案中。然後將此檔案用作資料備份，或用它來將記錄匯入其他 HP 裝置。</li> </ul>

標籤或部分	選項
	<ul style="list-style-type: none"> <li>● <b>記錄</b>。檢視產品的數位傳送活動記錄。記錄包含數位傳送工作資訊，包括發生的錯誤。</li> <li>● <b>喜好設定</b>。設定數位傳送預設值，如預設頁面大小和預設設定 - 重設延遲。您亦可使用產品控制面板功能表配置這些設定。</li> </ul>
<b>傳真</b> 標籤	<p><b>傳真</b> 標籤包含設定與使用產品傳真功能的選項。如需傳真功能的其他資訊，請參閱「傳真使用指南」。</p> <ul style="list-style-type: none"> <li>● 使用 <b>傳真設定</b> 螢幕可設定產品的傳送至傳真功能。</li> <li>● <b>傳真通訊錄</b> 頁面可讓您在產品中一次新增一個傳真號碼，以及編輯產品中已儲存的傳真號碼。您也可以使用 <b>數位傳送</b> 標籤上的「匯入/匯出」功能，將常用傳真號碼的大型清單全部一次性載入裝置中，而不是一次只新增一個。</li> <li>● 使用 <b>傳真快速撥號</b> 螢幕可在產品中新增、編輯或刪除快速撥號項目。您可以使用傳真快速撥號儲存常用傳真號碼或儲存最多有 100 個傳真號碼的清單。最多可設定 100 個快速撥號項目。</li> </ul>
<b>網路</b> 標籤 可讓您透過電腦變更網路設定	<p>當裝置連線至 IP 網路時，網路管理員可以使用此標籤控制裝置的相關網路設定值。如果裝置直接連接至電腦，或不是使用 HP Jetdirect 列印伺服器連線至網路，則此標籤將不會出現。</p> <p><b>附註：</b> <b>網路</b> 標籤可進行密碼保護。</p>
<b>其他連結</b> 包含連線至網際網路的連結	<ul style="list-style-type: none"> <li>● <b>HP Instant Support™</b>：將您連線至 HP 網站以協助您尋找解決方案。此服務會分析裝置錯誤記錄與組態資訊，以為您的裝置提供特定診斷與支援資訊。</li> <li>● <b>購買耗材</b>：連線至 HP SureSupply 網路，您將在其中收到有關購買原裝 HP 耗材 (例如碳粉匣和紙張) 之選項的資訊。</li> <li>● <b>產品支援</b>：連線至裝置的支援網站，以便在其中搜尋與一般主題相關的說明。</li> </ul> <p><b>附註：</b> 您必須存取網際網路才能使用這些連結。第一次開啓嵌入式 Web 伺服器時，如果使用的是撥號連線但未進行連線，您必須先連線才能瀏覽這些網站。您可能需要關閉並重新開啓嵌入式 Web 伺服器才能進行連線。</p>

## 使用 HP Web Jetadmin 軟體

HP Web Jetadmin 是一個以 Web 為基礎的軟體解決方案，可用於遠端安裝、監視及排除連接至網路的週邊裝置故障。此直覺式瀏覽器介面簡化了多種不同裝置 (包括 HP 與非 HP 裝置) 的跨平台管理。主動式管理功能，可讓網路管理員在使用者受到影響之前解決問題。您可從 [www.hp.com/go/webjetadmin\\_software](http://www.hp.com/go/webjetadmin_software) 免費下載此增強型管理軟體。

要取得 HP Web Jetadmin 的外掛程式，請按一下「外掛程式」，再按所需外掛程式名稱旁的「下載」連結。HP Web Jetadmin 軟體有新的外掛程式時會自動通知您。您只要遵循「產品更新」頁面上的指示，就會自動連接至 HP 網站。

如果主機伺服器上已安裝 HP Web Jetadmin，任何用戶端均可透過支援的 Web 瀏覽器 (例如 Microsoft Internet Explorer 6.0 for Windows 或 Netscape Navigator 7.1 for Linux) 來使用。瀏覽 HP Web Jetadmin 主機。

---

 **附註：** 瀏覽器必須啓用 Java。從 Apple PC 瀏覽不受支援。

---

# 安全性功能

## 保護嵌入式 Web 伺服器

請指派存取嵌入式 Web 伺服器的密碼，讓未經授權的使用者無法變更產品設定。

1. 開啟嵌入式 Web 伺服器。請參閱 [180 頁的嵌入式 Web 伺服器](#)。
2. 按一下**設定值**標籤。
3. 在視窗的左側，按一下**安全性**。
4. 在**新密碼**旁邊輸入密碼，然後在**確認密碼**旁邊重新再輸入一次。
5. 按一下**套用**。寫下密碼，並保存在安全的地方。

## 外部介面導線 (FIH)

外部介面導線 (FIH) 提供產品上的入口網站。透過使用 FIH 與協力廠商設備，您可以追蹤有關在產品上製作副本的資訊。

### 需求

- Windows 2000 或 Windows XP
- 存取協力廠商會計硬體解決方案，例如：Equitrac 或 Copittrak 裝置

### 使用 FIH

若要使用 FIH，您必須下載與安裝 FIH 軟體。該軟體可從 [www.hp.com/go/cljcm6030mfp\\_software](http://www.hp.com/go/cljcm6030mfp_software) 及 [www.hp.com/go/cljcm6040mfp\\_software](http://www.hp.com/go/cljcm6040mfp_software) 取得。該軟體可用於啟用或停用 FIH 入口網站。使用該軟體設定並變更管理員個人識別號碼 (PIN)。

管理員可以使用 PIN 選項，設定 FIH 以避免任何未授權的變更。必須有正確的 PIN 驗證才能變更。

 **附註：** 記住指派給 FIH 管理軟體的 PIN 是很重要的。對 FIH 所作的任何變更都需要 PIN。

### 啟用 FIH 入口網站

1. 連接兩下 FIH.EXE 檔案。**外部介面導線**對話方塊將會出現。
2. 按一下**確定**。
3. 按一下**啟用**。
4. 如果之前尚未輸入 PIN，請按一下**否**。如果之前已輸入 PIN，請按一下**是**。如果您按一下**否**，請鍵入並確認 PIN，然後按一下**確定**。如果您按一下**是**，請鍵入 PIN，然後按一下**確定**。

 **附註：** PIN 必須是數字。

5. 對於連線類型按一下適當的按鈕：**直接**或**網路**。如果選取**直接**，請鍵入產品連接埠。如果選取**網路**，請鍵入產品的 IP 位址與連接埠。

 **附註：** 產品的 IP 位址可在組態頁上找到。

如果您鍵入錯誤的 IP 位址，您將接收到錯誤訊息。否則，入口網站將啟用。



## 停用 FIH 入口網站

1. 連按兩下 FIH.EXE 檔案。外部介面導線對話方塊將會出現。
2. 按一下**確定**。
3. 按一下**停用**。
4. 鍵入 PIN，然後按一下**確定**。
5. 對於連線類型按一下適當的按鈕：**直接或網路**。如果選取**直接**，請鍵入產品連接埠，然後按一下**確定**。如果選取**網路**，請鍵入產品的 IP 位址與連接埠，然後按一下**確定**。停用入口網站。

 **附註：** 如果您遺失 PIN 號碼且需要停用入口網站，請嘗試使用列出的預設 PIN 將其停用。如需協助，請使用 HP Instant Support 服務 (可透過嵌入式 Web 伺服器取得，或造訪 [www.hp.com/go/instant-support](http://www.hp.com/go/instant-support))。請參閱 [180 頁的嵌入式 Web 伺服器](#)。

## 安全磁碟清除

為了保護產品硬碟中已刪除的資料免於受到未經授權的存取，請使用「安全磁碟清除」功能。此功能可從硬碟安全清除列印和影印工作。

安全磁碟清除可提供下列磁碟安全層級：

- **非安全快速清除。** 此為簡單的檔案表清除功能。將移除對檔案的存取，但實際資料將保留在磁碟上，直至被後續資料儲存操作覆寫。此為最快的模式。非安全快速清除是預設的清除模式。
- **安全快速清除。** 將移除對檔案的存取，資料將被固定、同樣的字元模式覆寫。較非安全快速清除慢，但將覆寫所有資料。安全快速清除符合美國國防部 5220-22.M 磁碟媒體清除的要求。
- **安全消毒清除。** 該等級類似於安全快速清除模式。此外，透過使用防止任何殘留資料持續的演算法重複覆寫資料。該模式會影響效能。安全消毒清除符合美國國防部 5220-22.M 磁碟媒體消毒的要求。

## 受影響的資料

受安全磁碟清除功能影響（涉及）的資料包括在列印與影印過程中建立的暫時檔案、儲存的列印工作、打樣與暫停工作、磁碟型字型及磁碟型巨集（表單）、儲存的傳真檔案、通訊錄，以及 HP 和協力廠商應用程式。

 **附註：** 在設定適當的清除模式後，當儲存的列印工作透過產品的**擷取工作功能表**刪除時，才會安全地覆寫儲存的工作。

該功能將不會影響儲存在基於快閃產品非暫存性 RAM (NVRAM) 上的資料，該 RAM 將用於儲存預設值、頁數及類似的資料。該功能不會影響儲存在系統 RAM 磁碟 (如果有使用) 中的資料。該功能不會影響儲存在基於快閃系統啟動 RAM 中的資料。

變更安全磁碟清除模式不會覆寫磁碟上之前的資料，也不會立即執行整個磁碟的消毒功能。變更安全磁碟清除模式，可變更在變更清除模式後產品清除暫時資料的方式。

## 獲得對安全磁碟清除的存取權限

使用 HP Web Jetadmin 以存取與設定安全磁碟清除功能。

## 其他資訊

要獲得有關 HP 安全磁碟清除功能的其他資訊，請參閱 HP 支援傳單或瀏覽 [www.hp.com/go/webjetadmin/](http://www.hp.com/go/webjetadmin/)。

## DSS 驗證

用於產品的選購數位傳送軟體 (DSS) 可單獨購買。該軟體提供包含驗證程序的進階傳送程式。該程序要求使用者鍵入使用者識別碼與密碼，然後才可以使用任何要求驗證的 DSS 功能。

## 鎖定控制面板功能表

若要避免某人變更產品組態，您可以鎖定控制面板功能表。這避免未獲授權的使用者變更組態設定值，例如：SMTP 伺服器。下列程序說明如何使用 HP Web Jetadmin 軟體，限制控制面板功能表的存取。(請參閱 [183 頁的使用 HP Web Jetadmin 軟體](#))。

1. 開啓 HP Web Jetadmin 程式。
2. 開啓**導覽**面板下拉式清單中的**裝置管理**資料夾。瀏覽**裝置清單**資料夾。
3. 選擇產品。
4. 在**裝置工具**下拉式清單中，選擇**設定**。
5. 從**組態類型**清單中，選擇**安全性**。
6. 鍵入**裝置密碼**。
7. 在**控制面板存取**區段，選擇**最大鎖定**。這避免未獲授權的使用者存取組態設定值。

## 設定即時時鐘

使用即時時鐘功能來設定日期和時間設定值。日期和時間資訊會附加在儲存的列印、傳真和數位傳送工作上，以讓您識別所儲存列印工作的最新版本。

### 設定日期格式

1. 在控制面板上，捲動至**管理**並加以點選。
2. 點選**時間/排程**。
3. 點選**日期/時間**。
4. 點選**日期格式**。
5. 點選所需的格式。
6. 點選**儲存**。

### 設定日期

1. 在控制面板上，捲動至**管理**並加以點選。
2. 點選**時間/排程**。
3. 點選**日期/時間**。
4. 點選**日期**。
5. 點選適當選項以設定正確月、日、年。
6. 點選**儲存**。

### 設定時間格式

1. 在控制面板上，捲動至**管理**並加以點選。
2. 點選**時間/排程**。
3. 點選**日期/時間**。
4. 點選**時間格式**。
5. 點選適當的格式。
6. 點選**儲存**。

### 設定時間

1. 在控制面板上，捲動至**管理**並加以點選。
2. 點選**時間/排程**。
3. 點選**日期/時間**。
4. 點選**時間**。

5. 點選適當的選項以設定正確的小時、分鐘和上午/下午設定。
6. 點選儲存。

## 管理耗材

請使用 HP 原廠碳粉匣以獲得最佳列印效果。

### 碳粉匣儲存

未準備使用前，請勿將碳粉匣從包裝中取出。

△ **注意：** 為防止損壞碳粉匣，請勿將其曝露在光線下超過數分鐘。

---

### HP 對非 HP 碳粉匣的政策

Hewlett-Packard Company 不建議您使用非 HP 碳粉匣，無論該產品是新的還是再製的。

△ **注意：** 任何由於使用非 HP 碳粉匣而導致的損壞將不在 HP 保固與服務合約範圍之內。

---

要安裝新的 HP 碳粉匣，請參閱[191 頁的更換碳粉匣](#)。要回收用過的碳粉匣，請按照新碳粉匣隨附的指示進行。

### HP 檢舉仿冒專線與網站

安裝 HP 碳粉匣之後，如果控制面板訊息顯示其並非 HP 碳粉匣，請撥打 HP 檢舉仿冒專線 (1-877-219-3183，北美免付費電話)，或瀏覽 [www.hp.com/go/anticounterfeit](http://www.hp.com/go/anticounterfeit)。HP 將協助您判斷碳粉匣是否為原廠出品，並採取措施以解決問題。

如果您發現以下情況，則您的碳粉匣可能不是 HP 原廠碳粉匣：

- 在使用碳粉匣時遇到不少問題。
- 碳粉匣看起來與平常不同 (例如，橙色拉片遺失或包裝盒與 HP 的包裝不同)。

## 更換耗材

如果使用原裝 HP 耗材，當耗材接近耗盡時，產品會自動提醒您。訂購耗材的提醒訊息可讓您在必須更換耗材之前有充裕的時間可訂購新耗材。有關訂購耗材的詳細資訊，請參閱 [273 頁的耗材和附件](#)

### 確定耗材的位置

可以透過標籤和藍色的塑膠手柄來辨認耗材。

下圖顯示每個耗材項目的位置。

圖示 14-1 耗材項目位置

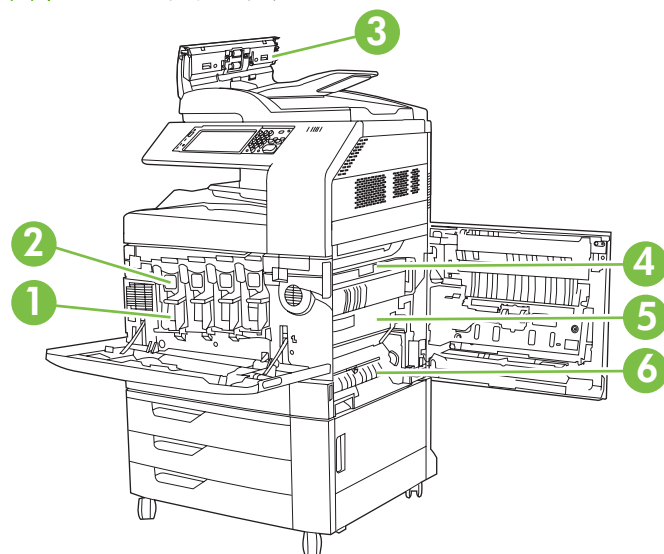

1	感光鼓
2	碳粉匣
3	文件進紙器組件
4	熱凝器
5	傳送裝置
6	傳送滾筒

### 耗材更換準則

為了便於更換耗材，請在設定產品時遵照以下準則。

- 在產品的前側與右側預留足夠的空間以便取出耗材。
- 產品應放在平坦和穩固的地方。

如需有關安裝耗材的指示，請參閱每個耗材項目隨附的安裝指南，更多相關資訊請瀏覽 [www.hp.com/go/cljcm6030mfp\\_software](http://www.hp.com/go/cljcm6030mfp_software) 或 [www.hp.com/go/cljcm6040mfp\\_software](http://www.hp.com/go/cljcm6040mfp_software)。連接後，請選擇 **Solve a Problem** (解決問題)。

△ **注意：** Hewlett-Packard 建議在此產品中使用原裝 HP 產品。若使用非 HP 產品，可能導致列印問題而需要維修服務，但此類維修服務不在惠普科技產品延伸保固或維修協議範圍之內。

## 耗材的更換間隔時間

下表列出預計的耗材更換間隔時間，以及更換耗材時控制面板上提示的訊息。不同的使用條件及列印樣式可能產生不同的結果。

項目	印表機訊息	頁數	大概的時間間隔
碳粉匣	更換 <彩色> 碳粉匣	17,000 頁 <sup>1</sup> ，彩色	4 個月，彩色
		20,000 頁，黑色	5 個月，黑色
感光鼓	更換 <彩色> 感光鼓	35,000 頁 <sup>1</sup>	
影像傳送組件	更換傳送組件	150,000 頁 <sup>2</sup>	37 個月
影像熱凝器組件	更換熱凝器組件	100,000 頁	25 個月
滾筒組件	更換滾筒組件	100,000 頁	25 個月
釘書機匣	更換釘書機匣	5000 顆釘書針	
手冊裝訂機釘書針匣	更換釘書針匣 2 及 3	2,000 份手冊	
文件進紙器組件	更換文件進紙器組件	60,000 頁	50 個月

<sup>1</sup> 以從 2 號紙匣列印 2 頁工作及以單種顏色 5% 的覆蓋率來計算 A4/letter 尺寸大概的平均頁數。

<sup>2</sup> 以 4,000 頁/月來計算大概的使用壽命。

## 更換碳粉匣

當碳粉匣即將達到其使用壽命時，控制面板上會顯示訊息，建議您訂購新的碳粉匣。在控制面板顯示訊息指示您更換碳粉匣之前，本產品仍然可以繼續使用目前的碳粉匣進行列印。

本產品使用四種色彩，且分別裝在四個不同的碳粉匣中：黑色 (K)、洋紅色 (M)、青藍色 (C) 和黃色 (Y)。

請在控制面板顯示**更換 <彩色> 碳粉匣**訊息時更換碳粉匣。控制面板也會指示出應該更換的顏色 (如果目前有安裝原廠 HP 碳粉匣)。在碳粉匣包裝盒中有隨附有關更換的指示。

△ **注意：** 如果衣物不小心沾染到碳粉，請以乾布將它拭去，然後以冷水洗滌衣物。熱水會導致碳粉滲入纖維。

📖 **附註：** 有關回收用完的碳粉匣之資訊位於碳粉匣包裝盒中。

## 更換碳粉匣

1. 握住前側擋門兩側的把手，然後向下拉以打開擋門。

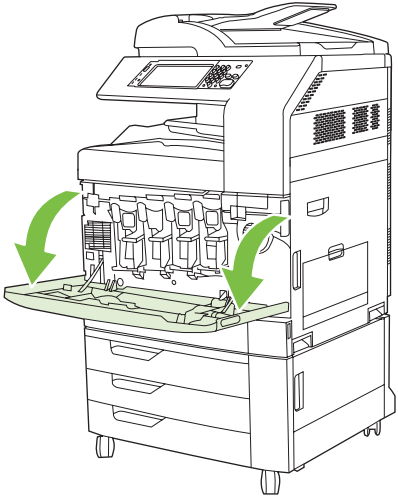

2. 握住用完的碳粉匣之把手，然後向外拉以將其取出。

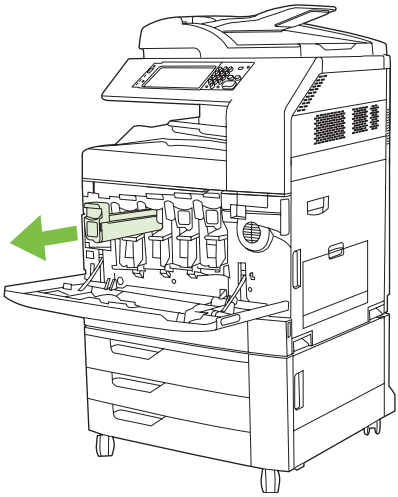

3. 將用完的碳粉匣存放在保護袋中。有關回收用完的碳粉匣之資訊位於碳粉匣包裝盒中。
4. 以相同方式取出其他碳粉匣。



5. 從其保護袋中取出新的碳粉匣。

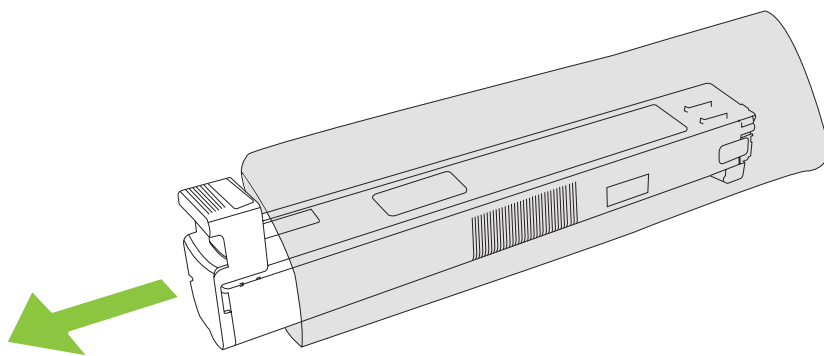

**附註：** 將保護袋存放在安全的地方，以便在未來使用。

6. 握住碳粉匣的兩側並上下搖動 5-6 次。

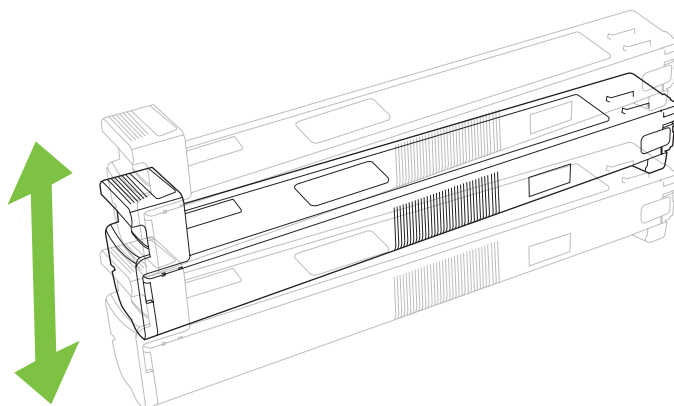

7. 將碳粉匣與其插槽對齊，然後插入碳粉匣直至其卡入定位。

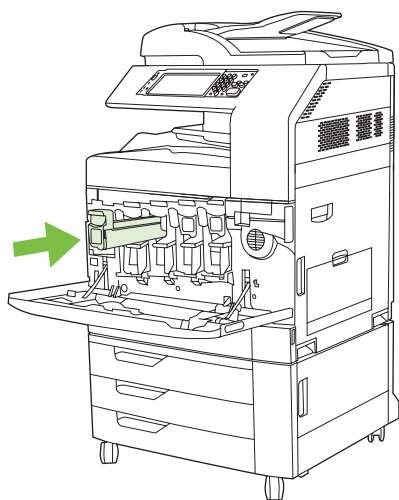

8. 以相同方式插入其他碳粉匣。

9. 握住前側擋門兩側的把手，然後向上提起以合上擋門。

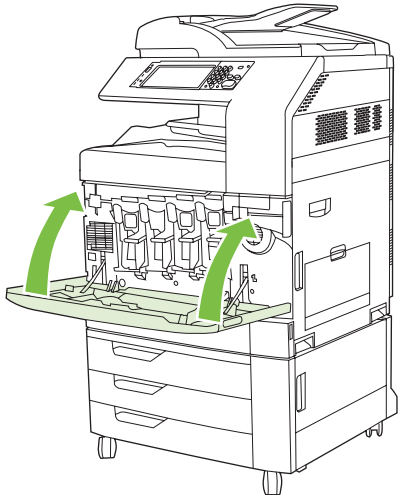

要回收用完的碳粉匣，請按照新碳粉匣隨附的指示進行。

## 更換感光鼓

當感光鼓即將達到其使用壽命時，控制面板上會顯示訊息，建議您訂購新的感光鼓。在控制面板顯示訊息指示您更換感光鼓之前，本產品仍然可以繼續使用目前的感光鼓進行列印。

本產品使用四種色彩，且分別裝在四個不同的感光鼓中：黑色 (K)、洋紅色 (M)、青藍色 (C) 和黃色 (Y)。

請在控制面板顯示**更換 <彩色> 感光鼓**訊息時更換感光鼓。控制面板也會指示出應更換的顏色 (如果您目前已安裝原裝 HP 碳粉匣)。在感光鼓包裝盒中有隨附有關更換的指示。

- △ **注意：** 如果衣物不小心沾染到碳粉，請以乾布將它拭去，然後以冷水洗滌衣物。熱水會導致碳粉滲入纖維。
- 📖 **附註：** 有關回收用完的感光鼓之資訊位於感光鼓包裝盒中。

## 更換感光鼓

1. 握住前側擋門兩側的把手，然後向下拉以打開擋門。

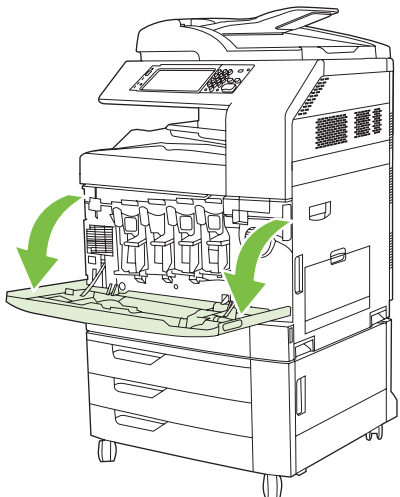

2. 用一隻手托住感光鼓，用另一隻手將用完的感光鼓提起並從產品中緩慢拉出。

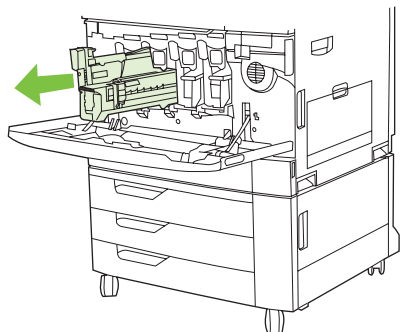

△ **注意：** 如果要重複使用相同感光鼓，請勿觸摸感光鼓底部的綠色圓筒，否則會損壞感光鼓。

3. 將用完的感光鼓存放在保護袋中。有關回收用完的感光鼓之資訊位於感光鼓包裝盒中。
4. 以相同方式取出其他感光鼓。
5. 從其保護袋中取出新的感光鼓。

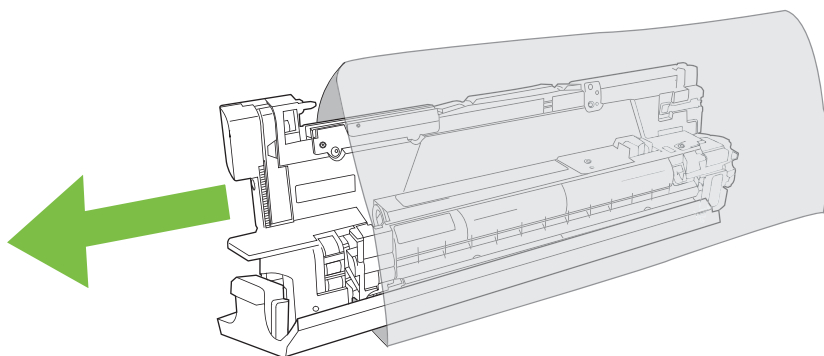

☞ **附註：** 將保護袋存放在安全的地方，以便在未來使用。

**附註：** 請勿搖動感光鼓。

△ **注意：** 請勿觸摸感光鼓底部的綠色圓筒，否則會損壞感光鼓。

6. 將感光鼓與正確的插槽對齊，然後插入感光鼓直至其卡入定位。插入感光鼓時，感光鼓底部的灰色保護蓋會自動滑落。您可以丟棄此保護蓋。

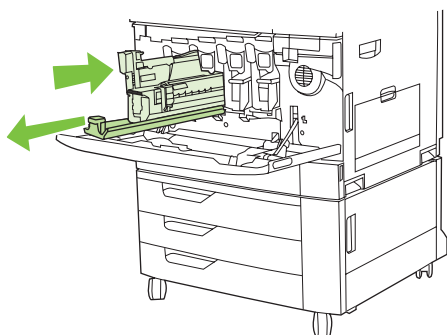

7. 以相同方式插入其他感光鼓。

8. 握住前側擋門兩側的把手，然後向上提起以合上擋門。

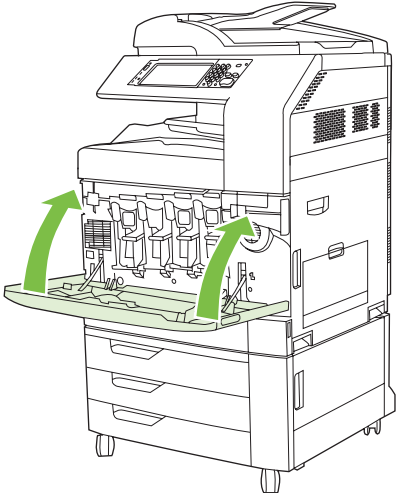

要回收用完的感光鼓，請按照新感光鼓隨附的指示進行。

## 安裝記憶體

您可以為產品安裝更多的記憶體。

- △ **注意：** 靜電可能會損壞 DIMM。在處理 DIMM 時，請戴上防靜電護腕套，或經常觸摸 DIMM 防靜電包裝的表面，然後才觸摸產品露出的金屬部份。

## 安裝 DDR 記憶體 DIMM

1. 關閉產品電源。

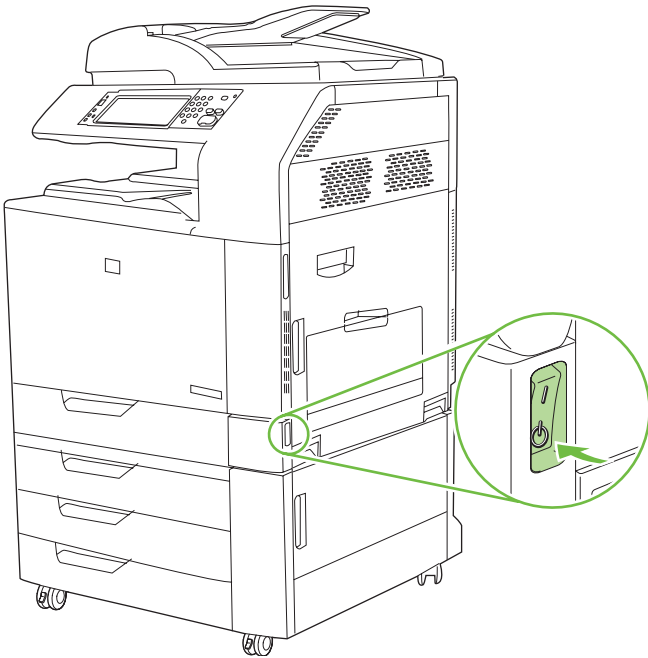

2. 切斷所有的電源線和介面電纜線。

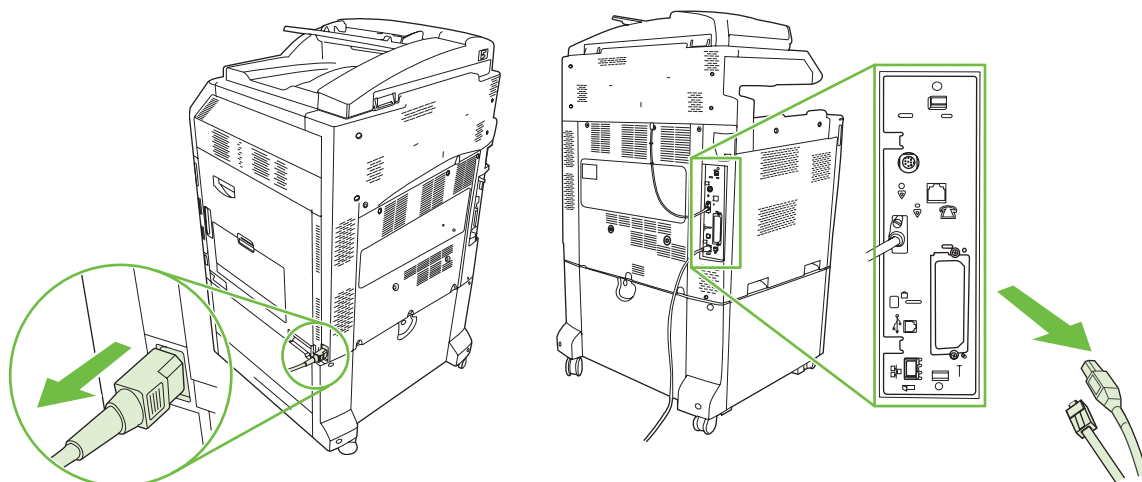

3. 找出產品後方電路板上的黑色電路板釋壓彈片。

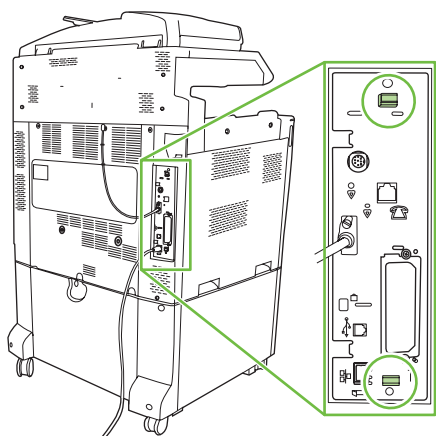

4. 讓黑色彈片朝向彼此輕輕按入。

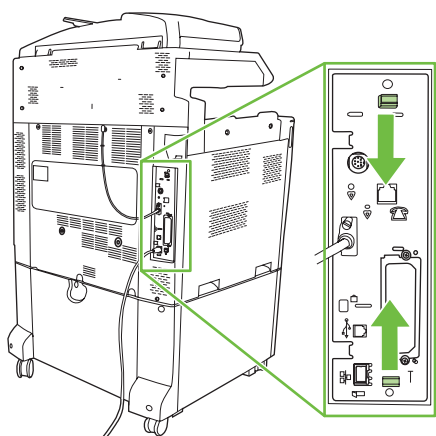

5. 輕輕拉起黑色彈片，將電路板從產品拉出。將電路板放在已接地的乾淨、平坦表面上。

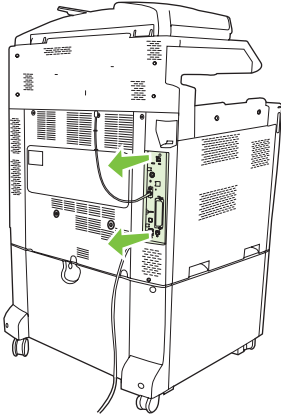

6. 若要更換目前安裝的 DIMM，請扳開 DIMM 插槽兩側的卡榫，以適當角度提起 DIMM，然後將其拉出。

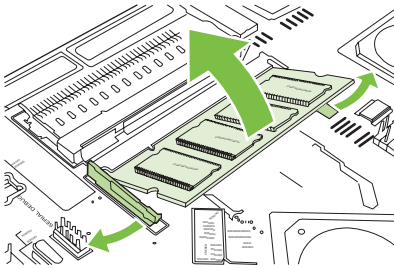

7. 從防靜電包裝中取出新的 DIMM。找出 DIMM 底部邊緣上的對齊凹槽。

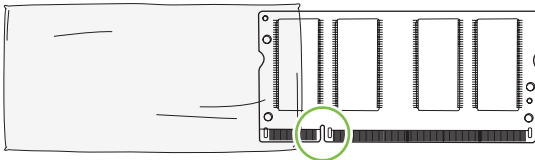

8. 握住 DIMM 的邊緣，將 DIMM 上的凹槽以適當角度對準 DIMM 插槽內的插腳，然後將 DIMM 平穩地按入插槽，直至完全到位。如果安裝正確，將看不到金屬接觸點。

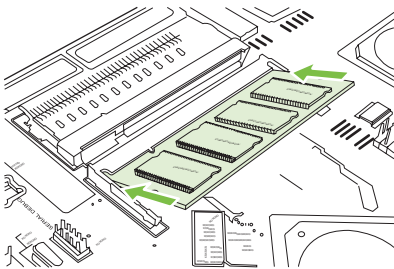

9. 向下推 DIMM，直至兩個卡榫將 DIMM 固定就位。

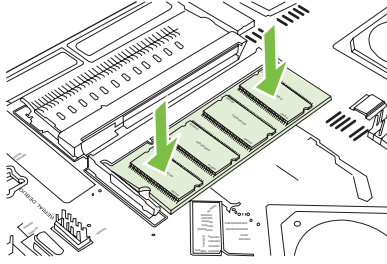

**附註：** 如果插入 DIMM 時有困難，確保 DIMM 底部凹槽對準插槽中的插腳。如果 DIMM 仍然插不進去，確定所使用的 DIMM 類型是否正確無誤。

10. 將電路板與插槽頂部和底部的導軌對齊，然後將該電路板推入產品。

**注意：** 為了避免傷害電路板，請確定電路板對齊導軌。

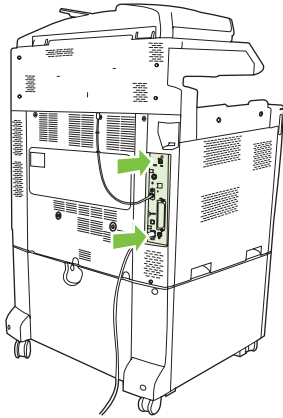

11. 重新連接電源線和介面電纜線，然後開啓產品的電源。

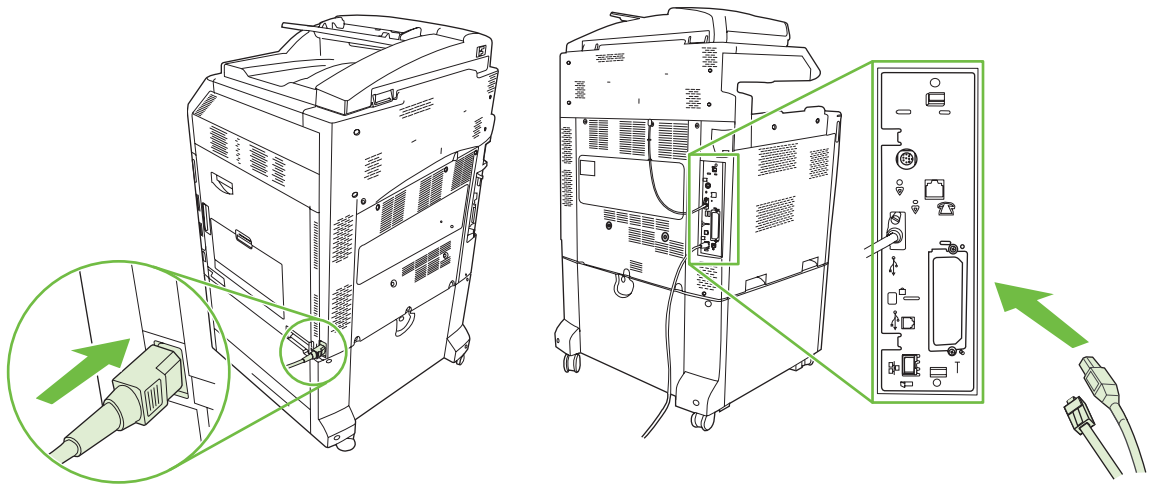

12. 若要啓用新記憶體，請移至[200 頁的啓用記憶體](#)。

## 啓用記憶體

如果已安裝記憶體 DIMM，請設定產品驅動程式以辨識新增的記憶體。

### 在 Windows 2000 和 XP 啓用記憶體

1. 在**開始**功能表中，選擇**設定**，然後按一下**印表機**或**印表機和傳真**。
2. 以滑鼠右鍵按一下產品，然後選擇**內容**。
3. 在**裝置設定值**標籤，按一下**印表機記憶體**（在**可安裝選項**章節）。
4. 選擇目前安裝的記憶體總量。
5. 按一下**確定**。

### 安裝 HP Jetdirect、EIO 列印伺服器卡或 EIO 硬碟

HP Color LaserJet CM6030 與 CM6040 MFP 系列 配備嵌入式列印伺服器連接埠。如果需要，可以在可用的 EIO 插槽中安裝一張額外的 I/O 卡。

1. 關閉產品電源。

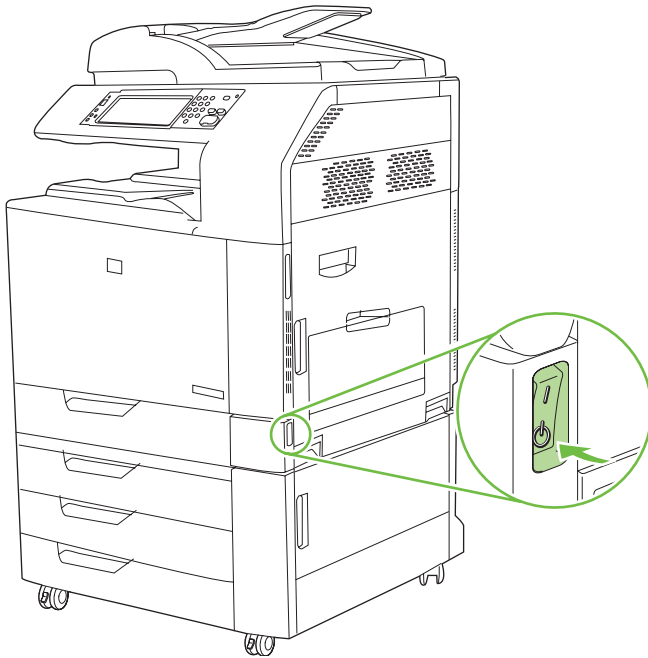



2. 切斷所有的電源線和介面電纜線。

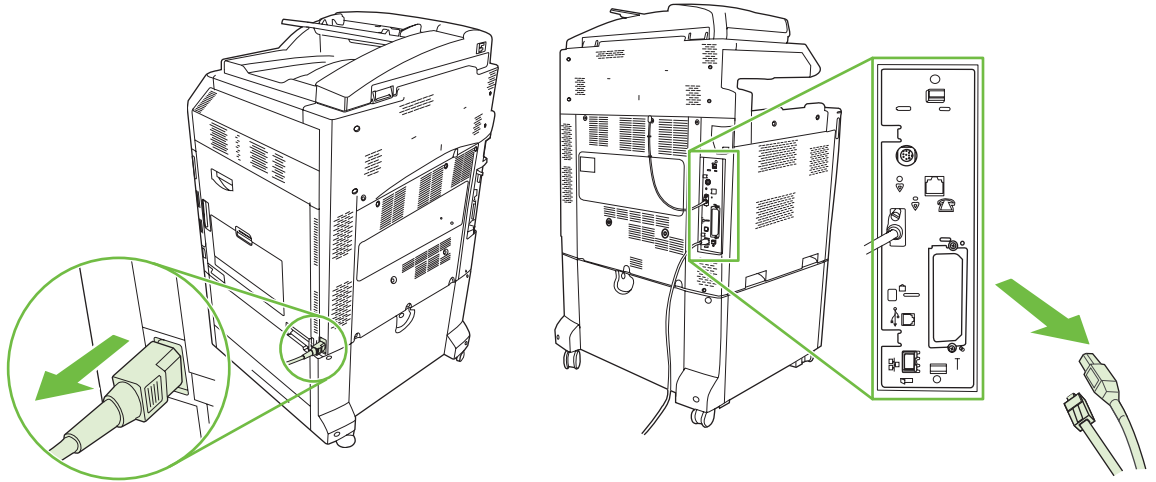

3. 找出空的 EIO 插槽。鬆開並取出固定 EIO 插槽護蓋的兩顆固定螺絲並卸下此護蓋。以後您將不再需要這些螺絲和護蓋。可以將它們拋棄。

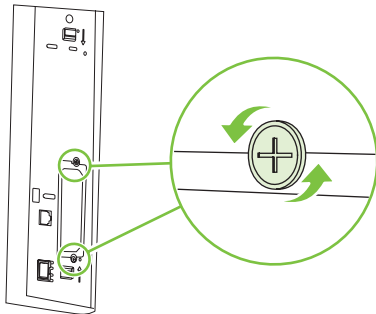

4. 將 HP Jetdirect 列印伺服器介面卡平穩地插入 EIO 插槽。

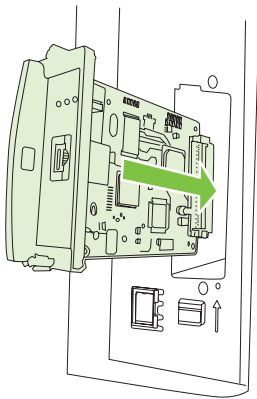

5. 插入並拴緊列印伺服器介面卡隨附的固定螺絲。

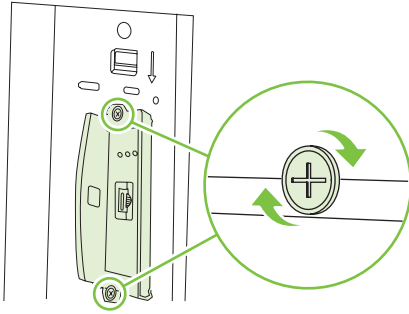

6. 重新連接電源線和剩餘的介面電纜線，然後開啓產品的電源。

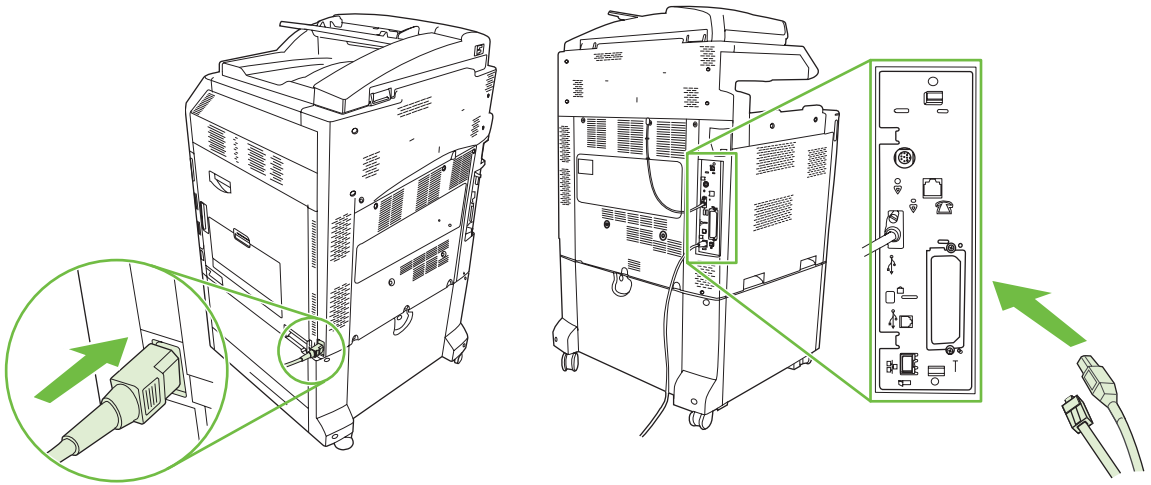

7. 列印一份組態頁。除產品組態頁和耗材狀態頁之外，包含網路組態及狀態資訊的 HP Jetdirect 組態頁也會列印出。

如果無法列印，請先關閉裝置電源，然後解除列印伺服器卡的安裝，再重新安裝確保完全插入插槽中。

8. 請執行下列的步驟之一：

- 選擇正確的連接埠。有關的說明，請參閱電腦或作業系統說明文件。
- 重新安裝該軟體，此次選擇網路安裝。

## 更換釘書針匣。

如果選購的 HP 3 槽式釘書機/堆疊器附件或 HP 手冊裝訂機/完稿器附件在裝訂列印工作時用盡釘書針，本產品會自動停止 (如果已設定為用盡時停止)。如果本產品設定為用盡時繼續，則會繼續列印而不裝訂。

**附註：** 請僅在釘書機/堆疊器或手冊裝訂機用盡釘書針時更換釘書針匣裝置。在其他時間取出釘書針匣可能會導致發生錯誤。

**附註：** 當釘書機/堆疊器或手冊裝訂機用盡釘書針時，釘書機裝置會自動返回其預設位置。

## 更換釘書針匣。

1. 打開手冊裝訂機或釘書機/堆疊器的前側擋門。

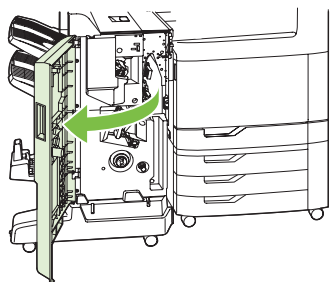

2. 向上推釘書針匣以將其從手冊裝訂機或釘書機/堆疊器中取出。

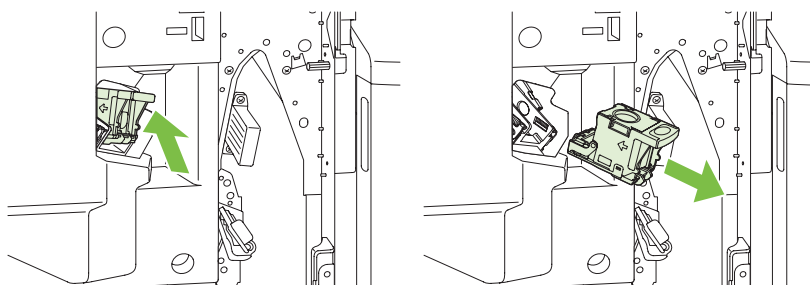

3. 將更換用釘書針匣裝置插入釘書機裝置。

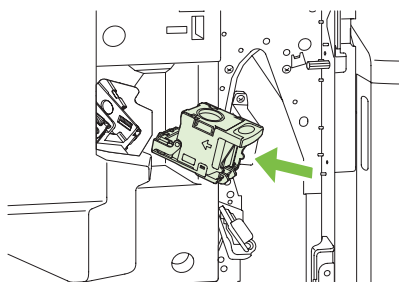

4. 將釘書針匣裝置推入釘書機裝置，直至其卡入定位。

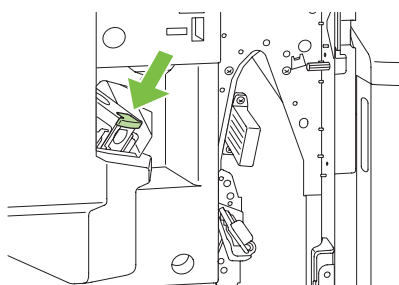

5. 合上前側擋門。



## 更換手冊裝訂機中的騎馬釘釘書針匣

1. 打開手冊裝訂機的前側擋門。

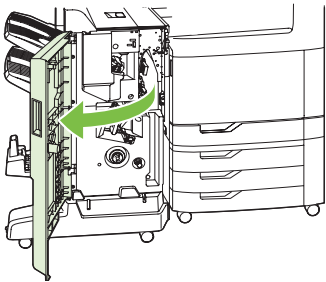

2. 握住藍色把手，然後將釘書針托架從手冊裝訂機中拉出。

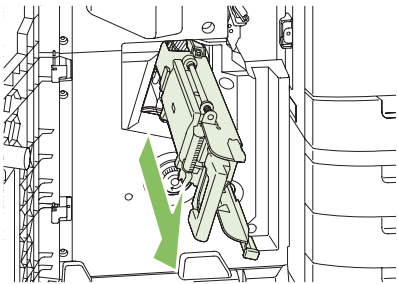

3. 握住釘書針匣裝置上的藍色小把手，將其朝您自己的方向拉，然後將釘書針匣裝置旋轉成直立位置。

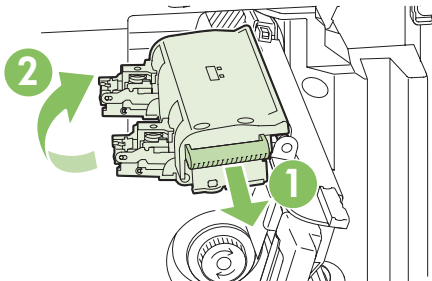

4. 握住每個釘書針匣的邊緣並穩固地向上拉，以從釘書針匣裝置中取出釘書針匣。

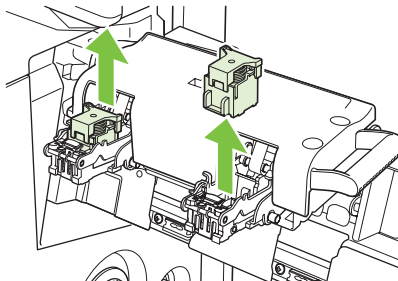

5. 拆開新釘書針匣的包裝，然後從每個釘書針匣中取出塑膠包裝鎖。

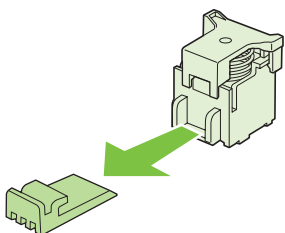

6. 握住新釘書針匣，使其上的箭頭與釘書針匣裝置上的箭頭對齊，然後將其插入裝置。

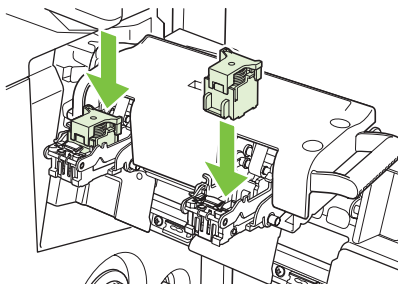

7. 將釘書針匣裝置上的把手朝您自己的方向拉，然後向下旋轉至其原始位置。推入把手以將其鎖定到位。

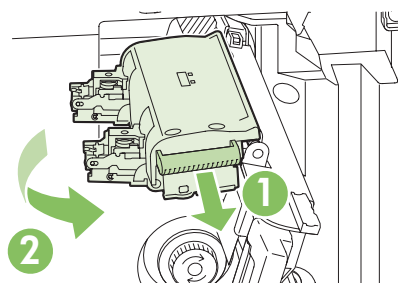

8. 將釘書針托架推回手冊裝訂機完稿器。

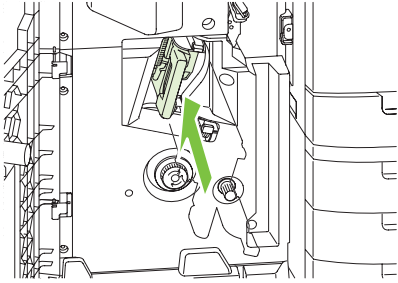

9. 合上手冊裝訂機的前側擋門。

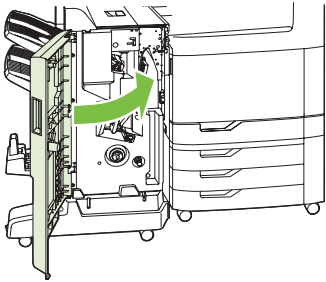

## 清潔產品

若要維護列印品質，請在每次更換碳粉匣和發生列印品質問題時徹底清潔產品。

- △ **警告!** 在清潔產品時避免觸摸熱凝區域。它可能很燙。
- △ **注意:** 為避免對碳粉匣造成永久性的損壞，除非另有指示，否則，請勿使用含氨的清潔劑清潔產品內外。

## 清潔產品外部

- 如果您看到產品外部有明顯污跡，請清潔產品的外部。
- 請使用沒有纖維絨毛的布沾水或沾上加入少量清潔劑的水進行清潔。

## 清潔觸控式螢幕

必要時請清潔觸控式螢幕以清除指紋和灰塵。請將乾淨沒有纖維絨毛的布稍微沾濕，輕輕地擦拭觸控式螢幕。

- △ **注意:** 請僅使用清水。溶劑或清潔劑可能會損壞觸控式螢幕。切勿將水直接傾倒或噴灑在觸控式螢幕上。

## 清潔掃描器玻璃板

- 僅在您看到玻璃板上有灰塵或發現影印品質下降（如出現條紋）時，才需清潔掃描器玻璃板。
- 請使用沒有纖維絨毛的布稍微沾濕，輕輕地擦拭掃描器玻璃板以進行清潔。若沾水的布無法清潔掃描器玻璃板，請使用含氨的表面清潔劑。

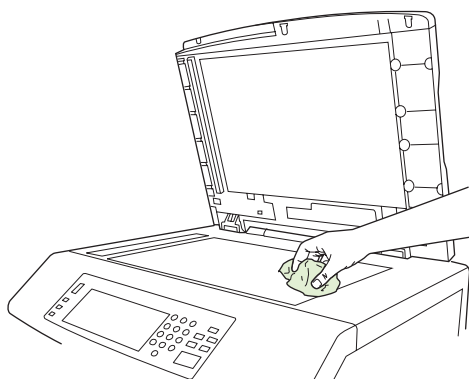

- △ **注意:** 切勿將液體直接傾倒或噴灑掃描器玻璃板上。切勿用力按壓玻璃板表面（這可能導致玻璃板破裂）。

## 清潔 ADF 傳送系統

僅在您看到 ADF 上有明顯污跡或污垢，或者發現影印品質下降（如出現條紋）時，才需清潔 ADF。

## 清潔 ADF 傳送系統

1. 開啓掃描器護蓋。

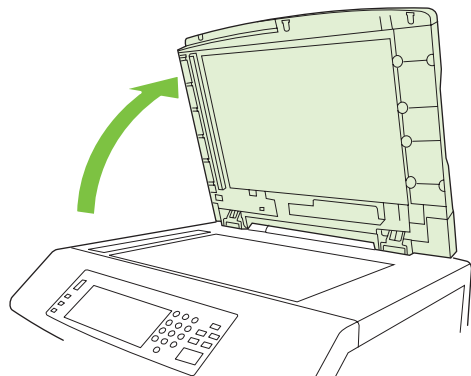

2. 找出白色的乙烯基 ADF 襯裡。

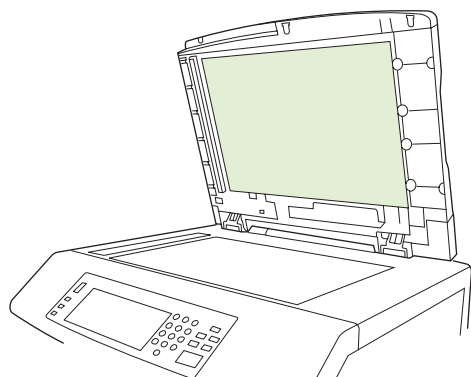

3. 請將乾淨的無纖維絨毛布稍微沾濕，擦拭 ADF 襯裡以進行清潔。若沾水的布無法清潔 ADF 元件，請使用含氨的表面清潔劑。
4. 請使用沒有纖維絨毛的布稍微沾濕，輕輕地擦拭掃描器玻璃板以進行清潔。若沾水的布無法清潔掃描器玻璃板，請使用含氨的表面清潔劑。
5. 關閉掃描器護蓋。

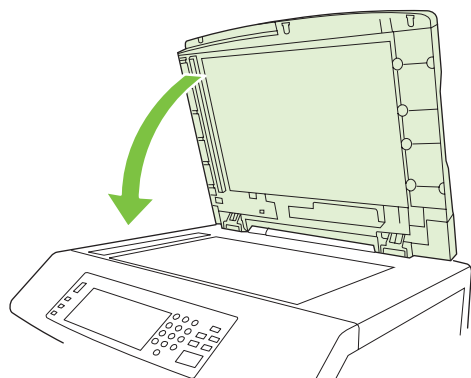



## 清潔 ADF 滾筒

如果您遇到錯誤送紙或原件在退出 ADF 時顯示斑點，則您應清潔 ADF 中的滾筒。

△ **注意：** 僅在您遇到錯誤送紙或原件上有斑點且滾筒上有灰塵時，才需清潔滾筒。經常清潔滾筒可能會使灰塵進入裝置。

1. 向上拉起 ADF 護蓋釋放柄，開啓 ADF 護蓋。

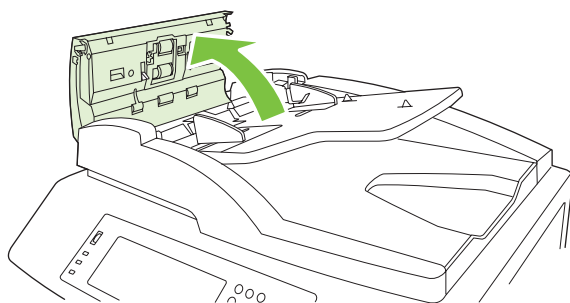

2. 找出滾筒。

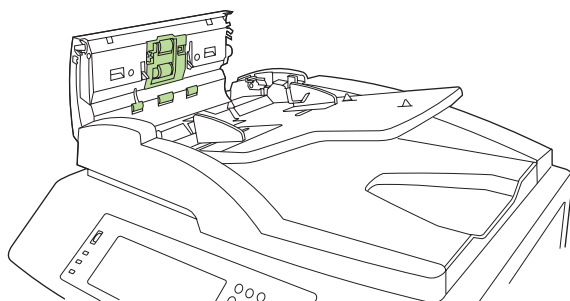

3. 請將乾淨的無纖維絨毛布稍微沾濕以擦拭滾筒。

△ **注意：** 切勿將水直接傾倒在滾筒上。否則，可能會損壞裝置。

4. 找出分隔墊。

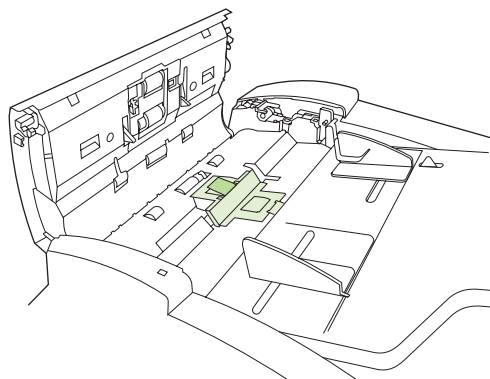

5. 請將乾淨沒有纖維絨毛的布稍微沾濕以擦拭分隔墊。

6. 合上 ADF 護蓋。

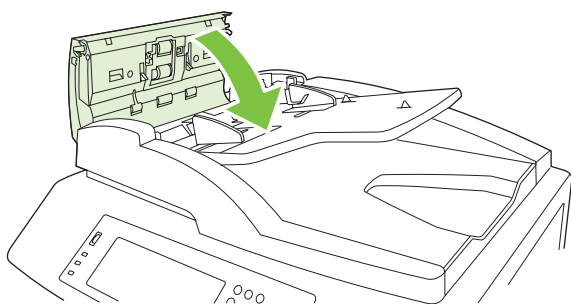

## ADF 維護套件

透過 ADF 進紙 60,000 張之後，在控制面板顯示幕上便會出現**更換文件進紙器組件**訊息。此訊息約在組件需要更換的前一個月出現。訊息出現時請訂購新組件。如需訂購新 ADF 維護套件的資訊，請參閱 [275 頁的零件編號](#)。

ADF 維護套件包括下列項目：

- 一組滾輪組件
- 一副分隔墊
- 一張指示頁

遵循套件隨附的指示安裝。

更換套件後，重設 ADF 維護套件數。

### 重設 ADF 維護套件計數

1. 在控制面板上，捲動至**管理**並加以點選。
2. 點選**重設**。
3. 點選**重設耗材**。
4. 點選 **ADF 維護套件**。
5. 點選**是**。
6. 點選**儲存**。

## 校準掃描器

校準掃描器以補正 ADF 掃描器影像系統（托架頭）和平台掃描的偏移。由於機械容忍度，掃描器的托架頭可能無法準確讀取影像的位置。在校準過程中，會計算並儲存掃描器偏移值。之後進行掃描時就會使用此偏移值以正確擷取文件的位置。

僅在您注意到掃描影像的偏移問題時才需要執行掃描器校準。掃描器在出廠時已校準過。很少有需要校準的情況。

在校準掃描器前，請列印校準目標。

1. 將 Letter 或 A4 尺寸的紙張放在 1 號紙匣，並調整尺寸導板。
2. 在控制面板的主畫面上，捲動至**管理**並加以點選。
3. 點選**疑難排解**。
4. 點選**校準掃描器**。
5. 點選**校準**以列印第一次校準目標。
6. 將第一次校準目標朝下放入 1 號紙匣，使箭頭朝向產品。
7. 點選**開始**以列印第二次校準。最終的校準目標**必須**與像下圖一樣。

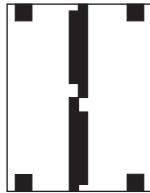

△ **注意：** 如果校準目標不像此圖，校準程序將失敗而且掃描品質會降低。**黑色區域必須佈滿頁面的短邊。若沒有的話，請使用記號筆將黑色區域延伸到整個頁面邊緣。**確定有適當裝入紙張。

8. 將校準目標面朝上放入 ADF，調整尺寸導板。
9. 在校準目標通過 ADF 一次之後，將其朝下並重置於 ADF，然後點選**開始**。
10. 將校準目標朝下放在掃描器玻璃板上，點選**開始**，並且掃描頁面。通過之後，校準完成。

# 升級韌體

產品具備遠端韌體更新 (RFU) 功能。請使用本節的資訊來升級產品韌體。

## 決定目前的韌體版本

1. 從控制面板的主畫面，捲動至**管理**，並加以點選。
2. 點選**資訊**。
3. 點選**組態/狀態頁**。
4. 點選**組態頁**。
5. 點選**列印**。

韌體資訊碼會列在**裝置資訊**部分的「組態」頁。韌體資訊碼格式如下：YYYYMMDD XX.XXX.X。第一個數字字串是日期，其中 YYYY 是年，MM 是月，而 DD 代表日。例如，以 20061125

開頭的韌體資訊碼代表 2006 年 11 月 25 日。

## 從 HP 網站下載最新韌體

若要獲得產品適用的最新韌體升級版本，請造訪 [www.hp.com/go/cljcm6030mfp\\_firmware](http://www.hp.com/go/cljcm6030mfp_firmware) 或 [www.hp.com/go/cljcm6040mfp\\_firmware](http://www.hp.com/go/cljcm6040mfp_firmware)。此頁面提供下載新版本韌體的指示。

## 將新韌體傳輸到產品

 **附註：** 只要處於「就緒」狀態，產品就可以接收 .RFU 檔案更新。

更新所花費的時間，取決於 I/O 傳輸時間以及產品重新初始化所花費的時間。I/O 傳輸時間依幾種事項而定，包括傳送更新的主機電腦速度。若遠端韌體更新程序在韌體下載前中斷 (控制面板出現**正在接收升級時**)，必須重新傳送韌體檔案。若在更新快閃 DIMM 記憶體時電源中斷 (控制面板顯示螢幕出現**正在執行升級**訊息時)，更新會中斷，且控制面板顯示螢幕會出現**重新傳送升級**訊息 (僅英文訊息)。若發生這種狀況，您必須使用平行埠傳送更新。最後，序列中所有在 RFU 之前的工作都必須在更新程序前完成。

## 透過瀏覽器使用 FTP 上傳韌體

 **附註：** 韌體更新包含非揮發性隨機記憶體 (NVRAM) 格式的變更。任何變更的功能表預設設定值可能都會回到預設值，若您希望與預設值不同的話須重新變更。

1. 列印組態頁並記下出現在 EIO Jetdirect 頁上的 TCP/IP 位址。
2. 開啓瀏覽器視窗。
3. 在瀏覽器的位址行中鍵入  
ftp://<ADDRESS>

，其中 <ADDRESS> 是產品的位址。例如，若 TCP/IP 位址為 192.168.0.90，請輸入  
ftp 192.168.0.90

。

4. 找出為產品所下載的 .RFU 檔案。
5. 將 .RFU 檔案拖放到瀏覽器視窗中的 **PORT1** 圖示上。

 **附註：** 產品會自動關閉再開啓，以啓動更新。更新程序完成時，產品控制面板上會出現**就緒**訊息。

## 使用 FTP 升級網路連線上的韌體

 **附註：** 韌體更新包含非揮發性隨機記憶體 (NVRAM) 格式的變更。任何變更的功能表預設設定值可能都會回到預設值，若您希望與預設值不同的話須重新變更。

1. 記下 HP Jetdirect 頁面上的 IP 位址。HP Jetdirect 頁面為列印組態頁時的第二頁。

 **附註：** 更新韌體前，請確認產品不是處於睡眠模式。同時請確認所有錯誤訊息均已從控制面板上清除。

2. 在您的電腦開啓 MS-DOS 命令提示字元。
3. 類型：`ftp TCP/IP ADDRESS>`。例如，如果 TCP/IP 位址為 192.168.0.90，請輸入 `ftp 192.168.0.90`。
4. 移至韌體檔案所在的資料夾。
5. 按下鍵盤上的 **Enter**。
6. 出現使用者名稱提示時，按下 **Enter**。
7. 出現密碼提示時，按下 **Enter**。
8. 在命令提示字元輸入 `bin`。
9. 按下 **Enter**。命令視窗會出現 **200 Types set to I, Using binary mode to transfer files**（200 類型設為 I，正使用二進位模式傳輸檔案）訊息。
10. 輸入 `put` 以及檔案名稱（例如，如果檔案名稱為 `CM6040mfp.efn`，請輸入 `put CM6040mfp.efn`）。
11. 下載程序開始，且會在產品上更新韌體。這可能需要大約五分鐘。讓程序完成，而無需進一步操作產品或電腦。

 **附註：** 升級完成後，產品會自動關閉電源，然後再開啓電源。

12. 在命令提示字元中輸入：`bye`，以結束 `ftp` 命令。
13. 在命令提示字元中輸入：`exit`，以返回 Windows 介面。

## 使用 HP Web Jetadmin 升級韌體

此程序需要您的電腦上已安裝 HP Web Jetadmin 7.0 版或更新版本。請參閱 [183 頁的使用 HP Web Jetadmin 軟體](#)。完成下列步驟在從 HP 網站下載 .RFU 檔案後，透過 HP Web Jetadmin 更新單一裝置。

1. 啓動 HP Web Jetadmin。
2. 從**瀏覽**窗格的下拉式清單開啓**裝置管理**資料夾。瀏覽到**裝置清單**資料夾。
3. 展開**裝置清單**資料夾，然後選擇**所有裝置**。在裝置清單中找到產品，並點選該產品。

如果需要升級多個 HP Color LaserJet CM6030 與 CM6040 MFP 系列 產品的韌體，請在按住 **Ctrl** 鍵的同時按一下各個產品的名稱，以選擇所有產品。

4. 在視窗右上角找出**裝置工具**的下拉式方塊。從動作清單中選擇**更新印表機韌體**。

5. 若 RFU 檔案的名稱未列於**所有可用項目**方塊中，按一下**上傳新韌體影像**對話方塊中的**瀏覽**以找出您在步驟開始時從網路下載的 RFU 檔案。若有列出檔案名稱，請選擇。
6. 按一下**上傳**將 RFU 檔案從硬碟移動至 HP Web Jetadmin 伺服器。上傳完畢後，瀏覽工具視窗會重新整理。
7. 從**印表機韌體更新**下拉式功能表中選擇 RFU 檔案。
8. 按一下**立即更新韌體**。HP Web Jetadmin 會將選擇的 .RFU 檔案傳送至產品。控制面板會顯示指示升級進度的訊息。升級程序結束時，控制面板會顯示**就緒**訊息。

## 使用 MS-DOS 命令升級韌體

若要使用網路連線更新韌體，請遵循下列指示。

1. 從命令提示字元或 MS-DOS 視窗中，輸入：  
`copy /B FILENAME> \\COMPUTERNAME\SHARENAME>`  
，其中 <FILENAME> 是 .RFU 檔案名稱 (包含路徑)，<COMPUTERNAME> 是共用產品的電腦名稱，而 <SHARENAME> 是產品的共享名稱。例如：  
`C:\>copy /b C:\9200fW.RFU \\YOUR_SERVER\YOUR_COMPUTER`  
。  
 **附註：** 若檔案名稱包含空白，必須將檔名及路徑以括號包住。例如，輸入：  
`C:\>copy /b "C:\MY DOCUMENTS\3500FW.RFU" \\YOUR_SERVER\YOUR_COMPUTER`  
。  
2. 按下鍵盤上的 **Enter**。控制面板會顯示訊息以指示韌體更新程序。升級程序結束時，控制面板會顯示**就緒**訊息。電腦螢幕上會出現**已複製一個檔案**訊息。

## 使用 HP Jetdirect 韌體

產品的 HP Jetdirect 網路介面具備可分別升級的產品韌體。此程序需要您的電腦上已安裝 HP Web Jetadmin Jetadmin 7.0 版或更新版本。請參閱 [183 頁的使用 HP Web Jetadmin 軟體](#)。完成下列步驟以使用 HP Web Jetadmin 更新 HP Jetdirect 韌體。

1. 開啓 HP Web Jetadmin 程式。
2. 從**瀏覽**窗格的下拉式清單開啓**裝置管理**資料夾。瀏覽到**裝置清單**資料夾。
3. 選擇要更新的裝置。
4. 在**裝置工具**下拉式清單中，選擇 **Jetdirect 韌體更新**。
5. 在 **Jetdirect 韌體版本**下會列出 HP Jetdirect 型號和目前韌體版本。記下這些資訊。
6. 造訪 [www.hp.com/go/wja\\_firmware](http://www.hp.com/go/wja_firmware)。
7. 向下捲動到 HP Jetdirect 型號清單並找出您寫下的型號。
8. 查看該機型目前的韌體版本，並看是否比您寫下的版本新。若是的話，請在韌體連結上按右鍵，遵循下列網頁上指示下載韌體檔案。檔案必須存到執行 HP Web Jetadmin 軟體的電腦上之 <磁碟機>:\PROGRAM FILES\HP WEB JETADMIN\DOC\PLUGINS\HPWJA\FIRMWARE\JETDIRECT 資料夾。
9. 在 HP Web Jetadmin 中，返回到主裝置清單並再次選擇數位傳送。

10. 在**裝置工具**下拉式清單中，選擇 **Jetdirect 韌體更新**。
11. 在 HP Jetdirect 韌體頁，新韌體版本會列於 **HP Web Jetadmin** 上可用的 **Jetdirect 韌體** 清單下。按一下**立即更新韌體**按鈕更新 Jetdirect 韌體。



---

# 15 解決問題

- [解決一般問題](#)
- [控制面板訊息類型](#)
- [控制面板訊息](#)
- [卡紙](#)
- [紙張處理問題](#)
- [瞭解電路板上的指示燈](#)
- [解決列印品質和影印品質問題](#)
- [效能問題](#)
- [解決傳真問題](#)
- [解決電子郵件問題](#)
- [解決網路連線問題](#)
- [解決常見 Macintosh 問題](#)

## 解決一般問題

若產品未正常反應，請依序完成下列核對清單的步驟：如果產品無法完成某些步驟，請遵循對應的故障排除建議。如果有任一步驟可以解決問題，您可停止不必執行核對清單上的其他步驟。

### 疑難排解核對清單

1. 確定產品就緒指示燈已亮起。若指示燈未亮起，請完成這些步驟：
  - a. 檢查電源線的連接。
  - b. 檢查電源開關是否已開啓。
  - c. 確定線路電壓符合產品的電源組態 (請參閱產品背面的標籤以瞭解電壓要求)。如果使用的是延長線盒且其電壓不符合規格，請將產品的電源插頭直接插入牆上插座。如果已插入牆上插座，請嘗試使用不同的插座。
  - d. 移除插入相同電路的所有其他產品。
  - e. 如果以上措施仍無法修復電源問題，請聯絡 HP 客戶服務。
2. 檢查纜線。
  - a. 檢查產品和電腦或網路連接埠之間的纜線連接。確認已穩固連接。
  - b. 可能的話，請試用其他纜線以確認纜線是否不合格。
  - c. 檢查網路連接。請參閱 [268 頁的解決網路列印問題](#)。
3. 如果產品處於「就緒」狀態，請檢查控制面板顯示幕上是否出現任何訊息。如果出現任何錯誤訊息，請參閱 [221 頁的控制面板訊息](#)。
4. 確認您使用的列印紙張符合規格。
5. 列印組態頁 (請參閱 [176 頁的資訊頁](#)。亦會列印 HP Jetdirect 頁面。)
  - a. 如果未列印這些頁面，請檢查是否至少有一個紙匣中包含列印紙張。
  - b. 如果產品卡紙，請參閱 [222 頁的卡紙](#)。
6. 如果列印組態頁，請檢查下列項目。
  - a. 如果頁面列印正確，則產品硬體可運作。問題應該在於電腦、印表機驅動程式或程式。
  - b. 如果頁面無法正確列印，則問題在於產品硬體。連絡 HP 顧客貼心服務。
7. 請選擇以下其中一種操作：

**Windows：** 依次按一下**開始**、**設定**，然後按一下**印表機或印表機和傳真**。連按兩下 **HP Color LaserJet CM6030 或 HP Color LaserJet CM6040**。

- 或 -

**Mac OS X：** 開啓**列印中心**，(或 Mac OS X v. 10.3 中的**印表機設定公用程式**)，然後連按兩下 **HP Color LaserJet CM6030 或 HP Color LaserJet CM6040** 行。

8. 確認您已安裝 HP Color LaserJet CM6030 或 HP Color LaserJet CM6040 系列印表機驅動程式。檢查程式以確認您使用的是 HP Color LaserJet CM6030 或 HP Color LaserJet CM6040 系列印表機驅動程式。
9. 請從之前可列印的其他程式列印簡短文件。如果此方法成功，則問題在於使用的程式。如果此方法不成功（文件無法列印），請完成下列步驟：
  - a. 嘗試從裝有產品軟體的其他電腦列印工作。
  - b. 如果您的產品連接到網路，請使用 USB 電纜將產品直接連接到電腦。重新將產品連接到正確連接埠，或重新安裝軟體，選擇使用新的連接類型。

## 還原原廠設定

使用 **重設** 功能表來還原原廠設定。

1. 捲動至並點選**管理**，然後點選**重設**。
2. 點選**還原原廠設定**，然後點選**還原**。

如需詳細資訊，請參閱 [54 頁的重設功能表](#)。

## 影響產品效能的因素

有幾個因素會影響列印工作耗費的時間：

- 印表機最高速度 (以每分鐘列印頁數 (ppm) 來衡量)
- 特殊紙張的使用 (例如投影片、重磅紙及自訂尺寸的紙張)
- 印表機的處理和下載時間
- 圖形的複雜程度和大小
- 所用電腦的速度
- USB 連線
- 印表機 I/O 組態
- 印表機安裝的記憶體容量
- 網路作業系統和組態 (如果適用的話)
- 印表機個人化語言 (HP JetReady、PCL 或 PS)

 **附註：** 新增印表機記憶體可解決記憶體問題，改善印表機處理複雜圖形的的方法，並減少下載時間，但不會加快印表機最高速度 (ppm)。

## 控制面板訊息類型

有四種類型的控制面板訊息可顯示裝置狀態或問題。

訊息類型	說明
狀態訊息	狀態訊息能反映裝置的目前狀態。這些狀態訊息會通知您裝置作業是否正常，並且不需互動就可以清除。這些訊息會隨著裝置狀態變更而變更。每當裝置準備就緒、不忙碌，而且沒有擱置的警告訊息時，狀態訊息 <b>就緒</b> 就會在裝置為連線狀態時顯示出來。
警告訊息	警告訊息通知您資料和列印出現錯誤。這些訊息通常會與 <b>就緒</b> 或狀態訊息交替顯示，並且在您點選 <b>確定</b> 之前一直顯示。某些警告訊息是可清除的。如果在裝置 <b>裝置狀態</b> 功能表中，將 <b>可清除警告</b> 設定為 <b>工作</b> ，下一個列印工作將會清除這些訊息。
錯誤訊息	錯誤訊息表示必須採取某些措施，例如，添加紙張或清除卡紙。  某些錯誤訊息可自動繼續。如果在功能表上設定了 <b>自動繼續</b> ，裝置會在自動繼續錯誤訊息出現 10 秒後繼續正常操作。  <b>附註：</b> 如果在顯示自動可繼續操作錯誤訊息的 10 秒鐘內按下任何按鈕，則會置換自動繼續操作功能，按鈕功能將優先進行。例如，按下 <b>停止</b> 按鈕將暫停列印，並提供選項取消列印工作。
嚴重錯誤訊息	嚴重錯誤訊息通知您裝置發生故障。先關閉裝置，再重新開啓裝置，即可清除部分這類訊息。這些訊息不受 <b>自動繼續</b> 設定影響。如果嚴重錯誤訊息繼續存在，則印表機需要修理。

## 控制面板訊息

本產品提供強大的控制面板訊息功能。當控制面板上出現訊息時，請依照螢幕上的指示解決問題。如果產品顯示「錯誤」或「注意」訊息，且未顯示解決該問題的步驟，請先關閉然後再開啓產品電源以解決問題。如果您仍遇到產品問題，請與 **HP** 支援聯絡。

如要獲得顯示在狀態行中的警告的更多資訊，請點選警告按鈕 。

如要獲得各類主題的更多資訊，請點選首頁螢幕右上角的說明按鈕 。

# 卡紙

## 常見的卡紙原因

### 產品卡紙。

原因	解決方案
紙張不符合規格。	僅使用符合 HP 規格的紙張。請參閱 <a href="#">91 頁的支援的紙張和列印紙材尺寸</a> 。
元件安裝不正確。	確認傳送帶與傳送滾筒已正確安裝。
您使用的是產品或影印機已經用過的紙張。	不要使用已經列印過或影印過的紙張。
進紙匣裝載不正確。	取出進紙匣中過多的紙張。確認紙疊未超出紙匣的最大堆疊高度標記。請參閱 <a href="#">97 頁的裝入紙張與列印紙材</a> 。
紙張歪斜。	進紙匣導板沒有正確調整。調整進紙匣導板，使其穩固地夾住紙疊，但不要使紙張捲曲。
紙張裝訂或黏合在一起。	取出紙張，散開各頁，並旋轉 180 度或正反面翻轉。將紙張重新裝回進紙匣。
使用輕磅紙列印或進行高碳粉覆蓋率的列印工作時，紙張捲在熱凝器上會導致「熱凝器延遲卡紙」或「熱凝器捲繞卡紙」訊息。	將「列印品質」功能表上的 <b>輕磅紙材</b> 最佳化模式設定為 <b>開啓</b> 。
紙張落入出紙槽之前被取出。	重設產品。等紙張完全停留在出紙槽中之後，才將其取出。
雙面列印時，在列印完文件的第二面前先取出了紙張。	重設產品，然後重新列印文件。等紙張完全停留在出紙槽中之後，才將其取出。
紙張品質不好。	更換紙張。
紙匣內部滾筒無法拾取紙張。	如果紙張重量超過 220 g/m <sup>2</sup> ，便可能無法從紙匣中取紙。 滾筒磨損。更換滾筒。
紙張粗糙或邊緣呈鋸齒狀。	更換紙張。
紙張有孔或有浮雕花紋。	有孔或有浮雕花紋的紙張不易分開。從 1 號紙匣單頁送紙。
裝置耗材已接近其使用壽命。	檢查產品控制面板上是否有提示您更換耗材的訊息，或列印耗材狀態頁以確認耗材的剩餘使用壽命。請參閱 <a href="#">176 頁的資訊頁</a> 。
紙張存放不正確。	更換紙匣中的紙張。紙張應在受控環境下存放在原包裝中。
未移除產品裡所有的包裝材料。	確認已從產品中取出包裝膠帶、厚紙板及塑膠裝運固定鎖。

如果產品仍然卡紙，請連絡 HP 客戶支援部門，或連絡您的 HP 授權服務供應商。

## 卡紙位置

使用以下圖例來找出卡紙的位置。此外，本產品會在控制面板上提供說明，可引導您找到卡紙的位置並解釋如何清除卡紙。

 **附註：** 產品中可能需要打開以清除卡紙的所有區域都有綠色把手。

圖示 15-1 卡紙位置

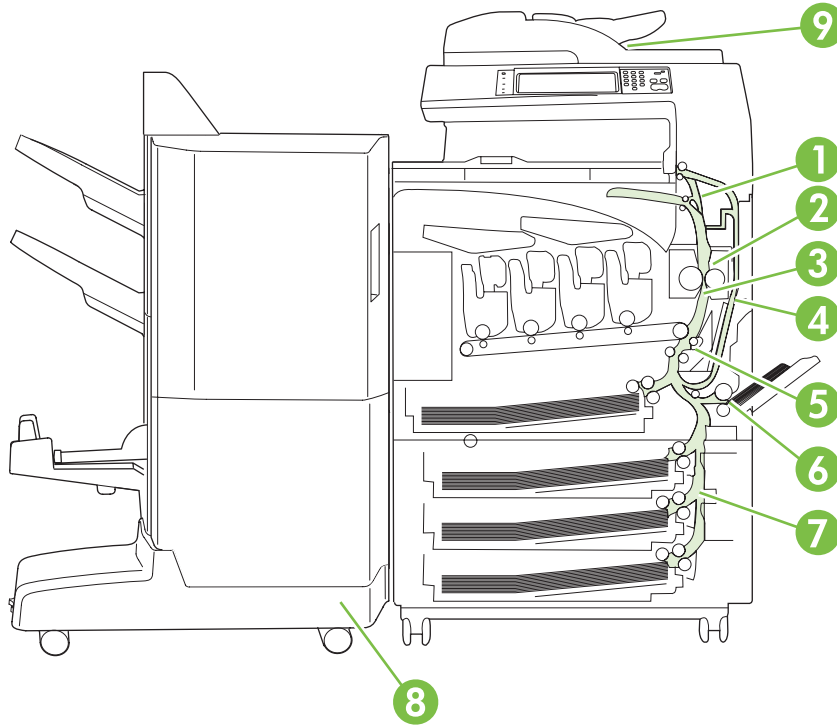

1	區域 1：出紙槽
2	區域 2：熱凝器區域
3	區域 3：傳送區域
4	區域 4：雙面列印區域
5	區域 5：2 號紙匣拾取區域
6	區域 6：1 號紙匣區域
7	區域 7：選購的 3 號、4 號和 5 號紙匣
8	區域 8：選購的處理裝置
9	區域 9：ADF 區域

## 清除卡紙

發生卡紙時，控制面板顯示幕會出現訊息說明卡紙的位置。下表列出可能出現的訊息，並提供卡紙清除程序的連結。

⚠ **警告!** 為了避免電擊，請先取下所有項鍊、手鐲或其他金屬物，再觸碰產品內部。

卡紙類型	程序
13.JJ.NT 控制面板下方卡紙	請參閱 <a href="#">224 頁的區域 1</a> ：清除出紙槽的卡紙。
13.JJ.NT 熱凝器區域卡紙	請參閱 <a href="#">226 頁的區域 2</a> ：清除熱凝器的卡紙。

卡紙類型	程序
13.JJ.NT 熱凝器捲繞卡紙	
13.JJ.NT 傳送區域和熱凝器卡紙	
13.JJ.NT 右側擋門卡紙	請參閱 <a href="#">230 頁的清除雙面列印區的卡紙</a> 。
13.JJ.NT 2 號紙匣卡紙	請參閱 <a href="#">233 頁的區域 5：清除 2 號紙匣與內部紙張路徑中的卡紙</a> 。
13.JJ.NT 傳送區域卡紙	
13.JJ.NT 1 號紙匣卡紙	請參閱 <a href="#">236 頁的區域 6：清除 1 號紙匣中的卡紙</a> 。
13.JJ.NT 3 號紙匣卡紙	請參閱 <a href="#">239 頁的區域 7：清除選購的 3 號、4 號和 5 號紙匣中的卡紙</a>
13.JJ.NT 4 號紙匣卡紙	
13.JJ.NT 5 號紙匣卡紙	
13.JJ.NT 右下側擋門卡紙	
13.JJ.NT 輸入附件卡紙	
13.JJ.NT 左側附件卡紙	請參閱 <a href="#">242 頁的區域 8：清除選購裝訂裝置的卡紙</a> 。
文件進紙器卡紙	請參閱 <a href="#">247 頁的區域 9：清除 ADF 中的卡紙</a> 。

## 區域 1：清除出紙槽的卡紙

1. 如果在出紙槽內能看到卡紙，請輕輕地拉紙張以將其取出。

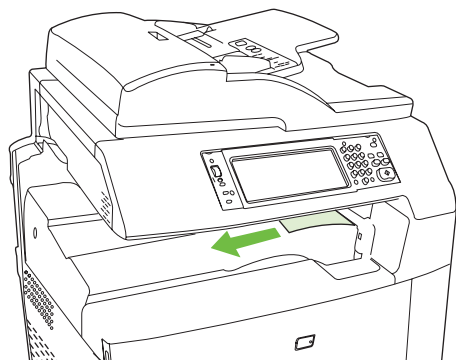



2. 打開右側擋門。

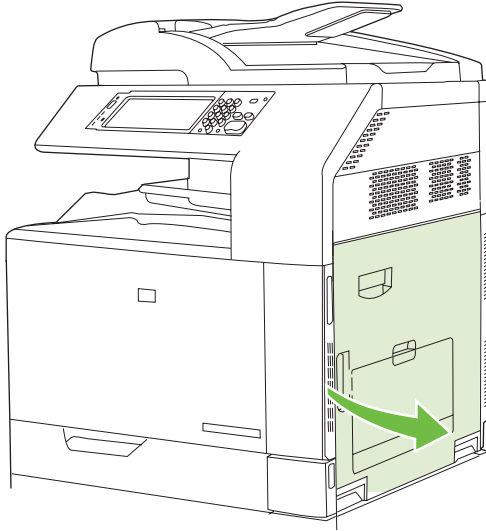

3. 如果在進入出紙槽時卡紙，請輕拉紙張以將其取出。

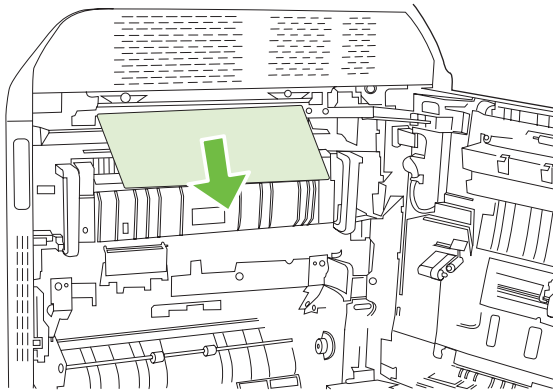

4. 合上右側擋門。

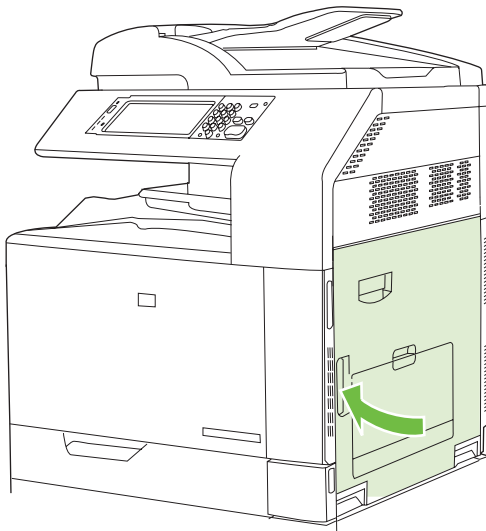

## 區域 2：清除熱凝器的卡紙

⚠ **警告!** 使用產品時，熱凝器可能會很燙。請等到熱凝器冷卻再處理。

1. 打開右側擋門。

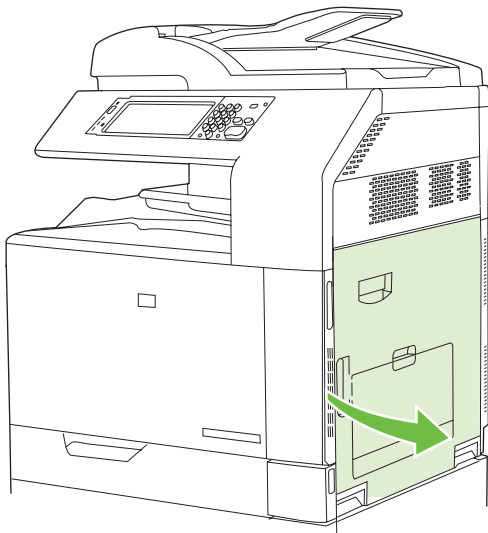

2. 提起傳送存取面板上的綠色把手，然後打開面板。

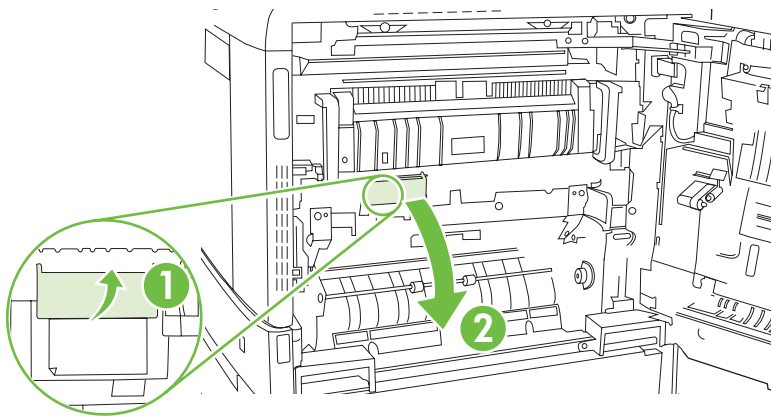

3. 如果能看見紙張進入熱凝器底部，請輕輕地向下拉以將其取出。

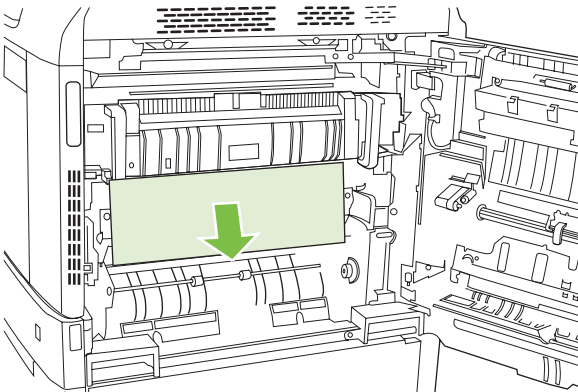

4. 合上傳送存取面板。

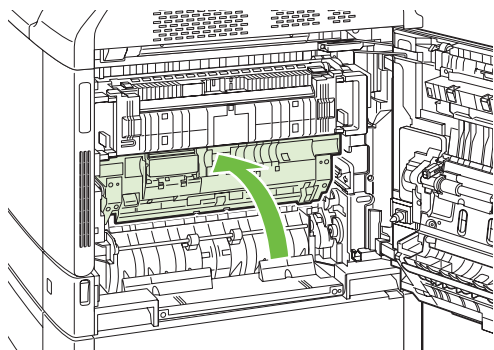

5. 打開熱凝器上方的熱凝器卡紙存取擋門，然後取出可以看到的所有紙張。然後合上熱凝器卡紙存取擋門。

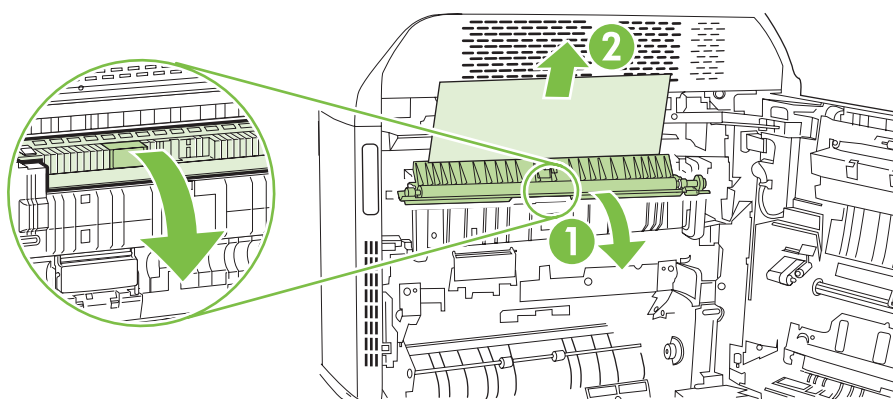

6. 在熱凝器內部看不到的地方也可能會卡紙。請取出熱凝器以檢查內部的卡紙。

⚠ **警告!** 使用產品時，熱凝器可能會很燙。請等到熱凝器冷卻再處理。

- a. 向前拉兩個藍色熱凝器把手。

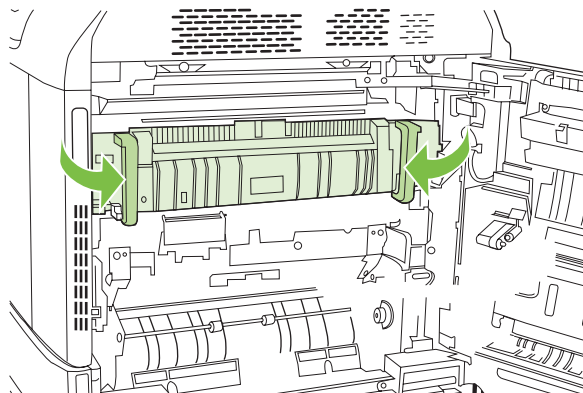

- b. 向下旋轉熱凝器釋放柄以將其打開。

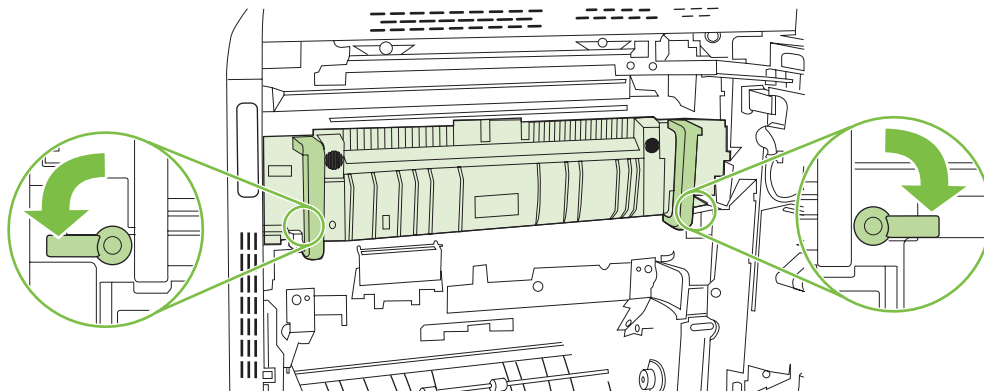

- c. 握住熱凝器把手並將其筆直拉出以取出熱凝器。

△ **注意：** 熱凝器重達 5 公斤 (11 磅)。請小心不要讓其掉落。

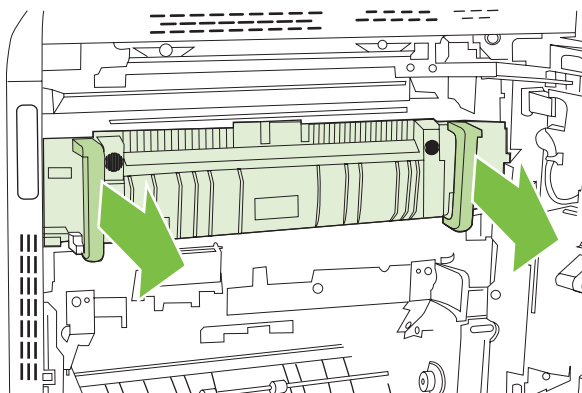

- d. 向後推動並旋轉後側擋門，然後向前拉動並旋轉前側擋門，以打開兩個熱凝器卡紙存取擋門。如果熱凝器內卡紙，請將其輕輕地筆直向上拉以取出。如果紙張已撕破，請取出所有紙張碎片。

△ **警告！** 即使熱凝器機身已冷卻，其內部的滾筒可能仍然很燙。在其冷卻之前，請勿觸摸熱凝器滾筒。

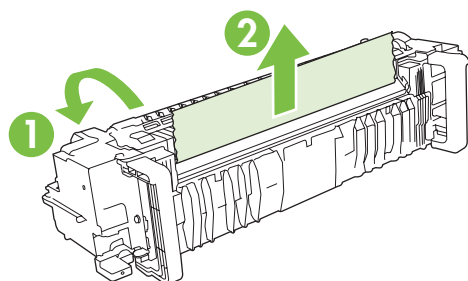

- e. 合上兩個熱凝器卡紙存取擋門，然後將熱凝器與產品上的箭頭對齊。將熱凝器完全推入印表機。

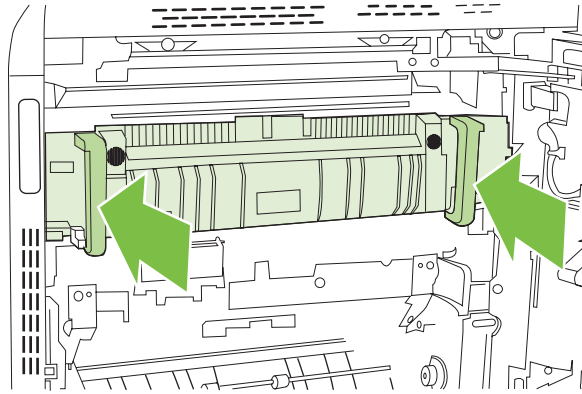

- f. 向上旋轉熱凝器釋放柄以將熱凝器鎖定到位。

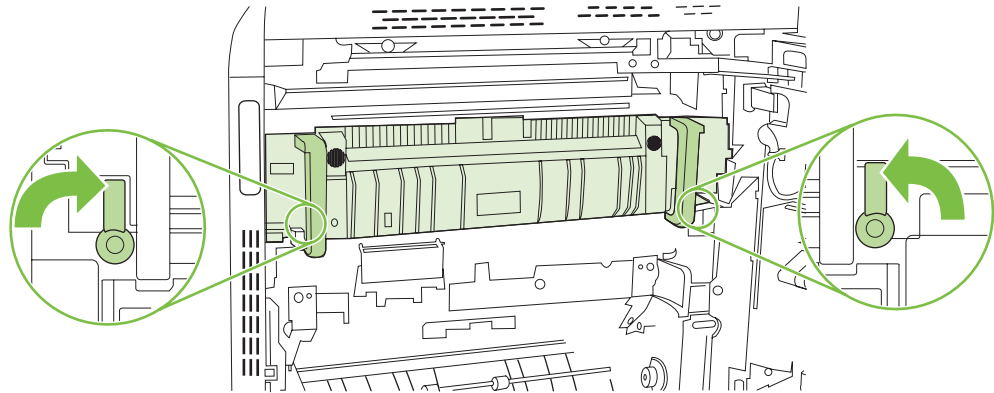

- g. 推回熱凝器把手以將其合上。

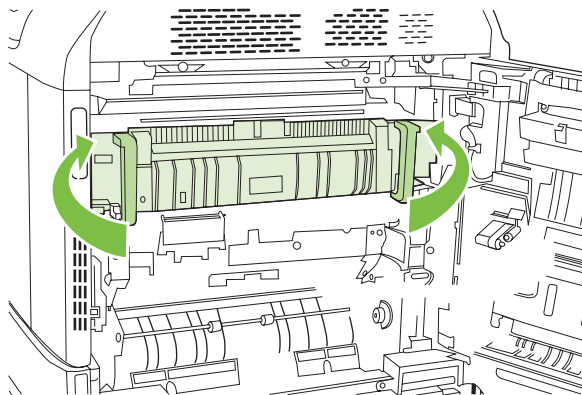

7. 合上右側擋門。

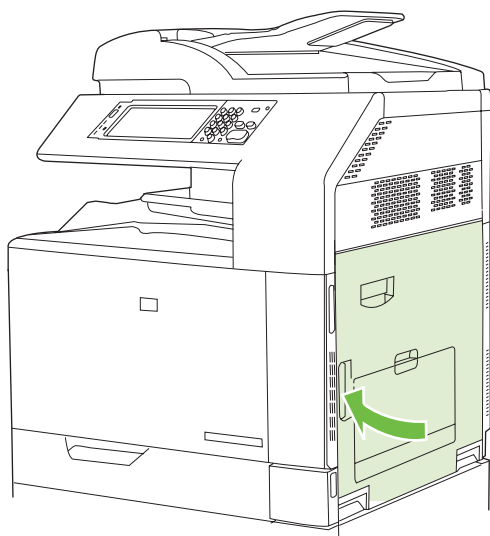

### 清除雙面列印區的卡紙

1. 檢查產品中的卡紙。打開右側擋門。

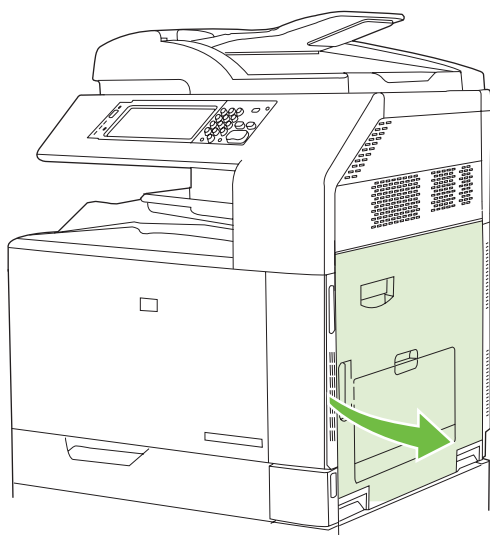

2. 如果雙面列印裝置下方卡紙，請輕輕地向下拉紙張以將其取出。

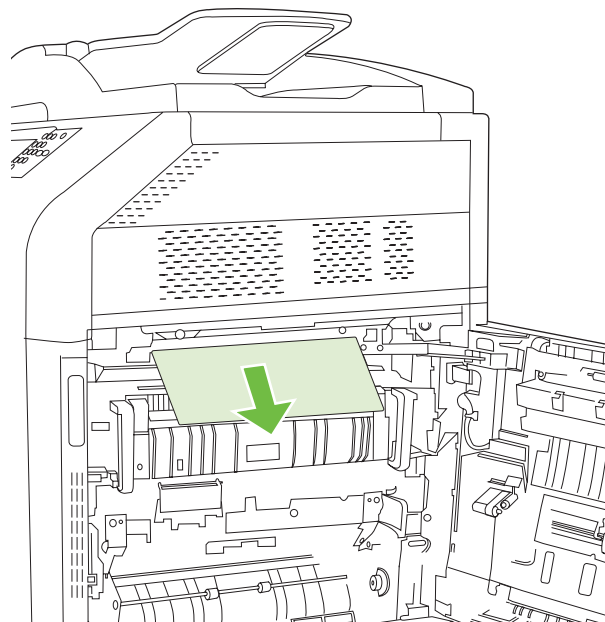
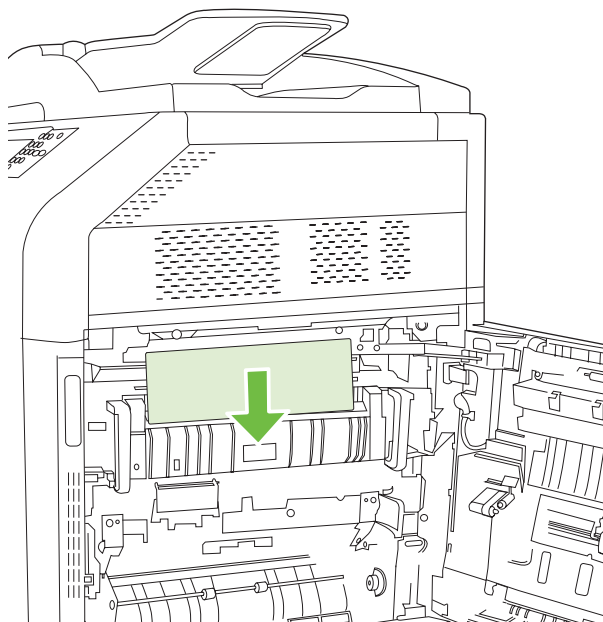

3. 如果右側擋門內卡紙，請輕輕地拉紙張以將其取出。

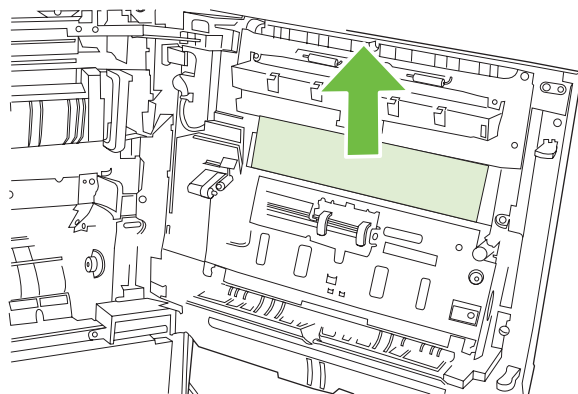
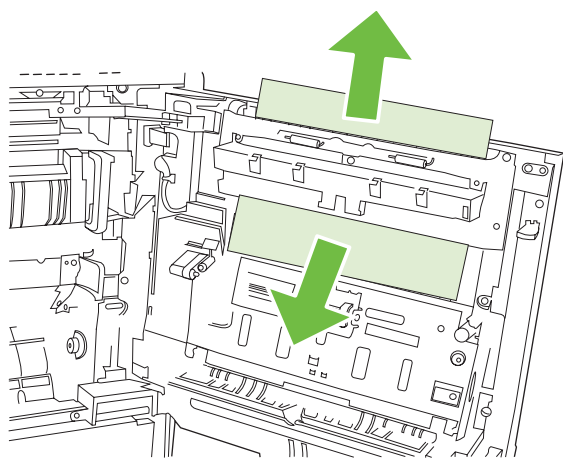

4. 提起右側擋門內側上的進紙護蓋。如果存在卡紙，請輕輕地筆直拉出卡紙以將其取出。

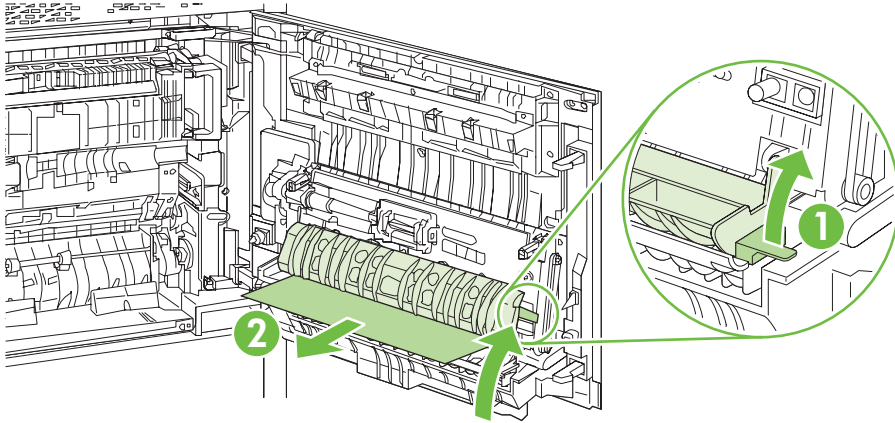

5. 提起傳送組件上的綠色把手，然後打開面板。

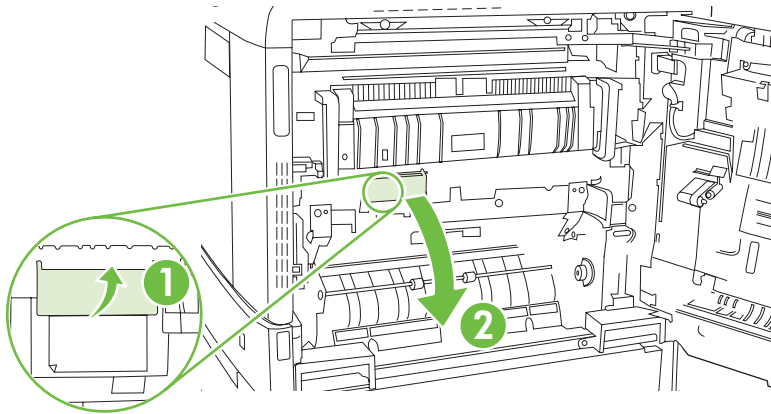

6. 輕輕地將紙張從紙張路徑中拉出。

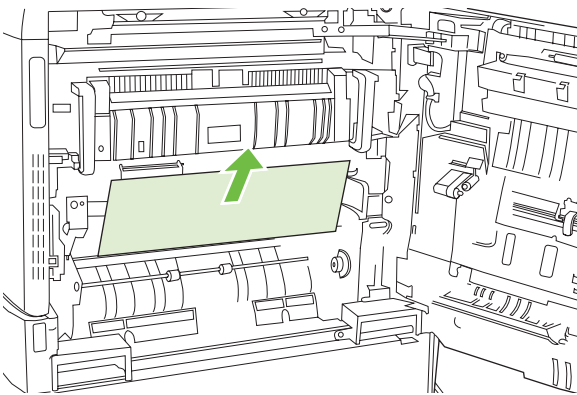



7. 合上傳送存取面板。

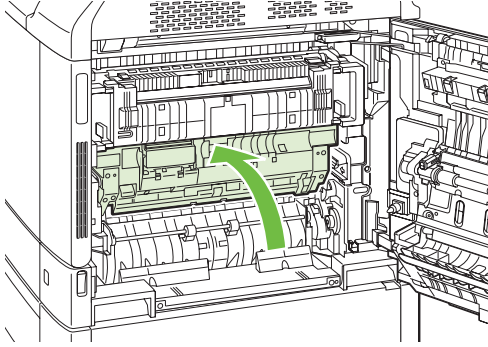

8. 合上右側擋門。

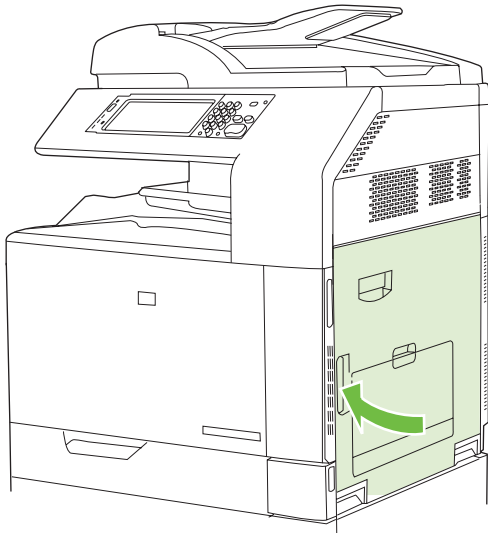

### 區域 5：清除 2 號紙匣與內部紙張路徑中的卡紙

1. 打開右側擋門。

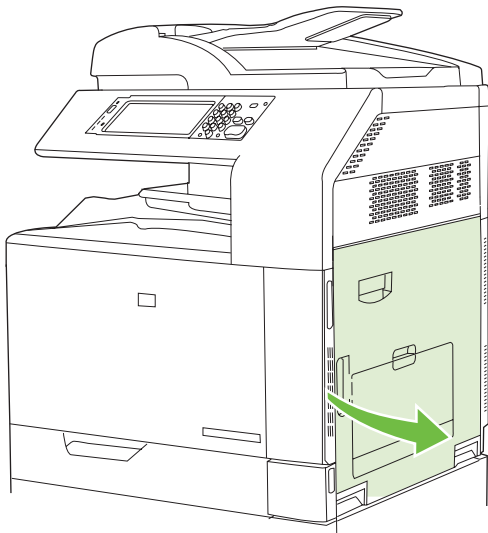

2. 提起傳送存取面板上的綠色把手，然後打開面板。

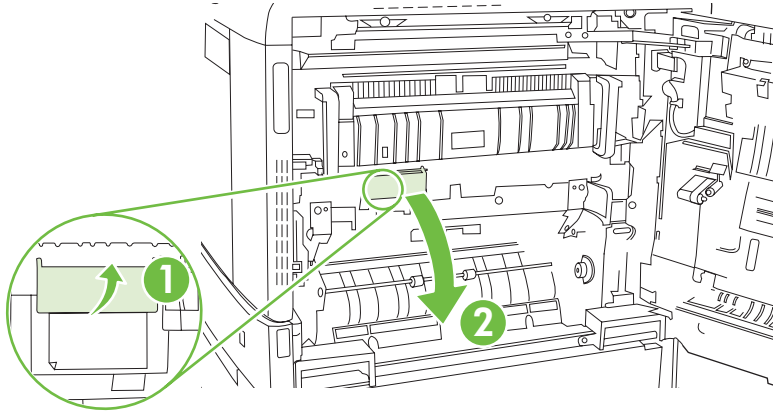

3. 輕輕地將紙張從紙張路徑中拉出。

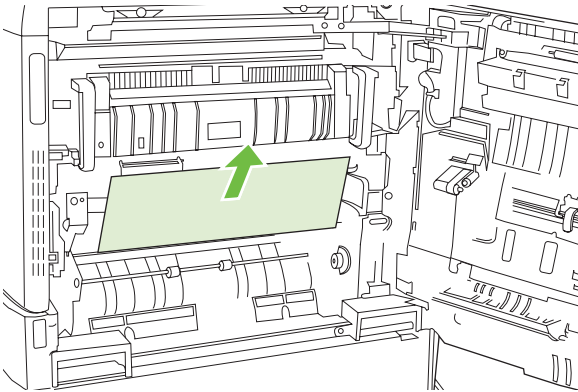

4. 合上傳送存取面板。

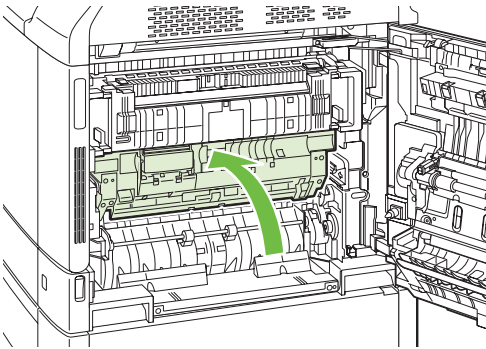

5. 打開 2 號紙匣並確定紙張堆疊正確。

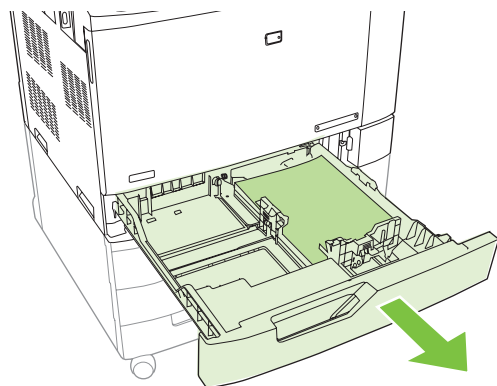

6. 拉扯紙匣並稍微提起，以將其從產品中完全拉出。

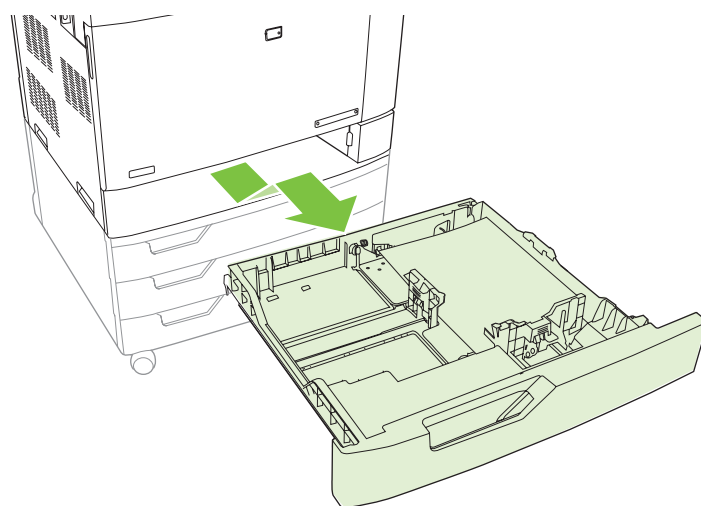

7. 從產品內部的進紙器滾筒中取出所有紙張。  
8. 將側邊的滾筒對齊並將 2 號紙匣推回產品內以重新插入紙匣。

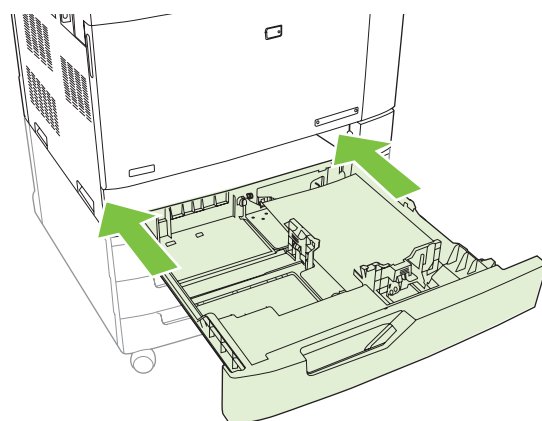

9. 合上紙匣。

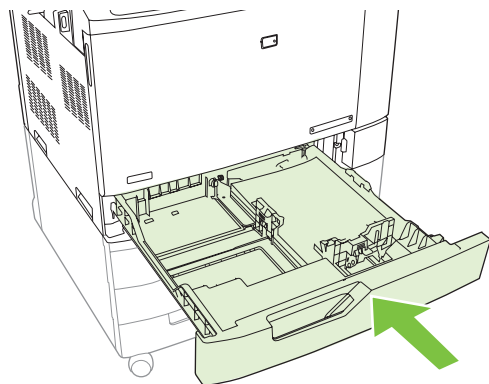

10. 合上右側擋門。

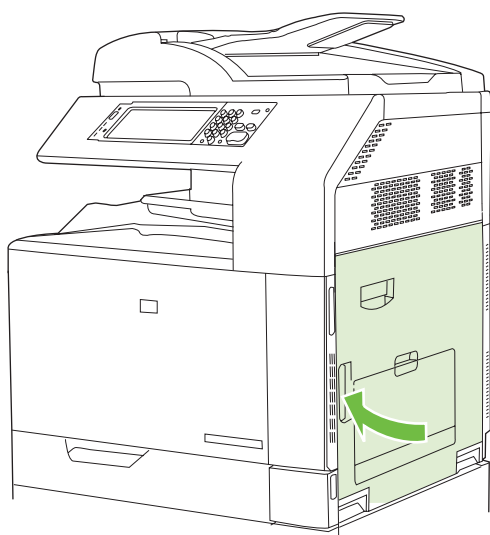

## 區域 6：清除 1 號紙匣中的卡紙

 **附註：** 即使能看到 1 號紙匣中的卡紙，仍請打開右側擋門以從產品內部清除卡紙。

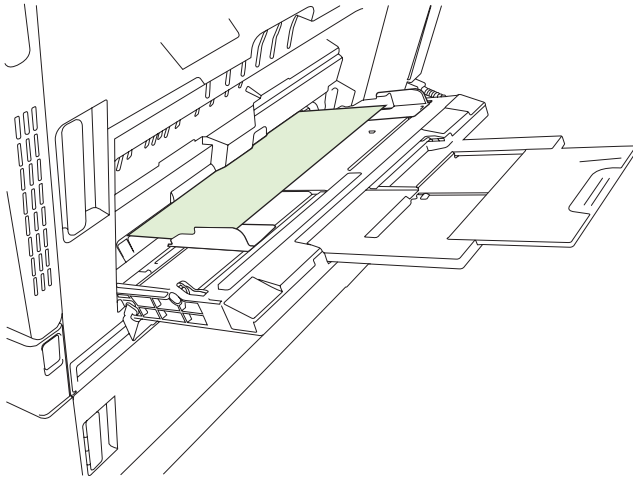

1. 打開右側擋門。

 **附註：** 清除較長的卡紙 (11 x 17、12 x 18 及 A3) 時，可能需要在打開右側擋門之前裁切或撕破卡紙。

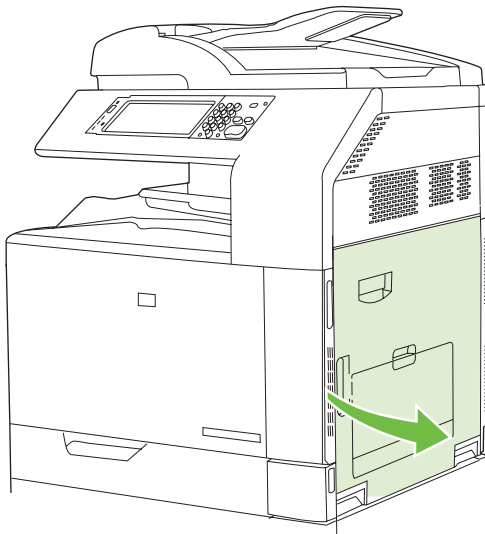

2. 如果在右側擋門內能看到紙張，請輕輕地向下拉紙張以將其取出。

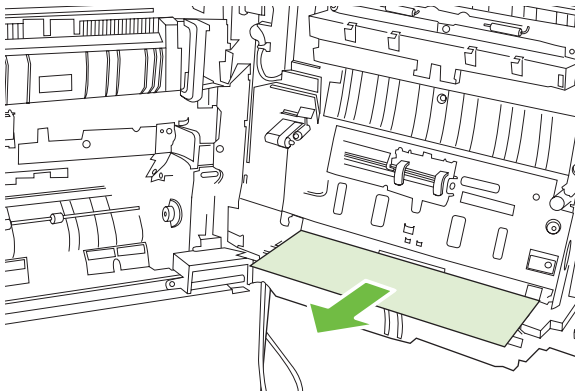

3. 如果紙張已進入內部紙張路徑，請提起傳送存取面板上的綠色把手，然後打開面板。

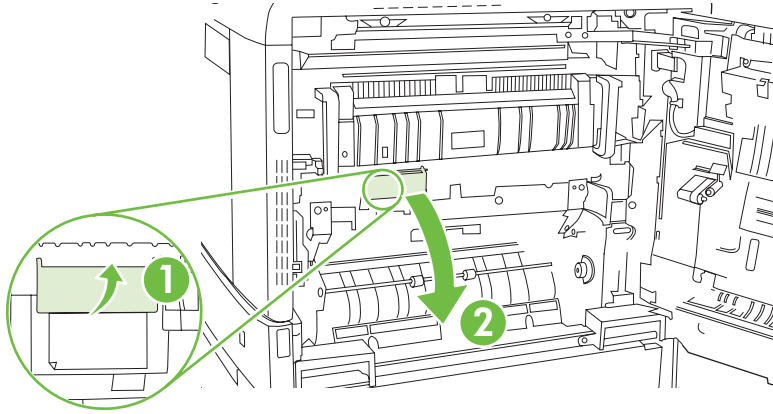

4. 輕輕地將紙張從紙張路徑中拉出。

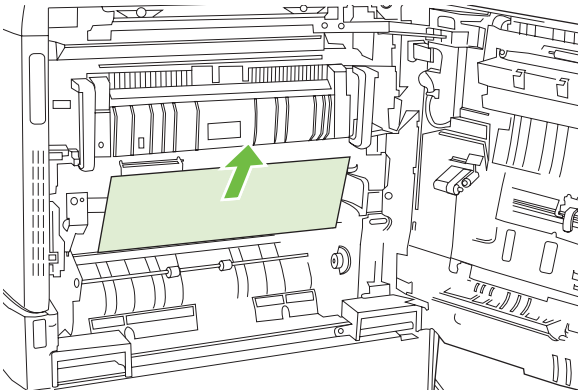

5. 合上傳送存取面板。

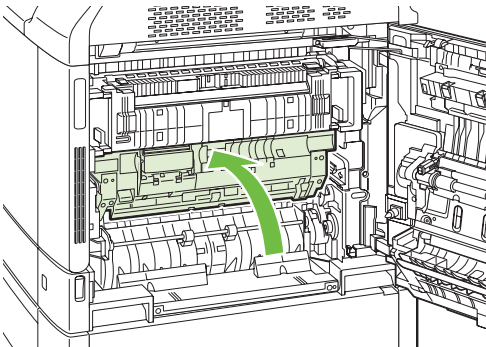

6. 合上右側擋門。

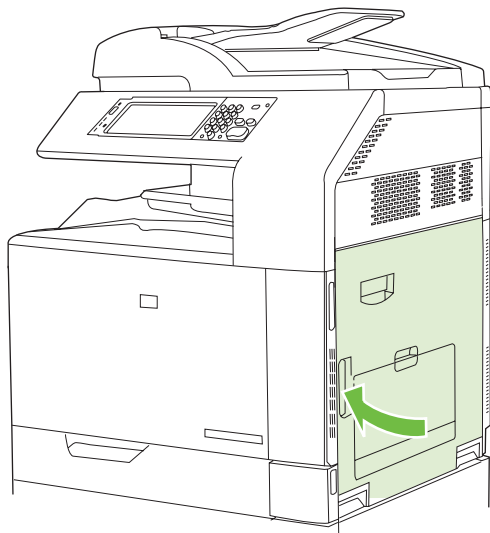

### 區域 7：清除選購的 3 號、4 號和 5 號紙匣中的卡紙

1. 打開右側擋門。

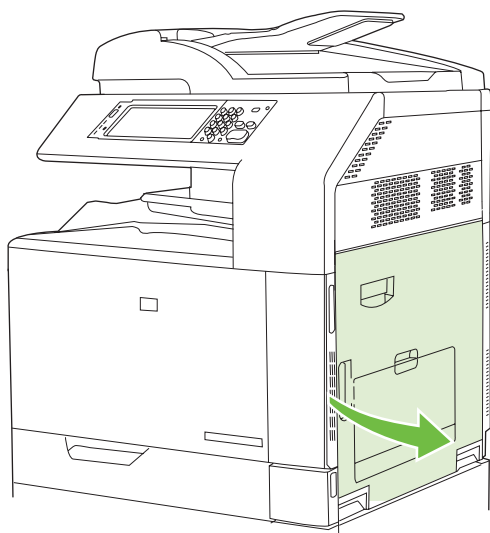

2. 如果在紙張輸入區域中能看到卡紙，請輕輕地拉卡紙以將其取出。

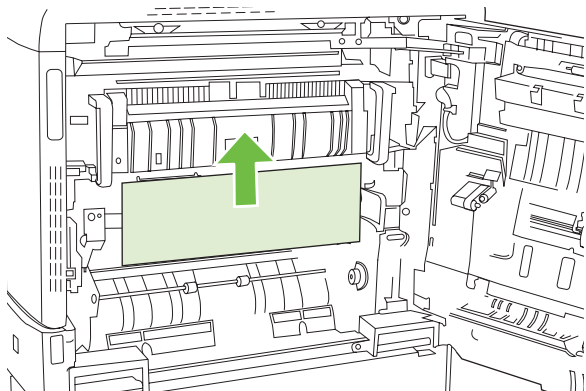

3. 合上右側擋門。

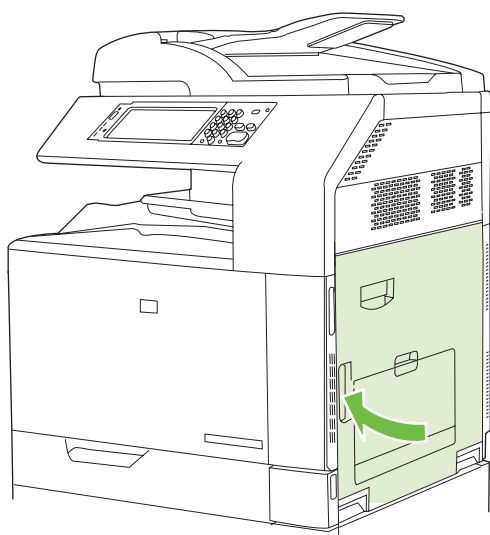

4. 打開右下側擋門。

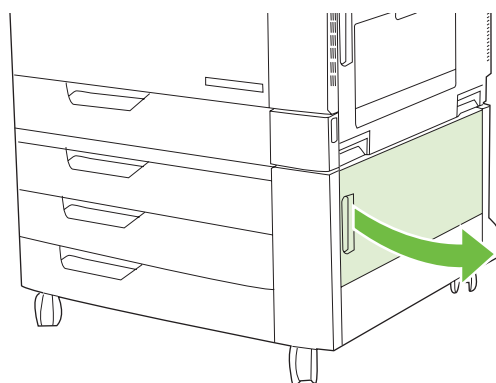



5. 輕輕地拉卡紙以將其取出。

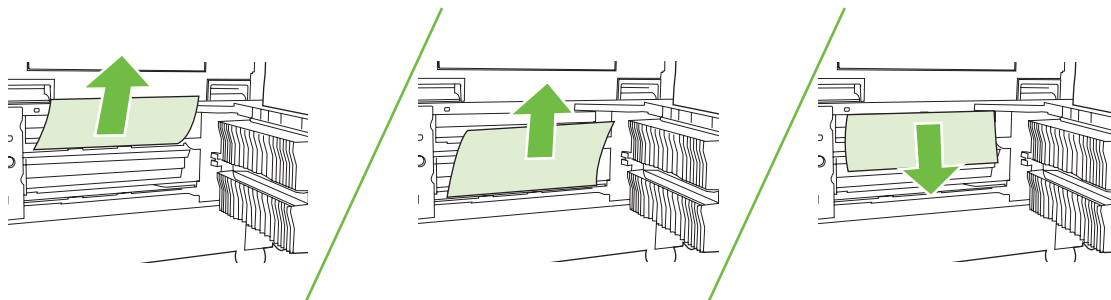

6. 打開控制面板訊息所指示的紙匣，然後確定紙張堆疊正確。

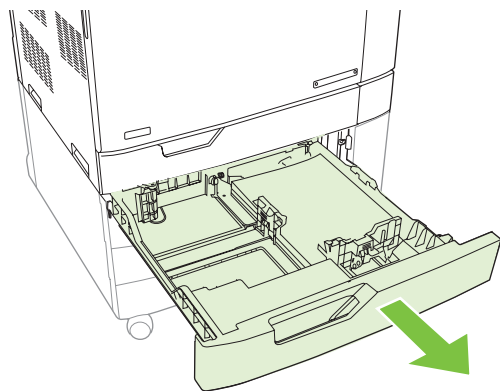

7. 合上紙匣。

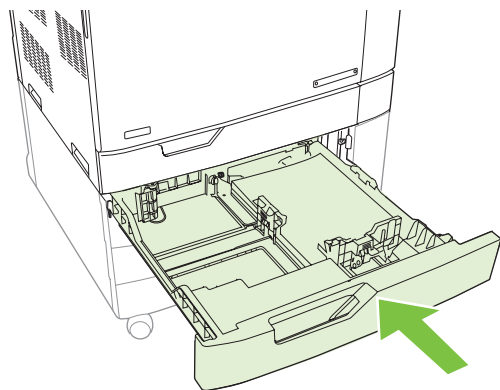

8. 合上右下側擋門。

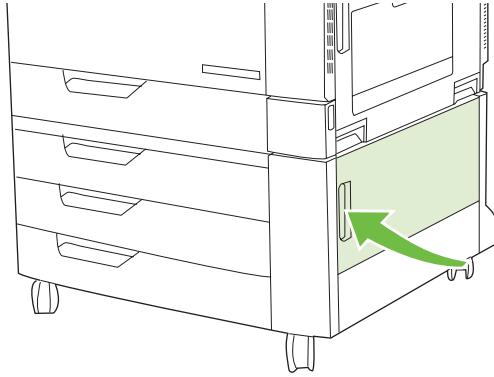

## 區域 8：清除選購裝訂裝置的卡紙

### 清除輸出附件橋接器的卡紙

1. 提起輸出附件橋接器頂蓋上的閘鎖，然後打開頂蓋。

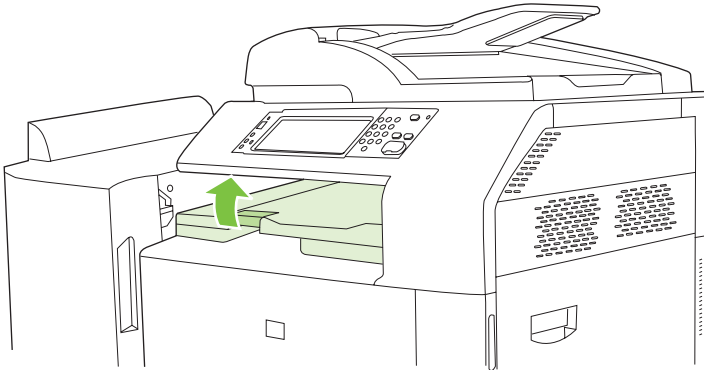

2. 輕輕地拉卡紙以將其取出。

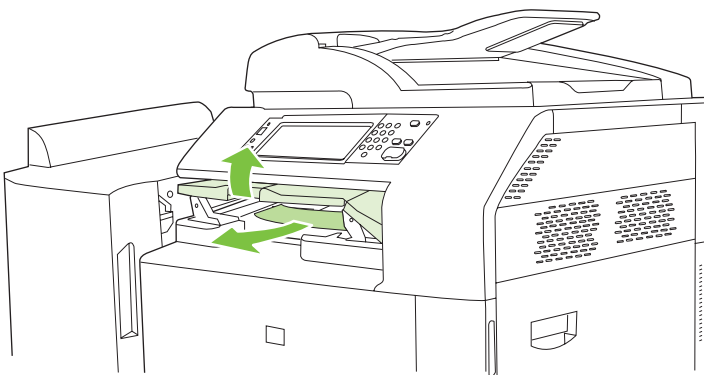

3. 合上輸出附件橋接器的頂蓋。

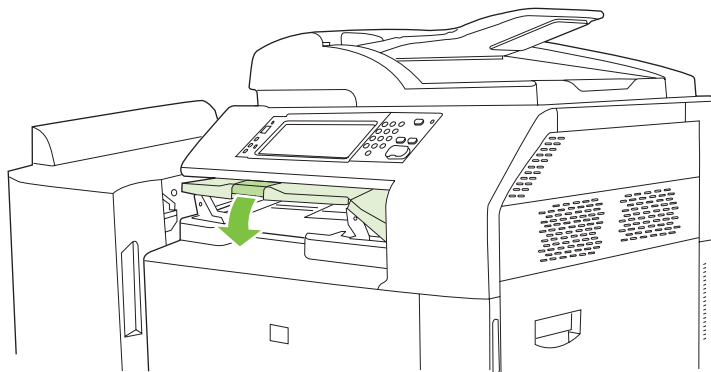

### 清除分類器區域的卡紙

1. 提起裝訂裝置頂蓋上的閘鎖，然後打開頂蓋。

 **附註：** 打開頂蓋將會減輕對出紙槽滾筒的壓力。

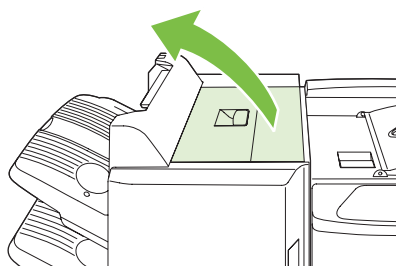

2. 從出紙槽或裝訂裝置內取出卡紙。

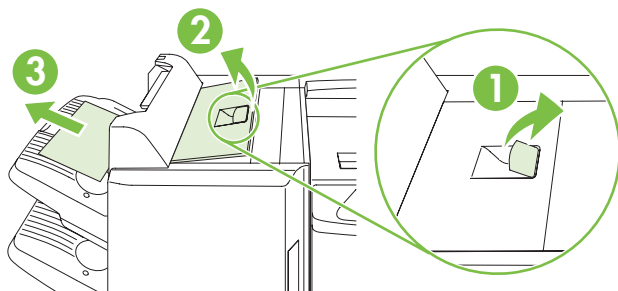

3. 合上裝訂裝置的頂蓋。

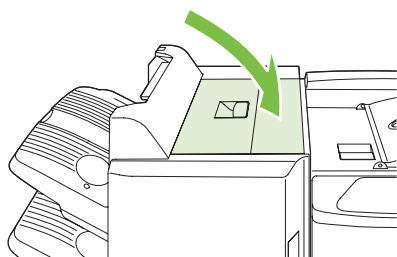

4. 提起出紙槽內的旋轉式導板面板。如果能看到任何卡紙，請輕輕地將其拉出。

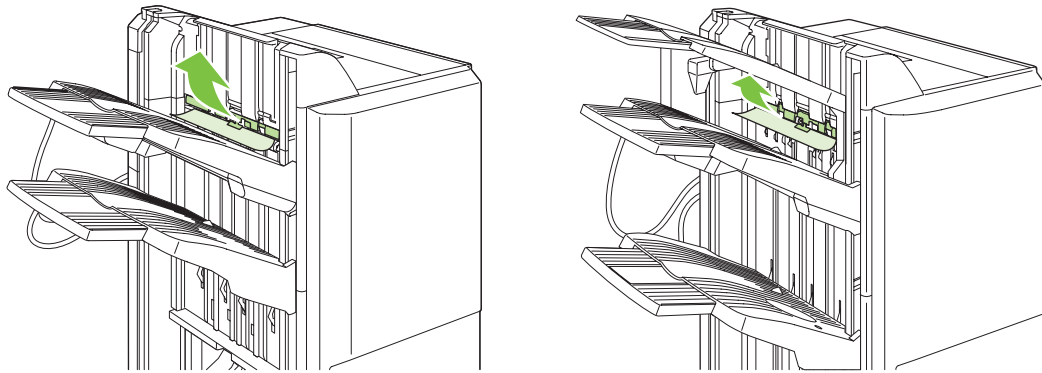

### 清除手冊裝訂機的卡紙

1. 如果在手冊出紙槽內能看到紙張，請輕輕地拉紙張以將其取出。

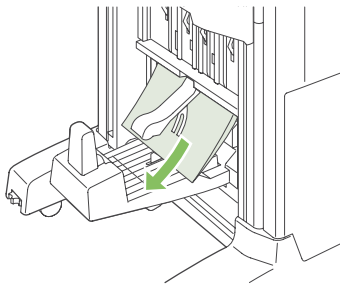

2. 打開手冊裝訂機的前側擋門。

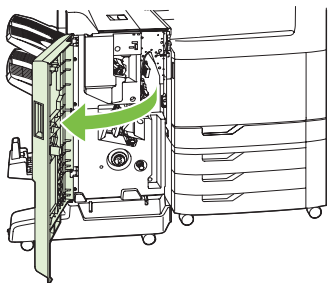

3. 將上傳送導板推至右側，然後取出所有卡紙。

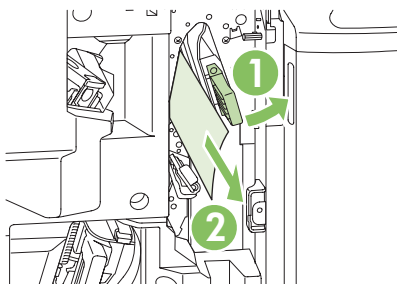

4. 將下傳送導板推至右側，然後取出所有卡紙。

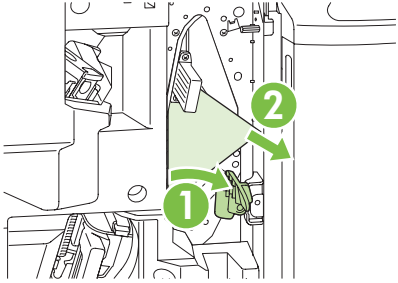

5. 定位旋鈕是右側較小的綠色旋鈕。逆時針旋轉定位旋鈕。

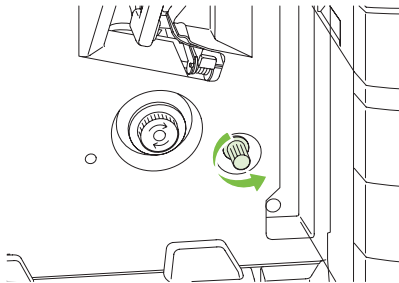

6. 卡紙釋放旋鈕是左側較大的綠色旋鈕。推入卡紙釋放旋鈕，然後順時針旋轉以將所有卡紙移至出紙槽。

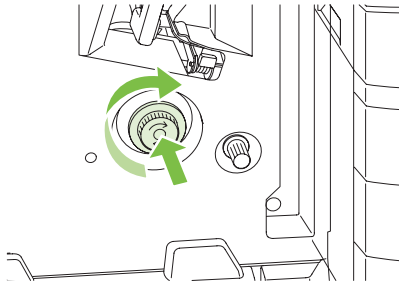

7. 合上手冊裝訂機的前側擋門。

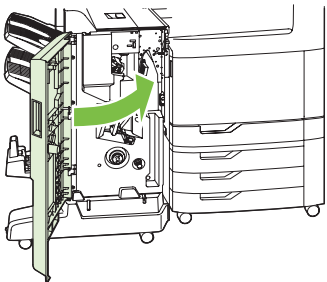

## 區域 9：清除 ADF 中的卡紙

1. 打開 ADF 護蓋。

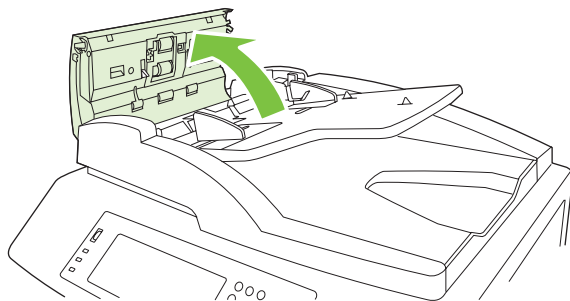

2. 取出任何卡住的紙材。

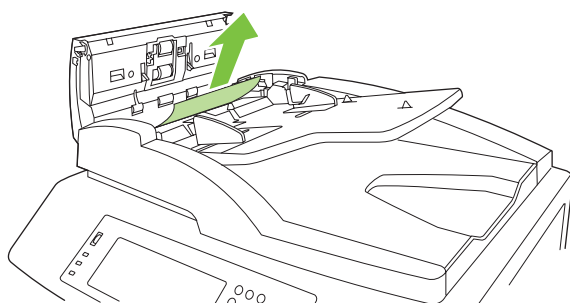

3. 合上 ADF 護蓋。

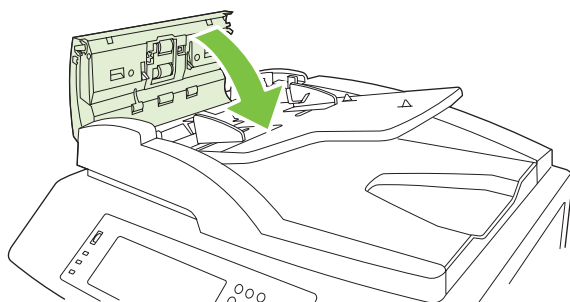

## 清除卡住的釘書針

### 清除主釘書機中卡住的釘書針

HP 3 槽式釘書機/堆疊器和 HP 手冊裝訂機/完稿器附件各具有一個主釘書機，該釘書機位於裝訂裝置的頂部。

1. 打開裝訂裝置的前側擋門。

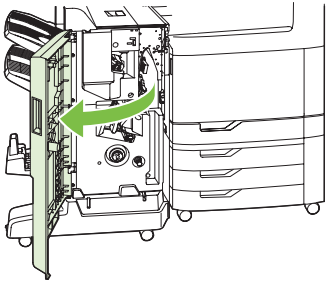

2. 若要移除釘書針匣，請拉起綠色把手然後拉出釘書針匣。

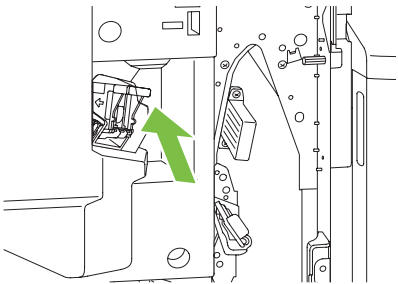

3. 將釘書針匣後方小柄向上提起。

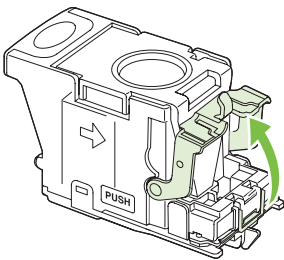

4. 取出釘書針匣中突出的已損壞釘書針。取出與已損壞釘書針連接的整組釘書針。

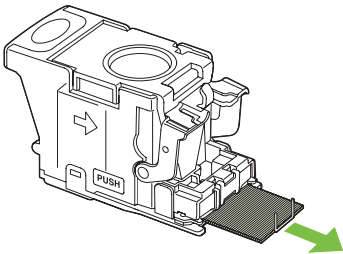



5. 關閉釘書針匣後方的手柄。確定其已卡入定位。

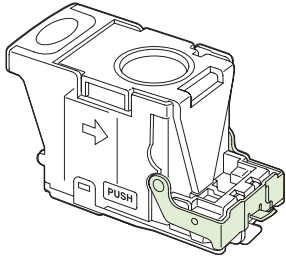

6. 重新將釘書針匣插入裝訂裝置，再將綠色把手向下推直到卡入定位。

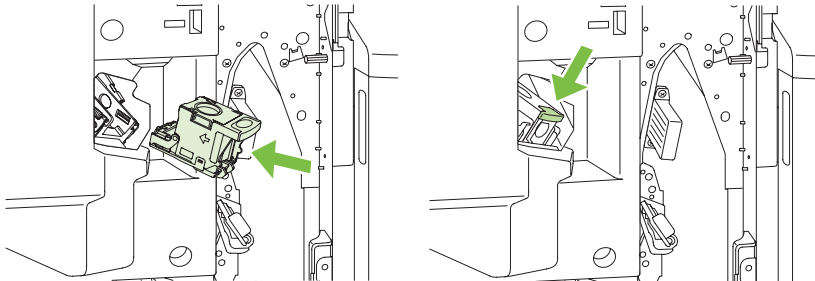

7. 合上裝訂裝置的前蓋。

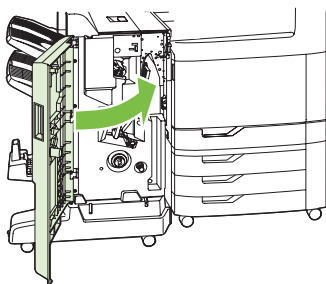

### 清除手冊裝訂機中卡住的釘書針

手冊裝訂機在主釘書機的下面具有一個額外的騎馬釘釘書機。騎馬釘釘書機具有兩個釘書針匣。

1. 打開手冊裝訂機的前側擋門。

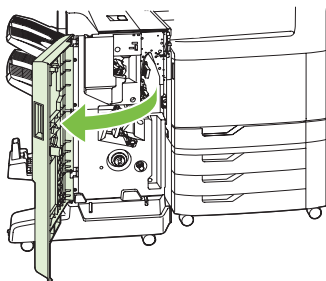

2. 將上傳送導板推至右側，然後取出所有卡紙。

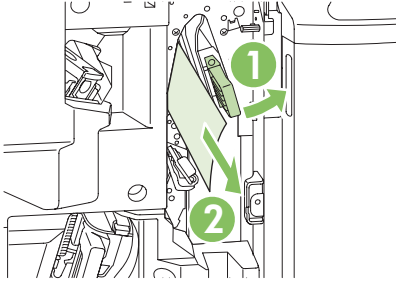

3. 握住釘書機托架的藍色把手，然後將其筆直拉出。

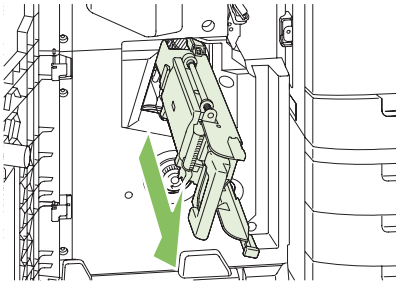

4. 握住藍色釘書針匣裝置上的把手，將其朝您自己的方向拉，然後將釘書針匣裝置旋轉成直立位置。

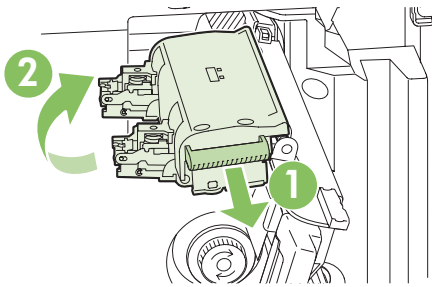

5. 檢查每個釘書針匣中是否有卡住的釘書針。

- a. 在每個釘書針匣上，在按下綠色塑膠彈片的同時提起卡紙清除板。

⚠ **警告!** 執行此程序時，請勿將手指或雙手放在釘書針匣的下面。

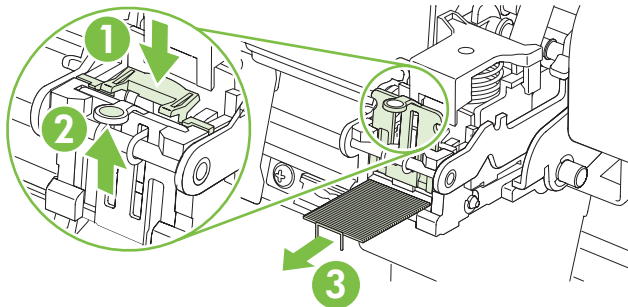

- b. 取出所有卡住的釘書針。取出所有已損壞的釘書針以及與已損壞釘書針連接的整組釘書針。

c. 按下卡紙清除板以將其合上。

⚠ **警告!** 執行此程序時，請勿將手指或雙手放在釘書針匣的下面。

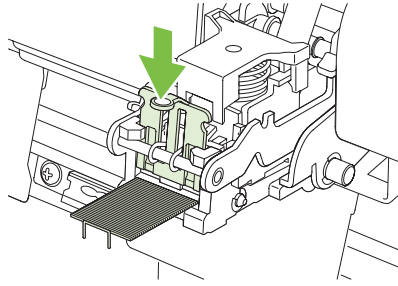

6. 將釘書針匣裝置向前拉，然後將其向下旋轉至原始位置。推入把手以將其鎖定到位。

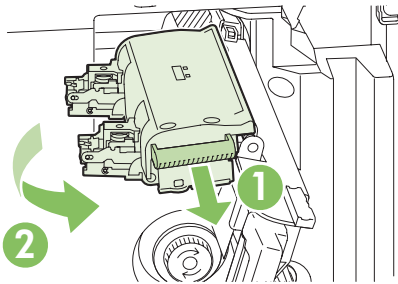

7. 將釘書針托架推回手冊裝訂機。

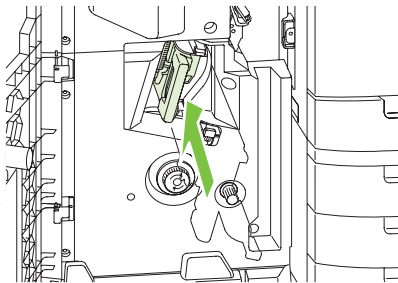

8. 合上手冊裝訂機的前側擋門。

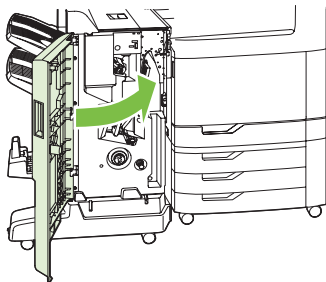

## 卡紙恢復

本產品提供卡紙恢復功能，可重新列印卡住的頁面。以下為可用選項：

- **自動** — 擁有足夠的記憶體時，產品會嘗試重新列印被卡住的頁面。
- **熄滅** — 產品不會嘗試重新列印被卡住的頁面。由於未使用額外的記憶體來儲存最後列印的頁面，因此可以達到最佳效能。

 **附註：** 使用此選項時，如果產品用完紙張，且是在雙面列印工作時，則可能會遺失部份頁面。

- **開啓** — 產品一律會重新列印卡住的頁面。額外的記憶體會分配於儲存最後列印的幾張頁面。如此可能會導致整體效能下降。

### 設定卡紙恢復功能

1. 點選**管理**，然後點選**裝置狀態**。
2. 點選**警告/錯誤狀態**，然後點選**卡紙恢復**。
3. 點選某個選項，然後點選**儲存**。

# 紙張處理問題

僅限使用符合 HP LaserJet 印表機系列列印紙材指南中所列規格的紙張。本指南可在 [www.hp.com/support/ljpaperguide](http://www.hp.com/support/ljpaperguide) 上取得。

## 產品送入多張紙

產品送入多張紙	
原因	解決方案
進紙匣中的紙張太滿。打開紙匣並確認紙疊低於最大堆疊高度標記。	取出進紙匣中過多的紙張。
列印紙張黏合在一起。	取出紙張，散開各頁，旋轉 180 度或者正反面翻轉，然後把紙張重新裝入紙匣。 <b>附註：</b> 請勿扇開紙張。呈扇形散開紙張會導致靜電，可能讓紙張黏合在一起。
紙張不符合本產品的規格。	請對本產品僅使用符合 HP 紙張規格的紙張。
紙匣尚未調整妥當。	確定紙張導板符合所用紙張的尺寸。

## 產品送入尺寸不正確的頁面

產品送入尺寸不正確的頁面	
原因	解決方案
進紙匣未裝入正確尺寸的紙張。	把正確尺寸的紙張裝入進紙匣。
沒有在軟體程式或印表機驅動程式中選擇正確尺寸的紙張。	確認軟體程式和印表機驅動程式中的設定是否適當，因為軟體程式設定會覆寫印表機驅動程式和控制面板的設定，而且印表機驅動程式設定會覆寫控制面板的設定。有關詳細資訊，請參閱 63 頁的 <a href="#">Windows 變更印表機驅動程式設定值</a> 或 70 頁的 <a href="#">Macintosh 變更印表機驅動程式設定值</a> 。
未在產品控制面板中，為紙匣選擇正確尺寸的紙張。	從控制面板中，為紙匣選擇正確尺寸的紙張。
未正確設定進紙匣的紙張尺寸。	列印組態頁或者使用控制面板來確定為紙匣設定的紙張尺寸。
紙匣內的導板未接觸紙張。	確認紙張導板和紙張相接觸。

## 產品從錯誤的紙匣中取紙

產品從錯誤的紙匣中取紙	
原因	解決方案
正使用其他產品的驅動程式。	請使用本產品的驅動程式。
指定的紙匣已空。	在指定紙匣中裝入紙張。
未正確設定進紙匣的紙張尺寸。	列印組態頁或者使用控制面板來確定為紙匣設定的紙張尺寸。
紙匣內的導板未接觸紙張。	檢查並確定導板和紙張相接觸。

## 無法自動進紙

### 無法自動進紙

原因	解決方案
在軟體程式中選擇手動進紙。	在 1 號紙匣中裝入紙張；如果已裝入紙張，請按下「開始」按鈕。
未裝入正確尺寸的紙張。	請裝入正確尺寸的紙張。
進紙匣是空的。	在進紙匣中裝入紙張。
未完全取出上一次的卡紙。	打開產品並取出紙張路徑中的所有紙張。
未正確設定進紙匣的紙張尺寸。	列印組態頁或者使用控制面板來確定為紙匣設定的紙張尺寸。
紙匣內的導板未接觸紙張。	確認後側與寬度紙張導板和紙張相接觸。
手動進紙提示設定為 <b>永遠</b> 。即使已在紙匣中裝入紙張，產品也會永遠提示手動進紙。	打開紙匣，重新裝入紙材，然後合上紙匣。 或者，將手動進紙提示設定變更為 <b>除非已裝紙</b> ，以便讓產品僅在紙匣已空時提示手動進紙。
產品上的 <b>使用要求的紙匣</b> 設定已設定為 <b>專用</b> ，且要求的紙匣已空。產品不會使用其他紙匣。	在要求的紙匣中裝入紙張。 或者，在 <b>設定裝置</b> 功能表中將設定從 <b>專用</b> 變更為 <b>第一</b> 。如果指定的紙匣中沒有裝入紙材，產品可以使用其他紙匣。

## 無法從 2 號、3 號、4 號或 5 號紙匣進紙

### 無法從 2 號、3 號、4 號或 5 號紙匣進紙

原因	解決方案
未裝入正確尺寸的紙張。	請裝入正確尺寸的紙張。
進紙匣是空的。	在進紙匣中裝入紙張。
未在產品控制面板中為進紙匣選擇正確的紙張類型。	從產品控制面板為進紙匣選擇正確的紙材類型。
未完全取出上一次的卡紙。	打開產品並取出紙張路徑中的所有紙張。仔細檢查熱凝器區是否卡紙。
在進紙匣選項中沒有任何選用的紙匣。	必須安裝選用的紙匣後，才會顯示為可以使用的狀態。確認已正確安裝任何選用的紙匣。確認已設定印表機驅動程式辨識選用的紙匣。
選用的紙匣未正確安裝。	列印組態頁，確認已安裝選用的紙匣。否則，請確認該紙匣已正確連接到產品。
未正確設定進紙匣的紙張尺寸。	列印組態頁或者使用控制面板來確定為紙匣設定的紙張尺寸。
紙匣內的導板未接觸紙張。	檢查並確定導板和紙張相接觸。

## 投影片或光面紙不能送入

### 投影片或光面紙不能送入

原因	解決方案
未在軟體或印表機驅動程式中指定正確的紙張類型。	確認已在軟體或印表機驅動程式中選擇正確的紙張類型。
進紙匣中的紙張太滿。	取出進紙匣中過多的紙張。請勿在 2 號、3 號、4 號或 5 號紙匣中裝入 200 張以上的光面紙或光面膠片，或 100 張以上的投影片。不要超出 1 號紙匣的最大堆疊高度標記。
另一個進紙匣中的紙張與投影片尺寸一樣，並且產品預設為其他紙匣。	確保已經在軟體程式或印表機驅動程式中選擇用於投影片或光面紙的進紙匣。使用產品控制面板將紙匣設定為裝入的紙張類型。
未正確設定放置投影片或光面紙的紙匣類型。	確保已經在軟體程式或印表機驅動程式中選擇用於投影片或光面紙的進紙匣。使用產品控制面板將紙匣設定為裝入的紙張類型。
投影片或光面紙可能不符合支援的紙張規格。	請對本產品僅使用符合 HP 紙張規格的紙張。
濕度較高的環境可能會導致無法送入光面紙或送入的紙張過多。	從 2 號、3 號、4 號或 5 號紙匣列印光面紙以取得最佳效果。  避免在濕度較高的環境中列印光面紙。列印光面紙時，從包裝中取出紙張並讓其放置數小時，會有助於將其送入產品。但是，讓紙張放置在潮濕環境中也會導致起泡。

- △ **注意：** 本產品不支援 HP 彩色雷射光面簡報紙 (Q2546A)。使用這類紙張可能會導致熱凝器卡紙，進而可能需要更換熱凝器。建議使用的兩種替代紙張是 HP Color LaserJet 軟光面簡報紙 (Q6541A) 與 HP Color LaserJet 光面型錄紙 (Q6611A、Q6610A)。如需支援的紙張類型清單，請參閱 [94 頁的支援的紙張類型](#)。

## 信封卡住或不能送入產品

### 信封卡住或不能送入產品

原因	解決方案
在不支援的紙匣中裝入了信封。只有 1 號紙匣可以送入信封。	把信封裝入 1 號紙匣。
信封捲曲或破損。	不妨使用別的信封。將信封存放在可控制的環境中。
信封封口黏合，因為濕度太高。	不妨使用別的信封。將信封存放在可控制的環境中。
信封的列印方向不正確。	檢查信封已正確裝入。
本產品不支援所使用的信封。	請參閱 HP LaserJet 印表機系列列印紙材指南。
1 號紙匣已設定用於非信封尺寸的紙材。	將 1 號紙匣設定為信封尺寸。

## 出紙捲曲或起皺

### 出紙捲曲或起皺

原因	解決方案
紙張不符合本產品的規格。	請對本產品僅使用符合 HP 紙張規格的紙張。

## 出紙捲曲或起皺

原因	解決方案
紙張損壞或品質差。	從進紙匣中取出紙張，然後裝入品質好的紙張。
需要降低產品速度。	將「列印品質」功能表中的 <b>紙張捲曲</b> 選項設定為 <b>降低</b> ，以將全速降低至 10 ppm (而非 40 ppm)，將 3/4 速度降低至 7.5 ppm (而非 30 ppm)。
產品的作業環境太潮濕。	確認列印環境在濕度規格範圍內。
正在列印大面積全色區。	大面積全色區可能導致紙張過度捲曲。不妨使用別的底紋。
使用的紙張未正確存放，並且可能已受潮。	取出紙張，改用取自新開封包裝的紙張。
紙張的邊緣裁切不齊。	取出紙張，散開各頁，旋轉 180 度或者正反面翻轉，然後把紙張重新裝入進紙匣。請勿扇開紙張。如果問題繼續存在，請更換紙張。
沒有為紙匣設定指定的紙張類型，或未在軟體中選擇該類型。	在軟體中設定該紙張 (請參閱軟體文件)。為該紙張設定紙匣 (請參閱 <a href="#">97 頁的裝入紙張與列印紙材</a> )。
之前已使用該紙張進行列印工作。	請勿重複使用紙張。

## 產品無法執行雙面列印或雙面列印不正確

### 產品無法執行雙面列印 (列印雙面工作) 或雙面列印不正確

原因	解決方案
您正試圖在不支援的紙張上執行雙面列印。	確認該紙張是否支援雙面列印。
印表機驅動程式沒有為雙面列印進行設定。	設定啟用雙面列印的印表機驅動程式。
第一頁列印在預印的表單或信紙背面。	將預製表格與信紙信頭裝入 1 號紙匣時，應使信紙信頭或列印面朝下，且頁面頂部朝向產品背面。在 2 號、3 號、4 號和 5 號紙匣中裝入紙張時，應將列印面朝上，且頁面頂部朝向產品背面。
本產品機型不支援自動雙面列印。	HP Color LaserJet CM6040 MFP 不支援自動雙面列印。
產品組態未設定為雙面列印。	在 Windows 中，執行自動組態功能： <ol style="list-style-type: none"><li>按一下<b>開始</b>按鈕，指向<b>設定</b>，然後按一下<b>印表機</b> (在 Windows 2000)，或是<b>印表機和傳真</b> (在 Windows XP)。</li><li>用滑鼠右鍵按一下「HP 產品」圖示，然後按一下<b>內容</b>或<b>列印喜好設定</b>。</li><li>按一下<b>裝置設定值</b>標籤。</li><li>在<b>可安裝選項</b>底下，按一下<b>自動組態</b>清單中的<b>立即更新</b>。</li></ol>



## 瞭解電路板上的指示燈

電路板上的三個 LED 指出產品的功能正常。

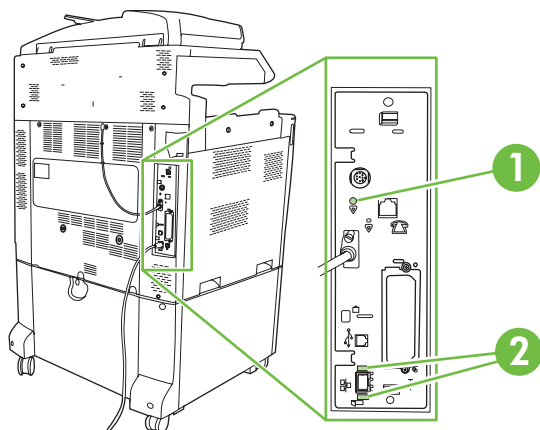

1	心跳 LED
2	HP Jetdirect LED (若已安裝 HP Jetdirect, 才有這個 LED。)

### HP Jetdirect LED

嵌入式 HP Jetdirect 列印伺服器有兩個 LED。黃色 LED 指出網路活動，而綠色 LED 表示連結狀態。閃爍的黃色 LED 表示網路傳輸量。若綠色的 LED 沒有亮，表示連線失敗。

如果連結失敗，請檢查所有網路纜線的連接狀況。此外，您可嘗試使用產品控制面板功能表，手動配置嵌入式列印伺服器的連線設定。

1. 捲動至**管理**並加以點選。
2. 點選**初始設定**。
3. 點選**網路與 I/O**。
4. 點選**嵌入式 Jetdirect** 或 **EIO <X> Jetdirect**。
5. 點選**連線速度**。
6. 選擇適當的連線速度。
7. 點選**儲存**。

### 心跳 LED

心跳 LED 指示電路板正確運作。產品開啓後初始化時，LED 會快速閃爍，然後關閉。產品結束初始化程序時，心跳 LED 燈會規律的亮起和熄滅。

若心跳 LED 熄滅，則電路板可能有問題。請與 HP 授權的服務或支援供應商聯絡。請參閱 HP 支援傳單，或前往 [www.hp.com/go/cljcm6030mfp\\_software](http://www.hp.com/go/cljcm6030mfp_software) 或 [www.hp.com/go/cljcm6040mfp\\_software](http://www.hp.com/go/cljcm6040mfp_software)。

# 解決列印品質和影印品質問題

下列程序將協助您定義列印品質問題，並提供解決問題的方法。您通常可以透過確定產品已正確維護、使用符合 HP 規格的列印紙材、或列印清潔頁解決列印品質問題。

## 列印品質問題範例

某些列印品質問題是由於使用不合適的紙張引起的。

- 請使用符合 HP 紙張規格的紙張。
- 紙張表面太粗糙。請使用符合 HP 紙張規格的紙張。
- 印表機驅動程式設定或紙匣設定可能不正確。確定您已在產品控制面板上設定紙匣，並為所用的紙張選擇正確的驅動程式設定。
- 列印模式可能設定錯誤，或者紙張可能不符合建議的規格。
- 使用的投影片不適用於碳粉正常附著。請僅使用適於 HP Color LaserJet 產品的投影片。
- 紙張濕度不均勻，太高或太低。請使用其他廠商製造的紙張或取自新開封包裝的紙張。
- 紙面有些區域不能黏附碳粉。請使用其他廠商製造的紙張或取自新開封包裝的紙張。
- 您使用的信紙信頭是在粗糙紙上列印的。請使用比較光滑的影印紙。如果問題得以解決，請諮詢列印信紙信頭的有關人員以確認所使用的紙張是否符合產品的規格。
- 有多種最佳化列印模式可用來解決列印品質問題。請參閱 [45 頁的列印品質功能表](#)。

## 重複性缺失尺

如果頁面以規則的間隔發生重覆性的缺失，使用缺失尺來識別故障的起因。將尺的上方對準第一個缺失的位置。在下一個發生缺失位置旁的標示，表示需要更換該元件了。

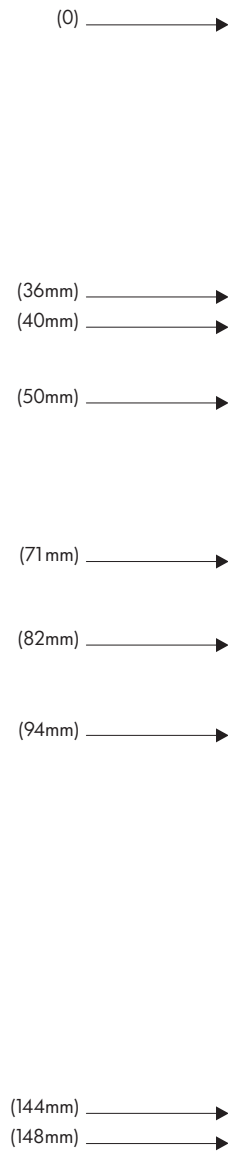

36 公釐	感光鼓中的顯影器滾筒。 四個感光鼓的其中之一將有列印品質缺失。
40 公釐	感光鼓中的填充滾筒。 列印品質缺失將為在送入標籤時偶爾會導致的斑點或污點，四個感光鼓的其中之一將有此缺失。
50 公釐	傳送裝置 (傳送組件) 中的傳送 1 滾筒。
71 公釐	滾筒組件 (傳送組件) 中的傳送 2 滾筒。
82 公釐	傳送裝置 (傳送組件) 的拉力。
94 公釐	感光鼓。 四個感光鼓的其中之一將有列印品質缺失。
144 公釐	熱凝器 (熱凝器組件) 中的壓力滾筒。
148 公釐	熱凝器 (熱凝器組件) 中的熱凝滾筒。

若要辨別是否是感光鼓問題，請在訂購新感光鼓前插入其他 HP Color LaserJet CM6040 系列的感光鼓 (如果有的話)。

如果缺失以 94.0 公釐 間隔重覆，在更換熱凝器之前，請嘗試更換感光鼓。

## 與環境相關的列印品質問題

如果產品的作業環境太潮濕或太乾燥，請確認列印環境在規格範圍內。請參閱 [289 頁的環境規格](#)。多種最佳化模式在此類環境中也很有用。請參閱 [264 頁的使用手動列印模式](#)。

## 與卡紙相關的列印品質問題

- 確認已清除紙張路徑上的所有紙張。
- 如果產品最近曾發生卡紙，請列印兩至三頁以清潔產品。
- 紙張不經過加熱凝器，將使後續文件上出現影像缺陷。列印兩至三頁以清潔產品。

## 最佳化及改善影像品質

下列程序可用來解決大多數影像品質問題。

如果依照程序無法改善列印品質，請造訪 [www.hp.com/go/cljcm6030mfp\\_software](http://www.hp.com/go/cljcm6030mfp_software) 或 [www.hp.com/go/cljcm6040mfp\\_software](http://www.hp.com/go/cljcm6040mfp_software)。

## 使用支援的紙張

若在產品中使用不支援的紙張或其他紙材，可能會引發廣泛的影像品質問題。

## 校準產品

校準是一項可最佳化列印品質的產品功能。如果發生任何影像品質問題，請校準產品。

在控制面板上：

1. 點選**管理**。
2. 捲動至並點選**列印品質**。
3. 捲動至並點選**校準/清潔**。
4. 點選**快速校準**或**完整校準**。
5. 點選**校準**。

## 指定正確的紙張類型

將列印工作傳送至產品時，請指定您使用的紙張類型。

1. 在軟體程式的**檔案**功能表中，按一下**列印**。
2. 選擇產品，然後按一下**內容**或**喜好設定**。

 **附註：** 步驟可能會有差異；此程序是最常用的方法。

3. 選擇**紙張/品質**標籤。
4. 在**紙張類型**下拉式方塊中選擇**更多...**，然後選擇與產品裝入的紙張最符合的紙張類型。

## 清潔熱凝器

執行裝置清潔頁，確保熱凝器沒有沾上有時會累積的碳粉與紙屑。累積的碳粉與紙屑可能會造成列印工作的正面或背面出現污點。

出現列印品質問題時，HP 建議您使用清潔頁。

執行清潔工作時，產品的控制面板顯示幕會出現**清潔中**訊息。

為使清潔頁正確工作，請在影印紙上列印清潔頁 (請勿使用雪銅紙、重磅紙或粗糙紙)。

## 建立和使用清潔頁

1. 捲動至並點選**管理**。
2. 捲動至並點選**列印品質**
3. 點選**校準/清潔**。
4. 點選**處理清潔頁**。

## 回應控制面板錯誤訊息

若在事件記錄中看到 **54.錯誤 <XX>** 訊息，則可能需要在產品上執行部份維護工作來避免更多錯誤，以及解決列印品質問題。

1. 依序開啓及關閉產品的右側擋門，將 **54.錯誤 <XX>** 記錄為事件記錄的最新事件。
2. 捲動至並點選**管理**。
3. 捲動至並點選**疑難排解**。
4. 捲動至並點選**事件記錄**。
5. 點選**列印**。
6. 尋找記錄中的最近事件。
  - 如果是 **54.OE.01 紙材感應器**事件，則需要更換定位輔助傳送組件。請聯絡 [www.hp.com/go/cljcm6030mfp\\_software](http://www.hp.com/go/cljcm6030mfp_software) 或 [www.hp.com/go/cljcm6040mfp\\_software](http://www.hp.com/go/cljcm6040mfp_software) 上的 HP 支援部門，並將此錯誤代碼提供給他們。
  - 如果是 **54.OE.02 紙材感應器**事件，則需要更換產品傳送組件。請聯絡 [www.hp.com/support/cljcm6040mfp](http://www.hp.com/support/cljcm6040mfp) 或 [www.hp.com/support/cljcm6030mfp](http://www.hp.com/support/cljcm6030mfp) 上的 HP 支援部門，並將此錯誤代碼提供給他們。
  - 如果是 **54.OE.03 紙材感應器**事件，則需要使用下列程序來清潔定位備用傳送組件和紙材感應器。

## 清潔定位輔助傳送組件

1. 打開右側擋門。

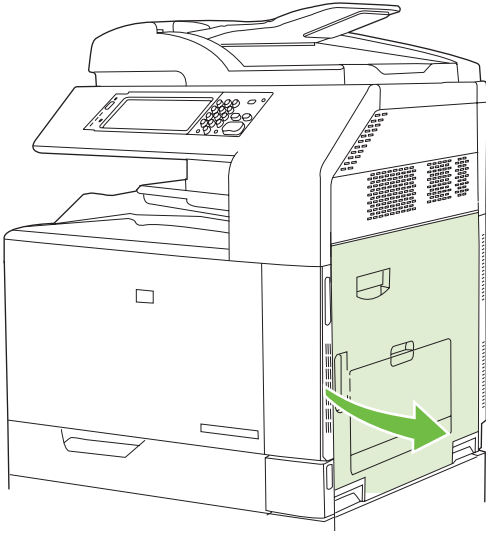

2. 找到並取出清潔刷。

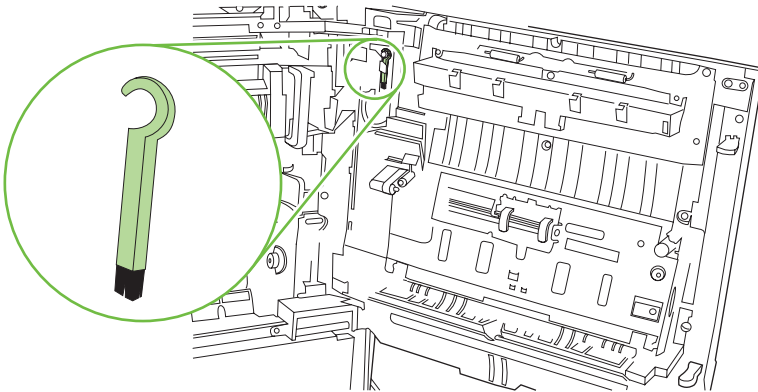

3. 提起傳送存取面板上的綠色把手，然後打開面板。

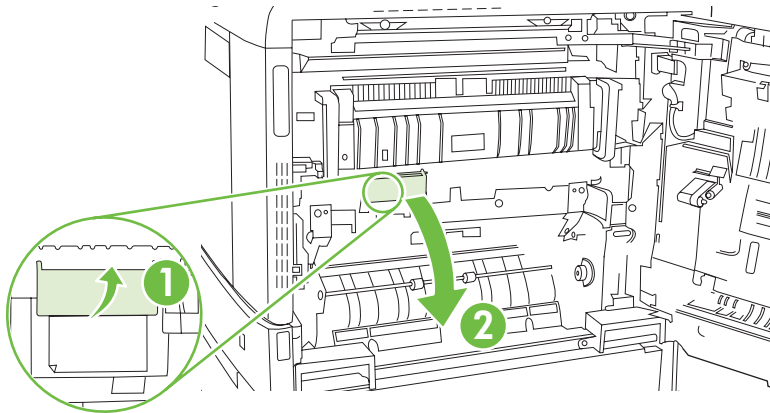

4. 用清潔刷清潔紙材感應器。

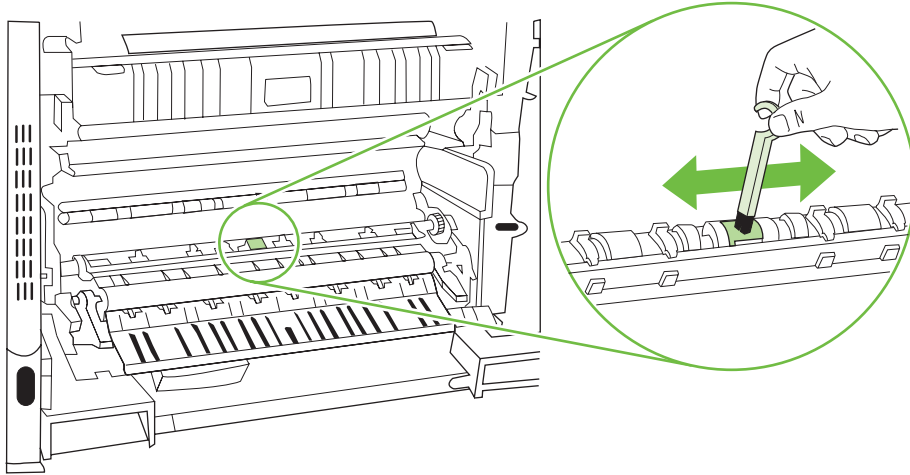

5. 合上傳送存取面板，然後將清潔刷放回其支架中。

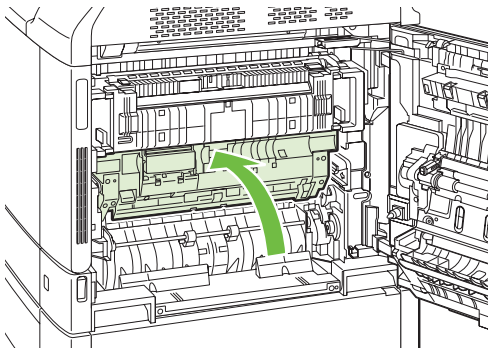

6. 合上右側擋門。

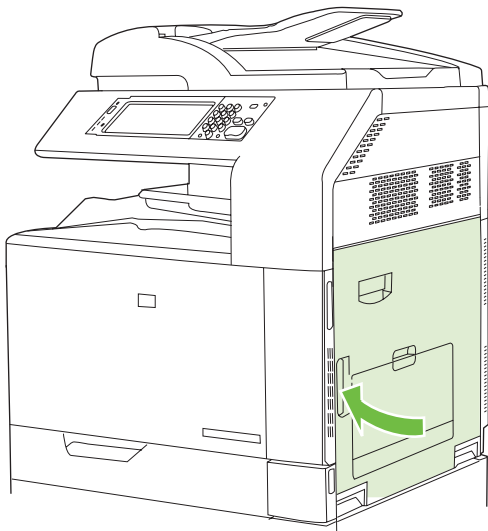

## 使用手動列印模式

嘗試下列手動列印模式，查看是否能解決影像品質問題。您可以在控制面板的「列印品質」功能表下方的「最佳化」子功能表中，找到這些選項。請參閱 [45 頁的列印品質功能表](#)。

- **熱凝器溫度：** 若頁尾或下一頁重覆出現該頁面的淺色影像，請先確定是否已依所使用紙張類型正確設定「紙張類型」與「列印模式」。若列印工作持續出現淺色影像，請將熱凝器溫度功能設為替代設定之一。請先試用替代 1 設定，看看是否能解決問題。若仍無法解決問題，試試替代 2 及替代 3。使用替代 2 及替代 3 設定時，您可能會發現工作間的延遲時間更長。
- **輕磅紙材：** 若您經常看到「熱凝器延遲卡紙」或「熱凝器捲繞卡紙」訊息，尤其是在使用輕磅紙列印或進行高碳粉覆蓋率的列印工作時經常出現，請將這項功能設為開啓。
- **紙材溫度：** 若出紙槽內的紙張會黏在一起，請將此功能設為**降低**。
- **環境：** 若產品是在低溫環境中操作，且列印品質出現問題，例如列印影像起泡，請啓用這項功能。
- **線電壓：** 若產品是在低電壓環境中操作，且列印品質出現問題，例如列印影像起泡，請啓用這項功能。
- **背景：** 若列印時頁面的背景暗淡，請開啓這項功能。使用這項功能後，光澤度可能會降低。
- **紙張捲曲：** 如果發現出紙槽中的紙張過度捲曲，請將這項功能設為**降低**。此設定將降低列印速度，並提高耗材更換頻率。
- **預先旋轉：** 若頁面上出現水平條紋，請將此功能轉成開啓。使用此功能可增加裝置的暖機時間。
- **1 號紙匣：** 在從 1 號紙匣列印時，如果在紙張背面看到污漬或在頁面上出現額外碳粉，請將模式設定為**替代**。當模式設為替代，每項工作從 1 號紙匣印出後將執行清潔週期。使用替代模式會增加各碳粉匣的磨損率。
- **追蹤控制：** 此設定永遠設為**開啓**。
- **清潔頻率 = 一般/替代：** 若列印輸出出現瑕疵，且不斷出現在 38 公釐 (1.5 英吋) 間隔，請將這項功能設為**替代**。這項功能可提高 C 滾筒的清潔頻率。這項功能設為**替代**後，也可能會降低列印速度，並提高耗材更換頻率。
- **D 刀片偏差 = 一般/替代：** 若列印輸出出現短的白色垂直線條，請將這項功能設為**替代**。**替代**設定會使列印輸出出現黑點，所以請務必先嘗試列印幾次以測試這項設定。
- **廢紙槽 = 一般/替代：** 若列印輸出上有碳粉長條紋，特別是出現在碳粉覆蓋率低的列印工作上，請將這項功能設為**替代**。
- **放電刷 = 關閉/開啓：** 若以輕磅紙進行雙面列印工作時出現碳粉污點，且有污點的紙在十張以上，請在低溫低濕度的環境中啓用這項功能。

## 列印品質疑難排解頁面

使用內建的列印品質疑難排解頁面，協助診斷和解決列印品質問題。

1. 捲動至並點選**管理**。
2. 捲動至並點選**疑難排解**。
3. 點選 **PQ 故障排除**。
4. 點選**列印**。

列印完列印品質疑難排解頁之後，產品會回到**就緒**狀態。請依照列印輸出頁的指示進行。



## 效能問題

問題	原因	解決方案
頁面列印但完全空白。	密封膠帶可能仍在碳粉匣上。	請檢查碳粉匣上的密封膠帶是否已經完全撕下。
	文件可能包含空白頁。	檢查列印的文件，以查看內容是否出現在所有頁面上。
	產品可能故障。	如需檢查本產品，請列印組態頁。
頁面列印非常緩慢。	較重的紙材類型會使列印工作變慢。	請使用其它類型的紙材來列印。
	較複雜的頁面列印速度較慢。	需要較慢的列印速度才能適當的熱凝，以確保最佳列印品質。
	列印驅動程式 <b>紙張/品質</b> 標籤上 <b>HP real life 技術</b> 下的 <b>RLT 相片修正</b> 選項，可能會導致列印速度緩慢。	取消選擇這些選項可提高列印速度。
無法列印頁面。	產品可能無法正確抽取紙材。	請確定已將紙張正確載入紙匣。  如果問題持續發生，您可能需要更換取紙滾筒和分離墊。請參閱 <a href="#">282 頁的客戶支援</a> 。
	裝置中發生卡紙。	清除卡紙。請參閱 <a href="#">222 頁的卡紙</a> 。
	USB 電纜線可能有瑕疵或連接不正確。	<ul style="list-style-type: none"><li>● 拔下 USB 電纜線的兩端，然後重新連接。</li><li>● 嘗試列印已列印過的工作。</li><li>● 嘗試使用不同的 USB 電纜線。</li></ul>
	您的電腦上正在執行其它裝置。	本產品可能無法共用 USB 連接埠。如果您將外接式硬碟機或網路切換器連接至與本產品相同的連接埠，則會干擾其他裝置。若要連接並使用本產品，您必須中斷其他裝置，或者您的電腦上必須有兩個 USB 連接埠。

## 解決傳真問題

如需解決傳真問題的說明，請造訪 [www.hp.com/go/mfpfaxaccessory300](http://www.hp.com/go/mfpfaxaccessory300)。

您也可以參閱產品使用者 CD 中隨附的 Analog Fax Accessory 300 傳真指南與 Analog Fax Accessory 300 Send Fax 驅動程式指南。

## 解決電子郵件問題

如果您無法使用數位傳送功能傳送電子郵件，您可能需要重新設定 SMTP 閘道位址或 LDAP 閘道位址。請列印組態頁，找出目前的 SMTP 及 LDAP 閘道位址。請參閱 [176 頁的資訊頁](#)。依照下列程序檢查 SMTP 及 LDAP 閘道位址是否有效。

### 確認 SMTP 閘道位址

 **附註：** 此程序針對 Windows 作業系統。

---

1. 開啓 MS-DOS 指令提示：按一下**開始**，按一下**執行**，並輸入  
cmd

。

2. 輸入  
telnet

接著輸入 SMTP 閘道位址與產品通訊埠號碼 25。例如，輸入  
telnet 123.123.123.123 25

，其中「123.123.123.123」代表 SMTP 閘道位址。

3. 按下 **Enter**。若 SMTP 閘道位址**無效**，回應會包含此訊息：  
Could not open connection to the host on port 25:Connect Failed.

4. 若 SMTP 閘道位址無效，請聯絡網路管理員。

### 確認 LDAP 閘道位址

 **附註：** 此程序針對 Windows 作業系統。

---

1. 開啓 Windows 檔案總管。在位址列中輸入  
LDAP://

緊接著 LDAP 閘道位址。例如，輸入  
LDAP://12.12.12.12

，其中 "12.12.12.12" 代表 LDAP 閘道位址。

2. 按下 **Enter**。若 LDAP 閘道位址有效，會開啓**尋找人員**對話方塊。

3. 若 LDAP 閘道位址無效，請聯絡網路管理員。

## 解決網路連線問題

若產品有網路通訊問題，請使用本章節的資訊解決此問題。

## 解決網路列印問題

 **附註：** HP 建議您使用產品 CD，安裝及設定網路產品。

- 確認網路纜線已穩固連接至產品的 RJ45 連接器。
- 確認電路板上的連線 LED 亮起。請參閱 [257 頁的瞭解電路板上的指示燈](#)。
- 確認 I/O 卡就緒。列印組態頁 (請參閱 [176 頁的資訊頁](#))。如果已安裝 HP Jetdirect 列印伺服器，列印組態頁同時也會印出第二頁，顯示網路設定值和狀態。

 **附註：** HP Jetdirect 列印伺服器支援多種網路通訊協定 (TCP/IP、IPX/SPX、Novell NetWare、AppleTalk 和 DCL/LLC)。請確定已正確設定通訊協定和網路參數。

在 HP Jetdirect 組態頁上，確定通訊協定的下列項目：

- 在 HP Jetdirect 組態中，狀態為「I/O 卡就緒」。
- 通訊協定狀態為「就緒」。
- 列出 IP 位址。
- 組態方法 (組態方式：) 已正確列出。若您不確定方法是否正確，請洽網路管理員。
- 嘗試從另一個電腦列印工作。
- 若要確認產品能配合電腦運作，請使用 USB 電纜，直接連接到電腦上。您必須重新安裝列印軟體。從過去可正確列印的程式中列印文件。如果此舉能有效解決問題，可能是網路發生問題。
- 請與網路管理員聯絡取得協助。

## 確認與網路的通訊

如果 HP Jetdirect 組態頁顯示產品的 IP 位址，請按照此程序確認您是否能透過網路與產品通訊。

**1. Windows：**依次按一下**開始**、**執行**，並輸入  
cmd

- MS-DOS 指令提示開啓。

- 或 -

Mac：依次按一下**應用程式**、**公用程式**，再開啓終端應用程式。開啓終端視窗。

**2. 輸入**  
ping

緊接著 IP 位址。例如，輸入  
ping XXX.XXX.XXX.XXX

，其中 "XXX.XXX.XXX.XXX" 是 HP Jetdirect 組態頁顯示的 IPv4 位址。如果產品能透過網路通訊，會以回覆清單加以回應。

**3. 使用地址解析協議 (arp -a) 指令確認 IP 位址位與網路上其他位址重複。在提示中輸入**

**arp -a**

◦ 在清單中找出 IP 位址並將 HP Jetdirect 組態頁的「HP Jetdirect 組態」區域中列出的實體位址與硬體位址進行比較。若位址相符，則所有網路通訊均有效。

4. 若您無法確認產品可透過網路通訊，請聯絡您的網路管理員。

# 解決常見 Macintosh 問題

本節列出您使用 Mac OS X 時可能出現的問題。

**表格 15-1 Mac OS X 可能出現的問題**

「列印中心」或「印表機設定公用程式」裡沒有列出本印表機驅動程式。

原因	解決方案
產品軟體可能未安裝或安裝不正確。	確定產品 PPD 位於下列硬碟資料夾中： Library/Printers/PPDs/Contents/Resources/<lang>.lproj  ，其中「<lang>」是指您使用的語言之雙字母語言代碼。必要時，請重新安裝軟體。如需相關指示，請參閱入門指南。
PostScript 印表機描述 (PPD) 檔損壞。	刪除下列硬碟機資料夾中的 PPD 檔案： Library/Printers/PPDs/Contents/Resources/<lang>.lproj  ，其中「<lang>」是指兩個字母的使用語言代碼。重新安裝軟體。如需相關指示，請參閱入門指南。

產品名稱、IP 位址，或 Rendezvous/Bonjour 主機名稱沒有出現在「列印中心」或「印表機設定公用程式」的產品清單裡。

原因	解決方案
產品可能尚未準備就緒。	確定電纜已正確連接，產品已開啓，而且就緒指示燈已亮。若是透過 USB 或乙太網路集線器連接，您可以直接連接電腦或改用不同的連接埠。
可能選擇了錯誤的連線類型。	視產品與電腦之間的連線類型而定，確定已選擇 USB、IP 列印或 Rendezvous/Bonjour。
使用了錯誤的產品名稱、IP 位址或 Rendezvous/Bonjour 主機名稱。	列印組態頁，以檢查產品名稱、IP 位址或 Rendezvous 主機名稱。確認組態頁上的名稱、IP 位址或 Rendezvous 主機名稱，符合「列印中心」或「印表機設定公用程式」中的產品名稱、IP 位址或 Rendezvous 主機名稱。
介面電纜可能有缺陷或是品質不良。	更換介面電纜。請務必使用高品質電纜。

印表機驅動程式未自動設定在「列印中心」或「印表機設定公用程式」中選定的產品。

原因	解決方案
產品可能尚未準備就緒。	確定電纜已正確連接，產品已開啓，而且就緒指示燈已亮。若是透過 USB 或乙太網路集線器連接，您可以直接連接電腦或改用不同的連接埠。
產品軟體可能未安裝或安裝不正確。	確定產品 PPD 位於下列硬碟資料夾中： Library/Printers/PPDs/Contents/Resources/<lang>.lproj  ，其中「<lang>」是指您使用的語言之雙字母語言代碼。必要時，請重新安裝軟體。如需相關指示，請參閱入門指南。

## 表格 15-1 Mac OS X 可能出現的問題 (續)

印表機驅動程式未自動設定在「列印中心」或「印表機設定公用程式」中選定的產品。

原因	解決方案
PostScript 印表機描述 (PPD) 檔損壞。	刪除下列硬碟機資料夾中的 PPD 檔案： Library/Printers/PPDs/Contents/Resources/<lang>.lproj  ，其中「<lang>」是指兩個字母的使用語言代碼。重新安裝軟體。如需相關指示，請參閱入門指南。
介面電纜可能有缺陷或是品質不良。	更換介面電纜。請務必使用高品質電纜。

列印工作未傳送到所要的產品。

原因	解決方案
列印佇列可能被停止了。	重新啟動列印佇列。開啓 <b>列印監視器</b> ，選擇 <b>開始工作</b> 。
使用的是錯誤的產品名稱或 IP 位址。另一個具有相同或相似名稱、IP 位址或 Rendezvous 主機名稱的產品可能已經接獲列印工作。	列印組態頁，以檢查產品名稱、IP 位址或 Rendezvous 主機名稱。確認組態頁上的名稱、IP 位址或 Rendezvous 主機名稱，符合「列印中心」或「印表機設定公用程式」中的產品名稱、IP 位址或 Rendezvous 主機名稱。

壓縮的 PostScript (EPS) 檔案未以正確字型列印。

原因	解決方案
有些程式會出現此問題。	<ul style="list-style-type: none"><li>在列印前嘗試將 EPS 檔案中包含的字型下載到產品。</li><li>用 ASCII 格式傳送檔案，不用二進位編碼方式。</li></ul>

無法從協力廠商的 USB 卡列印。

原因	解決方案
未安裝 USB 產品的軟體時便會發生此錯誤。	如果您要新增協力廠商 USB 卡，可能需要 Apple USB Adapter Card Support 軟體。您可以從 Apple 網站取得此軟體的最新版本。

使用 USB 纜線進行連接時，在選擇驅動程式後，產品未出現在「列印中心」或「印表機設定公用程式」中。

原因	解決方案
此問題可能是軟體，也可能是硬體元件所造成。	<b>軟體疑難排解</b> <ul style="list-style-type: none"><li>檢查確認您的 Macintosh 支援 USB。</li><li>確認您的 Macintosh 作業系統為 Mac OS X 第 10.1 版或更新版本。</li><li>確認您的 Macintosh 裝有 Apple 發行的正確 USB 軟體。</li></ul> <b>硬體疑難排解</b> <ul style="list-style-type: none"><li>檢查產品的電源是否開啓。</li><li>確認 USB 電纜已正確連接。</li></ul>

**表格 15-1 Mac OS X 可能出現的問題（續）**

使用 USB 纜線進行連接時，在選擇驅動程式後，產品未出現在「列印中心」或「印表機設定公用程式」中。

原因	解決方案
	<ul style="list-style-type: none"><li>● 確認您是使用正確的高速 USB 電纜。</li><li>● 確認沒有串接過多 USB 裝置，同時使用串接電源。先中斷連接所有的串接裝置，再將電纜直接接到主電腦的 USB 連接埠上。</li><li>● 檢查串接裡是否連續串接兩個以上未接電源的 USB 集線器。先中斷連接所有的串接裝置，再將電纜直接接到主電腦的 USB 連接埠上。</li></ul>
	<p><b>附註：</b> iMac 鍵盤也是一個未接電源的 USB 集線器。</p>



---

# A 耗材和附件

- [訂購零件、附件和耗材](#)
- [零件編號](#)

# 訂購零件、附件和耗材

下列數種方法可用來訂購零件、耗材及附件。

- [直接從 HP 訂購](#)
- [透過服務或支援供應商來訂購](#)
- [直接透過嵌入式 Web 伺服器來訂購 \(針對連線到網路的印表機\)](#)
- [直接透過 HP Easy Printer Care 軟體來訂購。](#)

## 直接從 HP 訂購

你可以直接從 HP 獲得下列項目：

- **替換零件：**在美國要訂購替換零件，請到 [www.hp.com/go/hpparts/](http://www.hp.com/go/hpparts/)。在美國以外的國家/地區，請接洽您當地授權的 HP 服務中心來訂購零件。
- **耗材和附件：**若要在美國訂購耗材，請瀏覽 [www.hp.com/go/ljsupplies](http://www.hp.com/go/ljsupplies)。若要在全球訂購耗材和附件，請造訪 [www.hp.com/ghp/buyonline.html](http://www.hp.com/ghp/buyonline.html)。

## 透過服務或支援供應商來訂購

要訂購零件或附件，請接洽 HP 授權的服務或支援供應商。

## 直接透過嵌入式 Web 伺服器來訂購 (針對連線到網路的印表機)

使用下列步驟，以便直接透過嵌入式 Web 伺服器來訂購列印耗材。

1. 在電腦的 Web 瀏覽器上，輸入該裝置的 IP 位置或主機名稱。狀態視窗開啓。
2. 在**其他連線**區域，請連按兩下**訂購耗材**。這將會提供一個網站的 URL，您可以從這個網站購買耗材。
3. 選擇您想要訂購的零件號碼，並且依照銀幕上的指示。

## 直接透過 HP Easy Printer Care 軟體來訂購。

HP Easy Printer Care 是一款列印管理工具軟體，設計用來使印表機設定、監控、耗材訂購、疑難排解與更新，盡可能的簡單且有效率。如需關於 HP Easy Printer Care 軟體的更多資訊，請到 [www.hp.com/easyprintercare](http://www.hp.com/easyprintercare)。

## 零件編號

在產品的使用壽命期內，訂購資訊和存貨狀況可能會變更。

## 附件

項目	說明	零件編號
HP 3 槽式釘書機/堆疊器附件	HP 3 槽式釘書機/堆疊槽，隨附輸出附件橋接器裝置	CC517A
HP 3 槽式釘書機/堆疊器或 HP 手冊裝訂機/完稿器釘書針匣 (HP 手冊裝訂機/完稿器的上釘書針匣)	5000 支釘書針的更換匣	C8091A
HP 手冊裝訂機/完稿器附件	包含輸出附件橋接器裝置的手冊裝訂機	CC516A
HP 手冊裝訂機/完稿器騎馬釘釘書針匣 (下釘書針匣)	2000 支釘書針的更換匣 (數量為 2)	CC383A
HP LaserJet 類比傳真附件 300	為產品提供傳真功能。此功能隨附於 HP Color LaserJet CM6040f MFP 型號中。	QC3701A

## 碳粉匣

項目	說明	零件編號
HP Color LaserJet 黑色碳粉匣	可列印 19,500 頁的黑色碳粉匣	CB390A
HP Color LaserJet 青色碳粉匣	可列印 21,000 頁的青色碳粉匣	CB381A
HP Color LaserJet 黃色碳粉匣	可列印 21,000 頁的黃色碳粉匣	CB382A
HP Color LaserJet 洋紅色碳粉匣	可列印 21,000 頁的洋紅色碳粉匣	CB383A

## 感光鼓

項目	說明	零件編號
HP Color LaserJet 黑色影像感光鼓	可列印 35,000 頁的黑色感光鼓	CB384A
HP Color LaserJet 青色影像感光鼓	可列印 35,000 頁的青色感光鼓	CB385A
HP Color LaserJet 黃色影像感光鼓	可列印 35,000 頁的黃色感光鼓	CB386A
HP Color LaserJet 洋紅色影像感光鼓	可列印 35,000 頁的洋紅色感光鼓	CB387A

## 維護套件

項目	說明	零件編號
影像熱凝器組件	110 V	CB457A
影像熱凝器組件	220 V	CB458A
滾筒組件		CB459A

項目	說明	零件編號
傳送組件		CB463A
ADF 滾筒組件		CE487A

## 記憶體

項目	說明	零件編號
200 插腳 DDR 記憶體 DIMM (雙排直插式記憶體模組)	128 MB	Q7557A
	256 MB	Q7558A
提高產品處理大型或複雜列印工作的能力。		

## 電纜與介面

項目	說明	零件編號
增強 I/O (EIO) 卡	HP Jetdirect 635n IPv6/IPsec 列印伺服器	J7961G
USB 纜線	2 公尺標準 USB 相容裝置連接器	C6518A

---

## B 服務與支援

- [惠普有限保固條款](#)
- [碳粉匣有限保固聲明](#)
- [Color LaserJet 熱凝器組件、傳送組件和滾筒組件有限保固聲明](#)
- [客戶自行維修保固服務](#)
- [客戶支援](#)
- [可用的支援與服務](#)
- [HP 維護合約](#)

## 惠普有限保固條款

HP 產品	有限保固期限
HP Color LaserJet CM6030 系列 MFP	一年有限保固
HP Color LaserJet CM6040 系列 MFP	一年有限保固

HP 向您 (一般使用者客戶) 保證, HP 硬體和附件自購買日算起, 在上述期限內, 無材料和製品方面的缺陷。在產品保固期間, 如果 HP 接獲產品瑕疵的通知, 即根據狀況將瑕疵品予以維修或更換。更換的產品可能是新品或效能與新品相當的產品。

HP 向您保證, HP 軟體自購買日算起, 在上述期限內, 在適當安裝與使用下, 不會因為材料和製品方面的缺陷, 無法執行程式設計指令。在產品保固期間, 如果 HP 獲悉此類瑕疵, HP 將更換由於這類瑕疵而無法執行程式指令的軟體。

HP 不保證 HP 產品在執行期間不會發生中斷或錯誤。如果 HP 無法在合理的時間內依照保固聲明將產品予以維修或更換, 使用者可以立即退還產品, 並按照購買價格取回退款。

HP 產品可能包含效能與新的零件完全相等或可能曾被偶爾使用過的再製零件。

保固不適用於下列狀況所造成的瑕疵: (a) 不當或不充分的維護或校正, (b) 非 HP 提供的軟體、介面、零件或設備, (c) 未經授權的修改或不當使用, (d) 不符合產品規格需求的操作, 或 (e) 不當的場地準備或維護。

在地方法令允許的範圍內, 以上保固聲明是唯一專有的。不論是書面或口頭承諾, HP 不作其它明示或暗示性的保固, 並特別否認有關銷售合適性、品質滿意度以及適合特定用途之暗示性保固或條件。有些國家/地區、州或省不允許對暗示保固的有效期進行限制, 因此上述限制或排除可能對您不適用。本保固賦予您特定的法律權利, 依據您所在國家/地區、州或省的不同, 您可能還有其他權利。

HP 的有限保固在任何提供 HP 產品支援以及銷售本產品的國家/地區均有效。您所獲得的保固服務會因為當地的標準而有所不同。若有某種產品基於法律或法規原因而不適合在某個國家/地區使用, HP 將不會改變其產品外形、結構或功能以使其可在該國家/地區使用。

根據當地法律所規定的範圍, 本保證所聲明的補償方式是使用者的唯一補償方式。除上述任何情況下, HP 或其供應商對由於本資料的使用而引起的直接、特殊、偶發或引發的損害概不負責 (包括營利或資料損失); 不論這是基於合約、侵權或其它法律理論。有些國家/地區、州或省不允許對暗示保固的有效期進行限制, 因此上述限制或排除可能對您不適用。

除法律允許範圍之外, 本聲明所包含之保固項目不排除、限制或修改適用於本產品銷售之法定強制權限。

## 碳粉匣有限保固聲明

HP 保證產品無材料和製品方面的缺陷。

本保固聲明不適用 (a) 以任何方式裝填、整修、再製或擅自更動的產品，(b) 因濫用、不恰當的存放或不符合印表機產品環境規格的操作而產生的問題，或是 (c) 因展示用途而產生正常損耗的產品。

若要獲得保固服務，請將產品送至購買處 (連同問題的書面說明和列印範本)，或是聯絡 HP 客戶支援部門。如果證實產品有缺陷，HP 可選擇更換產品，或依購買金額退款。

在當地法律允許的範圍內，上述保固是唯一的，其他明示或暗示性、書面或口頭的保固或條款均無效；HP 特別否認對任何銷售合適性、滿意品質以及合適特定用途的暗示性保固或條款。

在當地法律允許的範圍內，HP 或其供應商對於所引起的直接、特殊、偶發或引發的損害概不負責 (包括營利或資料損失)；不論這是基於合約、侵權或其他法律理論。

除了法律允許的範圍之外，不得排除、限制或修改本聲明中包含的保固條款，此外，只要您購買 HP 產品，就賦予了這些法律權利。

# Color LaserJet 熱凝器組件、傳送組件和滾筒組件有限保固聲明

HP 茲保證自購買日起的指定期限內，本 HP 產品在材料與技術上沒有缺陷，直到印表機在控制面板上顯示耗材即將用盡訊息指示為止。

本保固不適用於以下原因所引起的產品缺陷：(a) 再翻修、再製或以任何其他方式修改，(b) 不當使用、不適當的儲存或是在不符合印表機產品操作規格的情況下作業所導致的問題，或 (c) 一般使用所造成的耗損。

若要取得保固服務，請將產品送回產品的購買地點（並附上問題的詳細書面資料）或直接聯繫 HP 客戶服務。HP 可選擇以無缺陷的產品來替換或是依採購價格退還您價款。

在當地法律允許的範圍內，上述保固是唯一的，其他明示或暗示的、書面或口頭的保固或條款均無效；HP 特別否認對任何銷售合適性、滿意品質以及適合特定用途的暗示性保固或條款。

在當地法律允許的範圍內，HP 或其供應商對於所引起的直接、特殊、偶發或引發的損害概不負責（包括營利或資料損失）；不論這是基於合同、侵權或其他法律理論。

除了法律允許的範圍之外，本聲明中包含的保固條款不得拒絕、限制或修改，並且只要您購買 HP 產品，就賦予了這些法定權利。



## 客戶自行維修保固服務

HP 產品在設計上包含許多客戶自行維修 (Customer Self Repair ; CSR) 零件，以將維修時間降至最低，並在更換故障零件時有更大的彈性。如果 HP 在診斷期間鑑定出可以使用 CSR 零件完成維修，HP 會將該零件直接運送給您執行維修。CSR 零件分為兩類：1) 強制性客戶自行維修的零件。如果您要求 HP 更換這類零件，您將必須支付執行此服務所需的交通及人工費用。2) 選擇性客戶自行維修的零件。這類零件亦設計用於客戶自行維修。然而，依您的產品選定的保固服務類型而定，如果您要求 HP 為您更換這類零件，您可能不需支付額外費用。

在供貨狀況及距離條件許可之下，CSR 零件將在次工作日寄達客戶。若距離條件許可，或可提供同一工作日當天或四小時內寄達的服務，但須支付額外費用。如果需要這方面的協助，請致電 HP 技術支援中心，將會有技術人員透過電話提供協助。HP 會在隨同更換用 CSR 零件運送的資料中，指明是否必須退還故障零件。如果必須將故障零件退還給 HP，您必須在一定期間內將其運回，通常應在五 (5) 個工作日內。故障零件必須連同相關說明文件，以所提供的運送材料包裝退還。如果未退還故障零件，HP 可能會收取更換零件的費用。對於客戶自行維修，HP 會支付所有運送及退還零件的費用，並會指定應使用的快遞/運送服務。

## 客戶支援

在保固期內免費獲得您所在國家/地區的電話支援 事先備好產品名稱、序號、購買日期及問題描述。	國家/地區電話號碼可在產品包裝盒內的傳單紙或 <a href="http://www.hp.com/support/">www.hp.com/support/</a> 上找到。
取得 24 小時網際網路支援	<a href="http://www.hp.com/support/cljcm6030mfp">www.hp.com/support/cljcm6030mfp</a> 或 <a href="http://www.hp.com/support/cljcm6040mfp">www.hp.com/support/cljcm6040mfp</a>
取得搭配 Macintosh 電腦使用的產品支援	<a href="http://www.hp.com/go/macosex">www.hp.com/go/macosex</a>
下載軟體公用程式、驅動程式及電子版資訊	<a href="http://www.hp.com/go/cljcm6030mfp_software">www.hp.com/go/cljcm6030mfp_software</a> 或 <a href="http://www.hp.com/go/cljcm6040mfp_software">www.hp.com/go/cljcm6040mfp_software</a>
訂購耗材與紙張	<a href="http://www.hp.com/go/suresupply">www.hp.com/go/suresupply</a>
訂購原廠 HP 零件或配件	<a href="http://www.hp.com/buy/parts">www.hp.com/buy/parts</a>
訂購其他 HP 服務或維護合約	<a href="http://www.hp.com/go/carepack">www.hp.com/go/carepack</a>

## 可用的支援與服務

HP 在世界各地提供各種購買的服務和支援選項。這些可用的方案將視您的所在位置而異。

## HP 維護合約

HP 提供數種類型的維護合約以滿足各種支援的需要。維護合約不屬於標準保固聲明的一部份。支援服務會因國家/地區的不同而有差別。請與當地的 HP 經銷商聯絡，詢問可提供的服務。

### 現場服務合約

為提供最適合客戶需要的支援級別，HP 提供各種回應時間的現場服務合約。

### 優先現場服務

對於在 HP 正常營業時間內撥打支援電話的客戶，依據此合約，我們將在 4 個小時以內提供現場服務。

### 次日現場服務

在收到服務請求後，本公司將依此合約於下一個工作日提供支援。大多數的現場合約均提供數小時的延長服務和 HP 指定區域以外的服務（另外收取費用）。

### 每週（批量）現場服務

對於使用大量 HP 產品的組織團體，此合約將提供每週定期的現場拜訪。此合約專為使用 25 台以上工作站級產品（包括印表機、繪圖機、電腦和磁碟機）提供現場服務。

---

## C 產品規格

- [實體規格](#)
- [電氣規格](#)
- [聲音規格](#)
- [環境規格](#)

# 實體規格

表格 C-1 產品尺寸

產品	高度	深度	寬度	磅數 <sup>1</sup>
HP Color LaserJet CM6030 MFP	1194 公釐	635 公釐	704 公釐	140 公斤
HP Color LaserJet CM6030f MFP	1194 公釐	635 公釐	704 公釐	145 公斤
HP Color LaserJet CM6040 MFP	1194 公釐	635 公釐	704 公釐	140 公斤
HP Color LaserJet CM6040f MFP	1194 公釐	635 公釐	704 公釐	145 公斤

<sup>1</sup> 不含碳粉匣

表格 C-2 產品尺寸 (所有的門板和紙匣均完全打開)

產品	高度	深度	寬度
HP Color LaserJet CM6030 MFP	1524 公釐	1079.5 公釐	983 公釐
HP Color LaserJet CM6030f MFP	1524 公釐	1079.5 公釐	983 公釐
HP Color LaserJet CM6040 MFP	1524 公釐	1079.5 公釐	983 公釐
HP Color LaserJet CM6040f MFP	1524 公釐	1079.5 公釐	983 公釐

## 電氣規格

- △ **警告!** 電源要求根據出售本產品的國家/地區而定。請勿變動操作電壓。否則會損壞本產品，並使本產品保固失效。

**表格 C-3 電力要求 (HP Color LaserJet CM6030 與 CM6040 MFP 系列)**

規格	110 伏特機型	220 伏特機型
電力需求	100 至 127 伏特 (± 10%) 50/60 Hz (± 2 Hz)	220 到 240 伏特 (± 10%) 50/60 Hz (± 2 Hz)
額定電流	10.5 A	5.5 A

**表格 C-4 耗電量 HP Color LaserJet CM6030 與 CM6040 MFP 系列 (平均瓦數)**

產品型號	列印時	就緒	睡眠	關閉
HP Color LaserJet CM6030 MFP	1265 瓦	251.7 瓦	26.3 瓦	0.72 瓦
HP Color LaserJet CM6030f MFP	1265 瓦	251.7 瓦	26.5 瓦	0.72 瓦
HP Color LaserJet CM6040 MFP	1265 瓦	251.7 瓦	26.3 瓦	0.72 瓦
HP Color LaserJet CM6040f MFP	1265 瓦	251.7 瓦	21.5 瓦	0.72 瓦

上述值可能會變更。請參閱 [www.hp.com/support/cljcm6030mfp](http://www.hp.com/support/cljcm6030mfp) 或 [www.hp.com/support/cljcm6040mfp](http://www.hp.com/support/cljcm6040mfp)，以取得目前資訊。

HP Color LaserJet CM6030 與 CM6040 MFP 系列 列印與影印 Letter 和 A4 尺寸紙張的速度為 40 ppm。

從就緒模式到睡眠模式的預設時間 = 1 分鐘。

從睡眠模式恢復的時間 = 低於 20 秒鐘

# 聲音規格

**表格 C-5 噪音強度和聲壓等級<sup>1</sup> (HP Color LaserJet CM6030 與 CM6040 MFP 系列)**

噪音強度等級	依據 ISO 9296 聲明
列印時 <sup>1</sup>	$L_{wAd} = 6.9$ Bels (A)[69 dB(A)]
影印 <sup>2</sup>	$L_{wAd} = 7.3$ Bels (A)[73 dB(A)]
就緒	$L_{wAd} = 5.8$ Bels (A)[58 dB(A)]
聲壓等級	依據 ISO 9296 聲明
列印時 <sup>1</sup>	$L_{pAm} = 53$ dB (A)
影印 <sup>2</sup>	$L_{pAm} = 57$ dB (A)
就緒	$L_{pAm} = 40$ dB (A)

<sup>1</sup> 上述值可能會變更。請參閱 [www.hp.com/support/cljcm6030mfp](http://www.hp.com/support/cljcm6030mfp) 或 [www.hp.com/support/cljcm6040mfp](http://www.hp.com/support/cljcm6040mfp)，以取得目前資訊。

<sup>2</sup> 測試組態 (HP Color LaserJet CM6030 與 CM6040 MFP 系列) 基本機型，從 ADF 採用 A4 紙張尺寸的單面影印。



## 環境規格

環境狀況	建議	允許	存放/待機
溫度 (產品與碳粉匣)	17° 到 25°C	10° 到 30° C (50° 到 86° F)	0° 到 35°C (32° 到 95°F)
相對濕度	30% 到 70% 相對濕度 (RH)	10% 到 80% RH	5% 到 95%



---

## D 法規資訊

## 符合 FCC 規章

此設備已經通過測試，並已遵守 FCC 規章的第 15 篇中，A 級數位裝置的限制。這些限制的設計，在提供適當的保護，以防止商用環境中運作的設備產生有害的干擾。本項設備會產生、使用並發射無線電射頻能量；如果未依說明手冊進行安裝及使用，可能會對無線電通訊造成嚴重的干擾。於住宅區內操作此設備可能會引發嚴重的干擾，而使用者則須自行負擔修正此項干擾的費用。

# 一致性聲明

## 一致性聲明

依 ISO/IEC 17050 - 1 及 EN 17050 - 1 之規定

製造商名稱： 惠普科技公司  
文件編號： BOISB-0601 - 01 - rel.2.0

製造商地址： 11311 Chinden Boulevard,  
Boise, Idaho 83714-1021, USA

## 聲明本產品

產品名稱： HP Color LaserJet CM6030、CM6040 MFP 系列

附件  
CB473A - 1 個可容納 500 張紙的進紙匣/支架  
CB474A - 3 個可容納 500 張紙的進紙匣/支架  
CC516A - 手冊裝訂機  
CC517A - 3 槽式釘書機/堆疊器

法規型號：<sup>2)</sup> BOISB-0601-01

產品選件： 全部

碳粉匣/感光鼓： CB390A、CB381A、CB382A、CB383A、CB384A、CB385A、CB386A、  
CB387A

## 符合下列產品規格：

安全性： IEC 60950-1:2001 / EN60950-1:2001 +A11  
IEC 60825-1:1993 +A1 +A2 / EN 60825-1:1994 A1 +A2 (1 級雷射/LED 產品)  
GB4943-2001

EMC： CISPR 22:2005 / EN 55022:2006 - A<sup>1</sup> 級)  
EN 61000-3-2:2000 +A2  
EN 61000-3-3:1995 + A1  
EN 55024:1998+A1 + A2  
FCC 標題 47 CFR, 第 15 部分 A 級 / ICES-003, 第 4 期  
GB9254-1998, GB17625.1-2003

## 補充資訊：

本產品符合 EMC 指令 2004/108/EC 與低電壓指令 2006/95/EC 的要求，並相應地具有 CE 標誌。

此裝置符合 FCC 規章第 15 篇之規定。運作受下列兩項條件管制：(1) 本裝置不可造成有害的干擾，且 (2) 它必須能接受任何所收到的干擾，包括可能會造成不正常運作的干擾。

1) 本產品經過惠普科技個人電腦系統的標準組態測試。

2) 為了進行管制，此產品指定有管制型號。此號碼不會和產品名稱或產品號碼相混淆。

Boise, Idaho, USA

2008 年 2 月 1 日

## 下列聯絡處僅供諮詢相關法規：

歐洲聯絡地址： 您當地的惠普銷售與服務辦事處或 Hewlett-Packard GmbH, Department HQ-TRE / Standards Europe, Herrenberger  
Straße 140, D-71034 Böblingen, Germany, (傳真： +49-7031-14-3143) [www.hp.com/go/certificates](http://www.hp.com/go/certificates)

美國聯絡地址： Product Regulations Manager, Hewlett-Packard Company, PO Box 15, Mail Stop 160, Boise, Idaho 83707-0015,  
USA, (電話： 208-396-6000)

# 一致性聲明

## 一致性聲明

依 ISO/IEC 17050 - 1 及 EN 17050 - 1 之規定

製造商名稱： 惠普科技公司  
文件編號： BOISB-0601 - 02 - rel.2.0

製造商地址： 11311 Chinden Boulevard,  
Boise, Idaho 83714-1021, USA

## 聲明本產品

產品名稱： HP Color LaserJet CM6030f、CM6040f MFP 系列

附件 CB473A - 1 個可容納 500 張紙的進紙匣/支架

CB474A - 3 個可容納 500 張紙的進紙匣/支架

CC516A - 手冊裝訂機

CC517A - 3 槽式釘書機/堆疊器

BOISB-0308-00 - 傳真模組

法規型號：<sup>2)</sup> BOISB-0601-02

產品選件： 全部

碳粉匣/感光鼓： CB390A、CB381A、CB382A、CB383A、CB384A、CB385A、CB386A、  
CB387A

## 符合下列產品規格：

安全性： IEC 60950-1:2001 / EN60950-1:2001 +A11  
IEC 60825-1:1993 +A1 +A2 / EN 60825-1:1994 A1 +A2 (1 級雷射/LED 產品)  
GB4943-2001

EMC： CISPR 22:2005 / EN 55022:2006 - A<sup>1</sup>級)  
EN 61000-3-2:2000 +A2  
EN 61000-3-3:1995 + A1  
EN 55024:1998+A1 + A2  
FCC 標題 47 CFR，第 15 部分 A 級 / ICES-003，第 4 期  
GB9254-1998，GB17625.1-2003

電信 ES 203 021；FCC 標題 47 CFR，第 68<sup>4</sup>部分)

## 補充資訊：

本產品符合 EMC 指令 2004/108/EC、低電壓指令 2006/95/EC 與 R 指令 1999/5/EC (附件 II) 的要求，並具有 CE 標誌。

此裝置符合 FCC 規章第 15 篇之規定。運作受下列兩項條件管制：(1) 本裝置不可造成有害的干擾，且 (2) 它必須能接受任何所收到的干擾，包括可能會造成不正常運作的干擾。

- 1) 本產品經過惠普科技個人電腦系統的標準組態測試。
- 2) 為了進行管制，此產品指定有管制型號。此號碼不會和產品名稱或產品號碼相混淆。
- 3) Hewlett-Packard 依據法規機型識別號碼 BOISB-0601-02 所取得之類比傳真附件的所有全球模組認證包含 Multi-Tech Systems MT5634SMI Socket Modem Module。
- 4) 除了以上所列項目，本產品已採用目標國家/地區適用的電信認證與標準。

Boise, Idaho, USA

2008 年 2 月 1 日

## 下列聯絡處僅供諮詢相關法規：

歐洲聯絡地址： 您當地的惠普銷售與服務辦事處或 Hewlett-Packard GmbH, Department HQ-TRE / Standards Europe, Herrenberger  
Straße 140, D-71034 Böblingen, Germany, (傳真： +49-7031-14-3143) [www.hp.com/go/certificates](http://www.hp.com/go/certificates)

美國聯絡地址： Product Regulations Manager, Hewlett-Packard Company, PO Box 15, Mail Stop 160, Boise, Idaho 83707-0015,  
USA, (電話： 208-396-6000)

# 環保產品引導計劃

## 保護環境

Hewlett-Packard Company 致力於以環保方式提供優質產品。本產品在設計上具有多種優點，可儘量減少產品對環境的影響。

## 臭氧的產生

本產品不會產生可察覺到的臭氧 (O<sub>3</sub>)。

## 耗電量

本產品處於「就緒」與「睡眠」模式時，耗電量會大幅下降，這樣可節省自然資源，亦可節省金錢，並且不會對本產品的高效能產生任何影響。請參閱產品資料單或規格單以確定本產品的 ENERGY STAR® 認證狀態。下列網站上亦會列出合格的產品：

[www.hp.com/go/energystar](http://www.hp.com/go/energystar)

## 碳粉用量

經濟模式可節省碳粉，因而可延長碳粉匣的使用壽命。

## 紙張使用

本產品可選購的自動雙面列印功能 (雙面列印) 與 n 頁縮印 (單張多頁列印) 功能可減少紙張使用量並減少對自然資源的需求。

## 塑膠

超過 25 克的塑膠零件均標有符合國際標準的標記，便於在產品使用壽命結束時識別可回收再用的塑膠零件。

## HP LaserJet 列印耗材

您可以透過 HP 地球之友回收計劃，輕鬆而且免費回收用完的 HP LaserJet 碳粉匣。每個新的 HP LaserJet 碳粉匣與耗材包裝都隨附多種語言的計劃資訊與說明。若您一次回收多個碳粉匣而不是個別回收，更能減少對環境的傷害。

從產品設計與製造，直到分銷、客戶使用及回收，HP 皆致力於提供符合環保要求的高品質創新產品與服務。當您參與 HP Planet Partners 計劃後，我們將確保正確回收您的 HP LaserJet 碳粉匣，經過處理後將其變成製造新產品所需的塑料與金屬，從而避免將數百萬噸廢物扔進垃圾處理廠。請注意，我們不會將碳粉匣退回給您。感謝您對環保高度負責的精神！

 **附註：** 請僅使用退回標籤來退回原裝 HP LaserJet 碳粉匣。請勿將此標籤用於退回 HP 噴墨墨水匣、非 HP 碳粉匣、重新填裝或再製造的碳粉匣，或處於保固期內的碳粉匣。如需回收 HP 噴墨墨水匣的資訊，請瀏覽 [www.hp.com/recycle](http://www.hp.com/recycle)。

## 返還與回收說明

### 美國與波多黎各

HP LaserJet 碳粉匣盒中隨附的標籤是供用完的一或多個 HP LaserJet 碳粉匣回收使用。請按照下列適當的指示進行。

#### 退回多個碳粉匣 (一個以上碳粉匣)

1. 將每個 HP LaserJet 碳粉匣裝入原來的包裝盒與包裝袋。
2. 使用捆紮膠帶或包裝膠帶將盒子捆在一起。包裝可能重達 31 公斤 (70 磅)。
3. 使用一個預付郵資的運送標籤。

或

1. 使用自己合適的盒子或向 [www.hp.com/recycle](http://www.hp.com/recycle) 或 1-800-340-2445 索取免費的成批收集盒 (可容納重達 31 公斤 (70 磅) 的 HP LaserJet 碳粉匣)。
2. 使用一個預付郵資的運送標籤。

#### 單個回收

1. 將 HP LaserJet 碳粉匣裝入原來的包裝盒與包裝袋。
2. 在包裝箱正面貼上運送標籤。

#### 運送

對於回收退回的所有 HP LaserJet 碳粉匣，請在下次送貨或取貨時將包裝交給 UPS，或將其交給授權 UPS 回收中心。如需瞭解當地 UPS 回收中心的位置，請致電 1-800-PICKUPS 或瀏覽 [www.ups.com](http://www.ups.com)。如果透過 USPS 標籤退回碳粉匣，請將包裝交給美國郵政局郵遞員或美國郵政局的回收站。如需詳細資訊或要訂購用於成批退回的額外標籤或盒子，請瀏覽 [www.hp.com/recycle](http://www.hp.com/recycle) 或致電 1-800-340-2445。要求的 UPS 取貨將按標準取貨費用收費。資訊如有更改，恕不另行通知。

### 在美國以外國家/地區退回

要參與 HP Planet Partners 退回與回收計劃，請遵循回收指南 (位於新產品耗材項目包裝的內側) 中的簡易指示或瀏覽 [www.hp.com/recycle](http://www.hp.com/recycle)。選擇您所在的國家/地區以取得如何退回 HP LaserJet 列印耗材的資訊。

### 紙張

本產品可使用再生紙進行列印，只要再生紙符合 HP LaserJet 印表機系列列印紙材指南所列出的準則。本產品可適用符合 EN12281:2002 標準的再生紙。

### 材料限制

本 HP 產品含有電池，使用壽命結束後可能需要進行特殊處理。

本產品內含的電池包括：

類型	Carbon monofluoride 鋰電池
重量	0.8 公克



位置	電路板
使用者可取出	否



## 廢電池請回收

本產品的控制面板液晶顯示幕中之螢光燈含有汞，在報廢時可能需要對其進行特殊處理。

如需回收資訊，可以造訪 [www.hp.com/recycle](http://www.hp.com/recycle)，或聯絡當地政府或電子工業聯盟 ([www.eiae.org](http://www.eiae.org))。

## 歐盟內個人家庭使用者廢棄設備處理

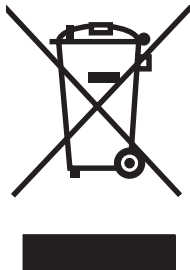

在產品或其包裝上若有此符號則表示本產品不得與其他家居廢棄物一起丟棄。您必須將廢棄設備送至回收廢棄電氣與電子設備的指定收集點以進行處理。分開收集與回收廢棄設備，有助於保護自然資源，並確保以保護人體健康與環境的方式進行回收。如需更多關於回收廢棄設備地點的資訊，請聯絡當地市公所、家居廢棄物處理服務中心或您購買該產品的商店。

## 材料安全資料表 (MSDS)

您可以透過存取 HP 網站 ([www.hp.com/go/msds](http://www.hp.com/go/msds) 或 [www.hp.com/hpinfo/community/environment/productinfo/safety](http://www.hp.com/hpinfo/community/environment/productinfo/safety)) 來取得含有化學物質的耗材 (如碳粉) 之材料安全資料表 (MSDS)。

## 更多資訊

若要獲得有關這些環境主題的資訊：

- 本產品和許多相關 HP 產品的環保簡介表
- HP 對環境的承諾
- HP 的環保管理系統

- HP 報廢產品的回收與循環再利用計劃
- 材料安全資料表

請造訪 [www.hp.com/go/environment](http://www.hp.com/go/environment) 或 [www.hp.com/hpinfo/globalcitizenship/environment](http://www.hp.com/hpinfo/globalcitizenship/environment)。

## 揮發性證明

這是一項關於客戶資料儲存於記憶體之揮發性聲明，其中亦概述如何從裝置清除安全資料。

### 記憶體類型

#### 揮發性記憶體

MFP 運用揮發性記憶體（內建 64MB 並加裝 256MB，總共 320MB），可供進行列印和影印程序時儲存客戶資料。當 MFP 關閉電源時，便會清除這些揮發性記憶體。

#### 非揮發性記憶體

MFP 運用非揮發性記憶體 (EEPROM) 儲存系統控制資料和使用者喜好設定。在非揮發性記憶體中並不會儲存任何客戶列印或影印資料。從控制面板執行「冷重設」或「還原出廠預設值」，即可清除這些非揮發性記憶體並還原成出廠預設值。

#### 硬碟機記憶體

MFP 內含一部內部硬碟機（40GB 或更大），可以在 MFP 關閉電源後保留資料。MFP 亦可包含額外選購的小型快閃儲存裝置，或是外接式的 EIO 硬碟。儲存在這些裝置上的資料，可能來自於內送/外寄的傳真或電子郵件、儲存的影印或列印工作、傳真或電子郵件通訊錄，或是協力廠商的解決方案。從 MFP 的控制面板可以清除這些資料中的一部分，不過多數資料都必須使用 HP Web Jetadmin 內的「安全儲存裝置清除」功能清除。「安全儲存裝置清除」功能符合美國國防部 (DOD) 規格 5220 - 22.M。

# 安全聲明

## 雷射安全

美國食品藥物管理局之醫療器材與輻射保健中心 (CDRH) 自 1976 年 8 月 1 日開始實施雷射產品的相關規定。在美國境內銷售的產品必須強制遵守相關規定。本裝置依據美國健康與人類服務部 (DHHS) 之輻射產生標準的輻射控制健康及安全法令 (1968 年制定) 認定為「1 級」雷射產品。本裝置內發出的輻射完全侷限於護罩及外蓋內，一般使用過程中雷射光束完全無法散佈出去。

- ⚠ **警告!** 除本使用者手冊中指定的操作外，其他任何管制、調整或執行程序皆有可能讓您受到有害輻射的危害。

## 加拿大 DOC 規則

Complies with Canadian EMC Class A requirements.

« Conforme à la classe A des normes canadiennes de compatibilité électromagnétiques. « CEM ». »

## VCCI 聲明 (日本)

この装置は、情報処理装置等電波障害自主規制協議会 (VCCI) の基準に基づくクラス A 情報技術装置です。この装置を家庭環境で使用すると電波妨害を引き起こすことがあります。この場合には使用者が適切な対策を講ずるよう要求されることがあります。

## 電源線聲明 (日本)

製品には、同梱された電源コードをお使い下さい。  
同梱された電源コードは、他の製品では使用出来ません。

## EMI 聲明 (韓國)

사용시 안내문 (A급 기기)  
이 기기는 업무용으로 전자파장애감정을 받은  
기기이오니, 만약 잘못 구입하셨을 때에는 구입  
한 곳에서 비입무용으로 교환하시기 바랍니다.

## EMI 聲明 (臺灣)

**警告使用者：**  
這是甲類的資訊產品，在居住的環境中使用時，可能會造成射頻干擾，在這種情況下，使用者會被要求採取某些適當的對策。

## 一般電信聲明

HP Color LaserJet CM6030f MFP 與 CM6040 f MFP 機型都已安裝 HP LaserJet Analog Fax Accessory 300，可提供公共交換電話網路 (PSTN) 的通訊，以便讓傳真功能運作。如需與傳真功能和該裝置關聯的所有法規核准資訊和法規聲明，請參閱 HP LaserJet Analog Fax Accessory 300 使用指南。

## 芬蘭雷射聲明

### Luokan 1 laserlaite

Klass 1 Laser Apparat

HP LaserJet CM6030, CM6040, CM6030f, CM6040f, laserkirjoitin on käyttäjän kannalta turvallinen luokan 1 laserlaite. Normaalisissa käytössä kirjoittimen suojakotelointi estää lasersäteiden pääsyn laitteen ulkopuolelle. Laitteen turvallisuusluokka on määritetty standardin EN 60825-1 (1994) mukaisesti.

### VAROITUS !

Laitteen käyttäminen muulla kuin käyttöohjeessa mainitulla tavalla saattaa altistaa käyttäjän turvallisuusluokan 1 ylittävälle näkymättömälle lasersäteilylle.

### VARNING !

Om apparaten används på annat sätt än i bruksanvisning specificerats, kan användaren utsättas för osynlig laserstrålning, som överskrider gränsen för laserklass 1.

### HUOLTO

HP LaserJet CM6030, CM6040, CM6030f, CM6040f - kirjoittimen sisällä ei ole käyttäjän huollettavissa olevia kohteita. Laitteen saa avata ja huoltaa ainoastaan sen huoltamiseen koulutettu henkilö. Tällaiseksi huoltotoimenpiteeksi ei katsota väriainekasetin vaihtamista, paperiradan puhdistusta tai muita käyttäjän käsikirjassa lueteltuja, käyttäjän tehtäväksi tarkoitettuja ylläpitotoimia, jotka voidaan suorittaa ilman erikoistyökaluja.

### VARO !

Mikäli kirjoittimen suojakotelo avataan, olet alttiina näkymättömälle lasersäteilylle laitteen ollessa toiminnassa. Älä katso säteeseen.

### VARNING !

Om laserprinterns skyddshölje öppnas då apparaten är i funktion, utsättas användaren för osynlig laserstrålning. Betrakta ej strålen. Tiedot laitteessa käytettävän laserdiodin säteilyominaisuuksista: Aallonpituus 775-795 nm Teho 5 m W Luokan 3B laser.

## 物質表 (中國)

### 有毒有害物質表

根据中国电子信息产品污染控制管理办法的要求而出台

部件名称	有毒有害物質和元素					
	鉛 (Pb)	汞 (Hg)	鎘 (Cd)	六价鉻 (Cr(VI))	多溴联苯 (PBB)	多溴二苯醚 (PBDE)
打印引擎	X	0	X	X	0	0
复印机组件	X	0	0	0	0	0
控制面板	0	X	0	0	0	0
塑料外壳	0	0	0	0	0	0
格式化板组件	X	0	0	0	0	0
碳粉盒	X	0	0	0	0	0

3046

0：表示在此部件所用的所有同类材料中，所含的此有毒或有害物質均低于 SJ/T11363-2006 的限制要求。

X：表示在此部件所用的所有同类材料中，至少一种所含的此有毒或有害物質高于 SJ/T11363-2006 的限制要求。

注：引用的“环保使用期限”是根据在正常温度和湿度条件下操作使用产品而确定的。

# 索引

## 符號/數字

- 1 號紙匣
  - 尋找 8
- 2 號、3 號、4 號、5 號紙匣
  - 裝入 98
- 3 槽式信箱
  - 容量 5
  - 規格, 實體 285
  - 選擇 110
- 3 槽釘書機/堆疊器
  - 功能 110

## A

- ADF
  - 支援的尺寸 165
  - 容量 5
  - 清潔傳送系統 207
  - 維護套件 211
  - 影印 151
- ADF 出紙槽
  - 容量 5
  - 選擇 110
- AppleTalk 設定值 33

## B

- Bonjour 設定值 72
- BOOTP 85

## C

- Copitrak 裝置 184

## D

- DHCP 84
- DIMM (雙排直插式記憶體模組)
  - 安裝 196
  - 零件編號 276
- DLC/LLC 設定值 33
- dpi, 設定值 72

## E

- Easy Printer Care 178
- EIO 卡
  - 安裝 200
  - 零件編號 276
- EPS 檔案, 故障排除 271
- Equitrac 裝置 184
- EWS
  - 功能 180
- Explorer, 支援的版本
  - 嵌入式 Web 伺服器 180

## F

- FTP, 傳送至 170

## H

- HP Easy Printer Care
  - 下載 65
  - 支援的作業系統 65
  - 支援的瀏覽器 65
  - 使用 178
  - 開啓 178
  - 說明 65
  - 選項 178
- HP Jetdirect 列印伺服器
  - 安裝 200
  - 指示燈 257
  - 設定值 31
  - 韌體更新 215
  - 機型隨附 2
- HP Universal Print Driver 60
- HP-UX 軟體 67
- HP Web Jetadmin
  - 韌體更新 214
- HP 印表機公用程式 71, 72
- HP 印表機公用程式,  
Macintosh 71
- HP 檢舉仿冒專線 189

- HP 顧客貼心服務 282

## I

- I/O 組態
  - 設定 31
  - 網路組態 84
- Internet Explorer, 支援的版本
  - 嵌入式 Web 伺服器 180
- IPX/SPX 設定值 33
- IP 位址
  - BOOTP 85
  - Macintosh, 疑難排解 270
  - 概觀 84
  - 輸入 85
  - 變更 85

## J

- Jetadmin
  - 韌體更新 214
- Jetadmin, HP Web 65, 183
- Jetdirect 列印伺服器
  - 安裝 200
  - 指示燈 257
  - 設定值 31
  - 韌體更新 215
  - 機型隨附 2

## L

- LAN 連接器 5
- LDAP 伺服器
  - 連線至 162
  - 嵌入式 Web 伺服器設定 181
  - 驗證開道位址 267
- Linux 軟體 67

## M

- Macintosh
  - AppleTalk 設定值 33
  - HP 印表機公用程式 71

- USB 卡, 疑難排解 271
- 支援 282
- 支援的作業系統 70
- 問題, 故障排除 270
- 移除軟體 70
- 軟體 71
- 軟體元件 88
- 裝訂選項 75
- 調整文件大小 73
- 驅動程式, 故障排除 270
- 驅動程式設定值 70, 73

- Macintosh 驅動程式設定
  - 工作儲存 76

- Macintosh 驅動程式設定值
  - 自訂尺寸紙張 73
  - 服務標籤 76
  - 浮水印 74

## N

- Netscape Navigator, 支援的版本
  - 嵌入式 Web 伺服器 180

- n 頁縮印
  - Windows 136

## P

- PCL 驅動程式
  - 通用 60

- PIN, 個人工作 125

- PostScript 印表機描述 (PPD) 檔
  - 隨附 71

- PPD
  - 隨附 71

- PS 模擬驅動程式 59

## R

- REt (解析度增強技術) 72

## S

- SMTP 伺服器
  - 設定閘道位址 162
  - 連線至 162
  - 測試 163
  - 驗證閘道位址 267

- Solaris 軟體 67

## T

- TCP/IP
  - 設定 84

- TCP/IPv4 85

- TCP/IPv6 87
- TCP/IP 設定值 31

## U

- UNIX 軟體 67

- USB 組態 78

- USB 連接埠
  - Macintosh 疑難排解 271
  - 疑難排解 265

- USB 連線 78

## W

- Web Jetadmin
  - 韌體更新 214

- Web 瀏覽器需求
  - 嵌入式 Web 伺服器 180

- Windows
  - 支援的作業系統 58
  - 支援的驅動程式 59
  - 軟體元件 88
  - 通用列印驅動程式 60
  - 驅動程式設定值 63
- Windows 2000 傳真 174

## 一畫

- 一致性聲明 293, 294
- 乙太網路卡 5

## 三畫

- 子網路 85
- 子網路遮罩 85, 86
- 工作
  - Macintosh 設定值 72
- 工作指南 7
- 工作流程, 傳送至 170
- 工作模式, 影印 158
- 工作儲存
  - Macintosh 設定 76
- QuickCopy 126
  - 功能 123
  - 存取 123
  - 個人 125
  - 校對與暫停 123
  - 設定值 29

## 四畫

- 介面連接埠
  - 位置 10
  - 隨附 5

- 分隔頁
  - Windows 136

- 升級韌體 213
- 尺, 重複性缺失 258

- 心跳 LED 257

- 戶外標語
  - 列印 131

- 手冊裝訂機

- 功能 110

- 使用 112

- 設定 114

- 手冊製作
  - 圖解說明 112

- 支援
  - HP 印表機公用程式頁 72
  - 嵌入式 Web 伺服器連結 182
  - 維護合約 284
  - 線上 137, 282

- 支援的公用程式
  - 用於 Macintosh 72

- 支援的作業系統 58

- 支援的紙材 91

- 文件進紙套件, 更換 211

- 文件進紙器
  - 影印雙面文件 153

- 日本 VCCI 聲明 300

- 日期, 設定 27, 187

## 五畫

- 主畫面, 控制面板 15

- 主畫面按鈕, 控制面板觸控式螢幕 16

- 出紙槽

- 位置 8

- 找出 8

- 附件 110

- 容量 5

- 標準 110

- 選擇 110

- 選擇, Windows 136

- 加拿大 DOC 規則 300

- 功能 2, 4

- 功能表, 控制面板

- 初始設定 31

- 重設 54

- 時間/排程 27

- 傳真設定 36

- 傳送設定 38

- 資訊 18



- 電子郵件設定 38
  - 管理 17, 29
  - 維修 55
  - 鎖定 186
- 功能表按鈕 14
- 功能表選擇圖
  - 列印 176
  - 資訊功能表 18
- 卡住 222
- 卡紙
  - ADF 247
  - 信封 255
  - 恢復 252
  - 常見原因 222
  - 清除 222
- 卡紙活動柄, 位置 8
- 可容納 500 張紙的紙匣
  - 規格, 實體 285
  - 機型隨附 2
- 外部設備介面 (FIH) 10, 184
- 平行連接埠
  - 找出 10
- 正反面列印
  - Macintosh 設定值 72
- 用量頁, 列印 176

## 六畫

- 仿冒耗材 189
- 份數, 數
  - Windows 137
- 列印
  - 戶外標語 131
  - 出紙槽, 選擇 110
  - 防水地圖 131
  - 速度規格 4
  - 疑難排解 265
- 列印工作 133
- 列印方向
  - 設定, Windows 136
- 列印功能
  - 紙張品質選項 135
- 列印伺服器卡
  - 安裝 200
- 列印匣
  - 更換 191
  - 非 HP 189
- 列印品質
  - 功能表 45
  - 故障排除 258

- 列印紙材
  - 支援的尺寸 91
  - 在 1 號紙匣中裝入 97
- 列印紙張
  - 用於彩色列印 145
  - 類型 94
- 列印驅動程式
  - Windows 135
- 印表機語言 4
- 合約, 維護 284
- 回收
  - HP 列印耗材回收與環保計畫 296
- 字型
  - EPS 檔案, 故障排除 271
  - 上傳 Macintosh 72
  - 清單, 列印 19, 177
  - 隨附 4
- 字體
  - 包含 4
- 存放
  - 碳粉匣 189
- 存放櫃
  - 規格, 實體 285
- 存放櫃/支架
  - 規格, 實體 285
- 安全功能 5
- 安全性
  - 外部設備介面 (FIH) 184
  - 安全磁碟清除 185
  - 設定值 33
  - 鎖定控制面板功能表 186
- 安全磁碟清除 185
- 安全聲明 300, 301
- 安裝
  - EIO 卡 200
- 安裝程式, Windows 88
- 收件者清單 166
- 灰階列印 141
- 自訂尺寸紙張設定值
  - Macintosh 73
- 自動紙材感應 107
- 自動雙面列印路徑
  - 影印文件 153
- 色彩
  - CMYK 油墨模擬 145
  - HP ImageREt 4800 145
  - Pantone® 比對 144
  - sRGB 145

- 中性灰色 141
- 匹配 143
- 半色調選項 140
- 四色列印 145
- 列印色彩樣本 143
- 列印與 監視器 143
- 灰階列印 141
- 使用 139
- 使用進階 145
- 管理 139
- 樣本表匹配 143
- 調整 140
- 邊緣控制 140
- 色彩標籤設定值 76
- 色彩選項 137

## 七畫

- 位址, 印表機
  - Macintosh, 疑難排解 270
- 作業週期 4
- 作業環境規格 289
- 匣, 碳粉
  - Macintosh 狀態 76
- 即時時鐘 187
- 序號
  - 找出 10
- 快捷設定 135
- 快速參考工作指南 7
- 快速撥號
  - EWS 184
- 快速撥號清單, 列印 177
- 技術支援
  - 維護合約 284
  - 線上 282
- 更換
  - 耗材 190
  - 記憶體 196
  - 感光鼓 194
- 材料安全資料表 (MSDS) 297
- 材質
  - 每張頁數 74
  - 每分鐘頁數 4
  - 每月作業週期 4
  - 每張頁數
    - Windows 136
- 系統需求
  - 嵌入式 Web 伺服器 180
- 防水地圖
  - 列印 131

防仿冒耗材 189

## 八畫

兩面列印

Macintosh 設定值 72

兩面影印 153

其他信紙模式 137

取消

列印 134

影印工作 159

取消列印要求 134

延伸保固 284

延遲, 睡眠 118

所支援的作業系統 70

服務標

Macintosh 76

注意指示燈

位置 14

法規聲明

一致性聲明 293, 294

環保產品引導計劃 295

狀態

HP Easy Printer Care 178

HP 印表機公用程式,

Macintosh 72

Macintosh 服務標籤 76

主畫面, 控制面板 15

訊息, 類型 220

嵌入式 Web 伺服器 180

狀態按鈕 14

直印方向

設定, Windows 136

空白頁, 疑難排解 265

空間需求 285

芬蘭雷射安全聲明 301

初始設定功能表 31

附件

3 槽釘書機/堆疊器 110

手冊裝訂機完稿器 110

訂購 274

零件編號 275

選購的輸出 110

非 HP 耗材 189

## 九畫

信封

卡紙 255

在 1 號紙匣中裝入 97

信封進紙器

規格, 實體 285

信紙, 裝入 137

信紙信頭

裝入 102

信箱, 3 槽式

容量 5

規格, 實體 285

選擇 110

保固

延伸 284

客戶自行維修 281

產品 278

碳粉匣 279

保留, 工作

功能 123

存取 123

個人 125

保留, 工作

QuickCopy 126

校對與暫停 123

保密工作

取消 134

保密列印工作

Windows 136

品質

故障排除 258

客戶支援

HP 印表機公用程式頁 72

嵌入式 Web 伺服器連結 182

線上 282

客戶服務

維護合約 284

封面 73, 135

封鎖傳真清單, 列印 177

按鈕, 控制面板

位置 14

觸控式螢幕 16

按鍵, 控制面板

位置 14

觸控式螢幕 16

指示燈

控制面板 14

電路板 257

故障排除

EPS 檔案 271

Macintosh 問題 270

功能表 48

卡紙 222

投影片 255

品質 258

重複出現瑕疵 258

網路列印 268

活動記錄, 傳真 177

為副本自動分頁 156

玻璃板

支援的尺寸 165

清潔 207

相片

列印 129

改善列印品質 135

消除紅眼 135

裝入 165

影印 157

穿孔紙

裝入 102

紅眼, 消除 135

訂購

耗材和附件 274

透過嵌入式 Web 伺服器訂購耗

材 182

零件編號 275

重設功能表, 控制面板 54

重設按鈕 14

重複, 瑕疵 258

重複出現瑕疵, 故障排除 258

頁面

列印緩慢 265

空白 265

無法列印 265

頁面順序, 變更 137

## 十畫

個人工作 125

容量

3 槽式信箱 5

ADF 5

出紙槽 5

釘書機/堆疊器 5

時間, 設定 27, 187

時間/排程功能表, 控制面板 27

時鐘

設定 187

書籍

影印 157

校正掃描器 48

校準掃描器 212

- 校對與暫停
  - Windows 136
- 校對與暫停工作 123
- 浮水印
  - Windows 135
- 特殊紙材
  - 規定 96
- 特殊紙張
  - 規定 96
- 紙匣
  - Macintosh 設定值 72
  - 自動紙材感應 107
  - 規格, 實體 285
  - 設定 107
  - 裝入 97
  - 選擇紙張 108
  - 隨附 2
- 紙匣, 狀態
  - HP Easy Printer Care 178
- 紙材
  - 支援的尺寸 91
  - 正反面列印 75
  - 在 2 號、3 號和 4 號紙匣中裝入 100
  - 在 2 號、3 號或 4 號紙匣中裝入紙張 98
  - 在 2 號紙匣中裝入 100
  - 自訂尺寸, Macintosh 設定值 73
  - 釘書機支援 120
  - 第一頁 73
- 紙張
  - 支援的尺寸 91
  - 自訂尺寸, Macintosh 設定值 73
  - 自訂尺寸, 選擇 135
  - 每張頁數 74
  - 來源 108
  - 封面, 使用不同紙張 135
  - 釘書機支援 120
  - 第一頁 73
  - 第一頁與最後一頁, 使用不同紙張 135
  - 裝入 97
  - 選擇 108
  - 類型 94, 108
  - 類型, 選擇 135
  - 類型與尺寸 108
- 紙槽
  - 容量 5
  - 選擇 110
- 耗材
  - 仿冒 189
  - 回收 295
  - 找出 190
  - 更換 190
  - 更換間隔時間 191
  - 狀態, 使用 HP 印表機公用程式檢視 72
  - 狀態, 透過嵌入式 Web 伺服器檢視 180
  - 狀態頁, 列印 176
  - 非 HP 189
  - 訂購 274
  - 重設功能表 54
  - 耗材 189
  - 透過嵌入式 Web 伺服器訂購 182
  - 零件編號 275
  - 管理功能表 29
- 耗材, 狀態
  - HP Easy Printer Care 178
- 耗材狀態, 服務標籤
  - Macintosh 76
  - Windows 137
- 能源規格 287
- 記憶體
  - 功能 4
  - 啟用 200
  - 零件編號 276
  - 隨附 2, 71
- 訊息
  - 電子郵件警示 72
  - 類型 220
- 釘書針
  - 裝入 202, 204
- 釘書針匣
  - 用盡, 停止或繼續設定值 122
- 釘書機
  - 支援的紙張尺寸 120
  - 卡紙, 清除 248
  - 用盡, 停止或繼續設定值 122
  - 使用 121
- 釘書機/堆疊器
  - 容量 5
  - 規格, 實體 285
- 設定 114
- 選擇 110
- 釘書機選項
  - 釘書機/堆疊器 111
- 十一畫**
  - 停止列印要求 134
  - 停止按鈕 14
  - 停止按鈕, 控制面板觸控式螢幕 16
  - 區域網路 (LAN) 傳真 174
  - 帳單代碼報告, 傳真 177
  - 彩色
    - 限制使用 141
  - 彩色文字
    - 以黑色列印 137
  - 從 2、3 或 4 號紙匣列印 98
  - 控制列印工作 108
  - 控制面板
    - 主畫面 15
    - 找出 8
    - 初始設定功能表 31
    - 按鈕 14
    - 指示燈 14
    - 重設功能表 54
    - 時間/排程功能表 27
    - 訊息, 類型 220
    - 配置 14
    - 清潔觸控式螢幕 207
    - 設定值 62, 70
    - 傳真設定功能表 36
    - 傳送設定功能表 38
    - 資訊功能表 18
    - 電子郵件設定功能表 38
    - 電子郵件畫面 164
    - 管理功能表 17, 29
    - 維修功能表 55
    - 說明 16
    - 影印螢幕 148
    - 鎖定功能表 186
    - 觸控式螢幕按鈕 16
  - 捷徑 135
  - 掃描
    - 速度規格 4
  - 掃描至工作流程 170
  - 掃描至資料夾 169
  - 掃描至電子郵件
    - LDAP 支援 162
    - SMTP 支援 162

- 工作設定值 168
- 收件者清單 166
- 控制面板設定值 164
- 設定 162
- 通訊錄 166
- 嵌入式 Web 伺服器設定 181
- 傳送文件 165
- 裝入文件 165
- 關於 162, 165
- 驗證位址 267
- 掃描器玻璃板
  - 清潔 207
- 掃描器校正 48, 212
- 清除硬碟 185
- 清潔
  - ADF 傳送系統 207
  - ADF 滾筒 209
  - 玻璃板 207
  - 產品外部 207
  - 熱凝器 261
  - 關於 207, 209
  - 觸控式螢幕 207
- 清潔頁, 列印 261
- 產品狀態
  - HP Easy Printer Care 178
- 產品資訊 1
- 移除 Macintosh 軟體 70
- 第一頁
  - 使用不同的紙張 73
- 組態, 機型 2
- 組態頁
  - Macintosh 72
  - 列印 176
  - 資訊功能表 18
- 處理器速度 4
- 規格
  - 功能 4
  - 作業環境 289
  - 電氣 287
  - 實體 285
  - 聲音 288
- 設定
  - 紙匣 107
  - 還原原廠 219
- 設定值
  - 優先順序 62, 70
  - 驅動程式 63, 70
  - 驅動程式預設 (Macintosh) 73

- 設定標籤, 嵌入式 Web 伺服器 181
- 軟體
  - HP Easy Printer Care 65, 178
  - HP Web Jetadmin 65
  - HP 印表機公用程式 71
  - Macintosh 71, 88
  - Windows 58, 88
  - 支援的作業系統 58, 70
  - 設定值 62, 70
  - 嵌入式 Web 伺服器 65
  - 解除安裝 Macintosh 70
- 通用列印驅動程式 60
- 通訊協定, 網路 83
- 通訊協定組態頁, 列印 35
- 通訊錄, 電子郵件
  - LDAP 支援 162
  - 收件人清單, 建立 166
  - 收件者清單 166
  - 自動完成功能 165
  - 刪除地址 167
  - 清除 54
  - 匯入 181
  - 新增地址 166
- 連接功能
  - USB 78
  - 網路公用程式 88
- 連接埠
  - Macintosh 疑難排解 271
  - 尋找 10
  - 隨附 5
- 連接產品 78
- 連線功能 5
- 連線速度設定 35
- 速度規格 4
- 頂蓋
  - 位置 8

### 十二畫

- 單張多頁
  - Windows 136
- 喚醒時間, 設定 27, 118
- 就緒指示燈
  - 位置 14
- 嵌入式 Web 伺服器
  - 功能 180
  - 指派密碼 184
  - 數位傳送標籤 181

- 測試
  - 網路 33
- 硬碟
  - 清除 185
- 診斷程式
  - 網路 33
- 進階列印選項
  - Windows 137
- 開始按鈕 14
- 開始按鈕, 控制面板觸控式螢幕 16
- 開啓/關閉開關, 找出 8
- 韌體, 升級 213
- 韌體更新, Macintosh 72

### 十三畫

- 傳真
  - 類比 172
  - 傳真, 數位 174
  - 傳真附件
    - 列印排程 28
    - 設定功能 172
    - 連接電話線 172
    - 解決問題 266
    - 數位傳真 174
    - 類比傳真 172
  - 傳真活動記錄
    - 清除 54
  - 傳真設定功能表 36
  - 傳真報告, 列印 18, 177
  - 傳送至工作流程 170
  - 傳送至資料夾 169
  - 傳送至電子郵件
    - LDAP 支援 162
    - SMTP 支援 162
    - 工作設定值 168
    - 收件者清單 166
    - 設定值 164
    - 通訊錄 166
    - 嵌入式 Web 伺服器設定 181
    - 傳送文件 165
    - 裝入文件 165
    - 關於 162, 165
    - 驗證閘道位址 267
  - 傳送設定功能表 38
  - 傳輸控制通訊協定 (TCP) 84
  - 感光鼓
    - 更換 194
    - 零件編號 275

- 會計硬體 184
- 溫度需求 289
- 經濟設定
  - 睡眠和喚醒 118
- 裝入
  - 2 號、3 號、4 號紙匣 98
  - 支援的尺寸 165
  - 文件, 支援的尺寸 165
  - 掃描器玻璃板 165
- 裝入紙材
  - 設定 97
- 裝入紙張
  - 1 號紙匣 97
- 裝訂工作 121
- 裝訂選項
  - Macintosh 75
  - Windows 136
- 裝置狀態
  - Macintosh 服務標籤 76
- 裝置狀態功能表 39
- 裝置尋找 83
- 解決問題
  - 卡紙 222
  - 紙張處理 253
  - 訊息, 類型 220
  - 電子郵件 267
  - 電子郵件警示 72
  - 網路 33
  - 錯誤按鈕, 控制面板觸控式螢幕 16
- 解析度
  - 品質故障排除 258
  - 規格 4
  - 設定值 72
- 解析度, 調整 135
- 解析度增強技術 (REt) 72
- 解除安裝 Macintosh 軟體 70
- 資料夾
  - 傳送至 169
- 資料指示燈
  - 位置 14
- 資訊功能表 18
- 資訊頁 176
- 資訊標籤, 嵌入式 Web 伺服器 180
- 逾時設定值 31
- 閘道
  - 設定 162
- 測試 163
- 驗證位址 267
- 雷射安全聲明 300, 301
- 電力
  - 規格 287
- 電子郵件
  - LDAP 支援 162
  - SMTP 支援 162
  - 工作設定值 168
  - 收件者清單 166
  - 自動完成功能 165
  - 控制面板設定值 164
  - 掃描 162
  - 設定 162
  - 通訊錄 166
  - 嵌入式 Web 伺服器設定 181
  - 傳送文件 165
  - 裝入文件 165
  - 解決問題 267
  - 關於 162, 165
  - 驗證閘道位址 267
- 電子郵件設定功能表 38
- 電子郵件警示 72
- 電氣規格 287
- 電源
  - 疑難排解 218
- 電源開關, 找出 8
- 電話線, 連接傳真附件 172
- 電路板指示燈 257
- 電路板護蓋, 位置 8
- 電壓規格 287
- 零件
  - 訂購 275
- 零件編號
  - 附件 275
  - 記憶體 276
  - 感光鼓 275
  - 碳粉匣 275
- 預設 (Macintosh) 73
- 預設工作選項功能表 20
- 預設值
  - 重設功能表 54
- 預製表格
  - 裝入 102
- 十四畫**
- 圖形顯示幕, 控制面板 14
- 實體規格 285
- 滾筒
  - 清潔 ADF 209
- 疑難排解
  - USB 纜線 265
  - 空白頁 265
  - 頁面列印緩慢 265
  - 核對清單 218
  - 紙張處理問題 253
  - 控制面板訊息 221
  - 無法列印頁面 265
  - 閘道位址 267
  - 雙面列印 256
- 睡眠按鈕 14
- 睡眠時間
  - 喚醒時間 118
- 睡眠設定
  - 延遲 118
- 睡眠模式
  - 設定值 27, 29
  - 電力規格 287
- 磁碟清除功能 185
- 碳粉
  - 濃度設定 72
- 碳粉匣
  - Macintosh 狀態 76
  - 回收 295
  - 更換 190
  - 保固 279
  - 透過嵌入式 Web 伺服器訂購 182
  - 零件編號 275
  - 管理 189
  - 管理功能表 29
  - 儲存 189
- 碳粉匣, 列印
  - 零件編號 275
- 管理
  - EPC 178
  - EWS 180
  - 耗材 189
  - 資訊頁 176
- 管理功能表 29
- 管理功能表, 控制面板 17
- 網站
  - HP Web Jetadmin, 下載 183
  - Macintosh 客戶支援 282
  - 材料安全資料表 (MSDS) 297
  - 客戶支援 282
  - 訂購耗材。 274

- 通用列印驅動程式 60
- 檢舉仿冒報告 189
- 網路
  - AppleTalk 設定值 33
  - DHCP 84
  - DLC/LLC 設定值 33
  - HP Web Jetadmin 183
  - IPX/SPX 設定值 33
  - IP 位址 83, 84, 85
  - Macintosh 設定值 72
  - SMTP 伺服器 162
  - TCP/IP 84
  - TCP/IP 參數 85
  - TCP/IP 設定值 31
  - 子網路 85
  - 子網路遮罩 86
  - 支援的通訊協定 83
  - 列印故障排除 268
  - 安全性 33
  - 安裝 EIO 卡 200
  - 設定 84
  - 設定閘道位址 162
  - 通訊協定組態頁, 列印 35
  - 連線 79
  - 連線功能 5
  - 連線速度設定值 35
  - 測試 SMTP 設定 163
  - 診斷程式 33
  - 傳輸控制通訊協定 (TCP) 84
  - 裝置尋找 83
  - 閘道 85
  - 預設閘道 86
  - 網際網路通訊協定 (IP) 84
  - 隨附列印伺服器 2
  - 驗證閘道位址 267
- 網路資料夾, 掃描至 169
- 網路標籤, 嵌入式 Web 伺服器 182
- 網際網路通訊協定 (IP) 84
- 網際網路傳真 174
- 維修
  - 合約 284
- 維修功能表, 控制面板 55
- 維護合約 284
- 維護套件 275
- 臺灣 EMI 聲明 300
- 語言, 印表機 4
- 說明, 控制面板 16
- 說明按鈕, 控制面板觸控式螢幕 16
- 遠端韌體更新 (RFU) 213
- 十五畫**
- 增強型 I/O 卡
  - 零件編號 276
- 影印
  - 工作模式 158
  - 分頁 156
  - 功能 5
  - 多份原稿 158
  - 取消 159
  - 品質, 故障排除 258
  - 相片和書籍 157
  - 書籍 157
  - 從文件進紙器 151
  - 從玻璃板 150
  - 控制面板導覽 148
  - 設定 152
  - 設定選項 149
  - 速度規格 4
  - 影印螢幕 148
  - 雙面文件 153
- 影像熱凝器組件, 110 V
  - 零件編號 275
- 影像熱凝器組件, 220 V
  - 零件編號 275
- 撥號記錄, 傳真 177
- 數位傳真 174
- 數位傳送
  - LDAP 支援 162
  - SMTP 支援 162
  - 工作流程 170
  - 工作設定值 168
  - 收件者清單 166
  - 控制面板設定值 164
  - 設定功能表 38
  - 設定電子郵件 162
  - 通訊錄 166
  - 嵌入式 Web 伺服器設定 181
  - 傳送文件 165
  - 裝入文件 165
  - 資料夾 169
  - 關於 162, 165
  - 驗證閘道位址 267
- 數位傳送標籤, 嵌入式 Web 伺服器 181
- 暫停工作 123
- 暫停列印要求 134
- 標準出紙槽
  - 位置 8
  - 容量 5
  - 選擇 110
- 歐盟, 廢棄處理 297
- 熱凝器
  - 清潔 261
- 線上支援 282
- 線上說明, 控制面板 16
- 調整文件大小
  - Macintosh 73
  - Windows 135
- 十六畫**
- 噪音規格 288
- 橫印方向
  - 設定, Windows 136
- 機型 2
- 濃度
  - 設定值 72
- 輸出品質
  - 故障排除 258
- 選購的輸出附件 110
- 錯誤按鈕, 控制面板觸控式螢幕 16
- 錯誤訊息
  - 控制面板 221
  - 電子郵件警示 72
  - 類型 220
- 隨附的 TrueType 字型 4
- 十七畫**
- 優先現場服務 284
- 優先順序, 設定值 62, 70
- 儲存, 工作
  - Macintosh 設定 76
  - Macintosh 設定值 72
  - 功能 123
  - 存取 123
  - 個人 125
  - 設定值 29
- 儲存, 工作
  - QuickCopy 126
  - 校對與暫停 123
- 儲存工作
  - Windows 136
- 檔案上傳, Macintosh 72
- 檔案目錄, 列印 177

檢舉仿冒專線 189  
濕度需求 289  
環保產品引導計劃 295  
環境, 規格 289  
縮放文件  
    Macintosh 73  
    Windows 135  
聲音規格 288  
還原原廠設定 219  
韓國 EMI 聲明 300

## 十八畫

瀏覽器需求  
    嵌入式 Web 伺服器 180  
鎖定  
    控制面板功能表 186  
鎖定資源, Macintosh 72  
雙面, 列印於  
    Macintosh 設定值 72  
雙面, 影印 153  
雙面列印  
    Windows 136  
    影印文件 153  
雙面列印附件  
    找出 8  
    規格, 實體 285  
雙面列印裝置  
    Macintosh 設定值 72  
雙面影印 153

## 二十畫

觸控式螢幕, 清潔 207  
警示, 電子郵件 72  
警告按鈕, 控制面板觸控式螢幕 16

## 二十一畫

護蓋, 位置 8  
驅動程式  
    Macintosh, 故障排除 270  
    Macintosh 設定值 73  
    Windows, 開啓 135  
    支援的 59  
    捷徑 (Windows) 135  
    設定值 62, 63, 70  
    通用 60  
    預設 (Macintosh) 73

## 二十三畫

驗證閘道位址 267

## 二十五畫以上

纜線  
    USB, 疑難排解 265  
纜線, USB  
    零件編號 276







© 2008 Hewlett-Packard Development Company, L.P.

[www.hp.com](http://www.hp.com)



Q3938-90970