

Unità MFP HP Color LaserJet serie
CM6030 e CM6040
Guida dell'utente

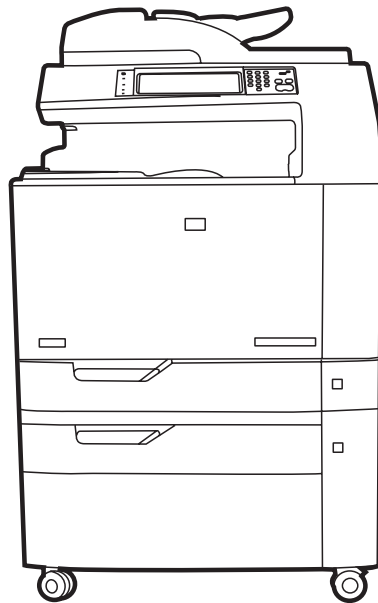

CM6030 MFP
CM6040 MFP



CM6030f MFP
CM6040f MFP

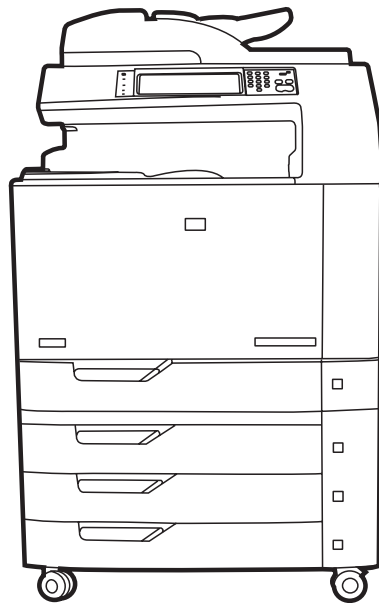

Unità MFP HP Color LaserJet serie CM6030 e
CM6040
Guida dell'utente



Copyright e licenza

© 2008 Copyright Hewlett-Packard Development Company, L.P.

Sono vietati la riproduzione, l'adattamento e la traduzione senza previo consenso scritto, ad eccezione dei casi previsti dalle leggi sui diritti d'autore.

Le informazioni contenute nel presente documento sono soggette a modifica senza preavviso.

Le uniche garanzie per i prodotti e i servizi HP sono presentate nelle dichiarazioni esplicite di garanzia fornite in accompagnamento a tali prodotti e servizi. Nessuna disposizione del presente documento dovrà essere interpretata come garanzia aggiuntiva. HP non sarà responsabile per omissioni o errori tecnici ed editoriali contenuti nel presente documento.

Numero di catalogo: Q3938-90993

Edition 3, 8/2019

Marchi

Adobe®, Acrobat® e PostScript® sono marchi registrati di Adobe Systems Incorporated.

Corel® è un marchio di fabbrica o un marchio registrato di Corel Corporation o Corel Corporation Limited.

Microsoft®, Windows® e Windows NT® sono marchi registrati di Microsoft Corporation negli Stati Uniti.

Windows Vista™ è un marchio o un marchio registrato di Microsoft Corporation negli Stati Uniti e/o in altri paesi/regioni.

PANTONE® è il marchio commerciale standard di controllo del colore di Pantone Inc.

UNIX® è un marchio registrato di The Open Group.

ENERGY STAR® e il logo ENERGY STAR® sono marchi registrati dell'Agenzia per la protezione dell'ambiente negli Stati Uniti.

Sommario

1 Nozioni fondamentali sul prodotto

Confronto tra prodotti	2
Funzioni del prodotto	4
Guida rapida di riferimento per le procedure di supporto	7
Posizione dei componenti	8
Vista anteriore	8
Unità MFP HP Color LaserJet serie CM6030 e CM6040	8
Vista posteriore	9
Porte di interfaccia	10
Posizione dei numeri di modello e di serie	10

2 Pannello di controllo

Uso del pannello di controllo	14
Componenti del pannello di controllo	14
Schermata principale	15
Pulsanti dello schermo a sfioramento	16
Guida del pannello di controllo	16
Spostamento all'interno del menu Amministrazione	17
Menu Informazioni	18
Opzioni processo predefinite, menu	20
Opzioni predefinite per originali	20
Regolazione immagine	21
Opzioni predefinite copia	22
Opzioni predefinite fax	23
Opzioni predefinite e-mail	24
Opzioni predefinite invio a cartella	25
Opzioni di stampa predefinite	26
Menu Ora/programmazione	27
Menu Gestione	29
Menu Impostazione iniziale	31
Rete e I/O	31
Configurazione fax	39
Impostazione e-mail	42
Menu Invia impostazione	42

Menu Funzionamento periferica	43
Menu Qualità di stampa	51
Menu Risoluzione dei problemi	55
Menu Ripristina	61
Menu Assistenza	62

3 Software per Windows

Sistemi operativi Windows supportati	64
Driver della stampante supportati per Windows	65
Driver di stampa universale HP (UPD)	66
Modalità di installazione di UPD	66
Selezionare il driver della stampante corretto per Windows	67
Priorità per le impostazioni di stampa	68
Modifica delle impostazioni del driver della stampante per Windows	69
Rimozione del software per Windows	70
Utilità supportate per Windows	71
HP Web Jetadmin	71
Server Web incorporato	71
HP Easy Printer Care	71
Software per altri sistemi operativi	73

4 Utilizzo del prodotto con il sistema Macintosh

Software per Macintosh	76
Sistemi operativi supportati per Macintosh	76
Driver della stampante supportati per Macintosh	76
Rimozione del software dai sistemi operativi Macintosh	76
Priorità delle impostazioni di stampa per Macintosh	76
Modifica delle impostazioni del driver della stampante per Macintosh	77
Software per computer Macintosh	77
Utility stampante HP	77
Apertura dell'Utility stampante HP	78
Funzioni di Utility stampante HP	78
Utility supportate per Macintosh	79
Server Web incorporato	79
Uso delle funzioni del driver della stampante di Macintosh	80
Stampa	80
Creazione e uso delle preimpostazioni di stampa in Macintosh	80
Ridimensionamento dei documenti o stampa su un formato carta personalizzato	80
Stampa di una pagina di copertina	80
Uso delle filigrane	81
Stampa di più pagine su un foglio in Macintosh	81
Stampa su due facciate della pagina (stampa fronte/retro)	82

Impostazione delle opzioni di graffettatura	83
Memorizzazione dei processi	83
Impostazione delle opzioni del colore	83
Uso del menu Servizi	83

5 Collegamento del prodotto

Collegamento USB	86
Collegamento in rete	87

6 Configurazione di rete

Vantaggi di una connessione di rete	90
Protocolli di rete supportati	91
Configurazione delle impostazioni di rete	92
TCP/IP	92
IP (Internet Protocol)	92
TCP (Transmission Control Protocol)	92
Indirizzo IP	92
Configurazione dei parametri IP	92
DHCP (Dynamic Host Configuration Protocol)	93
BOOTP	93
Sottoreti	93
Maschera di sottorete	93
Gateway	93
Gateway predefinito	93
Configurazione dei parametri TCP/IPv4	94
Inserimento o modifica dell'indirizzo IP	94
Impostazione della maschera di sottorete	94
Impostazione del gateway predefinito	95
Configurazione dei parametri TCP/IPv6	95
Utility di rete	96
Altri componenti e utilità	96

7 Carta e supporti di stampa

Come utilizzare la carta e i supporti di stampa	98
Formati compatibili della carta e dei supporti di stampa	99
Tipi di carta supportati	102
Indicazioni relative alla carta o ai supporti di stampa speciali	104
Caricamento della carta e dei supporti di stampa	105
Caricamento del vassoio 1	105
Stampa di buste	106
Caricamento dei vassoi 2, 3, 4 o 5	106
Caricamento di supporti in formato standard nei vassoi 2, 3, 4 o 5	106

Caricamento di supporti in formato standard non riconoscibile nei vassoi 2, 3, 4 e 5	108
Caricamento supporti di formato personalizzato nel vassoio 2, 3, 4 o 5	109
Caricamento di carta di grandi dimensioni nel vassoio 3, 4 o 5	110
Caricamento di carta intestata, prestampata o preforata	110
Modifica dell'impostazione Rotazione immagine	111
Scelta dell'orientamento corretto per il caricamento della carta intestata, prestampata o preforata	111
Configurazione dei vassoi	116
Configurazione di un vassoio durante il caricamento della carta	116
Configurazione di un vassoio in base alle impostazioni del processo di stampa	116
Rilevamento automatico del tipo di supporto (modalità Rilevamento automatico)	117
Impostazioni di rilevamento automatico	117
Selezione della carta in base all'origine, al tipo o al formato	118
Sorgente	118
Tipo e formato	118
Scelta dello scomparto di uscita	119
Scomparti di uscita standard	119
Accessori di uscita opzionali	119
Caratteristiche del raccogliitore/cucitrice a 3 scomparti	120
Caratteristiche dell'unità di finitura per la creazione di opuscoli	120
Posizione degli accessori	121
Uso della funzione di creazione opuscoli	122
Creazione di un opuscolo dal driver di stampa	122
Creazione di un opuscolo da copie	123
Configurazione della modalità operativa degli accessori	123
Selezione della modalità operativa sul pannello di controllo	123
Selezione della modalità operativa nel driver della stampante	123
Selezione della modalità operativa nel driver della stampante (Mac OS X)	124

8 Utilizzo delle funzioni del prodotto

Impostazioni di risparmio energetico	126
Pausa e attivazione	126
Impostazione delle modalità risparmio energetico dal server EWS	127
Uso della cucitrice	128
Formati di carta supportati dalla cucitrice	128
Cucitura dei processi di stampa	129
Funzioni di memorizzazione dei processi per i processi di stampa	131
Accesso alle funzioni di memorizzazione dei processi	131
Utilizzo della funzione Prova e trattieni	131
Creazione di processi Prova e trattieni	131
Stampa delle restanti copie di un processo Prova e trattieni	132
Eliminazione di un processo Prova e trattieni	132

Utilizzo della funzione dei processi personali	133
Stampa di un processo personale	133
Eliminazione di un processo personale	133
Utilizzo della funzione QuickCopy	134
Creazione di un processo di copia veloce	134
Stampa di più copie di un processo di copia veloce	134
Eliminazione di un processo di copia veloce	134
Uso della funzione di memorizzazione dei processi per i processi di copia	136
Creazione di un processo di copia memorizzato	136
Stampa di un processo memorizzato	136
Eliminazione di un processo memorizzato	137
Stampa di foto e di materiale promozionale	138
Carta lucida supportata	138
Configurazione del vassoio della carta	139
Configurazione delle impostazioni del driver	139
Stampa di mappe resistenti agli agenti atmosferici e di cartelli per esterni	140
Carta resistente supportata	140
Configurazione del vassoio della carta	140
Configurazione delle impostazioni del driver	140
Impostazione dell'allineamento fronte/retro	142

9 Operazioni di stampa

Annullamento di un processo di stampa	144
Interruzione del processo di stampa corrente dal pannello di controllo	144
Interruzione del processo di stampa corrente dal programma software	144
Uso delle funzioni del driver della stampante di Windows	145
Apertura del driver della stampante	145
Uso dei collegamenti di stampa	145
Impostazione delle opzioni relative alla carta e alla qualità	145
Impostazione degli effetti del documento	146
Impostazione delle opzioni di finitura del documento	146
Impostazione delle opzioni di output del prodotto	147
Impostazione delle opzioni di memorizzazione dei processi	147
Impostazione delle opzioni del colore	148
Informazioni sull'assistenza e sullo stato del prodotto	148
Impostazione delle opzioni di stampa avanzate	148

10 Uso del colore

Gestione del colore	152
Regolazione dei colori automatica o manuale	152
Opzioni colore manuali	152
Stampa in scala di grigi	153
Limitazione dell'utilizzo del colore	153

Limitazione della stampa e della copia a colori dal pannello di controllo	153
Colore RGB (Temi colore)	154
Corrispondenza dei colori	155
Corrispondenza dei colori con i campioni di colori	155
Stampa dei campioni di colore	156
Corrispondenza dei colori PANTONE®	156
Uso avanzato dei colori	157
HP ImageREt 4800	157
Selezione della carta	157
sRGB	157
Stampa in quadricromia: CMYK	157
Emulazione con set di inchiostri CMYK (emulazione postscript HP livello 3)	157

11 Copia

Uso della schermata Copia	160
Impostazione delle opzioni di copia predefinite	161
Copia dal vetro dello scanner	162
Copia dall'alimentatore documenti	163
Regolazione delle impostazioni di copia	164
Copia di documenti a due facciate	166
Copia manuale dei documenti fronte/retro	166
Copia automatica di documenti fronte/retro	166
Copia di originali con formati combinati	168
Modifica delle impostazioni di fascicolazione	169
Copia di foto e libri	170
Combinazione di processi di copia utilizzando Creazione processo	171
Annullamento di un processo di copia	172

12 Scansione e invio tramite e-mail

Configurazione della posta elettronica	174
Protocolli supportati	174
Configurazione del server di posta elettronica	174
Uso della schermata Invia messaggio e-mail	176
Funzioni e-mail di base	177
Caricamento dei documenti	177
Invio di documenti	177
Invio di un documento	177
Uso della funzione di completamento automatico	178
Utilizzo della rubrica	179
Creazione di un elenco di destinatari	179
Uso della rubrica locale	180
Aggiunta di indirizzi e-mail alla rubrica locale	180

Eliminazione degli indirizzi e-mail dalla rubrica locale	180
Modifica delle impostazioni e-mail del processo corrente	181
Scansione su una cartella	182
Scansione su flusso di lavoro	183

13 Fax

Fax analogico	186
Collegamento dell'accessorio fax alla linea telefonica	186
Configurazione e utilizzo delle funzioni fax	187
Fax digitale	188

14 Gestione e manutenzione del prodotto

Pagine di informazioni	190
HP Easy Printer Care	192
Apertura del software HP Easy Printer Care	192
Sezioni del software HP Easy Printer Care	192
Server Web incorporato	195
Apertura del server Web incorporato mediante la connessione di rete	195
Sezioni del server Web incorporato	196
Uso del software HP Web Jetadmin	199
Funzioni di sicurezza	200
Protezione del server Web incorporato	200
Connettore FIH (Foreign Interface Harness)	200
Requisiti	200
Utilizzo del connettore FIH	200
Attivazione del connettore FIH	200
Disattivazione del connettore FIH	201
Cancellazione protetta del disco	201
Dati interessati	202
Accesso alla cancellazione sicura del disco	202
Ulteriori informazioni	202
Autenticazione DSS	202
Blocco dei menu del pannello di controllo	202
Impostazione dell'orologio interno	204
Impostazione del formato della data	204
Impostazione della data	204
Impostazione del formato dell'ora	204
Impostazione dell'ora	204
Gestione dei materiali di consumo	206
Conservazione della cartuccia di stampa	206
Politica HP per le cartucce di stampa non HP	206
Servizio telefonico e sito Web HP per la denuncia di frodi	206
Sost. materiali	207

Individuazione dei materiali di consumo	207
Suggerimenti per la sostituzione dei materiali d'uso	207
Intervalli approssimativi di sostituzione dei materiali di consumo	208
Sostituzione delle cartucce di stampa	208
Sostituzione dei tamburi fotosensibili	211
Installazione della memoria	214
Installazione di DIMM di memoria DDR	214
Attivazione della memoria	218
Attivazione di memoria per Windows 2000 e XP	218
Installazione di un server di stampa HP Jetdirect oppure di una scheda o un disco rigido EIO	218
Sostituzione della cartuccia della cucitrice	220
Sostituzione delle cartucce di punti metallici dell'accessorio per la creazione di opuscoli	222
Pulizia del prodotto	225
Pulizia della parte esterna del prodotto	225
Pulizia dello schermo sensibile al tatto	225
Pulizia del vetro dello scanner	225
Pulizia del sistema di consegna dell'ADF	225
Pulizia del sistema di consegna dell'ADF	226
Pulizia dei rulli dell'ADF	227
Kit di manutenzione dell'ADF	229
Calibrazione dello scanner	230
Aggiornamento del firmware	231
Determinazione della versione corrente del firmware	231
Scaricamento del nuovo firmware dal sito Web HP	231
Trasferimento del nuovo firmware al prodotto	231
Uso di FTP per caricare il firmware tramite browser	232
Uso di FTP per aggiornare il firmware con una connessione di rete	232
Uso di HP Web Jetadmin per l'aggiornamento del firmware	233
Uso dei comandi MS-DOS per l'aggiornamento del firmware	234
Uso del firmware HP Jetdirect	234
15 Risoluzione dei problemi	
Risoluzione dei problemi generali	238
Elenco di controllo per la risoluzione dei problemi	238
Ripristino delle impostazioni di fabbrica	239
Fattori che influiscono sulle prestazioni del prodotto	239
Tipi di messaggi del pannello di controllo	241
Messaggi del pannello di controllo	242
Inceppamenti	243
Cause comuni degli inceppamenti	243
Individuazione degli inceppamenti	244
Eliminazione degli inceppamenti	245

AREA 1: eliminazione degli inceppamenti nello scomparto di uscita	246
AREA 2: eliminazione degli inceppamenti nel fusore	247
eliminazione degli inceppamenti nell'area dell'unità fronte/retro	252
AREA 5: eliminazione degli inceppamenti nel vassoio 2 e nel percorso carta interno	255
AREA 6: eliminazione degli inceppamenti nel vassoio 1	257
AREA 7: eliminazione degli inceppamenti nei vassoi opzionali 3, 4 e 5	260
AREA 8: eliminazione degli inceppamenti nelle unità di finitura opzionali	263
Eliminazione degli inceppamenti nel ponte dell'accessorio di uscita	263
Eliminazione degli inceppamenti nell'area del fascicolatore	264
Eliminazione degli inceppamenti nell'accessorio per la creazione di opuscoli	266
AREA 9: Eliminazione degli inceppamenti dall'ADF	268
Eliminazione delle inceppamenti nella cucitrice	269
Eliminazione degli inceppamenti nella cucitrice principale	269
Eliminazione degli inceppamenti della cucitrice nell'accessorio per la creazione di opuscoli	270
Recupero inceppamenti	273
Problemi relativi alla carta	274
Alimentazione di più fogli	274
Alimentazione di fogli di formato errato	274
La carta viene caricata dal vassoio errato	275
L'alimentazione della carta non avviene automaticamente	275
La carta non viene alimentata dai vassoi 2, 3, 4 o 5	275
Mancata alimentazione dei lucidi e della carta lucida	276
Inceppamento o mancata alimentazione delle buste	277
I fogli sono arricciati o stropicciati	277
Stampa fronte/retro non eseguita correttamente dal prodotto	278
Spie del formatter	279
LED di HP Jetdirect	279
LED a impulsi	279
Risoluzione dei problemi relativi alla qualità di stampa e di copia	280
Esempi di problemi relativi alla qualità di stampa	280
Righello dei difetti ricorrenti	280
Problemi relativi alla qualità di stampa associati all'ambiente	282
Problemi relativi alla qualità di stampa associati agli inceppamenti	282
Ottimizzazione e miglioramento della qualità delle immagini	282
Utilizzo di carta supportata	282
Calibrazione del prodotto	282
Definizione del tipo di carta corretto	283
Pulizia del fusore	283
Risposta ai messaggi di errore del pannello di controllo	283
Pulizia del gruppo di trasferimento secondario di registrazione	284

Usò delle modalità di stampa manuali	286
Pagine per la risoluzione dei problemi di qualità di stampa	287
Problemi nelle prestazioni	288
Risoluzione dei problemi relativi al fax	289
Risoluzione dei problemi e-mail	290
Convalida dell'indirizzo del gateway SMTP	290
Convalida dell'indirizzo del gateway LDAP	290
Risoluzione dei problemi di connettività di rete	291
Risoluzione dei problemi di stampa in rete	291
Verifica delle comunicazioni di rete	292
Risoluzione dei problemi comuni con Macintosh	293

Appendice A Materiali di consumo e accessori

Ordinazione di componenti, accessori e materiali di consumo	298
Ordinazione diretta da HP	298
Ordinazione tramite centri di assistenza	298
Ordinazione diretta tramite il server Web incorporato (per le stampanti connesse a una rete)	298
Ordinazioni direttamente tramite il software HP Easy Printer Care	298
Numeri di catalogo	299
Accessori	299
Cartucce di stampa	299
Tamburi fotosensibili	299
Kit di manutenzione	300
Memoria	300
Cavi e interfacce	300

Appendice B Assistenza e supporto

Dichiarazione di garanzia limitata Hewlett-Packard	302
Dichiarazione di garanzia limitata per le cartucce di stampa	304
Garanzia limitata per i kit fusore, kit trasferimento e kit rullo per stampanti LaserJet a colori	305
Servizio di garanzia CSR	306
Assistenza clienti	307
Disponibilità del servizio di assistenza	308
Contratti di manutenzione HP	309
Contratti di assistenza in loco	309
Assistenza in loco prioritaria	309
Assistenza in loco il giorno successivo	309
Assistenza settimanale in loco (volume)	309

Appendice C Specifiche del prodotto

Specifiche fisiche	312
Specifiche elettriche	313

Specifiche acustiche	314
Specifiche ambientali	315

Appendice D Informazioni sulle normative

Conformità alle normative FCC	318
Dichiarazione di conformità	319
Dichiarazione di conformità	320
Supporto del prodotto mirato alla difesa dell'ambiente	321
Protezione dell'ambiente	321
Emissione di ozono	321
Consumo energetico	321
Consumo di toner	321
Uso della carta	321
Materiali in plastica	321
Materiali di consumo HP LaserJet	321
Istruzioni per il riciclaggio e la restituzione	322
Stati Uniti e Portorico	322
Restituzione di più cartucce	322
Restituzione di cartucce singole	322
Spedizione	322
Restituzioni in altri paesi/regioni	322
Carta	323
Limitazioni relative ai materiali	323
Smaltimento delle apparecchiature elettriche ed elettroniche a fine vita nell'Unione Europea	324
Material Safety Data Sheet (MSDS, Scheda tecnica di sicurezza)	324
Ulteriori informazioni	324
Certificato di volatilità	325
Tipi di memoria	325
Memoria volatile	325
Memoria non volatile	325
Memoria dell'unità disco rigido	325
Dichiarazioni per la sicurezza	326
Sicurezza dei prodotti laser	326
Norme DOC per il Canada	326
Dichiarazione VCCI (Giappone)	326
Dichiarazione relativa ai cavi di alimentazione (Giappone)	326
Dichiarazione EMI (Corea)	326
Dichiarazione EMI (Taiwan)	327
Dichiarazioni generali per le telecomunicazioni	327
Dichiarazione sulla sicurezza dei prodotti laser per la Finlandia	327
Tabella sostanze (Cina)	328

Indice analitico 329

1 Nozioni fondamentali sul prodotto

- [Confronto tra prodotti](#)
- [Funzioni del prodotto](#)
- [Guida rapida di riferimento per le procedure di supporto](#)
- [Posizione dei componenti](#)

Confronto tra prodotti

Tabella 1-1 Modelli di prodotti



Modello	Caratteristiche
<p>HP Color LaserJet CM6040 MFP</p> 	<ul style="list-style-type: none">● Vassoio di alimentazione multifunzione da 100 fogli (Vassoio 1)● 40 pagine al minuto (ppm)● Due vassoi di alimentazione da 500 fogli● Alimentatore automatico di documenti (ADF) in grado di contenere fino a 50 pagine● Server di stampa incorporato HP Jetdirect per collegamento a reti 10/100Base-TX● 512 megabyte (MB) di memoria RAM● Unità fronte/retro● Disco rigido
<p>HP Color LaserJet CM6040f MFP</p> 	<ul style="list-style-type: none">● Vassoio di alimentazione multifunzione da 100 fogli (Vassoio 1)● 40 ppm● Quattro vassoi di alimentazione da 500 fogli● Alimentatore automatico di documenti (ADF) in grado di contenere fino a 50 pagine● Server di stampa incorporato HP Jetdirect per collegamento a reti 10/100Base-TX● 512 megabyte (MB) di memoria RAM● Unità fronte/retro● Disco rigido● Fax analogico

Tabella 1-1 Modelli di prodotti (continuazione)

Modello	Caratteristiche
HP Color LaserJet CM6030 MFP	<ul style="list-style-type: none">● Vassoio di alimentazione multifunzione da 100 fogli (Vassoio 1)● 30 ppm● Due vassoi di alimentazione da 500 fogli● Alimentatore automatico di documenti (ADF) in grado di contenere fino a 50 pagine● Server di stampa HP Jetdirect incorporato per il collegamento a reti 10/100Base-TX● 512 megabyte (MB) di memoria RAM● Unità fronte/retro● Disco rigido
HP Color LaserJet CM6030f MFP	<ul style="list-style-type: none">● Vassoio di alimentazione multifunzione da 100 fogli (Vassoio 1)● 30 ppm● Quattro vassoi di alimentazione da 500 fogli● Alimentatore automatico di documenti (ADF) in grado di contenere fino a 50 pagine● Server di stampa HP Jetdirect incorporato per il collegamento a reti 10/100Base-TX● 512 megabyte (MB) di memoria RAM● Unità fronte/retro● Disco rigido● Fax analogico



Funzioni del prodotto

Tabella 1-2 Caratteristiche

Velocità di stampa e produttività	<ul style="list-style-type: none">● Stampa fino a 40 ppm (HP Color LaserJet CM6040) o 30 ppm (HP Color LaserJet CM6030) su carta in formato Lettera.● Meno di 11 secondi per la stampa della prima pagina● Volume di stampa massimo mensile consigliato di 15.000 pagine (HP Color LaserJet CM6040) o di 10.000 pagine (HP Color LaserJet CM6030)● Microprocessore da 835 megahertz (MHz)● Stampa fronte/retro rapida
Risoluzione	<ul style="list-style-type: none">● 600 dpi (punti per pollice) con tecnologia Image Resolution Enhancement 4800 per una qualità ottimale delle immagini● 1200 x 600 dpi per la stampa di linee dettagliate e testo di piccole dimensioni
Memoria	<ul style="list-style-type: none">● 512 MB di RAM, espandibili fino a 768 MB tramite moduli SODIMM (Small Outline Dual Inline Memory Module) a 200 pin, che supportano 128 o 256 MB di RAM● Tecnologia MEt (Memory Enhancement technology) che prevede la compressione automatica dei dati per un uso più efficiente della RAM
Interfaccia utente	<ul style="list-style-type: none">● Pannello di controllo HP Easy Select● Server Web incorporato per l'accesso al servizio di assistenza e l'ordinazione di materiali di consumo (per i prodotti collegati in rete)● Software HP Easy Printer Care (strumento per la risoluzione dei problemi e la gestione dello stato basato sul Web)● Possibilità di ordinare i materiali di consumo tramite Internet mediante il software HP Easy Printer Care e il server Web incorporato
Linguaggi e font	<ul style="list-style-type: none">● HP PCL (Printer Command Language) 6● Driver di stampa universale HP PCL 5● Driver di stampa universale HP postscript (PS)● PML (Printer Management Language)● 80 caratteri di stampa TrueType PS scalabili
Cartucce di stampa/tamburi fotosensibili (4 di ognuno)	<ul style="list-style-type: none">● Toner/sistema di imaging a due parti● Cartucce di stampa del nero in grado di stampare fino a 19.500 pagine al 5% di copertura● Cartucce di stampa a colori in grado di stampare fino a 21.000 pagine al 5% di copertura● Tamburi fotosensibili in grado di stampare fino a 35.000 pagine al 5% di copertura● Rilevamento della cartuccia di stampa HP originale● Rimozione automatica del sigillo toner

Tabella 1-2 Caratteristiche (continuazione)

Gestione della carta	<ul style="list-style-type: none">● Alimentazione<ul style="list-style-type: none">○ Vassoio 1 (vassoio multifunzione): vassoio multifunzione adatto a contenere fogli, lucidi, etichette, buste e altri tipi di carta. Vedere Tipi di carta supportati a pagina 102 per un elenco dei tipi di carta. Il vassoio può contenere fino a 100 fogli di carta, 50 lucidi o 10 buste. Vedere Formati compatibili della carta e dei supporti di stampa a pagina 99.○ Vassoi 2, 3, 4 e 5: vassoi da 500 fogli. Questi vassoi riconoscono automaticamente i formati di carta comuni e consentono di stampare su carta in formati personalizzati. Il vassoio 2 supporta carta con dimensioni massime di 279 x 432 mm (11 x 17 pollici) e in formato A3, mentre i vassoi 3, 4 e 5 supportano carta con dimensioni massime di 305 x 457 mm (12 x 18 pollici) e in formato SRA3. Vedere Formati compatibili della carta e dei supporti di stampa a pagina 99 per un elenco dei formati della carta supportati. Per un elenco dei tipi di carta supportati, vedere Tipi di carta supportati a pagina 102.○ Alimentatore automatico di documenti (ADF): può contenere fino a 50 fogli di carta.○ Scansione fronte/retro dell'ADF: l'ADF dispone di un'unità duplex automatica per la scansione dei documenti su due facciate.○ Unità fronte/retro: consente di eseguire automaticamente la stampa sulle due facciate di un foglio.<p>Il formato della carta per la stampa fronte/retro automatica è compreso tra 175 e 320 mm (6,9 e 12,6 pollici) x 210 e 457 mm (8,3 e 18 pollici). Il peso della carta può variare tra 60 e 220 g/m² (16 e 58 lb).</p>● Uscita<ul style="list-style-type: none">○ Scomparto di uscita standard: lo scomparto di uscita standard è situato sotto lo scanner nella parte superiore del prodotto e può contenere fino a 500 fogli di carta. Il prodotto dispone di un sensore che segnala quando lo scomparto è pieno.○ Raccogliore/cucitrice opzionale a 3 scomparti: consente di eseguire la separazione delle stampe nei vari scomparti di uscita, la cucitura con punti metallici di un massimo di 50 fogli, l'offset automatico dei processi e altre funzioni. Il raccogliore è dotato di tre scomparti: uno capace di contenere 100 fogli, uno per 500 fogli e uno per 1000 fogli.○ Unità di finitura opzionale per la creazione di opuscoli: consente di eseguire la cucitura di processi con un massimo di 50 fogli, la rilegatura di un massimo di 15 opuscoli, la piegatura a V dei singoli fogli, la separazione e l'offset dei processi e altre funzioni di stampa. L'unità di finitura per la creazione di opuscoli è dotata di tre scomparti: due scomparti da 1000 fogli e uno capace di contenere fino a 25 opuscoli rilegati.○ Scomparto di uscita dell'ADF: lo scomparto di uscita dell'ADF si trova sotto il vassoio di alimentazione dell'ADF. Lo scomparto può contenere fino a 50 fogli di carta e il prodotto si arresta automaticamente quando lo scomparto è pieno.
Sistemi operativi supportati	<ul style="list-style-type: none">● Windows 2000®● Windows XP®● Windows Server 2003®● Windows Vista™● Macintosh OS
Connettività	<ul style="list-style-type: none">● Connettore RJ-45 per LAN (rete locale) per server di stampa incorporato HP Jetdirect● Un alloggiamento EIO (Enhanced input/output)

Tabella 1-2 Caratteristiche (continuazione)

	<ul style="list-style-type: none">● Collegamento USB 2.0● Scheda fax analogico opzionale● Connessione AUX FIH (Foreign Interface Harness) per il collegamento di altre periferiche● Software HP Digital Sending (DSS) opzionale
Caratteristiche ambientali	<ul style="list-style-type: none">● Modalità di pausa per un maggior risparmio energetico● Componenti e materiali altamente riciclabili
Funzioni di sicurezza	<ul style="list-style-type: none">● Cancellazione protetta del disco● Blocco di sicurezza (opzionale)● Ritenzione dei processi● Autenticazione utente tramite PIN per i processi memorizzati● Autenticazione DSS● Protezione IPv6
Copia e invio	<ul style="list-style-type: none">● Modalità per testo, immagini e per formati testo e immagine combinati● Funzione di interruzione dei processi● Più pagine per foglio● Animazioni del pannello di controllo (ad esempio, per il recupero degli inceppamenti)● Scansione e invio tramite e-mail<ul style="list-style-type: none">◦ Rubrica locale per posta elettronica e fax◦ Indirizzi LDAP● Invio a una cartella● Scansione fronte/retro automatica

Guida rapida di riferimento per le procedure di supporto

La guida rapida di riferimento per le procedure di supporto contiene procedure dettagliate per l'uso del prodotto. Aprire la guida rapida di riferimento per le procedure di supporto dal CD del prodotto o all'indirizzo www.hp.com/support/cljcm6030mfp o www.hp.com/support/cljcm6040mfp.

HP Color LaserJet **6030/6040** MFP Series **Replace staples** 

Figura	Passaggi
1	1. Aprire il cassetto per i nastri. (1)
2	2. Rimuovere il vecchio nastro e il vecchio nastro di riserva.
3	3. Inserire il nuovo nastro nel cassetto per i nastri.
4	4. Premere il pulsante di alimentazione per il cassetto per i nastri.
5	5. Chiudere il cassetto per i nastri.



©2008 Copyright Hewlett-Packard Development Company, L.P. www.hp.com

Posizione dei componenti

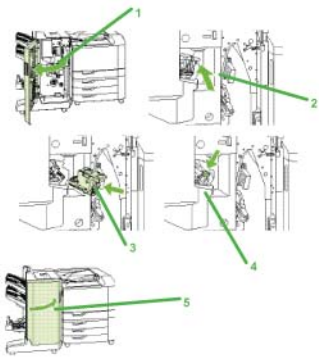
Vista anteriore

Unità MFP HP Color LaserJet serie CM6030 e CM6040

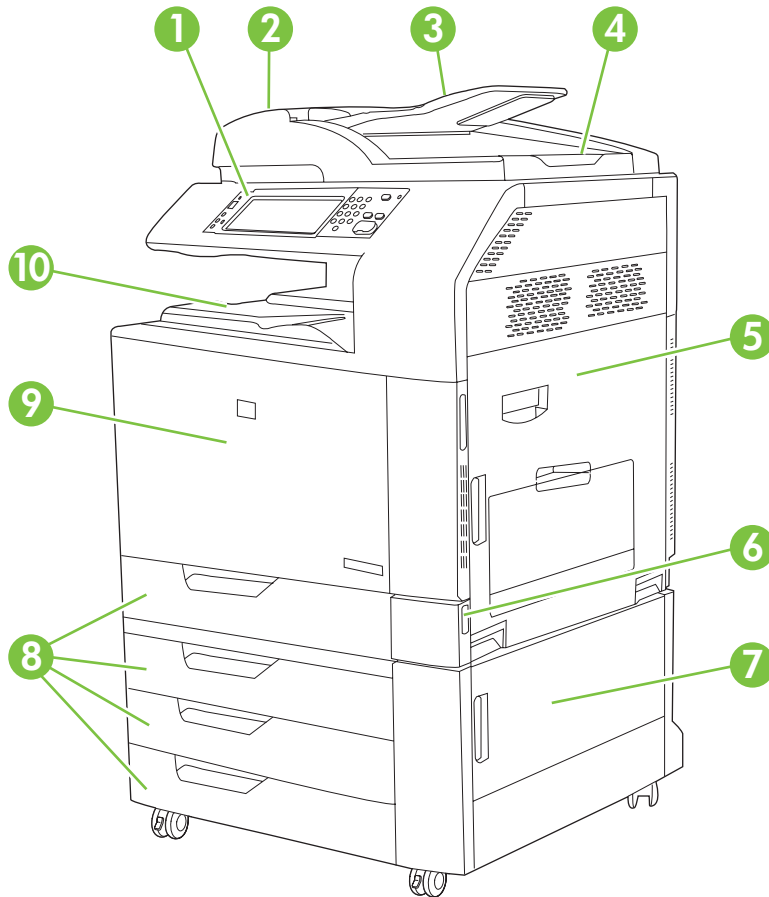

1	Pannello di controllo
2	Coperchio superiore dell'alimentatore automatico documenti (ADF)
3	Vassoio ADF per copia/scansione/invio via fax dei documenti originali
4	Scomparto di uscita dell'ADF
5	Sportello destro (permette di accedere all'unità di trasferimento, al rullo di trasferimento e all'unità fusore)
6	Interruttore di accensione/spengimento
7	Sportello centrale destro
8	HP Color LaserJet CM6030 MFP e HP Color LaserJet CM6040 MFP: vassoi 2 e 3 HP Color LaserJet CM6030f MFP e HP Color LaserJet CM6040f MFP: vassoi 2, 3, 4 e 5
9	Coperchio anteriore (permette di accedere alle cartucce di stampa e ai tamburi fotosensibili)
10	Scomparto di uscita

Vista posteriore

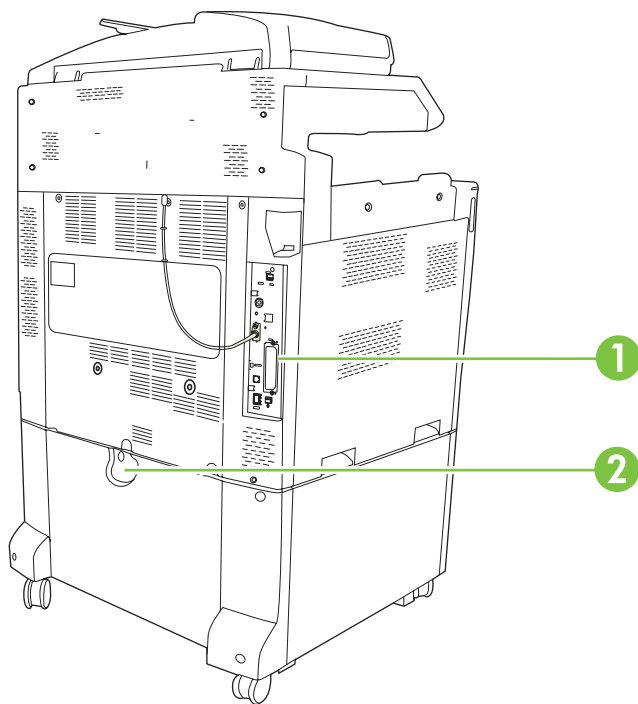

1	Porte di interfaccia e formater
2	Leva di blocco per scomparti aggiuntivi

Porte di interfaccia

Il prodotto dispone di cinque porte per il collegamento al computer o alla rete. Le porte si trovano all'angolo posteriore sinistro del prodotto.

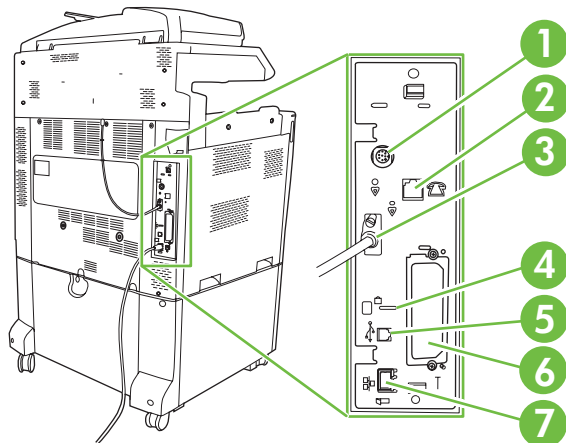

1	Connettore FIH (Foreign Interface Harness)
2	Connettore fax (se installato)
3	Cavo dello scanner
4	Porta di accesso per blocco Kensington
5	Porta USB 2.0
6	Alloggiamento di espansione EIO
7	Porta di rete

Posizione dei numeri di modello e di serie

Il numero di modello e il numero di serie sono riportati nelle etichette di identificazione situate nella parte posteriore della stampante. Il numero di serie contiene informazioni su paese/regione di origine, versione della stampante, codice di produzione e numero di produzione della stampante.

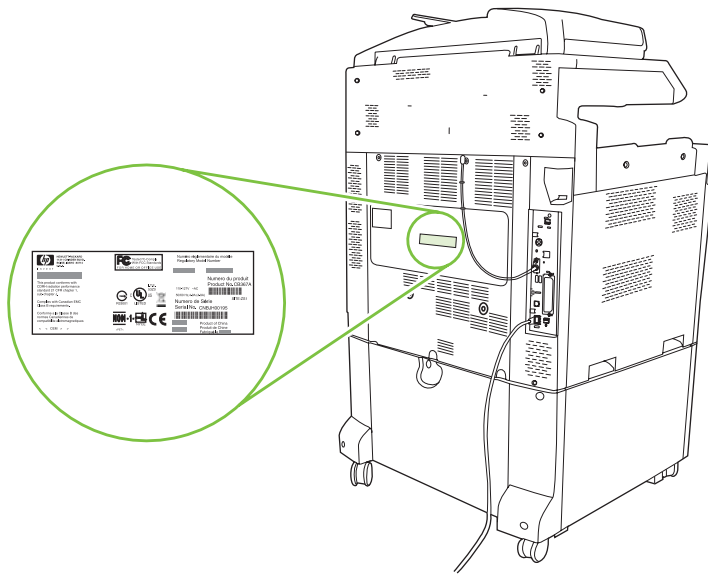

Nome del modello	Numero del modello
HP Color LaserJet CM6030 MFP	CE664A
HP Color LaserJet CM6030f MFP	CE665A
HP Color LaserJet CM6040 MFP	Q3938A
HP Color LaserJet CM6040f MFP	Q3939A

2 Pannello di controllo

- [Uso del pannello di controllo](#)
- [Spostamento all'interno del menu Amministrazione](#)
- [Menu Informazioni](#)
- [Opzioni processo predefinite, menu](#)
- [Menu Ora/programmazione](#)
- [Menu Gestione](#)
- [Menu Impostazione iniziale](#)
- [Menu Funzionamento periferica](#)
- [Menu Qualità di stampa](#)
- [Menu Risoluzione dei problemi](#)
- [Menu Ripristina](#)
- [Menu Assistenza](#)

Uso del pannello di controllo

Il pannello di controllo è dotato di uno schermo a sfioramento VGA che consente di accedere a tutte le funzioni della periferica. I pulsanti e il tastierino numerico consentono di gestire i processi e lo stato della periferica. I LED indicano lo stato della periferica.

Componenti del pannello di controllo

Il pannello di controllo include un display grafico con schermo sensibile al tatto, pulsanti per il controllo dei processi, un tastierino numerico e tre spie luminose (LED, Light-Emitting Diode) di stato.

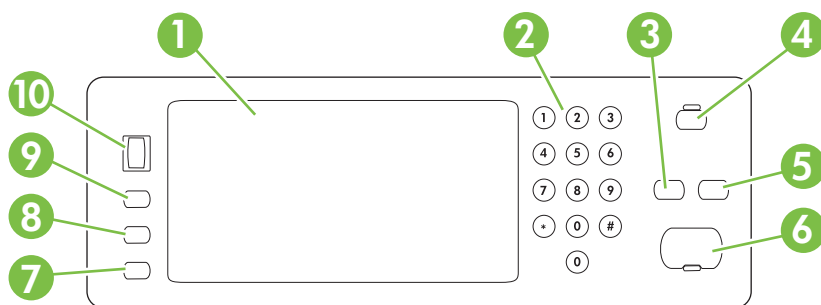

1	Display grafico con schermo a sfioramento	Consente di aprire e configurare tutte le funzioni della periferica.
2	Tastierino numerico	Consente di inserire i valori numerici indicanti il numero di copie desiderate e altri valori numerici.
3	Pulsante Reimpostazione	Consente di reimpostare i valori predefiniti indicati dall'utente o di fabbrica.
4	Pulsante Pausa	Se la periferica rimane inattiva per molto tempo, viene automaticamente attivata la modalità di pausa. Per impostare la modalità di pausa o riattivarla sulla periferica, premere il pulsante Pausa .
5	Pulsante Interrompi	Consente di interrompere il processo attivo e di aprire la schermata Stato processo.
6	Pulsante Avvia	Consente di avviare un processo di copia e l'invio digitale o di continuare un processo interrotto.
7	Spia Attenzione	La spia Attenzione indica una condizione che richiede l'intervento da parte dell'utente, ad esempio un vassoio vuoto o la presenza di un messaggio di errore sullo schermo a sfioramento.
8	Spia Pronto	La spia Pronto indica che la periferica è pronta per l'elaborazione di un processo.
9	Spia Dati	La spia Dati indica che la periferica sta ricevendo dati.
10	Manopola per la regolazione del contrasto	Ruotare la manopola per regolare il contrasto dello schermo a sfioramento in base all'angolo di visualizzazione.

Schermata principale

La schermata principale consente di accedere alle funzioni e indica lo stato corrente della periferica.

 **NOTA:** le funzioni visualizzate nella schermata principale possono variare in base alla configurazione della periferica.

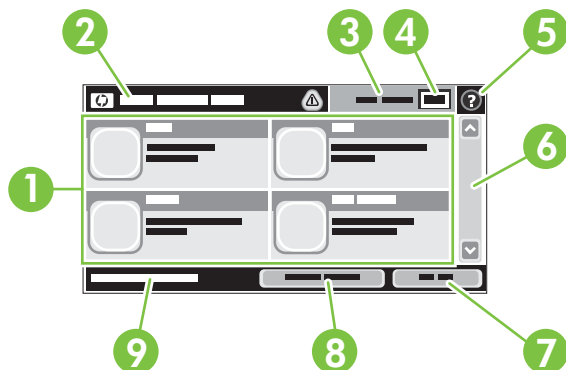

1	Funzioni	A seconda della configurazione impostata dall'amministratore di sistema, le funzioni visualizzate in questa area possono includere gli elementi riportati di seguito. <ul style="list-style-type: none">• Copia• Fax• E-mail• E-mail secondaria• Stato processo• Cartella di rete• Memorizzazione processo• Flusso di lavoro• Stato materiali di consumo• Amministrazione
2	Riga di stato della periferica	La riga di stato fornisce informazioni sullo stato generale della periferica e contiene diversi pulsanti, a seconda dello stato corrente. Per una descrizione di ciascun pulsante che potrebbe essere visualizzato nella riga di stato, vedere Pulsanti dello schermo a sfioramento a pagina 16 .
3	Tipo di copia	Consente di visualizzare se le copie sono a colori.
4	Contatore copie	Indica il numero di copie che la periferica deve eseguire.
5	Pulsante della Guida	Toccare il pulsante della Guida per aprire la Guida incorporata.
6	Barra di scorrimento	Toccare la freccia su o giù sulla barra di scorrimento per visualizzare l'elenco completo delle funzioni.
7	Deregistrazione	Toccare Deregistrazione per uscire dalle funzioni ad accesso limitato della periferica. Dopo aver eseguito la deregistrazione, nella periferica vengono ripristinate tutte le impostazioni predefinite.

8	Indirizzo di rete	Toccare Indirizzo di rete per informazioni sulla connessione di rete.
9	Data e ora	Consente di visualizzare la data e l'ora correnti. Il formato per la visualizzazione di data e ora della periferica può essere impostato dall'amministratore di sistema sul formato 12 o 24 ore.

Pulsanti dello schermo a sfioramento

La riga di stato sullo schermo a sfioramento consente di visualizzare le informazioni sullo stato della periferica e può includere diversi pulsanti. Per una descrizione di ciascun pulsante, fare riferimento alla tabella riportata di seguito.



Pulsante Inizio. Toccare il pulsante Inizio in qualsiasi schermata per tornare alla schermata iniziale.



Pulsante Avvia. Toccare il pulsante Avvia per avviare l'operazione corrispondente alla funzione selezionata.

NOTA: Il nome di questo pulsante cambia a seconda della funzione. Ad esempio, nella funzione **Copia**, è denominato **Avvia copia**.



Pulsante Interrompi. Se la periferica sta elaborando un processo di stampa o un processo fax, al posto del pulsante Avvia viene visualizzato il pulsante Interrompi. Toccare il pulsante Interrompi per interrompere il processo corrente. La periferica richiede se si desidera annullare o riavviare il processo.



Pulsante di errore. Il pulsante di errore viene visualizzato quando la periferica rileva un errore che richiede un intervento per poter proseguire. Toccando il pulsante di errore, è possibile visualizzare un messaggio in cui viene descritto il problema e vengono fornite istruzioni sulla risoluzione.



Pulsante di avvertenza. Il pulsante di avvertenza viene visualizzato quando la periferica rileva un problema che non ne impedisce il funzionamento. Toccando il pulsante di avvertenza è possibile visualizzare un messaggio in cui viene descritto il problema e vengono fornite istruzioni sulla risoluzione.





Pulsante della guida. Toccare il pulsante della guida per aprire la Guida in linea incorporata. Per ulteriori informazioni, vedere [Guida del pannello di controllo a pagina 16](#).

Guida del pannello di controllo

La periferica dispone di un sistema della Guida incorporata in cui viene indicata la modalità di utilizzo di ciascuna schermata. Per aprire la Guida, toccare il pulsante  nella parte superiore destra dello schermo.

Per alcune schermate, la Guida viene visualizzata come un menu globale in cui è possibile effettuare ricerche su determinati argomenti. È possibile esaminare la struttura del menu toccando i relativi pulsanti.

Per le schermate che contengono le impostazioni relative a processi singoli, la Guida mostra un argomento che illustra le opzioni relative alla schermata visualizzata.

Se sulla periferica è visualizzato un errore o un messaggio di avvertenza, toccare il pulsante dell'errore  o dell'avviso  per aprire un messaggio contenente una descrizione del problema e istruzioni sulla sua risoluzione.

Spostamento all'interno del menu Amministrazione

Nella schermata principale, toccare **Amministrazione** per aprire la struttura del menu. Potrebbe essere necessario scorrere fino alla fine della schermata principale per vedere questa funzione.

Il menu Amministrazione consente di accedere a vari sottomenu, elencati nella parte sinistra della schermata. Toccare il nome di un menu per espandere la struttura. Il segno più (+) posto accanto a una voce del menu indica che la voce contiene dei sottomenu. Espandere la struttura fino a visualizzare l'opzione desiderata. Per tornare al livello precedente, toccare **Indietro**.

Per uscire dal menu Amministrazione, toccare il pulsante Inizio  nell'angolo superiore sinistro dello schermo.

La periferica dispone di una Guida incorporata in cui sono descritte le funzioni disponibili nei menu. La Guida è disponibile per molti menu sul lato destro dello schermo a sfioramento. Altrimenti, per aprire la Guida globale toccare il relativo pulsante  nella parte superiore destra dello schermo.

Nelle tabelle riportate nelle sezioni successive viene indicata la struttura generale di ciascun menu all'interno del menu Amministrazione.

Menu Informazioni

Amministrazione > Informazioni

Utilizzare questo menu per stampare le pagine di informazioni e i rapporti memorizzati nella periferica.

Tabella 2-1 Menu Informazioni

Voce di menu	Voce di sottomenu	Voce di sottomenu	Valori	Descrizione
Pagine di configurazione/stato	Mappa Menu Amministrazione		Stampa	Consente di visualizzare la struttura di base del menu Amministrazione e le impostazioni di amministrazione correnti.
	Pagine di configurazione/stato		Stampa	Insieme di pagine di configurazione che indicano le impostazioni correnti della periferica.
	Pagina di stato dei materiali di consumo		Stampa	Consente di visualizzare lo stato di materiali di consumo quali cartucce, kit di manutenzione e punti.
	Pagina consumi		Stampa	Consente di visualizzare le informazioni relative al numero di pagine stampate su ciascun tipo e formato di carta.
	Registro processi utilizzo colore		Stampa	Pagina della directory contenente informazioni sull'utilizzo dei colori per ciascun processo. In tale pagina sono indicati il nome utente, il nome di applicazione e il numero di pagine a colori o in nero.
	Directory file		Stampa	Pagina della directory contenente informazioni relative alle periferiche di memorizzazione installate nella periferica, ad esempio dischi flash, schede di memoria o dischi rigidi.

Tabella 2-1 Menu Informazioni (continuazione)

Voce di menu	Voce di sottomenu	Voce di sottomenu	Valori	Descrizione
Rapporti fax	Registro attività fax		Stampa	Contiene un elenco dei fax inviati e ricevuti dalla periferica in uso.
	Report chiamate fax	Report chiamate fax	Stampa	Rapporto dettagliato relativo all'ultima operazione eseguita dal fax (invio o ricezione).
		Miniatura su rapporto	Sì No (predefinito)	Consente di includere una miniatura della prima pagina del fax nel rapporto chiamate.
		Quando stampare il rapporto	Non stampare mai automaticamente Stampa dopo ogni errore fax Stampa dopo processi di invio fax Stampa dopo ogni errore fax (impostazione predefinita) Stampa solo dopo errori di invio Stampa solo dopo errori di ricezione	
		Rapporto codici fatt.	Stampa	Elenco dei codici di fatturazione utilizzati per i fax in uscita. Questo rapporto consente di visualizzare il numero di fax inviati che sono stati fatturati per ciascun codice.
		Elenco fax bloccati	Stampa	Elenco di numeri telefonici non autorizzati a inviare fax alla periferica.
		Elenco selezioni rapide	Stampa	Consente di visualizzare i codici di selezione rapida impostati sulla periferica in uso.
Font/Pagine di esempio	Pagina demo		Stampa	Consente di stampare una pagina contenente informazioni sulla capacità di stampa del prodotto.
	Esempi RGB		Stampa	Stampa di campioni di colore per diversi valori RGB. Tali esempi rappresentano una guida per la corrispondenza dei colori.
	Esempi CMYK		Stampa	Stampa di campioni di colore per diversi valori CMYK. Tali esempi rappresentano una guida per la corrispondenza dei colori.
	Elenco font PCL		Stampa	Elenco dei font PCL (Printer Control Language) attualmente disponibili sulla periferica.
	Elenco font PS		Stampa	Elenco di font PS (PostScript) attualmente disponibili sulla periferica.

Opzioni processo predefinite, menu

Amministrazione > Opzioni processo predefinite

Utilizzare questo menu per definire le opzioni di processo predefinite per ogni funzione. Tali opzioni vengono utilizzate se l'utente non ne specifica altre durante la creazione del processo.

Opzioni predefinite per originali

Amministrazione > Opzioni processo predefinite > Opzioni predefinite per originali

Tabella 2-2 Opzioni predefinite per originali

Voce di menu	Valori	Descrizione
Formato carta	Selezionare un formato carta dall'elenco.	Selezionare il formato carta utilizzato più di frequente per la copia o la scansione di originali.
Numero di facciate	1 2	Selezionare l'opzione desiderata considerando se la copia o la scansione di originali è più spesso a facciata singola o a doppia facciata.
Orientamento	Vert. Orizz.	Selezionare l'orientamento utilizzato più di frequente per la copia o la scansione di originali. Selezionare Vert. se il lato corto è verso l'alto o Orizz. se il lato lungo è verso l'alto.
Ottimizza testo/foto	Regolazione manuale Testo Foto stampata Fotografia	Consente di ottimizzare la stampa di un particolare tipo di originale: testo, immagini o una combinazione di testo e immagini. Se si seleziona Regolazione manuale , è possibile specificare la combinazione di testo e immagini che verrà utilizzata più di frequente.

Regolazione immagine

Amministrazione > Opzioni processo predefinite > Regolazione immagine

Tabella 2-3 Menu Regolazione immagine

Voce di menu	Valori	Descrizione
Toni scuri	Selezionare un valore.	Selezionare il livello di densità (luminosità) della stampa.
Rimozione sfondo:	Consente di regolare il valore all'interno dell'intervallo.	Aumentare l'impostazione di Rimozione sfondo per rimuovere immagini chiare dallo sfondo o rimuovere un colore di sfondo chiaro.
Nitidezza	Consente di regolare il valore all'interno dell'intervallo.	Regolare l'impostazione di Nitidezza per rendere l'immagine più o meno nitida.

Opzioni predefinite copia

Amministrazione > Opzioni processo predefinite > Opzioni predefinite copia

Tabella 2-4 Menu Opzioni predefinite copia

Voce di menu	Voce di sottomenu	Valori	Descrizione
Numero di copie		Digitare il numero di copie. L'impostazione predefinita è 1.	Impostare il numero predefinito di copie per un processo di copia.
Numero di facciate		1 2	Impostare il numero predefinito di facciate per le copie.
Colore/Nero		Rilevamento automatico Colorata Nero (predefinito)	Scegliere la modalità di copia predefinita: a colori o in bianco e nero.
Cuci/Fascicola	Punto	Nessuno (impostazione predefinita) Uno a sinistra in diagonale Due a sinistra Due in alto Uno a destra in diagonale Due a destra	Impostare le opzioni per la cucitrice e la fascicolazione delle pagine in gruppi di copie. Se è selezionato Fascicolato , viene stampata una copia completa prima di iniziare la copia successiva. In caso contrario, viene stampata la prima pagina di tutte le copie prima della stampa della seconda pagina e così via. Le funzioni di cucitura e fascicolazione potrebbero non essere presenti sul prodotto in uso. Queste funzioni dipendono dall'accessorio di uscita opzionale installato.
	Fascicolato	Spento Attivo (impostazione predefinita)	
Scomparto di uscita		<Nome scomparto>	Selezionare lo scomparto di uscita predefinito per le copie. Questa opzione è disponibile solo se è installato un accessorio di uscita opzionale.
Bordo a bordo		Normale (consigliato) (impostazione predefinita) Stampa bordo a bordo	Se il documento originale viene stampato vicino ai bordi, utilizzare la funzione Bordo a bordo per evitare che vengano visualizzate ombreggiature lungo i bordi. Combinare questa funzione con la funzione Riduci/Ingrandisci per assicurarsi che l'intera pagina venga visualizzata sulle copie.
Includi autom. margini		Spento (predefinito) Attivo	Consente di ridurre automaticamente l'immagine durante la scansione, al fine di includere i margini.

Opzioni predefinite fax

Amministrazione > Opzioni processo predefinite > Opzioni predefinite fax

Tabella 2-5 Invio fax

Voce di menu	Voce di sottomenu	Valori	Descrizione
Risoluzione		Standard (100x200dpi) (impostazione predefinita) Fine (200 x 200 dpi) Superfine (300x300dpi)	Impostare la risoluzione per i documenti inviati. Le immagini a risoluzione più elevata hanno più punti per pollice (dpi) quindi mostrano più dettagli. Le immagini a risoluzione più bassa hanno meno punti per pollice (dpi) e mostrano meno dettagli, ma le dimensioni del file sono inferiori.
Intestazione fax		Anteposta (impostazione predefinita) Overlay	Selezionare la posizione dell'intestazione del fax sulla pagina. Selezionare Anteposta per stampare l'intestazione del fax al di sopra del contenuto e spostare il contenuto in basso nella pagina. Selezionare Overlay per stampare l'intestazione del fax al di sopra del contenuto senza spostare il contenuto in basso. L'utilizzo di questa opzione può impedire che un fax di una sola pagina si divida su due pagine.

Tabella 2-6 Menu Ricezione fax

Voce di menu	Voce di sottomenu	Valori	Descrizione
Inoltro fax	Inoltro fax	Spento (predefinito) Personalizzato	Per inoltrare i fax ricevuti a un'altra periferica fax, selezionare Inoltro fax e Personalizzato . Digitare quindi il numero dell'altra periferica fax nel campo Numero fax di inoltro . Quando si seleziona questa voce di menu per la prima volta, viene richiesto di impostare un codice PIN. Digitare il PIN ogni volta che si utilizza questo menu. Si tratta dello stesso PIN utilizzato per accedere al menu Stampa fax.
	Creazione di un PIN		
Timbro fax ricevuti	Abilitato Disabilitato (impostazione predefinita)		Aggiungere data, ora, numero telefonico dei mittenti e numero di pagina a ciascuna pagina dei fax ricevuti da questa periferica.
Adatta a pagina	Abilitato (impostazione predefinita) Disabilitato		Comprimere i fax più grandi del formato Lettera o A4 in modo che possano adattarsi a una pagina Lettera o A4. Se questa funzione è impostata su Disabilitato , i fax il cui formato è maggiore di Lettera o A4 vengono suddivisi su più pagine.
Vassoio carta fax	Selezionare dall'elenco dei vassoi. L'impostazione predefinita è Automatico .		Selezionare il vassoio che contiene la carta del formato e del tipo desiderato per i fax in arrivo.
Scomparto di uscita	<Nome scomparto>		Selezionare lo scomparto di uscita predefinito per i fax, se applicabile.

Opzioni predefinite e-mail

Amministrazione > Opzioni processo predefinite > Opzioni predefinite e-mail

Voce di menu	Valori	Descrizione
Tipo file documento	PDF (impostazione predefinita) JPEG TIFF M-TIFF	Selezionare il formato file del messaggio di posta elettronica.
Qualità output	Alto (file di grandi dimensioni) Medio (impostazione predefinita) Basso (file di piccole dimensioni)	Alla selezione di una qualità superiore dell'output corrisponderà l'aumento delle dimensioni del file di output.
Risoluzione	300 DPI 200 DPI 150 DPI (predefinito) 75 DPI	Selezionare la risoluzione. Utilizzare un'impostazione inferiore per creare file più piccoli.
Colore/Nero	Scansione a colori (impostazione predefinita) Scansione in bianco e nero	Specificare se il messaggio di posta elettronica sarà in bianco e nero o a colori.
Versione TIFF	TIFF 6.0 (impostazione predefinita) TIFF (Successiva a 6.0)	Specificare la versione TIFF da utilizzare per il salvataggio dei file sottoposti a scansione.

Opzioni predefinite invio a cartella

Amministrazione > Opzioni processo predefinite > Opzioni predefinite invio a cartella

Voce di menu	Valori	Descrizione
Colore/Nero	Scansione a colori	Specificare se il file sarà in bianco e nero o a colori.
	Scansione in bianco e nero (impostazione predefinita)	
Tipo file documento	PDF (predefinito)	Selezionare il formato del file.
	M-TIFF	
	TIFF	
	JPEG	
Versione TIFF	TIFF 6.0 (predefinito) TIFF (versione successiva alla 6.0)	Consente di specificare la versione TIFF da utilizzare per il salvataggio dei file sottoposti a scansione.
Qualità output	Alto (file di grandi dimensioni)	Alla selezione di una qualità superiore dell'output corrisponderà l'aumento delle dimensioni del file di output.
	Medio (impostazione predefinita)	
	Basso (file di piccole dimensioni)	
Risoluzione	75 DPI	Selezionare la risoluzione. Utilizzare un'impostazione inferiore per creare file più piccoli.
	150 DPI (predefinito)	
	200 DPI	
	300 DPI	
	400 DPI	
	600 DPI	

Opzioni di stampa predefinite

Amministrazione > Opzioni processo predefinite > Opzioni di stampa predefinite

Tabella 2-7 Menu Opzioni di stampa predefinite

Voce di menu	Voce di sottomenu	Valori	Descrizione
Copie per processo		Digitare un valore.	Impostare il numero predefinito di copie per i processi di stampa.
Formato predefinito carta		(elenco dei formati supportati)	Selezionare un formato carta.
Formato carta personalizzato predefinito	Unità di misura	Millimetri Pollici	Consente di configurare il formato carta predefinito utilizzato quando l'utente seleziona il formato Personalizzato per un processo di stampa.
	Dimensione X		Consente di configurare la misura della larghezza per il Formato carta personalizzato predefinito .
	Dimensione Y		Consente di configurare la misura dell'altezza per il Formato carta personalizzato predefinito .
Scomparto di uscita		<Nome scomparto>	Selezionare lo scomparto di uscita predefinito per i processi di stampa. Se sono installati vassoi opzionali, le opzioni per lo scomparto di uscita variano.
Lati di stampa		1 facc.	Selezionare se si desidera che i processi di stampa siano a una facciata o fronte/retro per impostazione predefinita.
		2 facc.	

Menu Ora/programmazione

Amministrazione > Ora/programmazione

Questo menu consente di impostare le opzioni per la configurazione dell'ora degli intervalli di attivazione e disattivazione della modalità Pausa.

 **NOTA:** i valori indicati con "(predefinito)" sono valori predefiniti di fabbrica. Alcune voci di menu non hanno un valore predefinito.

Tabella 2-8 Menu Ora/programmazione

Voce di menu	Voce di sottomenu	Voce di sottomenu	Valori	Descrizione
Data/Ora	Formato Data		AAAA/MMM/GG (predefinito)	Questa funzione consente di impostare la data e l'ora correnti nonché i rispettivi formati utilizzati per i fax in uscita.
			MMM/GG/AAAA	
			GG/MMM/AAAA	
	Data	Mese		
		Giorno		
		Anno		
	Formato ora		12 ore (AM/PM) (predefinito)	
			24 ore	
	Ora	Ora		
		Minuto		
	AM			
	PM			
Intervallo di pausa			1 minuto (predefinito) 20 minuti 30 minuti 45 minuti 1 ora (60 minuti) 90 minuti 2 ore 4 ore	Questa funzione consente di selezionare l'intervallo di inattività che precede l'attivazione della modalità Pausa.
Ora attivazione	Lunedì		Spento (predefinito)	Selezionare Personalizzato per impostare un'ora di attivazione per ciascun giorno della settimana. La periferica esce dalla modalità di pausa in base a tale programmazione. L'uso della programmazione consente di risparmiare energia e di preparare la periferica per l'uso, senza dover attendere il riscaldamento.
	Martedì		Personalizzato	
	Mercoledì			
	Giovedì			
	Venerdì			

Tabella 2-8 Menu Ora/programmazione (continuazione)

Voce di menu	Voce di sottomenu	Voce di sottomenu	Valori	Descrizione
	Sabato			
	Domenica			
Ora pausa	Lunedì		Spento (predefinito)	Consente di impostare l'ora di pausa per ogni giorno della settimana per i periodi in cui la periferica non è utilizzata, ad esempio un determinato orario tutte le sere. L'attivazione di un'ora di pausa imposta automaticamente una modalità a basso consumo sulla periferica. Selezionare un giorno, quindi selezionare Personalizzato per programmare un'ora di pausa personalizzata.
	Martedì		Personalizzato	
	Mercoledì			
	Giovedì			
	Venerdì			
	Sabato			
	Domenica			
Stampa FAX		Creazione di un PIN		Consente di memorizzare i fax riservati anziché stamparli automaticamente, creando una pianificazione di stampa in modo da garantirne la sicurezza. Quando si seleziona questa voce di menu per la prima volta, viene richiesto di impostare un codice PIN. Digitare il PIN ogni volta che si utilizza questo menu.

Menu Gestione

Amministrazione > Gestione

Questo menu consente di impostare le opzioni generali per la gestione della periferica.

 **NOTA:** i valori indicati con "(predefinito)" sono valori predefiniti di fabbrica. Alcune voci di menu non hanno un valore predefinito.

Tabella 2-9 Menu Gestione

Voce di menu	Voce di sottomenu	Valori	Descrizione
Pulsante Indirizzo di rete	Display		Consente di visualizzare il pulsante Indirizzo di rete nella schermata iniziale.
	Nascondi (predefinito)		
Gestione processi memorizzati	Limite memoria processi copia veloce	Selezionare il numero massimo di processi da memorizzare	Questo menu consente di visualizzare e gestire tutti i processi memorizzati sulla periferica.
		No (predefinito)	
		1 ora	
		4 ore	
		1 giorno	
	Timeout memorizzazione processi copia veloce	1 settimana	
Mod. pausa		Disabilita	Questa funzione consente di personalizzare le impostazioni relative alla modalità di pausa per la periferica. Selezionare Usa intervallo di pausa per impostare la periferica in modo che attivi la modalità di pausa dopo l'intervallo specificato nel menu Ora/programmazione .
		Usa intervallo di pausa (predefinito)	

Tabella 2-9 Menu Gestione (continuazione)

Voce di menu	Voce di sottomenu	Valori	Descrizione
Gestisci mat. consumo	Sost. mat. consumo	Interr. in esaurim.	<p>Consente di impostare il funzionamento del prodotto quando una cartuccia di stampa, un kit fusore o un kit di trasferimento è in esaurimento. Scegliere Interr. in esaurim. per interrompere la stampa qualora un materiale di consumo stia per esaurirsi. Scegliere Interr. se esaurito per consentire al prodotto di continuare a stampare finché la cartuccia di stampa a colori non è esaurita.</p> <p>Scegliere Ignora se esaur. 1 per consentire al prodotto di continuare a stampare quando le cartucce sono esaurite o quando altri materiali di consumo sono usurati. La stampa viene interrotta quando le unità di raccolta del toner sono piene. L'uso di questa opzione può causare una riduzione della qualità di stampa.</p> <p>Scegliere Ignora se esaur. 2 per consentire al prodotto di continuare a stampare quando le cartucce sono esaurite, gli altri materiali di consumo sono usurati e le unità di raccolta del toner di scarto sono piene. L'uso di questa opzione può causare danni alla periferica.</p>
		Interr. se esaurito (impostazione predefinita)	
		Ignora se esaur. 1	
		Ignora se esaur. 2	
	Soglia esaur./richiesta mat. consumo	Selezionare un valore compreso nell'intervallo. L'impostazione predefinita è 5%.	Utilizzare questo menu per eseguire attività amministrative di gestione dei materiali di consumo, quali la modifica della soglia in corrispondenza della quale è necessario ordinare nuovi materiali di consumo.
	Colore esaurito	Interrompi (predefinito) Continua automaticamente nero	Consente di impostare il funzionamento del prodotto quando una cartuccia a colori è vuota. Se è selezionato Continua automaticamente nero , il prodotto continua a stampare usando solo il toner nero.
Limita uso colore	Accesso alla stampa a colori	Attiva colore (impostazione predefinita)	Consente all'amministratore di disattivare o limitare la stampa a colori. Per utilizzare l'impostazione Colore se consentito , configurare le autorizzazioni utente e/o applicazione nel server Web incorporato, nel software HP Easy Printer Care o in Web Jetadmin.
		Colore se consentito	
		Disattiva colore	
	Accesso alla copia a colori	Attiva colore (impostazione predefinita) Disattiva colore	Questa voce consente all'amministratore di disattivare o limitare la copia a colori.
Combinazione colori/ monocrom.		Automatico (predefinito)	<p>Questa voce di menu consente di controllare il passaggio del motore dalla modalità colore a quella monocromatica, in modo da ottenere i livelli massimi di prestazioni e di durata della cartuccia di stampa.</p> <p>Scegliere Automatico per ripristinare il valore predefinito di fabbrica del prodotto.</p> <p>Scegliere Più pagine colorate se i processi di stampa sono quasi tutti a colori con un'elevata copertura della pagina.</p> <p>Scegliere Più pag. monocrom. se si stampano principalmente documenti monocromatici o una combinazione di processi di stampa a colori e monocromatici.</p>
		Più pagine colorate	
		Più pag. monocrom.	

Menu Impostazione iniziale

Amministrazione > Impostazione iniziale

 **NOTA:** i valori contrassegnati con "(predefinito)" sono valori predefiniti di fabbrica. Alcune voci di menu non hanno un valore predefinito.

Rete e I/O

Amministrazione > Impostazione iniziale > Collegamento in rete e I/O

Tabella 2-10 Collegamento in rete e I/O

Voce di menu	Voce di sottomenu	Valori	Descrizione
Timeout I/O		Selezionare un valore compreso nell'intervallo. Il valore predefinito è 15 secondi.	Timeout I/O si riferisce al tempo trascorso prima che il processo di stampa venga interrotto. Se il flusso di dati ricevuti dalla periferica per un processo di stampa viene interrotto, questa impostazione indica entro quanto tempo la periferica riceve il rapporto di mancata riuscita del processo.
Jetdirect incorporato	Vedere la Tabella 2-11 Menu Jetdirect a pagina 31 per l'elenco delle opzioni.		

Tabella 2-11 Menu Jetdirect

Voce di menu	Voce di sottomenu	Voce di sottomenu	Valori e descrizione
TCP/IP	Abilita		Spento: consente di disattivare il protocollo TCP/IP. Attivo (predefinito): consente di attivare il protocollo TCP/IP.
	Nome host		Una stringa alfanumerica, con un massimo di 32 caratteri, usata per identificare la periferica. Il nome è riportato sulla pagina di configurazione di HP Jetdirect. Il nome host predefinito è NPIxxxxxx, dove xxxxxx indica le ultime sei cifre dell'indirizzo hardware LAN (MAC).
	Impostazioni IPv4	Config Method (Metodo di configurazione)	Consente di specificare il metodo di configurazione dei parametri TCP/IPv4 sul server di stampa HP Jetdirect. Bootp: usare BootP (Bootstrap Protocol) per la configurazione automatica da un server BootP. DHCP: usare DHCPv4 (Dynamic Host Configuration Protocol) per la configurazione automatica da un server DHCPv4. Se questa opzione è selezionata ed esiste un lease DHCP, i menu Rilascio DHCP e Rinnovo DHCP sono disponibili per impostare le opzioni di lease DHCP. IP Auto: consente di utilizzare l'indirizzo link-local IPv4 automatico. Viene assegnato automaticamente un indirizzo con il formato 169.254.x.x. Manuale: usare il menu Impostazioni manuali per configurare i parametri TCP/IPv4.
		IP predefinito	Consente di ripristinare l'indirizzo IP predefinito quando il server stampa non è in grado di ottenere l'indirizzo IP dalla rete durante una riconfigurazione

Tabella 2-11 Menu Jetdirect (continuazione)

Voce di menu	Voce di sottomenu	Voce di sottomenu	Valori e descrizione
			<p>TCP/IP forzata (ad esempio, durante una configurazione manuale per l'uso di BootP o DHCP).</p> <p>IP Auto: viene impostato un indirizzo IP link-local 169.254.x.x.</p> <p>Legacy: viene impostato l'indirizzo 192.0.0.192, compatibile con i modelli precedenti di periferiche HP Jetdirect.</p>
		Rilascio DHCP	<p>Questo menu viene visualizzato se Config Method (Metodo di configurazione) è impostato su DHCP ed esiste un lease DHCP per il server di stampa.</p> <p>No (predefinito): il lease DHCP corrente è stato salvato.</p> <p>Si: il lease DHCP corrente e l'indirizzo IP vengono rilasciati.</p>
		Rinnovo DHCP	<p>Questo menu viene visualizzato se Config Method (Metodo di configurazione) è impostato su DHCP ed esiste un lease DHCP per il server di stampa.</p> <p>No (predefinito): il server di stampa non richiede il rinnovo del lease DHCP.</p> <p>Si: il server di stampa richiede il rinnovo del lease DHCP corrente.</p>
		DNS primario	<p>Consente di specificare l'indirizzo IP (n.n.n.n) di un server DNS primario.</p>
		DNS secondario	<p>Consente di specificare l'indirizzo IP (n.n.n.n) di un server DNS (Secondary Domain Name System) secondario.</p>
	Impostazioni IPv6	Abilita	<p>Usare questa voce per attivare o disattivare il funzionamento del protocollo IPv6 sul server di stampa.</p> <p>Spento: il protocollo IPv6 è disattivato.</p> <p>Attivo (predefinito): il protocollo IPv6 è attivato.</p>
		Indirizzo	<p>Impostazioni manuali: utilizzare questa voce per configurare manualmente gli indirizzi IPv6 sul server di stampa.</p> <p>Abilita: selezionare questa voce e scegliere Attivo per attivare la configurazione manuale oppure Spento per disattivare la configurazione manuale.</p> <p>Indirizzo: utilizzare questa voce per digitare un indirizzo di nodo IPv6 a 32 cifre esadecimali che utilizza la sintassi esadecimale con punti.</p>
		Criteri DHCPv6	<p>Router specificato: il metodo di configurazione automatica con informazioni sullo stato utilizzato dal server di stampa viene determinato da un router. Il router specifica se il server di stampa ottiene l'indirizzo, la configurazione o entrambe le informazioni da un server DHCPv6.</p>

Tabella 2-11 Menu Jetdirect (continuazione)

Voce di menu	Voce di sottomenu	Voce di sottomenu	Valori e descrizione
			<p>Router non disponibile: se non è disponibile un router, il server di stampa tenta di ottenere la configurazione con informazioni sullo stato da un server DHCPv6.</p> <p>Sempre: anche se non è disponibile alcun router, il server di stampa tenta di ottenere la configurazione con informazioni sullo stato da un server DHCPv6.</p>
		DNS primario	Usare questa voce per specificare un indirizzo IPv6 per un server DNS primario utilizzabile dal server di stampa.
		DNS secondario	Utilizzare questa voce per specificare un indirizzo IPv6 per un server DNS secondario utilizzato dal server di stampa.
	Server proxy		<p>Consente di specificare il server proxy da utilizzare con le applicazioni incorporate nella periferica. Un server proxy viene in genere utilizzato dai client di rete per l'accesso a Internet. Memorizza le pagine Web e garantisce ai client un buon livello di protezione Internet.</p> <p>Per specificare un server proxy, immettere l'indirizzo IPv4 o il nome di dominio completamente corrispondente. Il nome può essere composto da un massimo di 255 ottetti.</p> <p>Per alcune reti, potrebbe essere necessario contattare l'ISP (Independent Service Provider) per l'indirizzo del server proxy.</p>
	Porta proxy		Consente di immettere il numero della porta utilizzato dal server proxy per il supporto del client. Il numero della porta identifica la porta riservata all'attività remota sulla rete e deve essere compreso tra 0 e 65535.
IPX/SPX	Abilita		<p>Spenzo: consente di disattivare il protocollo IPX/SPX.</p> <p>Attivo (predefinito): Attiva il protocollo IPX/SPX.</p>
	Tipo di frame		<p>Consente di selezionare l'impostazione relativa al tipo di frame per la rete in uso.</p> <p>Auto: consente di impostare e limitare automaticamente il primo tipo di frame rilevato.</p> <p>EN_8023, EN_II, EN_8022 e EN_SNAP: tipi di frame per reti Ethernet.</p>
AppleTalk	Abilita		<p>Spenzo: consente di disattivare il protocollo AppleTalk.</p> <p>Attivo (predefinito): consente di attivare il protocollo AppleTalk.</p>
DLC/LLC	Abilita		<p>Spenzo: consente di disattivare il protocollo DLC/LLC.</p> <p>Attivo (predefinito): Attiva il protocollo DLC/LLC.</p>

Tabella 2-11 Menu Jetdirect (continuazione)

Voce di menu	Voce di sottomenu	Voce di sottomenu	Valori e descrizione
Sicurezza	Stampa pg. prot.		<p>Si (predefinito): consente di stampare una pagina che contiene le impostazioni di sicurezza correnti sul server di stampa HP Jetdirect.</p> <p>No: una pagina delle impostazioni di sicurezza non viene stampata.</p>
	Web protetto		<p>Per la gestione della configurazione, specificare se il server Web incorporato deve accettare le comunicazioni solo tramite HTTPS (Secure HTTP) o anche tramite HTTP.</p> <p>HTTPS richiesto (predefinito): per comunicazioni sicure e codificate, viene accettato solo l'accesso tramite HTTPS. Il server di stampa viene visualizzato come sito protetto.</p> <p>HTTP/HTTPS opzionale: è possibile eseguire l'accesso tramite HTTP e HTTPS.</p>
	IPSEC		<p>Specificare lo stato del Firewall sul server di stampa.</p> <p>Tieni: lo stato del Firewall rimane uguale a quello attualmente configurato.</p> <p>Disabilita: il funzionamento del Firewall sul server di stampa è disattivato.</p>
	Reimposta protez		<p>Consente di salvare le impostazioni di sicurezza correnti sul server di stampa o di ripristinare i valori predefiniti.</p> <p>No: le impostazioni di protezione correnti vengono mantenute.</p> <p>Si: le impostazioni di protezione vengono ripristinate sui valori predefiniti.</p>
Diagnostica	Embedded Tests		<p>Consente di eseguire i test di diagnostica dei problemi hardware della rete o dei problemi di connessione della rete TCP/IP.</p> <p>I test interni consentono di stabilire se l'errore di rete è interno o esterno alla periferica. Usare un test interno per verificare i percorsi di comunicazione e hardware sul server di stampa. Dopo aver selezionato e attivato un test e dopo aver impostato il tempo di esecuzione, è necessario selezionare Esegui per avviare il test.</p> <p>A seconda del tempo di esecuzione, il test viene eseguito continuamente fino a quando la periferica non viene spenta o non si verifica un errore che genera la stampa di una pagina di diagnostica.</p>
		LAN HW Test	<p>ATTENZIONE: Quando si esegue il test interno, la configurazione TCP/IP viene eliminata.</p> <p>Il test esegue un'analisi di loopback interno. Questa analisi è in grado di inviare e ricevere i pacchetti solo sull'hardware di rete interno. Non è possibile eseguire trasmissioni esterne alla rete.</p> <p>Selezionare Si per scegliere questo test oppure No per non selezionarlo.</p>

Tabella 2-11 Menu Jetdirect (continuazione)

Voce di menu	Voce di sottomenu	Voce di sottomenu	Valori e descrizione
		Test HTTP	<p>Questo test controlla il funzionamento di HTTP recuperando le pagine predefinite dalla periferica e verifica il server Web incorporato.</p> <p>Selezionare Si per scegliere questo test oppure No per non selezionarlo.</p>
		Test SNMP	<p>Questo test controlla il funzionamento delle comunicazioni SNMP accedendo agli oggetti SNMP predefiniti sulla periferica.</p> <p>Selezionare Si per scegliere questo test oppure No per non selezionarlo.</p>
		Data Path Test	<p>Questo test consente di identificare i problemi relativi al percorso al danneggiamento dei dati su una periferica di emulazione HP PostScript livello 3. La periferica riceve un file PS predefinito che non viene stampato poiché il test non prevede l'uso di carta.</p> <p>Selezionare Si per scegliere questo test oppure No per non selezionarlo.</p>
		Seleziona tutti i test	<p>Usare questa voce per selezionare tutti i test interni disponibili.</p> <p>Selezionare Si per scegliere tutti i test. Selezionare No per specificare singoli test.</p>
		Execution Time [H]	<p>Usare questa voce per specificare il numero di ore di esecuzione del test interno. È possibile selezionare un valore compreso tra 1 e 60. Se si seleziona zero (0), il test viene eseguito continuamente finché non si verifica un errore o non si spegne la periferica.</p> <p>I dati raccolti dai test HTTP, SNMP e dei percorsi dati vengono stampati al termine delle operazioni.</p>
		Esegui	<p>No: i test selezionati non vengono avviati.</p> <p>Si: i test selezionati vengono avviati.</p>

Tabella 2-11 Menu Jetdirect (continuazione)

Voce di menu	Voce di sottomenu	Voce di sottomenu	Valori e descrizione
	Test di ping		Questo test, utilizzato per verificare le comunicazioni di rete, invia i pacchetti link-level a un host di rete remoto e attende la risposta appropriata. Per eseguire un test ping, impostare le voci riportate di seguito.
		Dest Type	Consente di specificare se la periferica di destinazione è un nodo IPv4 o IPv6.
		Dest IPv4	Digitare l'indirizzo IPv4.
		Dest IPv6	Digitare l'indirizzo IPv6.
		Dim. pacchetto	Consente di specificare le dimensioni di ciascun pacchetto, in byte, da inviare all'host remoto. Il valore minimo è 64 (predefinito) e quello massimo è 2048.
		Timeout	Consente di specificare il tempo di attesa, in secondi, della risposta dell'host remoto. Il valore predefinito è 1, mentre 100 è il massimo.
		N. pagine	Consente di specificare il numero di pacchetti del test ping da inviare per il test corrente. Selezionare un valore compreso tra 1 e 100. Per impostare l'esecuzione continua del test, selezionare 0.
		Risultati stampa	Se il test ping non è impostato sull'esecuzione continua, è possibile stamparne i risultati. Selezionare Si per stampare i risultati. Se si seleziona No (impostazione predefinita), i risultati non vengono stampati.
		Esegui	Consente di avviare il test ping. Selezionare Si per avviare il test o No per non avviarlo.

Tabella 2-11 Menu Jetdirect (continuazione)

Voce di menu	Voce di sottomenu	Voce di sottomenu	Valori e descrizione
	Risultati ping		Usare questa voce per visualizzare lo stato e i risultati del test ping tramite il pannello di controllo. È possibile selezionare le voci riportate di seguito.
		Pacch. inviati	Consente di visualizzare il numero di pacchetti (0 - 65535) inviati all'host remoto a partire dall'ultimo test avviato o completato.
		Pacch. ricevuti	Consente di visualizzare il numero di pacchetti (0 - 65535) ricevuti dall'host remoto a partire dall'ultimo test avviato o completato.
		Percentuale di perdita	Consente di visualizzare la percentuale di pacchetti dei test ping inviati senza risposta dall'host remoto a partire dall'ultimo test avviato o completato.
		RTT min	Consente di visualizzare il tempo di roundtrip minimo rilevato (RTT), compreso tra 0 e 4096 millisecondi, per la trasmissione del pacchetto e della risposta.
		RTT max	Consente di visualizzare il tempo di roundtrip massimo rilevato (RTT), compreso tra 0 e 4096 millisecondi, per la trasmissione del pacchetto e della risposta.
		RTT medio	Consente di visualizzare il tempo di roundtrip medio rilevato (RTT), compreso tra 0 e 4096 millisecondi, per la trasmissione del pacchetto e della risposta.
		Ping in corso	Consente di visualizzare se il test ping è in corso. Si indica un test in corso e No indica che un test è stato completato o non è stato eseguito.
		Aggiorna	Durante la visualizzazione dei risultati del test ping, questa voce consente di aggiornare i dati del test con i risultati correnti. Selezionare Si per aggiornare i dati o No per mantenere i dati esistenti. Tuttavia, l'aggiornamento avviene automaticamente quando il menu è in modalità di timeout o quando si ritorna manualmente al menu principale.
Velocità colleg.			<p>È necessario che la velocità di collegamento e la modalità di comunicazione del server di stampa corrispondano a quelle della rete. Le impostazioni disponibili dipendono dalla periferica e dal server di stampa installato. Selezionare una delle seguenti impostazioni di configurazione del collegamento.</p> <p>ATTENZIONE: Se si modifica l'impostazione di collegamento, le comunicazioni di rete con il server di stampa e la periferica potrebbero essere interrotte.</p> <p>Auto (predefinito): il server di stampa utilizza la funzione di negoziazione automatica per eseguire la configurazione con la velocità di collegamento massima e la modalità di comunicazione consentite. Se la negoziazione automatica non viene eseguita, viene impostato 100TX HALF o 10TX HALF a seconda della velocità di collegamento rilevata della porta hub/switch (la selezione 1000T half duplex non è supportata).</p> <p>10T Half: 10 Mbps, funzionamento half duplex.</p> <p>10T Full: 10 Mbps, funzionamento full duplex.</p>

Tabella 2-11 Menu Jetdirect (continuazione)

Voce di menu	Voce di sottomenu	Voce di sottomenu	Valori e descrizione
			100TX Half: 100 Mbps, funzionamento half duplex. 100TX Full: 100 Mbps, funzionamento full duplex. 100TX Auto: consente di limitare la negoziazione automatica a una velocità di collegamento massima di 100 Mbps. 1000TX Full: 1000 Mbps, funzionamento full duplex.
Stampa protoc.			Usare questa voce per stampare una pagina di elenco della configurazione dei seguenti protocolli. IPX/SPX, Novell NetWare, AppleTalk, DLC/LLC.

Configurazione fax

Amministrazione > Impostazione iniziale > Configurazione fax

Tabella 2-12 Menu Configurazione fax

Voce di menu	Voce di sottomenu	Voce di sottomenu	Valori	Descrizione
Impostazioni richieste	Paese/regione		(Paesi/regioni elencati)	Consente di configurare le impostazioni legalmente richieste per i fax in uscita.
	Data/Ora	Formato Data		
		Data		
		Formato ora		
		Ora		
	Informazioni intest. fax	Telefono		
		Nome società		
Invio fax PC			Disabilitato	Utilizzare questa funzione per attivare o disattivare Invio fax PC. Invio fax PC consente agli utenti che hanno il driver di invio fax installato di inviare fax utilizzando la periferica dai rispettivi computer.
			Abilitato (predefinito)	

Tabella 2-12 Menu Configurazione fax (continuazione)

Voce di menu	Voce di sottomenu	Voce di sottomenu	Valori	Descrizione
Impostazioni di invio fax	Volume selezione fax		Spento	Usare questa funzione per impostare il volume dei toni emessi dalla periferica durante la composizione dei numeri di fax.
			Basso (impostazione predefinita)	
			Alto	
	Modalità correzione errori		Abilitato (predefinito) Disabilitato	Quando la voce Modalità correzione errori è attiva e si verifica un errore durante la trasmissione di un fax, la periferica invia o riceve nuovamente la parte errata.
	Compressione JBIG		Abilitato (impostazione predefinita) Disabilitato	La compressione JBIG riduce i tempi di trasmissione fax, consentendo di ottenere costi telefonici inferiori. In alcuni casi, l'uso della compressione JBIG causa tuttavia problemi di compatibilità con dispositivi fax più vecchi. In tal caso, disattivare la compressione JBIG.
	Vel. trasmissione max		Selezionare un valore dall'elenco. Il valore predefinito è 33,6 K.	Usare questa funzione per impostare la velocità di trasmissione massima per la ricezione dei fax. È inoltre possibile utilizzare questa funzione come strumento di diagnostica per risolvere i problemi relativi ai fax.
	Timer ritardo TCF T. 30		Valore predefinito (impostazione predefinita) Personalizzato	Lasciare questa impostazione sul valore predefinito e modificarla solo se indicato da un agente dell'assistenza tecnica HP. Le procedure di modifica associate a questa impostazione non rientrano tra gli argomenti di questa guida.
	Estensione TCF		Valore predefinito (impostazione predefinita) Personalizzato	Lasciare questa impostazione sul valore predefinito e modificarla solo se indicato da un agente dell'assistenza tecnica HP. Le procedure di modifica associate a questa impostazione non rientrano tra gli argomenti di questa guida.
	Mod. selezione		A toni (predefinito) A impulsi	Consente di selezionare l'uso della composizione a toni o a impulsi.
	Riselezione su occupato		L'intervallo è compreso tra 0 e 9. L'impostazione predefinita di fabbrica è 3.	Digitare il numero di tentativi di composizione del numero quando la linea è occupata.
	Riselezione su nessuna risposta		Mai (predefinito) Una volta Due volte	Usare questa funzione per specificare il numero di tentativi di composizione se il numero di fax del destinatario non risponde. NOTA: Due volte è disponibile in aree geografiche diverse dagli Stati Uniti e dal Canada.

Tabella 2-12 Menu Configurazione fax (continuazione)

Voce di menu	Voce di sottomenu	Voce di sottomenu	Valori	Descrizione
	Intervallo riselezione		L'intervallo è compreso tra 1 e 5 minuti. Il valore predefinito è 5 minuti.	Usare questa funzione per specificare il numero di minuti tra i tentativi di composizione se il numero del destinatario è occupato o non risponde.
	Rileva tono selezione		Abilitato Disabilitato (predefinito)	Usare questa funzione per impostare la verifica del tono di selezione prima di inviare un fax.
	Prefisso selezione		Spento (predefinito) Personalizzato	Usare questa funzione per specificare un prefisso da comporre per l'invio dei fax dalla periferica.
	Codici fatturaz.		Spento (predefinito) Personalizzato	Quando i codici di fatturazione sono attivati, viene visualizzata una richiesta di immissione del codice di fatturazione del fax in uscita. L'intervallo è compreso tra 1 e 16 cifre. L'impostazione predefinita è 1 cifra.
Impostazioni di ricezione fax	Squilli alla risposta		L'intervallo varia a seconda dell'area. L'impostazione predefinita è 2.	Usare questa funzione per specificare il numero di squilli prima della risposta da parte del modem fax.
	Intervallo suoneria		Valore predefinito (predefinito) Personalizzato	Utilizzare questa impostazione per regolare alcuni segnali di suoneria del sistema PBX. Modificare questa impostazione solo se indicato da un agente dell'assistenza tecnica HP.
	Frequenza squilli		Valore predefinito (impostazione predefinita) Personalizzato	Lasciare questa impostazione sul valore predefinito e modificarla solo se indicato da un agente dell'assistenza tecnica HP. Le procedure di modifica associate a questa impostazione non rientrano tra gli argomenti di questa guida.
	Volume suoneria		Spento Basso (impostazione predefinita) Alto	Consente di impostare il volume per la suoneria dei fax.
	Numeri fax bloccati	Aggiungi numeri bloccati Rimuovi numeri bloccati Cancella tutti i numeri bloccati		Digitare il numero di fax da aggiungere. Selezionare il numero fax da rimuovere. No (predefinito) Sì

Impostazione e-mail

Amministrazione > Impostazione iniziale > Configurazione posta elettronica

Usare questo menu per attivare la funzione e-mail e configurare le impostazioni di base delle e-mail.

 **NOTA:** Per configurare le impostazioni e-mail avanzate, utilizzare il server Web incorporato. Per ulteriori informazioni, vedere [Server Web incorporato a pagina 195](#).

Tabella 2-13 Menu Configurazione posta elettronica

Voce di menu	Valori	Descrizione
Convalida indirizzo	Attivo (predefinito) Spento	Questa opzione consente di verificare la sintassi dell'indirizzo e-mail digitato. Un indirizzo di posta elettronica valido richiede il simbolo "@" e un punto (".").
Trova gateway invio		Consente di cercare nella rete i gateway SMTP che possono essere usati dalla periferica per inviare posta elettronica.
Gateway SMTP	Immettere un valore.	Consente di specificare l'indirizzo IP del gateway SMTP utilizzato per inviare le e-mail dalla periferica.
Test invio gateway		Consente di verificare se il gateway SMTP configurato è funzionante.

Menu Invia impostazione

Amministrazione > Impostazione iniziale > Send Setup

Tabella 2-14 Menu Invia impostazione

Voce di menu	Valori	Descrizione
Conferma numero fax	Disabilita (impostazione predefinita) Abilita	Se la conferma del numero di fax è attivata, viene richiesto di immettere il numero di fax due volte per verificare che sia stato digitato correttamente.

Menu Funzionamento periferica

Amministrazione > Funzionamento periferica

Tabella 2-15 Menu Funzionamento periferica

Voce di menu	Voce di sottomenu	Voce di sottomenu	Valori	Descrizione
Lingua			Selezionare la lingua dall'elenco.	Selezionare un'altra lingua per i messaggi del pannello di controllo. Quando si seleziona una nuova lingua, è possibile che cambi anche il layout della tastiera.
Suono pressione tasto			Attivo (impostazione predefinita) Spento	Utilizzare questa funzione per specificare l'emissione di un segnale acustico allo sfioramento dello schermo o alla pressione dei pulsanti del pannello di controllo.
Azzera timeout copia			Digitare un valore compreso tra 10 e 300 secondi. L'impostazione predefinita è 60 secondi.	Specificare l'intervallo di tempo tra un'attività nel pannello di controllo e il ripristino delle impostazioni predefinite della periferica.
Funzionamento avvisi/errori	Notifiche cancellabili		Attivo Processo (impostazione predefinita)	Impostare il numero di volte che verrà visualizzato un messaggio di avvertenza cancellabile sul pannello di controllo.
	Eventi a continuazione		Continua automaticamente (10 sec) (impostazione predefinita) Per continuare, toccare OK	Configurare il funzionamento della periferica in caso di determinati errori.
	Ripristino inceppamento		Auto (impostazione predefinita) Spento Attivo	Configurare la modalità di gestione da parte della periferica delle pagine perse durante un inceppamento.

Tabella 2-15 Menu Funzionamento periferica (continuazione)

Voce di menu	Voce di sottomenu	Voce di sottomenu	Valori	Descrizione
Funzionamento vassoio	Usa vassoio richiesto		Esclusivamente (impostazione predefinita)	Controllare la modalità di gestione da parte della periferica dei processi con un vassoio di alimentazione specificato.
			Primo	
	Richiesta aliment. manuale		Sempre (impostazione predefinita)	Specificare la modalità di visualizzazione di un messaggio di richiesta quando il tipo o il formato di un processo di stampa non corrispondono a quello del vassoio specificato e la periferica viene alimentata dal vassoio multifunzione.
			Solo se non caricato	
	Supporto diff. PS		Abilitato (impostazione predefinita)	Selezionare il modello di gestione della carta basato sulle regole PostScript (PS) o su quelle HP.
			Disabilitato	
	Usa altro vassoio		Abilitato (impostazione predefinita)	Attivare o disattivare la visualizzazione sul pannello di controllo di un messaggio di richiesta per la selezione di un altro vassoio quando quello specificato è vuoto.
			Disabilitato	
	Richiesta formato/ tipo		Display (impostazione predefinita)	Controllare la visualizzazione di un messaggio di configurazione vassoio all'apertura o alla chiusura di un vassoio.
			Non visualizzare	
	Pagine vuote fronte/ retro		Auto (impostazione predefinita)	Controllare la modalità di gestione da parte della periferica dei processi a due facciate (stampa fronte/retro).
			Sì	
	Rotazione immagine		Da sinistra a destra	La rotazione dell'immagine consente agli utenti di inserire la carta nel vassoio di alimentazione con lo stesso orientamento, anche se non è installata un'unità di finitura. NOTA: la rotazione dell'immagine impostata in questo menu verrà applicata per ogni processo che non richiede la cucitura oppure quando la cucitura non può essere applicata a causa di un supporto non compatibile o quando la cucitrice non è disponibile. Selezionare Da sinistra a destra per ruotare l'immagine come per rilegarla a sinistra. Questa impostazione è appropriata per processi di stampa che utilizzano uno standard di lettura da sinistra a destra. Si tratta dell'impostazione predefinita. Selezionare Da destra a sinistra per ruotare l'immagine come per rilegarla a destra. Generalmente, questa impostazione è appropriata per processi di stampa che utilizzano uno standard di lettura da destra a sinistra. Selezionare Alternativo per utilizzare un orientamento di caricamento diverso, più appropriato ai moduli prestampati utilizzati sui prodotti precedenti.
			Da destra a sinistra	
			Alternativo	

Tabella 2-15 Menu Funzionamento periferica (continuazione)

Voce di menu	Voce di sottomenu	Voce di sottomenu	Valori	Descrizione
Unità di finitura multifunz. Oppure Cucitrice a 3 scomparti MBM	Modalità operativa		Mailbox	Questo menu è visualizzato quando al prodotto è attaccato un raccogliitore/cucitrice HP a 3 scomparti o l'unità di finitura per creazione di opuscoli HP. Consente di impostare la modalità operativa predefinita. Mailbox assegna a un utente o a un gruppo di utenti uno scomparto di uscita. Raccogliitore considera tutti gli scomparti di uscita come un unico grande contenitore. Quando uno scomparto è pieno, i processi vengono automaticamente inviati allo scomparto successivo. Separatore funzione consente di specificare uno scomparto predefinito per determinati tipi di processi quali fax o copie (solo cucitrice/ raccogliitore).
			Raccogliitore	
			Separatore funzione	
	Punti metallici		Nessuna Uno a sinistra in diagonale Uno a destra in diagonale Due a sinistra Due a destra Due in alto	Consente di impostare la selezione predefinita dei punti metallici per i documenti inviati alla periferica senza specificarne un valore.
	Punti metallici esauriti		Interrompi Continua	Consente di impostare il funzionamento predefinito quando per un processo è prevista la cucitura e i punti metallici siano esauriti. Interrompi interrompe la stampa se la cucitrice ha esaurito i punti. Continua consente di continuare il processo di stampa anche se la periferica ha esaurito i punti metallici.
	Offset		Spento Attivo	Consente di attivare o disattivare la funzione di separazione automatica dei processi di stampa. Quando questa opzione è attivata, ogni copia di un processo di stampa viene spostata da una parte nello scomparto di uscita allo scopo di tenerla separata dalle altre.
	Cucit. A4/lettera		Normale Alternativa 1 Alternativa 2	Per evitare inceppamenti della carta, controlla la velocità del motore di stampa mediante il buffer della cucitrice. NOTA: il buffer della cucitrice può essere utilizzato o meno a seconda del tipo di supporto selezionato o del tipo di supporto rilevato se è attiva la funzione di rilevamento automatico. Se l'impostazione Normale è attiva, la velocità è normale e il buffer della cucitrice è utilizzato quando possibile.

Tabella 2-15 Menu Funzionamento periferica (continuazione)

Voce di menu	Voce di sottomenu	Voce di sottomenu	Valori	Descrizione
				<p>Se è selezionata l'opzione Alternativa 1 e il motore è in modalità di rilevamento automatico, la velocità è rallentata per evitare inceppamenti. Se il prodotto NON è in modalità di rilevamento automatico, la velocità viene mantenuta normale e viene utilizzato il buffer della cucitrice, quando possibile.</p> <p>Se è selezionata l'opzione Alternativa 2, il motore rallenta per evitare inceppamenti e non viene mai utilizzato il buffer.</p>
	Pieg. Lett-R/A4-R		-4,0 mm -3,5 mm -3,0 mm -2,5 mm -2,0 mm -1,5 mm -1,0 mm -0,5 mm 0,0 mm 5 mm 1,0 mm 1,5 mm 2,0 mm 2,5 mm 3,0 mm 3,5 mm 4,0 mm	Regola la linea di piegatura per i formati Lettera e A4 (solo accessorio per la creazione di opuscoli).
	Pieg. Legale/JISB4		-4,0 mm -3,5 mm -3,0 mm -2,5 mm -2,0 mm -1,5 mm -1,0 mm -0,5 mm 0,0 mm	Regola la linea di piegatura per i formati Legale e JIS B4 (solo accessorio per la creazione di opuscoli).

Tabella 2-15 Menu Funzionamento periferica (continuazione)

Voce di menu	Voce di sottomenu	Voce di sottomenu	Valori	Descrizione
			5 mm	
			1,0 mm	
			1,5 mm	
			2,0 mm	
			2,5 mm	
			3,0 mm	
			3,5 mm	
			4,0 mm	
	Piegatura 11x17/A3		-4,0 mm	Regola la linea di piegatura per i formati Legale, 11x17 e A3 (solo accessorio per la creazione di opuscoli).
			-3,5 mm	
			-3,0 mm	
			-2,5 mm	
			-2,0 mm	
			-1,5 mm	
			-1,0 mm	
			-0,5 mm	
			0,0 mm	
			5 mm	
			1,0 mm	
			1,5 mm	
			2,0 mm	
			2,5 mm	
			3,0 mm	
			3,5 mm	
			4,0 mm	

Tabella 2-15 Menu Funzionamento periferica (continuazione)

Voce di menu	Voce di sottomenu	Voce di sottomenu	Valori	Descrizione
Funzionamento copia generale	Scansione in coda		Abilitato (predefinito)	Attivare la scansione senza attesa. Con l'opzione Scansione in coda abilitata, le pagine del documento originale vengono acquisite sul disco e conservate finché la periferica non diventa disponibile.
			Disabilitato	
	Interruzione stampa automatica		Abilitato	Quando questa funzione è abilitata, i processi di copia possono interrompere i processi di stampa impostati per la stampa di più copie. Il processo di copia viene inserito nella coda di stampa alla fine di una copia del processo di stampa. Dopo il processo di copia, la periferica continuerà a stampare le copie rimanenti del processo di stampa.
			Disabilitato (impostazione predefinita)	
	Interruzione copia		Abilitato Disabilitato (predefinito)	Quando questa funzione è abilitata, un processo di copia in stampa può essere interrotto all'avvio di un nuovo processo di copia. Viene richiesto di confermare che si desidera interrompere il processo corrente.
	Modalità carta intestata alternativa		Spento (predefinito) Attivo	Questa opzione consente di caricare carta intestata o prestampata nello stesso modo per tutti i processi di stampa, sia che si esegua la copia su una sola facciata che su entrambe.

Tabella 2-15 Menu Funzionamento periferica (continuazione)

Voce di menu	Voce di sottomenu	Voce di sottomenu	Valori	Descrizione
Funzionamento stampa generale	Imponi A4/Lettera		No	Se questa funzione è abilitata, viene eseguita la stampa su carta di formato Lettera quando viene inviato un processo in formato A4 ma nella periferica non è stata caricata carta A4 oppure viene eseguita la stampa su carta di formato A4 quando viene inviato un processo in formato Lettera senza che nella periferica sia stato caricato il supporto in formato Lettera. Questa opzione consente inoltre di utilizzare carta di formato Ledger anziché A3 e viceversa.
			Si (impostazione predefinita)	
	Alimentazione manuale		Abilitato Disabilitato (impostazione predefinita)	Quando questa funzione è abilitata, l'utente può selezionare l'alimentazione manuale dal pannello di controllo come origine della carta di un processo.
	Font Courier		Normale (impostazione predefinita) Scuro	Selezionare la versione del font Courier da utilizzare:
	A4 grande		Abilitato Disabilitato (impostazione predefinita)	Modificare l'area di stampa della carta di formato A4. Se questa opzione è abilitata, su una riga di carta A4 vengono stampati 80 caratteri di spaziatura 10.
	Stampa errori PS		Abilitato Disabilitato (impostazione predefinita)	Scegliere se stampare o meno la pagina degli errori PostScript (PS) quando si verifica un errore PS della periferica.
	Stampa errori PDF		Abilitato Disabilitato (impostazione predefinita)	Scegliere se stampare o meno la pagina degli errori PDF quando si verifica un errore PDF della periferica.
	Linguaggio		Auto (impostazione predefinita) PCL PDF PS	Selezionare il linguaggio desiderato della stampante. <i>Il linguaggio non dovrebbe in genere essere modificato.</i> Se si modifica l'impostazione in un linguaggio specifico, la periferica passa automaticamente da un linguaggio a un altro a meno che non vengano inviati comandi software specifici alla periferica.

Tabella 2-15 Menu Funzionamento periferica (continuazione)

Voce di menu	Voce di sottomenu	Voce di sottomenu	Valori	Descrizione
	PCL	Lunghezza modulo	Digitare un valore compreso tra 5 e 128 righe. L'impostazione predefinita è 60 righe.	Il gruppo di comandi della stampante PCL è stato sviluppato da Hewlett-Packard per consentire l'accesso alle funzionalità della stampante.
		Orientamento	Vert. (impostazione predefinita) Orizz.	Selezionare l'orientamento utilizzato più di frequente per i processi di stampa. Selezionare Vert. se il lato corto è verso l'alto o Orizz. se il lato lungo è verso l'alto.
		Origine font	Selezionare l'origine dall'elenco.	Selezionare l'origine dei soft font predefiniti dell'utente.
		Numero font	Digitare il numero di font. L'intervallo è compreso tra 0 e 999. L'impostazione predefinita è 0.	Specificare il numero di soft font predefinito dell'utente utilizzando l'origine specificata nella voce di menu Origine font . La periferica assegna un numero a ciascun font e lo visualizza nell'elenco dei font PCL, disponibile nel menu Amministrazione .
		Passo font	Digitare un valore compreso tra 0.44 e 99.99. L'impostazione predefinita di fabbrica è 10.00.	Se Origine font e Numero font indicano un font contour, utilizzare questa funzione per selezionare una spaziatura predefinita per un font a spaziatura fissa.
		Set di simboli	PC-8 (impostazione predefinita) (altri 50 set di simboli da scegliere)	Dal pannello di controllo selezionare uno dei diversi set di simboli disponibili. Un set di simboli rappresenta un gruppo unico di tutti i caratteri di un font specifico.
		Aggiungi CR a LF	No (impostazione predefinita) Sì	Configurare l'aggiunta di un ritorno a capo (CR) dopo ogni avanzamento di riga (LF) rilevato nei processi PCL compatibili con le versioni precedenti (di puro testo, senza controllo del processo).
		Elimina pagine vuote	No (impostazione predefinita) Sì	Questa opzione è adatta agli utenti che generano il proprio PCL. Ciò può includere avanzamenti pagina aggiuntivi che potrebbero provocare la stampa di pagine bianche. Quando l'opzione Sì è selezionata, gli avanzamenti pagina vengono ignorati se la pagina è bianca.
		Connessione origine supporto	Standard (impostazione predefinita) Classica	Selezionare e gestire i vassoi di alimentazione in base al numero quando il driver della stampante non viene utilizzato o quando il programma software non ha opzioni per la selezione del vassoio.

Menu Qualità di stampa

Amministrazione > Print Quality (Qualità di stampa)

Tabella 2-16 Menu Print Quality (Qualità di stampa)

Voce di menu	Voce di sottomenu	Valori	Descrizione
Regola colore	Toni chiari	Densità ciano. Densità magenta. Densità giallo. Densità nero Da +5 a -5. Il valore predefinito è 0.	Regolare la luminosità delle evidenziazioni su una pagina stampata. I valori più bassi producono evidenziazioni più chiare sulla pagina stampata, mentre i valori più alti producono evidenziazioni più scure.
	Toni medi	Densità ciano. Densità magenta. Densità giallo. Densità nero Da +5 a -5. Il valore predefinito è 0.	Regolare la luminosità dei mezzitoni su una pagina stampata. I valori più bassi producono mezzitoni più chiari sulla pagina stampata, mentre i valori più alti producono mezzitoni più scuri.
	Toni scuri	Densità ciano. Densità magenta. Densità giallo. Densità nero Da +5 a -5. Il valore predefinito è 0.	Regolare la luminosità delle ombreggiature su una pagina stampata. I valori più bassi producono ombreggiature più chiare sulla pagina stampata, mentre i valori più alti producono ombreggiature più scure.
	Ripristina valori colore		Consente di ripristinare tutti i valori di densità alle impostazioni predefinite.
Imposta registrazione	Pagina di prova	Stampa	Spostare l'allineamento del margine per la centratura dell'immagine sulla pagina dall'alto verso il basso e da sinistra verso destra. È anche possibile allineare l'immagine in primo piano e stampare l'immagine sullo sfondo. Stampare una pagina di prova per impostare la registrazione.
	Sorgente	Tutti i vassoi Vassoio <X>: <contenuto> (scegliere un vassoio)	Selezionare il vassoio di alimentazione di origine per la stampa della pagina Imposta registrazione .
	Regola vassoio <X>	Spostare la posizione da -20 a 20 lungo gli assi X o Y. Il valore predefinito è 0. Spostamento X1 Spostamento X2 Spostamento Y	Eseguire la procedura di allineamento per ciascun vassoio. Quando crea un'immagine, la periferica <i>esegue la scansione</i> della pagina da un lato all'altro mentre il foglio viene <i>alimentato</i> dall'alto verso il basso nella periferica. La direzione di scansione viene definita come X. X1 è la direzione di scansione per la prima facciata di una pagina a due facciate. X2 è la direzione di scansione per la seconda facciata di una pagina a due facciate. La direzione di alimentazione viene definita come Y.
Modalità di stampa	<Tipo di carta>		Configurare la modalità associata a ciascun tipo di carta.

Tabella 2-16 Menu Print Quality (Qualità di stampa) (continuazione)

Voce di menu	Voce di sottomenu	Valori	Descrizione	
Mod. rilev. aut.	Rilevamento vassoio 1	Rilevam. completo (predefinito per il vassoio 1) Rilevam. esteso (predefinito per i vassoi 2-5) Solo lucidi	Se è selezionato Rilevam. completo , il prodotto riconosce la carta di tipo leggero, comune, pesante, lucida e resistente e i lucidi per proiezioni. Se è selezionato Rilevam. esteso , la periferica riconosce la carta comune, i lucidi, la carta lucida e la carta robusta. Se è selezionato Solo lucidi , la periferica riconosce solo i lucidi e tipi di lucidi non adatti a lavagne luminose.	
	Rilev. vassoi 2-5	Rilevam. esteso Solo lucidi (predefinito)	Se è selezionato Rilevam. esteso , la periferica riconosce la carta comune, i lucidi, la carta lucida e la carta robusta. Se è selezionato Solo lucidi , la periferica riconosce solo i lucidi e tipi di lucidi non adatti a lavagne luminose.	
Ottimizza	Arricciamento carta	Normale	Per ridurre l'arricciamento della carta, impostare questa opzione su Ridotto . In questo modo la velocità massima si riduce a 10 PPM (invece di 40 ppm) e la velocità 3/4 a 7,5 ppm (invece di 30 ppm).	
		Ridotto		
	Pre-rotazione	Spento (predefinito)	Impostare questa funzione su Attivo se sulle pagine appaiono delle strisce orizzontali. L'uso di questa funzione aumenta i tempi di riscaldamento del prodotto.	
		Attivo		
Temp. fusore	Normale (predefinito) Alternativa 1 Alternativa 2 Alternativa 3	Se un'immagine sbiadita della pagina è ripetuta in fondo alla pagina o nella pagina successiva, verificare che le impostazioni per il tipo di carta e la modalità di stampa siano corrette. Se sono ancora presenti impronte di immagini nei processi di stampa, impostare la funzione Temp. fusore su una delle impostazioni alternative. Provare l'impostazione Alternativa 1 e verificare se il problema viene risolto. Se il problema si ripresenta, provare con Alternativa 2 e quindi con Alternativa 3. Con le impostazioni Alternativa 2 e Alternativa 3 potrebbe verificarsi un ritardo tra i processi.		
		Vassoio 1	Normale (predefinito) Alternativo	Se si notano dei segni sul retro della carta quando si stampa dal vassoio 1, impostare la modalità su Alternativa . Questa impostazione aumenta la frequenza del ciclo di pulizia.
		Mod. lucida	Normale(predefinito) Alto	Impostazione ideale quando le stampe devono essere sempre molto lucide. Impostare questa opzione su Alto per i processi di stampa su carta lucida, come le foto, se si nota che la finitura lucida peggiora dopo la stampa della prima pagina. Questa impostazione riduce le prestazioni con qualunque tipo di carta.

Tabella 2-16 Menu Print Quality (Qualità di stampa) (continuazione)

Voce di menu	Voce di sottomenu	Valori	Descrizione
	Supporti leggeri	Auto (predefinito) Attivo	Evita che il fusore venga avvolto dalla carta leggera. Impostare questa funzione su Attivo se vengono visualizzati frequentemente i messaggi Inc. ritardo fusore o Inc. carta intorno al fusore, in particolare quando si stampa su carta leggera o si stampano processi con un'elevata copertura di toner.
	Ambiente	Normale (predefinito) Bassa temp.	Consente di ottimizzare le prestazioni in ambienti estremi con basse temperature. Impostare questa funzione su Bassa temp. se il prodotto è utilizzato in un ambiente con bassa temperatura e si verificano problemi di qualità di stampa, ad esempio deformazioni dell'immagine stampata.
	Voltaggio di linea	Normale (predefinito) 100V	Consente di ottimizzare le prestazioni in condizioni di bassa tensione. Impostare questa funzione su 100V se il prodotto è in funzione in un ambiente con bassa tensione e si verificano problemi di qualità di stampa, ad esempio deformazioni dell'immagine stampata.
	Frequenza di pulizia	Normale (predefinito) Alternativo	Impostare questa funzione su Alternativa se nelle stampe sono presenti difetti che si ripetono a intervalli di 38 mm (1,5 pollici). Questa funzione consente di aumentare la frequenza con cui viene pulito il rullo C. L'impostazione di questa funzione su Alternativa può causare una riduzione della velocità di stampa e aumentare la frequenza di sostituzione dei materiali di consumo.
	Polarizzazione lama D	Normale (predefinito) Alternativo	Impostare questa funzione su Alternativa se nelle stampe sono presenti righe verticali corte e bianche. L'impostazione Alternativa può causare la presenza di macchie scure nelle stampe, quindi verificare questa impostazione su alcuni processi di stampa.
	Raccogliatore di scarto	Normale (predefinito) Alternativo	Impostare questa funzione su Alternativa se nei processi con una bassa copertura di toner sono presenti striature di toner longitudinali.
	Rilascia spazzola	Spento (predefinito) Attivo	Attivare questa funzione in ambienti con bassa temperatura e bassa umidità, se sui processi fronte/retro lunghi più di dieci pagine stampati su carta leggera sono presenti macchie di toner sparso.
	Sfondo	Spento (predefinito) Attivo	Impostare questa funzione su Attivo in presenza di stampe contenenti uno sfondo ombreggiato. L'uso di questa funzione può ridurre i livelli di lucidità.
	Mod. pesante	30 PPM (predefinito) 24 ppm	Il valore predefinito è 30 PPM. Selezionare l'opzione 24 PPM per ridurre la velocità e migliorare la fusione sulla carta pesante.
	Controllo utilizzo	No (predefinito) Accesa	migliora la stabilità dei colori regolando la tensione di polarizzazione. Si consiglia di lasciare attiva questa opzione.
	Ripristina ottimizzazione		Selezionare questa impostazione per ripristinare tutte le impostazioni predefinite del menu Ottimizza.
Risoluzione	Image REt 4800 1200X600dpi		Selezionare Image REt 4800 per eseguire stampe veloci e di alta qualità, opzione appropriata per la maggior parte dei processi di stampa

Tabella 2-16 Menu Print Quality (Qualità di stampa) (continuazione)

Voce di menu	Voce di sottomenu	Valori	Descrizione
			Selezionare 1200X600dpi per eseguire stampe con la migliore qualità disponibile a scapito della velocità. Questa impostazione può essere utilizzata per i processi di stampa che contengono linee molto sottili o elementi grafici di qualità elevata.
Colore REt		Abilitato (impostazione predefinita) Disabilitato	Attivare o disattivare l'impostazione relativa alla tecnologia REt (Resolution Enhancement technology) per ottenere stampe con angoli, curve e bordi uniformi.
Calibration/Cleaning (Calibrazione/pulizia)	Elabora pagina di pulizia	Elabora	Utilizzare questa funzione per creare ed elaborare una pagina di pulizia in modo da ripulire il toner in eccesso dal rullo di pressione del fusore. Il processo di pulizia richiede fino a 2,5 minuti.
	Calibrazione veloce	Calibra	Consente di eseguire calibrazioni parziali del prodotto.
	Calibrazione completa	Calibra	Consente di eseguire la calibrazione completa del prodotto.
	Ritarda calibrazione all'accensione	No Sì (predefinito)	<p>Controlla l'intervallo di calibrazione all'accensione della stampante o alla disattivazione della modalità di pausa.</p> <ul style="list-style-type: none"> ● Selezionare No per eseguire la calibrazione della stampante al momento della disattivazione della modalità di pausa o dell'accensione. La periferica non stampa alcun processo finché la calibrazione non è completata. ● Selezionare Sì per impostare la periferica in modo che stampi i processi mentre si trova in modalità di pausa, prima di effettuare la calibrazione. I nuovi processi possono essere stampati per un breve intervallo di tempo. La calibrazione può venire avviata prima del completamento di tutti i processi ricevuti. <p>NOTA: per risultati ottimali, impostare la periferica in modo che la calibrazione venga eseguita prima di stampare. La qualità dei processi stampati prima della calibrazione potrebbe non essere ottimale.</p>

Menu Risoluzione dei problemi

Amministrazione > Risoluzione dei problemi

 **NOTA:** la maggior parte delle voci del menu Risoluzione dei problemi consente di eseguire operazioni di risoluzione avanzata dei problemi.

Tabella 2-17 Menu Risoluzione dei problemi

Voce di menu	Voce di sottomenu	Voce di sottomenu	Valori	Descrizione
Log eventi			Stampa	Consente di visualizzare i codici degli eventi e i rispettivi cicli del motore sul display del pannello di controllo.
Calibrare lo scanner			Calibra	Utilizzare questa funzione per compensare gli offset nel sistema di imaging (testina del carrello) per le scansioni con ADF o scanner piano. Potrebbe essere necessario calibrare lo scanner nel caso in cui questo non acquisisca le sezioni corrette dei documenti sottoposti a scansione.
Risoluzione dei problemi di qualità di stampa			Stampa	Stampare diverse pagine di diagnostica per la risoluzione dei problemi di qualità di stampa.
Traccia T.30 fax	Stampa rapporto T.30			Stampare o configurare il rapporto di rilevamento del protocollo T.30 del fax. T.30 è lo standard che specifica l'handshake, i protocolli e la correzione degli errori tra fax.
	Quando stampare il rapporto		Non stampare mai automaticamente (impostazione predefinita)	
			Stampa dopo ogni errore fax	
			Stampa dopo processi di invio fax	
			Stampa dopo ogni errore fax	
			Stampa solo dopo errori di invio	
			Stampa solo dopo errori di ricezione	
Perdita segnale trasmissione fax			Immettere un valore compreso tra 0 e 30. Il valore predefinito è 0.	Impostare i livelli di perdita per compensare la perdita di segnale della linea telefonica. Modificare questa impostazione solo se richiesto da un rappresentante del servizio di assistenza HP; in caso contrario, il fax non funzionerà.
Fax V.34			Normale (impostazione predefinita)	Disattivare la modalità V.34 se si sono verificati diversi errori del fax o se le condizioni della linea telefonica lo richiedono.
			Spento	

Tabella 2-17 Menu Risoluzione dei problemi (continuazione)

Voce di menu	Voce di sottomenu	Voce di sottomenu	Valori	Descrizione
Modalità fax viva voce			Normale (impostazione predefinita) Diagnostica	Questa funzione può essere utilizzata da un tecnico per individuare e diagnosticare i problemi del fax mediante i suoni delle modulazioni del fax.
Pagina Diagnostica			Stampa	Stampare una pagina di diagnostica contenente i campioni di colore e la tabella dei parametri EP.
Disattiva contr. cartuccia				Consente di attivare una modalità con cui è possibile rimuovere una cartuccia o una coppia di tamburo/cartuccia a colori, al fine di determinare il colore che causa il problema. In questa modalità, tutti gli errori correlati alle parti di consumo vengono ignorati.
Sensori percorso carta				Avviare un test dei sensori del percorso carta.
Test percorso carta	Pagina di prova		Stampa	Stampare una pagina di prova per verificare le funzioni di gestione della carta. Definire il percorso utilizzato per la prova per verificare i singoli percorsi della carta.
	Sorgente		Tutti i vassoi Vassoio 1 Vassoio 2 Se presenti, vengono visualizzati i vassoi aggiuntivi.	Specificare se stampare la pagina di prova da un vassoio specifico o da tutti i vassoi.
	Destinazione		Tutti gli scomparti	Selezionare l'opzione di uscita per la pagina di prova. Scegliere se inviare la pagina di prova a un raccogliatore specifico o a tutti i raccoglitori.
	Fronte/retro		Spento (impostazione predefinita) Attivo	Selezionare se l'unità fronte/retro deve essere inclusa o meno nel test percorso carta.
	Copie		Intervallo: 1-500, valore predefinito 1.	Selezionare il numero di pagine da inviare da un'origine specifica per il test.

Tabella 2-17 Menu Risoluzione dei problemi (continuazione)

Voce di menu	Voce di sottomenu	Voce di sottomenu	Valori	Descrizione
Test percorso carta finitura	Punti metallici	Opzioni di finitura	Selezionare una delle opzioni disponibili nell'elenco.	Eseguire il test delle funzioni di gestione della carta per il dispositivo di finitura. Selezionare l'opzione da verificare.
		Scomparto di destinazione		
		Formato supporto	Lettera A4	Selezionare un formato carta per il test.
		Tipo di supporto	Selezionare un tipo dall'elenco.	Selezionare un tipo di carta per il test.
		Copie	Intervallo: 2-30, Predefinito=2	Selezionare il numero di copie da includere nel test.
		Fronte/retro	Spento Attivo	Scegliere se utilizzare o meno l'unità fronte/retro per il test.
		Pagina di prova	Stampa	Stampare una pagina di prova da utilizzare per il test.
Raccogliitore	Scomparto di destinazione	Formato supporto	Lettera Legale A4 Executive JIS 8,5 x 13	Selezionare le opzioni che si desidera utilizzare per il test del raccogliitore.
		Tipo di supporto	Selezionare lo scomparto da un elenco.	Selezionare il tipo di supporto da utilizzare per il test percorso carta di finitura.
		Copie	1 10 50 100 500	Selezionare il numero di copie da includere nel test percorso carta di finitura.
		Fronte/retro	Spento Attivo	Selezionare se utilizzare o meno l'unità fronte-retro per il test percorso carta di finitura.
		Pagina di prova	Stampa	Stampare una pagina di prova da utilizzare per il test.

Tabella 2-17 Menu Risoluzione dei problemi (continuazione)

Voce di menu	Voce di sottomenu	Voce di sottomenu	Valori	Descrizione
	Accessorio per la creazione di opuscoli	Formato supporto	Lettera Legale A4 Executive JIS 8,5 x 13	Selezionare le opzioni che si desidera utilizzare per il test dell'accessorio per la creazione di opuscoli.
		Tipo di supporto	Selezionare lo scomparto da un elenco.	Selezionare il tipo di supporto da utilizzare per il test percorso carta di finitura.
		Copie	1 10 50 100 500	Selezionare il numero di copie da includere nel test percorso carta di finitura.
		Fronte/retro	Spento Attivo	Selezionare se utilizzare o meno l'unità fronte-retro per il test percorso carta di finitura.
		Pagina di prova	Stampa	Stampare una pagina di prova da utilizzare per il test.
Test sensore manuale				Questa voce consente di eseguire i test per stabilire se i sensori del percorso della carta funzionano correttamente.
Test componente			Motori trasferimento Solo nastro Motori tamburo immagine Scanner laser nero Scanner laser ciano Scanner laser magenta Scanner laser giallo Motore fusore Motore rilascio pressione fusore Motore alienazione nero Motore alienazione ciano Motore alienazione magenta	Azionare uno alla volta i singoli componenti per isolare il rumore, le perdite o altri problemi. Per avviare il test, selezionare uno dei componenti. Il test viene eseguito per il numero di volte specificato nell'opzione Ripeti . Durante il test potrebbe essere richiesta la rimozione di alcuni componenti della periferica. Premere il pulsante Stop per interrompere il test.

Tabella 2-17 Menu Risoluzione dei problemi (continuazione)

Voce di menu	Voce di sottomenu	Voce di sottomenu	Valori	Descrizione
			Motore alienazione giallo	
			Contatto/alienaz. ITB	
			Motore prelievo vassoio 2	
			Solenoido prelievo vassoio 2	
			Motore prelievo vassoio 3	
			Solenoido prelievo vassoio 3	
			Motore prelievo vassoio 4	
			Solenoido prelievo vassoio 4	
			Motore prelievo vassoio 5	
			Solenoido prelievo vassoio 5	
			Motore inversione unità f/retro	
			Motore alimentazione unità f/retro	
			Motore rialimentazione unità f/retro	
			Motore trasporto carta	
	Ripeti		Una volta (predefinito)	Consente di determinare il numero di volte di esecuzione del test.
			Continuo	
Stampa/Interrompi test			Valore continuo da 0 a 60.000 millisecondi. Valore predefinito: 0	Isolare gli errori arrestando la periferica durante il ciclo di stampa e verificare in quale fase del processo la qualità dell'immagine diminuisce. Per eseguire il test, specificare l'orario di arresto. Il successivo processo inviato alla periferica viene interrotto all'orario specificato.
Test banda colore	Pagina di prova		Stampa	Stampa una pagina che consente di identificare l'arco negli alimentatori ad alta tensione.
	Copie		Valore continuo da 1 a 30. Valore predefinito: 1	Specificare il numero di copie da stampare per il test banda a colori.

Tabella 2-17 Menu Risoluzione dei problemi (continuazione)

Voce di menu	Voce di sottomenu	Voce di sottomenu	Valori	Descrizione
Test scanner	Lampada inferiore			Questa voce di menu consente ai tecnici dell'assistenza di diagnosticare potenziali problemi dello scanner della periferica.
	Sensori			
	Motore di entrata dell'ADF			
	Annullamento entrata ADF			
	Motore scanner			
	Motore di lettura ADF			
	Motore di lettura ADF - Inversione			
	Solenoide unità f/ retro ADF			
	Indicatore LED ADF			
Pannello di controllo	LED			Verificare il corretto funzionamento dei componenti del pannello di controllo.
	Display			
	Pulsanti			
	Schermo a sfioramento			
Test unità finitura	Test sensore manuale			
	Test componente			

Menu Ripristina

Amministrazione > Ripristina

Tabella 2-18 Menu Ripristina

Voce di menu	Valori	Descrizione
Cancella rubrica locale	Cancella	Consente di eliminare tutti gli indirizzi dalle rubriche memorizzate sulla periferica.
Cancella registro attività fax	Sì No (predefinito)	Questa funzione consente di eliminare tutti gli eventi dal registro attività fax.
Ripristina impostazione pred. telecom.	Ripristina	Utilizzare questa opzione per ripristinare i valori predefiniti di fabbrica per le seguenti impostazioni: Perdita segnale trasmissione, V34, Vel. trasmissione max, Modalità viva voce.
Ripristina imp. di fabbrica	Ripristina	Questa funzione consente di ripristinare i valori predefiniti di tutte le impostazioni della periferica.
Ripristina mat. cons.	Nuovo kit alim. documenti (Sì/No)	Indicare alla periferica che è stato installato un nuovo kit dell'alimentatore di documenti.

Menu Assistenza

Amministrazione > Assistenza

Il menu Assistenza è bloccato. Per accedervi è necessario immettere un PIN. Questo menu è destinato al personale dell'assistenza autorizzato.

3 Software per Windows

- [Sistemi operativi Windows supportati](#)
- [Driver della stampante supportati per Windows](#)
- [Driver di stampa universale HP \(UPD\)](#)
- [Selezionare il driver della stampante corretto per Windows](#)
- [Priorità per le impostazioni di stampa](#)
- [Modifica delle impostazioni del driver della stampante per Windows](#)
- [Rimozione del software per Windows](#)
- [Utilità supportate per Windows](#)
- [Software per altri sistemi operativi](#)

Sistemi operativi Windows supportati

Il prodotto supporta i sistemi operativi Windows riportati di seguito.

- Windows XP (32 e 64 bit)
- Windows Server 2003 (32 e 64 bit)
- Windows 2000
- Windows Vista (32 e 64 bit)

Driver della stampante supportati per Windows

- HP PCL 6
- Driver di stampa universale HP emulazione postscript (HP UPD PS)
- Driver di stampa universale HP PCL 5 UPD (HP UPD PCL 5)

I driver della stampante includono una Guida in linea che contiene istruzioni relative alle più comuni operazioni di stampa e descrive i pulsanti, le caselle di controllo e gli elenchi a discesa contenuti nei driver stessi.



NOTA: per ulteriori informazioni su UPD, vedere www.hp.com/go/upd.

Driver di stampa universale HP (UPD)

Il driver di stampa universale (UPD) HP per Windows consente di accedere virtualmente a qualsiasi prodotto HP LaserJet istantaneamente e ovunque, senza scaricare driver aggiuntivi. Il driver di stampa HP UPD è realizzato con tecnologie per driver di stampa accuratamente selezionate ed è testato per l'uso con molti programmi software. Si tratta di una soluzione funzionale e affidabile.

Il driver HP UPD consente di comunicare direttamente con ciascun prodotto HP, di ottenere informazioni sulla configurazione e di personalizzare l'interfaccia utente per visualizzare le funzioni specifiche di ciascun prodotto. Le funzioni specifiche disponibili per ciascun prodotto, ad esempio la stampa fronte/retro e la cucitura, sono automaticamente attive e non è necessario abilitarle manualmente.

 **NOTA:** per ulteriori informazioni su UPD, vedere www.hp.com/go/upd.

Modalità di installazione di UPD

Modalità tradizionale

- Utilizzare questa modalità per installare il driver su un solo computer da un CD.
- Se viene installato in questa modalità, UPD viene utilizzato come un driver della stampante tradizionale.
- Se si sceglie questa modalità, è necessario installare UPD separatamente per ciascun computer.

Modalità dinamica

- Utilizzare questa modalità per installare il driver su un computer portatile. In questo modo, è possibile collegarsi a qualsiasi prodotto HP ed eseguire stampe ovunque.
 - Utilizzare questa modalità se si installa UPD per un gruppo di lavoro.
 - Se si sceglie questa modalità, è necessario scaricare UPD da Internet. Vedere www.hp.com/go/upd.
-

Selezionare il driver della stampante corretto per Windows

I driver della stampante consentono di accedere alle funzioni del prodotto e permettono al computer di comunicare con il prodotto mediante un linguaggio di stampa. Verificare le note di installazione e i file leggimi sul CD della periferica per software e lingue aggiuntivi.

Descrizione del driver HP PCL 6

- Consigliato per la stampa in tutti gli ambienti Windows
- Assicura velocità, qualità di stampa e supporto delle funzioni del prodotto ottimali per la maggior parte degli utenti
- Sviluppato per essere compatibile con l'interfaccia grafica (GDI) di Windows per una velocità ottimale negli ambienti Windows
- Potrebbe non essere completamente compatibile con programmi software di terze parti o personalizzati basati su PCL 5

Descrizione del driver di emulazione HP postscript di livello 3

- Consigliato per la stampa con programmi software Adobe® o altri programmi a elevata presenza di grafica
- Supporta la stampa con driver di emulazione postscript di livello 3 o con font flash postscript
- Se utilizzato con i programmi software Adobe, assicura una velocità leggermente superiore a quella del driver PCL 6

Descrizione del driver di stampa universale HP PCL 5

- Consigliato per la stampa di buona qualità in ambienti Windows
- Compatibile con versioni PCL precedenti e con i prodotti HP LaserJet meno recenti
- Scelta consigliata per la stampa da programmi software di terze parti o personalizzati
- Scelta consigliata per l'uso in ambienti misti che richiedono l'impostazione del prodotto per PCL 5 (UNIX, Linux, mainframe)
- Progettato per essere utilizzato in ambienti Windows aziendali; consente di installare un solo driver per più modelli di stampante
- Consigliato per la stampa da un computer portatile Windows con più modelli di stampante

Priorità per le impostazioni di stampa

Alle modifiche apportate alle impostazioni vengono assegnate priorità in base alla posizione in cui vengono effettuate:

 **NOTA:** A seconda del programma software in uso, è possibile che i nomi dei comandi e delle finestre di dialogo non corrispondano a quelli indicati in questa sezione.

- **Finestra di dialogo Imposta pagina:** fare clic su **Imposta pagina** o su un comando simile sul menu **File** del programma in uso per aprire questa finestra di dialogo. Le modifiche alle impostazioni di questa finestra hanno precedenza rispetto a quelle apportate altrove.
- **Finestra di dialogo Stampa:** fare clic su **Stampa, Imposta pagina** o su un comando simile sul menu **File** del programma in uso per aprire questa finestra di dialogo. Le modifiche alle impostazioni della finestra di dialogo **Stampa** hanno una priorità inferiore e *non* sovrascrivono le modifiche apportate nella finestra di dialogo **Imposta pagina**.
- **Finestra di dialogo Proprietà stampante (driver per stampante):** fare clic su **Proprietà**, nella finestra di dialogo **Stampa**, per aprire il driver della stampante. Le modifiche apportate alle impostazioni nella finestra di dialogo **Proprietà stampante** non hanno alcuna precedenza sulle impostazioni disponibili negli altri strumenti del software di stampa.
- **Impostazioni predefinite del driver della stampante:** le impostazioni predefinite del driver della stampante vengono utilizzate per tutti i processi di stampa, *a meno che* non vengano modificate mediante le finestre di dialogo **Imposta pagina**, **Stampa** o **Proprietà stampante**.
- **Impostazioni del pannello di controllo della stampante:** le modifiche alle impostazioni effettuate dal pannello di controllo hanno una priorità inferiore rispetto a quelle apportate altrove.

Modifica delle impostazioni del driver della stampante per Windows

Modifica delle impostazioni per tutti i processi di stampa valida fino alla chiusura del programma software successiva

1. Fare clic su **Stampa** nel menu **File** del programma software.
2. Selezionare il driver, quindi fare clic su **Proprietà** o **Preferenze**.

La procedura può variare; quella descritta è la procedura più comune.

Modifica delle impostazioni predefinite per tutti i processi di stampa

1. **Windows XP e Windows Server 2003 (se si utilizza la visualizzazione predefinita del menu Start):** fare clic su **Start**, quindi su **Stampanti e fax**.

-oppure-

Windows 2000, Windows XP e Windows Server 2003 (se si utilizza la visualizzazione classica del menu Start): fare clic su **Start**, su **Impostazioni**, quindi su **Stampanti**.

-oppure-

Windows Vista: fare clic su **Start**, su **Pannello di controllo**, quindi su **Stampante** nella categoria **Hardware e suoni**.

2. Fare clic con il pulsante destro del mouse sull'icona del driver, quindi selezionare **Preferenze di stampa**.

Modifica delle impostazioni di configurazione del prodotto

1. **Windows XP e Windows Server 2003 (se si utilizza la visualizzazione predefinita del menu Start):** fare clic su **Start**, quindi su **Stampanti e fax**.

-oppure-

Windows 2000, Windows XP e Windows Server 2003 (se si utilizza la visualizzazione classica del menu Start): fare clic su **Start**, su **Impostazioni**, quindi su **Stampanti**.

-oppure-

Windows Vista: fare clic su **Start**, su **Pannello di controllo**, quindi su **Stampante** nella categoria **Hardware e suoni**.

2. Fare clic con il pulsante destro del mouse sull'icona del driver, quindi selezionare **Proprietà**.
 3. Fare clic sulla scheda **Impostazioni periferica**.
-

Rimozione del software per Windows

1. Fare clic su **Start**, quindi su **Programmi**.
2. Fare clic su **HP**, quindi fare clic su **HP Color LaserJet CM6030 o HP Color LaserJet CM6040 MFP**.
3. Fare clic su **Disinstalla HP Color LaserJet CM6030 o HP Color LaserJet CM6040 MFP**, quindi seguire le istruzioni visualizzate per rimuovere il software.

Utilità supportate per Windows

HP Web Jetadmin

HP Web Jetadmin è uno strumento basato su browser che consente di gestire le stampanti con collegamento HP Jetdirect all'interno della intranet. Questo strumento va installato solo sul computer dell'amministratore di rete.

Per scaricare la versione corrente di HP Web Jetadmin e per consultare l'elenco aggiornato dei sistemi host supportati, visitare il sito Web www.hp.com/go/webjetadmin.

Se questo strumento viene installato su un server host, i client Windows possono accedere a HP Web Jetadmin mediante un browser Web supportato (ad esempio Microsoft® Internet Explorer 4.x o Netscape Navigator 4.x o versioni successive) collegandosi all'host HP Web Jetadmin.

Server Web incorporato

La periferica è dotata di un server Web incorporato che consente di accedere alle informazioni sulle attività della periferica e della rete. Queste informazioni vengono visualizzate in un browser Web, ad esempio Microsoft Internet Explorer, Netscape Navigator, Apple Safari o Firefox.

Il server Web incorporato si trova nella periferica e non viene installato su un server di rete.

Il server Web incorporato fornisce un'interfaccia alla periferica utilizzabile da chiunque disponga di un computer connesso in rete e di un browser Web standard. Non è richiesta l'installazione o la configurazione di alcun software speciale, tuttavia è necessario disporre di un browser Web supportato. Per accedere al server Web incorporato, digitare l'indirizzo IP della periferica nella riga dell'indirizzo del browser. Per determinare l'indirizzo IP, stampare una pagina di configurazione. Per ulteriori informazioni sulla stampa di una pagina di configurazione, vedere [Pagine di informazioni a pagina 190](#).

Per una spiegazione completa delle funzioni e delle capacità del server Web incorporato, vedere [Server Web incorporato a pagina 195](#).

HP Easy Printer Care

Il software HP Easy Printer Care è un programma che consente di eseguire le operazioni indicate di seguito.

- Verifica dello stato del prodotto
- Verifica dello stato dei materiali di consumo e acquisto in linea degli stessi mediante HP SureSupply
- Impostazione di notifiche
- Visualizzazione dei rapporti di utilizzo del prodotto
- Visualizzazione della documentazione del prodotto
- Accesso agli strumenti di manutenzione e risoluzione dei problemi
- Controllo periodico del sistema di stampa mediante HP Proactive Support per la prevenzione di eventuali problemi. HP Proactive Support consente di aggiornare il software, il firmware e i driver della stampante HP.

È possibile visualizzare il software HP Easy Printer Care quando il prodotto è collegato direttamente al computer o quando è connesso in rete.

Sistemi operativi supportati

- Microsoft® Windows 2000
- Microsoft Windows XP, Service Pack 2 (Home edition e Professional edition)
- Microsoft Windows Server 2003
- Microsoft Windows Vista™

Browser supportati

- Microsoft Internet Explorer 6.0 o 7.0
-

Per scaricare il software HP Easy Printer Care, visitare il sito Web www.hp.com/go/easyprintercare. Il sito Web contiene, inoltre, informazioni aggiornate sui browser supportati e un elenco di prodotti HP compatibili con il software HP Easy Printer Care.

Per ulteriori informazioni sul software HP Easy Printer Care, vedere [HP Easy Printer Care a pagina 192](#).

Software per altri sistemi operativi

Sistema operativo	Software
UNIX	<p>Per le reti HP-UX e Solaris, visitare il sito Web www.hp.com/support/go/jetdirectunix_software per installare gli script di modello con il programma di installazione HP Jetdirect Printer Installer (HPPI) per UNIX.</p> <p>Per gli script di modello più recenti, visitare il sito Web www.hp.com/go/unixmodelscripts.</p>
Linux	<p>Per ulteriori informazioni, visitare il sito Web www.hp.com/go/linuxprinting.</p>

4 Utilizzo del prodotto con il sistema Macintosh

- [Software per Macintosh](#)
- [Uso delle funzioni del driver della stampante di Macintosh](#)

Software per Macintosh

Sistemi operativi supportati per Macintosh

La periferica supporta i seguenti sistemi operativi Macintosh:

- Mac OS X V10.2.8, V10.3, V10.4, V10.5 e versioni successive

 **NOTA:** per Mac OS X V10.4 e versioni successive, sono supportati i processori Mac PPC e Intel Core.

Driver della stampante supportati per Macintosh

Il programma di installazione HP installa i file PPD (PostScript® Printer Description) e PDE (Printer Dialog Extensions), nonché l'Utility stampante HP utilizzabile sui computer Macintosh.

I PPD, insieme ai driver di stampa Apple PostScript, consentono di accedere alle funzioni della periferica. Utilizzare il driver della stampante Apple PostScript fornito con il computer.

Rimozione del software dai sistemi operativi Macintosh

Per rimuovere il software da un computer Macintosh, trascinare i file PPD nel cestino.

Priorità delle impostazioni di stampa per Macintosh

Alle modifiche apportate alle impostazioni vengono assegnate priorità in base alla posizione in cui vengono effettuate:

 **NOTA:** a seconda del programma software in uso, è possibile che i nomi dei comandi e delle finestre di dialogo non corrispondano a quelli indicati in questa sezione.

- **Finestra di dialogo Impostazione pagina:** fare clic su **Impostazione pagina** o comandi simili nel menu **Archivio** del programma in uso per aprire questa finestra di dialogo. Le modifiche alle impostazioni in questa finestra hanno la precedenza su quelle apportate altrove.
- **Finestra di dialogo Stampa:** fare clic su **Stampa, Imposta pagina** o su un comando simile sul menu **File** del programma in uso per aprire questa finestra di dialogo. Le modifiche alle impostazioni della finestra di dialogo **Stampa** hanno una priorità inferiore e *non* sovrascrivono le modifiche apportate nella finestra di dialogo **Imposta pagina**.
- **Impostazioni predefinite del driver della stampante:** le impostazioni predefinite del driver della stampante vengono utilizzate per tutti i processi di stampa, *a meno che* non vengano modificate mediante le finestre di dialogo **Imposta pagina, Stampa** o **Proprietà stampante**.
- **Impostazioni del pannello di controllo della stampante:** le modifiche alle impostazioni effettuate dal pannello di controllo hanno una priorità inferiore rispetto a quelle apportate altrove.

Modifica delle impostazioni del driver della stampante per Macintosh

Modifica delle impostazioni per tutti i processi di stampa valida fino alla chiusura del programma software successiva	Modifica delle impostazioni predefinite per tutti i processi di stampa	Modifica delle impostazioni di configurazione del prodotto
<ol style="list-style-type: none">1. Nel menu Archivio, selezionare Stampa.2. Eseguire le modifiche desiderate nei menu.	<ol style="list-style-type: none">1. Nel menu Archivio, selezionare Stampa.2. Eseguire le modifiche desiderate nei menu.3. Nel menu Preimpostazioni, fare clic su Registra col nome, quindi immettere un nome per la preimpostazione. <p>Le impostazioni vengono salvate nel menu Preimpostazioni. Per utilizzare le nuove impostazioni, è necessario selezionare l'opzione di preimpostazione salvata ogni volta che si apre un programma e si esegue una stampa.</p>	<p>Mac OS X V10.2.8</p> <ol style="list-style-type: none">1. Nel menu Vai del Finder, fare clic su Applicazioni.2. aprire Utility, quindi aprire Centro Stampa.3. Fare clic sulla coda di stampa.4. nel menu Stampanti, fare clic su Configura.5. Fare clic sul menu Opzioni installabili. <p>NOTA: le impostazioni di configurazione potrebbero non essere disponibili nella modalità Classic.</p> <p>Mac OS X V10.3 o Mac OS X V10.4</p> <ol style="list-style-type: none">1. Nel menu Apple, fare clic su Preferenze di Sistema, quindi su Stampa e Fax.2. Fare clic su Impostazioni stampante.3. Fare clic sul menu Opzioni installabili. <p>Mac OS X V10.5</p> <ol style="list-style-type: none">1. Nel menu Apple, fare clic su Preferenze di Sistema, quindi su Stampa e Fax.2. Fare clic su Opzioni e materiali di consumo.3. Fare clic sul menu Driver.4. Selezionare il driver dall'elenco e configurare le opzioni installate.

Software per computer Macintosh

Utility stampante HP

L'Utility stampante HP consente di impostare le funzioni del prodotto che non sono disponibili nel driver della stampante.

È possibile utilizzare l'Utility stampante HP se il prodotto è collegato tramite cavo USB (Universal Serial Bus) o se è connesso a una rete basata su TCP/IP.

Apertura dell'Utility stampante HP

Apertura dell'Utility stampante HP in Mac OS X V10.2.8

1. Aprire il Finder e fare clic su **Applicazioni**.
2. Fare clic su **Libreria**, quindi su **Stampanti**.
3. Fare clic su **hp**, quindi su **Utility**.
4. Fare doppio clic su **HP Printer Selector** per aprire la relativa applicazione.
5. Selezionare il prodotto che si desidera configurare, quindi fare clic su **Utility**.

Apertura dell'Utility stampante HP in Mac OS X V10.3 e V10.4

1. Aprire il Finder, fare clic su **Applicazioni**, su **Utility**, quindi fare doppio clic su **Utility Configurazione stampante**.
2. Selezionare il prodotto che si desidera configurare, quindi fare clic su **Utility**.

Apertura dell'Utility stampante HP in Mac OS X V10.5

- ▲ Dal menu **Stampante**, fare clic sull'**Utility stampante**.

-oppure-

Dalla coda di stampa, fare clic sull'icona dell'**Utility**.

Funzioni di Utility stampante HP

L'Utility stampante HP è composta di pagine che possono essere visualizzate facendo clic nell'elenco delle **impostazioni di configurazione**. La tabella che segue illustra le operazioni che è possibile eseguire utilizzando queste pagine.

Voce	Spiegazione
Pagina di configurazione	Consente di stampare un pagina di configurazione.
Stato materiali di consumo	Consente di visualizzare lo stato dei materiali di consumo della periferica e fornisce i collegamenti per l'ordinazione in linea dei materiali.
Assistenza HP	Consente di accedere all'assistenza tecnica, all'ordinazione dei materiali di consumo e alla registrazione in linea e alle informazioni sul riciclo e la restituzione.
Caricamento file	Consente di trasferire i file dal computer alla periferica.
Carica font:	Consente di trasferire i file dei font dal computer alla periferica.
Aggiornamento firmware	Consente di trasferire i file del firmware aggiornati dal computer alla periferica.
Modalità fronte/retro	Consente di attivare la modalità di stampa fronte/retro automatica.
Economode e densità toner	Consente di attivare l'impostazione Economode per risparmiare il toner o regolarne la densità.
Risoluzione	Consente di modificare le impostazioni di risoluzione, inclusa l'impostazione REt.
Blocca risorse	Consente di bloccare o sbloccare i prodotti di memorizzazione, ad esempio i dischi rigidi.
Processi memorizzati	Consente di gestire i processi di stampa memorizzati sul disco rigido della periferica.

Voce	Spiegazione
Configurazione vassoi	Consente di modificare le impostazioni predefinite dei vassoi.
Impostazioni IP	Consente di modificare le impostazioni di rete della periferica e di accedere al server Web incorporato.
Impostazioni Bonjour	Consente di attivare o disattivare il supporto Bonjour o di modificare il nome di servizio della periferica presente in rete.
Impostazioni aggiuntive	Consente di accedere al server Web incorporato.
Avvisi tramite e-mail	Consente di configurare la periferica per l'invio automatico dei messaggi email al verificarsi di determinati eventi.

Utility supportate per Macintosh

Server Web incorporato

La periferica è dotata di un server Web incorporato che consente di accedere alle informazioni sulle attività della periferica e della rete. Per ulteriori informazioni, vedere [Sezioni del server Web incorporato a pagina 196](#).

Uso delle funzioni del driver della stampante di Macintosh

Stampa

Creazione e uso delle preimpostazioni di stampa in Macintosh

Utilizzare le preimpostazioni di stampa per salvare le selezioni correnti del driver della stampante per uso futuro.

Creazione di una preimpostazione di stampa

1. Fare clic su **Stampa** nel menu **File**.
2. Selezionare il driver.
3. Selezionare le impostazioni di stampa.
4. Nella casella **Preimpostazioni**, fare clic su **Salva con nome...**, quindi digitare un nome per la preimpostazione.
5. Fare clic su **OK**.

Uso delle preimpostazioni di stampa

1. Fare clic su **Stampa** nel menu **File**.
2. Selezionare il driver.
3. Nella casella **Preimpostazioni**, selezionare la preimpostazione di stampa che si desidera utilizzare.

 **NOTA:** per utilizzare le impostazioni predefinite del driver della stampante, selezionare **Standard**.

Ridimensionamento dei documenti o stampa su un formato carta personalizzato

È possibile ridimensionare un documento per adattarlo a diversi formati carta.

1. Fare clic su **Stampa** nel menu **File**.
2. Aprire il menu **Gestione carta**.
3. Nell'area **Formato carta di destinazione**, selezionare **Adatta al formato carta**, quindi scegliere il formato desiderato nell'elenco a discesa.
4. Se si desidera utilizzare solo formati carta più piccoli del documento, selezionare **Solo riduzione**.

Stampa di una pagina di copertina

È possibile stampare una copertina separata contenente un messaggio (ad esempio "Riservato") per i documenti.

1. Fare clic su **Stampa** nel menu **File**.
2. Selezionare il driver.

3. Aprire il menu **Copertina**, quindi scegliere se stampare la copertina **Prima del documento** o **Dopo il documento**.
4. Nel menu **Tipo copertina**, selezionare il messaggio che si desidera stampare sulla pagina di copertina.

 **NOTA:** per stampare una copertina vuota, selezionare **Standard** come **Tipo copertina**.

Uso delle filigrane

Per filigrana si intende una dicitura, ad esempio "Riservato", stampata sullo sfondo delle pagine di un documento.

1. Fare clic su **Stampa** nel menu **File**.
2. Aprire il menu **Filigrane**.
3. Accanto a **Modalità**, selezionare il tipo di filigrana che si desidera utilizzare. Selezionare **Filigrana** per stampare un messaggio semi trasparente. Selezionare **Overlay** per stampare un messaggio non trasparente.
4. Accanto a **Pagine**, impostare la stampa della filigrana su tutte le pagine o solo sulla prima.
5. Accanto a **Testo**, selezionare un messaggio standard oppure scegliere **Personalizzato** e digitare un nuovo messaggio nella casella.
6. Selezionare le opzioni per le impostazioni rimanenti.

Stampa di più pagine su un foglio in Macintosh

È possibile stampare più pagine su un unico foglio di carta. Questa funzione fornisce una soluzione conveniente per la stampa di bozze.

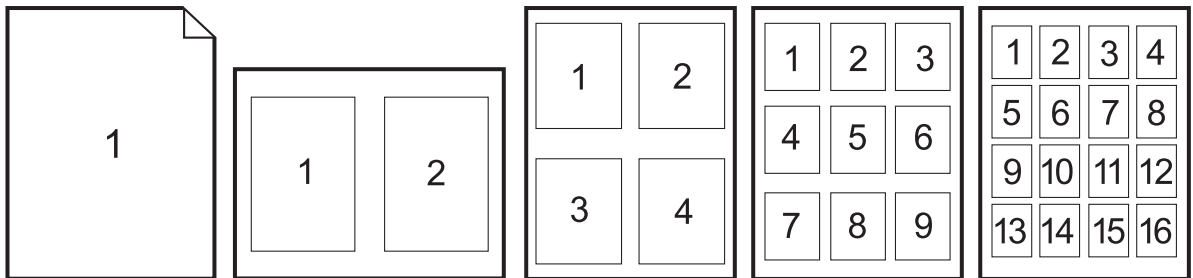

1. Fare clic su **Stampa** nel menu **File**.
2. Selezionare il driver.
3. Aprire il menu **Formato**.
4. Accanto a **Pagine per foglio**, selezionare il numero di pagine che si desidera stampare su ciascun foglio (1, 2, 4, 6, 9 o 16).

5. Accanto a **Orientamento**, selezionare l'ordine e la disposizione delle pagine sul foglio.
6. Accanto a **Bordi**, selezionare il tipo di bordo da stampare intorno a ciascuna pagina sul foglio.

Stampa su due facciate della pagina (stampa fronte/retro)

Uso della stampa fronte/retro automatica

1. Inserire una quantità di carta sufficiente per il processo di stampa in uno dei vassoi. Se si desidera caricare una carta speciale, ad esempio carta intestata, caricarla in uno dei seguenti modi:
 - Per il vassoio 1, caricare la carta intestata con il lato stampato rivolto verso l'alto e il bordo inferiore rivolto verso la stampante.
 - Per tutti gli altri vassoi, caricare la carta intestata con il lato stampato rivolto verso il basso e il bordo superiore contro la parte posteriore del vassoio.
2. Fare clic su **Stampa** nel menu **File**.
3. Aprire il menu **Formato**.
4. Accanto a **Fronte/retro**, selezionare **Ruota sul lato lungo** o **Ruota sul lato corto**.
5. Fare clic su **Stampa**.

Stampa manuale su entrambi i lati

1. Inserire una quantità di carta sufficiente per il processo di stampa in uno dei vassoi. Se si desidera caricare una carta speciale, ad esempio carta intestata, caricarla in uno dei seguenti modi:
 - Per il vassoio 1, caricare la carta intestata con il lato stampato rivolto verso l'alto e il bordo inferiore rivolto verso la stampante.
 - Per tutti gli altri vassoi, caricare la carta intestata con il lato stampato rivolto verso il basso e il bordo superiore contro la parte posteriore del vassoio.
- △ **ATTENZIONE:** Per evitare inceppamenti, non caricare carta di grammatura superiore a 105 g/m² (carta fine da 12,7 kg).
2. Fare clic su **Stampa** nel menu **File**.
3. Nel menu **Finitura**, selezionare **Stampa manualmente sul retro**.
4. Fare clic su **Stampa**. Prima di inserire nuovamente la risma di output nel vassoio 1, per la stampa della seconda facciata, attenersi alle istruzioni della finestra a comparsa visualizzata sullo schermo del computer.
5. Rimuovere eventuali fogli bianchi dal vassoio 1.
6. Inserire la risma con il lato stampato rivolto verso l'alto e il bordo inferiore rivolto verso la stampante nel vassoio 1. La seconda facciata *deve* essere stampata dal vassoio 1.
7. Se richiesto, premere il pulsante appropriato del pannello di controllo per continuare.

Impostazione delle opzioni di graffettatura

Se è installata una periferica di finitura dotata di cucitrice, è possibile eseguire la cucitura dei documenti.

1. Fare clic su **Stampa** nel menu **File**.
2. Aprire il menu **Finitura**.
3. Selezionare l'opzione desiderata nell'elenco a discesa **Opzioni di graffettatura**.

Memorizzazione dei processi

È possibile memorizzare i processi sul prodotto per stamparli in un momento successivo, condividerli con altri utenti o impostarli come processi privati.

1. Fare clic su **Stampa** nel menu **File**.
2. Aprire il menu **Memorizzazione processo**.
3. Nell'elenco a discesa **Memorizzazione processo:**, selezionare il tipo di processo memorizzato che si desidera creare.
4. Per i processi di tipo **Processo memorizzato**, **Processo privato** e **Processo memorizzato privato** è necessario inserire un nome nella casella accanto a **Nome processo:**.

Selezionare l'opzione che si desidera utilizzare quando viene creato un processo il cui nome è uguale a quello di un altro processo.

- **Aggiungi (1-99) a nome processo** consente di aggiungere un numero univoco alla fine del nome del processo.
 - **Sostituisci file esistente** consente di sovrascrivere il processo memorizzato esistente.
5. Se al punto 3 è stato selezionato **Processo memorizzato** o **Processo privato**, digitare un numero di 4 cifre nella casella **PIN per la stampa (0000 - 9999)**. Per la stampa del processo, è necessario immettere il PIN sul prodotto.

Impostazione delle opzioni del colore

Utilizzare il menu a comparsa **Opzioni colore** per controllare l'interpretazione e la stampa del colore dai programmi software.

1. Nel menu **File** del programma software, fare clic su **Stampa**.
2. Selezionare il driver.
3. Aprire il menu a comparsa **Opzioni colore**.
4. Fare clic su **Mostra opzioni avanzate**.
5. Regolare le singole impostazioni per il testo, la grafica e le fotografie.

Uso del menu Servizi

Se il prodotto è connesso a una rete, è possibile utilizzare il menu **Servizi** per informazioni sullo stato del prodotto e dei materiali di consumo.

1. Fare clic su **Stampa** nel menu **File**.
2. Aprire il menu **Servizi**.

3. Per aprire il server Web incorporato ed eseguire un'attività di manutenzione, effettuare la procedura riportata di seguito.
 - a. Selezionare **Manutenzione della periferica**.
 - b. Selezionare l'attività nell'elenco a discesa.
 - c. Fare clic su **Avvia**.

4. Per visitare dei siti Web di assistenza per la periferica in uso, effettuare la procedura riportata di seguito.
 - a. Selezionare **Servizi sul Web**.
 - b. Fare clic su **Servizi Internet**, quindi selezionare un'opzione nell'elenco a discesa.
 - c. Fare clic su **Vai**.

5 Collegamento del prodotto

- [Collegamento USB](#)
- [Collegamento in rete](#)

Collegamento USB

Il prodotto supporta un collegamento alla periferica di tipo USB 2.0. La porta USB si trova sulla parte posteriore del prodotto. È necessario utilizzare un cavo USB di tipo A/B di lunghezza inferiore ai 2 metri. La porta USB 2.0 può essere utilizzata per collegare direttamente il prodotto e per aggiornare il firmware.

Figura 5-1 Collegamento USB

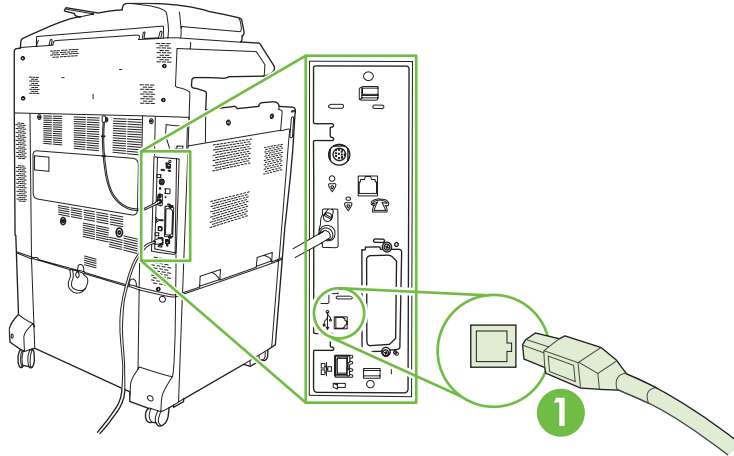

1	Porta USB 2.0
---	---------------

Collegamento in rete

Tutti i modelli includono un server di stampa incorporato HP Jetdirect, che consente il collegamento a una rete tramite il connettore per reti locali (RJ-45) situato sulla parte posteriore del prodotto. Per ulteriori informazioni sulla configurazione del prodotto in rete, vedere [Configurazione di rete a pagina 89](#).

Figura 5-2 Collegamento in rete

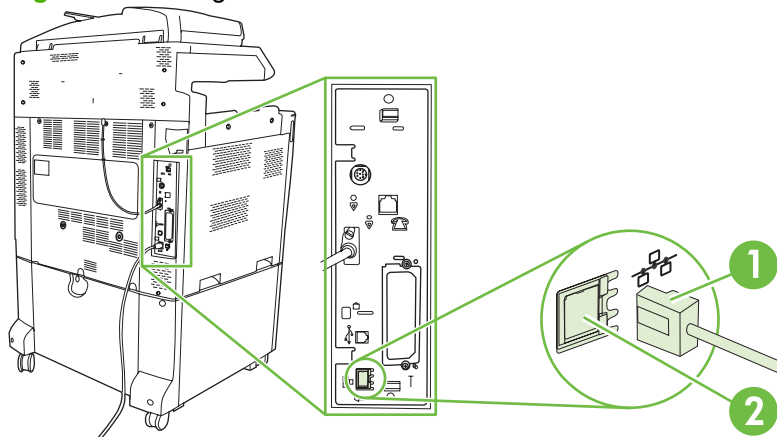

1	Cavo di rete
2	Porta di rete

6 Configurazione di rete

- [Vantaggi di una connessione di rete](#)
- [Protocolli di rete supportati](#)
- [Configurazione delle impostazioni di rete](#)
- [Utility di rete](#)

Vantaggi di una connessione di rete

Il collegamento del prodotto a una rete offre numerosi vantaggi:

- Tutti gli utenti della rete possono condividere lo stesso prodotto.
- È possibile gestire il prodotto in remoto, da qualunque computer della rete, utilizzando il server Web integrato (EWS).
- È possibile utilizzare il software HP Easy Printer Care per controllare il livello dei materiali di consumo su tutti i prodotti HP collegati alla rete. In questo modo è semplice gestire in modo centralizzato gli ordini di sostituzione delle cartucce e degli altri materiali di consumo.
- Per gestire aziende di grandi dimensioni, è inoltre possibile utilizzare il prodotto in remoto tramite HP Web Jetadmin.

Protocolli di rete supportati

Il prodotto supporta il protocollo di rete TCP/IP, che rappresenta il protocollo più diffuso e accettato. Questo protocollo è utilizzato da numerosi servizi di rete. Per ulteriori informazioni, vedere [TCP/IP a pagina 92](#). Nella tabella riportata di seguito vengono elencati i servizi di rete e i protocolli supportati.

Tabella 6-1 Stampa

Nome del servizio	Descrizione
port9100 (Modalità diretta)	Servizio di stampa
Line printer daemon (LPD)	Servizio di stampa

Tabella 6-2 Rilevamento dei dispositivi di rete

Nome del servizio	Descrizione
SLP (Service Location Protocol)	Protocollo di rilevamento dei dispositivi utilizzato per individuare e configurare i dispositivi di rete, in particolare con i programmi basati su Microsoft.
Bonjour	Protocollo di rilevamento dei dispositivi utilizzato per individuare e configurare i dispositivi di rete, in particolare con i programmi basati su Apple Macintosh.

Tabella 6-3 Messaggi e gestione

Nome del servizio	Descrizione
HTTP (Hyper Text Transfer Protocol)	Consente ai browser Web di comunicare con il server Web incorporato.
Server Web incorporato (EWS – embedded Web server)	Consente di gestire il prodotto tramite un browser Web.
SNMP (Simple Network Management Protocol)	Utilizzato dalle applicazioni di rete per la gestione del prodotto. Sono supportati il protocollo SNMP v1 e gli oggetti standard MIB-II (Management Information Base).

Tabella 6-4 Assegnazione degli indirizzi IP

Nome del servizio	Descrizione
DHCP (Dynamic Host Configuration Protocol)	Per l'assegnazione automatica dell'indirizzo IP. Il server DHCP fornisce un indirizzo IP al prodotto. Generalmente questa operazione non richiede alcun intervento da parte dell'utente.
BOOTP (Bootstrap Protocol)	Per l'assegnazione automatica dell'indirizzo IP. Il server BOOTP fornisce un indirizzo IP al prodotto. Affinché ciò accada, è necessario che l'amministratore specifichi un indirizzo hardware MAC del prodotto nel server BOOTP.
IP Auto	Per l'assegnazione automatica dell'indirizzo IP. In assenza di un server DHCP o BOOTP, il prodotto utilizza questo servizio per generare un indirizzo IP univoco.

Configurazione delle impostazioni di rete

Potrebbe essere necessario configurare alcuni parametri di rete sul prodotto. È possibile configurare questi parametri dal software di installazione, dal pannello di controllo del prodotto, dal server Web incorporato o da un software di gestione, ad esempio HP Web Jetadmin.

Per ulteriori informazioni sulle reti supportate e sugli strumenti di configurazione delle reti, consultare il manuale *Guida dell'amministratore dei server di stampa HP Jetdirect*. Questa guida viene fornita con le stampanti sulle quali è installato il server di stampa HP Jetdirect.

TCP/IP

Così come la lingua consente alle persone di comunicare tra loro, il protocollo TCP/IP (Transmission Control Protocol/Internet Protocol) è composto da una serie di protocolli che consentono di definire la modalità con la quale i computer comunicano con gli altri dispositivi di rete.

IP (Internet Protocol)

Le informazioni inviate in rete vengono suddivise in piccoli pacchetti. Ogni pacchetto viene inviato singolarmente e codificato con le informazioni IP, ad esempio l'indirizzo IP del mittente e del destinatario. I pacchetti IP possono essere instradati su router e gateway, che consentono di collegare le reti tra loro.

Le comunicazioni IP non richiedono alcun collegamento. I pacchetti IP inviati potrebbero non giungere a destinazione con la sequenza corretta. I protocolli e i programmi più evoluti, tuttavia, consentono di trasmettere i pacchetti con la sequenza corretta, garantendo l'efficienza delle comunicazioni IP.

Ciascun nodo o periferica che comunica in rete necessita di un indirizzo IP.

TCP (Transmission Control Protocol)

Il protocollo TCP suddivide i dati in pacchetti e li ricompatta sul dispositivo ricevente garantendo una trasmissione affidabile e orientata alla connessione con un altro nodo della rete. Quando i pacchetti di dati giungono a destinazione, il protocollo TCP calcola per ognuno una somma di controllo per verificare eventuali danni subiti dai dati. Se i dati di un pacchetto sono stati danneggiati durante la trasmissione, il protocollo TCP ignora il pacchetto e ne chiede nuovamente l'invio.

Indirizzo IP

Ciascun host (workstation o nodo) di una rete IP deve essere dotato di un indirizzo IP univoco per ogni interfaccia di rete. Questo indirizzo è utilizzato per identificare la rete e i relativi host. Un host può richiedere a un server un indirizzo IP dinamico ogni volta che il prodotto viene avviato, ad esempio utilizzando i protocolli DHCP e BOOTP.

Un indirizzo IP contiene quattro byte di dati suddivisi in sezioni da un bit e viene visualizzato nel formato indicato di seguito:

xxx . xxx . xxx . xxx

-
- △ **ATTENZIONE:** durante l'assegnazione degli indirizzi IP, si consiglia di consultare l'amministratore degli indirizzi poiché un indirizzo errato può disattivare altri dispositivi di rete o interferire con le comunicazioni.
-

Configurazione dei parametri IP

I parametri di configurazione TCP/IP possono essere impostati manualmente o scaricati automaticamente mediante DHCP o BOOTP ogni volta che si accende il prodotto.

Se, alla prima accensione, un prodotto nuovo non è in grado di recuperare un indirizzo IP valido dalla rete, se ne assegna automaticamente uno predefinito. L'indirizzo IP del prodotto viene riportato nella pagina di configurazione del prodotto e nel Report rete. Vedere [Pagine di informazioni a pagina 190](#).

DHCP (Dynamic Host Configuration Protocol)

Il protocollo DHCP consente a un gruppo di dispositivi di utilizzare una serie di indirizzi IP gestiti da un server DHCP. Il prodotto invia una richiesta al server e, se è disponibile un indirizzo IP, il server lo assegna al prodotto.

BOOTP

BOOTP è un protocollo di bootstrap utilizzato per scaricare i parametri di configurazione e le informazioni relative all'host da un server di rete.

Il client trasmette un pacchetto di richiesta di avvio contenente l'indirizzo hardware del prodotto. Il server trasmette un pacchetto di risposta contenente le informazioni necessarie per la configurazione del prodotto.

Sottoreti

Quando viene assegnato un indirizzo IP per una classe di rete specifica a un'organizzazione, non esiste alcuna clausola che impedisca la presenza di più reti in quella posizione. È possibile che gli amministratori della rete locale suddividano la rete in più sottoreti. Se si suddivide una rete in sottoreti, è possibile ottenere prestazioni ottimali e un migliore utilizzo dello spazio dell'indirizzo di rete limitato.

Maschera di sottorete

La maschera di sottorete è un meccanismo utilizzato per dividere una rete IP in più sottoreti. Per una classe di rete specifica, una parte di un indirizzo IP normalmente utilizzata per identificare un nodo viene utilizzata per identificare una sottorete. La maschera di sottorete viene applicata a ciascun indirizzo IP per specificare la parte utilizzata per le sottoreti e quella adibita all'individuazione del nodo.

Gateway

I gateway (router) vengono utilizzati per collegare le reti tra loro. I gateway sono dispositivi che si comportano come traduttori tra sistemi che non utilizzano gli stessi protocolli di comunicazione, la stessa formattazione dati e le stesse strutture, lingue o architetture. I gateway rimpacchettano i dati e ne modificano la sintassi in modo che corrisponda a quella del sistema di destinazione. Quando le reti vengono divise in sottoreti, i gateway collegano una sottorete all'altra.

Gateway predefinito

Il gateway predefinito è l'indirizzo IP del gateway o del router che consente di spostare i pacchetti tra le reti.

Se sono presenti più gateway o router, il gateway predefinito in genere corrisponde all'indirizzo del primo gateway o router (ovvero, il gateway o router più vicino). Se non vi è alcun gateway o router, al gateway predefinito viene generalmente assegnato l'indirizzo IP del nodo della rete (ovvero, la workstation o il prodotto).

Configurazione dei parametri TCP/IPv4

Se la rete non fornisce un indirizzamento IP automatico tramite DHCP, BOOTP, RARP o altri metodi, potrebbe essere necessario immettere manualmente i seguenti parametri prima di stampare in rete:

- Indirizzo IP (4 byte)
- Maschera di sottorete (4 byte)
- Gateway predefinito (4 byte)

Inserimento o modifica dell'indirizzo IP

È possibile visualizzare l'indirizzo IP corrente della periferica dalla schermata iniziale del pannello di controllo toccando **Indirizzo di rete**.

Utilizzare la seguente procedura per modificare manualmente l'indirizzo IP.

1. Scorrere fino a individuare l'opzione **Amministrazione** e toccarla.
2. Scorrere fino a individuare l'opzione **Impostazione iniziale** e toccarla.
3. Toccare **Collegamento in rete e I/O**.
4. Toccare **Jetdirect incorporato**.
5. Toccare **TCP/IP**.
6. Toccare **Impostazioni IPV4**.
7. Toccare **Config Method (Metodo di configurazione)**.
8. Toccare **Manuale**.
9. Toccare **Salva**.
10. Toccare **Impostazioni manuali**.
11. Toccare **Indirizzo IP**.
12. Toccare la casella di testo Indirizzo IP.
13. Utilizzare il tastierino dello schermo a sfioramento per immettere l'indirizzo IP.
14. Toccare **OK**.
15. Toccare **Salva**.

Impostazione della maschera di sottorete

1. Scorrere fino a individuare l'opzione **Amministrazione** e toccarla.
2. Scorrere fino a individuare l'opzione **Impostazione iniziale** e toccarla.
3. Toccare **Collegamento in rete e I/O**.
4. Toccare **Jetdirect incorporato**.
5. Toccare **TCP/IP**.
6. Toccare **Impostazioni IPV4**.

7. Toccare **Config Method (Metodo di configurazione)**.
8. Toccare **Manuale**.
9. Toccare **Salva**.
10. Toccare **Impostazioni manuali**.
11. Toccare **Maschera di sottorete**.
12. Toccare la casella di testo **Maschera di sottorete**.
13. Utilizzare il tastierino dello schermo a sfioramento per immettere la maschera di sottorete.
14. Toccare **OK**.
15. Toccare **Salva**.

Impostazione del gateway predefinito

1. Scorrere fino a individuare l'opzione **Amministrazione** e toccarla.
2. Scorrere fino a individuare l'opzione **Impostazione iniziale** e toccarla.
3. Toccare **Collegamento in rete e I/O**.
4. Toccare **Jetdirect incorporato**.
5. Toccare **TCP/IP**.
6. Toccare **Impostazioni IPV4**.
7. Toccare **Config Method (Metodo di configurazione)**.
8. Toccare **Manuale**.
9. Toccare **Salva**.
10. Toccare **Impostazioni manuali**.
11. Toccare **Gateway predefinito**.
12. Toccare la casella di testo **Gateway predefinito**.
13. Utilizzare il tastierino dello schermo a sfioramento per immettere il gateway predefinito.
14. Toccare **OK**.
15. Toccare **Salva**.

Configurazione dei parametri TCP/IPv6

Per informazioni sulla configurazione della periferica per una rete TCP/IPv6 vedere *Guida dell'amministratore dei server di stampa HP Jetdirect*.

Utility di rete

Il prodotto può essere utilizzato in combinazione con molti programmi che ne semplificano il controllo e la gestione in rete.

- HP Web Jetadmin. Vedere [HP Web Jetadmin a pagina 71](#).
- Server Web incorporato. Vedere [Server Web incorporato a pagina 71](#).
- Software HP Easy Printer Care. Vedere [HP Easy Printer Care a pagina 71](#).

Altri componenti e utilità

Windows	Macintosh OS
<ul style="list-style-type: none">● Programma di installazione del software: automatizza l'installazione del sistema di stampa.● Registrazione in linea sul Web	<ul style="list-style-type: none">● Utility stampante HP: consente di modificare le impostazioni della periferica, visualizzare lo stato e impostare la notifica degli eventi della stampante da un computer Mac. Questa utilità è supportata da Mac OS X V10.2 e versioni successive.

7 Carta e supporti di stampa

- [Come utilizzare la carta e i supporti di stampa](#)
- [Formati compatibili della carta e dei supporti di stampa](#)
- [Tipi di carta supportati](#)
- [Indicazioni relative alla carta o ai supporti di stampa speciali](#)
- [Caricamento della carta e dei supporti di stampa](#)
- [Configurazione dei vassoi](#)
- [Scelta dello scomparto di uscita](#)

Come utilizzare la carta e i supporti di stampa

Questo prodotto supporta una varietà di carta e altri supporti di stampa in conformità con le indicazioni di questo manuale. Se si utilizzano supporti che non corrispondono a questi criteri, possono insorgere problemi di:

- Qualità di stampa scadente
- Maggior numero di inceppamenti
- Usura prematura della stampante e necessità di riparazioni

Per ottenere i risultati migliori, utilizzare solo carta e supporti di stampa prodotti da HP progettati per l'uso con stampanti laser o multiuso. Non utilizzare carta o supporti di stampa creati per l'uso con stampanti a getto d'inchiostro. Hewlett-Packard Company sconsiglia l'utilizzo di supporti di altre marche in quanto non può esercitare alcun controllo sulla qualità dei prodotti non HP.

È possibile che alcuni supporti, pure corrispondenti a tutti i criteri esposti in questa guida, non producano risultati soddisfacenti. Ciò potrebbe derivare da un trattamento improprio della carta, da livelli di umidità e temperatura non accettabili o da altre variabili che Hewlett-Packard non può controllare.

△ **ATTENZIONE:** L'uso di un tipo di supporto non conforme alle indicazioni della Hewlett-Packard può danneggiare la stampante e richiederne la riparazione. In questo caso, la riparazione non è coperta dalla garanzia o dal contratto di assistenza Hewlett-Packard.

Formati compatibili della carta e dei supporti di stampa

 **NOTA:** per ottenere i migliori risultati di stampa, selezionare il formato e il tipo di carta appropriati nel driver di stampa prima di eseguire la stampa.

Tabella 7-1 Formati compatibili della carta e dei supporti di stampa

Formato	Dimensioni	Vassoio 1	Vassoio 2	Vassoi 3, 4 e 5
Lettera	216 x 279 mm	✓	✓ ¹	✓ ¹
Lettera ruotato	279 x 216 mm	✓	✓ ¹	✓ ¹
Legale	216 x 356 mm	✓	✓ ¹	✓ ¹
A4	210 x 297 mm	✓	✓ ¹	✓ ¹
A4 ruotato	297 x 210 mm	✓	✓ ¹	✓ ¹
Executive	184 x 267 mm	✓	✓ ¹	✓ ¹
Statement	139,7 x 215,9 mm	✓		
8,5 x 13	216 x 330 mm	✓	✓	✓
A3	297 x 420 mm	✓	✓ ¹	✓ ¹
A5	148 x 210 mm	✓	✓ ¹	✓ ¹
A6	105 x 148 mm	✓		
11 x 17	279 x 432 mm	✓	✓ ¹	✓ ¹
12 x 18	305 x 457 mm	✓		✓
B4 (JIS)	257 x 364 mm	✓	✓ ¹	✓ ¹
A3-R	305 x 430 mm	✓		✓
SRA3	320 x 450 mm	✓		✓
B5 JIS	182 x 257 mm	✓	✓ ¹	✓ ¹
8K	270 x 390 mm	✓	✓	✓
16K	195 x 270 mm	✓	✓	✓
Personalizzata	98,55 x 139,70 mm fino a 320 x 457,2 mm (3,9 x 5,5 fino a 12,6 x 18 pollici) ³	✓		
Personalizzata	148 x 210 mm fino a 297 x 432 mm (5,8 x 8,2 fino a 11,7 x 17 pollici) ²		✓	
Personalizzata	148 x 210 mm fino a 320 x 457,2 mm (5,8 x 8,2 fino a 12,6 x 18 pollici)			✓

¹ Il vassoio riconosce automaticamente il formato.

² I formati standard nell'intervallo personalizzato per il vassoio 2 sono i seguenti: 8,5 x 13, RA4, SRA4, 8K (270 x 390), 16K (195 x 270)

³ I formati standard nell'intervallo personalizzato per i vassoi 3, 4 e 5 sono i seguenti: 8,5 x 13, RA4, SRA4, 8K (270 x 390), 16K (195 x 270), RA3, SRA3 e 12 x 18

Tabella 7-2 Buste e cartoline supportate

Formato	Dimensioni	Vassoio 1	Vassoi 2, 3, 4, 5
Busta N.9	98 x 225 mm	✓	
Busta n. 10	105 x 241 mm	✓	
Busta DL	110 x 220 mm	✓	
Busta C5	162 x 229 mm	✓	
Busta B5	176 x 250 mm	✓	
Busta C6	162 x 114 mm (6,4 x 4,5 pollici)	✓	
Busta Monarch	98 x 191 mm	✓	
Cartolina doppia	148 x 200 mm	✓	
Cartoline USA	102 x 152 mm (4 x 6 pollici) e 127 x 203 mm (5 x 8 pollici)	✓	

¹ Pesì maggiori di 160 g/m² possono fornire risultati non ottimali, senza danneggiare il prodotto.

Sul raccogliatore/cucitrice HP a 3 scomparti e sull'unità di finitura per la creazione di opuscoli HP sono supportati i seguenti formati della carta.

Tabella 7-3 Formati della carta e dei supporti per il raccogliatore/cucitrice HP a 3 scomparti e sull'unità di finitura per la creazione di opuscoli HP

Formato	Dimensioni	Impilamento ²	Cucitura all'angolo sinistro	Cucitura all'angolo destro	Due punti metallici (in alto o in basso)	Piegatura	Rilegatura
Lettera	216 x 279 mm	✓	✓	✓	✓		
Lettera ruotato	279 x 216 mm	✓	✓	✓		✓ ¹	✓ ¹
Legale	216 x 356 mm	✓	✓	✓		✓ ¹	✓ ¹
A4	210 x 297 mm	✓	✓	✓	✓		
A4 ruotato	297 x 210 mm	✓	✓	✓		✓ ¹	✓ ¹
Executive	184 x 267 mm	✓					
8,5 x 13	216 x 330 mm	✓					
A3	297 x 420 mm	✓	✓	✓	✓	✓ ¹	✓ ¹
A5	148 x 210 mm	✓					
A6	105 x 148 mm	✓					
Statement	140 x 216 mm	✓					
11 x 17 (Ledger)	279 x 432 mm	✓	✓	✓	✓	✓ ¹	✓ ¹
12 x 18	305 x 457 mm	✓					
B4 (JIS)	257 x 364 mm	✓	✓	✓	✓	✓ ¹	✓ ¹
RA3	305 x 430 mm	✓					

Tabella 7-3 Formati della carta e dei supporti per il raccogliatore/cucitrice HP a 3 scomparti e sull'unità di finitura per la creazione di opuscoli HP (continuazione)

Formato	Dimensioni	Impilamento ²	Cucitura all'angolo sinistro	Cucitura all'angolo destro	Due punti metallici (in alto o in basso)	Piegatura	Rilegatura
SRA3	320 x 450 mm	✓					
B5 (JIS)	257 x 182 mm	✓					
B6 (JIS)	128 x 182 mm	✓					
8K	270 x 390 mm	✓					
16K	195 x 270 mm	✓					
Busta n.9	98,4 x 225,4 mm	✓					
Busta n.10	104,77 x 241,3 mm	✓					
Busta DL	110 x 220 mm	✓					
Busta C5	162 x 229 mm	✓					
Busta B5	176 x 250 mm	✓					
Busta C6	114 x 162 mm (4,49 x 6,38 pollici)	✓					
Busta Monarch	98,42 x 190,5 mm	✓					
Cartolina doppia	148 x 200 mm	✓					
Cartolina 4 x 6	102 x 152 mm	✓					
Cartolina 5 x 8	127 x 203 mm	✓					
Formato personalizzato	98,55 x 139,70 mm fino a 320 x 457,2 mm (3,9 x 5,5 fino a 12,6 x 18 pollici)						

¹ Solo accessorio per la creazione di opuscoli

² L'impilamento viene effettuato negli scomparti 1, 2 e 3 nel raccogliatore/cucitrice; negli scomparti 1 e 2 nell'accessorio per la creazione di opuscoli.

Tipi di carta supportati

Tabella 7-4 Informazioni sulla carta per il vassoio 1

Tipo	Specifiche	Quantità	Impostazioni del driver	Orientamento della pagina
Carta e cartoncino, formati standard	Intervallo: Carta fine da 60 g/m ² fino a 220 g/m ²	Altezza massima risma: 10 mm Equivalente a 100 fogli di carta fine da 75 g/m ² .	Carta comune o non specificato	Caricare la carta prestampata o preforata rivolta verso il basso, con il bordo superiore inserito all'interno del vassoio o verso la parte posteriore del prodotto
Buste	Carta fine da meno di 60 g/m ² fino a 90 g/m ²	Fino a 10 buste	Busta	Lato corto avanti e aletta verso la parte anteriore del prodotto, rivolta verso l'alto
Etichette	Spessore massimo di 0,23 mm	Altezza massima risma: 10 mm	Etichette	Lato da stampare rivolto verso il basso
Lucidi	Spessore minimo di 0,13 mm	Altezza massima risma: 10 mm	Lucidi	Lato da stampare rivolto verso il basso
Pesante	Spessore di 0,13 mm	Altezza massima risma: 10 mm	Lucida leggera, lucida o lucida pesante	Lato da stampare rivolto verso il basso
Lucida	Intervallo: Carta fine da 75 g/m ² fino a 220 g/m ²	Altezza massima risma: 10 mm	Lucida leggera, lucida o lucida pesante	Lato da stampare rivolto verso il basso
Supporti fotografici	Carta fine da 60 g/m ² fino a 220 g/m ²	Altezza massima risma: 10 mm		Lato da stampare rivolto verso il basso
Carta in fogli	Carta fine da 60 g/m ² fino a 220 g/m ²	Altezza massima risma: 10 mm		Lato da stampare rivolto verso il basso
Carta robusta	Carta fine da 60 g/m ² fino a 220 g/m ²	Altezza massima risma: 10 mm		Lato da stampare rivolto verso il basso

Tabella 7-5 Informazioni sulla carta per i vassoi 2, 3, 4 e 5

Tipo	Specifiche	Quantità	Impostazioni	Orientamento della pagina
Carta e cartoncino, formati standard	Intervallo: Carta fine da 60 g/m ² fino a 220 g/m ²	500 fogli da 75 g/m ²	Carta comune o non specificato	Caricare la carta prestampata o preforata rivolta verso l'alto, con la parte superiore rivolta verso la parte posteriore o il lato destro del vassoio.
Etichette	Spessore massimo di 0,13 mm	Altezza massima risma: 54 mm	Etichette	Lato da stampare rivolto verso l'alto
Lucidi	Spessore minimo di 0,13 mm	Altezza massima risma: 54 mm	Lucidi	Lato da stampare rivolto verso l'alto

Tabella 7-5 Informazioni sulla carta per i vassoi 2, 3, 4 e 5 (continuazione)

Tipo	Specifiche	Quantità	Impostazioni	Orientamento della pagina
Pesante	Spessore di 0,13 mm	Altezza massima risma: 54 mm	Lucida leggera, lucida o lucida pesante	Lato da stampare rivolto verso l'alto
Lucida	Carta fine da 75 g/m ² fino a 220 g/m ²	Altezza massima risma: 54 mm	Lucida leggera, lucida o lucida pesante	Lato da stampare rivolto verso l'alto
Supporti fotografici	Carta fine da 60 g/m ² fino a 220 g/m ²	Altezza massima risma: 54 mm	Lucida leggera, lucida o lucida pesante	Lato da stampare rivolto verso l'alto
Carta in fogli	Carta fine da 60 g/m ² fino a 220 g/m ²	Altezza massima risma: 54 mm	Comune o non specificata	Lato da stampare rivolto verso l'alto
Carta robusta	Carta fine da 60 g/m ² fino a 220 g/m ²	Altezza massima risma: 54 mm	Carta resistente HP	Lato da stampare rivolto verso l'alto

Capacità dei vassoi 2, 3, 4 e 5 Altezza di 54 mm o 500 fogli di carta (il valore più basso tra i due). I tipi di carta supportati includono: carta in fogli, etichette, lucidi per proiezioni, carta lucida, pellicola lucida, supporti fotografici e carta robusta. Peso base: 60-220 g/m².

Stampa fronte/retro: consente di eseguire automaticamente la stampa sulle due facciate di un foglio. Il formato della carta per la stampa fronte/retro automatica è compreso tra 175 e 320 mm x 210 e 457 mm. Il peso della carta può variare tra 60 e 220 g/m²

 **NOTA:** la carta per presentazioni HP per stampanti laser a colori, lucida (Q2546A) non è supportata da questo prodotto. L'uso di questo tipo di carta può provocare un inceppamento nel fusore, che potrebbe comportare la sostituzione dello stesso. Si raccomanda di utilizzare una delle due alternative seguenti: Carta per presentazioni HP per stampanti LaserJet a colori, patinata lucida (Q6541A) o Carta per brochure HP per stampanti LaserJet a colori, lucida (Q6611A, Q6610A).

NOTA: per un elenco completo dei tipi di carta HP supportati da questo prodotto, visitare il sito Web www.hp.com/sbso/product/supplies.

Indicazioni relative alla carta o ai supporti di stampa speciali

Questo prodotto supporta la stampa su supporti speciali. Utilizzare le seguenti indicazioni per ottenere risultati. Durante l'utilizzo di carta o di altri supporti di stampa speciali, assicurarsi di impostare sul driver di stampa il tipo e il formato corretto in modo da ottenere risultati di stampa ottimali.

△ **ATTENZIONE:** le stampanti HP LaserJet utilizzano fusori per regolare lo scorrimento delle particelle di toner sulla carta, garantendo punti estremamente precisi. La carta per stampanti laser HP è progettata per resistere alle alte temperature. L'utilizzo di carta per stampanti a getto di inchiostro non specificamente progettate per questa tecnologia potrebbe danneggiare la stampante.

Tipo di supporto	Cosa fare	Cosa non fare
Buste	<ul style="list-style-type: none">● Riporre le buste in piano.● Utilizzare buste in cui le giunzioni ricoprono l'intero lato della busta, fino all'angolo.● Utilizzare strisce adesive a strappo adatte alle stampanti laser.	<ul style="list-style-type: none">● Non utilizzare buste che siano stropicciate, intaccate o danneggiate in altro modo.● Non utilizzare buste che contengono graffette, fibbie, finestre o rivestimenti patinati.● Non utilizzare adesivi autocollanti o altri materiali sintetici.
Etichette	<ul style="list-style-type: none">● Utilizzare solo etichette che non presentano parti esposte.● Utilizzare etichette ben piatte.● Utilizzare esclusivamente fogli di etichette interi.	<ul style="list-style-type: none">● Non utilizzare etichette stropicciate, con bolle d'aria o danneggiate in altro modo.● Non stampare in modo parziale sui fogli di etichette.
Lucidi	<ul style="list-style-type: none">● Impiegare solo lucidi che siano approvati per l'uso con stampanti laser.● Posizionare i lucidi su una superficie liscia dopo averli rimossi dal dispositivo.	<ul style="list-style-type: none">● Non utilizzare supporti media trasparenti che non siano approvati per l'uso con stampanti laser.
Moduli prestampati o carta intestata	<ul style="list-style-type: none">● Utilizzare solo moduli prestampati o carta intestata che siano approvati per l'uso con stampanti laser.	<ul style="list-style-type: none">● Non utilizzare carta intestata molto in rilievo o che contenga materiale metallico.
Carta pesante	<ul style="list-style-type: none">● Utilizzare solo carta pesante che sia approvata per l'uso con stampanti laser e che corrisponda alle specifiche previste per questo prodotto.	<ul style="list-style-type: none">● Non utilizzare carta più pesante rispetto alla specifica di supporto raccomandata per questo prodotto, tranne nel caso in cui si tratti di carta HP già approvata per essere utilizzata con questo tipo di prodotto.
Carta lucida o patinata	<ul style="list-style-type: none">● Utilizzare esclusivamente carta che sia approvata per l'uso con stampanti laser.	<ul style="list-style-type: none">● Non utilizzare carta lucida o patinata progettata per l'uso con stampanti a getto d'inchiostro.

Caricamento della carta e dei supporti di stampa

È inoltre possibile caricare nei vassoi dell'unità MFP supporti di tipo e dimensioni diversi e richiamare i supporti in base al tipo o al formato mediante il pannello di controllo.

Caricamento del vassoio 1

△ **ATTENZIONE:** per evitare inceppamenti, non aggiungere o estrarre carta dal vassoio 1 durante la stampa.

1. Aprire il vassoio 1.

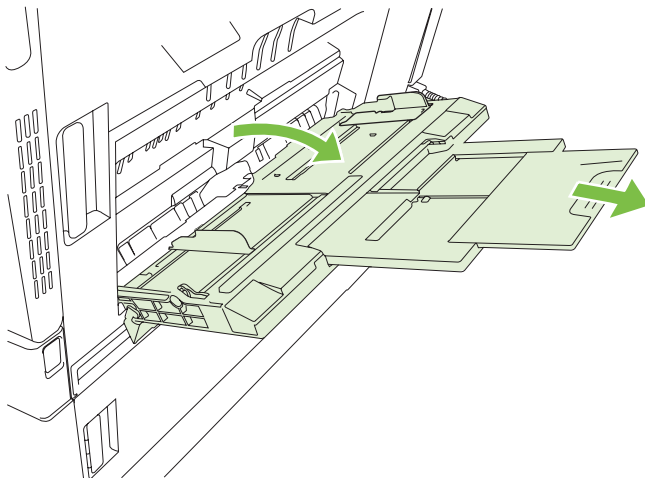

2. Regolare le guide laterali alla larghezza appropriata ed estrarre le estensioni del vassoio in modo che possano sostenere la carta.
3. Caricare la carta nel vassoio con il lato di stampa rivolto verso il basso e la parte superiore dei fogli o l'estremità non affrancabile rivolta verso la parte posteriore della stampante.

📄 **NOTA:** per i formati Lettera ruotato e A4 ruotato, il lato di stampa deve essere rivolto verso il basso e la parte inferiore della pagina rivolta verso la stampante.

4. Assicurarsi di inserire la risma sotto le linguette delle guide e di non superare gli indicatori del livello della carta.

5. Regolare le guide laterali in modo che siano a contatto con la risma di carta, ma senza piegare i fogli.

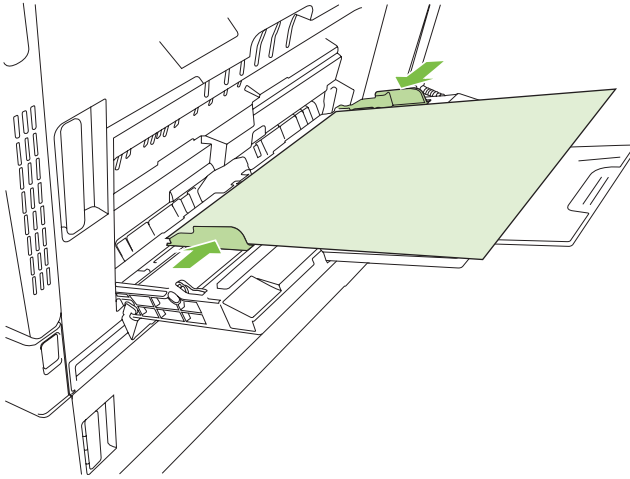

Stampa di buste

Se il software non esegue la formattazione automatica delle buste, specificare **Orizzontale** per l'orientamento della pagina nel programma o nel driver della stampante. Le seguenti indicazioni consentono di impostare i margini degli indirizzi del destinatario e del mittente sulle buste formato COM#10 o DL.

Indirizzo	Margine sinistro	Margine superiore
Mittente	15 mm	15 mm
Destinazione	102 mm	51 mm

Per le buste di dimensioni diverse, regolare le impostazioni dei margini in modo adeguato.

Caricamento dei vassoi 2, 3, 4 o 5

I vassoi 2, 3, 4 e 5 possono contenere ognuno 500 fogli di carta standard o una risma di etichette da 54 mm o altra carta spessa.

Caricamento di supporti in formato standard nei vassoi 2, 3, 4 o 5

Il prodotto individua automaticamente i seguenti formati standard nei vassoi da 500 fogli: Lettera, Lettera ruotato, Legale, Executive, 11x17, A3, A4, A4 ruotato, A5, B4 (JIS) e B5 (JIS).

△ **ATTENZIONE:** non stampare buste o formati carta non supportati dai vassoi da 500 fogli. Stampare i seguenti tipi di formati soltanto dal vassoio 1.

1. Estrarre il vassoio dal prodotto.

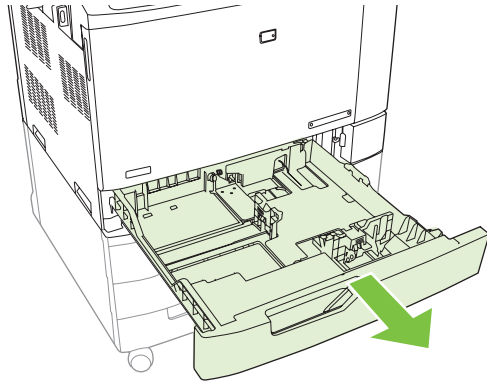

📝 **NOTA:** non aprire il vassoio di alimentazione mentre è in uso per evitare di causare inceppamenti nella stampante.

2. Regolare la guida della larghezza della carta, stringendo il meccanismo di rilascio e facendo scorrere la guida fino alle dimensioni desiderate.

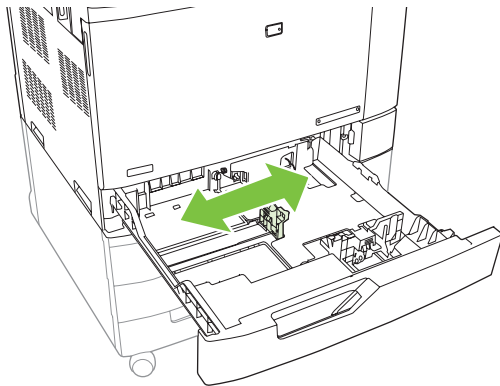

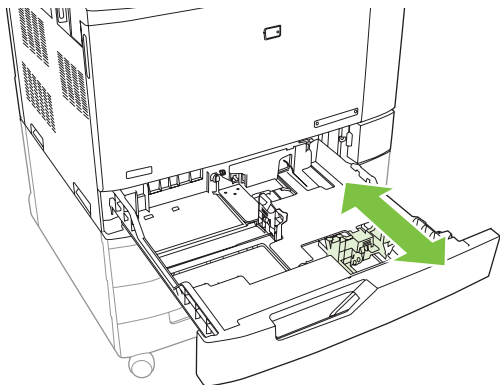

3. Regolare la guida della lunghezza della carta stringendo il meccanismo di rilascio e facendo scorrere la guida fino alle dimensioni desiderate.

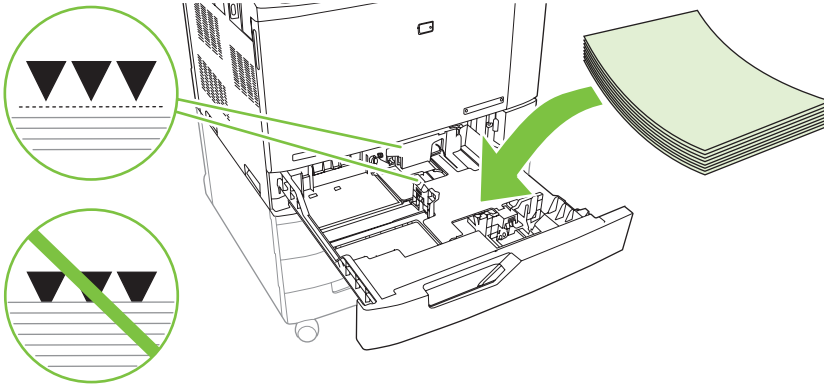

4. Caricare la carta nel vassoio con il lato da stampare rivolto verso l'alto. Controllare la carta per verificare che le guide tocchino leggermente la risma, ma senza piegarla.

 **NOTA:** per evitare possibili inceppamenti, non riempire eccessivamente il vassoio. Controllare che la parte superiore della risma sia sotto l'indicatore di vassoio pieno.



 **NOTA:** per prestazioni ottimali, caricare il vassoio completamente senza smazzare la risma di carta. Lo smazzamento della risma potrebbe causare problemi nell'alimentazione. La capacità del vassoio della carta può variare. Ad esempio, se si utilizza carta con una grammatura di 75 g/m², il vassoio contiene una risma completa di 500 fogli. Se il peso del supporto utilizzato è superiore, il vassoio non conterrà una risma completa. Non sovraccaricare il vassoio.

NOTA: se il vassoio non è regolato correttamente, è possibile che venga visualizzato un messaggio di errore o che si verifichi un inceppamento dei supporti.

5. Inserire il vassoio nella periferica. Il pannello di controllo indica il tipo e il formato carta caricato nel vassoio. Se la configurazione non è corretta, toccare **Modifica** sul pannello di controllo e selezionare la configurazione appropriata. Se la configurazione è corretta, toccare **OK**.

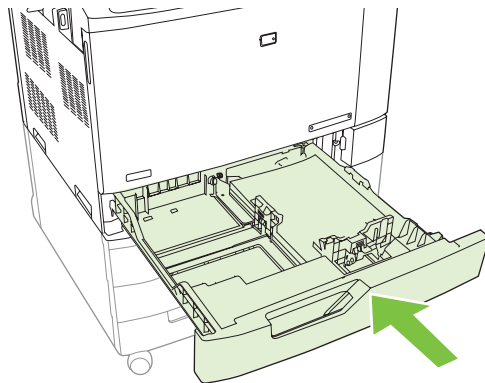

Caricamento di supporti in formato standard non riconoscibile nei vassoi 2, 3, 4 e 5

Nei vassoi da 500 fogli sono supportati i seguenti supporti in formato standard non riconoscibile:

- Executive (JIS) (8,5 x 13)
- 12 x 18 (solo vassoi 3, 4 o 5)
- B4 (ISO)
- RA3 (solo vassoi 3, 4 o 5)

- SRA3 (solo vassoi 3, 4 o 5)
- B5 ISO

△ **ATTENZIONE:** non stampare buste o formati di carta non supportati dai vassoi da 500 fogli. Stampare questi tipi di formati soltanto dal vassoio 1. Non sovraccaricare il vassoio di alimentazione. Non aprire il vassoio mentre è in uso perché può causare inceppamenti della carta.

Caricamento supporti di formato personalizzato nel vassoio 2, 3, 4 o 5

Per utilizzare supporti personalizzati, modificare l'impostazione del formato nel pannello di controllo in **Personalizzato** e impostare l'unità di misura, la dimensione X e la dimensione Y. Vedere [Configurazione di un vassoio in base alle impostazioni del processo di stampa a pagina 116](#) per ulteriori informazioni.

1. Aprire il vassoio estraendolo dal prodotto.
2. Caricare i supporti di stampa effettuando le operazioni descritte ai punti 2, 3 e 4 della sezione "Caricamento nei vassoi 2, 3, 4 e 5 di carta in formato standard non riconoscibile". Quindi, passare al punto 3 della presente procedura.

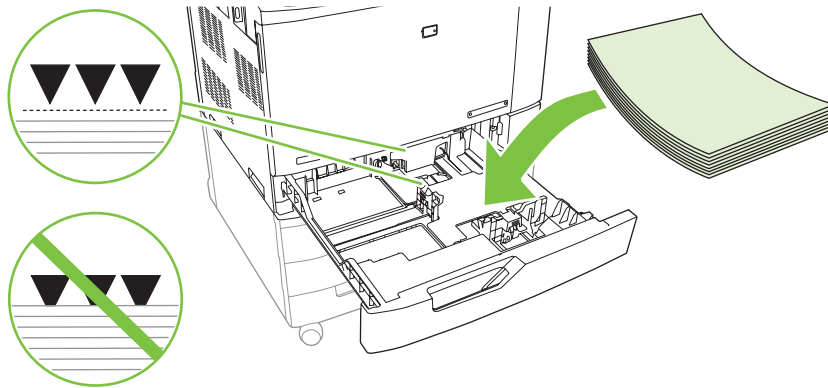

3. Inserire il vassoio nella periferica. Il pannello di controllo mostra la configurazione del tipo e del formato per il vassoio. Per specificare delle dimensioni personalizzate o se il tipo non è corretto, toccare **Modifica** quando viene richiesto di cambiare il formato o il tipo.

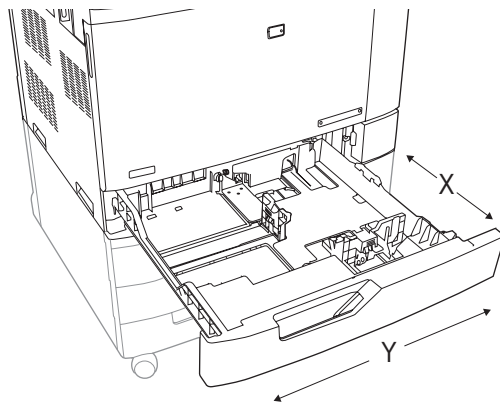

4. Selezionare **Personalizzato**, quindi **Unità di misura**, **Dimensione X** e **Dimensione Y** per impostare il formato carta personalizzato.
5. Selezionare il tipo di carta, quindi toccare **Salva**.
6. Se la configurazione è corretta, toccare **Salva**.

Caricamento di carta di grandi dimensioni nel vassoio 3, 4 o 5

Attenersi alle seguenti istruzioni per caricare nel vassoio 3, 4 o 5 carta nei formati 11x17, RA3, SRA3 o 12 x 18.

1. Aprire il vassoio 3, 4 o 5.
2. Regolare la guida della larghezza della carta, stringendo il meccanismo di rilascio e facendo scorrere la guida fino alle dimensioni desiderate.
3. Caricare la carta nel vassoio.
4. Spostare la leva di arresto della carta nella posizione corretta per la carta utilizzata.

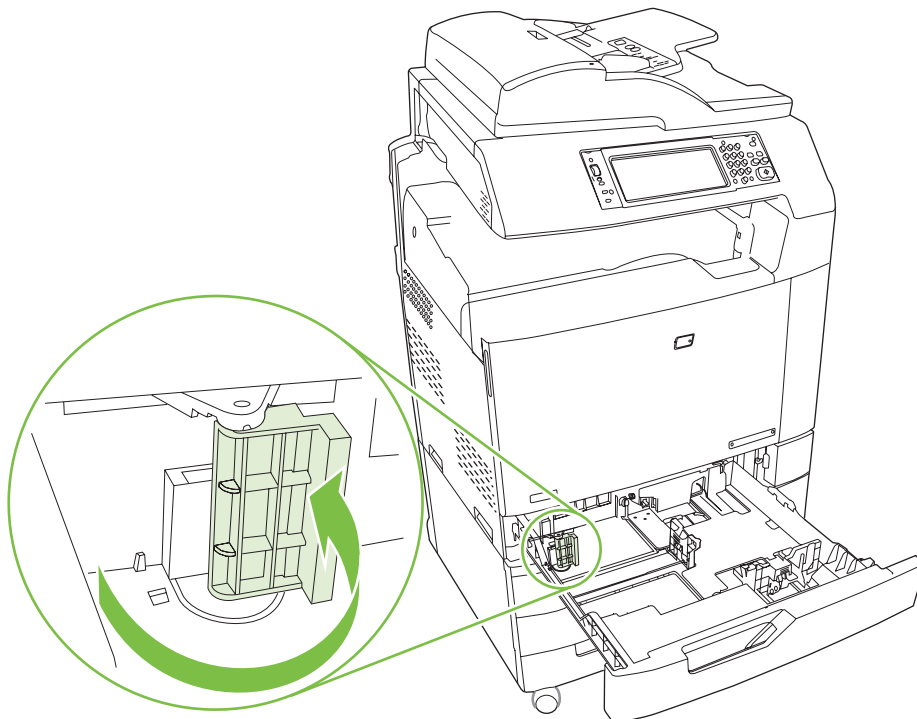

- Per la carta nel formato SRA3, ruotare la leva completamente verso sinistra.
 - Per la carta nel formato A3 o 11x17, ruotare la leva verso il basso fino a raggiungere la posizione centrale.
 - Per la carta nel formato RA3 o 12x18, ruotare la leva completamente verso destra.
5. Inserire il vassoio nella periferica. Il pannello di controllo indica il tipo e il formato del supporto caricato. Se la configurazione non è corretta, toccare **Modifica** e configurare il vassoio con il tipo e il formato corretto. Se la configurazione è corretta, toccare **OK**.

Caricamento di carta intestata, prestampata o preforata

Per stampare o eseguire copie in modo corretto su carta intestata, prestampata o preforata, è necessario verificare che la carta sia stata caricata correttamente nel vassoio. Potrebbe anche essere necessario regolare l'impostazione **Rotazione immagine** dal pannello di controllo del prodotto. L'impostazione **Rotazione immagine** viene utilizzata per regolazioni relative a lingue con scrittura da sinistra a destra (predefinita) o da destra a sinistra.

Per maggiori informazioni su questo argomento, vedere la Guida rapida di riferimento per le procedure di supporto presente sul CD utente in dotazione con il prodotto oppure visitare il sito Web www.hp.com/support/cljcm6030mfp/manuals o www.hp.com/support/cljcm6040mfp/manuals

Modifica dell'impostazione Rotazione immagine

1. Nella schermata iniziale del pannello di controllo, scorrere e toccare **Amministrazione**.
2. Scorrere e toccare **Funzionamento periferica**.
3. Scorrere e toccare **Funzionamento vassoio**.
4. Scorrere e toccare **Rotazione immagine**.
5. Toccare l'opzione desiderata in Rotazione immagine. L'impostazione predefinita è **Da sinistra a destra**.
6. Toccare **OK**.

Scelta dell'orientamento corretto per il caricamento della carta intestata, prestampata o preforata

Utilizzare le tabelle seguenti come una guida al caricamento della carta intestata, prestampata o preforata. La prima tabella mostra l'orientamento per il caricamento dei vassoi quando l'opzione **Rotazione immagine** è impostata su **Da sinistra a destra**, il che vuol dire che la scrittura della lingua va da sinistra a destra. La seconda tabella mostra l'orientamento per il caricamento quando l'opzione **Rotazione immagine** è impostata su **Da destra a sinistra**, indicante le lingue con lettura da destra a sinistra. Inoltre, le tabelle contengono le seguenti informazioni:

- Tipo di carta: intestata, prestampata o preforata.
- Vassoio della carta: vassoi da 1 a 5.
- Orientamento dell'immagine: Verticale (1) o Orizzontale (2).

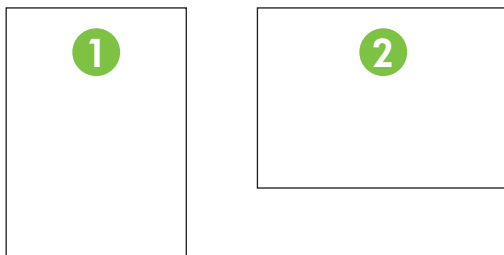

- Stampa su una facciata o su due facciate (fronte/retro).

- Cucitura: per poter rilegare i processi di stampa o di copia, è necessario aver installato l'accessorio opzionale raccogliitore/cucitrice o per la creazione di opuscoli. È possibile scegliere la posizione dei punti metallici tra uno a sinistra (un punto di cucitura nell'angolo in alto a sinistra) e due a sinistra (due punti di cucitura sul lato lungo a sinistra). Per ulteriori informazioni sulla cucitura, vedere [Uso della cucitrice a pagina 128](#).

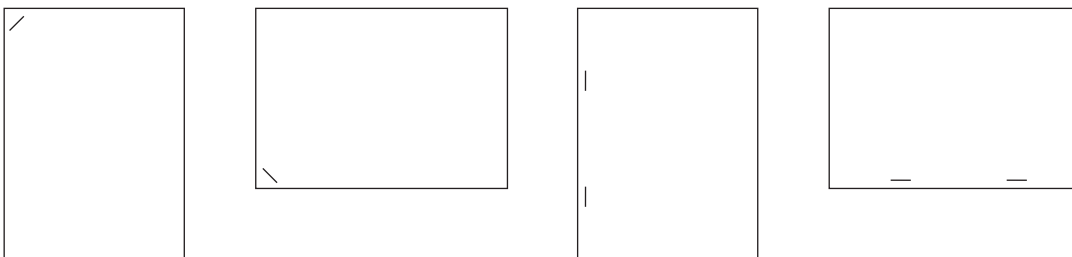

- La freccia riportata sulle illustrazioni della carta indica da quale parte la carta viene prelevata dalla stampante. Le illustrazioni della carta indicano in quale direzione si deve inserire la carta nel vassoio. Il caricamento con prelievo a partire dal lato lungo è l'impostazione predefinita. In questo modo si ottengono risultati ottimali per la stampa e la copia.

Tabella 7-6 Caricare la carta intestata, prestampata o preforata - Rotazione immagine = Da sinistra a destra

Tipo di carta e vassoio	Orientamento dell'immagine	Modalità fronte/retro	Opzioni di cucitura	Caricamento per prelievo dal lato lungo	Caricamento per prelievo dal lato corto
Intestata o prestampata - Vassoio 1	Verticale	1 facciata	Uno a sinistra, due a sinistra		
Intestata o prestampata - Vassoio 1	Verticale	2 facc.	Uno a sinistra, due a sinistra		
Intestata o prestampata - Vassoio 1	Orizzontale	1 facc.	Uno a sinistra, due a sinistra		
Intestata o prestampata - Vassoio 1	Orizzontale	2 facc.	Uno a sinistra, due a sinistra		
Intestata o prestampata - Vassoi 2-5	Verticale	1 facc.	Uno a sinistra, due a sinistra		

Tabella 7-6 Caricare la carta intestata, prestampata o preforata - Rotazione immagine = Da sinistra a destra (continuazione)



Tipo di carta e vassoio	Orientamento dell'immagine	Modalità fronte/retro	Opzioni di cucitura	Caricamento per prelievo dal lato lungo	Caricamento per prelievo dal lato corto
Intestata o prestampata - Vassoi 2-5	Verticale	2 facc.	Uno a sinistra, due a sinistra		
Intestata o prestampata - Vassoi 2-5	Orizzontale	1 facc.	Uno a sinistra, due a sinistra		
Intestata o prestampata - Vassoi 2-5	Orizzontale	2 facc.	Uno a sinistra, due a sinistra		
Preforata - Vassoio 1	Verticale	1 facciata o 2 facciate	Uno a sinistra, due a sinistra		
Preforata - Vassoio 1	Orizzontale	1 facciata o 2 facciate	Uno a sinistra, due a sinistra		
Preforata - Vassoi 2-5	Verticale	1 facciata o 2 facciate	Uno a sinistra, due a sinistra		
Preforata - Vassoi 2-5	Orizzontale	1 facciata o 2 facciate	Uno a sinistra, due a sinistra		

Tabella 7-7 Caricare la carta intestata, prestampata o perforata - Rotazione immagine = Da destra a sinistra

Tipo di carta e vassoio	Orientamento dell'immagine	Modalità fronte/retro	Opzioni di cucitura	Caricamento per prelievo dal lato lungo	Caricamento per prelievo dal lato corto
Intestata o prestampata - Vassoio 1	Verticale	1 facc.	Uno a destra, due a destra		
Intestata o prestampata - Vassoio 1	Orizzontale	2 facc.	Uno a destra, due a destra		
Intestata o prestampata - Vassoi 2-5	Verticale	2 facc.	Uno a destra, due a destra		
Intestata o prestampata - Vassoi 2-5	Orizzontale	1 facc.	Uno a destra, due a destra		
Perforata - Vassoio 1	Verticale	1 facciata o 2 facciate	Uno a destra, due a destra		
Perforata - Vassoio 1	Orizzontale	1 facciata o 2 facciate	Uno a destra, due a destra		
Perforata - Vassoi 2-5	Verticale	1 facciata o 2 facciate	Uno a destra, due a destra		
Perforata - Vassoi 2-5	Orizzontale	1 facciata o 2 facciate	Uno a destra, due a destra		

 **NOTA:** per maggiori informazioni su questo argomento, vedere le procedure di supporto presenti sul CD utente in dotazione con il prodotto oppure visitare il sito Web www.hp.com/support/cljcm6030mfp/manuals o www.hp.com/support/cljcm6040mfp/manuals

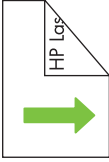
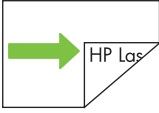
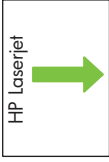
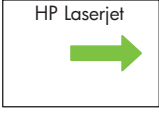
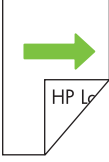
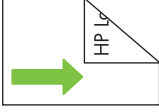
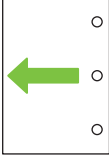
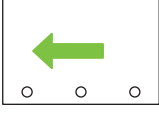
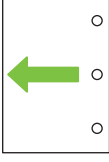
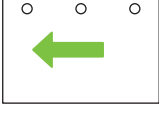
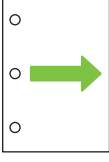
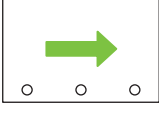
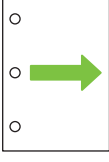
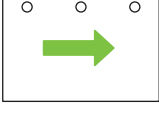
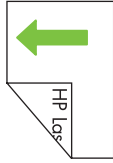
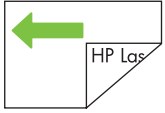
Configurazione dei vassoi

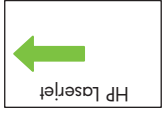
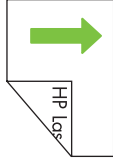
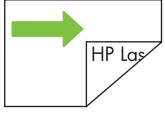
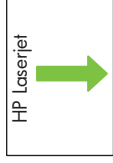
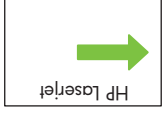
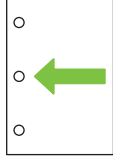
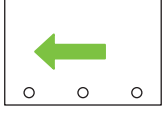
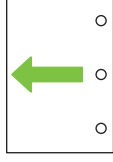
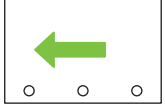
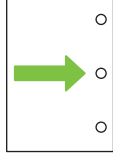
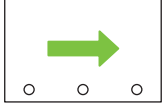
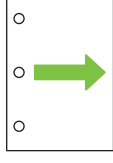
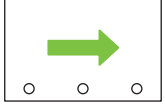
Il prodotto visualizza automaticamente un prompt per la configurazione del tipo e del formato del vassoio nelle seguenti circostanze:

- Quando la carta viene caricata nel vassoio
- Quando si specifica un determinato tipo di supporto o vassoio per un processo di stampa mediante il driver della stampante o un programma software e il vassoio non è configurato in base alle impostazioni del processo di stampa

Viene visualizzato un messaggio simile al seguente sul pannello di controllo: **Vassoio <x> [tipo] [formato]. Per cambiare tipo/formato, toccare "Modifica". Per accettare, toccare "OK".**

 **NOTA:** il prompt non viene visualizzato se si stampa dal vassoio 1 e per quest'ultimo sono configurate le opzioni **Qualsiasi personalizzato** e **Qualsiasi tipo**.

NOTA: gli utenti che hanno utilizzato i precedenti modelli dei prodotti HP LaserJet dovrebbero essere in grado di configurare la modalità **Primo** o **Vassoio** per il vassoio 1. Sulle stampanti della serie HP Color LaserJet CM6040, l'impostazione del formato del vassoio 1 su **Qualsiasi personalizzato** equivale alla modalità **Primo**. L'impostazione del formato di Vassoio 1 su un'opzione diversa da **Qualsiasi personalizzato** equivale a impostare la modalità **Vassoio**.

Configurazione di un vassoio durante il caricamento della carta

1. Caricare carta nel vassoio. Chiudere il vassoio se si utilizza il vassoio 2, 3, 4 o 5.
2. Viene visualizzato il messaggio di configurazione del vassoio.
3. Toccare **OK** per accettare il tipo e il formato rilevati oppure toccare **Modifica** per scegliere un tipo o un formato di carta diverso.
4. Selezionare il formato e il tipo corretti, quindi toccare **OK**.

 **NOTA:** il prodotto riconosce automaticamente gran parte dei formati della carta nei vassoi 2, 3, 4 e 5.

Configurazione di un vassoio in base alle impostazioni del processo di stampa

1. Nel programma software specificare il vassoio di alimentazione, il formato e il tipo di carta.
2. Inviare il processo di stampa al prodotto.
Se è necessario configurare il vassoio, viene visualizzato il messaggio **Caricare vassoio x <tipo> <formato>**.
3. Caricare il vassoio con il tipo e il formato di carta specificati, quindi chiudere il vassoio.
Per specificare un formato personalizzato, toccare **Modifica**.
4. Quando viene visualizzato il messaggio **Formato vassoio <x>=<formato>**, toccare **OK** per confermare il formato.
5. Quando viene visualizzato il messaggio **Tipo vassoio <x>=<tipo>**, toccare **OK** per confermare il tipo e continuare con il processo.

Rilevamento automatico del tipo di supporto (modalità Rilevamento automatico)

Il sensore per il rilevamento automatico del tipo di supporto funziona soltanto quando il vassoio è configurato su Qualsiasi tipo o su tipo Comune. Se il vassoio è configurato per qualsiasi altro tipo, ad esempio Fine o Lucida, il sensore viene disattivato.

L'unità MFP Unità MFP HP Color LaserJet serie CM6030 e CM6040 è in grado di classificare molti tipi di carta in una delle seguenti categorie:

- Comune
- Lucidi
- Lucida
- Patinata lucida extra pesante
- Pellicola lucida
- Pesante

Per un maggiore controllo, selezionare un tipo specifico di carta per il processo o configurarlo per un vassoio.

Impostazioni di rilevamento automatico

Rilevam. completo (predefinito per il vassoio 1)

- Il prodotto riconosce la carta leggera, comune, pesante, lucida e resistente e i lucidi per proiezione.
- Ogni volta che si inizia un processo, la stampa viene interrotta alla prima pagina per consentire al prodotto di rilevare il tipo di supporto.
- Si tratta della modalità più lenta.

Rilevam. esteso (predefinito per i vassoi 2, 3, 4 e 5)

- Ogni volta che si inizia un processo, la stampa viene interrotta alla prima pagina per consentire al prodotto di rilevare il tipo di supporto.
- La seconda pagina e tutte le pagine successive vengono gestite come se si trattasse dello stesso tipo di supporto utilizzato per la prima pagina.
- Si tratta della seconda modalità più veloce ed è utile quando si utilizzano pacchi dello stesso tipo di supporto.

Solo lucidi

- La stampa non viene interrotta ad ogni pagina per rilevare il tipo di supporto, ma il prodotto rileva automaticamente la differenza tra lucidi (modalità Lucidi) e carta (modalità Normale).
- Si tratta della modalità più veloce ed è utile quando si esegue la stampa di grandi volumi in modalità Normale.

Per ulteriori informazioni sull'impostazione di queste opzioni, vedere [Menu Qualità di stampa a pagina 51](#).

Selezione della carta in base all'origine, al tipo o al formato

Nel sistema operativo Microsoft Windows sono disponibili tre impostazioni che influiscono sul modo in cui la carta viene caricata dal driver della stampante quando si invia un processo di stampa. Le impostazioni relative all'*origine*, al *tipo* e al *formato* vengono visualizzate nelle finestre di dialogo **Imposta pagina**, **Stampa** o **Proprietà stampante** nella maggior parte dei programmi software. Se tali impostazioni non vengono modificate, il prodotto seleziona automaticamente un vassoio in base alle impostazioni predefinite.

Sorgente

Per stampare in base all'*origine*, selezionare un vassoio specifico da cui il prodotto deve prelevare i supporti. Se si seleziona un vassoio configurato per un tipo o un formato che non è compatibile con il processo di stampa in corso, il prodotto richiede di caricare il vassoio con il tipo o il formato adatto prima di stampare. Quando il vassoio viene caricato, la stampa verrà avviata.

Tipo e formato

La stampa in base al *tipo* o al *formato* indica che si desidera che il prodotto carichi i supporti dal vassoio contenente il tipo e il formato corretti. La selezione dei supporti in base al tipo, anziché al vassoio di alimentazione, ha una funzione simile a quella dell'esclusione dei vassoi e impedisce che venga usata inavvertitamente carta speciale. Ad esempio, se un vassoio è stato configurato per la carta intestata e si seleziona la carta comune, il prodotto non userà la carta intestata di quel vassoio, bensì la carta comune contenuta in un altro vassoio, configurato per questo tipo di carta sul pannello di controllo del prodotto. La selezione dei supporti di stampa in base al tipo e al formato consente di ottenere una qualità di stampa migliore su carta pesante, su carta lucida e su lucidi. L'uso di un'impostazione non corretta implica una riduzione della qualità di stampa. Utilizzare sempre la stampa in base al tipo in caso di supporti di stampa speciali quali etichette o lucidi. Per le buste, se possibile, è preferibile eseguire la stampa in base al formato.

- Per stampare in base al tipo o al formato, selezionare Tipo o Formato nella finestra di dialogo **Imposta pagina**, **Stampa** o **Proprietà stampante**, a seconda del programma software in uso.
- Se si esegue spesso la stampa su un determinato tipo o formato di supporto, configurare un vassoio per il tipo o formato specifico. Quando si seleziona questo tipo o formato per un processo di stampa, il prodotto carica automaticamente i supporti dal vassoio configurato per il tipo o il formato specificato.

Scelta dello scomparto di uscita

Scomparti di uscita standard

Il prodotto dispone di uno scomparto di uscita dell'ADF e di uno scomparto di uscita standard per le pagine stampate.

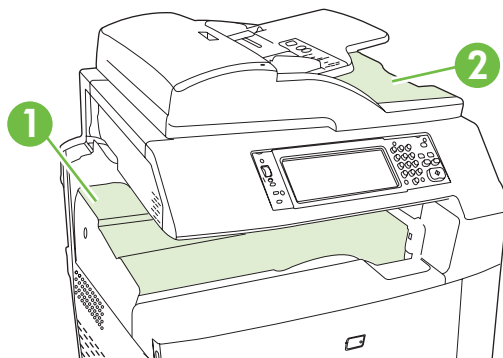

1	Scomparto di uscita standard
2	Scomparto di uscita ADF (per copia di originali)

Quando i documenti vengono sottoposti a scansione o copiati con l'ADF, gli originali vengono automaticamente consegnati nello scomparto di uscita dell'ADF. Le copie ottenute dal vetro dello scanner vengono consegnate nello scomparto di uscita standard, nello scomparto o negli scomparti della cucitrice/raccogliitore o nella mailbox a 3 scomparti.

Quando si inviano i processi di stampa da un computer, i documenti stampati vengono consegnati nello scomparto di uscita standard, nello scomparto o negli scomparti della cucitrice/raccogliitore o nel mailbox a 3 scomparti.

Accessori di uscita opzionali

Con il prodotto è possibile installare un raccogliitore/cucitrice a 3 scomparti o l'unità di finitura per la creazione di opuscoli. Quando è installato uno di questi accessori, viene aggiunto anche un ponte sopra il prodotto che consente di trasferire i processi di stampa agli scomparti di uscita degli accessori.

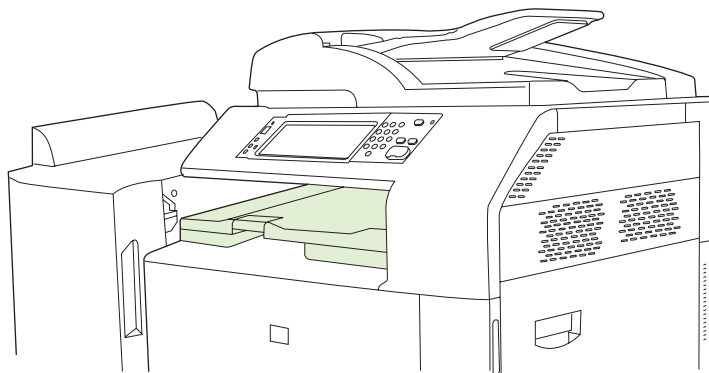

Caratteristiche del raccogliore/cucitrice a 3 scomparti

Tabella 7-8 Caratteristiche del raccogliore/cucitrice a 3 scomparti

Separazione automatica dei lavori di stampa	Ogni copia di un processo di stampa viene spostata da una parte nello scomparto di uscita allo scopo di tenerla separata dalle altre (formati della carta supportati: A3, A4, A4 ruotato, A5, B4, B5, Ledger, Legale, Lettera, Lettera ruotato, Statement).
Tre modalità operative	La modalità Mailbox consente di assegnare ciascuno scomparto a un utente o gruppo di utenti. La modalità Raccogliore utilizza tutti e tre gli scomparti di uscita per tutti i processi di stampa (se uno scomparto è pieno, i processi vengono indirizzati allo scomparto successivo). La modalità Separatore funzioni consente di inviare le copie allo scomparto 1, i fax allo scomparto 2 e i processi di stampa allo scomparto 3.
Cucitrice	La cucitrice incorporata consente di applicare i punti metallici a processi con un massimo di 50 fogli o 30 processi cuciti. I punti possono essere applicati a una posizione sulla parte anteriore della pagina, a una posizione sulla parte posteriore e a due posizioni sulla parte laterale o superiore.
Scomparti di uscita di grande capacità	Il raccogliore è dotato di tre scomparti: uno capace di contenere 100 fogli, uno per 500 fogli e uno per 1000 fogli.

Caratteristiche dell'unità di finitura per la creazione di opuscoli

Tabella 7-9 Caratteristiche dell'unità di finitura per la creazione di opuscoli

Creazione di opuscoli	La funzione di creazione di opuscoli esegue la cucitura e la piegatura dei processi di stampa con un minimo di 2 e un massimo di 15 pagine in modo da formare un opuscolo.
Piegatura	I processi di stampa a una sola pagina possono essere piegati automaticamente al centro.
Separazione automatica dei lavori di stampa	Ogni copia di un processo di stampa viene spostata da una parte nello scomparto di uscita allo scopo di tenerla separata dalle altre (formati della carta supportati: A3, A4, A4 ruotato, A5, B4, B5, Ledger, Legale, Lettera, Lettera ruotato, Statement).
Due modalità operative	La modalità Mailbox consente di assegnare ogni scomparto a un utente o a un gruppo di utenti, mentre la modalità Raccogliore utilizza entrambi gli scomparti di uscita per tutti i processi di stampa: quando lo scomparto superiore è pieno, i processi vengono indirizzati allo scomparto successivo.
Cucitrice	La cucitrice incorporata consente di applicare i punti metallici a processi con un massimo di 50 fogli o 30 processi cuciti. I punti possono essere applicati a una posizione sulla parte anteriore della pagina, a una posizione sulla parte posteriore e a due posizioni sulla parte laterale o superiore.
Scomparti di uscita di grande capacità	Il raccogliore è dotato di tre scomparti: due scomparti da 1000 fogli e uno capace di contenere fino a 25 opuscoli rilegati.

Posizione degli accessori

Figura 7-1 Accessorio cucitrice/raccogliitore a 3 scomparti

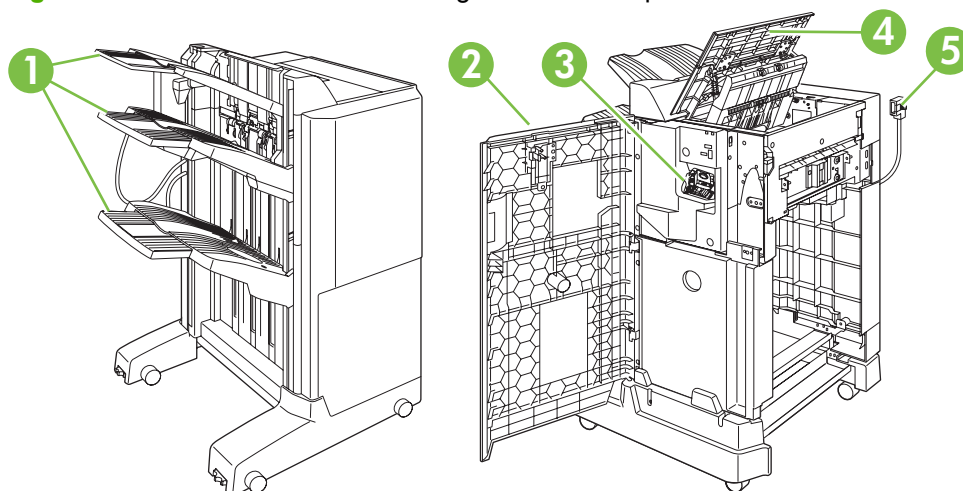

1	Scomparti di uscita
2	Sportello anteriore
3	Unità cucitrice
4	Coperchio superiore
5	Cavo di collegamento

Figura 7-2 Accessorio di finitura per la creazione di opuscoli

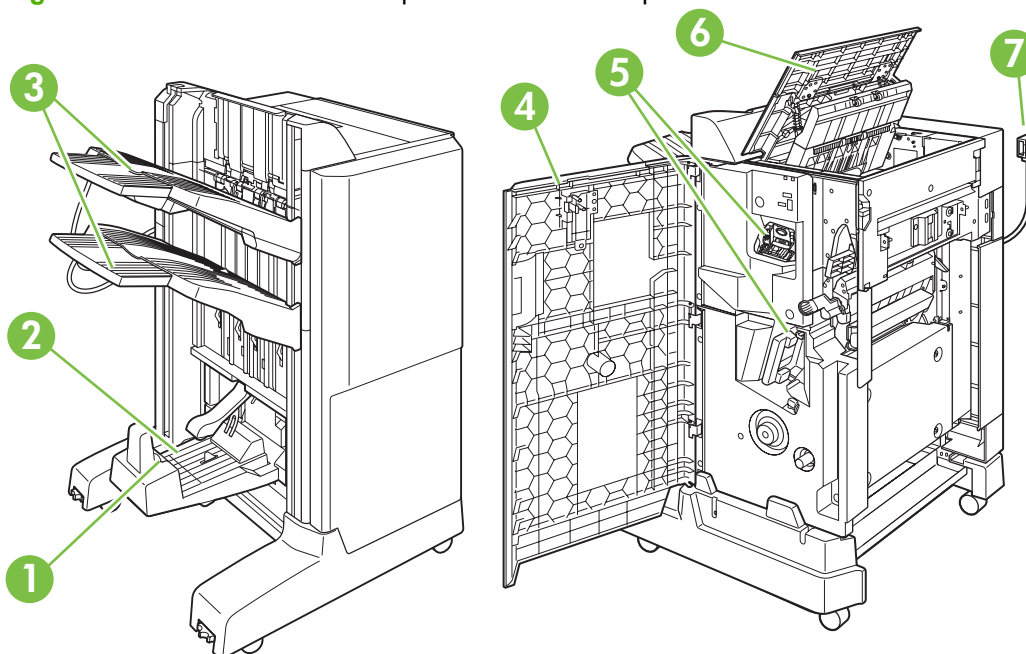

1	Guida dello scomparto opuscoli
2	Scomparto di uscita opuscoli

3	Scomparti di uscita per la raccolta
4	Sportello anteriore
5	Cucitrici
6	Coperchio superiore
7	Cavo di collegamento

Uso della funzione di creazione opuscoli

È possibile creare opuscoli dal driver di stampa o copiando un documento originale.

Prima di creare un opuscolo, regolare la guida dello scomparto opuscoli in base al formato carta che si desidera utilizzare:

- Chiuso: 11x17, Legale, A3 o B4
- Aperto: Lettera ruotato, A4 ruotato

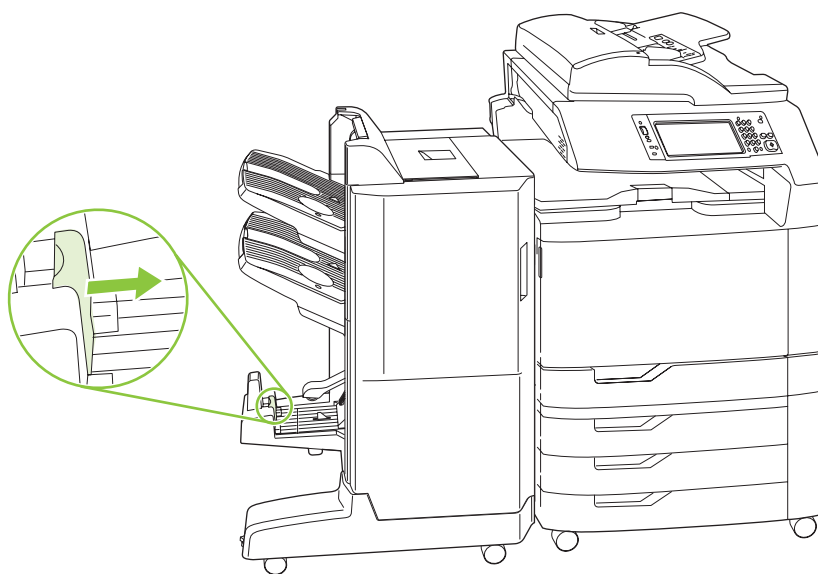

Creazione di un opuscolo dal driver di stampa

1. Nel menu **File** del programma software, fare clic su **Stampa**.
2. Selezionare HP Color LaserJet CM6030 MFP o CM6040 MFP.
3. Fare clic su **Proprietà**, quindi su **Stampa opuscoli**.
4. Impostare le opzioni **Alimentazione carta**, **Formato carta**, **Tipo di carta**, **Orientamento**, **Layout opuscolo**, **Stampa il documento su** e **Punto**, quindi fare clic su **OK**.
5. Fare clic su **OK** per stampare.

Creazione di un opuscolo da copie

È possibile copiare i documenti dall'alimentatore automatico documenti (ADF) o posizionando il documento sul vetro dello scanner.

1. Sul pannello di controllo, toccare **Copia**.
2. Scorrere e selezionare **Formato opuscolo**.
3. Toccare **Opuscolo attivato**.
4. Per **Lati originale** scegliere tra **1 facc.** e **2 facc.**
5. Toccare **OK**, quindi **Avvia**.

Configurazione della modalità operativa degli accessori

Selezione della modalità operativa sul pannello di controllo

Sul pannello di controllo è possibile impostare la modalità operativa per il raccoglitore/cucitrice o per l'unità per la creazione di opuscoli.

1. Sul pannello di controllo, toccare **Amministrazione**, quindi **Funzionamento periferica**.
2. Toccare **Cucitrice a 3 scomparti MBM** o **Unità di finitura multifunzione**.
3. Toccare **Modalità operativa**, quindi selezionare la modalità operativa che si desidera utilizzare.
 - Quando si utilizza la modalità Mailbox, ogni scomparto viene assegnato a un utente o a un gruppo di utenti. Ogni volta che un utente invia un processo di stampa, il processo viene inoltrato allo scomparto assegnato.
 - Quando si utilizza la modalità Raccoglitore ed è installato il raccoglitore/cucitrice a 3 scomparti, i tre scomparti funzionano come un unico grande contenitore. Quando uno scomparto è pieno, i processi vengono automaticamente inviati allo scomparto successivo. Quando è utilizzata la modalità Raccoglitore ed è installata l'unità di finitura per la creazione di opuscoli, i due scomparti superiori agiscono come un unico contenitore, mentre il terzo scomparto è riservato agli opuscoli.
 - Quando si utilizza la modalità Separatore funzioni (solo per raccoglitore/cucitrice a 3 scomparti), ogni scomparto viene assegnato a un determinato tipo di processo. Generalmente l'assegnazione è la seguente: scomparto 1 per le copie, scomparto 2 per i fax e scomparto 3 per la stampa. È possibile modificare questi valori nei menu Opzioni processo predefinite per la copia, il fax e la stampa.

 **NOTA:** utilizzare il server Web incorporato per assegnare gli scomparti di uscita a utenti e gruppi di utenti. Per ulteriori informazioni, vedere [Server Web incorporato a pagina 195](#).

Selezione della modalità operativa nel driver della stampante

1. Fare clic sul pulsante **Start**, selezionare **Impostazioni**, quindi fare clic su **Stampanti** (per Windows 2000) o su **Stampanti e fax** (per Windows XP).

Dal computer Vista, fare clic su **Start**, scegliere **Pannello di controllo**, quindi **Stampante** nella categoria **Hardware e suoni**.

2. Fare clic con il pulsante destro del mouse sull'icona del prodotto HP, quindi selezionare **Proprietà** o **Preferenze stampa**.

3. Fare clic sulla scheda **Impostazioni periferica**.

4. Effettuare una delle seguenti operazioni:

Per la configurazione automatica: sotto **Opzioni installabili** fare clic su **Aggiorna ora** nell'elenco **Configurazione automatica**.

-oppure-

Per la configurazione manuale: sotto **Opzioni installabili** selezionare la modalità operativa appropriata nell'elenco **Scomparto di uscita accessorio**.

5. Fare clic su **Applica** per salvare le impostazioni.

Selezione della modalità operativa nel driver della stampante (Mac OS X)

1. Nel menu **Apple** fare clic su **System Preferences** (Preferenze sistema).

2. Nella casella **System Preferences** (Preferenze sistema), fare clic su **Print and Fax** (Stampa e fax).

3. Fare clic su **Set Up Printers** (Configura stampanti). Viene visualizzato un **elenco di stampanti**.

4. Selezionare il prodotto HP, quindi fare clic su **Mostra Info** nel menu **Stampanti**.

5. Selezionare il pannello **Opzioni installabili**.

6. Nell'elenco **Scomparto uscita accessorio**, selezionare l'accessorio corretto.

7. Nell'elenco **Mod. mailbox**, selezionare la modalità operativa appropriata, quindi fare clic su **Applica modifiche**.

8 Utilizzo delle funzioni del prodotto

- [Impostazioni di risparmio energetico](#)
- [Uso della cucitrice](#)
- [Funzioni di memorizzazione dei processi per i processi di stampa](#)
- [Stampa di foto e di materiale promozionale](#)
- [Stampa di mappe resistenti agli agenti atmosferici e di cartelli per esterni](#)
- [Impostazione dell'allineamento fronte/retro](#)

Impostazioni di risparmio energetico

Pausa e attivazione

Impostazione dell'intervallo di pausa

Utilizzare la funzione dell'intervallo di pausa per selezionare l'intervallo di inattività che precede l'attivazione della modalità di pausa. Il valore predefinito è un'ora.

1. Scorrere fino a individuare l'opzione **Amministrazione** e toccarla.
2. Toccare **Ora/programmazione**.
3. Toccare **Intervallo di pausa**.
4. Toccare l'impostazione dell'intervallo di pausa desiderata, quindi toccare **Salva**.

Impostazione dell'ora di attivazione

Utilizzare la funzione dell'ora di attivazione per far attivare tutti i giorni il prodotto a una determinata ora.

1. Scorrere fino a individuare l'opzione **Amministrazione** e toccarla.
2. Toccare **Ora/programmazione**.
3. Toccare **Ora attivazione**.
4. Toccare il giorno della settimana per impostare l'ora di attivazione.
5. Toccare **Personalizzato**.
6. Toccare **Salva**.
7. Toccare le opzioni corrette per impostare l'ora, i minuti e l'impostazione AM/PM.
8. Se si desidera attivare il prodotto a una determinata ora ogni giorno, sulla schermata **Applica a tutti i giorni** toccare **Sì**. Per impostare l'ora solo per alcuni giorni, toccare **No** e ripetere la procedura per i giorni desiderati.

Impostazione dell'ora di pausa

La funzione dell'ora di pausa consente di programmare il prodotto in modo che passi alla modalità di pausa ogni giorno all'orario impostato.

1. Individuare e toccare **Amministrazione**.
2. Toccare **Ora/programmazione**.
3. Toccare **Ora pausa**.
4. Toccare il giorno della settimana per impostare l'ora di pausa.
5. Toccare **Personalizzato**.
6. Toccare **Salva**.

7. Toccare le opzioni corrette per impostare l'ora, i minuti e l'impostazione AM/PM.
8. Se si desidera far passare il prodotto alla modalità di pausa a una determinata ora ogni giorno, sulla schermata **Applica a tutti i giorni** toccare **Si**. Per impostare l'ora solo per alcuni giorni, toccare **No** e ripetere la procedura per i giorni desiderati.

Impostazione delle modalità risparmio energetico dal server EWS

1. Nel browser Web, aprire il server EWS. Vedere [Server Web incorporato a pagina 195](#).
2. Fare clic su **Impostazioni** e quindi su **Ora di attivazione**.
3. Impostare l'ora di attivazione per ogni giorno della settimana.
4. Impostare l'intervallo di pausa per il prodotto.
5. Fare clic su **Applica**.

Uso della cucitrice

La cucitrice automatica è disponibile solo se è installato il raccogliore/cucitrice a 3 scomparti HP (CC517A) o l'unità di finitura per la creazione di opuscoli HP (CC516A).

È possibile applicare un punto metallico diagonale in uno dei due angoli superiori dei fogli, due punti alla parte superiore delle pagine, due punti metallici verticali su uno dei due lati della pagina.

- Sono supportati fogli con peso compreso tra 60 e 220 g/m² (16 e 148 lb). Per i fogli più pesanti potrebbe essere previsto un limite di cucitura inferiore alle 50 pagine.
- Il raccogliore/cucitrice opzionale è in grado di cucire fino a 50 fogli da 75 g/m² (20 lb). È in grado di impilare 1.000 fogli di carta, o 30 processi rilegati con punti metallici (il valore più basso tra i due).
- L'accessorio opzionale per la creazione di opuscoli è in grado di cucire processi composti da un massimo di 50 fogli di carta da 75 g/m² (20 lb). Può piegare e cucire fino a 15 pagine in un opuscolo e può raccogliere un massimo di 1.000 fogli di carta (o 30 processi cuciti) o 25 opuscoli rilegati.
- Se il processo di stampa è costituito da un singolo foglio o da più di 30 fogli, il prodotto lo invia allo scomparto senza eseguire la cucitura.
- La cucitrice non può essere utilizzata con supporti diversi dalla carta. Non tentare di cucire altri supporti, ad esempio buste, lucidi o etichette.

 **NOTA:** per ulteriori informazioni sul caricamento della carta intestata, prestampata o preforata, vedere [Caricamento di carta intestata, prestampata o preforata a pagina 110](#).

Quando si desidera che il prodotto esegua la cucitura o la piegatura di un documento, selezionare l'opzione corretta nel software. Generalmente, è possibile scegliere la cucitrice dal software o dal driver della stampante, ma alcune opzioni potrebbero essere disponibili solo nel driver della stampante. La modalità di selezione delle opzioni dipende dal programma o dal driver utilizzato.

Se non è possibile selezionare la cucitrice o l'unità di finitura per la creazione di opuscoli nel programma o nel driver della stampante, selezionarlo nel pannello di controllo della stampante.

Se nella cucitrice sono esauriti i punti metallici, i processi di stampa vengono accettati, ma le pagine non saranno cucite. È possibile configurare il prodotto in modo che interrompa la stampa se la cartuccia della cucitrice è vuota.

Formati di carta supportati dalla cucitrice

Per poter effettuare la cucitura di un processo di stampa, è necessario utilizzare un formato e un orientamento della carta supportato.

Le cuciture diagonali agli angoli sono supportate sui seguenti formati: A4, A4 ruotato, Lettera, Lettera ruotato, Legale, A3, 11 x 17 e B4 (JIS).

La cucitura con due punti metallici nella parte superiore o laterale del processo di stampa è supportata sui seguenti formati: A4, Lettera, A3, 11 x 17 e B4 (JIS).

È possibile eseguire la cucitura a sella con l'accessorio per la creazione di opuscoli con i seguenti formati: A4 ruotato, Lettera ruotato, Legale, A3, 11 x 17 e B4 (JIS).

Come mostrato nel seguente grafico, è necessario caricare la carta nei vassoi con l'orientamento corretto.

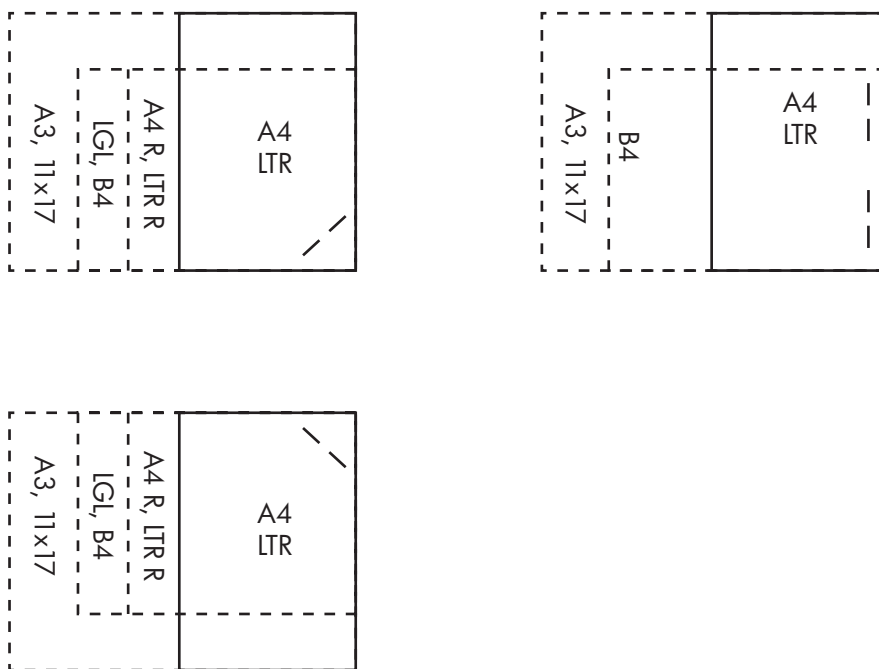

Se non si utilizzano il formato e l'orientamento corretti, il processo verrà stampato, ma non cucito.

 **NOTA:** per ulteriori informazioni sul caricamento e la rilegatura di processi di stampa o di copia su carta intestata, prestampata o perforata, vedere [Caratteristiche del raccogliatore/cucitrice a 3 scomparti a pagina 120](#).

Cucitura dei processi di stampa

 **NOTA:** per la capacità dei processi di cucitura vedere [Caratteristiche del raccogliatore/cucitrice a 3 scomparti a pagina 120](#)

Selezione della cucitura dei processi di stampa sul pannello di controllo

1. Toccare **Amministrazione**, quindi **Funzionamento periferica**.
2. Toccare **Cucitrice a 3 scomparti MBM** o **Unità finit. mult.**
3. Toccare **Punto**.
4. Toccare l'opzione da utilizzare: **Uno a sinistra in diagonale**, **Uno a destra in diagonale**, **Due a sinistra**, **Due a destra** e **Due in alto**.

 **NOTA:** selezionando la cucitrice sul pannello di controllo della stampante, viene modificata l'impostazione predefinita. In tal caso, è possibile che la cucitura venga applicata su tutti i processi di stampa. Tuttavia, le impostazioni del driver della stampante hanno la priorità rispetto a quelle modificate dal pannello di controllo.

Selezione della cucitura dei processi di stampa nel driver della stampante (Windows)

 **NOTA:** la procedura descritta di seguito modifica le impostazioni predefinite per cucire tutti i processi di stampa.

1. Aprire il driver della stampante. Vedere [Modifica delle impostazioni del driver della stampante per Windows a pagina 69](#).
2. Nella scheda **Output** fare clic sull'elenco a discesa in **Punto**, quindi selezionare un'opzione.

Selezione della cucitura dei processi di stampa nel driver della stampante (Mac)

Selezionare la cucitrice cercando una nuova preimpostazione nel driver della stampante.

1. Aprire il driver della stampante. Vedere [Modifica delle impostazioni del driver della stampante per Macintosh a pagina 77](#).
2. Creare la nuova preimpostazione.

Configurazione della periferica per l'interruzione o il proseguimento della stampa all'esaurimento della cartuccia della cucitrice

All'esaurimento della cartuccia della cucitrice, il prodotto può interrompere la stampa o proseguirla senza però eseguire la cucitura.

1. Toccare **Amministrazione**, quindi **Funzionamento periferica**.
2. Toccare **Cucitrice a 3 scomparti MBM** o **Unità finit. mult.**
3. Toccare **Punti metallici esauriti**.
4. Toccare l'opzione da utilizzare:
 - Selezionare **Interrompi** per interrompere la stampa fino alla sostituzione della cartuccia della cucitrice.
 - Selezionare **Continua** per continuare a stampare i processi senza rilegarli.

Funzioni di memorizzazione dei processi per i processi di stampa

È possibile salvare un processo di stampa sul disco rigido del prodotto e stamparlo in un secondo momento utilizzando il pannello di controllo. Per i processi di stampa sono disponibili le funzioni di memorizzazione indicate di seguito.

- **Prova e trattieni i processi:** questa funzione consente di stampare e revisionare la copia di un processo in modo rapido e immediato per stamparne in seguito ulteriori copie.
- **Processi personali:** quando si invia un processo privato alla periferica, per eseguire la stampa è necessario inserire un codice PIN dal pannello di controllo.
- **Processi QuickCopy:** è possibile stampare il numero indicato di copie di un processo e memorizzarne una copia sul disco rigido della periferica. La memorizzazione del processo consente di stamparne altre copie in un secondo momento.
- **Processi memorizzati:** è possibile memorizzare nella periferica un processo, quale un cartellino presenze o un calendario, e consentire agli altri utenti di eseguire la stampa del processo in qualsiasi momento. È anche possibile proteggere i processi memorizzati con un PIN.

Per accedere alle funzioni di memorizzazione dei processi dal computer, attenersi alle istruzioni descritte in questa sezione. Consultare la sezione specifica per il tipo di processo che si desidera creare.

△ **ATTENZIONE:** se si spegne la periferica, tutti i processi QuickCopy, prova e trattieni e personali vengono eliminati.

Accesso alle funzioni di memorizzazione dei processi

Per Windows

1. Fare clic su **Stampa** nel menu **File**.
2. Fare clic su **Proprietà**, quindi sulla scheda **Memorizzazione processo**.
3. Selezionare la modalità di memorizzazione dei processi desiderata.

Per Macintosh

Nei driver più recenti, selezionare **Memorizzazione processo** dal menu a discesa nella finestra di dialogo **Stampa**. Nei driver precedenti, selezionare **Opzioni specifiche della stampante**.

Utilizzo della funzione Prova e trattieni

La funzione di prova e mantenimento offre un metodo facile e veloce per la stampa e la copia di un processo e la successiva stampa di copie aggiuntive.

Per memorizzare in modo permanente un processo ed evitare che venga eliminato dalla periferica quando lo spazio risulta insufficiente, selezionare l'opzione **Processo memorizzato** nel driver.

Creazione di processi Prova e trattieni

△ **ATTENZIONE:** Se lo spazio disponibile sulla periferica non è sufficiente per memorizzare nuovi processi Prova e trattieni, verranno eliminati quelli esistenti, a partire da quello meno recente. Per memorizzare in modo permanente un processo ed evitare che venga eliminato dalla periferica quando lo spazio non è sufficiente, selezionare l'opzione **Processo memorizzato** anziché **Prova e trattieni**.

Nel driver, selezionare l'opzione **Prova e trattieni** e digitare un nome utente e un nome processo.

La periferica stampa una copia del processo affinché l'utente possa revisionarla.

Stampa delle restanti copie di un processo Prova e trattieni

Dal pannello di controllo della periferica, eseguire la procedura riportata di seguito per stampare le copie rimanenti di un processo memorizzato sul disco rigido.

1. Nella schermata principale, toccare **Memorizzazione processo**.
2. Toccare la scheda **Recupera**.
3. Individuare e toccare la cartella contenente il processo.
4. Individuare e toccare il processo che si desidera stampare.
5. Selezionare il numero di copie sul tastierino numerico.
6. Toccare **Recupera processo memorizzato**  per stampare il documento.

Eliminazione di un processo Prova e trattieni

Quando si invia un processo Prova e trattieni, la periferica elimina automaticamente i processi dello stesso tipo memorizzati in precedenza.

1. Nella schermata principale, toccare **Memorizzazione processo**.
2. Toccare la scheda **Recupera**.
3. Individuare e toccare la cartella contenente il processo.
4. Individuare e toccare il processo che si desidera eliminare.
5. Toccare **Elimina**.
6. Toccare **Si**.

Utilizzo della funzione dei processi personali

Utilizzare la funzione dei processi personali per indicare che un processo non deve essere stampato finché non viene rilasciato. Il processo rimarrà memorizzato sul prodotto e non verrà stampato finché non ne verrà fatta richiesta dal pannello di controllo del prodotto. Al termine della stampa, il processo verrà automaticamente eliminato dal prodotto. È possibile memorizzare i processi personali con o senza un numero identificativo personale (PIN) di 4 cifre. Per rendere privato un processo, è necessario specificare un codice PIN.

Stampa di un processo personale

È possibile stampare un processo personale dal pannello di controllo dopo che il processo è stato inviato al prodotto.

1. Nella schermata principale, toccare **Memorizzazione processo**.
2. Toccare la scheda **Recupera**.
3. Scorrere fino a individuare la cartella di memorizzazione dei processi che contiene il processo personale e toccarla.
4. Scorrere fino a individuare il processo personale da stampare e toccarlo.
5. Se viene richiesto un PIN, toccare il campo **PIN**.
6. Utilizzare il tastierino numerico per digitare il codice PIN, quindi toccare **OK**.
7. Per modificare il numero di copie da stampare, selezionare tale numero sul tastierino numerico.
8. Toccare **Recupera processo memorizzato**  per stampare il documento.

Eliminazione di un processo personale

Un processo personale viene eliminato automaticamente dal disco rigido della periferica dopo il rilascio per la stampa. Se si desidera eliminare il processo senza stamparlo, utilizzare questa procedura.

1. Toccare **Memorizzazione processo** nella schermata principale.
2. Toccare la scheda **Recupera**.
3. Scorrere fino a individuare la cartella di memorizzazione dei processi che contiene il processo personale e toccarla.
4. Scorrere fino a individuare il processo personale da eliminare.



NOTA: l'icona del lucchetto  accanto a un processo indica che si tratta di un processo personale.

5. Toccare il campo **PIN**.
6. Utilizzare il tastierino numerico per digitare il codice PIN, quindi toccare **OK**.
7. Toccare **Elimina**.
8. Toccare **Sì**.

Utilizzo della funzione QuickCopy

La funzione QuickCopy consente di stampare il numero richiesto di copie di un processo e di memorizzarne una copia sul disco rigido della periferica. È possibile stampare ulteriori copie del processo in un secondo momento. È possibile disattivare questa opzione nel driver della stampante.

Il valore predefinito per i diversi processi QuickCopy memorizzabili nella periferica è 32. È possibile impostare un numero predefinito diverso dal pannello di controllo. Vedere [Spostamento all'interno del menu Amministrazione a pagina 17](#).

Creazione di un processo di copia veloce

- △ **ATTENZIONE:** se lo spazio disponibile sulla periferica non è sufficiente per memorizzare nuovi processi di copia veloce, verranno eliminati quelli esistenti, a partire da quello meno recente. Per memorizzare in modo permanente un processo ed evitare che venga eliminato quando lo spazio non è sufficiente, selezionare l'opzione **Memorizzazione processo** anziché **Copia veloce**.

Nel driver, selezionare l'opzione **Copia veloce**, quindi digitare un nome utente e un nome processo.

Quando si invia il processo in stampa, la periferica esegue il numero di copie impostato nel driver. Per stampare altre copie veloci tramite il pannello di controllo della periferica, vedere [Stampa di più copie di un processo di copia veloce a pagina 134](#).

Stampa di più copie di un processo di copia veloce

In questa procedura vengono descritte le procedure necessarie per stampare altre copie di un processo memorizzato sul disco rigido del prodotto tramite il pannello di controllo.

1. Nella schermata principale, toccare **Memorizzazione processo**.
2. Toccare la scheda **Recupera**.
3. Individuare e toccare la cartella contenente il processo.
4. Individuare e toccare il processo che si desidera stampare.
5. Per modificare il numero di copie da stampare, selezionare tale numero sul tastierino numerico.
6. Toccare **Recupera processo memorizzato**  per stampare il documento.

Eliminazione di un processo di copia veloce

Quando un processo di copia veloce non è più necessario, è possibile eliminarlo tramite il pannello di controllo della periferica. Se lo spazio disponibile sulla periferica non è sufficiente per memorizzare nuovi processi di copia veloce, verranno eliminati automaticamente quelli esistenti, a partire da quello meno recente.

-  **NOTA:** è inoltre possibile eliminare i processi di copia veloce memorizzati dal pannello di controllo o da HP Web Jetadmin.

1. Nella schermata principale, toccare **Memorizzazione processo**.
2. Toccare la scheda **Recupera**.
3. Individuare e toccare la cartella contenente il processo.
4. Individuare e toccare il processo che si desidera eliminare.

5. Toccare **Elimina**.
6. Toccare **Sì**.

Uso della funzione di memorizzazione dei processi per i processi di copia

È possibile memorizzare un processo di copia sul pannello di controllo per stamparlo in un secondo momento.



Creazione di un processo di copia memorizzato

1. Posizionare il documento originale sul vetro dello scanner con il lato di stampa rivolto verso il basso o nell'ADF con il lato di stampa rivolto verso l'alto.
2. Nella schermata principale, toccare **Memorizzazione processo**.
3. Toccare **Crea**.
4. Per creare un Nome processo, toccare il pulsante **Nuovo processo** per visualizzare la tastiera.
5. Digitare il nome della cartella sulla tastiera dello schermo a sfioramento.
6. Selezionare **Nome processo** dal menu a discesa.
7. Digitare il nome del processo sulla tastiera dello schermo a sfioramento.
8. Se si tratta di un processo privato, selezionare **Codice PIN stampa**. Immettere il **PIN** nella finestra a comparsa.
9. Toccare **OK**.
10. Dopo aver impostato tutte le opzioni, toccare **Avvia** per acquisire il documento e salvare il file.

Per informazioni sulla stampa del processo, vedere [Stampa di un processo memorizzato a pagina 136](#)

Stampa di un processo memorizzato

È possibile stampare un processo memorizzato sul disco rigido della periferica dal pannello di controllo.

1. Nella schermata principale, toccare **Memorizzazione processo**.
2. Toccare la scheda **Recupera**.
3. Individuare e toccare la cartella contenente il processo memorizzato.
4. Individuare e toccare il processo memorizzato che si desidera stampare.
5. Toccare **Recupera processo memorizzato**  per stampare il documento.
6. Per modificare il numero di copie da stampare, selezionare tale numero sul tastierino numerico.
7. Toccare **Recupera processo memorizzato**  per stampare il documento.

L'icona del lucchetto  visualizzata accanto al file indica che si tratta di un processo privato che richiede l'immissione di un PIN. Vedere [Utilizzo della funzione dei processi personali a pagina 133](#).

Eliminazione di un processo memorizzato

I processi memorizzati sul disco rigido della periferica possono essere eliminati tramite il pannello di controllo.

1. Nella schermata principale, toccare **Memorizzazione processo**.
2. Toccare la scheda **Recupera**.
3. Individuare e toccare la cartella contenente il processo memorizzato.
4. Individuare e toccare il processo memorizzato che si desidera eliminare.
5. Toccare **Elimina**.
6. Toccare **Sì**.

L'icona del lucchetto  visualizzata accanto al file indica che per eliminare il processo è necessario immettere il PIN. Vedere [Utilizzo della funzione dei processi personali a pagina 133](#).

Stampa di foto e di materiale promozionale

È possibile utilizzare la stampante HP Color LaserJet CM6030 o HP Color LaserJet CM6040 per stampare foto di alta qualità, materiale promozionale e di marketing o altri documenti su carta lucida. Per ottimizzare la qualità di questo tipo di stampe, attenersi alle seguenti indicazioni:

- Scegliere la carta appropriata
- Configurare correttamente il vassoio di alimentazione della carta
- Scegliere le impostazioni corrette nel driver della stampante

Carta lucida supportata

Nome della carta lucida HP	Codice prodotto	Formato	Impostazioni del pannello di controllo e del driver di stampa
Carta per presentazioni HP per stampanti laser a colori, patinata lucida	Q6541A	Lettera	HP patinata lucida 120 g
Carta professionale HP per stampanti laser a colori, patinata lucida	Q6542A	A4	HP patinata lucida 120 g
Carta per brochure HP per stampanti laser a colori, lucida	Q6611A, Q6610A	Lettera	Lucida HP 160 g
Carta superiore HP per stampanti laser a colori, lucida	Q6616A	A4	Lucida HP 160 g
Carta fotografica HP per stampanti laser a colori, lucida	Q6607A, Q6608A	Lettera	Lucida HP 220 g
Carta fotografica HP per stampanti laser a colori, lucida	Q6614A	A4	Lucida HP 220 g
Carta fotografica HP per stampanti laser a colori, lucida 4x6	Q8842A	101,6 x 152,4 mm	Lucida HP 220 g
Carta fotografica HP per stampanti laser a colori, lucida 10 cm x 15 cm	Q8843A	101,6 x 152,4 mm	Lucida HP 220 g

△ **ATTENZIONE:** la Carta per presentazioni HP per stampanti laser a colori, lucida (Q2546A) non è supportata da questo prodotto. L'uso di questo tipo di carta può provocare un inceppamento nel fusore, che potrebbe comportare la sostituzione dello stesso. Si raccomanda di utilizzare una delle due alternative seguenti: Carta per presentazioni HP per stampanti LaserJet a colori, patinata lucida (Q6541A) o Carta per brochure HP per stampanti LaserJet a colori, lucida (Q6611A, Q6610A).

Configurazione del vassoio della carta

Configurare il vassoio della carta per il tipo di carta corretto.

1. Caricare la carta nel vassoio 2, 3, 4 o 5.
2. Dopo aver chiuso il vassoio, il pannello di controllo richiede di configurare il tipo e il formato della carta.
3. Se vengono visualizzati il formato e il tipo corretti, toccare **OK** per accettarli oppure **Modifica** per selezionare un formato e un tipo di carta diverso.
4. Quando viene visualizzata la richiesta del formato carta, toccare il formato corretto, quindi toccare **Salva**.
5. Quando viene visualizzata la richiesta del tipo di carta, toccare il tipo di carta corretto. Consultare la tabella precedente per determinare il tipo di carta corretto.

Configurazione delle impostazioni del driver

Attenersi alla seguente procedura per stampare su carta lucida da un programma di grafica.

1. Selezionare **Stampa** dal menu **File** del programma software.
2. Selezionare HP Color LaserJet CM6030 o HP Color LaserJet CM6040, quindi fare clic su **Proprietà** o **Preferenze stampa**.
3. Nell'elenco a discesa Tipo di carta, selezionare lo stesso tipo di carta configurato nel pannello di controllo del prodotto.
4. Fare clic su **OK** per salvare le impostazioni, quindi ancora su **OK** per stampare. Il processo di stampa viene stampato automaticamente dal vassoio configurato per la carta lucida, ottimizzando la stampa per quel tipo di carta.

Stampa di mappe resistenti agli agenti atmosferici e di cartelli per esterni

È possibile utilizzare il prodotto HP Color LaserJet CM6030 o HP Color LaserJet CM6040 per stampare su carta resistente HP mappe, cartelli e menu che resistano agli agenti atmosferici e che siano durevoli nel tempo. La carta resistente HP è una carta satinata, impermeabile e resistente agli strappi, che mantiene colori di stampa vivaci e intensi anche dopo un uso intensivo o l'esposizione agli agenti atmosferici. Ciò consente di evitare le lunghe e costose procedure di laminazione richieste per la carta comune. Per ottimizzare la qualità di questo tipo di stampe, attenersi alle seguenti indicazioni:

- Scegliere la carta appropriata.
- Configurare correttamente il vassoio di alimentazione della carta.
- Scegliere le impostazioni corrette nel driver della stampante.

Carta resistente supportata

Nome della carta HP	Codice prodotto	Formato	Impostazioni del pannello di controllo e del driver di stampa
Carta resistente HP per stampanti LaserJet	Q1298A	Lettera	Carta resistente HP
Carta resistente HP per stampanti LaserJet	Q1298B	A4	Carta resistente HP

Configurazione del vassoio della carta

Configurare il vassoio della carta per il tipo di carta corretto.

1. Caricare la carta nel vassoio 2, 3, 4 o 5.
2. Dopo aver chiuso il vassoio, il pannello di controllo richiede di configurare il tipo e il formato della carta.
3. Se viene visualizzato il formato corretto, toccare **OK** per accettarlo oppure **Modifica** per selezionare un formato e un tipo di carta diverso.
4. Quando viene visualizzata la richiesta del formato carta, toccare il formato corretto, quindi toccare **Salva**. Quando viene visualizzata la richiesta del tipo di carta, toccare il tipo di carta corretto. Consultare la tabella precedente per determinare il tipo di carta corretto.

Configurazione delle impostazioni del driver

Attendersi alla seguente procedura per stampare su carta robusta da un programma di grafica.

1. Selezionare **Stampa** dal menu **File** del programma software.
2. Selezionare Unità MFP HP Color LaserJet serie CM6030 e CM6040, quindi fare clic su **Proprietà** o **Preferenze stampa**.

3. Nell'elenco a discesa **Tipo di carta**, selezionare lo stesso tipo di carta configurato nel pannello di controllo del prodotto.
4. Fare clic su **OK** per salvare le impostazioni, quindi ancora su **OK** per stampare. Il processo verrà stampato automaticamente dal vassoio che è stato configurato per la carta robusta.

Impostazione dell'allineamento fronte/retro

Per i documenti fronte/retro, ad esempio le brochure, è necessario impostare la registrazione del vassoio prima di stampare per un corretto allineamento delle pagine.

1. Sul pannello di controllo, toccare **Amministrazione**, quindi **Qualità di stampa**.
2. Toccare **Imposta registrazione**, quindi toccare il vassoio che si desidera regolare.
3. Toccare **Pagina di prova**, quindi toccare **Stampa**.
4. Attenersi alle procedure descritte nella pagina che viene stampata.

9 Operazioni di stampa

- [Annullamento di un processo di stampa](#)
- [Uso delle funzioni del driver della stampante di Windows](#)

Annullamento di un processo di stampa

È possibile interrompere una richiesta di stampa utilizzando il pannello di controllo o il programma. Per istruzioni sull'interruzione di una richiesta di stampa da un computer in rete, vedere la Guida in linea del software di rete.

 **NOTA:** dopo l'annullamento di un processo di stampa, l'interruzione effettiva della stampa potrebbe richiedere qualche minuto.

Interruzione del processo di stampa corrente dal pannello di controllo

▲ Premere **Interrompi** sul pannello di controllo.

Interruzione del processo di stampa corrente dal programma software

Viene visualizzata per qualche istante una finestra di dialogo che consente di annullare, se necessario, il processo di stampa.

Se il software ha inviato numerose richieste alla periferica, è possibile che i processi siano in attesa in una coda di stampa, ad esempio Print Manager di Windows. Per istruzioni specifiche sull'annullamento di una richiesta di stampa dal computer, vedere la documentazione software.

Se un processo di stampa è in attesa in una coda di stampa (memoria del computer) o in uno spooler di stampa (Windows), eliminarlo utilizzando tali servizi.

Fare clic su **Start, Impostazioni, Stampanti o Stampanti e fax**. Fare doppio clic sull'icona della periferica per aprire lo spooler di stampa. Selezionare il processo di stampa che si intende annullare, quindi premere **Canc**. Se il processo di stampa non viene annullato, potrebbe essere necessario spegnere e riavviare il computer. Se il processo di stampa non si trova nello spooler di stampa, selezionare il menu Stato processo dal pannello di controllo per annullare il processo.

Uso delle funzioni del driver della stampante di Windows

Apertura del driver della stampante

Operazione	Procedura
Apertura del driver della stampante	Nel menu File del programma software, fare clic su Stampa . Selezionare la stampante, quindi fare clic su Proprietà o Preferenze .
Come ottenere informazioni su determinate opzioni di stampa	Fare clic sul simbolo ? nell'angolo superiore destro del driver della stampante, quindi fare clic su un elemento qualsiasi del driver della stampante. Viene visualizzato un messaggio a comparsa contenente informazioni sull'elemento. In alternativa, fare clic su Guida in linea per aprire la guida in linea.

Uso dei collegamenti di stampa

Per eseguire le attività riportate di seguito, aprire il driver della stampante e fare clic sulla scheda **Collegamenti per la stampa**.

 **NOTA:** nei driver della stampante HP meno recenti, questa funzione era denominata **Impostazioni rapide**.

Operazione	Procedura
Uso di un collegamento per la stampa	Selezionare uno dei collegamenti per la stampa, quindi fare clic su OK per stampare il processo con le impostazioni predefinite.
Creazione di un collegamento per la stampa personalizzato	a) Selezionare un collegamento esistente come base. b) Selezionare le opzioni di stampa per il nuovo collegamento. c) Fare clic su Salva con nome , digitare un nome per il collegamento, quindi fare clic su OK .

Impostazione delle opzioni relative alla carta e alla qualità

Per eseguire le attività riportate di seguito, aprire il driver della stampante e fare clic sulla scheda **Carta/qualità**.

Operazione	Procedura
Selezione di un formato carta	Selezionare un formato dall'elenco a discesa Formato carta .
Selezione di un formato carta personalizzato	a) Fare clic su Personalizzato . Viene visualizzata la finestra di dialogo Formato carta personalizzato . b) Digitare un nome per il formato personalizzato, specificare le dimensioni, quindi fare clic su OK .
Selezione dell'origine della carta	Selezionare un vassoio dall'elenco a discesa Alimentazione carta .
Selezione di un tipo di carta	Selezionare un tipo dall'elenco a discesa Tipo di carta .

Operazione	Procedura
Stampa delle copertine su carta diversa	a) Nell'area Pagine speciali , fare clic su Copertine o su Stampa pagine su carta diversa , quindi fare clic su Impostazioni . b) Selezionare l'opzione relativa alla stampa di una copertina e/o retrocopertina vuota o prestampata. In alternativa, selezionare l'opzione relativa alla stampa della prima o dell'ultima pagina su carta diversa. c) Selezionare le opzioni desiderate dagli elenchi a discesa Alimentazione carta e Tipo di carta , quindi fare clic su Aggiungi . d) Fare clic su OK .
Stampa della prima o dell'ultima pagina su carta diversa	
Regolazione della risoluzione delle immagini stampate	Selezionare un'opzione nel primo elenco a discesa dell'area Qualità di stampa . Per informazioni su ciascuna opzione disponibile, consultare la Guida in linea del driver della stampante.

Impostazione degli effetti del documento

Per eseguire le attività riportate di seguito, aprire il driver della stampante e fare clic sulla scheda **Effetti**.

Operazione	Procedura
Adattamento delle dimensioni della pagina al formato carta selezionato	Fare clic su Stampa documento su , quindi selezionare un formato nell'elenco a discesa.
Ridimensionamento di una pagina a una percentuale del formato	Fare clic su % del formato normale , quindi digitare la percentuale di ridimensionamento desiderata o regolare la barra di scorrimento.
Stampa di una filigrana	a) Selezionare una filigrana nell'elenco a discesa Filigrane . b) Per stampare la filigrana solo sulla prima pagina, fare clic su Solo prima pagina . In caso contrario, la filigrana viene stampata su ciascuna pagina.
Aggiunta o modifica delle filigrane	a) Nell'area Filigrane , fare clic su Modifica . Viene visualizzata la finestra di dialogo Dettagli della filigrana . b) Specificare le impostazioni per la filigrana, quindi fare clic su OK .
NOTA: affinché questa funzione sia disponibile, è necessario che il driver della stampante sia memorizzato sul computer.	

Impostazione delle opzioni di finitura del documento

Per eseguire le attività riportate di seguito, aprire il driver della stampante e fare clic sulla scheda **Finitura**.

Operazione	Procedura
Stampa su entrambi i lati (fronte/retro)	Fare clic su Stampa fronte/retro . Se si desidera rilegare il documento lungo il bordo superiore, fare clic su Pagine rilegate in alto .
Stampa di un opuscolo	a) Fare clic su Stampa fronte/retro . b) Nell'elenco a discesa Layout opuscolo , fare clic su Rilegatura a sinistra o Rilegatura a destra . L'opzione Pagine per foglio viene automaticamente modificata in 2 pagine per foglio .

Operazione	Procedura
Stampa di più pagine per foglio	a) Selezionare il numero desiderato di pagine per foglio nell'elenco a discesa Pagine per foglio . b) Selezionare le opzioni corrette per Stampa i bordi della pagina , Ordine pagine e Orientamento .
Selezione dell'orientamento della pagina	a) Nell'area Orientamento , fare clic su Verticale o Orizzontale . b) Per stampare l'immagine capovolta sulla pagina, fare clic su Ruota di 180 gradi .

Impostazione delle opzioni di output del prodotto

Per eseguire le attività riportate di seguito, aprire il driver della stampante e fare clic sulla scheda **Output**.

 **NOTA:** le opzioni disponibili sulla scheda variano a seconda della periferica di finitura utilizzata.

Operazione	Procedura
Selezione delle opzioni di cucitura	Selezionare un'opzione di cucitura nell'elenco a discesa Punto .
Selezione di uno scomparto di uscita	Selezionare uno scomparto di uscita nell'elenco a discesa Scomparto .

Impostazione delle opzioni di memorizzazione dei processi

Per eseguire le attività riportate di seguito, aprire il driver della stampante e fare clic sulla scheda **Memorizzazione processo**.

Operazione	Procedura
Stampa di una copia di prova prima di stampare tutte le copie	Nell'area Modalità memorizzazione processo , fare clic su Prova e trattieni . Il prodotto stampa solo la prima copia e sul pannello di controllo del prodotto viene visualizzato un messaggio che consente di stampare le copie restanti.
Memorizzazione temporanea di un processo privato sul prodotto per la stampa in un secondo momento	a) Nell'area Modalità memorizzazione processo , fare clic su Processo personale . b) Nell'area Rendi processo privato , immettere un numero identificativo personale (PIN) a 4 cifre (facoltativo).
Memorizzazione temporanea di un processo sul prodotto	Nell'area Modalità memorizzazione processo , fare clic su Copia veloce . Una copia del processo viene stampata immediatamente, ma non è possibile stampare più copie dal pannello di controllo del prodotto.
NOTA: questi processi vengono eliminati quando il prodotto viene spento.	
Memorizzazione permanente di un processo sul prodotto	Nell'area Modalità memorizzazione processo , fare clic su Processo memorizzato .
Rendere privato un processo memorizzato in modo permanente in modo che per la stampa sia richiesto un PIN	a) Nell'area Modalità memorizzazione processo , fare clic su Processo memorizzato . b) Nell'area Rendi processo privato , fare clic su PIN per la stampa , quindi immettere un PIN a 4 cifre.
Ricezione di una notifica quando un processo memorizzato viene stampato	Nell'area Opzioni di notifica lavoro , fare clic su Visualizza ID processo durante stampa .

Operazione	Procedura
Impostazione del nome utente per un processo memorizzato	Nell'area Nome utente , fare clic su Nome utente per utilizzare il nome utente predefinito di Windows. Per utilizzare un nome utente diverso, fare clic su Personalizzato e immettere il nome.
Specifica di un nome per il processo memorizzato	a) Nell'area Nome processo , fare clic su Automatico per utilizzare il nome processo predefinito. Per specificare un nome processo, fare clic su Personalizzato e immettere il nome. b) Selezionare un'opzione dall'elenco a discesa Se esiste nome processo . Selezionare Aggiungi (1-99) a nome processo per aggiungere un numero al nome esistente oppure Sostituisci file esistente per sovrascrivere i processi che hanno lo stesso nome.

Impostazione delle opzioni del colore

Per eseguire le attività riportate di seguito, aprire il driver della stampante e fare clic sulla scheda **Colore**.

Operazione	Procedura
Regolazione manuale delle impostazioni del colore	a) Nell'area Opzioni colore , fare clic su Manuale , quindi fare clic su Impostazioni . b) È possibile regolare le impostazioni generali relative all'opzione Controllo margine e quelle relative a testo, grafica e foto. Per informazioni su ciascuna opzione, consultare la Guida in linea del driver.
Disattivazione della stampa a colori e uso della scala di grigi	Nell'area Opzioni colore , fare clic su Scala di grigi .
Modifica della modalità di resa dei colori	Nell'area Temi colore , selezionare un'opzione nell'elenco a discesa. Per informazioni su ciascuna opzione, consultare la Guida in linea del driver.

Informazioni sull'assistenza e sullo stato del prodotto

Per eseguire le attività riportate di seguito, aprire il driver della stampante e fare clic sulla scheda **Servizi**.

Operazione	Procedura
Visualizzazione delle informazioni sull'assistenza per il prodotto e ordinazione dei materiali di consumo in linea	Nell'elenco a discesa Servizi Internet , selezionare un'opzione di assistenza e fare clic su Vai .
Verifica dello stato del prodotto e del livello dei materiali di consumo	Fare clic sull'icona Stato periferica e materiali di consumo . Viene visualizzata la pagina Stato periferica del server Web incorporato HP.

Impostazione delle opzioni di stampa avanzate

Per eseguire le attività riportate di seguito, aprire il driver della stampante e fare clic sulla scheda **Avanzate**.

Operazione	Procedura
Selezione delle opzioni di stampa avanzate	In una delle sezioni, fare clic su un'impostazione in uso per attivare un elenco a discesa da cui è possibile modificarla.
<p>Modifica del numero di copie stampate</p> <p>NOTA: se il programma software in uso non consente di specificare il numero di copie da stampare, è possibile modificare il numero di copie dal driver.</p> <p>La modifica di questa impostazione influisce sul numero di copie di tutti i processi di stampa. Dopo aver stampato il processo, ripristinare il valore originale per questa impostazione.</p>	Aprire la sezione Carta/Output , quindi inserire il numero di copie da stampare. Se si selezionano 2 o più copie, è possibile selezionare l'opzione di fascicolazione delle pagine.
Stampa del testo a colori come nero anziché in scala di grigi	a) Aprire la sezione Opzioni documento e selezionare Funzioni stampante . b) Nell'elenco a discesa Stampa tutto il testo in nero , selezionare Attivata .
Caricamento della carta intestata o prestampata allo stesso modo per ciascun processo (su un solo lato o fronte/retro)	a) Aprire la sezione Opzioni documento e selezionare Funzioni stampante . b) Nell'elenco a discesa Modalità carta intestata alternativa , selezionare Attivato . c) Caricare la carta sul prodotto allo stesso modo in cui viene caricata la carta per la stampa fronte/retro.
Modifica dell'ordine di stampa delle pagine	a) Aprire la sezione Opzioni documento e selezionare Opzioni di layout . b) Nell'elenco a discesa Ordine pagine , selezionare Dalla prima all'ultima per stampare le pagine nell'ordine in cui si trovano nel documento, oppure Dall'ultima alla prima per stampare in ordine inverso.

10 Uso del colore

- [Gestione del colore](#)
- [Corrispondenza dei colori](#)
- [Uso avanzato dei colori](#)

Gestione del colore

L'uso delle opzioni automatiche relative ai colori consente di ottenere la migliore qualità di stampa possibile per la maggior parte delle esigenze di stampa. Tuttavia, per alcuni documenti, l'impostazione manuale delle opzioni cromatiche consente di ottimizzare l'aspetto dei risultati di stampa, ad esempio nel caso di brochure di marketing che contengono molte immagini o stampe effettuate su un tipo di carta non elencato nel driver della stampante.

Utilizzare il driver della stampante per regolare le impostazioni dei colori. Per ulteriori informazioni, vedere [Impostazione delle opzioni del colore a pagina 148](#) per Windows e [Impostazione delle opzioni del colore a pagina 83](#) per Macintosh.

Regolazione dei colori automatica o manuale

L'opzione di regolazione dei colori **Automatico** consente di ottimizzare il trattamento del grigio neutro, i mezzitoni e l'accentuazione dei contorni utilizzati per ogni elemento del documento.

 **NOTA:** Automatico è l'impostazione predefinita, consigliata per la stampa di quasi tutti i documenti a colori.

L'opzione di regolazione dei colori **Manuale** consente di regolare il trattamento del grigio neutro, i mezzitoni e l'accentuazione dei contorni per testo, immagini e foto.

Opzioni colore manuali

È possibile modificare manualmente le opzioni relative ai colori per Controllo margine, Mezzitoni e Grigi neutri.

Controllo margine

L'impostazione **Controllo margine** determina la modalità di stampa dei margini. Il controllo dei lati è costituito da tre funzioni principali: mezzitoni adattivi, tecnologia REt (Resolution Enhancement technology) e trapping. Grazie ai mezzitoni adattivi è possibile aumentare la nitidezza dei contorni. Il trapping consente di limitare l'effetto di errato allineamento dei colori dovuto alla sovrapposizione dei lati di oggetti adiacenti. L'opzione REt consente di ottenere bordi uniformi.

 **NOTA:** se si notano spazi bianchi tra gli oggetti o aree con una leggera ombra di ciano, magenta o giallo sui lati, scegliere un'impostazione di controllo dei lati che aumenti il livello del trapping.

Sono disponibili quattro livelli di controllo dei lati:

- **Massimo** è l'impostazione del livello di trapping più elevato. Le impostazioni della regolazione dei mezzitoni e del REt del colore sono state attivate.
- **Normale** è l'impostazione predefinita per il trapping. Il trapping è a un livello medio. Le impostazioni della regolazione dei mezzitoni e del REt del colore sono state attivate.
- **Chiaro** imposta il trapping sul livello minimo. Le impostazioni dei mezzitoni adattivi e del REt del colore vengono attivate.
- **Disattivato** consente di disattivare il trapping, i mezzitoni adattivi e l'opzione REt del colore.

Opzioni Mezzitoni

Queste opzioni incidono sulla risoluzione e la nitidezza della stampa a colori. È possibile impostare in modo indipendente i mezzitoni per il testo, la grafica e le fotografie. Le due opzioni per i mezzitoni sono **Uniforme** e **Dettagli**.

- L'opzione **Uniforme** è ottimale per ampie aree da stampare in tinta unita. Consente inoltre di migliorare l'aspetto delle fotografie rendendo uniformi le gradazioni dei colori. Selezionare questa opzione quando l'uniformità delle aree costituisce l'esigenza prioritaria.
- L'opzione **Dettaglio** risulta particolarmente adatta per testi e immagini che richiedono distinzioni nette fra righe o colori (ad esempio, per immagini contenenti motivi o quantità di dettagli elevate). Selezionare questa opzione quando la nitidezza dei contorni e dei dettagli costituisce l'esigenza prioritaria.

 **NOTA:** alcuni programmi software convertono il testo o le immagini grafiche in immagini bitmap. In questi casi l'aspetto di testo e grafica varia anche in base alle opzioni colore impostate per le fotografie.

Grigi neutri

L'impostazione **Grigi neutri** determina il metodo utilizzato per la creazione dei grigi in testo, grafica e foto.

Per l'impostazione **Grigi neutri** sono disponibili i due valori seguenti:

- **Solo nero** consente di generare colori neutri (grigi e nero) utilizzando l'inchiostro nero. In questo modo è possibile ottenere colori neutri senza sfumature di colore.
- **Quadricromia** consente di generare colori neutri (grigi e nero) mediante la combinazione dei quattro colori del toner. In questo modo è possibile ottenere gradazioni uniformi e una maggiore continuità tra i colori neutri e quelli non neutri, nonché la tonalità di nero più scura.

Stampa in scala di grigi

Selezionare l'opzione **Stampa in scala di grigi** o **Stampa colore in grigio** dal driver della stampante per stampare un documento in bianco e nero.

Limitazione dell'utilizzo del colore

Questo prodotto include l'impostazione **Limita colore**. L'amministratore di rete può impostare limitazioni d'accesso alla stampa a colori, in modo da risparmiare il toner a colori. Se non è possibile stampare a colori, rivolgersi all'amministratore della rete.

Limitazione della stampa e della copia a colori dal pannello di controllo

1. Individuare e toccare **Amministrazione**, quindi toccare **Gestione**.
2. Toccare **Limita uso colore**.
3. Toccare **Accesso stampa a colori** o **Accesso copia a colori**.

4. Selezionare una delle seguenti opzioni:

- **Attiva colore** (valore predefinito). Questa impostazione consente l'accesso alle funzionalità di stampa a colori a tutti gli utenti.
- **Colore se consentito**. L'impostazione consente agli amministratori di rete di abilitare l'uso del colore per gli utenti e/o le applicazioni selezionate. Utilizzare il server Web incorporato per scegliere gli utenti e/o le applicazioni cui consentire la stampa a colori (solo per [Accesso stampa a colori](#)).
- **Disattiva colore**. Questa impostazione impedisce a tutti gli utenti di accedere alle funzionalità di stampa a colori.

5. Toccare **Salva**.

Per ulteriori informazioni sulla limitazione nell'uso dei colori e la generazione di report pertinenti, visitare il sito Web www.hp.com/go/coloraccess.

Colore RGB (Temi colore)

È possibile modificare le impostazioni **Colore RGB** nel driver della stampante. Per ulteriori informazioni su come accedere al driver della stampante, vedere [Impostazione delle opzioni del colore a pagina 148](#) per il sistema Windows e [Impostazione delle opzioni del colore a pagina 83](#) per il sistema Macintosh.

Per l'opzione **Colore RGB** sono disponibili le cinque impostazioni seguenti:

- L'opzione **(sRGB) predefinito** è adatta per la maggior parte dei processi di stampa. Con questa impostazione, il prodotto interpreta i colori secondo lo standard sRGB approvato da Microsoft e dal World Wide Web Consortium (W3C).
- Selezionare **Ottimizzazione dell'immagine (sRGB)** per migliorare i documenti il cui contenuto principale sono immagini bitmap, ad esempio file .GIF o .JPEG. Questa impostazione indica al prodotto di utilizzare la corrispondenza colori ottimale per il rendering delle immagini bitmap sRGB. L'impostazione non ha effetto sul testo e sulla grafica vettoriale. Per ottenere risultati ancora migliori, utilizzare carta lucida in combinazione con questa impostazione.
- Selezionare l'opzione **AdobeRGB** per i documenti che utilizzano lo spazio cromatico *AdobeRGB* anziché sRGB. Alcune fotocamere digitali, ad esempio, acquisiscono le immagini in AdobeRGB e i documenti prodotti con Adobe PhotoShop utilizzano lo spazio cromatico AdobeRGB. Quando si stampa da un programma software professionale che utilizza AdobeRGB, è necessario disattivare la gestione del colore nel programma software affinché il prodotto possa gestire lo spazio cromatico.
- Selezionare **Profilo personalizzato** quando si desidera aumentare la saturazione del colore nei mezzitoni per rendere più vivaci gli oggetti meno colorati. Profili personalizzati sono disponibili per il download sul sito Web all'indirizzo: www.hp.com/go/cljcm6030mfp_software o www.hp.com/go/cljcm6040mfp_software.

Corrispondenza dei colori

Il processo di verifica della corrispondenza tra i colori stampati e quelli visualizzati su schermo del computer è molto complesso, in quanto le stampanti e i monitor utilizzano metodi diversi di riproduzione dei colori. I monitor *visualizzano* i colori in pixel mediante il processo RGB (red, green, blue - rosso, verde e blu), mentre le stampanti *riproducono* i colori mediante il processo CMYK (cyan, magenta, yellow, black - ciano, magenta, giallo e nero).

Numerosi fattori influiscono sulla corrispondenza fra i colori stampati e quelli visualizzati sullo schermo, ad esempio:

- Carta
- Coloranti per stampante (ad esempio, inchiostri o toner)
- Tecnologie utilizzate nei processi di stampa (ad esempio, getto d'inchiostro o laser)
- Illuminazione esterna
- Percezione soggettiva del colore
- Programmi software
- Driver della stampante
- Sistema operativo del computer
- Monitor e impostazioni dei monitor
- Schede video e driver
- Condizioni dell'ambiente operativo (ad esempio l'umidità)

Tenere conto dei fattori riportati precedentemente quando i colori dello schermo non corrispondono perfettamente ai colori della stampa.

Per la maggior parte degli utenti, il metodo migliore per verificare la corrispondenza dei colori sullo schermo consiste nella stampa dei colori sRGB.

Corrispondenza dei colori con i campioni di colori

Il processo utilizzato per far corrispondere i colori del prodotto a quelli dei campioni e dei riferimenti standard dei colori prestampati è piuttosto complesso. Generalmente, è possibile ottenere una buona corrispondenza con i campioni di colori se si utilizzano gli inchiostri ciano, magenta, giallo e nero per creare i campioni di colori. Tali campioni vengono denominati comunemente campioni dei colori di stampa.

Alcuni campioni vengono creati dai colori spot. I colori spot sono dei coloranti creati con processi speciali. La maggior parte di questi colori spot non è inclusa nella gamma di colori del prodotto. Moltissimi di questi campioni di colori sono associati a campioni di colori di stampa che consentono la riproduzione CMYK del colore spot.

Sulla maggior parte dei campioni è indicato quale processo standard è stato utilizzato per stampare i campioni di colori. Generalmente, lo standard è SWOP, EURO o DIC. Per ottenere una corrispondenza dei colori ottimale con i campioni di colori di stampa, selezionare l'emulazione dell'inchiostro appropriata dal menu del prodotto. Se non è possibile identificare lo standard utilizzato, selezionare l'emulazione dell'inchiostro SWOP.

Stampa dei campioni di colore

Per utilizzare i campioni di colore, selezionare il campione che corrisponde maggiormente al colore desiderato. Utilizzare il valore del colore campione del programma software per descrivere l'oggetto di cui si desidera trovare la corrispondenza. I colori possono variare in base al tipo di carta e al programma software utilizzati. Per ulteriori informazioni sull'uso dei campioni di colore, visitare il sito Web, all'indirizzo: www.hp.com/go/cljcm6030mfp_software o www.hp.com/go/cljcm6040mfp_software.

Utilizzare la seguente procedura per stampare i campioni di colori del prodotto mediante il pannello di controllo:

1. Toccare **Amministrazione**, quindi **Informazioni**.
2. Toccare **Font/Pagine di esempio**, quindi **Esempi CMYK** o **Esempi RGB** per stampare i campioni.

Corrispondenza dei colori PANTONE®

PANTONE dispone di svariati sistemi di corrispondenza dei colori. Il sistema PANTONE MATCHING SYSTEM® è tra i più diffusi e utilizza inchiostri uniformi per generare una vasta gamma di tonalità e tinte di colore. Visitare il sito Web all'indirizzo www.hp.com/go/cljcm6030mfp_software o www.hp.com/go/cljcm6040mfp_software per informazioni sull'uso dei colori PANTONE con questo prodotto.

 **NOTA:** i colori generati mediante PANTONE potrebbero non corrispondere agli standard PANTONE. Consultare la documentazione PANTONE per ottenere una riproduzione dei colori accurata.

Uso avanzato dei colori

HP ImageREt 4800

La tecnologia di stampa HP ImageREt 4800 è un sistema di tecnologie innovative sviluppate esclusivamente da HP per offrire una qualità di stampa superiore. Il sistema HP ImageREt è sicuramente unico nel settore perché integra miglioramenti tecnologici e ottimizzazione di ciascun elemento del sistema di stampa. Sono state sviluppate diverse categorie di HP ImageREt per le esigenze specifiche di ciascun utente.

Il sistema utilizza fondamentali tecnologie laser per il colore, come i miglioramenti all'immagine, materiali di consumo intelligenti e alta risoluzione per fornire immagini superiori per i documenti dell'ufficio o materiale commerciale. Ottimizzata per la stampa su carta extra-lucida HP per stampanti hp laser, la tecnologia HP Image REt 4800 garantisce risultati straordinari su tutti i tipi di carta compatibili e nelle più svariate condizioni ambientali.

Selezione della carta

Per ottenere colori e immagini di qualità ottimale, è importante selezionare il tipo di carta appropriato dal menu del prodotto o dal pannello anteriore.

sRGB

sRGB (Standard Red-Green-Blue) è uno standard universalmente approvato per i colori, sviluppato da HP e Microsoft come linguaggio comune per monitor, periferiche di input (scanner, fotocamere digitali) e periferiche di output (prodotti, stampanti, plotter). È lo spazio cromatico predefinito utilizzato per i prodotti HP, i sistemi operativi Microsoft, il World Wide Web e la maggior parte dei software per ufficio disponibili in commercio. Lo standard sRGB è stato concepito nel rispetto delle attuali norme Windows per i monitor e in conformità agli standard di convergenza per la televisione ad alta definizione.

 **NOTA:** il tipo di monitor utilizzato e le condizioni di illuminazione dell'ambiente lavorativo sono fattori che incidono sull'aspetto dei colori visualizzati sullo schermo.

Le ultime versioni di Adobe PhotoShop, CorelDRAW™, Microsoft Office e molte altre applicazioni utilizzano lo standard sRGB per la comunicazione dei colori. Inoltre, poiché è lo spazio cromatico predefinito dei sistemi operativi Microsoft, lo standard sRGB è stato quasi universalmente adottato come mezzo di scambio delle informazioni sui colori tra le applicazioni e le periferiche che utilizzano una definizione comune, al fine di garantire agli utenti il massimo grado possibile di corrispondenza tra i colori. Lo standard sRGB aumenta la possibilità di ottenere una corrispondenza automatica tra i colori di stampa e i colori visualizzati su monitor o altre periferiche di input (scanner e fotocamere digitali), senza la necessità di acquisire competenze specifiche sull'uso dei colori.

Stampa in quadricromia: CMYK

Ciano, magenta, giallo e nero (CMYK, Cyan-Magenta-Yellow-Black) sono gli inchiostri utilizzati dalle macchine di stampa tipografiche. Il processo viene definito stampa in quadricromia. I file di dati CMYK vengono utilizzati e creati in ambiente grafico (stampa e pubblicazione). Il prodotto accetta i colori CMYK tramite il driver PS. Il rendering del colore CMYK del prodotto è progettato per garantire colori brillanti, ad ottima saturazione per testo e grafica.

Emulazione con set di inchiostri CMYK (emulazione postscript HP livello 3)

Il rendering dei colori CMYK del prodotto può essere impostato in modo da emulare vari set di inchiostri standard per stampa Offset. In alcuni casi, i valori di colore CMYK in un'immagine o in un documento

potrebbero non essere idonei per il prodotto. Ad esempio, un documento potrebbe essere ottimizzato per un altro prodotto. Per risultati ottimali, i valori CMYK devono essere adeguati al prodotto HP Color LaserJet CM6030 o HP Color LaserJet CM6040. Selezionare il profilo di input colore appropriato dal driver della stampante.

- **CMYK+ predefinito.** La tecnologia HP CMYK+ produce risultati di stampa ottimali per la maggior parte dei processi di stampa.
- **SWOP (Specification for Web Offset Publications).** Standard per inchiostri diffuso negli Stati Uniti e in altri paesi/regioni.
- **Euroscale.** Standard per inchiostri diffuso in Europa e in altri paesi/regioni.
- **DIC (Dainippon Ink and Chemical).** Standard per inchiostri diffuso in Giappone e in altri paesi/regioni.
- **Profilo personalizzato.** Selezionare questa opzione per utilizzare un profilo di input personalizzato ed avere un maggior controllo sui colori generati, ad esempio, per emulare un altro prodotto HP Color LaserJet. Per scaricare i profili colore, visitare il sito Web www.hp.com e cercare "profilo colore CM6030 mfp" o "profilo colore CM6040 mfp".

11 Copia

- [Uso della schermata Copia](#)
- [Impostazione delle opzioni di copia predefinite](#)
- [Copia dal vetro dello scanner](#)
- [Copia dall'alimentatore documenti](#)
- [Regolazione delle impostazioni di copia](#)
- [Copia di documenti a due facciate](#)
- [Copia di originali con formati combinati](#)
- [Modifica delle impostazioni di fascicolazione](#)
- [Copia di foto e libri](#)
- [Combinazione di processi di copia utilizzando Creazione processo](#)
- [Annullamento di un processo di copia](#)

Uso della schermata Copia

Nella schermata iniziale, toccare **Copia** per visualizzare la schermata Copia. Sono visibili solo le prime sei funzioni di copia. Per visualizzare ulteriori funzioni di copia, toccare **Ulteriori opzioni**.

Impostazione delle opzioni di copia predefinite

Il menu Amministrazione consente di indicare le impostazioni predefinite da applicare a tutti i processi di copia. Se necessario, è possibile sovrascrivere quasi tutte le impostazioni per un singolo processo. Una volta completato il processo, il prodotto ritorna alle impostazioni predefinite.

1. Dalla schermata principale, scorrere i comandi e toccare **Amministrazione**.
2. Toccare **Opzioni processo predefinite**, quindi toccare **Opzioni predefinite copia**.
3. Sono disponibili diverse opzioni. È possibile configurare le impostazioni predefinite per tutte le opzioni o solo per alcune.

Per ulteriori informazioni sulle diverse possibilità, vedere [Regolazione delle impostazioni di copia a pagina 164](#). La Guida in linea integrata nella periferica offre una spiegazione di ciascuna opzione.

Per aprire la **Guida**, toccare il pulsante  visualizzato nell'angolo superiore destro dello schermo.

4. Per uscire dal menu Amministrazione, toccare il pulsante **Inizio**  nell'angolo superiore sinistro dello schermo.

Copia dal vetro dello scanner

Utilizzare il vetro dello scanner per effettuare un massimo di 999 copie di supporti piccoli e leggeri (meno di 60 g/m²) o di supporti pesanti (più di 105 g/m²). Ciò include supporti quali ricevute, ritagli di giornale, fotografie, vecchi documenti, documenti consumati e libri.

Posizionare i documenti originali sul vetro dello scanner con il lato da sottoporre a scansione rivolto verso il basso. Allineare l'angolo del documento originale con l'angolo superiore sinistro del vetro.

Per fare copie utilizzando le opzioni di copia predefinite, utilizzare il tastierino numerico sul pannello di controllo per selezionare il numero di copie, quindi premere **Avvia**. Per utilizzare le impostazioni personalizzate, toccare **Copia**. Specificare le impostazioni, quindi premere **Avvia**. Per ulteriori informazioni sull'uso delle impostazioni personalizzate, vedere [Regolazione delle impostazioni di copia a pagina 164](#).

Copia dall'alimentatore documenti

Utilizzare l'alimentatore di documenti per eseguire un massimo di 999 copie di un documento che contiene fino a 50 pagine (in base allo spessore delle pagine). Posizionare il documento nell'alimentatore di documenti con le pagine rivolte verso l'alto.

Per effettuare copie utilizzando le opzioni di copia predefinite, utilizzare il tastierino numerico sul pannello di controllo per selezionare il numero di copie, quindi premere **Avvia**. Per utilizzare le impostazioni personalizzate, toccare **Copia**. Specificare le impostazioni, quindi premere **Avvia**. Per ulteriori informazioni sull'uso delle impostazioni personalizzate, vedere [Regolazione delle impostazioni di copia a pagina 164](#).

Prima di avviare la copia di un altro processo di copia, recuperare il documento originale dallo scomparto di uscita dell'alimentatore di documenti, che si trova sotto al vassoio di alimentazione dell'alimentatore di documenti, e recuperare le copie dallo scomparto di uscita appropriato.

Regolazione delle impostazioni di copia

Il prodotto offre diverse funzioni che consentono di ottimizzare le copie. Queste funzioni sono disponibili nella schermata **Copia**.

La schermata **Copia** consiste di diverse pagine. Nella prima pagina, toccare **Ulteriori opzioni** per andare alla pagina successiva. Quindi toccare i pulsanti freccia verso l'alto e verso il basso per scorrere le altre pagine.

Per informazioni dettagliate sull'uso di un'opzione, toccare l'opzione, quindi il pulsante della guida  nell'angolo superiore destro della schermata. Nella seguente tabella viene fornita una panoramica delle opzioni di copia.

 **NOTA:** in base alla configurazione del prodotto da parte dell'amministratore di sistema, alcune di queste opzioni potrebbero non essere disponibili. Le opzioni presenti nella tabella sono elencate in ordine di apparizione.

Nome opzione	Descrizione
Lati	Utilizzare questa funzionalità per indicare se il documento originale è stato stampato su una o due facciate e se le copie devono essere stampate su una o due facciate.
Riduci/Ingrandisci	Utilizzare questa funzione per ridurre o ingrandire l'immagine copiata nella pagina.
Colore/Nero	Utilizzare questa funzione per selezionare la stampa in nero o a colori.
Cuci/Fascicola oppure Fascicolato	Se il dispositivo cucitrice/raccogliitore/separatore opzionale HP è collegato, l'opzione Cuci/Fascicola è disponibile. Utilizzare questa funzionalità per impostare le opzioni per la cucitrice e l'assemblaggio delle pagine in gruppi di copie. Se il dispositivo cucitrice/raccogliitore/separatore opzionale HP non è collegato, l'opzione Fascicolato è disponibile. Utilizzare questa funzionalità per assemblare ogni gruppo di pagine copiate nello stesso ordine in cui si trova il documento originale.
Selezione carta	Utilizzare questa funzionalità per selezionare il vassoio che contiene il formato e il tipo di carta desiderati.
Regolazione immagine	Utilizzare questa funzionalità per migliorare la qualità complessiva della copia. Ad esempio, è possibile regolare la luminosità e la nitidezza ed è possibile utilizzare l'impostazione Rimozione sfondo : per rimuovere immagini chiare dallo sfondo o rimuovere un colore di sfondo chiaro.
Orientamento contenuto	Utilizzare questa funzionalità per specificare la modalità con cui posizionare la pagina originale sulla pagina: orientamento verticale oppure orizzontale.
Scomparto di uscita	Utilizzare la presente funzionalità per selezionare uno scomparto di uscita per le copie.
Ottimizza testo/foto	Utilizzare questa funzionalità per ottimizzare l'uscita di un particolare tipo di contenuto. È possibile ottimizzare l'uscita per testo o immagini stampate oppure regolare manualmente i valori.
Pagine per foglio	Utilizzare questa funzionalità per copiare più pagine in un unico foglio.
Formato originale	Utilizzare questa funzionalità per descrivere il formato di pagina del documento originale.
Copia libro	Consente di acquisire e stampare le pagine di un libro.
Formato opuscolo	Utilizzare questa funzionalità per copiare due o più pagine in un foglio di carta per piegare i fogli al centro formando un opuscolo.

Nome opzione	Descrizione
Bordo a bordo	Utilizzare questa funzionalità per evitare ombreggiature lungo i bordi quando il documento originale viene stampato vicino ai bordi. Combinare questa funzionalità con la funzionalità Riduci/Ingrandisci per assicurarsi che l'intera pagina sia stampata sulle copie.
Creazione processo	Utilizzare questa funzionalità per combinare diversi insiemi di documenti originali in un processo di copia. Utilizzare questa funzionalità anche per copiare un documento originale che ha più pagine di quelle che possono essere caricate nell'alimentatore di documenti.

Copia di documenti a due facciate

È possibile copiare manualmente o automaticamente i documenti a due facciate.

Copia manuale dei documenti fronte/retro

Le copie effettuate con questa procedura vengono stampate su un lato ed è necessario fascicolarle manualmente.

1. Caricare i documenti da copiare nel vassoio di alimentazione dell'alimentatore di documenti con la prima pagina rivolta verso l'alto e il bordo superiore in avanti.
2. Toccare **Avvia copia**. Viene effettuata la copia e la stampa delle pagine dispari.
3. Rimuovere la risma dal vassoio di uscita dell'alimentatore di documenti e caricarla nuovamente con l'ultima pagina rivolta verso l'alto e il bordo superiore in avanti.
4. Toccare **Avvia copia**. Viene effettuata la copia e la stampa delle pagine pari.
5. Fascicolare le pagine dispari e pari.

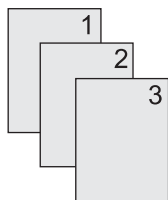

Copia automatica di documenti fronte/retro

L'impostazione di copia predefinita è da una facciata a una facciata. Utilizzare le seguenti procedure per modificare l'impostazione per poter copiare da o in documenti a due facciate.

Copia a due facciate da documenti a una facciata

1. Caricare i documenti da copiare nel vassoio di alimentazione dell'alimentatore di documenti con la prima pagina rivolta verso l'alto e il bordo superiore in avanti.
2. Sul pannello di controllo, toccare **Copia**.
3. Toccare **Lati**.
4. Toccare **Originale a lato singolo, stampa fronte-retro**.
5. Toccare **OK**.
6. Toccare **Avvia copia**.

Copia a due facciate da documenti a due facciate

1. Caricare i documenti da copiare nel vassoio di alimentazione dell'alimentatore di documenti con la prima pagina rivolta verso l'alto e il bordo superiore in avanti.
2. Sul pannello di controllo, toccare **Copia**.
3. Toccare **Lati**.

4. Toccare **Originale 2 facciate, output 2 facciate**.
5. Toccare **OK**.
6. Toccare **Avvia copia**.

Copia a una facciata da documenti a due facciate

1. Caricare i documenti da copiare nel vassoio di alimentazione dell'alimentatore di documenti con la prima pagina rivolta verso l'alto e il bordo superiore in avanti.
2. Sul pannello di controllo, toccare **Copia**.
3. Toccare **Lati**.
4. Toccare **Originale fronte-retro, stampa a lato singolo**.
5. Toccare **OK**.
6. Toccare **Avvia copia**.

Copia di originali con formati combinati

È possibile copiare documenti originali che vengono stampati su carta di varie dimensioni se i fogli di carta hanno almeno una dimensione in comune. Ad esempio, è possibile combinare i formati di carta da lettere e legale o i formati A4 e A5.

1. Disporre i fogli del documento originale affinché abbiano tutti la stessa larghezza.
2. Inserire i fogli con la parte stampata rivolta verso l'alto nell'alimentatore di documenti e regolare entrambe le guide in base al documento.
3. Nella schermata principale, toccare **Copia**.
4. Toccare **Formato originale**.



NOTA: Se l'opzione non è nella prima schermata, toccare **Ulteriori opzioni** fino a visualizzare l'opzione.

5. Selezionare **Combinazione Letter/Legal**), quindi toccare **OK**.
6. Toccare **Avvia copia**.

Modifica delle impostazioni di fascicolazione

È possibile impostare la periferica in modo da ottenere la fascicolazione automatica di più copie in serie. Ad esempio, se si eseguono due copie di un documento di tre pagine e l'impostazione per la fascicolazione automatica è attivata, le copie vengono stampate nel seguente ordine: 1,2,3,1,2,3. Se la fascicolazione automatica è disattivata, le pagine vengono stampate nel seguente ordine: 1,1,2,2,3,3.

Per utilizzare la funzione di fascicolazione automatica, è necessario che la dimensione del documento originale possa essere contenuta nella memoria. In caso contrario, la periferica effettua una sola copia e visualizza un messaggio per informare della modifica. In questo caso, utilizzare uno dei seguenti metodi per terminare il processo:

- Suddividere il processo in più parti contenenti un numero minore di pagine.
- Eseguire una sola copia alla volta del documento.
- Disattivare l'opzione di fascicolazione automatica.

L'impostazione di fascicolazione selezionata è attiva per tutte le copie finché non si modifica nuovamente l'impostazione. L'impostazione predefinita per la fascicolazione automatica delle copie è **Attivo**.

1. Sul pannello di controllo, toccare **Copia**.
2. Toccare **Cuci/Fascicola** oppure **Fascicolato**.
3. Toccare **Spento**.
4. Toccare **OK**.

Copia di foto e libri

Copia di una foto

 **NOTA:** le foto devono essere copiate dallo scanner a superficie piana, non dall'alimentatore di documenti.

1. Sollevare il coperchio e posizionare la fotografia sullo scanner piano con il lato dell'immagine rivolta verso il basso e l'angolo superiore sinistro della fotografia in corrispondenza dell'angolo superiore sinistro del vetro.
2. Chiudere il coperchio con delicatezza.
3. Toccare **Copia**.
4. Toccare **Ottimizza testo/foto** e selezionare **Fotografia**.
5. Toccare **Avvia copia**.

Copia di un libro

1. Posizionare il libro sul vetro con il lato di stampa rivolto verso il basso e il margine superiore allineato al lato posteriore del vetro. Allineare il dorso del libro all'icona del libro  lungo il bordo superiore del vetro.
2. Toccare **Copia**.
3. Scorrere e selezionare **Copia libro**.
4. Toccare **Copia libro attivata**, quindi toccare **OK**.
5. Selezionare il numero di copie da eseguire e regolare le altre impostazioni come desiderato.
6. Toccare **Avvia copia** oppure premere il pulsante **Avvia** sul pannello di controllo.
7. Quando viene toccato **Avvia copia**, sono disponibili 3 opzioni:
 - **Copia entrambe le pagine** consente di copiare l'immagine su entrambi i lati.
 - **Ignora pagina sinistra** consente di copiare solo l'immagine sul lato destro.
 - **Ignora pagina destra** consente di copiare solo l'immagine sul lato sinistro.
8. Toccare **Scansione**.
9. Dopo aver acquisito l'ultima pagina, toccare **Fine**.

Combinazione di processi di copia utilizzando Creazione processo

Questa funzione consente di unire diversi documenti originali in un unico processo di copia. Inoltre, è possibile utilizzare questa funzione per copiare un documento originale composto da un numero di pagine superiore rispetto alla capacità dell'alimentatore documenti.

1. Toccare **Copia**.
2. Scorrere fino a individuare l'opzione **Creazione processo** e toccarla.
3. Toccare **Creazione processo attiva**.
4. Toccare **OK**.
5. Se necessario, selezionare le opzioni di copia desiderate.
6. Toccare **Avvia copia**. Al termine della scansione di ogni pagina, il pannello di controllo richiede se proseguire l'operazione con altre pagine.
7. Se il processo contiene più pagine, caricare la pagina successiva, quindi toccare **Scansione**.

Tutte le immagini acquisite vengono salvate temporaneamente. La stampa delle copie si avvia quando il prodotto dispone di tutte le informazioni necessarie. Toccare **Fine** per terminare la stampa delle copie.

 **NOTA:** in Creazione processo, se la prima pagina di un documento viene sottoposta a scansione nell'alimentatore di documenti, è necessario effettuare la scansione di tutte le pagine del documento con l'alimentatore di documenti. Se la prima pagina di un documento viene sottoposta a scansione con il vetro dello scanner, è necessario effettuare la scansione di tutte le pagine del documento con il vetro dello scanner.

Annullamento di un processo di copia

1. Toccare il pulsante **Interrompi** sul pannello di controllo, quindi scegliere il processo desiderato dall'elenco.
2. Toccare **Annulla processo**, quindi toccare **OK**.

 **NOTA:** una volta annullato un processo di copia, rimuovere il documento dallo scanner piano o dall'alimentatore automatico di documenti.

12 Scansione e invio tramite e-mail

- [Configurazione della posta elettronica](#)
- [Uso della schermata Invia messaggio e-mail](#)
- [Funzioni e-mail di base](#)
- [Utilizzo della rubrica](#)
- [Modifica delle impostazioni e-mail del processo corrente](#)
- [Scansione su una cartella](#)
- [Scansione su flusso di lavoro](#)

Configurazione della posta elettronica

Il prodotto è dotato di funzioni per la scansione a colori e l'invio digitale dei processi. Tramite il pannello di controllo, è possibile eseguire la scansione in bianco e nero o a colori dei documenti e quindi inviarli a un indirizzo e-mail sotto forma di allegato. Per l'invio digitale, è necessario che il prodotto sia connesso a una rete LAN (Local Area Network).

 **NOTA:** l'icona e-mail non viene mostrata sul pannello di controllo se la posta elettronica non è configurata.

Prima di inviare un documento tramite e-mail, è necessario configurare il prodotto.

 **NOTA:** le seguenti istruzioni consentono di configurare il prodotto tramite il pannello di controllo. È possibile eseguire queste operazioni anche tramite il server Web incorporato. Per ulteriori informazioni, vedere [Server Web incorporato a pagina 195](#).

Protocolli supportati

I modelli MFP HP Color LaserJet CM6030 e HP Color LaserJet CM6040 supportano i protocolli SMTP (Simple Mail Transfer Protocol) e LDAP (Lightweight Directory Access Protocol).

SMTP

- Il protocollo SMTP è costituito da una serie di regole che definiscono l'interazione fra i programmi di invio e ricezione e-mail. Per inviare documenti via e-mail, la periferica deve essere collegata a una rete LAN con accesso a un server di posta elettronica che supporti il protocollo SMTP. Il server SMTP deve disporre dell'accesso a Internet.
- Se si utilizza una connessione LAN, contattare l'amministratore del sistema e richiedere l'indirizzo IP o il nome host del server SMTP. Se si utilizza una connessione DSL o via cavo, contattare il provider di servizi Internet e richiedere l'indirizzo IP del server SMTP.

LDAP

- Il protocollo LDAP viene utilizzato per accedere a un database di informazioni ed effettuare ricerche in un elenco globale di indirizzi e-mail. Quando si inizia a digitare l'indirizzo e-mail, il protocollo LDAP sfrutta una funzione di completamento automatico per fornire un elenco di indirizzi corrispondenti ai caratteri immessi. Man mano che si aggiungono caratteri, gli indirizzi non corrispondenti vengono eliminati dall'elenco.
- La periferica supporta il protocollo LDAP ma non richiede necessariamente una connessione LDAP per l'invio delle e-mail.

 **NOTA:** per modificare le impostazioni LDAP, utilizzare il server Web incorporato. Per ulteriori informazioni, vedere [Server Web incorporato a pagina 195](#) oppure la *Guida dell'utente del server Web incorporato* sul CD dell'amministratore per il prodotto.

Configurazione del server di posta elettronica

Individuazione del gateway SMTP

1. Nella schermata iniziale, toccare **Amministrazione**.
2. Toccare **Impostazione iniziale**.

3. Toccare **Impostazione e-mail**, quindi toccare **Trova gateway invio**.
4. Toccare **Trova**.

Configurazione dell'indirizzo del gateway SMTP

1. Nella schermata iniziale, toccare **Amministrazione**.
2. Toccare **Impostazione iniziale**.
3. Toccare **Impostazione e-mail**, quindi toccare **Gateway SMTP**.
4. Digitare l'indirizzo del gateway SMTP come indirizzo IP o come nome di dominio completamente corrispondente. Se non si conosce l'indirizzo IP o il nome di dominio, contattare l'amministratore di rete.
5. Toccare **Salva**.

Test delle impostazioni SMTP

1. Nella schermata iniziale, toccare **Amministrazione**.
2. Toccare **Impostazione iniziale**.
3. Toccare **Impostazione e-mail**, quindi toccare **Test**.

Se la configurazione è corretta, sul display del pannello di controllo viene visualizzato il messaggio **Gateway operativi**.

Se il primo test ha prodotto un risultato corretto, inviare un messaggio e-mail al proprio indirizzo utilizzando la funzione di invio digitale. La ricezione del messaggio indica che la funzione di invio digitale è stata configurata correttamente.

In caso di mancata ricezione, è possibile effettuare le seguenti operazioni per risolvere i problemi relativi al software di invio digitale.

- Verificare che gli indirizzi del server SMTP siano stati digitati correttamente.
- Stampare una pagina di configurazione. Verificare che l'indirizzo del gateway SMTP sia corretto.
- Accertarsi che la connessione alla rete sia attiva. Inviare un'e-mail al proprio indirizzo di posta elettronica da un computer. La ricezione dell'e-mail indica che la connessione alla rete è attiva. In caso di mancata ricezione del messaggio, contattare l'amministratore di rete o il proprio Internet service provider (ISP).

Uso della schermata Invia messaggio e-mail

Utilizzare lo schermo a sfioramento per scorrere le opzioni della schermata Invia messaggio e-mail

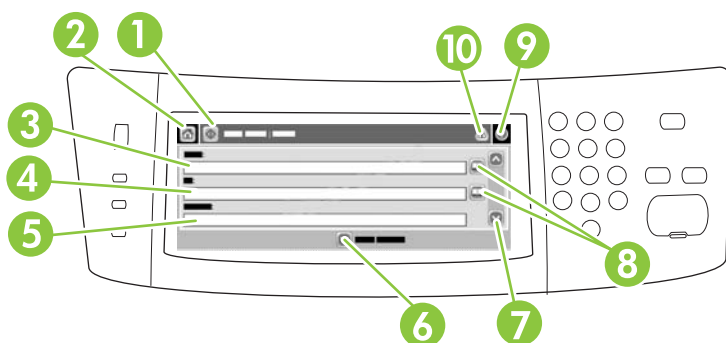

1	Pulsante Invia messaggio e-mail	Tramite questo pulsante è possibile acquisire il documento e inviare il file tramite e-mail agli indirizzi specificati.
2	Pulsante Inizio	Tramite questo pulsante è possibile accedere alla schermata iniziale.
3	Campo Da:	Toccare questo campo per visualizzare la tastiera e digitare il proprio indirizzo e-mail. L'amministratore di rete potrebbe configurare la periferica in modo che tale campo venga compilato automaticamente con un indirizzo e-mail predefinito.
4	Campo A:	Toccare questo campo per visualizzare la tastiera e digitare gli indirizzi e-mail dei destinatari del documento acquisito.
5	Campo Oggetto:	Toccare questo campo per visualizzare la tastiera, quindi immettere un oggetto.
6	Pulsante Altre opzioni	Toccare questo pulsante per modificare alcune impostazioni e-mail per il processo di scansione corrente.
7	Barra di scorrimento	Utilizzare la barra per scorrere e impostare i campi Cc: , Ccn: , Messaggio e Nome file . Toccare questi campi per visualizzare la tastiera e aggiungere le informazioni necessarie.
8	Pulsanti Rubrica	Toccare questi pulsanti per compilare i campi A: , Cc: o Ccn: mediante la rubrica. Per ulteriori informazioni, vedere Uso della rubrica locale a pagina 180 .
9	Pulsante della Guida	Toccare questo pulsante per visualizzare la Guida del pannello di controllo. Per ulteriori informazioni, vedere Uso del pannello di controllo a pagina 14 .
10	Pulsante di errore/ avvertenza	Questo pulsante viene visualizzato solo in presenza di errori o avvisi nell'area della riga di stato. Tocandolo viene visualizzata una finestra a comparsa che consente di eliminare l'errore o l'avviso.

Funzioni e-mail di base

La funzione e-mail del prodotto offre i seguenti vantaggi:

- Consente di inviare documenti a più indirizzi e-mail, riducendo sensibilmente i tempi e i costi per la consegna.
- Consente di recapitare file in bianco e nero o a colori. I file possono essere inviati in formati diversi, modificabili dal destinatario.

Mediante la funzione e-mail, i documenti vengono acquisiti nella memoria del prodotto e possono essere inviati come allegati a uno o più indirizzi e-mail. È possibile inviare i documenti digitali in vari formati immagine, ad esempio .TFF e .JPG, consentendo ai destinatari di gestire il file del documento con diversi programmi. I documenti vengono ricevuti con una qualità fedele all'originale e possono essere stampati, memorizzati o inoltrati.

Per utilizzare la funzione e-mail, è necessario che il prodotto sia collegato a una rete locale SMTP valida con accesso Internet.

Caricamento dei documenti

Per la scansione dei documenti è possibile utilizzare il vetro o l'ADF. Questi due supporti possono contenere documenti in formato Lettera, Executive, A4 e A5. Nell'ADF possono essere inseriti anche originali di formato Legale. Per la scansione di originali di dimensioni inferiori, ricevute, documenti danneggiati o irregolari, con punti metallici o già piegati e fotografie è consigliabile utilizzare il vetro. L'ADF consente di acquisire facilmente documenti di più pagine.

Invio di documenti

Il prodotto consente di acquisire documenti originali in bianco e nero e a colori. È possibile utilizzare le impostazioni predefinite o modificare le preferenze di scansione e i formati dei file. Di seguito sono riportate le impostazioni predefinite.

- Colore
- PDF (per visualizzare l'allegato, è necessario il visualizzatore Adobe Acrobat)

Per informazioni sulla modifica delle impostazioni del processo corrente, vedere [Modifica delle impostazioni e-mail del processo corrente a pagina 181](#).

Invio di un documento

1. Posizionare il documento sul vetro con il lato da sottoporre a scansione rivolto verso il basso oppure nell'ADF con il lato da sottoporre a scansione rivolto verso l'alto.
2. Nella schermata iniziale, toccare **E-mail**.
3. Se richiesto, digitare il proprio nome utente e la password.
4. Compilare i campi **Da:**, **A:**, e **Oggetto:**. Se necessario, scorrere e compilare i campi **Cc:** e **Ccn:**. Nel campo **Da:** potrebbero essere già visualizzati il proprio nome utente o altre informazioni predefinite. In tale caso, il campo potrebbe non essere modificabile.
5. (Opzionale) Toccare **Altre opzioni** per modificare le impostazioni del documento da inviare (ad esempio, formato originale del documento). Se si invia un documento fronte/retro, è necessario selezionare **Lati** e l'opzione relativa al documento originale fronte/retro.

6. Premere **Avvio** per effettuare l'invio.
7. Al termine dell'operazione, rimuovere l'originale dal vetro dello scanner o dall'ADF.

Uso della funzione di completamento automatico

Quando vengono immessi dei caratteri nei campi **A:**, **Cc:** o **Da:**, sulla schermata Invia messaggio e-mail viene attivata la funzione di completamento automatico. Mentre si digita l'indirizzo o il nome richiesto tramite la tastiera visualizzata sullo schermo, la periferica effettua automaticamente una ricerca nella rubrica e visualizza il primo indirizzo o nome corrispondente. Per selezionare il nome specifico toccare **Invio** oppure continuare a digitare il nome finché la funzione di completamento automatico non individua la voce corretta. Se si digita un carattere che non ha alcuna corrispondenza nell'elenco, il testo della funzione di completamento automatico scompare per indicare che l'indirizzo immesso non è presente nella rubrica.

Utilizzo della rubrica

Tramite la funzione Rubrica del prodotto, è possibile inviare le e-mail a un elenco di destinatari. Per informazioni sulla configurazione degli elenchi di indirizzi, rivolgersi all'amministratore di rete.

 **NOTA:** per creare e gestire la rubrica e-mail, è inoltre possibile utilizzare il server Web incorporato (EWS). La rubrica e-mail di EWS può essere utilizzata per aggiungere, modificare o eliminare singoli indirizzi e-mail o elenchi di distribuzione. Per ulteriori informazioni, vedere [Server Web incorporato a pagina 195](#).

Creazione di un elenco di destinatari

1. Nella schermata principale, toccare **E-mail**.
2. Effettuare una delle operazioni indicate di seguito.
 - Toccare **A:** per visualizzare la schermata della tastiera, quindi immettere gli indirizzi e-mail dei destinatari. Separare gli indirizzi e-mail con un punto e virgola o toccando **Invio** sullo schermo a sfioramento.
 - Utilizzare la rubrica.
 - a. Nella schermata Invia messaggio e-mail, toccare il pulsante della rubrica  per aprire la rubrica.
 - b. Utilizzare la barra di scorrimento per spostarsi tra le voci della rubrica. Premere la freccia per scorrere rapidamente le voci dell'elenco.
 - c. Evidenziare il nome per selezionare un destinatario, quindi toccare il pulsante freccia ➡.

È inoltre possibile selezionare un elenco di distribuzione toccando l'elenco a discesa nella parte superiore dello schermo e selezionando **Tutti**, oppure aggiungere un destinatario da un elenco locale toccando **Locale** nell'elenco a discesa. Evidenziare i nomi desiderati, quindi toccare il pulsante freccia ➡ per aggiungere il nome all'elenco di destinatari.

È possibile rimuovere un destinatario dall'elenco scorrendo ed evidenziando il nome, quindi toccare il pulsante di rimozione  al centro dello schermo.
3. I nomi nell'elenco dei destinatari vengono posizionati sulla riga di testo della schermata della tastiera. Se si desidera aggiungere un destinatario non presente nella rubrica, digitarne l'indirizzo e-mail mediante la tastiera. Dopo aver apportato le modifiche desiderate all'elenco dei destinatari, toccare **OK**.
4. Toccare **OK**.
5. Se necessario, digitare tutte le informazioni nei campi **Cc:** e **Oggetto:** nella schermata Invia messaggio e-mail. Per controllare l'elenco dei destinatari, toccare la freccia verso il basso nella riga di testo **A:**.
6. Premere **Avvia**.

Uso della rubrica locale

La rubrica locale consente di memorizzare gli indirizzi e-mail utilizzati con maggiore frequenza e può essere condivisa tra varie periferiche che utilizzano lo stesso server per accedere al software HP Digital Sending.

È possibile utilizzare la rubrica per immettere gli indirizzi e-mail nei campi **Da:**, **A:**, **Cc:** o **Ccn:** nonché per aggiungere o eliminare gli indirizzi contenuti al suo interno.

Per aprire la rubrica, toccare il pulsante della rubrica .

Aggiunta di indirizzi e-mail alla rubrica locale

1. Toccare **Locale**.
2. Toccare il pulsante di aggiunta .
3. (Facoltativo) Toccare il campo **Nome**, quindi immettere un nome per la nuova voce tramite la tastiera visualizzata. Toccare **OK**.

Il nome è l'alias dell'indirizzo e-mail. Se non viene specificato alcun alias, questo corrisponderà all'indirizzo e-mail.
4. Toccare il campo **Indirizzo**, quindi immettere l'indirizzo e-mail per la nuova voce tramite la tastiera visualizzata. Toccare **OK**.

Eliminazione degli indirizzi e-mail dalla rubrica locale

È possibile eliminare gli indirizzi e-mail non utilizzati.

 **NOTA:** per *modificare* un indirizzo e-mail, è necessario eliminarlo e aggiungerlo sotto forma di nuovo indirizzo nella rubrica locale.

1. Toccare **Locale**.
2. Toccare l'indirizzo e-mail che si desidera eliminare.
3. Toccare il pulsante di eliminazione  nell'angolo in basso a destra.

Viene visualizzato il seguente messaggio di conferma: **Eliminare l'indirizzo o gli indirizzi selezionati?**

4. Toccare **Sì** per eliminare l'indirizzo e-mail o **No** per tornare alla schermata della rubrica.

Modifica delle impostazioni e-mail del processo corrente

Il pulsante **Altre opzioni** consente di modificare le impostazioni e-mail riportate di seguito per il processo corrente.

Pulsante	Descrizione
Tipo file documento	Toccare questo pulsante per modificare il tipo di file che la periferica crea dopo aver acquisito il documento.
Qualità output	Toccare questo pulsante per aumentare o ridurre la qualità di stampa dei file che si desidera acquisire. Una qualità superiore produce file di dimensioni maggiori.
Risoluzione	Toccare questo pulsante per modificare la risoluzione di scansione. Una risoluzione superiore produce file di dimensioni maggiori.
Colore/Nero	Toccare questo pulsante per selezionare la scansione del documento a colori o in bianco e nero.
Lati originale	Toccare questo pulsante per indicare il numero di lati del documento originale.
Orientamento contenuto	Toccare questo pulsante per selezionare l'orientamento Verticale o Orizzontale per il documento originale.
Formato originale	Toccare questo pulsante per selezionare il formato del documento: Lettera, A4, Legale o una combinazione di formati Lettera e Legale.
Ottimizza testo/foto	Toccare questo pulsante per modificare la procedura di acquisizione in base al tipo di documento elaborato.
Creazione processo	Toccare questo pulsante per attivare o disattivare la modalità Creazione processo, che consente di acquisire alcuni processi piccoli e inviarli come un unico file.
Regolazione immagine	Toccare questo pulsante per modificare le impostazioni di luminosità e nitidezza o per rimuovere gli eventuali elementi indesiderati dallo sfondo del documento originale.

Scansione su una cartella

Se l'amministratore di sistema ha reso disponibile questa funzione, la periferica può eseguire la scansione di un file e inviarlo a una cartella della rete. I sistemi operativi supportati per le destinazioni delle cartelle includono Windows 2000, Windows XP e Windows Server 2003.

 **NOTA:** Per utilizzare questa opzione o per inviare i documenti a determinate cartelle, potrebbe essere necessario fornire un nome utente e una password. Per ulteriori informazioni, contattare l'amministratore del sistema.

1. Posizionare il documento sul vetro con il lato da sottoporre a scansione rivolto verso il basso oppure nell'ADF con il lato da sottoporre a scansione rivolto verso l'alto.
2. Nella schermata principale, toccare **Cartella di rete**.
3. Selezionare la cartella in cui si desidera salvare il documento nell'elenco Cartelle ad accesso rapido.
4. Toccare il campo **Nome file** per aprire la schermata della tastiera, quindi digitare il nome del file.
5. Toccare **Invia a cartella di rete**.

Scansione su flusso di lavoro

 **NOTA:** Questa funzione è fornita dal software Digital Sending (DSS) opzionale.

Se l'amministratore di sistema ha attivato la funzione di flusso di lavoro, è possibile eseguire la scansione di un documento e inviarlo a un flusso di lavoro personalizzato. Scegliendo un flusso di lavoro come destinazione si ottiene la possibilità di inviare informazioni aggiuntive, oltre al documento, a una rete specificata o a un'ubicazione FTP. Nel display del pannello di controllo vengono visualizzate richieste di informazioni specifiche. Inoltre, l'amministratore di sistema può impostare una stampante come destinazione del flusso di lavoro, consentendo di acquisire un documento e inviarlo direttamente a una stampante di rete.

1. Posizionare il documento sul vetro con il lato da sottoporre a scansione rivolto verso il basso oppure nell'ADF con il lato da sottoporre a scansione rivolto verso l'alto.
2. Nella schermata principale, toccare **Flusso di lavoro**.
3. Selezionare la destinazione in cui si desidera salvare il documento acquisito.
4. Digitare i dati che si desidera aggiungere al file nel campo Testo, quindi toccare **Invia flusso di lavoro**.

13 Fax

- [Fax analogico](#)
- [Fax digitale](#)

Fax analogico

Se l'accessorio fax analogico è installato, il prodotto può essere utilizzato come un fax indipendente.

I modelli HP Color LaserJet CM6030f MFP o HP Color LaserJet CM6040f MFP sono dotati di un accessorio fax già installato, mentre per le unità HP Color LaserJet CM6030 MFP o HP Color LaserJet CM6040 MFP (modelli base) è necessario ordinarlo separatamente. Vedere [Numeri di catalogo a pagina 299](#) per ulteriori informazioni sull'ordinazione dell'accessorio fax analogico. Le specifiche dell'accessorio fax analogico sono disponibili in *HP LaserJet Analog Fax Accessory 300 – Guida dell'utente*. Sul CD utente fornito con il prodotto è disponibile una versione elettronica della presente guida. Inoltre, le guide *Analog Fax Accessory 300 Fax Guide* e *Analog Fax Accessory 300 Send Fax Driver Guide* sono disponibili sul CD utente oppure all'indirizzo www.hp.com/go/mfpfaxaccessory300.

Collegamento dell'accessorio fax alla linea telefonica

Quando si collega l'accessorio fax, controllare che la linea telefonica sia dedicata e non venga utilizzata da altre periferiche. Inoltre, è necessario utilizzare una linea analogica, perché i sistemi digitali PBX non consentono il corretto funzionamento dell'accessorio fax. In caso di dubbi sul tipo di linea telefonica in uso (analogica o digitale), contattare il proprio provider di servizi telefonici.

 **NOTA:** per un corretto funzionamento, HP consiglia di utilizzare il cavo telefonico in dotazione all'accessorio fax.

Per collegare l'accessorio fax a una presa telefonica, attenersi alle istruzioni riportate di seguito.

1. Utilizzare il cavo telefonico incluso nella confezione dell'accessorio fax. Collegare un'estremità del cavo alla presa dell'accessorio fax, posta sul formater. Spingere il connettore fino a farlo scattare in posizione.

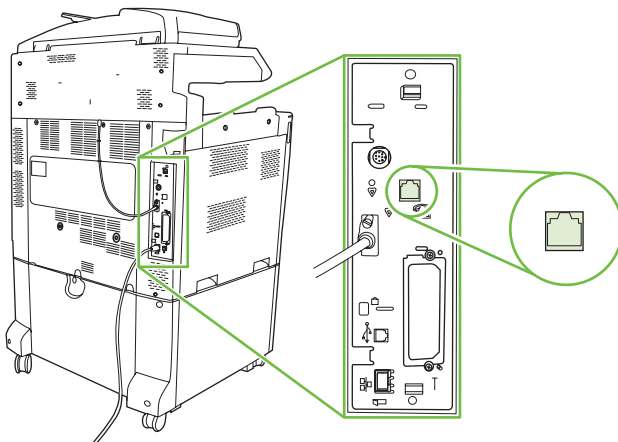

 **ATTENZIONE:** assicurarsi di collegare la linea telefonica alla porta dell'accessorio fax, posizionata nella parte centrale del formater. Non collegare la linea telefonica alla porta HP Jetdirect, nella parte inferiore del formater.

2. Collegare l'altra estremità del cavo a una presa telefonica a parete. Spingere il connettore finché non scatta in posizione o finché non è posizionato correttamente. Poiché il tipo di connettore varia in base al paese/regione, il connettore potrebbe non produrre il suono dello scatto.

Configurazione e utilizzo delle funzioni fax

Prima di utilizzare le funzioni fax, è necessario configurarle tramite i menu del pannello di controllo. Per informazioni dettagliate sulla configurazione e sull'uso dell'accessorio fax e sulla risoluzione dei problemi, consultare il manuale *HP LaserJet Analog Fax Accessory 300 User Guide*. Questa guida viene fornita con l'accessorio fax ed è disponibile anche sul CD utente del prodotto.

Utilizzare il driver di invio fax per inviare un fax da un computer senza accedere al pannello di controllo del prodotto. Per ulteriori informazioni, consultare il manuale *HP LaserJet MFP Analog Fax Accessory 300 Send Fax Driver Guide*.

Le guide *HP LaserJet Analog Fax Accessory 300 User Guide* e *HP LaserJet MFP Analog Fax Accessory 300 Send Fax Driver Guide* sono entrambi disponibili sul CD utente del prodotto.

Fax digitale

La funzione di fax digitale è disponibile se si installa il software opzionale HP Digital Sending. Per informazioni sull'acquisto di questo software, visitare il sito Web www.hp.com/go/digitalsending

Per le funzioni di fax digitale, *non* è necessario che il prodotto sia collegato direttamente a una linea telefonica. Il prodotto può inviare fax con uno dei tre metodi riportati di seguito.

- **LAN fax** invia fax mediante un provider fax di terze parti.
- **Fax di Microsoft Windows 2000** è un fax modem e un modulo di invio digitale che consente a un computer di funzionare come gateway fax turnkey.
- **Internet fax** elabora i fax utilizzando un provider di servizi fax su Internet. Il fax viene quindi inviato a un normale dispositivo fax oppure all'indirizzo e-mail dell'utente.

Per informazioni dettagliate sull'uso delle funzioni fax digitali, consultare la documentazione inclusa con il software HP Digital Sending.

14 Gestione e manutenzione del prodotto

- [Pagine di informazioni](#)
- [HP Easy Printer Care](#)
- [Server Web incorporato](#)
- [Uso del software HP Web Jetadmin](#)
- [Funzioni di sicurezza](#)
- [Impostazione dell'orologio interno](#)
- [Gestione dei materiali di consumo](#)
- [Sost. materiali](#)
- [Pulizia del prodotto](#)
- [Kit di manutenzione dell'ADF](#)
- [Calibrazione dello scanner](#)
- [Aggiornamento del firmware](#)

Pagine di informazioni

Le pagine informative forniscono informazioni dettagliate sul dispositivo e sulla configurazione corrente dello stesso. Nella tabella seguente è illustrata la procedura di stampa delle pagine informative.

Descrizione pagina	Stampa della pagina dal pannello di controllo del prodotto
Mappa dei menu Consente di visualizzare i menu del pannello di controllo e le impostazioni disponibili.	<ol style="list-style-type: none">1. Nella schermata principale, toccare Amministrazione.2. Toccare Informazioni.3. Toccare Pagine di configurazione/stato.4. Toccare Mappa Menu Amministrazione.5. Toccare Stampa. <p>Il contenuto della mappa del menu dipende dalle opzioni installate sulla periferica.</p> <p>Per un elenco completo delle voci di menu del pannello di controllo e dei valori corrispondenti, vedere Uso del pannello di controllo a pagina 14.</p>
Pagina di configurazione Consente di visualizzare le impostazioni della periferica e gli accessori installati.	<ol style="list-style-type: none">1. Nella schermata principale, toccare Amministrazione.2. Toccare Informazioni.3. Toccare Pagine di configurazione/stato.4. Toccare Pagina di configurazione.5. Toccare Stampa. <p>NOTA: Se la periferica è dotata di un server di stampa HP Jetdirect o di un disco rigido opzionale, vengono stampate alcune pagine di configurazione aggiuntive nelle quali sono riportate informazioni relative a tali periferiche.</p>
Pagina di stato dei materiali di consumo Consente di visualizzare il livello del toner delle cartucce di stampa.	<ol style="list-style-type: none">1. Nella schermata principale, toccare Amministrazione.2. Toccare Informazioni.3. Toccare Pagine di configurazione/stato.4. Toccare Pagina di stato dei materiali di consumo.5. Toccare Stampa. <p>NOTA: In caso di materiali di consumo non HP, la durata residua degli stessi potrebbe non essere indicata nella pagina di stato.</p>
Pagina consumi Consente di visualizzare il numero di pagine stampate per ciascun formato, il numero di pagine su un lato (stampa su una facciata) o su due lati (stampa fronte/retro) e i valori percentuali medi di copertura.	<ol style="list-style-type: none">1. Nella schermata principale, toccare Amministrazione.2. Toccare Informazioni.3. Toccare Pagine di configurazione/stato.4. Toccare Pagina consumi.5. Toccare Stampa.
Registro processi di utilizzo colore	<ol style="list-style-type: none">1. Nella schermata iniziale, toccare Amministrazione.2. Toccare Informazioni.3. Toccare Pagine di configurazione/stato.

Descrizione pagina	Stampa della pagina dal pannello di controllo del prodotto
	<ol style="list-style-type: none"> 4. Toccare Registro processi utilizzo colore 5. Toccare Stampa
<p>Directory dei file</p> <p>Consente di visualizzare informazioni relative alle periferiche di memorizzazione di massa installate, quali unità flash, schede di memoria o dischi rigidi.</p>	<ol style="list-style-type: none"> 1. Nella schermata principale, toccare Amministrazione. 2. Toccare Informazioni. 3. Toccare Pagine di configurazione/stato. 4. Toccare Directory file. 5. Toccare Stampa.
<p>Rapporti fax</p> <p>L'attività del fax viene registrata in cinque rapporti: attività fax, chiamate fax, codici di fatturazione, fax bloccati e selezioni rapide.</p> <p>NOTA: I rapporti fax sono disponibili solo nei modelli dotati di funzionalità fax.</p>	<ol style="list-style-type: none"> 1. Nella schermata principale, toccare Amministrazione. 2. Toccare Informazioni. 3. Toccare Rapporti fax. 4. Toccare uno dei seguenti pulsanti per stampare il rapporto corrispondente: <ul style="list-style-type: none"> ◦ Registro attività fax ◦ Report chiamate fax ◦ Rapporto codici fatt. ◦ Elenco fax bloccati ◦ Elenco selezioni rapide 5. Toccare Stampa. <p>Per ulteriori informazioni, vedere la guida del fax fornita con la periferica.</p>
<p>Elenchi dei font</p> <p>Consente di visualizzare i font attualmente installati nella periferica.</p>	<ol style="list-style-type: none"> 1. Nella schermata principale, toccare Amministrazione. 2. Toccare Informazioni. 3. Toccare Font/Pagine di esempio. 4. Toccare uno dei seguenti pulsanti per stampare il rapporto corrispondente: <ul style="list-style-type: none"> ◦ Pagina demo ◦ Esempi RGB ◦ Esempi CMYK ◦ Elenco font PCL ◦ Elenco font PS 5. Toccare Stampa. <p>NOTA: Gli elenchi dei font consentono inoltre di visualizzare i font installati su un disco rigido o su un modulo DIMM.</p>

HP Easy Printer Care

Apertura del software HP Easy Printer Care

Aprire il software HP Easy Printer Care mediante una delle procedure riportate di seguito.

- Nel menu **Start**, selezionare **Programmi, Hewlett-Packard, HP Easy Printer Care**, quindi fare clic su **Avvia HP Easy Printer Care**.
- Sulla barra delle applicazioni di Windows (nell'angolo in basso a destra del desktop), fare doppio clic sull'icona del HP Easy Printer Care.
- Fare doppio clic sull'icona del desktop.

Sezioni del software HP Easy Printer Care

Il software HP Easy Printer Care fornisce informazioni sui prodotti HP collegati alla rete e su quelli collegati direttamente al computer. Alcune voci nella tabella riportata di seguito potrebbero non essere disponibili per tutti i prodotti.

Il pulsante della guida (?) nell'angolo superiore destro di ciascuna pagina fornisce informazioni dettagliate sulle opzioni contenute nella pagina.

Sezione	Opzioni
<p>Scheda Elenco periferiche</p> <p>Questa è la prima pagina visualizzata all'avvio del software.</p> <p>NOTA: per tornare a questa pagina da qualsiasi scheda, fare clic su Stampanti HP sul lato sinistro della finestra.</p>	<ul style="list-style-type: none">● Elenco Periferiche: consente di visualizzare i prodotti che è possibile selezionare. <p>NOTA: le informazioni sul prodotto sono visualizzate in forma di elenco o icone, a seconda dell'impostazione dell'opzione Visualizza.</p> <ul style="list-style-type: none">● Le informazioni in questa scheda includono le notifiche sul prodotto.● Se si fa clic su un prodotto nell'elenco, nel software HP Easy Printer Care viene aperta la scheda Panoramica relativa al prodotto selezionato.
<p>Stampanti compatibili</p>	<p>Fornisce un elenco contenente tutti i prodotti HP che supportano il software HP Easy Printer Care.</p>
<p>Finestra Trova altre stampanti</p> <p>Aggiunta di ulteriori prodotti all'elenco Stampanti HP</p>	<p>Fare clic sul collegamento Trova altre stampanti nell'elenco Periferiche per aprire la finestra Trova altre stampanti. La finestra Trova altre stampanti contiene un'utilità che rileva le altre stampanti di rete e consente di aggiungerle all'elenco Stampanti HP per controllarle dal computer.</p>
<p>Scheda Panoramica</p> <p>Contiene le informazioni di base relative allo stato della periferica.</p>	<ul style="list-style-type: none">● Sezione Stato periferica: in questa sezione vengono visualizzate le informazioni per l'identificazione e lo stato del prodotto, nonché condizioni di notifica correnti, ad esempio una cartuccia di stampa vuota. Dopo aver risolto il problema del prodotto, fare clic sul pulsante  di ripristino nell'angolo superiore destro della finestra per aggiornare lo stato.● Sezione Stato materiali di consumo: consente di visualizzare le informazioni sullo stato dei materiali di consumo, ad esempio la percentuale di toner rimanente nella cartuccia di stampa e lo stato della carta caricata in ciascun vassoio.● Collegamento Dettagli materiali di consumo: consente di aprire la pagina di stato dei materiali di consumo per visualizzare informazioni più dettagliate sui materiali, sull'ordinazione e sul riciclaggio.

Sezione	Opzioni
<p>Scheda Assistenza</p> <p>Fornisce collegamenti per le informazioni sull'assistenza</p>	<ul style="list-style-type: none"> ● Sezione Stato periferica: in questa sezione vengono visualizzate le informazioni per l'identificazione e lo stato del prodotto, nonché condizioni di notifica correnti, ad esempio una cartuccia di stampa vuota. Dopo aver risolto il problema del prodotto, fare clic sul pulsante  di ripristino nell'angolo superiore destro della finestra per aggiornare lo stato. ● Sezione Gestione periferica: fornisce collegamenti alle informazioni relative a HP Easy Printer Care, alle impostazioni avanzate del prodotto e ai rapporti di utilizzo per il prodotto. ● Risoluzione dei problemi e Guida: fornisce collegamenti a strumenti per la risoluzione dei problemi, a informazioni di assistenza in linea per il prodotto e a tecnici esperti HP in linea.
<p>Scheda Impostazioni</p> <p>Configurazione delle impostazioni del prodotto, regolazione delle impostazioni della qualità di stampa, individuazione delle informazioni relative a funzioni specifiche del prodotto</p> <p>NOTA: questa scheda non è disponibile per alcuni prodotti.</p>	<ul style="list-style-type: none"> ● Informazioni su: fornisce informazioni generali su questa scheda. ● Generale: fornisce informazioni sul prodotto, ad esempio il numero di modello, il numero di serie e le impostazioni sulla data e l'ora, se disponibili. ● Pagine di informazioni: fornisce collegamenti per stampare le pagine di informazioni disponibili per il prodotto. ● Funzioni: fornisce informazioni sulle funzioni del prodotto, ad esempio la stampa fronte/retro, la capacità della memoria e i linguaggi di stampa disponibili. Fare clic su Cambia per regolare le impostazioni. ● Qualità di stampa: fornisce informazioni sulle impostazioni relative alla qualità di stampa. Fare clic su Cambia per regolare le impostazioni. ● Vassoi/Carta: fornisce informazioni sui vassoi e sulla loro configurazione corrente. Fare clic su Cambia per regolare le impostazioni. ● Ripristina impostazioni predefinite: consente di ripristinare il prodotto alle impostazioni predefinite. Fare clic su Ripristina per ripristinare le impostazioni predefinite.
<p>HP Proactive Support</p> <p>NOTA: questo elemento è disponibile nelle schede Panoramica e Assistenza.</p>	<p>Quando è attivo, HP Proactive Support controlla periodicamente il sistema di stampa per identificare eventuali problemi. Fare clic sul collegamento ulteriori informazioni per configurare la frequenza dei controlli. In questa pagina vengono inoltre fornite informazioni sugli eventuali aggiornamenti disponibili per il software e il firmware del prodotto e per i driver della stampante HP. È possibile accettare o rifiutare ciascun aggiornamento consigliato.</p>
<p>Pulsante Ordinazione materiali di consumo</p> <p>Fare clic sul pulsante Ordinazione materiali di consumo da qualsiasi scheda per aprire la finestra Ordinazione materiali di consumo, che consente di accedere all'ordinazione dei materiali di consumo in linea.</p> <p>NOTA: questo elemento è disponibile nelle schede Panoramica e Assistenza.</p>	<ul style="list-style-type: none"> ● Elenco ordini: consente di visualizzare i materiali di consumo che è possibile ordinare per ciascun prodotto. Per ordinare un determinato elemento, selezionare la relativa casella di controllo Ordina nell'elenco dei materiali di consumo. È possibile ordinare l'elenco in base al prodotto o ai materiali di consumo che è necessario ordinare con maggiore urgenza. L'elenco contiene informazioni sui materiali di consumo per ciascun prodotto presente nell'elenco Stampanti HP. ● Pulsante Acquista in linea materiali di consumo: consente di aprire il sito Web HP SureSupply in una nuova finestra del browser. Le informazioni relative agli elementi selezionati nella casella di selezione Ordina per tutti gli elementi possono essere trasferite sul sito Web che indica le opzioni di acquisto dei materiali di consumo selezionati. ● Pulsante Stampa elenco acquisti: consente di stampare le informazioni sui materiali di consumo per i quali è stata selezionata la casella di controllo Ordina.

Sezione	Opzioni
<p>Collegamento Impostazioni notifica</p> <p>NOTA: questo elemento è disponibile nelle schede Panoramica e Assistenza.</p>	<p>Fare clic su Impostazioni notifica per aprire la finestra da cui è possibile configurare le notifiche per ciascun prodotto.</p> <ul style="list-style-type: none"> ● Impostazioni di notifica attivate o disattivate: consente di attivare o disattivare la funzione di notifica. ● Notifiche stampante: consente di scegliere se ricevere notifiche relative a tutti gli errori o soltanto a quelli gravi. ● Notifiche processo: per i prodotti che supportano tale funzione, è possibile ricevere notifiche per processi di stampa specifici.
<p>Color Access Control</p> <p>NOTA: questo elemento è disponibile solo per i prodotti HP a colori che supportano Color Access Control.</p> <p>NOTA: questo elemento è disponibile nelle schede Panoramica e Assistenza.</p>	<p>Questa funzione consente di autorizzare o limitare la stampa a colori.</p>

Server Web incorporato

Il server Web incorporato consente di visualizzare informazioni sullo stato del prodotto e della rete e di gestire le funzioni di stampa dal computer anziché dal pannello di controllo. Di seguito vengono forniti alcuni esempi delle operazioni che è possibile effettuare con il server Web incorporato:

 **NOTA:** quando la stampante è direttamente collegata al computer, utilizzare il HP Easy Printer Care per visualizzarne lo stato.

- Visualizzare informazioni sullo stato del prodotto
- Impostare il tipo di supporti caricato in ciascun vassoio.
- Determinare la durata rimanente dei materiali di consumo e ordinarne di nuovi.
- Visualizzare e modificare le configurazioni dei vassoi.
- Visualizzare e modificare la configurazione dei menu del pannello di controllo del prodotto
- Visualizzare e stampare le pagine interne.
- Ricevere la notifica degli eventi relativi al prodotto e ai materiali di consumo
- Visualizzare e modificare la configurazione di rete.

Per utilizzare il server Web incorporato è necessario disporre di Microsoft Internet Explorer 5.01 o versione successiva oppure Netscape 6.2 o versione successiva per Windows, Mac OS e Linux (solo Netscape). È necessario Netscape Navigator 4.7 per HP-UX 10 e HP-UX 11. Per il funzionamento del server Web incorporato, il prodotto deve essere connesso a una rete basata su IP. Il server Web incorporato, infatti, non supporta le connessioni al prodotto basate su IPX. Non è necessario l'accesso a Internet per aprire e utilizzare il server Web incorporato.

Quando il prodotto è connesso alla rete, il server Web incorporato è automaticamente disponibile.

 **NOTA:** per informazioni dettagliate sull'uso del server Web incorporato, consultare la guida *Embedded Web Server User Guide* disponibile sul CD dell'amministratore del prodotto.

Apertura del server Web incorporato mediante la connessione di rete

1. Nel browser Web sul computer, digitare l'indirizzo IP o il nome host della periferica nel campo relativo all'indirizzo/URL. Per individuare l'indirizzo IP o il nome host, stampare una pagina di configurazione. Vedere [Pagine di informazioni a pagina 190](#).

 **NOTA:** una volta aperto l'URL, è possibile impostare un segnalibro per un accesso veloce.

2. Il server Web incorporato dispone di quattro schede che contengono impostazioni e informazioni relative alla periferica: la scheda **Informazioni**, la scheda **Impostazioni**, la scheda **Rete** e la scheda **Invio digitale**. Fare clic sulla scheda che si desidera visualizzare.

Per ulteriori informazioni su ciascuna scheda, vedere [Sezioni del server Web incorporato a pagina 196](#).

Sezioni del server Web incorporato

Scheda o sezione	Opzioni
<p>Scheda Informazioni</p> <p>Fornisce informazioni sulla periferica, lo stato e la configurazione.</p>	<ul style="list-style-type: none">● Stato periferica: consente di visualizzare lo stato della periferica e la durata residua dei materiali di consumo HP. 0% indica che il materiale di consumo è esaurito. La pagina inoltre mostra il tipo e il formato della carta inserita in ciascun vassoio. Per modificare le impostazioni predefinite, fare clic su Modifica impostazioni.● Pagina di configurazione: consente di visualizzare le informazioni contenute nella pagina di configurazione.● Stato materiali di consumo: consente di visualizzare la durata residua dei materiali di consumo HP; 0% indica che il materiale è esaurito. In questa pagina sono inoltre riportati i numeri di catalogo dei materiali di consumo. Per ordinare nuovi materiali di consumo, fare clic su Acquista materiali di consumo nell'area Altri collegamenti sul lato sinistro della finestra.● Registro eventi: consente di visualizzare un elenco di tutti gli eventi e gli errori della periferica.● Pagina Utilizzo: consente di visualizzare un riepilogo del numero di pagine stampate dalla periferica, raggruppate per formato e tipo.● Informazioni periferica: consente di visualizzare il nome di rete della periferica, l'indirizzo e le informazioni sul modello. Per modificare tali voci, fare clic su Informazioni periferica nella scheda Impostazioni.● Pannello di controllo: consente di visualizzare i messaggi del pannello di controllo della periferica, quali Pronta o La periferica è in modalità Pausa.● Stampa: consente di inviare processi di stampa alla periferica.
<p>Scheda Impostazioni</p> <p>Consente di configurare la periferica dal computer.</p>	<ul style="list-style-type: none">● Configura periferica: consente di configurare le impostazioni della periferica. Questa pagina contiene i menu standard individuabili sulle periferiche utilizzando il display del pannello di controllo.● Server di posta: solo per la rete. Insieme alla pagina Notifiche, consente di configurare i messaggi di posta elettronica in entrata e in uscita, nonché le notifiche di posta elettronica.● Notifiche: solo per la rete. Consente di ricevere notifiche via e-mail su diversi eventi relativi alla periferica e ai materiali di consumo.● AutoSend: consente di configurare la periferica per inviare automaticamente le e-mail relative alla configurazione della periferica e ai materiali di consumo a indirizzi e-mail specifici.● Protezione: consente di impostare una password da specificare per accedere alle schede Impostazioni e Rete. Attivare e disattivare determinate funzioni del server Web incorporato.● Gestore autenticazione: consente di impostare la richiesta di informazioni per l'accesso alle funzioni specificate.● Autenticazione LDAP: permette di configurare un server LDAP (Lightweight Directory Access Protocol) per consentire l'accesso alla periferica solo agli utenti specificati. Il server LDAP richiederà di specificare le informazioni relative all'accesso per utilizzare la periferica.● Modifica altri collegamenti: consente di aggiungere o personalizzare un collegamento a un altro sito Web. Il collegamento viene visualizzato nell'area Altri collegamenti di tutte le pagine del server Web incorporato.

Scheda o sezione	Opzioni
	<ul style="list-style-type: none"> ● Informazioni periferica: consente di assegnare un nome e un numero di elemento alla periferica. Inserire il nome e l'indirizzo e-mail per il contatto principale che riceverà le informazioni sulla periferica. ● Lingua: consente di impostare la lingua di visualizzazione delle informazioni sul server Web incorporato. ● Data e ora: consente la sincronizzazione con un server di riferimento orario di rete. ● Ora attivazione: consente di impostare o modificare l'ora di attivazione per la periferica. <p>NOTA: è possibile assegnare una password alla scheda Impostazioni. Se la periferica è in rete, consultare l'amministratore di sistema prima di modificare le impostazioni di questa scheda.</p>
Scheda Invio digitale	<p>Utilizzare le pagine della scheda Invio digitale per configurare le funzioni di invio digitale.</p> <p>NOTA: se il prodotto è configurato per l'uso del software HP Digital Sending, le opzioni di queste schede non sono disponibili. Tutta la configurazione dell'invio digitale viene eseguita mediante il software HP Digital Sending.</p> <ul style="list-style-type: none"> ● Generale. Consente di impostare le informazioni sui contatti dell'amministratore di sistema. ● Invio a posta elettronica. Consente di configurare le impostazioni e-mail per l'invio digitale. È possibile specificare il server SMTP, l'indirizzo "Da" predefinito e l'oggetto predefinito. È anche possibile impostare le dimensioni massime degli allegati. ● Rubrica e-mail. Consente di aggiungere nel prodotto indirizzi e-mail singoli e di modificare quelli già salvati. È inoltre possibile utilizzare la scheda Importa/Esporta per caricare nel prodotto l'elenco degli indirizzi e-mail utilizzati con maggiore frequenza in una sola volta, anziché singolarmente. ● Importa/Esporta. Utilizzare questa scheda per importare o esportare un file .CSV contenente gli indirizzi e-mail, i numeri di fax o i record utente per potervi accedere dal prodotto. È inoltre possibile esportare gli indirizzi e-mail, i numeri di fax e i record utente dalla periferica in un file sul computer che può essere utilizzato per un backup dei dati o per importare i record su un'altra periferica HP. ● Registro. Consente di visualizzare il registro delle attività di invio digitale del prodotto. Il log include le informazioni sui processi di invio digitale, inclusi gli errori che si sono verificati. ● Preferenze. Consente di configurare le impostazioni predefinite dell'invio digitale, come il formato pagina e l'intervallo di ripristino delle impostazioni. Queste impostazioni possono essere impostate anche mediante i menu del pannello di controllo del prodotto.
Scheda Fax	<p>La scheda Fax contiene le opzioni per la configurazione e l'uso delle funzioni fax del prodotto. Per ulteriori informazioni sulle funzioni del fax, vedere la Guida per l'uso del fax.</p> <ul style="list-style-type: none"> ● La schermata Impostazioni fax consente di configurare le funzioni di invio di fax del prodotto. ● La pagina Rubrica fax consente di aggiungere singolarmente numeri fax sul prodotto e di modificare i numeri di fax già salvati. È inoltre possibile utilizzare la funzione Importa/Esporta della scheda Invio digitale per caricare nel prodotto l'elenco dei numeri fax utilizzati con maggiore frequenza in una sola volta, anziché singolarmente. ● La schermata Selezioni rapide fax consente di aggiungere, modificare o eliminare le voci di selezione rapida fax nel prodotto. Le selezioni rapide fax consentono di

Scheda o sezione	Opzioni
	memorizzare i numeri fax utilizzati con maggiore frequenza o elenchi di massimo 100 numeri. È possibile configurare fino a 100 voci di selezione rapida.
<p>Scheda Rete</p> <p>Consente di modificare le impostazioni di rete dal computer.</p>	<p>L'amministratore di rete può utilizzare questa scheda per controllare le impostazioni della periferica connessa a una rete basata su IP. Questa scheda non viene visualizzata se la periferica è collegata direttamente al computer oppure se è connessa a una rete che utilizza un server di stampa diverso da HP Jetdirect.</p> <p>NOTA: la scheda Rete può essere protetta da password.</p>
<p>Altri collegamenti</p> <p>Contiene i collegamenti per la connessione a Internet.</p>	<ul style="list-style-type: none"> ● HP Instant Support™: consente di connettersi al sito Web HP per individuare le soluzioni ai problemi riscontrati. Il servizio analizza il registro errori della periferica e le informazioni sulla configurazione per fornire le informazioni di diagnostica e di assistenza specifiche per la periferica. ● Acquista materiali di consumo: consente di connettersi al sito Web HP SureSupply, che contiene le informazioni sulle opzioni di acquisto dei materiali di consumo HP, ad esempio le cartucce di stampa e la carta. ● Assistenza per il prodotto: consente di connettersi al sito di assistenza della periferica, dove è possibile trovare indicazioni su argomenti di carattere generale. <p>NOTA: per utilizzare tali collegamenti, è necessario disporre dell'accesso a Internet. Se si utilizza una connessione remota e non si è collegati a Internet all'avvio del server Web incorporato, assicurarsi di stabilire il collegamento quando si prova ad accedere a tali siti Web. Per stabilire il collegamento, potrebbe essere necessario disattivare e riattivare il server Web incorporato.</p>

Uso del software HP Web Jetadmin

HP Web Jetadmin è una soluzione software basata sul Web che consente l'installazione, il controllo e la risoluzione remota dei problemi relativi alle periferiche collegate in rete. L'intuitiva interfaccia del browser consente di gestire facilmente su tutte le piattaforme una vasta gamma di periferiche, tra cui quelle HP e non HP. La gestione è proattiva, poiché consente agli amministratori di rete di risolvere i problemi relativi alle periferiche prima che vengano coinvolti gli utenti. Questo software di gestione avanzata può essere scaricato gratuitamente dal sito www.hp.com/go/webjetadmin_software.

Per ottenere i plug-in di HP Web Jetadmin, fare clic su **plug-in**, quindi sul collegamento **Scarica** di fianco al nome del plug-in desiderato. Il software HP Web Jetadmin è in grado di inviare automaticamente notifiche quando sono disponibili nuovi plug-in. Nella pagina **Aggiornamento prodotti**, seguire le istruzioni per collegarsi automaticamente al sito Web HP.

Se installato su un server host, è possibile accedere a HP Web Jetadmin da qualsiasi client tramite un browser Web supportato, ad esempio Microsoft Internet Explorer 6.0.x per Windows o Netscape Navigator 7.1.x per Linux. Selezionare l'host HP Web Jetadmin.

 **NOTA:** È necessario che i browser supportino Java. L'utilizzo di tale funzione da un PC Apple non è supportato.

Funzioni di sicurezza

Protezione del server Web incorporato

Assegnare una password per l'accesso al server Web incorporato, in modo che gli utenti non autorizzati non possano modificare le impostazioni del prodotto.

1. Aprire il server Web incorporato. Vedere [Server Web incorporato a pagina 195](#).
2. Fare clic sulla scheda **Impostazioni**.
3. A sinistra della finestra, fare clic su **Sicurezza**.
4. Digitare la password a fianco di **Nuova password** e digitarla nuovamente a fianco di **Verifica password**.
5. Fare clic su **Applica**. Prendere nota della password e riporre l'annotazione in un luogo sicuro.

Connettore FIH (Foreign Interface Harness)

Il connettore per interfaccia esterna (FIH) offre la possibilità di collegare ulteriori periferiche al prodotto. Utilizzando il connettore FIH e apparecchiature di altri produttori, è possibile reperire informazioni sulle copie effettuate dal prodotto.

Requisiti

- Windows 2000 o Windows XP
- Accesso a soluzioni hardware di contabilità di altri produttori, ad esempio periferiche Equitrac o Copittrak

Utilizzo del connettore FIH

Per utilizzare il connettore FIH, è necessario scaricare e installare il software FIH. Il software è disponibile agli indirizzi www.hp.com/go/cljcm6030mfp_software e www.hp.com/go/cljcm6040mfp_software. Una volta scaricato e installato, il software consentirà di attivare o disattivare il connettore FIH. Utilizzare il software per impostare e modificare il codice PIN dell'amministratore.

Gli amministratori possono utilizzare l'opzione PIN per configurare il connettore PIN e impedire modifiche non autorizzate. Le modifiche possono essere apportate solo utilizzando la corretta autenticazione PIN.

 **NOTA:** è molto importante ricordare il codice PIN assegnato all'amministratore del software FIH, in quanto è necessario per apportare modifiche di qualsiasi tipo al connettore FIH.

Attivazione del connettore FIH

1. Fare doppio clic sul file FIH.EXE. Viene visualizzata la finestra di dialogo **Foreign Interface Harness**.
2. Fare clic su **OK**.
3. Fare clic su **Enable** (Attiva).
4. Se non è già stato immesso un codice PIN, fare clic su **No**. Se è già stato immesso un codice PIN, fare clic su **Yes** (Sì). Se è stato selezionato **No**, digitare e confermare il codice PIN, quindi fare clic su **OK**. Se è stato selezionato **Yes** (Sì), digitare il codice PIN e fare clic su **OK**.

 **NOTA:** il codice PIN deve contenere valori numerici.

5. Fare clic sul pulsante appropriato per il tipo di connessione: **Direct** (Diretta) o **Network** (Rete). Se è stato selezionato **Direct** (Diretta), specificare la porta del prodotto. Se è stato selezionato **Network** (Rete), specificare l'indirizzo IP e la porta del prodotto.

 **NOTA:** è possibile reperire l'indirizzo IP del prodotto nella pagina di configurazione.

Se non viene inserito un indirizzo IP corretto, viene visualizzato un messaggio di errore. In caso contrario, il connettore FIH viene attivato.

Disattivazione del connettore FIH

1. Fare doppio clic sul file FIH.EXE. Viene visualizzata la finestra di dialogo **Foreign Interface Harness**.
2. Fare clic su **OK**.
3. Fare clic su **Disable** (Disattiva).
4. Inserire il codice PIN e fare clic su **OK**.
5. Fare clic sul pulsante appropriato per il tipo di connessione: **Direct** (Diretta) o **Network** (Rete). Se è stato selezionato **Direct** (Diretta), specificare la porta del prodotto e fare clic su **OK**. Se è stato selezionato **Network** (Rete), specificare l'indirizzo IP e la porta del prodotto, quindi fare clic su **OK**. Il connettore FIH è disabilitato.

 **NOTA:** se viene smarrito il numero PIN ed è necessario disattivare il connettore FIH, provare a utilizzare il PIN predefinito specificato per la disattivazione. Per assistenza, utilizzare il servizio HP Instant Support, disponibile tramite il server Web incorporato oppure all'indirizzo www.hp.com/go/instant-support Vedere [Server Web incorporato a pagina 195](#).

Cancellazione protetta del disco

Per proteggere i dati eliminati ancora presenti sul disco rigido del prodotto da accessi non autorizzati, utilizzare la funzione di cancellazione protetta del disco. La funzione consente la cancellazione sicura di processi di copia e stampa dal disco rigido.

La funzione di cancellazione sicura del disco offre i seguenti livelli di sicurezza del disco:

- **Cancellazione rapida non sicura.** Si tratta di una funzione di cancellazione del file. Non è possibile accedere al file, ma i dati effettivi vengono conservati sul disco finché non vengono sovrascritti dalle operazioni di salvataggio successive. Si tratta della modalità più veloce. La cancellazione rapida non sicura è la modalità di cancellazione predefinita.
- **Cancellazione rapida sicura.** Non è possibile accedere al file e i dati vengono sovrascritti da uno schema di caratteri identico e fisso. La velocità di cancellazione è inferiore a quella della modalità di cancellazione rapida non sicura, ma è garantita la sovrascrittura di tutti i dati. La cancellazione rapida sicura soddisfa i requisiti 5220-22.M del Dipartimento di Difesa degli Stati Uniti per la cancellazione del disco.
- **Cancellazione totale sicura.** Questo livello è simile alla modalità di cancellazione rapida sicura. Inoltre, i dati vengono sovrascritti ripetutamente utilizzando un algoritmo in modo da impedire che rimangano dati residui. Questa modalità influisce sulle prestazioni. La cancellazione totale sicura soddisfa i requisiti 5220-22.M del Dipartimento della Difesa degli Stati Uniti per la cancellazione del disco.

Dati interessati

I dati interessati dalla funzione di cancellazione sicura del disco comprendono i file temporanei creati durante il processo di stampa e copia, i processi memorizzati, i processi temporanei, i font del disco, le macro del disco (moduli), i file di fax memorizzati, le rubriche e le applicazioni HP o di terze parti.

 **NOTA:** i processi memorizzati vengono sovrascritti in modalità sicura solo se sono stati eliminati tramite il menu **Recupera processo** del prodotto dopo aver impostato la modalità di cancellazione appropriata.

Questa funzione non influisce sui dati memorizzati nella NVRAM del prodotto basata su flash utilizzata per memorizzare le impostazioni predefinite della stampante, il numero totale di pagine e dati analoghi. Questa funzione non influisce sui dati memorizzati su un disco RAM di sistema, se utilizzato, né su quelli memorizzati nella RAM basata su flash di avvio del sistema.

La modifica della cancellazione sicura del disco non sovrascrive i dati contenuti precedentemente sul disco e non esegue la cancellazione istantanea di tutto il disco bensì modifica la modalità di cancellazione dei dati temporanei dei processi dopo aver modificato la modalità di cancellazione.

Accesso alla cancellazione sicura del disco

HP Web Jetadmin consente di accedere alla funzione di cancellazione sicura del disco e di impostarla.

Ulteriori informazioni

Per ulteriori informazioni sulla funzione di cancellazione protetta del disco, consultare l'opuscolo di supporto HP oppure visitare il sito Web www.hp.com/go/webjetadmin/.

Autenticazione DSS

Il Software Digital Sending (DSS) per il prodotto può essere acquistato separatamente. Il software offre un programma di invio avanzato contenente un processo di autenticazione. Questo processo richiede all'utente di inserire un identificativo e una password per potere accedere a qualsiasi funzione del software DSS che necessita di autenticazione.

Blocco dei menu del pannello di controllo

Per impedire ad altri utenti di modificare la configurazione del prodotto, è possibile bloccare i menu del pannello di controllo. In questo modo, gli utenti non autorizzati non potranno modificare le impostazioni di configurazione, come ad esempio il server SMTP. La seguente procedura descrive le modalità di limitazione dell'accesso ai menu del pannello di controllo mediante l'utilizzo del software HP Web Jetadmin. Vedere [Uso del software HP Web Jetadmin a pagina 199](#).

1. Aprire il programma HP Web Jetadmin.
2. Aprire la cartella **DEVICE MANAGEMENT** (GESTIONE PERIFERICA) dall'elenco a discesa del riquadro **Navigation** (Navigazione). Spostarsi sulla cartella **DEVICE LISTS** (ELENCHI PERIFERICHE).
3. Selezionare il prodotto.
4. Nell'elenco a discesa **Device Tools** (Strumenti periferica), selezionare **Configure** (Configura).
5. Selezionare **Security** (Sicurezza) dall'elenco **Configuration Categories** (Categorie di configurazione).

6. Digitare la **Device Password** (Password periferica).
7. Nella sezione **Control Panel Access** (Accesso pannello di controllo), selezionare **Maximum Lock** (Blocco massimo). In questo modo, agli utenti non autorizzati viene impedito l'accesso alle impostazioni di configurazione.

Impostazione dell'orologio interno

La funzione di orologio interno consente di impostare la data e l'ora. Le informazioni relative a data e ora vengono associate ai processi di stampa, fax e invio digitale memorizzati, in modo che sia possibile identificarne le versioni più recenti.

Impostazione del formato della data

1. Sul pannello di controllo, scorrere le opzioni e toccare **Amministrazione**.
2. Toccare **Ora/programmazione**.
3. Toccare **Data/Ora**.
4. Toccare **Formato Data**.
5. Toccare il formato desiderato.
6. Toccare **Salva**.

Impostazione della data

1. Sul pannello di controllo, scorrere le opzioni e toccare **Amministrazione**.
2. Toccare **Ora/programmazione**.
3. Toccare **Data/Ora**.
4. Toccare **Data**.
5. Toccare le opzioni corrette per impostare il mese, il giorno e l'anno desiderati.
6. Toccare **Salva**.

Impostazione del formato dell'ora

1. Sul pannello di controllo, scorrere le opzioni e toccare **Amministrazione**.
2. Toccare **Ora/programmazione**.
3. Toccare **Data/Ora**.
4. Toccare **Formato ora**.
5. Toccare il formato desiderato.
6. Toccare **Salva**.

Impostazione dell'ora

1. Sul pannello di controllo, scorrere le opzioni e toccare **Amministrazione**.
2. Toccare **Ora/programmazione**.
3. Toccare **Data/Ora**.
4. Toccare **Ora**.

5. Toccare le opzioni corrette per impostare l'ora, i minuti e l'impostazione AM/PM.
6. Toccare **Salva**.

Gestione dei materiali di consumo

Utilizzare cartucce di stampa HP originali per ottenere i migliori risultati di stampa.

Conservazione della cartuccia di stampa

Rimuovere la cartuccia di stampa dalla confezione solo al momento dell'installazione.

-
- △ **ATTENZIONE:** Per evitare di danneggiare la cartuccia di stampa, non esporla alla luce per più di qualche minuto.
-

Politica HP per le cartucce di stampa non HP

Hewlett-Packard Company sconsiglia l'uso di cartucce di stampa non HP, siano esse nuove o ricostruite.

-
- △ **ATTENZIONE:** eventuali danni provocati da cartucce di stampa non HP non sono coperti dalla garanzia HP e dai contratti di assistenza.
-

Per installare una nuova cartuccia di stampa HP, vedere [Sostituzione delle cartucce di stampa a pagina 208](#). Per riciclare le cartucce usate, seguire le istruzioni fornite con la nuova cartuccia.

Servizio telefonico e sito Web HP per la denuncia di frodi

Se viene visualizzato un messaggio sul pannello di controllo indicante che la cartuccia di stampa con marchio HP installata non è originale, contattare il servizio HP per la denuncia di frodi (1-877-219-3183, numero verde nell'America del Nord) o visitare il sito Web www.hp.com/go/anticounterfeit, che consentirà di determinare se la cartuccia è originale e di individuare la soluzione adeguata per risolvere il problema.

È possibile che la cartuccia di stampa utilizzata non sia HP originale nei seguenti casi:

- Si verifica un elevato numero di problemi collegati alla cartuccia di stampa.
- Se l'aspetto della cartuccia di stampa è anomalo, ad esempio manca la linguetta estraibile arancione o la confezione è diversa da quelle utilizzate da HP.

Sost. materiali

Se si utilizzano materiali di consumo HP originali, il prodotto notifica automaticamente quando i materiali di consumo sono quasi esauriti. La notifica per l'ordine dei materiali di consumo consente di acquistarli con grande anticipo, prima che necessitino di un'effettiva sostituzione. Per ulteriori informazioni sull'ordinazione dei materiali di consumo, vedere [Materiali di consumo e accessori a pagina 297](#).

Individuazione dei materiali di consumo

È possibile individuare i materiali di consumo in base alle relative etichette e impugnature in plastica blu.

La seguente figura indica le posizioni di ciascun materiale di consumo.

Figura 14-1 Posizioni dei materiali di consumo

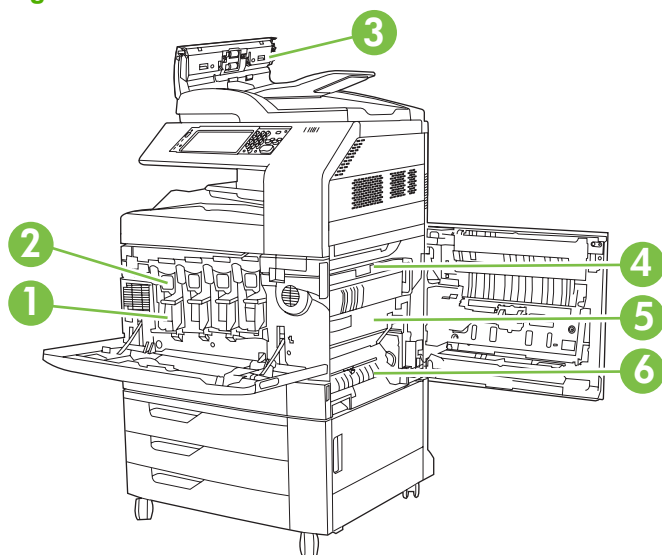

1	Tamburi fotosensibili
2	Cartucce di stampa
3	Kit alimentatore documenti
4	Fusore
5	Unità di trasferimento
6	Rullo di trasferimento

Suggerimenti per la sostituzione dei materiali d'uso

Per facilitare la sostituzione dei materiali di consumo, installare il prodotto tenendo presenti i seguenti suggerimenti.

- Lasciare spazio sufficiente davanti e sul lato destro del prodotto in modo da consentire la rimozione dei materiali di consumo.
- Collocare il prodotto su una superficie piana e stabile.

Per istruzioni sull'installazione dei materiali di consumo, consultare le guide per l'installazione fornite con ciascun materiale oppure visitare il sito Web, all'indirizzo: www.hp.com/go/cljcm6030mfp_software o www.hp.com/go/cljcm6040mfp_software. Una volta eseguita la connessione, selezionare **Risolvi un problema**.

△ **ATTENZIONE:** la Hewlett-Packard consiglia l'uso di prodotti HP originali con questo prodotto. L'uso di prodotti non HP può causare problemi che richiedono interventi non compresi né nella garanzia né nei contratti di assistenza Hewlett-Packard.

Intervalli approssimativi di sostituzione dei materiali di consumo

La seguente tabella indica gli intervalli di sostituzione previsti per i materiali di consumo e i messaggi del pannello di controllo della stampante che richiedono le sostituzioni. Le condizioni di utilizzo e i motivi di stampa possono determinare una modifica nei risultati.

Voce	Messaggio della stampante	Numero pagine	Periodo di tempo approssimativo
Cartucce di stampa	Sostituire la cartuccia <colore>	17.000 pagine ¹ a colori	4 mesi a colori
		20.000 pagine in bianco e nero	5 mesi in bianco e nero
Tamburi fotosensibili	Sostituire tamburo <colore>	35.000 pagine ¹	
Kit di trasferimento dell'immagine	Sostituire kit trasferimento	150.000 pagine ²	37 mesi
Kit del fusore dell'immagine	Sostituire kit fusore	100.000 pagine	25 mesi
Kit rullo	Sostituire kit rullo	100.000 pagine	25 mesi
Cartuccia della cucitrice	Sostituire cartuccia cucitrice	5000 punti metallici	
Cartucce della cucitrice per l'accessorio di creazione opuscoli	Sostituire cartucce cucitrice 2 e 3	2.000 opuscoli	
Kit alimentatore documenti	Sostituire kit alim. documenti	60.000 pagine	50 mesi

¹ Stima del numero di pagine in formato A4/Lettera, basato su processi di stampa a 2 pagine, stampati dal vassoio 2 con una copertura del 5% dei singoli colori.

² La stima della durata si basa su 4.000 pagine stampate al mese.

Sostituzione delle cartucce di stampa

Quando la durata di una cartuccia di stampa è quasi giunta al termine, sul pannello di controllo viene visualizzato un messaggio nel quale si consiglia di ordinare una cartuccia sostitutiva. È possibile continuare a stampare con la cartuccia di stampa in uso fino alla visualizzazione sul pannello di controllo di un messaggio indicante la necessità di sostituire la cartuccia.

Nel prodotto vengono utilizzati quattro colori, per ciascuno dei quali è disponibile una cartuccia di stampa diversa: nero (K), magenta (M), ciano (C) e giallo (Y).

Sostituire una cartuccia di stampa quando sul pannello di controllo viene visualizzato il messaggio **Sostituire la cartuccia <colore>**. Nel display del pannello di controllo viene anche indicato il colore

della cartuccia da sostituire, se la cartuccia attualmente installata è HP originale. Le istruzioni per la sostituzione sono incluse nella confezione della cartuccia di stampa.

△ **ATTENZIONE:** Se gli indumenti si macchiano di toner, rimuoverlo con un panno asciutto e lavare gli indumenti in acqua fredda. L'acqua calda fissa il toner nelle fibre.

📄 **NOTA:** Le informazioni sul riciclaggio della cartucce di stampa usate sono disponibili sulla confezione della cartuccia.

Sostituzione delle cartucce di stampa

1. Afferrare le maniglie ai lati dello sportello anteriore e tirare verso il basso per aprire lo sportello.

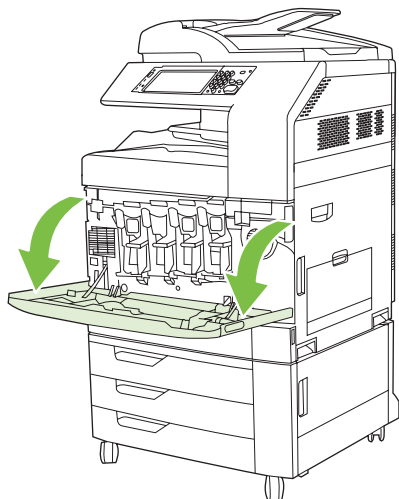

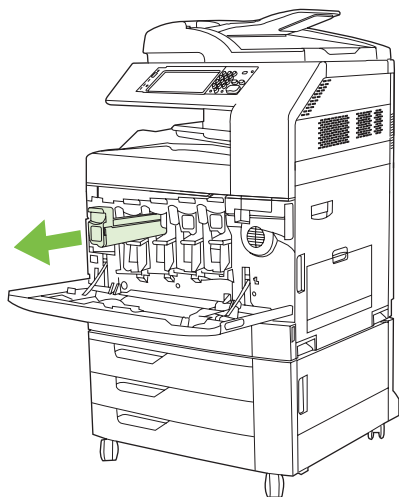

2. Afferrare la maniglia della cartuccia di stampa usata e tirare verso l'esterno per rimuoverla.

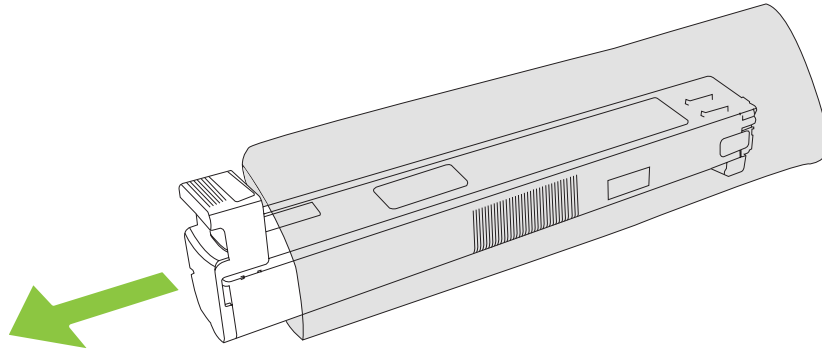

3. Riporre la cartuccia di stampa usata in una confezione protettiva. Le informazioni sul riciclaggio della cartucce di stampa usate sono disponibili sulla confezione della cartuccia.
4. Rimuovere eventuali altre cartucce procedendo nello stesso modo.

5. Estrarre la nuova cartuccia di stampa dalla confezione.



 **NOTA:** riporre la confezione protettiva in un luogo sicuro per uso futuro.

6. Tenendola per entrambi i lati agitare la cartuccia su e giù per 5-6 volte.

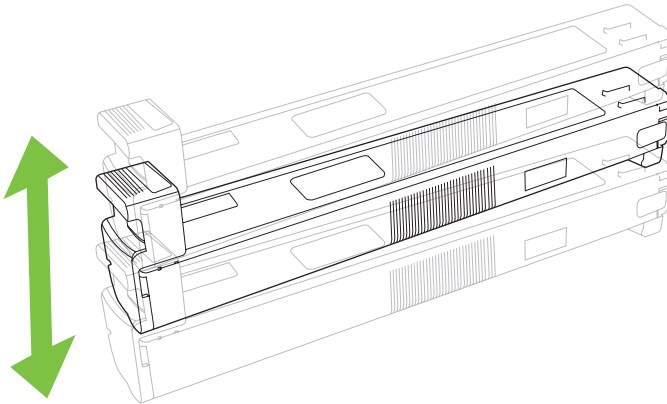

7. Allineare la cartuccia di stampa al suo alloggiamento e spingerla delicatamente finché non scatta in posizione.

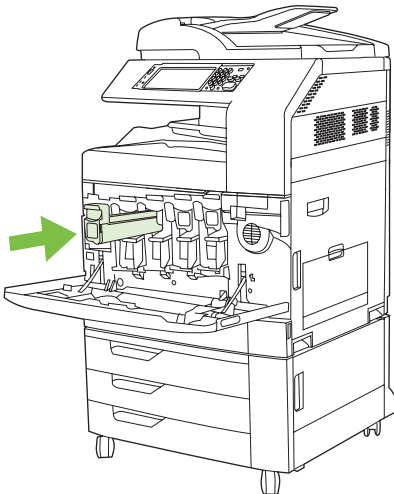

8. Inserire eventuali altre cartucce procedendo nello stesso modo.

9. Afferrare le maniglie ai lati dello sportello anteriore e sollevarlo per chiuderlo.

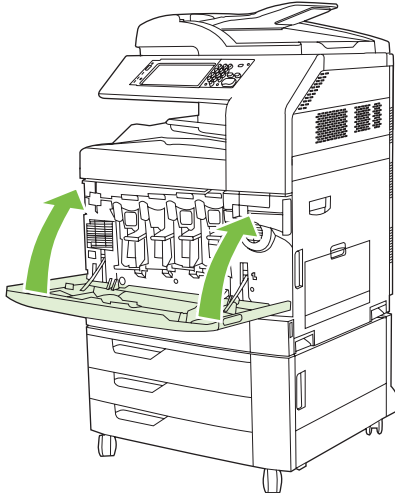

Per riciclare le cartucce usate, seguire le istruzioni fornite con la nuova cartuccia.

Sostituzione dei tamburi fotosensibili

Quando la durata di un tamburo fotosensibile è quasi giunta al termine, sul pannello di controllo viene visualizzato un messaggio nel quale si consiglia di ordinarne uno di sostituzione. È possibile continuare a stampare con il tamburo in uso fino alla visualizzazione sul pannello di controllo di un messaggio indicante la necessità di sostituire il tamburo.

Nel prodotto vengono utilizzati quattro colori per ciascuno dei quali è disponibile un tamburo fotosensibile distinto: nero (K), magenta (M), ciano (C) e giallo (Y).

Sostituire un tamburo fotosensibile quando il pannello di controllo visualizza il messaggio **Sostituire tamburo <colore>**. Nel display del pannello di controllo viene anche indicato il colore del tamburo da sostituire, se il tamburo attualmente installato è HP originale. Le istruzioni per la sostituzione sono incluse nella confezione del tamburo.

△ **ATTENZIONE:** se gli indumenti si macchiano di toner, rimuoverlo con un panno asciutto e lavare gli indumenti in acqua fredda. L'acqua calda fissa il toner nelle fibre.

📄 **NOTA:** le informazioni sul riciclaggio dei tamburi fotosensibili sono disponibili sulla confezione del tamburo.

Sostituzione dei tamburi fotosensibili

1. Afferrare le maniglie ai lati dello sportello anteriore e tirare verso il basso per aprire lo sportello.

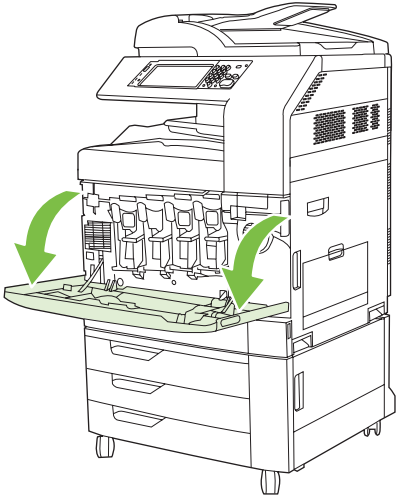

2. Con una mano sollevare ed estrarre lentamente dal prodotto il tamburo fotosensibile usato, utilizzando l'altra mano per sorreggerlo.

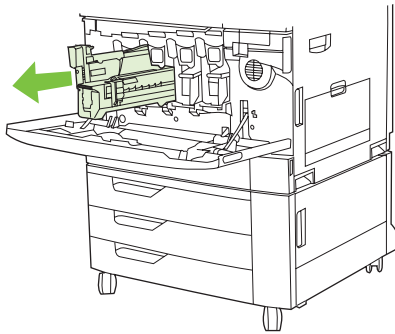

△ **ATTENZIONE:** se si intende riutilizzare lo stesso tamburo, non toccare il cilindro verde sul fondo del tamburo per evitare di provocare danni al tamburo stesso.

3. Riporre il tamburo fotosensibile usato in una confezione protettiva. Le informazioni sul riciclaggio dei tamburi fotosensibili sono disponibili sulla confezione del tamburo.
4. Rimuovere eventuali altri tamburi nello stesso modo.

5. Rimuovere il nuovo tamburo fotosensibile dalla sua confezione protettiva.

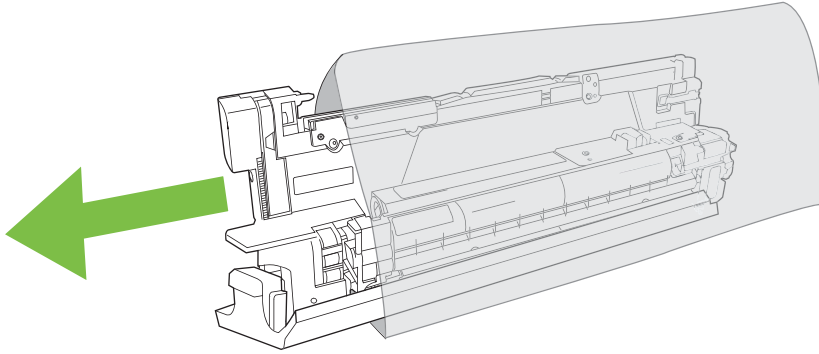

 **NOTA:** riporre la confezione protettiva in un luogo sicuro per uso futuro.

NOTA: non scuotere il tamburo fotosensibile.

△ **ATTENZIONE:** non toccare il cilindro verde sul fondo del tamburo per evitare di provocare danni al tamburo stesso.

6. Allineare il tamburo fotosensibile all'alloggiamento corretto e inserirlo finché non scatta in posizione. La copertura protettiva grigia nella parte inferiore del tamburo fotosensibile viene automaticamente rimossa quando viene inserito il tamburo fotosensibile. La copertura può essere gettata via.

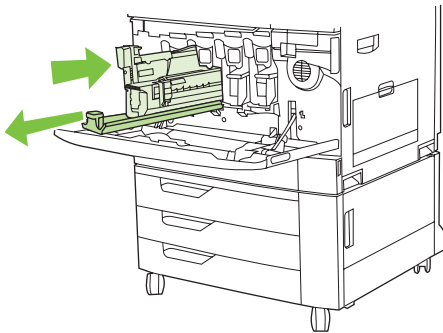

7. Inserire altri eventuali tamburi procedendo nello stesso modo.

8. Afferrare le maniglie ai lati dello sportello anteriore e sollevarlo per chiuderlo.

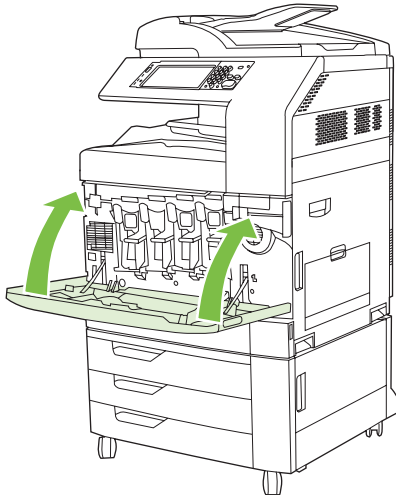

Per riciclare il tamburo fotosensibile usato, seguire le istruzioni fornite con il nuovo tamburo.

Installazione della memoria

È possibile installare moduli di memoria aggiuntivi nel prodotto.

- △ **ATTENZIONE:** l'elettricità statica può danneggiare i moduli DIMM. Per maneggiarli senza correre alcun rischio, è necessario indossare un polsino antistatico o toccare ripetutamente la confezione antistatica dei moduli e quindi le parti metalliche del prodotto.

Installazione di DIMM di memoria DDR

1. Spegnerne il prodotto.

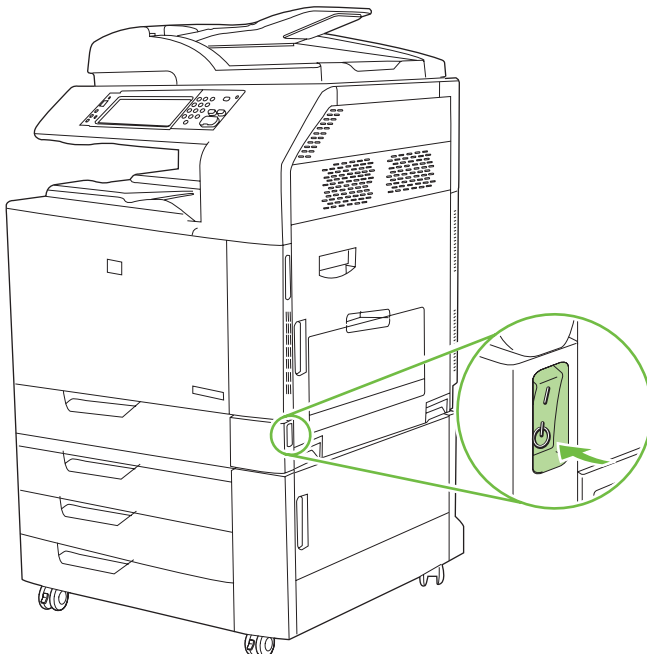

2. Scollegare tutti i cavi di alimentazione e di interfaccia.

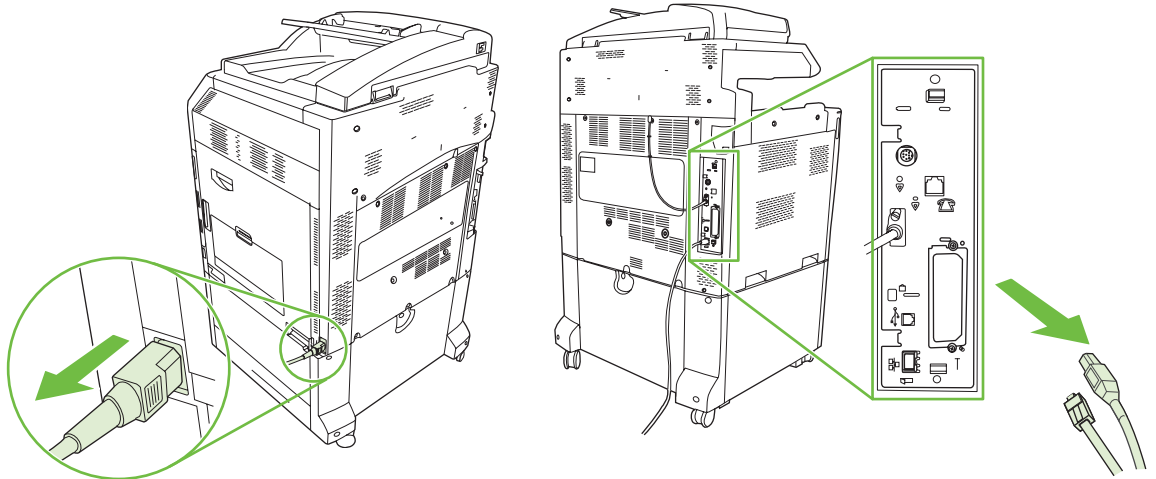

3. Individuare le linguette nere di rilascio della pressione del formater sulla relativa scheda sul retro del prodotto.

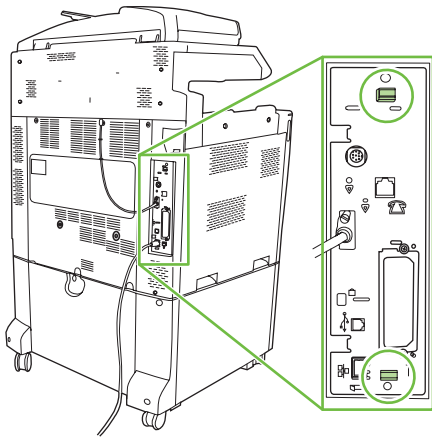

4. Premere delicatamente le linguette nere una verso l'altra.

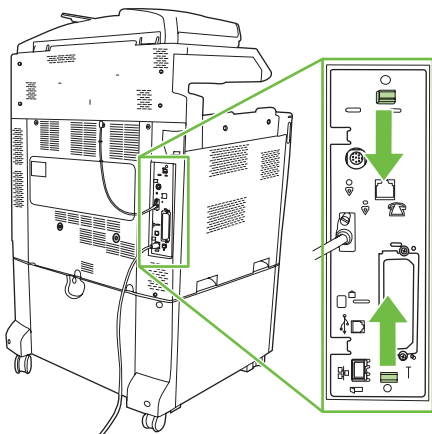

5. Tirare delicatamente le linguette nere per estrarre la scheda del formatter dal prodotto. Appoggiare la scheda del formatter su una superficie pulita, piana e dotata di messa a terra.

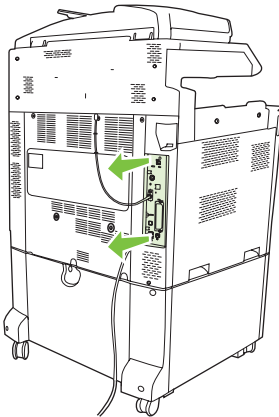

6. Per sostituire un modulo DIMM installato, allentare i fermi su ciascun lato dell'alloggiamento DIMM, sollevare da un lato il modulo DIMM inclinandolo ed estrarlo.

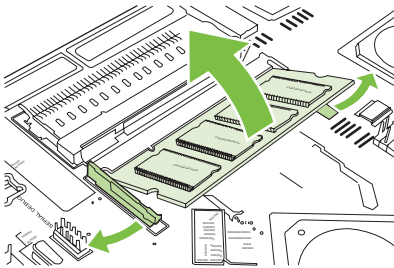

7. Rimuovere il nuovo modulo DIMM dalla confezione antistatica. Individuare le tacche di allineamento sul lato inferiore del DIMM.

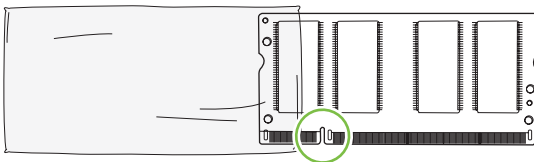

8. Tenendo il modulo DIMM dai bordi e inclinato, allinearli alla barra dell'alloggiamento; quindi inserire il modulo DIMM nell'alloggiamento premendo con decisione, in modo da fissarlo nella posizione corretta. Se l'installazione avviene in modo corretto, i contatti di metallo non risultano visibili.

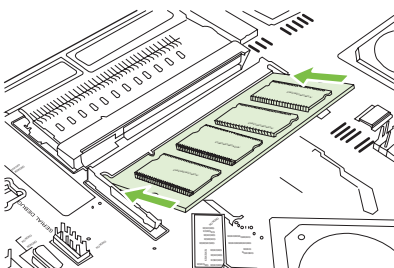

9. Premere il modulo DIMM verso il basso fino a inserire correttamente entrambi i fermi.

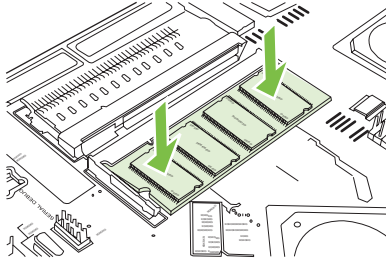

NOTA: in caso di difficoltà nell'inserimento del modulo DIMM, assicurarsi che le tacche nella parte inferiore del DIMM siano allineate alle barre dell'alloggiamento. Se non è possibile inserire il modulo DIMM, accertarsi di utilizzare il tipo di DIMM corretto.

10. Allineare la scheda del formatter alle guide poste nella parte inferiore dell'alloggiamento e farla scorrere all'interno del prodotto.

ATTENZIONE: per evitare di danneggiare la scheda formatter, accertarsi che sia correttamente allineata alle guide.

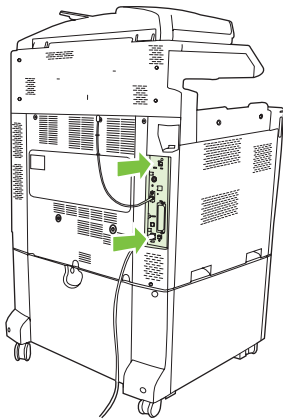

11. Ricollegare il cavo di alimentazione e i cavi di interfaccia e accendere il prodotto.

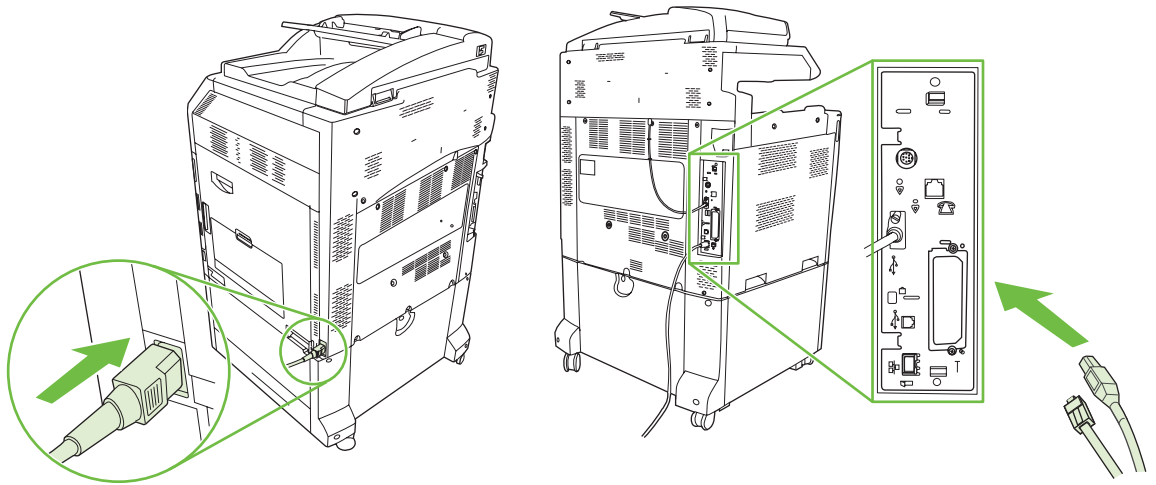

12. Per attivare la nuova memoria, vedere [Attivazione della memoria a pagina 218](#).

Attivazione della memoria

Se è stato installato un modulo di memoria DIMM, è necessario impostare il driver del prodotto per il riconoscimento della memoria aggiuntiva.

Attivazione di memoria per Windows 2000 e XP

1. Nel menu **Start/Avvio** selezionare **Impostazioni** e fare clic su **Stampanti** o **Stampanti e fax**.
2. Fare clic con il pulsante destro sul prodotto e selezionare **Proprietà**.
3. Nella scheda **Impostazioni periferica**, fare clic su **Memoria stampante** (nella sezione **Opzioni installabili**).
4. Selezionare la quantità totale di memoria ora installata.
5. Fare clic su **OK**.

Installazione di un server di stampa HP Jetdirect oppure di una scheda o un disco rigido EIO

I prodotti Unità MFP HP Color LaserJet serie CM6030 e CM6040 sono dotati di una porta server di stampa incorporata. Se si desidera, è possibile installare una scheda I/O aggiuntiva nell'alloggiamento EIO disponibile.

1. Spegner il prodotto.

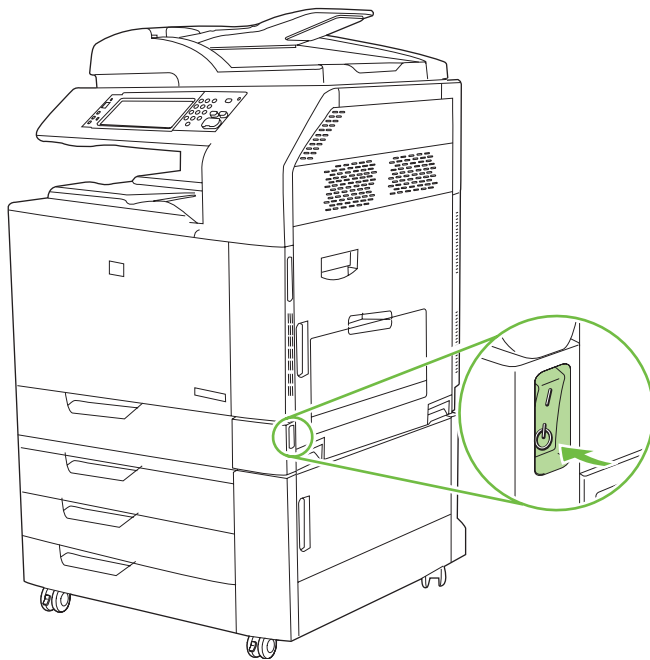

2. Scollegare tutti i cavi di alimentazione e di interfaccia.

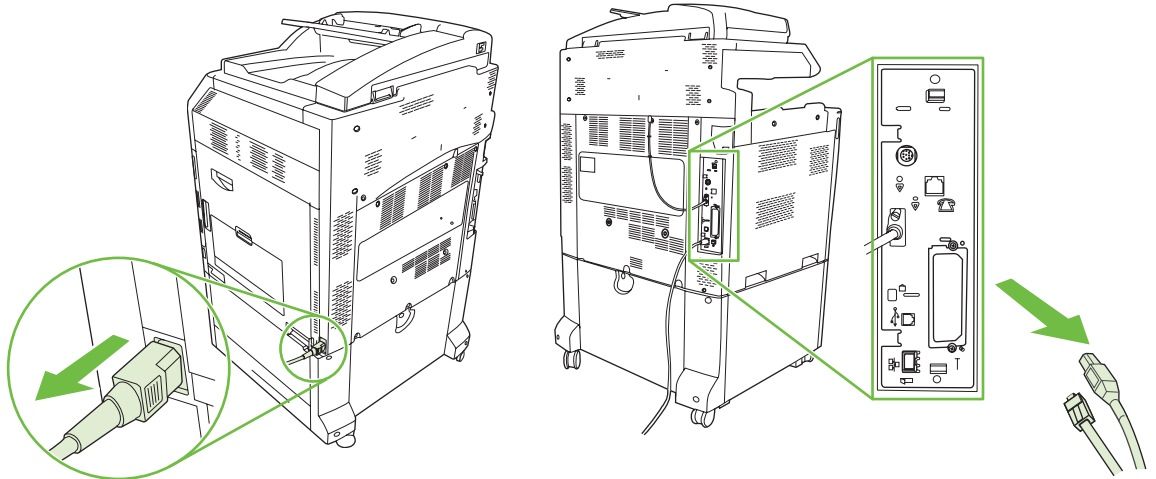

3. Individuare un alloggiamento EIO aperto. Afferrare il coperchio dell'alloggiamento EIO e svitare le due viti, quindi rimuovere il coperchio. Le viti e il coperchio non saranno più necessari e possono quindi essere eliminati.

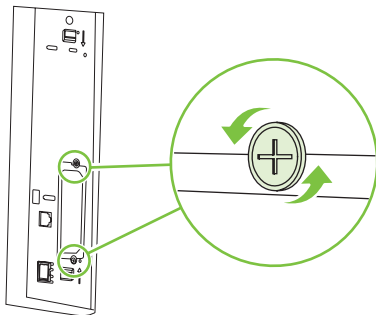

4. Inserire la scheda del server di stampa HP Jetdirect nell'alloggiamento EIO in modo che rimanga saldamente in posizione.

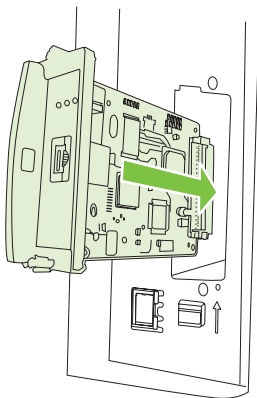

5. Riavvitare le viti fornite con la scheda del server di stampa.

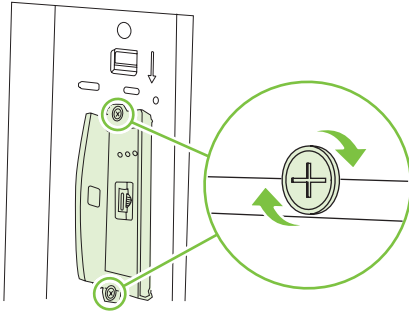

6. Ricollegare il cavo di alimentazione e gli altri cavi di interfaccia e accendere il prodotto.

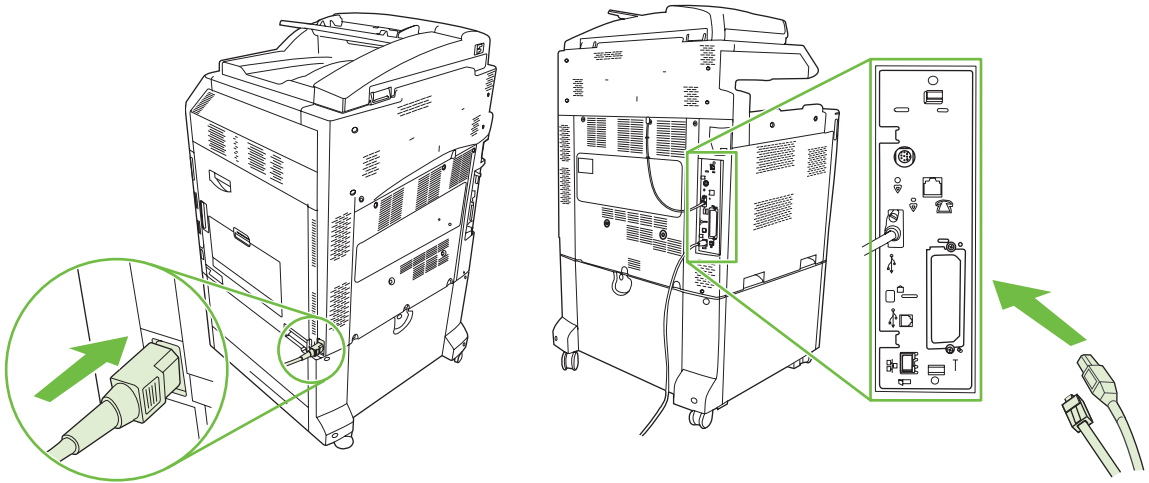

7. Stampare una pagina di configurazione. Oltre alle pagine di configurazione del prodotto e di stato dei materiali di consumo, è possibile stampare una pagina di configurazione di HP Jetdirect contenente la configurazione di rete e le informazioni sullo stato.

Se non è possibile eseguire la stampa, spegnere la periferica, quindi disinstallare e reinstallare la scheda del server di stampa assicurandosi che sia posizionata correttamente nell'alloggiamento.

8. Effettuare una delle seguenti operazioni:

- Scegliere la porta corretta. Per istruzioni in merito, consultare la documentazione relativa al computer o al sistema operativo.
- Reinstallare il software eseguendo un'installazione in rete.

Sostituzione della cartuccia della cucitrice

Se il raccoglitore/cucitrice HP a 3 scomparti o l'unità di finitura per la creazione di opuscoli HP esauriscono i punti metallici durante il funzionamento, il prodotto interrompe l'attività se è impostato per compiere questa operazione. Se il prodotto è impostato per proseguire l'attività anche in caso di esaurimento dei punti metallici, la stampa continuerà ma non verranno eseguite le cuciture.

NOTA: sostituire la cartuccia della cucitrice solo quando sono esauriti i punti metallici del raccoglitore/cucitrice o dell'accessorio per la creazione di opuscoli. La rimozione della cartuccia in altre circostanze può provocare un errore.

NOTA: quando il raccoglitore/cucitrice o l'accessorio per la creazione di opuscoli esauriscono i punti metallici, l'unità cucitrice torna automaticamente alla sua posizione di partenza.

Sostituzione della cartuccia della cucitrice.

1. Aprire lo sportello anteriore dell'accessorio per la creazione di opuscoli o del raccoglitore/cucitrice.

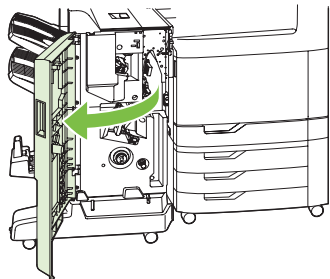

2. Esercitare pressione sopra la cartuccia della cucitrice per rimuoverla dall'accessorio.

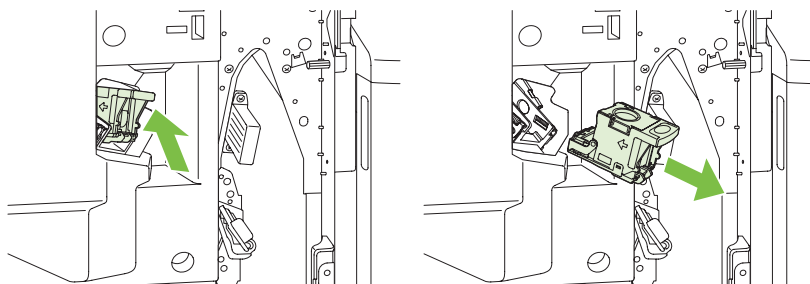

3. Inserire la cartuccia di sostituzione nell'unità cucitrice.

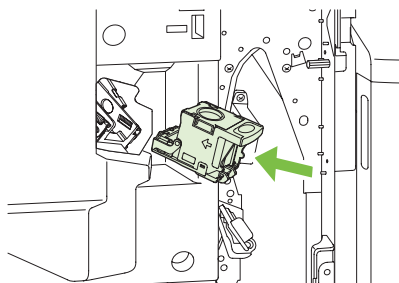

4. Spingere la cartuccia nell'unità cucitrice finché non scatta in posizione.

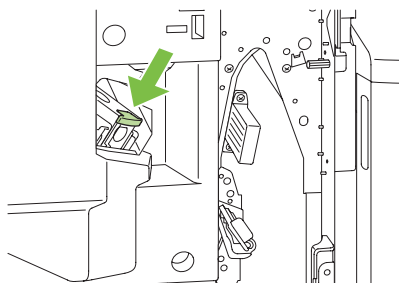

5. Chiudere lo sportello anteriore.



Sostituzione delle cartucce di punti metallici dell'accessorio per la creazione di opuscoli

1. Aprire lo sportello anteriore dell'accessorio per la creazione di opuscoli.

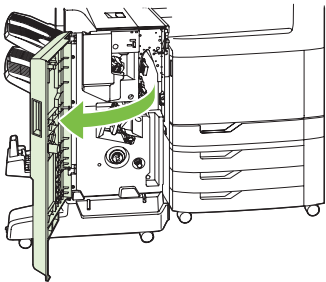

2. Afferrare la maniglia ed estrarre il carrello dei punti metallici dall'accessorio per la creazione di opuscoli.

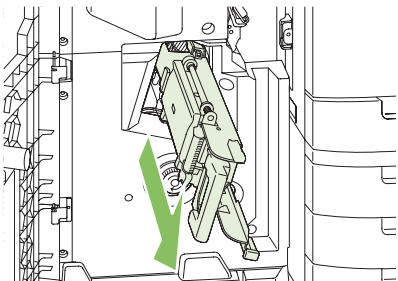

3. Afferrare la maniglia blu sull'unità per cartucce di punti metallici e tirarla, quindi ruotare l'unità finché non si trova in posizione verticale.

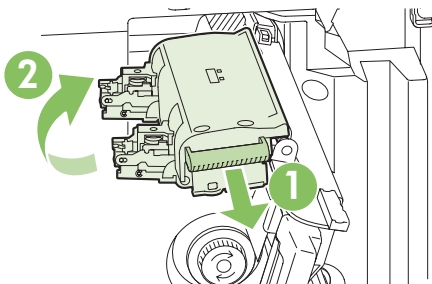

4. Afferrare i bordi di ogni cartuccia e tirare in modo deciso per rimuovere le cartucce dall'unità.

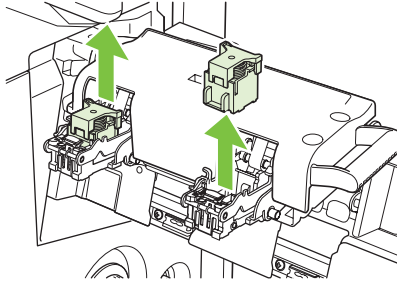

5. Aprire la confezione delle nuove cartucce e rimuovere da ognuna la plastica che le avvolge.

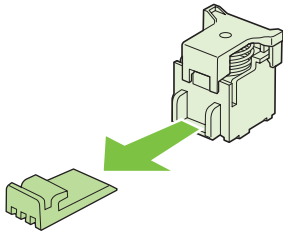

6. Tenere le cartucce in modo che le frecce sopra di esse siano allineate alle frecce sull'unità, quindi inserire le cartucce nell'unità.

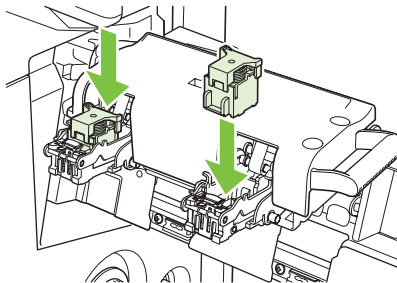

7. Tirare la maniglia dell'unità per cartucce e ruotarla verso il basso fino a portarla nella sua posizione di partenza. Bloccare l'unità in posizione spingendo la maniglia.

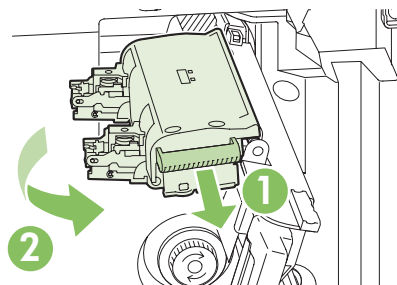

8. Spingere il carrello dei punti metallici all'interno dell'unità di finitura per la creazione di opuscoli.

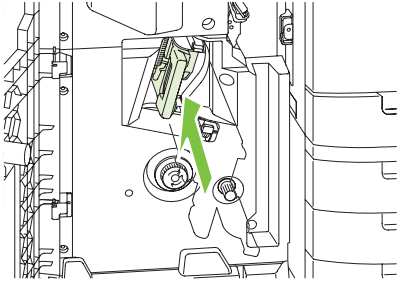

9. Chiudere lo sportello anteriore dell'accessorio per la creazione di opuscoli.

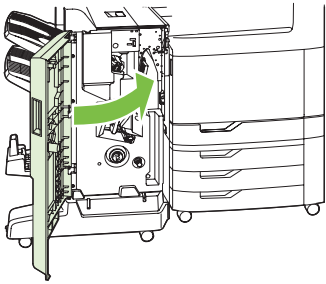

Pulizia del prodotto

Per garantire una qualità di stampa ottimale o in presenza di qualità di stampa ridotta, pulire completamente il prodotto ogni volta che si sostituisce la cartuccia di stampa e.

- △ **AVVERTENZA!** Non toccare l'area di fusione durante la pulizia del prodotto perché potrebbe essere surriscaldata.
- △ **ATTENZIONE:** per evitare danni permanenti alla cartuccia di stampa, non utilizzare detergenti a base di ammoniaca sul prodotto o nell'area circostante, se non indicato diversamente.

Pulizia della parte esterna del prodotto

- Pulire la parte esterna del prodotto quando è visibilmente sporca.
- Inumidire un panno morbido e liscio con acqua oppure con una soluzione di acqua e detergente delicato.

Pulizia dello schermo sensibile al tatto

Pulire lo schermo a sfioramento quando necessario per eliminare impronte digitali o polvere. Strofinare delicatamente lo schermo con un panno liscio leggermente inumidito.

- △ **ATTENZIONE:** utilizzare solo acqua. Solventi o detergenti possono danneggiare lo schermo sensibile al tatto. Non versare né spruzzare direttamente acqua sullo schermo sensibile al tatto.

Pulizia del vetro dello scanner

- Pulire il vetro dello scanner solo se è visibilmente sporco o se viene rilevato un problema di qualità delle copie, indicato ad esempio dalla presenza di strisce.
- Pulire il vetro dello scanner strofinandolo delicatamente con un panno liscio pulito e leggermente inumidito. Utilizzare un detergente a base di ammoniaca solo se l'acqua non è sufficiente a pulire il vetro dello scanner.

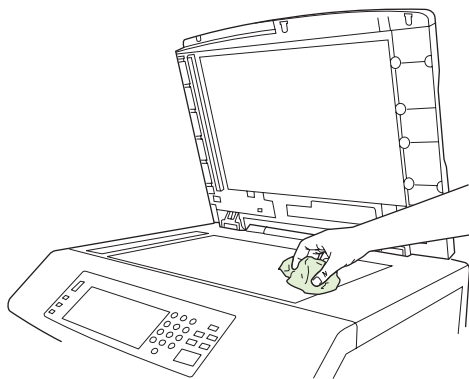

- △ **ATTENZIONE:** non versare né spruzzare liquidi direttamente sul vetro dello scanner. Non premere con forza sulla superficie del vetro, in quanto potrebbe rompersi.

Pulizia del sistema di consegna dell'ADF

Pulire l'ADF solo se è visibilmente sporco o se viene rilevato un peggioramento della qualità delle copie, indicato ad esempio dalla presenza di strisce.

Pulizia del sistema di consegna dell'ADF

1. Aprire il coperchio dello scanner.

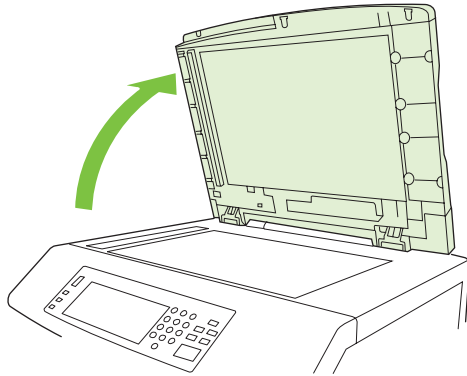

2. Individuare la superficie bianca in vinile dell'ADF.

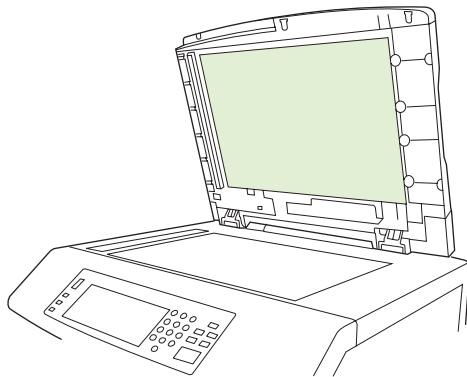

3. Pulire la superficie dell'ADF strofinandola delicatamente con un panno liscio pulito e inumidito. Utilizzare un detergente a base di ammoniaca solo se l'acqua non è sufficiente a pulire i componenti dell'ADF.
4. Pulire il vetro dello scanner strofinandolo delicatamente con un panno liscio pulito e leggermente inumidito. Utilizzare un detergente a base di ammoniaca solo se l'acqua non è sufficiente a pulire il vetro dello scanner.
5. Chiudere il coperchio dello scanner.

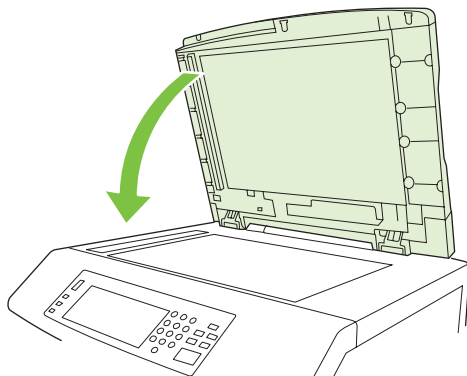

Pulizia dei rulli dell'ADF

È necessario pulire i rulli dell'ADF se si verificano problemi di alimentazione o se gli originali risultano macchiati quando escono dall'ADF.

△ **ATTENZIONE:** pulire i rulli solo se si verificano problemi di alimentazione o se si notano segni sugli originali e polvere sui rulli. La pulizia frequente dei rulli potrebbe causare la penetrazione di polvere nella periferica.

1. Tirare la leva di rilascio per aprire il coperchio dell'ADF.

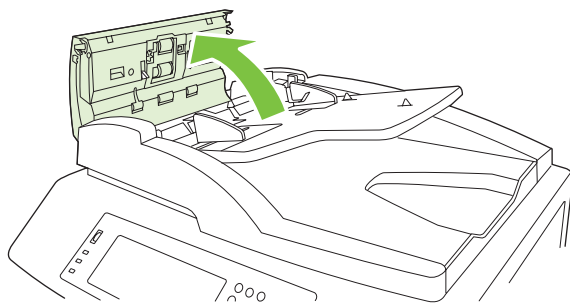

2. Individuare i rulli.

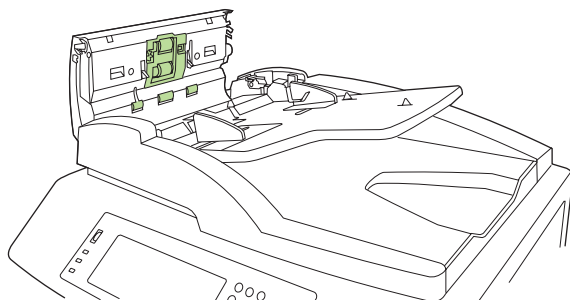

3. Strofinare i rulli con un panno liscio leggermente inumidito.

△ **ATTENZIONE:** Non versare acqua direttamente sui rulli, per non danneggiare la periferica.

4. Individuare il tampone di separazione.

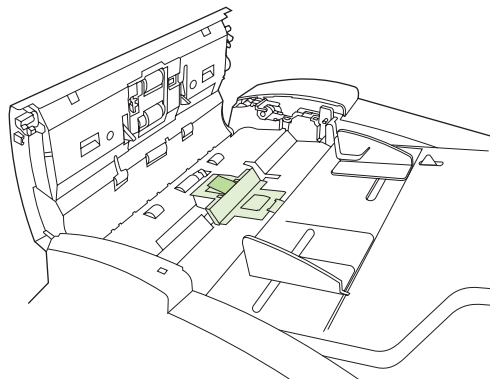

5. Strofinare il tampone con un panno liscio leggermente inumidito.

6. Chiudere il coperchio dell'ADF.

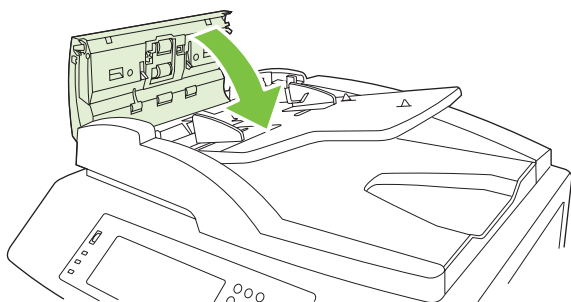

Kit di manutenzione dell'ADF

Una volta raggiunto il numero di 60.000 pagine introdotte nell'ADF, sul display del pannello di controllo viene visualizzato il messaggio **Sostituire kit alim. documenti**. Questo messaggio viene visualizzato circa un mese prima che sia necessario sostituire il kit. Ordinare un nuovo kit quando il messaggio viene visualizzato. Per informazioni sull'ordinazione di un nuovo kit di manutenzione dell'ADF, vedere [Numeri di catalogo a pagina 299](#).

Il kit di manutenzione dell'ADF include i seguenti elementi:

- Un gruppo di prelievo
- Un tampone di separazione
- Un foglio di istruzioni

Per l'installazione, attenersi alle istruzioni incluse nel kit.

Dopo avere sostituito il kit, reimpostare il contatore del kit di manutenzione dell'ADF.

Reimpostazione del contatore del kit di manutenzione dell'ADF

1. Sul pannello di controllo, scorrere le opzioni e toccare **Amministrazione**.
2. Toccare **Ripristina**.
3. Toccare **Ripristina mat. cons.**.
4. Toccare **Kit di manutenzione dell'ADF**.
5. Toccare **Sì**.
6. Toccare **Salva**.

Calibrazione dello scanner

Calibrare lo scanner per compensare gli offset nel sistema di imaging (testina del carrello) durante le scansioni con l'ADF o con la superficie piana. A causa delle tolleranze meccaniche, la testina del carrello dello scanner potrebbe non rilevare con precisione la posizione dell'immagine. Durante la procedura di calibrazione, vengono calcolati e memorizzati i valori di offset dello scanner. Questi valori vengono utilizzati per la produzione di scansioni, in modo che venga acquisita la parte corretta del documento.

Eeguire la calibrazione dello scanner solo se si notano problemi di offset con le immagini sottoposte a scansione. Lo scanner viene calibrato in fabbrica, prima di essere spedito e molto raramente necessita di una nuova calibrazione.

Prima di calibrare lo scanner, stampare il target di calibrazione.

1. Posizionare nel vassoio 1 un foglio formato Lettera o A4 e regolare le guide laterali.
2. Nella schermata iniziale del pannello di controllo, scorrere le opzioni e toccare **Amministrazione**.
3. Toccare **Risoluzione dei problemi**.
4. Toccare **Calibrare lo scanner**.
5. Toccare **Calibra** per stampare il primo passaggio del target di calibrazione.
6. Posizionare il primo passaggio del target di calibrazione rivolto verso il basso nel vassoio 1, con le frecce rivolte verso il prodotto.
7. Toccare **Avvia** per stampare il secondo passaggio. Il target di calibrazione finale deve avere il seguente aspetto.

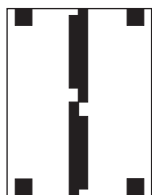

△ **ATTENZIONE:** Se l'aspetto del target di calibrazione è diverso da quello mostrato, il processo di calibrazione non è stato eseguito correttamente e la qualità delle scansioni risulterà ridotta. *Le aree nere devono estendersi completamente fino ai lati superiore e inferiore della pagina. In caso contrario, utilizzare un pennarello nero per estendere le aree nere fino al bordo della pagina.* Verificare che la carta sia caricata correttamente.

8. Posizionare nell'ADF il target di calibrazione con il lato di stampa rivolto verso l'alto e regolare le guide laterali.
9. Dopo che il target di calibrazione è passato una volta attraverso l'ADF, riposizionarlo rivolto verso il basso nell'ADF e toccare **Avvia**.
10. Posizionare il target di calibrazione rivolto verso il basso sul vetro dello scanner, toccare **Avvia** e sottoporre la pagina a scansione. La calibrazione è ora completata.

Aggiornamento del firmware

Il prodotto è dotato di funzioni di aggiornamento del firmware in remoto (RFU). Utilizzare le informazioni fornite in questa sezione per aggiornare il firmware del prodotto.

Determinazione della versione corrente del firmware

1. Nella schermata iniziale del pannello di controllo, scorrere le opzioni e toccare **Amministrazione**.
2. Toccare **Informazioni**.
3. Toccare **Pagine di configurazione/stato**.
4. Toccare **Pagina di configurazione**.
5. Toccare **Stampa**.

Il codice data del firmware è specificato nella sezione **Informazioni periferica** della pagina di configurazione. Il codice data del firmware ha il seguente formato: AAAAMMGG XX.XXX.X. La prima stringa di numeri rappresenta la data, dove AAAA indica l'anno, MM il mese e GG il giorno. Ad esempio, un codice data che inizia con
20061125

rappresenta il 25 novembre 2006.

Scaricamento del nuovo firmware dal sito Web HP

Per trovare gli aggiornamenti più recenti del firmware del prodotto, visitare il sito Web all'indirizzo www.hp.com/go/cljcm6030mfp_firmware o www.hp.com/go/cljcm6040mfp_firmware. In questa pagina sono fornite istruzioni per scaricare la nuova versione del firmware.

Trasferimento del nuovo firmware al prodotto

 **NOTA:** il prodotto è in grado di ricevere un aggiornamento del file .RFU se si trova nello stato Pronto.

Il tempo necessario per un aggiornamento dipende dalla velocità di trasferimento I/O e dal tempo richiesto per la reinizializzazione del prodotto. Il tempo richiesto per il trasferimento I/O dipende da vari fattori, fra cui la velocità del computer host che sta inviando l'aggiornamento. Se il processo di aggiornamento remoto del firmware viene interrotto prima che il firmware sia stato scaricato (mentre sul display del pannello di controllo è visualizzato **Ricezione aggiornamento**), è necessario trasferire nuovamente il firmware. Se si verifica un'interruzione di alimentazione durante l'aggiornamento dei moduli DIMM flash (mentre sul display del pannello di controllo è visualizzato il messaggio **Esecuzione aggiornamento**), l'aggiornamento viene interrotto e sul display del pannello di controllo viene visualizzato il messaggio **Invia nuovamente aggiornamento** (solo in lingua inglese). In questo caso, è necessario inviare l'aggiornamento tramite la porta parallela. Prima che venga elaborato l'aggiornamento, infine, i processi che precedono l'aggiornamento remoto del firmware nella coda devono essere stati completati.

Uso di FTP per caricare il firmware tramite browser

 **NOTA:** L'aggiornamento del firmware comporta la modifica della memoria NVRAM. È possibile che vengano ripristinate le impostazioni predefinite di alcune opzioni. Pertanto, se si desiderano valori diversi da quelli predefiniti, sarà necessario modificare nuovamente tali impostazioni.

1. Stampare una pagina di configurazione e prendere nota dell'indirizzo TCP/IP visualizzato nella pagina EIO Jetdirect.
2. Aprire una finestra browser.
3. Nel campo dell'indirizzo del browser, digitare
`ftp://<INDIRIZZO>`
, dove <INDIRIZZO> è l'indirizzo del prodotto. Ad esempio, se l'indirizzo TCP/IP è 192.168.0.90, digitare
`ftp://192.168.0.90`
.
4. Individuare il file .RFU scaricato per il prodotto.
5. Trascinare il file .RFU sull'icona **PORTA1** nella finestra del browser.

 **NOTA:** il prodotto si spegne e si riaccende automaticamente per attivare l'aggiornamento. Al termine del processo, sul pannello di controllo del prodotto verrà visualizzato il messaggio **Pronto**.

Uso di FTP per aggiornare il firmware con una connessione di rete

 **NOTA:** L'aggiornamento del firmware comporta la modifica della memoria NVRAM. È possibile che vengano ripristinate le impostazioni predefinite di alcune opzioni. Pertanto, se si desiderano valori diversi da quelli predefiniti, sarà necessario modificare nuovamente tali impostazioni.

1. Prendere nota dell'indirizzo IP sulla pagina HP Jetdirect. La pagina HP Jetdirect è la seconda pagina stampata quando si seleziona la stampa della pagina di configurazione.
 **NOTA:** prima di aggiornare il firmware, assicurarsi che il prodotto non sia in modalità pausa. Assicurarsi inoltre di avere cancellato eventuali messaggi di errore dal display del pannello di controllo.
2. Sul computer, aprire il prompt dei comandi MS-DOS.
3. Tipo: `ftp <INDIRIZZO TCP/IP>`. Ad esempio, se l'indirizzo TCP/IP è 192.168.0.90, digitare `ftp 192.168.0.90`.
4. Accedere alla cartella in cui è memorizzato il file del firmware.
5. Premere **Invio** sulla tastiera.
6. Quando viene richiesto il nome utente, premere **Invio**.
7. Quando viene richiesta la password, premere **Invio**.
8. Digitare `bin` al prompt dei comandi.
9. Premere **Invio**. Nella finestra dei comandi verrà visualizzato il messaggio **200 Types set to I, Using binary mode to transfer files**.

10. Digitare `put` seguito dal nome del file (ad esempio, se il nome del file è `CM6040mfp.efn`, digitare `put CM6040mfp.efn`).
 11. Il processo di download viene avviato e il firmware del prodotto aggiornato. Questa operazione richiede circa cinque minuti. Attendere la fine del processo senza intervenire sul prodotto o sul computer.
-
-  **NOTA:** il prodotto si spegne e si riaccende automaticamente dopo l'aggiornamento.
12. Al prompt dei comandi, digitare: `bye` per uscire dal comando `ftp`.
 13. Al prompt dei comandi, digitare: `exit` per tornare all'interfaccia Windows.

Uso di HP Web Jetadmin per l'aggiornamento del firmware

Per questa procedura, è necessario avere installato sul computer HP Web Jetadmin versione 7.0 o successiva. Vedere [Uso del software HP Web Jetadmin a pagina 199](#). Attenersi alla seguente procedura per aggiornare una singola periferica con HP Web Jetadmin dopo avere scaricato il file .RFU dal sito Web HP.

1. Avviare HP Web Jetadmin.
2. Aprire la cartella **Device Management** (Gestione periferica) nell'elenco a discesa del riquadro **Navigation** (Navigazione). Spostarsi sulla cartella **Device Lists** (Elenchi periferiche).
3. Espandere la cartella **Elenchi periferiche** e selezionare **Tutte le periferiche**. Individuare il prodotto nell'elenco delle periferiche e fare clic per selezionarla.

Se è necessario aggiornare il firmware di più prodotti Unità MFP HP Color LaserJet serie CM6030 e CM6040, è possibile selezionare tutti i prodotti contemporaneamente tenendo premuto il tasto **Ctrl** e facendo clic sul nome di ogni prodotto.
4. Individuare la casella di riepilogo di **Device Tools** (Strumenti periferica) nell'angolo in alto a destra della finestra. Selezionare **Update Printer Firmware** (Aggiorna firmware stampante) dall'elenco visualizzato.
5. Se il nome del file .RFU non è incluso nella casella **All Available Images** (Tutte le immagini disponibili), fare clic su **Browse** (Sfogliare) nella finestra di dialogo **Upload New Firmware Image** (Carica immagine nuovo firmware) e spostarsi sul file .RFU scaricato dal Web all'inizio della procedura. Se il file è incluso nell'elenco, selezionarlo.
6. Fare clic su **Upload** (Carica) per spostare il file .RFU dal disco rigido al server HP Web Jetadmin. Al termine di questa operazione, la finestra del browser viene aggiornata.
7. Selezionare il file .RFU dal menu a discesa **Printer Firmware Update** (Aggiornamento firmware stampante).
8. Fare clic su **Aggiorna firmware ora**. Il software HP Web Jetadmin invia il file RFU al prodotto. Sul pannello di controllo vengono visualizzati alcuni messaggi che indicano l'avanzamento dell'aggiornamento. Al termine dell'aggiornamento, sul pannello di controllo verrà visualizzato il messaggio **Pronto**.

Uso dei comandi MS-DOS per l'aggiornamento del firmware

Per aggiornare il firmware utilizzando una connessione di rete, attenersi alla seguente procedura.

1. Dal prompt dei comandi o in una finestra MS-DOS, digitare quanto segue:

```
copy /B NOMEFILE> \\NOMECOMPUTER>\NOMECONDIVISIONE>
```

, dove <NOMEFILE> è il nome del file .RFU (incluso il percorso), <NOMECOMPUTER> è il nome del computer da cui è condiviso il prodotto e <NOMECONDIVISIONE> è il nome della condivisione del prodotto. Ad esempio:

```
C:\>copy /b C:\9200fw.RFU \\SERVER\COMPUTER
```

.

-
-  **NOTA:** se il nome o il percorso del file include uno spazio, è necessario mettere il nome o il percorso del file fra virgolette. Ad esempio, digitare:

```
C:\>copy /b "C:\MY DOCUMENTS\3500FW.RFU" \\SERVER\COMPUTER
```

.

2. Premere **Invio** sulla tastiera. Sul pannello di controllo viene mostrato un messaggio che indica l'avanzamento dell'aggiornamento. Al termine dell'aggiornamento, sul pannello di controllo verrà visualizzato il messaggio **Pronto**. Sullo schermo viene visualizzato il messaggio **Un file copiato**.

Uso del firmware HP Jetdirect

Il firmware del server di stampa HP Jetdirect del prodotto può essere aggiornato separatamente da quello del prodotto. Per questa procedura, è necessario avere installato sul computer HP Web Jetadmin versione 7.0 o successiva. Vedere [Uso del software HP Web Jetadmin a pagina 199](#). Attenersi alla seguente procedura per aggiornare il firmware di HP Jetdirect tramite HP Web Jetadmin.

1. Aprire il programma HP Web Jetadmin.
2. Aprire la cartella **Device Management** (Gestione periferica) nell'elenco a discesa del riquadro **Navigation** (Navigazione). Spostarsi sulla cartella **Device Lists** (Elenchi periferiche).
3. Selezionare la periferica da aggiornare.
4. Nell'elenco a discesa **Device Tools** (Strumenti periferica), selezionare **Jetdirect Firmware Update** (Aggiornamento firmware Jetdirect).
5. In **Jetdirect firmware version** (Versione firmware Jetdirect) sono riportati il numero di modello e la versione corrente del firmware di HP Jetdirect. Prendere nota di tali informazioni.
6. Visitare il sito Web www.hp.com/go/wja_firmware.
7. Scorrere l'elenco dei numeri di modello di HP Jetdirect e individuare quello annotato.
8. Controllare la versione corrente del firmware e verificare che corrisponda a quella annotata. In caso affermativo, fare clic con il pulsante destro del mouse sul collegamento del firmware e attenersi alle istruzioni fornite nella pagina Web per scaricare il nuovo file del firmware. Salvare il file nella cartella <unità>:\PROGRAMMI\HP WEB JETADMIN\DOC\PLUGINS\HPWJA\FIRMWARE \JETDIRECT del computer su cui viene eseguito il software HP Web Jetadmin.
9. In HP Web Jetadmin, tornare all'elenco principale delle periferiche e selezionare nuovamente l'invio digitale.

10. Nell'elenco a discesa **Device Tools** (Strumenti periferica), selezionare nuovamente **Jetdirect Firmware Update** (Aggiornamento firmware Jetdirect).
11. Nella pagina del firmware di HP Jetdirect la nuova versione del firmware è inclusa in **Jetdirect Firmware Available on HP Web Jetadmin** (Firmware Jetdirect disponibile su HP Web Jetadmin). Fare clic sul pulsante **Update Firmware Now** (Aggiorna firmware) per aggiornare il firmware Jetdirect.

15 Risoluzione dei problemi

- [Risoluzione dei problemi generali](#)
- [Tipi di messaggi del pannello di controllo](#)
- [Messaggi del pannello di controllo](#)
- [Inceppamenti](#)
- [Problemi relativi alla carta](#)
- [Spie del formatter](#)
- [Risoluzione dei problemi relativi alla qualità di stampa e di copia](#)
- [Problemi nelle prestazioni](#)
- [Risoluzione dei problemi relativi al fax](#)
- [Risoluzione dei problemi e-mail](#)
- [Risoluzione dei problemi di connettività di rete](#)
- [Risoluzione dei problemi comuni con Macintosh](#)

Risoluzione dei problemi generali

Se il prodotto non funziona correttamente, attenersi alle procedure del seguente elenco di controllo secondo l'ordine in cui sono riportate. Se il prodotto non supera un controllo, attenersi ai suggerimenti corrispondenti per la risoluzione dei problemi. Se il problema si risolve senza che la procedura sia stata completata, è possibile ignorare i punti successivi.

Elenco di controllo per la risoluzione dei problemi

1. Assicurarsi che la spia Pronto del prodotto sia accesa. Se le spie sono tutte spente, attenersi alla seguente procedura:
 - a. Controllare le connessioni del cavo di alimentazione.
 - b. Controllare che l'interruttore di alimentazione sia acceso.
 - c. Verificare che la tensione della linea sia conforme ai requisiti di alimentazione del prodotto (vedere l'etichetta sulla parte posteriore del prodotto per conoscere i requisiti di tensione). Se si utilizza una presa multipla, verificare che la tensione della presa sia conforme alle specifiche; in caso contrario, collegare il prodotto direttamente a una presa a muro. Se il prodotto è già collegato a una presa a muro, provare un'altra fonte di alimentazione.
 - d. Rimuovere qualunque altro prodotto collegato allo stesso circuito.
 - e. Se il problema persiste, contattare il Centro assistenza clienti HP.
2. Controllare i cavi.
 - a. Controllare che il cavo del prodotto sia collegato al computer o alla porta di rete. Assicurarsi che sia stato effettuato correttamente.
 - b. Se possibile, provare con un altro cavo per assicurarsi che quello utilizzato non sia difettoso.
 - c. Controllare la connessione di rete. Vedere [Risoluzione dei problemi di stampa in rete a pagina 291](#).
3. Se il prodotto è nello stato PRONTO, verificare se appaiono messaggi sul display del pannello di controllo. Se sono visualizzati messaggi di errore, vedere [Messaggi del pannello di controllo a pagina 242](#).
4. Assicurarsi che la carta utilizzata sia conforme alle specifiche.
5. Stampare una pagina di configurazione (vedere [Pagine di informazioni a pagina 190](#); viene stampata anche una pagina HP Jetdirect).
 - a. Se la pagina di configurazione non viene stampata, controllare che sia caricata della carta almeno in un vassoio.
 - b. In caso di inceppamenti nel prodotto, vedere [Inceppamenti a pagina 243](#).
6. Se la pagina di configurazione viene stampata, controllare quanto indicato di seguito.
 - a. Se la pagina viene stampata correttamente, l'hardware del prodotto funziona. Il problema è costituito dal computer, dal driver della stampante o dal programma utilizzato.
 - b. Se la pagina non viene stampata correttamente, il problema riguarda l'hardware del prodotto. Rivolgersi al servizio assistenza clienti HP.
7. Selezionare una delle seguenti opzioni:

Windows: fare clic su **Start**, selezionare **Impostazioni**, quindi fare clic su **Stampanti** o su **Stampanti e fax**. Fare doppio clic su **HP Color LaserJet CM6030** o **HP Color LaserJet CM6040**.

-oppure-

Mac OS X: aprire **Centro Stampa** oppure **Utility Configurazione Stampante** (in Mac OS X v. 10.3) e fare doppio clic sulla riga relativa a **HP Color LaserJet CM6030** o a **HP Color LaserJet CM6040**.

8. Verificare di avere installato il driver della stampante HP Color LaserJet CM6030 o HP Color LaserJet CM6040. Controllare il programma per assicurarsi che sia utilizzato il driver della stampante HP Color LaserJet CM6030 o HP Color LaserJet CM6040.
9. Stampare un documento breve con un programma diverso, che non ha presentato problemi in precedenza. Se la stampa viene eseguita correttamente, il problema è costituito dal programma utilizzato. Se il problema persiste e il documento non viene stampato, attenersi alla seguente procedura:
 - a. Provare ad eseguire la stampa da un altro computer sul quale sia installato il software del prodotto.
 - b. Se il prodotto è connesso alla rete, collegarlo direttamente a un computer con un cavo USB. Reindirizzare il prodotto sulla porta corretta oppure installare nuovamente il software, selezionando il nuovo tipo di connessione utilizzato.

Ripristino delle impostazioni di fabbrica

Utilizzare il menu **Ripristina** per ripristinare le impostazioni di fabbrica.

1. Scorrere e selezionare **Amministrazione**, quindi toccare **Ripristina**.
2. Toccare **Ripristina imp. di fabbrica**, quindi toccare **Ripristina**.

Per ulteriori informazioni, vedere [Menu Ripristina a pagina 61](#).

Fattori che influiscono sulle prestazioni del prodotto

Molti fattori possono influire sui tempi di stampa, ad esempio:

- Velocità massima della stampante, misurata in pagine al minuto (ppm)
- Uso di carta speciale (ad esempio lucidi, carta pesante e carta in formato personalizzato)
- Tempo di elaborazione della stampante e tempo di scaricamento
- Complessità e dimensioni delle immagini
- Velocità del computer utilizzato
- Collegamento USB
- Configurazione I/O della stampante
- Quantità di memoria installata nella stampante
- Sistema operativo di rete e relativa configurazione (se applicabile)
- Linguaggio di stampa (HP JetReady, PCL o PS).

 **NOTA:** L'installazione di memoria aggiuntiva nella stampante può risolvere i problemi di memoria, migliorare l'elaborazione della grafica complessa e ridurre la durata dello scaricamento, ma non aumenta la velocità massima della stampante (ppm).

Tipi di messaggi del pannello di controllo

Quattro tipi di messaggi del pannello di controllo indicano lo stato o gli eventuali problemi della periferica.

Tipo di messaggio	Descrizione
Messaggi di stato	I messaggi di stato riflettono lo stato corrente della periferica. Informano in merito al funzionamento normale della periferica e non richiedono alcuna operazione per essere cancellati. Cambiano al cambiare dello stato della periferica. Quando la periferica è pronta, non occupata, e non ha messaggi di avvertenza in corso, il messaggio di stato Pronto viene visualizzato se la periferica è in linea.
Messaggi di avvertenza	I messaggi di avvertenza informano in merito a errori di dati o stampa. In genere questi messaggi si alternano con il messaggio Pronto o i messaggi di stato e rimangono visualizzati finché non si tocca OK . Alcuni messaggi di avvertenza possono essere cancellati. Se l'opzione Notifiche cancellabili è impostata su Processo nel menu Funzionamento periferica della periferica, i messaggi di avvertenza vengono eliminati con il successivo processo di stampa.
Messaggi di errore	<p>Questi messaggi informano l'utente che è necessario eseguire determinate operazioni, quali l'aggiunta di carta o l'eliminazione di inceppamenti.</p> <p>Alcuni messaggi di errore consentono la continuazione automatica. Se Continuazione automatica è attivato nei menu, la periferica continuerà a funzionare normalmente dopo avere visualizzato per 10 secondi un messaggio di errore che consente la continuazione automatica.</p> <p>NOTA: Premendo un pulsante qualsiasi nell'arco dei 10 secondi in cui rimane visualizzato il messaggio di errore, la funzione di continuazione automatica viene ignorata e viene data priorità alla funzione corrispondente al pulsante selezionato. Ad esempio, la pressione del pulsante Stop sospende e consente di annullare il processo di stampa.</p>
Messaggi di errore grave	I messaggi di errore grave informano in merito a un mancato funzionamento della periferica. Alcuni di tali messaggi possono essere cancellati spegnendo e riaccendendo la periferica. L'impostazione Continuazione automatica non incide sulla visualizzazione dei messaggi di errore critici. Se un errore grave persiste, è necessario un intervento di manutenzione.

Messaggi del pannello di controllo

Il pannello di controllo del prodotto è dotato di funzioni di messaggistica avanzate. Quando viene visualizzato un messaggio sul pannello di controllo, seguire le istruzioni visualizzate per risolvere il problema. Se sul prodotto è visualizzato un messaggio di "Errore" o "Attenzione" e se non viene riportata alcuna procedura per risolvere il problema, spegnere e riaccendere il prodotto. Contattare l'assistenza HP se si verificano problemi d'uso del prodotto.

Per ottenere ulteriori informazioni sugli avvisi visualizzati nella riga di stato, toccare il pulsante di avvertenza .

Per ulteriori informazioni su argomenti specifici, toccare il pulsante della Guida  visualizzato nell'angolo superiore destro della schermata iniziale.

Inceppamenti

Cause comuni degli inceppamenti

Il prodotto è inceppato.

Causa	Soluzione
La carta non è conforme alle specifiche.	Utilizzare soltanto carta conforme alle specifiche HP. Vedere Formati compatibili della carta e dei supporti di stampa a pagina 99 .
Un componente non è installato correttamente.	Verificare che la cinghia e il rullo di trasferimento siano installati correttamente.
La carta in uso è già stata utilizzata su un prodotto o una fotocopiatrice.	Non caricare carta già stampata o fotocopiata.
Un vassoio di alimentazione è caricato in modo errato.	Rimuovere dal vassoio la carta in eccesso. Assicurarsi che la risma non superi l'indicatore di altezza massima del vassoio. Vedere Caricamento della carta e dei supporti di stampa a pagina 105 .
La carta è disallineata.	Le guide del vassoio di alimentazione non sono regolate correttamente. Regolare le guide in modo che aderiscano correttamente alla risma senza piegarla.
I fogli di carta sono piegati o attaccati l'uno all'altro.	Rimuovere i fogli di carta, piegarli, ruotarli di 180 gradi o capovolgerli. Ricaricare i fogli di carta nel vassoio di alimentazione.
Quando si stampa su carta leggera o si stampano lavori con un'elevata copertura di toner, la carta si avvolge sul fusore causando i messaggi Inc. ritardo fusore o Inc. carta intorno al fusore.	Impostare la modalità di ottimizzazione SUPPORTI LEGGERI del menu Qualità di stampa su ATTIVATO .
La parte viene rimossa prima di arrivare allo scomparto di uscita.	Eseguire il reset del prodotto. Attendere che l'intera pagina si trovi nello scomparto di uscita prima di rimuoverla.
Durante il processo di stampa fronte/retro, la carta è stata rimossa prima della stampa della seconda facciata.	Eseguire il reset del prodotto e stampare nuovamente il documento. Attendere che l'intera pagina si trovi nello scomparto di uscita prima di rimuoverla.
La carta è in cattive condizioni.	Sostituire la carta.
I rulli interni dei vassoi non prelevano la carta.	Se la carta è più pesante di 220 g/m ² , potrebbe non essere prelevata dal vassoio. I rulli sono usurati. Sostituire i rulli.
I bordi della carta sono ruvidi o frastagliati.	Sostituire la carta.
La carta è perforata o presenta dei rilievi.	La carta perforata o con rilievi non si separa facilmente. Caricare ciascun foglio singolarmente dal vassoio 1.
I materiali di consumo della periferica sono esauriti.	Controllare se sono presenti messaggi sul pannello di controllo del prodotto che indicano di sostituire i materiali di consumo oppure stampare una pagina sullo stato dei materiali di consumo per verificare la durata residua. Vedere Pagine di informazioni a pagina 190 .

Il prodotto è inceppato.

Causa	Soluzione
La carta non è stata conservata correttamente.	Sostituire la carta caricata nei vassoi. La carta deve essere conservata nelle confezioni originali e in ambienti asciutti.
Dal prodotto non è stato rimosso tutto il materiale di imballaggio.	Verificare che il nastro, il cartone e i fermi da trasporto utilizzati per l'imballaggio del prodotto siano stati rimossi.

Se il prodotto continua a incepparsi, rivolgersi all'assistenza clienti HP o a un servizio di assistenza HP autorizzato.

Individuazione degli inceppamenti

Utilizzare questa illustrazione per identificare le posizioni degli inceppamenti. Inoltre, sul pannello di controllo vengono visualizzate le istruzioni per individuare e rimuovere la carta inceppata.

 **NOTA:** tutte le aree del prodotto alle quali potrebbe essere necessario accedere per rimuovere un inceppamento sono dotate di maniglie verdi per una rapida identificazione.

Figura 15-1 Individuazione degli inceppamenti



1	AREA 1: Scomparto di uscita
2	AREA 2: Area del fusore
3	AREA 3: area dell'unità di trasferimento
4	AREA 4: area dell'unità fronte/retro
5	AREA 5: area di alimentazione del vassoio 2

6	AREA 6: area del vassoio 1
7	AREA 7: vassoi opzionali 3, 4 e 5
8	AREA 8: unità di finitura opzionale
9	AREA 9: area dell'ADF

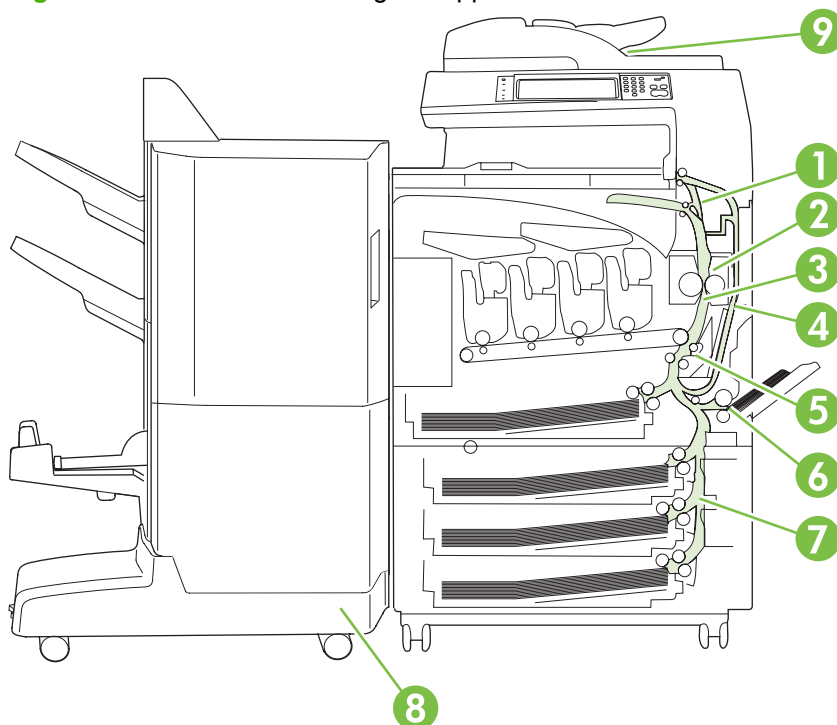
Eliminazione degli inceppamenti

Quando si verifica un inceppamento, sul display del pannello di controllo viene visualizzato un messaggio che indica la posizione della carta inceppata. Nella tabella riportata di seguito vengono riportati i messaggi che possono apparire e i collegamenti alle procedure per rimuovere l'inceppamento.

⚠ **AVVERTENZA!** Per evitare scosse elettriche, togliersi collane, braccialetti o altri oggetti di metallo prima di operare all'interno del prodotto.

Tipo di inceppamento	Procedura
13.JJ.NT Inceppamento sotto il pannello di controllo	Vedere AREA 1: eliminazione degli inceppamenti nello scomparto di uscita a pagina 246 .
13.JJ.NT Inceppamento in area fusore	Vedere AREA 2: eliminazione degli inceppamenti nel fusore a pagina 247 .
13.JJ.NT Inc. carta intorno al fusore	
13.JJ.NT Incepp. in area trasferim. e fusore	
13.JJ.NT Incepp. in sportello destro	Vedere eliminazione degli inceppamenti nell'area dell'unità fronte/retro a pagina 252 .
13.JJ.NT Inceppamento in vassoio 2	Vedere AREA 5: eliminazione degli inceppamenti nel vassoio 2 e nel percorso carta interno a pagina 255 .
13.JJ.NT Inceppamento in area trasferim.	
13.JJ.NT Inceppamento in vassoio 1	Vedere AREA 6: eliminazione degli inceppamenti nel vassoio 1 a pagina 257 .
13.JJ.NT Inceppamento in vassoio 3	Vedere AREA 7: eliminazione degli inceppamenti nei vassoi opzionali 3, 4 e 5 a pagina 260
13.JJ.NT Inceppamento in vassoio 4	
13.JJ.NT Inceppamento in vassoio 5	
13.JJ.NT Inceppamento in sportello inferiore destro	
13.JJ.NT Inceppamento in accessorio input	
13.JJ.NT Inceppamento accessorio sinistro	Vedere AREA 8: eliminazione degli inceppamenti nelle unità di finitura opzionali a pagina 263 .
Incepp. alim. documenti	Vedere AREA 9: Eliminazione degli inceppamenti dall'ADF a pagina 268 .

AREA 1: eliminazione degli inceppamenti nello scomparto di uscita

1. Se è presente della carta inceppata nello scomparto di uscita, tirare delicatamente la carta per rimuoverla.

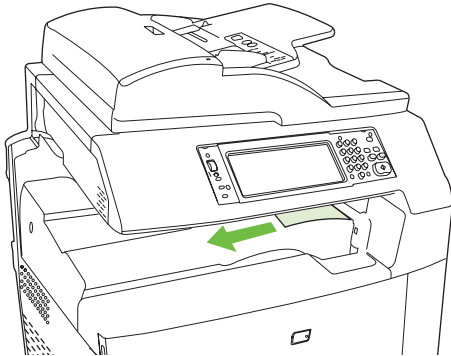

2. Aprire lo sportello destro.

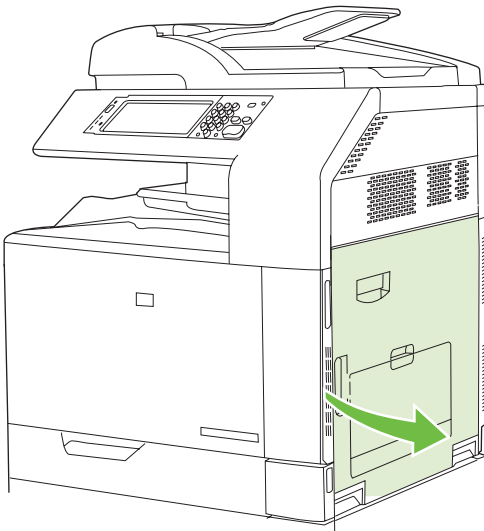

3. Se la carta si è inceppata all'ingresso nello scomparto di uscita, tirarla delicatamente per rimuoverla.

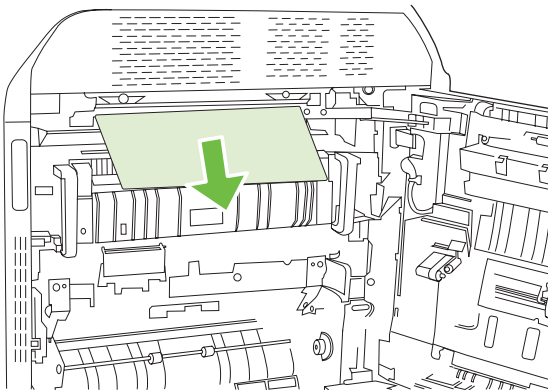

4. Chiudere lo sportello destro.

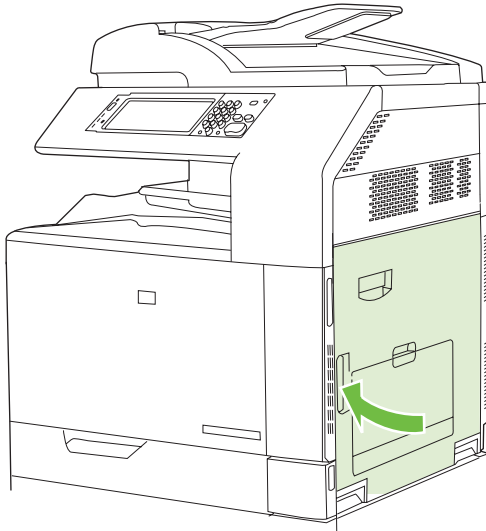

AREA 2: eliminazione degli inceppamenti nel fusore

⚠ **AVVERTENZA!** Il fusore potrebbe essere molto caldo durante l'uso del prodotto. Attendere che si raffreddi prima di toccarlo.

1. Aprire lo sportello destro.

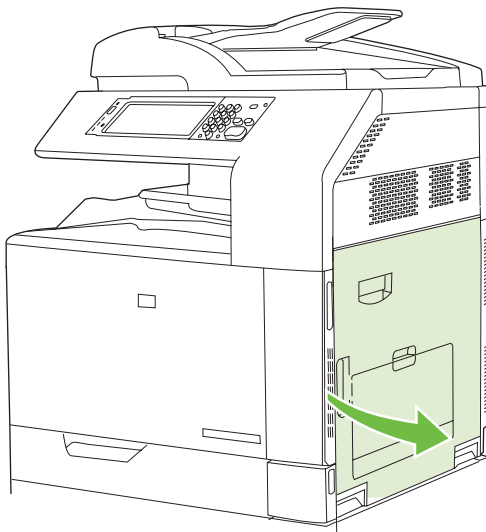

2. Sollevare la maniglia verde sul pannello di accesso dell'unità di trasferimento e aprire il pannello.

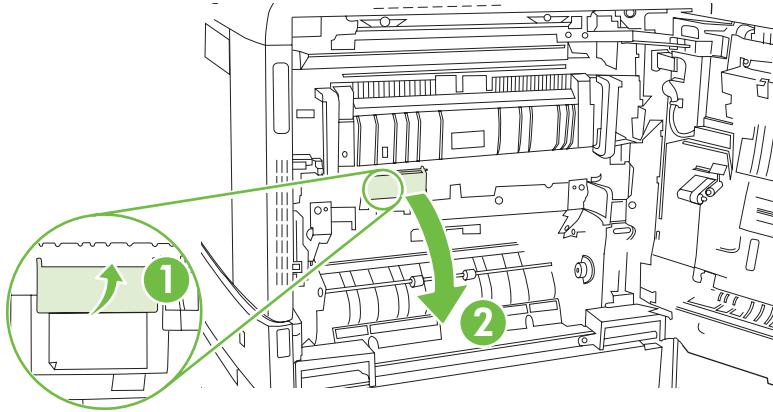

3. Se è presente della carta inceppata nella parte inferiore del fusore, tirarla delicatamente verso il basso per rimuoverla.

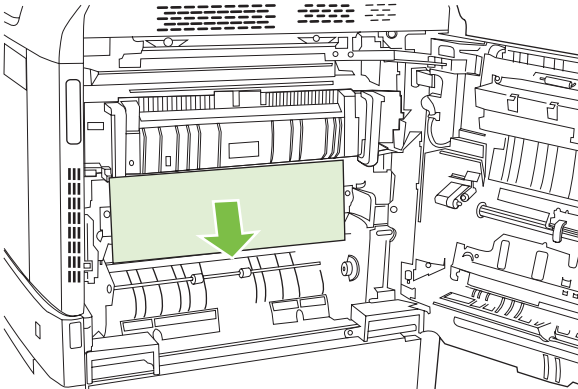

4. Chiudere il pannello di accesso dell'unità di trasferimento.

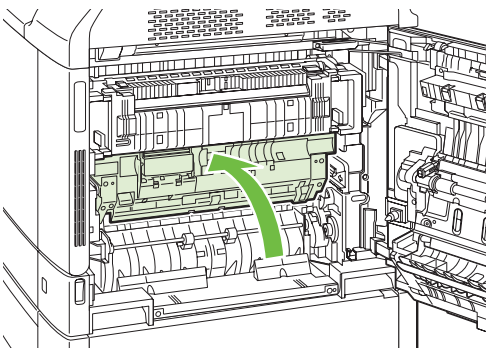

5. Aprire lo sportello di accesso agli inceppamenti nel fusore sopra il fusore e rimuovere la carta visibile. Quindi chiudere lo sportello.

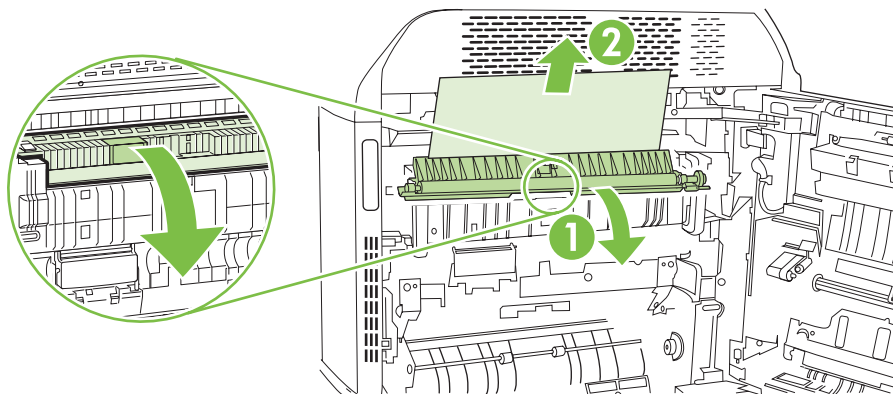

6. La carta potrebbe essersi inceppata anche all'interno del fusore in un punto in cui non è visibile. Rimuovere il fusore per controllare la presenza di carta inceppata al suo interno.

⚠ **AVVERTENZA!** Il fusore potrebbe essere molto caldo durante l'uso del prodotto. Attendere che si raffreddi prima di toccarlo.

- a. Tirare in avanti le due maniglie blu del fusore.

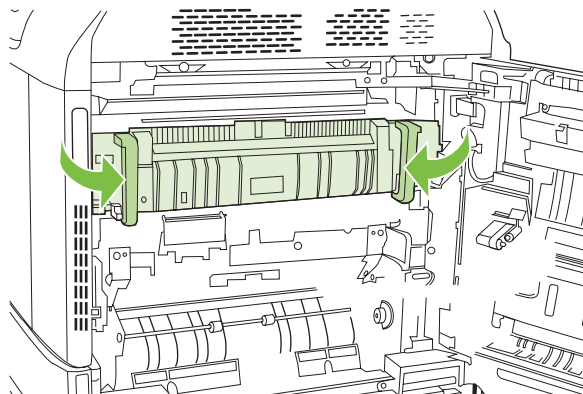

- b. Ruotare le leve di rilascio del fusore verso il basso per aprirle.

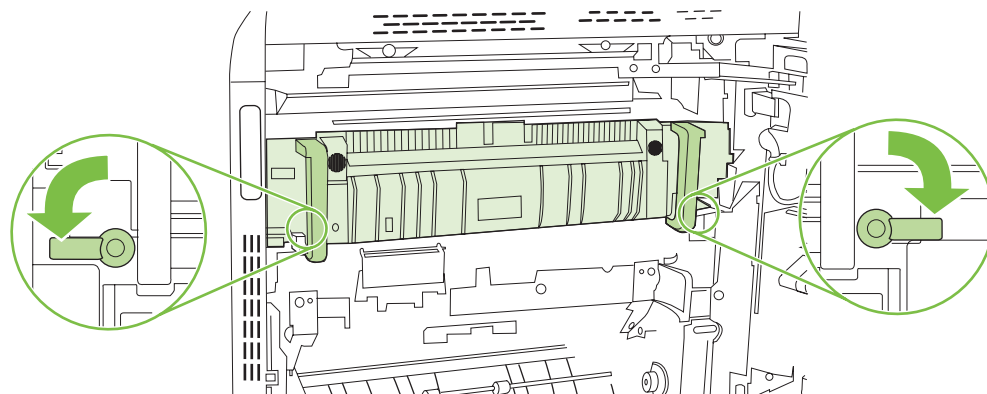

- c. Afferrare le maniglie del fusore e tirarle verso l'esterno, mantenendole diritte, per rimuovere il fusore.

△ **ATTENZIONE:** il fusore pesa 5 kg (11 lb). Attenzione a non lasciarlo cadere.

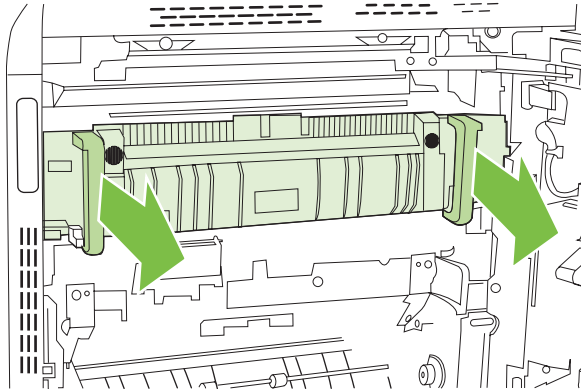

- d. Aprire i due sportelli di accesso agli inceppamenti nel fusore spingendo e ruotando all'indietro lo sportello posteriore, quindi spingendo e ruotando in avanti lo sportello anteriore. Se vi è carta inceppata all'interno del fusore, tirarla delicatamente verso l'alto, mantenendola diritta, per rimuoverla. Se la carta si strappa, rimuovere tutti i frammenti.

△ **AVVERTENZA!** Anche se il corpo del fusore si è già raffreddato, i rulli al suo interno potrebbero ancora essere caldi. Non toccare i rulli del fusore finché non si sono raffreddati.

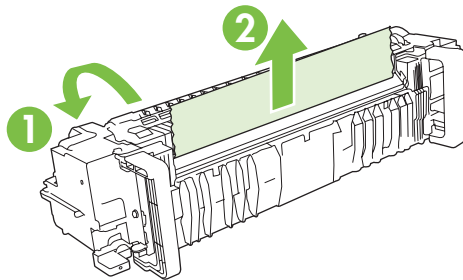

- e. Chiudere i due sportelli di accesso agli inceppamenti nel fusore e allineare il fusore con le frecce sul prodotto. Spingere l'intero fusore all'interno della stampante.

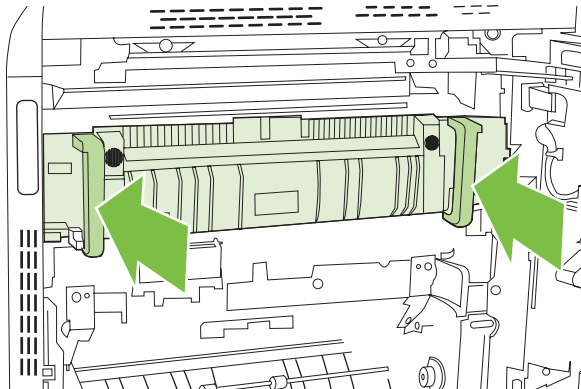

- f. Ruotare le leve di rilascio del fusore verso l'alto per bloccare il fusore in posizione.

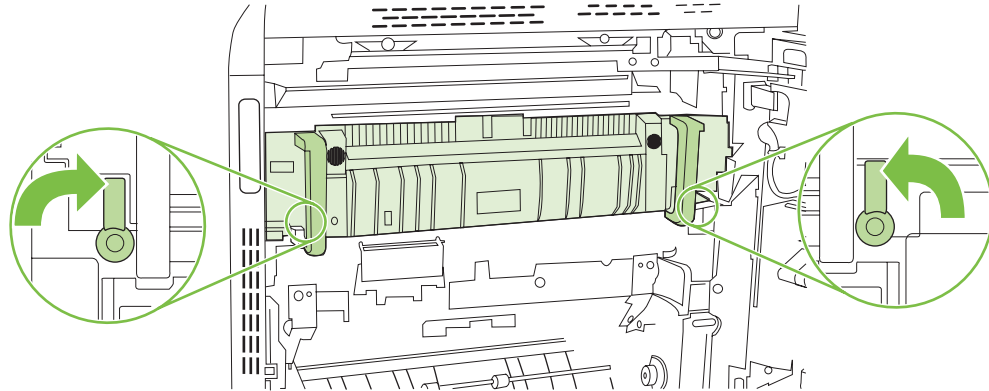

- g. Spingere indietro le maniglie del fusore per bloccarle.

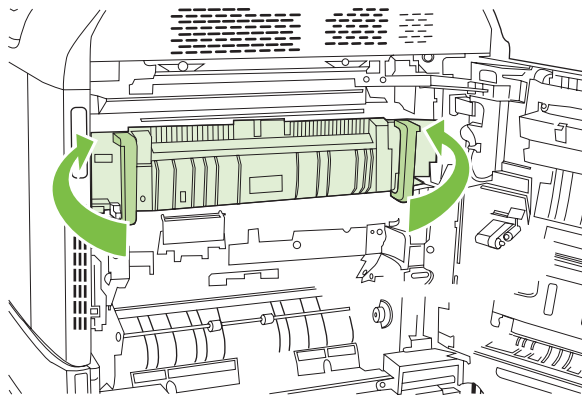

7. Chiudere lo sportello destro.

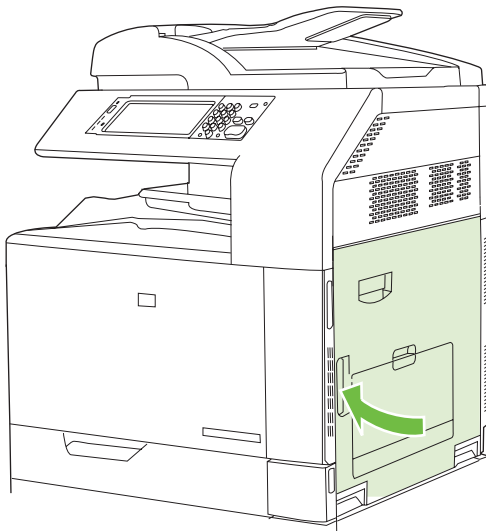

eliminazione degli inceppamenti nell'area dell'unità fronte/retro

1. Controllare la presenza di eventuali inceppamenti all'interno del prodotto. Aprire lo sportello destro.

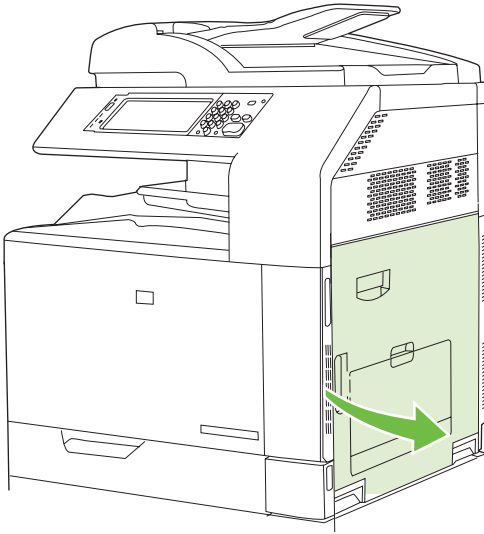

2. Se è presente carta inceppata sotto l'unità fronte/retro, tirare delicatamente la carta verso il basso per rimuoverla.

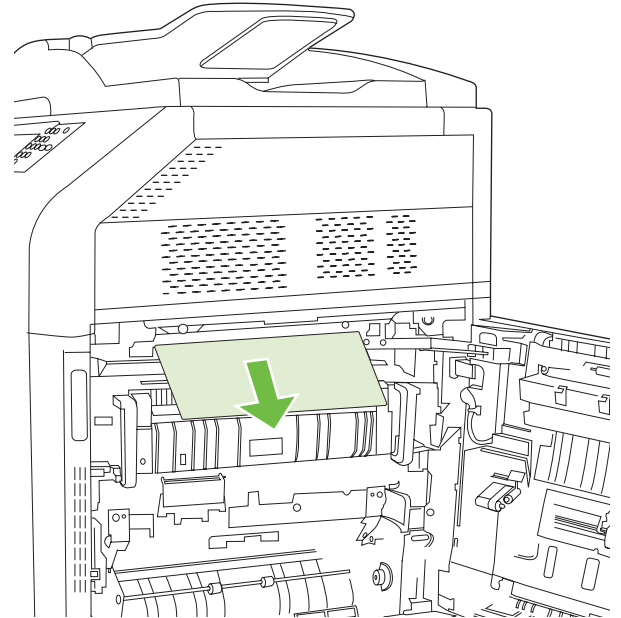
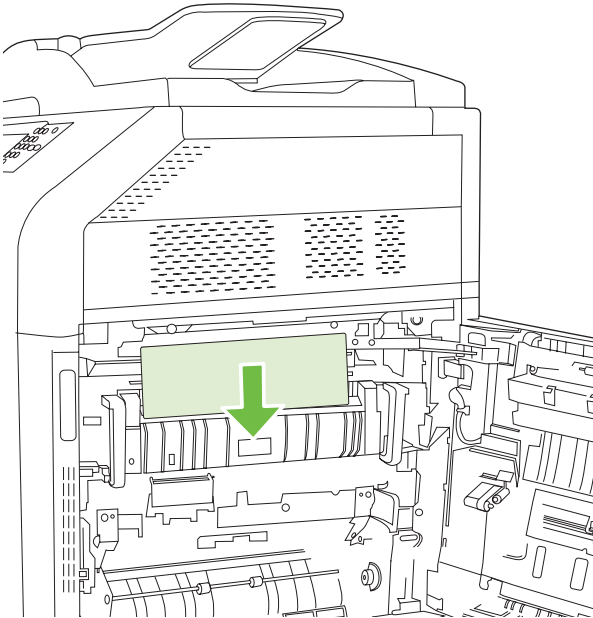

3. Se è presente carta inceppata nello sportello, tirare la carta delicatamente per rimuoverla.

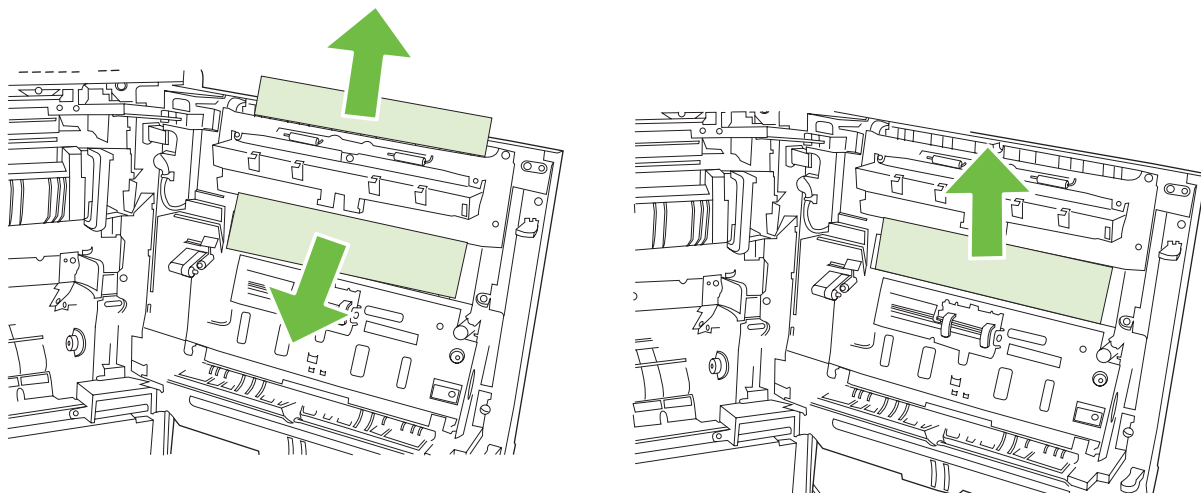

4. Sollevare il coperchio del sistema di alimentazione della carta all'interno dello sportello destro. Se è presente carta inceppata, tirarla delicatamente verso l'esterno per rimuoverla.

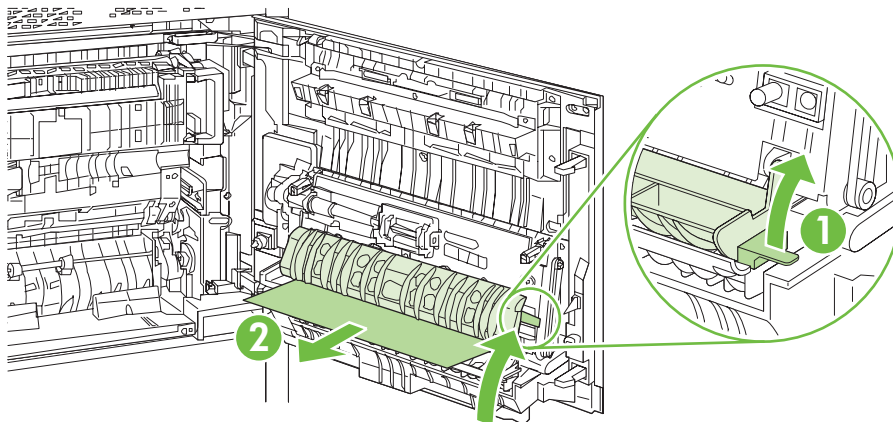

5. Sollevare la maniglia verde del gruppo di trasferimento e aprire il pannello.

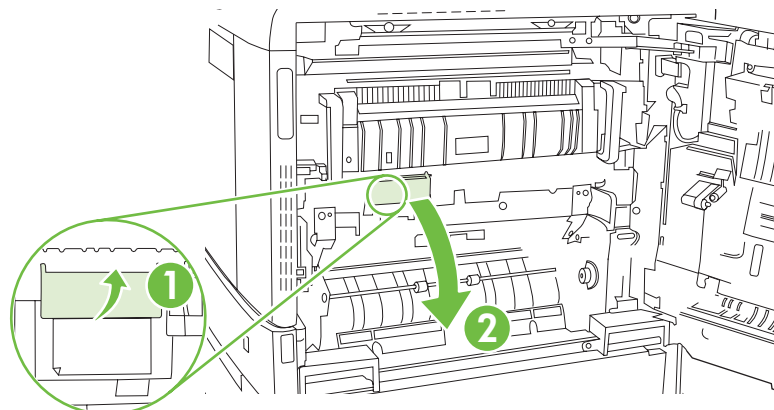

6. Tirare delicatamente la carta fuori dal percorso carta.

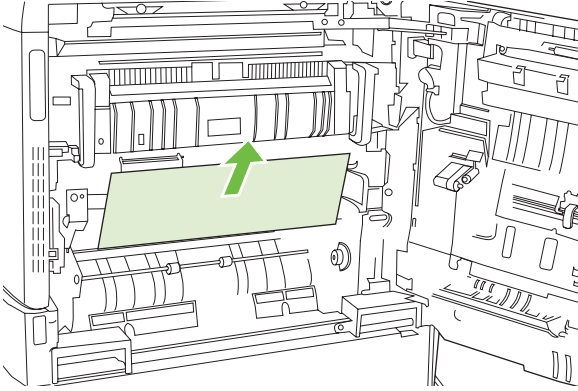

7. Chiudere il pannello di accesso dell'unità di trasferimento.

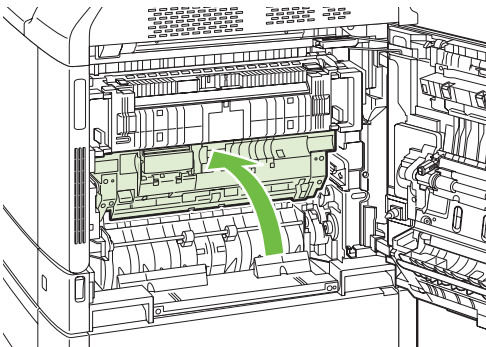

8. Chiudere lo sportello destro.

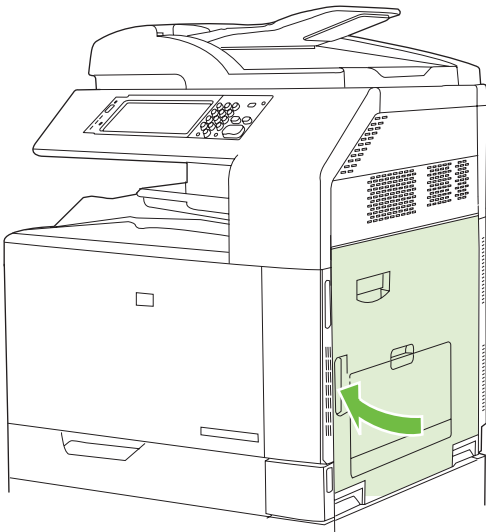

AREA 5: eliminazione degli inceppamenti nel vassoio 2 e nel percorso carta interno

1. Aprire lo sportello destro.

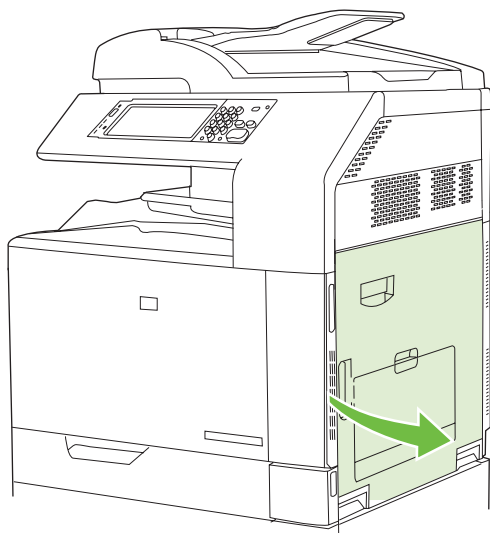

2. Sollevare la maniglia verde sul pannello di accesso dell'unità di trasferimento e aprire il pannello.

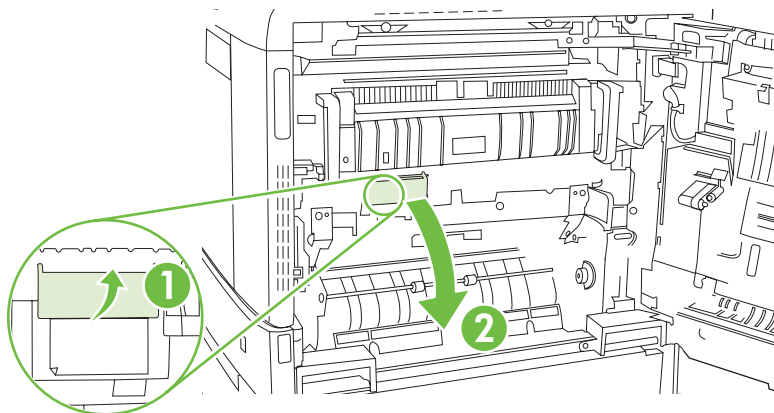

3. Tirare delicatamente la carta fuori dal percorso carta.

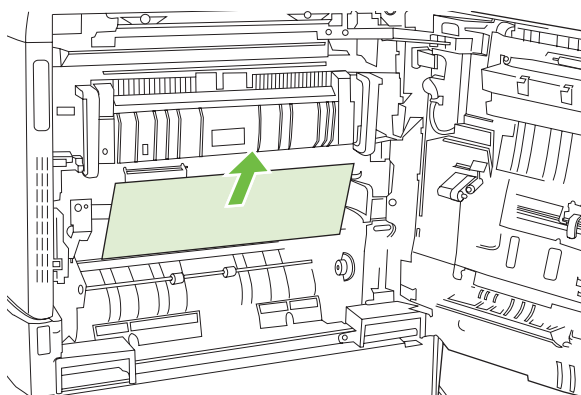

4. Chiudere il pannello di accesso dell'unità di trasferimento.

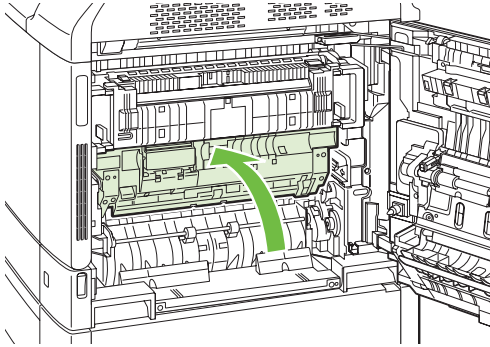

5. Aprire il vassoio 2 e controllare che la carta sia impilata correttamente.

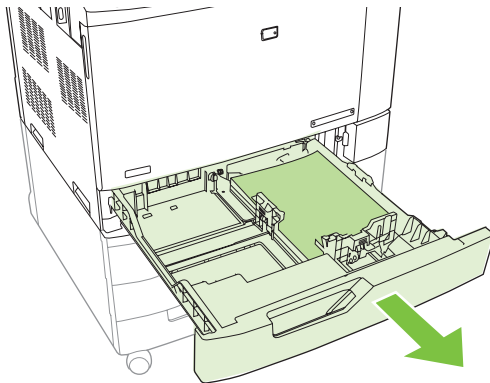

6. Estrarre completamente il vassoio dal prodotto tirando e sollevandolo leggermente.

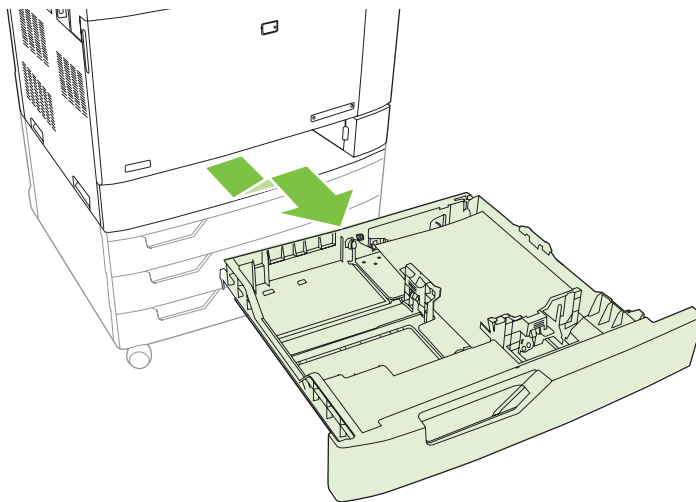

7. Rimuovere tutta la carta presente tra i rulli di alimentazione all'interno del prodotto.

8. Reinscrivere il vassoio 2 allineando i rulli laterali e spingendolo all'interno del prodotto.

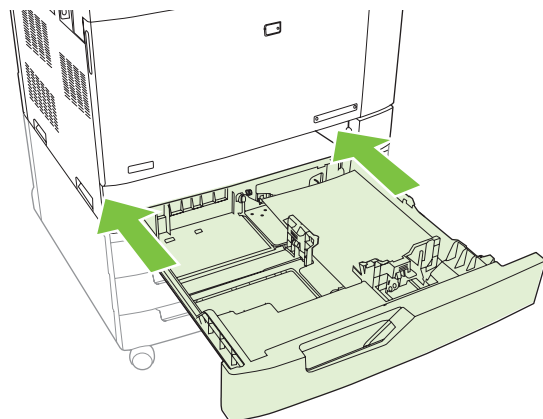

9. Chiudere il vassoio.

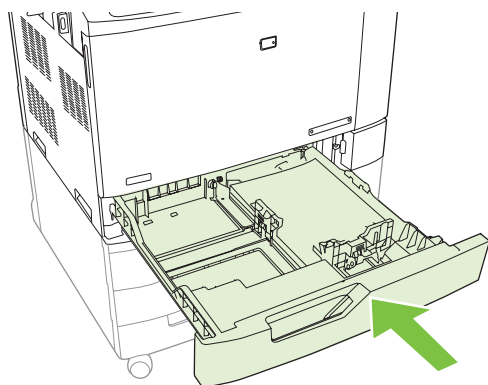

10. Chiudere lo sportello destro.

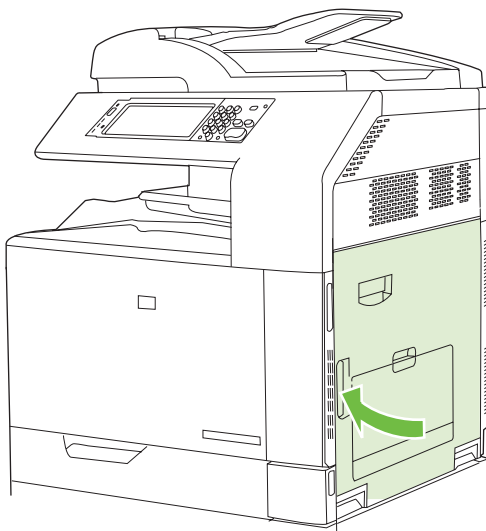

AREA 6: eliminazione degli inceppamenti nel vassoio 1

 **NOTA:** anche se la carta inceppata nel vassoio 1 è visibile, eliminare l'inceppamento dall'interno del prodotto aprendo lo sportello destro.

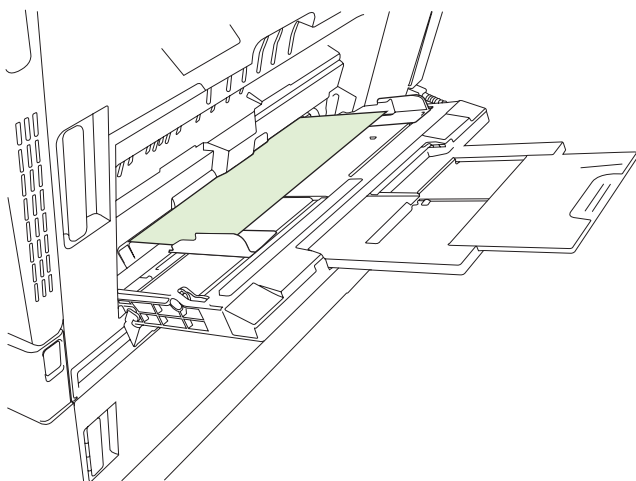

1. Aprire lo sportello destro.

 **NOTA:** quando si eliminano gli inceppamenti di carta lunga (11 x 17, 12 x 18 e A3), potrebbe essere necessario tagliare o strappare la carta inceppata prima di aprire lo sportello destro.

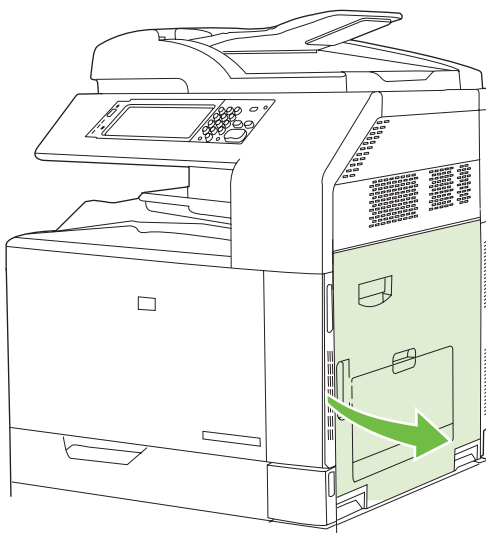

2. Se è visibile la carta inceppata all'interno dello sportello, tirarla delicatamente verso il basso per rimuoverla.

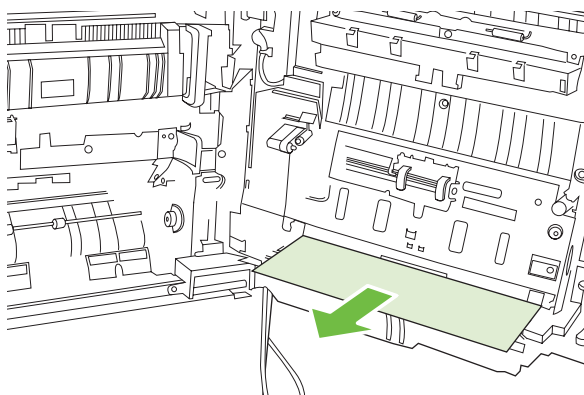

3. Se la carta è già entrata nel percorso interno, sollevare la maniglia verde sul pannello di accesso dell'unità di trasferimento e aprire il pannello.

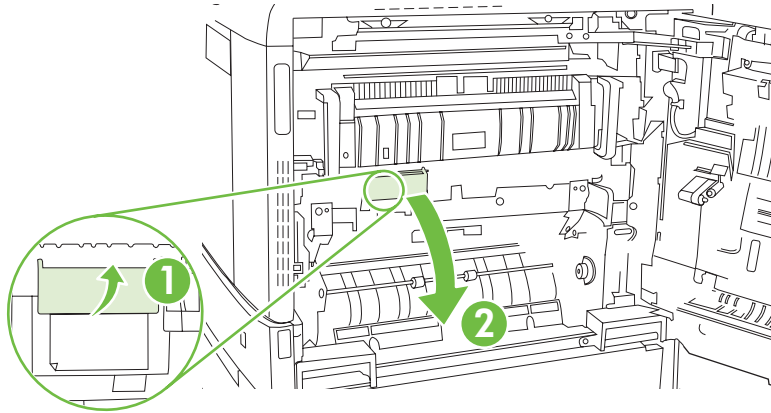

4. Tirare delicatamente la carta fuori dal percorso carta.

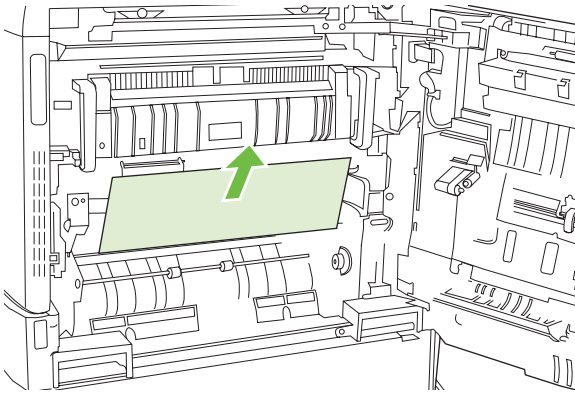

5. Chiudere il pannello di accesso dell'unità di trasferimento.

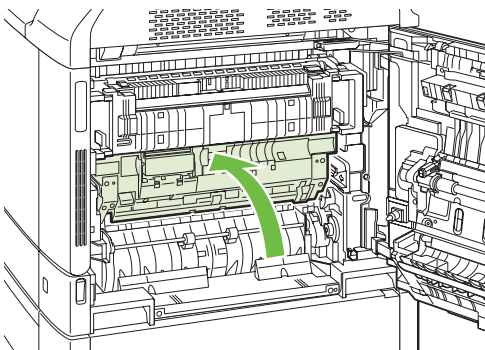

6. Chiudere lo sportello destro.

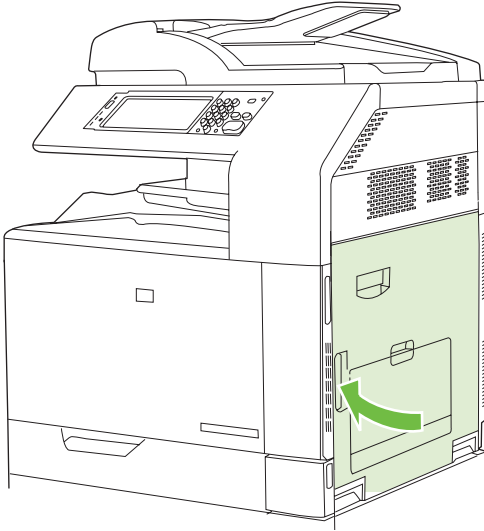

AREA 7: eliminazione degli inceppamenti nei vassoi opzionali 3, 4 e 5

1. Aprire lo sportello destro.

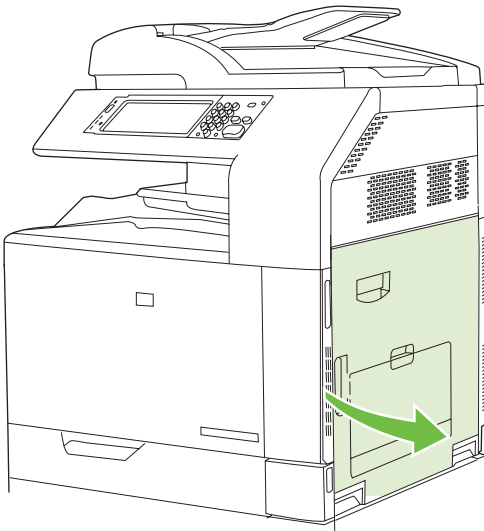

2. Se è visibile della carta nell'area di alimentazione, tirare delicatamente la carta inceppata per rimuoverla.

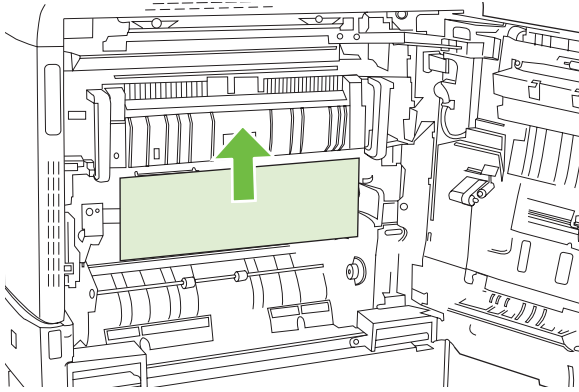

3. Chiudere lo sportello destro.

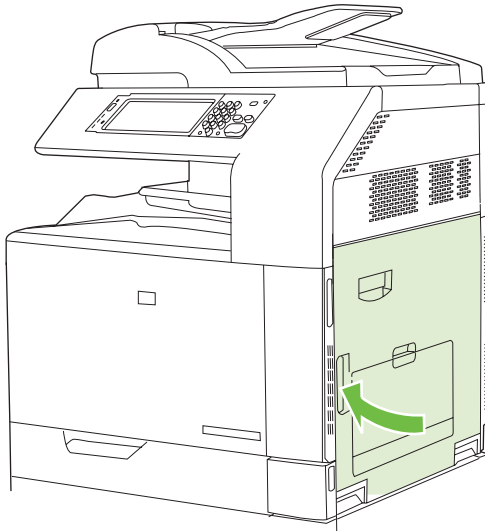

4. Aprire lo sportello inferiore destro.

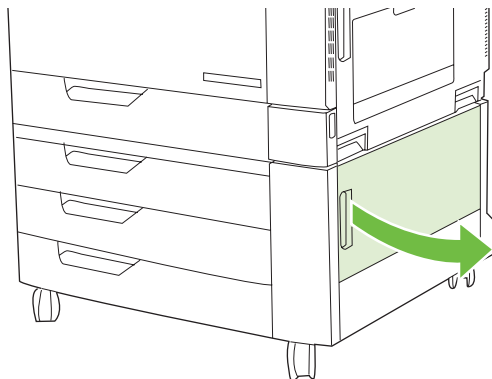

5. Tirare delicatamente la carta inceppata per rimuoverla.

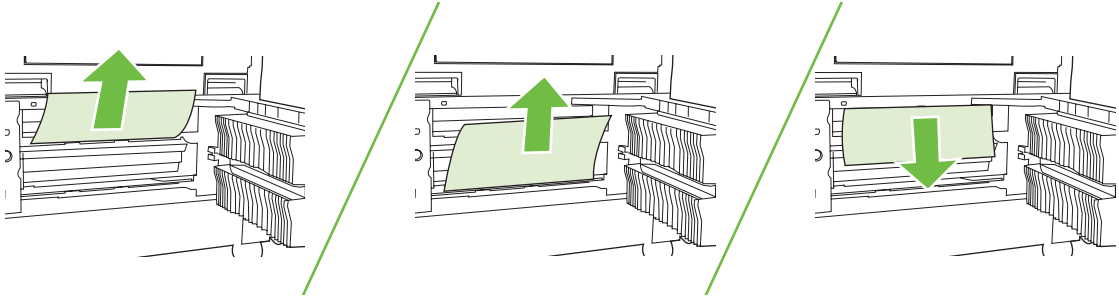

6. Aprire il vassoio indicato nel messaggio sul pannello di controllo e controllare che la carta sia impilata correttamente.

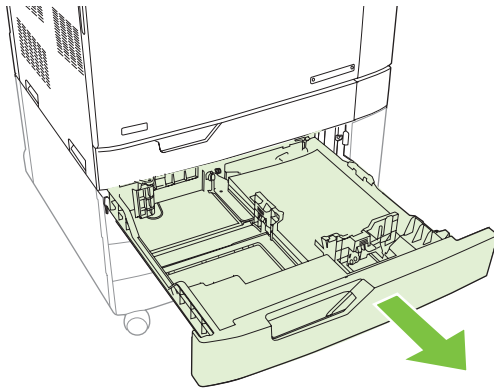

7. Chiudere il vassoio.

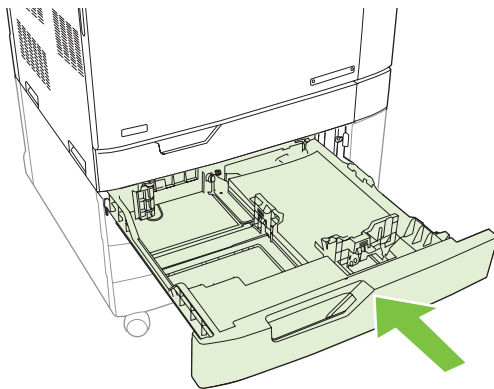

8. Chiudere lo sportello inferiore destro.

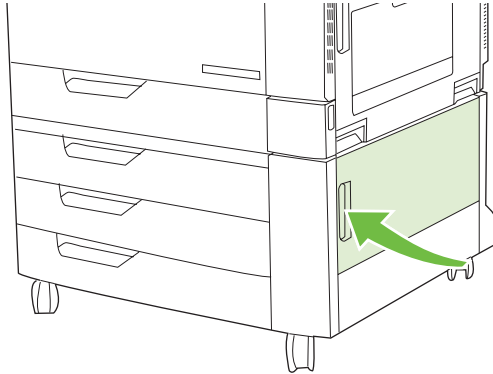

AREA 8: eliminazione degli inceppamenti nelle unità di finitura opzionali

Eliminazione degli inceppamenti nel ponte dell'accessorio di uscita

1. Sollevare il saliscendi sul coperchio superiore del ponte dell'accessorio di uscita e aprire il coperchio.

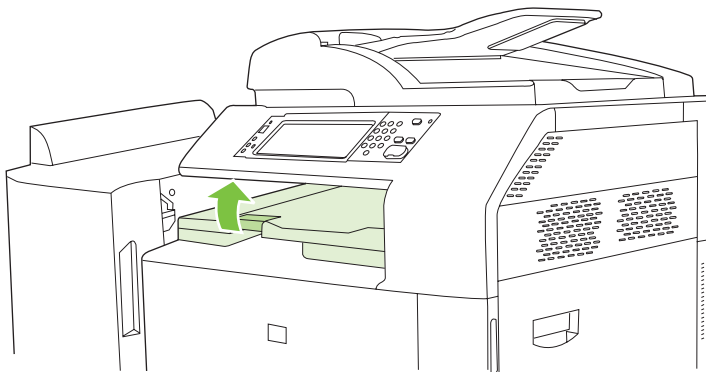

2. Tirare delicatamente la carta inceppata per rimuoverla.

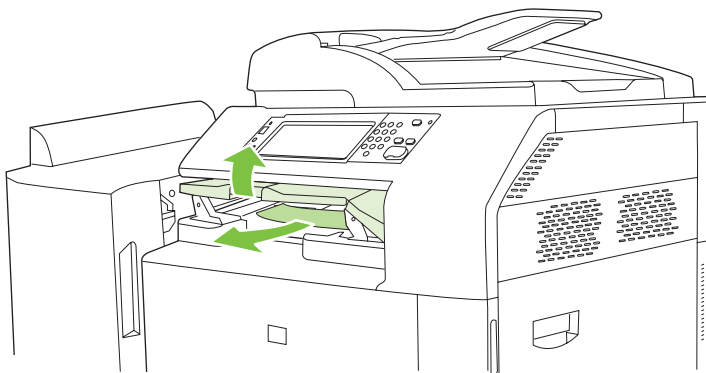

3. Chiudere il coperchio superiore del ponte.

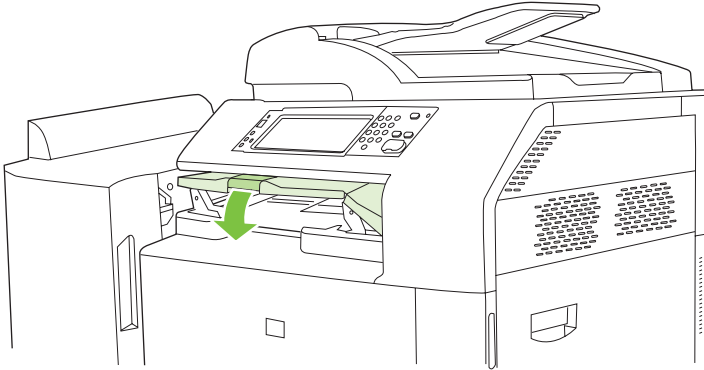

Eliminazione degli inceppamenti nell'area del fascicolatore

1. Sollevare il saliscendi sul coperchio superiore dell'unità di finitura e aprire il coperchio.

 **NOTA:** l'apertura del coperchio principale riduce la pressione sui rulli degli scomparti di uscita.

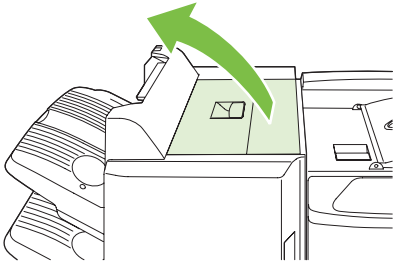

2. Rimuovere la carta inceppata dallo scomparto di uscita o dall'interno dell'unità di finitura.

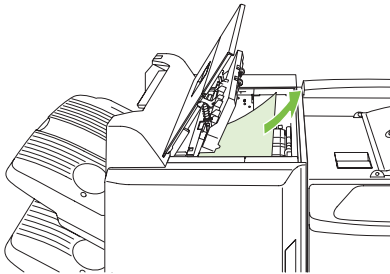
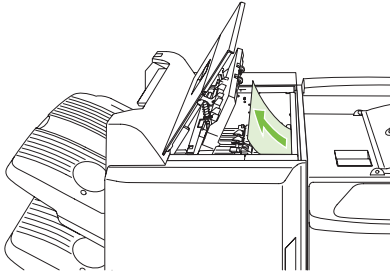
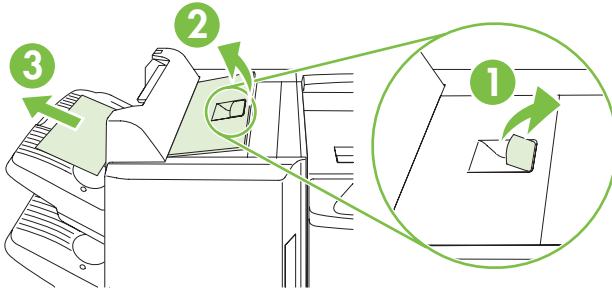

3. Chiudere il coperchio superiore dell'unità di finitura.

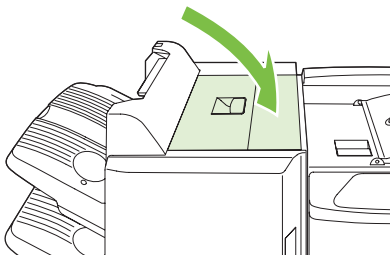

4. Sollevare il pannello guida oscillante dello scomparto di uscita. Se è presente della carta inceppata, rimuoverla delicatamente.

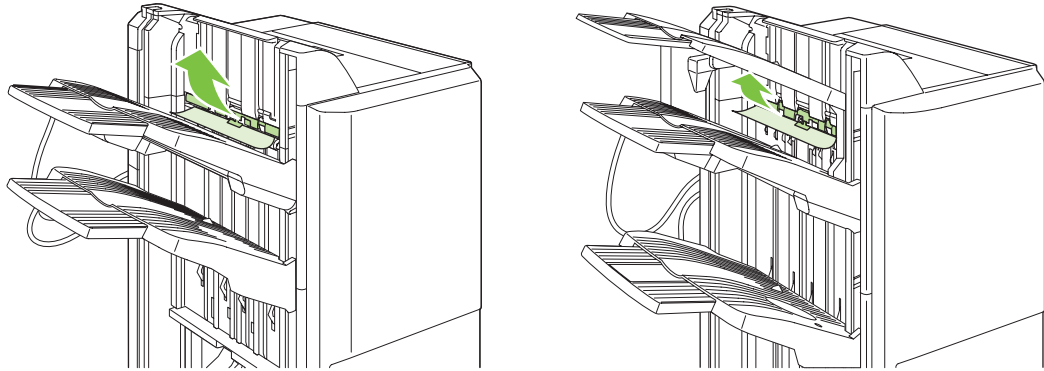

Eliminazione degli inceppamenti nell'accessorio per la creazione di opuscoli

1. Se è presente della carta inceppata nello scomparto di uscita dell'accessorio per la creazione di opuscoli, tirare delicatamente la carta per rimuoverla.

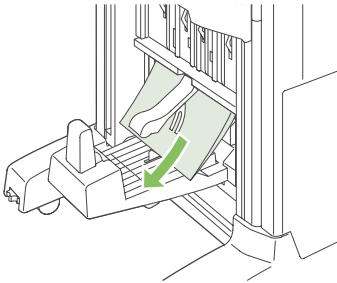

2. Aprire lo sportello anteriore dell'accessorio per la creazione di opuscoli.

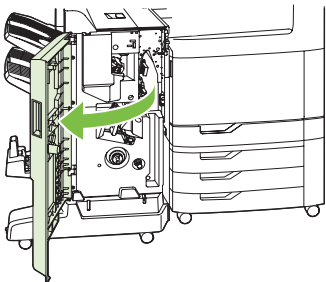

3. Spingere verso destra la guida di trasporto superiore e rimuovere l'eventuale carta inceppata.

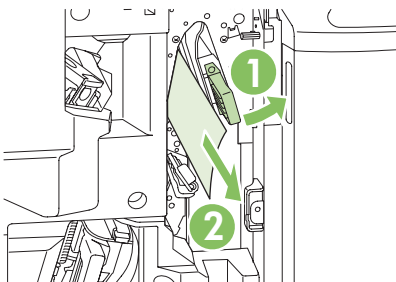

4. Spingere verso destra la guida di trasporto inferiore e rimuovere l'eventuale carta inceppata.

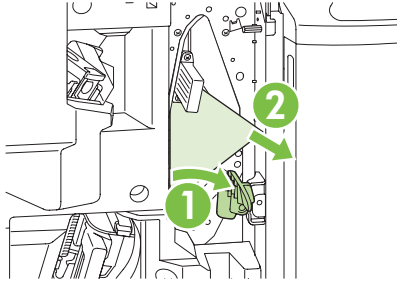

5. La manopola di posizionamento è quella più piccola, di colore verde, sulla destra. Ruotare la manopola di posizionamento in senso antiorario.

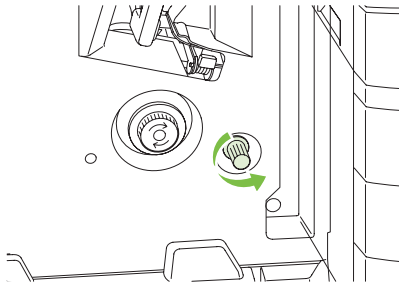

6. La manopola di rilascio della carta inceppata è quella più grande, di colore verde, sulla sinistra. Spingere la manopola di rilascio della carta inceppata, quindi ruotarla in senso orario per spostare la carta inceppata nello scomparto di uscita.

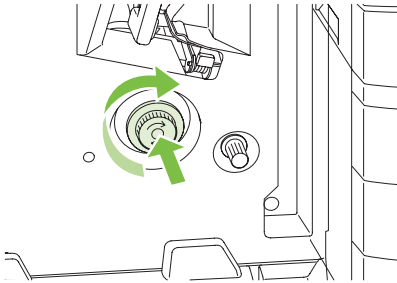

7. Chiudere lo sportello anteriore dell'accessorio per la creazione di opuscoli.

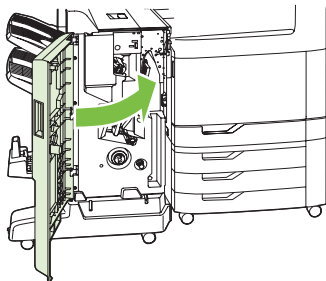

AREA 9: Eliminazione degli inceppamenti dall'ADF

1. Aprire il coperchio dell'ADF.

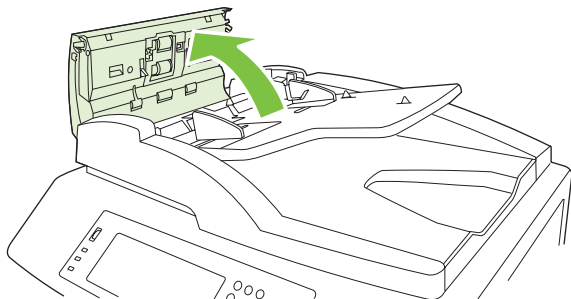

2. Rimuovere i supporti inceppati.

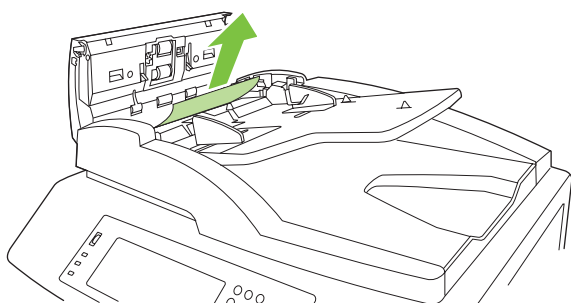

3. Chiudere il coperchio dell'ADF.

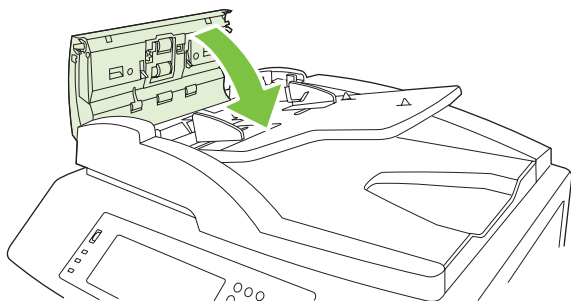

Eliminazione delle inceppamenti nella cucitrice

Eliminazione degli inceppamenti nella cucitrice principale

Sia il raccogliitore/cucitrice HP a 3 scomparti che l'unità di finitura per la creazione di opuscoli HP sono dotati di una cucitrice principale, situata nella zona superiore dell'unità.

1. Aprire lo sportello principale dell'unità di finitura.

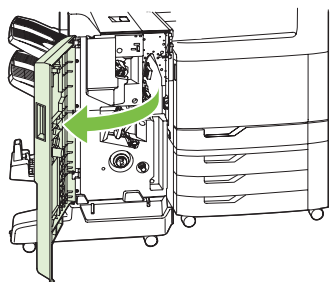

2. Per rimuovere la cartuccia, sollevare la maniglia verde ed estrarre la cartuccia.

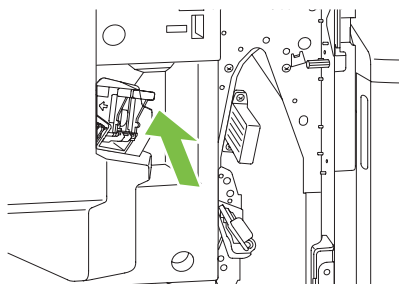

3. Sollevare la levetta sulla parte posteriore della cartuccia della cucitrice.

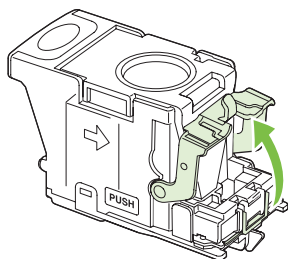

4. Rimuovere i punti metallici danneggiati che fuoriescono dalla cartuccia della cucitrice. Rimuovere l'intero gruppo di punti metallici a cui i punti danneggiati erano attaccati.

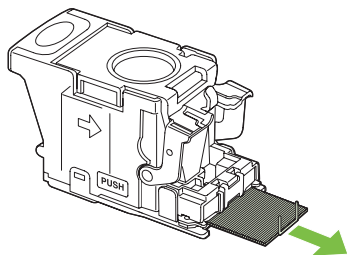

5. Abbassare la leva sulla parte posteriore della cartuccia della cucitrice finché non scatta in posizione.

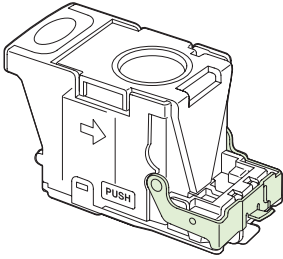

6. Reinscrivere la cartuccia della cucitrice nell'unità di finitura e spingere la maniglia verde verso il basso finché non scatta in posizione.

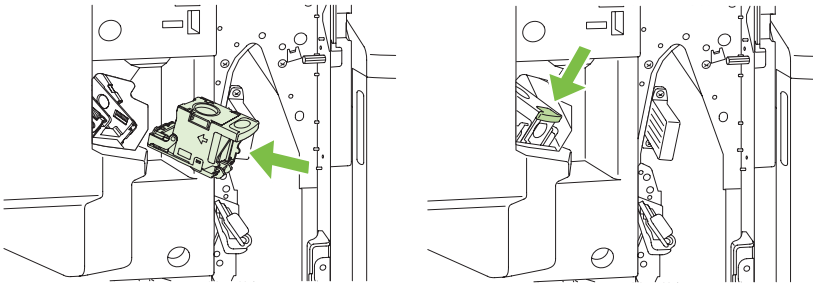

7. Chiudere il coperchio anteriore dell'unità di finitura.

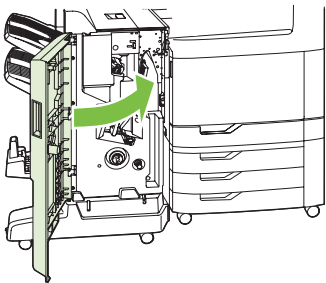

Eliminazione degli inceppamenti della cucitrice nell'accessorio per la creazione di opuscoli

L'accessorio per la creazione di opuscoli è dotato di una cucitrice per rilegature situata sotto la cucitrice principale. La cucitrice per rilegature è dotata di due cartucce.

1. Aprire lo sportello anteriore dell'accessorio per la creazione di opuscoli.

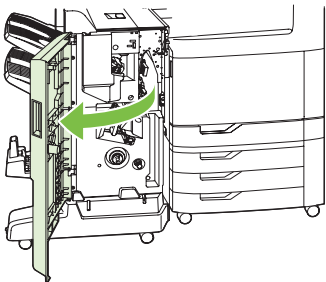

2. Spingere verso destra la guida di trasporto superiore e rimuovere l'eventuale carta inceppata.

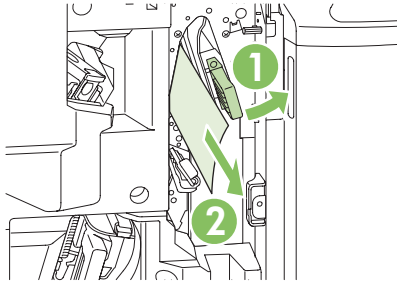

3. Afferrare la maniglia blu del carrello della cucitrice e tirarla verso l'esterno mantenendola diritta.

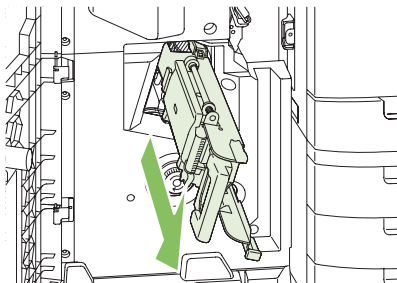

4. Afferrare la maniglia sull'unità delle cartucce blu e tirarla, quindi ruotarla finché non si trova in posizione verticale.

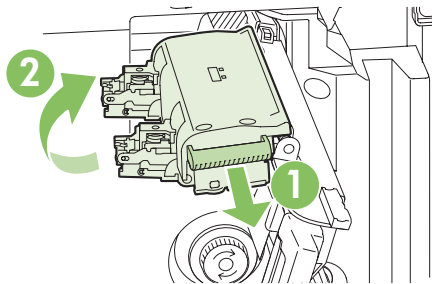

5. Verificare in ogni cartuccia se sono presenti punti metallici inceppati.
- a. In ogni cartuccia, premere verso il basso le linguette di plastica verde e sollevare la piastra di eliminazione degli inceppamenti.

⚠ **AVVERTENZA!** Non mettere le dita o le mani sotto la cartuccia della cucitrice durante questa procedura.

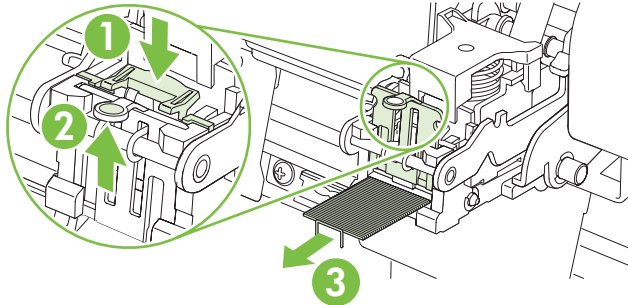

- b. Rimuovere i punti eventualmente inceppati. Rimuovere tutti i punti metallici danneggiati e l'intero gruppo di punti a cui i punti danneggiati erano attaccati.
- c. Premere verso il basso sulla piastra di eliminazione degli inceppamenti per chiuderla.

⚠ **AVVERTENZA!** Non mettere le dita o le mani sotto la cartuccia della cucitrice durante questa procedura.

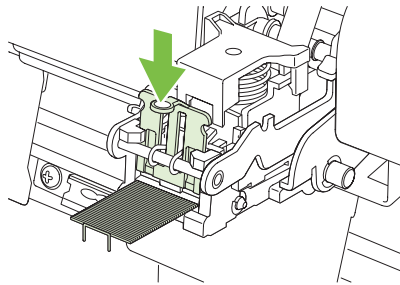

6. Tirare in avanti l'unità delle cartucce e ruotarla finché non torna nella sua posizione di partenza. Spingere la maniglia per bloccarla in posizione.

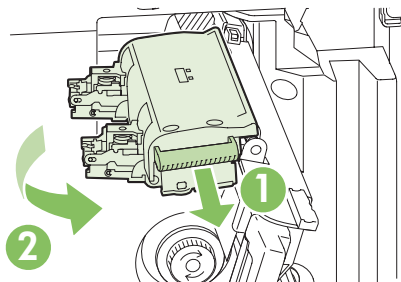

7. Spingere il carrello della cucitrice all'interno dell'accessorio per la creazione di opuscoli.

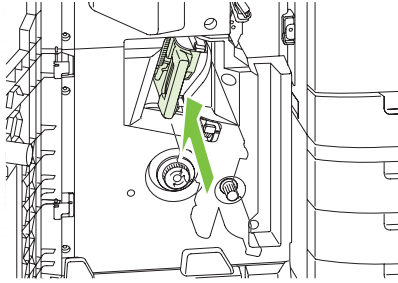

8. Chiudere lo sportello anteriore dell'accessorio per la creazione di opuscoli.

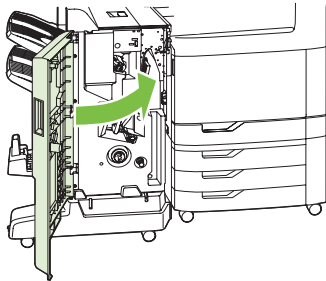

Recupero inceppamenti

Questo prodotto dispone di una funzione di recupero inceppamenti che ristampa le pagine inceppate. Sono disponibili le seguenti opzioni:

- **Auto:** il prodotto tenta di ristampare le pagine inceppate se la memoria disponibile è sufficiente.
 - **Spento:** il prodotto non tenta di ristampare le pagine inceppate. Poiché non viene utilizzata alcuna memoria per memorizzare le ultime pagine, le prestazioni risulteranno ottimali.
-
-  **NOTA:** se, quando si utilizza questa opzione, il prodotto esaurisce la carta ed è in corso la stampa di un processo fronte/retro, alcune pagine potrebbero andare perse.
-
- **Attivo:** il prodotto ristampa sempre le pagine inceppate. Viene allocata della memoria aggiuntiva per memorizzare le ultime pagine stampate. Ne potrebbe risultare un peggioramento complessivo delle prestazioni del prodotto.

Impostazione della funzione Ripristino inceppamento

1. Toccare **Amministrazione**, quindi **Funzionamento periferica**.
2. Toccare **Funzionamento avvisi/errori**, quindi **Ripristino inceppamento**.
3. Toccare un'opzione, quindi **Salva**.

Problemi relativi alla carta

Usare solo carta che corrisponda alle caratteristiche indicate nel documento *HP LaserJet Printer Family Print Media Guide (Guida ai supporti di stampa per la famiglia di stampanti HP LaserJet)*. Questa guida è disponibile all'indirizzo www.hp.com/support/ljpaperguide.

Alimentazione di più fogli

Alimentazione di più fogli

Causa	Soluzione
Il vassoio di entrata è stato caricato eccessivamente. Aprire il vassoio e controllare che l'altezza della risma di carta non superi l'indicatore di altezza massima.	Rimuovere dal vassoio la carta in eccesso.
I fogli di carta da stampare aderiscono l'uno all'altro.	Rimuovere i fogli di carta, quindi fletterli o ruotarli di 180° o rovesciarli, infine ricaricarli nel vassoio. NOTA: non separare i fogli. Questa azione genera elettricità statica e fa aderire i fogli tra loro.
La carta non corrisponde alle specifiche del prodotto.	Utilizzare solo carta compatibile con le specifiche HP per questo prodotto.
I vassoi non sono regolati correttamente.	Verificare che le guide della carta corrispondano alle dimensioni della carta utilizzata.

Alimentazione di fogli di formato errato

Alimentazione di fogli di formato errato

Causa	Soluzione
Il formato della carta caricata nel vassoio di alimentazione non è corretto.	Caricare carta con il formato corretto.
Nell'applicazione software o nel driver della stampante non è selezionato il corretto formato della carta.	Confermare la correttezza delle impostazioni nell'applicazione e nel driver per la stampante: le impostazioni selezionate nell'applicazione hanno precedenza rispetto a quelle del driver per la stampante e del pannello di controllo, mentre quelle del driver per la stampante hanno precedenza su quelle del pannello di controllo. Per ulteriori informazioni, vedere Modifica delle impostazioni del driver della stampante per Windows a pagina 69 o Modifica delle impostazioni del driver della stampante per Macintosh a pagina 77 .
Nel pannello di controllo del prodotto non è selezionato il corretto formato della carta per il vassoio.	Nel pannello di controllo, selezionare il formato della carta corretto per il vassoio.
Il formato della carta non è configurato correttamente per il vassoio di alimentazione.	Stampare una pagina di configurazione o utilizzare il pannello di controllo per determinare il formato della carta per il quale è configurato il vassoio.
Le guide del vassoio non aderiscono alla carta.	Verificare che le guide siano a contatto con la carta.

La carta viene caricata dal vassoio errato

La carta viene caricata dal vassoio errato

Causa	Soluzione
Viene utilizzato il driver di un diverso prodotto.	Utilizzare il driver per il prodotto in uso.
Il vassoio specificato è vuoto.	Caricare la carta nel vassoio specificato.
Il formato della carta non è configurato correttamente per il vassoio di alimentazione.	Stampare una pagina di configurazione o utilizzare il pannello di controllo per determinare il formato della carta per il quale è configurato il vassoio.
Le guide del vassoio non aderiscono alla carta.	Verificare che le guide siano a contatto con la carta.

L'alimentazione della carta non avviene automaticamente

L'alimentazione della carta non avviene automaticamente

Causa	Soluzione
Nell'applicazione software è stata selezionata l'alimentazione manuale.	Caricare il vassoio 1 oppure, se è già caricato, premere il pulsante Avvia.
Il formato della carta caricata non è corretto.	Caricare carta con il formato corretto.
Il vassoio di entrata è vuoto.	Caricare il vassoio.
Non è stata eliminata tutta la carta inceppata.	Aprire il prodotto e rimuovere la carta inceppata nel percorso carta.
Il formato della carta non è configurato correttamente per il vassoio di alimentazione.	Stampare una pagina di configurazione o utilizzare il pannello di controllo per determinare il formato della carta per il quale è configurato il vassoio.
Le guide del vassoio non aderiscono alla carta.	Verificare che la guida posteriore e la guida per la larghezza della carta siano a contatto con la carta.
L'opzione Richiesta alimentazione manuale è impostata su SEMPRE . Il prodotto richiede sempre l'alimentazione manuale, anche se il vassoio è caricato.	Aprire il vassoio, ricaricarlo con il supporto richiesto, quindi chiudere il vassoio. In alternativa, impostare l'opzione Richiesta alimentazione manuale su SOLO SE CARICATO , in modo che il prodotto richieda l'alimentazione manuale solo se il vassoio è vuoto.
L'opzione USA VASSOIO RICHiesto del prodotto è impostata su IN ESCLUSIVA e il vassoio richiesto è vuoto. Il prodotto non utilizzerà un altro vassoio.	Caricare il vassoio richiesto. In alternativa, cambiare l'impostazione da IN ESCLUSIVA a PRIMA nel menu CONFIGURA PERIFERICA . Il prodotto può utilizzare altri vassoi se non vi sono supporti caricati nel vassoio specificato.

La carta non viene alimentata dai vassoi 2, 3, 4 o 5

La carta non viene alimentata dai vassoi 2, 3, 4 o 5

Causa	Soluzione
Il formato della carta caricata non è corretto.	Caricare carta con il formato corretto.

La carta non viene alimentata dai vassoi 2, 3, 4 o 5

Causa	Soluzione
Il vassoio di entrata è vuoto.	Caricare il vassoio.
Nel pannello di controllo del prodotto non è selezionato il tipo di carta corretto per il vassoio.	Sul pannello di controllo della stampante selezionare il tipo di carta corretto per il vassoio.
Non è stata eliminata tutta la carta inceppata.	Aprire il prodotto e rimuovere la carta inceppata nel percorso carta. Esaminare attentamente l'area del fusore per individuare eventuali inceppamenti.
Nessuno dei vassoi opzionali viene visualizzato come opzione selezionabile per il vassoio di entrata.	I vassoi opzionali sono disponibili per la selezione soltanto se sono installati. Verificare che i vassoi opzionali siano installati correttamente. Verificare che il driver della stampante sia stato configurato in modo da riconoscere i vassoi opzionali.
Un vassoio opzionale è installato in modo non corretto.	Stampare una pagina di configurazione per verificare che il vassoio opzionale è installato. In caso contrario, accertarsi che il vassoio sia correttamente collegato al prodotto.
Il formato della carta non è configurato correttamente per il vassoio di alimentazione.	Stampare una pagina di configurazione o utilizzare il pannello di controllo per determinare il formato della carta per il quale è configurato il vassoio.
Le guide del vassoio non aderiscono alla carta.	Verificare che le guide siano a contatto con la carta.

Mancata alimentazione dei lucidi e della carta lucida

Mancata alimentazione dei lucidi e della carta lucida

Causa	Soluzione
Nel software o nel driver della stampante non è selezionato il tipo di carta corretto.	Verificare che nel software o nel driver della stampante sia selezionato il tipo di carta corretto.
Il vassoio di entrata è stato caricato eccessivamente.	Rimuovere dal vassoio la carta in eccesso. Non caricare più di 200 fogli di carta lucida o pellicola lucida, oppure più di 100 lucidi nei vassoi 2, 3, 4 o 5. Non superare l'indicatore di altezza massima della risma per il vassoio 1.
La carta presente in un altro vassoio di alimentazione ha lo stesso formato dei lucidi e il prodotto utilizza per impostazione predefinita l'altro vassoio.	Accertarsi che il vassoio di entrata contenente i lucidi o la carta lucida sia selezionato nell'applicazione software o nel driver per la stampante. Utilizzare il pannello di controllo del prodotto per configurare il vassoio sul tipo di carta caricato.
Il vassoio contenente i lucidi o la carta lucida non è configurato correttamente per il tipo di supporto.	Accertarsi che il vassoio di entrata contenente i lucidi o la carta lucida sia selezionato nell'applicazione software o nel driver per la stampante. Utilizzare il pannello di controllo del prodotto per configurare il vassoio sul tipo di carta caricato.
È possibile che i lucidi o la carta patinata lucida non siano conformi alle specifiche della carta.	Utilizzare solo carta compatibile con le specifiche HP per questo prodotto.
Gli ambienti con umidità elevata possono provocare il mancato caricamento della carta lucida o il caricamento di più fogli.	Per risultati ottimali, caricare la carta lucida dai vassoi 2, 3, 4 o 5. Evitare di stampare su carta lucida in condizioni di elevata umidità. Quando si stampa su carta lucida, per migliorare l'alimentazione della carta nel prodotto, rimuovere la carta dalla sua confezione e lasciarla riposare per alcune ore. Tenere presente però che la carta lasciata riposare in ambienti umidi potrebbe subire delle deformazioni.

- △ **ATTENZIONE:** la Carta per presentazioni HP per stampanti laser a colori, lucida (Q2546A) non è supportata da questo prodotto. L'uso di questo tipo di carta può provocare un inceppamento nel fusore, che potrebbe comportare la sostituzione dello stesso. Si raccomanda di utilizzare una delle due alternative seguenti: Carta per presentazioni HP per stampanti LaserJet a colori, patinata lucida (Q6541A) o Carta per brochure HP per stampanti LaserJet a colori, lucida (Q6611A, Q6610A). Per un elenco dei tipi di carta supportati, vedere [Tipi di carta supportati a pagina 102](#).

Inceppamento o mancata alimentazione delle buste

Inceppamento o mancata alimentazione delle buste

Causa	Soluzione
Le buste sono state caricate in un vassoio non supportato. Le buste vengono alimentate solo dal vassoio 1.	Caricare le buste nel vassoio 1.
Le buste sono arricciate o danneggiate.	Usare buste diverse. Conservare le buste in un ambiente asciutto.
Le buste si attaccano a causa dell'eccessiva umidità.	Usare buste diverse. Conservare le buste in un ambiente asciutto.
L'orientamento delle buste è errato.	Verificare che le buste siano caricate in modo corretto.
Le buste utilizzate non sono supportate dal prodotto	Consultare la <i>HP LaserJet Printer Family Print Media Guide (Guida ai supporti di stampa per la famiglia di stampanti HP LaserJet)</i> .
Il vassoio 1 è configurato per un formato diverso da quello delle buste.	Configurare il vassoio 1 per le buste.

I fogli sono arricciati o stropicciati

I fogli sono arricciati o stropicciati

Causa	Soluzione
La carta non corrisponde alle specifiche del prodotto.	Utilizzare solo carta compatibile con le specifiche HP per questo prodotto.
La carta è danneggiata o in cattive condizioni.	Rimuovere la carta dal vassoio di alimentazione e caricare carta in buone condizioni.
La velocità del prodotto deve essere ridotta.	Impostare l'opzione ARRICCIAMENTO CARTA nel menu Qualità di stampa su RIDOTTO per ridurre la velocità massima a 10 ppm (invece di 40 ppm) e la velocità 3/4 a 7,5 ppm (invece di 30 ppm).
Il prodotto è utilizzato in un ambiente eccessivamente umido.	Verificare che l'ambiente in cui funziona la stampante sia conforme alle specifiche relative all'umidità.
Vengono stampate grandi aree a stampa densa.	Tali aree di stampa possono causare arricciature. Provare a usare motivi diversi.
La carta utilizzata non è stata conservata correttamente e potrebbe avere assorbito umidità.	Rimuovere la carta e utilizzare altra carta proveniente da una nuova confezione.
I bordi della carta non sono netti.	Rimuovere i fogli, quindi fletterli o ruotarli di 180° o rovesciarli, infine ricaricarli nel vassoio. Non separare i fogli. Se il problema si ripresenta, sostituire la carta.

I fogli sono arricciati o stropicciati

Causa	Soluzione
Il tipo di carta specificato non è stato configurato per il vassoio o selezionato nel software.	Configurare il software per l'uso della carta. Consultare la documentazione del software. Configurare il vassoio per la carta. Vedere Caricamento della carta e dei supporti di stampa a pagina 105 .
La carta è già stata utilizzata per un processo di stampa.	Non riutilizzare la carta.

Stampa fronte/retro non eseguita correttamente dal prodotto

La stampa fronte/retro (su due facciate) non viene eseguita correttamente dal prodotto

Causa	Soluzione
La carta usata non è adatta alla stampa fronte/retro.	Verificare che la carta usata sia adatta alla stampa fronte/retro.
Il driver per la stampante non è impostato per la stampa fronte/retro.	Impostare il driver per la stampante in modo da attivare la stampa fronte/retro.
La prima pagina viene stampata sul lato posteriore dei moduli prestampati o della carta intestata.	Caricare i moduli prestampati e la carta intestata nel vassoio 1 con il lato di stampa rivolto verso il basso e la parte superiore della pagina verso la parte posteriore del prodotto. Per i vassoi 2, 3, 4 e 5, caricare la carta con il lato di stampa rivolto verso l'alto e la parte superiore della pagina verso la parte posteriore del prodotto.
Il modello del prodotto non supporta la stampa fronte/retro automatica.	Il modello HP Color LaserJet CM6040 MFP non supporta la stampa fronte/retro automatica.
La configurazione del prodotto non è impostata per la stampa fronte/retro.	In Windows, eseguire la configurazione automatica: <ol style="list-style-type: none">1. Fare clic sul pulsante Start, selezionare Impostazioni, quindi fare clic su Stampanti (per Windows 2000) o su Stampanti e fax (per Windows XP).2. Fare clic con il pulsante destro del mouse sull'icona del prodotto HP, quindi selezionare Proprietà o Preferenze stampa.3. Fare clic sulla scheda Impostazioni periferica.4. Sotto Opzioni installabili fare clic su Aggiorna ora nell'elenco Configurazione automatica.

Spie del formatter

Tre LED sul formatter indicano che il prodotto funziona correttamente.

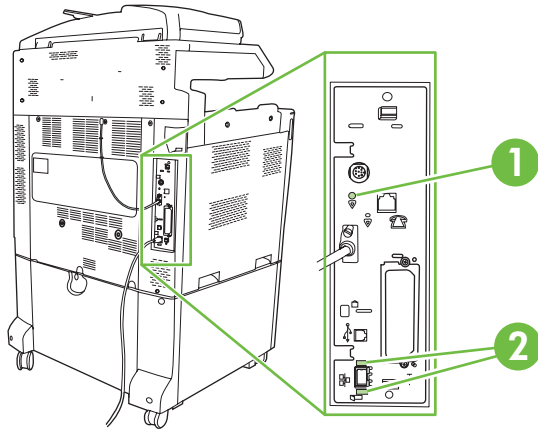

1	LED a impulsi
2	LED di HP Jetdirect (questo LED è disponibile solo se HP Jetdirect è installato)

LED di HP Jetdirect

Il server di stampa HP JetDirect incorporato è dotato di due LED. Il LED giallo indica l'attività di rete e quello verde indica lo stato del collegamento. Un LED giallo lampeggiante indica il traffico di rete. Se il LED verde è spento, un collegamento non è riuscito.

Se si verificano errori di collegamento, controllare tutte le connessioni dei cavi di rete. Inoltre, è possibile configurare manualmente le impostazioni del collegamento nel server di stampa incorporato mediante i menu del pannello di controllo del prodotto.

1. Scorrere fino a individuare l'opzione **Amministrazione** e toccarla.
2. Toccare **Impostazione iniziale**.
3. Toccare **Collegamento in rete e I/O**.
4. Toccare **Jetdirect incorporato** oppure **EIO <X> Jetdirect**.
5. Toccare **Velocità colleg.**
6. Selezionare la velocità di collegamento appropriata.
7. Toccare **Salva**.

LED a impulsi

Il LED a impulsi indica che il formatter funziona correttamente. Durante la fase di inizializzazione del prodotto, successiva all'accensione, il LED lampeggia rapidamente e quindi si spegne. Al termine della sequenza di inizializzazione del prodotto, il LED a impulsi lampeggia.

Se il LED lampeggiante è spento, potrebbe esserci un problema al formatter. In tal caso, rivolgersi a un centro di assistenza HP autorizzato. Vedere il pieghevole dell'assistenza HP oppure visitare il sito Web all'indirizzo www.hp.com/go/cljcm6030mfp_software o www.hp.com/go/cljcm6040mfp_software.

Risoluzione dei problemi relativi alla qualità di stampa e di copia

Le seguenti procedure aiutano a definire i problemi di qualità di stampa e le relative soluzioni. I problemi di qualità di stampa possono essere evitati facilmente effettuando tutti gli interventi di manutenzione necessari, utilizzando supporti di stampa conformi alle specifiche HP o stampando una pagina di pulizia.

Esempi di problemi relativi alla qualità di stampa

Alcuni problemi relativi alla qualità di stampa sono dovuti all'uso di carta non adeguata.

- Usare carta conforme alle specifiche HP.
- La superficie della carta è troppo ruvida. Utilizzare la carta che corrisponde alle specifiche consigliate da HP.
- Le impostazioni del driver della stampante o dei vassoi potrebbero essere errate. Controllare di avere configurato il vassoio della carta nel pannello di controllo del prodotto e di avere selezionato le impostazioni corrette nel driver per la carta in uso.
- La modalità di stampa potrebbe non essere stata impostata correttamente oppure la carta potrebbe non essere conforme alle specifiche indicate.
- I lucidi in uso non sono progettati per un'aderenza corretta del toner. Usare solo lucidi progettati per prodotti HP LaserJet a colori
- Il contenuto di umidità della carta in uso non è uniforme, è troppo elevato o è troppo basso. Usare la carta di un vassoio diverso o di un pacco non aperto.
- Alcune aree della carta non assorbono il toner. Usare la carta di un vassoio diverso o di un pacco non aperto.
- La carta intestata utilizzata è ruvida. Usare carta liscia per fotocopie. Se il problema viene risolto, chiedere al tipografo che prepara la carta intestata di usare un supporto conforme alle specifiche del prodotto.
- È possibile utilizzare varie modalità di stampa ottimizzate per risolvere i problemi relativi alla qualità di stampa. Vedere [Menu Qualità di stampa a pagina 51](#).

Righello dei difetti ricorrenti

Se i difetti si ripetono ad intervalli regolari sulla pagina, utilizzare questo righello per individuarne la causa. Posizionare l'estremità superiore del righello in corrispondenza del primo difetto. Il segno accanto alla successiva occorrenza del difetto indica quale componente deve essere sostituito.

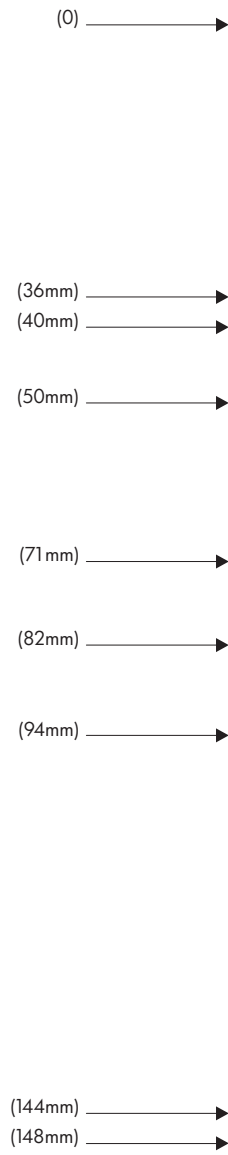

36 mm	Rullo di sviluppo in un tamburo fotosensibile. Il difetto della qualità di stampa è causato da uno dei quattro tamburi fotosensibili (tamburo fotosensibile).
40 mm	Rullo di caricamento in un tamburo fotosensibile. Il difetto è costituito da macchie o punti che talvolta si verificano durante il caricamento di etichette ed è causato da uno dei quattro tamburi fotosensibili (tamburo fotosensibile).
50 mm	Rullo di trasferimento 1 nell'unità di trasferimento (kit di trasferimento).
71 mm	Rullo di trasferimento 1 nel kit di trasferimento (kit di trasferimento).
82 mm	Tensione nell'unità di trasferimento (kit di trasferimento).
94 mm	Tamburo fotosensibile. Il difetto della qualità di stampa è causato da uno dei quattro tamburi (tamburo fotosensibile).

144 mm	Rullo di pressione del fusore (kit del fusore).
148 mm	Rullo del fusore nel fusore (kit del fusore).

Per identificare se il tamburo fotosensibile è la causa del problema, inserire un tamburo di un altro prodotto della serie HP Color LaserJet CM6040, se disponibile, prima di ordinare un nuovo tamburo fotosensibile.

Se il difetto si ripete a intervalli di 94 mm, sostituire il tamburo fotosensibile prima di procedere alla sostituzione del fusore.

Problemi relativi alla qualità di stampa associati all'ambiente

Se il prodotto è utilizzato in condizioni eccessivamente umide o troppo secche, verificare che l'ambiente in cui opera la stampante sia conforme alle specifiche. Vedere [Specifiche ambientali a pagina 315](#). Esistono varie modalità di ottimizzazione che possono essere utilizzate in caso di condizioni ambientali particolari. Vedere [Uso delle modalità di stampa manuali a pagina 286](#).

Problemi relativi alla qualità di stampa associati agli inceppamenti

- Assicurarsi che non vi sia carta nel percorso.
- Se si sono recentemente verificati degli inceppamenti, stampare due o tre pagine per pulire il prodotto.
- La carta non passa attraverso il fusore causando la presenza di difetti nell'immagine sui documenti successivi. Stampare due o tre pagine per ripulire il prodotto.

Ottimizzazione e miglioramento della qualità delle immagini

È possibile utilizzare le seguenti procedure per risolvere gran parte dei problemi di qualità dell'immagine.

Se queste procedure non migliorano la qualità di stampa, visitare il sito Web www.hp.com/go/cljcm6030mfp_software o www.hp.com/go/cljcm6040mfp_software.

Utilizzo di carta supportata

L'uso di carta o di altri supporti non compatibili nel prodotto può causare numerosi problemi di qualità dell'immagine.

Calibrazione del prodotto

La calibrazione è una funzione del prodotto che ottimizza la qualità di stampa. Se si verificano problemi di qualità delle immagini, calibrare il prodotto.

Sul pannello di controllo;

1. Toccare **Amministrazione**.
2. Scorrere e toccare **Print Quality (Qualità di stampa)**.
3. Scorrere e toccare **Calibration/Cleaning (Calibrazione/pulizia)**.
4. Toccare **Calibrazione veloce** oppure **Calibrazione completa**.
5. Toccare **Calibra**.

Definizione del tipo di carta corretto

Quando si invia un processo di stampa al prodotto, specificare il tipo di carta in uso.

1. Nel menu **File** del programma software, fare clic su **Stampa**.
2. Selezionare il prodotto, quindi fare clic su **Proprietà** o **Preferenze**.

 **NOTA:** la procedura può variare; quella descritta è la procedura più comune.

3. Selezionare la scheda **Carta/qualità**.
4. Nell'elenco a discesa **Tipo di carta**, selezionare **Altro...** e selezionare il tipo di carta più simile a quello caricato nel prodotto.

Pulizia del fusore

Stampare la pagina di pulizia per liberare il fusore dal toner e dalle particelle di carta che potrebbero essersi accumulate. L'accumulo di toner e di altri residui può provocare la comparsa di macchie sul lato anteriore o posteriore del documento stampato.

HP consiglia di utilizzare la pagina di pulizia quando si verificano problemi di qualità dell'immagine.

Durante la procedura di pulizia, sul pannello di controllo del prodotto viene visualizzato il messaggio **Pulizia**.

Per un corretto funzionamento della pagina di pulizia, utilizzare carta per fotocopie (non utilizzare carta fine, pesante o ruvida).

Creazione e uso della pagina di pulizia

1. Individuare e toccare **Amministrazione**.
2. Scorrere e selezionare **Qualità di stampa**.
3. Toccare **Calibrazione/Pulizia**.
4. Toccare **Elabora pagina di pulizia**.

Risposta ai messaggi di errore del pannello di controllo

Se nel registro eventi viene visualizzato il messaggio **54.<XX> Errore**, potrebbe essere necessario eseguire alcuni interventi di manutenzione sul prodotto per evitare altri errori e risolvere i problemi di qualità di stampa.

1. Aprire e quindi chiudere lo sportello destro del prodotto per registrare il messaggio **54.<XX> errore** come ultima riga del registro eventi.
2. Individuare e toccare **Amministrazione**.
3. Individuare e toccare **Risoluzione dei problemi**.
4. Individuare e toccare **Log eventi**.

5. Toccare **Stampa**.
6. Trovare l'ultimo evento registrato.
 - Se l'evento è **54.OE.01 Sensore supporti**, è necessario sostituire il gruppo di trasferimento secondario di registrazione. Contattare l'assistenza HP all'indirizzo Web www.hp.com/go/cljcm6030mfp_software o www.hp.com/go/cljcm6040mfp_software e fornire il codice dell'errore.
 - Se l'evento è **54.OE.02 Sensore supporti**, è necessario sostituire il kit di trasferimento del prodotto. Contattare l'assistenza HP all'indirizzo Web www.hp.com/support/cljcm6040mfp o www.hp.com/support/cljcm6030mfp e fornire il codice dell'errore.
 - Se l'evento è **54.OE.03 Sensore supporti**, è necessario pulire il gruppo di trasferimento secondario di registrazione e il sensore dei supporti attenendosi alla seguente procedura.

Pulizia del gruppo di trasferimento secondario di registrazione

1. Aprire lo sportello di destra.

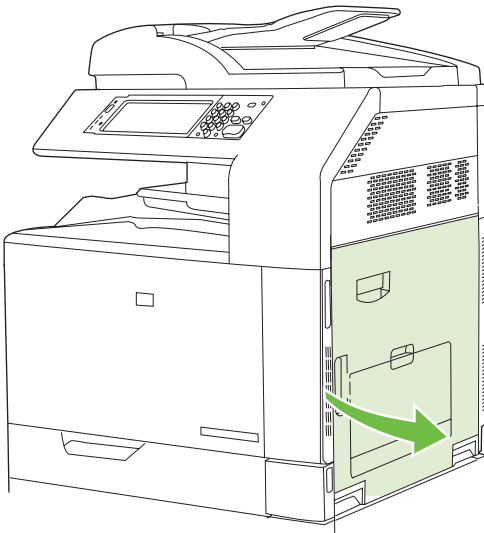

2. Individuare e rimuovere lo spazzolino di pulizia.

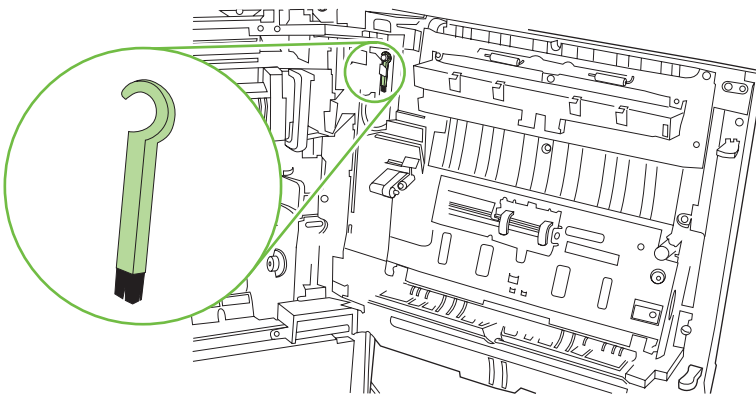

3. Sollevare la maniglia verde sul pannello di accesso del gruppo di trasferimento e aprire il pannello.

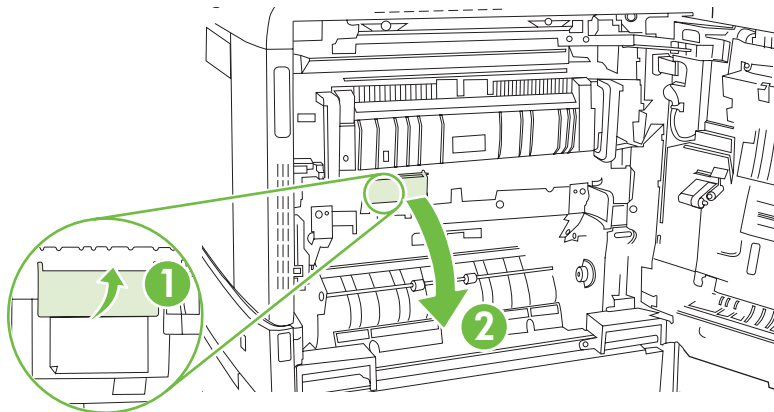

4. Pulire il sensore dei supporti con lo spazzolino.

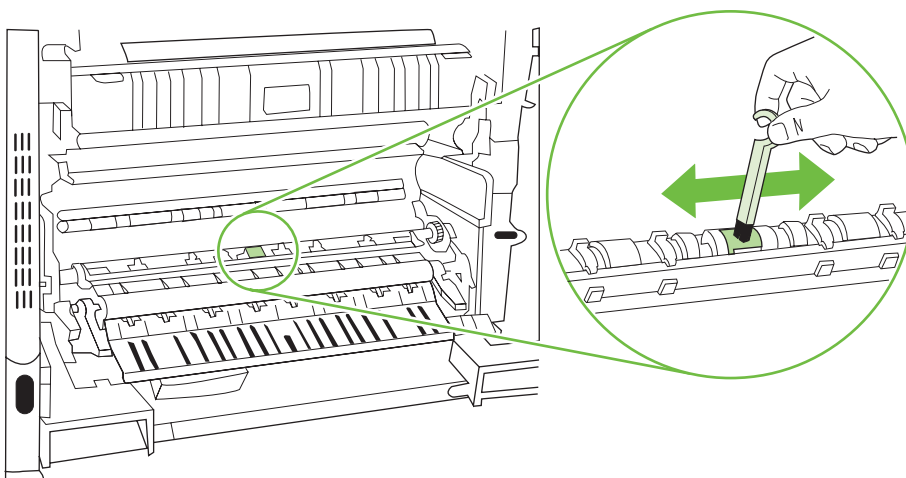

5. Chiudere il pannello di accesso e riporre lo spazzolino nel suo alloggiamento.

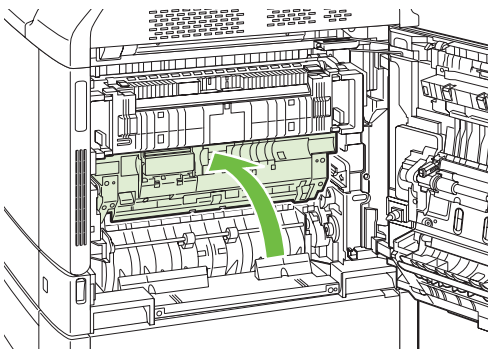

6. Chiudere lo sportello destro.

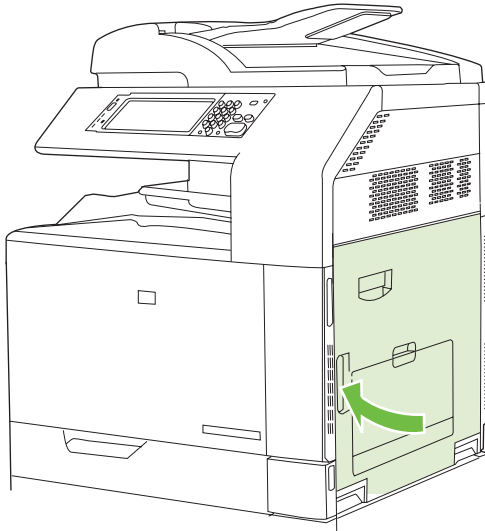

Uso delle modalità di stampa manuali

Provare le seguenti modalità di stampa manuali per verificare se possono risolvere i problemi di qualità dell'immagine. Queste opzioni sono disponibili nel sottomenu Ottimizza del menu Qualità di stampa del pannello di controllo. Vedere [Menu Qualità di stampa a pagina 51](#).

- **Temp. fusore.** Se un'immagine sbiadita della pagina è ripetuta in fondo alla pagina o nella pagina successiva, verificare che le impostazioni per il tipo di carta e la modalità di stampa siano corrette. Se sono ancora presenti impronte di immagini nei processi di stampa, impostare la funzione Temp. fusore su una delle impostazioni alternative. Provare l'impostazione Alternativa 1 e verificare se il problema viene risolto. Se il problema si ripresenta, provare con Alternativa 2 e quindi con Alternativa 3. Con le impostazioni Alternativa 2 e Alternativa 3 potrebbe verificarsi un ritardo tra i processi.
- **Supporti leggeri.** Impostare questa funzione su Attivato se vengono visualizzati frequentemente i messaggi Inc. ritardo fusore o Inc. carta intorno al fusore, in particolare quando si stampa su carta leggera o si stampano processi con un'elevata copertura di toner.
- **Temp. supporti.** Impostare questa funzione su **Ridotto** se nello scomparto di uscita i fogli di carta aderiscono tra loro.
- **Ambiente:** attivare questa funzione se il prodotto è utilizzato in un ambiente con bassa temperatura e si verificano problemi di qualità di stampa, ad esempio deformazioni dell'immagine stampata.
- **Voltaggio di linea:** attivare questa funzione se il prodotto è utilizzato in un ambiente con bassa tensione e si verificano problemi di qualità di stampa, ad esempio deformazioni dell'immagine stampata.
- **Sfondo.** Attivare questa funzione in presenza di stampe contenenti uno sfondo ombreggiato. L'uso di questa funzione può ridurre i livelli di lucidità.
- **Arricciamento carta:** se si verifica un'eccessiva arricciatura della carta nello scomparto di uscita, impostare questa funzione su **Ridotto**. Questa impostazione può causare una riduzione della velocità di stampa e aumentare la frequenza di sostituzione dei materiali di consumo.
- **Pre-rotazione.** Attivare questa funzione se sulle pagine appaiono strisce orizzontali. L'uso di questa funzione aumenta i tempi di riscaldamento del prodotto.

- **Vassoio 1:** se si notano dei segni sul retro della carta o una quantità eccessiva di toner sulle pagine quando si stampa dal vassoio 1, impostare la modalità su **Alternativa**. Quando la modalità è impostata su Alternativa, viene eseguito un ciclo di pulizia al termine di ciascun processo stampato dal vassoio 1. L'utilizzo della modalità Alternativa aumenta l'usura di tutte le cartucce di stampa.
- **Controllo utilizzo:** è necessario impostare questa opzione su **Attivata**.
- **Frequenza di pulizia = Normale/Alternativa:** impostare questa funzione su **Alternativa** se nelle stampe sono presenti difetti che si ripetono a intervalli di 38 mm (1,5 pollici). Questa funzione consente di aumentare la frequenza con cui viene pulito il rullo C. L'impostazione di questa funzione su **Alternativa** può causare una riduzione della velocità di stampa e aumentare la frequenza di sostituzione dei materiali di consumo.
- **Polarizzazione lama D= Normale/Alternativa:** impostare questa funzione su **Alternativa** se nelle stampe sono presenti righe verticali corte e bianche. L'impostazione **Alternativa** può causare la presenza di macchie scure nelle stampe, quindi verificare questa impostazione su alcuni processi di stampa.
- **Raccogliore di scarto = Normale/Alternativa:** impostare questa funzione su **Alternativa** se nei processi con una bassa copertura di toner sono presenti striature di toner longitudinali.
- **Rilascia spazzola = Disattivata/Attivata:** attivare questa funzione in ambienti con bassa temperatura e bassa umidità, se sui processi fronte/retro lunghi più di dieci pagine stampati su carta leggera sono presenti macchie di toner sparso.

Pagine per la risoluzione dei problemi di qualità di stampa

Utilizzare le pagine per la risoluzione dei problemi di qualità di stampa per riconoscere e risolvere i problemi relativi alla qualità di stampa.

1. Scorrere e toccare **Amministrazione**.
2. Scorrere e toccare **Risoluzione dei problemi**.
3. Toccare **Risoluzione dei problemi di qualità di stampa**.
4. Toccare **Stampa**.

Al termine della stampa delle pagine per la risoluzione dei problemi relativi alla qualità di stampa, viene ripristinato lo stato **Pronto** del prodotto. Attenersi alle istruzioni sulle pagine stampate.

Problemi nelle prestazioni

Problema	Causa	Soluzione
Le pagine stampate sono completamente bianche.	Le cartucce di stampa potrebbero avere ancora il nastro di sigillo.	Accertarsi che il nastro di sigillo sia stato rimosso completamente dalle cartucce di stampa.
	Il documento potrebbe contenere pagine vuote.	Verificare che il contenuto del documento che si sta stampando sia visualizzato su tutte le pagine.
	Il prodotto potrebbe non funzionare correttamente.	Per controllare il prodotto, stampare una pagina di configurazione.
Le pagine vengono stampate lentamente.	I tipi di supporto più pesanti possono rallentare il processo di stampa.	Provare a utilizzare un tipo di supporto diverso.
	Le pagine complesse vengono stampate più lentamente.	La fusione corretta potrebbe richiedere una velocità di stampa più lenta per assicurare una qualità di stampa ottimale.
	Le opzioni Correzione foto RLT in HP real life technologies sulla scheda Carta/qualità del driver di stampa possono rallentare la stampa.	Deselezionare queste opzioni per aumentare la velocità di stampa.
Le pagine non vengono stampate.	Il prodotto potrebbe prelevare i supporti in modo errato.	Accertarsi di aver caricato correttamente i supporti nel vassoio.
		Se il problema persiste, potrebbe essere necessario sostituire i rulli di prelievo e il tampone di separazione. Vedere Assistenza clienti a pagina 307 .
	Il supporto si inceppa nella periferica.	Eliminare l'inceppamento. Vedere Inceppamenti a pagina 243 .
	Il cavo USB potrebbe essere difettoso o non connesso correttamente.	<ul style="list-style-type: none"> ● Scollegare il cavo USB a entrambe le estremità e ricollegarlo. ● Provare a stampare un documento già stampato in precedenza. ● Provare a utilizzare un cavo USB diverso.
	Al computer sono collegate altre periferiche.	Potrebbe non essere possibile condividere la porta USB a cui è collegato il prodotto. Se la porta cui è collegato il prodotto è condivisa con un disco rigido esterno o un commutatore di rete, queste periferiche potrebbero causare interferenze. Per collegare e utilizzare il prodotto, scollegare l'altra periferica o utilizzare due porte USB diverse del computer.

Risoluzione dei problemi relativi al fax

Per assistenza nella risoluzione dei problemi relativi al fax, visitare il sito Web www.hp.com/go/mfpfaxaccessory300.

Consultare anche le guide *Analog Fax Accessory 300 Fax Guide* e *Analog Fax Accessory 300 Send Fax Driver Guide*, disponibili sul CD utente del prodotto.

Risoluzione dei problemi e-mail

Se non è possibile inviare messaggi e-mail con la funzione di invio digitale, potrebbe essere necessario riconfigurare l'indirizzo del gateway SMTP oppure quello del gateway LDAP. Per individuare gli indirizzi dei gateway SMTP e LDAP, stampare una pagina di configurazione. Vedere [Pagine di informazioni a pagina 190](#). Eseguire le procedure riportate di seguito per verificare se gli indirizzi dei gateway SMTP e LDAP sono validi.

Convalida dell'indirizzo del gateway SMTP

 **NOTA:** Questa procedura si riferisce ai sistemi operativi Windows.

1. Aprire il prompt dei comandi MS-DOS: fare clic su **Start, Esegui**, quindi digitare
cmd

2. Digitare
telnet

seguito dall'indirizzo del gateway SMTP e dal numero 25, ovvero la porta utilizzata dal prodotto per le comunicazioni. Ad esempio, digitare
telnet 123.123.123.123 25

dove "123.123.123.123" rappresenta l'indirizzo del gateway SMTP.

3. Premere **Invio**. Se l'indirizzo del gateway SMTP *non* è valido, nella risposta verrà visualizzato un messaggio del tipo
Impossibile connettersi all'host sulla porta 25: connessione non riuscita.
4. Se l'indirizzo del gateway SMTP non è valido, contattare l'amministratore di rete.

Convalida dell'indirizzo del gateway LDAP

 **NOTA:** Questa procedura si riferisce ai sistemi operativi Windows.

1. Aprire Windows Explorer. Nella barra dell'indirizzo, digitare
LDAP://

seguito immediatamente dall'indirizzo del gateway LDAP. Ad esempio, digitare
LDAP://12.12.12.12

dove "12.12.12.12" rappresenta l'indirizzo del gateway LDAP.

2. Premere **Invio**. Se l'indirizzo del gateway LDAP è valido, viene visualizzata la finestra di dialogo **Trova contatti**.
3. Se l'indirizzo del gateway LDAP non è valido, contattare l'amministratore di rete.

Risoluzione dei problemi di connettività di rete

Se il prodotto presenta problemi di comunicazione con la rete, risolvere il problema utilizzando le informazioni fornite in questa sezione.

Risoluzione dei problemi di stampa in rete

 **NOTA:** si consiglia di utilizzare il CD-ROM del prodotto per installare e configurare il prodotto su una rete.

- Assicurarsi che il cavo di rete sia correttamente inserito nel connettore RJ45 del prodotto.
- Assicurarsi che il LED del collegamento del formater sia acceso. Vedere [Spie del formater a pagina 279](#).
- Assicurarsi che la scheda I/O sia pronta. Stampare una pagina di configurazione (vedere [Pagine di informazioni a pagina 190](#)). Se è installato un server di stampa HP Jetdirect, stampando una pagina di configurazione viene stampata anche una seconda pagina, in cui sono mostrate le impostazioni e lo stato della rete.

 **NOTA:** Il server di stampa incorporato HP Jetdirect supporta vari protocolli di rete (TCP/IP, IPX/SPX, Novell NetWare, AppleTalk e DCL/LLC). Assicurarsi di avere configurato i protocolli e i parametri di rete corretti.

Nella pagina di configurazione di HP Jetdirect, verificare i seguenti elementi relativi al protocollo:

- Nella pagina di configurazione di HP Jetdirect, verificare che lo stato sia "Scheda I/O Pronta".
 - Lo stato del protocollo è "Pronto".
 - È indicato un indirizzo IP.
 - Il metodo di configurazione (Config da:) è correttamente indicato. In caso di dubbi sul metodo corretto da adottare, contattare l'amministratore di rete.
- Provare a stampare il processo da un altro computer.
 - Per verificare il corretto funzionamento del collegamento del prodotto, collegarlo direttamente al computer con un cavo USB. È necessario reinstallare il software di stampa. Stampare un documento con un programma che non ha presentato problemi in precedenza. Se la stampa viene eseguita correttamente, è possibile che si tratti di un problema di rete.
 - Contattare l'amministratore di rete per assistenza.

Verifica delle comunicazioni di rete

Se nella pagina di configurazione di HP Jetdirect è indicato un indirizzo IP per il prodotto, attenersi alla seguente procedura per verificare che sia possibile stabilire una comunicazione con il prodotto in rete.

1. **Windows** - fare clic su **Start, Esegui**, quindi digitare
`cmd`

. Viene aperto il prompt dei comandi MS-DOS.

-oppure-

Mac: fare clic su **Applicazioni, Utility**, quindi aprire l'applicazione Terminale. Viene visualizzata la finestra Terminale.

2. Digitare
`ping`

seguito dall'indirizzo IP. Ad esempio, digitare
`ping XXX.XXX.XXX.XXX`

dove "XXX.XXX.XXX.XXX" è l'indirizzo IPv4 mostrato nella pagina di configurazione di HP Jetdirect. Se il prodotto comunica sulla rete, verrà visualizzato un elenco di risposte dal prodotto.

3. Assicurarsi che l'indirizzo IP non sia replicato in rete utilizzando il comando (`arp -a`) del protocollo di risoluzione degli indirizzi. Al prompt, digitare
`arp -a`

. Individuare l'indirizzo IP nell'elenco e confrontarne l'indirizzo fisico con quello hardware indicato nella pagina di configurazione di HP Jetdirect nella sezione Configurazione HP Jetdirect. Se gli indirizzi corrispondono, le comunicazioni di rete sono valide.

4. Se non è possibile stabilire se il prodotto stia comunicando sulla rete, contattare l'amministratore di rete.

Risoluzione dei problemi comuni con Macintosh

In questa sezione sono indicati i problemi che si possono verificare quando si utilizza Mac OS X.

Tabella 15-1 Problemi con Mac OS X

Il driver nella stampante non è incluso nel Centro Stampa o nella Utility Configurazione Stampante.

Causa	Soluzione
Il software del prodotto potrebbe non essere stato installato o è stato installato in modo errato.	Verificare che il PPD del prodotto si trovi nella seguente cartella sul disco rigido: <code>Library/Printers/PPDs/Contents/Resources/ <lang>.lproj</code> , dove <lang> è il codice di due lettere della lingua in uso. Se necessario, reinstallare il software. Per istruzioni sull'installazione, consultare la guida introduttiva della stampante.
Il file PPD (PostScript Printer Description) è danneggiato.	Eliminare il file PPD dalla seguente cartella del disco rigido: <code>Library/Printers/PPDs/Contents/Resources/ <lang>.lproj</code> , dove <lang> è il codice di due lettere della lingua in uso. Installare nuovamente il software. Per le istruzioni, consultare la Guida introduttiva.

Il nome del prodotto, l'indirizzo IP o il nome host Rendezvous/Bonjour non sono inclusi nell'elenco dei prodotti del Centro Stampa o della Utility Configurazione Stampante.

Causa	Soluzione
Il prodotto potrebbe non essere pronto.	Accertarsi che i cavi siano collegati correttamente e che il prodotto e la spia Pronto siano accesi. Se la stampante è collegata mediante un hub Ethernet o una porta USB, provare a collegarla direttamente al computer o utilizzare un'altra porta.
Potrebbe essere stato selezionato un tipo di collegamento errato.	A seconda del tipo di collegamento esistente tra il prodotto e il computer, verificare che siano selezionate le voci USB, Stampa IP o Rendezvous/Bonjour.
È stato specificato un nome errato per il prodotto, l'indirizzo IP o il nome host Rendezvous/Bonjour.	Stampare una pagina di configurazione per controllare il nome del prodotto, l'indirizzo IP o il nome host Rendezvous. Verificare che il nome, l'indirizzo IP o il nome host Rendezvous nella pagina di configurazione corrispondano a quelli del Centro Stampa o della Utility Configurazione Stampante.
Il cavo dell'interfaccia potrebbe essere difettoso o di scarsa qualità.	Sostituire il cavo dell'interfaccia. Assicurarsi di utilizzare un cavo di alta qualità.

Il driver della stampante non imposta automaticamente il prodotto selezionato nel Centro Stampa o nell'Utility di configurazione stampante.

Causa	Soluzione
Il prodotto potrebbe non essere pronto.	Accertarsi che i cavi siano collegati correttamente e che il prodotto e la spia Pronto siano accesi. Se la stampante è collegata mediante un hub Ethernet o una porta USB, provare a collegarla direttamente al computer o utilizzare un'altra porta.

Tabella 15-1 Problemi con Mac OS X (continuazione)

Il driver della stampante non imposta automaticamente il prodotto selezionato nel Centro Stampa o nell'Utility di configurazione stampante.

Causa	Soluzione
Il software del prodotto potrebbe non essere stato installato o è stato installato in modo errato.	Verificare che il PPD del prodotto si trovi nella seguente cartella sul disco rigido: <code>Library/Printers/PPDs/Contents/Resources/</code> <code><lang>.lproj</code> , dove <code><lang></code> è il codice di due lettere della lingua in uso. Se necessario, reinstallare il software. Per istruzioni sull'installazione, consultare la guida introduttiva della stampante.
Il file PPD (PostScript Printer Description) è danneggiato.	Eliminare il file PPD dalla seguente cartella del disco rigido: <code>Library/Printers/PPDs/Contents/Resources/</code> <code><lang>.lproj</code> , dove <code><lang></code> è il codice di due lettere della lingua in uso. Installare nuovamente il software. Per le istruzioni, consultare la Guida introduttiva.
Il cavo dell'interfaccia potrebbe essere difettoso o di scarsa qualità.	Sostituire il cavo dell'interfaccia. Assicurarsi di utilizzare un cavo di alta qualità.

Un processo di stampa non è stato inviato al prodotto desiderato.

Causa	Soluzione
La coda di stampa potrebbe essersi interrotta.	Riavviare la coda di stampa. Aprire PrintMonitor e selezionare Inizia Stampa .
L'indirizzo IP o il nome del prodotto non è corretto. Il processo di stampa potrebbe essere stato inviato a un altro prodotto con un nome, un indirizzo IP o un nome host Rendezvous simile o equivalente.	Stampare una pagina di configurazione per controllare il nome del prodotto, l'indirizzo IP o il nome host Rendezvous. Verificare che il nome, l'indirizzo IP o il nome host Rendezvous nella pagina di configurazione corrispondano a quelli del Centro Stampa o della Utility Configurazione Stampante.

Un file EPS (Encapsulated PostScript) viene stampato con font non corretti.

Causa	Soluzione
Questo problema si verifica con alcuni programmi.	<ul style="list-style-type: none">● Provare a scaricare sul prodotto i font presenti nel file EPS prima di avviare la stampa.● Inviare il file in formato ASCII anziché con codifica binaria.

Non è possibile stampare con una scheda USB di altri produttori.

Causa	Soluzione
Questo errore si verifica quando il software per prodotti USB non è installato.	Quando si aggiunge una scheda USB di altri produttore, potrebbe essere necessario utilizzare il software Apple USB Adapter Card Support. La versione più aggiornata di questo software è disponibile nel sito Web Apple.

Tabella 15-1 Problemi con Mac OS X (continuazione)

Quando è collegato mediante un cavo USB, il prodotto non compare nel Centro Stampa o nell'Utility Configurazione Stampante dopo aver selezionato il driver.

Causa	Soluzione
Questo problema è causato da un componente software o hardware.	<p>Risoluzione dei problemi software</p> <ul style="list-style-type: none">● Verificare che il sistema Macintosh supporti USB.● Verificare che il sistema operativo Macintosh sia Mac OS X v10.1 o versione successiva.● Assicurarsi che il sistema Macintosh disponga del software USB adeguato di Apple. <p>Risoluzione dei problemi hardware</p> <ul style="list-style-type: none">● Verificare che il prodotto sia acceso.● Verificare che il cavo USB sia collegato correttamente.● Verificare che sia utilizzato un cavo USB ad alta velocità adeguato.● Assicurarsi che non vi siano troppi dispositivi USB che assorbono energia. Scollegare tutti i dispositivi e collegare il cavo direttamente alla porta USB del computer host.● Controllare se più di due hub USB non alimentati sono collegati consecutivamente. Scollegare tutti i dispositivi e collegare il cavo direttamente alla porta USB del computer host. <p>NOTA: La tastiera iMac è un hub USB non alimentato.</p>

A Materiali di consumo e accessori

- [Ordinazione di componenti, accessori e materiali di consumo](#)
- [Numeri di catalogo](#)

Ordinazione di componenti, accessori e materiali di consumo

Sono disponibili diversi metodi per ordinare componenti, materiali di consumo e accessori.

- [Ordinazione diretta da HP](#)
- [Ordinazione tramite centri di assistenza](#)
- [Ordinazione diretta tramite il server Web incorporato \(per le stampanti connesse a una rete\)](#)
- [Ordinazioni direttamente tramite il software HP Easy Printer Care](#)

Ordinazione diretta da HP

È possibile ottenere gli elementi descritti di seguito direttamente da HP:

- **Pezzi di ricambio:** Per ordinare i pezzi di ricambio negli U.S.A. visitare www.hp.com/go/hpparts/. In tutti gli altri paesi/regioni, contattare il centro di assistenza autorizzato HP locale.
- **Materiali di consumo e accessori:** Per ordinare i materiali di consumo negli U.S.A. visitare www.hp.com/go/ljsupplies. Per ordinare i materiali di consumo e accessori nel resto del mondo, visitare il sito Web www.hp.com/ghp/buyonline.html.

Ordinazione tramite centri di assistenza

Per ordinare componenti o accessori, rivolgersi a un servizio di assistenza autorizzato HP.

Ordinazione diretta tramite il server Web incorporato (per le stampanti connesse a una rete)

Per ordinare i materiali di consumo direttamente attraverso il server Web incorporato, effettuare le operazioni riportate di seguito.

1. Nel browser Web del computer, digitare l'indirizzo IP o il nome host della periferica. Viene visualizzata la finestra di stato.
2. Nella sezione **Altri collegamenti** fare doppio clic su **Ordina materiali di consumo**. Viene fornito un URL di un sito dal quale è possibile acquistare prodotti di consumo.
3. Selezionare i numeri di catalogo dei prodotti che si desidera acquistare seguendo le istruzioni visualizzate.

Ordinazioni direttamente tramite il software HP Easy Printer Care

Il software HP Easy Printer Care è uno strumento di gestione delle stampanti progettato per effettuare in modo semplice ed efficiente la configurazione, il controllo, l'ordine dei materiali di consumo, la risoluzione dei problemi e l'aggiornamento delle stampanti.. Per ulteriori informazioni relative al software HP Easy Printer Care, visitare www.hp.com/easyprintercare.

Numeri di catalogo

Le informazioni sull'ordinazione e la disponibilità potrebbero aver subito variazioni nel corso del tempo.

Accessori

Componente	Descrizione	Numero di catalogo
Raccogliitore/cucitrice HP a 3 scomparti	Raccogliitore/cucitrice a 3 scomparti senza ponte dell'accessorio di uscita	CC517A
Cartuccia della cucitrice per raccogliitore/cucitrice HP a 3 scomparti o unità di finitura per la creazione di opuscoli HP (cartuccia superiore su quest'ultimo)	Cartuccia di sostituzione da 5000 punti metallici	C8091A
Unità di finitura per la creazione di opuscoli HP	Accessorio di finitura per la creazione di opuscoli con ponte per l'accessorio di output	CC516A
Cartuccia di punti per rilegatura dell'unità di finitura per la creazione di opuscoli HP (cartuccia inferiore)	Cartuccia sostitutiva da 2000 punti (2 confezioni)	CC383A
Accessorio fax analogico HP LaserJet 300	Fornisce le funzionalità fax al prodotto. Viene fornito con il modello HP Color LaserJet CM6040f MFP.	Q3701A

Cartucce di stampa

Componente	Descrizione	Numero di catalogo
Cartuccia di stampa di nero HP per stampanti LaserJet a colori	Cartuccia del nero per 19.500 pagine	CB390A
Cartuccia di stampa di ciano HP per stampanti LaserJet a colori	Cartuccia di ciano per la stampa di 21.000 pagine	CB381A
Cartuccia di stampa di giallo HP per stampanti LaserJet a colori	Cartuccia di giallo per la stampa di 21.000 pagine	CB382A
Cartuccia di stampa di magenta HP per stampanti LaserJet a colori	Cartuccia di magenta per la stampa di 21.000 pagine	CB383A

Tamburi fotosensibili

Voce	Descrizione	Numero di catalogo
Tamburo fotosensibile nero HP per stampanti LaserJet a colori	Tamburo fotosensibile nero per la stampa di 35.000 pagine	CB384A
Tamburo fotosensibile ciano HP per stampanti LaserJet a colori	Tamburo fotosensibile ciano per la stampa di 35.000 pagine	CB385A
Tamburo fotosensibile giallo HP per stampanti LaserJet a colori	Tamburo fotosensibile giallo per la stampa di 35.000 pagine	CB386A
Tamburo fotosensibile magenta HP per stampanti LaserJet a colori	Tamburo fotosensibile magenta per 35.000 pagine	CB387A

Kit di manutenzione

Componente	Descrizione	Numero di catalogo
Kit del fusore dell'immagine	110 Volt	CB457A
Kit del fusore dell'immagine	220 Volt	CB458A
Kit rullo		CB459A
Kit di trasferimento		CB463A
Kit rullo dell'ADF		CE487A

Memoria

Componente	Descrizione	Numero di catalogo
Modulo DIMM (modulo doppio di memoria in linea) di memoria DDR da 200 pin	128 MB	Q7557A
	256 MB	Q7558A

Consente di ottimizzare la capacità del prodotto di gestire processi di stampa lunghi e complessi.

Cavi e interfacce

Componente	Descrizione	Numero di catalogo
Scheda EIO (Enhanced I/O)	Server di stampa HP Jetdirect 635n IPv6/IPsec	J7961G
Cavo USB	Connettore di periferica con compatibilità USB standard da 2 metri	C6518A

B Assistenza e supporto

- [Dichiarazione di garanzia limitata Hewlett-Packard](#)
- [Dichiarazione di garanzia limitata per le cartucce di stampa](#)
- [Garanzia limitata per i kit fusore, kit trasferimento e kit rullo per stampanti LaserJet a colori](#)
- [Servizio di garanzia CSR](#)
- [Assistenza clienti](#)
- [Disponibilità del servizio di assistenza](#)
- [Contratti di manutenzione HP](#)

Dichiarazione di garanzia limitata Hewlett-Packard

PRODOTTO HP	DURATA DELLA GARANZIA LIMITATA
HP Color LaserJet CM6030 Serie MFP	Garanzia limitata di un anno
Unità MFP HP Color LaserJet serie CM6040	Garanzia limitata di un anno

HP garantisce che l'hardware HP e gli accessori sono esenti da difetti nei materiali e nella lavorazione, dalla data di acquisto e per il periodo sopra indicato. Se eventuali difetti vengono notificati ad HP durante il periodo di garanzia, HP riparerà o sostituirà (a propria discrezione) il prodotto che dovesse rivelarsi difettoso. Il prodotto in sostituzione sarà fornito nuovo o come-nuovo.

HP garantisce che il software HP eseguirà le istruzioni di programmazione, per il periodo sopra indicato, e che, se installato e usato in modo corretto, sarà privo di difetti dovuti ai materiali e alla lavorazione. Se si avvisa HP della presenza di simili difetti entro il periodo di garanzia, HP sostituirà i supporti del software che, a causa di tali difetti, non eseguisse le istruzioni di programmazione.

HP non garantisce il funzionamento ininterrotto o esente da errori dei propri prodotti. Se HP non è in grado, entro un tempo ragionevole, di riparare o sostituire un prodotto difettoso come indicato dalla presente garanzia, il cliente potrà richiedere un rimborso totale del prezzo di acquisto dietro restituzione tempestiva del prodotto stesso.

I prodotti HP possono contenere parti rigenerate, equivalenti a parti nuove in quanto a prestazioni, oppure parti già soggette ad uso incidentale.

La garanzia non è valida in caso di difetti dovuti a: (a) manutenzione o calibratura impropria o inadeguata, (b) uso di software, interfacce, componenti o materiali non forniti da HP, (c) modifiche non autorizzate o uso improprio, (d) utilizzo in condizioni ambientali diverse da quelle consigliate per il prodotto in questione, (e) installazione e manutenzione improprie.

CONFORMEMENTE A QUANTO CONSENTITO DALLE LEGGI LOCALI, LE GARANZIE QUI RIPORTATE SONO LE UNICHE A DISPOSIZIONE DEL CLIENTE E HP NON CONCEDE ALTRE GARANZIE O CONDIZIONI, ESPRESSE O IMPLICITE, SCRITTE O VERBALI. HP NON OFFRE ALCUNA GARANZIA IMPLICITA DI COMMERCIALIZZABILITÀ, QUALITÀ E IDONEITÀ PER SCOPI SPECIFICI. Alcuni paesi/regioni, stati o province non consentono limitazioni di durata delle garanzie implicite; in tali casi, le suddette limitazioni o esclusioni potrebbero essere inapplicabili. Questa garanzia conferisce all'utente diritti legali specifici; tuttavia, le normative locali possono prevedere ulteriori diritti a seconda dei diversi paesi/regioni, stati o province.

La garanzia limitata HP è valida in tutti i paesi/regioni o le località in cui è disponibile un servizio di assistenza HP per il prodotto e in cui tale prodotto è stato commercializzato. Il livello dei servizi di garanzia forniti varia a seconda degli standard locali. HP non altererà la forma e le funzionalità del prodotto per adattare il suo funzionamento al paese/regione per il quale non è stato predisposto a causa di limitazioni legali o di normativa.

CONFORMEMENTE A QUANTO CONSENTITO DALLE LEGGI LOCALI IN VIGORE, I PROVVEDIMENTI QUI RIPORTATI SONO GLI UNICI A DISPOSIZIONE DEL CLIENTE. FATTO SALVO QUANTO SOPRA SPECIFICATO, HP E I SUOI FORNITORI DECLINANO OGNI RESPONSABILITÀ PER PERDITA DI DATI O PER DANNI DIRETTI, SPECIALI, ACCIDENTALI O CONSEGUENZIALI, COMPRESA LA PERDITA DI DATI O IL MANCATO PROFITTO, O PER ALTRO TIPO DI DANNI, BASATI SU CONTRATTO, ATTO ILLECITO O ALTRO. Alcuni paesi/regioni, stati o province non consentono l'esclusione o la limitazione dei danni accidentali o conseguenti; in tali casi, le suddette limitazioni o esclusioni potrebbero essere inapplicabili.

I TERMINI DELLA PRESENTE GARANZIA NON ESCLUDONO, LIMITANO O MODIFICANO, FATTA ECCEZIONE PER QUANTO SANCITO DALLE NORMATIVE VIGENTI, I DIRITTI SANCITI DALLE AUTORITÀ COMPETENTI IN MERITO ALLA COMMERCIALIZZAZIONE DEL PRESENTE PRODOTTO.

Dichiarazione di garanzia limitata per le cartucce di stampa

HP garantisce che il prodotto sarà privo di difetti di materiali e di manodopera.

La garanzia non viene applicata a prodotti (a) rigenerati, ricostruiti o manomessi, (b) che presentano problemi risultanti dall'utilizzo non corretto o non conforme alle specifiche ambientali per la stampante, dalla conservazione impropria o (c) che presentano usura da utilizzo ordinario.

Per ottenere il servizio di garanzia, restituire il prodotto al punto di acquisto (fornendo per iscritto una descrizione del problema ed esempi di stampa) o contattare il servizio di assistenza clienti HP. HP deciderà se sostituire i prodotti difettosi o rimborsare il prezzo di acquisto.

FATTE SALVE LE DISPOSIZIONI PREVISTE DALLE NORMATIVE LOCALI, LA SUDETTA GARANZIA È ESCLUSIVA E PERTANTO NON VENGONO OFFERTE ALTRE GARANZIE SCRITTE O ORALI, ESPRESSE O IMPLICITE. IN PARTICOLARE HP NEGA LA VALIDITÀ DELLA GARANZIA IMPLICITA DI COMMERCIALIZZABILITÀ, QUALITÀ SODDISFACENTE E IDONEITÀ A SCOPI PARTICOLARI.

FATTE SALVE LE DISPOSIZIONI PREVISTE DALLE NORMATIVE LOCALI, HP NON SARÀ RESPONSABILE PER I DANNI DIRETTI, SPECIALI, INCIDENTALI, CONSEGUENZIALI (INCLUSA LA PERDITA DI PROFITTO O DATI) O ALTRI DANNI, BASATI SU CONTRATTO, TORTO O ALTRO.

FATTE SALVE LE DISPOSIZIONI PREVISTE DALLE NORMATIVE, I TERMINI DI GARANZIA CONTENUTI NELLA PRESENTE DICHIARAZIONE SONO DA CONSIDERARSI UN SUPPLEMENTO E NON ESCLUDONO, LIMITANO O MODIFICANO I DIRITTI LEGALI OBBLIGATORI APPLICABILI ALLA VENDITA DI QUESTO PRODOTTO ALL'UTENTE.

Garanzia limitata per i kit fusore, kit trasferimento e kit rullo per stampanti LaserJet a colori

La HP garantisce che il prodotto sarà privo di difetti di materiali e di manodopera fino a quando sul pannello di controllo della stampante non viene visualizzato un messaggio che indica l'esaurimento della parte.

La presente garanzia non copre prodotti (a) ricondizionati, riciclati o alterati, (b) con problemi derivanti da uso improprio, conservazione inadeguata o funzionamento non conforme alle caratteristiche ambientali documentate per il prodotto o (c) che presentano evidente usura da uso ordinario.

Per usufruire del servizio di garanzia, restituire il prodotto al rivenditore (con una descrizione scritta del problema) oppure contattare l'assistenza clienti HP. HP, a propria discrezione, sostituirà i prodotti rivelatisi difettosi o rimborserà all'utente il prezzo d'acquisto.

NEI LIMITI DI QUANTO STABILITO DALLE LEGGI LOCALI, LA SUDETTA GARANZIA È ESCLUSIVA. HP NON RILASCIA ALCUN'ALTRA GARANZIA ESPRESSA O IMPLICITA, SIA SCRITTA CHE ORALE. HP NON RICONOSCE LE GARANZIE IMPLICITE DI COMMERCIALIZZABILITÀ, QUALITÀ, IDONEITÀ AD USO PARTICOLARE.

NEI LIMITI DI QUANTO STABILITO DALLE LEGGI LOCALI, IN NESSUN CASO HP O I SUOI FORNITORI SARÀ RITENUTA RESPONSABILE PER EVENTUALI DANNI INCIDENTALI, DIRETTI, CONSEGUENZIALI, SPECIALI O INDIRETTI, INCLUSO IL MANCATO PROFITTO O LA PERDITA DI DATI, CONTRATTUALMENTE O IN BASE AD ALTRE TEORIE LEGALI.

FATTO SALVO QUANTO PREVISTO DALLA LEGISLAZIONE VIGENTE, I TERMINI DI GARANZIA QUI RIPORTATI NON ESCLUDONO, LIMITANO, MODIFICANO NÉ POSSONO ESSERE CONSIDERATI IN ALCUN MODO AGGIUNTIVI AI DIRITTI LEGALI APPLICABILI ALLA VENDITA DI QUESTO PRODOTTO.

Servizio di garanzia CSR

Per ridurre il tempo previsto per la riparazione e consentire una maggiore flessibilità nella sostituzione dei componenti difettosi, i prodotti HP sono composti da molti componenti di tipo CSR (Customer Self Repair). Se durante la fase di prova si determina che la riparazione può essere eseguita tramite un componente CSR, tale componente verrà inviato per effettuare la sostituzione. Esistono due categorie di componenti CSR: 1) Componenti per i quali la riparazione a carico dell'utente è obbligatoria. Se si richiede la sostituzione di questi componenti ad HP, i costi di trasporto e di manodopera per il servizio verranno addebitati all'utente. 2) Componenti per i quali la riparazione a carico dell'utente è opzionale. Anche questi componenti possono essere riparati dall'utente. Se, tuttavia, l'utente richiede di sostituirli, il servizio non gli verrà addebitato per i prodotti coperti dalla garanzia specifica per il prodotto.

In base alla disponibilità dei componenti e all'area geografica, la spedizione avverrà entro il giorno lavorativo successivo. In base alla collocazione geografica, con un costo aggiuntivo è possibile usufruire del servizio di fornitura entro lo stesso giorno o entro quattro ore. In caso di necessità, è possibile contattare il Centro di assistenza tecnica HP per ricevere assistenza telefonica da parte di un tecnico. Nel materiale spedito con il componente CSR, viene specificato se il componente difettoso dovrà essere restituito. Se viene richiesta la restituzione, il componente difettoso dovrà essere inviato entro un periodo di tempo specifico, solitamente cinque (5) giorni lavorativi. Il componente difettoso deve essere restituito congiuntamente alla relativa documentazione inclusa nel materiale. Nel caso in cui HP non riceva il componente difettoso, il costo della sostituzione potrebbe essere addebitato all'utente. Nel caso di componenti CSR, HP sceglierà il mezzo più idoneo per la spedizione e ne sosterrà i costi.

Assistenza clienti

Assistenza telefonica gratuita durante il periodo di validità della garanzia per il paese/regione di appartenenza

I numeri di telefono relativi al paese/regione di appartenenza sono reperibili nell'opuscolo incluso con il prodotto o all'indirizzo www.hp.com/support/.

Prendere nota del nome del prodotto, del numero di serie, della data di acquisto e della descrizione del problema e tenere queste informazioni a portata di mano.

Assistenza Internet 24 ore su 24

www.hp.com/support/cljcm6030mfp oppure www.hp.com/support/cljcm6040mfp

Assistenza per prodotti utilizzati con computer Macintosh

www.hp.com/go/macosex

Download di utilità software, driver e informazioni in formato elettronico

www.hp.com/go/cljcm6030mfp_software oppure www.hp.com/go/cljcm6040mfp_software

Ordinazione di carta e materiali di consumo

www.hp.com/go/suresupply

Ordinazione di componenti e accessori HP originali

www.hp.com/buy/parts

Ordinazione di contratti di manutenzione o di assistenza HP aggiuntivi

www.hp.com/go/carepack

Disponibilità del servizio di assistenza

HP offre una serie di opzioni di assistenza a pagamento in tutto il mondo. La disponibilità di questi programmi varia a seconda del paese/regione.

Contratti di manutenzione HP

La HP offre diversi tipi di contratti di manutenzione per soddisfare le più svariate esigenze dei clienti. I contratti di manutenzione non fanno parte della garanzia standard. È possibile che i servizi di assistenza offerti varino in base alle zone. Rivolgersi al rivenditore HP di zona per ottenere informazioni sui servizi disponibili.

Contratti di assistenza in loco

La HP offre contratti di assistenza in loco con tre tempi di risposta diversi, mirati a fornire un servizio adatto alle esigenze di ciascun cliente.

Assistenza in loco prioritaria

Questo contratto prevede l'intervento in loco entro 4 ore, per chiamate effettuate durante i normali orari di ufficio della HP.

Assistenza in loco il giorno successivo

Questo contratto prevede l'intervento entro il giorno lavorativo successivo alla richiesta. Gran parte dei contratti di assistenza in loco prevedono la possibilità di ottenere una copertura più estesa in termini di orario e di località, quando queste non rientrano nel normale raggio di azione HP.

Assistenza settimanale in loco (volume)

Questo contratto offre visite settimanali programmate presso imprese che utilizzano molti prodotti HP. Il contratto è stato ideato per attività con un minimo di 25 prodotti per stazione di lavoro, comprese stampanti, plotter, computer e unità disco.

C Specifiche del prodotto

- [Specifiche fisiche](#)
- [Specifiche elettriche](#)
- [Specifiche acustiche](#)
- [Specifiche ambientali](#)

Specifiche fisiche

Tabella C-1 Dimensioni del prodotto

Prodotto	Altezza	Profondità	Larghezza	Peso ¹
HP Color LaserJet CM6030 MFP	1194 mm	635 mm	704 mm	140 kg
HP Color LaserJet CM6030f MFP	1194 mm	635 mm	704 mm	145 kg
HP Color LaserJet CM6040 MFP	1194 mm	635 mm	704 mm	140 kg
HP Color LaserJet CM6040f MFP	1194 mm	635 mm	704 mm	145 kg

¹ Senza cartuccia di stampa

Tabella C-2 Dimensioni del prodotto con tutti gli sportelli e i vassoi completamente aperti

Prodotto	Altezza	Profondità	Larghezza
HP Color LaserJet CM6030 MFP	1524 mm	1079,5 mm	983 mm
HP Color LaserJet CM6030f MFP	1524 mm	1079,5 mm	983 mm
HP Color LaserJet CM6040 MFP	1524 mm	1079,5 mm	983 mm
HP Color LaserJet CM6040f MFP	1524 mm	1079,5 mm	983 mm

Specifiche elettriche

⚠ **AVVERTENZA!** I requisiti di alimentazione variano a seconda del paese/regione in cui il prodotto viene venduto. Non convertire le tensioni di funzionamento, poiché ciò potrebbe danneggiare il prodotto e invalidarne la garanzia.

Tabella C-3 Requisiti di alimentazione (Unità MFP HP Color LaserJet serie CM6030 e CM6040)

Specifiche	Modelli a 110 V	Modelli a 220 volt
Requisiti di alimentazione	Da 100 a 127 volt ($\pm 10\%$) 50/60 Hz (± 2 Hz)	Da 220 a 240 Volt ($\pm 10\%$) 50/60 Hz (± 2 Hz)
Tensione nominale	10,5 A	5,5 A

Tabella C-4 Consumo di energia unità MFP HP Color LaserJet serie CM6030 e CM6040 (medio, in Watt)

Modello prodotto	Stampa	Pronta	Pausa	Disattivata
HP Color LaserJet CM6030 MFP	1265 W	251,7 W	26,3 W	0,72 W
HP Color LaserJet CM6030f MFP	1265 W	251,7 W	26,5 W	0,72 W
HP Color LaserJet CM6040 MFP	1265 W	251,7 W	26,3 W	0,72 W
HP Color LaserJet CM6040f MFP	1265 W	251,7 W	21,5 W	0,72 W

Valori soggetti a variazione. Vedere www.hp.com/support/cljcm6030mfp o www.hp.com/support/cljcm6040mfp per informazioni aggiornate.

La velocità di stampa e di copia di Unità MFP HP Color LaserJet serie CM6030 e CM6040 è pari a 40 ppm per i formati Lettera e A4.

Tempo predefinito per il passaggio dalla modalità Pronto alla modalità Pausa = 1 minuti.

Tempo di ripristino dalla modalità Pausa = inferiore a 20 secondi.

Specifiche acustiche

Tabella C-5 Livello potenza e pressione acustica¹ (Unità MFP HP Color LaserJet serie CM6030 e CM6040)

Livello di potenza acustica	Conforme alla norma ISO 9296
Stampa ¹	$L_{wAd} = 6,9$ Bels (A) [69 dB(A)]
Copia ²	$L_{wAd} = 7,3$ Bels (A) [73 dB(A)]
Pronto per la stampa	$L_{wAd} = 5,8$ Bels (A) [58 dB(A)]
Livello di pressione acustica	Conforme alla norma ISO 9296
Stampa ¹	$L_{pAm} = 53$ dB (A)
Copia ²	$L_{pAm} = 57$ dB (A)
Pronto per la stampa	$L_{pAm} = 40$ dB (A)

¹ Valori soggetti a variazione. Vedere www.hp.com/support/cljcm6030mfp o www.hp.com/support/cljcm6040mfp per informazioni aggiornate.

² Configurazione collaudata (Unità MFP HP Color LaserJet serie CM6030 e CM6040) modello di base, copia normale da ADF su carta in formato A4.

Specifiche ambientali

Condizioni ambientali	Consigliata	Consentita	Conservazione/standby
Temperatura (prodotto e cartuccia di stampa)	Da 17 ° a 25 °C (da 62,6 ° a 77°F)	Da 10° a 30°C (da 50° a 86°F)	Da 0° a 35°C (da 32° a 95°F)
Umidità relativa	Dal 30 al 70% di umidità relativa (RH)	Dal 10 all'80% di umidità relativa (RH)	Da 5% a 95%

D Informazioni sulle normative

Conformità alle normative FCC

Questo apparecchio è stato testato ed è risultato conforme ai limiti previsti per i dispositivi digitali di Classe A, secondo quanto disposto dalla Parte 15 delle norme FCC. Tali limiti sono stati previsti al fine di fornire una ragionevole protezione da interferenze dannose di apparecchi utilizzati in ambienti commerciali. Questo apparecchio genera, usa e può irradiare un'energia di frequenza radio e, se non è installato e utilizzato secondo il manuale di istruzioni, può provocare interferenze dannose alle comunicazioni radio. L'utilizzo di questo apparecchio in un'area residenziale può provocare interferenze dannose, nel qual caso l'eliminazione delle interferenze sarà a carico dell'utente.

Dichiarazione di conformità

Dichiarazione di conformità

in base a ISO/IEC 17050-1 ed EN 17050-1

Nome del produttore: Hewlett-Packard Company
N. documento: BOISB-0601-01-ver.2.0

Indirizzo del produttore: 11311 Chinden Boulevard,
Boise, Idaho 83714-1021, USA

dichiara che il prodotto

Nome del prodotto: Unità MFP HP Color LaserJet serie CM6030, CM6040

Accessori
CB473A – Base/vassoio di alimentazione 1x500 fogli
CB474A – Base/vassoio di alimentazione 3x500 fogli
CC516A – Accessorio per la creazione di opuscoli
CC517A - Cucitrice/raccogliitore a 3 scomparti

Numero di modello della normativa:²⁾ BOISB-0601-01

Opzioni del prodotto: TUTTE

Cartucce di toner/tamburi: CB390A, CB381A, CB382A, CB383A, CB384A, CB385A, CB386A, CB387A

è conforme alle seguenti caratteristiche:

Sicurezza: IEC 60950-1:2001 / EN60950-1: 2001 +A11
IEC 60825-1:1993 +A1 +A2 / EN 60825-1:1994 A1 +A2 (Classe 1 per prodotti laser/LED)
GB4943-2001

Compatibilità elettromagnetica: CISPR 22:2005 / EN 55022:2006 – Classe A¹⁾
EN 61000-3-2:2000 +A2
EN 61000-3-3:1995 + A1
EN 55024:1998+A1 + A2
FCC Titolo 47 CFR, Parte 15 Classe A / ICES-003, Numero 4
GB9254-1998, GB17625.1-2003

Informazioni supplementari:

Questo prodotto è conforme ai requisiti della Direttiva EMC 2004/108/EC e alla Direttiva sulle basse tensioni 2006/95/EC ed è contrassegnato dal marchio CE.

Questo dispositivo è conforme alla Parte 15 delle norme FCC. Il suo funzionamento deve soddisfare le due condizioni seguenti: (1) non deve causare interferenze nocive, (2) deve accettare le interferenze ricevute, comprese quelle che possono causare un cattivo funzionamento.

1) Il prodotto è stato collaudato in una configurazione tipica con sistemi di personal computer Hewlett-Packard.

2) A questo modello viene assegnato un numero di modello della normativa per facilitarne il riconoscimento. Questo numero non va confuso con il nome o il numero del prodotto.

Boise, Idaho , USA

1 febbraio 2008

Esclusivamente per la conformità alle norme, contattare:

Europa: Ufficio vendite e assistenza Hewlett-Packard locale oppure Hewlett-Packard GmbH, Department HQ-TRE / Standards Europe, Herrenberger Straße 140, D-71034 Böblingen, Germania, (FAX: +49-7031-14-3143) www.hp.com/go/certificates

USA: Product Regulations Manager, Hewlett-Packard Company, PO Box 15, Mail Stop 160, Boise, Idaho 83707-0015, USA, (Telefono: 208-396-6000)

Dichiarazione di conformità

Dichiarazione di conformità

in base a ISO/IEC 17050-1 ed EN 17050-1

Nome del produttore: Hewlett-Packard Company
N. documento: BOISB-0601-02-ver.2.0
Indirizzo del produttore: 11311 Chinden Boulevard,
Boise, Idaho 83714-1021, USA

dichiara che il prodotto

Nome del prodotto: Unità MFP HP Color LaserJet serie CM6030f, CM6040f
Accessori
CB473A – Base/vassoio di alimentazione 1x500 fogli
CB474A – Base/vassoio di alimentazione 3x500 fogli
CC516A – Accessorio per la creazione di opuscoli
CC517A - Cucitrice/raccogliatore a 3 scomparti
BOISB-0308-00 – Modulo fax

Numero di modello della normativa:²⁾ BOISB-0601-02

Opzioni del prodotto: TUTTE

Cartucce di toner/tamburi: CB390A, CB381A, CB382A, CB383A, CB384A, CB385A, CB386A, CB387A

è conforme alle seguenti caratteristiche:

Sicurezza: IEC 60950-1:2001 / EN60950-1: 2001 +A11
IEC 60825-1:1993 +A1 +A2 / EN 60825-1:1994 A1 +A2 (Classe 1 per prodotti laser/LED)
GB4943-2001

Compatibilità elettromagnetica: CISPR 22:2005 / EN 55022:2006 – Classe A¹⁾
EN 61000-3-2:2000 +A2
EN 61000-3-3:1995 + A1
EN 55024:1998+A1 + A2
FCC Titolo 47 CFR, Parte 15 Classe A / ICES-003, Numero 4
GB9254-1998, GB17625.1-2003

TELECOMUNICAZ IONI ES 203 021; FCC Titolo 47 CFR, Parte 68⁴⁾

Informazioni supplementari:

Questo prodotto è conforme ai requisiti della Direttiva EMC 2004/108/EC, alla Direttiva sulle basse tensioni 2006/95/EC e alla Direttiva R 1999/5/EC (Annesso II), ed è contrassegnato dal marchio CE.

Questo dispositivo è conforme alla Parte 15 delle norme FCC. Il suo funzionamento deve soddisfare le due condizioni seguenti: (1) non deve causare interferenze nocive, (2) deve accettare le interferenze ricevute, comprese quelle che possono causare un cattivo funzionamento.

1) Il prodotto è stato collaudato in una configurazione tipica con sistemi di personal computer Hewlett-Packard.

2) A questo modello viene assegnato un numero di modello della normativa per facilitarne il riconoscimento. Questo numero non va confuso con il nome o il numero del prodotto.

3) Tutte le approvazioni modulari mondiali per accessori fax analoghi ottenuti da Hewlett-Packard con il numero di modello normativo BOISB-0601-02 includono il modulo Socket Modem MT5634SMI di Multi-Tech Systems.

4) Le approvazioni e gli standard Telecom appropriati per i paesi/regioni di destinazione sono stati applicati a questo prodotto, oltre a quelli elencati in precedenza.

Boise, Idaho , USA

1 febbraio 2008

Esclusivamente per la conformità alle norme, contattare:

Europa: Ufficio vendite e assistenza Hewlett-Packard locale oppure Hewlett-Packard GmbH, Department HQ-TRE / Standards Europe, Herrenberger Straße 140, D-71034 Böblingen, Germania, (FAX: +49-7031-14-3143) www.hp.com/go/certificates

USA: Product Regulations Manager, Hewlett-Packard Company, PO Box 15, Mail Stop 160, Boise, Idaho 83707-0015, USA, (Telefono: 208-396-6000)

Supporto del prodotto mirato alla difesa dell'ambiente

Protezione dell'ambiente

Hewlett-Packard Company è impegnata a fornire prodotti di alta qualità nel rispetto dell'ambiente. Questo prodotto è stato progettato con numerose caratteristiche in grado di ridurre al minimo l'impatto sull'ambiente.

Emissione di ozono

Questo prodotto non genera quantità consistenti di ozono (O₃).

Consumo energetico

Le modalità Pronta e Pausa consentono di ridurre notevolmente il consumo di energia, grazie a un utilizzo più attento delle risorse naturali che non comporta la riduzione delle prestazioni elevate del prodotto. Per determinare se il prodotto è conforme a ENERGY STAR®, consultare la documentazione relativa ai dati tecnici e alle specifiche del prodotto. I prodotti qualificati sono inoltre elencati sul sito Web all'indirizzo:

www.hp.com/go/energystar

Consumo di toner

La funzione EconoMode consente di utilizzare una quantità di toner ridotta, prolungando in questo modo la durata della cartuccia.

Uso della carta

Le funzioni opzionali di stampa fronte/retro automatica (stampa su due lati) e N-up (più pagine stampate su un foglio) consentono di ridurre il consumo di carta e lo spreco di risorse naturali.

Materiali in plastica

La maggior parte dei componenti in plastica di peso superiore a 25 g è provvista di contrassegni conformi agli standard internazionali che consentono di identificare e riciclare i materiali con maggiore facilità nel momento in cui la stampante deve essere sostituita.

Materiali di consumo HP LaserJet

Riciclare e restituire gratuitamente le cartucce di stampa per stampanti HP LaserJet è semplice con il programma HP Planet Partner. Le informazioni sul programma sono disponibili in più lingue e le istruzioni sono incluse in ogni nuova confezione di cartucce di stampa e di materiali di consumo per le stampanti HP LaserJet. Restituendo più cartucce esaurite insieme anziché individualmente si contribuisce maggiormente alla salvaguardia dell'ambiente.

HP si impegna a offrire prodotti e servizi funzionali e di alta qualità il cui intero ciclo di vita rispetti l'ambiente, dalle fasi iniziali di progettazione, produzione e distribuzione sul mercato, fino all'utilizzo da parte del cliente e al riciclaggio. La partecipazione al programma HP Planet Partners assicura che le cartucce di stampa HP LaserJet vengano riciclate ed elaborate in modo da recuperare la plastica e i metalli, che verranno successivamente riutilizzate per la produzione di nuovi prodotti, evitando di smaltire milioni di tonnellate di rifiuti nelle discariche. Notare che la cartuccia non sarà restituita. Grazie per il rispetto e la consapevolezza nei confronti dell'ambiente.

 **NOTA:** utilizzare l'etichetta di restituzione solo per la cartucce di stampa HP LaserJet originali e non per cartucce per stampanti a getto d'inchiostro HP, cartucce non HP, ricaricate o rigenerate o per eventuali sostituzioni in garanzia. Per informazioni sul riciclaggio delle cartucce per stampanti a getto d'inchiostro HP, visitare il sito Web www.hp.com/recycle.

Istruzioni per il riciclaggio e la restituzione

Stati Uniti e Portorico

L'etichetta allegata alla confezione della cartuccia del toner per stampanti HP LaserJet consente la restituzione per il riciclaggio di una o più cartucce di stampa HP LaserJet esaurite. Attenersi alle istruzioni riportate di seguito.

Restituzione di più cartucce

1. Inserire ogni cartuccia di stampa HP LaserJet nella busta e confezione originale.
2. Sigillare le confezioni con del nastro adesivo o da imballaggio. La confezione non può superare i 31 kg (70 lb) di peso.
3. Utilizzare una sola etichetta di spedizione prepagata.

OPPURE

1. Utilizzare una scatola da imballaggio oppure richiederne gratuitamente una dal sito Web www.hp.com/recycle o al numero 1-800-340-2445. Questa scatola può contenere cartucce di stampa HP LaserJet di massimo 31 kg (70 lb).
2. Utilizzare una sola etichetta di spedizione prepagata.

Restituzione di cartucce singole

1. Inserire la cartuccia di stampa HP LaserJet nella busta e confezione originale.
2. Applicare l'etichetta per la spedizione sul davanti della confezione.

Spedizione

Per la spedizione delle cartucce di stampa HP LaserJet per il riciclaggio, consegnare la confezione al corriere UPS insieme ad altre spedizioni oppure recarsi in un centro UPS autorizzato. Per conoscere l'ubicazione del centro UPS più vicino, chiamare 1-800-PICKUPS o visitare il sito Web all'indirizzo www.ups.com. Se si preferisce inviare la scatola mediante il servizio USPS, consegnarla a un corriere di servizio postale o a un ufficio postale. Per ulteriori informazioni o per ordinare etichette o scatole aggiuntive per spedizioni di grandi quantità, visitare il sito Web www.hp.com/recycle o chiamare 1-800-340-2445. La spedizione mediante UPS è soggetta a tariffa standard. Informazioni soggette a modifica senza preavviso.

Restituzioni in altri paesi/regioni

Per partecipare al programma di riciclaggio e restituzione HP Planet Partners, attenersi alle semplici istruzioni contenute nella confezione del nuovo materiale di consumo del prodotto o visitare il sito Web www.hp.com/recycle. Per informazioni sulla modalità di restituzione dei materiali di consumo della stampante HP LaserJet, selezionare il paese/regione di appartenenza.

Carta

Questo prodotto supporta l'uso di carta riciclata conforme alle linee guida illustrate in *HP LaserJet Printer Family Print Media Guide* ed è in grado di funzionare con carta riciclata conforme allo standard EN12281:2002.

Limitazioni relative ai materiali

Questo prodotto contiene una batteria per la quale potrebbe essere necessario lo smaltimento come rifiuto speciale.

La batteria presente in questo prodotto presenta le seguenti specifiche:

Tipo	Batteria al litio/CFx (monofluoruro di carbonio)
Peso	0,8 grammi
Posizione	Scheda formatter
Rimovibile dall'utente	No



廢電池請回收

Questo prodotto contiene mercurio nella lampada fluorescente del display a cristalli liquidi del pannello di controllo che potrebbe richiedere lo smaltimento come rifiuto speciale.

Per informazioni sul riciclaggio, è possibile visitare il sito Web www.hp.com/go/recycle oppure contattare le autorità locali o l'associazione Electronics Industries Alliance (EIA) (www.eiae.org).

Smaltimento delle apparecchiature elettriche ed elettroniche a fine vita nell'Unione Europea

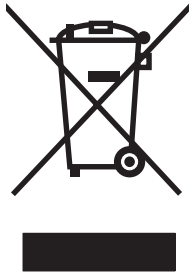

Questo simbolo, riportato sull'apparecchiatura o sulla confezione, indica che il prodotto alla fine della propria vita utile deve essere smaltito separatamente dagli altri rifiuti domestici. L'utente dovrà quindi portare l'apparecchiatura giunta a fine vita agli appositi centri di raccolta differenziata per rifiuti elettrici ed elettronici. L'adeguata raccolta differenziata e il successivo riciclo contribuiscono a evitare possibili effetti negativi sull'ambiente e sulla salute e favoriscono la conservazione delle risorse naturali. Per ulteriori informazioni sui punti di raccolta delle apparecchiature a fine vita, contattare il proprio comune di residenza, il servizio di smaltimento dei rifiuti locale o il negozio presso il quale è stato acquistato il prodotto.

Material Safety Data Sheet (MSDS, Scheda tecnica di sicurezza)

Le schede tecniche di sicurezza relative ai materiali di consumo contenenti sostanze chimiche (ad esempio, il toner) è disponibile sul sito Web HP all'indirizzo www.hp.com/go/msds o www.hp.com/hpinfo/community/environment/productinfo/safety.

Ulteriori informazioni

Per ulteriori informazioni sugli argomenti ambientali:

- Scheda relativa al profilo ambientale di questo prodotto e di molti altri prodotti HP correlati
- Impegni HP in materia di rispetto dell'ambiente
- Sistema di gestione ambientale HP
- Programma di riciclaggio e restituzione dei prodotti HP
- Material Safety Data Sheet (Scheda tecnica di sicurezza)

Visitare il sito Web www.hp.com/go/environment o www.hp.com/hpinfo/globalcitizenship/environment.

Certificato di volatilità

Si tratta di una dichiarazione in merito alla volatilità dei dati dei clienti memorizzati. Descrive inoltre in che modo eliminare dati protetti dal dispositivo.

Tipi di memoria

Memoria volatile

L'unità MFP memorizza i dati dei clienti nel corso di processi di stampa e di copia mediante la memoria volatile (64 MB sulla scheda e 256 MB installati per complessivi 320 MB). Allo spegnimento dell'unità, la memoria viene cancellata.

Memoria non volatile

L'unità MFP memorizza i dati di controllo del sistema e le preferenze dell'utente mediante la memoria non volatile (EEPROM). Nella memoria non volatile non vengono archiviati dati di stampa o copia cliente. È possibile cancellare e ripristinare le impostazioni di fabbrica di questa memoria non volatile mediante le funzionalità Ripristino a freddo o Ripristina valori predefiniti dal pannello di controllo.

Memoria dell'unità disco rigido

L'unità MFP contiene un disco rigido interno (40 GB o superiore) in cui è possibile archiviare i dati dopo lo spegnimento. Può inoltre contenere un dispositivo di memorizzazione Compact Flash opzionale o un disco rigido esterno EIO. È possibile archiviare in questi dispositivi dati di e-mail o fax in entrata e in uscita, processi di stampa o copia, rubriche di posta elettronica o fax, soluzioni di terze parti. Sebbene alcuni possano essere cancellati dal pannello di controllo dell'unità MFP, la maggioranza di questi dati deve essere cancellata mediante le funzioni di cancellazione sicura della memorizzazione di HP Web Jetadmin. Le funzioni di cancellazione sicura della memorizzazione sono conformi alla specifica 5220-22.M del Dipartimento della Difesa degli Stati Uniti (DOD).

Dichiarazioni per la sicurezza

Sicurezza dei prodotti laser

Il CDRH (Center for Devices and Radiological Health) della FDA (Food and Drug Administration) degli Stati Uniti ha introdotto alcune disposizioni per i dispositivi laser prodotti a partire dal 1 agosto 1976. I prodotti venduti negli Stati Uniti devono obbligatoriamente conformarsi a tali disposizioni. Questa periferica è certificata come prodotto laser di "Classe 1" ai sensi del Radiation Performance Standard Act del 1968 del DHHS (Department of Health and Human Services) degli Stati Uniti. Poiché le radiazioni emesse all'interno della periferica sono completamente isolate tramite alloggiamenti protettivi e coperchi esterni, i raggi laser non possono fuoriuscire durante il normale funzionamento della periferica.

⚠ **AVVERTENZA!** L'uso di impostazioni e procedure diverse da quelle indicate in questa Guida dell'utente possono provocare l'esposizione a radiazioni pericolose.

Norme DOC per il Canada

Complies with Canadian EMC Class A requirements.

« Conforme à la classe A des normes canadiennes de compatibilité électromagnétiques. « CEM ». »

Dichiarazione VCCI (Giappone)

この装置は、情報処理装置等電波障害自主規制協議会（VCCI）の基準に基づくクラスA情報技術装置です。この装置を家庭環境で使用すると電波妨害を引き起こすことがあります。この場合には使用者が適切な対策を講ずるよう要求されることがあります。

Dichiarazione relativa ai cavi di alimentazione (Giappone)

製品には、同梱された電源コードをお使い下さい。
同梱された電源コードは、他の製品では使用出来ません。

Dichiarazione EMI (Corea)

사용시 안내문 (A급 기기)
이 기기는 업무용으로 전자파장애감정을 받은
기기이오니, 만약 잘못 구입하셨을 때에는 구입
한 곳에서 비입무용으로 교환하시기 바랍니다.

Dichiarazione EMI (Taiwan)

警告使用者：

這是甲類的資訊產品，在居住的環境中使用時，可能會造成射頻干擾，在這種情況下，使用者會被要求採取某些適當的對策。

Dichiarazioni generali per le telecomunicazioni

Sui modelli HP Color LaserJet CM6030f MFP e CM6040f MFP l'accessorio fax analogico HP LaserJet 300 è già installato. Tale accessorio fornisce comunicazione alla rete PSTN (Public Switch Telephone Network) per l'utilizzo delle funzioni fax. Per le informazioni su normative e norme di conformità associate alle funzionalità fax di tale dispositivo, consultare *HP LaserJet Analog Fax Accessory 300 – Guida dell'utente*.

Dichiarazione sulla sicurezza dei prodotti laser per la Finlandia

Luokan 1 laserlaite

Klass 1 Laser Apparat

HP LaserJet CM6030, CM6040, CM6030f, CM6040f, laserkirjoitin on käyttäjän kannalta turvallinen luokan 1 laserlaite. Normaalisissa käytössä kirjoittimen suojakotelointi estää lasersäteiden pääsyn laitteen ulkopuolelle. Laitteen turvallisuusluokka on määritetty standardin EN 60825-1 (1994) mukaisesti.

VAROITUS !

Laitteen käyttäminen muulla kuin käyttöohjeessa mainitulla tavalla saattaa altistaa käyttäjän turvallisuusluokan 1 ylittävälle näkymättömälle lasersäteilylle.

WARNING !

Om apparaten används på annat sätt än i bruksanvisning specificerats, kan användaren utsättas för osynlig laserstrålning, som överskrider gränsen för laserklass 1.

HUOLTO

HP LaserJet CM6030, CM6040, CM6030f, CM6040f - kirjoittimen sisällä ei ole käyttäjän huollettavissa olevia kohteita. Laitteen saa avata ja huoltaa ainoastaan sen huoltamiseen koulutettu henkilö. Tällaiseksi huoltotoimenpiteeksi ei katsota väriainekasetin vaihtamista, paperiradan puhdistusta tai muita käyttäjän käsikirjassa lueteltuja, käyttäjän tehtäväksi tarkoitettuja ylläpitotoimia, jotka voidaan suorittaa ilman erikoistyökaluja.

VARO !

Mikäli kirjoittimen suojakotelo avataan, olet alttiina näkymättömälle lasersäteilylle laitteen ollessa toiminnassa. Älä katso säteeseen.

WARNING !

Om laserprinterns skyddshölje öppnas då apparaten är i funktion, utsättas användaren för osynlig laserstrålning. Betrakta ej strålen. Tiedot laitteessa käytettävän laserdiodin säteilyominaisuuksista: Aallonpituus 775-795 nm Teho 5 m W Luokan 3B laser.

Tabella sostanze (Cina)

有毒有害物质表

根据中国电子信息产品污染控制管理办法的要求而出台

部件名称	有毒有害物质和元素					
	铅 (Pb)	汞 (Hg)	镉 (Cd)	六价铬 (Cr(VI))	多溴联苯 (PBB)	多溴二苯醚 (PBDE)
打印引擎	X	0	X	X	0	0
复印机组件	X	0	0	0	0	0
控制面板	0	X	0	0	0	0
塑料外壳	0	0	0	0	0	0
格式化板组件	X	0	0	0	0	0
碳粉盒	X	0	0	0	0	0

3046

0：表示在此部件所用的所有同类材料中，所含的此有毒或有害物质均低于 SJ/T11363-2006 的限制要求。

X：表示在此部件所用的所有同类材料中，至少一种所含的此有毒或有害物质高于 SJ/T11363-2006 的限制要求。

注：引用的“环保使用期限”是根据在正常温度和湿度条件下操作使用产品而确定的。

Indice analitico

Simboli/Numerici

3 scomparti, mailbox
capacità 5

A

Accessori

cucitrice/raccogliitore a 3
scomparti 119
numeri di catalogo 299
unità di finitura per la creazione
di opuscoli 119
uscita opzionale 119

accessori

ordinazione 298

Accessori di uscita opzionali 119

Accessorio fax

configurazione funzioni 186
fax analogico 186
fax digitale 188
pianificazione stampa 28
risoluzione dei problemi 289

accessorio fax

collegamento alla linea
telefonica 186

Accessorio per la creazione di opuscoli

caratteristiche 119
configurazione 123

Accessorio per la stampa fronte/ retro

posizione 8

Accessorio per stampa fronte/retro

specifiche fisiche 311

Acustiche, specifiche 314

Adattamento documenti

Windows 146

ADF

capacità 5
esecuzione di copie 163
formati supportati 177

kit di manutenzione 229
sistema di consegna 225
aggiornamento del firmware 231
aggiornamento remoto del firmware
(RFU) 231

Alimentatore buste

specifiche fisiche 311

Alimentatore documenti

copia documenti fronte/
retro 166

Alimentazione

risoluzione dei problemi 238

Alimentazione elettrica

specifiche 313

ambiente, specifiche 315

Annullamento

processi di copia 172
stampa 144

Annullamento di una richiesta di stampa 144

Anticontraffazione, materiali di consumo 206

Assegnazione degli indirizzi IP 91

Assistenza

collegamenti al server Web
incorporato 198
in linea 148
pagine Utility stampante
HP 78

Assistenza clienti

collegamenti al server Web
incorporato 198
in linea 307
pagine Utility stampante
HP 78

assistenza clienti

contratti di manutenzione 309

Assistenza clienti HP 307

Assistenza in linea 307
assistenza in loco prioritaria 309
Assistenza tecnica
in linea 307

assistenza tecnica
contratti di manutenzione 309

Attenzione, spia

posizione 14

Avvisi e-mail 79

Avvisi, e-mail 79

B

Blocco

menu del pannello di
controllo 202

Blocco risorse, Macintosh 78

BOOTP 93

Buste

caricamento nel vassoio
1 105
inceppamenti 277

C

Cabinet

specifiche fisiche 311

Cabinet/piedistallo

specifiche fisiche 311

calibra scanner 230

Calibrazione dello scanner 55

Calibrazione, scanner 55

Cancellazione del disco rigido 201

Cancellazione del disco,
funzione 201

Cancellazione protetta del
disco 201

Capacità

ADF 5
cucitrice/raccogliitore 5

mailbox a 3 scomparti 5
 scomparti di uscita 5
 Caratteristiche 2
 Caricamento
 documenti, formati supportati 177
 formati supportati 177
 vassoi 2, 3, 4 106
 vetro dello scanner 177
 caricamento
 vassoio 1 105
 Caricamento dei supporti
 configurazione 105
 Caricamento file, Macintosh 78
 Carta
 caricamento 105
 copertine, uso di carta diversa 145
 formati supportati 99
 formato personalizzato, impostazioni Macintosh 80
 formato personalizzato, selezione 145
 origine 118
 pagine per foglio 81
 per stampa a colori 157
 prima e ultima pagina, uso di carta diversa 145
 prima pagina 80
 selezione 118
 supporto della cucitrice 128
 tipo 102, 118
 tipo e formato 118
 tipo, selezione 145
 Carta intestata
 caricamento 110
 Carta intestata, caricamento 148
 Carta per la stampa
 tipi 102
 Carta preforata
 caricamento 110
 Carta prestampata
 caricamento 110
 Cartella di rete, scansione 182
 Cartelle
 invio 182
 Cartelli per esterni
 stampa 140
 Cartucce
 menu di gestione 30
 non HP 206
 ordine tramite server Web incorporato 198
 sostituzione 207
 Cartucce della cucitrice
 vuote, impostazioni di interruzione o proseguimento 130
 Cartucce di stampa
 conservazione 206
 garanzia 304
 menu di gestione 30
 non HP 206
 numeri di catalogo 299
 ordine tramite server Web incorporato 198
 riciclaggio 321
 sostituzione 208
 stato, Macintosh 83
 Cartucce di toner. *Vedere* Cartucce di stampa
 Cartucce, stampa
 numeri di catalogo 299
 Cartuccia di stampa
 gestione 206
 Cavi
 USB, risoluzione dei problemi 288
 cavo USB
 numero di catalogo 300
 Ciclo di lavoro 4
 Ciclo di lavoro mensile 4
 Codice PIN, processi personali 133
 Collegamenti
 utility di rete 96
 Collegamento del prodotto 86
 Collegamento USB 86
 color
 stampa in quadricromia 157
 Colore
 Controllo margine 152
 corrispondenza 155
 corrispondenza dei colori Pantone® 156
 emulazione set inchiostri CMYK 157
 gestione 151
 Grigi neutri 153
 HP ImageREt 4800 157
 limitazione dell'uso 153
 opzioni toni medi 153
 regolazione 152
 stampa campioni di colore 156
 stampa in scala di grigi 153
 stampato e Visualizzato 155
 uso 151
 uso avanzato 157
 colore
 sRGB 157
 Colori
 corrispondenza con i campioni di colori 155
 Componenti
 ordinazione 299
 Configurazione
 vassoi 116
 Configurazione I/O
 configurazione di rete 92
 Configurazione I/O
 impostazioni 31
 Configurazione USB 86
 Configurazioni, modelli 2
 Connettività
 USB 86
 connettore LAN 5
 Conservazione
 cartucce di stampa 206
 Conservazione processi personali 133
 Consumo energetico, specifiche 313
 contratti di manutenzione 309
 controllo dei processi di stampa 118
 Convalida degli indirizzi gateway 290
 coperchi, posizione 8
 coperchio del formater, posizione 8
 Coperchio superiore
 posizione 8
 Copia
 annullamento 172
 dal vetro 162
 dall'alimentatore documenti 163
 documenti fronte/retro 166
 foto e libri 170

- funzioni 6
- impostazione opzioni 161
- impostazioni 164
- libri 170
- Modalità processo 171
- navigazione nel pannello di controllo 160
- più originali 171
- qualità, risoluzione dei problemi 280
- schermata di copia 160
- specifiche di velocità 4
- copia
 - fascicolazione 169
- Copia fronte/retro 166
- Copia su due lati 166
- Copie, numero di
 - Windows 148
- Copitrak, periferiche 200
- Creazione opuscoli
 - posizione dei componenti 121
 - uso 122
- Cucitrice
 - eliminazione
 - inceppamenti 269
 - formati carta consentiti 128
 - uso 129
 - vuota, impostazioni di
 - interruzione o proseguimento 130
- Cucitrice/raccogliitore
 - capacità 5
- Cucitrice/raccogliitore a 3 scomparti
 - caratteristiche 119
- Cucitura dei processi 129

D

- Data, impostazione 27, 204
- Dati, spia
 - posizione 14
- Densità
 - impostazioni 78
- Denuncia di frodi, servizio telefonico 206
- DHCP 93
- Diagnostica
 - reti 34
- Dichiarazione di conformità 319, 320

- Dichiarazione EMI per la Corea 326
- Dichiarazione EMI per Taiwan 327
- Dichiarazione sulla sicurezza dei prodotti laser per la Finlandia 327
- Dichiarazione VCCI per il Giappone 326
- dichiarazioni normative
 - Dichiarazione di conformità 319, 320
- Dichiarazioni sulla sicurezza 326, 327
- Dichiarazioni sulla sicurezza laser 326, 327
- difetti ricorrenti, risoluzione dei problemi 280
- Digitale, fax 188
- DIMM (dual inline memory modules)
 - installazione 214
 - numeri di catalogo 300
- Directory dei file, stampa 191
- Disco rigido
 - cancellazione 201
- Disinstallazione, software
 - Macintosh 76
- display grafico del pannello di controllo 14
- Dpi, impostazioni 78
- Driver
 - collegamenti (Windows) 145
 - impostazioni 68, 69, 76, 77
 - impostazioni di Macintosh 80
 - Macintosh, risoluzione dei problemi 293
 - preimpostazioni (Macintosh) 80
 - supportati 65
 - universale 66
 - Windows, apertura 145
- Driver di stampa
 - Windows 145
- Driver di stampa universale 66
- Driver di stampa universale
 - HP 66
- Driver emulazione PS 65
- Driver PCL
 - universale 66

E

- E-mail
 - caricamento dei documenti 177
 - configurazione 174
 - convalida degli indirizzi gateway 290
 - elenco di destinatari 179
 - impostazioni del pannello di controllo 176
 - impostazioni processo 181
 - impostazioni server Web incorporato 197
 - informazioni 174, 177
 - invio di documenti 177
 - risoluzione dei problemi 290
 - rubriche 179, 180
 - scansione 174
 - supporto LDAP 174
 - supporto SMTP 174
- Easy Printer Care 192
- Elenco di destinatari 179
- Elenco fax bloccati, stampa 191
- Elenco selezioni rapide, stampa 191
- Entrambi i lati, copia 166
- Entrambi i lati, stampa
 - impostazioni Macintosh 78
- Equitrac, periferiche 200
- EWS
 - funzioni 195
- Explorer, versioni supportate
 - server Web incorporato 195
- E-mail
 - funzione di completamento automatico 178

F

- fascicolazione copie 169
- Fax
 - analogico 186
 - Fax digitale 188
- FIH (Foreign Interface Harness) 10, 200
- File EPS, risoluzione dei problemi 294
- File PPD (PostScript Printer Description)
 - inclusi 77

- Filigrane
 - Windows 146
- Firmware Macintosh,
 - aggiornamento 78
- firmware, aggiornamento 231
- Flusso di lavoro, invio 183
- Font
 - caricamento Macintosh 78
 - elenco, stampa 19, 191
 - inclusi 4
- font
 - file EPS, risoluzione dei problemi 294
- font TrueType inclusi 4
- Foto
 - caricamento 177
 - copia 170
 - miglioramento qualità di stampa 145
 - rimozione occhi rossi 145
 - stampa 138
- Fronte/retro
 - copia di documenti 166
- FTP, invio 183
- Funzioni 4
- funzioni di collegamento 5
- funzioni di sicurezza 6
- Funzioni di stampa
 - opzioni qualità della carta 145
- Fusore
 - pulizia 283
- G**
- Garanzia
 - cartucce di stampa 304
 - CSR (Customer self repair) 306
 - prodotto 302
- garanzia
 - estesa 309
- garanzia estesa 309
- Gateway
 - configurazione 174, 175
 - convalida degli indirizzi 290
 - test 175
- Gestione
 - EPC 192
 - EWS 195
 - materiali di consumo 206
 - pagine di informazioni 190
- Guida in linea, pannello di controllo 16
- Guida rapida di riferimento per le procedure di supporto 7
- Guida, pannello di controllo 16
- H**
- hardware di contabilità 200
- HP Easy Printer Care
 - apertura 192
 - browser supportati 71
 - descrizione 71
 - download 71
 - opzioni 192
 - sistemi operativi supportati 71
 - uso 192
- HP Web Jetadmin
 - aggiornamenti del firmware 233
- I**
- Impostazione DLC/LLC 33
- Impostazione IPX/SPX 33
- Impostazioni
 - driver 69, 77
 - preimpostazioni del driver (Macintosh) 80
 - priorità 68, 76
 - ripresetto predefinite 239
- Impostazioni AppleTalk 33
- Impostazioni Bonjour 79
- Impostazioni del driver Macintosh
 - filigrane 81
 - formato carta personalizzato 80
 - Memorizzazione processo 83
 - scheda Servizi 83
- Impostazioni di inattività
 - intervallo 126
 - ora di attivazione 126
 - specifiche elettriche 313
- Impostazioni di risparmio energetico
 - pausa e attivazione 126
- Impostazioni di timeout 31
- Impostazioni di velocità del collegamento 37
- Impostazioni formato carta personalizzato Macintosh 80
- Impostazioni predefinite
 - menu Ripristina 61
- Impostazioni rapide 145
- Impostazioni TCP/IP 31
- Inceppamenti
 - buste 277
 - recupero 273
 - rimozione 244
- inceppamenti
 - cause comuni 243
- Inceppamenti carta 243
- Inceppamenti della carta ADF 268
- Indicazioni
 - carta speciale 104
 - supporti di stampa speciali 104
- Indirizzo IP
 - BOOTP 93
 - inserimento 94
 - Macintosh, risoluzione dei problemi 293
 - modifica 94
 - panoramica 92
- Indirizzo, stampante Macintosh, risoluzione dei problemi 293
- Informazioni sul prodotto 1
- installazione
 - schede EIO 218
- Internet Explorer, versioni supportate
 - server Web incorporato 195
- Internet fax 188
- Interruzione di una richiesta di stampa 144
- Invio a cartella 182
- Invio a flusso di lavoro 183
- Invio di e-mail
 - caricamento dei documenti 177
- Invio digitale
 - caricamento dei documenti 177
 - cartelle 182
 - configurazione e-mail 174
 - convalida degli indirizzi gateway 290
 - elenco di destinatari 179
 - flusso di lavoro 183

- impostazioni del pannello di controllo 176
- impostazioni processo 181
- impostazioni server Web incorporato 197
- informazioni 174, 177
- invio di documenti 177
- menu Imposta 42
- rubriche 179, 180
- supporto LDAP 174
- supporto SMTP 174
- Invio digitale, scheda del server Web incorporato 197
- Invio per e-mail
 - convalida degli indirizzi gateway 290
 - elenco di destinatari 179
 - impostazioni 176
 - impostazioni processo 181
 - impostazioni server Web incorporato 197
 - informazioni 174, 177
 - invio di documenti 177
 - rubriche 179, 180
 - supporto LDAP 174
 - supporto SMTP 174
- IP (Internet Protocol) 92

J

- Jetadmin
 - aggiornamenti del firmware 233
- Jetadmin, HP Web 71, 199
- Jetdirect, server di stampa
 - aggiornamento firmware 234
 - installazione 218
 - modelli dotati 2
 - spie 279

K

- Kit del fusore dell'immagine, 110 volt
 - numero di catalogo 300
- Kit del fusore dell'immagine, 220 volt
 - numero di catalogo 300
- Kit dell'alimentatore di documenti, sostituzione 229
- kit di manutenzione 300

L

- LAN fax 188
- LED a impulsi 279
- leva di accesso agli inceppamenti, posizione 8
- Libri
 - copia 170
- linea telefonica, collegamento dell'accessorio fax 186
- linguaggi della stampante 4
- linguaggi, stampante 4

M

- Macintosh
 - assistenza 307
 - componenti software 96
 - driver, risoluzione dei problemi 293
 - impostazioni AppleTalk 33
 - impostazioni del driver 77, 80
 - opzioni di graffettatura 83
 - problemi, risoluzione 293
 - ridimensionamento dei documenti 80
 - rimozione del software 76
 - scheda USB, risoluzione dei problemi 294
 - sistemi operativi supportati 76
 - software 77
 - Utility stampante HP 78
- Mailbox a 3 scomparti
 - capacità 5
 - selezione 119
 - specifiche fisiche 311
- Mailbox, 3 scomparti
 - specifiche fisiche 311
- manutenzione, contratti 309
- Mappa dei menu
 - menu Informazioni 18
 - stampa 190
- Mappe resistenti agli agenti atmosferici
 - stampa 140
- Maschera di sottorete 93
- maschera di sottorete 94
- Material Safety Data Sheet (MSDS, Scheda tecnica di sicurezza) 324
- Materiali di consumo
 - contraffazione 206

- intervalli di sostituzione 208
- materiali di consumo 206
- menu di gestione 30
- menu di ripristino 61
- non HP 206
- numeri di catalogo 299
- ordine tramite server Web incorporato 198
- pagina di stato, stampa 190
- posizione 207
- riciclaggio 321
- sostituzione 207
- stato, visualizzazione con il server Web incorporato 196
- stato, visualizzazione con l'Utility stampante HP 78
- materiali di consumo
 - ordinazione 298
- Materiali di consumo
 - contraffatti 206
- Materiali di consumo non HP 206
- Materiali di consumo, stato
 - HP Easy Printer Care 192
- Memoria
 - attivazione 218
 - funzioni 4
 - inclusa 2, 77
- memoria
 - numeri di catalogo 300
- Memorizza processi
 - Windows 147
- Memorizzazione
 - processi personali 133
- Memorizzazione dei processi
 - accesso 131
 - funzioni 131
 - impostazioni 29
- Memorizzazione del processo
 - prova e trattieni 131
 - QuickCopy 134
- Memorizzazione processi
 - impostazioni Macintosh 83
 - personali 133
- Memorizzazione, processi
 - accesso 131
 - funzioni 131
 - impostazioni 29
- Memorizzazione, processo
 - impostazioni Macintosh 78
 - QuickCopy 134

Menu Amministrazione, pannello di controllo 17
 Menu Configurazione fax 39
 Menu Funzionamento periferica 43
 Menu Gestione 29
 Menu Impostazione e-mail 42
 Menu Impostazione iniziale 31
 Menu Informazioni 18
 Menu Invia impostazione 42
 Menu Ora/programmazione, pannello di controllo 27
 Menu Ripristina, pannello di controllo 61
 Menu Servizio, pannello di controllo 62
 Menu, pannello di controllo
 Amministrazione 17
 blocco 202
 Configurazione fax 39
 Gestione 29
 Impostazione e-mail 42
 Impostazione iniziale 31
 Informazioni 18
 Invia impostazione 42
 Ora/programmazione 27
 Ripristina 61
 Servizio 62
 Messaggi
 avvisi e-mail 79
 tipi 241
 Messaggi di errore
 avvisi e-mail 79
 pannello di controllo 242
 tipi 241
 Modalità carta intestata alternativa 148
 Modalità Pausa
 impostazioni 27, 29
 Modalità processo, copia 171
 Modelli 2

N

Netscape Navigator, versioni supportate
 server Web incorporato 195
 normative
 supporto del prodotto mirato alla difesa dell'ambiente 321
 Norme DOC per il Canada 326

Numeri di catalogo
 accessori 299
 cartucce di stampa 299
 tamburi fotosensibili 299
 numeri di catalogo
 memoria 300
 Numero di serie
 posizione 10

O

Occhi rossi, rimozione 145
 Operazioni di stampa 143
 Opzioni cucitrice
 cucitrice/raccogliitore 120
 Opzioni del colore 148
 Opzioni di cucitura
 Windows 147
 Opzioni di graffettatura
 Macintosh 83
 Opzioni di stampa avanzate
 Windows 148
 Opzioni processo predefinite, menu 20
 Ora di attivazione, impostazione 27, 126
 Ora, impostazione 27, 204
 Ordinazione
 materiali di consumo tramite server Web incorporato 198
 numeri di catalogo 299
 ordinazione
 materiali di consumo e accessori 298
 Ordine delle pagine, modifica 148
 Orientamento
 impostazione, Windows 146
 Orientamento orizzontale
 impostazione, Windows 146
 Orientamento verticale
 impostazione, Windows 146
 Orologio
 impostazione 204
 orologio 204
 orologio interno 204

P

pagina consumi, stampa 190
 Pagina di configurazione
 Macintosh 78
 menu Informazioni 18
 stampa 190
 Pagina di configurazione del protocollo, stampa 38
 Pagina di pulizia, stampa 283
 Pagina di separazione
 Windows 147
 Pagine
 non stampate 288
 stampa lenta 288
 vuote 288
 Pagine al minuto 4
 Pagine di copertina 80, 145
 Pagine di informazioni 190
 Pagine per foglio
 Windows 146
 Pannello di controllo
 blocco dei menu 202
 guida 16
 impostazioni 68, 76
 layout 14
 menu Amministrazione 17
 menu Configurazione fax 39
 menu Gestione 29
 menu Impostazione e-mail 42
 menu Impostazione iniziale 31
 menu Informazioni 18
 menu Invia impostazione 42
 menu Ora/programmazione 27
 menu Ripristina 61
 menu Servizio 62
 messaggi, tipi 241
 posizione 8
 pulizia dello schermo a sfioramento 225
 pulsanti 14
 pulsanti dello schermo a sfioramento 16
 schermata di copia 160
 schermata e-mail 176
 schermata principale 15
 spie 14
 Pausa, intervallo 126
 Percorso stampa automatica di documenti fronte/retro
 copia di documenti 166
 Più pagine per foglio
 Windows 146

Porta parallela
 posizione 10
 Porta USB
 risoluzione dei problemi
 Macintosh 294
 Porte
 incluse 5
 posizione 10
 risoluzione dei problemi
 Macintosh 294
 Porte di interfaccia
 incluse 5
 posizione 10
 PPD
 inclusi 77
 Preimpostazioni (Macintosh) 80
 Prima pagina
 uso di carta diversa 80
 Priorità, impostazioni 68, 76
 Procedure di supporto 7
 Processi
 impostazioni Macintosh 78
 Processi personali 133
 Processi privati
 annullamento 144
 Windows 147
 Processi trattenuti 131
 Processo, memorizzazione
 prova e trattieni 131
 programma ecologico 321
 Programmi di installazione,
 Windows 96
 Pronto, spia
 posizione 14
 Protezione
 cancellazione protetta del
 disco 201
 connettore per interfaccia
 esterna (FIH) 200
 EWS 200
 Protocolli, rete 91
 Prova e trattieni
 Windows 147
 Prova e trattieni i processi 131
 Pulizia
 fusore 283
 informazioni 225, 227
 parte esterna del prodotto 225
 rulli dell'ADF 227
 schermo a sfioramento 225
 sistema di consegna
 dell'ADF 225
 vetro 225
 Pulsante Avvia 14
 Pulsante Avvia, schermo a
 sfioramento del pannello di
 controllo 16
 Pulsante della guida, schermo a
 sfioramento del pannello di
 controllo 16
 Pulsante di accensione/
 spegnimento, posizione 8
 Pulsante di avvertenza, schermo a
 sfioramento del pannello di
 controllo 16
 Pulsante di errore, schermo a
 sfioramento del pannello di
 controllo 16
 Pulsante Inizio, schermo a
 sfioramento del pannello di
 controllo 16
 Pulsante Interrompi 14
 Pulsante Menu 14
 Pulsante Sleep 14
 Pulsante Stato 14
 Pulsante Stop, schermo a
 sfioramento del pannello di
 controllo 16
 Pulsanti, pannello di controllo
 posizione 14
 schermo a sfioramento 16
 Punti metallici
 caricamento 220, 222

Q
 Qualità
 risoluzione dei problemi 280
 Qualità di stampa
 menu 51
 risoluzione dei problemi 280

R
 Raccogliatore/cucitrice
 configurazione 123
 selezione 119
 specifiche fisiche 311
 Rapporti fax, stampa 19, 191
 Rapporto chiamate, fax 191
 Rapporto codici di fatturazione,
 fax 191
 Registro attività fax
 eliminazione 61
 Registro attività, fax 191
 Requisiti del browser
 server Web incorporato 195
 Requisiti del browser Web
 server Web incorporato 195
 Requisiti del sistema
 server Web incorporato 195
 requisiti di spazio 311
 requisiti di temperatura 315
 requisiti di umidità 315
 Reset, pulsante 14
 Resolution Enhancement
 technology (REt) 78
 REt (Resolution Enhancement
 technology) 78
 Rete
 collegamento 87
 Reti
 configurazione 92
 configurazione degli indirizzi del
 gateway 175
 convalida degli indirizzi
 gateway 290
 DHCP 93
 diagnostica 34
 funzioni di connettività 5
 gateway 93
 HP Web Jetadmin 199
 impostazioni AppleTalk 33
 impostazioni di velocità del
 collegamento 37
 impostazioni DLC/LLC 33
 impostazioni IPX/SPX 33
 impostazioni Macintosh 79
 impostazioni TCP/IP 31
 indirizzo IP 91, 92, 94
 installazione di schede
 EIO 218
 IP (Internet Protocol) 92
 pagina di configurazione del
 protocollo, stampa 38
 parametri TCP/IP 94
 protocolli supportati 91
 rilevamento dei dispositivi 91
 risoluzione dei problemi di
 stampa 291
 server di stampa inclusi 2
 server SMTP 174

- sicurezza 34
- sottoreti 93
- TCP (Transmission Control Protocol) 92
- TCP/IP 92
- test delle impostazioni
 - SMTP 175
- reti
 - gateway predefinito 95
 - maschera di sottorete 94
- Riciclaggio
 - informazioni sul programma di riciclaggio e restituzione dei materiali di consumo HP 322
- ricorrenti, difetti 280
- Ridimensionamento dei documenti Macintosh 80
- Ridimensionamento documenti Windows 146
- Ridimensionamento, documenti Macintosh 80
- righello dei difetti ricorrenti 280
- Rilevamento automatico del tipo di supporto 117
- Rilevamento dei dispositivi 91
- Rimozione, software Macintosh 76
- Ripristino delle impostazioni di fabbrica 239
- Risoluzione
 - condizioni di funzionamento 315
 - impostazioni 78
 - risoluzione dei problemi, qualità 280
 - specifiche 4
- Risoluzione dei problemi
 - avvisi e-mail 79
 - e-mail 290
 - elenco di controllo 238
 - file EPS 294
 - gestione della carta 274
 - inceppamenti 243
 - indirizzi gateway 290
 - menu 55
 - messaggi del pannello di controllo 242
 - messaggi, tipi 241
 - pagine non stampate 288
 - pagine vuote 288
 - problemi con Macintosh 293
 - problemi di gestione della carta 274
 - pulsante di errore, schermo a sfioramento del pannello di controllo 16
 - qualità 280
 - reti 34
 - stampa di rete 291
 - stampa fronte/retro 278
 - stampa lenta delle pagine 288
 - USB, cavi 288
- risoluzione dei problemi
 - difetti ricorrenti 280
 - lucidi 276
- Risoluzione dei problemi, pagine vuote 288
- Risoluzione, regolazione 145
- Rubriche, e-mail
 - aggiunta di indirizzi 180
 - cancellazione 61
 - cancellazione di indirizzi 180
 - elenchi di indirizzi, creazione 179
 - elenco di destinatari 179
 - importazione 197
 - supporto LDAP 174
- Rubriche, e-mail
 - funzione di completamento automatico 178
- Rulli
 - pulizia dell'ADF 227
- Rumore, specifiche 314
- S**
- scanner, calibrazione 230
- Scansione
 - specifiche di velocità 4
- Scansione nella cartella 182
- Scansione su e-mail
 - caricamento dei documenti 177
 - configurazione 174
 - convalida degli indirizzi 290
 - elenco di destinatari 179
 - impostazioni 174
 - impostazioni del pannello di controllo 176
 - impostazioni processo 181
 - impostazioni server Web incorporato 197
 - informazioni 174, 177
 - invio di documenti 177
 - rubriche 179, 180
 - supporto LDAP 174
 - supporto SMTP 174
- Scansione su flusso di lavoro 183
- Scheda Colore, impostazioni 83
- Scheda del print server
 - installazione 218
- Scheda Enhanced I/O
 - numero di catalogo 300
- Scheda Impostazioni, server Web incorporato 196
- Scheda Informazioni, server Web incorporato 196
- Scheda Rete, server Web incorporato 198
- Scheda Servizi Macintosh 83
- Schede EIO
 - numero di catalogo 300
- schede EIO
 - installazione 218
- schede Ethernet 5
- Schermata principale, pannello di controllo 15
- Schermo a sfioramento, pulizia 225
- Scomparti
 - capacità 5
 - posizione 8
 - selezione 119
- Scomparti di output
 - posizione 8
- Scomparti di uscita
 - accessori 119
 - selezione 119
 - standard 119
- Scomparto di output standard
 - posizione 8
- Scomparto di uscita dell'ADF
 - capacità 5
 - selezione 119
- Scomparto di uscita standard
 - capacità 5
 - selezione 119

Selezione
 scomparti di uscita,
 Windows 147
 Server di stampa HP Jetdirect
 aggiornamento firmware 234
 impostazioni 31
 installazione 218
 modelli dotati 2
 spie 279
 Server di stampa Jetdirect
 impostazioni 31
 Server LDAP
 collegamento 174
 convalida degli indirizzi
 gateway 290
 impostazioni server Web
 incorporato 197
 Server SMTP
 collegamento 174
 configurazione dell'indirizzo del
 gateway 175
 convalida degli indirizzi
 gateway 290
 test 175
 Server Web incorporato
 assegnazione di una
 password 200
 funzioni 195
 scheda Invio digitale 197
 servizio di assistenza
 contratti 309
 Servizio telefonico HP per la
 denuncia di frodi 206
 Sicurezza
 blocco dei menu del pannello di
 controllo 202
 impostazioni 34
 Sistemi operativi supportati 64,
 76
 Siti Web
 assistenza clienti 307
 assistenza clienti
 Macintosh 307
 denuncia di frodi 206
 driver di stampa universale 66
 HP Web Jetadmin,
 download 199
 ordinazione di materiali di
 consumo 298
 scheda di sicurezza dei materiali
 (MSDS, Material Safety Data
 Sheet) 324
 Software
 disinstallazione su
 Macintosh 76
 HP Easy Printer Care 71,
 192
 HP Web Jetadmin 71
 impostazioni 68, 76
 Macintosh 77, 96
 server Web incorporato 71
 sistemi operativi
 supportati 64, 76
 Utility stampante HP 78
 Windows 64, 96
 Software HP-UX 73
 Software Linux 73
 Software Solaris 73
 Software UNIX 73
 Sospensione di una richiesta di
 stampa 144
 Sostituzione
 materiali di consumo 207
 memoria 214
 tamburi fotosensibili 211
 Sottoreti 93
 Specifiche
 acustiche 314
 elettriche 313
 fisiche 311
 funzioni 4
 specifiche delle condizioni di
 funzionamento 315
 Specifiche di velocità 4
 Specifiche elettriche 313
 Specifiche fisiche 311
 Spie
 formatter 279
 pannello di controllo 14
 spie del formatter 279
 Stampa
 cartelli per esterni 140
 mappe resistenti agli agenti
 atmosferici 140
 risoluzione dei problemi 288
 scomparto di uscita,
 selezione 119
 specifiche di velocità 4
 Stampa dal vassoio 2, 3 o 4 106
 Stampa fronte/retro
 impostazioni Macintosh 78
 Windows 146
 stampa in scala di grigi 153
 Stampa N-up
 Windows 146
 Stampa su entrambi i lati
 impostazioni Macintosh 78
 Windows 146
 Stampa, cartucce
 conservazione 206
 riciclaggio 321
 stato, Macintosh 83
 Stato
 HP Easy Printer Care 192
 messaggi, tipi 241
 scheda Servizi, Macintosh 83
 schermata principale, pannello
 di controllo 15
 server Web incorporato 196
 Utility stampante HP,
 Macintosh 78
 Stato materiali di consumo, scheda
 Servizi
 Macintosh 83
 Windows 148
 Stato periferica
 scheda Servizi, Macintosh 83
 Stato prodotto
 HP Easy Printer Care 192
 Supporti
 caricamento dei vassoi 2, 3 e
 4 108
 caricamento del
 vassoio 2 109
 caricamento del vassoio 2, 3 o
 4 106
 formati personalizzati,
 impostazioni Macintosh 80
 formati supportati 99
 pagine per foglio 81
 prima pagina 80
 supporto della cucitrice 128

Supporti di stampa
 caricamento nel vassoio
 1 105
 formati supportati 99
Supporti riconosciuti 99
supporto
 contratti di manutenzione 309

T

Tamburi fotosensibili
 numeri di catalogo 299
 sostituzione 211
Tasti, pannello di controllo
 posizione 14
 schermo a sfioramento 16
TCP (Transmission Control
 Protocol) 92
TCP/IP
 configurazione 92
TCP/IPv4 94
TCP/IPv6 95
Tensione, specifiche 313
Test
 reti 34
Testo a colori
 stampa come nero 148
Tipi di carattere
 inclusi 4
Toner
 impostazione della densità 78
Trattenimento del processo
 prova e trattieni 131
Trattenimento, processo
 QuickCopy 134

U

Unione Europea, smaltimento dei
 rifiuti 324
Unità fronte/retro
 impostazioni Macintosh 78
USB, porta
 risoluzione dei problemi 288
Uscita, scomparti
 capacità 5
Utility stampante HP 78
Utility stampante HP,
 Macintosh 77
Utility supportate
 per Macintosh 79

V

Vassoi
 caricamento 105
 configurazione 116
 impostazioni Macintosh 79
 inclusi 2
 rilevamento automatico del tipo
 di supporto 117
 selezione della carta 118
 specifiche fisiche 311
 stampa fronte/retro 82
Vassoi da 500 fogli
 modelli dotati 2
 specifiche fisiche 311
Vassoi, stato
 HP Easy Printer Care 192
Vassoio 1
 posizione 8
Vassoio 2, 3, 4, 5
 caricamento 106
Velocità del processore 4
Vetro
 formati supportati 177
 pulizia 225
Vetro dello scanner
 pulizia 225

W

Web Jetadmin
 aggiornamenti del
 firmware 233
Windows
 componenti software 96
 driver di stampa universale 66
 driver supportati 65
 impostazioni del driver 69
 sistemi operativi supportati 64
Windows 2000, fax 188

© 2008 Hewlett-Packard Development Company, L.P.

www.hp.com



Q3938-90993