

HP Color LaserJet CM6030 og CM6040 MFP-serien

Brukerhåndbok

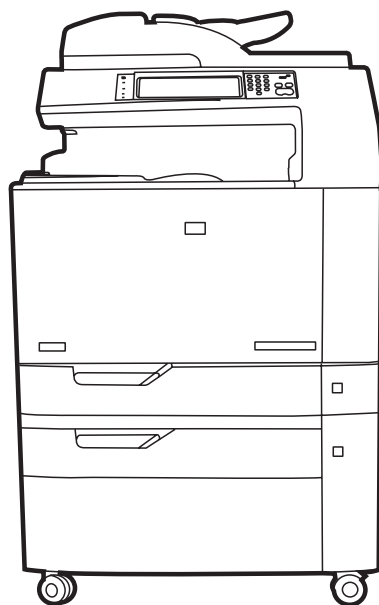

CM6030 MFP
CM6040 MFP



CM6030f MFP
CM6040f MFP

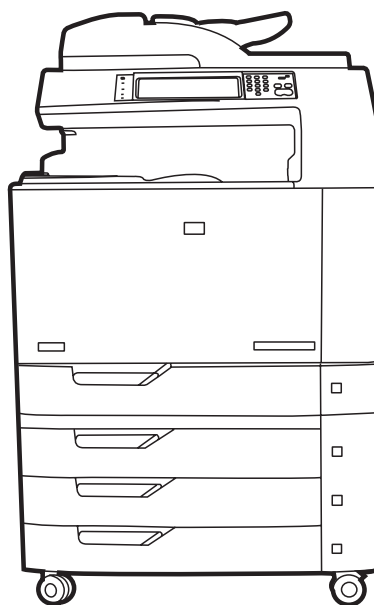

HP Color LaserJet CM6030 og CM6040 MFP- serien

Brukerhåndbok



Copyright og lisens

© 2008 Copyright Hewlett-Packard Development Company, L.P.

Reproduksjon, tilpasning eller oversettelse uten skriftlig tillatelse på forhånd er forbudt, med unntak av tillatelser gitt under lover om opphavsrett.

Opplysningene i dette dokumentet kan endres uten varsel.

De eneste garantiene for HP-produkter og -tjenester er angitt i uttrykte garantierklæringer som følger med slike produkter og tjenester. Ingenting i dette dokumentet skal oppfattes som en tilleggsgaranti. HP er ikke ansvarlig for tekniske eller redaksjonelle feil eller utelatelser i dette dokumentet.

Delenummer: Q3938-90994

Edition 3, 8/2019

Varemerker

Adobe®, Acrobat® og PostScript® er varemerker for Adobe Systems Incorporated.

Corel® er et varemerke eller registrert varemerke for Corel Corporation eller Corel Corporation Limited.

Microsoft®, Windows® og Windows NT® er registrerte varemerker for Microsoft Corporation i USA.

Windows Vista™ er enten et registrert varemerke eller et varemerke for Microsoft Corporation i USA og/eller i andre land/regioner.

PANTONE® er et kontrollstandardvaremerke for farger for Pantone, Inc.

UNIX® er et registrert varemerke for Open Group.

ENERGY STAR® og ENERGY STAR-logoen® er registrerte merker for miljøverndepartementet i USA.

Innhold

1 Grunnleggende om produktet

Sammenligning av produkter	2
Produktets funksjoner	4
Jobbhjelpemidler for hurtigreferanse	7
Produktoversikt	8
Visning forfra	8
HP Color LaserJet CM6030 og CM6040 MFP-serien	8
Visning bakfra	9
Grensesnittutganger	10
Plassering av serienummer og modellnummer	10

2 Kontrollpanel

Bruke kontrollpanelet	14
Kontrollpaneloppsett	14
Startskjermbildet	15
Knapper på berøringsskjermen	16
Hjelpesystem for kontrollpanelet	16
Navigere på Administrasjon-menyen	17
Menyen Informasjon	18
Standard jobbalternativer-menyen	20
Standardalternativer for originaler	20
Bildejustering	21
Standard kopialternativer	22
Standardalternativer for faks	23
Standardalternativer for e-post	24
Standardalternativer for Send til mappe	25
Standard utskriftsalternativer	26
Klokkeslett/tidsskjema-menyen	27
Administrasjon-menyen	29
Første konfigurering-menyen	31
Nettverk og I/U	31
Faksoppsett	39
E-postoppsett	42
Sendeoppsett-menyen	42

Virkemåte for enhet-menyen	43
Utskriftskvalitet-menyen	50
Feilsøking-menyen	54
Tilbakestillinger-menyen	60
Service-menyen	61

3 Programvare for Windows

Operativsystemer som støttes for Windows	64
Støttede skriverdrivere for Windows	65
HP Universal Print Driver (UPD)	66
UPD-installasjonsmodi	66
Velge riktig skriverdriver for Windows	67
Prioritet for utskriftsinnstillinger	68
Endre skriverdriverinnstillinger for Windows	69
Fjerne programvare for Windows	70
Verktøy som støtter Windows	71
HP Web Jetadmin	71
Innebygd Web-server	71
HP Easy Printer Care Software	71
Programvare for andre operativsystemer	73

4 Bruke produktet med Macintosh

Programvare for Macintosh	76
Støttede operativsystemer for Macintosh	76
Støttede skriverdrivere for Macintosh	76
Fjerne programvare fra Macintosh-operativsystemer	76
Prioritet for utskriftsinnstillinger for Macintosh	76
Endre skriverdriverinnstillinger for Macintosh	77
Programvare for Macintosh-maskiner	77
HP Printer Utility	77
Åpne HP Printer Utility	78
Funksjoner i HP Printer Utility	78
Verktøy som støttes for Macintosh	79
Innebygd webserver	79
Bruke funksjonene i skriverdriveren for Macintosh	80
Skrive ut	80
Opprette og bruke forhåndsinnstillinger for utskrift i Macintosh	80
Endre størrelse på dokumenter eller skrive ut på en egendefinert papirstørrelse	80
Skrive ut en tittelside	80
Bruk vannmerker	81
Skrive ut flere sider på ett ark for Macintosh	81
Skrive ut på begge sider av papiret (dupleksutskrift)	82

Angi stiftealternativene	82
Lagre jobber	83
Angi fargealternativer	83
Bruke menyen Tjenester	83
5 Koble til produktet	
USB-tilkobling	86
Nettverkstilkobling	87
6 Nettverkskonfigurasjon	
Fordeler med nettverkstilkobling	90
Støttede nettverksprotokoller	91
Konfigurere nettverksinnstillinger	92
TCP/IP	92
Internet Protocol (IP)	92
Transmission Control Protocol (TCP)	92
IP-adresse	92
Konfigurere IP-parametere	92
Dynamic Host Configuration Protocol (DHCP)	93
BOOTP	93
Delnettverk	93
Nettverksmaske	93
Gatewayer	93
Standard gateway	93
Konfigurere TCP/IPv4-parametere	94
Angi eller endre IP-adressen	94
Angi nettverksmasken	94
Angi Standard-gateway	95
Konfigurere TCP/IPv6-parametere	95
Nettverksverktøy	96
Andre komponenter og verktøy	96
7 Papir og utskriftsmateriale	
Forstå bruk av papir og utskriftsmateriale	98
Størrelser som støttes for papir og utskriftsmateriale	99
Papirtyper som støttes	102
Retningslinjer for spesialpapir eller spesielt utskriftsmateriale	104
Legge i papir og utskriftsmateriale	105
Legge papir i skuff 1	105
Skrive ut konvolutter	106
Legge papir i skuffene 2, 3, 4 eller 5	106
Legge utskriftsmateriale med standardstørrelse i skuff 2, 3, 4 eller 5	106
Legge utskriftsmateriale med ukjent standardstørrelse i skuff 2, 3, 4 og 5	108

Legge utskriftsmateriale med egendefinert størrelse i skuff 2, 3, 4 eller 5	109
Legge i en stor papirstørrelse i skuff 3, 4 eller 5	110
Legge i brevhodepapir, forhåndstrykt papir eller hullark	110
Endre innstillingen for Bilderotering	111
Velge riktig retning for å legge i brevhodepapir, forhåndstrykt papir eller hullark	111
Konfigurere skuffer	116
Konfigurere en skuff når du legger i papir	116
Konfigurere en skuff til å samsvare med innstillingene for utskriftsjobben	116
Automatisk registrering av utskriftsmateriale (autoregistreringsmodus)	116
Autoregistrering-innstillinger	117
Velge papir etter kilde, type eller størrelse	117
Kilde	117
Type og størrelse	118
Velge en utskuffplassering	119
Standard utskuffer	119
Valgfritt utskuffekstrautstyr	119
Funksjoner for stifte-/stableenhet med 3 skuffer	120
Funksjoner for etterbehandlingsenhet for hefting	120
Oversikt over tilbehør	121
Bruke heftemaskinfunksjonen	122
Lage et hefte fra skriverdriveren	122
Lage et hefte fra en kopi	123
Konfigurere den ekstra operasjonsmodusen	123
Velge operasjonsmodus på kontrollpanelet	123
Velge operasjonsmodus i skriverdriveren	123
Velge driftsmodus fra skriverdriveren (Mac OS X)	124

8 Bruke produktets funksjoner

Økonomiinnstillinger	126
Dvalemodus og oppvåkning	126
Angi økonomimodier fra EWS	127
Bruke stifteenheten	128
Papirstørrelser som støttes ved stifting	128
Stifte utskriftsjobber	129
Funksjoner for jobblagring for utskriftsjobber	131
Få tilgang til jobblagringsfunksjoner	131
Bruk funksjonen for prøveeksemplar og hold	131
Opprette prøveeksemplar og hold-jobber	131
Skrive ut de resterende eksemplarene av prøveeksemplar og hold-jobber	132
Slette en prøveeksemplar og hold-jobb	132
Bruke funksjonen for privat jobb	133
Skrive ut en privat jobb	133
Slette en privat jobb	133

Bruke funksjonen for hurtigkopiering	134
Opprette en hurtigkopijobb	134
Skrive ut flere eksemplarer av hurtigkopijobber	134
Slette en hurtigkopijobb	134
Bruke funksjonen for lagret jobb for kopieringsjobber	135
Opprette en lagret kopieringsjobb	135
Skrive ut en lagret jobb	135
Slette en lagret jobb	135
Skrive ut bilder og annet markedsføringsmateriale	137
Glanset papir som støttes	137
Konfigurere papirskuffen	137
Konfigurere driverinnstillinger	138
Skrive ut værbestandige kart og uteskilt	139
Robust papir som støttes	139
Konfigurere papirskuffen	139
Konfigurere driverinnstillinger	139
Angi justering for tosidig utskrift	140

9 Utskriftsoppgaver

Avbryte en utskriftsjobb	142
Stoppe den gjeldende utskriftsjobben fra kontrollpanelet	142
Stoppe den gjeldende utskriftsjobben fra programmet	142
Bruke funksjonene i skriverdriveren for Windows	143
Åpne skriverdriveren	143
Bruke utskriftssnarveier	143
Angi alternativer for papir og kvalitet	143
Angi dokumenteffekter	144
Angi etterbehandlingsalternativer for dokumentet	144
Angi utskriftsalternativer for produktet	145
Angi alternativer for jobblagring	145
Angi fargealternativer	146
Få informasjon om kundestøtte og produktstatus	146
Angi avanserte utskriftsalternativer	146

10 Bruke farger

Administrere farge	150
Automatisk eller manuell fargejustering	150
Manuelle fargealternativer	150
Skrive ut i gråtoner	151
Begrense fargebruk	151
Begrense fargeutskrift og -kopiering fra kontrollpanelet	151
RGB-farge (fargetemaer)	152
Avstemme farger	153

Fargesamsvar på fargekart	153
Utskrift av fargeeksempler	153
PANTONE®-fargesamsvar	154
Avansert fargebruk	155
HP ImageREt 4800	155
Papirvalg	155
sRGB	155
Utskrift i fire farger (CMYK)	155
CMYK-blekksettemulering (HP PostScript nivå 3-emulering)	155

11 Kopiere

Bruke kopiskjermbildet	158
Angi standard kopialternativer	159
Kopiere fra skannerglasset	160
Kopiere fra dokumentmateren	161
Justere kopieringsinnstillingene	162
Kopiere tosidige dokumenter	163
Kopiere tosidige dokumenter manuelt	163
Kopiere tosidige dokumenter automatisk	163
Kopiere originaler med forskjellig format	165
Endre innstillingen for kopisortering	166
Kopiere fotografier og bøker	167
Kombinere kopijobber ved hjelp av Job Build (jobbgenerering)	168
Avbryte en kopieringsjobb	169

12 Skanne og sende til e-post

Konfigurere e-postinnstillingene	172
Protokoller som støttes	172
Konfigurere e-postserverinnstillingene	172
Bruke skjermbildet Send e-post	174
Utføre grunnleggende e-postfunksjoner	175
Legge i dokumenter	175
Sende dokumenter	175
Sende et dokument	175
Bruke autofullføringsfunksjonen	176
Bruke adresseboken	177
Lage en mottakerliste	177
Bruke den lokale adresseboken	177
Legge til e-postadresser i den lokale adresseboken	178
Slette e-postadresser fra den lokale adresseboken	178
Endre e-postinnstillinger for gjeldende jobb	179
Skanne til en mappe	180
Skanne til en arbeidsflytdestinasjon	181

13 Faks

Analog faks	184
Koble fakstilbehøret til en telefonlinje	184
Konfigurere og bruke faksfunksjonene	185
Digital faksing	186

14 Administrere og vedlikeholde produktet

Informasjonssider	188
HP Easy Printer Care Software	190
Åpne programvaren HP Easy Printer Care Software	190
Deler i programvaren HP Easy Printer Care Software	190
Innebygd Webserver	193
Åpne den innebygde webserveren ved hjelp av en nettverkstilkobling	193
Deler i den innebygde Webserveren	194
Bruke HP Web Jetadmin-programvare	197
Sikkerhetsfunksjoner	198
Sikre den innebygde webserveren	198
Utrustning for eksternt grensesnitt (FIH)	198
Krav	198
Bruke utrustningen for eksternt grensesnitt (FIH)	198
Aktivere FIH-portalen	198
Deaktivere FIH-portalen	199
Sikker disksletting	199
Data som påvirkes	199
Få tilgang til Sikker disksletting	200
Tilleggsinformasjon	200
DSS-autentisering	200
Låse kontrollpanelmenyene	200
Stille sanntidsklokken	201
Angi datoformat	201
Angi dato	201
Angi tidsformat	201
Angi klokkeslett	201
Håndtere rekvisita	203
Lagring av skriverkassetter	203
HPs retningslinjer for skriverkassetter som ikke er produsert av HP	203
HPs direktelinje og Webområde for forfalskning	203
Skifte forsyninger	204
Finne rekvisitaenheter	204
Retningslinjer for utskifting av rekvisita	204
Omtrentlige intervaller for utskifting av rekvisita	205
Bytte skriverkassetter	205
Bytte bildetromler	208

Installere minne	211
Installere DDR DIMM-minnebrikker	211
Aktivere minne	214
Aktivere minne for Windows 2000 og XP	214
Installere et HP Jetdirect- eller EIO-utskriftsserverkort eller en EIO- harddisk	215
Bytte stiftekassetten	217
Bytte stiftekassetter for ryggstifting i heftemaskinen	219
Rengjøre produktet	222
Rengjøre utsiden av produktet	222
Rengjøre berøringsskjermen	222
Rengjøre skannerglasset	222
Rengjøre ADM-leveringssystemet	222
Rengjøre ADM-leveringssystemet	223
Rengjøre ADM-valsene	224
ADM-vedlikeholdssett	226
Kalibrere skanneren	227
Oppgradere fastvaren	228
Bestemme gjeldende fastvareversjon	228
Laste ned ny fastvare fra HPs Webområde	228
Overføre ny fastvare til produktet	228
Bruke FTP til å laste opp fastvare via en nettleser	228
Bruke FTP til å oppgradere fastvaren på en nettverkstilkobling	229
Bruke HP Web Jetadmin til å oppgradere fastvaren	230
Bruke MS-DOS-kommandoer til å oppgradere fastvaren	230
Bruke HP Jetdirect-fastvaren	231

15 Problemløsning

Løse generelle problemer	234
Sjekkliste for feilsøking	234
Gjenopprette fabrikkinnstillinger	235
Faktorer som påvirker produktytelse	235
Meldingstyper på kontrollpanelet	236
Kontrollpanelmeldinger	237
Fastkjøringer	238
Vanlige årsaker til fastkjøring	238
Steder for fastkjørt papir	239
Fjerne fastkjørt papir	239
OMRÅDE 1: Fjerne fastkjørt papir i utskuffen	240
OMRÅDE 2: Fjerne fastkjørt papir i varmeelementet	242
Fjerne fastkjørt papir i området rundt tosidigheten	246
OMRÅDE 5: Fjerne fastkjørt papir i skuff 2 og den indre papirbanen	249
OMRÅDE 6: Fjerne fastkjørt papir i skuff 1	252
OMRÅDE 7: Fjerne fastkjørt papir i skuff 3, 4 og 5 (ekstrautstyr)	255

OMRÅDE 8: Fjerne fastkjørt papir fra etterbehandlingsenheter (ekstrauststyr)	258
Fjerne fastkjørt papir i utgangsbroen for tilbehør	258
Fjerne fastkjørt papir i sorteringsområdet	259
Fjerne fastkjørt papir i heftemaskinen	260
OMRÅDE 9: Fjerne fastkjørt papir i ADMen	262
Fjerne fastkjørte stifter	263
Fjerne fastkjørte stifter i hovedstifteenheten	263
Fjerne fastkjørte stifter i heftemaskinen	264
Ny utskrift	267
Papirhånderingsproblemer	268
Produktet mater inn flere ark om gangen	268
Produktet mater inn feil sidestørrelse	268
Produktet henter papir fra feil skuff	268
Papiret mates ikke automatisk	269
Papir mates ikke fra skuff 2, 3, 4 eller 5	269
Umulig å mate transparente eller glanset papir	270
Konvolutter kjører seg fast eller trekkes ikke inn i produktet	271
Utskriften er krøllet eller skrukket	271
Produktet skriver ikke ut tosidig eller skriver ut tosidig med feil	272
Forstå lamper på formateringskortet	273
LED-indikatorer for HP Jetdirect	273
Pulserende LED-indikator	273
Løse problemer med utskriftskvalitet og kopikvalitet	275
Eksempler på problemer med utskriftskvaliteten	275
Linjal for gjentatte feil	275
Problemer med utskriftskvalitet som har tilknytning til miljøet	277
Problemer med utskriftskvalitet som har tilknytning til fastkjørt utskriftsmateriale	277
Optimalisere og forbedre bildekvaliteten	277
Bruke støttet papir	277
Kalibrere produktet	277
Angi riktig papirtype	278
Rense varmeelementet	278
Reagere på feilmeldinger på kontrollpanelet	278
Rengjøre den andre overføringsenheten for registrering	279
Bruke manuelle utskriftsmodi	281
Feilsøkingssider for utskriftskvalitet	282
Ytelsesproblemer	283
Løse faksproblemer	284
Løse e-postproblemer	285
Validere SMTP-gatewayadressen	285
Validere LDAP-gatewayadressen	285
Løse problemer med nettverkstilkobling	286
Løse problemer med nettverksutskrift	286

Kontrollere kommunikasjon over nettverket	287
Løse vanlige Macintosh-problemer	288

Tillegg A Rekvizita og ekstrautstyr

Bestille deler, ekstrautstyr og rekvizita	292
Bestille direkte fra HP	292
Bestille via service- eller kundestøttereprerentanter	292
Bestille direkte via den innebygde Webserveren (for skrivere som er koblet til et nettverk)	292
Bestille direkte via programvaren HP Enkelt skrivervedlikehold	292
Delenumre	293
Ekstrautstyr	293
Skriverkassetter	293
Bildetromler	293
Vedlikeholdssett	294
Minne	294
Kabler og grensesnitt	294

Tillegg B Service og kundestøtte

Hewlett-Packards begrensede garanti	296
Erklæringen om begrenset garanti for skriverkasset	298
Begrenset garantisystem for Color LaserJet varmeelementsett, overføringssett og valesett	299
Customer Self Repair-garantiservice	300
Kundestøtte	301
Tilgjengelig støtte og service	302
HPs vedlikeholdsavtaler	303
Avtaler om service på stedet	303
Prioritert service på stedet	303
Service på stedet neste dag	303
Ukentlig service på stedet (volumavhengig)	303

Tillegg C Produktspesifikasjoner

Fysiske spesifikasjoner	306
Elektrisitetsspesifikasjoner	307
Akustiske spesifikasjoner	308
Miljøspesifikasjoner	309

Tillegg D Spesielle bestemmelser

Samsvar med FCC-bestemmelsene	312
Samsvarserklæring	313
Samsvarserklæring	314
Program for miljømessig produktforvaltning	315
Miljøvern	315



Ozonutslipp	315
Strømforbruk	315
Tonerforbruk	315
Papirforbruk	315
Plast	315
HP LaserJet-utskriftsrekvisita	315
Instruksjoner for hvordan du kan returnere og resirkulere	316
USA og Puerto Rico	316
Retur av mer enn én skriverkassetts	316
Returnere en	316
Forsendelse	316
Returer utenfor USA	316
Papir	316
Materialbegrensninger	316
Avhending av brukt utstyr fra brukere i private husholdninger i EU	317
Dataark for materialsikkerhet (MSDS - Material Safety Data Sheet)	317
Mer informasjon	318
Erklæring om flyktighet	319
Minnetyper	319
Flyktig minne	319
Ikke-flyktig minne	319
Harddiskminne	319
Sikkerhetserklæringer	320
Lasersikkerhet	320
Kanadiske DOC-bestemmelser	320
VCCI-erklæring (Japan)	320
Erklæring om strømledning (Japan)	320
EMI-erklæring (Korea)	320
EMI-erklæring (Taiwan)	321
Generell telekommunikasjonserklæring	321
Lasererklæring for Finland	321
Stofftabell (Kina)	322
Stikkordregister	323

1 Grunnleggende om produktet

- [Sammenligning av produkter](#)
- [Produktets funksjoner](#)
- [Jobbhjelpemidler for hurtigreferanse](#)
- [Produktoversikt](#)

Sammenligning av produkter

Tabell 1-1 Produktmodeller

Modell	Funksjoner
HP Color LaserJet CM6040 MFP 	<ul style="list-style-type: none">• 100-arks flerfunksjonsinnskuff (skuff 1)• 40 sider per minutt (spm)• To 500-arks innskuffer• Automatisk dokumentmater (ADM) for opptil 50 sider• Innebygd HP Jetdirect-utskriftsserver for tilkobling til et 10/100Base-TX-nettverk• 512 MB RAM (Random Access Memory)• Dupleksenhet• Harddisk
HP Color LaserJet CM6040f MFP 	<ul style="list-style-type: none">• 100-arks flerfunksjonsinnskuff (skuff 1)• 40 spm• Fire 500-arks innskuffer• Automatisk dokumentmater (ADM) for opptil 50 sider• Innebygd HP Jetdirect-utskriftsserver for tilkobling til et 10/100Base-TX-nettverk• 512 MB RAM (Random Access Memory)• Dupleksenhet• Harddisk• Analog faks
HP Color LaserJet CM6030 MFP 	<ul style="list-style-type: none">• 100-arks flerfunksjonsinnskuff (skuff 1)• 30 spm• To 500-arks innskuffer• Automatisk dokumentmater (ADM) for opptil 50 sider• Innebygd HP Jetdirect-utskriftsserver for tilkobling til et 10/100Base-TX-nettverk• 512 MB RAM (Random Access Memory)• Dupleksenhet• Harddisk
HP Color LaserJet CM6030f MFP	<ul style="list-style-type: none">• 100-arks flerfunksjonsinnskuff (skuff 1)• 30 spm• Fire 500-arks innskuffer• Automatisk dokumentmater (ADM) for opptil 50 sider

Tabell 1-1 Produktmodeller (forts.)

Modell	Funksjoner
	<ul style="list-style-type: none">● Innebygd HP Jetdirect-utskriftsserver for tilkobling til et 10/100Base-TX-nettverk● 512 MB RAM (Random Access Memory)● Dupleksenhet● Harddisk● Analog faks

Produktets funksjoner

Tabell 1-2 Funksjoner

Hastighet og gjennomstrømning	<ul style="list-style-type: none">• Skriver ut opptil 40 spm (HP Color LaserJet CM6040) eller 30 spm (HP Color LaserJet CM6030) på Letter-papir• Det tar mindre enn 11 sekunder å skrive ut den første siden• Anbefalt maksimalt utskriftsvolum per måned på 15 000 sider (HP Color LaserJet CM6040) eller 10 000 sider (HP Color LaserJet CM6030)• En 835 MHz (megahertz) mikroprosessor• Rask tosidig utskrift
Oppløsning	<ul style="list-style-type: none">• 600 punkter pr tomme (ppt) med ImageREt (Resolution Enhancement Technology) 4800 for optimal bildebehandling• 1200 x 600 ppt for detaljerte linjer og liten tekst
Minne	<ul style="list-style-type: none">• 512 MB RAM, som kan utvides til 768 MB ved hjelp av 200-pinners SODIMM-moduler (Small Outline Dual Inline Memory Modules) som støtter 128 eller 256 MB RAM.• Memory Enhancement-teknologi (MEt) som automatisk komprimerer data slik at RAM brukes mer effektivt.
Brukergrensesnitt	<ul style="list-style-type: none">• HP Easy Select-kontrollpanel• En innebygd webserver gir deg tilgang til støtte og bestilling av rekvisita (for produkter som er koblet til nettverk)• Programvaren HP Easy Printer Care (HP Enkelt skrivervedlikehold, et webbasert verktøy for status og feilsøking)• Internett-aktiverede muligheter for rekvisitabestilling gjennom programvaren HP Easy Printer Care og en innebygd webserver
Språk og skriffter	<ul style="list-style-type: none">• HP Printer Control Language (PCL) 6• HP Universal Printer Driver (UPD) PCL 5• HP UPD postscript (PS)• Printer Management Language (skriverbehandlingsspråk)• 80 skalerbare TrueType PS-skrifttyper
Skriverkassett/ bildetromler (fire av hver)	<ul style="list-style-type: none">• Todelt toner-/bildesystem• Svarte skriverkassetter skriver ut opptil 19 500 sider med 5 % dekning• Fargeskriverkassetter skriver ut opptil 21 000 sider med 5 % dekning• Bildetromler skriver ut opptil 35 000 sider med 5 % dekning• Gjenkjenningssfunksjon for ekte HP-skriverkassetter• Automatisk fjerning av tonertape

Tabell 1-2 Funksjoner (forts.)

Papirhåndtering	<ul style="list-style-type: none">● Innskuffer<ul style="list-style-type: none">○ Skuff 1 (flerfunksjonsskuff): En flerfunksjonsskuff for papir, transparenter, etiketter, konvolutter og andre papirtyper. Se Papirtyper som støttes på side 102 for en liste over papirtyper. Skuffen kan ta opptil 100 papirark, 50 transparenter eller 10 konvolutter. Se Størrelser som støttes for papir og utskriftsmateriale på side 99.○ Skuff 2, 3, 4 og 5: 500-arks skuffer. Disse skuffene registrerer automatisk vanlige papirstørrelser og tillater utskrift på papir med egendefinert størrelse. Skuff 2 støtter papirstørrelser på opptil 279 x 432 mm (11 x 17 tommer) og A3-format, og skuff 3, 4 og 5 støtter størrelser på opptil 305 x 457 mm (12 x 18 tommer) og SRA3. Se Størrelser som støttes for papir og utskriftsmateriale på side 99 for en liste over papirstørrelser som støttes. For en liste over papirtyper som støttes, se Papirtyper som støttes på side 102.○ Automatisk dokumentmater (ADM): Tar opptil 50 ark.○ Tosidig ADM-skanning: Den automatiske dokumentmateren (ADM) har en automatisk dupleksenhet for skanning av tosidige dokumenter.○ Tosidig utskrift: Tilbyr automatisk, tosidig utskrift (utskrift på begge sidene av arket). Papirstørrelsen for automatisk tosidig utskrift kan være fra 175 til 320 mm (6,9 til 12,6 tommer) x 210 til 457 mm (8,3 til 18 tommer). Vekten på utskriftsmaterialet kan være fra 60 til 220 g/m² (16 til 58 pund).● Utskuffer<ul style="list-style-type: none">○ Standard utskuff: Standard utskuff finner du under skanneren på toppen av produktet. Denne skuffen tar opptil 500 ark. Produktet har en sensor som signaliserer når skuffen er full.○ Stifte-/stableenhet med 3 skuffer (ekstraustyr): Sørger for separering av jobber i flere utskuffer, praktisk sammenstifting (opptil 50 ark per jobb), jobbforskyvningsfunksjon og ekstra utskuffkapasitet. Stableenheten har tre skuffer: en 100-arks skuff, en 500-arks skuff og en 1000-arks skuff.○ Etterbehandlingsenhet for hefting (ekstraustyr): Sørger for praktisk sammenstifting (opptil 50 ark per jobb), ryggstifting (hefter med opptil 15 ark), v-bretting av ett ark, separering av jobber og jobbforskyvningskapasitet, i tillegg til ekstra utskuffkapasitet. Etterbehandlingsenheten for hefting har tre skuffer: to 1000-arks skuffer og én skuff som tar opptil 25 ryggstiftede hefter.○ ADM-utskuff: Utskuffen på den automatiske dokumentmateren ligger under innskuffen. Skuffen tar opptil 50 ark, og produktet stopper automatisk når skuffen er full.
Operativsystemer som støttes	<ul style="list-style-type: none">● Windows 2000®● Windows XP®● Windows Server 2003®● Windows Vista™● Macintosh OS
Tilkobling	<ul style="list-style-type: none">● LAN-kontakt (lokalnettverk) (RJ-45) for den innebygde HP Jetdirect-utskriftsserveren● Et EIO-spor (Enhanced Input/Output)● USB 2.0-tilkobling● Analogt fakskort (tilleggsutstyr)

Tabell 1-2 Funksjoner (forts.)

	<ul style="list-style-type: none">● En FIH-tilkobling (Foreign Interface Harness - utrustning for eksternt grensesnitt) (AUX) for tilkobling til andre enheter● HP Digital Sending Software (DSS) (ekstrautstyr)
Miljømessige funksjoner	<ul style="list-style-type: none">● Dvaleinnstilling sparer strøm.● Inneholder et stort antall resirkulerbare komponenter og mye resirkulerbart materiale.
Sikkerhetsfunksjoner	<ul style="list-style-type: none">● Sikker disksletting● Sikkerhetslås (ekstrautstyr)● Jobboppbevaring● Brukergodkjenning med PIN for lagrede jobber● DSS-autentisering● IPv6-sikkerhet
Kopiering og sending	<ul style="list-style-type: none">● Moduser for tekst, grafikk og blandet tekst og grafikk● Jobbavbruddsfunksjon● Flere sider per ark● Kontrollpanelanimasjoner (for eksempel ved ny utskrift etter fastkjørt papir)● Skann og send til e-post<ul style="list-style-type: none">◦ Lokal adressebok for e-post og faks◦ LDAP-adressering● Send til mappe● Automatisk tosidig skanning

Jobbhjelpemidler for hurtigreferanse

Jobbhjelpemidler for hurtigreferanse gir ytterligere trinnvise instruksjoner for å bruke dette produktet. Åpne jobbhjelpemidlene for hurtigreferanse fra produkt-CDen eller på www.hp.com/support/cljcm6030mfp eller www.hp.com/support/cljcm6040mfp.

HP Color LaserJet **CM6040** MFP Series **Replace staples** 

Hjertegn	Skrittadrikk
1. Åpne støpsel	1. Åpne støpsel (1) 2. Fjern støpsel (2) 3. Sett inn støpsel (3) 4. Lukk støpsel (4) 5. Test utskrift (5)

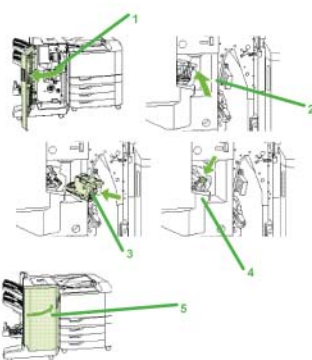

©2008 Copyright Hewlett-Packard Development Company, L.P. www.hp.com

Produktoversikt

Visning forfra

HP Color LaserJet CM6030 og CM6040 MFP-serien

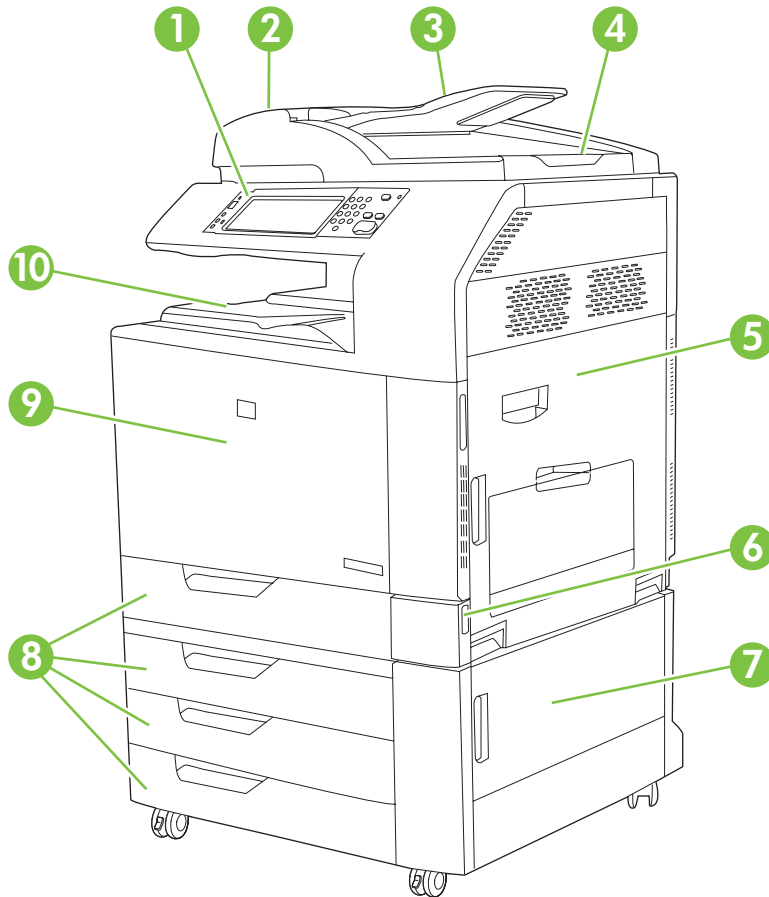

1	Kontrollpanel
2	Øvre deksel for automatisk dokumentmater (ADM)
3	ADM-innskuff for originaler for kopiering/skanning/faksing
4	ADM-utskuff
5	Høyre deksel (gir tilgang til overføringsenheten, overføringsvalsen og varmeelementet)
6	Av/på-bryter
7	Nedre høyre deksel
8	HP Color LaserJet CM6030 MFP og HP Color LaserJet CM6040 MFP: Skuff 2 og 3 HP Color LaserJet CM6030f MFP og HP Color LaserJet CM6040f MFP: Skuff 2, 3, 4 og 5
9	Frontdeksel (gir tilgang til skriverkassetter og bildetromler)
10	Utskuff

Visning bakfra

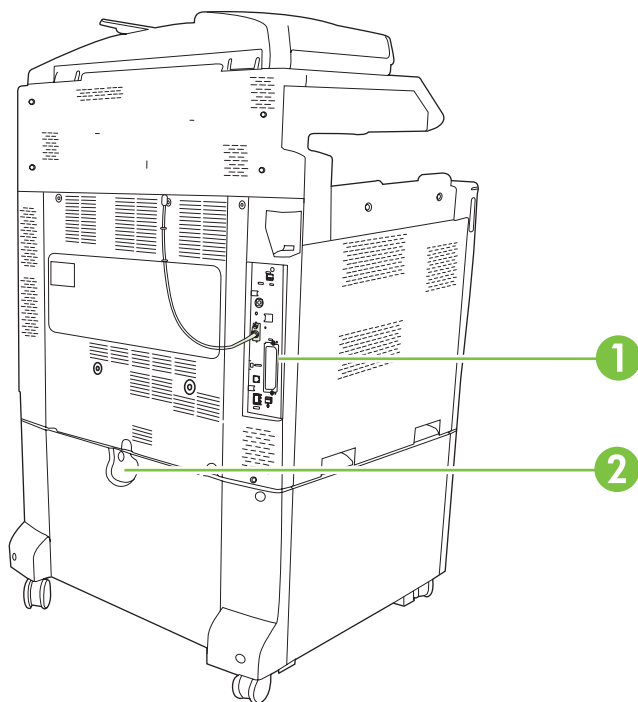

1	Grensesnittporter og formaterer
2	Låsespake for ekstra innskuffer

Grensesnittutganger

Produktet har fem porter for å koble til en datamaskin eller et nettverk. Portene finner du på venstre, bakre hjørne på produktet.

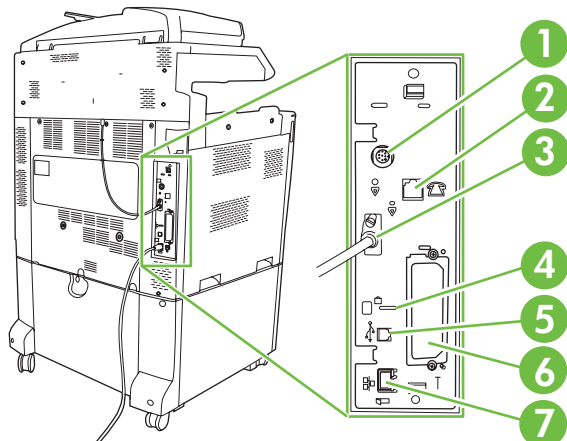

1	Utrustning for eksternt grensesnitt (FIH)
2	Fakstilkobling (når det er installert)
3	Skannerkabel
4	Tilgangsport for Kensington-lås
5	USB 2.0-port
6	Utvidelsesspor for EIO
7	Nettverksport

Plassering av serienummer og modellnummer

Modellnummeret og serienummeret finnes på identifikasjonsmerker som er plassert bak på skriveren. Serienummeret inneholder informasjon om opphavslandet/-regionen, skriverversjonen, produksjonskoden og produksjonsnummeret til skriveren.

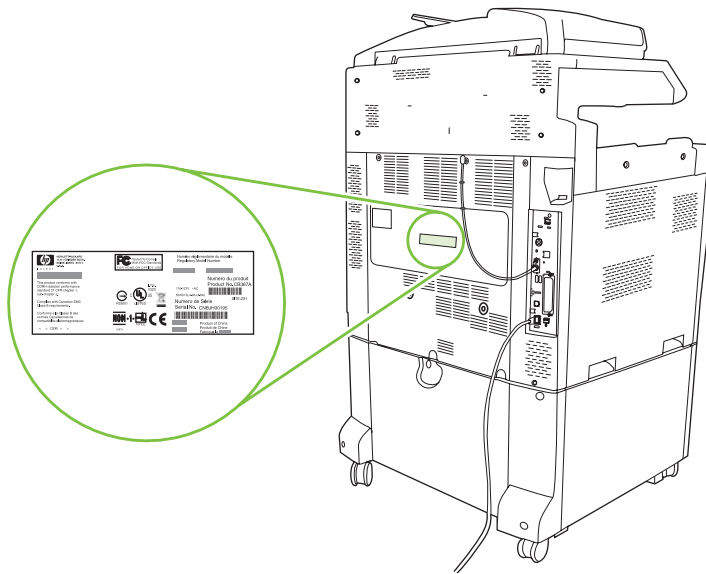

Modellnavn	Modellnummer
HP Color LaserJet CM6030 MFP	CE664A
HP Color LaserJet CM6030f MFP	CE665A
HP Color LaserJet CM6040 MFP	Q3938A
HP Color LaserJet CM6040f MFP	Q3939A

2 Kontrollpanel

- [Bruke kontrollpanelet](#)
- [Navigere på Administrasjon-menyen](#)
- [Menyen Informasjon](#)
- [Standard jobbalternativer-menyen](#)
- [Klokkeslett/tidsskjema-menyen](#)
- [Administrasjon-menyen](#)
- [Første konfigurering-menyen](#)
- [Virkemåte for enhet-menyen](#)
- [Utskriftskvalitet-menyen](#)
- [Feilsøking-menyen](#)
- [Tilbakestillinger-menyen](#)
- [Service-menyen](#)

Bruke kontrollpanelet

Kontrollpanelet har en VGA-berøringsskjerm som gir tilgang til alle funksjonene på enheten. Bruk knappene og talltastaturet for å kontrollere jobber og enhetens status. Statuslampene viser enhetens generelle status.

Kontrollpaneloppsett

Kontrollpanelet inneholder et grafisk display med berøringsskjerm, knapper for jobbstyring, nummertaster og tre LED-indikatorer.

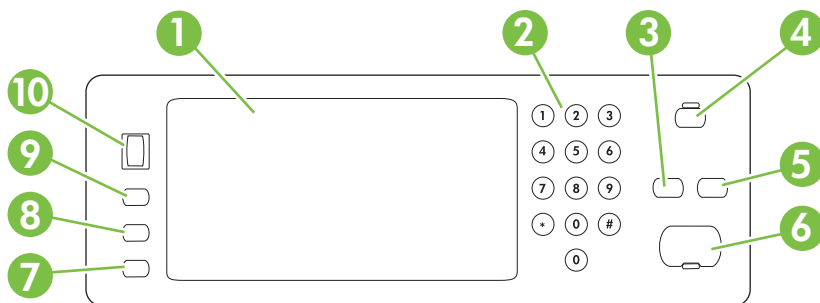

1	Grafisk berøringsskjerm	Bruk berøringsskjermen til å åpne og konfigurere alle enhetsfunksjonene.
2	Talltastatur	Brukes til å angi antall kopier og andre innstillinger som har en tallverdi.
3	Tilbakestill-knapp	Tilbakestiller jobbinnstillingene til fabrikkinnstilte eller brukerdefinerte standardverdier.
4	Dvalemodus-knapp	Hvis enheten er inaktiv i lang tid, går den automatisk i dvalemodus. Du setter enheten i dvalemodus eller aktiverer den igjen ved å trykke på Dvalemodus-knappen.
5	Stopp-knapp	Stanser den aktive jobben, og åpner Jobbstatus-skjermen.
6	Start-knapp	Starter en kopieringsjobb, begynner på en digital sending eller fortsetter en jobb som er blitt avbrutt.
7	Ettersyn-lampen	Ettersyn-lampen indikerer at enheten har en status som krever handling. Eksempler er en tom papirskuff eller en feilmelding på berøringsskjermen.
8	Klar-lampen	Klar-lampen viser at enheten er klar til å behandle jobber.
9	Data-lampen	Data-lampen viser at enheten mottar data.
10	Kontrastjusteringshjul	Vri hjulet for å justere kontrasten på berøringsskjermen slik at den er tilpasset visningsvinkelen.

Startskjermbildet

Startskjermbildet gir tilgang til funksjonene på enheten og viser gjeldende status for enheten.

 **MERK:** Funksjonene som vises på startskjermbildet, kan variere avhengig av hvordan enheten er konfigurert.

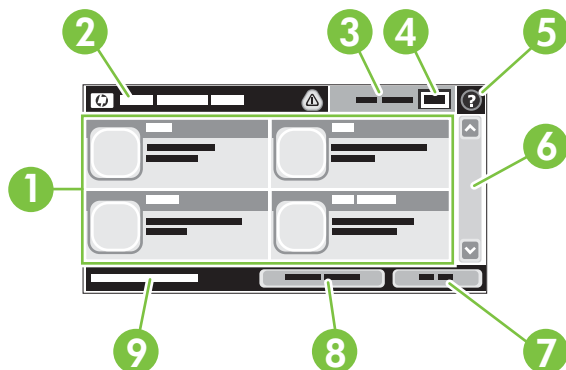

1	Funksjoner	Avhengig av hvordan den nettverksansvarlige har konfigurert enheten, kan funksjonene som vises i dette området, omfatte følgende elementer: <ul style="list-style-type: none">• Kopiere• Faks• E-post• Sekundær e-post• Jobbstatus• Nettverksmappe• Jobblagring• Arbeidsflyt• Rekvistastatus• Administrasjon
2	Statuslinje for enheten	Statuslinjen gir informasjon om den generelle statusen til enheten. Ulike knapper vises i dette området avhengig av gjeldende status. Hvis du ønsker en beskrivelse av knappene som kan vises på statuslinjen, kan du se Knapper på berøringsskjermen på side 16 .
3	Kopitype	Viser om kopiene er i farger.
4	Antall kopier	Antall kopier-boksen angir antall kopier som enheten skal lage.
5	Hjelp-knappen	Trykk på Hjelp-knappen for å åpne det innebygde hjelpesystemet.
6	Rullefelt	Trykk på pil opp eller pil ned i rullefeltet for å se hele listen over tilgjengelige funksjoner.
7	Logg av	Velg Logg av for å logge deg av av enheten hvis du har logget deg på for å få tilgang til beskyttede funksjoner. Når du er logget av, tilbakestiller enheten alle alternativer til standardinnstillingene.

8	Nettverksadresse	Velg Nettverksadresse for å finne informasjon om nettverkstilkoblingen.
9	Dato og klokkeslett	Her vises gjeldende dato og klokkeslett. Den nettverksansvarlige kan velge hvilket format enheten skal bruke til å vise dato og klokkeslett, for eksempel 12-timers format eller 24-timers format.

Knapper på berøringsskjermen

Statuslinjen på berøringsskjermen gir informasjon om enhetens status. Ulike knapper kan vises i dette området. Tabellen nedenfor beskriver hver enkelt knapp.



	Hjem-knapp. Trykk på Hjem-knappen for å gå til startskjermbildet fra alle andre skjermbilder.
	Start-knapp. Trykk på Start-knappen for å starte handlingen for funksjonen du bruker. MERK: Navnet på denne knappen endres for hver funksjon. I Kopiere -funksjonen kalles den for eksempel Start kopiering .
	Stopp-knapp. Hvis enheten behandler en utskriftsjobb eller en faksjobb, vises Stopp-knappen istedenfor Start-knappen. Trykk på Stopp-knappen for å stoppe den gjeldende jobben. Du får spørsmål om du vil avbryte eller fortsette jobben.
	Feil-knapp. Feil-knappen vises når det har oppstått en feil som må rettes før jobben kan fortsette. Trykk på Feil-knappen for å se meldingen som beskriver feilen. Meldingen gir også informasjon om hvordan problemet kan løses.
	Varsel-knapp. Varsel-knappen vises når enheten har et problem men fortsatt kan fungere. Trykk på varselknappen for å se en beskrivelse av problemet. Meldingen gir også informasjon om hvordan problemet kan løses.
	Hjelp-knapp. Trykk på Hjelp-knappen for å åpne det innebygde hjelpesystemet. Hvis du ønsker mer informasjon, kan du se Hjelpesystem for kontrollpanelet på side 16 .

Hjelpesystem for kontrollpanelet

Enheden har et innebygd hjelpesystem som forklarer hvordan hvert skjermbilde brukes. Du åpner hjelpesystemet ved å velge Hjelp-knappen  i det øverste høyre hjørnet på skjermen.

I enkelte skjermbilder åpner hjelpesystemet en global meny der du kan søke etter spesielle emner. Du kan bla gjennom menystrukturen ved å velge knappene på menyen.

For skjermbilder som inneholder innstillinger for enkeltstående jobber, åpner hjelpesystemet et emne som forklarer alternativene for dette skjermbildet.

Hvis enheten varsler om en feil eller advarsel, velger du feilknappen  eller varselknappen  for å åpne en melding som beskriver problemet. Meldingen gir også informasjon om hvordan problemet kan løses.

Navigere på Administrasjon-menyen

På startskjerm bildet velger du **Administrasjon** for å åpne menystrukturen. Det kan hende at du må bla ned til bunnen av startskjerm bildet for å se denne funksjonen.

Administrasjon-menyen har flere undermenyer som vises på venstre side av skjermen. Trykk på et meny navn for å utvide strukturen. Et plusstegn (+) ved siden av en meny betyr at den inneholder undermenyer. Fortsett å åpne strukturen til du kommer til det alternativet du ønsker å konfigurere. Hvis du vil gå tilbake til forrige nivå, velger du **Tilbake**.

Du går ut av Administrasjon-menyen ved å velge Hjem-knappen  i det øverste venstre hjørnet på skjermen.

Enheten har en innebygd hjelpefunksjon som forklarer alle funksjonene som er tilgjengelige gjennom menyene. Hjelp er tilgjengelig for mange menyer på høyre side av berøringsskjermen. Eller du kan åpne det globale hjelpesystemet ved å velge Hjelp-knappen  i det øverste høyre hjørnet på skjermen.

Tabellene i avsnittene nedenfor viser hovedstrukturen for hver av menyene på Administrasjon-menyen.

Menyen Informasjon

Administrasjon > Informasjon

Bruk denne menyen til å skrive ut informasjonssider og rapporter som er lagret internt på enheten.

Tabell 2-1 Menyen Informasjon

Menyelement	Undermenyelement	Undermenyelement	Verdier	Beskrivelse
Konfigurasjons-/ statussider	Menyoversikt for administrasjon		Skriv ut	Viser den grunnleggende oppbygningen av Administrasjon-menyen og gjeldende administrasjonsinnstillinger.
	Konfigurasjons-/ statussider		Skriv ut	Et sett med konfigurasjonssider som viser de gjeldende innstillingene for enheten.
	Statusside for utskriftsrekvisita		Skriv ut	Viser rekvisitastatusen for blant annet skriverkassetter, vedlikeholdssett og stifter.
	Forbruksside		Skriv ut	Viser informasjon om hvor mange sider som er skrevet ut på hver papirtype og -størrelse.
	Jobblogg for fargebruk		Skriv ut	En katalogside som inneholder informasjon om fargeforbruk for hver enkelt jobb. Siden inneholder blant annet brukernavn, programnavn og antall svart-hvitt-utskrifter og fargeutskrifter.
	Filkatalog		Skriv ut	En katalogside som inneholder informasjon om eventuelle masselagringsenheter som er installert på enheten, for eksempel flash-stasjoner, minnekort eller harddisker.
Faksrapporter	Faksaktivitetslogg		Skriv ut	Inneholder en liste over fakser som er sendt eller mottatt på enheten.
	Faksanropsrapport	Faksanropsrapport	Skriv ut	En detaljert rapport om den siste faksoperasjonen som ble utført, enten det var snakk om en sendt eller mottatt faks.
		Miniatyrbilde på rapport	Ja Nei (standard)	Velg om du vil vise et miniatyrbilde av den første siden av faksen i anropsrapporten.
		Når rapport skal skrives ut	Aldri automatisk utskrift	
			Skriv ut etter faksjobb	
	Skriv ut etter faksfeil (standard)			
			Skriv bare ut etter sendefeil	
		Skriv bare ut etter mottaksfeil		
Faktureringskode-rapport		Skriv ut	En liste over faktureringskoder som har blitt brukt for utgående fakser. Denne rapporten viser hvor mange sendte fakser som er fakturert på hver kode.	
Liste over blokkerte fakser		Skriv ut	En liste over telefonnumre som er blokkert fra å sende fakser til enheten.	
Hurtigoppringings-liste		Skriv ut	Viser hurtigtastene som er definert på enheten.	

Tabell 2-1 Menyen Informasjon (forts.)

Menyelement	Undermenyelement	Undermenyelement	Verdier	Beskrivelse
Eksempelsider/ skrifter	Demonstrasjonsside		Skriv ut	Utskrift av en side som fremhever utskriftsegenskapene til produktet.
	RGB-eksempler		Skriv ut	Utskrift av fargeeksempler for ulike RGB-verdier. Eksemplene fungerer som veiledning når man skal oppnå fargesamsvar.
	CMYK-eksempler		Skriv ut	Utskrift av fargeeksempler for ulike CMYK-verdier. Eksemplene fungerer som veiledning når man skal oppnå fargesamsvar.
	PCL-skriftliste		Skriv ut	En liste over skrifter for skriverkontrollspråket (PCL) som er tilgjengelig på enheten.
	PS-skriftliste		Skriv ut	En liste over tilgjengelige PS-skrifter på enheten.

Standard jobbalternativer-menyen

Administrasjon > Standard jobbalternativer

Bruk denne menyen til å definere standardalternativer for jobber for hver funksjon. Disse brukes hvis ikke brukeren spesifiserer andre alternativer når en jobb opprettes.

Standardalternativer for originaler

Administrasjon > Standard jobbalternativer > Standardalternativer for originaler

Tabell 2-2 Meny Standardalternativer for originaler

Menyalternativ	Verdier	Beskrivelse
Papirstørrelse	Velg en papirstørrelse fra listen.	Velg den papirstørrelsen som oftest brukes til originaler ved kopiering eller skanning.
Antall sider	1 2	Velg om originaler ved kopiering eller skanning oftest er enkeltstående eller tosidige.
Papirretning	Stående Liggende	Velg den papirretningen som oftest brukes til originaler ved kopiering eller skanning. Velg Stående hvis kortsiden er øverst, eller velg Liggende hvis langsiden er øverst.
Optimaliser tekst/bilde	Juster manuelt Tekst Utskrevet bilde Fotografi	Optimaliser utdata for en bestemt type original: tekst, bilder eller en kombinasjon av begge. Dersom du velger Juster manuelt , kan du spesifisere den kombinasjonen av tekst og bilder som oftest vil bli brukt.

Bildejustering

Administrasjon > Standard jobbalternativer > Bildejustering

Tabell 2-3 Bildejustering-menyen

Menyalternativ	Verdier	Beskrivelse
Mørkhet	Velg en verdi.	Velg tetthetsnivået (mørkhet) for utskriften.
Bakgrunnsrens	Juster verdien innenfor området.	Øk Bakgrunnsfjerning -innstillingen for å fjerne svake bilder fra bakgrunnen eller fjerne en lys bakgrunnsfarge.
Skarphet	Juster verdien innenfor området.	Juster Skarphet -innstillingen for å gjøre bildet klarere eller mykere.

Standard kopialternativer

Administrasjon > Standard jobbalternativer > Standard kopialternativer

Tabell 2-4 Standard kopialternativer-meny

Menyalternativ	Undermenyalternativ	Verdier	Beskrivelse
Antall eksemplarer		Skriv inn antall kopier. Standardinnstillingen fra fabrikken er 1.	Angi standard eksemplarantall for kopieringsjobber.
Antall sider		1 2	Angi standard antall sider for kopier.
Farge / svart-hvitt		Autoregistrering Farger Svart (standard)	Velg om standardmodus for kopiering skal være farger eller svart/hvitt.
Stifting/Sortering	Stifte	Ingen (standard) Én til venstre på skrå To til venstre To øverst Én til høyre på skrå To til høyre	Angi alternativer for stifting og sortering av kopisett. Dersom Sortering er valgt, skriver enheten ut en hel kopi før den starter med neste kopi. Hvis ikke skrives første side for alle kopiene ut først, deretter andre side og så videre. Stifte- og sorteringsfunksjonen finnes kanskje ikke på produktet. Disse funksjonene er avhengig av at den ekstra utmatingsenheten er installert.
	Sorter	Av På (standard)	
Utskuff		<Skuffnavn>	Velg standard utskuff for kopier. Dette alternativet er bare tilgjengelig hvis en ekstra utmatingsenhet er installert.
Kant-til-kant		Normal (anbefalt) (standard) Kant til kant-utskrift	Dersom originaldokumentet har skrift nær kantene, bruker du Kant-til-kant -funksjonen for å unngå skygger langs kantene. Kombiner denne funksjonen med Forminsk/forstørr -funksjonen for at hele siden skal skrives ut på kopiene.
Inkluder marger automatisk		Av (standard) På	Denne funksjonen reduserer bildestørrelsen automatisk under skanning slik at margene inkluderes.

Standardalternativer for faks

Administrasjon > Standard jobbalternativer > Standardalternativer for faks

Tabell 2-5 Send faks-menyen

Menyalternativ	Undermenyalternativ	Verdier	Beskrivelse
Oppløsning		Standard (100 x 200 ppt) (standard)	Angi oppløsningen for sendte dokumenter. Bilder med høyere oppløsning har flere punkter per tomme (ppt), slik at de viser flere detaljer. Bilder med lavere oppløsning har færre punkter per tomme og viser færre detaljer, men filstørrelsen er mindre.
		Fin (200 x 200 ppt)	
		Superfin (300 x 300 ppt)	
Fakstopptekst		Legg til foran (standard)	Velg hvor fakstoppteksten skal plasseres på siden.
		Overlegg	Velg Legg til foran for å skrive ut fakstoppteksten over faksinnholdet og flytte faksinnholdet lengre ned på siden. Velg Overlegg for å skrive ut fakstoppteksten over faksinnholdet uten at faksinnholdet flyttes nedover. Bruk av dette alternativet kan hindre at en enkeltsidig faks flyter over på neste side.

Tabell 2-6 Faksmottak-meny

Menyalternativ	Undermenyelement	Verdier	Beskrivelse
Videresending av faks	Videresending av faks	Av (standard)	Hvis du vil videresende mottatte fakser til en annen faksenhet, velger du Videresending av faks og Egendefinert . Deretter skriver du nummeret på den andre faksenheten i feltet Nummer for videresending av faks . Når du velger dette menyalternativet for første gang, blir du bedt om å angi en PIN-kode. Skriv inn PIN-koden hver gang du bruker denne menyen. Dette er samme PIN-kode som brukes til å få tilgang til Faksutskrift-menyen.
		Egendefinert	
	Opprett PIN-kode		
Stemple mottatte fakser	Aktivert		Legg inn dato, klokkeslett, avsenderens telefonnummer og sidenummer for hver side av faksene som denne enheten mottar.
	Deaktivert (standard)		
Tilpass til side	Aktivert (standard)		Reduser størrelsen på fakser som er større enn Letter eller A4, slik at de passer inn på et ark i Letter- eller A4-størrelse. Hvis denne funksjonen er angitt til Deaktivert , vil fakser som er større enn Letter eller A4, skrives ut på flere sider.
	Deaktivert		
Fakspapirskuff	Velg en skuff fra listen. Standardinnstillingen er Automatisk .		Velg den skuffen som tar papirstørrelsen og papirtypen du vil bruke til innkommende faks.
Utskuff	<Skuffnavn>		Velg standard utskuff som skal brukes til faks, hvis det er aktuelt.

Standardalternativer for e-post

Administrasjon > Standard jobbalternativer > Standardalternativer for e-post

Menyalternativ	Verdier	Beskrivelse
Dokumentfiltype	PDF (standard) JPEG TIFF M-TIFF	Velg filformatet for e-posten.
Utskriftskvalitet	Høy (stor fil) Middels (standard) Lav (liten fil)	Dersom du velger høyere utskriftskvalitet, blir utdatafilen større.
Oppløsning	300 PPT 200 PPT 150 PPT (standard) 75 PPT	Velg oppløsning. Bruk en lavere innstilling for å opprette mindre filer.
Farge / svart-hvitt	Fargeskanning (standard) Svart-hvitt-skanning	Angi om e-posten skal være i svart/hvitt eller i farger.
TIFF-versjon	TIFF 6.0 (standard) TIFF (Post 6.0)	Angi TIFF-versjonen som skal brukes ved lagring av skannede filer.

Standardalternativer for Send til mappe

Administrasjon > Standard jobbalternativer > Standardalternativer for Send til mappe

Menyalternativ	Verdier	Beskrivelse
Farge / svart-hvitt	Fargeskanning Svart-hvitt-skanning (standard)	Angi om filen skal være i svart/hvitt eller i farger.
Dokumentfiltype	PDF (standard) M-TIFF TIFF JPEG	Velg filformatet for filen.
TIFF-versjon	TIFF 6.0 (standard) TIFF (post 6.0)	Angi TIFF-versjonen som skal brukes ved lagring av skannede filer.
Utskriftskvalitet	Høy (stor fil) Middels (standard) Lav (liten fil)	Dersom du velger høyere utskriftskvalitet, blir utdatafilen større.
Oppløsning	75 PPT 150 PPT (standard) 200 PPT 300 PPT 400 PPT 600 PPT	Velg oppløsning. Bruk en lavere innstilling for å opprette mindre filer.

Standard utskriftsalternativer

Administrasjon > Standard jobbalternativer > Standard utskriftsalternativer

Tabell 2-7 Standard utskriftsalternativer-meny

Menyalternativ	Undermenyalternativ	Verdier	Beskrivelse
Kopier per jobb		Skriv inn en verdi.	Angi standard eksemplarantall for kopieringsjobber.
Standard papirstørrelse		(Liste over størrelser som støttes)	Velg en papirstørrelse.
Standard egendefinert papirstørrelse	Måleenhet	Millimeter Tommer	Konfigurer standard papirstørrelse som skal brukes når brukeren velger Egendefinert som papirstørrelse for en utskriftsjobb.
	X-mål		Konfigurer bredden for Standard egendefinert papirstørrelse .
	Y-mål		Konfigurer høyden for Standard egendefinert papirstørrelse .
Utskuff		<skuffnavn>	Velg standard utskuff for utskriftsjobber. Dersom det er installert ekstra skuffer, varierer alternativene for utskuffer.
Utskriftssider		Enkeltsidig Tosidig	Velg om utskriftsjobber skal være enkeltside eller toside som standard.

Klokkeslett/tidsskjema-menyen

Administrasjon > Klokkeslett/tidsskjema

Bruk denne menyen til å angi alternativer for tidsinnstilling og for når enheten skal gå inn i og ut av dvalemodus.

 **MERK:** Verdier som vises med "(standard)", er standardinnstillinger. Noen menyelementer har ikke en standardinnstilling.

Tabell 2-8 Klokkeslett/tidsskjema-menyen

Menyelement	Undermenyelement	Undermenyelement	Verdier	Beskrivelse	
Dato/tid	Datoformat		YYYY/MMM/DD (standard)	Bruk denne funksjonen til å stille inn dato og klokkeslett og angi hvilket dato- og klokkeslettformat som skal brukes på tidsangivelser på utgående fakser.	
			MMM/DD/YYYY		
			DD/MMM/YYYY		
	Dato	Måned			
		Dag			
		År			
	Tidsformat				12 timer (AM/PM) (standard)
					24 timer
	Tid	Time			
			Minutt		
AM					
PM					
Dvalesforsinkelse			1 minutt (standard)	Bruk denne funksjonen til å velge hvor lenge enheten skal være inaktiv før den går inn i dvalemodus.	
			20 minutter		
			30 minutter		
			45 minutter		
			1 time (60 minutter)		
			90 minutter		
			2 timer		
		4 timer			
Oppvåkn.tidsp.	Mandag		Av (standard)	Velg Egendefinert for å angi et oppvåkningstidspunkt for hver ukedag. Enheten går ut av dvalemodus i henhold til dette tidsskjemaet. Når du bruker et tidsskjema for dvalemodus, sparer du strøm, og enheten klargjøres for bruk, slik at du slipper å vente mens den varmes opp.	
	Tirsdag		Egendefinert		
	Onsdag				
	Torsdag				
	Fredag				

Tabell 2-8 Klokkeslett/tidsskjema-menyen (forts.)

Menyelement	Undermenyelement	Undermenyelement	Verdier	Beskrivelse
	Lørdag			
	Søndag			
Dvaletid	Mandag		Av (standard)	Bruk denne funksjonen til å angi en dvaletid for hver ukedag i perioder når enheten mest trolig ikke er i bruk (for eksempel et bestemt tidspunkt hver kveld). Hvis du angir en dvaletid, går enheten automatisk inn i en strømsparingsmodus. Velg en dag, og velg deretter Egendefinert for å konfigurere et egendefinert tidsskjema for dvale.
	Tirsdag		Egendefinert	
	Onsdag			
	Torsdag			
	Fredag			
	Lørdag			
	Søndag			
Faksutskrift		Opprett PIN-kode		

Administrasjon-menyen

Administrasjon > Administrasjon

Bruk denne menyen til å angi globale alternativer for enhetsbehandling.

 **MERK:** Verdier som vises med "(standard)", er standardinnstillinger. Noen menyelementer har ikke en standardinnstilling.

Tabell 2-9 Administrasjon-menyen

Menyelement	Undermenyelement	Verdier	Beskrivelse
Nettverksadresse-knapp	Display		Bruk denne funksjonen til å vise Nettverksadresse-knappen på startskjermbildet.
	Skjul (standard)		
Behandling av lagret jobb	Lagringsgrense for hurtigkopieringsjobb	Velg det maksimale antallet jobber som kan lagres	Bruk denne menyen til å vise og administrere alle jobber som er lagret på enheten.
		Av (standard)	
		1 time	
		4 timer	
		1 dag	
Tidsavbrudd for holdte hurtigkopieringsjobber	1 uke		
Dvalemodus	Deaktiver		Bruk denne funksjonen til å tilpasse dvalemodusinnstillingene for denne enheten.
	Bruk dvaleforsinkelse (standard)		Velg Bruk dvaleforsinkelse for å angi at enheten skal gå inn i dvalemodus etter forsinkelsen som er spesifisert på Klokkeslett/tidsskjema -menyen.

Tabell 2-9 Administrasjon-menyen (forts.)

Menyelement	Undermenyelement	Verdier	Beskrivelse
Behandle rekvisita	Bytt rekvisita	Stopp ved lite	<p>Bruk denne menyen til å angi produktets virkemåte når skriverkassetter, varmeelementsett eller overføringssett er nesten tomme. Velg Stopp ved lite for at utskriften skal stoppe når det er lite igjen av en rekvisitaenhet. Velg Stopp ved tomt for at utskriften skal fortsette til en fargekasset er tom.</p> <p>Velg Overstyr når tom 1 for at produktet skal fortsette å skrive ut når kassetene er tomme, eller når de andre rekvisitaenhetene er utslitte. Produktet slutter å skrive ut når toneropsamlerbeholderne er fulle. Hvis du bruker dette alternativet, kan utskriftskvaliteten reduseres.</p> <p>Velg Overstyr når tom 2 for at produktet skal fortsette å skrive ut når kassetene er tomme, når andre rekvisitaenheter er utslitte, og når toneropsamlerbeholderne er fulle. Bruk av dette alternativet kan skade enheten.</p>
		Stopp ved tomt (standard)	
		Overstyr når tom 1	
		Overstyr når tom 2	
	Terskelverdi for lite rekvisita / bestill	Velg en verdi innenfor verdiorrådet. Standardinnstillingen er 5 %.	Bruk denne menyen til å utføre administrative rekvisitabehandlingsoppgaver, som for eksempel endre terskelen for når rekvisita bør bestilles.
	Tomt for farge	Stopp (standard) Auto-fortsett svart	Bruk denne menyen til å angi produktets virkemåte når det er tomt for en farge. Når Auto-fortsett svart er valgt, fortsetter produktet å skrive ut, men bare med svart toner.
Begrens fargebruk	Tilgang til fargeutskrift	Aktiver farge (standard)	<p>Dette elementet gjør det mulig for systemansvarlig å deaktivere eller begrense muligheten for fargeutskrifter. Hvis du vil bruke innstillingen Farge hvis tillatt, må du angi brukertillatelse og/eller programtillatelse i den innebygde webserveren, HP Easy Printer Care Software-programvaren eller Web Jetadmin.</p>
		Farge hvis tillatt	
Deaktiver farge			
	Tilgang til fargekopiering	Aktiver farge (standard) Deaktiver farge	<p>Dette elementet gjør det mulig for systemansvarlig å deaktivere eller begrense muligheten for fargekopiering.</p>
Miks farge / svart-hvitt		Automatisk (standard)	<p>Dette elementet styrer hvordan maskinen skifter mellom fargemodus og svart/hvitt-modus for å gi maksimal ytelse og levetid for skriverkassetene.</p>
		Primært fargesider	
		Primært svart-hvitt-sider	<p>Velg Automatisk for å tilbakestille produktet til standard fabrikkinnstillinger.</p> <p>Velg Primært fargesider hvis nesten alle utskriftsjobbene dine er i farger med høy sidedekning.</p> <p>Velg Primært svart-hvitt-sider hvis du vanligvis skriver ut i svart/hvitt eller både i farger og svart/hvitt.</p>

Første konfigurering-menyen

Administrasjon > Første konfigurering

 **MERK:** Verdier som vises med "(standard)", er standardinnstillinger. Noen menyelementer har ikke en standardinnstilling.

Nettverk og I/U

Administrasjon > Første konfigurering > Nettverk og I/U

Tabell 2-10 Nettverk og I/U

Menyelement	Undermenyelement	Verdier	Beskrivelse
I/U-tidsavbrudd		Velg en verdi innenfor verdiområdet. Standardinnstillingen er 15 sekunder.	I/U-tidsavbrudd viser til hvor lang tid det går før en utskriftsjobb mislykkes. Hvis dataflyten som enheten mottar for en utskriftsjobb, avbrytes, angir denne innstillingen hvor lenge enheten venter før den rapporterer om at jobben mislyktes.
Innebygd Jetdirect		Se Tabell 2-11 Jetdirect-menyer på side 31 for en liste med alternativer.	

Tabell 2-11 Jetdirect-menyer

Menyelement	Undermenyelement	Undermenyelement	Verdier og beskrivelse
TCP/IP	Aktiver		Av: Deaktiver TCP/IP-protokollen. På (standard): Aktiver TCP/IP-protokollen.
	Vertsnavn		En alfanumerisk streng bestående av opptil 32 tegn som brukes til å identifisere enheten. Dette navnet er oppført på HP Jetdirect-konfigurasjonssiden. Standard vertsnavn er NPIxxxxxx, hvor xxxxxx er de siste seks sifrene til LAN-maskinvareadressen (MAC).
	IPv4-innstillinger	Konfig.metode	Angir hvilken metode som brukes til å konfigurere TCP/IPv4-parametere på HP Jetdirect-utskriftsserveren. Bootp: Bruk BootP (Bootstrap Protocol) for automatisk konfigurering fra en BootP-server. DHCP: Bruk DHCP (Dynamic Host Configuration Protocol) for automatisk konfigurering fra en DHCPv4-server. Hvis dette alternativet er valgt og det eksisterer en DHCP-leasingavtale, er menyene DHCP-frigivelse og DHCP-fornyelse tilgjengelige, slik at du kan angi alternativer for DHCP-leasingavtalen. Auto IP: Bruk automatisk link-local IPv4-adressering. En adresse med formatet 169.254.x.x tildeles automatisk. Manuell: Bruk Manuelle innstillinger -menyen til å konfigurere TCP/IPv4-parametere.
		Standard IP	Angi at IP-adressen skal brukes som standard når utskriftsserveren ikke kan hente en IP-adresse fra nettverket under en tvungen ny TCP/IP-konfigurering (for eksempel når det er konfigurert manuelt at BootP eller DHCP skal brukes).

Tabell 2-11 Jetdirect-menyer (forts.)

Menyelement	Undermenyelement	Undermenyelement	Verdier og beskrivelse
			<p>Auto IP: Det blir angitt en link-local IP-adresse (169.254.x.x).</p> <p>Opprinnelig: Adressen 192.0.0.192 blir angitt i overensstemmelse med eldre HP Jetdirect-enheter.</p>
		DHCP-frigivelse	<p>Denne menyen vises hvis Konfig.metode er angitt til DHCP og det finnes en DHCP-leasingavtale for utskriftsserveren.</p> <p>Nei (standard): Den gjeldende DHCP-leasingavtalen lagres.</p> <p>Ja: Den gjeldende DHCP-leasingavtalen og den leasede IP-adressen frigjøres.</p>
		DHCP-fornyelse	<p>Denne menyen vises hvis Konfig.metode er angitt til DHCP og det finnes en DHCP-leasingavtale for utskriftsserveren.</p> <p>Nei (standard): Utskriftsserveren ber deg ikke om å fornye DHCP-leasingavtalen.</p> <p>Ja: Utskriftsserveren ber deg om å fornye den gjeldende DHCP-leasingavtalen.</p>
		Primær DNS	Angi IP-adressen (n.n.n.n) til en primær DNS-server.
		Sekundær DNS	Angi IP-adressen (n.n.n.n) til en sekundær DNS-server.
	IPv6-innstillinger	Aktiver	<p>Bruk dette elementet til å aktivere eller deaktivere bruk av IPv6 på utskriftsserveren.</p> <p>Av: IPv6 er deaktivert.</p> <p>På (standard): IPv6 er aktivert.</p>
		Adresse	<p>Manuelle innstillinger: Bruk dette elementet til å angi IPv6-adresser manuelt på utskriftsserveren.</p> <p>Aktiver: Velg først dette elementet og deretter På for å aktivere manuell konfigurasjon eller Av for å deaktivere det.</p> <p>Adresse: Bruk dette elementet til å skrive inn en 32-sifret heksadesimal IPv6-nodeadresse som har en heksadesimal syntaks med kolon.</p>
		DHCPv6-policy	<p>Ruter angitt: Hvilken metode for tilstandsfull auto-konfigurasjon utskriftsserveren skal bruke, bestemmes av en ruter. Ruterer angir om utskriftsserveren henter adressen og/eller konfigurasjonsinformasjonen fra en DHCPv6-server.</p> <p>Ruter utilgjengelig: Hvis en ruter ikke er tilgjengelig, bør utskriftsserveren prøve å hente den tilstandsfulle konfigurasjonen fra en DHCPv6-server.</p> <p>Alltid: Uansett om en ruter er tilgjengelig eller ikke, vil utskriftsserveren alltid prøve å hente den tilstandsfulle konfigurasjonen fra en DHCPv6-server.</p>
		Primær DNS	Bruk dette elementet til å angi IPv6-adressen til en primær DNS-server som utskriftsserveren skal bruke.

Tabell 2-11 Jetdirect-menyer (forts.)

Menyelement	Undermenyelement	Undermenyelement	Verdier og beskrivelse
		Sekundær DNS	Bruk dette elementet til å angi IPv6-adressen til en sekundær DNS-server som utskriftsserveren skal bruke.
	Proxy-server		<p>Angir proxy-serveren som skal brukes av innebygde programmer i enheten. En proxy-server brukes av nettverksklienter for Internett-tilgang. Den bufrer websider og gir noe Internett-sikkerhet for disse klientene.</p> <p>Du spesifiserer en proxy-server ved å angi IPv4-adressen eller det fullstendige domenenavnet til proxy-serveren. Navnet kan bestå av opptil 255 oktetter.</p> <p>For enkelte nettverk kan det hende du må kontakte tjenesteleverandøren (ISP'en) for å få proxy-serveradressen.</p>
	Proxy-port		Angi portnummeret som proxy-serveren bruker for klientstøtte. Portnummeret identifiserer porten som er reservert for proxyaktiviteten på nettverket, og kan være en verdi fra 0 til 65535.
IPX/SPX	Aktiver		<p>Av: Deaktiver IPX/SPX-protokollen.</p> <p>På (standard): Aktiver IPX/SPX-protokollen.</p>
	Rammetype		<p>Velger rammetypeinnstillingen for nettverket ditt.</p> <p>Auto: Angir og begrenser automatisk rammetypen til den første som blir funnet.</p> <p>EN_8023, EN_II, EN_8022 og EN_SNAP: Rammetypealternativer for Ethernet-nettverk.</p>
AppleTalk	Aktiver		<p>Av: Deaktiver AppleTalk-protokollen.</p> <p>På (standard): Aktiver AppleTalk-protokollen.</p>
DLC/LLC	Aktiver		<p>Av: Deaktiver DLC/LLC-protokollen.</p> <p>På (standard): Aktiver DLC/LLC-protokollen.</p>

Tabell 2-11 Jetdirect-menyer (forts.)

Menyelement	Undermenyelement	Undermenyelement	Verdier og beskrivelse
Sikkerhet	Skriv ut sikkh.s		<p>Ja (standard): Skriver ut en side som inneholder gjeldende sikkerhetsinnstillinger på HP Jetdirect-utskriftsserveren.</p> <p>Nei: Siden med sikkerhetsinnstillinger skrives ikke ut.</p>
		Sikker web	<p>Angi om den innebygde webserveren skal godta kommunikasjon ved bruk av bare HTTPS (sikker HTTP) eller både HTTP og HTTPS, med tanke på konfigurasjonsadministrasjon.</p> <p>HTTPS Påkrevd (standard): For sikker, kryptert kommunikasjon godtas bare HTTPS-tilgang. Utskriftsserveren vil vises som et sikkert område.</p> <p>HTTP/HTTPS valgfritt: Tilgang ved hjelp av enten HTTP eller HTTPS er tillatt.</p>
	IPSEC		<p>Angi brannmurstatusen på utskriftsserveren.</p> <p>Godta: Brannmurstatusen beholdes som tidligere konfigurert.</p> <p>Deaktiver: Bruk av brannmur på utskriftsserveren er deaktivert.</p>
		Tilbakest. sikkerh.	<p>Angi om de gjeldende sikkerhetsinnstillingene på utskriftsserveren skal lagres eller tilbakestilles til standardinnstillingene.</p> <p>Nei: Sikkerhetsinnstillingene beholdes.</p> <p>Ja: Sikkerhetsinnstillingene tilbakestilles til standardinnstillingene.</p>
Diagnostikk	Innebygde tester		<p>Denne menyen inneholder tester for å feilsøke nettverksmaskinvare eller TCP/IP-nettverkstilkoblingsproblemer.</p> <p>Innebygde tester identifiserer om en nettverksfeil er intern i enheten eller ekstern. Bruk en innebygd test til å sjekke maskinvaren og kommunikasjonsbanene på utskriftsserveren. Når du har valgt og aktivert en test og angitt hvor lenge testen skal kjøres, må du velge Utfør for å starte testen.</p> <p>Avhengig av hvor lenge en valgt test skal kjøres, kjøres testen kontinuerlig helt til enheten slås av eller det oppstår en feil og en diagnostikkside skrives ut.</p>
		LAN HW-test	<p>FORSIKTIG: Når du kjører denne innebygde testen, slettes TCP/IP-konfigurasjonen du har angitt.</p> <p>Denne testen utfører en intern tilbakekoblingstest. En intern tilbakekoblingstest sender og mottar bare pakker på den interne nettverksmaskinvaren. Det foretas ingen eksterne overføringer på nettverket.</p> <p>Velg Ja for å kjøre eller Nei for ikke å kjøre denne testen.</p>
		HTTP-test	<p>Denne testen sjekker HTTP-funksjonaliteten ved å hente forhåndsdefinerte sider fra enheten, og tester den innebygde webserveren.</p>

Tabell 2-11 Jetdirect-meny (forts.)

Menyelement	Undermenyelement	Undermenyelement	Verdier og beskrivelse
			Velg Ja for å kjøre eller Nei for ikke å kjøre denne testen.
		SNMP-test	Denne testen sjekker SNMP-kommunikasjonen ved å lese av forhåndsdefinerte SNMP-gjenstander på enheten. Velg Ja for å kjøre eller Nei for ikke å kjøre denne testen.
		Databanetest	Denne testen identifiserer databaneproblemer og skader på en HP PostScript nivå 3-emuleringsenhet. Den sender en forhåndsdefinert PS-fil til enheten. Testen er imidlertid papirløs, og filen kan ikke skrives ut. Velg Ja for å kjøre eller Nei for ikke å kjøre denne testen.
		Velg alle tester	Bruk dette elementet til å velge alle tilgjengelige innebygde tester. Velg Ja for å velge alle tester. Velg Nei for å velge individuelle tester.
		Utføringstid [t]	Bruk dette elementet til å angi tidsrommet (i timer) som en innebygd test skal kjøres. Du kan velge en verdi fra 1 til 60 timer. Hvis du velger null (0), kjøres testen kontinuerlig helt til det oppstår en feil eller enheten slås av. Data som samles inn fra HTTP-, SNMP-, og databanetestene, skrives ut når testene er fullført.
		Utfør	Nei: Ikke start de valgte testene. Ja: Start de valgte testene.

Tabell 2-11 Jetdirect-menyer (forts.)

Menyelement	Undermenyelement	Undermenyelement	Verdier og beskrivelse
	Ping-test		Denne testen brukes til å sjekke nettverkskommunikasjonen. Denne testen sender koblingsnivåpakker til en ekstern nettverksvert, og venter deretter på riktig svar. For å kunne kjøre en ping-test må du angi følgende elementer:
		Måltype	Angi om målenheten er en IPv4- eller IPv6-node.
		IPv4-mål	Angi IPv4-adressen.
		IPv6-mål	Angi IPv6-adressen.
		Pakkestørrelse	Angi størrelsen på hver pakke (i byte) som skal sendes til den eksterne verten. Minimumsverdien er 64 (standard), og maksimumsverdien er 2048.
		Tidsavbrudd	Angi tidsrommet (i sekunder) det skal ventes på svar fra den eksterne verten. Standardverdien er 1, og maksimumsverdien er 100.
		Antall	Angi antallet ping-testpakker som skal sendes under denne testen. Velg en verdi fra 1 til 100. Hvis du vil konfigurere at testen skal kjøres kontinuerlig, velger du 0.
		Utskriftsresultater	Hvis ping-testen ikke ble angitt til å kjøres kontinuerlig, kan du velge å skrive ut testresultatene. Velg Ja for å skrive ut resultatene. Hvis du velger Nei (standard), skrives ikke resultatene ut.
		Utfør	Angi om ping-testen skal startes. Velg Ja for å starte testen eller Nei for ikke å kjøre testen.

Tabell 2-11 Jetdirect-menyer (forts.)

Menyelement	Undermenyelement	Undermenyelement	Verdier og beskrivelse
	Ping-resultater		Bruk dette elementet til å vise statusen for ping-testen og resultatene i kontrollpanelvinduet. Du kan velge følgende elementer:
		Sendte pakker	Viser antallet pakker (0–65535) som er sendt til den eksterne verten siden forrige test ble startet eller fullført.
		Mottatte pakker	Viser antallet pakker (0–65535) som er mottatt fra den eksterne verten siden forrige test ble startet eller fullført.
		Prosent tapt	Viser prosentdelen av ping-testpakker som er sendt uten svar fra den eksterne verten siden forrige test ble startet eller fullført.
		Mimum RTT	Viser minimum registrerte forsinkelsestid (RTT), fra 0 til 4096 millisekunder, for pakkeoverføring og svar.
		Maksimum RTT	Viser maksimum registrerte forsinkelsestid (RTT), fra 0 til 4096 millisekunder, for pakkeoverføring og svar.
		RTT-gjennomsnitt	Viser gjennomsnittlig forsinkelsestid (RTT), fra 0 til 4096 millisekunder, for pakkeoverføring og svar.
		Ping pågår	Viser om det pågår en ping-test. Ja indikerer at det pågår en test, og Nei indikerer at en test er fullført eller ikke kjørt.
		Oppdater	Når du viser ping-testresultatene og velger dette elementet, oppdateres ping-testdataene med oppdaterte resultater. Velg Ja for å oppdatere dataene eller Nei for å beholde de eksisterende dataene. Det foretas imidlertid en automatisk oppdatering når det oppstår tidsavbrudd for menyen, eller når du går tilbake til hovedmenyen manuelt.
	Kobl.hast.		<p>Koblingshastigheten og kommunikasjonsmodusen til utskriftsserveren må samsvare med nettverkets innstillinger. Hvilke innstillinger som er tilgjengelige, avhenger av enheten og den installerte utskriftsserveren. Velg én av følgende konfigureringsinnstillinger for kobling:</p> <p>FORSIKTIG: Hvis du endrer koblingsinnstillingen, kan det hende at nettverkskommunikasjonen med utskriftsserveren og nettverksenheten blir brutt.</p> <p>Auto (standard): Utskriftsserveren bruker automatisk forhandling til å konfigurere seg selv med den høyeste tillatte koblingshastigheten og kommunikasjonsmodusen. Hvis den automatiske forhandlingen mislykkes, angis enten 100TX HALV eller 10TX HALV, avhengig av koblingshastigheten til hub/svitsj-porten. (Alternativet 1000T halvdupleks støttes ikke.)</p> <p>10T Halv: 10 Mbps, halvdupleksoperasjon.</p> <p>10T Full: 10 Mbps, fulldupleksoperasjon.</p> <p>100TX Halv: 100 Mbps, halvdupleksoperasjon.</p> <p>100TX Full: 100 Mbps, fulldupleksfunksjon.</p>

Tabell 2-11 Jetdirect-menyer (forts.)

Menyelement	Undermenyelement	Undermenyelement	Verdier og beskrivelse
			100TX Auto: Begrenser den automatiske forhandlingen til en maksimal koblingshastighet på 100 Mbps.
			1000TX Full: 1000 Mbps, fulldupleksoperasjon.
Skr. protokoller			Bruk dette elementet til å skrive ut en konfigurasjonsoversikt for følgende protokoller: IPX/SPX, Novell NetWare, AppleTalk og DLC/LLC.

Faksoppsett

Administrasjon > Første konfigurering > Faksoppsett

Tabell 2-12 Menyen Faksoppsett

Menyelement	Undermenyelement	Undermenyelement	Verdier	Beskrivelse
Nødvendige innstillinger	Land/region		(Liste over land/regioner)	Konfigurer innstillingene som er lovpålagte for utgående fakser.
	Dato/tid	Datoformat		
		Dato		
		Tidsformat		
		Tid		
	Fakshodeinformasjon	Telefonnummer		
		Firmanavn		
PC-fakssending			Deaktivert Aktivert (standard)	Bruk denne funksjonen til å aktivere eller deaktivere PC-fakssending. Med PC-fakssending kan brukere sende fakser via enheten fra sin egen datamaskin hvis driveren for sending av faks er installert på datamaskinen.

Tabell 2-12 Menyen Faksoppsett (forts.)

Menyelement	Undermenyelement	Undermenyelement	Verdier	Beskrivelse
Innstillinger for fakssending	Volum for faksringetone		Av	Bruk denne funksjonen til å angi tonevolumet som høres når enheten slår faksnummeret.
			Lav (standard)	
			Høy	
	Feilrettingsmodus		Aktivert (standard) Deaktivert	Når Feilrettingsmodus er aktivert og det oppstår en feil under faksoverføringen, sender eller mottar enheten delen som ikke ble sendt, på nytt.
	JBIG-komprimering		Aktivert (standard) Deaktivert	Med JBIG-komprimering reduseres faksoverføringstiden, noe som kan medføre lavere telefonkostnader. Bruk av JBIG-komprimering kan imidlertid av og til medføre kompatibilitetsproblemer med eldre faksmaskiner. Hvis det oppstår slike problemer, slår du av JBIG-komprimeringen.
	Maksimal overføringshastighet		Velg en verdi fra listen. Standard er 33.6 K.	Bruk denne funksjonen til å angi maksimal overføringshastighet for faksmottak. Funksjonen kan brukes til å feilsøke faksproblemer.
	TCF T.30-forsinkelsestid		Standard (standard) Egendefinert	Denne innstillingen bør helst ikke ha andre verdier enn standardverdien, og bør bare endres dersom en HP-servicerepresentant har bedt deg om det. Hvordan du går frem for å justere denne innstillingen, ligger utenfor denne håndbokens ramme.
	TCF-utvidelse		Standard (standard) Egendefinert	Denne innstillingen bør helst ikke ha andre verdier enn standardverdien, og bør bare endres dersom en HP-servicerepresentant har bedt deg om det. Hvordan du går frem for å justere denne innstillingen, ligger utenfor denne håndbokens ramme.
	Oppringingsmodus		Tone (standard) Puls	Velg om enheten skal bruke tone- eller pulsoppringing.
	Ring på nytt ved opptatt		Du kan velge en verdi mellom 0 og 9 ganger. Standardinnstillingen er 3.	Angi antall ganger enheten skal prøve å ringe opp på nytt hvis linjen er opptatt.
	Ring på nytt ved ikke svar		Aldri (standard) Én gang To ganger	Bruk denne funksjonen til å angi hvor mange oppringingsforsøk enheten skal gjøre hvis mottakerens faksnummer ikke svarer. MERK: To ganger er tilgjengelig på andre steder enn i USA og Canada.

Tabell 2-12 Menyen Faksoppsett (forts.)

Menyelement	Undermenyelement	Undermenyelement	Verdier	Beskrivelse
	Intervall for ny oppringing		Du kan velge en verdi mellom 1 og 5 minutter. Standardinnstillingen er 5 minutter.	Bruk denne funksjonen til å angi hvor mange minutter det skal gå mellom hvert oppringingsforsøk hvis mottakernummeret er opptatt eller ikke svarer.
	Registrer ringetone		Aktivert Deaktivert (standard)	Bruk denne funksjonen til å angi om enheten skal sjekke om det er summetone før den sender en faks.
	Oppringingsprefiks		Av (standard) Egendefinert	Bruk denne funksjonen til å angi et retningsnummer som må slås når det sendes fakser fra enheten.
	Faktureringskoder		Av (standard) Egendefinert	Når faktureringskoder er aktivert, blir brukeren bedt om å oppgi faktureringskoden før han/hun kan sende en utgående faks. Du kan velge fra 1 til 16 sifre. Standardinnstillingen er 1 siffer.
Innstillinger for faksmottak	Antall ring før svar		Verdiområdet varierer fra sted til sted. Standardinnstillingen er 2 ring.	Bruk denne funksjonen til å angi hvor mange ring som må finne sted før faksmodemet svarer.
	Ringintervall		Standard (standard) Egendefinert	Denne innstillingen brukes til å kompensere for enkelte PBX-ringsignaler. Du bør bare endre denne innstillingen dersom en HP-servicerepresentant har bedt deg om det.
	Ringfrekvens		Standard (standard) Egendefinert	Denne innstillingen bør helst ikke ha andre verdier enn standardverdien, og bør bare endres dersom en HP-servicerepresentant har bedt deg om det. Hvordan du går frem for å justere denne innstillingen, ligger utenfor denne håndbokens ramme.
	Ringevolum		Av Lav (standard) Høy	Angi volumet på faksringetonen.
	Blokkerte faksnomre	Legg til blokkerte numre	Skriv inn faksnnummeret du vil legge til.	Bruk denne funksjonen til å legge til eller slette numre fra listen over blokkerte faksnomre. Listen over blokkerte faksnomre kan inneholde opptil 30 numre. Når enheten mottar et anrop fra et blokkert faksnomre, slettes den innkommende faksen. Den blokkerte faksen loggføres også i aktivitetsloggen sammen med informasjonen for jobbegenskap.
		Fjern blokkert nummer	Velg et faksnnummer du vil slette.	
		Fjern alle blokkerte numre	Nei (standard) Ja	

E-postoppsett

Administrasjon > Første konfigurering > Oppsett for e-post

Bruk denne menyen til å aktivere e-postfunksjonen og konfigurere grunnleggende e-postinnstillinger.

 **MERK:** Bruk den innebygde webserveren til å konfigurere avanserte e-postinnstillinger. Hvis du ønsker mer informasjon, kan du se [Innebygd Webserver på side 193](#).

Tabell 2-13 Menyene Oppsett for e-post

Menyelement	Verdier	Beskrivelse
Adressevalidering	På (standard) Av	Dette alternativet gjør at enheten sjekker e-postsyntaksen når du skriver inn en e-postadresse. Gyldige e-postadresser krever symbolet "@" og ".".
Finn gatewayene for sending		Søk i nettverket etter SMTP-gatewayer som enheten kan bruke til å sende e-post.
SMTP-gateway	Angi en verdi.	Angi IP-adressen til SMTP-gatewayen som brukes til å sende e-post fra enheten.
Test gatewayer for sending		Test den konfigurerte SMTP-gatewayen for å se om den fungerer slik den skal.

Sendeoppsett-menyen

Administrasjon > Første konfigurering > Sendeoppsett

Tabell 2-14 Sendeoppsett-menyen

Menyelement	Verdier	Beskrivelse
Faksnummerbekreftelse	Deaktiver (standard) Aktiver	Når faksnummerbekreftelse er aktivert, blir du bedt om å skrive inn faksnummeret to ganger for å bekrefte at det har blitt skrevet inn riktig.

Virkemåte for enhet-menyen

Administrasjon > Virkemåte for enhet

Tabell 2-15 Virkemåte for enhet-meny

Menyalternativ	Undermeny- alternativ	Undermeny- alternativ	Verdier	Beskrivelse
Språk			Velg språk fra listen.	Velg et annet språk for kontrollpanelmeldinger. Når du velger et nytt språk, kan det være at oppsettet på tastaturet også endres.
Lyd for tastetrykk			På (standard) Av	Bruk denne funksjonen til å angi om du vil høre en lyd når du berører skjermen eller trykker på knapper på kontrollpanelet.
Tidsavbrudd ved inaktivitet			Skriv inn en verdi mellom 10 og 300 sekunder. Fabrikkinnstillingen er 60 sekunder.	Angi tiden som går fra det tidspunktet handlingen utføres på kontrollpanelet til innstillingene for enheten tilbakestilles til standardinnstillingene.
Virkemåte ved feil/ advarsel	Fjernbare advarsler		På Jobb (standard)	Angi hvor lenge en advarsel som kan fjernes, skal vises på kontrollpanelet.
	Hendelser med fortsettelse		Auto-fortsett (10 sekunder) (standard) Velg OK for å fortsette	Konfigurer enhetens virkemåte når det oppstår bestemte feil.
	Ny utskrift		Auto (standard) Av På	Konfigurer hvordan enheten skal håndtere sider som går tapt når papir kjører seg fast.

Tabell 2-15 Virkemåte for enhet-meny (forts.)

Menyalternativ	Undermeny- alternativ	Undermeny- alternativ	Verdier	Beskrivelse
Virkemåte for skuff	Bruk angitt skuff		Kun angitt (standard) Først	Angi hvordan enheten skal håndtere jobber som har blitt tilordnet en bestemt innskuff.
		Spørsmål om manuell mating	Alltid (standard) Hvis ikke lagt i	Angi hvordan en melding skal vises når jobbtypen eller jobbens størrelse ikke samsvarer med den angitte skuffen, og enheten i stedet henter papir fra flerfunksjonsskuffen.
		PS-overføring av media	Aktivert (standard) Deaktivert	Velg enten PostScript (PS) eller HP som papirhåndteringsmodell.
		Bruk en annen skuff	Aktivert (standard) Deaktivert	Slå på eller av kontrollpanelmeldingen du kan bruke til å velge en annen skuff når den angitte skuffen er tom.
		Spørsmål om størrelse/type	Display (standard) Ikke vis	Angi om meldingen for skuffkonfigurasjon skal vises hver gang en skuff åpnes eller lukkes.
		Tosidige tomme sider	Auto (standard) Ja	Angi hvordan enheten skal håndtere tosidige jobber.
		Bilderotering	Venstre til høyre Høyre til venstre Alternativ	Bilderotering gjør at brukerne kan legge papir i innskuffen med samme papirretning, uansett om det er installert en etterbehandlingsenhet eller ikke. MERK: Bilderoteringen som angis i denne menyen, brukes når jobben ikke trenger stifting, eller når ønsket stiftemåte ikke kan anvendes på grunn av utskriftsmateriale som ikke støttes, eller når stifteenheten er utilgjengelig. Velg Venstre til høyre hvis du vil at enheten skal rotere bildet som om det skulle bindes inn langs venstrekanten. Denne innstillingen passer for utskriftsjobber der lesing fra venstre til høyre er den kulturelle standarden. Dette er standardinnstillingen. Velg Høyre til venstre hvis du vil at enheten skal rotere bildet som om det skulle bindes inn langs høyrekanten. Denne innstillingen passer vanligvis for utskriftsjobber der lesing fra høyre til venstre er den kulturelle standarden. Velg Alternativ for å bruke en annen papirretning som kan fungere bedre på ferdigtrykte skjemaer som brukes i eldre produkter.
MFP-etterbeh.enh eller MBM-stifteen. m/3 lommer	Operasjonsmodus	Postboks Stableenhet Funksjonsseparator	Denne menyen vises når HP Stifte-/ stableenhet med 3 skuffer (ekstrautstyr) eller HP Heftemaskin/etterbehandlingsenhet (ekstrautstyr) er tilkoblet.	

Tabell 2-15 Virkemåte for enhet-meny (forts.)

Menyalternativ	Undermeny- alternativ	Undermeny- alternativ	Verdier	Beskrivelse
				Gjør at du kan angi standard operasjonsmodus. Postboks tildeler en bruker eller en gruppe brukere til hver utskuff. Stableenhet behandler alle utskuffer som én stor skuff. Når én skuff blir full, sendes jobbene automatisk til neste skuff. Funksjonsseparator spesifiserer en standardskuff for bestemte jobbtyper, som fakser eller kopier (bare stifte-/stableenhet).
	Stifter		Ingen Én til venstre på skrå Én til høyre på skrå To til venstre To til høyre To øverst	Angir standardinnstillingen for stiftevalg på dokumenter som sendes til enheten når stifteverdien ikke er spesifisert.
	Tomt for stifter		Stopp Fortsett	Angir standard virkemåte når en jobb spesifiserer stifting og stifteenheten er tom for stifter. Stopp stanser utskriften hvis stifteenheten går tom for stifter. Fortsett tillater en jobb å fortsette å skrive ut selv om det er tomt for stifter.
	Forskyvning		Av På	Slår funksjonen for jobbforskyvning på eller av. Når jobbforskyvning er på, flyttes hvert eksemplar av en jobb til én side i utskuffen for å holde hvert eksemplar separert fra de andre.
	A4/Letter-stifting		Normal Alternativ 1 Alternativ 2	Kontrollerer hastigheten på skrivemotoren for å forhindre fastkjørt papir ved hjelp av stifteenhetens buffer. MERK: Stifteenhetens buffer kan eller kan ikke brukes avhengig av hvilken type utskriftsmateriale som er valgt eller registrert, hvis autoregistreringsmodus er aktivert. Hvis Normal -innstillingen er aktivert, blir motorhastigheten normal ved å bruke stifteenhetens buffer når det er mulig. Hvis innstillingen Alternativ 1 er aktivert og motoren er i autoregistreringsmodus, slakker motoren ned for å forhindre fastkjørt papir. Hvis produktet IKKE er i autoregistreringsmodus, går motoren med normal hastighet og bruker stifteenhetens buffer når det er mulig. Hvis innstillingen Alternativ 2 er aktivert, slakker motoren alltid ned for å forhindre fastkjørt papir og bruker aldri stifteenhetens buffer.
	Brett LTR-R & A4-R		-4,0 mm	Justerer brettelinjen for Letter- og A4-papir (bare heftemaskin).

Tabell 2-15 Virkemåte for enhet-meny (forts.)

Menyalternativ	Undermeny- alternativ	Undermeny- alternativ	Verdier	Beskrivelse
			-3,5 mm	
			-3,0 mm	
			-2,5 mm	
			-2,0 mm	
			-1,5 mm	
			-1,0 mm	
			-0,5 mm	
			0,0 mm	
			0,5 mm	
			1,0 mm	
			1,5 mm	
			2,0 mm	
			2,5 mm	
			3,0 mm	
			3,5 mm	
			4,0 mm	
	Brett Legal & JISB4		-4,0 mm	Justerer brettelinjen for Legal- og JIS B4-papir (bare heftemaskin).
			-3,5 mm	
			-3,0 mm	
			-2,5 mm	
			-2,0 mm	
			-1,5 mm	
			-1,0 mm	
			-0,5 mm	
			0,0 mm	
			0,5 mm	
			1,0 mm	
			1,5 mm	
			2,0 mm	
			2,5 mm	
			3,0 mm	
			3,5 mm	
			4,0 mm	

Tabell 2-15 Virkemåte for enhet-meny (forts.)

Menyalternativ	Undermeny- alternativ	Undermeny- alternativ	Verdier	Beskrivelse
	Brett 11X17 & A3		-4,0 mm -3,5 mm -3,0 mm -2,5 mm -2,0 mm -1,5 mm -1,0 mm -0,5 mm 0,0 mm 0,5 mm 1,0 mm 1,5 mm 2,0 mm 2,5 mm 3,0 mm 3,5 mm 4,0 mm	Justerer brettelinjen for Legal- og 11x17- og A3-papir (bare heftemaskin).
Generell kopieringsmetode	Start skanning		Aktivert (standard) Deaktivert	Slå på skanning uten venting. Når Start skanning er aktivert, skannes sidene i originaldokumentet til harddisken og holdes til enheten er tilgjengelig.
	Automatisk utskriftsavbrudd		Aktivert Deaktivert (standard)	Når denne funksjonen er aktivert, kan kopieringsjobber avbryte utskriftsjobber med utskrift av flere kopier. Kopieringsjobben settes inn i utskriftskøen på slutten av et eksemplar av utskriftsjobben. Når kopieringsjobben er fullført, fortsetter enheten å skrive ut resten av eksemplarene av utskriftsjobben.
	Kopiavbrudd		Aktivert Deaktivert (standard)	Når denne funksjonen er aktivert, kan en påbegynt kopieringsjobb avbrytes når en ny kopieringsjobb startes. Du må bekrefte at du vil avbryte den påbegynte jobben.
	Alternativ brevhodemodus		Av (standard) På	Dette alternativet brukes til å legge i brevhodepapir eller forhåndstrykt papir på samme måte for alle kopieringsjobber, enten du kopierer på én eller begge sider av arket.

Tabell 2-15 Virkemåte for enhet-meny (forts.)

Menyalternativ	Undermeny- alternativ	Undermeny- alternativ	Verdier	Beskrivelse	
Generell utskriftsmetode	Overstyr A4/Letter		Nei	Når denne funksjonen er aktivert, blir utskriftsjobber i A4-format skrevet ut på Letter-papir når enheten er tom for A4-papir (eller utskriftsjobber i Letter-format blir skrevet ut på A4-papir når enheten er tom for Letter-papir). Dette alternativet overstyrer også A3-format med papir i Ledger-format og Ledger med papir i A3-format.	
			Ja (standard)		
		Manuell mating		Aktivert	Når denne funksjonen er aktivert, kan brukeren velge manuell mating på kontrollpanelet, som papirkilde for jobben.
				Deaktivert (standard)	
		Courier-skrift		Vanlig (standard)	Velg hvilken versjon av Courier-skriften du ønsker å bruke.
				Mørk	
		Bred A4		Aktivert	Endre utskriftsområdet for A4-papir. Hvis du aktiverer dette alternativet, kan 80 tegn med en tegnavstand på 10 skrives ut på én linje på papir i A4-format.
				Deaktivert (standard)	
	Skriv ut PS-feil		Aktivert	Velg om en PostScript (PS)-feilside skal skrives ut når det oppstår en PS-feil i enheten.	
			Deaktivert (standard)		
	Skriv ut PDF-feil		Aktivert	Velg om en PDF-feilside skal skrives ut når det oppstår en PDF-feil i enheten.	
			Deaktivert (standard)		
	Skriverspråk		Auto (standard)	Velg skriterspråket som skal brukes for enheten. <i>Vanligvis bør du ikke endre språket.</i> Hvis du endrer innstillingen til et bestemt språk, bytter ikke enheten automatisk fra ett språk til et annet med mindre du sender bestemte programvarekommandoer til enheten.	
			PCL		
			PDF		
			PS		

Tabell 2-15 Virkemåte for enhet-meny (forts.)

Menyalternativ	Undermeny- alternativ	Undermeny- alternativ	Verdier	Beskrivelse
	PCL	Skjemalengde	Skriv inn en verdi mellom 5 og 128 linjer. Fabrikkinnstillingen er 60 linjer.	PCL er et sett med skriverkommandoer som Hewlett-Packard har utviklet for å gi tilgang til skriverfunksjoner.
		Papirretning	Stående (standard) Liggende	Velg papirretningen som brukes oftest for utskriftsjobber. Velg Stående hvis kortsiden er øverst, eller Liggende hvis langsiden er øverst.
		Skriftkilde	Velg kilden fra listen.	Velg skriftkilden for den brukerdefinerte nedlastbare standardskriften.
		Skriftnummer	Skriv inn skriftnummeret. Nummeret kan være et tall mellom 0 og 999. Fabrikkinnstillingen er 0.	Angi skriftnummeret for den brukerdefinerte nedlastbare standardskriften ved hjelp av kilden som er angitt i menyalternativet Skriftkilde . Hver skrift tilordnes et nummer som vises i listen over PCL-skrifter (tilgjengelig på Administrasjon -menyen).
		Tegnavstand	Skriv inn en verdi mellom 0,44 og 99,99. Fabrikkinnstillingen er 10,00.	Hvis Skriftkilde og Skriftnummer indikerer at det er en konturskrift, bruker du denne funksjonen til å velge standard tegnavstand (for skrifter med fast tegnavstand).
		Symbolsett	PC-8 (standard) (sett med 50 tilleggssymboler som du kan velge mellom)	Velg et av de tilgjengelige symbolsettene fra kontrollpanelet. Et symbolsett er en unik gruppering av alle tegnene i en skrift.
		Tilføy CR til LF	Nei (standard) Ja	Angi om vognretur (CR) legges til hvert linjeskift (LF) som registreres i PCL-jobber som er kompatible med eldre skrivere (ren tekst, ingen jobbkontroll).
		Utelat tomme sider	Nei (standard) Ja	Dette alternativet gjelder brukere som oppretter egne PCL-jobber som kan inneholde ekstra papirmating og som resulterer i at det skrives ut tomme sider. Hvis Ja er angitt, ignoreres papirmating hvis siden er tom.
		Tilordning av mediekilde	Standard (standard) Klassisk	Velg og oppretthold innskuffer i henhold til nummer når du ikke bruker enhetsdriveren, eller når programmet ikke har noe alternativ for valg av skuff.

Utskriftskvalitet-menyen

Administrasjon > Utskriftskvalitet

Tabell 2-16 Utskriftskvalitet-meny

Menyalternativ	Undermenyalternativ	Verdier	Beskrivelse
Juster farger	Uthevinger	Tetthet, cyan. Tetthet, magenta. Gul, tetthet. Tetthet, svart +5 til -5 Standardverdi er 0.	Juster hvor mørkt eller lyst høylys skal være på utskrifter. Lave verdier gir utskrifter med lysere høylys, og høyere verdier mørkere høylys.
	Mellomtoner	Tetthet, cyan. Tetthet, magenta. Gul, tetthet. Tetthet, svart +5 til -5 Standardverdi er 0.	Juster hvor mørke eller lyse mellomtonene skal være på utskrifter. Lave verdier gir utskrifter med lysere mellomtoner, og høyere verdier mørkere mellomtoner.
	Skygger	Tetthet, cyan. Tetthet, magenta. Gul, tetthet. Tetthet, svart +5 til -5 Standardverdi er 0.	Juster hvor mørke eller lyse skyggene skal være på utskrifter. Lave verdier gir utskrifter med lysere skygger, og høyere verdier mørkere skygger.
	Gjenopprett fargeverdier		Stiller alle tetthetsverdiene tilbake til standardverdiene.
Angi justering	Testside	Skriv ut	Forskyv margjusteringen for å midtstille bildet på siden fra topp til bunn, og fra venstre til høyre. Du kan også justere bildet på forsiden, med bildet skrevet ut på baksiden. Skriv ut en testside for å angi justeringen.
	Kilde	Alle skuffer Skuff <X>: <innhold> (velg en skuff)	Velg kildeinnskuffen når du skal skrive ut Angi justering -siden.
	Juster skuff <X>	Bytt fra -20 til 20 langs X- eller Y-aksen. 0 er standardverdien. X1-skift X2-skift Y-skift	Utfør justeringsprosedyren for hver skuff. Når et bilde skrives ut, <i>skanner</i> enheten siden fra side til side mens arket <i>mates</i> inn i enheten fra toppen til bunnen. Skannerretningen angis som X. X1 er skannerretningen for den første siden av en tosidig utskrift. X2 er skannerretningen for den andre siden av en tosidig utskrift. Materetningen angis som Y.
Utskriftsmodi	<Papirtype>		Angi hvilke moduser og papirtyper som skal tilknyttes hverandre.

Tabell 2-16 Utskriftskvalitet-meny (forts.)

Menyalternativ	Undermenyalternativ	Verdier	Beskrivelse
Autoreg.modus	Skuff 1 registrering	Full registrering (standard for skuff 1) Utvidet registrering (standard for skuff 2–5) Bare transparent	Når Full registrering er valgt, gjenkjenner produktet lett, vanlig, tungt, glanset og robust papir og overhead-transparenter. Når Utvidet registrering er valgt, gjenkjenner enheten normalt papir, overhead-transparenter, glanset papir og robust papir. Når Bare transparent er valgt, gjenkjenner enheten bare overhead-transparenter og transparenter som ikke er beregnet på overhead.
	Registrering av skuff 2–5	Utvidet registrering Bare transparent (standard)	Når Utvidet registrering er valgt, skiller enheten mellom normalt papir, overhead-transparenter, glanset papir og grovt papir. Når Bare transparent er valgt, skiller enheten bare mellom ulike typer transparenter (for overhead og andre bruksområder).
Optimalisere	Krøllete papir	Normal Redusert	Sett dette alternativet til Redusert for å bidra til å redusere krøllet papir. Dette reduserer full hastighet til 10 spm (i stedet for 40 spm) og 3/4 hastighet til 7,5 spm (i stedet for 30 spm).
	Forhåndsrotering	Av (standard) På	Slå denne funksjonen På hvis vannrette striper vises på sidene. Ved bruk av denne funksjonen økes oppvarmingstiden på produktet.
	Varmeeltemp	Normal (standard) Alternativ 1 Alternativ 2 Alternativ 3	Hvis du ser et svakt bilde av siden gjentatt nederst på siden eller på siden etter, bør du først kontrollere at innstillingene for papirtype og utskriftsmodus er riktige for papirtypen du bruker. Hvis du fortsatt ser skyggebilder på utskriftsjobbene, setter du funksjonen Varmeeltemp til en av Alternativ-innstillingene. Prøv først innstillingen Alternativ 1, og se om det løser problemet. Hvis problemet vedvarer, prøver du alternativ 2 og deretter alternativ 3. Med innstillingene for alternativ 2 og 3 kan det bli et ekstra opphold mellom jobbene.
	Skuff 1	Normal (standard) Alternativ	Hvis det er merker på baksiden av papiret når du skriver ut fra skuff 1, setter du modusen til Alternativ . Dette øker hyppigheten på rengjøringscyklusen.
	Glans-modus	Normal(standard): Høy	Velges når det kreves stabil høyglans. Sett denne funksjonen til Høy for utskriftsjobber med glans, for eksempel bilder, hvis du ser at glansen avtar etter at første side er skrevet ut. Denne innstillingen reduserer ytelsen for alle papirtyper.

Tabell 2-16 Utskriftskvalitet-meny (forts.)

Menyalternativ	Undermenyalternativ	Verdier	Beskrivelse
	Lett materiale	Auto (standard) På	Forhindrer at lett papir kjører seg fast ved varmeelementet. Sett denne funksjonen til På hvis du jevnlig ser meldinger om papirstoppforsinkelse ved varmeelement eller papirstopp ved varmeelement, særlig når du skriver ut på lett papir eller jobber med høy tonerdekning.
	Miljø	Normal (standard) Lav temp	Optimaliserer ytelsen i miljøer med svært lav temperatur. Sett denne funksjonen til Lav temp hvis produktet er plassert i et miljø med lav temperatur og du har problemer med utskriftskvaliteten, for eksempel blemmer på det utskrevne bildet.
	Linjespenning	Normal (standard) 100 V	Optimaliserer ytelsen under forhold med lav spenning. Sett denne funksjonen til 100 V hvis produktet er plassert i et miljø med lav spenning og du har problemer med utskriftskvaliteten, for eksempel blemmer på det utskrevne bildet.
	Rensefrekvens	Normal (standard) Alternativ	Sett denne funksjonen til Alternativ hvis du ser defekter på utskriften som gjentas med intervaller på 38 mm (1,5 tommer). Denne funksjonen øker frekvensen for når C-valsens renses. Hvis du setter denne innstillingen til Alternativ , kan det også redusere utskriftshastigheten og øke frekvensen for hvor ofte rekvisitaenheter må byttes.
	Forspenning av D-blad	Normal (standard) Alternativ	Sett denne funksjonen til Alternativ hvis det vises korte, hvite loddrette linjer på utskriften. Bruk av innstillingen Alternativ kan også føre til mørke flekker på utskriften, så du bør teste ut denne innstillingen på noen utskriftsjobber.
	Papirkurv	Normal (standard) Alternativ	Prøv å sette denne funksjonen til Alternativ hvis du ser langsgående tonerstriper på utskriften, særlig på jobber med lav tonerdekning.
	Avfallskost	Av (standard) På	Aktiver denne funksjonen i miljøer med lav temperatur og lav luftfuktighet hvis du ser tonerflekker på dobbeltsidige jobber med lett papir og mer enn ti sider.
	Bakgrunn	Av (standard) På	Slå denne funksjonen På hvis sider skrives ut med skygger i bakgrunnen. Hvis du bruker denne funksjonen, kan glansnivået reduseres.
	Tungmodus	30 SPM (standard) (24 SPM)	Standardinnstillingen er 30 SPM. Velg 24 SPM for å redusere hastigheten og forbedre fikseringen på tungt papir.
	Springskontroll	Av (standard) På	Forbedrer fargestabilitet ved å justere forspenningen. Denne innstillingen bør være På.
	Gjenopprett optimalisering		Velg denne innstillingen for å tilbakestille alle innstillingene i menyen Optimaliser til standard fabrikkinnstillinger.
Oppløsning	Image REt 4800 1200X600 ppt		Velg Image REt 4800 for å produsere raske utskrifter av høy kvalitet som passer godt for de fleste utskriftsjobber. Velg 1200X600 ppt for å produsere utskrifter med den høyeste tilgjengelige kvaliteten. Det kan imidlertid ta lengre tid å skrive ut. Denne innstillingen kan være

Tabell 2-16 Utskriftskvalitet-meny (forts.)

Menyalternativ	Undermenyalternativ	Verdier	Beskrivelse
			nyttig for jobber som inneholder veldig tynne linjer eller fin grafikk.
Farge-REt		Aktivert (standard) Deaktivert	Aktiver eller deaktiver Resolution Enhancement-teknologien (REt), som brukes til å lage utskrifter med jevne vinkler, kurver og kanter.
Kalibrering/rengjøring			
	Behandle renseark	Behandle	Bruk denne funksjonen til å opprette og behandle et renseark som skal fjerne overflødig toner fra trykkvalsen i varmeelementet. Prosessen tar opptil 2,5 minutter.
	Hurtigkalibrering	Kalibrer	Utfører delvis produktkalibreringer.
	Full kalibrering	Kalibrer	Utfører alle produktkalibreringer.
	Utsett kalibrering ved oppvåkning/på	Nei Ja (standard)	Denne menyen kontrollerer tiden for kalibreringen når skriveren våkner eller slås på. <ul style="list-style-type: none"> • Velg Nei hvis du vil at skriveren skal starte kalibreringen umiddelbart når den våkner eller slås på. Enheten skriver ikke ut noen jobber før kalibreringen er fullført. • Velg Ja hvis du vil aktivere en enhet som er i dvalemodus, til å godta utskriftsjobber før den kalibreres. Enheten godtar bare nye jobber i et kort tidsrom. Den kan starte kalibreringen før den har skrevet ut alle jobbene den har mottatt. <p>MERK: Hvis du vil oppnå best mulig utskriftsresultat, bør du la enheten kalibreres før du skriver ut. Det kan hende at utskriftsjobber som ble utført før kalibreringen, ikke er av høyeste kvalitet.</p>

Feilsøking-menyen

Administrasjon > Feilsøking

 **MERK:** Mange av elementene på Feilsøking-menyen er beregnet for avansert feilsøking.

Tabell 2-17 Feilsøking-meny

Menyalternativ	Undermeny- alternativ	Undermeny- alternativ	Verdier	Beskrivelse
Hendelseslogg			Skriv ut	Dette elementet viser hendelseskodene og korresponderende motorsykluser på skjermen på kontrollpanelet.
Kalibrere skanner			Kalibrer	Bruk denne funksjonen for å kompensere for forskyvninger i skannerens bildesystem (vognhode) for ADM- og planskanninger. Du må kanskje kalibrere skanneren hvis den ikke fanger inn de riktige delene av skannede dokumenter.
Feilsøking for utskriftskvalitet			Skriv ut	Skriv ut forskjellige diagnostikksider som kan bidra til å løse problemer med utskriftskvaliteten.
Faks T.30-sporing	Skriv ut T.30-rapport			Skriv ut eller konfigurer faksens T.30-sporingsrapport. T.30 er standarden som angir kvitteringsutveksling (handshaking), protokoller og feilkorrigerer mellom faksmaskiner.
	Når rapport skal skrives ut		Aldri automatisk utskrift (standard)	
			Skriv ut etter faksjobb	
			Skriv ut etter fakssendejobber	
			Skriv ut etter faksfeil	
			Skriv bare ut etter sendefeil	
			Skriv bare ut etter mottaksfeil	
Signaltap for faksoverføring			En verdi mellom 0 og 30. Standardverdien er 0.	Angi nivåene for signaltap for å kompensere for signaltap på telefonlinjen. Du bør ikke endre denne innstillingen med mindre en servicerepresentant fra HP ber deg om det, ettersom det kan føre til at faksen slutter å fungere.
Faks V.34			Normal (standard) Av	Deaktiver V.34-modus hvis det har forekommet flere faksfeil, eller hvis telefonlinjen krever det.
Modus for fakshøytaler			Normal (standard) DHCPV6	Denne funksjonen kan brukes av en tekniker for å evaluere og feilsøke faksproblemer ved å lytte til lyden av faksmoduleringene.
Diagnostikkside			Skriv ut	Skriv ut en diagnostikkside som inneholder fargeprøver og en tabell med EP-parametere.
Deaktiver kassettkontroll				Bruk dette elementet til å bruke en modus der en kasset (eller et fargepar bestående av

Tabell 2-17 Feilsøking-meny (forts.)

Menyalternativ	Undermeny- alternativ	Undermeny- alternativ	Verdier	Beskrivelse
				kassett og trommel) kan fjernes for å avgjøre hvilken farge som er kilden til problemet. I denne modusen ignoreres alle feil som er knyttet til forbruksvarer.
Papirbanesensorer				Start en test av papirbanesensorene.
Papirbanetest	Testside		Skriv ut	Lag en testside for å teste papirhåndteringsfunksjonene. Angi banen for testen for å teste bestemte papirbaner.
	Kilde		Alle skuffer Skuff 1 Skuff 2 (Ekstra skuffer vises hvis dette er aktuelt.)	Angi om testsiden skal skrives ut fra alle skuffer eller fra én bestemt skuff.
	Mål		Alle skuffer	Velg utmatingsalternativ for testsiden. Send testsiden til alle utskuffer eller bare til en bestemt skuff.
	Tosidig		Av (standard) På	Velg om tosidigheten skal inkluderes i testen.
	Ant. eksempl		Verdiområde: 1–500, standard er 1.	Velg hvor mange sider som skal sendes fra den angitte kilden som en del av testen.

Tabell 2-17 Feilsøking-meny (forts.)

Menyalternativ	Undermeny- alternativ	Undermeny- alternativ	Verdier	Beskrivelse
Test av papirbane for etterbehandling	Stifter	Alternativer for etterbehandling	Velg fra en liste med tilgjengelige alternativer.	Test papirhåndteringsfunksjonene for etterbehandlingsenheten. Velg alternativet du vil teste.
		Destinasjonsskuff		
		Mediestørrelse	Letter A4	Velg papirstørrelsen for testen.
		Medietype	Velg fra en liste over typer.	Velg papirtypen for testen.
		Ant. eksempl	Område: 2-30, standard=2	Velg antall kopier som skal inkluderes i testen.
		Tosidig	Av På	Velg om tosidigheten skal brukes i testen.
		Testside	Skriv ut	Skriv ut en testside som skal brukes i testen.
Stabling		Destinasjonsskuff	Velg fra en liste over skuffer.	Velg de alternativene du vil bruke for å teste stableenheten.
		Mediestørrelse	Letter Legal A4 Executive (JIS) 8,5 x 13	
		Medietype	Velg fra en liste over skuffer.	Velg utskriftsmateriale som skal brukes i papirbanetesten for etterbehandlingsenheten.
		Ant. eksempl	1 10 50 100 500	Velg antall kopier som skal inkluderes i papirbanetesten for etterbehandlingsenheten.
		Tosidig	Av På	Velg om tosidigheten skal brukes i papirbanetesten for etterbehandlingsenheten.
		Testside	Skriv ut	Skriv ut en testside som skal brukes i testen.

Tabell 2-17 Feilsøking-meny (forts.)

Menyalternativ	Undermeny- alternativ	Undermeny- alternativ	Verdier	Beskrivelse
	Heftemaskin	Mediестørrelse	Letter Legal A4 Executive (JIS) 8,5 x 13	Velg de alternativene du vil bruke for å teste heftemaskinen.
		Medietype	Velg fra en liste over skuffer.	Velg utskriftsmateriale som skal brukes i papirbanetesten for etterbehandlingsenheten.
		Ant. eksempl	1 10 50 100 500	Velg antall kopier som skal inkluderes i papirbanetesten for etterbehandlingsenheten.
		Tosidig	Av På	Velg om tosidigheten skal brukes i papirbanetesten for etterbehandlingsenheten.
		Testside	Skriv ut	Skriv ut en testside som skal brukes i testen.
Manuell sensortest				Dette elementet utfører tester for å avgjøre om papirbanesensorene fungerer som de skal.
Komponenttest				Kontroller enkeltstående deler uavhengig for å isolere støy, lekkasje eller andre problemer. Velg en av komponentene for å starte testen. Testen kjøres så mange ganger som er angitt i alternativet Gjenta . Du kan bli bedt om å fjerne deler fra enheten i løpet av testen. Trykk på Stopp -knappen for å avbryte testen.
			Overf.motorer Kun belte Trommelmotorer Svart laserskanner Cyan laserskanner Magenta laserskanner Gul laserskanner Varmeelem.motor Trykkutløsn.motor for varmeelement Svart overføringsmotor Cyan overføringsmotor Magenta overføringsmotor Gul overføringsmotor	

Tabell 2-17 Feilsøking-meny (forts.)

Menyalternativ	Undermeny- alternativ	Undermeny- alternativ	Verdier	Beskrivelse
			ITB-kontakt/ overføring	
			Hentemotor for skuff 2	
			Hentesolenoid for skuff 2	
			Hentemotor for skuff 3	
			Hentesolenoid for skuff 3	
			Hentemotor for skuff 4	
			Hentesolenoid for skuff 4	
			Hentemotor for skuff 5	
			Hentesolenoid for skuff 5	
			Omvendt motor for tosidigenhet	
			Matermotor for tosidigenhet	
			Ommatermotor for tosidigenhet	
			Papirtransportmotor	
	Gjenta		Én gang (standard) Kontinuerlig	Bestemmer antall ganger testen kjører.
Utskrift/stopp-test			Kontinuerlig verdi fra 0 til 60 000 millisekunder. Standardverdi: 0	Isoler feil ved å stoppe enheten i utskriftssyklusen og observere hvor i prosessen kvaliteten på bildet blir dårligere. Angi et stopptidspunkt for å kjøre testen. Neste jobb som sendes til enheten, stopper på det angitte tidspunktet i prosessen.
Fargebåndtest	Testside		Skriv ut	Skriver ut en side som kan brukes til å oppdage eventuelle lysbuer i høyspent- strømforsyningene.
	Ant. eksempl		Kontinuerlig verdi fra 1 til 30. Standardverdi: 1	Angi antall kopier som skal skrives ut ved fargebåndtesten.
Skannertester	Nedre lampe Sensorer Innmatingsmotor for ADM			En servicetekniker kan bruke dette menyelementet til å feilsøke mulige problemer med skanneren på enheten.

Tabell 2-17 Feilsøking-meny (forts.)

Menyalternativ	Undermeny- alternativ	Undermeny- alternativ	Verdier	Beskrivelse
	Omvendt inmatingsmotor for ADM			
	Skannermotor			
	Lesermotor for ADM			
	Omvendt lesermotor for ADM			
	Tosidig-solenoid for ADM			
	LED-indikator for ADM			
Kontrollpanel	LED-indikatorer			Bekreft at komponentene på kontrollpanelet fungerer som de skal.
	Display			
	Knapper			
	Berøringsskjerm			
Test av etterbehandlings- enhet	Manuell sensortest			
	Komponenttest			

Tilbakestillinger-menyen

Administrasjon > Tilbakestillinger

Tabell 2-18 Menyen Tilbakestillinger

Menyelement	Verdier	Beskrivelse
Tøm lokal adressebok	Fjern	Bruk denne funksjonen til å slette alle adresser i adressebøkene som er lagret på enheten.
Tøm faksaktivitetslogg	Ja Nei (standard)	Bruk denne funksjonen til å fjerne alle hendelser fra faksaktivitetsloggen.
Gjenopprett teleselskapsinnstilling	Gjenopprett	Bruk dette alternativet til å gjenopprette følgende innstillinger til fabrikkinnstillingene: overfør signaltap, V34, maksimal overføringshastighet, høyttalermodus.
Gjenopprett fabrikkinnstill	Gjenopprett	Bruk denne funksjonen til å gjenopprette alle enhetsinnstillingene til standardverdiene.
Tilbakestill rekvisita	Nytt dokumentmatersett (Ja/Nei)	Varsle enheten om at det har blitt installert et nytt dokumentmatersett.

Service-menyen

[Administrasjon](#) > [Service](#)

Service-menyen er låst, og en det brukes en PIN-kode for å få tilgang. Denne menyen er beregnet på autorisert servicepersonell.

3 Programvare for Windows

- [Operativsystemer som støttes for Windows](#)
- [Støttede skriverdrivere for Windows](#)
- [HP Universal Print Driver \(UPD\)](#)
- [Velge riktig skriverdriver for Windows](#)
- [Prioritet for utskriftsinnstillinger](#)
- [Endre skriverdriverinnstillinger for Windows](#)
- [Fjerne programvare for Windows](#)
- [Verktøy som støtter Windows](#)
- [Programvare for andre operativsystemer](#)

Operativsystemer som støttes for Windows

Produktet støtter følgende Windows-operativsystemer:

- Windows XP (32-biters og 64-biters)
- Windows Server 2003 (32-biters og 64-biters)
- Windows 2000
- Windows Vista (32-biters og 64-biters)

Støttede skriverdrivere for Windows

- HP PCL 6
- HP PostScript-emulering, Universal Print Driver (HP UPD PS)
- HP PCL 5 UPD Universal Print Driver (HP UPD PCL 5)

Skriverdriverne inneholder elektronisk hjelp med instruksjoner for vanlige utskriftsoppgaver og beskriver knappene, avmerkingsboksene og nedtrekkslistene i skriverdriveren.



MERK: Hvis du vil ha mer informasjon om UPD, kan du gå til www.hp.com/go/upd.

HP Universal Print Driver (UPD)

HP Universal Print Driver (UPD, universal skriverdriver) for Windows er én enkelt driver som gir deg øyeblikkelig tilgang til så godt som alle HP LaserJet-produkter, fra en hvilken som helst plassering, uten at du trenger å laste ned separate drivere. Den er bygd på utprøvd skriverdriverteknologi fra HP og har blitt nøye testet og brukt med mange programmer. Den er en kraftig løsning som yter jevnt over tid.

HP UPD kommuniserer direkte med hvert HP-produkt, samler inn konfigurasjonsinformasjon og tilpasser deretter brukergrensenettet for å vise produktets unike tilgjengelige funksjoner. Den aktiverer automatisk funksjonene som er tilgjengelige for produktet, for eksempel tosidige utskrifter og stifting, slik at du ikke trenger å aktivere dem manuelt.

 **MERK:** Hvis du vil ha mer informasjon om UPD, kan du gå til www.hp.com/go/upd.

UPD-installasjonsmodi

Tradisjonell modus

- Bruk denne modusen hvis du installerer driveren fra en CD for én datamaskin.
- Når UPD er installert i denne modusen, fungerer den som tradisjonelle skriverdrivere.
- Hvis du bruker denne modusen, må du installere UPD separat for hver datamaskin.

Dynamisk modus

- Bruk denne modusen hvis du installerer driveren på en mobil datamaskin, slik at du kan finne og skrive ut på HP-produkter på en hvilken som helst plassering.
 - Bruk denne modusen hvis du installerer UPD for en arbeidsgruppe.
 - Last ned UPD fra Internett for å bruke denne modusen. Se www.hp.com/go/upd.
-

Velge riktig skriverdriver for Windows

Skriverdriverne gir tilgang til produktfunksjonene og gjør det mulig for datamaskinen å kommunisere med produktet (ved hjelp av et skriverspråk). Se i installasjonsmerkene og viktig-filene på enhets-CDen hvis du vil ha ytterligere programvare og flere språk.

Beskrivelse av HP PCL 6-driver

- anbefales for utskrifter i alle Windows-miljøer
- gir den generelt beste hastigheten, utskriftskvaliteten og produktfunksjonsstøtten for de fleste brukere
- utviklet for å samkjøre med Windows GDI (Graphic Device Interface) for den beste hastigheten i Windows-miljøer
- er kanskje ikke fullstendig kompatibel med tredjepartsprogrammer eller egendefinerte programmer som er basert på PCL 5

Beskrivelse av HP PostScript nivå 3-emuleringsdriver

- anbefales for utskrift med Adobe®-programmer eller andre grafikkintensive programmer
- gir støtte for utskrifter med PostScript nivå 3-emuleringsbehov eller støtte for PostScript-flashskrift
- yter noe raskere enn PCL 6-driveren ved bruk av Adobe-programmer

Beskrivelse av HP PCL 5 Universal Print Driver (universal skriverdriver)

- anbefales for generelle kontorutskrifter i Windows-miljøer
- kompatibel med tidligere PCL-versjoner og eldre HP LaserJet-produkter
- det beste valget for utskrifter fra tredjepartsprogrammer eller egendefinerte programmer
- det beste valget når du opererer i blandede miljøer som krever at produktet angis til PCL 5 (UNIX, Linux, mainframe)
- utviklet for bruk i Windows-miljøer i bedrifter for å bruke én driver med flere skrivermodeller
- foretrekkes ved utskrifter til flere skrivermodeller fra en mobil Windows-datamaskin

Prioritet for utskriftsinnstillinger

Endringer av utskriftsinnstillinger prioriteres avhengig av når endringene ble gjort:

 **MERK:** Navn på kommandoer og dialogbokser kan variere fra program til program.

- **Dialogboksen Utskriftsformat:** Dialogboksen åpnes når du klikker på **Utskriftsformat** eller en lignende kommando på **Fil**-menyen til programmet du jobber i. Innstillinger som endres her, overstyrer innstillinger overalt ellers.
- **Dialogboksen Skriv ut:** Dialogboksen åpnes når du klikker på **Skriv ut**, **Skriveroppsett** eller en lignende kommando på **Fil**-menyen til programmet du jobber i. Innstillinger som endres i dialogboksen **Skriv ut**, er lavere prioritert og overstyrer *ikke* endringer som gjøres i dialogboksen **Utskriftsformat**.
- **Dialogboksen Skriveregenskaper (skriverdriver):** Skriverdriveren åpnes når du klikker på **Egenskaper** i dialogboksen **Skriv ut**. Innstillinger som endres i dialogboksen **Skriveregenskaper**, overstyrer ikke innstillinger som er tilgjengelige andre steder i skriverprogrammet.
- **Standard skriverdriverinnstillinger:** Standard skriverdriverinnstillinger brukes i alle utskriftsjobber, *med mindre* innstillinger endres i dialogboksene **Utskriftsformat**, **Skriv ut** eller **Skriveregenskaper**.
- **Innstillinger på skriverens kontrollpanel:** Innstillinger som gjøres på kontrollpanelet, er lavere prioritert enn endringer som gjøres andre steder.

Endre skriverdriverinnstillinger for Windows

Endre innstillinger for alle utskriftsjobber til programvaren lukkes	Endre standardinnstillingene for alle utskriftsjobber	Endre konfigurasjonsinnstillingene for produktet
<ol style="list-style-type: none">1. Klikk på Skriv ut på Fil-menyen i programmet.2. Velg driveren, og klikk deretter på Egenskaper eller Innstillinger. <p>Disse trinnene kan variere, men dette er den vanligste fremgangsmåten.</p>	<ol style="list-style-type: none">1. Windows XP og Windows Server 2003 (ved hjelp av standard Start-menyvisning): Klikk på Start og deretter på Skrivere og telefakser. <p>-eller-</p> <p>Windows 2000, Windows XP og Windows Server 2003 (ved hjelp av klassisk Start-menyvisning): Klikk på Start, Innstillinger og deretter på Skrivere.</p> <p>-eller-</p> <p>Windows Vista: Klikk på Start, Kontrollpanel og deretter på Skriver i kategorien for Maskinvare og lyd.2. Høyreklikk på driverikonet, og velg deretter Utskriftsinnstillinger.</p>	<ol style="list-style-type: none">1. Windows XP og Windows Server 2003 (ved hjelp av standard Start-menyvisning): Klikk på Start og deretter på Skrivere og telefakser. <p>-eller-</p> <p>Windows 2000, Windows XP og Windows Server 2003 (ved hjelp av klassisk Start-menyvisning): Klikk på Start, Innstillinger og deretter på Skrivere.</p> <p>-eller-</p> <p>Windows Vista: Klikk på Start, Kontrollpanel og deretter på Skriver i kategorien for Maskinvare og lyd.2. Høyreklikk på driverikonet, og velg Egenskaper.3. Klikk på kategorien Enhetsinnstillinger.</p>

Fjerne programvare for Windows

1. Klikk på **Start**, og klikk deretter på **Alle programmer**.
2. Klikk på **HP**, og klikk deretter på **HP Color LaserJet CM6030** eller **HP Color LaserJet CM6040 MFP**.
3. Klikk på **Avinstaller HP Color LaserJet CM6030** eller **HP Color LaserJet CM6040 MFP**, og følg deretter instruksjonene på skjermen for å fjerne programvaren.

Verktøy som støtter Windows

HP Web Jetadmin

HP Web Jetadmin er et nettleserbasert administrasjonsverktøy for HP Jetdirect-tilkoblede skrivere på intranettet, og det bør bare være installert på datamaskinen til nettverksadministratoren.

Du laster ned en oppdatert versjon av HP Web Jetadmin, og du får den sist oppdaterte listen over vertssystemer som støttes, ved å gå til www.hp.com/go/webjetadmin.

Når det er installert på en vertsserver, kan en Windows-klient oppnå tilgang til HP Web Jetadmin ved å bruke en støttet nettleser (som Microsoft® Internet Explorer 4,x eller Netscape Navigator 4,x eller nyere) og navigere til HP Web Jetadmin-verten.

Innebygd Web-server

Enheten er utstyrt med en innebygd webserver som gir deg tilgang til informasjon om enheten og nettverksaktiviteter. Denne informasjonen vises i en nettleser, for eksempel Microsoft Internet Explorer, Netscape Navigator, Apple Safari eller Firefox.

Den innebygde webserveren befinner seg på enheten. Den lastes ikke ned på en nettverksserver.

Den innebygde webserveren har et grensesnitt for enheten som alle brukere med en nettverkstilkoblet datamaskin og en standard nettleser kan bruke. Ingen bestemt programvare installeres eller konfigureres, men du må ha en nettleser som støttes på datamaskinen. Du får tilgang til den innebygde webserveren ved å skrive inn IP-adressen for enheten i leserens adresselinje. (Du finner IP-adressen ved å skrive ut en konfigurasjonsside. Du får mer informasjon om hvordan du skriver ut en konfigurasjonsside ved å se [Informasjonssider på side 188.](#))

Du får en fullstendig forklaring på funksjonene og funksjonaliteten for den innebygde serveren ved å se [Innebygd Webserver på side 193.](#)

HP Easy Printer Care Software

Programvaren HP Easy Printer Care Software er et program som du kan bruke til følgende oppgaver:

- kontrollere produktstatusen
- kontrollere rekvisitastatusen og bruke HP SureSupply til å kjøpe rekvisita på Internett
- konfigurere varsler
- vise forbruksrapporter for produktet
- vise produktdokumentasjon
- få tilgang til feilsøkings- og vedlikeholdsverktøy
- bruke HP Proactive Support til å rutinemessig skanne utskriftssystemet og forhindre potensielle problemer. HP Proactive Support kan oppdatere programvare, fastvare og HP-skriverdrivere

Du kan vise programvaren HP Easy Printer Care Software når produktet er direkte tilkoblet datamaskinen, eller når det er koblet til et nettverk.

Operativsystemer som støttes

- Microsoft® Windows 2000
- Microsoft Windows XP, Service Pack 2 (versjonene Home og Professional)
- Microsoft Windows Server 2003
- Microsoft Windows Vista™

Nettlesere som støttes

- Microsoft Internet Explorer 6.0 eller 7.0
-

Du kan laste ned programvaren HP Easy Printer Care Software fra www.hp.com/go/easyprintercare. På dette webområdet finner du også oppdatert informasjon om nettlesere som støttes, og en liste over HP-produkter som støtter programvaren HP Easy Printer Care Software.

Hvis du vil ha mer informasjon om å bruke programvaren HP Easy Printer Care Software, kan du se [HP Easy Printer Care Software på side 190](#).

Programvare for andre operativsystemer

OS	Programvare
UNIX	<p>For HP-UX- og Solaris-nettverk kan du gå til www.hp.com/support/go/jetdirectunix_software for å installere modellskript ved hjelp av HP Jetdirect-skriverinstalleringsprogrammet (HPPI) for UNIX.</p> <p>For de nyeste modellskriptene kan du gå til www.hp.com/go/unixmodelscrip.</p>
Linux	Gå til www.hp.com/go/linuxprinting hvis du vil ha informasjon.

4 Bruke produktet med Macintosh

- [Programvare for Macintosh](#)
- [Bruke funksjonene i skriverdriveren for Macintosh](#)

Programvare for Macintosh

Støttede operativsystemer for Macintosh

Enheten støtter følgende Macintosh-operativsystemer:

- Mac OS X V10.2.8, V10.3, V10.4, V10.5 og nyere

 **MERK:** For Mac OS X V10.4 og nyere støttes Mac-maskiner med PPC- og Intel Core-prosessorer.

Støttede skriverdrivere for Macintosh

HP-installasjonsprogrammet inneholder PPD-filer (PostScript® Printer Description), PDEer (Printer Dialog Extensions) og HP Printer Utility til bruk på Macintosh-maskiner.

I kombinasjon med Apple PostScript-skriverdriverne gir PPD-filene tilgang til enhetens funksjoner. Bruk Apple PostScript-skriverdriveren som fulgte med datamaskinen.

Fjerne programvare fra Macintosh-operativsystemer

Hvis du vil fjerne programvaren fra en Macintosh-maskin, drar du PPD-filene til papirkurven.

Prioritet for utskriftsinnstillinger for Macintosh

Endringer av utskriftsinnstillinger prioriteres avhengig av når endringene ble gjort:

 **MERK:** Navn på kommandoer og dialogbokser kan variere fra program til program.

- **Dialogboksen Utskriftsformat:** Klikk på **Utskriftsformat** eller en lignende kommando på **Arkiv**-menyen i programmet du arbeider i, for å åpne denne dialogboksen. Innstillinger som er endret her, kan komme til å overstyre innstillinger endret andre steder.
- **Dialogboksen Skriv ut:** Dialogboksen åpnes når du klikker på **Skriv ut**, **Skriveroppsett** eller en lignende kommando på **Fil**-menyen til programmet du jobber i. Innstillinger som endres i dialogboksen **Skriv ut**, er lavere prioritert og overstyrer *ikke* endringer som gjøres i dialogboksen **Utskriftsformat**.
- **Standard skriverdriverinnstillinger:** Standard skriverdriverinnstillinger brukes i alle utskriftsjobber, *med mindre* innstillinger endres i dialogboksene **Utskriftsformat**, **Skriv ut** eller **Skriveregenskaper**.
- **Innstillinger på skriverens kontrollpanel:** Innstillinger som gjøres på kontrollpanelet, er lavere prioritert enn endringer som gjøres andre steder.

Endre skriverdriverinnstillinger for Macintosh

Endre innstillingene for alle utskriftsjobber til programvaren lukkes	Endre standardinnstillingene for alle utskriftsjobber	Endre konfigurasjonsinnstillingene for produktet
<ol style="list-style-type: none">1. Klikk på Skriv ut på Arkiv-menyen.2. Endre innstillingene etter behov på de ulike menyene.	<ol style="list-style-type: none">1. Klikk på Skriv ut på Arkiv-menyen.2. Endre innstillingene etter behov på de ulike menyene.3. På menyen Forhåndsinnst. klikker du på Arkiver som og skriver inn navnet på forhåndsinnstillingen. Disse innstillingene lagres på menyen Forhåndsinnst. Når du skal bruke de nye innstillingene, må du velge alternativet for arkivert forhåndsinnstilling hver gang du åpner et program og skriver ut.	<p>Mac OS X V10.2.8</p> <ol style="list-style-type: none">1. I Finder klikker du på Programmer på Gå-menyen.2. Åpne Verktøy, og åpne deretter Utskriftssenter.3. Klikk på utskriftskøen.4. På menyen Skrivere klikker du på Konfigurer.5. Klikk på menyen Tilleggsutstyr. <p>MERK: Konfigureringsinnstillinger er kanskje ikke tilgjengelige i klassisk modus.</p> <p>Mac OS X V10.3 eller Mac OS X V10.4</p> <ol style="list-style-type: none">1. Klikk på Systemvalg og deretter på Utskrift og faks på Apple-menyen.2. Klikk på Skriveroppsett.3. Klikk på menyen Tilleggsutstyr. <p>Mac OS X V10.5</p> <ol style="list-style-type: none">1. Klikk på Systemvalg og deretter på Utskrift og faks på Apple-menyen.2. Klikk på alternativet for valg og rekvisita.3. Klikk på Driver-menyen.4. Velg driver fra listen, og konfigurere de installerte alternativene.

Programvare for Macintosh-maskiner

HP Printer Utility

Bruk HP Printer Utility til å konfigurere funksjoner på produktet som ikke er tilgjengelige i skriverdriveren.

Du kan bruke HP Printer Utility når produktet bruker en USB-kabel (Universal Serial Bus) eller er koblet til et TCP/IP-basert nettverk.

Åpne HP Printer Utility

Åpne HP Printer Utility i Mac OS X versjon 10.2.8

1. Åpne Finder, og klikk på **Programmer**.
2. Klikk på **Bibliotek** og deretter på **Printers**.
3. Klikk på **hp** og deretter på **Verktøy**.
4. Dobbeltklikk på **HP Printer Selector** for å åpne HP Printer Selector.
5. Velg produktet du vil konfigurere, og klikk deretter på **Verktøy**.

Åpne HP Printer Utility i Mac OS X V10.3 og V10.4

1. Åpne Finder, klikk på **Programmer** og **Verktøy**, og dobbeltklikk deretter på **Skriveroppsettverktøy**.
2. Velg produktet du vil konfigurere, og klikk deretter på **Verktøy**.

Åpne HP Printer Utility i Mac OS X V10.5

- ▲ Klikk på **Printer Utility** på menyen **Skriver**.

-eller-

Klikk på ikonet **Verktøy** i **utskriftskøen**.

Funksjoner i HP Printer Utility

HP Printer Utility består av sider som du åpner ved å klikke i listen **Konfigurasjonsinnstillinger**. Tabellen nedenfor beskriver oppgavene du kan utføre fra disse sidene.

Artikkel	Beskrivelse
Konfigurasjonsside	Skriver ut en konfigurasjonsside.
Rekvisitastatus	Viser statusen for enhetens rekvisita og inneholder koblinger for elektronisk bestilling av rekvisita.
HPs kundestøtte	Gir tilgang til teknisk hjelp, elektronisk bestilling av rekvisita, elektronisk registrering og informasjon om resirkulering og retur.
Filoverføring	Overfører filer fra datamaskinen til enheten.
Overfør skrifttyper	Overfører skriftfiler fra datamaskinen til enheten.
Fastvareoppdatering	Overfører oppdaterte fastvarefiler fra datamaskinen til enheten.
Dobbelttsidig utskriftsmodus	Slår på modusen for automatisk tosidig utskrift.
EconoMode og tonertetthet	Slår på innstillingen EconoMode for å spare toner, eller justerer tonertettheten.
Oppløsning	Endrer oppløsningsinnstillingene, inkludert RET-innstillingen.
Blokker ressursene	Låser eller låser opp lagringsenheter, for eksempel en harddisk.
Lagrede jobber	Administrerer utskriftsjobber som er lagret på enhetens harddisk.
Konfigurasjon av skuffer	Endrer standardinnstillingene for skuffene.
IP-innstillinger	Endrer nettverksinnstillingene for enheten og gir tilgang til den innebygde webserveren.

Artikkel	Beskrivelse
Bonjour-innstillinger	Gjør det mulig å slå av eller på Bonjour-støtte eller endre tjenestenavnet på enheten som står oppført i et nettverk.
Flere innstillinger	Gir tilgang til den innebygde Web-serveren.
E-postvarsler	Konfigurerer enheten til å sende e-postvarsler for bestemte hendelser.

Verktøy som støttes for Macintosh

Innebygd webserver

Enheten er utstyrt med en innebygd webserver som gir deg tilgang til informasjon om enheten og nettverksaktiviteter. Hvis du ønsker mer informasjon, se [Deler i den innebygde Webserveren på side 194](#).

Bruke funksjonene i skriverdriveren for Macintosh

Skrive ut

Opprette og bruke forhåndsinnstillinger for utskrift i Macintosh

Bruk forhåndsinnstillinger for utskrift til å lagre gjeldende skriverdriverinnstillinger slik at de kan brukes senere.

Opprette en forhåndsinnstilling for utskrift

1. Klikk på **Skriv ut** på **Arkiv**-menyen.
2. Velg driveren.
3. Velg skriverinnstillingene.
4. I boksen **Forhåndsinnst.** klikker du på **Arkiver som...** og skriver inn et navn på forhåndsinnstillingen.
5. Klikk på **OK**.

Bruke forhåndsinnstillinger for utskrift

1. Klikk på **Skriv ut** på **Arkiv**-menyen.
2. Velg driveren.
3. I boksen **Forhåndsinnst.** velger du forhåndsinnstillingen du vil bruke.

 **MERK:** Velg **Standard** for å bruke standardinnstillingene for skriverdriveren.

Endre størrelse på dokumenter eller skrive ut på en egendefinert papirstørrelse

Du kan skalere et dokument så det passer på en annen papirstørrelse.

1. Klikk på **Skriv ut** på **Arkiv**-menyen.
2. Åpne menyen **Paper Handling** (Papirhåndtering).
3. Velg **Scale to fit paper size** (Skaler til papirstørrelse) i området for **Destination Paper Size** (Målpapirstørrelse), og velg deretter størrelse fra nedtrekkslisten.
4. Hvis du bare vil bruke papir som er mindre enn dokumentet, velger du **Scale down only** (Bare skaler ned).

Skrive ut en tittelside

Du kan skrive ut en separat tittelside til dokumentene med en melding på (for eksempel "Konfidensielt").

1. Klikk på **Skriv ut** på **Arkiv**-menyen.
2. Velg driveren.
3. Åpne menyen **Tittelside**, og velg deretter om du vil skrive ut tittelsiden **Før dokument** eller **Etter dokument**.
4. På menyen **Tittelsidetype** velger du meldingen du vil skrive ut på tittelsiden.

 **MERK:** Hvis du vil skrive ut en blank tittelside, velger du **Standard** som **Tittelsidetype**.

Bruk vannmerker

Et vannmerke er en merknad, for eksempel "Konfidensielt", som er trykt i bakgrunnen på hver side i et dokument.

1. Klikk på **Skriv ut** på **Arkiv**-menyen.
2. Åpne **Vannmerker**-menyen.
3. Ved siden av **Modus** velger du hvilken type vannmerke du vil bruke. Velg **Vannmerke** for å skrive ut en delvis gjennomiktig melding. Velg **Overlegg** for å skrive ut en melding som ikke er gjennomiktig.
4. Ved siden av **Sider** velger du om du vil skrive ut vannmerket på alle sidene eller bare på den første siden.
5. Ved siden av **Tekst** kan du velge en av standardmeldingene eller **Egendefinert** og skrive inn en ny melding i boksen.
6. Velg alternativer for de andre innstillingene.

Skrive ut flere sider på ett ark for Macintosh

Du kan skrive ut mer enn én side på ett enkelt ark. Denne funksjonen er et rimelig alternativ når du skal skrive ut utkast.

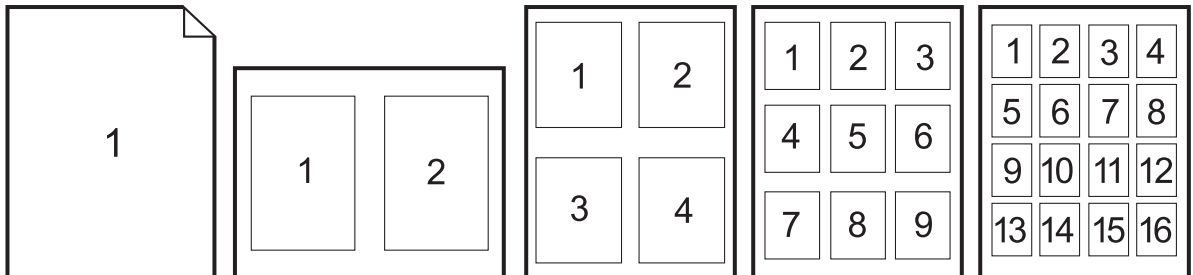

1. Klikk på **Skriv ut** på **Arkiv**-menyen.
2. Velg driveren.
3. Åpne **Layout**-menyen.
4. Ved siden av **Sider per ark** velger du hvor mange sider du vil skrive ut på hvert ark (1, 2, 4, 6, 9 eller 16).
5. Ved siden av **Layoutretning** velger du rekkefølgen og plasseringen av sidene på arket.
6. Ved siden av **Rammer** velger du hvilken type ramme som skal skrives ut rundt hver side på arket.

Skrive ut på begge sider av papiret (dupleksutskrift)

Bruke automatisk tosidig utskrift

1. Legg inn nok papir til utskriftsjobben i en av skuffene. Hvis du legger inn spesialpapir som brevhodepapir, legger du det inn på en av følgende måter:
 - For skuff 1 legger du inn brevhodepapiret med forsiden opp og nederste kant først inn i skriveren.
 - For alle andre skuffer legger du inn brevhodepapiret med forsiden ned og med øverste kant mot baksiden av skuffen.
2. Klikk på **Skriv ut** på **Arkiv**-menyen.
3. Åpne **Layout**-menyen.
4. Ved siden av **Tosidig** velger du **Langsideinnbinding** eller **Kortsideinnbinding**.
5. Klikk på **Skriv ut**.

Skrive ut manuelt på begge sider

1. Legg inn nok papir til utskriftsjobben i en av skuffene. Hvis du legger inn spesialpapir som brevhodepapir, legger du det inn på en av følgende måter:
 - For skuff 1 legger du inn brevhodepapiret med forsiden opp og nederste kant først inn i skriveren.
 - For alle andre skuffer legger du inn brevhodepapiret med forsiden ned og med øverste kant mot baksiden av skuffen.
-
- △ **FORSIKTIG:** Ikke legg inn papir som er tyngre enn 105 g/m² (28 pund bond), for å unngå papirstopp.
-
2. Klikk på **Skriv ut** på **Arkiv**-menyen.
 3. Velg **Skrive ut manuelt på den andre siden** på menyen **Etterbehandling**.
 4. Klikk på **Skriv ut**. Følg instruksjonene i popup-vinduet som vises på datamaskinskjermen, før du legger den utskrevne bunken tilbake i skuff 1 for å skrive ut den andre halvdel.
 5. Gå til skriveren og fjern blanke ark som ligger i skuff 1.
 6. Legg inn den utskrevne bunken i skuff 1 med forsiden opp og nederste kant først inn i skriveren. Du *må* skrive ut den andre siden fra skuff 1.
 7. Hvis du blir bedt om det, trykker du på riktig kontrollpanelknapp for å fortsette.

Angi stiftealternativene

Hvis det er installert en etterbehandlingsenhet med en stifteenhet, kan du stifte dokumenter.

1. Klikk på **Skriv ut** på **Arkiv**-menyen.
2. Åpne menyen **Etterbehandling**.
3. Velg stiftealternativet du vil bruke, fra nedtrekkslisten **Stiftealternativer**.

Lagre jobber

Du kan lagre jobber på produktet, slik at du kan skrive dem ut når som helst. Du kan dele lagrede jobber med andre brukere, eller du kan gjøre dem private.

1. Klikk på **Skriv ut** på **Arkiv**-menyen.
2. Åpne menyen **Jobblagring**.
3. Velg typen lagret jobb fra nedtrekkslisten **Jobblagring**.
4. For typene **Lagret jobb**, **Privat jobb** og **Privat lagret jobb** må du skrive inn et navn på den lagrede jobben i boksen ved siden av **Jobbnavn**:

Velg hvilket alternativ du vil bruke hvis en annen lagret jobb allerede har det navnet.

- **Bruk jobbnavn + (1-99)** legger til et unikt tall på slutten av jobbnavnet.
 - **Erstatt eksisterende fil** overskriver den eksisterende lagrede jobben med den nye.
5. Hvis du valgte **Lagret jobb** eller **Privat jobb** under trinn 3, må du skrive inn et tall med fire siffer i boksen ved siden av **PIN for å skrive ut (0000 – 9999)**. Når andre personer forsøker å skrive ut denne jobben, blir de bedt om å oppgi denne PIN-koden.

Angi fargealternativer

Bruk lokalmenyen **Fargealternativer** til å kontrollere hvordan fargene tolkes og skrives ut fra programmer.

1. Klikk på **Skriv ut** på **Arkiv**-menyen i programmet.
2. Velg driveren.
3. Åpne lokalmenyen **Fargealternativer**.
4. Klikk på **Vis avanserte alternativer**.
5. Juster de enkelte innstillingene for tekst, grafikk og fotografier.

Bruke menyen Tjenester

Hvis produktet er tilkoblet et nettverk, bruker du menyen **Tjenester** for å få informasjon om produktet og rekvisitastatusen.

1. Klikk på **Skriv ut** på **Arkiv**-menyen.
2. Åpne menyen **Tjenester**.

3. Slik åpner du den innebygde webserveren og utfører en vedlikeholdsoppgave:
 - a. Velg **Vedlikehold av enhet**.
 - b. Velg en oppgave fra nedtrekkslisten.
 - c. Klikk på **Start**.

4. Slik går du til ulike webområder for kundestøtte for denne enheten:
 - a. Velg **Tjenester på Internett**.
 - b. Velg **Internett-tjenester**, og velg et alternativ fra nedtrekkslisten.
 - c. Klikk på **Start**.

5 Koble til produktet

- [USB-tilkobling](#)
- [Nettverkstilkobling](#)

USB-tilkobling

Dette produktet støtter tilkobling av én USB 2.0-enhet. USB-porten er plassert bak på produktet. Du må bruke en USB-kabel av typen A-til-B som ikke er lengre enn 2 meter. USB 2.0-porten kan brukes til å koble direkte til produktet og til å oppgradere fastvaren.

Figur 5-1 USB-tilkobling

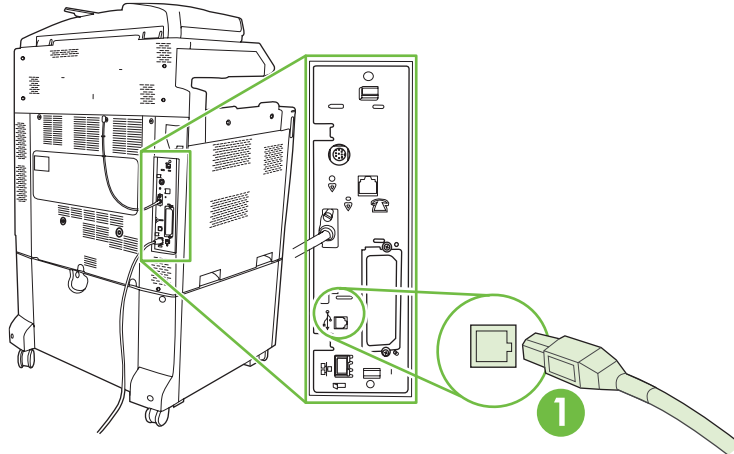

1	USB 2.0-port
---	--------------

Nettverkstilkobling

Alle produktmodeller har en innebygd HP Jetdirect-utskriftsserver som støtter tilkobling til et nettverk ved hjelp av LAN-kontakten (RJ-45) bak på produktet. Hvis du ønsker mer informasjon om hvordan du konfigurerer produktet i et nettverk, kan du se [Nettverkskonfigurasjon på side 89](#).

Figur 5-2 Nettverkstilkobling

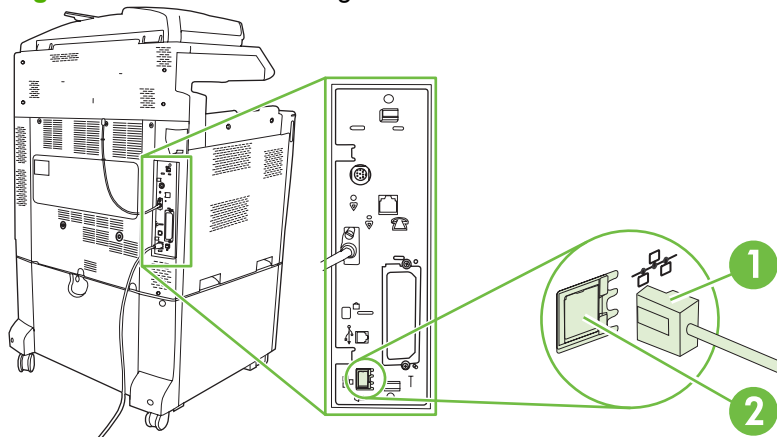

1	Nettverkskabel
2	Nettverksport

6 Nettverkskonfigurasjon

- [Fordeler med nettverkstilkobling](#)
- [Støttede nettverksprotokoller](#)
- [Konfigurere nettverksinnstillinger](#)
- [Nettverksverktøy](#)

Fordeler med nettverkstilkobling

Det er en rekke fordeler med å koble produktet til et nettverk:

- Alle nettverksbrukerne kan dele samme produkt.
- Du kan administrere produktet eksternt fra enhver datamaskin på nettverket med den innebygde webserveren (EWS).
- Du kan bruke programvaren HP Easy Printer Care til å vise rekvisitaforbruk på alle HP-produkter som er koblet til nettverket. Dette gjør det enkelt å administrere bestilling av nye kassetter og annen rekvisita.
- Store virksomheter kan også administrere produktet eksternt med HP Web Jetadmin.

Støttede nettverksprotokoller

Produktet støtter nettverksprotokollen TCP/IP, som er den mest brukte og aksepterte nettverksprotokollen. Mange nettverkstjenester bruker denne protokollen. Hvis du ønsker mer informasjon, se [TCP/IP på side 92](#). Tabellen nedenfor viser en oversikt over støttede nettverkstjenester og -protokoller.

Tabell 6-1 Skriver ut

Tjenestenavn	Beskrivelse
port9100 (direktemodus)	Utskriftstjeneste
Line printer daemon (LPD)	Utskriftstjeneste

Tabell 6-2 Finne nettverksenhet

Tjenestenavn	Beskrivelse
SLP (Service Location Protocol)	Protokoll for å finne og konfigurere nettverksenheter. Brukes hovedsakelig til Microsoft-baserte programmer.
Bonjour	Protokoll for å finne og konfigurere nettverksenheter. Brukes hovedsakelig til Apple Macintosh-baserte programmer.

Tabell 6-3 Meldinger og administrasjon

Tjenestenavn	Beskrivelse
HTTP (Hyper Text Transfer Protocol)	Gjør at nettlesere kan kommunisere med den innebygde webserveren.
EWS (Embedded Web Server, innebygd webserver)	Gjør at en bruker kan administrere produktet via en nettleser.
SNMP (Simple Network Management Protocol)	Brukt til produktadministrasjon av nettverksprogrammer. SNMP v1- og standard MIB-II (Management Information Base)-objekter støttes.

Tabell 6-4 IP-adressering

Tjenestenavn	Beskrivelse
DHCP (Dynamic Host Configuration Protocol)	For automatisk tildeling av IP-adresse. DHCP-serveren tildeler produktet en IP-adresse. Vanligvis trenger ikke brukeren å gjøre noe for at produktet skal få en IP-adresse fra en DHCP-server.
BOOTP (Bootstrap Protocol)	For automatisk tildeling av IP-adresse. BOOTP-serveren tildeler produktet en IP-adresse. Administratoren må angi en MAC-maskinvareadresse for produktet på BOOTP-serveren for at produktet skal få en IP-adresse fra denne serveren.
Auto IP	For automatisk tildeling av IP-adresse. Hvis det verken finnes en DHCP-server eller en BOOTP-server, brukes denne tjenesten til å generere en unik IP-adresse for produktet.

Konfigurere nettverksinnstillinger

Du kan bli nødt til å konfigurere bestemte nettverksparametere for produktet. Disse parameterne kan du konfigurere fra installeringsprogramvaren, produktets kontrollpanel, den innebygde webserveren eller fra administrasjonsprogramvare som HP Web Jetadmin.

Hvis du vil ha mer informasjon om nettverk som støttes, og verktøy for nettverkskonfigurering, ser du i *administratorveiledningen for HP Jetdirect-utskriftsservere*. Denne håndboken følger med skrivere som har en HP Jetdirect-utskriftsserver installert.

TCP/IP

TCP/IP (Transmission Control Protocol / Internet Protocol) ligner på et vanlig språk som mennesker bruker til å kommunisere med hverandre på. Det er en serie med protokoller som er utviklet for å definere hvordan datamaskiner og andre enheter kommuniserer over et nettverk.

Internet Protocol (IP)

Når det sendes informasjon over nettverket, brytes dataene ned i små pakker. Pakkene sendes hver for seg. Hver pakke er kodet med IP-informasjon, for eksempel IP-adressene til avsenderen og mottakeren. IP-pakkene kan rutes over rutere og gatewayer – enheter som kobler et nettverk sammen med andre nettverk.

IP-kommunikasjon krever ingen tilkobling. Når IP-pakker sendes, ankommer de kanskje ikke målet i riktig rekkefølge. Mer avanserte protokoller og programmer plasserer imidlertid pakkene i riktig rekkefølge, slik at IP-kommunikasjonen blir effektiv.

Hver node eller enhet som kommuniserer over nettverket, må ha en IP-adresse.

Transmission Control Protocol (TCP)

TCP bryter dataene ned i pakker og setter dem sammen igjen i målet gjennom en koblingsorientert, pålitelig og garantert leveringstjeneste til en annen node i nettverket. Når datapakken ankommer målet, beregner TCP en kontrollsum for hver pakke for å kontrollere at dataene ikke er skadet. Hvis datapakken har blitt skadet under overføringen, avviser TCP pakken og ber om at den blir sendt på nytt.

IP-adresse

Alle vertene (arbeidsstasjoner eller noder) i et nettverk må ha en unik IP-adresse for hvert nettverksgrensesnitt. Denne adressen brukes til å identifisere både nettverket og bestemte verter som finnes på det nettverket. En vert kan be en server om en dynamisk IP-adresse hver gang produktet starter opp (for eksempel ved hjelp av DHCP og BOOTP).

En IP-adresse inneholder fire byte med informasjon som er delt inn i deler som hver inneholder én byte. IP-adressen har følgende format:

xxx . xxx . xxx . xxx

- △ **FORSIKTIG:** Kontakt alltid administratoren for IP-adresser når du skal tildele IP-adresser. Hvis du angir feil adresse, kan det føre til at annet utstyr ikke fungerer på nettverket, eller at kommunikasjonen forstyrres.

Konfigurere IP-parametere

Parametere for TCP/IP-konfigurasjon kan konfigureres manuelt, eller de kan lastes ned automatisk ved hjelp av DHCP eller BOOTP hver gang produktet slås på.

Når du slår på et nytt produkt som ikke kan skaffe en gyldig IP-adresse fra nettverket automatisk, tildeler det automatisk en standard IP-adresse til seg selv. IP-adressen til produktet står oppført på produktets konfigurasjonsside og i nettverksrapporten. Se [Informasjonssider på side 188](#).

Dynamic Host Configuration Protocol (DHCP)

DHCP lar en gruppe enheter bruke et sett IP-adresser som vedlikeholdes av en DHCP-server. Produktet sender en forespørsel til serveren, og hvis en IP-adresse er tilgjengelig, tilordner serveren den til produktet.

BOOTP

BOOTP er en Bootstrap-protokoll som brukes til å laste ned konfigurasjonsparametere og vertsinformasjon fra en nettverksserver.

Klienten sender ut en forespørselspakke for oppstart som inneholder maskinvareadressen for produktet. Serveren svarer med en svarpakke for oppstart med informasjonen som produktet trenger for å konfigurere.

Delnettverk

Når en IP-nettverksadresse for en bestemt nettverksklasse tildeles en organisasjon, tas det ikke hensyn til at det kan finnes mer enn ett nettverk på den plasseringen. Administratorer av lokalnettverk bruker delnettverk til å dele et nettverk i flere undernettverk. Når et nettverk deles i delnettverk, kan det føre til bedre ytelse og gi bedre utnyttelse av begrenset nettverksadresseplass.

Nettverksmaske

Nettverksmasken er en mekanisme som brukes til å dele ett enkelt IP-nettverk inn i flere delnettverk. For en gitt nettverksklasse brukes deler av en IP-adresse som vanligvis brukes til å identifisere en node, til å identifisere et delnettverk i stedet. Det brukes en nettverksmaske til hver IP-adresse for å spesifisere delen som brukes for delnettverk, og delen som brukes til å identifisere noden.

Gatewayer

Gatewayer (rutere) brukes til å koble sammen nettverk. Gatewayer er enheter som opptre som oversettere mellom systemer som ikke bruker samme kommunikasjonsprotokoller, dataformatering, strukturer, språk eller arkitekturer. Gatewayer pakker om datapakkene og endrer syntaksen slik at den passer for målsystemet. Når nettverk deles i delnettverk, må gatewayer koble ett delnettverk til et annet.

Standard gateway

Standard gateway er IP-adressen til gatewayen eller ruterens som flytter pakker mellom nettverk.

Hvis det finnes flere gatewayer eller rutere, er standardgatewayen vanligvis adressen til den første eller nærmeste gatewayen eller ruterens. Hvis det ikke finnes noen gatewayer eller rutere, bruker standardgatewayen vanligvis IP-adressen til nettverksnoden (som arbeidsstasjonen eller produktet).

Konfigurere TCP/IPv4-parametere

Hvis nettverket ikke tilbyr automatisk IP-adressering via DHCP, BOOTP, RARP eller en annen metode, kan du bli nødt til å legge inn følgende parametere manuelt før du kan skrive ut via nettverket:

- IP-adresse (4 byte).
- Nettverksmaske (4 byte)
- Standard-gateway (4 byte)

Angi eller endre IP-adressen

Du kan se den gjeldende IP-adressen til enheten fra kontrollpanelets startskjerm bilde ved å velge **Nettverksadresse**.

Bruk følgende fremgangsmåte for å endre IP-adressen manuelt.

1. Bla frem til og velg **Administrasjon**.
2. Bla frem til og velg **Første konfigurering**.
3. Velg **Nettverk og I/U**.
4. Velg **Innebygd Jetdirect**.
5. Velg **TCP/IP**.
6. Velg **IPV4-innstillinger**.
7. Velg **Konfig.metode**.
8. Velg **Manuell**.
9. Velg **Lagre**.
10. Velg **Manuelle innstillinger**.
11. Velg **IP-adresse**.
12. Velg tekstboksen for IP-adresse.
13. Bruk tastaturet på berøringsskjermen til å skrive inn IP-adressen.
14. Velg **OK**.
15. Velg **Lagre**.

Angi nettverksmasken

1. Bla frem til og velg **Administrasjon**.
2. Bla frem til og velg **Første konfigurering**.
3. Velg **Nettverk og I/U**.
4. Velg **Innebygd Jetdirect**.
5. Velg **TCP/IP**.
6. Velg **IPV4-innstillinger**.

7. Velg **Konfig.metode**.
8. Velg **Manuell**.
9. Velg **Lagre**.
10. Velg **Manuelle innstillinger**.
11. Velg **Subnetmaske**.
12. Velg tekstboksen for nettverksmaske.
13. Bruk tastaturet på berørings skjermen til å skrive inn nettverksmasken.
14. Velg **OK**.
15. Velg **Lagre**.

Angi Standard-gateway

1. Bla frem til og velg **Administrasjon**.
2. Bla frem til og velg **Første konfigurering**.
3. Velg **Nettverk og I/U**.
4. Velg **Innebygd Jetdirect**.
5. Velg **TCP/IP**.
6. Velg **IPV4-innstillinger**.
7. Velg **Konfig.metode**.
8. Velg **Manuell**.
9. Velg **Lagre**.
10. Velg **Manuelle innstillinger**.
11. Velg **Standard-gateway**.
12. Velg tekstboksen for Standard-gateway.
13. Bruk tastaturet på berørings skjermen til å skrive inn Standard-gateway.
14. Velg **OK**.
15. Velg **Lagre**.

Konfigurere TCP/IPv6-parametere

Ønsker du flere opplysninger om konfigurering av enheten for et TCP/IPv6-nettverk, kan du se *Håndbok for systemansvarlig for HP JetDirect-utskriftsservere*.

Nettverksverktøy

Produktet kan brukes sammen med flere verktøy som gjør det enklere å overvåke og administrere produktet i et nettverk.

- HP Web Jetadmin: Se [HP Web Jetadmin på side 71](#).
- Innebygd webserver: Se [Innebygd Web-server på side 71](#).
- Programvaren HP Easy Printer Care (enkelt skrivevedlikehold): Se [HP Easy Printer Care Software på side 71](#).

Andre komponenter og verktøy

Windows	Macintosh OS
<ul style="list-style-type: none">● Installeringsprogram – automatiserer installeringen av skriverprogramvare.● Elektronisk Web-registrering.	<ul style="list-style-type: none">● HP Printer Utility – endre enhetsinnstillinger, vise status og konfigurere varsling for skriverhendelser fra en Mac. Dette verktøyet støttes for Mac OS X V10.2 og senere.

7 Papir og utskriftsmateriale

- [Forstå bruk av papir og utskriftsmateriale](#)
- [Størrelser som støttes for papir og utskriftsmateriale](#)
- [Papirtyper som støttes](#)
- [Retningslinjer for spesialpapir eller spesielt utskriftsmateriale](#)
- [Legge i papir og utskriftsmateriale](#)
- [Konfigurere skuffer](#)
- [Velge en utskuffplassering](#)

Forstå bruk av papir og utskriftsmateriale

Dette produktet støtter en rekke forskjellige typer papir og annet utskriftsmateriale i henhold til retningslinjene i denne brukerhåndboken. Papir og utskriftsmateriale som ikke er i samsvar med disse retningslinjene, kan forårsake følgende problemer:

- Dårlig utskriftskvalitet
- Flere tilfeller av fastkjørt utskriftsmateriale
- For tidlig slitasje på produktet og påfølgende reparasjon

For best mulige resultater bør du bare bruke papir og utskriftsmateriale fra HP som er utviklet for laserskrivere eller forskjellig bruk. Ikke bruk papir eller utskriftsmateriale som er utviklet for blekkskrivere. Hewlett-Packard Company kan ikke anbefale bruk av utskriftsmateriale fra andre produsenter ettersom HP ikke kan kontrollere kvaliteten.

Det er mulig at papiret er i samsvar med alle retningslinjene i denne brukerhåndboken, og likevel ikke gir tilfredsstillende resultater. Dette kan skyldes feilhåndtering, ikke godkjente temperatur- og/eller fuktighetsnivåer, eller andre faktorer som Hewlett Packard ikke har kontroll over.

△ **FORSIKTIG:** Hvis du bruker papir eller utskriftsmateriale som ikke oppfyller Hewlett-Packards spesifikasjoner, kan det føre til problemer med produktet og påfølgende reparasjon. Disse reparasjonene dekkes ikke av HPs garanti- eller serviceavtaler.

Størrelser som støttes for papir og utskriftsmateriale

 **MERK:** Du oppnår best utskriftsresultater ved å velge riktig papirstørrelse og angi skriverdriveren før du skriver ut.

Tabell 7-1 Størrelser som støttes for papir og utskriftsmateriale

Størrelse	Mål	Skuff 1	Skuff 2	Skuff 3, 4 og 5
Letter	216 x 279 mm	✓	✓ ¹	✓ ¹
Letter rotert	279 x 216 mm	✓	✓ ¹	✓ ¹
Legal	216 x 356 mm	✓	✓ ¹	✓ ¹
A4	210 x 297 mm	✓	✓ ¹	✓ ¹
A4 Rotert	297 x 210 mm	✓	✓ ¹	✓ ¹
Executive	184 x 267 mm	✓	✓ ¹	✓ ¹
Statement	139,7 x 215,9 mm	✓		
8,5 x 13	216 x 330 mm	✓	✓	✓
A3	297 x 420 mm	✓	✓ ¹	✓ ¹
A5	148 x 210 mm	✓	✓ ¹	✓ ¹
A6	105 x 148 mm	✓		
11 x 17	279 x 432 mm	✓	✓ ¹	✓ ¹
12 x 18	305 x 457 mm	✓		✓
B4 (JIS)	257 x 364 mm	✓	✓ ¹	✓ ¹
RA3	305 x 430 mm	✓		✓
SRA3	320 x 450 mm	✓		✓
B5 (JIS)	182 x 257 mm	✓	✓ ¹	✓ ¹
8k	270 x 390 mm	✓	✓	✓
16k	195 x 270 mm	✓	✓	✓
Egendefinert	98,55 x 139,70 mm til 320 x 457,2 mm ³	✓		
Egendefinert	148 x 210 mm til 297 x 432 mm ²		✓	
Egendefinert	148 x 210 mm til 320 x 457,2 mm			✓

¹ Skuffen registrerer automatisk papirstørrelse.

² Standardstørrelser innenfor egendefinert område for skuff 2 er: 8,5 x 13, RA4, SRA4, 8K (270 x 390), 16K (195 x 270)

³ Standardstørrelser innenfor egendefinert område for skuff 3, 4 og 5 er: 8,5 x 13, RA4, SRA4, 8K (270 x 390), 16K (195 x 270), RA3, SRA3 og 12 x 18

Tabell 7-2 Konvolutter og postkort som støttes

Størrelse	Mål	Skuff 1	Skuff 2, 3, 4 og 5
Nr. 9-konvolutt	98 x 225 mm	✓	
Nr. 10-konvolutt	105 x 241 mm	✓	

Tabell 7-2 Konvolutter og postkort som støttes (forts.)

Størrelse	Mål	Skuff 1	Skuff 2, 3, 4 og 5
DL-konvolutt	110 x 220 mm	✓	
C5-konvolutt	162 x 229 mm	✓	
B5-konvolutt	176 x 250 mm	✓	
C6-konvolutt	162 x 114 mm	✓	
Monarch-konvolutt	98 x 191 mm	✓	
Doble postkort	148 x 200 mm	✓	
Indekskort USA	102 x 152 mm og 127 x 203 mm	✓	

¹ Vekt over 160 g/m² kan gi dårlige resultater, men vil ikke skade produktet.

De følgende papirstørrelsene støttes av HP Stifte-/stableenhet med 3 skuffer og HP Heftemaskin/etterbehandlingsenhet (ekstrautstyr).

Tabell 7-3 Papir og størrelse på utskriftsmateriale som støttes av HP Stifte-/stableenhet med 3 skuffer og HP Heftemaskin/etterbehandlingsenhet (ekstrautstyr).

Størrelse	Mål	Stabling ²	Stift i vinkel (til venstre på skrå)	Stift i vinkel (til høyre på skrå)	To stifter (toppen eller siden)	Bretting	Ryggstifting
Letter	216 x 279 mm	✓	✓	✓	✓		
Letter rotert	279 x 216 mm	✓	✓	✓		✓ ¹	✓ ¹
Legal	216 x 356 mm	✓	✓	✓		✓ ¹	✓ ¹
A4	210 x 297 mm	✓	✓	✓	✓		
A4 Rotert	297 x 210 mm	✓	✓	✓		✓ ¹	✓ ¹
Executive	184 x 267 mm	✓					
8,5 x 13	216 x 330 mm	✓					
A3	297 x 420 mm	✓	✓	✓	✓	✓ ¹	✓ ¹
A5	148 x 210 mm	✓					
A6	105 x 148 mm	✓					
Statement	140 x 216 mm	✓					
11 x 17 (Ledger)	279 x 432 mm	✓	✓	✓	✓	✓ ¹	✓ ¹
12 x 18	305 x 457 mm	✓					
B4 (JIS)	257 x 364 mm	✓	✓	✓	✓	✓ ¹	✓ ¹
RA3	305 x 430 mm	✓					
SRA3	320 x 450 mm	✓					
B5 (JIS)	257 x 182 mm	✓					
B6 (JIS)	128 x 182 mm	✓					
8K	270 x 390 mm	✓					

Tabell 7-3 Papir og størrelse på utskriftsmateriale som støttes av HP Stifte-/stableenhet med 3 skuffer og HP Heftemaskin/etterbehandlingsenhet (ekstrautstyr). (forts.)

Størrelse	Mål	Stabling ²	Stift i vinkel (til venstre på skrå)	Stift i vinkel (til høyre på skrå)	To stifter (toppen eller siden)	Bretting	Ryggstifting
16K	195 x 270 mm	✓					
Nr.9-konvolutt	98,4 x 225,4 mm	✓					
Nr.10-konvolutt	104,77 x 241,3 mm	✓					
DL-konvolutt	110 x 220 mm	✓					
C5-konvolutt	162 x 229 mm	✓					
B5-konvolutt	176 x 250 mm	✓					
C6-konvolutt	114 x 162 mm	✓					
Monark- konvolutt	98,42 x 190,5 mm	✓					
Doble postkort	148 x 200 mm	✓					
4 x 6 indekshort	102 x 152 mm	✓					
5 x 8 indekshort	127 x 203 mm	✓					
Egendefinert størrelse	98,55 x 139,70 mm til 320 x 457,2 mm						

¹ Bare heftemaskin

² Stabling bruker skuff 1, 2 og 3 på stifte-/stableenheten og skuff 1 og 2 på heftemaskinen.

Papirtyper som støttes

Tabell 7-4 Informasjon om papir, skuff 1

Type	Spesifikasjoner	Antall	Driverinnstillinger	Papirretning
Papir og kartong, standardstørrelser	Område: 60 g/m ² bond til 220 g/m ² bond	Maksimal stabelhøyde: 10 mm Tilsvarende 100 ark 75 g/m ² bond-papir.	Vanlig eller uspesifisert	Legg i forhåndstrykt papir eller hullark med utskriftssiden ned og toppkanten legges først inn i skuffen eller mot baksiden av produktet
Konvolutter	Mindre enn 60 g/m ² bond til 90 g/m ² bond	Opptil 10 konvolutter	Konvolutt	Legges inn med kortsiden først og klaffen mot forsiden av produktet, vendt opp
Etiketter	Maksimalt 0,23 mm tykke	Maksimal stabelhøyde: 10 mm	Etiketter	Utskriftssiden ned
Transparenter	Minimum 0,13 mm tykke	Maksimal stabelhøyde: 10 mm	Transparenter	Utskriftssiden ned
Tungt	0,13 mm tykke	Maksimal stabelhøyde: 10 mm	Lett glanset, glanset eller tungt glanset	Utskriftssiden ned
Glanset	Område: 75 g/m ² bond til 220 g/m ² bond	Maksimal stabelhøyde: 10 mm	Lett glanset, glanset eller tungt glanset	Utskriftssiden ned
Fotomedier	60 g/m ² bond til 220 g/m ² bond	Maksimal stabelhøyde: 10 mm		Utskriftssiden ned
Skåret papir	60 g/m ² bond til 220 g/m ² bond	Maksimal stabelhøyde: 10 mm		Utskriftssiden ned
Robust papir	60 g/m ² bond til 220 g/m ² bond	Maksimal stabelhøyde: 10 mm		Utskriftssiden ned

Tabell 7-5 Informasjon om papir, skuff 2, 3, 4 og 5

Type	Spesifikasjoner	Antall	Innstillinger	Papirretning
Papir og kartong, standardstørrelser	Område: 60 g/m ² bond til 220 g/m ² bond	500 ark med 75 g/m ² bond.	Vanlig eller uspesifisert	Legg i forhåndstrykt papir eller hullark med utskriftssiden opp og med toppen bak i skuffen eller mot høyre side av skuffen
Etiketter	Maksimum 0,13 mm tykke	Maksimal stabelhøyde: 54 mm	Etiketter	Utskriftssiden opp
Transparenter	Minimum 0,13 mm tykke	Maksimal stabelhøyde: 54 mm	Transparenter	Utskriftssiden opp
Tungt	0,13 mm tykke	Maksimal stabelhøyde: 54 mm	Lett glanset, glanset eller tungt glanset	Utskriftssiden opp
Glanset	75 g/m ² bond til 220 g/m ² bond	Maksimal stabelhøyde: 54 mm	Lett glanset, glanset eller tungt glanset	Utskriftssiden opp

Tabell 7-5 Informasjon om papir, skuff 2, 3, 4 og 5 (forts.)

Type	Spesifikasjoner	Antall	Innstillinger	Papirretning
Fotomedier	60 g/m ² bond til 220 g/m ² bond	Maksimal stabelhøyde: 54 mm	Lett glanset, glanset eller tungt glanset	Utskriftssiden opp
Skåret papir	60 g/m ² bond til 220 g/m ² bond	Maksimal stabelhøyde: 54 mm	Vanlig eller uspesifisert	Utskriftssiden opp
Robust papir	60 g/m ² bond til 220 g/m ² bond	Maksimal stabelhøyde: 54 mm	HP robust papir	Utskriftssiden opp

Kapasitet for skuffene 2, 3, 4 og 5: Det som er minst av 54 mm i høyde og 500 ark. Støttet utskriftsmateriale inkluderer: Skåret ark, etiketter, OHT, glanset papir, glanset film, fotomedier og robust papir. Grunnvekt: 60-220 g/m².

Tosidig utskrift: Tilbyr automatisk, tosidig utskrift (utskrift på begge sidene av arket). Papirstørrelsen for automatisk tosidig utskrift er 175 til 320 mm x 210 til 457 mm. Vekten på utskriftsmaterialet kan være fra 60 til 220 g/m².

 **MERK:** HP Presentasjonspapir for fargelaser, glanset (Q2546A) støttes ikke av dette produktet. Hvis du bruker denne papirtypen, kan det forårsake en fastkjøring ved varmeelementet, som kan føre til at varmeelementet må byttes ut. To anbefalte alternativer er HP Color LaserJet presentasjonspapir, myk glans (Q6541A) og HP Color LaserJet brosjyrepapir, glanset (Q6611A, Q6610A).

MERK: Hvis du vil ha en komplett liste over HP-papir som dette produktet støtter, kan du gå til www.hp.com/sbso/product/supplies.

Retningslinjer for spesialpapir eller spesielt utskriftsmateriale

Dette produktet støtter utskrift på spesialmateriale. Bruk følgende retningslinjer for å oppnå tilfredsstillende resultater. Når du bruker spesialpapir eller spesielt utskriftsmateriale, må du angi riktig type og størrelse i skriverdriveren for å oppnå best mulige resultater.

△ **FORSIKTIG:** HP LaserJet-skrivere bruker varmelementer for å feste tonerpartikler til papiret i svært nøyaktige punkter. HP-laserpapir er utviklet spesielt for å tåle denne ekstreme varmen. Hvis du bruker blekkpapir som ikke er tilpasset denne teknologien, kan skriveren bli skadet.

Type utskriftsmateriale	Gjør dette	Ikke gjør dette
Konvolutter	<ul style="list-style-type: none">• Oppbevar konvolutter liggende.• Bruk konvolutter der sømmene går helt ut i hjørnet.• Bruk selvklebende avrivningsremser som er beregnet for bruk i laserskrivere.	<ul style="list-style-type: none">• Ikke bruk konvolutter som er krøllete, brettet, sammenklisset eller skadet på annen måte.• Ikke bruk konvolutter som har splittbinders, trykknapper, vinduer eller belagte kanter.• Ikke bruk selvklebende lim eller andre syntetiske materialer.
Etiketter	<ul style="list-style-type: none">• Bruk bare etiketter uten synlig underlagspapir mellom dem.• Bruk etiketter som ligger flatt.• Bruk bare ark med alle etikettene til stede.	<ul style="list-style-type: none">• Ikke bruk etiketter som er krøllete eller har bobler, eller som er skadet.• Ikke skriv ut på deler av ark med etiketter.
Transparenter	<ul style="list-style-type: none">• Bruk bare transparenter som er godkjent for bruk i laserskrivere.• Legg transparentene på et flatt underlag etter at de er tatt ut av produktet.	<ul style="list-style-type: none">• Ikke bruk transparenter som ikke er godkjent for laserskrivere.
Brevhodepapir eller forhåndstrykte skjemaer	<ul style="list-style-type: none">• Bruk bare brevhodepapir eller skjemaer som er godkjent for bruk i laserskrivere.	<ul style="list-style-type: none">• Ikke bruk hevet brevhode eller brevhode av metall.
Tungt papir	<ul style="list-style-type: none">• Bruk bare tungt papir som er godkjent for bruk i laserskrivere, og som oppfyller vektkravene for dette produktet.	<ul style="list-style-type: none">• Ikke bruk papir som er tyngre enn det som anbefales for dette produktet, med mindre det er HP-papir som er godkjent for bruk i dette produktet.
Glanset eller bestrøket papir	<ul style="list-style-type: none">• Bruk bare glanset eller bestrøket papir som er godkjent for bruk i laserskrivere.	<ul style="list-style-type: none">• Ikke bruk glanset eller bestrøket papir som er utviklet for blekkprodukter.

Legge i papir og utskriftsmateriale

Du kan legge forskjellig utskriftsmateriale i skuffene, og deretter velge utskriftsmateriale etter type eller størrelse ved å bruke kontrollpanelet.

Legge papir i skuff 1

△ **FORSIKTIG:** For å unngå fastkjøring må det ikke legges i eller fjernes papir fra skuff 1 under utskrift.

1. Åpne skuff 1.

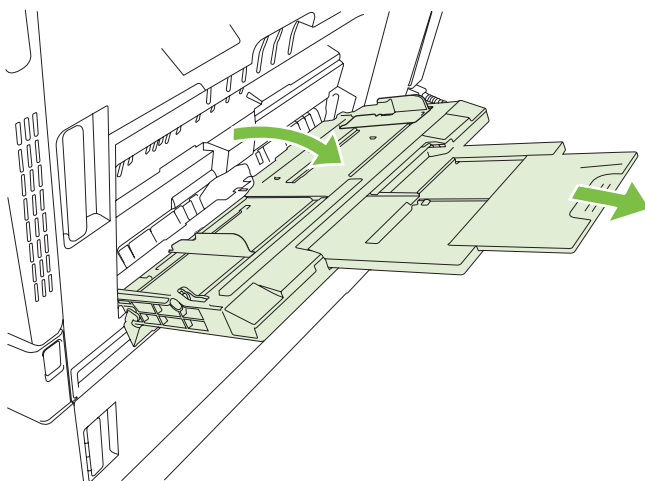

2. Still inn riktig bredde for sideskinnene, og dra ut skuffeforlengelsene for å støtte papiret.
3. Legg papir i skuffen med utskriftssiden ned og med toppen av papiret eller ikke-frankeringsiden mot bakkanten av skriveren.

📝 **MERK:** Når det gjelder Letter rotert og A4 rotert, legger du utskriftssiden ned med bunnen av siden først inn i skriveren.

4. Kontroller at papiret passer under tappene på papirskinnen og ikke ligger over nivåindikatorene.
5. Juster sideskinnene slik at de så vidt berører papirbunken uten å bøye papiret.

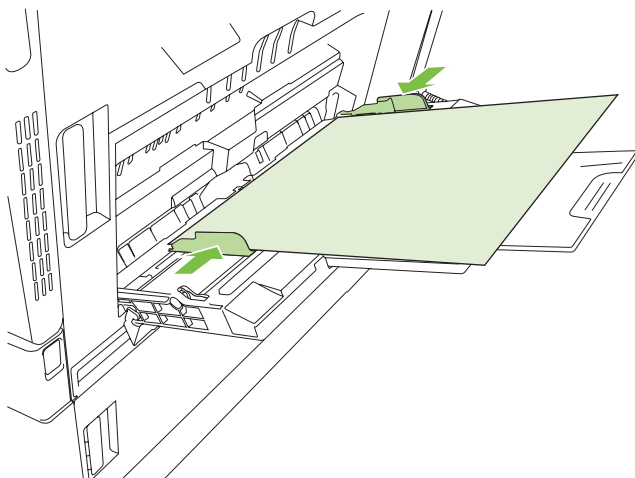

Skrive ut konvolutter

Hvis programvaren ikke formaterer en konvolutt automatisk, angir du **Liggende** som papirretning i programmet eller skriverdriveren. Bruk følgende retningslinjer for å stille inn marger for avsenderadresse og adressat på konvoluttene Commercial nr. 10 eller DL:

Adressetype	Venstre marg	Toppmarg
Avsender	15 mm	15 mm
Adressat	102 mm	51 mm

Juster marginnstillingene tilsvarende for andre konvoluttstørrelser.

Legge papir i skuffene 2, 3, 4 eller 5

Skuff 2, 3, 4 og 5 kan alle ta opptil 500 standardark eller en stabel med etiketter eller annet tykt papir på 54 mm.

Legge utskriftsmateriale med standardstørrelse i skuff 2, 3, 4 eller 5

Utskriftsmateriale i følgende standardstørrelser blir automatisk registrert når det legges i 500-arks skuffene: Letter, Letter rotert, Legal, Executive, 11 x 17, A3, A4, A4 rotert, A5, B4 (JIS) og B5 (JIS).

△ **FORSIKTIG:** Skriv ikke ut konvolutter eller papirstørrelser som ikke støttes, fra 500-arks skuffene. Skriv bare ut disse papirtypene fra skuff 1.

1. Trekk skuffen ut fra produktet.

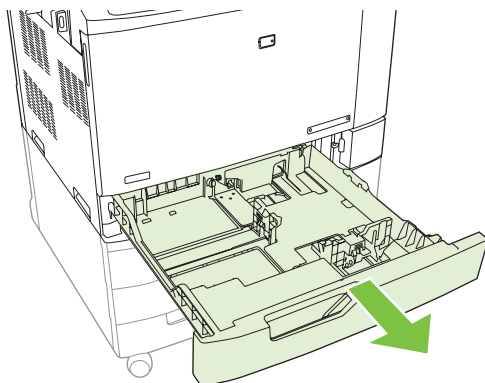

📄 **MERK:** Ikke åpne innskuffen mens den er i bruk. Hvis du gjør det, kan utskriftsmateriale kjøre seg fast i produktet.

2. Juster bredde skinnen for papir ved å klemme på justeringslåsen og skyve skinnen inntil papirstørrelsen som brukes.

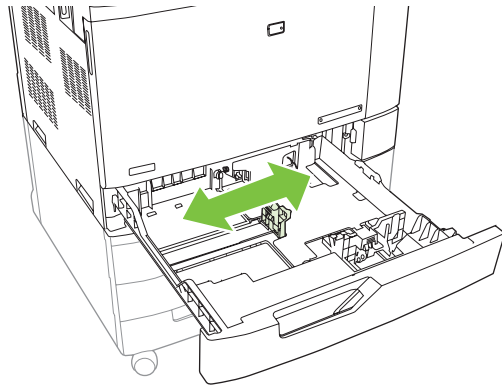

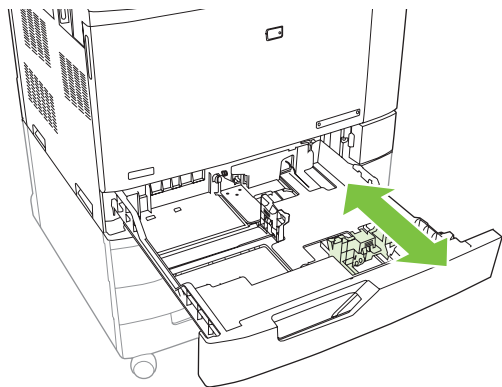

3. Juster lengde skinnen for papir ved å klemme på justeringslåsen og skyve skinnen til papirstørrelsen som brukes.

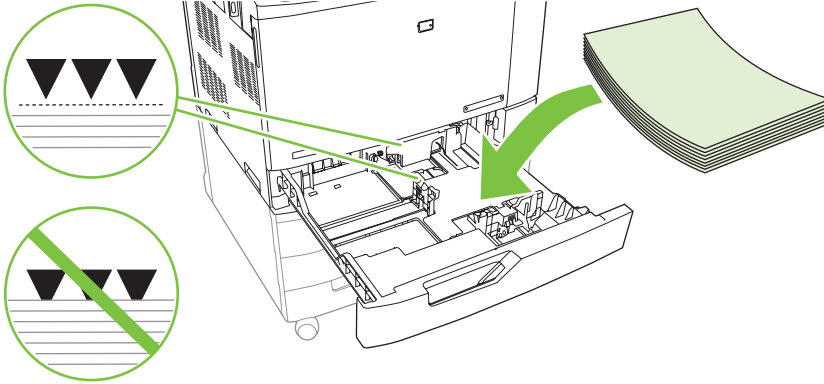

4. Legg papir i skuffen med forsiden opp. Sjekk papiret for å kontrollere at skinnene berører bunken lett, men ikke bøyer den.

 **MERK:** Du forhindrer fastkjørt papir ved å ikke overfylle innskuffen. Kontroller at toppen av bunken er under indikatoren for full skuff.



 **MERK:** Fyll hele skuffen uten å dele opp papirris for best mulig ytelse. Deler du opp riset, kan det føre til problemer ved flermating. Papirskuffens kapasitet kan variere. Hvis du for eksempel bruker papir med en vekt på 75 g/m², er det plass til et helt ris på 500 ark i skuffen. Hvis utskriftsmaterialet er tyngre, tar ikke skuffen et helt ris. Ikke overfyll skuffen.

MERK: Hvis skuffen ikke justeres riktig, kan det vises en feilmelding, eller utskriftsmaterialet kan kjøres fast.

5. Skyv skuffen inn i produktet. Kontrollpanelet viser typen og størrelsen på papiret i skuffen. Hvis konfigurasjonen ikke er riktig, velger du **Endre** på kontrollpanelet og velger riktig konfigurasjon. Hvis konfigurasjonen er riktig, velger du **OK**.

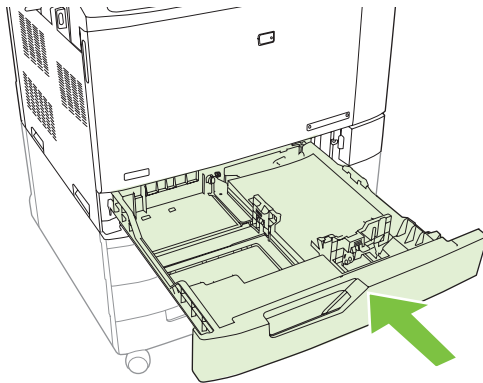

Legge utskriftsmateriale med ukjent standardstørrelse i skuff 2, 3, 4 og 5

Følgende standard utskriftsmateriale som ikke kan registreres, støttes i 500-arks skuffene:

- Executive (JIS) (8,5 x 13)
- 12 x 18 (bare skuff 3, 4 eller 5)
- B4 (ISO)
- RA3 (bare skuff 3, 4 eller 5)

- SRA3 (bare skuff 3, 4 eller 5)
- B5 (ISO)

△ **FORSIKTIG:** Skriv ikke ut konvolutter eller papirstørrelser som ikke støttes, fra 500-arks skuffene. Skriv bare ut disse papirtypene fra skuff 1. Ikke overfyll innskuffen eller åpne den mens den er i bruk. Hvis du gjør det, kan papiret kjøre seg fast.

Legge utskriftsmateriale med egendefinert størrelse i skuff 2, 3, 4 eller 5

Hvis du vil bruke egendefinert utskriftsmateriale, endrer du størrelsen på kontrollpanelet til **Egendefinert** og angir måleenheten, X-mål og Y-mål. Se [Konfigurere en skuff til å samsvare med innstillingene for utskriftsjobben på side 116](#) for mer informasjon.

1. Trekk skuffen ut av produktet.
2. Legg i utskriftsmateriale som beskrevet i trinn 2 til 4 i avsnittet **Legge kjent utskriftsmateriale** (standardstørrelse) i skuff 2, 3, 4 eller 5. Deretter fortsetter du med trinn 3 i denne fremgangsmåten.

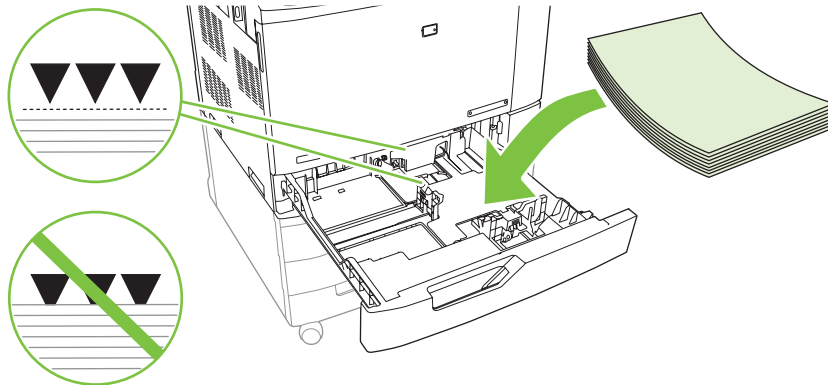

3. Skyv skuffen inn i produktet. Kontrollpanelet viser type- og størrelseskonfigurasjon for skuffen. Når kontrollpanelet ber deg om å endre størrelse eller type, velger du **Endre** for å spesifisere egendefinerte mål eller hvis typen ikke er riktig.

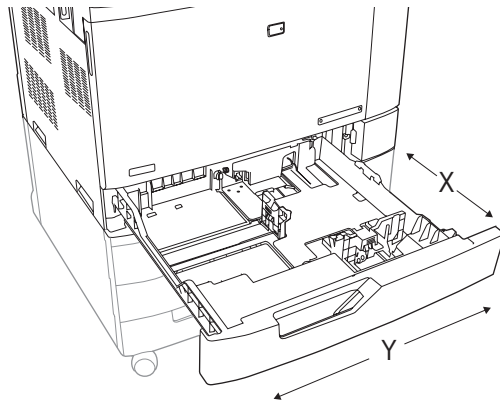

4. Velg **Egendefinert**, og velg deretter **måleenhet**, **X-mål** og **Y-mål** for den egendefinerte papirstørrelsen.
5. Velg papirtypen, og velg deretter **Lagre**.
6. Hvis konfigurasjonen er riktig, velger du **Lagre**.

Legge i en stor papirstørrelse i skuff 3, 4 eller 5

Bruk følgende instruksjoner hvis du legger i papir i størrelsene 11 x 17, RA3, SRA3 eller 12 x 18 i skuff 3, 4 eller 5.

1. Trekk ut skuff 3, 4 eller 5.
2. Juster breddeskinnen for papir ved å klemme på justeringslåsen og skyve skinnen inntil papirstørrelsen som brukes.
3. Legg papiret i skuffen.
4. Flytt stopphåndtaket for papir til riktig posisjon for papiret som brukes.

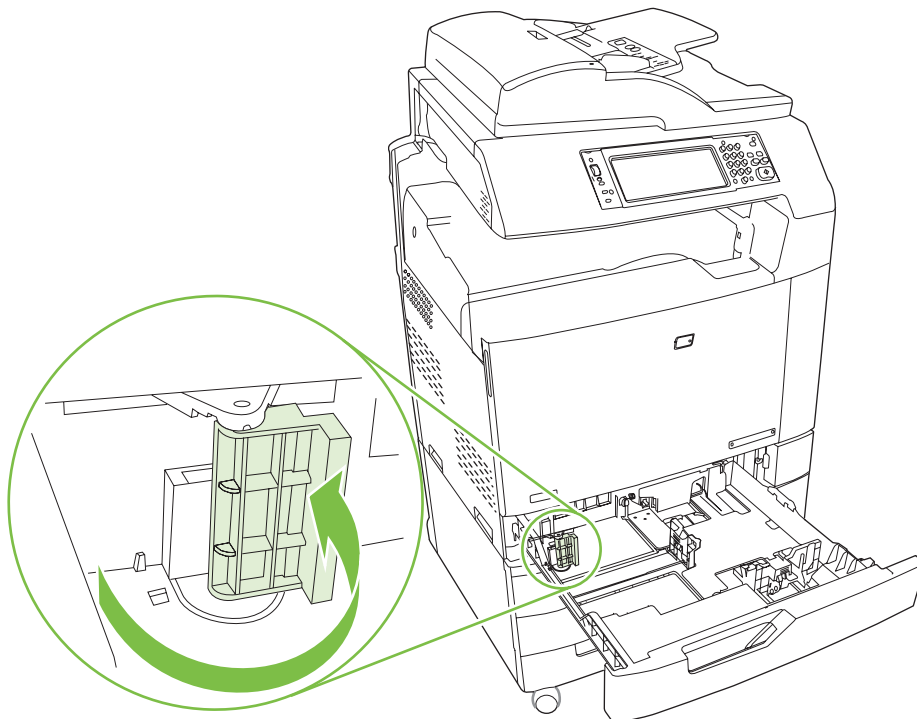

- For papir med størrelsen SRA3 roterer du håndtaket helt til venstre.
 - For papir med størrelsen A3 eller 11 x 17 roterer du håndtaket ned til senterposisjon.
 - For papir med størrelsen RA3 eller 12 x 18 roterer du håndtaket helt til høyre.
5. Skyv skuffen inn i produktet. Kontrollpanelet viser typen og størrelsen på utskriftsmaterialet i skuffen. Hvis konfigurasjonen ikke er riktig, velger du **Endre** og konfigurerer riktig type og størrelse for skuffen. Hvis konfigurasjonen er riktig, velger du **OK**.

Legge i brevhodepapir, forhåndstrykt papir eller hullark

Hvis du vil skrive ut eller kopiere på brevhodepapir, forhåndstrykt papir eller hullark, må du sørge for at du legger i papiret riktig i skuffen. Du må også kanskje justere innstillingen for **Bilderotering** på produktets kontrollpanel. Innstillingen for **Bilderotering** blir brukt til å justere språk som leses fra venstre til høyre (standard) eller fra høyre til venstre.

Hvis du vil ha mer informasjon om dette emnet, kan du se jobbhjelpemidlene for hurtigreferanse på bruker-CDen som fulgte med produktet, eller gå til www.hp.com/support/cljcm6030mfp/manuals eller www.hp.com/support/cljcm6040mfp/manuals.

Endre innstillingen for Bilderotering

1. På startskjermbildet på kontrollpanelet blar du ned og velger **Administrasjon**.
2. Bla ned og velg **Virkemåte for enhet**.
3. Bla ned og velg **Skuffreaksjoner**.
4. Bla ned og velg **Bilderotering**.
5. Velg riktig Bilderotering-alternativ. Standardinnstillingen er **Venstre til høyre**.
6. Velg **OK**.

Velge riktig retning for å legge i brevhodepapir, forhåndstrykt papir eller hullark

Tabellene nedenfor bør brukes som en veiledning for å legge i brevhodepapir, forhåndstrykt papir eller hullark. Den første tabellen viser retningen for å legge i skuffen når **Bilderotering** er angitt til **Venstre til høyre**, noe som indikerer at språket leses fra venstre til høyre. Den andre tabellen viser retningen for å legge i skuffen når **Bilderotering** er angitt til **Høyre til venstre**, noe som indikerer at språket leses fra høyre til venstre. Tabellen inneholder også følgende informasjon:

- Papirtypen: brevhodepapir, forhåndstrykt papir eller hullark.
- Papirskuffen: Skuff 1 eller skuff 2 til 5.
- Bilderetning: Stående (1) eller Liggende (2).

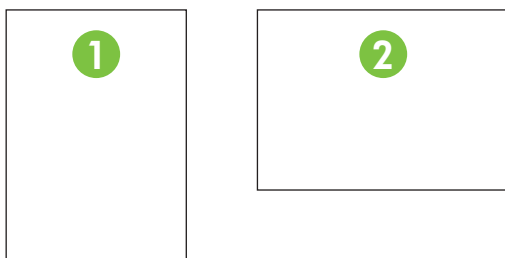

- Ensidig eller tosidig (dobbeltsidig) utskrift.

- Stifting: Stifte-/stableenheten eller heftemaskinen (ekstrautstyr) må være koblet til for å kunne stifte utskrifts- eller kopieringsjobber. Stifteposisjonen kan være én til venstre, én stift på skrå øverst i venstre hjørne, eller to til venstre, to stifter langs venstre langside. Hvis du vil vite mer om stifting, kan du se [Bruke stifteenheten på side 128](#).

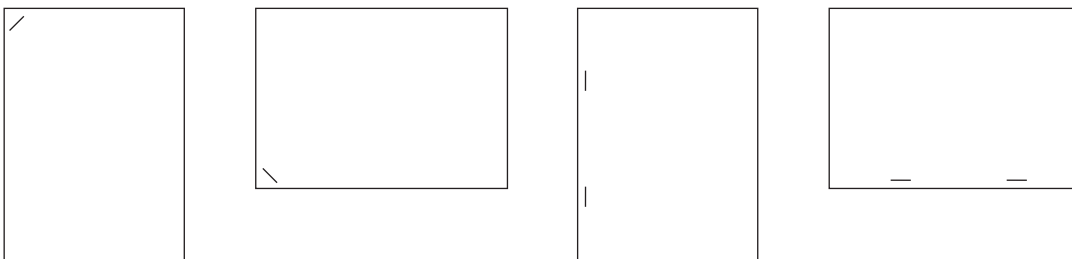

- Pilene på papirillustrasjonene indikerer i hvilken retning papiret mates inn i skriveren. Papirillustrasjonene indikerer i hvilken retning papiret skal plasseres i papirskuffen. Standarden er å legge i papiret slik at langsiden mates først. Dette gir den mest effektive utskriften og kopieringen.

Tabell 7-6 Legg i brevhodepapir, forhåndstrykt papir eller hullark – Bilderotering = Venstre til høyre

Papirtype og skuff	Bilderetning	Tosidig-modus	Alternativer for stifteposisjon	legging for langsidedmatning	legging for kortsidedmatning
Brevhodepapir eller forhåndstrykt – Skuff 1	Stående	1-sidig	Én til venstre, to til venstre		
Brevhodepapir eller forhåndstrykt – Skuff 1	Stående	Tosidig	Én til venstre, to til venstre		
Brevhodepapir eller forhåndstrykt – Skuff 1	Liggende	Enkeltidig	Én til venstre, to til venstre		
Brevhodepapir eller forhåndstrykt – Skuff 1	Liggende	Tosidig	Én til venstre, to til venstre		
Brevhodepapir eller forhåndstrykt – Skuff 2–5	Stående	Enkeltidig	Én til venstre, to til venstre		

Tabell 7-6 Legg i brevhodepapir, forhåndstrykt papir eller hullark – Bilderotering = Venstre til høyre (forts.)

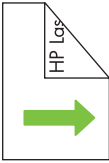
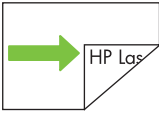
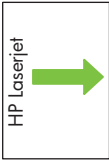
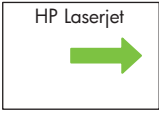
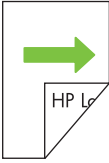
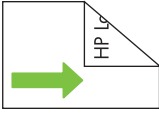
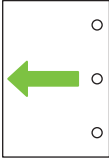
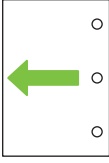
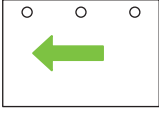
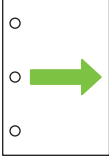
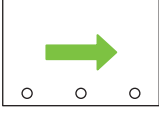
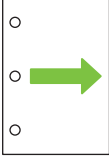
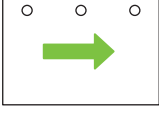
Papirtype og skuff	Bilderetning	Tosidig-modus	Alternativer for stifteposisjon	Ilegging for langsidedating	Ilegging for kortsidedating
Brevhodepapir eller forhåndstrykt – Skuff 2–5	Stående	Tosidig	Én til venstre, to til venstre		
Brevhodepapir eller forhåndstrykt – Skuff 2–5	Liggende	Enkeltsidig	Én til venstre, to til venstre		
Brevhodepapir eller forhåndstrykt – Skuff 2–5	Liggende	Tosidig	Én til venstre, to til venstre		
Hullark – Skuff 1	Stående	1-sidig eller 2-sidig	Én til venstre, to til venstre		
Hullark – Skuff 1	Liggende	1-sidig eller 2-sidig	Én til venstre, to til venstre		
Hullark – Skuff 2–5	Stående	1-sidig eller 2-sidig	Én til venstre, to til venstre		
Hullark – Skuff 2–5	Liggende	1-sidig eller 2-sidig	Én til venstre, to til venstre		

Tabell 7-7 Legg i brevhodepapir, forhåndstrykt papir eller hullark – Bilderotering = Høyre til venstre

Papirtype og skuff	Bilderetning	Tosidig-modus	Alternativer for stifteposisjon	legging for langsidedmating	legging for kortsidedmating
Brevhodepapir eller forhåndstrykt – Skuff 1	Stående	Enkeltsidig	Én til høyre, to til høyre		
Brevhodepapir eller forhåndstrykt – Skuff 1	Liggende	Tosidig	Én til høyre, to til høyre		
Brevhodepapir eller forhåndstrykt – Skuff 2-5	Stående	Tosidig	Én til høyre, to til høyre		
Brevhodepapir eller forhåndstrykt – Skuff 2-5	Liggende	Enkeltsidig	Én til høyre, to til høyre		
Hullark – Skuff 1	Stående	1-sidig eller 2-sidig	Én til høyre, to til høyre		
Hullark – Skuff 1	Liggende	1-sidig eller 2-sidig	Én til høyre, to til høyre		
Hullark – Skuff 2-5	Stående	1-sidig eller 2-sidig	Én til høyre, to til høyre		
Hullark – Skuff 2-5	Liggende	1-sidig eller 2-sidig	Én til høyre, to til høyre		

 **MERK:** Hvis du vil ha mer informasjon om dette emnet, kan du se jobbhjelpemidlene på bruker-CDen som fulgte med produktet, eller gå til www.hp.com/support/cljcm6030mfp/manuals eller www.hp.com/support/cljcm6040mfp/manuals.

Konfigurere skuffer

Produktet ber deg automatisk om å konfigurere en skuff for type og størrelse i følgende situasjoner:

- Når du legger papir i skuffen
- Når du angir en bestemt skuff eller et bestemt utskriftsmateriale for en utskriftsjobb via skriverdriveren eller et program, og skuffen ikke er konfigurert i samsvar med innstillingene for utskriftsjobben

Følgende melding vises på kontrollpanelet: **Skuff <X> [type] [størrelse] Velg Endre for å endre størrelse eller type. Velg OK for å godta.**

 **MERK:** Meldingen vises ikke hvis du skriver ut fra skuff 1 og skuff 1 er konfigurert for **Egendefinert** og **Alle typer**.

MERK: Hvis du har brukt andre HP LaserJet-produktmodeller, er du trolig vant til å konfigurere skuff 1 for **Først**-modus eller **Kassett**-modus. I HP Color LaserJet CM6040-serien er innstillingen **Egendefinert** for skuff 1 det samme som **Først**-modus. Hvis du setter størrelsen for skuff 1 til en annen innstilling enn **Egendefinert**, tilsvarer det **Kassett**-modus.

Konfigurere en skuff når du legger i papir

1. Legg papir i skuffen. Lukk skuffen hvis du bruker skuff 2, 3, 4 eller 5.
2. En melding for skuffkonfigurasjon vises.
3. Velg **OK** for å godta størrelsen og typen som er registrert, eller velg **Endre** for å velge en annen papirstørrelse eller -type.
4. Velg riktig størrelse og type, og velg deretter **OK**.

 **MERK:** Produktet registrerer automatisk de fleste papirstørrelser i skuff 2, 3, 4 og 5.

Konfigurere en skuff til å samsvare med innstillingene for utskriftsjobben

1. I programmet angir du kildeskuffen, papirstørrelsen og papirtypen.
2. Send jobben til produktet.
Hvis skuffen må konfigureres, vises meldingen **Legg i skuff x <Type> <Størrelse>**.
3. Legg papir med angitt type og størrelse i skuffen, og lukk skuffen.
Hvis du vil angi en egendefinert størrelse, velger du **Endre**.
4. Når meldingen **Skuff <x> Størrelse=<Størrelse>** vises, trykker du på **OK** for å bekrefte størrelsen.
5. Når meldingen **Skuff <x> Type=<Type>** vises, trykker du på **OK** for å bekrefte typen og fortsette med jobben.

Automatisk registrering av utskriftsmateriale (autoregistreringsmodus)

Sensoren for automatisk registrering av utskriftsmateriale fungerer bare når den skuffen er konfigurert til **Alle typer** eller **Vanlig type**. Hvis en skuff konfigureres til en annen type, for eksempel **Bond** eller **glanset**, deaktiveres registreringen av type materiale i den skuffen.

HP Color LaserJet CM6030 og CM6040 MFP-serien kan automatisk klassifisere mange papirtyper i én av følgende kategorier:

- Vanlig
- Transparenter
- Glanset
- Ekstra tungt glanset
- Glanset film
- Tungt

For bedre kontroll må en bestemt type velges i jobben eller konfigureres i en skuff.

Autoregistrering-innstillinger

Full registrering (standard for skuff 1)

- Produktet gjenkjenner lett, vanlig, tungt, glanset og robust papir og overhead-transparenter.
- Hver gang produktet starter på en utskriftsjobb, stopper den den første siden for å registrere typen.
- Dette er den tregeste modusen.

Utvidet registrering (standard for skuff 2, 3, 4 og 5)

- Hver gang produktet starter på en utskriftsjobb, stopper den den første siden for å registrere typen.
- Produktet går ut fra at den andre og alle etterfølgende sider er av samme type utskriftsmateriale som den første siden.
- Dette er nest raskeste modus, og er nyttig når det brukes stabler av samme type materiale.

Bare transparent

- Produktet stopper ikke noen sider for registrering, men skiller mellom transparenter (transparent-modus) og papir (vanlig modus).
- Dette er raskeste modus, og er nyttig ved utskrift av store mengder i vanlig modus.

Hvis du ønsker mer informasjon om hvordan du angir disse alternativene, kan du se [Utskriftskvalitet-menyen på side 50](#).

Velge papir etter kilde, type eller størrelse

I Microsoft Windows er det tre innstillinger som har innvirkning på hvordan skriverdriveren prøver å hente utskriftsmateriale når du sender en utskriftsjobb. Innstillingene *Kilde*, *Type* og *Størrelse* vises i dialogboksene **Utskriftsformat**, **Skriv ut** eller **Skriveregenskaper** i de fleste programmer. Med mindre du endrer disse innstillingene, velger produktet automatisk skuff ved hjelp av standardinnstillingene.

Kilde

For å skrive ut etter *Kilde* velger du en bestemt skuff som produktet skal hente fra. Hvis du velger en skuff som er konfigurert for en type eller størrelse som ikke passer utskriftsjobben, ber produktet deg

om å legge utskriftsmateriale med riktig type og størrelse i skuffen før du skriver ut. Når du legger papir i skuffen, begynner produktet å skrive ut.

Type og størrelse

Utskrift etter *type* eller *størrelse* innebærer at produktet skal hente utskriftsmateriale fra skuffen som inneholder den riktige typen og størrelsen. Valg av utskriftsmateriale etter type fremfor kilde, er omtrent det samme som å låse skuffer, og bidrar til å hindre utilsiktet bruk av spesielt utskriftsmateriale. Hvis en skuff for eksempel er konfigurert for brevhodepapir og du velger utskrift på vanlig papir, henter ikke produktet brevhodepapir fra den skuffen. I stedet henter den papir fra en skuff som inneholder vanlig papir, og som er konfigurert for vanlig papir på produktets kontrollpanel. Når du velger utskriftsmateriale etter type og størrelse, kan du oppnå betydelig bedre utskriftskvalitet på tungt papir, glanset papir og transparenter. Hvis du bruker feil innstilling, kan det føre til dårlig utskriftskvalitet. Skriv alltid ut etter type for spesielt utskriftsmateriale, for eksempel etiketter eller transparenter. Skriv ut etter størrelse for konvolutter, hvis det er mulig.

- Hvis du vil skrive ut etter type eller størrelse, velger du typen eller størrelsen fra dialogboksen **Utskriftsformat, Skriv ut** eller **Skriveregenskaper**, avhengig av programmet.
- Hvis du skriver ut ofte på en bestemt type eller størrelse, kan du konfigurere en skuff for den typen eller størrelsen. Når du deretter velger den typen eller størrelsen for en jobb du skal skrive ut, henter produktet automatisk utskriftsmateriale fra skuffen som er konfigurert for den typen eller størrelsen.

Velge en utskuffplassering

Standard utskuffer

Produktet har en ADM-utskuff og standardutskuffen for utskrevne sider.

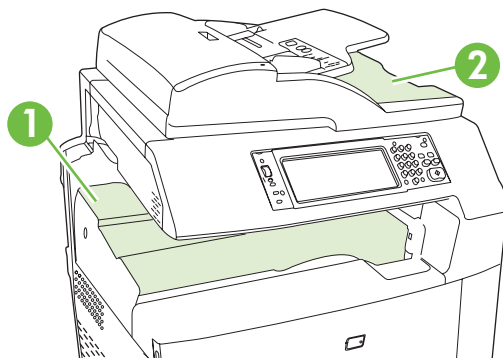

- | | |
|---|----------------------------------|
| 1 | Standard utskuff |
| 2 | ADM-utskuff (for kopioriginaler) |

Når dokumenter skannes eller kopieres ved hjelp av ADMen, leveres originaldokumentene automatisk til ADM-utskuffen. Kopier fra skannerglasset leveres til standard utskuff eller til utskuffen(e) på stiffe-/stableenheten eller den 3-skuffers postboksen.

Når du sender utskriftsjobber til produktet fra en datamaskin, går utskriften til standard utskuff eller utskuffen(e) på stiffe-/stableenheten eller den 3-skuffers postboksen.

Valgfritt utskuffekstrautstyr

En stiffe-/stableenhet med 3 skuffer eller en etterbehandlingsenhet for hefting (ekstrautstyr) kan installeres på produktet. Når tilbehør installeres, legges det også til en utgangsbro for tilbehør på toppen av produktet for å sende utskriftsjobber til ekstra utskuffer.

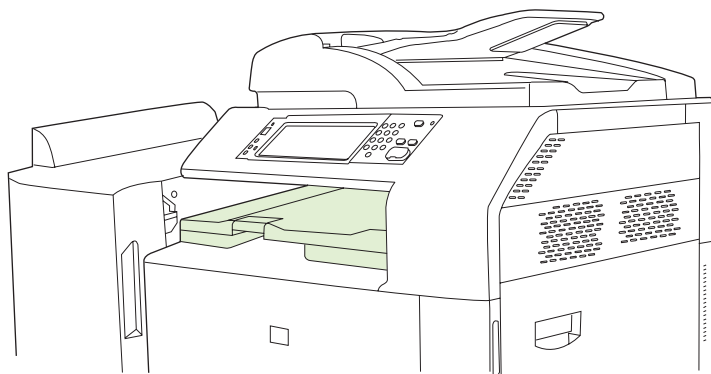

Funksjoner for stifte-/stableenhet med 3 skuffer

Tabell 7-8 Funksjoner for stifte-/stableenhet med 3 skuffer

Jobbforskyvning	Hvert jobbeksemplar forskyves til én side i utskuffen for å separere eksemplarene. (Papirstørrelser som støttes: A3, A4, A4 rotert, A5, B4, B5, Ledger, Legal, Letter, Letter rotert, Statement.)
Tre operasjonsmodi	Postboksmodus tilordner hver skuff til en bruker eller en gruppe brukere. Stablemodus bruker alle tre utskuffene til alle utskriftsjobber. Når én skuff er full, sendes jobbene til neste skuff. Funksjonsseparatormodus sender kopier til skuff 1, fakser til skuff 2 og utskriftsjobber til skuff 3.
Stifteenhet	Den innebygde stifteenheten stifter jobber med opptil 50 ark eller 30 stiftede jobber. Sidene kan stiftes i én posisjon foran, i én posisjon bak eller i to posisjoner på siden eller toppen.
Utskriftsskuffer med stor kapasitet	Stableenheten har tre skuffer: en 100-arks skuff, en 500-arks skuff og en 1000-arks skuff.

Funksjoner for etterbehandlingsenhet for hefting

Tabell 7-9 Funksjoner for etterbehandlingsenhet for hefting

Lage hefter	Heftefunksjonen stabler og bretter utskriftsjobber på 2-15 sider til et hefte.
Bretting	Utskriftsjobber med ett ark kan automatisk brettes på midten.
Jobbforskyvning	Hvert jobbeksemplar forskyves til én side i utskuffen for å separere eksemplarene. (Papirstørrelser som støttes: A3, A4, A4 rotert, A5, B4, B5, Ledger, Legal, Letter, Letter rotert, Statement.)
To operasjonsmodi	Postboksmodus tilordner hver skuff til en bruker eller brukerguppe, og Stablemodus bruker begge utskuffene til alle utskriftsjobber. Når den øverste skuffen er full, sendes jobbene til neste skuff.
Stifteenhet	Den innebygde stifteenheten stifter jobber med opptil 50 ark eller 30 stiftede jobber. Sidene kan stiftes i én posisjon foran, i én posisjon bak eller i to posisjoner på siden eller toppen.
Utskriftsskuffer med stor kapasitet	Stableenheten har tre skuffer: to 1000-arks skuffer og én skuff som tar opptil 25 ryggstiftede hefter.

Oversikt over tilbehør

Figur 7-1 Stifte-/stableenhet med 3 skuffer

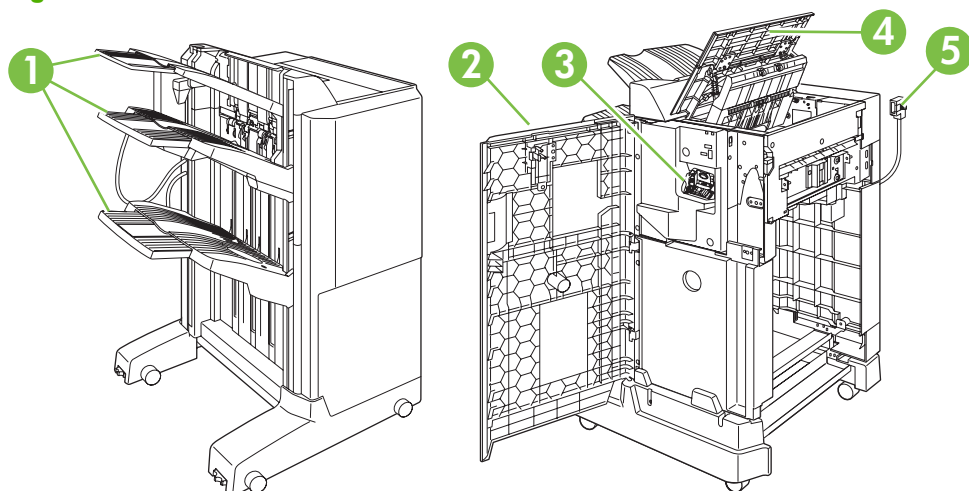

1	Utskuffer
2	Frontdeksel
3	Stifteenhet
4	Øvre deksel
5	Tilkoblingskabel

Figur 7-2 Heftemaskinetterbehandler (ekstrautstyr)

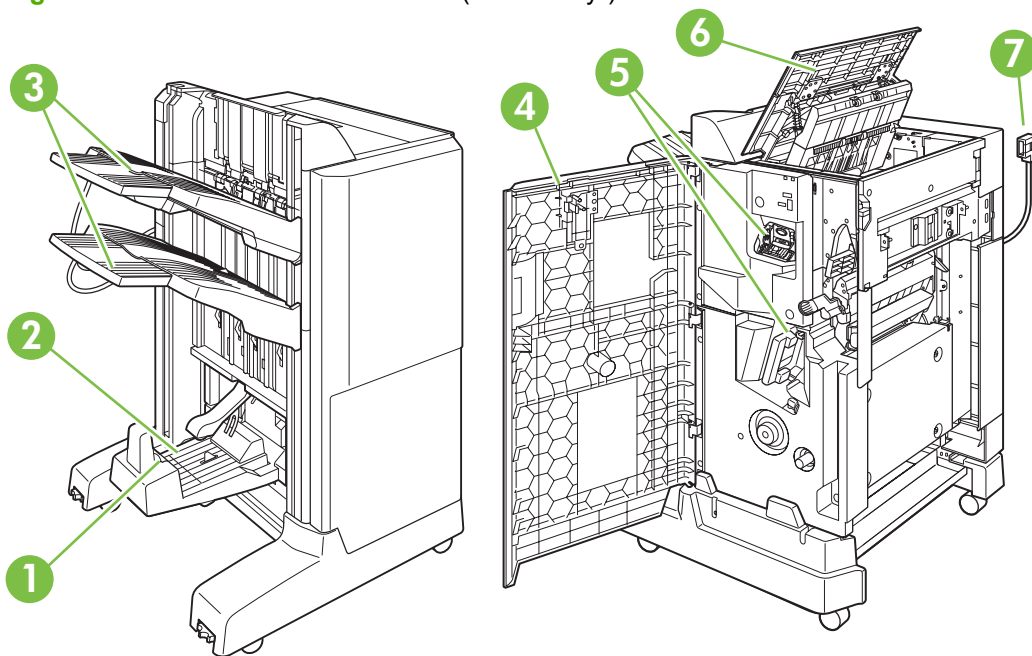

1	Hefteskuffskinne
2	Utskuff for hefte

3	Utskuffer med stablefunksjon
4	Frontdeksel
5	Stifteenheter
6	Øvre deksel
7	Tilkoblingskabel

Bruke heftemaskinfunksjonen

Du kan lage hefter fra skriverdriveren eller ved å kopiere et originaldokument.

Før du lager et hefte, må du stille inn hefteskuffskinnen i henhold til papirstørrelsen som skal brukes:

- Lukket: 11 x 17, Legal, A3 eller B4
- Åpen: Letter rotert, A4 rotert

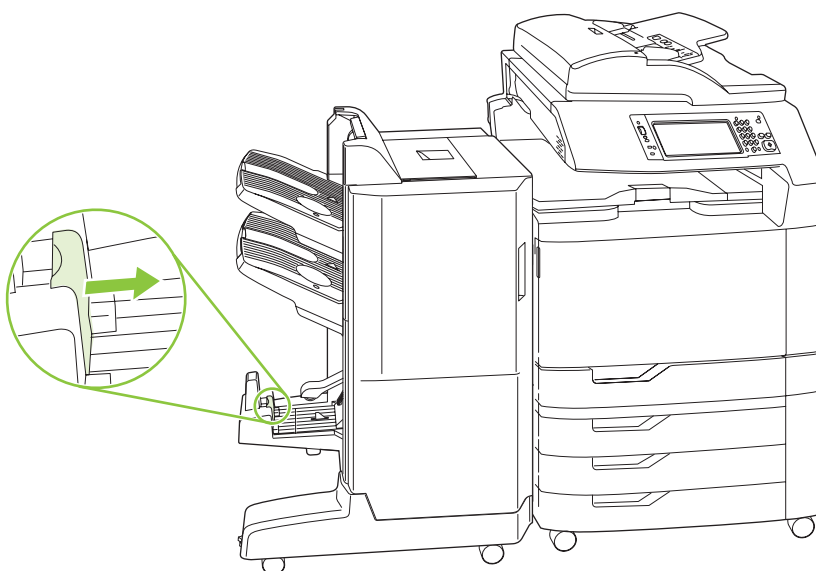

Lage et hefte fra skriverdriveren

1. Klikk på **Skriv ut** på **Fil**-menyen i programmet.
2. Velg HP Color LaserJet CM6030 eller CM6040 MFP.
3. Klikk på **Egenskaper** og deretter på **Hefteutskrift**.
4. Angi innstillingene for **Papirkilde**, **Papirstørrelser**, **Papirtype**, **Papirretning**, **Hefteoppsett**, **Skriv ut dokument på** og **Stifting**, og klikk deretter på **OK**.
5. Klikk på **OK** for å skrive ut.

Lage et hefte fra en kopi

Dokumenter kan kopieres fra den automatiske dokumentmateren (ADM) eller ved å legge dokumentet på skannerglasset.

1. Velg **Kopi** på kontrollpanelet.
2. Bla til og velg **Hefteformat**.
3. Velg **Hefte på**.
4. Velg **1-sidig** eller **2-sidig** for **Originalsider**.
5. Velg **OK**, og velg deretter **Start**.

Konfigurere den ekstra operasjonsmodusen

Velge operasjonsmodus på kontrollpanelet

Du kan angi operasjonsmodus for stifte-/stableenheten eller heftemaskinen på produktets kontrollpanel.

1. På kontrollpanelet velger du **Administrasjon** og velger deretter **Virkemåte for enhet**.
2. Velg **MBM-stifteen. m/3 lommer** eller **Flerfunksjonsetterbehandler**.
3. Velg **Operasjonsmodus**, og velg deretter modusen du vil bruke.
 - Når postboksmodus brukes, blir hver skuff tilordnet en bruker eller en gruppe med brukere. Hver gang en bruker sender en utskriftsjobb, blir jobben sendt til den tilordnede skuffen.
 - Når stablemodus brukes og stifte-/stableenheten med 3 skuffer (ekstrautstyr) er installert, fungerer de tre skuffene som én stor skuff. Når én skuff er full, sendes jobber automatisk til neste skuff. Når stablemodus brukes og etterbehandlingsenheten for hefting er installert, fungerer de to øvre skuffene som én skuff, og den tredje skuffen reserveres for hefter.
 - Når funksjonsseparatormodus (bare stifte-/stableenheten med 3 skuffer) brukes, blir hver skuff tilordnet en bestemt type jobb. Vanligvis vil det si skuff 1 for kopier, skuff 2 for fakser og skuff 3 for utskrifter. Du kan endre disse verdiene i Standard jobbalternativer-menyene for kopiering, faksing og utskrift.

 **MERK:** Bruk produktets innebygde webserver til å tilordne utskuffer til brukere eller grupper med brukere. Hvis du ønsker mer informasjon, kan du se [Innebygd Webserver på side 193](#).

Velge operasjonsmodus i skriverdriveren

1. Velg **Start**-knappen, velg deretter **Innstillinger** og klikk **Skrivere** (for Windows 2000) eller **Skrivere og telefakser** (for Windows XP).

På Vista-datamaskinen klikker du på **Start**, **Kontrollpanel** og deretter på **Skriver** i kategorien for **Maskinvare og lyd**.

2. Høyreklikk på HP-produktlogoen og klikk deretter på **Egenskaper** eller **Skriveregenskaper**.
3. Klikk på kategorien **Enhetsinnstillinger**.
4. Utfør en av disse handlingene:

For automatisk konfigurasjon: Velg **Oppdater nå** i listen **Automatisk konfigurasjon**, under **Installerbare alternativer**.

-eller-

For manuell konfigurasjon: Under **Installerbare alternativer** velger du egnet driftsmodus i listen **Ekstra utskuff**.

5. Klikk på **Bruk** for å lagre innstillingene.

Velge driftsmodus fra skriverdriveren (Mac OS X)

1. I **Apple**-menyen klikker du på **Systeminnstillinger**.
2. I boksen **Systeminnstillinger** klikker du på **Utskrift og faks**.
3. Klikk på **Sett opp skrivere**. En **Skriverliste** vises.
4. Velg HP-produktet, og klikk deretter på **Vis info** på **Skrivere**-menyen.
5. Velg panelet **Installerbart ekstrautstyr**.
6. I listen over **ekstra utskuffer** velger du riktig ekstrautstyr.
7. I listen **Postboksmodus** velger du egnet driftsmodus, og klikker deretter på **Bruk endringer**.

8 Bruke produktets funksjoner

- [Økonomiinnstillinger](#)
- [Bruke stifteenheten](#)
- [Funksjoner for jobblagring for utskriftsjobber](#)
- [Skrive ut bilder og annet markedsføringsmateriale](#)
- [Skrive ut værbestandige kart og uteskilt](#)
- [Angi justering for tosidig utskrift](#)

Økonomiinnstillinger

Dvalemodus og oppvåkning

Angi dvalemodusforsinkelse

Bruk funksjonen for dvaleforsinkelse til å velge hvor lenge produktet skal være inaktivt før det går inn i dvalemodus. Standardinnstillingen er en time.

1. Bla frem til og velg **Administrasjon**.
2. Velg **Klokkeslett/tidsskjema**.
3. Velg **Dvaleforsinkelse**.
4. Velg innstillingen for dvaleforsinkelse du ønsker å bruke, og velg deretter **Lagre**.

Angi oppvåkningstidspunkt

Bruk funksjonen for oppvåkningstidspunkt til å aktivere produktet til et fast tidspunkt hver dag.

1. Bla frem til og velg **Administrasjon**.
2. Velg **Klokkeslett/tidsskjema**.
3. Velg **Oppvåkn.tidsp..**
4. Velg ukedag for oppvåkningstidspunktet.
5. Velg **Egendefinert**.
6. Velg **Lagre**.
7. Velg de aktuelle alternativene for å angi riktig time, minutt og AM/PM-innstilling.
8. Hvis du vil aktivere produktet til samme tid hver dag, velger du **Ja** på skjermen **Bruk på alle dager**. Hvis du vil stille inn ulike klokkeslett for hver enkelt dag, velger du **Nei** og gjentar fremgangsmåten for hver dag.

Angi dvaletid

Bruk dvaletidfunksjonen til å programmere produktet til å gå inn i dvalemodus på et fast tidspunkt hver dag.

1. Bla til og velg **Administrasjon**.
2. Velg **Klokkeslett/tidsskjema**.
3. Velg **Dvaletid**.
4. Velg ukedag for dvaletidinnstillingen.
5. Velg **Egendefinert**.
6. Velg **Lagre**.

7. Velg de aktuelle alternativene for å angi riktig time, minutt og AM/PM-innstilling.
8. Hvis du vil at produktet skal gå inn i dvalemodus til samme tid hver dag, velger du **Ja** på skjermen **Bruk på alle dager**. Hvis du vil stille inn ulike klokkeslett for hver enkelt dag, velger du **Nei** og gjentar fremgangsmåten for hver dag.

Angi økonomimodier fra EWS

1. Åpne EWS fra en nettleser. Se [Innebygd Webserver på side 193](#).
2. Klikk på **Innstillinger** og deretter på **Oppvåkningstidspunkt**.
3. Angi oppvåkningstidspunktet for hver ukedag.
4. Angi dvaleforsinkelsen for produktet.
5. Klikk på **Bruk**.

Bruke stifteenheten

Den automatiske stifteenheten er bare tilgjengelig med HP Stifte-/stableenhet med 3 skuffer (CC517A) eller HP Heftemaskin/etterbehandlingsenhet (CC516A) (ekstraustyr).

Utskriftsjobber kan stiftes diagonalt med én stift i ett av de øvre hjørnene, med to vannrette stifter øverst på siden eller med to loddrette stifter på en av sidene.

- Papirvekten kan være fra 60 til 120 g/m² (16 til 148 pund). Tyngre papir kan ha en stiftegrense på færre enn 50 ark.
- Stifte-/stableenheten (ekstraustyr) kan stifte jobber med opptil 50 ark med papir på 75 g/m² (20 pund). Den kan stable opptil 1000 papirark eller 30 stiftede jobber, avhengig av hva som er mest.
- Heftemaskinen (ekstraustyr) kan også stifte jobber med opptil 50 ark med papir på 75 g/m² (20 pund). Den kan stifte og brette opptil 15 sider slik at det blir et hefte. Den kan stable opptil 1000 papirark (eller 30 stiftede jobber) eller opptil 25 ryggstiftede hefter.
- Hvis jobben består av bare ett ark, eller hvis den består av flere enn 50 ark, vil produktet sende jobben til skuffen, men det vil ikke stifte jobben.
- Stifteenheten støtter bare papir. Du må ikke prøve å stifte andre typer utskriftsmateriale, for eksempel konvolutter, transparente eller etiketter.

 **MERK:** Hvis du vil ha informasjon om å legge i brevhodepapir, forhåndstrykt papir eller hullark, kan du se [Legge i brevhodepapir, forhåndstrykt papir eller hullark på side 110](#).

Når du ønsker at produktet skal stifte eller brette et dokument, velger du det riktig i programvaren. Du kan vanligvis velge stifteenheten i programmet eller skriverdriveren, selv om enkelte valg kan være tilgjengelige bare i skriverdriveren. Hvor og hvordan du skal velge, avhenger av programmet eller skriverdriveren.

Hvis du ikke kan velge stifteenheten eller etterbehandlingsenheten for hefting i programmet eller skriverdriveren, velger du det på produktets kontrollpanel.

Stifteenheten godtar utskriftsjobber hvis den er tom for stifter, men sidene stiftes ikke. Produktet kan konfigureres slik at det kan stanse utskrifter hvis stiftekassetten er tom.

Papirstørrelser som støttes ved stifting

For å stifte en utskriftsjobb må du bruke en papirstørrelse og -retning som støttes.

Stifter i vinkel i hjørner støttes med følgende papirstørrelser: A4, A4 rotert, Letter, Letter rotert, Legal, A3, 11 x 17 og B4 (JIS).

To stifter øverst eller på siden av utskriften støttes av følgende papirstørrelser: A4, Letter, A3, 11 x 17 og B4 (JIS).

Ryggstifting med heftemaskinen kan utføres med disse størrelsene: A4 rotert, Letter rotert, Legal, A3, 11 x 17, og B4 (JIS).

Papiret må også legges i papirskuffene i den riktig retningen, som vist på illustrasjonen nedenfor.

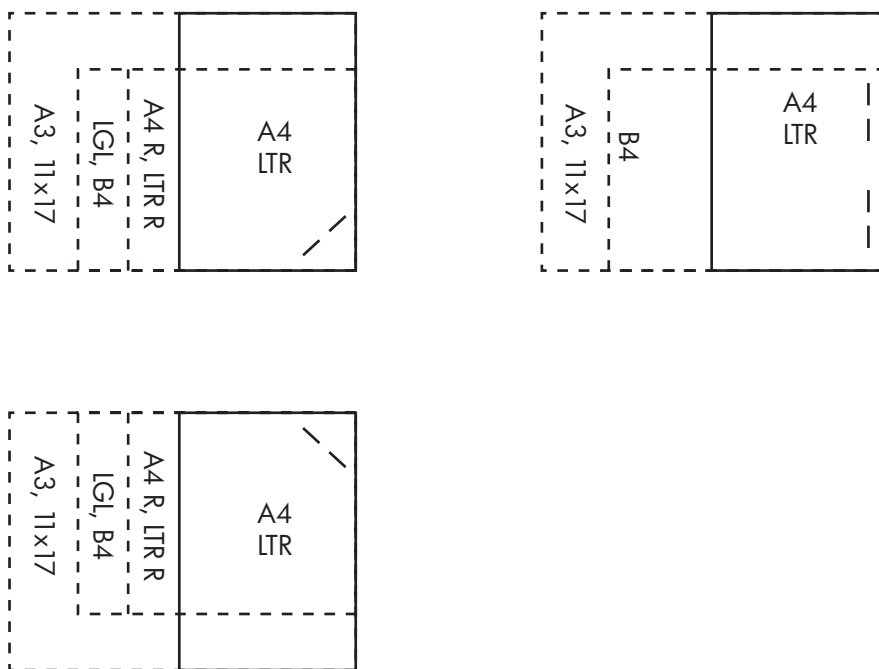

Hvis riktig papirstørrelse og -retning ikke brukes, skrives jobben ut, men den stiftes ikke.

MERK: Hvis du vil ha informasjon om å legge i og stifte utskrifts- eller kopieringsjobber på brevhodepapir, forhåndstrykt papir eller hullark, kan du se [Funksjoner for stifte-/stableenhet med 3 skuffer på side 120](#).

Stifte utskriftsjobber

MERK: Informasjon om stiftejobbkapasitet finner du under [Funksjoner for stifte-/stableenhet med 3 skuffer på side 120](#).

Velge stifteenheten på kontrollpanelet for utskriftsjobber

1. Velg **Administrasjon**, og velg deretter **Virkemåte for enhet**.
2. Velg **MBM-stifteen. m/3 lommer** eller **MFP-etterbeh.enh**.
3. Velg **Stifter**.
4. Velg alternativet du vil bruke: **Én til venstre på skrå**, **Én til høyre på skrå**, **To til venstre**, **To til høyre** og **To øverst**.

MERK: Hvis du velger stifteenheten på skriverens kontrollpanel, endres standardinnstillingen. Det kan hende at alle utskriftsjobber blir stiftet. Innstillinger som endres i skriverdriveren overstyrer imidlertid innstillinger som er gjort på kontrollpanelet.

Velge stifteenheten i skriverdriveren for utskriftsjobber (Windows)

MERK: Fremgangsmåten nedenfor endrer standardinnstillingen til å stifte alle utskriftsjobber.

1. Åpne skriverdriveren. Se [Endre skriverdriverinnstillinger for Windows på side 69](#).
2. I kategorien **Utskrift** klikker du på nedtrekkslisten under **Stifting**. Velg deretter et stiftealternativ.

Velge stifteenheten i skriverdriveren for utskriftsjobber (Mac)

Velg stifteenheten ved å opprette en ny forhåndsinnstilling i skriverdriveren.

1. Åpne skriverdriveren. Se [Endre skriverdriverinnstillinger for Macintosh på side 77](#).
2. Opprett den nye forhåndsinnstillingen.

Konfigurere enheten til å stoppe eller fortsette når stiftekassetten er tom

Du kan angi om produktet skal stoppe å skrive ut når stiftekassetten er tom, eller fortsette å skrive ut uten å stifte utskriftene.

1. Velg **Administrasjon**, og velg deretter **Virkemåte for enhet**.
2. Velg **MBM-stifteen. m/3 lommer** eller **MFP-etterbeh.enh**.
3. Velg **Tomt for stifter**.
4. Velg alternativet du vil bruke:
 - Velg **Stopp** for å stoppe alle utskrifter til stiftekassetten er byttet ut.
 - Velg **Fortsett** for å fortsette å skrive ut uten å stifte utskriftene.

Funksjoner for jobblagring for utskriftsjobber

Du kan lagre en utskriftsjobb på produktets harddisk uten å skrive den ut. Deretter kan du skrive ut jobben når du måtte ønske det, fra kontrollpanelet. Følgende jobblagringsfunksjoner er tilgjengelige for utskriftsjobber:

- **Prøveeksemplar og hold jobber:** Denne funksjonen er en rask og grei måte å skrive ut og kontrollere ett eksemplar av en jobb på, og deretter skrive ut resten av eksemplarene.
- **Private jobber:** Når du sender en privat jobb til enheten, skrives jobben ikke ut før du angir en PIN-kode på kontrollpanelet.
- **Hurtigkopijobber:** Du kan skrive ut det ønskede antallet eksemplarer av en jobb, og deretter lagre en kopi av jobben på harddisken i enheten. Når du lagrer jobben, kan du skrive ut flere eksemplarer av jobben senere.
- **Lagrede jobber:** Du kan lagre en jobb, for eksempel et personalskjema, et timeark eller en kalender, på enheten, og la andre brukere få tillatelse til å skrive ut jobben når som helst. Lagrede jobber kan også beskyttes med en PIN-kode.

Følg instruksjonene i denne delen for å få tilgang til funksjonene for jobblagring fra datamaskinen. Les delen som omhandler den jobbtypen du vil opprette.

△ **FORSIKTIG:** Hvis du slår av enheten, slettes alle hurtigkopijobber, prøveeksemplar og hold-jobber, og private jobber.

Få tilgang til jobblagringsfunksjoner

For Windows:

1. Klikk på **Skriv ut** på **Fil**-menyen.
2. Klikk på **Egenskaper**, og klikk deretter på **Jobblagring**.
3. Velg ønsket jobblagringsmodus.

For Macintosh:

I nyere drivere: Velg **Jobblagring** på rullegardinmenyen i dialogboksen **Skriv ut**. I eldre drivere må du velge **Printer Specific Options** (Skriverspesifikke alternativer).

Bruk funksjonen for prøveeksemplar og hold

Funksjonen for prøveeksemplar og hold er en rask og enkel måte å skrive ut et prøveeksemplar av en jobb på og deretter skrive ut de andre eksemplarene.

Velg alternativet **Lagret jobb** i driveren hvis du vil lagre jobben permanent og hindre at enheten sletter den når det er behov for mer plass til noe annet.

Opprette prøveeksemplar og hold-jobber

△ **FORSIKTIG:** Hvis enheten trenger mer diskplass for å lagre nye prøveeksemplar og hold-jobber, sletter enheten andre lagrede prøveeksemplar og hold-jobber, og begynner med den eldste jobben. Hvis du vil lagre en jobb permanent og hindre at enheten sletter den når den trenger mer diskplass, velger du alternativet **Lagret jobb** i driveren i stedet for **Prøveeksemplar og hold**.

Velg alternativet **Prøveeksemplar og hold** i driveren, og angi et brukernavn og jobbnavn.

Enheten skriver ut ett eksemplar av jobben som du kan kontrollere.

Skrive ut de resterende eksemplarene av prøveeksemplar og hold-jobber

Bruk kontrollpanelet og følgende fremgangsmåte hvis du skal skrive ut resten av eksemplarene av en jobb som ligger på harddisken.

1. På startskjermbildet velger du **Jobblagring**.
2. Velg kategorien **Hent**.
3. Bla frem til og velg jobblagringsmappen der jobben ligger.
4. Bla frem til og velg den jobben du ønsker å skrive ut.
5. Velg antall eksemplarer med talltastaturet.
6. Velg **Hent lagret jobb**  for å skrive ut dokumentet.

Slette en prøveeksemplar og hold-jobb

Når du sender prøveeksemplar og hold-jobber, sletter enheten automatisk ditt forrige prøveeksemplar og hold-jobb.

1. På startskjermbildet velger du **Jobblagring**.
2. Velg kategorien **Hent**.
3. Bla frem til og velg jobblagringsmappen der jobben ligger.
4. Bla frem til og velg den jobben du ønsker å slette.
5. Velg **Slett**.
6. Velg **Ja**.

Bruke funksjonen for privat jobb

Bruk funksjonen for private jobber til å angi at en jobb ikke skrives ut før du frigir den. Jobben lagres på produktet, og ingenting skrives ut før du ber om jobben fra produktets kontrollpanel. Straks jobben er skrevet ut, fjernes den automatisk fra produktets jobblager. Private jobber kan lagres med eller uten en firesifret PIN-kode. For å gjøre jobben privat kreves det en PIN-kode.

Skrive ut en privat jobb

Du kan skrive ut en privat jobb på kontrollpanelet etter at jobben er sendt til produktet.

1. På startskjermbildet velger du **Jobblagring**.
2. Velg kategorien **Hent**.
3. Bla frem til og velg jobblagingsmappen der den private jobben ligger.
4. Bla frem til og velg den private jobben du ønsker å skrive ut.
5. Velg **PIN**-feltet hvis du må angi PIN-kode.
6. Bruk talltastaturet til å angi PIN-nummeret, og velg **OK**.
7. Velg antall eksemplarer med talltastaturet for å endre antallet eksemplarer som skal skrives ut.
8. Velg **Hent lagret jobb**  for å skrive ut dokumentet.

Slette en privat jobb

En privat jobb slettes automatisk fra enhetens harddisk etter at du har frigitt den for utskrift. Hvis du vil slette jobben uten å skrive den ut, bruker du denne fremgangsmåten:

1. På startskjermbildet velger du **Jobblagring**.
2. Velg kategorien **Hent**.
3. Bla frem til og velg jobblagingsmappen der den private jobben ligger.
4. Bla frem til og velg den private jobben du ønsker å slette.



MERK: Private jobber er merket med et hengelåssymbol .

5. Velg **PIN**-feltet.
6. Bruk talltastaturet til å taste inn PIN-koden, og velg deretter **OK**.
7. Velg **Slett**.
8. Velg **Ja**.

Bruke funksjonen for hurtigkopiering

Med funksjonen for hurtigkopiering kan du skrive ut det forespurte antallet eksemplarer av en jobb og lagre en kopi på enhetens harddisk. Flere kopier av jobben kan skrives ut senere. Denne funksjonen kan deaktiveres i skriverdriveren.

Standard antall ulike hurtigkopijobber som kan lagres på enheten, er 32. På kontrollpanelet kan du angi et annet standardantall. Se [Navigere på Administrasjon-menyen på side 17](#).

Opprette en hurtigkopijobb

- △ **FORSIKTIG:** Hvis enheten trenger mer diskplass for å lagre nye hurtigkopijobber, sletter enheten andre lagrede hurtigkopijobber, og begynner med den eldste jobben. Hvis du vil lagre en jobb permanent og hindre at enheten sletter den når den trenger mer diskplass, velger du alternativet **Jobblagring** i driveren i stedet for **Hurtigkopi**.

Velg alternativet **Hurtigkopi** i driveren, og skriv inn et brukernavn og jobbnavn.

Når du sender jobben til utskrift, skriver enheten ut antallet eksemplarer du angav i driveren. Hvis du vil vite mer om hvordan du skriver ut flere hurtigkopier fra enhetens kontrollpanel, kan du se under [Skrive ut flere eksemplarer av hurtigkopijobber på side 134](#).

Skrive ut flere eksemplarer av hurtigkopijobber

Denne fremgangsmåten beskriver hvordan du skriver ut flere eksemplarer av en jobb som er lagret på enhetens harddisk, fra kontrollpanelet.

1. På startskjermbildet velger du **Jobblagring**.
2. Velg kategorien **Hent**.
3. Bla frem til og velg jobblagingsmappen der jobben er lagret.
4. Bla frem til og velg den jobben du ønsker å skrive ut.
5. Velg antall eksemplarer med talltastaturet for å endre antallet eksemplarer som skal skrives ut.
6. Velg **Hent lagret jobb**  for å skrive ut dokumentet.

Slette en hurtigkopijobb

Slett en hurtigkopijobb fra enhetens kontrollpanel når du ikke trenger den lenger. Hvis enheten trenger mer diskplass for å lagre nye hurtigkopijobber, sletter den automatisk andre lagrede hurtigkopijobber, og begynner med den eldste jobben.

-  **MERK:** Lagrede hurtigkopijobber kan også slettes fra kontrollpanelet eller fra HP Web Jetadmin.

1. På startskjermbildet velger du **Jobblagring**.
2. Velg kategorien **Hent**.
3. Bla frem til og velg jobblagingsmappen der jobben ligger.
4. Bla frem til og velg jobben du ønsker å slette.
5. Velg **Slett**.
6. Velg **Ja**.

Bruke funksjonen for lagret jobb for kopieringsjobber

Du kan også opprette en lagret kopieringsjobb på kontrollpanelet og skrive den ut senere.



Opprette en lagret kopieringsjobb

1. Legg originaldokumentet med forsiden ned på skannerglasset eller forsiden opp i ADMen.
2. På startskjermbildet velger du **Jobblagring**.
3. Velg **Opprett**.
4. Opprett et jobbnavn ved å velge **Ny jobb**-knappen for å åpne tastaturet.
5. Skriv inn navnet på mappen på berøringsskjermtastaturet.
6. Velg **Jobbnavn** fra nedtrekkslisten.
7. Skriv inn jobbnavnet med berøringsskjermtastaturet.
8. Hvis det er en privat jobb, velger du **PIN-kode for å skrive ut**. Skriv inn **PIN** i popup-vinduet.
9. Velg **OK**.
10. Når alle alternativene er angitt, trykker du på **Start** for å skanne dokumentet og lagre filen.

Informasjon om å skrive ut jobben finner du under [Skrive ut en lagret jobb på side 135](#).

Skrive ut en lagret jobb

Du kan skrive ut en jobb som er lagret på enhetens harddisk, fra kontrollpanelet.

1. På startskjermbildet velger du **Jobblagring**.
2. Velg kategorien **Hent**.
3. Bla frem til og velg jobblagingsmappen der jobben ligger.
4. Bla frem til og velg den lagrede jobben du ønsker å skrive ut.
5. Velg **Hent lagret jobb**  for å skrive ut dokumentet.
6. Velg antall eksemplarer med talltastaturet for å endre antallet eksemplarer som skal skrives ut.
7. Velg **Hent lagret jobb**  for å skrive ut dokumentet.

Hvis filen har hengelåssymbolet , er jobben privat og krever en PIN-kode. Se [Bruke funksjonen for privat jobb på side 133](#).

Slette en lagret jobb

Jobber som er lagret på enhetens harddisk, kan slettes fra kontrollpanelet.

1. På startskjermbildet velger du **Jobblagring**.
2. Velg kategorien **Hent**.
3. Bla frem til og velg jobblagingsmappen der den lagrede jobben ligger.
4. Bla frem til og velg den lagrede jobben du ønsker å slette.

5. Velg Slett.

6. Velg Ja.

Hvis filen har hengelåssymbolet , må du oppgi en PIN-kode for å kunne slette den. Se [Bruke funksjonen for privat jobb på side 133](#).

Skrive ut bilder og annet markedsføringsmateriale

Du kan bruke HP Color LaserJet CM6030 eller HP Color LaserJet CM6040 til å skrive ut fargebilder av høy kvalitet, materiell for salg og markedsføring eller andre fargedokumenter på glanset papir. Slik maksimerer du kvaliteten på utskriften:

- Velg riktig papir
- Konfigurer papirskuffen riktig
- Velg de riktige innstillingene i skriverdriveren

Glanset papir som støttes

HP glanset papirprodukt	Produktkode	Produktstørrelse	Innstillinger på kontrollpanel og i skriverdriver
HP Presentasjonspapir for fargelaser, myk glans	Q6541A	Letter	HP myk glans, 120 g
HP Profesjonelt papir for fargelaser, myk glans	Q6542A	A4	HP myk glans, 120 g
HP Brosjyrepapir for fargelaser, glanset	Q6611A, Q6610A	Letter	HP glanset, 160 g
HP Førsteklasses papir for fargelaser, glanset	Q6616A	A4	HP glanset, 160 g
HP Fotopapir for fargelaser, glanset	Q6607A, Q6608A	Letter	HP glanset, 220 g
HP Fotopapir for fargelaser, glanset	Q6614A	A4	HP glanset, 220 g
HP Fotopapir for fargelaser, glanset 4 x 6	Q8842A	101,6 x 152,4 mm	HP glanset, 220 g
HP Fotopapir for fargelaser, glanset 10 cm x 15 cm	Q8843A	101,6 x 152,4 mm	HP glanset, 220 g

△ **FORSIKTIG:** HP Presentasjonspapir for fargelaser, glanset (Q2546A) støttes ikke av dette produktet. Hvis du bruker denne papirtypen, kan det forårsake en fastkjøring ved varmeelementet, som kan føre til at varmeelementet må byttes ut. To anbefalte alternativer er HP Color LaserJet presentasjonspapir, myk glans (Q6541A) og HP Color LaserJet brosjyrepapir, glanset (Q6611A, Q6610A).

Konfigurere papirskuffen

Konfigurer papirskuffen for riktig papirtype.

1. Legg papir i skuff 2, 3, 4 eller 5.
2. Etter at du har lukket skuffen, ber kontrollpanelet deg om å konfigurere papirtype og -størrelse.
3. Hvis riktig størrelse og type vises, kan du velge **OK** for å godta størrelsen og typen som er registrert, eller velge **Endre** for å velge en annen papirstørrelse og -type.

4. Når meldingen om papirstørrelse vises, velger du riktig størrelse og velger deretter **Lagre**.
5. Når meldingen om papirtype vises, velger du riktig type. Se i tabellen ovenfor for å avgjøre den riktige papirtypen.

Konfigurere driverinnstillinger

Gjennomfør følgende trinn for å skrive ut på glanset papir fra grafikkprogrammet.

1. Velg **Skriv ut** fra **Fil**-menyen i programmet.
2. Velg HP Color LaserJet CM6030 eller HP Color LaserJet CM6040, og klikk deretter på **Egenskaper** eller **Utskriftsinnstillinger**.
3. Fra nedtrekkslisten Papirtype velger du samme papirtype som du konfigurerte fra produktets kontrollpanel.
4. Klikk på **OK** for å lagre innstillingene og på **OK** for å skrive ut. Utskriftsjobben skrives automatisk ut fra den skuffen som har blitt konfigurert for glanset papir, noe som gir best mulig utskriftskvalitet for papirtypen.

Skrive ut værbestandige kart og uteskilt

Du kan bruke HP Color LaserJet CM6030 eller HP Color LaserJet CM6040 til å skrive ut holdbare, vannfaste kart, skilt eller menyer ved å bruke HP Robust papir. HP Robust papir er et vanntett, slitesterkt papir som er satinert, og som bevarer rike, livlige utskriftsfarger og skarphet selv når det utsettes for stor belastning og hardt vær. Dette gjør at du unngår dyr og tidkrevende laminering som er nødvendig med vanlig papir. Slik maksimerer du kvaliteten på utskriften:

- Velg riktig papir
- Konfigurer papirskuffen riktig
- Velg de riktige innstillingene i skriverdriveren

Robust papir som støttes

HP-papirnavn	Produktkode	Produktstørrelse	Innstillinger på kontrollpanel og i skriverdriver
HP LaserJet robust papir	Q1298A	Letter	HP robust papir
HP LaserJet robust papir	Q1298B	A4	HP robust papir

Konfigurere papirskuffen

Konfigurer papirskuffen for riktig papirtype.

1. Legg papir i skuff 2, 3, 4 eller 5.
2. Etter at du har lukket skuffen, ber kontrollpanelet deg om å konfigurere papirtype og -størrelse.
3. Hvis riktig størrelse vises, kan du velge **OK** for å godta størrelsen som er registrert, eller velge **Endre** for å velge en annen papirstørrelse og -type.
4. Når meldingen om papirstørrelse vises, velger du riktig størrelse og velger deretter **Lagre**. Når meldingen om papirtype vises, velger du riktig type. Se i tabellen ovenfor for å avgjøre den riktige papirtypen.

Konfigurere driverinnstillinger

Gjennomfør følgende trinn for å skrive ut på robust papir fra grafikkprogrammet.

1. Velg **Skriv ut** fra **Fil**-menyen i programmet.
2. Velg HP Color LaserJet CM6030 og CM6040 MFP-serien, og klikk deretter på **Egenskaper** eller **Utskriftsinnstillinger**.
3. Fra nedtrekkslisten **Papirtype** velger du samme papirtype som du konfigurerte fra produktets kontrollpanel.
4. Klikk på **OK** for å lagre innstillingene og på **OK** for å skrive ut. Utskriftsjobben skrives automatisk ut fra den skuffen som har blitt konfigurert for robust papir.

Angi justering for tosidig utskrift

For tosidige dokumenter som brosjyrer angir du justeringen for skuffen før du skriver ut, slik at du er sikker på at sidene er riktig justert.

1. På kontrollpanelet velger du **Administrasjon** og velger deretter **Utskriftskvalitet**.
2. Velg **Angi justering**, og velg deretter skuffen du justerer.
3. Velg **Testside**, og velg deretter **Skriv ut**.
4. Følg instruksjonene på siden som skrives ut.

9 Utskriftsoppgaver

- [Avbryte en utskriftsjobb](#)
- [Bruke funksjonene i skriverdriveren for Windows](#)

Avbryte en utskriftsjobb

Du kan stoppe en utskriftsforespørsel ved å bruke kontrollpanelet eller programvaren. Du finner instruksjoner for hvordan du stopper en utskriftsforespørsel fra en datamaskin eller et nettverk, i den elektroniske hjelpen for den aktuelle nettverksprogramvaren.

 **MERK:** Det kan ta litt tid før utskriften stopper etter at en utskriftsjobb avbrytes.

Stoppe den gjeldende utskriftsjobben fra kontrollpanelet

▲ Trykk på **Stopp** på kontrollpanelet.

Stoppe den gjeldende utskriftsjobben fra programmet

På skjermen vises det en dialogboks der du kan velge å avbryte utskriftsjobben.

Hvis det har blitt sendt flere forespørsler til enheten via programvaren, står de kanskje i utskriftskø (for eksempel i Windows Utskriftsbehandling). Se i programvaredokumentasjonen hvis du vil ha spesifikke instruksjoner for hvordan du avbryter en utskrift fra datamaskinen.

Hvis en utskriftsjobb venter i en utskriftskø i datamaskinminnet eller i en utskriftskø i Windows, må du slette utskriftsjobben der.

Klikk på **Start, Innstillinger**, og klikk deretter på **Skrivere** eller **Skrivere og telefakser**. Dobbeltklikk på enhetsikonet for å åpne utskriftskøen. Velg utskriftsjobben du vil avbryte, og trykk deretter på **Slett**. Hvis utskriftsjobben ikke avbrytes, er det mulig at du må slå av datamaskinen og starte den på nytt. Hvis jobben ikke er i utskriftskøen, kan du bruke Jobbstatus-menyen på kontrollpanelet til å avbryte jobben.

Bruke funksjonene i skriverdriveren for Windows

Åpne skriverdriveren

Hvordan	Trinn du må utføre
Åpne skriverdriveren	Klikk på Skriv ut på Fil -menyen i programvaren. Velg skriveren, og klikk deretter på Egenskaper eller Innstillinger .
Få hjelp for alle utskriftsalternativer	Klikk på ? -tegnet øverst til høyre i skriverdriveren, og klikk deretter på et hvilket som helst element i skriverdriveren. Det vises en popup-melding med informasjon om elementet. Du kan også klikke på Hjelp for å åpne den elektroniske hjelpen.

Bruke utskriftssnarveier

Hvis du vil utføre oppgavene nedenfor, åpner du skriverdriveren og klikker på kategorien **Utskriftssnarveier**.

 **MERK:** I tidligere HP-skriverdrivere ble denne funksjonen kalt **Hurtigsett**.

Hvordan	Trinn du må utføre
Bruke en utskriftssnarvei	Velg en av snarveiene, og klikk deretter på OK for å skrive ut jobben med de forhåndsdefinerte innstillingene.
Lage en egendefinert utskriftssnarvei	a) Velg en eksisterende snarvei som utgangspunkt. b) Velg utskriftsalternativene for den nye snarveien. c) Klikk på Lagre som , skriv inn et navn på snarveien, og klikk på OK .

Angi alternativer for papir og kvalitet

Hvis du vil utføre oppgavene nedenfor, åpner du skriverdriveren og klikker på kategorien **Papir/kvalitet**.

Hvordan	Trinn du må utføre
Velge en sidestørrelse	Velg en størrelse fra nedtrekkslisten Papirstørrelse .
Velge en egendefinert sidestørrelse	a) Klikk på Egendefinert . Dialogboksen Egendefinert papirstørrelse åpnes. b) Skriv inn et navn på den egendefinerte størrelsen, angi målene, og klikk på OK .
Velge en papirkilde	Velg en skuff fra nedtrekkslisten Papirkilde .
Velge en papirtype	Velg en type fra nedtrekkslisten Papirtype .

Hvordan	Trinn du må utføre
Skrive ut omslag på annet papir	a) Klikk på Omslag eller Skriv ut sidene på annet papir i området Spesialsider , og klikk deretter på Innstillinger .
Skrive ut den første eller den siste siden på annet papir	b) Velg et alternativ for å skrive ut en tom eller forhåndstrykt forside, bakside eller begge deler. Du kan også velge et alternativ for å skrive ut den første eller den siste siden på annet papir. c) Velg alternativer fra nedtrekkslistene Papirkilde og Papirtype , og klikk deretter på Legg til . d) Klikk på OK .
Justere oppløsningen på utskrevne bilder	Velg et alternativ fra den første nedtrekkslisten i området Utskriftskvalitet . Du finner informasjon om hvert av de tilgjengelige alternativene i den elektroniske hjelpen for skriverdriveren.

Angi dokumenteffekter

Hvis du vil utføre oppgavene nedenfor, åpner du skriverdriveren og klikker på kategorien **Effekter**.

Hvordan	Trinn du må utføre
Skalere en side så den passer på en valgt papirstørrelse	Klikk på Skriv ut dokumentet på , og velg deretter en størrelse fra nedtrekkslisten.
Skalere en side til en bestemt prosent av den faktiske størrelsen	Klikk på % av faktisk størrelse , og skriv deretter inn prosentandelen eller juster glidebryteren.
Skrive ut et vannmerke	a) Velg et vannmerke fra nedtrekkslisten Vannmerker . b) Hvis du bare vil skrive ut et vannmerke på den første siden, klikker du på Bare første side . Hvis du ikke gjør det, skrives vannmerket ut på alle sidene.
Legge til eller redigere vannmerker	a) Klikk på Rediger i området Vannmerker . Dialogboksen Vannmerkedetaljer åpnes. b) Angi innstillingene for vannmerket, og klikk deretter på OK .
MERK: Skriverdriveren må være lagret på datamaskinen for at dette skal være mulig.	

Angi etterbehandlingsalternativer for dokumentet

Hvis du vil utføre oppgavene nedenfor, åpner du skriverdriveren og klikker på kategorien **Etterbehandling**.

Hvordan	Trinn du må utføre
Skrive ut på begge sider (tosidig)	Klikk på Skriv ut på begge sider . Klikk på Vend sidene opp hvis du vil binde sammen dokumentet langs den øvre kanten.
Skrive ut et hefte	a) Klikk på Skriv ut på begge sider . b) Klikk på Venstreinnbinding eller Høyreinnbinding i nedtrekkslisten Hefteoppsett . Alternativet Sider per ark endres automatisk til 2 sider per ark .

Hvordan	Trinn du må utføre
Skrive ut flere sider per ark	a) Velg antallet sider per ark fra nedtrekkslisten Sider per ark . b) Velg riktige alternativer for Skriv ut siderammer , Siderekkefølge og Papirretning .
Velge sideretning	a) Klikk på Stående eller Liggende i området Papirretning . b) Hvis du vil skrive ut siden opp-ned, kan du klikke på Roter 180 grader .

Angi utskriftsalternativer for produktet

Hvis du vil utføre oppgavene nedenfor, åpner du skriverdriveren og klikker på kategorien **Utskrift**.

 **MERK:** Hvilke alternativer som er tilgjengelig i denne kategorien, avhenger av hvilken etterbehandlingsenhet du bruker.

Hvordan	Trinn du må utføre
Velge stiftealternativer	Velg et stiftealternativ fra nedtrekkslisten Stift .
Velge en utskuff	Velg en utskuff fra nedtrekkslisten Skuff .

Angi alternativer for jobblagring

Hvis du vil utføre oppgavene nedenfor, åpner du skriverdriveren og klikker på kategorien **Jobblagring**.

Hvordan	Trinn du må utføre
Skrive ut ett prøveeksemplar før alle eksemplarene skrives ut	Klikk på Prøveeksemplar og hold i området Jobblagringsmodus . Produktet skriver bare ut det første eksemplaret. På produktets kontrollpanel vises det en melding som spør om du vil skrive ut resten av eksemplarene.
Lagre en privat jobb på produktet midlertidig og skrive den ut senere	a) Klikk på Privat jobb i området Jobblagringsmodus . b) Skriv inn et firesifret personlig identifikasjonsnummer (PIN) i området Gjør jobb privat (valgfritt).
Lagre en jobb på produktet midlertidig	Klikk på Hurtigeksemplar i området Jobblagringsmodus . Ett eksemplar av jobben skrives ut umiddelbart, men du kan skrive ut flere eksemplarer fra produktets kontrollpanel.
MERK: Disse jobbene slettes hvis produktet slås av.	
Lagre en jobb på produktet permanent	Klikk på Lagret jobb i området Jobblagringsmodus .
Gjøre en permanent lagret jobb privat, slik at alle som prøver å skrive den ut, må oppgi en PIN-kode	a) Klikk på Lagret jobb i området Jobblagringsmodus . b) Klikk på PIN for å skrive ut i området Gjør jobb privat , og skriv deretter inn et firesifret personlig identifikasjonsnummer (PIN).
Motta et varsel når noen skriver ut en lagret jobb	Klikk på Vis jobb-ID ved utskrift i området Alternativer for jobbvarsling .
Angi brukernavn for en lagret jobb	Klikk på Brukernavn i området Brukernavn for å bruke standard Windows-brukernavn. Hvis du vil angi et annet brukernavn, må du klikke på Egendefinert og skrive inn navnet.
Angi et navn for den lagrede jobben	a) Klikk på Automatisk i området Jobbnavn for å bruke standard jobbnavn. Hvis du vil angi et jobbnavn, må du klikke

Hvordan	Trinn du må utføre
	på Egendefinert og skrive inn navnet. b) Velg et alternativ fra nedtrekkslisten Hvis jobbnavn finnes . Velg Bruk jobbnavn + (1–99) for å legge til et tall på slutten av det eksisterende navnet eller Erstatt eksisterende fil for å overskrive en jobb som allerede har det navnet.

Angi fargealternativer

Hvis du vil utføre oppgavene nedenfor, åpner du skriverdriveren og klikker på kategorien **Farge**.

Hvordan	Trinn du må utføre
Justere fargeinnstillinger manuelt	a) Klikk på Manuell og deretter på Innstillinger i området Fargealternativer . b) Du kan justere de generelle innstillingene for kantkontroll og innstillinger for tekst, grafikk og fotografier. Du finner informasjon om hvert alternativ i den elektroniske hjelpen i driveren.
Slå av fargeutskrift og bruke bare gråtoner	Klikk på Gråtoner i området Fargealternativer .
Endre måten farger gjengis på	Velg et alternativ fra nedtrekkslisten i området Fargetemaer . Du finner informasjon om hvert alternativ i den elektroniske hjelpen i driveren.

Få informasjon om kundestøtte og produktstatus

Hvis du vil utføre oppgavene nedenfor, åpner du skriverdriveren og klikker på kategorien **Tjenester**.

Hvordan	Trinn du må utføre
Få informasjon om kundestøtte for produktet og bestille rekvisita elektronisk	Velg et alternativ for kundestøtte fra nedtrekkslisten Internett-tjenester , og klikk på Start .
Sjekk statusen til produktet, inkludert rekvisitanivået	Klikk på ikonet Enhets- og rekvisitastatus . Siden Enhetsstatus i HPs innebygde webserver åpnes.

Angi avanserte utskriftsalternativer

Når du vil utføre oppgavene nedenfor, åpner du skriverdriveren og klikker på kategorien **Avansert**.

Hvordan	Trinn du må utføre
Velge avanserte utskriftsalternativer	Klikk på en gjeldende innstilling i hvilken som helst av delene for å aktivere en nedtrekksliste slik at du kan endre innstillingen.
Endre antallet eksemplarer som skrives ut	Åpne delen Papir/utskrift , og angi deretter antallet eksemplarer du vil skrive ut. Hvis du velger to eller flere eksemplarer, kan du velge alternativet for å sortere sidene.
<p>MERK: Hvis det ikke er mulig å skrive ut et bestemt antall eksemplarer i programvaren du bruker, kan du endre antallet eksemplarer i driveren.</p> <p>Når du endrer denne innstillingen, påvirker det antallet eksemplarer for alle utskriftsjobber. Når jobben er skrevet ut, må du tilbakestille denne innstillingen til originalverdien.</p>	

Hvordan	Trinn du må utføre
Skrive ut farget tekst i svart-hvitt i stedet for med gråtoner	a) Åpne delen Dokumentalternativer , og åpne deretter delen Skriverfunksjoner . b) Velg Aktivert fra nedtrekkslisten Skriv ut all tekst i svart-hvitt .
Legge i brevhodepapir eller forhåndstrykt papir på samme måte for hver jobb, uansett om du skriver ut på én eller på begge sider av arket	a) Åpne delen Dokumentalternativer , og åpne deretter delen Skriverfunksjoner . b) Velg På fra nedtrekkslisten Alternativ brevhodemodus . c) Legg papir i produktet på samme måte som du ville gjort for utskrift på begge sider.
Endre rekkefølgen som sider skrives ut i	a) Åpne delen Dokumentalternativer , og åpne deretter delen Oppsettalternativer . b) Fra nedtrekkslisten Siderekkefølge velger du Første til siste for å skrive ut sidene i samme rekkefølge som i dokumentet, eller Siste til første for å skrive ut sidene i motsatt rekkefølge.

10 Bruke farger

- [Administrere farge](#)
- [Avstemme farger](#)
- [Avansert fargebruk](#)

Administrere farge

Vanligvis får man den beste utskriftskvaliteten for de mest vanlige utskriftsbehovene ved å sette fargealternativer til automatisk. For noen dokumenter kan du imidlertid få en bedre utskrift ved å angi fargealternativene manuelt. Dette gjelder for eksempel markedsføringsmateriell som inneholder mange bilder, eller dokumenter som skrives ut på en papirtype som ikke er oppført i skriverdriveren.

Bruk skriverdriveren til å justere fargeinnstillinger. Hvis du ønsker mer informasjon, kan du se [Angi fargealternativer på side 146](#) for Windows og [Angi fargealternativer på side 83](#) for Macintosh.

Automatisk eller manuell fargejustering

Alternativet **Automatisk** fargejustering optimaliserer nøytral gråfargebehandling, halvtoner og kantforbedringer som brukes på hvert enkelt element i et dokument.

 **MERK:** Automatisk er standardinnstillingen og anbefales for utskrift av de fleste fargedokumenter.

Alternativet **Manuell** fargejustering gjør at du kan justere nøytral gråfargebehandling, halvtoner og kantforbedringer for tekst, grafikk og fotografier.

Manuelle fargealternativer

Du kan justere fargealternativene for kantkontroll, halvtoner og nøytrale gråtoner manuelt.

Kantkontroll

Innstillingen **Kantkontroll** bestemmer hvordan kanter gjengis. Kantkontroll har tre komponenter: Tilpasset halvtone, REt (Resolution Enhancement technology) og overtrykk. Tilpasset halvtone øker skarpheten i kantene. Overtrykk reduserer effekten av feiljustering av farger ved at kantene på tilstøtende objekter overlappes litt. Fargealternativet REt jevner ut kantene.

 **MERK:** Hvis du ser hvite mellomrom eller områder med litt cyan, magenta eller gult langs kanten, velger du en kantkontrollinnstilling som øker overtrykksnivået.

Det finnes fire nivåer for kantkontroll:

- **Maksimum** er den mest effektive innstillingen for overtrykk. Tilpasset halvtone og fargeinnstillinger for REt er på.
- **Normal** er standardinnstillingen for overtrykk. Overtrykk står på mellomnivået. Tilpasset halvtone og fargeinnstillinger for REt er på.
- **Lys** angir minste overtrykksnivå. Tilpasset halvtone og fargeinnstillinger for REt er på.
- **Av** slår av overtrykk, tilpasset halvtone og farge-REt.

Halvtone-alternativer

Halvtone-alternativer påvirker oppløsningen og skarpheten til fargeutskriften. Du kan velge halvtoneinnstillinger for tekst, grafikk og fotografier uavhengig av hverandre. De to alternativene for halvtone er **Glatt** og **Detaljert**.

- Alternativet **Glatt** gir bedre resultater for store, fylte utskriftsområder. Det forbedrer også fotografier ved å jevne ut fine fargegraderinger. Velg dette alternativet når det viktigste er å oppnå enhetlige og jevnt fylte områder.
- Alternativet **Detaljert** er nyttig i forbindelse med tekst og grafikk som krever skarpe avgrensninger mellom linjer eller farger, eller bilder som inneholder mønster eller er svært detaljerte. Velg dette alternativet når skarpe kanter og detaljer er viktigst.

 **MERK:** Enkelte programmer konverterer tekst eller grafikk til punktgrafikk. I slike tilfeller vil også innstillingen av fargealternativer for fotografier påvirke hvordan tekst og grafikk ser ut.

Nøytrale gråtoner

Innstillingen **Nøytrale gråtoner** bestemmer hvordan gråtoner som brukes i tekst, grafikk og fotografier, lages.

Det finnes to mulige verdier for innstillingen **Nøytrale gråtoner**:

- **Bare svart** genererer nøytrale farger (gråtoner og svart) ved hjelp av svart toner. Dette garanterer nøytrale farger uten fargeskjær.
- **4-farget** genererer nøytrale farger (gråtoner og svart) ved å kombinere alle fire tonerfarger. Denne metoden skaper jevnere graderinger og overganger til ikke-nøytrale farger, og det gir den mørkeste svartnyansen.

Skrive ut i gråtoner

Velg alternativet **Skriv ut i gråtoner** eller **Skriv ut farger i grått** i skriverdriveren for å skrive ut et dokument i svart-hvitt.

Begrense fargebruk

Dette produktet har innstillingen **Begrens farge**. For å spare fargetoner kan en nettverksadministrator bruke innstillingen for å begrense brukertilgang til fargeutskrift. Dersom du ikke kan skrive ut i farger, kontakt din nettverksadministrator.

Begrense fargeutskrift og -kopiering fra kontrollpanelet

1. Bla til og velg **Administrasjon**, og velg deretter **Administrasjon**.
2. Velg **Begrens fargebruk**.
3. Velg **Tilgang til fargeutskrift** eller **Tilgang til fargekopiering**.

4. Velg ett av disse alternativene:

- **Aktiver farge** (standard). Denne innstillingen gir alle brukere mulighet til fargeutskrift.
- **Farge hvis tillatt**. Denne innstillingen gjør at nettverkadministratoren kan tillate fargeutskrift for bestemte brukere og/eller programmer. Bruk den innebygde webserveren til å angi hvilke brukere og/eller programmer som skal kunne skrive ut i farger (bare [Tilgang til fargeutskrift](#)).
- **Deaktiver farge**. Denne innstillingen nekter alle brukere tilgang til fargeutskrift.

5. Velg **Lagre**.

Hvis du ønsker mer informasjon om å begrense og rapportere om fargebruk, kan du gå til www.hp.com/go/coloraccess.

RGB-farge (fargetemaer)

Du kan endre innstillingene for **RGB-farge** fra skriverdriveren. Hvis du vil ha mer informasjon om å åpne skriverdriveren, kan du se [Angi fargealternativer på side 146](#) for Windows og [Angi fargealternativer på side 83](#) for Macintosh.

Det finnes fem mulige verdier for innstillingen **RGB-farge**:

- Velg **Standard (sRGB)** for de fleste utskriftsbehov. Denne innstillingen gir instruksjoner til produktet om å tolke RGB-farger som sRGB, som er standarden som er godkjent av Microsoft og W3C (World Wide Web Consortium).
- Velg **Bildeoptimalisering (sRGB)** for å forbedre dokumenter som hovedsakelig består av punktgrafikkbilder, for eksempel GIF- og JPEG-filer. Med denne innstillingen bruker produktet fargene som passer best til å gjengi sRGB-bilder, punktgrafikkbilder. Denne innstillingen påvirker ikke tekst eller vektorbasert grafikk. Hvis du bruker glanset papir sammen med denne innstillingen, gir det maksimal forbedring.
- Velg **AdobeRGB** for dokumenter som bruker *AdobeRGB*-fargerom i stedet for sRGB. Noen digitale kameraer tar for eksempel bilder i AdobeRGB, og dokumenter som produseres med Adobe PhotoShop, bruker AdobeRGB-fargerommet. Når du skriver ut fra et profesjonelt program som bruker AdobeRGB, må du deaktivere fargebehandlingen i programmet og tillate at produktprogramvaren styrer fargerommet.
- Velg **Egendefinert profil** når du ønsker å øke fargemetningen i mellomtonene. Objekter med lite farge gjengis med mer farge. Du kan laste ned egendefinerte profiler fra www.hp.com/go/cljcm6030mfp_software eller fra www.hp.com/go/cljcm6040mfp_software.

Avstemme farger

Proessen med å avstemme fargene på utskriften etter fargene på skjermen er komplisert fordi skrivere og dataskjermer bruker forskjellige metoder for å produsere farge. Skjermer *viser* farger med lyspiksler og bruker en RGB-fargeprosess (rød, grønn, blå), mens skrivere *skriver* ut farger med en CMYK-prosess (cyan, magenta, gul og svart).

Flere faktorer kan påvirke hvor godt fargene på utskriften samsvarer med fargene på skjermen. Disse faktorene er:

- Papir
- Fargestoff for skrivere (for eksempel blekk- eller tonerfarger)
- Utskriftsprosess (for eksempel blekkskriver, presse eller laserteknologi)
- Lys på overhead-projektor
- Individuelle fargeoppfatninger
- Programvare
- Skriverdrivere
- Operativsystem for datamaskin
- Skjermer og skjerminnstillinger
- Videokort og -drivere
- Driftsmiljø (for eksempel luftfuktighet)

Ta faktorene ovenfor i betraktning når fargene på skjermen ikke stemmer overens med fargene på utskriften.

For de fleste brukere er den beste metoden for å avstemme fargene på skjermen etter fargene i produktet å skrive ut med sRGB-farger.

Fargesamsvar på fargekart

Det kan være vanskelig å få utskriften til å samsvare med forhåndstrykte fargekart og standard fargereferanser. Du får vanligvis rimelig godt samsvar med fargekartet hvis du bruker cyan, magenta, gult og svart blekk når du lager fargekart. Dette kalles ofte prosessfargekart.

Noen fargekart lages med spotfarger. Spotfarger består av egne fargestoffer. Mange av disse spotfargene ligger utenfor fargeskalaen til produktet. De fleste fargekartene for spotfarger har prosessfargekart der spotfargene er laget ved hjelp av CMYK.

På de fleste fargekart vil det være angitt hvilke prosessstandarder som ble brukt til å skrive ut fargekartet. Vanligvis vil det være SWOP, EURO eller DIC. For å oppnå optimalt fargesamsvar med prosessfargekartet velger du tilsvarende blekkemulering på produktmenyen. Hvis ikke du kan identifisere prosessstandarder, må du bruke SWOP-blekkemulering.

Utskrift av fargeeksempler

Hvis du vil bruke fargeeksempler, velger du fargeeksemplet som ligner mest på ønsket farge. Bruk fargeverdien til eksemplet i programmet til å beskrive objektet du vil bruke. Fargene kan variere avhengig

av papirtypen og programmet som brukes. Hvis du vil vite mer om hvordan du bruker fargeeksempler, kan du gå til www.hp.com/go/cljcm6030mfp_software eller www.hp.com/go/cljcm6040mfp_software.

Bruk følgende fremgangsmåte for å skrive ut fargeeksempler på produktet ved hjelp av kontrollpanelet:

1. Velg **Administrasjon**, og velg deretter **Informasjon**.
2. Velg **Eksempelsider/-skrifter**, og velg deretter **CMYK-eksempler** eller **RGB-eksempler** for å skrive ut eksemplene.

PANTONE®-fargesamsvar

PANTONE har flere systemer for fargesamsvar. PANTONE MATCHING SYSTEM® er svært populært og bruker fast blekk til å generere et bredt spekter av fargenyanser og -sjatteringer. Gå til www.hp.com/go/cljcm6030mfp_software eller www.hp.com/go/cljcm6040mfp_software hvis du ønsker informasjon om hvordan du skal bruke PANTONE-farger på dette produktet.

 **MERK:** PANTONE-genererte farger samsvarer ikke nødvendigvis med PANTONE-standarder. Se gjeldende utgivelser fra PANTONE for nøyaktige farger.

Avansert fargebruk

HP ImageREt 4800

Utskriftsteknologien HP ImageREt 4800 er et system med nyskapende teknologi som er utviklet eksklusivt av HP for å gi overlegen utskriftskvalitet. HP ImageREt-systemet skiller seg ut fra andre systemer ved at teknologiske forbedringer integreres og hvert element i skriversystemet optimaliseres. Det er utviklet flere kategorier av HP ImageREt for en rekke bruksområder.

Systemet bruker sentrale elementer innen fargelaserteknologi, blant annet bildeforbedring, "smart" rekvisita og bildebehandling med høy oppløsning, for å kunne produsere bilder med overlegen kvalitet for vanlige kontordokumenter og markedsføringsmateriell. HP Image REt 4800 er optimalisert for utskrift på høyglanset HP-papir for fargelaser og gir enestående resultater på alle papirtyper som støttes, og under en rekke miljøforhold.

Papirvalg

For å oppnå best mulig farge- og bildekvalitet er det viktig å velge riktig papirtype fra produktmenyen eller fra frontpanelet.

sRGB

Standard rød-grønn-blå (sRGB) er en global fargestandard som opprinnelig ble utviklet av HP og Microsoft som et felles fargespråk for skjermer, inndataenheter (skannere, digitale kameraer) og utdataenheter (produkter, skrivere, plottere). Dette er standard fargeområde som brukes for HP-produkter, Microsoft-operativsystemer, Internett og de fleste kontorprogrammer som finnes på markedet. sRGB er representativ for den vanlige Windows PC-skjermen i dag og er konvergenstandard for HDTV (High-Definition Television).

 **MERK:** Ulike faktorer, for eksempel hvilken skjerm du bruker og belysningen i rommet, kan påvirke utseendet til fargene på skjermen.

De siste versjonene av Adobe PhotoShop, CorelDRAW™, Microsoft Office og mange andre programmer bruker sRGB til å kommunisere farger. Fremfor alt har sRGB, som standard fargeområde i Microsofts operativsystemer, blitt svært utbredt som et verktøy for utveksling av fargeinformasjon mellom programmer og enheter. sRGB bruker en alminnelig definisjon som gjør at vanlige brukere kan oppnå mye bedre fargesamsvar. Med sRGB er det enklere å få automatisk samsvar mellom fargene fra produktet, på PC-skjermen og på andre inndataenheter (for eksempel skanner eller digitalt kamera), selv uten ekspertkunnskaper.

Utskrift i fire farger (CMYK)

Cyan, magenta, gul og svart (CMYK) er blekkfargene som brukes av en trykkepresse. Prosessen kalles gjerne firefarget trykk. CMYK-datafiler brukes vanligvis av og stammer opprinnelig fra miljøer med grafisk kunst (trykking og publisering). Produktet godtar CMYK-farger via PS-skriverdriveren. Produktets fargegjengivelse av CMYK-fargene er laget for å gi fylldige og mettede farger for tekst og grafikk.

CMYK-blekksettemulering (HP PostScript nivå 3-emulering)

Produktets fargegjengivelse av CMYK-fargene kan emulere flere standard blekksett for offsettrykk. I enkelte situasjoner kan det være at CMYK-fargeverdiene i et bilde eller et dokument ikke passer til produktet. Et dokument kan for eksempel være optimalisert for et annet produkt. For å oppnå best mulig

resultat bør CMYK-verdiene tilpasses til HP Color LaserJet CM6030 eller HP Color LaserJet CM6040. Velg riktig inndataprofil for farge i skriverdriveren.

- **Standard CMYK+.** Teknologien HP CMYK+ gir optimale utskriftsresultater for de fleste utskriftsjobber.
- **Spesifikasjoner for SWOP (Web Offset Publications).** Vanlig blekkstandard i USA og andre land/regioner.
- **Euroscale.** Vanlig blekkstandard i Europa og andre land/regioner.
- **DIC (Dainippon Ink and Chemical).** Vanlig blekkstandard i Japan og andre land/regioner.
- **Egendefinert profil.** Velg dette alternativet hvis du vil bruke en egendefinert profil for inndata slik at du kan få god kontroll over fargeutskriften, for eksempel hvis du vil emulere et annet HP Color LaserJet-produkt. Hvis du vil laste ned fargeprofiler, kan du gå til www.hp.com og søke etter "CM6030 mfp color profile" eller "CM6040 mfp color profile".

11 Kopiere

- [Bruke kopiskjermbildet](#)
- [Angi standard kopialternativer](#)
- [Kopiere fra skannerglasset](#)
- [Kopiere fra dokumentmateren](#)
- [Justere kopieringsinnstillingene](#)
- [Kopiere tosidige dokumenter](#)
- [Kopiere originaler med forskjellig format](#)
- [Endre innstillingen for kopisortering](#)
- [Kopiere fotografier og bøker](#)
- [Kombinere kopijobber ved hjelp av Job Build \(jobbgenerering\)](#)
- [Avbryte en kopieringsjobb](#)

Bruke kopiskjermbildet

På startskjermbildet velger du **Kopiere** for å se kopieringsskjermen. Bare de seks første kopieringsfunksjonene er umiddelbart synlige. Hvis du vil se flere kopieringsfunksjoner, må du velge **Flere alternativer**.

Angi standard kopialternativer

Du kan bruke administrasjonsmenyen til å angi standardinnstillinger som gjelder for alle kopieringsjobber. Om nødvendig kan du overstyre de fleste innstillingene for en enkeltstående jobb. Når den jobben er fullført, går produktet tilbake til standardinnstillingene.

1. På startskjerm bildet blader du til og velger [Administrasjon](#).
2. Velg [Standard jobbalternativer](#) og deretter [Standard kopialternativer](#).
3. Flere alternativer er tilgjengelig. Du kan konfigurere standardinnstillinger for alle alternativer, eller bare for noen.

Du finner informasjon om hvert alternativ under [Justere kopieringsinnstillingene på side 162](#). Det innebygde hjelpesystemet gir en forklaring på hvert alternativ. Velg [Hjelp](#)-knappen  øverst til høyre på skjermen.

4. Du går ut av administrasjonsmenyen ved å velge [Hjem](#)-knappen  i det øverste venstre hjørnet på skjermen.

Kopiere fra skannerglasset

Bruk skannerglasset til å lage så mange som 999 kopier av lite, lett utskriftsmateriale (mindre enn 60 g/m² eller 16 pund) eller tungt utskriftsmateriale (mer enn 105 g/m² eller 28 pund). Dette omfatter slikt utskriftsmateriale som kvitteringer, avisutklipp, fotografier, gamle dokumenter, slitte dokumenter og bøker.

Legg originaldokumentene med forsiden ned på glasset. Rett inn hjørnet på originalen med øvre venstre hjørne på glasset.

Hvis du vil lage kopier ved hjelp av standard kopiaalternativer, kan du bruke talltastaturet på kontrollpanelet til å velge antall kopier og trykke på **Start**. Hvis du vil bruke tilpassede innstillinger, velger du **Kopiere**. Angi innstillingene og trykk så på **Start**. Ønsker du flere opplysninger om tilpassede innstillinger, kan du se [Justere kopieringsinnstillingene på side 162](#).

Kopiere fra dokumentmateren

Bruk dokumentmateren til å lage så mange som 999 kopier av et dokument som har opptil 50 sider (avhengig av tykkelsen på sidene). Legg dokumentet i dokumentmateren med sidene vendt oppover.

Hvis du vil lage kopier ved hjelp av standard kopialternativer, kan du bruke talltastaturet på kontrollpanelet til å velge antall kopier og trykke på **Start**. Hvis du vil bruke tilpassede innstillinger, velger du **Kopiere**. Angi innstillingene og trykk så på **Start**. Ønsker du flere opplysninger om tilpassede innstillinger, kan du se [Justere kopieringsinnstillingene på side 162](#).

Før du starter en annen kopijobb, må du ta originaldokumentet ut av dokumentmaterens utskuff som befinner seg under dokumentmaterens innskuff og ta kopiene ut av den relevante utskuffen.

Justere kopieringsinnstillingene

Dette produktet har mange funksjoner slik at du kan få best mulige kopier. Disse funksjonene er tilgjengelige på **Kopiere**-skjermen.

Skjermbildet **Kopiere** har flere sider. Trykk på **Flere alternativer** på første side for å gå til neste side. Trykk så på opp- eller ned-pilknappene for å bla videre til andre sider.

Nærmere opplysninger om hvordan du bruker et alternativ, får du ved å velge alternativet og deretter trykke på Hjelp-knappen  øverst til høyre på skjermen. Følgende tabell gir deg et overblikk over kopieringsalternativene.

 **MERK:** Det kan tenkes at noen av disse alternativene ikke vises, avhengig av hvordan systemadministratoren har konfigurert produktet. Alternativene i tabellen er oppført i rekkefølgen de vises i.

Alternativets navn	Beskrivelse
Sider	Bruk denne funksjonen til å vise om originaldokumentet skrives ut på bare en eller begge sider av arket, og om kopiene skal skrives ut på bare en eller begge sider av arket.
Forminsk/forstørr	Bruk denne funksjonen til å forminske eller forstørre det kopierte bildet på siden.
Farge / svart-hvitt	Bruk denne funksjonen til å velge svart/hvitt- eller fargeutskrift.
Stifting/Sortering eller Sorter	Hvis tilleggsutstyret HP stifteenhet/stableenhet/skilleenhet er montert, er alternativet Stifting/Sortering tilgjengelig. Bruk denne funksjonen til å angi alternativer for stifting og samling av sidene i kopisett. Hvis tilleggsutstyret HP stifteenhet/stableenhet/skilleenhet ikke er montert, er alternativet Sorter tilgjengelig. Bruk denne funksjonen til å samle hvert sett av kopierte sider i samme rekkefølge som i originaldokumentet.
Papirvalg	Bruk denne funksjonen til å velge papirmagasinet som inneholder det formatet og den typen papir du vil bruke.
Bildejustering	Bruk denne funksjonen til å forbedre den generelle kvaliteten på kopien. Du kan for eksempel justere mørke og skarphet, og du kan bruke innstillingen Bakgrunnsrens til å fjerne svake bilder fra bakgrunnen eller fjerne en lys bakgrunnsfarge.
Retning på innhold	Bruk denne funksjonen til å spesifisere hvordan innholdet av originalsiden skal plasseres på siden: stående eller liggende.
Utskuff	Bruk denne funksjonen til å velge en utskuff for kopiene.
Optimaliser tekst/bilde	Bruk denne funksjonen til å optimalisere utdata for en bestemt type innhold. Du kan optimalisere utdata for tekst eller utskrevne bilder, eller du kan justere verdiene manuelt.
Sider per ark	Bruk denne funksjonen til å kopiere flere sider på ett papirark.
Originalstørrelse	Bruk denne funksjonen til å beskrive originaldokumentets sideformat.
Bokkopi	Bruk denne funksjonen til å skanne og skrive ut sider fra en bok.
Hefteformat	Bruk denne funksjonen til å kopiere to eller flere sider på ett papirark, slik at du kan folde arkene i midten for å lage en brosjyre.
Kant-til-kant	Bruk denne funksjonen til å unngå skygger som kan dukke opp langs kantene på kopiene når originaldokumentet har skrift nær kantene. Kombiner denne funksjonen med funksjonen Forminsk/forstørr for å sikre at hele siden skrives ut på kopiene.
Jobbgenerering	Bruk denne funksjonen til å kombinere flere sett med originaldokumenter til en kopieringsjobb. Du kan også bruke denne funksjonen til å kopiere et originaldokument som har flere sider enn dokumentmaterialet har plass til på en gang.

Kopiere tosidige dokumenter

Tosidige dokumenter kan kopieres manuelt eller automatisk.

Kopiere tosidige dokumenter manuelt

Kopier som produseres med denne fremgangsmåten, skrives ut på en side og må sorteres for hånd.

1. Legg dokumentene som skal kopieres, i dokumentmaterens innskuff med første side vendt opp og med toppen av siden mot dokumentmaterens inntak.
2. Velg **Start kopiering**. Sidene med oddetall kopieres og skrives ut.
3. Ta stabelen ut av dokumentmaterens utskuff og legg den i på nytt med siste side vendt opp og med toppen av siden mot dokumentmaterens inntak.
4. Velg **Start kopiering**. Sidene med like tall kopieres og skrives ut.
5. Sorter utskriftene med like og ulike sidetall.

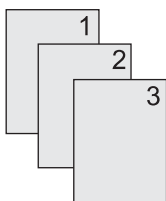

Kopiere tosidige dokumenter automatisk

Standard kopiinnstilling er ensidig til ensidig. Bruk følgende fremgangsmåter for å endre innstillingen slik at du kan kopiere fra eller til dokumenter som er tosidige.

Lage tosidige kopier av ensidige dokumenter

1. Legg dokumentene som skal kopieres, i dokumentmateren med første side vendt opp og med toppen av siden forovervendt.
2. Velg **Kopiere** på kontrollpanelet.
3. Velg **Sider**.
4. Velg **Enkeltsidig original, tosidig utskrift**.
5. Velg **OK**.
6. Velg **Start kopiering**.

Lage tosidige kopier av tosidige dokumenter

1. Legg dokumentene som skal kopieres, i dokumentmateren med første side vendt opp og med toppen av siden forovervendt.
2. Velg **Kopiere** på kontrollpanelet.
3. Velg **Sider**.

4. Velg **Tosidig original, tosidig utskrift**.
5. Velg **OK**.
6. Velg **Start kopiering**.

Lage ensidige kopier av tosidige dokumenter

1. Legg dokumentene som skal kopieres, i dokumentmateren med første side vendt opp og med toppen av siden vendt forover.
2. Velg **Kopiere** på kontrollpanelet.
3. Velg **Sider**.
4. Velg **Tosidig original, enkeltsidig utskrift**.
5. Velg **OK**.
6. Velg **Start kopiering**.

Kopiere originaler med forskjellig format

Du kan kopiere originaldokumenter med forskjellige papirformater så lenge papirarkene har en dimensjon til felles. Du kan for eksempel kombinere Letter og Legal-format, eller du kan kombinere A4- og A5-formater.

1. Ordne arkene i originaldokumentet slik at de alle har samme bredde.
2. Legg arkene med forsiden opp i dokumentmateren og juster begge papirledere mot dokumentet.
3. På startskjermbildet velger du **Kopiere**.
4. Velg **Originalstørrelse**.

 **MERK:** Hvis dette alternativet ikke står på det første skjermbildet, velger du **Flere alternativer** til alternativet vises.

5. Velg **Blandet ltr/lgl** og deretter **OK**.
6. Velg **Start kopiering**.

Endre innstillingen for kopisortering

Du kan stille inn enheten slik at den automatisk sorterer flere kopier i sett. Hvis du for eksempel lager to kopier av tre sider og den automatiske sorteringen står på, skrives sidene ut i denne rekkefølgen: 1,2,3,1,2,3. Hvis automatisk sortering er slått av, skrives sidene ut i denne rekkefølgen: 1,1,2,2,3,3.

Hvis du vil bruke automatisk sortering, må størrelsen på originaldokumentet passe inn i minnet. Hvis dette ikke er tilfelle, lager enheten bare en kopi og viser en melding som gir deg beskjed om endringen. Hvis det skjer, kan du bruke en av følgende metoder for å fullføre jobben:

- Del jobben inn i mindre jobber som inneholder færre sider.
- Lag bare én kopi av dokumentet av gangen.
- Slå av automatisk sortering.

Den sorteringsinnstillingen du velger, er i kraft for alle kopier til du endrer innstillingen. Standardinnstillingen for automatisk kopisortering er **På**.

1. Velg **Kopiere** på kontrollpanelet.
2. Velg **Stifting/Sortering** eller **Sorter**.
3. Velg **Av**.
4. Velg **OK**.

Kopiere fotografier og bøker

Kopiere et bilde

 **MERK:** Fotografier må kopieres fra planskanneren, ikke fra dokumentmateren.

1. Løft på dekslet og legg fotografiet på planskanneren med bildesiden ned og det øverste venstre hjørnet av fotografiet i det øverste venstre hjørnet på glasset.
2. Lukk dekslet forsiktig.
3. Velg **Kopier**.
4. Velg **Optimaliser tekst/bilde**, og velg deretter **Fotografi**.
5. Velg **Start kopiering**.

Kopiere en bok

1. Plasser boken med forsiden ned og den øverste kanten inntil bakre kant av glassplaten. Legg bokryggen på linje med bokikonet  langs den øverste kanten av glasset.
2. Velg **Kopier**.
3. Bla til og velg **Bokkopi**.
4. Velg **Bokkopi på**, og velg deretter **OK**.
5. Velg hvor mange kopier du vil lage, og juster andre innstillinger etter behov.
6. Velg **Start kopiering**, eller trykk på Start-knappen på kontrollpanelet.
7. Følgende tre alternativer er tilgjengelige når du velger **Start kopiering**:
 - **Kopier begge sider** kopierer bildene på både venstre og høyre side av bokryggen
 - **Hopp over venstre side** kopierer bare bildet på høyre side av bokryggen
 - **Hopp over høyre side** kopierer bare bildet på venstre side av bokryggen
8. Velg **Skann**.
9. Når den siste siden er skannet, velger du **Fullfør**.

Kombinere kopijobber ved hjelp av Job Build (jobbgenerering)

Bruk denne funksjonen til å kombinere flere sett med originaldokumenter i én kopieringsjobb. Bruk også denne funksjonen til å kopiere et originaldokument som har flere sider enn dokumentmateren kan ta imot på én gang.

1. Velg **Kopiere**.
2. Bla frem til og velg **Jobbgenerering**.
3. Velg **Jobbgenerering på**.
4. Velg **OK**.
5. Om nødvendig kan du velge de ønskede kopialternativene.
6. Velg **Start kopiering**. Når hver side er skannet, kan du angi via kontrollpanelet om du vil skanne flere sider.
7. Hvis jobben inneholder flere sider, legger du i den neste siden og velger **Skann**.

Produktet lagrer alle de skannede bildene midlertidig. Produktet begynner å skrive ut kopier når det har nok informasjon. Velg **Fullfør** for å fullføre utskriften av kopiene.

 **MERK:** Hvis du skanner den første siden av et dokument i jobbgenerering med dokumentmateren, må du skanne alle sidene i det samme dokumentet med dokumentmateren. Hvis du skanner den første siden av et dokument ved å bruke skannerglasset, må du skanne alle sidene i det samme dokumentet med skannerglasset.

Avbryte en kopieringsjobb

1. Velg **Stopp**-knappen på kontrollpanelet, og velg deretter jobben fra listen.
2. Velg **Avbryt jobb**, og velg deretter **OK**.



MERK: Hvis du avbryter en kopijobb, må du fjerne dokumentet fra planskanneren eller fra den automatiske dokumentmateren.

12 Skanne og sende til e-post

- [Konfigurere e-postinnstillingene](#)
- [Bruke skjermbildet Send e-post](#)
- [Utføre grunnleggende e-postfunksjoner](#)
- [Bruke adresseboken](#)
- [Endre e-postinnstillinger for gjeldende jobb](#)
- [Skanne til en mappe](#)
- [Skanne til en arbeidsflytdestinasjon](#)

Konfigurere e-postinnstillingene

Produktet har funksjoner for fargeskanning og digital sending. Ved å bruke kontrollpanelet kan du skanne svart-hvitt-dokumenter eller fargedokumenter, og sende dem til en e-postadresse som e-postvedlegg. Hvis du vil bruke digital sending, må produktet være koblet til et lokalnett (LAN).

 **MERK:** E-postikonet vises ikke på kontrollpanelet hvis ikke e-post er konfigurert.

Før du kan sende et dokument til e-post, må du konfigurere produktet.

 **MERK:** Instruksjonene nedenfor viser hvordan du konfigurerer produktet fra kontrollpanelet. Du kan også utføre denne fremgangsmåten ved å bruke den innebygde webserveren. Hvis du ønsker mer informasjon, se [Innebygd Webserver på side 193](#).

Protokoller som støttes

MFP-modellene HP Color LaserJet CM6030 og HP Color LaserJet CM6040 støtter SMTP (Simple Mail Transfer Protocol) og LDAP (Lightweight Directory Access Protocol).

SMTP

- SMTP er et sett med regler som definerer samhandlingen mellom programmene som sender og mottar e-post. For at enheten skal kunne sende dokumenter til e-post, må den være koblet til et lokalt nettverk (LAN) som har tilgang til en e-postserver som støtter SMTP. SMTP-serveren må også ha Internett-tilgang.
- Hvis du bruker en LAN-tilkobling, kan du be systemansvarlig om IP-adressen eller vertsnavnet for SMTP-serveren. Hvis du bruker en DSL- eller kabeltilkobling, kontakter du Internett-leverandøren for å få IP-adressen til SMTP-serveren.

LDAP

- LDAP brukes til å få tilgang til en database med informasjon. Når enheten bruker LDAP, søker den i en global liste over e-postadresser. Når du begynner å skrive inn e-postadressen, bruker LDAP en autofullføringsfunksjon som inneholder en liste over e-postadresser som svarer til bokstavene du skriver inn. Når du skriver inn flere tegn, blir listen over samsvarende e-postadresser kortere.
- Enheten støtter LDAP, men den trenger ikke tilkobling til en LDAP-server for å kunne sende til e-post.

 **MERK:** Hvis du må endre LDAP-innstillingene, må du endre dem ved å bruke den innebygde webserveren. Hvis du ønsker mer informasjon, kan du se [Innebygd Webserver på side 193](#) eller [brukerhåndboken for innebygd webserver](#) på produktets administrator-CD.

Konfigurere e-postserverinnstillingene

Finne SMTP-gatewayen

1. På startskjermbildet velger du [Administrasjon](#)
2. Velg [Første konfigurering](#).
3. Velg [E-postoppsett](#), og velg deretter [Finn gatewayer for sending](#).
4. Velg [Finn](#).

Konfigurere SMTP-gatewayadressen

1. På startskjermbildet velger du **Administrasjon**.
2. Velg **Første konfigurering**.
3. Velg **E-postoppsett**, og velg deretter **SMTP-gateway**.
4. Skriv inn SMTP-gatewayadressen, enten som IP-adresse eller som et fullstendig kvalifisert domenenavn. Hvis du ikke kjenner IP-adressen eller domenenavnet, kan du ta kontakt med nettverksadministratoren.
5. Velg **Lagre**.

Teste SMTP-innstillingene

1. På startskjermbildet velger du **Administrasjon**.
2. Velg **Første konfigurering**.
3. Velg **E-postoppsett**, og velg deretter **Test**.

Hvis konfigurasjonen er riktig, vises **Gatewayer OK** på kontrollpanelet.

Hvis den første testen var vellykket, sender du en e-post til deg selv ved å bruke funksjonen for digital sending. Hvis du mottar e-posten, er funksjonen for digital sending riktig konfigurert.

Hvis du ikke mottar en e-post, bruker du disse fremgangsmåtene til å løse problemene med programvaren for digital sending:

- Kontroller SMTP og adressen for å være sikker på at du har skrevet dem inn riktig.
- Skriv ut en konfigurasjonsside. Forsikre deg om at SMTP-gatewayadressen er riktig.
- Kontroller at nettverket fungerer slik det skal. Send en e-post til deg selv fra en datamaskin. Hvis du mottar e-posten, virker nettverket som det skal. Hvis du ikke mottar e-posten, kontakter du nettverksadministratoren eller Internett-leverandøren.

Bruke skjermbildet Send e-post

Bruk berørings skjermen til å navigere gjennom alternativene på skjermbildet Send e-post.

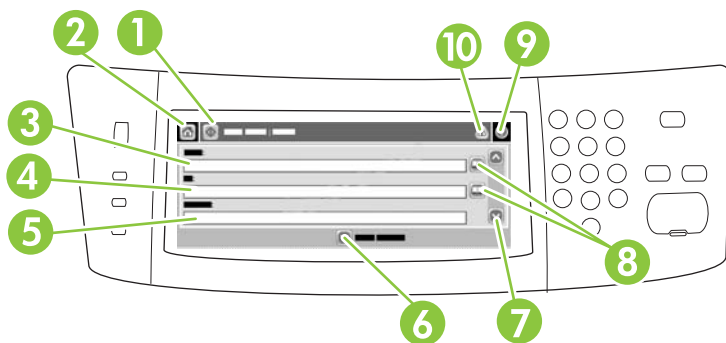

1	Send e-post-knapp	Når du trykker på denne knappen, blir dokumentet skannet og sendt som e-postvedlegg til de angitte e-postadressene.
2	Hjem-knapp	Velg denne knappen for å åpne startskjermbildet.
3	Fra:-felt	Velg dette feltet for å åpne tastaturet, og skriv inn e-postadressen din. Den systemansvarlige kan ha konfigurert enheten til å sette inn en standardadresse automatisk.
4	Til:-felt	Velg dette feltet for å åpne tastaturet, og skriv inn e-postadressene til de du vil sende det skannede dokumentet til.
5	Emne:-felt	Velg dette feltet for å åpne tastaturet, og skriv inn et emne.
6	Flere alternativer-knapp	Velg denne knappen for å endre enkelte e-postinnstillinger for den gjeldende skannejobben.
7	Rullefelt	Bruk rullefeltet til å se og angi info i feltene Kopi: , Blindkopi: , Melding og Filnavn . Velg et av feltene for å åpne tastaturet og legge inn nødvendig informasjon.
8	Adressebok-knapper	Velg disse knappene for å bruke adresseboken for å fylle ut feltene Til: , Kopi: eller Blindkopi: . Hvis du ønsker mer informasjon, kan du se Bruke den lokale adresseboken på side 177 .
9	Hjelp-knapp	Velg denne knappen hvis du vil ha hjelp til å bruke kontrollpanelet. Hvis du ønsker mer informasjon, kan du se Bruke kontrollpanelet på side 14 .
10	Feil/varsel-knapp	Denne knappen vises bare når det oppstår en feilmelding eller advarsel på statuslinjen. Velg denne knappen for å åpne et skjermbilde der du får hjelp til å ta deg av feilen eller advarselen.

Utføre grunnleggende e-postfunksjoner

Produktets e-postfunksjon har følgende fordeler:

- Sender dokumenter til flere e-postadresser, og sparer dermed tid og leveringskostnader.
- Kan levere filer i svart/hvitt eller farger. Filer kan sendes i forskjellige filformater som mottakeren kan manipulere.

Med e-postfunksjonen skannes dokumentene inn i produktminnet og sendes deretter til én eller flere e-postadresser som e-postvedlegg. Digitale dokumenter kan sendes i forskjellige grafiske formater som TFF og JPG som gjør at mottakeren kan behandle dokumentfilen i forskjellige programmer og etter behov. Kvaliteten på mottatte dokumenter er tilnærmet lik originalen, og de kan skrives ut, lagres eller videresendes.

Hvis du skal bruke e-postfunksjonen, må produktet være koblet til et gyldig SMTP-lokalnettverk med Internett-tilgang.

Legge i dokumenter

Du kan skanne et dokument ved å bruke glasset eller den automatiske dokumentmateren. Glassplaten og den automatiske dokumentmateren kan ta originaler i Letter-, Executive-, A4- og A5-format. Den automatiske dokumentmateren kan også ta originaler i Legal-format. Mindre originaler, kvitteringer, ujevne og slitte dokumenter, dokumenter med stifter, dokumenter som har vært brettet, og fotografier, bør skannes ved hjelp av glasset. Flersidige dokumenter kan enkelt skannes ved hjelp av ADMen.

Sende dokumenter

Produktet kan skanne dokumenter i svart-hvitt og i farger. Du kan bruke standardinnstillingene eller andre skanneinnstillingene og -filformatene. Standardinnstillingene er som følger:

- Farger
- PDF (mottakeren må ha Adobe Acrobat for å kunne vise e-postvedlegget)

Du finner informasjon om innstillingene for den aktive jobben i [Endre e-postinnstillinger for gjeldende jobb på side 179](#).

Sende et dokument

1. Legg dokumentet med forsiden ned på skannerglasset eller forsiden opp i den automatiske dokumentmateren.
2. På startskjermbildet velger du **E-post**.
3. Oppgi brukernavn og passord hvis du blir bedt om det.
4. Fyll ut feltene **Fra:**, **Til:** og **Emne:**. Bla ned og fyll ut feltene **Kopi:** og **Blindkopi:** hvis det er aktuelt. Det kan hende at brukernavnet ditt eller annen standardinformasjon vises i **Fra:**-feltet. I så fall kan du muligens ikke endre det.
5. (Valgfritt) Velg **Flere alternativer** for å endre innstillingene for dokumentet du sender (for eksempel dokumentets opprinnelige størrelse). Hvis du sender et tosidig dokument, bør du velge **Sider** og et alternativ med en tosidig original.

6. Trykk på **Start** for å starte sendingen.
7. Når du er ferdig, fjerner du originaldokumentet fra skannerglasset eller den automatiske dokumentmateren.

Bruke autofullføringsfunksjonen



Når du skriver inn tegn i feltene **Til:**, **Kopi:** eller **Fra:** på skjermbildet Send e-post, aktiveres autofullføringsfunksjonen. Når du skriver inn adressen eller navnet via tastaturskjermbildet, søker enheten automatisk i adresseboklisten og viser den første adressen som samsvarer. Du kan velge dette navnet ved å velge **Enter** eller fortsette å skrive inn navnet inntil den riktige oppføringen kommer opp. Hvis du skriver inn et tegn som ikke samsvarer med noen på listen, fjernes autofullføringsteksten fra skjermen for å vise at du skriver inn en adresse som ikke finnes i adresseboken.

Bruke adresseboken

Du kan sende e-post til en mottakerliste ved å bruke adressebokfunksjonen på produktet. Forhør deg med systemsansvarlig om informasjon om konfigurering av adresselister.

 **MERK:** Du kan også bruke den innebygde webserveren (EWS) til å opprette og administrere e-postadresseboken. E-postadresseboken for den innebygde webserveren kan brukes til å legge til, redigere eller slette enkelt-e-postadresser eller lister for e-postdistribusjon. Hvis du ønsker mer informasjon, se [Innebygd Webserver på side 193](#).

Lage en mottakerliste

1. På startskjerm bildet velger du **E-post**.
2. Utfør en av følgende fremgangsmåter:
 - Velg **Til:** for å åpne tastaturskjerm bildet, og skriv deretter inn mottakernes e-postadresser. Hvis du skal sende til mange mottakere, skiller du e-postadressene med semikolon eller ved å trykke på **Enter** på berøringsskjermen.
 - Bruke adresseboken.
 - a. På Send e-post-skjermen velger du adressebokknappen  for å åpne adresseboken.
 - b. Naviger gjennom oppføringene i adresseboken ved å bruke rullefeltet. Hold pilen nede hvis du vil bla raskt gjennom listen.
 - c. Uthev navnet for å velge en mottaker, og velg deretter pilknappen .

Du kan også velge en distribusjonsliste ved å velge nedtrekkslisten øverst på skjermen og deretter velge **Alle** eller legge til en mottaker fra en lokal liste ved å velge **Lokal** i nedtrekkslisten. Uthev de aktuelle navnene, og velg deretter pilknappen  for å legge til et navn på listen over mottakere.

Du kan fjerne en mottaker fra listen ved å bla til vedkommende er uthevet og velge Fjernknappen  på midten av skjermen.
3. Navnene på mottakerlisten blir plassert i tekstlinjen på tastaturskjerm bildet. Hvis du vil, kan du legge til en mottaker som ikke står i adresseboken, ved å skrive inn e-postadressen med tastaturet. Når du er fornøyd med mottakerlisten, velger du **OK**.
4. Velg **OK**.
5. Fullfør ved å skrive inn informasjon i feltene **Kopi:** og **Emne:** i skjerm bildet Send til e-post, hvis det er nødvendig. Du kan kontrollere mottakerlisten ved å trykke på pil ned på tekstlinjen **Til:**.
6. Trykk på **Start**.

Bruke den lokale adresseboken

Bruk den lokale adresseboken til å lagre mye brukte e-postadresser. Den lokale adresseboken kan deles mellom enheter som bruker den samme serveren for å få tilgang til programvaren HP Digital Sending.

Du kan bruke adresseboken når du skriver inn e-postadressene i feltet **Fra:**, **Til:**, **Kopi:** eller **Blindkopi:**. Du kan også legge til og slette adresser i adresseboken.

Når du skal åpne adresseboken, velger du adressebokknappen .

Legge til e-postadresser i den lokale adresseboken

1. Velg **Lokal**.
2. Velg Legg til-knappen .
3. (Valgfritt) Velg feltet **Navn**, og skriv inn et navn for den nye oppføringen via tastaturskjermbildet. Velg **OK**.

Navnet brukes som et alias for den nye e-postadressen. Hvis du ikke skriver inn et aliasnavn, brukes selve e-postadressen som alias.
4. Velg feltet **Adresse**, og skriv inn en e-postadresse for den nye oppføringen via tastaturskjermbildet. Velg **OK**.

Slette e-postadresser fra den lokale adresseboken

Du kan slette e-postadresser som du ikke bruker lenger.

 **MERK:** Hvis du vil *endre* en e-postadresse, må du først slette adressen og deretter legge til den korrigerede adressen som en ny adresse i den lokale adresseboken.

1. Velg **Lokal**.
2. Velg e-postadressen du ønsker å slette.
3. Velg Fjern-knappen  nederst i høyre hjørne.

Følgende bekreftelsesmelding vises: **Vil du slette valgte adresse(r)?**
4. Velg **Ja** for å slette e-postadressen(e), eller velg **Nei** for å gå tilbake til skjermbildet med adresseboken.

Endre e-postinnstillinger for gjeldende jobb

Velg knappen **Flere alternativer** for å endre følgende e-postinnstillinger for den gjeldende utskriftsjobben:

Knapp	Beskrivelse
Dokumentfiltype	Velg denne knappen for å endre filtypen enheten oppretter etter å ha skannet dokumentet.
Utskriftskvalitet	Velg denne knappen for å øke eller redusere utskriftskvaliteten for filen som skannes. Høyere utskriftskvalitetsinnstillinger gir større filstørrelser.
Oppløsning	Velg denne knappen for å endre skanneoppløsningen. Høyere oppløsningsinnstillinger gir større filstørrelser.
Farge / svart-hvitt	Velg denne knappen for å angi om dokumentet skal skannes i farger eller svart-hvitt.
Originalsider	Velg denne knappen for å angi om originaldokumentet er enkeltstående eller tosidig.
Retning på innhold	Velg denne knappen for å velge enten liggende eller stående sideretning for originalen.
Originalstørrelse	Velg denne knappen for å velge dokumentstørrelsen: Letter, A4, Legal eller en blandet Letter/Legal-størrelse.
Optimaliser tekst/ bilde	Velg denne knappen for å endre skanneprosedyren i henhold til dokumenttypen du skanner.
Jobbygg	Velg denne knappen for å aktivere eller deaktivere Jobbygg-modusen, slik at du kan skanne flere små skannejobber og sende dem som én fil.
Bildejustering	Velg denne knappen for å endre mørkhets- og skarphetsinnstillingene, eller for å fjerne rot i bakgrunnen fra originalen.

Skanne til en mappe

Hvis den nettverksansvarlige har gjort funksjonen tilgjengelig, kan enheten skanne en fil og sende den til en mappe på nettverket. Operativsystemer som støttes for mappemål, er blant annet Windows 2000, Windows XP og Windows Server 2003.

 **MERK:** Det kan hende at du må angi et brukernavn og passord for å bruke dette alternativet, eller for å sende til bestemte mapper. Kontakt systemansvarlig hvis du vil ha mer informasjon.

1. Legg dokumentet med forsiden ned på skannerglasset eller forsiden opp i den automatiske dokumentmateren.
2. På startskjermbildet velger du **Nettverksmappe**.
3. På listen Hurtigtilgangsmapper velger du mappen du vil lagre dokumentet i.
4. Velg **Filnavn**-feltet for å åpne skjermbildet med tastaturet, og skriv deretter inn filnavnet.
5. Velg **Send til nettverksmappe**.

Skanne til en arbeidsflytdestinasjon

 **MERK:** Denne enhetsfunksjonen er bare tilgjengelig via Digital sending Software (ekstrautstyr).

Hvis den systemansvarlige har aktivert arbeidsflytfunksjonaliteten, kan du skanne et dokument og sende det til en egendefinert arbeidsflytdestinasjon. En arbeidsflytdestinasjon gjør at du kan sende ekstra informasjon, sammen med det skannede dokumentet, til et angitt nettverkssted eller FTP-sted (File Transfer Protocol). Kontrollpanelskjermen ber om spesifikk informasjon. Den systemansvarlige kan også angi en skriver som en arbeidsflytdestinasjon. Dette gjør at du kan skanne et dokument og sende det direkte til en nettverksskriver for utskrift.

1. Legg dokumentet med forsiden ned på skannerglasset eller forsiden opp i den automatiske dokumentmateren.
2. På startskjermbildet velger du **Arbeidsflyt**.
3. Velg destinasjonen du ønsker å skanne til.
4. Skriv inn informasjonen du vil skal følge med filen, i tekstfeltet, og velg deretter **Send arbeidsflyt**.

13 Faks

- [Analog faks](#)
- [Digital faksing](#)

Analog faks

Når analogt fakstilbehør er installert, kan produktet fungere som en frittstående faksmaskin.

Modellene HP Color LaserJet CM6030f MFP og HP Color LaserJet CM6040f MFP leveres med fakstilbehør installert. For HP Color LaserJet CM6030 MFP og HP Color LaserJet CM6040 MFP (grunnmodeller) kan du bestille dette tilbehøret som ekstrautstyr. Se [Delenumre på side 293](#) hvis du vil ha informasjon om bestilling av tilbehøret med analog faks. Hvis du vil ha mer informasjon om det analoge fakstilbehøret, se i *HP LaserJet Analog Fax Accessory 300 User Guide*. Det finnes en elektronisk utgave av denne brukerhåndboken på bruker-CDen som følger med produktet. Du finner også håndbøkene *Analog Fax Accessory 300 Fax Guide* og *Analog Fax Accessory 300 Send Fax Driver Guide* på bruker-CDen eller på www.hp.com/go/mfpfaxaccessory300.

Koble fakstilbehøret til en telefonlinje

Når du skal koble fakstilbehøret til en telefonlinje, må du sørge for at telefonlinjen som brukes til fakstilbehøret, er en linje som ikke brukes av andre enheter. Denne linjen bør i tillegg være en analog linje fordi faksen ikke vil fungere som den skal hvis den er koblet til enkelte digitale PBX-systemer. Hvis du ikke er sikker på om du har en analog eller digital telefonlinje, kontakter du telefonleverandøren.

 **MERK:** HP anbefaler at du bruker telefonledningen som følger med fakstilbehøret, for å være sikker på at tilbehørsfunksjonene fungerer som de skal.

Følg instruksjonene nedenfor for å koble fakstilbehøret til telefonkontakten.

1. Finn telefonledningen som følger med fakstilbehørssettet. Sett den ene enden av telefonledningen inn i telefonkontakten for fakstilbehøret på formateringskortet. Skyv kontakten inn til du hører et klikk.

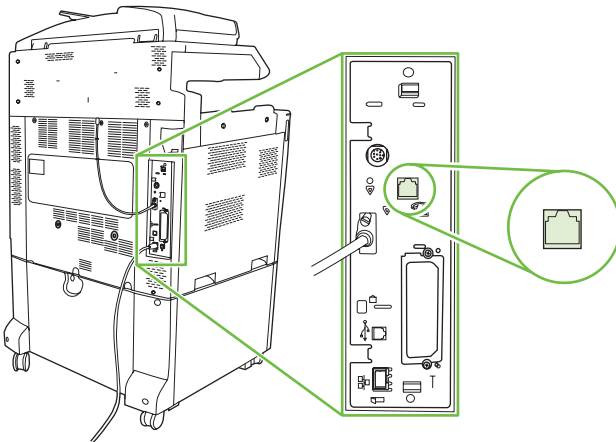

 **FORSIKTIG:** Kontroller at telefonlinjen er koblet til porten på fakstilbehøret, som er plassert midt på formateringskortet. Ikke koble telefonlinjen til porten på HPJetdirect, som er plassert nær bunnen av formateringskortet.

2. Sett den andre enden av telefonledningen inn i telefonkontakten i veggen. Skyv kontakten inn til du hører et klikk, eller til den sitter godt fast. Ettersom forskjellige typer kontakter brukes i forskjellige land/regioner, kan det hende du ikke kan høre noe klikk når kontakten er på plass.

Konfigurere og bruke faksfunksjonene

Før du kan bruke faksfunksjonene, må du konfigurere dem i kontrollpanelmenyene. Hvis du vil ha utfyllende informasjon om konfigurering og bruk av fakstilbehør og informasjon om feilsøking av problemer i forbindelse med fakstilbehør, se håndboken *HP LaserJet Analog Fax Accessory 300 User Guide*. Denne håndboken følger med fakstilbehøret og er også tilgjengelig på produktets bruker-CD.

Bruk driveren for sending av fakser til å sende en faks fra datamaskinen uten å måtte bruke produktets kontrollpanelet. Du finner mer informasjon i håndboken *HP LaserJet MFP Analog Fax Accessory 300 Send Fax Driver Guide*.

Håndbøkene *HP LaserJet Analog Fax Accessory 300 User Guide* og *HP LaserJet MFP Analog Fax Accessory 300 Send Fax Driver Guide* er begge tilgjengelige på produktets bruker-CD.

Digital faksing

Digital faksing er tilgjengelig når du installerer HP Digital Sending Software (ekstrautstyr). Gå til www.hp.com/go/digitalsending hvis du vil ha informasjon om bestilling av denne programvaren.

Med digital faksing trenger du *ikke* å koble produktet direkte til en telefonlinje. I stedet kan produktet sende en faks på én av tre måter:

- **LAN-faks** sender faksene via en tredjeparts faksleverandør.
- **Microsoft Windows 2000-faks** er et faksmodem og en modul for digital sending på en datamaskin som gjør det mulig for datamaskinen å fungere som en driftsklar gatewayfaks.
- **Internett-faks** bruker en Internett-faksleverandør til å behandle faksene, og faksen leveres på en vanlig faksmaskin eller sendes til brukerens e-post.

Hvis du vil ha mer informasjon om bruk av digital faksing, kan du se i dokumentasjonen som følger med HP Digital sending Software.

14 Administrere og vedlikeholde produktet

- [Informasjonssider](#)
- [HP Easy Printer Care Software](#)
- [Innebygd Webserver](#)
- [Bruke HP Web Jetadmin-programvare](#)
- [Sikkerhetsfunksjoner](#)
- [Stille sanntidsklokken](#)
- [Håndtere rekvisita](#)
- [Skifte forsyninger](#)
- [Rengjøre produktet](#)
- [ADM-vedlikeholdssett](#)
- [Kalibrere skanneren](#)
- [Oppgradere fastvaren](#)

Informasjonssider

Informasjonssidene inneholder opplysninger om enheten og enhetens gjeldende konfigurasjon. I tabellen nedenfor finner du informasjon om hvordan du skriver ut informasjonssidene.

Beskrivelse av siden	Hvordan skrive ut siden fra produktets kontrollpanelet
Menyoversikt Viser kontrollpanelmenyene og tilgjengelige innstillinger.	<ol style="list-style-type: none">1. På startskjermbildet velger du Administrasjon.2. Velg Informasjon.3. Velg Konfigurasjons-/statussider.4. Velg Menyoversikt for administrasjon.5. Velg Skriv ut. <p>Innholdet i menyoversikten kan variere, avhengig av hvilket ekstrautstyr som er installert i enheten.</p> <p>Hvis du vil se en fullstendig liste over funksjonene på kontrollpanelet og mulige verdier, kan du se Bruke kontrollpanelet på side 14.</p>
Konfigurasjonsside Viser innstillinger og installert ekstrautstyr for enheten.	<ol style="list-style-type: none">1. På startskjermbildet velger du Administrasjon.2. Velg Informasjon.3. Velg Konfigurasjons-/statussider.4. Velg Konfigurasjonsside.5. Velg Skriv ut. <p>MERK: Hvis enheten omfatter en HP Jetdirect-utskriftsserver eller en valgfri harddisk, kan du skrive ut konfigurasjonssider som gir informasjon om disse enhetene.</p>
Statusside for utskriftsrekvisita Viser tonernivået for skriverkassetten.	<ol style="list-style-type: none">1. På startskjermbildet velger du Administrasjon.2. Velg Informasjon.3. Velg Konfigurasjons-/statussider.4. Velg Statusside for utskriftsrekvisita.5. Velg Skriv ut. <p>MERK: Hvis du bruker rekvisita som ikke er produsert av HP, kan det hende at statussiden for rekvisita ikke viser gjenværende levetid for disse rekvisitaene.</p>
Forbruksside Viser sideantall for hver papirstørrelse som er skrevet ut, antall sider som er skrevet ut på én side (énsidig) og to sider (tosidig), og den gjennomsnittlige dekningsprosenten.	<ol style="list-style-type: none">1. På startskjermbildet velger du Administrasjon.2. Velg Informasjon.3. Velg Konfigurasjons-/statussider.4. Velg Forbruksside.5. Velg Skriv ut.
Jobblogg for fargebruk	<ol style="list-style-type: none">1. På startskjermbildet velger du Administrasjon.2. Velg Informasjon.3. Velg Konfigurasjons-/statussider.

Beskrivelse av siden	Hvordan skrive ut siden fra produktets kontrollpanelet
	<ol style="list-style-type: none"> 4. Velg Jobblogg for fargebruk. 5. Velg Skriv ut.
<p>Filkatalog</p> <p>Inneholder informasjon om masselagringsenheter som flash-drivere, minnekort eller harddisker som er installert i enheten.</p>	<ol style="list-style-type: none"> 1. På startskjermbildet velger du Administrasjon. 2. Velg Informasjon. 3. Velg Konfigurasjons-/statussider. 4. Velg Filkatalog. 5. Velg Skriv ut.
<p>Faksrapporter</p> <p>Fem rapporter viser faksaktivitet, faksanrop, faktureringskoder, blokkerte faksnumre og hurtigvalnumre.</p> <p>MERK: Faksrapportene er kun tilgjengelige på modeller som har faksmuligheter.</p>	<ol style="list-style-type: none"> 1. På startskjermbildet velger du Administrasjon. 2. Velg Informasjon. 3. Velg Faksrapporter. 4. Velg en av følgende knapper for å skrive ut den tilsvarende rapporten: <ul style="list-style-type: none"> ◦ Faksaktivitetslogg ◦ Faksanropsrapport ◦ Faktureringskoderrapport ◦ Liste over blokkerte fakser ◦ Hurtigoppringingsliste 5. Velg Skriv ut. <p>Hvis du vil ha mer informasjon, kan du se fakshåndboken som fulgte med enheten.</p>
<p>Skriftlister</p> <p>Viser hvilke skrifter som er installert i enheten.</p>	<ol style="list-style-type: none"> 1. På startskjermbildet velger du Administrasjon. 2. Velg Informasjon. 3. Velg Eksempelsider/-skrifter. 4. Velg én av følgende knapper for å skrive ut den tilhørende rapporten: <ul style="list-style-type: none"> ◦ Demonstrasjonsside ◦ RGB-eksempler ◦ CMYK-eksempler ◦ PCL-skriftliste ◦ PS-skriftliste 5. Velg Skriv ut. <p>MERK: Skriftlistene viser også hvilke skrifter som ligger på ekstra harddisker eller DIMM-moduler.</p>

HP Easy Printer Care Software

Åpne programvaren HP Easy Printer Care Software

Bruk én av følgende metoder for å åpne programvaren HP Easy Printer Care Software:

- Velg **Programmer** på **Start**-menyen, velg **Hewlett-Packard** og **HP Easy Printer Care Software**, og klikk deretter på **Start HP Easy Printer Care**.
- Dobbeltklikk på ikonet for HP Easy Printer Care Software i systemstatusfeltet i Windows (i det nederste høyre hjørnet på skrivebordet).
- Dobbeltklikk på skrivebordsikonet.

Deler i programvaren HP Easy Printer Care Software

Programvaren HP Easy Printer Care Software kan gi informasjon om flere HP-produkter på nettverket samt om andre produkter som er direkte koblet til datamaskinen. Noen av elementene i tabellen nedenfor er kanskje ikke tilgjengelige for alle produkter.

Hjelp-knappen (?) øverst til høyre på hver side gir mer detaljert informasjon om alternativene på den siden.

Del	Alternativer
Kategorien Enhetsliste	<ul style="list-style-type: none">● Listen Enheter: Viser produktene du kan velge blant.
Når du åpner programvaren, er dette den første siden som vises.	MERK: Produktinformasjonen vises enten i listeform eller som ikoner, avhengig av innstillingen for alternativet Vis som .
MERK: Hvis du vil gå tilbake til denne siden fra en hvilken som helst kategori, kan du klikke på Mine HP-skrivere på venstre side av vinduet.	<ul style="list-style-type: none">● Informasjonen i denne kategorien inkluderer gjeldende varsler for produktet.● Hvis du klikker på et produkt i listen, åpner HP Easy Printer Care Software kategorien Oversikt for det produktet.
Kompatible skrivere	Inneholder en liste over alle HP-produktene som støtter programvaren HP Easy Printer Care Software.
Vinduet Finn andre skrivere Legg til flere produkter i listen Mine HP-skrivere	Klikk på koblingen Finn andre skrivere i listen Enheter for å åpne vinduet Finn andre skrivere . Med vinduet Finn andre skrivere får du et verktøy som oppdager andre nettverksskrivere, slik at du kan legge dem til i listen Mine HP-skrivere og deretter overvåke dem fra datamaskinen.
Kategorien Oversikt Inneholder grunnleggende statusinformasjon for enheten	<ul style="list-style-type: none">● Delen Enhetsstatus: Denne delen viser informasjon om produktidentifikasjon og produktstatusen. Den angir produktets varslingsbetingelser, for eksempel en tom skriverkassett. Når du har løst et problem med produktet, klikker du på oppdateringsknappen  øverst til høyre i vinduet for å oppdatere statusen.● Delen Rekvisitastatus: Viser detaljert rekvisitastatus, for eksempel hvor stor prosentandel av toneren som er igjen i skriverkassetten, og statusen for papiret som ligger i hver skuff.● Koblingen Detaljer om rekvisita: Åpner statussiden for rekvisita for å vise mer detaljert informasjon om produktrekvisita, bestillingsinformasjon og resirkuleringsinformasjon.

Del	Alternativer
<p>Kategorien Kundestøtte</p> <p>Inneholder koblinger til støtteinformasjon</p>	<ul style="list-style-type: none"> • Delen Enhetsstatus: Denne delen viser informasjon om produktidentifikasjon og produktstatusen. Den angir produktets varslingsbetingelser, for eksempel en tom skriverkassett. Når du har løst et problem med produktet, klikker du på oppdateringsknappen  øverst til høyre i vinduet for å oppdatere statusen. • Delen Enhetsadministrasjon: Inneholder koblinger til informasjon om HP Easy Printer Care Software, til avanserte produktinnstillinger og til forbruksrapporter for produktet. • Feilsøking og hjelp: Inneholder koblinger til verktøy du kan bruke til å løse problemer, til elektronisk produktstøtteinformasjon og til HP-eksperter på Internett.
<p>Kategorien Innstillinger</p> <p>Konfigurer produktinnstillinger, juster innstillinger for utskriftskvalitet, og finn informasjon om bestemte produktfunksjoner</p> <p>MERK: Denne kategorien er ikke tilgjengelig for enkelte produkter.</p>	<ul style="list-style-type: none"> • Om: Inneholder generell informasjon om denne kategorien. • Generell: Inneholder informasjon om produktet, for eksempel modellnummeret, serienummeret og innstillingene for dato og klokkeslett, hvis de er tilgjengelige. • Informasjonssider: Inneholder koblinger for å skrive ut informasjonssidene som er tilgjengelige for produktet. • Funksjoner: Inneholder informasjon om produktfunksjoner, for eksempel tosidig utskrift, tilgjengelig minne og de tilgjengelige skrivingspråkene. Klikk på Endre for å justere innstillingene. • Utskriftskvalitet: Inneholder informasjon om innstillinger for utskriftskvalitet. Klikk på Endre for å justere innstillingene. • Skuffer/Papir: Inneholder informasjon om skuffene og hvordan de er konfigurert. Klikk på Endre for å justere innstillingene. • Gjenoppsett standardinnstillinger: Gjør det mulig å gjenopprette produktinnstillingene til standardverdiene. Klikk på Gjenoppsett for å gjenopprette innstillingene til standardverdiene.
<p>HP Proactive Support</p> <p>MERK: Dette elementet er tilgjengelig fra kategoriene Oversikt og Kundestøtte.</p>	<p>Når HP Proactive Support er aktivert, skanner det regelmessig utskriftssystemet for å finne mulige problemer. Klikk på koblingen for mer informasjon for å konfigurere hvor ofte skanningene skal finne sted. Denne siden inneholder også informasjon om tilgjengelige oppdateringer for produktprogramvaren, fastvaren og HP-skriverdriverne. Du kan godta eller avslå hver anbefalte oppdatering.</p>
<p>Knappen Bestilling av rekvisita</p> <p>Klikk på knappen Bestilling av rekvisita i en hvilken som helst kategori for å åpne vinduet Bestilling av rekvisita, som gir tilgang til elektronisk bestilling av rekvisita.</p> <p>MERK: Dette elementet er tilgjengelig fra kategoriene Oversikt og Kundestøtte.</p>	<ul style="list-style-type: none"> • Bestillingsliste: Viser rekvisitaenhetene du kan bestille for hvert produkt. Hvis du vil bestille en bestemt artikkel, merker du av for Bestill for den artikkelen i rekvisitalisten. Du kan sortere listen etter produkt eller etter rekvisitaenhetene som må bestilles først. Listen inneholder rekvisitainformasjon for hvert produkt i listen Mine HP-skrivere. • Knappen Kjøp rekvisita elektronisk: Åpner webområdet HP SureSupply i et nytt nettleservindu. Hvis du har merket av for Bestill for noen artikler, kan informasjonen om disse artiklene overføres til webområdet, og der får du også informasjon om alternativer for å kjøpe de valgte rekvisitaenhetene. • Knappen Skriv ut handleliste: Brukes til å skrive ut informasjonen for rekvisitaenhetene der du har merket av for Bestill.

Del	Alternativer
<p>Koblingen Varselinnstillinger</p> <p>MERK: Dette elementet er tilgjengelig fra kategoriene Oversikt og Kundestøtte.</p>	<p>Klikk på Varselinnstillinger for å åpne vinduet Varselinnstillinger, der du kan konfigurere varsler for hvert produkt.</p> <ul style="list-style-type: none"> ● Varsling er på eller av: Aktiverer eller deaktiverer varslingsfunksjonen. ● Skrivervarsler: Velg dette alternativet for å motta varsler for bare kritiske feil eller for alle feil. ● Jobbvarsler: For produkter som støtter det, kan du motta varsler for bestemte utskriftsjobber.
<p>Color Access Control</p> <p>MERK: Dette elementet er bare tilgjengelig for HP-fargeprodukter som støtter Color Access Control.</p> <p>MERK: Dette elementet er tilgjengelig fra kategoriene Oversikt og Kundestøtte.</p>	<p>Bruk denne funksjonen til å tillate eller begrense fargeutskriften.</p>

Innebygd Webserver

Bruk den innebygde webserveren til å vise produkt- og nettverksstatus og administrere utskriftsfunksjoner fra datamaskinen i stedet for fra produktets kontrollpanel. Nedenfor ser du eksempler på hva du kan bruke den innebygde webserveren til:

 **MERK:** Når skriveren er koblet direkte til en datamaskin, bruker du HP Easy Printer Care Software til å vise status for skriveren.

- Vise informasjon om produktstatus.
- Angi typen utskriftsmateriale som er lagt inn i de enkelte skuffene.
- Fastslå gjenværende levetid for all rekvisita og bestille ny.
- Vise og endre skuffkonfigurasjonene.
- Vise og endre konfigurasjonen av kontrollpanelmenyene på produktet.
- Vise og skrive ut interne sider.
- Motta varsel om produkt- og rekvisitahendelser.
- Vise og endre nettverkskonfigurasjonen.

For å kunne bruke den innebygde webserveren må du ha Microsoft Internet Explorer 5.01 eller nyere eller Netscape 6.2 eller nyere for Windows, Mac OS og Linux (bare Netscape). Netscape Navigator 4.7 er obligatorisk for HP-UX 10 og HP-UX 11. Den innebygde webserveren fungerer når produktet er koblet til et IP-basert nettverk. Den innebygde webserveren støtter ikke IPX-baserte produkttilkoblinger. Du trenger ikke tilgang til Internett for å kunne åpne og bruke den innebygde webserveren.

Når produktet er koblet til et nettverk, vil den innebygde webserveren automatisk være tilgjengelig.

 **MERK:** Hvis du vil ha mer informasjon om hvordan du bruker den innebygde webserveren, kan du se i *brugerhåndboken for den innebygde webserveren* som finnes på administrator-CDen.

Åpne den innebygde webserveren ved hjelp av en nettverkstilkobling

1. I en nettleser som støttes, skriver du inn enhetens IP-adresse eller vertsnavn i feltet for adresse eller URL-adresse. Når du vil finne IP-adressen eller vertsnavnet, skriver du ut en konfigurasjonsside. Se [Informasjonssider på side 188](#).

 **MERK:** Når du åpner URL-adressen, kan du lage bokmerke for den, slik at du finner raskt tilbake til den senere.

2. Den innebygde webserveren har fire kategorier som inneholder innstillinger og informasjon om enheten: kategoriene **Informasjon**, **Innstillinger**, **Nettverk** og **Digital Sending**. Klikk på kategorien du vil vise.

Se [Deler i den innebygde Webserveren på side 194](#) for mer informasjon om hver kategori.

Deler i den innebygde Webserveren

Kategori eller del	Alternativer
<p>Kategorien Informasjon</p> <p>Inneholder informasjon om enheten, statusen og konfigurasjonen</p>	<ul style="list-style-type: none">● Enhetsstatus: Viser enhetsstatusen og gjenværende levetid for HP-rekvisita, og 0 % angir at en rekvisitaenhet er tom. Siden viser også papirtypen og -størrelsen som er angitt for hver skuff. Hvis du vil endre standardinnstillingene, klikker du på Endre innstillinger.● Konfigurasjonsside: Viser informasjonen på konfigurasjonssiden.● Rekvisitastatus: Viser gjenværende levetid for HP-rekvisita, der 0 prosent angir at en rekvisitaenhet er tom. Denne siden viser også delenumre på rekvisita. Du kan bestille ny rekvisita ved å klikke på Kjøp rekvisita i området Andre koblinger på venstre side i vinduet.● Hendelseslogg: Viser en liste over alle hendelser og feil for enheten.● Forbruksside: Viser en oppsummering av antallet sider enheten har skrevet ut, gruppert etter størrelse og type.● Enhetsinformasjon: Viser informasjon om enhetens nettverksnavn, adresse og modell. Hvis du vil endre disse oppføringene, klikker du på Enhetsinformasjon i kategorien Innstillinger.● Kontrollpanel: Viser meldinger fra enhetens kontrollpanel, for eksempel Klar eller Dvalemodus på.● Skriv ut: Her kan du sende utskriftsjobber til enheten.
<p>Kategorien Innstillinger</p> <p>Gjør det mulig å konfigurere enheten fra datamaskinen</p>	<ul style="list-style-type: none">● Konfigurer enhet: Her kan du konfigurere innstillinger for enheten. Denne siden inneholder de vanlige menyene som vises på enheter med kontrollpanel.● E-postserver: Bare nettverk. Brukes sammen med siden Varsler til å opprette innkommende og utgående e-post og angi e-postvarsler.● Varsler: Bare nettverk. Her kan du angi at du vil motta e-postvarsler for ulike hendelser for enheten og rekvisitaenhetene.● AutoSend: Her kan du konfigurere enheten slik at den automatisk sender e-postmeldinger angående enhetskonfigurasjon og rekvisita til bestemte e-postadresser.● Sikkerhet: Her kan du angi et passord som må skrives inn for å få tilgang til kategoriene Innstillinger og Nettverk. Kan brukes til å aktivere og deaktivere ulike funksjoner på den innebygde Webserveren.● Godkjenningsadministrator: Her kan du angi for hvilke enhetsfunksjoner en bruker må oppgi påloggingsinformasjon for å kunne bruke dem.● LDAP-godkjenning: Her kan du konfigurere en LDAP-server (Lightweight Directory Access Protocol) for å begrense bestemte brukeres tilgang til enheten. LDAP-serveren vil kreve at brukeren oppgir påloggingsinformasjon for å få tilgang til enheten.● Rediger andre koblinger: Her kan du legge til eller tilpasse en kobling til et annet Webområde. Denne koblingen vises under Andre koblinger på alle sidene til den innebygde Webserveren.● Enhetsinformasjon: Her kan du gi navn til enheten og tilordne et gjenstandsnummer. Angi navnet og e-postadressen til primærkontakten som skal motta informasjon om enheten.● Språk: Her kan du bestemme hvilket språk du ønsker informasjon om den innebygde Webserveren på.

Kategori eller del	Alternativer
	<ul style="list-style-type: none"> ● Dato og tid: Gir mulighet for tidssynkronisering med en nettverkstidsserver. ● Oppvåkn.tidsp.: Her kan du angi eller redigere et oppvåkningstidspunkt for enheten. <p>MERK: Kategorien Innstillinger kan være passordbeskyttet. Hvis denne enheten er i et nettverk, må du alltid spørre systemadministratoren før du endrer innstillinger i denne kategorien.</p>
Digital sending -kategorien	<p>Bruk sidene under kategorien Digital sending til å konfigurere funksjonene for digital sending.</p> <p>MERK: Hvis produktet er konfigurert for å bruke HP Digital Sending Software (ekstrautstyr), er ikke alternativene på disse kategoriene tilgjengelige. I stedet utføres all konfigurasjon for digital sending ved hjelp av HP Digital Sending Software.</p> <ul style="list-style-type: none"> ● Generell. Konfigurer kontaktinformasjon for systemansvarlig. ● Send til e-post. Konfigurer e-postinnstillinger for digital sending. Du kan angi SMTP-server, standard Fra-adresse og standardemne. Du kan også angi maksimal filstørrelse for vedlegg. ● Adresseliste for e-post. Du kan bruke adresselisten for e-post til å legge til én e-postadresse om gangen i produktet og til å redigere e-postadresser som allerede er lagret i produktet. Du kan også bruke Importer/Eksporter-kategorien til å laste en større liste med e-postadresser som brukes ofte, til produktet på én gang i stedet for å legge til én adresse om gangen. ● Importer/Eksporter. Bruk denne kategorien til å importere eller eksportere CSV-filer med e-postadresser, faksnumre eller brukeroppføringer slik at du får tilgang til dem på dette produktet. Du kan også eksportere e-post-, faks- eller brukeroppføringer fra enheten til en fil på datamaskinen. Du kan deretter bruke filen som en sikkerhetskopi av data, eller du kan bruke den til å importere oppføringer til en annen HP-enhet. ● Logg. Vis aktivitetsloggen for digital sending for produktet. Loggen inneholder jobbinformasjon om digital sending, inkludert eventuelle feil som oppstår. ● Preferanser. Konfigurer standarder for digital sending, for eksempel standard sidestørrelse og standard forsinkelse for tilbakestilling av innstillinger. Du kan også konfigurere disse innstillingene ved hjelp av menyene på produktets kontrollpanel.
Faks -kategorien	<p>Faks-kategorien inneholder alternativer for å konfigurere og bruke faksfunksjonene til produktet. Du finner mer informasjon om faksfunksjonene i brukerhåndboken for fakstilbehøret.</p> <ul style="list-style-type: none"> ● Bruk Faksinnstillinger-skjermen til å konfigurere produktets funksjoner for sending til faks. ● Du kan bruke Faksadressebok-siden til å legge til ett faksnummer om gangen i produktet og til å redigere faksnumre som allerede er lagret i produktet. Du kan også bruke Importer/Eksporter-funksjonen i Digital sending-kategorien til å laste en større liste med faksnumre som brukes ofte, til enheten på én gang i stedet for å legge til ett nummer om gangen. ● Bruk Fakshurtigvalg-skjermen til å legge til, redigere eller slette fakshurtigvalg på produktet. Du kan bruke fakshurtigvalg til å lagre faksnumre du bruker ofte, eller lister med opptil 100 faksnumre. Opptil 100 hurtigvalgoppføringer kan konfigureres.

Kategori eller del	Alternativer
<p>Kategorien Nettverk</p> <p>Gjør det mulig å endre nettverksinnstillinger fra datamaskinen</p>	<p>Nettverksadministratorer kan bruke denne kategorien til å styre nettverksrelaterte innstillinger for enheten når den er koblet til et IP-basert nettverk. Denne kategorien vises ikke hvis enheten er direkte koblet til en datamaskin, eller hvis enheten er koblet til et nettverk som bruker noe annet enn en HP Jetdirect-utskriftsserver.</p> <p>MERK: Kategorien Nettverk kan beskyttes med passord.</p>
<p>Andre koblinger</p> <p>Inneholder koblinger til Internett</p>	<ul style="list-style-type: none"> ● HP Instant Support™: Bringer deg til HPs webområde der du kan finne løsninger. Denne tjenesten analyserer feilloggen og konfigurasjonsopplysningene for enheten og viser diagnostikk- og støtteinformasjon som er spesifikk for enheten. ● Kjøp rekvisita: Bringer deg til webområdet HP SureSupply, der du får informasjon om alternativer for å kjøpe original HP-rekvisita, for eksempel skriverkassetter og papir. ● Produktstøtte: Bringer deg til kundestøtteområdet for enheten, og der kan du søke etter hjelp for generelle emner. <p>MERK: Du må ha tilgang til Internett for å kunne bruke disse koblingene. Hvis du bruker ekstern tilkobling og ikke koblet deg til da du åpnet den innebygde Webserveren, må du koble deg til før du kan gå til disse Webområdene. Tilkobling kan kreve at du lukker den innebygde Webserveren og åpner den på nytt.</p>

Bruke HP Web Jetadmin-programvare

HP Web Jetadmin er en webbasert programvareløsning for installering, overvåking og feilsøking av nettverkstilkoblet ekstrautstyr. Det intuitive nettlesergrensesnittet forenkler styring av en lang rekke enheter på tvers av plattformer, inkludert HP-enheter og enheter som ikke kommer fra HP. Styringen er proaktiv, noe som gjør at systemansvarlige kan løse problemer før brukerne berøres. Last ned denne gratisprogramvaren for utvidet styring på www.hp.com/go/webjetadmin_software.

Hvis du skal hente plugin-moduler for HP Web Jetadmin, klikker du på **plug-ins**, og deretter på koblingen for å **laste ned** ved siden av navnet på plugin-modulen du ønsker. HP Web Jetadmin kan varsle deg automatisk når nye plugin-moduler er tilgjengelige. På siden for **produktoppdatering** følger du retningslinjene for å koble deg til HPs Web-område automatisk.

Når programvaren er installert på en vertsserver, er HP Web Jetadmin tilgjengelig for en hvilken som helst klient via en støttet Web-leser, for eksempel Microsoft Internet Explorer 6.0 for Windows eller Netscape Navigator 7.1 for Linux. Bla til HP Web Jetadmin-verten.

 **MERK:** Nettlesere må være Java-aktiverte. Å bla fra en Apple PC støttes ikke.

Sikkerhetsfunksjoner

Sikre den innebygde webserveren

Angi et passord for tilgang til den innebygde webserveren slik at uautoriserte brukere ikke kan endre produktinnstillingene.

1. Åpne den innebygde Webserveren. Se [Innebygd Webserver på side 193](#).
2. Klikk på kategorien **Innstillinger**.
3. Klikk på **Sikkerhet** til venstre i vinduet.
4. Skriv inn passordet ved siden av **Nytt passord**, og skriv det inn på nytt ved siden av **Bekreft passord**.
5. Klikk på **Bruk**. Skriv ned passordet, og lagre det på et trygt sted.

Utrustning for eksternt grensesnitt (FIH)

Foreign Interface Harness (FIH) utstyret produktet med en portal. Ved å bruke FIH- og tredjepartsutstyr kan du spore informasjon om kopier som lages på produktet.

Krav

- Windows 2000 eller Windows XP
- Tilgang til tredjeparts maskinvare for logging, for eksempel Equitrac- eller Copitrac-enheter

Bruke utrustningen for eksternt grensesnitt (FIH)

Hvis du skal bruke FIH, må du laste ned og installere FIH-programvaren. Programvaren er tilgjengelig fra www.hp.com/go/cljcm6030mfp_software og www.hp.com/go/cljcm6040mfp_software. Denne programvaren brukes til å aktivere eller deaktivere FIH-portalen. Bruk programvaren til å angi og endre PIN-nummeret for administratorer.

Administratorer kan bruke PIN-valget til å konfigurere FIH for å forhindre uautoriserte endringer. Det er bare mulig å gjøre endringer med riktig PIN-nummer.

 **MERK:** Det er viktig å huske PIN-nummeret som angis for FIH-administrasjonsprogrammet. Du må oppgi PIN-nummeret hvis du skal gjøre noen endringer i FIH.

Aktivere FIH-portalen

1. Dobbeltklikk på filen FIH.EXE. Dialogboksen **Utrustning for eksternt grensesnitt** åpnes.
2. Klikk på **OK**.
3. Klikk på **Enable** (Aktiver).
4. Hvis du ikke har angitt et PIN-nummer før, velger du **No** (Nei). Hvis du har angitt et PIN-nummer før, velger du **Yes** (Ja). Hvis du velger **No** (Nei), skriver du inn og bekrefter PIN-nummeret, og deretter klikker du på **OK**. Hvis du velger **Yes** (Ja), skriver du inn PIN-nummeret og klikker på **OK**.

 **MERK:** PIN-nummeret kan bare bestå av tall.

5. Klikk på den aktuelle knappen for riktig type forbindelse: **Direct (Direkte)** eller **Network (Nettverk)**. Hvis du velger **Direkte**, angir du produktporten. Hvis du velger **Nettverk**, angir du IP-adressen og porten til produktet.

 **MERK:** IP-adressen til produktet står på konfigurasjonssiden.

Hvis IP-adressen du har angitt, er feil, vil du få en feilmelding. Hvis den er riktig, er portalen nå aktivert.

Deaktivere FIH-portalen

1. Dobbeltklikk på filen FIH.EXE. Dialogboksen **Utrustning for eksternt grensesnitt** åpnes.
2. Klikk på **OK**.
3. Klikk på **Disable** (Deaktiver).
4. Skriv inn PIN-nummeret og klikk på **OK**.
5. Klikk på den aktuelle knappen for riktig type forbindelse: **Direct (Direkte)** eller **Network (Nettverk)**. Hvis du velger **Direkte**, angir du produktporten og klikker på **OK**. Hvis du velger **Nettverk**, angir du IP-adressen og porten til produktet og klikker deretter på **OK**. Nå er portalen deaktivert.

 **MERK:** Hvis du mister PIN-nummeret og du skal deaktivere portalen, kan du forsøke å bruke det oppførte standard-PIN-nummeret til å deaktivere det. Hvis du trenger hjelp, kan du bruke HP Instant Support-tjenesten, som er tilgjengelig via den innebygde webserveren eller på www.hp.com/go/instantsupport. Se [Innebygd Webserver på side 193](#).

Sikker disksletting

Hvis du vil beskytte slettet data mot uautorisert tilgang på produktharddisken, kan du bruke Sikker disksletting-funksjonen. Denne funksjonen sletter utskrifts- og kopieringsjobber sikkert fra harddisken.

Med Sikker disksletting har du følgende nivåer av disksikkerhet:

- **Usikker rask sletting.** Dette er en enkel slettefunksjon for filtabeller. Tilgang til filen fjernes, men de faktiske dataene beholdes på disken til de overskrives av senere datalagringsoperasjoner. Dette er den raskeste modusen. Usikker rask sletting er standard slettemodus.
- **Sikker rask sletting.** Tilgang til filen fjernes, og dataene overskrives med et fast, identisk tegnmønster. Denne modusen er tregere enn Usikker rask sletting, men alle dataene overskrives. Sikker rask sletting overholder forsvarsdepartementet i USA sine 5220-22.M-krav til sletting av diskmedier.
- **Sikker oppryddingssletting.** Dette nivået ligner på Sikker rask sletting. I tillegg overskrives dataene gjentatte ganger ved bruk av en algoritme som forhindrer at gjenværende data beholdes. Denne modusen påvirker ytelsen. Sikker oppryddingssletting overholder forsvarsdepartementet i USA sine 5220-22.M-krav til opprydding av diskmedier.

Data som påvirkes

Data som påvirkes (dekkes) av funksjonen Sikker disksletting, er blant annet midlertidige filer som opprettes under utskrift og kopiering, lagrede jobber, prøveeksemplarer og hold-jobber, diskbaserte skrifter, diskbaserte makroer (skjemaer), lagrede faksfiler, adressebøker og programmer fra HP og andre leverandører.

 **MERK:** Lagrede jobber vil bare overskrives sikkert når de slettes via **Hent jobb**-menyen på produktet etter at den aktuelle slettemodusen er angitt.

Denne funksjonen påvirker ikke data som er lagret på en Flash-basert skriver med ikke-flyktig minne (NVRAM), der standardinnstillinger, antall sider og lignende data er lagret. Denne funksjonen påvirker ikke data som er lagret på en system-RAM-disk (hvis en slik brukes). Denne funksjonen påvirker ikke data som er lagret i Flash-basert RAM for systemoppstart.

Hvis du endrer Sikker disksletting-modusen, overskrives ikke tidligere lagrede data på disken. Opprydding på hele disken utføres heller ikke umiddelbart. Hvis du endrer Sikker disksletting-modusen, endres fremgangsmåten for sletting av midlertidige data for jobber etter at slettemodusen har blitt endret.

Få tilgang til Sikker disksletting

Bruk HP Web Jetadmin til å få tilgang til og velge Sikker disksletting-funksjonen.

Tilleggsinformasjon

Hvis du vil ha mer informasjon om funksjonen HP Sikker disksletting, kan du se i HPs informasjonshefte om støtte eller gå til www.hp.com/go/webjetadmin/.

DSS-autentisering

Valgfri Digital Sending Software (DSS) som kan brukes med produktet, kan kjøpes separat. Denne programvaren har en avansert sendefunksjon med integrert autentisering (brukergodkjenning). Det betyr at brukerne må oppgi brukernavn og passord før de kan bruke noen av de digitale sendefunksjonene som krever godkjenning.

Låse kontrollpanelmenyene

Hvis du vil forhindre at andre endrer produktkonfigurasjonen, kan du låse menyene på kontrollpanelet. Dette forhindrer uautoriserte brukere i å endre konfigurasjonsinnstillingene, for eksempel SMTP-serveren. Fremgangsmåten nedenfor inneholder en beskrivelse av hvordan tilgangen til kontrollpanelmenyer kan begrenses ved å bruke HP Web Jetadmin-programvaren. (Se [Bruke HP Web Jetadmin-programvare på side 197.](#))

1. Åpne HP Web Jetadmin-programmet.
2. Åpne **DEVICE MANAGEMENT** (ENHETSBEHANDLING)-mappen i nedtrekkslisten i **Navigation** (Navigering)-panelet. Naviger til **DEVICE LISTS** (ENHETSLISTER)-mappen.
3. Velg produktet.
4. Velg **Configure** (Konfigurer) i nedtrekkslisten **Device Tools** (Enhetsverktøy).
5. Velg **Security** (Sikkerhet) i **Configuration Categories** (Konfigurasjonskategorier)-listen.
6. Angi et **enhetspassord**.
7. Velg **Maximum Lock** (Maksimal låsing) i delen **Control Panel Access** (Kontrollpaneltilgang). Dette forhindrer uautoriserte brukere fra å få tilgang til konfigurasjonsinnstillingene.

Stille sanntidsklokken

Bruk sanntidsklokkefunksjonen til å angi innstillinger for dato og klokkeslett. Informasjon om dato og klokkeslett følger med lagrede utskrifts- faks- og digitalsendejobber slik at du kan finne de nyeste versjonene av lagrede utskriftsjobber.

Angi datoformat

1. På kontrollpanelet blar du frem til og velger **Administrasjon**.
2. Velg **Klokkeslett/tidsskjema**.
3. Velg **Dato/tid**.
4. Velg **Datoformat**.
5. Velg det aktuelle formatet.
6. Velg **Lagre**.

Angi dato

1. På kontrollpanelet blar du frem til og velger **Administrasjon**.
2. Velg **Klokkeslett/tidsskjema**.
3. Velg **Dato/tid**.
4. Velg **Dato**.
5. Velg de aktuelle alternativene for å angi riktig måned, dato og år.
6. Velg **Lagre**.

Angi tidsformat

1. På kontrollpanelet blar du frem til og velger **Administrasjon**.
2. Velg **Klokkeslett/tidsskjema**.
3. Velg **Dato/tid**.
4. Velg **Tidsformat**.
5. Velg det aktuelle formatet.
6. Velg **Lagre**.

Angi klokkeslett

1. På kontrollpanelet blar du frem til og velger **Administrasjon**.
2. Velg **Klokkeslett/tidsskjema**.
3. Velg **Dato/tid**.
4. Velg **Tid**.

5. Velg de aktuelle alternativene for å angi riktig time, minutt og AM/PM-innstilling.
6. Velg **Lagre**.

Håndtere rekvisita

Bruk ekte HP-skriverkassetter for best utskriftsresultat.

Lagring av skriverkassetter

Ikke ta skriverkassetten ut av innpakningen før du skal bruke den.

△ **FORSIKTIG:** Unngå skade på skriverkassetten. Utsett den ikke for lys i mer enn noen få minutter.

HPs retningslinjer for skriverkassetter som ikke er produsert av HP

Hewlett-Packard Company anbefaler ikke bruk av skriverkassetter som ikke er produsert av HP, uansett om de er nye eller refabrikkerte.

△ **FORSIKTIG:** Skader som oppstår som følge av bruk av en skriverkassett som ikke er fra HP, dekkes ikke av HPs garanti- og serviceavtaler.

Hvis du vil installere en ny HP-skriverkassett, går du til [Bytte skriverkassetter på side 205](#). Hvis du vil resirkulere den brukte kassetten, følger du instruksjonene som følger med den nye kassetten.

HPs direktelinje og Webområde for forfalskning

Ring HPs direktelinje for forfalskning (+1-877-219-3183, gratis i nord-Amerika) eller gå til www.hp.com/go/anticounterfeit når du installerer en HP-skriverkassett og meldingen i kontrollpanelet antyder at du ikke bruker en HP-kassett. HP bidrar til å finne ut om kassetten er ekte og utfører tiltak for å løse problemet.

Hvis du opplever følgende, kan det hende at skriverkassetten ikke er en ekte HP-skriverkassett:

- Du har store problemer med skriverkassetten.
- Kassetten ser ikke ut som den vanligvis gjør (for eksempel mangler den oransje uttreksfliken eller innpakningen er ulik den originale HP-innpakningen).

Skifte forsyninger

Når du bruker ekte HP-rekvisita, får du automatisk en melding fra produktet når de begynner å gå tomme. Du får meldingen om lite rekvisita i god tid, slik at du kan bestille nytt før de må skiftes ut. Under [Rekvisita og ekstrautstyr på side 291](#) finner du mer informasjon om bestilling av rekvisita

Finne rekvisitaenheter

Rekvisita identifiseres av etiketten og det blå plasthåndtaket.

Figuren nedenfor viser plasseringen av hver enkelt rekvisitaartikkel.

Figur 14-1 Rekvisitaartiklenes plassering

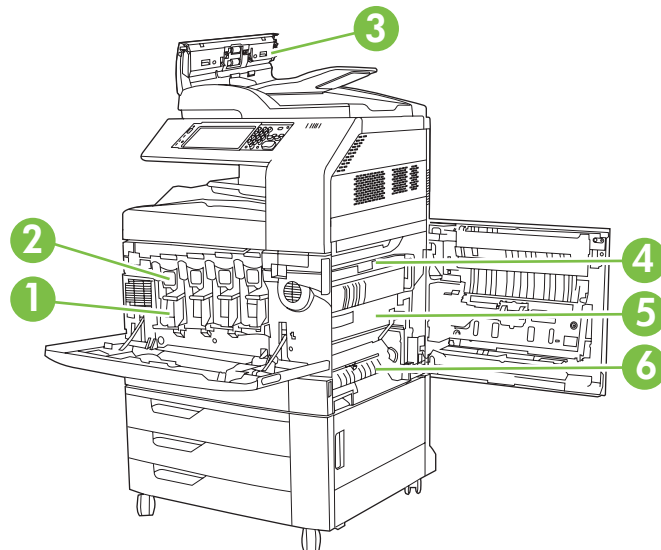

1	Bildetromler
2	Skriverkassetter
3	Dokumentmatersett
4	Varmeelement
5	Overføringsenhet
6	Overføringsvalse

Retningslinjer for utskifting av rekvisita

Tenk på følgende retningslinjer når du setter opp produktet, slik at det blir enklere å bytte rekvisitaenheter:

- La det være tilstrekkelig plass foran og til høyre for produktet for å kunne fjerne rekvisita.
- Produktet skal stå på et flatt og stødig underlag.

Du finner instruksjoner for bytte av rekvisita i installeringshåndbøkene som følger med den enkelte rekvisitaenheten. Du finner flere opplysninger på www.hp.com/go/cljcm6030mfp_software eller www.hp.com/go/cljcm6040mfp_software. Velg **Solve a Problem** (Løse et problem) når du får forbindelse.

- △ **FORSIKTIG:** Hewlett-Packard anbefaler bruk av ekte HP-produkter i dette produktet. Bruk av et produkt som ikke er produsert av HP, kan forårsake problemer og kreve service som ikke dekkes av Hewlett-Packards utvidete garanti eller HPs serviceavtaler.

Omtrentlige intervaller for utskifting av rekvisita

Tabellen nedenfor viser omtrentlige intervaller for skifting av skriverrekvisita, og meldingene i kontrollpanelet som varsler når de må skiftes ut. Bruksforhold og utskriftsmønstre kan gi avvikende resultater.

Element	Skrivermelding	Sideantall	Anslagsvis tidsperiode
Skriverkassetter	Bytt <farge> kassett	17 000 sider ¹ for farge	4 måneder for farge
		20 000 sider for svart	5 måneder for svart
Bildetromler	Bytt <farge> trommel	35 000 sider ¹	
Overføringssett	Bytt overføringssett	150 000 sider ²	37 måneder
Varmeelementsett	Bytt varmeelementsett	100 000 sider	25 måneder
Valsesett	Bytt valesett	100 000 sider	25 måneder
Stifte-kassett	Bytt stifte-kassett	5 000 stifter	
Stifte-kassetter for heftemaskin	Bytt stifte-kassetter 2 og 3	2 000 hefter	
Dokumentmateresett	Bytt dokumentmateresett	60 000 sider	50 måneder

¹ Omtrentlig gjennomsnittlig sideantall i A4/Letter-størrelse basert på tosidige utskriftsjobber fra skuff 2 med 5 % dekning av de enkelte fargene.

² Omtrentlig levetid er basert på 4000 sider pr. måned.

Bytte skriverkassetter

Når en skriverkassett nærmer seg slutten av levetiden, vil det vises en melding på kontrollpanelet om at du bør bestille en ny trommel. Du kan fortsette å bruke produktet med skriverkassetten som står i, helt til det vises en melding på kontrollpanelet om at kassetten må skiftes ut.

Produktet bruker fire farger og har én skriverkassett for hver farge: svart (K), magenta (M), cyan (C) og gul (Y).

Skriverkassetten må skiftes ut når meldingen **Bytt <farge> kassett** vises på kontrollpanelet. Kontrollpanelet viser også hvilken farge som bør skiftes ut (dette gjelder bare hvis en ekte HP-kassett er installert). Instruksjoner om hvordan du bytter skriverkassetten, følger med kassetten.

- △ **FORSIKTIG:** Hvis du får toner på klærne, bør du tørke det av med en tørr klut og vaske klærne i kaldt vann. Bruker du varmt vann, smitter toneren av på stoffet.

-  **MERK:** Du finner informasjon om hvordan du resirkulerer brukte skriverkassetter, på skriverkassettboksen.

Skifte skriverkassetter

1. Ta tak i håndtakene på siden av frontdekselet, og trekk dem ned for å åpne det.

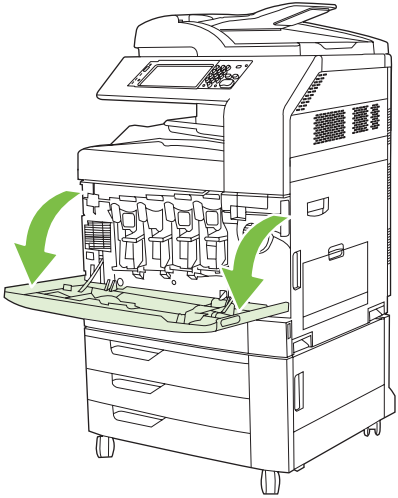

2. Ta tak i håndtaket til den brukte skriverkassetten, og dra den ut.

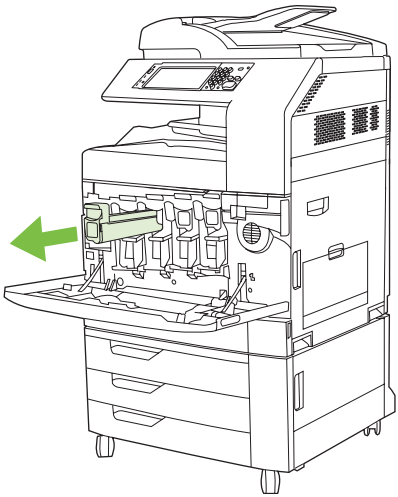

3. Lagre den brukte skriverkassetten i en beskyttelsespose. Du finner informasjon om hvordan du resirkulerer brukte skriverkassetter, på skriverkassettboksen.
4. Fjern ytterligere skriverkassetter på samme måte.

5. Ta den nye skriverkassetten ut av posen.

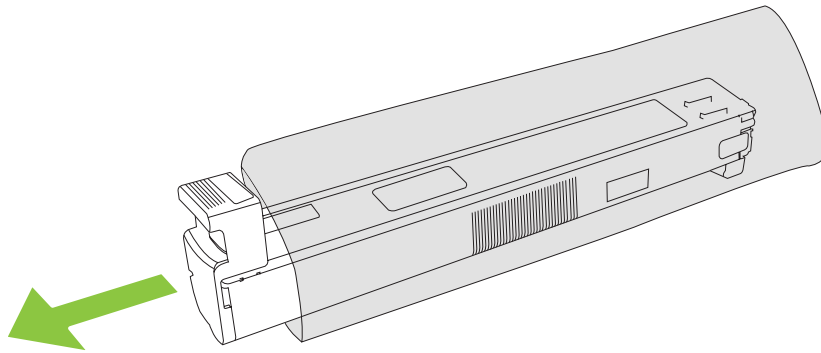

 **MERK:** Oppbevar beskyttelsesposen på et trygt sted for fremtidig bruk.

6. Hold i begge sidene av kassetten, og rist den opp og ned 5-6 ganger.

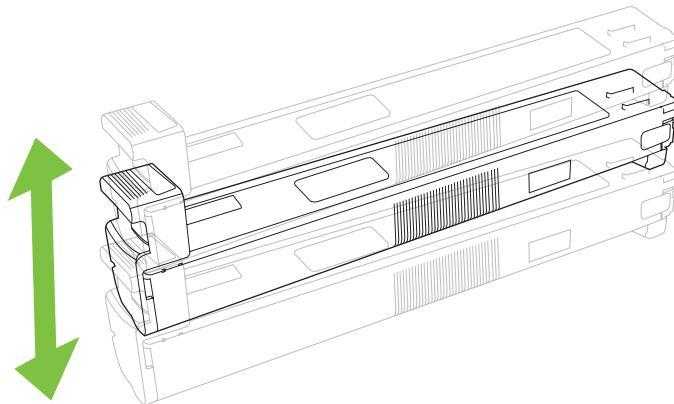

7. Juster skriverkassetten etter sporet, og skyv skriverkassetten inn til den klikker på plass.

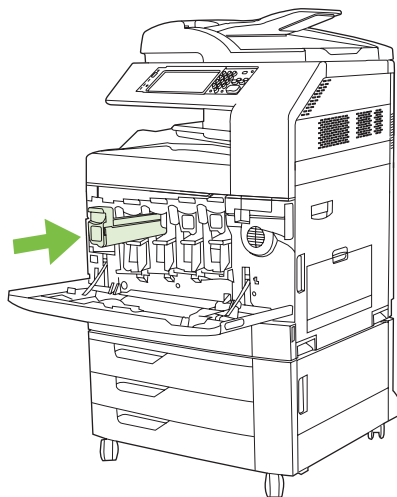

8. Sett inn ytterligere skriverkassetter på samme måte.

9. Ta tak i håndtakene på siden av frontdekselet, og løft dem opp for å lukke det.

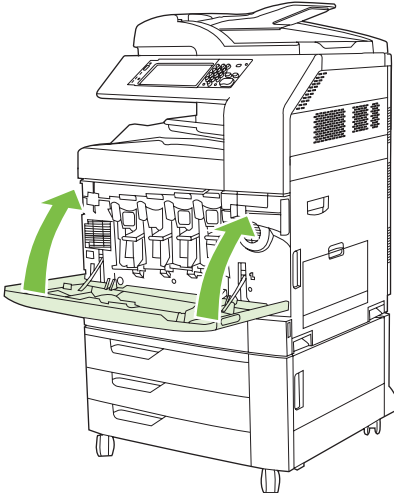

Hvis du vil resirkulere den brukte skriverkassetten, følger du instruksjonene som fulgte med den nye skriverkassetten.

Bytte bildetromler

Når en bildetrommel nærmer seg slutten av levetiden, vil det vises en melding på kontrollpanelet om at du bør bestille en ny trommel. Du kan fortsette å bruke produktet med bildetrommelen som står i, helt til det vises en melding på kontrollpanelet om at bildetrommelen må skiftes ut.

Produktet bruker fire farger og har én bildetrommel for hver farge: svart (K), magenta (M), cyan (C) og gul (Y).

Bildetrommelen må skiftes ut når meldingen **Bytt <farge> trommel** vises på kontrollpanelet. Kontrollpanelet vil også vise hvilken farge som bør skiftes ut (dette gjelder bare hvis en ekte HP-kassett er installert). Instruksjoner om hvordan du bytter bildetrommelen, følger med i esken.

△ **FORSIKTIG:** Hvis du får toner på klærne, bør du tørke det av med en tørr klut og vaske klærne i kaldt vann. Bruker du varmt vann, smitter toneren av på stoffet.

📄 **MERK:** Du finner informasjon om hvordan du resirkulerer brukte bildetromler, på bildetrommelesken.

Skifte bildetromler

1. Ta tak i håndtakene på siden av frontdekselet, og trekk dem ned for å åpne det.

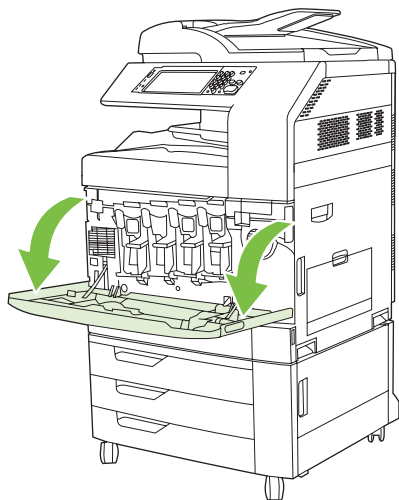

2. Bruk én hånd til å løfte og dra den brukte bildetrommelen sakte ut av produktet, og bruk den andre hånden til å støtte bildetrommelen.

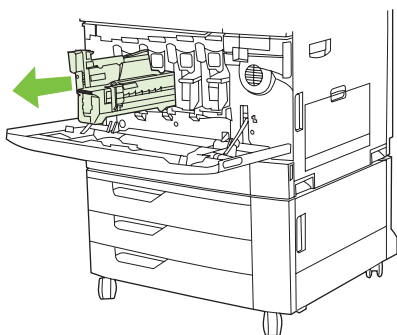

△ **FORSIKTIG:** Hvis du skal bruke den samme bildetrommelen om igjen, må du ikke berøre den grønne sylinderen på bunnen av trommelen, da det kan skade trommelen.

3. Lagre den brukte bildetrommelen i en beskyttelsespose. Du finner informasjon om hvordan du resirkulerer brukte bildetromler, på bildetrommelesken.
4. Fjern ytterligere bildetromler på samme måte.

5. Ta den nye bildetrommelen ut av posen.

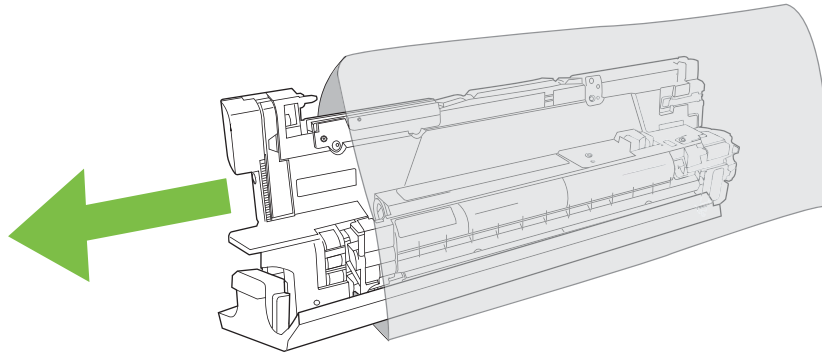

 **MERK:** Oppbevar beskyttelsesposen på et trygt sted for fremtidig bruk.

MERK: Ikke rist bildetrommelen.

△ **FORSIKTIG:** Ikke berør den grønne sylindren på bunnen av bildetrommelen, da det kan skade trommelen.

6. Juster bildetrommelen etter riktig spor, og skyv bildetrommelen inn til den klikker på plass. Det grå, beskyttende dekselet på bunnen av trommelen glir av automatisk når bildetrommelen settes inn. Du kan kaste dette dekselet.

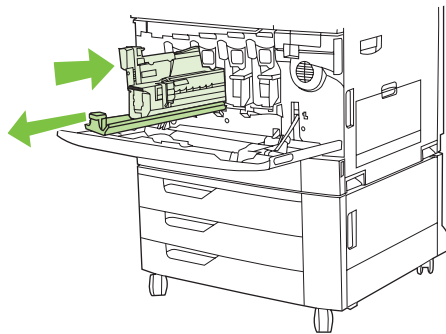

7. Sett inn ytterligere bildetromler på samme måte.
8. Ta tak i håndtakene på siden av frontdekselet, og løft dem opp for å lukke det.

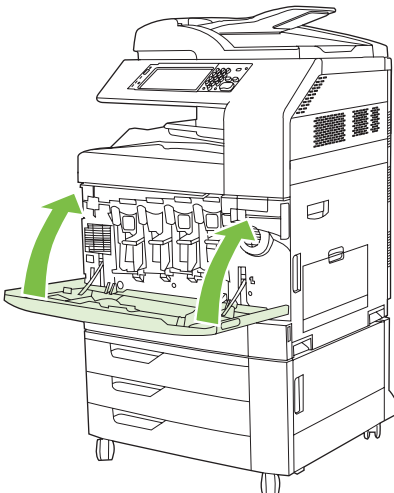

Hvis du vil resirkulere den brukte bildetrommelen, følger du instruksjonene som følger med den nye bildetrommelen.

Installere minne

Du kan installere mer minne i produktet.

- △ **FORSIKTIG:** Statisk elektrisitet kan skade DIMM-modulene. Når du håndterer DIMM-moduler, bør du enten bruke en antistatisk armstropp eller berøre overflaten på DIMM-modulens antistatiske innpakning med jevne mellomrom og deretter berøre metallet på produktet.

Installere DDR DIMM-minnebrikker

1. Slå av produktet.

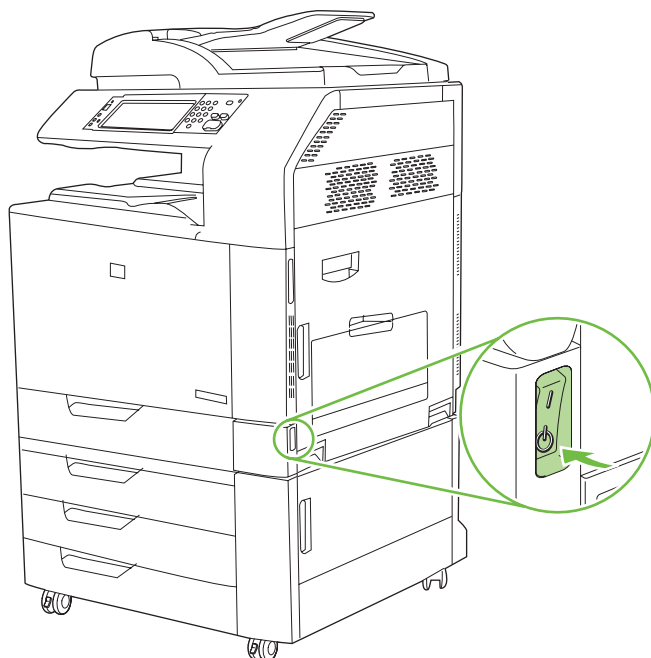

2. Koble fra alle strømledninger og grensesnittkabler.

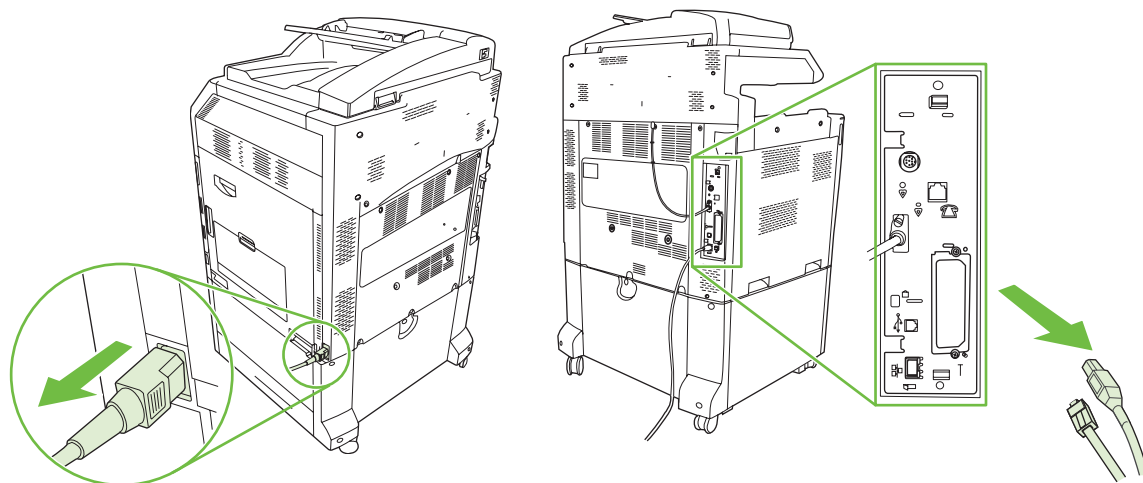

3. Finn de svarte trykkutløsertappene for formatereren på formateringskortet på baksiden av produktet.

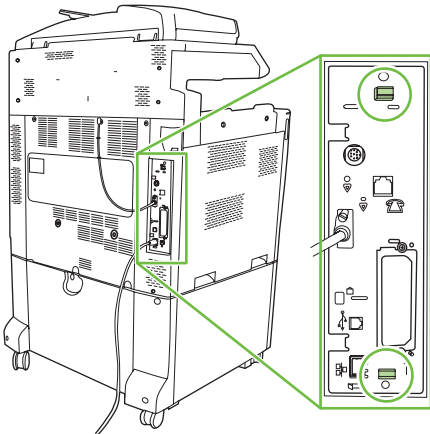

4. Trykk de svarte tappene forsiktig mot hverandre.

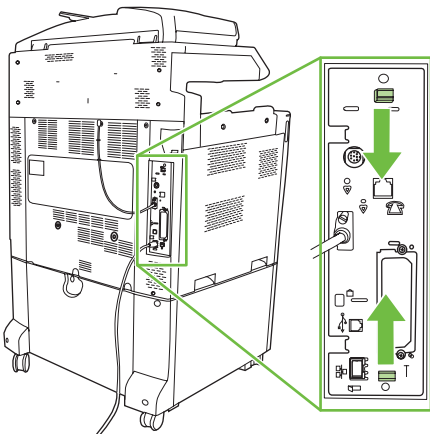

5. Dra formateringskortet ut av produktet ved å dra forsiktig i de svarte tappene. Plasser formateringskortet på en ren, flat og jordet overflate.

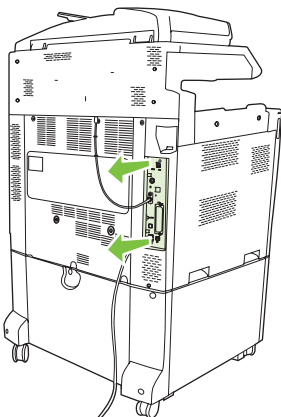

6. Du kan bytte ut en DIMM-modul som er satt inn, ved å åpne låsene på hver side av DIMM-sporet, løfte DIMM-modulen opp i vinkel og trekke den ut.

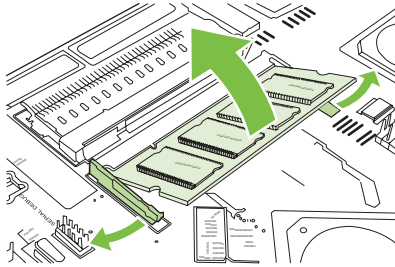

7. Ta den nye DIMM-modulen ut av den antistatiske pakken. Finn justeringshakkene på den nederste kanten på DIMM-modulen.

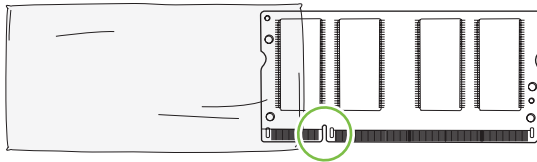

8. Hold i kanten på DIMM-modulen, juster haket på DIMM-modulen mot strekene i DIMM-sporet mens du holder modulen i vinkel, og trykk den godt ned i sporet til den sitter helt på plass. Når modulen er riktig installert, er ikke metallkontaktene synlige.

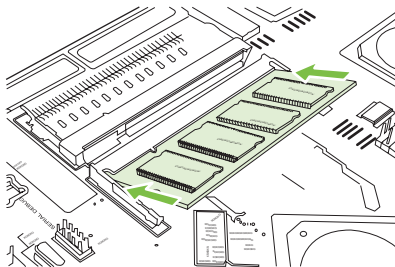

9. Trykk ned DIMM-modulen til begge låsekrokkene fester seg på modulen.

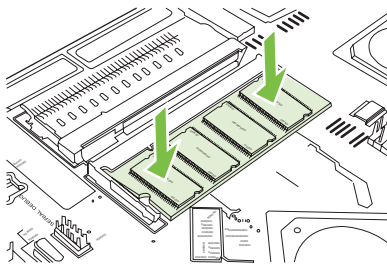

 **MERK:** Hvis du ikke klarer å sette inn DIMM-modulen, må du se etter at haket nederst på DIMM-modulen er rettet inn mot streken i sporet. Hvis DIMM-modulen fremdeles ikke går inn, må du kontrollere at du bruker den riktige DIMM-typen.

10. Juster formateringskortet etter rillene nederst i sporet, og skyv deretter kortet på plass igjen i produktet.

△ **FORSIKTIG:** Pass på at formateringskortet settes inn riktig i sporene, for å unngå skade på kortet.

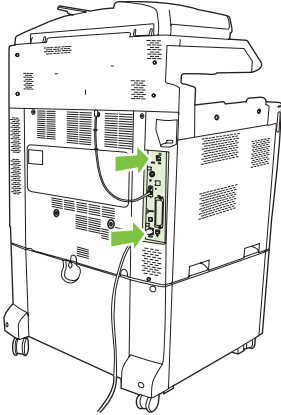

11. Koble til strøm- og grensesnittkablene, og slå på produktet.

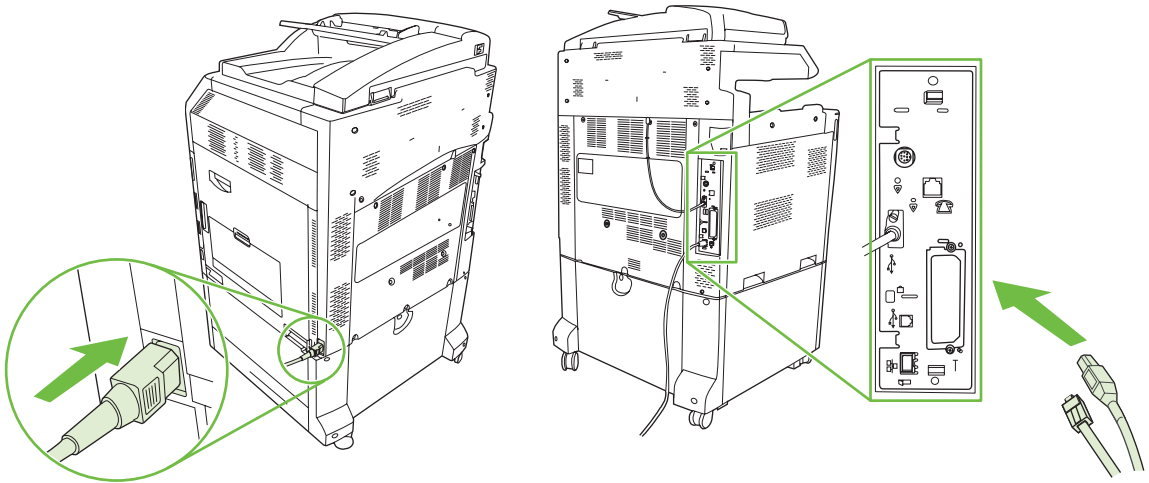

12. Hvis du vil aktivere det nye minnet, kan du gå til [Aktivere minne på side 214](#).

Aktivere minne

Hvis du har installert en minne-DIMM-modul, må du konfigurere produktdriveren slik at den gjenkjenner det nye minnet.

Aktivere minne for Windows 2000 og XP

1. Pek på **Innstillinger** på **Start**-menyen, og klikk på **Skrivere** eller **Skrivere og faksmaskiner**.
2. Høyreklikk på produktet, og velg **Egenskaper**.
3. I kategorien **Enhetsinnstillinger** klikker du på **Skriverminne** (under **Installerbare alternativer**).
4. Velg minnestørrelsen som nå er installert.
5. Klikk på **OK**.

Installere et HP Jetdirect- eller EIO-utskriftsserverkort eller en EIO-harddisk

HP Color LaserJet CM6030 og CM6040 MFP-serien har en innebygd utskriftsserverport. Hvis du vil, kan du installere et ekstra I/U-kort i det ledige EIO-sporet.

1. Slå av produktet.

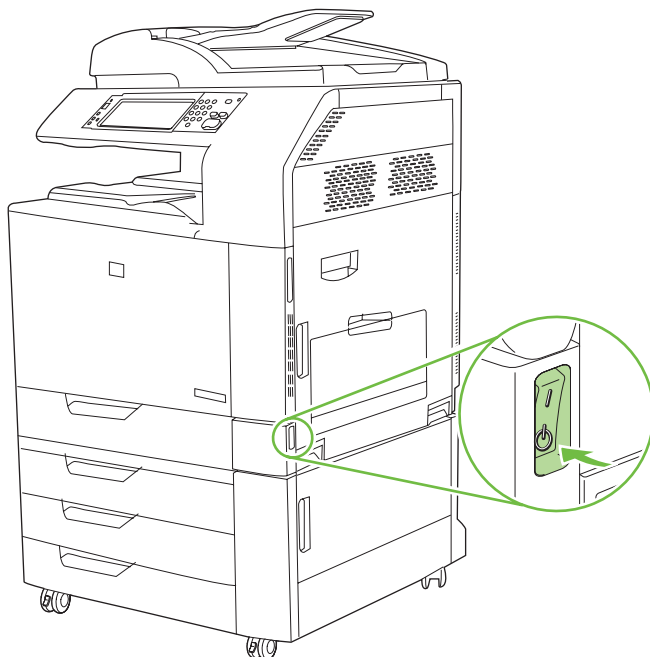

2. Koble fra alle strømledninger og grensesnittkabler.

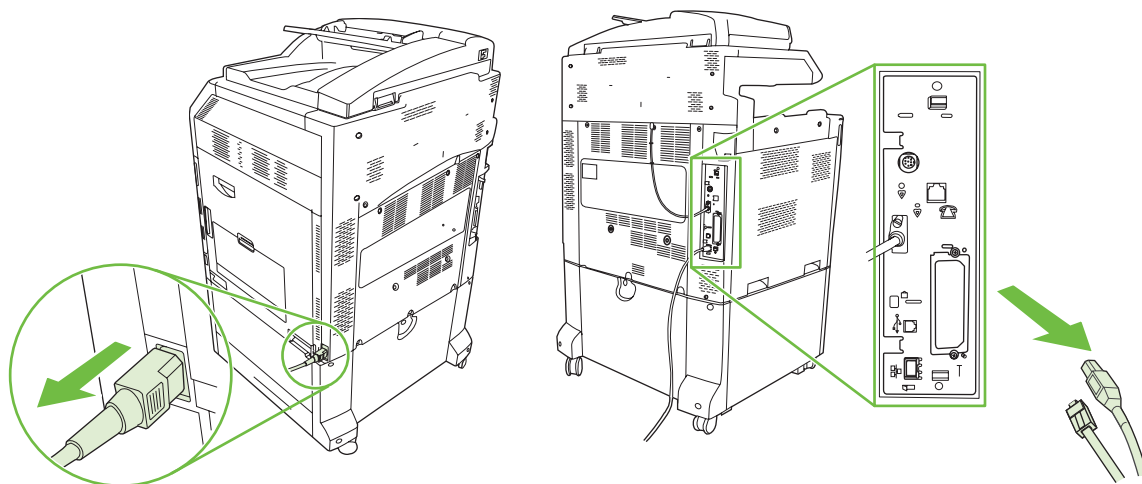

3. Finn et åpent EIO-spor. Løsne og fjerne de to skruene som holder dekelet for EIO-sporet, og ta av dekelet. Du trenger ikke disse skruene og dekelet igjen. De kan kastes.

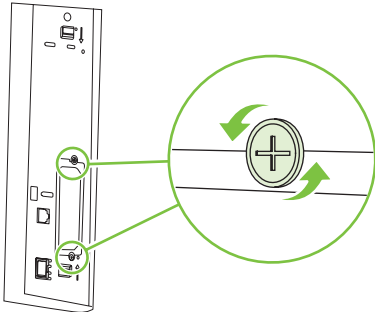

4. Trykk utskriftsserverkortet for HP Jetdirect bestemt inn i EIO-sporet.

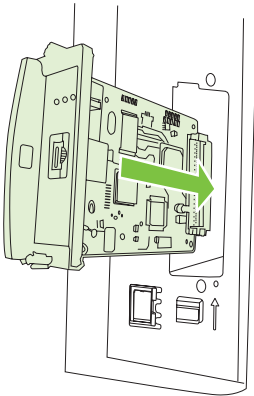

5. Sett på plass og stram skruene som fulgte med utskriftsserverkortet.

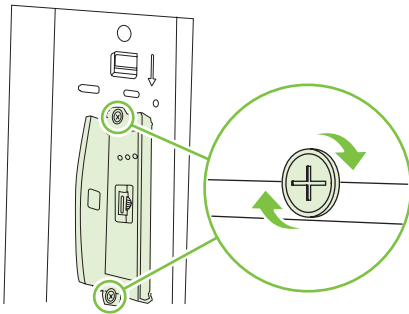

6. Koble til strømkabelen og de gjenværende grensesnittkablene igjen, og slå på produktet.

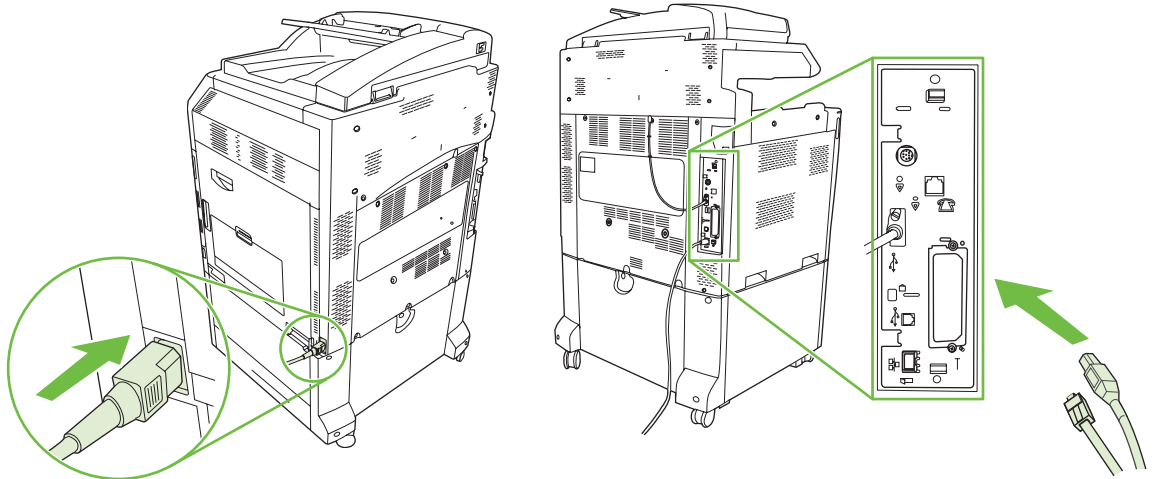

7. Skriv ut en konfigurasjonsside. I tillegg til en produktkonfigurasjonsside og en statusside for rekvisita skal du også få en konfigurasjonsside for HP Jetdirect, med informasjon om nettverkskonfigurasjon og -status.

Hvis siden ikke skrives ut, må du slå av enheten og deretter avinstallere utskriftsserverkortet og installere det på nytt for å være sikker på at det sitter skikkelig i sporet.

8. Utfør ett av følgende:

- Velg riktig port. Se dokumentasjonen for datamaskinen eller operativsystemet hvis du trenger instruksjoner.
- Installer programvaren på nytt, og velg nettverksinstallering denne gangen.

Bytte stiftekassetten

Hvis HP Stifte-/stableenhet med 3 skuffer eller HP Heftemaskin/etterbehandlingsenhet (ekstrautstyr) går tom for stifter mens den stifter en utskriftsjobb, stopper produktet automatisk hvis det er stilt inn at det skal stoppe når det går tomt for stifter. Hvis det er stilt inn at produktet skal fortsette når det går tomt for stifter, fortsetter produktet å skrive ut uten å stifte.

 **MERK:** Bare skift stiftekassettenheten når stifte-/stableenheten eller heftemaskinen er tom for stifter. Hvis du fjerner stiftekassetten ellers, kan det forårsake feil.

MERK: Når stifte-/stableenheten eller heftemaskinen går tom for stifter, går stifteenheten automatisk tilbake til standardposisjon.

Bytte stiftekassetten

1. Åpne frontdekselet på heftemaskinen eller stifte-/stableenheten.

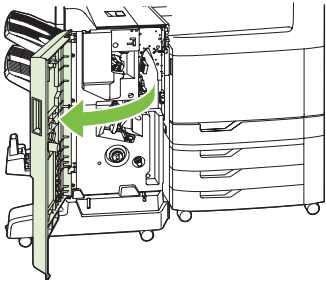

2. Skyv på stiftekassetten for å fjerne den fra heftemaskinen eller stifte-/stableenheten.

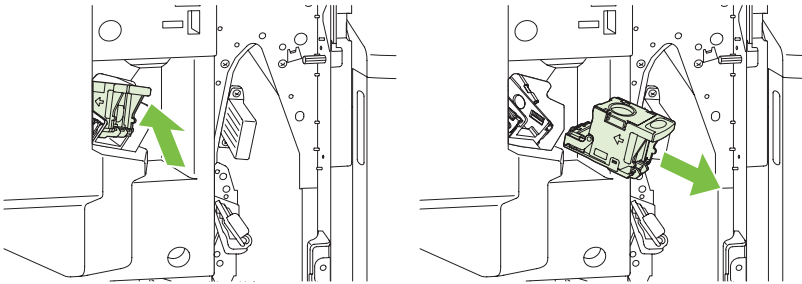

3. Sett inn den nye stiftekassettenheten i stifteenheten.

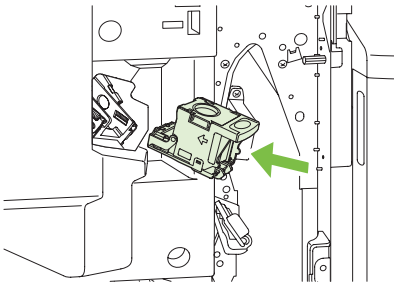

4. Skyv stiftekassettenheten inn i stifteenheten til den klikker på plass.

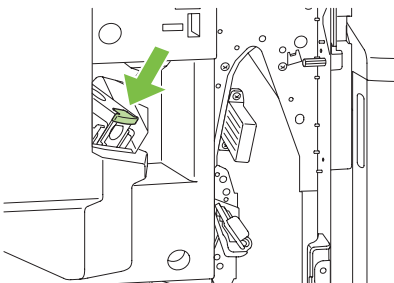

5. Lukk frontdekselet.



Bytte stiftekassetter for ryggstifting i heftemaskinen

1. Åpne frontdekselet på heftemaskinen.

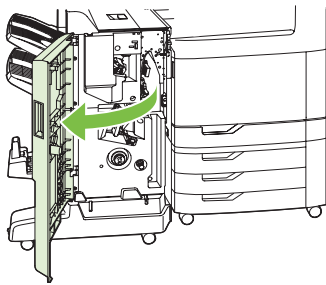

2. Ta tak i det blå håndtaket, og dra stifteevognen ut av heftemaskinen.

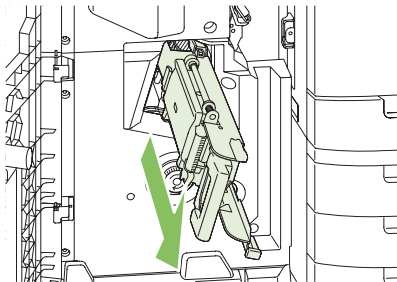

3. Ta tak i det lille blå håndtaket på stiftekassettenheten, og dra enheten mot deg. Sving deretter stiftekassettenheten til stående posisjon.

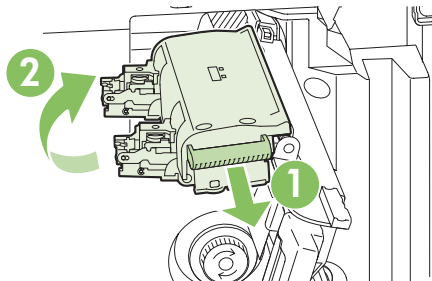

4. Ta tak i kantene til hver stiftekassett, og dra hardt opp for å fjerne stiftekassettene fra stiftekassettenheten.

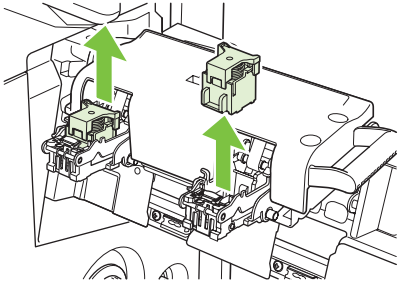

5. Pakk opp de nye kassettenne, og fjern pakkelåsene av plast.

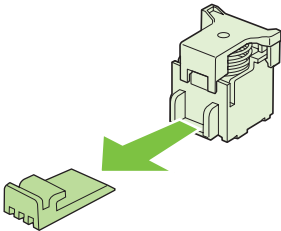

6. Hold de nye kassettenne slik at pilene på kassettenne står på linje med pilene på stiftekassettenheten, og sett dem inn i enheten.

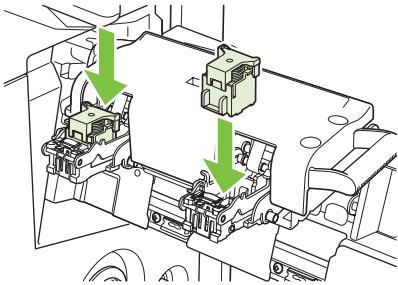

7. Dra håndtaket på stiftekassettenheten mot deg, og roter den ned til den opprinnelige posisjonen. Lås den på plass ved å trykke inn håndtaket.

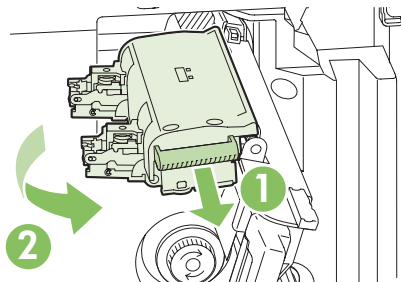

8. Trykk stiftevognen tilbake i etterbehandlingsenheten for hefting.

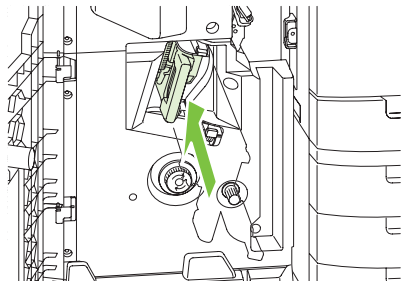

9. Lukk frontdekselet på heftemaskinen.

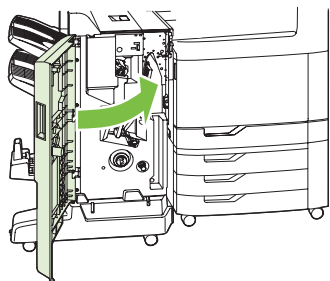

Rengjøre produktet

For at utskriftskvaliteten skal opprettholdes, må produktet alltid rengjøres grundig hver gang du bytter skriverkassetten, og når det oppstår problemer med utskriftskvaliteten.

- △ **ADVARSEL:** Unngå å berøre varmeelementområdet når du rengjør produktet. Det kan være varmt.
- △ **FORSIKTIG:** Bruk ikke ammoniakkbaserte rengjøringsmidler på og rundt produktet, unntatt i henhold til veiledningen. Det kan medføre permanent skade på skriverkassetten.

Rengjøre utsiden av produktet

- Rengjør produktet utvendig hvis det finnes synlig smuss.
- Bruk en myk klut som ikke loer, som er lett fuktet med vann eller vann og et mildt rengjøringsmiddel.

Rengjøre berøringsskjermen

Rengjør berøringsskjermen når det er nødvendig å fjerne fingermerker eller støv. Tørk forsiktig av berøringsskjermen med en ren, fuktet klut som ikke loer.

- △ **FORSIKTIG:** Bruk bare vann. Løsemidler eller rengjøringsmidler kan skade berøringsskjermen. Ikke hell eller spray vann direkte på berøringsskjermen.

Rengjøre skannerglasset

- Rengjør skannerglasset bare hvis det er synlig smuss på det, eller hvis du opplever forverret kopikvalitet, for eksempel med flekker.
- Rengjør skannerglasset ved å tørke forsiktig over det med en ren, lett fuktet klut som ikke loer. Bruk et ammoniakkbasert rengjøringsmiddel kun når en fuktet klut ikke er nok til å rengjøre skannerglasset.

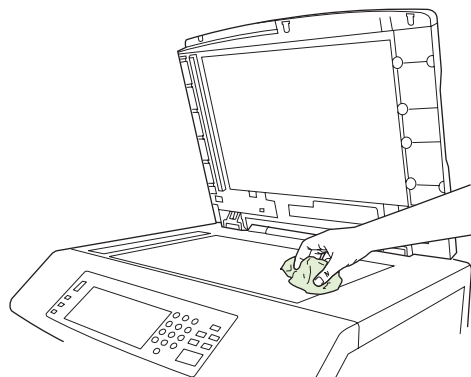

- △ **FORSIKTIG:** Ikke hell eller spray væske direkte på skannerglasset. Ikke trykk hardt på glassoverflaten. (Du kan knuse glasset.)

Rengjøre ADM-leveringssystemet

Rengjør ADMen bare hvis det er synlig smuss på den, eller hvis du opplever forverret kopikvalitet (for eksempel flekker).

Rengjøre ADM-leveringssystemet

1. Åpne skannerdekslet.

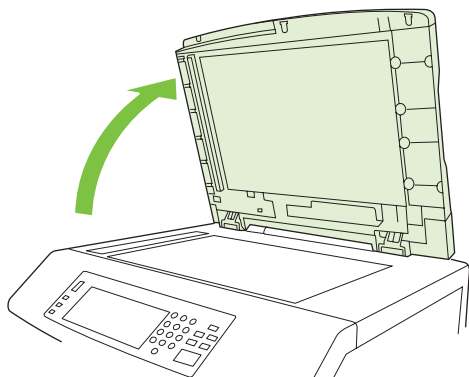

2. Finn det hvite vinylunderlaget for ADMen.

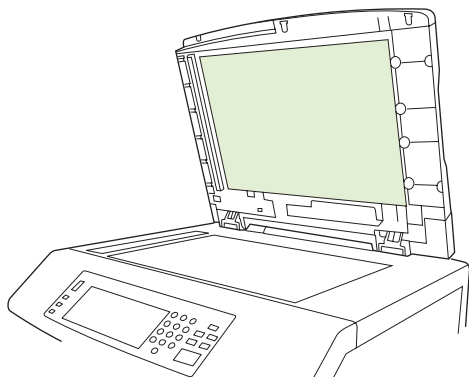

3. Rengjør ADM-underlaget ved å tørke over det med en ren, fuktet klut som ikke loer. Bruk et ammoniakkbasert rengjøringsmiddel kun når en fuktet klut ikke er nok til å rengjøre ADM-komponentene.
4. Rengjør skannerglasset ved å tørke forsiktig over den med en ren, lett fuktet klut som ikke loer. Bruk et ammoniakkbasert rengjøringsmiddel kun når en fuktet klut ikke er nok til å rengjøre skannerglasset.
5. Lukk skannerdekslet.

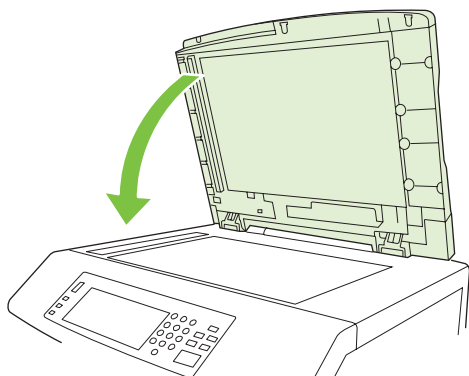

Rengjøre ADM-valsene

Rengjør rullene i ADMen hvis du opplever mateproblemer eller hvis det er merker på originalene når de kommer ut av ADMen.

△ **FORSIKTIG:** Rengjør bare valsene hvis det oppstår feilmatinger eller det er merker på originalene, og du merker at det er støv på valsene. Hvis du rengjør valsene ofte, kan det samle seg støv i enheten.

1. Dra i utløserspaken for å åpne ADM-dekslet.

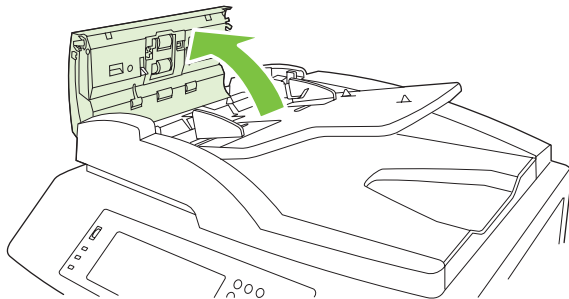

2. Finn valsene.

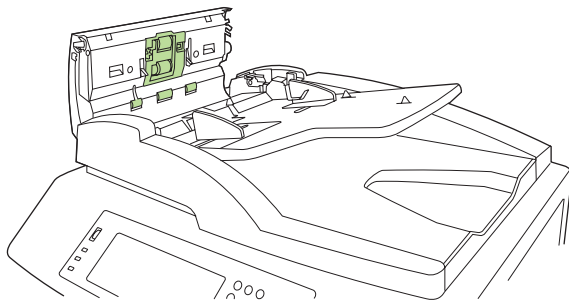

3. Tørk av valsene med en ren, fuktet klut som ikke loer.

△ **FORSIKTIG:** Ikke hell vann direkte på valsene. Hvis du gjør det, kan du skade enheten.

4. Finn skilleputen.

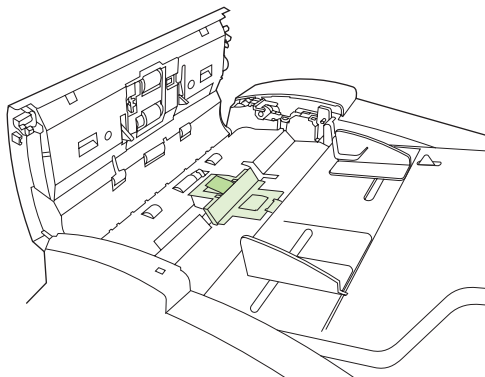

5. Tørk av puten med en ren, fuktet klut som ikke loer.

6. Lukk ADM-dekselet.

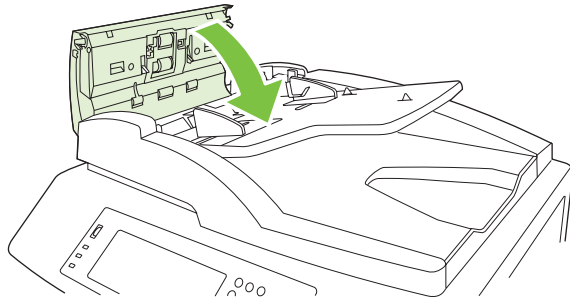

ADM-vedlikeholdssett

Etter at 60 000 sider er matet gjennom ADMen, vises meldingen **Bytt dokumentmatersett** på kontrollpanelet. Denne meldingen vises omtrent én måned før settet må byttes. Bestill et nytt sett når denne meldingen vises. Se [Delenumre på side 293](#) for mer informasjon om hvordan du bestiller et nytt vedlikeholdssett for ADMen.

Vedlikeholdssettet for ADMen omfatter følgende deler:

- En inntaksvaledel
- En skillepute
- Et instruksjonsark

Følg instruksjonene som følger med vedlikeholdssettet, for å installere det.

Etter at du har erstattet vedlikeholdssettet, tilbakestilles telleren for ADM-vedlikeholdssettet.

Tilbakestille telleren for ADM-vedlikeholdssettet

1. På kontrollpanelet blar du frem til og velger [Administrasjon](#).
2. Velg [Tilbakestillinger](#).
3. Velg [Tilbakestill rekvisita](#).
4. Velg [ADM-vedlikeholdssett](#).
5. Velg [Ja](#).
6. Velg [Lagre](#).

Kalibrere skanneren

Kalibrer skanneren for å kompensere for forskyvninger i skannerens bildesystem (vognhode) for ADM- og flatskannerskanninger. På grunn av mekaniske toleransenivåer er det ikke sikkert at skannerens vognhode kan lese bildets plassering helt nøyaktig. Under kalibreringsprosedyren beregnes og lagres forskyvningsverdier for skanneren. Forskyvningsverdiene brukes deretter ved skanning, slik at riktig del av dokumentet leses.

Skannerkalibrering bør bare utføres hvis du merker at det er forskyvningsproblemer med skannede bilder. Skanneren er kalibrert før den forlater fabrikk. Kalibrering må utføres igjen, men sjeldent.

Før du kalibrerer skanneren, skriver du ut kalibreringsmålet.

1. Plasser papiret med størrelsene Letter eller A4 i skuff 1, og juster sideskinnene.
2. På startskjermbildet på kontrollpanelet blar du til og velger **Administrasjon**.
3. Velg **Feilsøking**.
4. Velg **Kalibrere skanner**.
5. Velg **Kalibrer** for å skrive ut den første utskriften av kalibreringsmålet.
6. Plasser den første utskriften av kalibreringsmålet med forsiden ned i skuff 1 slik at pilene vender inn mot produktet.
7. Velg **Start** for skrive ut den neste utskriften. Det endelige kalibreringsmålet *må* se ut som figuren nedenfor.



△ **FORSIKTIG:** Hvis kalibreringsmålet ikke ser ut som den viste figuren, mislykkes kalibreringsprosessen og kvaliteten på skanninger vil bli dårligere. *De svarte områdene må gå helt ut til kortsidene på siden. Hvis de ikke gjør det, må du bruke en svart markør til å utvide de svarte områdene til kanten på siden.* Kontroller at papiret er lagt i riktig.

8. Plasser kalibreringsmålet med forsiden opp i ADMen og juster sideskinnene.
9. Etter at kalibreringsmålet har passert gjennom ADMen én gang, legger du det med forsiden ned i ADMen og velger **Start**.
10. Legg kalibreringsmålet med forsiden ned på skannerglasset, velg **Start**, og skann siden. Etter denne sekvensen er kalibreringen ferdig.

Oppgradere fastvaren

Produktet har en funksjon for ekstern fastvareoppdatering (RFU). Bruk informasjonen i denne delen til å oppgradere produktets fastvare.

Bestemme gjeldende fastvareversjon

1. På startskjermbildet på kontrollpanelet blar du til og velger **Administrasjon**.
2. Velg **Informasjon**.
3. Velg **Konfigurasjons-/statussider**.
4. Velg **Konfigurasjonsside**.
5. Velg **Skriv ut**.

Datakoden for fastvaren finner du på siden Konfigurasjon i delen **Enhetsinformasjon**. Datakoden for fastvaren har dette formatet: AAAAMMDD XX.XXX.X. Den første strengen viser datoen der AAAA angir året, MM angir måneden og DD angir datoen. En datakode for fastvare er for eksempel 20061125

som tilsvarer 25.11.06.

Laste ned ny fastvare fra HPs Webområde

Du kan finne den nyeste fastvareoppgraderingen for produktet ved å gå til www.hp.com/go/cljcm6030mfp_firmware eller www.hp.com/go/cljcm6040mfp_firmware. På denne siden finner du informasjon om hvordan du laster ned den nye fastvareversjonen.

Overføre ny fastvare til produktet

 **MERK:** Produktet kan motta en RFU-filoppdatering så lenge den har statusen Klar.

Tiden det tar å oppdatere, avhenger av I/U-overføringshastigheten, i tillegg til av tiden det tar å initialisere produktet på nytt. I/U-overføringshastigheten avhenger av flere faktorer, for eksempel hastigheten til vertsdatabasemaskinen som sender oppdateringen. Hvis den eksterne fastvareoppdateringsprosessen blir avbrutt før fastvaren er lastet ned (mens **Mottar oppgradering** vises på kontrollpanelet), må fastvarefilen sendes på nytt. Hvis strømmen går under flash-DIMM-oppdateringen (mens meldingen **Utfører oppgradering** vises på kontrollpanelet), avbrytes oppdateringen og meldingen **Send oppgradering på nytt** vises (bare på engelsk) på kontrollpanelet. Hvis det er tilfelle, må du sende oppdateringen ved hjelp av parallellporten. Eventuelle jobber som er før RFU-jobben i køen, fullføres før oppdateringen behandles.

Bruke FTP til å laste opp fastvare via en nettleser

 **MERK:** Fastvareoppdateringen medfører en endring av formatet til NVRAM (nonvolatile random-access memory). Eventuelle menyinnstillinger som er endret fra standardinnstillingene, kan tilbakestilles til standardinnstillingene, og de må endres på nytt hvis du vil ha andre innstillinger enn standardinnstillingene.

1. Skriv ut en konfigurasjonsside og skriv ned TCP/IP-adressen som vises på EIO Jetdirect-siden.
2. Åpne et nettleservindu.
3. I nettleserens adressefelt skriver du inn

`ftp://<ADRESSE>`

, hvor <ADRESSE> er adressen til produktet. Hvis TCP/IP-adressen for eksempel er 192.168.0.90, skriver du inn

`ftp://192.168.0.90`

.

4. Finn den nedlastede RFU-filen for produktet.
5. Dra og slipp RFU-filen på ikonet **PORT1** i nettleservinduet.

 **MERK:** Produktet slås av og på automatisk for at oppdateringen skal aktiveres. Når oppdateringsprosessen er fullført, vises meldingen **Klar** på kontrollpanelet.

Bruke FTP til å oppgradere fastvaren på en nettverkstilkobling

 **MERK:** Fastvareoppdateringen medfører en endring av formatet til NVRAM (nonvolatile random-access memory). Eventuelle menyinnstillinger som er endret fra standardinnstillingene, kan tilbakestilles til standardinnstillingene, og de må endres på nytt hvis du vil ha andre innstillinger enn standardinnstillingene.

1. Noter IP-adressen som vises på HP Jetdirect-siden. HP Jetdirect-siden er den andre siden som skrives ut når du skriver ut konfigurasjonssiden.

 **MERK:** Før du oppgraderer fastvaren, må du kontrollere at produktet ikke er i dvalemodus. Pass også på at eventuelle feilmeldinger er fjernet fra kontrollpanelet.

2. Åpne en MS-DOS-ledetekst på datamaskinen.
3. Skriv inn: `ftp TCP/IP-ADRESSE>`. Hvis TCP/IP-adressen for eksempel er 192.168.0.90, skriver du inn `ftp 192.168.0.90`.
4. Gå til mappen der fastvarefilen er lagret.
5. Trykk på **Enter** på tastaturet.
6. Når du blir bedt om brukernavnet, trykker du på **Enter**.
7. Når du blir bedt om passordet, trykker du på **Enter**.
8. Skriv inn `bin` ved ledeteksten.
9. Trykk på **Enter**. Meldingen **200 Types set to I, Using binary mode to transfer files** vises i ledetekstvinduet.
10. Skriv inn `put` og deretter filnavnet (hvis filnavnet for eksempel er CM6040mfp.efn, skriver du inn `put CM6040mfp.efn`).
11. Nedlastingsprosessen starter, og fastvaren oppdateres på produktet. Dette kan ta rundt fem minutter. La prosessen bli ferdig uten å gjøre noe på produktet eller på datamaskinen.

 **MERK:** Produktet slår seg automatisk av og på igjen etter at oppgraderingen er behandlet.

12. Ved ledeteksten skriver du inn: `bye` for å avslutte ftp-kommandoen.
13. Ved ledeteksten skriver du inn: `exit` for å gå tilbake til Windows-grensesnittet.

Bruke HP Web Jetadmin til å oppgradere fastvaren

Denne prosedyren krever at du installerer HP Web Jetadmin Version 7.0 eller nyere på datamaskinen. Se [Bruke HP Web Jetadmin-programvare på side 197](#). Fullfør følgende trinn for å oppdatere en enkelt enhet via HP Web Jetadmin etter at du har lastet ned RFU-filen fra HPs Webområde.

1. Start HP Web JetAdmin.
2. Åpne mappen **Device Management** (enhetsbehandling) på nedtrekkslisten i panelet **Navigation** (navigering). Naviger til mappen **Device Lists** (enhetslister).
3. Utvid **enhetslistemappen**, og velg **All Devices** (alle enheter). Finn produktet i listen over enheter, og klikk deretter på det for å velge det.

Hvis du må oppgradere fastvaren for flere HP Color LaserJet CM6030 og CM6040 MFP-serienprodukter, velger du alle ved å holde nede **Ctrl**-tasten mens du klikker på navnene til hvert produkt.

4. Finn nedtrekkslisten for **Device Tools** (enhetsverktøy) i øvre høyre hjørne i vinduet. Velg **Update Printer Firmware** (oppdater skriverfastvare) fra handlingslisten.
5. Hvis navnet på RFU-filen ikke finnes i boksen **All Available Images** (alle tilgjengelige bilder), klikker du på **Browse** (bla gjennom) i dialogboksen **Upload New Firmware Image** (last opp nytt fastvarebilde) og navigerer til plasseringen til RFU-filen som du lastet ned fra Internett i begynnelsen av denne prosedyren. Hvis filnavnet er oppgitt, velger du det.
6. Klikk på **Upload** (last opp) for å flytte RFU-filen fra harddisken til HP Web Jetadmin-serveren. Når opplastingen er fullført, oppdateres leservinduet.
7. Velg RFU-filen fra **Printer Firmware Update** (oppdatering for skriverfastvare) på rullegardinmenyen.
8. Klikk på **Update Firmware** (oppdater fastvare). HP Web Jetadmin sender den valgte RFU-filen til produktet. Kontrollpanelet viser meldinger som viser fremgangen til oppgraderingen. På slutten av oppgraderingsprosessen vises meldingen **Klar** på kontrollpanelet.

Bruke MS-DOS-kommandoer til å oppgradere fastvaren

Du kan oppdatere fastvaren ved hjelp av en nettverkstilkobling ved å følge instruksjonene nedenfor.

1. Fra en ledetekst eller i et MS-DOS-vindu skriver du inn følgende:

```
copy /B <FILNAVN> \\<DATAMASKINNAVN>\<RESSURSNAVN>
```

, der <FILNAVN> er navnet på RFU-filen (inkludert banen), <DATAMASKINNAVN> er navnet på datamaskinen produktet deles fra, og <RESSURSNAVN> er ressurssnavnet for produktet.

Eksempel:

```
C:\>copy /b C:\9200fw.RFU \\DIN_SERVER\DIN_DATAMASKIN
```

.



MERK: Hvis filnavnet eller banen inneholder et mellomrom, må du sette filnavnet eller banen i anførselstegn. Du kan for eksempel skrive inn:

```
C:\>copy /b "C:\MINE DOKUMENTER\3500FW.RFU" \\DIN_SERVER\DIN_DATAMASKIN
```

.

2. Trykk på **Enter** på tastaturet. På kontrollpanelet vises det en melding som angir fremdriften på fastvareoppgraderingen. På slutten av oppgraderingsprosessen vises meldingen **Klar** på kontrollpanelet. Meldingen **En fil kopiert** vises på dataskjermen.

Bruke HP Jetdirect-fastvaren

Nettverksgrensesnittet for HP Jetdirect i produktet har fastvare som kan oppgraderes separat fra produktets fastvare. Denne prosedyren krever at du installerer HP Web Jetadmin Version 7.0 eller senere på datamaskinen. Se [Bruke HP Web Jetadmin-programvare på side 197](#). Fullfør følgende trinn for å oppdatere HP Jetdirect-fastvaren ved hjelp av HP Web Jetadmin.

1. Åpne HP Web Jetadmin-programmet.
2. Åpne mappen **Device Management** (enhetsbehandling) på nedtrekkslisten i panelet **Navigation** (navigering). Naviger til mappen **Device Lists** (enhetslister).
3. Velg enheten du vil oppdatere.
4. Fra nedtrekkslisten **Device Tools** (enhetsverktøy) velger du **Jetdirect Firmware Update** (fastvareoppdatering for Jetdirect).
5. Under **Jetdirect firmware version** (fastvareversjon for Jetdirect) finner du modellnummer og gjeldende fastvareversjon for HP Jetdirect. Skriv disse ned.
6. Gå til www.hp.com/go/wja_firmware.
7. Bla nedover til listen med modellnumre for HP Jetdirect og finn nummeret du skrev ned.
8. Se på gjeldende fastvareversjon for modellen og kontroller om den er nyere enn versjonen du skrev ned. Hvis den er det, høyreklikker du på fastvarekoblingen, og følger instruksjonene på Websiden for å laste ned den nye fastvarefilen. Filen må lagres i <stasjon>:\PROGRAMFILER\HP WEB JETADMIN\DOC\PLUGINS\HPWJA\FIRMWARE\JETDIRECT-mappen på datamaskinen som kjører HP Web Jetadmin-programvaren.
9. I HP Web Jetadmin går du tilbake til hovedenhetslisten og velger den digitale senderen på nytt.
10. Fra nedtrekkslisten **Device Tools** (enhetsverktøy) velger du **Jetdirect Firmware Update** (fastvareoppdatering for Jetdirect) på nytt.
11. På siden for HP Jetdirect-fastvare vises den nye fastvareversjonen under **Jetdirect-fastvare tilgjengelig på HP Web Jetadmin**. Klikk på **Update Firmware Now** (oppdater fastvare nå) for å oppdatere Jetdirect-fastvaren.

15 Problemløsning

- [Løse generelle problemer](#)
- [Meldingstyper på kontrollpanelet](#)
- [Kontrollpanelmeldinger](#)
- [Fastkjøringer](#)
- [Papirhånderingsproblemer](#)
- [Forstå lamper på formateringskortet](#)
- [Løse problemer med utskriftskvalitet og kopikvalitet](#)
- [Ytelsesproblemer](#)
- [Løse faksproblemer](#)
- [Løse e-postproblemer](#)
- [Løse problemer med nettverkstilkobling](#)
- [Løse vanlige Macintosh-problemer](#)

Løse generelle problemer

Hvis produktet ikke svarer på riktig måte, gjennomgår du trinnene på følgende sjekkliste i rekkefølge. Hvis det er trinn produktet ikke består, følger du tilsvarende forslag til feilsøking. Hvis et trinn fører til at problemet løses, kan du avslutte uten å gå gjennom de andre trinnene på sjekklisten.

Sjekkliste for feilsøking

1. Kontroller at Klar-lampen på produktet lyser. Hvis den ikke lyser, utfører du disse trinnene:
 - a. Kontroller at strømkabelen er forsvarlig koblet til.
 - b. Kontroller at av/på-knappen er slått på.
 - c. Kontroller at linjespenningen er riktig for strømkonfigurasjonen til produktet. (Se merket på baksiden av produktet for å se spenningskravene.) Hvis du bruker en strømfordeler og spenningen ikke er innenfor spesifikasjonen, kobler du produktet direkte til vegguttaket. Hvis det allerede er koblet til vegguttaket, kan du prøve et annet uttak.
 - d. Fjern eventuelt andre produkter som er koblet til samme krets.
 - e. Hvis MFPen fortsatt ikke får strøm, bør du ta kontakt med HPs kundestøtte.
2. Kontroller kablene.
 - a. Kontroller kabeltilkoblingen/forbindelsen mellom produktet og datamaskinen eller nettverksporten. Pass på at koblingen er sikker.
 - b. Hvis du har en annen kabel av riktig type, kan du bruke denne til å kontrollere om det er feil på selve kabelen.
 - c. Kontroller nettverkstilkoblingen. Se [Løse problemer med nettverksutskrift på side 286](#).
3. Hvis produktet har KLAR-status, kan du sjekke om det vises noen meldinger på kontrollpanelet. Hvis det vises noen feilmeldinger, kan du se [Kontrollpanelmeldinger på side 237](#).
4. Kontroller at utskriftspapiret du bruker, oppfyller spesifikasjonene.
5. Skriv ut en konfigurasjonsside (se [Informasjonssider på side 188](#). En HP Jetdirect-side skrives også ut.)
 - a. Hvis sidene ikke skrives ut, kontrollerer du at minst én skuff inneholder utskriftspapir.
 - b. Hvis siden kjører seg fast i produktet, kan du se [Fastkjøringer på side 238](#).
6. Hvis konfigurasjonssiden skrives ut, kontrollerer du følgende elementer:
 - a. Hvis siden skrives ut på riktig måte, fungerer produktmaskinvaren som den skal. Problemet ligger i datamaskinen, skriverdriveren eller programmet du bruker.
 - b. Hvis siden ikke skrives ut riktig, skyldes problemet produktmaskinvaren. Kontakt HPs kundestøtte.
7. Velg ett av disse alternativene:

Windows: Klikk på **Start**, **Innstillinger**, og klikk deretter på **Skrivere** eller **Skrivere og telefakser**. Dobbelklikk på **HP Color LaserJet CM6030** eller **HP Color LaserJet CM6040**.

-eller-

Mac OS X: Åpne **Utskriftssenter** (eller **Skriveroppsettverktøy** for Mac OS X v. 10.3), og dobbeltklikk for linjen for **HP Color LaserJet CM6030** eller **HP Color LaserJet CM6040**.

8. Forsikre deg om at du har installert skriverdriveren for HP Color LaserJet CM6030- eller HP Color LaserJet CM6040-serien. Kontroller programmet for å være sikker på at du bruker en skriverdriver for HP Color LaserJet CM6030- eller HP Color LaserJet CM6040-serien.
9. Skriv ut et lite dokument fra et annet program som tidligere har skrevet ut på riktig måte. Hvis dette lykkes, skyldes problemet programmet du bruker. Hvis dette ikke lykkes (hvis dokumentet ikke skrives ut), utfører du disse trinnene:
 - a. Prøv å skrive ut jobben fra en annen datamaskin som bruker den samme produktprogramvaren.
 - b. Hvis produktet er koblet til et nettverk, kobler du det direkte til en datamaskin med en USB-kabel. Sett opp produktet til å bruke riktig port, eller installer programvaren på nytt. I sistnevnte tilfelle må du passe på å velge den nye tilkoblingstypen.

Gjenopprette fabrikkinnstillinger

Bruk **Tilbakestillinger**-menyen til å gjenopprette fabrikkinnstillingene.

1. Bla til og velg **Administrasjon**, og velg deretter **Tilbakestillinger**.
2. Velg **Gjenopprett fabrikkinnstillinger** og deretter **Gjenopprett**.

Hvis du ønsker mer informasjon, se [Tilbakestillinger-menyen på side 60](#).

Faktorer som påvirker produksytelse

Det er flere faktorer som har innvirkning på hvor lang tid det tar å skrive ut en jobb.

- Maksimum utskriftshastighet målt i sider per minutt (spm)
- Bruk av spesialpapir (som transparenter, tungt og egendefinert papir)
- Skriverens behandlingstid og nedlastingstid
- Sammensetningen og størrelsen på grafikken
- Hastigheten til datamaskinen du bruker
- USB-tilkoblingen
- Skriverens I/U-konfigurasjon
- Mengden av installert skriverminne
- Nettverkets operativsystem og konfigurasjon (hvis dette er aktuelt)
- Skriverens språkvalg (HP JetReady, PCL eller PS)

 **MERK:** Ved å legge til mer skriverminne kan du løse minneproblemer, forbedre måten skriveren håndterer komplisert grafikk på og forkorte nedlastingstiden, men det vil ikke øke maksimum utskriftshastighet (spm).

Meldingstyper på kontrollpanelet

Fire typer kontrollpanelmeldinger kan angi statusen for eller problemene med enheten.

Meldingstype	Beskrivelse
Statusmeldinger	Statusmeldinger viser enhetens aktuelle tilstand. De informerer deg om normal drift av enheten, og du behøver ikke å gjøre noe for å fjerne dem. De endrer seg etter hvert som enhetens tilstand endrer seg. Når enheten er klar, ikke opptatt og ikke har uavklarte varselmeldinger, vises statusmeldingen Klar hvis enheten er tilkoblet.
Advarselsmeldinger	Varselmeldinger informerer deg om feil på data og utskrifter. Disse meldingene veksler vanligvis med Klar eller statusmeldinger og blir værende til du velger OK . Noen varselmeldinger kan slettes. Hvis Fjernbare advarsler er stilt på Jobb på enhetens Virkemåte for enhet -meny, sletter den neste utskriftsjobben disse meldingene.
Feilmeldinger	<p>Feilmeldinger varsler om at du må foreta deg noe, for eksempel legge i mer papir eller fjerne fastkjørt papir.</p> <p>Noen feilmeldinger er autokontinuerbare. Hvis Auto-fortsett er stilt inn på menyene, vil enheten fortsette med normal drift etter at en autokontinuerbar feilmelding er vist i 10 sekunder.</p> <p>MERK: Hvis du trykker på en hvilken som helst knapp i løpet av de ti sekundene en feilmelding med automatisk fortsettelse vises, overstyres funksjonen for automatisk fortsettelse, og funksjonen til knappen du trykker på, gjøres gjeldende. Hvis du for eksempel trykker på Stopp, stopper utskriften midlertidig, og du får muligheten til å avbryte utskriftsjobben.</p>
Meldinger om kritiske feil	Meldinger om alvorlige feil informerer deg om at enheten har sviktet. Noen av disse meldingene kan slettes ved å slå enheten av og på. Disse meldingene blir ikke påvirket av innstillingen Auto-fortsett . Hvis alvorlig feil ikke forsvinner, må enheten ha service.

Kontrollpanelmeldinger

Produktet har en omfattende funksjon for kontrollpanelmeldinger. Når en melding vises på kontrollpanelet, må du følge instruksjonene på skjermen for å løse problemet. Hvis produktet viser en Feil- eller Obs!-melding og det ikke vises noen trinn for å løse problemet, slår du produktet av og på igjen. Ta kontakt med HPs brukerstøtte hvis du fortsatt opplever problemer med produktet.

Du får ytterligere informasjon om advarsler som vises på statuslinjen, ved å velge varselsknappen



Ytterligere informasjon om en rekke emner finner du ved å velge Hjelp-knappen  øverst til høyre på startskjermbildet.

Fastkjøringer

Vanlige årsaker til fastkjøring

Det er fastkjørt papir i produktet.

Årsak	Løsning
Papiret oppfyller ikke spesifikasjonene.	Bruk bare papir som oppfyller HPs spesifikasjoner. Se Størrelser som støttes for papir og utskriftsmateriale på side 99 .
En komponent er installert på feil måte.	Kontroller at overføringsbeltet og overføringsvalsen er riktig installert.
Du bruker papir som allerede har vært gjennom et produkt eller en kopimaskin.	Ikke bruk papir som allerede er brukt til utskrift eller kopiering.
Utskriftsmaterialet er lagt inn på feil måte i en innskuff.	Fjern eventuelt overflødig papir fra innskuffen. Kontroller at papirbunken går under merket for maksimal bunkehøyde i skuffen. Se Legge i papir og utskriftsmateriale på side 105 .
Papiret er vridd.	Skinnene i innskuffen er ikke riktig justert. Juster dem slik at de holder bunken ordentlig på plass uten å bøye den.
Papiret henger sammen eller kleber seg sammen.	Ta ut papiret, bøy det, roter det 180°, eller vend det. Legg papiret tilbake i innskuffen.
Når du skriver ut på lett papir eller har jobber med mye tonerbruk, går papiret rundt varmeelementet, og du får meldinger om papirstoppforsinkelse ved varmeelementet eller papirstopp ved varmeelementet.	Slå på optimalisert LETT MATERIALE -modus på utskriftskvalitetsmenyen.
Papiret fjernes før det legger seg i utskuffen.	Tilbakestill produktet. Vent til siden legger seg i utskuffen før du fjerner den.
Under tosidig utskrift fjernet du papiret før den andre siden av dokumentet ble skrevet ut.	Tilbakestill produktet, og skriv ut dokumentet på nytt. Vent til siden legger seg i utskuffen før du fjerner den.
Papiret er i dårlig forfatning.	Bytt papiret.
De interne skuffvalsene henter ikke papiret.	Hvis papiret er tyngre enn 220 g/m ² , er det ikke sikkert at det blir hentet fra skuffen. Valsene er slitte. Bytt valsene.
Papiret har grove eller hakkete kanter.	Bytt papiret.
Papiret er perforert eller preget.	Perforert eller preget papir er ikke lett å skille. Mat inn ett ark om gangen fra skuff 1.
Rekvisitaenheter har nådd slutten av sin levetid.	Se etter om det er meldinger på produktets kontrollpanel som ber deg skifte ut rekvisita, eller skriv ut en statusside for rekvisita for å kontrollere gjenværende levetid for rekvisitaenhetene. Se Informasjonssider på side 188 .
Papiret er ikke lagret på riktig måte.	Bytt ut papiret i skuffene. Papiret bør lagres i originalinnpakningen i et kontrollert miljø.
All emballasjen til produktet er ikke fjernet.	Kontroller at emballasjetapen, kartongen og plastfraktlåsene er fjernet fra produktet.

Hvis papiret fortsatt kjører seg fast i produktet, kan du ta kontakt med HPs kundestøtte eller nærmeste autoriserte HP-servicested.

Steder for fastkjørt papir

Bruk denne illustrasjonen til å lokalisere fastkjørt papir. I tillegg viser produktet instruksjoner på kontrollpanelet slik at du finner ut hvor det er fastkjørt papir, og hvordan du kan fjerne det.

MERK: Alle områder av produktet som det kan være nødvendig å åpne for å fjerne fastkjørt papir, er utstyrt med grønne håndtak.

Figur 15-1 Steder for fastkjørt papir

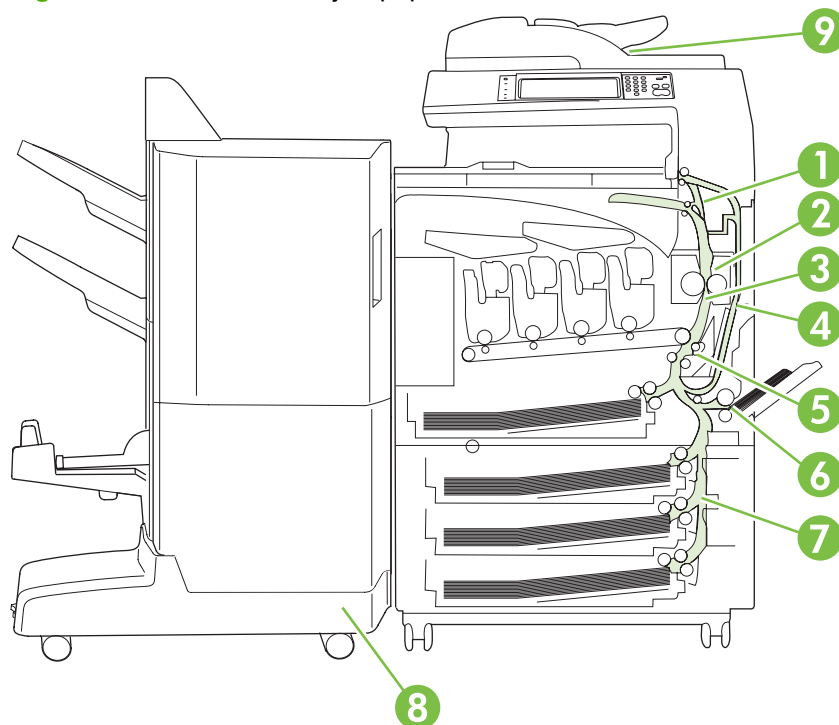

1	OMRÅDE 1: Utskuff
2	OMRÅDE 2: Varmeelementområde
3	OMRÅDE 3: Overføringsområde
4	OMRÅDE 4: Område rundt tosidigheten
5	OMRÅDE 5: Inntaksområde for skuff 2
6	OMRÅDE 6: Skuff 1-område
7	OMRÅDE 7: Skuff 3, 4 og 5 (ekstrautstyr)
8	OMRÅDE 8: Etterbehandlingsenhet (ekstrautstyr)
9	OMRÅDE 9: ADM-område

Fjerne fastkjørt papir

Når det oppstår papirstopp, vises en melding på kontrollpanelet som beskriver hvor papiret er fastkjørt. Følgende tabell viser meldinger som kan dukke opp, og inneholder koblinger til fremgangsmåtene for hvordan du fjerner fastkjørt papir.

⚠ **ADVARSEL:** For å unngå elektrisk sjokk bør du fjerne halskjeder, armbånd eller andre metallgjenstander før du stikker hånden inn i produktet.

Type fastkjøring	Fremgangsmåte
13.JJ.NT Fastkj. under kontrollpanel	Se OMRÅDE 1: Fjerne fastkjørt papir i utskuffen på side 240.
13.JJ.NT Fastkjøring i varmeelementområde 13.JJ.NT Papirst. i varmeel.	Se OMRÅDE 2: Fjerne fastkjørt papir i varmeelementet på side 242.
13.JJ.NT Fastkjøring i overføringsenhet og varmeelement	
13.JJ.NT Fastkjørt papir innenfor høyre deksel	Se Fjerne fastkjørt papir i området rundt tosidigenheten på side 246.
13.JJ.NT - Fastkj i skuff 2 13.JJ.NT Fastkjøring i overføringsområde	Se OMRÅDE 5: Fjerne fastkjørt papir i skuff 2 og den indre papirbanen på side 249.
13.JJ.NT - Fastkj i skuff 1	Se OMRÅDE 6: Fjerne fastkjørt papir i skuff 1 på side 252.
13.JJ.NT - Fastkj i skuff 3 13.JJ.NT - Fastkj i skuff 4 13.JJ.NT - Fastkj i skuff 5	Se OMRÅDE 7: Fjerne fastkjørt papir i skuff 3, 4 og 5 (ekstraustyr) på side 255
13.JJ.NT Fastkjørt papir i nedre høyre deksel 13.JJ.NT Fastkjørt papir i innmatingstilleggsenhet	
13.JJ.NT Papirstopp i venstre tilleggsenhet	Se OMRÅDE 8: Fjerne fastkjørt papir fra etterbehandlingsenheter (ekstraustyr) på side 258.
Papirstopp i dokumentmater	Se OMRÅDE 9: Fjerne fastkjørt papir i ADMen på side 262.

OMRÅDE 1: Fjerne fastkjørt papir i utskuffen

1. Hvis du kan se fastkjørt papir i utskuffen, kan du fjerne det ved å dra det forsiktig ut.

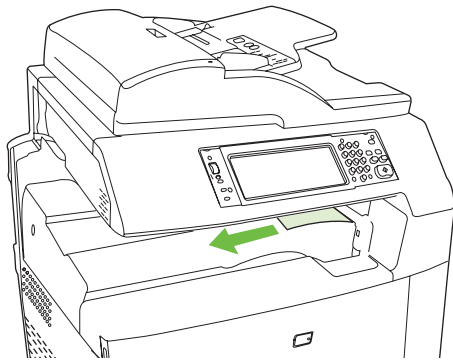

2. Åpne dekselet til høyre.

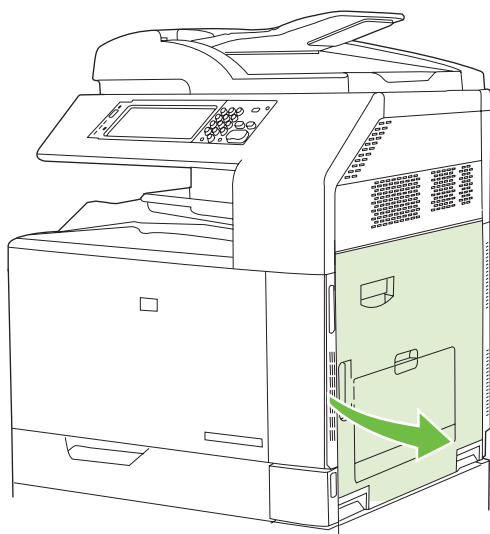

3. Hvis papiret sitter fast i inngangen til utskuffen, kan du fjerne det ved å dra det forsiktig ut.

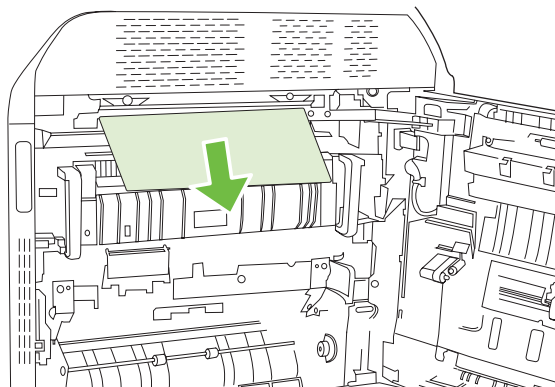

4. Lukk dekselet til høyre.

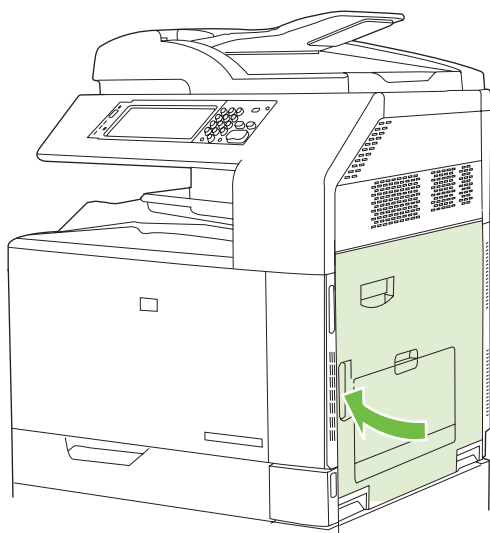

OMRÅDE 2: Fjerne fastkjørt papir i varmeelementet

⚠ **ADVARSEL:** Varmeelementet kan være varmt mens produktet er i bruk. Vent til varmeelementet er avkjølt før du tar på det.

1. Åpne dekselet til høyre.

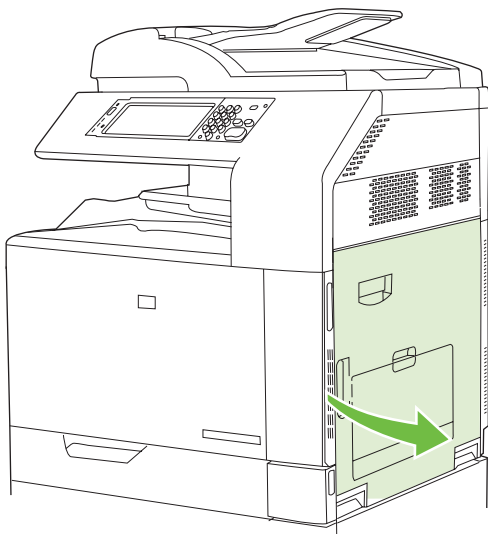

2. Løft det grønne håndtaket på tilgangspanelet for overføringsenheten, og åpne panelet.

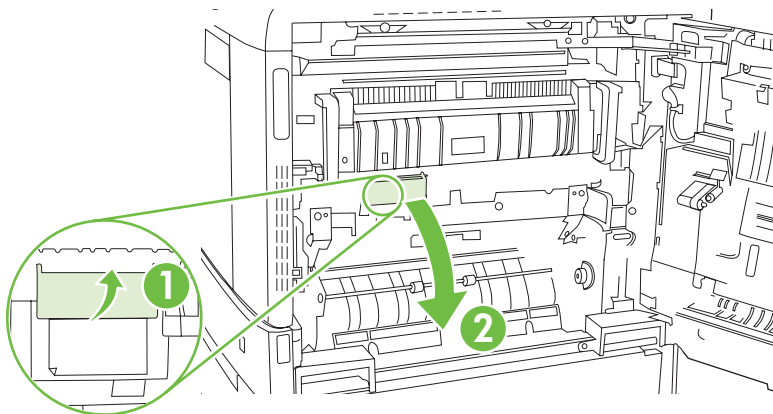

3. Hvis du kan se papiret nederst på varmeelementet, kan du dra papiret forsiktig nedover for å fjerne det.

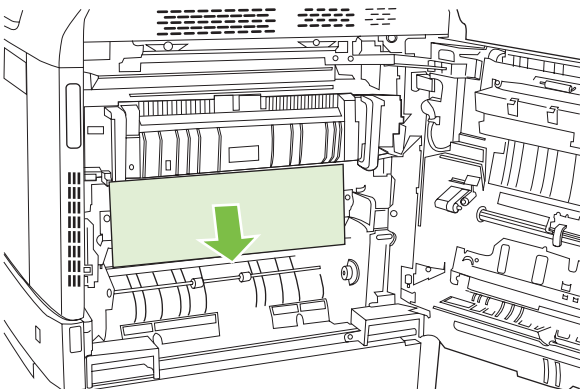

4. Lukk tilgangspanelet for overføringsenheten.

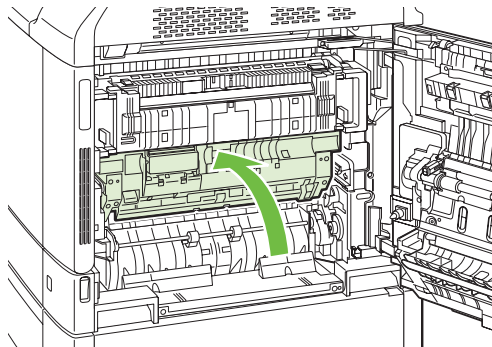

5. Åpne tilgangsdekslet for fastkjørt papir over varmelementet, og fjern eventuelt synlig papir. Lukk varmelementets tilgangsdeksel for fastkjørt papir.

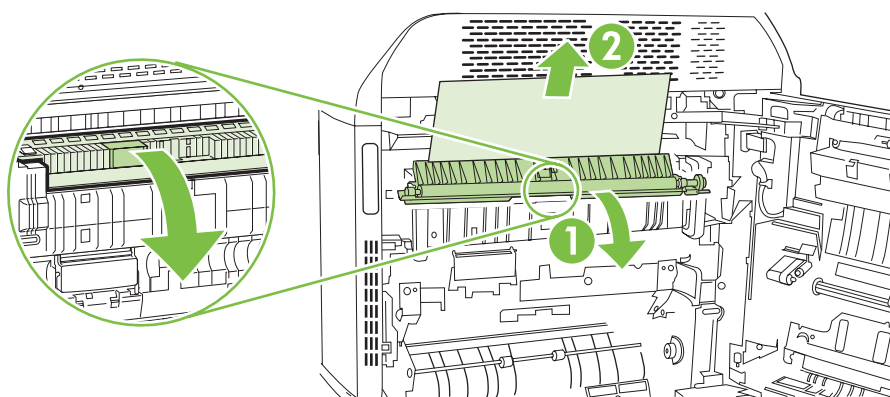

6. Det kan også sitte fast papir inne i varmelementet slik at du ikke kan se det. Fjern varmelementet for å sjekke om det sitter fast papir inne i det.

⚠ **ADVARSEL:** Varmelementet kan være varmt mens produktet er i bruk. Vent til varmelementet er avkjølt før du tar på det.

- a. Dra de to blå håndtakene på varmelementet fremover.

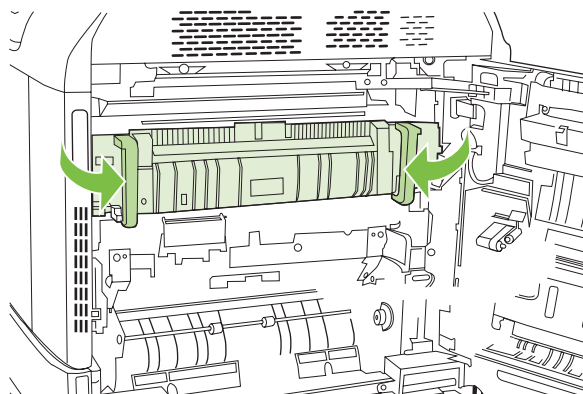

- b. Roter varmeelementets utløerspaker nedover for å åpne dem.

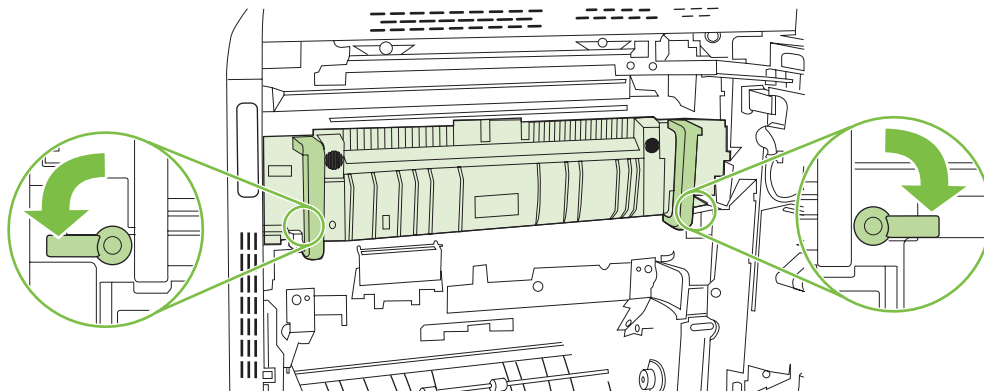

- c. Ta tak i håndtakene på varmeelementet, og dra rett ut for å fjerne varmeelementet.

△ **FORSIKTIG:** Varmeelementet veier 5 kg. Vær forsiktig slik at du ikke mister det i bakken.

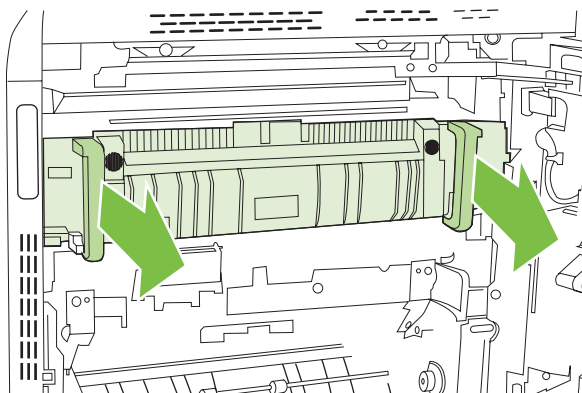

- d. Åpne de to tilgangsdekslene for fastkjørt papir ved varmeelementet ved å trykke og rotere det bakre dekselet bakover og dra og rotere det fremre dekselet forover. Hvis papir sitter fast inne i varmeelementet, kan du fjerne det ved å dra det forsiktig rett opp. Hvis papiret rives i stykker, må du fjerne alle papirbitene.

△ **ADVARSEL:** Selv om hoveddelen på varmeelementet er avkjølt, kan det være at valsene på innsiden fremdeles er varme. Ikke ta på varmeelementets valser før de er avkjølte.

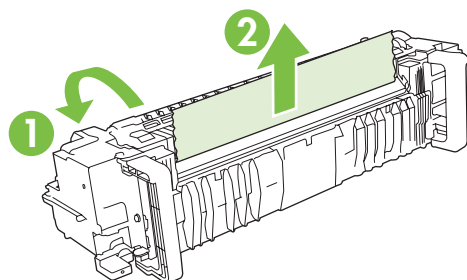

- e. Lukk begge tilgangsdekslene, og juster varmeelementet etter pilene på produktet. Skyv varmeelementet helt inn i skriveren.

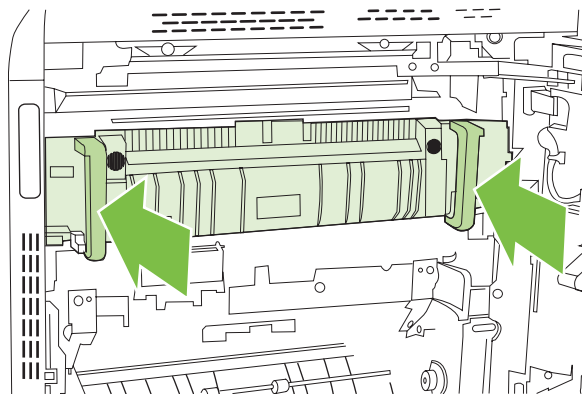

- f. Roter varmeelementets utlørs-spaker opp for å låse varmeelementet på plass.

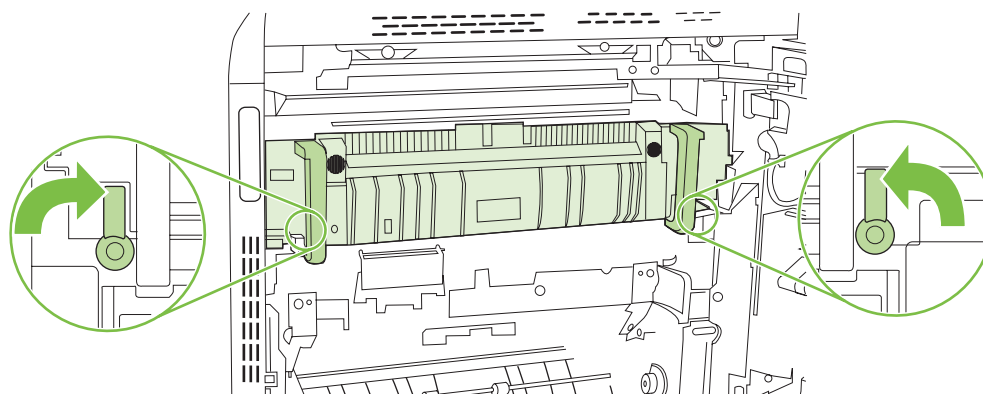

- g. Skyv varmeelementhåndtakene tilbake for å lukke dem.

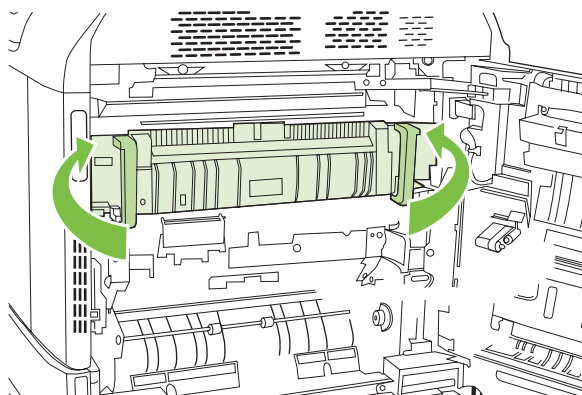

7. Lukk dekselet til høyre.

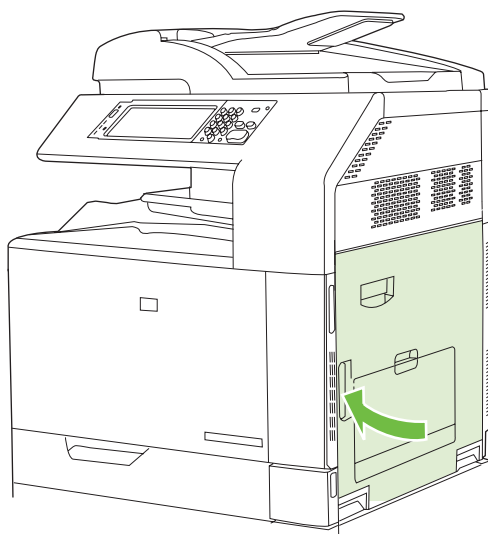

Fjerne fastkjørt papir i området rundt tosidigenheten

1. Se etter fastkjørt papir i produktet. Åpne dekselet til høyre.

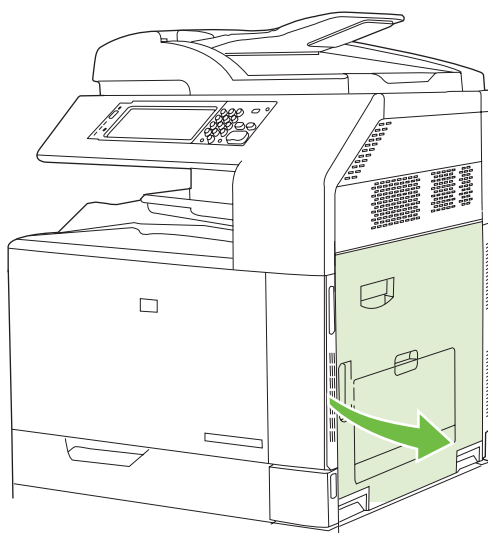

2. Hvis papiret sitter fast under tosidigheten, må du dra papiret forsiktig nedover for å fjerne det.

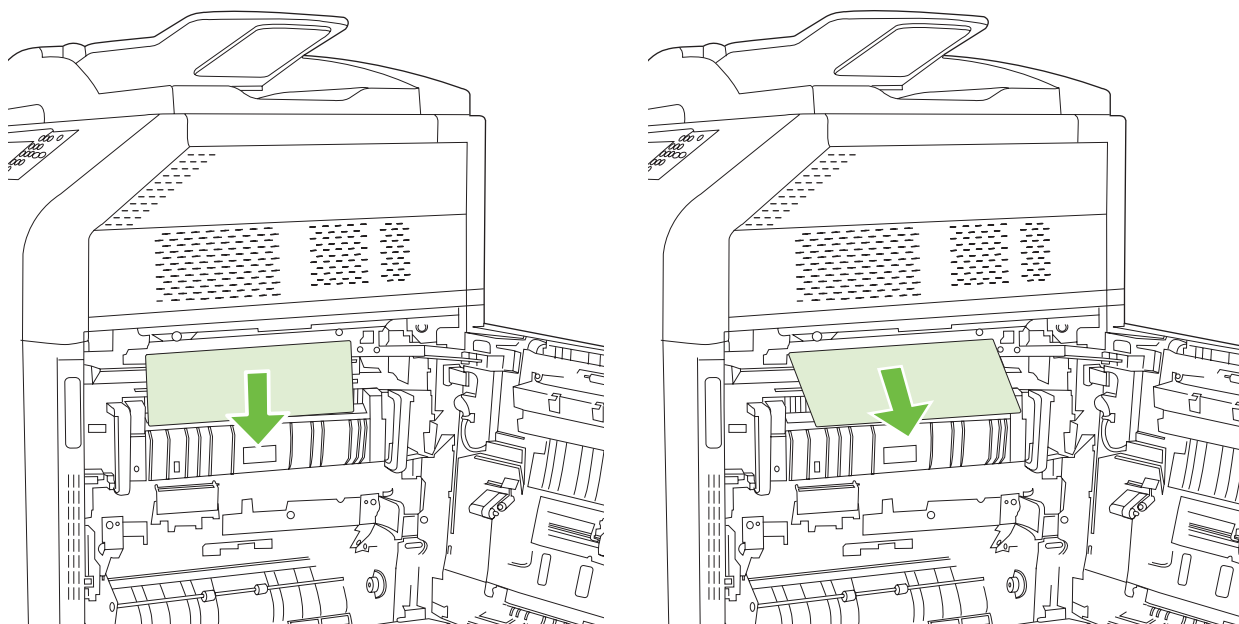

3. Hvis papiret sitter fast bak det høyre dekselet, må du dra forsiktig i papiret for å fjerne det.

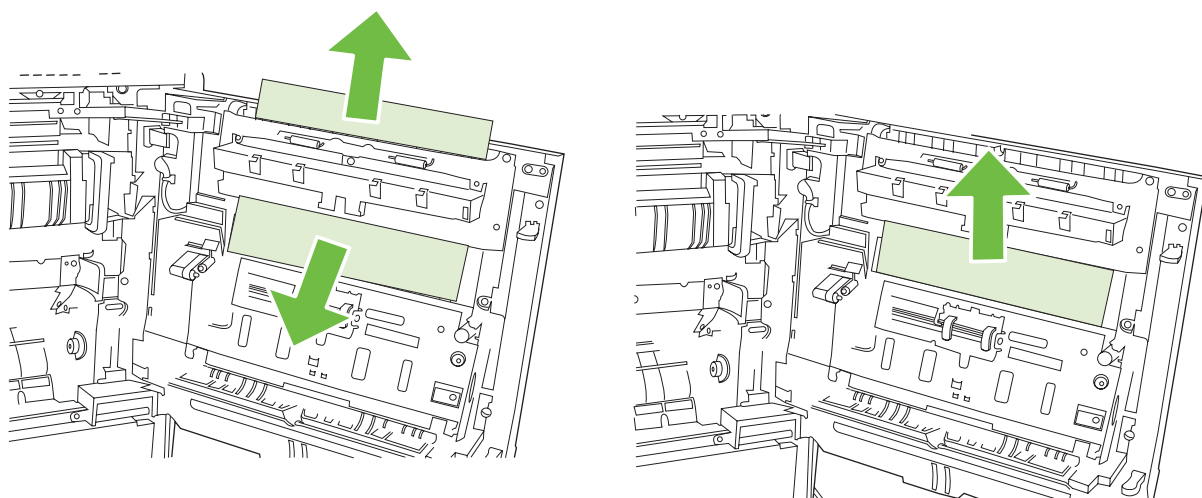

4. Løft papirmaterdekselet på innsiden av det høye dekselet. Hvis du ser fastkjørt papir, kan du dra det forsiktig rett ut.

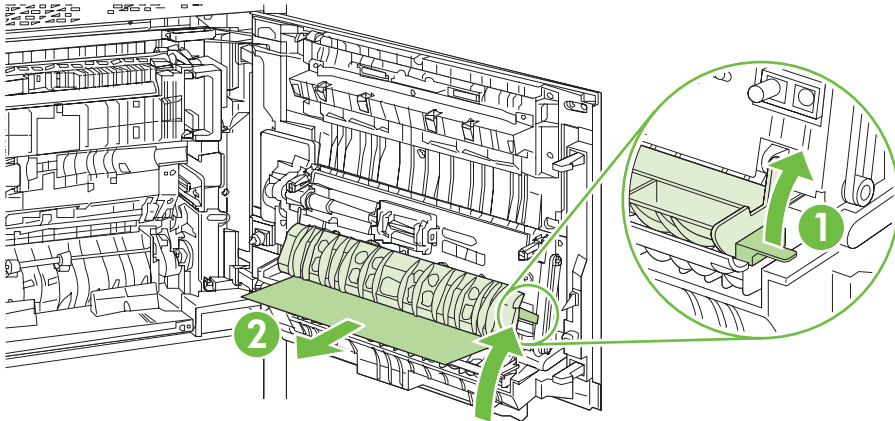

5. Løft det grønne håndtaket på overføringsenheten, og åpne panelet.

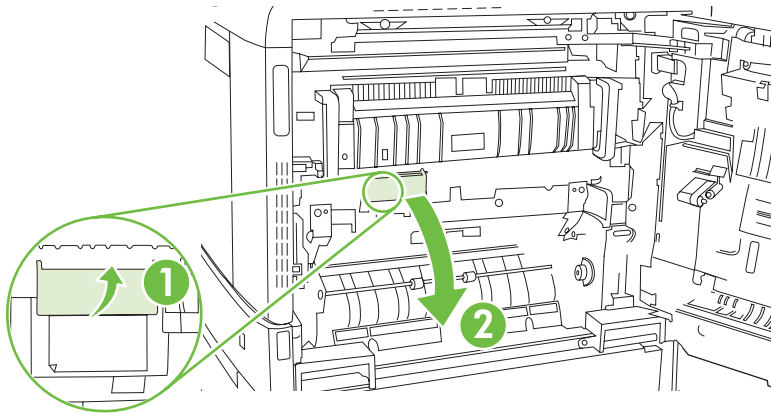

6. Trekk papiret forsiktig ut av papirbanen.

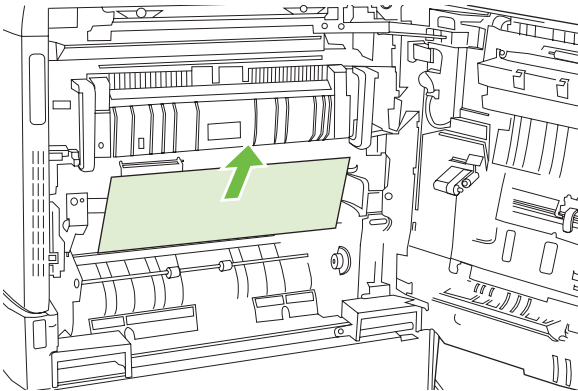

7. Lukk tilgangspanelet for overføringsenheten.

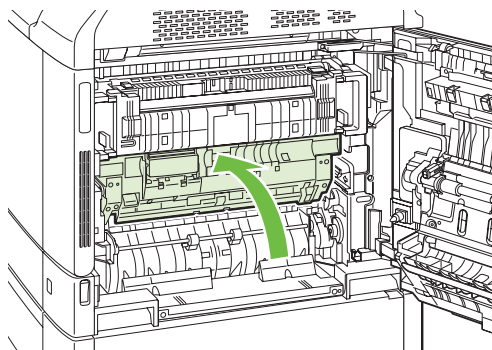

8. Lukk dekselet til høyre.

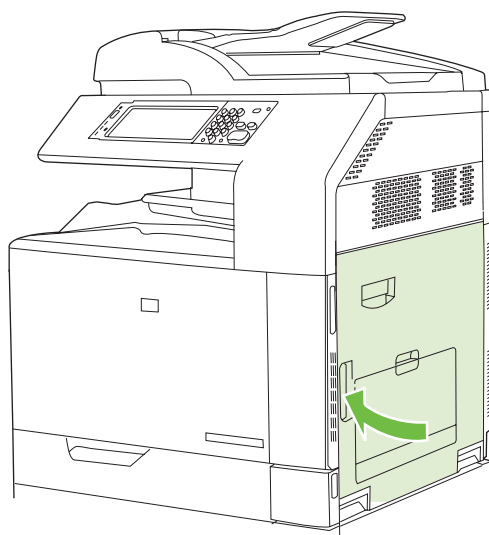

OMRÅDE 5: Fjerne fastkjørt papir i skuff 2 og den indre papirbanen

1. Åpne dekselet til høyre.

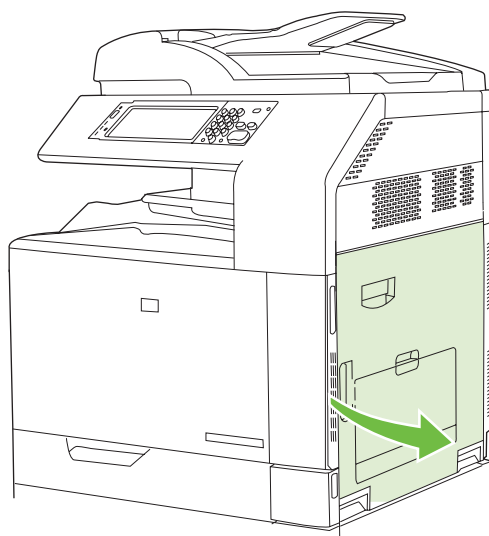

2. Løft det grønne håndtaket på tilgangspanelet for overføringsenheten, og åpne panelet.

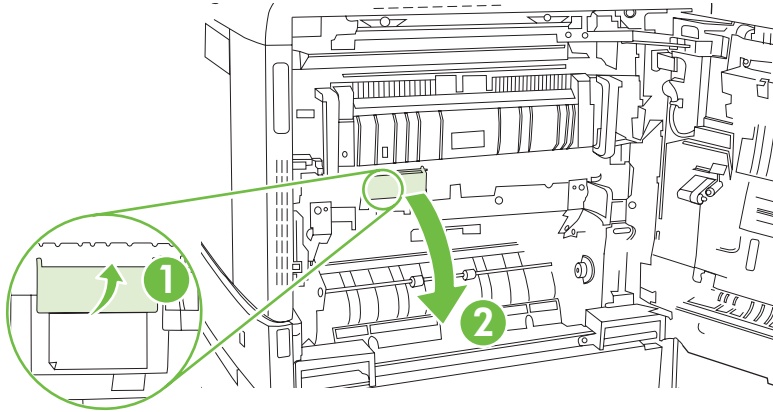

3. Trekk papiret forsiktig ut av papirbanen.

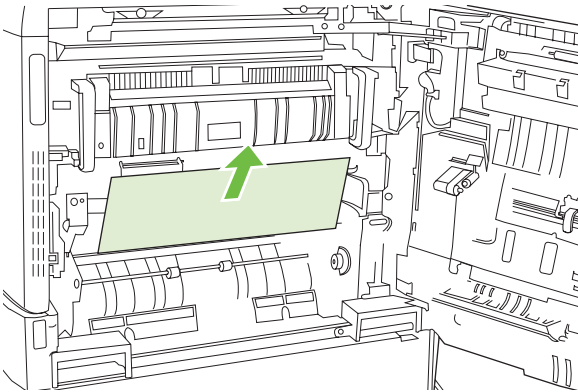

4. Lukk tilgangspanelet for overføringsenheten.

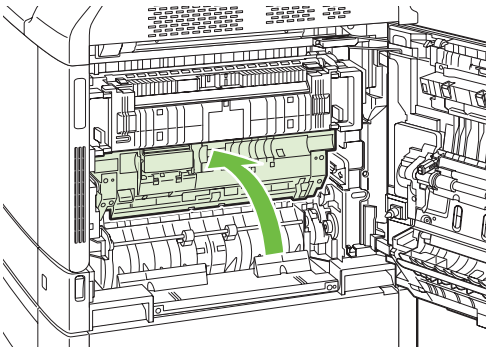

5. Åpne skuff 2, og kontroller at papiret er stablet ordentlig.

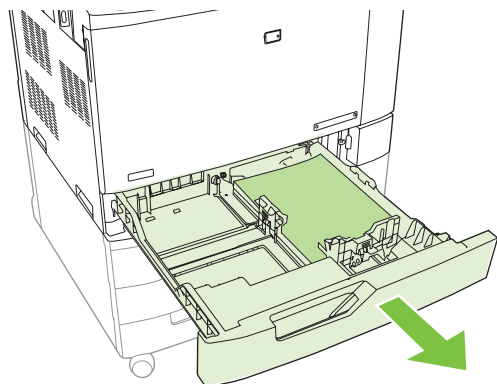

6. Dra skuffen helt ut av produktet ved å dra og løfte den litt opp.

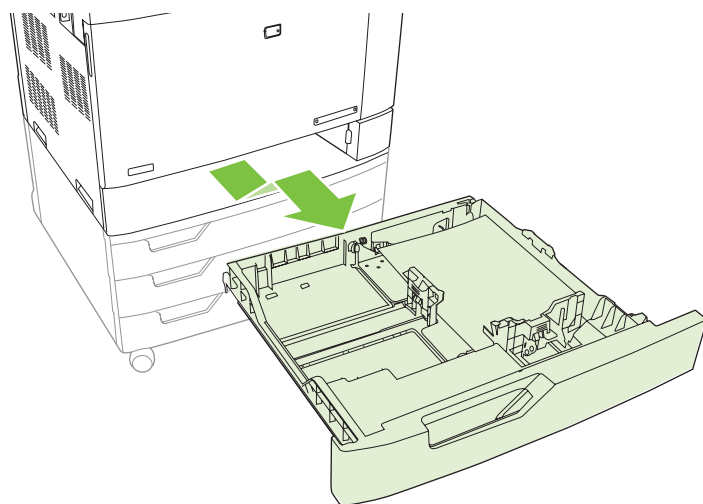

7. Fjern eventuelt papir fra matevalsene inne i produktet.

8. Sett inn skuff 2 igjen ved å justere etter sidevalsene og skyve den inn i produktet.

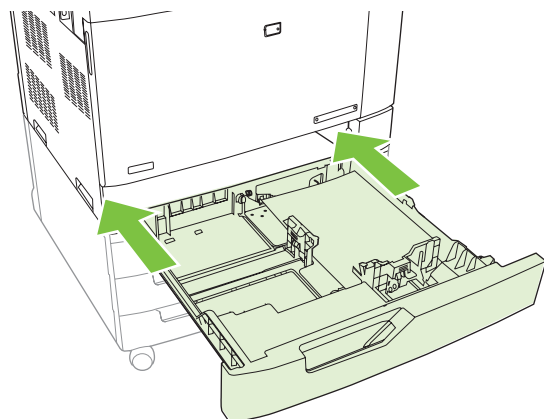

9. Lukk skuffen.

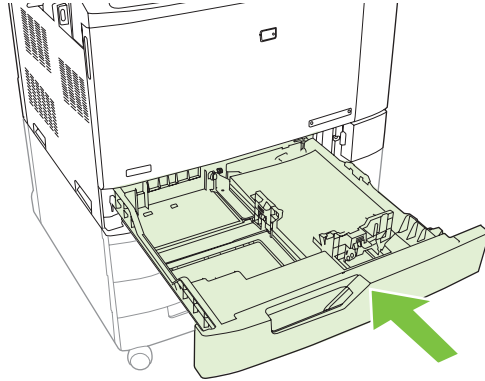

10. Lukk dekselet til høyre.

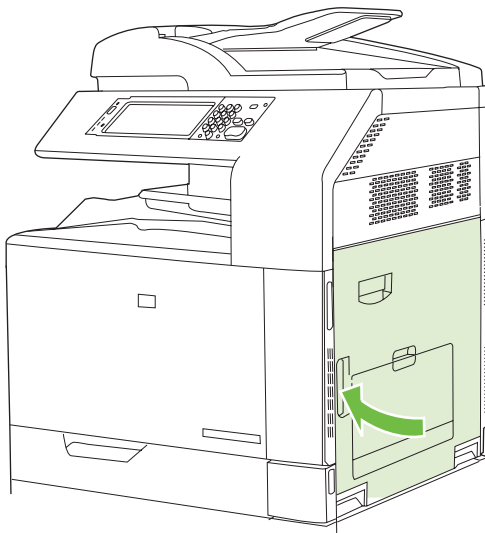

OMRÅDE 6: Fjerne fastkjørt papir i skuff 1

 **MERK:** Selv om du kan se fastkjørt papir i skuff 1, fjerner du papiret fra innsiden av produktet ved å åpne høyre deksel.

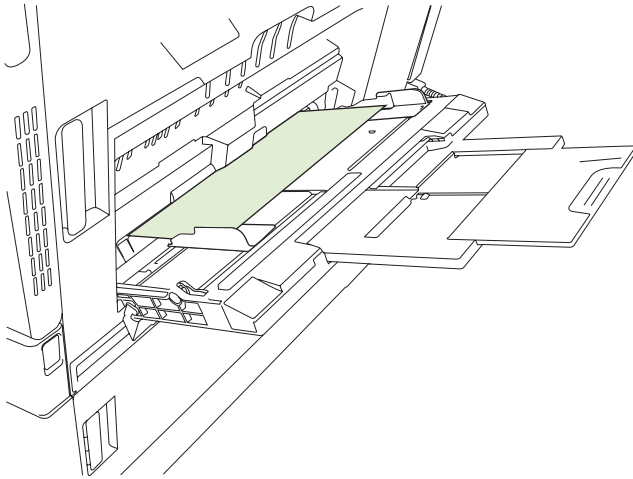

1. Åpne dekselet til høyre.

 **MERK:** Når du fjerner langt papir (11 x 17, 12 x 18 og A3) som er fastkjørt, kan det være at du må klippe eller rive det fastkjørte papiret før du åpner høyre deksel.

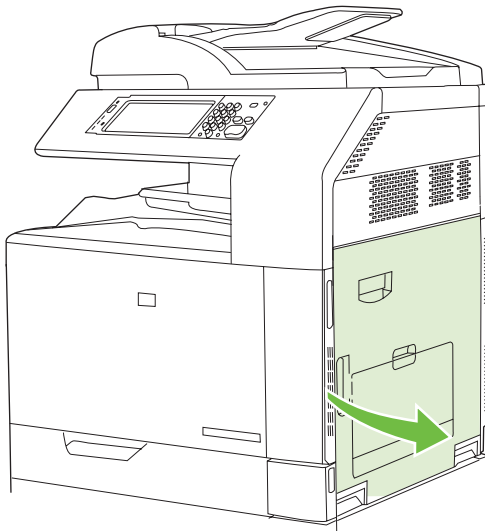

2. Hvis du kan se papir innenfor høyre deksel, må du dra papiret forsiktig ned for å fjerne det.

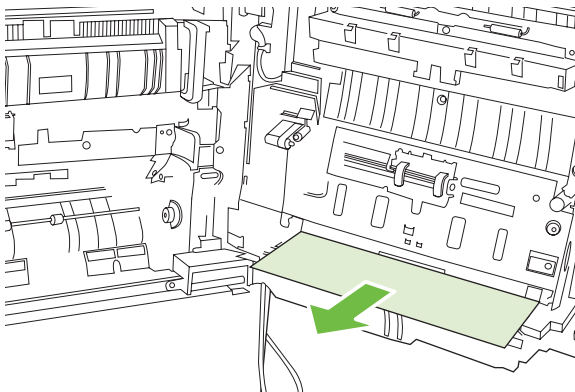

3. Hvis papiret er i den indre papirbanen, må du løfte det grønne håndtaket på tilgangspanelet for overføringsenheden og åpne panelet.

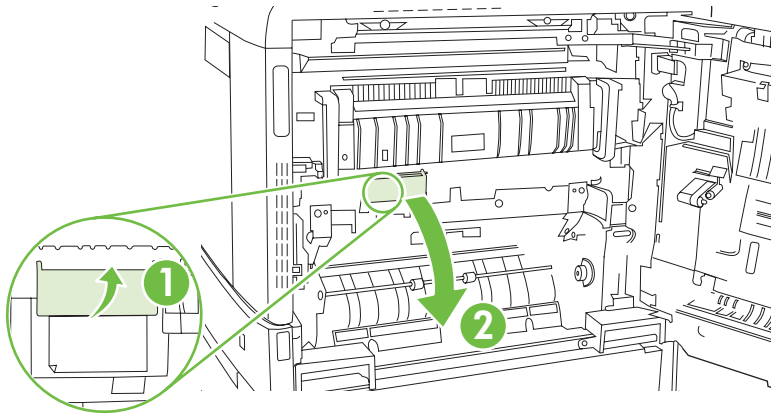

4. Trekk papiret forsiktig ut av papirbanen.

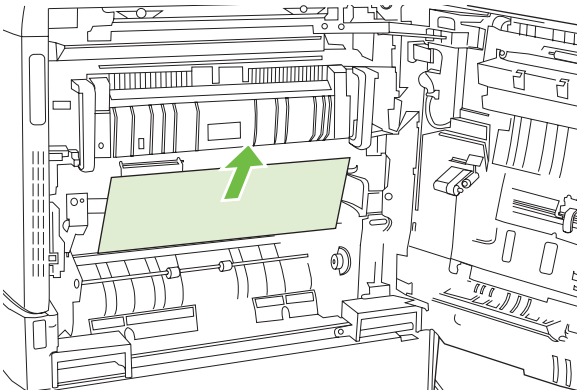

5. Lukk tilgangspanelet for overføringsenheden.

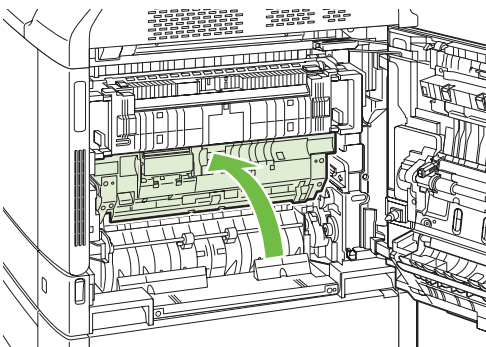

6. Lukk dekselet til høyre.

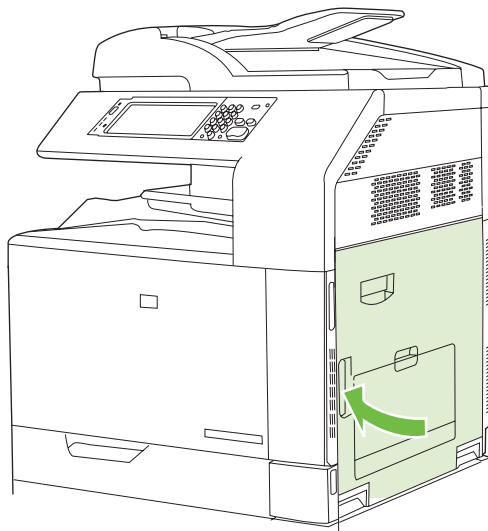

OMRÅDE 7: Fjerne fastkjørt papir i skuff 3, 4 og 5 (ekstrautstyr)

1. Åpne dekselet til høyre.

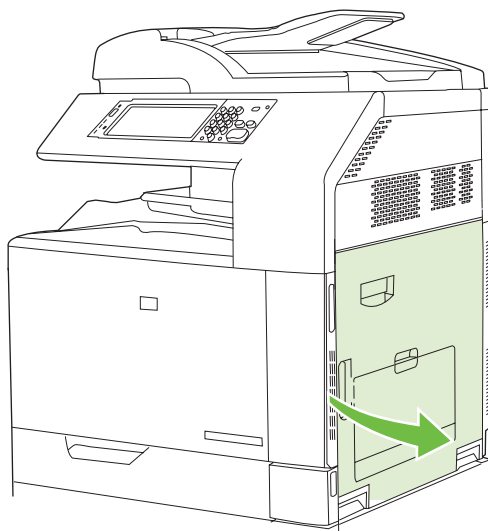

2. Hvis du kan se papir i papirinmatningsområdet, kan du fjerne det ved å dra det forsiktig opp.

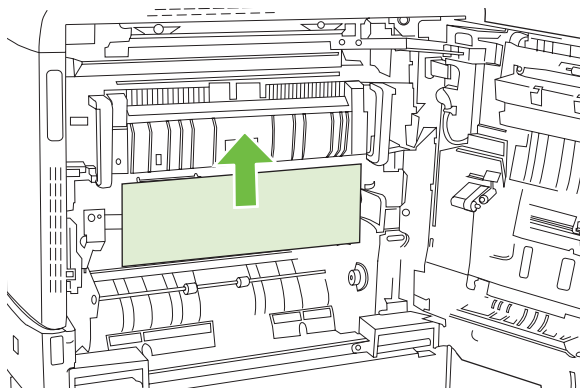

3. Lukk dekselet til høyre.

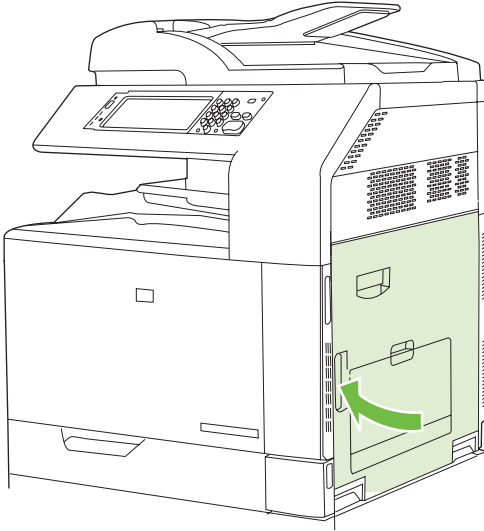

4. Åpne det nedre dekselet.

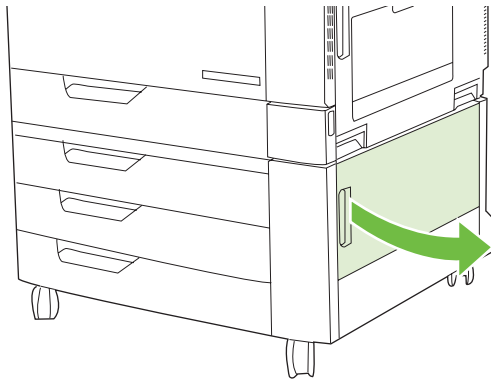

5. Trekk det fastkjørte papiret forsiktig ut.

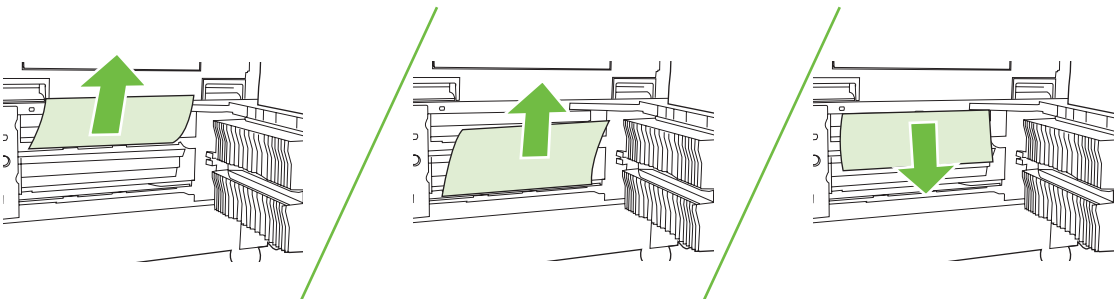

6. Åpne skuffen som er angitt i meldingen på kontrollpanelet, og kontroller at papiret er stablet ordentlig.

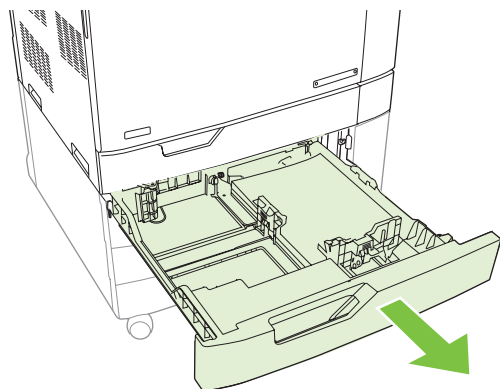

7. Lukk skuffen.

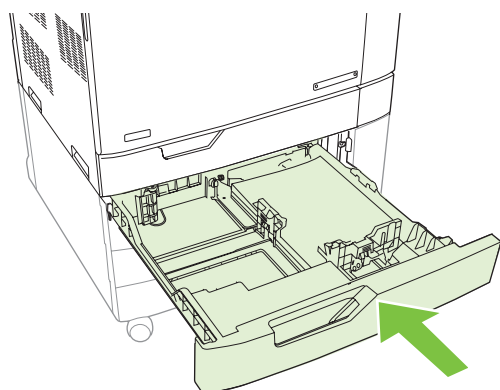

8. Lukk det nedre, høyre dekselet.

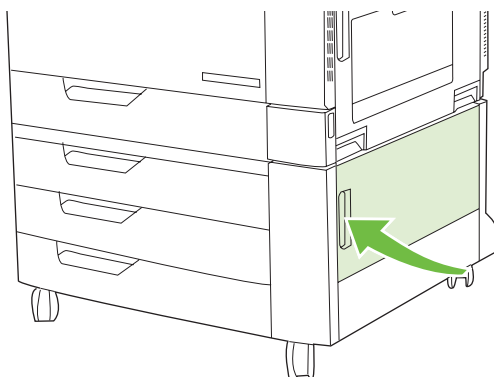

OMRÅDE 8: Fjerne fastkjørt papir fra etterbehandlingsenheter (ekstrautstyr)

Fjerne fastkjørt papir i utgangsbroen for tilbehør

1. Løft låsen på det øvre dekselet til utgangsbroen for tilbehør, og åpne det øvre dekselet.

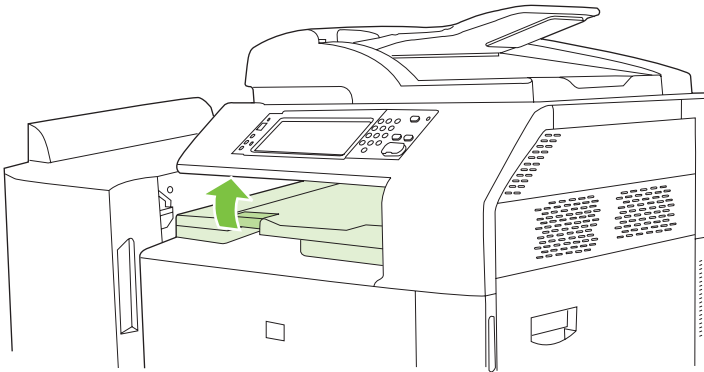

2. Trekk det fastkjørte papiret forsiktig ut.

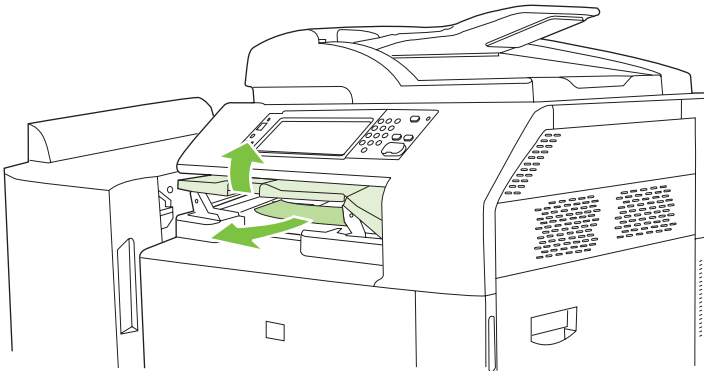

3. Lukk det øvre dekselet til utgangsbroen for tilbehør.

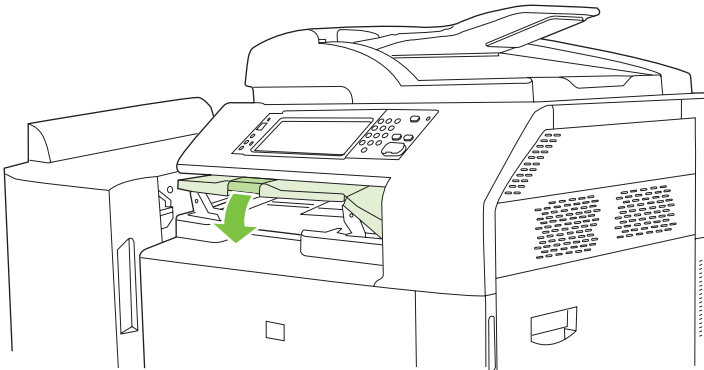

Fjerne fastkjørt papir i sorteringsområdet

1. Løft låsen på det øvre dekselet til etterbehandlingsenheten, og åpne det øvre dekselet.

 **MERK:** Når du åpner det øvre dekselet, fjernes trykket på valsene i utskuffen.

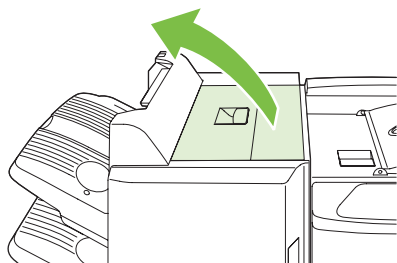

2. Fjern fastkjørt papir fra utskuffen eller inne i etterbehandlingsenheten.

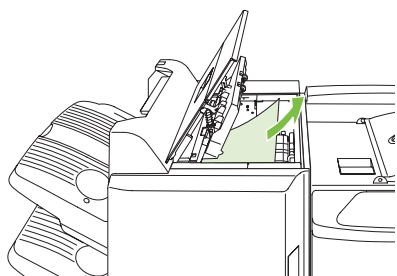
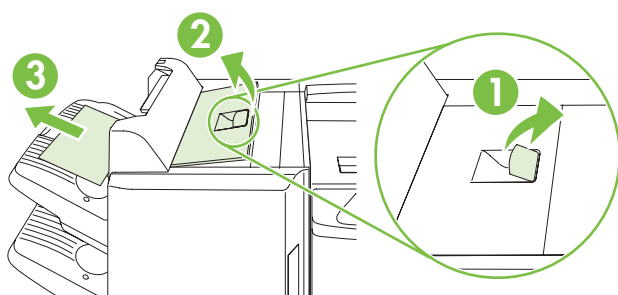

3. Lukk det øvre dekselet til etterbehandlingsenheten.

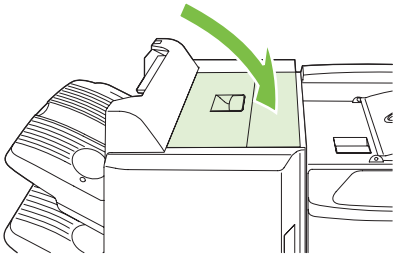

4. Løft svingskinneledeket i utskuffen. Hvis du ser fastkjørt papir, kan du trekke det forsiktig ut.

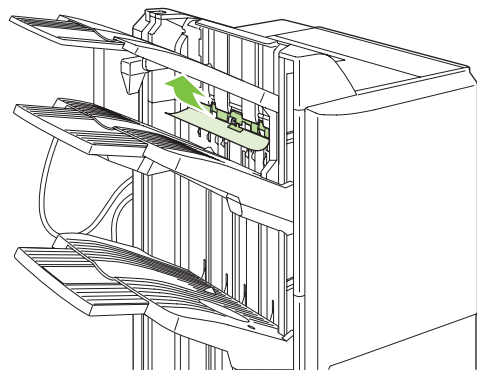
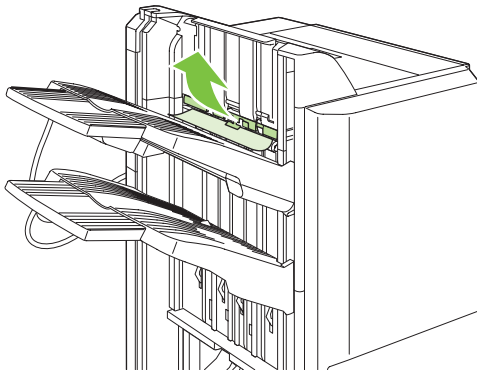

Fjerne fastkjørt papir i heftemaskinen

1. Hvis du kan se det fastkjørte papiret i hefteutskuffen, kan du fjerne det ved å dra det forsiktig ut.

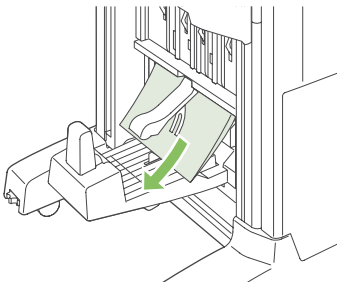

2. Åpne frontdekselet på heftemaskinen.

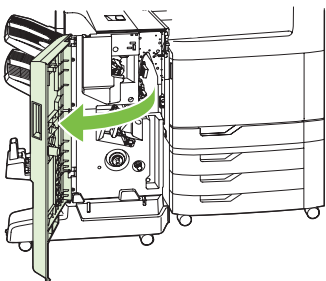

3. Skyv den øvre leveringsskinen til høyre, og fjern eventuelt fastkjørt papir.

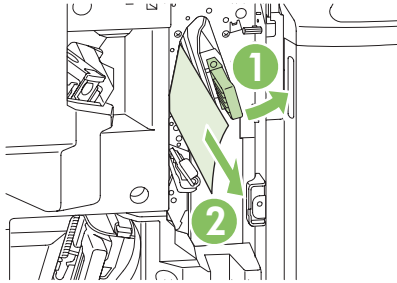

4. Skyv den nedre leveringsskinen til høyre, og fjern eventuelt fastkjørt papir.

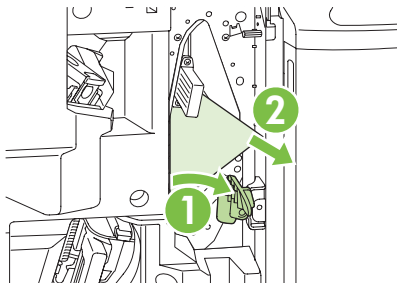

5. Posisjonsbryteren er det lille, grønne hjulet til høyre. Vri posisjonsbryteren mot klokken.

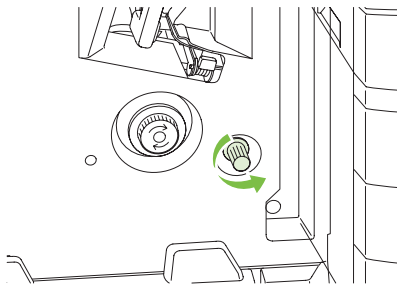

6. Utløserbryteren for fastkjørt papir er det store, grønne hjulet til venstre. Skyv inn utløserbryteren for fastkjørt papir, og vri den med klokken for å flytte eventuelt fastkjørt papir til utskuffen.

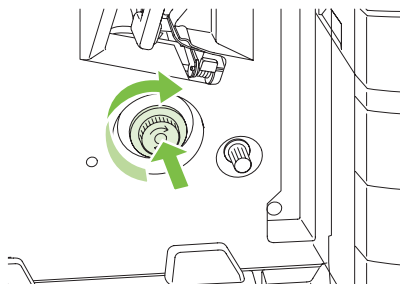

7. Lukk frontdekselet på heftemaskinen.

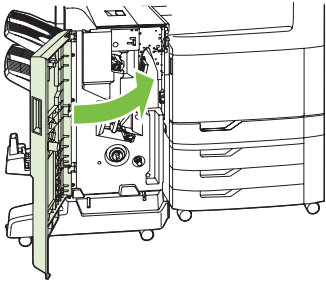

OMRÅDE 9: Fjerne fastkjørt papir i ADMen

1. Åpne ADM-dekselet.

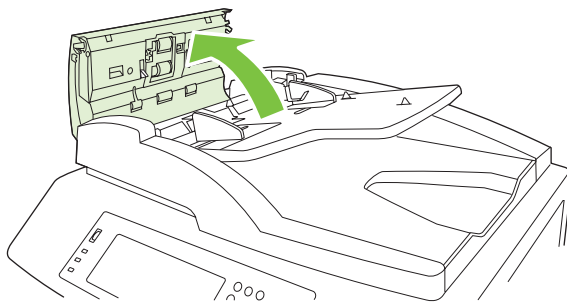

2. Fjern eventuelt fastkjørt utskriftsmateriale.

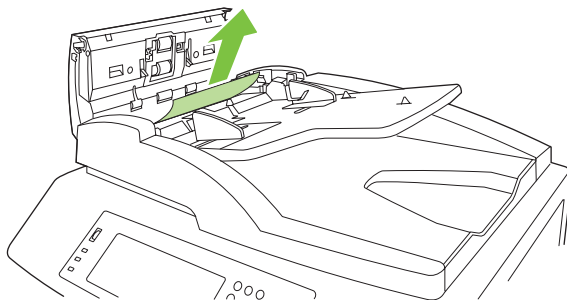

3. Lukk ADM-dekselet.

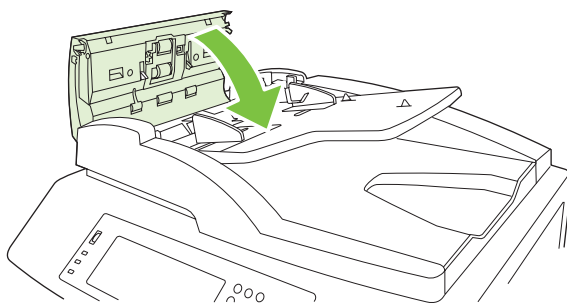

Fjerne fastkjørte stifter

Fjerne fastkjørte stifter i hovedstifteenheten

HP Stifte-/stableenhet med 3 skuffer eller HP Heftemaskin/etterbehandlingsenhet (ekstrautstyr) har hver sin hovedstifteenhet, som er plassert nesten øverst i etterbehandlingsenheten.

1. Åpne frontdekselet på etterbehandlingsenheten.

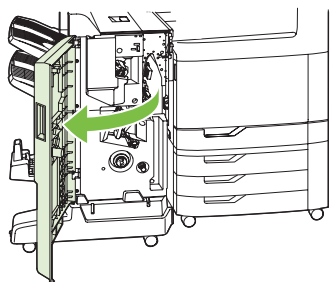

2. Hvis du vil fjerne stiftekassetten, skyver du det grønne håndtaket opp og drar ut stiftekassetten.

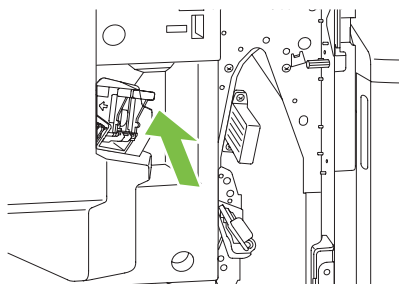

3. Løft den lille spaken på baksiden av stiftekassetten.

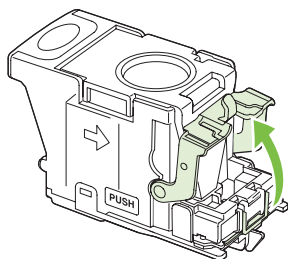

4. Fjern de ødelagte stiftene som stikker ut av stiftekassetten. Fjern hele stiftearket som de ødelagte stiftene var festet til.

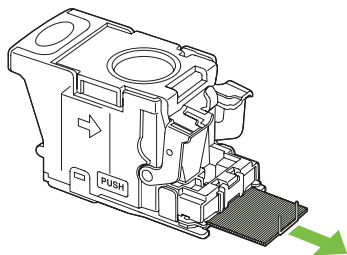

5. Senk spaken på baksiden av stiftekassetten. Kontroller at spaken klikker på plass.

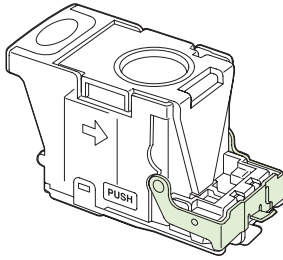

6. Sett stiftekassetten inn i etterbehandlingsenheten igjen, og skyv det grønne håndtaket ned helt til det klikker på plass.

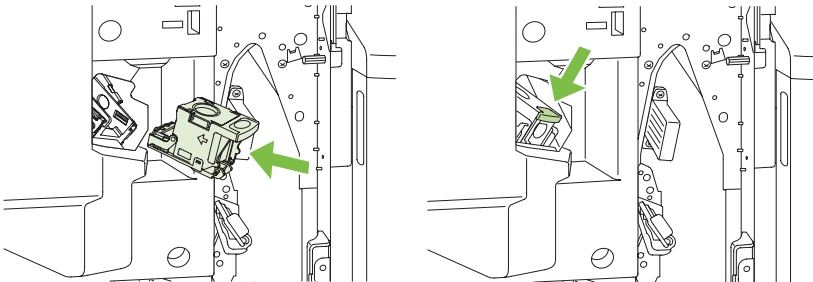

7. Lukk frontdekselet på etterbehandlingsenheten.

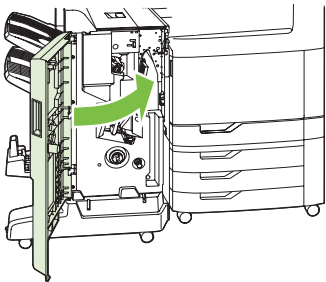

Fjerne fastkjørte stifter i heftemaskinen

Heftemaskinen har en ekstra ryggstifteenhet som er under hovedstifteenheten. Ryggstifteenheten har to stiftekassetter.

1. Åpne frontdekselet på heftemaskinen.

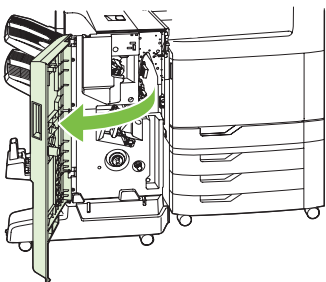

2. Skyv den øvre leveringsskinnen til høyre, og fjern eventuelt fastkjørt papir.

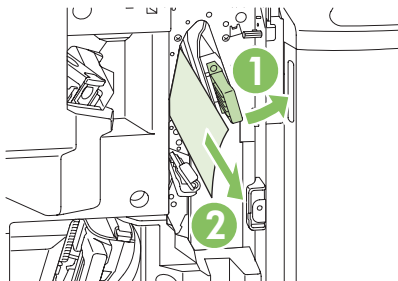

3. Ta tak i det blå håndtaket til stiftevognen, og dra det rett ut.

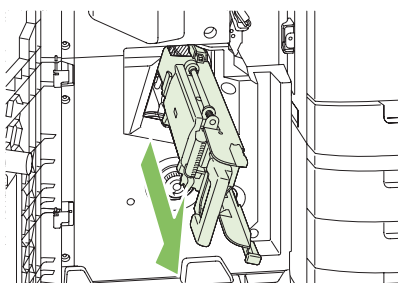

4. Ta tak i håndtaket på den blå stiftekassettenheten, og dra enheten mot deg. Sving deretter stiftekassettenheten til stående posisjon.

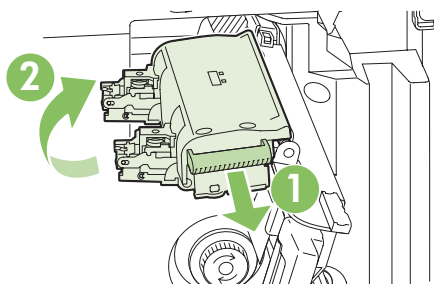

5. Kontroller om det sitter fast stifter i hver stiftekassett.

- a. På hver stiftekassett trykker du ned de grønne plasttappene mens du løfter klaringsplaten for fastkjørte stifter.

⚠ ADVARSEL: Ikke legg fingrene eller hendene under stiftekassetten mens du gjør dette.

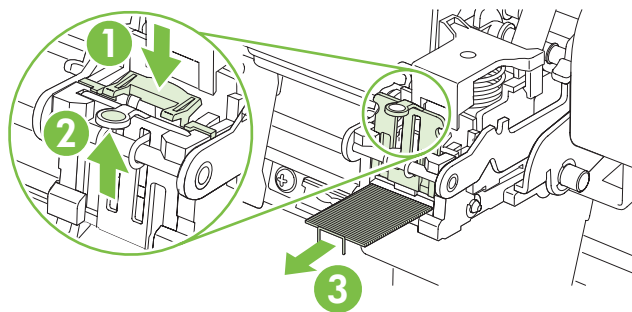

- b. Fjern eventuelt fastkjørte stifter. Fjern ødelagte stifter og hele stiftearket som de ødelagte stiftene var festet til.

c. Trykk ned klaringsplaten for å lukke den.

⚠ ADVARSEL: Ikke legg fingrene eller hendene under stiftekassetten mens du gjør dette.

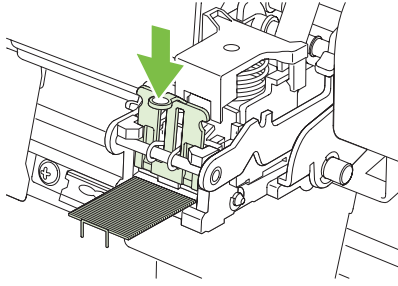

6. Dra stiftekassettenheten fremover, og roter den ned til den opprinnelige posisjonen. Trykk inn håndtaket for å låse enheten på plass.

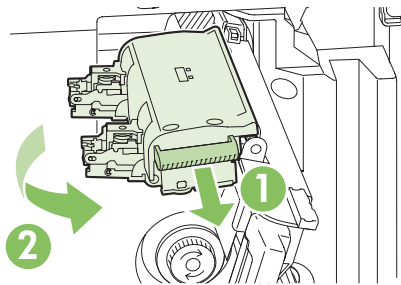

7. Skyv stiftevognen tilbake i heftemaskinen.

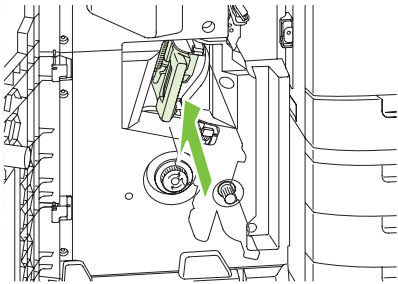

8. Lukk frontdekselet på heftemaskinen.

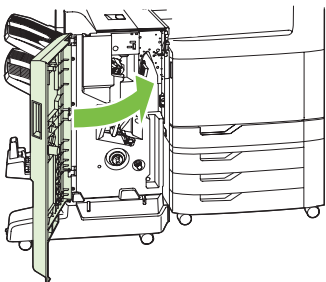

Ny utskrift

Med produktets funksjon Ny utskrift kan du skrive ut sider på nytt etter fastkjøring. Følgende alternativer finnes:

- **Auto** – Produktet prøver å skrive ut fastkjørte sider på nytt når det er tilstrekkelig minne tilgjengelig.
- **Av** – Produktet prøver ikke å skrive ut de fastkjørte sidene på nytt. Fordi det ikke brukes noe minne til å lagre de nyeste sidene, er ytelsen optimal.

 **MERK:** Når du bruker dette alternativet, kan noen sider gå tapt hvis produktet går tomt for papir og jobben skrives ut på begge sider.

- **På** – Produktet skriver alltid ut fastkjørte sider på nytt. Det settes av ekstra minne til å lagre de siste sidene som ble skrevet ut. Det kan føre til at den generelle ytelsen blir noe redusert.

Angi funksjonen Ny utskrift

1. Velg **Administrasjon**, og velg deretter **Virkemåte for enhet**.
2. Velg **Virkemåte ved feil/advarsel**, og velg deretter **Ny utskrift**.
3. Velg et alternativ, og velg deretter **Lagre**.

Papirhåndteringsproblemer

Bruk bare papir som oppfyller spesifikasjonene som er skissert i *HP LaserJet Printer Family Print Media Guide*. Denne håndboken er tilgjengelig på www.hp.com/support/ljpaperguide.

Produktet mater inn flere ark om gangen

Produktet mater inn flere ark om gangen

Årsak	Løsning
Innskuffen er overfylt. Åpne skuffen, og kontroller at papirbunken går under merket for maksimal bunkehøyde.	Fjern overflødig papir fra innskuffen.
Utskriftspapiret kleber seg sammen.	Fjern papiret, bøy det, vri det 180 grader eller vend det, og legg det tilbake i skuffen. MERK: Ikke luft papir. Lufting kan forårsake statisk elektrisitet, som kan føre til at papiret kleber seg sammen.
Papiret oppfyller ikke spesifikasjonene for dette produktet.	Bruk bare papir som oppfyller HP-spesifikasjonene for papir for dette produktet.
Skuffene er ikke riktig justert.	Pass på at papirskinnene samsvarer med størrelsen på papiret som brukes.

Produktet mater inn feil sidestørrelse

Produktet mater inn feil sidestørrelse

Årsak	Løsning
Det ligger ikke papir med riktig størrelse i innskuffen.	Legg papir med riktig størrelse i innskuffen.
Det er ikke valgt riktig papirstørrelse i programmet eller i skriverdriveren.	Kontroller at innstillingene i programmet og skriverdriveren er riktige, fordi innstillingene i programmet kan overstyre innstillinger fra skriverdriveren eller kontrollpanelet, og innstillingene i skriverdriveren kan overstyre innstillingene fra kontrollpanelet. Hvis du ønsker mer informasjon, se Endre skriverdriverinnstillinger for Windows på side 69 eller Endre skriverdriverinnstillinger for Macintosh på side 77 .
Riktig papirstørrelse for skuffen er ikke valgt på kontrollpanelet.	Bruk kontrollpanelet til å velge riktig papirstørrelse for skuffen.
Papirstørrelsen er ikke riktig konfigurert for innskuffen.	Skriv ut en konfigurasjonsside eller bruk kontrollpanelet til å finne ut hvilken papirstørrelse skuffen er konfigurert for.
Skinnene i skuffen er ikke skjøvet inntil papiret.	Kontroller at papirskinnene ligger helt inntil papirbunken.

Produktet henter papir fra feil skuff

Produktet henter papir fra feil skuff

Årsak	Løsning
Du bruker en driver som er beregnet på et annet produkt.	Bruk riktig driver for dette produktet.
Den aktuelle innskuffen er tom.	Legg papir i den angitte skuffen.

Produktet henter papir fra feil skuff

Årsak	Løsning
Papirstørrelsen er ikke riktig konfigurert for innskuffen.	Skriv ut en konfigurasjonsside, eller bruk kontrollpanelet til å finne ut hvilken papirstørrelse skuffen er konfigurert for.
Skinnene i skuffen er ikke skjøvet inntil papiret.	Kontroller at skinnene ligger helt inntil papirbunken.

Papiret mates ikke automatisk

Papiret mates ikke automatisk

Årsak	Løsning
Det er valgt manuell mating i programmet.	Legg papir i skuff 1, eller trykk på Start-knappen hvis skuffen inneholder papir.
Det er lagt i papir med feil størrelse.	Legg i papir med riktig størrelse.
Innskuffen er tom.	Legg papir i innskuffen.
Papir fra en tidligere fastkjøring er ikke midlertidig fjernet.	Åpne produktet, og fjern eventuelt papir i papirbanen.
Papirstørrelsen er ikke riktig konfigurert for innskuffen.	Skriv ut en konfigurasjonsside eller bruk kontrollpanelet til å finne ut hvilken papirstørrelse skuffen er konfigurert for.
Skinnene i skuffen er ikke skjøvet inntil papiret.	Kontroller at papirskinnene bak og for bredde ligger helt inntil papirbunken.
Spørsmålet om manuell mating er angitt til ALLTID . Produktet spør alltid om manuell mating, selv når skuffen inneholder papir.	Åpne skuffen, legg i utskriftsmaterialet på nytt, og lukk deretter skuffen. Du kan også endre innstillingen for spørsmål om manuell mating til HVIS IKKE LAGT I , slik at produktet bare spør om manuell mating når skuffen er tom.
Innstillingen BRUK ANGITT SKUFF på produktet er angitt til UTELUKKENDE , og den aktuelle skuffen er tom. Produktet vil ikke bruke en annen skuff.	Legg papir i den aktuelle skuffen. Du kan også endre innstillingen fra UTELUKKENDE til FØRST på menyen KONFIGURER ENHET . Produktet kan bruke andre skuffer hvis det ikke er lagt utskriftsmateriale i den angitte skuffen.

Papir mates ikke fra skuff 2, 3, 4 eller 5

Papir mates ikke fra skuff 2, 3, 4 eller 5

Årsak	Løsning
Det er lagt i papir med feil størrelse.	Legg i papir med riktig størrelse.
Innskuffen er tom.	Legg papir i innskuffen.
Det er ikke valgt riktig papirtype for innskuffen på produktets kontrollpanel.	Velg riktig papirtype for innskuffen på produktets kontrollpanel.
Papir fra en tidligere fastkjøring er ikke fullstendig fjernet.	Åpne produktet, og fjern eventuelt papir i papirbanen. Se nøye etter i området ved varmeelementet om det finnes fastkjørt utskriftsmateriale.

Papir mates ikke fra skuff 2, 3, 4 eller 5

Arsak	Løsning
Ingen av tilleggsskuffene vises som alternativer for innskuff.	Tilleggsskuffene vises bare som tilgjengelige hvis de er installert. Kontroller at eventuelle tilleggsskuffer er riktig installert. Kontroller at skriverdriveren er konfigurert til å gjenkjenne tilleggsskuffene.
En tilleggsskuff er feil installert.	Skriv ut en konfigurasjonsside for å bekrefte at tilleggsskuffen er installert. Hvis ikke, kontrollerer du at skuffen er riktig montert på produktet.
Papirstørrelsen er ikke riktig konfigurert for innskuffen.	Skriv ut en konfigurasjonsside, eller bruk kontrollpanelet til å finne ut hvilken papirstørrelse skuffen er konfigurert for.
Skinnene i skuffen er ikke skjøvet inntil papiret.	Kontroller at skinnene ligger helt inntil papirbunken.

Umulig å mate transparenter eller glanset papir

Umulig å mate transparenter eller glanset papir

Arsak	Løsning
Det er ikke angitt riktig papirtype i programvaren eller skriverdriveren.	Kontroller at riktig papirtype er valgt i programvaren eller skriverdriveren.
Innskuffen er overfylt.	Fjern overflødig papir fra innskuffen. Ikke legg i mer enn 200 ark glanset papir eller glanset film eller mer enn 100 transparenter i skuff 2, 3, 4 eller 5. Ikke overstig merkene for maksimal bunkehøyde for skuff 1.
Papir i en annen innskuff har samme størrelse som transparentene, og produktet velger som standard den andre skuffen.	Pass på at innskuffen som inneholder transparentene eller det glansede papiret, er valgt i programmet eller skriverdriveren. Konfigurer skuffen i forhold til papirtypen som er lagt i, via produktets kontrollpanel.
Skuffen som inneholder transparentene eller det glansede papiret, er ikke riktig konfigurert for typen.	Pass på at innskuffen som inneholder transparentene eller det glansede papiret, er valgt i programmet eller skriverdriveren. Konfigurer skuffen i forhold til papirtypen som er lagt i, via produktets kontrollpanel.
Det er ikke sikkert at transparenter eller glanset papir oppfyller spesifikasjonene for støttet papir.	Bruk bare papir som oppfyller HP-spesifikasjonene for papir for dette produktet.
Miljøer med høy fuktighet kan føre til at glanset papir ikke mates, eller at for mange ark mates.	Skriv ut glanset papir fra skuff 2, 3, 4 eller 5 for best resultat. Unngå å skrive ut på glanset papir når det er høy luftfuktighet. Når du skriver ut glanset papir, kan du fjerne papiret fra innpakningen og la papiret ligge i noen timer for å forbedre matingen i produktet. Hvis du lar papiret ligge i miljøer med høy luftfuktighet, kan det imidlertid også føre til blemmer.

- △ **FORSIKTIG:** HP Presentasjonspapir for fargelaser, glanset (Q2546A) støttes ikke av dette produktet. Hvis du bruker denne papirtypen, kan det forårsake en fastkjøring ved varmeelementet, som kan føre til at varmeelementet må byttes ut. To anbefalte alternativer er HP Color LaserJet presentasjonspapir, myk glans (Q6541A) og HP Color LaserJet brosjyrepapir, glanset (Q6611A, Q6610A). For en liste over papirtyper som støttes, se [Papirtyper som støttes på side 102](#).

Konvolutter kjører seg fast eller trekkes ikke inn i produktet

Konvolutter kjører seg fast eller trekkes ikke inn i produktet

Årsak	Løsning
Konvolutter er lagt i en skuff som ikke støttes. Konvolutter kan bare mates fra skuff 1.	Legg konvolutter i skuff 1.
Konvoluttene er krøllet eller skadet.	Prøv å bruke andre konvolutter. Konvolutter bør lagres i et kontrollert miljø.
Konvoluttene limer seg igjen fordi fuktighetsinnholdet er for høyt.	Prøv å bruke andre konvolutter. Konvolutter bør lagres i et kontrollert miljø.
Papirretningen på konvoluttene er feil.	Bekreft at konvolutten er lagt i på riktig måte.
Produktet støtter ikke konvoluttene som brukes.	Se i <i>HP LaserJet Printer Family Print Media Guide</i> .
Skuff 1 er konfigurert for en annen størrelse enn konvolutter.	Konfigurer størrelsen for skuff 1 for konvolutter.

Utskriften er krøllet eller skrukket

Utskriften er krøllet eller skrukket

Årsak	Løsning
Papiret oppfyller ikke spesifikasjonene for dette produktet.	Bruk bare papir som oppfyller HP-spesifikasjonene for papir for dette produktet.
Papiret er skadet eller i dårlig stand.	Fjern papiret fra innskuffen, og legg i papir som er i god stand.
Produkthastigheten må reduseres.	Angi innstillingen for KRØLLET PAPIR i utskriftskvalitetsmenyen til REDUSERT for å redusere full hastighet til 10 spm (i stedet for 40 spm) og 3/4-hastighet til 7,5 spm (i stedet for 30 spm).
Produktet brukes i et ekstremt fuktig miljø.	Kontroller at skriverens miljø oppfyller spesifikasjonene når det gjelder luftfuktighet.
Du skriver ut store, fylte områder.	Store, fylte områder på utskriften kan forårsake mye krølling. Prøv å bruke et annet mønster.
Papiret som brukes, har ikke vært lagret på riktig måte og kan ha absorbert fuktighet.	Fjern papiret og skift det ut med papir fra en ny, uåpnet pakke.
Kantene på papiret er dårlig kuttet.	Fjern papiret, bøy det, vri det 180 grader eller vend det, og legg det tilbake i innskuffen. Ikke luft papir. Skift ut papiret hvis problemet vedvarer.
Den bestemte papirtypen er ikke konfigurert for skuffen eller valgt i programvaren.	Konfigurer programvaren for papiret (se dokumentasjonen for programvaren). Konfigurer skuffen for papiret. Se Legge i papir og utskriftsmateriale på side 105 .
Papiret er allerede brukt i en utskriftsjobb.	Ikke bruk papir på nytt.

Produktet skriver ikke ut tosidig eller skriver ut tosidig med feil

Produktet skriver ikke ut tosidig (dobbeltsidige utskriftsjobber) eller skriver ut tosidig med feil

Årsak	Løsning
Du prøver å skrive ut tosidig på papir som ikke støttes.	Kontroller at papiret du bruker, kan brukes til tosidig utskrift.
Skriverdriveren er ikke satt opp for tosidig utskrift.	Konfigurer skriverdriveren for tosidig utskrift.
Den første siden skrives ut på baksiden av et ferdigtrykt skjema eller brevhodepapir.	Legg forhåndstrykte skjemaer og brevhodepapir i skuff 1 med brevhodet eller den trykte siden ned og med toppen av siden vendt mot produktets bakside. I skuff 2, 3, 4 eller 5 legges denne typen papir med den trykte siden opp og med toppen av siden vendt mot produktets bakside.
Produktmodellen støtter ikke automatisk tosidig utskrift.	HP Color LaserJet CM6040 MFP støtter ikke automatisk tosidig utskrift.
Produktkonfigurasjonen er ikke satt til tosidig utskrift.	I Windows kjører du den automatiske konfigurasjonsfunksjonen: <ol style="list-style-type: none">1. Velg Start-knappen, velg deretter Innstillinger og klikk Skrivere (for Windows 2000) eller Skrivere og telefakser (for Windows XP).2. Høyreklikk på HP-produktlogoen og klikk deretter på Egenskaper eller Skriveregenskaper.3. Klikk på kategorien Enhetsinnstillinger.4. Velg Oppdater nå i listen Automatisk konfigurasjon under Installerbare alternativer.

Forstå lamper på formateringskortet

De tre LED-indikatorerne på formatereren viser om produktet fungerer som det skal.

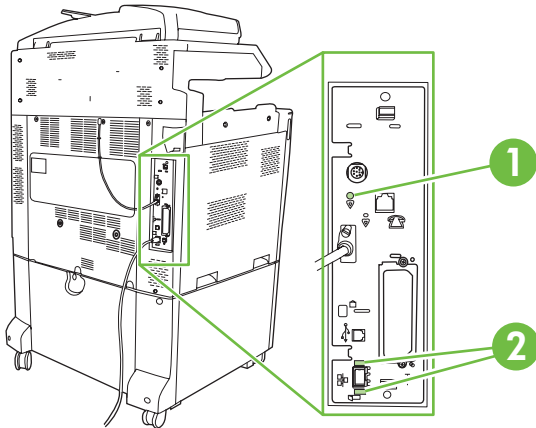

1	Pulserende LED-indikator
2	HP Jetdirect LED-indikatorer (Denne LED-indikatoren finnes bare hvis HP Jetdirect er installert.)

LED-indikatorer for HP Jetdirect

Den innebygde HP Jetdirect-utskriftsserveren har to LED-indikatorer. Den gule LED-indikatoren viser nettverksaktivitet, og den grønne LED-indikatoren viser tilkoblingsstatus. En blinkende gul LED-indikator viser nettverkstrafikk. Hvis den grønne LED-indikatoren er slukket, har en tilkobling sviktet.

Ved forbindelsesfeil kontrollerer du alle nettverkskabelkoblingene. I tillegg kan du prøve å konfigurere koblingsinnstillingene på den innebygde utskriftsserveren manuelt med kontrollpanelmenyene på produktet.

1. Bla frem til og velg **Administrasjon**.
2. Velg **Første konfigurering**.
3. Velg **Nettverk og I/U**.
4. Velg **Innebygd Jetdirect** eller **EIO <X> Jetdirect**.
5. Velg **Kobl.hast..**
6. Velg riktig koblingshastighet.
7. Velg **Lagre**.

Pulserende LED-indikator

Den pulserende LED-indikatoren angir at formateringskortet fungerer som det skal. Mens produktet initialiserer etter at du har slått det på, blinker LED-indikatoren raskt og slås deretter av. Når initialiseringssekvensen er ferdig, tennes og slukkes den pulserende LED-indikatoren.

Hvis den pulserende LED-indikatoren er av, kan det hende at det har oppstått problemer med formateringskortet. Kontakt et autorisert HP-servicested eller kundestøtte. Se HPs informasjonshäfte

om brukerstøtte, eller gå til www.hp.com/go/cljcm6030mfp_software eller www.hp.com/go/cljcm6040mfp_software.

Løse problemer med utskriftskvalitet og kopikvalitet

Følgende fremgangsmåter hjelper deg med å fastsette og løse problemer med utskriftskvaliteten. Ofte kan problemer med utskriftskvaliteten løses ganske enkelt ved å sørge for at produktet vedlikeholdes på riktig måte, ved å bruke utskriftsmateriale som oppfyller HPs spesifikasjoner, eller ved å skrive ut et rensesark.

Eksempler på problemer med utskriftskvaliteten

Noen problemer med utskriftskvaliteten skyldes bruk av feil papir.

- Bruk papir som oppfyller HPs papirspesifikasjoner.
- Papirets overflate er for grov. Bruk papir som oppfyller HPs papirspesifikasjoner.
- Innstillingen i skriverdriveren eller papirskuffen kan være feil. Kontroller at du har konfigurert papirskuffen på produktets kontrollpanel, og at du har valgt rett driverinnstilling for papirtypen du bruker.
- Det kan være at utskriftsmodusen er feil innstilt, eller at papiret ikke oppfyller de anbefalte spesifikasjonene.
- Transparentene du bruker, er ikke konstruert for ordentlig tonerfeste. Bruk bare transparenter som er konstruert for HP Color LaserJet-produkter.
- Fuktighetsinnholdet i papiret er ujevnt, for høyt eller for lavt. Bruk papir fra en annen kilde eller fra et uåpnet papirris.
- Noen områder på papiret frastøter toner. Bruk papir fra en annen kilde eller fra et uåpnet papirris.
- Brevhodet du bruker, er skrevet ut på grovt papir. Bruk glattere, vanlig kopipapir. Hvis dette løser problemet, tar du kontakt med de som trykket brevhodet, for å bekrefte at papiret som brukes, oppfyller spesifikasjonene for produktet.
- Du kan bruke flere optimaliserte utskriftsmodi for å løse problemer med utskriftskvaliteten. Se [Utskriftskvalitet-menyen på side 50](#).

Linjal for gjentatte feil

Hvis det oppstår feil med jevne mellomrom på en side, bruker du denne linjalen til å fastslå årsaken til feilen. Plasser toppen av linjalen ved den første feilen. Markeringen ved siden av neste forekomst av feilen viser hvilken komponent som må skiftes.

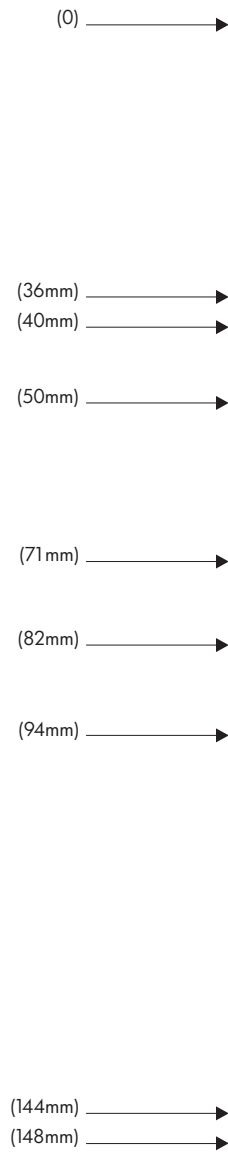

36 mm	Fremkallingsvalse i en bildetrommel. Feilen i utskriftskvaliteten er i en av de fire bildetromlene (bildetrommel).
40 mm	Ladevalse i en bildetrommel. Feilen i utskriftskvaliteten er prikker eller flekker som noen ganger oppstår når etiketter mates, og er i en av de fire bildetromlene (bildetrommel).
50 mm	Overføringsvalse 1 i overføringsenheten (overføringssett).
71 mm	Overføringsvalse 2 i valsesettet (overføringssett).
82 mm	Spenning i overføringsenheten (overføringssett).
94 mm	Bildetrommel. Feilen i utskriftskvaliteten er i en av de fire bildetromlene (bildetrommel).

144 mm	Trykkvalse i varmeelementet (varmeelementsett).
148 mm	Varmeelementvalse i varmeelementet (varmeelementsett).

Hvis du vil finne ut om bildetrommelen er problemet, setter du inn en bildetrommel fra en annen HP Color LaserJet CM6040-serie hvis du har det, før du bestiller en ny bildetrommel.

Hvis feilen gjentas med intervaller på 94,0 mm, kan du prøve å bytte ut bildetrommelen før du erstatter varmeelementet.

Problemer med utskriftskvalitet som har tilknytning til miljøet

Hvis produktet brukes i et ekstremt fuktig eller tørt miljø, må du kontrollere at utskriftsmiljøet oppfyller spesifikasjonene. Se [Miljøspesifikasjoner på side 309](#). Det finnes også flere optimaliserte modi som kan hjelpe for miljøforhold. Se [Bruke manuelle utskriftsmodi på side 281](#).

Problemer med utskriftskvalitet som har tilknytning til fastkjørt utskriftsmateriale

- Kontroller at alt papiret er fjernet fra papirbanen.
- Hvis papir nylig har kjørt seg fast i produktet, skriver du ut to til tre sider for å rense produktet.
- Papiret passerer ikke gjennom varmeelementet. Dette fører til bildefeil på senere dokumenter. Skriv ut to til tre sider for å rense produktet.

Optimalisere og forbedre bildekvaliteten

Følgende fremgangsmåte kan brukes for å løse de fleste problemer med bildekvaliteten.

Hvis følgende fremgangsmåter ikke forbedrer utskriftskvaliteten, kan du gå til www.hp.com/go/cljcm6030mfp_software eller www.hp.com/go/cljcm6040mfp_software.

Bruke støttet papir

Hvis du bruker papir eller annet utskriftsmateriale som ikke støttes, kan det føre til en rekke ulike problemer med bildekvaliteten.

Kalibrere produktet

Kalibrering er en produktfunksjon som optimaliserer utskriftskvaliteten. Hvis du opplever problemer med bildekvaliteten, kalibrerer du produktet.

På kontrollpanelet:

1. Velg [Administrasjon](#).
2. Bla og velg [Utskriftskvalitet](#).
3. Bla og velg [Kalibrering/rengjøring](#).
4. Velg [Hurtigkalibrering](#) eller [Full kalibrering](#).
5. Velg [Kalibrer](#).

Angi riktig papirtype

Når du sender en utskriftsjobb til produktet, må du angi hvilken papirtype du bruker.

1. Klikk på **Skriv ut** på **Fil**-menyen i programvaren.
2. Velg produktet, og klikk deretter på **Egenskaper** eller **Innstillinger**.



MERK: Disse trinnene kan variere, men dette er den vanligste fremgangsmåten.

3. Velg kategorien **Papir/kvalitet**.
4. Fra nedtrekkslisten **Papirtype** velger du **Mer...** og deretter papirtypen som passer best med papiret som er lagt i produktet.

Rense varmeelementet

Kjør rensearket slik at du holder varmeelementet fritt for toner og papirpartikler, som har lett for å samle seg opp. Oppsamling av toner og partikler kan forårsake flekker på forsiden og baksiden av det du skriver ut.

HP anbefaler at du bruker rensearket når det er problemer med utskriftskvaliteten.

Meldingen **Renser** vises på produktets kontrollpanel mens rensingen pågår.

Skriv ut rensearket på kopieringspapir (ikke bond, tungt eller robust papir) for at det skal fungere på riktig måte.

Lage og bruke rensearket

1. Bla til og velg **Administrasjon**.
2. Bla til og velg **Utskriftskvalitet**.
3. Velg **Kalibrering/rensing**.
4. Velg **Behandle renseark**.

Reagere på feilmeldinger på kontrollpanelet

Hvis du ser en melding av typen **54.Feil <XX>** i hendelsesloggen, må du muligens utføre vedlikehold på produktet slik at du unngår flere feil og kan løse problemer med utskriftskvaliteten.

1. Åpne og deretter lukk høyre deksel på produktet for å loggføre en **54.Feil <XX>** som den siste hendelsen i hendelsesloggen.
2. Bla til og velg **Administrasjon**.
3. Bla til og velg **Feilsøking**.
4. Bla til og velg **Hendelseslogg**.

5. Velg **Skriv ut**.
6. Finn den nyeste hendelsen i loggen.
 - Hvis hendelsen er en **54.OE.01 Mediesensor**-hendelse, må du bytte den andre overføringsenheten for registrering. Kontakt HPs brukerstøtte på www.hp.com/go/cljcm6030mfp_software eller www.hp.com/go/cljcm6040mfp_software, og oppgi denne feilkoden.
 - Hvis hendelsen er en **54.OE.02 Mediesensor**-hendelse, må du bytte produktets overføringssett. Kontakt HPs brukerstøtte på www.hp.com/support/cljcm6040mfp eller www.hp.com/support/cljcm6030mfp, og oppgi denne feilkoden.
 - Hvis hendelsen er en **54.OE.03 Mediesensor**-hendelse, må du rense den andre overføringsenheten for registrering og mediesensoren ved hjelp av følgende fremgangsmåte.

Rengjøre den andre overføringsenheten for registrering

1. Åpne dekselet til høyre.

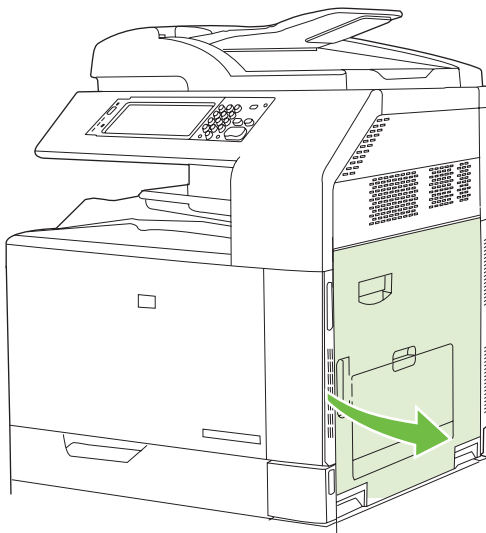

2. Finn og ta ut rengjøringsbørsten.

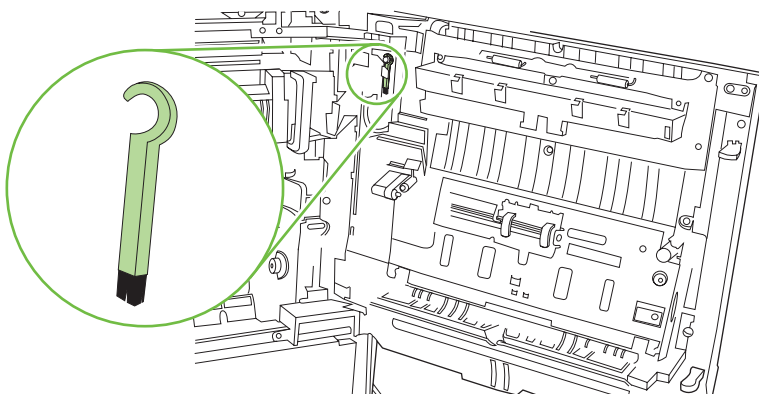

3. Løft det grønne håndtaket på tilgangspanelet for overføringsenheten, og åpne panelet.

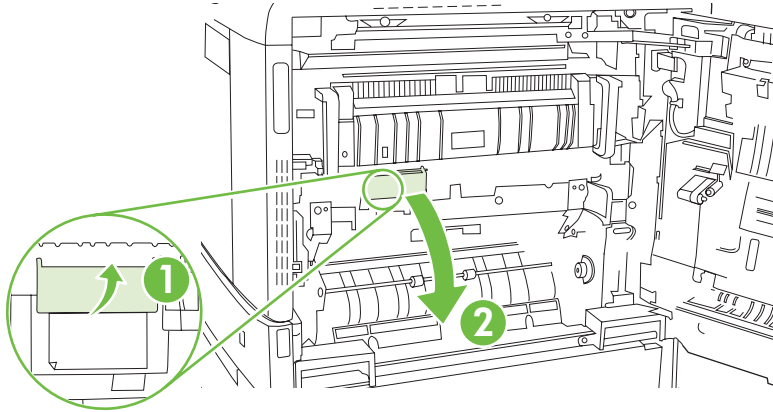

4. Rengjør mediesensoren med rengjøringsbørsten.

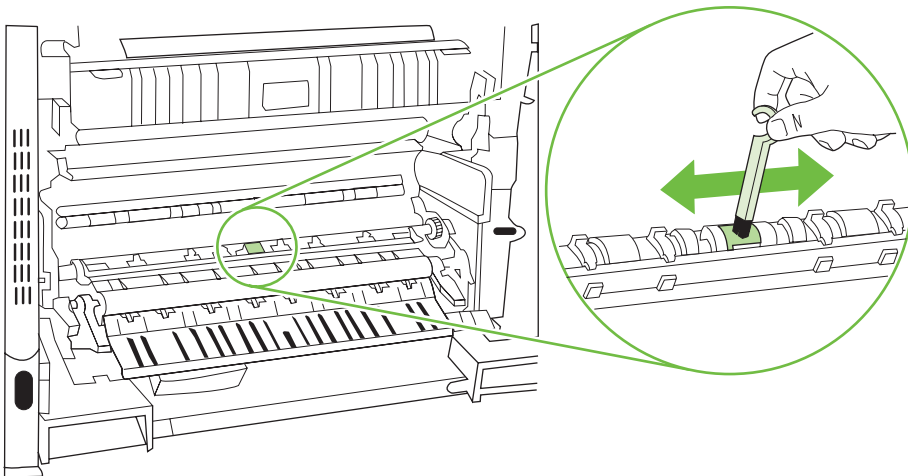

5. Lukk tilgangspanelet for overføringsenheten, og sett rengjøringsbørsten på plass i holderen.

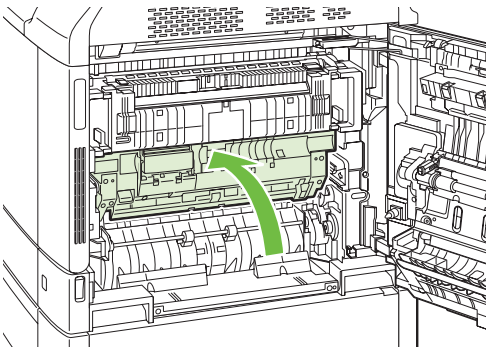

6. Lukk dekselet til høyre.

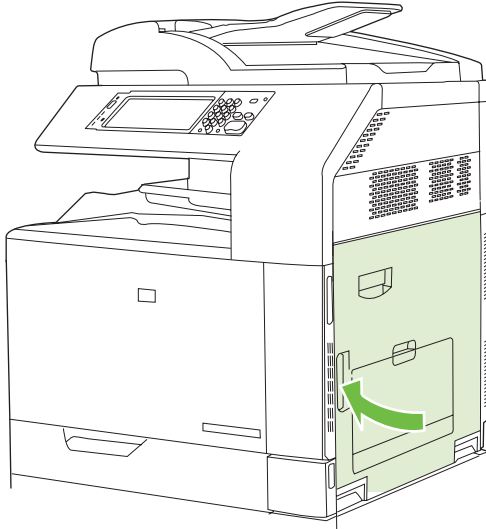

Bruke manuelle utskriftsmodi

Prøv følgende manuelle utskriftsmodi for å se om de løser problemene med bildekvaliteten. Disse alternativene finner du på undermenyen Optimaliser under menyen Utskriftskvalitet på kontrollpanelet. Se [Utskriftskvalitet-menyen på side 50](#).

- **Varmeeltemp:** Hvis du ser et svakt bilde av siden gjentatt nederst på siden eller på siden etter, bør du først kontrollere at innstillingene for papirtype og utskriftsmodus er riktige for papirtypen du bruker. Hvis du fortsatt ser skyggebilder på utskriftsjobbene, setter du funksjonen Varmeeltemp til en av Alternativ-innstillingene. Prøv først innstillingen Alternativ 1, og se om det løser problemet. Hvis problemet vedvarer, prøver du alternativ 2 og deretter alternativ 3. Med innstillingene for alternativ 2 og 3 kan det bli et ekstra opphold mellom jobbene.
- **Lett materiale:** Sett denne funksjonen til På hvis du jevnlig ser meldinger om papirstoppforsinkelse ved varmeelement eller papirstopp ved varmeelement, særlig når du skriver ut på lett papir eller jobber med høy tonerdeknning.
- **Temp. for utskriftsmateriale:** Sett denne funksjonen til **Redusert** hvis du har problemer med at papiret klistrer seg sammen i utskuffen.
- **Miljø:** Aktiver denne funksjonen hvis produktet er plassert i et miljø med lav temperatur og du har problemer med utskriftskvaliteten, for eksempel blemmer på det utskrevne bildet.
- **Linjespenning:** Aktiver denne funksjonen hvis produktet er plassert i et miljø med lav spenning og du har problemer med utskriftskvaliteten, for eksempel blemmer på det utskrevne bildet.
- **Bakgrunn:** Slå på denne funksjonen hvis sider skrives ut med skygger. Ved bruk av denne funksjonen kan glansnivået reduseres.
- **Krøllele papir:** Sett denne funksjonen til **Redusert** hvis papiret krøller seg vesentlig i utskuffen. Denne innstillingen reduserer utskriftshastigheten og øker frekvensen for hvor ofte rekvisitaenheter må byttes.
- **Forhåndsrotering:** Sett denne funksjonen på hvis vannrette striper vises på sidene. Ved bruk av denne funksjonen økes oppvarmingstiden på produktet.

- **Skuff 1:** Hvis det er merker på baksiden av papiret eller ekstra toner på sidene når du skriver ut fra skuff 1, setter du modusen til **Alternativ**. Når modusen er Alternativ, gjennomføres en rengjøringssyklus etter at hver jobb er skrevet ut fra skuff 1. Alternativ-modus øker bruken av alle skriverkassetene.
- **Sporingskontroll:** Denne innstillingen bør alltid være **På**.
- **Rensefrekvens = Normal/Alternativ:** Sett denne funksjonen til **Alternativ** hvis du ser defekter på utskriften som gjentas med intervaller på 38 mm. Denne funksjonen øker frekvensen for når C-valsens renses. Hvis du setter denne innstillingen til **Alternativ**, kan det også redusere utskriftshastigheten og øke frekvensen for hvor ofte rekvisitaenheter må byttes.
- **Forspenning av D-blad = Normal/Alternativ:** Sett denne funksjonen til **Alternativ** hvis det vises korte, hvite loddrette linjer på utskriften. Bruk av innstillingen **Alternativ** kan også føre til mørke flekker på utskriften, så du bør teste ut denne innstillingen på noen utskriftsjobber.
- **Papirkurv = Normal/Alternativ:** Prøv å sette denne funksjonen til **Alternativ** hvis du ser langsgående tonerstriper på utskriften, særlig på jobber med lav tonerdeknning.
- **Avfallskost = Av/På:** Aktiver denne funksjonen i miljøer med lav temperatur og lav luftfuktighet hvis du ser tonerflekker på dobbeltsidige jobber med lett papir og mer enn ti sider.

Feilsøkingssider for utskriftskvalitet

Bruk de innebygde feilsøkingssidene for utskriftskvalitet for å finne og løse problemer med utskriftskvaliteten.

1. Bla til og velg **Administrasjon**
2. Bla til og velg **Feilsøking**.
3. Velg **Feilsøking for utskriftskvalitet**.
4. Velg **Skriv ut**.

Produktet går tilbake til **Klar**-status når sidene for feilsøking av utskriftskvalitet er skrevet ut. Følg instruksjonene på sidene som skrives ut.

Ytelsesproblemer

Problem	Årsak	Løsning
Det skrives ut sider, men de er helt tomme.	Det kan sitte igjen forseglingssteip i skriverkassetene.	Kontroller at forseglingssteipen er helt fjernet fra skriverkassetene.
	Dokumentet kan inneholde tomme sider.	Kontroller dokumentet du skriver ut, for å se om det er innhold på alle sidene.
	Det kan være en feil på produktet.	Skriv ut en konfigurasjonsside for å kontrollere at produktet fungerer som det skal.
Sidene skrives ut svært sakte.	Tungt utskriftsmateriale kan få utskriftsjobben til å gå tregere.	Skriv ut på et annet utskriftsmateriale.
	Det kan ta lang tid å skrive ut komplekse sider.	For å få ordentlig fiksering kan det være nødvendig at utskriften går sakte, slik at utskriftskvaliteten blir best mulig.
	Alternativene for RLT-fotofiks under HP Real Life Technologies på Papir/kvalitet -kategorien i skriverdriveren kan forårsake treg utskrift.	Fjern merket for disse alternativene for å forbedre utskriftshastigheten.
Sidene ble ikke skrevet ut.	Produktet henter kanskje utskriftsmateriale på feil måte.	Kontroller at papiret er lagt riktig i skriveren. Hvis problemet fortsetter, må du kanskje erstatte matervalsene og skilleputen. Se Kundestøtte på side 301 .
	Utskriftsmaterialet er fastkjørt i enheten.	Fjern det fastkjørte papiret. Se Fastkjøringer på side 238 .
	Det kan være feil på USB-kabelen, eller den er koblet til feil.	<ul style="list-style-type: none">● Koble fra USB-kabelen i begge ender, og koble den til igjen.● Prøv å skrive ut en jobb som har blitt skrevet ut tidligere.● Prøv å bruke en annen USB-kabel.
	Andre enheter kjører på datamaskinen.	Produktet deler kanskje ikke en USB-port. Hvis du bruker en ekstern harddisk, eller hvis en nettverkssvitsj er koblet til samme port som produktet, kan denne andre enheten forstyrre produktet. Du må koble fra den andre enheten for å koble til og bruke produktet. Det kan også hende at du må bruke to USB-porter på datamaskinen.

Løse faksproblemer

Hvis du trenger hjelp til å løse faksproblemer, kan du gå til www.hp.com/go/mfpfaxaccessory300.

Du kan også se i håndbøkene *Analog Fax Accessory 300 Fax Guide* og *Analog Fax Accessory 300 Send Fax Driver Guide*, som finnes på produktets bruker-CD.

Løse e-postproblemer

Hvis det ikke er mulig å sende e-post ved hjelp av funksjonen for digital sending, kan det hende du må konfigurere SMTP- eller LDAP-gatewayadressen på nytt. Skriv ut en konfigurasjonsside for å finne gjeldende SMTP- og LDAP-gatewayadresser. Se [Informasjonssider på side 188](#). Bruk følgende fremgangsmåte for å kontrollere om til SMTP- og LDAP-gatewayadressene er gyldige.

Validere SMTP-gatewayadressen

 **MERK:** Denne fremgangsmåten gjelder Windows-operativsystemer.

1. Åpne en MS-DOS-ledetekst. Klikk på **Start** og **Kjør**, og skriv deretter inn
`cmd`

.

2. Skriv inn
`telnet`

etterfulgt av SMTP-gatewayadressen og deretter tallet 25, som er porten produktet kommuniserer via. Du kan for eksempel skrive inn

```
telnet 123.123.123.123 25
```

der "123.123.123.123" representerer SMTP-gatewayadressen.

3. Trykk på **Enter**. Hvis SMTP-gatewayadressen *ikke* er gyldig, inneholder svaret meldingen
Kan ikke åpne en tilkobling til vert på port 25: Kan ikke koble til.
4. Hvis SMTP-gatewayadressen ikke er gyldig, kontakter du systemansvarlig.

Validere LDAP-gatewayadressen

 **MERK:** Denne fremgangsmåten gjelder Windows-operativsystemer.

1. Åpne Windows Utforsker. Skriv inn
`LDAP://`

i adressefeltet etterfulgt av LDAP-gatewayadressen. Skriv for eksempel inn

```
LDAP://12.12.12.12
```

, der "12.12.12.12" representerer LDAP-gatewayadressen.

2. Trykk på **Enter**. Hvis LDAP-gatewayadressen er gyldig, åpnes dialogboksen **Søk etter personer**.
3. Hvis LDAP-gatewayadressen ikke er gyldig, kontakter du systemansvarlig.

Løse problemer med nettverkstilkobling

Hvis det oppstår problemer med kommunikasjonen mellom produktet og nettverket, bruker du informasjonen i dette avsnittet til å løse problemet.

Løse problemer med nettverksutskrift

 **MERK:** HP anbefaler at du bruker produkt-CDen til å installere og konfigurere produktet i et nettverk.

- Kontroller at nettverkskabelen sitter godt i RJ45-kontakten på produktet.
- Kontroller at LED-indikatoren for tilkobling på formateringskortet lyser. Se [Forstå lamper på formateringskortet på side 273](#).
- Kontroller at I/U-kortet er klart. Skriv ut en konfigurasjonsside (se [Informasjonssider på side 188](#)). Hvis en HP Jetdirect-utskriftsserver er installert, skrives det ut en tilleggsside med nettverksinnstillinger og status, i tillegg til konfigurasjonssiden.

 **MERK:** HP Jetdirect-utskriftsserveren støtter ulike nettverksprotokoller (TCP/IP, IPX/SPX, Novell NetWare, AppleTalk og DCL/LLC). Kontroller at protokoller og nettverksparametere er riktig angitt.

På HP Jetdirect-konfigurasjonssiden kontrollerer du følgende elementer for protokollen:

- Under konfigurasjonen for HP Jetdirect er statusen I/U-kort klart.
- Protokollstatusen er Klar.
- En IP-adresse er oppført.
- Konfigurasjonsmetoden (Konfig. av:) er riktig oppført. Kontakt systemansvarlig hvis du ikke er sikker på hvilken metode som er riktig.
- Prøv å skrive ut jobben fra en annen datamaskin.
- Du kan kontrollere at produktet fungerer sammen med en datamaskin ved å koble det direkte til en datamaskin ved hjelp av en USB-kabel. Du må deretter installere skriverprogramvaren på nytt. Skriv ut et dokument fra et program som tidligere har skrevet ut på riktig måte. Hvis dette virker, kan det finnes et problem på nettverket.
- Ta kontakt med systemansvarlig for assistanse.

Kontrollere kommunikasjon over nettverket

Hvis HP Jetdirect-konfigurasjonssiden viser en IP-adresse for produktet, bruker du denne fremgangsmåten til å kontrollere at du kan kommunisere med produktet over nettverket.

1. **Windows:** Klikk på **Start, Kjør**, og skriv deretter inn

```
cmd
```

. En MS-DOS-ledetekst åpnes.

-eller-

Mac: Klikk **Programmer, Verktøy**, og åpne deretter terminalprogrammet. Terminalvinduet åpnes.

2. Skriv inn

```
ping
```

etterfulgt av IP-adressen. Skriv for eksempel inn

```
ping XXX.XXX.XXX.XXX
```

der XXX.XXX.XXX.XXX er IPv4-adressen som vises på HP Jetdirect-konfigurasjonssiden. Hvis produktet kommuniserer over nettverket, er svaret en liste over svar fra produktet.

3. Kontroller at IP-adressen ikke er en duplikatadresse på nettverket ved å bruke kommandoen for adresseløsningsprotokoll (arp -a). Skriv inn

```
arp -a
```

ved ledeteksten. Finn IP-adressen på listen, og sammenlign den fysiske adressen med maskinvareadressen som er oppført på HP Jetdirect-konfigurasjonssiden i avsnittet for HP Jetdirect-konfigurasjon. Hvis adressene samsvarer, er alle nettverkskommunikasjonsenhetene gyldige.

4. Hvis du ikke kan kontrollere at produktet kommuniserer over nettverket, kontakter du systemansvarlig.

Løse vanlige Macintosh-problemer

Dette avsnittet inneholder en liste over problemer som kan oppstå ved bruk av Mac OS X.

Tabell 15-1 Problemer med Mac OS X

Skriverdriveren er ikke oppført i Utskriftssenter eller Skriveroppsettverktøy.

Årsak	Løsning
Produktprogramvaren er kanskje ikke installert eller ble ikke installert riktig.	Kontroller at produktets PPD-fil ligger i følgende mappe på harddisken: <code>Bibliotek/Printers/PPDs/Contents/Resources/<språk>.lproj</code> , der <språk> er språkkoden på to bokstaver for språket du bruker. Installer programvaren på nytt hvis det er nødvendig. Du finner instruksjoner i installasjonsveiledningen.
PPD-filen (PostScript Printer Description) er ødelagt.	Slett PPD-filen fra følgende mappe på harddisken: <code>Library/Printers/PPDs/Contents/Resources/<språk>.lproj</code> , der <språk> er språkkoden på to bokstaver for språket du bruker. Installer programvaren på nytt. Du finner instruksjoner i installasjonsveiledningen.

Navnet på produktet, IP-adressen eller Rendezvous-/Bonjour-vertsnavnet vises ikke på listen over produkter i Utskriftssenter eller Skriveroppsettverktøy.

Årsak	Løsning
Produktet er kanskje ikke klart.	Kontroller at kablene er riktig tilkoblet, at produktet er på, og at Klar-lampen lyser. Hvis du kobler til gjennom en USB- eller Ethernet-hub, kan du prøve å koble direkte til datamaskinen eller å bruke en annen port.
Feil tilkoblingstype kan være valgt.	Pass på at USB, IP-utskrift eller Rendezvous/Bonjour er valgt, avhengig av hva slags type tilkobling du bruker mellom produktet og datamaskinen.
Det brukes feil produktnavn, IP-adresse eller Rendezvous-vertsnavn.	Skriv ut en konfigurasjonsside for å sjekke produktnavnet, IP-adressen eller Rendezvous-vertsnavnet. Kontroller at navnet, IP-adressen eller Rendezvous-vertsnavnet på konfigurasjonssiden stemmer med produktnavnet, IP-adressen eller Rendezvous-vertsnavnet i Utskriftssenter eller Skriveroppsettverktøy.
Grensesnittkabelen kan være skadet eller av dårlig kvalitet.	Bytt grensesnittkabelen. Bruk en kabel av høy kvalitet.

Skriverdriveren konfigurerer ikke det valgte produktet automatisk i Utskriftssenter eller Skriveroppsettverktøy.

Årsak	Løsning
Produktet er kanskje ikke klart.	Kontroller at kablene er riktig tilkoblet, at produktet er på, og at Klar-lampen lyser. Hvis du kobler til gjennom en USB- eller Ethernet-hub, kan du prøve å koble direkte til datamaskinen eller å bruke en annen port.
Produktprogramvaren er kanskje ikke installert eller ble ikke installert riktig.	Kontroller at produktets PPD-fil ligger i følgende mappe på harddisken:

Tabell 15-1 Problemer med Mac OS X (forts.)

Skriverdriveren konfigurerer ikke det valgte produktet automatisk i Utskriftssenter eller Skriveroppsettverktøy.

Årsak	Løsning
	<p>Bibliotek/Printers/PPDs/Contents/Resources/<språk>.lproj</p> <p>, der <språk> er språkkoden på to bokstaver for språket du bruker. Installer programvaren på nytt hvis det er nødvendig. Du finner instruksjoner i installasjonsveiledningen.</p>
PPD-filen (PostScript Printer Description) er ødelagt.	<p>Slett PPD-filen fra følgende mappe på harddisken: Library/Printers/PPDs/Contents/Resources/<språk>.lproj</p> <p>, der <språk> er språkkoden på to bokstaver for språket du bruker. Installer programvaren på nytt. Du finner instruksjoner i installasjonsveiledningen.</p>
Grensesnittkabelen kan være skadet eller av dårlig kvalitet.	Bytt grensesnittkabelen. Bruk en kabel av høy kvalitet.

En utskriftsjobb ble ikke sendt til ønsket produkt.

Årsak	Løsning
Utskriftskøen kan være stoppet.	Start utskriftskøen på nytt. Åpne Skriverkontroll og velg Start jobber .
Feil produktnavn eller IP-adresse brukes. Et annet produkt med samme eller lignende navn, IP-adresse eller Rendezvous-vertsnavn kan ha mottatt utskriftsjobben.	Skriv ut en konfigurasjonsside for å sjekke produktnavnet, IP-adressen eller Rendezvous-vertsnavnet. Kontroller at navnet, IP-adressen eller Rendezvous-vertsnavnet på konfigurasjonssiden stemmer med produktnavnet, IP-adressen eller Rendezvous-vertsnavnet i Utskriftssenter eller Skriveroppsettverktøy.

En innebygd PostScript-fil (EPS) skrives ikke ut med riktige skriftter.

Årsak	Løsning
Dette problemet oppstår med enkelte programmer.	<ul style="list-style-type: none">● Prøv å laste ned skriftene i EPS-filen til produktet før utskrift.● Send filen i ASCII-format i stedet for binærkode.

Du får ikke skrevet ut fra et tredjeparts USB-kort.

Årsak	Løsning
Denne feilen oppstår når programvaren for USB-produkter ikke er installert.	Når du legger til et tredjeparts USB-kort, kan det være du trenger programvaren Apple USB Adapter Card Support. Den nyeste versjonen av denne programvaren er tilgjengelig fra Apples webområde.

Tabell 15-1 Problemer med Mac OS X (forts.)

Når produktet er tilkoblet med en USB-kabel, vises det ikke i Utskriftssenter eller Skriveroppsettverktøy når driveren er valgt.

Årsak	Løsning
Dette problemet skyldes enten programvaren eller en maskinvarekomponent.	<p>Feilsøking for programvare</p> <ul style="list-style-type: none">● Kontroller at Macintosh-maskinen din støtter USB.● Kontroller at Macintosh-operativsystemet er Mac OS X versjon 10.1 eller senere.● Kontroller at Macintosh-maskinen din har den riktige USB-programvaren fra Apple. <p>Feilsøking for maskinvare</p> <ul style="list-style-type: none">● Kontroller at produktet er slått på.● Kontroller at USB-kabelen er riktig tilkoblet.● Kontroller at du bruker riktig høyhastighets-USB-kabel.● Kontroller at du ikke har for mange USB-enheter som trekker strøm fra kjeden. Koble fra alle enhetene i kjeden og koble kabelen direkte til vertsmaskinens USB-port.● Kontroller om flere enn to ikke-strømførende USB-huber er koblet etter hverandre i kjeden. Koble fra alle enhetene i kjeden, og koble kabelen direkte til vertsmaskinens USB-port. <p>MERK: iMac-tastaturet er en ikke-strømførende USB-hub.</p>

A Rekvisita og ekstrautstyr

- [Bestille deler, ekstrautstyr og rekvisita](#)
- [Denumre](#)

Bestille deler, ekstrautstyr og rekvisita

Det finnes flere metoder som kan brukes til å bestille deler, rekvisita og ekstrautstyr.

- [Bestille direkte fra HP](#)
- [Bestille via service- eller kundestøttereprerentanter](#)
- [Bestille direkte via den innebygde Webserveren \(for skrivere som er koblet til et nettverk\)](#)
- [Bestille direkte via programvaren HP Enkelt skrivervedlikehold](#)

Bestille direkte fra HP

Du kan få følgende produkter direkte fra HP:

- **Nye deler:** Når du skal bestille nye deler i USA, går du til www.hp.com/go/hpparts. Utenfor USA bestiller du deler ved å kontakte ditt lokale HP-servicesenter.
- **Rekvisita og ekstrautstyr:** I USA kan du bestille rekvisita ved å gå til www.hp.com/go/ljsupplies. Over hele verden kan du bestille rekvisita og ekstrautstyr ved å gå til www.hp.com/ghp/buyonline.html.

Bestille via service- eller kundestøttereprerentanter

Ta kontakt med en HP-autorisert service- eller kundestøttereprerentant når du vil bestille deler eller ekstrautstyr.

Bestille direkte via den innebygde Webserveren (for skrivere som er koblet til et nettverk)

Bruk fremgangsmåten nedenfor for å bestille rekvisita direkte via den innebygde Webserveren.

1. I Webleseren på datamaskinen skriver du inn IP-adressen eller vertsnavnet til enheten. Statusvinduet åpnes.
2. Dobbelklikk på **Bestill rekvisita** i **Andre koblinger**-området. Da vises URL-adressen til området der du kan kjøpe forbruksartikler.
3. Velg delenumrene du vil ha med i bestillingen, og følg instruksjonene på skjermen.

Bestille direkte via programvaren HP Enkelt skrivervedlikehold

Programvaren HP Enkelt skrivervedlikehold er et skriveradministrasjonsverktøy som er utviklet for gjøre skriverkonfigurering og -overvåking, bestilling av rekvisita, feilsøking og oppdatering av skriveren så enkel og effektiv som mulig. Hvis du vil ha mer informasjon om programvaren HP Enkelt skrivervedlikehold, går du til www.hp.com/easyprinterare.

Delenumre

Bestillingsinformasjon og tilgjengelighet kan endre seg i løpet av produktets levetid.

Ekstraustyr

Artikkel	Beskrivelse	Delenummer
HP Stifte-/stableenhet med 3 skuffer	Stifte-/stableenhet med 3 skuffer med enhet med utgangsbro for tilbehør	CC517A
Stifte-kassett for HP Stifte-/stableenhet med 3 skuffer eller HP Heftemaskin/etterbehandlingsenhet (øvre kassett på HP Heftemaskin/etterbehandlingsenhet)	5000-stifters erstatningskassett	C8091A
HP Heftemaskin/etterbehandlingsenhet (ekstraustyr)	Etterbehandlingsenhet for hefting med utgangsbro for tilbehør	CC516A
Stifte-kassett for ryggstifting for HP Heftemaskin/etterbehandlingsenhet (nedre kassett)	2000-stifters erstatningskassett (to stk.)	CC383A
HP LaserJet analogt fakstilbehør 300	Gjør det mulig å fakse fra produktet. Er inkludert i HP Color LaserJet CM6040f MFP-modellen.	Q3701A

Skriverkassetter

Artikkel	Beskrivelse	Delenummer
HP Color LaserJet svart skriverkassett	19 500-siders svart kassett	CB390A
HP Color LaserJet cyan skriverkassett	21 000-siders cyan kassett	CB381A
HP Color LaserJet gul skriverkassett	21 000-siders gul kassett	CB382A
HP Color LaserJet magenta skriverkassett	21 000-siders magenta kassett	CB383A

Bildetromler

Element	Beskrivelse	Delenummer
HP Color LaserJet svart bildetrommel	35 000-siders svart bildetrommel	CB384A
HP Color LaserJet cyan bildetrommel	35 000-siders cyan bildetrommel	CB385A
HP Color LaserJet gul bildetrommel	35 000-siders gul bildetrommel	CB386A
HP Color LaserJet magenta bildetrommel	35 000-siders magenta bildetrommel	CB387A

Vedlikeholdssett

Artikkel	Beskrivelse	Delenummer
Varmeelementssett	110 volt	CB457A
Varmeelementssett	220 volt	CB458A
Valsesett		CB459A
Overføringssett		CB463A
ADM-valssett		CE487A

Minne

Artikkel	Beskrivelse	Delenummer
200-pinners DIMM-modul med DDR-minne	128 MB	Q7557A
	256 MB	Q7558A
Øker produktets mulighet til å behandle store og avanserte utskriftsjobber.		

Kabler og grensesnitt

Artikkel	Beskrivelse	Delenummer
Utvidet I/U-kort (EIO)	HP Jetdirect 635n IPv6/IPsec-utskriftsserver	J7961G
USB-kabel	2-meters standardkabel for tilkobling av USB-enheter	C6518A

B Service og kundestøtte

- [Hewlett-Packards begrensede garanti](#)
- [Erklæringen om begrenset garanti for skriverkasset](#)
- [Begrenset garantisystem for Color LaserJet varmeelementsett, overføringssett og valesett](#)
- [Customer Self Repair-garantiservice](#)
- [Kundestøtte](#)
- [Tilgjengelig støtte og service](#)
- [HPs vedlikeholdsavtaler](#)

Hewlett-Packards begrensede garanti

HP-PRODUKT	VARIGHET AV BEGRENSET GARANTI
HP Color LaserJet CM6030 MFP-serien	Ett års begrenset garanti
MFP i HP Color LaserJet CM6040-serien	Ett års begrenset garanti

HP garanterer overfor deg, sluttbrukeren/kunden, at maskinvare og ekstrautstyr fra HP skal være uten mangler i materiale og utførelse i det tidsrommet som er angitt ovenfor, etter kjøpsdatoen. Hvis HP mottar melding om slike mangler innenfor garantiperioden, vil HP etter eget skjønn enten reparere eller erstatte produkter som er bevist å være mangelfulle. Erstatningsprodukter kan enten være nye, eller fungere som nye produkter.

HP garanterer overfor deg at HP-programvaren ikke vil unnlate å utføre programinstruksjonene etter kjøpsdatoen, i det tidsrommet som er angitt ovenfor, på grunn av mangler i materiale eller utførelse når programvaren er installert og brukt på riktig måte. Hvis HP mottar melding om slike mangler i garantiperioden, vil HP erstatte eventuell programvare som ikke utfører programinstruksjonene på grunn av slike mangler.

HP gir ingen garanti for at driften av HP-produktene vil være uten avbrudd eller feilfri. Hvis HP ikke er i stand til innen rimelig tid å reparere eller erstatte et produkt til den garanterte tilstanden, har du krav på full refusjon av kjøpesummen forutsatt at du leverer tilbake produktet umiddelbart.

HP-produkter kan inneholde refabrikkerte deler som fungerer som nye, eller deler som har vært tilfeldig brukt.

Garantien gjelder ikke mangler som oppstår på grunn av (a) feilaktig eller mangelfullt vedlikehold eller kalibrering, (b) programvare, grensesnitt, deler eller rekvisita som ikke er levert av HP, (c) uautoriserte endringer eller feilbruk, (d) bruk som ikke er i henhold til miljøspesifikasjonene for produktet, eller (e) feilaktig klargjøring og vedlikehold av driftsomgivelsene.

GARANTIENE OVENFOR ER EKSKLUSIVE, I DEN UTSTREKNING DE ER TILLATT IFØLGE LOKAL LOVGIVNING, OG INGEN ANDRE GARANTIER ELLER VILKÅR, VERKEN SKRIFTLIGE ELLER MUNTlige, ER UTTRYKT ELLER UNDERFORSTÅTT, OG HP FRASKRIVER SEG SPESIFIKT ALLE UNDERFORSTÅTTE GARANTIER ELLER VILKÅR SOM GJELDER SALGBARHET, TILFREDSSTILLENDEN KVALITET OG ANVENDELIGHET FOR ET SPESIFIKT FORMÅL. Noen land/regioner, stater eller provinser tillater ikke begrensninger på varigheten av underforståtte garantier. Begrensningen eller unntaket gjelder derfor kanskje ikke for deg. Denne garantien gir deg spesifikke juridiske rettigheter, og det kan hende at du også har andre rettigheter som varierer fra land/region til land/region, stat til stat eller provins til provins.

HPs begrensede garanti er gyldig i alle land/regioner eller alle steder der HP tilbyr støtte for dette produktet, og der HP har markedsført dette produktet. Nivået på den garantiservicen du får, kan variere i forhold til lokale standarder. HP vil ikke endre formen eller funksjonen til produktet for at det skal kunne brukes i land/regioner der det ikke var ment å brukes av lovmessige eller reguleringsmessige grunner.

I DEN GRAD GJELDENDE LOKAL LOVGIVNING TILLATER DET, ER RETTSMIDLENE I DENNE GARANTIERKLÆRINGEN DINE ENESTE OG EKSKLUSIVE RETTSMIDLER. MED UNNTAK AV DET SOM ER NEVNT OVENFOR, ER HP ELLER DERES LEVERANDØRER IKKE I NOE TILFELLE ANSVARLIG FOR TAP AV DATA ELLER FOR DIREKTE, SPESIELLE ELLER TILFELDIGE SKADER, ELLER FØLGESKADER (INKLUDERT TAP AV FORTJENESTE ELLER DATA), ELLER ANNEN SKADE, UANSETT OM GRUNNLAGET ER BASERT PÅ KONTRAKT, ERSTATNINGSANSVAR UTENFOR KONTRAKT, ELLER ANNET. Noen land/regioner, stater eller provinser tillater ikke unntak

eller begrensninger for tilfeldige skader eller følgeskader. Begrensningen eller unntaket ovenfor gjelder derfor kanskje ikke for deg.

GARANTIVILKÅRENE I DENNE ERKLÆRINGEN SKAL, UNNTATT I DEN UTSTREKNING DET ER TILLATT I HENHOLD TIL LOVGIVNINGEN, VERKEN UTELATE, BEGRENSE ELLER ENDRE, MEN VÆRE ET TILLEGG TIL DE OBLIGATORISKE, LOVFESTEDE RETTIGHETER SOM GJELDER FOR SALGET AV DETTE PRODUKTET.

Erklæringen om begrenset garanti for skriverkassett

Dette HP-produktet er garantert fritt for mangler i materialer og arbeidsutførelse.

Denne garantien gjelder ikke produkter (a) som er etterfylt, ombygd, produsert eller ulovlig modifisert på noen måte, (b) som det oppstår problemer med på grunn av feil bruk, feil lagring eller bruk som ikke er i samsvar med de angitte miljøspesifikasjonene for skriverproduktet eller (c) som viser tegn på slitasje etter vanlig bruk.

Hvis du vil ha garantiservice, må du ta med produktet til kjøpsstedet (med en skriftlig beskrivelse av problemet og utskriftseksemplere) eller kontakte HPs kundestøtte. HP vil etter eget skjønn erstatte produkter som viser seg å være mangelfulle, eller refundere kjøpesummen.

I DEN GRAD LOKAL LOVGIVNING TILLATER DET, ER GARANTIEN OVENFOR EKSKLUSIV, OG DET GIS INGEN ANDRE UTTRYKTE ELLER UNDERFORSTÅTTE GARANTIER ELLER BETINGELSER, VERKEN SKRIFTLIG ELLER MUNTILIG, OG HP FRASKRIVER SEG UTTRYKKELEG ALLE UNDERFORSTÅTTE GARANTIER OG BETINGELSER FOR SALGBARHET, TILFREDSSTILLENDE KVALITET OG ANVENDELIGHET FOR ET BESTEMT FORMÅL.

I DEN GRAD LOKAL LOVGIVNING TILLATER DET, ER HP OG DERES LEVERANDØRER IKKE I NOE TILFELLE ANSVARLIGE FOR DIREKTE, SPESIELLE ELLER TILFELDIGE SKADER ELLER FØLGESKADER (INKLUDERT TAP AV FORTJENESTE ELLER DATA) ELLER ANDRE SKADER, UANSETT OM KRAVET ER BASERT PÅ KONTRAKT, SIVILRETTSLIG ANSVAR ELLER ANNET.

GARANTIBETINGELSENE I DENNE ERKLÆRINGEN, UNNTATT I DEN UTSTREKNING LOVEN TILLATER DET, VERKEN UTELUKKER, BEGRENSER ELLER ENDRER, OG KOMMER I TILLEGG TIL DE BINDENDE LOVBESTEMTE RETTIGHETENE SOM GJELDER FOR SALG AV DETTE PRODUKTET TIL DEG.

Begrenset garantisystem for Color LaserJet varmeelementsett, overføringssett og valsesett

Dette HP-produktet er garantert uten mangler og defekter i materialer og utførelse til en melding om slutt på levetid vises på kontrollpanelet.

Garantien gjelder ikke for produkter som (a) er ombygd eller på noen måte klusset med, (b) har problemer som følge av feil bruk eller lagring, eller bruk utenfor angitte miljøspesifikasjoner for skriverproduktet eller (c) viser slitasje fra ordinær bruk.

For å få garantiservice må du returnere produktet til kjøpestedet (sammen med en skriftlig beskrivelse av problemet) eller kontakte HPs kundestøtte. HP vil etter eget skjønn enten erstatte produkter som beviselig har mangler eller refundere kjøpesummen.

I DEN UTSTREKNING DET ER TILLATT AV LOKAL LOVGIVNING, ER GARANTIEN OVENFOR EKSKLUSIV, OG INGEN ANNEN GARANTI ELLER BETINGELSE, VERKEN SKRIFTLIG ELLER MUNTLLIG, ER UTTRYKT ELLER UNDERFORSTÅTT. HP FRASKRIVER SEG UTTRYKKELIG EVENTUELLE UNDERFORSTÅTTE GARANTIER OG BETINGELSER FOR SALGBARHET, TILFREDSSTILLENDEN KVALITET ELLER ANVENDELIGHET TIL ET BESTEMT FORMÅL.

I DEN UTSTREKNING GJELDENDE LOVGIVNING TILLATER, ER HP ELLER DERES LEVERANDØRER IKKE I NOE TILFELLE ANSVARLIG FOR DIREKTE, SPESIELLE ELLER TILFELDIGE SKADER, FØLGESKADER (INKLUDERT TAP AV FORTJENESTE ELLER DATA), ELLER ANNEN SKADE, UANSETT OM GRUNNLAGET ER BASERT PÅ KONTRAKT, ERSTATNINGSSØKSMÅL ELLER ANNET.

GARANTIBETINGELSENE I DENNE ERKLÆRINGEN, UNNTATT I DEN UTSTREKNING DET ER TILLATT I HENHOLD TIL LOVGIVNINGEN, SKAL VERKEN UTELATE, BEGRENSE ELLER ENDRE, MEN VÆRE ET TILLEGG TIL OBLIGATORISKE, LOVFESTEDE RETTIGHETER SOM GJELDER SALGET AV DETTE PRODUKTET.

Customer Self Repair-garantiservice

HP-produkter produseres med mange CSR-deler (Customer Self Repair), noe som reduserer reparasjonstiden og gir større fleksibilitet når det gjelder å erstatte defekte deler. Hvis HP under kartleggingen av feilen oppdager at reparasjonen kan utføres ved hjelp av CSR-deler, sender HP delen direkte til deg. CSR-deler er inndelt i to kategorier: 1) Deler med obligatorisk Customer Self Repair. Hvis du vil at HP skal bytte slike deler, må du betale frakt og arbeidskostnader for denne tjenesten. 1) Deler med valgfri Customer Self Repair. Slike deler er også utformet for Customer Self Repair. Hvis du imidlertid vil at HP skal bytte slike deler for deg, kan det hende at dette gjøres uten kostnader, avhengig av hva slags type garantiservice som gjelder for produktet.

CSR-deler leveres neste arbeidsdag, med forbehold om lokal tilgjengelighet og dekning i ditt område. Levering samme dag eller innen fire timer kan tilbys mot ekstra betaling avhengig av den lokale dekningen i ditt område. Hvis du trenger assistanse, kan du ringe til et HP-senter for tekniske støtte og få hjelp av en tekniker over telefonen. I dokumentasjonen som følger med CSR-reservedelen, angir HP om den defekte delen skal returneres til HP. Dersom det er nødvendig å returnere den defekte delen til HP, må delen returneres innen en bestemt tidsperiode, normalt fem (5) arbeidsdager. Den defekte delen må returneres med den medfølgende dokumentasjonen i emballasjen som fulgte med. Hvis den defekte delen ikke returneres, kan HP fakturere deg for delen. Hvis du har en Customer Self Repair-garanti, betaler HP for all frakt og retur av deler og avgjør måten delene skal leveres på.

Kundestøtte

Få telefonstøtte, som er gratis i garantiperioden, for ditt land / din region

Telefonnumre for landet/regionen finnes i brosjyren som lå i esken med produktet, eller på www.hp.com/support/.

Ha produktnavnet, serienummeret, kjøpsdato og en beskrivelse av problemet klart.

Få 24-timers Internett-støtte

www.hp.com/support/cljcm6030mfp eller www.hp.com/support/cljcm6040mfp

Få støtte for produkter som brukes med en Macintosh-datamaskin

www.hp.com/go/macosex

Last ned programvareverktøy, drivere og elektronisk informasjon

www.hp.com/go/cljcm6030mfp_software eller www.hp.com/go/cljcm6040mfp_software

Bestill rekvisita og papir

www.hp.com/go/suresupply

Bestill ekte HP-deler eller -ekstraustyr

www.hp.com/buy/parts

Bestill ytterligere tjeneste- eller vedlikeholdsavtaler med HP

www.hp.com/go/carepack

Tilgjengelig støtte og service

HP tilbyr en rekke alternativer for service og støtte over hele verden. Tilgjengeligheten varierer avhengig av hvor du befinner deg.

HPs vedlikeholdsavtaler

HP tilbyr flere typer vedlikeholdsavtaler som imøtekommer en rekke ulike støttebehov. Vedlikeholdsavtaler er ikke en del av standardgarantien. Støttetjenester kan variere i henhold til område. Din lokale HP-forhandler vet hvilke tjenester som er tilgjengelige for deg.

Avtaler om service på stedet

HP tilbyr avtaler om service på stedet med tre responstider, slik at du får dekket dine behov på best mulig måte:

Prioritert service på stedet

Med denne avtalen får du service på stedet innen fire timer, hvis forespørselen kommer i HPs vanlige åpningstid.

Service på stedet neste dag

Med denne avtalen får du støtte innen neste arbeidsdag etter henvendelsen. De fleste avtaler om service på stedet kan tilby utvidet dekningstid og reiser utenfor HPs vanlige servicesoner (mot tilleggsavgift).

Ukentlig service på stedet (volumavhengig)

Denne avtalen gir fast ukentlig service på stedet, og er beregnet på bedrifter med mange HP-produkter. Avtalen passer for virksomheter som bruker 25 eller flere produkter for arbeidsstasjoner, inkludert skrivere, plottere, datamaskiner og diskettstasjoner.

C Produktspesifikasjoner

- [Fysiske spesifikasjoner](#)
- [Elektrisitetsspesifikasjoner](#)
- [Akustiske spesifikasjoner](#)
- [Miljøspesifikasjoner](#)

Fysiske spesifikasjoner

Tabell C-1 Produktdimensjoner

Produkt	Høyde	Dybde	Bredde	Vekt ¹
HP Color LaserJet CM6030 MFP	1194 mm	635 mm	704 mm	140 kg
HP Color LaserJet CM6030f MFP	1194 mm	635 mm	704 mm	145 kg
HP Color LaserJet CM6040 MFP	1194 mm	635 mm	704 mm	140 kg
HP Color LaserJet CM6040f MFP	1194 mm	635 mm	704 mm	145 kg

¹ Uten skriverkassett

Tabell C-2 Produktdimensjoner, med alle dører og skuffer helt åpne

Produkt	Høyde	Dybde	Bredde
HP Color LaserJet CM6030 MFP	1524 mm	1079,5 mm	983 mm
HP Color LaserJet CM6030f MFP	1524 mm	1079,5 mm	983 mm
HP Color LaserJet CM6040 MFP	1524 mm	1079,5 mm	983 mm
HP Color LaserJet CM6040f MFP	1524 mm	1079,5 mm	983 mm

Elektrisitetsspesifikasjoner

⚠ **ADVARSEL:** Strømkravene tar utgangspunkt i landet/regionen der produktet selges. Ikke endre driftsspenningene. Dette kan skade produktet og gjøre garantien ugyldig.

Tabell C-3 Krav til strømforsyning (HP Color LaserJet CM6030 og CM6040 MFP-serien)

Spesifikasjon	110-volts modeller	220-volts modeller
Strømkrav	100 til 127 volt ($\pm 10\%$)	220 til 240 volt ($\pm 10\%$)
	50/60 Hz (± 2 Hz)	50/60 Hz (± 2 Hz)
Nominell strøm	10,5 A	5,5 A

Tabell C-4 Strømforbruk HP Color LaserJet CM6030 og CM6040 MFP-serien (gjennomsnittlig, i watt)

Produktmodell	Skriver ut	Klar	Dvalemodus	Av
HP Color LaserJet CM6030 MFP	1265 W	251,7 W	26,3 W	0,72 W
HP Color LaserJet CM6030f MFP	1265 W	251,7 W	26,5 W	0,72 W
HP Color LaserJet CM6040 MFP	1265 W	251,7 W	26,3 W	0,72 W
HP Color LaserJet CM6040f MFP	1265 W	251,7 W	21,5 W	0,72 W

Verdiene kan bli endret. Se www.hp.com/support/cljcm6030mfp eller www.hp.com/support/cljcm6040mfp for oppdatert informasjon.

Utskrifts- og kopieringshastigheten til HP Color LaserJet CM6030 og CM6040 MFP-serien er 40 spm for Letter- og A4-størrelser.

Standardtid for skifting fra Klar-modus til dvalemodus = 1 minutter.

Gjenoppretting fra dvalemodus=mindre enn 20 sekunder

Akustiske spesifikasjoner

Tabell C-5 Lydeffekt- og lydtryknivå¹ (HP Color LaserJet CM6030 og CM6040 MFP-serien)

Lydeffektnivå	Oppgitt i henhold til ISO 9296
Skriver ut ¹	L_{wAd} = 6,9 bel (A) [69 dB(A)]
Kopiering ²	L_{wAd} = 7,3 bel (A) [73 dB(A)]
Klar	L_{wAd} = 5,8 bel (A) [58 dB(A)]
Lydtryknivå	Oppgitt i henhold til ISO 9296
Skriver ut ¹	L_{pAm} = 53 dB (A)
Kopiering ²	L_{pAm} = 57 dB (A)
Klar	L_{pAm} = 40 dB (A)

¹ Verdiene kan bli endret. Se www.hp.com/support/cljcm6030mfp eller www.hp.com/support/cljcm6040mfp for oppdatert informasjon.

² Testet konfigurasjon (HP Color LaserJet CM6030 og CM6040 MFP-serien): grunnmodell, ensidig kopiering fra ADM med A4-format.)

Miljøspesifikasjoner

Miljøbetingelser	Anbefalt	Tillatt	Oppbevaring/klar
Temperatur (produkt og skriverkassett)	17 til 25 °C (62,6° til 77 °F)	10 °C til 30 °C (50 F° til 86 °F)	0 ° til 35 °C (32 ° til 95 °F)
Relativ fuktighet	30 % til 70 % relativ fuktighet (RH)	10 % til 80 % RH	5 % til 95 %

D Spezielle Bestimmungen

Samsvar med FCC-bestemmelsene

Dette utstyret er testet og funnet i samsvar med grenseverdiene for digitale enheter i klasse A, i henhold til paragraf 15 i FCC-bestemmelsene. Disse grenseverdiene er utarbeidet for å gi rimelig beskyttelse mot skadelig interferens når utstyret er i bruk i bedriftssammenheng. Dette utstyret produserer, bruker og kan utstråle radiofrekvensenergi. Dersom det ikke installeres og brukes i henhold til instruksjonsmanualen, kan det forårsake skadelig interferens i radiosamband. Dersom utstyret brukes i et boligområde, er det sannsynlig at utstyret kan forårsake skadelig interferens. Brukeren vil måtte korrigere interferensen for egen regning.

Samsvarserklæring

Samsvarserklæring

i henhold til ISO/IEC 17050-1 og EN 17050-1

Produsentens navn: Hewlett-Packard Company
Samsvarserklæringsnummer: BOISB-0601-01-rel.2.0
Produsentens adresse: 11311 Chinden Boulevard,
Boise, Idaho 83714-1021, USA

kunngjør at produktet

Produktnavn: HP Color LaserJet CM6030, CM6040 MFP-serien
Ekstraustyr CB473A – 1 x 500-arks innskuff/stativ
CB474A – 3 x 500-arks innskuff/stativ
CC516A – Heftemaskin
CC517A – Stifte-/stableenhet med 3 skuffer

Juridisk modellnummer:²⁾ BOISB-0601-01

Produktalternativer: ALLE

Tonerkassetter/tromler: CB390A, CB381A, CB382A, CB383A, CB384A, CB385A, CB386A, CB387A

er i samsvar med følgende produktspesifikasjoner:

Sikkerhet: IEC 60950-1:2001 / EN60950-1: 2001 + A11
IEC 60825-1:1993 + A1 + A2 / EN 60825-1:1994 A1 + A2 (klasse 1 laser/LED-produkt)
GB4943-2001

Elektromagnetisk kompatibilitet (EMC): CISPR 22:2005 / EN 55022:2006 – klasse A¹⁾
EN 61000-3-2:2000 +A2
EN 61000-3-3:1995 + A1
EN 55024:1998+A1 + A2
FCC-tittel 47 CFR, del 15 klasse A / ICES-003, 4. utgave
GB9254-1998, GB17625.1-2003

Tilleggsopplysninger:

Det erklæres herved at dette produktet er i overensstemmelse med EMC-direktivet 2004/108/EF og lavspenningsdirektivet 2006/95/EF og er utstyrt med tilsvarende CE-merking.

Denne enheten etterkommer del 15 av FCC-reglene. Driften er underlagt to betingelser: (1) utstyret må ikke forårsake skadelig interferens, og (2) utstyret må godta eventuelle eksterne forstyrrelser, inkludert interferens som kan forårsake uønsket drift.

1) Produktet ble testet i en vanlig konfigurering med Hewlett-Packard Personal Computer Systems.

2) Av juridiske grunner er dette produktet tildelt et juridisk modellnummer. Dette nummeret må ikke forveksles med produktnavnet eller produktnummeret.

Boise, Idaho , USA

1. februar 2008

Kun for juridisk informasjon:

Europa: Ditt Local Hewlett-Packard salgs- og servicekontor eller Hewlett-Packard GmbH, Department HQ-TRE/Standards Europe, Herrenberger Straße 140, D-71034 Böblingen, Tyskland, (FAKS: +49-7031-14-3143) www.hp.com/go/certificates

USA: Product Regulations Manager, Hewlett-Packard Company,, PO Box 15, Mail Stop 160, Boise, Idaho 83707-0015, USA, USA, (Tlf.: 208-396-6000)

Samsvarserklæring

Samsvarserklæring

i henhold til ISO/IEC 17050-1 og EN 17050-1

Produsentens navn:	Hewlett-Packard Company Samsvarserklæringsnummer: BOISB-0601-02-rel.2.0
Produsentens adresse:	11311 Chinden Boulevard, Boise, Idaho 83714-1021, USA
kunngjør at produktet	
Produktnavn:	HP Color LaserJet CM6030f, CM6040f MFP-serien
Ekstraustyr	CB473A – 1 x 500-arks innskuff/stativ CB474A – 3 x 500-arks innskuff/stativ CC516A – Heftemaskin CC517A – Stifte-/stableenhet med 3 skuffer BOISB-0308-00 – Faksmodul
Juridisk modellnummer:²⁾	BOISB-0601-02
Produktalternativer:	ALLE Tonerkassetter/tromler: CB390A, CB381A, CB382A, CB383A, CB384A, CB385A, CB386A, CB387A

er i samsvar med følgende produktspesifikasjoner:

Sikkerhet: IEC 60950-1:2001 / EN60950-1: 2001 + A11
IEC 60825-1:1993 + A1 + A2 / EN 60825-1:1994 A1 + A2 (klasse 1 laser/LED-produkt)
GB4943-2001

Elektromagnetisk kompatibilitet (EMC): CISPR 22:2005 / EN 55022:2006 – klasse A¹⁾
EN 61000-3-2:2000 +A2
EN 61000-3-3:1995 + A1
EN 55024:1998+A1 + A2
FCC-tittel 47 CFR, del 15 klasse A / ICES-003, 4. utgave
GB9254-1998, GB17625.1-2003

TELEKOMMUNIKASJON ES 203 021; FCC-tittel 47 CFR, del 68⁴⁾
SJON

Tilleggsopplysninger:

Det erklæres herved at dette produktet er i overensstemmelse med EMC-direktivet 2004/108/EF, lavspenningsdirektivet 2006/95/EF og R-direktivet 1999/5/EF (tillegg II) og er utstyrt med tilsvarende CE-merking.

Denne enheten etterkommer del 15 av FCC-reglene. Driften er underlagt to betingelser: (1) utstyret må ikke forårsake skadelig interferens, og (2) utstyret må godta eventuelle eksterne forstyrrelser, inkludert interferens som kan forårsake uønsket drift.

1) Produktet ble testet i en vanlig konfigurering med Hewlett-Packard Personal Computer Systems.

2) Av juridiske grunner er dette produktet tildelt et juridisk modellnummer. Dette nummeret må ikke forveksles med produktnavnet eller produktnummeret.

3) Alle modellgodkjenninger over hele verden for analogt fakstilbehør som er innhentet av Hewlett-Packard, underlagt juridisk modellnummer BOISB-0601-02, omfatter Multi-Tech Systems MT5634SMI Socket Modem Module.

4) Godkjenninger og standarder for telekommunikasjon som gjelder for målland/-regioner, har blitt brukt for dette produktet, i tillegg til de som står oppført ovenfor.

Boise, Idaho , USA

1. februar 2008

Kun for juridisk informasjon:

Europa: Ditt Local Hewlett-Packard salgs- og servicekontor eller Hewlett-Packard GmbH, Department HQ-TRE/Standards Europe, Herrenberger Straße 140, D-71034 Böblingen, Tyskland, (FAKS: +49-7031-14-3143) www.hp.com/go/certificates

USA: Product Regulations Manager, Hewlett-Packard Company,, PO Box 15, Mail Stop 160, Boise, Idaho 83707-0015, USA, USA, (Tlf.: 208-396-6000)

Program for miljømessig produktforvaltning

Miljøvern

Hewlett-Packard Company forplikter seg til å produsere kvalitetsprodukter på en miljøvennlig måte. Dette produktet har flere egenskaper som reduserer innvirkningen på miljøet.

Ozonutslipp

Dette produktet produserer ikke nevneverdig ozongass (O₃).

Strømforbruk

Strømforbruket går kraftig ned i Klar-modus og dvalemodus. Dette sparer naturressurser og reduserer kostnader uten å påvirke den høye ytelsen til produktet. Du finner produktets status for ENERGY STAR®-samsvar på produktdataarket eller på spesifikasjonsarket. Du finner også en liste over godkjente produkter på:

www.hp.com/go/energystar

Tonerforbruk

Tonerforbruket er mindre ved bruk av EconoMode, som kan forlenge skriverkassetts levetid.

Papirforbruk

Dette produktets funksjon for automatisk tosidig utskrift (ekstraustyr) og n-opp-utskrift (utskrift av flere sider på ett ark) kan redusere papirforbruket og dermed skåne naturressurser.

Plast

Plastdeler på over 25 gram er merket i henhold til internasjonale standarder, slik at det er enklere å identifisere plast for gjenvinningsformål når produktet skal kasseres.

HP LaserJet-utskriftsrekvisita

Det er enkelt å returnere og resirkulere tomme HP LaserJet skriverkassetter – helt gratis – med HP Planet Partners. Informasjon og instruksjoner for ordningen er tilgjengelig på flere språk og er vedlagt i alle nye skriverkassetter og pakker med rekvisita for HP LaserJet. Du kan bidra til å redusere den byrden miljøet belastes med ved å returnere flere kassetter samtidig, i stedet for å levere en og en.

HP forplikter seg til å tilby nyskapende produkter og tjenester av høy kvalitet som tar vare på miljøet, fra produktdesign og produksjon til distribusjon, bruk og resirkulering. Når du deltar i HP Planet Partners-programmet, sørger vi for at HP LaserJet-skriverkassettene resirkuleres på riktig måte. De behandles slik at plast og metall kan gjenvinnes for nye produkter, og dette hindrer at flere millioner tonn med avfall ender på søppelfyllinger. Vær oppmerksom på at kassetten ikke vil bli sendt tilbake til deg. Takk for at du er miljøbevisst.

 **MERK:** Ikke bruk returetiketten til annet enn å sende tilbake originale HP LaserJet-skriverkassetter. Ikke bruk denne etiketten for HP-blekkpatroner, kassetter som ikke er fra HP, etterfylte eller refabrikerte kassetter eller returer i forbindelse med garanti. Hvis du vil ha informasjon om resirkulering av HP-blekkpatroner, kan du gå til www.hp.com/recycle.

Instruksjoner for hvordan du kan returnere og resirkulere

USA og Puerto Rico

Merkelappen som ligger vedlagt i HP LaserJet-tonerkassettesken, er til retur og resirkulering av én eller flere HP LaserJet-skriverkassetter etter bruk. Følg de aktuelle instruksjonene nedenfor.

Retur av mer enn én skriverkassett

1. Pakk hver enkelt HP LaserJet skriverkassett i originalesken og -posen.
2. Tape eskene sammen ved hjelp av pakketape. Pakken kan veie opptil 31 kg.
3. Bruk en enkelt, ferdigfrankert forsendelseslapp.

ELLER

1. Bruk en egnet kartong, eller be om en gratis kartong for retur av større partier fra www.hp.com/recycle eller ved å ringe 1-800-340-2445 (kartongen rommer opptil 31 kg med HP LaserJet-skriverkassetter).
2. Bruk en enkelt, ferdigfrankert forsendelseslapp.

Returnere en

1. Pakk HP LaserJet-skriverkassetten i originalposen og -esken.
2. Fest merkelappen foran på esken.

Forsendelse

Når du skal returnere HP LaserJet-skriverkassetter for resirkulering, gir du pakken til UPS neste gang de leverer eller henter pakker hos firmaet. Alternativt kan du levere pakken hos et autorisert firma som tar imot pakker for UPS. Hvis du vil ha informasjon om hvor du kan levere pakker til UPS der du bor, kan du ringe 1-800-PICKUPS eller besøke www.ups.com. Hvis du bruker en USPS-etikett for returen, leverer du pakken på et postkontor. Hvis du vil ha mer informasjon eller bestille flere etiketter eller kartonger for retur av større partier, kan du besøke www.hp.com/recycle eller ringe 1-800-340-2445. Hvis du selv bestiller UPS-henting, belastes du for henting etter vanlige satser. Denne informasjonen kan endres uten forvarsel.

Returer utenfor USA

Hvis du vil delta i retur- og resirkuleringsprogrammet HP Planet Partners, kan du følge de enkle instruksjonene i resirkuleringsveiledningen (som finnes i emballasjen til den nye rekvisitaenheten for produktet) eller besøke www.hp.com/recycle. Velg riktig land/region for å få informasjon om hvordan du kan returnere HP LaserJet-skriverrekvisita.

Papir

Dette produktet kan bruke resirkulert papir hvis papiret oppfyller retningslinjene i *HP LaserJet Printer Family Print Media Guide*. Dette produktet kan bruke resirkulert papir i henhold til EN12281:2002.

Materialbegrensninger

Dette produktet inneholder et batteri som kan kreve spesialhåndtering ved slutten av produktets levetid.

Batteriet i dette produktet inneholder:

Type	Karbon-monofluorid litiumbatteri
Vekt	0,8 gram
Sted	Formateringskort
Kan fjernes av bruker	Nei



廢電池請回收

Dette produktet inneholder kvikksølv i lysstoffrøret i LCD-displayet på kontrollpanelet, som kan gjøre at det er nødvendig med spesialhåndtering når produktet ikke kan brukes lenger.

Hvis du vil ha mer informasjon om resirkulering, kan du besøke www.hp.com/go/recycle eller kontakte lokale myndigheter eller Electronics Industry Alliance (www.eiae.org).

Avhending av brukt utstyr fra brukere i private husholdninger i EU

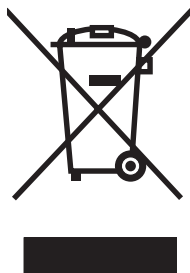

Dette symbolet på produktet eller på emballasjen betyr at produktet ikke kan kastes sammen med husholdningsavfall. Det er derimot ditt ansvar å avhende utstyret ved å levere det til et egnet innsamlingssted for resirkulering av elektrisk og elektronisk utstyr. Kildesortering og resirkulering av produktet bidrar til å bevare naturressurser og sikre at det resirkuleres på en måte som beskytter mennesker og miljøet. Hvis du vil ha mer informasjon om hvor du kan levere utstyret til resirkulering, kontakter du lokale myndigheter, renovasjonstjenesten eller butikken der du kjøpte produktet.

Dataark for materialsikkerhet (MSDS - Material Safety Data Sheet)

Dataark for materialsikkerhet (MSDS) for rekvisita som inneholder kjemiske stoffer (for eksempel toner), finner du på HPs webområde på www.hp.com/go/msds eller www.hp.com/hpinfo/community/environment/productinfo/safety.

Mer informasjon

Slik får du informasjon om disse miljørelaterte emnene:

- miljøprofilark for dette produktet og mange beslektede HP-produkter
- HPs miljøengasjement
- HPs miljøforvaltningssystem
- HPs ordning for retur og resirkulering etter endt levetid for produktet
- dataark for materialsikkerhet

Gå til www.hp.com/go/environment eller www.hp.com/hpinfo/globalcitizenship/environment.

Erklæring om flyktighet

Dette er en erklæring vedrørende flyktigheten til kundedata som er lagret i minnet. Den beskriver også hvordan man sletter sikre data fra enheten.

Minnetyper

Flyktig minne

MFPen bruker flyktig minne (64 MB på kortet og 256 MB installert, som samlet gir 320 MB) for lagring av kundedata under utskrifts- og kopieringsjobber. Når MFPen slås av, slettes dataene i det flyktige minnet.

Ikke-flyktig minne

MFPen bruker ikke-flyktig minne (EEPROM) for lagring av systemovervåkingsdata og brukerinnstillinger. Ingen kundedata fra utskrifts- eller kopieringsjobber lagres i det ikke-flyktige minnet. Det ikke-flyktige minnet kan tømmes, og man kan gjenopprette fabrikkinnstillingene ved hjelp av funksjonene Tilbakestill alt og Gjenopprett fabrikkinnstillinger på kontrollpanelet.

Harddiskminne

MFPen har en intern harddisk (40 GB eller større) som kan beholde data etter at MFPen er slått av. MFPen kan også ha flere Compact Flash-lagringsenheter eller en ekstern EIO-harddisk. Data som lagres på disse enhetene, kan komme fra innkommende og utgående faks- og e-postfiler, lagrede kopierings- og utskriftsjobber, adressebøker for faks og e-post, eller tredjeparts løsninger. Enkelte av disse dataene kan slettes fra kontrollpanelet på MFPen, men mesteparten må slettes ved hjelp av funksjonen Sikker disksletting, som er tilgjengelig i HP Web Jetadmin. Sikker disksletting oppfyller kravene i 5220-22.M-spesifikasjonen til forsvarsdepartementet i USA.

Sikkerhetserklæringer

Lasersikkerhet

Senteret for enheter og radiologisk helse (CDRH - Center for Devices and Radiological Health) i det amerikanske næringsmiddeltilsynet (Food and Drug Administration) har iverksatt bestemmelser for laserprodukter som er produsert etter 1. august 1976. Alle produkter som er markedsført i USA, må overholde disse bestemmelsene. Enheten er sertifisert som et laserprodukt i klasse 1 i henhold til strålingsstandarden til det amerikanske helsedepartementet (Department of Health and Human Services (DHHS)) og loven Radiation Control for Health and Safety Act av 1968. Fordi stråling som finnes inne i enheten, er fullstendig innestengt i beskyttende beholdere og innenfor ytre deksler, kan ikke laserstrålen slippe ut under noen form for normal bruk.

⚠ **ADVARSEL:** Bruk av kontroller, utføring av justeringer eller utføring av prosedyrer som ikke er angitt i denne brukerhåndboken, kan føre til utsettelse for skadelig stråling.

Kanadiske DOC-bestemmelser

Complies with Canadian EMC Class A requirements.

« Conforme à la classe A des normes canadiennes de compatibilité électromagnétiques. « CEM ». »

VCCI-erklæring (Japan)

この装置は、情報処理装置等電波障害自主規制協議会（VCCI）の基準に基づくクラスA情報技術装置です。この装置を家庭環境で使用すると電波妨害を引き起こすことがあります。この場合には使用者が適切な対策を講ずるよう要求されることがあります。

Erklæring om strømledning (Japan)

製品には、同梱された電源コードをお使い下さい。
同梱された電源コードは、他の製品では使用出来ません。

EMI-erklæring (Korea)

사용시 안내문 (A급 기기)
이 기기는 업무용으로 전자파장애감정을 받은
기기이오니, 만약 잘못 구입하셨을 때에는 구입
한 곳에서 비입무용으로 교환하시기 바랍니다.

EMI-erklæring (Taiwan)

警告使用者：

這是甲類的資訊產品，在居住的環境中使用時，可能會造成射頻干擾，在這種情況下，使用者會被要求採取某些適當的對策。

Generell telekommunikasjonserklæring

HP LaserJet analogt fakstilbehør 300 er allerede installert på modellene HP Color LaserJet CM6030f MFP og CM6040f MFP for å gjøre det mulig å kommunisere med det offentlige svitsjede telefonnettet (PSTN), slik at faksen kan fungere. Se i *HP LaserJet Analog Fax Accessory 300 User Guide* hvis du ønsker informasjon om lovpålagte godkjenninger og juridiske meldinger tilknyttet fakstilbehøret og faksfunksjonalitet.

Lasererklæring for Finland

Luokan 1 laserlaite

Klass 1 Laser Apparat

HP LaserJet CM6030, CM6040, CM6030f, CM6040f, laserkirjoitin on käyttäjän kannalta turvallinen luokan 1 laserlaite. Normaalisissa käytössä kirjoittimen suojakotelointi estää lasersäteiden pääsyn laitteen ulkopuolelle. Laitteen turvallisuusluokka on määritetty standardin EN 60825-1 (1994) mukaisesti.

VAROITUS !

Laitteen käyttäminen muulla kuin käyttöohjeessa mainitulla tavalla saattaa altistaa käyttäjän turvallisuusluokan 1 ylittävälle näkymättömälle lasersäteilylle.

WARNING !

Om apparaten används på annat sätt än i bruksanvisning specificerats, kan användaren utsättas för osynlig laserstrålning, som överskrider gränsen för laserklass 1.

HUOLTO

HP LaserJet CM6030, CM6040, CM6030f, CM6040f - kirjoittimen sisällä ei ole käyttäjän huollettavissa olevia kohteita. Laitteen saa avata ja huoltaa ainoastaan sen huoltamiseen koulutettu henkilö. Tällaiseksi huoltotoimenpiteeksi ei katsota väriainekasetin vaihtamista, paperiradan puhdistusta tai muita käyttäjän käsikirjassa lueteltuja, käyttäjän tehtäväksi tarkoitettuja ylläpitotoimia, jotka voidaan suorittaa ilman erikoistyökaluja.

VARO !

Mikäli kirjoittimen suojakotelo avataan, olet alttiina näkymättömälle lasersäteilylle laitteen ollessa toiminnassa. Älä katso säteeseen.

WARNING !

Om laserprinterns skyddshölje öppnas då apparaten är i funktion, utsättas användaren för osynlig laserstrålning. Betrakta ej strålen. Tiedot laitteessa käytettävän laserdiodin säteilyominaisuuksista: Aallonpituus 775-795 nm Teho 5 m W Luokan 3B laser.

Stofftabell (Kina)

有毒有害物质表

根据中国电子信息产品污染控制管理办法的要求而出台

部件名称	有毒有害物质和元素					
	铅 (Pb)	汞 (Hg)	镉 (Cd)	六价铬 (Cr(VI))	多溴联苯 (PBB)	多溴二苯醚 (PBDE)
打印引擎	X	0	X	X	0	0
复印机组件	X	0	0	0	0	0
控制面板	0	X	0	0	0	0
塑料外壳	0	0	0	0	0	0
格式化板组件	X	0	0	0	0	0
碳粉盒	X	0	0	0	0	0

3046

0：表示在此部件所用的所有同类材料中，所含的此有毒或有害物质均低于 SJ/T11363-2006 的限制要求。

X：表示在此部件所用的所有同类材料中，至少一种所含的此有毒或有害物质高于 SJ/T11363-2006 的限制要求。

注：引用的“环保使用期限”是根据在正常温度和湿度条件下操作使用产品而确定的。

Stikkordregister

Symboler/tall

(Taiwan) EMI-erklæring 321

3-skuffers postboks

kapasitet 5

spesifikasjoner, fysiske 305

velge 119

500-arks skuff

modeller som inneholder 2

500-arks skuffer

spesifikasjoner, fysiske 305

A

ADM

kapasitet 5

kopiere fra 161

rengjøre leveringssystem 222

størrelser som støttes 175

vedlikeholdssett 226

Administrasjon-meny,

kontrollpanel 17

Administrasjon-menyen 29

administrere

EPC 190

EWS 193

informasjonssider 188

rekvisita 203

ADM-utskuff

kapasitet 5

velge 119

adresse, skriver

Macintosh, feilsøking 288

adressebøker, e-post

mottakerlister 177

mottakerlister, opprette 177

adressebøker, e-post

autofullføringsfunksjon 176

fjerne 60

importere 195

LDAP-støtte 172

legge til adresser 177

slette adresser 178

aktivitetslogg, faks 189

alternativ brevhodemodus 146

anropsrapport, faks 189

antiforfalskning rekvisita 203

AppleTalk-innstillinger 33

arbeidsflyt, sende til 181

automatisk registrering av

utskriftsmateriale 116

automatisk tosidig utskriftsbane

kopiere dokumenter 163

avanserte utskriftsalternativer

Windows 146

avbryte

kopieringsjobber 169

utskrift 142

avbryte en

utskriftsforespørsel 142

avinstallere Macintosh-

programvare 76

avtaler, vedlikehold 303

B

begge sider, kopiere 163

begge sider, skrive ut på

Macintosh-innstillinger 78

berøringsskjerm, rengjøre 222

bestille

delenumre for 293

rekvisita og ekstrautstyr 292

rekvisita via innebygd

webserver 196

bevare, jobb

privat 133

bilder

fjerne røde øyne 143

forbedre

utskriftskvaliteten 143

kopiere 167

legge i 175

skrive ut 137

bildetromler

bytte 208

delenumre 293

blokkert faksliste, skrive ut 189

Bonjour-innstillinger 79

BOOTP 93

brevhodepapir

legge i 110

brevhodepapir, legge i 146

bytte

bildetromler 208

minne 211

rekvisita 204

bøker

kopiere 167

C

Copittrak-enheter 198

D

Data-lampe

finne 14

dato, angi 201

dato, stille inn 27

dataark for materialsikkerhet

(MSDS - Material Safety Data Sheet) 317

deksler, finne 8

delenumre

bildetromler 293

ekstrautstyr 293

minne 294

skriverkassetter 293

deler

bestille 293

delnettverk 93

Den europeiske union, avhending
av avfall 317

- DHCP 93
- digital faksing 186
- digital sending
 - adressebøker 177
 - arbeidsflyt 181
 - innstillinger for innebygd webserver 195
 - jobbinnstillinger 179
 - konfigurere e-post 172
 - kontrollpanelinnstillinger 174
 - LDAP-støtte 172
 - legge i dokumenter 175
 - mapper 180
 - mottakerlister 177
 - om 172, 175
 - oppsettmeny 42
 - sende dokumenter 175
 - SMTP-støtte 172
 - validere gatewayadresser 285
- Digital sending, kategori, innebygd webserver 195
- DIMM (Dual Inline Memory Modules)
 - installere 211
- DIMM-moduler (Dual Inline Memory Modules)
 - delenumre 294
- direktelinje for forfalskning 203
- diskslettingsfunksjon 199
- DLC/LLC-innstillinger 33
- dobbeltsidig kopiering 163
- dobbeltsidig utskrift
 - Macintosh-innstillinger 78
 - Windows 144
- dokumentmater
 - kopiere tosidige dokumenter 163
- dokumentmattersett, bytte 226
- driftssyklus 4
- drivere
 - forhåndsinnstillinger (Macintosh) 80
 - innstilling 68
 - innstillinger 69, 76, 77
 - Macintosh, feilsøking 288
 - Macintosh-innstillinger 80
 - snarveier (Windows) 143
 - støttede 65
 - universal 66
 - Windows, åpne 143
- driverinnstillinger for Macintosh
 - egendefinert papirstørrelse 80
 - Tjenester, kategori 83
 - vanmerker 81
- dvaleinnstilling
 - strømspesifikasjoner 307
- dvaleinnstillinger
 - forsinkelse 126
 - oppvåkningstidspunkt 126
- Dvale-knappen 14
- Dvalemodus
 - innstillinger 27, 29
- E**
- Easy Printer Care 190
- egendefinerte papirstørrelsesinnstillinger
 - Macintosh 80
- EIO-kort
 - delenummer 294
 - installere 215
- eksemplarer, antall
 - Windows 146
- ekstraustyr
 - bestille 292
 - etterbehandlingsenhet for hefting 119
 - stifte-/stableenhet med 3 skuffer 119
 - valgfri utskuff 119
- ekstraustyr for tosidig utskrift
 - spesifikasjoner, fysiske 305
- elektriske spesifikasjoner 307
- elektronisk hjelp, kontrollpanel 16
- elektronisk støtte 301
- EMI-erklæring for Korea 320
- endre størrelse på dokumenter
 - Macintosh 80
 - Windows 144
- energispesifikasjoner 307
- enhetsstatus
 - Macintosh Tjenester, kategori 83
- e-post
 - adressebøker 177
 - jobbinnstillinger 179
 - om 172, 175
 - sende dokumenter 175
 - validere gatewayadresser 285
- e-post
 - autofullføringsfunksjon 176
 - innstillinger for innebygd webserver 195
 - konfigurere 172
 - kontrollpanelinnstillinger 174
 - LDAP-støtte 172
 - legge i dokumenter 175
 - mottakerlister 177
 - problemløsning 285
 - skanne 172
 - SMTP-støtte 172
- E-postoppsett-menyen 42
- e-postvarsler 79
- EPS-filer, feilsøking 289
- Equitrac-enheter 198
- Ethernet-kort 5
- EWS
 - funksjoner 193
- Explorer, versjoner som støttes
 - innebygd webserver 193
- F**
- faksaktivitetslogg
 - fjerne 60
- fakse
 - analogt 184
- faksenhet
 - koble til telefonlinjen 184
- faksing, digital 186
- Faksoppsett-menyen 39
- faksrapporter, skrive ut 18, 189
- fakstilbehør
 - analog faks 184
 - digital faks 186
 - konfigurere funksjoner 184
 - løse problemer 284
 - tidsskjema for utskrift 28
- faktureringskoderapport, faks 189
- farge
 - administrere 149
 - avansert bruk 155
 - avstemme 153
 - begrense bruk 151
 - bruke 149
 - CMYK-blekksettemulering 155
 - fargekartsamsvar 153
 - firefarget utskrift 155

- halvtonealternativer 151
 - HP ImageREt 4800 155
 - justering 150
 - kantkontroll 150
 - nøytrale gråtoner 151
 - Pantone®-samsvar 154
 - skrive ut fargeprøver 153
 - skrive ut i gråtoner 151
 - sRGB 155
 - utskrevne kontra skjerm 153
 - fargealternativer 146
 - farget tekst
 - skrive ut som svart 146
 - fastkjøringer 238
 - fastkjørte
 - konvolutter 271
 - fastkjørt papir
 - ADM 262
 - ny utskrift 267
 - vanlige årsaker 238
 - fastvare, oppgradere 228
 - Fastvareoppdatering,
 - Macintosh 78
 - feil, gjentatte 275
 - Feil-knapp, berøringsskjermen på
 - kontrollpanelet 16
 - feilmeldinger
 - e-postvarsler 79
 - kontrollpanel 237
 - typer 236
 - feilsøking
 - EPS-filer 289
 - fastkjørt papir 238
 - gatewayadresser 285
 - gjentatte feil 275
 - kontrollpanelmeldinger 237
 - kvalitet 275
 - Macintosh-problemer 288
 - nettverk 34
 - nettverksutskrift 286
 - papirhåndteringsprobleme
 - r 268
 - sider skrives ikke ut 283
 - sider skrives ut sakte 283
 - sjekklister 234
 - tomme sider 283
 - tosidig utskrift 272
 - transparenter 270
 - USB-kabler 283
 - Feilsøking
 - menyen 54
 - FIH (Foreign Interface
 - Harness) 10, 198
 - filkatalog, skrive ut 189
 - Filoplasting, Macintosh 78
 - finne enhet 91
 - Finsk sikkerhetsbestemmelse for
 - laser 321
 - fjerne Macintosh-programvare 76
 - fermoppdatering av fastvare
 - (RFU) 228
 - flere sider per ark
 - Windows 144
 - Forbedret I/O-kort
 - delenummer 294
 - forbruksside, utskrift 188
 - forfalskninger rekvisita 203
 - forhåndsinnstillinger
 - (Macintosh) 80
 - forhåndstrykt papir
 - legge i 110
 - formateringsdeksel, finne 8
 - formateringskortlamper 273
 - forsinkelse, dvalemodus 126
 - FTP, sende til 181
 - fuktighetskrav 309
 - funksjoner 2, 4
 - fysiske spesifikasjoner 305
 - Første konfigurering-menyen 31
 - første side
 - bruke annet papir 80
- G**
- garanti
 - Customer Self Repair 300
 - produkt 296
 - skriverkassetter 298
 - utvidet 303
 - gateway
 - validere adresser 285
 - gatewayer
 - konfigurere 172, 173
 - teste 173
 - gjenopprette
 - fabrikkinstillinger 235
 - gjentatte feil, feilsøking 275
 - glass
 - rengjøre 222
 - størrelser som støttes 175
 - godkjenne gatewayadresser 285
 - grafisk display, kontrollpanel 14
 - grensesnittporter
 - finne 10
 - følger med 5
 - gråtoneutskrift 151
- H**
- harddisk
 - sletting 199
 - hastighetsspesifikasjoner 4
 - heftemaskin
 - bruke 122
 - funksjoner 119
 - konfigurere 123
 - oversikt 121
 - Hjelp 7
 - hjelp, kontrollpanel 16
 - Hjelp-knapp, kontrollpanelets
 - berøringsskjerm 16
 - Hjem-knapp, berøringsskjermen på
 - kontrollpanelet 16
 - holdte jobber 131
 - HP Customer Care 301
 - HP Easy Printer Care Software
 - alternativer 190
 - beskrivelse 71
 - bruke 190
 - nedlasting 71
 - nettlelere som støttes 71
 - operativsystemer som
 - støttes 71
 - åpne 190
 - HP Jetdirect-utskriftsserver
 - fastvareoppdateringer 231
 - innstillinger 31
 - installere 215
 - lampe 273
 - modeller som inneholder 2
 - HP Printer Utility 78
 - HP Printer Utility, Macintosh 77
 - HPs direktelinje for
 - forfalskning 203
 - HP Universal Print Driver 66
 - HP-UX-programvare 73
 - HP Web Jetadmin
 - fastvareoppdateringer 230
 - hullark
 - legge i 110
 - Hurtigsett 143

hurtigtastliste, skrive ut 189

I

I/U-konfigurasjon
innstillinger 31
nettverkskonfigurasjon 92
Informasjon-menyen 18
informasjonssider 188
Inkluderte TrueType-skrifter 4
innebygd webserver
angi et passord 198
funksjoner 193
kategorien Digital
sending 195
innebygd Web-server 71
innstillinger
drivere 69, 77
driverforhåndsinnstillinger
(Macintosh) 80
gjenopprette fabrikk 235
prioritet 68, 76
innstillinger i kategorien Farge 83
installasjonsprogrammer,
Windows 96
installere
EIO-kort 215
Internet Explorer, versjoner som
støttes
innebygd webserver 193
Internet Protocol (IP) 92
Internett-faks 186
IP-adresse
angi 94
BOOTP 93
endre 94
Macintosh, feilsøking 288
oversikt 92
IP-adressering 91
IPX/SPX-innstilling 33

J

Japansk VCCI-erklæring 320
Jetadmin
fastvareoppdateringer 230
Jetadmin, HP Web 71, 197
Jetdirect-utskriftsserver
fastvareoppdateringer 231
innstillinger 31
installere 215

lampe 273
modeller som inneholder 2
jobber
Macintosh-innstillinger 78
Jobbhjelpemidler for
hurtigreferanse 7
jobblagring
funksjoner 131
hurtigkopi 134
innstillinger 29
Macintosh-innstillinger 83
privat 133
prøveeksemplar og hold 131
tilgang 131
Jobbmodus, kopiering 168
juridiske erklæringer
Samsvarserklæring 313, 314

K

kabel, USB
delenummer 294
kabinett/stativ
spesifikasjoner, fysiske 305
kabler
USB, feilsøking 283
kalibrere skanner 54
kalibrer skanner 227
Kanadiske DOC-
bestemmelser 320
kapasitet
3-skuffers postboks 5
ADM 5
stifte-/stableenhet 5
utskuffer 5
kassetter
administrasjon-meny 30
bestille via innebygd
webserver 196
bytte 204
garanti 298
ikke fra HP 203
lagring 203
resirkulering 315
kassetter, skriver
delenumre 293
Macintosh, status 83
kategorien Informasjon, innebygd
webserver 194
kategorien Innstillinger, innebygd
webserver 194

Klar-lampe
finne 14
klokke
angi 201
klokkeslett, stille inn 27
Klokkeslett/tidsskjema-meny,
kontrollpanel 27
knapper, kontrollpanel
berøringsskjerm 16
finne 14
koble til produkt 86
koblingshastighetsinnstillinger 37
konfigurasjoner, modeller 2
konfigurasjonsside
Informasjon-meny 18
Macintosh 78
skrive ut 188
konfigurere
skuffer 116
kontrakter, vedlikehold 303
kontrollpanel
Administrasjon-meny 17
Administrasjon-menyen 29
berøringsskjerm, knapper 16
E-postoppsett-menyen 42
e-post-skjerm bilde 174
Faksoppsett-menyen 39
finne 8
Første konfigurering-
menyen 31
hjelp 16
Informasjon-meny 18
innstillinger 68, 76
klokkeslett/tidsskjema-
meny 27
knapper 14
kopieringsskjerm bildet 158
lamper 14
låse menyer 200
meldinger, typer 236
oppsett 14
rengjøre berøringsskjerm 222
Sendeoppsett-menyen 42
Service-menyen 61
startskjerm bildet 15
Tilbakestillinger-menyen 60
konvolutter
fastkjørte 271
legge i skuff 1 105

- konvoluttmater
 - spesifikasjoner, fysiske 305
- kopiere
 - avbryte 169
 - bilder og bøker 167
 - bøker 167
 - fra dokumentmateria 161
 - fra glass 160
 - tosidige dokumenter 163
- kopiering
 - angi alternativer 159
 - flere originaler 168
 - funksjoner 6
 - hastighetsspesifikasjoner 4
 - innstillinger 162
 - jobbmodus 168
 - kontrollpanel, navigering 158
 - kopieringsskjermbildet 158
 - kvalitet, feilsøking 275
 - sortering 166
- krav til nettleser
 - innebygd webserver 193
- kundestøtte
 - elektronisk 146, 301
 - HP Printer Utility-sider 78
 - koblinger til innebygd webserver 196
 - vedlikeholdsavtaler 303
- kvalitet
 - feilsøking 275
- L**
- lagre jobber
 - Windows 145
- lagring
 - skriverkassetter 203
- lagring, jobb
 - funksjoner 131
 - hurtigkopi 134
 - innstillinger 29
 - Macintosh-innstillinger 78, 83
 - privat 133
 - prøveeksemplar og hold 131
 - tilgang 131
- lagringskabinett
 - spesifikasjoner, fysiske 305
- lampe
 - formaterer 273
- lamper
 - kontrollpanel 14

- LAN-faks 186
- LAN-kontakt 5
- lasersikkerhetserklæringer 320, 321
- LDAP-servere
 - innstillinger for innebygd webserver 195
 - koble til 172
 - validere gatewayadresser 285
- legge i
 - dokumenter, størrelser som støttes 175
 - skannerglass 175
 - skuff 1 105
 - størrelser som støttes 175
- legge i utskriftsmateriale
 - konfigurere 105
- legge papir i
 - skuff 2, 3, 4 106
- liggende retning
 - innstilling, Windows 144
- linjal, gjentatt feil 275
- Linux-programvare 73
- lydspesifikasjoner 308
- låse
 - menyer på kontrollpanelet 200
- Lås ressurser, Macintosh 78

M

- Macintosh
 - AppleTalk-innstillinger 33
 - drivere, feilsøking 288
 - driverinnstillinger 77, 80
 - endre størrelse på dokumenter 80
 - fjerne programvare 76
 - HP Printer Utility 78
 - kundestøtte 301
 - problemer, feilsøking 288
 - programvare 77
 - programvarekomponenter 96
 - stiftealternativer 82
 - støttede operativsystemer 76
 - USB-kort, feilsøking 289
- Macintosh-driverinnstillinger
 - Jobblagring 83
- mapper
 - sende til 180

- meldinger
 - e-postvarsler 79
 - typer 236
- menyer, kontrollpanel
 - Administrasjon 17, 29
 - E-postoppsett 42
 - Faksoppsett 39
 - Første konfigurering 31
 - Informasjon 18
 - Klokkeslett/tidsskjema 27
 - låse 200
 - Sendeoppsett 42
 - Service 61
 - Tilbakestillinger 60
- Meny-knappen 14
- menyoversikt
 - Informasjon-meny 18
 - skrive ut 188
- miljø, spesifikasjoner 309
- minne
 - aktivere 214
 - denumre 294
 - funksjoner 4
 - følger med 77
 - inkludert 2
- modeller 2
- mottakerlister 177
- månedlig driftssyklus 4

N

- Netscape Navigator, versjoner som støttes
 - innebygd webserver 193
- nettleserkrav
 - innebygd webserver 193
- nettverk
 - AppleTalk-innstillinger 33
 - delnettverk 93
 - DHCP 93
 - DLC/LLC-innstillinger 33
 - feilsøking 34
 - feilsøking utskrift 286
 - finne enhet 91
 - gatewayer 93
 - godkjenne
 - gatewayadresser 285
 - HP Web Jetadmin 197
 - inkluderte utskriftsservere 2
 - installere EIO-kort 215
 - Internet Protocol (IP) 92

- IP-adresse 91, 92, 94
- IPX/SPX-innstillinger 33
- koblingshastighetsinnstillinge
r 37
- konfigurere 92
- konfigurere
 - gatewayadresser 173
- Macintosh-innstillinger 79
- nettverksmaske 94
- protokoller som støttes 91
- protokollkonfigurasjonsside,
skrive ut 38
- sikkerhet 34
- SMTP-servere 172
- Standard-gateway 95
- TCP/IP 92
- TCP/IP-innstillinger 31
- TCP/IP-parametere 94
- teste SMTP-innstillinger 173
- tilkobling 87
- tilkoblingsfunksjoner 5
- Transmission Control Protocol
(TCP) 92
- Nettverk, kategori, innebygd
webserver 196
- Nettverksmappe, skanne til 180
- nettverksmaske 93, 94
- n-opp-utskrift
 - Windows 144

O

- Obs!-lampe
 - finne 14
- omslagssider 143
- operativsystemer som støttes 64,
76
- oppbevaring, jobb
 - funksjoner 131
 - hurtigkopi 134
 - prøveeksemplar og hold 131
 - tilgang 131
- oppgradere fastvare 228
- opløsning
 - feilsøke kvalitet 275
 - innstillinger 78
 - spesifikasjoner 4
- opløsning, justere 143
- oppvåkningstidspunkt, angi 126
- oppvåkningstidspunkt,
innstilling 27

P

- papir
 - egendefinert størrelse,
Macintosh-innstillinger 80
 - egendefinert størrelse,
velge 143
 - første og siste side, bruke annet
papir 143
 - første side 80
 - kilde 117
 - legge i 105
 - omslag, bruke annet
papir 143
 - sider per ark 81
 - stifteenhet som støttes 128
 - støttede størrelser 99
 - type 102, 118
 - type, velge 143
 - type og størrelse 118
 - velge 118
- papirstopp
 - fjerne 239
- parallellport
 - finne 10
- PCL-drivere
 - universal 66
- PIN-koder, private jobber 133
- plasskrav 305
- porter
 - feilsøking, Macintosh 289
 - finne 10
 - følger med 5
- postboks, 3-skuffers
 - kapasitet 5
 - spesifikasjoner, fysiske 305
 - velge 119
- PPD-filer
 - følger med 77
- PPD-filer (PostScript Printer
Description)
 - følger med 77
- ppt, innstillinger 78
- prioritert service på stedet 303
- prioritet, innstillinger 68, 76
- private jobber
 - avbryte 142
 - Windows 145
- problemløsning
 - e-post 285
 - e-postvarsler 79

- fastkjørt papir 238
- Feil-knapp, berøringsskjermen
på kontrollpanelet 16
- meldinger, typer 236
- nettverk 34
- papirhåndtering 268
- produktinformasjon 1
- produktstatus
 - HP Easy Printer Care
Software 190
- program for miljømessig
produktforvaltning 315
- programvare
 - avinstallere Macintosh 76
 - HP Easy Printer Care
Software 71, 190
 - HP Printer Utility 78
 - HP Web Jetadmin 71
 - innebygd Web-server 71
 - innstillinger 68, 76
 - Macintosh 77, 96
 - operativsystemer som
støttes 64
 - støttede operativsystemer 76
 - Windows 64, 96
- prosessorhastighet 4
- protokoller, nettverk 91
- protokollkonfigurasjonsside, skriver
ut 38
- prøveeksemplar og hold
 - Windows 145
- prøveeksemplar og hold-
jobber 131
- PS-emuleringsdrivere 65
- pulserende LED-indikator 273
- på/av-bryter, finne 8

R

- rapporteringsmaskinvare 198
- rekvisita
 - administrasjon-meny 30
 - bestille 292
 - bestille via innebygd
webserver 196
 - bytte 204
 - denumre 293
 - finne 204
 - forfalskning 203
 - ikke fra HP 203
 - intervaller for utskifting 205

- rekvisita 203
- resirkulering 315
- skifte ut 204
- status, vise med HP Printer Utility 78
- status, vise med innebygd Webserver 194
- statusside, skrive ut 188
- Tilbakestillinger-meny 60
- rekvisita, status
 - HP Easy Printer Care Software 190
- rekvisita som ikke er produsert av HP 203
- rekvisitastatus, kategorien Tjenester
 - Windows 146
- rekvisitastatus, Tjenester, kategori Macintosh 83
- rengjøre
 - ADM-leveringssystem 222
 - ADM-varslere 224
 - berøringsskjerm 222
 - glass 222
 - om 222, 224
 - utsiden av produkt 222
 - varmeelement 278
- renseark, skrive ut 278
- resirkulere
 - HP Retur- og miljøprogram for HP-skriverrekvisita 316
- resirkulering 315
- Resolution Enhancement technology (REt) 78
- REt (Resolution Enhancement technology) 78
- retning
 - innstilling, Windows 144
- røde øyne, fjerne 143
- S**
- Samsvarserklæring 313, 314
- sanntidsklokke 201
- Sendeoppsett-menyen 42
- sende til e-post
 - adressebøker 177
 - jobbinnstillinger 179
 - om 172, 175
 - sende dokumenter 175
 - validere gatewayadresser 285
- sende til e-post
 - innstillinger 174
 - innstillinger for innebygd webserver 195
 - LDAP-støtte 172
 - legge i dokumenter 175
 - mottakerlister 177
 - SMTP-støtte 172
- Send til arbeidsflyt 181
- Send til mappe 180
- serienummer
 - finne 10
- service
 - avtaler 303
- Service-menyen, kontrollpanel 61
- sider
 - skrives ikke ut 283
 - skrives ut sakte 283
 - tomme 283
- siderekkefølge, endre 146
- sider per ark
 - Windows 144
- sider per minutt 4
- Sikker disksletting 199
- sikkerhet
 - EWS 198
 - Foreign Interface Harness (FIH) 198
 - innstillinger 34
 - låse menyer på kontrollpanelet 200
 - sikker disksletting 199
- sikkerhetserklæringer 320, 321
- sikkerhetsfunksjoner 6
- skalere dokumenter
 - Macintosh 80
 - Windows 144
- skannerglass
 - rengjøre 222
- skannerkalibrering 54, 227
- skanne til arbeidsflyt 181
- skanne til e-post
 - adressebøker 177
 - jobbinnstillinger 179
 - om 172, 175
 - sende dokumenter 175
- skanne til e-post
 - innstillinger 172
 - innstillinger for innebygd webserver 195
- konfigurere 172
- kontrollpanelinnstillinger 174
- LDAP-støtte 172
- legge i dokumenter 175
- mottakerlister 177
- SMTP-støtte 172
- validere adresser 285
- skanne til mappe 180
- skanning
 - hastighetsspesifikasjoner 4
- skilleside
 - Windows 145
- skrift
 - liste, skrive ut 189
- skrifter
 - EPS-filer, feilsøking 289
 - inkludert 4
 - Laste opp Macintosh 78
 - liste, utskrift 19
- skrifttyper
 - inkludert 4
- skriverdrivere
 - Windows 143
- skriverkassett
 - administrere 203
- skriverkassetter
 - administrasjon-meny 30
 - bestille via innebygd webserver 196
 - delenumre 293
 - garanti 298
 - ikke fra HP 203
 - lagring 203
 - Macintosh, status 83
 - resirkulering 315
 - skifte ut 205
- skrivspråk 4
- skrive ut
 - uteskilt 139
 - værbestandige kart 139
- skrive ut fra skuff 2, 3 eller 4 106
- skrive ut på begge sider
 - Windows 144
- skuff 1
 - finne 8
- skuff 2, 3, 4, 5
 - legge i 106
- skuffer
 - automatisk registrering av utskriftsmateriale 116

- dobbeltsidig utskrift 82
- inkludert 2
- kapasitet 5
- konfigurere 116
- legge i papir 105
- Macintosh-innstillinger 78
- spesifikasjoner, fysiske 305
- velge 119
- velge papir 117
- skuffer, status
 - HP Easy Printer Care Software 190
- slette harddisken 199
- SMTP-servere
 - koble til 172
 - konfigurere
 - gatewayadresse 173
 - teste 173
 - validere gatewayadresser 285
- snarveier 143
- Solaris-programvare 73
- sortere kopier 166
- spenning, spesifikasjoner 307
- spesialmateriale
 - retningslinjer 104
- spesialpapir
 - retningslinjer 104
- spesielle bestemmelser
 - program for miljømessig produktforvaltning 315
- spesifikasjoner
 - driftsmiljø 309
 - elektriske 307
 - funksjoner 4
 - fysiske 305
 - lyd 308
- spesifikasjoner for driftsmiljø 309
- språk, skriver 4
- standardinnstillinger
 - Tilbakestillinger-menyen 60
- Standard jobbalternativer-meny 20
- standard utskuff
 - finne 8
 - kapasitet 5
 - velge 119
- stanse en
 - utskriftsforespørsel 142
- Stans-knappen 14
- Start-knapp 14
- Start-knapp, kontrollpanelets
 - berøringsskjerm 16
- startskjermbildet,
 - kontrollpanel 15
- status
 - HP Easy Printer Care Software 190
 - HP Printer Utility, Macintosh 78
 - innebygd Webserver 194
 - Macintosh Tjenester, kategori 83
 - meldinger, typer 236
 - startskjermbildet, kontrollpanel 15
- Status-knappen 14
- stifte-/stable
 - kapasitet 5
- stifte-/stableenhet
 - konfigurere 123
 - spesifikasjoner, fysiske 305
 - velge 119
- stifte-/stableenhet med 3 skuffer
 - funksjoner 119
- stiftealternativer
 - Macintosh 82
 - stifte-/stableenhet 120
 - Windows 145
- stifteenhet
 - bruke 129
 - fastkjørte stifter, fjerne 263
 - papirstørrelser som støttes 128
 - tom, innstillinger for å stoppe eller fortsette 130
- stifte jobber 129
- stifte-kassetter
 - tom, innstillinger for å stoppe eller fortsette 130
- stifter
 - laste 217, 219
- stoppe en
 - utskriftsforespørsel 142
- Stopp-knapp, kontrollpanelets
 - berøringsskjerm 16
- strøm
 - feilsøking 234
 - spesifikasjoner 307
- strømbryter, finne 8
- styre utskriftsjobber 117
- støtte
 - elektronisk 301
 - HP Printer Utility-sider 78
 - koblinger til innebygd webserver 196
 - vedlikeholdsavtaler 303
- støysspesifikasjoner 308
- stående retning
 - innstilling, Windows 144
- systemkrav
 - innebygd webserver 193
- T**
- taster, kontrollpanel
 - berøringsskjerm 16
 - finne 14
- TCP/IP
 - konfigurere 92
- TCP/IP-innstillinger 31
- TCP/IPv4 94
- TCP/IPv6 95
- teknisk støtte
 - elektronisk 301
 - vedlikeholdsavtaler 303
- telefonlinje, koble til
 - fakstilbehør 184
- temperaturkrav 309
- tester
 - nettverk 34
- tetthet
 - innstillinger 78
- tid, angi 201
- tidsavbruddsinnstillinger 31
- Tilbakestillinger-menyen,
 - kontrollpanel 60
- Tilbakestill-knapp 14
- tilbehør
 - delenumre 293
- tilgangshåndtak ved papirstopp,
 - finne 8
- tilkobling
 - nettverksverktøy 96
- tilkoblingsfunksjoner 5
- tittelsider 80
- Tjenester, kategori
 - Macintosh 83
- tomme sider, feilsøking 283
- toner
 - tetthetsinnstilling 78
- tonerkassetter. Se skriverkassetter

tosidig
 kopiere dokumenter 163
tosidigenhet
 Macintosh-innstillinger 78
tosidig kopiering 163
tosidig utskrift
 Macintosh-innstillinger 78
 Windows 144
tosidig utskriftsenhet (ekstraustyr)
 finne 8
Transmission Control Protocol
 (TCP) 92

U

universal print driver 66
UNIX-programvare 73
USB
 tilkobling 86
USB-konfigurasjon 86
USB-port
 feilsøking 283
 feilsøking, Macintosh 289
USB-tilkobling 86
uteskilt
 skrive ut 139
utskrift
 feilsøking 283
 hastighetsspesifikasjoner 4
 utskuff, velge 119
utskriftsfunksjoner
 papirkvalitetsalternativer 143
utskriftskvalitet
 feilsøking 275
 meny 50
utskriftsmateriale
 egendefinert størrelse,
 Macintosh-innstillinger 80
 første side 80
 legge i skuff 1 105
 legge i skuff 2 109
 legge i skuff 2, 3 eller 4 106
 legge i skuff 2, 3 og 4 108
 sider per ark 81
 stifteenhet som støttes 128
 støttede størrelser 99
utskriftsmateriale som støttes 99
utskriftsoppgaver 141
utskriftspapir
 for fargeutskrift 155
 typer 102

utskriftsserverkort
 installere 215
utskuffer
 ekstraustyr 119
 finne 8
 kapasitet 5
 standard 119
 velge 119
 velge, Windows 145
utvidet garanti 303

V

valgfritt utskuffekstraustyr 119
valser
 rengjøre ADM 224
vanmerker
 Windows 144
varmeelement
 rengjøre 278
varmeelementsett, 110 volt
 delenummer 294
varmeelementsett, 220 volt
 delenummer 294
Varsel-knapp, berøringsskjermen
 på kontrollpanelet 16
varsler, e-post 79
vedlikeholdsavtaler 303
vedlikeholdssett 294
verktøy som støttes
 for Macintosh 79
Virkemåte for enhet-menyen 43
værbestandige kart
 skrive ut 139

W

Web Jetadmin
 fastvareoppdateringer 230
webområder
 dataark for materialsikkerhet
 (MSDS – Material Safety Data
 Sheet) 317
 forfalskningsrapporter 203
 HP Web Jetadmin, laste
 ned 197
 kundestøtte 301
 Macintosh-kundestøtte 301
 universal print driver 66
Webområder
 bestille rekvisita 292

Windows
 driverinnstillinger 69
 operativsystemer som
 støttes 64
 programvarekomponenter 96
 støttede drivere 65
 universal print driver 66
Windows 2000-faks 186

Ø

økonomiinnstillinger
 dvalemodus og
 oppvåkning 126
øvre deksel
 finne 8

© 2008 Hewlett-Packard Development Company, L.P.

www.hp.com



Q3938-90994