

„HP LaserJet P4010“ ir P4510 serija Spausdintuvai

Vartotojo vadovas

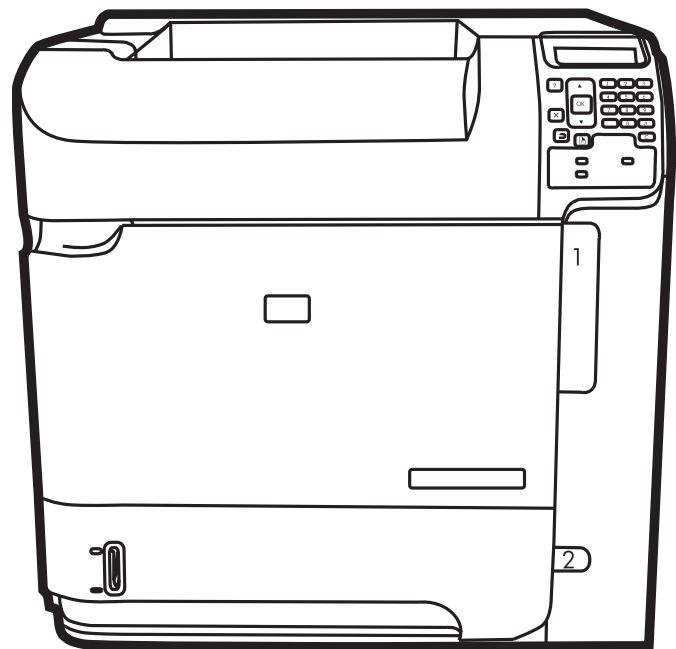



„HP LaserJet P4010“ ir P4510 serija  
Spausdintuvai  
Vartotojo vadovas



## **Autorių teisės ir licencija**

© 2017 Copyright HP Development Company, L.P.

Atkurti, pritaikyti ar versti produkto dokumentaciją be iš anksto gauto raštiško sutikimo draudžiama, išskyrus tuos atvejus, kai tai leidžia autorių teisės.

Šiame dokumente pateikiama informacija gali būti keičiama iš anksto neįspėjus.

Vienintelės HP produktams ir paslaugoms suteikiamos garantijos išdėstytos prie produktų pridėtose specialiose garantijos nuostatose. Čia pateiktų teiginių negalima interpretuoti kaip papildomos garantijos. HP nėra atsakinga už čia esančias technines ar redagavimo klaidas ar neatitikimus.

Edition 1, 9/2017

## **Prekių ženklai**

Adobe®, Acrobat® ir PostScript® yra „Adobe Systems Incorporated“ prekės ženklai.

„Microsoft®“, „Windows®“ ir „Windows®XP“ yra JAV registruotieji „Microsoft Corporation“ prekės ženklai.

„Windows Vista®“ yra „Microsoft Corporation“ prekės ženklas arba registruotasis prekės ženklas JAV ir/arba kitose šalyse/regionuose.

UNIX® yra registruotasis „The Open Group“ prekės ženklas.

„ENERGY STAR“ ir „ENERGY STAR“ žymė yra JAV registruotieji prekių ženklai.

---

# Turinys

## 1 Gaminio pagrindai

Gaminių palyginimas .....	2
HP LaserJet P4014 modeliai .....	2
HP LaserJet P4015 modeliai .....	3
HP LaserJet P4515 modeliai .....	4
Funkcijų palyginimas .....	5
Gaminio išvaizda .....	7
Vaizdas iš priekio .....	7
Vaizdas iš galo .....	7
Sąsajos prievadai .....	8
Modelio ir serijos numerio etiketės vieta .....	8

## 2 Derinimo pultas

Derinimo pulto schema .....	12
Derinimo pulto meniu naudojimas .....	14
Meniu naudojimas .....	14
Meniu „Parodyk, kaip“ .....	15
Darbų gavimo meniu .....	16
Informacijos meniu .....	17
Popieriaus tvarkymo meniu .....	18
Įrenginio konfigūravimo meniu .....	19
Papildomas spausdinimo meniu .....	19
Papildomas spausdinimo kokybės meniu .....	21
Papildomas sistemos sąrankos meniu .....	24
Papildomas vielasiūlės / surinktuvo meniu .....	29
Papildomas MBM-5 (daugelio skyrių pašto dėžutės) meniu .....	29
Papildomas įvesties / išvesties meniu .....	29
Papildomas pakartotinių nustatymų meniu .....	36
Diagnostikos meniu .....	38
Meniu „Service“ (techninė priežiūra) .....	40

## 3 Programinė įranga „Windows“ sistemai

„Windows“ palaikomos operacinės sistemos .....	42
„Windows“ palaikomos spausdintuvų tvarkyklės .....	43

HP universali spausdintuvo tvarkyklė (UPD) .....	44
UPD diegimo režimai .....	44
Pasirinkite „Windows“ tinkamą spausdintuvo tvarkyklę .....	45
Spausdinimo nustatymų pirmumas .....	46
Spausdintuvo tvarkyklės parametrų keitimas „Windows“ sistemoje .....	47
Programinės įrangos diegimo tipai „Windows“ sistemoje .....	48
„Windows“ skirtos programinės įrangos pašalinimas .....	49
Palaikomos „Windows“ paslaugų programos .....	50
„HP Web Jetadmin“ .....	50
Integruotas interneto serveris .....	50
„HP Easy Printer Care“ .....	50
Programinė įranga kitoms operacinėms sistemoms .....	52

#### 4 Naudokite su „Macintosh“

Programinė įranga „Macintosh“ sistemai .....	54
„Macintosh“ palaikomos operacinės sistemos .....	54
„Macintosh“ palaikomos spausdintuvo tvarkyklės .....	54
„Macintosh“ operacinėse sistemose pašalinkite programinę įrangą .....	54
Spausdinimo nustatymų prioritetą „Macintosh“ sistemoje .....	54
Spausdintuvo tvarkyklės nustatymų keitimas „Macintosh“ sistemoje .....	55
Programinė įranga „Macintosh“ kompiuteriams .....	56
HP spausdintuvo paslaugų programa .....	56
HP spausdintuvo įrankio atidarymas .....	56
HP spausdintuvo paslaugų programos funkcijos .....	56
Palaikomos „Macintosh“ paslaugų programos .....	57
Integruotas interneto serveris .....	57
Funkcijas naudokite „Macintosh“ spausdintuvo tvarkyklėje. ....	58
Spausdinimas .....	58
Kurkite ir naudokite išankstinius spausdinimo nustatymus „Macintosh“ operacinėje sistemoje .....	58
Keiskite dokumentų dydį ir spausdinkite ant pasirinkto dydžio popieriaus .....	58
Spausdinkite viršelį .....	58
Naudokite vandens ženklus .....	59
Spausdinti kelis puslapius viename popieriaus lape naudojant „Macintosh“ operacinę sistemą .....	59
Spausdinimas ant abiejų lapo pusių (spausdinimas dupleksu) .....	60
Susegimo parinkčių nustatymas .....	61
Saugojimo užduotys .....	61
Naudokite meniu „Services“ (paslaugos) .....	61

#### 5 Ryšys

USB konfigūravimas .....	64
Prijunkite USB kabelį .....	64

Tinklo konfigūracija .....	65
Palaikomi tinklo protokolai .....	65
Tinklo įrenginio konfigūravimas .....	66
Tinklo nustatymų peržiūrėjimas ar keitimas .....	66
Nustatykite arba pakeiskite tinklo slaptažodį .....	66
Rankinis IPv4 TCP/IP parametrų konfigūravimas derinimo pulte .....	66
Rankinis IPv6 TCP/IP parametrų konfigūravimas iš derinimo pulte .....	67
Tinklo protokolų atjungimas (pasirinktinis) .....	68
„IPX/SPX“, „AppleTalk“ arba DLC/LLC atjungimas .....	68
Nuorodos sparta ir dvipusio spausdinimo nustatymai .....	68

## 6 Popierius ir spausdinimo laikmenos

Kaip naudoti popierių ir spausdinimo medžiagą .....	72
Palaikomi popieriaus ir spausdinimo laikmenų formatai .....	73
Nestandartiniai popieriaus dydžiai .....	75
Palaikomi popieriaus ir spausdinimo laikmenų tipai .....	76
Palaikomi popieriaus tipai įvesties parinkims .....	76
Palaikomi popieriaus tipai išvesties parinkims .....	76
Dėklų ir skyrių talpa .....	78
Specialaus popieriaus ar spausdinimo medžiagos reikalavimai .....	79
Dėjimas į dėklus .....	80
Popieriaus kryptis dedant į dėklus .....	80
Firminių blankų, išankstinių formų ir perforuoto popieriaus dėjimas .....	80
Vokų dėjimas .....	80
Dėjimas į 1 dėklą .....	81
Dėjimas į 2 dėklą arba pasirinktinį 500 lakštų dėklą .....	82
Dėkite popierių į pasirinktinį 1 500 lakštų dėklą .....	84
Dėklų konfigūravimas .....	87
Dėklo konfigūravimas dedant popierių .....	87
Dėklo konfigūravimas pagal spausdinimo darbo nustatymus .....	87
Dėklo konfigūravimas naudojantis Popieriaus tvarkymo meniu .....	88
Popieriaus pasirinkimas pagal šaltinį, tipą ar formatą .....	88
Šaltinis .....	88
Tipas ir formatas .....	88
Popieriaus išvesties parinkčių naudojimas .....	90
Spausdinimas į viršutinį (standartinį) išvedimo skyrių .....	90
Spausdinimas galinį išvedimo skyrių .....	90
Spausdinimas į pasirinktinį surinktuvą arba vielasiūlę / surinktuvą .....	91
Spausdinimas į 5 skyrių pašto dėžutę .....	91

## 7 Spausdintuvo funkcijų naudojimas

Ekonomijos nustatymai .....	94
„EconoMode“ .....	94

Budėjimo atidėjimas .....	94
Budėjimo atidėjimo nustatymas .....	94
Budėjimo režimo atjungimas ar įjungimas .....	95
Pabudimo laikas .....	95
Pabudimo laiko nustatymas .....	95
Dokumentų susiuvimas .....	97
Darbų saugojimo funkcijų naudojimas .....	98
Laikomo darbo sukūrimas .....	98
Laikomų užduočių spausdinimas .....	98
Laikomo darbo pašalinimas .....	99

## 8 Spausdinimo užduotys

Spausdinimo darbo atšaukimas .....	102
Esamo spausdinimo darbo stabdymas iš derinimo pulto .....	102
Spausdinimo darbo sustabdymas programinėje įrangoje .....	102
„Windows“ spausdintuvo tvarkyklės funkcijų naudojimas .....	103
Spausdintuvo tvarkyklės atidarymas .....	103
Spausdinimo nuorodų naudojimas .....	103
Popieriaus ir kokybės parinkčių nustatymas .....	103
Dokumentų efektų nustatymas .....	104
Dokumento užbaigimo parinkčių nustatymas .....	104
Gaminio išvedimo parinkčių nustatymas .....	105
Nustatyti užduoties saugojimo parinktis .....	105
Pagalbos ir gaminio būsenos informacijos gavimas .....	106
Papildomų spausdinimo parinkčių nustatymas .....	106

## 9 Gaminio valdymas ir priežiūra

Informacijos ir „parodykite man, kaip“ puslapių spausdinimas .....	110
„HP Easy Printer Care“ programinės įrangos naudojimas .....	112
„HP Easy Printer Care“ programinės įrangos atidarymas .....	112
„HP Easy Printer Care“ programinės įrangos skyriai .....	112
Įterptinio web serverio naudojimas .....	115
Atidarykite integruotą interneto serverį naudodamiesi internetu ryšiu .....	115
Integruoto interneto serverio skyriai .....	115
„HP Web Jetadmin“ programinės įrangos naudojimas .....	118
Saugos savybių naudojimas .....	119
IP Security (IP sauga) .....	119
Įdėtojo interneto serverio sauga .....	119
Apsaugokite išsaugotas užduotis .....	119
Blokuokite valdymo pulto meniu .....	119
Formuotuvo dėžės užrakinimas .....	120
Eksploatacinių medžiagų tvarkymas .....	121
Spausdinimo kasetės saugojimas .....	121



HP pareiškimas apie ne HP spausdinimo kasetes .....	121
HP pranešimų apie sukčiavimą specialioji telefono linija ir interneto svetainė .....	121
Eksploatacinių medžiagų naudojimo trukmė .....	121
Eksploatacinių medžiagų ir dalių keitimas .....	122
Eksploatacinių medžiagų keitimo nurodymai .....	122
Spausdinimo kasetės keitimas .....	122
Segtukų įdėjimas .....	124
Apsauginės priežiūros vykdymas .....	125
Priežiūros rinkinio skaitiklio nustatymas iš naujo .....	125
Atminties, vidinių USB įrenginių ir išorinių spausdinimo serverio kortelių įdiegimas .....	127
Apžvalga .....	127
Atminties įdiegimas .....	127
Gaminio atminties įdiegimas .....	127
Patikrinkite DIMM diegimą .....	131
Taupykite išteklius (nuolatinius išteklius) .....	132
Įjunkite „Windows“ atmintį .....	132
Vidinių USB įrenginių įdiegimas .....	133
„HP Jetdirect“ spausdinimo serverio kortelių įdiegimas .....	135
„HP Jetdirect“ spausdinimo serverio kortelės įdiegimas .....	135
„HP Jetdirect“ spausdinimo serverio kortelės išėmimas .....	137
Gaminio valymas .....	138
Nuvalykite išorę .....	138
Išvalykite popieriaus kelią .....	138
Atnaujinkite aparatinę programinę įrangą .....	139
Nustatykite esamą aparatinės programinės įrangos versiją .....	139
Atsisiųskite naujausią aparatinę programinę įrangą iš HP interneto svetainės. ....	139
Perkelkite naują aparatinę programinę įrangą į gaminį .....	139
Norėdami įkelti aparatinę programinę įrangą per naršyklę, naudokite FTP ....	140
Naudokite FTP, norėdami atnaujinti aparatinę programinę įrangą tinkle. ....	140
Naudokite „HP Web Jetadmin“ aparatinei programinei įrangai atnaujinti .....	141
Atnaujinkite aparatinę programinę įrangą, naudodami „Microsoft Windows“ komandas .....	142
Atnaujinkite „HP Jetdirect“ aparatinę programinę įrangą .....	142

## 10 Problemų sprendimas

Spręskite bendrojo pobūdžio problemas .....	146
Trikčių šalinimo patikrinimų sąrašas .....	146
Faktoriai, turintys įtakos gaminio veikimui .....	147
Atkurkite gamyklinius nustatymus .....	148
Derinimo pulto pranešimų interpretavimas .....	149
Derinimo pulto pranešimų tipai .....	149
Derinimo pulto pranešimai .....	149
Strigtys .....	170
Dažnai pasitaikančios strigčių priežastys .....	170

Strigčių vietos .....	171
Strigčių šalinimas .....	172
Strigčių šalinimas iš viršutinio dangčio ir spausdinimo kasetės sričių .....	172
Papildomo voko tiektuvo strigčių šalinimas .....	174
Strigčių šalinimas iš dėklų .....	175
Strigčių šalinimas iš 1 dėklo .....	175
Strigčių šalinimas iš 2 dėklo arba papildomo 500 lapų dėklo .....	175
Strigčių šalinimas iš papildomo 1500 lapų dėklo .....	177
Strigčių šalinimas iš papildomo dvipusio spausdinimo įrenginio .....	178
Strigčių šalinimas iš kaitintuvo srities .....	180
Strigčių pašalinimas iš išvesties dėklo sričių .....	183
Pašalinkite strigtis galinės išvesties skyriuje .....	184
Strigčių pašalinimas iš papildomos dėtuvės arba segiklio / dėtuvės .....	185
Strigčių šalinimas iš papildomos 5 skyrių pašto dėžutės .....	187
Strigčių atkūrimas .....	188
Spausdinimo kokybės problemų sprendimas .....	190
Spausdinimo kokybės problemos, susijusios su popieriumi .....	190
Spausdinimo kokybės problemos, susijusios su aplinka .....	190
Spausdinimo kokybės problemos, susijusios su strigtimis .....	190
Vaizdo defektų pavyzdžiai .....	190
Spręskite veikimo problemas .....	196
Spręskite ryšio problemas .....	197
Spręskite tiesioginio ryšio problemas .....	197
Spręskite tinklo problemas .....	197
Spręskite įprastas „Windows“ problemas .....	199
Spręskite įprastas „Macintosh“ problemas .....	200
„Linux“ problemų sprendimas .....	203

## **Priedas A Eksploatacinės medžiagos ir priedai**

Užsakykite dalis, priedus ir eksploatacines medžiagas .....	206
Užsakyti tiesiogiai iš HP .....	206
Užsakyti per paslaugų ir techninės priežiūros tiekėjus .....	206
Užsakyti tiesiogiai naudojant „HP Easy Printer Care“ programinę įrangą .....	206
Gaminių numeriai .....	207
Popieriaus tvarkymo priedai .....	207
Spausdinimo kasetės .....	208
Priežiūros rinkiniai .....	208
Atmintis .....	208
Kabeliai ir sąsajos .....	209
Popierius .....	209

## **Priedas B Priežiūra ir parama**

„Hewlett-Packard“ pareiškimas dėl ribotos garantijos .....	213
Spausdinimo kasetės ribota garantija .....	215
Kliento atliekamo taisymo garantijos paslauga .....	216
Pagalba klientams .....	217
HP priežiūros sutartys .....	218
Vietoje atliekamo aptarnavimo sutartys .....	218
Kitą dieną vietoje atliekamas aptarnavimas .....	218
Kas savaitę (apimtis) vietoje atliekamas aptarnavimas .....	218
Įrenginio supakavimas iš naujo .....	218
Išplėstoji garantija .....	219

### **Priedas C Specifikacijos**

Fizinės specifikacijos .....	222
Elektros specifikacijos .....	223
Akustinės specifikacijos .....	224
Darbo aplinka .....	225

### **Priedas D Normatyvinė informacija**

FCC (Federalinės Ryšių Komisijos) nuostatai .....	228
Gaminio aplinkos apsaugos programa .....	229
Aplinkos apsauga .....	229
Ozono gamyba .....	229
Sunaudojama galia .....	229
Dažų sunaudojimas .....	229
Popieriaus naudojimas .....	229
Plastmasinės dalys .....	229
„HP LaserJet“ eksploatacinės spausdinimo medžiagos .....	229
Grąžinimo ir perdavimo nurodymai .....	230
Jungtinės valstijos ir Puerto Rikas .....	230
Kelių kasetėlių grąžinimas (daugiau nei vienos kasetės) .....	230
Pavieniai grąžinimai .....	230
Siuntimas .....	230
Grąžinimas ne JAV .....	230
Popierius .....	230
Medžiagų apribojimai .....	231
Naudotos namų ūkių įrangos naikinimas Europos Sąjungoje .....	231
Cheminės medžiagos .....	231
Medžiagų saugos duomenų lapas (MSDL) .....	231
Daugiau informacijos .....	232
Atitikimo deklaracija .....	233
Atitikimo deklaracija .....	233
Saugumo pareiškimai .....	234
Lazerio saugumas .....	234

Kanados DOC taisyklės .....	234
VCCI pareiškimas (Japonijai) .....	234
Pareiškimas dėl maitinimo laido (Japonijai) .....	234
EMI pareiškimas (Korėjai) .....	234
Pareiškimas apie lazerio saugumą, skirtas Suomijai .....	234
Medžiagų lentelė (Kinija) .....	236

<b>Rodyklė .....</b>	<b>237</b>
----------------------	------------

---

# 1 Gaminio pagrindai

- [Gaminių palyginimas](#)
- [Funkcijų palyginimas](#)
- [Gaminio išvaizda](#)

# Gaminių palyginimas

## HP LaserJet P4014 modeliai

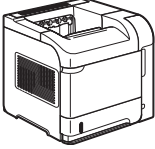
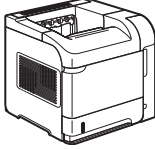
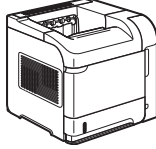
HP LaserJet P4014 spausdintuvas CB506A	HP LaserJet P4014n spausdintuvas CB507A	HP LaserJet P4014dn CB512A
		
<ul style="list-style-type: none"><li>Spausdina iki 45 puslapių per minutę (ppm) naudojant „Letter“ formato popierių ir 43 ppm naudojant A4 formato popierių</li><li>Turi 96 megabaitų (MB) operatyviosios atminties (RAM). Galima išplėsti iki 608 MB.</li><li>HP spausdinimo kasetė, spausdina iki 10 000 puslapių</li><li>1 dėkle telpa iki 100 lakštų</li><li>2 dėkle telpa iki 500 lakštų</li><li>500 lakštų veidu žemyn išvedimo stalčius</li><li>100 lakštų spausdinimo puse aukštyn išvedimo skyrius</li><li>4 linijų grafinis derinimo pulto ekranas</li><li>Didelės spartos USB 2.0 prievadas</li><li>Padidintos įvesties / išvesties (EIO) angos</li><li>Viena atvira dvigubo įdėtosios atminties modulio (DIMM) anga</li></ul>	<p>Tos pačios funkcijos kaip HP LaserJet P4014 spausdintuve, plus:</p> <ul style="list-style-type: none"><li>Integruota „HP Jetdirect“ tinklo funkcija</li><li>Turi 128 MB RAM. Išplečiama iki 640 MB.</li></ul>	<p>Tos pačios funkcijos, kaip HP LaserJet P4014n spausdintuve, ir dar:</p> <ul style="list-style-type: none"><li>Dvipusio spausdinimo priedas automatiniam spausdinimui ant abiejų pusių.</li></ul>

## HP LaserJet P4015 modeliai

### HP LaserJet P4015n spausdintuvas

CB509A



### HP LaserJet P4015dn spausdintuvas

CB526A



### HP LaserJet P4015tn spausdintuvas

CB510A



### HP LaserJet P4015x spausdintuvas

CB511A

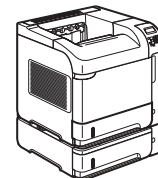

- |  |  |  |   |
|--|--|--|---|
| <ul style="list-style-type: none"> <li>● Spausdina iki 52 puslapių per minutę (ppm) naudojant „Letter“ formato popierių ir 50 ppm naudojant A4 formato popierių</li> <li>● Integruota „HP Jetdirect“ tinklo funkcija</li> <li>● Turi 128 megabaitų (MB) operatyviosios atminties (RAM). Išplečiama iki 640 MB.</li> <li>● HP spausdinimo kasetė, spausdina iki 10 000 puslapių</li> <li>● 1 dėkle telpa iki 100 lakštų</li> <li>● 2 dėkle telpa iki 500 lakštų</li> <li>● 500 lakštų veidu žemyn išvedimo skyrius</li> <li>● 100 lakštų spausdinimo puse aukštyn išvedimo skyrius</li> <li>● 4 linijų grafinis derinimo pulto ekranas</li> <li>● Skaičių klaviatūra</li> <li>● Didelės spartos USB 2.0 prievadas</li> <li>● Padidintos įvesties / išvesties (EIO) angos</li> <li>● Viena atvira dvigubo įdėtosios atminties modulio (DIMM) anga</li> </ul> | <p>Tos pačios funkcijos, kaip HP LaserJet P4015n spausdintuve, ir dar:</p> <ul style="list-style-type: none"> <li>● Dvipusio spausdinimo priedas automatiniam spausdinimui ant abiejų pusių</li> </ul> | <p>Tos pačios funkcijos kaip HP LaserJet P4015n spausdintuve, plus:</p> <ul style="list-style-type: none"> <li>● Vienas papildomas 500 lakštų įvedimo dėklas (3 dėklas)</li> </ul> | <p>Tos pačios funkcijos kaip HP LaserJet P4015n spausdintuve, plus:</p> <ul style="list-style-type: none"> <li>● Vienas papildomas 500 lakštų įvedimo dėklas (3 dėklas)</li> <li>● Dvipusio spausdinimo priedas automatiniam spausdinimui ant abiejų pusių</li> </ul> |
|--|--|--|---|

## HP LaserJet P4515 modeliai

### HP LaserJet P4515n spausdintuvas

#### CB514A

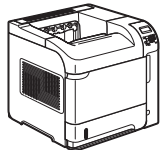

### HP LaserJet P4515tn spausdintuvas

#### CB515A

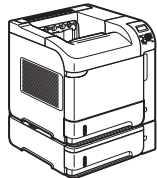

### HP LaserJet P4515x spausdintuvas

#### CB516A

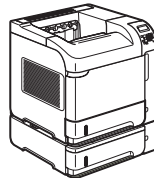

### HP LaserJet P4515xm spausdintuvas

#### CB517A



- Spausdina iki 62 puslapių per minutę (ppm) naudojant „Letter“ formato popierių ir 60 ppm naudojant A4 formato popierių

- Integruota „HP Jetdirect“ tinklo funkcija

- Turi 128 megabaitų (MB) operatyviosios atminties (RAM). Išplečiama iki 640 MB.

- HP spausdinimo kasetė, spausdina iki 10 000 puslapių

- 1 dėkle telpa iki 100 lakštų

- 2 dėkle telpa iki 500 lakštų

- 500 lakštų veidu žemyn išvedimo skyrius

- 100 lakštų spausdinimo puse aukštyn išvedimo skyrius

- 4 linijų grafinis derinimo pulto ekranas

- Skaičių klaviatūra

- Didelės spartos USB 2.0 prievadas

- Padidintos įvesties / išvesties (EIO) angos

- Viena atvira dvigubo įdėtosios atminties modulio (DIMM) anga

Tos pačios funkcijos kaip HP LaserJet P4515n spausdintuve, plus:

- Vienas papildomas 500 lakštų įvedimo dėklas (3 dėklas)

Tos pačios funkcijos kaip HP LaserJet P4515n spausdintuve, plus:

- Vienas papildomas 500 lakštų įvedimo dėklas (3 dėklas)
- Dvipusio spausdinimo priedas automatiniam spausdinimui ant abiejų pusių

Tos pačios funkcijos kaip HP LaserJet P4515n spausdintuve, plus:

- Vienas papildomas 500 lakštų įvedimo dėklas (3 dėklas)
- Dvipusio spausdinimo priedas automatiniam spausdinimui ant abiejų pusių
- Viena 500 lakštų 5 skyrių pašto dėžutė darbams rūšiuoti



# Funkcijų palyginimas

Funkcija	Aprašymas
<b>Našumas</b>	<ul style="list-style-type: none"><li>● 540 MHz procesorius</li></ul>
<b>Vartotojo sąsaja</b>	<ul style="list-style-type: none"><li>● Derinimo pulto pagalba</li><li>● 4 linijų grafinis ekranas su skaičių klaviatūra. (Klaviatūros nėra modeliuose HP LaserJet P4014.)</li><li>● „HP Easy Printer Care“ programinė įranga (web būklės indikavimo ir problemų šalinimo priemonė)</li><li>● „Windows®“ ir „Macintosh“ spausdintuvo tvarkyklės</li><li>● Įterptinis web serveris prieigai prie paramos ir eksploatacinių medžiagų užsakymo (tik prie tinklo prijungtuose modeliuose)</li></ul>
<b>Spausdintuvo tvarkyklės</b>	<ul style="list-style-type: none"><li>● HP PCL 5 universali spausdintuvo tvarkyklė „Windows“ sistemai (HP UPD PCL 5)</li><li>● HP PCL 6</li><li>● HP „PostScript“ formato emuliacijos universali spausdintuvo tvarkyklė „Windows“ sistemai (HP UPD PS)</li></ul>
<b>Raiška</b>	<ul style="list-style-type: none"><li>● „FastRes“ 1200 režimu spausdinami 1200 (dpi) raiškos vaizdai; jis naudojamas greitam ir kokybiškam verslo teksto ir grafikos spausdinimui</li><li>● „ProRes“ 1200 režimu spausdinami 1200 dpi raiškos vaizdai; jis naudojamas siekiant geriausios kokybės linijiniuose grafiniuose vaizduose</li><li>● 600 dpi – kai reikia greičiausio spausdinimo</li></ul>
<b>Saugojimo funkcijos</b>	<ul style="list-style-type: none"><li>● Šriftai, formos ir kitos makrokomandos</li><li>● Užduočių išsaugojimas</li></ul>
<b>Šriftai</b>	<ul style="list-style-type: none"><li>● 103 vidinių keičiamo mastelio šriftų siūloma PCL ir 93 – HP UPD „PostScript“ formato emuliacijai</li><li>● 80 įrenginiui tinkamų ekrano šriftų „TrueType“ formatu siūloma su programiniu sprendimu</li><li>● Papildomų šriftų galima pridėti per USB jungtį</li></ul>
<b>Priedai</b>	<ul style="list-style-type: none"><li>● HP 500 lakštų įvedimo dėklas (iki keturių papildomų dėklų)</li><li>● HP 1 500 lakštų didelės talpos įvedimo dėklas</li><li>● „HP LaserJet“ 75 lakštų talpos vokų tiektuvas</li><li>● „HP LaserJet“ spausdintuvo stovas</li><li>● „HP LaserJet“ automatinis dupleksas spausdinti ant abiejų pusių</li><li>● „HP LaserJet“ 500 lakštų surinktuvas</li><li>● „HP LaserJet“ 500 lakštų vielasiūlė / surinktuvas</li><li>● „HP LaserJet“ 500 lakštų 5 skyrių pašto dėžutė</li></ul> <p><b>PASTABA:</b> Su kiekvienu modeliu galima naudoti iki keturių papildomų 500 lakštų talpos įvedimo dėklų arba iki trijų 500 lakštų įvedimo dėklų ir vieną 1 500 lakštų didelės talpos įvedimo dėklą. Jei montuojamas 1 500 lapų didelės talpos įvedimo dėklas, jis turi būti po kitais dėklais.</p>

Funkcija	Aprašymas
<b>Ryšys</b>	<ul style="list-style-type: none"> <li>● Didelės spartos USB 2.0 jungtis</li> <li>● „HP Jetdirect“ universalus integruotas spausdinimo serveris (papildomas HP LaserJet P4014 spausdintuvui) su IPv4, IPv6 ir „IP Security“.</li> <li>● „HP Web Jetadmin“ programinė įranga</li> <li>● Padidintos įvesties / išvesties (EIO) angos</li> </ul>
<b>Eksploatacinės medžiagos</b>	<ul style="list-style-type: none"> <li>● Eksploatacinių medžiagų būsenos puslapyje pateikiama informacija apie dažų kiekį, puslapių skaičių ir apytikslį likusių puslapių skaičių.</li> <li>● Montuojant tikrinamas HP spausdinimo kasetės autentiškumas.</li> <li>● Internetinės eksploatacinių medžiagų užsakymo galimybės (naudojantis „HP Easy Printer Care“)</li> </ul>
<b>Palaikomos operacinės sistemos</b>	<ul style="list-style-type: none"> <li>● „Microsoft® Windows® 2000“, „Windows® XP“ ir „Windows Vista™“</li> <li>● „Macintosh OS X“ V10.2.8 , V10.3, V10.4, V10.5 ir naujesnės</li> <li>● „Novell NetWare“</li> <li>● „Unix®“</li> <li>● „Linux“</li> </ul>
<b>Prieinamumas</b>	<ul style="list-style-type: none"> <li>● Internetinis vartotojo vadovas suderinamas su teksto skaitymo ekrane priemonėmis.</li> <li>● Spausdinimo kasetę galima įdėti ir išimti viena ranka.</li> <li>● Visas dureles ir dangčius galima atidaryti viena ranka.</li> <li>● Popierių galima įdėti į 1 dėklą viena ranka.</li> </ul>

# Gaminio išvaizda

## Vaizdas iš priekio

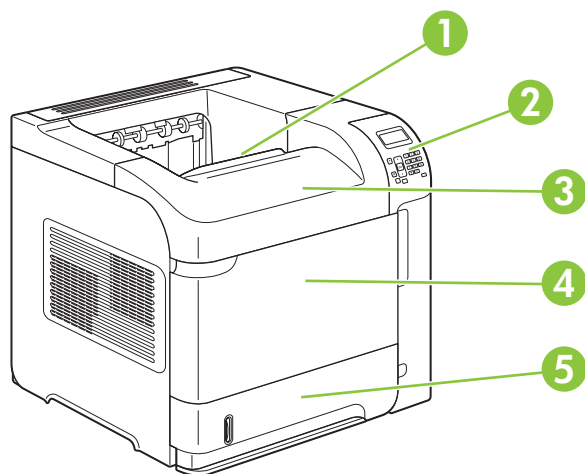

1	Viršutinis išvedimo skyrius
2	Derinimo pultas
3	Viršutinis dangtis (leidžia prieiti prie spausdinimo kasetės)
4	1 dėklas (atidaromas patraukiant)
5	2 dėklas

## Vaizdas iš galo

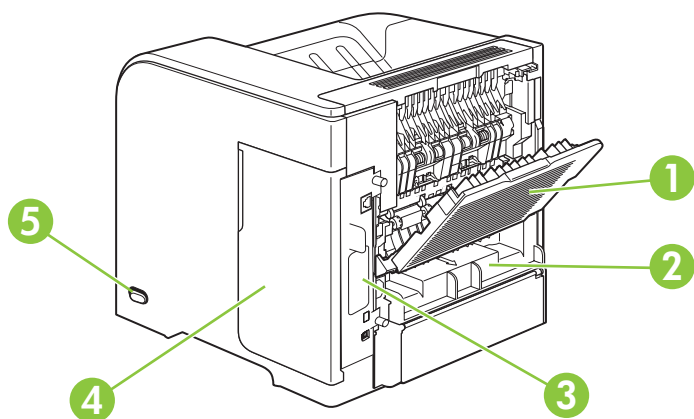

1	Galinis išvedimo skyrius (atidaromas patraukiant)
---	---

2	Dvipusio spausdinimo priedo dangtis (nuimkite jį, jei norite montuoti dvipusio spausdinimo priedą)
3	Sąsajos prievadai
4	Dešinys dangtis (leidžia prieiti prie DIMM angos)
5	Ijungimo / išjungimo jungiklis

## Sąsajos prievadai

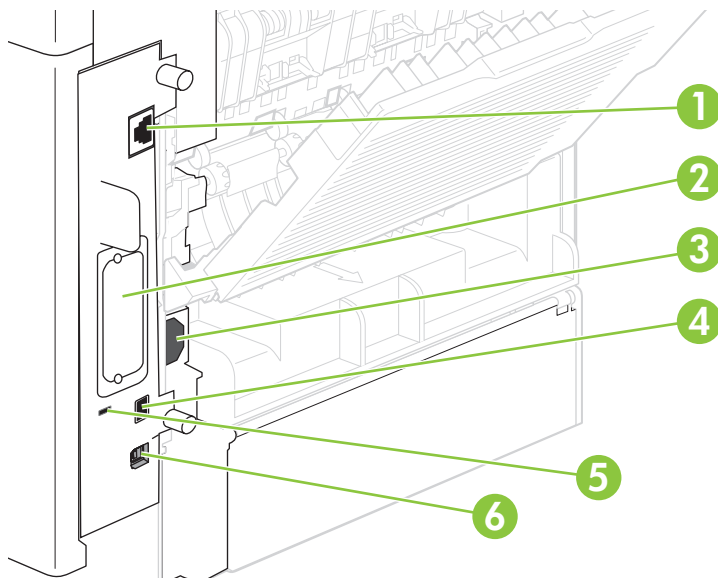

1	RJ.45 Tinklo jungtis (nėra spausdintuve HP LaserJet P4014)
2	EIO anga
3	Maitinimo jungtis
4	Pagrindinio kompiuterio USB jungtis, naudojama diegiant šriftus ir kitus trečiųjų šalių sprendinius (ši jungtis gali turėti nuimamą dangtelį)
5	Anga kabeliniam apsauginiam fiksatoriui
6	Didelės spartos USB 2.0 jungtis, naudojama norint prijungti tiesiai prie kompiuterio

## Modelio ir serijos numerio etiketės vieta

Etiketė su modelio pavadinimu ir serijos numeriu yra viršutinio dangčio vidinėje pusėje.

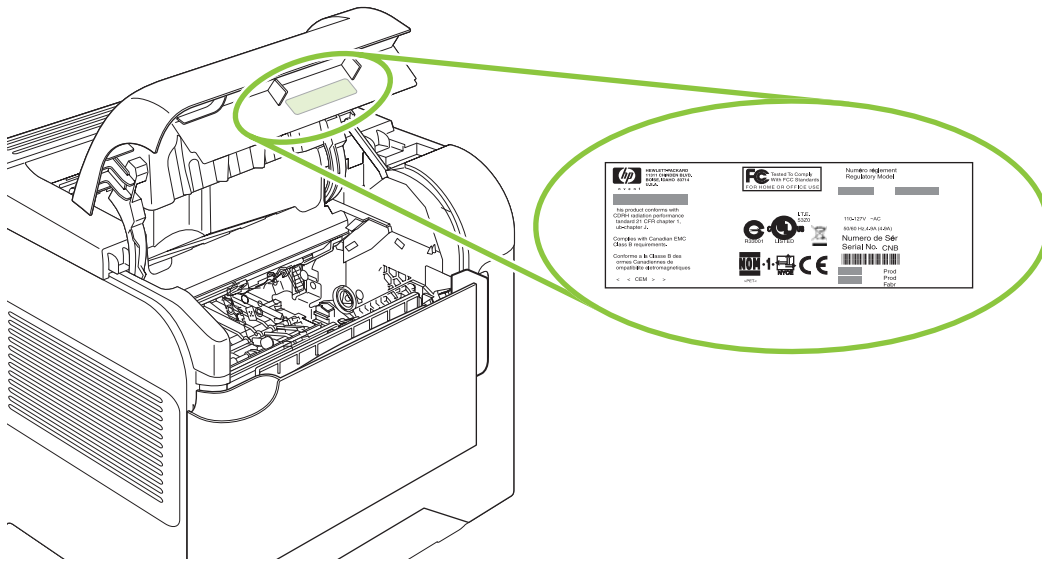



---

## 2 Derinimo pultas

- [Derinimo pulto schema](#)
- [Derinimo pulto meniu naudojimas](#)
- [Meniu „Parodyk, kaip“](#)
- [Darbu gavimo meniu](#)
- [Informacijos meniu](#)
- [Popieriaus tvarkymo meniu](#)
- [Įrenginio konfigūravimo meniu](#)
- [Diagnostikos meniu](#)
- [Meniu „Service“ \(techninė priežiūra\)](#)

## Derinimo pulto schema

Naudodamiesi derinimo pultu galite gauti informacijos apie gaminį ir darbų būseną bei konfigūruoti gaminį.

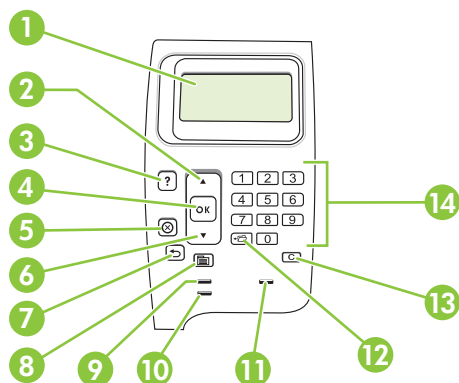

Numeris	Mygtukas arba lemputė	Funkcija
1	Derinimo pulto ekranas	Jame rodoma būsenos informacija, meniu, žinyno informacija ir klaidų pranešimai
2	▲ Rodyklė aukštyn	Leidžia pereiti prie pirmesnio punkto sąraše arba padidinti skaičiaus vertę
3	? Žinyno mygtukas	Paspaudus, suteikiama informacijos apie derinimo pulto ekrane rodomą pranešimą
4	Mygtukas „OK“ (GERAI)	<ul style="list-style-type: none"> <li>Išsaugoma pasirinkta punkto vertė</li> <li>Atliekamas veiksmas, susijęs su derinimo pulto ekrane paryškintu elementu</li> <li>Panaikinama klaidos būseną, kai galima</li> </ul>
5	⊗ Stabdymo mygtukas	Atšaukiamas atliekamas spausdinimo darbas, puslapiai pašalinami iš gaminio
6	▼ Rodyklė žemyn	Leidžia pereiti prie kito punkto sąraše arba sumažinti skaičiaus vertę
7	↶ Rodyklė atgal	Leidžia grįžti vienu lygiu meniu medyje arba sumažinti skaičių vienetu
8	☰ „Menu“ (meniu) mygtukas	<ul style="list-style-type: none"> <li>Juo atidaromi ir uždaromi meniu.</li> </ul>
9	„Ready“ (pasiruošęs) lemputė	<ul style="list-style-type: none"> <li><b>Šviečia:</b> gaminys prijungtas ir pasiruošęs priimti duomenis spausdinimui.</li> <li><b>Nešviečia:</b> gaminys negali priimti duomenų, nes jis atjungtas (laikinaai sustabdytas) arba jame įvyko klaida.</li> <li><b>Blyksi:</b> gaminys išsijungia. Gaminys liaujasi apdorojęs esamą darbą ir išstumia visus aktyvius puslapius iš popieriaus kelio.</li> </ul>
10	„Data“ (Duomenys) lemputė	<ul style="list-style-type: none"> <li><b>Šviečia:</b> gaminys turi duomenų spausdinimui, bet laukia, kol gaus visus duomenis.</li> <li><b>Nešviečia:</b> gaminys neturi duomenų spausdinimui.</li> <li><b>Blyksi:</b> gaminys apdoroja arba spausdina duomenis.</li> </ul>
11	„Attention“ (dėmesio) lemputė	<ul style="list-style-type: none"> <li><b>Šviečia:</b> gaminyje kilo problema. Žr. derinimo pulto ekraną.</li> <li><b>Nešviečia:</b> gaminys veikia be klaidų.</li> <li><b>Blyksi:</b> reikia įsikišimo. Žr. derinimo pulto ekraną.</li> </ul>





Numeris	Mygtukas arba lemputė	Funkcija
12	<p>←📁 Aplanko arba „STAR“ (Saugos transakcijos prieigos gavimo) mygtukas</p> <p><b>PASTABA:</b> Jo nėra HP LaserJet P4014 modeliuose.</p>	Leidžia greitai patekti į „RETRIEVE JOB“ (GAUTI UŽDUOTĮ) meniu
13	<p>C Trynimo mygtukas</p> <p><b>PASTABA:</b> Jo nėra HP LaserJet P4014 modeliuose.</p>	Grąžina numatytąsias parametrų vertės ir uždaro žinyno ekraną
14	<p>Skaičių klaviatūra</p> <p><b>PASTABA:</b> Jo nėra HP LaserJet P4014 modeliuose.</p>	Leidžia įvesti skaičius

# Derinimo pulto meniu naudojimas

Norėdami pasinaudoti derinimo pulto meniu, atlikite toliau aprašytus veiksmus.

## Meniu naudojimas

1. Paspauskite „Menu“ (menu) .
2. Spausdami rodyklę žemyn ▼ arba rodyklę aukštyn ▲ galite slinkti sąrašais.
3. Paspausdami OK pasirinkite reikiamą parinktį.
4. Paspausdami rodyklę atgal ↶ grįžkite į pirmesnį lygį.
5. Paspausdami „Menu“ (menu)  išeikite iš meniu.
6. Paspaudę žinyno mygtuką ? galite pamatyti papildomos informacijos apie elementą.

Toliau išvardyti pagrindiniai meniu.

---

Pagrindiniai meniu

„SHOW ME HOW“ (PARODYK MAN, KAIP)

„RETRIEVE JOB“ (GAUTI UŽDUOTĮ)

„INFORMATION“ (INFORMACIJA)

„PAPER HANDLING“ (POPIERIAUS TVARKYMAS)

„CONFIGURE DEVICE“ (KONFIGŪRUOTI GAMINĮ)

„DIAGNOSTICS“ (DIAGNOSTIKA)

„SERVICE“ (PASLAUGA)

---

## Meniu „Parodyk, kaip“

Kiekvienas pasirinkimas meniu „SHOW ME HOW“ (PARODYK MAN, KAIP) išspausdina puslapį, kuriame pateikiama daugiau informacijos.

Elementas	Paaiškinimas
„CLEAR JAMS“ (STRIGČIŲ ŠALINIMAS)	Spausdinamas puslapis, kuriame parodyta, kaip pašalinti popieriaus strigtis.
„LOAD TRAYS“ (DĖJIMAS Į DĖKLUS)	Spausdinamas puslapis, kuriame parodyta, kaip įdėti įvedimo dėklus.
„LOAD SPECIAL MEDIA“ (DĖTI SPECIALIAS LAIKMENAS)	Spausdinamas puslapis, kuriame parodyta, kaip įdėti specialų popierių, pvz., vokus ir firminus blankus.
„PRINT ON BOTH SIDES“ (SPAUSDINTI ANT ABIEJŲ PUSIŲ)	Spausdinamas puslapis, kuriame parodyta, kaip naudoti dvipusio spausdinimo funkciją. <b>PASTABA:</b> Duplekso meniu elementas rodomas tik dvipusio spausdinimo paketuose.
„SUPPORTED PAPER“ (PALAIKOMAS POPIERIUS)	Spausdinamas puslapis, kuriame nurodyti gaminio palaikomi popieriaus tipai ir formatai.
„PRINT HELP GUIDE“ (SPAUSDINTI ŽINYNĄ)	Spausdinamas puslapis, kuriame pateikiamos nuorodos į papildomą žinyną internete.

## Darbų gavimo meniu

Šis meniu pateikia gaminio laikomų darbų sąrašą ir leidžia naudotis visomis darbų saugojimo funkcijomis. Naudodamiesi gaminio derinimo pultu galite spausdinti arba panaikinti šiuos darbus. Šis meniu rodomas, jei gaminyje yra ne mažiau kaip 80 MB of bazinės atminties. Daugiau informacijos apie šio meniu naudojimą žr. „Darbų saugojimo funkcijų naudojimas“ 98 puslapyje .

 **PASTABA:** Išjungus gaminį, visi išsaugoti darbai ištrinami, nebent sumontuotas papildomas kietasis diskas.

**PASTABA:** Norėdami patekti tiesiai į šį meniu, paspauskite aplanko mygtuką .

Elementas	Papildomas elementas	Vertės	Paiškinimas
USER NAME (VARTOTOJO VARDAS)	ALL JOBS (WITH PIN) (VISOS UŽDUOTYS (SU PIN))	PRINT (SPAUSDINTI) DELETE (ŠALINTI)	<p>USER NAME (VARTOTOJO VARDAS): darba atsiuntusio asmens vardas.</p> <ul style="list-style-type: none"><li>„PRINT“ (SPAUSDINTI): įvedus PIN, pasirinktas darbas išspausdinamas.</li></ul> <p>COPIES (KOPIJOS): pasirinkite norimą spausdinamų kopijų skaičių (nuo 1 iki 32 000).</p> <ul style="list-style-type: none"><li>„DELETE“ (ŠALINTI): įvedus PIN, pasirinktas darbas pašalinamas.</li></ul>
	ALL JOBS (NO PINS) (VISOS UŽDUOTYS (BE PIN))	PRINT (SPAUSDINTI) DELETE ALL JOBS (ŠALINTI VISAS UŽDUOTIS)	<ul style="list-style-type: none"><li>„PRINT“ (SPAUSDINTI): spausdinamas pasirinktas darbas.</li><li>„DELETE“ (ŠALINTI): šalinami visi gaminyje išsaugoti darbai. Prieš ištrinant darbus, jūsų prašoma patvirtinti šį veiksmą.</li></ul>

## Informacijos meniu

Meniu „**INFORMATION**“ (**INFORMACIJA**) yra gaminio informacijos puslapiai, kuriuose pateikiami gaminio ir jo konfigūracijos duomenys. Slinkite prie norimo informacijos puslapio ir paspauskite mygtuką „OK“ (Gerai).

Elementas	Paaiškinimas
„ <b>PRINT MENU MAP</b> “ (SPAUSDINTI MENU SCHEMA)	Spausdinama derinimo pulto meniu schema, kurioje parodomas derinimo pulto meniu elementų išdėstymas ir esami nustatymai.
„ <b>PRINT CONFIGURATION</b> “ (SPAUSDINTI KONFIGŪRACIJA)	Spausdinama esama gaminio konfigūracija. Jei sumontuotas „HP Jetdirect“ spausdinimo serveris, taip pat spausdinamas „HP Jetdirect“ konfigūracijos puslapis.
„ <b>PRINT SUPPLIES STATUS PAGE</b> “ (SPAUSDINTI EKSPLOATACINIŲ MEDŽIAGŲ BŪSENOS PUSLAPĮ)	Spausdinamas eksploatacinių medžiagų būsenos puslapis, kuriame rodomi eksploatacinių medžiagų lygiai gaminyje, apytikslis likusių puslapių skaičius, kasetės naudojimo informacija, serijos numeris, puslapių skaičius ir užsakymo informacija. Šis puslapis pateikiamas, tik jei naudojate autentiškas HP eksploatacines medžiagas.
„ <b>PRINT USAGE PAGE</b> “ (SPAUSDINTI PANAUDOJIMO PUSLAPĮ)	Spausdinamas puslapis, kuriame parodomas skaičius visų gaminyje naudotų popieriaus formatų, nurodoma, ar jie buvo vienusiai, ar dvipusiai, bei nurodomas puslapių skaičius.
„ <b>PRINT FILE DIRECTORY</b> “ (SPAUSDINTI FAILŲ DIREKTORIJA)	Spausdinama failo direktorija, kurioje pateikiama informacija apie visus sumontuotus talposios atminties įrenginius. Šis elementas rodomas, tik jei gaminyje sumontuotas talposios atminties įrenginys, kuriame naudojama atpažinta failų sistema.
„ <b>PRINT PCL FONT LIST</b> “ (SPAUSDINTI PCL ŠRIFTŲ SĄRAŠĄ)	Spausdinamas PCL šriftų sąrašas, kuriame parodyti visi PCL šriftai, kuriuos dabar galima naudoti gaminyje.
„ <b>PRINT PS FONT LIST</b> “ (SPAUSDINTI PS ŠRIFTŲ SĄRAŠĄ)	Spausdinamas PS šriftų sąrašas, kuriame parodyti visi PS šriftai, kuriuos dabar galima naudoti gaminyje.

## Popieriaus tvarkymo meniu

Naudodamiesi šiuo meniu galite nustatyti popieriaus formatą ir tipą kiekvienam dėklui. Gaminys naudoja šią informaciją, kad puslapiai būtų spausdinami geriausios įmanomos kokybės. Daugiau informacijos žr. „Dėklų konfigūravimas“ 87 puslapyje .

Kai kurie šio meniu elementai taip pat prieinami programinėje įrangoje ar spausdintuvo tvarkyklėje. Programiniai ir spausdintuvo tvarkyklės nustatymai panaikina derinimo pulto nustatymus.

Elementas	Vertės	Paaiškinimas
„ENVELOPE FEEDER SIZE“ (VOKŲ TIEKTUVO FORMATAS)	Vokų tiekuvui tinkamų naudoti popieriaus formatų sąrašas	Naudodamiesi šiuo elementu galite nustatyti vertę, atitinkančią popieriaus formatą laikmenų, kurios tuo metu įdėtos į vokų tiektuvą.
„ENVELOPE FEEDER TYPE“ (VOKŲ TIEKTUVO TIPAS)	Vokų tiekuvui tinkamų naudoti popieriaus tipų sąrašas	Naudodamiesi šiuo elementu galite nustatyti vertę, atitinkančią popieriaus tipą laikmenų, kurios tuo metu įdėtos į vokų tiektuvą.
„TRAY1 SIZE“ (1 DĖKLO FORMATAS)	1 dėkle tinkamų naudoti popieriaus formatų sąrašas	Naudodamiesi šiuo elementu galite nustatyti vertę, atitinkančią popieriaus formatą laikmenų, kurios tuo metu įdėtos į 1 dėklą. Numatytasis nustatymas yra „ <b>ANY SIZE</b> “ (BET KOKS DYDIS).  „ <b>ANY SIZE</b> “ (BET KOKS DYDIS): jei 1 dėkle nustatytas tipas ir formatas yra „ <b>ANY</b> “ (BET KOKS), spausdintuvas pirma ims popierių iš 1 dėklo, jei jame yra popieriaus.  Jei nustatytas formatas nėra „ <b>ANY SIZE</b> “ (BET KOKS DYDIS): spausdintuvas neims popieriaus iš šio dėklo, jei spausdinimo darbo tipas ir formatas neatitinka į šį dėklą įdėto popieriaus tipo ir formato.
„TRAY1 TYPE“ (1 DĖKLO TIPAS)	1 dėkle tinkamų naudoti popieriaus tipų sąrašas	Naudodamiesi šiuo elementu galite nustatyti vertę, atitinkančią popieriaus tipą laikmenų, kurios tuo metu įdėtos į 1 dėklą. Numatytasis nustatymas yra „ <b>ANY TYPE</b> “ (BET KOKS TIPAS).  „ <b>ANY TYPE</b> “ (BET KOKS TIPAS): jei 1 dėkle nustatytas tipas ir formatas yra „ <b>ANY</b> “ (BET KOKS), spausdintuvas pirma ims popierių iš 1 dėklo, jei jame yra popieriaus.  Jei nustatytas formatas nėra „ <b>ANY TYPE</b> “ (BET KOKS TIPAS): spausdintuvas neims popieriaus iš šio dėklo.
„TRAY[N] SIZE“ ([N] DĖKLO FORMATAS)	2 dėkle arba papildomuose dėkluose tinkamų naudoti popieriaus formatų sąrašas	Dėklas automatiškai nustato popieriaus formatą pagal kreiptuvų padėti dėkle. Numatytasis nustatymas yra arba <b>LTR</b> (laiškas) 110 V varikliuose, arba <b>A4</b> 220 V varikliuose.
„TRAY[N] TYPE“ ([N] DĖKLO TIPAS)	2 dėkle arba papildomuose dėkluose tinkamų naudoti popieriaus tipų sąrašas	Nustatoma vertė, atitinkanti tipą popieriaus, kuris tuo metu įdėtas į 2 dėklą arba papildomus dėklus. Numatytasis nustatymas yra „ <b>ANY TYPE</b> “ (BET KOKS TIPAS).

## Įrenginio konfigūravimo meniu

Naudodamiesi šiuo meniu galite keisti numatytuosius spausdinimo nustatymus, reguliuoti spausdinimo kokybę ir keisti sistemos konfigūraciją bei įvesties / išvesties parinktis.

### Papildomas spausdinimo meniu

Kai kurie šio meniu elementai taip pat prieinami programoje arba spausdintuvo tvarkyklėje. Programiniai ir spausdintuvo tvarkyklės nustatymai panaikina derinimo pulto nustatymus. Bendru atveju geriau keisti šiuos nustatymus spausdintuvo tvarkyklėje, jei galima.

Elementas	Vertės	Paaiškinimas
„COPIES“ (KOPIJOS)	Nuo 1 iki 32 000	<p>Nustatykite numatytąjį kopijų skaičių, pasirinkdami bet kokį skaitmenį nuo 1 iki 32000. Kopijų skaičių įveskite skaičių klavišais. Jei jūsų spausdintuve nėra skaičių klaviatūros, pasirinkite kopijų skaičių spausdami rodyklę aukštyn ▲ arba rodyklę žemyn ▼. Šis nustatymas taikomas tik tiems spausdinimo darbams, kurių kopijų skaičius nenurodytas programoje arba spausdintuvo tvarkyklėje, pvz., „UNIX“ arba „Linux“ programoje.</p> <p>Numatytasis nustatymas yra 1.</p> <p><b>PASTABA:</b> Geriausia nustatyti kopijų skaičių programoje arba spausdintuvo tvarkyklėje. (Programiniai ir spausdintuvo tvarkyklės nustatymai panaikina derinimo pulto nustatymus.)</p>
„DEFAULT PAPER SIZE“ (NUMATYTASIS POPIERIAUS FORMATAS)	Rodomas galimų popieriaus formatų sąrašas.	<p>Nustatykite numatytąjį vaizdo formatą popieriui ir vokams. Šis nustatymas taikomas spausdinimo darbams, kurių popieriaus formatas nenurodytas programoje arba spausdintuvo tvarkyklėje. Numatytasis nustatymas yra „LETTER“.</p>
„DEFAULT CUSTOM PAPER SIZE“ (NUMATYTASIS PASIRINKTINIS POPIERIAUS FORMATAS)	„UNIT OF MEASURE“ (MATAVIMO VIENETAS) „XDIMENSION“ (X MATMUO) „YDIMENSION“ (Y MATMUO)	<p>Nustatykite 1 dėklo arba 500 lapų dėklo numatytąjį pasirinktinį popieriaus formatą.</p> <p>„UNIT OF MEASURE“ (MATAVIMO VIENETAS): naudodamiesi šia parinktimi galite pasirinkti matavimo vienetą („INCHES“ (COLIAI) arba „MILLIMETERS“ (MILIMETRAI)), kuris bus naudojamas jums nustatant pasirinktinį popieriaus formatą.</p> <p>„XDIMENSION“ (X MATMUO): naudodamiesi šiuo elementu galite nustatyti popieriaus pločio matmenį (matmenį nuo vieno dėklo krašto iki kito). Diapazonas yra nuo 76 iki 216 mm (nuo 3,0 iki 8,50 colio).</p> <p>„YDIMENSION“ (Y MATMUO): naudodamiesi šiuo elementu galite nustatyti popieriaus ilgio matmenį (matmenį nuo dėklo priekio iki galo). Diapazonas yra nuo 127 iki 356 mm (nuo 5,0 iki 14,0 colio).</p>
„PAPER DESTINATION“ (POPIERIAUS PASKIRTIS)	Rodomas galimų popieriaus paskirties vietų sąrašas.	<p>Galite konfigūruoti popieriaus išvesties paskirties skyrių. Šis sąrašas kinta ir priklauso nuo to, koks išvesties priedas prijungtas prie spausdintuvo. Numatytasis nustatymas yra „STANDARD TOP BIN“ (STANDARTINIS VIRŠUTINIS SKYRIUS).</p>
„DUPLEX“ (DUPLEKSAS)	„OFF“ (IŠJUNGTA) „ON“ (JUNGTA)	<p>Šis elementas rodomas, tik jei sumontuotas pasirinktinis vartytuvas. Nustatykite vertę „ON“ (JUNGTA), jei norite spausdinti ant abiejų pusių, arba „OFF“ (IŠJUNGTA), jei norite spausdinti ant vienos popieriaus lapo pusės.</p> <p>Numatytasis nustatymas yra „OFF“ (IŠJUNGTA).</p>

Elementas	Vertės	Paaiškinimas
„ <b>DUPLEX BINDING</b> “ (DUPEKSO RIŠIMAS)	„ <b>LONG EDGE</b> “ (ILGASIS KRAŠTAS) „ <b>SHORT EDGE</b> “ (TRUMPAS KRAŠTAS)	Galite pakeisti įrišimo kraštą dvipusiam spausdinimui. Šis elementas rodomas, tik jei pasirinktinis vartytuvas įrenginys sumontuotas, o „ <b>DUPLEX</b> “ (DUPEKSAS) nustatytas į „ <b>ON</b> “ (ĮJUNGTA).  Numatytasis nustatymas yra „ <b>LONG EDGE</b> “ (ILGASIS KRAŠTAS).
„ <b>OVERRIDE A4/ LETTER</b> “ (NEPAISYTI A4 / „LETTER“)	„ <b>NO</b> “ (NE) „ <b>YES</b> “ (TAIP)	Pasirinkite „ <b>YES</b> “ (TAIP) norėdami spausdinti A4 formato darbą ant „Letter“ formato popieriaus, jei į spausdintuvą neįdėta A4 formato popieriaus (ar atvirkščiai).  Numatytasis nustatymas yra „ <b>YES</b> “ (TAIP).
„ <b>MANUAL FEED</b> “ (RANKINIS ĮVEDIMAS)	„ <b>OFF</b> “ (IŠJUNGTA) „ <b>ON</b> “ (ĮJUNGTA)	Popierius tiekiamas rankiniu būdu iš 1 dėklo, o ne automatiškai iš kito dėklo. Jei „ <b>MANUAL FEED=ON</b> “ (RANKINIS TIEKIMAS)= „ <b>ON</b> “ (ĮJUNGTA), 1 dėklas tuščias, gavęs spausdinimo darbą spausdintuvas atsijungia. Derinimo pulto ekrane rodoma „ <b>MANUALLY FEED [PAPER SIZE]</b> “ (RANKINIS TIEKIMAS [POPIERIAUS FORMATAS]).  Numatytasis nustatymas yra „ <b>OFF</b> “ (IŠJUNGTA).
„ <b>COURIER FONT</b> “ („COURIER“ ŠRIFTAS)	„ <b>REGULAR</b> “ (PAPRASTAS) „ <b>DARK</b> “ (TAMSUS)	Galite pasirinkti naudojamo „Courier“ šrifto variantą:  „ <b>REGULAR</b> “ (PAPRASTAS): vidinis „Courier“ šriftas, įdiegtas „HP LaserJet 4“ serijos gaminiuose.  „ <b>DARK</b> “ (TAMSUS): vidinis „Courier“ šriftas, įdiegtas „HP LaserJet III“ serijos gaminiuose.  Numatytasis nustatymas yra „ <b>REGULAR</b> “ (PAPRASTAS).
„ <b>WIDE A4</b> “ (PLATUS A4)	„ <b>NO</b> “ (NE) „ <b>YES</b> “ (TAIP)	Leidžia pakeisti simbolių, kuriuos galima išspausdinti vienoje A4 formato popieriaus eilutėje, skaičių.  „ <b>NO</b> “ (NE): vienoje eilutėje galima išspausdinti iki 78 10 dydžio simbolių.  „ <b>YES</b> “ (TAIP): vienoje eilutėje galima išspausdinti iki 80 10 dydžio simbolių.  Numatytasis nustatymas yra „ <b>NO</b> “ (NE).
„ <b>PRINT PS ERRORS</b> “ (SPAUSDINTI PS KLAIDAS)	„ <b>OFF</b> “ (IŠJUNGTA) „ <b>ON</b> “ (ĮJUNGTA)	Nustatoma, ar bus spausdinamas PS klaidos puslapis.  „ <b>OFF</b> “ (IŠJUNGTA): PS klaidos puslapis nespausdinamas niekada.  „ <b>ON</b> “ (ĮJUNGTA): PS klaidos puslapis spausdinamas įvykus PS klaidai.  Numatytasis nustatymas yra „ <b>OFF</b> “ (IŠJUNGTA).
„ <b>PRINT PDF ERRORS</b> “ (SPAUSDINTI PDF KLAIDAS)	„ <b>OFF</b> “ (IŠJUNGTA) „ <b>ON</b> “ (ĮJUNGTA)	Nustatoma, ar bus spausdinamas PDF klaidos puslapis.  „ <b>OFF</b> “ (IŠJUNGTA): PDF klaidos puslapis nespausdinamas niekada.  „ <b>ON</b> “ (ĮJUNGTA): PDF klaidos puslapis spausdinamas įvykus PDF klaidai.  Numatytasis nustatymas yra „ <b>OFF</b> “ (IŠJUNGTA).



Elementas	Vertės	Paaiškinimas
„PCL SUBMENU“ (PAPILDOMAS PLC MENU)	„FORM LENGTH“ (FORMOS ILGIS)	Nustatomas vertikalus išdėstymas: nuo 5 iki 128 eilučių numatytojo formato lape.
	„ORIENTATION“ (KRYPTIS)	Nustatoma numatytoji lapo orientacija: „LANDSCAPE“ (GULSČIAS) arba „PORTRAIT (STATMENAS)“.
		<b>PASTABA:</b> Geriausia nustatyti puslapio orientaciją programoje arba spausdintuvo tvarkyklėje. (Programiniai ir spausdintuvo tvarkyklės nustatymai panaikina derinimo pulto nustatymus.)
	„FONT SOURCE“ (ŠRIFTO ŠALTINIS)	Pasirinkite šrifto šaltinį: „INTERNAL“ (VIDINIS) arba „EIO DISK“ (EIO DISKAS).
	„FONT NUMBER“ (ŠRIFTO NUMERIS)	Gaminyje kiekvienam šriftui priskiriami numeriai, kurie išvardyti PCL šriftų sąrašė. Šrifto numeris rodomas sąrašo stulpelyje „Font #“ (šrifto nr.). Galimas diapazonas yra nuo 0 iki 102.
	„FONT PITCH“ (ŠRIFTO ŽINGSNIS)	Pasirenkamas šrifto dydis. Šis elementas gali būti nerodomas, tai priklauso nuo pasirinkto šrifto. Galimas diapazonas yra nuo 0,44 iki 99,99.
	„FONT POINT SIZE“ (ŠRIFTO TAŠKO DYDIS)	Pasirinkite šrifto taško dydį. Galimas diapazonas yra nuo 4,00 iki 999,75. Numatytasis nustatymas yra 12,00.
	„SYMBOL SET“ (SIMBOLIŲ RINKINYS)	Galima pasirinkti vieną iš kelių siūlomų simbolių rinkinių gaminio derinimo pulte. Simbolių rinkinys – tai unikali tam tikro šrifto simbolių grupė. Linijos piešimo simboliams rekomenduojama PC-8 arba PC-850.
	„APPEND CR TO LF“ (PRIDĖTI CF PRIE LF)	Pasirinkus „YES“ (TAIP), vežimėlio grįžimas pridėdamas prie kiekvienos gaminio aptiktos linijos maitinimo, atliekant su atbuline eiga suderinamas PCL užduotis (grynas tekstas, be užduoties kontrolės). Tam tikrose aplinkose, pvz., „UNIX“, nauja linija nurodoma tik naudojant linijos maitinimo kontrolės kodą. Naudodamiesi šia parinktimi galite pridėti reikiamą vežimėlio grįžimą prie kiekvienos linijos maitinimo.
	„SUPPRESS BLANK PAGES“ (NAIKINTI TUŠČIUS PUSLAPIUS)	Generuojant jūsų nuosavą PCL, įtraukiami papildomi formos maitinimai, dėl kurių būtų išspausdintas vienas ar keli tušti lapai. Pasirinkite „YES“ (TAIP), kad formos maitinimai būtų ignoruojami, jei puslapis tuščias.
	„MEDIA SOURCE MAPPING“ (LAIKMENS ŠALTINIO ŽYMĖJIMAS)	Pasirinkite ir išlaikykite dėklus pagal numerius, jei nenaudojate spausdintuvo tvarkyklės arba jei programinėje įrangoje nėra dėklo pasirinkimo parinkties. „CLASSIC“ (KLASIKINIS): dėklų numeracija grindžiama „HP LaserJet 4“ ir senesniais modeliais. „STANDARD“ (STANDARTINIS): dėklų numeracija grindžiama naujesniais „HP LaserJet“ modeliais.

## Papildomas spausdinimo kokybės meniu

Kai kurie šio meniu elementai taip pat prieinami programoje arba spausdintuvo tvarkyklėje. Programiniai ir spausdintuvo tvarkyklės nustatymai panaikina derinimo pulto nustatymus. Bendru atveju geriausia keisti šiuos nustatymus spausdintuvo tvarkyklėje, jei galima.

Elementas	Vertės	Paiškinimas
„SET REGISTRATION“ (NUSTAT YTI REGISTRACIJA)	„PRINT TEST PAGE“ (SPAUSDINTI BANDOMĄJĮ PUSLAPĮ)  „SOURCE“ (ŠALTINIS)  „ADJUST TRAY [N]“ (REGULIUOTI DĒKLĄ [N])	<p>Paraščių išlygiavimas perkeliamas nustatant vaizdą puslapio centre iš viršaus į apačią ir iš kairės į dešinę. Taip pat galite išlygiuoti vaizdą, išspausdintą priekinėje pusėje, su vaizdu, išspausdintu kitoje pusėje. Leidžia išlygiuoti vienpusį ir dvipusį spausdinimą.</p> <p>„PRINT TEST PAGE“ (SPAUSDINTI BANDOMĄJĮ PUSLAPĮ): spausdinamas bandomasis puslapis, kuriame pateikiami esami registracijos nustatymai.</p> <p>„SOURCE“ (ŠALTINIS): pasirenkamas dėklas, iš kurio norite spausdinti bandomąjį puslapį.</p> <p>„ADJUST TRAY [N]“ (REGULIUOTI DĒKLĄ [N]): nustatoma registracija nurodytam dėklui, kur [N] yra dėklo numeris. Pasirinktis rodoma kiekvienam sumontuotam dėklui, registraciją reikia nustatyti kiekvienam dėklui.</p> <ul style="list-style-type: none"> <li>„X1 SHIFT“ (X1 PERKĒLIMAS): vaizdo registracija popieriuje iš vienos pusės į kitą, popieriui esant dėkle. Dvipusio spausdinimo atveju, ši pusė yra antroji (galinė) popieriaus pusė.</li> <li>„X2 SHIFT“ (X2 PERKĒLIMAS): vaizdo registracija popieriuje nuo vienos pusės į kitą, popieriui esant dėkle; dvipusio puslapio pirmajai pusei (priekinei). Šis elementas rodomas, tik jei gaminyje yra integruotas vartytuvas, o „DUPLEX“ (DUPLEKSAS) yra „ON“ (JUNGTA). Pirma nustatykite „X1 SHIFT“ (X1 PERKĒLIMA).</li> <li>„Y SHIFT“ (Y PERKĒLIMAS): vaizdo registracija popieriuje iš viršaus į apačią, popieriui esant dėkle.</li> </ul> <p>Numatytasis „SOURCE“ (ŠALTINIS) nustatymas yra „TRAY 2“ (2 DĒKLAS). Numatytasis „ADJUST TRAY 1“ (REGULIUOTI 1 DĒKLĄ) ir „ADJUST TRAY 2“ (REGULIUOTI 2 DĒKLĄ) nustatymas yra 0.</p>
„FUSER MODES“ (KAITINTUVO REŽIMAI)	Galimų naudoti popieriaus tipų sąrašas	<p>Konfigūruojamas kaitintuvo režimas, susietas su kiekvienu popieriaus tipu.</p> <p>Kaitintuvo režimą keiskite, tik jei patiriate problemų spausdindami ant tam tikrų tipų popieriaus. Pasirinkę popieriaus tipą, galite rinktis tam tipui siūlomą kaitintuvo režimą. Gaminyje palaikomi tokie režimai:</p> <p>„NORMAL“ (IPRASTAS): naudojamas daugelio tipų popieriui.</p> <p>„LIGHT1“ (ŠVIESUS1): naudojamas daugelio tipų popieriui.</p> <p>„LIGHT2“ (ŠVIESUS2): naudokite šį režimą, jei laikmenos susiraukšlėja.</p> <p>„HEAVY“ (SUNKUS): naudojamas šiurkščiam popieriui.</p> <p>Numatytasis kaitintuvo režimas yra „LIGHT1“ (ŠVIESUS1) visiems spausdinimo laikmenų tipams, išskyrus skaidres („LIGHT2“ (ŠVIESUS2)) ir šiurkštų popierių („HEAVY“ (SUNKUS)).</p>

Elementas	Vertės	Paaškinimas
		<p><b>ĮSPĖJIMAS:</b> Nekeiskite kaitintuvo režimo skaidrėms. Jei nenaudosite nustatymo „<b>LIGHT2</b>“ (<b>ŠVIESUS2</b>), kai spausdinate skaidres, galite nepataisomai sugadinti spausdintuvą ir kaitintuvą. Visada pasirinkite tipą „<b>Transparencies</b>“ (<b>skaidrės</b>) spausdintuvo tvarkyklėje ir nustatykite dėklo tipą spausdintuvo derinimo pulte į „<b>TRANSPARENCY</b>“ (<b>SKAIDRĖ</b>).</p> <p>Pasirinkus, „<b>RESTORE MODES</b>“ (<b>ATKURTI REŽIMUS</b>) atkuria kiekvieno popieriaus tipo kaitintuvo režimo numatytąją vertę.</p>
<p>„<b>OPTIMIZE</b>“ (<b>OPTIMIZUOTI</b>)</p> <p>Optimizuojami tam tikri parametrai visiems darbams, vietoje (arba papildomai prie) optimizavimo pagal popieriaus tipą.</p>	<p>„<b>LINE DETAIL</b>“ (<b>LINIJOS DETALĖ</b>)</p> <p>„<b>RESTORE OPTIMIZE</b>“ (<b>ATKURTI OPTIMIZAVIMĄ</b>)</p>	<p>Ijunkite šį nustatymą, jei patiriate problemų – neryškių vaizdą arba išsisklaidžiusias linijas.</p> <p>Naudodamiesi šiuo elementu galite grąžinti visus „<b>OPTIMIZE</b>“ (<b>OPTIMIZUOTI</b>) nustatymus į „<b>OFF</b>“ (<b>IŠJUNGTA</b>).</p>
<p>„<b>RESOLUTION</b>“ (<b>RAIŠKA</b>)</p>	<p><b>300</b></p> <p><b>600</b></p> <p>„<b>FASTRES 1200</b>“</p> <p>„<b>PRORES 1200</b>“</p>	<p>Pasirinkite raišką. Šios vertės neturi įtakos spausdinimo spartai.</p> <p><b>300:</b> pasiekama juodraštinė spausdinimo kokybė, ją galima naudoti siekiant suderinamumo su „HP LaserJet III“ asortimento gaminiais.</p> <p><b>600:</b> pasiekama didelė tekstų spausdinimo kokybė, ją galima naudoti suderinamumui su „HP LaserJet 4“ asortimento gaminiais.</p> <p>„<b>FASTRES 1200</b>“: pasiekama 1200 dpi spausdinimo kokybė, kai reikia greitai ir kokybiškai spausdinti verslo tekstus ir grafiką.</p> <p>„<b>PRORES 1200</b>“: pasiekama 1200 dpi spausdinimo kokybė, kai reikia greitai ir kokybiškai spausdinti linijinius ir grafinius vaizdus.</p> <p><b>PASTABA:</b> Raišką geriausia keisti programoje arba spausdintuvo tvarkyklėje. (Programiniai ir spausdintuvo tvarkyklės nustatymai panaikina derinimo pulto nustatymus.)</p> <p>Numatytasis nustatymas yra „<b>FASTRES 1200</b>“.</p>
<p>„<b>RET</b>“ (<b>RAIŠKOS DIDINIMO TECHNOLOGIJA</b>)</p>	<p>„<b>OFF</b>“ (<b>IŠJUNGTA</b>)</p> <p>„<b>LIGHT</b>“ (<b>ŠVIESUS</b>)</p> <p>„<b>MEDIUM</b>“ (<b>VIDUTINIS</b>)</p> <p>„<b>DARK</b>“ (<b>TAMSUS</b>)</p>	<p>Naudokite Raiškos didinimo technologijos (REt) nustatymą, jei reikia spaudinio su lygiais kampais, kreivėmis ir briaunomis.</p> <p>REt neturi įtakos spausdinimo kokybei, jei nustatytoji spausdinimo raiška yra „FastRes 1200“ arba „ProRes 1200“. Visas kitas spausdinimo raiškas REt pagerina.</p> <p><b>PASTABA:</b> REt nustatymą geriausia keisti programoje arba spausdintuvo tvarkyklėje. (Programiniai ir spausdintuvo tvarkyklės nustatymai panaikina derinimo pulto nustatymus.)</p> <p>Numatytasis nustatymas yra „<b>MEDIUM</b>“ (<b>VIDUTINIS</b>).</p>
<p>„<b>ECONOMODE</b>“ (<b>EKONOMIŠKAS REŽIMAS</b>)</p>	<p>„<b>ON</b>“ (<b>IJUNGTA</b>)</p> <p>„<b>OFF</b>“ (<b>IŠJUNGTA</b>)</p>	<p>„EconoMode“ – tai funkcija, padedanti spausdintuvui naudoti mažiau dažų puslapyje. Pasirinkus šią funkciją, padidinamas dažų kasetės naudojimo laikas ir sumažinami kaštai vienam puslapiui. Bet taip pat sumažėja ir spausdinimo kokybė. Išspausdintas puslapis būna šviesesnis, bet pakankamas juodraščiams ar bandomiesiems lapams spausdinti.</p>

Elementas	Vertės	Paiškinimas
		<p>HP nerekomenduoja naudoti „EconoMode“ visą laiką. Jei režimas „EconoMode“ naudojamas visą laiką, tikėtina, kad spausdinimo kasetės mechaninės dalys susidėvės dar nesibaigus dažams. Jei spausdinimo kokybė dėl to blogėja, teks pakeisti spausdinimo kasetę, net jei joje dar yra dažų.</p> <p><b>PASTABA:</b> „EconoMode“ režimą geriausia įjungti ir išjungti programoje arba spausdintuvo tvarkyklėje. (Programiniai ir spausdintuvo tvarkyklės nustatymai panaikina derinimo pulto nustatymus.)</p> <p>Numatytasis nustatymas yra <b>„OFF“ (IŠJUNGTA)</b>.</p>
„TONER DENSITY“ (DAŽŲ TANKIS)	Nuo 1 iki 5	Galite šviesinti arba tamsinti atspaudą lape nustatydami dažų tankį. Rinkitės diapazoną nuo <b>1</b> (šviesus) iki <b>5</b> (tamsus). Geriausiai rezultatai paprastai gaunami su numatytoju nustatymu <b>3</b> .
„AUTO CLEANING“ (AUTOMATINIS VALYMAS)	„OFF“ (IŠJUNGTA) „ON“ (ĮJUNGTA)	<p>Naudodamiesi šią funkciją galite nustatyti, kad popieriaus kelias būtų valomas automatiškai, spausdintuvui išspausdinus tam tikrą puslapių skaičių. Naudodamiesi elementu <b>„CLEANING INTERVAL“ (VALYMO INTERVALAS)</b> nustatykite puslapių skaičių.</p> <p>Numatytasis nustatymas yra <b>„OFF“ (IŠJUNGTA)</b>.</p>
„CLEANING INTERVAL“ (VALYMO INTERVALAS)	1000 2000 5000 10000 20000	<p>Šis elementas rodomas, tik jei įjungtas <b>„AUTO CLEANING“ (AUTOMATINIS VALYMAS)</b>.</p> <p>Pasirinkite puslapių skaičių, po kurio spausdintuvas turi atlikti valymo procedūrą.</p>
„AUTO CLEANING SIZE“ (AUTOMATINIO VALYMO FORMATAS)	„LETTER“ A4	<p>Šis elementas rodomas, tik jei įjungtas <b>„AUTO CLEANING“ (AUTOMATINIS VALYMAS)</b>.</p> <p>Galite nustatyti automatiškai generuojamo valymo puslapio formatą.</p>
„CREATE CLEANING PAGE“ (SUKURTI VALYMO PUSLAPIJ)	Pasirinktinės vertės nėra.	Paspauskite <b>„OK“ (GERAI)</b> , jei norite spausdinti valymo puslapį (siekiant nuvalyti dažus nuo kaitintuvo). Vadovaukitės valymo puslapyje pateiktais nurodymais. Daugiau informacijos žr. <a href="#">„Išvalykite popieriaus kelia“ 138 puslapyje</a> .
„PROCESS CLEANING PAGE“ (APDOROTI VALYMO PUSLAPIJ)	Pasirinktinės vertės nėra.	Šis elementas rodomas tik sukūrus valymo puslapį. Vadovaukitės instrukcijomis, išspausdintomis valymo puslapyje. Valymo procesas gali trukti iki 2,5 minučių.

## Papildomas sistemos sąrankos meniu

Šiame meniu esantys elementai turi įtakos spausdintuvo veikimui. Konfigūruokite spausdintuvą pagal savo spausdinimo poreikius.

Elementas	Vertės	Paiškinimas
„DATE/TIME“ (DATA / LAIKAS)	„DATE“ (DATA)	Keičiami datos ir laiko nustatymai.

Elementas	Vertės	Paiškinimas
	<p>„DATE FORMAT“ (DATOS FORMATAS)</p> <p>„TIME“ (LAIKAS)</p> <p>„TIME FORMAT“ (LAIKO FORMATAS)</p>	
„JOB STORAGE LIMIT“ (UŽDUOČIŲ SAUGOJIMO RIBA)	Nuo 1 iki 100	<p>Nurodomas skaičius greito kopijavimo darbų, kuriuos galima išsaugoti spausdintuve.</p> <p>Numatytasis nustatymas yra <b>32</b>.</p>
„JOB HELD TIMEOUT“ (UŽDUOTIES LAIKYMO DELSA)	<p>„OFF“ (IŠJUNGTA)</p> <p>„1 HOUR“ (1 VALANDA)</p> <p>„4 HOURS“ (4 VALANDOS)</p> <p>„1 DAY“ (1 DIENA)</p> <p>„1 WEEK“ (1 SAVAITĖ)</p>	<p>Nustatomas laikas, kurį sulaikyti darbai saugomi prieš automatiškai pašalinant juos iš eilės.</p> <p>Numatytasis nustatymas yra „OFF“ (IŠJUNGTA).</p>
„SHOW ADDRESS“ (RODYTI ADRESA)	<p>„AUTO“ (AUTOMATINIS)</p> <p>„OFF“ (IŠJUNGTA)</p>	<p>Nustatoma, ar IP adresas BUS rodomas ekrane, kai gaminys prijungiamas prie tinklo. Pasirinkus „AUTO“ (AUTOMATINIS), spausdintuvo IP adresas rodomas su pranešimu „Ready“ (pasiruošęs).</p> <p>Numatytasis nustatymas yra „OFF“ (IŠJUNGTA).</p>

Elementas	Vertės	Paaiškinimas
„TRAY BEHAVIOR“ (DĒKLO ELGSENA)	„USE REQUESTED TRAY“ (NAUDOTI PRAŠOMĄ DĒKLA)	<p>Pasirinkite, ar spausdintuvas turi mėginti imti popierių iš kito dėklo nei jūsų pasirinktas spausdintuvo tvarkyklėje.</p> <ul style="list-style-type: none"> <li>„EXCLUSIVELY“ (IŠIMTINAI): nustatoma, kad spausdintuvas imtų popierių iš jūsų pasirinkto dėklo ir neimtų iš jokio kito dėklo, net jei jūsų pasirinktas dėklas tuščias.</li> <li>„FIRST“ (PIRMIAUSIA): nustatoma, kad spausdintuvas pirma imtų popierių iš jūsų pasirinkto dėklo, bet jis gali automatiškai imti popierių iš kito dėklo, jei jūsų pasirinktas dėklas tuščias.</li> </ul>
	„MANUALLY FEED PROMPT“ (RANKINIO ĮVEDIMO PARAGINIMAS)	<p>Pasirinkite, ar spausdintuvas turi rodyti įspėjimą dėl popieriaus ėmimo iš 1 dėklo, jei jūsų spausdinimo darbas neatitinka į bet kurį kitą dėklą įdėto popieriaus tipo ar formato.</p> <ul style="list-style-type: none"> <li>„ALWAYS“ (VISADA): pasirinkite šią parinktį, jei norite, kad jus visada įspėtų prieš imant popierių iš 1 dėklo.</li> <li>„UNLESS LOADED“ (JEI NEĮDĒTA): įspėja, tik jei 1 dėklas tuščias.</li> </ul>
	„PS DEFER MEDIA“ (PS LAIKMENOS KEITIMAS)	<p>Nustatykite, ar spausdinimo darbams tvarkyti bus naudojamas „PostScript“ (PS), ar HP modelis. Pasirinkus „ENABLE“ (ĮJUNGTI), PS pakeičiamas HP popieriaus tvarkymo modeliu. Pasirinkus „DISABLE“ (ATJUNGTI), naudojamas PS popieriaus tvarkymo modelis.</p>
	„SIZE/TYPE PROMPT“ (FORMATO / TIPO PARAGINIMAS)	<p>Nustatykite, ar dėklo konfigūracijos pranešimas ir jo įspėjimai turi būti rodomi, kai dėklas atidaromas ir uždaromas. Šiais įspėjimais nurodoma nustatyti tipą arba formatą, jei dėklas konfigūruotas kitokiam tipui ar formatui nei įdėto į dėklą popieriaus tipas ar formatas.</p>
	„USE ANOTHER TRAY“ (NAUDOTI KITĄ DĒKLA)	<p>Galite įjungti ar atjungti pranešimą, raginantį rinktis kitą dėklą.</p>
	„DUPLEX BLANK PAGES“ (DUPEKSO TURŠTI LAPAI)	<p>Konfigūruokite būdą, kuriuo spausdintuvas traktuoja tuščius puslapius, kai naudojamas pasirinktinis vartytuvas. Pasirinkite „AUTO“ (AUTOMATINIS), jei reikia sparčiausio veikimo. Pasirinkite „YES“ (TAIP), kad lapas visada praeitų pro vartytuvą, net jei jis spausdinamas tik ant vienos pusės.</p>
	„TRAY 2 MODEL“ (DĒKLO 2 MODELIS)	<p>Nurodykite, ar 2 dėklas yra „STANDARD TRAY“ (STANDARTINIS DĒKLAS), ar „CUSTOM TRAY“ (PASIRINKTINIS DĒKLAS).</p>
	„IMAGE ROTATION“ (VAIZDO SUKIMAS)	<p>Nustatoma, kaip vaizdas išdėstomas puslapyje, jei sumontuotas papildomas išvedimo skyrius.</p> <ul style="list-style-type: none"> <li>„STANDARD“ (STANDARTINIS): spausdintuvas automatiškai pasuka vaizdą, kad galėtumėte visada dėti lapą vienodai, net ir sumontavus papildomą išvedimo skyrių.</li> <li>„ALTERNATE“ (ALTERNATYVUS): spausdintuvas nesuka vaizdo automatiškai, todėl jums gali tekti skirtingai dėti popierių tam tikrų tipų išvestims.</li> </ul>
„SLEEP DELAY“ (BUDĒJIMO ATIDĒJIMAS)	„1 MINUTE“ (1 MINUTĒ) „15 MINUTES“ (15 MINUČIŲ)	<p>Nustatoma, kiek laiko spausdintuve neatliekama jokių operacijų, prieš jam persijungiant į Budėjimo režimą.</p>

Elementas	Vertės	Paaaiškinimas
	<p>„30 MINUTES“ (30 MINUČIŲ)</p> <p>„45 MINUTES“ (45 MINUTĖS)</p> <p>„60 MINUTES“ (60 MINUČIŲ)</p> <p>„90 MINUTES“ (90 MINUČIŲ)</p> <p>„2 HOURS“ (2 VALANDOS)</p> <p>„4 HOURS“ (4 VALANDOS)</p>	<p>Budėjimo režimo funkcijos tokios:</p> <ul style="list-style-type: none"> <li>Jis iki minimumo sumažina spausdintuvo naudojamos energijos kiekį.</li> <li>Jis sumažina elektroninių spausdintuvo komponentų dėvėjimąsi (išjungiamas foninis ekrano apšvietimas, bet ekraną galima skaityti).</li> </ul> <p>Spausdintuvas automatiškai persijungia iš Budėjimo režimo jums išsiuntus spausdinimo darbą, paspaudus derinimo pulto mygtuką, atidarote dėklą arba atidarote viršutinį dangtį.</p> <p>Numatytasis nustatymas yra „30 MINUTES“ (30 MINUČIŲ).</p>
„WAKE TIME“ (PABUDIMO LAIKAS)	<p>„MONDAY“ (PIRMADIENIS)</p> <p>„TUESDAY“ (ANTRADIENIS)</p> <p>„WEDNESDAY“ (TREČIADIENIS)</p> <p>„THURSDAY“ (KETVIRTADIENIS)</p> <p>„FRIDAY“ (PENKTADIENIS)</p> <p>„SATURDAY“ (ŠEŠTADIENIS)</p> <p>„SUNDAY“ (SEKMADIENIS)</p>	<p>Nustatomas „pabudimo“ laikas, kai spausdintuvas kiekvieną dieną išyla darbui. Numatytasis nustatymas yra „OFF“ (IŠJUNGTA). Jei nustatote pabudimo laiką, HP rekomenduoja nustatyti ilgesnį budėjimo atidėjimo laikotarpį, kad spausdintuvas negrįžtų į budėjimo režimą netrukus po pabudimo.</p>
„DISPLAY BRIGHTNESS“ (EKRANO ŠVIESUMAS)	Galima vertė: nuo 1 iki 10	Kontroliuojamas derinimo pulto ekrano šviesumas. Numatytasis nustatymas yra 5.
„PERSONALITY“ (ASMENINIS NUSTATYMAS)	<p>„AUTO“ (AUTOMATINIS)</p> <p>„PS“</p> <p>PDF</p> <p>„PCL SUBMENU“ (PAPILDOMAS PLC MENU)</p>	<p>Pasirenkama numatytoji spausdintuvo kalba (asmeninis nustatymas). Galimi variantai priklauso nuo to, kokios kalbos įdiegtos spausdintuve.</p> <p>Bendru atveju nereikėtų keisti spausdintuvo kalbos. Jei pakeičiate tam tikrą spausdintuvo kalbą, spausdintuvas automatiškai nepersijungs iš vienos kalbos į kitą, nebent jam siunčiamos konkrečios programinės įrangos komandos.</p> <p>Numatytasis nustatymas yra „AUTO“ (AUTOMATINIS).</p>
„CLEARABLE WARNINGS“ (IŠSTRINAMI PERSPĖJIMAI)	<p>„JOB“ (UŽDUOTIS)</p> <p>„ON“ (IŠJUNGTA)</p>	<p>Nustatomas laikotarpis, kurį derinimo pulto ekrane rodomi ištrinami perspėjimai.</p> <p>„JOB“ (UŽDUOTIS): ištrinamas perspėjimo pranešimas rodomas, kol nebaigiamas jį sukėlęs darbas.</p> <p>„ON“ (IŠJUNGTA): ištrinamas perspėjimo pranešimas rodomas, kol nepaspaudžiate „OK“ (GERAI).</p> <p>Numatytasis nustatymas yra „JOB“ (UŽDUOTIS).</p>
„AUTO CONTINUE“ (AUTOMATINIS TĘSIMAS)	<p>„OFF“ (IŠJUNGTA)</p> <p>„ON“ (IŠJUNGTA)</p>	<p>Nustatoma, kaip spausdintuvas reaguos į klaidas. Jei spausdintuvas prijungtas prie tinklo, veikiausiai norėsite nustatyti „AUTO CONTINUE“ (AUTOMATINIS TĘSIMAS) į „ON“ (IŠJUNGTA).</p>

Elementas	Vertės	Paaiškinimas
		<p>„ON“ (<b>IJUNGTA</b>): įvykus klaidai, dėl kurios negalima spausdinti, derinimo pulto ekrane rodomas pranešimas, o spausdintuvas atsijungia 10 sekundžių ir tada vėl įsijungia.</p> <p>„OFF“ (<b>IŠJUNGTA</b>): įvykus klaidai, dėl kurios negalima spausdinti, derinimo pulto ekrane rodomas pranešimas, o spausdintuvas lieka atsijungęs tol, kol nepaspausite „OK“ (<b>GERAI</b>).</p> <p>Numatytasis nustatymas yra „ON“ (<b>IJUNGTA</b>).</p>
„REPLACE BLACK CARTRIDGE“ (KEISTI JUODO RAŠALO KASETĖ)	<p>„STOP AT LOW“ (STABDYTI BAIGIANTIS)</p> <p>„STOP AT OUT“ (STABDYTI PASIBAIGUS)</p> <p>„OVERRIDE AT OUT“ (NEPAISYTI BAIGIANTIS)</p>	<p>Nustatoma, kaip spausdintuvas elgsis, kai baigsis ar beveik baigsis dažai spausdinimo kasetėje.</p> <p>„STOP AT LOW“ (STABDYTI BAIGIANTIS): spausdintuvas nustoja spausdinti, kai spausdinimo kasetėje pasiekiamą apatinę ribą. Paspauskite „OK“ (<b>Gerai</b>), jei norite spausdinti toliau.</p> <p>„STOP AT OUT“ (STABDYTI PASIBAIGUS): spausdintuvas nustoja spausdinti, kai spausdinimo kasete tampa tuščia. Vėl galėsite spausdinti tik pakeitę spausdinimo kasetę.</p> <p>„OVERRIDE AT OUT“ (NEPAISYTI BAIGIANTIS): pasirinkite šią parinktį, jei norite, kad pranešimo būtų nepaisoma, o spausdinimas tęsiamas ir ištuštėjus spausdinimo kasetei. Jei pasirinksite šią parinktį, HP negarantuoja spausdinimo kokybės.</p> <p>Numatytasis nustatymas yra „OVERRIDE AT OUT“ (NEPAISYTI BAIGIANTIS).</p>
„ORDER AT“ (UŽSAKYTI)	„1 TO 100“ (NUO 1 IKI 100)	Nustatykite ribinę vertę, kurią pasiekus rodomas pranešimas „ORDER BLACK CARTRIDGE“ (UŽSAKYTI JUODO RAŠALO KASETĖ). Ši vertė – tai procentinis dydis viso likusio kasetės naudojimo laiko. Numatytoji vertė yra 23%.
„JAM RECOVERY“ (STRIGČIŲ ŠALINIMAS)	<p>„AUTO“ (AUTOMATINIS)</p> <p>„OFF“ (IŠJUNGTA)</p> <p>„ON“ (IJUNGTA)</p>	<p>Nustatoma, kaip spausdintuvas elgsis įvykus strigčią.</p> <p>„AUTO“ (AUTOMATINIS): spausdintuvas automatiškai pasirenka tinkamiausią režimą strigčiai pašalinti. Tai yra numatytasis nustatymas.</p> <p>„OFF“ (IŠJUNGTA): spausdintuvas neperspausdina puslapių įvykus strigčiai. Šis nustatymas gali padidinti spausdinimo našumą.</p> <p>„ON“ (IJUNGTA): pašalinus strigtį, spausdintuvas automatiškai spausdina puslapius iš naujo.</p>
„RAM DISK“ (RAM DISKAS)	<p>„AUTO“ (AUTOMATINIS)</p> <p>„OFF“ (IŠJUNGTA)</p>	<p>Nustatoma, kaip konfigūruojamas RAM diskas.</p> <p>„AUTO“ (AUTOMATINIS): leidžia spausdintuvui nustatyti optimalų RAM disko dydį pagal turimos atminties kiekį.</p> <p>„OFF“ (IŠJUNGTA): RAM atjungta.</p> <p><b>PASTABA:</b> Jei pakeisite nustatymą iš „OFF“ (IŠJUNGTA) į „AUTO“ (AUTOMATINIS), spausdintuvas automatiškai iniciuos iš naujo, tam tikrą laiką neatlikus jokių operacijų.</p> <p>Numatytasis nustatymas yra „AUTO“ (AUTOMATINIS).</p>
„LANGUAGE“ (KALBA)	(DEFAULT) (NUMATYTOJI)	Pasirenkama derinimo pulto ekrane rodomų pranešimų kalba.



Elementas	Vertės	Paaiškinimas
	Several (kelios)	Numatytasis nustatymas priklauso nuo šalies / regiono, kuriame spausdintuvas buvo įsigytas.

## Papildomas vielasiūlės / surinktuvo meniu

Šis meniu rodomas, tik jei prijuntas pasirinktinė vielasiūlė / surinktuvas.

Elementas	Vertės	Paaiškinimas
„STAPLES“ (KABĖS)	„NONE“ (JOKS) „ONE-LEFT-ANGLED“ (VIENA KAIRIU KAMPU)	Pasirinkite, ar visi darbai turi būti susegti. Jei pasirinksite „ONE-LEFT-ANGLED“ (VIENA KAIRIU KAMPU), visi darbai bus susegti. Numatytasis nustatymas yra „NONE“ (JOKS).
„STAPLES OUT“ (BAIGĖSI KABĖS)	„STOP“ (STABDYTI) „CONTINUE“ (TĖSTI)	Pasirinkite šią parinktį, jei norite sustabdyti ar tęsti spausdinimą, kai vielasiūlėje baigiasi kabės. Numatytasis nustatymas yra „STOP“ (STABDYTI).

## Papildomas MBM-5 (daugelio skyrių pašto dėžutės) meniu

Šis meniu rodomas, tik jei prijungta papildoma 5 skyrių pašto dėžutė.

Elementas	Vertės	Paaiškinimas
„OPERATION MODE“ (VEIKIMO REŽIMAS)	„MAILBOX“ (PAŠTO DĖŽUTĖ) „STACKER“ (SURINKTUVA S) „JOB SEPARATOR“ (UŽDUOČIŲ SKIRTUVAS) „COLLATOR“ (IŠDĖSTYMO ĮTAISAS)	<p>Pasirinkite, kaip 5 skyrių pašto dėžutė rūšiuos darbus.</p> <p>„MAILBOX“ (PAŠTO DĖŽUTĖ): kiekvienas skyrius priskiriamas vartotojui ar vartotojų grupei. Tai yra numatytasis nustatymas.</p> <p>„STACKER“ (SURINKTUVAS): spausdintuvas naudoja visus skyrius darbo kopijoms sudėti. Darbai pirma siunčiami į apatinį skyrių, tada į aukštesnį ir taip toliau. Kai užpildomi visi skyriai, spausdintuvas sustoja.</p> <p>„JOB SEPARATOR“ (UŽDUOČIŲ SKIRTUVAS): kiekvienas darbas dedamas į atskirą skyrių. Darbai dedami į tuščią skyrių, pradedant nuo viršutinio.</p> <p>„COLLATOR“ (IŠDĖSTYMO ĮTAISAS): spausdintuvas rūšiuoja darbų kopijas į atskirus skyrius.</p>

## Papildomas įvesties / išvesties meniu

Įvesties / išvesties meniu elementai turi įtakos ryšiui tarp spausdintuvo ir kompiuterio. Jei spausdintuve yra „HP Jetdirect“ spausdinimo serveris, naudodamiesi šiuo papildomu meniu galite konfigūruoti bazinius darbo tinkle parametrus. Taip pat galite konfigūruoti šiuos ir kitus parametrus naudodamiesi „HP Web Jetadmin“ arba įterptiniu webserveriu.

Elementas	Vertės	Paaiškinimas
„I/O TIMEOUT“ (ĮVESTIES / IŠVESTIES DELSA)	Nuo 5 iki 300	Pasirinkite įvesties / išvesties delsos laikotarpį sekundėmis.

Elementas	Vertės	Paaiškinimas
		Naudodamiesi šiuo nustatymu galite reguliuoti delsą ir pasiekti geriausio našumo. Jei atliekant spausdinimo darbą pasirodo duomenų iš kitų prievadų, padidinkite delsos vertę.
		Numatytasis nustatymas yra <b>15</b> .
„EMBEDDED JETDIRECT MENU“ (INTEGRUOTAS JETDIRECT MENU)	Parinkčių sąrašą žr. kitoje lentelėje.	
„EIO <X> JETDIRECT MENU“ („EIO <X> JETDIRECT“ MENU)		

 **PASTABA:** Tolesnėje lentelėje žvaigždute (\*) pažymėti elementai yra numatytieji nustatymai.

## 2-1 Lentelė Integruotų „Jetdirect“ ir „EIO <X> Jetdirect“ meniu

Meniu elementas	Papildomo meniu elementas	Papildomo meniu elementas	Vertės ir aprašymas
„TCP/IP“	„ENABLE“ (ĮJUNGTI)		„OFF“ (IŠJUNGTA): atjungiamas TCP/IP protokolas. „ON“ (ĮJUNGTA)*: įjungiamas TCP/IP protokolas.
	„HOST NAME“ (PAGRINDINIO SERVERIO PAVADINIMAS)		Skaitinė-raidinė seka, iki 32 simbolių, naudojama spausdintuvui identifikuoti. Šis pavadinimas nurodomas „HP Jetdirect“ konfigūracijos puslapyje. Standartinis pagrindinio kompiuterio pavadinimas yra NPIxxxxxx, kur xxxxxx yra paskutiniai šeši LAN techninės įrangos (MAC) adreso skaičiai.
	„IPV4 SETTINGS“ (IPV4 NUSTATYMAI)	„CONFIG METHOD“ (KONFIGŪR AVIMO BŪDAS)	Nurodomas būdas, kuriuo TCP/IPv4 parametrai bus konfigūruojami „HP Jetdirect“ spausdinimo serveryje. „BOOTP“: naudojamas „BootP“ („Bootstrap“ protokolas) automatinei konfigūracijai iš „BootP“ serverio. „DHCP“*: naudojamas DHCP (dinaminis pagrindinio serverio konfigūracijos protokolas) automatinei konfigūracijai iš DHCPv4 serverio. „AUTO IP“ (AUTOMATINIS IP): naudojamas automatinės nuorodos-vietinis IPv4 adresavimas. Adresas, kurio forma 169.254.x.x, priskiriamas automatiškai. „MANUAL“ (RANKINIS): naudodamiesi meniu „MANUAL SETTINGS“ (RANKINIAI NUSTATYMAI) konfigūruokite TCP/IPv4 parametrus.
		„MANUAL SETTINGS“ (RANKINIAI NUSTATYMAI)	(Galima, tik jei nustatytas „CONFIG METHOD“ (KONFIGŪR AVIMO BŪDAS) yra „MANUAL“ (RANKINIS)) Konfigūruokite parametrus tiesiogiai iš spausdintuvo derinimo pulte: „IP ADDRESS“ (IP ADRESAS): unikalus spausdintuvo IP adresas, kur n yra vertė nuo 0 iki 255.

## 2-1 Lentelė Integruotų „Jetdirect“ ir „EIO <X> Jetdirect“ meniu (tęsinys)

Meniu elementas	Papildomo meniu elementas	Papildomo meniu elementas	Vertės ir aprašymas
			<p>„SUBNET MASK“ (POTINKLIO ŠABLONAS): spausdintuvo potinklio šablonas, kur m yra vertė nuo 0 iki 255.</p> <p>„DEFAULT GATEWAY“ (NUMATYTOJI TINKLO SĄRANKA): tinklo sąsajos arba maršrutizatoriaus IP adresas, naudojamas ryšiams su kitais tinklais.</p>
		„DEFAULT IP“ (NUMATYTASIS IP)	<p>Nustatomas standartinis IP adresas, jei spausdinimo serveris negali gauti IP adreso iš tinklo per priverstinę TCP/IP pakartotinę konfigūraciją (pavyzdžiui, jei rankiniu būdu konfigūruojama „BootP“ arba DHCP naudojimui).</p> <p>„AUTO IP“ (AUTOMATINIS IP): nustatytas nuorodos-vietinis IP adresas yra 169.254.x.x is set.</p> <p>„LEGACY“ (TRADICINIS): nustatytas adresas 192.0.0.192, atitinkantis ankstesnius „HP Jetdirect“ gaminius.</p>
		„PRIMARY DNS“ (PAGRINDINIS DNS)	Nurodykite pagrindinio DIN serverio IP adresą (n.n.n.n).
		„SECONDARY DNS“ (PAPILDOMAS DNS)	Nurodykite papildomo domeno pavadinimo sistemos (DNS) serverio IP adresą (n.n.n.n).
„IPV6 SETTINGS“ (IPV6 NUSTATYMAI)		„ENABLE“ (ĮJUNGTI)	<p>Naudokite šį elementą įjungdami arba atjungdami IPv6 veikimą spausdinimo serveryje.</p> <p>„OFF“ (IŠJUNGTA)*: IPv6 atjungtas.</p> <p>„ON“ (ĮJUNGTA): IPv6 įjungtas.</p>
		„ADDRESS“ (ADRESAS )	<p>Naudokite šį elementą rankiniu būdu konfigūruodami IPv6 adresą.</p> <p>„MANUAL SETTINGS“ (RANKINIAI NUSTATYMAI): naudodamiesi meniu „MANUAL SETTINGS“ (RANKINIAI NUSTATYMAI) įjunkite ir rankiniu būdu konfigūruokite TCP/ IPv6 adresą.</p> <p>„ENABLE“ (ĮJUNGTI): pasirinkite šį elementą ir pasirinkdami „ON“ (ĮJUNGTA) įjunkite rankinį konfigūravimą arba pasirinkdami „OFF“ (IŠJUNGTA) atjunkite rankinį konfigūravimą.</p> <p>„ADDRESS“ (ADRESAS): naudodami šį elementą įveskite 32 šešiolyktainių skaičių IPv6 mazgo adresą, kuriame naudojama dvitaškinė šešiolyktainė sintaksė.</p>
		„DHCPV6 POLICY“ (DHCPV6 POLITIKA)	<p>„ROUTE SPECIFIED“ (NURODYTAS MARŠRUTAS): automatinės konfigūracijos metoda, kuris bus naudojamas spausdinimo serverijam, lemia maršrutizatorius. Maršrutizatorius nurodo, ar spausdinimo serveris gauna savo adresą, jo konfigūracijos informaciją, ar abu iš DHCPv6 serverio.</p> <p>„ROUTER UNAVAILABLE“ (MARŠRUTIZATORIUS NEPRIEINAMAS): jei maršrutizatoriaus nėra,</p>

## 2-1 Lentelė Integruotų „Jetdirect“ ir „EIO <X> Jetdirect“ meniu (tęsinys)

Meniu elementas	Papildomo meniu elementas	Papildomo meniu elementas	Vertės ir aprašymas
			spausdinimo serveris turėtų bandyti gauti savąją konfigūraciją iš DHCPv6 serverio.  „ALWAYS“ (VISADA): nepaisant to, ar maršrutizatorius yra, spausdinimo serveris visada bando gauti savąją konfigūraciją iš DHCPv6 serverio.
		„PRIMARY DNS“ (PAGRINDINIS DNS)	Naudodami šį elementą nurodykite pagrindinio DNS serverio IPv6 adresą, kurį turėtų naudoti spausdinimo serveris.
		„SECONDARY DNS“ (PAPILDOMAS DNS)	Naudodami šį elementą nurodykite papildomą DNS serverio IPv6 adresą, kurį turėtų naudoti spausdinimo serveris.
	„PROXY SERVER“ (TARPINIS SERVERIS)		Nurodomas tarpinis serveris, kuris bus naudojamas spausdintuve integruotose programose. Tarpinį serverį paprastai naudoja tinklo klientai prieigai prie interneto. Jame talpinami Web puslapiai ir suteikiamas tam tikro laipsnio saugumas tokiems klientams.  Norėdami nurodyti tarpinį serverį, įveskite jo IPv4 adresą arba visiškai patvirtintą domeno pavadinimą. Pavadinime gali būti iki 255 oktetų.  Kai kuriuose tinkluose jums gali tekti kreiptis į savąjį interneto paslaugos tiekėją (ISP) ir sužinoti tarpinio serverio adresą.
	„PROXY PORT“ (TARPINIO SERVERIO PRIEVADAS)		Įveskite prievado numerį, kurį tarpinis serveris naudoja klientų aptarnavimui. Prievado numeris identifikuoja prievadą, rezervuotą tarpinio serverio veiklai jūsų tinkle, tai gali būti skaičius nuo 0 iki 65535.
	„IDLE TIMEOUT“ (NESPAUSDINIMO DELSA)		„IDLE TIMEOUT“ (NESPAUSDINIMO DELSA): laikotarpis sekundėmis, kuriam praėjus nenaudojama TCP spausdinimo duomenų jungtis uždaroma (numatytasis nustatymas yra 270 sekundžių, o 0 atjungia delsa).
„IPX/SPX“	„ENABLE“ (ĮJUNGTI)		„OFF“ (IŠJUNGTA): atjungia „IPX/SPX“ protokolą. „ON“ (ĮJUNGTA)*: įjungia „IPX/SPX“ protokolą.
	„FRAME TYPE“ (RĖMELIO TIPAS)		Parenka rėmelio tipo nustatymą jūsų tinklui. „AUTO“ (AUTOMATINIS): automatiškai nustato ir riboja rėmelio tipą pirmuoju aptiktu. „EN_8023“, „EN_II“, „EN_8022“, ir „EN_SNAP“: rėmelio tipo parinktytys Ethernet tinklams
„APPLETALK“	„ENABLE“ (ĮJUNGTI)		„OFF“ (IŠJUNGTA): atjungia „AppleTalk“ protokolą. „ON“ (ĮJUNGTA)*: įjungia „AppleTalk“ protokolą.
„DLC//LLC“	„ENABLE“ (ĮJUNGTI)		„OFF“ (IŠJUNGTA): atjungia DLC/LLC protokolą. „ON“ (ĮJUNGTA)*: įjungia DLC/LLC protokolą.

## 2-1 Lentelė Integruotų „Jetdirect“ ir „EIO <X> Jetdirect“ meniu (tęsinys)

Meniu elementas	Papildomo meniu elementas	Papildomo meniu elementas	Vertės ir aprašymas
„SECURITY“ (SAUGUMAS)	„PRINT SECURITY PAGE“ (SPAUSDINTI SAUGUMO PUSLAPĮ)		<p>„YES“ (TAIP): spausdinamas puslapis, kuriame pateikiami esami „HP Jetdirect“ spausdinimo serverio saugumo nustatymai.</p> <p>„NO“ (NE)*: saugumo nustatymų puslapis nespausdinamas.</p>
	„SECURE WEB“ (SAUGUS WEB)		<p>Norėdami valdyti konfigūraciją, nurodykite, ar įterptinis web serveris turi priimti ryšius naudodamas tik HTTPS (saugų HTTP), ar ir HTTP, ir HTTPS.</p> <p>„HTTPS“ <b>reikalingas</b>: Saugiam šifruotam ryšiui leidžiama tik HTTPS prieiga. Spausdinimo serveris bus rodomas kaip saugus puslapis.</p> <p>„HTTP/HTTPS“ <b>pasirenkama</b>: Leidžiama prieiga naudojant HTTP arba HTTPS.</p>
	„IPSEC“ (IP SAUGA)		<p>Nurodykite „IPsec“ arba ugniasienės būseną spausdinimo serveryje.</p> <p>„KEEP“ (LAIKYTI): „IPsec“ / ugniasienės būseną lieka tokia, kokia yra konfigūruota dabar.</p> <p>„DISABLE“ (ATJUNGTI): „IPsec“ / ugniasienės veikimas spausdinimo serveryje atjungiamas.</p>
	„RESET SECURITY“ (ATKURTI SAUGUMĄ)		<p>Nurodykite, ar esami saugumo nustatymai spausdinimo serveryje bus išsaugoti, ar reikia atkurti gamyklinius nustatymus.</p> <p>„NO“ (NE)*: išlaikomi esami saugumo nustatymai.</p> <p>„YES“ (TAIP): atkuriami gamykliniai saugumo nustatymai.</p>
„DIAGNOSTICS“ (DIAGNOSTIKA)	„EMBEDDED TESTS“ (INTEGRUOTI TESTAI)		<p>Šiame meniu pateikiami testai, padedantys diagnozuoti tinklo techninės įrangos arba TCP/IP tinklo ryšio problemas.</p> <p>Integruoti testai padeda identifikuoti, ar tinklo triktis įvyko spausdintuvo viduje, ar išorėje. Naudodamiesi integruotu testu patikrinkite techninę įrangą ir ryšio kelius spausdinimo serveryje. Pasirinkus ir įjungus testą bei nustatčius vykdymo laiką, reikia pasirinkti „EXECUTE“ (VYKDYTI) ir taip inicijuoti testą.</p> <p>Atsižvelgiant į vykdymo laiką, pasirinktas testas vykdomas nuolat, kol gaminys išjungiamas, arba kol įvyksta klaida ir išspausdinamas diagnostikos puslapis.</p>
		„LAN HW TEST“ (VIETINIO TINKLO ĮRANGOS TESTAS)	<p><b>ĮSPĖJIMAS:</b> Vykdam šį integruotą testą ištrinama jūsų TCP/IP konfigūracija.</p> <p>Šis testas atlieka vidinės kilpinės jungties patikrinimą. Vidinis kilpinės jungties testas siunčia ir priima paketus tik vidinio tinklo techninėje įrangoje. Šoriniai perdavimai jūsų tinkle nevykdomi.</p> <p>Pažymėkite „YES“ (TAIP), jei norite rinktis šį testą, arba „NO“ (NE), jei jo nenorite.</p>

## 2-1 Lentelė Integruotų „Jetdirect“ ir „EIO <X> Jetdirect“ meniu (tęsinys)

Meniu elementas	Papildomo meniu elementas	Papildomo meniu elementas	Vertės ir aprašymas
		„HTTP TEST“ (HTTP TESTAS)	Šiuo testu patikrinamas HTTP veikimas gaunant iš anksto apibrėžtus puslapius iš spausdintuvo, taip pat tikrinamas įterptinis web serveris.  Pažymėkite „YES“ (TAIP), jei norite rinktis šį testą, arba „NO“ (NE), jei jo nenorite.
		„SNMP TEST“ (SNMP TESTAS)	Šiuo testu tikrinamas SNMP ryšių veikimas atidarant iš anksto nustatytus SNMP objektus spausdintuve.  Pažymėkite „YES“ (TAIP), jei norite rinktis šį testą, arba „NO“ (NE), jei jo nenorite.
		„DATA PATH TEST“ (DUOMENŲ KELIO TESTAS)	Šis testas padeda identifikuoti duomenų kelius ir sugadinimo problemas HP „postscript“ formato lygio 3 emuliacijos spausdintuve. Jis siunčia iš anksto nustatytą PS failą spausdintuvui. Bet jei testas vykdomas be popieriaus, šis failas nespausdinamas.  Pažymėkite „YES“ (TAIP), jei norite rinktis šį testą, arba „NO“ (NE), jei jo nenorite.
		„SELECT ALL TESTS“ (RINKTIS VISUS TESTUS)	Pasirinkite šį elementą, jei norite vykdyti visus integruotus testus. Pasirinkite „YES“ (TAIP), jei norite vykdyti visus testus, arba pasirinkite „NO“ (NE), jei nenorite vykdyti visų testų.
		„EXECUTION TIME [H]“ (VYKDYMO LAIKAS [VAL.])	Naudodamiesi šiuo elementu galite nurodyti laiką (valandomis), kurį bus vykdomas integruotas testas. Galite rinktis vertę nuo 1 iki 60 valandų. Jei pasirinksite (0), testas bus vykdomas neapibrėžtą laiką, kol neįvyks klaida arba spausdintuvas nebus išjungtas.  Duomenys, surinkti iš HTTP, SNMP ir duomenų kelio testų, spausdinami baigus visus testus.
		„EXECUTE“ (VYKDYTI)	„NO“ (NE)*: neinicijuoti pasirinktų testų.  „YES“ (TAIP): inicijuoti pasirinktus testus.
	„PING TEST“ (BANDOMOJO SIGNALO TESTAS)		Šis testas naudojamas tinklo ryšiams patikrinti. Šis testas siunčia nuorodos-lygio paketus į nuotolinio tinklo pagrindinį serverį ir laukia atitinkamo atsakymo.
		„DEST TYPE“ (PASKIRTIES TIPAS)	Nurodykite, ar tikslinis įrenginys yra IPv4, ar IPv6 mazgas.
		„DEST IPV4“ (PASKIRTIES IPV4)	Surinkite IPv4 adresą.
		„DEST IPV6“ (PASKIRTIES IPV6)	Surinkite IPv6 adresą.
		„PACKET SIZE“ (PAKETO DYDIS)	Nurodykite kiekvieno paketo, kuris bus siunčiamas į nuotolinį pagrindinį serverį, dydį baitais. Minimali vertė yra 64 (numatytoji), o maksimali vertė yra 2048.
		„TIMEOUT“ (DELSA)	Nurodykite laiką sekundėmis, kurį bus laukiama atsakymo iš nuotolinio pagrindinio serverio. Numatytoji vertė yra 1, o maksimali vertė yra 100.

## 2-1 Lentelė Integruotų „Jetdirect“ ir „EIO <X> Jetdirect“ meniu (tęsinys)

Meniu elementas	Papildomo meniu elementas	Papildomo meniu elementas	Vertės ir aprašymas
		„COUNT“ (SKAIČIUS)	Nurodykite skaičių bandomojo signalo testo paketų, kurį siūsite šiam testui. Pasirinkite vertę nuo 1 iki 100. Jei norite konfigūruoti, kad testas būtų vykdomas visą laiką, rinkitės 0.
		„PRINT RESULTS“ (SPAUSDINIMO REZULTATAI)	Jei bandomojo signalo testas nebuvo nustatytas nuolatiniam veikimui, galite rinktis testo rezultatų spausdinimą. Norėdami spausdinti rezultatus, rinkitės „YES“ (TAIP). Jei pasirinksite „NO“ (NE) (numatytasis nustatymas), rezultatai nebus spausdinami.
		„EXECUTE“ (VYKDYTI)	Nurodykite, ar inicijuoti bandomojo signalo testo. Pasirinkite „YES“ (TAIP), jei norite inicijuoti testą, arba „NO“ (NE), jei nenorite jo vykdyti.
	„PING RESULTS“ (BANDOMOJO SIGNALO REZULTATAI)		Naudodamiesi šiuo elementu galite peržiūrėti bandomojo signalo testo būseną ir rezultatus derinimo pulso ekrane.
		„PACKETS SENT“ (IŠSIŪSTI PAKETAI)	Rodomas skaičius paketų (0– 65535), išsiųstų nuotoliniam pagrindiniam serveriui nuo paskutinio testo inicijavimo ar baigimo.
		„PACKETS RECEIVED“ (GAUTI PAKETAI)	Rodomas skaičius paketų (0– 65535), gautų iš nuotolinio pagrindinio serverio nuo paskutinio testo inicijavimo ar baigimo.
		„PERCENT LOST“ (PRARADIMO PROCENTAS)	Rodomas procentinis kiekis bandomojo signalo testo paketų, kurie buvo išsiųsti negaunant atsakymo iš nuotolinio pagrindinio serverio, nuo paskutinio testo inicijavimo ar baigimo.
		„RTT MIN“ (MINIMALUS KELIO ABIEM KRYPTIMIS LAIKAS)	Rodomas minimalus aptiktas kelio abiem kryptimis laikas (RTT), nuo 0 iki 4096 milisekundžių, apibūdinantis paketo siuntimą ir atsakymą.
		„RTT MAX“ (MAKSIMALUS KELIO ABIEM KRYPTIMIS LAIKAS)	Rodomas maksimalus aptiktas kelio abiem kryptimis laikas (RTT), nuo 0 iki 4096 milisekundžių, apibūdinantis paketo siuntimą ir atsakymą.
		„RTT AVERAGE“ (VIDUTINIS KELIO ABIEM KRYPTIMIS LAIKAS)	Rodomas vidutinis kelio abiem kryptimis laikas (RTT), nuo 0 iki 4096 milisekundžių, apibūdinantis paketo siuntimą ir atsakymą.
		„PING IN PROGRESS“ (VYKDOMAS BANDOMOJO SIGNALO TESTAS)	Rodoma, ar vykdomas bandomojo signalo testas. „YES“ (TAIP) reiškia, kad testas vykdomas, o „NO“ (NE) reiškia, kad testas baigtas arba nebuvo vykdytas.
		„REFRESH“ (NAUJINTI)	Peržiūrint bandomojo signalo testo rezultatus, šis elementas atnaujina bandomojo signalo testo duomenis naujais rezultatais. Rinkitės „YES“ (TAIP), jei norite atnaujinti duomenis, arba „NO“ (NE), jei norite išlaikyti esamus duomenis. Bet atnaujinimas atliekamas automatiškai, pasibaigus meniu delsai arba jums rankiniu būdu grįžus į pagrindinį meniu.

## 2-1 Lentelė Integruotų „Jetdirect“ ir „EIO <X> Jetdirect“ meniu (tęsinys)

Meniu elementas	Papildomo meniu elementas	Papildomo meniu elementas	Vertės ir aprašymas
„LINK SPEED“ (NUORODOS SPARTA)			<p>Spausdinimo serverio nuorodos sparta ir ryšio režimas turi atitikti tinklo charakteristikas. Tinkami nustatymai priklauso nuo spausdintuvo ir sumontuoto spausdinimo serverio. Pasirinkite vieną iš šių nuorodos konfigūracijos nustatymų:</p> <p><b>ĮSPĖJIMAS:</b> Jei pakeisite nuorodos nustatymą, gali būti prarastas tinklo ryšys su spausdinimo serveriu ir tinklo įrenginiu.</p> <p>„AUTO“ (AUTOMATINIS)*: spausdinimo serveris naudoja automatines derybas, siekdamas konfigūruoti save didžiausiam leistinam nuorodos greičiui ir ryšio režimui. Jei automatinės derybos nepavyksta, nustatyta arba „100TX HALF“ (100TX PUSĖ) arba „10TX HALF“ (10TX PUSĖ) – tai priklauso nuo aptikto telktuvo / jungiklio prievado nuorodos greičio. (1000T pusinė-dvipusė pasirinktis nepalaikoma.)</p> <p>„10T HALF“ (10T PUSĖ): 10 Mbps, pusinis-dvipusis veikimas.</p> <p>„10T FULL“ (10T VISAS): 10 Mbps, visas-dvipusis veikimas.</p> <p>„100TX HALF“ (100TX PUSĖ): 100 Mbps, pusinis-dvipusis veikimas.</p> <p>„100TX FULL“ (100TX VISAS): 100 Mbps, visas-dvipusis veikimas.</p> <p>„100TX AUTO“ (100TX AUTOMATINIS): riboja automatines derybas maksimaliu 100 Mbps nuorodos greičiu.</p> <p>„1000TX FULL“ (1000TX VISAS): 1000 Mbps, visas-dvipusis veikimas.</p>
„PRINT PROTOCOLS“ (SPAUSDINTI PROTOKOLUS)			<p>Naudodamiesi šiuo elementu galite spausdinti puslapį, kuriame išvardyta šių protokolų konfigūracija: „IPX/SPX“, „Novell NetWare“, „AppleTalk“, „DLC/LLC“.</p>

## Papildomas pakartotinių nustatymų meniu

Naudodamiesi šiuo submeniu galite gražinti numatytuosius nustatymus ir keisti nustatymus, pvz., Budėjimo režimą.



Elementas	Vertės	Paaīškinimas
„RESTORE FACTORY SETTINGS“ (ATKURTI GAMYKLINIUS NUSTATYMUS)	Pasirinktinės vertės nėra.	<p>Atliekamas paprastas pakartotinis nustatymas ir atkuriami daugelis gamyklinių (numatytųjų) bei tinklo nustatymų. Šis elementas taip pat panaikina įvesties buferį aktyviai įvesčiai / išvesčiai.</p> <p><b>ĮSPĖJIMAS:</b> Jei gamykliniai nustatymai atkuriami vykdant spausdinimo darbą, spausdinimo darbas atšaukiamas.</p>
„SLEEP MODE“ (BUDĖJIMO REŽIMAS)	<p>„ON“ (ĮJUNGTA)</p> <p>„OFF“ (IŠJUNGTA)</p>	<p>Įjungiamas arba išjungiamas Budėjimo režimas. Budėjimo režimo naudojimas suteikia šių privalumų:</p> <ul style="list-style-type: none"> <li>• Jis iki minimumo sumažina spausdintuvo naudojamos energijos kiekį.</li> <li>• Jis sumažina elektroninių spausdintuvo komponentų dėvėjimąsi (išjungiamas foninis ekrano apšvietimas, bet ekraną galima skaityti).</li> </ul> <p>Spausdintuvas automatiškai persijungia iš Budėjimo režimo jums išsiuntus spausdinimo darbą, paspaudus derinimo pulto mygtuką, atidarius dėklą arba atidarius viršutinį dangtį.</p> <p>Galite nustatyti, kiek laiko spausdintuve neatliekama jokių operacijų prieš jam persijungiant į Budėjimo režimą.</p> <p>Numatytasis nustatymas yra „ON“ (ĮJUNGTA).</p>

## Diagnostikos meniu

Administratoriai naudodamiesi šiuo papildomu meniu gali izoliuoti dalis ir diagnozuoti strigtis bei spausdinimo kokybės problemas.

Elementas	Vertės	Paiškinimas
„PRINT EVENT LOG“ (SPAUSDINTI ĮVYKIŲ REGISTRĄ)	Pasirinktinios vertės nėra.	Paspauskite „OK“ (GERAI), jei norite generuoti naujausių 50 įrašų įvykių registre sąrašą. Išspausdintame įvykių registre rodomas klaidos numeris, puslapių skaičius, klaidos kodas ir aprašas arba asmeninis nustatymas.
„SHOW EVENT LOG“ (RODYTI ĮVYKIŲ REGISTRĄ)	Pasirinktinios vertės nėra.	Paspausdami „OK“ (GERAI) galite slinkti įvykių registro turiniu derinimo pulte, kuriame vardijama iki 50 naujausių įvykių. Spausdami rodyklę aukštyn ▲ arba rodyklę žemyn ▼ slinkite įvykių registro turiniu.
„PAPER PATH SENSORS“ (POPIERIAUS KELIO JUTIKLIAI)	Pasirinktinios vertės nėra.	Naudodamiesi šiuo elementu galite patikrinti visus popieriaus kelyje esančius jutiklius. Paspausdami „OK“ (GERAI) inicijuokite testą, tada naudodamiesi meniu išspausdinkite vidinį puslapį, pvz., konfigūracijos puslapį.
„PAPER PATH TEST“ (POPIERIAUS KELIO TIKRINIMAS)	„PRINT TEST PAGE“ (SPAUSDINTI BANDOMĄJĮ PUSLAPĮ)	<p>Generuojamas bandomasis puslapis, naudingas norint patikrinti popieriaus tvarkymo ypatybes spausdintuve.</p> <p><b>PASTABA:</b> Prieš pasirinkdami „PRINT TEST PAGE“ (SPAUSDINTI BANDOMĄJĮ PUSLAPĮ), nustatykite kitus elementus.</p> <p>Paspausdami „OK“ (GERAI) pradėkite popieriaus kelio tikrinimą naudodamiesi šaltinio (dėklo), paskirties (išvedimo skyriaus), dvipusio spausdinimo įrenginio ir kopijų skaičiaus nustatymais, kuriuos nustatėte kituose elementuose Popieriaus kelio tikrinimo meniu.</p>
	„SOURCE“ (ŠALTINIS)	Pasirinkite dėklą, naudojamą popieriaus kelią, kurį norite tikrinti. Galite rinktis bet kurį sumontuotą dėklą. Rinkitės „ALL TRAYS“ (VISI DĖKLAI), jei norite tikrinti visus popieriaus kelius. (Pasirinktuose dėkluose turi būti įdėta popieriaus.)
	„DESTINATION“ (PASKIRTIS)	Pasirinkite, kuris išvedimo skyrius turi būti įtrauktas į tikrinimą. Galite rinktis visus skyrius.
	„DUPLEX“ (DUPEKSAS)	Nuspręskite, ar popierius turi slinkti vartytuvu atliekant popieriaus kelio tikrinimą. Šis meniu elementas rodomas tik jei įrenginyje sumontuotas vartytuvas.
	„COPIES“ (KOPIJOS)	Nustatykite, kiek popieriaus lapų naudojama iš kiekvieno dėklo atliekant popieriaus kelio tikrinimą.
„MANUAL SENSOR TEST 1“ (RANKINIS JUTIKLIO TESTAS 1)	Pasirinktinios vertės nėra.	HP aptarnavimo personalas gali naudoti šį elementą norėdamas patikrinti jutiklį rankiniu būdu. Raskite jutiklį spausdintuvo viduje ir suaktyvinkite jį rankiniu būdu. Jei vertė pasikeičia iš 0 į kitą vertę, jutiklis veikia.
„MANUAL SENSOR TEST 2“ (RANKINIS JUTIKLIO TESTAS 2)	Pasirinktinios vertės nėra.	Šiuo elementu išvardijami papildomi tikrintini jutikliai.
„COMPONENT TEST“ (KOMPONENTŲ TESTAS)	Rodomas turimų komponentų sąrašas.	<p>HP aptarnavimo personalas gali naudoti šį elementą tikrindami įvairius vidinius komponentus, kad galėtų nustatyti problemas, pvz., triukšmo, šaltinį.</p> <p>Prieš pradėdami tikrinimą, nustatykite „REPEAT“ (KARTOTI) dažnumo vertę: „ONCE“ (KARTA)</p>

Elementas	Vertės	Paaškinimas
		<p>arba „CONTINUOUS“ (NUOLAT). Tada pasirinkite komponentą, kurį norite tikrinti.</p> <p>Norėdami identifikuoti triukšmo problemas, atlikdami kiekvieną tikrinimą atidžiai klausykitės.</p>
„PRINT/STOP TEST“ (SPAUSDINTI / STABDYTI TESTĄ)	„STOP TIME“ (STABDYMO LAIKAS)	Nurodykite laiką milisekundėmis, po kurio spausdintuvas turi sustoti, kai atliekamas patikrinimas.

## Meniu „Service“ (techninė priežiūra)

Meniu „**SERVICE**“ (TECHNINĖ PRIEŽIŪRA) yra užblokuotas, todėl prieigai reikia įvesti PIN kodą. Šis meniu yra skirtas įgaliotajam techninės priežiūros personalui.

---

## 3 Programinė įranga „Windows“ sistemai

- [„Windows“ palaikomos operacinės sistemos](#)
- [„Windows“ palaikomos spausdintuvų tvarkyklės](#)
- [HP universali spausdintuvo tvarkyklė \(UPD\)](#)
- [Pasirinkite „Windows“ tinkamą spausdintuvo tvarkyklę](#)
- [Spausdinimo nustatymų pirmumas](#)
- [Spausdintuvo tvarkyklės parametru keitimas „Windows“ sistemoje](#)
- [Programinės įrangos diegimo tipai „Windows“ sistemoje](#)
- [„Windows“ skirtos programinės įrangos pašalinimas](#)
- [Palaikomos „Windows“ paslaugų programos](#)
- [Programinė įranga kitoms operacinėms sistemoms](#)

## „Windows“ palaikomos operacinės sistemos

Šiame spausdintuve palaikomos šios „Windows“ operacinės sistemos:

- „Windows XP“ (32-bit ir 64-bit)
- „Windows Server 2003“ (32-bit ir 64-bit)
- „Windows 2000“
- „Windows Vista“ (32-bit ir 64-bit)

## „Windows“ palaikomos spausdintuvų tvarkyklės

- „HP PCL 5 Universal“ spausdintuvo tvarkyklė (HP UPD PCL 5)
- „HP PCL 6“
- „HP postscript“ formato emuliacijos universali spausdintuvo tvarkyklė (HP UPD PS)

Spausdintuvo tvarkyklėse yra žinynas, kuriame nurodoma, kaip atlikti įprastas spausdinimo užduotis, taip pat spausdintuvo tvarkyklėje naudojamų mygtukų, žymų langelių ir išskleidžiamųjų sąrašų aprašai.



---

**PASTABA:** Daugiau informacijos apie UPD žr. [www.hp.com/go/upd](http://www.hp.com/go/upd).

## HP universali spausdintuvo tvarkyklė (UPD)

HP universali spausdintuvo tvarkyklė (UPD), skirta „Windows“, yra vienintelė tvarkyklė, iš karto suteikianti prieigą prie, iš esmės, bet kurio HP LaserJet gaminio, iš bet kurios vietos, nesisiunčiant atskirų tvarkyklių. Ji sukurta pagal patikrintą HP spausdintuvų tvarkyklių technologiją ir atidžiai išbandyta bei naudota su daugeliu programų. Tai galingas sprendimas, pastoviai veikiantis visą laiką.

HP UPD tiesiogiai susisiečia su kiekvienu HP gaminiu, surenka konfigūracijos informaciją, o tada tinkina vartotojo sąsają, kad būtų rodomos unikalios galimos gaminio funkcijos. Ji automatiškai įjungia galimas gaminio funkcijas, pvz., dvipusis spausdinimas ir susegimas, kad jums nereikėtų jų įjungti rankiniu būdu.

Daugiau informacijos rasite [www.hp.com/go/upd](http://www.hp.com/go/upd).

### UPD diegimo režimai

---

Įprastas režimas	<ul style="list-style-type: none"><li>• Šį režimą naudokite tada, kai tvarkyklę diegiate iš kompaktinio disko, viename kompiuteryje.</li><li>• Įdiegta šiame režime, UPD veikia kaip įprastos spausdintuvų tvarkyklės.</li><li>• Naudodami šį režimą, turite UPD įdiegti atskirai kiekviename kompiuteryje.</li></ul>
Dinaminis režimas	<ul style="list-style-type: none"><li>• Šį režimą naudokite tada, kai tvarkyklę diegiate mobiliame kompiuteryje, kad galėtumėte rasti HP gaminius ir jais spausdinti bet kokioje vietoje.</li><li>• Šį režimą naudokite tada, kai UPD diegiate daro grupei..</li><li>• Norėdami naudoti šį režimą, UPD atsisiųskite internetu. Žiūrėkite <a href="http://www.hp.com/go/upd">www.hp.com/go/upd</a>.</li></ul>

---



## Pasirinkite „Windows“ tinkamą spausdintuvo tvarkyklę

Spausdintuvo tvarkyklės leidžia naudotis spausdintuvo funkcijomis ir leidžia kompiuteriui bendrauti su spausdintuvu (naudojantis spausdintuvo kalba). Apie papildomą programinę įrangą žr. kalbas žr. diegimo pastabose ir „readme“ failuose gaminio kompaktiniame diske.

### „HP PCL 6“ tvarkyklės aprašas

- Rekomenduojama spausdinimui visose „Windows“ aplinkose
- Užtikrina bendrą geriausią spartą, spausdinimo kokybę ir gaminio bruožų palaikymą daugeliui naudotojų
- Sukurta derinimui su „Windows Graphic Device Interface“ (GDI), siekiant didžiausios spartos „Windows“ aplinkose
- Gali būti nevysiškai suderinama su trečiųjų šalių ir nestandartinėmis programomis, grindžiamomis PCL 5

### „HP UPD PS“ tvarkyklės aprašas

- Rekomenduojama spausdinimui su „Adobe®“ programomis arba kitomis didelio intensyvumo grafikos programomis
- Palaiko spausdinimą iš „postscript“ formato emuliacijos poreikių arba „postscript flash“ šriftų palaikymą

### „HP UPD PCL 5“ tvarkyklės aprašas

- Rekomenduojama spausdinti bendriems biuro darbams „Windows“ aplinkose
- Suderinama su ankstesnėmis PCL versijomis ir senesniais „HP LaserJet“ gaminiais
- Geriausias pasirinkimas, jei reikia spausdinti iš trečiųjų šalių arba nestandartinių programų
- Geriausias pasirinkimas dirbant mišriose aplinkose, kurioms reikia, kad gaminys būtų nustatytas „PCL 5“ („UNIX“, „Linux“, pagrindinės įrangos komplektui)
- Skirta naudoti verslo „Windows“ aplinkose, kur viena tvarkyklė naudojama su įvairių modelių spausdintuvais
- Rekomenduojama, jei spausdinate įvairiais spausdintuvų modeliais iš mobilaus „Windows“ kompiuterio

# Spausdinimo nustatymų pirmumas

Spausdinimo nustatymų pakeitimams prioritetai suteikiami pagal tai, kur atlikti pakeitimai:

 **PASTABA:** komandų ir dialogo langų pavadinimai gali skirtis atsižvelgiant į programą.

---

- **Dialogo langas Page Setup (puslapio sąranka):** Spustelėkite **Page Setup** (puslapio sąranka) ar panašią komandą programos, kuria dirbate, meniu **File** (failas) ir atidarykite šį dialogo langą. Čia pakeisti nustatymai turi aukštesnį prioritetą nei bet kur kitur pakeisti nustatymai.
- **Dialogo langas Print (spausdinimas):** Spustelėkite **Print** (spausdinti), **Page Setup** (puslapio sąranka) ar panašią komandą programos, kuria dirbate, meniu **File** (failas) ir atidarykite šį dialogo langą. Nustatymai, pakeisti dialogo lange **Print** (spausdinti) turi žemesnį prioritetą ir *negali* nepaisyti pakeitimų, atliktų dialogo lange **Page Setup** (puslapio sąranka).
- **Dialogo langas „Printer Properties“ (spausdintuvo savybės) (spausdintuvo tvarkyklė):** Spustelėkite **Properties** (savybės) dialogo lange **Print** (spausdinti), jei norite atidaryti spausdintuvo tvarkyklę. Nustatymai, pakeisti dialogo lange **Printer Properties** (spausdintuvo savybės) turi žemesnį prioritetą nei nustatymai bet kur kitur spausdinimo programinėje įrangoje.
- **Numatytieji spausdintuvo tvarkyklės nustatymai:** Numatytieji spausdintuvo tvarkyklės nustatymai apsprendžia nustatymus, naudojamus visose spausdinimo užduotyse, *nebent* nustatymai pakeičiami dialogo languose **Page Setup** (puslapio sąranka), **Print** (spausdinti) arba **Printer Properties** (spausdintuvo savybės).
- **Spausdintuvo valdymo pulto nustatymai:** spausdintuvo valdymo pulte pakeisti nustatymai yra žemesnio prioriteto nei bet kur kitur atlikti pakeitimai.

# Spausdintuvo tvarkyklės parametrų keitimas „Windows“ sistemoje

Visų spausdinimo užduočių nustatymų keitimas, kol programinės įrangos programa uždaryta.	Visų spausdinimo užduočių numatytųjų nustatymų keitimas	Gaminio konfigūravimo nustatymų keitimas
<ol style="list-style-type: none"><li>1. Programos meniu <b>File</b> (failas) paspauskite <b>Print</b> (spausdinti).</li><li>2. Pasirinkite tvarkyklę ir spustelėkite <b>Properties</b> (ypatybės) arba <b>Preferences</b> (parinktys).</li></ol> <p>Šie žingsniai gali skirtis; tokia procedūra sutinkama dažniausiai.</p>	<ol style="list-style-type: none"><li>1. „Windows XP“ ir „Windows Server 2003“ (naudojant numatytąjį meniu „Start“ (pradėti) rodinį): Spustelėkite <b>Start</b> (pradėti) ir tada spustelėkite <b>Printers and Faxes</b> (spausdintuvai ir faksai).</li></ol> <p>arba</p> <p>„Windows 2000“, „Windows XP“ ir „Windows Server 2003“ (naudojant klasikinį meniu „Start“ (pradėti) rodinį): Spustelėkite <b>Start</b> (pradėti), tada spustelėkite <b>Settings</b> (nustatymai), o tada – <b>Printers</b> (spausdintuvai).</p> <p>arba</p> <p>„Windows Vista“: Spustelėkite <b>Start</b> (pradėti), tada spustelėkite <b>Control Panel</b> (valdymo skydas), o tada <b>Hardware and Sound</b> (aparaturą ir garsas) kategorijoje spustelėkite <b>Printer</b> (spausdintuvus).</p> <ol style="list-style-type: none"><li>2. Dešiniu pelės klavišu spustelėkite spausdintuvo piktogramą ir pasirinkite <b>Printing Preferences</b> (spausdinimo parinktys).</li></ol>	<ol style="list-style-type: none"><li>1. „Windows XP“ ir „Windows Server 2003“ (naudojant numatytąjį meniu „Start“ (pradėti) rodinį): Spustelėkite <b>Start</b> (pradėti) ir tada spustelėkite <b>Printers and Faxes</b> (spausdintuvai ir faksai).</li></ol> <p>arba</p> <p>„Windows 2000“, „Windows XP“ ir „Windows Server 2003“ (naudojant klasikinį meniu „Start“ (pradėti) rodinį): Spustelėkite <b>Start</b> (pradėti), tada spustelėkite <b>Settings</b> (nustatymai), o tada – <b>Printers</b> (spausdintuvai).</p> <p>arba</p> <p>„Windows Vista“: Spustelėkite <b>Start</b> (pradėti), tada spustelėkite <b>Control Panel</b> (valdymo skydas), o tada <b>Hardware and Sound</b> (aparaturą ir garsas) kategorijoje spustelėkite <b>Printer</b> (spausdintuvus).</p> <ol style="list-style-type: none"><li>2. Dešiniu pelės klavišu spustelėkite spausdintuvo piktogramą ir pasirinkite <b>Properties</b> (parinktys).</li><li>3. Spustelėkite skirtuką <b>Device Settings</b> (įrenginio nustatymai).</li></ol>

# Programinės įrangos diegimo tipai „Windows“ sistemoje

Galite rinktis iš šių programinės įrangos diegimo tipų:

- **Basic Installation (Recommended)** (pagrindinis diegimas (rekomenduojamas)). Įdiegiamas minimalus tvarkyklių ir programinės įrangos rinkinys. Šį diegimo tipą rekomenduojama naudoti tinklo įrangai.
- **Full Installation** (visiškas diegimas). Įdiegiamas visas tvarkyklių ir programinės įrangos rinkinys, įskaitant būsenos, įspėjimo ir trikčių šalinimo priemones. Šį diegimo tipą rekomenduojama naudoti tiesiogiai prijungtai įrangai.
- **Custom Installation** (pasirinktinis diegimas). Naudodami šią parinktį pasirinkite, kurias tvarkykles norėsite įdiegti ir ar įdiegti vidinius šriftus. Šį diegimo tipą rekomenduojama naudoti pažangiems vartotojams ir sistemos administratoriams.

## „Windows“ skirtos programinės įrangos pašalinimas

1. Spustelėkite **Start** (pradėti) ir **All Programs** (visos programos).
2. Spustelėkite **HP**, tada spustelėkite spausdintuvo pavadinimą.
3. Norėdami pašalinti, spustelėkite šią parinkti, tada vadovaudamiesi ekrane pateikiamais nurodymais pašalinkite programinę įrangą.

# Palaikomos „Windows“ paslaugų programos

## „HP Web Jetadmin“

„HP Web Jetadmin“ yra naršyklės pagrindu veikianti valdymo priemonė su „HP Jetdirect“ sujungtiems spausdintuvams jūsų vidiniame tinkle, ir ją įdiegti reikia tik tinklo administratoriaus kompiuteryje.

Jei norite atsisiųsti naujausią „HP Web Jetadmin“ versiją ir naujausią palaikomų serverių sistemų sąrašą, apsilankykite adresu [www.hp.com/go/webjetadmin](http://www.hp.com/go/webjetadmin).

Įdiegus serveryje, „Windows“ klientinė programa gali pasiekti „HP Web Jetadmin“ naudodama palaikomą interneto naršyklę (pvz., „Microsoft® Internet Explorer“ 4.x ar „Netscape Navigator“ 4.x ar naujesnę versiją) pasiekdama „HP Web Jetadmin“ serverį.

## Integruotas interneto serveris

Įrenginyje yra integruotas interneto serveris, pateikiantis prieigą prie informacijos apie įrenginio ir tinklo veiklą. Informacija pateikiama interneto naršyklėje, pvz., „Microsoft Internet Explorer“, „Netscape Navigator“, „Apple Safari“ arba „Firefox“.

Integruotas interneto serveris yra įrenginyje. Jis neįkeliamas į tinklo serverį.

Integruotas interneto serveris pateikia sąsają su įrenginiu, kurią gali naudoti kiekvienas, turintis prie tinklo prijungtą kompiuterį ir standartinę interneto naršyklę. Neįdiegiama ir nekonfigūruojama jokia speciali programinė įranga, tačiau jūsų kompiuteryje turi būti palaikoma interneto naršyklė. Jei norite pasiekti integruotą interneto serverį, įveskite įrenginio IP adresą naršyklės adreso eilutėje. (Jei norite sužinoti IP adresą, išspausdinkite konfigūravimo puslapį. Prireikus daugiau informacijos apie konfigūravimo puslapio spausdinimą, žr. [„Informacijos ir „parodykite man, kaip“ puslapių spausdinimas“ 110 puslapyje](#).)

Išsamesnės informacijos apie integruoto interneto serverio funkcijas ir galimybes žr. [„Išterptinio web serverio naudojimas“ 115 puslapyje](#).

## „HP Easy Printer Care“

„HP Easy Printer Care“ programinė įranga yra programa, kurią galite naudoti, norėdami atlikti šias užduotis:

- Patikrinti gaminio būseną
- Patikrinti medžiagų būseną ir naudoti „HP SureSupply“, norėdami pirkti medžiagas internete
- Nustatyti įspėjimus
- Peržiūrėti gaminio naudojimo ataskaitas
- Peržiūrėti gaminio dokumentaciją
- Gauti prieigą prie trikčių diagnostikos ir priežiūros priemonių
- Naudoti „HP Proactive Support“, kad reguliariai peržiūrėtumėte savo spausdinimo sistemą ir apsisaugotumėte nuo galimų problemų. „HP Proactive Support“ gali atnaujinti programinę įrangą, mikroprograminę įrangą ir HP spausdintuvų tvarkykles.

Galite peržiūrėti „HP Easy Printer Care“ programinę įrangą kai gaminys tiesiogiai prijungtas prie jūsų kompiuterio arba kai jis prijungtas prie tinklo.

---

**Palaikomos operacinės sistemos**

- „Microsoft® Windows 2000“
- „Microsoft Windows XP“, „Service Pack 2“ („Home“ ir „Professional“ leidimai)
- „Microsoft Windows Server 2003“
- „Microsoft Windows Vista™“

---

**Palaikomos naršyklės**

- „Microsoft Internet Explorer“ versija 6.0 arba 7.0
- 

Jei norite atsisiųsti „HP Easy Printer Care“ programinę įrangą, eikite į [www.hp.com/go/easyprintercare](http://www.hp.com/go/easyprintercare). Šioje svetainėje taip pat pateikiama atnaujinta informacija apie palaikomas naršyklės ir „HP Easy Printer Care“ palaikančių HP gaminių sąrašas.

Daugiau informacijos apie „HP Easy Printer Care“ programinės įrangos naudojimą rasite [„HP Easy Printer Care“ programinės įrangos atidarymas“ 112 puslapyje](#).

## Programinė įranga kitoms operacinėms sistemoms

OS	Programinė įranga
UNIX	Jeigu naudojate HP-UX ir „Solaris“ tinklus, eikite į <a href="http://www.hp.com/support/net_printing">www.hp.com/support/net_printing</a> ir atsisiųskite „HP Jetdirect“ spausdintuvo diegimo priemonę, skirtą UNIX.
„Linux“	Jeigu norite informacijos, apsilankykite <a href="http://www.hp.com/go/linuxprinting">www.hp.com/go/linuxprinting</a> .



---

## 4 Naudokite su „Macintosh“

- Programinė įranga „Macintosh“ sistemai
- Funkcijas naudokite „Macintosh“ spausdintuvo tvarkyklėje.

# Programinė įranga „Macintosh“ sistemai

## „Macintosh“ palaikomos operacinės sistemos

Gaminys palaiko šias „Macintosh“ operacines sistemas:

- Mac OS X V10.2.8, V10.3, V10.4, V10.5 ir naujesnės versijos

 **PASTABA:** Mac OS X V10.4 ir naujesnėse operacinėse sistemose palaikoma PPC ir „Intel Core Processor Macs“.

---

## „Macintosh“ palaikomos spausdintuvo tvarkyklės

HP diegimo priemonė pateikia „PostScript“<sup>®</sup> spausdintuvo aprašo (PPD) failus, spausdintuvo dialogo langų papildymus (PDE) ir HP pagalbinę spausdintuvo priemonę naudojimui su „Macintosh“ kompiuteriais.

PPD, kartu su „Apple PostScript“ spausdintuvo tvarkyklėmis, leidžia pasiekti įrenginio funkcijas. Naudokite „Apple PostScript“ spausdintuvo tvarkyklę, gautą kartu su kompiuteriu.

## „Macintosh“ operacinėse sistemose pašalinkite programinę įrangą

Norėdami pašalinti programinę įrangą iš „Macintosh“ kompiuterio, nutempkite PPD failus į šiukšlių dėžę.

## Spausdinimo nustatymų prioritetas „Macintosh“ sistemoje

Spausdinimo nustatymų pakeitimų prioritetą nustatomas atsižvelgiant į tai, kur jie atliekami:

 **PASTABA:** Komandų ir dialogo langų pavadinimai gali skirtis, tai priklauso nuo jūsų programinės įrangos.

---

- **Page Setup dialog box** (dialogo langas „Puslapio nustatymas“): Spustelėkite **Page Setup** (puslapio nustatymas) ar panašią komandą naudojamos programos meniu **File** (failas), kad atidarytumėte šį dialogo langą. Čia pakeisti nustatymai gali panaikinti bet kur kitus pakeistus nustatymus.
- **Print dialog box** (spausdinimo dialogo langas): Norėdami atidaryti šį dialogo langą, spustelėkite **Print** (spausdinti), **Print Setup** (puslapio sąranka) ar kitą panašią komandą programos, kurioje dirbate, meniu **File** (failas). Nustatymų pakeitimų, atliktų dialogo lange **Print** (spausdinti), prioritetą yra žemesnis, jie nepanaikina pakeitimų, atliktų dialogo lange **Page Setup** (puslapio sąranka).
- **Default printer driver settings** (Numatytieji spausdintuvo tvarkyklės nustatymai): Numatytieji spausdintuvo tvarkyklės nustatymai nulemia nustatymus, naudojamus atliekant visas spausdinimo užduotis, *nebent* nustatymai pakeičiami dialogo languose **Page Setup** (puslapio sąranka), **Print** (spausdinti) arba **Printer Properties** (spausdintuvo ypatybės).
- **Printer control panel settings** (Spausdintuvo valdymo pulto nustatymai): Nustatymų pakeitimų, atliktų spausdintuvo valdymo pulte, prioritetą yra žemesnis nei kitur atliktų pakeitimų.

## Spausdintuvo tvarkyklės nustatymų keitimas „Macintosh“ sistemoje

Keisti visų spausdinimo užduočių nustatymus, kol programinės įrangos programos uždarytos	Keist visų spausdinimo užduočių numatytuosius nustatymus	Keisti gaminio konfigūravimo nustatymus
<ol style="list-style-type: none"><li>1. Meniu <b>File</b> (failas) spustelėkite <b>Print</b> (spausdinti).</li><li>2. Keiskite norimus nustatymus įvairiuose meniu.</li></ol>	<ol style="list-style-type: none"><li>1. Meniu <b>File</b> (failas) spustelėkite <b>Print</b> (spausdinti).</li><li>2. Keiskite norimus nustatymus įvairiuose meniu.</li><li>3. Meniu <b>Presets</b> (išankstiniai nustatymai) spustelėkite <b>Save as</b> (išsaugoti kaip) ir įveskite išankstinio nustatymo pavadinimą.</li></ol> <p>Šie nustatymai išsaugomi meniu <b>Presets</b> (iš anksto nustatytos reikšmės). Jei norite naudoti naujus nustatymus, turite pasirinkti išsaugotą iš anksto nustatytą reikšmę kas kartą atidarę programą ir spausdindami.</p>	<p><b>Mac OS X V10.2.8</b></p> <ol style="list-style-type: none"><li>1. Paieškos priemonėje meniu <b>Go</b> (vykdyti) spustelėkite <b>Applications</b> (programos).</li><li>2. Atidarykite <b>Utilities</b> (įrankiai) ir tada atidarykite <b>Print Center</b> (spausdinimo centras).</li><li>3. Spustelėkite spausdintuvo eilę.</li><li>4. Meniu <b>Printers</b> (spausdintuvai) spustelėkite <b>Configure</b> (konfigūruoti).</li><li>5. Spustelėkite meniu <b>Installable Options</b> (įdiegiamos parinktys).</li></ol> <p><b>PASTABA:</b> Konfigūravimo nustatymai gali būti nepasiekiami dirbant klasikiniu režimu.</p> <p><b>Mac OS X V10.3 arba Mac OS X V10.4</b></p> <ol style="list-style-type: none"><li>1. Meniu „Apple“ spustelėkite <b>System Preferences</b> (sistemos parinktys) ir tada <b>Print &amp; Fax</b> (spausdinti ir siųsti faksu).</li><li>2. Spustelėkite <b>Printer Setup</b> (spausdintuvo sąranka).</li><li>3. Spustelėkite meniu <b>Installable Options</b> (įdiegiamos parinktys).</li></ol> <p><b>Mac OS X V10.5</b></p> <ol style="list-style-type: none"><li>1. Meniu „Apple“ spustelėkite <b>System Preferences</b> (sistemos parinktys) ir tada <b>Print &amp; Fax</b> (spausdinti ir siųsti faksu).</li><li>2. Spustelėkite <b>Options &amp; Supplies</b> (parinktys ir medžiagos).</li><li>3. Spustelėkite meniu <b>Driver</b> (tvarkyklė).</li><li>4. Sąraše pasirinkite tvarkyklę ir sukonfigūruokite įdiegtas parinktis.</li></ol>

## Programinė įranga „Macintosh“ kompiuteriams

### HP spausdintuvo paslaugų programa

Naudokite HP spausdintuvo įrankį, kad nustatytumėte gaminio funkcijas, negalimas spausdintuvo tvarkyklėje.

Galite naudoti HP spausdintuvo įrankį, kai gaminys naudoja USB kabelį arba yra prijungtas prie TCP/IP pagrindu sukurtą tinklą.

### HP spausdintuvo įrankio atidarymas

#### Atidarykite HP spausdintuvo įrankį operacinėje sistemoje Mac X V10.2.8

1. Atidarykite ieškiklį ir spustelėkite **Applications** (programos).
2. Spustelėkite **Library** (biblioteka), tada spustelėkite **Printers** (spausdintuvai).
3. Spustelėkite **hp**, tada spustelėkite **Utilities** (įrankiai).
4. Du kartus spustelėkite **HP Printer Selector** (HP spausdintuvo ieškiklis), kad atidarytumėte HP Printer Selector (HP spausdintuvo parinktuvą).
5. Pasirinkite gaminį, kurį norėsite konfigūruoti, tada spustelėkite **Utility** (įrankis).

#### HP pagalbinę spausdintuvo priemonę atidarykite sistemose Mac OS X V10.3 ir V10.4.

1. Atidarykite ieškiklį, spustelėkite **Applications** (programos), spustelėkite **Utilities** (įrankiai), tada du kartus spustelėkite **Printer Setup Utility** (spausdintuvo nustatymo įrankis).
2. Pasirinkite gaminį, kurį norėsite konfigūruoti, tada spustelėkite **Utility** (įrankis).

#### HP pagalbinę spausdintuvo priemonę atidarykite sistemoje Mac OS X V10.5

- ▲ Meniu **Printer** (spausdintuvai) spustelėkite **Printer Utility** (pagalbinę spausdintuvo priemonę).  
**arba**  
Meniu **Print Queue** (spausdinimo eilė) spustelėkite piktogramą **Utility** (įrankis).

### HP spausdintuvo paslaugų programos funkcijos

HP spausdintuvo paslaugų programą sudaro puslapiai, kuriuos atidarote spustelėdami sąrašė „**Configuration Settings**“ (konfigūracijos nustatymai). Šioje lentelėje aprašomos užduotys, kurias galite atlikti šiuose puslapiuose.

Gaminys	Aprašymas
Konfigūracijos puslapis	Spausdina konfigūracijos puslapį.
Išteklių būseną	Rodo įrenginio išteklių būseną ir pateikia nuorodas į išteklių užsakymą internetu.
HP pagalba	Suteikia prieigą prie techninės pagalbos, išteklių užsakymo internetu, registravimosi internetu ir utilizavimo bei grąžinamos informacijos.
Failų įkėlimas	Perkelia failus iš kompiuterio į įrenginį.
Šriftų įkėlimas	Perkelia šriftų failus iš kompiuterio į įrenginį.

Gaminys	Aprašymas
<b>Aparatinės programinės įrangos atnaujinimas</b>	Perkelia atnaujintus aparatinės programinės įrangos failus iš kompiuterio į įrenginį.
<b>Režimas „Duplex“ (dvipusis)</b>	Ijungia automatinio dvipusio spausdinimo režimą.
<b>Režimas „Economode“ ir dažomųjų miltelių tankis</b>	Ijungia režimo „Economode“ nustatymus, kad sutaupytumėte dažomųjų miltelių, arba reguliuoja dažomųjų miltelių tankį.
<b>Raiška</b>	Keičia raiškos nustatymus, įskaitant REt nustatymą.
<b>Išteklių blokvimas</b>	Blokuoja arba atblokuoja saugojimo gaminius, pvz., standųjų diską.
<b>Saugomos užduotys</b>	Tvarko spausdinimo užduotis, saugomas įrenginio standžiajame diske.
<b>Dėklų konfigūravimas</b>	Keičia numatytuosius dėklo nustatymus.
<b>IP nustatymai</b>	Keičia įrenginio tinklo nustatymus ir suteikia prieigą prie įdėtojo tinklo serverio.
<b>Nustatymai „Bonjour“</b>	Suteikia galimybę įjungti ar išjungti „Bonjour“ palaikymą arba keisti įrenginio paslaugos, įtrauktos į sąrašą tinkle, pavadinimą.
<b>Papildomi nustatymai</b>	Suteikia prieigą prie įdėtojo tinklo serverio.
<b>El. pašto įspėjimai</b>	Konfigūruoja įrenginį taip, kad jis siųstų tam tikrų įvykių el. pašto pastabas.

## Palaikomos „Macintosh“ paslaugų programos

### Integruotas interneto serveris

Įrenginyje yra integruotas interneto serveris, pateikiantis prieigą prie informacijos apie įrenginio ir tinklo veiklą. Informacija pateikiama interneto naršyklėje, pvz., „Microsoft Internet Explorer“, „Netscape Navigator“, „Apple Safari“ arba „Firefox“.

Integruotas interneto serveris yra įrenginyje. Jis neįkeliamas į tinklo serverį.

Integruotas interneto serveris pateikia sąsają su įrenginiu, kurią gali naudoti kiekvienas, turintis prie tinklo prijungtą kompiuterį ir standartinę interneto naršyklę. Neįdiegiama ir nekonfigūruojama jokia speciali programinė įranga, tačiau jūsų kompiuteryje turi būti palaikoma interneto naršyklė. Jei norite pasiekti integruotą interneto serverį, įveskite įrenginio IP adresą naršyklės adreso eilutėje. (Jei norite sužinoti IP adresą, išspausdinkite konfigūravimo puslapį. Prireikus daugiau informacijos apie konfigūravimo puslapio spausdinimą, žr. [„Informacijos ir „parodykite man, kaip“ puslapių spausdinimas“ 110 puslapyje](#).)

Išsamesnės informacijos apie integruoto interneto serverio funkcijas ir galimybes žr. [„Įterptinio web serverio naudojimas“ 115 puslapyje](#).

# Funkcijas naudokite „Macintosh“ spausdintuvo tvarkyklėje.

## Spausdinimas

### Kurkite ir naudokite išankstinius spausdinimo nustatymus „Macintosh“ operacinėje sistemoje

Naudokite išankstinius spausdinimo nustatymus, jei norite išsaugoti dabartinius spausdintuvo tvarkyklės nustatymus pakartotiniam naudojimui.

#### Sukurkite išankstinį spausdinimo nustatymą

1. Meniu **File** (failas) spustelėkite **Print** (spausdinti).
2. Pasirinkite tvarkyklę.
3. Pasirinkite spausdinimo nustatymus.
4. Laukelyje **Presets** (išankstiniai nustatymai) spustelėkite **Save As...** (išsaugoti kaip) ir įveskite išankstinio nustatymo pavadinimą.
5. Spustelėkite **OK** (gerai).

#### Išankstinių spausdinimo nustatymų naudojimas

1. Meniu **File** (failas) spustelėkite **Print** (spausdinti).
2. Pasirinkite tvarkyklę.
3. Laukelyje **Presets** (išankstiniai nustatymai) pasirinkite išankstinį spausdinimo nustatymą, kurį norite naudoti.

---

 **PASTABA:** Norėdami naudoti numatytuosius spausdintuvo tvarkyklės nustatymus, pasirinkite **Standard** (standartinis).

---

#### Keiskite dokumentų dydį ir spausdinkite ant pasirinkto dydžio popieriaus

Galite keisti dokumentų skalę taip, kad jie tilptų ant skirtingo dydžio popieriaus.

1. Meniu **File** (failas) spustelėkite **Print** (spausdinti).
2. Atidarykite meniu **Paper Handling** (popieriaus tvarkymas).
3. Sirtyje **Destination Paper Size** (paskirties popieriaus dydis) pasirinkite **Scale to fit paper size** (keisti skalę taip, kad tilptų ant popieriaus) ir pasirinkite dydį iš išskleidžiamo sąrašo.
4. Jei norite naudoti tik popierių, kuris yra mažesnis už dokumentą, pasirinkite **Scale down only** (tik mažinti skalę).

#### Spausdinkite viršelį

Galite spausdinti atskirą viršelį su tam tikru tekstu (pvz., „Slapta“) savo dokumentui.

1. Meniu **File** (failas) spustelėkite **Print** (spausdinti).
2. Pasirinkite tvarkyklę.

3. Atidarykite meniu **Cover Page** (viršelio puslapis), tada pasirinkite, ar viršelio puslapį spausdinti **Before Document** (prieš dokumentą), ar **After Document** (po dokumento).
4. Meniu **Cover Page Type** (viršelio puslapio tipas) pasirinkite pranešimą, kurį norite spausdinti viršelio puslapyje.

 **PASTABA:** Jei norite spausdinti tuščią viršeljį, pasirinkite **Standard** (standartinį) **Cover Page Type** (viršelio tipą).

## Naudokite vandens ženklus

Vandens ženklas yra pastaba, pvz., „Slapta“, kuri išspausdinama kiekvieno dokumento puslapio fone.

1. Meniu **File** (failas) spustelėkite **Print** (spausdinti).
2. Atidarykite meniu **Watermarks** (vandens ženklai).
3. Šalia **Mode** (režimas) pasirinkite, kokio tipo vandens ženklą norite naudoti. Pasirinkite **Watermark** (vandens ženklas), jei norite spausdinti pusiau permatomą tekstą. Pasirinkite **Overlay** (persidengimas), jei norite spausdinti nepermatomą tekstą.
4. Šalia **Pages** (puslapiai) pasirinkite, ar norite spausdinti vandens ženklą visuose puslapiuose, ar tik pirmame puslapyje.
5. Šalia **Text** (tekstas) pasirinkite vieną iš standartinių tekstų arba pasirinkite **Custom** (pasirinktinis) ir įveskite laukelyje naują tekstą.
6. Pasirinkite parinktis likusiems nustatymams.

## Spausdinti kelis puslapius viename popieriaus lape naudojant „Macintosh“ operacinę sistemą

Galite spausdinti daugiau nei vieną puslapį viename popieriaus lape. Ši funkcija leidžia nebrangiai spausdinti juodraščius.

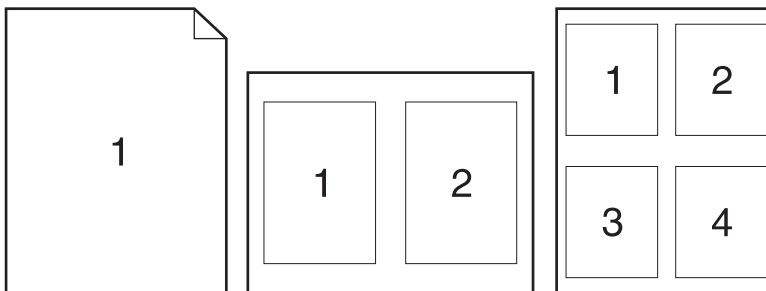

1. Meniu **File** (failas) spustelėkite **Print** (spausdinti).
2. Pasirinkite tvarkyklę.
3. Atidarykite meniu **Layout** (maketas).
4. Šalia **Pages per Sheet** (puslapių lape) pasirinkite, kiek puslapių norite spausdinti kiekviename lape (1, 2, 4, 6, 9 arba 16).

5. Šalia **Layout Direction** (išdėstymo kryptis) pasirinkite puslapių lapę tvarką ir išdėstymą.
6. Šalia **Borders** (rėmeliai) pasirinkite, kokio tipo rėmelius norite spausdinti aplink kiekvieną puslapį lapę.

## Spausdinimas ant abiejų lapo pusių (spausdinimas dupleksu)

### Naudokite automatinį dvipusį spausdinimą

1. Į vieną iš dėklų įdėkite pakankamai popieriaus spausdinimo užduočiai atlikti. Jei dedate specialų popierių, pvz., firminius blankus, dėkite jį vienu iš šių būdų:
  - Į 1 dėklą firminius blankus dėkite spausdinimo puse aukštyn, pirma kišdami į spausdintuvą viršutinį kraštą.
  - Į visus kitus dėklus firminius blankus dėkite spausdinimo puse žemyn, priekinį kraštą dėdami į dėklo priekį.
2. Meniu **File** (failas) spustelėkite **Print** (spausdinti).
3. Atidarykite meniu „**Layout**“ (išdėstymas).
4. Prie **Two-Sided** (dvipusis) pasirinkite **Long-Edge Binding** (rišimas ties ilgąja briauna) arba **Short-Edge Binding** (rišimas ties trumpąja briauna).
5. Spustelėkite **Print** (spausdinti).

### Spausdinimas ant abiejų pusių rankiniu būdu

1. Į vieną iš dėklų įdėkite pakankamai popieriaus spausdinimo užduočiai atlikti. Jei dedate specialų popierių, pvz., firminius blankus, dėkite jį vienu iš šių būdų:
  - Į 1 dėklą firminius blankus dėkite spausdinimo puse aukštyn, pirma kišdami į spausdintuvą viršutinį kraštą.
  - Į visus kitus dėklus firminius blankus dėkite spausdinimo puse žemyn, priekinį kraštą dėdami į dėklo priekį.
2. Meniu **File** (failas) spustelėkite **Print** (spausdinti).
3. Meniu „**Finishing**“ (baigimas), pasirinkite „**Manually Print on 2nd Side**“ (rankiniu būdu spausdinti ant antros pusės).
4. Spustelėkite „**Print**“ (spausdinti). Vadovaukitės iššokančiame lange pateikiamais nurodymais, atsirandančiais kompiuterio ekrane prieš dedant išvedimo šūsnį į 1 dėklą kitai pusei spausdinti.
5. Iš 1 dėklo išimkite visus tuščius popieriaus lapus.
6. Įdėkite išspausdintą šūsnį spausdinimo puse aukštyn į 1 dėklą, pirma kišdami viršutinį kraštą. Reikia *būtinai* spausdinti antrąją pusę iš 1 dėklo.
7. Jei jus paragins, paspauskite reikiamą valdymo pulto mygtuką ir tęskite.



## Susegimo parinkčių nustatymas

Jei įdiegtas užbaigimo įrenginys su susegtuvu, galite susegti dokumentus.

1. Meniu **File** (failas), spustelėkite **Print** (spausdinti).
2. Atidarykite meniu **Finishing** (užbaigimas).
3. Išskleidžiamajame sąrašė **Stapling Options** (susegimo parinktys) pasirinkite norimą naudoti susegimo parinktį.

## Saugojimo užduotys

Galite saugoti gaminio užduotis, kad galėtumėte jas bet kada spausdinti. Išsaugotas užduotis galite naudoti bendrai su kitais vartotojais arba padaryti jas privačias.

1. Meniu **File** (failas), spustelėkite **Print** (spausdinti).
2. Atidarykite meniu **Job Storage** (užduoties saugojimas).
3. Išskleidžiamajame sąrašė **Job Storage:** (užduoties saugojimas) pasirinkite saugomą užduotį.
4. Pasirinkę saugomų užduočių tipus **Stored Job** (saugoma užduotis), **Private Job** (privati užduotis) ir **Private Stored Job** (privati saugoma užduotis), langelyje, esančiame šalia **Job Name:** (užduoties pavadinimas) įveskite saugomos užduoties pavadinimą.

Pasirinkite, kurią parinktį norite naudoti, jei tuo vardu jau buvo pavadinta kita saugoma užduotis.

- **Use Job Name + (1 - 99)** (naudoti užduoties pavadinimą + (1 - 99) prie užduoties pavadinimo pabaigos prideda unikalų numerį.
  - **Replace Existing File** (pakeisti esamą failą) esamą saugomą užduotį pakeičia nauja užduotimi.
5. Jei atlikdami 3 veiksmą pasirinkote **Stored Job** (saugomos užduotys) arba **Private Job** (privatios užduotys), langelyje šalia **PIN To Print (0000 - 9999)** (spausdinti PIN (0000 - 9999)) įveskite 4 skaitmenų numerį. Kai šią užduotį bandys spausdinti kiti asmenys, gaminys juos paragins įvesti šį PIN numerį.

## Naudokite meniu „Services“ (paslaugos)

Jei gaminys prijungtas prie tinklo, naudokite meniu **Services** (paslaugos), jei norite gauti informaciją apie gaminį ir medžiagų būseną.

1. Meniu **File** (failas) spustelėkite **Print** (spausdinti).
2. Atidarykite meniu **Services** (paslaugos).

3. Norėdami atidaryti integruotąjį tinklo serverį ir atlikti priežiūros užduotį, atlikite šiuos veiksmus:
  - a. Pasirinkite **Device Maintenance** (įrenginio priežiūra).
  - b. Išskleidžiamajame sąrašė pasirinkite užduotį.
  - c. Spustelėkite **Launch** (paleisti).
  
4. Norėdami aplankyti įvairias šio gaminio pagalbos svetaines, atlikite šiuos veiksmus:
  - a. Pasirinkite **Services on the Web** (paslaugos internete).
  - b. Pasirinkite **Internet Services** (internetų paslaugos) ir išskleidžiamajame sąrašė pasirinkite parinktį.
  - c. Spustelėkite **Go!** (eiti!).

---

# 5 Ryšys

- [USB konfigūravimas](#)
- [Tinklo konfigūracija](#)

## USB konfigūravimas

Spausdintuvui tinka „Hi-Speed USB 2.0“ prievadas. USB kabelis gali būti ne ilgesnis nei 5 metrai (15 pėdų).

### Prijunkite USB kabelį

Prijunkite USB kabelį prie spausdintuvo. Prijunkite kitą USB kabelio galą prie kompiuterio.

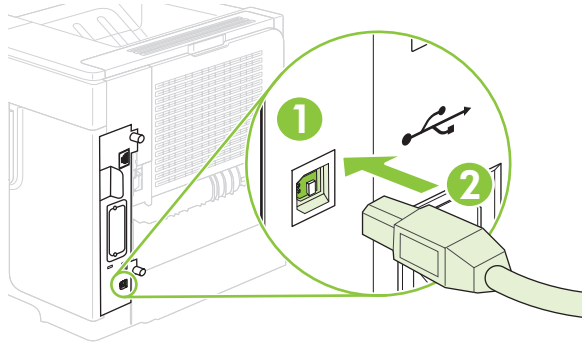

1	B tipo USB prievadas
2	B tipo USB jungtis

# Tinklo konfigūracija

Gali reikėti konfigūruoti tam tikrus tinklo parametrus spausdintuve. Šiuos parametrus galite konfigūruoti iš derinimo pulto, įterptinio web serverio arba, daugelyje tinklų, iš „HP Web Jetadmin“ programos.

Visą palaikomų tinklų sąrašą ir tinklo parametrų konfigūravimo iš programos nurodymus žr. „HP Jetdirect“ įterptinio spausdinimo serverio administratoriaus vadovas. Šis vadovas pateikiamas su spausdintuvais, kuriuose sumontuotas „HP Jetdirect“ įterptinis spausdinimo serveris.

## Palaikomi tinklo protokolai

Gaminys palaiko TCP/IP tinklo protokolą – plačiausiai naudojamą ir priimtą tinklų protokolą. Šį protokolą naudoja daugelis tinklo paslaugų. Lentelėje toliau išvardytos palaikomos tinklo paslaugos ir protokolai.

### 5-1 Lentelė Spausdinimas

Paslaugos pavadinimas	Aprašas
„port9100 (Direct Mode)“ (prievedas9100 (tiesioginis režimas))	Spausdinimo paslauga
Line printer daemon (LPD)	Spausdinimo paslauga

### 5-2 Lentelė Įrenginio tinkle aptikimas

Paslaugos pavadinimas	Aprašas
„SLP (Service Location Protocol)“ (paslaugos vietos protokolas)	Įrenginio aptikimo protokolas, naudojamas padėti rasti ir konfigūruoti tinklo įrenginius. Daugiausiai naudojamas „Microsoft“ programoms.
„Bonjour“	Įrenginio aptikimo protokolas, naudojamas siekiant padėti rasti ir konfigūruoti tinklo įrenginius. Daugiausiai naudojamas „Apple Macintosh“ programoms.

### 5-3 Lentelė Pranešimų siuntimas ir tvarkymas

Paslaugos pavadinimas	Aprašas
„HTTP (Hyper Text Transfer Protocol)“ (hiperteksto perdavimo protokolas)	Leidžia interneto naršyklėms susisiekti su įterptiniu web serveriu.
„EWS (embedded Web server)“ (įterptinis web serveris)	Leidžia tvarkyti įrenginį naudojant interneto naršyklę.
„SNMP (Simple Network Management Protocol)“ (įprastas tinklo tvarkymo protokolas)	Naudojamas tinklo programų įrenginiui tvarkyti. Palaikomi „SNMP v1“ ir standartinio „MIB-II“ (tvarkymo informacijos bazė) objektai.

### 5-4 Lentelė IP adresavimas

Paslaugos pavadinimas	Aprašas
„DHCP (Dynamic Host Configuration Protocol)“ (dinaminis pagrindinio serverio konfigūracijos protokolas)	Skirtas automatiškai priskirti IP adresą. DHCP serveris suteikia įrenginiui IP adresą. Paprastai nereikia jokio naudotojo įsikišimo, kad įrenginys gautų IP adresą iš DHCP serverio.
„BOOTP (Bootstrap Protocol)“ („Bootstrap“ protokolas)	Skirtas automatiškai priskirti IP adresą. BOOTP serveris suteikia įrenginiui IP adresą. Reikia, kad administratorius

## 5-4 Lentelė IP adresavimas (tęsinys)

Paslaugos pavadinimas	Aprašas
	įvestų įrenginio MAC techninės įrangos adresą BOOTP serveryje, kad įrenginys gautų IP adresą iš tokio serverio.
Automatinis IP	Skirtas automatiniam IP adreso priskyrimui. Jei nei DHCP, nei BOOTP serverio nėra, gaminys naudoja šią paslaugą generuoti unikaliai IP adresui.

## Tinklo įrenginio konfigūravimas

### Tinklo nustatymų peržiūrėjimas ar keitimas

Galite naudoti įterptinį web serverį norėdami peržiūrėti arba keisti IP konfigūracijos nustatymus.

1. Spausdinkite konfigūracijos puslapį. Integruotame „Jetdirect“ puslapyje raskite IP adresą.
  - Jei naudojate IPv4, IP adresą sudaro tik skaičiai. Jo formatas toks:  
xx . xx . xx . xx
  - Jei naudojate IPv6, IP adresą sudaro šešioliktainė simbolių ir skaičių kombinacija. Jo formatas toks:  
xxxx : : xxx : xxxx : xxxx : xxxx
2. Įveskite IP adresą interneto naršyklės adreso eilutėje ir atidarykite įterptinį web serverį.
3. Spustelėję skirtuką „**Networking**“ (**tinklo parametrai**) ir gausite tinklo informaciją. Jei reikia, galite keisti nustatymus.

### Nustatykite arba pakeiskite tinklo slaptažodį

Naudodamiesi įterptiniu web serveriu nustatykite naują tinklo slaptažodį arba pakeiskite esamą.

1. Atidarykite įterptinį web serverį ir spustelėkite skirtuką „**Settings**“ (**nustatymai**).
2. Kairiame lange spustelėkite „**Security**“ (**saugumas**).



**PASTABA:** Jei esate nustatę slaptažodį, turėsite jį įvesti. Įveskite slaptažodį ir spustelėkite „**Apply**“ (**taikyti**).

3. Srityje „**Device Password**“ (**įrenginio slaptažodis**) įveskite slaptažodį laukelyje „**New Password**“ (**naujas slaptažodis**) ir laukelyje „**Verify Password**“ (**tikrinti slaptažodį**).
4. Lango apačioje spustelėdami „**Apply**“ (**taikyti**), išsaugokite slaptažodį.

### Rankinis IPv4 TCP/IP parametrų konfigūravimas derinimo pulte

Nustatyti IPv4 adresui, potinklio šablonui ir numatytajai tinklo sąsajai galite naudotis ne tik įterptiniu web serveriu, bet ir derinimo pulto meniu.

1. Paspauskite „**Menu**“ (**menu**)
2. Paspausdami rodyklę žemyn ▼ pažymėkite „**CONFIGURE DEVICE**“ (**KONFIGŪRUOTI GAMINĮ**) ir paspauskite **OK**.
3. Paspausdami rodyklę žemyn ▼ pažymėkite „**I/O**“ (**įvestis / išvestis**) ir paspauskite **OK**.

4. Paspausdami rodyklę žemyn ▼ pažymėkite „**EMBEDDED JETDIRECT MENU**“ (**INTEGRUOTAS JETDIRECT MENIU**) ir paspauskite **OK**.
5. Paspausdami rodyklę žemyn ▼ pažymėkite „**TCP/IP**“ ir paspauskite **OK**.
6. Paspausdami rodyklę žemyn ▼ pažymėkite „**IPV4 SETTINGS**“ (**IPV4 NUSTATYMAI**) ir paspauskite **OK**.
7. Paspausdami rodyklę žemyn ▼ pažymėkite „**MANUAL SETTINGS**“ (**RANKINIAI NUSTATYMAI**) ir paspauskite **OK**.
8. Paspausdami rodyklę žemyn ▼ pažymėkite „**IP ADDRESS**“ (**IP ADRESAS**) ir paspauskite **OK**.  
**arba**  
Paspausdami rodyklę žemyn ▼ pažymėkite „**SUBNET MASK**“ (**POTINKLIO ŠABLONAS**) ir paspauskite **OK**.  
**arba**  
Paspausdami rodyklę žemyn ▼ pažymėkite „**DEFAULT GATEWAY**“ (**NUMATYTOJI TINKLO SĄRANKA**) ir paspauskite **OK**.
9. Naudodamiesi skaičių klaviatūra arba spausdami rodyklę aukštyn ▲ arba rodyklę žemyn ▼ didinkite arba mažinkite skaičių pirmajam IP adreso, potinklio šablono arba numatytosios tinklo sąsajos baitui.
10. Paspausdami **OK** pereikite prie kito skaičių rinkinio. Norėdami grįžti prie pirmesnio skaičių rinkinio, paspauskite grįžimo rodyklę ↶.
11. Kartokite 9 ir 10 veiksmus, kol įveskite IP adresą, potinklio šabloną arba numatytąją tinklo sąsają, tada išsaugokite nustatymą paspausdami **OK**.
12. Paspausdami „**Menu**“ (**menui**)  grįžkite į būseną „**Ready**“ (**pasiruošęs**).

## Rankinis IPv6 TCP/IP parametrų konfigūravimas iš derinimo pulte

Nustatyti IPv6 adresą galite naudodamiesi ne tik įterptiniu web serveriu, bet ir derinimo pulto menu.

1. Paspauskite „**Menu**“ (**menui**) .
2. Paspausdami rodyklę žemyn ▼ pažymėkite „**CONFIGURE DEVICE**“ (**KONFIGŪRUOTI GAMINI**) ir paspauskite **OK**.
3. Paspausdami rodyklę žemyn ▼ pažymėkite „**I/O**“ (**įvestis / išvestis**) ir paspauskite **OK**.
4. Paspausdami rodyklę žemyn ▼ pažymėkite „**EMBEDDED JETDIRECT MENU**“ (**INTEGRUOTAS JETDIRECT MENIU**) ir paspauskite **OK**.
5. Paspausdami rodyklę žemyn ▼ pažymėkite „**TCP/IP**“ ir paspauskite **OK**.
6. Paspausdami rodyklę žemyn ▼ pažymėkite „**IPV6 SETTINGS**“ (**IPV6 NUSTATYMAI**) ir paspauskite **OK**.
7. Paspausdami rodyklę žemyn ▼ pažymėkite „**ADDRESS**“ (**ADRESAS**) ir paspauskite **OK**.
8. Paspausdami rodyklę žemyn ▼ pažymėkite „**MANUAL SETTINGS**“ (**RANKINIAI NUSTATYMAI**) ir paspauskite **OK**.
9. Paspausdami rodyklę žemyn ▼ pažymėkite „**ENABLE**“ (**ĮJUNGTI**) ir paspauskite **OK**.

10. Paspausdami rodyklę žemyn ▼ pažymėkite „**ADDRESS**“ (**ADRESAS**) ir paspauskite **OK**.
11. Naudodamiesi skaičių klaviatūra arba spausdami rodyklę aukštyn ▲ arba rodyklę žemyn ▼ įveskite adresą. Paspauskite **OK**.

---

 **PASTABA:** Jei naudojate rodyklių mygtukus, reikia paspausti **OK** įvedus kiekvieną skaitmenį.

---

12. Paspausdami „Menu“ (menu)  grįžkite į būseną „**Ready**“ (**pasiruošęs**).

## Tinklo protokolų atjungimas (pasirinktinis)

Pagal gamyklinį nustatymą, visi palaikomi tinklo protokolai įjungti. Atjungus nenaudojamus protokolus, gaunama tokia nauda:

- Sumažėja įrenginio generuojamas tinklo srautas
- Neleidžiama neįgaliotiems naudotojams spausdinti iš įrenginio
- Konfigūracijos puslapyje pateikiama tik reikalinga informacija
- Įrenginio derinimo pulte galima matyti protokolui būdingas klaidas ir perspėjimo žinutes

## „IPX/SPX“, „AppleTalk“ arba DLC/LLC atjungimas

---

 **PASTABA:** Neatjunkite „IPX/SPX“ „Windows“ grindžiamose sistemose, kurios spausdina pro IPX/SPX.

---

1. Paspauskite „Menu“ (menu) .
2. Paspausdami rodyklę žemyn ▼ pažymėkite „**CONFIGURE DEVICE**“ (**KONFIGŪRUOTI GAMINĮ**) ir paspauskite „**OK**“ (**GERAI**).
3. Spausdami rodyklę žemyn ▼ pažymėkite „**I/O**“ (**įvestis / išvestis**) ir paspauskite „**OK**“ (**GERAI**).
4. Spausdami rodyklę žemyn ▼ pažymėkite „**EMBEDDED JETDIRECT**“ (**INTEGRUOTAS JETDIRECT**) ir paspauskite „**OK**“ (**GERAI**).
5. Spausdami rodyklę žemyn ▼ pažymėkite „**IPX/SPX**“ ir paspauskite „**OK**“ (**GERAI**).  
**arba**  
Spausdami rodyklę žemyn ▼ pažymėkite „**APPLETALK**“ ir paspauskite „**OK**“ (**GERAI**).  
**arba**  
Spausdami rodyklę žemyn ▼ pažymėkite **DLC/LLC** ir paspauskite „**OK**“ (**GERAI**).
6. Paspausdami „**OK**“ (**GERAI**) pasirinkite „**ENABLE**“ (**ĮJUNGTI**).
7. Spausdami rodyklę žemyn ▼ pažymėkite „**OFF**“ (**IŠJUNGTI**) ir paspauskite „**OK**“ (**GERAI**).
8. Paspausdami „Menu“ (menu)  grįžkite į būseną „**Ready**“ (**pasiruošęs**).

## Nuorodos sparta ir dvipusio spausdinimo nustatymai

Spausdinimo serverio nuorodos sparta ir ryšio režimas turi atitikti tinklo charakteristikas. Daugeliu situacijų leiskite gaminiui veikti automatiniu režimu. Neteisingai pakeitus nuorodos spartą ir duplexo nustatymus, gaminiui gali nepavykti bendrauti su kitais tinklo įrenginiais. Jei reikia atlikti pakeitimus, naudokitės gaminio derinimo pultu.



 **PASTABA:** Atlikus šių nustatymų pakeitimus, įrenginys išsijungia ir vėl įsijungia. Pakeitimus atlikite tik tada, kai įrenginys neatlieka jokių operacijų.

1. Paspauskite „Menu“ (menu) .
2. Paspausdami rodyklę žemyn ▼ pažymėkite „CONFIGURE DEVICE“ (KONFIGŪRUOTI GAMINI) ir paspauskite „OK“ (GERAI).
3. Spausdami rodyklę žemyn ▼ pažymėkite „I/O“ (įvestis / išvestis) ir paspauskite „OK“ (GERAI).
4. Spausdami rodyklę žemyn ▼ pažymėkite DLC/LLC ir paspauskite „OK“ (GERAI).
5. Spausdami rodyklę žemyn ▼ pažymėkite „LINK SPEED“ (NUORODOS SPARTA) ir paspauskite „OK“ (GERAI).
6. Spausdami rodyklę žemyn ▼ pažymėkite vieną iš šių parinkčių.

Nustatymas	Aprašas
„Auto“ (automatinis)	Spausdinimo serveris automatiškai konfigūruojasi nustatydamas didžiausią tinkle leidžiamą nuorodos spartą ir ryšio režimą.
„10T HALF“ (10T PUSĖ)	10 megabaitų per sekundę (Mbps), pusinis-dvipusis veikimas
„10T FULL“ (10T VISAS)	10 Mbps, visas-dvipusis veikimas
„100TX HALF“ (100TX PUSĖ)	100 Mbps, pusinis-dvipusis veikimas
„100TX FULL“ (100TX VISAS)	100 Mbps, visas-dvipusis veikimas
„100TX AUTO“ (100TX AUTOMATINIS)	Riboja automatinės derybas maksimaliu 100 Mbps nuorodos greičiu
„1000TX FULL“ (1000TX VISAS)	1000 Mbps, visas-dvipusis veikimas

7. Paspauskite „OK“ (GERAI). Gaminys išsijungia ir vėl įsijungia.



---

## 6 Popierius ir spausdinimo laikmenos

- [Kaip naudoti popierių ir spausdinimo medžiaga](#)
- [Palaikomi popieriaus ir spausdinimo laikmenų formatai](#)
- [Nestandartiniai popieriaus dydžiai](#)
- [Palaikomi popieriaus ir spausdinimo laikmenų tipai](#)
- [Dėklų ir skyrių talpa](#)
- [Specialaus popieriaus ar spausdinimo medžiagos reikalavimai](#)
- [Dėjimas į dėklus](#)
- [Dėklų konfigūravimas](#)
- [Popieriaus išvesties parinkčių naudojimas](#)

## Kaip naudoti popierių ir spausdinimo medžiagą

Šis produktas palaiko įvairių popierių ir kitą spausdinimo medžiagą, kaip nurodyta šio vartotojo vadovo reikalavimuose. Naudodami popierių ar spausdinimo medžiagą, kuri neatitinka reikalavimų, galite susidurti su toliau išvardytomis problemomis:

- Prasta spaudinio kokybė
- Padidėjusi įstrigimo galimybė
- Pirmalaikis produkto susidėvėjimas, reikalaujantis taisymo

Naudodami tik HP prekės ženklo popierių ir spausdinimo medžiagą, skirtą lazeriniams spausdintuvams arba naudoti plačiai, pasieksite geriausių rezultatų. Nenaudokite popieriaus ar spausdinimo medžiagos, skirtos rašaliniams spausdintuvams. „Hewlett-Packard Company“ negali rekomenduoti kitų prekės ženklų spausdinimo medžiagos, nes HP negali kontroliuoti jų kokybės.

Popierius gali atitikti visus šiame vartotojo vadove aprašytus reikalavimus, bet spausdinimo rezultatas gali jūsų netenkinti. Taip gali atsitikti dėl netinkamo naudojimo, netinkamos temperatūros ir/ar drėgmės arba dėl kitų dalykų, kuriems „Hewlett-Packard“ neturi įtakos.

---

△ **ĮSPĖJIMAS:** Jei naudosite „Hewlett-Packard“ reikalavimų neatitinkantį popierių ar spausdinimo medžiagą, galite sugadinti spausdintuvą ir jį teks remontuoti. Tokių remonto atvejų neapima „Hewlett-Packard“ garantija ar kitos sutartys dėl remonto.

---

# Palaikomi popieriaus ir spausdinimo laikmenų formatai

Šiame gaminyje palaikomi įvairūs popieriaus formatai, jis pritaikytas įvairioms laikmenoms.

 **PASTABA:** Siekdami geriausių rezultatų, prieš spausdindami rinkitės tinkamo formato ir tipo popierių spausdintuvo tvarkyklėje.

**6-1 Lentelė Palaikomi popieriaus ir spausdinimo laikmenų formatai**

Formatas ir matmenys	1 dėklas	2 dėklas ir pasirinktinis 500 lapų dėklas	Pasirinktinis 1 500 lapų dėklas	Pasirinktinis vokų tiekėtuvas	Pasirinktinis vartytuvas	Surinktuvas ir vielasiuolė / surinktuvas	Pasirinktinė 5 skyrių pašto dėžutė
„Letter“ 216 x 279 mm	✓	✓	✓	✓	✓	✓	✓
A4 210 x 297 mm	✓	✓	✓	✓	✓	✓	✓
„Legal“ 216 x 356 mm	✓	✓	✓	✓	✓	✓	✓
„Executive“ 184 x 267 mm	✓	✓	✓		✓	✓	✓
A5 148 x 210 mm	✓	✓	✓		✓	✓	✓
8,5 x 13 216 x 330 mm	✓	✓	✓			✓	✓
B5 (JIS) 182 x 257 mm	✓	✓	✓		✓	✓	✓
„Executive (JIS)“ 216 x 330 mm	✓	✓	✓		✓	✓	✓
„Double Postcard (JIS)“ 148 x 200 mm	✓						
„Statement“ 140 x 216 mm	✓	✓				✓	✓
16K 197 x 273 mm	✓	✓			✓	✓	✓
Pasirinktinis nuo 76 x 127 mm iki 216 x 356 mm  (nuo 3,0 x 5,0 colių iki 8,5 x 14 colių)	✓						

## 6-1 Lentelė Palaikomi popieriaus ir spausdinimo laikmenų formatai (tęsinys)

Formatas ir matmenys	1 dėklas	2 dėklas ir pasirinktinis 500 lapų dėklas	Pasirinktinis 1 500 lapų dėklas	Pasirinktinis vokų tiek tuvas	Pasirinktinis vartytuvas	Surinktuvas ir vielasiūlė / surinktuvas	Pasirinktinė 5 skyrių pašto dėžutė
Pasirinktinis nuo 148 x 210 mm iki 216 x 356 mm (nuo 5,83 x 8,27 colio iki 8,5 x 14 colių)	✓	✓			✓	✓	✓
„Envelope Commercial #10“ 105 x 241 mm	✓			✓			
„Envelope DL ISO“ 110 x 220 mm	✓			✓			
„Envelope C5 ISO“ 162 x 229 mm	✓			✓			
„Envelope B5 ISO“ 176 x 250 mm	✓			✓			
„Envelope Monarch #7-3/4“ 98 x 191 mm	✓			✓			

<sup>1</sup> Vartotojo formatų negalima susegti, bet galima sudėti į išvedimo skyrius.

## Nestandartiniai popieriaus dydžiai

Šis produktas palaiko daugybę nestandartinių popieriaus dydžių. Palaikomi nestandartiniai dydžiai yra tokie dydžiai, kurie atitinka produkto reikalavimų nurodytą minimalų ir maksimalų dydį, bet nėra pateikti palaikomų popierių dydžių lentelėje. Naudodami palaikomą nestandartinį dydį, spausdinimo tvarkyklėje nurodykite nestandartinį dydį ir įdėkite popierių į dėklą, kuris palaiko nestandartinius dydžius.

# Palaikomi popieriaus ir spausdinimo laikmenų tipai

Visą sąrašą konkrečių firminių HP popieriaus tipų, palaikomų šiame spausdintuve, žr. [www.hp.com/support/hpljp4010series](http://www.hp.com/support/hpljp4010series) arba [www.hp.com/support/hpljp4510series](http://www.hp.com/support/hpljp4510series).

## Palaikomi popieriaus tipai įvesties parinkims

Popieriaus tipas (derinimo pultas)	Popieriaus tipas (spausdintuvo tvarkyklė)	1 dėklas	2 dėklas	Pasirinktiniai 500 lapų dėklai	Pasirinktinis 1 500 lapų dėklas	Pasirinktinis vokų tiekimas
„ANY TYPE“ (BET KOKS TIPAS)	„Unspecified“ (nenurodyta)	✓	✓	✓	✓	✓
„PLAIN“ (PAPRASTAS)	„Plain“ (paprastas)	✓	✓	✓	✓	
„LIGHT 60-75 G/M2“ (LENGVAS 60-75 G/M2)	„Light 60-75g“ (lengvas 60-75 g)	✓	✓	✓	✓	
„CARDSTOCK >163 G/M2“	„Cardstock 176-220g“ (Kortelės 176-220 g)	✓	✓	✓		
„TRANSPARENCY“ (SKAIDRĖS)	„Monochrome Laser Transparency“ (vienspalvis skaidrės lazeriniams spausdintuvams)	✓	✓	✓		
„LABELS“ (ETIKETĖS)	„Labels“ (etiketės)	✓	✓	✓		
„LETTERHEAD“ (FIRMINIAI I BLANKAI)	„Letterhead“ (firminiai blankai)	✓	✓	✓	✓	
„PREPRINTED“ (IŠANKSTINĖS FORMOS)	„Preprinted“ (išankstinės formos)	✓	✓	✓	✓	
„PREPUNCHED“ (PERFORUOTAS)	„Prepunched“ (perforuotas)	✓	✓	✓	✓	
„COLOR“ (SPALVOTAS)	„Colored“ (spalvotas)	✓	✓	✓	✓	
„ROUGH“ (ŠIURKŠTUS)	„Rough“ (šiurkštus)	✓	✓	✓	✓	
„BOND“ (SURIŠTAS)	„Bond“ (surištas)	✓	✓	✓	✓	
„RECYCLED“ (PERDIRBTAS)	„Recycled“ (perdirbtas)	✓	✓	✓	✓	
„ENVELOPE“ (VOKAS)	„Envelope“ (vokas)	✓				✓

## Palaikomi popieriaus tipai išvesties parinkims

Popieriaus tipas (derinimo pultas)	Popieriaus tipas (spausdintuvo tvarkyklė)	Standartinis viršutinis skyrius (spausdinimo puse žemyn)	Galinis skyrius (spausdinimo puse aukštyn)	Pasirinktinis vartytuvas	Pasirinktinis surinktuvas arba vielasiūlė / surinktuvas	Pasirinktinis 5 skyrių pašto dėžutė
„ANY TYPE“ (BET KOKS TIPAS)	„Unspecified“ (nenurodyta)	✓	✓	✓	✓	✓



Popieriaus tipas (derinimo pultas)	Popieriaus tipas (spausdintuvo tvarkyklė)	Standartinis viršutinis skyrius (spausdini mo puse žemyn)	Galinis skyrius (spausdini mo puse aukštyn)	Pasirinktinis vartytuvas	Pasirinktinis surinktuvas arba vielasiūlė / surinktuvas	Pasirinktinė 5 skyrių pašto dėžutė
„PLAIN“ (PAPRASTAS)	„Plain“ (paprastas)	✓	✓	✓	✓	✓
„LIGHT 60-75 G/M2“ (LENGVAS 60-75 G/M2)	„Light 60-75g“ (lengvas 60-75 g)	✓	✓	✓	✓	✓
„CARDSTOCK >163 G/M2“	„Cardstock 176-220g“ (Kortelės 176-220 g)	✓	✓			
„TRANSPARENCY“ (SKAIDRĖS)	„Monochrome Laser Transparency“ (vienspalvės skaidrės lazeriniams spausdintuvams)	✓	✓			
„LABELS“ (ETIKETĖS)	„Labels“ (etiketės)	✓	✓			
„LETTERHEAD“ (FIRMINIAI BLANKAI)	„Letterhead“ (firminiai blankai)	✓	✓	✓	✓	✓
„PREPRINTED“ (IŠANKSTINĖS FORMOS)	„Preprinted“ (išankstinės formos)	✓	✓	✓	✓	✓
„PREPUNCHED“ (PERFORUOTOS)	„Prepunched“ (perforuotos)	✓	✓	✓	✓	✓
„COLOR“ (SPALVOTAS)	„Colored“ (spalvotas)	✓	✓	✓	✓	✓
„ROUGH“ (ŠIURKŠTUS)	„Rough“ (šiurkštus)	✓	✓	✓	✓	✓
„BOND“ (SURIŠTAS)	„Bond“ (surištas)	✓	✓	✓	✓	✓
„RECYCLED“ (PERDIRBTAS)	„Recycled“ (perdirbtas)	✓	✓	✓	✓	✓
„ENVELOPE“ (VOKAS)	„Envelope“ (vokas)	✓	✓			

## Dėklų ir skyrių talpa

Dėklas arba skyrius	Popieriaus tipas	Specifikacijos	Kiekis
1 dėklas	Popierius ir kortelės	Diapazonas: 60 g/m <sup>2</sup> surišta – 200 g/m <sup>2</sup> surišta	Maksimalus šūsnies aukštis: 10 mm Atitinka 100 lakštų, 75 g/m <sup>2</sup> surišta
	Vokai	Mažiau nei 60 g/m <sup>2</sup> surišta – 90 g/m <sup>2</sup> surišta	Iki 10 vokų
	Etiketės	Maks. 0,23 mm storio	Maksimalus šūsnies aukštis: 10 mm
	Skaidrės	Min. 0,13 mm storio	Maksimalus šūsnies aukštis: 10 mm
2 dėklas ir pasirinktinis 500 lapų dėklas	Popierius ir kortelės	Diapazonas: 60 g/m <sup>2</sup> surišta – 135 g/m <sup>2</sup> surišta	Atitinka 500 lakštų, 75 g/m <sup>2</sup> surišta
	Etiketės	Maks. 0,13 mm storio	Maksimalus šūsnies aukštis: 54 mm
	Skaidrės	Min. 0,13 mm storio	Maksimalus šūsnies aukštis: 54 mm
Pasirinktinis 1 500 lapų dėklas	Popierius	Diapazonas: 60 g/m <sup>2</sup> surišta – 135 g/m <sup>2</sup> surišta	Atitinka 1 500 lakštų, 75 g/m <sup>2</sup> surišta
Pasirinktinis vokų tiektuvas	Vokai	Mažiau nei 60 g/m <sup>2</sup> surišta – 90 g/m <sup>2</sup> surišta	Iki 75 vokų
Standartinis viršutinis skyrius	Popierius		iki 500 lakštų, 75 g/m <sup>2</sup> surišta
Galinis skyrius	Popierius		Iki 100 lakštų, 75 g/m <sup>2</sup> surišta
Pasirinktinis vartytuvas	Popierius	Diapazonas: 60 g/m <sup>2</sup> surišta – 120 g/m <sup>2</sup> surišta	
Pasirinktinis surinktuvas	Popierius		iki 500 lakštų, 75 g/m <sup>2</sup> surišta
Pasirinktinė vielasiūlė / surinktuvas	Popierius		Susiuvimas viela: Iki 20 spausdinimo darbų, iki 15 puslapių kiekviename Surinkimas: Iki 500 lakštų, 75 g/m <sup>2</sup> surišta
Pasirinktinė 5 skyrių pašto dėžutė	Popierius		Iki 500 lakštų, 75 g/m <sup>2</sup> surišta

# Specialaus popieriaus ar spausdinimo medžiagos reikalavimai

Šis produktas palaiko spausdinimą ant specialios medžiagos. Laikykitės šių reikalavimų, jei norite pasiekti patenkinamą rezultatą. Jei norite gauti geriausius spausdinimo rezultatus, naudodami specialų popierių ar spausdinimo medžiagą įsitinkite, kad spausdinimo tvarkyklėje nustatėte tipą ir dydį.

- △ **ISPĖJIMAS:** „HP LaserJet“ spausdintuvai naudoja kaitintuvus, skirtus popieriuje sulieti sausas dažų daleles tam, kad būtų gaunami labai tikslūs taškai. HP lazerinis popierius sukurtas atlaikyti ypač didelį karštį. Jei naudosite rašaliniam spausdintuvui skirtą popierių, kuris netinka šiai technologijai, galite sugadinti savo spausdintuvą.

Medžiagos tipas	Leidžiama	Draudžiama
Vokai	<ul style="list-style-type: none"> <li>Laikykite vokus vertikaliaje padėtyje.</li> <li>Naudokite tokius vokus, kurių siūlė tęsiasi nuo vieno kampo iki kito.</li> <li>Naudokite vokus su nuplėšiama lipniąja juoste, kuri yra patvirtinta naudoti lazeriniams spausdintuvams.</li> </ul>	<ul style="list-style-type: none"> <li>Nenaudokite vokų, kurie yra susiraukšlėję, suraižyti, sulipę ar kitaip pažeisti.</li> <li>Nenaudokite vokų su sąsagomis, spaustukais, langeliais ar įdėklais.</li> <li>Nenaudokite savaime prilipnusių lipniųjų ar kitų sintetinių medžiagų.</li> </ul>
Etiketės	<ul style="list-style-type: none"> <li>Naudokite tik etiketes, turinčias uždengtą pagrindą tarp jų.</li> <li>Naudokite tik lygias etiketes.</li> <li>Naudokite tik visus etikečių lapus.</li> </ul>	<ul style="list-style-type: none"> <li>Nenaudokite susiglamžiusių, su oro pūslelėmis ar kitaip pažeistų etikečių.</li> <li>Nespausdinkite tik dalies etiketės lapo.</li> </ul>
Skaidrės	<ul style="list-style-type: none"> <li>Naudokite tik tokias skaidres, kurios yra patvirtintos naudoti lazeriniams spausdintuvams.</li> <li>Padėkite skaidres ant lygaus paviršiaus išėmę jas iš produkto.</li> </ul>	<ul style="list-style-type: none"> <li>Nenaudokite skaidrios spausdinimo medžiagos, kuri nėra patvirtinta naudoti lazeriniams spausdintuvams.</li> </ul>
Firminiai blankai ir išankstinės formos	<ul style="list-style-type: none"> <li>Naudokite tik tokius firminius blankus ir formas, kurie yra patvirtinti naudoti lazeriniams spausdintuvams.</li> </ul>	<ul style="list-style-type: none"> <li>Nenaudokite turinčių didelius įspaudus ar žvilgančių firminių blankų.</li> </ul>
Storas popierius	<ul style="list-style-type: none"> <li>Naudokite tik tokį storą popierių, kuris yra patvirtintas naudoti lazeriniams spausdintuvams ir atitinka šio produkto svorio specifikacijas.</li> </ul>	<ul style="list-style-type: none"> <li>Nenaudokite popieriaus, kuris yra sunkesnis, nei rekomenduojama šio produkto spausdinimo medžiagos specifikacijoje, jei tai nėra HP popierius, kuris patvirtintas naudoti šiam produktui.</li> </ul>
Blizgus ar specialia danga padengtas popierius	<ul style="list-style-type: none"> <li>Naudokite tik tokį blizgų ar specialia danga padengtą popierių, kuris yra patvirtintas naudoti lazeriniams spausdintuvams.</li> </ul>	<ul style="list-style-type: none"> <li>Nenaudokite blizgaus ar specialia danga padengto popieriaus, kuris yra skirtas naudoti rašaliniam spausdintuvams.</li> </ul>

# Dėjimas į dėklus

## Popieriaus kryptis dedant į dėklus

### Firminių blankų, išankstinių formų ir perforuoto popieriaus dėjimas

Jei sumontuotas vartytuvas arba vielasiūlė / surinktuvas, spausdintuvas keičia būdą, kuriuose kiekviename puslapyje išdėstomi vaizdai. Jei naudojate popierių, kuriam reikia specialios orientacijos, dėkite jį pagal informaciją, pateiktą tolesnėje lentelėje.

Dėklas	Vienpusis spausdinimas, be vielasiūlės / surinktuvo	Spausdinimas duplexu, be vielasiūlės / surinktuvo	Vienpusis spausdinimas su vielasiūle / surinktuvu	Spausdinimas duplexu su vielasiūle / surinktuvu
1 dėklas	Spausdinimo puse aukštyn    spausdintuvą kišamas viršutinis kraštas	Spausdinimo puse žemyn    spausdintuvą kišamas apatinis kraštas	Spausdinimo puse aukštyn    spausdintuvą kišamas apatinis kraštas	Spausdinimo puse žemyn    spausdintuvą kišamas viršutinis kraštas
Visi kiti dėklai	Spausdinimo puse žemyn  Viršutinis kraštas dėklo priekyje	Spausdinimo puse aukštyn  Apatinis kraštas dėklo priekyje	Spausdinimo puse žemyn  Apatinis kraštas dėklo priekyje	Spausdinimo puse aukštyn  Viršutinis kraštas dėklo priekyje

### Vokų dėjimas

Vokus dėkite į 1 dėklą arba papildomą vokų tiektuvą taip, kad voko priekis būtų nukreiptas žemyn, o trumpoji pašto ženkle briauna būtų nukreipta spausdintuvo link.

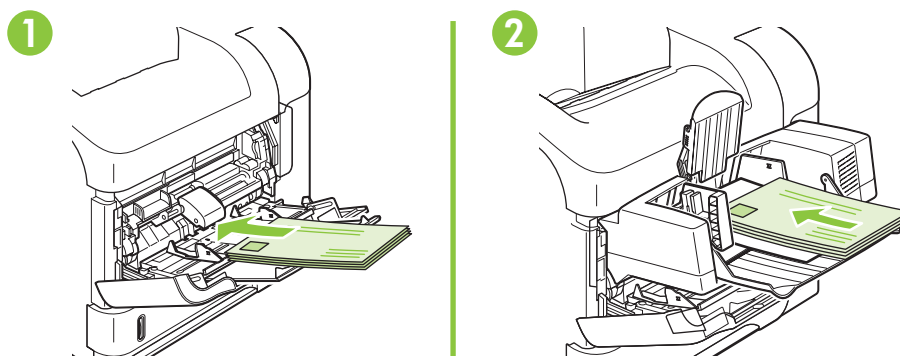

## Dėjimas į 1 dėklą

 **PASTABA:** Naudojant 1 dėklą, spausdinimas gali trukti ilgiau.

 **ĮSPĖJIMAS:** Vengdami strigčių, nedėkite popieriaus į dėklus, kai spausdintuvas spausdina. Neiškleiskite popieriaus. Išskleidus popierių, jis gali būti netinkamai tiekiamas.

1. Atidarykite 1 dėklą.

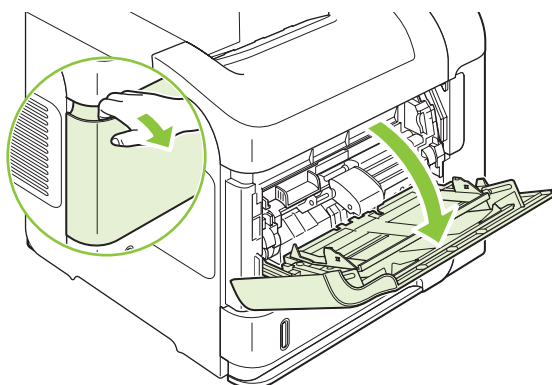

2. Ištraukite dėklo ilgintuvą.

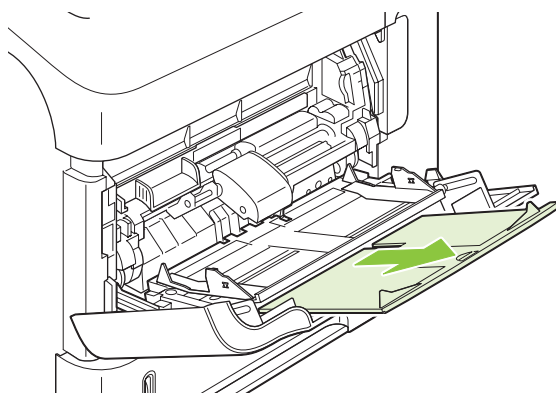

3. Dėkite popierių į dėklą. Įsitinkite, kad popierius telpa po skirtukais ir nesiekia maksimalaus aukščio indikatorių.

 **PASTABA:** Informacijos apie popieriaus, kuriam reikia specialios krypties, dėjimą žr. „Popieriaus kryptis dedant į dėklus“ 80 puslapyje.

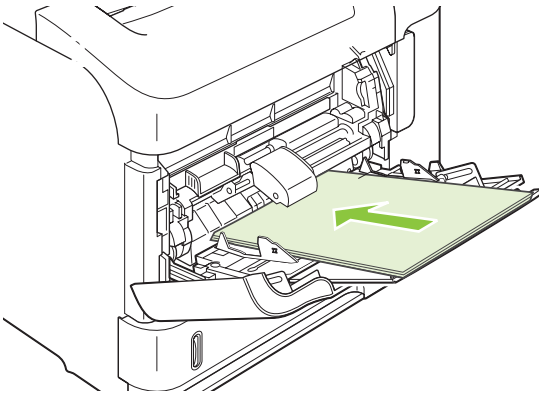

4. Sureguliuokite kreiptuvus, kad jie šiek tiek liestų popieriaus šūsni, bet nelenktų popieriaus.

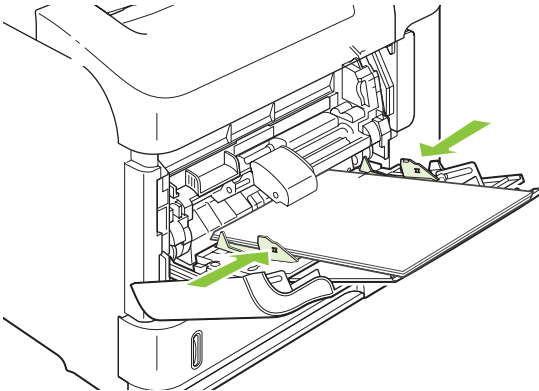

## Dėjimas į 2 dėklą arba pasirinktinį 500 lakštų dėklą

△ **ISPĖJIMAS:** Vengdami strigčių, nedėkite popieriaus į dėklus, kai spausdintuvas spausdina.

**ISPĖJIMAS:** Neiškleiskite popieriaus. Išskleidus popierių, jis gali būti netinkamai tiekiamas.

1. Ištraukite dėklą ir truputį jį pakeldami išimkite produktą iš jo.

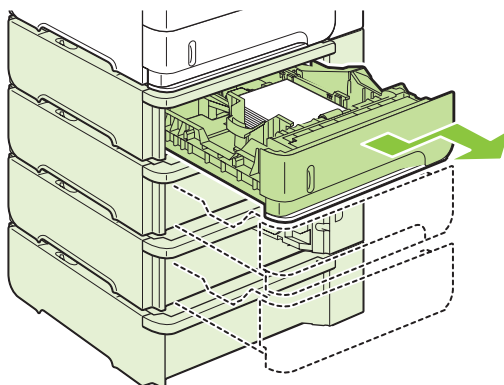

2. Spustelėkite atleidimo svirtelę, esančią ant kairiojo kreiptuvo, ir nustumkite kreiptuvus, pritaikydami juos prie popieriaus formato.

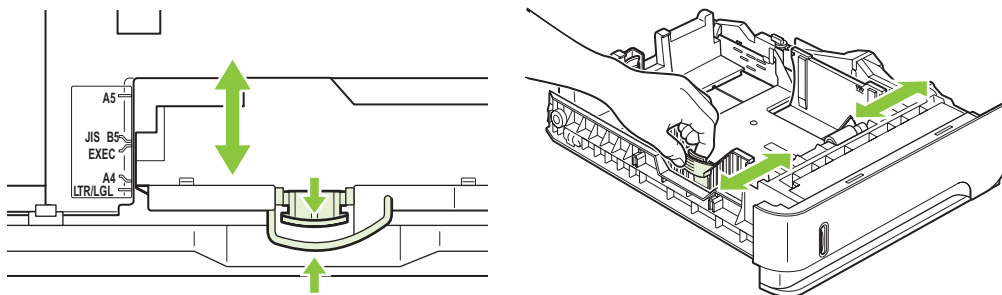

3. Spustelėkite atleidimo svirtelę, esančią ant galinio popieriaus kreiptuvo, ir stumkite jį pritaikydami prie popieriaus formato.

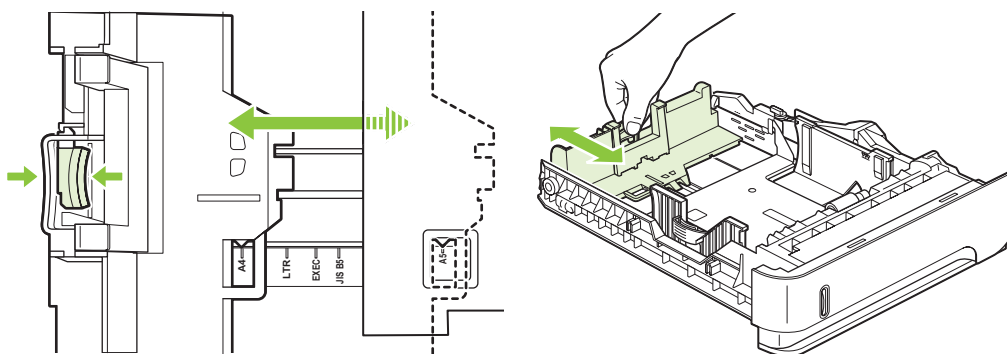

4. Dėkite popierių į dėklą. Įsitinkinkite, kad šūsnis lygi visuose keturiuose kampuose ir kad šūsnis viršus yra žemiau nei maksimalaus aukščio indikatoriai.

 **PASTABA:** Informacijos apie popieriaus, kuriam reikia specialios krypties, dėjimą žr. „Popieriaus kryptis dedant į dėklus“ 80 puslapyje.

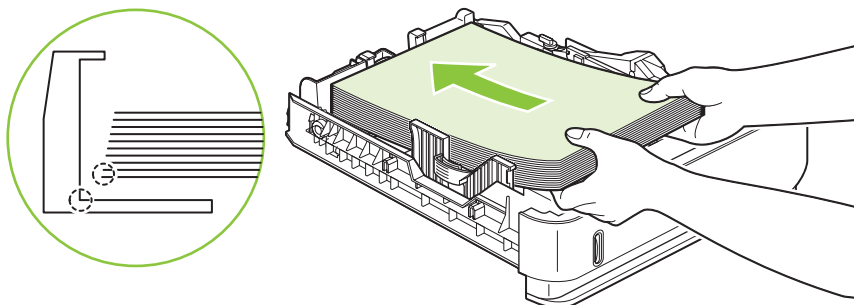

5. Įstumkite dėklą į spausdintuvą iki galo.

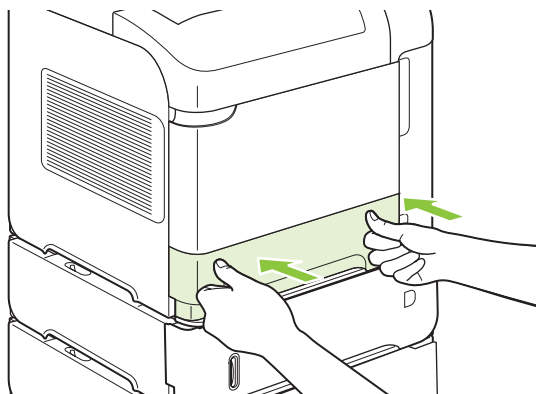

## Dėkite popierių į pasirinktinį 1 500 lakštų dėklą

Pasirinktinis 1 500 lakštų dėklas tinka „Letter“, A4 ir „Legal“ formatams. Spausdintuvas automatiškai nustatys, kokio formato popieriaus įdėta, jei teisingai sureguliuoti dėklo kreiptuvai.

△ **ĮSPĖJIMAS:** Vengdami strigčių, nedėkite popieriaus į dėklus, kai spausdintuvas spausdina.

**ĮSPĖJIMAS:** Neišskleiskite popieriaus. Išskleidus popierių, jis gali būti netinkamai tiekiamas.

1. Paspauskite atleidimo svirtelę ir atidarykite 1 500 lakštų dėklo dureles.

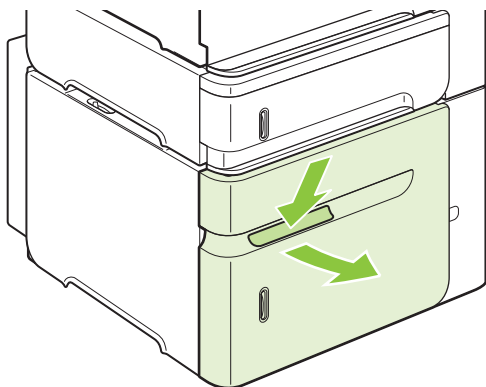

2. Jei dėkle yra popieriaus, išimkite jį. Kai dėkle yra popieriaus, negalima reguliuoti kreiptuvų.

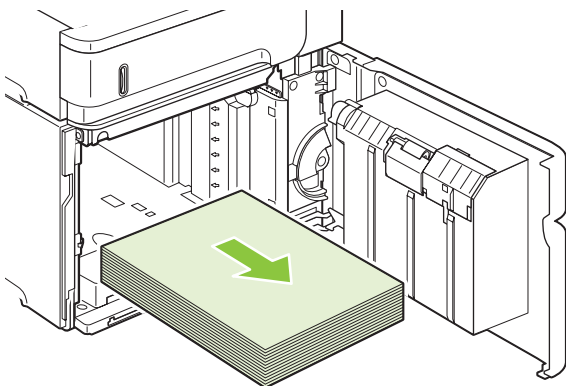



3. Spustelėkite kreiptuvus dėklo priekyje ir pastumkite juos pritaikydami prie popieriaus formato.

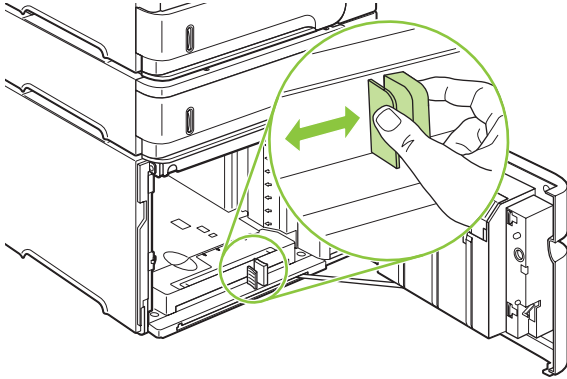

4. Dėkite popierių į dėklą. Iš karto dėkite visas šūsnis. Nedalinkite šūsnių į smulkesnes dalis.

 **PASTABA:** Informacijos apie popieriaus, kuriam reikia specialios krypties, dėjimą žr. „[Popieriaus kryptis dedant į dėklus](#)“ 80 puslapyje.

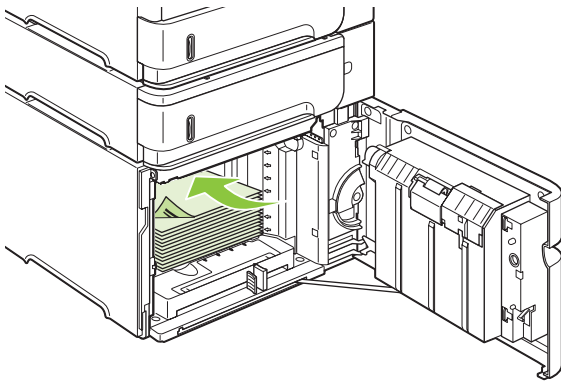

5. Įsitinkinkite, kad šūsnies aukštis neviršija ant kreiptuvų esančių maksimalaus aukščio indikatorių, o viršutinis šūsnies kraštas yra viename lygyje su rodyklėmis.

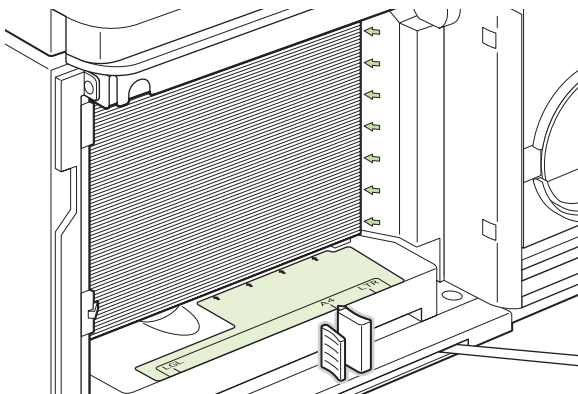

6. Uždarykite dėklo dureles.

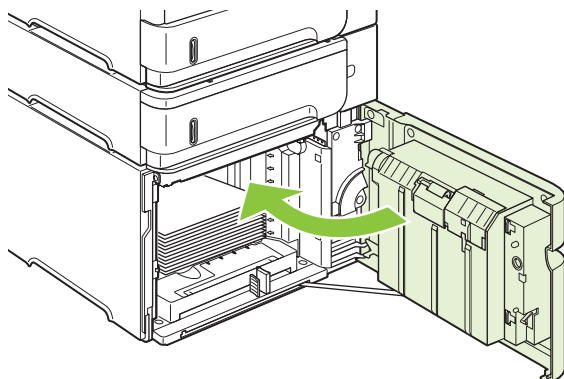

## Dėklų konfigūravimas

Spausdintuvas automatiškai paragina konfigūruoti dėklą pagal tipą ir formatą šiose situacijose:

- Kai įdedate popieriaus į dėklą
- Kai nurodote konkretų dėklą ar popieriaus tipą spausdinimo darbui naudodamiesi spausdintuvo tvarkykle arba programa, ir dėklas nėra konfigūruotas tokio spausdinimo darbo nustatymams

 **PASTABA:** Paragininimas nerodomas, jei spausdinate iš 1 dėklo, ir 1 dėklas konfigūruotas „**ANY SIZE**“ (BET KOKS DYDIS) ir „**ANY TYPE**“ (BET KOKS TIPAS).

**PASTABA:** Jei esate naudoję kitus „HP LaserJet“ modelius, veikiausiai esate įpratę nustatyti 1 dėklą režimui „**First**“ (pirmas) arba režimui „**Cassette**“ (kasetė). Šiame spausdintuve 1 dėklo nustatymas „**ANY SIZE**“ (BET KOKS DYDIS) atitinka režimą „**First**“ (pirmas). Bet koks 1 dėklo nustatymas, išskyrus „**ANY SIZE**“ (BET KOKS DYDIS), atitinka režimą „**Cassette**“ (kasetė).

## Dėklo konfigūravimas dedant popierių

1. Į dėklą įdėkite popieriaus. Jei naudojate ne 1 dėklą, uždarykite dėklą.
2. Pasirodo dėklo konfigūravimo pranešimas.
3. Paspausdami „**OK**“ (GERAI) sutikite su nustatytu formatu.

### arba

Spausdami rodyklę atgal ↵ rinkitės kitokią konfigūraciją ir pereikite prie tolesnių veiksmų.

4. Norėdami keisti dėklo konfigūraciją, spausdami rodyklę žemyn ▼ pažymėkite tinkamą formatą ir paspauskite „**OK**“.

 **PASTABA:** Spausdintuvas automatiškai nustato daugelio formatų popierius visuose dėkluose, išskyrus 1 dėklą.

5. Spausdami rodyklę žemyn ▼ pažymėkite reikiamą tipą ir paspauskite „**OK**“.

## Dėklo konfigūravimas pagal spausdinimo darbo nustatymus

1. Programinėje įrangoje nurodykite šaltinio dėklą, popieriaus formatą ir popieriaus tipą.
2. Išsiųskite darbą spausdintuvui.

Jei reikia konfigūruoti dėklą, derinimo pulto ekrane pateikiamas pranešimas.



3. Jei rodomas formatas yra netinkamas, paspauskite rodyklę atgal ↵. Spausdami rodyklę žemyn ▼ pažymėkite tinkamą formatą arba pažymėkite „**CUSTOM**“ (PASIRINKTINIS).

Norėdami nurodyti vartotojo formatą, pirma paspauskite rodyklę žemyn ▼ ir pažymėkite tinkamą matavimo vienetą. Tada nustatykite matmenis X ir Y naudodamiesi skaičių klaviatūra arba spausdami rodyklę aukštyn ▲ ar rodyklę žemyn ▼.

4. Jei rodomas popieriaus tipas yra netinkamas, paspauskite rodyklę atgal ↵ ir spausdami rodyklę žemyn ▼ pažymėkite popieriaus tipą.

## Dėklo konfigūravimas naudojantis Popieriaus tvarkymo meniu

Taip pat galite konfigūruoti dėklus pagal tipą ir formatą ir negavę spausdintuvo paraginimo.

1. Paspauskite „Menu“ (menu) .
2. Spausdami rodyklę žemyn ▼ pažymėkite „**PAPER HANDLING**“ (**POPIERIAUS TVARKYMAS**) ir paspauskite „OK“ (GERAI).
3. Spausdami rodyklę žemyn ▼ pažymėkite formato ar tipo nustatymą norimam dėklui ir paspauskite „OK“ (GERAI).
4. Spausdami rodyklę žemyn ▼ pažymėkite formatą arba tipą. Norėdami nurodyti vartotojo formatą, pirma paspauskite rodyklę žemyn ▼ ir pažymėkite tinkamą matavimo vienetą. Tada nustatykite matmenis X ir Y naudodamiesi skaičių klaviatūra arba spausdami rodyklę aukštyn ▲ ar rodyklę žemyn ▼.
5. Paspausdami „OK“ (Gera) išsaugokite nustatymus.
6. Paspauskite „Menu“ (menu) .

## Popieriaus pasirinkimas pagal šaltinį, tipą ar formatą

„Microsoft Windows“ operacinėje sistemoje trys nustatymai turi įtakos tam, kaip spausdintuvo tvarkyklė bando imti popierių jums išsiuntus spausdinimo darbą. „Source“ (*šaltinio*), „Type“ (*tipo*) ir „Size“ (*formato*) nustatymai rodomi dialogo languose „Page Setup“ (**puslapio sąranka**), „Print“ (**spausdinti**) arba „Print Properties“ (**spausdinimo ypatybės**) daugelyje programų. Jei nekeičiate šių nustatymų, spausdintuvas automatiškai pasirenka dėklą naudodamasis numatytaisiais nustatytais.

### Šaltinis

Norėdami spausdinti pagal *šaltinį*, rinkitės konkretų dėklą, iš kurio spausdintuvas turi imti popierių. Jei pasirinkote dėklą, kuris yra konfigūruotas tipui ar formatui, neatitinkantiems jūsų spausdinimo darbo, prieš spausdindamas spausdintuvas paragina jus įdėti į dėklą popieriaus, kurio tipas ar formatas tinka spausdinimo darbui. Įdėjus popieriaus į dėklą, spausdintuvas pradeda spausdinti.

### Tipas ir formatas

Spausdinimas pagal *tipą* ar *formatą* reiškia, kad jūs norite, jog spausdintuvas imtų popierių iš dėklo, į kurį įdėta tinkamo tipo ir formato popieriaus. Popieriaus pasirinkimas pagal tipą, o ne pagal šaltinį panašus į dėklų užfiksavimą ir apsaugą specialų popierių nuo netyčinio panaudojimo. Pavyzdžiui, jei dėklas konfigūruotas firminiems blankams, o jūs pasirenkate paprastą popierių, spausdintuvas neims firminių blankų iš to popieriaus. Vietoje to jis ims popierių iš dėklo, į kurį įdėta paprasto popieriaus ir kuris konfigūruotas paprastam popieriui spausdintuvo derinimo pulte.

Renkantis popierių pagal tipą ir formatą, žymiai pagerėja daugelio popieriaus tipų spausdinimo kokybė. Naudojant netinkamus nustatymus spausdinimo kokybė gali būti nepatenkinama. Visuomet

spausdinkite pagal nurodytos ypatingos spausdinimo medžiagos, pvz., etikečių ar skaidrių, tipą. Jei įmanoma, vokus spausdinkite pagal formatą.

- Norėdami spausdinti pagal tipą ar formatą, pasirinkite tipą ar formatą dialogo lange „**Page Setup**“ (**puslapio sąranka**), dialogo lange „**Print**“ (**spausdinti**) arba dialogo lange „**Print Properties**“ (**spausdinimo ypatybės**), žiūrint, kokią programinę įrangą naudojate.
- Jei dažnai spausdinate ant tam tikro tipo ar formato popieriaus, konfigūruokite dėklą tam tipui ar formatui. Tuomet, kai pasirinksite tą tipą ar formatą spausdindami darbą, spausdintuvas automatiškai ims popierių iš dėklo, kuris yra konfigūruotas tam tipui ar formatui.

## Popieriaus išvesties parinkčių naudojimas

Spausdintuve yra keturios išvesties vietos: viršutinis (standartinis) išvedimo skyrius, galinis išvedimo skyrius, pasirinktinis surinktuvas arba vielasiūlė / surinktuvas ir pasirinktinė 5 skyrių pašto dėžutė.

### Spausdinimas į viršutinį (standartinį) išvedimo skyrių

Viršutiniame išvedimo skyriuje popierius kaupiamas spausdinimo puse žemyn eilės tvarka. Viršutinį išvedimo skyrių reiktų naudoti daugeliui spausdinimo darbų, įskaitant skaidres. Norėdami naudoti viršutinį išvedimo skyrių, įsitikinkite, kad uždarytas galinis išvedimo skyrius. Vengdami strigčių, neatidarykite ir neuždarykite galinio išvedimo skyriaus, kai spausdintuvas spausdina.

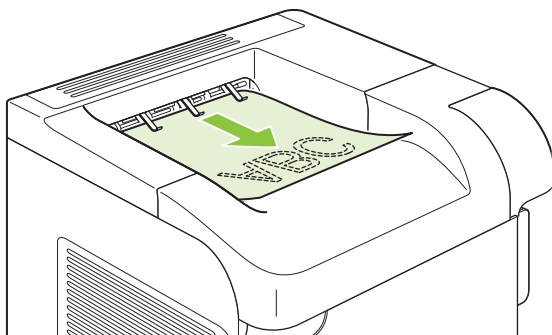

### Spausdinimas galinį išvedimo skyrių

Spausdintuvas visada spausdina į galinį išvedimo skyrių, jei jis atidarytas. Į šį skyrių spausdinamas popierius tiekiamas spausdinimo puse aukštyn, o paskutinis puslapis bus viršutinis (atvirkštinė tvarka).

Spausdinant iš 1 dėklo į galinį išvesties dėklą pasiekiamas tiesiausias spausdinimo kelias. Atidarius galinį išvesties dėklą gali pagerėti šių laikmenų spausdinimas:

- Vokų
- Etikečių
- Mažo nestandartinio formato popieriaus
- Atvirukų
- Sunkesnio nei 120 g/m<sup>2</sup> (32 lb) popieriaus

Norėdami atidaryti galinį išvedimo skyrių, suimkite ant jo viršaus esančią rankeną. Traukite skyrių žemyn ir ištraukite ilgintuvą.

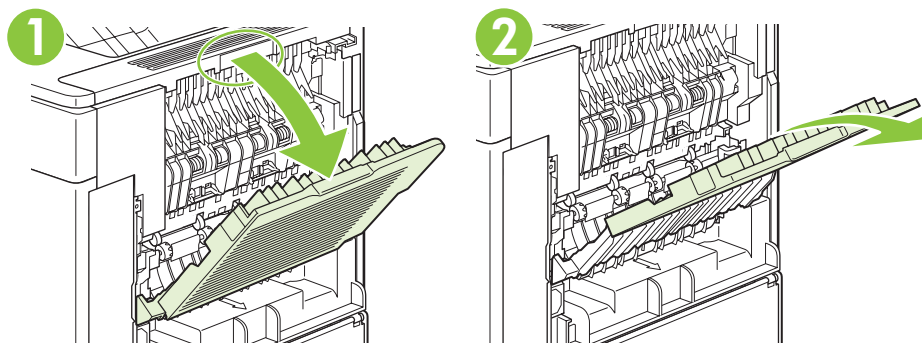

Atidarius galinį išvedimo skyrių, negalima naudoti vartytuvo (jei sumontuotas) ir viršutinio išvedimo skyriaus. Vengdami strigčių, neatidarykite ir neuždarykite galinio išvedimo skyriaus, kai spausdintuvą spausdina.

## Spausdinimas į pasirinktinį surinktuvą arba vielasiulę / surinktuvą

Pasirinktiniame surinktuve arba pasirinktinėje vielasiulėje / surinktuve gali tilpti iki 500 lakštų popieriaus (20 lb popieriaus). Į surinktuvą galima spausdinti standartinio ir nestandartinio formato popierių. Į surinktuvą / vielasiulę galima spausdinti standartinio ir nestandartinio formato popierių, bet susiūti galima tik „Letter“, „Legal“ ir A4 formato puslapius. Nespausdinkite į juos kitų tipų laikmenų, pvz., etikečių ar vokų.

Jei sumontuota vielasiulė / surinktuvos, spausdintuvą automatiškai apsuka spausdintus paviršius 180° ant visų formatų popieriaus, nepaisant to, ar reikia darbą susiūti. Jei tam tikrų tipų popierių, pvz., firminių blankus ar perforuotą popierių, reikia spausdinti atitinkama orientacija, juos reikia dėti kitokia kryptimi. Žr. [„Popieriaus kryptis dedant į dėklus“ 80 puslapyje](#).

Norėdami spausdinti į pasirinktinį surinktuvą arba pasirinktinę vielasiulę / surinktuvą, pasirinkite atitinkamą parinktį programoje, spausdintuvo tvarkyklėje arba derinimo pulte.

Prieš naudodami pasirinktinį surinktuvą arba pasirinktinę vielasiulę / surinktuvą, įsitikinkite, kad spausdintuvo tvarkyklė gali juos atpažinti. Šį nustatymą reikia atlikti tik kartą. Daugiau informacijos žr. spausdintuvo tvarkyklės operatyviojoje pagalboje.

Daugiau informacijos apie susiuvimą žr. [„Dokumentų susiuvimas“ 97 puslapyje](#).

## Spausdinimas į 5 skyrių pašto dėžutę

Pasirinktiniame 5 skyrių pašto dėžutėje yra penki išvedimo skyriai, kuriuos galima konfigūruoti iš derinimo pulto, kad spausdinimo darbai būtų rūšiuojami įvairiais būdais.

1. Paspauskite „Menu“ (menu) .
2. Spausdami rodyklę žemyn ▼ pažymėkite „CONFIGURE DEVICE“ (KONFIGŪRUOTI GAMINĮ) ir paspauskite OK.
3. Spausdami rodyklę žemyn ▼ pažymėkite „MBM-5 CONFIGURATION“ (MBM-5 KONFIGŪRAVIMAS) ir paspauskite OK.
4. Paspausdami OK pasirinkite „OPERATION MODE“ (VEIKIMO REŽIMAS).
5. Spausdami rodyklę žemyn ▼ pažymėkite, kaip 5 skyrių pašto dėžutė rūšiuos darbus:

---

<b>„MAILBOX“ (PAŠTO DĖŽUTĖ)</b>	Kiekvienas skyrius priskiriamas vartotojui ar vartotojų grupei. Tai yra numatytasis nustatymas.
<b>„STACKER“ (SURINKTUVAS)</b>	Spausdintuvas naudoja visus skyrius darbo kopijoms sudėti. Darbai pirma siunčiami į apatinį skyrių, tada į aukštesnį ir taip toliau. Kai užpildomi visi skyriai, spausdintuvas sustoja.
<b>„JOB SEPARATOR“ (UŽDUOČIŲ SKIRTUVAS)</b>	Kiekvienas spausdinimo darbas siunčiamas į kitą skyrių. Darbai siunčiami į tuščią skyrių pradedant nuo viršutinio ir pereinant prie žemesnių.
<b>„COLLATOR“ (IŠDĖSTYMO ĮTAISAS)</b>	Spausdintuvas rūšiuoja vieno spausdinimo darbo kopijas į skirtingus skyrius.

---

6. Paspausdami **OK** pasirinkite norimą parinktį.



---

# 7 Spausdintuvo funkcijų naudojimas

- [Ekonomijos nustatymai](#)
- [Dokumentų susiuvimas](#)
- [Darbu saugojimo funkcijų naudojimas](#)

# Ekonomijos nustatymai

## „EconoMode“

Šis gaminys turi parinktį „EconoMode“, skirtą dokumentų juodraščiams spausdinti. „EconoMode“ naudojimas gali sumažinti dažomųjų miltelių sunaudojimą ir puslapio spausdinimo kainą. Tačiau „EconoMode“ naudojimas gali sumažinti spausdinimo kokybę.

HP nerekomenduoja naudoti „EconoMode“ visą laiką. Jei režimas „EconoMode“ yra naudojamas visą laiką, tikėtina, kad spausdinimo kasetės mechaninės dalys susidėvės dar nesibaigus dažams. Jei spausdinimo kokybė dėl to blogėja, teks pakeisti spausdinimo kasetę, net jei dažai joje ir nėra pasibaigę.

Ijunkite arba išjunkite „EconoMode“ šiais būdais:



- Naudodami gaminio valdymo pultą, pasirinkite **„CONFIGURE DEVICE“ (KONFIGŪRUOTI GAMINĮ)** meniu, tuomet pasirinkite **„PRINT QUALITY“ (SPAUSDINIMO KOKYBĖ)** papildomą meniu. „EconoMode“ yra išjungta pagal numatytuosius režimus.
- Įdėtajame tinklo serveryje atidarykite skirtuką **„Settings“** (nustatymai) ir pasirinkite parinktį **„Configure Device“** (konfigūruoti įrenginį). Suraskite papildomą meniu **„Print Quality“** (spausdinimo kokybė).
- HP spausdintuvo paslaugų programoje „Macintosh“ kompiuteriams spustelėkite **„Configuration Settings“** (konfigūracijos nustatymai) o tada spustelėkite **„Economode & Toner Density“** („Economode“ ir daž. miltelių tankis).
- „Windows PCL“ spausdintuvo tvarkyklėje atidarykite skirtuką **„Paper/Quality“** (popierius / kokybė) ir pasirinkite parinktį **„EconoMode“**.

## Budėjimo atidėjimas



Reguliuojamas budėjimo režimo bruožas sumažina naudojamą galią, kai spausdintuvas nenaudojamas ilgesnį laiką. Galite nustatyti laiką, kuriam praėjus spausdintuvas persijungia į budėjimo režimą, pagal vieną iš kelių nustatymų.

 **PASTABA:** Spausdintuvui persijungus į budėjimo režimo, jo ekranas užtemsta. Šis režimas neturi įtakos spausdintuvo įšilimo laikui.

## Budėjimo atidėjimo nustatymas

1. Paspauskite **„Menu“ (menu)** .
2. Paspausdami rodyklę žemyn ▼ pažymėkite **„CONFIGURE DEVICE“ (KONFIGŪRUOTI GAMINĮ)** ir paspauskite **OK**.
3. Paspausdami rodyklę žemyn ▼ pažymėkite **„SYSTEM SETUP“ (SISTEMOS SĄRANKA)** ir paspauskite **OK**.
4. Paspausdami rodyklę žemyn ▼ pažymėkite **„SLEEP DELAY“ (BUDĖJIMO ATIDĖJIMAS)** ir paspauskite **OK**.
5. Naudodamiesi skaičių klaviatūra arba spausdami rodyklę aukštyn ▲ ar rodyklę žemyn ▼ pasirinkite norimą laiką ir paspauskite **OK**.
6. Paspauskite **„Menu“ (menu)** .

## Budėjimo režimo atjungimas ar įjungimas

1. Paspauskite „Menu“ (menui) .
2. Paspausdami rodyklę žemyn ▼ pažymėkite „CONFIGURE DEVICE“ (KONFIGŪRUOTI GAMINI) ir paspauskite OK.
3. Paspausdami rodyklę žemyn ▼ pažymėkite „RESETS“ (PAKARTOTINIAI NUSTATYMAI) ir paspauskite OK.
4. Paspausdami rodyklę žemyn ▼ pažymėkite „SLEEP MODE“ (BUDĖJIMO REŽIMAS) ir paspauskite OK.
5. Spausdami rodyklę aukštyn ▲ arba rodyklę žemyn ▼ pasirinkite „ON“ (ĮJUNGTA) arba „OFF“ (IŠJUNGTA) ir paspauskite OK.
6. Paspauskite „Menu“ (menui) .

## Pabudimo laikas

Pabudimo laiko bruožas leidžia nurodyti spausdintuvui pabusti tam tikru laiku pasirinktomis dienomis, kad nereikėtų laukti, kol jis įšils ir atliks kalibravimą. Norint nustatyti pabudimo laiką, reikia įjungti „SLEEP MODE“ (BUDĖJIMO REŽIMAS).

## Pabudimo laiko nustatymas

1. Paspauskite „Menu“ (menui) .
2. Paspausdami rodyklę žemyn ▼ pažymėkite „CONFIGURE DEVICE“ (KONFIGŪRUOTI GAMINI) ir paspauskite OK.
3. Paspausdami rodyklę žemyn ▼ pažymėkite „SYSTEM SETUP“ (SISTEMOS SĄRANKA) ir paspauskite OK.
4. Paspausdami rodyklę žemyn ▼ pažymėkite „WAKE TIME“ (PABUDIMO LAIKAS) ir paspauskite OK.
5. Spausdami rodyklę aukštyn ▲ arba rodyklę žemyn ▼ pasirinkite savaitės dieną ir paspauskite OK.
6. Spausdami rodyklę žemyn ▼ pasirinkite „CUSTOM“ (PASIRINKTINIS) ir paspauskite OK.
7. Naudodamiesi skaičių klaviatūra arba spausdami rodyklę aukštyn ▲ ar rodyklę žemyn ▼ pasirinkite valandą ir paspauskite OK.
8. Naudodamiesi skaičių klaviatūra arba spausdami rodyklę aukštyn ▲ ar rodyklę žemyn ▼ pasirinkite minutes ir paspauskite OK.
9. Spausdami rodyklę aukštyn ▲ ar rodyklę žemyn ▼ pasirinkite „AM“ (PRIEŠPIET) arba „PM“ (POPIET) ir paspauskite OK.
10. Paspausdami OK pasirinkite „APPLY TO ALL DAYS“ (TAIKYTI VISOMS DIENOMS).
11. Spausdami rodyklę aukštyn ▲ arba rodyklę žemyn ▼ pasirinkite „YES“ (TAIP) arba „NO“ (NE) ir paspauskite OK.

12. Jei pasirinkote „NO“ (NE), spausdami rodyklę aukštyn ▲ arba rodyklę žemyn ▼ nustatykite „WAKE TIME“ (PABUDIMO LAIKAS) kitoms savaitės dienoms ir paspausdami OK patvirtinkite kiekvieną pasirinkimą.
13. Paspauskite „Menu“ (menu) .

# Dokumentų susiuvimas

Jei negalite pasirinkti vielasiulės programoje arba spausdintuvo tvarkyklėje, rinkitės vielasiulę spausdintuvo derinimo pulte.

Gali reikėti konfigūruoti spausdintuvo tvarkyklę, kad ji atpažintų pasirinktinę vielasiulę / surinktuvą. Šį nustatymą reikia atlikti tik kartą. Daugiau informacijos žr. spausdintuvo tvarkyklės operatyviojoje pagalboje.

## Vielasiulės pasirinkimas programoje („Windows“)

1. Meniu „**File**“ (failas) spustelėkite „**Print**“ (spausdinti) ir spustelėkite „**Properties**“ (ypatybės).
2. Skirtuke „**Output**“ (išvestis) spustelėkite išskleidžiamą sąrašą prie „**Staple**“ (segtuvas) ir spustelėkite „**One Staple Angled**“ (vienas segtuvas kampu).

## Vielasiulės pasirinkimas programoje („Macintosh“)

1. Meniu „**File**“ (failas) spustelėkite „**Print**“ (spausdinti) ir pasirinkite „**Finishing**“ (baigimas) iš siūlomų spausdinimo parinkčių.
2. Dialogo lange „**Output Destination**“ (išvesties paskirtis) pasirinkite parinktį „**Stapler**“ (vielasiulė).
3. Dialogo lange „**Stapler**“ (vielasiulė) pasirinkite vielasiulės stilių.

## Vielasiulės pasirinkimas derinimo pulte

1. Paspauskite „**Menu**“ (menu) .
2. Spausdami rodyklę žemyn ▼ pažymėkite „**CONFIGURE DEVICE**“ (KONFIGŪRUOTI GAMINĮ) ir paspauskite **OK**.
3. Spausdami rodyklę žemyn ▼ pažymėkite „**STAPLER/STACKER**“ (VIELASIULĖ / SURINKTUVAS) ir paspauskite **OK**.
4. Spausdami rodyklę žemyn ▼ pažymėkite „**STAPLES**“ (KABĖS) ir paspauskite **OK**.
5. Spausdami rodyklę žemyn ▼ pažymėkite „**ONE-LEFT ANGLED**“ (VIENA KAIRIU KAMPU) ir paspauskite **OK**.

 **PASTABA:** Pasirinkus vielasiulę spausdintuvo derinimo pulte, numatytasis nustatymas pakeičiamas į „**STAPLES**“ (KABĖS). Gali būti, jog bus susegami visi spausdinimo darbai. Bet nustatymai, pakeičiami spausdintuvo tvarkyklėje, anuliuoja nustatymus, pakeistus derinimo pulte.

## Darbų saugojimo funkcijų naudojimas

Vykdamas spausdinimo darbus galima naudotis šiomis darbų saugojimo funkcijomis:

- **Darbų sulaikymas ir tikrinimas:** ši funkcija leidžia greitai ir lengvai išspausdinti ir patikrinti vieną darbo kopiją, o tada išspausdinti kitas kopijas.
- **Asmeniniai darbai:** kai išsiunčiate į spausdintuvą privatų dokumentą, jis nespausdinamas tol, kol nenurodote reikiamo asmeninio identifikacijos numerio (PIN) derinio pulte.
- **Greito kopijavimo darbai:** galite išspausdinti reikiamą darbo kopijų skaičių, o tada išsaugoti jo kopiją spausdintuvo kietajame diske. Išsaugoję darbus, galėsite spausdinti papildomas kopijas vėliau.
- **Laikomi darbai:** galite išsaugoti darbą, pvz., personalo formą, tvarkaraštį arba kalendorių, spausdintuve ir leisti kitiems naudotojams išspausdinti jį bet kuriuo metu. Laikomus darbus taip pat galima apsaugoti PIN kodu.

△ **ISPĖJIMAS:** Išjungus spausdintuvą, visi greito kopijavimo darbai, tikrinimo ir laikymo darbai bei privatūs dokumentai ištrinami.

## Laikomo darbo sukūrimas

Laikomus darbus kurkite naudodamiesi spausdintuvo tvarkykle.

„Windows“

1. Meniu **File** (failas) spustelėkite **Print** (spausdinti).
2. Spustelėkite „**Properties**“ (**ypatybės**) ir spustelėkite skirtuką „**Job Storage**“ (**užduočių saugojimas**).
3. Pasirinkite norimą užduočių saugojimo režimą.

Daugiau informacijos žr. „[Nustatyti užduoties saugojimo parinktį](#)“ 105 puslapyje .

„Macintosh“

1. Meniu **File** (failas) spustelėkite **Print** (spausdinti).
2. Atidarykite meniu „**Job Storage**“ (**užduočių saugojimas**).
3. Išplečiamajame sąraše „**Job Storage**“ (**užduočių saugojimas**): pasirinkite laikomo darbo tipą.

Daugiau informacijos žr. „[Saugojimo užduotys](#)“ 61 puslapyje .

📄 **PASTABA:** Norėdami išsaugoti darbą visam laikui ir neleisti spausdintuvui jo ištrinti, kai reikės vietos kitoms užduotims, tvarkyklėje rinkitės parinktį „**Stored Job**“ (**laikomos užduotys**).

## Laikomų užduočių spausdinimas

📄 **PASTABA:** Paspausdami aplanko mygtuką  galite eiti tiesiai į meniu „**RETRIEVE JOB**“ (**GAUTI UŽDUOTĮ**) ir tada pradėti toliau aprašytą procedūrą nuo 3 veiksmo.

1. Paspauskite „**Menu**“ (meniu) .
2. Paspausdami rodyklę žemyn ▼ pažymėkite „**RETRIEVE JOB**“ (**GAUTI UŽDUOTĮ**) ir paspauskite **OK**.
3. Paspausdami rodyklę žemyn ▼ pažymėkite savo vartotojo vardą ir paspauskite **OK**.



4. Paspausdami rodyklę žemyn ▼ pažymėkite darbo pavadinimą ir paspauskite **OK**.  
„**PRINT**“ (**SPAUSDINTI**) yra pažymėta.
  5. Spausdami **OK** pasirinkite „**PRINT**“ (**SPAUSDINTI**).
  6. Jei darbui reikia PIN kodo, naudodamiesi skaičių klaviatūra arba spausdami rodyklę aukštyn ▲ ar rodyklę žemyn ▼ įveskite PIN kodą ir paspauskite **OK**.
- 
-  **PASTABA:** Jei PIN kodą įvedate rodykle aukštyn ▲ ar rodykle žemyn ▼, po kiekvieno skaičiaus paspauskite **OK**.
- 
7. Naudodamiesi skaičių klaviatūra arba spausdami rodyklę aukštyn ▲ ar rodyklę žemyn ▼ pasirinkite kopijų skaičių.
  8. Paspausdami **OK** spausdinkite darbą.

## Laikomo darbo pašalinimas



Kai išsiunčiate laikomą darbą, spausdintuvas įrašo jį vietoje ankstesnių darbų, pažymėtų tuo pačiu vartotoju vardu ir darbo pavadinimu. Jei darbas nėra saugomas tuo pačiu vartotojo vardu ir darbo pavadinimu, ir spausdintuvui reikia daugiau vietos, jis gali ištrinti kitus saugomus spausdinimo darbus pradėdamas nuo seniausio. Skaičių darbų, kurie gali būtų saugomi, galite keisti iš meniu „**RETRIEVE JOB**“ (**GAUTI UŽDUOTI**) spausdintuvo derinimo pulte.

Darbą galima pašalinti iš derinimo pulsto, įterptinio web serverio arba iš „HP Web Jetadmin“. Norėdami pašalinti darbą iš derinimo pulsto, naudokitės šia procedūra:

---

 **PASTABA:** Paspausdami aplanko mygtuką  galite eiti tiesiai į meniu „**RETRIEVE JOB**“ (**GAUTI UŽDUOTI**) ir tada pradėti toliau aprašytą procedūrą nuo 3 veiksmo.

---

1. Paspauskite „**Menu**“ (meniu) .
  2. Paspausdami rodyklę žemyn ▼ pažymėkite „**RETRIEVE JOB**“ (**GAUTI UŽDUOTI**) ir paspauskite **OK**.
  3. Paspausdami rodyklę žemyn ▼ pažymėkite savo vartotojo vardą ir paspauskite **OK**.
  4. Paspausdami rodyklę žemyn ▼ pažymėkite darbo pavadinimą ir paspauskite **OK**.
  5. Paspausdami rodyklę žemyn ▼ pažymėkite „**DELETE**“ (**ŠALINTI**) ir paspauskite **OK**.
  6. Jei darbui reikia PIN kodo, naudodamiesi skaičių klaviatūra arba spausdami rodyklę aukštyn ▲ ar rodyklę žemyn ▼ įveskite PIN kodą ir paspauskite **OK**.
- 
-  **PASTABA:** Jei PIN kodą įvedate rodykle aukštyn ▲ ar rodykle žemyn ▼, po kiekvieno skaičiaus paspauskite **OK**.
- 
7. Paspausdami **OK** patvirtinkite, kad norite pašalinti darbą.





---

## 8 Spausdinimo užduotys

- Spausdinimo darbo atšaukimas
- „Windows“ spausdintuvo tvarkyklės funkcijų naudojimas

## Spausdinimo darbo atšaukimas

Spausdinimo užklausą galite sustabdyti naudodamiesi derinimo pultu arba programine įranga. Nurodymų, kaip sustabdyti spausdinimo užklausą kompiuteriu, prijungtu prie tinklo, žr. operatyvioje pagalboje apie specifinę tinklo programinę įrangą.

 **PASTABA:** Gali šiek tiek užtrukti, kol bus panaikintas visas spausdinimas atšaukus spausdinimo darbą.

## Esamo spausdinimo darbo stabdymas iš derinimo pulto

- ▲ Derinimo pulte paspauskite stabdymo mygtuką .

## Spausdinimo darbo sustabdyimas programinėje įrangoje

Išsiuntus spausdinimo darbą, ekrane trumpam atsiranda dialogo langas, suteikiantis galimybę atšaukti spausdinimo darbą.

Jei naudodamiesi programine įranga į gaminį išsiuntėte kelias užklausas, jos gali būti įtrauktos į spausdinimo eilę (pvz., „Windows Print Manager“). Specialių instrukcijų, kaip atšaukti spausdinimo užklausą kompiuteriu, ieškokite programinės įrangos dokumentacijoje.

Jei spausdinimo darbas laukia spausdinimo eilėje arba spausdinimo kaupoje, pašalinkite spausdinimo darbą iš jų.

1. **„Windows XP“ ir „Windows Server 2003“ (naudojant numatytąjį meniu „Start“ (pradėti) vaizdą):** spustelėkite **„Start“ (pradėti)**, **„Settings“ (nustatymai)** ir **„Printers and Faxes“ (spausdintuvai ir faksai)**.

arba

**„Windows 2000“, „Windows XP“ ir „Windows Server 2003“ (naudojant meniu „Classic Start“ (įprasta pradžia) vaizdą):** spustelėkite **„Start“ (pradėti)**, **„Settings“ (nustatymai)** ir **„Printers“ (spausdintuvai)**.

arba

**„Windows Vista“:** spustelėkite **„Start“ (pradėti)**, **„Control Panel“ (derinimo pultas)** ir tada kategorijoje **„Hardware and Sound“ (techninė įranga ir garsas)** spustelėkite **„Printer“ (spausdintuvas)**.

2. Spausdintuvų sąrašė sukart spustelėkite šio spausdintuvo pavadinimą ir atidarykite spausdinimo eilę arba kaupą.
3. Pasirinkite spausdinimo darbą, kurį norite pašalinti, ir paspauskite **„Delete“ (šalinti)**.

# „Windows“ spausdintuvo tvarkyklės funkcijų naudojimas

 **PASTABA:** Toliau pateikta informacija skirta „HP PCL 6“ spausdintuvo tvarkyklei.

## Spausdintuvo tvarkyklės atidarymas

Kaip	Atliktini veiksmai
Atidaryti spausdintuvo tvarkyklę	Programos meniu <b>File</b> (failas) spustelėkite <b>Print</b> (spausdinti). Pasirinkite spausdintuvą ir paspauskite <b>Properties</b> (ypatybės) arba <b>Preferences</b> (parinktys).
Gauti bet kokios spausdinimo parinktys žinyno pagalbą	Spustelėkite <b>?</b> simbolį, esantį viršutiniame dešiniame spausdintuvo tvarkyklės kampe, o tada spausdintuvo tvarkyklėje spustelėkite bet kurį elementą. Rodomas iššokantis pranešimas su informacija apie elementą. Arba spustelėkite <b>Help</b> (žinynas), kad atidarytumėte internetinį žinyną.

## Spausdinimo nuorodų naudojimas

Norėdami atlikti šias užduotis, atidarykite spausdintuvo tvarkyklę ir spustelėkite skirtuką **Printing Shortcuts** (spausdinimo nuorodos).

 **PASTABA:** Ankstesnėse HP spausdintuvo tvarkyklėse ši funkcija buvo vadinama **Quick Sets** (greitieji nustatymai).

Kaip	Atliktini veiksmai
Naudoti spausdinimo nuorodą	Pasirinkite vieną nuorodą, tada spustelėkite <b>OK</b> (gerai), kad spausdintumėte užduotį su iš anksto apibrėžtais nustatymais.
Sukurti pasirinktinę spausdinimo nuorodą	a) Pasirinkite esamą nuorodą kaip pagrindą. b) Pasirinkite naujos nuorodos parinktį. c) Spustelėkite <b>Save As</b> (išsaugoti kaip), įveskite nuorodos pavadinimą ir spustelėkite <b>OK</b> (gerai).

## Popieriaus ir kokybės parinkčių nustatymas

Norėdami atlikti šias užduotis, atidarykite spausdintuvo tvarkyklę ir spustelėkite skirtuką **Paper/Quality** (popierius / kokybė).

Kaip	Atliktini veiksmai
Pasirinkti popieriaus dydį	Išskleidžiamajame sąrašė <b>Paper size</b> (popieriaus dydis) pasirinkite popieriaus dydį.
Pasirinkti pasirinktinį popieriaus dydį	a) Spustelėkite <b>Custom</b> (pasirinktinis). Atidaromas dialogo langas <b>Custom Paper Size</b> (pasirinktinis popieriaus dydis). b) Įveskite pasirinktinio dydžio pavadinimą, nurodykite matmenis ir spustelėkite <b>OK</b> (gerai).
Pasirinkti popieriaus šaltinį	Išskleidžiamajame sąrašė <b>Paper source</b> (popieriaus šaltinis) pasirinkite dėklą.
Pasirinkti popieriaus tipą	Išskleidžiamajame sąrašė <b>Paper type</b> (popieriaus tipas) pasirinkite tipą.

Kaip	Atliktini veiksmai
Viršelius spausdinti ant kitokio popieriaus	a) Srityje <b>Special pages</b> (specialūs puslapiai) spustelėkite <b>Covers</b> (viršeliai) arba <b>Print pages on different paper</b> (spausdinti puslapius ant kitokio popieriaus), tada spustelėkite <b>Settings</b> (nustatymai). b) Pasirinkite parinktį, norėdami spausdinti tuščią arba iš anksto išspausdintą priekinį viršelį, galinį viršelį arba abu. Arba pasirinkite parinktį, kad pirmą ir paskutinį puslapį spausdintumėte ant kitokio popieriaus.
Pirmą ir paskutinį puslapį spausdinti ant kitokio popieriaus	c) Išskleidžiamuose sąrašuose <b>Paper source</b> (popieriaus šaltinis) ir <b>Paper type</b> (popieriaus tipas) pasirinkite parinktis, tada spustelėkite <b>Add</b> ( pridėti). d) Spustelėkite <b>OK</b> (gerai).
Koreguoti spausdinamų vaizdų skyrą	Srityje <b>Print Quality</b> (spausdinimo kokybė) pasirinkite parinktį iš išskleidžiamojo sąrašo. Informacijos apie visas esamas parinktis rasite spausdintuvo tvarkyklės internetiniame žinyne.
Pasirinkti spausdinimą juodraščio kokybe	Srityje <b>Print Quality</b> (spausdinimo kokybė) spustelėkite <b>EconoMode</b> (taupymo režimas).

## Dokumentų efektų nustatymas

Norėdami atlikti šias užduotis, atidarykite spausdintuvo tvarkyklę ir spustelėkite skirtuką **Effects** (efektai).

Kaip	Atliktini veiksmai
Pritaikyti puslapio mastelį prie pasirinkto popieriaus dydžio.	Spustelėkite <b>Print document on</b> (spausdinti dokumentą ant), tada išskleidžiamajame sąrašė pasirinkite dydį.
Pritaikyti puslapio mastelį, kad būtų rodoma tikrojo dydžio procentinė išraiška.	Spustelėkite <b>% of actual size (tikro dydžio %)</b> , tada įveskite procentus arba koreguokite slenkančią juostą.
Spausdinti vandens ženklą	a) Išskleidžiamajame sąrašė <b>Watermarks</b> (vandens ženklai) pasirinkite vandens ženklą. b) Norėdami vandens ženklą spausdinti tik pirmajame puslapyje, spustelėkite <b>First page only</b> (tik pirmame puslapyje). Kitu atveju, vandens ženklas spausdinamas kiekviename puslapyje.
Pridėti arba redaguoti vandens ženklus	a) Srityje <b>Watermarks</b> (vandens ženklai) spustelėkite <b>Edit</b> (redaguoti). Atidaromas dialogo langas <b>Watermark Details</b> (vandens ženklų informacija). b) Nurodykite vandens ženklą nustatymus ir spustelėkite <b>OK</b> (gerai).
<b>PASTABA:</b> Norint, kad tai veiktų, spausdintuvo tvarkyklė turi būti jūsų kompiuteryje.	

## Dokumento užbaigimo parinkčių nustatymas

Norėdami atlikti šias užduotis, atidarykite spausdintuvo tvarkyklę ir spustelėkite skirtuką **Finishing** (užbaigimas).

Kaip	Atliktini veiksmai
Spausdinti ant abiejų pusių (abipusis)	Spustelėkite <b>Print on both sides</b> (spausdinti ant abiejų pusių). Susegę dokumentus palei viršutinį kraštą, spustelėkite <b>Flip pages up</b> (apversti puslapius aukštyn).
Spausdinti brošiūrą	a) Spustelėkite <b>Print on both sides</b> (spausdinti ant abiejų pusių). b) Išskleidžiamajame sąrašė <b>Booklet layout</b> (brošiūros maketas) spustelėkite <b>Left binding</b> (susegimas kairėje) arba <b>Right binding</b> (susegimas dešinėje). Parinktis

Kaip	Atliktini veiksmai
	<b>Pages per sheet</b> (puslapių lape) automatiškai pakeičiama į <b>2 pages per sheet</b> (2 puslapiai lape).
Spausdinti kelis puslapius lape	a) Išskleidžiamajame sąrašė <b>Pages per sheet</b> (puslapių lape) pasirinkite puslapių lape skaičių. b) Pasirinkite teisingas <b>Print page borders</b> (spausdinti puslapio rėmelius), <b>Page order</b> (puslapių tvarka), and <b>Orientation</b> (padėtis) parinktis.
Pasirinkti puslapio padėtį	a) Srityje <b>Orientation</b> (padėtis) spustelėkite <b>Portrait</b> (vertikalus) arba <b>Landscape</b> (horizontalus). b) Norėdami spausdinti puslapio vaizdą atvirkščiai, spustelėkite <b>Rotate by 180 degrees</b> (pasukti 180 laipsnių).

## Gaminio išvedimo parinkčių nustatymas

Norėdami atlikti šias užduotis, atidarykite spausdintuvo tvarkyklę ir spustelėkite skirtuką **Output** (išvestis).

 **PASTABA:** Šiame skirtuke esančios parinktys priklauso nuo jūsų naudojamo užbaigimo įrenginio.

Kaip	Atliktini veiksmai
Pasirinkti susegimo parinktis	Išskleidžiamajame sąrašė <b>Staple</b> (susegimas) pasirinkite susegimo parinktį.
Pasirinkti išvesties dėklą	Išskleidžiamajame sąrašė <b>Bin</b> (dėklas) pasirinkite išvesties dėklą.

## Nustatyti užduoties saugojimo parinktis

Norėdami atlikti šias užduotis, atidarykite spausdintuvo tvarkyklę ir spustelėkite skirtuką **Job Storage** (užduoties saugojimas).

Kaip	Atliktini veiksmai
Patikrai spausdinti vieną kopiją, prieš spausdinant visas kopijas	Srityje <b>Job Storage Mode</b> (užduoties saugojimo režimas) spustelėkite <b>Proof and Hold</b> (patikra ir laikymas). Gaminio išspausdinama tik pirmoji kopija. Gaminio valdymo skydelyje parodomas pranešimas, kuriuo raginama išspausdinti likusias kopijas.
Gaminyje laikinai saugoti asmeninę užduotį ir ją išspausdinti vėliau	a) Srityje <b>Job Storage Mode</b> (užduoties saugojimo režimas) spustelėkite <b>Personal Job</b> (asmeninė užduotis). b) Srityje <b>Make Job Private</b> (padaryti užduotį asmenine) įveskite 4 skaitmenų asmeninį identifikavimo numerį (PIN).
Gaminyje laikinai saugoti užduotį	Srityje <b>Job Storage Mode</b> (užduoties saugojimo režimas) spustelėkite <b>Quick Copy</b> (greitas kopijavimas). Nedelsiant išspausdinama viena užduoties kopija, bet daugiau kopijų galėsite išspausdinti naudodamiesi gaminio valdymo skydeliu.
<b>PASTABA:</b> Išjungiant gaminį, šios užduotys bus panaikintos.	
Gaminyje ilgai saugoti užduotį	Srityje <b>Job Storage Mode</b> (užduoties saugojimo režimas) spustelėkite <b>Stored Job</b> (saugoma užduotis).
Padaryti laikinai saugomą užduotį asmenine, kad bet kas, kas bandys ją išspausdinti, turėtų įvesti PIN	a) Srityje <b>Job Storage Mode</b> (užduoties saugojimo režimas) pasirinkite <b>Stored Job</b> (saugoma užduotis). b) Srityje <b>Make Job Private</b> (padaryti užduotį asmenine) spustelėkite <b>PIN to</b>

Kaip	Atliktini veiksmai
	<b>print</b> (PIN, norint spausdinti) ir tada įveskite 4 skaitmenų asmeninį identifikavimo numerį (PIN).
Gauti pranešimą, kai kas nors spausdina saugomą užduotį	Srityje <b>Job Notification Options</b> (užduoties pranešimo parinktys) spustelėkite <b>Display Job ID when printing</b> (spausdinimo metu rodyti užduoties ID).
Saugomai užduočiai nustatyti vartotojo vardą	Srityje <b>User Name</b> (vartotojo vardas) spustelėkite <b>User name</b> (vartotojo vardas), kad naudotumėte „Windows“ numatytąjį vartotojo vardą. Norėdami pateikti kitą vartotojo vardą, spustelėkite <b>Custom</b> (pasirinktinis) ir įveskite vardą.
Nurodyti saugomos užduoties pavadinimą	a) Srityje <b>Job Name</b> (užduoties pavadinimas) spustelėkite <b>Automatic</b> (automatinis), kad naudotumėte numatytąjį užduoties pavadinimą. Norėdami nurodyti užduoties pavadinimą, spustelėkite <b>Custom</b> (pasirinktinis) ir įveskite pavadinimą. b) Išskleidžiamajame sąraše <b>If job name exists</b> (jei egzistuoja užduoties pavadinimas) pasirinkite parinktį. Pasirinkite <b>Use Job Name + (1-99)</b> (naudoti užduoties pavadinimą + (1-99)), kad pridėtumėte skaičių prie egzistuojančio pavadinimo pabaigos, arba pasirinkite <b>Replace Existing File</b> (pakeisti egzistuojantį failą), kad perrašytumėte užduotį su tuo pavadinimu.

## Pagalbos ir gaminio būsenos informacijos gavimas

Norėdami atlikti šias užduotis, atidarykite spausdintuvo tvarkyklę ir spustelėkite skirtuką **Services** (paslaugos).

Kaip	Atliktini veiksmai
Gauti gaminio pagalbos informaciją ir užsisakyti medžiagas internete	Išskleidžiamajame sąraše <b>Internet Services</b> (interneto paslaugos) pasirinkite palaikymo parinktį ir spustelėkite <b>Go!</b> (eiti!)
Patikrinti gaminio būseną, įskaitant medžiagų lygį	Spustelėkite piktogramą <b>Device and Supplies Status</b> (gaminio ir medžiagų būseną). Atidaromas HP integruoto interneto serverio puslapis <b>Device Status</b> (įrenginio būseną).

## Papildomų spausdinimo parinkčių nustatymas

Norėdami atlikti šias užduotis, atidarykite spausdintuvo tvarkyklę ir spustelėkite skirtuką **Advanced** (papildomas).

Kaip	Atliktini veiksmai
Pasirinkti papildomas spausdinimo parinktis	Bet kuriame skyriuje spustelėkite esamą nustatymą, kad aktyvintumėte išskleidžiamąjį sąrašą ir pakeistumėte nustatymą.
Pakeisti spausdinamų kopijų skaičių	Atidarykite skyrių <b>Paper/Output</b> (popierius / išėiga), tada įveskite norimą spausdinti kopijų skaičių. Jei pasirinkote 2 ar daugiau kopijų, galite pasirinkti parinktį, kad grupuotumėte puslapius.

---

## Kaip

## Atliktini veiksmai

---

**PASTABA:** Jei naudojama programinė įranga nepateikia būdo spausdinti tam tikrą kopijų skaičių, jį galite pakeisti tvarkyklėje.

Šio nustatymo keitimas paveikia visų spausdinimo užduočių kopijų skaičių. Baigę spausdinti užduotį, atstatykite šio nustatymo pradinę reikšmę.

---

Atliekant kiekvieną užduotį taip pat įdėti firminį blanką arba iš anksto išspausdintą puslapį, nesvarbu, jei spausdinama ant vienos ar ant abiejų puslapių

a) Atidarykite skyrių **Document Options** (dokumento parinktys), tada atidarykite skyrių **Printer Features** (spausdintuvo funkcijos). b) Išskleidžiamajame sąrašė **Alternative Letterhead Mode** (alternatyvus firminio blanko režimas) pasirinkite **On** (jungta). c) Naudodami gaminį, popierių dėkite taip pat, kaip dėtumėte spausdindami ant abiejų pusių.

---

Keisti puslapių spausdinimo tvarką

a) Atidarykite skyrių **Document Options** (dokumento parinktys), tada atidarykite skyrių **Printer Features** (spausdintuvo funkcijos). b) Išskleidžiamajame sąrašė **Page Order** (puslapių seka) pasirinkite **Front to Back** (iš priekio atgal), norėdami puslapius spausdinti ta pačia tvarka, kokia jie yra dokumente, arba pasirinkite **Back to Front** (iš galo pirmyn), norėdami spausdinti puslapius atvirkštine tvarka.

---





---

## 9 Gaminio valdymas ir priežiūra

- [Informacijos ir „parodykite man, kaip“ puslapių spausdinimas](#)
- [„HP Easy Printer Care“ programinės įrangos naudojimas](#)
- [Įterptinio web serverio naudojimas](#)
- [„HP Web Jetadmin“ programinės įrangos naudojimas](#)
- [Saugos savybių naudojimas](#)
- [Eksploatacinių medžiagų tvarkymas](#)
- [Eksploatacinių medžiagų ir dalių keitimas](#)
- [Atminties, vidinių USB įrenginių ir išorinių spausdinimo serverio kortelių įdiegimas](#)
- [Gaminio valymas](#)
- [Atnaujinkite aparatinę programinę įrangą](#)

# Informacijos ir „parodykite man, kaip“ puslapių spausdinimas

Naudodamiesi gaminio derinimo pultu, galite spausdinti informacijos puslapius, kuriuose pateikiama informacija apie gaminį ir jo dabartinę konfigūraciją. Taip pat galite spausdinti kelis „parodykite man, kaip“ puslapius, kurie iliustruoja įprastines procedūras, susijusias su gaminio naudojimu.

Puslapio tipas	Puslapio pavadinimas	Aprašymas
Informaciniai puslapiai	<b>„PRINT MENU MAP“ (SPAUSDINTI MENU SCHEMA)</b>	Išspausdinama derinimo pulto meniu schema, kurioje pavaizduotas derinimo pulto meniu elementų išsidėstymas ir dabartiniai parametrai.
	<b>„PRINT CONFIGURATION“ (SPAUSDINTI KONFIGŪRACIJA)</b>	Išspausdinama dabartinė gaminio konfigūracija. Jei įdiegtas „HP Jetdirect“ spausdinimo serveris, taip pat išspausdinamas „HP Jetdirect“ konfigūracijos puslapis.
	<b>„PRINT SUPPLIES STATUS PAGE“ (SPAUSDINTI EKSPLOATACINIŲ MEDŽIAGŲ BŪSENOS PUSLAPĮ)</b>	Išspausdinamas eksploatacinių medžiagų būsenos puslapis, kuriame pavaizduoti gaminio eksploatacinių medžiagų lygiai, apytikslis likusių puslapių skaičius, kasetės naudojimo informacija, serijos numeris, puslapių skaičius ir užsakymų informacija. Šis puslapis galimas tik tuo atveju, jei naudojate autentiškas HP eksploatacines medžiagas.
	<b>„PRINT USAGE PAGE“ (SPAUSDINTI PANAUDOJIMO PUSLAPĮ)</b>	Išspausdinamas puslapis, kuriame nurodytas visų popieriaus dydžių, kurie buvo naudojami gaminyje, skaičius, sąrašas pateiktas, ar jie buvo vienpusiai, ar dvipusiai, ir nurodytas puslapių skaičius.
	<b>„PRINT FILE DIRECTORY“ (SPAUSDINTI FAILŲ DIREKTORIJA)</b>	Išspausdinamas failų katalogas, kuriame pateikiama visų įdiegtų talposios atminties įrenginių informacija. Šis elementas parodomas tik tokiu atveju, jei gaminyje įdiegtas talposios atminties įrenginys, kuriame yra atpažinta failų sistema.
	<b>„PRINT PCL FONT LIST“ (SPAUSDINTI PCL ŠRIFTŲ SĄRAŠĄ)</b>	Išspausdinamas PCL šriftų sąrašas, kuriame pavaizduoti visi PCL šriftai, galimi gaminiui šiuo metu.
	<b>„PRINT PS FONT LIST“ (SPAUSDINTI PS ŠRIFTŲ SĄRAŠĄ)</b>	Išspausdinamas PS šriftų sąrašas, kuriame pavaizduoti visi PS šriftai, galimi gaminiui šiuo metu.

Puslapio tipas	Puslapio pavadinimas	Aprašymas
„Parodykite man, kaip“ puslapiai	„CLEAR JAMS“ (STRIGČIŲ ŠALINIMAS)	Išspausdinamas puslapis, kuriame pavaizduota, kaip pašalinti popieriaus strigtis.
	„LOAD TRAYS“ (DĖJIMAS Į DĖKLUS)	Išspausdinamas puslapis, kuriame pavaizduota, kaip įdėti popieriaus į įvedimo dėklus.
	„LOAD SPECIAL MEDIA“ (DĖTI SPECIALIAS LAIKMENAS)	Išspausdinamas puslapis, kuriame pavaizduota, kaip įdėti specialųjį popierių, pvz., vokus ir firminius blankus.
	„PRINT ON BOTH SIDES“ (SPAUSDINTI ANT ABIEJŲ PUSIŲ)	Išspausdinamas puslapis, kuriame pavaizduota, kaip naudoti dvipusio spausdinimo funkciją.
	„SUPPORTED PAPER“ (PALAIKOMAS POPIERIUS)	Išspausdinamas puslapis, kuriame pavaizduoti gaminio palaikomi popieriaus tipai ir dydžiai.
	„PRINT HELP GUIDE“ (SPAUSDINTI ŽINYNA)	Išspausdinamas puslapis, kuriame pavaizduotos nuorodos į papildomą pagalbą internete.

#### Informacijos puslapių spausdinimas

1. Paspauskite „Menu“ (menu) .
2. Paspauskite rodyklę žemyn ▼, kad būtų pažymėta „**INFORMATION**“ (INFORMACIJA), tada paspauskite **OK**.
3. Paspauskite rodyklę žemyn ▼, kad būtų pažymėtas reikalingas puslapis, tada paspauskite **OK**, kad būtų spausdinama.

#### „Parodykite man, kaip“ puslapių spausdinimas

1. Paspauskite „Menu“ (menu) .
2. Įsitinkite, kad paryškinta „**SHOW ME HOW**“ (PARODYKITE MAN, KAIP), tada paspauskite **OK**.
3. Paspauskite rodyklę žemyn ▼, kad būtų pažymėtas reikalingas puslapis, tada paspauskite **OK**, kad būtų spausdinama.

# „HP Easy Printer Care“ programinės įrangos naudojimas

## „HP Easy Printer Care“ programinės įrangos atidarymas

Norėdami atidaryti „HP Easy Printer Care“, naudokite vieną iš šių metodų:

- Meniu **Start** (pradėti) pasirinkite **Programs** (programos), tada pasirinkite **Hewlett-Packard**, tada – „**HP Easy Printer Care**“ ir spustelėkite **Start HP Easy Printer Care** (paleisti „HP Easy Printer Care“).
- „Windows“ sistemos juostoje (apatiniam dešiniajame ekrano kampe) du kartus spustelėkite piktogramą „HP Easy Printer Care“.
- Du kartus spustelėkite piktogramą darbastalyje.

## „HP Easy Printer Care“ programinės įrangos skyriai

„HP Easy Printer Care“ programinė įranga gali pateikti informaciją apie daugelį HP gaminių, esančių jūsų tinkle, ir apie gaminius, tiesiogiai prijungtus prie jūsų kompiuterio. Kai kurie šioje lentelėje esantys elementai gali būti pateikiami ne su kiekvienu gaminiu.

Spustelėjus mygtuką Help (žinynas)(?), esantį kiekvieno puslapio viršutiniame dešiniajame kampe, pateikiama daugiau informacijos apie to puslapio parinktis.

Skirius	Parinktys
<p>Skirtukas <b>Device List</b> (įrenginių sąrašas)</p> <p>Tai pirmas puslapis, rodomas, atidarius programinę įrangą.</p> <p><b>PASTABA:</b> Norėdami sugrįžti į šį puslapį iš bet kokio skirtuko, kairėje lango pusėje spustelėkite <b>My HP Printers</b> (mano HP spausdintuvai).</p>	<ul style="list-style-type: none"><li>• Sąrašas <b>Devices</b> (įrenginiai): Rodo gaminius, kuriuos galite pasirinkti.</li></ul> <p><b>PASTABA:</b> Gaminio informacija rodoma kaip sąrašas arba piktogramos, atsižvelgiant į parinkties <b>View as</b> (peržiūrėti kaip) nustatymą.</p> <ul style="list-style-type: none"><li>• Šiame skirtuke pateikiama informacija apima dabartinius produkto įspėjimus.</li><li>• Jei spustelėsite gaminį sąrašas, „HP Easy Printer Care“ atidarys to gaminio skirtuką <b>Overview</b> (apžvalga).</li></ul>
<p><b>Tinkami spausdintuvai</b></p>	<p>Pateikiamas visų HP gaminių, palaikančių „HP Easy Printer Care“ programinę įrangą, sąrašas..</p>
<p>Langas <b>Find Other Printers</b> (kitų spausdintuvų paieška)</p> <p>Įtraukti daugiau gaminių į sąrašą <b>My HP Printers</b> (mano HP spausdintuvai)</p>	<p>Spustelėkite nuorodą <b>Find Other Printers</b> (rasti kitus spausdintuvus), esančią sąrašas <b>Devices</b> (įrenginiai), kad atidarytumėte langą <b>Find Other Printers</b> (kitų spausdintuvų paieška). Lange <b>Find Other Printers</b> (kitų spausdintuvų paieška) pateikiama priemonė, kuri aptinka kitus tinklo spausdintuvus ir leidžia įtraukti juos į sąrašą <b>My HP Printers</b> (mano HP spausdintuvai) bei stebėti tuos įrenginius iš jūsų kompiuterio.</p>
<p>Skirtukas <b>Overview</b> (peržiūra)</p> <p>Pateikia pagrindinę informaciją apie įrenginį</p>	<ul style="list-style-type: none"><li>• Skyrius <b>Device Status</b> (įrenginio būseną): Šiame skyriuje rodoma gaminio identifikavimo informacija ir gaminio būseną. Jame nurodomos gaminio įspėjimo sąlygos, pvz., tuščia spausdintuvo kasetė. Išsprendę gaminio problemą, spustelėkite atnaujinimo mygtuką , esantį viršutiniame dešiniajame lango kampe, kad atnaujintumėte būseną.</li><li>• Skyrius <b>Supplies Status</b> (medžiagų būseną): Rodoma išsami informacija apie medžiagų būseną, pvz., spausdinimo miltelių likutį spausdinimo kasetėje procentais ir lovelyje įdėto popieriaus būseną.</li><li>• Nuoroda <b>Supplies Details</b> (informacija apie medžiagas): Atidaromas medžiagų būsenos puslapis, kuriame pateikiama išsamesnė informaciją apie gaminių medžiagas, užsakymo informacija ir perdavimo informacija.</li></ul>

Skyrius	Parinktys
<p>Skirtukas <b>Support</b> (pagalba)</p> <p>Pateikiamos nuorodos į pagalbos informaciją</p>	<ul style="list-style-type: none"> <li>• Skyrius <b>Device Status</b> (įrenginio būseną): Šiame skyriuje rodoma gaminio identifikavimo informacija ir gaminio būseną. Jame nurodomos gaminio įspėjimo sąlygos, pvz., tuščia spausdintuvo kasetė. Išsprendę gaminio problemą, spustelėkite atnaujinimo mygtuką , esantį viršutiniame dešiniajame lango kampe, kad atnaujintumėte būseną.</li> <li>• Skyrius <b>Device Management</b> (įrenginių valdymas): Pateikiamos nuorodos į informaciją apie „HP Easy Printer Care“, papildomus gaminio nustatymus ir gaminio naudojimo ataskaitas.</li> <li>• <b>Troubleshooting and Help</b> (trikčių šalinimas ir žinynas): Pateikiamos nuorodos į įrankius, kuriuos galite naudoti sprenddami problemas, į gaminio pagalbos informaciją internete ir HP ekspertų puslapį internete.</li> </ul>
<p>Skirtukas <b>Settings</b> (nustatymai)</p> <p>Konfigūruoti gaminio nustatymus, koreguoti spausdinimo kokybės nustatymus ir rasti informaciją apie konkrečias gaminio funkcijas</p> <p><b>PASTABA:</b> Šis skirtukas negalimas kai kuriuose gaminiuose.</p>	<ul style="list-style-type: none"> <li>• <b>About</b> (apie): Pateikiama bendra informacija apie šį skirtuką.</li> <li>• <b>General</b> (bendra): Pateikiama informacija apie gaminį, pvz., modelio numeris, serijos numeris ir datos bei laiko nustatymai, jei jie galimi.</li> <li>• <b>Information Pages</b> (informacijos puslapiai): Pateikiamos nuorodos į galimus gaminio informacijos puslapius.</li> <li>• <b>Capabilities</b> (galimybės): Pateikiama informacija apie gaminio funkcijas, pvz., dvipusis spausdinimas, galima atmintis ir galimas spausdinimo pritaikymas asmeniniam naudojimui. Spustelėkite <b>Change</b> (keisti), norėdami keisti nustatymus.</li> <li>• <b>Print Quality</b> (spausdinimo kokybė): Pateikiama informacija apie spausdinimo kokybės nustatymus. Spustelėkite <b>Change</b> (keisti), norėdami keisti nustatymus.</li> <li>• <b>Trays / Paper</b> (loveliai / popierius): Pateikiama informacija apie lovelius ir jų konfigūravimą. Spustelėkite <b>Change</b> (keisti), norėdami keisti nustatymus.</li> <li>• <b>Restore Defaults</b> (numatytųjų parametrų atkūrimas): Pateikiamas būdas gaminio nustatymus atkurti į numatytuosius. Spustelėkite <b>Restore</b> (atkurti), norėdami nustatymus atkurti į numatytuosius.</li> </ul>
<p>„HP Proactive“ pagalba</p> <p><b>PASTABA:</b> Šis elementas galimas skirtukuose <b>Overview</b> (peržiūra) ir <b>Support</b> (pagalba).</p>	<p>[galinta, „HP Proactive“ pagalba reguliariai skenuoja jūsų spausdinimo sistemą, kad rastų galimas problemas. Spustelėkite nuorodą <b>more info</b> (daugiau informacijos), kad sukonfigūruotumėte skenavimo dažnumą. Šiame puslapyje taip pat pateikiama informacija apie esamus gaminio programinės ir mikroprograminės įrangos bei HP spausdintuvo tvarkyklių atnaujinimus. Galite patvirtinti arba atmesti kiekvieną rekomenduojamą atnaujinimą.</p>
<p>Mygtukas <b>Supplies Ordering</b> (medžiagų užsakymas)</p> <p>Spustelėkite mygtuką <b>Supplies Ordering</b> (medžiagų užsakymas) bet kuriame skirtuke, kad atidarytumėte langą <b>Supplies Ordering</b> (medžiagų užsakymas), kuriame pateikiama prieiga prie medžiagų užsakymo internete.</p> <p><b>PASTABA:</b> Šis elementas galimas skirtukuose <b>Overview</b> (peržiūra) ir <b>Support</b> (pagalba).</p>	<ul style="list-style-type: none"> <li>• Užsakymų sąrašas: Rodomos medžiagos, kurias galite užsakyti kiekvienam gaminiui. Norėdami užsakyti konkretų elementą, medžiagų sąrašė spustelėkite to elemento žymės langelį <b>Order</b> (užsakyti). Sąrašą galite surūšiuoti pagal gaminį arba medžiagas, kurias reikia užsakyti anksčiausiai. Sąrašė pateikiama medžiagų kiekvieno gaminio, esančio sąrašė <b>My HP Printers</b> (mano HP spausdintuvai), informacija.</li> <li>• Mygtukas <b>Shop Online for Supplies</b> (medžiagų pirkimas internete): Atidaroma „HP SureSupply“ interneto svetainė naujame naršyklės lange. Jei kokiems nors elementams pažymėjote žymės langelį <b>Order</b> (užsakyti), informaciją apie tuos elementus galima perkelti į interneto svetainę, kur gausite informaciją apie galimybes įsigyti pasirinktas medžiagas.</li> <li>• Mygtukas <b>Print Shopping List</b> (pirkinių sąrašo spausdinimas): Spausdinama informacija apie medžiagas, kurių žymės langelis <b>Order</b> (užsakyti) pažymėtas.</li> </ul>

Skyrius	Parinktys
<p>Nuoroda <b>Alert Settings</b> (įspėjimo nustatymai)</p> <p><b>PASTABA:</b> Šis elementas galimas skirtukuose <b>Overview</b> (peržiūra) ir <b>Support</b> (pagalba).</p>	<p>Spustelėkite <b>Alert Settings</b> (įspėjimo nustatymai), kad atidarytumėte įspėjimų nustatymų langą, kuriame galima konfigūruoti kiekvieno gaminio įspėjimus.</p> <ul style="list-style-type: none"> <li>● Įspėjimas įjungtas arba išjungtas: Įjungia arba išjungia įspėjimų funkciją.</li> <li>● <b>Printer Alerts</b> (spausdintuvo įspėjimai): Pasirinkite tik įspėjimų apie kritines klaidas gavimo parinktį arba įspėjimų apie bet kokias klaidas parinktį.</li> <li>● <b>Job Alerts</b> (užduoties įspėjimai): Jei naudojate tai palaikantį gaminį, galite gauti konkrečių spausdinimo užduočių įspėjimus.</li> </ul>
<p><b>Spalvų prieigos valdymas</b></p> <p><b>PASTABA:</b> Šis elementas galimas tik naudojant „HP color“ gaminius, palaikančius spalvų prieigos valdymą.</p> <p><b>PASTABA:</b> Šis elementas galimas skirtukuose <b>Overview</b> (peržiūra) ir <b>Support</b> (pagalba).</p>	<p>Naudokite šią funkciją, kad leistumėte arba draustumėte spalvotą spausdinimą.</p>

## Įterptinio web serverio naudojimas

Norėdami peržiūrėti gaminio ir tinklo būseną bei valdyti spausdinimo funkcijas iš kompiuterio, o ne iš gaminio derinimo pulto, naudokitės įterptiniu web serveriu. Žemiau pateikiami pavyzdžiai, ką galima daryti, naudojant įterptinį web serverį:

 **PASTABA:** Kai gaminys yra tiesiogiai prijungtas prie kompiuterio, gaminio būsenai peržiūrėti naudokite „HP Easy Printer Care“.

- Peržiūrėti gaminio derinimo pulto būsenos informaciją.
- Sužinoti, kiek yra likę visų eksploatacinių medžiagų ir užsisakyti naujų
- Peržiūrėti ir keisti dėklų konfigūraciją
- Peržiūrėti ir keisti gaminio derinimo pulto meniu konfigūraciją
- Peržiūrėti ir išspausdinti vidinius puslapius
- Gauti pranešimus apie gaminio ir eksploatacinių medžiagų įvykius
- Peržiūrėti ir keisti tinklo konfigūraciją
- Peržiūrėti pagalbos turinį, susijusį su dabartine gaminio būsena

Norėdami naudoti įterptinį web serverį, turite turėti „Microsoft Internet Explorer“ 5.01 ar naujesnę versiją, arba „Netscape“ 6.2 ar naujesnę versiją, skirtą „Windows“, „Mac OS“ arba „Linux“ (tik „Netscape“). HP-UX 10 ir HP-UX 11 reikalingas „Netscape Navigator“ 4.7. Įterptinis web serveris veikia, kai gaminys yra prijungtas prie IP pagrindu veikiančio tinklo. Įterptinis web serveris nepalaiko IPX pagrindu veikiančių gaminio jungčių. Norint atidaryti ir naudotis įterptiniu web serveriu, prieiga prie interneto nereikalinga.

Kai gaminys prijungtas prie tinklo, įterptinis web serveris pasiekiamas automatiškai.

## Atidarykite integruotą interneto serverį naudodamiesi interneto ryšiu

- ▲ Savo kompiuterio palaikomos interneto naršyklės adreso / URL lauke įveskite gaminio IP adresą ar priėmėjo pavadinimą. Norėdami rasti IP adresą ar priėmėjo pavadinimą, išspausdinkite konfigūracijos puslapį. Žr. [„Informacijos ir „parodykite man, kaip“ puslapių spausdinimas“ 110 puslapyje](#).

 **PASTABA:** Atidarę URL adresą galite jį įtraukti į žymes, tuomet vėliau galėsite greitai prie jo grįžti.

## Integruoto interneto serverio skyriai

Skirtukas arba skyrius	Parinktys
<b>Information</b> (informacijos) skirtukas  Pateikiama informacija apie gaminį, būseną ir konfigūraciją	<ul style="list-style-type: none"><li>• <b>„Device Status“</b> (įrenginio būsena): rodoma gaminio būsena ir likęs HP eksploatacinių medžiagų kiekis; kai rodoma 0%, tam tikra eksploatacinė medžiaga yra pasibaigusi. Puslapyje taip pat nurodomas kiekvienam dėklui nustatytas spausdinimo popieriaus tipas ir dydis. Norėdami pakeisti numatytuosius parametrus, spustelėkite <b>„Change Settings“</b> (pakeisti parametrus).</li><li>• <b>Configuration Page</b> (konfigūracijos puslapis): Rodo informaciją, esančią konfigūracijos puslapyje.</li><li>• <b>Supplies Status</b> (medžiagų būsena): Rodo HP medžiagų likutį, kur 0% rodo, kad medžiaga baigėsi. Šiame puslapyje taip pat pateikiami medžiagų dalies numeriai.</li></ul>

Jei norite užsakyti naujas medžiagas, spustelėkite **Shop for Supplies** (pirkti medžiagas) srityje **Other Links** (kitos nuorodos), esančioje kairėje lango pusėje.

- „**Event log**“ (įvykių registras): rodomas visų gaminio įvykių ir klaidų sąrašas.
- „**Usage page**“ (panaudojimo puslapis): Rodoma puslapių, kuriuos gaminys išspausdino, skaičiaus suvestinė, sugrupuota pagal dydį ir tipą.
- „**Diagnostics page**“ (diagnostikos puslapis): rodoma gaminio informacija, kuri gali būti naudinga sprendžiant problemas. HP įgaliotasis paramos vartotojams asmuo gali paprašyti šios informacijos.
- „**Device Information**“ (įrenginio informacija): rodomas gaminio tinklo pavadinimas, adresas ir modelio informacija. Norėdami pakeisti šiuos įrašus, skirtuke **Settings** (parametrai) spustelėkite **Device Information** (įrenginio informacija).
- „**Control Panel**“ (derinimo pultas): rodomi derinimo pulto pranešimai, pvz., **Ready** (pasiruošęs) ar **Sleep mode on** (budėjimo režimas įjungtas).
- „**Print**“ (spausdinti): leidžia nusiųsti spausdinimo užduotis gaminiui.

#### Settings (nustatymų) skirtukas

Suteikia galimybę sukongigūruoti gaminį naudojantis kompiuteriu

**PASTABA:** Skirtukas **Settings** (parametrai) gali būti apsaugotas slaptažodžiu. Jei šis gaminys prijungtas prie tinklo, prieš keisdami šio skirtuko parametrus, visada pasitarkite su sistemos administratoriumi.

- „**Configure Device**“ (kongigūruoti įrenginį): leidžia kongigūruoti gaminio parametrus. Šiame puslapyje yra tradiciniai menu iš derinimo pulto ekrano.
- „**E-mail Server**“ (el. pašto serveris): tik tinklui. Naudojamas kartu su puslapiu „**Alerts**“ (įspėjimai), nustatant el. pašto įspėjimus.
- „**Alerts**“ (įspėjimai): tik tinklui. Leidžia nustatyti, kad gautumėte el. pašto įspėjimus apie įvairius gaminio ir eksploatacinių medžiagų įvykius.
- „**AutoSend**“ (automatinis siuntimas): leidžia sukongigūruoti, kad gaminys siųstų automatinius el. laiškus dėl gaminio kongigūracijos ir eksploatacinių medžiagų konkrečiais el. pašto adresais.
- **Security** (sauga): Leidžia jums nustatyti slaptažodį, kurį reikia įvesti norint pasiekti skirtukus **Settings** (nustatymai) ir **Networking** (tinklas). Įjungia ir išjungia tam tikras integruoto interneto serverio funkcijas.
- **Edit Other Links** (redaguoti kitas nuorodas): Leidžia pridėti ar pritaikyti nuorodą į kitą interneto svetainę. Ši nuoroda rodoma srityje **Other Links** (kitos nuorodos) visuose integruoto interneto serverio puslapiuose.
- „**Device Information**“ (įrenginio informacija): leidžia suteikti gaminiui pavadinimą ir priskirti jam inventoriaus numerį. Įveskite pagrindinio adresato, kuris gaus informaciją apie gaminį, vardą ir el. pašto adresą.
- **Language** (kalba): Leidžia nustatyti kalbą, kuria bus rodoma integruoto interneto serverio informacija.
- **Date & Time** (data ir laikas): Leidžia laiko sinchronizavimą su tinklo laiko serveriu.
- „**Wake Time**“ (pabudimo laikas): leidžia nustatyti ar redaguoti gaminio pabudimo laiką.



Skirtukas arba skyrius	Parinktys
<p><b>Networking</b> (tinklo) skirtukas</p> <p>Leidžia keisti tinklo nustatymus iš jūsų kompiuterio</p>	<p>Tinklo administratoriai gali naudoti šį skirtuką su tinklu susijusiems gaminio parametrams valdyti, kai gaminys prijungtas prie IP pagrindu veikiančio tinklo. Šis skirtukas nėra rodomas, jei gaminys tiesiogiai prijungtas prie kompiuterio, arba jei gaminys prijungtas prie tinklo naudojant bet ką kitą, nei „HP Jetdirect“ spausdinimo serverį.</p> <p><b>PASTABA:</b> Skirtuką <b>Networking</b> (tinklas) galima apsaugoti slaptažodžiu.</p>
<p><b>„Other links“ (Kitos nuorodos)</b></p> <p>Apima nuorodas, kuriomis jungiatės prie interneto</p>	<ul style="list-style-type: none"> <li>● <b>„HP Instant Support™“</b> (HP Instant Support™): prijungia jus prie HP interneto svetainės, kad padėtų jums rasti sprendimus. Ši paslauga išanalizuoja gaminio klaidų registrą ir konfigūracijos informaciją, kad pateiktų diagnostikos ir pagalbos informaciją konkrečiai jūsų gaminiui.</li> <li>● <b>„Shop for Supplies“</b> (pirkti eksploatacines medžiagas): prijungia prie „HP SureSupply“ interneto svetainės, kurioje galite gauti informacijos apie originalių HP eksploatacinių medžiagų, pvz., spausdinimo kasečių ir popieriaus, pirkimo pasirinktis.</li> <li>● <b>„Product Support“</b> (gaminio pagalba): prijungia prie gaminio pagalbos puslapio, kuriame galite ieškoti pagalbos apie bendras temas.</li> <li>● <b>„Show Me How“</b> (parodykite man, kaip): prijungia prie informacijos, kuri parodo konkrečias gaminio užduotis.</li> </ul> <p><b>PASTABA:</b> Norėdami naudoti šias nuorodas turite turėti interneto ryšį. Jei naudojate modemo ryšį ir nesate prisijungęs pirmą kartą atidarydami integruotą interneto serverį, turite prisijungti, tik tuomet galėsite pasiekti šias interneto svetaines. Norint prisijungti gali tekti uždaryti integruotą interneto serverį ir vėl jį atidaryti.</p>

## „HP Web Jetadmin“ programinės įrangos naudojimas

„HP Web Jetadmin“ yra internetinis programinės įrangos sprendimas, skirtas nuotoliniu būdu diegti, stebėti ir taisyti tinklo ryšius. Valdymas yra apsauginė funkcija, leidžianti tinklo administratoriams spręsti problemas prieš joms pasiekiant vartotojus. Šią nemokamą valdymo programinę įrangą parsisiųskite iš [www.hp.com/go/webjetadmin](http://www.hp.com/go/webjetadmin).

Į „HP Web Jetadmin“ galima įdiegti intarpus, kurie palaikytų tam tikras gaminio funkcijas. „HP Web Jetadmin“ programinė įranga gali automatiškai pranešti apie naujus galimus intarpus. Norėdami automatiškai prisijungti prie HP interneto svetainės ir į savo gaminį įdiegti naujausius prietaiso intarpus, remkitės **Product Update** (gaminio atnaujinimas) puslapyje pateiktais nurodymais.

---

 **PASTABA:** naršyklėse turi būti įjungta „Java™“ kalba. Nepalaikomas naršymas iš „Apple“ kompiuterio.

---

## Saugos savybių naudojimas

Gaminys atitinka saugos standartus ir rekomenduojamus protokolus, kurie padeda išlaikyti gaminį saugų, apsaugoti ypač svarbią informaciją tinkle ir supaprastinti gaminio valdymą ir priežiūrą.

Jei pageidaujate daugiau informacijos apie HP saugius vaizdo gavimo ir spausdinimo sprendimus, apsilankykite [www.hp.com/go/secureprinting](http://www.hp.com/go/secureprinting). Svetainėje rasite nuorodas į oficialius ir dažniausiai užduodamų klausimų apie saugos funkcijas dokumentus.

### IP Security (IP sauga)

IP Security (IPsec) (IP sauga) yra protokolų rinkinys, kuris kontroliuoja IP pagrindu veikiančio tinklo srautą į gaminį ir iš jo. IPsec rūpinasi autentifikavimu „iš pagr. kompiuterio į pagr. kompiuterį“, duomenų vientisumu ir tinklo ryšio šifravimu.

Produktams, kurie yra prijungti prie tinklo ir turi „HP Jetdirect“ spausdinimo serverį, IPsec galima konfigūruoti naudojant skirtuką „**Networking**“ (darbas tinkle) integruotame interneto serveryje.

### Įdėtojo interneto serverio sauga

Jūs galite sukonfigūruoti įdėtąjį interneto serverį taip, kad skirtukuose „**Settings**“ (nustatymai) ir „**Networking**“ (darbas tinkle) būtų reikalaujama slaptažodžio.

1. Atidarykite įdėtąjį interneto serverį įvesdami gaminio IP adresą į interneto naršyklės adreso eilutę.
2. Pasirinkite skirtuką „**Settings**“ (nustatymai), o tada ekrano kairėje esančiame meniu pasirinkite „**Security**“ (sauga).
3. Srityje „**Device Password**“ (gaminio slaptažodis) įveskite naują slaptažodį laukuose, pažymėtuose kaip „**New Password**“ (naujas slaptažodis) ir „**Verify Password**“ (tikrinti slaptažodį). Jei jau esate nustatę slaptažodį, įveskite seną slaptažodį lauke „**Old Password**“ (senas slaptažodis).
4. Spustelėkite „**Apply**“ (taikyti).

### Apsaugokite išsaugotas užduotis

Jūs galite apsaugoti užduotis, saugomas gaminyje, priskirdami joms PIN kodą. Kiekvienas, norintis išspausdinti šias apsaugotas užduotis, pirmiausia turės įvesti PIN kodą gaminio valdymo pulte.

Daugiau informacijos žr. [„Darbų saugojimo funkcijų naudojimas“ 98 puslapyje](#).

### Blokuokite valdymo pulto meniu

Naudodami integruotą interneto serverį, galite blokuoti įvairius valdymo pulto meniu.

1. Atidarykite integruotą interneto serverį įvesdami gaminio IP adresą į interneto naršyklės adreso eilutę.
2. Spustelėkite „**Settings**“ (nustatymai), o tada spustelėkite „**Security**“ (sauga).
3. Spustelėkite „**Configure Security Settings**“ (konfigūruoti saugos nustatymus).
4. Srityje „**Control Panel Access Lock**“ (valdymo pulto prieigos blokavimas) pasirinkite norimą saugos lygį.

Saugos lygis	Blokuoti meniu
<b>Mažiausias</b>	<ul style="list-style-type: none"> <li>• Prieigai meniu „RETRIEVE JOB“ (GAUTI UŽDUOTI) reikalauja PIN kodo.</li> <li>• Meniu „CONFIGURE DEVICE“ (KONFIGŪRUOTI GAMINI), papildomas meniu „SYSTEM SETUP“ (SISTEMOS SAŪRANKA) yra blokuotas.</li> <li>• Meniu „CONFIGURE DEVICE“ (KONFIGŪRUOTI GAMINI), papildomas meniu I/O yra blokuotas.</li> <li>• Meniu „CONFIGURE DEVICE“ (KONFIGŪRUOTI GAMINI), papildomas meniu „RESETS“ (PAKARTOTINIAI NUSTATYMAI) yra blokuotas.</li> </ul>
<b>Nedidelis</b>	<ul style="list-style-type: none"> <li>• Prieigai meniu „RETRIEVE JOB“ (GAUTI UŽDUOTI) reikalauja PIN kodo.</li> <li>• Meniu „CONFIGURE DEVICE“ (KONFIGŪRUOTI GAMINI) yra blokuotas (visi papildomi meniu).</li> <li>• Meniu „DIAGNOSTICS“ (DIAGNOSTIKA) yra blokuotas.</li> </ul>
<b>Vidutinis</b>	<ul style="list-style-type: none"> <li>• Prieigai meniu „RETRIEVE JOB“ (GAUTI UŽDUOTI) reikalauja PIN kodo.</li> <li>• Meniu „PAPER HANDLING“ (POPIERIAUS TVARKYMAS) yra blokuotas.</li> <li>• Meniu „CONFIGURE DEVICE“ (KONFIGŪRUOTI GAMINI) yra blokuotas (visi papildomi meniu).</li> <li>• Meniu „DIAGNOSTICS“ (DIAGNOSTIKA) yra blokuotas.</li> </ul>
<b>Didžiausias</b>	<ul style="list-style-type: none"> <li>• Prieigai meniu „RETRIEVE JOB“ (GAUTI UŽDUOTI) reikalauja PIN kodo.</li> <li>• Meniu „INFORMATION“ (INFORMACIJA) yra blokuotas.</li> <li>• Meniu „PAPER HANDLING“ (POPIERIAUS TVARKYMAS) yra blokuotas.</li> <li>• Meniu „CONFIGURE DEVICE“ (KONFIGŪRUOTI GAMINI) yra blokuotas (visi papildomi meniu).</li> <li>• Meniu „DIAGNOSTICS“ (DIAGNOSTIKA) yra blokuotas.</li> </ul>

5. Spustelėkite „Apply“ (taikyti).

## Formuotuvo dėžės užrakinimas

Formuotuvo dėžėje gaminio gale yra anga, kurią jūs galite naudoti saugos kabeliui prijungti. Užrakinę formuotuvo dėžę užtikrinsite, kad niekas iš formuotuvo neišims DIMM ir vidinių USB įrenginių.

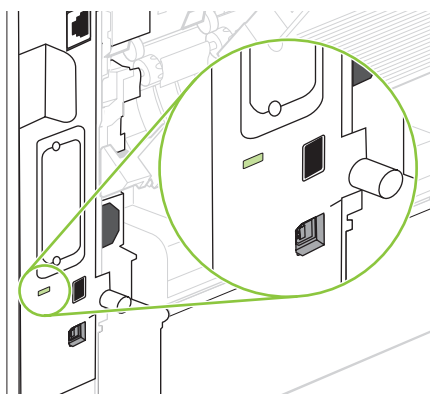

# Eksploatacinių medžiagų tvarkymas

Spausdinimo kasetės naudojimas, saugojimas ir stebėjimas gali padėti užtikrinti aukštos kokybės spaudinius.

## Spausdinimo kasetės saugojimas

Neišimkite spausdinimo kasetės iš pakuotės, kol neketinate jos naudoti.

△ **ISPĖJIMAS:** Kad nepažeistumėte spausdinimo kasetės, nepalikite jos šviesoje ilgiau nei keletui minučių.

## HP pareiškimas apie ne HP spausdinimo kasetes

Bendrovė „Hewlett-Packard“ nerekomenduoja ne HP spausdinimo kasečių – nei naujų, nei perdirbtų.

📄 **PASTABA:** Bet kokiai žalai, sukeltai ne HP spausdinimo kasečių, HP garantija ir techninės priežiūros sutartys netaikomos.

Jei norite įdėti naują HP spausdinimo kasetę, žr. „[Spausdinimo kasetės keitimas](#)“ 122 puslapyje . Jei norite perdirbti panaudotą kasetę, vykdykite instrukcijas, gautas su nauja kasete.

## HP pranešimų apie sukčiavimą specialioji telefono linija ir interneto svetainė

Įdiegę HP spausdinimo kasetę ir valdymo pulte pasirodžius pranešimui, kad kasetė pagaminta ne HP, skambinkite į HP pranešimų apie sukčiavimą specialiąją telefono liniją (1-877-219-3183, nemokama Šiaurės Amerikoje) arba kreipkitės adresu: [www.hp.com/go/anticounterfeit](http://www.hp.com/go/anticounterfeit). HP padės nustatyti, ar kasetė yra originali ir imsis priemonių problemai išspręsti.

Spausdinimo kasetė gali būti ne originali HP spausdinimo kasetė, jei pastebite tokius dalykus:

- Kyla daug problemų dėl spausdinimo kasetės.
- Kasetė atrodo ne taip, kaip įprasta (pvz., trūksta oranžinio galiuko arba pakuotė skiriasi nuo HP pakuotės).

## Eksploatacinių medžiagų naudojimo trukmė

Norėdami gauti informacijos specifinę gaminio išeią, žr. [www.hp.com/go/learnaboutsupplies.com](http://www.hp.com/go/learnaboutsupplies.com).

Norėdami užsakyti eksploatacinių medžiagų, žr. „[Eksploatacinės medžiagos ir priedai](#)“ 205 puslapyje .

# Eksploatacinių medžiagų ir dalių keitimas

## Eksploatacinių medžiagų keitimo nurodymai

Nustatydami gaminį, turėkite omenyje žemiau pateikiamus nurodymus.

- Eksploatacinių medžiagų išėmimui reikalinga pakankamai erdvės virš ir priešais gaminį.
- Gaminys turi būti padėtas ant plokščio, tvirto paviršiaus.

**PASTABA:** „Hewlett-Packard“ šiam gaminiiui rekomenduoja naudoti HP eksploatacines medžiagas. Ne HP eksploatacinių medžiagų naudojimas gali sukelti problemų, kurioms išspręsti reikalingos paslaugos, nenumatytos HP garantijoje ar aptarnavimo sutartyse.

## Spausdinimo kasetės keitimas

Kai priartėja spausdinimo kasetės naudojimo trukmės pabaiga, derinimo pulte parodomas pranešimas, kuriuo rekomenduojama užsisakyti pakeitimą. Gaminys gali ir toliau spausdinti, naudodamas esamą spausdinimo kasetę, kol parodomas pranešimas, nurodantis pakeisti kasetę.

Galite ir toliau spausdinti su šia kasete, kol dėl dažų perskirstymo spausdinimo kokybė taps nebetinkama. Norėdami perskirstyti dažų kasetę, išimkite dažų kasetę iš spausdintuvo, ir švelniai pakratykite kasetę pirmyn ir atgal ties horizontalia ašimi. Kasetės pakeitimo instrukcijas rasite grafiniame pavyzdyje. Vėl įdėkite dažų kasetę į spausdintuvą ir uždarykite dangtį.

1. Atidarykite viršutinį dangtį.

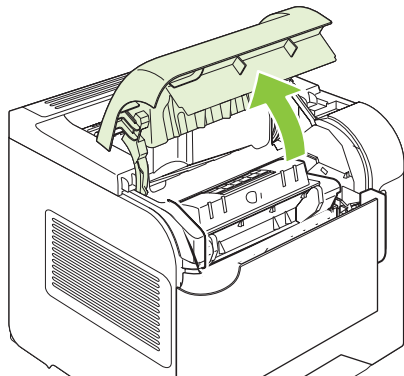

2. Iš gaminio išimkite panaudotą spausdinimo kasetę.

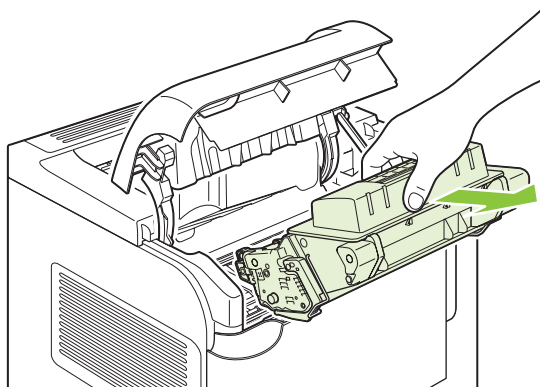

3. Išimkite naują spausdinimo kasetę iš maišelio. Panaudotą spausdinimo kasetę įdėkite į maišelį perdirbimui.

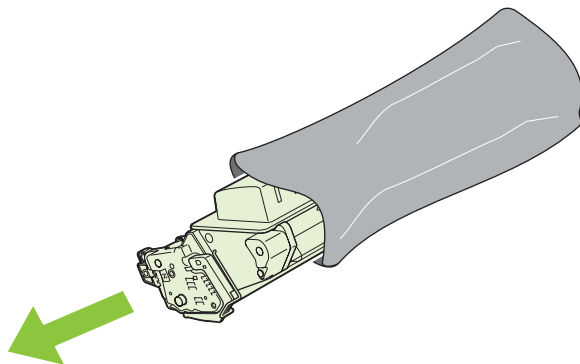

4. Suimkite abi spausdinimo kasetės puses ir paskirstykite dažus švelniai pakratydami spausdinimo kasetę.

△ **ISPĖJIMAS:** Nelieskite užrakto ar volelio paviršiaus.

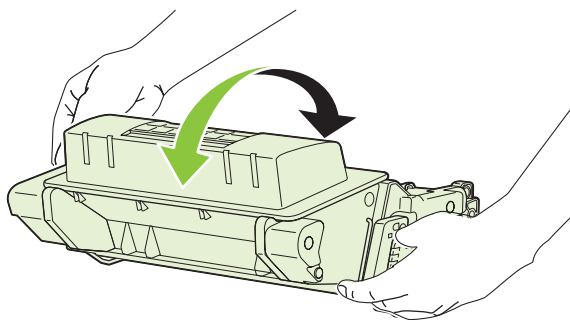

5. Nuo naujos spausdinimo kasetės nuimkite įpakavimo laikytuvą ir įpakavimo juostelę. Išmeskite apsaugą ir juostelę pagal taisykles.

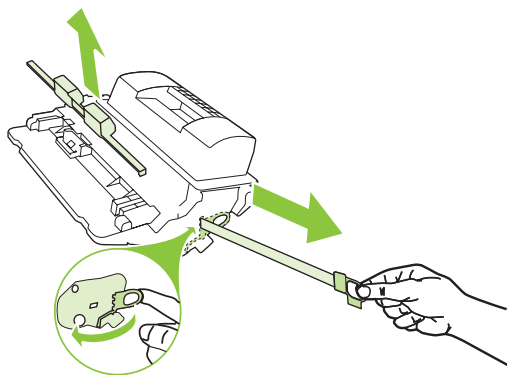

6. Sulygiuokite spausdinimo kasetę tu grioveliais gaminio viduje, įdėkite spausdinimo kasetę, kol ji bus tvirtai įstatyta, tada uždarykite viršutinį dangtį.

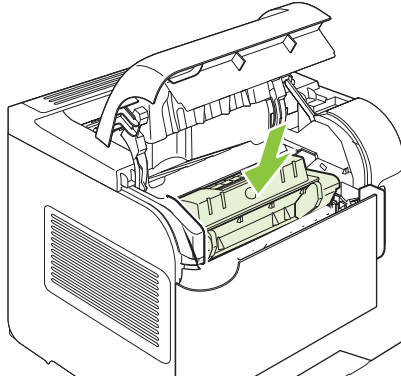

Po kiek laiko derinimo pulte turėtų būti parodyta „**Ready**“ (pasiruošęs).

7. Įdiegimas baigtas. Įdėkite panaudotą spausdinimo kasetę į dėžę, kurioje buvo įdėta nauja spausdinimo kasetė. Perdirbimo instrukcijas žr. pridėtame perdirbimo vadove.
8. Jei naudojate ne HP spausdinimo kasetę, tolimesnes instrukcijas žr. gaminio derinimo pulte.

Jei reikia papildomos pagalbos, apsilankykite adresu [www.hp.com/support/hpljp4010series](http://www.hp.com/support/hpljp4010series) arba [www.hp.com/support/hpljp4510series](http://www.hp.com/support/hpljp4510series).

## Segtukų įdėjimas

Jei gaminio derinimo pulto ekrane rodomas raginantis pranešimu, įdėkite segtukus. Jei segiklyje baigiasi segtukai, užduotys ir toliau spausdinamos į segiklį / krautuvaž, bet jos nesusegamos.

1. Dešinėje segiklio / krautuvo pusėje pasukite segiklio įrenginį link gaminio priekio, kol įrenginys pasieks atidarymo padėtį ir spragtelės. Suimkite mėlyną segtukų kasetės rankenėlę ir ištraukite kasetę iš segiklio įrenginio.

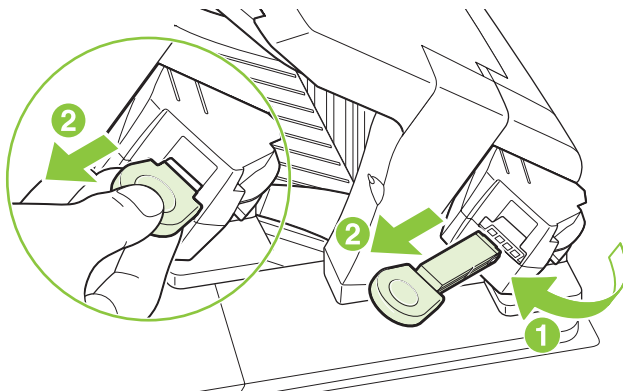



- Įdėkite naują segtukų kasetę į segiklio įrenginį ir pasukite jį link galinės gaminio pusės, kol įrenginys spragtelės ir užsifiksuos vietoje.

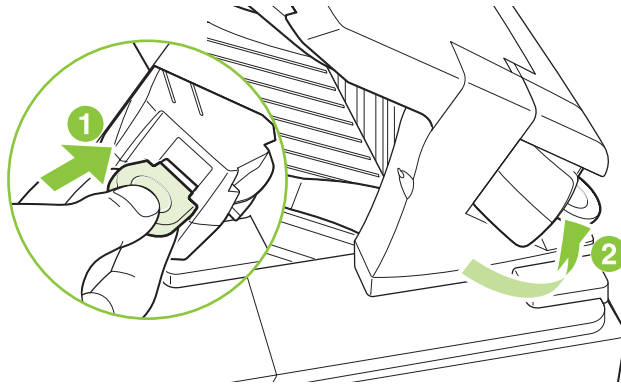

## Apsauginės priežiūros vykdymas

Siekdami užtikrinti optimalų gaminio veikimą, derinimo pulto ekrane pasirodžius pranešimui „**PERFORM PRINTER MAINTENANCE**“ (VYKDYKITE SPAUSDINTUVO PRIEŽIŪRĄ), pakeiskite tam tikras dalis.

Priežiūros pranešimas parodomas išspausdinus 225 000 puslapių. Pranešimas gali būti laikinai ištrintas apytiksliai 10 000 puslapių, naudojant papildomo meniu „Resets“ (pakartotiniai nustatymai) elementą **CLEAR MAINTENANCE MESSAGE** (IŠTRINTI PRIEŽIŪROS PRANEŠIMĄ). Norėdami patikrinti puslapių, išspausdintų nuo naujo priežiūros rinkinio komponentų įdiegimo, skaičių, išspausdinkite konfigūracijos puslapį arba eksploatacijos medžiagų būsenos puslapį.

Norėdami užsakyti priežiūros rinkinį, žr. [„Eksploatacinės medžiagos ir priedai“ 205 puslapyje](#). Rinkinyje yra žemiau nurodyti elementai:

- kaitintuvas
- perkėlimo volelis
- plastikinis įrankis senam perkėlimo voleliui išimti
- pora pirštinių, reikalingų dirbant su nauju perkėlimo voleliu
- 1 dėklo volelis
- aštuoni tiekimo voleliai kitiems dėklams
- įdėjimo instrukcijos

 **PASTABA:** Priežiūros rinkinys yra sunaudojamas elementas, ir jis nėra numatytas originalioje gaminio garantijoje ar labiausiai išplėstose garantijose. Priežiūros rinkinio įdėjimas yra kliento atsakomybė.

Įdėjus priežiūros rinkinį, priežiūros rinkinio skaitiklis turi būti nustatytas iš naujo.

## Priežiūros rinkinio skaitiklio nustatymas iš naujo

1. Išjunkite ir vėl įjunkite gaminio maitinimą.
2. Derinimo pulto ekrane pasirodžius „**XXX MB**“ (XXX MB), paspauskite ir laikykite nuspaudę mygtuką „OK“ (gerai) tol, kol visos trys derinimo pulto lemputės vieną kartą sumirksės ir liks įsijungę. tai gali užtrukti iki 10 sekundžių.

3. Atleiskite mygtuką „OK“ (gerai), ir, spausdami rodyklę aukštyn ▲, nuslinkite iki „**NEW MAINTENANCE KIT**“ (NAUJAS PRIEŽIŪROS RINKINYS).
4. Paspaudę „OK“ (gerai), galėsite nustatyti priežiūros rinkinio skaitiklį iš naujo.

---

 **PASTABA:** Šią procedūrą vykdykite tik po to, kai priežiūros rinkinys yra įdėtas . Nenaudokite šios procedūros, kad laikinai ištrintumėte pranešimą „**PERFORM PRINTER MAINTENANCE**“ (VYKDYKITE SPAUSDINTUVO PRIEŽIŪRĄ).

---

# Atminties, vidinių USB įrenginių ir išorinių spausdinimo serverio kortelių įdiegimas

## Apžvalga

Formuotuvą turi šias atviras angas ir prievadus, skirtus išplėsti gaminio galimybes:

- Viena dvigubo „in-line“ atmintinės modulio (DIMM) anga, skirta atnaujinti gaminį didesniu kiekiu atminties
- Du vidiniai USB prievadai, skirti pridėti šriftus, kalbas ir kitus trečiųjų šalių sprendimus
- Viena išorinė išvedimo / įvedimo (EIO) anga, skirta pridėti išorinį spausdinimo serverį, išorinį kietąjį diską ar paralelinį prievadą

Jeigu gaminyje jau įdiegtas įterptinis „HP Jetdirect“ spausdinimo serveris, per EIO angą galite pridėti papildomą tinklo įrenginį.

Informacijos apie konkrečius galimus komponentus ir informacijos apie jų užsakymą žr. [„Ekspluatacinės medžiagos ir priedai“ 205 puslapyje](#).

Norėdami sužinoti, kiek atminties įdiegta gaminyje, arba norėdami sužinoti, kas prijungta prie USB prievadų ar EIO angos, išspausdinkite konfigūracijos puslapį.

## Atminties įdiegimas

Jeigu dažnai spausdinate sudėtingą grafiką, PostScript (PS) dokumentus ar naudojate daug atsisiųstų šriftų, galite norėti pridėti daugiau atminties gaminiui. Pridėta atmintis taip pat suteikia daugiau lankstumo palaikant užduočių saugojimo savybes, pvz., papildomą kopijavimą.

Šis gaminyje palaiko PDF failų spausdinimą, kai jame įdiegta 128 MB atminties. Visgi siekdami geriausio veikimo padidinkite atminties kiekį iki mažiausiai 192 MB.

---

 **PASTABA:** Viengubi „in-line“ atmintinės moduliai (SIMM), naudoti ankstesniuose „HP LaserJet“ gaminiuose, nesuderinami su šiuo gaminiu.

---

## Gaminio atminties įdiegimas

Gaminyje yra viena DIMM anga.

---

△ **ĮSPĖJIMAS:** Statinis elektros krūvis gali pakenkti DIMM moduliams. Dirbdami su DIMM, mūvėkite antistatinę riešo juostelę arba dažnai lieskite DIMM antistatinės pakuotės paviršius, ir tada lieskite neizoliuotą įrenginio metalinę dalį.

---

Jei to dar nepadarėte, išspausdinkite konfigūracijos puslapį, kad sužinotumėte, kiek atminties įdiegta gaminyje prieš pridėdami daugiau atminties. Žr. [„Informacijos ir „parodykite man, kaip“ puslapių spausdinimas“ 110 puslapyje](#).

1. Išspausdinus konfigūracijos puslapį, išjunkite gaminį ir atjunkite maitinimo laidą.

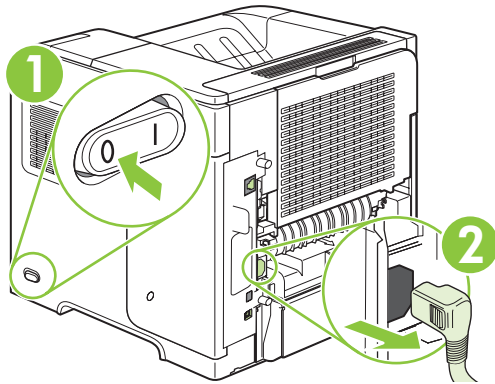

2. Atjunkite visus sąsajos kabelius.

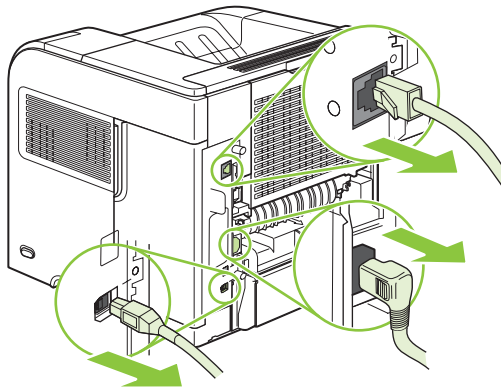

3. Nuimkite dešinės pusės skydelį, stumdami jį link gaminio galo, kad atlaisvintumėte jo užfiksavimą.

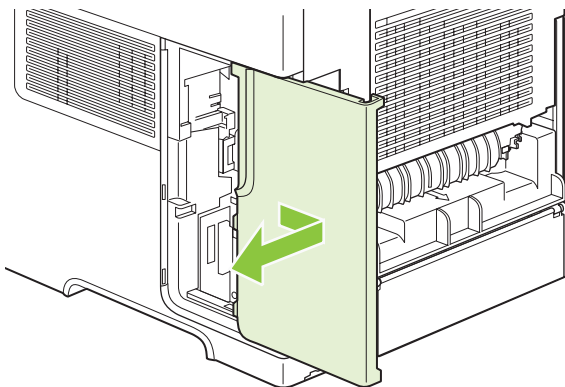

4. Atidarykite prieigos dureles, patraukdami metalinę ąselę.

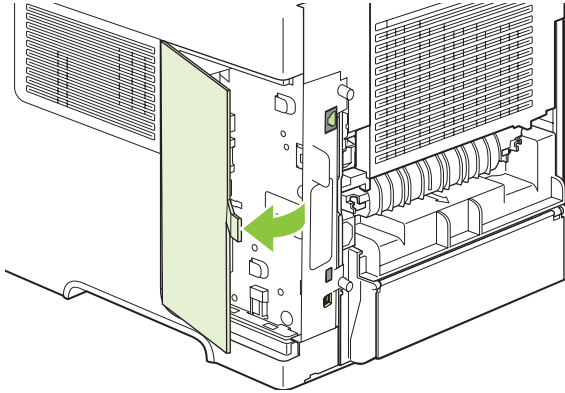

5. Išimkite DIMM iš antistatinės pakuotės.

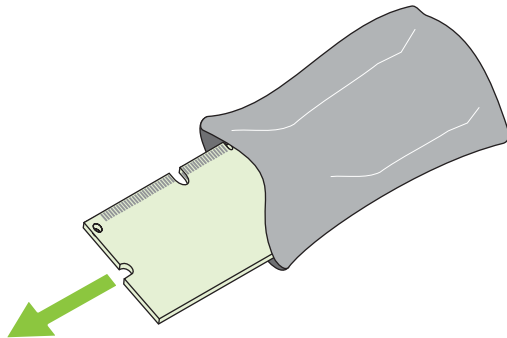

△ **ĮSPĖJIMAS:** Siekdami sumažinti žalos, kurią sukelia statinis elektros krūvis, galimybę, visuomet mūvėkite elektrosstatinės iškvros (ESD) riešo juostelę arba lieskite antistatinės pakuotės paviršių prieš dirbdami su DIMM.

6. Laikykite DIMM už kraštų ir sulygiuokite DIMM išpjovas su DIMM anga. (Patikrinkite, ar užraktai abiejose DIMM angos pusėse atidaryti.)

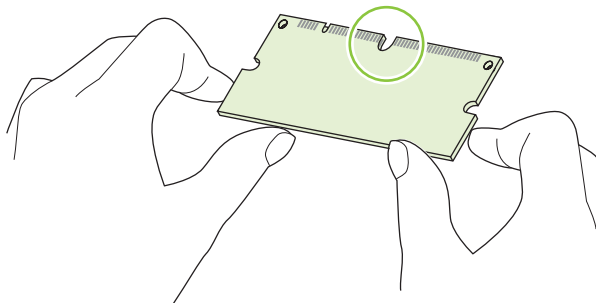

- Įstumkite DIMM tiesiai į angą ir tvirtai paspauskite. Įsitinkinkite, kad užraktai abiejose DIMM pusėse spragtelė ir užsifiksuoja vietoje.

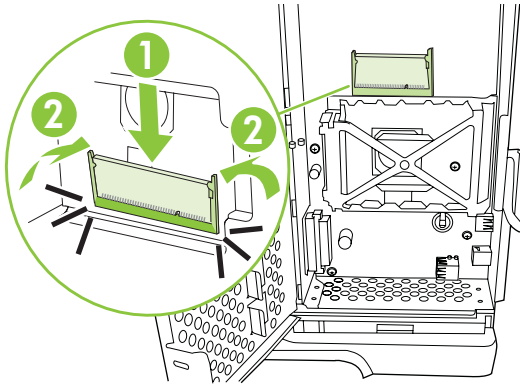

 **PASTABA:** Norėdami išimti DIMM, visų pirma atlaisvinkite užraktus.

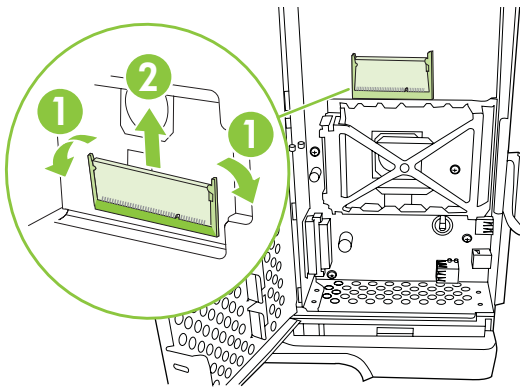

- Uždarykite prieigos dureles ir tvirtai paspauskite, kol jos spragtelės ir užsifiksuos vietoje.

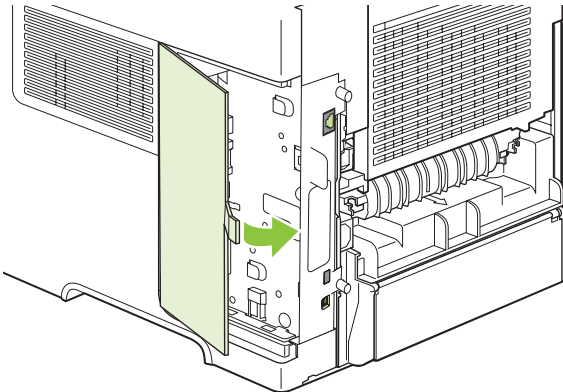

9. Vėl uždėkite dešinės pusės skydelį. Sulygiuokite skydelio ašes su gaminio angomis ir stumkite skydelį link gaminio priekio, kol jis užsifiksuos vietoje.

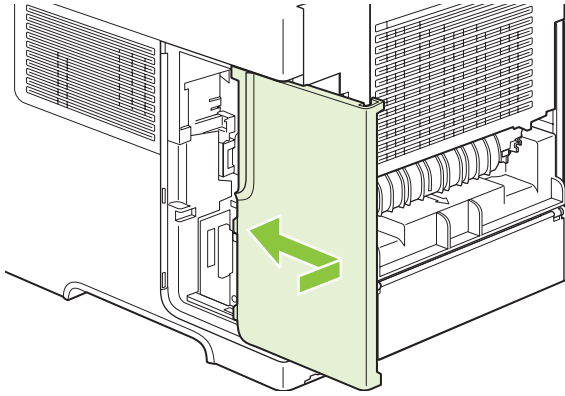

10. Atjunkite sąsajos kabelius ir maitinimo laidą.

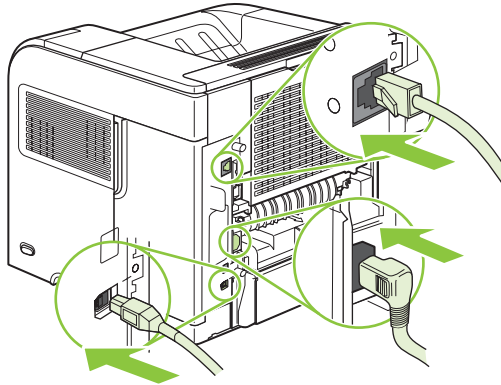

11. Įjunkite gaminį.

## Patikrinkite DIMM diegimą

Įdiegę DIMM patikrinkite, ar diegimas buvo sėkmingas.

1. Įjunkite gaminį. Patikrinkite, ar parengties lemputė dega po to, kai yra atliekama visa gaminio paleidimo veiksmų seka. Jei parodomas klaidos pranešimas, gali būti, kad DIMM buvo neteisingai įdiegta. Žr. [„Derinimo pulto pranešimų interpretavimas“ 149 puslapyje](#).
2. Išspausdinkite konfigūracijos puslapį (žr. [„Informacijos ir „parodykite man, kaip“ puslapių spausdinimas“ 110 puslapyje](#)).
3. Patikrinkite atminties skyrių konfigūracijos puslapyje ir palyginkite jį su konfigūracijos puslapiu, išspausdintu prieš atminties diegimą. Jei atminties kiekis nepadidėjo, gali būti, kad DIMM buvo neteisingai įdiegta arba DIMM yra pažeista. Pakartokite diegimo procedūrą. Jei reikia, įdiekite kitą DIMM.

---

 **PASTABA:** Jei įdiegėte gaminio kalbą (pasirinktis), patikrinkite skyrių „Installed Personalities and Options“ (įdiegtos pasirinktys ir parinktys), esantį konfigūracijos puslapyje. Šioje srityje turėtų būti pateikta nauja gaminio kalba.

---

## Taupykite išteklius (nuolatinis išteklius)

Paslaugų programose arba užduotyse, kurias atsisiunčiate į gaminį, kartais yra išteklių (pavyzdžiui, šriftų, makrokomandų arba šablonų). Ištekliai, kurie turi vidinę nuolatinio išteklius žymę, lieka gaminio atmintyje tol, kol išjungiame gaminį.

Vadovaukitės šiais nurodymais, jei naudojate puslapio aprašo kalbos (PDL) gebą pažymėti išteklius kaip nuolatinis. Norėdami daugiau techninės informacijos, žr. atitinkamą PDL vadovą PCL arba PS.

- Pažymėkite išteklius kaip nuolatinis, jei jums labai svarbu, kad jie liktų gaminio atmintyje, kol gamins yra įjungtas.
- Siųskite nuolatinis išteklius į gaminį prieš pradėdami spausdinti, o ne gaminiui spausdinant.

 **PASTABA:** Per dažnas ilgalaikių išteklių naudojimas arba jų atsisiuntimas tuo metu, kai gamins spausdina, gali paveikti gaminio našumą arba galimybę spausdinti sudėtingus puslapius.

## Ijunkite „Windows“ atmintį

1. **„Windows XP“ ir „Windows Server 2003“ (naudojant numatytąjį meniu „Start“ (pradėti) vaizdą):** spustelėkite „Start“ (pradėti), „Settings“ (nustatymai) ir tada spustelėkite „Printers and Faxes“ (spausdintuvai ir fakso aparatai).

arba

**„Windows 2000“, „Windows XP“ ir „Windows Server 2003“ (naudojant meniu „Classic Start“ (įprasta pradžia) vaizdą):** spustelėkite „Start“ (pradėti), „Settings“ (nustatymai) ir tada spustelėkite „Printers“ (spausdintuvai).

arba

**„Windows Vista“:** spustelėkite „Start“ (pradėti), „Control Panel“ (valdymo pultas) ir tada kategorijoje „Hardware and Sound“ (įranga ir garsas) spustelėkite „Printer“ (spausdintuvas).

2. Dešiniu pelės klavišu spustelėkite spausdintuvo piktogramą ir pasirinkite **Properties** (parinktys).
3. Spustelėkite skirtuką **Device Settings** (įrenginio nustatymai).
4. Išplėskite sritį „Installable Options“ (diegimo pasirinktys).
5. Prie „Printer Memory“ (spausdintuvo atmintis) pasirinkite visą įdiegtos atminties apimtį.
6. Spustelėkite „OK“ (gerai).



## Vidinių USB įrenginių įdiegimas

Gaminys turi du vidinius USB prievadus.

1. Išjunkite gaminį ir atjunkite maitinimo laidą.

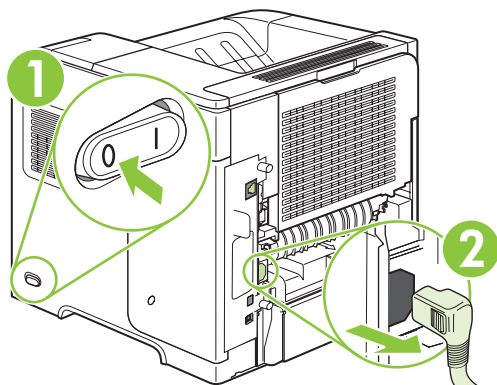

2. Atjunkite visus sąsajos kabelius.

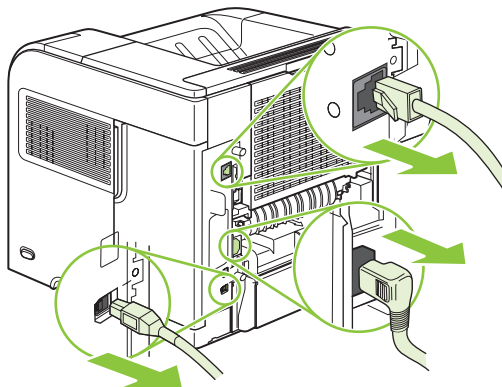

3. Nuimkite dešinės pusės skydelį, stumdami jį link gaminio galo, kad atlaisvintumėte jo užfiksavimą.

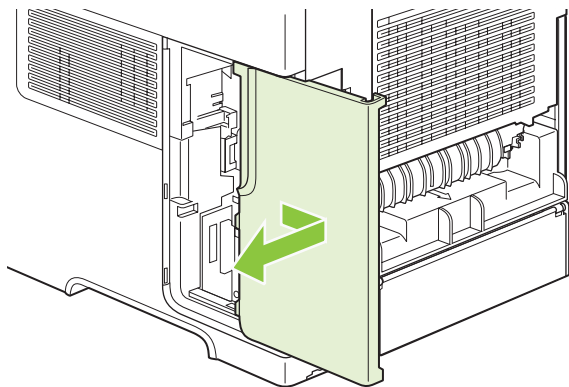

4. Atidarykite prieigos dureles, patraukdami metalinę ąselę.

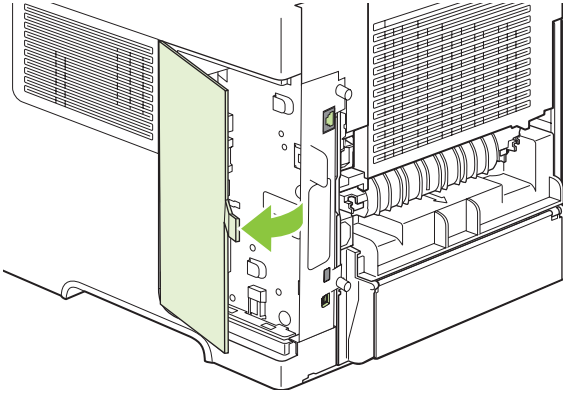

5. Suraskite USB prievadus, esančius šalia formatavimo plokštės apačios. Įstatykite USB įrenginį į vieną iš prievadų.

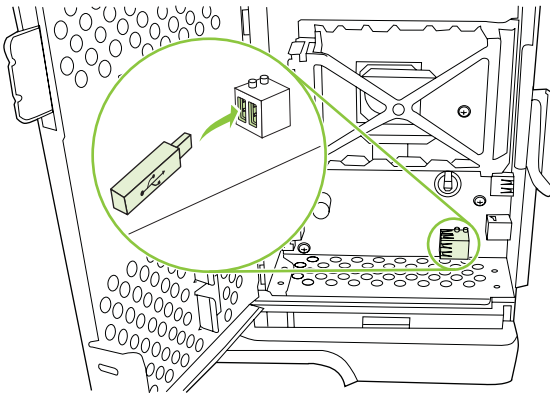

6. Uždarykite prieigos dureles ir tvirtai paspauskite, kol jos spragtelės ir užsifiksuos vietoje.

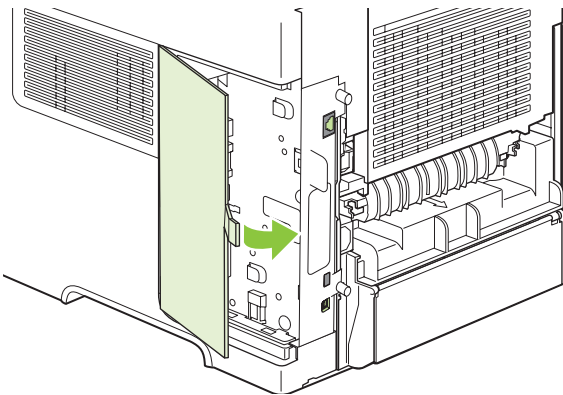

7. Vėl uždėkite dešinės pusės skydelį. Sulygiuokite skydelio ašes su gaminio angomis ir stumkite skydelį link gaminio priekio, kol jis užsifiksuos vietoje.

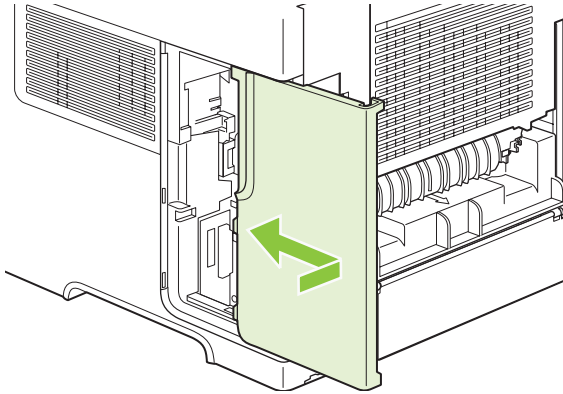

8. Atjunkite sąsajos kabelius ir maitinimo laidą.

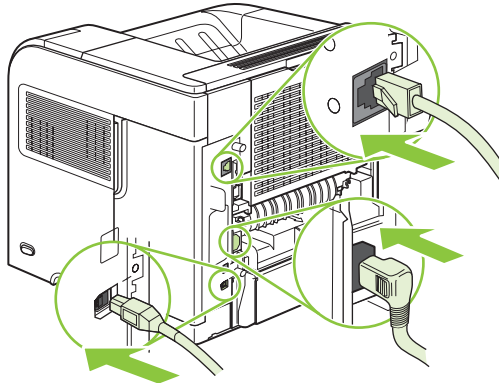

9. Išjunkite gaminį.

## „HP Jetdirect“ spausdinimo serverio kortelių įdiegimas

Norėdami įdiegti ar išimti EIO kortelę, vadovaukitės šiomis procedūromis.

## „HP Jetdirect“ spausdinimo serverio kortelės įdiegimas

1. Išjunkite gaminį.

2. Gaminio gale atsukite du varžtus ir nuimkite uždengimo plokštelę nuo EIO angos.

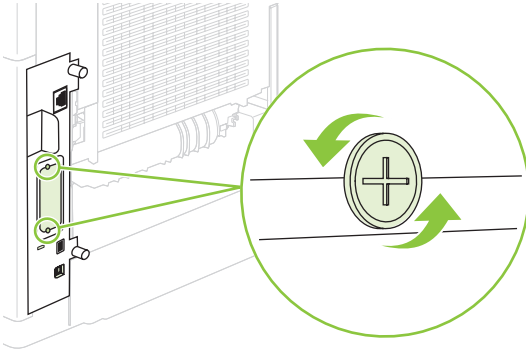

**PASTABA:** Neišmeskite varžtų ar uždengimo plokštelės. Saugokite juos naudojimui ateityje, jei išimsite EIO kortelę.

3. Į EIO angą įstatykite EIO kortelę ir priveržkite varžtus.

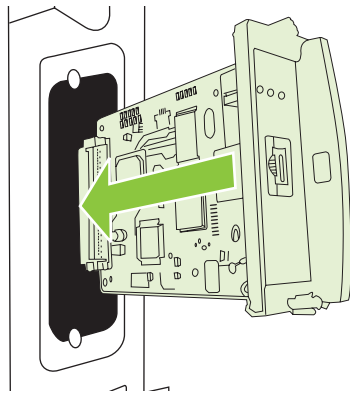

4. Prie EIO kortelės prijunkite tinklo kabelį.

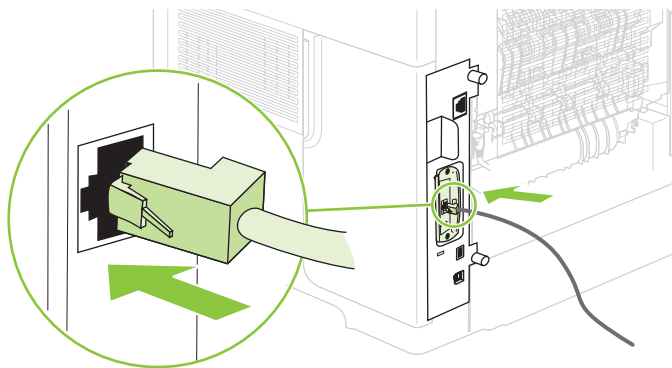

5. Įjunkite gaminį, tada išspausdinkite konfigūracijos puslapį, kad patikrintumėte, ar atpažintas naujas EIO įrenginys. Žr. [„Informacijos ir „parodykite man, kaip“ puslapių spausdinimas“ 110 puslapyje](#).

**PASTABA:** Kai spausdinate konfigūracijos puslapį, taip pat išspausdinamas „HP Jetdirect“ konfigūracijos puslapis, kuriame pateikiama tinklo konfigūracijos ir būsenos informacija.

## „HP Jetdirect“ spausdinimo serverio kortelės išėmimas

1. Išjunkite gaminį.
2. Nuo EIO kortelės atjunkite tinklo kabelį.
3. Atlaisvinkite du varžtus nuo EIO kortelės ir išimkite EIO kortelę iš EIO angos.
4. EIO angos uždengimo plokštelę vėl uždėkite ant gaminio. Įstatykite ir priveržkite du varžtus.
5. Įjunkite gaminį.

## Gaminio valymas

Vykstant spausdinimo procesui, gaminio viduje gali susikaupti popieriaus, dažų ir dulkių dalelių. Po tam tikro laiko tai gali sukelti spausdinimo kokybės problemų, tokių kaip dažų taškeliai ar dažų dėmės (žr. „[Spausdinimo kokybės problemų sprendimas](#)“ 190 puslapyje).

### Nuvalykite išorę

Naudokite minkštą, drėgną, pūkų nepaliekančią šluostę dulkėms, sutepimams ir dėmėms nuo įrenginio išorės nuvalyti.

### Išvalykite popieriaus kelią

1. Paspauskite „Menu“ (menu) .
2. Spausdami rodyklę žemyn ▼, pažymėkite „**CONFIGURE DEVICE**“ (KONFIGŪRUOTI ĮRENGINI), tada paspauskite **OK**.
3. Spausdami rodyklę žemyn ▼, pažymėkite „**PRINT QUALITY**“ (SPAUSDINIMO KOKYBĖ), tada paspauskite **OK**.



---

**PASTABA:** Jei jūsų gaminyje yra automatinis vartytuvas, pereikite prie 7 žingsnio.

---

4. Spausdami rodyklę žemyn ▼, pažymėkite „**CREATE CLEANING PAGE**“ (SUKURTI VALYMO PUSLAPĮ), tada paspauskite **OK**.
5. Išimkite visą popierių iš 1 dėklo.
6. Išimkite valymo puslapį iš išvedimo skyriaus ir įdėkite jį veidu žemyn į 1 dėklą.



---

**PASTABA:** Jei nesinaudojate menu, pereikite prie „**PRINT QUALITY**“ (SPAUSDINIMO KOKYBĖ) naudodamiesi ankstesnėmis instrukcijomis.

---

7. Gaminio derinimo pulte spausdami rodyklę žemyn ▼ pažymėkite „**PROCESS CLEANING PAGE**“ (APDOROTI VALYMO PUSLAPĮ), tada paspauskite **OK**.

## Atnaujinkite aparatinę programinę įrangą

Šis gaminys turi nuotolinio aparatinės programinės įrangos atnaujinimo (RFU) funkciją. Pasinaudoję šia informacija, atnaujinkite gaminio aparatinę programinę įrangą.

### Nustatykite esamą aparatinės programinės įrangos versiją

1. Paspauskite meniu .
2. Paspauskite rodyklę žemyn ▼, kad būtų pažymėta „**INFORMATION**“ (INFORMACIJA), tada paspauskite **OK**.
3. Paspauskite rodyklę žemyn ▼, kad būtų pažymėta „**PRINT CONFIGURATION**“ (SPAUSDINIMO KONFIGÜRACIJA), tada paspauskite **OK**, kad būtų atliekamas spausdinimas.

Aparatinės programinės įrangos datos kodas pateikiamas konfigūracijos puslapio dalyje „**Device Information**“ (įrenginio informacija). Aparatinės programinės įrangos datos kodo formatas yra toks: YYYYMMDD XX.XXX.X. Pirmoji skaičių eilutė yra data, kur YYYY reiškia metus, MM – mėnesį, o DD – dieną. Pavyzdžiui, aparatinės programinės įrangos datos kodas, prasidedantis 20061125, reiškia 2006 m. lapkričio 25 d.

### Atsisiųskite naujausią aparatinę programinę įrangą iš HP interneto svetainės.

Jei norite rasti vėliausius gaminio aparatinės programinės įrangos atnaujinimus, eikite į [www.hp.com/go/ljp4010series\\_software](http://www.hp.com/go/ljp4010series_software) arba [www.hp.com/go/ljp4510series\\_software](http://www.hp.com/go/ljp4510series_software). Šiame puslapyje pateikiami nurodymai, kaip atsisiųsti naują aparatinės programinės įrangos versiją.

### Perkelkite naują aparatinę programinę įrangą į gaminį

 **PASTABA:** Gaminys gali priimti .RFU failo atnaujinimą, kai yra būsenoje „parengtas“.

Atnaujinimo laikas priklauso nuo I/O perkėlimo laiko bei laiko, kurio gaminiui reikia, kad persijungtų iš naujo. I/O perkėlimo laikas priklauso nuo keleto dalykų, įskaitant pagrindinio kompiuterio, siunčiančio atnaujinimą, greitį. Jei nuotolinio aparatinės programinės įrangos atnaujinimo procesas pertraukiamas prieš atsisiunčiant aparatinę programinę įrangą (kol valdymo pulto ekrane rodomas „**Receiving upgrade**“ (**gaunami atnaujinimai**)), aparatinės programinės įrangos failą reikės siųsti iš naujo. Jei vykdant „flash“ DIMM atnaujinimą (kol valdymo pulto ekrane rodomas pranešimas „**Performing upgrade**“ (**vykdomas atnaujinimas**)) nutrūksta energijos tiekimas, atnaujinimas pertraukiamas ir valdymo pulto ekrane rodomas pranešimas „**Resend upgrade**“ (**persiųsti atnaujinimą**) (tik anglų k.). Šiuo atveju atnaujinimą siųsti turėsite naudodami paralelinį prievadą. Galiausiai, visos užduotys, eilėje esančios prieš RFU užduotį, atliekamos prieš vykdant atnaujinimą.

## Norėdami įkelti aparatinę programinę įrangą per naršyklę, naudokite FTP

 **PASTABA:** Į aparatinės programinės įrangos atnaujinimą įeina netriniosios operatyviosios atminties (NVRAM) formato keitimas. Bet kokie meniu nustatymai, pakeisti iš numatytųjų nustatymų, gali būti sugražinti į numatytuosius ir turės būti pakeisti dar kartą, jei norėsite nustatymų, kitokių nei numatytieji.

1. Įsitikinkite, kad jūsų naudojama interneto naršyklė sukonfigūruota aplankams iš FTP svetainių peržiūrėti. Šios instrukcijos taikomos „Microsoft Internet Explorer“.
  - a. Atidarykite naršyklę ir spustelėkite „**Tools**“ (priemonės), tada spustelėkite „**Internet Options**“ (internetu parinktys).
  - b. Spustelėkite skirtuką „**Advanced**“ (išplėstinės).
  - c. Pažymėkite langelį, pavadintą „**Enable folder view for FTP sites**“ (įgalinti aplankų rodinį FTP svetainėms).
  - d. Spustelėkite „**OK**“ (gerai).
2. Išspausdinkite konfigūracijos lapą ir įsidėmėkite TCP/IP adresą, rodomą puslapyje „EIO Jetdirect“.
3. Atidarykite naršyklės langą.
4. Naršyklės adreso eilutėje įrašykite `ftp://<ADRESAS>`, kur <ADRESAS> yra gaminio adresas. Pavyzdžiui, jei TCP/IP adresas yra 192.168.0.90, įrašykite `ftp://192.168.0.90`.
5. Suraskite atsisiųstą gaminio .RFU failą.
6. Vilkite ir numeskite .RFU failą ant naršyklės lange esančios piktogramos **PORT1** (1 prievadas).

 **PASTABA:** Gaminys išsijungia ir vėl automatiškai įsijungia, kad paleistų atnaujinimą. Baigus atnaujinimo procesą, gaminio valdymo pulte rodomas pranešimas „**Ready**“ (pasiruošęs).

## Naudokite FTP, norėdami atnaujinti aparatinę programinę įrangą tinkle.

 **PASTABA:** Į aparatinės programinės įrangos atnaujinimą įeina netriniosios operatyviosios atminties (NVRAM) formato keitimas. Bet kokie meniu nustatymai, pakeisti iš numatytųjų nustatymų, gali būti sugražinti į numatytuosius ir turės būti pakeisti dar kartą, jei norėsite nustatymų, kitokių nei numatytieji.

1. Įsiminkite IP adresą „HP Jetdirect“ puslapyje. „HP Jetdirect“ puslapis yra antrasis išspausdintas puslapis, kai spausdinate konfigūracijos lapą.

 **PASTABA:** Prieš atnaujindami aparatinę programinę įrangą, įsitikinkite, kad gaminys neveikia budėjimo režimu. Taip pat įsitikinkite, kad iš valdymo pulto ekrano pašalinti visi klaidų pranešimai.

2. Savo kompiuteryje atidarykite „MS-DOS“ komandų eilutę.
3. Įrašykite: `ftp TCP/IP ADRESAS>`. Pavyzdžiui, jei TCP/IP adresas yra 192.168.0.90, įrašykite `ftp 192.168.0.90`.
4. Eikite į aplanką, kur saugomas aparatinės programinės įrangos failas.
5. Klaviatūroje paspauskite „**Enter**“ (įvesti).
6. Kai jūsų paprašys įvesti vartotojo vardą, paspauskite „**Enter**“ (įvesti).
7. Kai jūsų paprašys įvesti slaptažodį, paspauskite „**Enter**“ (įvesti).
8. Komandų eilutėje įrašykite „`bin`“.



9. Paspauskite „Enter“ (įvesti). Komandų eilutėje bus rodomas pranešimas „**200 Types set to I, Using binary mode to transfer files**“ (200 tipų nustatyta kaip I, failams perkelti naudojamas dvejetainis režimas).
  10. Įrašykite „put“ ir failo pavadinimą. Pavyzdžiui, jei failo pavadinimas LJP4015.RFU, įrašykite „put LJP4015.RFU“.
  11. Prasidės atsisiuntimo procesas ir bus atnaujinta gaminio aparatinė programinė įranga. Tai gali užtrukti apytiksliai penkias minutes. Leiskite procesui pasibaigti, nenaudodami gaminio ar kompiuterio.
- 
-  **PASTABA:** Baigus atnaujinimą, gaminys automatiškai išsijungs ir vėl įsijungs.
12. Komandų eilutėje įveskite: „bye“, jei norite išeiti iš ftp komandos.
  13. Komandų eilutėje įveskite: „exit“, jei norite grįžti į „Windows“ sąsają.

### Naudokite „HP Web Jetadmin“ aparatinei programinei įrangai atnaujinti

Norėdami atlikti šią procedūrą savo kompiuteryje turite būti įsidedę „HP Web Jetadmin“ 7.0 arba naujesnę versiją. Jei atsisiuntę .RFU failą iš HP interneto svetainės norite atnaujinti vieną gaminį naudodami „HP Web Jetadmin“, atlikite šiuos veiksmus.

1. Paleiskite „HP Web Jetadmin“.
2. Atidarykite aplanką „**Device Management**“ (įrenginių valdymas), esantį išskleidžiamame sąraše, pulte „**Navigation**“ (naršymas). Naršykite į aplanką „**Device Lists**“ (įrenginių sąrašai).
3. Išplėskite aplanką „**Device Lists**“ (įrenginių sąrašai) ir pasirinkite „**All Devices**“ (visi įrenginiai). Suraskite gaminį įrenginių sąraše ir spustelėję jį pasirinkite.  
  
Jei norite atnaujinti gaminių aparatinę programinę įrangą, pasirinkite juos visus, laikydami nuspaudę klavišą „**Ctrl**“ ir spustelėdami kiekvieno gaminio pavadinimą.
4. Suraskite viršutiniame dešiniajame lango kampe esantį išskleidžiamą laukelį „**Device Tools**“ (įrenginio priemonės). Iš veiksmų sąrašo pasirinkite „**Update Printer Firmware**“ (atnaujinti spausdintuvo aparatinę programinę įrangą).
5. Jei .RFU failo pavadinimo nėra laukelyje „**All Available Images**“ (visi galimi vaizdai), dialogo lange „**Upload New Firmware**“ (įkelti naują aparatinę programinę įrangą) spustelėkite „**Browse**“ (naršyti) ir naršykite į .RFU failo, kurį šios procedūros pradžioje atsisiuntėte iš interneto, vietą. Jei failo pavadinimas yra sąraše, pasirinkite jį.
6. Spustelėkite „**Upload**“ (įkelti), kad .RFU failas būtų perkeltas iš jūsų standžiojo disko į „HP Web Jetadmin“ serverį. Baigus įkėlimą, naršyklės langas atnaujintas.
7. Pasirinkite .RFU failą iš išskleidžiamo meniu „**Printer Firmware Update**“ (spausdintuvo aparatinės programinės įrangos atnaujinimas).
8. Spustelėkite „**Update Firmware**“ (atnaujinti aparatinę programinę įrangą). „HP Web Jetadmin“ nusiunčia pasirinktą .RFU failą į gaminį. Valdymo pulte rodomi pranešimai, apibūdinantys atnaujinimo eigą. Atnaujinimo proceso pabaigoje valdymo pulte rodomas pranešimas „**Ready**“ (pasiruošęs).

## Atnaujinkite aparatinę programinę įrangą, naudodami „Microsoft Windows“ komandas

Norėdami atnaujinti aparatinę programinę įrangą, naudodami tinklo jungtį, vykdykite šiuos nurodymus.

1. Spustelėkite „Start“, „Run“, tada įrašykite „cmd“, kad būtų atidarytas komandų langas.
2. Įrašykite: `copy /B FAILO_PAVADINIMAS> \\KOMPIUTERIO_PAVADINIMAS\DALIJIMOSI_PAVADINIMAS>`, kur <FAILO\_PAVADINIMAS> yra .RFU failo pavadinimas (kartu su maršrutu), <KOMPIUTERIO\_PAVADINIMAS> yra kompiuterio, iš kurio dalijamasi gaminiu, pavadinimas, o <DALIJIMOSI\_PAVADINIMAS> yra gaminio dalijimosi pavadinimas. Pavyzdžiui: `C:\>copy /b C:\LJP4015.RFU \\JŪSŪ_SERVERIS\JŪSŪ_KOMPIUTERIS.`  
 **PASTABA:** Jei failo pavadinime arba maršrute yra tarpas, turite uždaryti failo pavadinimą ar maršrutą kabutėse. Pavyzdžiui, įrašykite: `C:\>copy /b "C:\MY DOCUMENTS \LJP4015.RFU" \\JŪSŪ_SERVERIS\JŪSŪ_KOMPIUTERIS.`
3. Klaviatūroje paspauskite „Enter“ (įvesti). Valdymo pulte bus rodomas pranešimas, apibūdinantis aparatinės programinės įrangos atnaujinimo eigą. Atnaujinimo proceso pabaigoje valdymo pulte rodomas pranešimas „Ready“ (pasiruošęs). Kompiuterio ekrane rodomas pranešimas „One File Copied“ (nukopijuotas vienas failas).

## Atnaujinkite „HP Jetdirect“ aparatinę programinę įrangą

„HP Jetdirect“ tinklo sąsaja gaminyje turi aparatinę programinę įrangą, kurią galima atnaujinti atskirai nuo gaminio aparatinės programinės įrangos. Norėdami tai atlikti savo kompiuteryje turite būti įsidiege „HP Web Jetadmin“ 7.0 arba naujesnę versiją. Norėdami atnaujinti „HP Jetdirect“ aparatinę programinę įrangą, naudodami „HP Web Jetadmin“, atlikite šiuos veiksmus.

1. Atidarykite „HP Web Jetadmin“ programą.
2. Atidarykite aplanką „Device Management“ (įrenginių valdymas), esantį išskleidžiamame sąrašė pulte „Navigation“ (naršymas). Naršykite į aplanką „Device Lists“ (įrenginių sąrašai).
3. Pasirinkite gaminį, kurį norite atnaujinti.
4. Išskleidžiamame sąrašė „Device Tools“ (įrenginių įrankiai) pasirinkite „Jetdirect Firmware Update“ („Jetdirect“ aparatinės programinės įrangos atnaujinimas).
5. Dalyje „Jetdirect firmware version“ („Jetdirect“ aparatinės programinės įrangos versija) išvardyti „HP Jetdirect“ modelio numeris ir esama aparatinės programinės įrangos versija. Įsidėmėkite šią informaciją.
6. Eikite į [http://www.hp.com/go/wja\\_firmware](http://www.hp.com/go/wja_firmware).
7. Slinkite į „HP Jetdirect“ modelių numerių sąrašą ir suraskite modelio numerį, kurį užsirašėte.
8. Pažiūrėkite į esamą modelio aparatinės programinės įrangos versiją ir ar ji naujesnė nei versija, kurią užsirašėte. Jei ji naujesnė, dešiniuoju pelės mygtuku spustelėkite aparatinės programinės įrangos saitą ir vykdykite interneto puslapyje pateiktus nurodymus, kad atsisiųstumėte naująjį aparatinės programinės įrangos failą. Failą reikia įrašyti į <diskas>:\PROGRAM FILES\HP WEB JETADMIN\DOC\PLUGINS\HPWJA\FIRMWARE\JETDIRECT aplanką kompiuteryje, kuriame paleista „HP Web Jetadmin“ programinė įranga.
9. Programoje „HP Web Jetadmin“ grįžkite į pagrindinį gaminių sąrašą ir dar kartą pasirinkite skaitmeninį siuntiklį.

10. Išskleidžiamame sąrašė „**Device Tools**“ (įrenginių įrankiai) dar kartą pasirinkite „**Jetdirect Firmware Update**“ („Jetdirect“ aparatinės programinės įrangos atnaujinimas).
11. „HP Jetdirect“ aparatinės programinės įrangos puslapyje naujoji aparatinės programinės įrangos versija pateikiama dalyje „**Jetdirect Firmware Available**“ on „**HP Web Jetadmin**“. („HP Web Jetadmin“ esanti „Jetdirect“ aparatine programinė įranga). Spustelėkite mygtuką „**Update Firmware Now**“ (atnaujinti aparatinę programinę įrangą dabar), kad atnaujintumėte „Jetdirect“ aparatinę programinę įrangą.



---

# 10 Problemų sprendimas

- [Spręskite bendrojo pobūdžio problemas](#)
- [Atkurkite gamyklinius nustatymus](#)
- [Derinimo pulto pranešimų interpretavimas](#)
- [Strigtys](#)
- [Spausdinimo kokybės problemų sprendimas](#)
- [Spręskite veikimo problemas](#)
- [Spręskite ryšio problemas](#)
- [Spręskite įprastas „Windows“ problemas](#)
- [Spręskite įprastas „Macintosh“ problemas](#)
- [„Linux“ problemų sprendimas](#)

# Spręskite bendrojo pobūdžio problemas

Jei gaminys nereaguoja tinkamai, paėiliui atlikite šiame patikrinimų sąrašė išvardintus veiksmus. Jei gaminys neatlieka veiksmo, vadovaukitės atitinkamais trikčių šalinimo pasiūlymais. Jei atlikus veiksmą problema išsprendžiama, galite baigti ir nebeatlikti kitų patikrinimų sąrašė išvardytų veiksmų.

## Trikčių šalinimo patikrinimų sąrašas

1. Įsitinkite, kad dega gaminio parengties lemputė. Jei jokia lemputė nedega, atlikite šiuos veiksmus:
  - a. Patikrinkite maitinimo kabelio jungtis.
  - b. Patikrinkite, ar įjungtas maitinimo jungklis.
  - c. Įsitinkite, ar linijos įtampa tinka gaminio maitinimo konfigūracijai. (Žiūrėkite gaminio įtampos reikalavimus, pateiktus ant gaminio gale esančios etiketės.) Jei naudojate ilgintuvą, o jo įtampa neatitinka specifikacijų, gaminio maitinimo laidą įkiškite tiesiogiai į sienoje esantį lizdą. Jei jis jau įkištas į sienoje esantį lizdą, išbandykite kitą lizdą.
  - d. Jei nė viena iš šių priemonių neatkuria maitinimo, susisiekite su HP techninės priežiūros tarnyba.
2. Patikrinkite kabelius.
  - a. Patikrinkite kabelio jungtį tarp gaminio ir kompiuterio ar tinklo prievado. Įsitinkite, kad jungtis saugi.
  - b. Jei galite, pabandykite kitą kabelį, kad įsitikintumėte, jog pats kabelis nesugedęs.
  - c. Patikrinkite tinklo jungtį. Žr. [„Spręskite tinklo problemas“ 197 puslapyje](#).
3. Pažiūrėkite, ar valdymo pulto ekrane nerodomi jokie pranešimai. Jei rodomas bet koks klaidos pranešimas, žr. [„Derinimo pulto pranešimų interpretavimas“ 149 puslapyje](#).
4. Įsitinkite, kad jūsų naudojamas popierius atitinka specifikacijas.
5. Spausdinkite konfigūracijos puslapį. Žr. [„Informacijos ir „parodykite man, kaip“ puslapių spausdinimas“ 110 puslapyje](#). Jei gaminys prijungtas prie tinklo, taip pat spausdinamas ir „HP Jetdirect“ puslapis.
  - a. Jei puslapiai nespausdinami, patikrinkite, ar bent viename dėkle yra popieriaus.
  - b. Jei lapas įstringa gaminyje, žr. [„Strigčių šalinimas“ 172 puslapyje](#).
6. Jei konfigūracijos puslapis išspausdinamas, patikrinkite šiuos elementus.
  - a. Jei puslapis nespausdinamas tinkamai, problema kilo dėl gaminio įrangos. Kreipkitės į HP techninės priežiūros tarnybą.
  - b. Jei puslapis išspausdinamas tinkamai, gaminio įranga veikia teisingai. Problema kilo dėl naudojamo kompiuterio, spausdintuvo tvarkyklės arba programos.
7. Pasirinkite vieną iš šių parinkčių:

„**Windows**“: spustelėkite „**Start**“ (pradėti), „**Settings**“ (nustatymai) ir spustelėkite „**Printers**“ (spausdintuvai) arba „**Printers and Faxes**“ (spausdintuvai ir fakso aparatai). Dukart spustelėkite gaminio pavadinimą.

arba

„Mac OS X“: atidarykite „Print Center“ (spausdinimo centras) arba „Printer Setup Utility“ (spausdintuvo sąrankos paslaugų programa) ir dukart spustelėkite gaminio liniją.

8. Patvirtinkite, kad įdiegėte šio gaminio spausdintuvo tvarkyklę. Patikrinkite programą, kad įsitikintumėte, jog naudojate šio gaminio spausdintuvo tvarkyklę.
9. Išspausdinkite trumpą dokumentą iš kitos programos, veikusios anksčiau. Jei pavyksta, reiškias problema kilo dėl naudojamos programos. Jei nepavyksta (dokumentas neišspausdinamas), atlikite šiuos veiksmus:
  - a. Pabandykite užduotį spausdinti iš kito kompiuterio, kuriame įdiegta gaminio programinė įranga.
  - b. Jei gaminį prijungėte prie tinklo, USB kabeliu prijunkite jį tiesiogiai prie kompiuterio. Nukreipkite gaminį į tinkamą prievadą arba dar kartą įdiekite programinę įrangą ir pasirinkite naują naudojamos jungties tipą.

## Faktoriai, turintys įtakos gaminio veikimui

Kai kurie faktoriai turi įtakos laikui, per kurį išspausdinama užduotis:

- Didžiausias gaminio greitis, matuojamas puslapiais per minutę (ppm)
- Specialaus popieriaus naudojimas (pvz., skaidrių, storo popieriaus ar pasirinktinio dydžio popieriaus)
- Gaminio apdorojimo ir perkėlimo laikas
- Grafikos sudėtingumas ir dydis
- Naudojamo kompiuterio greitis
- USB ryšys
- Spausdintuvo I/O konfigūracija
- Gaminyje įdiegtos atminties kiekis
- Tinklo operacinė sistema ir konfigūracija (jei taikoma)



**PASTABA:** Nors papildoma atmintis gali patobulinti tai, kaip gaminys tvarko sudėtingą grafiką, ir sumažinti atsisiuntimo laiką, ji nepadidins didžiausio gaminio greičio (ppm).

## Atkurkite gamyklinius nustatymus

Atkurkite gamyklinius nustatymus, naudodami meniu „RESETS“ (PAKARTOTINIAI NUSTATYMAI).

1. Paspauskite „Menu“ (menu) .
2. Paspauskite rodyklę žemyn ▼, kad būtų pažymėtas „CONFIGURE DEVICE“ (KONFIGŪRUOTI GAMINĮ), tada paspauskite OK.
3. Paspauskite rodyklę žemyn ▼, kad būtų pažymėtas „RESETS“ (PAKARTOTINIAI NUSTATYMAI), tada paspauskite OK.
4. Paspauskite rodyklę žemyn ▼, kad būtų pažymėtas „RESTORE FACTORY SETTINGS“ (ATKURTI GAMYKLINIUS NUSTATYMUS), tada paspauskite OK, kad atkurtumėte pradinis gamyklinius gaminio nustatymus.



# Derinimo pulto pranešimų interpretavimas

## Derinimo pulto pranešimų tipai

Keturi derinimo pulto pranešimų tipai gali nurodyti gaminio statusą ar problemas.

Pranešimo tipas	Aprašymas
Pranešimas apie būseną	Pranešimai apie būseną atspindi esamą gaminio būklę. Jie praneša apie įprastinį gaminio veikimą, ir jiems ištrinti nereikalingas joks bendradarbiavimas. Jei keičiasi, keičiantis gaminio būklei. Kai tik gaminys pasiruošęs, neužsiėmęs ir jame nėra laukiančių perspėjimo pranešimų, parodomas pranešimas apie būseną „ <b>Ready</b> “ (pasiruošęs), jei gaminys prijungtas prie interneto.
Perspėjimo pranešimai	Perspėjimo pranešimai informuoja apie duomenų ir spausdinimo klaidas. Šie pranešimai paprastai pateikiami pakaitomis su „ <b>Ready</b> “ (pasiruošęs) ar pranešimais apie būseną, ir išlieka tol, kol paspaudžiama <b>OK</b> . Kai kurie perspėjimo pranešimai yra ištrinami. Jei gaminio meniu „ <b>CONFIGURE DEVICE</b> “ ( <b>KONFIGŪRUOTI GAMINĮ</b> ) „ <b>CLEARABLE WARNINGS</b> “ ( <b>IŠTRINAMI PERSPĖJIMAI</b> ) nustatyti kaip „ <b>JOB</b> “ ( <b>UŽDUOTIS</b> ), kita spausdinimo užduotis ištrins šiuos pranešimus.
Klaidos pranešimai	<p>Klaidos pranešimai perduoda, kad turi būti atliktas koks nors veiksmas, pvz., pridėta popieriaus ar pašalinta strigtis.</p> <p>Kai kurie klaidos pranešimai automatiškai tęstiniai. Jei meniu nustatyta „<b>AUTO-CONTINUE</b>“ (<b>TĘSTI AUTOMATIŠKAI</b>), gaminys ir toliau veiks įprastai po to, kai 10 sekundžių bus rodomas automatiškai tęstinis klaidos pranešimas.</p> <p><b>PASTABA:</b> Jei paspausite bet kokį mygtuką tuo metu, kai 10 sekundžių bus rodomas automatiškai tęstinis klaidos pranešimas, automatinio tęsimo funkcijos bus nepaisoma, ir mygtuko funkcija turės pirmenybę. Pvz., paspaudus sustabdymo mygtuką , spausdinimas bus sustabdytas, ir bus pasiūlyta pasirinktis atšaukti spausdinimo užduotį.</p>
Kritinės klaidos pranešimai	Kritinės klaidos pranešimai informuoja apie gaminio gedimą. Kai kurie iš šių pranešimų gali būti ištrinti išjungus ir vėl įjungus gaminį. Šių pranešimų nepaveikia nustatymas „ <b>AUTO-CONTINUE</b> “ ( <b>TĘSTI AUTOMATIŠKAI</b> ). Jei kritinė klaida išlieka, reikalinga techninė priežiūra.

## Derinimo pulto pranešimai

### 10-1 Lentelė Derinimo pulto pranešimai

Valdymo pulto pranešimas	Apibūdinimas	Rekomenduojamas veiksmas
„10.94.YY REMOVE SHIPPING LOCKS FROM CARTRIDGE <AREA>“ (10.94.YY NUO KASETĖS <SRITIS> NUIMKITE ĮPAKAVIMO LAIKYTUVUS)	[dėtas bent vienas įpakavimo laikytuvas.	<ol style="list-style-type: none"><li>1. Atidarykite viršutinį dangtį.</li><li>2. Ištraukite juostelę, tada išimkite spausdinimo kasetę.</li><li>3. Iš spausdinimo kasetės išimkite oranžines ašesles.</li><li>4. Nuimkite plastikinį įdėklą ir išimkite putplastį iš spausdinimo kasetės srities.</li><li>5. Vėl įstatykite spausdinimo kasetę, tada uždarykite viršutinį dangtį.</li></ol>
„For help press“ (jei reikia pagalbos, paspauskite) ?		
„10.XX.YY SUPPLY MEMORY ERROR“ (10.XX.YY EKSPLOATACINĖS MEDŽIAGOS ATMINTIES KLAIDA)	[vyko klaida, susijusi su viena ar daugiau gaminio eksploatacinių medžiagų. XX ir YY reikšmės išvardintos žemiau:	<ol style="list-style-type: none"><li>1. Norėdami ištrinti pranešimą, išjunkite ir vėl įjunkite gaminį.</li><li>2. Jei pranešimas išlieka, kreipkitės į HP įgaliotąjį priežiūros ir paramos tiekėją.</li></ol>
„For help press“ (jei reikia pagalbos, paspauskite) ?	XX00 = atmintis yra pažeista XX01 = atminties trūksta	

## 10-1 Lentelė Derinimo pulto pranešimai (tęsinys)

Valdymo pulto pranešimas	Apibūdinimas	Rekomenduojamas veiksmas
	YY00 = kasetė	
<p>„11.&lt;XX&gt; INTERNAL CLOCK ERROR“ (11.&lt;XX&gt; VIDINIO LAIKRODŽIO KLAIDA)</p> <p>„To continue press“ (norėdami tęsti, paspauskite) OK</p>	Realaus laiko laikrodyje įvyko klaida.	Spausdinimas gali tęstis, bet raginimas bus parodytas kiekvieną kartą įjungus gaminį. Norėdami išspręsti problemą, kreipkitės į HP įgaliotąjį priežiūros ar paramos tiekėją.
<p>„13.JJ.NT DEVICE WARNING“ (13.JJ.NT ĮRENGINIO PERSPĖJIMAS)</p>	Išorinis įrenginys atsiuntė perspėjimą.	Nereikia imtis jokių veiksmų.
<p>„13.JJ.NT JAM IN &lt;LOCATION&gt;“ (13.JJ.NT STRIGTIS &lt;VIETA&gt;)</p>	Nurodytoje vietoje susidarė strigtis.	Iš nurodytos vietos pašalinkite įstrigusį popierių.  Jei pranešimas vis dar rodomas, pašalinus visas strigtis, jutiklis gali būti užstrigęs arba sugedęs. Kreipkitės į HP įgaliotąjį priežiūros ar paramos tiekėją.
<p>„13.JJ.NT JAM INSIDE &lt;LOCATION&gt;“ (13.JJ.NT STRIGTIS &lt;VIETA&gt; VIDUJE)</p>	Nurodytoje vietoje susidarė strigtis.	Iš nurodytos vietos pašalinkite įstrigusį popierių.  Jei pranešimas vis dar rodomas, pašalinus visas strigtis, jutiklis gali būti užstrigęs arba sugedęs. Kreipkitės į HP įgaliotąjį priežiūros ar paramos tiekėją.
<p>„13.JJ.NT PAPER JAM OPEN INPUT TRAYS“ (13.JJ.NT POPIERIAUS STRIGTIS ATIDARYKITE IŠVEDIMO DĒKLUS)</p> <p>pateikiamas pakaitomis su</p> <p>„Open all trays“ (atidarykite visus dėklus)</p>	Įvedimo dėkle susidarė strigtis.	<ol style="list-style-type: none"> <li>1. Atidarykite viršutinį dangtį.</li> <li>2. Išimkite spausdinimo kasetę ir visą popierių.</li> <li>3. Vėl įstatykite spausdinimo kasetę ir uždarykite viršutinį dangtį.</li> <li>4. Uždarykite visus dėklus.</li> </ol>
<p>„21 PAGE TOO COMPLEX“ (21 PUSLAPIS PERNELYG SUDĖTINGAS)</p> <p>„For help press“ (jei reikia pagalbos, paspauskite) ?</p> <p>pateikiamas pakaitomis su</p> <p>„21 PAGE TOO COMPLEX“ (21 PUSLAPIS PERNELYG SUDĖTINGAS)</p> <p>„To continue press“ (norėdami tęsti, paspauskite) OK</p>	Duomenys (tankus tekstas, taisyklės, rastrinė ar vektorinė grafika), nusiųsti į gaminį, buvo pernelyg sudėtingi.	<ol style="list-style-type: none"> <li>1. Norėdami išspausdinti perduotus duomenis, paspauskite <b>OK</b> (dalis duomenų gali būti prarasta).</li> <li>2. Jei šis pranešimas rodomas dažnai, supaprastinkite spausdinimo užduotį arba įdėkite papildomai atminties.</li> </ol>
<p>„22 EIO X BUFFER OVERFLOW“ (22 EIO X BUFERIO PERPILDA)</p> <p>„To continue press“ (norėdami tęsti, paspauskite) OK</p>	<p>Į EIO kortelę nurodytoje angoje [X] buvo nusiųsta per daug duomenų. Gali būti naudojamas netinkamas ryšio protokolas.</p> <p>Pastaba: EIO 0 rezervuotas „HP Jetdirect“ įterptiniam spausdinimo serveriui.</p>	<ol style="list-style-type: none"> <li>1. Norėdami pašalinti pranešimą, paspauskite <b>OK</b>. (Užduotis nebus išspausdinta.)</li> <li>2. Patikrinkite priėmėjo konfigūraciją. Jei pranešimas išlieka, kreipkitės į HP įgaliotąjį priežiūros ir paramos tiekėją.</li> </ol>
<p>„22 EMBEDDED I/O BUFFER OVERFLOW“ (22 ĮTERPTINIO I/O BUFERIO PERPILDA)</p> <p>„To continue press“ (norėdami tęsti, paspauskite) OK</p>	Į gaminio vidinį „HP Jetdirect“ buvo nusiųsta per daug duomenų.	Norėdami tęsti spausdinimą, paspauskite <b>OK</b> . Dalis duomenų gali būti prarasta.

## 10-1 Lentelė Derinimo pulto pranešimai (tęsinys)

Valdymo pulto pranešimas	Apibūdinimas	Rekomenduojamas veiksmas
<p>„22 USB I/O BUFFER OVERFLOW“ (22 USB I/O BUFERIO PERPILDA)</p> <p>„To continue press“ (norėdami tęsti, paspauskite) OK</p>	Į USB prievadą buvo nusiųsta per daug duomenų.	Norėdami pašalinti klaidos pranešimą, paspauskite <b>OK</b> . (Užduotis nebus išspausdinta.)
<p>„40 EIO X BAD TRANSMISSION“ (40 EIO X BLOGAS PERDAVIMAS)</p> <p>„To continue press“ (norėdami tęsti, paspauskite) OK</p>	Nurodytoje angoje [X] nutrūko ryšys tarp gaminio ir EIO kortelės.	Norėdami pašalinti klaidos pranešimą ir tęsti spausdinimą, paspauskite <b>OK</b> .
<p>„40 EMBEDDED I/O BAD TRANSMISSION“ (40 ĮTERPTINIO I/O BLOGAS PERDAVIMAS)</p> <p>„To continue press“ (norėdami tęsti, paspauskite) OK</p>	Pastaba: EIO 0 rezervuotas „HP Jetdirect“ įterptiniam spausdinimo serveriui.	Norėdami pašalinti klaidos pranešimą ir tęsti spausdinimą, paspauskite <b>OK</b> .
<p>„41.3 UNEXPECTED SIZE IN TRAY“ (41.3 NENUMATYTAS DYDIS DĖKLE)</p> <p>„For help press“ (jei reikia pagalbos, paspauskite) ?</p> <p>pateikiamas pakaitomis su</p> <p>„LOAD TRAY &lt;XX&gt; [TYPE] [SIZE]“ (UŽPILDYKITE &lt;XX&gt; DĖKLĄ [TIPAS] [DYDIS])</p> <p>„To use another tray press“ (norėdami naudoti kitą dėklą, paspauskite) OK</p>	Paprastai tai lemia du ar daugiau sulipusių lakštų gaminyje, arba jei dėklas yra netinkamai sureguliuotas.	<ol style="list-style-type: none"> <li>Į dėklą iš naujo įdėkite teisingo dydžio popieriaus.</li> <li>Įsitikinkite, kad popieriaus dydis, nurodytas programinėje įrangoje, spausdintuvo tvarkyklėje ir derinimo pulte, yra visur vienodas.</li> <li>Paspaudę <b>OK</b>, slinkite iki „<b>TRAY XX SIZE=</b>“ (XX DĖKLO DYDIS =) iš naujo sukonfigūruokite dėklo dydį taip, kad gaminys naudotų dėklą, kuriame yra dydis, reikalingas spausdinimo užduočiai.</li> <li>Jei klaida neištrinama, išjunkite gaminį ir vėl jį įjunkite.</li> <li>Jei pranešimas išlieka, kreipkitės į HP įgaliotąjį priežiūros ir paramos tiekėją.</li> </ol>
<p>„41.X ERROR“ (41.X KLAIDA)</p> <p>„For help press“ (jei reikia pagalbos, paspauskite) ?</p> <p>pateikiamas pakaitomis su</p> <p>„41.X ERROR“ (41.X KLAIDA)</p> <p>„To continue press“ (norėdami tęsti, paspauskite) OK</p>	Atsirado laikina spausdinimo klaida.	<ol style="list-style-type: none"> <li>Paspauskite <b>OK</b>. Puslapis, kuriame yra klaida, automatiškai išspausdinamas pakartotinai, jei įjungtas strigčių šalinimas.</li> <li>Išjunkite ir vėl įjunkite gaminį.</li> <li>Jei pranešimas išlieka, kreipkitės į HP įgaliotąjį priežiūros ir paramos tiekėją.</li> </ol>
<p>„49.XXXX ERROR“ (49.XXXX KLAIDA)</p> <p>„To continue turn off then on“ (norėdami tęsti, išjunkite ir vėl įjunkite)</p>	Įvyko kritinė schemotechnikos klaida.	<ol style="list-style-type: none"> <li>Išjunkite gaminį, palinkite jį išjungtą 20 minčių, tada vėl jį įjunkite.</li> <li>Jei galite išskirti išorinį poveikį, kuris yra klaidos priežastis, pabandykite išspręsti problemą pataisydami išorinį komponentą.</li> <li>Jei pranešimas išlieka, kreipkitės į HP įgaliotąjį priežiūros ir paramos tiekėją.</li> </ol>
	Šią klaidą galėjo lemti keletas išorinių poveikių, kurie nėra tiesiogiai susiję su gaminio technine įranga ar schemotechnika:	
	<ul style="list-style-type: none"> <li>kompiuterio operacinė sistema</li> <li>tinklo jungtis</li> <li>spausdintuvo tvarkyklė</li> </ul>	

## 10-1 Lentelė Derinimo pulto pranešimai (tęsinys)

Valdymo pulto pranešimas	Apibūdinimas	Rekomenduojamas veiksmas
	<ul style="list-style-type: none"> <li>• taikomoji programa</li> <li>• dokumento failas</li> </ul> <p>Kad būtų lengviau išskirti problemas priežastį, nustatykite veiksmus, kuriuos vykdėte prieš įvykstant klaidai.</p>	
„50.X Fuser Error“ (50.X kaitintuvo klaida)	Įvyko kaitintuvo klaida.	1. Išjunkite ir vėl įjunkite gaminį.
„For help press“ (jei reikia pagalbos, paspauskite) ?		2. Jei pranešimas išlieka, kreipkitės į HP įgaliotąjį priežiūros ir paramos tiekėją.
„51.XY ERROR“ (51.XY KLAIDA)	Atsirado laikina spausdinimo klaida.	1. Išjunkite ir vėl įjunkite gaminį.
„For help press“ (jei reikia pagalbos, paspauskite) ?		2. Jei pranešimas išlieka, kreipkitės į HP įgaliotąjį priežiūros ir paramos tiekėją.
pateikiamas pakaitomis su		
„51.XY ERROR“ (51.XY KLAIDA)		
„To continue turn off then on“ (norėdami tęsti, išjunkite ir vėl įjunkite)		
„52.XY ERROR“ (52.XY KLAIDA)	Atsirado laikina spausdinimo klaida.	1. Išjunkite ir vėl įjunkite gaminį.
„For help press“ (jei reikia pagalbos, paspauskite) ?		2. Jei pranešimas išlieka, kreipkitės į HP įgaliotąjį priežiūros ir paramos tiekėją.
pateikiamas pakaitomis su		
„52.XY ERROR“ (52.XY KLAIDA)		
„To continue turn off then on“ (norėdami tęsti, išjunkite ir vėl įjunkite)		
„53.XY.ZZ CHECK RAM DIMM SLOT <X>“ (53.XY.ZZ PATIKRINKITE RAM DIMM ANGA <X>)	<p>Iškilo problema, susijusi su gaminio atmintimi. DIMM, kuris sukėlė klaidą, nebūna naudojamas.</p> <p>X ir Y reikšmės yra tokios:</p> <ul style="list-style-type: none"> <li>• X = DIMM tipas, 0 = ROM, 1 = RAM</li> <li>• Y = DIMM vieta, 0 = vidinė atmintis (ROM arba RAM), 1 = 1 DIMM anga</li> </ul>	<p>Paraginus paspauskite <b>OK</b>, kad tęstumėte.</p> <p>Jei pranešimas ir toliau rodomas, jums gali reikėti pakeisti nurodytą DIMM. Išjunkite gaminį, tada pakeiskite DIMM, kuris lėmė klaidą.</p>
„54.XX ERROR“ (54.XX KLAIDA)	Šis pranešimas paprastai susiję su jutiklio klaida.	Išjunkite ir vėl įjunkite gaminį.
„To continue turn off then on“ (norėdami tęsti, išjunkite ir vėl įjunkite)		Jei pranešimas išlieka, kreipkitės į HP įgaliotąjį priežiūros ir paramos tiekėją.
„55.XX.YY DC CONTROLLER ERROR“ (55.XX. YY DC VALDIKLIO KLAIDA)	Atsirado laikina spausdinimo klaida.	1. Išjunkite ir vėl įjunkite gaminį.
„For help press“ (jei reikia pagalbos, paspauskite) ?		2. Jei pranešimas išlieka, kreipkitės į HP įgaliotąjį priežiūros ir paramos tiekėją.
pateikiamas pakaitomis su		
„55.XX.YY DC CONTROLLER ERROR“ (55.XX. YY DC VALDIKLIO KLAIDA)		

## 10-1 Lentelė Derinimo pulto pranešimai (tęsinys)

Valdymo pulto pranešimas	Apibūdinimas	Rekomenduojamas veiksmas
<p>„To continue turn off then on“ (norėdami tęsti, išjunkite ir vėl įjunkite)</p> <p>„56.&lt;XX&gt; ERROR“ (56. &lt;XX&gt; KLAIDA)</p> <p>„For help press“ (jei reikia pagalbos, paspauskite) ?</p> <p>pateikiamas pakaitomis su</p> <p>„56.&lt;XX&gt; ERROR“ (56. &lt;XX&gt; KLAIDA)</p> <p>„To continue turn off then on“ (norėdami tęsti, išjunkite ir vėl įjunkite)</p>	<p>Dėl neteisingos įvedimo ar išvedimo užklaustos įvyko laikina spausdinimo klaida.</p>	<ol style="list-style-type: none"> <li>1. Išjunkite ir vėl įjunkite gaminį.</li> <li>2. Jei pranešimas išlieka, kreipkitės į HP įgaliotąjį priežiūros ir paramos tiekėją.</li> </ol>
<p>„57.&lt;XX&gt; ERROR“ (57.&lt;XX&gt; KLAIDA)</p> <p>„For help press“ (jei reikia pagalbos, paspauskite) ?</p> <p>pateikiamas pakaitomis su</p> <p>„57.&lt;XX&gt; ERROR“ (57.&lt;XX&gt; KLAIDA)</p> <p>„To continue turn off then on“ (norėdami tęsti, išjunkite ir vėl įjunkite)</p>	<p>Viename iš gaminio ventiliatorių įvyko laikina spausdinimo klaida.</p>	<ol style="list-style-type: none"> <li>1. Išjunkite ir vėl įjunkite gaminį.</li> <li>2. Jei pranešimas išlieka, kreipkitės į HP įgaliotąjį priežiūros ir paramos tiekėją.</li> </ol>
<p>„58.&lt;XX&gt; ERROR“ (58.&lt;XX&gt; KLAIDA)</p> <p>„For help press“ (jei reikia pagalbos, paspauskite) ?</p> <p>pateikiamas pakaitomis su</p> <p>„58.&lt;XX&gt; ERROR“ (58.&lt;XX&gt; KLAIDA)</p> <p>„To continue turn off then on“ (norėdami tęsti, išjunkite ir vėl įjunkite)</p>	<p>Ten, kur buvo aptikta atminties žymės CPU klaida, įvyko gaminio klaida, arba yra oro jutiklio ar maitinimo problema.</p>	<p>Norėdami išspręsti maitinimo problemas:</p> <ol style="list-style-type: none"> <li>1. nuo gaminio atjunkite bet kokį UPS tiekimą, papildomą maitinimą ar maitinimo ilgtuvus. Prijunkite gaminį prie sienoje esančio lizdo ir pažiūrėkite, ar tai išsprendžia problemą.</li> <li>2. Jei gaminys jau prijungtas prie sienoje esančio lizdo, išbandykite kitą pastato maitinimo šaltinį, kuri yra nepriklausomas nuo to, kuris šiuo metu naudojamas.</li> </ol> <p>Gali reikėti apžiūrėti linijos įtampą ir srovės šaltinį gaminio vietoje, kad būtų užtikrinta, jog jie atitinka gaminio elektros specifikacijas.</p> <p>Jei pranešimas išlieka, kreipkitės į HP įgaliotąjį priežiūros ir paramos tiekėją.</p>
<p>„59.&lt;XY&gt; ERROR“ (59.&lt;XY&gt; KLAIDA)</p> <p>„For help press“ (jei reikia pagalbos, paspauskite) ?</p> <p>pateikiamas pakaitomis su</p> <p>„59.&lt;XY&gt; ERROR“ (59.&lt;XY&gt; KLAIDA)</p> <p>„To continue turn off then on“ (norėdami tęsti, išjunkite ir vėl įjunkite)</p>	<p>Atsirado laikina spausdinimo klaida.</p>	<ol style="list-style-type: none"> <li>1. Išjunkite ir vėl įjunkite gaminį.</li> <li>2. Jei pranešimas išlieka, kreipkitės į HP įgaliotąjį priežiūros ir paramos tiekėją.</li> </ol>
<p>„60.&lt;X&gt; ERROR“ (60.&lt;X&gt; KLAIDA)</p>	<p>Gaminiui bandant pakelti dėklą, nurodytą X, įvyko klaida.</p>	<ol style="list-style-type: none"> <li>1. Atidarykite dėklą ir išimkite popierių.</li> <li>2. Atidarykite kreiptuvus ir apžiūrėkite, ar dėkle nėra jokių suplėšyto popieriaus gabaliukų ar pašalinių objektų.</li> </ol>

## 10-1 Lentelė Derinimo pulto pranešimai (tęsinys)

Valdymo pulto pranešimas	Apibūdinimas	Rekomenduojamas veiksmas
		<ol style="list-style-type: none"> <li>3. Pakeiskite popierių ir uždarykite dėklą.</li> <li>4. Išjunkite ir vėl įjunkite gaminį.</li> <li>5. Jei pranešimas išlieka, kreipkitės į HP įgaliotąjį priežiūros ir paramos tiekėją.</li> </ol>
<p>„62 NO SYSTEM“ (62 NĖRA SISTEMOS)</p> <p>„To continue turn off then on“ (norėdami tęsti, išjunkite ir vėl įjunkite)</p>	Šis pranešimas nurodo, kad nerasta jokia sistema. Gaminio programinė įranga yra sugadinta.	<ol style="list-style-type: none"> <li>1. Išjunkite ir vėl įjunkite gaminį.</li> <li>2. Jei pranešimas išlieka, kreipkitės į HP įgaliotąjį priežiūros ir paramos tiekėją.</li> </ol>
<p>„65.XY.ZZ OUTPUT DEVICE DISCONNECTED“ (65. XY.ZZ IŠVEDIMO ĮRENGINYS ATJUNGTA)</p> <p>„For help press“ (jei reikia pagalbos, paspauskite) ?</p>	Išvedimo įrenginys buvo pašalintas, kai gaminys buvo įjungtas.	<p>Norėdami tęsti spausdinimą, turite atlikti vieną iš žemiau pateiktųjų veiksmų:</p> <ul style="list-style-type: none"> <li>• vėl prijunkite išvedimo įrenginį.</li> <li>• Išjunkite ir vėl įjunkite gaminį.</li> </ul> <p>Jei pranešimas išlieka, kreipkitės į HP įgaliotąjį priežiūros ir paramos tiekėją.</p>
<p>„66.XY.ZZ INPUT DEVICE ERROR“ (66.XY.ZZ ĮVEDIMO ĮRENGINIO KLAIDA)</p> <p>„For help press“ (jei reikia pagalbos, paspauskite) ?</p> <p>pateikiamas pakaitomis su</p> <p>„66.XY.ZZ INPUT DEVICE ERROR“ (66.XY.ZZ ĮVEDIMO ĮRENGINIO KLAIDA)</p> <p>„Check cables and turn off then on“ (patikrinkite kabelius, išjunkite ir vėl įjunkite)</p>	Išorinis popieriaus tvarkymo valdiklis aptiko problemą.	Patikrinkite kabelius, tada išjunkite gaminį ir vėl jį įjunkite.
<p>„66.XY.ZZ INPUT DEVICE FAILURE“ (66.XY.ZZ ĮVEDIMO ĮRENGINIO GEDIMAS)</p> <p>„For help press“ (jei reikia pagalbos, paspauskite) ?</p> <p>pateikiamas pakaitomis su</p> <p>„66.XY.ZZ INPUT DEVICE FAILURE“ (66.XY.ZZ ĮVEDIMO ĮRENGINIO GEDIMAS)</p> <p>„Check cables and turn off then on“ (patikrinkite kabelius, išjunkite ir vėl įjunkite)</p>	Išoriniame popieriaus tvarkymo priede įvyko klaida.	<ol style="list-style-type: none"> <li>1. Išjunkite gaminį.</li> <li>2. Patikrinkite, ar priedas tinkamai įstatytas ir prijungtas prie gaminio, ar tarp gaminio ir priedo nėra jokių tarpų. Jei priedas naudoja kabelius, atjunkite ir vėl juos prijunkite.</li> <li>3. Įjunkite gaminį.</li> <li>4. Jei pranešimas išlieka, kreipkitės į HP įgaliotąjį priežiūros ir paramos tiekėją.</li> </ol>
<p>„66.XY.ZZ OUTPUT DEVICE ERROR“ (66.XY.ZZ IŠVEDIMO ĮRENGINIO KLAIDA)</p> <p>„For help press“ (jei reikia pagalbos, paspauskite) ?</p> <p>pateikiamas pakaitomis su</p>	Išorinis popieriaus tvarkymo valdiklis aptiko problemą.	Patikrinkite kabelius, tada išjunkite gaminį ir vėl jį įjunkite.

## 10-1 Lentelė Derinimo pulto pranešimai (tęsinys)

Valdymo pulto pranešimas	Apibūdinimas	Rekomenduojamas veiksmas
<p>„66.XY.ZZ OUTPUT DEVICE ERROR“ (66.XY.ZZ IŠVEDIMO ĮRENGINIO KLAIDA)</p> <p>„Check cables and turn off then on“ (patikrinkite kabelius, išjunkite ir vėl įjunkite)</p>		
<p>„66.XY.ZZ OUTPUT DEVICE FAILURE“ (66.XY.ZZ IŠVEDIMO ĮRENGINIO GEDIMAS)</p> <p>„For help press“ (jei reikia pagalbos, paspauskite) ?</p> <p>pateikiamas pakaitomis su</p> <p>„66.XY.ZZ OUTPUT DEVICE FAILURE“ (66.XY.ZZ IŠVEDIMO ĮRENGINIO GEDIMAS)</p> <p>„Turn off, check connection, turn on“ (išjunkite, patikrinkite jungtį, įjunkite)</p>	<p>Išoriniame popieriaus tvarkymo priede įvyko klaida.</p>	<ol style="list-style-type: none"> <li>1. Išjunkite gaminį.</li> <li>2. Patikrinkite, ar priedas tinkamai įstatytas ir prijungtas prie gaminio, ar tarp gaminio ir priedo nėra jokių tarpų. Jei priedas naudoja kabelius, atjunkite ir vėl juos prijunkite.</li> <li>3. Įjunkite gaminį.</li> <li>4. Jei pranešimas išlieka, kreipkitės į HP įgaliotąjį priežiūros ir paramos tiekėją.</li> </ol>
<p>„66.XY.ZZ SERVICE ERROR“ (66.XY.ZZ APTARNAVIMO KLAIDA)</p> <p>„For help press“ (jei reikia pagalbos, paspauskite) ?</p> <p>pateikiamas pakaitomis su</p> <p>„66.XY.ZZ SERVICE ERROR“ (66.XY.ZZ APTARNAVIMO KLAIDA)</p> <p>„Check cables and turn off then on“ (patikrinkite kabelius, išjunkite ir vėl įjunkite)</p>	<p>Išorinis popieriaus tvarkymo valdiklis aptiko problemą.</p>	<p>Patikrinkite kabelius, tada išjunkite gaminį ir vėl jį įjunkite.</p>
<p>„68.X PERMANENT STORAGE FULL“ (68.X NUOLATINĖ SAUGYKLA PILNA)</p> <p>„For help press“ (jei reikia pagalbos, paspauskite) ?</p> <p>pateikiamas pakaitomis su</p> <p>„68.X PERMANENT STORAGE FULL“ (68.X NUOLATINĖ SAUGYKLA PILNA)</p> <p>„To continue press“ (norėdami tęsti, paspauskite) OK</p>	<p>Nuolatinė saugykla yra pilna. Vietoj kai kurių nustatymų galėjo būti atkurti numatytieji gamykliniai parametrai.</p>	<ol style="list-style-type: none"> <li>1. Jei klaida neištrinama, išjunkite gaminį ir vėl jį įjunkite.</li> <li>2. Išspausdinkite konfigūracijos puslapį ir pažiūrėkite gaminio nustatymus, kad nustatytumėte, kurios reikšmės pasikeitė.</li> <li>3. Išjunkite gaminį, tada paspauskite ir laikykite nuspaudę „Menu“ (menu)  tuo pačiu metu įjungdami gaminį, kad išvalytumėte nuolatinę saugyklą.</li> <li>4. Jei pranešimas išlieka, kreipkitės į HP įgaliotąjį priežiūros ir paramos tiekėją.</li> </ol>
<p>„68.X PERMANENT STORAGE WRITE FAIL“ (68.X NEPAVYKO RAŠYTI Į NUOLATINĖ SAUGYKLĄ)</p> <p>„To continue press“ (norėdami tęsti, paspauskite) OK</p>	<p>Nepavyksta rašyti į nuolatinę saugyklą. Spausdinimas gali tęstis, bet gali atsitikti nenumatytų įvykių, kadangi nuolatinėje saugykloje įvyko klaida.</p>	<p>Norėdami tęsti, paspauskite OK.</p> <p>Jei klaida neištrinama, išjunkite gaminį, tada vėl jį įjunkite. Jei pranešimas išlieka, kreipkitės į HP įgaliotąjį priežiūros ir paramos tiekėją.</p>

## 10-1 Lentelė Derinimo pulto pranešimai (tęsinys)

Valdymo pulto pranešimas	Apibūdinimas	Rekomenduojamas veiksmas
<p>„68.X STORAGE ERROR SETTINGS CHANGED“ (68.X SAUGOJIMO KLAIDA NUSTATYMAI PAKEISTI)</p> <p>„For help press“ (jei reikia pagalbos, paspauskite) ?</p> <p>pateikiamas pakaitomis su</p> <p>„68.X STORAGE ERROR SETTINGS CHANGED“ (68.X SAUGOJIMO KLAIDA NUSTATYMAI PAKEISTI)</p> <p>„To continue press“ (norėdami tęsti, paspauskite) OK</p>	<p>Gaminio nuolatinėje saugykloje įvyko klaida, ir vietoj vieno ar daugiau gaminio parametrų buvo atkurti jų numatytieji gamykliniai parametrai.</p>	<p>Norėdami tęsti spausdinimą, paspauskite <b>OK</b>.</p> <p>Išspausdinkite konfigūracijos puslapį ir pažiūrėkite gaminio nustatymus, kad nustatytumėte, kurios reikšmės pasikeitė.</p> <p>Jei klaida neištrinama, išjunkite gaminį ir vėl jį įjunkite. Jei pranešimas išlieka, kreipkitės į HP įgaliotąjį priežiūros ir paramos tiekėją.</p>
<p>„69.X ERROR“ (69.X KLAIDA)</p> <p>„For help press“ (jei reikia pagalbos, paspauskite) ?</p> <p>pateikiamas pakaitomis su</p> <p>„69.X ERROR“ (69.X KLAIDA)</p> <p>„To continue press“ (norėdami tęsti, paspauskite) OK</p>	<p>Įvyko spausdinimo klaida.</p>	<ol style="list-style-type: none"> <li>Išjunkite ir vėl įjunkite gaminį.</li> <li>Jei pranešimas išlieka, kreipkitės į HP įgaliotąjį priežiūros ir paramos tiekėją.</li> </ol>
<p>„79.XXXX ERROR“ (79.XXXX KLAIDA)</p> <p>„To continue turn off then on“ (norėdami tęsti, išjunkite ir vėl įjunkite)</p>	<p>Gaminys aptiko kritinę techninės įrangos klaidą.</p>	<ol style="list-style-type: none"> <li>Norėdami iš gaminio atminties ištrinti spausdinimo užduotį, paspauskite sustabdymo mygtuką . Išjunkite ir vėl įjunkite gaminį.</li> <li>Pabandykite išspausdinti užduotį per kitą programą. Jei užduotis išspausdinama, sugrįžkite į pirmąją programą ir pabandykite išspausdinti kitą failą. Jei pranešimas rodomas tik naudojantis tam tikra programa arba dirbant su tam tikra spausdinimo užduotimi, pagalbos kreipkitės į programinės įrangos pardavėją.</li> </ol> <p>Jei pranešimas išlieka naudojantis skirtingomis programomis ir dirbant su skirtingomis spausdinimo užduotimis, išbandykite šiuos žingsnius.</p> <ol style="list-style-type: none"> <li>Išjunkite gaminį.</li> <li>Atjunkite nuo gaminio visus kabelius, kurie jį jungia su tinklu ar kompiuteriu.</li> <li>Išimkite iš gaminio visas atminties DIMM ar trečiosios šalies DIMM. tada vėl įdėkite atminties DIMM.</li> <li>Iš gaminio išimkite EIO įrenginį.</li> <li>Įjunkite gaminį.</li> </ol>



## 10-1 Lentelė Derinimo pulto pranešimai (tęsinys)

Valdymo pulto pranešimas	Apibūdinimas	Rekomenduojamas veiksmas
		<p>Jei klaidos nebėra, vadovaukitės šiais žingsniais.</p> <ol style="list-style-type: none"> <li>Po vieną įdėkite DIMM ir EIO įrenginį, užtikrindami, kad gaminį išjungiate ir vėl įjungiate įdiegę kiekvieną įrenginį.</li> <li>Pakeiskite DIMM ar EIO įrenginį, jei nustatėte, kad jie sukelia klaidą.</li> <li>Vėl prijunkite visus kabelius, kurie jungia gaminį su tinklu ar kompiuteriu.</li> </ol>
„8X.YYYY EIO ERROR“ (8X.YYYY EIO KLAIDA)	EIO priedo kortelėje [X] angoje įvyko kritinė klaida.	<ol style="list-style-type: none"> <li>Išjunkite ir vėl įjunkite gaminį.</li> <li>Išjunkite gaminį, iš naujo įstatykite EIO priedą į [X] angą, tada įjunkite gaminį.</li> <li>Išjunkite gaminį, išimkite EIO priedą iš [X] angos, įstatykite jį į kitą EIO angą, tada įjunkite gaminį.</li> <li>Pakeiskite EIO priedą [X] angoje.</li> </ol>
„8X.YYYY EMBEDDED JETDIRECT ERROR“ (8X.YYYY ĮTERPTINIO „JETDIRECT“ KLAIDA)	Įterptiniame „HP Jetdirect“ spausdinimo serveryje įvyko kritinė klaida.	<ol style="list-style-type: none"> <li>Išjunkite ir vėl įjunkite gaminį.</li> <li>Jei pranešimas išlieka, kreipkitės į HP įgaliotąjį priežiūros ir paramos tiekėją.</li> </ol>
„Access denied“ (prieiga atmesta) „MENUS LOCKED“ (MENIU UŽRAKINTI)	Gaminio derinimo pulto funkcija, kuria bandote naudotis, užrakinta, kad būtų išvengta nepatvirtintos prieigos.	Kreipkitės į savo tinklo administratorių.
„ACTION NOT CURRENTLY AVAILABLE FOR TRAY X“ (VEIKSMAS ŠIUO METU NEGALIMAS X DĒKLUI) „Tray size cannot be ANY SIZE/ANY CUSTOM“ (dėklo dydis negali būti BET KOKS DYDIS / BET KOKS PASIRINKTINIS)	Dvipusis spausdinimas negalimas, kai dėklo dydis nustatytas kaip „ANY SIZE“ (BET KOKS DYDIS) arba „ANY CUSTOM“ (BET KOKS PASIRINKTINIS).	<p>Pakeiskite dėklo nustatymus.</p> <ol style="list-style-type: none"> <li>Paspauskite „Menu“ (meniu) .</li> <li>Spausdami rodyklę žemyn ▼, pažymėkite „PAPER HANDLING“ (POPIERIAUS TVARKYMAS), tada paspauskite OK.</li> <li>Spausdami rodyklę žemyn ▼, pažymėkite nurodytą dėklą, tada paspauskite OK.</li> <li>Pakeiskite pasirinkto dėklo dydžio ir tipo nustatymus.</li> </ol>
„BAD DUPLEXER CONNECTION“ (BLOGA JUNGTIS SU VARTYTUVU) „For help press“ (jei reikia pagalbos, paspauskite) ?	Pasirinktinis vartytuvas netinkamai prijungtas prie gaminio.	<ol style="list-style-type: none"> <li>Įsitikinkite, kad naudojate status kampo maitinimo laidą, kuris pateikiamas su gaminiu.</li> <li>Pabandykite nuimti ir vėl įstatyti pasirinktinį varttuvą. Tada išjunkite ir vėl įjunkite gaminį.</li> </ol>
„BAD ENVELOPE FEEDER CONNECTION“ (BLOGA JUNGTIS SU VOKŲ TIEKTUVU)	Pasirinktinis vokų tiek tuvas netinkamai prijungtas prie gaminio.	Pabandykite nuimti ir vėl įstatyti pasirinktinį vokų tiek tuvą. Tada išjunkite ir vėl įjunkite gaminį.
„BAD OPTIONAL TRAY CONNECTION“ (BLOGA JUNGTIS SU PASIRINKTINIŲ DĒKLU)	Neteisingai prijungtas pasirinktinis dėklas.	Nuimkite gaminį nuo dėklo, ir vėl jį įstatykite. Tada išjunkite ir vėl įjunkite gaminį.

## 10-1 Lentelė Derinimo pulto pranešimai (tęsinys)

Valdymo pulto pranešimas	Apibūdinimas	Rekomenduojamas veiksmas
„Canceling...“ (atšaukiama...)	Gaminys atšaukia užduotį. Pranešimas rodomas tol, kol užduotis sustabdoma, popieriaus kelias išvalomas, ir bet kokie likę aktyvių duomenų kanalu gaunami duomenys gaunami ir atmetami.	Nereikia imtis kokių veiksmų.
„CANNOT DUPLEX CLOSE REAR DOOR“ (NEGALIMAS DVIPUSIS SPAUSDINIMAS, UŽDARYKITE GALINES DURELES)  „For help press“ (jei reikia pagalbos, paspauskite) ?	Norint spausdinti iš abiejų pusių, turi būti uždarytos galinės durelės.	Uždarykite galines dureles.
„Checking paper path“ (tikrinamas popieriaus kelias)	Gaminys tikrinamas dėl galimų strigčių ar popieriaus, kuris nebuvo pašalintas iš gaminio.	Nereikia imtis kokių veiksmų.
„Checking printer“ (tikrinamas spausdintuvas)	Gaminys tikrinamas dėl galimų strigčių ar popieriaus, kuris nebuvo pašalintas iš gaminio.	Nereikia imtis kokių veiksmų.
„CHOSEN PERSONALITY NOT AVAILABLE“ (PASIRINKTA PASIRINKTIS NEGALIMA)  „To continue press“ (norėdami tęsti, paspauskite) OK	Gaminys gavo pasirinkties (gaminio kalbos), kurios nėra, užklausą. Spausdinimo užduotis atšaukta.	Išspausdinkite užduotį, naudodami kitos gaminio kalbos spausdintuvo tvarkyklę, arba pridėkite gaminiui kalbą, kurios buvo užklausta (jei galima).  Norėdami pamatyti galimų pasirinkčių sąrašą, išspausdinkite konfigūracijos puslapį.
„CLEANING DISK <X> % COMPLETE“ (VALOMAS DISKAS <X> % ĮVYKDYTA)  „Do not power off“ (neišjunkite maitinimo)	Gerinama saugojimo įrenginio sanitarinė būklė arba jis yra valomas. Neišjunkite. Gaminio funkcijos yra nepasiekiamos. Pasibaigus gaminys automatiškai išsijungia ir vėl įsijungia.	Nereikia imtis kokių veiksmų.
pateikiamas pakaitomis su  „CLEANING DISK <X> % COMPLETE“ (VALOMAS DISKAS <X> % ĮVYKDYTA)  „For help press“ (jei reikia pagalbos, paspauskite) ?		
„CLEANING PAGE ERROR“ (VALYMO PUSLAPIO KLAIDA)  „Open rear bin“ (atidarykite galinį skyrių)	Pabandėte sukurti arba apdoroti valymo puslapį, kai yra vartytuvas ir galinės durelės uždarytos.	Norėdami pradėti kurti ar apdoroti valymo puslapį, atidarykite galinį išvedimo skyrių.
„Cleaning...“ (valoma...)	Gaminys atlieka automatinį valymą.	Nereikia atlikti jokių veiksmų.
„Clearing event log“ (ištrinamas įvykių registras)	Gaminys trina įvykių registrą.	Nereikia imtis kokių veiksmų.
„Clearing paper path“ (išvalomas popieriaus kelias)	Gaminyje atsirado strigtis, arba įjungus aptikta popieriaus neteisingoje vietoje. Gaminys automatiškai bando išstumti puslapius.	Palaukite, kol gaminys pabaigs bandęs pašalinti puslapius. Jei jis negalės, derinimo pulto ekrane bus parodytas strigties pranešimas.
„CODE CRC ERROR SEND FULL RFU ON <X> PORT“ (KLAIDOS KODAS CRC, SIŪSTI VISĄ RFU PER <X> PRIEVADA)	Schemotechnikos atnaujinimo metu įvyko klaida.	Kreipkitės į HP [galiotąjį] priežiūros ar paramos tiekėją.

## 10-1 Lentelė Derinimo pulto pranešimai (tęsinys)

Valdymo pulto pranešimas	Apibūdinimas	Rekomenduojamas veiksmas
<p>„CORRUPT FIRMWARE IN EXTERNAL ACCESSORY“ (SUGADINTA IŠORINIO PRIEDO SCHEMOTECHNIKA)</p> <p>„For help press“ (jei reikia pagalbos, paspauskite) ?</p>	Gaminys aptiko sugadintą schemotechniką įvedimo ar išvedimo priede.	Spausdinimas gali būti tęsiamas, bet gali atsirasti strigčių. Schemotechnikos atnaujinimo ir schemotechnikos naujinių atsisiuntimo instrukcijas žr. <a href="#">„Atnaujinkite aparatinę programinę įrangą“ 139 puslapyje</a> .
<p>„DATA RECEIVED“ (GAUTI DUOMENYS)</p> <p>„To print last page press“ (norėdami spausdinti paskutinį puslapį, paspauskite) OK</p> <p>pateikiamas pakaitomis su</p> <p>&lt;dabartinės būsenos pranešimas&gt;</p>	Gaminys laukia komandos spausdinti (pvz., laukia formos tiekimo, arba kai spausdinimo užduotis sustabdyta).	Norėdami tęsti, paspauskite OK.
<p>„DATE/TIME=YYYY/MMMM/DD HH:MM“ (DATA / LAIKAS = MMMM/ MMMM/DD VV:MM)</p> <p>„Press OK to continue“ (norėdami tęsti, paspauskite „OK“ (gerai))</p> <p>„To skip press“ (norėdami praleisti, paspauskite) ⊗.</p>	Dabartinė data ir laikas.	Nustatykite datą ir laiką, arba paspauskite sustabdymo mygtuką ⊗, jei norite praleisti.
<p>„Deleting...“ (naikinama...)</p>	Gaminys naikina saugomą užduotį.	Nereikia imtis kokių veiksmų.
<p>„DUPLEXER ERROR REMOVE DUPLEXER“ (VARTYTUVO KLAIDA, PAŠALINKITE VARTYTUVA)</p> <p>„Install duplexer with power off“ (įstatykite vartytuvą išjungę maitinimą)</p>	Pasirinktiniame vartytuve aptikta klaida.	Išjunkite gaminį ir vėl prijunkite pasirinktinį vartytuvą. (Gali būti prarastos bet kokios gaminio spausdinimo užduotys.)
<p>„EIO &lt;X&gt; DISK NOT FUNCTIONAL“ (EIO &lt;X&gt; DISKAS NEVEIKIA)</p> <p>„For help press“ (jei reikia pagalbos, paspauskite) ?</p>	EIO diskas X angoje veikia neteisingai.	<ol style="list-style-type: none"> <li>1. Išjunkite gaminį.</li> <li>2. Įsitinkite, kad EIO diskas teisingai įstatytas ir saugiai pritvirtintas.</li> <li>3. Jei derinimo pulto pranešimas ir toliau rodomas, pasirinktinis kietasis diskas turi būti pakeistas.</li> </ol>
<p>„EIO &lt;X&gt; DISK SPINNING UP“ (EIO &lt;X&gt; DISKAS ĮSISUKA)</p> <p>pateikiamas pakaitomis su</p> <p>&lt;dabartinės būsenos pranešimas&gt;</p>	Inicijuojasi disko priedas [X] EIO angoje.	Nereikia imtis kokių veiksmų.
<p>„EIO DEVICE FAILURE“ (EIO ĮRENGINIO GEDIMAS)</p> <p>„To clear press“ (norėdami pašalinti, paspauskite) OK</p>	Nurodytas įrenginys sugedo.	Norėdami tęsti, paspauskite OK.
<p>„EIO FILE OPERATION FAILED“ (NEPAVYKO EIO FAILO OPERACIJA)</p> <p>„To clear press“ (norėdami pašalinti, paspauskite) OK</p>	Komanda bandė iškviešti nelogišką operaciją.	Norėdami tęsti, paspauskite OK.

## 10-1 Lentelė Derinimo pulto pranešimai (tęsinys)

Valdymo pulto pranešimas	Apibūdinimas	Rekomenduojamas veiksmas
„EIO FILE SYSTEM IS FULL“ (EIO FAILŲ SISTEMA YRA PILNA)  „To clear press“ (norėdami ištrinti, paspauskite) OK	Nurodyta failų sistema yra pilna, ir į ją negalima rašyti.	Norėdami tęsti, paspauskite OK.
„EIO IS WRITE PROTECTED“ (EIO YRA APSAUGOTA NUO RAŠYMO)  „To clear press“ (norėdami pašalinti, paspauskite) OK	Į failų sistemą negalima rašyti.	Norėdami tęsti, paspauskite OK.
„Envelope Feeder [Type] [Size]“ (vokų tiek tuvas [tipas] [dydis])  „To change size or type press“ (norėdami pakeisti dydį ar tipą, paspauskite) OK  pateikiamas pakaitomis su	Dabartinis dėklo dydis ir tipas.	Norėdami priimti dydį ir tipą, paspauskite rodyklę atgal ↶.  Norėdami pakeisti nustatymus, paspauskite OK.
„TRAY <XX> [TYPE] [SIZE]“ (<XX> DĒKLAS [TIPAS] [DYDIS])  „For help press“ (jei reikia pagalbos, paspauskite) ?		
„ENVELOPE FEEDER EMPTY“ (VOKŲ TIEKTUVAS TUŠČIAS)  pateikiamas pakaitomis su	Vokų tiek tuvas yra tuščias.	Įdėkite vokų į vokų tiek tuvą.
<dabartinės būsenos pranešimas>		
„Event log empty“ (įvykių registras tuščias)	Bandote peržiūrėti tuščią įvykių registrą, derinimo pulte pasirinkdami „SHOW EVENT LOG“ (RODYTI ĮVYKIŲ REGISTRĄ).	Nereikia imtis kokių veiksmų.
„Incorrect“ (neteisingas)	Įvestas neteisingas PIN numeris.	Įveskite PIN numerį iš naujo.
„INFLATE FAILURE SEND FULL RFU ON <X> PORT“ (NEPAVYKO DIDINIMAS, SIŪSTI VISĄ RFU PER <X> PRIEVADĄ)	Schemotechnikos atnaujinimo metu įvyko klaida.	Kreipkitės į HP įgaliotąjį priežiūros ar paramos tiekėją.
„Initializing“ (inicijuojama)	Inicijuojamos atskiros užduotys.	Nereikia imtis kokių veiksmų.
„INSERT OR CLOSE TRAY <XX>“ (ĮSTATYKITE ARBA UŽDARYKITE <XX> DĒKLĄ)  „For help press“ (jei reikia pagalbos, paspauskite) ?	Nurodytas dėklas atviras arba jo trūksta.	Įstatykite arba uždarykite dėklą, kad būtų pratęstas spausdinimas.
„INSTALL BLACK CARTRIDGE“ (ĮDĒKITE JUODĄ KASETĖ)  „For help press“ (jei reikia pagalbos, paspauskite) ?	Trūksta spausdinimo kasetės ir ji turi būti vėl įdėta, kad būtų pratęstas spausdinimas.	<ol style="list-style-type: none"> <li>1. Atidarykite viršutinį dangtį.</li> <li>2. Įdėkite kasetę.</li> <li>3. Uždarykite viršutinį dangtį.</li> </ol>
„INSUFFICIENT MEMORY TO LOAD FONTS/DATA“ (NEPAKANKAMA ATMINTIES ŠRIFTAMS / DUOMENIMS ĮKELTI)  „For help press“ (jei reikia pagalbos, paspauskite) ?	Gaminys gavo daugiau duomenų, nei telpa jo turimoje atmintyje. Galbūt jūs bandėte perduoti per daug makrokomandų, programinės įrangos šriftų ar sudėtingos grafikos.	Norėdami išspausdinti perduotus duomenis, paspauskite OK (dalis duomenų gali būti prarasta).

## 10-1 Lentelė Derinimo pulto pranešimai (tęsinys)

Valdymo pulto pranešimas	Apibūdinimas	Rekomenduojamas veiksmas
pateikiamas pakaitomis su <b>&lt;DEVICE&gt; (&lt;ĮRENGINYS&gt;)</b>  „To continue press“ (norėdami tęsti, paspauskite) OK		Kad išspęstumėte šią problemą, supaprastinkite spausdinimo užduotį ar įdėkite papildomos atminties.
„INTERNAL DISK CANNOT BE WRITTEN TO“ (Į VIDINĮ DISKĄ NEGALIMA RAŠYTI)  „To clear press“ (norėdami ištrinti, paspauskite) OK	Į įrenginį negalima rašyti.	Norėdami tęsti, paspauskite <b>OK</b> .
„INTERNAL DISK DEVICE FAILURE“ (VIDINIO DISKŲ ĮRENGINIO GEDIMAS)  „To clear press“ (norėdami pašalinti, paspauskite) OK	Nurodytas įrenginys sugedo.	Norėdami tęsti, paspauskite <b>OK</b> .
„INTERNAL DISK FILE OPERATION FAILED“ (NEPAVYKO VIDINIO DISKO FAILO OPERACIJA)  „To clear press“ (norėdami ištrinti, paspauskite) OK	Komanda bandė iškviešti nelogišką operaciją.	Norėdami tęsti, paspauskite <b>OK</b> .
„INTERNAL DISK FILE SYSTEM IS FULL“ (VIDINIO DISKO FAILŲ SISTEMA YRA PILNA)  „To clear press“ (norėdami ištrinti, paspauskite) OK	Nurodyta failų sistema yra pilna, ir į ją negalima rašyti.	Norėdami tęsti, paspauskite <b>OK</b> .
„INTERNAL DISK NOT FUNCTIONAL“ (VIDINIS DISKAS NEVEIKIA)	Vidinis diskas veikia neteisingai.	Kreipkitės į HP įgaliojantį priežiūros ar paramos tiekėją.
„INTERNAL DISK SPINNING UP“ (VIDINIS DISKAS ĮSISUKA)  pateikiamas pakaitomis su <b>&lt;dabartinės būsenos pranešimas&gt;</b>	Vidinis diskas įsuka savo plokštelę. Užduotys, kurioms reikalinga prieiga prie disko, turi palaukti.	Nereikia imtis kokių veiksmų.
„LOAD ENVELOPE FEEDER [TYPE] [SIZE]“ (UŽPILDYKITE VOKŲ TIEKTUVĄ [TIPAS] [DYDIS])  „For help press“ (jei reikia pagalbos, paspauskite) ?	Vokų tiektuvas yra tuščias.	Užpildykite vokų tiektuvą.  Jei vokų tiektuve jau yra popieriaus, paspauskite <b>OK</b> , kad būtų spausdinama.  Norėdami naudoti kitą dėklą, išimkite popierių iš vokų tiektuvo, tada paspauskite <b>OK</b> , kad būtų tęsiama.
„LOAD ENVELOPE FEEDER [TYPE] [SIZE]“ (UŽPILDYKITE VOKŲ TIEKTUVĄ [TIPAS] [DYDIS])  „To use another tray press“ (norėdami naudoti kitą dėklą, paspauskite) OK  pateikiamas pakaitomis su	Vokų tiektuvas yra tuščias.	Užpildykite vokų tiektuvą.  Jei vokų tiektuve jau yra popieriaus, paspauskite <b>OK</b> , kad būtų spausdinama.  Norėdami naudoti kitą dėklą, išimkite popierių iš vokų tiektuvo, tada paspauskite <b>OK</b> , kad būtų spausdinama.

## 10-1 Lentelė Derinimo pulto pranešimai (tęsinys)

Valdymo pulto pranešimas	Apibūdinimas	Rekomenduojamas veiksmas
<p>„LOAD ENVELOPE FEEDER [TYPE] [SIZE]“ (UŽPILDYKITE VOKŲ TIEKTUVĄ [TIPAS] [DYDIS])</p> <p>„For help press“ (jei reikia pagalbos, paspauskite) ?</p>		
<p>„LOAD TRAY &lt;XX&gt; [TYPE] [SIZE]“ (UŽPILDYKITE &lt;XX&gt; DĒKLĄ [TIPAS] [DYDIS])</p> <p>„For help press“ (jei reikia pagalbos, paspauskite) ?</p>	Nurodytas dėklas sukonfigūruotas konkrečiam popieriaus, reikalingo spausdinimo užduočiai, tipui ir dydžiui, bet dėklas yra tuščias. Visi kiti dėklai taip pat tušti.	Užpildykite reikiamu popieriumi nurodytą dėklą.
<p>„LOAD TRAY &lt;XX&gt; [TYPE] [SIZE]“ (UŽPILDYKITE &lt;XX&gt; DĒKLĄ [TIPAS] [DYDIS])</p> <p>„To use another tray press“ (norėdami naudoti kitą dėklą, paspauskite) OK</p> <p>pateikiamas pakaitomis su</p> <p>„LOAD TRAY &lt;XX&gt; [TYPE] [SIZE]“ (UŽPILDYKITE &lt;XX&gt; DĒKLĄ [TIPAS] [DYDIS])</p> <p>„For help press“ (jei reikia pagalbos, paspauskite) ?</p>	Nusiųsta užduotis, kuriai reikalingas konkretus tipas ir dydis, kuris negalimas nurodytame dėkle.	Norėdami naudoti tipą ir dydį, kurie galimi kitame dėkle, paspauskite <b>OK</b> .
<p>„LOAD TRAY 1 [TYPE] [SIZE]“ (UŽPILDYKITE 1 DĒKLĄ [TIPAS] [DYDIS])</p> <p>„To continue press“ (norėdami tęsti, paspauskite) OK</p> <p>pateikiamas pakaitomis su</p> <p>„LOAD TRAY 1 [TYPE] [SIZE]“ (UŽPILDYKITE 1 DĒKLĄ [TIPAS] [DYDIS])</p> <p>„For help press“ (jei reikia pagalbos, paspauskite) ?</p>	Tuščias 1 dėklas.	Į 1 dėklą įdėkite reikiamo popieriaus.  Jei 1 dėkle jau yra popieriaus, paspauskite pagalbos mygtuką ?, tada paspauskite <b>OK</b> , kad būtų spausdinama.  Norėdami naudoti kitą dėklą, išimkite popierių iš 1 dėklo, tada paspauskite <b>OK</b> , kad būtų tęsiama.
<p>„LOAD TRAY 1 [TYPE] [SIZE]“ (UŽPILDYKITE 1 DĒKLĄ [TIPAS] [DYDIS])</p> <p>„For help press“ (jei reikia pagalbos, paspauskite) ?</p>		
<p>„LOAD TRAY 1 [TYPE] [SIZE]“ (UŽPILDYKITE 1 DĒKLĄ [TIPAS] [DYDIS])</p> <p>„To use another tray press“ (norėdami naudoti kitą dėklą, paspauskite) OK</p> <p>pateikiamas pakaitomis su</p> <p>„LOAD TRAY 1 [TYPE] [SIZE]“ (UŽPILDYKITE 1 DĒKLĄ [TIPAS] [DYDIS])</p> <p>„For help press“ (jei reikia pagalbos, paspauskite) ?</p>	1 dėklas yra tuščias, galimi visi kiti dėklai.	Norėdami naudoti kitą dėklą, paspauskite <b>OK</b> .  Norėdami naudoti 1 dėklą, įdėkite į jį reikiamo popieriaus.  Jei 1 dėkle jau yra popieriaus, paspauskite pagalbos mygtuką ?, tada paspauskite <b>OK</b> , kad būtų spausdinama.  Norėdami naudoti kitą dėklą, išimkite popierių iš 1 dėklo, tada paspauskite <b>OK</b> , kad būtų naudojamas kitas dėklas.
<p>„LOWER THE &lt;BINNAME&gt;“ (NULEISKITE &lt;SKYRIAUSPAVADINIMAS&gt;)</p>	Pasirinktinis skyrius yra pakeltoje padėtyje.	Nuleiskite skyrių.

## 10-1 Lentelė Derinimo pulto pranešimai (tęsinys)

Valdymo pulto pranešimas	Apibūdinimas	Rekomenduojamas veiksmas
„For help press“ (jei reikia pagalbos, paspauskite) ?		
„MANUALLY FEED [TYPE] [SIZE]“ (TIEKITE RANKINIŲ BŪDŲ [TIPAS] [DYDIS])	Gaminys laukia, kol į pirmą 1 dėklą bus įdėta popieriaus tiekimui rankiniu būdu.	Jei 1 dėkle jau yra popieriaus, paspauskite pagalbos mygtuką ?, tada paspauskite <b>OK</b> , kad būtų spausdinama.  Norėdami naudoti kitą dėklą, išimkite popierių iš 1 dėklo, tada paspauskite <b>OK</b> .
„MANUALLY FEED [TYPE] [SIZE]“ (TIEKITE RANKINIŲ BŪDŲ [TIPAS] [DYDIS])	Gaminys laukia, kol į pirmą 1 dėklą bus įdėta popieriaus tiekimui rankiniu būdu.	Įdėkite popieriaus, kurio buvo užklausta, į 1 dėklą ir paspauskite <b>OK</b> .
„To continue press“ (norėdami tęsti, paspauskite) <b>OK</b>  pateikiamas pakaitomis su		
„MANUALLY FEED [TYPE] [SIZE]“ (TIEKITE RANKINIŲ BŪDŲ [TIPAS] [DYDIS])		
„For help press“ (jei reikia pagalbos, paspauskite) ?		
„MANUALLY FEED [TYPE] [SIZE]“ (TIEKITE RANKINIŲ BŪDŲ [TIPAS] [DYDIS])	Gaminys laukia, kol į pirmą 1 dėklą bus įdėta popieriaus tiekimui rankiniu būdu.	Norėdami naudoti tipą ir dydį, kurie galimi kitame dėkle, paspauskite <b>OK</b> .
„To use another tray press“ (norėdami naudoti kitą dėklą, paspauskite) <b>OK</b>  pateikiamas pakaitomis su		
„MANUALLY FEED [TYPE] [SIZE]“ (TIEKITE RANKINIŲ BŪDŲ [TIPAS] [DYDIS])		
„For help press“ (jei reikia pagalbos, paspauskite) ?		
„MANUALLY FEED OUTPUT STACK“ (IŠVEDIMO ŠŪSNĮ TIEKITE RANKINIŲ BŪDŲ)	Pirmoji rankinio dvipusio spausdinimo užduoties pusė išspausdinta ir gaminys laukia, kol įdėsite išvedimo šūsnį, kad galėtumėte pabaigti kitą pusę.	<ol style="list-style-type: none"> <li>Įdėkite išvedimo šūsnį į 1 dėklą, išlaikydami tą pačią orientaciją, išspausdinta puse žemyn.</li> <li>Norėdami tęsti spausdinimą, paspauskite <b>OK</b>.</li> </ol>
„Then press OK to print second sides“ (tada paspauskite, kad būtų išspausdintos kitos pusės)		
„No job to cancel“ (nėra atšaukiamos užduoties)	Buvo paspaustas sustabdymo mygtukas  , bet nėra aktyvios užduoties ar išsaugotų duomenų, kuriuos būtų galima atšaukti.  Pranešimas rodomas apytiksliai 2 sekundes, kol gaminys sugrįžta į pasiruošimo būklę.	Nereikia imtis kokių veiksmų.
„NON HP SUPPLY INSTALLED“ (NAUDOJAMOS NE HP EKSPLOATACINĖS MEDŽIAGOS)	Gaminys aptiko, kad spausdinimo kasetė yra ne autentiška HP eksploatacinė medžiaga.	Jei manote, kad pirkote autentišką HP medžiagą, paskambinkite į HP pranešimų apie sukčiavimą specialiąją telefono liniją
„Economode disabled“ (ekonomiškas režimas išjungtas)		Bet koks gaminio remontas, kurio prireikia dėl ne HP eksploatacinių medžiagų ar

## 10-1 Lentelė Derinimo pulto pranešimai (tęsinys)

Valdymo pulto pranešimas	Apibūdinimas	Rekomenduojamas veiksmas
		nepatvirtintų eksploatacinių medžiagų naudojimo, nėra numatytas gaminio garantijoje.  Norėdami tęsti spausdinimą, paspauskite <b>OK</b> .
<b>„NON HP SUPPLY INSTALLED“ (NAUDOJAMOS NE HP EKSPLOATACINĖS MEDŽIAGOS)</b>  pateikiamas pakaitomis su  <b>„For help press“ (jei reikia pagalbos, paspauskite) ?</b>	Gaminys aptiko, kad spausdinimo kasetė yra ne autentiška HP eksploatacinė medžiaga.	Jei manote, kad pirkote autentišką HP medžiagą, paskambinkite į HP pranešimų apie sukčiavimą specialiąją telefono liniją.  Bet koks gaminio remontas, kurio prireikia dėl ne HP eksploatacinių medžiagų ar nepatvirtintų eksploatacinių medžiagų naudojimo, nėra numatytas gaminio garantijoje.  Norėdami tęsti spausdinimą, paspauskite <b>OK</b> .
<b>„Output bin FULL“ (išvedimo skyrius PILNAS)</b>  <b>„Remove all paper from bin“ (iš skyriaus išimkite visą popierių)</b>	Išvedimo skyrius yra pilnas, ir spausdinimas negali tęstis.	Ištuštinkite skyrių, kad galėtų baigtis dabartinė spausdinimo užduotis.
<b>„Output bin FULL“ (išvedimo skyrius PILNAS)</b>  <b>„Remove all paper from bin“ (iš skyriaus išimkite visą popierių)</b>  pateikiamas pakaitomis su  <b>&lt;dabartinės būsenos pranešimas&gt;</b>	Išvedimo skyrius yra pilnas, bet jis nereikalingas dabatinei spausdinimo užduočiai.	Ištuštinkite skyrių prieš siųsdami užduotį į tą skyrių.
<b>„PAPER WRAPPED AROUND FUSER“ (POPIERIUS APSIVYNIJĘS APLINK KAITINTUVĄ)</b>  <b>„For help press“ (jei reikia pagalbos, paspauskite) ?</b>	Susidarė strigtis, kadangi popierius apsvyniojo aplink kaitintuvą.	<b>ĮSPĖJIMAS:</b> Kol gaminys naudojamas, kaitintuvas gali būti karštas. Prieš dirbdami su kaitintuvu, palaukite, kol jis atauš.  <ol style="list-style-type: none"><li>1. Išjunkite gaminį.</li><li>2. Nuimkite galinį išvedimo skyrių.</li><li>3. Norėdami išimti kaitintuvą, paspauskite mėlynas ašeles.</li><li>4. Pašalinkite įstrigusį popierių.</li><li>5. Įdėkite kaitintuvą ir galinį išvedimo skyrių atgal.</li><li>6. Įjunkite gaminį.</li></ol>
<b>„PERFORM PRINTER MAINTENANCE“ (VYKDYKITE SPAUSDINTUVO PRIEŽIŪRĄ)</b>  <b>„For help press“ (jei reikia pagalbos, paspauskite) ?</b>  pateikiamas pakaitomis su  <b>&lt;dabartinės būsenos pranešimas&gt;</b>	Atėjo numatytas reguliarios gaminio priežiūros laikas.	Kreipkitės į savo priežiūros atstovą ir susitarkite dėl priežiūros. Spausdinkite ir toliau, kol bus atlikta priežiūra.



## 10-1 Lentelė Derinimo pulto pranešimai (tęsinys)

Valdymo pulto pranešimas	Apibūdinimas	Rekomenduojamas veiksmas
„Performing upgrade“ (vykdomas atnaujinimas)	Schemotechika yra atnaujinama.	Nereikia imtis kokių veiksmų.
„Please wait“ (palaukite)	Gaminys atsijungia nuo interneto.	Nereikia imtis kokių veiksmų.
„Printing...ENGINE TEST“ (spausdinama...VARIKLIO TESTAS)	Gaminys spausdina variklio bandymo puslapį.	Nereikia imtis kokių veiksmų.
„RAM DISK DEVICE FAILURE“ (RAM DISKO ĮRENGINIO GEDIMAS)	Nurodytas įrenginys sugedo.	Norėdami tęsti, paspauskite <b>OK</b> .
„To clear press“ (norėdami ištrinti, paspauskite) <b>OK</b>		
„RAM DISK FILE SYSTEM IS FULL“ (RAM DISKO FAILŲ SISTEMA YRA PILNA)	Nurodyta failų sistema yra pilna, ir į ją negalima rašyti.	Norėdami tęsti, paspauskite <b>OK</b> .
„To clear press“ (norėdami ištrinti, paspauskite) <b>OK</b>		
„RAM DISK IS WRITE PROTECTED“ (RAM DISKAS APSAUGOTAS NUO RAŠYMO)	Į įrenginį negalima rašyti.	Norėdami tęsti, paspauskite <b>OK</b> .
„To clear press“ (norėdami ištrinti, paspauskite) <b>OK</b>		
„RAM DISK OPERATION FAILED“ (NEPAVYKO RAM DISKO OPERACIJA)	Komanda bandė iškviešti nelogišką operaciją.	Norėdami tęsti, paspauskite <b>OK</b> .
„To clear press“ (norėdami ištrinti, paspauskite) <b>OK</b>		
„REINSERT DUPLEXER“ (VĖL ĮSTATYKITE VARTYTUVĄ)	Vartytuvas buvo nuimtas.	Vėl įstatykite vartytuvą.
„REPLACE BLACK CARTRIDGE“ (KEISTI JUODO RAŠALO KASETĘ)	Spausdinimo kasetės eksploatacijos laikas baigėsi.	Pakeiskite kasetę.
„For help press“ (jei reikia pagalbos, paspauskite) ?		
„REPLACE BLACK CARTRIDGE“ (PAKEISKITE JUODĄ KASETĘ)	Pasiektas mažai kasetėje esančių dažų sluoksnis.	Užsakykite naują kasetę. Norėdami tęsti spausdinimą, paspauskite <b>OK</b> .
„For help press“ (jei reikia pagalbos, paspauskite) ?		
pateikiamas pakaitomis su		
„REPLACE BLACK CARTRIDGE“ (PAKEISKITE JUODĄ KASETĘ)		
„To continue press“ (norėdami tęsti, paspauskite) <b>OK</b>		
„REPLACE STAPLE CARTRIDGE“ (PAKEISKITE SEGTUKŲ KASETĘ)	Segiklyje baigėsi segtukai.	Norėdami tęsti be segimo, paspauskite <b>OK</b> .
„To continue press“ (norėdami tęsti, paspauskite) <b>OK</b>		

## 10-1 Lentelė Derinimo pulto pranešimai (tęsinys)

Valdymo pulto pranešimas	Apibūdinimas	Rekomenduojamas veiksmas
„REPLACE STAPLES“ (PAKEISKITE SEGTUKUS)  „To continue press“ (norėdami tęsti, paspauskite) OK	Segiklyje baigėsi segtukai.	Norėdami tęsti be segimo, paspauskite <b>OK</b> .
„Request accepted please wait“ (užklausa priimta, palaukite)	Užklausa išspausdinti vidinį puslapį laukia, kol bus išspausdinta.	Palaukite, kol bus baigta spausdinti dabartinė užduotis.
„Restoring factory settings“ (atkuriami gamykliniai nustatymai)	Gamykliniai nustatymai atkuriami.	Nereikia imtis kokių veiksmų.
„Restoring...“ (atkuriama...)	Atkuriami konkretūs nustatymai.	Nereikia imtis kokių veiksmų.
„RFU LOAD ERROR SEND FULL RFU ON <X> PORT“ (RFU ĮKĖLIMO KLAIDA, SIŪSTI VISĄ RFU PER <X> PRIEVADĄ)	Schemotechnikos atnaujinimo metu įvyko klaida.	Kreipkitės į HP įgaliotąjį priežiūros ar paramos tiekėją.
„ROM DISK DEVICE FAILURE“ (ROM DISKO ĮRENGINIO GEDIMAS)  „To clear press“ (norėdami ištrinti, paspauskite) OK	Nurodytas įrenginys sugedo.	Norėdami tęsti, paspauskite <b>OK</b> .
„ROM DISK FILE OPERATION FAILED“ (NEPAVYKO ROM DISKO FAILO OPERACIJA)  „To clear press“ (norėdami ištrinti, paspauskite) OK	Komanda bandė iškviešti nelogišką operaciją.	Norėdami tęsti, paspauskite <b>OK</b> .
„ROM DISK FILE SYSTEM IS FULL“ (ROM DISKO FAILŲ SISTEMA YRA PILNA)  „To clear press“ (norėdami ištrinti, paspauskite) OK	Nurodyta failų sistema yra pilna, ir į ją negalima rašyti.	Norėdami tęsti, paspauskite <b>OK</b> .
„ROM DISK IS WRITE PROTECTED“ (ROM DISKAS APSAUGOTAS NUO RAŠYMO)  „To clear press“ (norėdami ištrinti, paspauskite) OK	Į įrenginį negalima rašyti.	Norėdami tęsti, paspauskite <b>OK</b> .
„SANITIZING DISK <X>% COMPLETE“ (GERINAMA DISKO SANITARINĖ BŪKLĖ <X> % ĮVYKDYTA)  „Do not power off“ (neišjunkite maitinimo)  pateikiamas pakaitomis su  „CLEANING DISK <X> % COMPLETE“ (VALOMAS DISKAS <X> % ĮVYKDYTA)  „For help press“ (jei reikia pagalbos, paspauskite) ?	Gerinama kietojo disko sanitarinė būklė.	Nereikia imtis jokių veiksmų.
„SIZE MISMATCH IN TRAY <XX>“ (DYDŽIO NEATITIKTIS <XX> DĖKLE)	Į nurodytą dėklą įdėta kito dydžio popieriaus, nei sukonfigūruota tam dėklui.	Įdėkite į dėklą tokio dydžio popierių, kaip sukonfigūruota tam dėklui.  Įsitikinkite, kad kreiptuvų padėtis nurodytame dėkle teisinga. Spausdinimas gali būti tęsiamas iš kitų dėklų.
„For help press“ (jei reikia pagalbos, paspauskite) ?		

## 10-1 Lentelė Derinimo pulto pranešimai (tęsinys)

Valdymo pulto pranešimas	Apibūdinimas	Rekomenduojamas veiksmas
pateikiamas pakaitomis su <b>dabartinės būsenos pranešimu</b>		
„Sleep mode on“ (budėjimo režimas įjungtas)	Gaminys veikia budėjimo režimu.	Nereikia imtis jokių veiksmų.
„STAPLER LOW ON STAPLES“ (SEGIKLYJE BAIGINĖJASI SEGTUKAI)	Pasirinktinio segiklio / krautuvo kasetėje likę mažiau nei 70 segtukų. Spausdinimas tęsiasi, kol kasetėje nebelieka segtukų.	Pakeiskite segtukų kasetę. Informacijos apie segtukų kasetės pakeitimą žr. „Segtukų įdėjimas“ 124 puslapyje.
„For help press“ (jei reikia pagalbos, paspauskite) ?  pateikiamas pakaitomis su <b>„READY“ (PASIRUOŠĘS)</b>		
„To enter menus, press“ (norėdami įeiti į meniu, paspauskite) OK		
„SUPPORTED HOST USB DEVICE DETECTED BUT INACCESSIBLE“ (PALAIKOMAS PRIĖMĖJO USB ĮRENGINYS APTIKTAS, BET NEPASIEKIAMAS)	Aptiktas USB įrenginys. Gaminys nepalaiko įjungimo ir paleidimo operacijos.	Išjunkite gaminį ir vėl įjunkite, bet neištraukite USB įrenginio.
„For help press“ (jei reikia pagalbos, paspauskite) ?		
„TOO MANY PAGES IN JOB TO FINISH“ (PER DAUG UŽDUOTIES PUSLAPIŲ, KAD BŪTŲ GALIMA PABAIGTI)	Baigimo įrenginys gavo per daug puslapių, kad įvykdytų baigimą. Puslapiai bus išstumti nepabaigus.	Sumažinkite puslapių skaičių.
„For help press“ (jei reikia pagalbos, paspauskite) ?		
„TOO MANY PAGES IN JOB TO STAPLE“ (PER DAUG UŽDUOTIES PUSLAPIŲ, KAD BŪTŲ GALIMA SUSEGTI)	Didžiausias puslapių skaičius, kurį segiklis gali susegti, yra 15. Spausdinimo užduotis baigiama spausdinti, bet nesusegama.	Spausdinimo užduotis, kurias sudaro daugiau nei 15 psl., susekite rankiniu būdu.
„For help press“ (jei reikia pagalbos, paspauskite) ?		
„TOO MANY PAGES TO BIND“ (PER DAUG PUSLAPIŲ, KAD BŪTŲ GALIMA ĮRIŠTI)	Buvo nusiųsta per daug užduoties puslapių. Įrišimas negali būti įvykdytas.	Sumažinkite puslapių skaičių.
„For help press“ (jei reikia pagalbos, paspauskite) ?		
„TOO MANY TRAYS INSTALLED“ (ĮSTATYTA PER DAUG DĖKLŲ)	Įstatėte daugiau pasirinktinių dėklų, nei gaminys palaiko.  Gaminys gali priimti iki keturių pasirinktinių 500 lapų dėklų, arba jis gali priimti vieną pasirinktinį 1500 lapų dėklą ir iki trijų pasirinktinių 500 lapų dėklų, viso - iki keturių pasirinktinių dėklų.	Nuimkite vieną iš pasirinktinių dėklų.
„TRAY <XX> [TYPE] [SIZE]“ (<XX> DĖKLAS [TIPAS] [DYDIS])	Šis pranešimas nurodo dabartinę popieriaus dėklo tipo ir dydžio konfigūraciją ir leidžia keisti šią konfigūraciją.	Norėdami keisti popieriaus dydį ar tipą, paspauskite <b>OK</b> , kol rodomas pranešimas.

## 10-1 Lentelė Derinimo pulto pranešimai (tęsinys)

Valdymo pulto pranešimas	Apibūdinimas	Rekomenduojamas veiksmas
<p>„To change size or type press“ (norėdami pakeisti dydį ar tipą, paspauskite) OK</p> <p>pateikiamas pakaitomis su</p> <p>„TRAY &lt;XX&gt; [TYPE] [SIZE]“ (&lt;XX&gt; DĖKLAS [TIPAS] [DYDIS])</p> <p>„To accept settings press“ (norėdami priimti nustatymus, paspauskite) ↵</p>		<p>Norėdami ištrinti pranešimą, paspauskite rodyklę atgal ↵, kol rodomas pranešimas.</p> <ul style="list-style-type: none"> <li>• Jei dėklas dažnai naudojama skirtingiems dydžiams ar tipams, nustatykite dydį ir tipą kaip „ANY“ (BET KOKS).</li> <li>• Jei spausdinama tik ant vieno popieriaus tipo, nustatykite konkretų dydžio ir tipo parametą.</li> </ul>
<p>„TRAY &lt;XX&gt; OPEN“ (&lt;XX&gt; DĖKLAS ATIDARYTAS)</p> <p>„For help press“ (jei reikia pagalbos, paspauskite) ?</p> <p>pateikiamas pakaitomis su</p> <p>&lt;dabartinės būsenos pranešimas&gt;</p>	<p>Dėklas negali tiekti popieriaus gaminiui, kadangi [X] dėklas yra atidarytas ir turi būti uždarytas, kad būtų tęsiamas spausdinimas.</p>	<p>Patikrinkite dėklus ir uždarykite visus, kurie yra atidaryti.</p>
<p>„Unable to mopy job“ (negalima dospo užduotis)</p> <p>pateikiamas pakaitomis su</p> <p>dabartinės būsenos pranešimu</p>	<p>Atmintis ar failų sistemos gedimai neleidžia atsirasti dospo darbui. Bus sukurta tik viena kopija.</p>	<p>Ištaisykite klaidą, tada dar kartą mėginkite saugoti užduotį.</p>
<p>„Unable to store job“ (negalimas užduoties saugojimas)</p> <p>pateikiamas pakaitomis su</p> <p>&lt;dabartinės būsenos pranešimas&gt;</p>	<p>[vardintoji spausdinimo užduotis negali būti saugoma dėl atminties, disko ar konfigūracijos problemos.</p>	<p>Ištaisykite klaidą, tada dar kartą mėginkite saugoti užduotį.</p>
<p>„UNSUPPORTED HOST USB DEVICE DETECTED“ (APTIKTAS NEPALAIKOMAS PRIĖMĖJO USB ĮRENGINYS)</p>	<p>Į USB prievadą įstatytas nepalaikomas USB įrenginys.</p>	<p>Gaminys negali naudoti USB įrenginio. Išimkite įrenginį.</p>
<p>„USB HUBS NOT FULLY SUPPORTED“ (USB TELKTUVAI NE VISAI PALAIKOMI)</p> <p>„For help press“ (jei reikia pagalbos, paspauskite) ?</p>	<p>Gaminys neatitinka USB telktuvo maitinimo reikalavimų.</p>	<p>Kai kurios operacijos gali netinkamai veikti.</p>
<p>„USB STORAGE DEVICE FAILURE“ (USB SAUGOJIMO ĮRENGINIO GEDIMAS)</p> <p>„To clear press“ (norėdami ištrinti, paspauskite) OK</p>	<p>Nurodytas įrenginys sugedo.</p>	<p>Norėdami tęsti, paspauskite OK.</p>
<p>„USB STORAGE FILE OPERATION FAILED“ (NEPAVYKO USB SAUGOJIMO ĮRENGINIO FAILO OPERACIJA)</p> <p>„To clear press“ (norėdami ištrinti, paspauskite) OK</p>	<p>Komanda bandė iškviešti nelogišką operaciją.</p>	<p>Norėdami tęsti, paspauskite OK.</p>
<p>„USB STORAGE FILE SYSTEM IS FULL“ (USB SAUGOJIMO ĮRENGINIO FAILŲ SISTEMA YRA PILNA)</p>	<p>Nurodyta failų sistema yra pilna, ir į ją negalima rašyti.</p>	<p>Norėdami tęsti, paspauskite OK.</p>

## 10-1 Lentelė Derinimo pulto pranešimai (tęsinys)

Valdymo pulto pranešimas	Apibūdinimas	Rekomenduojamas veiksmas
„To clear press“ (norėdami ištrinti, paspauskite) OK		
„USB STORAGE IS WRITE PROTECTED“ (USB SAUGOJIMO ĮRENGINYS APSAUGOTAS NUO ĮRAŠYMO)	Į įrenginį negalima rašyti.	Norėdami tęsti, paspauskite <b>OK</b> .
„To clear press“ (norėdami ištrinti, paspauskite) OK		
„USE TRAY <XX> [TYPE] [SIZE]“ (NAUDOKITE DĒKLĄ <XX> [TIPAS] [DYDIS])	Gaminys neaptiko popieriaus tipo ir dydžio, kurio buvo užklausta. Pranešimas rodo labiausiai tikėtiną galimą tipą ir dydį, ir dėklą, kuriame jie sudėti.	Norėdami priimti vertes, pateikiamas pranešime, paspauskite <b>OK</b> , arba paspauskite rodyklę aukštyn arba žemyn ▲/▼, kad slinktumėte per galimus pasirinkimus.
„To change press“ (norėdami pakeisti, paspauskite) ▲/▼.		
„To use press“ (norėdami naudoti, paspauskite) OK		
„Wait for printer to reinitialize“ (palaukite, kol spausdintuvas vėl inicijuosis)	Šis pranešimas gali būti parodytas dėl daugelio priežasčių: <ul style="list-style-type: none"> <li>• RAM DISKO nustatymai pakeisti prieš paleidžiant gaminį iš naujo.</li> <li>• Gaminys paleidžiamas iš naujo, pakeitus išorinio įrenginio režimus.</li> <li>• Išėjote iš meniu „<b>DIAGNOSTICS</b>“ (DIAGNOSTIKA).</li> <li>• Sename gaminyje įdiegtas naujas formuotuvus, arba naujame gaminyje įdiegtas senas formuotuvus.</li> </ul>	Nereikia imtis jokių veiksmų.
„WAITING FOR TRAY <XX> TO LIFT“ (LAUKIAMA, KOL <XX> DĒKLAS PAKELS)	Nurodytame dėkle popierius keliamas į dėklo viršų, kad būtų tinkamai tiekiamas.	Nereikia imtis jokių veiksmų.
pateikiamas pakaitomis su <dabartinės būsenos pranešimas>		
„WARMING UP“ (RUOŠIAMA)	Gaminys išeidinėja iš budėjimo režimo. Spausdinimas bus tęsiamas, kai tik tai įvyks.	Nereikia imtis jokių veiksmų.
pateikiamas pakaitomis su <dabartinės būsenos pranešimas>		

# Strigtys

## Dažnai pasitaikančios strigčių priežastys

Daugumą strigčių sukelia HP specifikacijų neatitinkančio popieriaus naudojimas. Visų „HP LaserJet“ gaminių popieriaus specifikacijas rasite „HP LaserJet“ spausdintuvų grupės spausdinimo medžiagų vadove. Šį vadovą rasite [www.hp.com/support/ljpaperguide](http://www.hp.com/support/ljpaperguide).

### Gaminyje įstrigo popierius.<sup>1</sup>

Priežastis	Sprendimas
Popierius neatitinka specifikacijų.	Naudokite tik tokį popierių, kuris atitinka HP specifikacijas. Žr. „Popierius ir spausdinimo laikmenos“ 71 puslapyje.
Komponentas įstatytas netinkamai.	Patvirtinkite, kad visos spausdinimo kasetės, perdavimo įrenginys ir kaitintuvas įstatyti teisingai.
Naudojate popierių, kuris jau buvo naudojamas gaminyje ar kopijavimo aparate.	Nenaudokite popieriaus, kuris jau buvo naudojamas spausdintuve ar kopijavimo aparate.
Dėklas įstatytas netinkamai.	Iš dėklo pašalinkite popieriaus perteklių. Įsitinkite, kad lapų krūva yra žemiau maksimalios lapų krūvos aukščio žymos ant dėklo. Žr. „Dėjimas į dėklus“ 80 puslapyje.
Popierius yra pakrypęs.	Dėklo kreiptuvai netinkamai sureguliuoti. Sureguliuokite juos taip, kad jie tvirtai laikytų krūvą vietoje, jos nelenkdami.
Popierius surištas arba sukibęs.	Pašalinkite popierių, sulenkite ir pasukite jį 180° laipsnių arba apverskite. Dar kartą įdėkite popierių į dėklą. <b>PASTABA:</b> Neišskleiskite popieriaus. Išskleidus popierių, gali atsirasti statinė elektra, dėl kurios popierius sukibs.
Popierius išimamas prieš jam nusileidžiant į išvesties dėklą.	Iš naujo nustatykite gaminį. Prieš išimdami lapą, palaukite, kol jis iki galo nusileis išvesties dėkle.
Dvipusio spausdinimo metu popierių ištraukėte nesulaukę, kol bus išspausdinta antra dokumento pusė.	Iš naujo nustatykite gaminį ir dar kartą spausdinkite dokumentą. Prieš išimdami lapą, palaukite, kol jis iki galo nusileis išvesties dėkle.
Popierius yra prastos būklės.	Pakeiskite popierių.
Vidiniai dėklo velenėliai nepaima popieriaus.	Išimkite viršutinį popieriaus lapą. Jei popierius per sunkus, gali nepavykti paimti jo iš dėklo.
Popieriaus kraštai šiurkštūs ar nelygūs.	Pakeiskite popierių.
Popierius yra perforuotas arba iškilus.	Perforuotas arba iškilus popierius sunkiai atsiskiria. Tiekite atskirus puslapius iš 1 dėklo.
Gaminio eksploatacijos medžiagų galiojimo laikas pasibaigė.	Patikrinkite, ar gaminio valdymo pulte nėra pranešimų, raginančių pakeisti eksploatacijos medžiagas arba spausdinkite eksploatacijos medžiagų būklės puslapį, kad patikrintumėte likusį jų galiojimo laiką. Žr. „Informacijos ir „parodykite man, kaip“ puslapių spausdinimas“ 110 puslapyje.
Popierius buvo netinkamai laikomas.	Pakeiskite popierių dėkluose. Popierius turi būti saugomas originalioje pakuotėje, kontroliuojamoje aplinkoje.

<sup>1</sup> Jei gaminys vis dar stringa, kreipkitės į HP techninės priežiūros tarnybą arba įgaliojimą HP paslaugų tiekėją.

## Strigčių vietos

Jei valdymo pulto ekrane rodomas strigties pranešimas, pažiūrėkite, ar šiame paveikslėlyje nurodytose vietose nėra įstrigusio popieriaus arba kitų spausdinimo medžiagų. Tada vadovaukitės strigties šalinimo procedūra. Gali reikėti ieškoti popieriaus kitose vietose, o ne tose, kurios nurodytos strigties pranešime. Jei strigties vieta nėra akivaizdi, pirmiausiai ieškokite viršutinio dangčio srityje, po spausdinimo kasete.

Šalindami strigtis būkite atsargūs ir nesuplėšykite įstrigusio popieriaus. Jei gaminyje lieka maža skiautelė popieriaus, ji gali sukelti papildomas strigtis.

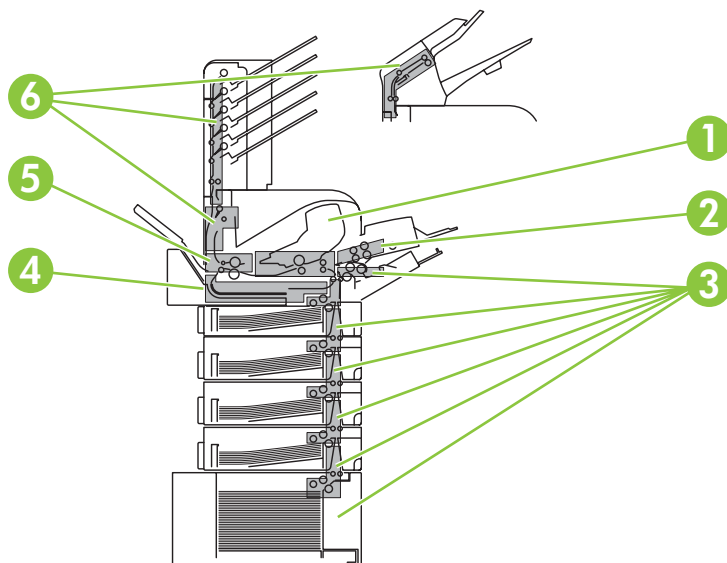

1	Viršutinio dangčio ir spausdinimo kasetės sritis
2	Papildomas voko tiek tuvas
3	Dėklų sritis (1 dėklas, 2 dėklas ir papildomi dėklai)
4	Papildomas dvipusio spausdinimo įrenginys
5	Kaitintuvo sritis
6	Išvesties sritis (viršutinis skyrius, galinis skyrius ir papildoma dėtuė, segiklis / dėtuė arba 5 skyrių pašto dėžutė)

 **PASTABA:** Įstrigus popieriui gaminyje gali likti išbėgę dažomieji milteliai ir sukelti laikinas problemas. Šios problemos turėtų išnykti išspausdinus kelis puslapius.

## Strigčių šalinimas

### Strigčių šalinimas iš viršutinio dangčio ir spausdinimo kasetės sričių

1. Atidarykite viršutinį dangtį ir išimkite spausdinimo kasetę.

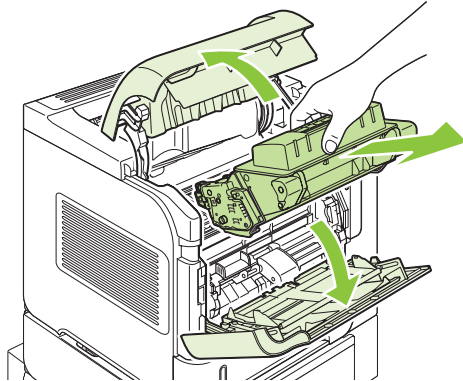

△ **ISPĖJIMAS:** Kad nepažeistumėte spausdinimo kasetės, nepalikite jos šviesoje ilgiau nei keletą minučių. Išėmę iš gaminio, spausdinimo kasetę uždenkite popieriaus lapu.

2. Norėdami pakelti popieriaus paėmimo plokštę, naudokite žalią rankenėlę. Iš gaminio lėtai ištraukite įstrigusį popierių. Nesuplėšykite popieriaus. Jei popierių ištraukti sunku, pabandykite jį pašalinti iš dėklo srities. Žr. „[Strigčių šalinimas iš dėklų](#)“ 175 puslapyje.

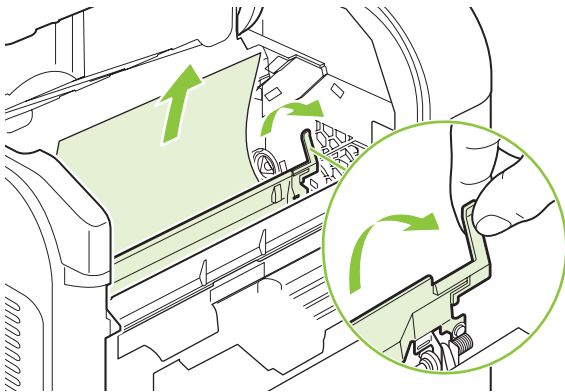

3. Atidarykite 1 dėklą ir pašalinkite voko priedo dangtį. Jei ten yra popierius, ištraukite jį.

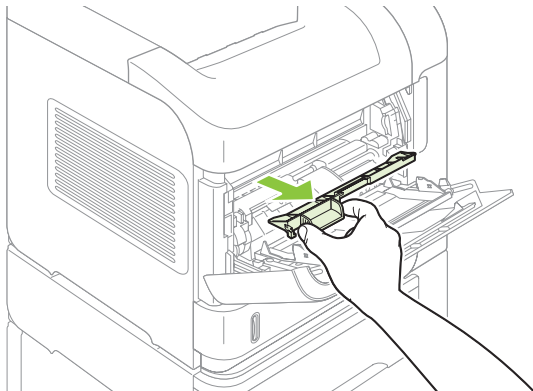



4. Pasukite popieriaus kreipiklį, kad patikrintumėte, ar žemiau nėra daugiau įstrigusio popieriaus. Jei ten yra įstrigęs popierius, ištraukite jį.

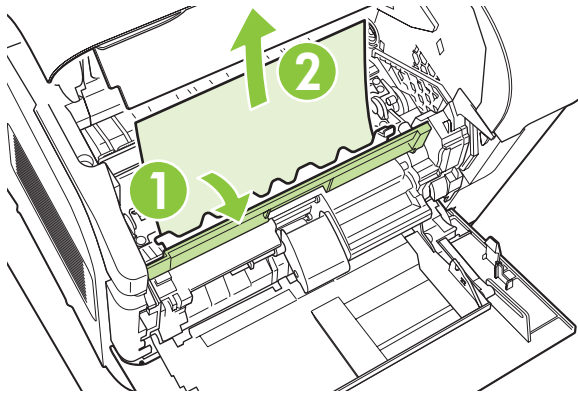

5. Pakeiskite voko priedo dangtį ir uždarykite 1 dėklą.

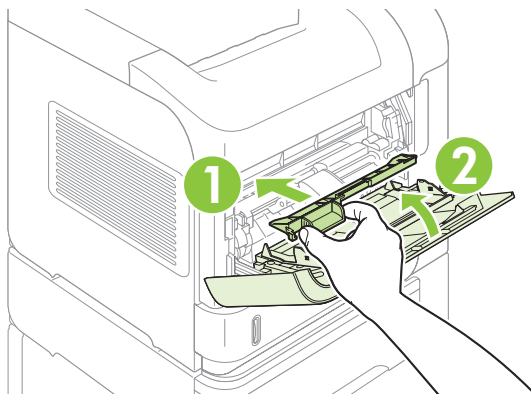

6. Įstatykite spausdinimo kasetę dar kartą ir uždarykite viršutinį dangtį.

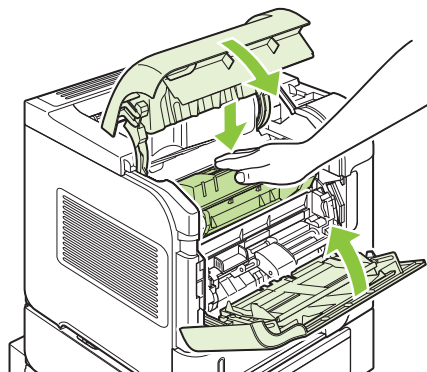

7. Jei strigties pranešimas nedingsta, gaminyje vis dar yra įstrigusio popieriaus. Strigties ieškokite kitoje vietoje. Žr. „[Strigčių vietos](#)“ 171 puslapyje.

## Papildomo voko tiektuvo strigčių šalinimas

Ši procedūra taikoma tik strigtims, atsiradusioms, kai naudojate papildomą voko tiektuvą.

1. Pašalinkite visus į papildomą voko tiektuvą įkeltus vokus. Sumažinkite voko svorį ir pakelkite dėklo ilgintuvą į uždarymo padėtį.

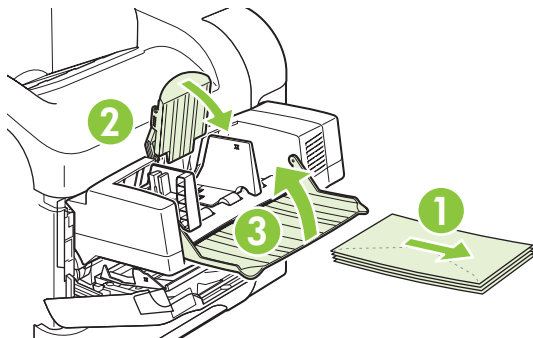

2. Suimkite abi papildomo voko tiektuvo puses ir atsargiai ištraukite jį iš gaminio.

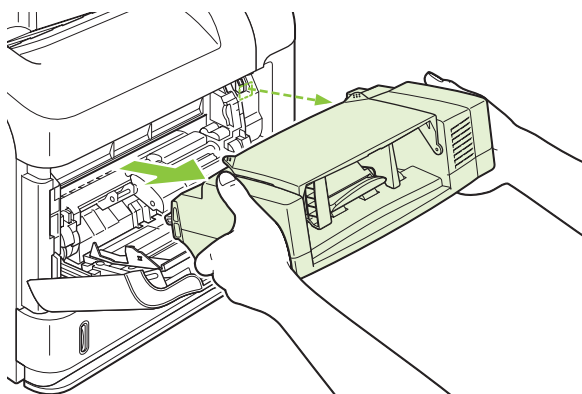

3. Lėtai pašalinkite visus įstrigusius vokus iš papildomo voko tiektuvo ir gaminio.

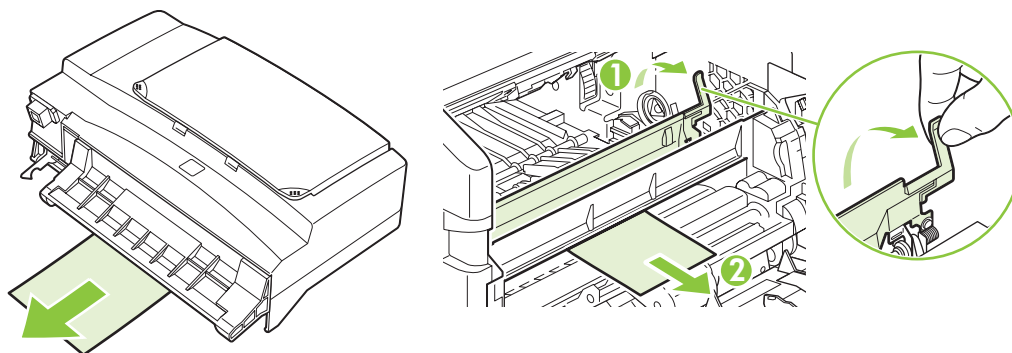

- Įstatykite voko tiektuvą dar kartą.

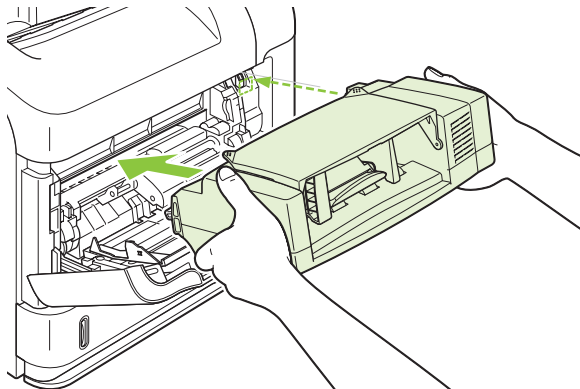

- Paspauskite „OK“ (gerai), kad išvalytumėte strigties pranešimą.
- Jei strigties pranešimas nedingsta, gaminyje vis dar yra įstrigęs vokas. Strigties ieškokite kitoje vietoje. Žr. [„Strigčių vietos“ 171 puslapyje](#).
- Pakeiskite vokus ir įsitikinkite, kad apatinius vokus pastūmėte truputį toliau nei viršutinius vokus.

## Strigčių šalinimas iš dėklų

Vadovaukitės šiomis procedūromis, norėdami pašalinti dėklų strigtis. Taip pat žr. [„Papildomo voko tiektuvo strigčių šalinimas“ 174 puslapyje](#).

### Strigčių šalinimas iš 1 dėklo

Iš gaminio lėtai ištraukite įstrigusį popierių arba kitą spausdinimo medžiagą. Jei dalis popieriaus jau ištraukta iš gaminio, žr. [„Strigčių šalinimas iš viršutinio dangčio ir spausdinimo kasetės sričių“ 172 puslapyje](#).

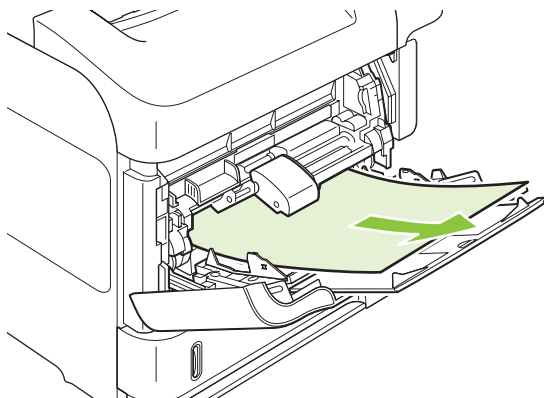

### Strigčių šalinimas iš 2 dėklo arba papildomo 500 lapų dėklo

- Ištraukite dėklą iš gaminio, šiek tiek pakelkite ir pašalinkite pažeistą popierių.

2. Jei tiekimo srityje matomas įstrigusio popieriaus kraštas, lėtai ištraukite popierių žemyn iš gaminio. (Netraukite popieriaus tiesiai, nes įplyš.) Jei popieriaus nematote, žiūrėkite kitame dėkle arba viršutinio dangčio srityje. Žr. [„Strigčių šalinimas iš viršutinio dangčio ir spausdinimo kasetės sričių“ 172 puslapyje](#).

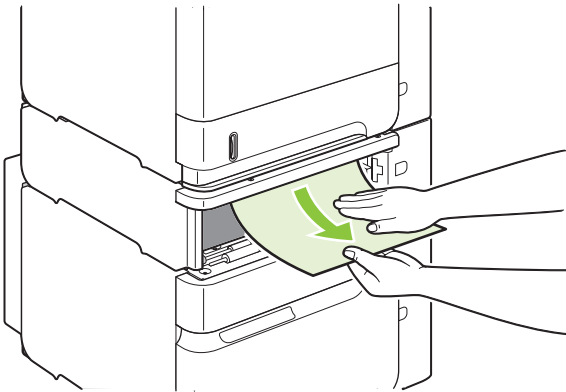

3. Įsitinkinkite, kad popierius visuose keturiuose dėklo kampuose guli plokščiai ir yra žemiau maksimalaus aukščio indikatorių.

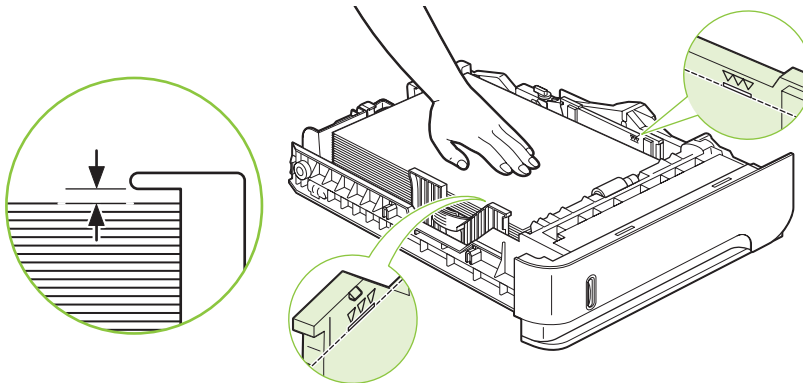

4. Įstumkite dėklą į gaminį.

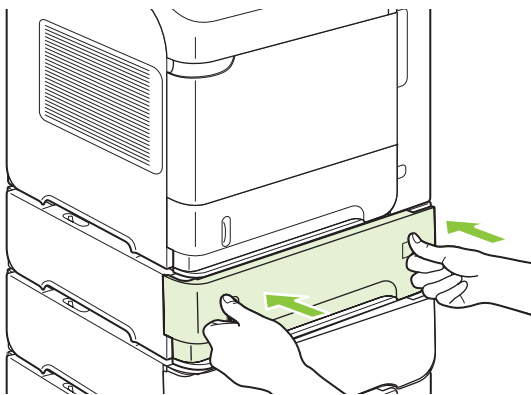

5. Paspauskite „OK“ (gerai), kad išvalytumėte strigties pranešimą.
6. Jei strigties pranešimas nedingsta, gaminyje vis dar yra įstrigęs vokas. Strigties ieškokite kitoje vietoje. Žr. [„Strigčių vietos“ 171 puslapyje](#).

## Strigčių šalinimas iš papildomo 1500 lapų dėklo

1. Atidarykite priekines dėklo dureles.

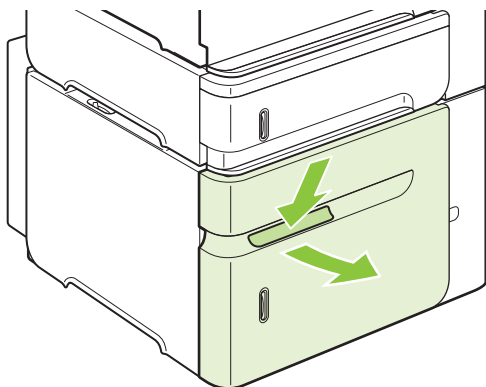

2. Jei tiekimo srityje matomas įstrigusio popieriaus kraštas, lėtai ištraukite popierių žemyn iš gaminio. (Netraukite popieriaus tiesiai, nes įplyš.) Jei popieriaus nematote, žiūrėkite kitame dėkle arba viršutinio dangčio srityje. Žr. „Strigčių šalinimas iš viršutinio dangčio ir spausdinimo kasetės sričių“ 172 puslapyje.

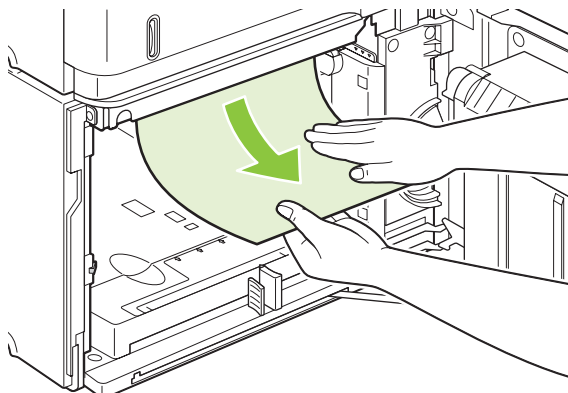

3. Įsitikinkite, kad popierius neviršija popieriaus kreiptuvų užpildymo žymių, o viršutinis šūsnies kraštas yra viename lygmenyje su rodyklėmis.

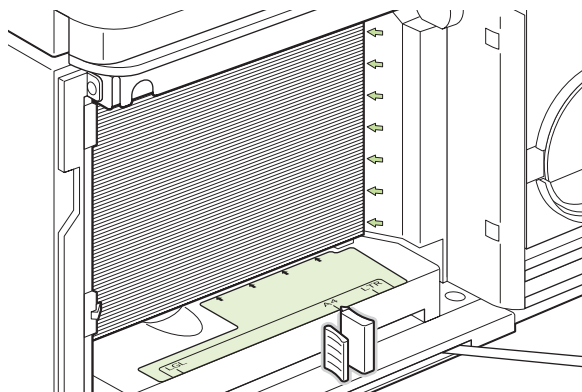

4. Uždarykite priekines dėklo dureles.

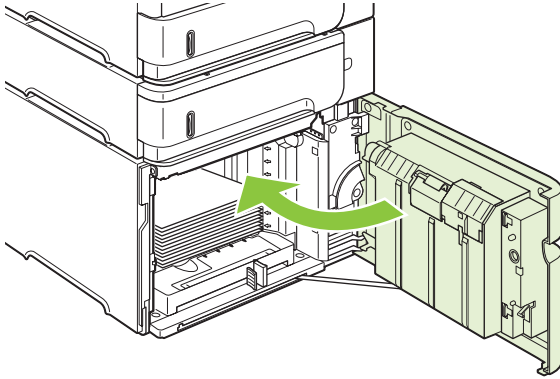

5. Paspauskite „OK“ (gerai), kad išvalytumėte strigties pranešimą.
6. Jei strigties pranešimas nedingsta, gaminyje vis dar yra įstrigęs vokas. Strigties ieškokite kitoje vietoje. Žr. „[Strigčių vietos](#)“ 171 puslapyje.

### Strigčių šalinimas iš papildomo dvipusio spausdinimo įrenginio

1. Norėdami pašalinti dvipusio spausdinimo įrenginį, pakelkite jį ir ištraukite.

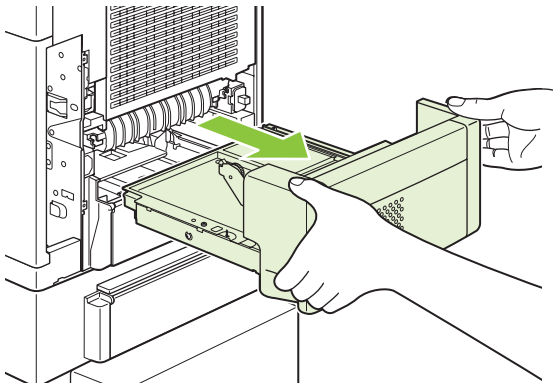

2. Pašalinkite ant 2 dėklo viršaus esantį popierių. (Gali reikėti pasiekti gaminio vidų.)

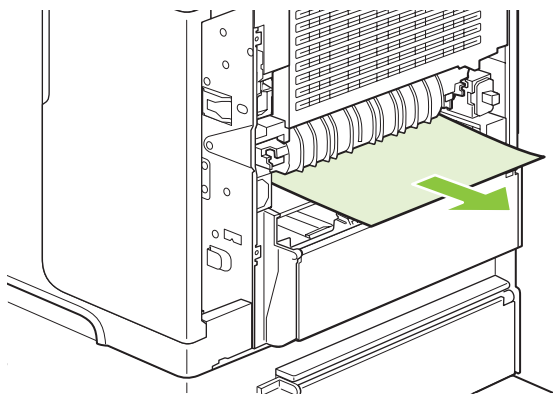

3. Lėtai ištraukite popierių iš papildomo dvipusio spausdinimo įrenginio.

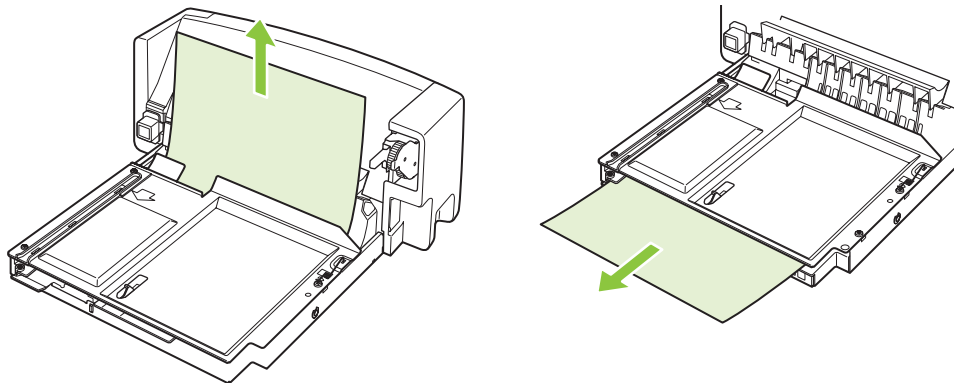

4. Įdėkite papildomą dvipusio spausdinimo įrenginį į gaminį.

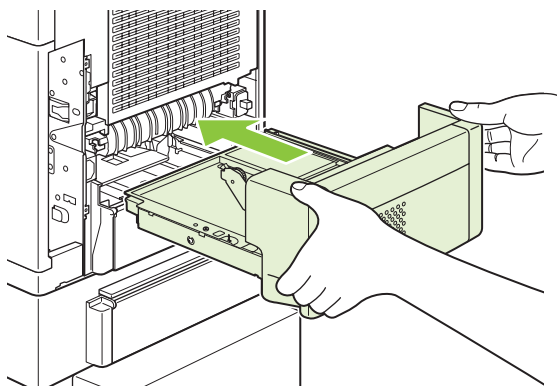

5. Jei strigties pranešimas nedingsta, gaminyje vis dar yra įstrigęs vokas. Strigties ieškokite kitoje vietoje. Žr. „Strigčių vietos“ 171 puslapyje.

## Strigčių šalinimas iš kaitintuvo srities

Šią procedūrą atlikite tik šiais atvejais:

- Popierius įstrigo kaitintuvo viduje ir negalite jo ištraukti iš viršutinio dangčio srities arba galinės išvesties srities.
  - Kai bandėte pašalinti strigtį iš kaitintuvo, popieriaus lapas suplyšo.
1. Išjunkite gaminį ir ištraukite maitinimo laidą.

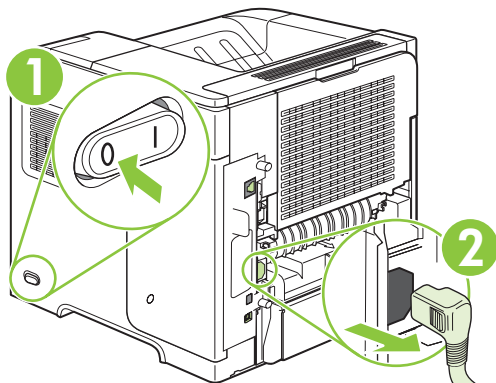

⚠ **DĖMESIO!** Kaitintuvas yra labai karštas. Norėdami išvengti nedidelių nudegimų, prieš išimdami iš gaminio palaukite 30 minučių, kol kaitintuvas atvės.

2. Pasukite gaminį užpakaline puse į save. Jei įdiegtas papildomas dvipusio spausdinimo įrenginys, pakelkite jį ir ištraukite tiesiai. Padėkite jį šone.

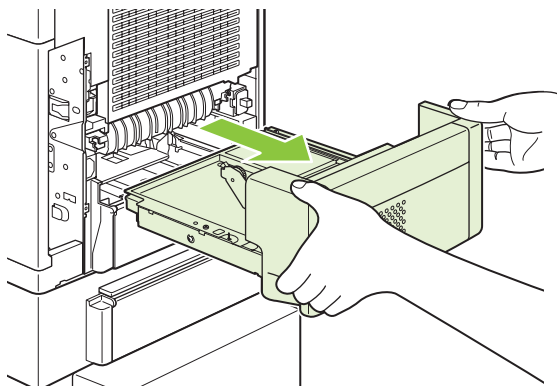

3. Atidarykite galinės išvesties skyrių.

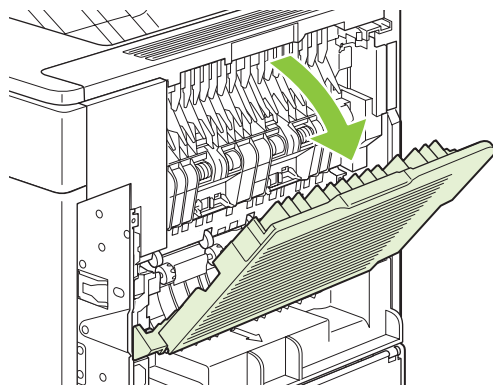



4. Pašalinkite galinės išvesties skyrių. Padėkite savo pirštą prie kairės pusės vyro ir tvirtai pastumkite dešinėn, kol vyro kojėlė gaminyje išvalys skylutę. Pasukite išvesties skyrių į išorę, kad jį pašalintumėte.

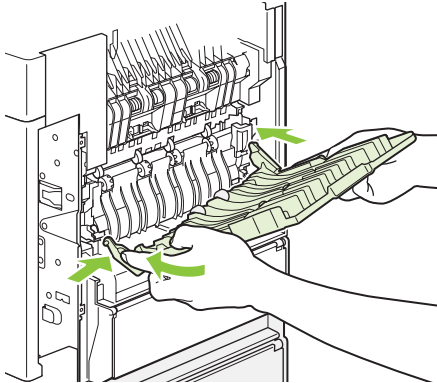

5. Jei ten yra popierius, ištraukite jį.

Jei popieriaus nėra, pastumkite dvi kaitintuvo kraštuose esančias mėlynas svirtis į viršų ir tiesiai ištraukite kaitintuvą.

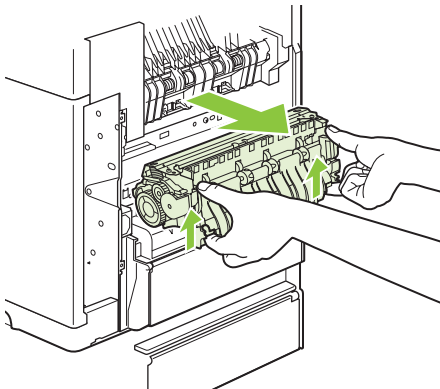

6. Pašalinkite įstrigusį popierių. Jei reikia, pakelkite ant kaitintuvo esantį juodą plastikinį kreipklį, kad galėtumėte pasiekti įstrigusį popierių.

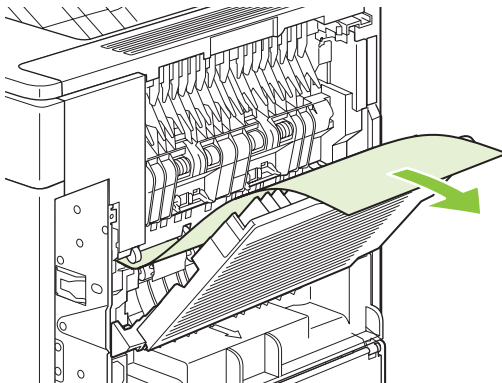

△ **ĮSPĖJIMAS:** Norėdami iš kaitintuvo srities pašalinti popierių, nenaudokite kietų ar metalinių daiktų. Galite pažeisti kaitintuvą.

7. Kaitintuvą tvirtai įstumkite į gaminį, kol spragtelės ir vietoje užsifiksuos mėlynos svirtys.

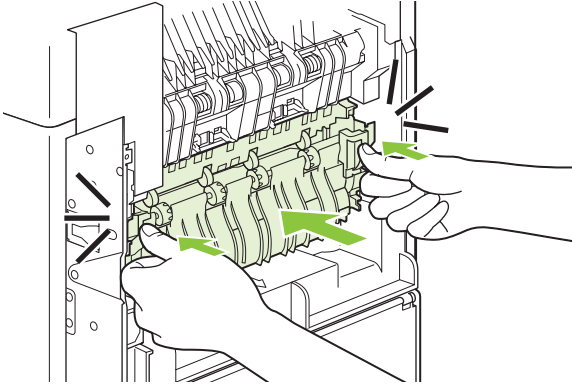

8. Įstatykite galinės išvesties skyrių dar kartą. Į gaminio viduje esančią skylutę įdėkite dešinę vyro kojelę. Pastumkite link kairiojo vyro ir įtaisykite į gaminio viduje esančią skylutę. Uždarykite galinės išvesties skyrių.

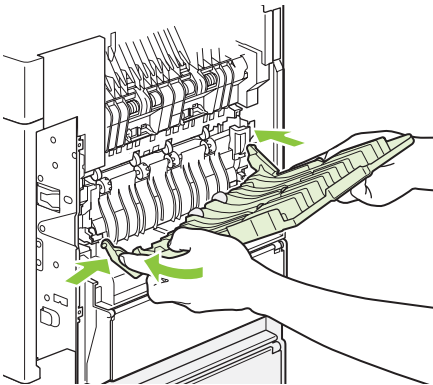

9. Į gaminį įkiškite maitinimo laidą.

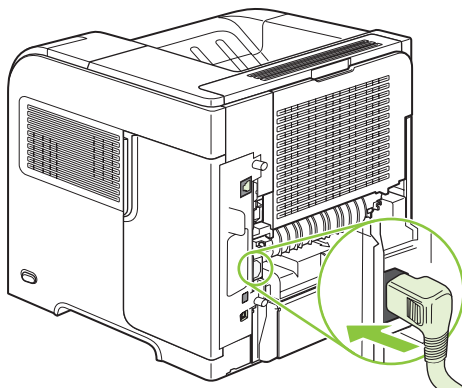

10. Jei pašalinote papildomą dvipusio spausdinimo įrenginį, pakeiskite jį.

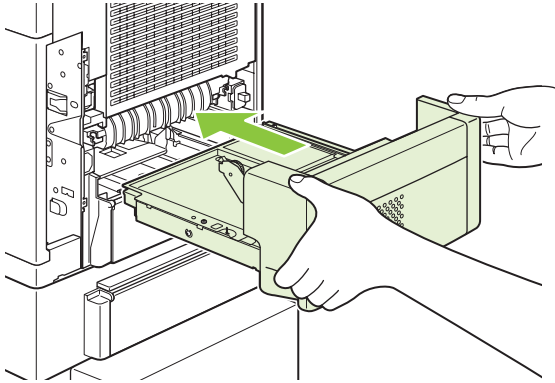

11. Įjunkite gaminį.

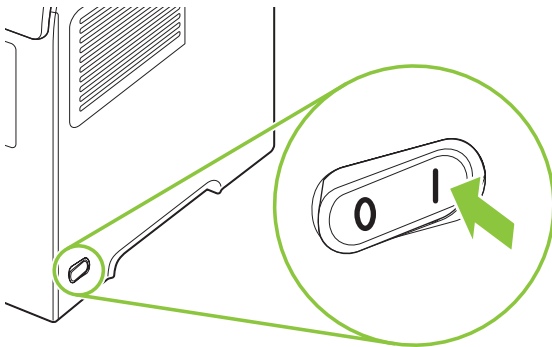

12. Jei strigtis pranešimas nedingsta, gaminyje vis dar yra įstrigęs vokas. Strigtis ieškokite kitoje vietoje. Žr. [„Strigčių vietos“ 171 puslapyje](#).

Pašalinę visas strigtis, turite dar kartą išsiųsti spausdinimo užduotį, nes gaminio maitinimas buvo išjungtas.

### Strigčių pašalinimas iš išvesties dėklo sričių

Atlikite šias procedūras, norėdami išvalyti strigtis, atsiradusias galinės išvesties skyriuje, papildomoje dėtuvėje, segiklyje / dėtuvėje arba 5 skyrių pašto dėžutėje.

## Pašalinkite strigtis galinės išvesties skyriuje

1. Atidarykite galinės išvesties skyrių.

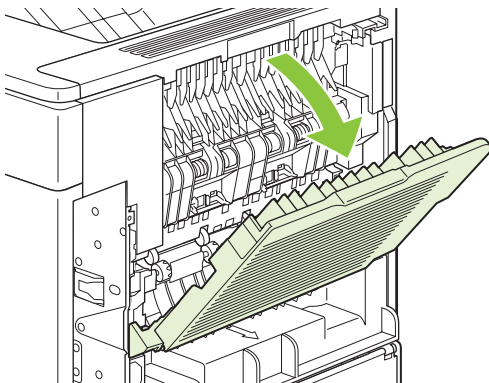

**PASTABA:** Jei didžioji popieriaus dalis vis dar gaminio viduje, gali būti lengviau jį pašalinti per viršutinio dangčio sritį. Žr. [„Strigčių šalinimas iš viršutinio dangčio ir spausdinimo kasetės sričių“ 172 puslapyje](#).

2. Suimkite abi popieriaus puses ir lėtai ištraukite iš gaminio. Ant lapo gali būti išbėgę dažomųjų miltelių. Būkite atsargūs ir neapipilkite gaminio arba neapsipilkite patys.

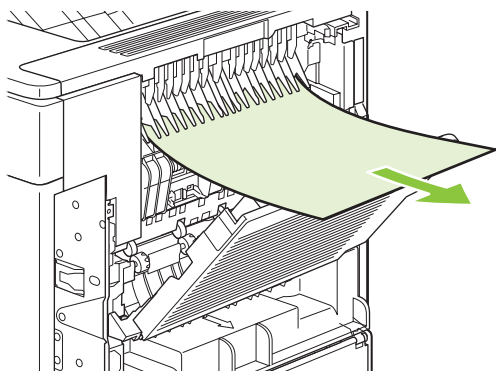

**PASTABA:** Jei įstrigusį popierių sunku ištraukti, pabandykite visiškai atidaryti viršutinį dangtį, kad sumažintumėte popieriaus spaudimą. Jei lapas įplyšo arba vis tiek negalite jo ištraukti, žr. [„Strigčių šalinimas iš kaitintuvo srities“ 180 puslapyje](#).

3. Uždarykite užpakalinės išvesties skyrių.

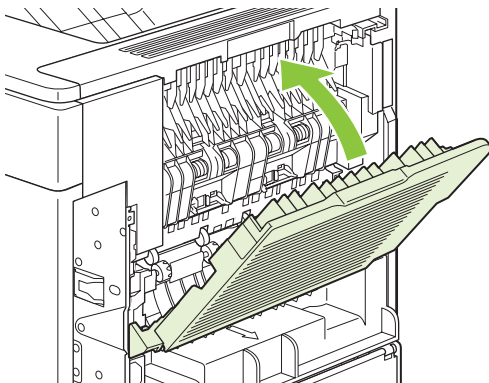

4. Jei strigties pranešimas nedingsta, gaminyje vis dar yra įstrigęs vokas. Strigties ieškokite kitoje vietoje. Žr. [„Strigčių vietos“ 171 puslapyje](#).

## Strigčių pašalinimas iš papildomos dėtuvės arba segiklio / dėtuvės

Popieriaus strigtys gali įvykti papildomoje dėtuvėje arba papildomame segiklyje / dėtuvėje. Sankabėlės strigtys gali įvykti tik papildomame segiklyje / dėtuvėje.

### Popieriaus strigčių pašalinimas iš papildomos dėtuvės arba segiklio / dėtuvės

1. Atidarykite galinėje gaminio pusėje esančias dėtuvės arba segiklio / dėtuvės dureles ir atidarykite galinės išvesties skyrių.

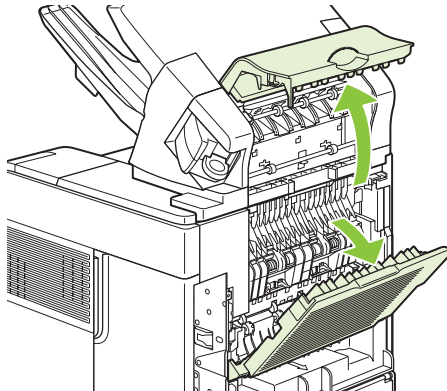

2. Atsargiai pašalinkite įstrigusį popierių.

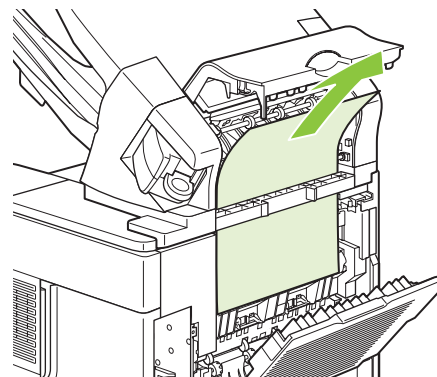
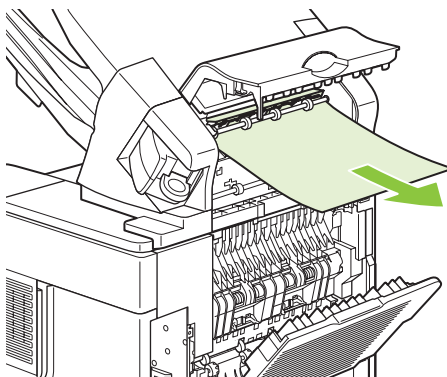

3. Uždarykite dėtuvės arba segiklio / dėtuvės dureles ir uždarykite galinės išvesties skyrių.

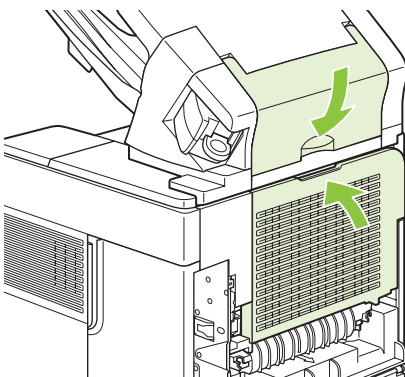

4. Jei strigties pranešimas nedingsta, lapas vis dar įstrigęs. Ieškokite jo kitoje vietoje. Patikrinkite priedo priekį ir atsargiai pašalinkite įstrigusį popierių. Žr. [„Strigčių vietos“ 171 puslapyje](#).

 **PASTABA:** Išvesties skyrių reikia pastumti žemyn, į žemiausią spausdinimo padėtį, kad galima būtų tęsti.

### Sankabėlės strigčių šalinimas iš papildomo segiklio / dėtuvės.

 **PASTABA:** Sankabėlės strigtis pašalinkite, kai gaminio valdymo pulto ekrane bus rodomas pranešimas „JAM IN STAPLER“ (segiklio strigtis).

1. Dešinėje segiklio / dėtuvės pusėje pasukite segiklio įrenginį link gaminio priekio, kol įrenginys pasieks atidarymo padėtį ir spragtelės. Norėdami atidaryti mėlyną segiklio kasetę, patraukite ją į išorę.

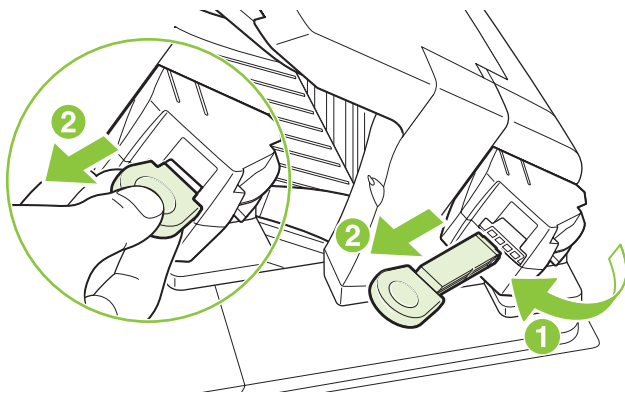

2. Pasukite segiklio kasetės gale esantį žalią dangtelį į viršų ir pašalinkite įstrigusią sankabėlę.

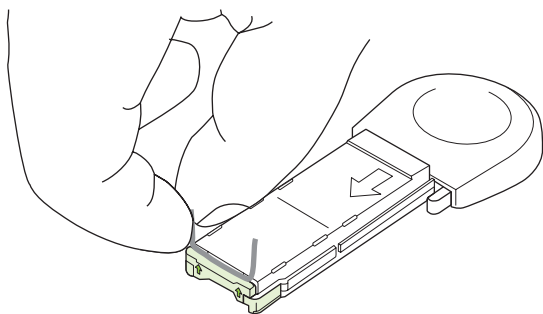

3. Įdėkite segiklio kasetę į segiklio įrenginį ir pasukite jį link galinės gaminio pusės, kol įrenginys spragtelės ir užsifiksiuos vietoje.

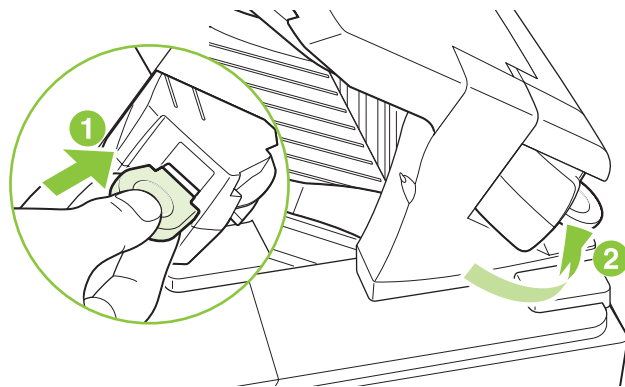

Išvalius sankabėlės strigtį, segiklis turi būti įdėtas iš naujo, nes keli pirmieji dokumentai gali būti nesusegti. Nusiuntus spausdinimo užduotį esant įstrigusiam segikliui arba pasibaigus sankabėlėms, užduotis vistiek bus išspausdinta, jei maršrutas iki segiklio skyriaus nebus užblokuotas.

### Strigčių šalinimas iš papildomos 5 skyrių pašto dėžutės

1. Pašalinkite popierių, esantį išvesties skyriuose.

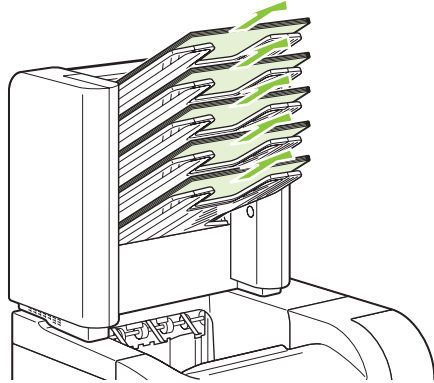

2. Atidarykite 5 skyrių pašto dėžutės galinėje dalyje esančias strigties pasiekimo dureles.

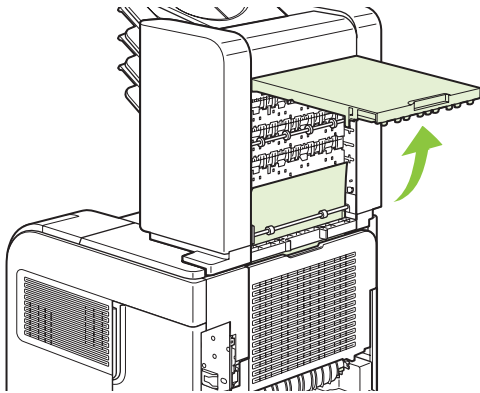

3. Jei popierius įstrigęs 5 skyrių pašto dėžutės viršuje, traukite jį žemyn, kad pašalintumėte.

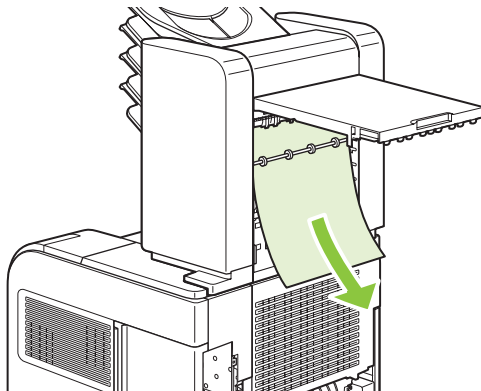

4. Jei popierius įstrigęs 5 skyrių pašto dėžutės apačioje, atidarykite galinės išvesties skyrių ir traukite popierių į viršų, kad pašalintumėte.

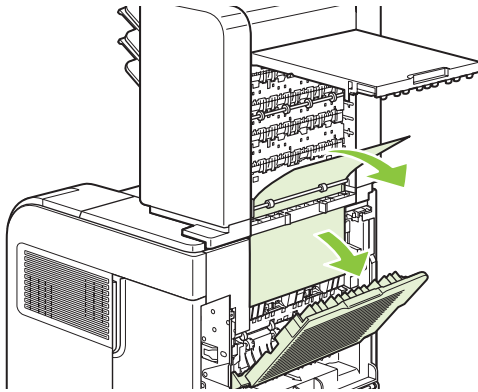

5. Uždarykite strigties pasiekimo dureles ir galinės išvesties skyrių.

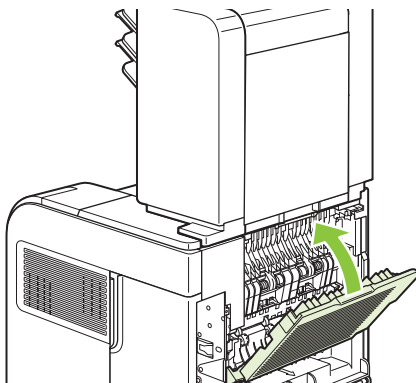

## Strigčių atkūrimas

Šiame gaminyje pateikiama strigčių atkūrimo funkcija, kurią galite naudoti, norėdami dar kartą spausdinti įstrigusius puslapius. Galimos šios pasirinktys:

- „**AUTO**“ (**AUTOMATINIS**) — gaminys bando dar kartą spausdinti įstrigusius puslapius, kai yra pakankamai atminties.
- „**OFF**“ (**IŠJUNGTĄ**) — gaminys nebando dar kartą spausdinti įstrigusius puslapius. Kadangi saugant paskutinius naudotus puslapius nenaudojama atmintis, veikimas būna optimalus.

 **PASTABA:** Jei naudojate šią parinktį, kai gaminyje baigiasi popierius, o užduotis spausdinama ant abiejų lapo pusių, keli puslapiai gali būti prarasti.

- „**ON**“ (**IJUNGTĄ**) — gaminys visada spausdina įstrigusius puslapius dar kartą. Papildoma atmintis yra skirta saugoti kelis paskutinius spausdintus puslapius. Tai gali pakenkti bendrajam veikimui.

### Nustatykite strigties atkūrimo funkciją

1. Paspauskite „**Menu**“ (menu) .
2. Paspauskite rodyklę žemyn ▼, kad pažymėtumėte „**CONFIGURE DEVICE**“ (KONFIGŪRUOTI GAMINĮ), tada spauskite „**OK**“ (gerai).
3. Paspauskite rodyklę žemyn ▼, kad pažymėtumėte „**SYSTEM SETUP**“ (SISTEMOS SĄRANKA), tada spauskite „**OK**“ (gerai).



4. Paspauskite rodyklę žemyn ▼, kad pažymėtumėte „**JAM RECOVERY**“ (**STRIGČIŲ ŠALINIMAS**), tada spauskite „OK“ (gerai).
5. Paspauskite rodyklę žemyn ▼ arba rodyklę į viršų ▲, kad pažymėtumėte atitinkamą nustatymą, tada spauskite „OK“ (gerai).

## Spausdinimo kokybės problemų sprendimas

Galite išvengti didžiosios dalies spausdinimo kokybės problemų, jei vykdysite šiuos nurodymus.

- Sukonfigūruokite dėklus tinkamam popieriaus tipui nustatyti. Žr. „[Dėklų konfigūravimas](#)“ 87 puslapyje.
- Naudokite popierių, atitinkantį HP specifikacijas. Žr. „[Popierius ir spausdinimo laikmenos](#)“ 71 puslapyje.
- Valykite gaminį pagal poreikį. Žr. „[Išvalykite popieriaus kelią](#)“ 138 puslapyje.

## Spausdinimo kokybės problemos, susijusios su popieriumi

Kai kurios spausdinimo kokybės problemos kyla naudojant popierių, neatitinkantį HP specifikacijų.

- Popieriaus paviršius per glotnus.
- Popieriaus drėgmės kiekis netolygiai pasiskirstęs, per didelis arba per mažas. Naudokite popierių iš kito šaltinio arba dar neatidarytos šūsies.
- Kai kurios popieriaus sritys atmeta dažomuosius miltelius. Naudokite popierių iš kito šaltinio arba dar neatidarytos šūsies.
- Jūsų naudojamas firminis blankas spausdinamas ant šiurkštaus popieriaus. Naudokite glotnesnį kopijavimo popierių. Jei tai išspręs problemą, paprašykite savo firminių blankų tiekėjo naudoti popierių, atitinkantį HP specifikacijas.
- Popierius pernelyg šiurkštus. Naudokite glotnesnį, kopijavimo popierių.
- Popierius per sunkus pasirinktam popieriaus tipo nustatymui, tad dažomieji milteliai kaitinant neprilimpa prie popierių.

Visų popieriaus specifikacijų visiems „HP LaserJet“ produktams ieškokite „*HP LaserJet Printer*“ grupės *spausdinimo medžiagos vadove*. Šis vadovas prieinamas adresu [www.hp.com/support/ljpaperguide](http://www.hp.com/support/ljpaperguide).

## Spausdinimo kokybės problemos, susijusios su aplinka

Jei gaminys veikia labai drėgnomis arba sausomis sąlygomis, įsitikinkite, kad spausdinimo aplinka atitinka specifikacijas. Žr. „[Darbo aplinka](#)“ 225 puslapyje.

## Spausdinimo kokybės problemos, susijusios su strigtimis





Įsitikinkite, kad visi lapai pašalinti iš popieriaus kelio. Žiūrėkite „[Strigčių atkūrimas](#)“ 188 puslapyje.

- Jei gaminys neseniai užsikirto, išspausdinkite du ar tris lapus, kad išvalytumėte popieriaus kelią.
- Jei lapai nepraeina pro kaitintuvą ir sukelia vaizdo defektus paskesniuose dokumentuose, išspausdinkite du ar tris lapus, kad išvalytumėte popieriaus kelią. Jei problema tebėra, išspausdinkite ir apdorokite valomąjį lapą. Žiūrėkite „[Išvalykite popieriaus kelią](#)“ 138 puslapyje.

## Vaizdo defektų pavyzdžiai

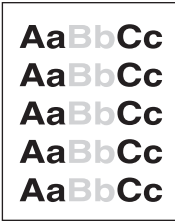
Šie pavyzdžiai nurodo dažniausiai iškylančias spausdinimo kokybės problemas. Jei išbandę pasiūlytus sprendimus vis dar turite problemų, kreipkitės į HP paramą vartotojui.

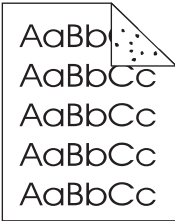
## 10-2 Lentelė Vaizdo defektų pavyzdžiai

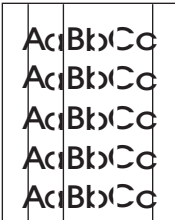
Problema	Vaizdo pavyzdys	Sprendimas
per šviesius spausdinimas (dalis puslapio)		<ol style="list-style-type: none"> <li>1. Įsitikinkite, kad spausdinimo kasetė visiškai įstatyta.</li> <li>2. Spausdinimo kasetės dažų kiekis gali būti mažas. Pakeiskite spausdinimo kasetę.</li> <li>3. Popierius gali neatitikti HP specifikacijų (pvz., popierius yra pernelyg drėgnas ar pernelyg šiurkštus). Žr. <a href="#">„Popierius ir spausdinimo laikmenos“ 71 puslapyje</a>.</li> </ol>
Per šviesius spausdinimas (visas puslapis)		<ol style="list-style-type: none"> <li>1. Įsitikinkite, kad spausdinimo kasetė visiškai įstatyta.</li> <li>2. Įsitikinkite, kad derinimo pulte ir spausdintuvo tvarkyklėje išjungtas nustatymas „<b>ECONOMODE</b>“ (EKONOMIŠKAS REŽIMAS).</li> <li>3. Gaminio derinimo pulte atidarykite meniu „<b>CONFIGURE DEVICE</b>“ (KONFIGURUOTI ĮRENGINĮ). Atidarykite papildomą meniu „<b>PRINT QUALITY</b>“ (SPAUSDINIMO KOKYBĖ) ir padidinkite nustatymą „<b>TONER DENSITY</b>“ (DAŽŲ TANKIS). Žr. <a href="#">„Papildomas spausdinimo kokybės meniu“ 21 puslapyje</a>.</li> <li>4. Pabandykite naudoti kitokio tipo popierių.</li> <li>5. Spausdinimo kasetė gali būti beveik tuščia. Pakeiskite spausdinimo kasetę.</li> </ol>
Taškeliai		<p>Puslapyje gali atsirasti taškelių po to, kai pašalinama strigtis.</p> <ol style="list-style-type: none"> <li>1. Išspausdinkite dar keletą puslapių, kad pamatytumėte, ar problema išsisprendžia pati.</li> <li>2. Išvalykite gaminio vidų ir paleiskite valymo puslapį, kad išvalytumėte kaitintuvą. (Žr. <a href="#">„Išvalykite popieriaus kelia“ 138 puslapyje</a>.)</li> <li>3. Pabandykite naudoti kitokio tipo popierių.</li> <li>4. Patikrinkite, ar spausdinimo kasetė neprakiurusi. Jei spausdinimo kasetė leidžia dažus, ją pakeiskite.</li> </ol>
Nepilnai išspausdintos vietos		<ol style="list-style-type: none"> <li>1. Įsitikinkite, kad laikomasi gaminio aplinkos specifikacijų. (Žr. <a href="#">„Darbo aplinka“ 225 puslapyje</a>.)</li> <li>2. Jei popierius yra šiurkštus ir dažai lengvai nusitrina, gaminio derinimo pulte atidarykite meniu „<b>CONFIGURE DEVICE</b>“ (KONFIGURUOTI ĮRENGINĮ). Atidarykite papildomą meniu „<b>PRINT QUALITY</b>“ (SPAUSDINIMO KOKYBĖ), pasirinkite „<b>FUSER MODES</b>“ (KAITINTUVO REŽIMAI), tada pasirinkite jūsų naudojamą popieriaus tipą. Pakeiskite nustatymą į „<b>HIGH1</b>“ (INTENSYVUS1) ar „<b>HIGH2</b>“ (INTENSYVUS2), kuris leidžia tvirčiau prilipdyti dažus prie popieriaus. (Žr. <a href="#">„Papildomas spausdinimo kokybės meniu“ 21 puslapyje</a>.)</li> <li>3. Pabandykite naudoti glotnesnį popierių.</li> </ol>
Linijos		<ol style="list-style-type: none"> <li>1. Išspausdinkite dar keletą puslapių, kad pamatytumėte, ar problema išsisprendžia pati.</li> <li>2. Išvalykite gaminio vidų ir paleiskite valymo puslapį, kad išvalytumėte kaitintuvą. (Žr. <a href="#">„Gaminio valymas“ 138 puslapyje</a>.)</li> <li>3. Pakeiskite spausdinimo kasetę.</li> </ol>

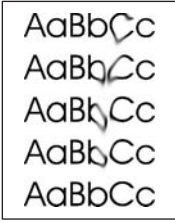
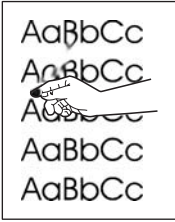
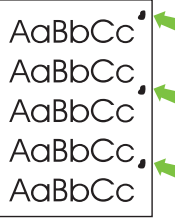

## 10-2 Lentelė Vaizdo defektų pavyzdžiai (tęsinys)

Problema	Vaizdo pavyzdys	Sprendimas
Pilkas fonas		<ol style="list-style-type: none"> <li>1. Nenaudokite popieriaus, kuris jau buvo perleistas per gaminį.</li> <li>2. Pabandykite naudoti kitokio tipo popierių.</li> <li>3. Išspausdinkite dar keletą puslapių, kad pamatytumėte, ar problema išsisprendžia pati.</li> <li>4. Dėkle apverskite popierių. Taip pat pabandykite apsukti popierių 180°.</li> <li>5. Gaminio derinimo pulte atidarykite meniu „<b>CONFIGURE DEVICE</b>“ (KONFIGŪRUOTI ĮRENGINĮ). Papildomame meniu „<b>PRINT QUALITY</b>“ (SPAUSDINIMO KOKYBĖ) padidinkite nustatymą „<b>TONER DENSITY</b>“ (DAŽŲ TANKIS). Žr. „<a href="#">Papildomas spausdinimo kokybės meniu“ 21 puslapyje</a> .</li> <li>6. Įsitinkite, kad laikomasi gaminio aplinkos specifikacijų. (Žr. „<a href="#">Darbo aplinka“ 225 puslapyje</a> .)</li> <li>7. Pakeiskite spausdinimo kasetę.</li> </ol>
Dažų dėmės		<ol style="list-style-type: none"> <li>1. Išspausdinkite dar keletą puslapių, kad pamatytumėte, ar problema išsisprendžia pati.</li> <li>2. Pabandykite naudoti kitokio tipo popierių.</li> <li>3. Įsitinkite, kad laikomasi gaminio aplinkos specifikacijų. (Žr. „<a href="#">Darbo aplinka“ 225 puslapyje</a> .)</li> <li>4. Išvalykite gaminio vidų ir paleiskite valymo puslapį, kad išvalytumėte kaitintuvą. (Žr. „<a href="#">Gaminio valymas“ 138 puslapyje</a> .)</li> <li>5. Pakeiskite spausdinimo kasetę.</li> </ol>
Nepanaudoti dažai		<p>Nepanaudoti dažai šiame kontekste apibrėžiami kaip dažai, kuriuos galima nutrinti nuo puslapio.</p> <ol style="list-style-type: none"> <li>1. Jei popierius yra storas ar šiurkštus, gaminio derinimo pulte atidarykite meniu „<b>CONFIGURE DEVICE</b>“ (KONFIGŪRUOTI ĮRENGINĮ). Papildomame meniu „<b>PRINT QUALITY</b>“ (SPAUSDINIMO KOKYBĖ) pasirinkite „<b>FUSER MODES</b>“ (KAITINTUVO REŽIMAI), tada pasirinkite jūsų naudojamą popieriaus tipą. Pakeiskite nustatymą į „<b>HIGH1</b>“ (INTENSYVUS1) ar „<b>HIGH2</b>“ (INTENSYVUS2), kuris leidžia tvirčiau prilįdyti dažus prie popieriaus. (Žr. „<a href="#">Papildomas spausdinimo kokybės meniu“ 21 puslapyje</a> .) Popieriaus tipą taip pat turite nustatyti dėklui, kurį naudojate. (Žr. „<a href="#">Popieriaus pasirinkimas pagal šaltinį, tipą ar formatą“ 88 puslapyje</a> .)</li> <li>2. Jei pastebėjote šiurkštesnę tekstūrą vienoje popieriaus pusėje, pabandykite spausti ant glotnesnės pusės.</li> <li>3. Įsitinkite, kad laikomasi gaminio aplinkos specifikacijų. (Žr. „<a href="#">Darbo aplinka“ 225 puslapyje</a> .)</li> <li>4. Įsitinkite, kad jūsų naudojamas popieriaus tipas ir kokybė atitinka HP specifikacijas. (Žr. „<a href="#">Popierius ir spausdinimo laikmenos“ 71 puslapyje</a> .)</li> </ol>
Pasikartojantys defektai		<ol style="list-style-type: none"> <li>1. Išspausdinkite dar keletą puslapių, kad pamatytumėte, ar problema išsisprendžia pati.</li> <li>2. Išvalykite gaminio vidų ir paleiskite valymo puslapį, kad išvalytumėte kaitintuvą. (Žr. „<a href="#">Gaminio valymas“ 138 puslapyje</a> .)</li> <li>3. Gali reikėti pakeisti spausdinimo kasetę.</li> </ol>

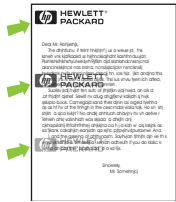
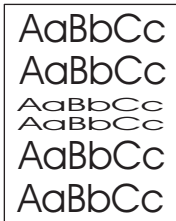
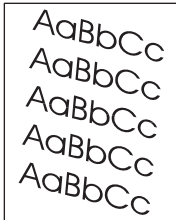
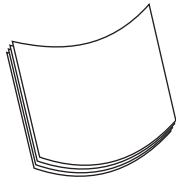

## 10-2 Lentelė Vaizdo defektų pavyzdžiai (tęsinys)

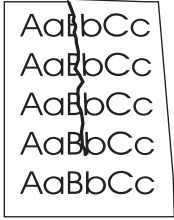
Problema	Vaizdo pavyzdys	Sprendimas
Pasikartojantis vaizdas		<p>Šio tipo defektas gali atsirasti naudojantis išankstinėmis formomis ar dideliu kiekiu siauro popieriaus.</p> <ol style="list-style-type: none"> <li>1. Išspausdinkite dar keletą puslapių, kad pamatytumėte, ar problema išsprendžia pati.</li> <li>2. Įsitinkite, kad jūsų naudojamas popieriaus tipas ir kokybė atitinka HP specifikacijas. (Žr. <a href="#">„Popierius ir spausdinimo laikmenos“ 71 puslapyje</a>.)</li> <li>3. Gali reikėti pakeisti spausdinimo kasetę.</li> </ol>
Neteisingos formos ženklai		<ol style="list-style-type: none"> <li>1. Išspausdinkite dar keletą puslapių, kad pamatytumėte, ar problema išsprendžia pati.</li> <li>2. Įsitinkite, kad laikomasi gaminio aplinkos specifikacijų. (Žr. <a href="#">„Darbo aplinka“ 225 puslapyje</a>.)</li> </ol>
Puslapio pakrypimas		<ol style="list-style-type: none"> <li>1. Išspausdinkite dar keletą puslapių, kad pamatytumėte, ar problema išsprendžia pati.</li> <li>2. Patikrinkite, ar gaminio viduje nėra suplėšyto popieriaus gabalėlių.</li> <li>3. Įsitinkite, kas popierius teisingai įdėtas ir atlikti visi reguliavimai. (Žr. <a href="#">„Dėjimas į dėklus“ 80 puslapyje</a>.) Įsitinkite, kad dėklo kreiptuvai ne per daug suspaudžia popierių ir ne per daug atlaisvinti.</li> <li>4. Dėkle apverskite popierių. Taip pat pabandykite apsukti popierių 180°.</li> <li>5. Įsitinkite, kad jūsų naudojamas popieriaus tipas ir kokybė atitinka HP specifikacijas. (Žr. <a href="#">„Popierius ir spausdinimo laikmenos“ 71 puslapyje</a>.)</li> <li>6. Įsitinkite, kad laikomasi gaminio aplinkos specifikacijų. (Žr. <a href="#">„Darbo aplinka“ 225 puslapyje</a>.)</li> </ol>
Banga ar bangavimas		<ol style="list-style-type: none"> <li>1. Dėkle apverskite popierių. Taip pat pabandykite apsukti popierių 180°.</li> <li>2. Įsitinkite, kad jūsų naudojamas popieriaus tipas ir kokybė atitinka HP specifikacijas. (Žr. <a href="#">„Popierius ir spausdinimo laikmenos“ 71 puslapyje</a>.)</li> <li>3. Įsitinkite, kad laikomasi gaminio aplinkos specifikacijų. (Žr. <a href="#">„Darbo aplinka“ 225 puslapyje</a>.)</li> <li>4. Pabandykite spausdinti į kitą išvedimo skyrių.</li> <li>5. Jei popierius yra lengvas ir glotnus, gaminio derinimo pulte atidarykite meniu <b>„CONFIGURE DEVICE“</b> (KONFIGŪRUOTI ĮRENGINĮ). Papildomame meniu <b>„PRINT QUALITY“</b> (SPAUSDINIMO KOKYBĖ) pasirinkite <b>„FUSER MODES“</b> (KAITINTUVO REŽIMAI), tada pasirinkite jūsų naudojamą popieriaus tipą. Pakeiskite nustatymą į <b>„LOW“</b> (SILPNAS), kuris padeda sumažinti šilumą prilydymo proceso metu. (Žr. <a href="#">„Papildomas spausdinimo kokybės meniu“ 21 puslapyje</a>.) Popieriaus tipą taip pat turite nustatyti dėklui, kurį naudojate. (Žr. <a href="#">„Popieriaus pasirinkimas pagal šaltinį, tipą ar formatą“ 88 puslapyje</a>.)</li> </ol>

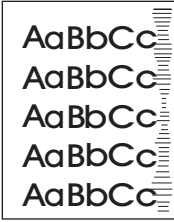
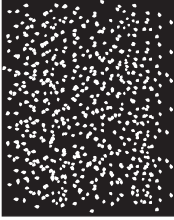
## 10-2 Lentelė Vaizdo defektų pavyzdžiai (tęsinys)

Problema	Vaizdo pavyzdys	Sprendimas
Raukšlės ar suglamžymai		<ol style="list-style-type: none"> <li>1. Išspausdinkite dar keletą puslapių, kad pamatytumėte, ar problema išsisprendžia pati.</li> <li>2. Įsitikinkite, kad laikomasi gaminio aplinkos specifikacijų. (Žr. „Darbo aplinka“ 225 puslapyje.)</li> <li>3. Dėkle apverskite popierių. Taip pat pabandykite apsukti popierių 180°.</li> <li>4. Įsitikinkite, kad popierius teisingai įdėtas, ir kad atlikti visi reguliavimai. (Žr. „Dėjimas į dėklus“ 80 puslapyje.)</li> <li>5. Įsitikinkite, kad jūsų naudojamas popieriaus tipas ir kokybė atitinka HP specifikacijas. (Žr. „Popierius ir spausdinimo laikmenos“ 71 puslapyje.)</li> <li>6. Jei vokai glamžosi, pabandykite laikyti vokus taip, kad jie gulėtų plokšti.</li> <li>7. Jei popierius yra lengvas ir glotnus, gaminio derinimo pulte atidarykite meniu „CONFIGURE DEVICE“ (KONFIGURUOTI ĮRENGINĮ). Papildomame meniu „PRINT QUALITY“ (SPAUSDINIMO KOKYBĖ) pasirinkite „FUSER MODES“ (KAITINTUVO REŽIMAI), tada pasirinkite jūsų naudojamą popieriaus tipą. Pakeiskite nustatymą į „LOW“ (SILPNAS), kuris padeda sumažinti šilumą prilydymo proceso metu. (Žr. „Papildomas spausdinimo kokybės meniu“ 21 puslapyje.) Popieriaus tipą taip pat turite nustatyti dėklui, kurį naudojate. (Žr. „Popieriaus pasirinkimas pagal šaltinį, tipą ar formatą“ 88 puslapyje.)</li> </ol>
Vertikalios baltos linijos		<ol style="list-style-type: none"> <li>1. Išspausdinkite dar keletą puslapių, kad pamatytumėte, ar problema išsisprendžia pati.</li> <li>2. Įsitikinkite, kad jūsų naudojamas popieriaus tipas ir kokybė atitinka HP specifikacijas. (Žr. „Popierius ir spausdinimo laikmenos“ 71 puslapyje.)</li> <li>3. Pakeiskite spausdinimo kasetę.</li> </ol>
Nuovargio pėdsakai		<p>Šis defektas paprastai atsiranda tada, kai spausdinimo kasetė gerokai viršija savo nominalią naudojimo trukmę. Pvz., jei spausdinate labai didelį puslapių kiekį padengdami labai nedideliu kiekiu dažų.</p> <ol style="list-style-type: none"> <li>1. Pakeiskite spausdinimo kasetę.</li> <li>2. Sumažinkite puslapių, kuriuos spausdinate padengdami labai nedideliu kiekiu dažų, skaičių.</li> </ol>
Baltos dėmės juodame		<ol style="list-style-type: none"> <li>1. Išspausdinkite dar keletą puslapių, kad pamatytumėte, ar problema išsisprendžia pati.</li> <li>2. Įsitikinkite, kad jūsų naudojamas popieriaus tipas ir kokybė atitinka HP specifikacijas. (Žr. „Popierius ir spausdinimo laikmenos“ 71 puslapyje.)</li> <li>3. Įsitikinkite, kad laikomasi gaminio aplinkos specifikacijų. (Žr. „Darbo aplinka“ 225 puslapyje.)</li> <li>4. Pakeiskite spausdinimo kasetę.</li> </ol>

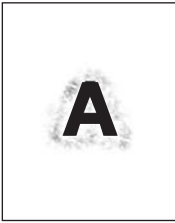
## 10-2 Lentelė Vaizdo defektų pavyzdžiai (tęsinys)

Problema	Vaizdo pavyzdys	Sprendimas
Išsklaidytos linijos		<ol style="list-style-type: none"> <li>1. Įsitinkinkite, kad jūsų naudojamas popieriaus tipas ir kokybė atitinka HP specifikacijas. (Žr. <a href="#">„Popierius ir spausdinimo laikmenos“ 71 puslapyje</a>.)</li> <li>2. Įsitinkinkite, kad laikomasi gaminio aplinkos specifikacijų. (Žr. <a href="#">„Darbo aplinka“ 225 puslapyje</a>.)</li> <li>3. Dėkle apverskite popierių. Taip pat pabandykite apsukti popierių 180°.</li> <li>4. Gaminio derinimo pulte atidarykite meniu „<b>CONFIGURE DEVICE</b>“ (KONFIGŪRUOTI ĮRENGINĮ). Atidarykite papildomą meniu „<b>PRINT QUALITY</b>“ (SPAUSDINIMO KOKYBĖ) ir pakeiskite nustatymą „<b>TONER DENSITY</b>“ (DAŽŲ TANKIS). (Žr. <a href="#">„Papildomas spausdinimo kokybės meniu“ 21 puslapyje</a>.)</li> <li>5. Gaminio derinimo pulte atidarykite meniu „<b>CONFIGURE DEVICE</b>“ (KONFIGŪRUOTI ĮRENGINĮ). Papildomame meniu „<b>PRINT QUALITY</b>“ (SPAUSDINIMO KOKYBĖ) atidarykite „<b>OPTIMIZE</b>“ (OPTIMIZUOTI) ir nustatykite „<b>LINE DETAIL=ON</b>“ (LINIJOS DETALĖ = ĮJUNGTA).</li> </ol>
Neryškus spausdinimas		<ol style="list-style-type: none"> <li>1. Įsitinkinkite, kad jūsų naudojamas popieriaus tipas ir kokybė atitinka HP specifikacijas. (Žr. <a href="#">„Popierius ir spausdinimo laikmenos“ 71 puslapyje</a>.)</li> <li>2. Įsitinkinkite, kad laikomasi gaminio aplinkos specifikacijų. (Žr. <a href="#">„Darbo aplinka“ 225 puslapyje</a>.)</li> <li>3. Dėkle apverskite popierių. Taip pat pabandykite apsukti popierių 180°.</li> <li>4. Nenaudokite popieriaus, kuris jau buvo perleistas per gaminį.</li> <li>5. Sumažinkite dažų tankį. Gaminio derinimo pulte atidarykite meniu „<b>CONFIGURE DEVICE</b>“ (KONFIGŪRUOTI ĮRENGINĮ). Atidarykite papildomą meniu „<b>PRINT QUALITY</b>“ (SPAUSDINIMO KOKYBĖ) ir pakeiskite nustatymą „<b>TONER DENSITY</b>“ (DAŽŲ TANKIS). (Žr. <a href="#">„Papildomas spausdinimo kokybės meniu“ 21 puslapyje</a>.)</li> <li>6. Gaminio derinimo pulte atidarykite meniu „<b>CONFIGURE DEVICE</b>“ (KONFIGŪRUOTI ĮRENGINĮ). Papildomame meniu „<b>PRINT QUALITY</b>“ (SPAUSDINIMO KOKYBĖ) atidarykite „<b>OPTIMIZE</b>“ (OPTIMIZUOTI) ir nustatykite „<b>HIGH TRANSFER=ON</b>“ (INTENSIVUS PERDAVIMAS = ĮJUNGTA). (Žr. <a href="#">„Papildomas spausdinimo kokybės meniu“ 21 puslapyje</a>.)</li> </ol>
Atsitiktinis vaizdo pasikartojimas	 	<p>Jei vaizdas, esantis puslapio viršuje (ištisai juodas) toliau kartojasi puslapiu žemyn (pilkame lauke), dažai galėjo būti nevysiškai išvalyti nuo paskutiniosios užduoties. (Pasikartojantis vaizdas gali būti šviesesnis ar tamsesnis nei laukas, kuriame jis pavaizduotas.)</p> <ul style="list-style-type: none"> <li>• Pakeiskite lauko, kuriame pavaizduojamas pasikartojantis vaizdas, toną (tamsumą).</li> <li>• Pakeiskite tvarką, kuria spausdinami vaizdai. Pvz., perkeltkite šviesesnį vaizdą į puslapio viršų, o tamsesnį vaizdą žemiau.</li> <li>• Naudodamiesi programine įranga pasukite visą puslapį 180° ir pirma spausdinkite šviesesnį vaizdą.</li> <li>• Jei defektas pasirodo vėliau spausdinimo užduotyje, išjunkite gaminį 10 minučių, tada vėl jį įjungę paleiskite spausdinimo užduotį iš naujo.</li> </ul>

## Spręskite veikimo problemas

Problema	Priežastis	Sprendimas
Puslapiai išspausdinami, bet yra visiškai tušti.	Spausdintuvo kasetėse gali būti palikta sandarinimo juostelė.	Patikrinkite, ar nuo spausdintuvo kasečių visiškai nuimta apsauginė juostelė.
	Dokumente gali būti tuščių puslapių.	Patikrinkite spausdinamą dokumentą ir įsitinkite, kad nėra tuščių puslapių.
	Gaminys gali būti sugedęs.	Norėdami patikrinti gaminį, išspausdinkite konfigūracijos puslapį.
Puslapiai spausdinami labai lėtai.	Dėl storesnio popieriaus sulėtėja spausdinimas.	Spausdinkite ant kito tipo popieriaus.
	Sudėtingi puslapiai spausdinami lėčiau.	Tinkamam kaitinimui gali prireikti lėtesnio spausdinimo, norint užtikrinti geriausią spausdinimo kokybę.
Puslapiai nespausdinami.	Gaminys gali tinkamai netraukti popieriaus.	Įsitinkite, kad popierius tinkamai įdėtas į dėklą.  Jei problema tebėra, gali tekti įdiegti apsauginį priežiūros rinkinį. Žr. <a href="#">„Apsauginės priežiūros vykdymas“ 125 puslapyje</a> .
	Popierius stringa gaminyje.	Pašalinkite įstrigusią spausdinimo medžiagą. Žr. skyrių <a href="#">„Strigtys“ 170 puslapyje</a> .
	Gali būti blogai prijungtas arba pažeistas USB kabelis.	<ul style="list-style-type: none"> <li>Atjunkite ir vėl prijunkite abu USB kabelio galus.</li> <li>Pabandykite išspausdinti užduotį, kurią išspausdinote anksčiau.</li> <li>Pabandykite naudoti kitą USB kabelį.</li> </ul>
	Kompiuteryje veikia kiti įrenginiai.	Gaminys gali iš viso nenaudoti USB prievado. Jei turite išorinį standų diską arba tinklo skirstomąją dėžutę, prijungtą prie to paties prievado kaip ir įrenginys, kitas įrenginys gali trukdyti. Jei norite prijungti ir naudoti gaminį, turite atjungti kitą įrenginį arba kompiuteryje naudoti du USB prievadus.



# Spręskite ryšio problemas

## Spręskite tiesioginio ryšio problemas

Jei gaminį prijungėte tiesiogiai prie kompiuterio, patikrinkite USB kabelį.

- Patikrinkite, ar kabelis prijungtas prie kompiuterio ir gaminio.
- Patikrinkite, ar kabelis nėra ilgesnis nei 2 metrai. Jei reikia, pakeiskite kabelį.
- Prijungę kabelį prie kito gaminio patikrinkite, ar jis gerai veikia. Jei reikia, pakeiskite kabelį.

## Spręskite tinklo problemas

Patikrinkite šiuos elementus ir įsitikinkite, kad gaminys palaiko ryšį su tinklu. Prieš pradėdami išspausdinkite konfigūracijos puslapį. Žr. [„Informacijos ir „parodykite man, kaip“ puslapių spausdinimas“ 110 puslapyje](#).

1. Ar yra fizinės ryšio problemos tarp darbo stoties ar failų serverio ir gaminio?

Įsitikinkite, kad tinklo kabeliai, jungtys ir maršrutizatoriaus konfigūracija yra tvarkingi. Įsitikinkite, kad tinklo kabelio ilgis atitinka tinklo specifikacijas.

2. Ar jūsų tinklo kabeliai prijungti tinkamai?

Įsitikinkite, kad gaminys prijungtas prie tinklo naudojant atitinkamą prievadą ir kabelį. Patikrinkite kiekvieną kabelio jungtį ir įsitikinkite, kad jos saugiai prijungtos reikiamoje vietoje. Jei problema nedingsta, išbandykite kitą telktuvo ar siųstuvo–imtuvo kabelį arba kitus prievadus. Gintaro spalvos aktyvumo lemputė ir žalia ryšio būsenos lemputė šalia prievado jungties gaminio galinėje dalyje turi šviesti.

3. Ar ryšio spartos ir dvipusio spausdinimo nustatymai teisingi?

„Hewlett-Packard“ rekomenduoja palikti šį nustatymą veikti automatiškai režimu (numatytasis nustatymas). Žr. [„Nuorodos sparta ir dvipusio spausdinimo nustatymai“ 68 puslapyje](#).

4. Ar galite pasiekti gaminį bandomuoju signalu?

Naudodami komandos eilutę siųskite bandomąjį signalą į gaminį iš savo kompiuterio. Pvz.:

```
ping 192.168.45.39
```

Įsitikinkite, kad bandomasis signalas rodo kelio abiem kryptimis laiką.

Jei pavyksta pasiekti gaminį bandomuoju signalu, įsitikinkite, kad gaminio IP adreso konfigūracija kompiuteryje teisinga. Jei ji teisinga, ištrinkite gaminį ir vėl jį pridėkite.

Jei bandomojo signalo komanda nesuveikė, įsitikinkite, kad tinklo telktuvai įjungti ir patikrinkite tinklo nustatymus, gaminį ir kompiuterį, ar jie sukonfigūruoti naudoti tame pačiame tinkle.

5. Ar tinkle buvo pridėtos kokios nors programos?

Įsitikinkite, kad jos suderinamos ir tinkamai įdiegtos su reikiamomis spausdintuvo tvarkyklėmis.

6. Ar kiti vartotojai gali spausdinti?

Tai gali būti specifinės darbo stoties problemos. Patikrinkite darbo stoties tinklo tvarkykles, spausdintuvo tvarkykles ir nukreipimą. (vaizdų įvedimas „Novell NetWare“).

7. Jei kiti vartotojai gali spausdinti, ar jie naudoja tą pačią tinklo operacinę sistemą?

Patikrinkite savo sistemą, ar tinkamai sukonfigūruota tinklo operacinė sistema.

8. Ar jūsų protokolas įjungtas?

Konfigūracijos puslapyje patikrinkite savo protokolo būseną. Galite taip pat naudoti integruotąjį interneto serverį, kad patikrintumėte protokolų būseną. Žr. [„Įterptinio web serverio naudojimas“ 115 puslapyje](#).

9. Ar gaminys rodomas „HP Web Jetadmin“ arba kitoje tvarkymo programoje?

- Tinklo konfigūracijos puslapyje patikrinkite tinklo nustatymus.
- Naudodami gaminio valdymo pultą, patvirtinkite gaminio tinklo nustatymus (taikoma gaminiams su valdymo pultais).

# Spręskite įprastas „Windows“ problemas

Klaidos pranešimas:

„General Protection FaultException OE“ (bendroji apsaugos nuo klaidos išimčių OE)

„Spool32“

„Illegal Operation“ (neleistinoji operacija)

Priežastis	Sprendimas
	<p>Uždarykite visas programas, iš naujo paleiskite „Windows“ ir pabandykite dar kartą.</p> <p>Pasirinkite kitą spausdintuvo tvarkyklę. Paprastai tai galite atlikti naudodami programą.</p> <p>Panaikinkite visus laikinus failus, esančius papildomame kataloge „Temp“. Galite nurodyti katalogo pavadinimą, redaguodami failą AUTOEXEC.BAT ir ieškodami sakinio "Set Temp =". Pavadinimas po šio sakinio ir yra laikinųjų failų katalogas. Paprastai numatytasis jo pavadinimas yra „C:\TEMP“, tačiau jį galima apibrėžti iš naujo.</p> <p>Daugiau informacijos apie „Windows“ klaidų pranešimus ieškokite „Microsoft Windows“ dokumentacijoje, kurią gavote su savo kompiuteriu.</p>

# Spręskite įprastas „Macintosh“ problemas

 **PASTABA:** USB ir IP spausdinimo sąranka vykdoma naudojant stalinio spausdintuvo priemonę. Gaminys *nebus* rodomas pasirinkimo priemonėje.

## Spausdintuvo tvarkyklės nėra spausdinimo centro sąrašė.

Priežastis	Sprendimas
Gaminio programinė įranga gali būti neįdiegta arba įdiegta neteisingai.	Įsitikinkite, kad PPD failas yra šiame standžiojo disko aplanke: <code>Library/Printers/PPDs/Contents/Resources/&lt;lang&gt;.lproj</code> , kur „<lang>“ reiškia iš dviejų raidžių sudarytą jūsų naudojamos kalbos kodą. Jei būtina, įdiekite programinę įrangą iš naujo. Nurodymų ieškokite darbo pradžios vadove.
„Postscript“ spausdintuvo aprašo (PPD) failas yra neveikiantis.	Panaikinkite PPD failą iš šio aplanko standžiajame diske: <code>Library/Printers/PPDs/Contents/Resources/&lt;lang&gt;.lproj</code> , kur „<lang>“ reiškia iš dviejų raidžių sudarytą jūsų naudojamos kalbos kodą. Įdiekite programinę įrangą iš naujo. Nurodymų ieškokite darbo pradžios vadove.

## Gaminio pavadinimo, IP adreso arba „Rendezvous“ pagrindinio kompiuterio pavadinimo nėra spausdinimo centro spausdintuvų sąrašo laukelyje.

Priežastis	Sprendimas
Gaminys gali būti neparengtas.	Įsitikinkite, kad kabeliai prijungti teisingai, gaminys įjungtas ir parengimą nurodanti lemputė dega. Jei jungiate per USB ar eternetu telktuvą, pabandykite jungti tiesiogiai į kompiuterį arba naudoti kitą prievadą.
Gali būti pasirinktas neteisingas jungties tipas.	Įsitikinkite, kad pasirinktas USB, IP spausdinimas arba „Rendezvous“ pagrindinis kompiuteris, atsižvelgiant į jungties tarp gaminio ir kompiuterio tipą.
Naudojamas neteisingas gaminio pavadinimas, IP adresas arba „Rendezvous“ pagrindinio kompiuterio pavadinimas.	Patikrinkite gaminio pavadinimą, IP adresą arba „Rendezvous“ pagrindinio kompiuterio pavadinimą, išspausdindami konfigūracijos lapą. Žr. <a href="#">„Informacijos ir „parodykite man, kaip“ puslapių spausdinimas“ 110 puslapyje</a> . Įsitikinkite, kad konfigūracijos lape nurodytas pavadinimas, IP adresas arba „Rendezvous“ pagrindinio kompiuterio pavadinimas atitinka gaminio pavadinimą, IP adresą arba „Rendezvous“ pagrindinio kompiuterio pavadinimą, nurodytą spausdinimo centre.
Sąsajos kabelis gali būti sugedęs arba prastos kokybės.	Pakeiskite sąsajos kabelį. Naudokite aukštos kokybės kabelį.

## Spausdintuvo tvarkyklė jūsų pasirinkto gaminio sąrankos spausdinimo centre automatiškai neatlieka.

Priežastis	Sprendimas
Gaminys gali būti neparengtas.	Įsitikinkite, kad kabeliai prijungti teisingai, gaminys įjungtas ir parengimą nurodanti lemputė dega. Jei jungiate naudodami USB ar eternetu telktuvą, pabandykite jungti tiesiogiai į kompiuterį arba naudoti kitą prievadą.
Gaminio programinė įranga gali būti neįdiegta arba įdiegta neteisingai.	Įsitikinkite, kad PPD failas yra šiame standžiojo disko aplanke: <code>Library/Printers/PPDs/Contents/Resources/&lt;lang&gt;.lproj</code> , kur „<lang>“ reiškia iš dviejų raidžių sudarytą

### Spausdintuvo tvarkyklė jūsų pasirinkto gaminio sąrankos spausdinimo centre automatiškai neatlieka.

Priežastis	Sprendimas
„Postscript“ spausdintuvo aprašo (PPD) failas yra neveikiantis.	jūsų naudojamos kalbos kodą. Jei būtina, įdėkite programinę įrangą iš naujo. Nurodymų ieškokite darbo pradžios vadove. Panaikinkite PPD failą iš šio aplanko standžiajame diske: Library/Printers/PPDs/Contents/Resources/<lang>.lproj, kur „<lang>“ reiškia iš dviejų raidžių sudarytą jūsų naudojamos kalbos kodą. Įdėkite programinę įrangą iš naujo. Nurodymų ieškokite darbo pradžios vadove.
Gaminys gali būti neparengtas.	Įsitinkite, kad kabeliai prijungti teisingai, gaminys įjungtas ir parengimą nurodanti lemputė dega. Jei jungiate naudodami USB ar eternetu telktuvą, pabandykite jungti tiesiogiai į kompiuterį arba naudoti kitą prievadą.
Sąsajos kabelis gali būti sugedęs arba prastos kokybės.	Pakeiskite sąsajos kabelį. Naudokite aukštos kokybės kabelį.

### Spausdinimo užduotis nebuvo nusiųsta į jūsų norimą gaminį.

Priežastis	Sprendimas
Spausdinimo užduočių eilė gali būti sustabdyta.	Iš naujo paleiskite spausdinimo užduočių eilę. Atidarykite „ <b>print monitor</b> “ (spausdinimo stebėsenos priemonė) ir pasirinkite „ <b>Start Jobs</b> “ (vykdyti užduotis).
Naudojamas neteisingas gaminio pavadinimas arba IP adresas. Jūsų spausdinimo užduotį galėjo gauti kitas gaminys tokiu pačiu arba panašiu pavadinimu, IP adresu ar „Rendezvous“ pagrindinio kompiuterio pavadinimu.	Patikrinkite gaminio pavadinimą, IP adresą arba „Rendezvous“ pagrindinio kompiuterio pavadinimą, išspausdindami konfigūracijos lapą. Žiūrėkite „ <a href="#">Informacijos ir „parodykite man, kaip“ puslapių spausdinimas“ 110 puslapyje</a> . Įsitinkite, kad konfigūracijos lape nurodytas pavadinimas, IP adresas arba „Rendezvous“ pagrindinio kompiuterio pavadinimas atitinka gaminio pavadinimą, IP adresą arba „Rendezvous“ pagrindinio kompiuterio pavadinimą, nurodytą spausdinimo centre.

### Naudojamas „PostScript“ (EPS) failas nespausdina teisingų šriftų.

Priežastis	Sprendimas
Ši problema kyla naudojant kai kurias programas.	<ul style="list-style-type: none"><li>Pabandykite prieš spausdindami į gaminį atsisiųsti šriftus, esančius EPS faile.</li><li>Siųskite failą ASCII formatu vietoje dvejetainio kodavimo.</li></ul>

### Jūs negalite spausdinti iš trečiosios šalies USB kortelės.

Priežastis	Sprendimas
Ši klaida kyla tada, kai neįdiegta USB įrenginių programinė įranga.	Įtraukiant trečiosios šalies USB kortelę, gali reikėti „Apple“ USB adapterio kortelės palaikymo programinės įrangos. Naujausią šios programinės įrangos versiją galite rasti „Apple“ interneto svetainėje.

**Prijungtas USB kabeliu gaminys, pasirinkus tvarkyklę, „Macintosh“ spausdinimo centre nerodomas.**

**Priežastis**

Šią problemą sukelia programinės arba techninės įrangos komponentas.

**Sprendimas**

**Programinės įrangos problemų sprendimas**

- Patikrinkite, ar jūsų „Macintosh“ palaiko USB.
- Patikrinkite, ar naudojate „Macintosh“ operacinę sistemą, kurią palaiko šis gaminys.
- Užtikrinkite, kad jūsų „Macintosh“ įdiegta tinkama USB programinė įranga, pateikiama „Apple“.

**Techninės įrangos problemų sprendimas**

- Patikrinkite, ar gaminys įjungtas.
- Patikrinkite, ar USB kabelis teisingai prijungtas.
- Patikrinkite, ar naudojate tinkamą didelės spartos USB kabelį.
- Įsitinkite, kad neturite per daug USB įrenginių, maitinamų tos pačios grandinės. Atjunkite visus įrenginius nuo grandinės ir prijunkite kabelį tiesiogiai prie USB prievado pagrindiniame kompiuteryje.
- Patikrinkite, ar prie grandinės neprijungti daugiau nei du elektros energija nemaitinami USB telktuvai iš eilės. Atjunkite visus įrenginius nuo grandinės ir prijunkite kabelį tiesiogiai prie USB prievado pagrindiniame kompiuteryje.

**PASTABA:** „iMac“ klaviatūra yra USB telktuvas, kuriam netiekama elektros energija.

## „Linux“ problemų sprendimas

Norėdami gauti informacijos apie „Linux“ problemų sprendimus, apsilankykite „HP Linux“ pagalbos interneto svetainėje: [hp.sourceforge.net/](http://hp.sourceforge.net/).





---

# A Eksploatacinės medžiagos ir priedai

- [Užsakykite dalis, priedus ir eksploatacines medžiagas](#)
- [Gaminių numeriai](#)

## Užsakykite dalis, priedus ir eksploatacines medžiagas

Yra keli būdai užsakyti eksploatacinių medžiagų ir priedų.

### Užsakyti tiesiogiai iš HP

Tiesiai iš HP galite gauti šiuos elementus:

- **Atsarginės dalys:** Jei norite užsakyti atsarginių dalių JAV, apsilankykite adresu: [www.hp.com/go/hpparts](http://www.hp.com/go/hpparts). Už JAV ribų užsakykite dalis kreipdamiesi į vietinį įgaliotą HP techninės priežiūros centrą.
- **Priedai ir eksploatacinės medžiagos:** Jei norite užsakyti eksploatacinių medžiagų JAV, apsilankykite adresu: [www.hp.com/go/ljsupplies](http://www.hp.com/go/ljsupplies). Jei norite užsakyti eksploatacinių medžiagų visame pasaulyje, apsilankykite adresu: [www.hp.com/ghp/buyonline.html](http://www.hp.com/ghp/buyonline.html). Jei norite užsakyti priedų, apsilankykite adresu: [www.hp.com/support/hpljp4010series](http://www.hp.com/support/hpljp4010series) arba [www.hp.com/support/hpljp4510series](http://www.hp.com/support/hpljp4510series).

### Užsakyti per paslaugų ir techninės priežiūros tiekėjus

Jei norite užsakyti dalį ar priedą, kreipkitės į HP įgaliotąjį techninės priežiūros ar pagalbos atstovą.

### Užsakyti tiesiogiai naudojant „HP Easy Printer Care“ programinę įrangą

„HP Easy Printer Care“ programinė įranga yra gaminio valdymo įrankis, sukurtas vykdyti produkto konfigūraciją, stebėseną, atsargų užsakymą, trikčių šalinimą ir atnaujinimą kaip galima paprasčiau ir efektyviau. Daugiau informacijos apie „HP Easy Printer Care“ programinę įrangą ieškokite [„HP Easy Printer Care“ programinės įrangos naudojimas“ 112 puslapyje](#).

## Gaminių numeriai

Šis priedų sąrašas spausdinimo metu buvo naujausias. Priedų užsakymų informacija ir galimumas per gaminio naudojimo trukmę gali keistis

### Popieriaus tvarkymo priedai

Gaminys	Aprašymas	Gaminio numeris
Pasirinktinis 500 lakštų dėklas ir tiektuvo įrenginys	Pasirinktinis dėklas, didinantis popieriaus talpą. Gali būti laikomas „Letter“, A4, „Legal“, A5, B5 (JIS), „Executive“ ir 8,5 x 13 colių dydžio popierius.  Gaminys gali sutalpinti iki 4 pasirinktinių 500 lakštų tiektuvų.	CB518A
Pasirinktinis 1500 lakštų dėklas ir tiektuvo įrenginys	Pasirinktinis dėklas, didinantis popieriaus talpą. Gali būti laikomas „Letter“, „Legal“ ir A4 dydžio popierius.	CB523A
Vokų tiektuvas	Gali būti laikoma iki 75 vokų.	CB524A
Vartytuvas (dvipusio spausdinimo priedas)	Leidžia automatiškai spausdinti abiejų popieriaus pusių.	CB519A
500 puslapių surinktuvas	Pateikiamas papildomas išvedimo skyrius, kuriame gali būti laikoma 500 lakštų.	CB521A
500 lakštų segiklis / krautuvas	Leidžia didelės apimties išvedimą automatiškai užbaigiant užduotį. Susega iki 15 popieriaus lakštų.	CB522A
HP 5 skyrių laiškų dėžutė	Pateikiami penki išvedimo skyriai, kuriuos galite naudoti užduotims rūšiuoti.	CB520A
1000 segtukų kasetė	Pateikiamos trys segtukų kasetės.	Q3216A
Segiklio įrenginys	Laiko segiklio kasetę ir segiklio galvutę. Užsakykite segiklio įrenginį, jei segiklis sugedo, ir HP įgaliotasis priežiūros ar paramos tiekėjas pataria pakeisti įrenginį.  <b>PASTABA:</b> Segtukų kasetė nepateikiama su segiklio įrenginiu ir turi būti užsakoma atskirai, kai ją reikia pakeisti.	Q3216-60501
Spausdintuvo stovas	Suteikia stabilumo įstačius keletą pasirinktinių dėklų. Stovas yra su ratukais, todėl galite lengvai stumdyti gaminį.	CB525A

## Spausdinimo kasetės

Gaminys	Aprašymas	Gaminio numeris
„HP LaserJet“ spausdinimo kasetė	10 000 puslapių kasetė	CC364A
	24 000 puslapių kasetė	CC364X

## Priežiūros rinkiniai

Gaminys	Aprašymas	Gaminio numeris
Apsauginis priežiūros rinkinys. Rinkinį sudaro atsarginis kaitintuvas, perkėlimo volelis, perkėlimo volelio įrankis, 1 dėklo volelis, aštuoni tiekimo voleliai ir viena pora vienkartinį pirštinių. Pridėtos instrukcijos, kaip įdėti kiekvieną komponentą.	110 voltų spausdintuvo priežiūros rinkinys	CB388A
	220 voltų spausdintuvo priežiūros rinkinys	CB389A
Apsauginis priežiūros rinkinys yra sunaudojamas elementas, ir jo kaina nenumatyta garantijoje ar labiausiai išplėstose garantijos pasirinktyse.		

## Atmintis

Gaminys	Aprašymas	Gaminio numeris
44 x 32 kontaktų DDR2 atminties DIMM (dvigubas „in-line“ atminties modulis)	64 MB	CC413A
	128 MB	CC414A
	256 MB	CC415A
	512 MB	CE483A
Pagerina gaminio pajėgumą vykdyti dideles ar sudėtingas spausdinimo užduotis.		
EIO kietasis diskas	20 GB nuolatinė šriftų ir formų saugykla. Taip pat naudojamas kurti keletą originalių spaudinių ir užduočių saugojimui.	J6073A

## Kabėliai ir sęsajos

Gaminys	Aprašymas	Gaminio numeris
Pagerintos I/O (EIO) kortelės „HP Jetdirect“ spausdinimo serverio kelių protokolų EIO tinklo kortelės:	HP didelio našumo serijos ATA EIO kietasis diskas	J6073G
	1284B lygiagretusis suderintuvas	J7972G
	„Jetdirect“ EIO belaidis 690n (IPv6 / IP sauga)	J8007G
	„Jetdirect“ en3700	J7942G
	„Jetdirect“ en1700	J7988G
	„Jetdirect“ ew2400 USB belaidis spausdinimo serveris	J7951G
	„Jetdirect“ 630n EIO tinklo kortelė (IPv6 / gigabitas)	J7997G
	„Jetdirect“ 635n EIO tinklo kortelė (IPv6 / IP sauga)	J7961G
USB kabelis	2 metrų nuo A iki B kabelis	C6518A

## Popierius

Daugiau informacijos apie popierių žr. <http://www.hp.com/go/ljsupplies>.

Gaminys	Aprašymas	Gaminio
„HP Soft Gloss“ popierius lazeriniams spausdintuvams	„Letter“ (220 x 280 mm), 50 lakštų dėžėje	C4179A / Azijos ir Ramiojo vandenyno šalys / regionai
Skirtas naudoti su „HP LaserJet“ spausdintuvais. Dengtas popierius, gerai tinkamas didelio poveikio verslo dokumentams, pvz., brošiūroms, pardavimų medžiagai ir dokumentams, kuriuose yra grafikos ir fotografinių vaizdų.	A4 (210 x 297 mm), 50 lakštų dėžėje	C4179B / Azijos ir Ramiojo vandenyno šalys / regionai ir Europa
Specifikacijos: 32 svar. (120 g/m <sup>2</sup> ).		
„HP LaserJet“ kietas popierius	„Letter“ (8,5 x 11 col.), 50 lakštų bloke	Q1298A / Šiaurės Amerika
Skirtas naudoti su „HP LaserJet“ spausdintuvais. Šis atlaso tekstūros popierius yra nepralaidus vandeniui ir ašaroms, visgi tai nedaro neigiamos įtakos spausdinimo kokybei ar našumui. Naudokite jį ženklams, žemėlapiams, menui ir kitaip pritaikykite verslui.	A4 (210 x 297 mm), 50 lakštų bloke	Q1298B / Azijos ir Ramiojo vandenyno šalys / regionai ir Europa

Gaminys	Aprašymas	Gaminio
„HP Premium Choice LaserJet“ popierius	„Letter“ (8,5 x 11 col.), 500 lakštų šūsnyje, 10 šūsnių blokas	HPU1132 / Šiaurės Amerika
Šviesiausias „HP LaserJet“ popierius. Iš šio popieriaus, kuris yra itin glotnus ir spindinčiai baltas, galite tikėtis įspūdingų spalvų ir intensyviai juodos. Idealiai tinkamas pristatymams, verslo planams, išorinei korespondencijai ir kitiems vertingiems dokumentams  Specifikacijos: 98 šviesumo, 32 svar. (75 g/m <sup>2</sup> ).	„Letter“ (8,5 x 11 col.), 250 lakštų šūsnyje, 6 šūsnių blokas	HPU1732 Šiaurės Amerika
	A4 (210 x 297 mm), 5 šūsnių blokas	Q2397A / Azijos ir Ramiojo vandenyno šalys / regionai
	A4 (210 x 297 mm), 250 lakštų šūsnyje, 5 šūsnių blokas	CHP412 / Europa
	A4 (210 x 297 mm), 500 lakštų šūsnyje, 5 šūsnių blokas	CHP410 / Europa
„HP LaserJet“ popierius  Skirtas naudoti su „HP LaserJet“ spausdintuvais. Gerai tinkamas firminiams blankams, vertingoms atmintinėms, teisiniams dokumentams, tiesioginiam paštui ir korespondencijai.  Specifikacijos: 96 šviesumo, 24 svar. (90 g/m <sup>2</sup> ).	„Letter“ (8,5 x 11 col.), 500 lakštų šūsnyje, 10 šūsnių blokas	HPJ1124 / Šiaurės Amerika
	„Legal“ (8,5 x 14 col.), 500 lakštų šūsnyje, 10 šūsnių blokas	HPJ1424 / Šiaurės Amerika
	„A Letter“ (220 x 280 mm), 500 lakštų šūsnyje, 5 šūsnių blokas	Q2398A / Azijos ir Ramiojo vandenyno šalys / regionai
	A4 (210 x 297 mm), 500 lakštų šūsnyje, 5 šūsnių blokas	Q2400A / Azijos ir Ramiojo vandenyno šalys / regionai
„HP Printing“ popierius  Skirtas naudoti su „HP LaserJet“ ir rašaliniiais spausdintuvais. Sukurtas specialiai smulkiems ir namų biurams. Sunkesnis ir šviesesnis nei kopijavimo įrenginio popierius.  Specifikacijos: 92 šviesumo, 22 svar.	„Letter“ (8,5 x 11 col.), 500 lakštų šūsnyje, 10 šūsnių blokas	HPP1122 / Šiaurės Amerika ir Meksika
	„Letter“ (8,5 x 11 col.), 500 lakštų šūsnyje, 3 šūsnių blokas	HPP113R / Šiaurės Amerika
	A4 (210 x 297 mm), 500 lakštų šūsnyje, 5 šūsnių blokas	CHP210 / Europa
„HP Multipurpose“ popierius  Skirtas naudoti su visa biuro įranga – lazeriniais ir rašaliniiais spausdintuvais, kopijavimo įrenginiais ir fakso aparatais. Sukurtas įmonėms, kurioms reikalingas vienas popierius visoms jų biuro reikmėms. Šviesesnis ir glotnesnis nei kitos biuro popieriaus rūšys.  Specifikacijos: 90 šviesumo, 20 svar. (75 g/m <sup>2</sup> ).	A4 (210 x 297 mm), 300 lakštų šūsnyje, 5 šūsnių blokas	CHP213 / Europa
	„Letter“ (8,5 x 11 col.), 500 lakštų šūsnyje, 10 šūsnių blokas	HPM1120 / Šiaurės Amerika
	„Letter“ (8,5 x 11 col.), 500 lakštų šūsnyje, 5 šūsnių blokas	HPM115R / Šiaurės Amerika HP25011 / Šiaurės Amerika
	„Letter“ (8,5 x 11 col.), 250 lakštų šūsnyje, 12 šūsnių blokas	HPM113H / Šiaurės Amerika
	„Letter“ (8,5 x 11 col.), 3 skylių, 500 lakštų šūsnyje, 10 šūsnių blokas	HPM1420 / Šiaurės Amerika
„Legal“ (8,5 x 14 col.), 500 lakštų šūsnyje, 10 šūsnių blokas		

Gaminys	Aprašymas	Gaminio
<p>„HP Office“ popierius</p> <p>Skirtas naudoti su visa biuro įranga – lazeriniais ir rašaliniais spausdintuvais, kopijavimo įrenginiais ir fakso aparatais. Gerai tinkamas didelės apimties spausdinimui.</p> <p>Specifikacijos: 84 šviesumo, 20 svar. (75 g/m<sup>2</sup>).</p>	„Letter“ (8,5 x 11 col.), 500 lakštų šūsnyje, 10 šūsnių blokas	HPC8511 / Šiaurės Amerika ir Meksika
	„Letter“ (8,5 x 11 col.), 3 skylučių, 500 lakštų šūsnyje, 10 šūsnių blokas	HPC3HP / Šiaurės Amerika
	„Legal“ (8,5 x 14 col.), 500 lakštų šūsnyje, 10 šūsnių blokas	HPC8514 / Šiaurės Amerika
	„Letter“ (8,5 x 11 col.), „Quick Pack“; 2500 lakštų blokas	HP2500S / Šiaurės Amerika ir Meksika
	„Letter“ (8,5 x 11 col.), Quick Pack 3 skylučių; 2500 lakštų blokas	HP2500P / Šiaurės Amerika
	„A Letter“ (220 x 280 mm), 500 lakštų šūsnyje, 5 šūsnių blokas	Q2408A / Azijos ir Ramiojo vandenyno šalys / regionai
	A4 (210 x 297 mm), 500 lakštų šūsnyje, 5 šūsnių blokas	Q2407A / Azijos ir Ramiojo vandenyno šalys / regionai
	A4 (210 x 297 mm), 500 lakštų šūsnyje, 5 šūsnių blokas	CHP110 / Europa
<p>„HP Office“ perdirbtas popierius</p> <p>Skirtas naudoti su visa biuro įranga – lazeriniais ir rašaliniais spausdintuvais, kopijavimo įrenginiais ir fakso aparatais. Gerai tinkamas didelės apimties spausdinimui.</p> <p>Atitinka JAV Prezidento dekretą 13101 dėl tinkamesnių aplinkai gaminių.</p> <p>Specifikacijos: 84 šviesumo, 20 svar., 30% suvartoto turinio.</p>	„Letter“ (8,5 x 11 col.), 500 lakštų šūsnyje, 10 šūsnių blokas	HPE1120 / Šiaurės Amerika
	„Letter“ (8,5 x 11 col.), 3 skylučių, 500 lakštų šūsnyje, 10 šūsnių blokas	HPE113H / Šiaurės Amerika
	„Legal“ (8,5 x 14 col.), 500 lakštų šūsnyje, 10 šūsnių blokas	HPE1420 / Šiaurės Amerika
<p>„HP LaserJet“ skaidrės</p> <p>Skirtas naudoti tik su „HP LaserJet“ vienspalviais spausdintuvais. Jei jums reikalingas aiškus, ryškus tekstas ir grafika, pasikliaukite skaidrėmis, kurios buvo specialiai suprojektuotos ir išbandytos darbui su vienspalviais „HP LaserJet“ spausdintuvais.</p> <p>Specifikacijos: Storis - 4,3 tūkstantosios.</p>	„Letter“ (8,5 x 11 col.), 50 lakštų bloke	92296T / Šiaurės Amerika, Azijos ir Ramiojo vandenyno šalys / regionai bei Europa
	A4 (210 x 297 mm), 50 lakštų bloke	922296U / Azijos ir Ramiojo vandenyno šalys / regionai ir Europa





# B Priežiūra ir parama

## „Hewlett-Packard“ pareiškimas dėl ribotos garantijos

HP PRODUKTAS

RIBOTOS GARANTIJOS TRUKMĖ

HP LaserJet P4014, P4014n, P4015n, P4015tn, P4015x, P4515n,  
P4515tn, P4515x, P4515xm

Vienerių metų ribota garantija

HP garantuoja jums, galutiniam vartotojui, kad HP aparatinė įranga ir priedai neturės medžiagų ir pagaminimo defektų aukščiau nurodytą laikotarpį nuo pirkimo datos. Jei HP gaus pranešimą apie tokius defektus garantijos galiojimo metu, HP savo nuožiūra gali sutaisyti arba pakeisti gaminius su defektais. Pakeisti gaminiai gali būti nauji arba veikimo atžvilgiu lygiaverčiai naujiems.

HP garantuoja jums, kad HP programinė įranga aukščiau nurodytą laikotarpį nuo pirkimo datos neturės programinių nurodymų vykdymo sutrikimų, kurie pasireikštų dėl medžiagų ar pagaminimo defektų, jei įranga bus tinkamai įdiegta ir naudojama. Jei HP gaus pranešimą apie tokius defektus garantiniu laikotarpiu, HP pakeis dėl tokių defektų savo programinių funkcijų nevykdančią programinę įrangą.

HP negarantuoja, kad HP gaminiai veiks nenutrūkstamai ir be klaidų. Jei per atitinkamą laiką HP negali pataisyti ar pakeisti gaminio, kuriam suteikta garantija, turite teisę atgauti pinigus, jei nedelsdami grąžinsite gaminį.

HP gaminiuose gali būti perdirbtų dalių, kurių darbinės charakteristikos nesiskiria nuo naujų, arba jos yra skirtos naudoti būtent tame gaminyje.

Garantija netaikoma defektams, atsiradusiems dėl (a) netinkamos ar nepakankamos priežiūros ar kalibravimo, (b) ne HP gaminamos programinės įrangos, sąsajų, dalių ar eksploatacinių medžiagų naudojimo, (c) neįgalio įrangos pakeitimo ar netinkamo naudojimo, (d) gaminio naudojimo ne jam tinkamoje aplinkoje, kaip nurodyta aplinkos specifikacijoje, (e) netinkamo darbo vietos paruošimo ar priežiūros.

PAGAL GALIOJANČIUS VIETOS ĮSTATYMUS AUKŠČIAU PATEIKTOS GARANTIJOS YRA IŠSKIRTINĖS IR JOKIA KITA RAŠTIŠKA AR ŽODINĖ GARANTIJA ARBA SĄLYGA NĖRA NEI AIŠKIAI IŠREIKŠTA, NEI NUMANOMA. BE TO, HP NETEIKIA JOKIŲ NUMANOMŲ PRODUKTO PARDAVIMO, PATENKINAMOS KOKYBĖS AR TINKAMUMO KONKREČIAM TIKSLUI GARANTIJŲ. Kai kuriose šalyse / regionuose, valstijose ar provincijose neleidžiami garantijos galiojimo laikotarpio apribojimai, todėl nurodyti apribojimai ar išimtys jums gali būti netaikomi. Ši garantija suteikia tam tikras juridines teises. Be to, jūs galite turėti kitų teisių atsižvelgiant į šalį / regioną, valstijas ar provincijas. HP ribota garantija galioja bet kurioje šalyje / regione bei vietovėje, kurioje HP parduoda šį produktą ir teikia jo palaikymo paslaugas. Garantinių paslaugų lygis gali skirtis atsižvelgiant į vietinius standartus. HP dėl teisinių arba normatyvinių priežasčių nekeis produkto išvaizdos, tinkamumo ir funkcijų taip, kad jis galėtų veikti šalyje / regione, kuriam produktas nebuvo skirtas.

PAGAL VIETOS ĮSTATYMUS NUOSTOLIŲ ATLYGINIMAS, APIBRĖŽTAS ŠIUO PAREIŠKIMU DĖL GARANTIJOS, YRA VIENINTELIS GALIMAS IR IŠSKIRTINIS JŪSŲ NUOSTOLIŲ ATLYGINIMAS. IŠSKYRUS AUKŠČIAU PAMINĖTUS DALYKUS, HP AR JOS TIEKĖJAI NEPRISIIMA JOKIOS ATSAKOMYBĖS UŽ NUOSTOLIUS, PATIRTUS DĖL DUOMENŲ PRARADIMO, AR UŽ TIESIOGINIUS, TYČINIUS, NETYČINIUS,

PASEKMINIUS (ĮSKAITANT NEGAUTĄ PELNĄ AR DUOMENIS) AR KITOKIUS NUOSTOLIUS NEPRIKLAUSOMAI NUO SUDARYTŲ SUTARČIŲ, IEŠKINIŲ DĖL ŽALOS ATLYGINIMO, AR KITŲ DALYKŲ. Kai kuriose šalyse / regionuose, valstijose ar provincijose išskirtiniai atvejai ar apribojimai netyčiniams ar pasekminiams nuostoliams neleidžiami, todėl aukščiau nurodyti apribojimai ar išimtys jums gali būti netaikomi.

ŠIAME PAREIŠKIME IŠDĖSTYTOS GARANTIJOS SĄLYGOS ĮSTATYMŲ NUMATYTOSE RIBOSE NEPANAIKINA, NERIBOJA IR NEKEIČIA ĮSTATYMO APIBRĖŽTŲ TEISIŲ, TAIKOMŲ ŠIAM JUMS PARDUOTAM PRODUKTUI.

## Spausdinimo kasetės ribota garantija

HP garantuoja, kad šis gaminys yra be medžiagų ir gamybos defektų.

Ši garantija netaikoma gaminiams, kurie (a) buvo pakartotinai užpildyti, atnaujinti, perdirbti ar kitokiu būdu pakeisti, (b) buvo netinkamai naudojami, netinkamai laikomi ar naudojami ne pagal aprašytus techninius reikalavimus ir dėl to sugedo arba (c) nusidėvėjo naudojant įprastai.

Jei norite garantinio remonto paslaugos, grąžinkite produktą ten, kur jį pirkote (su raštišku problemos aprašymu ir spausdinimo pavyzdžiais) arba kreipkitės į HP klientų aptarnavimo tarnybą. Pasirinktinai HP pakeis gaminius su defektais arba grąžins pinigus už pirtą gaminį.

GALIOJANČIŲ VIETOS ĮSTATYMŲ RIBOSE AUKŠČIAU PATEIKTA GARANTIJA YRA IŠSKIRTINĖ IR JOKIA KITA RAŠTIŠKA AR ŽODINĖ GARANTIJA ARBA SĄLYGA NĖRA NEI AIŠKIAI IŠREIKŠTA, NEI NUMANOMA. BE TO, HP NETEIKIA JOKIŲ NUMANOMŲ PRODUKTO PARDAVIMO, PATENKINAMOS KOKYBĖS AR TINKAMUMO KONKREČIAM TIKSLUI GARANTIJŲ.

GALIOJANČIŲ VIETOS ĮSTATYMŲ RIBOSE HP AR JOS TIEKĖJAI NEPRISIIMA JOKIOS ATSAKOMYBĖS UŽ NUOSTOLIUS, PATIRTUS DĖL DUOMENŲ PRARADIMO, AR UŽ TIESIOGINIUS, TYČINIUS, NETYČINIUS, PASEKMINIUS (ĮSKAITANT NEGAUTĄ PELNĄ AR DUOMENIS) AR KITOKIUS NUOSTOLIUS NEPRIKLAUSOMAI NUO SUDARYTŲ SUTARČIŲ, IEŠKINIŲ DĖL ŽALOS ATLYGINIMO, AR KITŲ DALYKŲ.

ŠIAME PAREIŠKIME IŠDĖSTYTOS GARANTIJOS SĄLYGOS ĮSTATYMŲ NUMATYTOSE RIBOSE NEPANAIKINA, NERIBOJA IR NEKEIČIA ĮSTATYMO APIBRĖŽTŲ TEISIŲ, TAIKOMŲ ŠIAM JUMS PARDUOTAM PRODUKTUI.

## Kliento atliekamo taisymo garantijos paslauga

HP gaminiai sukurti naudojant daug dalių, kurias gali taisyti klientas (CSR), kad būtų sutrumpintas taisymo laikas ir būtų suteikta daugiau lankstumo keičiant sugedusias dalis. Jei diagnostiniu laikotarpiu HP nustatys, kad taisymą galima atlikti naudojant CSR dalį, HP tą dalį išsiųs tiesiogiai, kad jūs ją pakeistumėte. Yra dvi CSR dalių kategorijos: 1) Dalys, kurias turi taisyti klientas. Jei pareikalausite, kad šias dalis pakeistų HP, turėsite apmokėti šios tarnybos kelionės ir darbo išlaidas. 2) Dalys, kurias gali taisyti klientas. Šios dalys taip pat sukurtos, kad jas galėtų taisyti klientas. Tačiau, jei norėsite, kad jas už jus pakeistų HP, tai gali būti atlikta be jokių papildomų mokesčių pagal jūsų gaminiui taikomą garantijos paslaugos tipą.

Vadovaujantis CSR dalių įsigijimo galimybėmis ir kur tai leidžia geografinė aplinka, CSR dalys bus siunčiamos, kad būtų pristatytos kitą darbo dieną. Jei leidžia geografinė aplinka, už papildomą mokestį siuntinį galima pristatyti ir tą pačią dieną arba per keturias valandas. Jei reikia pagalbos, galite skambinti į HP techninės priežiūros centrą ir technikas padės jums telefonu. HP kartu su keičiama CSR dalimi siunčiamoje medžiagoje nurodo, ar sugedusią dalį reikia grąžinti į HP. Tais atvejais, kai sugedusią dalį reikia grąžinti HP, ją turite išsiųsti HP per nustatytą laikotarpį, paprastai per penkias (5) darbo dienas. Sugedusią dalį reikia grąžinti kartu su susijusia dokumentacija, kuri yra pateikta kartu su siuntimo medžiaga. Negrąžinus sugedusios dalies, HP gali apmokestinti keitimą. Kai taisymą atlieka klientas, HP apmoka visas siuntimo ir grąžinimo išlaidas ir nurodo naudotiną kurjerį / vežėją.

## Pagalba klientams

---

Garantijos galiojimo metu, savo šalyje/regione pagalbą telefonu gaukite nemokamai

Šalies/regiono telefono numeriai pateikiami lankstinuke, esančiame gaminio dėžėje, arba [www.hp.com/support/](http://www.hp.com/support/).

Turėkite gaminio pavadinimą, serijos numerį, įsigijimo datą ir problemos aprašą.

---

Visą parą gaukite pagalbą internete

[www.hp.com/support/hpljp4010series](http://www.hp.com/support/hpljp4010series) arba [www.hp.com/support/hpljp4510series](http://www.hp.com/support/hpljp4510series)

---

Gaukite pagalbą dėl gaminių, naudojamų su „Macintosh“ kompiuteriu

[www.hp.com/go/macosex](http://www.hp.com/go/macosex)

---

Atsisiųskite programinės įrangos įrankius, tvarkykles ir elektroninę informaciją

[www.hp.com/go/ljp4010series\\_software](http://www.hp.com/go/ljp4010series_software) arba [www.hp.com/go/ljp4510series\\_software](http://www.hp.com/go/ljp4510series_software)

---

Užsisakykite medžiagas ir popierių

[www.hp.com/go/suresupply](http://www.hp.com/go/suresupply)

---

Užsisakykite autentiškas HP dalis arba priedus

[www.hp.com/buy/suresupply](http://www.hp.com/buy/suresupply)

---

Užsisakykite papildomas HP paslaugas arba priežiūros sutartis

[www.hp.com/go/macosex](http://www.hp.com/go/macosex)

---

## HP priežiūros sutartys

HP siūlo kelių tipų priežiūros sutartis, atitinkančias platų priežiūros poreikių spektrą. Priežiūros sutartys nėra standartinės garantijos dalis. Priežiūros sutartys gali skirtis skirtinguose regionuose. Jei norite sužinoti, kokios paslaugos pasiekiamos jums, kreipkitės į vietinį HP atstovą.

### Vietoje atliekamo aptarnavimo sutartys

Norėdami suteikti geriausiai jūsų poreikius atitinkantį aptarnavimo lygį, HP pateikia vietoje atliekamo aptarnavimo sutartis su pasirinktais reagavimo laikais.

### Kitą dieną vietoje atliekamas aptarnavimas

Ši sutartis suteikia aptarnavimą kitą darbo dieną po aptarnavimo užklausos. Išplėsto padengimo valandos ir išplėsta kelionė už HP nustatytų aptarnavimo zonų galimi daugelyje vietoje atliekamo aptarnavimo sutarčių (už papildomus mokesčius).

### Kas savaitę (apimtis) vietoje atliekamas aptarnavimas

Ši sutartis suteikia planuotus savaitinius apsilankymus organizacijose, kurios naudoja daug HP gaminių. Ši sutartis skirta vietoms, kuriose naudojami 25 arba daugiau darbo stočių gaminių, įskaitant įrenginius, braižykles, kompiuterius ir diskų įrenginius.

### Įrenginio supakavimas iš naujo

Jei HP klientų aptarnavimo tarnyba nustato, jūsų įrenginį reikia grąžinti į HP ir ten taisyti, vadovaukitės toliau pateiktais veiksmais, kad prieš siųsdami įrenginį supakuotumėte iš naujo.

- △ **ISPĖJIMAS:** Atsakomybė už pažeidimus transportuojant, jei jie atsirado dėl netinkamo supakavimo, tenka klientui.

### Norėdami įrenginį supakuoti iš naujo

1. Išimkite ir pasilikite bet kokias DIMM plokštes, kurias įsigijote ir įdėjote į įrenginį. Neišimkite DIMM plokštės, kuri pateikta su įrenginiu.

- △ **ISPĖJIMAS:** Statinė elektra gali pažeisti DIMM plokštes. Liesdami DIMM plokštes mūvėkite antistatinę riešo juostelę arba dažnai leiskite DIMM plokštės antistatinės pakuotės paviršių ir tada lieskite įrenginio neizoliuotą metalą. Norėdami išimti DIMM plokštes, žr. „[Atminties įdiegimas](#)“ 127 puslapyje .

2. Išimkite ir pasilikite spausdinimo kasetę.

- △ **ISPĖJIMAS:** *Itin svarbu* išimti spausdinimo kasetę prieš siunčiant įrenginį. Spausdinimo kasetė, kuri siuntimo metu liks įrenginyje, ištekės ir toneriu visiškai padengs įrenginio variklį ir kitas dalis.

Norėdami nesugadinti spausdinimo kasetės, nelieskite ant jos esančio volelio ir spausdinimo kasetę laikykite jos originalioje pakuotėje arba ten, kur būtų apsaugota nuo šviesos.

3. Atjunkite ir pasilikite maitinimo laidą, sąsajos kabelį ir papildomus priedus.

4. Jei galima, kartu pateikite spaudinių pavyzdžius ir nuo 50 iki 100 popieriaus lapų arba kitos spausdinimo medžiagos, ant kurios tinkamai nespausdino.
5. JAV skambinkite į HP klientų aptarnavimo tarnybą, kad paprašytumėte naujos pakuotės. Kitose vietose, jei galima, naudokite originalią pakuotę. „Hewlett-Packard“ rekomenduoja apdrausti siunčiamą įrangą.

## Išplėstoji garantija

„HP Support“ aprėpia HP aparatinės įrangos gaminį ir visas HP pateiktas vidines dalis. Aparatinės įrangos priežiūra aprėpia 1-3 metų laikotarpį nuo HP gaminio pirkimo datos. Klientas turi įsigyti „HP Support“ galiojančios gamyklinės garantijos metu. Norėdami gauti daugiau informacijos, kreipkitės į HP klientų aptarnavimo tarnybą ir pagalbos grupę.





---

# C Specifikacijos

- [Fizinės specifikacijos](#)
- [Elektros specifikacijos](#)
- [Akustinės specifikacijos](#)
- [Darbo aplinka](#)

# Fizinės specifikacijos

**C-1 Lentelė Gaminio matmenys ir svoriai**

Gaminio modelis	Aukštis	Ilgis	Plotis	Svoris
„HP LaserJet P4010“ ir P4510 serija pagrindinis ir n modeliai	394 mm (15,5 col.)	4515 mm (17,8 col.)	425 mm (16,75 col.)	23,6 kg (51,9 svar.)
„HP LaserJet P4010“ ir P4510 serija tn modeliai	514 mm (20,25 col.)	451 mm (17,8 col.)	425 mm (16,75 col.)	30,4 kg (66,8 svar.)
„HP LaserJet P4010“ ir P4510 serija x modeliai	514 mm (20,25 col.)	533 mm (21,0 col.)	425 mm (16,75 col.)	32,6 kg (71,7 svar.)
„HP LaserJet P4510“ serija xm modelis	955 mm (37,6 col.)	533 mm (21,0 col.)	425 mm (16,75 col.)	39,6 kg (87,1 svar.)
Pasirinktinis 500 lapų tiekuvvas	121 mm (4,8 col.)	448,4 mm (17,7 col.)	415 mm (16,3 col.)	6,7 kg (14,7 svar.)
Pasirinktinis 1500 lapų dėklas	263,5 mm (10,4 col.)	511,5 mm (20,1 col.)	421 mm (16,6 col.)	13 kg (28,7 svar.)
Pasirinktinis dvipusio spausdinimo įrenginys	154 mm (6,1 col.)	348 mm (13,7 col.)	332 mm (13,1 col.)	2,5 kg (5,5 svar.)
Pasirinktinis vokų tiekuvvas	113 mm (4,4 col.)	354 mm (13,9 col.)	328 mm (12,9 col.)	2,5 kg (5,5 svar.)
Pasirinktinis segiklis / krautuvas	371 mm (14,6 col.)	430 mm (16,9 col.)	387 mm (15,2 col.)	4,2 kg (9,3 svar.)
Pasirinktinis surinktuvas	304 mm (12 col.)	430 mm (16,9 col.)	378 mm (14,9 col.)	3,2 kg (7,1 svar.)
Pasirinktinė daugelio skyrių laiškų dėžutė	522 mm (20,6 col.)	306 mm (12 col.)	353 mm (13,9 col.)	7,0 kg (15,4 svar.)
Pasirinktinis spausdintuvo stovas	114 mm (4,5 col.)	653 mm (25,7 col.)	663 mm (26,1 col.)	13,6 kg (30 svar.)

**C-2 Lentelė Gaminio matmenys visiškai atidarius visas dureles ir dėklus**

Gaminio modelis	Aukštis	Ilgis	Plotis
„HP LaserJet P4010“ ir P4510 serija pagrindinis ir n modeliai	394 mm (15,5 col.)	864 mm (34,0 col.)	425 mm (16,75 col.)
„HP LaserJet P4010“ ir P4510 serija tn modeliai	514 mm (20,25 col.)	864 mm (34,0 col.)	425 mm (16,75 col.)
„HP LaserJet P4010“ ir P4510 serija x modeliai	514 mm (20,25 col.)	864 mm (34,0 col.)	425 mm (16,75 col.)
„HP LaserJet P4510“ serija xm modelis	955 mm (37,6 col.)	902 mm (35,5 col.)	425 mm (16,75 col.)

# Elektros specifikacijos

- ⚠ **DĖMESIO!** Maitinimo reikalavimai skiriasi, atsižvelgiant į šalį / regioną, kuriame gaminys parduodamas. Nekeiskite darbinės įtampos nustatymo. Tai gali pažeisti gaminį, o jo garantija nustos galioti.

**C-3 Lentelė Reikalavimai maitinimui**

Specifikacija	110 voltų modeliai	220 voltų modeliai
Reikalavimai maitinimui	nuo 100 iki 127 voltų ( $\pm 10\%$ )	nuo 220 iki 240 voltų ( $\pm 10\%$ )
	50 / 60 Hz ( $\pm 2$ Hz)	50 / 60 Hz ( $\pm 2$ Hz)
Nominali srovė	10,7 A	5,7 A

**C-4 Lentelė Energijos suvartojimas (vidutiniškai, W (vatais))**

Gaminio modelis	Spausdinimas	Pasiruošęs	Budėjimas	Išjungtas
HP LaserJet P4014 modeliai	800 W	18 W	13 W	Mažiau nei 0,1 W
HP LaserJet P4015 modeliai	840 W	18 W	13 W	Mažiau nei 0,1 W
HP LaserJet P4515 modeliai	910 W	20 W	13 W	Mažiau nei 0,1 W

- <sup>1</sup> Reikšmės gali keistis. Naujausios informacijos žr. [www.hp.com/support/hpljp4010series](http://www.hp.com/support/hpljp4010series) arba [www.hp.com/support/hpljp4510series](http://www.hp.com/support/hpljp4510series).
- <sup>2</sup> Maitinimo skaičiai yra didžiausios išmatuotos reikšmės, naudojant visas standartines įtampas.
- <sup>3</sup> Numatytasis laikas nuo režimo „Pasiruošęs“ iki „Budėjimas“ = 30 min.
- <sup>4</sup> Šilumos išsklaidymas dirbant režimu „Pasiruošęs“ = 70 BTU/val.
- <sup>5</sup> Atkūrimo laikas nuo budėjimo ir spausdinimo pradžios = mažiau nei 15 sek.
- <sup>6</sup> HP LaserJet P4014 greitis yra 45 ppm „Letter“ dydžiui. HP LaserJet P4015 greitis yra 52 ppm „Letter“ dydžiui. HP LaserJet P4515 greitis yra 62 ppm „Letter“ dydžiui.

# Akustinės specifikacijos

## C-5 Lentelė Garso jėgos ir slėgio lygis

Gaminio modelis	Garso jėgos lygis	Nurodyta pagal ISO 9296 standartus
HP LaserJet P4014 modeliai	Spausdinimas	$L_{WA_d} = 7,1$ belo (A) [71 dB(A)]
	Pasiruošęs	$L_{WA_d} = 4,0$ belo (A) [40 dB(A)]
HP LaserJet P4015 modeliai	Spausdinimas	$L_{WA_d} = 7,2$ belo (A) [72 dB(A)]
	Pasiruošęs	$L_{WA_d} = 4,1$ belo (A) [41 dB(A)]
HP LaserJet P4515 modeliai	Spausdinimas	$L_{WA_d} = 7,4$ belo (A) [74 dB(A)]
	Pasiruošęs	$L_{WA_d} = 4,8$ belo (A) [48 dB(A)]
Gaminio modelis	Garso slėgio lygis	Nurodyta pagal ISO 9296 standartus
HP LaserJet P4014 modeliai	Spausdinimas	$L_{pAm} = 58$ dB (A)
	Pasiruošęs	$L_{pAm} = 27$ dB (A)
HP LaserJet P4015 modeliai	Spausdinimas	$L_{pAm} = 58$ dB (A)
	Pasiruošęs	$L_{pAm} = 27$ dB (A)
HP LaserJet P4515 modeliai	Spausdinimas	$L_{pAm} = 60$ dB (A)
	Pasiruošęs	$L_{pAm} = 31$ dB (A)

<sup>1</sup> Reikšmės nustatytos pagal parengtinius duomenis. Naujausios informacijos žr. [www.hp.com/support/hpljp4010series](http://www.hp.com/support/hpljp4010series) arba [www.hp.com/support/hpljp4510series](http://www.hp.com/support/hpljp4510series).

<sup>2</sup> HP LaserJet P4014 greitis yra 45 ppm „Letter“ dydžiui. HP LaserJet P4015 greitis yra 52 ppm „Letter“ dydžiui. HP LaserJet P4515 greitis yra 62 ppm „Letter“ dydžiui.

<sup>3</sup> Patikrinta konfigūracija (HP LaserJet P4014): LJ P4014n modelis, spausdinantis ant A4 dydžio popieriaus vienpusio spausdinimo režimu

<sup>4</sup> Patikrinta konfigūracija (HP LaserJet P4015): LJ P4015x modelis, spausdinantis ant A4 dydžio popieriaus vienpusio spausdinimo režimu

<sup>5</sup> Patikrinta konfigūracija (HP LaserJet P4515): LJ P4515x modelis, spausdinantis ant A4 dydžio popieriaus vienpusio spausdinimo režimu

## Darbo aplinka

**C-6 Lentelė Būtinios sąlygos**

<b>Aplinkos sąlyga</b>	<b>Spausdinimas</b>	<b>Saugojimas / laukimo režimas</b>
Temperatūra (gaminys ir spausdinimo kasetė)	nuo 7,5° iki 32,5°C (nuo 45,5° iki 90,5°F)	nuo 0° iki 35°C (nuo 32° iki 95°F)
Santykinė drėgmė	nuo 5% iki 90%	nuo 35% iki 85%



---

## D Normatyvinė informacija

- [FCC \(Federalinės Ryšių Komisijos\) nuostatai](#)
- [Gaminio aplinkos apsaugos programa](#)
- [Atitikimo deklaracija](#)
- [Saugumo pareiškimai](#)

## FCC (Federalinės Ryšių Komisijos) nuostatai

Ši įranga yra patikrinta, ir nustatyta, kad ji atitinka skaitmeninių B kategorijos įrenginių tolerancijas pagal FCC taisyklių 15 dalį. Šios tolerancijos suprojektuotos, kad pakankamai gerai apsaugotų nuo žalingo poveikio įdiegus įrenginį namų sąlygomis. Šis įrenginys generuoja, naudoja ir gali spinduliuoti radijo dažnių energiją. Jeigu šis įrenginys įdiegiamas ir naudojamas ne pagal instrukcijas, jis gali žalingai veikti radijo ryšį. Tačiau triktys gali atsirasti ir dėl netinkamo įdiegimo. Jei įranga trikdo radijo ar televizijos darbą ir tai nustatoma įrangą įjungus ir išjungus, vartotojui patariama pabandyti išvengti trikčių vadovaujantis šiais nurodymais:

- Pasukite į kitą pusę arba padėkite į kitą vietą anteną.
- Padidinkite atstumą tarp įrangos ir imtuvo.
- Prijunkite įrenginį ne prie to grandinės išvado, prie kurio prijungtas imtuvas.
- Pasitarkite su prekybos atstovu ar radijo/televizijos įrangos techniku.

 **PASTABA:** Bet kokie spausdintuvo pakeitimai, kurie nėra aiškiai patvirtinti HP, gali panaikinti vartotojo teisę naudotis šiuo įrenginiu.

Reikia naudoti skydu uždengtą sąsajos kabelį, atitinkantį B kategorijos FCC taisyklių 15 dalies tolerancijas.

---



# Gaminio aplinkos apsaugos programa

## Aplinkos apsauga

Bendrovė „Hewlett-Packard Company“ yra įsipareigojusi tiekti kokybiškus produktus, kurie nėra kenksmingi aplinkai. Šis produktas sukurtas taip, kad būtų sumažintas neigiamas poveikis mūsų aplinkai.

## Ozono gamyba

Šis produktas neskleidžia nepastebimų ozono dujų (O<sub>3</sub>).

## Sunaudojama galia

Spausdintuvui veikiant režimu „Ready and Sleep“ (Parengtis ir budėjimas), sumažėja energijos sunaudojimas, o tai taupo gamtos išteklius bei pinigus be neigiamo poveikio gaminio našumui. Norėdami nustatyti šio gaminio atitikimą „ENERGY STAR®“, žr. gaminio duomenų lapą arba specifikacijų lapą. Reikalavimus atitinkantys gaminiai taip pat yra pateikti:

[www.hp.com/go/energystar](http://www.hp.com/go/energystar)

## Dažų sunaudojimas

Spausdintuvui veikiant režimu „EconoMode“, sunaudojama mažiau dažomųjų miltelių, todėl pailgėja spausdinimo kasetės eksploatavimo trukmė.

## Popieriaus naudojimas

Šio gaminio pasirenkama automatinė dvipusio spausdinimo funkcija (spausdinimas ant abiejų lapo pusių) bei „n ir daugiau“ spausdinimo (keli puslapiai spausdinami ant vieno lapo) geba gali sumažinti sunaudojamo popieriaus kiekį ir gamtinių išteklių poreikį.

## Plastmasinės dalys

Plastmasinės dalys, sveriančios daugiau nei 25 gramus, yra pažymėtos pagal tarptautinius standartus. Dėl to, pasibaigus produkto galiojimo laikui, galima atskirti plastmasę, skirtą perdirbti.

## „HP LaserJet“ eksploatacinės spausdinimo medžiagos

Bus paprasta grąžinti ir perdirbti tuščias „HP LaserJet“ spausdinimo kasetes, jei kreipsitės į „HP Planet Partners“ (tai nemokama). Informacijos apie programą ir nurodymus keliomis kalbomis rasite kiekvienos naujos „HP LaserJet“ spausdinimo kasetės ir eksploatacinių medžiagų pakuotėje. Jei grąžinsite keletą spausdinimo kasečių kartu, o ne atskirai, padėsite sumažinti žalą aplinkai.

HP yra įsipareigojusi tiekti aplinkai nekenkiančius pažangius, aukštos kokybės gaminius ir paslaugas, nuo gaminių dizaino ir gamybos iki platinimo, vartojimo ir perdirbimo. Dalyvaujame „HP Planet Partners“ programoje mes užtikriname, kad jūsų „HP LaserJet“ spausdinimo kasetės yra tinkamai perdirbtos taip, kad gautas plastikas ir metalas būtų panaudotas naujų produktų gamybai, taip išvengiant milijonų tonų atliekų. Turėkite omenyje, kad kasetė jums nebus grąžinta. Ačiū už tai, kad esate atsakingi už aplinką!

 **PASTABA:** Naudokite grąžinimo etiketę tik originalioms „HP LaserJet“ spausdinimo kasetėms grąžinti. Nenaudokite šios etiketės HP rašalinių kasečių, ne HP kasečių, iš naujo pripildytų ar perdarytų kasečių arba garantiniam grąžinimui atlikti. Jei norite daugiau informacijos apie HP rašalinių kasečių perdirbimą, apsilankykite [www.hp.com/recycle](http://www.hp.com/recycle).

## Gražinimo ir perdirbimo nurodymai

### Jungtinės valstijos ir Puerto Rikas

„HP LaserJet“ dažų kasečių dėžutėje pridėtas lipdukas skirtas gąžinti ir perdirbti panaudojus vieną ar daugiau „HP LaserJet“ spausdinimo kasečių. Vadovaukitės žemiau pateiktais nurodymais.

#### Kelių kasečių gražinimas (daugiau nei vienos kasetės)

1. Supakuokite kiekvieną „HP LaserJet“ spausdinimo kasetę į jos originalią pakuotę ir maišelį.
2. Suriškite dėžutes vieną prie kitos, naudodami raištį ar pakavimo juostą. Paketas gali sverti ne daugiau nei 31 kg (70 svar.).
3. Naudokite vieną iš anksto apmokėtą siuntimo lipduką.

#### ARBA

1. Naudokite norimą dėžę arba užsisakykite dėžę kelioms kasetėms supakuoti iš [www.hp.com/recycle](http://www.hp.com/recycle) arba paskambinę 1-800-340-2445 (telpa iki 31 kg (70 svar.) „HP LaserJet“ spausdinimo kasečių).
2. Naudokite vieną iš anksto apmokėtą siuntimo lipduką.

#### Pavieniai gražinimai

1. Supakuokite „HP LaserJet“ spausdinimo kasetę į jos originalią pakuotę ir maišelį.
2. Priklijuokite siuntimo lipduką ant pakuotės priekio.

#### Siuntimas

Gražindami „HP LaserJet“ spausdinimo kasetes perdirbti, atiduokite paketą UPS, jiems pristatant ar paimant iš jūsų siuntinį arba pristatykite jį į įgaliotą UPS siuntų tarnybos centrą. Norėdami sužinoti vietinės UPS pristatymo tarnybos adresą, paskambinkite 1-800-PICKUPS arba apsilankykite [www.ups.com](http://www.ups.com). Jei gražinate naudodamiesi JAV pašto tarnybos paslaugomis, atiduokite paketą JAV pašto tarnybos vežėjams arba nugabenkite jį į JAV pašto tarnybos biurą. Norėdami gauti daugiau informacijos arba užsisakyti papildomų etikečių ar dėžių kelioms kasetėms gąžinti, apsilankykite [www.hp.com/recycle](http://www.hp.com/recycle) arba paskambinkite 1-800-340-2445. Jei pageidaujate pasinaudoti UPS paslaugomis, jos kainuos kaip įprastos siuntinių paėmimo paslaugos. Ši informacija gali būti keičiama iš anksto neįspėjus.

#### Gražinimas ne JAV

Norėdami dalyvauti „HP Planet Partners“ gražinimo ir perdirbimo programoje, vykdykite paprastus perdirbimo vadovo nurodymus (rasite naujos eksploatacijos medžiagos pakuotėje) arba apsilankykite [www.hp.com/recycle](http://www.hp.com/recycle). Norėdami gauti informacijos apie tai, kaip gąžinti „HP LaserJet“ spausdinimo eksploatacijos medžiagas, pasirinkite savo šalį/regioną.

#### Popierius

Šis produktas gali naudoti perdirbtą popierių, jei jis atitinka reikalavimus, nurodytus „HP LaserJet Printer Family Print Media Guide“ („HP LaserJet“ spausdintuvų serijos spausdinimo medžiagų vadove). Pagal EN12281:2002, šis produktas pritaikytas naudoti perdirbtą popierių.

## Medžiagų apribojimai

Šiame HP produkte gyvsidabris nenaudojamas.

Šiame HP produkte yra akumulatorius, kurį išnaudojus gali tekti specialiai apdoroti. Į šį produktą įdėti arba „Hewlett-Packard“ pateikiami akumulatoriai:

„HP LaserJet P4010“ ir P4510 serija	
Tipas	Ličio-anglies monofluoridas
Svoris	1,5 g
Vieta	Formuotuvo plokštėje
Keičia vartotojas	Ne



### 廢電池請回收

Norėdami sužinoti informaciją apie perdirbimą apsilankykite adresu [www.hp.com/recycle](http://www.hp.com/recycle) arba kreipkitės į vietos valdžią ar elektronikos pramonės aljansą: [www.eiae.org](http://www.eiae.org).

## Naudotos namų ūkių įrangos naikinimas Europos Sąjungoje

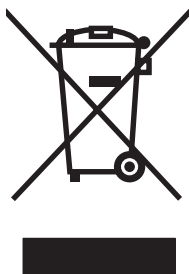

Šis simbolis ant produkto arba jo pakuotės nurodo, kad produkto negalima išmesti kartu su kitomis buitinėmis atliekomis. Jūs atsakote už tai, kad nereikalinga įranga būtų pristatyta į specialiai jai skirtą surinkimo punktą, kuriame perdirbama naudota elektroninė ir elektrotechninė įranga. Jei naudota įranga bus specialiai pristatoma ir perdirbama, bus tausojami gamtos išteklių ir užtikrinama, kad perdirbant nebus padaryta žalos žmogaus sveikatai ir aplinkai. Jei norite gauti daugiau informacijos, kur išmesti nereikalingą įrangą, kad ji būtų perdirbta, kreipkitės į vietinę atstovybę, buitinių atliekų išvežimo tarnybą arba parduotuvę, kurioje pirkote produktą.

## Cheminės medžiagos

HP yra įsipareigojusi teikti vartotojams informaciją apie chemines medžiagas, esančias gaminiuose, kurie turi atitikti teisinius reikalavimus, pvz., REACH (Europos Parlamento ir Tarybos reglamentas EB Nr. 1907/2006). Šiam gaminiui skirtą informacijos ataskaitą apie chemines medžiagas galite rasti: [www.hp.com/go/reach](http://www.hp.com/go/reach).

## Medžiagų saugos duomenų lapas (MSDL)

Cheminių medžiagų saugos duomenų lapus, teikiančius informaciją apie eksploatacijos medžiagas, kurių sudėtyje yra cheminių medžiagų (pavyzdžiui, dažomuosius miltelius), galima rasti HP Interneto

svetainėse [www.hp.com/go/msds](http://www.hp.com/go/msds) arba [www.hp.com/hpinfo/community/environment/productinfo/safety](http://www.hp.com/hpinfo/community/environment/productinfo/safety).

## Daugiau informacijos

Norėdami gauti informacijos šiais aplinkos apsaugos klausimais:

- apie šio ir daugelio susijusių HP produktų aplinkos apsaugos profilio lapą,
- Apie HP įsipareigojimus saugoti aplinką
- Apie HP aplinkos apsaugos tvarkymo sistemą
- Apie HP produktų, pasibaigus jų naudojimo laikui, grąžinimo ir perdirbimo programą
- Medžiagų saugos duomenų lapas

Aplankykite svetainę [www.hp.com/go/environment](http://www.hp.com/go/environment) arba [www.hp.com/hpinfo/globalcitizenship/environment](http://www.hp.com/hpinfo/globalcitizenship/environment).

# Atitikimo deklaracija

## Atitikimo deklaracija

### Atitikimo deklaracija

pagal ISO / IEC 17050-1 ir EN 17050-1, DoC#: BOISB-0702-00-leid.1.0

**Gamintojo pavadinimas:** Hewlett-Packard Company  
**Gamintojo adresas:** 11311 Chinden Boulevard,  
Boise, Idaho 83714-1021, JAV

### pareiškia, kad gaminys

**Gaminio pavadinimas:** „HP LaserJet“ P4014 serija, P4015 serija ir P4515 serija

**Normatyvinis modelio numeris<sup>3)</sup>:** BOISB-0702-00  
**Gaminio pasirinktys:** VISOS

Spausdinimo kasetės: CC364A / CC364X

### atitinka šias produkto specifikacijas:

**Sauga:** IEC 60950-1:2001 / EN60950-1: 2001 +A11  
IEC 60825-1:1993 +A1 +A2 / EN 60825-1:1994 +A1 +A2 (1 klasės lazerinis / LED gaminys)  
GB4943-2001

**EMC (elektromagnetinis suderinamumas):** CISPR22:2005 / EN 55022:2006 – klasė B<sup>1)</sup>  
EN 61000-3-2:2000 +A2  
EN 61000-3-3:1995 +A1  
EN 55024:1998 +A1 +A2  
FCC pavadinimas 47 CFR, 15 dalis klasė B<sup>2)</sup> / ICES-003, 4 leidimas  
GB9254-1998, GB17625.1-2003

### Papildoma informacija:

Šis gaminys atitinka EMC Direktyvos 2004/108/EEC bei Žemų įtampų direktyvos 2006/95/EEC reikalavimus ir atitinkamai paženklintas CE ženklą.

- 1) Gaminys buvo išbandytas standartinės vartotojo konfigūracijos su „Hewlett-Packard“ kompiuterių sistemomis.
- 2) Šis įrenginys atitinka FCC taisyklių 15 dalies reikalavimus. Keliamos šios dvi veikimo sąlygos: (1) šis įrenginys neturi kelti žalingų trikdžių ir (2) šis įrenginys turi būti atsparus trikdžiams, įskaitant ir tokius, kurie galėtų sukelti nepageidaujamą veikimą.
- 3) Normatyviniais tikslais gaminys pažymėtas normatyviniu modelio numeriu. Šio skaičiaus nereikėtų painioti su rinkodariniu pavadinimu ar gaminio numeriu(-iais).

Boise, Idaho , JAV

**2007 m. liepos 29 d.**

### Tik normatyviniais klausimais:

**Kontaktas Europoje:** Jūsų vietinis „Hewlett-Packard“ pardavimo ir aptarnavimo biuras arba „Hewlett-Packard GmbH“, Department HQ-TRE / Standards Europe, Herrenberger Strasse 140, , D-71034, Böblingen, (FAKSAS: +49-7031-14-3143), <http://www.hp.com/go/certificates>

**Kontaktas JAV:** Product Regulations Manager, Hewlett-Packard Company,, PO Box 15, Mail Stop 160, Boise, ID 83707-0015, , (Telefonas: 208-396-6000)

# Saugumo pareiškimai

## Lazerio saugumas

JAV maisto ir vaistų administracijos įrenginių ir radiologinės sveikatos centras (Center for Devices and Radiological Health (CDRH) of the U.S. Food and Drug Administration) patvirtino taisykles, taikomas lazeriniams produktams, pagamintiems po 1976 m. rugpjūčio 1 d. Jungtinėse Amerikos Valstijose parduodami produktai turi atitikti šias taisykles. Įrenginys, patvirtintas kaip „1 klasės“ lazerinis gaminys pagal JAV Sveikatos ir žmonių teikiamų paslaugų (DHHS) spinduliavimo efektyvumo standartus pagal 1968 metų Spinduliavimo kontrolės aktą sveikatai ir saugumui užtikrinti. Kadangi įrenginyje vykstantis spinduliavimas visiškai izoliuotas apsauginiais korpusais ir išoriniais gaubtais, lazerio spindulys negali patekti į išorę jokio įprastos eksploatacijos etapo metu.

⚠ **DĖMESIO!** Naudojant valdiklius, reguliuojant ar atliekant kitas procedūras, kurios nenurodytos šiame vartotojo vadove, gali prasiskverbti pavojingi radiacijos spinduliai.

## Kanados DOC taisyklės

Complies with Canadian EMC Class B requirements.

« Conforme à la classe B des normes canadiennes de compatibilité électromagnétique. « CEM ». »

## VCCI pareiškimas (Japonijai)

この装置は、情報処理装置等電波障害自主規制協議会（VCCI）の基準に基づくクラスB情報技術装置です。この装置は、家庭環境で使用することを目的としていますが、この装置がラジオやテレビジョン受信機に近接して使用されると、受信障害を引き起こすことがあります。  
取扱説明書に従って正しい取り扱いをして下さい。

## Pareiškimas dėl maitinimo laido (Japonijai)

製品には、同梱された電源コードをお使い下さい。  
同梱された電源コードは、他の製品では使用出来ません。

## EMI pareiškimas (Korėjai)

B급 기기 (가정용 정보통신기기)

이 기기는 가정용으로 전자파적합등록을 한 기기로서  
주거지역에서는 물론 모든 지역에서 사용할 수 있습니다.

## Pareiškimas apie lazerio saugumą, skirtas Suomijai

**Luokan 1 laserlaite**

Klass 1 Laser Apparat

HP LaserJet P4014, P4014n, P4015n, P4015tn, P4015x, P4515n, P4515tn, P4515x, P4515xm, laserkirjoitin on käyttäjän kannalta turvallinen luokan 1 laserlaite. Normaalisessa käytössä kirjoittimen suojakotelointi estää lasersäteiden pääsyn laitteen ulkopuolelle. Laitteen turvallisuusluokka on määritetty standardin EN 60825-1 (1994) mukaisesti.

### **VAROITUS !**

Laitteen käyttäminen muulla kuin käyttöohjeessa mainitulla tavalla saattaa altistaa käyttäjän turvallisuusluokan 1 ylittävälle näkymättömälle lasersäteilylle.

### **WARNING !**

Om apparaten används på annat sätt än i bruksanvisning specificerats, kan användaren utsättas för osynlig laserstrålning, som överskrider gränsen för laserklass 1.

### **HUOLTO**

HP LaserJet P4014, P4014n, P4015n, P4015tn, P4015x, P4515n, P4515tn, P4515x, P4515xm - kirjoittimen sisällä ei ole käyttäjän huollettavissa olevia kohteita. Laitteen saa avata ja huoltaa ainoastaan sen huoltamiseen koulutettu henkilö. Tällaiseksi huoltotoimenpiteeksi ei katsota väriainekasetin vaihtamista, paperiradan puhdistusta tai muita käyttäjän käsikirjassa lueteltuja, käyttäjän tehtäväksi tarkoitettuja ylläpitotoimia, jotka voidaan suorittaa ilman erikoistyökaluja.

### **VARO !**

Mikäli kirjoittimen suojakotelo avataan, olet alttiina näkymättömälle lasersäteilylle laitteen ollessa toiminnassa. Älä katso säteeseen.

### **WARNING !**

Om laserprinterns skyddshölje öppnas då apparaten är i funktion, utsättas användaren för osynlig laserstrålning. Betrakta ej strålen. Tiedot laitteessa käytettävän laserdiodin säteilyominaisuuksista: Aallonpituus 775-795 nm Teho 5 m W Luokan 3B laser.

## Medžiagų lentelė (Kinija)

### 有毒有害物质表

根据中国电子信息产品污染控制管理办法的要求而出台

部件名称	有毒有害物质和元素					
	铅 (Pb)	汞 (Hg)	镉 (Cd)	六价铬 (Cr(VI))	多溴联苯 (PBB)	多溴二苯醚 (PBDE)
打印引擎	X	0	X	0	0	0
控制面板	0	0	0	0	0	0
塑料外壳	0	0	0	0	0	0
格式化板组件	X	0	0	0	0	0
碳粉盒	X	0	0	0	0	0

3685

0：表示在此部件所用的所有同类材料中，所含的此有毒或有害物质均低于 SJ/T11363-2006 的限制要求。

X：表示在此部件所用的所有同类材料中，至少一种所含的此有毒或有害物质高于 SJ/T11363-2006 的限制要求。

注：引用的“环保使用期限”是根据在正常温度和湿度条件下操作使用产品而确定的。



# Rodyklė

## Simboliai/skaitmenys

- 1 500 lakštų dėklas
    - dėjimas 84
  - 1 dėklas
    - dėjimas 81
    - nustatymai 18
    - popieriaus strigtys 175
    - rankinio tiekimo nustatymai 20
  - 1500 lapų dėklas
    - popieriaus strigtys 177
  - 2 dėklas
    - nustatymai 18
  - 3 dėklas
    - fizinės specifikacijos 222
  - 500 lakštų dėklas
    - dėjimas 82
  - 500 lapų dėklas
    - popieriaus strigtys 175
  - „AppleTalk“ nustatymai 32, 68
  - „Courier“ šrifto nustatymai 20
  - „EconoMode“ nustatymas 23, 94
  - „Explorer“, palaikomos versijos
    - įterptinis web serveris 115
  - „FastRes“ 5, 23
  - „HP Easy Printer Care“
    - aprašas 50
    - atidarymas 112
    - atsisiuntimas 50
    - palaikomos naršyklės 50
    - palaikomos operacinės sistemos 50
    - parinktys 112
  - „HP Jetdirect“ spausdinimo serverio aparatinės programinės įrangos atnaujinimai 142
  - „HP Jetdirect“ spausdinimo serveris gaminių numeriai 209
  - išėmimas 137
  - įdiegimas 135
  - nustatymai 30
- „HP SupportPack“ 219
  - „HP Web Jetadmin“
    - aparatinės programinės įrangos atnaujinimai 141
  - „Internet Explorer“, palaikomos versijos
    - įterptinis web serveris 115
  - „IPX/SPX“ nustatymai 32, 68
  - „Jetadmin“
    - aparatinės programinės įrangos atnaujinimai 141
  - „Jetadmin“, „HP Web“ 118
  - „Jetdirect“ spausdinimo serverio aparatinės programinės įrangos atnaujinimai 142
  - „Jetdirect“ spausdinimo serveris gaminių numeriai 209
  - išėmimas 137
  - įdiegimas 135
  - nustatymai 30
- „letter“ popierius, nepaisyti A4 nustatymų 20
  - „Linux“ tvarkyklės 203
  - „Macintosh“
    - problemos, problemų sprendimas 200
    - programinės įrangos pašalinimas 54
    - tvarkyklės, problemų sprendimas 200
    - USB kortelė, problemų sprendimas 201
  - „AppleTalk“ 68
  - „AppleTalk“ nustatymai 32
  - „Macintosh“ programinės įrangos pašalinimas 54
  - „Macintosh“ tvarkyklės nustatymai
    - vandens ženklai 59
  - „Netscape Navigator“, palaikomos versijos
    - įterptinis web serveris 115
  - „parodykite man, kaip“ puslapis
    - spausdinimas 110
  - „PostScript“
    - nustatymas įrenginio kalba 27
  - „PostScript“ klaidos puslapis
    - nustatymai 20
  - „PostScript“ spausdintuvo aprašo (PPD) failai
    - problemų sprendimas 200
  - „ProRes“ 5
  - „Spool32“ klaidos 199
  - „SupportPack“, HP 219
  - „UNIX“
    - vežimėlio grįžimo nustatymai 21
  - „Web Jetadmin“
    - aparatinės programinės įrangos atnaujinimai 141
  - „Windows“
    - palaikomos operacinės sistemos 42

## A

- A4 popieriaus nustatymai 20
- abi pusės, spausdinama ant
  - „Macintosh“ nustatymai 57
- abi pusės, spausdinimas
  - įrišimo krašto nustatymai 20
  - menu „Parodyk, kaip“ 15
  - naudojimo puslapis 17
- abipusis spausdinimas
  - „Macintosh“ nustatymai 57
- akumulatoriai pridedami 231
- akustinės specifikacijos 224

alternatyvaus firminio blanko režimas 106  
 aparatinė programinė įranga, atnaujinimas 139  
 Aparatinės programinės įrangos atnaujinimai, „Macintosh“ 57  
 aparatinės programinės įrangos atnaujinimas 139  
 aplinkos apsaugos programa 229  
 aptarnavimas  
     įrenginio supakavimas iš naujo 218  
 aptarnavimo sutartys 218  
 asmeninės užduotys  
     Windows 105  
 asmeniniai nustatymai  
     nustatymai 27  
 atitikimo deklaracija 233  
 atjungimas  
     DLC/LLC 68  
     tinklo protokolai 68  
     „AppleTalk“ 68  
     „IPX/SPX“ 68  
 atminties atnaujinimas 127  
 atminties DIMM  
     sauga 120  
 atmintis  
     atnaujinimas 127  
     DIMM diegimas 127  
     gaminių numeriai 208  
     nuolatiniai ištekliai 132  
      pridėta 56  
     RAM disko nustatymai 28  
     tikrinamas diegimas 131  
 atšaukimas  
     spausdinimas 102  
 atvirukai  
     išvedimo skyrius, pasirinkimas 90  
 automatinio tęsimo  
     nustatymas 27

## B

baltos linijos ar dėmės, problemų sprendimas 194  
 banguotas popierius, problemų sprendimas 193  
 Bendroji apsaugos nuo klaidos išimčių OE 199  
 Blokuoti išteklius, „Macintosh“ 57

budėjimo atidėjimas  
     įjungimas 95  
     laikas 94  
     nustatymų keitimas 94  
 budėjimo atidėjimasdelay  
     atjungimas 95  
 budėjimo režimas  
     maitinimo specifikacijos 223  
 Budėjimo režimas  
     atidėjimas, nustatymas 26  
     įjungimas ar išjungimas 37  
 būseną  
     eksploatacinių medžiagų puslapis, spausdinimas 17  
 HP spausdintuvo paslaugų programa, „Macintosh“ 56  
 integruotas interneto serveris 115  
 Macintosh skirtukas Services (paslaugos) 61  
 pranešimai, tipai 149  
 „HP Easy Printer Care“ 112  
 būseną, eksploatacinės medžiagos derinimo pulto pranešimai 12

## D

darbai  
     Darbų gavimo meniu 16  
 darbo aplinka  
     specifikacijos 225  
 darbo laikymas  
     prieiga 98  
 Darbų gavimo meniu 16  
 Darbų saugojimas  
     funkcijos 98  
 data, nustatymas 24  
 dažai  
     išvedimo kokybė, problemų sprendimas 192  
     tankio nustatymas 24  
     „EconoMode“ 23  
 dažomieji milteliai  
     tankio nustatymas 57  
 dažų dėmės, problemų sprendimas 192  
 dažų kasetės . Žr. spausdinimo kasetės  
 delsos nustatymai  
     Budėjimo režimas 26

įvestis / išvestis 29  
 sulaikyti darbai 25  
 derinimo pultas  
     Darbų gavimo meniu 16  
     datos / laiko nustatymai 24  
     Diagnostikos meniu 38  
     ekranas 12  
     Informacijos meniu 17  
     ištrinamų perspėjimų nustatymai 27  
     Įrenginio konfigūravimo meniu 19  
     įvesties / išvesties meniu 29  
     kalba, pasirinkimas 28  
     lemputės 12  
     meniu 14  
     meniu „Parodyk, kaip“ 15  
     mygtukai 12  
     Pakartotinių nustatymų meniu 36  
     Popieriaus tvarkymo meniu 18  
     pranešimai, tipai 149  
     sistemos sąrankos meniu 24  
     Spausdinimo kokybės meniu 21  
     Spausdinimo meniu 19  
     valymo puslapis, spausdinimas 138  
     vielasiūlė / surinktuvas, pasirinkimas 97  
     vieta 7  
 dešinys pultas, vieta 7  
 dėjimas  
     1 500 lakštų dėklas 84  
     1 dėklas 81  
     500 lakštų dėklas 82  
 dėklai  
     dėjimas į 1 500 lakštų dėklą 84  
     dėjimas į 1 dėklą 81  
     dėjimas į 500 lakštų dėklą 82  
     dvipusis spausdinimas 60  
     gaminių numeriai 207  
     konfigūravimas 87  
     meniu „Parodyk, kaip“ 15  
     nustatymai 18  
     pasirinktinio formato nustatymai 19  
     popieriaus kelio tikrinimas 38

- popieriaus strigtys 172, 175, 177
- popierius kryptis 80
- rankinio tiekimo nustatymai 20
- registracijos nustatymai 22
- vieta 7
- „Macintosh“ nustatymai 57
- dėklai, išvedimas
  - popieriaus kelio tikrinimas 38
- dėmės, problemų sprendimas 191, 194
- diagnostika tinklas 33
- Diagnostikos meniu 38
- DIMM
  - diegimas 127
  - gaminių numeriai 208
  - priėjimas 7
  - tikrinamas diegimas 131
- DIMMs
  - galimi tipai 127
- diskas
  - failų direktorija, spausdinimas 17
  - išėmimas 137
  - įdiegimas 135
- DLC/LLC 32
- DLC/LLC nustatymai 68
- DNS nustatymai 31
- dokumentų dydžio keitimas Windows 104
- dokumentų mastelio pasirinkimas Windows 104
- dokumentų susiuvimas 97
- dpi, nustatymai 23, 57
- drėgmė
  - problemos sprendimas 190
  - specifikacijos 225
- dvigubas spausdinimas
  - įrišimo krašto nustatymai 20
- dvigubo spausdinimo naudojimo puslapis 17
- dvipusio spausdinimo naudojimo puslapis 17
- dvipusio spausdinimo įrenginys „Macintosh“ nustatymai 57
- dvipusio spausdinimo priedas
  - gaminio numeris 207
  - strigtys 178
- dvipusis spausdinimas
  - įrišimo krašto nustatymai 20
  - menu „Parodyk, kaip“ 15
  - Windows 104
  - „Macintosh“ nustatymai 57
- E**
  - eilučių išdėstymas, numatytosios vertės nustatymas 21
- EIO kortelės
  - gaminių numeriai 209
  - išėmimas 137
  - įdiegimas 135
  - nustatymai 29
- ekonomijos nustatymai 94
- eksploatacinės medžiagos
  - būsenos puslapis, spausdinimas 17
  - gaminių numeriai 207, 208
  - keitimo intervalai 121
  - ne HP 121
  - perdirbimas 229
  - spausdinimo kasečių keitimas 122
  - užsakymas 206
- eksploatacinės medžiagos, būseną
  - derinimo pulto pranešimai 12
- eksploatacinių medžiagų
  - padirbinėjimas 121
- el. pašto įspėjimai 57
- elektros duomenys 223
- elektros jungiklis, vieta 7
- energijos specifikacijos 223
- EPS failai, problemų sprendimas 201
- Ethernet kortelės, gaminių numeriai 209
- etiketės
  - išvedimo skyrius, pasirinkimas 90
  - kaitintuvo režimai 22
- Europos Sąjunga, atliekų išvežimas 231
- F**
  - failų direktorija, spausdinimas 17
  - Failų įkėlimas, „Macintosh“ 56
  - firminis blankas kaitintuvo režimai 22
  - firminis blankas, įdėjimas 106
- fizinės specifikacijos 222
- formuotuvai
  - sauga 120
  - funkcijos 2, 5
- G**
  - galinės išvesties skyrius popieriaus strigtys 183
  - galinis išvedimo skyrius spausdinimas į 90
  - vieta 7
  - gaminio aplinka
    - problemos sprendimas 190
    - specifikacijos 225
  - gaminio būseną
    - „HP Easy Printer Care“ 112
  - gaminių numeriai
    - atmintis 208
    - dėklai 207
    - EIO kortelės 209
    - kabeliai 209
    - popierius, HP 209
    - priežiūros rinkinys 208
    - spausdinimo kasetės 208
  - gaminių palyginimas 2
  - gamykliniai nustatymai, atkūrimas 36
  - garantija
    - gaminys 213
    - išplėtoji 219
    - kliento atliekamas taisymas 216
    - spausdinimo kasetės 215
  - Greitieji nustatymai 103
  - greito kopijavimo darbai 25
  - gulsčia orientacija
    - nustatymas numatytąja 21
- H**
  - horizontali padėtis
    - nustatymas, Windows 104
  - HP operatyvi pagalba vartotojui 217
  - HP popierius, užsakymas 209
  - HP pranešimų apie sukčiavimą specialioji telefono linija 121
  - HP spausdintuvo įrankis 56
  - HP spausdintuvo paslaugų programa 56

HP spausdintuvo paslaugų programa, „Macintosh“ 56  
HP universali spausdintuvo tvarkyklė 44  
HP-UX programinė įranga 52  
HP Web Jetadmin 50

## I

Informacijos meniu 17  
informacijos puslapiai spausdinimas 110  
Informacijos skirtukas, integruotas interneto serveris 115  
integruotas interneto serveris 50, 57  
internetu naršyklės reikalavimai įterptinis web serveris 115  
internetu svetainės eksploatacinių medžiagų užsakymas 206  
Internetu svetainės medžiagų saugos duomenų lapas (MSDL) 231  
„HP Web Jetadmin“, parsisiuntimas 118  
„Linux“ pagalba 203  
internetu svetainių pranešimai apie sukčiavimą 121  
IP adresas rodymas 25  
„Macintosh“, problemų sprendimas 200  
IP adresavimas 65  
IP Security (IP sauga) 119  
IPsec (IP sauga) 119  
IPSEC būseną 33  
IPV6 nustatymai 31  
iš anksto išspausdintas popierius kaitintuvo režimai 22  
išankstiniai nustatymai (Macintosh) 58  
išplėstoji garantija 219  
išsaugojimas, darbai Darbų gavimo meniu 16  
išsaugotos užduotys sauga 119

ištekliai būseną, žiūrint per HP spausdintuvo paslaugų programą 56  
išteklų taupymas 132  
išteklų taupymas, atmintis 132  
ištrinamų perspėjimų nustatymas 27  
išvedimo kokybė. Žr. spausdinimo kokybė  
išvesties dėklai pasirinkimas, Windows 105  
išvesties skyriai popieriaus strigtys 183  
įdėjimas meniu „Parodyk, kaip“ 15  
segtukai 124  
įdėtasis internetu serveris sauga 119  
įdiegimas atmintis (DIMM) 127  
EIO kortelės 135  
USB įrenginiai 133  
įjungimo / išjungimo jungiklis, vieta 7  
įrenginio aptikimas 65  
įrenginio būseną Macintosh skirtukas Services (paslaugos) 61  
įrenginio kalbos nustatymai 27  
įrenginio konfigūravimo meniu 19  
įrenginio pakavimas 218  
įrenginio siuntimas 218  
įrenginio supakavimas iš naujo 218  
įrišimo krašto nustatymai 20  
įspėjimai, el. paštas 57  
įtampos specifikacijos 223  
įterptinis web serveris savybės 115  
įvesties / išvesties meniu 29  
įvykių registras 38  
įžambūs lapai 193

## J

Japonijos VCCI pareiškimas 234  
Jetadmin, HP Web 50  
juodraštinės kokybės spausdinimas 23

## K

kabeliai USB, prijungimas 64  
USB, trikčių šalinimas 196  
kaitintuvas keitimas 125  
popieriaus strigtys 180  
kaitintuvo režimai 22  
kalba, derinimo pultas 28  
kalbos, įrenginio nustatymai 27  
Kanados DOC taisyklės 234  
kas savaitę vietoje atliekamas aptarnavimas 218  
kasetės būsenos pranešimai 12  
funkcijos 6  
gaminių numeriai 208  
garantija 215  
keitimas 122  
keitimo intervalai 121  
ne HP 121  
saugojimas 121  
tankio nustatymai 24  
užsakymas per integruotą internetu serverį 117  
„EconoMode“ 23  
kasetės, segtukas įdėjimas 124  
kasetės, spausdinimas popieriaus strigtys 172  
kasetės, spausdinimo Macintosh būseną 61  
keisti dokumentų dydį Macintosh 58  
keisti dokumentų skalę Macintosh 58  
keli puslapiai lape Windows 104  
kitą dieną vietoje atliekamas aptarnavimas 218  
klaidos pranešimai el. pašto įspėjimai 57  
tipai 149  
klaidų pranešimai įvykių registras 38  
lemputės, derinimo pultas 12  
nustatymai 27

klientų aptarnavimas  
 integruoto interneto serverio  
 nuorodos 117  
 įrenginio supakavimas iš  
 naujo 218  
 „Linux“ 203  
 kokybė. Žr. spausdinimo kokybė  
 konfigūracijos puslapis  
 „Macintosh“ 56  
 kopijos, numatytasis skaičius 19  
 kopijos, skaičius  
 Windows 106  
 kopijų skaičius, numatytosios  
 vertės nustatymas 19  
 kortelės  
 išvedimo skyrius,  
 pasirinkimas 90  
 kaitintuvo režimai 22  
 kova su padirbtomis  
 eksploatacinėmis  
 medžiagomis 121  
 kreivi lapai 193

## L

laikas, nustatymas 24  
 laikymas, darbas  
 prieiga 98  
 laikmena  
 pasirinkto dydžio, Macintosh  
 nustatymai 58  
 pirmas puslapis 58  
 puslapių lape 59  
 laikmenos  
 A4 nustatymai 20  
 dėklo nustatymai 18  
 meniu „Parodyk, kaip“ 15  
 numatytasis formatas,  
 nustatymas 19  
 palaikomi formatai 73  
 pasirinktinis formatas 19  
 susiuvimas 97  
 laikmenų  
 naudojimo puslapis 17  
 laikomi darbai  
 pašalinimas 99  
 laikomų užduočių  
 spausdinimas 98  
 lemputės, derinimo pultas 12  
 linijos, problemų  
 sprendimas 191, 194, 195

Linux programinė įranga 52  
 loveliai, būseną  
 „HP Easy Printer Care“ 112

## M

Macintosh  
 HP spausdintuvo įrankis 56  
 keisti dokumentų dydį 58  
 pagalba 217  
 palaikomos operacinės  
 sistemos 54  
 programinė įranga 56  
 susegimo parinktys 61  
 tvarkyklės nustatymai 55, 58  
 Macintosh tvarkyklės nustatymai  
 pasirinkto dydžio popierius 58  
 skirtukas Services  
 (paslaugos) 61  
 Užduoties saugojimas 61  
 maitinimas  
 trikčių šalinimas 146  
 maitinimo specifikacijos 223  
 matmenys, gaminys 222  
 mažo formato popierius,  
 spausdinimas ant 90  
 medžiagos  
 užsakymas per integruotą  
 interneto serverį 117  
 medžiagos, būseną  
 „HP Easy Printer Care“ 112  
 medžiagų  
 būseną, peržiūra integruotu  
 interneto serveriu 115  
 medžiagų apribojimai 231  
 medžiagų būseną skirtukas  
 Services (paslaugos)  
 Macintosh 61  
 medžiagų būseną, skirtukas  
 Services (paslaugos)  
 Windows 106  
 medžiagų saugos duomenų lapas  
 (MSDL) 231  
 meniu schema 17  
 Meniu „Parodyk, kaip“ 15  
 meniu, derinimo pultas  
 Darbų gavimas 16  
 Diagnostika 38  
 Informacija 17  
 Įrenginio konfigūravimas 19  
 Įvesties / išvesties meniu 29

Pakartotiniai nustatymai 36  
 pasiekimas 12, 14  
 Popieriaus tvarkymas 18  
 sistemos sąranka 24  
 Spausdinimas 19  
 Spausdinimo kokybė 21  
 „Parodyk, kaip“ 15  
 mygtukai, derinimo pultas 12  
 modeliai, funkcijų palyginimas 2

## N

n daugiau spausdinimas 59  
 n-daugiau spausdinimas  
 Windows 104  
 naikinimas išnaudojus 231  
 naikinimas, išnaudotas 231  
 naršyklės reikalavimai  
 įterptinis web serveris 115  
 naudojimo puslapis 17  
 ne HP eksploatacinės  
 medžiagos 121  
 Neleistinosios operacijos  
 klaidos 199  
 nepaisyti A4 / „letter“ 20  
 nepanaudoti dažai, problemų  
 sprendimas 192  
 nepilnai išspausdintos vietos,  
 problemų sprendimas 191  
 neryškus spausdinimas, problemų  
 sprendimas 195  
 nestandartiniai popieriaus  
 dydžiai 75  
 neteisingos formos ženklai,  
 problemų sprendimas 193  
 numatytieji nustatymai,  
 atkūrimas 36  
 numatytoji tinklo sąsaja,  
 nustatymas 66  
 numatytųjų nustatymų  
 atkūrimas 36  
 nuolatiniai išteklių 132  
 nuorodos 103  
 nuorodos sparta 36  
 nuotolinis aparatinės programinės  
 įrangos atnaujinimas (RFU) 139  
 nuovargio pėdsakai, problemų  
 sprendimas 194  
 nustatymai  
 numatytųjų nustatymų  
 atkūrimas 36

- pirmumas 46
- prioritetas 54
- tvarkyklės 47, 55
- tvarkyklės išankstiniai nustatymai (Macintosh) 58
- Nustatymai „Bonjour“ 57
- Nustatymų skirtukas, integruotas interneto serveris 116

## O

- orientacija, puslapio numatytasis nustatymas, nustatymas 21

## P

- pabudimo laikas keitimas 27, 95
- padėtis nustatymas, Windows 104
- padirbtos eksploatacinės medžiagos 121
- paėmimo voleliai, keitimas 125
- pagalba
  - HP spausdintuvo paslaugų programos puslapiai 56
  - integruoto interneto serverio nuorodos 117
  - internete 106, 217
  - „Linux“ 203
- pagalba internete 217
- pagalba klientams
  - HP spausdintuvo paslaugų programos puslapiai 56
  - internete 217
- Pakartotinių nustatymų meniu 36
- palaikomos laikmenos 73
- palaikomos operacinės sistemos 42, 54
- papildomos spausdinimo parinktys Windows 106
- paraštės nustatymai 22
- pareiškimai apie lazerio saugumą 234
- pareiškimai apie saugumą 234
- Pareiškimas apie Korėjos EMI 234
- pasikartojantys defektai, problemų sprendimas 192, 195

- pasirinktinio formato popierius dėklo nustatymai 19
- pasirinkto dydžio popieriaus nustatymai
  - Macintosh 58
- pašalinimas, strigtis 28
- patikra ir laikymas
  - Windows 105
- PCL šriftų sąrašas, spausdinimas 17
- PCL tvarkyklės universali 44
- PCL, nustatymas įrenginio kalba 27
- PDF failai, spausdinimas 127
- PDF klaidos puslapiai 20
- per šviesus spausdinimas problemų sprendimas 191
- perdirbimas
  - HP spausdinimo medžiagų gražinimo ir aplinkos apsaugos programa 230
- perforuotas popierius kaitintuvo režimai 22
- perforuotas popierius su trimis angomis kaitintuvo režimai 22
- perkėlimo voleliai, keitimas 125
- perspėjimų nustatymas 27
- pilkas fonas, problemų sprendimas 192
- pirmas dėklas 60
- pirmas puslapis naudokite skirtingą popierių 58
- pirmumas, nustatymai 46
- Platus A4 nustatymas 20
- popieriaus naudojimo puslapis 17
- popieriaus kelio tikrinimas 38
- popieriaus strigtys
  - 1 dėklas 175
  - 1500 lapų dėklas 177
  - 500 lapų dėklas 175
  - dvipusio spausdinimo įrenginys 178
  - išvesties skyrius 183
  - kaitintuvo sritis 180
  - vietos 172

- viršutinis dangtis 172
- voko tiekuvos 174
- Popieriaus tvarkymo meniu 18
- popierius
  - A4 nustatymai 20
  - banguotas 193
  - dėjimas į 1 dėklą 81
  - dėjimas į 500 lakštų dėklą 82
  - dėklo nustatymai 18
  - dydis, pasirinkimas 103
  - HP, užsakymas 209
  - kaitintuvo režimai 22
  - meniu „Parodyk, kaip“ 15
  - nestandartiniai dydžiai 75
  - numatytasis formatas, nustatymas 19
  - pakreiptas 193
  - palaikomi formatai 73
  - palaikomi tipai 76
  - pasirinktinis dydis, pasirinkimas 103
  - pasirinktinis formatas 19
  - pasirinkto dydžio, Macintosh nustatymai 58
  - pirmas ir paskutinis puslapis, kitokio popieriaus naudojimas 103
  - pirmas puslapis 58
  - problemų sprendimas 190
  - puslapių lape 59
  - raukšlėtas 194
  - susiuvimas 97
  - tipas, pasirinkimas 103
  - viršeliai, kitokio popieriaus naudojimas 103
- popierius
  - dėjimas į 1 500 lakštų dėklą 84
- PostScript spausdintuvo aprašo (PPD) failai pridėti 56
- potinklio šablonas 66
- PPD pridėti 56
- problemų sprendimas 200
- pranešimai
  - el. pašto įspėjimai 57
  - įvykių registras 38
  - lemputės, derinimo pultas 12



- nustatymai 27
- tipai 149
- pranešimų apie sukčiavimą
  - specialioji telefono linija 121
- priedai
  - gaminių numeriai 207
  - siūlomi 5
  - užsakymas 206
- prieinamumo funkcijos 6
- prievadai
  - palaikomi 6
  - problemų sprendimas
    - „Macintosh“ 201
    - USB 64
- priežiūros rinkinys
  - gaminio numeris 208
  - naudojimas 125
- priežiūros sutartys 218
- prioritetas, nustatymai 54
- problemos sprendimas
  - aplinka 190
- problemų sprendimas
  - baltos dėmės 194
  - banguotas popierius 193
  - dažų dėmės 192
  - el. pašto įspėjimai 57
  - EPS failai 201
  - išsklaidytos linijos 195
  - išvedimo kokybė 190
  - linijos 191, 194
  - menu „Parodyk, kaip“ 15
  - nepilnai išspausdinto
    - vietos 191
  - neryškus spausdinimas 195
  - nuovargio pėdsakai 194
  - pakreipti puslapiai 193
  - pasikartojantys defektai 192
  - pasikartojantys vaizdai 195
  - per šviesus spausdinimas 191
  - pilkas fonas 192
  - popierius 190
  - pranešimai, tipai 149
  - raukšlėtas popierius 194
  - taškeliai 191
  - teksto kokybė 193, 195
  - vaizdo defektai 190
  - „Linux“ 203
  - „Macintosh“ problemos 200
- problemų šalinimas
  - įvykių registras 38

- procesoriaus sparta 5
- produktas be gyvsidabrio 231
- programinė įranga
  - HP spausdintuvo įrankis 56
  - HP Web Jetadmin 50
  - integruotas interneto
    - serveris 50, 57
  - Macintosh 56
  - nustatymai 46
  - palaikomos operacinės
    - sistemos 42, 54
  - „HP Easy Printer Care“ 50, 112
  - „Macintosh“ pašalinimas 54
- programinės įrangos
  - nustatymai 54
- protokolai, tinklas 30, 36, 65
- PS emuliacinės tvarkyklės 43
- PS klaidos puslapiai
  - nustatymai 20
- PS šriftų sąrašas,
  - spausdinimas 17
- PS, nustatymas įrenginio
  - kalba 27
- puslapiai
  - lėtai spausdinami 196
  - nepausdinami 196
  - tušti 196
- puslapio orientacija
  - numatytais nustatymas,
    - nustatymas 21
- puslapių lape
  - Windows 104
- puslapių tvarka, keitimas 106

## R

- raiška
  - funkcijos 5
  - nustatymai 23, 57
  - problemų sprendimo
    - kokybė 190
- Raiškos didinimo technologija (REt) 23
- Raiškos padidinimo technologija (REt) 57
- RAM diskas
  - nustatymai 28
- rankinis tiekimas
  - nustatymai 20

- raukšlėtas popierius, problemų
  - sprendimas 194
- registracijos nustatymai 22
- reikalavimai sistemai
  - įterptinis web serveris 115
- REt (Raiškos didinimo technologija) 23
- REt (raiškos padidinimo technologija) 57
- rinkinys, priežiūra
  - gaminio numeris 208
- rinkinys, spausdintuvo priežiūra
  - naudojimas 125

## S

- sankabėlės strigtys 186
- saugojimas
  - spausdinimo kasetės 121
- saugojimas, darbai
  - Darbų gavimo menu 16
  - nustatymai 25
- Saugojimas, darbas
  - funkcijos 98
- saugojimas, užduotis
  - Macintosh nustatymai 61
  - „Macintosh“ nustatymai 57
- saugos savybės 119
- saugoti užduotis
  - Windows 105
- saugumas
  - tinklo nustatymai 33
- segiklis / dėtuve
  - strigtys, sankabėlė 186
- segiklis / krautuvas
  - gaminio numeris 207
  - segtukų įdėjimas 124
- segtukų kasetės
  - gaminių numeriai 207
  - įdėjimas 124
- simbolių rinkiniai 21
- SIMM, nesuderinamumas 127
- Sistemos sąrankos menu 24
- skaidrės
  - HP, užsakymas 211
  - išvedimo skyrius 90
  - kaitintuvo režimai 22
- Skirtukas Services (paslaugos)
  - Macintosh 61
- skirtuvo puslapis
  - Windows 105

skyriai, išvedimo  
     vieta 7  
 skyriai, išvestis  
     pasirinkimas 90  
     strigtys, šalinimas 183  
 Solaris programinė įranga 52  
 spalvotas tekstas  
     spausdinimas juodai 106  
 sparta  
     raiškos nustatymai 23  
 spausdinimas  
     trikčių šalinimas 196  
 spausdinimas ant abiejų pusių  
     Windows 104  
 spausdinimas ant dviejų pusių  
     Windows 104  
 spausdinimo darbai  
     išsaugojimas 25  
 spausdinimo darbų kontrolė 88  
 spausdinimo kasečių  
     keitimas 122  
 spausdinimo kasetės  
     būsenos pranešimai 12  
     funkcijos 6  
     gaminio numeriai 208  
     garantija 215  
     keitimas 122  
     keitimo intervalai 121  
     Macintosh būseną 61  
     ne HP 121  
     perdirbimas 229  
     popieriaus strigtys 172  
     saugojimas 121  
     tankio nustatymai 24  
     užsakymas per integruotą  
     interneto serverį 117  
     „EconoMode“ 23  
 spausdinimo kokybė  
     aplinka 190  
     baltos dėmės 194  
     baltos linijos 194  
     dažų dėmės 192  
     išsklaidytos linijos 195  
     linijos 191  
     nepanaudoti dažai 192  
     nepilnai išspausdintos  
     vietos 191  
     neryškūs 195  
     neteisingos formos  
     ženklai 193  
     nuovargio kokybė 194  
     nustatymai 23  
     pasikartojantys defektai 192  
     pasikartojantys vaizdai 195  
     per šviesus spausdinimas 191  
     pilkas fonas 192  
     popierius 190  
     problemų sprendimas 190  
     strigtys, po 190  
     taškeliai 191  
     vaizdo defektai 190  
 Spausdinimo kokybės meniu 21  
 Spausdinimo meniu 19  
 spausdinimo užduotys 101  
 spausdinimo užklauso  
     atšaukimas 102  
 spausdinimo užklauso  
     pristabdymas 102  
 spausdinimo užklauso  
     sustabdymas 102  
 spausdintuvo kalbos  
     nustatymai 27  
 spausdintuvo priežiūros rinkinys  
     gaminio numeris 208  
     naudojimas 125  
 spausdintuvo priežiūros vykdymo  
     pranešimas 125  
 spausdintuvo stovas  
     gaminio numeris 207  
 speciali spausdinimo medžiaga  
     reikalavimai 79  
 specialus popierius  
     reikalavimai 79  
 specifikacijos  
     akustinės 224  
     darbo aplinka 225  
     elektros 223  
     fizinės 222  
     funkcijos 5  
 statmena orientacija  
     nustatymas numatyta 21  
 storas popierius  
     kaitintuvo režimai 22  
 strigčių šalinimas  
     1 dėklas 175  
     1500 lapų dėklas 177  
     500 lapų dėklas 175  
     dvipusio spausdinimo  
     įrenginys 178  
     išvesties sritis 183  
     kaitintuvo sritis 180  
     sankabėlė 186  
     vietos 172  
     viršutinis dangtis 172  
     voko tiekтуvas 174  
 strigtys  
     1 dėklas 175  
     1500 lapų dėklas 177  
     500 lapų dėklas 175  
     atkūrimas 188  
     dažnai pasitaikančios  
     priežastys 170  
     dvipusio spausdinimo  
     įrenginys 178  
     išvesties skyrius 183  
     kaitintuvo sritis 180  
     meniu „Parodyk, kaip“ 15  
     pašalinimo nustatymas 28  
     sankabėlė 186  
     spausdinimo kokybė po 190  
     vietos 172  
     viršutinis dangtis 172  
     voko tiekтуvas 174  
 suglamžytas popierius, problemų  
     sprendimas 194  
 sulaikymas, darbai  
     nustatymai 25  
 sulaikymas, darbas  
     prieiga 98  
 Sulaikymas, darbas  
     funkcijos 98  
 sulaikyti darbai  
     Darbų gavimo meniu derinimo  
     pulte 16  
     nustatymai 25  
 sunkus popierius  
     išvedimo skyrius,  
     pasirinkimas 90  
 Suomijos pareiškimas apie lazerio  
     saugumą 234  
 surinktuvas  
     gaminio numeris 207  
     spausdinimas į 91, 97  
 susegimo parinktys  
     Macintosh 61  
     Windows 105  
 Svetainės  
     pagalba klientams 217



Pagalba Macintosh klientams 217  
universalios spausdintuvo tvarkyklė 44  
svoris, gaminys 222  
svoris, popierius dokumentų susiuvimas 97

**Š**

šiurkštus popierius išvedimo skyrius, pasirinkimas 90  
šrifrai pridėti 5  
šriftai EPS failai, problemų sprendimas 201  
įkelti „Macintosh“ 56  
nuolatiniai ištekčiai 132  
nustatymai 21  
sąrašas, spausdinimas 17  
„Courier“ 20  
šviesus spausdinimas dažų tankio nustatymas 24

**T**

tamsumas, nustatymas 24  
tankis nustatymai 24, 57  
problemų sprendimas 191  
Tarpinio serverio nustatymai 32  
taškai, problemų sprendimas 191, 194  
taškėliai, problemų sprendimas 191, 194  
TCP/IP nustatymai 30  
TCP/IP parametrai, rankinis konfigūravimas 66, 67  
techninė pagalba internete 217  
„Linux“ 203  
techninė priežiūra įrenginio supakavimas iš naujo 218  
tekstas, problemų sprendimas neryškūs 195  
neteisingos formos ženklai 193  
temperatūros specifikacijos 225

testai tinklas 33  
tiekimo voleliai, keitimas 125  
tiesioginis popieriaus kelias 90  
tinklai diagnostika 33  
IP adresas 65, 66, 67  
įrenginio aptikimas 65  
konfigūravimas 65  
numatytoji tinklo sąsaja 66  
nuorodos sparta 36  
nustatymai 30  
palaikomi protokolai 65  
potinklio šablonas 66  
protokolai 30, 36  
protokolų atjungimas 68  
saugumo nustatymai 33  
„AppleTalk“ 68  
„HP Web Jetadmin“ 118  
„Macintosh“ nustatymai 57  
tinklo nustatymai keitimas 66  
peržiūra 66  
tinklo sąsaja, numatytosios nustatymas 66  
Tinklo skirtukas, integruotas interneto serveris 117  
tinklo slaptažodis keitimas 66  
tinklo slaptažodus nustatymas 66  
tinklo valdymas 66  
trikčių šalinimas 1 dėklo popieriaus strigtys 175  
1500 lapų dėklo popieriaus strigtys 177  
500 lapų dėklo popieriaus strigtys 175  
dvipusio spausdinimo įrenginio strigtys 178  
išvesties skyriaus strigtys 183  
kaitintuvo srities popieriaus strigtys 180  
patikrinimų sąrašas 146  
popieriaus strigtys 172  
puslapiai lėtai spausdinami 196  
puslapiai nespausdinami 196  
sankabėlės strigtys 186

tušti puslapiai 196  
USB kabeliai 196  
viršutinio dangčio popieriaus strigtys 172  
voko tiektuvo strigtys 174  
triukšmo specifikacijos 224  
tušti puslapiai nuslopinimas 21  
trikčių šalinimas 196  
tvarkyklės išankstiniai nustatymai (Macintosh) 58  
Macintosh nustatymai 58  
nuorodos (Windows) 103  
nustatymai 46, 47, 54, 55  
palaikomos 43  
popieriaus tipai 76  
pridėtos 5  
universalios 44  
Windows, atidarymas 103  
„Macintosh“, problemų sprendimas 200

**U**

ugniaisienės nustatymai 33  
universalios spausdintuvo tvarkyklė 44  
UNIX programinė įranga 52  
USB įrenginiai įdiegimas 133  
USB kabelis, gaminio numeris 209  
USB prievadai palaikomi 6  
USB prievadas prijungimas 64  
problemų sprendimas „Macintosh“ 201  
trikčių šalinimas 196  
Užduoties saugojimas Macintosh nustatymai 61  
užduotys „Macintosh“ nustatymai 57  
užsakymai gaminių numeriai 207  
užsakymas eksploatacinės medžiagos ir priedai 206  
popierius, HP 209

- užsakyti
  - medžiagas per integruotą interneto serverį 117
- V**
- vaizdo defektai, problemų sprendimas 190
- vaizdo pasikartojimas, problemų sprendimas 195
- valdymo pultas
  - nustatymai 46
  - sauga 119
- valdymo pulto
  - nustatymai 54
- valymas
  - išorė 138
- valymo puslapis 24
- vandens ženklai
  - Windows 104
- vartytuvas
  - menu „Parodyk, kaip“ 15
  - naudojimo puslapis 17
  - nustatymai 19
  - popieriaus kelio tikrinimas 38
- vertikali padėtis
  - nustatymas, Windows 104
- vertikalus išdėstymas, numatytosios vertės nustatymas 21
- vežimėlio grįžimai, nustatymai 21
- vielasiūlė / surinktuvas
  - nustatymas numatytoju 97
  - spausdinimas į 91, 97
- vietoje atliekamo aptarnavimo sutartys 218
- viršeliai 58
- viršelių puslapiai 103
- viršutinis dangtis
  - popieriaus strigtys, šalinimas 172
- viršutinis išvedimo skyrius
  - spausdinimas į 90
  - vieta 7
- viršutinis išvesties skyrius
  - popieriaus strigtys 183
- vokai
  - išvedimo skyrius, pasirinkimas 90
  - numatytasis formatas, nustatymas 19
  - raukšlėti, problemų sprendimas 194
  - vokai, dėjimas 80
  - voko tiektuvas
    - popieriaus strigtys 174
  - vokų tiektuvas
    - gaminio numeris 207
  - voleliai, keitimas 125
- W**
- Windows
  - palaikomos tvarkyklės 43
  - tvarkyklių nustatymai 47
  - universali spausdintuvo tvarkyklė 44
- Ž**
- ženklai, neteisingos formos 193
- žinynas, menu „Parodyk, kaip“ 15
- Žinyno mygtukas, derinimo pultas 12



© 2017 HP Development Company, L.P.

[www.hp.com](http://www.hp.com)

