

HP LaserJet P4010 和 P4510 系列打印机

用户指南

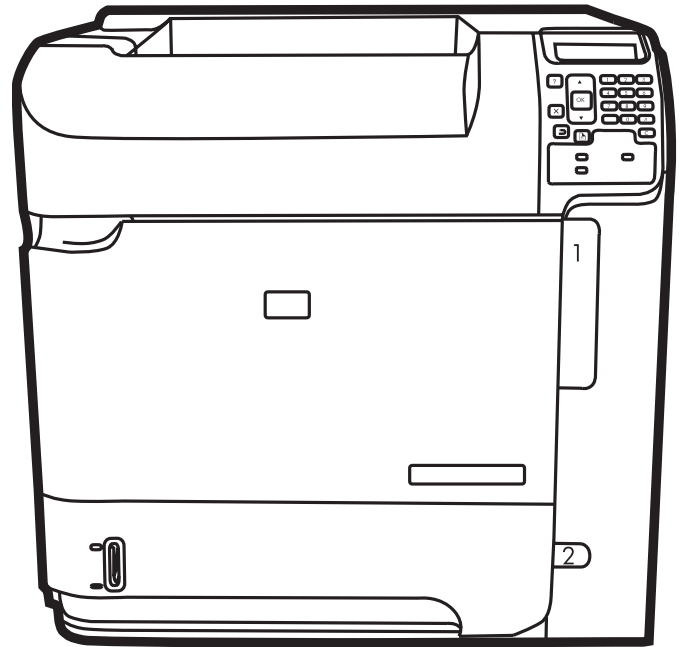

HP LaserJet P4010 和 P4510 系列打印机 用户指南



版权与许可

© 2017 Copyright HP Development Company, L.P.

未经事先书面许可，严禁进行任何形式的复制、改编或翻译，除非版权法另有规定。

此处包含的信息如有更改，恕不另行通知。

HP 产品及服务的保修仅以随该产品及服务提供的书面保修声明为准。本文所述任何内容不应被视为附加保修。对任何技术或编辑错误或者本文所述内容的遗漏，HP 不承担任何责任。

Edition 1, 9/2017

商标声明

Adobe®、Acrobat® 和 PostScript® 是 Adobe Systems Incorporated 的商标。

Microsoft®、Windows® 和 Windows® XP 是 Microsoft Corporation 在美国的注册商标。

Windows Vista® 是 Microsoft Corporation 在美国和/或其它国家/地区的注册商标或商标。

UNIX® 是 The Open Group 的注册商标。

ENERGY STAR 和 ENERGY STAR 标记是在美国注册的标记。

目录

1 产品基本信息

产品比较	2
HP LaserJet P4014 型号	2
HP LaserJet P4015 型号	3
HP LaserJet P4515 型号	4
功能比较	5
熟悉产品组件	7
前视图	7
后视图	7
接口端口	8
型号和序列号标签位置	8

2 控制面板

控制面板布局	12
使用控制面板菜单	14
使用菜单	14
显示如何操作菜单	15
检索作业菜单	16
信息菜单	17
纸张处理菜单	18
配置设备菜单	19
打印子菜单	19
打印质量子菜单	20
系统设置子菜单	23
订书机/堆栈器子菜单	26
MBM-5 (多槽邮箱) 子菜单	26
I/O 子菜单	26
复位子菜单	31
诊断菜单	33
维修菜单	34

3 Windows 软件

支持的 Windows 操作系统	36
支持的 Windows 打印机驱动程序	37

HP 通用打印驱动程序 (UPD)	38
UPD 安装模式	38
选择适用于 Windows 的正确打印机驱动程序	39
打印设置优先级	40
更改 Windows 打印机驱动程序设置	41
适用于 Windows 的软件安装类型	42
删除 Windows 软件	43
支持的 Windows 实用程序	44
HP Web Jetadmin	44
内嵌式 Web 服务器	44
HP Easy Printer Care	44
用于其它操作系统的软件	46

4 在 Macintosh 上使用产品

用于 Macintosh 的软件	48
支持的 Macintosh 操作系统	48
支持的 Macintosh 打印机驱动程序	48
从 Macintosh 操作系统中删除软件	48
Macintosh 打印设置优先级	48
更改 Macintosh 打印机驱动程序设置	48
用于 Macintosh 计算机的软件	49
HP Printer Utility	49
打开 HP Printer Utility	49
HP Printer Utility 功能	50
支持的 Macintosh 实用程序	50
内嵌式 Web 服务器	50
使用 Macintosh 打印机驱动程序中的功能	51
打印	51
在 Macintosh 中创建和使用打印预置	51
调整文档大小或在自定义纸张尺寸上打印	51
打印封面	51
使用水印	52
在 Macintosh 中在一张纸上打印多个页面	52
在页面两面打印 (双面打印)	53
设置装订选项	53
存储作业	53
使用维修菜单	54

5 连接方式

USB 配置	56
连接 USB 电缆	56
网络配置	57
支持的网络协议	57

配置网络产品	58
查看或更改网络设置	58
设置或更改网络密码	58
从控制面板手动配置 IPv4 TCP/IP 参数	58
从控制面板手动配置 IPv6 TCP/IP 参数	59
禁用网络协议（可选）	59
禁用 IPX/SPX、AppleTalk 或 DLC/LLC	60
链接速度和双工设置	60

6 纸张与打印介质

了解纸张和打印介质的使用	64
支持的纸张和打印介质尺寸	65
自定义纸张尺寸	67
支持的纸张和打印介质类型	68
输入选件支持的纸张类型	68
输出选件支持的纸张类型	68
纸盘和纸槽容量	70
特殊纸张或打印介质规格	71
装入纸盘	72
装入纸盘的纸张方向	72
装入信头纸、预打印纸或预先打孔纸	72
装入信封	72
装入纸盘 1	72
装入纸盘 2 或可选 500 页纸盘	74
装入可选 1,500 页纸盘	75
配置纸盘	78
装入纸张时配置纸盘	78
按照打印作业设置配置纸盘，使二者相符	78
使用纸张处理菜单配置纸盘	78
按来源、类型或尺寸选择纸张	79
来源	79
类型和尺寸	79
使用纸张输出选件	80
打印到顶部（标准）出纸槽	80
打印到后出纸槽	80
打印到可选堆栈器或订书机/堆栈器	81
打印到 5 槽邮箱	81

7 使用产品功能

节约设置	84
EconoMode	84
睡眠延迟	84
设置睡眠延迟	84

禁用或启用睡眠模式	84
唤醒时间	85
设置唤醒时间	85
装订文档	86
使用作业存储功能	87
创建存储的作业	87
打印存储的作业	87
删除存储的作业	88

8 打印任务

取消打印作业	90
从控制面板停止当前打印作业	90
使用软件程序停止当前打印作业	90
使用 Windows 打印机驱动程序中的功能	91
打开打印机驱动程序	91
使用打印快捷方式	91
设置纸张和质量选项	91
设置文档效果	92
设置文档完成选项	92
设置产品输出选项	92
设置作业存储选项	92
获取支持和产品状态信息	93
设置高级打印选项	93

9 管理和维护产品

打印信息页和显示如何操作页	96
使用 HP Easy Printer Care 软件	98
打开 HP Easy Printer Care 软件	98
HP Easy Printer Care 软件部分	98
使用内嵌式 Web 服务器	100
通过网络连接打开内嵌式 Web 服务器	100
内嵌式 Web 服务器各部分	100
使用 HP Web Jetadmin 软件	102
使用安全功能	103
IP 安全性	103
保护内嵌式 Web 服务器安全	103
保护存储作业的安全	103
锁定控制面板菜单	103
锁定格式化板机架	104
管理耗材	105
打印碳粉盒存放	105
HP 对非 HP 打印碳粉盒的策略	105
HP 打假热线和网站	105

耗材寿命	105
更换耗材和部件	106
耗材更换准则	106
更换打印碳粉盒	106
装入订书钉	108
执行预防性维护	109
重置维护套件计数器	109
安装内存、内部 USB 设备和外部打印服务器卡	110
概述	110
安装内存	110
安装产品内存	110
检查 DIMM 安装	114
保存资源（永久资源）	114
为 Windows 启用内存	115
安装内部 USB 设备	115
安装 HP Jetdirect 打印服务器卡	118
安装 HP Jetdirect 打印服务器卡	118
取出 HP Jetdirect 打印服务器卡	119
清洁产品	120
清洁外部	120
清洁送纸道	120
升级固件	121
确定当前固件版本	121
从 HP 网站下载新固件	121
将新固件传输至产品	121
使用 FTP 通过浏览器上载固件	121
使用 FTP 通过网络连接升级固件	122
使用 HP Web Jetadmin 升级固件	122
使用 Microsoft Windows 命令升级固件	123
升级 HP Jetdirect 固件	123

10 解决问题

解决一般问题	126
故障排除检查清单	126
影响产品性能的因素	127
恢复工厂设置	128
解释控制面板消息	129
控制面板消息类型	129
控制面板消息	129
卡纸	144
卡纸常见原因	144
卡塞位置	144
清除卡纸	145

从顶盖和打印碳粉盒区域清除卡纸	145
从可选信封输送机清除卡纸	147
从纸盘清除卡纸	148
从纸盘 1 清除卡纸	149
从纸盘 2 或可选 500 页纸盘清除卡纸	149
从可选 1,500 页纸盘清除卡纸	150
从可选双面打印机清除卡纸	151
从热凝器区域清除卡纸	153
从输出区域清除卡纸	156
从后出纸槽清除卡纸	157
从可选堆栈器或订书机/堆栈器清除卡纸	158
从可选 5 槽邮箱清除卡纸	160
卡塞恢复	161
解决打印质量问题	162
与纸张有关的打印质量问题	162
与环境有关的打印质量问题	162
与卡纸有关的打印质量问题	162
图像缺陷示例	162
解决性能问题	168
解决连接问题	169
解决直接连接问题	169
解决网络问题	169
解决常见的 Windows 问题	171
解决常见的 Macintosh 问题	172
解决 Linux 问题	175

附录 A 耗材和附件

订购部件、附件和耗材	178
直接从 HP 订购	178
通过服务或支持提供商订购	178
直接通过 HP Easy Printer Care 软件订购	178
产品号	179
纸张处理附件	179
打印碳粉盒	179
维护套件	180
内存	180
电缆和接口	180
纸张	180

附录 B 服务与支持

Hewlett-Packard 有限保修声明	183
打印碳粉盒有限保修声明	184
客户自助维修保修服务	185

客户支持	186
HP 维护协议	187
现场服务协议	187
次日现场服务	187
每周（批量）现场服务	187
重新包装设备	187
延长保修期	187

附录 C 规格

物理规格	190
电气规格	191
声音规格	192
操作环境	193

附录 D 规范信息

FCC 规则	196
环境产品管理计划	197
保护环境	197
产生臭氧	197
能耗	197
碳粉消耗	197
纸张使用	197
塑料	197
HP LaserJet 打印耗材	197
返回和回收说明	197
美国和波多黎各	197
多个返回（一个以上的碳粉盒）	198
单个返回	198
货运	198
美国以外国家/地区的返回	198
纸张	198
材料限制	198
欧盟用户丢弃私人废弃设备的规定	199
化学物质	199
材料安全数据表 (MSDS)	199
更多信息	199
一致性声明	200
一致性声明	200
安全声明	201
激光安全	201
加拿大 DOC 规则	201
VCCI 声明（日本）	201
电源线声明（日本）	201

EMI 声明 (韩国)	201
芬兰激光声明	201
有毒有害物质表 (中国)	203

索引	205
-----------------	------------

1 产品基本信息

- [产品比较](#)
- [功能比较](#)
- [熟悉产品组件](#)

产品比较

HP LaserJet P4014 型号

HP LaserJet P4014 打印机

CB506A

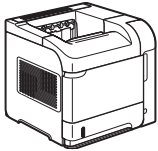

HP LaserJet P4014n 打印机

CB507A

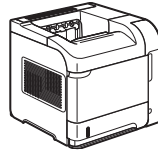

HP LaserJet P4014dn

CB512A

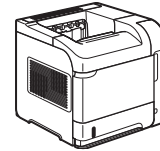

- 在 Letter 尺寸纸张上每分钟最多可打印 45 页 (ppm)，在 A4 尺寸纸张上最多为 43 ppm
 - 包含 96 兆字节 (MB) 的随机存取内存 (RAM)。可扩展到 608 MB。
 - 使用 HP 打印碳粉盒时，额定打印量最大为 10,000 页
 - 纸盘 1 最多可以容纳 100 张纸
 - 纸盘 2 最多可以容纳 500 张纸
 - 500 页面朝下出纸槽
 - 100 页面朝上出纸槽
 - 4 行图形控制面板显示屏
 - 高速 USB 2.0 端口
 - 增强的输入/输出 (EIO) 插槽
 - 一个开放式双列直插式内存模块 (DIMM) 插槽
- 与 HP LaserJet P4014 打印机功能相同，另外还有以下功能：
- 嵌入式 HP Jetdirect 网络连接
 - 包含 128 MB RAM。可扩展到 640 MB。
- 与 HP LaserJet P4014n 打印机功能相同，另外还有以下功能：
- 双面打印附件（可自动进行双面打印）

HP LaserJet P4015 型号

HP LaserJet P4015n 打印机

CB509A

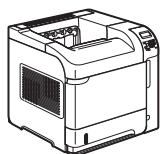

HP LaserJet P4015dn 打印机

CB526A

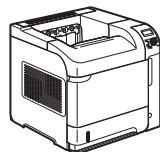

HP LaserJet P4015tn 打印机

CB510A



HP LaserJet P4015x 打印机

CB511A

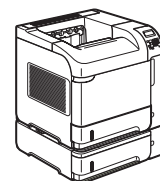

- 在 Letter 尺寸纸张上每分钟最多可打印 52 页 (ppm)，在 A4 尺寸纸张上最多为 50 ppm
 - 嵌入式 HP Jetdirect 网络连接
 - 包含 128 兆字节 (MB) 的随机存取内存 (RAM)。可扩展到 640 MB。
 - 使用 HP 打印碳粉盒时，额定打印量最大为 10,000 页
 - 纸盘 1 最多可以容纳 100 张纸
 - 纸盘 2 最多可以容纳 500 张纸
 - 500 页面朝下出纸槽
 - 100 页面朝上出纸槽
 - 4 行图形控制面板显示屏
 - 数字小键盘
 - 高速 USB 2.0 端口
 - 增强的输入/输出 (EIO) 插槽
 - 一个开放式双列直插式内存模块 (DIMM) 插槽
- 与 HP LaserJet P4015n 打印机功能相同，另外还有以下功能：
- 双面打印附件（可自动进行双面打印）
- 与 HP LaserJet P4015n 打印机功能相同，另外还有以下功能：
- 一个附加 500 页进纸盘（纸盘 3）
- 与 HP LaserJet P4015n 打印机功能相同，另外还有以下功能：
- 一个附加 500 页进纸盘（纸盘 3）
 - 双面打印附件（可自动进行双面打印）

HP LaserJet P4515 型号

HP LaserJet P4515n 打印机

CB514A



HP LaserJet P4515tn 打印机

CB515A

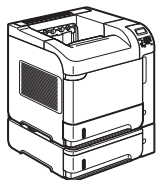

HP LaserJet P4515x 打印机

CB516A

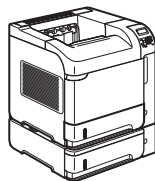

HP LaserJet P4515xm 打印机

CB517A

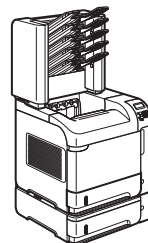

- 在 Letter 尺寸纸张上每分钟最多可打印 62 页 (ppm)，在 A4 尺寸纸张上最多为 60 ppm
 - 嵌入式 HP Jetdirect 网络连接
 - 包含 128 兆字节 (MB) 的随机存取内存 (RAM)。可扩展到 640 MB。
 - 使用 HP 打印碳粉盒时，额定打印量最大为 10,000 页
 - 纸盘 1 最多可以容纳 100 张纸
 - 纸盘 2 最多可以容纳 500 张纸
 - 500 页面朝下出纸槽
 - 100 页面朝上出纸槽
 - 4 行图形控制面板显示屏
 - 数字小键盘
 - 高速 USB 2.0 端口
 - 增强的输入/输出 (EIO) 插槽
 - 一个开放式双列直插式内存模块 (DIMM) 插槽
- 与 HP LaserJet P4515n 打印机功能相同，另外还有以下功能：
- 一个附加 500 页进纸盘 (纸盘 3)
- 与 HP LaserJet P4515n 打印机功能相同，另外还有以下功能：
- 一个附加 500 页进纸盘 (纸盘 3)
 - 双面打印附件 (可自动进行双面打印)
- 与 HP LaserJet P4515n 打印机功能相同，另外还有以下功能：
- 一个附加 500 页进纸盘 (纸盘 3)
 - 双面打印附件 (可自动进行双面打印)
 - 一个 500 页 5 槽邮箱，可对作业进行分类

功能比较

功能	说明
性能	<ul style="list-style-type: none">● 540 MHz 处理器
用户界面	<ul style="list-style-type: none">● 控制面板帮助● 4 行图形显示屏和数字小键盘。（HP LaserJet P4014 型号未配备小键盘。）● HP Easy Printer Care 软件（一个基于 Web 的状态和问题解决工具）● Windows® 和 Macintosh 打印机驱动程序● 内嵌式 Web 服务器，可访问支持信息和订购耗材（仅适用于联网型号）
打印机驱动程序	<ul style="list-style-type: none">● 用于 Windows 的 HP PCL 5 通用打印驱动程序 (HP UPD PCL 5)● HP PCL 6● 用于 Windows 的 HP postscript 仿真通用打印驱动程序 (HP UPD PS)
分辨率	<ul style="list-style-type: none">● FastRes 1200 - 可提供 1200 点/英寸 (dpi) 的打印分辨率，可快速、高质量地打印商业文本和图形● ProRes 1200 - 可提供 1200 dpi 的打印分辨率，可打印出最佳质量的艺术线条和图形图像● 600 dpi — 提供最快打印速度
存储功能	<ul style="list-style-type: none">● 字体、表格和其它宏● 作业保留
字体	<ul style="list-style-type: none">● 内置 103 种可缩放字体供 PCL 使用，93 种可缩放字体供 HP PostScript 仿真使用● 软件解决方案提供 80 种 TrueType 格式、与设备匹配的屏幕字体● 可通过 USB 添加其它字体
附件	<ul style="list-style-type: none">● HP 500 页进纸盘（最多四个附加纸盘）● HP 1500 页大容量进纸盘● HP LaserJet 75 页信封输送机● HP LaserJet 打印机支架● HP LaserJet 自动双面打印器（用于双面打印）● HP LaserJet 500 页堆栈器● HP LaserJet 500 页订书机/堆栈器● HP LaserJet 500 页 5 槽邮箱 <p>注： 每个型号最多可接受四个可选 500 页进纸盘，或最多三个 500 页进纸盘和一个 1,500 页大容量进纸盘。如果安装了 1,500 页大容量进纸盘，则它必须始终位于其它纸盘下面。</p>
连接性	<ul style="list-style-type: none">● 高速 USB 2.0 连接● 包含 IPv4、IPv6 和 IP 安全的 HP Jetdirect 全能嵌入式打印服务器（在 HP LaserJet P4014 打印机上为可选配置）。● HP Web Jetadmin 软件● 增强的输入/输出 (EIO) 插槽

功能	说明
耗材	<ul style="list-style-type: none">● 耗材状态页包含碳粉量、页数和预计剩余页数方面的信息。● 产品会在安装时检查是否为原装 HP 打印碳粉盒。● 通过互联网订购耗材的功能（使用 HP Easy Printer Care）
支持的操作系统	<ul style="list-style-type: none">● Microsoft® Windows® 2000、Windows® XP 和 Windows Vista™● Mac OS X、V10.2.8、V10.3、V10.4、V10.5 和更高版本● Novell NetWare● Unix®● Linux
辅助功能	<ul style="list-style-type: none">● 可使用文本屏幕阅读器阅读联机用户指南。● 用一只手即可安装和卸下打印碳粉盒。● 所有护盖和盖板仅用单手即可打开。● 仅用一只手即可将纸张装入纸盘 1。

熟悉产品组件

前视图

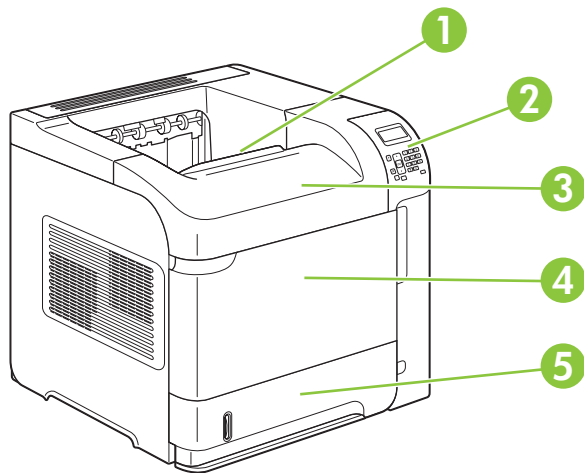

1	顶部出纸槽
2	控制面板
3	顶盖（由此可取放打印碳粉盒）
4	纸盘 1（拉开）
5	纸盘 2

后视图

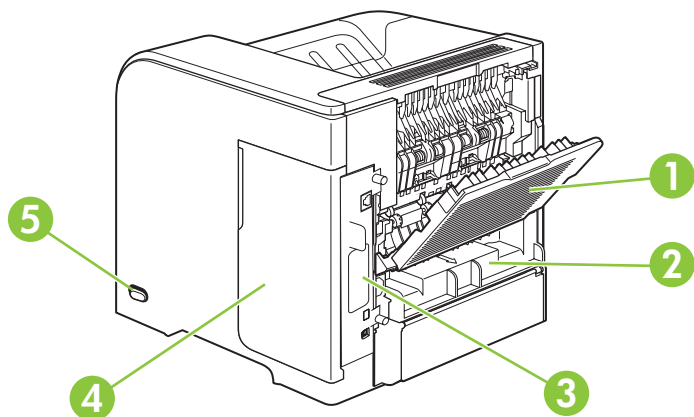

1	后出纸槽（拉开）
---	----------

2	双面打印附件挡盖（卸下此挡盖以安装双面打印附件）
3	接口端口
4	右盖（由此可接近 DIMM 插槽）
5	电源开关

接口端口

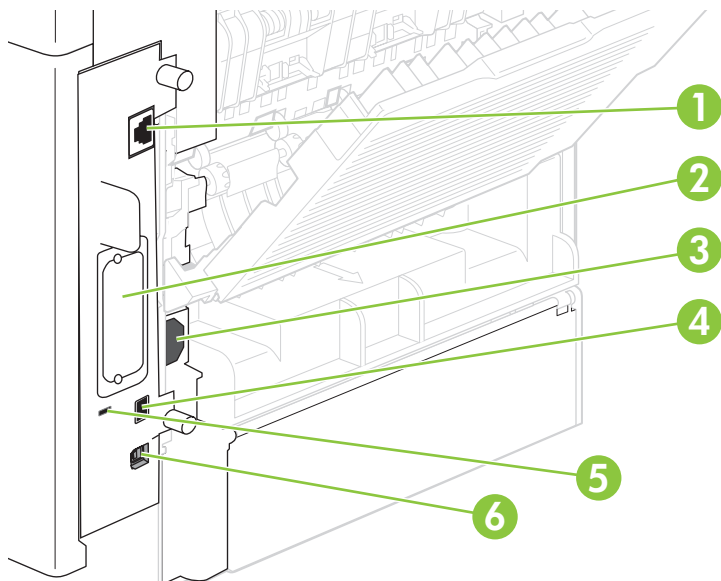

1	RJ.45 网络连接(不适用于 HP LaserJet P4014 打印机)
2	EIO 插槽
3	电源接口
4	主机 USB 接口，用于添加字体和其它第三方解决方案（此接口可能有一个可卸下的小盖）
5	用于电缆类安全锁的插槽
6	高速 USB 2.0 接口，用于直接连接到计算机

型号和序列号标签位置

包含型号和序列号的标签位于顶盖内侧。

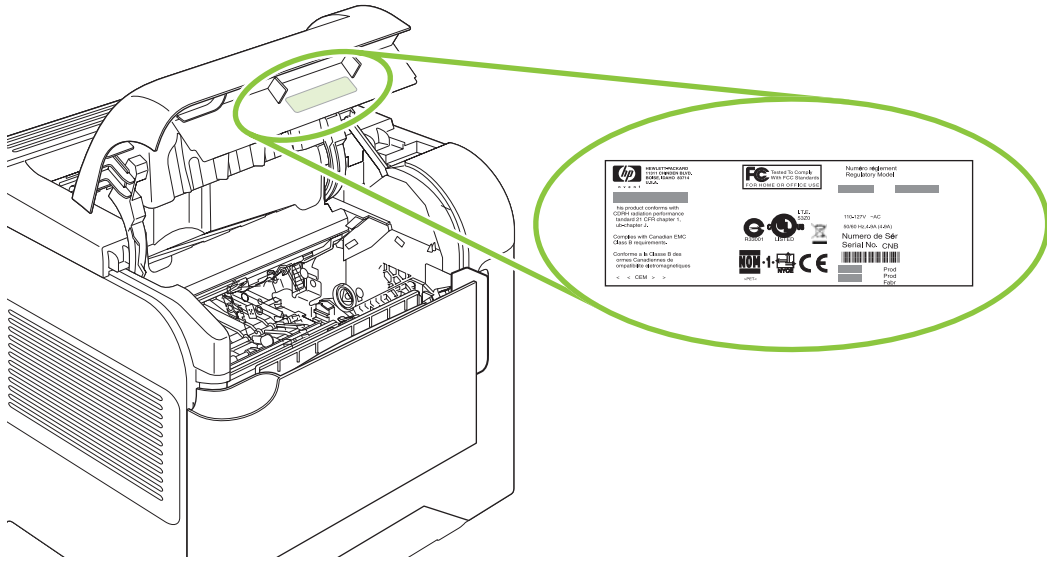

2 控制面板

- [控制面板布局](#)
- [使用控制面板菜单](#)
- [显示如何操作菜单](#)
- [检索作业菜单](#)
- [信息菜单](#)
- [纸张处理菜单](#)
- [配置设备菜单](#)
- [诊断菜单](#)
- [维修菜单](#)

控制面板布局

使用控制面板获得产品和作业状态信息以及配置产品。

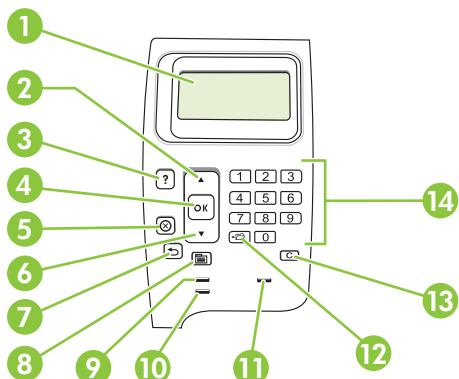



编号	按钮或指示灯	功能
1	控制面板显示屏	显示状态信息、菜单、帮助信息和错误消息
2	▲ 向上箭头	浏览至列表中的上一条目，或者增加数值项目的值
3	? 帮助按钮	提供有关控制面板显示屏消息的信息
4	OK 按钮	<ul style="list-style-type: none"> 保存某个项目的选定值 执行与控制面板显示屏上高亮显示的项目相关的操作 当某个出错状态可清除时，清除该状态
5	⊗ 停止按钮	取消当前打印作业并从产品清除页面
6	▼ 向下箭头	浏览至列表中的下一条目，或者减少数值项目的值
7	↶ 后退箭头	退回菜单树的上一层或退回上一个数字输入项
8	☰ 菜单按钮	<ul style="list-style-type: none"> 打开和关闭菜单。
9	就绪指示灯	<ul style="list-style-type: none"> 亮起: 产品已联机，并准备接受打印数据。 熄灭: 产品处于脱机（被暂停）状态或遇到错误，不能接受数据。 闪烁: 产品正在进入脱机状态。产品停止处理当前打印作业，并从送纸道中送出所有活动页面。
10	数据指示灯	<ul style="list-style-type: none"> 亮起: 产品中有要打印的数据，但正准备接收所有数据。 熄灭: 产品没有要打印的数据。 闪烁: 产品正在处理或打印数据。
11	注意指示灯	<ul style="list-style-type: none"> 亮起: 产品遇到一个问题。请查看控制面板显示屏。 熄灭: 产品工作正常。 闪烁: 需要采取措施。请查看控制面板显示屏。
12	☞ 文件夹或 STAR（安全交易访问检索）按钮 注: HP LaserJet P4014 型号不包括此项目。	可快速访问 检索作业 菜单

编号	按钮或指示灯	功能
13	C 清除按钮 注： HP LaserJet P4014 型号不包括此项目。	将值返回到默认值并退出帮助屏幕
14	数字小键盘 注： HP LaserJet P4014 型号不包括此项目。	输入数值

使用控制面板菜单

要访问控制面板菜单，请完成以下步骤。

使用菜单

1. 按下**菜单** .
2. 按下向下箭头 ▼ 或向上箭头 ▲ 以浏览此列表。
3. 按下 **OK** 以选择适当的选项。
4. 按下后退箭头 ↶ 以返回上一层。
5. 按下**菜单**  以退出菜单。
6. 按下帮助按钮 ? 以查看有关项目的附加信息。

下面是主菜单。

主菜单	显示如何操作
	检索作业
	信息
	纸张处理
	配置设备
	诊断
	服务

显示如何操作菜单

显示如何操作菜单中的每个选项都会打印一个页面，上面可提供更多信息。

项目	说明
清除卡纸	打印显示如何清除卡纸的页面。
装入纸盘	打印显示如何装入进纸盘的页面。
装入特殊介质	打印显示如何装入特殊纸张，如信封和信头纸的页面。
双面打印	打印显示如何使用双面打印功能的页面。 注： 只有配有双面打印器的产品才会显示双面打印菜单项目。
支持的纸张	打印显示产品支持的纸张类型和尺寸的页面。
打印帮助指南	打印显示网站上其它帮助链接的页面。

检索作业菜单

本菜单提供了存储在产品中的作业列表，并可从本菜单访问所有作业存储功能。您可以从产品控制面板打印或删除这些作业。当产品至少有 80 MB 基本内存时，便会显示此菜单。有关使用本菜单的详细信息，请参阅第 87 页的使用作业存储功能。

 **注：** 除非安装了可选硬盘，否则当您关闭产品电源时，所有存储的作业都将被删除。

注： 按下文件夹按钮  以直接进入此菜单。

项目	子项目	值	说明
用户名	所有作业（有 PIN）	打印	用户名： 发送作业的人员名称。 ● 打印： 在输入 PIN 后，打印选定的作业。 份数： 选择要打印的份数（1 到 32000）。
		删除	
	所有作业（无 PIN）	打印	● 打印： 打印选定的作业。
		删除所有作业	● 删除： 从产品删除所有作业。删除作业前，产品会提示您确认删除操作。

信息菜单

信息菜单包含可提供产品及其配置详细信息的产品信息页。滚动查看到所需的信息页，然后按下 **OK**。

项目	说明
打印菜单图	打印控制面板菜单图，其中包括控制面板菜单项的布局以及当前的设置。
打印配置页	打印当前的产品配置。如果已安装 HP Jetdirect 打印服务器，则同时还会打印一份 HP Jetdirect 配置页。
打印耗材状态页	打印耗材状态页，其中包含产品的耗材量、估计的剩余页数、碳粉盒用量信息、序列号、页数以及订购信息。仅在您使用原装 HP 耗材时，此页才可用。
打印用量信息页	打印一个页面，其中显示了产品已处理的所有尺寸纸张的数目、列出了打印方式（即单面还是双面）并显示了页数。
打印文件目录	打印显示所有已安装大容量存储设备的信息的文件目录。此项目仅在产品中安装了包含已识别文件系统的大容量存储设备时才会显示。
打印 PCL 字体列表	打印 PCL 字体列表，其中显示了产品当前可用的所有 PCL 字体。
打印 PS 字体列表	打印 PS 字体列表，其中显示了产品当前可用的所有 PS 字体。

纸张处理菜单

使用此菜单为每个纸盘设置纸张尺寸和类型。产品使用此信息生成可能的最佳质量的打印页面。有关更多信息，请参阅第 78 页的**配置纸盘**。

也可通过软件程序或打印机驱动程序访问此菜单中的某些项目。程序和打印机驱动程序设置会覆盖控制面板设置。

项目	值	说明
信封输送机尺寸	适用于信封输送器的可用纸张尺寸列表	使用此项目可设置与当前已装入信封输送器的纸张尺寸相对应的值。
信封输送机类型	适用于信封输送器的可用纸张类型列表	使用此项目可设置与当前已装入信封输送器的纸张类型相对应的值。
纸盘 1 尺寸	适用于纸盘 1 的可用纸张尺寸列表	使用此项目可设置与当前已装入纸盘 1 的纸张尺寸相对应的值。默认设置是 任意尺寸 。 任意尺寸 ：当纸盘 1 的类型和尺寸均设为 任意 时，如果纸盘 1 中已装入介质，则产品会先从纸盘 1 取纸。 任意尺寸 以外的其它尺寸：除非打印作业的类型或尺寸与该纸盘所装纸张的类型和尺寸一致，否则产品不会从该纸盘取纸。
纸盘 1 类型	适用于纸盘 1 的可用纸张类型列表	使用此项目可设置与当前已装入纸盘 1 的纸张类型相对应的值。默认设置是 任意类型 。 任意类型 ：当纸盘 1 的类型和尺寸均设为 任意 时，如果纸盘 1 中已装入介质，则产品会先从纸盘 1 取纸。 任意类型 以外的其它类型：产品不会从此纸盘取纸。
纸盘 [N] 尺寸	适用于纸盘 2 或可选纸盘的可用纸张尺寸列表	纸盘会根据纸盘中导板的位置自动检测纸张尺寸。110 V 引擎的默认设置是 LTR (letter)，220 V 引擎的默认设置是 A4 。
纸盘 [N] 类型	适用于纸盘 2 或可选纸盘的可用纸张类型列表	设置与当前已装入纸盘 2 或可选纸盘的纸张类型相对应的值。默认设置为 任意类型 。

配置设备菜单

使用此菜单更改默认打印设置、调整打印质量、更改系统配置和 I/O 选项。

打印子菜单

可以通过程序或打印机驱动程序访问此菜单中的某些项目。程序和打印机驱动程序设置会覆盖控制面板设置。通常情况下，最好通过打印机驱动程序更改这些设置（如果可以）。

项目	值	说明
份数	1 至 32000	<p>从 1 到 32000 中任选一个数字，以设置默认份数。使用数字小键盘输入份数。对于没有数字小键盘的产品，请按向下向上箭头 ▲ 或向下箭头 ▼ 来选择份数。此设置仅适用于未在程序或打印机驱动程序（例如 UNIX 或 Linux 程序）中指定打印份数的作业。</p> <p>默认设置为 1。</p> <p>注： 最好从程序或打印机驱动程序设置份数。（程序和打印机驱动程序设置会覆盖控制面板设置。）</p>
默认纸张尺寸	显示可用纸张尺寸列表。	设置纸张和信封的默认图像尺寸。此设置适用于未在程序或打印机驱动程序中指定纸张尺寸的打印作业。默认设置为 LETTER 。
默认自定义纸张尺寸	度量单位 X 尺寸 Y 尺寸	<p>为纸盘 1 或任何 500 页纸盘设置默认自定义纸张尺寸。</p> <p>度量单位： 设置自定义纸张尺寸时，可使用此选项选择度量单位（英寸或毫米）。</p> <p>X 尺寸： 使用此项目设置纸张宽度的度量（即纸盘左右两侧之间的测量值）。范围是 76 至 216 毫米（3.0 至 8.50 英寸）。</p> <p>Y 尺寸： 使用此项目可设置纸张长度的度量（即纸盘前后之间的测量值）。范围是 127 至 356 毫米（5.0 至 14.0 英寸）。</p>
纸张目标	显示可能的纸张目的地列表。	配置出纸槽目标位置。列表将随所安装的输出附件的不同而不同。默认值为 标准顶部纸槽 。
双面打印	关 开	<p>此项目仅在安装了可选的双面打印机后才显示。设置值为开时，可在单张纸张的两面打印（双面打印）；设置值为关时，可在单张纸张的一面打印（单面打印）。</p> <p>默认设置为关。</p>
双面装订	长边 短边	<p>更改双面打印的装订边。此项目仅在安装了可选的双面打印机并且双面打印设为开后才显示。</p> <p>默认设置为长边。</p>
取代 A4/LETTER	否 是	<p>如果产品中未装入 A4 尺寸纸张，则选择是可在 Letter 尺寸的纸张上打印 A4 尺寸的作业（反之亦然）。</p> <p>默认设置为是。</p>
手动进纸	关 开	<p>从纸盘 1 手动送入纸张，而不是从其它纸盘自动送纸。如果手动进纸=开且纸盘 1 已空，则产品在接收到打印作业时会脱机。控制面板显示屏上会显示手动进纸 [纸张尺寸]。</p> <p>默认设置为关。</p>
COURIER 字体	常规 暗	<p>选择要使用的 Courier 字体版本：</p> <p>常规： 可用于 HP LaserJet 4 系列产品的内装 Courier 字体。</p> <p>暗： 可用于 HP LaserJet III 系列产品的内装 Courier 字体。</p>

项目	值	说明
		默认设置为 常规 。
宽 A4	否	更改 A4 尺寸纸上一行可打印的字符数。
	是	否： 一行最多可打印 78 个间距为 10 的字符。 是： 一行最多可打印 80 个间距为 10 的字符。 默认设置为 否 。
打印 PS 错误	关	确定是否打印 PS 错误页。
	开	关： 从不打印 PS 错误页。 开： 出现 PS 错误时打印 PS 错误页。 默认设置为 关 。
打印 PDF 错误	关	确定是否打印 PDF 错误页。
	开	关： 从不打印 PDF 错误页。 开： 出现 PDF 错误时打印 PDF 错误页。 默认设置为 关 。
PCL 子菜单	表格长度	将默认纸张尺寸的垂直间距设为 5 至 128 行。
	方向	将默认页面方向设为 横向 或 纵向 。 注： 最好从程序或打印机驱动程序设置页面方向。（程序和打印机驱动程序设置会覆盖控制面板设置。）
	字体来源	选择 内部 或 EIO 磁盘 作为字体来源。
	字体编号	产品为每种字体指定一个编号，并将其列在 PCL 字体列表中。字体编号显示在列表的“字体编号”列中。范围从 0 到 102。
	字体间距	选择字体间距。视选择的字体而定，此项目可能不显示。范围从 0.44 到 99.99。
	字体磅值	选择字体磅值。范围为 4.00 至 999.75。默认设置为 12.00。
	符号集	从产品控制面板的几种可用符号集中任选一种。符号集是某一字体中所有字符的唯一集合。建议将 PC-8 或 PC-850 用于线条图字符。
	在换行处添加回车	选择 是 ，可在产品遇到向后兼容的 PCL 作业（纯文本、无作业控制）时，在每行换行处添加回车键。某些环境中（如 UNIX），仅能使用换行控制代码产生新行。使用此选项在每行换行处添加必需的回车键。
	禁止空白页	生成自己的 PCL 时，会含有可能导致打印一页或多页空白页的多余进纸。选择 是 以便页面空白时忽略进纸。
	介质来源映射	在不使用打印机驱动程序或软件程序没有纸盘选择选项时，按编号选择和维护纸盘。 典型： 根据 HP LaserJet 4 和较旧型号对纸盘编号。 标准： 根据较新的 HP LaserJet 型号对纸盘编号。

打印质量子菜单

可以通过程序或打印机驱动程序访问此菜单中的某些项目。程序和打印机驱动程序设置会覆盖控制面板设置。通常情况下，最好通过打印机驱动程序更改这些设置（如果可以）。

项目	值	说明
设置定位	打印测试页	从上到下，从左到右调整边距对齐，使图像位于页面中央。您也可以将打印在正面的图像与打印在背面的图像对齐。允许您进行单面和双面打印对齐。
	来源	打印测试页：打印可显示当前定位设置的测试页。 来源：选择打印测试页所要使用的纸盘。
	调整纸盘 [N]	打印测试页：打印可显示当前定位设置的测试页。 来源：选择打印测试页所要使用的纸盘。 调整纸盘 [N]：为指定纸盘设置定位，此处的 [N] 是纸盘编号。安装的每个纸盘都会显示，您必须为每个纸盘设置定位。 <ul style="list-style-type: none">X1 偏移：纸张平放在纸盘中时，左右定位纸张上的图像。双面打印时，此面是指纸张的第二面（背面）。X2 偏移：纸张平放在纸盘中时，为双面打印页的第一面（正面）左右定位纸张上的图像。只有当产品配备了内置双面打印机，并且双面打印设为开时，才会显示此项目。请先设置 X1 偏移。Y 偏移：纸张平放在纸盘中时，上下定位纸张上的图像。 来源的默认设置为 纸盘 2 。 调整纸盘 1 和 调整纸盘 2 的默认设置为 0 。
热凝器模式	可用纸张类型列表	配置与各纸张类型相关的热凝器模式。 仅在某些纸张类型上打印遇到问题时，才需更改热凝器模式。选择纸张类型后，您可以选择适用于该类型的热凝器模式。产品支持以下模式： 正常 ：适用于大多数类型的纸张。 轻磅纸 1 ：适用于大多数类型的纸张。 轻磅纸 2 ：如果您遇到了起皱的介质，请使用此模式。 重磅纸 ：适用于粗糙纸。 默认热凝器模式是 轻磅纸 1 ，此设置适用于除投影胶片（ 轻磅纸 2 ）和粗糙纸（ 重磅纸 ）之外的所有打印介质类型。 注意 ：请勿更改投影胶片的热凝器模式。如果打印投影胶片时不使用 轻磅纸 2 ，可能会对产品和热凝器造成永久性损坏。请始终在打印驱动程序的类型中选择 投影胶片 ，并在产品控制面板中将纸盘类型设为 投影胶片 。 选择 恢复模式 可将各种纸张类型的热凝器模式恢复为默认设置。
优化	线条细节	如果遇到模糊打印或分散线条的问题，请启用此设置。
	恢复优化	使用此项目可令所有 优化 设置恢复为 关 。
分辨率	300	选择分辨率。所有值均按相同速度打印。
	600	300 ：产生草稿打印质量，可与 HP LaserJet III 系列产品兼容。
	FASTRES 1200	600 ：产生较高的文本打印质量，可与 HP LaserJet 4 系列产品兼容。
	PRORES 1200	FASTRES 1200 ：产生 1200-dpi 的打印质量，可快速、高质量地打印商业文本和图形。

项目	值	说明
		<p>PRORES 1200: 产生 1200-dpi 的打印质量, 可快速、高质量地打印艺术线条和图像。</p> <p>注: 最好从程序或打印驱动程序更改分辨率。(程序和打印机驱动程序设置会覆盖控制面板设置。)</p> <p>默认设置为 FASTRES 1200。</p>
RET	关 轻磅纸 中等 暗	<p>使用“分辨率增强技术”(REt) 设置产生角度平滑、曲线流畅、边缘柔和的打印件。</p> <p>如果打印分辨率设为 FastRes 1200 或 ProRes 1200, 则 RET 不会影响打印质量。RET 可提高其它所有打印分辨率的打印质量。</p> <p>注: 最好从程序或打印驱动程序更改 REt 设置。(程序和打印机驱动程序设置会覆盖控制面板设置。)</p> <p>默认设置为 中等。</p>
ECONOMODE	开 关	<p>使用 EconoMode 功能可以减少每页的碳粉用量。选择此选项可延长碳粉耗材的使用期限并减少每页的成本, 但它也会降低打印质量。打印的页面较浅, 但对于草稿或校对稿打印已足够了。</p> <p>HP 建议您不要始终使用 EconoMode。如果始终使用 EconoMode, 则碳粉使用时间可能要比打印碳粉盒中机械部件的寿命还要长。如果打印质量在这些环境中开始降低, 则即使打印碳粉盒中仍然存有碳粉耗材, 也将需要安装一个新的碳粉盒。</p> <p>注: 最好从程序或打印机驱动程序打开或关闭 EconoMode。(程序和打印机驱动程序设置会覆盖控制面板设置。)</p> <p>默认设置为 关。</p>
碳粉浓度	1 至 5	通过设置碳粉浓度来淡化或加深页面上的打印颜色。从 1 (浅) 至 5 (深) 范围内选择一个设置。默认设置 3 通常可产生最佳打印效果。
自动清洁	关 开	<p>使用此功能可在产品打印完一定数量的页面后, 自动清洁送纸道。使用 清洁间隔 项目可以设置页数。</p> <p>默认值为 关。</p>
清洁间隔	1000 2000 5000 10000 20000	<p>仅在启用 自动清洁 时此项目才出现。</p> <p>选择产品在打印多少页后应执行清洁过程。</p>
自动清洁尺寸	LETTER A4	<p>仅在启用 自动清洁 时此项目才出现。</p> <p>用于设置自动生成的清洁页的尺寸。</p>
创建清洁页	无选择值。	按下 OK 以打印清洁页 (清除热凝器上的碳粉)。按照清洁页上的说明进行操作。有关更多信息, 请参阅 第 120 页的清洁送纸道 。
处理清洁页	无选择值。	此项仅在创建清洁页后才可用。按照清洁页上打印的说明进行操作。清洁过程最多需要 2.5 分钟。

系统设置子菜单

此菜单中的项目会影响产品的行为。请根据打印需要配置产品。

项目	值	说明
日期/时间	日期	设定日期和时间设置。
	日期格式	
	时间	
	时间格式	
作业存储限制	1 至 100	指定产品中可存储的快速复印作业数。 默认设置为 32 。
暂存作业超时	关	设置暂存作业从队列中自动删除前的保存时间。
	1 小时	默认设置为 关 。
	4 小时	
	1 天	
	1 周	
显示地址	自动	指定当产品连接到网络时是否在显示屏上显示 IP 地址。如果选定 自动 ，则会伴随 就绪 消息显示产品的 IP 地址。 默认设置为 关 。
	关	

项目	值	说明
纸盘动作	使用请求的纸盘	<p>选择产品是否可以从与您在打印驱动程序中选定的纸盘不同的纸盘取纸。</p> <ul style="list-style-type: none"> ● 专用： 设置产品从您选定的纸盘取纸，即使您选定的纸盘已空，也不从其它纸盘取纸。 ● 优先： 设置产品优先从您选定的纸盘取纸，但是如果选定的纸盘已空，则允许产品自动从其它纸盘取纸。
	手动进纸提示	<p>在打印作业与其它任何纸盘所装纸张的类型或尺寸都不符时，选择产品何时显示从纸盘 1 取纸的提示。</p> <ul style="list-style-type: none"> ● 始终： 如果始终希望产品从纸盘 1 取纸前收到提示信息，则选择此选项。 ● 除非已装纸： 仅在纸盘 1 已空的情况下显示提示。
	PS DEFER 介质	<p>控制是使用 PostScript (PS) 还是 HP 纸张处理模型执行打印作业。启用使用 PS 遵从 HP 纸张处理模型。禁用使用 PS 纸张处理模型。</p>
	尺寸/类型提示	<p>控制是否始终在打开和关闭纸盘时显示纸盘配置信息及其提示。如果纸盘配置所针对的类型或尺寸与纸盘中所装入介质的类型或尺寸不同，这些提示会指示您对类型或尺寸进行设置。</p>
	使用另一纸盘	<p>启用或禁用选择其它纸盘的提示。</p>
	双面打印空白页	<p>配置产品使用可选双面打印机时对待空白页的方式。选择自动以获得最快性能。选择是以始终使纸张通过双面打印机，即使仅打印一面。</p>
	纸盘 2 型号	<p>指定纸盘 2 是标准纸盘还是自定义纸盘。</p>
图像旋转		<p>设置产品在安装输出附件后如何安排页面上的图像。</p> <ul style="list-style-type: none"> ● 标准： 产品会自动旋转图像，以便您始终可以用同样的方式装入纸张，即使安装了输出附件。 ● 交替： 产品不会自动旋转图像，因此在打印某些类型的纸张时，可能需要以不同方式装入。
睡眠延迟	1 分钟	<p>设置产品空闲多久后转入“睡眠”模式。</p>
	15 分钟	<p>休眠模式可达到以下目的：</p>
	30 分钟	<ul style="list-style-type: none"> ● 在产品空闲时，将其耗电量降至最少。
	45 分钟	<ul style="list-style-type: none"> ● 减少产品电子部件的磨损（关闭显示屏的后照灯，但仍可看清显示内容）。
	60 分钟	
	90 分钟	<p>发送打印作业、按下产品控制面板按钮、打开纸盘或打开顶盖时，产品会自动退出睡眠模式。</p>
	2 小时	<p>默认设置为 30 分钟。</p>
4 小时		
唤醒时间	周一	<p>设置产品每天预热的“唤醒”时间。每天的默认值为关。如果您设置了唤醒时间，HP 建议您延长睡眠延迟时间，这样产品就不会在唤醒后马上返回到睡眠模式。</p>
	周二	
	周三	
	周四	
	周五	

项目	值	说明
	周六	
	周日	
显示屏亮度	从 1 到 10 的值	控制控制面板显示屏的亮度。默认值为 5。
个性	自动	选择产品默认语言（个性）。可能的值根据产品中安装的可用语言确定。
	PS	通常情况下，您不应更改产品语言。如果将其更改为特定的产品语言，除非通过软件向产品发送特定指令，否则产品将不会从一种语言自动切换至另一种语言。
	PDF	
	PCL 子菜单	默认设置为 自动 。
可清除警告	作业	设置可清除警告在产品控制面板显示屏上的显示时间。
	开	作业： 可清除警告信息将一直显示，直到生成该信息的作业打印完毕。 开： 可清除警告信息将一直显示，直到您按下 OK 。 默认设置为 作业 。
自动继续	关	确定产品在遇到错误时如何操作。如果产品处于网络中，您可能要将 自动继续 设置为 开 。
	开	开： 如果遇到可阻止打印的错误，则该消息显示在产品控制面板显示屏上，并且产品将先脱机 10 秒钟，然后才恢复联机。 关： 如果遇到可阻止打印的错误，产品控制面板显示屏会一直显示消息，并且设备将保持脱机，直至您按下 OK 。 默认设置为 开 。
更换黑色碳粉盒	不足时停止	确定产品在打印碳粉盒碳粉不足或耗尽时如何运行。
	耗尽时停止	不足时停止： 在打印碳粉盒达到下限时产品会停止打印。按下 OK 继续打印。
	耗尽时忽略	耗尽时停止： 在打印碳粉盒耗尽时产品会停止打印。您必须更换打印碳粉盒，然后才能继续打印。 耗尽时忽略： 选择此选项可以忽略消息并在打印碳粉盒耗尽之后继续打印。选择此选项后，HP 不保证打印质量。 默认值为 耗尽时忽略 。
有以下警报时订购	1 至 100	设置产品达到哪个阈值时显示 订购黑色碳粉盒 消息。此值代表整个碳粉盒剩余寿命所占的百分比。默认值为 23%。
卡塞恢复	自动	确定卡纸时产品如何运行。
	关	自动： 产品自动选择最佳的卡塞恢复方法。此项为默认设置。
	开	关： 产品不重新打印卡纸后的页面。此设置可能会提高打印性能。 开： 清除卡纸后，产品自动重新打印页面。
RAM 磁盘	自动	确定如何配置 RAM 磁盘。
	关	自动： 允许产品根据可用内存量来确定最佳的 RAM 磁盘大小。

项目	值	说明
		<p>关： RAM 被禁用。</p> <p>注： 如果您将设置从关更改为自动，则产品会在空闲时自动重新初始化。</p> <p>默认设置为自动。</p>
语言	(默认)	选择控制面板显示屏显示消息所用的语言。
	多种	默认设置是根据购买产品所在的国家/地区而确定的。

订书机/堆栈器子菜单

仅在安装了可选的订书机/堆栈器后，才会显示此菜单。

项目	值	说明
订书钉	无 左侧一个（斜角）	选择是否装订所有作业。如果选择 左侧一个（斜角） ，则所有作业都会被装订。默认值为 无 。
订书钉用完	停止 继续	选择在订书机中的订书钉用完时，是停止还是继续打印。默认值为 停止 。

MBM-5（多槽邮箱）子菜单

仅在安装了可选的 5 槽邮箱后，才会显示此菜单。

项目	值	说明
操作模式	邮箱 堆栈器 作业分隔器 分页器	<p>选择 5 槽邮箱是如何对作业进行分类的。</p> <p>邮箱： 将每个纸槽分配给一个用户或用户组。此项为默认设置。</p> <p>堆栈器： 产品使用所有纸槽堆栈作业副本。作业会先发送到底部纸槽，然后是较高一层的纸槽，以此类推。当所有纸槽都装满时，产品会停止。</p> <p>作业分隔器： 每个作业都放置在单独的纸槽中。作业放置在空纸槽中，从顶部纸槽开始放置。</p> <p>分页器： 产品将作业副本放到单独的纸槽中。</p>

I/O 子菜单

I/O（输入/输出）菜单中的项目可以影响产品和计算机之间的通信。如果产品包含 HP Jetdirect 打印服务器，则可以使用子菜单配置基本网络参数。还可以通过 HP Web Jetadmin 或内嵌式 Web 服务器配置这些参数及其它参数。

项目	值	说明
I/O 超时	5 至 300	选择 I/O 超时时间（以秒计）。

项目	值	说明
		使用此设置调整超时以获取最佳性能。如果在打印作业期间出现其它端口的数据，则需增加超时时间。 默认设置为 15 。
嵌入式 JETDIRECT 菜单	有关选项列表，请参阅下一个表格。	
EIO <X> JETDIRECT 菜单		

 **注：** 在下表中，标有星号 (*) 的项目为默认设置。

表 2-1 嵌入式 Jetdirect 和 EIO <X> Jetdirect 菜单

菜单项	子菜单项	子菜单项	值和说明
TCP/IP	启用		关： 禁用 TCP/IP 协议。 开*： 启用 TCP/IP 协议。
	主机名		一个用于标识产品的字母数字字符串（最多 32 个字符）。此名称列在 HP Jetdirect 配置页上。默认主机名为 NPIxxxxxx，此处 xxxxxx 是 LAN 硬件 (MAC) 地址的最后六位数。
	IPv4 设置	配置方法	指定在 HP Jetdirect 打印服务器上配置 TCP/IPv4 参数的方法。 BOOTP： 使用 BootP (Bootstrap 协议) 从 BootP 服务器进行自动配置。 DHCP*： 使用 DHCP (动态主机配置协议) 从 DHCPv4 服务器进行自动配置。 自动 IP： 使用本地链路 IPv4 自动寻址功能。系统将自动指定一个 169.254.x.x 形式的地址。 手动： 使用 手动设置 菜单配置 TCP/IPv4 参数。
		手动设置	(仅在 配置方法 设为 手动 时可用) 直接从打印机控制面板配置参数： IP 地址： 打印机的唯一的 IP 地址，其中 n 是 0 至 255 之间的一个数值。 子网掩码： 打印机的子网掩码，其中 m 是 0 到 255 之间的值。 默认网关： 用来与其它网络通信的网关或路由器的 IP 地址。
		默认 IP	指定打印服务器在强制 TCP/IP 重新配置 (例如，手动配置为使用 BootP 或 DHCP) 期间无法从网络获得 IP 地址时，默认使用的 IP 地址。 自动 IP： 设置本地链路 IP 地址 169.254.x.x。 原有： 设置地址 192.0.0.192，与较旧 HP Jetdirect 产品一致。
		主 DNS	指定主 DNS 服务器的 IP 地址 (n.n.n.n)。

表 2-1 嵌入式 Jetdirect 和 EIO <X> Jetdirect 菜单 (续)

菜单项	子菜单项	子子菜单项	值和说明
		辅助 DNS	指定辅助域名系统 (DNS) 服务器的 IP 地址 (n.n.n.n)。
	IPV6 设置	启用	使用此项目可以在打印服务器上启用或禁用 IPv6 操作。 关* : 禁用 IPv6。 开 : 启用 IPv6。
		地址	使用此项目可以手动配置 IPv6 地址。 手动设置 : 使用 手动设置 菜单可以启用并手动配置 TCP/IPv6 地址。 启用 : 选择此项目后, 如果选择 开 , 则可启用手动配置; 如果选择 关 , 则可禁用手动配置。 地址 : 使用此项目可使用冒号十六进制语法键入 32 位十六进制数字 IPv6 节点地址。
		DHCPv6 策略	指定的路由器 : 打印服务器要使用的状态自动配置方法由路由器确定。路由器将指定打印服务器是从 DHCPv6 服务器获得其地址、配置信息还是两者都获得。 路由器不可用 : 如果路由器不可用, 打印服务器应尝试从 DHCPv6 服务器获得其状态配置。 始终 : 无论路由器是否可用, 打印服务器应始终尝试从 DHCPv6 服务器获得其状态配置。
		主 DNS	使用此项目可以为打印服务器应使用的主 DNS 服务器指定 IPv6 地址。
		辅助 DNS	使用此项目可以为打印服务器应使用的辅助 DNS 服务器指定 IPv6 地址。
	代理服务器		指定产品的嵌入式应用程序要使用的代理服务器。网络客户机通常使用代理服务器访问互联网。它可缓存网页, 并为这些客户机提供一定程度的互联网安全措施。 要指定代理服务器, 请输入其 IPv4 地址或完全合格域名。该名称最多可包含 255 个八位字节。 对于某些网络, 您可能需要联系您的互联网服务提供商 (ISP) 才能获得代理服务器地址。
	代理端口		键入代理服务器使用的端口号, 以获得客户机支持。端口号可标识网络上保留用于代理活动的端口, 其值范围为 0 到 65535。
	空闲超时		空闲超时 : 一个以秒为单位的时间段, 经过该时间后, 空闲 TCP 打印数据连接将被关闭 (默认值为 270 秒, 0 表示禁用超时)。

表 2-1 嵌入式 Jetdirect 和 EIO <X> Jetdirect 菜单 (续)

菜单项	子菜单项	子菜单项	值和说明
IPX/SPX	启用		<p>关: 禁用 IPX/SPX 协议。</p> <p>开*: 启用 IPX/SPX 协议。</p>
	帧类型		<p>为网络选择帧类型设置。</p> <p>自动: 将帧类型自动设置和限制为检测到的第一个。</p> <p>EN_8023、EN_II、EN_8022 和 EN_SNAP: 用于以太网络的帧类型选项。</p>
APPLETALK	启用		<p>关: 禁用 AppleTalk 协议。</p> <p>开*: 启用 AppleTalk 协议。</p>
DLC//LLC	启用		<p>关: 禁用 DLC/LLC 协议。</p> <p>开*: 启用 DLC/LLC 协议。</p>
安全性	打印安全页		<p>是: 打印包含当前 HP Jetdirect 打印服务器安全设置的页面。</p> <p>否*: 不打印安全设置页。</p>
	安全 WEB		<p>对于配置管理, 请指定内嵌式 Web 服务器是否将只接受使用 HTTPS (安全 HTTP) 的通信, 还是同时接受使用 HTTP 和 HTTPS 的通信。</p> <p>HTTPS (必需): 对于安全的加密的通信, 只接受 HTTP 访问。打印服务器将显示为安全站点。</p> <p>HTTP/HTTPS (可选): 允许使用 HTTP 或 HTTPS 进行访问。</p>
	IPSEC		<p>指定打印服务器上的 IPsec 或防火墙状态。</p> <p>保持: IPsec/防火墙状态与当前配置保持一致。</p> <p>禁用: 禁用打印服务器上的 IPsec/防火墙操作。</p>
	重置安全性		<p>指定是保存打印服务器上的当前安全设置还是重置为工厂默认值。</p> <p>否*: 保留当前安全设置。</p> <p>是: 将安全设置恢复为出厂默认值。</p>
诊断	嵌入式测试		<p>此菜单提供测试以帮助诊断网络硬件或 TCP/IP 网络连接问题。</p> <p>嵌入式测试有助于识别网络故障出现在产品内部还是外部。使用嵌入式测试可以检查打印服务器上的硬件和通信路径。选择且启用测试并设置执行时间后, 您必须选择执行才能启动测试。</p> <p>视执行时间而定, 选定的测试将持续运行, 直至产品关闭或发生错误, 然后将打印一张诊断页。</p>
		LAN 硬件测试	<p>注意: 运行此嵌入式测试将擦除 TCP/IP 配置。</p> <p>此测试执行内部环回测试。内部环回测试将仅在内部网络硬件上发送和接收数据包。网络上无外部传输活动。</p> <p>选择是以选择此测试, 或者选择否以不选择此测试。</p>

表 2-1 嵌入式 Jetdirect 和 EIO <X> Jetdirect 菜单 (续)

菜单项	子菜单项	子菜单项	值和说明
		HTTP 测试	<p>此测试将通过从产品检索预定义页面来检查 HTTP 的操作，并且还会测试内嵌式 Web 服务器。</p> <p>选择是以选择此测试，或者选择否以不选择此测试。</p>
		SNMP 测试	<p>此测试将通过访问产品上的预定义 SNMP 对象来检查 SNMP 通信的操作。</p> <p>选择是以选择此测试，或者选择否以不选择此测试。</p>
		数据通道测试	<p>此测试有助于识别 HP postscript level 3 仿真产品上的数据路径和损坏问题。它会将预定义 PS 文件发送至产品，但此测试不使用纸张；文件不会打印。</p> <p>选择是以选择此测试，或者选择否以不选择此测试。</p>
		选择所有测试	<p>选择此项目以运行所有嵌入式测试。选择是以运行所有测试，或者选择否以不运行所有测试。</p>
		执行时间 [H]	<p>使用此项目可以指定嵌入式测试将运行的时间长短（以小时为单位）。您可以在 1 到 60 小时之间选择一个值。如果选择零 (0)，测试将无限期运行，直至发生错误或关闭产品。</p> <p>测试完成后，将打印从 HTTP、SNMP 和数据路径测试收集的数据。</p>
		执行	<p>否*: 不启动选定的测试。</p> <p>是: 启动选定的测试。</p>
	PING 测试		<p>此测试用于检查网络通信。此测试会将链路级数据包发送至远程网络主机，然后等待相应的响应。</p>
		目的地类型	<p>指定目标设备是 IPv4 节点还是 IPv6 节点。</p>
		目的地 IPV4	<p>键入 IPv4 地址。</p>
		目的地 IPV6	<p>键入 IPv6 地址。</p>
		数据包大小	<p>指定要发送到远程主机的每个数据包的大小（以字节为单位）。最小为 64（默认），最大为 2048。</p>
		超时	<p>指定等待远程主机响应的时间长短（以秒为单位）。默认值为 1，最大为 100。</p>
		计数	<p>指定将发送用于此次测试的 ping 测试数据包的数量。选择一个 1 到 100 的值。要配置测试连续运行，请选择 0。</p>
		打印结果	<p>如果没有将 ping 测试设置为连续运行，则可以选择打印测试结果。选择是以打印结果。如果选择否（默认），则不会打印结果。</p>
		执行	<p>指定是否启动 ping 测试。选择是以启动测试，或者选择否以不运行测试。</p>
	PING 结果		<p>使用此项目可以通过控制面板显示屏查看 ping 测试状态和结果。</p>
		已发送的数据包数	<p>显示自启动或完成最近一次测试后发送至远程主机的数据包数量 (0 - 65535)。</p>
		已收到的数据包数	<p>显示自启动或完成最近一次测试后从远程主机接收的数据包数量 (0 - 65535)。</p>

表 2-1 嵌入式 Jetdirect 和 EIO <X> Jetdirect 菜单 (续)

菜单项	子菜单项	子菜单项	值和说明
		损失百分比	显示自启动或完成最近一次测试后，发送到远程主机但未收到响应的 ping 测试数据包所占的百分比。
		RTT 最小值	显示检测到的数据包传输和响应的最小往返时间 (RTT)，范围从 0 到 4096 毫秒。
		RTT 最大值	显示检测到的数据包传输和响应的最大往返时间 (RTT)，范围从 0 到 4096 毫秒。
		RTT 平均值	显示检测到的数据包传输和响应的平均往返时间 (RTT)，范围从 0 到 4096 毫秒。
		正在 PING	显示 ping 测试是否正在进行。 是 表示测试正在进行， 否 表示测试已完成或未运行。
		刷新	查看 ping 测试结果时，此项目将用最新结果更新 ping 测试数据。选择是以更新数据，或者选择否以保留现有数据。但是，当菜单超时或手动返回主菜单时，系统会自动刷新数据。
链路速度			<p>打印服务器的链路速度和通信模式必须与网络一致。可用设置视产品和所安装的打印服务器而定。选择以下一个链接配置设置：</p> <p>注意： 如果更改了链路设置，与打印服务器和网络设备的网络通信可能丢失。</p> <p>自动*： 打印服务器通过自适应功能，配置自身以允许的最高链路速度和通信模式运行。如果自适应失败，则将根据检测到的集线器/交换机端口链路速度设置 100TX 半双工或 10TX 半双工。（不支持 1000T 半双工选项。）</p> <p>10T 半双工： 10 Mbps，半双工运行。</p> <p>10T 全双工： 10 Mbps，全双工运行。</p> <p>100TX 半双工： 100 Mbps，半双工运行。</p> <p>100TX 全双工： 100 Mbps，全双工运行。</p> <p>100TX 自动： 将自适应限制为最大链路速度 100 Mbps。</p> <p>1000TX 全双工： 1000 Mbps，全双工运行。</p>
打印协议			使用此项目可以打印列出下列协议配置的页面： IPX/SPX、Novell NetWare、AppleTalk 和 DLC/LLC。

复位子菜单

使用子菜单将设置返回默认设置并更改设置（如“睡眠模式”）。

项目	值	说明
恢复工厂设置	无选择值。	<p>执行简单复位操作并恢复大部分工厂（默认）和网络设置。此项目还会清除活动 I/O 的输入缓存。</p> <p>注意： 打印作业时恢复工厂设置会取消打印作业。</p>
睡眠模式	开	<p>打开或关闭“休眠”模式。使用“休眠”模式具有以下优点：</p> <ul style="list-style-type: none"> 在产品空闲时，将其耗电量降至最少。 减少产品电子部件的磨损（关闭显示屏的后照灯，但仍可

项目	值	说明
	关	看清显示内容)。 发送打印作业、按下控制面板按钮、打开纸盘或打开顶盖时，产品会自动退出睡眠模式。 您可以设置产品空闲多久后转入“睡眠”模式。 默认设置为开。

诊断菜单

管理员可以使用此子菜单分析部件问题，并排除卡纸故障和解决打印质量问题。

项目	值	说明
打印事件记录	无选择值。	按下 OK 生成列有最近 50 条事件记录的列表。打印的事件记录可显示错误编号、页数、错误代码、说明或个性。
显示事件记录	无选择值。	按下 OK ，在控制面板中滚动查看事件记录的内容，事件记录中至多可列出最近 50 个事件。按下向上箭头 ▲ 或向下箭头 ▼ 滚动查看事件记录内容。
送纸道传感器	无选择值。	使用此项目测试送纸道中的每个传感器。按下 OK 以启动测试，然后使用菜单打印内部页，例如配置页。
送纸道测试	打印测试页	生成对测试产品的纸张处理功能非常有用的测试页。 注： 选择 打印测试页 之前，请先设置其它项目。 按下 OK ，使用您在“送纸道测试”菜单的其它项目中设置的来源（纸盘）、目的地（出纸槽）、双面打印和份数设置，开始测试送纸道。 来源 选择使用您所测试之送纸道的那个纸盘。您可以选择已安装的任何纸盘。选择 所有纸盘 可测试所有送纸道。（纸张必须装入选定纸盘中。） 目的地 选择要在此次测试中使用的出纸槽。您可以选择所有纸槽。 双面打印 确定纸张在送纸道测试期间是否通过双面打印机。仅当设备包括内置双面打印机时才会显示此菜单项。 份数 设置送纸道测试期间，从每个纸盘中使用的纸张页数。
手动传感器测试 1	无选择值。	HP 维修人员可以使用此项目手动测试传感器。在产品内部找到传感器，然后手动激活它。如果将值从 0 改为其它数字，传感器即会开始工作。
手动传感器测试 2	无选择值。	此项目列出了需要测试的其它传感器。
组件测试	显示可用组件列表。	HP 维修人员可以使用此项目测试不同的内部组件，以找到问题（如噪音）的来源。 在开始测试之前，请设置 重复频率 的值： 一次 或 连续 。然后，选择要测试的组件。 要确定噪音问题，请在每次执行测试时仔细倾听。
打印/停止测试	停止时间	指定产品在执行测试时，多长时间（以毫秒为单位）后应停止。

维修菜单

维修菜单已锁定，需要输入 PIN 才能访问。此菜单专门留给授权的维修人员使用。

3 Windows 软件

- [支持的 Windows 操作系统](#)
- [支持的 Windows 打印机驱动程序](#)
- [HP 通用打印驱动程序 \(UPD\)](#)
- [选择适用于 Windows 的正确打印机驱动程序](#)
- [打印设置优先级](#)
- [更改 Windows 打印机驱动程序设置](#)
- [适用于 Windows 的软件安装类型](#)
- [删除 Windows 软件](#)
- [支持的 Windows 实用程序](#)
- [用于其它操作系统的软件](#)

支持的 Windows 操作系统

产品支持以下 Windows 操作系统:

- Windows XP (32 位和 64 位)
- Windows Server 2003 (32 位和 64 位)
- Windows 2000
- Windows Vista (32 位和 64 位)

支持的 Windows 打印机驱动程序

- HP PCL 5 Universal Print Driver (HP PCL 5 通用打印驱动程序, HP UPD PCL 5)
- HP PCL 6
- HP postscript emulation Universal Print Driver (HP postscript 仿真通用打印驱动程序, HP UPD PS)

打印机驱动程序包括联机帮助, 其中有对普通打印任务的说明, 还介绍了打印机驱动程序中的按钮、复选框及下拉列表。

 **注:** 有关 UPD 的更多信息, 请访问 www.hp.com/go/upd。

HP 通用打印驱动程序 (UPD)

用于 Windows 的 HP 通用打印驱动程序 (UPD) 是一个驱动程序，您无需下载其它单独驱动程序就可以从任何位置快速访问所有 HP LaserJet 产品。它以公认的 HP 打印驱动程序技术为基础，经过了全面测试，可与许多软件程序配合使用。它是一个功能强大、可长时间一致工作的解决方案。

HP UPD 可直接与各个 HP 产品通信并收集配置信息，然后自定义用户界面以显示该产品的独特可用功能。它会自动启用产品的可用功能，如双面打印和装订，这样您便无需手动启用这些功能。

有关更多信息，请访问 www.hp.com/go/upd。

UPD 安装模式

传统模式

- 从 CD 为单台计算机安装驱动程序时，请使用此模式。
- 使用此模式安装时，UPD 会像传统打印机驱动程序一样运行。
- 如果使用这种模式，您必须为每台计算机都单独安装 UPD。

动态模式

- 为移动计算机安装驱动程序时，请使用此模式，以便您能在任何位置发现并打印到 HP 产品。
 - 为工作组安装 UPD 时，请使用此模式。
 - 要使用此模式，请从互联网上下载 UPD。请访问 www.hp.com/go/upd。
-

选择适用于 Windows 的正确打印机驱动程序

利用打印机驱动程序，您可以访问产品功能并实现计算机与产品之间的通信（使用打印机语言）。有关其它软件和语言的信息，请查阅产品 CD 上的安装说明和自述文件。

HP PCL 6 驱动程序说明

- 建议用于所有 Windows 环境下的打印
- 为大多数用户提供最佳的整体速度、打印质量和产品功能支持
- 开发与 Windows 图形设备接口 (GDI) 一起使用，以在 Windows 环境下获得最佳速度
- 可能与基于 PCL 5 的第三方和自定义软件程序不完全兼容

HP UPD PS 驱动程序说明

- 建议用于通过 Adobe® 软件程序或其它图形密集程度高的软件程序执行的打印
- 为从 postscript 仿真打印提供所需的支持，或者为获得 postscript flash 字体支持提供支持

HP UPD PCL 5 驱动程序说明

- 建议用于 Windows 环境下的一般办公打印
- 与以前的 PCL 版本和较旧的 HP LaserJet 产品兼容
- 是从第三方或自定义软件程序打印的最佳选择
- 是在混合环境下操作、需要将产品设为 PCL 5（UNIX，Linux，大型机）时的最佳选择
- 设计在企业 Windows 环境中使用，以便提供一个可与多种打印机型号配合使用的驱动程序
- 从移动 Windows 计算机打印到多种打印机型号时的首选

打印设置优先级

更改的打印设置将按照作出更改的位置区分优先级：

 **注：** 软件程序不同，命令和对话框的名称也会有所不同。

- **页面设置对话框：** 单击**页面设置**或正在运行的程序的**文件**菜单上的类似命令，打开此对话框。此处更改的设置会取代在其它任何地方更改的设置。
- **打印对话框：** 单击**打印**、**打印设置**或正在运行的程序的**文件**菜单上的类似命令，打开此对话框。在打印对话框中更改的设置优先级较低，*不能*取代在**页面设置**对话框中更改的设置。
- **打印机属性对话框（打印机驱动程序）：** 单击打印对话框中的**属性**以打开打印机驱动程序。在**打印机属性**对话框中更改的设置不会取代该打印软件其它任何地方的设置。
- **默认打印机驱动程序设置：** 默认打印机驱动程序设置可以决定所有打印作业使用的设置，*除非*在**页面设置**、**打印**或**打印机属性**对话框中更改了设置。
- **打印机控制面板设置：** 在打印机控制面板上更改的设置的优先级低于其它任何地方更改的设置的优先级。

更改 Windows 打印机驱动程序设置

更改所有打印作业的设置，直至软件程序关闭

1. 在软件程序的**文件**菜单中，单击**打印**。
2. 选择驱动程序，然后单击**属性**或**首选项**。

具体步骤可能会有所不同；这是最常用的方法。

更改所有打印作业默认设置

1. Windows XP 和 Windows Server 2003（使用默认开始菜单视图）：单击**开始**，然后单击**打印机和传真**。

- 或 -

Windows 2000、Windows XP 和 Windows Server 2003（使用经典开始菜单视图）：单击**开始**、**设置**，然后单击**打印机**。

- 或 -

Windows Vista：依次单击**开始**和**控制面板**，然后在**硬件和声音**类别中单击**打印机**。

2. 右击驱动程序图标，然后选择**打印首选项**。

更改产品配置设置

1. Windows XP 和 Windows Server 2003（使用默认开始菜单视图）：单击**开始**，然后单击**打印机和传真**。

- 或 -

Windows 2000、Windows XP 和 Windows Server 2003（使用经典开始菜单视图）：单击**开始**、**设置**，然后单击**打印机**。

- 或 -

Windows Vista：依次单击**开始**和**控制面板**，然后在**硬件和声音**类别中单击**打印机**。

2. 右击驱动程序图标，然后选择**属性**。
3. 单击**设备设置**标签。

适用于 Windows 的软件安装类型

您可以选择以下软件安装类型：

- **基本安装（推荐）**。安装最少量的驱动程序和软件。建议进行网络安装时使用此安装类型。
- **完整安装**。安装所有驱动程序和软件，包括状态、报警和故障排除工具。建议进行直接连接安装时使用此安装类型。
- **自定义安装**。使用此选项选择要安装的驱动程序和是否安装内置字体。建议高级用户和系统管理员使用此安装类型。

删除 Windows 软件

1. 单击**开始**，然后单击**所有程序**。
2. 单击 **HP**，然后单击产品名称。
3. 单击卸载产品的选项，然后按照屏幕上的说明删除软件。

支持的 Windows 实用程序

HP Web Jetadmin

HP Web Jetadmin 是一个基于浏览器的管理工具，用于管理内联网中通过 HP Jetdirect 连接的打印机；只应将其安装在网络管理员的计算机上。

要下载最新版本的 HP Web Jetadmin 和支持的主机系统的最新列表，请访问 www.hp.com/go/webjetadmin。

在主机服务器上安装 HP Web Jetadmin 之后，Windows 客户机可使用支持的 Web 浏览器（如 Microsoft® Internet Explorer 4.x 或 Netscape Navigator 4.x 或更高版本）浏览到 HP Web Jetadmin 主机来访问 HP Web Jetadmin。

内嵌式 Web 服务器

该设备配有内嵌式 Web 服务器，可用于访问有关设备和网络活动的信息。此信息将显示在 Web 浏览器中，如 Microsoft Internet Explorer、Netscape Navigator、Apple Safari 或 Firefox。

内嵌式 Web 服务器驻留在设备上。它不是装载在网络服务器上。

内嵌式 Web 服务器提供了一个访问设备的界面，具有联网计算机和标准 Web 浏览器的任何人都可使用。无需安装或配置任何特殊软件，但您必须在计算机上安装支持的 Web 浏览器。要访问内嵌式 Web 服务器，请在浏览器的地址栏中键入设备的 IP 地址。（要查找 IP 地址，请打印配置页。有关打印配置页的详细信息，请参阅[第 96 页的打印信息页和显示如何操作页](#)。）

有关内嵌式 Web 服务器特性和功能的完整说明，请参阅[第 100 页的使用内嵌式 Web 服务器](#)。

HP Easy Printer Care

HP Easy Printer Care 软件是一个程序，您可用它来执行以下任务：

- 检查产品状态
- 检查耗材状态，并使用 HP SureSupply 在线购买耗材
- 设置警报
- 查看产品用量报告
- 查看产品说明文档
- 访问故障排除和维护工具
- 使用 HP Proactive Support 对您的打印系统进行例行扫描和防止潜在问题。HP Proactive Support 可以更新软件、固件和 HP 打印机驱动程序。

产品与计算机直接相连或者连接网络之后，便可查看 HP Easy Printer Care 软件。

支持的操作系统

- Microsoft® Windows 2000
- Microsoft Windows XP, Service Pack 2 (家庭版和专业版)
- Microsoft Windows Server 2003
- Microsoft Windows Vista™

支持的浏览器

- Microsoft Internet Explorer 6.0 或 7.0
-

要下载 HP Easy Printer Care 软件，请访问 www.hp.com/go/easyprintercare。此网站还提供有关支持的浏览器的更新信息以及支持 HP Easy Printer Care 软件的 HP 产品列表。

有关使用 HP Easy Printer Care 软件的更多信息，请参阅[第 98 页的打开 HP Easy Printer Care 软件](#)。

用于其它操作系统的软件

操作系统	软件
UNIX	对于 HP-UX 和 Solaris 网络, 请访问 www.hp.com/support/net_printing 以下载适用于 UNIX 的 HP Jetdirect 打印机安装程序。
Linux	有关信息, 请访问 www.hp.com/go/linuxprinting 。

4 在 Macintosh 上使用产品

- [用于 Macintosh 的软件](#)
- [使用 Macintosh 打印机驱动程序中的功能](#)

用于 Macintosh 的软件

支持的 Macintosh 操作系统

本产品支持以下 Macintosh 操作系统：

- Mac OS X V10.2.8、V10.3、V10.4、V10.5 和更高版本

注： 对于 Mac OS X V10.4 和更高版本，支持 PPC 和 Intel 核心处理器 Mac。

支持的 Macintosh 打印机驱动程序

HP 安装程序提供了 PostScript® 打印机说明 (PPD) 文件、打印机对话框扩充程序 (PDE) 以及 HP 打印机实用程序，以便用于 Macintosh 计算机。

PPD 与 Apple PostScript 打印机驱动程序组合在一起，便可使用设备的各项功能。请使用计算机随附的 Apple PostScript 打印机驱动程序。

从 Macintosh 操作系统中删除软件

要从 Macintosh 计算机删除该软件，请将 PPD 文件拖到废纸篓中。

Macintosh 打印设置优先级

更改的打印设置将按照作出更改的位置区分优先级：

注： 软件程序不同，命令和对话框的名称也会有所不同。

- **页面设置对话框：** 单击**页面设置**或正在运行的程序的**文件**菜单上的类似命令，打开此对话框。在此处更改的设置可能会覆盖在别处更改的设置。
- **打印对话框：** 单击**打印**、**打印设置**或正在运行的程序的**文件**菜单上的类似命令，打开此对话框。在打印对话框中更改的设置优先级较低，不能取代在**页面设置**对话框中更改的设置。
- **默认打印机驱动程序设置：** 默认打印机驱动程序设置可以决定所有打印作业使用的设置，除非在**页面设置**、**打印**或**打印机属性**对话框中更改了设置。
- **打印机控制面板设置：** 在打印机控制面板上更改的设置的优先级低于其它任何地方更改的设置的优先级。

更改 Macintosh 打印机驱动程序设置

更改所有打印作业的设置，直至软件程序关闭	更改所有打印作业的默认设置	更改产品配置设置
<ol style="list-style-type: none">1. 在文件菜单上，单击打印。2. 在各个菜单上更改所需的设置。	<ol style="list-style-type: none">1. 在文件菜单上，单击打印。2. 在各个菜单上更改所需的设置。3. 在预置菜单上，单击另存为并键入预设的名称。 <p>这些设置保存于预置菜单中。要使用新设置，每次打开程序进行打印时必须选择保存的预置选项。</p>	Mac OS X V10.2.8 <ol style="list-style-type: none">1. 在转到菜单的 Finder 中，单击应用程序。2. 打开实用程序，然后打开打印中心。3. 单击打印队列。4. 在打印机菜单上，单击配置。5. 单击安装选项菜单。

更改所有打印作业的设置，直至软件程序 更改所有打印作业的默认设置
关闭

更改产品配置设置

注： 配置设置在 Classic 模式下可能不可用。

Mac OS X V10.3 或 Mac OS X V10.4

1. 从 Apple 菜单中单击**系统预置**，然后单击**打印和传真**。
2. 单击**打印机设置**。
3. 单击**可安装选项**菜单。

Mac OS X V10.5

1. 从 Apple 菜单中单击**系统预置**，然后单击**打印和传真**。
 2. 单击**选项和耗材**。
 3. 单击**驱动程序**菜单。
 4. 从列表中选择驱动程序，然后配置安装的选项。
-

用于 Macintosh 计算机软件

HP Printer Utility

使用 HP Printer Utility 设置打印机驱动程序中未提供的产品功能。

如果产品使用通用串行总线 (USB) 电缆或连接到基于 TCP/IP 的网络，则可以使用 HP Printer Utility。

打开 HP Printer Utility

在 Mac OS X V10.2.8 中打开 HP Printer Utility

1. 打开 Finder，然后单击**应用程序**。
2. 单击**库**，然后单击**打印机**。
3. 单击 **hp**，然后单击**实用程序**。
4. 双击 **HP Printer Selector** 以打开 HP Printer Selector。
5. 选择要配置的产品，然后单击**实用程序**。

在 Mac OS X V10.3 和 V10.4 中打开 HP Printer Utility

1. 打开 Finder，依次单击**应用程序**、**实用程序**，然后双击**打印机设置实用程序**。
2. 选择要配置的产品，然后单击**实用程序**。

在 Mac OS X V10.5 中打开 HP Printer Utility

- ▲ 从**打印机**菜单，单击**打印机实用程序**。

- 或 -

从打印队列，单击**实用程序**图标。

HP Printer Utility 功能

HP Printer Utility 包含的页面可通过单击**配置设置**列表打开。下表描述了您可以从这些页面执行的任务。

项目	说明
配置页	打印配置页。
耗材状态	显示设备耗材状态并提供可以在线订购耗材的链接。
HP 支持	提供技术帮助、在线耗材订购、在线注册、回收与退回信息。
文件上传	从计算机将文件传输到设备。
上传字体	从计算机将字体文件传输到设备。
固件更新	从计算机将更新的固件文件传输到设备。
双面打印模式	打开自动双面打印模式。
Economode 和碳粉浓度	打开 Economode 设置以节省碳粉或调整碳粉浓度。
分辨率	更改分辨率设置，包括 REt 设置。
锁定资源	锁定或解除锁定存储产品，如硬盘。
存储的作业	管理存储在设备硬盘上的打印作业。
纸盒配置	更改默认纸盘设置。
IP 设置	更改设备网络设置并提供对内嵌式 Web 服务器的访问。
Bonjour 设置	可以通过它启用或禁用 Bonjour 支持或更改网络上列出的设备服务名称。
其它设置	提供对内嵌式 Web 服务器的访问。
电子邮件警报	将设备配置为针对某些事件发送电子邮件通知。

支持的 Macintosh 实用程序

内嵌式 Web 服务器

该设备配有内嵌式 Web 服务器，可用于访问有关设备和网络活动的信息。此信息将显示在 Web 浏览器中，如 Microsoft Internet Explorer、Netscape Navigator、Apple Safari 或 Firefox。

内嵌式 Web 服务器驻留在设备上。它不是装载在网络服务器上。

内嵌式 Web 服务器提供了一个访问设备的界面，具有联网计算机和标准 Web 浏览器的任何人都可使用。无需安装或配置任何特殊软件，但您必须在计算机上安装支持的 Web 浏览器。要访问内嵌式 Web 服务器，请在浏览器的地址栏中键入设备的 IP 地址。（要查找 IP 地址，请打印配置页。有关打印配置页的详细信息，请参阅[第 96 页的打印信息页和显示如何操作页](#)。）

有关内嵌式 Web 服务器特性和功能的完整说明，请参阅[第 100 页的使用内嵌式 Web 服务器](#)。

使用 Macintosh 打印机驱动程序中的功能

打印

在 Macintosh 中创建和使用打印预置

使用打印预置可保存当前的打印机驱动程序设置以便再次使用。

创建打印预置

1. 在**文件**菜单上，单击**打印**。
2. 选择驱动程序。
3. 选择打印设置。
4. 在**预置**框中，单击**另存为...**，然后为预置输入一个名称。
5. 单击**确定**。

使用打印预置

1. 在**文件**菜单上，单击**打印**。
2. 选择驱动程序。
3. 在**预置**框中，选择想要使用的打印预置。

 **注：** 要使用打印机驱动程序默认设置，请选择**标准**。

调整文档大小或在自定义纸张尺寸上打印

您可以缩放文档，以适合不同尺寸的纸张。

1. 在**文件**菜单上，单击**打印**。
2. 打开**纸张处理**菜单。
3. 在**目的地纸张尺寸**区域，选择**缩放到纸张尺寸**，然后从下拉列表中选择尺寸。
4. 如果您只想使用尺寸比文档小的纸张，请选择**仅缩小**。

打印封面

您可以为带有消息（如“机密”）的文档单独打印封面。

1. 在**文件**菜单上，单击**打印**。
2. 选择驱动程序。
3. 打开**封面**菜单，然后选择是在**文档前**还是在**文档后**打印封面。
4. 在**封面类型**菜单中，选择要打印在封面上的消息。

 **注：** 要打印空白封面，请选择**标准**作为**封面类型**。

使用水印

水印是个通告，例如打印在文档每页背景上的“机密”。

1. 在**文件**菜单上，单击**打印**。
2. 打开**水印**菜单。
3. 接着转到**模式**，选择要使用的水印类型。选择**水印**以打印半透明消息。选择**贴面**以打印不透明消息。
4. 接着转到**页面**，选择是在所有页面上还是仅在第一页上打印水印。
5. 接着转到**文本**，选择其中一则标准消息，或者选择**自定义**并在框中键入一则新消息。
6. 选择其它设置选项。

在 Macintosh 中在一张纸上打印多个页面

您可以在一张纸上打印多个页面。使用此功能打印草稿页可以节省成本。

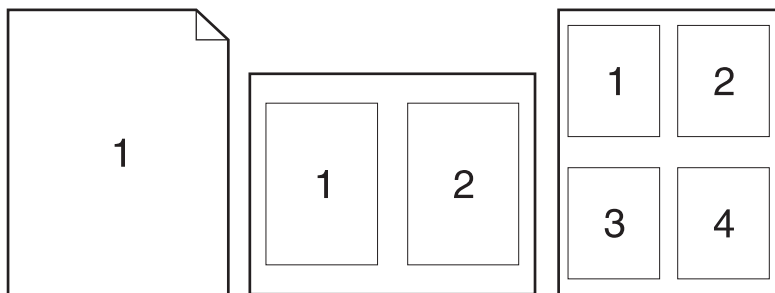

1. 在**文件**菜单上，单击**打印**。
2. 选择驱动程序。
3. 打开**布局**菜单。
4. 转至**每张页数**，选择想要在每张纸上打印的页数（1、2、4、6、9 或 16）。
5. 在**布局方向**旁边选择页面在纸张上的放置顺序和位置。
6. 转至**边框**，选择要在纸张上每页周围打印的边框的类型。

在页面两面打印（双面打印）

使用自动双面打印

1. 在其中一个纸盒中装入充足的纸张以供打印作业使用。如果想装入特殊纸张（如信头纸），可用下列方法之一来装入：
 - 对于纸盘 1，装入信头纸时，请使其正面朝上，顶边先送入产品。
 - 对于所有其它纸盘，在装入信头纸时，请使其正面朝下，顶边位于纸盘前部。
2. 在**文件**菜单上，单击**打印**。
3. 打开**布局**菜单。
4. 在**双面**旁边，选择**长边装订**或**短边装订**。
5. 单击**打印**。

手动双面打印

1. 在其中一个纸盒中装入充足的纸张以供打印作业使用。如果想装入特殊纸张（如信头纸），可用下列方法之一来装入：
 - 对于纸盘 1，装入信头纸时，请使其正面朝上，顶边先送入产品。
 - 对于所有其它纸盘，在装入信头纸时，请使其正面朝下，顶边位于纸盘前部。
2. 在**文件**菜单上，单击**打印**。
3. 在**完成**菜单上，选择**手动双面打印**。
4. 单击**打印**。将输出纸叠放入纸盘 1 以打印第二面之前，请按计算机屏幕上出现的弹出窗口中的说明进行操作。
5. 转至产品，然后取出纸盘 1 中的所有空白纸张。
6. 将打印的纸叠正面朝上插入纸盘 1，顶边先送入产品。*必须从纸盘 1 打印第二面。*
7. 如果出现提示，请按相应的控制面板按钮继续操作。

设置装订选项

如果已安装了包含订书机的装订设备，则可以装订文档。

1. 在**文件**菜单上，单击**打印**。
2. 打开**完成**菜单。
3. 在**装订选项**下拉列表中，选择您要使用的装订选项。

存储作业

您可以将作业存储在产品上，以便随时打印它们。您可以与其他用户共享存储的作业，也可以将它们标为专用，只供您自己使用。

1. 在**文件**菜单上，单击**打印**。
2. 打开**作业存储**菜单。

3. 在**作业存储**：下拉列表中，选择存储的作业类型。
4. 对于存储作业的**存储的作业**、**专用作业**和**专用存储作业**类型，请在**作业名**：旁边的框中输入存储作业的名称。

如果另一个存储作业已使用了该名称，请选择要使用的选项。
 - **使用作业名 + (1 - 99)** 将在作业名后添加唯一的编号。
 - **替换现有文件**将使用新作业覆盖现有的存储作业。
5. 如果您在第 3 步中选择了**存储的作业**或**专用作业**，请在**打印 PIN (0000 - 9999)** 旁边的框中输入一个 4 位数的号码。当其他人试图打印此作业时，产品会提示他们输入此 PIN 码。

使用维修菜单

如果本产品连接至网络，则可以通过**服务**菜单获得产品和耗材状态信息。

1. 在**文件**菜单上，单击**打印**。
2. 打开 **Services**(维修)菜单。
3. 要打开内嵌式 Web 服务器和执行维护任务，请执行以下步骤：
 - a. 选择**设备维护**。
 - b. 从下拉列表中选择一个任务。
 - c. 单击**启动**。
4. 要进入此设备的各种支持网站，请执行以下步骤：
 - a. 选择 **Web 上的服务**。
 - b. 选择**互联网服务**，然后从下拉列表中选择一个选项。
 - c. 单击**进入!**。

5 连接方式

- [USB 配置](#)
- [网络配置](#)

USB 配置

该打印机支持高速 USB 2.0 端口。USB 电缆最长可为 5 米（15 英尺）。

连接 USB 电缆

将 USB 电缆插入打印机。将 USB 电缆的另一端插入计算机。

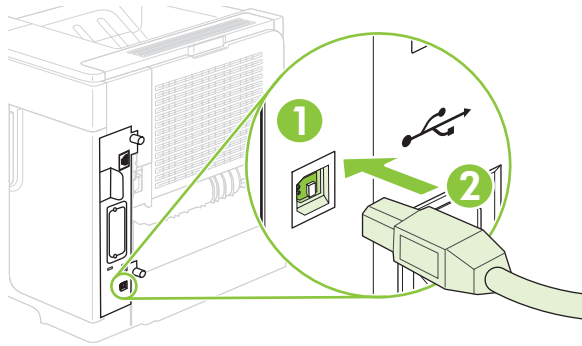

1	B 类 USB 端口
2	B 类 USB 连接器

网络配置

您可能需要在产品上配置某些网络参数。您可以从控制面板和内嵌式 Web 服务器配置这些参数；或者对于大多数网络，还可以从 HP Web Jetadmin 软件配置这些参数。

有关受支持网络的完整列表，以及有关从软件配置网络参数的说明，请参阅 *HP Jetdirect 嵌入式打印服务器管理员指南*。安装 HP Jetdirect 嵌入式打印服务器的产品附带有该指南。

支持的网络协议

本产品支持 TCP/IP 网络协议，这是使用最广泛、最广为接受的网络协议。许多网络服务都使用此协议。下表列出了支持的网络服务和协议。

表 5-1 打印

服务名称	说明
port9100（直接模式）	打印服务
行式打印机守护进程（LPD）	打印服务

表 5-2 网络设备发现

服务名称	说明
SLP（服务定位协议）	设备发现协议，用于帮助查找和配置网络设备。主要供基于 Microsoft 的程序使用。
Bonjour	设备发现协议，用于帮助查找和配置网络设备。主要供基于 Apple Macintosh 的程序使用。

表 5-3 消息发送和管理

服务名称	说明
HTTP（超文本传输协议）	允许 Web 浏览器与内嵌式 Web 服务器通信。
EWS（嵌入式 Web 服务器）	允许通过 Web 浏览器管理产品。
SNMP（简单网络管理协议）	供网络应用程序使用，以便管理产品。支持 SNMP v1 和标准 MIB-II（管理信息库）对象。

表 5-4 IP 寻址

服务名称	说明
DHCP（动态主机配置协议）	适合自动 IP 地址分配。DHCP 服务器将为产品提供一个 IP 地址。通常，无需用户干预，产品即可从 DHCP 服务器获得 IP 地址。
BOOTP（引导协议）	适合自动 IP 地址分配。BOOTP 服务器将为产品提供一个 IP 地址。需要管理员在 BOOTP 服务器上为产品输入产品的 MAC 硬件地址，才能从此服务器获得 IP 地址。
Auto IP	适合自动 IP 地址分配。如果既没有 DHCP 服务器也没有 BOOTP 服务器，产品将使用此服务生成唯一的 IP 地址。

配置网络产品

查看或更改网络设置

您可以使用内嵌式 Web 服务器查看或更改 IP 配置设置。

1. 打印配置页。在嵌入式 Jetdirect 页上，找到 IP 地址。
 - 如果您使用 IPv4，则 IP 地址仅包含数字。其格式是：
XX.XX.XX.XX
 - 如果您使用 IPv6，则 IP 地址是十六进制字符和数字的组合。其格式是：
XXXX::XXX:XXXX:XXXX:XXXX
2. 在 Web 浏览器的地址行中键入 IP 地址，以打开内嵌式 Web 服务器。
3. 单击**联网**选项卡以获得网络信息。可根据需要更改设置。

设置或更改网络密码

使用内嵌式 Web 服务器或设置一个网络密码或更改现有的密码。

1. 打开内嵌式 Web 服务器，单击**设置**选项卡。
2. 在左侧窗格中，单击**安全性**。

 **注：** 如果先前已经设置了密码，系统会提示您键入密码。键入密码，然后单击**应用**。
3. 在**设备密码**区域，在**新密码框**和**验证密码框**中输入新密码。
4. 在窗口底部单击**应用**以保存密码。

从控制面板手动配置 IPv4 TCP/IP 参数



除使用内嵌式 Web 服务器外，您还可以使用控制面板菜单设置 IPv4 地址、子网掩码和默认网关。

1. 按下**菜单** .
2. 按下向下箭头 ▼ 以突出显示**配置设备**，然后按下 **OK**。
3. 按下向下箭头 ▼ 以突出显示 **I/O**，然后按下 **OK**。
4. 按下向下箭头 ▼ 以突出显示**嵌入式 JETDIRECT 菜单**，然后按下 **OK**。
5. 按下向下箭头 ▼ 以突出显示 **TCP/IP**，然后按下 **OK**。
6. 按下向下箭头 ▼ 以突出显示 **IPV4 设置**，然后按下 **OK**。
7. 按下向下箭头 ▼ 以突出显示**手动设置**，然后按下 **OK**。
8. 按下向下箭头 ▼ 以突出显示 **IP 地址**，然后按下 **OK**。
- 或 -
按下向下箭头 ▼ 以突出显示**子网掩码**，然后按下 **OK**。
- 或 -

- 按下向下箭头 ▼ 以突出显示**默认网关**，然后按下 **OK**。
9. 使用数字小键盘，或者按下向上箭头 ▲ 或向下箭头 ▼ 以增加或减小 IP 地址、子网掩码或默认网关第一个字节的数字。
 - 10 按 **OK** 以移至下一组数字。要移至上一组数字，请按后退箭头 ↵。
 - 11 重复步骤 9 和 10 直到输入正确的 IP 地址、子网掩码或默认网关，然后按 **OK** 保存设置。
 - 12 按**菜单**  返回**就绪**状态。

从控制面板手动配置 IPv6 TCP/IP 参数

除使用内嵌式 Web 服务器外，您还可以使用控制面板菜单设置 IPv6 地址。

1. 按下**菜单** 。
 2. 按下向下箭头 ▼ 以突出显示**配置设备**，然后按下 **OK**。
 3. 按下向下箭头 ▼ 以突出显示 **I/O**，然后按下 **OK**。
 4. 按下向下箭头 ▼ 以突出显示**嵌入式 JETDIRECT 菜单**，然后按下 **OK**。
 5. 按下向下箭头 ▼ 以突出显示 **TCP/IP**，然后按下 **OK**。
 6. 按下向下箭头 ▼ 以突出显示 **IPV6 设置**，然后按下 **OK**。
 7. 按下向下箭头 ▼ 以突出显示**地址**，然后按下 **OK**。
 8. 按下向下箭头 ▼ 以突出显示**手动设置**，然后按下 **OK**。
 9. 按下向下箭头 ▼ 以突出显示**启用**，然后按下 **OK**。
 - 10 按下向下箭头 ▼ 以突出显示**地址**，然后按下 **OK**。
 - 11 使用数字小键盘，或者按下向上箭头 ▲ 或向下箭头 ▼ 输入地址。按下 **OK**。
-
-  **注：** 如果使用箭头按钮，则必须在输入每个数字后按下 **OK**。
- 12 按**菜单**  返回**就绪**状态。

禁用网络协议（可选）

在工厂默认设置下，启用所有受支持的网络协议。禁用不使用的协议具有下列好处：

- 减少由产品产生的网络通信量
- 防止未经授权的用户擅自从该产品打印
- 配置页上仅提供相关信息
- 允许产品控制面板显示有关协议的特定错误和警告消息

禁用 IPX/SPX、AppleTalk 或 DLC/LLC

 **注：** 在通过 IPX/SPX 打印的基于 Windows 的系统上，不要禁用 IPX/SPX。

1. 按下菜单 .
2. 按下向下箭头 ▼ 以突出显示 **配置设备**，然后按下 **OK**。
3. 按下向下箭头 ▼ 以突出显示 **I/O**，然后按下 **OK**。
4. 按下向下箭头 ▼ 以突出显示 **嵌入式 JETDIRECT**，然后按下 **OK**。
5. 按下向下箭头 ▼ 以突出显示 **IPX/SPX**，然后按下 **OK**。
- 或 -
按下向下箭头 ▼ 以突出显示 **APPLETALK**，然后按下 **OK**。
- 或 -
按下向下箭头 ▼ 以突出显示 **DLC/LLC**，然后按下 **OK**。
6. 按下 **OK** 以选择 **启用**。
7. 按下向下箭头 ▼ 以突出显示 **关**，然后按下 **OK**。
8. 按下菜单  以返回 **就绪** 状态。

链接速度和双工设置

打印服务器的链路速度和通信模式必须与网络一致。多数情况下，请将本产品保留为自动模式。如果对链路速度和双工设置的更改不正确，可能阻止产品与其它网络设备通信。如果需要进行更改，请使用产品控制面板。

 **注：** 对这些设置进行修改将导致产品电源关闭然后再打开。因此请仅在产品闲置时进行更改。

1. 按下菜单 .
2. 按下向下箭头 ▼ 以突出显示 **配置设备**，然后按下 **OK**。
3. 按下向下箭头 ▼ 以突出显示 **I/O**，然后按下 **OK**。
4. 按下向下箭头 ▼ 以突出显示 **嵌入式 JETDIRECT**，然后按下 **OK**。
5. 按下向下箭头 ▼ 以突出显示 **链路速度**，然后按下 **OK**。
6. 按下向下箭头 ▼ 以突出显示以下选项之一。

设置	说明
自动	打印服务器自动将自己配置为网络允许的最高链路速度和通信模式。
10T 半双工	10 兆字节/秒 (Mbps)，半双工运行
10T 全双工	10 Mbps，全双工运行
100TX 半双工	100 Mbps，半双工运行
100TX 全双工	100 Mbps，全双工运行

设置	说明
100TX 自动	将自适应限制为最大链路速度 100 Mbps
1000TX 全双工	1000 Mbps, 全双工运行

7. 按下 **OK**。关闭产品然后再打开。

6 纸张与打印介质

- [了解纸张和打印介质的使用](#)
- [支持的纸张和打印介质尺寸](#)
- [自定义纸张尺寸](#)
- [支持的纸张和打印介质类型](#)
- [纸盘和纸槽容量](#)
- [特殊纸张或打印介质规格](#)
- [装入纸盘](#)
- [配置纸盘](#)
- [使用纸张输出选件](#)

了解纸张和打印介质的使用

本产品支持符合本用户指南中所述规格的各种纸张和其它打印介质。如果纸张或打印介质不符合这些规格，可能会产生下列问题：

- 打印质量差
- 卡纸现象增加
- 产品过早磨损，需要维修

要获得最佳效果，请仅使用 laserjet 激光打印机专用的或多用途的 HP 品牌的纸张和打印介质。不要使用喷墨打印机专用的纸张或打印介质。Hewlett-Packard Company 不建议使用其它品牌的打印介质，因为 HP 无法控制它们的质量。

纸张虽符合本用户指南中的全部规格但打印效果仍不能令人满意的情况也是有可能发生的。这种情况可能是由于操作不当、温度和/或湿度超过允许范围或其它 HP 无法控制的不确定因素造成的。

△ **注意：** 使用不符合 HP 规格的纸张或打印介质可能造成产品故障，需要进行维修。这种维修不包括在 HP 的担保或服务协议之内。

支持的纸张和打印介质尺寸

本产品支持许多种纸张尺寸，并适用于各种介质。

 **注：** 要获得最佳效果，请先在打印机驱动程序中选择正确的纸张尺寸和类型，然后再打印。

表 6-1 支持的纸张和打印介质尺寸

大小和尺寸	纸盘 1	纸盘 2 和 可选 500 页纸盘	可选 1,500 页 纸盘	可选信封输送 器	可选双面打印 器	堆栈器或订 书机/堆栈器	可选 5 槽 邮箱
Letter 216 x 279 毫米	✓	✓	✓	✓	✓	✓	✓
A4 210 x 297 毫米	✓	✓	✓	✓	✓	✓	✓
Legal 216 x 356 毫米	✓	✓	✓	✓	✓	✓	✓
Executive 184 x 267 毫米	✓	✓	✓		✓	✓	✓
A5 148 x 210 毫米	✓	✓	✓		✓	✓	✓
8.5 x 13 216 x 330 毫米	✓	✓	✓			✓	✓
B5 (JIS) 182 x 257 毫米	✓	✓	✓		✓	✓	✓
Executive (JIS) 216 x 330 毫米	✓	✓	✓		✓	✓	✓
大号明信片 (JIS) 148 x 200 毫米	✓						
结算单 140 x 216 毫米	✓	✓				✓	✓
16K 197 x 273 毫米	✓	✓			✓	✓	✓
自定义 76 x 127 毫米到 216 x 356 毫米 (3.0 x 5.0 英寸到 8.5 x 14 英 寸)	✓						
自定义	✓	✓			✓	✓	✓

表 6-1 支持的纸张和打印介质尺寸 (续)

大小和尺寸	纸盘 1	纸盘 2 和 可选 500 页纸盘	可选 1,500 页 纸盘	可选信封输送 器	可选双面打印 器	堆栈器或订 书机/堆栈器	可选 5 槽 邮箱
148 x 210 毫米到 216 x 356 毫米 (5.83 x 8.27 英寸到 8.5 x 14 英寸)							
10 号商业信封 105 x 241 毫米	✓			✓			
DL ISO 信封 110 x 220 毫米	✓			✓			
C5 ISO 信封 162 x 229 毫米	✓			✓			
B5 ISO 信封 176 x 250 毫米	✓			✓			
Monarch #7-3/4 信封 98 x 191 毫米	✓			✓			

¹ 自定义尺寸不会被装订，但是可以堆放在出纸槽中。

自定义纸张尺寸

本产品支持各种自定义纸张尺寸。支持的自定义尺寸在本产品的最小和最大尺寸规格之间，这些尺寸没有列在支持的纸张尺寸表格中。使用支持的自定义尺寸时，在打印驱动程序中指定自定义尺寸，然后将纸张装入支持自定义尺寸的纸盘。

支持的纸张和打印介质类型

有关本产品支持的特定 HP 品牌纸张的完整列表，请访问 www.hp.com/support/hpljp4010series 或 www.hp.com/support/hpljp4510series。

输入选件支持的纸张类型

纸张类型（控制面板）	纸张类型（打印机驱动程序）	纸盘 1	纸盘 2	可选 500 页纸盘	可选 1,500 页纸盘	可选信封输送机
任意类型	未指定	✓	✓	✓	✓	✓
普通纸	普通纸	✓	✓	✓	✓	
轻磅纸 60-75 G/M2	轻磅纸 60-75g	✓	✓	✓	✓	
卡片纸 > 163 G/M2	卡片纸 176-220g	✓	✓	✓		
投影胶片	黑白激光投影胶片	✓	✓	✓		
标签	标签	✓	✓	✓		
信头纸	信头纸	✓	✓	✓	✓	
预打印纸	预打印纸	✓	✓	✓	✓	
预先打孔纸	预先打孔纸	✓	✓	✓	✓	
彩纸	彩纸	✓	✓	✓	✓	
粗糙纸	粗糙纸	✓	✓	✓	✓	
证券纸	证券纸	✓	✓	✓	✓	
再生纸	再生纸	✓	✓	✓	✓	
信封	信封	✓				✓

输出选件支持的纸张类型

纸张类型（控制面板）	纸张类型（打印机驱动程序）	标准顶部纸槽（面朝下）	后纸槽（面朝上）	可选双面打印机	可选堆栈器或订书机/堆栈器	可选 5 槽邮箱
任意类型	未指定	✓	✓	✓	✓	✓
普通纸	普通纸	✓	✓	✓	✓	✓
轻磅纸 60-75 G/M2	轻磅纸 60-75g	✓	✓	✓	✓	✓
卡片纸 > 163 G/M2	卡片纸 176-220g	✓	✓			
投影胶片	黑白激光投影胶片	✓	✓			
标签	标签	✓	✓			
信头纸	信头纸	✓	✓	✓	✓	✓
预打印纸	预打印纸	✓	✓	✓	✓	✓
预先打孔纸	预先打孔纸	✓	✓	✓	✓	✓
彩纸	彩纸	✓	✓	✓	✓	✓

纸张类型（控制面板）	纸张类型（打印机驱动程序）	标准顶部纸槽 （面朝下）	后纸槽（面朝 上）	可选双面打印 器	可选堆栈器或 订书机/堆栈 器	可选 5 槽邮 箱
粗糙纸	粗糙纸	✓	✓	✓	✓	✓
证券纸	证券纸	✓	✓	✓	✓	✓
再生纸	再生纸	✓	✓	✓	✓	✓
信封	信封	✓	✓			

纸盘和纸槽容量

纸盘或纸槽	纸张类型	规格	数量
纸盘 1	纸张和卡片纸	范围： 60 g/m ² 证券纸到 200 g/m ² 证券纸	最大纸叠高度：10 毫米 相当于 100 张 75 g/m ² 的证券纸
	信封	轻于 60 g/m ² 的证券纸到 90 g/m ² 的证券纸	最多 10 个信封
	标签	最大厚度 0.23 毫米	最大纸叠高度：10 毫米
	投影胶片	最小厚度 0.13 毫米	最大纸叠高度：10 毫米
纸盘 2 和可选 500 页纸盘	纸张和卡片纸	范围： 60 g/m ² 证券纸到 135 g/m ² 证券纸	相当于 500 张 75 g/m ² 的证券纸
	标签	最大厚度 0.13 毫米	最大堆叠高度：54 毫米
	投影胶片	最小厚度 0.13 毫米	最大堆叠高度：54 毫米
可选 1,500 页纸盘	纸张	范围： 60 g/m ² 证券纸到 135 g/m ² 证券纸	相当于 1,500 张 75 g/m ² 的证券纸
可选信封输送机	信封	轻于 60 g/m ² 的证券纸到 90 g/m ² 的证券纸	最多 75 个信封
标准顶部纸槽	纸张		相当于 500 张 75 g/m ² 的证券纸
后纸槽	纸张		最多 100 张 75 g/m ² 的证券纸
可选双面打印机	纸张	范围： 60 g/m ² 的证券纸到 120 g/m ² 的证券纸	
可选堆栈器	纸张		相当于 500 张 75 g/m ² 的证券纸
可选订书机/堆栈器	纸张		装订：最多 20 份打印作业，每份最多 15 页 堆放：相当于 500 张 75 g/m ² 的证券纸
可选 5 槽邮箱	纸张		相当于 500 张 75 g/m ² 的证券纸

特殊纸张或打印介质规格

本产品支持在特殊介质上打印。为获得满意的效果，请遵守下列准则。当使用特殊纸张或打印介质时，确保在打印驱动器中设置类型和尺寸以便获得最佳打印效果。

- △ **注意：** HP LaserJet 打印机使用加热组件将干燥碳粉颗粒精确印到每个点上。HP 激光纸张专门设计用来承受这种高温。使用不适用于该技术的喷墨纸张可能损坏您的打印机。

介质类型	正确做法	错误做法
信封	<ul style="list-style-type: none">信封应平整存储。使用接缝延伸到信封角的信封。使用经核准可用于激光打印机的可揭下的不干胶封条。	<ul style="list-style-type: none">不要使用有褶皱、缺口、粘连或损坏的信封。不要使用带有别针、按扣、窗口或涂层衬里的信封。不要使用自粘不干胶或其他合成材料。
标签	<ul style="list-style-type: none">仅使用未暴露衬纸的标签。标签使用时应放平。仅使用整张的标签。	<ul style="list-style-type: none">不要使用起皱、起泡或损坏的标签。不要在不完整的标签上进行打印。
投影胶片	<ul style="list-style-type: none">仅使用经核准适用于激光打印机的投影胶片。从产品中取出投影胶片后，应将其放在一个平整的面上。	<ul style="list-style-type: none">不要使用不适用于激光打印机的透明打印介质。
信头纸或预打印表单	<ul style="list-style-type: none">仅使用经核准适用于激光打印机的信头纸或预打印表单。	<ul style="list-style-type: none">不要使用凸起或含金属的信头纸。
重质纸	<ul style="list-style-type: none">仅使用经核准适用于激光打印机并满足本产品重量规格的重质纸。	<ul style="list-style-type: none">不要使用重量超过本产品推荐介质规格的纸张，除非是经核准适用于本产品的 HP 纸张。
光面纸或涂层纸	<ul style="list-style-type: none">仅使用经核准适用于激光打印机的光面纸或涂层纸。	<ul style="list-style-type: none">不要使用设计用于喷墨产品的光面纸或涂层纸。

装入纸盘

装入纸盘的纸张方向

装入信头纸、预打印纸或预先打孔纸

如果安装了双面打印器，或者安装了订书机/堆栈器，产品将改变每个页面的图像排列方式。如果您所用的纸张需要按特定方向打印，请根据下表中的信息装入这类纸张。

纸盘	单面打印，无订书机/堆栈器	双面打印，无订书机/堆栈器	单面打印，有订书机/堆栈器	双面打印，有订书机/堆栈器
纸盘 1	面朝上 顶边先送入产品	面朝下 底边先送入产品	面朝上 底边先送入产品	面朝下 顶边先送入产品
其它所有纸盘	面朝下 顶边位于纸盘前部	面朝上 底边位于纸盘前部	面朝下 底边位于纸盘前部	面朝上 顶边位于纸盘前部

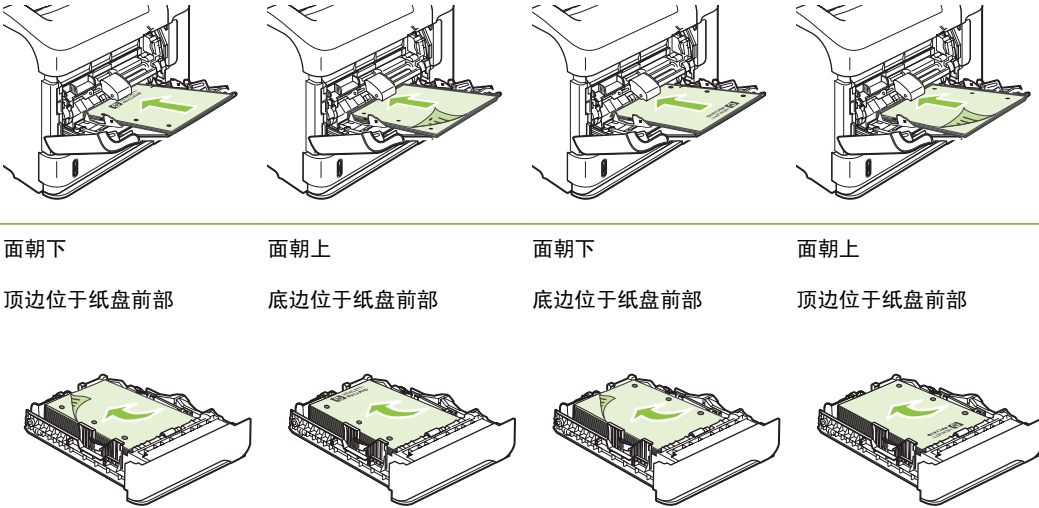

装入信封

将信封装入纸盘 1 或可选信封输送器时，使信封正面朝上，贴邮票的短边先送入产品。

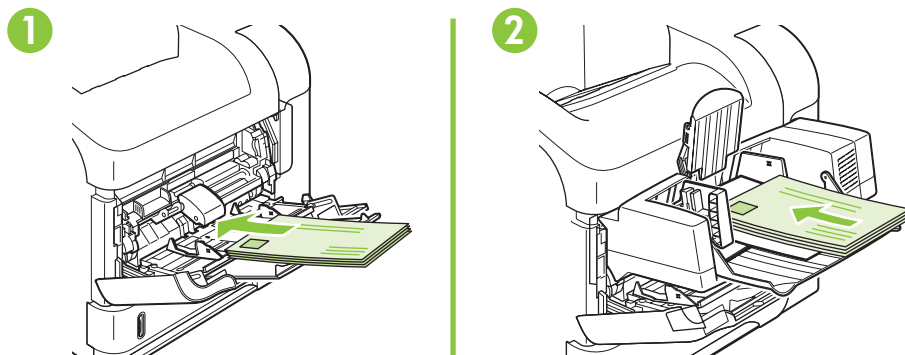

装入纸盘 1

注： 使用纸盘 1 打印时，产品的打印速度可能会较慢。

△ **注意：** 为避免卡纸，请勿在产品正在打印时装入纸盘。请勿展开纸张。展开纸张可能导致送纸错误。

1. 打开纸盘 1。

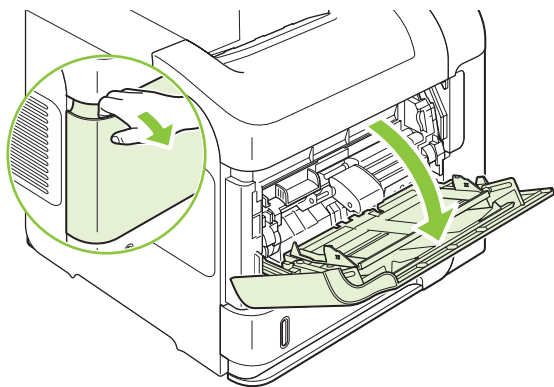

2. 拉出纸盘延伸板。

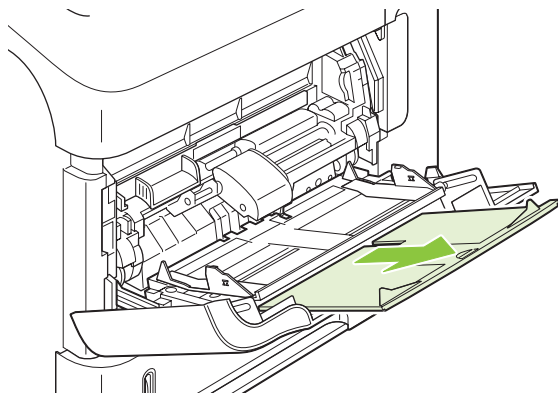

3. 将纸张装入纸盘。确保纸张位于卡子下面并且低于最大高度指示器。

📖 **注：** 有关装入需要按特定方向打印的纸张的信息，请参阅第 72 页的装入纸盘的纸张方向。

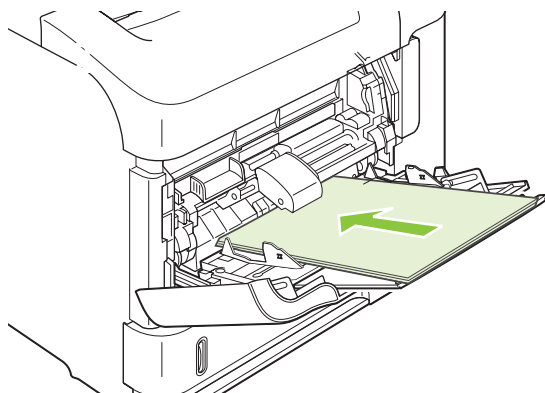

4. 调整两侧导板，使其轻轻压在纸叠上，但是不要压弯纸张。

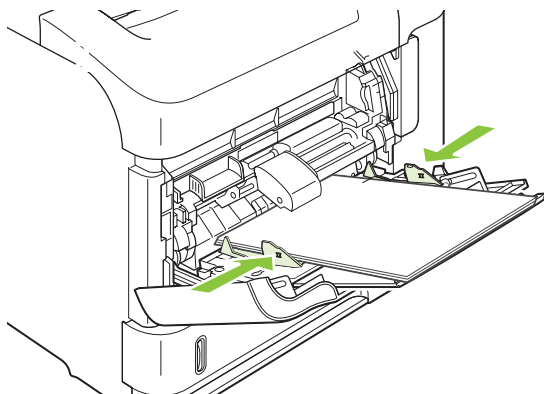

装入纸盘 2 或可选 500 页纸盘

△ **注意：** 为避免卡纸，请勿在产品正在打印时装入纸盘。

注意： 请勿展开纸张。展开纸张可能导致送纸错误。

1. 将纸盘拉出并轻轻抬起，便可将纸盘从产品中取出。

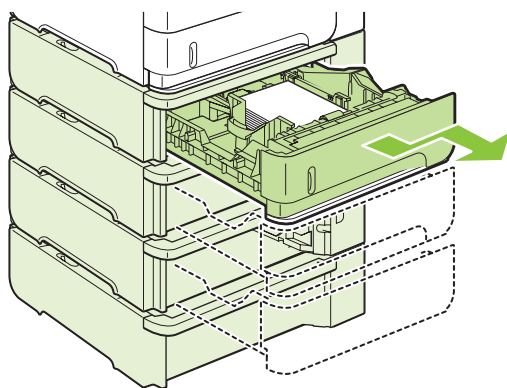

2. 捏紧左侧导板上的松开按钮，将侧面导板滑至正确的纸张尺寸。

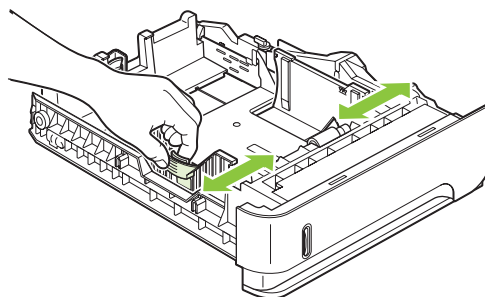
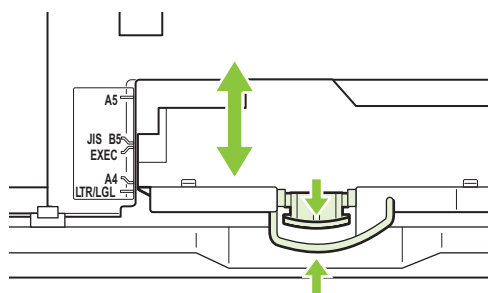

3. 捏紧后部纸张导板上的松开按钮，将其滑至正确的纸张尺寸。

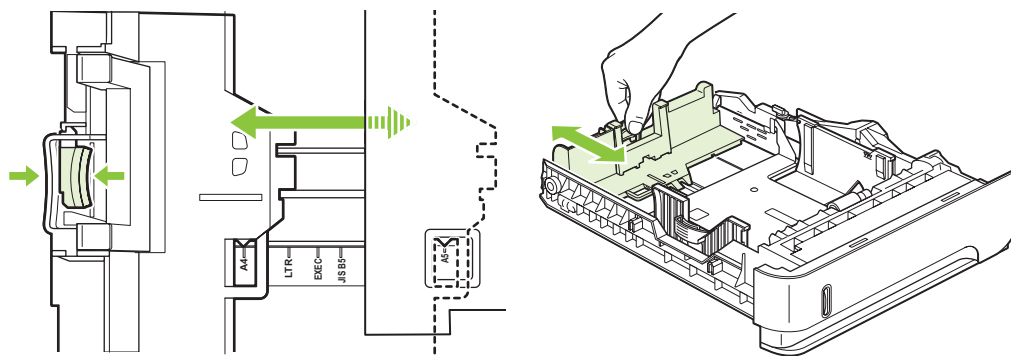

4. 将纸张装入纸盘。确保纸叠四角平整并且纸叠顶部低于最大高度指示器。

 **注：** 有关装入需要按特定方向打印的纸张的信息，请参阅第 72 页的装入纸盘的纸张方向。

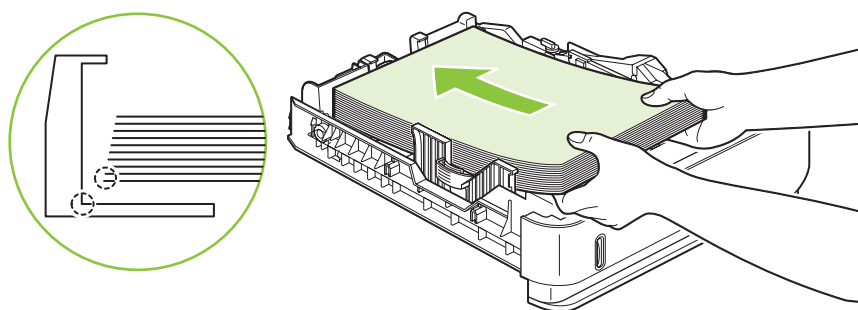

5. 将纸盘完全滑入产品。

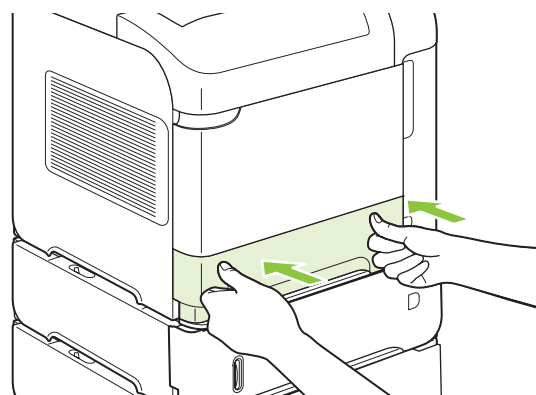

装入可选 1,500 页纸盘

可选 1,500 页纸盘经过调整，可以装入 Letter、A4 和 Legal 尺寸的纸张。如果纸盘导板调整正确，产品会自动检测所装纸张的尺寸。

 **注意：** 为避免卡纸，请勿在产品正在打印时装入纸盘。

注意： 请勿展开纸张。展开纸张可能导致送纸错误。

1. 按下松开按钮，打开 1500 页纸盘的挡盖。

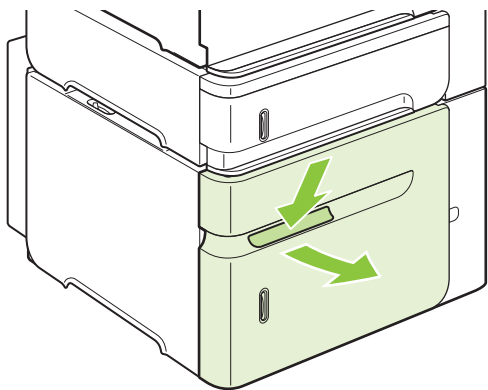

2. 如果该纸盘中有纸，请将其取出。纸盘中有纸张时，无法调整导板。

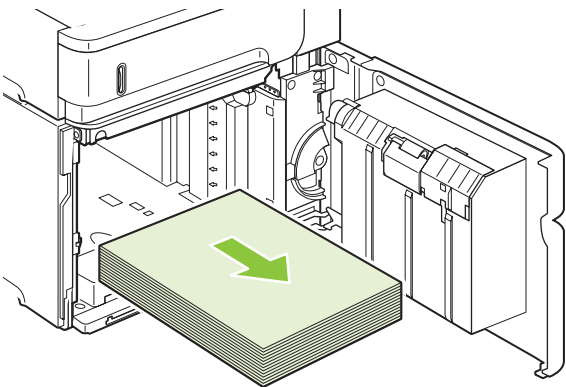

3. 捏住纸盘前部的导板，将其滑至正确的纸张尺寸位置。

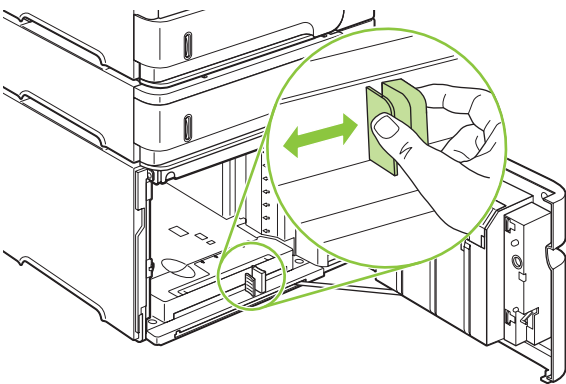

4. 将纸张装入纸盘。一次装入完整几令。不要将整令纸分成几小部分。

 **注：** 有关装入需要按特定方向打印的纸张的信息，请参阅第 72 页的装入纸盘的纸张方向。

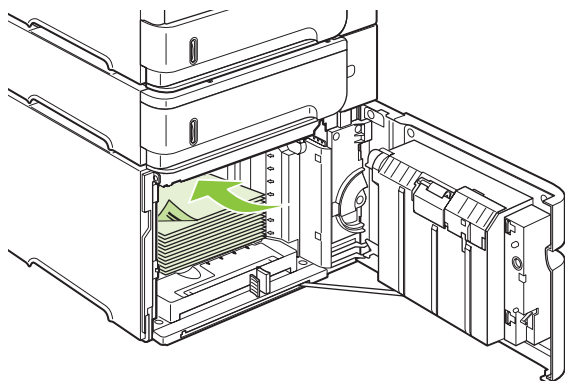

5. 确保纸叠高度没有超过导板上的最大高度指示器，并且纸叠前缘必须与箭头对齐。

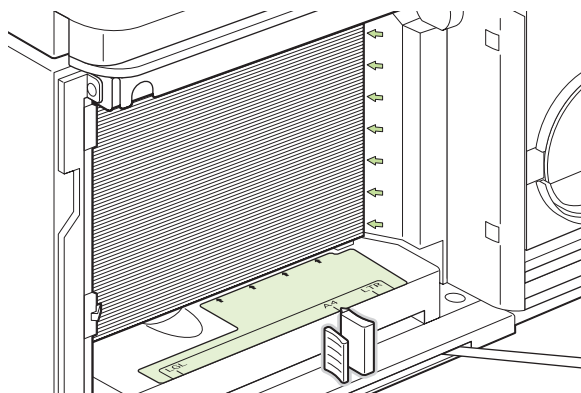

6. 合上纸盘挡盖。

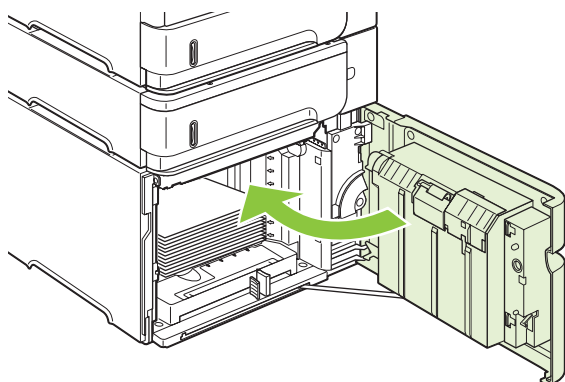

配置纸盘



在下列情况下，产品将自动提示您配置纸盘的类型和尺寸：

- 将纸张装入纸盘后
- 通过打印机驱动程序或软件程序为打印作业指定某个特定纸盘或纸张类型后，尚未按照打印作业的设置对纸盘进行配置，使二者相符

 **注：** 如果从纸盘 1 进行打印，而且纸盘 1 配置为任意尺寸和任意类型，则不会出现此提示。

注： 如果您使用过其它型号的 HP LaserJet 产品，则可能习惯于将纸盘 1 配置为优先模式或纸盒模式。在本产品上，将纸盘 1 尺寸设为任意尺寸等同于优先模式。将纸盘 1 尺寸设为任意尺寸以外的设置等同于纸盒模式。







装入纸张时配置纸盘

1. 在纸盘中装入纸张。如果正在使用的纸盘不是纸盘 1，请合上该纸盘。
2. 即会出现纸盘配置消息。
3. 按下 OK 以接受检测到的尺寸。
- 或 -
按下后退箭头  以选择不同配置，并继续执行下面的步骤。
4. 要修改纸盘配置，请按向下箭头  以突出显示正确的尺寸，然后按下 OK。

 **注：** 产品会自动检测纸盘 1 以外的纸盘中的大多数纸张尺寸。



5. 按下向下箭头  以突出显示正确纸盘，然后按下 OK。

按照打印作业设置配置纸盘，使二者相符

1. 在软件程序中，指定源纸盘、纸张尺寸和纸张类型。
2. 向产品发送作业。
如果纸盘需要配置，则控制面板显示屏上会出现一则提示。
3. 如果显示的尺寸不正确，请按后退箭头 。按下向下箭头  以突出显示正确尺寸，或突出显示自定义。
要指定自定义尺寸，请先按下向下箭头  以突出显示正确的度量单位。然后使用数字小键盘或通过按下向上箭头  或向下箭头  设置 X 和 Y 尺寸。
4. 如果显示的纸张类型不正确，请按后退箭头 ，然后按下向下箭头  以突出显示纸张类型。

使用纸张处理菜单配置纸盘

在产品不显示提示信息的情况下，也可以配置纸盘的类型和尺寸。

1. 按下菜单 。
2. 按下向下箭头  以突出显示纸张处理，然后按下 OK。
3. 按下向下箭头  以突出显示所需纸盘的尺寸或类型设置，然后按下 OK。

4. 按下向下箭头 ▼ 以突出显示尺寸或类型。要指定自定义尺寸，请先按下向下箭头 ▼ 以突出显示正确的度量单位。然后使用数字小键盘或通过按下向上箭头 ▲ 或向下箭头 ▼ 设置 X 和 Y 尺寸。
5. 按下 OK 以保存设置。
6. 按下菜单 .

按来源、类型或尺寸选择纸张

在 Microsoft Windows 操作系统中，有三个设置会影响发送打印作业时打印机驱动程序取出纸张的方式。大多数软件程序的**页面设置**、**打印**或**打印属性**对话框中均会显示**来源**、**类型**和**尺寸**设置。除非您更改这些设置，否则产品将会使用默认设置自动选择纸盘。

来源

要按**来源**进行打印，请为产品选择一个特定纸盘以从中取纸。如果为所选纸盘配置的类型或尺寸与打印作业的不相符，则在打印前，产品将提示您在纸盘中装入正确类型或尺寸的纸张。在纸盘中装入纸张后，产品即开始打印。

类型和尺寸

按**类型**或**尺寸**打印表示您要产品从装有正确类型和尺寸纸张的纸盘取纸。按**类型**而不是**来源**选择纸张就如同锁定纸盘，有助于避免意外地使用特殊纸张。例如，如果某纸盘配置为信头纸，但您选择了普通纸，产品便不会从该纸盘取出信头纸。相反，它将从通过产品控制面板配置为普通纸，且装有普通纸的纸盘中取纸。

按**类型**和**尺寸**选择纸张可显著提高大多数纸张类型的打印质量。使用错误的设置可能会导致打印质量不佳。对于标签或投影胶片等特殊打印介质，请始终按**类型**打印。而对于信封，如果可以，请按**尺寸**打印。

- 要按**类型**或**尺寸**打印，则根据软件程序，从**页面设置**对话框、**打印**对话框或**打印属性**对话框选择**类型**或**尺寸**。
- 如果经常打印某种**类型**或**尺寸**的纸张，请将纸盘配置为使用该**类型**或**尺寸**。以后，如果您在打印作业时选择该**类型**或**尺寸**，产品将从配置为该**类型**或**尺寸**的纸盘中自动取纸。

使用纸张输出选件

产品有四个输出位置：顶部（标准）出纸槽、后出纸槽、可选堆栈器或订书机/堆栈器以及可选 5 槽邮箱。

打印到顶部（标准）出纸槽

顶部出纸槽收集的纸张正面朝下，并按正确顺序放置。对于大多数打印作业（包括投影胶片），应使用顶部出纸槽。要使用顶部出纸槽，请确保已关闭后出纸槽。为避免卡纸，请勿在产品打印时打开或关闭后出纸槽。

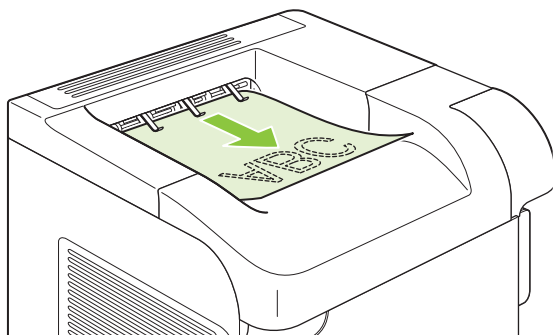

打印到后出纸槽

如果后出纸槽打开，则产品会始终打印到后出纸槽。输出到此纸槽的纸张将正面朝上退出，且最后一页位于最上面（逆序）。

从纸盘 1 输出到后出纸槽是最直的走纸通道。使用以下纸张时，打开后出纸槽可能提高打印输出性能：

- 信封
- 标签
- 自定义小尺寸纸张
- 明信片
- 重量超过 120 g/m²（32 磅）的纸张

要打开后出纸槽，请抓住纸槽顶部的手柄。然后向下拉纸槽并滑出延伸板。

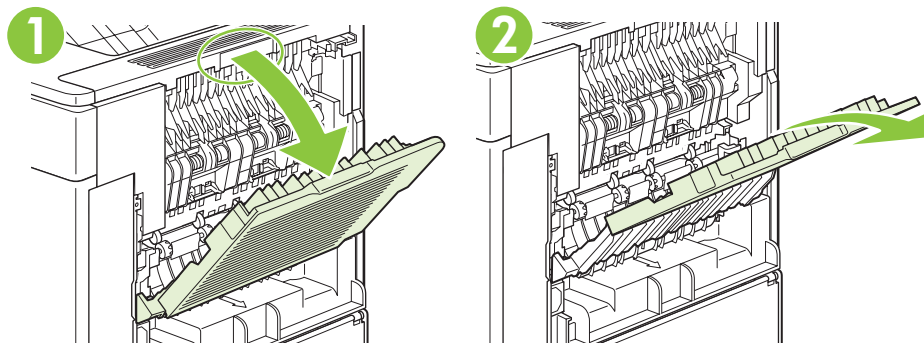

打开后出纸槽后就无法使用双面打印器（如果已安装）和顶部出纸槽。为避免卡纸，请勿在产品打印时打开或关闭后出纸槽。

打印到可选堆栈器或订书机/堆栈器

可选堆栈器或可选订书机/堆栈器最多可以容纳 500 页纸（20 磅纸张）。堆栈器可以堆放标准和自定义尺寸的纸张。订书机/堆栈器可以堆放标准和自定义尺寸的纸张，但是只能装订 Letter、Legal 和 A4 尺寸的纸张。请勿发送其它类型的打印介质，例如标签或信封。

安装订书机/堆栈器后，不管作业是否装订，产品都会自动将所有尺寸纸张上的打印图像旋转 180°。必须按正确方向打印的纸张类型（例如信头纸或预先打孔纸）需要按不同方向装入。请参阅[第 72 页的装入纸盘的纸张方向](#)。

要打印到可选堆栈器或可选装订器/堆栈器，请在程序、打印机驱动程序或打印机控制面板中选择此选项。

使用可选堆栈器或可选装订器/堆栈器前，请确保已设置打印机驱动程序使其可识别该附件。您只需设置一次即可。有关详情，请参阅打印机驱动程序联机帮助。

有关装订的更多信息，请参阅[第 86 页的装订文档](#)。

打印到 5 槽邮箱

可选 5 槽邮箱提供五个出纸槽，可以从控制面板进行配置，以按不同方式对打印作业进行分类。

1. 按下菜单 .
2. 按下向下箭头 ▼ 以突出显示**配置设备**，然后按下 OK。
3. 按下向下箭头 ▼ 以突出显示 **MBM-5 配置**，然后按下 OK。
4. 按下 OK 以选择**操作模式**。
5. 按下向下箭头 ▼ 以突出显示 5 槽邮箱如何对作业分类：

邮箱	将每个纸槽分配给一个用户或用户组。此项为默认设置。
堆栈器	产品使用所有纸槽堆栈作业副本。作业会先发送到底部纸槽，然后是较高一层的纸槽，以此类推。当所有纸槽都装满时，产品会停止。
作业分隔器	将每个打印作业发送到不同的纸槽。作业会被发送到空纸槽，从顶部纸槽开始一直到底部纸槽。
分页器	产品将单个打印作业的副本放到单独的纸槽中。

6. 按下 OK 以选择选项。

7 使用产品功能

- [节约设置](#)
- [装订文档](#)
- [使用作业存储功能](#)

节约设置

EconoMode

本产品有专门用于打印草稿文档的 EconoMode 选项。使用 EconoMode 可以减小碳粉用量，从而减少每页打印成本。但是，使用 EconoMode 也会降低打印质量。

HP 建议您不要始终使用 EconoMode。如果始终使用 EconoMode，则碳粉使用时间可能要比打印碳粉盒中机械部件的寿命还要长。如果打印质量在这些环境中开始降低，则即使打印碳粉盒中仍然存有碳粉耗材，也将需要安装一个新的碳粉盒。

按以下任一方式启用或禁用 EconoMode：



- 在产品控制面板上选择**配置设备**菜单，然后选择**打印质量**子菜单。默认情况下，EconoMode 是关闭的。
- 在内嵌式 Web 服务器上，打开**设置**选项卡，然后选择**配置设备**选项。浏览至**打印质量**子菜单。
- 在 Macintosh 的 HP Printer Utility 中，单击**配置设置**，然后单击 **EconoMode** 和**碳粉浓度**。
- 在 Windows PCL 打印机驱动程序中，打开**纸张/质量**选项卡，然后选择 **EconoMode** 选项。

睡眠延迟



可调节的睡眠模式功能可在产品长时间处于非使用状态时降低能量消耗。您可以将产品进入睡眠模式之前的时长设为多种设置之一。

 **注：** 产品处于睡眠模式时，其显示屏呈暗灰色。此模式不会影响产品预热时间。

设置睡眠延迟

1. 按下**菜单** .
2. 按下向下箭头 ▼ 以突出显示**配置设备**，然后按下 **OK**。
3. 按下向下箭头 ▼ 以突出显示**系统设置**，然后按下 **OK**。
4. 按下向下箭头 ▼ 以突出显示**睡眠延迟**，然后按下 **OK**。
5. 使用数字小键盘，或者按下向上箭头 ▲ 或向下箭头 ▼ 选择适当的时段，然后按下 **OK**。
6. 按下**菜单** .



禁用或启用睡眠模式

1. 按下**菜单** .
2. 按下向下箭头 ▼ 以突出显示**配置设备**，然后按下 **OK**。
3. 按下向下箭头 ▼ 以突出显示**重置**，然后按下 **OK**。
4. 按下向下箭头 ▼ 以突出显示**睡眠模式**，然后按下 **OK**。
5. 按下向上箭头 ▲ 或向下箭头 ▼ 以选择**开或关**，然后按下 **OK**。
6. 按下**菜单** .

唤醒时间

借助唤醒时间功能，您可以让产品在选定日期的某一时间醒来，以消除等待预热和校准的时间。必须启用**睡眠模式**，才能设置唤醒时间。

设置唤醒时间

1. 按下**菜单** .
2. 按下向下箭头 ▼ 以突出显示**配置设备**，然后按下 **OK**。
3. 按下向下箭头 ▼ 以突出显示**系统设置**，然后按下 **OK**。
4. 按下向下箭头 ▼ 以突出显示**唤醒时间**，然后按下 **OK**。
5. 按下向上箭头 ▲ 或向下箭头 ▼ 以选择一周的某一天，然后按下 **OK**。
6. 按下向下箭头 ▼ 以选择**自定义**，然后按下 **OK**。
7. 使用数字小键盘，或者按下向上箭头 ▲ 或向下箭头 ▼ 选择小时，然后按下 **OK**。
8. 使用数字小键盘，或者按下向上箭头 ▲ 或向下箭头 ▼ 选择分钟，然后按下 **OK**。
9. 按下向上箭头 ▲ 或向下箭头 ▼ 以选择**上午或下午**，然后按下 **OK**。
- 10 按下 **OK** 以选择**应用于每天**。
.
- 11 按下向上箭头 ▲ 或向下箭头 ▼ 以选择**是或否**，然后按下 **OK**。
.
- 12 如果选择**否**，请按向上箭头 ▲ 或向下箭头 ▼ 以为一周中的其它日期设置**唤醒时间**，然后按下 **OK**
接受每个选择。
- 13 按下**菜单** .
- .

装订文档

如果不能从程序或打印机驱动程序选择订书机，请从产品控制面板选择订书机。

您可能需要配置打印机驱动程序以识别可选装订器/堆栈器。只需设置一次即可。有关详细信息，请参阅打印机驱动程序联机帮助。

从软件选择订书机 (Windows)

1. 在**文件**菜单中，单击**打印**，然后单击**属性**。
2. 在**输出**选项卡中，单击**装订**下的下拉列表，然后单击**一个订书钉（斜角）**。

从软件选择订书机 (Macintosh)

1. 在**文件**菜单中，单击**打印**，然后从可选择的打印选项中选择**完成**。
2. 在**输出目的地**对话框中，选择**订书机**选项。
3. 在**订书机**对话框中，选择订书机样式。

从控制面板选择订书机

1. 按下**菜单** .
2. 按下向下箭头 ▼ 以突出显示**配置设备**，然后按下 **OK**。
3. 按下向下箭头 ▼ 以突出显示**订书机/堆栈器**，然后按下 **OK**。
4. 按下向下箭头 ▼ 以突出显示**订书钉**，然后按下 **OK**。
5. 按下向下箭头 ▼ 以突出显示**左侧一个（斜角）**，然后按下 **OK**。

 **注：** 从产品控制面板选择订书机会将默认设置更改为**订书机**。所有打印作业可能都会装订。但是，在打印机驱动程序中更改的设置会覆盖在控制面板中更改的设置。

使用作业存储功能

以下作业存储功能可用于打印作业：

- **审阅待打印作业：** 此功能可使您迅速简便地打印并审阅一份作业副本，然后再打印更多份作业。
- **个人作业：** 将专用作业发送至产品时，您需要先从控制面板输入所需的个人识别码 (PIN)，产品才开始打印作业。
- **快速复印作业：** 您可以打印请求的作业份数，然后将作业副本存储在产品硬盘上。存储作业后，以后您便可以打印更多作业副本。
- **存储的作业：** 您可以将作业（如人事表格、时间表或日历）存储在产品上，并允许其他用户随时打印作业。也可以用 PIN 保护存储的作业。

△ **注意：** 如果关闭产品电源，则所有快速复印作业、审阅待打印作业和个人作业都将被删除。

创建存储的作业

使用打印机驱动程序创建存储的作业。

Windows	<ol style="list-style-type: none">1. 在文件菜单上，单击打印。2. 单击属性，然后单击作业存储选项卡。3. 选择所需的作业存储模式。 <p>有关更多信息，请参阅第 92 页的设置作业存储选项。</p>
Macintosh	<ol style="list-style-type: none">1. 在文件菜单上，单击打印。2. 打开作业存储菜单。3. 在作业存储：下拉列表中，选择存储的作业类型。 <p>有关更多信息，请参阅第 53 页的存储作业。</p>

🔍 **注：** 要永久存储作业并防止产品在其它方面需要空间时删除该作业，请在驱动程序中选择**存储的作业**选项。

打印存储的作业

🔍 **注：** 您可以按下文件夹按钮  直接进入**检索作业**菜单，然后从下面的步骤 3 开始执行。

1. 按下**菜单** .
2. 按下向下箭头 ▼ 以突出显示**检索作业**，然后按下 **OK**。
3. 按下向下箭头 ▼ 以突出显示您的用户名，然后按下 **OK**。
4. 按下向下箭头 ▼ 以突出显示作业名，然后按下 **OK**。
突出显示**打印**。
5. 按下 **OK** 以选择**打印**。
6. 如果作业需要 PIN 码，请使用数字小键盘，或者按下向上箭头 ▲ 或向下箭头 ▼ 输入 PIN 码，然后按下 **OK**。

 **注：** 如果使用向上箭头 ▲ 或向下箭头 ▼ 输入 PIN 码，请在输入每个数字后按下 OK。

7. 使用数字小键盘，或者按下向上箭头 ▲ 或向下箭头 ▼ 以选择份数。
8. 按下 OK 以打印作业。

删除存储的作业

当您发送存储的作业时，产品会用此作业覆盖以前具有相同用户名和作业名的作业。如果产品中尚未存储具有相同用户名和作业名的作业，且产品需要更多空间，则产品可能会从最早的作业开始删除其它存储的作业。您可以从产品控制面板的**检索作业**菜单更改可存储的作业数量。

可以从控制面板、内嵌式 Web 服务器或 HP Web Jetadmin 删除作业。要从控制面板删除作业，请按以下步骤操作：

 **注：** 您可以按下文件夹按钮  直接进入**检索作业**菜单，然后从下面的步骤 3 开始执行。

1. 按下**菜单** 。
2. 按下向下箭头 ▼ 以突出显示**检索作业**，然后按下 OK。
3. 按下向下箭头 ▼ 以突出显示您的用户名，然后按下 OK。
4. 按下向下箭头 ▼ 以突出显示作业名，然后按下 OK。
5. 按下向下箭头 ▼ 以突出显示**删除**，然后按下 OK。
6. 如果作业需要 PIN 码，请使用数字小键盘，或者按下向上箭头 ▲ 或向下箭头 ▼ 输入 PIN 码，然后按下 OK。

 **注：** 如果使用向上箭头 ▲ 或向下箭头 ▼ 输入 PIN 码，请在输入每个数字后按下 OK。

7. 按下 OK 确认您要删除的作业。

8 打印任务

- [取消打印作业](#)
- [使用 Windows 打印机驱动程序中的功能](#)

取消打印作业

您可以通过使用控制面板或软件程序来停止打印请求。有关如何停止来自网络计算机的打印请求的说明，请参阅特定网络软件的联机帮助。

 **注：** 在您取消某项打印作业后，可能需要花些时间才能清除所有打印任务。

从控制面板停止当前打印作业

▲ 按下控制面板上的停止按钮 。

使用软件程序停止当前打印作业

发送打印作业时，屏幕上会短暂显示一个对话框，其中提供了可供您取消打印作业的选项。

如果通过软件向产品发送了几个请求，则这些请求可能正在打印队列（例如，在 Windows 打印管理器）中等待打印。有关从计算机取消打印请求的特定说明，请参阅软件文档。

如果打印队列或打印后台处理程序中有正在等待的打印作业，请删除该处的打印作业。

1. Windows XP 和 Windows Server 2003（使用默认开始菜单视图）： 单击**开始**、**设置**，然后单击**打印机和传真**。

- 或 -

Windows 2000、Windows XP 和 Windows Server 2003（使用经典开始菜单视图）： 单击**开始**、**设置**，然后单击**打印机**。

- 或 -

Windows Vista： 依次单击**开始**和**控制面板**，然后在**硬件和声音**类别中单击**打印机**。

2. 在打印机列表中，双击本产品的名称以打开打印队列或后台处理程序。

3. 选择要取消的打印作业，然后按下 **Delete** 键。

使用 Windows 打印机驱动程序中的功能

 **注：** 以下信息适用于 HP PCL 6 打印机驱动程序。

打开打印机驱动程序

我如何	要执行的步骤
打开打印机驱动程序	在软件程序的 文件 菜单中，单击 打印 。选择打印机，然后单击 属性 或 首选项 。
获得任何打印选项的帮助	单击打印机驱动程序右上角的 ? 符号，然后单击打印机驱动程序中的任一项目。此时将显示一则弹出消息，提供有关该项目的信息。或者，单击 帮助 以打开联机帮助。

使用打印快捷方式

要执行以下任务，请打开打印机驱动程序，然后单击**打印快捷方式**选项卡。

 **注：** 在以前的 HP 打印机驱动程序中，此功能被称为**快速设置**。

我如何	要执行的步骤
使用打印快捷方式	选择其中一种快捷方式，然后单击 确定 以使用预定义设置打印作业。
创建自定义打印快捷方式	a) 选择一个现有快捷方式作为基础。b) 为新快捷方式选择打印选项。c) 单击 另存为 ，键入此快捷方式的名称，然后单击 确定 。

设置纸张和质量选项

要执行以下任务，请打开打印机驱动程序，然后单击**纸张/质量**选项卡。

我如何	要执行的步骤
选择页面尺寸	从 纸张尺寸 下拉列表中选择一尺寸。
选择自定义页面尺寸	a) 单击 自定义 。此时将打开 自定义纸张尺寸 对话框。b) 键入自定义尺寸的名称，指定尺寸，然后单击 确定 。
选择纸张来源	从 纸张来源 下拉列表中选择一纸盘。
选择纸张类型	从 纸张类型 下拉列表中选择一类型。
在不同纸张上打印封面 在不同纸张上打印第一页或最后一页	a) 在 特殊页面 区域，单击 封面 或 在不同纸张上打印页面 ，然后单击 设置 。b) 选择一个选项以打印空白页或预打印封面、封底，或者两者都打印。或者，选择一个选项以在不同纸张上打印第一页或最后一页。c) 从 纸张来源 和 纸张类型 下拉列表中选择选项，然后单击 添加 。d) 单击 确定 。
调整打印图像的分辨率	在 打印质量 区域，从下拉列表中选择一选项。有关各可用选项的信息，请参阅打印机驱动程序联机帮助。
选择草稿质量打印	在 打印质量 区域，单击 EconoMode 。

设置文档效果

要执行以下任务，请打开打印机驱动程序，然后单击**效果**选项卡。

我如何	要执行的步骤
将页面缩放至适合选定的纸张尺寸	单击 文档打印 在，然后从下拉列表中选择尺寸。
按实际尺寸的一定百分比缩放页面	单击 实际尺寸的百分比 ，然后键入一个百分比或调整滑块。
打印水印	a) 从 水印 下拉列表选择一个水印。b) 要仅在首页打印水印，请单击 仅第一页 。否则，将在每一页上都打印水印。
添加或编辑水印	a) 在 水印 区域，单击 编辑 。此时将打开 水印详情 对话框。b) 指定水印设置，然后单击 确定 。
注： 打印机驱动程序必须存储在您的计算机上，此功能才起作用。	

设置文档完成选项

要执行以下任务，请打开打印机驱动程序，然后单击**完成**选项卡。

我如何	要执行的步骤
双面打印	单击 双面打印 。如果将沿顶边装订文档，请单击 向上翻页 。
打印小册子	a) 单击 双面打印 。b) 在 小册子布局 下拉列表中，单击 左侧装订 或 右侧装订 。 每张打印页数 选项将自动更改为 每张 2 页 。
每张打印多页	a) 从 每张打印页数 下拉列表中选择要在每张纸上打印的页数。b) 选择正确的 打印页面边框 、 页面顺序 和 方向 选项。
选择页面方向	a) 在 方向 区域，单击 纵向 或 横向 。b) 要上下颠倒打印页面图像，请单击 旋转 180 度 。

设置产品输出选项

要执行以下任务，请打开打印机驱动程序，然后单击**输出**选项卡。

 **注：** 此选项卡上的可用选项将随您正在使用的装订设备不同而不同。

我如何	要执行的步骤
选择装订选项	从 装订 下拉列表中选择装订选项。
选择出纸槽	从 纸槽 下拉列表选择一个出纸槽。

设置作业存储选项

要执行以下任务，请打开打印机驱动程序，然后单击**作业存储**选项卡。

我如何	要执行的步骤
打印所有副本之前先打印一份副本以便审阅	在 作业存储模式 区域，单击 审阅待打印 。本产品将只打印第一份副本。产品控制面板上会显示一则消息，提示您打印其余副本。

我如何	要执行的步骤
将专用作业暂时存储在产品上，以后再打印	a) 在 作业存储模式 区域，单击 个人作业 。b) 在 将作业设为专用 区域，输入一个 4 位数的个人识别号 (PIN)。
将作业暂时存储在产品上	在 作业存储模式 区域，单击 快速复印 。产品将会立即打印一份作业，但您可以通过产品控制面板打印更多份作业。
注： 如果关闭产品，则这些作业将被删除。	
将作业永久存储在产品上	在 作业存储模式 区域，单击 存储的作业 。
将存储的作业设为永久专用作业，以便任何人要打印该作业，都必须提供 PIN	a) 在 作业存储模式 区域，单击 存储的作业 。b) 在 将作业设为专用 区域，单击 打印 PIN ，然后输入一个 4 位数的个人识别号 (PIN)。
有人打印存储的作业时收到通知	在 作业通知选项 区域，单击 打印时显示作业 ID 。
为存储的作业设置用户名	在 用户名 区域，单击 用户名 以使用 Windows 默认用户名。要提供不同的用户名，请单击 自定义 并键入名称。
为存储的作业指定名称	a) 在 作业名 区域，单击 自动 以使用默认作业名。要指定作业名，请单击 自定义 并键入名称。b) 从 如果作业名存在 下拉列表中选择一个选项。选择 使用作业名 + (1-99) 以在现有名称后添加编号，或者选择 替换现有文件 以覆盖已经使用该名称的作业。

获取支持和产品状态信息

要执行以下任务，请打开打印机驱动程序，然后单击**服务**选项卡。

我如何	要执行的步骤
获取有关产品和在线订购耗材的支持信息	在 互联网服务 下拉列表中，选择支持选项，然后单击 进入！
检查产品状态，包括耗材量	单击 设备和耗材状态 图标。此时将打开 HP 内嵌式 Web 服务器的 设备状态 页面。

设置高级打印选项

要执行以下任务，请打开打印机驱动程序，然后单击**高级**选项卡。

我如何	要执行的步骤
选择高级打印选项	在任一部分，单击当前设置以激活下拉列表，以便更改设置。
更改打印份数	打开 纸张/输出 部分，然后输入要打印的份数。如果您选择 2 份或更多份，则可以选择此选项以自动分页。
注： 如果您正在使用的软件程序不提供打印特定份数的功能，您可以在驱动程序中更改份数。	
更改此设置会影响所有打印作业的份数。打印完作业后，请将此设置恢复为原始值。	
以相同的方法为每个作业装入信头纸或预打印纸张，无论是单面还是双面打印	a) 打开 文档选项 部分，然后打开 打印机功能 部分。b) 在 备用信头纸模式 下拉列表中，选择 启用 。c) 在产品上，以与进行双面打印相同的方式装入纸张。
更改页面的打印顺序	a) 打开 文档选项 部分，然后打开 布局选项 部分。b) 在 页面顺序 下拉列表中，选择 从前到后 以按照与文档相同的顺序打印页面，或者选择 从后到前 以按照相反的顺序打印页面。

9 管理和维护产品

- [打印信息页和显示如何操作页](#)
- [使用 HP Easy Printer Care 软件](#)
- [使用内嵌式 Web 服务器](#)
- [使用 HP Web Jetadmin 软件](#)
- [使用安全功能](#)
- [管理耗材](#)
- [更换耗材和部件](#)
- [安装内存、内部 USB 设备和外部打印服务器卡](#)
- [清洁产品](#)
- [升级固件](#)

打印信息页和显示如何操作页

您可从产品控制面板打印信息页，以获得有关产品及其当前配置的详细信息。您还可以打印多个显示如何操作的页面，这些页面通过图示描述了与使用本产品相关的常用步骤。

页面类型	页面名称	说明
信息页	打印菜单图	打印控制面板菜单图，其中包括控制面板菜单项的布局以及当前的设置。
	打印配置页	打印当前的产品配置。如果安装了 HP Jetdirect 打印服务器，还将打印 HP Jetdirect 配置页。
	打印耗材状态页	打印耗材状态页，其中包含产品的耗材量、估计的剩余页数、碳粉盒用量信息、序列号、页数以及订购信息。仅在您使用原装 HP 耗材时，此页才可用。
	打印用量信息页	打印一个页面，其中显示了产品已处理的所有尺寸纸张的数目、列出了打印方式（即单面还是双面）并显示了页数。
	打印文件目录	打印显示所有已安装大容量存储设备的信息的文件目录。此项目仅在产品中安装了包含已识别文件系统的大容量存储设备时才会显示。
	打印 PCL 字体列表	打印 PCL 字体列表，其中显示了产品当前可用的所有 PCL 字体。
	打印 PS 字体列表	打印 PS 字体列表，其中显示了产品当前可用的所有 PS 字体。
显示如何操作页	清除卡纸	打印显示如何清除卡纸的页面。
	装入纸盘	打印显示如何装入进纸盘的页面。
	装入特殊介质	打印显示如何装入特殊纸张，如信封和信头纸的页面。
	双面打印	打印显示如何使用双面打印功能的页面。
	支持的纸张	打印显示产品支持的纸张类型和尺寸的页面。
	打印帮助指南	打印显示网站上其它帮助链接的页面。

打印信息页

1. 按下**菜单** .
2. 按下向下箭头 ▼ 以突出显示**信息**，然后按下 **OK**。
3. 按下向下箭头 ▼ 以突出显示所需页面，然后按下 **OK** 以打印。

打印显示如何操作页

1. 按下**菜单** .
2. 确保**显示如何操作**突出显示，然后按下 **OK**。
3. 按下向下箭头 **▼** 以突出显示所需页面，然后按下 **OK** 以打印。

使用 HP Easy Printer Care 软件

打开 HP Easy Printer Care 软件

使用以下某种方法打开 HP Easy Printer Care 软件：

- 在开始菜单上，依次选择程序、Hewlett-Packard 和 HP Easy Printer Care，然后单击启动 HP Easy Printer Care。
- 在 Windows 系统托盘（位于桌面右下角）中，双击 HP Easy Printer Care 图标。
- 双击桌面图标。

HP Easy Printer Care 软件部分

HP Easy Printer Care 软件可以提供有关您的网络上的多种 HP 产品以及与您的计算机直接连接的所有产品的信息。可能并非每个产品都提供下表中的某些项目。

每页右上角的帮助按钮 (?) 可以提供有关该页选项的更多详细信息。

部分	选项
设备列表 选项卡 当您打开软件时，此页为显示的第一页。 注： 要从任何选项卡返回此页，请单击窗口左侧的 我的 HP 打印机 。	<ul style="list-style-type: none">● 设备列表： 显示可供您选择的产品。 注： 视查看方式选项的设置而定，产品信息将以表格或图标的形式列出。● 此选项卡上的信息包括产品的当前警报。● 如果您单击列表中的某个产品，HP Easy Printer Care 将打开该产品的概述选项卡。
兼容打印机	提供支持 HP Easy Printer Care 软件的所有 HP 产品列表。
查找其它打印机 窗口 向 我的 HP 打印机 列表添加更多产品	单击 设备列表 中的 查找其它打印机 链接以打开 查找其它打印机 窗口。 查找其它打印机 窗口提供了一个可检测其它网络打印机的实用程序，便于您将这些打印机添加到 我的 HP 打印机 列表并从计算机上监控这些产品。
概述 选项卡 包含设备的基本状态信息	<ul style="list-style-type: none">● 设备状态部分： 此部分显示产品标识信息和产品状态。它还将显示产品警报状况，如打印碳粉盒已空。纠正产品问题后，请单击窗口右上角的刷新按钮  以更新状态。● 耗材状态部分： 显示详细的耗材状态，如打印碳粉盒中的剩余碳粉百分比以及各纸盘内装入的纸张的状态。● 耗材详情链接： 打开耗材状态页以查看产品耗材的详细信息、订购信息以及回收信息。
支持 选项卡 提供支持信息链接	<ul style="list-style-type: none">● 设备状态部分： 此部分显示产品标识信息和产品状态。它还将显示产品警报状况，如打印碳粉盒已空。纠正产品问题后，请单击窗口右上角的刷新按钮  以更新状态。● 设备管理部分： 提供指向有关 HP Easy Printer Care 信息、高级产品设置以及产品用量报告的链接。● 故障排除与帮助： 提供指向可用来解决问题的工具、在线产品支持信息以及在线 HP 专家的链接。
设置 选项卡 配置产品设置、调整打印质量设置和查找有关特定产品功能的信息	<ul style="list-style-type: none">● 关于： 提供有关此选项卡的一般信息。● 常规： 提供有关产品的信息，如型号、序列号以及日期和时间设置（如果这些内容可用）。

部分	选项
<p>注： 此选项卡在某些产品上不可用。</p>	<ul style="list-style-type: none"> ● 信息页： 提供可打印该产品信息页的链接。 ● 功能： 提供有关产品功能的信息，如双面打印、可用内存以及可用打印个性（语言）。单击更改可以调整设置。 ● 打印质量： 提供有关打印质量设置的信息。单击更改可以调整设置。 ● 纸盘/纸张： 提供有关纸盘及其配置的信息。单击更改可以调整设置。 ● 恢复默认值： 提供将产品设置恢复为工厂默认值的方法。单击恢复以将设置恢复为默认值。
<p>HP Proactive Support</p> <p>注： 您可以从概述和支持选项卡中找到此项目。</p>	<p>启用后，HP Proactive Support 便会定期扫描打印系统以识别潜在的问题。单击更多信息链接以配置此扫描的频率。此页还提供有关产品软件、固件和 HP 打印机驱动程序的可更新信息。您可以接受或拒绝各个推荐的更新。</p>
<p>订购耗材按钮</p> <p>单击任一选项卡上的订购耗材按钮以打开订购耗材窗口，您可从该窗口在线订购耗材。</p> <p>注： 您可以从概述和支持选项卡中找到此项目。</p>	<ul style="list-style-type: none"> ● 订购列表： 显示可为各产品订购的耗材。要订购某种耗材，请在耗材列表中单击该耗材旁边的订购复选框。您可以按产品或需要订购耗材的紧急程度对列表进行排序。此列表包含我的 HP 打印机列表中的每个产品的耗材信息。 ● 在线购买耗材按钮： 在新浏览器窗口中打开 HP SureSupply 网站。如果您选中了某耗材的订购复选框，则关于此耗材的信息将被传输到网站上，您将从网站收到相关的选件信息，以便购买选定的耗材。 ● 打印购买列表按钮： 打印订购复选框被选中的耗材的信息。
<p>警报设置链接</p> <p>注： 您可以从概述和支持选项卡中找到此项目。</p>	<p>单击警报设置以打开警报设置窗口，您可以在此窗口中配置各产品的警报。</p> <ul style="list-style-type: none"> ● 警报打开或关闭： 激活或禁用警报功能。 ● 打印机警报： 选择此选项以仅接收严重错误警报，或者接收所有错误警报。 ● 作业警报： 在支持此功能的产品上，您可以接收有关特定打印作业的警报。
<p>彩色访问控制</p> <p>注： 此项目仅适用于支持彩色访问控制的 HP 彩色产品。</p> <p>注： 您可以从概述和支持选项卡中找到此项目。</p>	<p>使用此功能以允许或限制彩色打印。</p>

使用内嵌式 Web 服务器

通过内嵌式 Web 服务器，您可以从计算机（而不是从产品控制面板）查看产品和网络状态并管理打印功能。下面列出可使用内嵌式 Web 服务器执行的操作的示例：

 **注：** 如果产品直接连接至计算机，则可以使用 HP Easy Printer Care 软件查看产品状态。

- 查看产品控制面板状态信息
- 确定所有耗材的剩余寿命并订购新耗材
- 查看并更改纸盘配置
- 查看并更改产品控制面板菜单配置
- 查看并打印内置页面
- 接收产品和耗材事件的通知
- 查看并更改网络配置
- 查看与产品当前状态相关的支持内容

要使用内嵌式 Web 服务器，必须要具备用于 Windows、Mac OS 或 Linux（仅限于 Netscape）的 Microsoft Internet Explorer 5.01（或更高版本）或 Netscape 6.2（或更高版本）。对于 HP-UX 10 和 HP-UX 11，要求安装 Netscape Navigator 4.7。当产品连接到基于 IP 的网络上时，内嵌式 Web 服务器才能工作。内嵌式 Web 服务器不支持基于 IPX 的产品连接。打开和使用内嵌式 Web 服务器不一定需要访问互联网。

当产品连接至网络时，内嵌式 Web 服务器自动可供使用。

通过网络连接打开内嵌式 Web 服务器

▲ 在计算机支持的 Web 浏览器的地址/URL 字段中，键入产品 IP 地址或主机名称。要查找 IP 地址或主机名称，请打印配置页。请参阅第 96 页的打印信息页和显示如何操作页。

 **注：** 打开 URL 之后，您即可将其加入收藏夹，以便将来快速返回该地址。

内嵌式 Web 服务器各部分

选项卡或选项部分	选项
信息选项卡 提供产品、状态和配置信息	<ul style="list-style-type: none">● 设备状态： 显示产品状态并显示 HP 耗材的剩余寿命，其中 0% 表示耗材已用完。此页还显示了每个纸盘的打印纸张类型和尺寸。如要更改默认设置，请单击更改设置。● 配置页： 显示配置页上提供的信息。● 耗材状态： 显示 HP 耗材的剩余寿命，其中 0% 表示耗材已用完。此页还提供了耗材的部件号。要订购新耗材，请单击窗口左侧其它链接区域中的购买耗材。● 事件记录： 显示所有产品事件及错误列表。● 用量信息页： 显示产品已打印的页数汇总，并按尺寸和类型进行分组。● 诊断页： 显示有助于解决产品问题的相关信息。HP 授权的支持人员可能会要求提供此信息。● 设备信息： 显示产品的网络名称、地址以及型号信息。要更改这些条目，请单击设置选项卡上的设备信息。

选项卡或选项部分	选项
设置选项卡	<ul style="list-style-type: none"> ● 控制面板: 显示控制面板上出现的消息, 如就绪或启用睡眠模式。 ● 打印: 允许您将打印作业发送至产品。
<p>可通过该选项卡从计算机上配置产品</p> <p>注: 设置选项卡可以用密码进行保护。如果产品已联网, 则在更改此选项卡中的设置之前, 请务必咨询一下系统管理员。</p>	<ul style="list-style-type: none"> ● 配置设备: 允许您配置产品设置。此页面包含在控制面板显示屏上找到的传统菜单。 ● 电子邮件服务器: 仅适用于网络。与警报页面一起使用, 以设置电子邮件警报。 ● 警报: 仅适用于网络。设置此项后, 可通过电子邮件接收关于各种产品和耗材事件的警报。 ● 自动发送: 允许您对产品进行配置, 以便将与产品配置和耗材有关的电子邮件自动发送到指定的电子邮件地址。 ● 安全: 允许您设置一个密码, 要想访问设置和网络选项卡, 必须输入该密码。启用和禁用内嵌式 Web 服务器的某些功能。 ● 编辑其它链接: 允许您添加或自定义至其它网站的链接。此链接将显示在所有内嵌式 Web 服务器的页面的其它链接区域中。 ● 设备信息: 允许您为产品命名, 并为其指定资产编号。输入将接收关于产品信息的主联系人的姓名和电子邮件地址。 ● 语言: 允许您确定用于显示内嵌式 Web 服务器信息的语言。 ● 日期和时间: 允许与网络时间服务器的时间同步。 ● 唤醒时间: 允许您设置或编辑产品的唤醒时间。
网络选项卡	<p>网络管理员可使用此选项卡在产品连接至基于 IP 的网络时, 控制该产品的相关网络设置。如果产品直接连接至计算机, 或者使用除 HP Jetdirect 打印服务器之外的其它方式连接至网络, 则不会显示此选项卡。</p> <p>注: 网络选项卡可以用密码进行保护。</p>
其它链接	<ul style="list-style-type: none"> ● HP Instant Support™: 连接至 HP 网站, 帮助您确定解决方案。该服务将分析您的产品错误记录和配置信息, 以提供与您的产品相关的诊断和支持信息。 ● 购买耗材: 连接至 HP SureSupply 网站, 即可收到有关购买原装 HP 耗材的选项信息, 如打印碳粉盒和纸张。 ● 产品支持: 连接至产品的支持网站, 您可以在其中搜索关于一般主题的帮助信息。 ● 显示如何操作: 连接至演示产品特定任务的信息。 <p>注: 您必须访问互联网才能使用这些链接。如果您使用拨号连接, 但在起初打开内嵌式 Web 服务器时并未进行连接, 则必须先连接, 然后才能访问这些网站。连接时可能会先要求您关闭内嵌式 Web 服务器, 然后再打开。</p>

使用 HP Web Jetadmin 软件

HP Web Jetadmin 是一个基于 Web 的软件解决方案，可用于远程安装、监控与网络连接的外围设备并排除其故障。前瞻性管理使网络管理员可以在用户受到影响前先解决问题。请从以下网站下载此免费的增强型管理软件：www.hp.com/go/webjetadmin。

可以在 HP Web Jetadmin 中安装设备插件，以便为特定产品功能提供支持。在提供了新插件时，HP Web Jetadmin 软件会自动通知您。在**产品更新**页面上，请按照说明自动连接到 HP 网站，并为产品安装最新的设备插件。

 **注：** 浏览器必须是启用了 Java™ 的浏览器。不支持通过 Apple PC 进行浏览。

使用安全功能

产品支持安全标准和推荐的协议，可帮助您保持产品安全、保护网络上的重要信息并简化监控和维护产品的方法。

有关 HP 的安全成像和打印解决方案的详细信息，请访问 www.hp.com/go/secureprinting。该网站提供有关安全功能的白皮书和常见问题解答文档的链接。

IP 安全性

IP 安全性 (IPsec) 是一组协议，可控制来往产品的、基于 IP 的网络流量。IPsec 提供主机到主机验证、数据完整性和网络通信加密。

对于连接至网络并配有 HP Jetdirect 打印服务器的产品，可以通过内嵌式 Web 服务器的**联网**选项卡配置 IPsec。

保护内嵌式 Web 服务器安全

您可以配置内嵌式 Web 服务器，以便需要密码才能访问**设置**和**联网**选项卡。

1. 在 Web 浏览器的地址行中输入产品 IP 地址，打开内嵌式 Web 服务器。
2. 选择**设置**选项卡，然后从屏幕左侧的菜单中选择**安全性**。
3. 在**设备密码**区域，在标记为**新密码**和**验证密码**的框中键入新密码。如果已经设置密码，请在**旧密码**框中键入旧密码。
4. 单击**应用**。

保护存储作业的安全

您可以为存储在产品上的作业指定一个 PIN，以保护作业。任何人都必须先通过产品控制面板输入 PIN，才能打印这些受保护的作业。

有关更多信息，请参阅[第 87 页的使用作业存储功能](#)。

锁定控制面板菜单

您可以使用内嵌式 Web 服务器锁定控制面板上的各个菜单。

1. 在 Web 浏览器的地址行中输入产品 IP 地址，打开内嵌式 Web 服务器。
2. 单击**设置**，然后单击**安全性**。
3. 单击**配置安全设置**。
4. 在**控制面板访问锁**区域，选择所需的安全级别。

安全级别	锁定的菜单
最小	<ul style="list-style-type: none">• 需要 PIN 才能访问检索作业菜单。• 配置设备菜单和系统设置子菜单被锁定。• 配置设备菜单和 I/O 子菜单被锁定。• 配置设备菜单和重置子菜单被锁定。

安全级别	锁定的菜单
适度	<ul style="list-style-type: none"> 需要 PIN 才能访问检索作业菜单。 配置设备菜单被锁定（所有子菜单）。 诊断菜单被锁定。
中等	<ul style="list-style-type: none"> 需要 PIN 才能访问检索作业菜单。 纸张处理菜单被锁定。 配置设备菜单被锁定（所有子菜单）。 诊断菜单被锁定。
最大	<ul style="list-style-type: none"> 需要 PIN 才能访问检索作业菜单。 信息菜单被锁定。 纸张处理菜单被锁定。 配置设备菜单被锁定（所有子菜单）。 诊断菜单被锁定。

5. 单击应用。

锁定格式化板机架

产品背面的格式化板机架有一个用于连接安全电缆的插槽。锁定格式化板机架可防止有人从格式化板上卸下 DIMM 和内部 USB 设备。

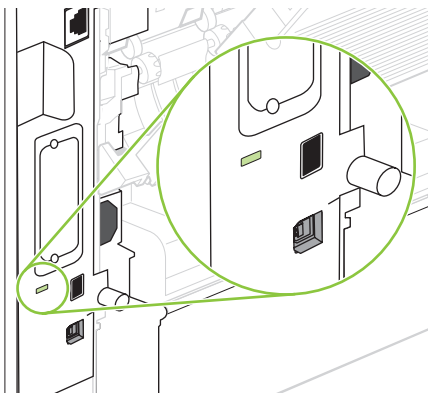

管理耗材

正确使用、存储和监控打印碳粉盒有助于确保输出高品质图像。

打印碳粉盒存放

在准备使用之前，请不要将打印碳粉盒从包装中取出。

△ **注意：** 为防止损坏打印碳粉盒，请勿将其暴露在日光下超过数分钟。

HP 对非 HP 打印碳粉盒的策略

Hewlett-Packard 公司建议您不要使用非 HP 打印碳粉盒，无论它是新的还是再造的。

🔍 **注：** 由于使用非 HP 打印碳粉盒而导致的任何损坏均不在 HP 保修和服务协议的范围之内。

要安装新 HP 打印碳粉盒，请参阅第 106 页的[更换打印碳粉盒](#)。要回收使用过的碳粉盒，请按新碳粉盒随附的说明进行操作。

HP 打假热线和网站

在您安装 HP 打印碳粉盒后，如果控制面板消息显示它不是 HP 碳粉盒，请致电 HP 打假热线（1-877-219-3183，北美国家/地区免费）或访问 www.hp.com/go/anticounterfeit。HP 将帮助您确定该碳粉盒是否为原装碳粉盒并采取措施解决问题。

如果您留意到以下情况，则使用的碳粉盒可能不是原装 HP 打印碳粉盒：

- 使用打印碳粉盒时经常出现问题。
- 碳粉盒的外观与平常不同（例如，缺少橙色拉环，或者外包装不同于 HP 包装）。

耗材寿命

有关特定产品产能的信息，请访问 www.hp.com/go/learnaboutsupplies。

要订购耗材，请参阅第 177 页的[耗材和附件](#)。

更换耗材和部件

耗材更换准则

安装产品时请遵循以下准则。

- 在产品的上方和前方留出足够的空间以便于取出耗材。
- 产品应置于稳固的平面上。

 **注：** Hewlett-Packard 建议在本产品中使用 HP 耗材。因使用非 HP 耗材而导致的维修服务不在 HP 的保修或服务协议范围之内。

更换打印碳粉盒

在打印碳粉盒接近其使用寿命时，控制面板会显示一则消息，建议您订购备用碳粉盒。在出现消息指示您更换碳粉盒之前，产品仍可使用当前的打印碳粉盒继续打印。

继续使用当前的碳粉盒进行打印，直至重新分布碳粉也不能产生可接受的打印质量。要使碳粉重新分布，从打印机中取出碳粉盒，然后沿水平轴方向轻轻来回摇晃碳粉盒。有关图示，请参阅碳粉盒更换说明。将碳粉盒装入打印机中，然后关闭盖板。

1. 打开顶盖。

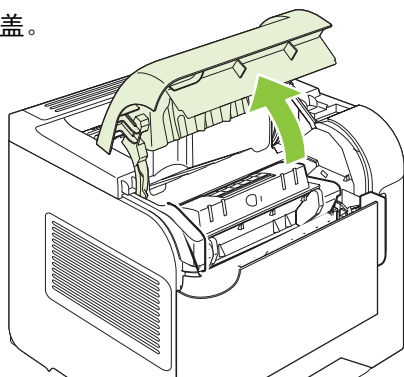

2. 从产品中取出旧的打印碳粉盒。

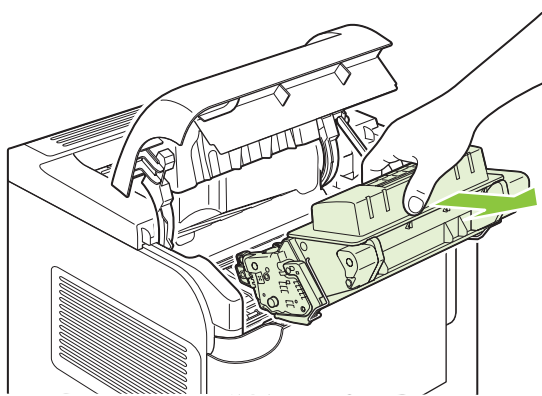

3. 从包装袋中取出新的打印碳粉盒。将用完的打印碳粉盒装入包装袋以回收。

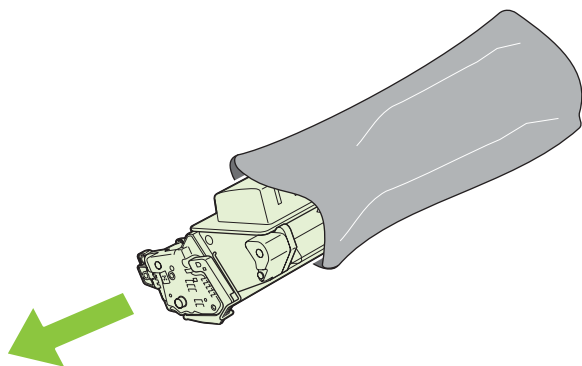

4. 抓住打印碳粉盒的两侧，轻摇打印碳粉盒，使碳粉分布均匀。

△ **注意：** 不要接触滚筒的百叶门或表面。

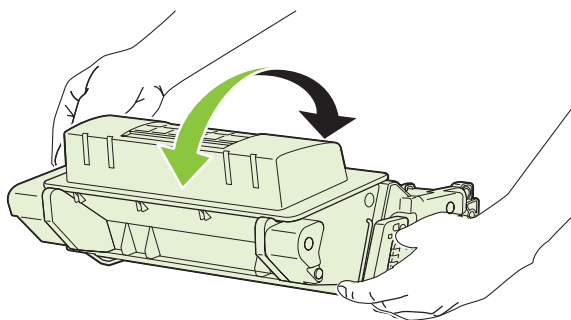

5. 从新的打印碳粉盒上取下装运锁，并撕下装运胶带。根据当地的相关规定丢弃锁和胶带。

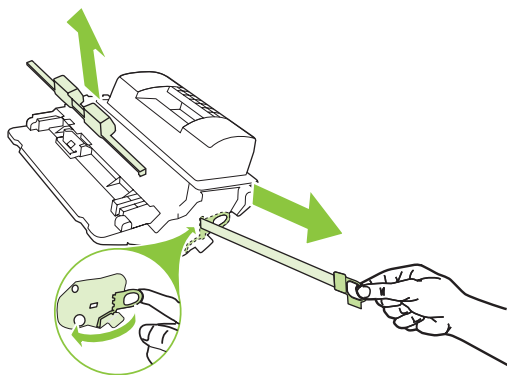

6. 将打印碳粉盒与产品内部的导轨对齐，插入打印碳粉盒直至其牢固就位，然后合上顶盖。

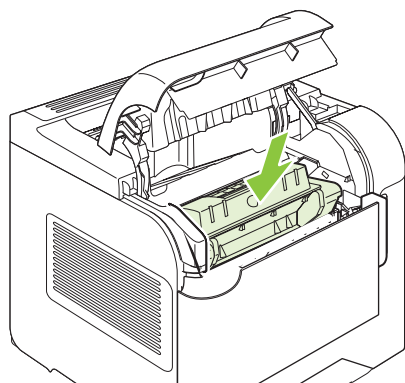

稍候片刻，控制面板应显示**就绪**。

7. 至此，便完成了碳粉盒的安装。将用完的打印碳粉盒放入新碳粉盒的包装盒中。有关回收的说明，请参阅附带的回收指南。

8. 如果使用的是非 HP 打印碳粉盒，请查看产品控制面板获取进一步的说明。

有关其它帮助说明，请转至 www.hp.com/support/hpljp4010series 或 www.hp.com/support/hpljp4510series。

装入订书钉

如果产品控制面板显示屏显示提示消息，请装入订书钉。如果订书机中的订书钉用完，作业仍会继续打印到订书机/堆栈器，但不会装订。

1. 从订书机/堆栈器右侧，朝产品前部转动订书机装置，直至装置卡入打开位置。抓住蓝色订书钉盒手柄，将订书钉盒拉出订书机。

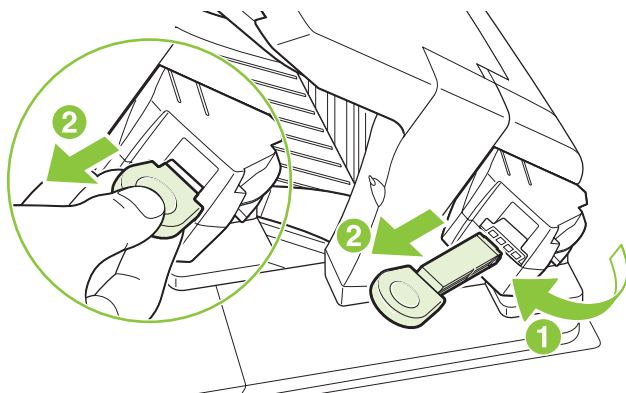

2. 将新的订书钉盒插入订书机，并朝产品后部转动订书机，直至其卡入到位。

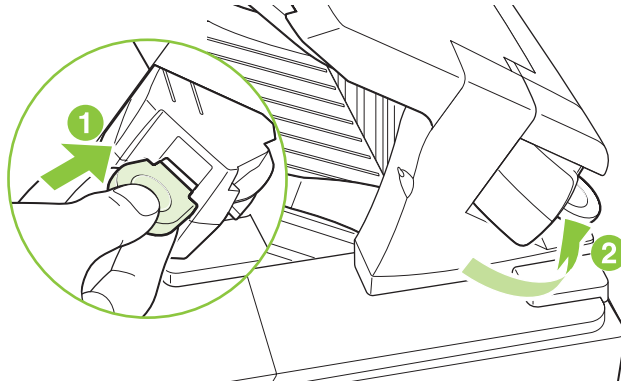

执行预防性维护

为确保获得最佳产品性能，请在控制面板显示屏上出现**执行打印机维护**消息时更换相关部件。

打印 225,000 页后，会显示维护消息。使用“重置”子菜单中的**清除维护信息**项目，可以暂时清除该消息，此后还可打印大约 10,000 页。要查看自安装新维护套件组件后所打印的页数，请打印配置页或耗材状态页。

要订购维护套件，请参阅[第 177 页的耗材和附件](#)。套件包括以下物品：

- 热凝器
- 转印滚筒
- 用于拆卸旧转印滚筒的塑料工具
- 用于拿取新转印滚筒的手套
- 纸盘 1 的滚筒
- 其它纸盘的八个送纸轮
- 安装说明

注： 维护套件是一个易耗品，不在原产品保修或多数扩展保修范围之内。安装维护套件是客户的责任。

安装维护套件之后，维护套件计数器必须复位。

重置维护套件计数器

1. 关闭产品电源，然后再次打开。
2. 当 **XXX MB** 出现在控制面板显示屏上时，按住 **OK** 按钮，直至控制面板上的所有三个指示灯均闪烁一次，然后持续亮起。此过程最长需要 10 秒钟。
3. 松开 **OK** 按钮，按下向上箭头 **▲** 滚动查找至**新的维护套件**。
4. 按下 **OK** 以重置维护套件计数器。

注： 仅在安装了维护套件后，才执行此步骤。请勿使用此步骤临时清除**执行打印机维护**信息。

安装内存、内部 USB 设备和外部打印服务器卡

概述

格式化板上有以下开放式插槽和端口，可用于扩展产品性能：

- 一个双列直插式内存模块 (DIMM) 插槽，用于升级产品内存
- 两个内部 USB 端口，用于添加字体、语言和其它第三方解决方案
- 一个外部 I/O (EIO) 插槽，用于添加外部打印服务器、外部硬盘或并行端口

如果产品已经安装了嵌入式 HP Jetdirect 打印服务器，则可以在 EIO 插槽中添加附加网络设备。

有关可用的特定组件的信息和订购这些组件的信息，请参阅[第 177 页的耗材和附件](#)。

要查找产品中安装的内存量或 USB 端口或 EIO 插槽中安装的部件，请打印配置页。

安装内存

如果您经常打印复杂图形或 PostScript (PS) 文档，或者使用许多下载的字体，则可能需要添加产品内存。添加的内存还在支持作业存储功能（如快速复印）方面为您提供了更大的灵活性。

安装了 128 MB 内存时，本产品支持打印 PDF 文件。但是，为了获得最佳性能，请将内存至少升级到 192 MB。

注： 以前的 HP LaserJet 产品所用的单列直插式内存模块 (SIMM) 与本产品不兼容。

安装产品内存

本产品有一个 DIMM 插槽。

注意： 静电会损坏 DIMM。拿取 DIMM 时，请戴上防静电腕带，或者经常触摸 DIMM 防静电包装的表面，然后再接触产品的裸金属部分。

如果尚未进行上述操作，请先打印配置页，以查明产品中安装的内存量，然后再添加更多内存。请参阅[第 96 页的打印信息页和显示如何操作页](#)。

1. 打印配置页后，关闭产品电源，然后断开电源线。

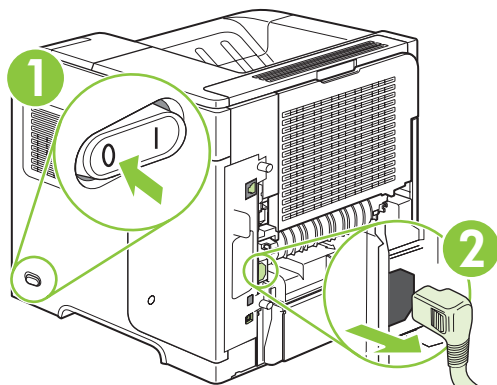

2. 断开所有的接口电缆。

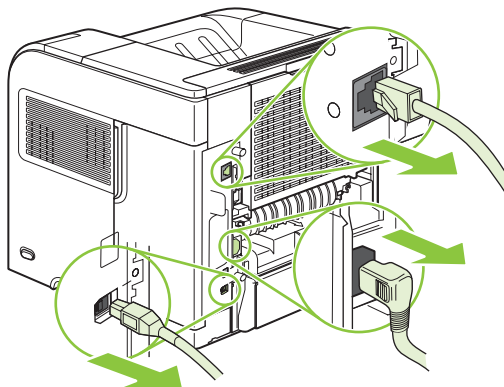

3. 朝产品后部滑动右侧面板使其松开，然后将其卸下。

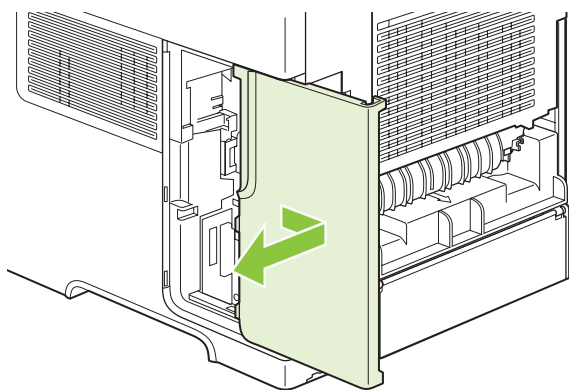

4. 拉动金属槽片，打开装卸盖。

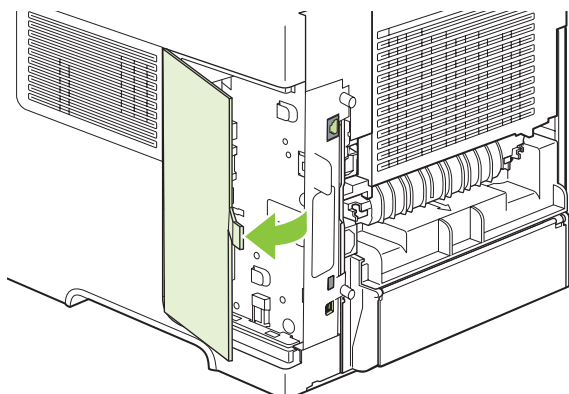

5. 从防静电包装中取出 DIMM。

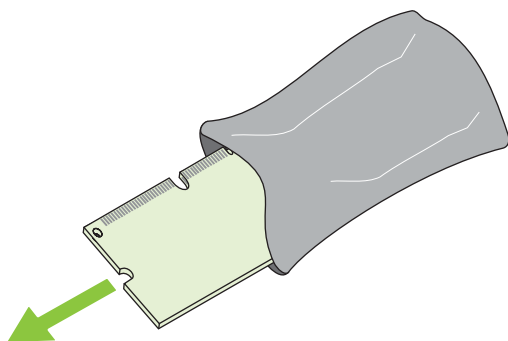

△ **注意：** 为减少静电造成损坏的可能性，在拿取 DIMM 之前一定要始终带着静电释放 (ESD) 腕带或触摸防静电包装的表面。

6. 握住 DIMM 的两边，将 DIMM 上的凹口与 DIMM 插槽对齐。（检查是否打开了 DIMM 插槽两边的锁。）

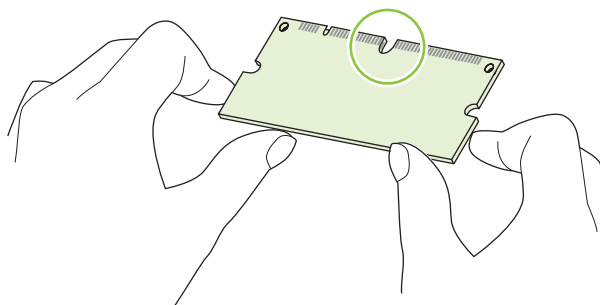

7. 将 DIMM 对正按入插槽，然后用力按压。请确保 DIMM 两侧的锁均卡入到位。

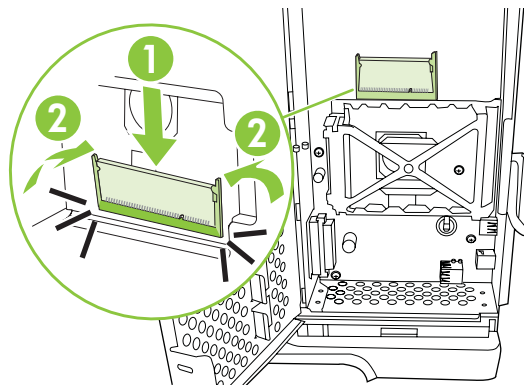

 **注：** 要卸下 DIMM，首先要将锁解开。

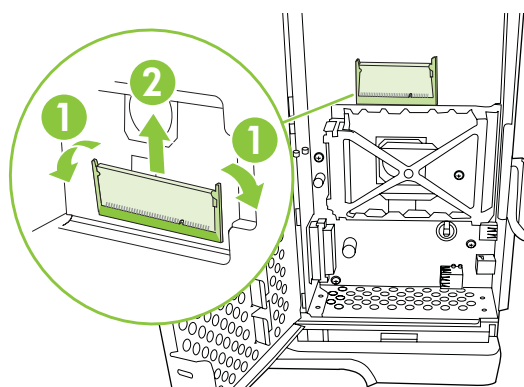

8. 合上装卸盖，然后用力按压，直至其卡入到位。

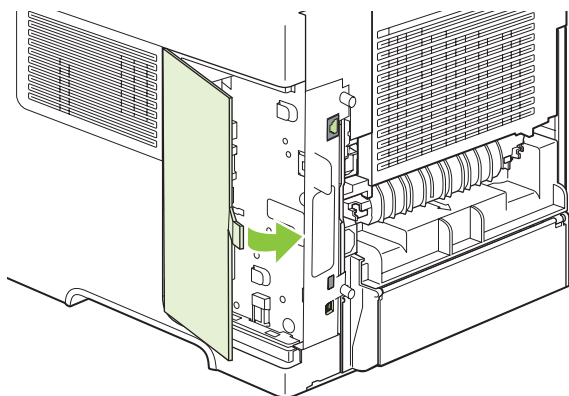

9. 重新安装右侧面板。将面板上的槽片与产品中的插槽对齐，朝产品前部推动面板，直至其卡入到位。

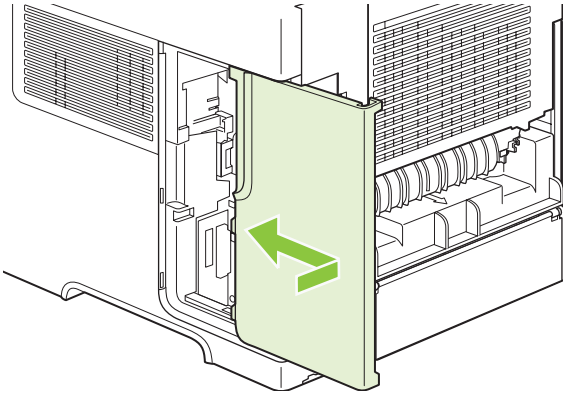

- 10 重新连接接口电缆和电源线。

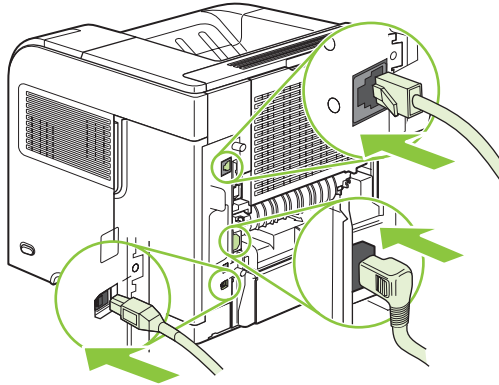

- 11 打开产品电源。

检查 DIMM 安装

安装 DIMM 后，应确保安装成功。

1. 打开产品电源。在产品完成启动后，检查产品“就绪”指示灯是否亮起。如果显示屏上显示错误信息，则 DIMM 可能安装错误。请参阅[第 129 页的解释控制面板消息](#)。
2. 打印一页配置页（请参阅[第 96 页的打印信息页和显示如何操作页](#)）。
3. 检查配置页的内存部分，并将其与安装内存前打印的配置页进行比较。如果内存量未增加，则 DIMM 可能未正确安装，或是 DIMM 本身有缺陷。请重新安装。如有必要，请安装另一个 DIMM。

注： 如果您已安装产品语言（个性），请检查配置页中的“Installed Personalities and Options”（安装的个性和选件）部分。该部分会列出新的产品语言。

保存资源（永久资源）

有时，下载至产品的实用程序或作业可能会包含资源（如字体、宏或模式）。在内部被标记为永久内容的资源会一直保存在产品内存中，直至产品关闭。

如果您要利用页面描述语言 (PDL) 功能将资源标记为永久内容, 则需遵循以下准则。有关技术详情, 请参阅用于 PCL 或 PS 的相应 PDL 参考资料。

- 仅在打开产品电源时必须处于内存中的资源, 才会被标记为永久资源。
- 仅在开始打印作业而不是正在打印时, 才将永久资源发送至产品。

注: 在产品正在打印时过度使用永久资源或下载这些资源, 可能会影响产品性能或打印复杂页面的能力。

为 Windows 启用内存

1. **Windows XP 和 Windows Server 2003 (使用默认开始菜单视图):** 单击**开始**、**设置**, 然后单击**打印机和传真**。

- 或 -

1. **Windows 2000、Windows XP 和 Windows Server 2003 (使用经典开始菜单视图):** 单击**开始**、**设置**, 然后单击**打印机**。

- 或 -

1. **Windows Vista:** 依次单击**开始**和**控制面板**, 然后在**硬件和声音**类别中单击**打印机**。

2. 右击驱动程序图标, 然后选择**属性**。
3. 单击**设备设置**标签。
4. 展开**可安装选项**区域。
5. 在**打印机内存**旁边, 选择安装的内存总量。
6. 单击**确定**。

安装内部 USB 设备

产品有两个内部 USB 端口。

1. 关闭产品, 拔下电源线。

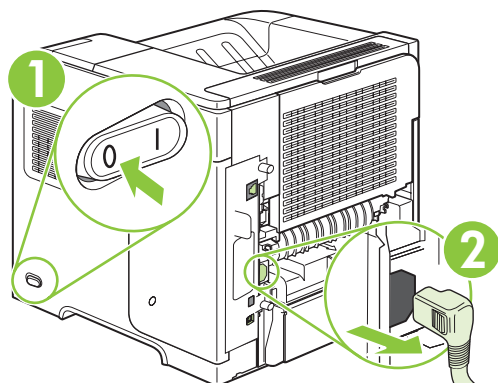

2. 断开所有的接口电缆。

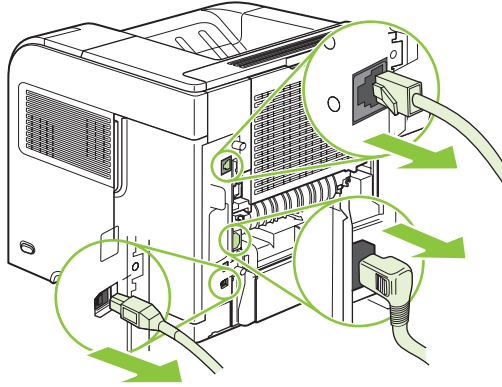

3. 朝产品后部滑动右侧面板使其松开，然后将其卸下。

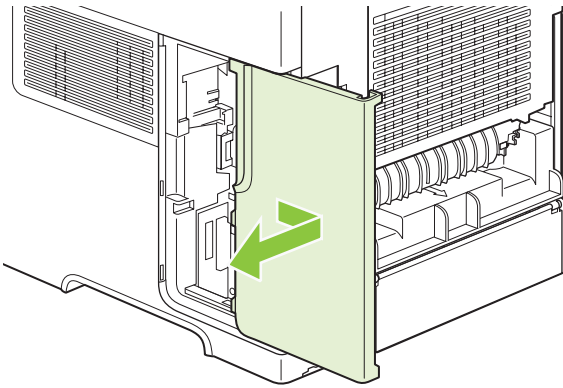

4. 拉动金属槽片，打开装卸盖。

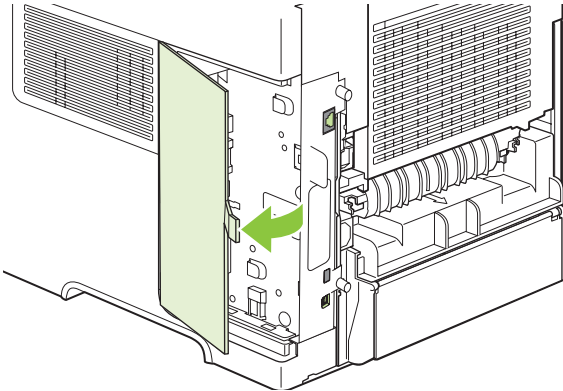

5. 找到格式化板底部附近的 USB 端口。将 USB 设备插入其中一个端口。

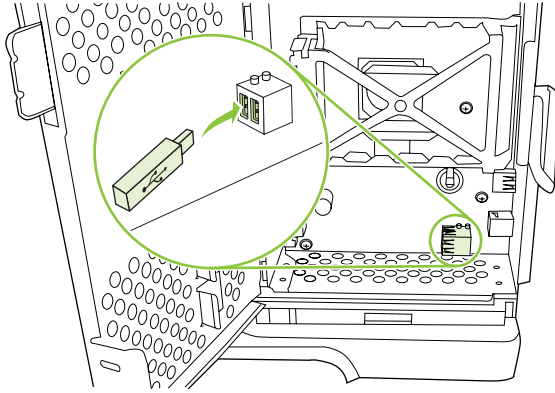

6. 合上装卸盖，然后用力按压，直至其卡入到位。

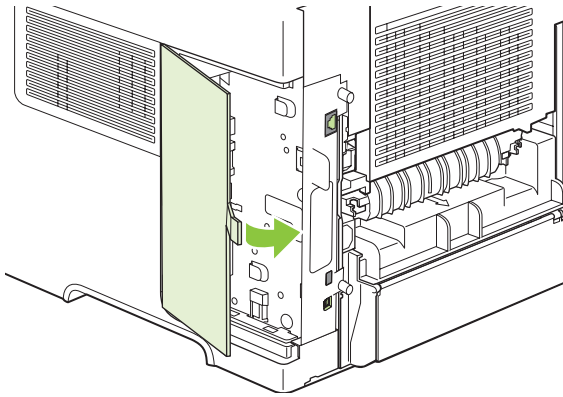

7. 重新安装右侧面板。将面板上的槽片与产品中的插槽对齐，朝产品前部推动面板，直至其卡入到位。

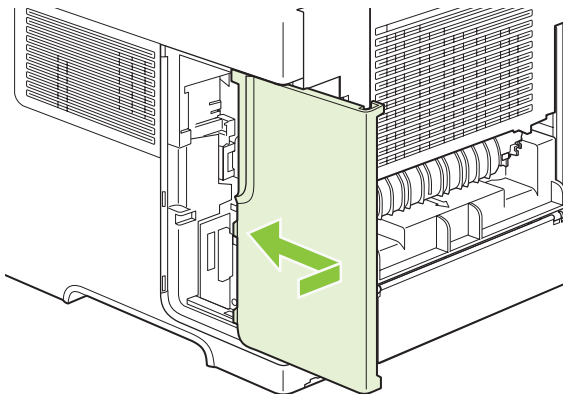

8. 重新连接接口电缆和电源线。

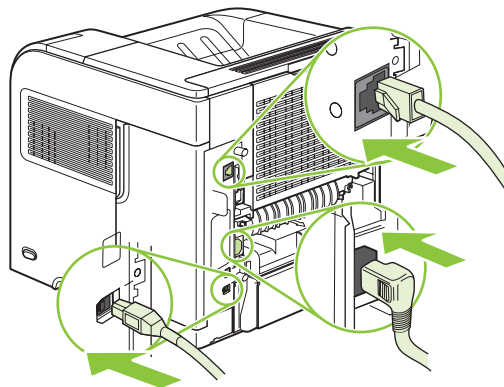

9. 打开产品电源。

安装 HP Jetdirect 打印服务器卡

按以下步骤安装或取出 EIO 卡。

安装 HP Jetdirect 打印服务器卡

1. 关闭产品电源。
2. 卸下产品背面 EIO 插槽上的两个螺丝和盖板。

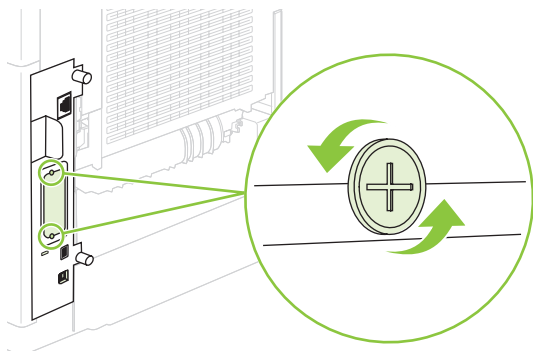

注： 请勿将螺丝和盖板丢掉。请将其妥善保存以备将来卸下 EIO 卡后使用。

3. 将 EIO 安装到 EIO 插槽中，并将螺丝拧紧。

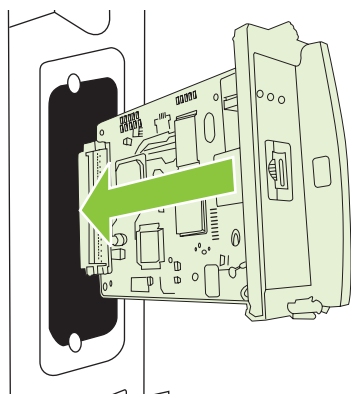

4. 将网线连接至 EIO 卡。

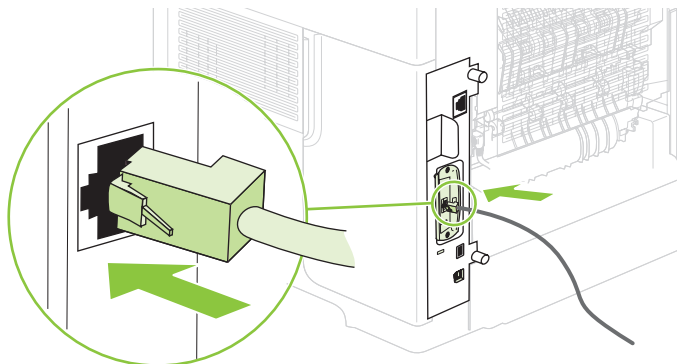

5. 打开产品电源并打印配置页，检验产品是否可识别新的 EIO 设备。请参阅[第 96 页的打印信息页和显示如何操作页](#)。

 **注：** 打印配置页时，也将打印包含网络配置信息和状态信息的 HP Jetdirect 配置页。

取出 HP Jetdirect 打印服务器卡

1. 关闭产品电源。
2. 从 EIO 卡断开网线连接。
3. 拧松 EIO 卡上的两个螺丝，然后将 EIO 卡从 EIO 插槽中取下。
4. 将 EIO 插槽上的盖板放回到产品背面。插入并拧紧两个螺丝。
5. 打开产品电源。

清洁产品

在打印过程中，纸张、碳粉和灰尘会积聚在产品内部。随着时间的推移，这些积聚物会引起打印质量问题，如碳粉斑点或涂污（请参阅第 162 页的[解决打印质量问题](#)）。

清洁外部

使用柔软且不起毛的湿布擦除设备外部的灰尘、污迹和污点。

清洁送纸道

1. 按下菜单 。
2. 按下向下箭头 ▼ 以突出显示**配置设备**，然后按下 **OK**。
3. 按下向下箭头 ▼ 以突出显示**打印质量**，然后按下 **OK**。

 **注：** 如果您的产品配有自动双面打印器，请转至步骤 7。

4. 按下向下箭头 ▼ 以突出显示**创建清洁页**，然后按下 **OK**。
5. 从纸盘 1 中取出所有纸张。
6. 从出纸槽取出清洁页，然后将其正面朝下装入纸盘 1。

 **注：** 如果您此时仍未处于菜单中，请按照以上说明浏览到**打印质量**。

7. 在产品控制面板上，按下向下箭头 ▼ 以突出显示**处理清洁页**，然后按下 **OK**。

升级固件

产品具有远程固件更新 (RFU) 功能。使用此信息升级产品固件。

确定当前固件版本

1. 按下菜单 .
2. 按下向下箭头 ▼ 以突出显示**信息**，然后按下 **OK**。
3. 按下向下箭头 ▼ 以突出显示**打印配置**，然后按下 **OK** 以打印。

固件日期代码会在名为**设备信息**的部分中列出。固件日期代码的格式为：YYYYMMDD XX.XXX.X。第一个数字字符串为日期，其中 YYYY 表示年份，MM 表示月份，DD 表示日期。例如，以 20061125 开头的固件日期代码表示 2006 年 11 月 25 日。

从 HP 网站下载新固件

要查找产品的最新固件升级版本，请访问 www.hp.com/go/ljp4010series_software 或 www.hp.com/go/ljp4510series_software。此页提供了下载新固件版本的说明。

将新固件传输至产品

 **注：** 只要产品处于“就绪”状态，便可接收 .RFU 文件更新。

更新所需时间视 I/O 传输时间和产品重新初始化所需的时间而定。I/O 传输时间受许多因素影响，包括发送更新软件的主机的速度。如果尚未下载完固件（控制面板显示屏上显示**正在接收升级文件**时），远程固件更新流程就中断，则必须重新发送固件文件。如果在闪存 DIMM 更新期间（控制面板显示屏上显示**正在执行升级消息**时）断电，更新会中断，并且控制面板显示屏上会显示**重新发送升级消息**（仅以英文显示）。此时，您必须使用并行端口发送升级固件。最后，设备先完成队列中位于 RFU 作业前面的所有作业，然后才开始更新。

使用 FTP 通过浏览器上载固件

 **注：** 固件更新涉及到对非易失性随机存取内存 (NVRAM) 格式的更改。任何从默认设置更改得到的菜单设置都会更改回默认设置，您必须再次进行更改才可以使用非默认设置。

1. 确保您使用的 Internet 浏览器配置为从 FTP 站点查看文件夹。这些说明适用于 Microsoft Internet Explorer。
 - a. 打开浏览器并单击**工具**，然后单击 **Internet 选项**。
 - b. 单击**高级选项卡**。
 - c. 选中为 **FTP 站点启用文件夹视图**旁边的复选框。
 - d. 单击**确定**。
2. 打印配置页并记下 EIO Jetdirect 页上显示的 TCP/IP 地址。
3. 打开浏览器窗口。
4. 在浏览器的地址行中键入 ftp://<ADDRESS>，此处 <ADDRESS> 是指产品的地址。例如，如果 TCP/IP 地址是 192.168.0.90，则键入 ftp://192.168.0.90。

5. 找到为产品下载的 .RFU 文件。
6. 将该 .RFU 文件拖放到浏览器窗口中端口 1 图标上。

 **注：** 产品将自动关闭电源然后再打开，以激活更新。更新流程完成时，产品控制面板上会显示一则就绪消息。

使用 FTP 通过网络连接升级固件

 **注：** 固件更新涉及到对非易失性随机存取内存 (NVRAM) 格式的更改。任何从默认设置更改得到的菜单设置都会更改回默认设置，您必须再次进行更改才可以使用非默认设置。

1. 记录下 HP Jetdirect 页面上的 IP 地址。HP Jetdirect 页面是打印配置页时打印出的第二页。

 **注：** 升级固件之前，请确保产品未处于“睡眠”模式。同时确保已从控制面板显示屏清除所有错误消息。
2. 在计算机中进入 MS-DOS 命令提示符模式。
3. 键入：ftp <TCP/IP 地址>。例如，如果 TCP/IP 地址为 192.168.0.90，则键入 ftp 192.168.0.90。
4. 请转至存储固件文件的文件夹。
5. 按下键盘上的 Enter 键。
6. 提示输入用户名时按 Enter 键。
7. 提示输入密码时按 Enter 键。
8. 在命令提示符后键入 bin。
9. 按 Enter 键。在命令窗口显示 **200 种类型设置为“1”，使用二进制模式传输文件消息。**
- 10 键入 put，然后键入文件名。例如，如果文件名是 LJP4015.RFU，则键入 put LJP4015.RFU。
.
- 11 下载流程开始，产品上的固件随即更新。此过程约需五分钟时间。在流程结束之前，不要操作产品或计算机。
.

 **注：** 升级后，产品将自动关闭然后再打开。

- 12 在命令提示符后，键入：bye 退出 ftp 命令。
.
- 13 在命令提示符后，键入：exit 返回 Windows 界面。
.

使用 HP Web Jetadmin 升级固件

此过程需要您在计算机上安装 HP Web Jetadmin 7.0 版或更高版本。从 HP 网站下载 .RFU 文件后，请完成以下步骤，以便通过 HP Web Jetadmin 更新单台产品。

1. 启动 HP Web Jetadmin。
2. 在 **Navigation**（导航）面板的下拉列表中，打开 **Device Management**（设备管理）文件夹。浏览到 **Device Lists**（设备列表）文件夹。
3. 展开**设备列表**文件夹，然后选择**所有设备**。在设备列表中找到产品，然后单击以将其选定。

如果需要升级多个产品的固件，请在单击每个产品名称的同时按下 **Ctrl** 键以选中所有产品。

4. 在窗口右上角上找到 **Device Tools**（设备工具）的下拉框。从操作列表中选择 **Update Printer Firmware**（更新打印机固件）。
5. 如果 **All Available Images**（所有可用镜像）框中没有列出该 .RFU 文件的名称，请在 **Upload New Firmware Image**（上传新固件镜像）对话框中单击 **Browse**（浏览），找到您在本过程开始时所下载的 .RFU 文件的 Web 位置。如果文件名已列出，请选中它。
6. 单击 **Upload**（上传），将 .RFU 文件从硬盘移动到 HP Web Jetadmin 服务器。上传完毕后，浏览器窗口会刷新。
7. 从 **Printer Firmware Update**（打印机固件更新）下拉菜单中选择 .RFU 文件。
8. 单击**更新固件**。HP Web Jetadmin 随即将选定的 .RFU 文件发送至产品。控制面板会显示消息，指明升级进度。升级进程结束时，控制面板会显示**就绪**消息。

使用 Microsoft Windows 命令升级固件

要通过网络连接更新固件，请遵循以下说明。

1. 单击**开始**、**运行**，然后键入 `cmd` 以打开命令窗口。
2. 键入以下命令：`copy /B FILENAME> \\COMPUTERNAME>\SHARENAME>`，其中 `<FILENAME>` 是 .RFU 文件的名称（包含路径），`<COMPUTERNAME>` 是从中共享产品的计算机的名称，`<SHARENAME>` 是产品共享名称。例如：`C:\>copy /b C:\LJP4015.RFU \\YOUR_SERVER\YOUR_COMPUTER`。

 **注：** 如果文件名或路径包括空格，则必须将文件名或路径放在引号中。例如，键入：`C:\>copy /b "C:\MY DOCUMENTS\LJP4015.RFU" \\YOUR_SERVER\YOUR_COMPUTER`。

3. 按下键盘上的 **Enter** 键。控制面板会显示一则消息，指明固件升级的进度。升级进程结束时，控制面板会显示**就绪**消息。计算机屏幕上会显示**已复制 1 个文件**消息。

升级 HP Jetdirect 固件

产品的 HP Jetdirect 网络接口也有固件，可以单独升级，不与产品固件一起升级。此过程需要您在计算机上安装 HP Web Jetadmin 7.0 版或更高版本。要使用 HP Web Jetadmin 更新 HP Jetdirect 固件，请完成以下步骤。

1. 打开 HP Web Jetadmin 程序。
2. 在 **Navigation**（导航）面板的下拉列表中，打开 **Device Management**（设备管理）文件夹。浏览到 **Device Lists**（设备列表）文件夹。
3. 选择您要更新的产品。
4. 在 **Device Tools**（设备工具）下拉列表中，选择 **Jetdirect Firmware Update**（Jetdirect 固件更新）。
5. 在 **Jetdirect firmware version**（Jetdirect 固件版本）下，列出了 HP Jetdirect 的型号及当前固件版本。记下这些信息。
6. 请转至 http://www.hp.com/go/wja_firmware。
7. 向下滚动 HP Jetdirect 型号列表，找到所记的型号。

8. 查找该型号的当前固件版本，查看它是否高于所记的版本。如果是，则右键单击固件链接，然后按照网页上的操作说明下载新固件文件。该文件必须保存到运行 HP Web Jetadmin 软件的计算机中的 <驱动器>\PROGRAM FILES\HP WEB JETADMIN\DOC\PLUGINS\HPWJA\FIRMWARE\JETDIRECT 文件夹中。
9. 在 HP Web Jetadmin 中，返回主产品列表，再次选择数字发送器。
10. 在 **Device Tools**（设备工具）下拉列表中，再次选择 **Jetdirect Firmware Update**（Jetdirect 固件更新）。
11. 在 HP Jetdirect 固件页面上，新固件版本会在 **Jetdirect Firmware Available on HP Web Jetadmin**（HP Web Jetadmin 可用 Jetdirect 固件）下列出。单击 **Update Firmware Now**（立即更新固件）按钮，更新 Jetdirect 固件。

10 解决问题

- [解决一般问题](#)
- [恢复工厂设置](#)
- [解释控制面板消息](#)
- [卡纸](#)
- [解决打印质量问题](#)
- [解决性能问题](#)
- [解决连接问题](#)
- [解决常见的 Windows 问题](#)
- [解决常见的 Macintosh 问题](#)
- [解决 Linux 问题](#)

解决一般问题

如果产品没有正确响应，请按顺序完成以下检查清单中的步骤。如果产品未通过某一步骤，请按照相应的故障排除建议操作。如果某个步骤解决了问题，则您可以停止操作，而无需执行检查清单中的剩余步骤。

故障排除检查清单

1. 确保产品的“就绪”指示灯亮起。如果所有指示灯均未亮起，请完成以下步骤：
 - a. 检查电源线的连接。
 - b. 检查电源开关是否已打开。
 - c. 确保为产品电源配置了正确的线电压。（有关电压要求，请参阅产品背面的标签。）如果您使用接线板并且其电压不符合规格，请将产品插头直接插入墙上插座。如果已插入墙上插座，请试用不同的插座。
 - d. 如果这些措施均无法恢复通电，请与 HP 客户支持中心联系。
2. 检查电缆线路。
 - a. 检查产品与计算机或网络端口之间的电缆连接。确保连接牢固。
 - b. 如有可能，请使用另一条电缆来确定电缆本身是否有故障。
 - c. 检查网络连接。请参阅[第 169 页的解决网络问题](#)。
3. 检查控制面板显示屏上是否显示任何消息。如果出现任何错误消息，请参阅[第 129 页的解释控制面板消息](#)。
4. 确保使用的纸张符合规格。
5. 打印配置页。请参阅[第 96 页的打印信息页和显示如何操作页](#)。如果产品连接至网络，则还会打印 HP Jetdirect 页面。
 - a. 如果未打印页面，请检查并确保至少一个纸盘装有纸张。
 - b. 如果产品中卡纸，请参阅[第 145 页的清除卡纸](#)。
6. 如果打印出配置页，请检查下列项目。
 - a. 如果页面打印不正确，则可能是产品硬件有问题。与 HP 客户服务中心联系。
 - b. 如果页面打印正确，则表明产品硬件工作正常。您使用的计算机、打印机驱动程序或程序可能出现的问题。
7. 请选择以下选项之一：

Windows: 单击**开始**、**设置**，然后单击**打印机或打印机和传真**。双击产品名称。

- 或 -

Mac OS X: 打开**打印中心**或**打印机设置实用程序**，然后双击产品所在的行。

8. 检查是否已为本产品安装了打印机驱动程序。检查程序，确保您正在使用本产品的打印机驱动程序。
9. 从以前工作正常的其它程序打印一篇简短文档。如果此解决方案有效，则表明您使用的程序出现问题。如果此解决方案无效（即文档未打印出来），请完成以下步骤：
 - a. 尝试从另一台已安装该产品软件的计算机打印作业。
 - b. 如果产品连接至网络，请使用 USB 电缆将其直接连接至计算机。选择要使用的新连接类型，将产品重定向至正确的端口或重新安装软件。

影响产品性能的因素

打印作业的时间受若干因素的影响：

- 最大产品速度，以每分钟打印了多少页来度量 (ppm)
- 使用特殊纸张（如投影胶片、重磅纸和自定义尺寸纸张）
- 产品处理和下载时间
- 图形的复杂程度和大小
- 所用计算机的速度
- USB 连接
- 打印机 I/O 配置
- 产品中安装的内存量
- 网络操作系统和配置（如果适用）

 **注：** 尽管添加内存可增强产品处理复杂图形的能力，并减少下载时间，但不会增加最大打印速度 (ppm)。

恢复工厂设置

使用**重置**菜单恢复工厂设置。

1. 按下**菜单** .
2. 按下向下箭头 ▼ 以突出显示**配置设备**，然后按下 **OK**。
3. 按下向下箭头 ▼ 以突出显示**重置**，然后按下 **OK**。
4. 按下向下箭头 ▼ 以突出显示**恢复工厂设置**，然后按下 **OK** 以将产品重置为原始工厂设置。

解释控制面板消息

控制面板消息类型

产品通过四类控制面板消息来指示产品的状态或故障。

消息类型	说明
状态消息	状态消息反映产品的当前状态。通知您产品运转正常，这些消息无需用户进行干预清除。状态消息随着产品状态而改变。如果产品联机，只要产品就绪、不忙且没有未处理的警告消息，就会显示状态消息 就绪 。
警告消息	警告消息可以通知您数据和打印错误。这些消息通常与 就绪 或状态消息交替显示，并且会一直显示，直到按下了 OK 。某些警告消息是可清除的。如果在产品的 配置设备 菜单中将 可清除警告 设为 作业 ，则下一个打印作业将清除这些消息。
错误消息	错误消息显示必须执行的操作，例如，添加纸张或清除卡纸。 某些错误消息允许产品自动继续操作。如果在菜单中设置了 自动继续 ，则在显示此类错误消息 10 秒钟之后，产品将继续正常工作。 注： 在显示可自动继续错误消息的 10 秒钟之内，按下任何按钮都将取代自动继续功能，而优先执行按下的按钮功能。例如，按停止按钮  会暂停打印，并且可以选择取消打印作业。
严重错误消息	严重错误消息将通知您产品故障。关闭产品然后再打开可以清除其中的某些消息。 自动继续 设置不会影响这些消息。如果严重错误一直存在，则需要与维修。

控制面板消息

表 10-1 控制面板消息

控制面板消息	说明	建议的操作
10.94.YY 从碳粉盒上取下装运锁 <区域> 有关帮助，请按？	至少安装了一个装运锁。	<ol style="list-style-type: none">1. 打开顶盖。2. 撕下胶带，然后卸下打印碳粉盒。3. 从打印碳粉盒上取下橙色槽片。4. 从打印碳粉盒区域取出塑料衬垫和泡沫。5. 重新插入打印碳粉盒，然后合上顶盖。
10.XX.YY 耗材内存错误 有关帮助，请按？	产品的一种或多种耗材出现了错误。XX 和 YY 的值如下所示： XX00 = 内存有缺陷 XX01 = 内存缺失 YY00 = 碳粉盒	<ol style="list-style-type: none">1. 关闭产品电源然后再打开以清除此消息。2. 如果此消息仍存在，请与 HP 授权的服务或支持提供商联系。
11.<XX> 内部时钟错误 要继续，请按 OK	实时时钟出现错误。	可以继续打印，但每次打开产品时都将出现提示。要解决此问题，请联系 HP 授权的服务或支持提供商。
13.JJ.NT <位置> 内卡纸	在指定的位置上发生了卡纸。	从指定位置取出卡纸。 如果清除所有卡纸后，该信息仍然显示，则传感器可能被卡住或已损坏了。请与 HP 授权的服务或支持提供商联系。
13.JJ.NT <位置> 卡纸	在指定的位置上发生了卡纸。	从指定位置取出卡纸。

表 10-1 控制面板消息 (续)

控制面板消息	说明	建议的操作
<p>13.JJ.NT 卡纸, 打开进纸盘</p> <p>或交替显示</p> <p>打开所有纸盘</p>	进纸盘中发生卡纸。	<p>如果清除所有卡纸后, 该信息仍然显示, 则传感器可能被卡住或已损坏了。请与 HP 授权的服务或支持提供商联系。</p> <ol style="list-style-type: none"> 1. 打开顶盖。 2. 取出打印碳粉盒和任何纸张。 3. 重新安装打印碳粉盒并合上顶盖。 4. 合上所有纸盘。
<p>13.JJ.NT 设备警告</p>	外部设备发送了警告。	无需采取任何措施。
<p>21 页面太复杂</p> <p>有关帮助, 请按 ?</p> <p>或交替显示</p> <p>21 页面太复杂</p> <p>要继续, 请按 OK</p>	<p>发送至产品的数据 (密集的文字、规则、光栅或矢量图形) 太复杂。</p>	<ol style="list-style-type: none"> 1. 按下 OK 打印传输的数据 (某些数据可能会丢失)。 2. 如果该信息经常出现, 请简化打印作业或安装附加的内存。
<p>22 EIO X 缓存溢出</p> <p>要继续, 请按 OK</p>	<p>向指定插槽 [X] 中的 EIO 卡上发送了太多数据。您可能正在使用不正确的通信协议。</p> <p>注释: EIO 0 是为 HP Jetdirect 嵌入式打印服务器保留的。</p>	<ol style="list-style-type: none"> 1. 按 OK 以清除消息。(作业将不打印。) 2. 检查主机配置。如果此消息仍存在, 请与 HP 授权的服务或支持提供商联系。
<p>22 USB I/O 缓存溢出</p> <p>要继续, 请按 OK</p>	<p>太多数据被发送至 USB 端口。</p>	按下 OK 清除错误消息。(作业将不打印。)
<p>22 嵌入式 I/O 缓存溢出</p> <p>要继续, 请按 OK</p>	<p>发送至产品的内置 HP Jetdirect 的数据太多。</p>	按 OK 以继续打印。一些数据可能已丢失。
<p>40 EIO X 传输错误</p> <p>要继续, 请按 OK</p>	<p>产品和指定插槽 [X] 中的 EIO 卡之间的连接已经断开。</p> <p>注释: EIO 0 是为 HP Jetdirect 嵌入式打印服务器保留的。</p>	按下 OK 清除错误消息, 然后继续打印。
<p>40 嵌入式 I/O 传输错误</p> <p>要继续, 请按 OK</p>	<p>产品和 HP Jetdirect 打印服务器之间的连接已断开。</p>	按下 OK 清除错误消息, 然后继续打印。
<p>41.3 纸盘中的纸张尺寸与预期不同</p> <p>有关帮助, 请按 ?</p> <p>或交替显示</p> <p>装入纸盘 XX [类型][尺寸]</p> <p>要使用其它纸盘, 请按 OK</p>	<p>如果产品中的两页或多页纸张粘在一起, 或者未正确调整纸盘, 通常会导致此问题。</p>	<ol style="list-style-type: none"> 1. 在纸盘中重新装入正确尺寸的纸张。 2. 确保在软件程序、打印机驱动程序和控制面板中指定的纸张尺寸相同。 3. 按下 OK 以滚动查看到纸盘 XX 尺寸 =。重新配置纸盘中的尺寸, 以便产品使用包含该打印作业所需纸张尺寸的纸盘。 4. 如果错误仍无法清除, 请关闭产品, 然后再打开。 5. 如果此消息仍存在, 请与 HP 授权的服务或支持提供商联系。
<p>41.X 错误</p>	出现暂时性的打印错误。	<ol style="list-style-type: none"> 1. 按下 OK。如果已启用卡纸恢复, 打印机会自动重新打印包含错误的页面。 2. 关闭产品然后再打开。 3. 如果此消息仍存在, 请与 HP 授权的服务或支持提供商联系。

表 10-1 控制面板消息 (续)

控制面板消息	说明	建议的操作
有关帮助, 请按 ? 或交替显示 41.X 错误 要继续, 请按 OK		务或支持提供商联系。
49.XXXX 错误 要继续, 请关闭电源然后再打开	出现严重的固件错误。 此错误可能是由若干与产品硬件或固件不直接相关的外部因素而导致: <ul style="list-style-type: none">● 计算机操作系统● 网络连接● 打印机驱动程序● 软件应用程序● 文档文件 为帮助查出问题的原因, 请确定发生错误之前您正在执行的操作。	<ol style="list-style-type: none"> 1. 关闭产品电源, 20 分钟后再将其打开。 2. 如果您可以确定导致问题的是外部因素, 请尝试通过维修外部组件来解决问题。 3. 如果此消息仍存在, 请与 HP 授权的服务或支持提供商联系。
50.X 热凝器错误 有关帮助, 请按 ?	出现加热组件错误。	<ol style="list-style-type: none"> 1. 关闭产品然后再打开。 2. 如果此消息仍存在, 请与 HP 授权的服务或支持提供商联系。
51.XY 错误 有关帮助, 请按 ? 或交替显示 51.XY 错误 要继续, 请关闭电源然后再打开	出现暂时性的打印错误。	<ol style="list-style-type: none"> 1. 关闭产品然后再打开。 2. 如果此消息仍存在, 请与 HP 授权的服务或支持提供商联系。
52.XY 错误 有关帮助, 请按 ? 或交替显示 52.XY 错误 要继续, 请关闭电源然后再打开	出现暂时性的打印错误。	<ol style="list-style-type: none"> 1. 关闭产品然后再打开。 2. 如果此消息仍存在, 请与 HP 授权的服务或支持提供商联系。
53.XY.ZZ 检查 RAM DIMM 插槽 <X>	产品内存存在问题。您将不能使用产生错误的 DIMM。 X 和 Y 的值如下所示: <ul style="list-style-type: none">● X = DIMM 类型, 0 = ROM, 1 = RAM● Y = DIMM 位置, 0 = 内部存储器 (ROM 或 RAM), 1 = DIMM 插槽 1	如果出现提示, 请按下 OK 继续操作。 如果该消息继续出现, 则可能需要更换指定的 DIMM。关闭产品, 然后更换导致问题的 DIMM。
54.XX 错误 要继续, 请关闭电源然后再打开	该信息一般与传感器问题有关。	关闭产品然后再打开。 如果此消息仍存在, 请与 HP 授权的服务或支持提供商联系。

表 10-1 控制面板消息 (续)

控制面板消息	说明	建议的操作
<p>55.XX.YY 直流控制器错误</p> <p>有关帮助, 请按 ?</p> <p>或交替显示</p> <p>55.XX.YY 直流控制器错误</p> <p>要继续, 请关闭电源然后再打开</p>	<p>出现暂时性的打印错误。</p>	<ol style="list-style-type: none"> 1. 关闭产品然后再打开。 2. 如果此消息仍存在, 请与 HP 授权的服务或支持提供商联系。
<p>56.<XX> 错误</p> <p>有关帮助, 请按 ?</p> <p>或交替显示</p> <p>56.<XX> 错误</p> <p>要继续, 请关闭电源然后再打开</p>	<p>由于输入或输出请求不正确, 因而出现暂时性的打印错误。</p>	<ol style="list-style-type: none"> 1. 关闭产品然后再打开。 2. 如果此消息仍存在, 请与 HP 授权的服务或支持提供商联系。
<p>57.<XX> 错误</p> <p>有关帮助, 请按 ?</p> <p>或交替显示</p> <p>57.<XX> 错误</p> <p>要继续, 请关闭电源然后再打开</p>	<p>其中一个产品风扇出现暂时性的打印错误。</p>	<ol style="list-style-type: none"> 1. 关闭产品然后再打开。 2. 如果此消息仍存在, 请与 HP 授权的服务或支持提供商联系。
<p>58.<XX> 错误</p> <p>有关帮助, 请按 ?</p> <p>或交替显示</p> <p>58.<XX> 错误</p> <p>要继续, 请关闭电源然后再打开</p>	<p>在检测到内存标识 CPU 错误的地方出现产品错误, 或者空气传感器或电源出现问题。</p>	<p>解决电源问题:</p> <ol style="list-style-type: none"> 1. 从 UPS 设备、附加电源设备或配电盘上拔下产品插头, 然后将其插入墙上插座, 并查看此措施是否能够解决问题。 2. 如果产品插头已插入墙上插座, 请尝试使用大厦中与当前所用电源相独立的另一个电源。 <p>您可能需要检查产品所处位置的线路电压和电流源, 以确保其符合产品的电气规格。</p> <p>如果此消息仍存在, 请与 HP 授权的服务或支持提供商联系。</p>
<p>59.<XY> 错误</p> <p>有关帮助, 请按 ?</p> <p>或交替显示</p> <p>59.<XY> 错误</p> <p>要继续, 请关闭电源然后再打开</p>	<p>出现暂时性的打印错误。</p>	<ol style="list-style-type: none"> 1. 关闭产品然后再打开。 2. 如果此消息仍存在, 请与 HP 授权的服务或支持提供商联系。
<p>60.<X> 错误</p>	<p>产品试图提起所示的 X 纸盘时出错。</p>	<ol style="list-style-type: none"> 1. 打开纸盘并取出纸张。 2. 打开导板, 查看纸盘内部是否有碎纸片或异物。 3. 重新装上纸张并合上纸盘。

表 10-1 控制面板消息 (续)

控制面板消息	说明	建议的操作
		<ol style="list-style-type: none"> 4. 关闭产品然后再打开。 5. 如果此消息仍存在, 请与 HP 授权的服务或支持提供商联系。
<p>62 无系统</p> <p>要继续, 请关闭电源然后再打开</p>	<p>此消息表明未找到系统。产品软件系统已损坏。</p>	<ol style="list-style-type: none"> 1. 关闭产品然后再打开。 2. 如果此消息仍存在, 请与 HP 授权的服务或支持提供商联系。
<p>65.XY.ZZ 输出设备连接已断开</p> <p>有关帮助, 请按 ?</p>	<p>在产品开机时卸下了输出设备。</p>	<p>要继续打印, 必须执行以下操作之一:</p> <ul style="list-style-type: none"> ● 重新连接输出设备。 ● 关闭产品然后再打开。 <p>如果此消息仍存在, 请与 HP 授权的服务或支持提供商联系。</p>
<p>66.XY.ZZ 服务错误</p> <p>有关帮助, 请按 ?</p> <p>或交替显示</p> <p>66.XY.ZZ 服务错误</p> <p>检查电缆, 然后关闭电源再打开</p>	<p>外部纸张处理控制器检测到问题。</p>	<p>检查电缆, 然后关闭产品电源再打开。</p>
<p>66.XY.ZZ 输出设备错误</p> <p>有关帮助, 请按 ?</p> <p>或交替显示</p> <p>66.XY.ZZ 输出设备错误</p> <p>检查电缆, 然后关闭电源再打开</p>	<p>外部纸张处理控制器检测到问题。</p>	<p>检查电缆, 然后关闭产品电源再打开。</p>
<p>66.XY.ZZ 输出设备故障</p> <p>有关帮助, 请按 ?</p> <p>或交替显示</p> <p>66.XY.ZZ 输出设备故障</p> <p>先关闭, 检查连接, 然后再打开</p>	<p>外部纸张处理附件出现错误。</p>	<ol style="list-style-type: none"> 1. 关闭产品电源。 2. 检查以确保附件正确、牢固地连接到产品且产品和附件之间没有任何间隙。如果附件使用电缆, 请断开电缆, 然后重新连接。 3. 打开产品电源。 4. 如果此消息仍存在, 请与 HP 授权的服务或支持提供商联系。
<p>66.XY.ZZ 输入设备错误</p> <p>有关帮助, 请按 ?</p> <p>或交替显示</p> <p>66.XY.ZZ 输入设备错误</p> <p>检查电缆, 然后关闭电源再打开</p>	<p>外部纸张处理控制器检测到问题。</p>	<p>检查电缆, 然后关闭产品电源再打开。</p>

表 10-1 控制面板消息 (续)

控制面板消息	说明	建议的操作
<p>66.XY.ZZ 输入设备故障</p> <p>有关帮助, 请按 ?</p> <p>或交替显示</p> <p>66.XY.ZZ 输入设备故障</p> <p>检查电缆, 然后关闭电源再打开</p>	<p>外部纸张处理附件出现错误。</p>	<ol style="list-style-type: none"> 1. 关闭产品电源。 2. 检查以确保附件正确、牢固地连接到产品且产品和附件之间没有任何间隙。如果附件使用电缆, 请断开电缆, 然后重新连接。 3. 打开产品电源。 4. 如果此消息仍存在, 请与 HP 授权的服务或支持提供商联系。
<p>68.X 存储器错误, 设置已更改</p> <p>有关帮助, 请按 ?</p> <p>或交替显示</p> <p>68.X 存储器错误, 设置已更改</p> <p>要继续, 请按 OK</p>	<p>产品的固定存储器出现错误, 一台或多台产品设置已重置为工厂默认设置。</p>	<p>按 OK 继续打印。</p> <p>打印配置页并检查产品设置, 以确定更改了哪些值。</p> <p>如果错误仍无法清除, 请关闭产品, 然后再打开。如果此消息仍存在, 请与 HP 授权的服务或支持提供商联系。</p>
<p>68.X 固定存储器写入失败</p> <p>要继续, 请按 OK</p>	<p>存储设备无法写入。可以继续打印, 但由于固定存储器中出现错误, 因此可能发生意外行为。</p>	<p>按 OK 以继续。</p> <p>如果错误仍无法清除, 请关闭产品, 然后再打开。如果此消息仍存在, 请与 HP 授权的服务或支持提供商联系。</p>
<p>68.X 固定存储器已满</p> <p>有关帮助, 请按 ?</p> <p>或交替显示</p> <p>68.X 固定存储器已满</p> <p>要继续, 请按 OK</p>	<p>固定存储器已满。一些设置可能已重置为工厂默认设置。</p>	<ol style="list-style-type: none"> 1. 如果错误仍无法清除, 请关闭产品, 然后再打开。 2. 打印配置页并检查产品设置, 以确定更改了哪些值。 3. 关闭产品, 然后在打开产品的同时按住菜单 , 以清理固定存储器。 4. 如果此消息仍存在, 请与 HP 授权的服务或支持提供商联系。
<p>69.X 错误</p> <p>有关帮助, 请按 ?</p> <p>或交替显示</p> <p>69.X 错误</p> <p>要继续, 请按 OK</p>	<p>出现打印错误。</p>	<ol style="list-style-type: none"> 1. 关闭产品然后再打开。 2. 如果此消息仍存在, 请与 HP 授权的服务或支持提供商联系。
<p>79.XXXX 错误</p> <p>要继续, 请关闭电源然后再打开</p>	<p>产品检测到严重的硬件错误。</p>	<ol style="list-style-type: none"> 1. 按下停止按钮  以清除产品内存中的打印作业。关闭产品然后再打开。 2. 尝试从另一个程序打印作业。如果能够打印作业, 请返回第一个程序, 然后尝试打印不同的文件。如果仅在使用某些程序或打印某些作业时出现该信息, 请与软件销售商联系以获得帮助。

表 10-1 控制面板消息 (续)

控制面板消息	说明	建议的操作
		<p>如果使用不同程序和打印不同作业时仍出现该信息，请尝试以下步骤。</p> <ol style="list-style-type: none"> 1. 关闭产品电源。 2. 断开将产品连接到网络或计算机的所有电缆。 3. 从产品上卸下所有内存 DIMM 或第三方 DIMM。然后重新安装内存 DIMM。 4. 从产品上卸下 EIO 设备。 5. 打开产品电源。 <p>如果错误不再存在，请按照以下步骤进行。</p> <ol style="list-style-type: none"> 1. 安装 DIMM 和 EIO 设备，每次安装一个，并确保每安装完一个设备即关闭产品电源，然后再打开。 2. 如果您确定是 DIMM 或 EIO 设备导致错误，则更换该设备。 3. 重新连接产品和网络或计算机之间的所有电缆。
8X.YYYY EIO 错误	插槽 [X] 中的 EIO 附件卡出现严重错误。	<ol style="list-style-type: none"> 1. 关闭产品然后再打开。 2. 关闭产品电源，重新固定插槽 [X] 中的 EIO 附件，然后打开产品电源。 3. 关闭产品电源，卸下插槽 [X] 中的 EIO 附件，将其安装在另一个 EIO 插槽中，然后打开产品电源。 4. 更换插槽 [X] 中的 EIO 附件。
8X.YYYY 嵌入式 JETDIRECT 错误	嵌入式 HP Jetdirect 打印服务器出现严重错误。	<ol style="list-style-type: none"> 1. 关闭产品然后再打开。 2. 如果此消息仍存在，请与 HP 授权的服务或支持提供商联系。
EIO <X> 磁盘不起作用 有关帮助，请按 ?	插槽 X 中的 EIO 磁盘运行不正常。	<ol style="list-style-type: none"> 1. 关闭产品电源。 2. 确保 EIO 磁盘正确插入并牢靠固定。 3. 如果继续出现此控制面板消息，则需要更换可选硬盘。
EIO <X> 磁盘正在旋转 或交替显示 <当前状态消息>	EIO 插槽 [X] 中的磁盘附件正在初始化。	无需采取任何措施。
EIO 设备故障 要清除，按 OK	指定设备发生故障。	按 OK 以继续。
EIO 文件操作失败 要清除，按 OK	命令试图执行一个非逻辑操作。	按 OK 以继续。
EIO 文件系统已满	指定的文件系统已满，无法再写入。	按 OK 以继续。

表 10-1 控制面板消息（续）

控制面板消息	说明	建议的操作
要清除，按 OK		
EIO 已写保护	无法写入文件系统。	按 OK 以继续。
要清除，按 OK		
RAM 磁盘操作失败	命令试图执行一个非逻辑操作。	按 OK 以继续。
要清除，按 OK		
RAM 磁盘设备故障	指定设备发生故障。	按 OK 以继续。
要清除，按 OK		
RAM 磁盘文件系统已满	指定的文件系统已满，无法再写入。	按 OK 以继续。
要清除，按 OK		
RAM 磁盘已写保护	无法写入设备。	按 OK 以继续。
要清除，按 OK		
RFU 装入错误，通过 <X> 端口发送全部 RFU	固件升级期间发生错误。	请与 HP 授权的服务或支持提供商联系。
ROM 磁盘设备故障	指定设备发生故障。	按 OK 以继续。
要清除，按 OK		
ROM 磁盘文件操作失败	命令试图执行一个非逻辑操作。	按 OK 以继续。
要清除，按 OK		
ROM 磁盘文件系统已满	指定的文件系统已满，无法再写入。	按 OK 以继续。
要清除，按 OK		
ROM 磁盘已写保护	无法写入设备。	按 OK 以继续。
要清除，按 OK		
USB 存储器已写保护	无法写入设备。	按 OK 以继续。
要清除，按 OK		
USB 存储设备故障	指定设备发生故障。	按 OK 以继续。
要清除，按 OK		
USB 存储文件操作失败	命令试图执行一个非逻辑操作。	按 OK 以继续。
要清除，按 OK		
USB 存储文件系统已满	指定的文件系统已满，无法再写入。	按 OK 以继续。
要清除，按 OK		
USB 集线器不完全受支持	本产品不符合 USB 集线器的电源要求。	某些操作可能不能正确运行。
有关帮助，请按 ?		
安装的纸盘太多	您安装的可选纸盘超过了产品的支持能力。 产品最多可以接受四个可选 500 页纸盘，或者一个可选 1500 页纸盘和最多三个可选 500 页纸盘，可选纸盘最多为四个。	卸下其中一个可选纸盘。

表 10-1 控制面板消息 (续)

控制面板消息	说明	建议的操作
<p>安装黑色碳粉盒</p> <p>有关帮助, 请按 ?</p>	缺少打印碳粉盒, 必须重新安装才能继续打印。	<ol style="list-style-type: none"> 1. 打开顶盖。 2. 安装碳粉盒。 3. 合上顶盖。
<p>安装了非 HP 耗材</p> <p>禁用 Economode</p>	产品已检测到打印碳粉盒并非原装 HP 耗材。	<p>如果您确信购买的是原装 HP 耗材, 请致电 HP 打假热线。</p> <p>由于使用非 HP 耗材或未授权耗材而导致的产品维修不在产品保修范围之内。</p> <p>要继续打印, 请按 OK。</p>
<p>安装了非 HP 耗材</p> <p>或交替显示</p> <p>有关帮助, 请按 ?</p>	产品已检测到打印碳粉盒并非原装 HP 耗材。	<p>如果您确信购买的是原装 HP 耗材, 请致电 HP 打假热线。</p> <p>由于使用非 HP 耗材或未授权耗材而导致的产品维修不在产品保修范围之内。</p> <p>要继续打印, 请按 OK。</p>
<p>不正确</p>	输入了错误的 PIN 码。	重新输入 PIN 码。
<p>操作目前不可用于纸盘 X</p> <p>纸盘尺寸不能是任意尺寸/任意自定义</p>	当纸盘尺寸设为 任意尺寸 或 任意自定义 时, 不能使用双面打印功能。	<p>更改纸盘设置。</p> <ol style="list-style-type: none"> 1. 按下菜单 . 2. 按下向下箭头 ▼ 以突出显示纸张处理, 然后按下 OK。 3. 按下向下箭头 ▼ 以突出显示指定的纸盘, 然后按下 OK。 4. 更改选定纸盘的尺寸和类型设置。
<p>插入或合上纸盘 <XX></p> <p>有关帮助, 请按 ?</p>	指定的纸盘打开或缺失。	插入或合上纸盘, 以便继续打印。
<p>重新插入双面打印机</p>	双面打印机已被卸下。	重新插入双面打印机。
<p>出纸槽已满</p> <p>从纸槽取出所有纸张</p>	出纸槽已满, 不能继续打印。	清空出纸槽, 以便能够完成当前打印作业。
<p>出纸槽已满</p> <p>从纸槽取出所有纸张</p> <p>或交替显示</p> <p><当前状态消息></p>	出纸槽已满, 但当前打印作业不使用该纸槽。	在向该纸槽发送作业之前清空该纸槽。
<p>代码 CRC 错误, 通过 <X> 端口发送全部 RFU</p>	固件升级期间发生错误。	请与 HP 授权的服务或支持提供商联系。
<p>等待打印机重新初始化</p>	<p>有多种情况可导致显示此消息:</p> <ul style="list-style-type: none"> ● 在重新启动产品之前更改了 RAM 磁盘设置。 ● 在更改外部设备模式之后重新启动产品。 	无需采取任何措施。

表 10-1 控制面板消息 (续)

控制面板消息	说明	建议的操作
	<ul style="list-style-type: none"> 退出了诊断菜单。 在旧产品上安装了新的格式化板，或者在新产品上安装了旧格式化板。 	
<p>订书机中的订书钉不足</p> <p>有关帮助，请按？</p> <p>或交替显示</p> <p>就绪</p> <p>要进入菜单，请按 OK</p>	<p>可选订书机/堆栈器盒中剩余的订书钉不足 70 个。可以继续打印，直至盒中的订书钉用完。</p>	<p>更换订书机盒。有关更换订书机盒的信息，请参阅第 108 页的装入订书钉。</p>
<p>访问被拒绝</p> <p>菜单已锁定</p>	<p>您试图使用的产品控制面板功能已锁定，以防止未经授权的访问。</p>	<p>请咨询您的网络管理员。</p>
<p>放下 <纸槽名称></p> <p>有关帮助，请按？</p>	<p>可选纸槽处于上部位置。</p>	<p>放下纸槽。</p>
<p>更换订书钉</p> <p>要继续，请按 OK</p>	<p>订书机中的订书钉用完。</p>	<p>按下 OK 继续操作，而不进行装订。</p>
<p>更换订书钉盒</p> <p>要继续，请按 OK</p>	<p>订书机中的订书钉用完。</p>	<p>按下 OK 继续操作，而不进行装订。</p>
<p>更换黑色碳粉盒</p> <p>有关帮助，请按？</p>	<p>打印碳粉盒已达到使用寿命。</p>	<p>更换碳粉盒。</p>
<p>更换黑色碳粉盒</p> <p>有关帮助，请按？</p> <p>或交替显示</p> <p>更换黑色碳粉盒</p> <p>要继续，请按 OK</p>	<p>碳粉盒已达到下限。</p>	<p>订购新碳粉盒。要继续打印，请按 OK。</p>
<p>检测到不支持的主机 USB 设备</p>	<p>在 USB 端口中插入了不支持的 USB 设备。</p>	<p>产品无法使用此 USB 设备。卸下设备。</p>
<p>可选纸盘连接不正确</p>	<p>可选纸盘未正确连接。</p>	<p>将产品从纸盘中卸下，然后重新安装。然后关闭产品电源再打开。</p>
<p>扩充错误，通过 <X> 端口发送全部 RFU</p>	<p>固件升级期间发生错误。</p>	<p>请与 HP 授权的服务或支持提供商联系。</p>
<p>没有作业要取消</p>	<p>按下了停止按钮 (⊗)，但没有活动作业或没有要取消的缓存数据。</p> <p>该消息将显示约 2 秒钟，然后产品返回就绪状态。</p>	<p>无需采取任何措施。</p>
<p>内部磁盘不起作用</p>	<p>内部磁盘运行不正常。</p>	<p>请与 HP 授权的服务或支持提供商联系。</p>
<p>内部磁盘设备故障</p> <p>要清除，按 OK</p>	<p>指定设备发生故障。</p>	<p>按 OK 以继续。</p>
<p>内部磁盘文件操作失败</p>	<p>命令试图执行一个非逻辑操作。</p>	<p>按 OK 以继续。</p>

表 10-1 控制面板消息 (续)

控制面板消息	说明	建议的操作
要清除, 按 OK		
内部磁盘文件系统已满	指定的文件系统已满, 无法再写入。	按 OK 以继续。
要清除, 按 OK		
内部磁盘正在旋转 或交替显示	内部磁盘正在加速旋转磁片。需要读取磁盘的作业必须等待。	无需采取任何措施。
<当前状态消息>		
内存不足, 不能载入字体/数据 有关帮助, 请按 ? 或交替显示	产品接收的数据超出可用内存的存储范围。您可能已尝试传输过多的宏、软字体或复杂图形。	按下 OK 打印传输的数据 (某些数据可能会丢失)。 要解决此问题, 请简化打印作业或安装附加的内存。
<设备>		
要继续, 请按 OK		
启用睡眠模式	产品正处于睡眠模式。	无需采取任何措施。
清洁页错误 打开后纸槽	您试图在存在双面打印机且合上后挡盖时创建或处理清洁页。	打开后出纸槽以开始创建或处理清洁页。
请求已接受, 请稍候	已接受打印内部页的请求, 正在等待打印。	等待当前作业完成打印。
请稍候	产品正在进入脱机状态。	无需采取任何措施。
热凝器被纸张包住 有关帮助, 请按 ?	由于纸张卷绕在热凝器周围而导致发生卡纸。	注意: 正在使用产品时, 热凝器可能会很热。请等待热凝器冷却下来, 然后再进行处理。 <ol style="list-style-type: none"> 1. 关闭产品电源。 2. 卸下后出纸槽。 3. 按下蓝色槽片以卸下热凝器。 4. 取出卡纸。 5. 重新安装热凝器和后出纸槽。 6. 打开产品电源。
日期/时间=YYYY/MMMM/DD HH:MM 按 OK 以继续 要跳过, 请按 ⊗。	当前日期和时间。	设置日期和时间或按下停止按钮 ⊗ 以跳过。
使用纸盘 <XX> [类型][尺寸] 要更改, 请按 ▲/▼。 要使用, 请按 OK	产品没有检测到所请求的纸张类型和尺寸。该消息显示可能最适用的类型和尺寸, 以及提供该类型和尺寸的纸盘。	按下 OK 以接受消息中的值, 或者按下向上或向下箭头 ▲/▼ 以滚动查看可用选择。
事件记录为空	您正在尝试通过从控制面板选择 显示事件记录 来查看空事件记录。	无需采取任何措施。
手动进纸 [类型][尺寸]	产品正在等待在纸盘 1 中装入纸张供手动进纸。	如果已在纸盘 1 中装入纸张, 请按 帮助按钮 ? , 然后按下 OK 进行打印。

表 10-1 控制面板消息 (续)

控制面板消息	说明	建议的操作
		要使用另一个纸盘, 请从纸盘 1 中取出纸张, 然后按下 OK 。
手动进纸 [类型][尺寸] 要继续, 请按 OK 或交替显示 手动进纸 [类型][尺寸] 有关帮助, 请按 ?	产品正在等待在纸盘 1 中装入纸张供手动进纸。	在纸盘 1 中装入所需纸张, 然后按下 OK 。
手动进纸 [类型][尺寸] 要使用其它纸盘, 请按 OK 或交替显示 手动进纸 [类型][尺寸] 有关帮助, 请按 ?	产品正在等待在纸盘 1 中装入纸张供手动进纸。	按 OK 使用其它纸盘中可用的类型和尺寸。
手动送入输出的纸叠 然后按下 OK 以打印第二面	已打印完手动双面打印作业的第一面, 正在等待您插入输出纸叠来完成第二面。	<ol style="list-style-type: none"> 1. 将输出纸叠装入纸盘 1 中, 保持相同的方向并使已打印面朝下。 2. 要继续打印, 请按 OK。
双面打印机错误, 卸下双面打印机 关闭电源, 安装双面打印机	可选双面打印机出现错误。	关闭产品电源, 重新连接可选的双面打印机。(产品上的打印作业可能丢失。)
双面打印机连接不正确 有关帮助, 请按?	可选双面打印机未正确连接至产品。	<ol style="list-style-type: none"> 1. 确保使用随产品提供的直角电源线。 2. 尝试卸下可选的双面打印机并重新安装, 然后关闭产品电源再打开。
所选个性不可用 要继续, 请按 OK	产品收到对个性(产品语言)的请求, 但产品中不存在该语言。打印作业将被取消。	使用其它产品语言的打印机驱动程序来打印作业, 或者将请求的语言添加到产品中(如果适用)。 要查看可用语言的列表, 请打印配置页。
外部附件中的固件损坏 有关帮助, 请按 ?	产品在输入或输出附件中检测到损坏的固件。	可以继续打印, 但可能发生卡纸。要查看有关升级固件的说明和下载固件升级, 请参阅 第 121 页的升级固件 。
无法存储作业 或交替显示 <当前状态消息>	由于内存、磁盘或配置问题, 命名的打印作业无法存储。	纠正错误, 然后再次尝试存储作业。
无法打印多份原件 或交替显示 当前状态消息	内存或文件系统出现故障, 不允许打印多份原稿。只能打印一份原稿。	纠正错误, 然后再次尝试存储作业。
无法进行双面打印, 合上后挡盖 有关帮助, 请按 ?	必须合上后挡盖才能进行双面打印。	合上后挡盖。
无法写入内部磁盘 要清除, 按 OK	无法写入设备。	按 OK 以继续。

表 10-1 控制面板消息 (续)

控制面板消息	说明	建议的操作
信封输送器 [类型][尺寸] 要更改尺寸或类型, 请按 OK 或交替显示	纸盘的当前尺寸和类型。	要接受尺寸和类型, 请按后退箭头  。 要更改设置, 请按 OK。
纸盘 XX [类型][尺寸] 有关帮助, 请按 ?		
信封输送器连接不正确	可选信封输送器未正确连接至产品。	尝试卸下可选信封输送器并重新安装, 然后关闭产品电源再打开。
信封输送器已空 或交替显示	信封输送器是空的。	在信封输送器中装入信封。
<当前状态消息>		
页数太多, 无法装订 有关帮助, 请按 ?	随作业发送的页面过多。无法完成装订。	减少页面数量。
已检测到支持的主机 USB 设备, 但无法进行访问 有关帮助, 请按 ?	已检测到 USB 设备。本产品不支持即插即用操作。	关闭产品电源然后再打开, 但不要拔下 USB 设备。
已收到数据 要打印最后一页, 请按 OK 或交替显示	产品正在等待打印命令 (例如等待换页, 或者打印作业被暂停)。	按 OK 以继续。
<当前状态消息>		
正在初始化	正在初始化单个任务。	无需采取任何措施。
正在打印...引擎测试	产品正在打印引擎测试页。	无需采取任何措施。
正在等待提起纸盘 <XX> 中的纸张 或交替显示	指定的纸盘正在将纸张提起到纸盘顶部以便正确进纸。	无需采取任何措施。
<当前状态消息>		
正在恢复...	正在恢复特定设置。	无需采取任何措施。
正在恢复工厂设置	正在恢复工厂设置。	无需采取任何措施。
正在检查打印机	产品正在检查是否出现卡纸, 以及是否有纸张未从产品中清除。	无需采取任何措施。
正在检查送纸道	产品正在检查是否出现卡纸, 以及是否有纸张未从产品中清除。	无需采取任何措施。
正在清除事件记录	产品正在清除事件记录。	无需采取任何措施。
正在清洁...	产品正在执行自动清洁。	无需采取任何措施。
正在清洁磁盘 <X> % 完成 请勿关闭电源 或交替显示	正在对存储设备进行杀毒或清洁。请勿关闭电源。产品功能不可用。操作结束时, 产品会自动关闭再打开。	无需采取任何措施。

表 10-1 控制面板消息 (续)

控制面板消息	说明	建议的操作
正在清洁磁盘 <X> % 完成 有关帮助, 请按 ?		
正在清理送纸道	产品卡纸, 或者打开了产品电源并检测到纸张位于错误位置。产品自动尝试退出页面。	等待产品完成清除页面的尝试。如果它不能完成, 将在控制面板显示屏上显示卡纸信息。
正在取消...	产品正在取消作业。当停止作业、清除纸张通道、并且接收在活动的数据通道上的所有剩余的传入数据并将其丢弃时, 该信息继续显示。	无需采取任何措施。
正在删除...	产品正在删除存储的作业。	无需采取任何措施。
正在为磁盘杀毒 <X>% 完成 请勿关闭电源 或交替显示	正在为硬盘杀毒。	无需采取任何措施。
正在清洁磁盘 <X>% 完成 有关帮助, 请按 ?		
正在预热 或交替显示	产品正在从睡眠模式下恢复。恢复到正常状态后打印将继续。	无需采取任何措施。
<当前状态消息>		
正在执行升级	正在升级固件。	无需采取任何措施。
执行打印机维护 有关帮助, 请按? 或交替显示	应当定期维护产品。	请联系您的服务代表以安排维护事宜。继续打印, 直至执行了维护。
<当前状态消息>		
纸盘 <XX> 打开 有关帮助, 请按 ? 或交替显示	由于纸盘 [X] 打开, 因此无法将纸张送入产品, 您必须合上纸盘, 才能继续打印。	检查纸盘并合上任何打开的纸盘。
<当前状态消息>		
纸盘 <XX> 中的尺寸不匹配 有关帮助, 请按 ? 或交替显示	所示纸盘装入的纸张尺寸与为该纸盘配置的尺寸不同。	装入为该纸盘配置的纸张尺寸。 确保指定纸盘中的导板位于正确位置。可以继续从其它纸盘打印。
当前状态消息		
纸盘 XX [类型][尺寸] 要更改尺寸或类型, 请按 OK 或交替显示	此信息说明纸盘的当前类型和尺寸配置, 并允许您更改配置。	要更改纸张尺寸或类型, 请在显示消息时按下 OK。要清除该消息, 请在显示消息时按下后退箭头 ↩。
纸盘 XX [类型][尺寸] 要接受设置, 请按 ↵		<ul style="list-style-type: none"> 如果该纸盘经常用于不同的尺寸或类型, 请将尺寸和类型设置为任意。 如果仅用一种类型的纸张打印, 请将尺寸和类型设为特定的设置。
装入信封输送器 [类型][尺寸]	信封输送器是空的。	装入信封输送器。

表 10-1 控制面板消息 (续)

控制面板消息	说明	建议的操作
<p>要使用其它纸盘, 请按 OK</p> <p>或交替显示</p> <p>装入信封输送机 [类型][尺寸]</p> <p>有关帮助, 请按 ?</p>		<p>如果信封输送机中已有纸张, 请按 OK 以打印。</p> <p>要使用另一个纸盘, 请从信封输送机中取出纸张, 然后按下 OK 进行打印。</p>
<p>装入信封输送机 [类型][尺寸]</p> <p>有关帮助, 请按 ?</p>	信封输送机是空的。	<p>装入信封输送机。</p> <p>如果信封输送机中已有纸张, 请按 OK 以打印。</p> <p>要使用另一个纸盘, 请从信封输送机中取出纸张, 然后按下 OK 继续操作。</p>
<p>装入纸盘 <XX> [类型][尺寸]</p> <p>要使用其它纸盘, 请按 OK</p> <p>或交替显示</p> <p>装入纸盘 <XX> [类型][尺寸]</p> <p>有关帮助, 请按 ?</p>	发送的作业要求特定类型和尺寸, 但在所指示的纸盘中并未提供。	按 OK 使用其它纸盘中可用的类型和尺寸。
<p>装入纸盘 <XX> [类型][尺寸]</p> <p>有关帮助, 请按 ?</p>	所示纸盘被配置为某个打印作业所需的特定纸张类型和尺寸, 但该纸盘是空的。其它所有纸盘也是空的。	在所示纸盘中装入所需的纸张。
<p>装入纸盘 1 [类型][尺寸]</p> <p>要继续, 请按 OK</p> <p>或交替显示</p> <p>装入纸盘 1 [类型][尺寸]</p> <p>有关帮助, 请按?</p>	纸盘 1 已空。	<p>在纸盘 1 中装入所需纸张。</p> <p>如果已在纸盘 1 中装入纸张, 请按下帮助按钮 ?, 然后按下 OK 进行打印。</p> <p>要使用另一个纸盘, 请从纸盘 1 中取出纸张, 然后按下 OK 继续操作。</p>
<p>装入纸盘 1 [类型][尺寸]</p> <p>要使用其它纸盘, 请按 OK</p> <p>或交替显示</p> <p>装入纸盘 1 [类型][尺寸]</p> <p>有关帮助, 请按?</p>	纸盘 1 为空, 其它纸盘可用。	<p>按下 OK 以使用另一个纸盘。</p> <p>要使用纸盘 1, 请在其中装入所需纸张。</p> <p>如果已在纸盘 1 中装入纸张, 请按下帮助按钮 ?, 然后按下 OK 进行打印。</p> <p>要使用另一个纸盘, 请从纸盘 1 中取出纸张, 然后按下 OK 以使用另一个纸盘。</p>
<p>作业页数太多, 无法装订</p> <p>有关帮助, 请按 ?</p>	装订器可装订的最大页数是 15 页。打印作业完成打印但不装订。	对于超过 15 页的打印作业, 请进行手动装订。
<p>作业页数太多, 无法装订</p> <p>有关帮助, 请按 ?</p>	装订设备收到的页面太多, 无法进行装订。页面将退出而不装订。	减少页面数量。

卡纸

卡纸常见原因

许多卡塞都是由于使用了不符合 HP 规格的纸张而引起的。有关所有 HP LaserJet 产品的完整纸张规格信息，请参阅《HP LaserJet 打印机系列打印介质指南》。可从 www.hp.com/support/ljpaperguide 获得本指南。

产品卡塞。¹

原因	解决方法
纸张不符合规格。	仅使用符合 HP 规格的纸张。请参阅第 63 页的纸张与打印介质。
组件安装不正确。	验证所有打印碳粉盒、转印装置以及热凝器的安装是否正确。
您所用的纸张已在产品或复印机上使用过。	不要使用以前打印过或者复印过的纸张。
未将纸张正确装入纸盘。	从纸盘取出多余的纸张。确保纸盘中的纸叠低于最大纸叠高度标记。请参阅第 72 页的装入纸盘。
纸张歪斜。	纸盘导板调整不当。调整导板，以便它们牢牢地将纸叠固定到位而不会将其压弯。
纸张粘在一起。	取出纸张，弯曲并旋转 180 度或者翻动一遍。将纸张重新装入纸盘。 注： 请勿展开纸张。展开时会产生静电，而使纸张粘在一起。
纸张尚未完全进入出纸槽即将其取出。	重置产品。请等待，直至页面完全进入出纸槽后，再取出。
在双面打印期间，在打印文档的第二面之前，您就取出了纸张。	重置产品，然后再次打印文档。请等待，直至页面完全进入出纸槽后，再取出。
纸张的质量较差。	更换纸张。
纸盘内部滚筒不拾取纸张。	取出最上面的纸张。如果纸张太重，可能无法从纸盘拾取它。
纸张边缘粗糙或参差不齐。	更换纸张。
纸张有孔或有印花。	有孔或有印花的纸张不易分开。从纸盘 1 单页送纸。
产品耗材已达到其使用寿命。	查看产品控制面板上是否显示消息提示您更换耗材，也可以打印耗材状态页以检查耗材的剩余使用寿命。请参阅第 96 页的打印信息页和显示如何操作页。
纸张未正确存放。	更换纸盘中的纸张。纸张应保存在原包装内，并置于适当的环境中。

¹ 如果产品仍然卡纸，请与 HP 客户支持部门或 HP 授权的服务提供商联系。

卡塞位置

如果控制面板显示屏上显示卡纸消息，请在下图所示的位置查找卡塞的纸张或其它打印介质，然后按照相关的步骤清除卡纸。您可能需要在卡纸消息中未指出的其它位置查找纸张。如果卡塞位置不明显，请先查看打印碳粉盒下方的顶盖区域。

清除卡纸时，请小心操作，避免撕裂卡纸。如果一小片纸张遗留在产品中，则可能会导致其它卡塞。

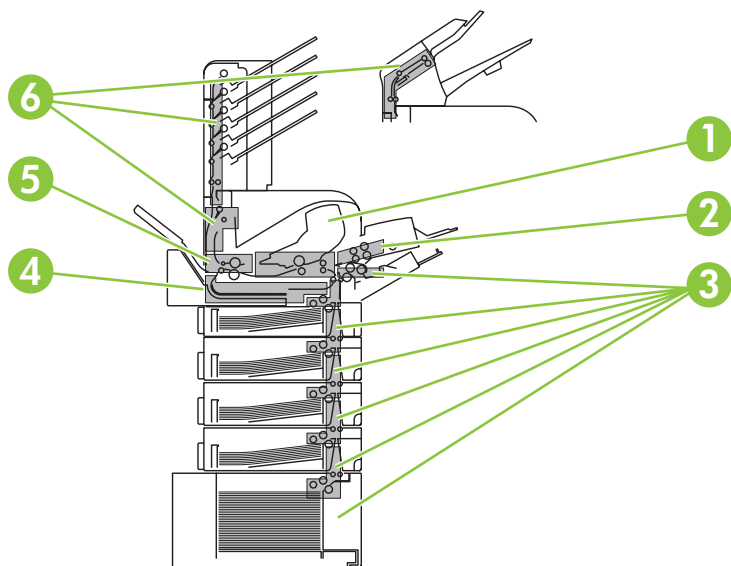

1	顶盖和打印碳粉盒区域
2	可选信封输送机
3	纸盘区域（纸盘 1、纸盘 2 和可选纸盘）
4	可选双面打印机
5	加热组件区域
6	输出区域（顶部纸槽；后纸槽；和可选堆栈器、订书机/堆栈器或 5 槽邮箱）

 **注：** 卡塞后产品中可能会遗留松散的碳粉，并可能导致暂时的打印质量问题。打印几页纸张后，这些问题应会解决。

清除卡纸

从顶盖和打印碳粉盒区域清除卡纸

1. 打开顶盖并取出打印碳粉盒。

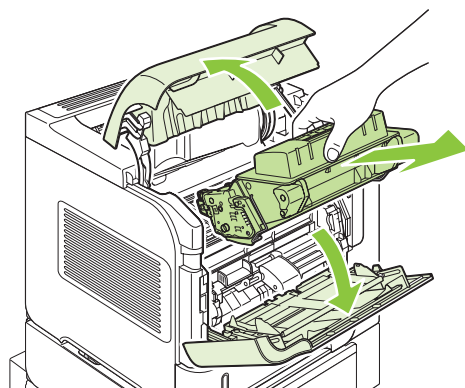

△ **注意：** 为防止损坏打印碳粉盒，请勿将其暴露在日光下超过数分钟。当打印碳粉盒不在产品中时，用纸将其包裹起来。

2. 使用绿色手柄提起纸张装卸板。将卡纸慢慢地拉出产品。请勿撕裂纸张。如果很难取出纸张，则尝试从纸盘区域清除纸张。请参阅第 148 页的 [从纸盘清除卡纸](#)。

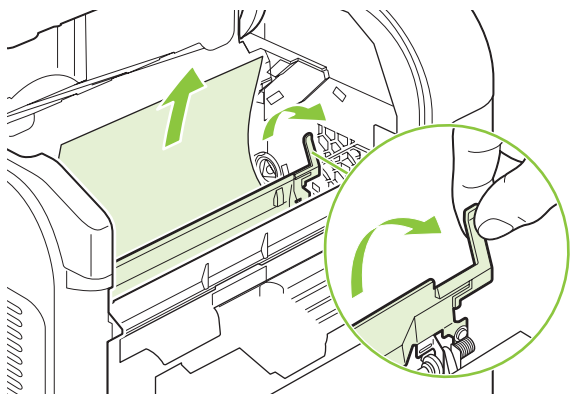

3. 打开纸盘 1 并卸下信封附件盖板。如果有卡塞的纸张，则将其取出。

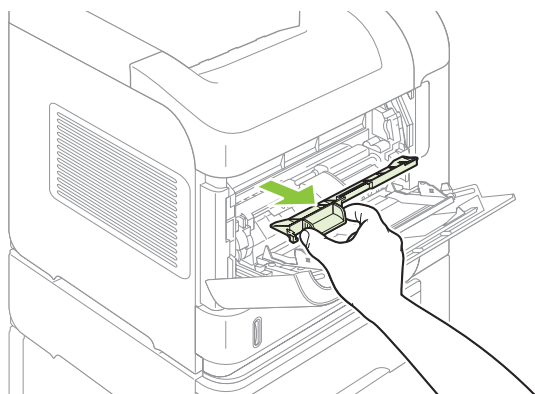

4. 旋转纸张导板，看其下面是否有其它的卡纸。如果有卡塞的纸张，则将其取出。

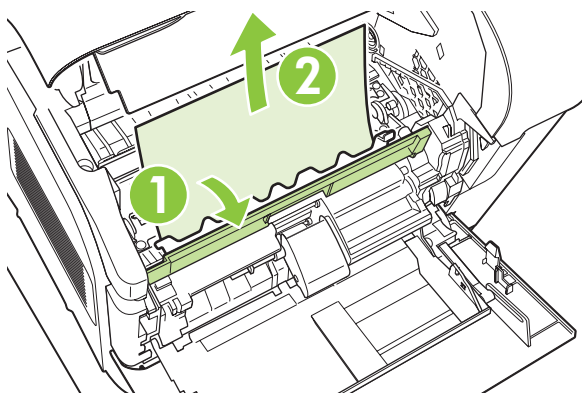

5. 重新装上信封附件盖板，然后合上纸盘 1。

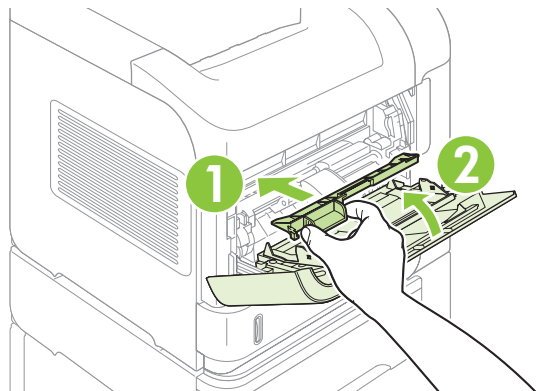

6. 重新安装打印碳粉盒并合上顶盖。

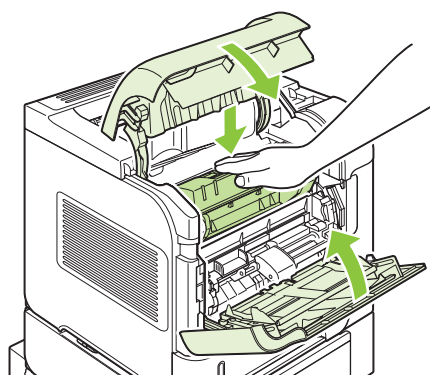

7. 如果仍然显示卡塞消息，则说明产品内还有卡塞的纸张。请从其它位置查找卡纸。请参阅[第 144 页的卡塞位置](#)。

从可选信封输送器清除卡纸

本步骤仅适用于使用可选信封输送器时发生的卡纸。

1. 取出装入可选信封输送器中的所有信封。放下信封压板，将纸盘延伸板提至关闭位置。

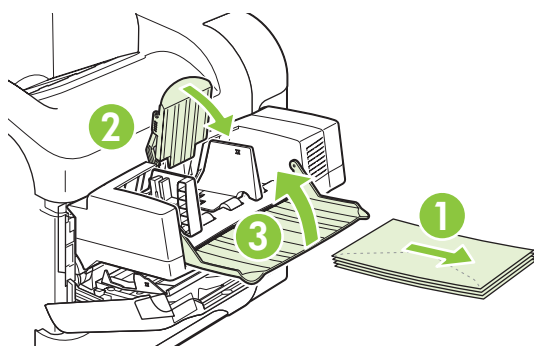

2. 抓住可选信封输送器两侧，然后小心地将其拉出产品。

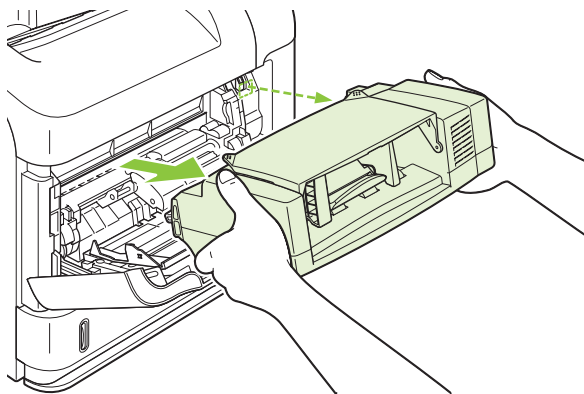

3. 慢慢地将所有卡塞的信封从可选信封输送器和产品中取出。

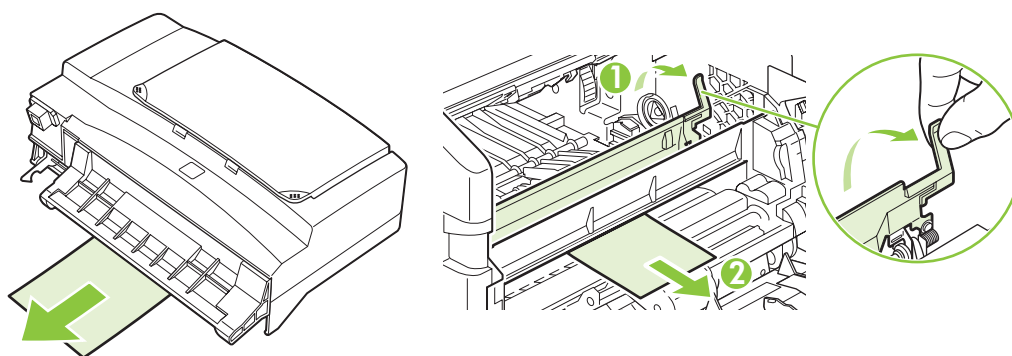

4. 重新安装信封输送器。

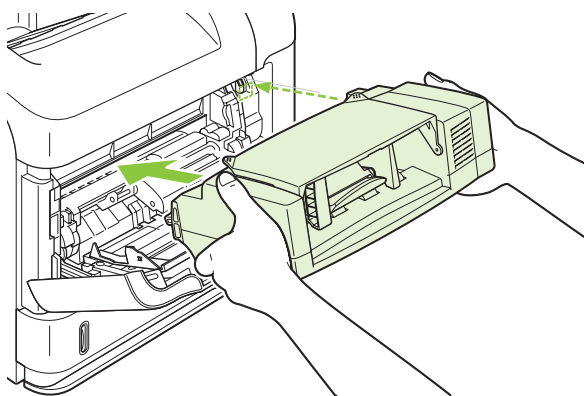

5. 按下**确定**以清除卡塞消息。
6. 如果仍然显示卡塞信息，则说明产品内还有卡塞的信封。请从其它位置查找卡纸。请参阅[第 144 页的卡塞位置](#)。
7. 重新装入信封，确保使底部信封推入的深度稍稍大于顶部信封。

从纸盘清除卡纸

使用以下步骤从纸盘清除卡纸。另请参阅[第 147 页的从可选信封输送器清除卡纸](#)。

从纸盘 1 清除卡纸

将卡塞的纸张或其它打印介质慢慢地拉出产品。如果部分纸张已被吸入产品，请参阅[第 145 页的从顶盖和打印碳粉盒区域清除卡纸](#)。

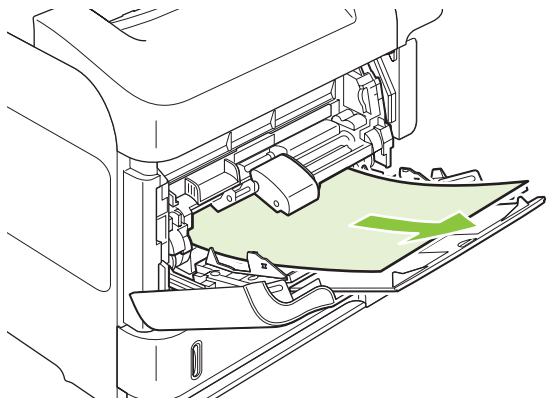

从纸盘 2 或可选 500 页纸盘清除卡纸

1. 将纸盘滑出产品，将其稍微提起，然后从纸盘中取出所有破损的纸张。
2. 如果在进纸区域可以看见卡纸的边缘，请慢慢地将纸张向下拉出产品。（请勿平直拉出纸张，否则会撕裂纸张。）如果看不到纸张，则在下一个纸盘或顶盖区域查找纸张。请参阅[第 145 页的从顶盖和打印碳粉盒区域清除卡纸](#)。

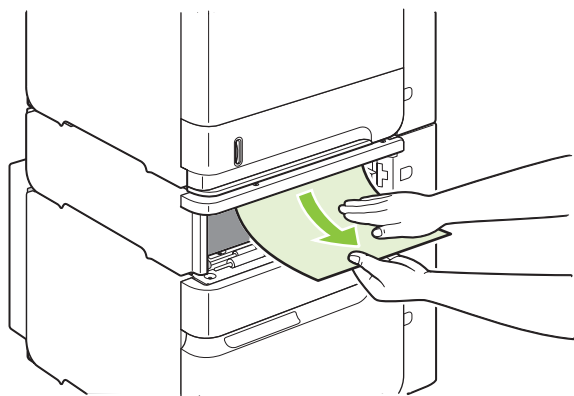

3. 确保纸张在纸盘中四角平展，并且位于最大高度指示器下面。

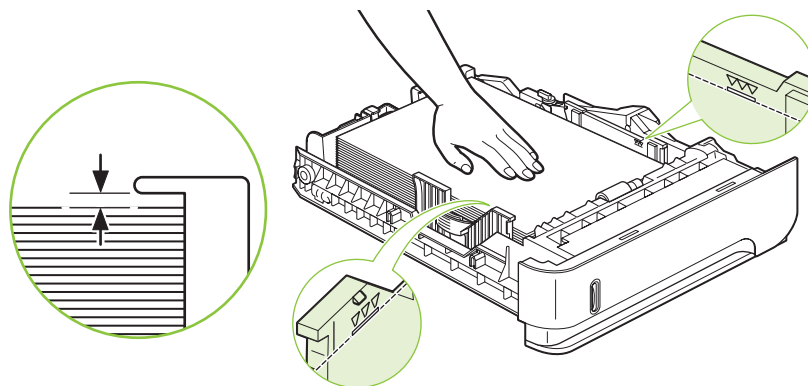

4. 将纸盘滑入产品。

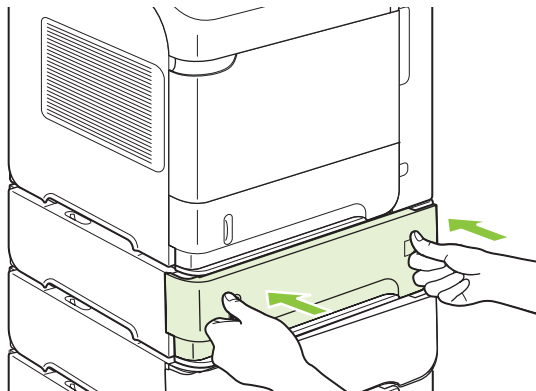

5. 按下**确定**以清除卡塞消息。
6. 如果仍然显示卡塞信息，则说明产品内还有卡塞的纸张。请从其它位置查找卡纸。请参阅[第 144 页的卡塞位置](#)。

从可选 1,500 页纸盘清除卡纸

1. 打开纸盘前挡盖。

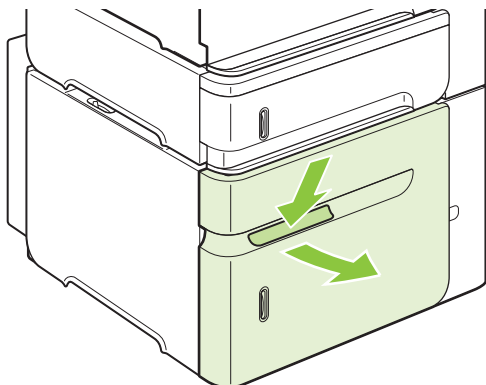

2. 如果在进纸区域可以看见卡纸的边缘，请慢慢地将纸张向下拉出产品。（请勿平直拉出纸张，否则会撕裂纸张。）如果看不到纸张，则在顶盖区域查找纸张。请参阅[第 145 页的从顶盖和打印碳粉盒区域清除卡纸](#)。

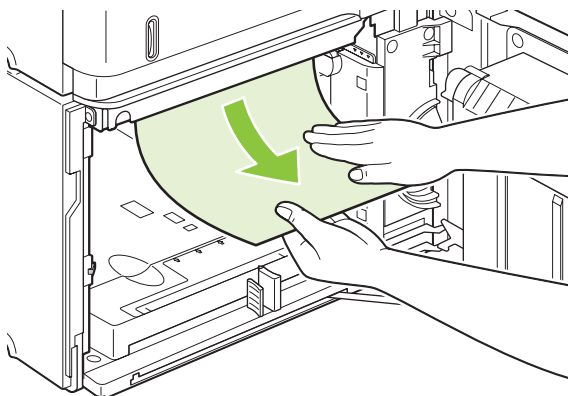

3. 确保纸张高度没有超过纸张导板上的已满标记，并且纸叠前缘必须与箭头对齐。

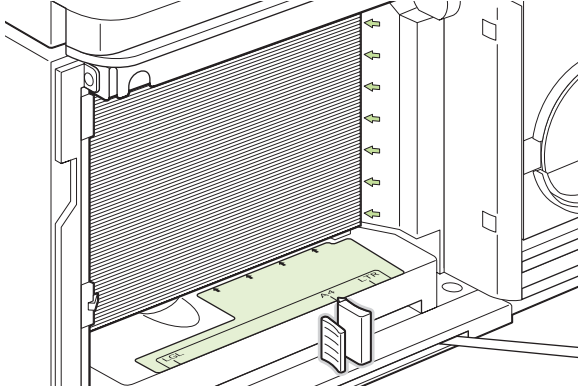

4. 合上纸盘前挡盖。

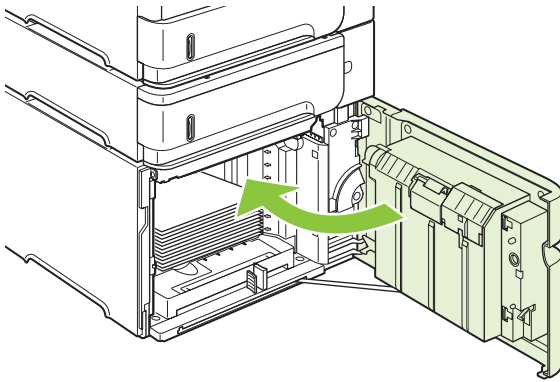

5. 按下**确定**以清除卡塞消息。
6. 如果仍然显示卡塞信息，则说明产品内还有卡塞的纸张。请从其它位置查找卡纸。请参阅[第 144 页的卡塞位置](#)。

从可选双面打印机清除卡纸

1. 向上提起可选双面打印机，然后将其拉出以卸下。

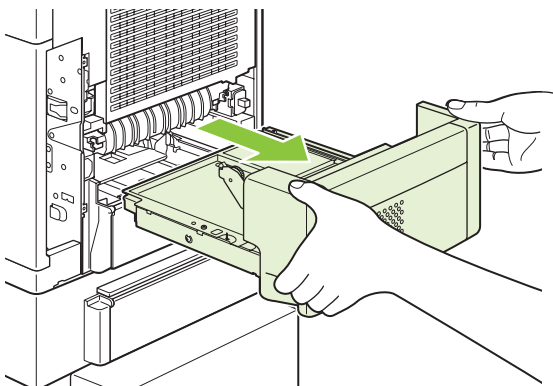

2. 从纸盘 2 顶部取出所有纸张。（您可能需要将手伸入产品内。）

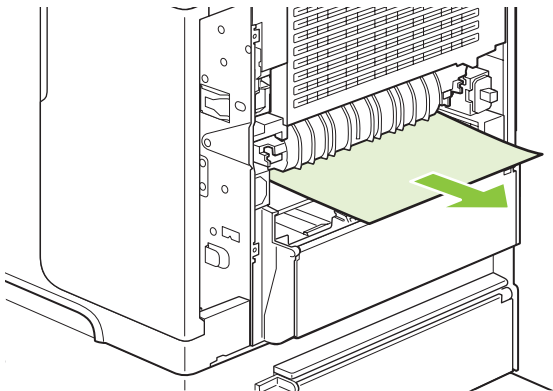

3. 将纸张慢慢地拉出可选双面打印机。

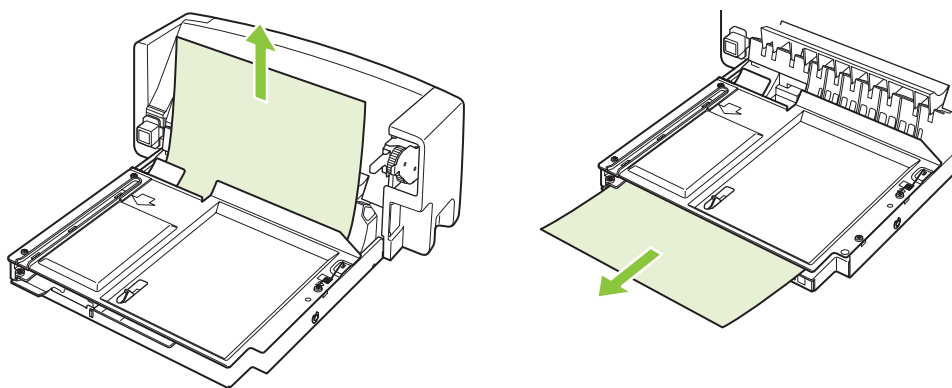

4. 将可选双面打印机插入产品。

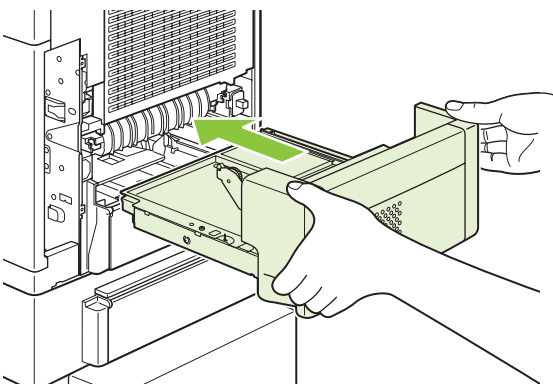

5. 如果仍然显示卡塞信息，则说明产品内还有卡塞的纸张。请从其它位置查找卡纸。请参阅[第 144 页的卡塞位置](#)。

从热凝器区域清除卡纸

仅在以下情形中使用此步骤：

- 纸张卡在热凝器内，无法从顶盖区域或后输出区域取出。
 - 尝试从热凝器清除卡纸时纸张已撕裂。
1. 关闭产品电源，然后拔下产品电源线。

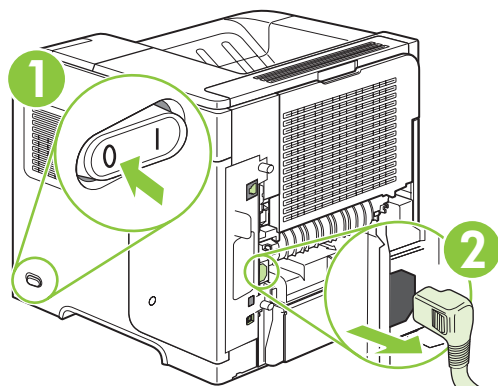

⚠ **警告！** 热凝器很热。为避免轻微烫伤，请先等待 30 分钟，待热凝器冷却之后再将其从产品上卸下。

2. 转动产品以使后部朝向您。如果安装了可选双面打印机，请将其提起并平直拉出。将其放在一边。

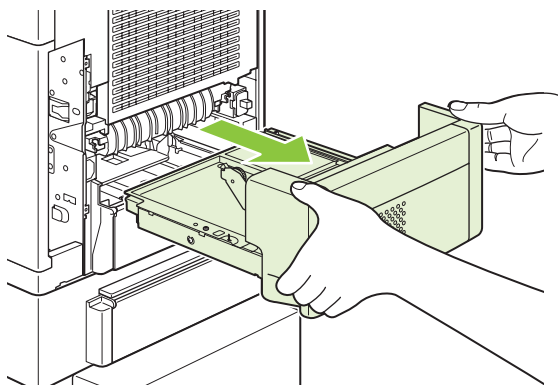

3. 打开后出纸槽。

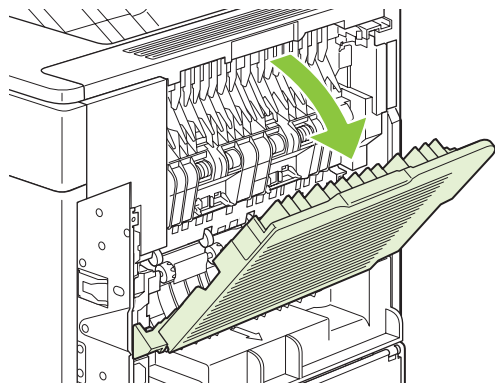

4. 卸下后出纸槽。将手指放在左侧铰链附近，用力将其向右推，直至铰链销穿过产品内部的孔。向外转动出纸槽以将其卸下。

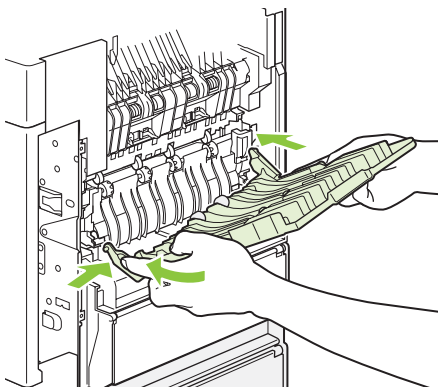

5. 如果看见纸张，则将其取出。

如果看不到纸张，则向上推热凝器两侧的两个蓝色手柄，然后平直拉出热凝器。

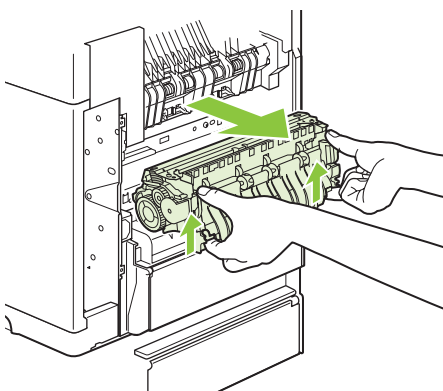

6. 取出卡纸。如有必要，请提起热凝器顶部的黑色塑料导板，以便抓住卡塞的介质。

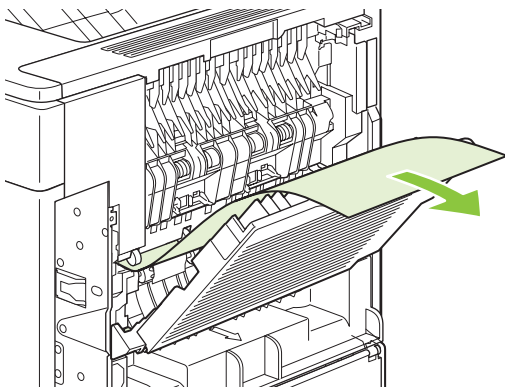

△ **注意：** 请勿使用锋利的物体或金属物体从热凝器区域清除纸张。否则，可能会损坏热凝器。

7. 将热凝器用力推入产品，直至两侧的蓝色手柄卡入到位。

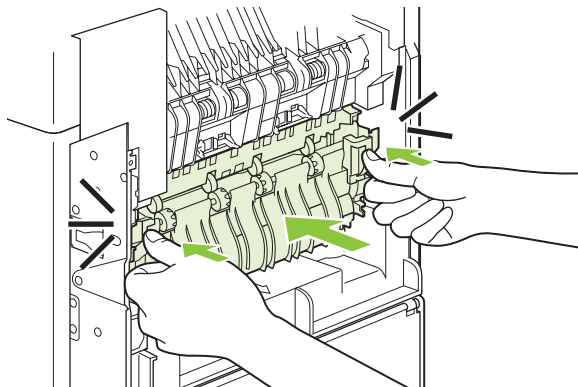

8. 重新安装后出纸槽。将右铰链销插入产品内侧的孔中。向里推左铰链，然后将其滑入产品内侧的孔中。合上后出纸槽。

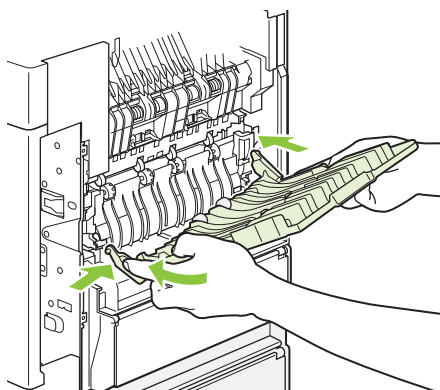

9. 将电源线插入产品。

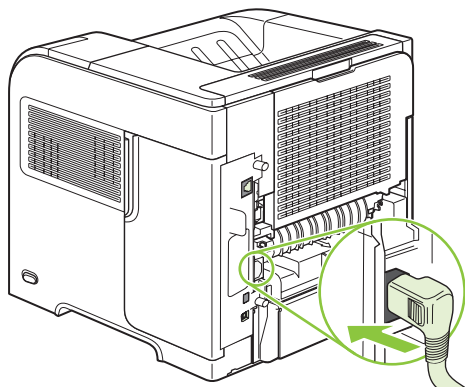

- 10 如果已卸下可选的双面打印器，请将其重新装上。

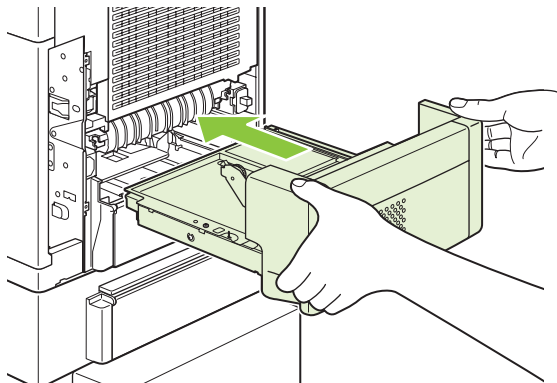

- 11 打开产品电源。

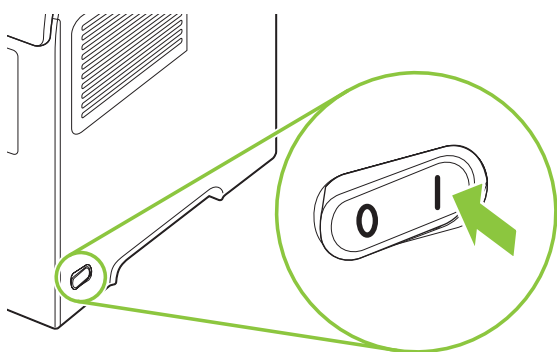

- 12 如果仍然显示卡塞信息，则说明产品内还有卡塞的纸张。请从其它位置查找卡纸。请参阅[第 144 页的卡塞位置](#)。

清除所有卡纸后，因为产品电源已关闭，所以您需要重新发送打印作业。

从输出区域清除卡纸

使用以下步骤清除在后出纸槽或可选堆栈器、订书机/堆栈器或 5 槽邮箱中发生的卡纸。

从后出纸槽清除卡纸

1. 打开后出纸槽。

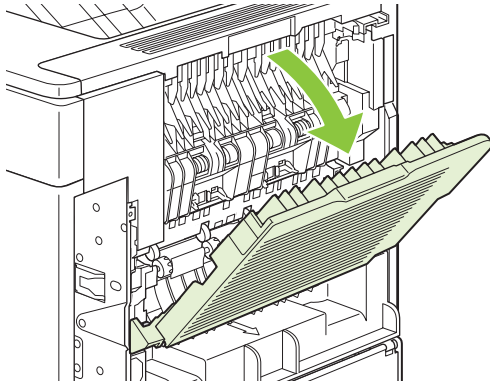

 **注：** 如果大部分纸张仍留在产品内，则通过顶盖区域可能更容易将其取出。请参阅第 145 页的 [从顶盖和打印碳粉盒区域清除卡纸](#)。

2. 抓住纸张两侧，然后慢慢地将纸张拉出产品。松散的碳粉可能落在页面上。请小心操作，避免碳粉溅到您身上或落入产品中。

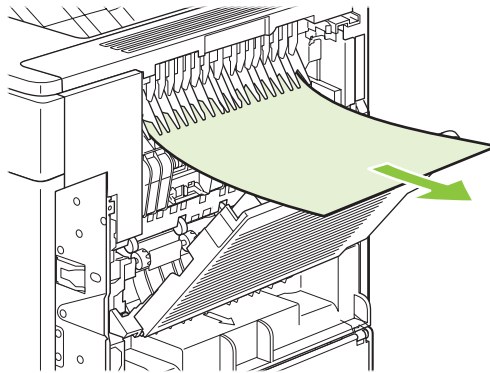

 **注：** 如果很难取出卡纸，则尝试完全打开顶盖以释放对纸张的压力。如果纸张撕裂或您仍然无法取出纸张，请参阅第 153 页的 [从热凝器区域清除卡纸](#)。

3. 合上后出纸槽。

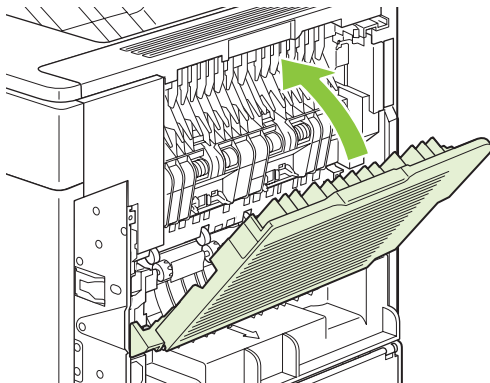

4. 如果仍然显示卡塞信息，则说明产品内还有卡塞的纸张。请从其它位置查找卡纸。请参阅第 144 页的 [卡塞位置](#)。

从可选堆栈器或订书机/堆栈器清除卡纸

在可选的堆栈器或可选的装订器/堆栈器中可能发生卡纸。订书钉卡塞仅发生在可选的装订器/堆栈器中。

从可选堆栈器或订书机/堆栈器清除纸张卡塞

1. 从产品背面打开堆栈器或订书机/堆栈器上的挡盖，然后打开后出纸槽。

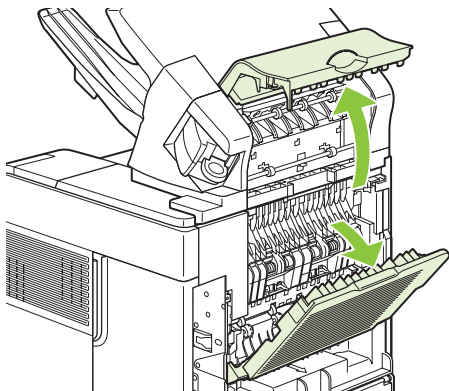

2. 小心地取出所有卡纸。

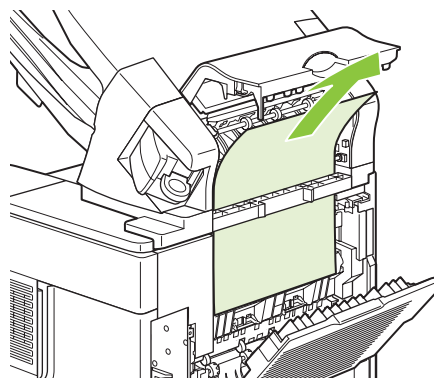
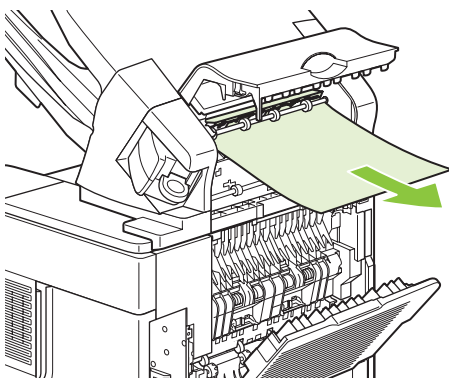

3. 合上堆栈器或订书机/堆栈器上的挡盖，然后合上后出纸槽。

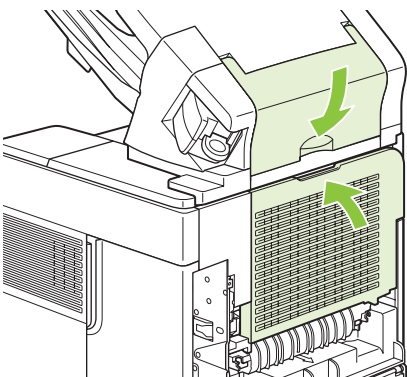

4. 如果仍然显示卡纸信息，则说明还有卡纸。请从其它位置查找卡纸。检查附件前部，小心地取出所有卡纸。请参阅第 144 页的卡塞位置。

 **注：** 要继续打印，必须将出纸槽向下推到最低位置。

从可选订书机/堆栈器清除订书钉卡塞

 **注：** 产品控制面板显示屏上显示订书机卡塞消息时，清除卡塞的订书钉。

1. 从订书机/堆栈器右侧，朝产品前部转动订书机装置，直至装置卡入打开位置。向外拉蓝色订书机盒，将其取出。

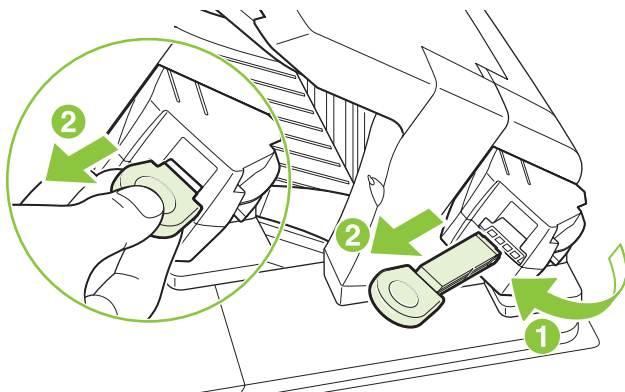

2. 向上转动装订器盒一端的绿色小盖，取出卡塞的订书钉。

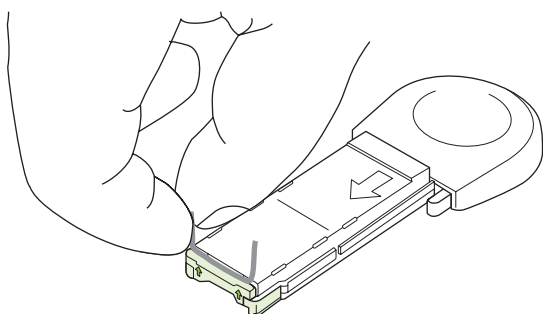

3. 将订书钉盒插入订书机装置，朝产品后部转动订书机装置，直至装置卡入到位。

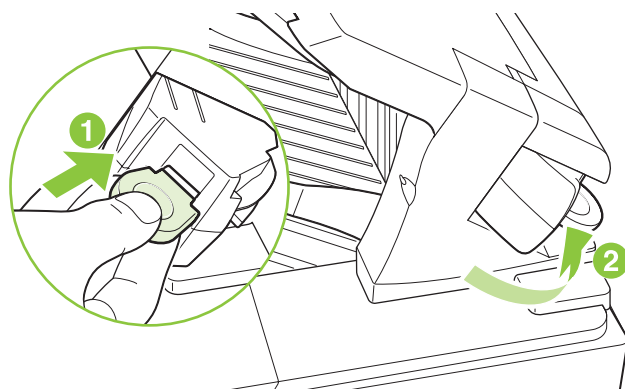

清除卡塞的订书钉后，订书机需要重新装入，因此可能不会装订前几个文档。如果在打印作业发送到打印机后，订书机卡塞或者订书钉用完，则只要通往堆栈器槽的通道未被堵塞，仍会打印作业。

从可选 5 槽邮箱清除卡纸

1. 取出出纸槽中的所有纸张。

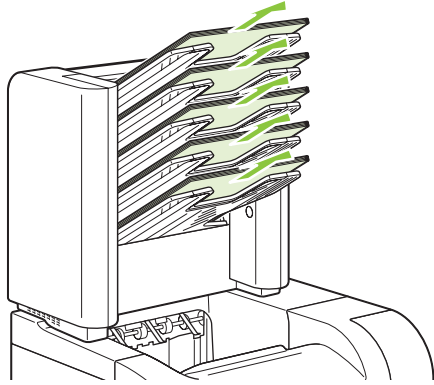

2. 在 5 槽邮箱背面，打开卡纸检查盖。

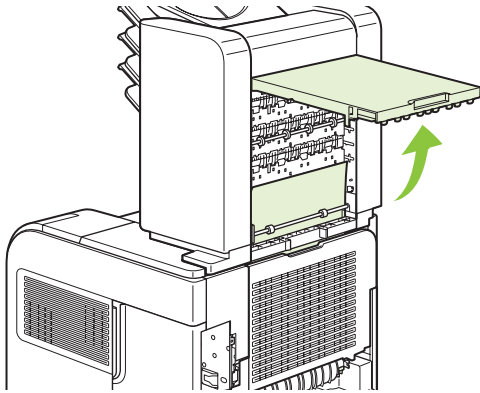

3. 如果纸张卡在 5 槽邮箱顶部，请竖直向下拉纸张以将其取出。

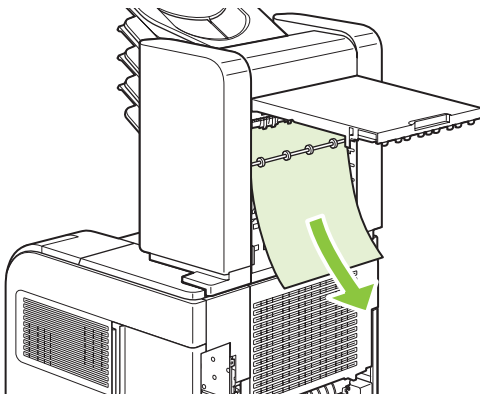

4. 如果纸张卡在 5 槽邮箱底部，请打开后出纸槽，然后竖直向上拉纸张以将其取出。

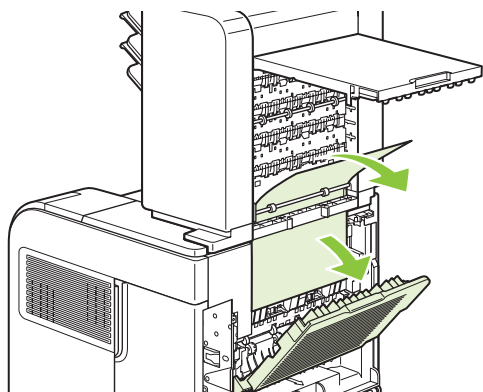

5. 合上卡纸检查盖和后出纸槽。

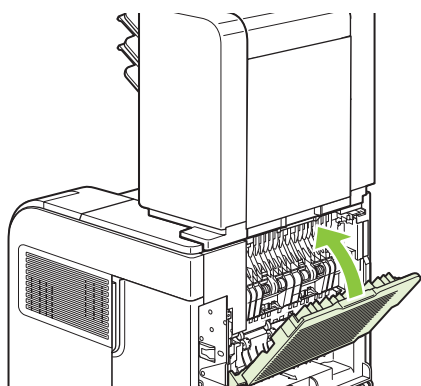

卡塞恢复

本产品提供卡塞恢复功能，您可通过该功能重新打印卡塞的页面。提供以下选项：

- **自动** — 如果有足够内存，本产品将尝试重新打印卡塞的页面。
- **关** — 本产品不会尝试重新打印卡塞的页面。由于未占用额外内存来存储最新的页面，因此性能可以达到最佳。

 **注：** 使用此选项时，如果产品纸张用完且作业是双面打印作业，某些页面可能会丢失。

- **开** — 本产品始终重新打印卡塞的页面。存储最后打印的几个页面需要额外的内存。这可能会损害整体性能。

设置卡塞恢复功能

1. 按下**菜单** .
2. 按下向下箭头 ▼ 以突出显示**配置设备**，然后按下**确定**。
3. 按下向下箭头 ▼ 以突出显示**系统设置**，然后按下**确定**。
4. 按下向下箭头 ▼ 以突出显示**卡塞恢复**，然后按下**确定**。
5. 按下向下箭头 ▼ 或向上箭头 ▲ 以突出显示相应的设置，然后按下**确定**。

解决打印质量问题

如果遵循以下规则，则可避免大部分打印质量问题。

- 将纸盘配置为正确的纸张类型设置。请参阅第 78 页的[配置纸盘](#)。
- 使用符合 HP 规格的纸张。请参阅第 63 页的[纸张与打印介质](#)。
- 如有必要，请清洁产品。请参阅第 120 页的[清洁送纸道](#)。

与纸张有关的打印质量问题

某些打印质量问题是因使用不符合 HP 规格的纸张而引起的。

- 纸张的表面过于平滑。
- 介质湿度不均匀，太高或太低。请使用其它来源的纸张或者新开封的纸张。
- 纸张上的某些地方不易附着碳粉。请使用其它来源的纸张或者新开封的纸张。
- 您使用的信头纸比较粗糙。请使用较平滑的复印纸。如果问题得以解决，请要求信头纸的供应商使用符合 HP 规格的纸张。
- 纸张过于粗糙。请使用较平滑的复印纸。
- 对于所选的纸张类型设置来说，使用的纸张太重，碳粉没有熔合到纸张上。

有关所有 HP LaserJet 产品的完整纸张规格信息，请参阅《*HP LaserJet 打印机系列打印介质指南*》。可从 www.hp.com/support/ljpaperguide 获得本指南。

与环境有关的打印质量问题

如果产品的工作环境过于潮湿或干燥，请检查打印环境是否符合要求。请参阅第 193 页的[操作环境](#)。

与卡纸有关的打印质量问题

确保已清除了送纸道内的所有纸张。请参阅第 161 页的[卡塞恢复](#)。

- 如果产品最近发生卡塞，请打印两到三页以清洁送纸道。
- 如果纸张没有通过热凝器，导致后续文档出现图像缺陷，请打印两到三页以清洁送纸道。如果问题仍然存在，请打印并处理清洁页。请参阅第 120 页的[清洁送纸道](#)。

图像缺陷示例

这些示例是最常见的打印质量问题。如果使用建议的解决方法后仍有问题，请与 HP 客户支持联系。

表 10-2 图像缺陷示例

问题	图像示例	解决方案
打印颜色浅（部分页面）		<ol style="list-style-type: none"> 1. 确保打印碳粉盒完全插入。 2. 打印碳粉盒中的碳粉量可能不足。更换打印碳粉盒。 3. 纸张可能不符合 HP 规格（例如，纸张太潮或太糙）。请参阅第 63 页的纸张与打印介质。
打印颜色浅（整个页面）		<ol style="list-style-type: none"> 1. 确保打印碳粉盒完全插入。 2. 确保从控制面板和打印机驱动程序关闭了 ECONOMODE 设置。 3. 打开产品控制面板上的配置设备菜单。打开打印质量子菜单，增加碳粉浓度设置。请参阅第 20 页的打印质量子菜单。 4. 尝试使用不同类型的纸张。 5. 打印碳粉盒中的碳粉可能已耗尽。更换打印碳粉盒。
斑点		<p>清除卡纸后，页面上可能出现斑点。</p> <ol style="list-style-type: none"> 1. 多打印几页，以查看问题是否自行解决。 2. 清洁产品内部并运行清洁页以清洁热凝器。（请参阅第 120 页的清洁送纸道。） 3. 尝试使用不同类型的纸张。 4. 检查打印碳粉盒是否泄露。如果打印碳粉盒泄露，请更换碳粉盒。
丢字		<ol style="list-style-type: none"> 1. 确保符合产品的环境规格。（请参阅第 193 页的操作环境。） 2. 如果纸张较粗糙，且碳粉容易擦掉，请打开产品控制面板上的配置设备菜单。打开打印质量子菜单，选择热凝器模式，然后选择要使用的纸张类型。将设置更改为高温 1或高温 2，这有助于碳粉更加彻底地熔凝在纸张上。（请参阅第 20 页的打印质量子菜单。） 3. 尝试使用更光滑的纸张。
线条		<ol style="list-style-type: none"> 1. 多打印几页，以查看问题是否自行解决。 2. 清洁产品内部并运行清洁页以清洁热凝器。（请参阅第 120 页的清洁产品。） 3. 更换打印碳粉盒。
灰色背景		<ol style="list-style-type: none"> 1. 请勿使用产品使用过的纸张。 2. 尝试使用不同类型的纸张。 3. 多打印几页，以查看问题是否自行解决。 4. 将纸盘中的纸张翻转过来。同时尝试将纸张旋转 180 度。 5. 打开产品控制面板上的配置设备菜单。打开打印质量子菜单，增加碳粉浓度设置。请参阅第 20 页的打印质量子菜单。

表 10-2 图像缺陷示例 (续)

问题	图像示例	解决方案
		<ol style="list-style-type: none"> 6. 确保符合产品的环境规格。(请参阅第 193 页的操作环境。) 7. 更换打印碳粉盒。
碳粉污迹		<ol style="list-style-type: none"> 1. 多打印几页, 以查看问题是否自行解决。 2. 尝试使用不同类型的纸张。 3. 确保符合产品的环境规格。(请参阅第 193 页的操作环境。) 4. 清洁产品内部并运行清洁页以清洁热凝器。(请参阅第 120 页的清洁产品。) 5. 更换打印碳粉盒。
松散的碳粉		<p>在本节中, 松散的碳粉是指从页面上脱落的碳粉。</p> <ol style="list-style-type: none"> 1. 如果纸张较重或较粗糙, 请从产品控制面板打开配置设备菜单。在打印质量子菜单中, 选择热凝器模式, 然后选择要使用的纸张类型。将设置更改为高温 1或高温 2, 这有助于碳粉更加彻底地熔凝在纸张上。(请参阅第 20 页的打印质量子菜单。)您还必须为要使用的纸盘设置纸张类型。(请参阅第 79 页的按来源、类型或尺寸选择纸张。) 2. 如果看到纸张的一面较粗糙, 请尝试使用较光滑的一面进行打印。 3. 确保符合产品的环境规格。(请参阅第 193 页的操作环境。) 4. 确保您使用的纸张类型和质量符合 HP 规格。(请参阅第 63 页的纸张与打印介质。)
重复缺陷		<ol style="list-style-type: none"> 1. 多打印几页, 以查看问题是否自行解决。 2. 清洁产品内部并运行清洁页以清洁热凝器。(请参阅第 120 页的清洁产品。) 3. 可能需要更换打印碳粉盒。
重复图像		<p>使用预打印的表格或大量窄纸时, 可能会出现此类缺陷。</p> <ol style="list-style-type: none"> 1. 多打印几页, 以查看问题是否自行解决。 2. 确保您使用的纸张类型和质量符合 HP 规格。(请参阅第 63 页的纸张与打印介质。) 3. 可能需要更换打印碳粉盒。
字符变形		<ol style="list-style-type: none"> 1. 多打印几页, 以查看问题是否自行解决。 2. 确保符合产品的环境规格。(请参阅第 193 页的操作环境。)

表 10-2 图像缺陷示例 (续)



问题	图像示例	解决方案
页面倾斜		<ol style="list-style-type: none"> 1. 多打印几页，以查看问题是否自行解决。 2. 检查产品内是否无碎纸片。 3. 确保装纸正确并且进行了所有调整。(请参阅第 72 页的装入纸盘。) 确保纸盘中的导板没有将纸张夹得太紧或太松。 4. 将纸盘中的纸张翻转过来。同时尝试将纸张旋转 180 度。 5. 确保您使用的纸张类型和质量符合 HP 规格。(请参阅第 63 页的纸张与打印介质。) 6. 确保符合产品的环境规格。(请参阅第 193 页的操作环境。)
卷曲或呈波形		<ol style="list-style-type: none"> 1. 将纸盘中的纸张翻转过来。同时尝试将纸张旋转 180 度。 2. 确保您使用的纸张类型和质量符合 HP 规格。(请参阅第 63 页的纸张与打印介质。) 3. 确保符合产品的环境规格。(请参阅第 193 页的操作环境。) 4. 尝试打印至不同的出纸槽。 5. 如果纸张较轻或较光滑，请从产品控制面板打开配置设备菜单。在打印质量子菜单中，选择热凝器模式，然后选择要使用的纸张类型。将设置更改为低温，这有助于减少熔凝过程中的热量。(请参阅第 20 页的打印质量子菜单。)您还必须为要使用的纸盘设置纸张类型。(请参阅第 79 页的按来源、类型或尺寸选择纸张。)
皱纹或折痕		<ol style="list-style-type: none"> 1. 多打印几页，以查看问题是否自行解决。 2. 确保符合产品的环境规格。(请参阅第 193 页的操作环境。) 3. 将纸盘中的纸张翻转过来。同时尝试将纸张旋转 180 度。 4. 确保装纸正确并且进行了所有调整。(请参阅第 72 页的装入纸盘。) 5. 确保您使用的纸张类型和质量符合 HP 规格。(请参阅第 63 页的纸张与打印介质。) 6. 如果信封有折痕，请尝试将信封存放一段时间以使折痕消失。 7. 如果纸张较轻或较光滑，请从产品控制面板打开配置设备菜单。在打印质量子菜单中，选择热凝器模式，然后选择要使用的纸张类型。将设置更改为低温，这有助于减少熔凝过程中的热量。(请参阅第 20 页的打印质量子菜单。)您还必须为要使用的纸盘设置纸张类型。(请参阅第 79 页的按来源、类型或尺寸选择纸张。)
白色垂直线		<ol style="list-style-type: none"> 1. 多打印几页，以查看问题是否自行解决。 2. 确保您使用的纸张类型和质量符合 HP 规格。(请参阅第 63 页的纸张与打印介质。) 3. 更换打印碳粉盒。

表 10-2 图像缺陷示例 (续)

问题	图像示例	解决方案
胎迹		<p>此缺陷一般发生在打印碳粉盒已远远超过其标定的使用寿命时。例如，当您打印大量的碳粉覆盖率很低的页面时。</p> <ol style="list-style-type: none"> 1. 更换打印碳粉盒。 2. 减少碳粉覆盖率非常低的页面的打印数量。
黑底上的白色斑点		<ol style="list-style-type: none"> 1. 多打印几页，以查看问题是否自行解决。 2. 确保您使用的纸张类型和质量符合 HP 规格。(请参阅第 63 页的纸张与打印介质。) 3. 确保符合产品的环境规格。(请参阅第 193 页的操作环境。) 4. 更换打印碳粉盒。
分散的线条		<ol style="list-style-type: none"> 1. 确保您使用的纸张类型和质量符合 HP 规格。(请参阅第 63 页的纸张与打印介质。) 2. 确保符合产品的环境规格。(请参阅第 193 页的操作环境。) 3. 将纸盘中的纸张翻转过来。同时尝试将纸张旋转 180 度。 4. 打开产品控制面板上的配置设备菜单。打开打印质量子菜单，更改碳粉浓度设置。(请参阅第 20 页的打印质量子菜单。) 5. 打开产品控制面板上的配置设备菜单。在打印质量子菜单中，打开优化，然后设置线条细节=开。
模糊打印		<ol style="list-style-type: none"> 1. 确保您使用的纸张类型和质量符合 HP 规格。(请参阅第 63 页的纸张与打印介质。) 2. 确保符合产品的环境规格。(请参阅第 193 页的操作环境。) 3. 将纸盘中的纸张翻转过来。同时尝试将纸张旋转 180 度。 4. 请勿使用产品使用过的纸张。 5. 降低碳粉浓度。打开产品控制面板上的配置设备菜单。打开打印质量子菜单，更改碳粉浓度设置。(请参阅第 20 页的打印质量子菜单。) 6. 打开产品控制面板上的配置设备菜单。在打印质量子菜单中，打开优化，然后设置高转印=开。(请参阅第 20 页的打印质量子菜单。)
随机图像重复		<p>如果页面的顶部出现的黑色图像，往下以灰色重复出现，则碳粉可能还未从上次作业中完全擦除。(重复的图像可能比其所在的区域浅或深。)</p> <ul style="list-style-type: none"> ● 更改重复图像所在区域的色调(深度)。 ● 更改图像的打印顺序。例如，让较浅的图像位于页面顶部，较深的图像位于页面下部。 ● 在软件程序中，将整页旋转 180 度以便先打印较浅的图像。 ● 如果稍后在打印作业中仍出现该缺陷，请将产品关闭 10 分钟，然后打开产品电源重新开始打印作业。

表 10-2 图像缺陷示例 (续)

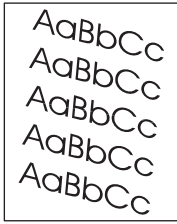
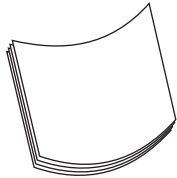
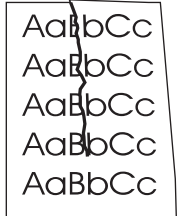
问题	图像示例	解决方案
		

解决性能问题

问题	原因	解决方法
打印的页面完全空白。	密封胶带可能仍在打印碳粉盒中。	确保已完全从打印碳粉盒撕下密封胶带。
	文档中可能有空白页。	检查您要打印的文档，确保所有页面上均有内容。
	产品可能有故障。	要检查产品，请打印配置页。
页面打印很慢。	使用较重的纸张类型时，打印速度会变慢。	使用不同类型的纸张打印。
	打印复杂页面的速度比较慢。	碳粉的适当熔解可能要求打印速度较慢，以确保最佳的打印质量。
页面未打印。	产品可能未正确抽取纸张。	确保将纸张正确装入纸盘。 如果问题仍存在，则可能需要安装预防性维护套件。请参阅第 109 页的 执行预防性维护 。
	纸张卡在产品中。	清除卡纸。请参阅第 144 页的 卡纸 。
	USB 电缆可能有缺陷或连接不正确。	<ul style="list-style-type: none">● 拔下 USB 电缆两端，然后重新连接。● 尝试打印一份过去已打印过的作业。● 尝试使用另一条 USB 电缆。
	您的计算机上正在运行其它设备。	产品可能不能与其它设备共用一个 USB 端口。如果外部硬盘驱动器或网络开关盒与本产品连接到同一端口，这些设备可能会干扰本产品。要连接和使用本产品，必须断开其它设备的连接，或者必须使用计算机上的两个 USB 端口。

解决连接问题

解决直接连接问题

如果已将产品直接连接至计算机，请检查 USB 电缆。

- 检查电缆是否已连接至计算机和产品。
- 检查电缆长度是否没有超过 2 米。如有必要，请更换电缆。
- 将电缆连接至其它产品，检查电缆是否正常工作。如有必要，请更换电缆。

解决网络问题

检查以下项目，验证产品是否与网络通信。开始打印前，先打印配置页。请参阅[第 96 页的打印信息页和显示如何操作页](#)。

1. 工作站或文件服务器与产品之间是否存在任何物理连接问题？

确认网络电缆、连接以及路由器配置是否正确。确认网络电缆的长度满足网络规格要求。

2. 网络电缆是否连接正确？

确保使用正确的端口和电缆将产品连接到网络。检查每条电缆的连接情况，确保其牢固且位置正确。如果问题继续存在，请试用其它电缆或集线器或收发器上的其它端口。产品背面端口连接旁边的琥珀色活动指示灯和绿色链接状态指示灯应亮起。

3. 链接速度和双工的设置是否正确设置？

Hewlett-Packard 建议将此设置保留为自动模式（默认设置）。请参阅[第 60 页的链接速度和双工设置](#)。

4. 能否“ping”产品？

使用命令提示符从计算机 ping 产品。例如：

```
ping 192.168.45.39
```

确保执行 ping 命令后显示出往返时间。

如果能 ping 产品，请检查计算机上的产品 IP 地址配置是否正确。如果正确，请删除产品，然后重新添加。

如果 ping 命令失败，请检查是否打开了网络集线器，然后检查网络设置、产品及计算机是否全部配置为使用同一网络。

5. 是否向网络中添加了软件应用程序？

请确保这些软件应用程序是兼容的，并确保用正确的打印机驱动程序进行了正确地安装。

6. 其它用户是否能打印？

该问题可能与具体的工作站有关。检查此工作站的网络驱动程序、打印机驱动程序和重新定向（在 Novell NetWare 中捕获）。

7. 如果其它用户能够打印，他们是否使用相同的网络操作系统？

检查系统的网络操作系统设置部分是否正确。

8. 协议是否已启用？

检查配置页上的协议状态。您还可以使用内嵌式 Web 服务器检查其它协议的状态。请参阅 [第 100 页的使用内嵌式 Web 服务器](#)。

9. 产品是否显示在 HP Web Jetadmin 或其它管理应用程序中？

- 确认网络配置页上的网络设置。
- 使用产品控制面板确认产品的网络设置（适用于带控制面板的产品）。

解决常见的 Windows 问题

错误消息:

“General Protection FaultException OE (一般性保护错误异常 OE)”

“Spool32”

“Illegal Operation (非法操作)”

原因	解决方法
	关闭所有软件程序, 重启 Windows, 再试一次。
	选择其它打印机驱动程序。通常可以通过软件程序实现这操作。
	从 Temp 子目录中删除所有的临时文件。您可以通过编辑 AUTOEXEC.BAT 文件并查看 “Set Temp =” 语句来确定该目录的名称。该语句之后的名称即是 temp 目录。默认情况下, 该名称通常是 C:\TEMP, 但可以重新定义它。
	有关 Windows 错误消息的详细信息, 请参阅随您的计算机提供的 Microsoft Windows 文档。

解决常见的 Macintosh 问题

 **注：** USB 和 IP 打印设置可从 Desktop Printer Utility（桌面打印机实用程序）执行。产品将不会出现在选配器中。

打印机驱动程序未在“打印中心”中列出。

原因	解决方法
产品软件可能未安装或安装不正确。	确保 PPD 文件位于以下硬盘驱动器文件夹内：Library/Printers/PPDs/Contents/Resources/<lang>.lproj，其中“<lang>”代表所用语言的两个字母的语言代码。如有必要，请重新安装软件。有关说明，请参阅入门指南。
Postscript 打印机描述 (PPD) 文件已损坏。	从以下硬盘驱动器文件夹中删除 PPD 文件：Library/Printers/PPDs/Contents/Resources/<lang>.lproj，其中“<lang>”代表所用语言的两个字母的语言代码。重新安装软件。有关说明，请参阅《入门指南》。

产品名称、IP 地址或 Rendezvous 主机名称未显示在打印中心的打印机列表框中。

原因	解决方法
产品可能未准备就绪。	确保电缆连接正确、产品已打开且就绪指示灯亮起。如果通过 USB 或以太网集线器连接，请尝试直接连接至计算机或使用不同的端口。
可能选择了错误的连接类型。	确保已根据产品和计算机之间的连接类型选择了 USB、IP 打印或 Rendezvous。
使用了错误的产品名称、IP 地址或 Rendezvous 主机名称。	通过打印配置页检查产品名称、IP 地址或 Rendezvous 主机名称。请参阅第 96 页的打印信息页和显示如何操作页。验证配置页上的名称、IP 地址或 Rendezvous 主机名称是否与“打印中心”的产品名称、IP 地址或 Rendezvous 主机名称相匹配。
接口电缆可能有缺陷或质量较差。	更换接口电缆。务必使用高质量的电缆。

打印机驱动程序不自动设置您在“打印中心”中选择的产品。

原因	解决方法
产品可能未准备就绪。	确保电缆连接正确、产品已打开且就绪指示灯亮起。如果通过 USB 或以太网集线器连接，请尝试直接连接至计算机或使用不同的端口。
产品软件可能未安装或安装不正确。	确保 PPD 文件位于以下硬盘驱动器文件夹内：Library/Printers/PPDs/Contents/Resources/<lang>.lproj，其中“<lang>”代表所用语言的两个字母的语言代码。如有必要，请重新安装软件。有关说明，请参阅入门指南。
Postscript 打印机描述 (PPD) 文件已损坏。	从以下硬盘驱动器文件夹中删除 PPD 文件：Library/Printers/PPDs/Contents/Resources/<lang>.lproj，其中“<lang>”代表所用语言的两个字母的语言代码。重新安装软件。有关说明，请参阅《入门指南》。

打印机驱动程序不自动设置您在“打印中心”中选择的产品。

原因	解决方法
产品可能未准备就绪。	确保电缆连接正确、产品已打开且就绪指示灯亮起。如果通过 USB 或以太网集线器连接，请尝试直接连接至计算机或使用不同的端口。
接口电缆可能有缺陷或质量较差。	更换接口电缆。务必使用高质量的电缆。

打印作业未发送至所需的产品。

原因	解决方法
打印队列可能已停止。	重新启动打印队列。打开 print monitor （打印监视器）并选择 Start Jobs （开始作业）。
使用了错误的产品名称或 IP 地址。具有相同或相似名称、IP 地址或 Rendezvous 主机名称的其它产品可能收到了您的打印作业。	通过打印配置页检查产品名称、IP 地址或 Rendezvous 主机名称。请参阅第 96 页的打印信息页和显示如何操作页。验证配置页上的名称、IP 地址或 Rendezvous 主机名称是否与“打印中心”的产品名称、IP 地址或 Rendezvous 主机名称相匹配。

压缩 PostScript (EPS) 文件未以正确字体打印。

原因	解决方法
某些程序会发生此问题。	<ul style="list-style-type: none">在打印之前，尝试将 EPS 文件中包含的字体下载至产品。以 ASCII 格式而非二进制代码发送文件。

无法从第三方 USB 卡进行打印。

原因	解决方法
未安装 USB 设备软件时会发生此错误。	添加第三方 USB 卡时，您可能需要 Apple USB Adapter Card Support 软件。此软件的最新版本可从 Apple 网站获得。

使用 USB 电缆连接时，选择驱动程序后，产品未在 Macintosh “打印中心”中显示。

原因	解决方法
此问题可能是由软件或硬件组件引起的。	解决软件问题 <ul style="list-style-type: none">检查您的 Macintosh 是否支持 USB。验证您使用的 Macintosh 操作系统是否受本产品支持。确保您的 Macintosh 安装了相应的 Apple USB 软件。

使用 USB 电缆连接时，选择驱动程序后，产品未在 Macintosh “打印中心” 中显示。

原因	解决方法
	<p data-bbox="858 275 986 300">解决硬件问题</p> <ul data-bbox="858 327 1439 659" style="list-style-type: none"><li data-bbox="858 327 1107 352">● 检查产品是否已打开。<li data-bbox="858 380 1214 405">● 检查 USB 电缆的连接是否正确。<li data-bbox="858 432 1278 457">● 检查是否使用了正确的高速 USB 电缆。<li data-bbox="858 485 1439 558">● 确保您未在链路中连接太多 USB 设备，以免分流电源。将所有设备从链路中断开，然后将电缆直接连接至计算机主机的 USB 端口。<li data-bbox="858 585 1439 659">● 检查是否有两个以上的非通电型 USB 集线器连接在链路的某列上。将所有设备从链路中断开，然后将电缆直接连接至计算机主机的 USB 端口。 <p data-bbox="906 686 1315 711">注： iMac 键盘为非通电型 USB 集线器。</p>

解决 Linux 问题

有关解决 Linux 问题的详情，请转至 HP Linux 支持网站：hp.sourceforge.net/。

A 耗材和附件

- 订购部件、附件和耗材
- 产品号

订购部件、附件和耗材

可通过多种方法来订购部件、耗材和附件。

直接从 HP 订购

您可以直接从 HP 订购下列物件：

- **更换部件：** 要在美国订购更换部件，请访问 www.hp.com/go/hpparts。在美国以外订购部件，请与您当地的授权 HP 服务中心联系。
- **耗材和附件：** 要在美国订购耗材，请转至 www.hp.com/go/ljsupplies。要在全球范围内订购耗材，请转至 www.hp.com/ghp/buyonline.html。要订购附件，请转至 www.hp.com/support/hpljp4010series 或 www.hp.com/support/hpljp4510series。

通过服务或支持提供商订购

要订购部件或附件，请与 HP 授权的服务或支持提供商联系。

直接通过 HP Easy Printer Care 软件订购

HP Easy Printer Care 软件是一个产品管理工具，旨在让用户尽可能简单、高效地配置和监控产品、订购耗材、进行故障排除以及更新。有关 HP Easy Printer Care 软件的更多信息，请参阅[第 98 页的使用 HP Easy Printer Care 软件](#)。

产品号

在印刷本指南时，以下附件列表是最新列表。但在产品的使用寿命内，订购信息和附件的供货情况可能会发生变动。

纸张处理附件

项目	说明	产品号
可选的 500 页纸盘和进纸装置	可选的纸盘，可增加纸张容量。可装入规格为 Letter、A4、Legal、A5、B5 (JIS)、Executive 和 8.5 x 13 英寸的纸张。 产品最多可连接四个可选的 500 页进纸器。	CB518A
可选的 1,500 页纸盘和进纸装置	可选的纸盘，可增加纸张容量。可装入规格为 Letter、Legal 和 A4 的纸张。	CB523A
信封输送机	最多容纳 75 个信封。	CB524A
双面打印机（双面打印附件）	允许在纸的双面自动进行打印。	CB519A
500 页集纸箱	提供一个可容纳 500 页纸的附加出纸槽。	CB521A
500 页装订器/集纸箱	可大量输出自动装订的作业。最多可装订 15 页纸。	CB522A
HP 5 槽邮箱	提供五个出纸槽，以便您对作业进行分类。	CB520A
1,000 页装订器盒	提供三个装订器盒。	Q3216A
装订装置	容纳装订器盒和装订器头部。如果装订器出现故障且 HP 授权的服务或支持提供商建议您更换组件，请订购装订装置。 注： 装订器盒不包括在装订装置中，需要更换时必须单独订购。	Q3216-60501
打印机支架	在安装多个可选纸盘时保持产品稳定。支架装有脚轮，因此您可以轻松移动产品。	CB525A

打印碳粉盒

项目	说明	产品号
HP LaserJet 打印碳粉盒	10,000 页碳粉盒	CC364A
	24,000 页碳粉盒	CC364X

维护套件

项目	说明	产品号
预防性维护套件。包括一个替换热凝器、一个转印滚筒、一个转印滚筒工具、一个纸盘 1 滚轮、八个送纸轮和一副一次性手套。包括各组件的安装说明。	110 伏打印机维护套件	CB388A
	220 伏打印机维护套件	CB389A
预防性维护套件是耗材，其费用不包括在保修或大多数扩展保修服务范围之内。		

内存

项目	说明	产品号
44 x 32 针 DDR2 内存 DIMM (双列直插式内存模块)	64 MB	CC413A
	128 MB	CC414A
	256 MB	CC415A
	512 MB	CE483A
增强产品处理大型作业或复杂打印作业的能力。		
EIO 硬盘	20 GB 的固定存储器，用于存储字体和格式。也用于多份原件打印和作业存储功能。	J6073A

电缆和接口

项目	说明	产品号
增强 I/O (EIO) 卡	HP 高性能串行 ATA EIO 硬盘	J6073G
HP Jetdirect 打印服务器多协议 EIO 网卡:	1284B 并行适配器	J7972G
	Jetdirect EIO 无线 690n (IPv6/IPsec)	J8007G
	Jetdirect en3700	J7942G
	Jetdirect en1700	J7988G
	Jetdirect ew2400 USB 无线打印服务器	J7951G
	Jetdirect 630n EIO 网卡 (IPv6/千兆位)	J7997G
	Jetdirect 635n EIO 网卡 (IPv6/IPsec)	J7961G
USB 电缆	2 米 A 转 B 电缆	C6518A

纸张

有关纸张的更多信息，请访问 <http://www.hp.com/go/ljsupplies>。

项目	说明	产品号
HP 软光面激光打印纸	Letter (220 x 280 mm), 50 页/盒	C4179A/亚太国家/地区
用于 HP LaserJet 打印机。涂料纸, 非常适合重要商业文档, 例如小册子、销售资料以及带有图形和照片图像的文档。	A4 (210 x 297 mm), 50 sheets/box	C4179B/亚太国家/地区及欧洲
规格: 32 磅 (120 g/m ²)。		
HP LaserJet 硬皮纸	Letter (8.5 x 11 英寸), 每箱 50 张	Q1298A/北美
用于 HP LaserJet 打印机。此纸表面光滑, 防水, 耐撕裂, 但这些特点不会影响打印质量或性能。可以用其打印招牌、地图和菜单, 也可用于其它商业用途。	A4 (210 x 297 mm), 每箱 50 张	Q1298B/亚太国家/地区和欧洲
HP 优质 LaserJet 打印纸	Letter (8.5 x 11 英寸), 每令 500 张, 每箱 10 令	HPU1132/北美
最亮的 HP LaserJet 纸。使用此超滑、超亮白纸可以打印出瑰丽的色彩和鲜明的黑色。非常适合打印展示图、商业报告、外部信件和其它重要文档。	Letter (8.5 x 11 英寸), 每令 250 张, 每箱 6 令	HPU1732 北美
规格: 98 亮度, 32 磅 (75 g/m ²)。	A4 (210 x 297 mm), 每箱 5 令	Q2397A/亚太国家/地区
	A4 (210 x 297 mm), 每令 250 张, 每箱 5 令	CHP412/欧洲
	A4 (210 x 297 mm), 每令 500 张, 每箱 5 令	CHP410/欧洲
	A4 (210 x 297 mm), 160 g/m ² , 每令 500 张, 每箱 5 令	CHP413/欧洲
HP LaserJet 打印纸	Letter (8.5 x 11 英寸), 每令 500 张, 每箱 10 令	HPJ1124/北美
用于 HP LaserJet 打印机。非常适合信头、重要备忘录、法律文档、直接邮件和信件。	Legal (8.5 x 14 英寸), 每令 500 张, 每箱 10 令	HPJ1424/北美
规格: 96 亮度, 24 磅 (90 g/m ²)。	A Letter (220 x 280 mm), 每令 500 张, 每箱 5 令	Q2398A/亚太国家/地区
	A4 (210 x 297 mm), 每令 500 张, 每箱 5 令	Q2400A/亚太国家/地区
	A4 (210 x 297 mm), 每令 500 张	CHP310/欧洲
HP 打印纸	Letter (8.5 x 11 英寸), 每令 500 张, 每箱 10 令	HPP1122/北美和墨西哥
用于 HP LaserJet 和喷墨打印机。专用于小型企业和家庭办公。它比复印纸更重、更亮。	Letter (8.5 x 11 英寸), 每令 500 张, 每箱 3 令	HPP113R/北美
规格: 92 亮度, 22 磅。	A4 (210 x 297 mm), 每令 500 张, 每箱 5 令	CHP210/欧洲
	A4 (210 x 297 mm), 每令 300 张, 每箱 5 令	CHP213/欧洲
HP 多用途纸张	Letter (8.5 x 11 英寸), 每令 500 张, 每箱 10 令	HPM1120/北美
用于所有办公设备 - 激光和喷墨打印机、复印机以及传真机。适合希望一种纸张满足所有办公需要的商业机构。它比其它办公用纸更光亮、更光滑。	Letter (8.5 x 11 英寸), 每令 500 张, 每箱 5 令	HPM115R/北美 HP25011/北美
		HPM113H/北美

项目	说明	产品号
规格: 90 亮度, 20 磅 (75 g/m ²).	Letter (8.5 x 11 英寸), 每令 250 张, 每箱 12 令	HPM1420/北美
	Letter (8.5 x 11 英寸), 3 孔, 每令 500 张, 每箱 10 令	
	Legal (8.5 x 14 英寸), 每令 500 张, 每箱 10 令	
HP 办公用纸 用于所有办公设备 - 激光和喷墨打印机、复印机以及传真机。非常适合大量打印。	Letter (8.5 x 11 英寸), 每令 500 张, 每箱 10 令	HPC8511/北美和墨西哥
	Letter (8.5 x 11 英寸), 3 孔, 每令 500 张, 每箱 10 令	HPC3HP/北美
规格: 84 亮度, 20 磅 (75 g/m ²).	Legal (8.5 x 14 英寸), 每令 500 张, 每箱 10 令	HPC8514/北美
	Letter (8.5 x 11 英寸), 快速包装, 每箱 2,500 张	HP2500S/北美和墨西哥
	Letter (8.5 x 11 英寸), 快速包装 3 孔; 每箱 2,500 张	HP2500P/北美
	A Letter (220 x 280 mm), 每令 500 张, 每箱 5 令	Q2408A/亚太国家/地区
	A4 (210 x 297 mm), 每令 500 张, 每箱 5 令	Q2407A/亚太国家/地区
	A4 (210 x 297 mm), 每令 500 张, 每箱 5 令	CHP110/欧洲
	A4 (210 x 297 mm), 快速包装; 每令 2500 张, 每箱 5 令	CHP113/欧洲
HP 办公用再生纸 用于所有办公设备 - 激光和喷墨打印机、复印机以及传真机。非常适合大量打印。	Letter (8.5 x 11 英寸), 每令 500 张, 每箱 10 令	HPE1120/北美
	Letter (8.5 x 11 英寸), 3 孔, 每令 500 张, 每箱 10 令	HPE113H/北美
	Legal (8.5 x 14 英寸), 每令 500 张, 每箱 10 令	HPE1420/北美
满足 U.S. Executive Order 13101 标准, 适合作为环保推荐产品。 规格: 84 亮度, 20 磅, 30% 回收纸成分。		
HP LaserJet 投影胶片 仅用于 HP LaserJet 黑白打印机。要获得鲜明、清晰的文本和图形, 需使用专门针对 HP LaserJet 黑白打印机设计并经测试的投影胶片。 规格: 4.3 密耳厚度。	Letter (8.5 x 11 英寸), 每箱 50 张	92296T/北美、亚太国家/地区和欧洲
	A4 (210 x 297 mm), 每箱 50 张	92296U/亚太国家/地区和欧洲

B 服务与支持

Hewlett-Packard 有限保修声明

HP 产品	有限保修期
HP LaserJet P4014, P4014n, P4015n, P4015tn, P4015x, P4515n, P4515tn, P4515x, P4515xm	一年有限保修期限

HP 向最终用户保证，HP 的硬件和附件自购买之日起，在以上规定的期间内，无任何材料和工艺方面的缺陷。如果 HP 在保修期内收到有关此类缺陷的通知，HP 将自行选择对证明确有缺陷的产品进行维修或更换。更换的产品可能是新产品，也可能是在性能上与新产品相当的产品。

HP 向您保证，HP 的软件自购买之日起，在以上规定的期间内，只要正确安装和使用，不会因材料和工艺方面的缺陷而不能执行程序指令。如果 HP 在保修期内收到有关此类缺陷的通知，将对由于此类缺陷而不能执行其程序指令的软件进行更换。

HP 并不保证 HP 产品在运行时不发生中断或错误。如果 HP 在合理的时间不能按照保修条款维修或更换任何产品，则您将有权退回产品，并按购买价格获得全部退款。

HP 产品可能包含在性能上与新产品相当的改制部件，或偶尔使用过的产品。

保修不适用于以下原因导致的缺陷：(a) 维护或校准不正确或不充分；(b) 软件、接口、部件或耗材不是由 HP 提供的；(c) 擅自更改或使用不当；(d) 运行环境超出为该产品公布的环境规格；(e) 场地准备或维护不正确。

在地方法律允许的范围内，上述保修是专有保证，此外并无其它暗示或明示的书面或口头的保修或条款，HP 特此否认有适销性、质量满意度和特定目的适应性的暗示保修或条款。有些国家/地区、州或省并不允许限制暗示性保修期限，因此以上限制或例外条款可能对您不适用。此保修为您提供了特定的法律权利，并且您可能还具有其它权利，这些权利因国家/地区、州或省的不同而有所不同。在 HP 已为本产品提供支持和 HP 已销售本产品的任何国家/地区，HP 的有限保修均有效。根据当地标准，我们为您提供的保修服务水平可能有所不同。HP 将不会为使产品适用于因法律或管制原因而无法运行的国家/地区而改变产品的外形、装配或功能。

在地方法律允许的范围内，此保修声明的补偿条款是您的唯一和专有补偿条款。除上述规定外，HP 或其供应商对数据丢失，或直接、特殊、偶发性、继发性（包括利润损失或数据丢失）的损害或其它损害概不负责，无论这些损害是基于合同、民事侵权行为还是其它规定。有些国家/地区、州或省不允许排除或限制偶发性或继发性的损坏，因此以上限制或例外条款可能对您不适用。

除法律规定外，此声明中包含的保修条款不排除、限制或修改您购买此产品所获得的法定权利，而且还是对此权利的补充。

打印碳粉盒有限保修声明

HP 保证其产品不存在材料和工艺上的缺陷。

本保修声明不适用于以下产品：(a) 经过重新注满、整修、再造或擅自改动；(b) 由于滥用、不正确存储或未按发布的此打印机产品的环境规格说明进行操作而产生问题；(c) 发生正常使用磨损。

要获得保修服务，请将产品（连同问题的书面说明和打印样本一起）退还购买处或与 HP 客户支持部门联系。HP 为您提供了两种选择：更换被证实有缺陷的产品或退还购买款项。

在当地法律允许的范围内，此保修条款是唯一的，其它明示或暗示的书面或口头的担保或条件均无效，并且 HP 特此否认对任何特殊用途的适销性、满意质量和适用性所做的暗示担保或条件。

在当地法律允许的范围内，HP 或其供应商对直接、特殊、偶发性、继发性（包括利润损失或数据丢失）的损害或其它损害概不负责，无论这些损害是基于合同、民事侵权行为还是其它规定。

除法律规定外，此声明中包含的保修条款不排除、限制或修改您购买此产品所获得的法定权利，而且还是对此权利的补充。

客户自助维修保修服务

HP 产品中有许多客户自助维修 (CSR) 部件，能最大程度地减少维修时间，让您更灵活地更换缺陷部件。如果 HP 在诊断期间发现可以通过使用 CSR 部件来完成维修，HP 将直接将此部件运送给您进行更换。有两种类型的 CSR 部件：1) 客户必须进行自助维修的部件。如果要求 HP 更换这些部件，您需为此服务支付路费和人工费用。2) 客户可以选择进行自助维修的部件。这些部件的设计也适合客户自助维修。但是，如果需要 HP 为您更换它们，HP 也将按照适用于您产品的保修服务类别进行更换，且不另行收费。

根据供应情况和地理许可条件，HP 将在下一工作日内交付 CSR 部件。如果地理条件许可，也可当天或四小时内交货，但须另行付费。如需帮助，您可以致电 HP 技术支持中心，技术人员将通过电话向您提供帮助。HP 将在随替换 CSR 部件提供的材料内指明是否必须将缺陷部件退回 HP。如果需要将缺陷部件退回 HP，您必须在指定的时间（一般在五 (5) 个工作日）内将缺陷部件退回 HP。必须将缺陷部件与随运送材料提供的文档一起退回。如果不退回缺陷部件，HP 可能会向您索要更换费用。对于客户自助维修部件，HP 将支付所有运送和部件退回费用，并确定是使用普通邮递方式还是快递方式。

客户支持

在保修期内从您所在国家/地区获取免费电话支持 准备好产品名称、序列号、购买日期和问题说明。	产品包装箱中随附的小册子或 www.hp.com/support/ 网站上列有国家/地区电话号码。
获取 24 小时互联网支持	www.hp.com/support/hpljp4010series 或 www.hp.com/support/hpljp4510series
获取与 Macintosh 计算机配合使用的产品的支持	www.hp.com/go/macosex
下载软件实用程序、驱动程序和电子信息	www.hp.com/go/ljp4010series_software 或 www.hp.com/go/ljp4510series_software
订购耗材和纸张	www.hp.com/go/suresupply
订购原装 HP 部件或附件	www.hp.com/buy/parts
订购其它 HP 服务或维护协议	www.hp.com/go/carepack

HP 维护协议

HP 提供了几种类型的维护协议，以满足各种支持要求。维护协议不属于标准保修声明。支持服务可能因国家/地区而异。请联系当地的 HP 经销商，确定可以获得的服务。

现场服务协议

为提供最适合客户需要的支持级别，HP 提供了一组响应时间的现场服务协议。

次日现场服务

在收到服务请求后，根据此协议，我们将于下一个工作日提供支持。大多数现场协议均提供数小时的延长服务和 HP 指定区域以外的服务（费用另计）。

每周（批量）现场服务

对于使用大量 HP 产品的组织团体，此协议将提供每周定期的现场服务。此协议专为使用 25 台以上工作站级产品（包括设备、绘图仪、计算机和磁盘驱动器）的现场提供服务。

重新包装设备

如果 HP 客户服务中心确定您的设备需要送回 HP 维修，请按照以下步骤重新包装设备，然后将其运送至 HP。

△ **注意：** 如果因包装不当而致使打印机在运输过程中损坏，由客户自己负责。

重新包装设备

1. 卸下并保存好您购买并安装在设备中的所有 DIMM 卡。请勿将设备随附的 DIMM 卸下。

△ **注意：** 静电会导致 DIMM 的损坏。拿取 DIMM 时，请戴上防静电腕带；或者经常触摸 DIMM 防静电外包装，然后触摸设备上裸露的金属。要卸下 DIMM，请参阅第 110 页的[安装内存](#)。

2. 卸下并保存好打印碳粉盒。

△ **注意：** 在装运设备前必须取出打印碳粉盒，这一点**极其重要**。如果在装运过程中打印碳粉盒还留在设备内，则会导致碳粉泄漏并全部洒落在设备引擎及其它部件上。

为防止损坏打印碳粉盒，请避免接触打印碳粉盒上的滚筒，并且将打印碳粉盒存储在原包装材料中，以免暴露在亮光下。

3. 卸下并保存好电源线、接口电缆及可选附件。

4. 如有可能，请附上打印样本和 50 到 100 张打印不正确的纸或其它打印介质。

5. 若在美国，请致电 HP 客户服务中心，索取新的包装材料。在其它国家/地区，如有可能，请使用原包装。Hewlett-Packard 建议您为装运的设备投保。

延长保修期

HP 支持适用于 HP 硬件产品和 HP 提供的所有内部组件。从购买 HP 产品之日起，硬件部分可以得到 HP 1 至 3 年的维护服务。客户必须在声明的工厂保修期内购买 HP 支持。有关详细信息，请与 HP 客户服务和支持小组联系。

C 规格

- [物理规格](#)
- [电气规格](#)
- [声音规格](#)
- [操作环境](#)

物理规格

表 C-1 产品尺寸和重量

产品型号	高度	厚度	宽度	重量
HP LaserJet P4010 和 P4510 系列 基本装置和 n 型号	394 毫米 (15.5 英寸)	451.5 毫米 (17.8 英寸)	425 毫米 (16.75 英寸)	23.6 千克 (51.9 磅)
HP LaserJet P4010 和 P4510 系列 tn 型号	514 毫米 (20.25 英寸)	451 毫米 (17.8 英寸)	425 毫米 (16.75 英寸)	30.4 千克 (66.8 磅)
HP LaserJet P4010 和 P4510 系列 x 型号	514 毫米 (20.25 英寸)	533 毫米 (21.0 英寸)	425 毫米 (16.75 英寸)	32.6 千克 (71.7 磅)
HP LaserJet P4510 系列 xm 型号	955 毫米 (37.6 英寸)	533 毫米 (21.0 英寸)	425 毫米 (16.75 英寸)	39.6 千克 (87.1 磅)
可选 500 页进纸器	121 毫米 (4.8 英寸)	448.4 毫米 (17.7 英寸)	415 毫米 (16.3 英寸)	6.7 千克 (14.7 磅)
可选 1500 页纸盘	263.5 毫米 (10.4 英寸)	511.5 毫米 (20.1 英寸)	421 毫米 (16.6 英寸)	13 千克 (28.7 磅)
可选双面打印机	154 毫米 (6.1 英寸)	348 毫米 (13.7 英寸)	332 毫米 (13.1 英寸)	2.5 千克 (5.5 磅)
可选信封输送器	113 毫米 (4.4 英寸)	354 毫米 (13.9 英寸)	328 毫米 (12.9 英寸)	2.5 千克 (5.5 磅)
可选订书机/堆栈器	371 毫米 (14.6 英寸)	430 毫米 (16.9 英寸)	387 毫米 (15.2 英寸)	4.2 千克 (9.3 磅)
可选堆栈器	304 毫米 (12 英寸)	430 毫米 (16.9 英寸)	378 毫米 (14.9 英寸)	3.2 千克 (7.1 磅)
可选多槽邮箱	522 毫米 (20.6 英寸)	306 毫米 (12 英寸)	353 毫米 (13.9 英寸)	7.0 千克 (15.4 磅)
可选打印机支架	114 毫米 (4.5 英寸)	653 毫米 (25.7 英寸)	663 毫米 (26.1 英寸)	13.6 千克 (30 磅)

表 C-2 所有挡盖和纸盘均完全打开时的产品尺寸

产品型号	高度	厚度	宽度
HP LaserJet P4010 和 P4510 系列 基本装置和 n 型号	394 毫米 (15.5 英寸)	864 毫米 (34.0 英寸)	425 毫米 (16.75 英寸)
HP LaserJet P4010 和 P4510 系列 tn 型号	514 毫米 (20.25 英寸)	864 毫米 (34.0 英寸)	425 毫米 (16.75 英寸)
HP LaserJet P4010 和 P4510 系列 x 型号	514 毫米 (20.25 英寸)	864 毫米 (34.0 英寸)	425 毫米 (16.75 英寸)
HP LaserJet P4510 系列 xm 型号	955 毫米 (37.6 英寸)	902 毫米 (35.5 英寸)	425 毫米 (16.75 英寸)

电气规格

- △ **警告！** 电源要求视出售产品的国家/地区而定。请勿改变工作电压。否则可能会损坏产品并使产品保修无效。

表 C-3 电源要求

规格	110 V 机型	220 V 型号
电源要求	100 到 127V (± 10%)	220 到 240 V (± 10%)
	50/60 Hz (± 2 Hz)	50/60 Hz (± 2 Hz)
额定电流	10.7 A	5.7 A

表 C-4 能耗（平均值，以瓦为单位）

产品型号	打印	就绪	休眠	关
HP LaserJet P4014 型号	800 W	18 W	13 W	小于 0.1 W
HP LaserJet P4015 型号	840 W	18 W	13 W	小于 0.1 W
HP LaserJet P4515 型号	910 W	20 W	13 W	小于 0.1 W

¹ 数据可能会有所变动。有关最新信息，请访问 www.hp.com/support/hpljp4010series 或 www.hp.com/support/hpljp4510series。

² 电力指数是使用所有标准电压测得的最高值。

³ 从就绪模式转到睡眠模式的默认时间 = 30 分钟。

⁴ 就绪模式下的散热率 = 70 BTU/小时。

⁵ 从睡眠模式到开始打印的恢复时间 = 不超过 15 秒。

⁶ HP LaserJet P4014 的速度为 45 ppm (Letter 尺寸)。HP LaserJet P4015 的速度为 52 ppm (Letter 尺寸)。HP LaserJet P4515 的速度为 62 ppm (Letter 尺寸)。

声音规格

表 C-5 声强和声压级别

产品型号	声强级	根据 ISO 9296 得出的结果
HP LaserJet P4014 型号	打印	$L_{WA_d} = 7.1$ 贝尔 (A) [71 dB(A)]
	就绪	$L_{WA_d} = 4.0$ 贝尔 (A) [40 dB(A)]
HP LaserJet P4015 型号	打印	$L_{WA_d} = 7.2$ 贝尔 (A) [72 dB(A)]
	就绪	$L_{WA_d} = 4.1$ 贝尔 (A) [41 dB(A)]
HP LaserJet P4515 型号	打印	$L_{WA_d} = 7.4$ 贝尔 (A) [74 dB(A)]
	就绪	$L_{WA_d} = 4.8$ 贝尔 (A) [48 dB(A)]
产品型号	声强级	根据 ISO 9296 得出的结果
HP LaserJet P4014 型号	打印	$L_{pAm} = 58$ dB (A)
	就绪	$L_{pAm} = 27$ dB (A)
HP LaserJet P4015 型号	打印	$L_{pAm} = 58$ dB (A)
	就绪	$L_{pAm} = 27$ dB (A)
HP LaserJet P4515 型号	打印	$L_{pAm} = 60$ dB (A)
	就绪	$L_{pAm} = 31$ dB (A)

¹ 以上值基于初步数据。有关最新信息，请访问 www.hp.com/support/hpljp4010series 或 www.hp.com/support/hpljp4510series。

² HP LaserJet P4014 的速度为 45 ppm (Letter 尺寸)。HP LaserJet P4015 的速度为 52 ppm (Letter 尺寸)。HP LaserJet P4515 的速度为 62 ppm (Letter 尺寸)。

³ 所测试配置 (HP LaserJet P4014): LJ P4014n 型号, 在 A4 尺寸纸张上打印, 单面模式

⁴ 所测试配置 (HP LaserJet P4015): LJ P4015x 型号, 在 A4 尺寸纸张上打印, 单面模式

⁵ 所测试配置 (HP LaserJet P4515): LJ P4515x 型号, 在 A4 尺寸纸张上打印, 单面模式

操作环境

表 C-6 必要条件

环境条件	打印	存储/待机
温度（产品和打印碳粉盒）	7.5°至 32.5°C（45.5°至 90.5°F）	0°至 35°C（32°至 95°F）
相对湿度	5% 至 90%	35% 至 85%

D 规范信息

- [FCC 规则](#)
- [环境产品管理计划](#)
- [一致性声明](#)
- [安全声明](#)

FCC 规则

经测试，本设备符合 FCC 规则第 15 部分对 B 类数字设备的限制规定。这些限制旨在合理地避开居住环境中的有害干扰。本设备可以产生、利用并发射无线射频能量。如果不按说明中的要求安装和使用本设备，有可能对无线电通信产生有害干扰。但也不能保证在特定的安装中不会产生干扰的问题。如果本设备确实对无线电或电视接收造成干扰（可以通过开关设备来确定），建议用户采取以下一种或多种措施排除干扰：

- 重新调整接收天线的方向或位置。
- 增加设备和接收器之间的距离。
- 将本设备电源插座与接收器电源的插座设在不同的电路上。
- 咨询代理商或经验丰富的无线电/电视技术人员。

 **注：** 未经 HP 公司的明确同意而擅自更改或改动本打印机，将取消用户对此设备的操作权限。

使用屏蔽的接口电缆时必须遵循 FCC 规则第 15 部分中的 B 类限制。

环境产品管理计划

保护环境

Hewlett-Packard 公司承诺以环保的方式提供高质量的产品。经过设计，本产品所具有的一些品质能够最大限度地减少对环境产生的不良影响。

产生臭氧

本产品仅产生少量的不易察觉的臭氧气体 (O₃)。

能耗

在就绪和睡眠模式下可大大降低能耗，从而在不影响本产品高性能的前提下节约自然资源和资金。要确定本产品的 ENERGY STAR® 资格状态，请参阅“产品数据页”或“规格页”。以下网站也列出了符合该标准的产品：

www.hp.com/go/energystar

碳粉消耗

EconoMode 会减少碳粉用量，因而可延长打印碳粉盒的使用寿命。

纸张使用

本产品的可选自动双面打印功能（两面打印）和 N-up 打印（在一张纸上打印多页）功能可以减少纸张用量，因而相应地降低了对自然资源的需求。

塑料

按照国际标准，超过 25 克的塑料部件均已标记，这项国际标准旨在增强产品报废时对可回收塑料的识别能力。

HP LaserJet 打印耗材

通过 HP 地球伙伴计划，您可以容易地返回和回收空的 HP LaserJet 打印碳粉盒，并且是免费的。每个新 HP LaserJet 打印碳粉盒和耗材包装中均附带了多种语言的计划信息和说明。如果一次返回多个碳粉盒而不是单个返回，则有助于进一步降低对环境的影响。

从产品设计和制造到销售，再到消费者使用和回收，HP 一直承诺以环保的方式提供独创的高质量产品和服务。加入“HP 地球伙伴计划”后，我们保证您的 HP LaserJet 打印碳粉盒能得到正确回收，我们会用它们来生产新产品的塑料和金属，使数百万吨的垃圾变废为宝。请注意，我们不会再将碳粉盒退回给您。感谢您对环境负责！

 **注：** 请只使用回收标签退回原装 HP LaserJet 打印碳粉盒。请勿使用此标签退回 HP 喷墨墨盒、非 HP 碳粉盒、重新灌注或重新制造的碳粉盒或保修退回碳粉盒。有关回收利用 HP 喷墨墨盒的信息，请访问 www.hp.com/recycle。

返回和回收说明

美国和波多黎各

HP LaserJet 碳粉盒包装盒中附带的标签用于返回和回收一个或多个用过的 HP LaserJet 打印碳粉盒。请遵循下面相应的说明。

多个返回（一个以上的碳粉盒）

1. 将每个 HP LaserJet 打印碳粉盒装入其原始包装盒或包装袋内。
2. 使用装运带或包装胶带将碳粉盒捆在一起。每个包裹最重不超过 31 千克（70 磅）。
3. 贴上一个邮资预付货运标签。

或者

1. 使用自己适合的包装箱，或者通过 www.hp.com/recycle 或 1-800-340-2445 申请免费的大包装箱（最多可容纳 31 千克（70 磅）的 HP LaserJet 打印碳粉盒）。
2. 贴上一个邮资预付货运标签。

单个返回

1. 将 HP LaserJet 打印碳粉盒装入其原始包装袋或包装盒内。
2. 将货运标签贴于包装盒正面。

货运

对于返回的所有 HP LaserJet 打印碳粉盒，请在下次发货或收货时将包裹交给 UPS，或者运到授权的 UPS 货运中心。有关您当地的 UPS 货运中心的位置，请致电 1-800-PICKUPS 或者访问 www.ups.com。如果您通过 USPS 标签返回，请将包裹交给美国邮政局的邮递员或美国邮政局的办事处。有关更多信息，或者要订购附加标签或包装箱以便大量返回，请访问 www.hp.com/recycle 或致电 1-800-340-2445。如果要求 UPS 收货，则需要支付正常的收货费。信息如有更改，恕不另行通知。

美国以外国家/地区的返回

要参加 HP 环球伙伴退回和回收利用计划，只需按照回收利用指南中的简单说明（可从新产品耗材的包装内找到）操作或者访问 www.hp.com/recycle 即可。选择您所在的国家/地区，了解如何返回 HP LaserJet 打印耗材。

纸张

本产品可以使用再生纸，前提是纸张符合 *HP LaserJet Printer Family Print Media Guide (HP LaserJet 打印机系列打印介质指南)* 中所列的标准。根据 EN12281:2002，本产品可以使用再生纸。

材料限制

本 HP 产品不含附加汞。

本 HP 产品包含的电池可能要在其报废时对其进行特殊处理。本产品包含的电池或 Hewlett-Packard 为本产品提供的电池包括：

HP LaserJet P4010 和 P4510 系列	
类型	锂电池
重量	1.5 克
位置	格式化板上
用户是否可拆卸：	否



廢電池請回收

有关回收利用信息，请转至 www.hp.com/recycle，或与当地的管理机构联系，也可以转至电子工业联盟网站：www.eiae.org。

欧盟用户丢弃私人废弃设备的规定

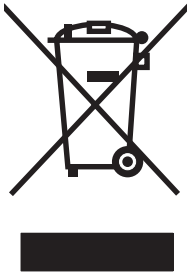

如果产品或其包装上有此符号，则表明不能将该产品与其它家庭废物一起随意丢弃。相反，您应该将废弃设备送到指定的收集点，以便回收利用废弃的电气和电子设备。在丢弃时分类收集和回收利用废弃设备有助于节约自然资源并确保以对人类健康和环境有益的方式回收利用它们。有关可以丢弃废弃设备以便回收利用的地点详情，请联系您当地的市政府、家庭废弃物丢弃服务中心或您购买该产品的商店。

化学物质

HP 承诺为客户提供有关产品中所用化学物质符合法律法规要求（如 REACH，欧盟规章《化学品注册、评估、许可和限制》）的必要信息。可从以下网站找到有关此产品的化学信息报告：www.hp.com/go/reach。

材料安全数据表 (MSDS)

您可以通过访问 HP 网站获取用于包含化学物质的耗材（如碳粉）的材料安全数据表 (MSDS)，网址为：www.hp.com/go/msds 或 www.hp.com/hpinfo/community/environment/productinfo/safety。

更多信息

要获得有关以下环境主题的信息：

- 本产品和许多相关 HP 产品的环保简表
- HP 对环境的义务
- HP 环境管理系统
- HP 报废产品回收利用计划
- 材料安全数据表

访问 www.hp.com/go/environment 或 www.hp.com/hpinfo/globalcitizenship/environment。

一致性声明

一致性声明

一致性声明

符合 ISO/IEC 17050-1 和 EN 17050-1, 文档号: BOISB-0702-00-rel.1.0

制造商名称: Hewlett-Packard 公司
制造商地址: 11311 Chinden Boulevard,
Boise, Idaho 83714-1021, USA

产品声明

产品名称: HP LaserJet P4014 系列、P4015 系列和 P4515 系列

管制型号³⁾: BOISB-0702-00

产品选项: 全部

打印碳粉盒: CC364A /CC364X

符合以下产品规格:

安全性: IEC 60950-1:2001 / EN60950-1: 2001 +A11
IEC 60825-1:1993 +A1 +A2 / EN 60825-1:1994 +A1 +A2 (1 类激光/LED 产品)
GB4943-2001

EMC: CISPR22:2005 / EN 55022:2006 - Class B¹⁾
EN 61000-3-2:2000 +A2
EN 61000-3-3:1995 +A1
EN 55024:1998 +A1 +A2
FCC Title 47 CFR, Part 15 Class B²⁾ / ICES-003, Issue 4
GB9254-1998, GB17625.1-2003

补充信息:

本产品符合 EMC Directive 2004/108/EEC 和 Low Voltage Directive 2006/95/EEC 要求, 并因此带有 CE 标记。

1) 本产品已使用 Hewlett-Packard 个人计算机系统按典型配置进行了测试。

2) 本设备符合 FCC 规则第 15 部分的规定。操作受以下两个条件限制: (1) 本设备不会导致有害干扰; (2) 本设备必须接受任何收到的干扰, 包括可能导致异常操作的干扰。

3) 为达到管制目的, 本产品指定有管制型号。此号码不应与市场名称或产品号相混淆。

Boise, Idaho , USA

2007 年 6 月 29 日

只限管制主题:

欧洲联系人: 当地的 Hewlett-Packard 销售和服务办事处或 Hewlett-Packard GmbH, Department HQ-TRE / Standards Europe, , Herrenberger Strasse 140, , D-71034, Böblingen, (传真: +49-7031-14-3143), <http://www.hp.com/go/certificates>

美国联系人: Hewlett-Packard Company 的产品管制经理, , PO Box 15, Mail Stop 160, Boise, ID 83707-0015, , (电话: 208-396-6000)

安全声明

激光安全

美国食品和药物管理局所属的设备与放射保健中心 (CDRH) 对 1976 年 8 月 1 日以后制造的激光产品实施了一系列的规范要求，所有在美国上市的产品都必须遵守此规范。根据 1968 年的健康和安全辐射控制法案，美国卫生署 (DHHS) 依照其放射性性能标准将本设备定为“1 类”激光产品。由于本设备内部的辐射完全限制在保护机壳与外层护盖中，因此在用户正常操作期间激光束不会外泄。

△ **警告！** 如果未按本用户指南中的规定而擅自使用控制器、进行调节或执行操作可能会使操作员受到辐射。

加拿大 DOC 规则

Complies with Canadian EMC Class B requirements.

« Conforme à la classe B des normes canadiennes de compatibilité électromagnétiques.
« CEM ». »

VCCI 声明（日本）

この装置は、情報処理装置等電波障害自主規制協議会（VCCI）の基準に基づくクラスB情報技術装置です。この装置は、家庭環境で使用することを目的としていますが、この装置がラジオやテレビジョン受信機に近接して使用されると、受信障害を引き起こすことがあります。
取扱説明書に従って正しい取り扱いをして下さい。

电源线声明（日本）

製品には、同梱された電源コードをお使い下さい。
同梱された電源コードは、他の製品では使用出来ません。

EMI 声明（韩国）

B급 기기 (가정용 정보통신기기)

이 기기는 가정용으로 전자파적합등록을 한 기기로서
주거지역에서는 물론 모든지역에서 사용할 수 있습니다.

芬兰激光声明

Luokan 1 laserlaite

Klass 1 Laser Apparät

HP LaserJet P4014, P4014n, P4015n, P4015tn, P4015x, P4515n, P4515tn, P4515x, P4515xm, laserkirjoitin on käyttäjän kannalta turvallinen luokan 1 laserlaite. Normaalisessa käytössä kirjoittimen suojakotelointi estää lasersäteiden pääsyn laitteen ulkopuolelle. Laitteen turvallisuusluokka on määritetty standardin EN 60825-1 (1994) mukaisesti.

VAROITUS !

Laitteen käyttäminen muulla kuin käyttöohjeessa mainitulla tavalla saattaa altistaa käyttäjän turvallisuusluokan 1 ylittävälle näkymättömälle lasersäteilylle.

VARNING !

Om apparaten används på annat sätt än i bruksanvisning specificerats, kan användaren utsättas för osynlig laserstrålning, som överskrider gränsen för laserklass 1.

HUOLTO

HP LaserJet P4014, P4014n, P4015n, P4015tn, P4015x, P4515n, P4515tn, P4515x, P4515xm - kirjoittimen sisällä ei ole käyttäjän huollettavissa olevia kohteita. Laitteen saa avata ja huoltaa ainoastaan sen huoltamiseen koulutettu henkilö. Tällaiseksi huoltotoimenpiteeksi ei katsota väriainekasetin vaihtamista, paperiradan puhdistusta tai muita käyttäjän käsikirjassa lueteltuja, käyttäjän tehtäväksi tarkoitettuja ylläpitotoimia, jotka voidaan suorittaa ilman erikoistyökaluja.

VARO !

Mikäli kirjoittimen suojakotelo avataan, olet alttiina näkymättömälle lasersäteilylle laitteen ollessa toiminnassa. Älä katso säteeseen.

VARNING !

Om laserprinterns skyddshölje öppnas då apparaten är i funktion, utsättas användaren för osynlig laserstrålning. Betrakta ej strålen. Tiedot laitteessa käytettävän laserdiodin säteilyominaisuuksista: Aallonpituus 775-795 nm Teho 5 m W Luokan 3B laser.

有毒有害物质表（中国）

有毒有害物质表

根据中国电子信息产品污染控制管理办法的要求而出台

部件名称	有毒有害物质和元素					
	铅 (Pb)	汞 (Hg)	镉 (Cd)	六价铬 (Cr(VI))	多溴联苯 (PBB)	多溴二苯醚 (PBDE)
打印引擎	X	0	X	0	0	0
控制面板	0	0	0	0	0	0
塑料外壳	0	0	0	0	0	0
格式化板组件	X	0	0	0	0	0
碳粉盒	X	0	0	0	0	0

3685

0：表示在此部件所用的所有同类材料中，所含的此有毒或有害物质均低于 SJ/T11363-2006 的限制要求。

X：表示在此部件所用的所有同类材料中，至少一种所含的此有毒或有害物质高于 SJ/T11363-2006 的限制要求。

注：引用的“环保使用期限”是根据在正常温度和湿度条件下操作使用产品而确定的。

索引

符号/编号

- 1,500 页纸盘
 - 卡纸 150
 - 装入 75
- 3 孔打孔纸
 - 热凝器模式 21
- 500 页纸盘
 - 卡纸 149
 - 装入 74

A

- A4 纸张设置 19, 20
- AppleTalk 设置 29, 60
- 安全
 - 网络设置 29
- 安全功能 103
- 安全声明 201
- 安装
 - EIO 卡 118
 - USB 设备 115
 - 内存 (DIMM) 110
- 按钮, 控制面板 12

B

- Bonjour 设置 50
- 白线或白点, 问题解决 165
- 斑点, 问题解决 163, 166
- 帮助按钮, 控制面板 12
- 帮助, 显示如何操作菜单 15
- 包含电池 198
- 包装设备 187
- 保存资源, 内存 114
- 保留, 作业
 - 访问 87
 - 功能 87
 - 检索作业菜单 16
 - 设置 23
- 保修
 - 产品 183

- 打印碳粉盒 184
- 客户自助维修 185
- 延长 187
- 报废丢弃 198
- 备用信头纸模式 93
- 边距
 - 设置 21
- 标签
 - 出纸槽, 选择 80
 - 热凝器模式 21
- 波形纸张, 问题解决 165
- 部件号
 - EIO 卡 180
 - 电缆 180
 - 内存 180
 - 维护套件 180
 - 纸张, HP 180

C

- Courier 字体设置 19
- 材料安全数据表 (MSDS) 199
- 材料限制 198
- 彩色文本
 - 打印为黑色 93
- 菜单图 17
- 菜单, 控制面板
 - I/O 26
 - 重置 31
 - 打印 19
 - 打印质量 20
 - 访问 12, 14
 - 检索作业 16
 - 配置设备 19
 - 系统设置 23
 - 显示如何操作 15
 - 信息 17
 - 诊断 33
 - 纸张处理 18

- 操作环境
 - 规格 193
- 草稿质量打印 21, 22
- 测试
 - 网络 29
- 重磅纸
 - 出纸槽, 选择 80
 - 热凝器模式 21
- 重复缺陷, 问题解决 164, 166
- 重量, 产品 190
- 重量, 纸张
 - 装订文档 86
- 重新包装设备 187
- 重置菜单 31
- 产品比较 2
- 产品号
 - 打印碳粉盒 179
 - 纸盘 179
- 产品环境
 - 规格 193
 - 问题解决 162
- 产品状态
 - HP Easy Printer Care 98
- 超时设置
 - I/O 26
 - 睡眠模式 24
 - 暂存作业 23
- 尺寸, 产品 190
- 出纸槽
 - 卡纸 156
 - 选择, Windows 92
- 处理器速度 5
- 垂直间距, 设置默认值 20
- 磁盘
 - 安装 118
 - 取出 119
 - 文件目录, 打印 17
- 次日现场服务 187

- 粗糙纸
 - 出纸槽, 选择 80
- 存储的作业
 - 安全性 103
 - 打印 87
 - 删除 88
- 存储作业
 - Windows 92
- 存储, 作业
 - Macintosh 设置 50, 53
 - 访问 87
 - 功能 87
 - 检索作业菜单 16
 - 设置 23
- 存放
 - 打印碳粉盒 105
- 错误消息
 - 电子邮件警报 50
 - 类型 129
 - 设置 25
 - 事件记录 33
 - 指示灯, 控制面板 12
- D**
- DIMM
 - 安装 110
 - 部件号 180
 - 访问 7
 - 可用类型 110
 - 验证安装 114
- DLC/LLC 29
- DLC/LLC 设置 60
- DNS 设置 27
- dpi, 设置 21, 50
- 打假热线 105
- 打孔纸
 - 热凝器模式 21
- 打印
 - 故障排除 168
- 打印菜单 19
- 打印过浅
 - 设置碳粉浓度 22
- 打印机维护套件
 - 部件号 180
 - 使用 109
- 打印机语言
 - 设置 25
- 打印机支架
 - 部件号 179
- 打印任务 89
- 打印碳粉盒
 - EconoMode 22
 - Macintosh 状态 54
 - 保修 184
 - 产品号 179
 - 存放 105
 - 非 HP 105
 - 更换 106
 - 更换时间间隔 105
 - 功能 6
 - 回收利用 197
 - 浓度设置 22
 - 卡纸 145
 - 通过内嵌式 Web 服务器订购 101
 - 状态消息 12
- 打印颜色浅
 - 问题解决 163
- 打印质量
 - 白色斑点 166
 - 白线 165
 - 斑点 163
 - 重复缺陷 164
 - 重复图像 166
 - 打印颜色浅 163
 - 丢字 163
 - 分散的线条 166
 - 环境 162
 - 灰色背景 163
 - 模糊 166
 - 卡纸, 后 162
 - 设置 21
 - 松散的碳粉 164
 - 胎迹 166
 - 碳粉污迹 164
 - 图像缺陷 162
 - 问题解决 162
 - 线条 163
 - 纸张 162
 - 字符变形 164
- 打印质量菜单 20
- 打印作业
 - 保留 23
- 代理服务器设置 28
- 第一页
 - 使用不同纸张 51
- 电缆
 - USB, 故障排除 168
 - USB, 连接 56
- 电气规格 191
- 电压规格 191
- 电源
 - 故障排除 126
- 电源规格 191
- 电源开关, 定位 7
- 电子邮件警报 50
- 顶部出纸槽
 - 打印到 80
 - 定位 7
 - 卡纸 156
- 顶盖
 - 卡纸, 清除 145
- 订购
 - 部件号 179
 - 耗材和附件 178
 - 通过内嵌式 Web 服务器订购耗材 101
 - 纸张, HP 180
- 订书钉盒
 - 装入 108
- 订书钉卡塞 159
- 订书机/堆栈器
 - 打印到 81, 86
 - 默认, 设置为 86
 - 卡塞, 订书钉 159
 - 装入订书钉 108
- 定位设置 21
- 丢弃, 报废 198
- 丢字, 问题解决 163
- 端口
 - USB 56
 - 解决 Macintosh 问题 173
 - 支持的 5
- 堆栈器
 - 打印到 81, 86
- E**
- EconoMode 设置 22, 84
- EIO 卡
 - 安装 118
 - 部件号 180
 - 取出 119
 - 设置 26
- EPS 文件, 问题解决 173
- Explorer, 支持的版本
 - 内嵌式 Web 服务器 100
- F**
- FastRes 5, 21

- 方向
 - 设置, Windows 92
- 方向, 页面
 - 默认, 设置 20
- 防火墙设置 29
- 非 HP 耗材 105
- 非法操作错误 171
- 分辨率
 - 功能 5
 - 解决质量问题 162
 - 设置 21, 50
- 分辨率增强技术 (REt) 22, 50
- 分隔页
 - Windows 92
- 芬兰语激光安全声明 201
- 份数, 设置默认 19
- 封面 91
- 封页 51
- 服务
 - 重新包装设备 187
- 服务协议 187
- 符号集 20
- 辅助功能 6
- 附件
 - 部件号 179
 - 订购 178
 - 可用 5
- 副本, 默认数量 19
- 副本, 数量
 - Windows 93
- G**
- 高级打印选项
 - Windows 93
- 格式化板
 - 安全 104
- 个性
 - 设置 25
- 更换打印碳粉盒 106
- 工厂默认设置, 恢复 31
- 功能 2, 5
- 固件更新, Macintosh 50
- 固件, 升级 121
- 故障排除
 - 1,500 页纸盘卡纸 150
 - 500 页纸盘卡纸 149
 - USB 电缆 168
 - 出纸槽卡纸 156
 - 顶盖卡纸 145
 - 订书钉卡塞 159
- 检查清单 126
- 空白页 168
- 卡纸 145
- 热凝器区域卡纸 153
- 双面打印机卡纸 151
- 信封输送机卡纸 147
- 页面打印很慢 168
- 页面未打印 168
- 纸盘 1 卡纸 148
- 管理网络 58
- 规格
 - 操作环境 193
 - 电气 191
 - 功能 5
 - 声音 192
 - 物理 190
- 滚筒, 更换 109
- H**
- HP Easy Printer Care
 - 打开 98
 - 说明 44
 - 下载 44
 - 选项 98
 - 支持的操作系统 44
 - 支持的浏览器 44
- HP Jetdirect 打印服务器
 - 安装 118
 - 部件号 180
 - 固件更新 123
 - 设置 27
 - 卸下 119
- HP Printer Utility 49, 50
- HP Printer Utility, Macintosh 49
- HP SupportPack 187
- HP-UX 软件 46
- HP Web Jetadmin
 - 固件更新 122
- HP 打假热线 105
- HP 客户服务 186
- HP 通用打印驱动程序 38
- HP 纸张, 订购 180
- 韩国 EMI 声明 201
- 耗材
 - 产品号 179
 - 订购 178
 - 非 HP 105
 - 更换打印碳粉盒 106
 - 更换时间间隔 105
 - 回收利用 197
- 假冒品 105
- 通过内嵌式 Web 服务器订购 101
- 状态页, 打印 17
- 状态, 使用 HP Printer Utility
 - 查看 50
- 状态, 使用内嵌式 Web 服务器
 - 查看 100
- 耗材防伪 105
- 耗材状态, 服务选项卡
 - Windows 93
- 耗材状态, 维修选项卡
 - Macintosh 54
- 耗材, 状态
 - HP Easy Printer Care 98
 - 控制面板消息 12
- 盒, 订书钉
 - 装入 108
- 横向
 - 设为默认值 20
 - 设置, Windows 92
- 后出纸槽
 - 打印到 80
 - 定位 7
 - 卡纸 156
- 环境管理计划 197
- 唤醒时间
 - 更改 24, 85
- 灰色背景, 问题解决 163
- 恢复默认设置 31
- 恢复, 卡塞 25
- 回车键, 设置 20
- 回收
 - HP 打印耗材回收和环境保护计划 197
- 回收利用 197
- I**
- I/O 菜单 26
- Internet Explorer, 支持的版本
 - 内嵌式 Web 服务器 100
- IPsec 103
- IPSEC 状态 29
- IPV6 设置 28
- IPX/SPX 设置 29, 60
- IP 安全性 103
- IP 地址
 - Macintosh, 问题解决 172
 - 显示 23
- IP 寻址 57

J

Jetadmin
 固件更新 122
Jetadmin, HP Web 44, 102
Jetdirect 打印服务器
 安装 118
 部件号 180
 固件更新 123
 设置 27
 卸下 119
激光安全声明 201
集纸箱
 产品号 179
技术支持
 Linux 175
 重新包装设备 187
 在线 186
加拿大 DOC 规则 201
假冒耗材 105
检索作业菜单 16
较小纸张, 打印 80
节约设置 84
介质
 A4 设置 19, 20
 第一页 51
 每张页数 52
 默认尺寸, 设置 19
 显示如何操作菜单 15
 用量信息页 17
 支持的尺寸 65
 纸盘设置 18
 装订 86
 自定义尺寸 19
 自定义尺寸, Macintosh 设置 51
禁用
 AppleTalk 60
 DLC/LLC 60
 IPX/SPX 60
 网络协议 59
警报, 电子邮件 50
警告设置 25
卷曲的页面 165
卷曲纸张, 问题解决 165

K

开关, 定位 7
可清除警告设置 25
客户支持
 HP Printer Utility 页面 50

Linux 175
 重新包装设备 187
 内嵌式 Web 服务器链接 101
 在线 186
空白页
 故障排除 168
 禁止 20
控制打印作业 79
控制面板
 I/O 菜单 26
 安全性 103
 按钮 12
 菜单 14
 重置菜单 31
 打印菜单 19
 打印质量菜单 20
 订书机/堆栈器, 选择 86
 定位 7
 检索作业菜单 16
 可清除警告设置 25
 配置设备菜单 19
 清洁页, 打印 120
 日期/时间设置 23
 设置 40, 48
 系统设置菜单 23
 显示屏 12
 显示如何操作菜单 15
 消息, 类型 129
 信息菜单 17
 语言, 选择 26
 诊断菜单 33
 纸张处理菜单 18
 指示灯 12
快捷方式 91
快速复印作业 23
快速设置 91
宽 A4 设置 20

L

letter 纸张, 取代 A4 设置 19
Linux 驱动程序 175
Linux 软件 46
链路速度 31
两面打印
 Macintosh 设置 50
 Windows 92
 显示如何操作菜单 15
 用量信息页 17
 装订边设置 19

浏览器要求
 内嵌式 Web 服务器 100

M

Macintosh
 AppleTalk 60
 AppleTalk 设置 29
 HP Printer Utility 49
 USB 卡, 问题解决 173
 驱动程序设置 48, 51
 驱动程序, 问题解决 172
 软件 49
 删除软件 48
 调整文档大小 51
 问题, 问题解决 172
 支持 186
 支持的操作系统 48
 装订选项 53
Macintosh 驱动程序设置
 水印 52
 维修选项卡 54
 自定义尺寸纸张 51
 作业存储 53
每张打印多页
 Windows 92
每张打印页数
 Windows 92
每张页数 52
每周现场服务 187
明信片
 出纸槽, 选择 80
模糊打印, 问题解决 166
默认设置, 恢复 31
默认网关, 设置 58

N

Netscape Navigator, 支持的版本
 内嵌式 Web 服务器 100
n-up 打印
 Windows 92
内存
 RAM 磁盘设置 25
 安装 DIMM 110
 包括 49
 部件号 180
 升级 110
 验证安装 114
 永久资源 114
内存 DIMM
 安全 104

- 内嵌式 Web 服务器
 - 安全 103
 - 功能 100
- 能源规格 191
- 浓度
 - 设置 22, 50
 - 问题解决 163
- O**
- 欧盟, 废物处理 199
- P**
- PCL 驱动程序
 - 通用 38
- PCL 字体列表, 打印 17
- PCL, 设置为设备语言 25
- PDF 错误页 20
- PDF 文件, 打印 110
- PostScript
 - 设置为设备语言 25
- PostScript 错误页
 - 设置 20
- PostScript 打印机说明 (PPD) 文件
 - 包括 49
 - 问题解决 172
- PPD
 - 包括 49
 - 问题解决 172
- ProRes 5
- PS 错误页
 - 设置 20
- PS 仿真驱动程序 37
- PS 字体列表, 打印 17
- PS, 设置为设备语言 25
- 配置设备菜单 19
- 配置页
 - Macintosh 50
- Q**
- 卡片纸
 - 出纸槽, 选择 80
 - 热凝器模式 21
- 卡塞
 - 订书钉 159
 - 恢复设置 25
- 卡纸
 - 1,500 页纸盘 150
 - 500 页纸盘 149
 - 常见原因 144
 - 出纸槽 156
- 打印质量 162
- 顶盖 145
- 恢复 161
- 热凝器区域 153
- 双面打印机 151
- 位置 145
- 显示如何操作菜单 15
- 信封输送机 147
- 纸盘 1 148
- 清除卡塞
 - 订书钉 159
- 清除卡纸
 - 1,500 页纸盘 150
 - 500 页纸盘 149
 - 顶盖 145
 - 热凝器区域 153
 - 输出区域 156
 - 双面打印机 151
 - 位置 145
 - 信封输送机 147
 - 纸盘 1 148
- 清洁
 - 外部 120
- 清洁页 22
- 驱动程序
 - Macintosh 设置 51
 - Macintosh, 问题解决 172
 - Windows, 打开 91
 - 包括 5
 - 快捷方式 (Windows) 91
 - 设置 40, 41, 48
 - 通用 38
 - 预置 (Macintosh) 51
 - 支持的 37
 - 纸张类型 68
- 取代 A4/letter 19
- 取消
 - 打印 90
- 取消打印请求 90
- R**
- RAM 磁盘
 - 设置 25
- REt (分辨率增强技术) 22, 50
- 热凝器
 - 更换 109
 - 模式 21
 - 卡纸 153
- 日本 VCCI 声明 201
- 日期, 设置 23
- 软件
 - HP Easy Printer Care 44, 98
 - HP Printer Utility 49
 - HP Web Jetadmin 44
 - Macintosh 49
 - 内嵌式 Web 服务器 44, 50
 - 设置 40, 48
 - 卸载 Macintosh 48
 - 支持的操作系统 36, 48
- S**
- SIMM, 不兼容 110
- Solaris 软件 46
- Spool32 错误 171
- SupportPack, HP 187
- 删除 Macintosh 软件 48
- 设备发现 57
- 设备语言
 - 设置 25
- 设备状态
 - Macintosh 维修选项卡 54
- 设置
 - 恢复默认 31
 - 驱动程序 41, 48
 - 驱动程序预置 (Macintosh) 51
 - 优先级 40, 48
- 设置选项卡, 内嵌式 Web 服务器 101
- 调整文档尺寸
 - Windows 92
- 调整文档大小
 - Macintosh 51
- 深度, 设置 22
- 审阅待打印
 - Windows 92
- 升级固件 121
- 升级内存 110
- 声音规格 192
- 湿度
 - 规格 193
 - 问题解决 162
- 时间, 设置 23
- 拾纸轮, 更换 109
- 事件记录 33
- 手动进纸
 - 设置 19
- 输出质量. 请参阅 打印质量
- 双面打印
 - Macintosh 设置 50

- Windows 92
 - 显示如何操作菜单 15
 - 用量信息页 17
 - 装订边设置 19
- 双面打印附件
 - 产品号 179
 - 卡纸 151
- 双面打印机
 - Macintosh 设置 50
 - 设置 19
 - 送纸道测试 33
 - 显示如何操作菜单 15
 - 用量信息页 17
- 双面, 打印
 - 显示如何操作菜单 15
 - 用量信息页 17
- 双面, 打印在
 - Macintosh 设置 50
 - 装订边设置 19
- 水印
 - Windows 92
- 睡眠模式
 - 电源规格 191
 - 延迟, 设置 24
- 睡眠延迟
 - 更改设置 84
 - 禁用 84
 - 启用 84
 - 时间 84
- 松散的碳粉, 问题解决 164
- 送纸道测试 33
- 送纸轮, 更换 109
- 速度
 - 分辨率设置 21
- 缩放文档
 - Macintosh 51
 - Windows 92
- 锁定资源, Macintosh 50
- T**
- TCP/IP 参数, 手动配置 58, 59
- TCP/IP 设置 27
- 胎迹, 问题解决 166
- 碳粉
 - EconoMode 22
 - 浓度设置 22, 50
 - 输出质量, 问题解决 164
- 碳粉盒
 - EconoMode 22
 - 保修 184
- 产品号 179
- 存放 105
- 非 HP 105
- 更换 106
- 更换时间间隔 105
- 功能 6
- 回收利用 197
- 浓度设置 22
- 通过内嵌式 Web 服务器订购 101
- 状态消息 12
- 碳粉盒, 打印
 - Macintosh 状态 54
 - 卡纸 145
- 碳粉污迹, 问题解决 164
- 套件, 打印机维护
 - 使用 109
- 套件, 维护
 - 部件号 180
- 特殊介质
 - 规格 71
- 特殊纸张
 - 规格 71
- 停止打印请求 90
- 通用打印驱动程序 38
- 投影胶片
 - HP, 订购 182
 - 出纸槽 80
 - 热凝器模式 21
- 图像重复, 问题解决 166
- 图像缺陷, 问题解决 162
- U**
- UNIX
 - 回车键设置 20
- UNIX 软件 46
- USB 电缆, 产品号 180
- USB 端口
 - 故障排除 168
 - 解决 Macintosh 问题 173
 - 连接 56
 - 支持的 5
- USB 设备
 - 安装 115
- W**
- Web Jetadmin
 - 固件更新 122
- Web 浏览器要求
 - 内嵌式 Web 服务器 100
- Windows
 - 驱动程序设置 41
 - 通用打印驱动程序 38
 - 支持的操作系统 36
 - 支持的驱动程序 37
- 网关, 设置默认 58
- 网络
 - AppleTalk 60
 - HP Web Jetadmin 102
 - IP 地址 57, 58, 59
 - Macintosh 设置 50
 - 安全设置 29
 - 禁用协议 59
 - 链路速度 31
 - 默认网关 58
 - 配置 57
 - 设备发现 57
 - 设置 27
 - 协议 27, 31
 - 诊断 29
 - 支持的协议 57
 - 子网掩码 58
- 网络密码
 - 更改 58
 - 设置 58
- 网络设置
 - 查看 58
 - 更改 58
- 网络选项卡, 内嵌式 Web 服务器 101
- 网站
 - HP Web Jetadmin, 下载 102
 - Linux 支持 175
 - Macintosh 客户支持 186
 - 材料安全数据表 (MSDS) 199
 - 打假报告 105
 - 订购耗材 178
 - 客户支持 186
 - 通用打印驱动程序 38
- 维护套件
 - 部件号 180
 - 使用 109
- 维护协议 187
- 维修选项卡
 - Macintosh 54
- 温度规格 193
- 文本, 问题解决
 - 模糊 166
 - 字符变形 164
- 文件目录, 打印 17

- 文件上载, Macintosh 50
- 问题解决
 - EPS 文件 173
 - Linux 175
 - Macintosh 问题 172
 - 白色斑点 166
 - 斑点 163
 - 重复缺陷 164
 - 重复图像 166
 - 打印颜色浅 163
 - 电子邮件警报 50
 - 丢字 163
 - 分散的线条 166
 - 环境 162
 - 灰色背景 163
 - 卷曲纸张 165
 - 模糊打印 166
 - 倾斜的页面 165
 - 事件记录 33
 - 输出质量 162
 - 胎迹 166
 - 碳粉污迹 164
 - 图像缺陷 162
 - 文本质量 164, 166
 - 显示如何操作菜单 15
 - 线条 163, 165
 - 消息, 类型 129
 - 折皱纸 165
 - 纸张 162
- 污点, 问题解决 163, 166
- 无汞产品 198
- 物理规格 190
- X**
- 硒鼓. 请参阅 打印碳粉盒
- 系统设置菜单 23
- 系统要求
 - 内嵌式 Web 服务器 100
- 显示如何操作菜单 15
- 显示如何操作页
 - 打印 96
- 现场服务协议 187
- 线条, 问题解决 163, 165, 166
- 消息
 - 电子邮件警报 50
 - 类型 129
 - 设置 25
 - 事件记录 33
 - 指示灯, 控制面板 12
- 协议, 网络 27, 31, 57
- 卸载 Macintosh 软件 48
- 信封
 - 出纸槽, 选择 80
 - 默认尺寸, 设置 19
 - 起皱, 问题解决 165
- 信封输送机
 - 产品号 179
 - 卡纸 147
- 信封, 装入 72
- 信头纸
 - 热凝器模式 21
- 信头纸, 装入 93
- 信息菜单 17
- 信息选项卡, 内嵌式 Web 服务器 100
- 信息页
 - 打印 96
- 行间距, 设置默认值 20
- 型号, 功能比较 2
- 休眠模式
 - 打开或关闭 31
- Y**
- 延长保修期 187
- 页面
 - 打印很慢 168
 - 空白 168
 - 未打印 168
- 页面方向
 - 默认, 设置 20
- 页面倾斜 165
- 页面顺序, 更改 93
- 一般性保护错误异常 OE 171
- 一致性声明 200
- 以太网卡, 部件号 180
- 永久资源 114
- 用量信息页 17
- 优先级, 设置 40, 48
- 有折痕的纸张, 问题解决 165
- 右侧面板, 定位 7
- 语言, 控制面板 26
- 语言, 设备
 - 设置 25
- 预打印纸
 - 热凝器模式 21
- 预先打孔纸
 - 热凝器模式 21
- 预置 (Macintosh) 51
- 圆点, 问题解决 163, 166
- 远程固件更新 (RFU) 121
- Z**
- 在两面打印
 - Windows 92
- 在线支持 186
- 暂存作业
 - 检索作业控制面板菜单 16
 - 设置 23
- 暂停打印请求 90
- 噪音规格 192
- 折皱纸, 问题解决 165
- 诊断
 - 网络 29
- 诊断菜单 33
- 支持
 - HP Printer Utility 页面 50
 - Linux 175
 - 重新包装设备 187
 - 内嵌式 Web 服务器链接 101
 - 在线 93, 186
- 支持的操作系统 36, 48
- 支持的介质 65
- 执行打印机维护信息 109
- 直通送纸道 80
- 纸槽, 输出
 - 定位 7
 - 卡纸, 清除 156
 - 送纸道测试 33
 - 选择 80
- 纸盘
 - Macintosh 设置 50
 - 产品号 179
 - 定位 7
 - 定位设置 21
 - 配置 78
 - 卡纸 145, 148, 149, 150
 - 设置 18
 - 手动进纸设置 19
 - 双面打印 53
 - 送纸道测试 33
 - 显示如何操作菜单 15
 - 纸张方向 72
 - 装入 1,500 页纸盘 75
 - 装入 500 页纸盘 74
 - 装入纸盘 1 72
 - 自定义尺寸设置 19
- 纸盘 1
 - 设置 18
 - 手动进纸设置 19
 - 纸张卡塞 148
 - 装入 72

- 纸盘 2
 - 设置 18
- 纸盘 3
 - 物理规格 190
- 纸盘, 状态
 - HP Easy Printer Care 98
- 纸张
 - A4 设置 19, 20
 - HP, 订购 180
 - 尺寸, 选择 91
 - 第一页 51
 - 第一页和最后一页, 使用不同纸张 91
 - 封面, 使用不同纸张 91
 - 卷曲 165
 - 类型, 选择 91
 - 每张页数 52
 - 默认尺寸, 设置 19
 - 起皱 165
 - 倾斜 165
 - 热凝器模式 21
 - 问题解决 162
 - 显示如何操作菜单 15
 - 用量信息页 17
 - 支持的尺寸 65
 - 支持的类型 68
 - 纸盘设置 18
 - 装订 86
 - 装入 1,500 页纸盘 75
 - 装入 500 页纸盘 74
 - 装入纸盘 1 72
 - 自定义尺寸 19, 67
 - 自定义尺寸, Macintosh 设置 51
 - 自定义尺寸, 选择 91
- 纸张处理菜单 18
- 纸张卡塞
 - 1,500 页纸盘 150
 - 500 页纸盘 149
 - 出纸槽 156
 - 顶盖 145
 - 热凝器区域 153
 - 双面打印机 151
 - 位置 145
 - 信封输送器 147
 - 纸盘 1 148
- 指示灯, 控制面板 12
- 质量. 请参阅 打印质量
- 专用作业
 - Windows 92
- 转印滚筒, 更换 109
- 装订边设置 19
- 装订器/集纸箱
 - 产品号 179
- 装订器盒
 - 产品号 179
- 装订文档 86
- 装订选项
 - Macintosh 53
 - Windows 92
- 装入
 - 1,500 页纸盘 75
 - 500 页纸盘 74
 - 订书钉 108
 - 显示如何操作菜单 15
 - 纸盘 1 72
- 装运设备 187
- 状态
 - HP Easy Printer Care 98
 - HP Printer Utility, Macintosh 50
 - Macintosh 维修选项卡 54
 - 耗材页, 打印 17
 - 内嵌式 Web 服务器 100
 - 消息, 类型 129
- 状态, 耗材
 - 控制面板消息 12
- 资源保存 114
- 子网掩码 58
- 字符变形, 问题解决 164
- 字符, 变形 164
- 字体
 - Courier 19
 - EPS 文件, 问题解决 173
 - 包括 5
 - 列表, 打印 17
 - 上载 Macintosh 50
 - 设置 20
 - 永久资源 114
- 自定义尺寸纸张
 - 纸盘设置 19
- 自定义尺寸纸张设置
 - Macintosh 51
- 自定义纸张尺寸 67
- 自动继续设置 25
- 纵向
 - 设为默认值 20
 - 设置, Windows 92
- 作业
 - Macintosh 设置 50
 - 检索作业菜单 16
- 作业存储
 - Macintosh 设置 53
 - 访问 87
 - 功能 87

© 2017 HP Development Company, L.P.

www.hp.com

