

Guía de instalación
 Guia de Configuração
 Setup Guide
 Lea esto

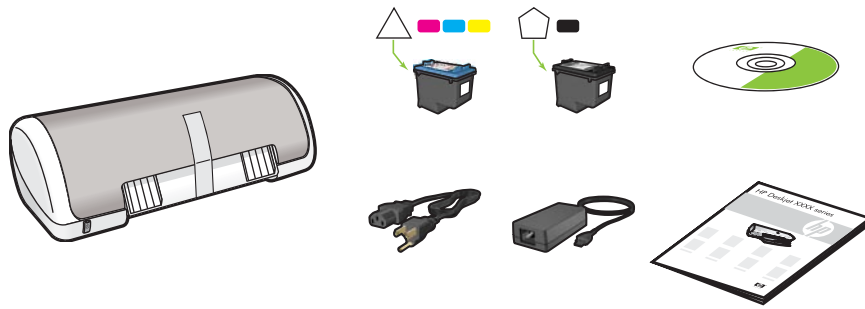

CB710-90003

(EN)
(PT)
(ES)



HP Deskjet
 D1500 series

1 Retire la cinta y el material de embalaje.
 Remove all tape. Remove packaging material.

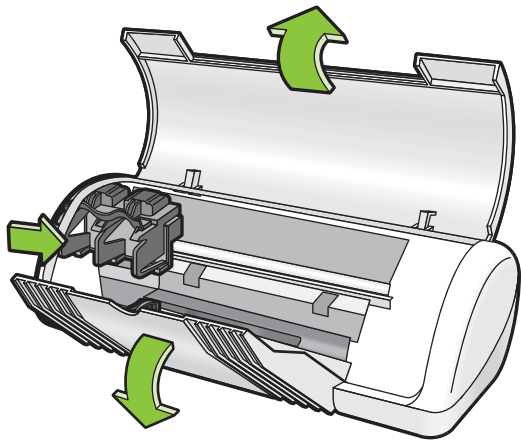

Remova todas as fitas. Remova o material de embalagem.

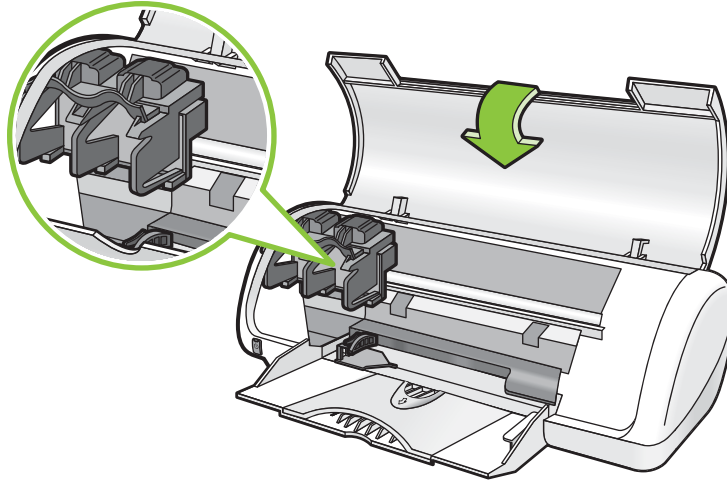

2 Conecte la fuente de alimentación.
 Plug in power supply.

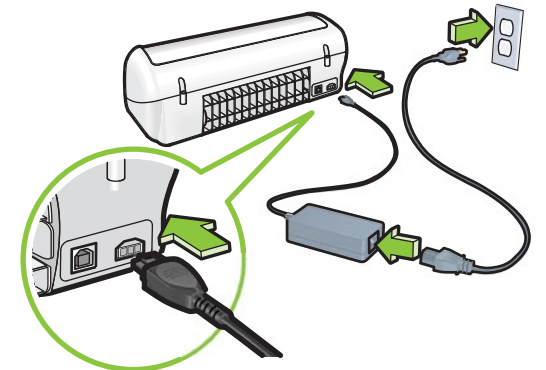

3 Encienda la impresora. Ligue a impressora.
 Turn printer on.

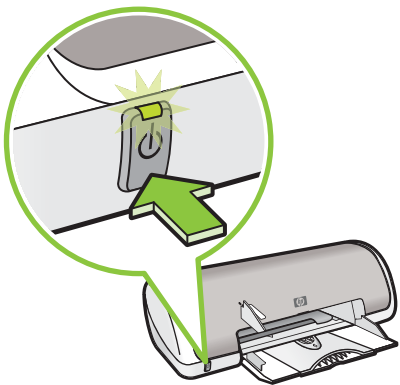

4 Abra la bandeja del papel. Cargue papel blanco y ajuste con firmeza las guías del papel contra los bordes de éste.
 Open paper tray. Load white paper, then slide paper guide firmly against paper.

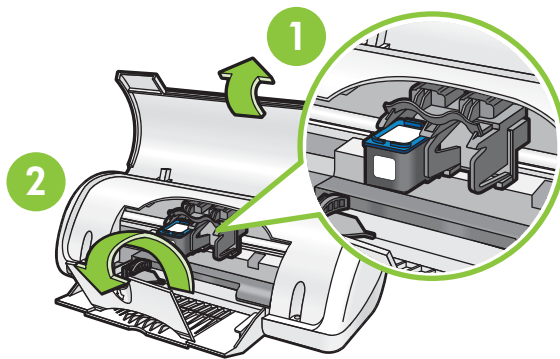

Abra a bandeja de papel. Coloque papel comum e deslize as guias de papel firmemente contra o papel.

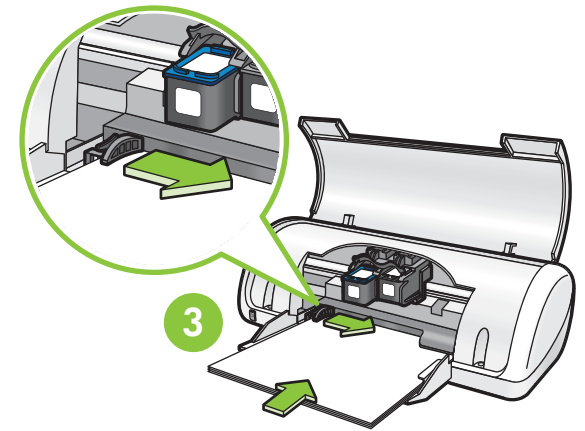

5 **1** Tire de la pestaña rosa para retirar la cinta transparente de los cartuchos de impresión.
 Puxe a ponta rosa para remover a fita transparente dos cartuchos de impressão.
 Pull pink tab to remove clear tape from print cartridges.

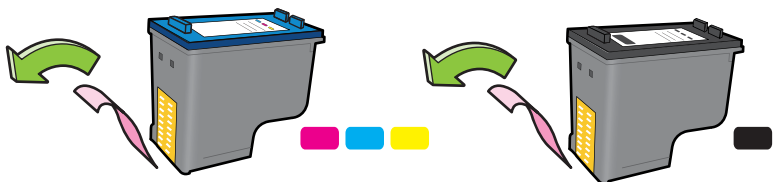

No toque la banda de cobre.
Não toque na tira de cobre.
Do not touch copper strip.

2 Introduzca los cartuchos de impresión. Presione los cartuchos hacia delante hasta que hagan clic en su sitio.
 Insira os cartuchos de impressão. Empurre os cartuchos até ouvir um clique.

Insert print cartridges. Push cartridges forward until they 'click' into place.

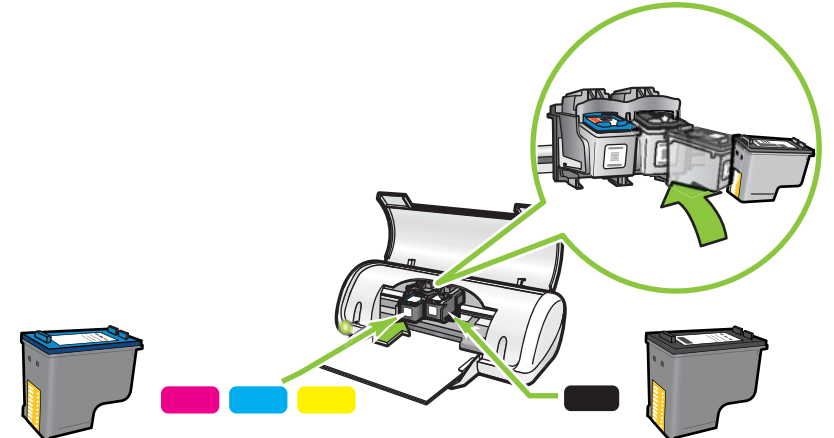

Introduzca el cartucho de impresión de tres colores en el lado izquierdo.
 Insira o cartucho de impressão colorido à esquerda.
 Insert the tri-color print cartridge on the left.

Introduzca el cartucho de impresión negro en el lado derecho.
 Insira o cartucho de impressão preto à direita.
 Insert the black print cartridge on the right.

6 Cierre la cubierta superior. Feche a tampa superior.
 Close top cover.

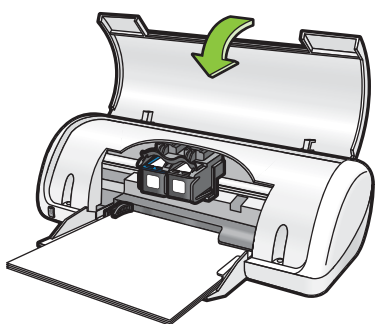

7 Conecte el cable USB. Conecte o cabo USB.

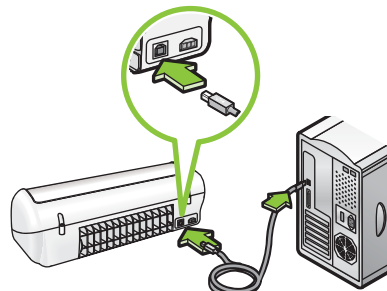

Adquiera un cable USB por separado si no está incluido.
 Adquirir um cabo USB separadamente se não for fornecido.
 Purchase a USB cable separately if it is not included.

Windows

Consulte el paso 8a.
 See step 8a.

Consulte a etapa 8a.

Macintosh

Consulte el paso 8b.
 See step 8b.

Consulte a etapa 8b.



Instale el software de la impresora

- 1 Un asistente se muestra en su equipo.
- 2 Siga las instrucciones que aparecen en la pantalla.
- 3 Introduzca el CD cuando se le indique.
- 4 Se muestra la pantalla del asistente HP.
- 5 Siga las instrucciones que aparecen en la pantalla del asistente HP.

Instalar o software da impressora no Windows

- 1 Um assistente é exibido no seu computador.
- 2 Siga as instruções exibidas na tela.
- 3 Insira o CD quando solicitado.
- 4 A tela do assistente da HP é exibida.
- 5 Siga as instruções exibidas na tela do assistente da HP.

Install Windows printer software

- 1 A wizard displays on your computer.
- 2 Follow the screens.
- 3 Insert the CD when directed.
- 4 The HP wizard screen displays.
- 5 Follow onscreen instructions in the HP wizard.

¿No aparece la pantalla?

1. Haga clic en el botón **Inicio** y, a continuación, seleccione la opción **Ejecutar**.
2. Haga clic en el botón **Examinar**.
3. Seleccione el **CD HPPP** en la lista desplegable de la opción **Buscar en**.
4. Seleccione la opción **Configuración** y, a continuación, haga clic en el botón **Abrir**.
5. Haga clic en **Aceptar** y siga las instrucciones que aparecen en la pantalla.

Si no hay ningún dispositivo plug and play, consulte la **Guía de referencia**.

Não há tela?

1. Clique no botão **Iniciar** e selecione **Executar**.
2. Clique no botão **Procurar**.
3. Seleccione **HPPP CD** na lista suspensa de **consulta**.
4. Seleccione **Configurar** e clique no botão **Abrir**.
5. Clique em **OK** e siga as instruções exibidas na tela.

Se não houver plug and play, consulte o **Guia de Referência**.

No screen?

1. Click the **Start** button, then select **Run**.
2. Click the **Browse** button.
3. Select **HPPP CD** in the **Look in** drop-down list.
4. Select **Setup**, then click the **Open** button.
5. Click **OK**, then follow the onscreen instructions.

If there is no plug and play, see the **Reference Guide**.

Si hay un error en la instalación del software de Windows:

- 1 Retire el CD de la unidad de CD-ROM y, a continuación, desconecte el cable USB del equipo.
- 2 Reinicie el equipo.
- 3 Desactive temporalmente los cortafuegos y cierre el software antivirus. Reinicie estos programas una vez que haya instalado la impresora.
- 4 Introduzca el CD del software de la impresora en la unidad de CD-ROM del equipo y, a continuación, siga las instrucciones que aparecen en pantalla para instalar el software de la impresora. No conecte el cable USB hasta que se le indique.
- 5 Una vez terminada la instalación, reinicie el equipo.

Se a instalação do software do Windows falhar:

- 1 Remova o CD da unidade de CD-ROM e desconecte o cabo USB do computador.
- 2 Reinicie o computador.
- 3 Desative temporariamente qualquer software de firewall e feche os softwares antivírus. Reinicie esses programas após a instalação do software da impressora.
- 4 Insira o CD do software da impressora na unidade de CD-ROM do computador e siga as instruções exibidas na tela para instalar o software. Não conecte o cabo USB até que seja solicitado.
- 5 Ao concluir a instalação, reinicie o computador.

If the Windows software installation fails:

- 1 Remove the CD from the computer's CD-ROM drive, and then disconnect the USB cable from the computer.
- 2 Restart the computer.
- 3 Temporarily disable any software firewall and close any anti-virus software. Re-start these programs after the printer software is installed.
- 4 Insert the printer software CD in the computer's CD-ROM drive, then follow the onscreen instructions to install the printer software. Do not connect the USB cable until you are told to do so.
- 5 After the installation finishes, restart the computer.

Instale el software de la impresora de Macintosh

- 1 Introduzca el CD del software de la impresora en la unidad de CD-ROM.
- 2 Haga doble clic en el icono del CD en la ventana Finder si aún no está abierta.
- 3 Haga doble clic en el icono del instalador.
- 4 Acepte el acuerdo de licencia.
- 5 Haga clic en **Instalar**. Espere a que se complete la instalación.

Instalar o software da impressora para Macintosh

- 1 Insira o CD do software da impressora na unidade de CD-ROM.
- 2 Clique duas vezes no ícone do CD na janela Localizar, se não estiver aberta.
- 3 Clique duas vezes no ícone do instalador.
- 4 Aceite o contrato de licença.
- 5 Clique em **Instalar**. Aguarde a conclusão da instalação.

Install Macintosh printer software

- 1 Insert the printer software CD into the CD-ROM drive.
- 2 Double-click the CD icon in the Finder window, if it is not already open.
- 3 Double-click the installer icon.
- 4 Accept the licensing agreement.
- 5 Click **Install**. Wait for the installation to complete.

Si hay un error en la instalación...

Compruebe que la impresora esté encendida.
Verifique se a impressora está ligada.
Make sure the printer is powered on.

Se a instalação falhar...**If the Installation Fails...**

Compruebe que las conexiones de los cables estén bien conectadas.
Verifique se as conexões dos cabos estão seguras.
Make sure the cable connections are secure.

