

HP LaserJet M4345 MFP

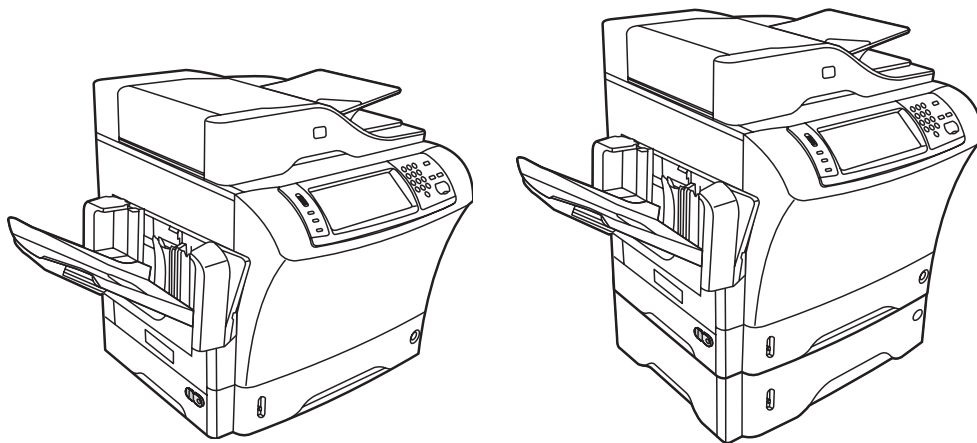

Getting Started Guide

Guide de mise en route

Guía de instalación inicial

Guia de introdução

Lea esto primero

Copyright and License

© 2007 Copyright Hewlett-Packard Development Company, L.P.

Reproduction, adaptation or translation without prior written permission is prohibited, except as allowed under the copyright laws.

The information contained herein is subject to change without notice.

The only warranties for HP products and services are set forth in the express warranty statements accompanying such products and services. Nothing herein should be construed as constituting an additional warranty. HP shall not be liable for technical or editorial errors or omissions contained herein.

Part number: CB425-90968
Edition 1, 10/2007

FCC Regulations

This equipment has been tested and found to comply with the limits for a Class B digital device, pursuant to Part 15 of the FCC rules. These limits are designed to provide reasonable protection against harmful interference in a residential installation. This equipment generates, uses, and can radiate radio-frequency energy. If this equipment is not installed and used in accordance with the instructions, it may cause harmful interference to radio communications. However, there is no guarantee that interference will not occur in a particular installation. If this equipment does cause harmful interference to radio or television reception, which can be determined by turning the equipment off and on, correct the interference by one or more of the following measures:

- Reorient or relocate the receiving antenna.
- Increase separation between equipment and receiver.
- Connect equipment to an outlet on a circuit different from that to which the receiver is located.
- Consult your dealer or an experienced radio/TV technician.

Any changes or modifications to the printer that are not expressly approved by HP could void the user's authority to operate this equipment. Use of a shielded interface cable is required to comply with the Class B limits of Part 15 of FCC rules. For more regulatory information, see the HP LaserJet M4545MFP printer electronic user guide. Hewlett-Packard shall not be liable for any direct, indirect, incidental, consequential, or other damage alleged in connection with the furnishing or use of this information.

Copyright et licence

© 2007 Copyright Hewlett-Packard Development Company, L.P.

La reproduction, l'adaptation ou la traduction de ce document sans autorisation écrite préalable est interdite, sauf dans les cas autorisés par les lois sur le copyright.

Les informations mentionnées dans ce document sont susceptibles d'être modifiées sans préavis.

Les seules garanties des produits et services HP sont exposées dans les clauses expresses de garantie fournies avec les produits ou services concernés. Le contenu de ce document ne constitue en aucun cas une garantie supplémentaire. HP ne peut être tenu responsable des éventuelles erreurs techniques ou éditoriales de ce document.

Référence : CB425-90968
Edition 1, 10/2007

Règlementations de la FCC

Les tests effectués sur cet équipement ont déterminé qu'il est conforme aux prescriptions des unités numériques de classe B, telles que spécifiées à l'article 15 des normes de la FCC (Commission fédérale des communications). Ces limites sont destinées à assurer une protection suffisante contre les interférences produites dans une installation résidentielle. Ce matériel génère, utilise et peut émettre de l'énergie haute fréquence. Si ce matériel n'est pas installé et utilisé conformément aux instructions, il peut causer des interférences nuisibles aux communications radio. Si ce matériel n'est pas installé et utilisé conformément aux instructions, il peut causer des interférences nuisibles aux communications radio. Si cet équipement produit des interférences nuisibles à la réception radio ou télévision, ce que vous pouvez déterminer en éteignant puis en rallumant l'appareil, essayez de résoudre le problème de l'une des manières suivantes :

- Réorientez l'antenne de réception ou déplacez-la.
- Augmentez la distance séparant l'équipement du récepteur.
- Branchez l'équipement sur une prise murale sur un circuit différent de celui du récepteur.
- Demandez conseil à votre revendeur ou à un spécialiste radio/TV.

Toute modification apportée au produit sans le consentement de HP peut se traduire par la révocation du droit d'exploitation de l'équipement dont jouit l'utilisateur. Un câble d'interface blindé est requis afin de satisfaire aux stipulations de l'article 15 des réglementations de la FCC sur les appareils de classe B. Pour plus d'informations sur les réglementations, reportez-vous à la version électronique du Guide de l'utilisateur. Hewlett-Packard ne pourra être tenu responsable de tout dommage direct, indirect, fortuit, accessoire ou autre lié à la fourniture ou à l'utilisation de ce document.

• Prepare the site. • Préparation du site. • Preparación de la ubicación. • Preparar o site.

• Unpack the device. • Déballage du périphérique. • Desembalaje del dispositivo. • Desembalar o dispositivo.

• Prepare the hardware. • Préparation du matériel. • Preparación del hardware. • Preparar o hardware.

• Set up the control panel. • Configuration du panneau de commande.
• Configuración del panel de control. • Configurar o painel de controle.

• Install the software. • Installation du logiciel. • Instalación del software. • Instalar o software.

• Install the send fax driver. • Installation du pilote d'envoi du télécopieur.
• Instalación del controlador para envío de faxes. • Instalar o driver de envío de fax.

• Set up digital send. • Configuration de l'envoi numérique. • Configuración del envío digital. • Configurar o envio digital.

- Prepare the site • Préparation du site
- Preparación de la ubicación • Preparar o site

1

- Select a well-ventilated, dust-free area to position the device.
- Choisissez une zone correctement ventilée et exempte de poussière pour installer le périphérique.
- Elija una zona con buena ventilación y que no contenga polvo para colocar el dispositivo.
- Seleccione uma área bem ventilada e sem poeira para posicionar o dispositivo.

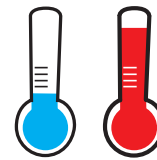
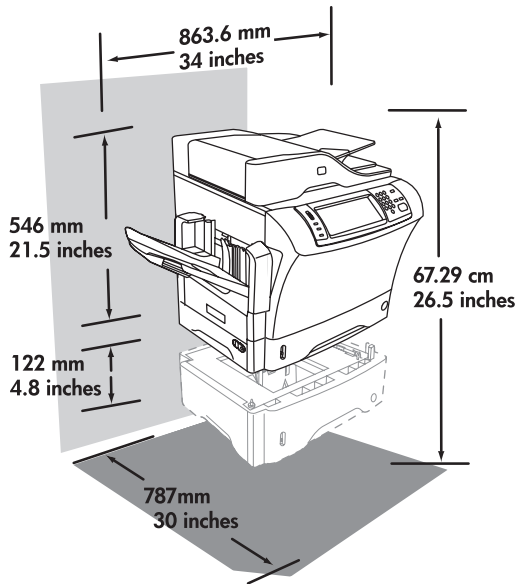

10° ~ 32.5°C
(50° ~ 91°F)



- Unpack the device. •Déballage du périphérique.
- Desembalaje del dispositivo. •Desembalar o dispositivo.



- Use this guide for the full accessory installation. *Disregard the individual guides in the product boxes.*
- Suivez ce guide pour installer tous les accessoires. *Ignorez les guides se trouvant dans les différents cartons du produit.*
- Utilice esta guía para la instalación completa de los accesorios. *No tenga en cuenta las guías específicas que se incluyen dentro de las cajas de los productos.*
- Use este guia para a instalação do acessório completo. *Desconsidere os guias individuais nas caixas de produtos.*

2

- Install paper tray 3 (+ bundle only).
- Installez le bac à papier 3 (+ attachez-le simplement).
- Instale la bandeja de papel 3 (sólo el paquete +).
- Instale a bandeja de papel 3 (+ conjunto de manuais apenas).

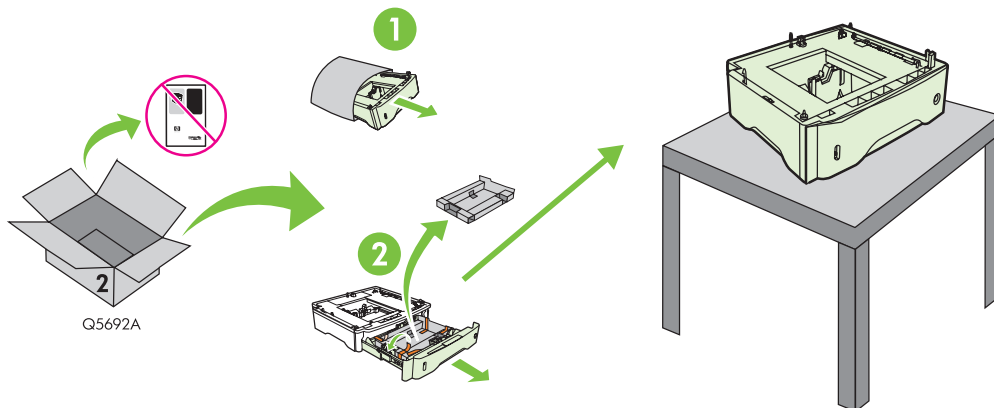

3

- Unpack the MFP.
- Déballez le MFP.
- Desembale el MFP.
- Desembale a MFP.

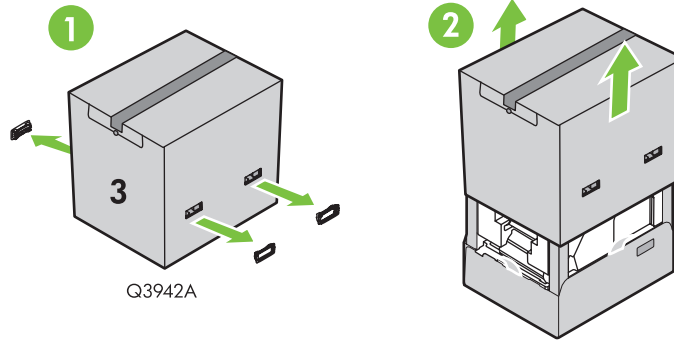

4

- Remove the packaging.
- Retirez l'emballage.
- Retire el material de embalaje.
- Remova a embalagem.

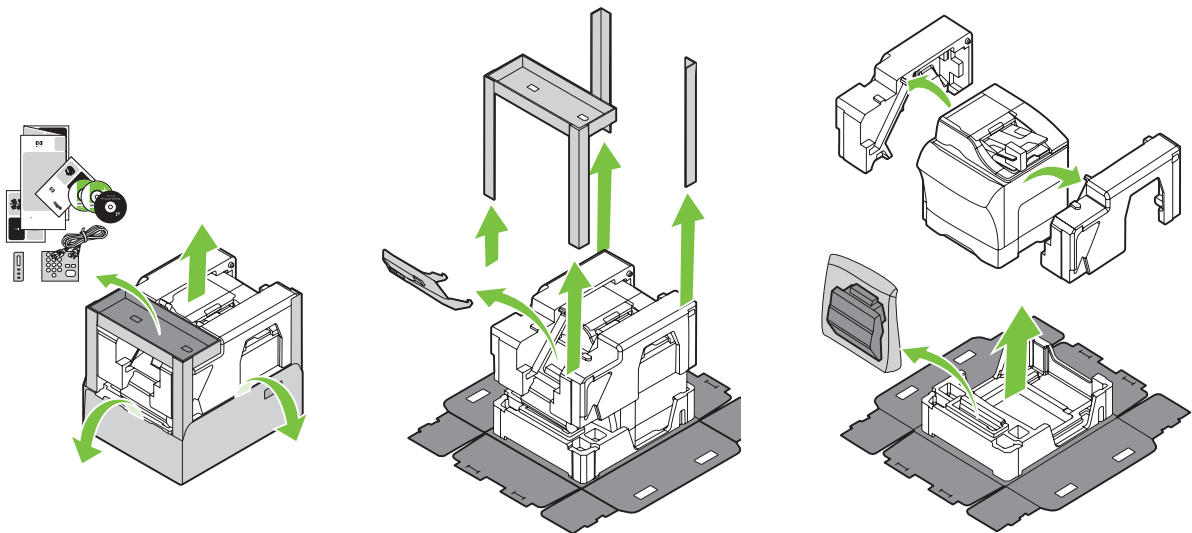

5

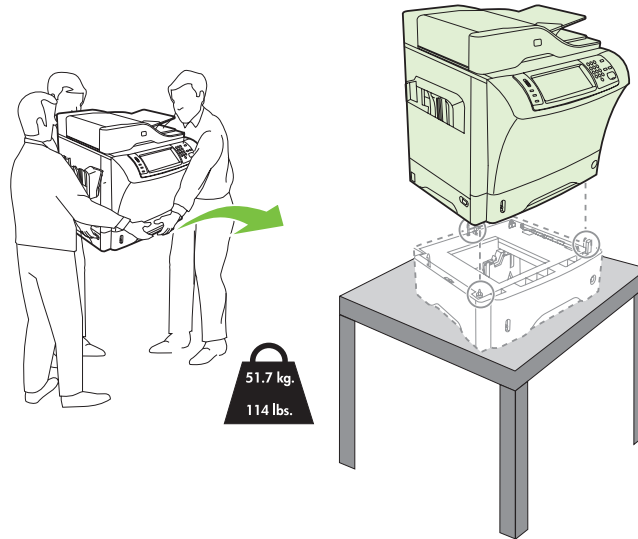

6

- Remove the shipping tape.
- Retirez le ruban adhésif utilisé pour l'expédition.
- Retire la cinta de embalaje.
- Remova a fita da embalagem.

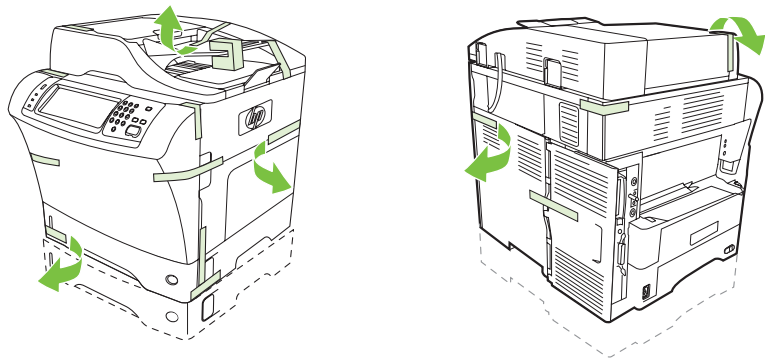

7

- Install the output bin.
- Installez le bac de sortie.
- Instale la bandeja de salida.
- Instale o compartimento de saída.

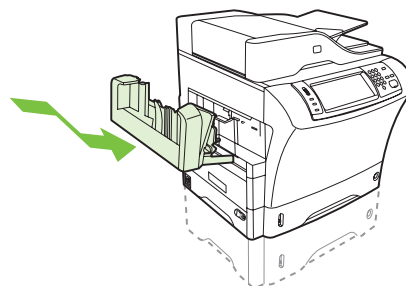



- You are done unpacking the device. Now proceed to the next step: Preparing the hardware.
- Le déballage du périphérique est terminé. Passez maintenant à l'étape suivante : Préparation du matériel.
- Ya ha desembalado el dispositivo. Ahora, continúe en el paso siguiente: Preparación del hardware.
- Você acabou de desembalar o dispositivo. Agora vá para a próxima etapa: Preparar o hardware.



- Prepare the hardware.
- Preparación del hardware.

- Préparation du matériel.
- Preparar o hardware.

8

- Attach the control panel overlay (if necessary).
- Installez le cache du panneau de commande (si nécessaire).
- Instale la cubierta del panel de control (si es necesario).
- Cole o decalque do painel de controle (se necessário).

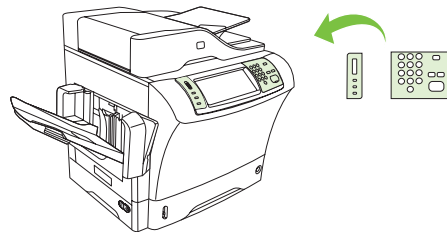

9

- Lift the scanner lid and remove the foam.
- Soulevez le panneau du scanner et retirez la protection en mousse.
- Levante la tapa del escáner y retire la espuma.
- Levante a tampa do scanner e remova a espuma.

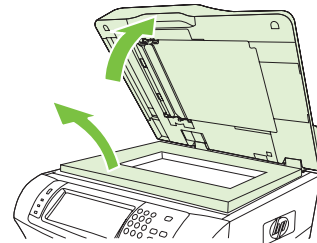

10

- Unlock the scanner.
- Déverrouillez le scanner.
- Desbloquee el escáner.
- Destrave o scanner.

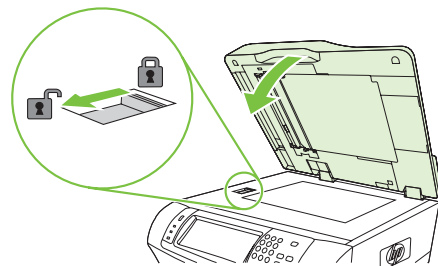

11

- Lift the cartridge door and remove the foam.
- Soulevez la porte d'accès à la cartouche et retirez la protection en mousse.
- Levante la tapa del cartucho y retire la espuma.
- Levante a porta do cartucho e remova a espuma.

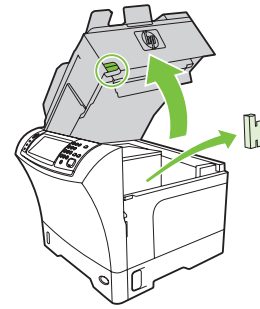

12

- Remove the toner cartridge packaging.
- Retirez l'emballage de la cartouche d'impression.
- Retire el material de embalaje del cartucho de tóner.
- Remova a embalamem do cartucho de toner.

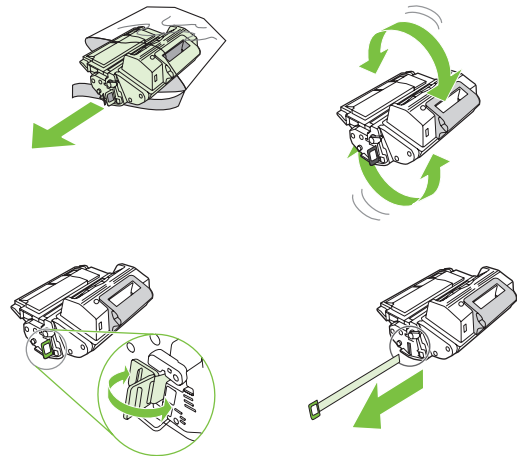

13

- Install the cartridge.
- Installez la cartouche.
- Instale el cartucho.
- Instale o cartucho.

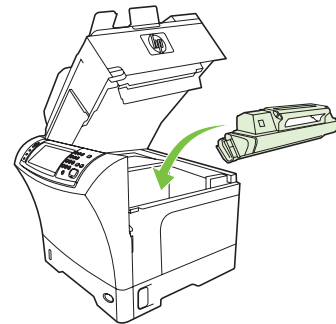

14

- Close the cartridge door.
- Fermez la porte d'accès à la cartouche.
- Cierre la tapa del cartucho.
- Feche a tampa do cartucho.

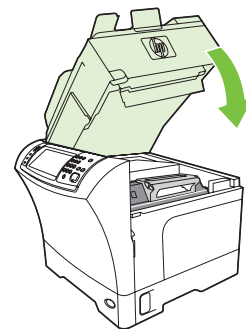

15

- Open tray 2.
- Ouvrez le bac 2.
- Abra la bandeja 2.
- Abra a bandeja 2.

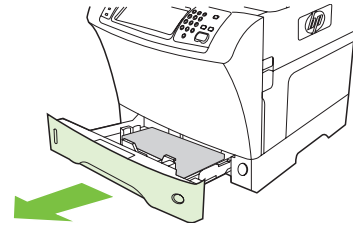

16

- Remove the cardboard.
- Retirez le carton.
- Retire el cartón.
- Remova a cartolina.

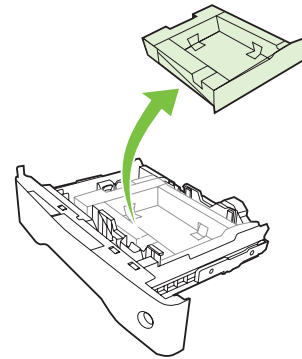

17

- Adjust the paper guides.
- Réglez les guides du papier.
- Ajuste las guías de papel.
- Ajuste as guías de papel.

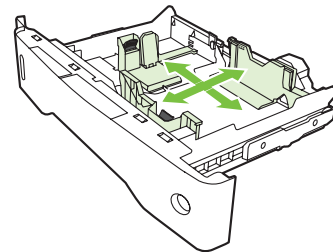

18

- Load the print media.
- Chargez le support d'impression.
- Cargue el soporte de impresión.
- Carregue a mídia de impressão.

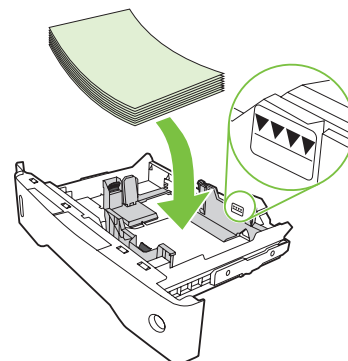

19

- Close tray 2.
- Fermez le bac 2.
- Cierre la bandeja 2.
- Feche a bandeja 2.

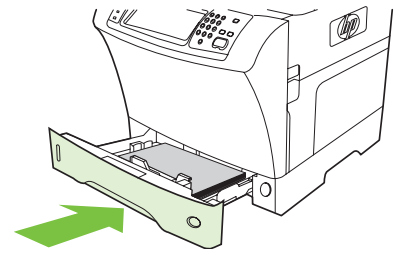

20

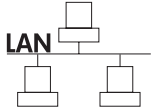

- Connect the network cable to the device.
- Connectez le câble réseau au périphérique.
- Conecte el cable de red al dispositivo.
- Conecte o cabo da rede ao dispositivo.

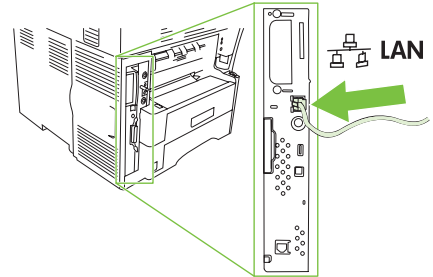

- Note:** If connecting a USB cable, see step 27.
- Remarque :** Si vous connectez un câble USB, reportez-vous à l'étape 27.
- Nota:** Si va a conectar un cable USB, consulte el paso 27.
- Nota:** Para conectar um cabo USB, consulte a etapa 27.

21

- (Optional) Connect the fax cable to the device.
- (Facultatif) Connectez le câble de télécopie au périphérique.
- (Opcional) Conecte el cable del fax al dispositivo.
- (Opcional) Conecte o cabo do fax ao dispositivo.

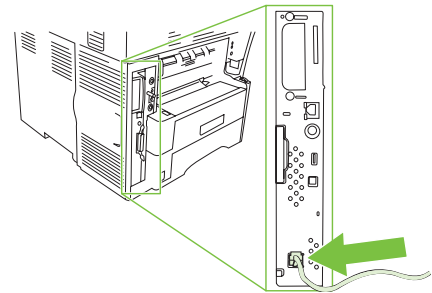

22

- Plug in the power cord and turn on the device
- Branchez le cordon d'alimentation et mettez le périphérique sous tension.
- Conecte el cable de alimentación y encienda el dispositivo.
- Conecte o cabo de alimentação e ligue o dispositivo

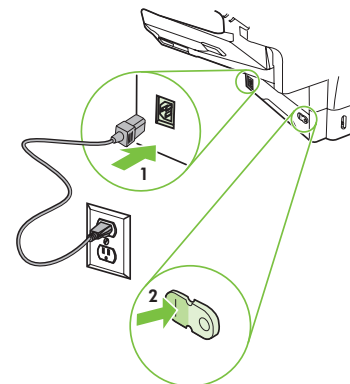



- You are done preparing the hardware. Proceed with: Set up the control panel.
- La préparation du matériel est terminée. Etape suivante : Configuration du panneau de commande.
- Ya ha preparado el hardware. Continúe en: Configuración del panel de control.
- Você acabou de preparar o hardware. Continue com: Configurar o painel de controle.



- Set up the control panel.
- Configuration du panneau de commande.
- Configuración del panel de control.
- Configurar o painel de controle.

23



- **Set language, date, time, and fax settings (if necessary).** If prompted, select your language, the date, and the time. Follow the instructions on the control panel.
- **Paramétrage de la langue, de la date, de l'heure et des paramètres de télécopie (si nécessaire).** Si un message vous le demande, sélectionnez votre langue, la date et l'heure. Suivez les instructions qui s'affichent sur le panneau de commande.
- **Configure el idioma, la fecha, la hora y las opciones del fax (si es necesario).** Si se le indica, seleccione el idioma, la fecha y la hora. Siga las instrucciones proporcionadas en el panel de control.
- **Defina o idioma, a data, a hora e as configurações de fax (se necessário).** Se solicitado, selecione o idioma, a data e a hora. Siga as instruções do painel de controle.

24



- **Set the media size and type for the input trays.** At the control panel, touch **Supplies Status**, and then touch **Trays**. Touch the name of the tray, and touch **Modify** to change the media size or type for the tray.
- **Paramétrage du format et du type de support pour les bacs d'alimentation.** Sur le panneau de commande, appuyez sur **Supplies Status** (Etat des consommables), puis sur **Trays** (Bacs). Appuyez sur le nom du bac, puis sur **Modify** (Modifier) pour modifier le format ou le type de support pour le bac.
- **Defina el tamaño y el tipo de soporte de las bandejas de entrada.** En el panel de control, pulse **Estado de los consumibles** y, a continuación, **Bandejas**. Pulse en el nombre de la bandeja y en **Modificar** para cambiar el tamaño o el tipo de soporte para la bandeja.
- **Defina o tamanho e o tipo de mídia para as bandejas de entrada.** No painel de controle, toque em **Status de suprimentos** e, em seguida, em **Bandejas**. Toque no nome da bandeja e em **Modificar** para alterar o tamanho ou o tipo de mídia da bandeja.

25

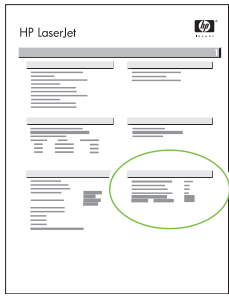

- **Find the IP address.** On the control panel, touch **Network Address**, and then touch **Print** to print the Jetdirect configuration page. The IP address is on the Jetdirect page, under "TCP/IP". **Note:** You might need to assign an IP address depending on the type of network that is installed. See "Configure an IP address (if necessary)" on the next page, for more information.
- **Recherche de l'adresse IP.** Sur le panneau de contrôle, appuyez sur **Network Address** (Adresse réseau), puis sur **Print** (Imprimer) pour imprimer la page de configuration Jetdirect. L'adresse IP se trouve sur la page Jetdirect, sous « TCP/IP ». **Remarque :** Suivant le type de réseau installé, vous devrez peut-être affecter une adresse IP. Pour plus d'informations, reportez-vous à l'étape « Configurez une adresse IP (si nécessaire) » sur la page suivante.
- **Busque la dirección IP.** En el panel de control, pulse en **Dirección de red** y, a continuación, en **Imprimir** para imprimir la página de configuración de Jetdirect. La dirección IP se encuentra en la página de Jetdirect, bajo "TCP/IP". **Nota:** Puede ser necesario asignar una dirección IP, dependiendo del tipo de red que se haya instalado. Para obtener más información, consulte "Configurar la dirección IP (si es necesario)" en la página siguiente.
- **Localize o endereço IP.** No painel de controle, toque em **Endereço de rede** e em **Imprimir** para imprimir a página de configuração Jetdirect. O endereço IP fica na página Jetdirect, em "TCP/IP". **Nota:** Talvez seja necessário atribuir um endereço IP, dependendo do tipo de rede instalada. Consulte "Configurar um endereço IP (se necessário)" na próxima página para obter mais informações.

- **Note:** If the address location displays a series of zeros, make sure that you are connected to the network and reprint the configuration page.
- **Remarque :** Si l'adresse affiche une série de zéros, assurez-vous que vous avez connecté le périphérique au réseau et imprimez à nouveau la page de configuration.
- **Nota:** Si en la dirección aparece una serie de ceros, asegúrese de que está conectado a la red y vuelva a imprimir la página de configuración.
- **Nota:** Se o local do endereço exibir uma série de zeros, verifique se você está conectado à rede e imprima novamente a página de configuração.

26



- **Configure the IP address (if necessary).** On the control panel, touch **Administration**. Scroll to and touch **Initial Setup**, and then touch **Networking and I/O**. Touch **Embedded Jetdirect**, touch **TCP/IP**, and then touch **IPv4 Settings**. Touch **Manual Settings**, and then enter the **IP Address**, **Subnet Mask**, and **Default Gateway**.
- **Configuration de l'adresse IP (si nécessaire).** Sur le panneau de commande, appuyez sur **Administration**. Recherchez **Initial Setup** (Configuration initiale) et appuyez dessus, puis appuyez sur **Networking and I/O** (Réseau et E/S). Appuyez sur **Embedded Jetdirect** (Jetdirect intégré), sur **TCP/IP**, puis sur **IPv4 Settings** (Paramètres IPv4). Appuyez sur **Manual Settings** (Paramètres manuels), puis renseignez **IP Address** (Adresse IP), **Subnet Mask** (Masque de sous-réseau) et **Default Gateway** (Passerelle par défaut).
- **Configure la dirección IP (si es necesario).** En el panel de control, pulse **Administración**. Desplácese hasta **Configuración inicial** y pulse en esta opción; después, pulse en **Conexión de red y E/S**. Pulse en **Jetdirect incorporado**, en **TCP/IP** y en **Configuración de IPv4**. Pulse en **Configuración manual** y especifique la **dirección IP**, la **máscara de subred** y la **pasarela predeterminada**.
- **Configure o endereço IP (se necessário).** No painel de controle, toque em **Administração**. Vá até **Configuração inicial**, toque nesse item e depois toque em **Rede e E/S**. Toque em **Jetdirect incorporado**, em **TCP/IP** e em **Configurações de IPv4**. Toque em **Configurações manuais** e insira o **Endereço IP**, a **Máscara de sub-rede** e o **Gateway padrão**.



- You are done with the setup of the control panel. Now move to your computer and proceed with: Install the software.
- La configuration du panneau de commande est terminée. Passez sur votre ordinateur et effectuez l'étape suivante : Installation du logiciel.
- Ha finalizado la configuración del panel de control. Ahora, desplácese hasta su equipo y continúe en: Instalación del software.
- Você acabou de configurar o painel de controle. Agora vá para o computador e continue com: Instalar o software.



• Install the software.

• Installation du logiciel.

• Instalación del software.

• Instalar o software.

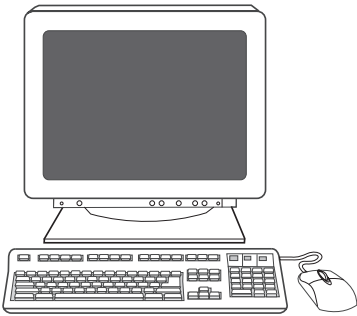

• For Windows® software installation instructions, go to step 27.

• Pour toute instruction d'installation du logiciel pour Windows®, reportez-vous à l'étape 27.

• Para la instalación de software de Windows®, vaya al paso 27.

• Para obter instruções sobre a instalação de software Windows®, vá para a etapa 27.

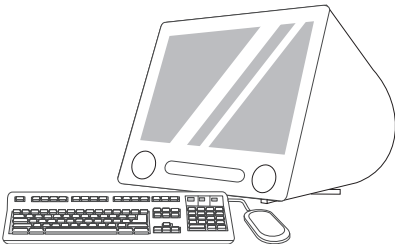

• For Macintosh software installation instructions, go to step 29.

• Pour toute instruction d'installation du logiciel pour Macintosh, reportez-vous à l'étape 29.

• Para la instalación de software de Macintosh, vaya al paso 29.

• Para obter instruções sobre a instalação de software Macintosh, vá para a etapa 29.

27

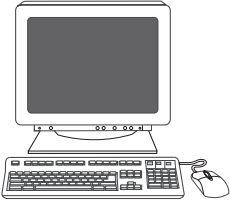

- **Install software.** 1) Insert the CD that came with the printer. 2) On the welcome screen, click **Install Printer**. The Setup Wizard appears. 3) Follow the on screen instructions. **Note:** If the welcome screen does not appear, click **Start** and then click **Run**. Type X:SETUP, where X corresponds to the CD-ROM drive letter, and then click **OK**.
- **Installation du logiciel.** 1) Insérez le CD fourni avec l'imprimante. 2) Sur l'écran d'accueil, cliquez sur **Installer une imprimante**. L'assistant de configuration s'affiche. 3) Suivez les instructions à l'écran. **Remarque :** Si l'écran d'accueil ne s'affiche pas, cliquez sur **Démarrer** puis sur **Exécuter**. Entrez X:SETUP, où X correspond à la lettre du lecteur de CD-ROM, puis cliquez sur **OK**.
- **Instalación del software.** 1) Inserte el CD incluido con la impresora. 2) En la pantalla de bienvenida, haga clic en **Instalar impresora**. Aparecerá el Asistente de configuración. 3) Siga las instrucciones que aparecen en la pantalla. **Nota:** Si no aparece la pantalla de bienvenida, haga clic en **Inicio** y en **Ejecutar**. Escriba X:SETUP ("X" corresponde a la letra de la unidad de CD-ROM) y haga clic en **Aceptar**.
- **Instale o software.** 1) Coloque o CD fornecido com a impressora na unidade. 2) Na tela de boas-vindas, clique em **Instalar impressora**. O Assistente de configuração é exibido. 3) Siga as instruções na tela. **Nota:** Se a tela de boas-vindas não aparecer, clique em **Iniciar** e em **Executar**. Digite X:SETUP, onde X corresponde à letra da unidade CD-ROM, e clique em **OK**.

• **Note:** If installing a fax driver, choose the "custom" software install.

• **Remarque :** Si vous installez un pilote de télécopieur, choisissez l'installation « personnalisée » du logiciel.

• **Nota:** Si va a instalar un controlador de fax, elija la instalación de software "personalizada".

• **Nota:** Se você estiver instalando um driver de fax, escolha a instalação "personalizada" de software.

• **Note:** For a USB installation do not connect the USB cable until prompted by the software.

• **Remarque :** Pour une installation USB, ne connectez pas le câble USB avant d'y avoir été invité par le logiciel.

• **Nota:** Para una instalación de USB, no conecte el cable hasta que el software se lo indique.

• **Nota:** Para uma instalação USB, não conecte o cabo USB até que seja solicitado pelo software.

28

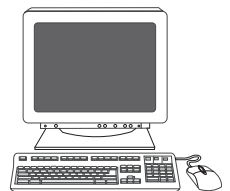

- 4) Click **Finish**. If prompted, restart the computer. 5) Go to step 33.
- 4) Cliquez sur **Terminer**. Si vous y êtes invité, redémarrez l'ordinateur. 5) Passez à l'étape 33.
- 4) Haga clic en **Finalizar**. Si se le indica, reinicie el equipo. 5) Vaya al paso 33.
- 4) Clique em **Concluir**. Se solicitado, reinicie o computador. 5) Vá para a etapa 33.

29

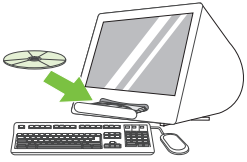

- 2) Place the CD in the CD-ROM drive and run the installer. Complete an easy install.
- 2) Placez le CD dans le lecteur de CD-ROM et lancez le programme d'installation. Exécutez une installation standard.
- 2) Inserte el CD en la unidad de CD-ROM y ejecute el instalador. Realice una instalación sencilla.
- 2) Coloque o CD na unidade de CD-ROM e execute o instalador. Conclua uma instalação fácil.

30



- Connect to a Macintosh computer.** 1) Connect a USB cable between the device and the computer. **Note:** HP does not recommend using USB hubs. Use a USB cable that is no longer than 2 meters (6.5 feet).
- Connexion à un ordinateur Macintosh.** 1) Connectez un câble USB entre le périphérique et l'ordinateur. **Remarque :** HP recommande de ne pas utiliser de concentrateur USB. Utilisez un câble USB n'excédant pas 2 mètres (6,5 pieds).
- Conexión a un ordenador Macintosh.** 1) Conecte un cable USB entre el dispositivo y el ordenador. **Nota:** HP no recomienda el uso de concentradores USB. Utilice un cable USB cuya longitud no sea superior a 2 metros.
- Conectar-se a um computador Macintosh.** 1) Conecte um cabo USB entre o dispositivo e o computador. **Nota:** A HP não recomenda o uso de hubs USB. Use um cabo USB com até 2 metros (6,5 pés).

•**Note:** Install the software before connecting the USB cable. If the USB cable was connected first, perform steps 32-33. If the software installation was performed first, proceed to step 33.

•**Remarque :** Installez le logiciel avant de connecter le câble USB. Si le câble USB a été connecté en premier, exécutez les étapes 32-33. Si l'installation du logiciel a été exécutée en premier, passez à l'étape 33.

•**Nota:** Instale el software antes de conectar el cable USB. Si ha conectado el cable USB primero, realice los pasos 32-33. Si ha instalado el software primero, continúe en el paso 33.

•**Nota:** Instale o software antes de conectar o cabo USB. Se o cabo USB for conectado primeiro, execute as etapas 32-33. Se a instalação do software tiver sido realizada primeiro, vá para a etapa 33.

31



- 3) From Apple System Preferences (available on the Apple pull-down menu or in the dock), click the **Print & Fax** icon and then click the **Printing** tab at the top of the window. 4) To add your new printer, click the '+' icon to launch the **Printer Browser**. By default, the Printer Browser shows printers that are connected through USB, Bonjour, or Appletalk networking.
- 3) Dans les Préférences système Apple (disponibles dans le menu déroulant Apple ou dans le Dock), cliquez sur l'icône **Imprimante & Télécopieur** puis sur l'onglet **Impression** en haut de la fenêtre. 4) Pour ajouter votre nouvelle imprimante, cliquez sur l'icône « + » pour lancer le **Navigateur d'imprimantes**. Par défaut, le Navigateur d'imprimantes affiche les imprimantes connectées par USB, ou par réseau Bonjour ou Appletalk.
- 3) En Apple System Preferences (disponible en el menú desplegable de Apple o en el Dock), haga clic en el icono **Print & Fax** y, a continuación, haga clic en la ficha **Printing** de la parte superior de la ventana. 4) Para agregar la nueva impresora, haga clic en el icono + para iniciar el **Printer Browser**. De manera predeterminada, el Printer Browser muestra las impresoras conectadas a través de USB, Bonjour o Appletalk.
- 3) Em Preferências de Sistema da Apple (disponível no menu suspenso Apple ou no dock), clique no ícone **Imprimir & fax** e na guia **Impressão** da parte superior da janela. 4) Para adicionar a nova impressora, clique no ícone '+' para iniciar o **Navegador de impressora**. Por padrão, esse navegador mostra as impressoras conectadas por meio de redes USB, Bonjour ou Appletalk.

32



- 5) From the **Printer Browser** window, select the HP printer. For Mac OS X V10.4: If HP software is installed, the printer software should be automatically configured. 6) Click **Add** to create a printer queue. You are prompted to configure the installable options manually. **Note:** Mac OS X V10.2 and V10.3 might require you to manually select the printer model from the **Printer Model** drop-down list. 7) Under **Model Name**, select your device and click **Add**.
- 5) Dans la fenêtre du **Navigateur d'imprimantes**, sélectionnez l'imprimante HP. Pour Mac OS X V10.4 : Si le logiciel HP est installé, le logiciel de l'imprimante doit être automatiquement configuré. 6) Cliquez sur **Ajouter** pour créer une file d'attente d'impression. Vous êtes invité à configurer manuellement les différentes options pouvant être installées. **Remarque :** Les versions Mac OS X V10.2 et V10.3 nécessitent que vous sélectionnez manuellement le modèle de l'imprimante dans la liste déroulante **Modèle d'imprimante**. 7) Sous **Nom du modèle**, sélectionnez votre périphérique et cliquez sur **Ajouter**.
- 5) En la ventana **Printer Browser**, seleccione la impresora HP. Para Mac OS X V10.4: Si se ha instalado software de HP, el software de la impresora debería configurarse automáticamente. 6) Haga clic en **Agregar** para crear una cola de impresión. Se le pedirá que configure las opciones a instalar manualmente. **Nota:** En Mac OS X V10.2 y V10.3, puede que deba seleccionar manualmente el modelo de la impresora en la lista desplegable **Modelo de impresora**. 7) En **Nombre de modelo**, seleccione el dispositivo y haga clic en **Agregar**.
- 5) Na janela **Navegador de impressora**, selecione a impressora HP. Para Mac OS X V10.4: Se o software HP estiver instalado, o software de impressora deverá ser configurado automaticamente. 6) Clique em **Adicionar** para criar uma fila de impressora. Você receberá uma solicitação para configurar as opções instaláveis manualmente. **Nota:** O Mac OS X V10.2 e V10.3 podem requerer a seleção manual do modelo de impressora na lista suspensa **Modelo de impressora**. 7) Em **Nome do modelo**, selecione o dispositivo e clique em **Adicionar**.

33

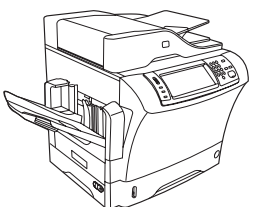

- Test the software installation.** Print a page from any program to make sure that the software is correctly installed. **Note:** If the installation failed, reinstall the software or see Troubleshooting at the end of this guide.
- Test de l'installation du logiciel.** Imprimez une page à partir de n'importe quel programme pour vous assurer que le logiciel est correctement installé. **Remarque :** Si l'installation a échoué, réinstallez le logiciel ou reportez-vous à la section Dépannage à la fin de ce guide.
- Compruebe la instalación del software.** Imprima una página desde cualquier programa para asegurarse de que el software se ha instalado correctamente. **Nota:** Si la instalación no se ha realizado correctamente, vuelva a instalar el software o consulte la sección Solución de problemas al final de esta guía.
- Testar a instalação do software** Imprima uma página a partir de qualquer programa para verificar se o software está instalado corretamente. **Nota:** Caso a instalação tenha falhado, reinstale o software ou consulte Solução de problemas no final deste guia.

34

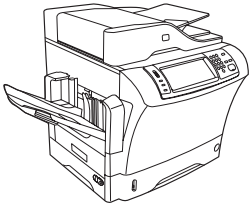

- **Congratulations!** The device is ready to use. The user guide is located on the CD and in the HP Easy Printer Care Software.
Note: Save the boxes and the packing material in case you need to transport the device.
- **Félicitations !** Le périphérique est prêt à être utilisé. Le Guide de l'utilisateur se trouve sur le CD et dans le logiciel HP Easy Printer Care. **Remarque :** Conservez les cartons et le matériel d'emballage dans le cas où vous devriez transporter votre périphérique.
- **¡Enhorabuena!** El dispositivo está preparado para su uso. La guía del usuario se encuentra en el CD y en el software HP Easy Printer Care. **Nota:** Guarde las cajas y el material de embalaje por si necesita transportar el dispositivo.
- **Parabéns!** O dispositivo está pronto para o uso. O guia do usuário está localizado no CD e no software HP Easy Printer Care. **Nota:** Guarde as caixas e o material de embalagem, caso seja necessário transportar o dispositivo.

35



- **Register your device.** Register at www.register.hp.com. This is the quickest and easiest way for you to register to receive the following information: technical support updates, enhanced support options, ideas for and ways to use your new HP device, and news about emerging technologies.
- **Enregistrement de votre périphérique.** Enregistrez votre périphérique sur le site www.register.hp.com. Il s'agit de la manière la plus facile et la plus rapide d'enregistrer le périphérique et de recevoir ainsi les informations suivantes : les mises à jour de l'assistance technique, les options d'assistance avancée, des idées et des manières d'utiliser votre nouveau périphérique HP et des informations concernant les technologies émergentes.
- **Registre el dispositivo.** Registre el dispositivo en www.register.hp.com. Es la forma más rápida y sencilla de registrarse para recibir la información siguiente: actualizaciones de soporte técnico, opciones de soporte mejoradas, ideas y formas de usar su nuevo dispositivo HP y noticias sobre nuevas tecnologías.
- **Registre o dispositivo.** Registre em www.register.hp.com. Essa é a maneira mais rápida e fácil para registrar o dispositivo para receber as seguintes informações: atualizações de suporte técnico, opções de suporte aprimorado, idéias e maneiras de usar o novo dispositivo da HP e notícias sobre tecnologias emergentes.



- You are done installing your software. Congratulations! You are ready to use your HP printer.
- L'installation du logiciel est terminée. Félicitations ! Vous pouvez maintenant utiliser votre imprimante HP.
- El software está instalado. ¡Enhorabuena! Ya puede utilizar su impresora HP.
- Você acabou de instalar o software. Parabéns! Você está pronto para usar a impressora HP.



- Install the send fax driver.
- Installation du pilote d'envoi du télécopieur.
- Instalación del controlador para envío de faxes.
- Instalar o driver de envio de fax.

36

- **Install send fax driver.** If the fax driver was not installed in step 28, it can be installed now. **1)** Insert the CD that came with the device. **2)** On the welcome screen, click **Install Printer**. The setup wizard appears. **3)** Choose the "custom" install option, and select the **Send Fax Driver** in the installation options. **4)** Follow the onscreen instructions.
- **Installation du pilote d'envoi du télécopieur.** Si le pilote du télécopieur n'a pas été installé lors de l'étape 28, vous pouvez l'installer maintenant. **1)** Insérez le CD fourni avec le périphérique. **2)** Sur l'écran d'accueil, cliquez sur **Installer une imprimante**. L'assistant de configuration s'affiche. **3)** Choisissez l'option d'installation « personnalisée » et sélectionnez **Pilote d'envoi du télécopieur** dans les options d'installation. **4)** Suivez les instructions à l'écran.
- **Instale el controlador para envío de faxes.** Si el controlador de fax no se instaló en el paso 28, puede instalarse ahora. **1)** Inserte el CD incluido con el dispositivo. **2)** En la pantalla de bienvenida, haga clic en **Instalar impresora**. Aparecerá el asistente de configuración. **3)** Elija la instalación "personalizada" y seleccione **Controlador para envío de faxes** en las opciones de instalación. **4)** Siga las instrucciones que aparecen en la
- **Instale o driver de envio de fax.** Caso o driver de fax não tenha sido instalado na etapa 28, é possível instalá-lo agora. **1)** Coloque o CD fornecido com o dispositivo. **2)** Na tela de boas-vindas, clique em **Instalar impressora**. O assistente de configuração é exibido. **3)** Escolha a opção de instalação "personalizada" e selecione **Driver de envio de fax** nas opções de instalação. **4)** Siga as instruções na tela.

- Set up the digital send features.
- Configuration des fonctions d'envoi numérique.
- Configuración de las funciones de envío digital.
- Configure os recursos de envio digitais.

37

Before setting up the digital send features, you must have the following:

- The host name or IP address of the simple mail transfer protocol (SMTP) e-mail server that will send e-mail from the product.
- The host name or IP address of the Lightweight Directory Access Protocol (LDAP) server that will retrieve e-mail addresses (optional).
- The preferred folder paths for the send-to-folder feature.
- The host name or IP address of the product.

Note: If you are using an ISP (Internet Service Provider) for internet access and e-mail, you may need to contact your ISP to obtain the SMTP server name, and to determine if you need to enter an account name and password for SMTP authentication.

Avant de configurer les fonctions d'envoi numérique, vous devez disposer des éléments suivants :

- Le nom d'hôte ou l'adresse IP du serveur de courrier électronique utilisant le protocole SMTP (Simple Mail Transfer Protocol) et qui va envoyer un courrier électronique à partir du produit.
- Le nom d'hôte ou l'adresse IP du serveur utilisant le protocole LDAP (Lightweight Directory Access) et qui va récupérer les adresses de courrier électronique (facultatif).
- Les chemins d'accès aux dossiers favoris pour la fonction d'envoi au dossier.
- Le nom d'hôte ou l'adresse IP du produit.

Remarque : Si vous passez par l'intermédiaire d'un fournisseur d'accès Internet pour accéder à Internet et à vos courriers électroniques, vous devrez peut-être le contacter pour obtenir le nom du serveur SMTP et pour déterminer si vous devez entrer un nom de compte et un mot de passe pour l'authentification SMTP.

Antes de configurar las funciones de envío digital, debe tener lo siguiente:

- El nombre de host o la dirección IP del servidor de correo electrónico con el protocolo SMTP que enviará el correo electrónico desde el producto.
- El nombre de host o la dirección IP del servidor con el protocolo LDAP que recuperará las direcciones de correo electrónico (opcional).
- Las rutas de carpetas preferidas para la función de envío a carpeta.
- El nombre de host o la dirección IP del producto.

Nota: Si tiene un proveedor de servicios de Internet (ISP) para el acceso a Internet y el correo electrónico, es posible que necesite ponerse en contacto con éste para obtener el nombre del servidor SMTP y para determinar si debe especificar un nombre de cuenta y una contraseña para la autenticación SMTP.

Antes de configurar os recursos de envio digital, tenha em mãos o seguinte:

- O nome do host ou o endereço IP do servidor SMTP que lhe enviará um e-mail do produto.
- O nome do host ou o endereço IP do servidor LDAP que recuperará endereços de e-mail (opcional).
- Os caminhos de pastas preferidos para o recurso da pasta enviar para.
- O nome do host ou o endereço IP do produto.

Nota: se você estiver usando um Provedor de serviços de Internet (ISP) para o acesso à Internet e e-mails, talvez seja necessário contatar o ISP para obter o nome do servidor SMTP e determinar se é preciso inserir um nome de conta e senha para autenticação SMTP.

38

- 1) Open the web browser. 2) Input device IP address (found on configuration page).
- 1) Ouvrez le navigateur Web. 2) Entrez l'adresse IP du périphérique (se trouvant sur la page de configuration).
- 1) Abra el explorador Web. 2) Especifique la dirección IP del dispositivo (se encuentra en la página de configuración).
- 1) Abra o navegador da Web. 2) Especifique o endereço IP do dispositivo (encontrado na página de configuração).

39

- 3) Select the **Digital Sending** tab. 4) Complete the information under **General Settings**: name, address, and other information.
- 3) Sélectionnez l'onglet **Envoi numérique**. 4) Renseignez les informations sous **Paramètres généraux** : nom, adresse et autres informations.
- 3) Seleccione la ficha **Envío digital**. 4) Especifique la información de **Configuración general**: nombre, dirección, y otra información.
- 3) Seleccione a guia **Envio digital**. 4) Preencha as informações em **Configurações gerais**: nome, endereço e outras informações.



40

- 5) On the left navigation menu, select **E-mail Settings**. Input the SMTP server address, use the default From and Subject fields. **Note:** If you are using an ISP (Internet Service Provider) for internet access and e-mail, you may need to contact your ISP to obtain the SMTP server name, and to determine if you need to enter an account name and password for SMTP authentication.
- 5) Dans le menu de navigation de gauche, sélectionnez **Paramètres de courrier électronique**. Entrez l'adresse du serveur SMTP en utilisant les champs De et Objet par défaut. **Remarque :** Si vous passez par l'intermédiaire d'un fournisseur d'accès Internet pour accéder à Internet et à vos courriers électroniques, vous devrez peut-être le contacter pour obtenir le nom du serveur SMTP et pour déterminer si vous devez entrer un nom de compte et un mot de passe pour l'authentification SMTP.
- 5) En el menú de exploración izquierdo, seleccione **Configuración de correo electrónico**. Especifique la dirección del servidor SMTP; utilice los campos De y Asunto predeterminados. **Nota:** Si tiene un proveedor de servicios de Internet (ISP) para el acceso a Internet y el correo electrónico, es posible que necesite ponerse en contacto con éste para obtener el nombre del servidor SMTP y para determinar si debe especificar un nombre de cuenta y una contraseña para la autenticación SMTP.
- 5) No menu de navegação, seleccione **Cofigurações de e-mail**. Insira o endereço do servidor SMTP, use os campos De e Assunto padrão. **Nota:** Se você estiver usando um Provedor de serviços de Internet (ISP) para o acesso à Internet e e-mails, talvez seja necessário contatar o ISP para obter o nome do servidor SMTP e determinar se é preciso inserir um nome de conta e senha para autenticação SMTP.

41

- 6) On the left navigation menu, select **E-mail Address Book**, to enter frequently-used e-mail addresses and e-mail distribution lists. **Note:** The **Fax Address Book** and **Fax Speed Dials** is also located in the left navigation area. These two features allow you to manage frequently-used fax numbers and speed dial lists.
- 6) Dans le menu de navigation de gauche, sélectionnez **Carnet d'adresses électroniques** pour saisir les adresses électroniques et les listes de diffusion les plus utilisées. **Remarque :** Les options **Carnet d'adresses du télécopieur** et **Numérotations rapides du télécopieur** se trouvent aussi dans la zone de navigation de gauche. Ces deux fonctions permettent de gérer les numéros de télécopieur et les listes de numérotations rapides les plus fréquemment utilisés.
- 6) En el menú de desplazamiento de la izquierda, seleccione **Libreta de direcciones de correo electrónico** para especificar las direcciones de correo electrónico y las listas de distribución de correo que utilice más frecuentemente. **Nota:** Las opciones **Libreta de direcciones de fax** y **Entradas de marcado rápido de fax** también se encuentran en el área de desplazamiento de la izquierda. Estas dos funciones permiten administrar los números de fax más utilizados y las listas de marcado rápido.
- 6) No menu de navegação à esquerda, seleccione **Catálogo de endereços de e-mail**, para inserir endereços de e-mail usados com frequência e listas de distribuição de email. **Nota:** O **Catálogo de endereços de fax** e as **Discagens rápidas de fax** também estão localizados na área de navegação à esquerda. Esses dois recursos permitem gerenciar os números de fax usados com frequência e as listas de discagem rápida.

- 7) To scan a document to your PC or network share folder, use the **Send To Folder** option (on the left navigation bar) to set up one or more folder destinations. For more information on configuring Send to Folder, consult the Embedded Web Server (EWS) User Guide.
Note: See www.hp.com/support for more information about the digital send features.
- 7) Pour numériser un document sur votre PC ou dans un répertoire partagé du réseau, utilisez l'option **Envoyer vers dossier** (dans la barre de navigation de gauche) pour configurer un ou plusieurs dossiers de destination. Pour plus d'informations sur la configuration d'un dossier de destination, reportez-vous au Guide de l'utilisateur du serveur Web intégré. **Remarque :** Pour plus d'informations sur les fonctions d'envoi numérique, visitez le site www.hp.com/support.
- 7) Para escanear un documento en un equipo o en una carpeta de un recurso compartido de red, utilice la opción **Envío a una carpeta** (en la barra de desplazamiento izquierda) para configurar una o más carpetas de destino. Para obtener más información sobre cómo configurar la opción de envío a una carpeta, consulte Embedded Web Server (EWS) User Guide (Guía del usuario del servidor Web incorporado).
Nota: Consulte www.hp.com/support para obtener más información sobre las características del envío digital.
- 7) Para digitalizar um documento para o PC ou uma pasta de compartilhamento de rede, use a opção **Envio para pasta** (na barra de navegação à esquerda) para configurar um ou mais destinos de pasta. Para obter informações sobre como configurar Envio de pasta, consulte o Guia do usuário do Servidor da Web incorporado (EWS). **Nota:** Consulte www.hp.com/support para obter mais informações sobre os recursos de envio digital.



• Troubleshooting. • Dépannage.

• Solución de problemas. • Solução de problemas.

• Area. • Zone. • Área. • Área. • Symptom. • Symptôme. • Síntoma. • Sintoma.

• Control-panel display.
• Ecran du panneau de commande.
• Pantalla del panel de control.
• Visor do painel de controle.

• Blank.

• Pas d'affichage.

• En blanco.

• Em branco.

• Make sure that the power cable is connected to a working power outlet. See page 10 for more information.
• Make sure that the device is turned on. See page 10 for more information.
• Turn off the device, reset the formatter, and then turn on the device.

• Assurez-vous que le câble d'alimentation est connecté à une prise électrique qui fonctionne. Reportez-vous à la page 10 pour plus d'informations.
• Assurez-vous que le périphérique est sous tension. Reportez-vous à la page 10 pour plus d'informations.
• Mettez le périphérique hors tension, réinitialisez le formateur, puis mettez le périphérique sous tension.

• Compruebe que el cable de alimentación está conectado a una toma de corriente que funcione. Para más información, consulte la página 10.
• Asegúrese de que el dispositivo está encendido. Para más información, consulte la página 10.
• Apague el dispositivo, reinicie el formateador y vuelva a encenderlo.

• Verifique se o cabo de alimentação está conectado a uma tomada de alimentação em funcionamento. Consulte a página 10 para obter mais informações.
• Verifique se o dispositivo está ligado. Consulte a página 10 para obter mais informações.
• Desligue o dispositivo, redefina o formatador e ligue o dispositivo.

• Buttons appear grey.

• Les boutons s'affichent en gris.

• Los botones aparecen en gris.

• Os botões aparecem em cinza.

• Make sure that the scanner lock is in the unlock position.
• Turn off the device, and then turn it on again.
• See page 7 for more information.

• Assurez-vous que le verrou du scanner est déverrouillé.
• Mettez le périphérique hors tension, puis à nouveau sous tension.
• Reportez-vous à la page 7 pour plus d'informations.

• Asegúrese de que el dispositivo de bloqueo del escáner esté en la posición de desbloqueo.
• Apague el dispositivo y vuelva a encenderlo.
• Para más información, consulte la página 7.

• Verifique se a trava do scanner está na posição destravada.
• Desligue o dispositivo e ligue-o novamente.
• Consulte a página 7 para obter mais informações.

- Load letter/A4 error message.
 - Message d'erreur de chargement Lettre/A4.
 - Mensaje de error de carga de papel tamaño carta/A4.
 - Mensagem de erro Carregar carta/A4.
- Does not respond or there is an incorrect response to touch.
 - Ne répond pas ou réponse incorrecte.
 - No responde o la respuesta para pulsar es incorrecta.
 - Não responde ou há uma resposta incorreta ao toque.
- Make sure that the media is loaded long-edge leading (with the short-edge toward you).
 - Assurez-vous que le support est chargé dans le sens du bord le plus long (le bord le plus court étant orienté vers vous).
 - Asegúrese de que los soportes se cargan con el borde largo hacia delante (el borde corto orientado hacia usted).
 - Verifique se a mídia está carregada com a margem mais longa para frente (com a margem mais curta na sua direção).
 - Turn off the device.
 - Hold down the # and C keys while turning on the device.
 - Release the keys when a small square appears at the upper left corner.
 - Touch the small square using a pen. **Caution:** Touch the small square in the upper left corner only **ONCE; the dot will not disappear when touched.** As soon as the square is touched, another square appears at the lower right corner. Both squares appear at the same time.
 - Touch the small square at the lower right corner using a pen.
 - Calibration is complete and the device will continue booting up.
 - Mettez le périphérique hors tension.
 - Maintenez les touches # et C enfoncées tout en mettant le périphérique sous tension.
 - Relâchez les touches lorsqu'un petit carré apparaît dans le coin supérieur gauche.
 - Appuyez sur le petit carré à l'aide d'un stylo. **Attention :** N'appuyez qu'UNE FOIS sur le petit carré qui se trouve dans le coin supérieur gauche ; le point ne disparaîtra pas si vous appuyez dessus. Dès que vous appuyez sur le carré, un autre carré apparaît en bas à droite. Les deux carrés apparaissent en même temps.
 - Appuyez sur le petit carré en bas à droite à l'aide d'un stylo.
 - Le calibrage est terminé et le périphérique va poursuivre la procédure de démarrage.
 - Apague el dispositivo.
 - Mantenga pulsadas las teclas # y C mientras enciende el dispositivo.
 - Deje de pulsar las teclas cuando aparezca un pequeño cuadrado en la esquina superior izquierda.
 - Toque el pequeño cuadrado con un lápiz. **Precaución:** Toque el pequeño cuadrado de la esquina superior izquierda únicamente UNA VEZ; el punto no desaparecerá cuando lo toque. En cuanto toque el cuadrado, aparecerá otro cuadrado en la esquina inferior derecha. Ambos cuadrados aparecen al mismo tiempo.
 - Toque el pequeño cuadrado de la esquina inferior derecha con un lápiz.
 - La calibración habrá concluido y el dispositivo seguirá iniciándose.
 - Desligue o dispositivo.
 - Pressione as teclas # e C ao ligar o dispositivo.
 - Solte as teclas quando um pequeno quadro aparecer no canto superior esquerdo.
 - Toque no pequeno quadro usando uma caneta. **Cuidado:** toque nesse esse pequeno quadro no canto superior esquerdo apenas UMA VEZ; o ponto não desaparecerá quando tocado. Assim que o quadro for tocado, um outro quadro aparecerá no canto inferior direito. Os dois quadros aparecem ao mesmo tempo.
 - Toque no quadro do canto inferior direito usando uma caneta.
 - A calibração está completa e o dispositivo continuará a inicialização.

- Print.
- Impression.
- Impresión.
- Impressão.

•Not printing.

•Aucune impression.

•No imprime.

•Não imprime.

- Check the network or USB cable.
- If you are printing over a network, print a configuration page and make sure that the IP address is correct.
- Reinstall the print driver.

- Vérifiez le réseau ou le câble USB.
- Si vous imprimez par l'intermédiaire d'un réseau, imprimez une page de configuration et assurez-vous que l'adresse IP est correcte.
- Réinstallez le pilote de l'imprimante.

- Compruebe el cable USB o el cable de red.
- Si va a imprimir en red, imprima una página de configuración y compruebe que la dirección IP es correcta.
- Vuelva a instalar el controlador de impresión.

- Verifique o cabo de rede ou USB.
- Se você estiver imprimindo em uma rede, imprima uma página de configuração e verifique se o endereço IP está correto.
- Reinstale o driver de impressão.

•Jams.

•Bourrages.

•Atascos.

•Congestionamentos.

- Make sure that the orange packing tape, cardboard, and orange plastic shipping locks have been removed.
- Make sure that you are using supported print media. See the user reference guide on the CD-ROM for more information.
- Make sure that the media is loaded correctly.

- Assurez-vous que l'adhésif d'emballage orange, le carton et les verrous d'expédition en plastique orange ont été retirés.
- Assurez-vous que vous utilisez un support d'impression pris en charge. Pour plus d'informations, reportez-vous au guide de référence de l'utilisateur sur le CD-ROM.
- Assurez-vous que le support est correctement chargé.

- Asegúrese de que se han retirado la cinta de embalaje naranja, el cartón y los cierres de transporte de plástico de color naranja.
- Asegúrese de que se utilizan soportes de impresión compatibles. Para obtener más información, consulte la guía de referencia del usuario en el CD-ROM.
- Compruebe que los soportes se han colocado correctamente.

- Verifique se a fita de embalagem laranja, a cartolina e as travas de embalagem plástica laranja foram removidas.
- Verifique se você está usando mídia de impressão com suporte. Consulte o guia de referência do usuário no CD-ROM para obter mais informações.
- Verifique se a mídia está carregada corretamente.

- Blank pages.
- Pages blanches.
- Páginas en blanco.
- Páginas em branco.

- Make sure that the pull tape is removed from the print cartridge.
- Assurez-vous que la languette adhésive est retirée de la cartouche d'impression.
- Compruebe que se ha retirado la cinta del cartucho de impresión.
- Verifique se a fita foi removida do cartucho de impressão.

- Copy.
- Copie.
- Copia.
- Cópia.

- Buttons appear grey.
- Les boutons s'affichent en gris.
- Los botones aparecen en gris.
- Os botões aparecem em cinza.

- Make sure that the scanner lock is in the unlock position.
- Turn off the device, and then turn it on again.
- Assurez-vous que le verrou du scanner est déverrouillé.
- Mettez le périphérique hors tension, puis à nouveau sous tension.
- Asegúrese de que el dispositivo de bloqueo del escáner está en posición de desbloqueo.
- Apague el dispositivo y vuelva a encenderlo.
- Verifique se a trava do scanner está na posição destravada.
- Desligue o dispositivo e ligue-o novamente.

- Fax.
- Télécopieur.
- Envío de faxes.
- Fax.

- Buttons appear grey or fax is not available.
- Les boutons sont grisés ou le télécopieur n'est pas disponible.
- Los botones aparecen en gris o el fax no está disponible.
- Os botões aparecem em cinza ou o fax não está disponível.

- Enter the fax number, locale, and date/time to make sure that the fax is configured correctly.
- Entrez le numéro du télécopieur, le lieu et la date et l'heure afin de vous assurer que le télécopieur est correctement configuré.
- Especifique el número de fax, el país y la fecha y la hora para comprobar que el fax está correctamente configurado.
- Insira o número do fax, o local, e a data/hora para verificar se o fax está configurado corretamente.

• No fax icon on the control-panel display.

• Aucune icône de télécopieur ne s'affiche sur le panneau de commande.

• No aparece el icono del fax en la pantalla del panel de control.

• Não há ícone de fax no visor do painel de controle.

• Fax icon displays: "Not Configured".

• L'icône du télécopieur affiche : « Not Configured » (Non configuré).

• El icono del fax muestra: "No configurado".

• O ícone de fax diz: "Não configurado".

• Fax configured but not sending fax.

• Télécopieur configuré mais il n'envoie pas les télécopies.

• El fax está configurado pero no envía faxes.

• O fax está configurado, mas não envia fax.

• Make sure that the fax card is installed in the formatter correctly, and that none of the pins are bent.
• Print a configuration page and check the modem status. If "Operational/Enabled" is not listed, it might be disabled or there might be a problem with the fax hardware. See the analog fax user guide for more information.

• Assurez-vous que la carte du télécopieur est correctement installée dans le formateur et qu'aucune broche n'est pliée.
• Imprimez une page de configuration et vérifiez l'état du modem. Si l'option « Operational/Enabled » (Opérationnel/Activé) ne se trouve pas dans la liste, elle peut être désactivée ou il peut y avoir un problème de matériel du télécopieur. Pour plus d'informations, reportez-vous au guide de l'utilisateur du télécopieur analogique.

• Asegúrese de que la tarjeta de fax está instalada en el formateador correctamente y ninguna de las patillas está doblada.
• Imprima una página de configuración y compruebe el estado del módem. Si no aparece "Operativo/Activado", puede que esté desactivado o que haya un problema con el hardware del fax. Consulte la guía de usuario del fax analógico para obtener más información.

• Verifique se a placa de fax está instalada corretamente no formatador e se nenhum dos pinos está inclinado.
• Imprima uma página de configuração e verifique o status do modem. Se "Operacional/Ativado" não estiver listado, talvez ele esteja desativado ou talvez haja um problema com o hardware do fax. Consulte o guia do usuário de fax analógico para obter mais informações.

• Go to the **Administration** menu and activate the **Fax Setup Wizard**. Make the required entries to activate the fax.

• Accédez au menu **Administration** et activez l'**Assistant de configuration du télécopieur**. Entrez les informations requises pour activer le

• Vaya al menú **Administración** y active el **Asistente para configurar el fax**. Realice las entradas necesarias para activar el fax.

• Vá para o menu **Administração** e ative o **Assistente de configuração de fax**. Faça as entradas necessárias para ativar o fax.

• Make sure to use the phone cord that came with the device.
• Make sure that the phone cord is connected securely to the device and to an active telephone port.
• Make sure that the fax is connected to a dedicated analog telephone line.
Note: Use a telephone to verify that the port is active.

• Veillez à utiliser le cordon téléphonique livré avec l'appareil.
• Assurez-vous que le cordon téléphonique est raccordé correctement au périphérique et à un port de téléphone actif.
• Assurez-vous que le télécopieur est connecté à une ligne téléphonique analogique dédiée.
Remarque : Utilisez un téléphone pour vérifier que le port est actif.

• Compruebe que está utilizando el cable del teléfono suministrado con el dispositivo.
• Compruebe que el cable del teléfono está conectado correctamente al dispositivo y a una toma de teléfono activa.
• Asegúrese de que el fax está conectado a una línea telefónica analógica dedicada.
Nota: Use un teléfono para comprobar que la toma está activa.

• Certifique-se de utilizar o cabo telefônico que acompanha o dispositivo.
• Verifique se o cabo telefônico está bem conectado ao dispositivo e a uma porta telefônica ativa.
• Verifique se o fax está conectado a uma linha telefônica analógica dedicada.
Nota: use um telefone para verificar se a porta está ativa.

- Fax configured, but having difficulty connecting or completing the fax call (fax line quality).
- Fax configuré mais il rencontre des difficultés pour se connecter ou pour terminer l'appel (qualité de la ligne de télécopie).
- El fax está configurado, pero tiene problemas para establecer la conexión o finalizar la llamada de fax (calidad de la línea de fax).
- O fax está configurado, mas está com dificuldades para se conectar ou completar ligações de fax (qualidade de linha de fax).

• Fax configured but not receiving fax.

• Télécopieur configuré mais ne recevant pas les télécopies.

• El fax está configurado pero no recibe faxes.

• O fax está configurado, mas não recebe fax.

- Try setting the baud rate to 9600 and retry the call.
- Try turning JBIG off.
- Essayez de régler le débit en bauds sur 9 600 et relancez l'appel.
- Essayez de désactiver JBIG.
- Intente establecer la velocidad en 9600 baudios y vuelva a llamar de nuevo.
- Intente desactivar JBIG.
- Ajuste a taxa de baud para 9600 e tente novamente.
- Tente desativar o JBIG.

- Make sure that a line splitter or surge-protection device is not being used.
- Make sure that voice mail or an answering machine is not receiving the incoming fax before the device. Remove these, or set the device "rings-to-answer" to a lower number.
- Make sure that a roll-over line is not being used, and that the fax is connected to a dedicated analog telephone line.

- Vérifiez que vous n'utilisez pas de diviseur de ligne ni de dispositif de protection contre les surtensions.
- Assurez-vous que la messagerie vocale ou qu'un répondeur ne reçoit pas la télécopie entrante avant le périphérique. Retirez la messagerie vocale ou le répondeur ou définissez l'option du « nombre de sonneries » avec un nombre de sonneries inférieur.
- Vérifiez que vous n'utilisez pas une ligne secondaire et que le télécopieur est connecté à une ligne téléphonique analogique dédiée.

- Compruebe que no se está utilizando un fraccionador de línea ni un dispositivo de protección contra sobrecargas.
- Compruebe que no haya un buzón de voz o un contestador que reciba el fax entrante antes que el dispositivo. Desconéctelos o establezca los "tonos de respuesta" del dispositivo en un valor menor.
- Asegúrese de que no se está usando una línea secundaria y de que el fax esté conectado a una línea de teléfono analógica dedicada.

- Verifique se um dispositivo divisor de linha ou de proteção contra oscilações de energia não está sendo usado.
- Verifique se o correio de voz ou uma secretária eletrônica não está recebendo o fax de entrada antes do dispositivo. Remova esses itens ou defina os "toques para atender" do dispositivo com um número menor.
- Verifique se uma linha do tipo roll-over não está sendo usada e se o fax está conectado a uma linha telefônica analógica dedicada.

- E-mail.
- Courrier électronique.
- Correo electrónico.
- E-mail.

- Digital sending tab in the embedded Web server (EWS) does not appear.
- L'onglet Envoi numérique du serveur Web intégré ne s'affiche pas.
- No aparece la ficha Envío digital en el servidor Web incorporado (EWS).
- A guia de envio digital no servidor da Web incorporado (EWS) não aparece.

• **E-mail Gateway Not Responding** appears on the control-panel display when attempting to send an e-mail.

• Le message **E-mail Gateway Not Responding** (La passerelle de courrier électronique ne répond pas) s'affiche sur l'écran du panneau de commande lorsque vous essayez d'envoyer un courrier électronique.

• Un mensaje similar a **La pasarela de correo electrónico no responde** aparece en el panel de control al intentar enviar un mensaje de correo electrónico.

• O **gateway de e-mail não está respondendo** aparece no visor do painel de controle durante a tentativa de envio de um e-mail.

• The "from" address cannot be changed in **Send E-mail**.

• L'adresse de « provenance » ne peut pas être modifiée dans l'option **Envoyer un courrier électronique**.

• No se puede cambiar la dirección "De" en **Enviar correo electrónico**.

• O endereço "de" não pode ser alterado em **Enviar e-mail**.

• An administrative password might be configured. Select **Log On** in the upper right corner of the EWS.

• Vous devez peut-être configurer un mot de passe d'administration. Sélectionnez **Log On** (Connexion) en haut à droite du serveur Web intégré.

• Puede que deba configurar una contraseña administrativa. Seleccione **Inicio de sesión** en la esquina superior derecha del EWS.

• Talvez uma senha administrativa esteja configurada. Selecione **Efetuar login** no canto superior direito do EWS.

- 1) The SMTP gateway address might be incorrect. Contact you IT administrator to obtain the correct address.
- 2) If you are using an Internet Service Provider (ISP) for e-mail, contact your ISP provider for the hostname of your SMTP gateway (request the fully qualified domain name (FQDN), no the IP address).
- 3) Make sure that the entered SMTP authentication user name and password are correct. **Note:** Not all SMTP gateways require a user name and password.

- 1) L'adresse de la passerelle SMTP est peut-être incorrecte. Contactez votre administrateur informatique pour obtenir l'adresse correcte.
- 2) Si vous passez par l'intermédiaire d'un fournisseur d'accès Internet pour les courriers électroniques, contactez-le afin qu'il vous indique le nom d'hôte de votre passerelle SMTP (demandez le nom du domaine complet (FQDN) et non simplement l'adresse IP).
- 3) Assurez-vous que le nom d'utilisateur et le mot de passe utilisés pour l'authentification SMTP sont corrects. **Remarque :** Les passerelles SMTP ne nécessitent pas toutes un nom d'utilisateur et un mot de passe.

- 1) Puede que la dirección de la pasarela SMTP sea incorrecta. Póngase en contacto con el administrador de IT para obtener la dirección correcta.
- 2) Si utiliza un proveedor de servicios de Internet (ISP) para el correo electrónico, póngase en contacto con el mismo para obtener el nombre de host de la pasarela SMTP (solicite el nombre de dominio completo (FQDN), no la dirección IP).
- 3) Asegúrese de que el nombre de usuario y la contraseña de autenticación SMTP que ha especificado son correctos. **Nota:** No todas las pasarelas SMTP requieren un nombre de usuario y una contraseña.

- 1) Talvez o endereço de gateway SMTP esteja incorreto. Contate o administrador de TI para obter o endereço correto.
- 2) Se você estiver usando um ISP para e-mail, contate o provedor para obter o nome de host do gateway SMTP (solicite o nome de domínio totalmente qualificado, FQDN, não o endereço IP).
- 3) Verifique se o nome de usuário de autenticação SMTP e a senha estão corretos. **Nota:** Nem todos os gateways SMTP requerem informações de nome de usuário e senha.

• The "Prevent Device User from changing the e-mail address" feature in the EWS might be selected, or "Device Authentication" is enabled.

• La fonction « Prevent Device User from changing the e-mail address » (Empêcher l'utilisateur du périphérique de modifier l'adresse de courrier électronique) du serveur Web intégré est peut-être sélectionnée ou l'option « Device Authentication » (Authentification du périphérique) est activée.

• Puede que esté seleccionada la opción "Impedir que el usuario del dispositivo cambie la dirección de correo electrónico" en el EWS, o quizás se haya habilitado la "autenticación del dispositivo".

• O recurso "Impedir o usuário do dispositivo de alterar o endereço de e-mail" no EWS pode estar selecionado ou "Autenticação do dispositivo" pode estar ativado.

• You want to scan and send-to-email in black and white TIFF format.

• Vous voulez numériser et envoyer par courrier électronique un document en format TIFF en noir et blanc.

• Desea usar la función de escaneado y envío a un mensaje correo electrónico en formato TIFF en blanco y negro.

• Você deseja digitalizar e enviar e-mail no formato TIFF em preto e branco.

• You want to change the file type or the color setting for e-mail attachments.

• Vous voulez modifier le type de fichier ou le paramètre de couleur des pièces jointes électroniques.

• Desea cambiar el tipo de archivo o el ajuste de color de los archivos adjuntos de correo electrónico.

• Você deseja alterar o tipo de arquivo ou a configuração de cores de anexos de e-mail.

• A "job failed" message is received with a document is scanned and sent to e-mail.

• Un message indiquant « job failed » (Echec du travail) est reçu avec un document numérisé et envoyé par courrier électronique.

• Aparece un mensaje de fallo del trabajo cuando un documento se escanea y se envía por correo electrónico.

• Uma mensagem de "falha no trabalho" é recebida com um documento digitalizado e enviado por e-mail.

• Use the EWS to change the default image file format by selecting **Digital Sending**, **Send to E-mail**, and **Advanced**.

• Utilisez le serveur Web intégré pour modifier le format de fichier image par défaut en sélectionnant **Digital Sending** (Envoi numérique), **Send to E-mail** (Envoyer par courrier électronique) et **Advanced** (Avancé).

• Use el EWS para cambiar el formato del archivo de imagen predeterminado. Para ello, seleccione **Envío digital**, **Envío por correo electrónico** y **Avanzadas**.

• Use o EWS para alterar o formato de arquivo de imagem padrão selecionando **Envío digital**, **Enviar para e-mail** e **avanzado**.

• On the control-panel e-mail feature, select More Options to change the image file format before sending the e-mail.

• Dans la fonction de courrier électronique du panneau de commande, sélectionnez More Options (Plus d'options) pour modifier le format de fichier image avant d'envoyer le courrier électronique.

• En la función de correo electrónico del panel de control, seleccione Más opciones para cambiar el formato del archivo de imagen antes de enviar el mensaje.

• No recurso de e-mail do painel de controle, seleccione Mais Opções para alterar o formato do arquivo de imagem antes de enviar o e-mail.

1) Send a test e-mail to make sure that the e-mail address is correct.
2) Make sure that the scanned document does not exceed your SMTP gateway's maximum allowable attachment size. If it does, use the EWS to change the size by selecting **Digital Sending** and **Send to E-mail**.

1) Envoyez un courrier électronique de test pour vous assurer que l'adresse du courrier électronique est correcte.
2) Assurez-vous que le document numérisé ne dépasse pas la taille de document joint autorisée maximum de votre serveur SMTP. Si tel est le cas, utilisez le serveur Web intégré pour modifier la taille en sélectionnant **Digital Sending** (Envoi numérique) et **Send to E-mail** (Envoyer par courrier électronique).

1) Envíe un mensaje de prueba para asegurarse de que la dirección de correo electrónico es correcta.
2) Compruebe si el documento escaneado no supera el tamaño máximo permitido para archivos adjuntos de la pasarela SMTP. Si es así, use el EWS para cambiar el tamaño. Para ello, seleccione **Envío digital** y **Envío por correo electrónico**.

1) Envie um e-mail de teste para verificar se o endereço de e-mail está correto.
2) Verifique se o documento digitalizado não ultrapassa o tamanho máximo de anexo permitido de gateway SMTP. Se isso ocorrer, use o EWS para alterar o tamanho selecionando **Envío digital** e **Enviar para e-mail**.

• See the user reference guide on the CD-ROM for more information.

• Pour plus d'informations, reportez-vous au Guide de référence de l'utilisateur sur le CD-ROM.

• Para obtener más información, consulte la guía de referencia del usuario que se encuentra en el CD-ROM.

• Consulte o guia de referência do usuário no CD-ROM para obter mais informações.

• Other.
• Autres.
• Otros.
• Outros.

• All symptoms.

• Tous les symptômes.

• Todos los síntomas.

• Todos os sintomas.

© 2007 Hewlett-Packard Development Company, L.P.

www.hp.com



CB425-90968



i n v e n t