

HP Color LaserJet CM2320 MFP Serisi Kullanım Kılavuzu

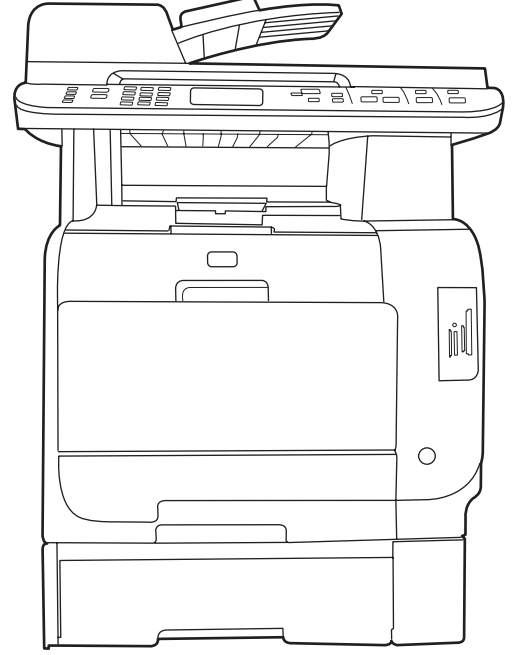

HP Color LaserJet CM2320 MFP Serisi

Kullanım Kılavuzu



Telif Hakkı ve Lisans

© 2008 Copyright Hewlett-Packard Development Company, L.P.

Telif hakkı yasalarının izin verdiği durumlar dışında, önceden yazılı izin alınmadan çoğaltılması, uyarlanması veya çevrilmesi yasaktır.

Burada yer alan bilgiler önceden haber verilmeden değiştirilebilir.

HP ürünleri ve servisleriyle ilgili garantiler, söz konusu ürün ve servislerle birlikte sunulan açık garanti bildirimlerinde belirtilmiştir. Buradaki hiçbir husus ek bir garanti oluşturacak şekilde yorumlanmamalıdır. HP, teknik veya yazım hatalarından ya da eksikliklerden sorumlu değildir.

Edition 2, 04/2008

Parça numarası: CC434-90927

Ticari Marka Onayları

Adobe®, Acrobat® ve PostScript®, Adobe Systems Incorporated kuruluşunun ticari markalarıdır.

Microsoft Windows®, Windows® ve Windows NT®, Microsoft Corporation şirketinin ABD'de tescilli ticari markalarıdır.

UNIX®, Open Group kuruluşunun tescilli ticari markasıdır.

İçindekiler

1 Ürün temel özellikleri

Ürün karşılaştırma	2
Ürün özellikleri	3
Ürünü tanıma	4
Önden görünüş	4
Arkadan görünüş	5
Arabirim bağlantı noktaları	6

2 Kontrol paneli

HP Color LaserJet CP2320 kontrol paneli	8
HP Color LaserJet CM2320 MFP Faks Modeli ve HP Color LaserJet CM2320 MFP Bellek Kartı Modeli kontrol paneli	9
Kontrol paneli menüleri	10
Kontrol paneli menülerini kullanma	10
Kontrol paneli Ayar menüsü	10
Fonksiyona özgü menüler (yalnızca)	21

3 Windows için yazılım

Windows için desteklenen işletim sistemleri	28
Windows için desteklenen yazıcı sürücülerini	29
HP Universal Print Driver (UPD)	30
UPD yükleme modları	30
Windows için doğru yazıcı sürücüsünü seçme	31
Yazdırma ayarlarının önceliği	32
Windows için yazıcı sürücüsü ayarlarını değiştirme	33
Windows için yazılım yükleme türleri	34
Windows yazılımını kaldırma	35
Windows için desteklenen yardımcı programlar	36
HP ToolboxFX	36
Katiştirilmiş Web sunucusu	36
HP Web Jetadmin	36
Diğer Windows bileşenleri ve yardımcı programları	36
Diğer işletim sistemlerine yönelik yazılımlar	38

4 Ürünü Macintosh ile kullanma

Macintosh yazılımları	40
Macintosh için desteklenen işletim sistemleri	40
Macintosh için desteklenen yazıcı sürücülerini	40

Macintosh için yazdırma ayarlarının önceliği	40
Macintosh için yazıcı sürücüsü ayarlarını değiştirme	41
Macintosh için yazılım yükleme türleri	41
Yazılımı Macintosh işletim sistemlerinden kaldırma	42
Macintosh için desteklenen yardımcı programlar	42
Macintosh yazıcı sürücüsündeki özellikleri kullanma	43
Yazdırma	43
Tarama	46
Faks (yalnızca HP LaserJet CM2320 Faks Modeli / CM2320 Bellek Kartı Modeli)	47
Fotoğraf	47

5 Bağlanılabilirlik

Desteklenen ağ işletim sistemleri	50
USB bağlantısı	50
Yazıcı paylaşmayla ilgili sorumluluk reddi	51
Desteklenen ağ protokolleri	52
Ürünü ağa yükleme	53
Ağ ürününü yapılandırma	54
Ayarları görüntüleme	54
Ayarları değiştirme	54
Parola belirleyin	55
IP adresi	55
Bağlantı hızı ayarı	56

6 Kağıt ve yazdırma ortamları

Kağıt ve yazdırma ortamı kullanımını anlama	58
Desteklenen kağıt ve yazdırma ortamı boyutları	59
Desteklenen kağıt türleri ve tepsi kapasitesi	61
Özel kağıt veya yazdırma ortamı yönergeleri	62
Kağıt ve yazdırma ortamları yerleştirme	63
Tepsi 1	63
Tepsi 2 veya 3	64
Tepsileri yapılandırma	66

7 Ürün özelliklerini kullanma

Ekonomi ayarları	68
Arşiv yazdırma	68
Fontlar	69
Font seçme	69
Kullanılabilir fontların listesini yazdırma	69

8 Yazdırma görevleri

Yazdırma işini iptal etme	72
Windows yazıcı sürücüsündeki özellikleri kullanma	73
Yazıcı sürücüsünü açma	73
Yazdırma kısayollarını kullanma	73
Kağıt ve kalite seçeneklerini ayarlama	73
Belge etkilerini ayarlama	74
Belge son işlem seçeneklerini ayarla	74

Destek ve ürün durumu bilgileri alma	74
Gelişmiş yazdırma seçeneklerini ayarlama	75
Baskı kalitesi ayarlarını değiştirme	76
Kenardan kenara orijinal yazdırma	77

9 Kopyalama

Orijinalleri yerleştirme	80
Kopyalamayı kullanma	82
Tek dokunmayla kopyalama	82
Birden çok kopya	82
Bir kopyalama işini iptal etme	82
Kopyaları küçültme veya büyütme	83
Kopya harmanlama ayarını değiştirme	84
Renkli kopyalar ya da siyah/beyaz kopyalar (Mono)	85
Kopyalama ayarları	85
Kopya kalitesi	85
Özel kopyalama ayarlarını tanımlama	87
Farklı türlerdeki ve boyutlardaki ortamlara kopyalama	87
Kopyalama ayarlarını varsayılan değerlere döndürme	89
Kitap kopyalama	89
Fotoğraf kopyalama	91
Karışık boyutlu orijinalleri kopyalama	92
Dupleks (iki taraflı) kopyalama işleri	93
İki taraflı belgeleri otomatik olarak kopyalama (sadece HP Color LaserJet CM2320 MFP Bellek Kartı Modeli)	93
İki taraflı belgeleri el ile kopyalama	95

10 Windows için renk

Renk yönetme	98
Otomatik	98
Gri Tonlarında Yazdırma	98
El ile renk ayarı	98
Renk temaları	99
Renkleri eşleme	100
Microsoft Office Temel Renkler paletini kullanarak renkleri eşleştirme	100
HP Temel Renk Eşleme aracını kullanarak renkleri eşleştirme	100
Özel Renkleri Görüntüle özelliğiyle renkleri eşleştirme	101
Gelişmiş renk kullanımı	102
HP ColorSphere toneri	102
HP ImageREt 3600	102
Ortam seçimi	102
Renk seçenekleri	102
Standart kırmızı-yeşil-mavi (sRGB)	102

11 Tarama

Taranacak orijinalleri yerleştirme	106
Taramayı kullanma	108
Tarama yöntemleri	108
Tarama özelliğini kullanma	108

Taramayı iptal etme	114
Tarama ayarları	115
Tarama dosyası formatı	115
Tarayıcı çözünürlüğü ve renk	115
Tarama kalitesi	116
Kitap tarama	117
Fotoğraf tarama	119

12 Faks (yalnızca faks modelleri)

Faks özellikleri	122
Ayar	123
Donanımı kurma ve bağlama	123
Faks ayarlarını yapılandırma	125
Telefon defterini yönetme	126
Faks yoklamayı ayarlama	130
Faks ayarlarını deęiřtirme	131
Ses seviyesi ayarlarını ayarlama	131
Faks gönderme ayarları	131
Faks alma ayarları	136
Faksı kullanma	141
Faks yazılımı	141
Faksı iptal etme	141
Bellekteki faksları silme	142
Faksı bir DSL, PBX, ISDN veya VoIP sisteminde kullanma	142
Faks gönderme	143
Faks alma	154
Faks sorunlarını çözme	156
Faks hata iletileri	156
Elektrik kesintisi olduęunda faks belleęi korunur	160
Faks günlükleri ve raporları	160
Hata düzeltmeyi ve faks hızını deęiřtirme	164
Faks gönderme sorunu	167
Faks alma sorunu	168
Performans sorunları	171

13 Fotoğraf

Bellek kartını takma	174
Varsayılan bellek kartı ayarlarını deęiřtirme	176
Fotoğrafları doğrudan bellek kartından yazdırma	177
Bellek kartından küçük resim yapraęı yazdırma	179
Fotoğrafları prova sayfasından yazdırın ve tarayın	180

14 Ürünün yönetimi ve bakımı

Bilgi sayfaları	182
HP ToolboxFX	184
HP ToolboxFX görüntüleme	184
Durum	185
Uyarılar	186
Ürün bilgileri	187

Faks	188
Yardım	190
Sistem Ayarları	192
Yazdırma Ayarları	194
Ağ Ayarları	195
E-posta	195
Katıştırılmış Web sunucusu	196
Özellikler	196
HP Web Jetadmin yazılımı kullanma	197
Güvenlik özellikleri	198
Katıştırılmış Web sunucusunu kullanarak parola korumasını açın.	198
Parola korumasını kontrol panelinden açın	198
Özel alma özelliğini açma	198
Sarf malzemelerini yönetme	199
Sarf malzemelerini denetleme ve sipariş etme	199
Sarf malzemelerini değiştirme	201
Ürünü temizleme	207
Ürün yazılımı güncelleştirmeleri	214

15 Sorun çözme

Sorun çözme denetim listesi	216
Fabrika varsayılan ayarlarını geri yükleme	219
Kontrol paneli iletileri	220
Sıkışmaları gider	225
Sıkışma nedenleri	225
Sıkışmalarda bakılacak yerler	226
Tepsi 1'deki sıkışmaları temizleme	226
Tepsi 2'deki sıkışmaları giderme	226
Tepsi 3'deki sıkışmaları giderme	228
Füzer alanındaki sıkışmaları giderme	229
Çıkış bölgesindeki sıkışmaları giderme	229
Dupleksleyicideki sıkışmaları giderme (yalnızca dupleksleyici modeller)	230
OBB'deki sıkışmaları giderme	232
Tekrarlayan sıkışmalardan kaçınma	235
Görüntü kalitesi sorunlarını çözme	237
Yazdırma sorunları	237
Kopyalama sorunları	245
Tarama sorunları	250
Faks sorunları	254
Resim kalitesini iyileştirme ve geliştirme	254
Bağlantı sorunlarını çözme	256
Doğrudan bağlantı sorunlarını çözme	256
Ağ sorunları	256
Yazılım sorunlarını çözme	258
Genel Windows sorunlarını çözme	258
Genel Macintosh sorunlarını çözme	258
PostScript (PS) hatalarını çözme	260
E-postaya tarama sorunlarını giderme	262

Ek A Sarf malzemeleri ve aksesuarlar

Sipariş parçaları, aksesuarlar ve sarf malzemeleri	266
Doğrudan HP'den sipariş verme	266
Servis veya destek sağlayıcıları aracılığıyla sipariş	266
HP ToolboxFX yazılımından doğrudan sipariş edin.	266
Parça numaraları	267
Sarf malzemeleri	267
Bellek	267
Kablo ve arabirim aksesuarları	267
Kağıt kullanma aksesuarları	267
Kullanıcı tarafından değiştirilebilen parçalar	268

Ek B Servis ve destek

Hewlett-Packard sınırlı garanti bildirimini	269
Müşteri onarabilir garanti servisi	271
Baskı kartuşu sınırlı garanti bildirimini	272
Müşteri desteği	273

Ek C Özellikler

Fiziksel özellikler	276
Elektrik özellikleri	276
Güç tüketimi ve akustik emisyonlar (HP Color LaserJet CP2320n, HP Color LaserJet CM2320 MFP Faks Modeli, HP Color LaserJet CM2320 MFP Bellek Kartı Modeli)	277
Çevresel özellikler	277
Kağıt ve yazdırma ortamı belirteçleri	278

Ek D Düzenleme bilgileri

FCC mevzuatı	280
Çevre korumayla ilgili ürün yönetim programı	280
Çevreyi koruma	280
Ozon üretimi	280
Enerji tüketimi	280
Kağıt kullanımı	280
Plastik Parçalar	280
HP LaserJet baskı sarf malzemeleri	281
İade ve geri dönüşüm yönergeleri	281
Kağıt	282
Malzeme kısıtlamaları	282
Avrupa Birliği'nde ev kullanıcıları tarafından atık donanım malzemelerinin ortadan kaldırılması	283
Malzeme Güvenliği Veri Sayfası (MSDS)	283
Aşağıdakiler dahil	283
Telekomünikasyon (faks) ürünleri için ek bildirimler	284
AB telekom işletim bildirisi	284
Yeni Zelanda telekom bildirimleri	285
Telefon Kullanımına İlişkin Tüketiciyi Koruma Yasası (ABD)	285
IC CS-03 gereksinimleri	285
Uygunluk bildirimini	286
HP Color LaserJet CP2320n MFP	286
HP LaserJet CM2320 Faks Modeli / CM2320 Bellek Kartı Modeli	286

Ülkeye/bölgeye özgü bildirimler	288
Lazer güvenliği	288
Kanada DOC düzenlemeleri	288
VCCI beyanı (Japonya)	288
EMI beyanı (Kore)	288
Finlandiya için lazer beyanı	288
EMI bildirisi (Tayvan)	289
Madde tablosu (Çin)	289

Dizin	291
--------------------	------------

1 Ürün temel özellikleri

- [Ürün karşılaştırma](#)
- [Ürün özellikleri](#)
- [Ürünü tanıma](#)

Ürün karşılaştırma

Ürün aşağıdaki yapılandırmalarla sunulmaktadır.

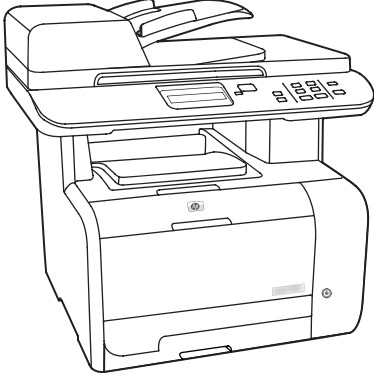

HP Color LaserJet CP2320n MFP



HP Color LaserJet CM2320 MFP Faks Modeli



HP Color LaserJet CM2320 MFP Bellek Kartı Modeli

- Letter boyutlu sayfaları en çok dakikada 20 sayfa (ppm) ve A4 boyutlu sayfaları en çok 19 ppm yazdırır.
- PCL 6 yazıcı sürücülerini ve HP postscript düzey 2 öykünmesi.
- Tepsi 1 en çok 50 sayfa yazdırma ortamı veya en çok 10 zarf alabilir.
- Tepsi 2 en çok 250 sayfalık yazdırma ortamı alabilir.
- İsteğe bağlı 250 sayfalık giriş tepsi (tepsi 3) kullanılabilir.
- Yüksek Hızlı USB 2.0 bağlantı noktası ve 10/100 Base-T ağ bağlantı noktası.
- 160 MB rasgele erişim belleği (RAM).
- Flatbed tarayıcı ve 50 sayfa otomatik belge besleyici (OBB).
- Bellek genişletme için kullanılabilir bir DIMM yuvası (64 MB ve 128 MB DIMM'ler takılabilir).

HP Color LaserJet CP2320n MFP, artı:

- V.34 faks modem ve 8 megabayt (MB) flash faks depolama belleği.
- İki RJ-11 faks telefon hattı bağlantı noktası.
- Renkli grafik ekran

HP Color LaserJet CM2320 MFP Faks Modeli, artı:

- Otomatik iki taraflı (dupleks) baskı, faks alma ve kopyalama.
- Dört bellek kartı yuvası
- Ek 250 sayfalık giriş tepsi dahil (tepsi 3).

Ürün özellikleri

Performans	<ul style="list-style-type: none">En çok 20 ppm (letter) veya 19 ppm (A4) yazdırır.
Baskı kalitesi	<ul style="list-style-type: none">Image Ret 2400 metin ve grafik özelliklerine sahip inç başına 1.200 nokta (dpi).Baskı kalitesini optimal hale getirecek şekilde düzenlenebilen ayarlar.HP UltraPrecise yazdırma kartuşunda metin ve grafiklerin daha net basılmasını sağlayan daha ince bir toner formülü bulunur.
Faks (yalnızca HP LaserJet CM2320 Faks Modeli / CM2320 Bellek Kartı Modeli)	<ul style="list-style-type: none">V.34 faks özelliğine sahip tam faks işlevselliği; telefon defteri, faks/telefon ve gecikmeli faks özelliklerini içerir.
Kopyalama	<ul style="list-style-type: none">Çok sayfalı belgelerde kopyalama işlerinin daha hızlı ve daha verimli olmasını sağlayan OBB bulunur.
Tarama	<ul style="list-style-type: none">Ürün, Letter/A4 boyutlu tarayıcı camından 1.200 piksel/inç (ppi), 24 bit tam renkli tarama sağlar.Ürün, otomatik belge besleyiciden (OBB) 300 ppi, 24 bit tam renkli tarama sağlar.Çok sayfalı belgelerde tarama işlerinin daha hızlı ve daha verimli olmasını sağlayan OBB bulunur.
Bellek kartı yuvaları (yalnızca HP Color LaserJet CM2320 MFP Bellek Kartı Modeli)	Çeşitli bellek kartlarını destekler. Daha fazla bilgi için bkz. Fotoğraf sayfa 173 .
Ağ	<ul style="list-style-type: none">TCP/IP<ul style="list-style-type: none">IPv4IPv6
Yazıcı sürücüsü özellikleri	<ul style="list-style-type: none">PCL 6 yazıcı dilinin sağladığı avantajlar arasında hızlı baskı performansı, yerleşik Intellifont ve TrueType ölçekleme teknolojileri ve gelişmiş görüntüleme özellikleri bulunur.
Arabirim bağlantıları	<ul style="list-style-type: none">Yüksek Hızlı USB 2.0 bağlantı noktası.10/100 Base-T Ethernet ağ bağlantı noktası (RJ-45).RJ-11 faks/telefon kablosu bağlantı noktaları.
Ekonomik yazdırma	<ul style="list-style-type: none">Mizanpaj (tek sayfaya birden fazla sayfa yazdırma).Otomatik dupleksleyiciyi kullanarak iki taraflı yazdırma.
Sarf malzemeleri	<ul style="list-style-type: none">Baskı kartuşunun kalan ömrünü görüntüleyen bir sarf malzemesi durumu sayfası.Sallama gerektirmeyen kartuş tasarımı.HP baskı kartuşlarını tanıma.Etkinleştirilmiş sarf malzemesi sipariş verme özelliği.
Erişilebilirlik	<ul style="list-style-type: none">Metin ekran okuyucularla uyumlu çevrimiçi kullanım kılavuzu.Yazdırma kartuşları tek elle takılıp çıkarılabilir.Tüm kapakları tek elinizle açabilirsiniz.

Ürünü tanıma

Önden görünüş

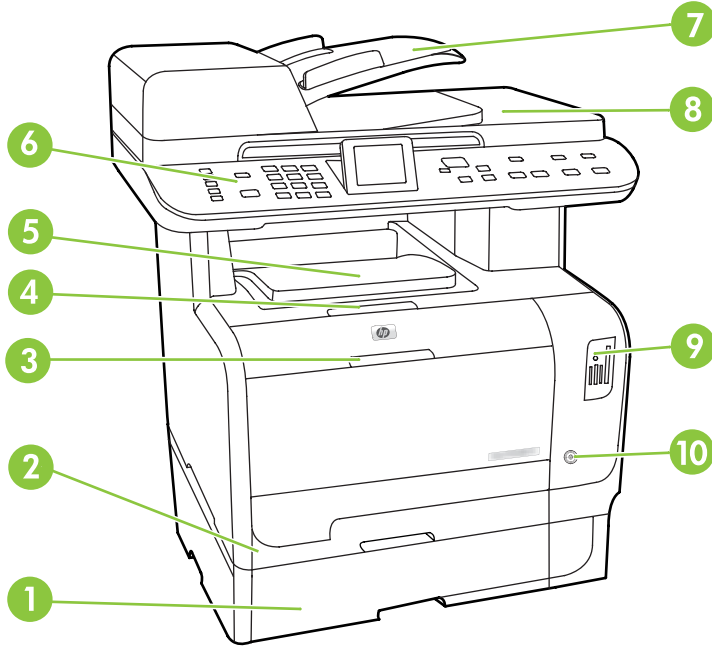

1	İsteğe bağlı tepsi 3 (HP Color LaserJet CM2320 MFP Bellek Kartı Modeli ürününde standart)
2	Tepsi 2
3	Tepsi 1
4	Baskı kartuşu kapağı mandalı
5	Üst (ön yüz aşağı) çıkış bölümü
6	Kontrol paneli
7	Otomatik belge besleyici (OBB) giriş tepsi
8	Otomatik belge besleyici (OBB) çıkış tepsi
9	Bellek kartı yuvaları (yalnızca HP Color LaserJet CM2320 MFP Bellek Kartı Modeli)
10	Güç düğmesi

Arkadan görünüş

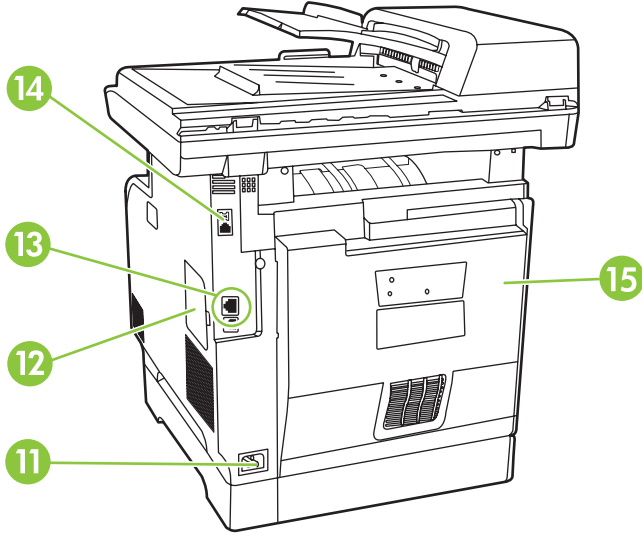

11	Elektrik bağlantısı
12	DIMM kapağı (ek bellek eklemek için)
13	Yüksek hızlı USB 2.0 bağlantı noktası ve ağ bağlantı noktası.
14	Faks bağlantı noktaları (yalnızca HP LaserJet CM2320 Faks Modeli / CM2320 Bellek Kartı Modeli)
15	Arka kapak, sıkışma durumunda erişim için

Arabirim bağlantı noktaları

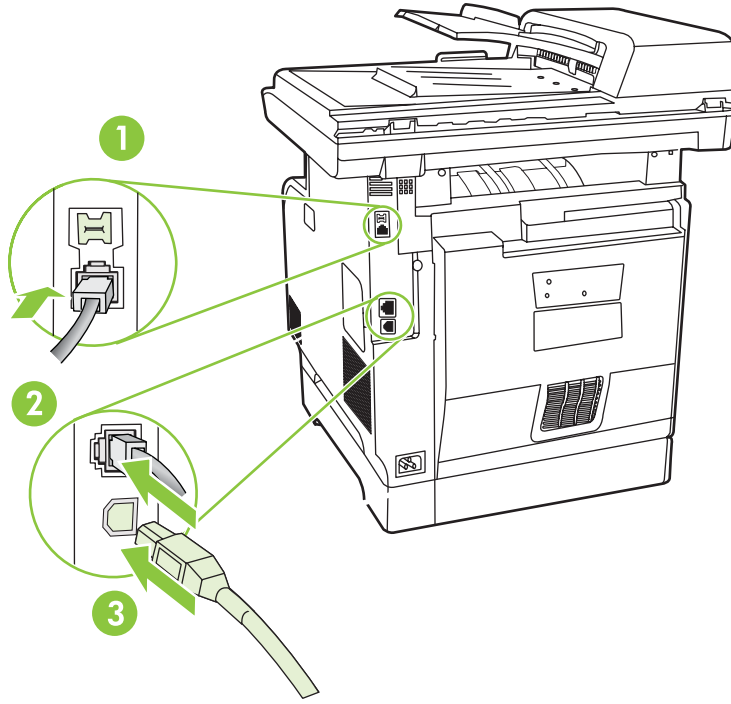

1 Faks bağlantı noktaları (yalnızca HP LaserJet CM2320 Faks Modeli / CM2320 Bellek Kartı Modeli)

2 Ağ portu

3 Yüksek Hızlı USB 2.0 bağlantı noktası

2 Kontrol paneli

- [HP Color LaserJet CP2320n kontrol paneli](#)
- [HP Color LaserJet CM2320 MFP Faks Modeli ve HP Color LaserJet CM2320 MFP Bellek Kartı Modeli kontrol paneli](#)
- [Kontrol paneli menüleri](#)

HP Color LaserJet CP2320n kontrol paneli

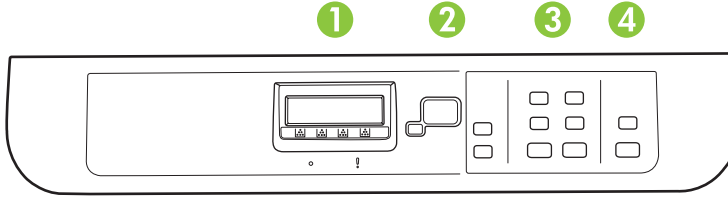

1 Sıvı Kristal Ekran

2 **Tamam düğmesi ve gezinme okları.** Bu düğmeleri menü seçeneklerini seçmek ve onaylamak için kullanın.

İptal düğmesi. Bu düğmeyi geçerli menü seçimini iptal etmek için kullanın.

Ayar düğmesi. Ana Ayar menüsüne erişin.

Geri düğmesi. Önceki menüye geri gidin.

3 **Kopyalama Menüsü düğmesi.** Kopya menüsüne erişin.

Kopyalamayı başlat Siyah düğmesi. Siyah beyaz bir kopyalama işlemi gerçekleştirin.

Kopyalamayı başlat Renkli düğmesi. Renkli bir kopyalama işlemi gerçekleştirin.

4 **Tarama Menüsü düğmesi.** Tarama menüsüne erişin.

Taramayı Başlat düğmesi. Bir tarama işlemi gerçekleştirin.

HP Color LaserJet CM2320 MFP Faks Modeli ve HP Color LaserJet CM2320 MFP Bellek Kartı Modeli kontrol paneli

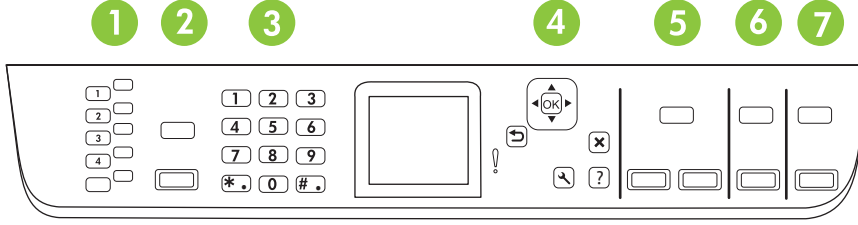

1	Hızlı aramalar. 8 hızlı aramaya kadar desteklemek için 4 hızlı arama düğmesi ve bir shift düğmesi
2	Faks Menüsü düğmesi. Faks menüsüne erişin. Faksı Başlat düğmesi. Kontrol panelinden bir faks başlatın.
3	Alfasayısal düğmeler. Ürünün kontrol paneli ekranına veri girmek ve faks göndereceğiniz telefon numaralarını çevirmek için alfasayısal düğmeleri kullanın.
4	Tamam düğmesi ve gezinme okları. Bu düğmeleri menü seçeneklerini seçmek ve onaylamak için kullanın. İptal düğmesi. Bu düğmeyi geçerli menü seçimini iptal etmek için kullanın. Ayar düğmesi. Ana Ayar menüsüne erişin. Geri düğmesi. Önceki menüye geri gidin.
5	Kopyalama Menüsü düğmesi. Kopya menüsüne erişin. Kopyalamayı başlat Siyah düğmesi. Siyah beyaz bir kopyalama işlemi gerçekleştirin. Kopyalamayı başlat Renkli düğmesi. Renkli bir kopyalama işlemi gerçekleştirin.
6	Tarama Menüsü düğmesi. Tarama menüsüne erişin. Taramayı Başlat düğmesi. Bir tarama işlemi gerçekleştirin.
7	E-Posta Menüsü düğmesi (sadece HP Color LaserJet CM2320 MFP Faks Modeli). E-posta menüsüne erişin. E-Postayı Başlat düğmesi (sadece HP Color LaserJet CM2320 MFP Faks Modeli). E-postaya tarama işlemi başlatın. Fotoğraf Menüsü düğmesi (sadece HP Color LaserJet CM2320 MFP Bellek Kartı Modeli). Fotoğraf menüsüne erişin. Fotoğrafı Başlat düğmesi (sadece HP Color LaserJet CM2320 MFP Bellek Kartı Modeli). Bellek kartındaki seçilen fotoğrafları yazdırın.

Kontrol paneli menüleri

Kontrol paneli menülerini kullanma

Kontrol paneli menülerine erişebilmek için aşağıdaki adımları uygulayın.

1. **Ayar** düğmesine basın.

 **NOT:** Fonksiyona özgü menülere erişmek için **Faks Menüsü Kopyalama Menüsü Tarama Menüsü** veya **Fotoğraf Menüsü**'ne basın.

2. Listelerde gezinmek için ok düğmelerini kullanın.
 - Uygun seçeneği belirlemek için **Tamam** düğmesine basın.
 - Eylemi iptal etmek veya Hazır durumuna geri dönmek için **İptal** düğmesine basın.

Kontrol paneli Ayar menüsü

Bu alt menüler kontrol paneli ana Ayar menüsünden kullanılabilir:

- Kontrast, harmanlama veya yazdırılan kopya sayısı gibi kopyalamayla ilgili temel varsayılan ayarları yapılandırmak için **Kopya ayarı** menüsünü kullanın.
- Ürünle ilgili bilgiler sağlayan raporları yazdırmak için **Raporlar** menüsünü kullanın.
- Faks telefon defterini, giden ve gelen faks seçeneklerini ve tüm fakslarla ilgili temel ayarları yapılandırmak için **Faks ayarı** (sadece HP LaserJet CM2320 Faks Modeli / CM2320 Bellek Kartı Modeli) menüsünü kullanın.
- **Fotoğraf ayarlama** (sadece HP Color LaserJet CM2320 MFP Bellek Kartı Modeli) menüsünü bir bellek kartından fotoğrafları yazdırmak için temel ayarları yapılandırmak amacıyla kullanın.
- Dil, baskı kalitesi veya ses seviyeleri gibi temel ürün ayarlarını yapmak için **Sistem ayarı** menüsünü kullanın.
- Varsayılan ayarları geri yüklemek, ürünü temizlemek ve baskı çıktısını etkileyen özel modları etkinleştirmek için **Servis** menüsünü kullanın.
- **Ağ yapılandırması** menüsünü TCP/IP yapılandırması gibi ağ ayarlarını yapılandırmak için kullanın.

 **NOT:** Kontrol panel menüsünün tam yapısının ayrıntılı bir listesini yazdırmak için bir menü haritası yazdırın. Bkz. [Bilgi sayfaları sayfa 182.](#)

Tablo 2-1 Kopya ayarı menüsü

Menü öğesi	Alt menü öğesi	Açıklama
Vars. Optimal Hale Getir	Otomatik Seç	Varsayılan kopya kalitesini ayarlar.
	Karışık	
	Baskı Resim	
	Fotoğraf	
	Metin	

Tablo 2-1 Kopya ayarı menüsü (devam)

Menü öğesi	Alt menü öğesi	Açıklama
Varsayılan daha açık/ daha koyu		Varsayılan kontrast seçeneğini ayarlar.
Varsayılan Harmanlama	Açık Kapalı	Varsayılan harmanlama seçeneğini ayarlar.
Varsayılan kopya sayısı	(Aralık: 1-99)	Varsayılan kopya sayısını ayarlar.
Vars. Küçültme/ Büyütme	Orijinal=%100 Legal'den Mektuba=%78 Legal'den A4'e=%83 A4'ten Mektuba=%94 Mektuptan A4'e=%97 Tam Sayfa=%91 Sayfaya sığdır 2 Sayfa/Yaprak 4 Sayfa/Yaprak Özel: %25 - 400	Kopyalanan belgenin varsayılan küçültme veya büyütme yüzdesini ayarlar.
Varsayılan Tepsi Seçimi	Otomatik seç Tepsi 1 Tepsi 2 Tepsi 3 (tepsi takılmışsa)	Varsayılan kağıt giriş tepsisini ayarlar.
Vars. 2 Taraflı (yalnızca fotoğraf kartı modelleri)	1'e 1 taraflı 1'e 2 taraflı 2 - 2 taraflı 2 - 1 taraflı	Varsayılan giriş tarama formatını ve varsayılan çıkış formatını ayarlar.
Varsayılan Kopya Taslağı	Açık Kapalı	Varsayılan taslak modu seçeneğini ayarlar.
Varsayılan Çoklu Sayfa	Açık Kapalı	Varsayılan flatbed ile birden çok sayfa kopyalama seçeneğini ayarlar.

Tablo 2-1 Kopya ayarı menüsü (devam)

Menü öğesi	Alt menü öğesi	Açıklama
Gelişmiş	Renkli Kopyalama	Renkli kopya düğmesini etkinleştirir ya da devre dışı bırakır.
	Açıklık	Kopyalar için varsayılan açık/koyu ayarı. Olası değerler, 6 varsayılan değer olmak üzere (değişmez), 1 ile 11 arasında değişir.
	Kontrast	Kopyalar için varsayılan kontrast ayarı. Olası değerler, 6 varsayılan değer olmak üzere (değişmez), 1 ile 11 arasında değişir.
	Keskinlik	Kopyalar için varsayılan keskinlik ayarı. Olası değerler, 6 varsayılan değer olmak üzere (değişmez), 1 ile 11 arasında değişir.
	Arka Plan Çıkarma	Kopyalar için varsayılan arka plan çıkarma ayarı. Olası değerler, 6 varsayılan değer olmak üzere (değişmez), 1 ile 11 arasında değişir.
	Renk Dengesi	Kopyalar için varsayılan renk dengesi ayarı. Olası değerler, 6 varsayılan değer olmak üzere (değişmez), 1 ile 11 arasında değişir. Değerler aşağıdaki ayarların her biri için ayarlanabilir: <ul style="list-style-type: none">● Kırmızı● Yeşil● Mavi
	Grilik	Kopyalar için varsayılan grilik ayarı. Olası değerler, 6 varsayılan değer olmak üzere (değişmez), 1 ile 11 arasında değişir.
Vars ayarları geri yükle		Tüm özelleştirilmiş kopyalama ayarlarını fabrika varsayılan değerlerine döndürür.

Tablo 2-2 Raporlar menüsü

Menü Öğesi	Alt menü öğesi	Alt menü öğesi	Açıklama
Demo sayfası			Baskı kalitesini gösteren bir sayfa yazdırır.
Menü yapısı			Kontrol paneli menüsü düzen haritasını yazdırır.
Yapılandırma raporu			Tüm ürün ayarlarının listesini yazdırır. Ürün ağa bağlı olduğunda ağ bilgilerini de içerir.
Sarf malzemeleri durum sayfası			Baskı kartuşu durumunu yazdırır. Aşağıdaki bilgileri içerir: <ul style="list-style-type: none">● Yaklaşık kalan sayfa sayısı● Seri numarası● Yazdırılan sayfa sayısı
Ağ raporu			Aşağıdakilerin durumunu gösterir: <ul style="list-style-type: none">● Ağ donanımı yapılandırması● Etkinleştirilen özellikler

Tablo 2-2 Raporlar menüsü (devam)

Menü Ögesi	Alt menü ögesi	Alt menü ögesi	Açıklama
			<ul style="list-style-type: none">TCP/IP ve SNMP bilgileriAğ istatistikleri
Kullanım sayfası			Ürün tarafından yazdırılan, fakslanan, kopyalanan ve taranan sayfa sayısını görüntüler.
PCL yazı tipi listesi			Yüklü olan tüm PCL 5 fontlarının listesini yazdırır.
PS yazı tipi listesi			Yüklü olan tüm PS fontlarının listesini yazdırır.
PCL6 yazı tipi listesi			Yüklü olan tüm PCL 6 fontlarının listesini yazdırır.
Renkli kullanımı günlüğü			Renkli toner kullanımı ile ilgili bilgilerini yazdırır.
Servis sayfası			Kalibrasyon ve renk kalitesi ile ilgili tanılama bilgilerini yazdırır.

Tablo 2-3 Fotoğraf ayarı menüsü

Menü Ögesi	Alt menü ögesi	Alt menü ögesi	Açıklama
Varsayılan görüntü boyutu	(Mevcut fotoğraf görüntüsü boyutlarının listesi)		Fotoğraflar için varsayılan görüntü boyutu
Varsayılan daha açık/daha koyu			Fotoğraflar için varsayılan açık/koyu ayarı. Olası değerler, 6 varsayılan değer olmak üzere (değişmez), 1 ile 11 arasında değişir.
Varsayılan kopya sayısı			Fotoğraflar için varsayılan kopya sayısını ayarı. Olası değerler 1 ile 99 arasında değişir.
Varsayılan çıkış rengi	Renkli Siyah beyaz		Fotoğraflar için (renkli ya da siyah & beyaz) varsayılan çıktıyı belirtin
Vars ayarları geri yükle			Fotoğraf ayarı için fabrika varsayılan ağ ayarlarını geri yükleyin.

Tablo 2-4 Faks ayarı menüsü (yalnızca faks modelleri)

Menü Ögesi	Alt menü ögesi	Alt menü ögesi	Açıklama
Fks Ayar Yrdmc Prog.			Faks ayarlarını yapılandırmak için araç. Ekrandaki talimatları uygulayın ve ok tuşlarını kullanarak her soru için doğru cevabı seçin.

Tablo 2-4 Faks ayarı menüsü (yalnızca faks modelleri) (devam)

Menü Ögesi	Alt menü ögesi	Alt menü ögesi	Açıklama
Temel ayarlar	Saat/Tarih	(Saat biçimi, geçerli saat, tarih biçimi ve geçerli tarihle ilgili ayarlar.)	Ürünün saat ve tarih ayarlarını belirler.
	Faks Başlığı	Faks numaranız Şirket adı	Alıcı ürüne gönderilen tanımlayıcı bilgileri ayarlar.
	Yanıt modu	Otomatik TAM Faks/Tel El İle	Yanıt modunu ayarlar. Aşağıdaki seçenekler mevcuttur: <ul style="list-style-type: none">● Otomatik: Ürün, yapılandırılan sayıda çalmadan sonra gelen aramaları otomatik olarak yanıtlar.● TAM: Ürünün Aux bağlantı noktasına bağlı bir telesekreter (TAM) bulunmaktadır. Ürün hiçbir gelen aramayı yanıtlamaz, ancak telesekreter aramayı yanıtladıktan sonra faks sesi olup olmadığını dinler.● Faks/Tel: Ürün aramayı otomatik olarak yanıtlar ve aramanın sesli arama mı yoksa faks araması mı olduğunu belirtir. Arama bir faks aramasıysa, ürün normal şekilde faksı alır. Arama sesli bir aramaysa, gelen sesli aramayı kullanıcıya bildirmek için duyulabilir bir çalma sesi çıkarır.● El İle: Ürünün gelen aramayı yanıtlaması için kullanıcının Faksı Başlat düğmesine basması veya dahili bir telefonu kullanması gerekir.
	Yanıtlama çalma sayısı	(Aralık: 1-9)	Faks modemin yanıt vermeden önce beklemesi gereken çalma sayısını ayarlar.
Ayırt Edici Zil Sesi	Tüm Çalmalar Tek Çift Üçlü Çift ve Üçlü	Kullanıcının tek bir hatta çalma sesleri farklı olan iki veya üç telefon numarasını kullanmasına olanak tanır (özel çalma servisi bulunan bir telefon sisteminde). <ul style="list-style-type: none">● Tüm Çalmalar: Ürün, telefon hattından gelen tüm aramaları yanıtlar.● Tek: Ürün, tek bir çalma sesi çıkaran tüm aramaları yanıtlar.● Çift: Ürün, çift çalma sesi çıkaran tüm aramaları yanıtlar.● Üçlü: Ürün, üçlü çalma sesi çıkaran tüm aramaları yanıtlar.● Çift ve Üçlü: Ürün, ikili veya üçlü çalma sesi çıkaran tüm aramaları yanıtlar.	
Arama Öneki	Açık Kapalı	Üründen faks gönderilirken çevrilmesi gereken önek numarayı belirtir.	

Tablo 2-4 Faks ayarı menüsü (yalnızca faks modelleri) (devam)

Menü Ögesi	Alt menü ögesi	Alt menü ögesi	Açıklama
Gelişmiş ayarlar	Vars. Faks Çözünürlüğü	Standart	Gönderilen belgelerin çözünürlüğünü ayarlar. Daha yüksek çözünürlüğe sahip görüntülerin nokta/inç sayısı daha fazladır. Böylece daha fazla ayrıntı gösterilir. Daha düşük çözünürlüğe sahip görüntülerin nokta/inç sayısı daha az olur ve daha az ayrıntı gösterilir, ancak dosya boyutu daha küçük olur.
		Yüksek	
		Çok yüksek	
		Fotoğraf	
	Varsayılan daha açık/daha koyu		Giden faksların koyuluk derecesini ayarlar.
	Sayfaya sığdır	Açık	Letter veya A4 boyutundan daha büyük faksları Letter veya A4 boyutundaki sayfalara sığdırmak amacıyla küçültür. Bu özellik Kapalı olarak ayarlanırsa, Letter veya A4'ten daha büyük fakslar birden çok sayfaya yazdırılır.
		Kapalı	
	Varsayılan cam boyutu	Mektup	Flatbed tarayıcıdan taranan belgeler için varsayılan kağıt boyutunu ayarlar.
	A4		
Arama Modu	Tonlu	Ürünün, tonlu arama mı yoksa darbeli arama mı kullanacağını ayarlar.	
	Darbeli		
Meşgulse tekrar ara	Açık	Hat meşgul olduğunda ürünün tekrar arama denemesinde bulunup bulunmayacağını ayarlar.	
	Kapalı		
Yanıt yoksa tekrar ara	Açık	Alıcı faks numarası yanıt vermediğinde ürünün tekrar aramayı deneyip denemeyeceğini ayarlar.	
	Kapalı		
T.Ara İltşm Hata	Açık	Bir iletişim hatası oluştuğunda ürünün alıcı faks numarasını yeniden aramayı deneyip denemeyeceğini ayarlar.	
	Kapalı		

Tablo 2-4 Faks ayarı menüsü (yalnızca faks modelleri) (devam)

Menü Ögesi	Alt menü ögesi	Alt menü ögesi	Açıklama
Gelişmiş ayarlar	Çevir sesini algıla	Açık	Ürünün faks göndermeden önce çevir sesi olduğunu kontrol edip etmeyeceğini ayarlar.
		Kapalı	
Fatura kodları		Açık	Açık olarak ayarlandığında fatura kodlarının kullanılmasını sağlar. Giden fakslar için, fatura kodunu girmenizi isteyen bir istem görüntülenir.
		Kapalı	
Dahili Telefon		Açık	Bu özellik etkinleştirildiğinde, kullanıcı dahili telefonda 1-2-3 düğmelerine basarak ürünün gelen bir faks aramasını yanıtlamasını sağlayabilir.
		Kapalı	
Faksları damgala		Açık	Ürünü, aldığı faksların her sayfasına tarihi, saati, gönderenin telefon numarasını ve sayfa numarasını ekleyecek şekilde ayarlar.
		Kapalı	
Özel al		Açık	Özel al ayarının Açık olarak belirlenebilmesi için kullanıcının ürün güvenliğinde bir parola ayarlamış olması gerekir. Parola ayarlandıktan sonra aşağıdaki seçenekler ayarlanır:
		Kapalı	
Faks Numarası Onayı		Açık	Bir faks numarasının geçerli olduğunu, numarayı ikinci kez girerek doğrulayın.
		Kapalı	
Faksı Tekrar Yazdır İzin Ver		Açık	Kullanılabilen bellekte depolanan tüm alınan faksların yeniden yazdırılıp yazdırılmayacağını ayarlar.
		Kapalı	
Faks/Tel Çalma Süresi		20	Ürünün gelen sesli aramayı kullanıcıya bildirmek için çıkardığı duyulabilir Faks/Tel çalma sesini ne zaman durduracağını ayarlar.
		30	
		40	
		70	
Dupleks Yazdır (yalnızca dupleks modelleri)		Açık	Alınan tüm faksların kağıdın her iki tarafı kullanılarak yazdırılıp yazdırılmayacağını ayarlar.
		Kapalı	
Faks Hızı		Hızlı(V.34)	İzin verilen faks iletişimi hızını artırır veya azaltır.
		Orta(V.17)	
		Yavaş(V.29)	

Tablo 2-5 Sistem ayarı menüsü

Menü Ögesi	Alt menü ögesi	Alt menü ögesi	Açıklama
Dil	(Kontrol panelinde kullanılabilen)		Kontrol panelinin iletileri ve ürün raporlarını görüntülerken kullanacağı dili ayarlar.

Tablo 2-5 Sistem ayarı menüsü (devam)

Menü Ögesi	Alt menü ögesi	Alt menü ögesi	Açıklama
	görüntüleme dillerinin listesi.)		
Kağıt ayarı	Varsayılan kağıt boyutu	Mektup A4 Legal	İç raporları yazdırmak veya boyut belirtmeyen tüm yazdırma işleri için kullanılacak boyutu ayarlar.
	Varsayılan kağıt türü	Kullanılabilir ortam türlerini listeler.	İç raporları yazdırmak veya tür belirtmeyen tüm yazdırma işleri için kullanılacak türü ayarlar
	Tepsi 1	Kağıt türü Kağıt boyutu	Tepsi 1 için varsayılan boyutu ve türü ayarlar.
	Kağıt bitti eylemi	Sonsuza kadar bekle İptal Geçersiz kıl	Yazdırma işi mevcut olmayan bir ortam boyutu veya türü gerektirdiğinde ya da belirtilen tepsi boş olduğunda ürünün nasıl tepki vereceğini belirler. <ul style="list-style-type: none">• Ürünün, doğru ortam yüklenene kadar beklemesini sağlamak için Sonsuza kadar bekle ögesini seçin.• Belirtilen gecikme süresinin sonunda farklı boyutta bir kağıda yazdırmak için Geçersiz kıl ögesini seçin.• Belirtilen gecikme süresinin sonunda yazdırma işini otomatik olarak iptal etmek için İptal ögesini seçin.• Geçersiz kıl veya İptal ögesi seçiliyse, kontrol paneli gecikme süresi için saniye sayısını ister. En fazla 3600 saniye olmak üzere süreyi artırmak veya azaltmak için ok düğmelerini kullanın.
Baskı kalitesi	Rengi Kalibre Et	Şimdi Kalibre Et Güç Açıldıktan Sonra	Bir Renk Alanı Kaydı (CPR) ve yoğunluk kalibrasyonu yapın. Hemen bir kalibrasyon yapmak için Şimdi Kalibre Et ögesini seçin. Ürünün açıldıktan sonra bir otomatik kalibrasyon yapması için beklemesi gereken dakika/saati (varsayılan ayar 15 dakikadır) belirtmek için Güç Açıldıktan Sonra ögesini seçin.
	Kartuş azalma eşiği	(Aralık: 1-20)	Kontrol panelinin toner az iletisini görüntülemesine neden olacak yüzde değerini ayarlar.
	Sarf mlz değiştirin	Bittiğinde Dur Biterse devam et	Ürünün baskı kartuşunun bittiğini algıladığında nasıl tepki vereceğini ayarlar.
	Renkli sarf malzemesi bitti	Yazdırmayı durdur Siyahla devam	Ürünün, baskı kartuşunun bittiğini algıladığında vermesi gereken tepkiyi ayarlar. Kartuş değiştirilene kadar tüm yazdırma işlemlerini durdurmak için Yazdırmayı durdur ögesini ya da yazdırma işlemine siyah monokrom modunda devam etmek için Siyahla devam ögesini seçin.

Tablo 2-5 Sistem ayarı menüsü (devam)

Menü Ögesi	Alt menü ögesi	Alt menü ögesi	Açıklama
Hizalama Ayarı (yalnızca fotoğraf kartı modelleri)	Test Sayfası Yazdır		Yazdırılan resmin sayfa üstünde ortalanması için gereken ayarları tahmin etmek amacıyla bir tepsiye özgü talimat sayfası ile kullanılacak kenarlıkları olan bir test sayfasını yazdırın.
	Tepsi 1'i Ayarla		Test sayfasını yazdırdıktan sonra, tepsiyi kalibre etmek için Tepsi 1'i Ayarla menüsündeki seçenekleri kullanın. Tepsi 1 için aşağıdaki ayarlar yapılabilir: <ul style="list-style-type: none">● X1 Kaydırma● Y Kaydırma
Ses Seviyesi Ayarları (yalnızca fotoğraf kartı modelleri)	Alarm sesi	Düşük	Ürünün ses düzeylerini ayarlar.
	Zil sesi seviyesi	Orta	
	Tuş Basma Ses Seviyesi	Yüksek	
	Telefon hattı ses seviyesi	Kapalı	
Saat/Tarih	(Saat biçimi, geçerli saat, tarih biçimi ve geçerli tarihle ilgili ayarlar.)		Ürünün saat ve tarih ayarlarını belirler.
Ürün güvenliği	Açık		Ürünün güvenlik özelliğini ayarlar. Ayar Açık olarak belirlendiğinde, bir kişisel tanımlama numarası (PIN) ayarlamanız gerekir.
	Kapalı		
Courier font	Normal		Courier fontu değerlerini ayarlar.
	Koyu		

Tablo 2-6 Servis menüsü

Menü öğesi	Alt menü öğesi	Alt menü öğesi	Açıklama
Faks Servisi	Kaydedilen faksları temizle		Bellekteki tüm faksları temizleyin. Bunlar hala bellekte olan tüm alınan faksları (yazdırılmamış, PC yüklenip gönderilmemiş ve iletilmemiş fakslar dahil), gönderilmemiş faksları (gecikmiş fakslar dahil) ve tüm yazdırılmış faksları içerir. Silinen fakslar kurtarılamaz. Silinen her öğe için faks etkinliği günlüğü güncelleştirilir.
		Faks Testini Çalıştır	Telefon kablosunun doğru prize takıldığını ve telefon hattında bir sinyal olduğunu doğrulamak için bir faks testi yapın. Sonuçları gösteren bir faks testi raporu yazdırılır.
	T.30 izi yazdır	Şimdi	Faks iletim sorunlarını gidermek için kullanılan bir raporu yazdırır veya ne zaman yazdırılacağını zamanlar.
		Hiçbir zaman	
		Hata durumunda	
Arama sonunda			
Hata düzeltme	Açık	Hata düzeltme modu gönderme aygıtının, bir hata sinyali algıladığında veriyi tekrar göndermesini sağlar. Varsayılan ayar Açık olarak ayarlanmıştır.	
	Kapalı		
	Faks Servisi Günlüğü	Faks hizmeti günlüğü, faks günlüğündeki son 40 girişi yazdırır.	
Temizleme modu		Yazdırılan çıktı üzerinde lekeler veya diğer işaretler görüldüğünde ürünü temizler. Temizleme işlemi, kağıt yolundaki tozu ve toner artıklarını temizler. Seçildiğinde, ürün tepsi 1'e düz Letter veya A4 kağıt yerleştirmenizi ister. Temizleme işlemini başlatmak için Tamam düğmesine basın. İşlem tamamlanana kadar bekleyin. Yazdırılan sayfayı atın.	
Güç Tasarrufu Zamanı	Kapalı	Ürün uyku moduna girmeden önceki boşa kalma zamanını belirtin.	
	1 dakika		
	15 dakika		
	30 dakika		

Tablo 2-6 Servis menüsü (devam)

Menü öğesi	Alt menü öğesi	Alt menü öğesi	Açıklama
	1 saat		
	2 saat		
	4 saat		
USB hızı	Yüksek		USB hızını ayarlar.
	Tam		
Az Kağıt Kıvrılması	Açık		Yazdırılan sayfalar sürekli olarak kıvrılıyorsa, bu seçenek ürünü kıvrılmayı azaltan moda ayarlar.
	Kapalı		Varsayılan değer Kapalı olarak ayarlanmıştır.
Arşiv yazdırma	Açık		Uzun süre saklanacak sayfalar yazdırılıyorsa, bu seçenek ürünü toner bulaşmasını ve tozlanmasını azaltan bir moda ayarlar.
	Kapalı		Varsayılan değer Kapalı olarak ayarlanmıştır.
Vars ayarları geri yükle			Özelleştirilmiş tüm ayarları fabrika varsayılan değerlerine döndürür.

Tablo 2-7 Ağ yapılandırması menüsü

Menü öğesi	Alt menü öğesi	Açıklama
TCP/IP yapılandırması	Otomatik	Otomatik , tüm TCP/IP ayarlarını DHCP, BootP veya AutoIP kullanarak otomatik olarak ayarlar.
	El İle	El İle , IP adresi, alt ağ maskesi ve varsayılan ağ geçidini el ile ayarlamanızı gerektirir.
		Kontrol paneli her adres bölümünün değerlerini belirtmenizi ister. Değeri artırmak veya azaltmak için ok düğmelerini kullanın. Değeri kabul etmek ve imleci sonraki alana taşımak için Tamam düğmesine basın.
		Her bir adres girildiğinde, ürün bir sonrakine gitmeden önce adresi onaylamanızı ister. Adreslerin üçü de ayarlandıktan sonra, ürün otomatik olarak yeniden başlar.
Bellek Kartı (yalnızca bellek kartı ürünleri)	Açık	Bellek kartı yuvalarını etkinleştirir ya da devre dışı bırakır.
	Kapalı	
Otomatik geçiş	Açık	Ürün bir bilgisayara doğrudan bağlı olduğunda, standart bir 10/100 ağ kablosunun kullanımını etkinleştirir ya da devre dışı bırakır.
	Kapalı	
Ağ servisleri	IPv4	Ürünün IPv4, IPv6, ya da DHCPv6 protokolünü kullanacağını belirler.
	IPv6	
	DHCPv6	

Tablo 2-7 Ağ yapılandırması menüsü (devam)

Menü öğesi	Alt menü öğesi	Açıklama
IP adresini göster	Evet	Ürünün kontrol panelinde IP adresini görüntüleyip görüntülemeyeceğini ayarlar.
	Hayır	
Bağlantı hızı	Otomatik (Varsayılan)	Gerekliyse bağlantı hızını el ile ayarlar.
	10T Tam	Bağlantı hızı ayarlandıktan sonra, ürün otomatik olarak yeniden başlar.
	10T Yarım	
	100TX Tam	
	100TX Yarım	
Vars ayarları geri yükle		Tüm ağ yapılandırmalarını fabrika varsayılanlarına ayarlar.

Fonksiyona özgü menüler (yalnızca)

Ürün, faksılama, kopyalama, tarama ve bir bellek katındaki fotoğrafları yönetme için fonksiyona özgü menüler içerir. Bu menülere erişmek için sırasıyla **Faks Menüsü Kopyalama Menüsü Tarama Menüsü** veya **Fotoğraf Menüsü** düğmelerine basın.

Bunlar fonksiyona özgü menüler tarafından desteklenen özelliklerdir.

- Bir faks gönderme ya da telefon defterini düzenleme, önceden yazdırılmış faksları yeniden yazdırma ya da bellekte saklanan faksları yazdırma gibi temel faks işlevlerini gerçekleştirmek için **Faks** menüsünü kullanın.
- Temel kopya işlevlerine erişmek ve kopya çıktısını özelleştirmek için **Kopyalama** menüsünü kullanın.
- Seçim yapmak için önceden yapılandırılmış klasörler ve e-posta hedefleri listesini görüntülemek üzere **Tarama** menüsünü kullanın.
- E-posta göndermek için **E-posta** menüsünü (sadece HP Color LaserJet CM2320 MFP Faks Modeli) kullanın.
- Geçerli bir takılı bellek kartı için fotoğraf seçenekleri listesini görüntülemek üzere **Fotoğraf** menüsünü (sadece HP Color LaserJet CM2320 MFP Bellek Kartı Modeli) kullanın.

Tablo 2-8 Faks Menüsü

Menü öğesi	Alt menü öğesi	Alt menü öğesi	Açıklama
Gönder	Faks gönderme		Bir faks gönderin. Ekrandaki talimatlar işleme rehberlik eder.
	Tekrar ara		Son faks numarasını tekrar çevirin ve faksı tekrar gönderin.
	Sonra faks gönder		Faksın daha ilerideki bir tarih ve saatte gönderilmesine olanak tanır.
	Faks İşi durumu		Bekleyen faks işlerini görüntüler ve bekleyen faks işlerini iptal etmenize olanak tanır.
	Faks Çözünürlüğü	Standart Yüksek Çok yüksek Fotoğraf	Giden faksların çözünürlüğünü geçici olarak değiştirin. Boşta geçen 2 dakikalık faks tarama süresinden sonra çözünürlük varsayılan ayara sıfırlanır.
Al	Faksları yazdır		Özel alma özelliği açıldığında depolanan faksları yazdırır. Bu menü öğesi yalnızca özel alma özelliği açık olduğunda görüntülenir.
	İstenmeyen faks. engelle	Numara ekle Numarayı sil Tüm Girişleri Sil İstenmeyen Faks listesi	İstenmeyen faks listesini değiştirir. İstenmeyen faks listesi en fazla 30 numara olabilir. Ürün istenmeyen faks numaralarından bir çağrı aldığı anda, gelen faksı siler. Ayrıca, istenmeyen faksı iş hesabı bilgileriyle birlikte etkinlik günlüğüne kaydeder.
	Faksları yeniden yazdır		Kullanılabilen bellekte depolanan alınan faksları yazdırır.
	Faksı ilet	Açık Kapalı	Ürünü, aldığı tüm faksları başka bir faks makinesine gönderecek şekilde ayarlar.
	Yoklama alımı		Ürünün, yoklamalı gönderme özelliği etkinleştirilmiş olan başka bir faks makinesini aramasını sağlar.

Tablo 2-8 Faks Menüsü (devam)

Menü ögesi	Alt menü ögesi	Alt menü ögesi	Açıklama
Telefon Defteri	Bir giriş seçin		Fakslama için bir ayrı ya da grup arama girişi seçin.
	Tek Ayar		Faks telefon defterindeki hızlı aramaları ve grup arama girişlerini düzenler. Ürün en çok 120 telefon defteri girişini destekler; bunlar tekil veya grup girişleri olabilir.
	Grup ayarı		
	Girişi sil	Özel bir telefon defteri girişini silin.	
	Tüm Girişleri Sil		Telefon defterindeki tüm girişleri silin
	Telefon Defteri raporu		Telefon defterindeki tüm ayrı ve grup arama girişlerini yazdırın.

Tablo 2-8 Faks Menüsü (devam)

Menü ögesi	Alt menü ögesi	Alt menü ögesi	Açıklama
Faks Raporları	Faks Onayı	Hiçbir zaman Her faksta Yalnızca faks gönder Faks al	Ürünün başarılı bir gönderme veya alma işinden sonra onay raporu yazdırıp yazdırmayacağını belirler.
	Birinci Sayfayı Ekle	Açık Kapalı	Ürünün faksın ilk sayfasının küçük bir resmini rapora ekleyip eklemeyeceğini belirler.
Faks Hata Raporu	Her hatada Gönderme Hata. Alma Hatası Hiçbir zaman		Ürünün başarısız bir gönderme veya alma işinden sonra rapor yazdırıp yazdırmayacağını belirler.
Son Arama Raporu			Son faks gönderme veya alma işleminin ayrıntılı bir raporunu yazdırır.
Faks Etkinlik Günlüğü	Günlüğü şimdi yazdır Oto Günlük Yazdır		Günlüğü şimdi yazdır: Bu ürün tarafından gönderilen veya alınan faksların bir listesini yazdırır. Oto Günlük Yazdır: Her faks işinden sonra otomatik olarak bir rapor yazmak için Açık ögesini seçin. Otomatik yazdırma özelliğini kapatmak için Kapalı ögesini seçin.
Telefon Defteri raporu			Bu ürün için ayarlanmış olan tüm hızlı aramaların listesini yazdırır.
İstenmeyen Faks listesi			Bu ürüne faks göndermesi engellenen telefon numaralarının listesini yazdırır.
Fatura raporu			Giden fakslarda kullanılan fatura kodlarının listesini yazdırır. Bu rapor, her kod için ne kadar gönderilen faksın faturalandığını gösterir. Bu menü ögesi yalnızca fatura kodları özelliği açık olduğunda görüntülenir.
Tüm faks raporu.			İlgili tüm faks raporlarını yazdırır.

Tablo 2-9 Fotoğraf Menüsü

Menü öğesi	Alt menü öğesi	Alt menü öğesi	Açıklama
Görünüm			Bellek kartındaki fotoğrafları görüntüleyin. Fotoğraflar arasında gezinmek için ok düğmelerini kullanın.
Kolay Yazdır	Tek fotoğraf Tüm fotoğraflar (#-#) Belirli aralıktaki fotoğraflar Özel		Yazdırmak istediğiniz fotoğrafların numaralarını seçerek, fotoğrafları bellek kartından hızlı bir şekilde yazdırın.
Küçük Resim	Hızlı En iyi		Bellek kartından fotoğrafların küçük resimlerini yazdırın (sayfa başına 30 adet)
Seçenekler	Prova Sayfası	Prova sayfası yazdır Prova sayfasını tara	Bir prova sayfası yazdırın ya da tarayın Prova sayfası, geçerli bir bellek kartından üretilen bir küçük resim sayfasıdır (sayfa başına 20 adet). Daha sonra işaretlenen bir prova sayfası taranabilir ve seçilen resimler tam boyutlu yazdırılır.
	Geçerli Ayarlar	Görüntü boyutu seçin Kağıt boyutu seçin Kağıt türü seçin Kopya sayısı Çıkış Rengi	Görüntü boyutu, kağıt boyutu, kayıt türü, kopya sayısı ve çıktı rengi (renkli ya da siyah & beyaz) gibi varsayılan fotoğraf ayarlarını yapın.
	Fotoğrafı Döndür		Bir bellek kartındaki bir fotoğrafı döndürün.
	Slayt Gösterisi		Bellek kartındaki fotoğrafların slayt gösterisini görüntüleyin.

Tablo 2-10 Kopyalama Menüsü

Menü öğesi	Alt menü öğesi	Alt menü öğesi	Açıklama
Kopya Sayısı	(1-99)		Kopya sayısını belirtin.
Boyut	Orijinal=%100		Kopya boyutunu belirtin.
	Legal'den Mektuba=%78		
	Legal'den A4'e=%83		
	A4'ten Mektuba=%94		
	Mektuptan A4'e=%97		
	Tam Sayfa=%91		
Sayfaya sığdır			

Tablo 2-10 Kopyalama Menüsü (devam)

Menü öğesi	Alt menü öğesi	Alt menü öğesi	Açıklama
	2 Sayfa/Yaprak		
	4 Sayfa/Yaprak		
	Özel: %25 - 400		
Açık/Koyu			Kopya kontrastını belirtin.
Seçenekler	Optimal Hale Getir		Kopya baskı kalitesini en iyi hale getirecek ayarları seçin.
	Kopya Kağıdı		Kopyalar için kağıt türünü belirtin.
	Çoklu Sayfa Kopyalama		Birden fazla sayfa kopyalayın.
	Kopya Harmanlama		Kopya harmanlamasını belirtin.
	Tepsi Seç		Listeden kopyalanacak bir tepsi seçin.
	2 Taraflı Kopya		Birden fazla tarafı kopyalayın ve dupleks olarak yazdırın.
Kopya Taslağı		Kopyalar için baskı kalitesini belirtin.	
Görüntü Ayarı	Açıklık	Bir kopyada görüntü kalitesi ayarlarını yapın.	
	Kontrast		
	Keskinlik		
	Arka Plan		
	Renk Dengesi		
	Grilik		

3 Windows için yazılım

- [Windows için desteklenen işletim sistemleri](#)
- [Windows için desteklenen yazıcı sürücüleri](#)
- [HP Universal Print Driver \(UPD\)](#)
- [Windows için doğru yazıcı sürücüsünü seçme](#)
- [Yazdırma ayarlarının önceliği](#)
- [Windows için yazıcı sürücüsü ayarlarını değiştirme](#)
- [Windows için yazılım yükleme türleri](#)
- [Windows yazılımını kaldırma](#)
- [Windows için desteklenen yardımcı programlar](#)
- [Diğer işletim sistemlerine yönelik yazılımlar](#)

Windows için desteklenen işletim sistemleri

Ürün aşağıdaki Windows işletim sistemlerini destekler:

Tam yazılım yüklemesi

- Windows XP (32-bit)
- Windows Vista (32 bit ve 64 bit)

Yazdırma ve tarama sürücüsü

- Windows XP (64 bit)
- Windows 2000
- Windows 2003 Server (32 bit ve 64 bit)

Windows için desteklenen yazıcı sürücüleri

 **NOT:** PCL 5 UPD ve HP postscript düzey 3 öykünme sürücüleri yalnızca HP destek web sitesinde mevcuttur: www.hp.com/support/LJCM2320

- PCL 5 UPD
- PCL 6
- HP postscript düzey 3 öykünmesi

Yazıcı sürücüleri genel yazdırma görevleriyle ilgili talimatlar bulunan ve yazıcı sürücüsünde bulunan düğmeler, onay kutuları ve açılan listeleri açıklayan online Yardım içermektedir.

 **NOT:** Bu üründe kullanılan PCL 5 sürümü Windows için kullanılan HP Evrensel Yazdırma Sürücüsü (UPD) ile aynıdır. Daha önceki PCL 5 sürümleri gibi yüklenir ve çalıştırılır, özel bir yapılandırma gerektirmez.

UPD hakkında daha fazla bilgi için bkz. www.hp.com/go/upd.

HP Universal Print Driver (UPD)

Windows için HP Universal Print Driver (UPD), herhangi bir HP LaserJet ürününe, herhangi bir konumdan, başka sürücü yüklemeniz gerekmeden, sanal olarak anında erişme olanağı sağlayan tek bir sürücüdür. Kanıtlanmış HP yazdırma sürücüsü teknolojisi üzerine oluşturulmuştur ve pek çok yazılım programıyla ayrıntılı bir şekilde sınanmış ve kullanılmıştır. Her zaman tutarlı çalışan güçlü bir çözümdür.

HP UPD, tüm HP ürünleriyle doğrudan iletişim kurar, yapılandırma bilgilerini alır ve sonra ürünün benzersiz, kullanılabilir özelliklerini gösteren kullanıcı arabirimini özelleştirir. Kullanılabilen, iki yüze yazdırma ve zımbalama gibi ürün özelliklerini otomatik olarak özelleştirdiğinden, bu özellikleri el ile etkinleştirmeniz gerekmez.

Daha fazla bilgi için www.hp.com/go/upd adresine gidin.

UPD yükleme modları

Geleneksel mod

- Sürücüyü tek bir bilgisayar için CD'den yüklüyorsanız, bu modu kullanın.
- UPD bu modla yüklendiğinde, geleneksel yazıcı sürücülerini gibi çalışır.
- Bu modu kullanırsanız, UPD'yi tüm bilgisayarlara ayrı ayrı yüklemeniz gerekir.

Dinamik mod

- Sürücüyü mobil bilgisayara yüklüyorsanız bu modu kullanın; böylece herhangi bir konumdan HP ürünlerini bulabilir ve bu ürünlerde yazdırma yapabilirsiniz.
 - UPD'yi çalışma grubuna yüklüyorsanız, bu modu kullanın.
 - Bu modu kullanmak için UPD'yi İnternet'ten yükleyin. www.hp.com/go/upd adresine bakın.
-

Windows için doğru yazıcı sürücüsünü seçme

Yazıcı sürücüleri, yazıcının özelliklerine erişmenizi ve bilgisayarın (bir yazıcı dili kullanarak) yazıcıyla iletişim kurmasını sağlar. Ek yazılım ve diller için yazıcı CD'sinde yer alan yükleme notlarına ve benioku dosyalarına bakın.

- En iyi genel performans için PCL 6 yazıcı sürücüsünü kullanın.
- Postscript düzey 2'den yazdırma öykünme ihtiyaçları ya da postscript flash yazı tipi desteği için HP PS evrensel sürücüsünü kullanın.

Yazdırma ayarlarının önceliği

Yazdırma ayarlarında yapılan değişikliklerin önceliği nerede yapıldıklarına göre belirlenir:

 **NOT:** Komut ve iletişim kutusu adları yazılım programınıza bağlı olarak değişebilir.

- **Sayfa Yapısı iletişim kutusu:** Bu iletişim kutusunu açmak için, çalışmakta olduğunuz programın **Dosya** menüsünde **Sayfa Yapısı** veya buna benzer komutu tıklatın. Burada değiştirilen ayarlar, başka bir yerde değiştirilen ayarları geçersiz kılar.
- **Yazdır iletişim kutusu:** Bu iletişim kutusunu açmak için, çalışmakta olduğunuz programın **Dosya** menüsünde **Yazdır**, **Sayfa Yapısı** veya buna benzer komutu tıklatın. **Yazdır** iletişim kutusunda değiştirilen ayarların önceliği daha düşüktür ve **Sayfa Yapısı** iletişim kutusunda yapılan değişiklikleri *geçersiz kılmazlar*.
- **Yazıcı Özellikleri iletişim kutusu (yazıcı sürücüsü):** Yazıcı sürücüsünü açmak için, **Yazdır** iletişim kutusunda **Özellikler**'i tıklatın. **Yazıcı Özellikleri** iletişim kutusunda değiştirilen ayarlar yazdırma yazılımında başka herhangi bir yerdeki ayarları geçersiz kılmaz.
- **Varsayılan yazıcı sürücüsü ayarları:** Varsayılan yazıcı sürücüsü ayarları **Sayfa Yapısı**, **Yazdır** veya **Yazıcı Özellikleri** iletişim kutularındaki ayarlar *değiştirilmediği sürece* tüm yazdırma işlerinde kullanılan ayarları tanımlar.
- **Yazıcı kontrol paneli ayarları:** Yazıcı kontrol panelinde değiştirilen ayarların önceliği, başka yerlerde yapılan değişikliklere göre daha düşüktür.

Windows için yazıcı sürücüsü ayarlarını değiştirme

Yazılım programı kapanıncaya kadar tüm baskı işlerinin ayarlarını değiştirme	Tüm yazdırma işleri için varsayılan ayarları değiştirme	Aygıt yapılandırma ayarlarını değiştirme
<ol style="list-style-type: none">1. Yazılım programının Dosya menüsünde Yazdır'i tıklatın.2. Sürücüyü seçin ve Özellikler veya Tercihler'i tıklatın. <p>İzlenecek adımlar değişebilir; bu en yaygın yordamdır.</p>	<ol style="list-style-type: none">1. Başlat'i tıklatın, Ayarlar'i tıklatın ve Yazıcılar'ı (Windows 2000) veya Yazıcılar ve Fakslar'ı (Windows XP Professional ve Server 2003) ya da Yazıcılar ve Diğer Donanım Aygıtları'nı (Windows XP Home) tıklatın. Windows Vista için, Başlat'ı, Denetim Masası'nı ve ardından Yazıcı'yı tıklatın.2. Sürücü simgesini sağ tıklatın ve Yazdırma Tercihleri'ni seçin.	<ol style="list-style-type: none">1. Başlat'i tıklatın, Ayarlar'i tıklatın ve Yazıcılar'ı (Windows 2000) veya Yazıcılar ve Fakslar'ı (Windows XP Professional ve Server 2003) ya da Yazıcılar ve Diğer Donanım Aygıtları'nı (Windows XP Home) tıklatın. Windows Vista için, Başlat'ı, Denetim Masası'nı ve ardından Yazıcı'yı tıklatın.2. Sürücü simgesini sağ tıklatın ve Özellikler'i seçin.3. Aygıt Ayarları sekmesini tıklatın.

Windows için yazılım yükleme türleri

Aşağıdaki yazılım yükleme türleri kullanılabilir:

- **Önerilen.** Yazılım çözümünün tamamını yükler.
- **Hızlı.** Yalnızca yazdırma ve tarama sürücülerini yükler. USB bağlantılı ürünler için bir hızlı yükleme seçeneği ve ağa bağlı ürünler için başka bir hızlı yükleme seçeneği bulunmaktadır.

Windows yazılımını kaldırma

1. **Başlat'**ı ve ardından **Tüm Programlar'**ı tıklatın.
2. **HP'**yi ve sonra **HP Color LaserJet CM2320 MFP Serisi** öğesini tıklatın.
3. **KaldırHP Color LaserJet CM2320 MFP Serisi'**ı tıklatın ve yazılımı kaldırmak için ekran yönergelerini izleyin.

Windows için desteklenen yardımcı programlar

HP ToolboxFX

HP ToolboxFX, aşağıdaki işlemleri yapmak için kullanabileceğiniz bir programdır:

- Aygıt durumunu denetleme
- Sarf malzemelerinin durumunu denetleme
- Uyarı ayarlama
- Aygıt belgelerini görüntüleme
- Sorun giderme ve bakım araçlarına erişme

HP ToolboxFX, ürün CD-ROM'undan Önerilen yazılım yüklemesi yapıldığında yüklenir.

Ayrıntılı bilgi için bkz. [HP ToolboxFX görüntüleme sayfa 184](#).

Katıştırılmış Web sunucusu

Aygıt, aygıt ve ağ etkinlikleri hakkındaki bilgilere erişim olanağı veren katıştırılmış bir Web sunucusuna sahiptir. Bu bilgiler Microsoft Internet Explorer, Netscape Navigator, Apple Safari veya Firefox gibi bir Web tarayıcısında görüntülenir.

Katıştırılmış Web sunucusu aygıtta bulunur. Bir ağ sunucusuna yüklenmez.

Katıştırılmış Web sunucusu, ağa bağlı bir bilgisayarı ve standart Web tarayıcısı olan herkesin kullanabileceği bir arabirim sağlar. Özel bir yazılım yüklenmez veya yapılandırılmaz, ancak bilgisayarınızda desteklenen bir Web tarayıcısı olması gerekir. Katıştırılmış Web sunucusuna erişebilmek için, tarayıcının adres satırına aygıtın IP adresini yazın. (IP adresini bulmak için bir yapılandırma sayfası yazdırın. Yapılandırma sayfası yazdırma hakkında ek bilgi için bkz. [Bilgi sayfaları sayfa 182](#).)

Katıştırılmış Web sunucusu özelliklerinin ve işlevlerinin kapsamlı açıklaması için bkz. [Katıştırılmış Web sunucusu sayfa 196](#).

HP Web Jetadmin

HP Web Jetadmin, intranet içindeki ağa bağlı yazıcılar için tarayıcı tabanlı bir yönetim aracıdır ve yalnızca ağ yöneticisinin bilgisayarına yüklenmesi gerekir.

HP Web Jetadmin'in geçerli bir sürümünü indirmek ve desteklenen ana bilgisayar sistemlerinin en son listesi için www.hp.com/go/webjetadmin sitesini ziyaret edin.

Ana bilgisayar sunucusuna yüklenirse, Windows istemcisi desteklenen bir Web tarayıcısını (örneğin, Microsoft® Internet Explorer 4.x veya Netscape Navigator 4.x veya daha yenisi) kullanıp HP Web Jetadmin'e giderek ona gerişebilir.

Diğer Windows bileşenleri ve yardımcı programları

- Yazılım yükleyici - yazdırma sistemi yükleme işlemini otomatikleştirir
- Çevrimiçi Web kaydı
- HP Customer Participation Program

- HP Update
- Photosmart Essential
- HP Çözüm Merkezi
- HP LaserJet Tarama programı ve sürücüsü

Diğer işletim sistemlerine yönelik yazılımlar

İşletim Sistemi	Yazılım
UNIX	HP-UX ve Solaris ağları için, UNIX için HP Jetdirect yazıcı yükleyicisini yüklemek üzere www.hp.com/support/net_printing adresini ziyaret edin.
Linux	Bilgi için www.hp.com/go/linuxprinting adresine gidin.

4 Ürünü Macintosh ile kullanma

- [Macintosh yazılımları](#)
- [Macintosh yazıcı sürücüsündeki özellikleri kullanma](#)

Macintosh yazılımları

Macintosh için desteklenen işletim sistemleri

Aygıt aşağıdaki Macintosh işletim sistemlerini destekler:

- Mac OS X v10.3, v10.4 ve üstü

 **NOT:** Mac OS v10.4 üst sürümleri için, PPC ve Intel Core Processor Macs desteklenir.

Macintosh için desteklenen yazıcı sürücüler

HP yükleyicisi, PostScript® Yazıcı Tanımı (PPD) dosyalarını ve Yazıcı Diyalog Uzantıları'nı (PDE) sağlar.

PPD, Apple PostScript yazıcı sürücüsüyle birlikte aygıt özelliklerine erişim sağlar. Bilgisayarla birlikte verilen Apple PostScript yazıcı sürücüsünü kullanın.

Macintosh için yazdırma ayarlarının önceliği

Yazdırma ayarlarında yapılan değişikliklerin önceliği nerede yapıldıklarına göre belirlenir:

 **NOT:** Komut ve iletişim kutusu adları yazılım programınıza bağlı olarak değişebilir.

- **Sayfa Yapısı iletişim kutusu:** Bu iletişim kutusunu açmak için, çalışmakta olduğunuz programın **Dosya** menüsünde **Sayfa Yapısı** veya buna benzer komutu tıklayın. Burada değiştirilen ayarlar, başka bir yerde değiştirilen ayarları geçersiz kılar.
- **Yazdır iletişim kutusu:** Bu iletişim kutusunu açmak için, çalışmakta olduğunuz programın **Dosya** menüsünde **Yazdır**, **Sayfa Yapısı** veya buna benzer komutu tıklayın. **Yazdır** iletişim kutusunda değiştirilen ayarların önceliği daha düşüktür ve **Sayfa Yapısı** iletişim kutusunda yapılan değişiklikleri *geçersiz kılmazlar*.
- **Yazıcı Özellikleri iletişim kutusu (yazıcı sürücüsü):** Yazıcı sürücüsünü açmak için, **Yazdır** iletişim kutusunda **Özellikler**'i tıklayın. **Yazıcı Özellikleri** iletişim kutusunda değiştirilen ayarlar yazdırma yazılımında başka herhangi bir yerdeki ayarları geçersiz kılmaz.
- **Varsayılan yazıcı sürücüsü ayarları:** Varsayılan yazıcı sürücüsü ayarları **Sayfa Yapısı**, **Yazdır** veya **Yazıcı Özellikleri** iletişim kutularındaki ayarlar *değiştirilmediği sürece* tüm yazdırma işlerinde kullanılan ayarları tanımlar.
- **Yazıcı kontrol paneli ayarları:** Yazıcı kontrol panelinde değiştirilen ayarların önceliği, başka yerlerde yapılan değişikliklere göre daha düşüktür.

Macintosh için yazıcı sürücüsü ayarlarını deęiřtirme

Yazılım programı kapanıncaya kadar tüm baskı işlerinin ayarlarını deęiřtirme	Tüm yazdırma işleri için varsayılan ayarları deęiřtirme	Aygıt yapılandırma ayarlarını deęiřtirme
<ol style="list-style-type: none">1. File (Dosya) menüsünde Print'i (Yazdır) tıklatın.2. Açılan menüleri kullanarak istedięiniz ayarları deęiřtirin.	<ol style="list-style-type: none">1. File (Dosya) menüsünde Print'i (Yazdır) tıklatın.2. Açılan menüleri kullanarak istedięiniz ayarları deęiřtirin.3. Presets (Ön Ayarlar) açılan menüsünde, Save as (Farklı Kaydet) seçeneęini tıklatın ve ön ayar için bir ad yazın. <p>Bu ayarlar Presets (Ön Ayarlar) menüsüne kaydedilir. Bir programı açıp yaptığınız her yazdırma işleminde, yeni ayarları kullanmak için kaydedilen ayar seçeneęini seçmeniz gerekir.</p>	<ol style="list-style-type: none">1. Finder içinde, Go (Git) menüsünde Applications (Uygulamalar) seçeneęini tıklatın.2. Utilities'i (Yardımcı Programlar) ve sonra Printer Setup Utility'yi (Yazıcı Kurulumu Programı) açın.3. Yazdırma sırasını tıklatın.4. Printers (Yazıcılar) menüsünde Show Info (Bilgi Ver) seçeneęini tıklatın.5. Installable Options (Yüklenabilir Seçenekler) menüsünü tıklatın. <p>NOT: Klasik modda yapılandırma ayarları kullanılamayabilir.</p>

Macintosh için yazılım yükleme türleri

Doęrudan bağlantılar için Macintosh yazılımı yükleme (USB)

1. Aygıt CD'sini CD-ROM sürücüsüne yerleřtirin ve yükleyiciyi alıřtırın. CD menüsü otomatik olarak alıřmazsa, masaüstündeki CD simgesini çift tıklatın.
2. Aygıtın USB bağlantı noktası ile bilgisayarın USB bağlantısı noktası arasına bir USB kablosu bağlayın. Standart 2 metre (6,56 ft) USB kablosu kullanın.
3. HP LaserJet Installer klasöründeki **Installer** (Yükleyici) simgesini çift tıklatın.
4. Bilgisayar ekranında görüntülenen yönergeleri uygulayın.

Aygıt bilgisayara bağlandığında USB yazıcı sıraları otomatik olarak oluşturulur. Ancak yükleyici USB kablosu bağlanmadan önce alıřtırılmadıysa, sıra genel bir PPD kullanır. Sıra PPD'sini deęiřtirmek için ařaęıdaki adımları tamamlayın.

Aęlar için Macintosh yazılımı yükleme

1. Aę kablosunu aygıt ile aę bağlantı noktası arasına bağlayın.
2. CD'yi CD-ROM sürücüsüne yerleřtirin. CD otomatik olarak alıřmazsa, masaüstündeki CD simgesini çift tıklatın.
3. HP LaserJet Installer klasöründeki **Installer** (Yükleyici) simgesini çift tıklatın.
4. Bilgisayar ekranında görüntülenen yönergeleri uygulayın.

Yazılımı Macintosh işletim sistemlerinden kaldırma

1. Yazılımı bir Macintosh bilgisayardan kaldırmak için PPD dosyalarını çöp kutusuna sürükleyin.
2. HP ürün klasöründen kaldırma programını çalıştırın.

Macintosh için desteklenen yardımcı programlar

Katıştırılmış Web sunucusu

Aygıt, aygıt ve ağ etkinlikleri hakkındaki bilgilere erişim olanağı veren katıştırılmış bir Web sunucusuna sahiptir. Bu bilgi Netscape Navigator, Apple Safari ya da Firefox gibi bir Web tarayıcısında görünür.

Katıştırılmış Web sunucusu aygıtta bulunur. Ağda ve doğrudan bağlanan aygıtlarda kullanılabilir.

Katıştırılmış Web sunucusu, aygıt için, ağ bağlantılı bir bilgisayar ve standart bir Web tarayıcısı olan herkesin kullanabileceği bir arabirim sunar. Özel bir yazılım yüklenmez veya yapılandırılmaz, ancak bilgisayarınızda desteklenen bir Web tarayıcınız olması gerekir. Katıştırılmış Web sunucusuna erişim sağlamak için, HP Director yazılımında **Maintain Device**'ı (Aygıt Bakımı) tıklayın.

Katıştırılmış Web sunucusu özelliklerinin ve işlevlerinin kapsamlı açıklaması için bkz. [Katıştırılmış Web sunucusu sayfa 196](#).

Macintosh yazıcı sürücüsündeki özellikleri kullanma

Yazdırma

Macintosh'ta yazdırma ön ayarları oluşturma ve kullanma

Geçerli yazıcı sürücüsü ayarlarını tekrar kullanmak üzere kaydetmek için yazdırma ön ayarlarını kullanın.

Yazdırma ön ayarı oluşturma

1. **File** (Dosya) menüsünde **Print** (Yazdır) seçeneğini tıklatın.
2. Sürücüyü seçin.
3. Yazdırma ayarlarını seçin.
4. **Presets** (Ön Ayarlar) kutusunda, **Save As...** (Farklı Kaydet...) tıklatın ve ön ayar için bir ad yazın.
5. **OK** (Tamam) düğmesini tıklatın.

Yazdırma ön ayarlarını kullanma

1. **File** (Dosya) menüsünde **Print** (Yazdır) seçeneğini tıklatın.
2. Sürücüyü seçin.
3. **Presets** (Ön Ayarlar) kutusunda, kullanmak istediğiniz yazdırma ön ayarını seçin.

 **NOT:** Yazıcı sürücüsünün varsayılan ayarlarını kullanmak için **Factory Default'u** (Fabrika Varsayılanı) seçin.

Belgeleri yeniden boyutlandırma veya özel kağıt boyutuna yazdırma

Bir belgeyi farklı kağıt boyutuna sığacak şekilde ölçeklendirebilirsiniz.

1. **File** (Dosya) menüsünde **Print** (Yazdır) seçeneğini tıklatın.
2. **Paper Handling** (Kağıt Kullanımı) menüsünü açın.
3. **Destination Paper Size** (Hedef Kağıt Boyutu) alanında, **Scale to fit paper size'i** (Kağıt Boyutuna Ölçekle) seçin ve ardından açılı listeden boyutu seçin.
4. Yalnızca belgeden küçük boyutlu kağıt kullanmak istiyorsanız, **Scale down only'yi** (Yalnızca küçük boyutlu) seçin.

Kapak sayfası yazdırma

Belgeniz için bir bilgi metni içeren ("Gizli" gibi) ayrı bir kapak sayfası yazdırabilirsiniz.

1. **File** (Dosya) menüsünde **Print** (Yazdır) seçeneğini tıklatın.
2. Sürücüyü seçin.

3. **Cover Page** (Kapak Sayfası) açılan menüsünü açın ve kapak sayfasını **Before Document** (Belgeden Önce) veya **After Document** (Belgeden Sonra) yazdırmayı seçin.
4. **Cover Page Type** (Kapak Sayfası Türü) açılan menüsünde, kapak sayfasına yazdırılmasını istediğiniz iletiyi seçin.

 **NOT:** Boş bir kapak sayfası yazdırmak için **Cover Page Type** (Kapak Sayfası Türü) olarak **Standard**'ı (Standart) seçin.

Filigran kullanma

Filigran, bir belgenin her sayfasının arka planına yazdırılan bir nottur (örneğin, "Gizli").

1. **File** (Dosya) menüsünde **Print** (Yazdır) seçeneğini tıklatın.
2. **Watermarks** (Filigran) menüsünü açın.
3. **Mode** (Mod) seçeneğinin yanında, kullanılacak filigran türünü seçin. Yarı saydam bir ileti yazdırmak için **Watermark**'ı (Filigran) seçin. Saydam olmayan bir ileti yazdırmak için **Overlay**'i (Kaplama) seçin.
4. **Pages** (Sayfalar) seçeneğinin yanında, filigranın tüm sayfalara mı yoksa yalnızca ilk sayfaya mı yazdırılacağını seçin.
5. **Text** (Metin) seçeneğinin yanında, standart iletilerden birini seçin veya **Custom**'ı (Özel) seçip kutuya yeni bir ileti yazın.
6. Kalan ayarların seçeneklerini belirleyin.

Macintosh'ta bir yaprak kağıda birden fazla sayfa yazdırma

Tek bir yaprağa birden çok sayfa yazdırabilirsiniz. Bu özellik, taslak sayfalar yazdırmak için düşük maliyetli bir yöntem sağlar.

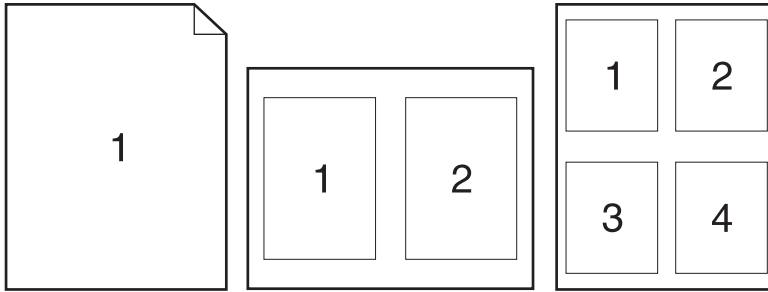

1. **File** (Dosya) menüsünde **Print** (Yazdır) seçeneğini tıklatın.
2. Sürücüyü seçin.
3. **Layout** (Yerleşim) açılan menüsünü açın.
4. **Pages per Sheet** (Sayfa/Yaprak) seçeneğinin yanından, her yaprağa yazdırmak istediğiniz sayfa sayısını seçin (1, 2, 4, 6, 9 veya 16).

5. **Layout Direction**'ın (Yerleşim Yönü) yanından, sayfaların kağıt üzerinde yerleşimini ve sırasını belirleyin.
6. **Borders**'ın (Kenarlıklar) yanından, yapraktaki her sayfanın etrafına yazdırılacak kenarlık türünü seçin.

Sayfanın her iki tarafına yazdırma (dupleks yazdırma)

Otomatik dupleks yazdırma kullanma

1. Tepsilerden birine, baskı işini tamamlamak için yeterli miktarda kağıt yerleştirin. Antetli kağıt gibi özel bir kağıt yerleştiriyorsanız, aşağıdaki yöntemlerden birini kullanarak yerleştirin:
 - Tepsi 1 söz konusu olduğunda, antetli kağıdı ön tarafı yukarı bakacak ve alt kenarı yazıcıya önce girecek şekilde yerleştirin.
 - Diğer tüm tepsilerde, antetli kağıdı ön tarafı yukarı bakacak ve üst kenarı tepsinin arkasına gelecek şekilde yerleştirin.

△ **DİKKAT:** Sıkışmaları önlemek için, sadece 60 g/m² - 163 g/m² yerleştirin

2. **File** (Dosya) menüsünde, **Print**'i (Yazdır) tıklatın.
3. **Layout** (Düzen) açılan menüsünü açın.
4. **Two-Sided** (İki Taraflı) öğesinin yanında **Long-Edge Binding** (Uzun Kenardan Ciltleme) veya **Short-Edge Binding** (Kısa Kenardan Ciltleme) öğesini seçin.
5. **Print**'i (Yazdır) tıklatın.

Her iki yüze el ile yazdırma

1. Baskı işini gerçekleştirmek için tepsilerden birine yeterli miktarda kağıt yerleştirin. Antetli kağıt gibi özel bir kağıt yüklüyorsanız, aşağıdaki yöntemlerden birini kullanarak yükleyin:
 - Tepsi 1'de, antetli kağıdı ön tarafı yukarıya gelecek ve yazıcıya önce alt kenarı girecek şekilde yerleştirin.
 - Diğer tüm tepsilerde, antetli kağıdı ön tarafı yukarı bakacak ve üst kenarı tepsinin arkasına gelecek şekilde yerleştirin.

△ **DİKKAT:** Sıkışmaları önlemek için, sadece 60 g/m² - 163 g/m² yerleştirin

2. **File** (Dosya) menüsünde **Print** (Yazdır) seçeneğini tıklatın.
3. **Finishing** (Son İşlem) açılır menüsünde, **Manual Duplex** (El ile dupleksleme) öğesini seçin.
4. **OK**'i (Tamam) tıklatın.
5. **Print**'i (Yazdır) tıklatın. İkinci yarıyı yazdırmak için tepsideki çıkan kağıtları değiştirmeden önce bilgisayar ekranında görülen açılır penceredeki yönergeleri izleyin.
6. İstenirse, devam etmek için uygun kontrol paneli düğmesine basın.

Services (Servisler) menüsünü kullanma

Aygıt ağa bağlıysa, aygıt ve sarf malzemesi durum bilgilerini almak için **Services** (Servisler) menüsünü kullanın.

1. **File** (Dosya) menüsünde **Print** (Yazdır) seçeneğini tıklatın.
2. **Services** (Servisler) menüsünü açın.
3. Açılır listeden bir bakım görevi seçin ve **Launch**'u (Başlat) tıklatın. Katıştırılmış Web sunucusu seçtiğiniz görevin bilgilerini sağlayan sayfayı açar.
4. Bu aygıtta ait çeşitli destek Web sitelerine gitmek için açılır listeden bir Internet Hizmetleri seçeneğini belirleyin ve **Go!**'yu (Git!) tıklatın.

Tarama

Bu bölümde tarif edilen işlemler ve ayarlar hakkında daha fazla bilgi için HP Director çevrimiçi Yardımına bakın.

Tarama görevleri

Bir yazılım programına taramak için öğeyi programın kendisini kullanarak tarayın. TWAIN uyumlu herhangi bir programda görüntü taranabilir. Program TWAIN uyumlu değilse, taranan görüntüyü dosyaya kaydedin ve ardından yazılım programında bu dosyayı yerleştirin, açın veya alın.

Sayfa sayfa taramayı kullanma

1. Düz yatak tarayıcınının kapağını kaldırın ve orijinali, taranacak yüzü aşağıya ve belgenin sol üst köşesi camın sağ alt köşesine gelecek şekilde yükleyin. Kapağı yavaşça kapatın.
2. HP Director masaüstü diğer adını çift tıklatın.
3. HP Director'ı tıklatın ve sonra **HP** iletişim kutusunu açmak için **Scan**'i (Tara) tıklatın.
4. **Scan**'i (Tara) tıklatın.
5. Birden fazla sayfa taramak için, sonraki sayfayı yükleyin ve **Scan**'i (Tara) tıklatın. Tüm sayfalara taranana kadar bu işlemi tekrarlayın.
6. **Finish**'i (Son) ve sonra **Destinations**'ı (Hedefler) tıklatın.

OBB'den tarama

1. Sayfaları ön yüzleri yukarı gelecek ve üst kenarları önce girecek şekilde OBB'ye yerleştirin.
2. HP Director yazılımında, HP iletişim kutusunu açmak için **Scan**'i (Tara) tıklatın.
3. **Scan first**'ü (İlkini tara) ya da **Scan all**'u (Tümünü tara) tıklatın.
4. **Finish**'i (Son) tıklatın ve sonra tarama hedefini seçin.

Dosyaya tarama

1. **Destinations**'da (Hedefler), **Save To File(s)**'ı (Dosyalara Kaydet) seçin.
2. Dosyayı adlandırın ve hedef konumunu belirtin.
3. **Save** (Kaydet) düğmesini tıklatın. Orijinal taranır ve kaydedilir.

E-postaya tarama

1. **Destinations**'ta (Hedefler) **E-mail**'i (E-posta) seçin.
2. Taranmış belgeyi ek olarak içeren boş bir e-posta açılır.
3. Bir e-posta alıcısı girin, metin veya diğer ekleri ekleyin ve **Send**'i (Gönder) tıklayın.

Faks (yalnızca HP LaserJet CM2320 Faks Modeli / CM2320 Bellek Kartı Modeli)

1. Yazılım programında, **File** (Dosya) menüsünden **Print**'i (Yazdır) seçin.
2. **PDF**'yi tıklayın ve sonra **Fax PDF**'yi (PDF Faksla) seçin.
3. **To** (Kime) alanına bir faks numarası girin.
4. Faks kapak sayfası eklemek için, **Use Cover Page**'i (Kapak Sayfası Kullan) seçin ve kapak sayfası konusunu ve iletisini (isteğe bağlı) girin.
5. **Fax**'ı (Faksla) tıklayın.

Fotoğraf

Photosmart Essential yazılımını başlatmak için HP Director yazılımında **Photo** (Fotoğraf) simgesini tıklayın. Yazılımı bir bellek kartından fotoğrafları içe aktarmak, fotoğrafları düzenlemek ve fotoğrafları PC'den yazdırmak için kullanın.

5 Baęlanılabilirlik

- [Desteklenen aę iřletim sistemleri](#)
- [USB baęlantısı](#)
- [Yazıcı paylařmayla ilgili sorumluluk reddi](#)
- [Desteklenen aę protokolleri](#)
- [Ürünü aęa yükleme](#)
- [Aę ürününü yapılandırma](#)

 **NOT:** TCP/IP ayarlarının yapılandırılması karmařık bir iřlemdir ve yalnızca deneyimli aę yöneticileri tarafından yapılmalıdır. BOOTP'nin ürünün belirli TCP/IP ayarlarını yapılandırması için bir sunucu gereklidir. DHCP de bir sunucu gerektirir; ancak ürünün TCP/IP ayarları sabitlenmez. Son olarak, belirli TCP/IP ayarlarını el ile yapılandırma iřlemi kontrol panelinden, katıřtırılmıř Web sunucusundan, HP ToolboxFX yazılımından veya HP Web Jetadmin yazılımından yapılabilir. Daha fazla yardım veya aę yapılandırması için aę saęlayıcınıza bařvurun.

Desteklenen ađ işletim sistemleri

Ařađıdaki işletim sistemleri ađ yazdırmasını destekler:

Tam yazılım yüklemesi

- Windows XP (32-bit ve 64-bit)
- Windows Vista (32 bit ve 64 bit)
- Mac OS X v10.3, v10.4 ve üstü

Yazdırma ve tarama sürücüsü

- Windows 2000
- Windows 2003 Server (32 bit ve 64 bit)

Yalnızca yazıcı sürücüsü

- Linux (yalnızca Web)
- UNIX model kodları (yalnızca Web)

USB bağlantısı

 **NOT:** USB kablosunu yazılımı yüklemeyden *bađlamayın*. Yükleme programı, USB kablosunun bađlanması gerektiğinde uyarıda bulunur.

Bu ürün USB 2.0 bađlantısını destekler. Yazdırma işlemi için A - B tipi USB kablosu kullanmanız gerekir.

1. Ürün CD'sini bilgisayarınıza yerleřtirin. Yazılım yükleyici başlamazsa, CD'deki setup.exe dosyasını bulun ve dosyayı çift tıkkatın.
2. Yükleyicinin yönergelerini izleyin.
3. Yükleme işleminin tamamlanmasını bekleyin ve sonra bilgisayarı yeniden bađlatın.

Yazıcı paylaşmayla ilgili sorumluluk reddi

HP eşdüzeyli ađ kullanımını desteklemez; bu HP yazıcı sürücülerinin deđil Microsoft işletim sistemlerinin sağladıđı bir işlemdir. www.microsoft.com adresindeki Microsoft'a gidin.

Desteklenen ağ protokolleri

Ürün, TCP/IP ağ protokolünü destekler. Bu, en yaygın olarak kullanılan ve kabul gören ağ protokolüdür. Pek çok ağ hizmeti bu protokolü kullanır. Bu ürün IPv4'ü ve IPv6'yı da destekler. Aşağıdaki tabloda ürün tarafından desteklenen ağ hizmetleri/protokolleri listelenmiştir.

Tablo 5-1 Yazdırma

Hizmet adı	Açıklama
port9100 (Doğrudan Mod)	Yazdırma hizmeti
Satır yazıcı arka plan programı (LPD)	Yazdırma hizmeti

Tablo 5-2 Ağda ürün bulma

Hizmet adı	Açıklama
SLP (Hizmet Konumu Protokolü)	Aygıt Keşif Protokolü, ağ aygıtlarını bulmak ve yapılandırmak için kullanılır. Esas olarak Microsoft tabanlı yazılım programları tarafından kullanılır.
mDNS (çoklu yayın Etki Alanı Adı Hizmeti - "Rendezvous" veya "Bonjour" olarak da bilinir)	Aygıt Keşif Protokolü, ağ aygıtlarını bulmak ve yapılandırmak için kullanılır. Esas olarak Apple Macintosh tabanlı yazılım programları tarafından kullanılır.
ws-discover	Microsoft tabanlı yazılım programları tarafından kullanılır
LLMNR	DNS hizmetleri olmadığında kullanılır

Tablo 5-3 İleti gönderme/alma ve yönetim

Hizmet adı	Açıklama
HTTP (köprü metin aktarım protokolü)	Web tarayıcılarının katıştırılmış Web sunucusuyla iletişim kurmasına olanak sağlar.
EWS (katıştırılmış Web sunucusu)	Kullanıcının bir Web tarayıcısı aracılığıyla ürünü yönetmesini sağlar.
SNMP (basit ağ yönetim protokolü)	Ağ programları tarafından ürün yönetimi için kullanılır. SNMP V1 ve standart MIB-II (Yönetim Bilgi Tabanı) nesneleri desteklenir.

Tablo 5-4 IP adresleme

Hizmet adı	Açıklama
DHCP (dinamik ana bilgisayar yapılandırma protokolü), IPv4, ve IPv6	Otomatik IP adresi ataması için. DHCP sunucusu ürüne bir IP adresi sağlar. Genelde ürünün bir DHCP sunucusundan IP adresi alması için kullanıcı müdahalesine gerek olmaz.
BOOTP (bootstrap protokolü)	Otomatik IP adresi ataması için. BOOTP sunucusu ürüne bir IP adresi sağlar. Ürünün bir BOOTP sunucusundan IP adresi alabilmesi için, yöneticinin ürüne ait MAC donanım adresini ilgili sunucuya girmesi gerekir.
Auto IP	Otomatik IP adresi ataması için. Bir DHCP veya BOOTP sunucusu yoksa, bu hizmet ürünün benzersiz bir IP adresi oluşturmasını sağlar.

Ürünü ağa yükleme

Bu yapılandırmada, ürün doğrudan ağa bağlanır ve ağdaki tüm bilgisayarların doğrudan ürüne yazdırmasına olanak tanıyacak şekilde yapılandırılabilir.

 **NOT:** Bu mod, ürün için önerilen ağ yapılandırmasıdır.

1. Ürünü açmadan önce, ürünün ağ bağlantı noktasına bir ağ kablosu takarak ürünü doğrudan ağa bağlayın.
2. Ürünü açın, 2 dakika bekleyin ve kontrol panelini kullanarak bir yapılandırma sayfası yazdırın.

 **NOT:** Bir sonraki adıma geçmeden önce yapılandırma sayfasında listelenmiş bir IP adresi olduğundan emin olun. IP adresi yoksa yapılandırma sayfasını yeniden yazdırın.

3. Ürün CD'sini bilgisayara yerleştirin. Yazılım yükleyici başlamazsa, CD'deki setup.exe dosyasını bulun ve dosyayı çift tıklayın.
4. Yükleyicinin yönergelerini izleyin.

 **NOT:** Yükleyici ağ adresi girmenizi istediğinde, yükleyici programı başlatmadan önce yazdığınız yapılandırma sayfasında listelenen IP adresini girin veya ürünü ağda arayın.

5. Yükleme işleminin tamamlanmasını bekleyin ve sonra bilgisayarı yeniden başlatın.

Ağ ürününü yapılandırma

Ayarları görüntüleme

Ağ yapılandırması sayfası

Ağ yapılandırması sayfası, ürünün ağ kartının geçerli ayarlarını ve özelliklerini listeler. Ağ yapılandırması sayfasını üründen yazdırmak için aşağıdaki adımları izleyin.

1. Kontrol panelinde **Ayar** düğmesine basın.
2. Ok düğmelerini kullanarak **Raporlar** ögesini seçin ve sonra **Tamam** düğmesine basın.
3. Ok düğmelerini kullanarak **Ağ raporu** ögesini seçin ve sonra **Tamam** düğmesine basın.

Yapılandırma sayfası

Yapılandırma sayfası ürünün geçerli ayarlarını ve özelliklerini listeler. Yapılandırma sayfasını üründen veya HP ToolboxFX aracılığıyla yazdırabilirsiniz. Yapılandırma sayfasını üründen yazdırmak için aşağıdaki adımları izleyin.

1. Kontrol panelinde **Ayar** düğmesine basın.
2. Ok düğmelerini kullanarak **Raporlar** ögesini seçin ve sonra **Tamam** düğmesine basın.
3. Ok düğmelerini kullanarak **Yapılandırma rap** ögesini seçin ve sonra **Tamam** düğmesine basın.

İkinci bir sayfa da yazdırılır. Bu sayfada, **Faks Ayarları** ve **Görüntüleme Ayarları** bölümlerinde ürünün faks ayarları hakkında ayrıntılı bilgi verilir.

Ayarları değiştirme

IP yapılandırma ayarlarını görüntülemek veya değiştirmek için katıştırılmış Web sunucusunu (EWS) veya HP ToolboxFX yazılımını kullanabilirsiniz. Katıştırılmış Web sunucusuna erişebilmek için, bir Web tarayıcısının adres satırına ürünün IP adresini yazın.

Ürün bilgisayarınıza doğrudan bağlı olduğunda veya ağa bağlı olduğunda, HP ToolboxFX yazılımı görüntülenebilir. HP ToolboxFX yazılımını kullanabilmek için tam bir yazılım yüklemesi yapmanız gerekir.

HP ToolboxFX uygulamasını aşağıdaki yollardan birini kullanarak açın:

- Windows sistem tepsisinde, HP ToolboxFX simgesini çift tıklatın.
- Windows **Başlat** menüsünde, **Programlar**'ı (veya Windows XP'de **Tüm Programlar**'ı) tıklatın, **HP**'yi tıklatın, ürün adını tıklatın ve sonra **HP ToolboxFX** ögesini tıklatın.

HP ToolboxFX yazılımında, **Ağ Ayarları** sekmesini tıklatın.

Ağ sekmesinde (EWS) veya **Ağ Ayarları** sekmesinde (HP ToolboxFX), aşağıdaki yapılandırmaları değiştirebilirsiniz:

- Ana Bilgisayar Adı
- Elle IP Adresi

- Elle Alt Ağ Maskesi
- Elle Varsayılan Ağ Geçidi

 **NOT:** Ağ yapılandırmasını değiştirirseniz, ürünle yeniden iletişim kurabilmeniz için tarayıcıdaki URL'yi değiştirmeniz gerekebilir. Ağ sıfırlanırken ürün birkaç saniye boyunca kullanılamayabilir.

Parola belirleyin

Ürün parolasının nasıl ayarlanacağı ile ilgili bilgi için, bkz. [Parola korumasını kontrol panelinden açın sayfa 198](#).

IP adresi

Ürünün IP adresi el ile yapılandırılabilir ya da DHCP, BootP veya AutoIP kullanılarak otomatik olarak yapılandırılabilir.

Elle yapılandırma

1. Kontrol panelinde **Ayar** düğmesine basın.
2. Ok düğmelerini kullanarak **Ağ yapılandırması** ögesini seçin ve ardından **Tamam** düğmesine basın.
3. Ok düğmelerini kullanarak **TCP/IP yapı** ögesini seçin ve sonra **Tamam** düğmesine basın.
4. Ok düğmelerini kullanarak **El ile** ögesini seçin ve sonra **Tamam** düğmesine basın.
5. Alfasayısal düğmeleri kullanarak IP adresini yazın ve sonra **Tamam** düğmesine basın.
6. IP adresi yanlışsa, ok düğmelerini kullanarak **Hayır** ögesini seçin ve sonra **Tamam** düğmesine basın. Doğru IP adresini yazmak için 5. adımı yineleyin ve ardından alt ağ maskesi ve varsayılan ağ geçidi ayarları için 5. adımı yineleyin.

Otomatik yapılandırma

1. Kontrol panelinde **Ayar** düğmesine basın.
2. Ok düğmelerini kullanarak **Ağ yapılandırması** ögesini seçin ve ardından **Tamam** düğmesine basın.
3. Ok düğmelerini kullanarak **TCP/IP yapı** ögesini seçin ve sonra **Tamam** düğmesine basın.
4. Ok düğmelerini kullanarak **Otomatik** ögesini seçin ve sonra **Tamam** düğmesine basın.

Otomatik IP adresinin kullanıma hazır hale gelmesi birkaç dakika alabilir.

 **NOT:** Belirli otomatik IP modlarını (BOOTP, DHCP veya AutoIP gibi) etkinleştirmek veya devre dışı bırakmak isterseniz, bu ayarlar yalnızca katıştırılmış Web sunucusu veya HP ToolboxFX kullanılarak değiştirilebilir.

IP adresini kontrol panelinde görüntüleyin

1. Kontrol panelinde **Ayar** düğmesine basın.
2. Ok düğmelerini kullanarak **Ağ yapılandırması** ögesini seçin ve ardından **Tamam** düğmesine basın.
3. Ok düğmelerini kullanarak **IP Adresini Göster** ögesini seçin ve sonra **Tamam** düğmesine basın.

 **NOT:** IP adresini ayrıca **Gelişmiş Ağ Ayarları** sekmesini seçerek EWS ya da HP ToolboxFX içinde de görüntüleyebilirsiniz.

IPv4 ve IPv6 ayarları

Yalnızca IPv4 protokolü el ile yapılandırılabilir. IPv4 protokolü HP ToolboxFX veya ürünün kontrol paneli kullanılarak ayarlanabilir. IPv6 protokolü yalnızca ürünün kontrol panelinden seçilebilir.

Bağlantı hızı ayarı

 **NOT:** Bağlantı hızı ayarlarında yapılan yanlış değişiklikler, ürünün diğer ağ aygıtları ile iletişimini engelleyebilir. Çoğu durumda ürün otomatik moda bırakılmalıdır. Değişiklikler ürünün kapanıp açılmasına neden olabilir. Değişiklikler yalnızca ürün boşken yapılmalıdır.

1. Kontrol panelinde **Ayar** düğmesine basın.
2. Ok düğmelerini kullanarak **Ağ yapılandırması** ögesini seçin ve ardından **Tamam** düğmesine basın.
3. Ok düğmelerini kullanarak **Bağlantı hızı** ögesini seçin ve sonra **Tamam** düğmesine basın.
4. Ok düğmelerini kullanarak aşağıdaki ayarlardan birini seçin.
 - Otomatik
 - 10T Tam
 - 10T Yarım
 - 100TX Tam
 - 100TX Yarım

 **NOT:** Ayar, bağlandığınız ağ ürünüyle (ağ hub'ı, anahtar, ağ geçidi, yönlendirici veya bilgisayar) aynı olmalıdır.

5. **Tamam** düğmesine basın. Ürün kapanıp açılır.

6 Kağıt ve yazdırma ortamları

- Kağıt ve yazdırma ortamı kullanımını anlama
- Desteklenen kağıt ve yazdırma ortamı boyutları
- Desteklenen kağıt türleri ve tepsi kapasitesi
- Özel kağıt veya yazdırma ortamı yönergeleri
- Kağıt ve yazdırma ortamları yerleştirme
- Tepsileri yapılandırma

Kağıt ve yazdırma ortamı kullanımını anlama

Bu ürün, bu kullanım kılavuzundaki yönergelerle uygun olarak çeşitli kağıt ve başka yazdırma ortamlarını destekler. Bu yönergelerle uygun olmayan kağıt veya yazdırma ortamları aşağıdaki sorunlara neden olabilir:

- Düşük baskı kalitesi
- Sıkışmalarda artış
- Üründe onarım gerektiren erken yıpranma

En iyi sonuçları almak için, sadece lazer yazıcılar için veya çok amaçlı kullanıma yönelik HP markalı kağıtları ve baskı ortamlarını kullanın. Mürekkep püskürtmeli yazıcılar için üretilen kağıtları veya baskı ortamlarını kullanmayın. HP kalitelerini denetleyemediği için Hewlett-Packard Company başka marka kağıtların kullanılmasını önermemektedir.

Kağıdın bu kullanıcı kılavuzunda belirtilen tüm yönergelerle uygun olup yine de tatmin edici sonuç vermemesi olasıdır. Bunun nedeni, hatalı kullanım, ortamdaki uygun olmayan sıcaklık ve/veya nem düzeyleri veya Hewlett-Packard'ın denetimi dışında olan başka etkenler olabilir.

△ **DİKKAT:** Hewlett-Packard'ın belirtilmelerine uymayan kağıt veya yazdırma ortamlarının kullanılması, üründe onarım gerektiren sorunlara neden olabilir. Bu onarım, Hewlett-Packard garantisi veya servis anlaşmaları kapsamına girmez.

Desteklenen kağıt ve yazdırma ortamı boyutları

Bu ürün, pek çok kağıt boyutunu destekler ve çeşitli ortamlara uyarlanır.

 **NOT:** En iyi yazdırma sonuçlarını elde etmek için yazdırmadan önce yazıcı sürücüsün en uygun kağıt boyutunu ve kağıt türünü seçin.

Tablo 6-1 Desteklenen kağıt ve yazdırma ortamı boyutları

Boyut	Boyutlar	Tepsi 1	Tepsi 2 ve 3
Letter	216 x 279 mm	✓	✓
Legal	216 x 356 mm	✓	✓
A4	210 x 297 mm	✓	✓
Executive	184 x 267 mm	✓	✓
A3	297 x 420 mm		
A5	148 x 210 mm	✓	✓
A6	105 x 148 mm	✓	✓
B5 (JIS)	182 x 257 mm	✓	✓
16k	197 x 273 mm	✓	
16k	195 x 270 mm	✓	
16k	184 x 260 mm	✓	✓
8,5 x 13	216 x 330 mm	✓	✓
4 x 6 ¹	107 x 152 mm	✓	✓
5 x 8 ¹	127 x 203 mm	✓	✓
10 x 15 cm ¹	100 x 150 mm	✓	✓
Özel	Tepsi 1: Minimum—76 x127 mm; Maksimum—216 x 356 mm	✓	
	Tepsi 2 ve 3: Minimum—100 x 148 mm; Maksimum—216 x 356 mm		✓

¹ Bu boyutlar özel boyut olarak desteklenir.

Tablo 6-2 Desteklenen zarflar ve posta kartları

Boyut	Boyutlar	Tepsi 1	Tepsi 2 ve 3
Zarf #10	105 x 241 mm	✓	✓
Zarf DL	110 x 220 mm	✓	✓

Tablo 6-2 Desteklenen zarflar ve posta kartları (devam)

Boyut	Boyutlar	Tepsi 1	Tepsi 2 ve 3
Zarf C5	162 x 229 mm	✓	✓
Zarf B5	176 x 250 mm	✓	✓
Zarf Monarch	98 x 191 mm	✓	✓
Posta kartı	100 x 148 mm	✓	✓
İkili posta kartı	148 x 200 mm	✓	✓

Desteklenen kağıt türleri ve tepsi kapasitesi

Ortam türü	Boyutlar ¹	Ağırlık	Kapasite ²	Kağıt yönü
Aşağıdaki kağıt türleri desteklenmektedir:	En az: 76 x 127 mm (3 x 5 inç)	60 - 90 g/m ² (16 - 24 lb)	Tepsi 1: en çok 50 sayfa Tepsi 2 ve 3: en çok 250 sayfa 75 g/m ² (20 lb bond)	Yazdırılacak tarafı yukarı ve üst kenarı tepsinin arkasında olacak şekilde yerleştirin
<ul style="list-style-type: none"> Düz Antetli Renkli Baskılı Delikli Geri dönüştürülmüş 	En fazla: 216 x 356 mm (8.5 x 14 inç)			
Kalın kağıt	Kağıtla aynı	En fazla 200 g/m ² (53 lb)	Tepsi 1: yalnızca tek sayfa Tepsi 2 ve 3: en çok 25 mm (0,98 inç) yığın yüksekliği	Yazdırılacak tarafı yukarı ve üst kenarı tepsinin arkasında olacak şekilde yerleştirin
Kapak kağıdı	Kağıtla aynı	En fazla 200 g/m ² (53 lb)	Tepsi 1: yalnızca tek sayfa Tepsi 2 ve 3: en çok 25 mm (0,98 inç) yığın yüksekliği	Yazdırılacak tarafı yukarı ve üst kenarı tepsinin arkasında olacak şekilde yerleştirin
Parlak kağıt Fotoğraf kağıdı	Kağıtla aynı	En fazla 220 g/m ² (59 lb)	Tepsi 1: yalnızca tek sayfa Tepsi 2 ve 3: en çok 25 mm (0,98 inç) yığın yüksekliği	Yazdırılacak tarafı yukarı ve üst kenarı tepsinin arkasında olacak şekilde yerleştirin
Asetatlar	A4 veya Letter	Kalınlık: 0,12-0,13 mm arasında (4,7-5,1 mili inç)	Tepsi 1: yalnızca tek sayfa Tepsi 2 ve 3: en çok 25 mm (0,98 inç) yığın yüksekliği	Yazdırılacak tarafı yukarı ve üst kenarı tepsinin arkasında olacak şekilde yerleştirin
Etiketler ³	A4 veya Letter	Kalınlık: en fazla 0,23 mm (9 mili)	Tepsi 1: yalnızca tek sayfa Tepsi 2 ve 3: en çok 25 mm (0,98 inç) yığın yüksekliği	Yazdırılacak tarafı yukarı ve üst kenarı tepsinin arkasında olacak şekilde yerleştirin
Zarflar	<ul style="list-style-type: none"> COM 10 Monarch DL C5 B5 	En fazla 90 g/m ² (24 lb)	Tepsi 1: en çok 10 zarf Tepsi 2 ve 3: en çok 30 zarf	Yazdırılacak tarafı yukarı ve baskı kenarı tepsinin arkasında olacak şekilde yerleştirin
Posta kartları veya endeks kartları	100 x 148 mm (3.9 x 5,8 inç)		Tepsi 1: yalnızca tek sayfa	Yazdırılacak tarafı yukarı ve üst kenarı tepsinin

Ortam türü	Boyutlar ¹	Ağırlık	Kapasite ²	Kağıt yönü
			Tepsi 2 ve 3: en çok 25 mm (0,98 inç) yığın yüksekliği	arkasında olacak şekilde yerleştirin

- 1 Ürün standart ve özel boyutlarda çok çeşitli yazdırma ortamını destekler. Desteklenen boyutları öğrenmek için yazıcı sürücüsüne bakın.
- 2 Kapasite ortamın ağırlığına, kalınlığına ve çevresel koşullara göre değişebilir.
- 3 Pürüzsüzlük: 100 - 250 (Sheffield).

Özel kağıt veya yazdırma ortamı yönergeleri

Bu ürün, özel ortama yazdırmayı destekler. Tatmin edici sonuçlar almak için aşağıdaki yönergelerden yararlanın. Özel kağıt veya yazdırma ortamı kullanırken, yazıcı sürücünüzdeki türü ve boyutu en iyi yazdırma sonuçlarını alacak şekilde ayarlayın.

- △ **DİKKAT:** HP LaserJet yazıcılarda, toner parçacıklarının kağıtta çok hassas noktalar halinde kuruması için füzere kullanılır. HP lazer kağıdı, bu aşırı ısıya dayanacak şekilde tasarlanmıştır. Bu teknoloji için tasarlanmamış mürekkep püskürtme kağıdı kullanılması durumunda yazıcınız zarar görebilir.

Ortam türü	Yapılması Gerekenler	Yapılmaması Gerekenler
Zarflar	<ul style="list-style-type: none"> Zarfları düz şekilde saklayın. Zarfları birleşme kenarları zarfın köşesine kadar uzanır şekilde kullanın. Lazer yazıcılarda kullanımı onaylanmış, üzerinde soyulan koruyucusu olan yapışkanlı şeritleri kullanın. 	<ul style="list-style-type: none"> Kırışmış, sıyrılmış, birbirine yapışmış veya bir şekilde zarar görmüş zarfları kullanmayın. Ataç, kısıkaç, pencere veya kaplaması olan zarfları kullanmayın. Kendiliğinden yapışan yapıştırıcıları veya sentetik malzemeleri kullanmayın.
Etiketler	<ul style="list-style-type: none"> Yalnızca etiketler arasında açık alanı olmayan etiketleri kullanın. Düz duran etiketleri kullanın. Yalnızca dolu etiket yapraklarını kullanın. 	<ul style="list-style-type: none"> Kırışık veya kabartmalı ya da zarar görmüş etiketleri kullanmayın. Etiketlerin yalnızca belirli yapraklarını yazdırmayın.
Asetatlar	<ul style="list-style-type: none"> Yalnızca lazer yazıcılarda kullanımı onaylanan asetatları kullanın. Üründen çıkardıktan sonra asetatları düz bir yere koyun. 	<ul style="list-style-type: none"> Lazer yazıcılarda kullanımı onaylanmayan asetat yazdırma ortamlarını kullanmayın.
Antetli kağıtlar veya hazır formlar	<ul style="list-style-type: none"> Yalnızca lazer yazıcılarda kullanımı onaylanan antetli kağıtları veya formları kullanın. 	<ul style="list-style-type: none"> Kabarık veya metalik antetli kağıt kullanmayın.
Ağır kağıt	<ul style="list-style-type: none"> Yalnızca lazer yazıcılarda kullanımı onaylanan ve bu ürünün ağırlık belirtilmelerine uygun ağırlıktaki kağıtları kullanın. 	<ul style="list-style-type: none"> Bu üründe kullanımı onaylanan HP kağıdı olmadığı sürece bu ürün için önerilen ortam özelliğinden daha ağır kağıt kullanmayın.
Parlak veya kaplamalı kağıt	<ul style="list-style-type: none"> Yalnızca lazer yazıcılarda kullanımı onaylanan parlak veya kaplamalı kağıtları kullanın. 	<ul style="list-style-type: none"> Mürekkep püskürtmeli ürünlerde kullanılmak için tasarlanan parlak veya kaplamalı kağıtları kullanmayın.

Kağıt ve yazdırma ortamları yerleştirme

Tepsi 1

Tepsi 1 en çok 50 yaprak 75 g/m² ağırlığında ortam ya da beş zarf, on asetat veya on kart alır. İlk sayfayı belgenin geri kalanından farklı bir ortama yazdırmak için tepsi 1'i kullanabilirsiniz.

1. Tepsi 1'i açın

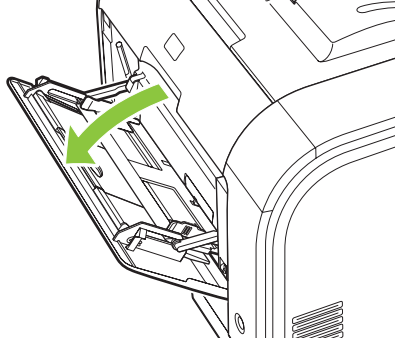

2. Eğer uzun yapraklı ortam yükleniyorsa uzatma tepsisini dışarı çekin.

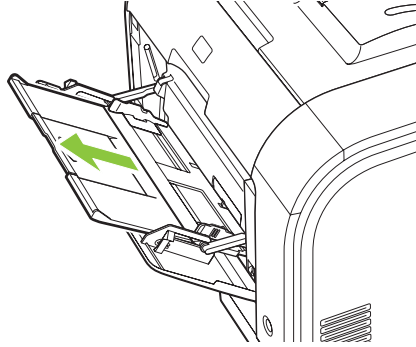

3. Gerekirse, uzatma bölümünü çevirin.

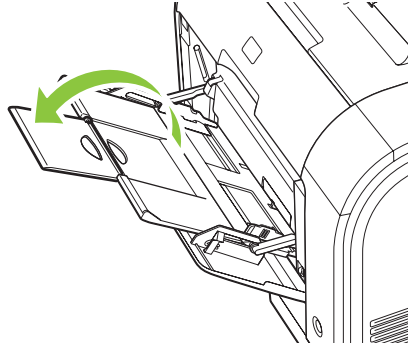

4. Kağıt kılavuzlarını tam olarak çekin (çizim 1) ve sonra ortam destesini tepsi 1'e yükleyin (resim 2). Kağıt kılavuzlarını kağıdın boyutuna göre ayarlayın.

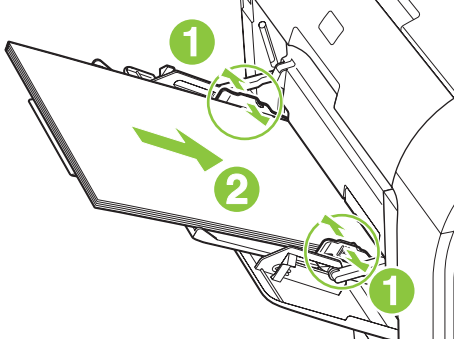

Tepsi 2 veya 3

Tepsi 2 ve isteğe bağlı tepsi 3 75 g/m² kağıttan 250 sayfa veya ağır ortam olarak daha az sayfa taşıyabilir (25 mm veya daha az deste yüksekliği). Ortamı üst kısmı önce ve yazdırılacak yüzü yukarı gelecek şekilde yerleştirin.

1. Tepsiyi çekip üründen dışarı çıkarın.

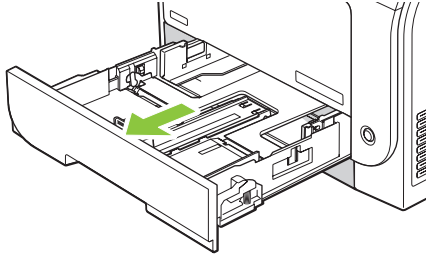

2. Kağıt uzunluk ve genişlik kılavuzlarını kaydırarak açın.

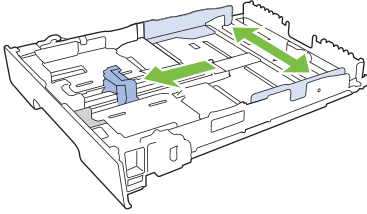

- Legal boyutta kağıt yerleştirmek için uzatma çıkıntısını basılı tutarken tepsinin ön kısmını kendinize doğru çekerek tepsiyi uzatın.

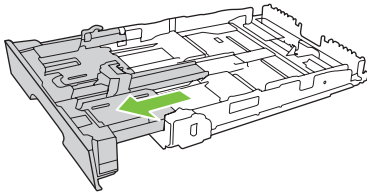

 **NOT:** Tepside Legal boyutta kağıt varsa, tepsi ürünün ön kısmından yaklaşık 64 mm (2,5 inç) kadar uzar.

3. Kağıdı tepsiye yerleştirin ve dört köşede de düz durduğundan emin olun. Kağıt uzunluk ve genişlik kılavuzlarını kaydırarak kağıt yığınının göre ayarlayın.

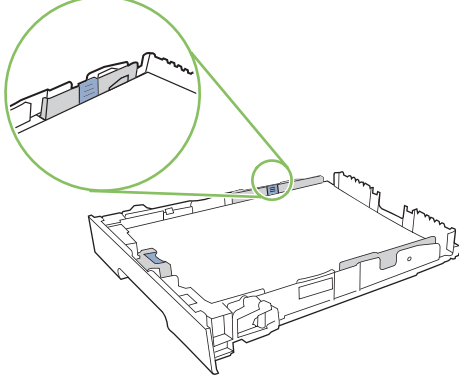

4. Kağıt yığınının tepsinin yanındaki kağıt sınırı çıkıntılarının altında kaldığından emin olmak için kağıdı bastırın.

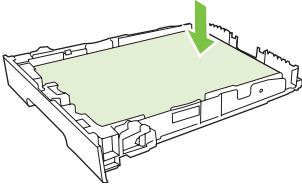

5. Tepsiyi kaydırarak ürüne yerleştirin.

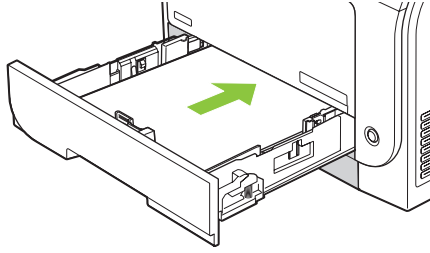

Tepsileri yapılandırma

Tepsilerden birini belirli bir boyuttaki kağıt için kullanıyorsanız, HP ToolboxFX yazılımını veya kontrol panelini kullanarak tepsi için varsayılan boyutu ayarlayabilirsiniz. HP ToolboxFX yazılımında, **Kağıt işleme**'yi seçin ve sonra tepsi için istediğiniz boyutu ayarlayın. Yazdır iletişim kutusunda yazdırma işinin kağıt boyutunu seçtiğinizde, ürün yazdırma için otomatik olarak ilgili tepsiyi seçer.

Kontrol panelinden varsayılan kağıt boyutunu veya türünü ayarlamak için aşağıdaki adımları uygulayın.

1. Ürünün kontrol panelinde **Ayar** düğmesine basın.
2. Ok düğmelerini kullanarak **Sistem ayarı** ögesini seçin ve sonra **Tamam** düğmesine basın.
3. Ok düğmelerini kullanarak **Kağıt ayarı** ögesini seçin ve sonra **Tamam** düğmesine basın.
4. Ok düğmelerini kullanarak yapılandırılacak tepsiyi seçin ve sonra **Tamam** düğmesine basın.
5. Ok düğmelerini kullanarak **Kağıt türü** veya **Kağıt boyutu** ögelerinden birini seçin ve sonra **Tamam** düğmesine basın.
6. Ok düğmelerini kullanarak tepsi için varsayılan kağıt türünü veya boyutunu seçin ve sonra **Tamam** düğmesine basın.

7 Ürün özelliklerini kullanma

- [Ekonomi ayarları](#)
- [Fontlar](#)

Ekonomi ayarları

Arşiv yazdırma

Arşiv yazdırma işlemi toner bulaşmasından ve tozlanmadan daha az etkilenen çıkışlar üretir. Saklamak veya arşivlemek istediğiniz belgeleri yazdırırken arşiv yazdırma özelliğini kullanın.

1. Kontrol panelinde **Ayar** düğmesine basın.
2. Ok düğmelerini kullanarak **Servis** ögesini seçin ve sonra **Tamam** düğmesine basın.
3. Ok düğmelerini kullanarak **Arşiv yazdırma**'yı seçin, **Açık** veya **Kapalı** seçeneğini belirleyin ve sonra **Tamam** düğmesine basın.

Fontlar

Font seçme

Print Settings (Yazdırma Ayarları) sekmesini ve ardından **PCL5** sayfasını tıklatarak ürün yazı tiplerini değiştirmek için HP ToolboxFX yazılımını kullanın. Değişiklikleri kaydetmek için **Apply**'ı (Uygula) tıklatın.

Kullanılabilir fontların listesini yazdırma

Kullanılabilir fontların listesini kontrol panelinden yazdırabilirsiniz. Bkz. [Bilgi sayfaları sayfa 182](#).

8 Yazdırma görevleri

Bu bölümde genel yazdırma görevleri hakkında bilgi verilmektedir.

- [Yazdırma işini iptal etme](#)
- [Windows yazıcı sürücüsündeki özellikleri kullanma](#)
- [Baskı kalitesi ayarlarını değiştirme](#)
- [Kenardan kenara orijinal yazdırma](#)

 **NOT:** Bu bölümde açıklanan işlevlerin çoğu HP ToolboxFX kullanılarak da gerçekleştirilebilir. Yönergeler için HP ToolboxFX çevrimiçi Yardımı'na bakın.

Yazdırma işini iptal etme

Yazdırma işi yazdırılıyorsa, ürünün kontrol panelinde **İptal** düğmesine basarak iptal edebilirsiniz.

 **NOT:** **İptal** düğmesine basıldığında ürünün işlemekte olduğu iş temizlenir. Birden fazla işlem gerçekleştirilirken (örneğin, ürün hem faks alıp hem de bir belgeyi yazdırırken) **İptal** düğmesine basılması ürünün kontrol panelinde görünen işlemi siler.

Bir yazılım programından veya yazdırma kuyruğundan da baskı işini iptal edebilirsiniz.

Yazdırma işini hemen durdurmak için kalan ortamı üründen çıkarın. Yazdırma durduktan sonra aşağıdaki seçeneklerden birini uygulayın:

- **Aygıt kontrol paneli:** Yazdırma işini iptal etmek için, ürün kontrol panelindeki **İptal** düğmesine basıp bırakın.
- **Yazılım programı:** Genellikle bilgisayar ekranında baskı işini iptal etmenize izin veren bir iletişim kutusu belirir.
- **Windows yazdırma kuyruğu:** Baskı işi bir yazdırma kuyruğunda (bilgisayar belleği) veya yazdırma kuyruklayıcıda bekliyorsa işi buradan silin.
 - **Windows 2000:** **Yazıcı** iletişim kutusuna gidin. **Başlat**'ı, **Ayarlar**'ı ve ardından **Yazıcılar**'ı tıklayın. Pencereyi açmak için ürün simgesini çift tıklayın, yazdırma işini seçin ve ardından **Sil**'i tıklayın.
 - **Windows XP:** **Başlat**'ı tıklayın, **Ayarlar**'ı tıklayın ve sonra **Yazıcı ve Fakslar**'ı tıklayın. Pencereyi açmak için ürün simgesini çift tıklayın, iptal etmek istediğiniz baskı işini sağ tıklayın ve ardından **İptal**'i tıklayın.
 - **Windows Vista:** **Başlat**'ı tıklayın, **Denetim Masası**'nı tıklayın ve sonra **Donanım ve Ses** altında **Yazıcı**'yı tıklayın. Pencereyi açmak için ürün simgesini çift tıklayın, iptal etmek istediğiniz baskı işini sağ tıklayın ve ardından **İptal**'i tıklayın.
- **Macintosh yazdırma kuyruğu:** Yükleme istasyonundaki ürün simgesini çift tıklayarak yazıcı kuyruğunu açın. Yazdırma işini seçin ve **Sil**'i tıklayın.

Windows yazıcı sürücüsündeki özellikleri kullanma

Yazıcı sürücüsünü açma

Nasıl yaparım	Gerçekleştirilecek adımlar
Yazıcı sürücüsünü açma	Yazılım programının Dosya menüsünde Yazdır 'ı tıklatın. Yazıcıyı seçin ve ardından Özellikler veya Tercihler 'i tıklatın.
Yazdırma seçeneğiyle ilgili yardım alma	Yazıcı sürücüsünün sağ üst köşesindeki ? simgesini ve ardından yazıcı sürücüsündeki bir öğeyi tıklatın. Öğeyle ilgili bilgi sağlayan bir açılır ileti görüntülenir. Veya çevrimiçi Yardım'ı açmak için Yardım 'ı tıklatın.

Yazdırma kısayollarını kullanma

Aşağıdaki görevleri gerçekleştirmek için yazıcı sürücüsünü açın ve **Yazdırma Kısayolları** sekmesini tıklatın.

 **NOT:** Önceki HP yazıcı sürücülerinde bu özellik **Hızlı Ayarlar** olarak adlandırılıyordu.

Nasıl yaparım	Gerçekleştirilecek adımlar
Yazdırma kısayolu kullanma	Kısayollardan birini seçin ve işi önceden tanımlanan ayarlarla yazdırmak için Tamam 'ı tıklatın.
Özel yazdırma kısayolu oluşturma	a) Temel olarak varolan bir kısayol seçin. b) Yeni kısayol için yazdırma seçeneklerini belirleyin. c) Farklı Kaydet 'i tıklatın, kısayol için bir ad yazın ve Tamam 'ı tıklatın.

Kağıt ve kalite seçeneklerini ayarlama

Aşağıdaki görevleri gerçekleştirmek için yazıcı sürücüsünü açın ve **Kağıt/Kalite** sekmesini tıklatın.

Nasıl yaparım	Gerçekleştirilecek adımlar
Kağıt boyutu seçme	a) Kağıt boyutu açılır listesinden bir boyut seçin.
Özel kağıt boyutu seçme	a) Özel 'i tıklatın. Özel Kağıt Boyutu iletişim kutusu açılır. b) Özel boyut için bir ad yazın, boyutları belirleyin ve Tamam 'ı tıklatın.
Kağıt kaynağı seçme	a) Kağıt kaynağı açılır listesinden bir tepsi seçin.
Kağıt türü seçme	a) Kağıt türü açılır listesinden bir tür seçin.
Kapakları farklı kağıda yazdırma İlk ve son sayfayı farklı kağıda yazdırma	a) Özel sayfalar alanında Kapaklar 'ı veya Sayfaları farklı kağıda yazdır 'ı tıklatın, sonra Ayarlar 'ı tıklatın. b) Boş veya önceden basılı bir ön kapak, arka kapak veya her iki seçeneği de belirleyin. Veya ilk veya son sayfayı farklı kağıda yazdırmak için bir seçenek belirleyin. c) Kağıt kaynağı ve Kağıt türü açılır listelerinden seçenekleri belirleyin ve sonra Ekle 'yi tıklatın. d) Tamam 'ı tıklatın.

Belge etkilerini ayarlama

Aşağıdaki görevleri gerçekleştirmek için yazıcı sürücüsünü açın ve **Etkiler** sekmesini tıklayın.

Nasıl yaparım	Gerçekleştirilecek adımlar
Sayfayı seçilen kağıt boyutuna uyacak şekilde ölçeklendirme	Belgeyi yazdır: seçeneğini tıklayın ve açılır listeden bir boyut seçin.
Sayfayı gerçek boyutun bir yüzdesi olacak şekilde ölçeklendirme	Gerçek boyutun yüzdesi seçeneğini tıklayın ve yüzde değerini yazın veya kaydırma çubuğunu ayarlayın.
Filigran yazdırma	a) Filigranlar açılır listesinden bir filigran seçin. b) Filigranı yalnızca ilk sayfaya yazdırmak için Sadece ilk sayfa 'yı tıklayın. Aksi durumda filigran her sayfaya yazdırılır.
Filigran ekleme veya düzenleme	a) Filigranlar alanında Düzenle 'yi tıklayın. Filigran Ayrıntıları iletişim kutusu açılır. b) Filigranın ayarlarını belirleyin ve sonra Tamam 'i tıklayın.
NOT: Bu işlemin çalışması için yazıcı sürücüsünün bilgisayarınıza yüklü olması gerekir.	

Belge son işlem seçeneklerini ayarla

Aşağıdaki görevleri gerçekleştirmek için yazıcı sürücüsünü açın ve **Son İşlem** sekmesini tıklayın.

Nasıl yaparım	Gerçekleştirilecek adımlar
Her iki tarafa yazdır (Dupleks)	Her iki tarafa yazdır 'ı tıklayın Belgeyi üst kenarından ciltleyecekseniz, Kağıtları yukarı çevir 'i tıklayın.
Kitapçık yazdırma	a) Her iki tarafa yazdır 'ı tıklayın. b) Kitapçık düzeni açılır listesinde, Soldan ciltleme veya Sağdan ciltleme seçeneğini tıklayın. Kağıt başına sayfa seçeneği otomatik olarak Kağıt başına 2 sayfa biçiminde değişir.
Kağıt başına birden fazla sayfa yazdırma	a) Kağıt başına sayfa açılır listesinden kağıt başına sayfa sayısını seçin. b) S. kenarlıklarını yazdır , Sayfa sırası ve Yön için doğru seçenekleri belirleyin.
Sayfa yönünü seçme	a) Yön alanında, Dikey veya Yatay 'ı seçin. b) Sayfa görüntüsünü baş aşağı çevirmek için 180 derece döndür 'ü tıklayın.

Destek ve ürün durumu bilgileri alma

Aşağıdaki görevleri gerçekleştirmek için yazıcı sürücüsünü açın ve **Hizmetler** sekmesini tıklayın.

Nasıl yaparım	Gerçekleştirilecek adımlar
Ürünle ilgili destek bilgilerini alma ve çevrimiçi sarf malzemesi sipariş etme	İnternet Hizmetleri açılır listesinden bir destek seçeneği belirleyin ve Devam! ögesini tıklayın.
Sarf malzemeleri düzeyini içerecek şekilde ürünün durumunu denetleme	Aygıt ve Sarf Malzemesi Durumu simgesini tıklayın. HP katıştırılmış Web sunucusunun Aygıt Durumu sayfası açılır.

Gelişmiş yazdırma seçeneklerini ayarlama

Aşağıdaki görevleri gerçekleştirmek için yazıcı sürücüsünü açın ve **Gelişmiş** sekmesini tıklayın.

Nasıl yaparım	Gerçekleştirilecek adımlar
Gelişmiş yazdırma seçeneklerini belirleme	Herhangi bir bölümde, açılır listeyi etkinleştirmek için geçerli ayarı tıklayarak bu ayarı değiştirebilirsiniz.
Yazdırılan kopya sayısını değiştirme NOT: Kullandığınız yazılım programında belli sayıda kopya yazdırmanızı sağlayacak bir yöntem yoksa, kopya sayısını sürücüde değiştirebilirsiniz. Bu ayarı değiştirmek, kopya sayısını tüm yazdırma işleri için değiştirir. İşiniz yazdırıldıktan sonra bu ayarın özgün değerini geri yükleyin.	Kağıt/Çıkış bölümünü açın ve yazdırılacak kopya sayısını girin. 2 veya daha çok kopya seçerseniz, sayfaları harmanlama seçeneğini belirleyebilirsiniz.
Renkli metni gri tonları olarak değil siyah olarak yazdırma	a) Belge Seçenekleri bölümünü ve sonra Yazıcı Özellikleri bölümünü açın. b) Tüm Metni Siyah Yazdır açılır listesinden Etkin 'i seçin
Sayfanın bir yüzüne veya her iki yüzüne de yazdırma yaparken antetli ve baskılı kağıtları her iş için aynı şekilde yerleştirin.	a) Belge Seçenekleri bölümünü ve sonra Yazıcı Özellikleri bölümünü açın. b) Alternatif Antet Modu açılır listesinde Açık öğesini seçin. c) Kağıtları her iki yüze yazdırma yaparken kullandığınız yöntemle ürüne yerleştirin.
Sayfaları yazdırma sırasını değiştirme	a) Belge Seçenekleri bölümünü ve sonra Düzen Seçenekleri bölümünü açın. b) Sayfa Sırası açılır listesinde, sayfaları belgedeki sırayla yazdırmak için Önden Arkaya öğesini veya belgedekine göre ters sırada yazdırmak için Arkadan Öne öğesini seçin.

Baskı kalitesi ayarlarını deęiřtirme

1. Yazılım programının **Dosya** menüsünde **Yazdır**'ı tıkladın.
2. **Kaęıt/Kalite** sekmesinde **Yazdırma Kalitesi** açılan menüsünden istedięiniz çözünürlüęü veya yazdırma kalitesi ayarlarını seçin.
3. **Tamam** düęmesini tıkladın.

Kenardan kenara orijinal yazdırma

Ürün tam olarak kenardan kenara yazamaz. En geniş yazdırma alanı 203,2 x 347 mm (8 x 13,7 in) boyutundadır ve 216 x 356 mm kağıt için sayfanın çevresinde 4 mm'lik yazılamayan bir alan kalır.

9 Kopyalama

- [Orijinalleri yerleřtirme](#)
- [Kopyalamayı kullanma](#)
- [Kopyalama ayarları](#)
- [Kitap kopyalama](#)
- [Fotoğraf kopyalama](#)
- [Karıřık boyutlu orijinalleri kopyalama](#)
- [Dupleks \(iki taraflı\) kopyalama işleri](#)

Orijinalleri yerleřtirme

Otomatik belge besleyici (OBB)

NOT: OBB kapasitesi en fazla 50 sayfa 80 g/m² veya 20 lb ortamdır.

DİKKAT: Ürüne zarar vermemek için üzerinde silici bant, silici sıvı, ataç veya zımba teli bulunan orijinalleri kullanmayın. Ayrıca fotoğrafları, küçük boyuttaki orijinalleri ve hassas orijinalleri OBB'ye yerleřtirmeyin. Bu öğeleri taramak için flatbed camını kullanın.

1. Orijinal yığınının üst kenarını, ortam ön yüzü yukarıda ve kopyalanacak ilk sayfa yığının üstünde olacak şekilde OBB giriş tepsisine yerleřtirin.

Ortam letter veya A4 kağıt boyutundan uzunsa, ortamı desteklemek için OBB giriş tepsisinin uzantısını dışarı çıkarın.

2. Desteyi daha fazla ilerleyemeyecek duruma gelene kadar OBB'nin içine doğru kaydırın.



Kontrol paneli ekranında **Belge konuldu** görüntülenir.

3. Ortam kılavuzlarını ortama dayanacak biçimde ayarlayın.



Flatbed cam

 **NOT:** Flatbed kopyalama için büyük ortam boyutu Letter'dır. Letter'dan büyük ortamları kopyalamak için OBB'yi kullanın.

1. Otomatik belge besleyicide (OBB) herhangi bir ortam bulunmadığından emin olun.
2. Flatbed tarayıcının kapağını kaldırın.
3. Orijinal belgeyi, ön yüzü alta gelecek ve belgenin sol üst köşesi tarayıcının simgeyle belirtilen köşesine gelecek şekilde flatbed cama yerleştirin.

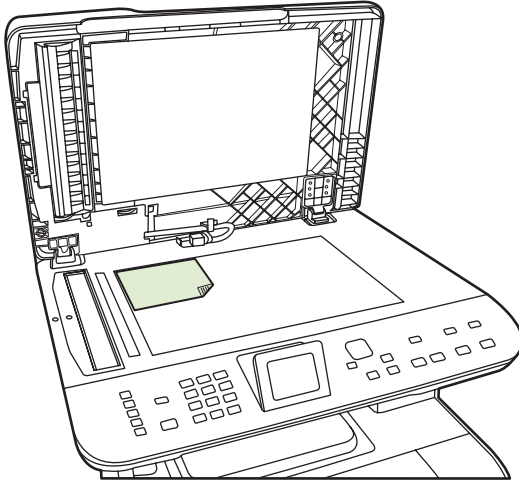

4. Kapağı yavaşça kapatın.

Kopyalamayı kullanma

Tek dokunmayla kopyalama

1. Belgeyi otomatik belge besleyici (OBB) giriş tepsisine veya flatbed tarayıcının üzerine yerleştirin.
2. Kopyalamaya başlamak için ürün kontrol panelinde **Kopyayı Başlat**, **Siyah** veya **Kopyayı Başlat, Renkli** düğmesine basın.
3. Her kopya için işlemi tekrar edin.

Birden çok kopya

Geçerli için 1-99 kopyasını çıkarabilirsiniz.

Geçerli için kopya sayısını değiştirme

1. Ürün kontrol panelinde, **x Kopya** düğmesine basın ve ardından geçerli işiniz için yapmak istediğiniz kopya sayısını (1 ile 99 arasında) seçmek için ok düğmelerini kullanın.

-veya-

Grafik ekranlı ürünler için alfanümerik tuşları kullanarak kopya sayısını girin.

2. Kopyalama işinizi başlatmak için **Kopyayı Başlat**, **Siyah** veya **Kopyayı Başlat, Renkli** düğmesine basın.

 **NOT:** Kopyalama işi tamamlandıktan sonra ayarda yapılan değişiklik yaklaşık 2 dakika boyunca geçerli olur. Bu süre boyunca ürünün kontrol paneli ekranında **Özel ayarlar** iletisi görünür.

Varsayılan kopya sayısını değiştirme

Varsayılan kopya sayısı olarak 1 ile 99 arasında bir sayı belirleyebilirsiniz.

1. Ürünün kontrol panelinde **Ayar** düğmesine basın.
2. Ok düğmelerini kullanarak **Kopya ayarı** ögesini seçin ve sonra **Tamam** düğmesine basın.
3. Ok düğmelerini kullanarak **Vars. kopya say** ögesini seçin ve sonra **Tamam** düğmesine basın.
4. Varsayılan olmasını istediğiniz kopya sayısını (1 - 99) yazmak için alfanümerik düğmeleri kullanın.
5. Seçiminizi kaydetmek için **Tamam** düğmesine basın.

 **NOT:** Kopya sayısının fabrika varsayılan ayarı **1**'dir

Bir kopyalama işini iptal etme

Bir kopyalama işini iptal etmek için ürünün kontrol panelindeki **İptal** düğmesine basın. Birden fazla işlem yapılırken **İptal** düğmesine basılması, ürünün kontrol paneli ekranında görüntülenen işlemi siler.

 **NOT:** İş i iptal ederseniz belgeyi flatbed camdan veya otomatik belge besleyiciden alın.

Kopyaları küçültme veya büyütme

Geçerli işteki kopyaların boyutunu küçültme veya büyütme

1. Ürünün kontrol panelinde **Küçült/Büyüt** düğmesine basın.

-veya-

Grafik ekranı olan ürünlerde, **Kopyalama Menüsü** düğmesine basın ve **Boyut** seçeneğini belirtin.

2. Bu işteki kopyaları küçültmek veya büyütme istediğiniz boyutu seçin.

 **NOT:** **Özel: %25 - 400** ögesini seçerseniz, alfanümerik düğmeleri kullanarak bir yüzde değeri yazın.

2 Sayfa/Yaprak ya da **4 Sayfa/Yaprak** ögesini seçerseniz, yönü (dikey ya da yatay) seçin.

3. Seçimi kaydetmek ve kopyalama işine hemen başlamak için **Kopyalamayı başlat** düğmesine veya işi başlatmadan seçimi kaydetmek için **Tamam** düğmesine basın.

 **NOT:** Kopyalama işi tamamlandıktan sonra ayarda yapılan değişiklik yaklaşık 2 dakika boyunca geçerli olur. Bu süre boyunca ürün kontrol paneli ekranında **Özel Ayarlar** iletisi görünür.

Ortam giriş tepsisindeki ortam boyutunu çıkış boyutuyla eşleştirecek şekilde değiştirmelisiniz, aksi takdirde kopyanızın bir kısmı basılmayabilir.

Varsayılan kopya boyutunu ayarlama

 **NOT:** Varsayılan kopya boyutu, kopyaların normal olarak küçültüldüğü veya büyütüldüğü boyuttur. Fabrika varsayılan boyut ayarı olan **Orijinal=%100** değerini korursanız tüm kopyalar orijinal belgeyle aynı boyutta olur.

1. **Ayar** düğmesine basın.
2. Ok düğmelerini kullanarak **Kopya ayarı** ögesini seçin ve sonra **Tamam** düğmesine basın.
3. Ok düğmelerini kullanarak **Vars. Küç./Büy.** ögesini seçin ve sonra **Tamam** düğmesine basın.
4. Kopyaların ne şekilde büyütülüp küçültüleceğini belirleyen seçeneği seçmek için ok düğmelerini kullanın.

 **NOT:** **Özel: %25-400** ögesini seçerseniz, kopyalar için normal olarak tercih ettiğiniz boyutun yüzdesini girin.

2 s./yaprak veya **4 s./yaprak** seçeneğini seçerseniz, yönü (dikey veya yatay) seçin.

5. Seçimi kaydetmek için **Tamam** düğmesine basın.

Ürün, kopyaları orijinal boyutunun %25'ine kadar küçültebilir veya %400'üne kadar büyütebilir.

Büyütme/küçültme ayarları

- **Orijinal=%100**
- **Lgl > Ltr=%78**
- **Lgl > A4=%83**
- **A4 > Ltr=%94**

- Lgi > A4=%97
- Tam Sayfa=%91
- Sayfaya sığdır
- 2 s. / yaprak
- 4 s. / Yaprak
- Özel: %25-400

 **NOT:** Sayfaya sığdır ayarını kullanırken yalnızca flatbed tarayıcıyı kullanarak kopyalayın.

2 s. / yaprak veya **4 s. /yaprak** seçeneğini seçtikten sonra, sayfa yönünü de (dikey veya yatay) seçmeniz gerekir.

Kopya harmanlama ayarını değiştirme

Ürünü birden çok kopyayı otomatik olarak kümeler halinde harmanlayacak şekilde ayarlayabilirsiniz. Örneğin, üç sayfalık bir belgeden iki kopya oluşturuyorsanız ve otomatik harmanlama seçeneği açıkta sayfalar şu sırayla yazdırılır: 1,2,3,1,2,3. Otomatik harmanlama seçeneği kapalıysa sayfalar şu sırayla yazdırılır: 1,1,2,2,3,3.

Otomatik harmanlamayı kullanmak için orijinal belge boyutunun belleğe sığması gerekir. Sığmazsa, ürün yalnızca tek bir kopya yapar ve size değişikliği bildiren bir ileti görüntülenir. Böyle bir durumda karşılaşırsanız işi tamamlamak için aşağıdaki yöntemlerden birini uygulayın:

- İş daha az sayfa içeren küçük işlere bölün.
- Belgeden bir kerede yalnızca tek kopya alın.
- Otomatik harmanlamayı kapatın.

Geçerli işin kopya harmanlama ayarını değiştirme

1. Ürünün kontrol panelinde **Kopya Özellikleri** düğmesine basın.

-veya-

Grafik ekranlı ürünlerde **Kopyalama Menüsü** düğmesine basın, ardından **Seçenekler** ögesini seçmek için ok tuşlarını kullanın ve **Tamam** düğmesine basın.

2. Ok tuşlarını kullanarak **Kopya Harmanlama** ögesini seçin ve ardından **Tamam** düğmesine basın.
3. Ok düğmelerini kullanarak **Açık** veya **Kapalı** ögesini seçin.
4. Seçimi kaydetmek ve kopyalama işine hemen başlamak için **Kopyalamayı başlat** düğmesine veya işi başlatmadan seçimi kaydetmek için **Tamam** düğmesine basın.

Varsayılan kopya harmanlama ayarını değiştirme

1. Ürünün kontrol panelinde **Ayar** düğmesine basın.
2. Ok düğmelerini kullanarak **Kopya ayarı** ögesini seçin ve sonra **Tamam** düğmesine basın.
3. Ok düğmelerini kullanarak **Vars. Harmanlama** ögesini seçin ve sonra **Tamam** düğmesine basın.

4. Ok düğmelerini kullanarak **Açık** veya **Kapalı** ögesini seçin.
5. Seçimi kaydetmek için **Tamam** düğmesine basın.

 **NOT:** Otomatik kopya harmanlama için fabrika varsayılan değeri **Açık** olarak ayarlanmıştır.

Renkli kopyalar ya da siyah/beyaz kopyalar (Mono)

1. Ürün kontrol panelinde, **Ayar** düğmesine basın ve ardından **Tamam** düğmesine basın.
2. Ok düğmelerini kullanarak **Kopya ayarı** ögesini seçin ve ardından **Tamam** düğmesine basın
3. Ok düğmelerini kullanarak **Gelişmiş** ögesini seçin ve ardından **Tamam** düğmesine basın
4. Ok düğmelerini kullanarak **Renkli Kopyalama** ögesini seçin ve ardından **Tamam** düğmesine basın
5. Ok düğmelerini kullanın ve **Açık** ya da **Kapalı** düğmesine basın. Kontrol paneli **Kapalı** olarak ayarlandığında **Renkli Kopyalamaya Başla** düğmesine basılırsa **Renkli kopyanın sınırlandırıldığını** gösterir.
6. **Tamam** düğmesine basın.

Kopyalama ayarları

Kopya kalitesi

Beş kopya kalite ayarı bulunur: **Otomatik Seç**, **Karışık**, **Resim**, **Fotoğraf** ve **Metin**.

Kopya kalitesi için fabrika varsayılan ayarı, ürünün ortam girişine göre en iyi kaliteyi otomatik olarak seçtiği **Otomatik Seç** olarak yapılmıştır.

Bir fotoğraf veya grafiğin kopyasını oluştururken kopyanızın kalitesini artırmak için fotoğraflar için **Fotoğraf** ayarını veya diğer grafikler için **Baskı Resim** ayarını seçebilirsiniz. Çoğunlukla metin içeren öğeler için **Metin** ayarını seçin. Hem metin hem de grafik içeren belgeler için **Karışık** ayarını seçin.

Geçerli işin kopya kalitesini ayarlama

1. Ürünün kontrol panelinde **Kopya Özellikleri** düğmesine basın.
-veya-
Grafik ekranlı ürünlerde **Kopyalama Menüsü** düğmesine basın, ardından **Seçenekler** ögesini seçmek için ok tuşlarını kullanın ve ardından **Tamam** düğmesine basın.
2. **Optimal Hale Getir** seçimi için ok düğmelerini kullanın ve ardından kopyanın kalite ayarını görmek için **Tamam** düğmesine basın.
3. Kalite ayarı seçeneklerinde gezinmek için ok işaretli düğmelerini kullanın.
4. Bir ayar seçin ve ardından seçimi kaydetmek ve hemen kopyalama işine başlamak için **Kopyalamayı başlat** düğmesine veya işi başlatmadan ayarı kaydetmek için **Tamam** düğmesine basın.

 **NOT:** Kopyalama işi tamamlandıktan sonra ayarda yapılan değişiklik yaklaşık 2 dakika boyunca geçerli olur. Bu süre boyunca ürün kontrol paneli ekranında **Özel Ayarlar** iletisi görünür.

Varsayılan kopya kalitesini ayarlama

1. Ürünün kontrol panelinde **Ayar** düğmesine basın.
2. Ok düğmelerini kullanarak **Kopya ayarı** ögesini seçin ve sonra **Tamam** düğmesine basın.
3. Ok düğmelerini kullanarak **Vars. Optimal Hale Getir** ögesini seçin ve sonra **Tamam** düğmesine basın.
4. Ok düğmelerini kullanarak kopya kalitesini seçin ve sonra seçimi kaydetmek **Tamam** düğmesine basın.

Tarayıcı camını temizleme

Tarayıcı camındaki kir, parmak izleri, lekeler, saç teli ve diğer lekeler tarayıcı performansını yavaşlatır ve sayfaya sıçdırma ile kopyalama gibi özel doğruluk özelliklerini etkiler. Kopyalarınızın ve taramalarınızın kalitesini artırmak için tarayıcı camı temizleyin. Bkz. [Tarayıcı camını temizleme sayfa 212](#).

Varsayılan açık/koyu (kontrast) ayarını belirleme

Açık/koyu ayarı kopyanın açıklığını veya koyuluğunu (kontrast) belirler. Kontrastı yalnızca geçerli kopyalama işi için değiştirmek üzere aşağıdaki yordamı kullanın.

Geçerli işin açık/koyu ayarını belirleme

1. Kontrol panelinde **Daha Açık/Daha Koyu** düğmesine basın.
-veya-
Grafik ekranlı ürünlerde **Kopyalama Menüsü** düğmesine basın, ardından **Daha Açık/Daha Koyu** ögesini seçmek için ok düğmelerini kullanın ve ardından **Tamam** düğmesine basın.
2. Ayarı belirlemek için ok düğmelerini kullanın. Kopyayı orijinale göre daha açık yapmak için kaydırıcıyı sola veya daha koyu yapmak için sağa taşıyın.
3. Seçimi kaydetmek ve kopyalama işine hemen başlamak için **Kopyalamayı başlat** düğmesine veya işi başlatmadan seçimi kaydetmek için **Tamam** düğmesine basın.

 **NOT:** Kopyalama işi tamamlandıktan sonra ayarda yapılan değişiklik yaklaşık 2 dakika boyunca geçerli olur. Bu süre boyunca ürün kontrol paneli ekranında **Özel Ayarlar** iletisi görünür.

Varsayılan açık/koyu ayarını belirleme

 **NOT:** Varsayılan açık/koyu ayarı tüm kopyalama işlerini etkiler.

1. Ürünün kontrol panelinde **Ayar** düğmesine basın.
2. Ok düğmelerini kullanarak **Kopya ayarı** ögesini seçin ve sonra **Tamam** düğmesine basın.
3. Ok düğmelerini kullanarak **Vars. Açık/Koyu** ögesini seçin ve sonra **Tamam** düğmesine basın.
4. Ayarı belirlemek için ok düğmelerini kullanın. Tüm kopyaları orijinallerine göre daha açık yapmak için kaydırıcıyı sola veya daha koyu yapmak için sağa taşıyın.
5. Seçimi kaydetmek için **Tamam** düğmesine basın.

Özel kopyalama ayarlarını tanımlama

Kontrol panelini kullanarak kopyalama ayarlarını değiştirdiğinizde, kontrol paneli ekranında **Özel ayarlar** görüntülenir. Özel ayarlar yaklaşık 2 dakika boyunca geçerli olur ve sonra ürün varsayılan ayarlara döner. Hemen varsayılan ayarlara dönmek için **İptal** düğmesine basın.

Kenardan kenara yazdırma veya kopyalama

 **NOT:** Basılı veya kopya kağıdın kenarlıkları yaklaşık 4 mm'dir (1/6 inç). Bu ürün kenardan kenara yazdırma veya kopyalamayı desteklemez.

Kenarları kesilmiş belgeleri yazdırma veya tarama hakkında bilgiler:

- Orijinali çıktı boyutundan daha küçükse, orijinali tarayıcı camının alt ve sağ kenarlarından 4 mm uzağa yerleştirin. Bu konumda yeniden kopyalayın veya tarayın.
- Orijinal istenen çıktı boyutundaysa, aşağıdaki şekilde daha küçük kenarlıklı kopyalar oluşturun:
 - **Küçült/Büyült** öğesini seçin ve **Tam Sayfa=%91** iletisini seçmek için gezinme oklarına basın, ardından **Fotokopiyi Başlat - Siyah** veya **Fotokopiyi Başlat - Renkli** öğesine basın.

Farklı türlerdeki ve boyutlardaki ortamlara kopyalama

Ürün, satın alındığı ülkeye/bölgeye bağlı olarak letter veya A4 boyutu kağıda kopyalamak için ayarlanmıştır. Geçerli kopyalama işi veya tüm kopyalama işleri için kopyalama yapacağınız ortam boyutunu ve türünü değiştirebilirsiniz.

Ortam boyutu ayarları

- Letter
- Legal
- A4

Ortam türü ayarları

- Düz
- Hafif
- Ağır
- Asetat
- Etiketler
- Antetli kağıt
- Zarf
- Baskılı
- Delikli
- Renkli
- Bond

- Geri dönüştürülmüş
- Orta ağırlık
- Çok ağır
- Kaba

Geçerli işin ortam boyutunu ve türünü değiştirme

 **NOT:** Ortam boyutunu ve türünü değiştirmek için varsayılan ortam boyutu ve türü ayarlarını değiştirin.

1. Ürünün kontrol panelinde **Kopya Özellikleri** düğmesine basın.

-veya-

Grafik ekranlı ürünler için **Kopyalama Menüsü** düğmesine basın, ardından **Seçenekler** ögesini seçmek için ok tuşlarını kullanın ve ardından **Tamam** düğmesine basın.

2. Ok düğmelerini kullanarak **Kopya Kağıdı** ögesini seçin ve ardından **Tamam** düğmesine basın.
3. Ok düğmelerini kullanarak bir ortam boyutu seçin ve sonra **Tamam** düğmesine basın.
4. Ok düğmelerini kullanarak bir ortam türü seçin ve sonra **Tamam** düğmesine basın.
5. **Kopyalamayı başlat** düğmesine basın.

Varsayılan ortam boyutu ayarını değiştirme

1. Ürünün kontrol panelinde **Ayar** düğmesine basın.
2. Ok düğmelerini kullanarak **Sistem ayarı** ögesini seçin ve sonra **Tamam** düğmesine basın.
3. Ok düğmelerini kullanarak **Kağıt ayarı** ögesini seçin ve sonra **Tamam** düğmesine basın.
4. Ok düğmelerini kullanarak **Vars. kâğıt boyutu** ögesini seçin ve sonra **Tamam** düğmesine basın.
5. Ok düğmelerini kullanarak bir ortam boyutu seçin ve sonra **Tamam** düğmesine basın.
6. Seçimi kaydetmek için **Tamam** düğmesine basın.

Varsayılan ortam türü ayarını değiştirme

1. Ürünün kontrol panelinde **Ayar** düğmesine basın.
2. Ok düğmelerini kullanarak **Sistem ayarı** ögesini seçin ve sonra **Tamam** düğmesine basın.
3. Ok düğmelerini kullanarak **Kağıt ayarı** ögesini seçin ve sonra **Tamam** düğmesine basın.
4. Ok düğmelerini kullanarak **Vars. kâğıt türü** ögesini seçin ve sonra **Tamam** düğmesine basın.
5. Ok düğmelerini kullanarak bir ortam türü seçin ve sonra **Tamam** düğmesine basın.
6. Seçimi kaydetmek için **Tamam** düğmesine basın.

Kopyalama ayarlarını varsayılan deęerlere döndürme

Kopyalama ayarlarını fabrika tarafından ayarlanan varsayılan deęerlerine döndürmek için kontrol panelini kullanın.

1. Ürünün kontrol panelinde **Ayar** düğmesine basın.
2. Ok düğmelerini kullanarak **Kopya ayarı** ögesini seçin ve sonra **Tamam** düğmesine basın.
3. Ok düğmelerini kullanarak **Varsayılanları geri yükle** ögesini seçin ve sonra **Tamam** düğmesine basın.

Kitap kopyalama

1. Kapağı kaldırın ve kitabı kopyalamak istediğiniz sayfa camın sol üst köşesine gelecek şekilde flatbed tarayıcıya yerleştirin.

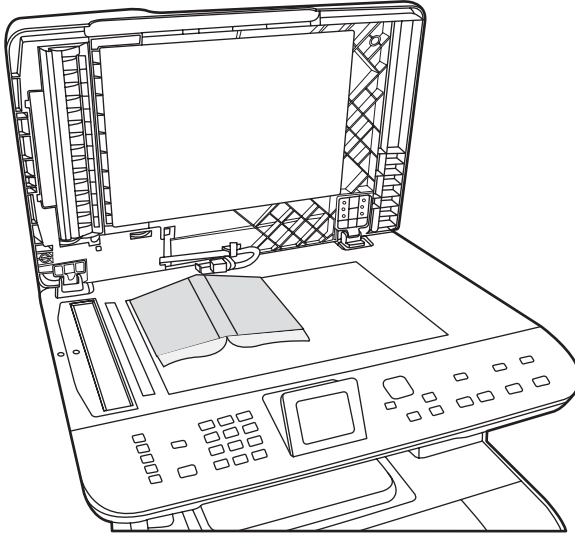

2. Kapağı yavaşça kapatın.

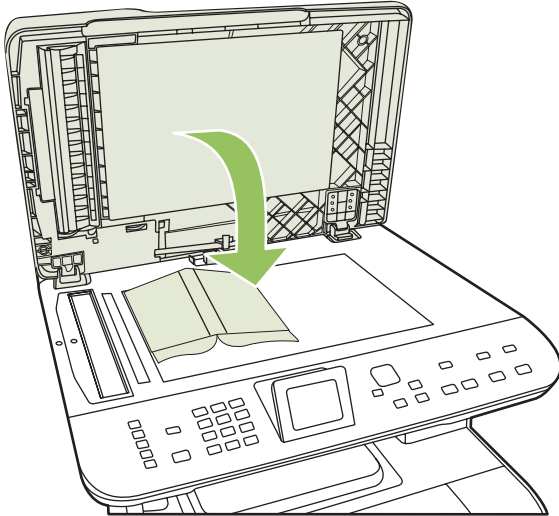

3. Kitabı flatbed tarayıcının yüzeyine doğru yerleştirmek için kapağı hafifçe aşağı bastırın.

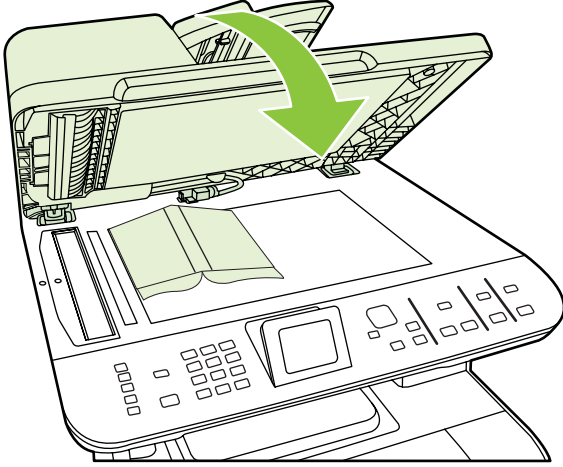

△ **DİKKAT:** Flatbed kapağına fazla güç kullanılarak bastırılırsa kapağın menteşeleri kırılabilir.

4. Kopyalamayı başlat düğmesine basın.

Fotoğraf kopyalama

NOT: Fotoğraflar otomatik belge besleyici (OBB) kullanılarak değil, flatbed tarayıcı kullanılarak taranmalıdır.

1. Fotoğrafı, resim tarafı aşağıya dönük ve tarayıcıdaki simge ile gösterilen köşede olacak şekilde flatbed tarayıcıya yerleştirin.

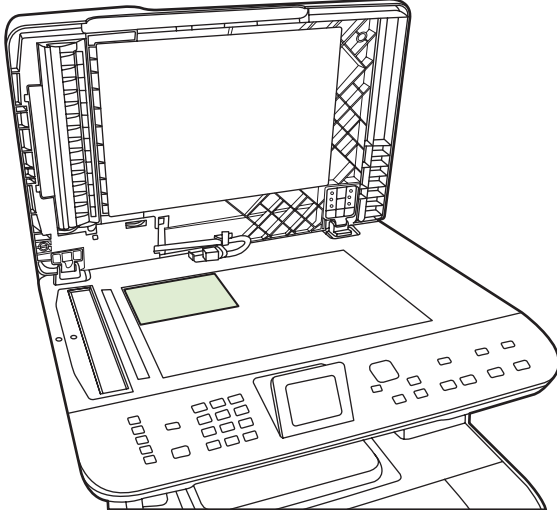

2. Kapağı yavaşça kapatın.
3. Üründeki kopya kalitesini fotoğraf yazdırması için istenen şekilde ayarlayın.
4. **Kopyalamayı başlat** düğmesine basın.

Karışık boyutlu orijinaleri kopyalama

Karışık boyutlu orijinaleri kopyalamak için flatbed tarayıcıyı kullanın. OBB'yi kullanmayın.

Dupleks (iki taraflı) kopyalama işleri

İki taraflı belgeleri otomatik olarak kopyalama (sadece HP Color LaserJet CM2320 MFP Bellek Kartı Modeli)

Tek taraflı belgelerden iki taraflı kopyalar oluşturma

1. Kopyalanacak belgeleri, ilk sayfa yukarı bakacak ve sayfanın üst kısmı OBB'ye girecek şekilde otomatik belge besleyici (OBB) giriş tepsisine yerleştirin.



2. Ürünün kontrol panelinde, **Kopya Menüsü** düğmesine basın.
3. Ok düğmelerini kullanarak **Seçenekler** ögesini seçin ve ardından **Tamam** düğmesine basın.
4. Ok düğmelerini kullanarak **2 taraflı kopyala** ögesini seçin ve sonra **Tamam** düğmesine basın.
5. Ok düğmelerini kullanarak **1 taraflıdan 2 taraflıya** ögesini seçin ve sonra **Tamam** düğmesine basın.
6. Kopyalama işinizi başlatmak için **Kopyayı Başlat, Siyah/Beyaz** veya **Kopyayı Başlat, Renkli** düğmesine basın.

İki taraflı belgelerden iki taraflı kopyalar oluşturma

1. Kopyalanacak belgeleri, ilk sayfa yukarı bakacak ve sayfanın üst kısmı OBB'ye girecek şekilde otomatik belge besleyici (OBB) giriş tepsisine yerleştirin.



2. Ürünün kontrol panelinde, **Kopya Menüsü** düğmesine basın.
3. Ok düğmelerini kullanarak **Seçenekler** ögesini seçin ve ardından **Tamam** düğmesine basın.
4. Ok düğmelerini kullanarak **2 taraflı kopyala** ögesini seçin ve sonra **Tamam** düğmesine basın.
5. Ok düğmelerini kullanarak **2 taraflıdan 2 taraflıya** ögesini seçin ve sonra **Tamam** düğmesine basın.
6. Kopyalama işinizi başlatmak için **Kopyayı Başlat**, **Siyah** veya **Kopyayı Başlat, Renkli** düğmesine basın.

Varsayılan 2 Taraflı ayarını değiştirme

1. Ürünün kontrol panelinde **Ayar** düğmesine basın.
2. Ok düğmelerini kullanarak **Kopya ayarı** ögesini seçin ve sonra **Tamam** düğmesine basın.
3. Ok düğmelerini kullanarak **Vars. 2 taraflı** ögesini seçin ve sonra **Tamam** düğmesine basın.
4. Normalde belgeleri kopyalarken otomatik dupleksleyiciyi nasıl kullanmak istediğinizi seçmek için ok düğmelerini kullanın.
5. Seçimi kaydetmek için **Tamam** düğmesine basın.

İki taraflı belgeleri el ile kopyalama

Flatbed ile birden çok sayfa kopyalama ayarını belirleme

Ürünün flatbed tarayıcıdan iki taraflı kopyalama yapması için önce flatbed ile birden çok sayfa kopyalama seçeneğinin **Açık** olarak ayarlanması gerekir.

1. Ürünün kontrol panelinde **Ayar** düğmesine basın.
2. Ok düğmelerini kullanarak **Kopya ayarı** ögesini seçin ve sonra **Tamam** düğmesine basın.
3. **Varsayılan Çoklu Sayfa** ögesini seçmek için **Tamam** düğmesine basın.
4. Ok düğmelerini kullanarak **Açık** veya **Kapalı** ögesini seçin.
5. Seçimi kaydetmek için **Tamam** düğmesine basın.

 **NOT:** Otomatik kopya harmanlama için fabrika varsayılan değeri **Açık** olarak ayarlanmıştır.

İki taraflı belgeleri elle kopyalama (sadece HP Color LaserJet CM2320 MFP Bellek Kartı Modeli)

1. Belgenin ilk sayfasını flatbed cama yerleştirin.

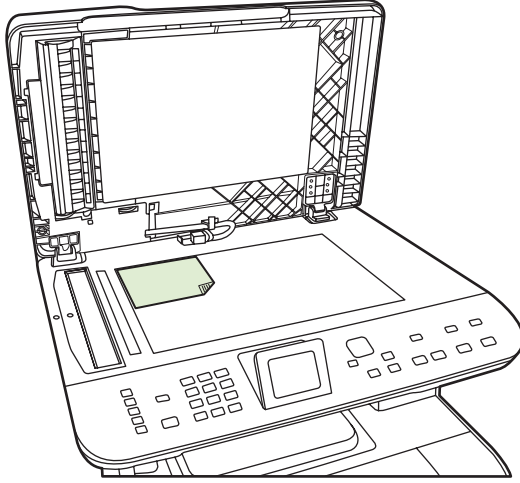

2. **Kopyalama Menüsü** düğmesine basın.
3. Ok düğmelerini kullanarak **Seçenekler** ögesini seçin.
4. Ok düğmelerini kullanarak **Çoklu sayfa kopyalama** ögesini seçin.
5. Ok düğmelerini kullanarak **Açık** ögesini seçin.
6. Kopyalama işinizi başlatmak için **Tamam** düğmesine basın ve sonra **Kopyayı Başlat**, **Siyah** veya **Renkli Kopyayı Başlat** düğmesine basın.
7. İlk sayfayı alın ve flatbed tarayıcıya ikinci sayfayı yerleştirin.
8. **Tamam** düğmesine basın ve orijinalin tüm sayfaları kopyalanıncaya kadar işlemi tekrarlayın.
9. Kopyalama işi tamamlandığında **Kopyayı Başlat**, **Siyah** veya **Kopyayı Başlat**, **Renkli** düğmesine basarak ürünü Hazır moduna döndürün.

10 Windows için renk

- [Renk yönetme](#)
- [Renkleri eşleme](#)
- [Gelişmiş renk kullanımı](#)

Renk yönetme

Yazıcı sürücüsündeki Renk sekmesinde bulunan ayarları değiştirerek rengi yönetin.

Otomatik

Renk seçeneklerini **Otomatik** ayarına getirerek renkli belgeler için en iyi baskı kalitesine ulaşabilirsiniz. **Otomatik** renk ayarı seçeneği, bir belgenin her ögesi için kullanılan nötr gri renk işlemini, yarı tonları ve kenar geliştirmelerini en iyi duruma getirir. Ek bilgi için yazıcı sürücüsünde çevrimiçi Yardım'a bakın.

 **NOT:** **Otomatik**, varsayılan ayardır ve tüm renkli belgelerin yazdırılmasında kullanılması önerilir.

Gri Tonlarında Yazdırma

Renkli bir belgeyi siyah beyaz yazdırmak için yazıcı sürücüsünde **Gri Tonlarında Yazdır** seçeneğini belirleyin. Fotokopisi çekilecek veya faksla gönderilecek renkli belgelerin yazdırılmasında bu seçenek kullanılır.

Gri Tonlarında Yazdır seçildiğinde, ürün renkli kartuşların kullanımını azaltan tek renkli modu kullanır.

El ile renk ayarı

Metin, grafik ve fotoğraflar için nötr gri renk işlemini, yarı tonları ve kenar geliştirmelerini ayarlamak için **El ile** renk ayarlama seçeneğini kullanın. El ile renk seçeneklerine erişmek için **Renk** sekmesinde önce **El ile**, sonra da **Ayarlar**'ı seçin.

El ile ayarlanan renk seçenekleri

El ile renk ayarlama seçeneklerini kullanarak metin, grafik ve fotoğraflar için **Nötr Griler**, **Yarı Ton** ve **Kenar Denetimi** seçeneklerini belirleyin.

Tablo 10-1 El ile ayarlanan renk seçenekleri

Ayar açıklaması	Seçenekleri ayarlama
Yarım ton Yarım ton seçenekleri, renk çıktısının çözünürlüğünü ve netliğini etkiler.	<ul style="list-style-type: none">Pürüzsüz seçeneği, büyük, düz renkli dolgulu yazdırma alanları için daha iyi sonuç verir ve renk derecelerini yumuşatarak fotoğrafları geliştirir. Tek biçimli ve pürüzsüz alan dolguları en önemli unsurlar olduğunda, bu seçeneği kullanın.Ayrıntı seçeneği, çizgiler veya renkler arasında keskin sınırlar gerektiren metin ve grafikler, şema veya yoğun ayrıntı içeren görüntüler için kullanışlıdır. Keskin kenarlar ve ayrıntılar en önemli unsurlar olduğunda, bu seçeneği kullanın.

Tablo 10-1 El ile ayarlanan renk seçenekleri (devam)

Ayar açıklaması	Seçenekleri ayarlama
<p>Nötr Griler</p> <p>Nötr Griler ayarı metin, grafik ve fotoğraflarda kullanılan gri renkleri oluşturma yöntemini belirler.</p>	<ul style="list-style-type: none">• Yalnızca Siyah, yalnızca siyah toneri kullanarak nötr renkler (griler ve siyah) üretir. Bu, ton farkı içermeyen nötr renklerde elde edilmesini garanti eder. Bu ayar, belgeler ve gri tonlamalı projeksiyon asetatları için kullanılan en iyi ayardır.• 4-Renk, dört toner renginin tümünü birleştirerek nötr renkler (griler ve siyah) üretir. Bu yöntem, diğer renklere daha yumuşak derece ve geçişler sağlar; ayrıca en koyu siyahı üretir.
<p>Kenar Denetimi</p> <p>Kenar Denetimi kenarların nasıl işleneceğini belirler. Kenar denetiminin iki bileşeni vardır: uyumlu yarım tonlama ve ayırma. Uyumlu yarım tonlama, kenarların netliğini artırır. Ayırma, bitişik nesnelerin kenarlarını hafifçe birbirlerinin üzerine yerleştirerek renk yüzeyinin yanlış algılanma etkisini azaltır.</p>	<ul style="list-style-type: none">• Maksimum, en güçlü ayırma ayarıdır. Uyumlu yarım tonlama etkindir.• Normal, yakalamayı orta düzeye ayarlar. Uyarlamalı yarı ton açıktır.• Hafif, yakalamayı en az düzeye ayarlar ve uyarlamalı yarı ton açıktır.• Kapalı, hem ayırmayı, hem de uyumlu yarım tonlamayı kapatır.

Renk temaları

Tüm sayfa için **RGB Rengi** seçeneklerini ayarlamak üzere renk temaları kullanın.

Ayar açıklaması	Ayar seçenekleri
<p>RGB Rengi</p>	<ul style="list-style-type: none">• Varsayılan (sRGB), ürüne RGB rengini sRGB olarak yorumlamasını bildirir. sRGB standardı, Microsoft ve World Wide Web Consortium (http://www.w3.org) tarafından kabul edilmiş bir standarttır.• Canlı üründen renk doygunluğunu orta tonlarda artırmasını ister. Daha az renkli nesneler daha renkli oluşturulur. Bu ayarın, ticari amaçlı grafikler hazırlarken kullanılması önerilir.• Fotoğraf, RGB rengi bir dijital mini laboratuvar kullanılarak fotoğraf olarak bastırılmış gibi yorumlar. Daha koyu ve daha doygun renkleri Varsayılan (sRGB) moddan farklı olarak işler. Fotoğraf bastırmak için bu ayarı kullanın.• Fotoğraf (AdobeRGB 1998), sRGB yerine AdobeRGB renk alanını kullanan dijital fotoğraflar içindir. AdobeRGB kullanan profesyonel bir yazılım programından yazdırırken, yazılım programında renk yönetimini kapatmak ve renk alanını ürünün yönetmesine izin vermek önemlidir.• Yok, yazıcıyı RGB verilerini işlenmemiş aygıt modunda yazdıracak biçimde ayarlar. Bu seçenek işaretliken fotoğrafların gerektiği gibi oluşturulması için, renkleri içinde çalıştığınız programdan veya işletim sisteminden yönetmelisiniz.

Renkleri eşleme

Birçok kullanıcı için renkleri eşleştirmenin en iyi yöntemi sRGB renkleri kullanarak yazdırmaktır.

Yazıcılar ve bilgisayar monitörleri birbirinden farklı renk üretme yöntemleri kullandıklarından, yazıcı çıktının rengini bilgisayar ekranınızla eşleştirme süreci oldukça karmaşıktır. Monitörler, renkleri RGB (kırmızı, yeşil, mavi) renk işlemini kullanan ışık pikselleriyle kullanarak *görüntüler*, yazıcılar ise renkleri CMYK (cam göbeği, macenta, sarı ve siyah) işlemini kullanarak *yazdırır*.

Yazdırılan renklerin ekranınızda görüntülenen renklerle eşleştirme kapasiteniz birçok etkene bağlıdır:

- Yazdırma ortamı
- Yazıcı renklendiricileri (örn. mürekkepler veya tonerler)
- Yazdırma işlemi (örn. inkjet, yazdırma veya lazer teknolojisi)
- Üstten aydınlatma
- Renk algılamada kişisel farklılık
- Yazılım programları
- Yazıcı sürücüler
- Bilgisayar işletim sistemleri
- Monitörler
- Video kartları ve sürücüler
- İşletim ortamı (örn. nem oranı)

Ekranınızdaki renklerle yazdırılmış çıktınızın renkleri birbiriyle tam olarak eşleşmiyorsa, bu etkenleri göz önünde bulundurun.

Microsoft Office Temel Renkler paletini kullanarak renkleri eşleştirme

Microsoft Office Temel Renkler paletini yazdırmak için HP ToolboxFX kullanabilirsiniz. Bu paleti, yazdırılan belgelerde kullanmak istediğiniz renkleri seçmek için kullanın. Bir Microsoft Office programında bu üç temel rengi seçtiğinizde yazdırılacak gerçek renkleri gösterir.

1. HP ToolboxFX öğesinde, **Yardım** klasörünü seçin.
2. **Renkli Yazdırma Araçları** bölümünde, **Temel Renkleri Yazdır**'i seçin.
3. Belgenizdeki rengi, yazdırılan renk paletindeki renk seçimiyle eşleşecek şekilde ayarlayın.

HP Temel Renk Eşleme aracını kullanarak renkleri eşleştirme

HP Temel Renk Eşleme aracı, yazdırdığınız çıktıda nokta renklerini ayarlamaya olanak verir. Örneğin, yazdırdığınız çıktıda şirket logonuzun rengini eşleyebilirsiniz. Yeni renk şemalarını kaydederek belirli belgeler veya tüm yazdırılan belgeler için kullanabilir ya da birden çok renk şeması oluşturarak daha sonra istediğinizi seçebilirsiniz.

Bu yazılım aracı, bu ürünün tüm kullanıcıları tarafından kullanılabilir. Aracı kullanabilmek için, HP ToolboxFX veya ürününüzle birlikte gelen yazılım CD'si aracılığıyla Web'den yüklemeniz gerekir.

HP Temel Renk Eşleme aracını yazılım CD'si aracılığıyla karşıdan yüklemek için aşağıdaki yordamı kullanın.

1. CD'yi CD-ROM sürücüsüne yerleştirin. CD otomatik olarak çalışır.
2. **Diğer yazılımları yükle**'yi seçin.
3. **HP Temel Renk Eşleme**'yi seçin. Araç, otomatik olarak karşıdan yüklenir ve kurulur. Ayrıca bir masaüstü simgesi de oluşturulur.

HP Temel Renk Eşleme aracını HP ToolboxFX aracılığıyla karşıdan yüklemek için aşağıdaki yordamı kullanın.

1. HP ToolboxFX yazılımını açın.
2. **Yardım** klasörünü seçin.
3. **Renkli Baskı Araçları** bölümünde, **Temel Renk Eşleme**'yi seçin. Araç, otomatik olarak karşıdan yüklenir ve kurulur. Ayrıca bir masaüstü simgesi de oluşturulur.

HP Temel Renk Eşleme aracı karşıdan yüklenip kurulduktan sonra, masaüstündeki simge veya HP ToolboxFX (**Yardım** klasörünü ve ardından **Renkli Baskı Araçları**'ni ve **Temel Renk Eşleme**'yi tıklatın) ile çalıştırılabilir. Araç, renk seçimlerinde size yol gösterecektir. Seçilen tüm renk eşlemeleri bir renk teması olarak kaydedilir ve ileride ihtiyaç duyduğunuzda erişilebilir.

Özel Renkleri Görüntüle özelliğiyle renkleri eşleştirme

Özel renk paletini yazdırmak için HP ToolboxFX kullanabilirsiniz. **Toolbox Renkli Yazdırma Araçları** bölümünde, **Özel Renkleri Görüntüle**'yi seçin. İstedığınız renkli sayfaya geçin ve geçerli sayfayı yazdırın. Belgenizde, kırmızı, yeşil ve mavi değerlerini palettteki renkle eşleşecek şekilde değiştirmek amacıyla yazılımın özel renk menüsüne girin.

Gelişmiş renk kullanımı

Ürün, mükemmel renkli sonuçlar veren otomatik renk özellikleri sağlar. Dikkatle tasarlanıp test edilen renk tabloları, tüm yazdırılabilir renkleri pürüzsüz ve gerçeğe uygun şekilde sunar.

Ürün ayrıca deneyimli profesyonel kullanıcılar için gelişmiş araçlar da sağlar.

HP ColorSphere toneri

HP baskı kalitesini, ürün güvenilirliğini ve kullanıcı verimini en iyi duruma getirmek için baskı sistemini (yazıcı, baskı kartuşları, toner ve kağıt) birlikte çalışacak biçimde tasarlar. Orijinal HP baskı kartuşları, parlak renkler oluşturmak üzere yazıcınız için özel olarak hazırlanmış HP ColorSphere toneri içerir. Böylece, açık ve net metin ve grafiklerin yanı sıra gerçek gibi görünen basılı fotoğraflar içeren profesyonel görünümlü belgeler oluşturabilirsiniz.

HP ColorSphere toneri, farklı kağıtlarda güvenle kullanabileceğiniz bir baskı kalitesi tutarlılığı ve yoğunluğu sağlar. Başka bir deyişle, doğru izlenimi sağlamanıza yardımcı olacak belgeler oluşturabilirsiniz. Üstelik, çeşitli HP ortam türleri ve ağırlıklarıyla günlük ve özel kullanıma yönelik profesyonel kalitede HP kağıtları çalışma şeklinize uygun şekilde tasarlanmıştır.

HP ImageREt 3600

ImageREt 3600, çok düzeyli yazdırma işlemi sayesinde inç başına 3600 nokta (dpi) ile renkli lazer sınıfı kaliteli yazdırma yapar. Bu işlem, dört rengi tek bir noktada birleştirip verili bir alanda toner miktarını değiştirerek renkler üzerinde kesin denetim sağlar. ImageREt 3600 bu ürün için geliştirilmiştir. Geliştirmeler, ayırma teknolojileri, nokta yerleşiminde daha fazla denetim ve noktadaki toner kalitesinin daha hassas bir şekilde denetlenmesini içerir. HP'nin çok düzeyli yazdırma işlemi ile birleşen bu yeni teknolojiler ortaya milyonlarca düzgün renk ile 3600 dpi renkli lazer sınıfı kalitesi sağlayan bir 600 x 600 dpi yazıcı çıkartır.

Ortam seçimi

En iyi renk ve görüntü kalitesini elde etmek için yazılımın yazıcı menüsünden veya yazıcı sürücüsünden uygun yazdırma ortamı türünü seçin.

Renk seçenekleri

Renk seçenekleri, otomatik olarak en iyi durumda renkli çıkış sağlar. Bu seçenekler, bir sayfadaki farklı nesnelere (metin, grafik ve fotoğraflar) için kullanılacak en iyi renk ve yarım ton ayarları sunan nesne etiketleme işlevini kullanır. Yazıcı sürücüsü bir sayfada hangi nesnelere görüneceğini belirler ve her nesne için en iyi baskı kalitesini sağlayan yarım ton ve renk ayarlarını kullanır.

Windows ortamında, **Otomatik** ve **EI ile** renk seçenekleri yazıcı sürücüsünün **Renk** sekmesindedir.

Standart kırmızı-yeşil-mavi (sRGB)

Standart kırmızı-yeşil-mavi (sRGB), HP ve Microsoft tarafından monitörler, giriş aygıtları (tarayıcılar ve dijital kameralar) ve çıkış aygıtları (yazıcılar ve çiziciler) için genel bir renk dili olarak geliştirilmiş, dünya çapında kullanılan bir renk standardıdır. Bu, HP ürünleri, Microsoft işletim sistemleri, World Wide Web ve çoğu büro yazılımı için kullanılan varsayılan renk alanıdır. sRGB standardı, günümüzde normal Windows monitörlerini temsil eder ve yüksek çözünürlüklü televizyonlar için genel standarttır.

 **NOT:** Ekranınızda görüntülenen renkler, kullandığınız ekran türü ve oda aydınlatması gibi etkenlere bağlıdır. Daha fazla bilgi için bkz. [Renkleri eşleme sayfa 100](#).

Adobe PhotoShop®, CorelDRAW®, Microsoft Office programlarının son sürümleri ve diğer birçok program, renk iletişimde sRGB teknolojisini kullanır. Microsoft işletim sistemlerinde varsayılan renk alanı olduğu için sRGB, yaygın olarak benimsenmiştir. Programlar ve aygıtlar renk bilgisi alışverişi yaparken sRGB kullandığında normal kullanıcılar son derece gelişmiş renk eşleştirmesine ulaşır.

sRGB standardı, renkler konusunda bir uzman olmanıza gerek kalmadan, ürün, bilgisayar monitörü ve diğer giriş aygıtları arasında otomatik renk eşleştirmesi yapabilme becerinizi artırır.

11 Tarama

- [Taranacak orijinalleri yerleřtirme](#)
- [Taramayı kullanma](#)
- [Tarama ayarları](#)
- [Kitap tarama](#)
- [Fotoğraf tarama](#)

Taranacak orijinalleri yerleştirme

Otomatik belge besleyici (OBB)

📄 **NOT:** OBB kapasitesi en fazla 50 sayfa 80 g/m² veya 20 lb ortamdır.

⚠ **DİKKAT:** Ürüne zarar vermemek için üzerinde silici bant, silici sıvı, ataç veya zımba teli bulunan orijinalleri kullanmayın. Ayrıca fotoğrafları, küçük boyuttaki orijinalleri ve hassas orijinalleri OBB'ye yerleştirmeyin. Bu öğeleri taramak için flatbed camını kullanın.

1. Orijinal yığınının üst kenarını, ortam ön yüzü yukarıda ve kopyalanacak ilk sayfa yığının üstünde olacak şekilde OBB giriş tepsisine yerleştirin.

Ortam letter veya A4 kağıt boyutundan uzunsa, ortamı desteklemek için OBB giriş tepsisinin uzantısını dışarı çıkarın.

2. Desteyi daha fazla ilerleyemeyecek duruma gelene kadar OBB'nin içine doğru kaydırın.



Kontrol paneli ekranında **Belge konuldu** görüntülenir.

3. Ortam kılavuzlarını ortama dayanacak biçimde ayarlayın.



Flatbed tarayıcı

 **NOT:** Flatbed tarayıcı için büyük ortam boyutu letter/A4.'tür. A4'ten büyük tüm ortamlar için OBB'yi kullanın.

1. Otomatik belge besleyicide (OBB) herhangi bir ortam bulunmadığından emin olun.
2. Flatbed tarayıcının kapağını kaldırın.
3. Orijinal belgeyi, ön yüzü alta gelecek ve belgenin sol üst köşesi tarayıcının simgeyle belirtilen köşesine gelecek şekilde flatbed tarayıcıya yerleştirin.

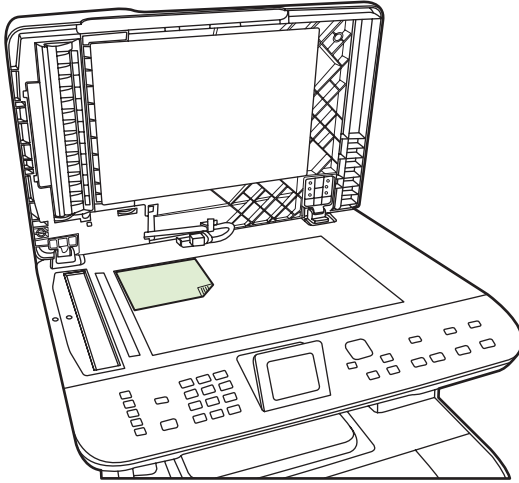

4. Kapağı yavaşça kapatın.

Taramayı kullanma

Tarama yöntemleri

Tarama işleri aşağıdaki yollarla gerçekleştirilebilir.

- HP LaserJet Tarama'yı kullanarak bilgisayardan tarama (Windows)
- HP Director'ı kullanarak tarama (Macintosh). Bkz. [Tarama sayfa 46](#).
- Üründen tarama
- TWAIN uyumlu veya Windows Görüntüleme Uygulaması (WIA) uyumlu yazılımdan tarama

 **NOT:** Metin tanıma yazılımı hakkında bilgi edinmek ve bu yazılımı kullanmak için yazılım CD-ROM'undan Readiris programını yükleyin. Metin tanıma yazılımı, optik karakter tanıma (OCR) yazılımı olarak da bilinir.

PC'den tarama

1. HP program grubunda, **Tara**'yı seçerek HP LaserJet Tarama'yı başlatın.

 **NOT:** Ürünün kontrol panelindeki **Taramayı Başlat** düğmesine basıldığında da HP LaserJet Tarama başlatılır.

2. Yapmak istediğiniz işlemi seçin.

- Tarama işlemini hemen başlatmak için bir hedef seçin.
- Tarama işlemine başlamadan önce ek ayar yapmak için **Bana ayarları sorduktan sonra tara**'yı seçin.
- Doğrudan aygıttan tarama yapmak için tarama hedeflerini programlamak üzere **Aygıt ayarla** öğesini seçin. Bu fonksiyon aygıttaki **Tarama** menüsünde bulunur.

3. **Tamam** düğmesini tıkkatın.

 **NOT:** **Tamam**, yapmak istediğiniz eylemi belirtmelidir.

Üründen tarama

Kontrol panelindeki tarama düğmelerini kullanarak doğrudan üründen tarayın. Klasöre tarama (yalnızca Windows) veya e-postaya tarama için **Taramayı Başlat** veya **Tarama Menüsü** düğmesine basın.

Tarama özelliğini kullanma

- Ürün kontrol panelinden tarama sadece tam yazılım kurulumuyla desteklenmektedir. Tarama yapmak için HP ToolboxFX **Tarama Menüsü** düğmesini veya **Taramayı Başlat** düğmesini kullanarak çalıştırılmalıdır.
- Tarama kalitesinin en iyi olması için orijinalerinizi otomatik belge besleyici (OBB) giriş tepsisi yerine flatbed tarayıcıya yerleştirin.
- Ürüne bağlı bilgisayarın açık olması gerekir.

Ürünü Hedefe Tara hedeflerine ayarlama

Hedefler kontrol panelindeki Tarama menüsü altında Seçili Bilgisayar menüsünden bir hedef seçmeden önce belirlenmelidir. Taramayla ilgili klasör, e-posta ve program hedeflerini ayarlamak için HP LaserJet Tarama programını kullanın.

Üründe hedefleri ayarlama

1. **Başlat'**ı tıklatın, **Programlar'**ı (veya Windows XP'de **Tüm Programlar'**ı tıklatın), **HP'**yi tıklatın, ürünü tıklatın, **Tara'**yı tıklatın ve sonra **Ayarlar'**ı tıklatın.
2. **Hepsi bir arada aygıtın kontrol panelinde görüntülenen hedefleri değiştir** seçeneğini seçin.
3. Ürün, iletişim kutusunda aşağıdaki üç hedefe önceden yapılandırılmıştır.
 - Belgeyi tarayın ve e-postaya ekleyin
 - Fotoğrafı tarayın ve e-postaya ekleyin
 - Fotoğrafı tarayın ve dosya olarak kaydedin
4. Bir hedefi vurgulayın ve şu anda iletişim kutusunda bulunan hedeflere taşımak için oku tıklatın. Üç hedefin tümü için yineleyin.
5. **Güncelleştir** ögesini tıklatın.

Hedef ekleme

1. **Başlat'**ı tıklatın, **Programlar'**ı (veya Windows XP'de **Tüm Programlar'**ı tıklatın), **HP'**yi tıklatın, ürünü tıklatın, **Tara'**yı tıklatın ve sonra **Ayarlar'**ı tıklatın.
2. **Belirleyeceğim ayarlarla yeni bir hedef oluştur** seçeneğini seçin.
3. Aşağıdakilerden birini yapın:
 - Klasörler için, **Bilgisayarıma kaydetmek** ögesini seçin ve **İleri** düğmesini tıklatın.
 - E-posta için, **Yeni bir e-postaya eklemek** ögesini seçin ve **İleri** düğmesini tıklatın.
 - Programlar için, **Başka bir yazılım programında açmak** ögesini seçin ve sonra **İleri'**yi tıklatın.
4. Üründe dosya hedefi adını girin veya hedefi ayarlamak için denetleyin. Varsayılan hedefe ad verin ve **İleri** düğmesini tıklatın.
5. Kaliteyi seçin ve **İleri** düğmesini tıklatın.
6. Seçimleri doğrulayın ve **Kaydet** düğmesini tıklatın.

Hedefleri silin

1. **Tümü bir arada <Hedefe Tara> listesini ayarla** ögesinden **Bu PC'deki Kullanılabilir Hedefler'**den birini seçin ve **Sil** düğmesini tıklatın. **Hedefi Sil** iletişim kutusu gösterilir.
2. **Hedefi Sil** iletişim kutusundan silinecek hedefi vurgulayın ve **İleri** düğmesini tıklatın. **Onay** iletişim kutusu gösterilir.
3. Silme işlemini gerçekleştirmek için **Sil** veya başka bir hedef seçmek için **İptal** düğmesini tıklatın.

Dosyaya veya yazılım programına tarama

 **NOT:** Bu özelliği Windows'ta kullanabilmek için, bir hedefe taramadan önce tarama ayarlarında bir hedefin programlanması gerekir. Bkz. [Ürünü Hedefe Tara hedeflerine ayarlama sayfa 109](#).

1. Orijinalleri, yazdırılacak yüzü yukarıda ve belgenin üst kısmı ileride olacak şekilde otomatik belge besleyici (OBB) giriş tepsisine yükleyin ve ortam kılavuzlarını ayarlayın.

-veya-

Flatbed tarayıcının kapağını kaldırın ve orijinali, taranacak yüzü aşağıya ve belgenin sol üst köşesini camın sağ alt köşesinde bulunacak şekilde yükleyin. Kapağı yavaşça kapatın.

2. Ürünün kontrol panelinde, **Tarama Menüsü** düğmesine basın.
3. Ok düğmelerini kullanarak **Bilgisayarı Seç** öğesini seçin ve sonra **Tamam** düğmesine basın.
4. Dosya hedefi seçmek için ok düğmelerini kullanın.
5. Belgeyi bir dosyaya taramak için **Taramayı Başlat** veya **Tamam** düğmesine basın.

E-postaya tarama

E-postaya taramayı yapılandırma

E-postaya tarama özellikleri kullanmadan önce SMTP ağ geçidi, SMTP bağlantı noktası ve diğer temel bilgileri belirtmeniz gerekir.

1. Ürün kontrol panelinin bir **E-posta Menüsü** düğmesi varsa **E-posta Menüsü** düğmesine basın.

-veya-

Ürün kontrol panelinin bir **E-posta Menüsü** düğmesi yoksa **Tarama Menüsü** düğmesine basın.

2. Ok düğmelerini kullanarak **E-posta Ayarı** öğesini seçin ve ardından **OK** düğmesine basın.
3. Bilgiyi ekranda okuduktan sonra **OK** düğmesine basın.
4. SMTP ağ geçidini yazmak için alfanümerik klavyeyi kullanın ve sonra **OK** düğmesine basın.

 **NOT:** SMTP ağ geçidi e-posta göndermek için kullanılan bir sunucudur; örneğin "ISP.nizi.gonderin.com". Bu bilgi için sistem yöneticinize başvurun.

5. SMTP bağlantı noktasını (0-65535 arasında bir sayı) yazmak için alfanümerik klavyeyi kullanın ve sonra **OK** düğmesine basın. Daha sonar ürün SMTP ayarlarının geçerli olduğundan emin olmak için bu ayarları test eder.

 **NOT:** Test başarısız olursa, bunun sebebi SMTP ağ geçidi veya bağlantı noktası yanlış olabilir veya ağ sorunları bağlantıyı etkiliyor olabilir. Aygıtta DHCP için yapılandırılmış bir DNS girişi bulunmadığı için aygıt ağ geçidi barındırıcısını çözememiş olabilir. Bu durumda SMTP ağ geçidi için IP adresini kullanmanız veya başlangıç ayarlarında ya da bütünleşik Web sunucusu IPv4 Ağ Yapılandırma sayfasındaki DNS sunucularının IP adresini elle programlamanız gerekir. DNS sunucusu yapılandırma sırasında bulunamıyorsa ayarlama işleminde DNS sunucusunu girmeniz istenir. DNS sunucusunu ISP'nizden veya sistem yöneticinizden elde edebilirsiniz.

6. Her bir e-postada kullanmak için varsayılan bir konu yazın ve **OK** düğmesine basın. Konu 40 karakterden uzun olamaz.

7. Her e-posta için konu satırını deęiřtirmek isteyip istemediđinizi gstermek için **Evet** veya **Hayır** gesini sein.
8. Gnderilen her e-posta için Adresi Yanıtla satırı isteyip istemediđinizi gstermek için **Evet** veya **Hayır** gesini sein.
9. E-posta yapılandırma iřlemine tamamlamak için **OK** dğmesine basın.

E-posta alıcısına taranmış belge gnderme

1. Taranacak belgeyi flatbed cama veya belge besleyiciye yerleřtirin.

 **NOT:** Legal kađıt belge besleyiciye yerleřtirilmelidir.

2. rn kontrol panelinin bir **E-postayı Bařlat** dğmesi varsa **E-postayı Bařlat** dğmesine basın.

-veya-

rn kontrol panelinin **E-Postayı Bařlat** dğmesi yoksa, **Tarama Mensne** basın ve **Bir Gnderme** gesini semek için ok dğmelerini kullanın. Sonra **OK** dğmesine basın.

3. E-posta alıcısı ve diđer bilgileri belirtin:

Yeni bir e-posta alıcısına gnderme:

- a. Ok dğmelerini kullanarak **Geerli Bir E-Posta Adresi Girme** gesini sein ve ardından **OK** dğmesine basın.
- b. Alıcının e-posta adresini yazmak için alfanmerik klavyeyi kullanın ve sonra **OK** dğmesine basın.

 **NOT:** Bir alıcı veya diđer bilgileri yazarken vuruř hatalarını silmek için sol ok dğmesini kullanın ve bořluk eklemek için yukarı veya ařađı ok dğmelerini kullanın.

- c. Bu e-posta adresini kiřiler listesine kaydetmek isteyip istemediđinizi gstermek için **Evet** veya **Hayır** gesini sein ve sonra **OK** dğmesine basın.
- d. Ayarlarınız e-postanın konusunu ve/veya adresi yanıtla satırı eklemenizi gerektiriyorsa bu bilgileri sađlayın ve **OK** dğmesine basın.

Mevcut bir e-posta adresine gnderme:

- a. Ok dğmelerini kullanarak **E-Posta İeriđini Kullanma** gesini sein ve ardından **OK** dğmesine basın.
- b. Ok dğmelerini kullanarak bir alıcı sein ve sonra **OK** dğmesine basın.
- c. Ayarlarınız e-postanın konusunu ve/veya adresi yanıtla satırı eklemenizi gerektiriyorsa bu bilgileri sađlayın ve **OK** dğmesine basın.

E-posta gemiřinizdeki bir alıcıya gnderme:

- a. Ok dğmelerini kullanarak **E-Posta Gemiřini Kullanma** gesini sein ve ardından **OK** dğmesine basın.
- b. Ok dğmelerini kullanarak bir alıcı sein ve sonra **OK** dğmesine basın.
- c. Ayarlarınız e-postanın konusunu ve/veya adresi yanıtla satırı eklemenizi gerektiriyorsa bu bilgileri sađlayın ve **OK** dğmesine basın.

Alıcıyı ve diğer e-posta başlık bilgilerini belirttikten sonra belge taranır ve gönderilir.

Tarama kalitesini ve boyut ayarlarını düzenleme

Varsayılan tarama çözünürlüğünü düzenleme:

1. Ürün kontrol panelinin bir **E-posta Menüsü** düğmesi varsa **E-posta Menüsü** düğmesine basın.
-veya-
Ürün kontrol panelinin bir **E-posta Menüsü** düğmesi yoksa **Tarama Menüsü** düğmesine basın.
2. Ok düğmelerini kullanarak **Geçerli Ayarlar** ögesini seçin ve ardından **OK** düğmesine basın.
3. Ok düğmelerini kullanarak **Tarama Çözünürlüğü** ögesini seçin ve ardından **OK** düğmesine basın.
4. Bir seçenek seçin: **75**, **150** veya **300** ve **OK** düğmesine basın.

Varsayılan kağıt boyutunu düzenleme:

1. Ürün kontrol panelinin bir **E-posta Menüsü** düğmesi varsa **E-posta Menüsü** düğmesine basın.
-veya-
Ürün kontrol panelinin bir **E-posta Menüsü** düğmesi yoksa **Tarama Menüsü** düğmesine basın.
2. Ok düğmelerini kullanarak **Geçerli Ayarlar** ögesini seçin ve ardından **OK** düğmesine basın.
3. Ok düğmelerini kullanarak **Tarama Kağıdı Boyutu** ögesini seçin ve ardından **OK** düğmesine basın.
4. Bir seçenek seçin: **Mektup**, **Legal** veya **A4** ve **OK** düğmesine basın.

Bellek kartını tarama

Bu özellik bir belgeyi taramanızı ve yerleştirilen bir bellek kartına kaydetmenizi sağlar.

Tarama Ayrıntıları

Hem OBB hem de flatbed'den tarayabilirsiniz. Cihaz OBB'de kağıt olup olmadığını kontrol eder. Kağıt varsa OBB kullanılır. Yoksa flatbed taranır. Flatbed'den yalnızca tek taraflı tarama desteklenir.

Varsayılan 300 dpi tarama aşağıdaki tarama ayarları kullanılır:

- Çözünürlük: 300 dpi
- Genişlik: 2550
- Yükseklik: 3500
- Kalite: ImagePipeNormalKalite
- Sıkıştırma: JPEG sıkıştırması

Resim Dosyası Ayrıntıları

Taranan dosya .jpg resmi olarak kaydedilir. Taranan her sayfa için ayrı bir dosya oluşturulur.

Taranan sayfalar bellek kartının kök dizininde "HP<model numarası>" adlı dizine kaydedilir.

İlk taranan dosya HP0001.jpg olarak kaydedilir. Her bir sonraki dosya adı bir sayı artırılır.

Yeni oluşturulan dosyayla bağlantılandırılan tarih ve saat tarama yapıldığı sırada cihazın gösterdiği tarihle eşleşir. Bu yüzden tarih ve saat dosyanın tarih ve saatinin doğru olması için doğru olarak ayarlanmalıdır.

Tarama işlemi herhangi bir nedenden dolayı başarısız olursa (obb sıkışması, iptal etme vb.) kısmi dosya bellek kartından kaldırılır. Ancak, bellek kartı yazma işlemi sırasında çıkarılırsa kartta kısmi bir dosya kalabilir.

Hata Koşulları

Tarayıcı Hataları

OBB'de kağıt sıkışır veya OBB'de kağıt yanlış alınır ya da tarama sırasında OBB kapağı açılırsa karta tarama işlemi durur. Kısmi dosya bellek kartından kaldırılır. Daha önce taranmış olan tüm taranmış sayfalar bellek kartında kalır.

Taramayı iptal etme

Kullanıcı karta tarama işlemi sırasında iptale basarsa tarama durur ve kısmi dosya kaldırılır. Daha önce taranmış olan tüm taranmış sayfalar bellek kartında kalır.

Bellek kartı hataları

Bellek kartı sadece salt okunursa cihaz tarama işlemi yapamaz. Karta tarama işlemi yapmayı denerken bir hata iletisi gösterilir. Taramak için kartın kilidini açın.

Bellek kartı tarama işlemi sırasında çıkarılırsa tarama durur. Bellek kartında kısmi bir dosya kalabilir.

Bellek kartı bozulduysa tarama durur ve uygun hata iletisi gösterilir. Taramaya devam etmek için geçerli bir bellek kartı takın.

Bellek kartı doluysa tarama durur ve uygun hata iletisi gösterilir. Taramaya devam etmek için bellek kartındaki dosyaları silin veya yeterli yer olan başka bir kart kullanın.

Fotoğraf yuvaları devre dışı bırakıldıysa uygun bir hata iletisi gösterilir. Taramaya devam etmek için fotoğraf yuvalarını etkinleştirin.

Tarama yapmayı denerken bir kart yerleştirilmemişse uygun hata iletisi gösterilir. Taramaya devam etmek için bir bellek kartı takın.

Tarama işlemini HP Tarama yazılımıyla gerçekleştirin

Resim, belge, film tarama işlemlerini başlatmak için HP Tarama yazılımını kullanın. Taranan resimleri veya belge sayfalarını HP Tarama penceresinde önizlemeyi seçerseniz resmi istediğiniz boyutlarda ve istediğiniz etkiler için ayarlayabilirsiniz.

Tarama işleminin temel adımları:

1. Orijinali cihaza yerleştirin. Orijinali doğru bir şekilde yerleştirmenize yol göstermesi için cihazın içindeki simgelere dikkat edin.

 **NOT:** Orijinali Otomatik Belge Besleyiciye (OBB) yerleştirirseniz taramaya başlamadan önce ortamı besleyiciye yerleştirmelisiniz. Yoksa tarama işlemi tarayıcı camla yapılır.

2. HP Solution Center'da **HP Color LaserJet CM2320 MFP Serisi** ögesini seçin.
3. Taradığınız orijinal türü için Tarama düğmesini tıklatın. **Taranan Kaynak...** iletişim kutusu gösterilir.

4. Taradığınız orijinal türü için ayarları tanımlayan bir tarama kısayolu ve istediğiniz tarama hedefini seçin.
5. **Tara**'yı tıkkatın. Eğer HP Tarama penceresi gösterilirse istediğiniz resimleri ayarlayın ve sonra **Bitti** düğmesini tıkkatın.

Taramayı iptal etme

Tarama işini iptal etmek için aşağıdaki yordamlardan birini kullanın.

- Ürünün kontrol panelinde **İptal** düğmesine basın.
- Ekranda görüntülenen iletişim kutusundaki **İptal** düğmesini tıkkatın.

Tarama işini iptal ederseniz, özgün belgeyi flatbed tarayıcıdan veya otomatik belge besleyicinin (OBB) giriş tepsisinden çıkarın.

Tarama ayarları

Tarama dosyası formatı

Taranan bir belgenin veya fotoğrafın dosya formatı tarama türüne ve taranan nesneye bağlıdır.

- Bir belgenin veya fotoğrafın bilgisayara taranmasında dosya bir .TIF dosyası olarak kaydedilir.
- Bir belgenin e-postaya taranmasında dosya bir .PDF dosyası olarak kaydedilir.
- Bir fotoğrafın e-postaya taranmasında dosya bir .JPEG dosyası olarak kaydedilir.

 **NOT:** Tarama yazılım programı kullanılırken farklı tarama türleri seçilebilir.

Tarayıcı çözünürlüğü ve renk

Taranmış bir görüntüyü yazdırıyorsanız ve kalite beklediğiniz gibi değilse, tarayıcı yazılımında gereksinimlerinizi karşılamayacak bir çözünürlük veya renk ayarı seçmiş olabilirsiniz. Çözünürlük ve renk, taranan görüntülerin aşağıdaki özelliklerini etkiler:

- Görüntü netliği
- Tonların dokusu (yumuşak veya kaba)
- Tarama süresi
- Dosya boyutu

Tarama çözünürlüğü inç başına piksel sayısı (ppi) olarak ölçülür.

 **NOT:** Tarama ppi ve yazdırma dpi (inç başına nokta sayısı) düzeyleri birbirlerinin yerine kullanılamaz.

Renkli, gri tonlamalı ve siyah beyaz, kullanılabilen renklerin sayısını tanımlar. Tarayıcı donanımını 1200 ppi çözünürlüğe kadar ayarlayabilirsiniz. Yazılım, 19.200 ppi'ye kadar gelişmiş bir çözünürlük sağlayabilir. Renk ve gri tonlama ayarlarını 1 bit (siyah beyaz) veya 8 bit (256 gri veya renk düzeyi), 24 bit (gerçek renk) olarak yapabilirsiniz.

Çözünürlük ve renk yönergeleri tablosu tarama gereksinimlerinizi karşılayacak basit ipuçlarını listeler.

 **NOT:** Çözünürlüğü ve rengi daha yüksek bir değere ayarlamak, çok fazla disk alanı kaplayan ve tarama işlemini yavaşlatan büyük boyutlu dosyalar oluşturabilir. Çözünürlük ve rengi ayarlamadan önce, taranan görüntüyü ne şekilde kullanacağınızı belirleyin.

NOT: Renkli ve gri tonlamalı görüntüler için en iyi çözünürlük otomatik belge besleyici (OBB) yerine flatbed tarayıcıdan tarayarak elde edilir.

Çözünürlük ve renk yönergeleri

Aşağıdaki tabloda farklı tarama işleri için önerilen çözünürlük ve renk ayarları açıklanmıştır.

Kullanım amacı	Önerilen çözünürlük	Öneriler renk ayarı
Faks	150 ppi	<ul style="list-style-type: none">• Siyah Beyaz
E-posta	150 ppi	<ul style="list-style-type: none">• Siyah-Beyaz (görüntü yumuşak tonlama gerektirmiyorsa)• Gri tonlama (görüntü yumuşak tonlama gerektiriyorsa)• Renkli (görüntü renkliyse)
Metin düzenleme	300 ppi	<ul style="list-style-type: none">• Siyah Beyaz
Yazdırma (grafik veya metin)	600 ppi, karmaşık grafikler veya çok fazla büyütme istediğiniz belgeler için 300 ppi, normal grafik ve metinler için 150 ppi, fotoğraflar için	<ul style="list-style-type: none">• Metin veya siyah beyaz çizimler için Siyah Beyaz• Gölge veya renkli grafik ve fotoğraflar için Gri Tonlama• Renkli (görüntü renkliyse)
Ekranda görüntüleme	75 ppi	<ul style="list-style-type: none">• Metin için Siyah Beyaz• Grafik ve fotoğraflar için Gri Tonlama• Renkli (görüntü renkliyse)

Renkli

Tarama sırasında renk değerlerini aşağıdaki gibi ayarlayabilirsiniz.

Ayar	Önerilen kullanım
Renkli	Bu ayarı, rengin önemli olduğu yüksek kaliteli renkli fotoğraflar veya belgeler için kullanın.
Siyah Beyaz	Bu ayarı metin belgeleri için kullanın.
Gri Tonlama	Dosyanın boyutu önemliyse veya bir belgenin ya da fotoğrafın hızlı bir şekilde taranmasını istiyorsanız bu ayarı kullanın.

Tarama kalitesi

Tarayıcı camındaki kir, parmak izleri, lekeler, saç teli ve diğer lekeler tarayıcı performansını yavaşlatır ve sayfaya sığdırma ile kopyalama gibi özel doğruluk özelliklerini etkiler. Kopyalarınızın ve taramalarınızın kalitesini artırmak için tarayıcı camı temizleyin. Bkz. [Tarayıcı camını temizleme sayfa 212](#).

Kitap tarama

1. Kapağı kaldırın ve kitabı kopyalamak istediğiniz sayfa camın sol üst köşesine gelecek şekilde flatbed tarayıcıya yerleştirin.

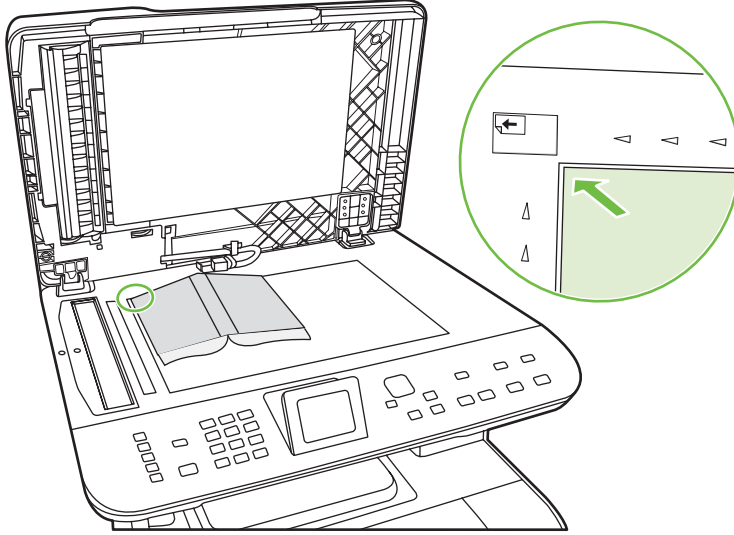

2. Kapağı yavaşça kapatın.

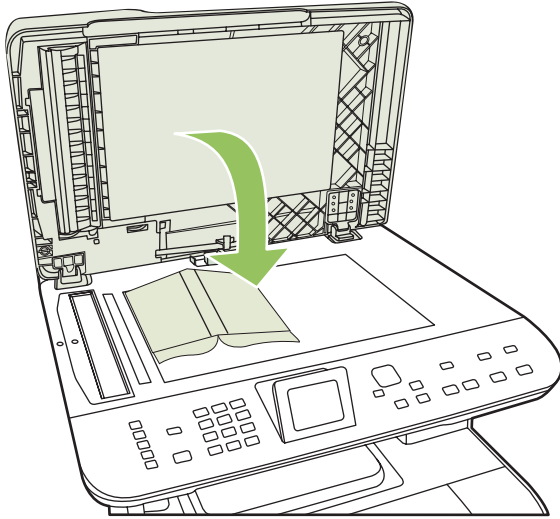

3. Kitabı flatbed tarayıcının yüzeyine doğru yerleřtirmek için kapađı hafifçe ařađı bastırın.

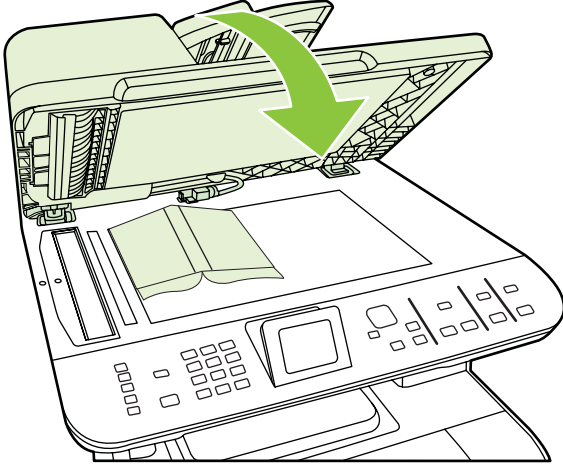

△ **DİKKAT:** Flatbed kapađına fazla güç kullanılarak bastırılırsa kapađın menteřeleri kırılabilir.

4. Tarama yöntemlerinden birini kullanarak kitabı tarayın.

Fotoğraf tarama

1. Fotoğrafı, görüntünün yüzü aşağı ve fotoğrafın sol üst köşesi camın sol üst köşesine gelecek şekilde flatbed tarayıcıya yerleştirin.

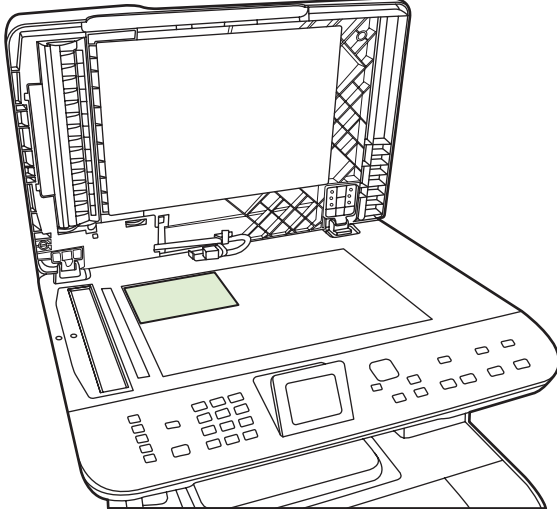

2. Kapağı yavaşça kapatın.
3. Tarama yöntemlerinden birini kullanarak fotoğrafı tarayın.

12 Faks (yalnızca faks modelleri)

- [Faks özellikleri](#)
- [Ayar](#)
- [Faks ayarlarını deęiřtirme](#)
- [Faksı kullanma](#)
- [Faks sorunlarını çözmeye](#)

 **NOT:** Bu bölümde açıklanan işlevlerin çoęu HP ToolboxFX veya katıřtırılmıř Web sunucusu kullanılarak da gerçekteřtirilebilir. Daha fazla bilgi için bkz. HP ToolboxFX çevrimiçi Yardımı veya [Katıřtırılmıř Web sunucusu sayfa 196](#).

Kontrol panelindeki faks denetimleri hakkında bilgi için bkz. [Kontrol paneli sayfa 7](#).

Faks özellikleri

Ürün, kontrol panelinden veya ürün yazılımı aracılığıyla kullanılabilen aşağıdaki faks özelliklerine sahiptir.

- Kolay faks yapılandırması için Faks Ayar Sihirbazı
- 50 sayfalık otomatik belge besleyiciye (OBB) ve 125 sayfaya kadar kağıt kapasitesi olan çıkış tepsisine sahip düz kağıt kullanan analog faks
- 120 kayıt girilebilen telefon defteri ve kontrol panelinden 8 hızlı arama
- Otomatik tekrar arama
- 400 sayfaya kadar faksı dijital olarak depolama
- Faks iletme
- Faksları gecikmeli gönderme
- Çalma özellikleri: Yanıtlama çalma sayısını yapılandırma ve özel çalma sesi uyumluluğu (yerel telekomünikasyon firmasının servisi sağlaması gerekir)
- Faks onay raporu
- Önemsiz faksları bloke etme
- Faks güvenliği
- Kullanılabilir sekiz kapak sayfası şablonu

 **NOT:** Tüm özellikler listelenmemiştir. Bazı özelliklerin kullanılabilmesi için ürün yazılımının yüklenmesi gerekebilir.

Ayar



Donanımı kurma ve bağlama

Telefon hattına bağlama

Ürün analog bir aygıttır. HP, ürünün özel bir analog telefon hattıyla kullanılmasını önerir. Ürünü diğer telefon ortamlarında kullanma hakkında bilgi için bkz. [Faksı bir DSL, PBX, ISDN veya VoIP sisteminde kullanma sayfa 142.](#)

Ek aygıtlar bağlama

Üründe iki faks portu bulunur:

- Ürünü duvardaki telefon girişine bağlayan "hat çıkışı" portu ().
- Ürüne ek aygıt bağlamayı sağlayan "telefon" portu ().

Ürünle birlikte kullanılan telefonlar iki yolla bağlanabilir:

- Dahili telefon, başka bir konumda aynı telefon hattına bağlanan bir telefondur.
- Akış aşağı telefon, ürüne bağlanan bir telefon veya aygıttır.

Ek aygıtları, aşağıdaki adımlarda açıklanan sırayla bağlayın. Her aygıtın çıkış portu, "zincir" oluşturacak şekilde sonraki aygıtın giriş portuna bağlanır. Belirli bir aygıtı bağlamak istemiyorsanız, onu açıklayan adımı atlayın ve sonraki aygıtla devam edin.

 **NOT:** Telefon hattına üçten fazla aygıt bağlamayın.

NOT: Bu ürün sesli postayı desteklememektedir.

1. Bağlamak istediğiniz tüm aygıtların güç kablosunu çıkarın.
2. Ürün henüz bir telefon hattına bağlanmadıysa, devam etmeden önce başlangıç kılavuzuna bakın. Ürünün bir telefon girişine bağlanmış olması gerekir.
3. "Telefon" portundan (telefon simgesiyle işaretlenmiş port) plastik eki çıkarın.
4. Bir bilgisayardaki dahili veya harici modemi bağlamak için, telefon kablosunun bir ucunu ürünün "telefon" portuna () takın. Telefon kablosunun diğer ucunu modemin "hat" portuna takın.

 **NOT:** Bazı modemlerde, ayrılmış telefon hattını bağlamak için ikinci bir "hat" portu bulunur. İki "hat" portunuz varsa, doğru "hat" porta bağlandığınızdan emin olmak için modem belgelerine bakın.

5. Arayan numarayı gösteren bir aygıt veya bir kredi kartı tarayıcısı bağlamak için telefon kablosunu önceki aygıtın "telefon" portuna takın. Telefon kablosunun diğer ucunu arayanı saptama aygıtının "hat" portuna takın.

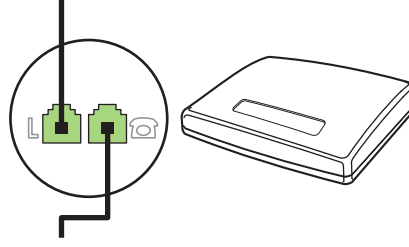

6. Telesekreter bağlamak için, telefon kablosunu bir önceki aygıtın "telefon" portuna takın. Telefon kablosunun diğer ucunu telesekreterin "hat" portuna takın (TAM olarak da adlandırılır).

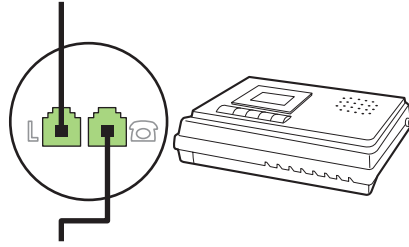

7. Telefon bağlamak için, telefon kablosunu önceki aygıtın "telefon" portuna takın. Telefon kablosunun diğer ucunu telefonun "hat" portuna takın (Faxtel olarak da adlandırılır).

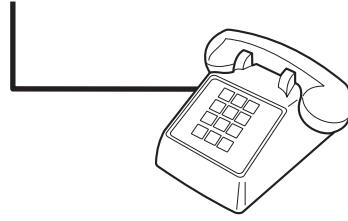

8. Ek aygıtları bağlamayı bitirdikten sonra, tüm aygıtları güç kaynaklarına takın.

Telesekreteri olan faksı ayarlama

- Ürünün yanıtılma çalma sayısı ayarını telesekreterin çalma sayısından en az bir çalma fazlasına ayarlayın.
- Telesekreter aynı telefon hattına farklı bir girişten (örneğin, başka bir odada) bağlıysa, ürünün faks alma yeteneği bundan etkilenebilir.

Bağımsız faks olarak ayarlama

1. Ürünün paketini açın ve ürünü kurun.
2. Saati, tarihi ve faks başlığını ayarlayın. Bkz. [Faks ayarlarını yapılandırma sayfa 125](#).
3. Diğer ayarları ürünün kullanılacağı ortam için gerektiği şekilde yapın.

PC'de faks ayar sihirbazını kullanın

Yazılım yükleme işlemini tamamladıysanız, bilgisayarınızdan faks göndermeye hazırsınız demektir. Yazılımı yüklediğinizde faks ayar işlemini tamamlamadıysanız, Faks Ayar Sihirbazı'nı kullanarak istediğiniz zaman tamamlayabilirsiniz.

1. **Başlat** düğmesini ve sonra **Programlar**'ı tıklatın.
2. **HP**'yi tıklatın, ürünün adını tıklatın ve sonra **HP Faks Ayar Sihirbazı**'nı tıklatın.
3. Saati, tarihi ve faks başlığını ayarlamak ve diğer bazı ayarları yapmak için HP Faks Ayar Sihirbazı'nda ekrandaki yönergeleri izleyin.

Faks Ayar Aracını Kullanma

1. Kontrol panelinde **Ayar** düğmesine basın.
2. Ok düğmelerini kullanarak **Faks ayarı** ögesini seçin ve ardından **Tamam** düğmesine basın.
3. Ok düğmelerini kullanarak **Fks Ayar Yrdmc Prog.** ögesini seçin ve ardından **Tamam** düğmesine basın.
4. Ekrandaki talimatları uygulayın ve ok tuşlarını kullanarak her soru için doğru cevabı seçin.

Faks ayarlarını yapılandırma

Ürünün faks ayarları kontrol panelinden, HP ToolboxFX yazılımından veya katıştırılmış Web sunucusundan ayarlanabilir. İlk ayar işlemi sırasında, ayarları yapılandırmak için HP Faks Ayar Sihirbazı kullanılabilir.

ABD'de ve diğer birçok ülkede/bölgede, saatin, tarihin ve diğer başlık bilgilerinin ayarlanması yasal bir gerekliliktir.

Kontrol panelini kullanarak faks saatini, tarihini ve başlığını ayarlama

Kontrol panelini kullanarak tarihi, saati ve başlığı ayarlamak için aşağıdaki adımları tamamlayın:

1. Kontrol panelinde **Ayar** düğmesine basın.
2. Ok düğmelerini kullanarak **Sistem ayarı** ögesini seçin ve sonra **Tamam** düğmesine basın.
3. Ok düğmelerini kullanarak **Saat/Tarih** ögesini seçin. **Tamam** düğmesine basın.
4. Ok düğmelerini kullanarak 12 saatlik saat biçimini veya 24 saatlik saat biçimini seçin ve sonra **Tamam** düğmesine basın.
5. Geçerli saati girmek için alfanümerik düğmeleri veya ok düğmelerini kullanın.
6. Aşağıdakilerden birini tamamlayın:
 - 12 saatlik saat biçimi için, ok düğmelerini kullanarak dördüncü karakterden sonraya gidin. Yukarı ve aşağı ok düğmelerini kullanarak öğleden önce veya öğleden sonrayı seçin. **Tamam** düğmesine basın.
 - 24 saatlik saat biçimi için, **Tamam** düğmesine basın.
7. Geçerli tarihi girmek için alfanümerik düğmeleri kullanın. Ayı, günü ve yılı belirtmek için iki basamak kullanın. **Tamam** düğmesine basın.

Kontrol panelini kullanarak faks başlığını ayarlama

1. Kontrol panelinde **Ayar** düğmesine basın.
2. Ok düğmelerini kullanarak **Faks ayarı** ögesini seçin ve ardından **Tamam** düğmesine basın.
3. Ok düğmelerini kullanarak **Temel ayarlar** ögesini seçin ve ardından **Tamam** düğmesine basın.
4. Ok düğmelerini kullanarak **Faks Başlığı** ögesini seçin ve ardından **Tamam** düğmesine basın.
5. Faks numaranızı ve firma adınızı veya başlığınızı girmek için alfanümerik düğmeleri kullanın ve sonra **Tamam** düğmesine basın.

 **NOT:** Faks numarası için maksimum 20 karakter, firma adı için maksimum 25 karakter girebilirsiniz.

Faks başlıklarında ortak yerel harfleri kullanma

Adınızı başlığa girmek veya bir tek dokunmalı tuş, hızlı arama girişi ya da grup arama girişi için ad girmek üzere kontrol panelini kullanırken, girmek istediğiniz harf görüntülenene kadar uygun alfanümerik düğmeye arka arkaya basın. Ardından, harfi seçip sonraki boşluğa geçmek için **>** düğmesine basın. Aşağıdaki tabloda her alfanümerik düğmede hangi harflerin ve rakamların görüntülendiği gösterilmektedir.

Key number	Characters
1	1
2	A B C a b c 2
3	D E F d e f 3
4	G H I g h i 4
5	J K L j k l 5
6	M N O m n o 6
7	P Q R S p q r s 7
8	T U V t u v 8
9	W X Y Z w x y z 9
0	0
*	() + - . / , " * & @ R W
#	space # ,

 **NOT:** **>** düğmesini kullanarak imleci kontrol panelinde taşıyın ve karakterleri silmek için **<** düğmesini kullanın.

Telefon defterini yönetme

Sık kullandığınız faks numaralarını veya faks numarası gruplarını hızlı aramalar veya grup arama girişleri olarak depolayabilirsiniz.

Ürünün telefon defterinde, hızlı arama ve grup arama girişleri olarak toplam 120 giriş depolanabilir. Örneğin 100 girişi hızlı arama olarak programlarsanız, kalan 20 giriş grup aramaları için kullanılabilir.

 **NOT:** Hızlı aramalar ve grup arama girişleri HP ToolboxFX veya katıştırılmış Web sunucusu kullanılarak daha kolay programlanabilir. Daha fazla bilgi için bkz. HP ToolboxFX çevrimiçi Yardımı veya [Katıştırılmış Web sunucusu sayfa 196](#).

Diğer programlardaki telefon defteri verilerini kullanma

 **NOT:** Başka bir programdan telefon defterinin alınabilmesi için, önce söz konusu programda verme özelliğini kullanmanız gerekir.

HP ToolboxFX diğer yazılım programlarından kişi bilgilerini alabilir. Aşağıdaki tabloda HP ToolboxFX tarafından desteklenen programlar gösterilmektedir.

Program	Tanım
Microsoft Outlook	<p>Kişisel Adres Defteri (PAB) girişleri, Kişiler girişleri veya ikisinin birleşimi seçilebilir. Yalnızca birleştirme seçeneği belirlendiğinde PAB'deki kişiler ve gruplarla Kişiler'deki kişiler birleştirilir.</p> <p>Kişiler girişinde hem ev hem de iş faks numarası varsa iki giriş görüntülenir. Bu iki girişin "ad" bilgisi değiştirilir. İş girişindeki ada ":(B)" (Business; İş) eklenir, ev girişindeki ada ise ":(H)" (Home; Ev) eklenir.</p> <p>Yinelenen bir giriş (Kişiler'de ve PAB'de aynı ada ve faks numarasına sahip birer giriş) varsa, tek bir giriş görüntülenir. Ancak, PAB'deki bir girişin aynısı Kişiler'de varsa ve Kişiler'deki girişin hem iş hem de ev faks numarası bulunuyorsa, girişlerin üçü de görüntülenir.</p>
Windows Adres Defteri	<p>Outlook Express ve Internet Explorer tarafından kullanılan Windows Adres Defteri (WAB) desteklenmektedir. Bir kişinin hem ev hem de iş faks numarası varsa iki giriş görüntülenir. Bu iki girişin "ad" bilgisi değiştirilir. İş girişindeki ada ":(B)" (İ) eklenir, ev girişindeki ada da ":(H)" (E) eklenir.</p>
Goldmine	<p>Goldmine sürüm 4.0 desteklenmektedir. HP ToolboxFX, Goldmine tarafından en son kullanılan dosyayı alır.</p>
Symantec Act!	<p>Act! sürümleri 4.0 ve 2000 desteklenmektedir. HP ToolboxFX, Act! tarafından en son kullanılan veritabanını alır.</p>

Bir adres defterini almak için aşağıdaki adımları tamamlayın:

1. HP ToolboxFX programını açın.
2. **Faks'**ı ve sonra **Faks Telefon Defteri'**ni tıklatın.
3. Programın telefon defterine göz atın ve sonra **Telefon Defterini Al/Ver** düğmesini tıklatın.
4. **Al'**ı tıklatın ve **Sonraki** ögesini seçin.

Telefon defteri silme

Üründe programlanan tüm hızlı arama ve grup arama girişlerini silebilirsiniz.

 **DİKKAT:** Hızlı aramalar ve grup arama girişleri silindikten sonra kurtarılamaz.

1. Kontrol panelinde **Faks Menüsü** düğmesine basın.
2. Ok düğmelerini kullanarak **Telefon Defteri** ögesini seçin ve ardından **Tamam** düğmesine basın.
3. Ok düğmelerini kullanarak **Tüm Girişleri Sil** ögesini seçin ve ardından **Tamam** düğmesine basın.
4. Silme işlemini onaylamak için **Tamam** düğmesine basın.

Özel arama simgeleri ve seçenekleri

Aramakta olduğunuz veya bir tek dokunmalı tuşa, hızlı arama girişine veya grup arama girişine programladığınız faks numarasına duraklatmalar ekleyebilirsiniz. Duraklatmalar çoğunlukla uluslararası arama yaparken veya dış hatta bağlanırken gerekli olur.

- **Arama duraklaması ekleme:** Kontrol paneli ekranında, arama sırasında bu noktada bir duraklama olacağını gösteren bir virgül (,) görünene kadar # (**Duraklat**) düğmesine art arda basın. Bu 2 saniyelik bir duraklamadır (Fransa'da 3 saniye).
- **Çevir sesi için duraklama ekleme:** Ürünün telefon numarasının geri kalanını çevirmeden önce çevir sesi beklemesini sağlamak için kontrol paneli ekranında **W** görünene kadar * (**Simgeler**) düğmesine art arda basın.
- **Arama aktarma ekleme:** Ürünün arama aktarma gerçekleştirmesini sağlamak için, kontrol paneli ekranında **R** görünene kadar * (**Simgeler**) düğmesine art arda basın.

Hızlı aramaları yönetme

Hızlı arama oluşturma ve düzenleme

1 ile 8 arasındaki hızlı aramalar kontrol panelindeki tek dokunmalı tuşlarla da ilişkilendirilir. Tek dokunmalı tuşlar hızlı aramalar veya grup arama girişleri için kullanılabilir. Bir faks numarası için maksimum 50 karakter girilebilir.

 **NOT:** Hızlı aramaların tümüne erişmek için **Kaydır** düğmesini kullanmanız gerekir. 5 ile 8 arasındaki hızlı aramalar **Kaydır** düğmesiyle birlikte kontrol panelindeki ilgili tek dokunmalı tuş basılarak kullanılabilir.

Kontrol panelinden hızlı aramaları programlamak için aşağıdaki adımları tamamlayın:

1. Kontrol panelinde **Faks Menüsü** düğmesine basın.
2. Ok düğmelerini kullanarak **Telefon Defteri** ögesini seçin ve ardından **Tamam** düğmesine basın.
3. Ok düğmelerini kullanarak **Tek Ayar** ögesini seçin. **Tamam** düğmesine basın.
4. **Ekle** seçeneğini seçmek üzere **Tamam**'e basın.
5. Faks numarasına bir ad girmek için alfanümerik düğmeleri kullanın. Bunu yapmak için girmek istediğiniz harfle ilgili alfanümerik düğmeye o harf görünene kadar art arda basın. (Karakterlerin listesi için bkz. [Faks başlıklarında ortak yerel harfleri kullanma sayfa 126.](#))

 **NOT:** Noktalama işareti eklemek için, istediğiniz karakter görünene kadar yıldız (*) düğmesine art arda basın ve sonra **>** düğmesine basarak sonraki boşluğa geçin.

6. Faks numarasını girmek için alfanümerik düğmeleri kullanın. Boşlukları veya alan kodu, PBX sistemlerinde dış hat erişim kodu (genellikle 9 veya 0) veya uzun mesafe öneki gibi diğer gerekli numaraları da ekleyin.

 **NOT:** Faks numarası girerken arama sırasına boşluk eklemek isterseniz virgül (,) görüntülenene kadar **Duraklat** düğmesine basın veya ürünün çevir sesini beklemesini isterseniz **W** görüntülenene kadar * düğmesine basın.

7. **Tamam** düğmesine basın.
8. Bilgiyi kaydetmek için **Tamam** düğmesine basın.
9. Programlanacak başka hızlı aramalarınız varsa 1 ile 10 arası adımları yineleyin.

Hızlı aramaları silme

1. Kontrol panelinde **Faks Menüsü** düğmesine basın.
2. Ok düğmelerini kullanarak **Telefon Defteri** ögesini seçin ve ardından **Tamam** düğmesine basın.
3. Ok düğmelerini kullanarak **Girişi sil** ögesini seçin ve ardından **Tamam** düğmesine basın.
4. Silmek istediğiniz hızlı arama girişinin numarasını girmek için alfanümerik düğmeleri veya ok düğmelerini kullanın ve sonra **Tamam** düğmesine basın.

Grup arama girişlerini yönetme

Grup arama girişleri oluşturma ve düzenleme

1. Gruba dahil etmek istediğiniz her faks numarasına bir hızlı arama girişi atayın. (Yönergeler için bkz. [Hızlı arama oluşturma ve düzenleme sayfa 128.](#))
2. Kontrol panelinde **Faks Menüsü** düğmesine basın.
3. Ok düğmelerini kullanarak **Telefon Defteri** ögesini seçin ve ardından **Tamam** düğmesine basın.
4. Ok düğmelerini kullanarak **Grup ayarı** ögesini seçin ve ardından **Tamam** düğmesine basın.
5. Bu gruba ilişkilendirmek istediğiniz numarayı girmek için alfanümerik düğmeleri kullanın ve sonra **Tamam** düğmesine basın. 1 ile 8 arasında bir numara seçilirse, grup karşılık gelen tek dokunmalı tuşla da ilişkilendirilir.
6. Grup için bir ad girmek üzere alfanümerik düğmeleri kullanın ve sonra **Tamam** düğmesine basın.
7. Tek dokunmalı bir tuşa basın ve ardından eklemeyi onaylamak için **Tamam** düğmesine yeniden basın. Ekleme istediğiniz her grup üyesi için bu adımı yineleyin.

-veya-

Bir giriş seçmek için yukarı ve aşağı oklarını kullanın ve gruba bir giriş eklemek için **Tamam** düğmesine basın. Giriş eklemeyi bitirdikten sonra tekrar **Tamam** düğmesine basın.

8. Bitirince **Tamam** düğmesine basın.
9. Atanacak başka grup arama girişleriniz varsa, **Tamam** düğmesine basın ve sonra 1 - 9 arasındaki adımları yineleyin.

Grup arama girişinden bir kişiyi silme

1. Kontrol panelinde **Faks Menüsü** düğmesine basın.
2. Ok düğmelerini kullanarak **Telefon Defteri** ögesini seçin ve ardından **Tamam** düğmesine basın.

3. Tek bir giriři silme:

- a. Ok düğmelerini kullanarak **Giriři sil** öğesini seçin ve ardından **Tamam** düğmesine basın.
- b. Ok düğmelerini kullanarak ekrandaki listeden silmek istediğiniz kişiyi veya grubu seçin.
- c. Silme işlemini onaylamak için **Tamam** düğmesine basın.

4. Tüm girişleri silme:

- a. Ok düğmelerini kullanarak **Tüm Giriřleri Sil** öğesini seçin ve ardından **Tamam** düğmesine basın.
- b. Silme işlemini onaylamak için **Tamam** düğmesine basın.

 **NOT:** Bir hızlı arama giriři silindiğinde, o giriř, o hızlı arama giriřini içeren grup arama giriřlerinden de silinir.

Faks yoklamayı ayarlama

Başka birisi bir faksı yoklanmak üzere ayarlamışsa faksın sizin ürününüze gönderilmesini isteyebilirsiniz. (Bu işleme başka bir makineyi yoklama denir.)

1. Kontrol panelinde **Faks Menüsü** düğmesine basın.
2. Ok düğmelerini kullanarak **AI** öğesini seçin ve ardından **Tamam** düğmesine basın.
3. Ok düğmelerini kullanarak **Yoklama alımı** öğesini seçin ve ardından **Tamam** düğmesine basın.
4. Alfanümerik düğmeleri kullanarak, yoklamak istediğiniz grup arama numarasını girin ve sonra **Tamam** düğmesine basın.

Ürün diğer faks makinesini arar ve faksı ister.

Faks ayarlarını deęiřtirme

Ses seviyesi ayarlarını ayarlama

Faks seslerinin seviyesini kontrol panelinden denetleyin. Ařaęıdaki sesler için deęiřiklik yapabilirsiniz:

- Gelen veya giden fakslara ait faks sesleri
- Gelen fakslar için çalma sesi

Faks ses seviyesi için fabrika varsayılan deęeri **Düşük** olarak ayarlanmıştır.

Telefon hattı sesi seviyesini ayarlama

Faks seslerinin seviyesini deęiřtirmek için ařaęıdaki adımları tamamlayın.

1. Kontrol panelinde **Ayar** düęmesine basın.
2. Ok düęmelerini kullanarak **Sistem ayarı** öęesini seçin ve ardından **Tamam** düęmesine basın.
3. Ok düęmelerini kullanarak **Ses Seviyesi Ayarları** öęesini seçin ve ardından **Tamam** düęmesine basın.
4. Ok düęmelerini kullanarak **Telefon hattı ses seviyesi** öęesini seçin ve ardından **Tamam** düęmesine basın.
5. **Kapalı, Düşük, Orta** veya **Yüksek** öęelerini seçmek için ok düęmelerini kullanın.
6. Seçimi kaydetmek için **Tamam** düęmesine basın.

Çalma sesi seviyesini ayarlama

Ürüne ilk kez bir arama geldiğinde, çalma sesi duyulabilir seviyededir. Çalma süresinin uzunluęu, yerel telefon şirketinin çalma sesi uzunluęuna baęlıdır. Çalma sesi için fabrika varsayılan deęeri **Düşük** olarak ayarlanmıştır.

1. **Ayar** düęmesine basın.
2. Ok düęmelerini kullanarak **Sistem ayarı** öęesini seçin ve sonra **Tamam** düęmesine basın.
3. Ok düęmelerini kullanarak **Ses Seviyesi Ayarları** öęesini seçin ve ardından **Tamam** düęmesine basın.
4. Ok düęmelerini kullanarak **Zil sesi seviyesi** öęesini seçin ve ardından **Tamam** düęmesine basın.
5. **Kapalı, Düşük, Orta** veya **Yüksek** öęelerini seçmek için ok düęmelerini kullanın.
6. Seçimi kaydetmek için **Tamam** düęmesine basın.

Faks gönderme ayarları

Arama öneki ayarlama

Arama öneki, kontrol panelinde veya yazılımdan girdiđiniz her faks numarasının başına otomatik olarak eklenen bir numara veya numara grubudur. Arama öneki için en çok 50 karakter girilebilir.

Varsayılan ayar **Kapalı**'dir. Örneđin şirketinizin telefon sisteminin dışındaki bir telefon hattına ulaşmak için 9 gibi bir numara çevirmeniz gerekiyorsa, bu ayarı açın ve bir önek girin. Bu ayar etkin durumdayken,

el ile aramayı kullanarak arama öneki olmadan bir faks numarasını arayabilirsiniz. Yönergeler için bkz. [El ile arayarak fakslama sayfa 146](#).

1. Kontrol panelinde **Ayar** düğmesine basın.
2. Ok düğmelerini kullanarak **Faks ayarı** ögesini seçin ve sonra **Tamam** düğmesine basın.
3. Ok düğmelerini kullanarak **Temel ayarlar** ögesini seçin ve ardından **Tamam** düğmesine basın.
4. Ok düğmelerini kullanarak **Arama Öneki** ögesini seçin ve ardından **Tamam** düğmesine basın.
5. Ok düğmelerini kullanarak **Açık** veya **Kapalı** seçeneklerinden birini belirleyin ve sonra **Tamam** düğmesine basın.
6. **Açık** seçeneğini belirlediyseniz, alfanümerik düğmeleri kullanarak öneki girin ve sonra **Tamam** düğmesine basın. Numara, duraklatma ve arama simgelerini kullanabilirsiniz.

Çevir sesi algılamayı ayarlama

Normal olarak, ürün hemen faks numarasını aramaya başlar. Ürünü telefonunuzla aynı hatta kullanıyorsanız çevir sesi algılama ayarını açın. Bu ayar, birisi telefondaiken ürünün faks göndermesini engeller.

Çevir sesi algılama için fabrika varsayılan değeri Fransa ve Macaristan için **Açık**, tüm diğer ülkeler/ bölgeler için **Kapalı** olarak ayarlanmıştır.

1. Kontrol panelinde **Ayar** düğmesine basın.
2. Ok düğmelerini kullanarak **Faks ayarı** ögesini seçin ve sonra **Tamam** düğmesine basın.
3. Ok düğmelerini kullanarak **Gelişmiş ayarlar** ögesini seçin ve ardından **Tamam** düğmesine basın.
4. Ok düğmelerini kullanarak **Çevir sesini algıla** ögesini seçin ve ardından **Tamam** düğmesine basın.
5. Ok düğmelerini kullanarak **Açık** veya **Kapalı** seçeneklerinden birini belirleyin ve sonra **Tamam** düğmesine basın.

Otomatik tekrar aramayı ayarlama

Alıcı faks makinesi yanıt vermediği veya meşgul olduğu için ürün faks gönderemediyse, meşgulse tekrar ara, yanıt yoksa tekrar ara ve iletişim hatası olduğunda tekrar ara seçeneklerine göre ürün tekrar aramayı dener. Bu seçenekleri açmak veya kapatmak için bu bölümdeki yordamları uygulayın.

Meşgul olduğunda tekrar ara seçeneğini ayarlama

Bu seçenek açıksa, ürün meşgul sinyali aldığı anda otomatik olarak tekrar arar. Meşgul olduğunda tekrar ara seçeneği için fabrika varsayılan değeri **Açık** olarak ayarlanmıştır.

1. Kontrol panelinde **Ayar** düğmesine basın.
2. Ok düğmelerini kullanarak **Faks ayarı** ögesini seçin ve sonra **Tamam** düğmesine basın.
3. Ok düğmelerini kullanarak **Gelişmiş ayarlar** ögesini seçin ve ardından **Tamam** düğmesine basın.
4. Ok düğmelerini kullanarak **Meşgulse tekrar ara** ögesini seçin ve ardından **Tamam** düğmesine basın.
5. Ok düğmelerini kullanarak **Açık** veya **Kapalı** seçeneklerinden birini belirleyin ve sonra **Tamam** düğmesine basın.

Yanıt yoksa tekrar ara seçeneğini ayarlama

Bu seçenek açıksa, alıcı makine yanıt vermezse ürün otomatik olarak tekrar arar. Yanıt yoksa tekrar ara seçeneği için fabrika varsayılan değeri **Kapalı** olarak ayarlanmıştır.

1. Kontrol panelinde **Ayar** düğmesine basın.
2. Ok düğmelerini kullanarak **Faks ayarı** ögesini seçin ve sonra **Tamam** düğmesine basın.
3. Ok düğmelerini kullanarak **Gelişmiş ayarlar** ögesini seçin ve ardından **Tamam** düğmesine basın.
4. Ok düğmelerini kullanarak **Yanıt yoksa tekrar ara** ögesini seçin ve ardından **Tamam** düğmesine basın.
5. Ok düğmelerini kullanarak **Açık** veya **Kapalı** seçeneklerinden birini belirleyin ve sonra **Tamam** düğmesine basın.

İletişim hatası olduğunda tekrar ara seçeneğini ayarlama

Bu seçenek açıksa, herhangi bir iletişim hatası oluştuğunda ürün otomatik olarak tekrar arar. İletişim hatası olduğunda tekrar ara seçeneği için fabrika varsayılan değeri **Açık** olarak ayarlanmıştır.

1. Kontrol panelinde **Ayar** düğmesine basın.
2. Ok düğmelerini kullanarak **Faks ayarı** ögesini seçin ve sonra **Tamam** düğmesine basın.
3. Ok düğmelerini kullanarak **Gelişmiş ayarlar** ögesini seçin ve ardından **Tamam** düğmesine basın.
4. Ok düğmelerini kullanarak **T.Ara İltişm Hata** ögesini seçin ve ardından **Tamam** düğmesine basın.
5. Ok düğmelerini kullanarak **Açık** veya **Kapalı** seçeneklerinden birini belirleyin ve sonra **Tamam** düğmesine basın.

Açık/koyu ayarını ve çözünürlüğü ayarlama

Varsayılan açık/koyu (kontrast) ayarını ayarlama

Kontrast gönderilen bir faksın giderken açıklık ve koyuluğunu etkiler.

Varsayılan açık/koyu değeri gönderilen ögelere normal olarak uygulanan fakstır. Kaydırıcı varsayılan ayar olarak ortaya ayarlanmıştır.

1. Kontrol panelinde **Ayar** düğmesine basın.
2. Ok düğmelerini kullanarak **Faks ayarı** ögesini seçin ve sonra **Tamam** düğmesine basın.
3. Ok düğmelerini kullanarak **Gelişmiş ayarlar** ögesini seçin ve ardından **Tamam** düğmesine basın.
4. Ok düğmelerini kullanarak **Varsayılan daha açık/daha koyu** ögesini seçin ve ardından **Tamam** düğmesine basın.
5. Faksı orijinaline göre daha koyu yapmak için < düğmesini sağa veya faksı orijinaline göre daha açık yapmak için > düğmesini sola taşıyın.
6. Seçimi kaydetmek için **Tamam** düğmesine basın.

Çözünürlük ayarlarını ayarlama

 **NOT:** Çözünürlüğün artırılması faks boyutunu artırır. Büyük boyutlu fakslar gönderme süresini artırır ve ürünün kullanılabilir belleğini aşabilir.

Çözünürlük için fabrika varsayılan değeri **Yüksek** olarak ayarlanmıştır.

Tüm faks işlerinin varsayılan çözünürlüğünü aşağıdaki ayarlardan biriyle değiştirmek için bu yordamı kullanın.

- **Standart:** Bu ayar en düşük kaliteyi ve en kısa iletim süresini sağlar.
- **Yüksek:** Bu ayar **Standart** ayarından daha yüksek bir çözünürlük kalitesi sağlar ve genellikle metin belgeleri için uygundur.
- **Çok yüksek:** Bu ayar metin ve grafiklerin karışık olarak bulunduğu belgelerde en iyi sonucu verir. İletim süresi **Yüksek** ayarına göre daha uzundur ancak **Fotoğraf** ayarından daha kısadır.
- **Fotoğraf:** Bu ayar en iyi görüntüleri sağlar ancak iletim süresini büyük ölçüde artırır.

Varsayılan çözünürlük ayarını ayarlama

1. Kontrol panelinde **Ayar** düğmesine basın.
2. Ok düğmelerini kullanarak **Faks ayarı** ögesini seçin ve sonra **Tamam** düğmesine basın.
3. Ok düğmelerini kullanarak **Gelişmiş ayarlar** ögesini seçin ve ardından **Tamam** düğmesine basın.
4. Ok düğmelerini kullanarak **Vars. Faks Çözünürlüğü** ögesini seçin ve ardından **Tamam** düğmesine basın.
5. Çözünürlük ayarını değiştirmek için ok düğmelerini kullanın.
6. Seçimi kaydetmek için **Tamam** düğmesine basın.

Geçerli faks işinin çözünürlüğünü ayarlama

1. Kontrol panelinde **Faks Menüsü** düğmesine basın.
2. Ok düğmelerini kullanarak **Gönder** ögesini seçin ve ardından **Tamam** düğmesine basın.
3. Ok düğmelerini kullanarak **Faks Çözünürlüğü** ögesini seçin ve ardından **Tamam** düğmesine basın.
4. Uygun çözünürlük ayarını seçmek için ok düğmelerini kullanın.
5. Seçimi kaydetmek için **Tamam** düğmesine basın.

Varsayılan cam boyutu ayarını ayarlama

Bu ayar, tarayıcıdan bir faks gönderdiğinizde flatbed tarayıcının hangi kağıt boyutunu taradığını belirler. Fabrika varsayılan ayarı, ürünü satın aldığınız ülkeye/bölgeye göre değişir.

1. Kontrol panelinde **Ayar** düğmesine basın.
2. Ok düğmelerini kullanarak **Faks ayarı** ögesini seçin ve sonra **Tamam** düğmesine basın.
3. Ok düğmelerini kullanarak **Gelişmiş ayarlar** ögesini seçin ve ardından **Tamam** düğmesine basın.
4. Ok düğmelerini kullanarak **Varsayılan cam boyutu** ögesini seçin ve ardından **Tamam** düğmesine basın.
5. Doğru kağıt boyutu ayarını seçmek için ok düğmelerini kullanın: **A4** veya **Mektup**.
6. Seçimi kaydetmek için **Tamam** düğmesine basın.

Tonlu aramayı veya darbeli aramayı seçme

Ürünü tonlu arama veya darbeli arama moduna ayarlamak için bu yordamı uygulayın. Fabrika varsayılan değeri **Tonlu** olarak ayarlanmıştır. Telefon hattının tonlu aramayı kullanmadığından emin olmadıkça bu ayarı değiştirmeyin.

1. Kontrol panelinde **Ayar** düğmesine basın.
2. Ok düğmelerini kullanarak **Faks ayarı** ögesini seçin ve sonra **Tamam** düğmesine basın.
3. Ok düğmelerini kullanarak **Gelişmiş ayarlar** ögesini seçin ve ardından **Tamam** düğmesine basın.
4. Ok düğmelerini kullanarak **Arama Modu** ögesini seçin ve ardından **Tamam** düğmesine basın.
5. Ok düğmelerini kullanarak **Tonlu** veya **Darbeli** ögesini seçin ve sonra seçimi kaydetmek için **Tamam** düğmesine basın.

 **NOT:** Darbeli arama seçeneği tüm ülkelerde/bölgelerde bulunmaz.

Fatura kodlarını ayarlama

Fatura kodları özelliği açılmışsa kullanıcıdan her faks için bir fatura kodu girmesi istenir. Gönderilen her faks sayfası için fatura kodu sayısı artırılır. Bu özellik, yoklamalı alınan, iletilen veya bilgisayarla indirilen fakslar dışındaki her tür faksı içerir. Tanımlanmamış bir gruba gönderilen veya grup arama özelliği kullanılarak gönderilen fakslarda, her alıcıya başarılı bir şekilde gönderilen her faks için fatura kodu sayısı artırılır. Tüm fatura kodlarına ait toplamı gösteren bir rapor yazdırmak için bkz. [Fatura kodu raporunu yazdırma sayfa 136](#).

Fatura kodu ayarı için fabrika varsayılan değeri **Kapalı** olarak ayarlanmıştır. Fatura kodu 1 ile 250 arasında herhangi bir sayı olabilir.

Fatura kodu ayarını ayarlama

1. Kontrol panelinde **Ayar** düğmesine basın.
2. Ok düğmelerini kullanarak **Faks ayarı** ögesini seçin ve sonra **Tamam** düğmesine basın.
3. Ok düğmelerini kullanarak **Gelişmiş ayarlar** ögesini seçin ve ardından **Tamam** düğmesine basın.
4. Ok düğmelerini kullanarak **Fatura kodları** ögesini seçin ve ardından **Tamam** düğmesine basın.
5. Ok düğmelerini kullanarak **Açık** veya **Kapalı** seçeneklerinden birini belirleyin ve sonra **Tamam** düğmesine basın.

Fatura kodlarını kullanma

1. Belgeyi otomatik belge besleyici (OBB) giriş tepsisine veya flatbed tarayıcıya yerleştirin.
2. Kontrol panelinde, telefon numarasını el ile, hızlı arama kullanarak veya grup arama girişi kullanarak girin.
3. **Faksı Başlat** düğmesine basın.
4. Fatura kodunu girin ve sonra **Faksı Başlat** düğmesine basın.

Faks işi gönderilir ve fatura kodu raporuna kaydedilir. Fatura kodu raporunu yazdırma hakkında bilgi için bkz. [Fatura kodu raporunu yazdırma sayfa 136](#).

Fatura kodu raporunu yazdırma

Fatura kodları raporu tüm faks fatura kodlarının ve her bir koda fatura edilen toplam faks sayısının basılı bir listesidir. Bu rapora erişebilmek için fatura kodu ayarı açık konuma getirilmelidir.

 **NOT:** Bu rapor yazdırıldıktan sonra tüm fatura verileri silinir.

1. Kontrol panelinde **Faks Menüsü** düğmesine basın.
2. Ok düğmelerini kullanarak **Raporlar** ögesini seçin ve sonra **Tamam** düğmesine basın.
3. Ok düğmelerini kullanarak **Fatura raporu** ögesini seçin ve ardından **Tamam** düğmesine basın. Ürün menü ayarlarından çıkar ve raporu yazdırır.

Faks alma ayarları

Yanıtlama çalma sayısını ayarlama veya değiştirme

Yanıtlama modu **Otomatik** olarak ayarlandığında, ürünün yanıtlama çalma sayısı ayarı, ürünün telefon kaç kez çaldıktan sonra gelen aramayı yanıtlayacağını belirler.

Ürün hem faks, hem telefon aramalarını alan (paylaşılan hat) ve telesekreter de kullanan bir hatta bağlıysa, yanıtlama çalma sayısı ayarını yapmanız gerekebilir. Ürünün yanıtlama çalma sayısı, telesekreterin yanıtlama çalma sayısından daha büyük olmalıdır. Böylece, gelen arama bir sesli görüşme içinse, telesekreterin bunu yanıtlaması ve iletiyi kaydetmesi sağlanır. Telesekreter aramayı yanıtlarken ürün de aramayı dinler ve faks sesi algırsa otomatik olarak yanıtlar.

Yanıtlama çalma sayısının varsayılan ayarı ABD ve Kanada için beş, diğer ülkeler/bölgeler için ikidir.

Yanıtlama çalma sayısı ayarını kullanma

Kullanılacak yanıtlama çalma sayısını belirlemek için aşağıdaki tablodan yararlanın.

Telefon hattının türü	Önerilen yanıtlama çalma sayısı ayarı
Özel faks hattı (yalnızca faks aramalarını alır)	Kontrol paneli ekranında görüntülenen aralık içinde bir çalma sayısına ayarlayın. (İzin verilen en az ve en çok çalma sayısı ülkeye/bölgeye göre değişir).
İki ayrı numarası ve çalma sesi servisi olan bir hat	Bir veya iki çalma. (Diğer telefon numarası için telesekreteriniz veya bilgisayar üzerinden sesli postanız varsa, ürünün yanıtlama sisteminden daha yüksek bir çalma sesi sayısına ayarlanmasına dikkat edin. Ayrıca, sesli aramalarla faks aramalarını ayırt etmek için özel çalma özelliğini kullanın. Bkz. Özel çalmayı ayarlama sayfa 138.)
Yalnızca bağlı tek telefonu olan paylaşılan hat (hem faks, hem telefon aramalarını alır)	Beş veya daha çok çalma.
Bağlı bir telesekreteri veya bilgisayar üzerinden sesli postası olan paylaşılan hat (hem faks, hem telefon aramalarını alır)	Telesekreter veya bilgisayar sesli postasından iki çalma sesi daha fazla.

Yanıtlama çalma sayısını ayarlama

Yanıtlama çalma sayısını ayarlamak veya değiştirmek için aşağıdaki adımları uygulayın:

1. Kontrol panelinde **Ayar** düğmesine basın.
2. Ok düğmelerini kullanarak **Faks ayarı** ögesini seçin ve sonra **Tamam** düğmesine basın.

3. Ok düğmelerini kullanarak **Temel ayarlar** ögesini seçin ve ardından **Tamam** düğmesine basın.
4. Ok düğmelerini kullanarak **Yanıtlama çalma sayısı** ögesini seçin ve ardından **Tamam** düğmesine basın.
5. Yanıtlama çalma sayısını girmek için alfanümerik düğmeleri veya yukarı ve aşağı oklarını kullanın ve ardından **Tamam** düğmesine basın.

Yanıtlama modunu ayarlama

Duruma bağlı olarak, ürünün yanıtlama modunu **Otomatik** veya **El İle** olarak ayarlayın. Fabrika varsayılan değeri **Otomatik** olarak ayarlanmıştır.

- **Otomatik:** Bu yanıt modunda ürün, belirli bir çalma sayısından sonra veya özel faks sesini algıladıktan sonra, gelen aramaları yanıtlar. Çalma sayısını belirlemek için bkz. [Yanıtlama çalma sayısını ayarlama sayfa 136](#).
- **TAM:** Bu yanıt modunda, ürünün hat çıkışı portuna bağlı bir telesekreter (TAM) bulunmaktadır. Ürün gelen aramaları yanıtlamaz, ancak TAM aramayı yanıtladıktan sonra faks araması tonları için dinleme yapar.
- **Faks/Tel:** Bu yanıt modunda, ürün gelen aramayı yanıtlar ve aramanın sesli arama veya faks araması olup olmadığını belirler. Arama bir faks aramasıysa, ürün faksı alır. Arama sesli bir aramaysa, ürün dahili bir telefondan yanıtlamanız gereken sesli bir arama geldiğini bildirmek için duyulabilir bir çalma sesi çıkarır.
- **El İle:** Bu yanıt modunda, ürün aramaları hiçbir zaman yanıtlamaz. Faks alma işlemini, kontrol panelindeki **Faksı Başlat** düğmesine basarak ya da aynı hatta bağlı telefonun ahizesini kaldırıp 1-2-3 tuşlarına basarak başlatmanız gerekir.

Yanıt modunu ayarlamak veya değiştirmek için aşağıdaki adımları uygulayın:

1. Kontrol panelinde **Ayar** düğmesine basın.
2. Ok düğmelerini kullanarak **Faks ayarı** ögesini seçin ve sonra **Tamam** düğmesine basın.
3. Ok düğmelerini kullanarak **Temel ayarlar** ögesini seçin ve ardından **Tamam** düğmesine basın.
4. **Yanıt modu** seçeneğini seçmek üzere **Tamam**'e basın.
5. Ok düğmelerini kullanarak yanıt modunu seçin ve sonra **Tamam** düğmesine basın.

Kontrol paneli ekranında belirlediğiniz yanıt modu ayarı görüntülenir.

Faks iletmeyi ayarlama

Ürününüzü, gelen faksları başka bir faks numarasına iletmek üzere ayarlayabilirsiniz. Faks ürününüze geldiğinde bellekte saklanır. Ürün daha sonra belirttiğiniz faks numarasını arar ve faksı gönderir. Bir hata nedeniyle (örneğin, numara meşgul olabilir) ürün bir faksı iletemezse ve yinelenen tekrar arama denemeleri başarısız olursa, ürününüz faksı yazdırır.

Faks alırken ürünün belleği tükenirse, gelen faks sonlandırılır ve yalnızca bellekte saklanmış olan sayfalar ve kısmi sayfalar iletilir.

Faks iletmeye özelliğini kullanırken, yanıtlama modu **Otomatik** olarak ayarlanmalıdır.

1. Kontrol panelinde **Faks Menüsü** düğmesine basın.
2. Ok düğmelerini kullanarak **AI** ögesini seçin ve ardından **Tamam** düğmesine basın.

3. Ok düğmelerini kullanarak **Faksı ilet** ögesini seçin ve ardından **Tamam** düğmesine basın.
4. Ok düğmelerini kullanarak **Açık** veya **Kapalı** seçeneklerinden birini belirleyin ve sonra **Tamam** düğmesine basın.
5. Faks iletme özelliğini açarsanız, faksın gönderileceği faks numarasını belirtmek için alfanümerik düğmeleri kullanın ve sonra seçimi kaydetmek için **Tamam** düğmesine basın.

Özel çalmayı ayarlama

Çalma sesi veya özel çalma servisi bazı yerel telefon şirketleri tarafından sağlanır. Bu servis, tek bir hat üzerinde birden çok telefon numarasına sahip olmanızı sağlar. Her telefon numarasının ayrı bir çalma sesi vardır; böylece sesli görüşme için gelen aramaları siz, faks aramalarını da ürün yanıtlayabilir.

Telefon şirketinde bir çalma sesi servisine aboneyseniz, ürünü doğru çalma sesini yanıtlayacak şekilde ayarlamanız gerekir. Benzersiz çalma sesleri tüm ülkelerde/bölgelerde desteklenmez. Bu servisin ülkenizde/bölgenizde kullanılıp kullanılmadığını öğrenmek için telefon şirketine başvurun.

 **NOT:** Çalma sesi servisini kullanmıyorsanız ve çalma sesi ayarını varsayılan **Tüm Çalmalar** ayarından farklı olacak şekilde değiştirirseniz, ürün faksları alamayabilir.

Ayarlar aşağıdaki gibidir:

- **Tüm Çalmalar:** Ürün, telefon hattından gelen tüm aramaları yanıtlar.
- **Tek:** Ürün, tek bir çalma sesi çıkaran tüm aramaları yanıtlar.
- **Çift:** Ürün, çift çalma sesi çıkaran tüm aramaları yanıtlar.
- **Üçlü:** Ürün, üçlü çalma sesi çıkaran tüm aramaları yanıtlar.
- **Çift ve Üçlü:** Ürün, ikili veya üçlü çalma sesi çıkaran tüm aramaları yanıtlar.

Aramaları yanıtlamak üzere çalma seslerini değiştirmek için aşağıdaki adımları uygulayın:

1. Kontrol panelinde **Ayar** düğmesine basın.
2. Ok düğmelerini kullanarak **Faks ayarı** ögesini seçin ve sonra **Tamam** düğmesine basın.
3. Ok düğmelerini kullanarak **Temel ayarlar** ögesini seçin ve ardından **Tamam** düğmesine basın.
4. Ok düğmelerini kullanarak **Ayrı Edici Zil Sesi** ögesini seçin ve ardından **Tamam** düğmesine basın.
5. Ok düğmelerini kullanarak istediğiniz çalma sesini seçin ve sonra **Tamam** düğmesine basın.
6. Ürünün kurulumu tamamlandıktan sonra, çalma sesi servisinin doğru çalıştığından emin olmak için birisinden size faks göndermesini isteyin.

Gelen fakslar için otomatik küçültmeyi kullanma

Sayfaya sığdır seçeneği açıksa, ürün, bilgileri varsayılan kağıt boyutuna sığdırmak için uzun faksları otomatik olarak %75'e kadar küçültür (örneğin faks boyutu legal'den letter'a küçültülür).

Sayfaya sığdır seçeneği kapalıysa, uzun fakslar tam boyutunda birden fazla sayfaya yazdırılır. Gelen faksları otomatik küçültme için fabrika varsayılan değeri **Açık** olarak ayarlanmıştır.

Alınan faksları damgalama seçeneğiniz açıksa, otomatik küçültmeyi de açmak isteyebilirsiniz. Bu, gelen faksların boyutunu biraz küçültür ve sayfa damgası nedeniyle faksın iki sayfaya yazdırılmasını engeller.

 **NOT:** Varsayılan ortam boyutu ayarınının, tepsiye yerleştirilen ortamın boyutu ile eşleştiğinden emin olun.

1. Kontrol panelinde **Ayar** düğmesine basın.
2. Ok düğmelerini kullanarak **Faks ayarı** ögesini seçin ve sonra **Tamam** düğmesine basın.
3. Ok düğmelerini kullanarak **Gelişmiş ayarlar** ögesini seçin ve ardından **Tamam** düğmesine basın.
4. Ok düğmelerini kullanarak **Sayfaya sığdır** ögesini seçin ve ardından **Tamam** düğmesine basın.
5. Ok düğmelerini kullanarak **Açık** veya **Kapalı** ögesini seçin ve sonra seçimi kaydetmek için **Tamam** düğmesine basın.

Varsayılan faks yeniden yazdırma ayarlarını ayarlama

Varsayılan faksı yeniden yazdırma değeri **Açık** olarak ayarlanmıştır. Bu ayarı kontrol panelinden değiştirmek için aşağıdaki adımları tamamlayın:

1. Kontrol panelinde **Ayar** düğmesine basın.
2. Ok düğmelerini kullanarak **Faks ayarı** ögesini seçin ve sonra **Tamam** düğmesine basın.
3. Ok düğmelerini kullanarak **Gelişmiş ayarlar** ögesini seçin ve ardından **Tamam** düğmesine basın.
4. Ok düğmelerini kullanarak **Faksı Tekrar Yazdırma İzin Ver** ögesini seçin ve ardından **Tamam** düğmesine basın.
5. Ok düğmelerini kullanarak **Açık** veya **Kapalı** seçeneklerinden birini belirleyin ve sonra **Tamam** düğmesine basın.

 **NOT:** Bir faksı yeniden yazdırmak için bkz. [Faksı yeniden yazdırma sayfa 154](#).

Alınan faksları damgalama

Ürün, gönderenin tanımlama bilgilerini alan her faksın üst kısmına yazdırır. Faksın alındığı tarih ve saati onaylamak için alınan her faks, kendi başlık bilgilerinizin eklenmesini de seçebilirsiniz. Alınan faksları damgalama seçeneğinin fabrika varsayılan değeri **Kapalı** olarak ayarlanmıştır.

 **NOT:** Bu seçenek yalnızca ürünün yazdırdığı alınan fakslar için geçerlidir.

1. Kontrol panelinde **Ayar** düğmesine basın.
2. Ok düğmelerini kullanarak **Faks ayarı** ögesini seçin ve sonra **Tamam** düğmesine basın.
3. Ok düğmelerini kullanarak **Gelişmiş ayarlar** ögesini seçin ve ardından **Tamam** düğmesine basın.
4. Ok düğmelerini kullanarak **Faksları damgala** ögesini seçin ve ardından **Tamam** düğmesine basın.
5. Ok düğmelerini kullanarak **Açık** veya **Kapalı** ögesini seçin ve sonra seçimi kaydetmek için **Tamam** düğmesine basın.

Faks numaralarını bloke etme veya blokeyi kaldırma

Belirli kişiler veya işletmelerden faks almak istemiyorsanız kontrol panelini kullanarak en fazla 30 faks numarasını engelleyebilirsiniz. Bir faks numarasını engellediğinizde ve bir kişi o numaradan size faks gönderdiğinde kontrol paneli ekranında söz konusu numaranın engelli olduğunu, faksın alındığı ve atıldığını gösterilir. Faks yazdırılamıyor ve bellekte kaydedilmemiş. Engellenen faks numaralarından

gelen fakslar faks etkinlik günlüğünde “atıldı” belirtimiyle birlikte gösterilir. Engellenen faks numaralarının engelini tek tek kaldırabilirsiniz veya tümünün engelini birden kaldırabilirsiniz.

 **NOT:** Bloke bir faksı gönderen kişiye faks gönderme işleminin başarısız olduğu bildirilmez.

Bloke ettiğiniz numaraların listesini veya faks etkinlik günlüğünü yazdırmak için bkz. [Tek tek faks raporlarını yazdırma sayfa 160](#).

Kontrol panelini kullanarak faks numaralarını bloke etmek veya blokesini kaldırmak için aşağıdaki adımları uygulayın:

1. Kontrol panelinde **Faks Menüsü** düğmesine basın.
2. Ok düğmelerini kullanarak **AI** ögesini seçin ve ardından **Tamam** düğmesine basın.
3. Ok düğmelerini kullanarak **İstenmeyen faks. engelle** ögesini seçin ve ardından **Tamam** düğmesine basın.
4. Bir faks numarasını bloke etmek için, ok düğmelerini kullanarak **Numara ekle** ögesini seçin ve ardından **Tamam** düğmesine basın. Faks numarasını tam olarak başlıkta görüldüğü gibi (boşluklar dahil) girin ve ardından **Tamam** düğmesine basın.

Tek bir faks numarasının engelini kaldırmak için, ok düğmelerini kullanarak **Numarayı sil** ögesini seçin ve sonra **Tamam** düğmesine basın. Ok düğmelerini kullanarak silmek istediğiniz faks numarasını seçin ve sonra silme işlemlerini onaylamak için **Tamam** düğmesine basın.

-veya-

Tüm faks numaralarındaki blokeyi kaldırmak için, ok düğmelerini kullanarak **Tüm numaraları sil** ögesini seçin ve sonra **Tamam** düğmesine basın. Silme işlemlerini onaylamak için **Tamam** düğmesine yeniden basın.

Faks almak için dahili telefonunun kullanabilmesini sağlama

Bu ayar açık olduğunda, telefonun tuş takımında sırayla 1-2-3 tuşlarına basarak gelen faks aramasını alması için ürünü uyarabilirsiniz. Varsayılan değer **Açık** olarak ayarlanmıştır. Bu ayarı yalnızca darbeli arama kullanıyorsanız veya telefon şirketinizin 1-2-3 dizisini kullanan bir servisi varsa kapatın. Ürünle çakışması durumunda telefon şirketinin servisi çalışmaz.

1. Kontrol panelinde **Ayar** düğmesine basın.
2. Ok düğmelerini kullanarak **Faks ayarı** ögesini seçin ve sonra **Tamam** düğmesine basın.
3. Ok düğmelerini kullanarak **Gelişmiş ayarlar** ögesini seçin ve ardından **Tamam** düğmesine basın.
4. Ok düğmelerini kullanarak **Dahili Telefon** ögesini seçin ve ardından **Tamam** düğmesine basın.
5. Ok düğmelerini kullanarak **Açık** veya **Kapalı** ögesini seçin ve sonra seçimi kaydetmek için **Tamam** düğmesine basın.

Faksı kullanma

Faks yazılımı

Desteklenen faks programları

Ürünle birlikte gelen PC faks programı, ürünle çalışan tek PC faks programıdır. Bilgisayarda önceden yüklü bulunan bir PC faks programının kullanılabilmesi için, bilgisayara bağlı olan modemle birlikte kullanılması gerekir; ürünün modemi üzerinden çalışamaz.

Kullanılabilir kapak sayfası şablonları

HP LaserJet Faks Gönder programında birkaç işe yönelik ve kişisel faks kapak sayfası şablonu bulunmaktadır.

 **NOT:** Kapak sayfası şablonlarında değişiklik yapılamaz. Şablonların içindeki alanlar düzenlenebilmekle birlikte, şablonların kendileri sabit formlardır.

Faks kapak sayfasını özelleştirme

1. HP LaserJet Faks Gönder yazılım programını açın.
2. **Faks** bölümünde, alıcının faks numarasını, adını ve şirketini girin.
3. **Çözünürlük** bölümünde, bir çözünürlük ayarı seçin.
4. **Faksa İliştir** bölümünde, **Kapak Sayfası**'ni seçin.
5. **Notlar** ve **Konu** metin kutularına diğer bilgileri girin.
6. **Kapak Sayfası Şablonu** açılan kutusunda bir şablon seçin.
7. Aşağıdakilerden birini yapın:
 - Kapak sayfasını önizlemeden göndermek için **Şimdi Gönder** düğmesini tıklatın.
 - Faksı göndermeden önce kapak sayfasını görüntülemek için **Önizleme** düğmesini tıklatın.

Faksı iptal etme

Alıcı numarası aranmakta olan tek bir faksı veya gönderilmekte ya da alınmakta olan bir faksı iptal etmek için bu yönergeleri uygulayın.

Geçerli faksı iptal etme

Kontrol panelinde **İptal** düğmesine basın. Henüz gönderilmemiş olan sayfalar varsa iptal edilir. **İptal** düğmesine basılması grup arama işlerini de durdurur.

Bekleyen bir faks işini iptal etme

Aşağıdaki durumlarda faks işini iptal etmek için bu yordamı uygulayın:

- Ürün, bir meşgul sinyali, yanıtız arama veya iletişim hatasıyla karşılaştıktan sonra tekrar aramak için bekliyor.
- Faks daha sonra gönderilmek üzere zamanlanmış.

Faks İŖi durumu menüsünü kullanarak bir faks işini iptal etmek için aŖağıdaki adımları uygulayın:

1. Kontrol panelinde **Faks Menüsü** düğmesine basın.
2. Ok düğmelerini kullanarak **Gönder** öğesini seçin ve ardından **Tamam** düğmesine basın.
3. Ok düğmelerini kullanarak **Faks İŖi durumu** öğesini seçin ve ardından **Tamam** düğmesine basın.
4. Temizlemek istediğiniz işe varıncaya kadar ok düğmelerini kullanarak bekleyen işler arasında gezinin.
5. İptal etmek istediğiniz işi seçmek için **Tamam** düğmesine basın.

Bellekteki faksları silme

Bu yordamı yalnızca bir başkasının ürününüze erişimi olduğundan ve bellekteki faksları yeniden yazdırmak isteyebileceğinden kuşkulanırsanız kullanın.

△ **DİKKAT:** Bu yordam, yeniden yazdırma belleğini silmeye ek olarak, gönderilmekte olan faksları, tekrar aranmak üzere bekleyen gönderilmemiş faksları, ileri bir tarihte gönderilmek üzere zamanlanan faksları ve yazdırılmamış veya iletilmemiş faksları da siler.

1. Kontrol panelinde **Ayar** düğmesine basın.
2. Ok düğmelerini kullanarak **Servis** öğesini seçin ve ardından **Tamam** düğmesine basın.
3. Ok düğmelerini kullanarak **Faks Servisi** öğesini seçin ve ardından **Tamam** düğmesine basın.
4. Ok düğmelerini kullanarak **Kaydedilen faksları temizle** öğesini seçin ve ardından **Tamam** düğmesine basın.
5. Silme işlemini onaylamak için **Tamam** düğmesine basın.

Faksı bir DSL, PBX, ISDN veya VoIP sisteminde kullanma

HP ürünleri özellikle geleneksel analog telefon servisleriyle kullanılmak üzere tasarlanmıştır. DSL, PBX, ISDN hatlarıyla veya VoIP servisleriyle çalışmak üzere tasarlanmamışlardır, ancak doğru ayar ve donanımla bunlar üzerinde çalışabilirler.

📄 **NOT:** HP, DSL, PBX, ISDN ve VoIP ayar seçeneklerini servis sağlayıcısıyla görüşmenizi önerir.

HP LaserJet ürünü tüm dijital telefon ortamlarıyla uyumlu olmayan (bir dijitalden analoga dönüştürücü kullanılmadıkça) analog bir aygıttır. HP ürünün dijital ortamlarla veya dijitalden analoga dönüştürücülerle uyumlu olacağını garanti etmez.

DSL

Dijital abone hattı (DSL), standart bakır telefon telleri üzerinden dijital teknoloji kullanır. Bu ürün dijital sinyallerle doğrudan uyumlu değildir. Bununla birlikte, DSL kurulumu sırasında yapılandırma belirtilirse, sinyal ayrıştırılarak bant genişliğinin bir kısmı analog sinyal (ses ve faks için) göndermek, kalan bant genişliği de dijital verileri göndermek için kullanılabilir.

📄 **NOT:** Tüm faks ürünleri DSL servisleriyle uyumlu değildir. HP, ürünün tüm DSL servisi hatlarıyla veya sağlayıcılarıyla uyumlu olacağını garanti etmez.

DSL modem faks çekmek için yüksek geçirgen bir filtre gerektirir. Servis sağlayıcısı genel olarak, normal telefon kablo şebekesi için alçak geçirgen bir filtre sağlar.

 **NOT:** Daha fazla bilgi veya yardım için DSL sağlayıcısına başvurun.

PBX

Ürün, tüm dijital telefon ortamlarında uyumlu olmayan analog bir aygıttır. Faks işlevleri için dijitalden analoğa filtreler veya dönüştürücüler gerekebilir. PBX ortamında fakslama sorunları oluşursa, yardım için PBX sağlayıcısına başvurmak gerekebilir. HP ürünün dijital ortamlarla veya dijitalden analoğa dönüştürücülerle uyumlu olacağını garanti etmez.

Daha fazla bilgi ve yardım için PBX sağlayıcısına başvurun.

ISDN

Daha fazla bilgi ve yardım için ISDN sağlayıcısına başvurun.

VoIP

Sağlayıcı IP üzerinden faks servislerini desteklediğini özel olarak belirtmedikçe, Internet protokolü üzerinden ses (VoIP) servisleri genellikle faks makineleriyle uyumsuzdur.

Ürün bir VoIP ağında faks alıp gönderme sorunlarıyla karşılaşıyorsa, tüm kabloların ve ayarların doğru olduğundan emin olun. Faks hızı ayarının düşürülmesi, ürünün bir VoIP ağı üzerinden faks göndermesine olanak tanıyabilir.

Fakslama sorunları devam ederse VoIP sağlayıcısına başvurun.

Faks gönderme

Flatbed tarayıcıdan fakslama

1. Otomatik belge besleyicide (OBB) herhangi bir ortam bulunmadığından emin olun.
2. Flatbed tarayıcının kapağını kaldırın.
3. Orijinal belgeyi, ön yüzü alta gelecek ve belgenin sol üst köşesi tarayıcının simgeyle belirtilen köşesine gelecek şekilde flatbed tarayıcıya yerleştirin.

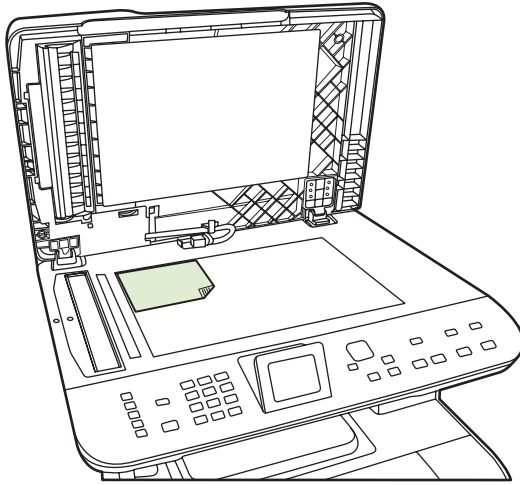

4. Kapağı yavaşça kapatın.
5. Numarayı çevirmek için kontrol panelindeki alfanümerik düğmeleri kullanın.

-veya-

Aradığınız faks numarası tek dokunmalı bir tuşa atanmışsa, o tuşa basın.

-veya-

Aradığınız faks numarasının bir hızlı arama veya grup arama girişi varsa, **Faks Menüsü** düğmesine basın, sonra **Telefon Defteri** ögesini seçmek için ok tuşlarını kullanın. **Bir giriş seçin** düğmesine basın, alfanümerik düğmeleri kullanarak hızlı arama girişini belirtin ve sonra **Tamam** düğmesine basın.

6. Kontrol panelinde **Faksı Başlat** düğmesine basın.

Kontrol panelinde aşağıdaki ileti görüntülenir: **Flatbed tarayıcıdan gönderilsin mi?**

7. **Evet**'i seçin.

8. Sayfa tarandıktan sonra ürünün kontrol panelinde aşağıdaki ileti görüntülenir: **Başka bir sayfa taransın mı?**

9. Taranacak başka sayfanız varsa, **Evet**'i seçin ve faks işinin her sayfası için 3. adımı tekrarlayın.

-veya-

İşlemi tamamladıysanız, **Hayır**'ı seçin.

Otomatik belge besleyiciden (OBB) fakslama

 **NOT:** OBB kapasitesi en fazla 50 sayfa 80 g/m² veya 20 lb ortamdır.

 **DİKKAT:** Ürüne zarar vermemek için üzerinde silici bant, silici sıvı, ataç veya zımba teli bulunan orijinalleri kullanmayın. Ayrıca fotoğrafları, 5 x 5 boyutundan küçük orijinalleri ve hassas orijinalleri OBB'ye yerleştirmeyin. Bu öğeleri taramak için flatbed camını kullanın.

1. Orijinal yığınının üst kenarını, ortam ön yüzü yukarıda ve kopyalanacak ilk sayfa yığının üstünde olacak şekilde OBB giriş tepsisine yerleştirin.

Ortam Letter veya A4 kağıt boyutundan uzunsa, ortamı desteklemek için OBB giriş tepsisinin uzantısını dışarı çıkarın.

2. Desteyi daha fazla ilerleyemeyecek duruma gelene kadar OBB'nin içine doğru kaydırın.



Kontrol paneli ekranında **Belge yerleştirildi** görüntülenir.

3. Ortam kılavuzlarını, ortamla hareketi kısıtlamadan temas edene kadar ayarlayın.



4. Numarayı çevirmek için kontrol panelindeki alfanümerik düğmeleri kullanın.

-veya-

Aradığınız faks numarası tek dokunmalı bir tuşa atanmışsa, o tuşa basın.

-veya-

Aradığınız faks numarasının bir hızlı arama veya grup arama girişi varsa, **Faks Menüsü** düğmesine basın, sonra **Telefon Defteri** ögesini seçmek için ok tuşlarını kullanın. **Bir giriş seçin** düğmesine basın, alfanümerik düğmeleri kullanarak hızlı arama girişini belirtin ve sonra **Tamam** düğmesine basın.

5. Kontrol panelinde **Faksı Başlat** düğmesine basın. Ürün faks işini başlatır.

El ile arayarak fakslama

Ürün genellikle **Faksı Başlat** düğmesine basmanızdan sonra numarayı arar. Ancak bazen, ürünün her rakamı siz bastıkça aramasını isteyebilirsiniz. Örneğin faks aramanızı bir arama kartı kullanarak ücretlendiriyorsanız, faks numarasını aramanız, telefon şirketinizin onay sesini beklemeniz ve ardından arama kartı numarasını aramanız gerekebilir. Uluslararası numaraları ararken numaranın bir kısmını aramanız ve aramaya devam etmeden önce çevir sesini dinlemeniz gerekebilir.

Otomatik belge besleyiciyi (OBB) kullanarak el ile arama

1. Belgeyi otomatik belge besleyici (OBB) giriş tepsisine yerleştirin.
2. Kontrol panelinde **Faksı Başlat** düğmesine basın.
3. Aramaya başlayın.

 **NOT:** Ürün, siz sayılara bastıkça numarayı arar. Bu, aramayı sürdürmeden önce duraklamaları, çevir seslerini, uluslararası kabul seslerini veya arama kartı kabul seslerini dinlemenizi sağlar.

Flatbed tarayıcıyı kullanarak el ile arama

1. Kontrol panelinde **Faksı Başlat** düğmesine basın.
Kontrol panelinde aşağıdaki ileti görüntülenir: **Flatbed tarayıcıdan gönderilsin mi?**
2. **Evet**'i seçin. Kontrol panelinde aşağıdaki ileti görüntülenir: **Sayfayı yerleştirin: X OK düğmesine basın**, X sayfa sayısıdır.
3. Sayfayı flatbed tarayıcıya yazdırılacak yüzü aşağıya bakacak şekilde yerleştirin ve **Tamam** düğmesine basarak belleğe tarayın. Sayfa tarandıktan sonra ürünün kontrol panelinde aşağıdaki ileti görüntülenir: **Başka bir sayfa taransın mı?**
4. Taranacak başka sayfanız varsa, **Evet**'i seçin ve faks işinin her sayfası için 3. adımı tekrarlayın.
-veya-
İşlemi tamamladıysanız, **Hayır**'ı seçin ve sonraki adıma geçin.
5. Tüm sayfalar belleğe tarandığında, aramaya başlayın. Ürün, siz sayılara bastıkça numarayı arar. Bu, aramayı sürdürmeden önce duraklamaları, çevir seslerini, uluslararası kabul seslerini veya arama kartı kabul seslerini dinlemenizi sağlar.

Bir gruba el ile faks gönderme (geçici fakslama)

Grup arama girişi atanmamış alıcılardan oluşan bir gruba faks göndermek için aşağıdaki yönergeleri uygulayın:

1. Belgeyi otomatik belge besleyici (OBB) giriş tepsisine veya flatbed tarayıcıya yerleştirin.
2. Alfanümerik düğmeleri kullanın.

-veya-

Aradığınız faks numarasının bir hızlı arama girişine atandıysa, **Faks Menüsü** düğmesine basın, sonra **Telefon Defteri**'ni seçin. **Bir giriş seçin**'i seçin ve alfanümerik düğmeleri kullanarak hızlı arama girişini belirtin ve sonra **Tamam** düğmesine basın.

3. **Tamam** düğmesine basın.
4. Numaraları aramaya devam etmek için 2. ve 3. adımları yineleyin.

-veya-

Numaraları aramayı bitirince sonraki adıma geçin.

5. **Faksı Başlat** düğmesine basın. Göndermek istediğiniz sayfalar OBB'deyse, fakslama otomatik olarak başlar.
6. Ürünün OBB algılayıcısı OBB giriş tepsisine yüklenmiş belge algılamazsa, kontrol paneli ekranında **Flatbed tarayıcıdan gönderilsin mi?** görüntülenir. Faksı flatbed tarayıcıdan göndermek için, **Evet**'i seçin ve sonra **Tamam** düğmesine basın.

Sayfa Yükle: Kontrol paneli ekranında X Tamam'a basın belirir.

7. Belgeyi flatbed tarayıcıya yerleştirdiyse, **Tamam** düğmesine basın (veya belgeyi flatbed tarayıcıya yerleştirin ve **Tamam** düğmesine basın).

Sayfayı taradıktan sonra, kontrol paneli ekranında **Başka sayfa?** iletisi görünür.

8. Taranacak başka sayfanız varsa, **Evet**'i seçin ve faks işinin her sayfası için 7. adımı tekrarlayın.

-veya-

İşlemi tamamladıysanız, **Hayır**'ı seçin.

Ürün, faksı her faks numarasına gönderir. Gruptaki bir numara meşgulse veya yanıt vermiyorsa, tekrar arama ayarına göre ürün numarayı tekrar arar. Tüm tekrar arama denemeleri başarısız olursa, ürün, hatayı ekleyerek faks etkinlik günlüğünü güncelleştirir ve sonra grupta bir sonraki numaraya geçer.

El ile tekrar arama

1. Belgeyi otomatik belge besleyici (OBB) giriş tepsisine veya flatbed tarayıcıya yükleyin.
2. Kontrol panelinde **Faks Menüsü** düğmesine basın.
3. Ok tuşlarını kullanarak **Gönder** öğesini seçin ve **Tamam** düğmesine basın.
4. Ok tuşlarını kullanarak **Tekrar ara** öğesini seçin ve **Tamam** düğmesine basın.
5. **Faksı Başlat** düğmesine basın. Göndermek istediğiniz sayfalar OBB'deyse, fakslama otomatik olarak başlar.

6. Ürünün OBB algılayıcısı OBB giriş tepsisine yüklenmiş belge algılamazsa, kontrol paneli ekranında **Flatbed tarayıcıdan gönderilsin mi?** görüntülenir. Faksı flatbed tarayıcıdan göndermek için, **Evet**'i seçin ve sonra **Tamam** düğmesine basın.

Tamam, düğmesine bastıktan sonra, kontrol paneli ekranında **Sayfayı yerleştirin: X OK** düğmesine basın iletisi görünür.

7. Belgeyi flatbed tarayıcıya yerleştirdiyseniz, **Tamam** düğmesine basın (veya belgeyi flatbed tarayıcıya yerleştirin ve **Tamam** düğmesine basın).

Sayfayı taradıktan sonra, kontrol paneli ekranında **Başka sayfa?** iletisi görünür.

8. Taranacak başka sayfanız varsa, **Evet**'i seçin ve faks işinin her sayfası için 7. adımı tekrarlayın.

-veya-

İşlemi tamamladıysanız, **Hayır**'ı seçin.

Ürün faksı tekrar aradığı numaraya gönderir. Numara meşgulse veya yanıt vermiyorsa, tekrar arama ayarına göre ürün numarayı tekrar arar. Tüm tekrar arama denemeleri başarısız olursa, ürün, faks etkinlik günlüğüne hatayı ekleyerek günlüğü güncelleştirir.

Hızlı aramaları ve grup arama girişlerini kullanma

Hızlı arama kullanarak faks gönderme

1. Belgeyi otomatik belge besleyici (OBB) giriş tepsisine veya flatbed tarayıcıya yerleştirin.
2. Hızlı aramayla ilişkili tek dokunmalı tuşa basın.

-veya-

Faks Menüsü düğmesine basın, sonra **Telefon Defteri** seçeneğini belirtin **Bir giriş seçin**'i seçin ve alfanümerik düğmeleri kullanarak hızlı arama girişini belirtin ve sonra **Tamam** düğmesine basın.

3. Belgeyi otomatik belge besleyici (OBB) giriş tepsisine veya flatbed tarayıcıya yerleştirin.
4. **Faksı Başlat** düğmesine basın. Göndermek istediğiniz sayfalar OBB'deyse, fakslama otomatik olarak başlar.
5. Ürünün OBB algılayıcısı OBB giriş tepsisine yüklenmiş belge algılamazsa, kontrol paneli ekranında **Flatbed tarayıcıdan gönderilsin mi?** görüntülenir. Faksı flatbed tarayıcıdan göndermek için, **Evet**'i seçin ve sonra **Tamam** düğmesine basın.

Tamam düğmesine bastıktan sonra, kontrol paneli ekranında **Sayfayı yerleştirin: X OK** düğmesine basın iletisi görünür.

6. Belgeyi flatbed tarayıcıya yerleştirdiyseniz, **Tamam** düğmesine basın (veya belgeyi flatbed tarayıcıya yerleştirin ve **Tamam** düğmesine basın).

Sayfayı taradıktan sonra, kontrol paneli ekranında **Başka bir sayfa taransın mı?** iletisi görünür.

7. Taranacak başka sayfanız varsa, **Evet**'i seçin ve faks işinin her sayfası için 6. adımı tekrarlayın.

-veya-

İşlemi tamamladıysanız, **Hayır**'ı seçin.

Faksın son sayfası üründen çıkınca başka bir faks gönderme, kopyalama veya tarama işlemini başlatabilirsiniz.

Sıklıkla kullandığınız numaralara hızlı arama atayabilirsiniz. Bkz. [Hızlı arama oluşturma ve düzenleme sayfa 128](#). Kullanabileceğiniz elektronik telefon defterleri varsa, alıcıları seçmek için bunlardan yararlanabilirsiniz. Elektronik telefon defterleri, üçüncü taraf yazılım programları kullanılarak oluşturulur.

Grup arama girişi kullanarak faks gönderme

1. Belgeyi otomatik belge besleyici (OBB) giriş tepsisine veya flatbed tarayıcıya yerleştirin.

2. Gruba ait tek dokunmalı tuşa basın.

-veya-

Faks Menüsü düğmesine basın, sonra **Telefon Defteri** seçeneğini belirtin **Bir giriş seçin**'i seçin ve alfanümerik düğmeleri kullanarak grup arama girişini belirtin ve sonra **Tamam** düğmesine basın.

3. **Faksı Başlat** düğmesine basın. Göndermek istediğiniz sayfalar OBB'deyse, fakslama otomatik olarak başlar.

4. Ürünün OBB algılayıcısı OBB giriş tepsisine yüklenmiş belge algılamazsa, kontrol paneli ekranında **Flatbed tarayıcıdan gönderilsin mi?** görüntülenir. Faksı flatbed tarayıcıdan göndermek için, **Evet**'i seçin ve sonra **Tamam** düğmesine basın.

Tamam düğmesine bastıktan sonra, kontrol paneli ekranında **Sayfayı yerleştirin: X OK** düğmesine basın iletisi görünür.

5. Belgeyi flatbed tarayıcıya yerleştirdiyse, **Tamam** düğmesine basın (veya belgeyi flatbed tarayıcıya yerleştirin ve **Tamam** düğmesine basın).

Sayfayı taradıktan sonra, kontrol paneli ekranında **Başka bir sayfa taransın mı?** iletisi görünür.

6. Taranacak başka sayfanız varsa, **Evet**'i seçin ve faks işinin her sayfası için 5. adımı tekrarlayın.

-veya-

İşlemi tamamladıysanız, **Hayır**'ı seçin.

Ürün, belgeyi tarayarak belleğe alır ve faksı belirtilen her numaraya gönderir. Gruptaki bir numara meşgulse veya yanıt vermiyorsa, tekrar arama ayarına göre ürün numarayı tekrar arar. Tüm tekrar arama denemeleri başarısız olursa, ürün, faks etkinlik günlüğüne bir hata ekleyerek günlüğü güncelleştirir ve grupta bir sonraki numaraya geçer.

Yazılımdan faks gönderme

Bu bölümde, ürünle birlikte gelen yazılımı kullanarak faks göndermek için uygulanacak temel yönergeler yer almaktadır. Yazılım programının **Yardım** menüsünden açılabilen yazılım Yardımı, yazılımla ilgili tüm diğer konuları kapsar.

Aşağıdaki gereksinimleri sağladığınızda bilgisayardan elektronik belgeleri fakslayabilirsiniz:

- Ürün doğrudan bilgisayara bağlı veya bir TCP/IP ağı üzerinden bilgisayara bağlı olmalıdır.
- Ürün yazılımı bilgisayara yüklenmiş olmalıdır.
- Bilgisayar işletim sistemi Microsoft Windows XP, Windows Vista, Mac OS X v10.3 veya Mac OS X v10.4 olmalıdır.

Yazılımdan faks gönderme (Windows XP veya Vista)

Faks gönderme yordamları özelliklerinize göre değişiklik gösterir. En çok kullanılan adımlar aşağıda verilmektedir.

1. **Başlat'**ı tıklatın, **Programlar'**ı (veya Windows XP'de **Tüm Programlar'**ı) tıklatın ve sonra **Hewlett-Packard'**ı tıklatın.
2. **HP LaserJet ürününü** tıklatın ve sonra **Faks gönder'**ı tıklatın. Faks yazılımı görüntülenir.
3. Bir veya daha çok alıcı için faks numarasını girin.
4. Belgeyi otomatik belge besleyici (OBB) giriş tepsisine yükleyin.
5. Bir kapak sayfası ekleyin. (Bu adım isteğe bağlıdır).
6. **Şimdi Gönder'**ı tıklatın.

Yazılımdan faks gönderme (Mac OS X v10.3)

1. Belgeyi otomatik belge besleyici (OBB) giriş tepsisine veya flatbed tarayıcıya yerleştirin.
2. HP Yönlendirici'yi açın ve **Faks'**ı tıklatın. Faks yazılımı görüntülenir.
3. **Yazdır** iletişim kutusundan **Faks'**ı seçin.
4. Bir veya daha çok alıcı için faks numarasını girin.
5. Bir kapak sayfası ekleyin (bu adım isteğe bağlıdır).
6. **Faks'**ı tıklatın.

Yazılımdan faks gönderme (Mac OS X v10.4)

Mac OS X v10.4'ü kullanarak, ürün yazılımından faks göndermek için iki yöntemden birini seçebilirsiniz.

HP Yönlendirici'yi kullanarak faks göndermek için aşağıdaki adımları uygulayın:

1. Belgeyi otomatik belge besleyici (OBB) giriş tepsisine veya flatbed tarayıcıya yerleştirin.
2. Yükleme istasyonunda bulunan simgeyi tıklatarak HP Yönlendirici'yi açın ve sonra **Faks'**ı tıklatın. Apple yazdırma iletişim kutusu görüntülenir.
3. **PDF** açılır menüsünden **PDF faksla'yı** seçin.
4. **Kime** bölümüne bir veya daha çok alıcı için faks numarasını girin.

5. **Modem** altından ürünü seçin.

6. **Faks**'ı tıklatın.

Faks sürücüsüne yazdırarak faks göndermek için, aşağıdaki adımları uygulayın:

1. Fakslamak istediğiniz belgeyi açın.

2. **Dosya**'yı tıklatın ve ardından **Yazdır**'ı tıklatın.

3. **PDF** açılır menüsünden **PDF faksla**'yı seçin.

4. **Kime** bölümüne bir veya daha çok alıcı için faks numarasını girin.

5. **Modem** altından ürünü seçin.

6. **Faks**'ı tıklatın.

Microsoft Word gibi bir üçüncü taraf yazılım programından faks gönderme (tüm işletim sistemleri)

1. Üçüncü taraf programda bir belge açın.

2. **Dosya** menüsünü ve sonra **Yazdır**'ı tıklatın.

3. Yazıcıların bulunduğu açılır listeden faks yazdırma sürücüsünü seçin. Faks yazılımı görüntülenir.

4. Aşağıdaki yordamlardan birini tamamlayın:

- **Windows**

a. Bir veya daha çok alıcı için faks numarasını girin.

b. Bir kapak sayfası ekleyin. (Bu adım isteğe bağlıdır).

c. Ürüne yüklenmiş sayfa varsa bunları dahil edin. (Bu adım isteğe bağlıdır.)

d. **Şimdi Gönder**'i tıklatın.

- **Macintosh**

a. **Mac OS X v10.3: Print** (Yazdır) iletişim kutusundan **Fax**'ı (Faks) seçin.

-veya-

Mac OS X v10.4: PDF açılır menüsünden **Fax PDF**'i (PDF faksla) seçin.

b. Bir veya daha çok alıcı için faks numarasını girin.

c. **Mac OS X v10.3:** Bir kapak sayfası ekleyin (bu adım isteğe bağlıdır).

-veya-

Mac OS X v10.4: Modem altından ürünü seçin.

d. **Faks**'ı tıklatın.

Akış ařađı bir telefonda arayarak faks gnderme

Bazen, bir faks numarasını rnle aynı hatta bađlı bir telefonda aramak isteyebilirsiniz. rneđin aygıtı el ile alma modunda kullanan birine faks gnderiyorsanız, faks gndereceđinizi haber vermek iin nce o kiři arayabilirsiniz.



NOT: Telefonun, rnn "telefon" portuna () bađlı olması gerekir.

1. Belgeyi otomatik belge besleyici (OBB) giriř tepeisine ykleyin.



NOT: Dahili bir telefonda arayarak faks gnderdiđinizde flatbed tarayıcıyı kullanamazsınız.

2. rnle aynı hatta bađlı olan telefonun ahizesini kaldırın. Telefonun tuř takımını kullanarak faks numarasını arayın.
3. Alıcı yanıtladıđında, kiřiye faks makinesini alıřtırmasını syleyin.
4. Faks sesini duyduđunuzda, **Faksı Bařlat** dđmesine basın, kontrol paneli ekranında **Bađlanıyor** iletisi grntlenene kadar bekleyin ve telefonu kapatın veya sesli aramaya devam etmek iin faks iřlemi tamamlanana hatta bekleyin.

Gecikmeli faks gönderme

Bir faks ileri bir zamanda bir veya daha fazla kişiye otomatik olarak gönderilmek üzere zamanlamak için ürünün kontrol panelini kullanın. Bu yordam tamamlandığında, ürün belgeyi tarayıp belleğe alır ve Hazır durumuna döner.

 **NOT:** Ürün belirlenen zamanda faksı gönderemezse, bu bilgi faks hata raporunda belirtilir (bu seçenek açıksa) veya faks etkinlik günlüğüne kaydedilir. Faks gönderme aramasının yanıtlanmaması ya da meşgul sinyali alındığından tekrar arama denemelerinin durdurulması nedeniyle iletim başlatılamayabilir.

Bir faks ileri bir zamanda gönderilmek üzere zamanlanmışsa ancak güncelleştirilmesi gerekiyorsa, ek bilgileri başka bir iş olarak gönderin. Aynı anda aynı faks numarasına gidecek şekilde zamanlanmış olan tüm fakslar tek tek teslim edilir.

1. Belgeyi otomatik belge besleyici (OBB) giriş tepsisine veya flatbed tarayıcıya yükleyin.
2. Kontrol panelinde **Faks Menüsü** düğmesine basın.
3. **Gönder** görünene kadar ok düğmelerini kullanın ve sonra **Tamam** düğmesine basın.
4. **Sonra faks gönder** görünene kadar ok düğmelerini kullanın ve sonra **Tamam** düğmesine basın.
5. Saati girmek için alfanümerik düğmeleri kullanın.
6. Ürün 12 saatlik zaman moduna ayarlanmışsa, ok düğmelerini kullanarak imleci götürerek **A.M.** veya **ÖS** durumunu ayarlayın **A.M.** veya **ÖS** seçeneğini belirtin ve **Tamam** düğmesine basın.

-veya-

Ürün 24 saatlik zaman moduna ayarlanmışsa, **Tamam** düğmesine basın.

7. Tarihi girmek için alfanümerik düğmeleri kullanın ve ardından **Tamam** düğmesine basın.

-veya-

Tamam düğmesine basarak varsayılan tarihi kabul edin.

8. Faks numarasını girin, hızlı arama numarasını girin veya tek dokunmalı tuşa basın. Kontrol panelinde **Faks Menüsü** düğmesine basarak ve sonra **Telefon Defteri** seçimini belirterek telefon rehberine erişin.

 **NOT:** Bu özellik tanımlanmamış (geçici) grupları desteklemez.

9. **Tamam** veya **Faksı Başlat** düğmesine basın. Ürün belgeyi belleğe tarar ve belirtilen zamanda gönderir.

Eriřim kodu, kredi kartı veya arama kartı kullanma

Eriřim kodu, kredi kartı veya arama kartı kullanırken, duraklatma ve arama kodları girmeye olanak sağlaması için el ile arama yapın. Bkz. [El ile arayarak fakslama sayfa 146](#).

Uluslararası faks gönderme

Uluslararası bir alıcıya faks gönderirken, duraklatma ve uluslararası arama kodları girmeye olanak sağlaması için el ile arama yapın. Bkz. [El ile arayarak fakslama sayfa 146](#).

Faks alma

Ürün bir faks gönderimi aldığında, faksı yazdırır (özel alma özelliđi etkinleřtirilmemişse) ve ayrıca otomatik olarak flash bellekte depolar.

Depolanan bir faksı yazdırma (özel alma özelliđi açıkken)

Depolanan faksları yazdırmak için özel alma PIN kodunu girmeniz gerekir. Ürün depolanan faksları yazdırdığında fakslar bellekten silinir.

1. Kontrol panelinde **Faks Menüsü** düğmesine basın.
2. Ok düğmelerini kullanarak **AI** ögesini seçin ve ardından **Tamam** düğmesine basın.
3. Ok düğmelerini kullanarak **Faksları yazdır** ögesini seçin ve ardından **Tamam** düğmesine basın.
4. Alfanümerik düğmeleri kullanarak ürünün güvenlik PIN kodunu girin ve sonra **Tamam** düğmesine basın.

Faksı yeniden yazdırma

Yazdırma kartuşunun bitmiş olması veya faksın yanlış türde bir ortama yazdırılması gibi nedenlerden dolayı faksı yeniden yazdırmayı deneyebilirsiniz. Yeniden yazdırılmak üzere saklanan faksların gerçek sayısı, kullanılabilen bellek miktarıyla belirlenir. Belleđe son alınan faks en önce yazdırılır; saklanan en eski faks ise en son yazdırılır.

Bu fakslar sürekli olarak saklanır. Bunlar yeniden yazdırıldığında bellekten silinmez. Bu faksları bellekten silmek için bkz. [Bellekteki faksları silme sayfa 142](#).

1. Kontrol panelinde **Faks Menüsü** düğmesine basın.
2. Ok düğmelerini kullanarak **AI** ögesini seçin ve ardından **Tamam** düğmesine basın.
3. Ok düğmelerini kullanarak **Faksları yeniden yazdır** ögesini seçin ve ardından **Tamam** düğmesine basın. Ürün, en son yazdırılan faksı yeniden yazdırmaya başlar.

 **NOT:** Yazdırma işlemini durdurmak için istediđiniz zaman **İptal** düğmesine basın.

 **DİKKAT:** **Faksı Tekrar Yazdırma İzin Ver** ayarı **Kapalı** olarak belirlenmişse, hatalı yazdırılan veya soluk fakslar yeniden yazdırılmaz.

Telefon hattında faks sesi duyulduğunda faks alma

Hem faks, hem de telefon aramalarını alan bir telefon hattınız varsa ve telefona yanıt verdiğinizde faks sesi duyarsanız, faks alma işlemini aşağıdaki iki yöntemden birini kullanarak başlatabilirsiniz:

- Ürüne yakınsanız kontrol panelinde **Faksı Başlat** düğmesine basın ve sonra kapatın.
- Hatta bağlı olan herhangi bir telefona yanıt verdiğinizde (dahili bir telefon) faks sesi duyarsanız, ürün otomatik olarak aramaya yanıt vermeye başlamalıdır. Başlamazsa, telefonun tuş takımında sırayla 1-2-3 tuşlarına basın ve sonra telefonu kapatın.

 **NOT:** İkinci yöntemin işe yaraması için, dahili telefon ayarının **Evet** olması gerekir. Ayarı denetlemek veya değiştirmek için bkz. [Faks almak için dahili telefonunun kullanabilmesini sağlama sayfa 140.](#)

Faks sorunlarını çözme

Faks hata iletileri

Uyarı iletileri geçici olarak görüntülenir ve kullanıcının devam etmek için **Tamam** düğmesine veya işi iptal etmek için **İptal** düğmesine basarak iletiyi onaylamasını gerektirebilir. Belirli uyarılar görüntülendiğinde iş tamamlanmayabilir veya baskı kalitesi bundan etkilenebilir. Uyarı iletileri yazdırmayla ilgiliyse ve otomatik devam özelliği açıksa, uyarı herhangi bir işlem yapılmadan 10 saniye süreyle görüntüledikten sonra, ürün baskı işini devam ettirmeyi dener.

Uyarı iletileri tabloları

Tablo 12-1 Uyarı iletileri

Denetim masası iletileri	Açıklama	Önerilen eylem
Belge gönderilmedi	Ürün herhangi bir sayfa taramadı veya faks olarak iletmek üzere bilgisayardan herhangi bir sayfa almadı.	Faksı yeniden göndermeyi deneyin.
Çevir Sesi Yok	Ürün çevir sesi algılayamadı.	Faksı Başlat düğmesine basarak telefon hattında çevir sesi olduğundan emin olun. Telefon hattının çalıştığını ve doğru bağlantı noktasına takılı olduğunu doğrulamak için bir faks testi yapın (bkz. Bir faks testi işlemi gerçekleştirin. sayfa 164). Hata devam ederse, HP ile bağlantı kurun. www.hp.com/support/CM2320series adresine veya ürünün kutusunda gelen destek broşürüne bakın.
Faks algılanmadı	Ürün gelen aramayı yanıtladı, ancak arayanın bir faks makinesi olduğunu algılamadı.	Ürünün faksı yeniden almayı denemesine izin verin. Telefon hattının çalıştığını ve doğru bağlantı noktasına takılı olduğunu doğrulamak için bir faks testi yapın (bkz. Bir faks testi işlemi gerçekleştirin. sayfa 164). Hata devam ederse, HP ile bağlantı kurun. www.hp.com/support/CM2320series adresine veya ürünün kutusunda gelen destek broşürüne bakın.
Faks belleği dolu Alma iptal ediliyor	Faks iletimi sırasında ürünün belleği doldu. Yalnızca belleğe alınabilen sayfalar yazdırılır.	Tüm faksları yazdırın ve sonra göndericinin faksı yeniden göndermesini sağlayın. Gönderenin faksı yeniden göndermeden önce faks işini birden fazla işe bölmesini isteyin. Tüm faks işlerini iptal edin veya faksları bellekten silin. Bkz. Bellekteki faksları silme sayfa 142 .
Faks belleği dolu Gönderme iptal ediliyor	Faks işi sırasında bellek doldu. Bir faks işinin doğru yapılması için faksın tüm sayfalarının belleğe alınması gerekir. Yalnızca belleğe alınabilen sayfalar gönderildi.	Tüm alınan faksları yazdırın veya tüm bekleyen faksları gönderilene kadar bekleyin. Göndericiden faksı tekrar göndermesini isteyin. Tüm faks işlerini iptal edin veya faksları bellekten silin. Bkz. Bellekteki faksları silme sayfa 142 .

Tablo 12-1 Uyarı iletileri (devam)

Denetim masası iletilisi	Açıklama	Önerilen eylem
Faks depolama dolu. Arama yanıtlanamıyor	Bellek dolu	Özel alma fakslarını veya gecikmiş faksları yazdırın. Ürün belleğini temizleyin
Faks gecikti – Gönderme belleği dolu	Faks belleği dolu.	Tamam veya İptal düğmesine basarak faksı iptal edin. Faksı yeniden gönderin. Hata yeniden oluşursa faksı birkaç bölüm halinde göndermeniz gerekebilir.
Faks gönderme hatası	Faks göndermeye çalışılırken bir hata oluştu.	Faksı yeniden göndermeyi deneyin. Başka bir faks numarasına faks çekmeyi deneyin. Faksı Başlat düğmesine basarak telefon hattında çevir sesi olduğundan emin olun. Telefon hattının çalıştığını ve doğru bağlantı noktasına takılı olduğunu doğrulamak için bir faks testi yapın (bkz. Bir faks testi işlemi gerçekleştirin. sayfa 164). Faks çözünürlüğünü varsayılan değer olan Yüksek yerine Standart olarak ayarlayın. Bkz. Çözünürlük ayarlarını ayarlama sayfa 133 . Hata devam ederse, HP ile bağlantı kurun. www.hp.com/support/CM2320series adresine veya ürünün kutusunda gelen destek broşürüne bakın.
Faks meşgul Gönderme iptal	Faks gönderdiğiniz faks hattı meşguldü. Ürün faks gönderme işlemi iptal etti.	Faks makinesinin açık ve hazır olduğundan emin olmak için alıcıyı arayın. Doğru faks numarasını aradığınızı kontrol edin. Tekrar ara seçeneğinin etkin olduğundan emin olun. Telefon hattının çalıştığını ve doğru bağlantı noktasına takılı olduğunu doğrulamak için bir faks testi yapın (bkz. Bir faks testi işlemi gerçekleştirin. sayfa 164). Hata devam ederse, HP ile bağlantı kurun. www.hp.com/support/CM2320series adresine veya ürünün kutusunda gelen destek broşürüne bakın.
Faks meşgul Tekr ara beklemede	Faks gönderdiğiniz faks hattı meşguldü. Ürün meşgul numarayı otomatik olarak tekrar arar. Bkz. Otomatik tekrar aramayı ayarlama sayfa 132 .	Ürünün faksı yeniden göndermeyi denemesine izin verin. Faks makinesinin açık ve hazır olduğundan emin olmak için alıcıyı arayın. Doğru faks numarasını aradığınızı kontrol edin. Faksı Başlat düğmesine basarak telefon hattında çevir sesi olduğundan emin olun. Telefon hattının çalıştığını ve doğru bağlantı noktasına takılı olduğunu doğrulamak için bir

Tablo 12-1 Uyarı iletileri (devam)

Denetim masası iletilisi	Açıklama	Önerilen eylem
		<p>faks testi yapın (bkz. Bir faks testi işlemi gerçekleştirin. sayfa 164).</p> <p>Hata devam ederse, HP ile bağlantı kurun. www.hp.com/support/CM2320series adresine veya ürünün kutusunda gelen destek broşürüne bakın.</p>
Faks yanıtı yok Tekr ara beklemede	Alicı faks hattı yanıt vermedi. Ürün birkaç dakika sonra tekrar aramayı deneyecek.	<p>Ürünün faksı yeniden göndermeyi denemesine izin verin.</p> <p>Faks makinesinin açık ve hazır olduğundan emin olmak için alıcıyı arayın.</p> <p>Doğru faks numarasını aradığınızı kontrol edin.</p> <p>Telefon hattının çalıştığını ve doğru bağlantı noktasına takılı olduğunu doğrulamak için bir faks testi yapın (bkz. Bir faks testi işlemi gerçekleştirin. sayfa 164).</p> <p>Hata devam ederse, HP ile bağlantı kurun. www.hp.com/support/CM2320series adresine veya ürünün kutusunda gelen destek broşürüne bakın.</p>
Faksa yanıtı yok. Gönderme iptal	Faks numarasını tekrar arama işlemi başarılı olmadı veya "Ynt yok tekr ara" seçeneği kapalı.	<p>Faks makinesinin açık ve hazır olduğundan emin olmak için alıcıyı arayın.</p> <p>Doğru faks numarasını aradığınızı kontrol edin.</p> <p>Meşgulse tekrar ara seçeneğinin etkin olduğundan emin olun.</p> <p>Telefon hattının çalıştığını ve doğru bağlantı noktasına takılı olduğunu doğrulamak için bir faks testi yapın (bkz. Bir faks testi işlemi gerçekleştirin. sayfa 164).</p> <p>Hata devam ederse, HP ile bağlantı kurun. www.hp.com/support/CM2320series adresine veya ürünün kutusunda gelen destek broşürüne bakın.</p>
Fks alma hatası	Faks alınmaya çalışılırken bir hata oluştu.	<p>Göndericiden faksı yeniden göndermesini isteyin.</p> <p>Gönderen veya başka bir faks makinesine faksla geri dönmeyi deneyin.</p> <p>Faksı Başlat düğmesine basarak telefon hattında çevir sesi olduğundan emin olun.</p> <p>Telefon hattının çalıştığını ve doğru bağlantı noktasına takılı olduğunu doğrulamak için bir faks testi yapın (bkz. Bir faks testi işlemi gerçekleştirin. sayfa 164).</p> <p>Faks hızını düşürün. Bkz. Faks hızını değiştirme sayfa 166. Göndericiden faksı yeniden göndermesini isteyin.</p>

Tablo 12-1 Uyarı iletileri (devam)

Denetim masası iletileri	Açıklama	Önerilen eylem
		<p>Hata düzeltme modunu kapatın. Bkz. Faks hata düzeltme modunu ayarlama sayfa 165. Göndericiden faksı yeniden göndermesini isteyin.</p> <p>Ürünü farklı bir telefon hattına bağlayın.</p> <p>Hata devam ederse, HP ile bağlantı kurun. www.hp.com/support/CM2320series adresine veya ürünün kutusunda gelen destek broşürüne bakın.</p>
Geçersiz giriş	Geçersiz veri veya yanıt.	Girişi düzeltin.
İletişim hatası	Ürün ile gönderen veya alan arasında bir faks iletişimi hatası oluştu.	<p>Ürünün faksı yeniden göndermeyi denemesine izin verin. Telefon hattının çalıştığını ve doğru bağlantı noktasına takılı olduğunu doğrulamak için bir faks testi yapın (bkz. Bir faks testi işlemi gerçekleştirin. sayfa 164).</p> <p>Hata devam ederse, HP ile bağlantı kurun. www.hp.com/support/CM2320series adresine veya ürünün kutusundan çıkan destek broşürüne bakın.</p>

Elektrik kesintisi olduğunda faks belleği korunur

Bir elektrik kesintisi olduğunda HP Color LaserJet CM2320 MFP Serisi flash belleği veri kaybına karşı korur. Flash belleği herhangi bir elektrik sağlanmadan verilerini yıllarca korur.

Faks günlükleri ve raporları

Tüm faks günlüklerini ve raporlarını yazdırmak için aşağıdaki talimatları yönergeleri izleyin:

Tüm faks raporlarını yazdırma

Aşağıdaki raporların tümünü bir seferde yazdırmak için bu yordamı kullanın:

- Faks etkinlik günlüğü
- Telefon defteri raporu
- Yapılandırma raporu
- Kullanım sayfası
- İstenmeyen faks listesi
- Fatura raporu (seçenek açıksa)

1. Kontrol panelinde **Faks Menüsü** düğmesine basın.
2. Ok düğmelerini kullanarak **Raporlar** ögesini seçin ve sonra **Tamam** düğmesine basın.
3. Ok düğmelerini kullanarak **Tüm faks raporl.** ögesini seçin ve ardından **Tamam** düğmesine basın. Ürün menü ayarlarından çıkar ve raporları yazdırır.

Tek tek faks raporlarını yazdırma

Aşağıdaki faks günlüklerini ve raporlarını yazdırmak için kontrol panelini kullanın:

- **Faks etkinlik günlüğü:** Alınan, gönderilen veya silinen son 40 faksla ve varsa oluşan hatalarla ilgili kronolojik bir geçmiş sağlar.
- **Telefon defteri raporu:** Hızlı aramalar ve grup arama girişleri dahil olmak üzere telefon defteri girişlerine atanmış faks numaralarını listeler.
- **Bloke faks listesi:** Ürüne faks göndermesi bloke edilen faks numaralarını listeler.
- **Son arama raporu:** Üründen gönderilen veya ürün tarafından alınan son faksla ilgili bilgileri sağlar.

1. Kontrol panelinde **Faks Menüsü** düğmesine basın.
2. Ok düğmelerini kullanarak **Raporlar** ögesini seçin ve sonra **Tamam** düğmesine basın.
3. Ok düğmelerini kullanarak yazdırılacak raporu seçin ve sonra **Tamam** düğmesine basın. Ürün menü ayarlarından çıkar ve raporu yazdırır.

 **NOT:** **Faks Etkinlik Günlüğü** ögesini seçip **Tamam** düğmesine bastıysanız, **Tamam** düğmesine yeniden basarak **Günlüğü şimdi yazdır** ögesini seçin. Ürün menü ayarlarından çıkar ve günlüğü yazdırır.

Faks etkinlik günlüğü otomatik olarak yazdırılacak şekilde ayarlama

Faks günlüğünün her 40 girişten sonra otomatik olarak yazdırılmasını isteyip istemediğinize karar verebilirsiniz. Fabrika varsayılan değeri **Açık** olarak ayarlanmıştır. Faks etkinlik günlüğünün otomatik olarak yazdırılması için aşağıdaki adımları uygulayın:

1. Kontrol panelinde **Faks Menüsü** düğmesine basın.
2. Ok düğmelerini kullanarak **Raporlar** ögesini seçin ve sonra **Tamam** düğmesine basın.
3. Ok düğmelerini kullanarak **Faks Etkinlik Günlüğü** ögesini seçin ve ardından **Tamam** düğmesine basın.
4. Ok düğmelerini kullanarak **Oto Günlük Yazdır** ögesini seçin ve ardından **Tamam** düğmesine basın.
5. Ok düğmelerini kullanarak **Açık** ögesini seçin ve sonra seçimi onaylamak için **Tamam** düğmesine basın.

Faks hata raporunu ayarlama

Faks hata raporu, ürünün bir faks işi hatasıyla karşılaştığını gösteren kısa bir rapordur. Aşağıdaki olaylardan sonra yazdırılmak üzere ayarlanabilir:

- Her hatada (fabrika varsayılan ayarı)
- Gönderme hatasında
- Alma hatasında
- Hiçbir zaman

 **NOT:** **Hiçbir zaman** ögesini seçerseniz, faks etkinlik günlüğü yazdırmadıkça bir faks iletiminin başarısız olduğunu öğrenemezsiniz.

1. Kontrol panelinde **Faks Menüsü** düğmesine basın.
2. Ok düğmelerini kullanarak **Raporlar** ögesini seçin ve sonra **Tamam** düğmesine basın.
3. Ok düğmelerini kullanarak **Faks Hata Raporu** ögesini seçin ve ardından **Tamam** düğmesine basın.
4. Ok düğmelerini kullanarak faks hata raporlarının ne zaman yazdırılmasını istediğinizi belirten seçeneği belirleyin.
5. Seçimi kaydetmek için **Tamam** düğmesine basın.

Faks onay raporunu ayarlama

Onay raporu, ürünün bir faks işini başarıyla gönderdiğini veya aldığını belirten kısa bir rapordur. Aşağıdaki olaylardan sonra yazdırılmak üzere ayarlanabilir:

- Her faksta
- Yalnızca faks Göndermede
- Yalnızca faks Almada
- Hiçbir zaman (fabrika varsayılan ayarı)

1. Kontrol panelinde **Faks Menüsü** düğmesine basın.
2. Ok düğmelerini kullanarak **Raporlar** ögesini seçin ve sonra **Tamam** düğmesine basın.
3. Ok düğmelerini kullanarak **Faks Onayı** ögesini seçin ve ardından **Tamam** düğmesine basın.
4. Ok düğmelerini kullanarak faks hata raporlarının ne zaman yazdırılmasını istediğinizi belirten seçeneği belirleyin.
5. Seçimi kaydetmek için **Tamam** düğmesine basın.

Faks onay, faks hata ve son arama raporlarında her faksın ilk sayfasını dahil etme

Bu seçenek açıksa ve sayfa görüntüsü ürünün belleğinde hâlâ duruyorsa, gönderilmiş veya alınmış olan son faksın ilk sayfasını gösteren küçük bir resim (%50 küçültme) faks onay, faks hata ve son arama raporlarına eklenir. Bu seçenek için fabrika varsayılan değeri **Açık** olarak ayarlanmıştır.

1. Kontrol panelinde **Faks Menüsü** düğmesine basın.
2. Ok düğmelerini kullanarak **Raporlar** ögesini seçin ve sonra **Tamam** düğmesine basın.
3. Ok düğmelerini kullanarak **Birinci Sayfayı Ekle** ögesini seçin ve ardından **Tamam** düğmesine basın.
4. Ok düğmelerini kullanarak **Açık** ögesini seçin ve sonra seçimi onaylamak için **Tamam** düğmesine basın.

Bir faks testi işlemi gerçekleştirin.

Faks testi telefon hattının çalışıp çalışmadığını kontrol eder ve telefon kablosunun doğru bağlantı noktasına takıldığını doğrular.

Bir faks testi işlemi gerçekleştirmek için:

1. Kontrol panelinde **Ayar** düğmesine basın.
2. Ok düğmelerini kullanarak **Servis** ögesini seçin ve ardından **Tamam** düğmesine basın.
3. Ok düğmelerini kullanarak **Faks Servisi** ögesini seçin ve ardından **Tamam** düğmesine basın.
4. Ok düğmelerini kullanarak **Faks Testini Çalıştır** ögesini seçin ve ardından **Tamam** düğmesine basın.

Faks testi tamamlandığında aygıtta bir rapor yazdırılır. Rapor üç olası sonuçtan birini içerir:

- **Geçer:** bu rapor incelenmek üzere tüm geçerli faks ayarlarını içerir.
- **Hata – kablo yanlış bağlantı noktasında:** bu rapor sorununun nasıl çözüleceğiyle ilgili önerileri içerir
- **Hata – telefon hattı etkin değil:** bu rapor sorununun nasıl çözüleceğiyle ilgili önerileri içerir

Hata düzeltmeyi ve faks hızını değiştirme

Faks hata düzeltme modunu ayarlama

Genellikle ürün, faks gönderirken veya alırken telefon hattındaki sinyalleri izler. Ürün iletim sırasında bir hata algırsa ve hata düzeltme ayarı **Açık** ise, ürün faksın o kısmının yeniden gönderilmesini isteyebilir. Hata düzeltme için fabrika varsayılan değeri **Açık** olarak ayarlanmıştır.

Hata düzeltmesini sadece faks göndermekte ve almakta sorun yaşıyorsanız ve aktarım hatalarını kabul etmek istiyorsanız kapatmalısınız. Yurtdışına faks göndermeye veya yurtdışından faks almaya çalışıyorsanız ya da uydu telefonu bağlantısı kullanıyorsanız bu ayarı kapalı duruma getirmek yararlı olabilir.

1. Kontrol panelinde **Ayar** düğmesine basın.
2. Ok düğmelerini kullanarak **Servis** ögesini seçin ve ardından **Tamam** düğmesine basın.
3. Ok düğmelerini kullanarak **Faks Servisi** ögesini seçin ve ardından **Tamam** düğmesine basın.
4. Ok düğmelerini kullanarak **Hata düzeltme** ögesini seçin ve ardından **Tamam** düğmesine basın.
5. Ok düğmelerini kullanarak **Açık** veya **Kapalı** ögesini seçin ve sonra seçimi kaydetmek için **Tamam** düğmesine basın.

Faks hızını deęiřtirme

Faks hızı ayarı, ürünün faks göndermek için kullandığı modem protokolüdür. Telefon hatları üzerinden saniyede 33.600 bit (bps) hıza kadar veri gönderen ve alan tam duplex modemler için dünya çapındaki standarttır. Faks hızı ayarı için fabrika varsayılan değeri **Yüksek (V.34)** olarak ayarlanmıştır.

Ayarı yalnızca belirli bir aygıtta faks gönderme veya belirli bir aygıttan faks alma sorununuz olduğunda deęiřtirmelisiniz. Yurtdışına faks göndermeye veya yurtdışından faks almaya çalışıyorsanız ya da uydu telefonu bağlantısı kullanıyorsanız faks hızının düşürülmesi yararlı olabilir.

1. Kontrol panelinde **Ayar** düğmesine basın.
2. Ok düğmelerini kullanarak **Faks ayarı** öęesini seçin ve ardından **Tamam** düğmesine basın.
3. Ok düğmelerini kullanarak **Geliřmiş ayarlar** öęesini seçin ve ardından **Tamam** düğmesine basın.
4. Ok düğmelerini kullanarak **Faks Hızı** öęesini seçin ve ardından **Tamam** düğmesine basın.
5. Ok düğmelerini kullanarak bir hız ayarı seçin ve sonra **Tamam** düğmesine basın.

Faks gönderme sorunu

Sorun	Nedeni	Çözüm
Faks gönderme işleminin ortasında belge besleme duruyor.	Yerleştirebileceğiniz kağıdın uzunluğu en çok 381 mm olabilir. Daha uzun bir sayfanın fakslanması 381 mm'de (15 inç) duruyor.	Belgeyi daha kısa bir ortama yazdırın. Sıkışma yoksa ve bir dakikadan az bir süre geçmişse, İptal düğmesine basmadan önce biraz bekleyin. Sıkışma varsa sıkışmayı giderin. Ardından işi tekrar gönderin.
	Ortam çok küçükse, otomatik belge besleyicinin (OBB) içinde sıkışabilir.	Flatbed tarayıcısını kullanma. OBB için minimum sayfa boyutu 127 x 127 mm. Sıkışma varsa sıkışmayı giderin. Ardından işi tekrar gönderin.
Fakslar gönderilirken duruyor.	Alıcı faks makinesi arızalı olabilir.	Başka bir faks makinesine göndermeyi deneyin.
	Telefon hattı çalışmıyor olabilir.	Aşağıdakilerden birini yapın: <ul style="list-style-type: none">• Ürünün ses düzeyini yükseltin ve sonra kontrol panelinde Faksı Başlat düğmesine basın. Çevir sesini duyarsanız, telefon hattında sorun yoktur.• Telefon hattının çalıştığını ve doğru bağlantı noktasına takılı olduğunu doğrulamak için bir faks testi yapın (bkz. Bir faks testi işlemi gerçekleştirin. sayfa 164).
	Faks işini bir iletişim hatası engelliyor olabilir.	İletişim hatası olduğunda tekrar ara ayarını Açık olarak değiştirin.
Ürün faks alıyor ancak göndermiyor.	Ürün dijital bir sistem üzerinde çalışıyorsa, sistem ürünün algılayamadığı bir çevir sesi veriyor olabilir.	Çevir sesini algılay ayarını devre dışı bırakın. Hata devam ederse, sistemin servis sağlayıcısına başvurun.
	Telefon bağlantısı zayıf olabilir.	Daha sonra yeniden deneyin.
	Alıcı faks makinesi arızalı olabilir.	Başka bir faks makinesine göndermeyi deneyin.
	Telefon hattı çalışmıyor olabilir.	Aşağıdakilerden birini yapın: <ul style="list-style-type: none">• Ürünün ses düzeyini yükseltin ve kontrol panelinde Faksı Başlat düğmesine basın. Çevir sesi varsa, telefon hattında sorun yoktur.• Telefon hattının çalıştığını ve doğru bağlantı noktasına takılı olduğunu doğrulamak için bir faks testi yapın (bkz. Bir faks testi işlemi gerçekleştirin. sayfa 164).
Giden faks aramaları aranmaya devam ediliyor.	Tekrar arama seçenekleri Açık olarak ayarlanmışsa, ürün faks numarasını otomatik olarak tekrar arar.	Ürünün faksları tekrar aramasını durdurmak için İptal düğmesine basın. Bunun yerine tekrar arama ayarını da değiştirebilirsiniz.

Sorun	Nedeni	Çözüm
Gönderilen fakslar alıcı faks makinesine ulaşmıyor.	Alıcı faks makinesi kapalı olabilir veya kağıt bitmesi gibi bir hata durumu olabilir.	Faks makinesinin açık ve faks almaya hazır durumda olduğundan emin olmak için alıcıyı arayın.
	Orijinaler doğru yüklenmemiş olabilir.	Orijinal belgelerin OBB giriş tepsisine veya flatbed tarayıcıya doğru yerleştirildiğinden emin olun.
	Faks meşgul bir numarayı tekrar aramak için beklediğinden faks bellekte olabilir, ondan önce gönderilmeyi bekleyen başka işler olabilir veya faks gecikmeli bir göndermeye ayarlanmış olabilir	Faks işi bu nedenlerden herhangi biri için bellekteyse, faks günlüğünde işe ait giriş görüntülenir. Faks etkinlik günlüğünü yazdırın ve Durum sütununda Bekliyor olarak görünen herhangi bir iş olup olmadığına bakın.
Gönderilen faksların her sayfasının sonunda blok şeklinde gri bir gölge bulunuyor.	Cam faks boyutu yanlış ayarlanmış olabilir.	Ayarın doğru olduğundan emin olun.
Gönderilen faksların her sayfasının sonunda eksik veriler var.	Cam faks boyutu yanlış ayarlanmış olabilir.	Ayarın doğru olduğundan emin olun.
Kontrol panelinde bellek yetersiz hatası görünüyor.	Faks çok büyük olabilir veya çözünürlük çok yüksek olabilir.	Aşağıdakilerden birini deneyin: <ul style="list-style-type: none"> Büyük bir fakı küçük bölümlere ayırın ve her bölümü ayrıca fakslayın. Giden fakslar için kullanılabilir belleği artırmak üzere saklanan faksları silin. Giden fakı gecikmeli faks olarak yapılandırın ve tamamının gönderileceğinden emin olun. Ürünün en düşük çözünürlük ayarını (Standart) kullandığından emin olun.

Faks alma sorunu

Faks alırken çıkabilecek sorunları gidermek için bu bölümdeki tablodan yararlanın.

 **NOT:** Ürünün doğru çalıştığından emin olmak için ürünle birlikte gelen faks kablosunu kullanın.

Sorun	Nedeni	Çözüm
Ürün, dahili bir telefonda faks alamıyor.	Dahili telefon ayarı devre dışı bırakılmış olabilir.	Dahili telefon ayarını değiştirin.
	Faks kablosu tam olarak bağlanmamış olabilir.	Faks kablosunun, telefon prizi ile ürün (veya ürüne bağlı başka bir aygıt) arasında tam olarak bağlandığından emin olun. Faks sesini duyana kadar bekleyin, sonra sırasıyla 1-2-3 tuşlarına basın, üç saniye bekleyin ve sonra telefonu kapatın.
	Ürünün arama modu veya dahili telefon doğru ayarlanmamış olabilir.	Ürünün arama modunun Tonlu olarak ayarlandığından emin olun. Dahili telefonun da tonlu arama için ayarlandığından emin olun.
Ürün gelen faks aramalarını yanıtlamıyor.	Yanıt modu El İle olarak ayarlanmış olabilir.	Yanıt modu El İle olarak ayarlanmışsa ürün aramaları yanıtlamaz. Faks alma işlemini el ile başlatın.
	Yanıtlama çalma sayısı doğru ayarlanmamış olabilir.	Yanıtlama çalma sayısı ayarının düzgün ayarlanıp ayarlanmadığını denetleyin.
	Yanıtlama çalma sayısı özelliği açık olabilir, ancak hizmeti alamıyorsunuz veya hizmeti alıyorsunuz, ancak özellik doğru ayarlanmamış olabilir	Yanıt çalma sesi özelliğinin düzgün ayarlanıp ayarlanmadığını denetleyin.
	Faks kablosu doğru bağlanmamış veya faks kablosu çalışmıyor olabilir.	Telefon hattının çalıştığını ve doğru bağlantı noktasına takılı olduğunu doğrulamak için bir faks testi yapın (bkz. Bir faks testi işlemi gerçekleştirin. sayfa 164).
	Telesekreter sesli bir ileti çaldığından, ürün gelen faks seslerini algılayamıyor olabilir.	Telesekreter iletisini yeniden kaydedin ve iletinin başında en az iki saniyelik bir sessizlik bırakın.
	Telefon hattına çok fazla aygıt bağlanmış olabilir.	Hatta üçten fazla aygıt bağlamayın. En son bağlanan aygıtı çıkarın ve ürünün çalışıp çalışmadığını belirleyin. Çalışmıyorsa, aygıtları birer birer çıkarmayı sürdürün ve her aygıtı çıkardıktan sonra yeniden deneyin.
	Telefon hattı çalışmıyor olabilir.	Aşağıdakilerden birini yapın: <ul style="list-style-type: none"> • Ürünün ses düzeyini artırın ve kontrol panelinde Faksı Başlat düğmesine basın. Çevir sesi varsa, telefon hattında sorun yoktur. • Telefon hattının çalıştığını ve doğru bağlantı noktasına takılı olduğunu doğrulamak için bir faks testi yapın (bkz. Bir faks testi işlemi gerçekleştirin. sayfa 164).

Sorun	Nedeni	Çözüm
Ürün gelen faks aramalarını yanıtlamıyor.	Sesli ileti servisi, aramaları yanıtlamaya çalışırken ürünü engelliyor olabilir.	Aşağıdakilerden birini yapın: <ul style="list-style-type: none"> İleti servisini devre dışı bırakın. Faks aramalarına ayrılmış bir telefon hattı alın. Ürünün yanıtlama modunu EI İle olarak ayarlayın. EI ile modunda, faks alma işlemini sizin başlatmanız gerekir. Ürünü otomatik moda ayarlı olarak bırakın ve ürünün yanıtlama çalma sayısını, sesli postanın yanıtlama çalma sayısından daha düşük bir sayıya indirin. Ürün tüm gelen aramaları yanıtlar.
	Üründe kağıt bitmiş ve bellek dolu olabilir.	Ortam giriş tepsisini yeniden doldurun. Tamam düğmesine basın. Ürün, belleğe kaydetmiş olduğu tüm faksları yazdırır ve sonra faks aramalarını yanıtlamayı sürdürür.
Fakslar yazdırılmıyor.	Ortam giriş tepsisi boş.	Ortam yerleştirin. Giriş tepsisi boşken alınan tüm fakslar belleğe kaydedilir ve tepsi yeniden doldurulduktan sonra yazdırılır.
	Ürün bir hatayla karşılaşmış.	Kontrol panelinde bir hata iletili görüntülenip görüntülenmediğini denetleyin ve sonra bkz. Faks hata iletileri sayfa 156 .
	Gönderen faks numarası istenmeyen fakslar listesinde.	İstenmeyen fakslar numarasını kontrol edin numarayı kaldırın.
	Özel Alma özelliği açık.	Özel alma özelliğini kapatın veya kaydedilen fakslara önyarlı PIN'i kullanarak erişin.
Fakslar bir yerine iki sayfaya yazdırılıyor.	Otomatik küçültme ayarı doğru yapılmamış olabilir.	Otomatik küçültme ayarını açın.
	Gelen fakslar daha büyük ortama gönderilmiş olabilir.	Otomatik küçültme ayarını, daha büyük sayfalar tek bir sayfaya yazdırılacak şekilde yapın.
Alınan fakslar çok açık, boş veya baskı kalitesi düşük.	Faks yazdırırken ürünün toneri bitmiş olabilir.	Ürün, en son yazdırılan faksları saklar. (Kullanılabilir bellek miktarı yeniden yazdırma amacıyla depolanabilecek gerçek faks sayısını belirler.) En kısa sürede yazdırma kartuşunu değiştirin ve faksı yeniden yazdırın.
	Gönderilen faks çok açık.	Gönderen kişiye başvurun ve kontrast ayarlarını değiştirerek faksı tekrar göndermesini isteyin.

Performans sorunları

Sorun	Nedeni	Çözüm
Faks iletme veya alma işlemi çok yavaş.	Faks çok karmaşık olabilir, örneğin çok fazla grafik içeriyor olabilir.	Karmaşık faksların gönderilmesi veya alınması daha uzun sürer. Uzun faksları birkaç işe bölmek ve çözünürlüğü düşürmek iletim hızını artırabilir.
	Alıcı faks makinesinin modem hızı düşük olabilir.	Ürün, yalnızca alıcı faks makinesinin kabul edebildiği en yüksek modem hızında faks gönderebilir.
	Gönderilen veya alınan faksın çözünürlüğü çok yüksek olabilir.	Faksı almak için, gönderen kişiyi arayın ve çözünürlüğü düşürüp faksı yeniden göndermesini isteyin. Faksı göndermek için, çözünürlüğü düşürüp faksı yeniden gönderin.
	Telefon hattında hat gürültüsü olabilir.	Telefonu kapatın ve faksı yeniden gönderin. Telefon firmasının telefon hattını denetlemesini isteyin. Faks dijital bir telefon hattı üzerinden gönderiliyorsa, servis sağlayıcısına başvurun.
	Faks uluslararası arama üzerinden gönderiliyor.	Faks işlerinin uluslararası gönderimi için daha fazla zaman tanıyın.
	Orijinal belgenin renkli bir arka planı vardır.	Orijinal belgeyi beyaz bir arka plan kullanarak yeniden yazdırın ve sonra faksı yeniden gönderin.
Faks etkinlik günlükleri veya faks arama raporları uygun olmayan zamanlarda yazdırılıyor.	Faks etkinlik günlüğünün veya faks arama raporlarının ayarları doğru değil.	Bir yapılandırma sayfası yazdırın ve raporların ne zaman yazdırıldığına bakın.
Ürünün sesleri çok yüksek veya çok yumuşak.	Ses seviyesi ayarı doğru ayarlanmamış olabilir.	Ürünün ses seviyesini ayarlayın.

13 Fotoğraf

 **NOT:** Bu bölüm yalnızca bellek kartlı model için geçerlidir.

- [Bellek kartını takma](#)
- [Varsayılan bellek kartı ayarlarını deęiřtirme](#)
- [Fotoğrafları doğrudan bellek kartından yazdırma](#)
- [Bellek kartından küçük resim yapraęı yazdırma](#)
- [Fotoğrafları prova sayfasından yazdırın ve tarayın](#)

Bellek kartını takma

Bu ürün aşağıdaki bellek kartı türlerinden okuma yapabilir:

- CompactFlash (CF) Tür 1 ve Tür 2
- Memory Stick, Memory Stick PRO ve Memory Stick Duo
- MultiMedia Card (MMC)
- Secure Digital (SD)
- xD Picture Card

Ürünün kontrol panelinden yazdırırken, bellek kartı okuyucusu yalnızca .JPEG dosya biçimini algılar. Diğer dosya türlerini yazdırmak için şunlardan birini yapmalısınız:

- PhotoSmart Essential gibi bir yazılım kullanın.
- Windows işletim sistemi kullanıcıları: Windows Gezgini'ni kullanarak diğer dosya türlerini bilgisayarınıza taşıyın, sonra da dosyaları bilgisayardan yazdırın.

HP Color LaserJet CM2320 MFP Bellek Kartı Modeli ürününde uygun bellek kartı yuvasını kullanın. Uygun yuvayı bulmak için, aşağıdaki resme bakın.

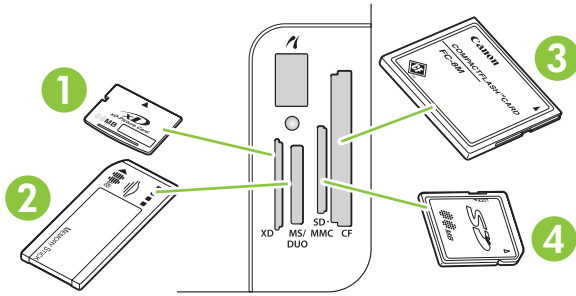

1	xD bellek kartlarını kabul eder.
2	Memory Stick, Memory Stick PRO ve Memory Stick Duo bellek kartlarını kabul eder.
3	CompactFlash bellek kartlarını kabul eder.
4	Secure Digital ve MultiMedia bellek kartlarını kabul eder.

Bellek kartını takma ve çıkarma

NOT: Ürün en fazla 2 GB'lık bellek kartlarını algılar.

1. Bellek kartını uygun yuvaya iterek yerleştirin.

NOT: Üründe bir kerede yalnızca tek bir bellek kartı kullanılabilir. İki veya daha çok bellek kartı takıldığında, üründe bir hata iletisi görüntülenir.

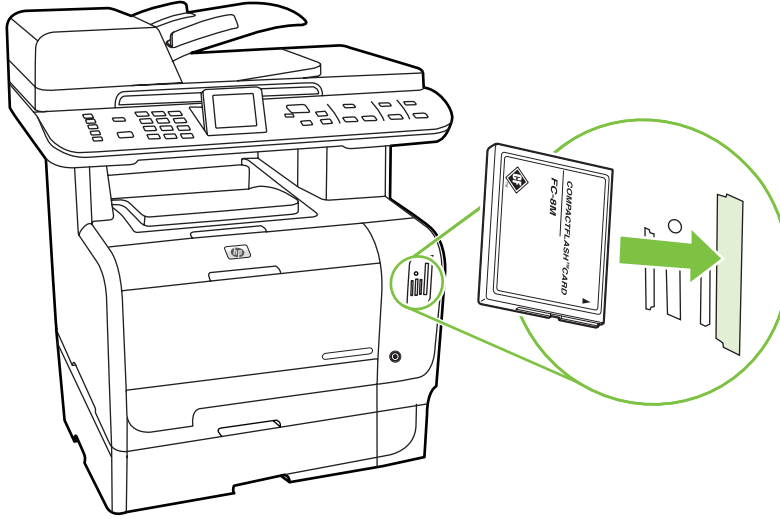

2. Ürün kartı okur ve sonra ürünün kontrol panelinde Kartta **Kartta x foto bulundu**, X fotoğraf bulundu iletisi görüntülenir; burada X, bellek kartında bulunup algılanan .JPEG dosyası sayısıdır.

Birkaç saniye sonra, kontrol paneli ekranında **Fotoğraf Menüsü** iletisi görünür. Şimdi fotoğrafları yazdırmak için bu ürünü kullanabilirsiniz. Bkz. [Fotoğrafları doğrudan bellek kartından yazdırma sayfa 177](#).

3. Kartı tutun ve yavaşça çekerek bellek kartı yuvasından çıkartın.

Δ DİKKAT: Kartta depolanan dosyalara zarar vermemek için, ürünün eriştiği sırada bellek kartını çıkartmayın. Bellek kartı yuvalarının yanındaki LED'in yanıp sönmeyi tamamlamasını bekledikten sonra bellek kartını çıkartın. LED sabit olarak yanmaya başladığında bellek kartı güvenle çıkartılabilir.

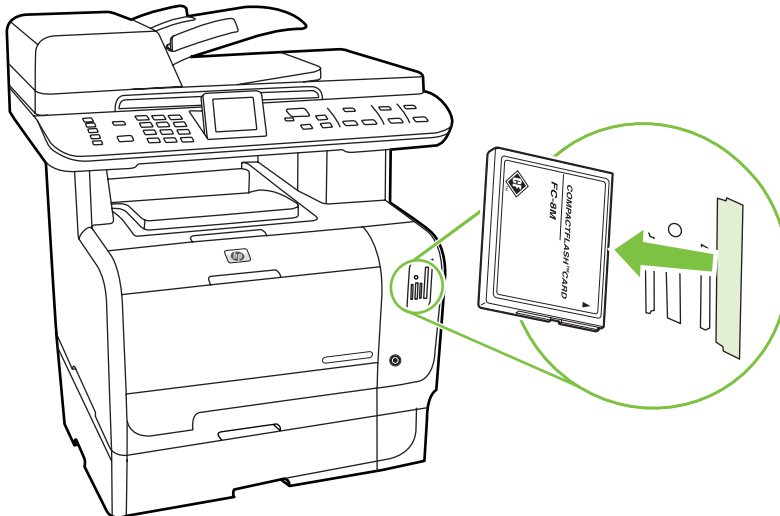

Varsayılan bellek kartı ayarlarını deęiřtirme

Bu ürün fotoęraf basmak için ürünün kontrol panelinden deęiřtirebileceęiniz varsayılan ayarlarla sunulur.

 **NOT:** Varsayılan ayarlar, siz deęiřtirip yeniden kaydedene kadar seęili halde kalır. Ayarları belirli bir fotoęraf baskı iři için geęici olarak deęiřtirmek istiyorsanız bkz. [Fotoęrafları doęrudan bellek kartından yazdırma sayfa 177](#).

1. **Ayar** düęmesine basın.
2. Ok düęmelerini kullanarak **Fotoęraf ayarı** öęesini seęin ve ardından **Tamam** düęmesine basın.
3. Ok düęmelerini kullanarak ařaęıdaki öęelerden birini seęin ve ardından **Tamam** düęmesine basın.
 - **Varsayılan görüntü boyutu:** Fotoęraflar için varsayılan görüntü boyutu.
 - **Varsayılan daha açık/daha koyu:** Yazdırdıęınız görüntünün açık ve koyu ayarını deęiřtirmenizi saęlar.
 - **Varsayılan kopya sayısı:** Yazdırmak istedięiniz kopya sayısını deęiřtirmenizi saęlar.
 - **Varsayılan çıkıř rengi:** Renkli veya siyah beyaz yazdırma ayarı yapmanızı saęlar.
 - **Vars ayarları geri yükle:** Bu tüm fotoęraf ayarlarını fabrika varsayılanlarına döndürür.
4. Ok düęmelerini kullanarak ayarı deęiřtirin ve **Tamam** düęmesine basarak deęiřiklięi kaydedin ya da deęiřiklikleri kaydetmeden menüden çıkmak için **X** düęmesine basın.
5. Deęiřtirmek istedięiniz her menü öęesi için bu adımları yineleyin.

Fotoğrafları doğrudan bellek kartından yazdırma

Doğrudan bellek kartından yazdırmak ve baskı işinin ayarlarını değiştirmek için kontrol panelini kullanın.

Fotoğrafları tek tek bellek kartından yazdırma

1. Bellek kartını ürüne takın. **Fotoğraf Menüsü** ekranları.
2. Ok düğmelerini kullanarak **Kolay Yazdırma** ögesini seçin ve ardından **Tamam** düğmesine basın.
3. Ok düğmelerini kullanarak **Tek fotoğraf** ögesini seçin ve ardından **Tamam** düğmesine basın.
4. Ok düğmelerini kullanarak aşağıdaki menü öğelerinden her biri için bir seçim yapın ve **Tamam** düğmesine basın.
 - **Fotoğraf numarasını girin:** Tek bir fotoğrafı seçip yazdırmanızı sağlar. Fotoğraflar 1'den başlamak üzere numaralandırılır.
 - **Görüntü boyutu seçin:** Yazdırılan resmin boyutunu ayarlamanızı sağlar.
 - **Kağıt boyutu seçin:** Ortam boyutunu seçmenizi sağlar.
 - **Kağıt türü seçin:** Ortam türünü seçmenizi sağlar.
 - **Kopya sayısı:** Yazdırılacak kopya sayısını (1 - 99) ayarlamanızı sağlar.
5. Kontrol paneli ekranında **Yzd için [OK] basın** iletisi görüldüğünde **Tamam** düğmesine basın. Yazdırmadan menüden çıkmak için **X** düğmesine basın.

Belirli bir aralıktaki fotoğrafları bellek kartından yazdırma

1. Bellek kartını ürüne takın. **Fotoğraf Menüsü** ekranları.
2. Ok düğmelerini kullanarak **Kolay Yazdırma** ögesini seçin ve ardından **Tamam** düğmesine basın.
3. Ok düğmelerini kullanarak **Belirli aralıktaki fotoğraflar** ögesini seçin ve ardından **Tamam** düğmesine basın.
4. Ok düğmelerini kullanarak aşağıdaki menü öğelerinden her biri için bir seçim yapın ve **Tamam** düğmesine basın.
 - **İlk fotoğrafı seçin:** Yazdırılacak fotoğraf aralığındaki ilk fotoğrafı seçmenizi sağlar. Fotoğraflar 1'den başlamak üzere numaralandırılır.
 - **Son fotoğrafı seçin:** Yazdırılacak fotoğraf aralığındaki son fotoğrafı seçmenizi sağlar.
 - **Görüntü boyutu seçin:** Yazdırılan resmin boyutunu ayarlamanızı sağlar.
 - **Kağıt boyutu seçin:** Ortam boyutunu seçmenizi sağlar.
 - **Kağıt türü seçin:** Ortam türünü seçmenizi sağlar.
 - **Kopya sayısı:** Yazdırılacak kopya sayısını (1 - 99) ayarlamanızı sağlar.
5. Kontrol paneli ekranında **Yzd için [OK] basın** iletisi görüldüğünde **Tamam** düğmesine basın. Yazdırmadan menüden çıkmak için **X** düğmesine basın.

Bellek kartındaki tüm fotoğrafları yazdırma

1. Bellek kartını ürüne takın. **Fotoğraf Menüsü** ekranları.
2. Ok düğmelerini kullanarak **Kolay Yazdırma** öğesini seçin ve ardından **Tamam** düğmesine basın.
3. Ok düğmelerini kullanarak **Tüm fotoğraflar (# - #)** öğesini seçin ve ardından **Tamam** düğmesine basın.
4. Ok düğmelerini kullanarak aşağıdaki öğelerden her biri için seçim yapın ve ardından **Tamam** düğmesine basın.
 - **Görüntü boyutu seçin:** Yazdırılan resmin boyutunu ayarlamanızı sağlar.
 - **Kağıt boyutu seçin:** Ortam boyutunu seçmenizi sağlar.
 - **Kağıt türü seçin:** Ortam türünü seçmenizi sağlar.
 - **Kopya sayısı:** Yazdırılacak kopya sayısını (1 - 99) ayarlamanızı sağlar.
5. Kontrol paneli ekranında **Yazdır için [OK] basın** iletisi görüldüğünde **Tamam** düğmesine basın. Yazdırmadan menüden çıkmak için **X** düğmesine basın.

Bellek kartından küçük resim yaprađı yazdırma

Bellek kartındaki tüm fotoğrafların küçük resim yaprađını yazdırmak için kontrol panelini kullanın.

1. Bellek kartını ürüne takın. Bkz. [Bellek kartını takma sayfa 174](#). İleti **Fotoğraf Menüsü** ekranları.
2. Ok düğmelerini kullanarak **Küçük Resim** öğesini seçin ve ardından **Tamam** düğmesine basın.
3. Om düğmelerini kullanarak ya **Hızlı** veya **En iyi** öğesini seçin ve ardından **Tamam** düğmesine basın. Yazdırmadan menüden çıkmak için **X** düğmesine basın.

Fotoğrafları prova sayfasından yazdırın ve tarayın

Prova sayfasından görüntülerin önizlemesini yapın ve fotoğrafları yazdırın. Bir prova sayfası en çok 20 görüntü içerebilir. Bu özellik, Orijinal HP Toner Sarf Malzemeleri'yle kullanmak için en iyi duruma getirilmiş ve sınanmıştır.

1. Bellek kartını ürüne takın. **Fotoğraf Menüsü** ekranları.
2. Ok düğmelerini kullanarak **Seçenekler** ögesini seçin ve ardından **Tamam** düğmesine basın.
3. Ok düğmelerini kullanarak **Prova Sayfası** ögesini seçin ve ardından **Tamam** düğmesine basın.
4. Ok düğmelerini kullanarak **Prova sayfası yazdır** ögesini seçin ve ardından **Tamam** düğmesine basın.
5. Bellek kartında 20'den fazla JPEG dosyası varsa, aşağıdaki menü öğelerinden birini seçmek için ok düğmelerini kullanın ve ardından **Tamam** düğmesine basın.
 - **Tüm fotoğraflar (#-#):** "#" ürünün kart üzerinde algıladığı JPEG dosya sayısını gösterir. Bu seçenek belirlenirse, bellek kartındaki tüm JPEG dosyaları yazdırılır. Yazdırma işini onaylamak için, yeniden **Tamam** düğmesine basın.
 - **Son 20 fotoğraf:** Bellek kartındaki alfabetik olarak sıralanmış listeden son 20 JPEG dosyası yazdırılır.
 - **Özel:** **Tamam** düğmesine basarak bir veya daha fazla fotoğraf seçin.
6. Deneme yaprağı yazdırıldıktan sonra yazdırmak istediğiniz resimlerin altındaki balonları koyu mavi veya siyah kalemle boyayın. Ayrıca görüntü düzenini ve ortam türünü belirtmek üzere balonları doldurun.
7. Prova sayfasını, ön yüzü alta gelecek ve belgenin sol üst köşesi tarayıcının simgeyle belirtilen köşesine gelecek şekilde flatbed tarayıcıya yerleştirin.
8. Kontrol panelinde **Fotoğraf Menüsü** düğmesine basın.
9. Ok düğmelerini kullanarak **Seçenekler** ögesini seçin ve ardından **Tamam** düğmesine basın.
10. Ok düğmelerini kullanarak **Prova Sayfası** ögesini seçin ve ardından **Tamam** düğmesine basın.
11. Ok düğmelerini kullanarak **Prova sayfasını tara** ögesini seçin ve ardından **Tamam** düğmesine basın. Ürün prova sayfasını tarar ve işaretlenen fotoğrafları yazdırır. Her prova sayfası için 7 ila 11. adımları tekrarlayın.



NOT: Prova sayfası kullanarak yazdırılan fotoğraflar yalnızca renkli olarak yazdırılabilir.

Bellek kartındaki JPEG dosyaları, alfabetik sırayla gösterilir. Bellek kartındaki fotoğrafların sırası bilinmiyorsa, dizin yazdırın.

Üründe renkli kopya özelliği devre dışı bırakılmış olsa bile, fotoğraflar renkli olarak yazdırılır.

14 Ürünün yönetimi ve bakımı

- [Bilgi sayfaları](#)
- [HP ToolboxFX](#)
- [Katiřtırılmıř Web sunucusu](#)
- [HP Web Jetadmin yazılımı kullanma](#)
- [Güvenlik özellikleri](#)
- [Sarf malzemelerini yönetme](#)

Bilgi sayfaları

Bilgi sayfaları ürünün belleğinde bulunur. Bu sayfalar ürünle ilgili sorunları anlamaya ve çözmeye yardımcı olur.

 **NOT:** Yükleme işlemi sırasında ürünün dili doğru ayarlanmamışsa, sayfaların desteklenen dillerden birinde yazdırılabilmesi için dili elle ayarlayabilirsiniz. Dili, kontrol panelindeki **Sistem uyarı** menüsünü veya katıştırılmış Web sunucusunu kullanarak değiştirin. Bkz. [Kontrol paneli sayfa 7](#).

Sayfa açıklaması	Sayfayı yazdırma
Yapılandırma sayfası Geçerli ayarları ve ürün özelliklerini gösterir.	<ol style="list-style-type: none">1. Ürünün kontrol panelinde Ayar düğmesine basın.2. Ok düğmelerini kullanarak Raporlar ögesini seçin ve sonra Tamam düğmesine basın.3. Ok düğmelerini kullanarak Yapılandırma raporu ögesini seçin ve ardından Tamam düğmesine basın. <p>İkinci bir sayfa da yazdırılır (sadece faks modelleri). Bu sayfada, Faks Ayarları bölümünde ürünün faks ayarları hakkında ayrıntılı bilgi verilir.</p>
Sarf malzemeleri durumu sayfası HP baskı kartuşunun kalan ömrünü, kalan yaklaşık sayfa sayısını, yazdırılan sayfa sayısını ve sarf malzemeleriyle ilgili diğer bilgileri gösterir.	<ol style="list-style-type: none">1. Ürünün kontrol panelinde Ayar düğmesine basın.2. Ok düğmelerini kullanarak Raporlar ögesini seçin ve sonra Tamam düğmesine basın.3. Ok düğmelerini kullanarak Sarf Malz. Durumu ögesini seçin ve ardından Tamam düğmesine basın.
PCL, PCL 6 veya PS font listesi Aygıtta şu anda yüklü olan yazı tiplerini gösterir.	<ol style="list-style-type: none">1. Ürünün kontrol panelinde Ayar düğmesine basın.2. Ok düğmelerini kullanarak Raporlar ögesini seçin ve sonra Tamam düğmesine basın.3. Ok düğmelerini kullanarak PCL yazı tipi listesi, PS yazı tipi listesi veya PCL6 yazı tipi listesi ögesini seçin ve ardından Tamam düğmesine basın.
Deneme sayfası Metin ve grafik örnekleri içerir.	<ol style="list-style-type: none">1. Ürünün kontrol panelinde Ayar düğmesine basın.2. Ok düğmelerini kullanarak Raporlar ögesini seçin ve sonra Tamam düğmesine basın.3. Ok düğmelerini kullanarak Demo sayfası ögesini seçin ve ardından Tamam düğmesine basın.
Olay günlüğü	Olay günlüğünü HP ToolboxFX yazılımından, katıştırılmış Web sunucusundan veya HP Web Jetadmin yazılımından yazdırabilirsiniz. Bkz. HP ToolboxFX sayfa 184 , Katıştırılmış Web sunucusu sayfa 196 veya Web Jetadmin Yardımı.
Kullanım sayfası Bir taraflı (simpleks) ve iki taraflı (dupleks) sayfaların sayısı ile ortalama kapsama yüzdesini gösterir.	<ol style="list-style-type: none">1. Ürünün kontrol panelinde Ayar düğmesine basın.2. Ok düğmelerini kullanarak Raporlar ögesini seçin ve sonra Tamam düğmesine basın.3. Ok düğmelerini kullanarak Kullanım sayfası ögesini seçin ve ardından Tamam düğmesine basın.

Sayfa açıklaması	Sayfayı yazdırma
Menü yapısı Kontrol paneli menülerini gösterir.	<ol style="list-style-type: none">1. Ürünün kontrol panelinde Ayar düğmesine basın.2. Ok düğmelerini kullanarak Raporlar ögesini seçin ve sonra Tamam düğmesine basın.3. Ok düğmelerini kullanarak Menü yapısı ögesini seçin ve ardından Tamam düğmesine basın.
Ağ raporu Ürünün ağ ayarlarını görüntüler.	<ol style="list-style-type: none">1. Ürünün kontrol panelinde Ayar düğmesine basın.2. Ok düğmelerini kullanarak Raporlar ögesini seçin ve sonra Tamam düğmesine basın.3. Ok düğmelerini kullanarak Ağ raporu ögesini seçin ve ardından Tamam düğmesine basın.
Faks raporları (yalnızca faks modelleri)	Faks günlükleri ve raporları hakkında bilgi için bkz. Faks günlükleri ve raporları sayfa 160 .
Renk kullanımı iş günlüğü Renk kullanımının bir özetini sağlar.	<ol style="list-style-type: none">1. Ürünün kontrol panelinde Ayar düğmesine basın.2. Ok düğmelerini kullanarak Raporlar ögesini seçin ve ardından Tamam düğmesine basın.3. Ok düğmelerini kullanarak Renk kullanımı iş günlüğü ögesini seçin ve ardından Tamam düğmesine basın.
Servis sayfası Bir servis raporu yazdırır.	<ol style="list-style-type: none">1. Ürünün kontrol panelinde Ayar düğmesine basın.2. Ok düğmelerini kullanarak Raporlar ögesini seçin ve ardından Tamam düğmesine basın.3. Ok düğmelerini kullanarak Servis sayfası ögesini seçin ve ardından Tamam düğmesine basın.
Tanı sayfası Renk kalibrasyonu ve renk kalitesi ile ilgili bir tanı sayfası yazdırır.	<ol style="list-style-type: none">1. Ürünün kontrol panelinde Ayar düğmesine basın.2. Ok düğmelerini kullanarak Raporlar ögesini seçin ve ardından Tamam düğmesine basın.3. Ok düğmelerini kullanarak Tanı sayfası ögesini seçin ve ardından Tamam düğmesine basın.

HP ToolboxFX

HP ToolboxFX ařađıdaki grevleri tamamlamak iin kullanabileceđiniz bir programdır:

- rn durumunu denetleme.
- rn ayarlarını yapılandırma.
- Aılan uyarı iletilerini yapılandırma.
- Sorun giderme bilgilerini grntleme.
- evrimii belgeleri grntleme.

rn dođrudan bilgisayarınıza veya ađa bađlı olduđunda HP ToolboxFX grntlenebilir. HP ToolboxFX rnn kullanabilmek iin nerilen yazılımı yklemeniz gerekir.

 **NOT:** HP ToolboxFX Windows Server 2003 veya Macintosh iřletim sistemlerinde desteklenmez. HP ToolboxFX yazılımını kullanabilmemiz iin bilgisayarınızda TCP/IP protokolnn yklenmiř olması gerekir.

HP ToolboxFX yazılımını amak ve kullanmak iin Internet eriřiminizin olması gerekmez.

HP ToolboxFX grntleme

HP ToolboxFX uygulamasını ařađıdaki yollardan birini kullanarak aın:

- Windows sistem tepsisinde HP ToolboxFX simgesini () ift tıklatın.
- Windows **Başlat** mensnde, sırasıyla **Programlar**'ı (veya Windows XP ve Vista'da **Tm Programlar**'ı), **HP**'yi, **HP Color LaserJet CM2320 MFP Serisi** ođesini ve sonra da **HP ToolboxFX** ođesini tıklatın.

Durum

Durum klasörü, aşağıdaki ana sayfalara bağlantılar içerir:

- **Aygıt durumu.** Bu sayfa, kağıt sıkışması veya boş tepsi gibi ürün durumlarını gösterir. Bir sorunu giderdikten sonra, ürün durumunu güncelleştirmek için **Durumu yenile**'yi tıklayın.
- **Sarf Malzemeleri durumu.** Baskı kartuşunda kalan yaklaşık toner yüzdesi ve kullanılmakta olan baskı kartuşuyla yazdırılan sayfa sayısı gibi ayrıntıları görüntüleyebilirsiniz. Bu sayfa ayrıca sarf malzemeleri sipariş etmek ve geri dönüşüm bilgileri bulmak için bağlantılar içerir.
- **Aygıt yapılandırması.** Yüklü bellek miktarı ve isteğe bağlı tepsilerin takılı olup olmadığı gibi geçerli ürün yapılandırması ile ilgili ayrıntılı bilgileri görebilirsiniz.
- **Ağ özeti.** IP adresi ve ağ durumu da dahil olmak üzere, geçerli ağ yapılandırmasının ayrıntılı bir açıklamasını görüntüleyin.
- **Bilgi sayfalarını yazdır.** Yapılandırma sayfasını ve Sarf malzemeleri durumu sayfası gibi diğer bilgi sayfalarını yazdırabilirsiniz. Bkz. [Bilgi sayfaları sayfa 182](#).
- **Renk kullanımı iş günlüğü.** Ürünün renk kullanımı bilgilerini görüntüleyin.
- **Olay günlüğü.** Tüm ürün hatalarını görüntüleyin. En son hata ilk olarak listelenir.

Olay günlüğü

Olay günlüğü, başvurmanız için ürünle ilgili olayların kaydedildiği dört sütunlu bir tablodur. Günlükte, ürünün kontrol paneli ekranında görünen hata iletilerine karşılık gelen kodlar bulunur. Sayfa Sayısı sütunundaki sayı, hata oluştuğunda ürünün yazdırmış olduğu toplam sayfa sayısını belirtir. Olay günlüğü ayrıca hatanın kısa bir açıklamasını da içerir. Hata iletileriyle ilgili daha fazla bilgi için bkz. [Kontrol paneli iletileri sayfa 220](#).

Uyarılar

HP ToolboxFX **Uyarılar** sekmesi aşağıdaki ana sayfalara bağlantılar içerir:

- **Durum Uyarılarını ayarlayın.** Ürünü, tonerin azalması gibi belirli olaylarda size açılan uyarılar gönderilmesi için ayarlayabilirsiniz.
- **E-posta Uyarılarını Ayarlama.** Ürünü, toner düzeyinin düşük olması gibi belirli olaylar için e-posta uyarı iletileri göndermek üzere ayarlayın.

Durum uyarılarını ayarlama

Ürünü, belirli olaylar gerçekleştiğinde bilgisayarınıza açılan uyarılar gösterecek şekilde ayarlamak için HP ToolboxFX uygulamasını kullanın. Uyarıları tetikleyen olaylar, sıkışmalar, HP baskı kartuşlarındaki tonerin azalması, HP ürünü olmayan baskı kartuşunun kullanılması, boş giriş tepsileri ve belirli hata iletileri gibi olaylardır.

Uyarılar için açılma biçimini, sistem tepsisi biçimini veya her ikisini de seçin. Açılan uyarılar yalnızca ürün uyarıları ayarladığınız bilgisayardan yazdırırken görüntülenir.

Sistem Ayarları sekmesindeki **Sistem Kurulumu** sayfasında toner az uyarısına neden olan toner düzeyini ayarlamaya yarayan **Kartuş azalma eşiği** ayarını değiştirin.

 **NOT:** Değişikliklerin geçerli olması için **Uygula**'yı tıkatmanız gerekir.

E-posta uyarılarını ayarlama

Belirli olaylar gerçekleştiğinde uyarı iletilerinin alınacağı en fazla iki e-posta adresini yapılandırmak için bu seçeneği kullanın. Her e-posta adresi için farklı olaylar belirleyebilirsiniz. Ürün için e-posta uyarı iletilerinin gönderileceği e-posta sunucusu bilgisini girin.

 **NOT:** Yalnızca, kullanıcı kimlik doğrulaması gerektirmeyen bir sunucudan e-posta uyarıları gönderilmesini yapılandırabilirsiniz. E-posta sunucunuz bir kullanıcı adı ve parola kullanarak oturum açmanızı gerektiriyorsa, e-posta uyarılarını etkinleştiremezsiniz.

NOT: Yaptığınız değişikliklerin etkinleştirilmesi için **Uygula**'yı tıkatmalısınız.

Ürün bilgileri

Ürün bilgileri klasörü aşağıdaki sayfaya bağlantılar içerir:

- **Gösterim Sayfaları.** Ürünün renkli baskı kalitesi potansiyelini ve genel baskı özelliklerini gösteren sayfalar yazdırın.

Faks

Bilgisayarınızdan faks işlemleri yapmak için HP ToolboxFX **Faks** sekmesini kullanın. **Faks** sekmesi aşağıdaki ana sayfalara bağlantılar içerir:

- **Faks Alma.** Faks alma modunu ayarlama.
- **Faks Telefon Defteri.** Ürünün telefon defterine giriş ekleyin, girişleri düzenleyin veya silin.
- **Faks Gönderme Günlüğü.** Üründen gönderilen en son faksları görüntüleyin.
- **Faks Alma Günlüğü.** Ürün tarafından alınan en son faksları görüntüleyin.
- **İstenmeyen Fakslar.** Bloke edilen faks numaralarını ekleyin, silin veya görüntüleyin.
- **Faks Verisi Özellikleri.** Bilgisayarınızda faksları depolamak için kullanılan alanı yönetin. Bu ayarlar ancak uzaktan, bilgisayarınızdan faks almayı veya göndermeyi seçtiyseniz uygulanır.

Faks Alma

Faks alırken aşağıdaki seçenekler kullanılabilir:

- Faksı yazdırma. Faks yazdırıldığında size bildirilmek üzere bilgisayarınızda bir ileti görüntülenmesi seçeneğini de seçebilirsiniz.
- Faksı başka bir makineye iletme.

Faks görevleri hakkında daha fazla bilgi almak için bkz. [Faks \(yalnızca faks modelleri\) sayfa 121](#).

 **NOT:** Değişikliklerin geçerli olması için **Uygula**'yı tıklatmanız gerekir.

Faks telefon defteri

Hızlı arama listenize kişi veya grup eklemek ve listenizden kişi veya grup çıkarmak, çeşitli kaynaklardan telefon defteri almak ve kişi listenizi güncelleştirmek ve bakımını yapmak için HP ToolboxFX faks telefon defterini kullanın.

- Hızlı arama listesine kişi eklemek için, belirtmek istediğiniz hızlı arama numarasının satırını seçin. **Kişi adı** penceresine kişinin adını yazın. **Faks numarası** penceresine faks numarasını yazın. **Ekle**'yi tıklatın.
- Hızlı arama listesine bir grup kişi eklemek için, belirtmek istediğiniz hızlı arama numarasının satırını seçin. **Grup Ekle**'yi tıklayın. Sağdaki grup listesine taşımak için soldaki listeden bir kişi adını çift tıklatın veya solda bir ad seçin ve ardından sağdaki grup listesine taşımak için ilgili oku tıklatın. Adları sağdan sola taşımak için söz konusu iki yöntemi de kullanabilirsiniz. Bir grup oluşturduğunuzda, **Grup adı** penceresine bir ad yazın ve ardından **Tamam** düğmesini tıklatın.
- Geçerli bir hızlı arama girişini düzenlemek için, kişi adını içeren satırda herhangi bir yeri tıklatarak kişiyi seçin ve sonra **Güncelleştir** düğmesini tıklatın. Değişiklikleri uygun pencerelere yazın ve sonra **Tamam** düğmesini tıklatın.
- Geçerli bir grup hızlı arama girişini düzenlemek için, grup adını içeren satırda herhangi bir yeri tıklatarak grubu seçin ve sonra **Grubu Güncelleştir**'i tıklatın. Gerekli tüm değişiklikleri yapın ve sonra **Tamam** düğmesini tıklatın.
- Hızlı arama listesindeki bir girişi silmek için, öğeyi seçin ve sonra **Sil** düğmesini tıklatın.

- Hızlı arama girişlerini taşımak için girişi seçin ve sonra **Taşı**'yı tıkklatın ya da **Taşı**'yı seçin ve sonra iletişim kutusunda girişi belirtin. **Sonraki boş satır**'ı seçin veya girişi taşımak istediğiniz satırın numarasını belirtin.

 **NOT:** Dolu bir satırı belirtmeniz durumunda, yeni giriş geçerli girişin üzerine yazılır.

- Lotus Notes, Outlook veya Outlook Express'teki telefon defterinden kişi almak için **Telefon Defteri Al/Ver**'i tıkklatın. **Al** seçeneğini belirleyin ve **İleri**'yi tıkklatın. İlgili yazılım programını seçin, ilgili dosyaya gidin ve sonra **Son**; düğmesini tıkklatın. Telefon defterindeki kişileri vermek için, **Telefon Defteri Al/Ver**'i tıkklatın. **Ver** seçeneğini belirleyin ve **İleri**'yi tıkklatın. Kişileri vermek istediğiniz dosyanın adını yazın veya dosyayı bulun ve sonra **Son** düğmesini tıkklatın. Tüm telefon defterini almak yerine telefon defterinden kişi girişlerini de seçebilirsiniz.
- Tüm girişleri silmek için, **Tümünü Sil**'i tıkklatın ve sonra **Evet** düğmesini tıkklatın.

Nümerik basamaklara ek olarak aşağıdakiler de faks numaraları için geçerli karakterlerdir:

- (
-)
- +
- -
- *
- #
- R
- W
- .
- ,
- <boşluk>

 **NOT:** Değişikliklerin geçerli olması için **Uygula**'yı tıkklatmanız gerekir.

Fakslar hakkında daha fazla bilgi almak için bkz. [Faks \(yalnızca faks modelleri\) sayfa 121](#).

Faks gönderme günlüğü

HP ToolboxFX Faks gönderme günlüğünde son gönderilen tüm fakslar ve bu fakslar hakkında gönderildiği tarih ve saat, iş numarası, faks numarası, sayfa sayısı gibi bilgiler ve sonuçlar bulunur.

Faks gönderme günlüğünde herhangi bir sütunun başlığını tıklattığınızda o sütundaki bilgileri artan veya azalan sırada yeniden sıralayabilirsiniz.

Sonuçlar sütunu faks durumunu gösterir. Faks denemesi başarısız olduysa bu sütunda faksın neden gönderilemediğine ilişkin açıklama sunulur.

Fakslar hakkında daha fazla bilgi almak için bkz. [Faks \(yalnızca faks modelleri\) sayfa 121](#).

Faks alma günlüğü

HP ToolboxFX Faks alma günlüğünde son alınan tüm fakslar ve bu fakslar hakkında gönderildiği tarih ve saat, iş numarası, faks numarası, sayfa sayısı gibi bilgiler ve sonuçlar bulunur ve kısaltılmış bir faks görüntüsü yer alır.

Faks alma günlüğü ileride gönderilecek faksları bloke etmek için kullanılabilir. Günlükte listelenen alınan faksın yanındaki **Faksı Bloke Et** kutusunu işaretleyin.

Ürüne bağlı bir bilgisayar bir faks aldığı anda, faksta bir **Görüntüle** bağlantısı bulunur. Bu bağlantıyı tıklattığınızda faks hakkında bilginin yer aldığı yeni bir sayfa açılır.

Faks alma günlüğünde herhangi bir sütunun başlığını tıklattığınızda o sütundaki bilgileri artan veya azalan sırada yeniden sıralayabilirsiniz.

Sonuçlar sütunu faks durumunu gösterir. Faks denemesi başarısız olduysa bu sütunda faksın neden alınmadığına ilişkin açıklama sunulur.

 **NOT:** Değişikliklerin geçerli olması için **Uygula**'yı tıklatmanız gerekir.

Fakslar hakkında daha fazla bilgi almak için bkz. [Faks \(yalnızca faks modelleri\) sayfa 121](#).

İstenmeyen Fakslar

İstenmeyen Fakslar bloke edilen tüm numaraların listesini sağlar. Bu sekmede bloke edilen faks numaralarını ekleyebilir, değiştirebilir ve silebilirsiniz.

Yardım

Yardım klasörü, aşağıdaki ana sayfalara bağlantılar içerir:

- **Sorun Giderme.** Sorun gidermeye yönelik yardım konularını görüntüleyin, sorun giderme sayfalarını yazdırın, ürünü temizleyin ve Microsoft Office Temel Renkler paletini açın. Microsoft Office Temel Renkler hakkında daha fazla bilgi için bkz. [Renkleri eşleme sayfa 100](#).
- **Kağıt ve Yazdırma Ortamları.** Çeşitli kağıt türleri ve baskı ortamları kullandığınızda ürününüzden en iyi sonuçları nasıl alabileceğiniz ile ilgili bilgileri yazdırın.
- **Renkli Baskı Araçları.** Microsoft Office Temel Renkler paletini veya ilgili RGB değerleriyle tam renk paletini açın. Microsoft Office Temel Renkler hakkında daha fazla bilgi için bkz. [Renkleri eşleme sayfa 100](#). Yazdırdığınız çıktıda nokta renklerini ayarlamak için HP Temel Renk Eşleme aracını kullanın.

- **Canlandırılmış demolar.** Genel sorun giderme yordamları için canlandırılmış demoları görüntüleyin.
- **Kullanım Kılavuzu.** Ürün kullanımı, garanti, özellikler ve destek bilgilerini görüntüleyin. Kullanım Kılavuzu hem HTML hem de PDF biçimindedir.

Sistem Ayarları

HP ToolboxFX **Sistem Ayarları** sekmesi aşağıdaki ana sayfalara bağlantılar içerir:

- **Aygıt Bilgileri.** Ürün açıklaması ve ilgili kişi gibi, ürünle ilgili bilgileri görüntüleyin.
- **Kağıt İşleme.** Ürünün varsayılan kağıt boyutu ve varsayılan kağıt türü gibi kağıt kullanımı ayarlarını değiştirin.
- **Baskı Kalitesi.** Ürünün baskı kalitesi ayarlarını değiştirin.
- **Yazdırma Yoğunluğu.** Kontrast, parlak renkler, orta tonlar ve koyu renkler gibi, baskı yoğunluğu ayarlarını değiştirme.
- **Kağıt Türleri.** Antetli kağıt, delikli veya parlak kağıt gibi her ortam türü için mod ayarlarını değiştirme.
- **Sistem Ayarı.** Sıkışmayı giderme ve otomatik devam özelliği gibi sistem ayarlarını değiştirme. Toner az uyarısına neden olan toner düzeyini ayarlamaya yarayan **Kartuş azalma eşiği** açılan ayarını değiştirin.
- **Servis.** Ürünün korunması ile ilgili çeşitli yordamlara erişin.
- **Aygıt Yoklama.** HP ToolboxFX yazılımının üründen ne sıklıkta veri toplayacağını belirleyen ürün yoklama ayarlarını değiştirin.
- **Ayarları Kaydetme/Geri Yükleme.** Ürünün geçerli ayarlarını bilgisayarınızdaki bir dosyaya kaydedin. Aynı ayarları başka bir ürüne yüklemek veya bu ayarları ileride bu ürüne geri yüklemek için bu dosyayı kullanın.
- **Parola.** Ürünün güvenlik parolasını ayarlama, değiştirme veya silme (bkz. [Parola korumasını kontrol panelinden açın sayfa 198](#)).

Aygıt Bilgileri

Aygıt Bilgileri sayfası, ürününüzle ilgili olarak sonradan başvurabileceğiniz verileri saklar. Bu sayfadaki alanlara yazdığınız bilgiler Yapılandırma sayfasında görünür. Bu alanlardan her birine istediğiniz karakteri yazabilirsiniz.



NOT: Yaptığınız değişikliklerin etkinleştirilmesi için **Uygula**'yı tıklamalısınız.

Kağıt İşleme

Varsayılan ayarlarınızı yapılandırmak için bu seçenekleri kullanın. Daha fazla bilgi için bkz. [Kontrol paneli menülerini kullanma sayfa 10](#).

Üründe ortam kalmadığında baskı işlerini gerçekleştirmek için aşağıdaki seçenekler kullanılabilir:

- **Kağıdın Yüklenmesini Bekle**'yi seçin.
- Yazdırma işini iptal etmek için **Kğıt bitti eylemi** açılan listesinden **İptal**'i seçin.
- Yazdırma işini başka bir tepsiye göndermek için **Kağıt bitti eylemi** açılan listesinden **Geçersiz Kıl** öğesini seçin.

Kağıt bitti süresi alanı, ürünün seçiminize göre işlemlerine devam etmeden önce ne kadar bekleyeceğini belirtir. 0 ile 3600 saniye arasında bir değer belirtebilirsiniz.

 **NOT:** Yaptığınız değişikliklerin etkinleştirilmesi için **Uygula**'yı tıkkatmalısınız.

Baskı Kalitesi

Baskı işlerinizin görünümünü iyileştirmek için bu seçenekleri kullanın. Daha fazla bilgi için bkz. [Kontrol paneli sayfa 7](#).

Renk Kalibrasyonu

- **Açılıştta Kalibrasyon.** Ürün açıldığında kalibrasyon yapılması gerekip gerekmediğini belirtin.
- **Kalibrasyon Zamanlaması.** Ürünün ne sıklıkta kalibrasyon yapması gerektiğini belirtin.
- **Şimdi Ayarla.** Ürünün hemen kalibrasyon yapmasını ayarlama.

 **NOT:** Yaptığınız değişikliklerin etkinleştirilmesi için **Uygula**'yı tıkkatmalısınız.

Yazdırma Yoğunluğu

Basılan belgeleriniz için kullanılan renk toneri miktarında ayarlama yapmak için bu ayarları kullanın.

- **Kontrastlar.** Kontrast, açık (parlak) ve koyu renkler arasındaki farktır. Açık ve koyu renkler arasındaki toplam farkı artırmak için, **Kontrastlar** ayarını artırın.
- **Parlak Renkler.** Parlak renkler, beyaza yakın renklerdir. Parlak renkleri koyulaştırmak için, **Parlak Renkler** ayarını artırın. Bu ayarlama, orta tonları veya koyu renkleri etkilemez.
- **Orta Tonlar.** Orta tonlar, beyaz ile yoğun renkler arasındaki ara tonlardır. Orta renkleri koyulaştırmak için, **Orta Tonlar** ayarını artırın. Bu ayarlama vurgu veya gölge renkleri etkilemez.
- **Koyu Renkler.** Koyu renkler, neredeyse tamamen yoğun olan renklerdir. Koyu renkleri daha da koyulaştırmak için, **Koyu Renkler** ayarını artırın. Bu ayarlama, parlak renkleri veya orta tonları etkilemez.

Kağıt Türleri

Çeşitli ortam türlerine karşılık gelen yazdırma modlarını yapılandırmak için bu seçenekleri kullanın. Tüm modları fabrika varsayılan ayarlarına sıfırlamak için, **Geri yükleme modları**'nı seçin.

 **NOT:** Yaptığınız değişikliklerin etkinleştirilmesi için **Uygula**'yı tıkkatmalısınız.

Sistem ayarı

Kopyalama, faks, tarama ve yazdırma ile ilgili sıkışma giderme ve otomatik devam gibi genel ayarları yapılandırmak için HP ToolboxFX sistem ayarları seçeneklerini kullanın.

 **NOT:** Değişikliklerin geçerli olması için **Uygula**'yı tıklatmanız gerekir.

Servis

Yazdırma işlemi sırasında ürünün içinde kağıt, toner ve toz parçacıkları birikebilir. Bu birikme, zamanla toner lekeleri veya bulaşması gibi baskı kalitesi sorunlarına neden olabilir. HP ToolboxFX kağıt yolunu temizlemek için kolay bir yöntem sunar. Daha fazla bilgi için bkz. [Ürünü temizleme sayfa 207](#).

Aygıt yoklama

Ağ trafiğini azaltmak için HP ToolboxFX aygıt yoklama özelliğini kapatabilirsiniz; ancak bunu yaptığınızda bazı HP ToolboxFX özellikleri de devre dışı kalır: açılan uyarılar, faks günlüğü güncelleştirmeleri, faksları bu bilgisayara alma becerisi ve **Hedefe Tara** düğmesini kullanarak tarama.

 **NOT:** Değişikliklerin geçerli olması için **Uygula**'yı tıklatmanız gerekir.

Kaydetme/Geri Yükleme.

Yazıcı ayarlarını yedekleme için PC'nizdeki bir dosyaya kaydeder.

Parola

Sistem parolanızı ayarlayın.

Yazdırma Ayarları

HP ToolboxFX **Yazdırma Ayarları** sekmesi, aşağıdaki ana sayfalara bağlantılar içerir:

- **Yazdırma.** Kopya sayısı ve kağıt yönü gibi, ürünün varsayılan yazdırma ayarlarını değiştirme.
- **PCL5.** PCL5 ayarlarını görüntüleme ve değiştirme.
- **PostScript.** PS ayarlarını görüntüleme ve değiştirme.
- **Fotoğraf.** Fotoğraf ayarlarını değiştirme ve fotoğraf kartı yuvalarını etkinleştirme/devre dışı bırakma (sadece fotoğraf kartı modelleri).

Yazdırma

Tüm baskı işlemlerinin ayarlarını yapılandırmak için bu seçenekleri kullanın. Bunlar, kontrol panelinde kullanılan seçeneklerin aynısıdır. Daha fazla bilgi için bkz. [Kontrol paneli menülerini kullanma sayfa 10](#).

 **NOT:** Yaptığınız değişikliklerin etkinleştirilmesi için **Uygula**'yı tıklatmalısınız.

PCL5

PCL yazıcı dilini kullanıyorsanız ayarları yapılandırmak için bu seçenekleri kullanın.

 **NOT:** Yaptığınız değişikliklerin etkinleştirilmesi için **Uygula**'yı tıklatmalısınız.

PostScript

PostScript yazıcı dilini kullanıyorsanız bu seçeneği kullanın. **PostScript yazdırma hatası** seçeneği etkin olduğunda, PostScript hataları oluşursa PostScript hata sayfası otomatik olarak yazdırılır.

 **NOT:** Yaptığınız değişikliklerin etkinleştirilmesi için **Uygula**'yı tıklatmalısınız.

Ağ Ayarları

Ağ yöneticileri, IP tabanlı bir ağa bağlı olduğunda ürünün ağla ilgili ayarlarını denetlemek için bu sekmeyi kullanabilirler.

E-posta

HP ToolboxFX E-posta sekmesi aşağıdaki ana sayfalara bağlantılar içerir:

- **E-Posta Yapılandırması:** E-postaya tarama ayarlarını yapılandırma
- **E-Posta İçeriği:** E-postaya tarama özelliğiyle ilgili olarak e-posta içeriği listesinde değişiklik yapın.

E-Posta yapılandırması

E-postaya tarama özelliklerini etkinleştirmek ve SMTP ağ geçidi, SMTP bağlantı noktası ve diğer temel bilgileri belirtmek için E-Posta Yapılandırma sayfasını kullanın. SMTP ağ geçidi e-posta göndermek için kullanılan bir sunucudur; örneğin "ISP.nizi.gonderin.com". SMTP bağlantı noktası 0 ve 65535 arasında bir sayıdır. Bu bilgi için sistem yöneticinize ulaşın.

E-postaya tarama ayarlarınızı test etmek için **Test Ayarları** düğmesini kullanın.

 **NOT:** Yaptığınız değişikliklerin etkinleştirilmesi için **Uygula**'yı tıklatmalısınız.

E-Posta içeriği

Kişileri e-posta listenize eklemek veya listenizden çıkarmak için HP ToolboxFX E-posta içeriği sayfasını kullanın. E-posta içeriği listesi en fazla 50 kayıt olabilir.

E-posta listesine bir kişi eklemek için kişinin adını **Kişi Adı** penceresine yazın. İlgili e-posta adresini **E-Posta Adresi** penceresine yazın. Sonra **Ekle**'yi tıklayın. Aynı zamanda e-posta içeriği listesindeki boş bir satırı çift tıklayarak da bir kişi ekleyebilirsiniz. Kişi bilgilerinizin türünü uygun pencereye girin ve **OK** düğmesini tıklayın. Dolu bir satır seçerseniz yeni giriş eski giriş siler.

Mevcut bir kişi girişini düzenlemek için kişi adının bulunduğu satırı seçin ve sonra **Güncelle** düğmesini tıklayın. Değişiklikleri uygun pencereye yazın ve sonra **OK** düğmesini tıklayın.

E-posta içeriği listesindeki bir giriş silmek için, öğeyi seçin ve sonra **Sil** düğmesini tıklayın. Tüm girişleri silmek için, **Tümünü Sil**'i tıklayın ve sonra **Evet** düğmesini tıklayın.

 **NOT:** Yaptığınız değişikliklerin etkinleştirilmesi için **Uygula**'yı tıklatmalısınız.

Katıştırılmış Web sunucusu

Bu ürün, ürün ve ağ etkinlikleri hakkındaki bilgilere erişim olanağı veren katıştırılmış bir Web sunucusuna (EWS) sahiptir. Web sunucusu, Windows gibi işletim sistemlerinin programlar için bilgisayarınızda bir çalışma ortamı sunmasına çok benzer şekilde web programlarının çalışabileceği bir ortam sunar. Bu programlardan alınan çıkışlar, daha sonra Microsoft Internet Explorer, Safari veya Netscape Navigator gibi bir Web tarayıcısı kullanılarak görüntülenebilir.

"Katıştırılmış" Web sunucusu, ağ sunucusuna yüklenen bir yazılım gibi değildir, donanım aygıtında (HP LaserJet ürünü gibi) veya üretici yazılımında durur.

EWS'nin avantajı, ağa bağlı bir ürüne ve bilgisayara sahip herkesin ürüne erişmek için kullanabileceği bir arabirim sunmasıdır. Yüklenmesi veya yapılandırılması gereken özel bir yazılım bulunmama ile birlikte bilgisayarda desteklenen bir Web tarayıcısı olmalıdır. EWS'ye erişmek için, tarayıcınızın adres satırına ürünün IP adresini yazın. (IP adresini bulmak için bir yapılandırma sayfası yazdırın. Yapılandırma sayfası yazdırma hakkında daha fazla bilgi için bkz. [Bilgi sayfaları sayfa 182.](#))

 **NOT:** Macintosh işletim sistemlerinde, ürünle birlikte verilen Macintosh yazılımını yükledikten sonra USB bağlantısı üzerinden EWS'yi kullanabilirsiniz.

Özellikler

EWS, ürünün ve ağın durumunu görüntülemenizi ve yazdırma işlevlerini bilgisayardan yönetmenizi sağlar. EWS'yi kullanarak aşağıdaki görevleri tamamlayabilirsiniz:

- Ürün durum bilgisini görüntüleme
- Tüm sarf malzemelerinin kalan ömrünü belirleme ve yenilerini sipariş etme
- Ürün yapılandırmasını görüntüleme ve değiştirme
- Bazı dahili sayfaları görüntüleme ve yazdırma
- EWS sayfaları ve kontrol paneli ekran iletilerinin gösterileceği dili seçin
- Ağ yapılandırmasını görüntüleme ve değiştirme
- Ürünün güvenlik parolasını ayarlama, değiştirme veya silme (bkz. [Parola korumasını kontrol panelinden açın sayfa 198.](#))
- Yazdırma sekmesinden üründeki fotoğraf kartı yuvasını etkinleştirme/devre dışı bırakma
- Faks alma ve telefon defteri ayarlarını belirleyin.
- Varsayılan kopya ve yazdırma ayarlarını belirleyin.

 **NOT:** EWS'de ağ ayarlarının değiştirilmesi ürünle ilgili bazı yazılımları veya özellikleri devre dışı bırakabilir.

HP Web Jetadmin yazılımı kullanma

HP Web Jetadmin, aęa baęlı çevre birimlerin uzaktan yüklenmesi, izlenmesi ve sorunlarının giderilmesi için kullanılan Web tabanlı bir yazılımdır. Akıllı tarayıcı arabirimi, HP ve HP olmayan aygıtlar da dahil olmak üzere çok çeşitli aygıtların farklı platformlar üzerinden yönetimini kolaylaştırır. Yönetimin proaktif olması, aę yöneticilerinin sorunları daha kullanıcılar etkilenmeden giderebilmelerini sağlar. Bu ücretsiz, geliştirilmiş yönetim yazılımını www.hp.com/go/webjetadmin_software adresinden indirebilirsiniz.

HP Web Jetadmin eklentilerini edinmek için **plug-ins**'i tıklatın ve sonra istedięiniz eklenti adının yanındaki **download** bağlantısına tıklatın. HP Web Jetadmin yazılımı, yeni bir eklenti çıktığında sizi otomatik olarak uyarabilir. HP Web sitesine otomatik olarak bağlanmak için **Ürün Güncelleştir** sayfasındaki yönergeleri izleyin.

Bir sunucuya yüklenmesi durumunda HP Web Jetadmin, Windows için Microsoft Internet Explorer 6.0 veya Linux için Netscape Navigator 7.1 gibi desteklenen bir Web tarayıcısı aracılığıyla tüm istemciler tarafından kullanılabilir. Tarayıcınızdan HP Web Jetadmin ana bilgisayarına erişin.



NOT: Tarayıcınızın Java kullanımının etkin olması gerekir. Apple PC'den erişim desteklenmez.

Güvenlik özellikleri

Ürün, temel işlevlerin devamına olanak tanıırken birçok ayar özelliğine erişimi kısıtlayan bir parola özelliği içerir. Tek bir sistem parolası EWS veya kontrol paneli kullanılarak ayarlanabilir.

Siz yazdırmak üzere ürünün yanına gelinceye kadar faksları üründe depolamak amacıyla özel alma kullanılabilir.

Katıştırılmış Web sunucusunu kullanarak parola korumasını açın.

Parolayı EWS'yi kullanarak ayarlayın.

1. EWS'yi açın ve **Sistem** sekmesini tıklatın.
2. **Parola**'yı tıklatın.
3. **Parola** kutusunda, ayarlamak istediğiniz parolayı yazın ve ardından **Parolayı onayla** kutusunda, tercihinizi onaylamak için aynı parolayı yeniden yazın.
4. Parolayı kaydetmek için **Uygula**'yı tıklatın.

Parola korumasını kontrol panelinden açın

Ürünün güvenlik parolasını ayarlamak için aşağıdaki adımları tamamlayın:

1. Kontrol panelinde **Ayar** düğmesine basın.
2. Ok düğmelerini kullanarak **Sistem ayarı** ögesini seçin ve ardından **Tamam** düğmesine basın.
3. Ok düğmelerini kullanarak **Ürün güvenliği** ögesini seçin ve ardından **Tamam** düğmesine basın.
4. Ok düğmelerini kullanarak **Açık** ögesini seçin ve ardından **Tamam** düğmesine basın.
5. Ürün parolasını girmek için alfanümerik düğmeleri kullanın ve sonra **Tamam** düğmesine basın.
6. Ürün parolasını onaylamak için, alfanümerik düğmeleri kullanarak parolayı yeniden girin ve sonra **Tamam** düğmesine basın.

Özel alma özelliğini açma

Özel alma özelliğinin etkinleştirilebilmesi için önce parola koruması özelliğinin açılması gerekir.

1. Kontrol panelinde **Ayar** düğmesine basın.
2. Ok düğmelerini kullanarak **Faks ayarı** ögesini seçin ve ardından **Tamam** düğmesine basın.
3. Ok düğmelerini kullanarak **Gelişmiş ayarlar** ögesini seçin ve ardından **Tamam** düğmesine basın.
4. Ok düğmelerini kullanarak **Özel al** ögesini seçin ve ardından **Tamam** düğmesine basın.
5. Ok düğmelerini kullanarak **Açık** ögesini seçin ve ardından **Tamam** düğmesine basın.
6. Alfanümerik düğmeleri kullanarak ürünün güvenlik parolasını girin ve sonra **Tamam** düğmesine basın.
7. Ürün güvenlik parolasını onaylamak için, alfanümerik düğmeleri kullanarak ürün güvenlik parolasını yeniden girin ve sonra **Tamam** düğmesine basın.

Sarf malzemelerini yönetme

Sarf malzemelerini denetleme ve sipariş etme

Sarf malzemelerinin durumunu ürünün kontrol panelini kullanarak, bir sarf malzemeleri durumu sayfası yazdırarak veya HP ToolboxFX yazılımından denetleyebilirsiniz. Hewlett-Packard, baskı kartuşunun azaldığını belirten ileti ilk görüntülediğinde yeni bir baskı kartuşu sipariş etmenizi önerir. Aşağıdaki gibi sarf malzemeleri bilgilerini edinmek için yeni ve orijinal bir HP baskı kartuşu kullanın:

- Kalan kartuş ömrü
- Yaklaşık kalan sayfa sayısı
- Yazdırılan sayfa sayısı
- Diğer sarf malzemesi bilgileri

 **NOT:** Ürün ağa bağlıysa, HP ToolboxFX yazılımını bir baskı kartuşu azaldığında size e-postayla bildirilecek şekilde ayarlayabilirsiniz. Ürün doğrudan bir bilgisayara bağlıysa, malzemeler azaldığında size bildirmesi için HP ToolboxFX yazılımını ayarlayabilirsiniz.

Kontrol panelini kullanarak sarf malzemesi durumunu denetleme

Aşağıdakilerden birini yapın:

- Ürün kontrol panelini denetleyin; bir baskı kartuşu azaldığında veya bittiğinde size bildirir. HP ürünü olmayan bir baskı kartuşu ilk takıldığında kontrol paneli bunu da gösterir.
- Bir sarf malzemeleri durumu sayfası yazdırın ve sayfadaki sarf malzemelerinin seviyelerini kontrol edin.

Sarf malzemeleri seviyeleri düşükse, sarf malzemelerini bulduğunuz yerdeki HP bayisinden telefonla veya çevrimiçi olarak sipariş edebilirsiniz. Parça numaraları için bkz. [Sarf malzemeleri ve aksesuarlar sayfa 265](#). Çevrimiçi sipariş vermek için www.hp.com/go/ljsupplies adresine gidin.

HP ToolboxFX yazılımını kullanarak sarf malzemeleri durumunu denetleme

HP ToolboxFX yazılımını, sarf malzemeleri azaldığında size bildirecek şekilde yapılandırabilirsiniz. Uyarıları e-postayla almayı veya açılan bir ileti ya da görev çubuğunda bir simge olarak görüntülemeyi seçebilirsiniz.

Sarf malzemelerini saklama

Yazdırma kartuşlarını saklamak için aşağıdaki kurallara dikkat edin:

- Yazdırma kartuşunu kullanmaya hazır olmadan paketinden çıkarmayın.
- △ **DİKKAT:** Zarar görmemesi için yazdırma kartuşunu birkaç dakikadan fazla ışıktan uzakta bırakmayın.
- Kullanma ve saklama sıcaklığı aralıkları hakkında bilgi için, bkz. [Çevresel özellikler sayfa 277](#).
 - Sarf malzemesini yatay konumda saklayın.
 - Sarf malzemesini ışısız, kuru bir ortamda, sıcaktan ve manyetik alan yayan kaynaklardan uzakta saklayın.

HP olmayan sarf malzemeleri hakkındaki HP ilkeleri

Hewlett-Packard Company, HP dışı yeni veya yeniden üretilmiş sarf malzemelerinin kullanılmasını önermez. Bunlar HP ürünleri olmadıklarından, HP bu ürünlerin tasarımını etkileyemez ve kalite düzeylerini kontrol edemez. HP dışı sarf malzemesinin kullanılması sonucu gereken hiçbir servis veya onarım garanti kapsamında *değildir*.

HP ihbar hattı

Ürün veya HP ToolboxFX yazılımı, orijinal olduğunu düşündüğünüz baskı kartuşunun HP ürünü olmadığını gösteriyorsa HP ihbar hattını arayın. HP, ürünün orijinal olup olmadığını belirlemesine yardımcı olur ve sorunu çözmek için gerekeni yapar.

Aşağıdaki sorunları fark ederseniz baskı kartuşu orijinal HP ürünü olmayabilir:

- Yazdırma kartuşu ile ilgili çok fazla sorunla karşılaşılıyorsunuz.
- Yazdırma kartuşu alıştığınız görünüme sahip değil (örneğin, özel kulaklığı veya kutusu farklı).

ABD'de, şu ücretsiz numarayı arayın: 1-877-219-3183.

ABD dışından ödemeli olarak arayabilirsiniz. Operatörü arayıp şu numara ile ödemeli bir görüşme yapmak istediğinizi belirtin: 1-770-263-4745. İngilizce bilmiyorsanız, HP ihbar hattında dilinizi bilen bir temsilci size yardımcı olacaktır. Dilinizi bilen bir kişi yoksa, arama başladıktan yaklaşık bir dakika kadar sonra dil hattı çevirmeni devreye girer. Dil hattı çevirmeni, sizinle HP ihbar hattı temsilcisi arasında konuşmaları karşı dile çeviren bir servistir.

Sarf malzemelerinin geri dönüşümü

Yeni bir HP yazdırma kartuşu takmak için yeni sarf malzemesinin kutusundaki yönergeleri izleyin veya başlangıç kılavuzuna bakın.

Sarf malzemelerini geri dönüştürmek için, kullanılmış sarf malzemesini yeni malzemenin boşalan kutusuna koyun. Ekteki iade etiketini kullanarak kullanılmış sarf malzemesini geri dönüşüm için HP'ye gönderin. Ayrıntılı bilgi için her yeni HP sarf malzemesinin kutusunda bulunan geri dönüşüm programı kılavuzuna bakın. HP'nin geri dönüşüm programı hakkında daha fazla bilgi için bkz. [HP LaserJet baskı sarf malzemeleri sayfa 281](#).

Sarf malzemelerini değiştirme

Baskı kartuşu

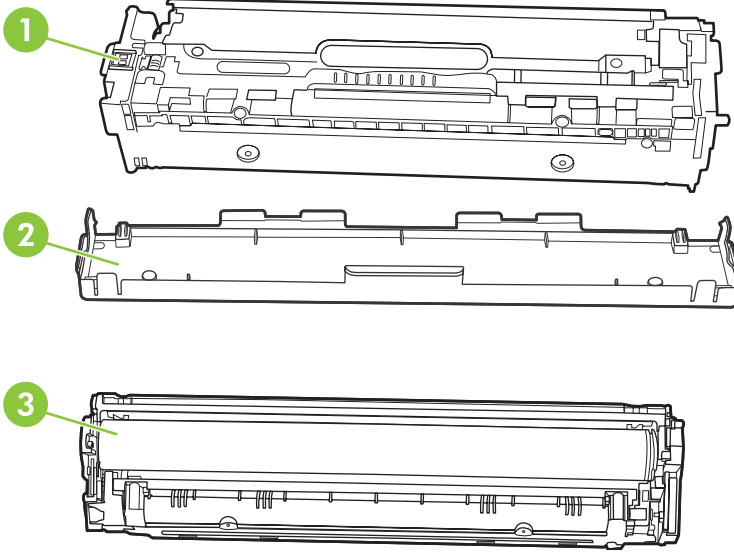

1	Kartuş E-etiketi
2	Plastik kalkan
3	Görüntü Tamburu Yazdırma kartuşunun altındaki görüntü tamburuna dokunmayın. Görüntü tamburunun üstündeki parmak izleri yazdırmada kalite sorunlarına yol açabilir.

1. Ön kapağı açın.

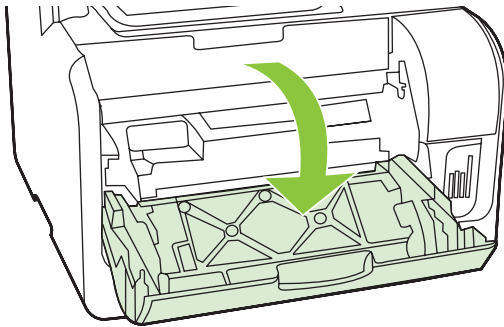

2. Baskı kartuşu gözünü çekip çıkarın.

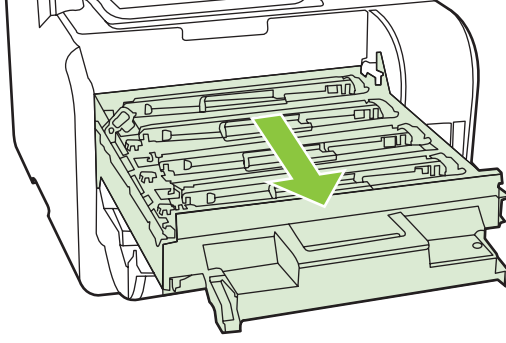

3. Eski yazdırma kartuşunun tutacağıı kavrayın ve kartuşu çıkarmak için yukarı çekin.

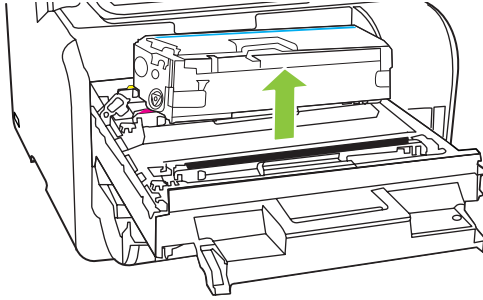

4. Yeni baskı kartuşunu paketten çıkarın.

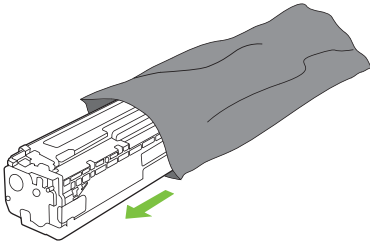

5. Yeni yazdırma kartuşunun altındaki turuncu renkli plastik kalkanı kaldırın.

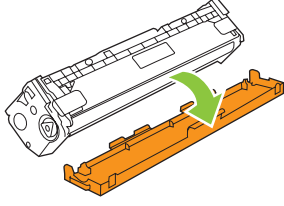

△ **DİKKAT:** Yazdırma kartuşunun altındaki görüntü tamburuna dokunmayın. Görüntü tamburunun üstündeki parmak izleri yazdırmada kalite sorunlarına yol açabilir.

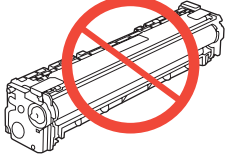

6. Yeni yazdırma kartuşunu ürüne yerleştirin.

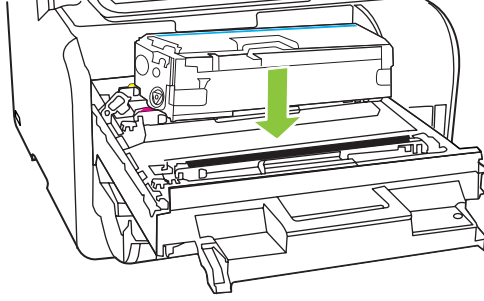

7. Yazdırma kartuşunun sol tarafındaki klipsi yukarı çekerek yapışkan bandı tümüyle çıkarın. Yapışkan bandı atın.

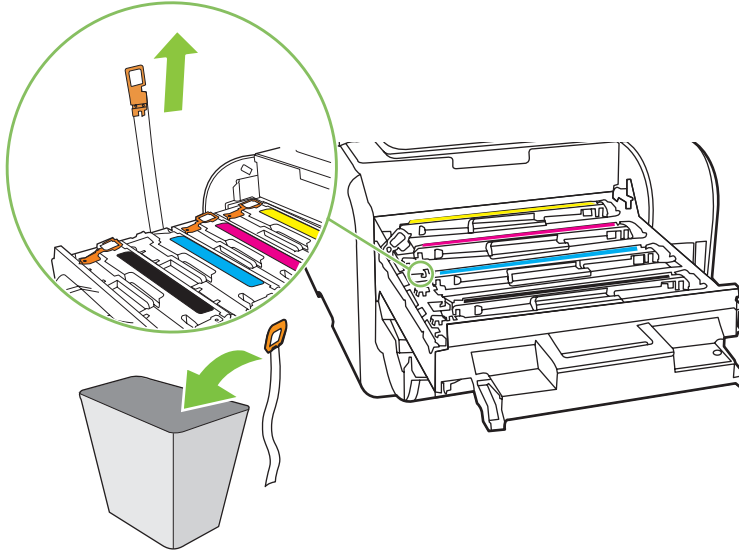

8. Baskı kartuşu gözünü kapatın.

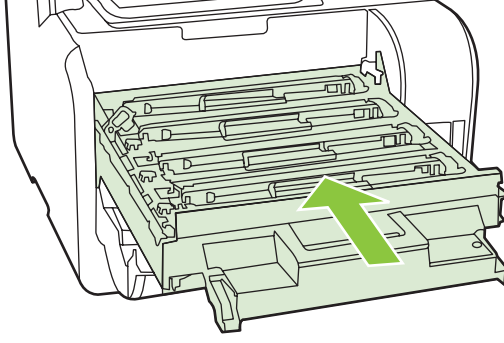

9. Ön kapağı kapatın.

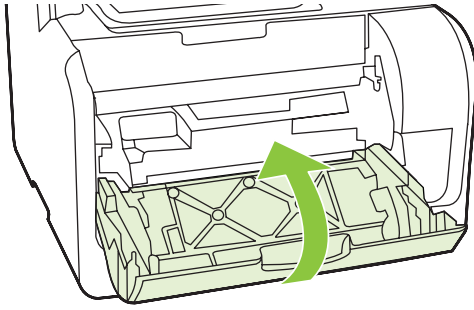

10. Eski baskı kartuşunu yeni kartuşun kutusuna yerleştirin. Kutuda bulunan geri dönüşüm yönergelerini uygulayın.

△ **DİKKAT:** Giysilerinize toner bulaşacak olursa, giysiyi kuru bir bezle silip soğuk suyla yıkayın. *Sıcak su, tonerin kumaşa işlemesine neden olur.*

Bellek DIMM'leri

Bilgi

Üründe 160 MB RAM bulunur. Ürünün 64 MB veya 128 MB DIMM eklemek için kullanılabilen bir DIMM yuvası vardır. Kullanılabilen RAM'in bir kısmı ürün tarafından işleri tamamlamakta kullanılabilir.

Bellek DIMM'sini takma

△ **DİKKAT:** DIMM'si topraklanmış, antistatik bir aygıt kullanmadan tutmak, DIMM'ye zarar verebilir. DIMM'ye dokunmadan önce ürünün metal bir kısmına veya başka bir topraklanmış metale dokununuz.

1. Güç anahtarını kullanarak ürünü kapatın ve ardından ürüne bağlı olan tüm kabloları çıkarın.

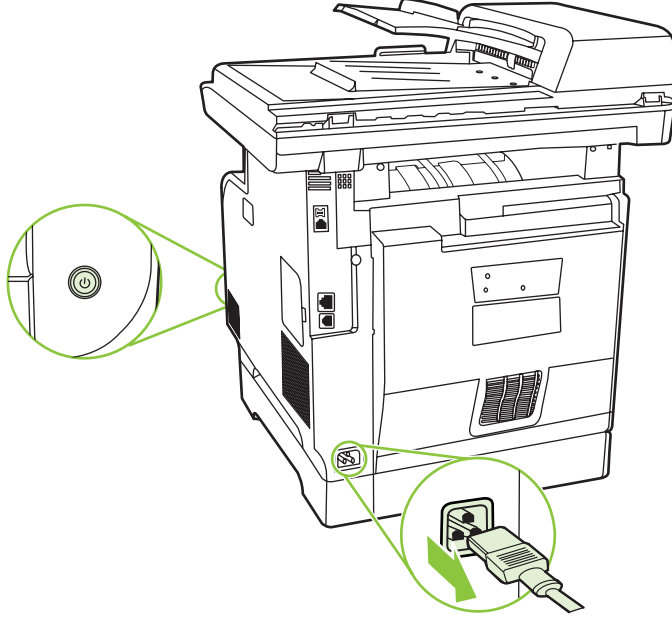

2. DIMM kapağını açın.

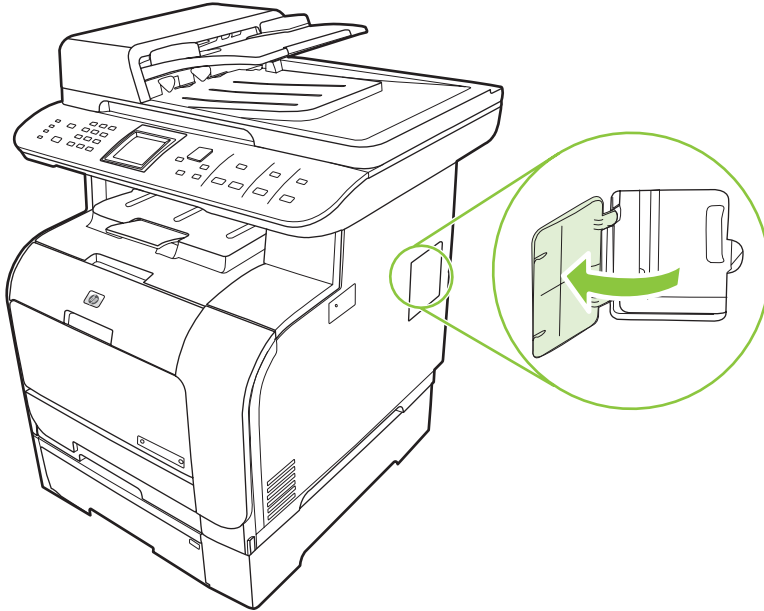

3. DIMM'i tepesinden kavrayarak geldiđi antistatik torbasından ıkarın.

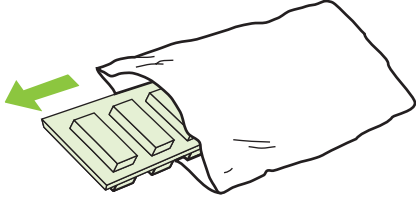

4. Altın temas noktaları size donuk olarak, DIMM'i DIMM yuvasına yerleřtirin ve metal tutma pimlerinden tık sesi gelene kadar DIMM govdesini bastırın.

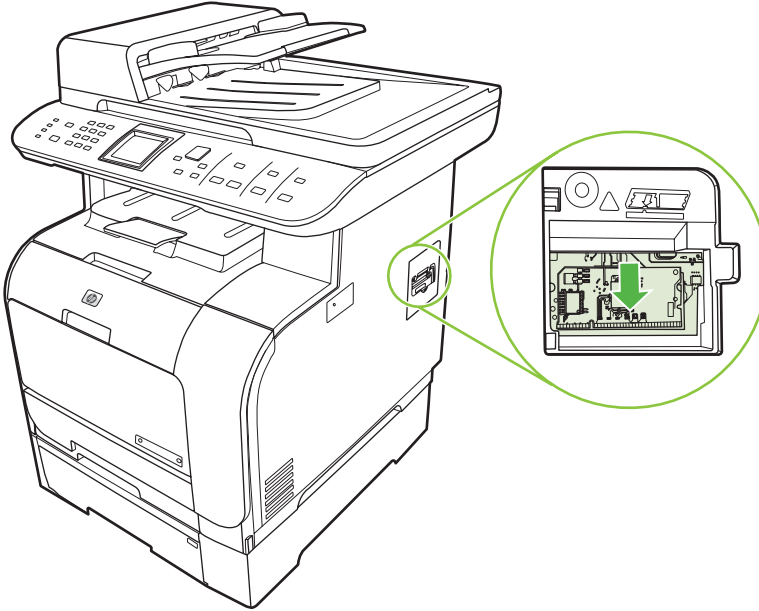
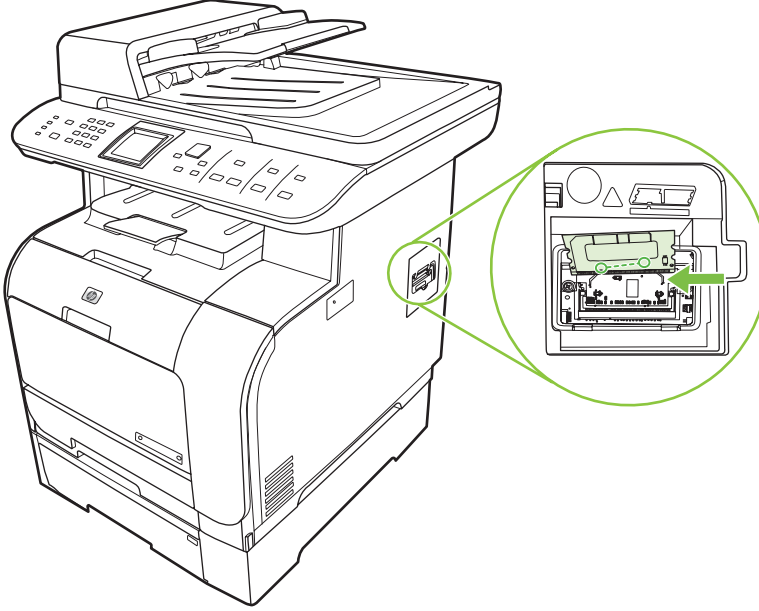

5. DIMM kapağını kapatın.

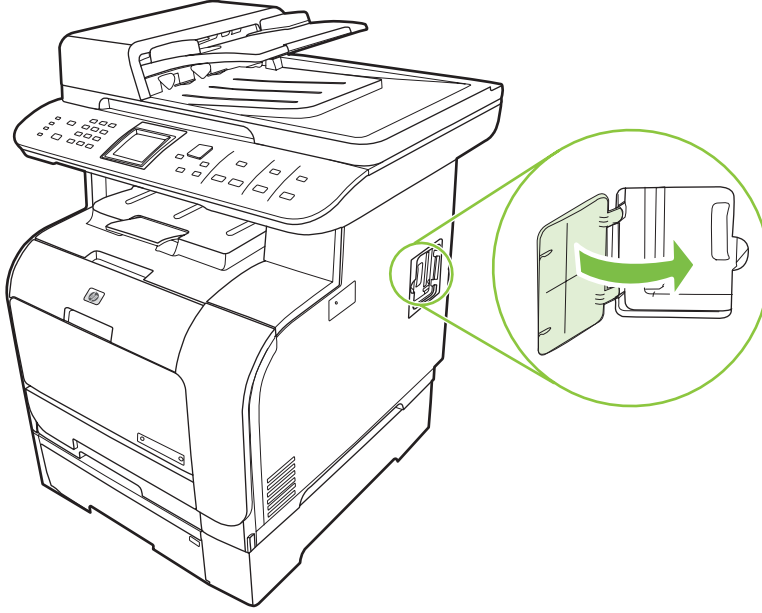

6. Tüm kabloları geri takın ve ardından güç anahtarını kullanarak ürünü açın.
7. Bir yapılandırma sayfası yazdırın ve Bellek bölümünün yeni bellek miktarını gösterdiğini doğrulayın Bkz. [Bilgi sayfaları sayfa 182](#).

Ürünü temizleme

Kağıt yolunu temizleme

Yazdırma işlemi sırasında ürünün içinde kağıt, toner ve toz parçacıkları birikebilir. Zamanla bu birikim, toner lekeleri ve mürekkep bulaşması gibi baskı kalitesi sorunlarına yol açabilir. Bu ürünün bu tür sorunları düzeltebilen ve önleyebilen bir temizleme modu vardır.

Benekler

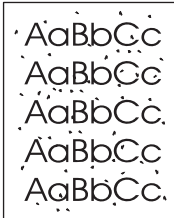

Bulaşma

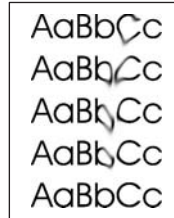

Kağıt yolunu HP ToolboxFX yazılımından temizleme

Kağıt yolunu temizlemek için HP ToolboxFX yazılımını kullanın. Bu, önerilen temizleme yöntemidir. HP ToolboxFX yazılımına erişiminiz yoksa control panelindeki işlemi gerçekleştirin.

1. Ürünün açık ve Hazır durumunda olduğundan ve tepsi 1'de ve tepsi 2'de yerleştirilmiş ortam bulunduğundan emin olun.
2. HP ToolboxFX yazılımını açın, ürünü tıklatın ve sonra **Sistem Ayarları** sekmesini tıklatın.
3. **Servis** sekmesini tıklatın ve sonra **Başlat**'ı tıklatın.

Ürüne yavaşça bir sayfa beslenir. İşlem tamamlandıktan sonra sayfayı atın.

Kağıt yolunu ürünün kontrol panelinden temizleme

HP ToolboxFX yazılımına erişiminiz yoksa, ürünün kontrol panelinden bir temizleme sayfası yazdırabilir ve bu sayfayı kullanabilirsiniz.

1. **Ayar** düğmesine basın.
2. Ok düğmelerini kullanarak **Servis** menüsünü bulun ve sonra **Tamam** düğmesine basın.
3. Ok tuşlarını kullanarak **Temizleme modu** ögesini bulun ve ardından **Tamam** düğmesine basın.
4. İstendiğinde düz letter veya A4 kağıt yerleştirin.
5. Onaylamak için yeniden **Tamam** düğmesine basın ve temizleme işlemini başlatın.

Ürüne yavaşça bir sayfa beslenir. İşlem tamamlandıktan sonra sayfayı atın.

Otomatik belge besleyici (OBB) alma silindiri aksamını temizleme

OBB'nin belgeleri beslemesinde sorun varsa, OBB alma silindiri aksamını temizleyin.

1. Ürünü kapatın ve güç kablosunu çıkarın.

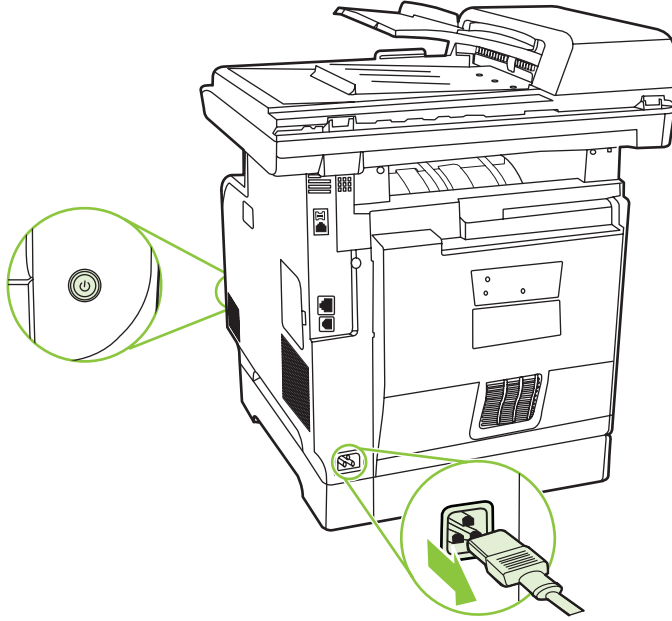

2. OBB kapađını aın.



3. Aksamı yukarıya dođru döndürün. Silin ve aksam temizleninceye kadar silindirlere döndürün.

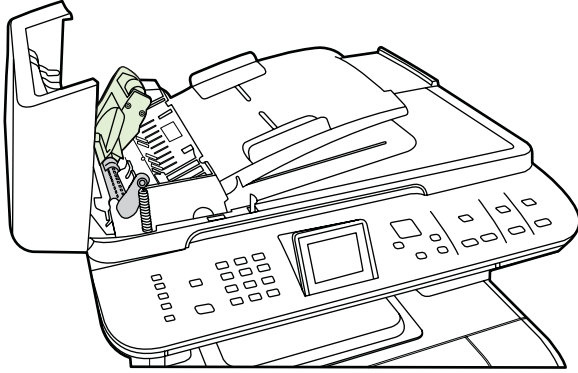

4. Yeşil kol aksamını indirin ve OBB kapağını kapatın.



NOT: OBB'de kağıt sıkışması oluyorsa HP'ye başvurun. www.hp.com/support/CM2320series adresine veya ürünün kutusunda gelen destek broşürüne bakın.

5. Ürünü prize takın ve açın.

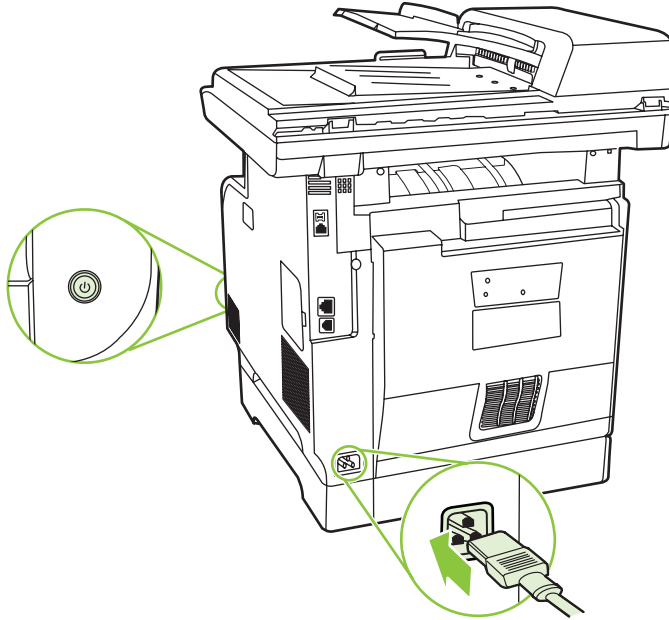

Kapak desteğini temizleme

Ürün kapağının altında bulunan beyaz belge kapağı desteğinde az miktarda döküntü toplanabilir

1. Ürünü kapatın, güç kablosunu çıkarın ve kapağı kaldırın.

2. Beyaz belge kapak desteğini yumuşak bir sabun ve ılık suyla nemlendirilmiş yumuşak bir bez veya süngerle temizleyin. Desteği yumuşak hareketlerle yıkayarak döküntüleri temizleyin; desteği bastırarak ovalamayın.

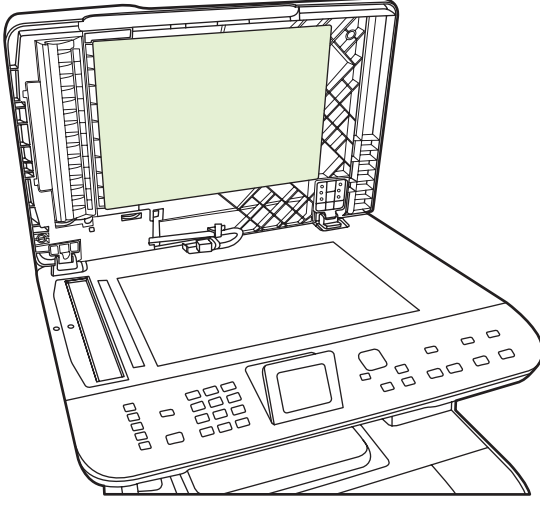

3. OBB tarayıcı camının yanındaki tarayıcı şeridini de temizleyin.
4. Altlığı güderi veya yumuşak bir kumaşla kurulayın.

△ **DİKKAT:** Kağıttan yapılmış silme malzemesi kullanmayın; bunlar altlığı çizebilir.

5. Bu işlem altlığın tam anlamıyla temizlenmesinde yeterli olmazsa, önceki adımları tekrarlayın ve bez veya süngeri izopropil alkolle ıslatın; nemli bir bezle altlığı iyice silerek alkol kalıntılarını alın.

Tarayıcı camını temizleme

Tarayıcı camındaki kir, parmak izleri, lekeler, saç teli ve benzeri performansı yavaşlatır ve sayfaya sığdırma ile kopyalama gibi özel doğruluk özelliklerini etkiler.

📄 **NOT:** Kir veya diğer bozukluklar yalnızca otomatik belge besleyicisini (OBB) kullanarak üretilen kopyalarda ortaya çıkıyorsa tarayıcı şeridini temizleyin (3. adım).

1. Ürünü kapatın, güç kablosunu elektrik prizinden çıkarın ve kapağı kaldırın.

2. Aşındırıcı olmayan bir cam temizleyiciyle nemlendirilmiş, yumuşak ve tüy bırakmayan bir bez veya sünger kullanarak camı temizleyin.

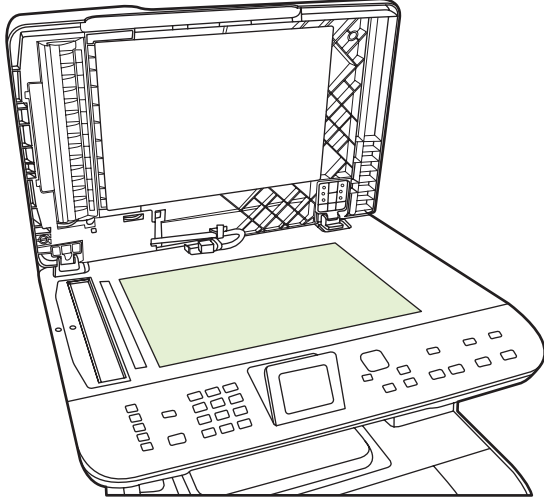

△ **DİKKAT:** Ürünün herhangi bir parçası üzerinde aşındırıcı madde, aseton, benzen, amonyak, etil alkol veya karbon tetraklorür kullanmayın; bu maddeler ürüne zarar verebilir. Doğrudan camın üzerine sıvı dökmeyin. Aşağıya sızarak ürüne hasar verebilir.

3. Aşındırıcı olmayan bir cam temizleyiciyle nemlendirilmiş, yumuşak ve tüy bırakmayan bir bez veya sünger kullanarak tarayıcı şeridini temizleyin (sadece OBB modelleri).

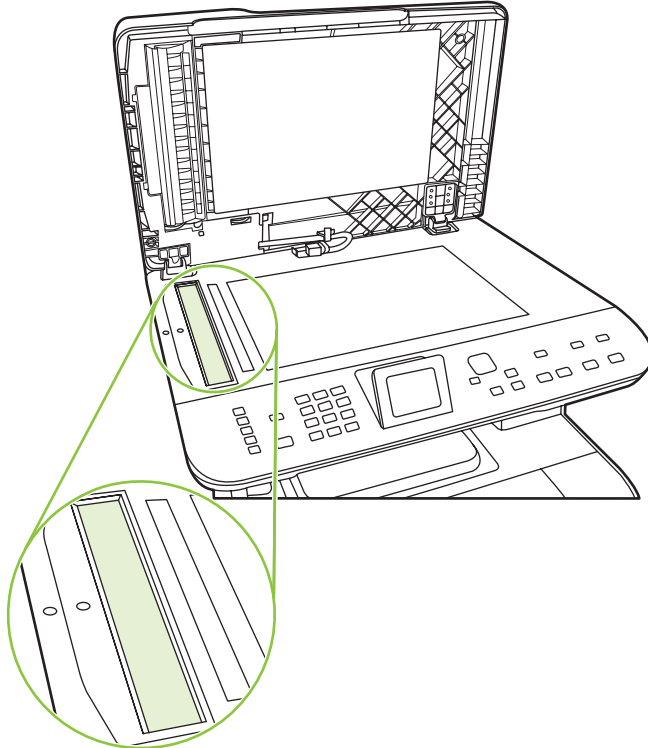

4. Lekelenmeyi önlemek için, camı güderi veya selüloz süngerle kurulayın.

Dış temizliđi

Ürünün dış yüzeyindeki toz, kir ve lekeleri silmek için yumuşak, nemli, tüy bırakmayan bir bez kullanın.

Ürün yazılımı güncelleştirmeleri

Bu ürünle ilgili ürün yazılımı güncelleştirmeleri ve yükleme yönergeleri www.hp.com/support/CM2320series adresinde bulunmaktadır. **Downloads and drivers**'ı (Yüklemeler ve sürücüler) tıkladın, işletim sistemini tıkladın ve sonra ürünle ilgili ürün yazılımı yüklemesini tıkladın.

15 Sorun çözme

- [Sorun çözme denetim listesi](#)
- [Fabrika varsayılan ayarlarını geri yükleme](#)
- [Kontrol paneli iletileri](#)
- [Sıkışmaları gider](#)
- [Görüntü kalitesi sorunlarını çözme](#)
- [Bağlantı sorunlarını çözme](#)
- [Yazılım sorunlarını çözme](#)
- [E-postaya tarama sorunlarını giderme](#)

Sorun çözüme denetim listesi

Ürünle ilgili bir sorunu gidermeye çalışırken aşağıdaki adımları uygulayın.

Adım numarası	Doğrulama adımı	Olası sorunlar	Çözümler
1	Güç açık mı?	Güç kaynağı, kablo, düğme veya sigortadaki bir hatadan dolayı güç gelmiyor.	<ol style="list-style-type: none">1. Ürünün prize takılı olduğundan emin olun.2. Güç kablosunun bozuk olmadığından ve açma/kapama düğmesinin açık olduğundan emin olun.3. Ürünü doğrudan elektrik prizine veya farklı bir prize takarak güç kaynağını denetleyin.
		Baskı makinesi motoru dönmüyor.	<ol style="list-style-type: none">1. Baskı kartuşlarının gerektiği gibi takıldığından emin olun. Kontrol panelindeki iletilere bakın ve kartuşları çıkarmak ve değiştirmek için yönergeleri izleyin.2. Üst kapağın kapalı olduğundan emin olun.
		OBB motoru dönmüyor.	<ol style="list-style-type: none">1. OBB kapağını açın ve OBB'nin içinde turuncu taşıma bandı varsa bu bandı çıkartın.2. OBB kablosunun tarayıcıya doğru bağlandığından emin olun.3. OBB motoru hala dönmüyorsa OBB'yi değiştirin.
		Tarayıcı lambası yanmıyor.	Tarayıcı lambası yanmazsa, HP destek birimine başvurun.
2	Ürünün kontrol panelinde Hazır iletisi görüntüleniyor mu? Kontrol paneli herhangi bir hata iletisi görüntülenmeden çalışıyor olmalıdır.	Kontrol panelinde bir hata görüntüleniyor.	Hatayı düzeltmenize yardımcı olacak genel mesajların listesi için bkz. Kontrol paneli iletileri sayfa 220 .
3	Bilgi sayfaları yazdırıyor mu? Bir yapılandırma sayfası yazdırın. Bkz. Bilgi sayfaları sayfa 182 .	Kontrol paneli ekranında bir hata iletisi görüntüleniyor.	Hatayı düzeltmenize yardımcı olacak genel mesajların listesi için bkz. Kontrol paneli iletileri sayfa 220 .
		Yazdırma sırasında kağıt sıkışıyor.	Ortamın HP tarafından belirtilen özelliklere uyduğundan emin olun. Bkz. Kağıt ve yazdırma ortamları sayfa 57 . Kağıt yolunu temizleyin. Bkz. Kağıt yolunu temizleme sayfa 207 .

Adım numarası	Doğrulama adımları	Olası sorunlar	Çözümler
4	<p>Ürün kopyalama yapıyor mu?</p> <p>Yapılandırma sayfasını OBB'ye yerleştirin ve kopyalayın. Rapor OBB'den düzgün bir şekilde beslenmeli ve kopyalar baskı kalitesi sorunu olmadan yazdırılmalıdır. Flatbed'i kullanarak da kopyalama yapın.</p>	<p>OBB'den kopyalama kalitesi düşük.</p> <p>Yazdırma sırasında kağıt sıkışıyor.</p> <p>Flatbed'den kopyalama kalitesi düşük.</p> <p>Ortam, OBB'nin kağıt yolunda düzgün bir şekilde ilerlemiyor.</p>	<p>Dahili testlerden yazdırma ve flatbed tarayıcıdan kopyalama kabul edilebilir durumdaysa, OBB tarama şeridini temizleyin. Bkz. Tarayıcı camını temizleme sayfa 212.</p> <p>OBB hasarlıdır. OBB'yi değiştirin.</p> <p>Ortamın HP tarafından belirtilen özelliklere uyduğundan emin olun. Bkz. Kağıt ve yazdırma ortamları sayfa 57.</p> <p>Kağıt yolunu temizleyin. Bkz. Kağıt yolunu temizleme sayfa 207.</p> <p>1. Dahili testlerden yazdırma ve flatbed tarayıcıdan kopyalama kabul edilebilir durumdaysa, flatbed camını temizleyin. Bkz. Tarayıcı camını temizleme sayfa 212.</p> <p>2. Bakım yaptıktan sonra sorun devam ederse, bkz. Kopyalama sorunları sayfa 245.</p> <p>1. OBB kağıt alma silindirini ve OBB ayırma tablasını temizleyin. Bkz. Otomatik belge besleyici (OBB) alma silindiri aksamını temizleme sayfa 209.</p> <p>2. Sorun devam ederse OBB kağıt alma silindirini değiştirin.</p> <p>3. Sorun devam ederse OBB'yi değiştirin.</p>
5	<p>Ürün faks gönderiyor mu?</p> <p>Faksı Başlat düğmesine basarak hatta çevir sesi olduğunu doğrulayın (gerekliyse ahize kullanın). Faks göndermeyi deneyin.</p>	<p>Telefon hattı çalışmıyor veya ürün telefon hattına bağlı değil.</p>	<p>Telefon hattının çalıştığını ve doğru bağlantı noktasına takılı olduğunu doğrulamak için bir faks testi yapın (bkz. Bir faks testi işlemi gerçekleştirin. sayfa 164).</p>
6	<p>Ürün faks alıyor mu?</p> <p>Mümkünse başka bir faks makinesini kullanarak ürüne faks gönderin.</p>	<p>Bir parola sağlamanız gerekebilir.</p> <p>Çok fazla sayıra telesekreter aygıtı bağlı veya telefon aygıtları doğru sırayla bağlanmamış.</p> <p>Ürünün faks ayarları doğru yapılmamış.</p> <p>Özel Alma özelliği açık.</p>	<p>Parolayı yazın.</p> <p>HP Color LaserJet CM2320 MFP Serisi ürününün telefon hattına bağlı tek aygıt olduğundan emin olun ve faksı almayı yeniden deneyin.</p> <p>Ürünün faks ayarlarını gözden geçirin ve sıfırlayın. Bkz. Faks ayarlarını değiştirme sayfa 131.</p> <p>Özel Alma özelliğini kapatın veya fakslara erişip yazdırmak için önceden ayarlı PIN'i kullanın.</p>

Adım numarası	Doğrulama adımları	Olası sorunlar	Çözümler
7	Ürün bilgisayardan yazdırıyor mu? Bir sözcük işlemci program kullanarak ürüne bir yazdırma işi gönderin.	Yazılım doğru yüklenmedi veya yazılım yükleme işlemi sırasında bir hata oluştu.	Ürün yazılımını kaldırın ve yeniden yükleyin. Doğru yükleme yordamını ve doğru port ayarını kullandığınızdan emin olun.
		Kablo doğru bağlanmadı.	Kabloyu yeniden bağlayın.
		Yanlış bir sürücü seçildi.	Uygun sürücüyü seçin.
		Microsoft Windows'ta bir port sürücüsü sorunu var.	Ürün yazılımını kaldırın ve yeniden yükleyin. Doğru yükleme yordamını ve doğru port ayarını kullandığınızdan emin olun.
8	Ürün bilgisayara tarama yapıyor mu? Bilgisayarınızdaki temel bir masaüstü yazılımından bir tarama işlemi başlatın.	Kablo doğru bağlanmadı.	Kabloyu yeniden bağlayın.
		Yazılım doğru yüklenmedi veya yazılım yükleme işlemi sırasında bir hata oluştu.	Ürün yazılımını kaldırın ve yeniden yükleyin. Doğru yükleme yordamını ve doğru port ayarını kullandığınızdan emin olun.
		Hata devam ederse ürünü kapatıp açın.	
9	Aygıt bellek kartını tanıyor ve bu karttan yazdırıyor mu? Bir bellek kartı takın ve bir dizin sayfası yazdırın. Bkz. Bellek kartından küçük resim yaprağı yazdırma sayfa 179 .	Aygıt kartı tanımıyor.	<ol style="list-style-type: none"> 1. Kartı çıkarın ve yuvaya yeniden takın. Kartın yuvaya tümüyle yerleştirildiğinden emin olun. 2. Bellek kartı türünün desteklenen türde olduğundan emin olun. 3. Bellek kartı yuvalarına yalnızca bir kart takılı olduğundan emin olun.
		Aygıt bazı görüntüleri yazdırıyor.	Bellek kartındaki dosyaların doğru biçimde olduğundan emin olun. Aygıt, yalnızca SRGB biçimindeki JPEG dosyalarını tanır.

Fabrika varsayılan ayarlarını geri yükleme

Fabrika varsayılan ayarlarının geri yüklenmesi ayarın tümünü fabrika varsayılan değerlerine döndürür ve ayrıca faks başlığı adını, telefon numarasını, hızlı aramaları ve ürün belleğinde depolanan tüm faksları temizler.

△ **DİKKAT:** Bu yordam, tek dokunmalı tuşlar ve hızlı arama kodlarıyla ilişkili tüm faks numaralarını ve adlarını da temizler ve bellekte saklanan tüm sayfaları siler. Yordam, daha sonra ürünü otomatik olarak yeniden başlatır.

1. Ürünün kontrol panelinde **Ayar** düğmesine basın.
2. Ok düğmelerini kullanarak **Servis** ögesini seçin ve sonra **Tamam** düğmesine basın.
3. Ok düğmelerini kullanarak **Vars ayarları geri yükle** ögesini seçin ve ardından **Tamam** düğmesine basın.

Ürün otomatik olarak yeniden başlatılır.

Kontrol paneli iletileri

Kontrol paneli iletilerinin büyük bir bölümü, normal çalışma sırasında kullanıcıya yol göstermek içindir. Kontrol paneli iletileri geçerli işlemin durumunu gösterir ve gerekirse sayfa sayısını belirtir. Ürün faks verisi, yazdırma verisi veya tarama komutları alırken kontrol paneli iletileri bu durumu gösterir. Ayrıca, uyarı iletileri ve önemli hata iletileri, işlem yapmayı gerektiren durumları gösterir.

Tablo 15-1 Kontrol paneli iletileri

Denetim masası iletisi	Açıklama	Önerilen eylem
(Alanda) sıkışma, Kapağı açın ve sıkışmayı giderin	Şu alanlardan birinde kağıt sıkışması var: tambur alanı, füzere alanı, dupleks besleme alanı, dupleks giriş alanı ve dupleks alma alanı.	Ürünün kontrol panelinde gösterilen alandaki sıkışmayı giderin ve ardından kontrol panelindeki yönergeleri uygulayın. Bkz. Sıkışmaları gider sayfa 225 .
10.0000 Sarf Malzemesi Bellek Hatası	Belirli bir baskı kartuşunda e-etiket hatası var. <ul style="list-style-type: none">10,0000 = Siyah10,0001 = cam göbeği10,0002 = macenta10,0003 = sarı	Baskı kartuşunu çıkarıp yeniden takın. Ürünü kapatıp açın. Sorun giderilmediyse kartuşu değiştirin.
10.1000 Sarf Malzemesi Bellek Hatası	Belirli bir baskı kartuşunda e-etiket hatası veya eksik.	Baskı kartuşunu yeniden takın. Ürünü kapatıp açın. Sorun giderilmediyse kartuşu değiştirin.
49 Hatası, Kapatıp açın	Ürün bir ürün yazılımı hatası oluşmuştur. Çoğu durumda ürün otomatik olarak kapanıp açılacaktır.	Güç düğmesini kullanarak gelen gücü kapatın, en az 30 saniye bekleyin ve sonra güç düğmesini açıp ürünün başlatılmasını bekleyin. Hata devam ederse, HP ile bağlantı kurun. www.hp.com/support/CM2320series adresine veya ürünün kutusunda gelen destek broşürüne bakın.
50.x Füzere Hatası	Ürün bir iç donanım hatasıyla karşılaştı.	<ol style="list-style-type: none">Güç düğmesini kullanarak gelen gücü kapatın ve ardından en az 30 saniye bekleyin.Bir akım koruyucu kullanılıyorsa bunu devreden çıkarın. Ürünü doğrudan duvar prizine takın.Gücü açın ve ürünün başlatılmasını bekleyin. Hata devam ederse, HP ile bağlantı kurun. www.hp.com/support/CM2320series adresine veya ürünün kutusunda gelen destek broşürüne bakın.
52 Tarayıcı hatası	Ürün bir iç donanım hatasıyla karşılaştı.	Güç düğmesini kullanarak gelen gücü kapatın, en az 30 saniye bekleyin ve sonra güç düğmesini açıp ürünün başlatılmasını bekleyin. Bir akım koruyucu kullanılıyorsa bunu devreden çıkarın. Ürünü doğrudan duvar

Tablo 15-1 Kontrol paneli iletileri (devam)

Denetim masası iletileri	Açıklama	Önerilen eylem
		prizine takın. Ürünü açmak için güç düğmesini kullanın. Hata devam ederse, HP ile bağlantı kurun. www.hp.com/support/CM2320series adresine veya ürünün kutusunda gelen destek broşürüne bakın.
57 Fan hatası, Kapatıp açın	Ürünün dahili fanıyla ilgili bir hata oluşmuştur.	Güç düğmesini kullanarak gelen gücü kapatın, en az 30 saniye bekleyin ve sonra güç düğmesini açıp ürünün başlatılmasını bekleyin. Hata devam ederse, HP ile bağlantı kurun. www.hp.com/support/CM2320series adresine veya ürünün kutusunda gelen destek broşürüne bakın.
79 Hatası, Kapatıp açın	Ürün bir iç ürün yazılımı hatası oluşmuştur. Çoğu durumda ürün otomatik olarak kapanıp açılacaktır.	Güç düğmesini kullanarak gelen gücü kapatın, en az 30 saniye bekleyin ve sonra güç düğmesini açıp ürünün başlatılmasını bekleyin. Bir akım koruyucu kullanılıyorsa bunu devreden çıkarın. Ürünü doğrudan duvar prizine takın. Ürünü açmak için güç düğmesini kullanın. Bir DIMM belleği takılıysa ürünü kapatın ve DIMM'i çıkarın. Sonra ürünü açın ve sorunun giderilip giderilmediğine bakın. Sorun giderildiyse DIMM'i değiştirin. Hata devam ederse, HP ile bağlantı kurun. www.hp.com/support/CM2320series adresine veya ürünün kutusunda gelen destek broşürüne bakın.
Ayarlar silindi	Ürün iş ayarlarını sildi.	İlgili iş ayarlarını yeniden girin.
Aygıt hatası, OK düğm. basın	Genel motor hatası.	Bu yalnızca bir uyarı iletidir. Çıkış alınan iş bundan etkilenebilir.
Aygıt meşgul. Daha sonra tekrar deneyin	Ürün şu anda kullanılıyor.	Ürünün geçerli işi bitirmesini bekleyin.
Belge besleyici alma hatası. Yeniden yerleştirin	OBB tepsisindeki ortam alınmamış.	OBB tepsisindeki ortamı çıkarın ve ardından yeniden yerleştirin. OBB kağıt alma silindirini temizleyin. Bkz. Otomatik belge besleyici (OBB) alma silindiri aksamını temizleme sayfa 209 . Hata devam ederse, HP ile bağlantı kurun. www.hp.com/support/CM2320series adresine veya ürünün kutusunda gelen destek broşürüne bakın.
Bellek az. Daha sonra tekrar deneyin	Üründe yeni bir işi başlatmaya yetecek kadar bellek yok.	Yeni bir işi başlatmadan önce geçerli iş tamamlanana kadar bekleyin. Belleği temizlemek için gücü kapatıp açın.
Bellek az. OK düğm. basın	Ürün belleği neredeyse tamamen doldu.	Ürünün işi bitirmesine izin verin veya işi iptal etmek için Ayar düğmesine basın. Belleği temizlemek için gücü kapatıp açın.

Tablo 15-1 Kontrol paneli iletileri (devam)

Denetim masası iletileri	Açıklama	Önerilen eylem
Bellek yetersiz Sadece 1 kopya oluşturuldu Devam etmek için OK düğmesine basın	Üründe harmanlanmış kopyalama işini tamamlayacak kadar bellek yok.	İşi daha az sayfa içeren küçük işlere bölün. Belleği temizlemek için gücü kapatıp açın.
Blg bsl sıkışma	OBB'nin önceki sıkışması giderilmemiş.	Sıkışmayı giderin.
Blg bsl sıkışma, Giderip Ynd Yrlş	OBB tepsisinde bir ortam parçası sıkışmış.	Belge çıkarma kapağını açın, sıkışmayı düzeltin, belge çıkarma kapağını kapatın ve OBB tepsisine yeniden kağıt yerleştirin. Hata devam ederse, HP ile bağlantı kurun. www.hp.com/support/CM2320series adresine veya ürünün kutusunda gelen destek broşürüne bakın.
Elle besleme <SIZE> <TYPE>, Olan ortamı kull. için OK düğm basın	Elle Besleme modunda yazdırılıyor.	Tepsi 1'e kağıt yerleştirin.
Elle dupleks Tepsi X'i takın, OK düğmesine basın	Elle dupleks modu. "#", işin ilk yarısını yazdırmak için kullanılan tepsi numarasıdır.	Kağıdı doğru yönde, doğru tepsiye yerleştirin.
Geçersiz giriş	Geçersiz veri veya yanıt.	Girişi düzeltin.
Geçersiz sürücü, OK düğm. basın	Yanlış yazıcı sürücüsünü kullanıyorsunuz.	Ürününüz için uygun olan yazıcı sürücüsünü seçin.
Hatalı yazdırma, OK düğm. basın	Besleme gecikmesi nedeniyle hatalı yazdırma.	Ortamın, giriş tepsisinin yeteri kadar içine yerleştirildiğinden emin olun. Tepsi 2'de, kağıt uzunluk kılavuzunun kullandığınız ortam boyuna uygun konumda olduğundan emin olun. Kağıdı yeniden yerleştirin.
HP dışı sarf malzemesi takıldı	HP tarafından üretilmeyen yeni bir sarf malzemesi takıldı. Bu ileti birkaç saniye boyunca görüntülenir ve sonra ürün Hazır durumuna döner.	Bir HP sarf malzemesi satın aldıysanız inanıyorsanız, lütfen 1-877-219-3183 numaralı telefondan HP ihbar hattını arayın. HP ürünü olmayan sarf malzemelerinin kullanımı sonucunda gerek duyulan servis ve onarımlar HP garantisi kapsamında değildir.
İletişim hatası [Gönderen CSID]	Ürünle gönderen arasında bir faks iletişimi hatası oluştu.	Faks hattı testini çalıştırın Ürünün faksı yeniden göndermeyi denemesine izin verin. Ürünün telefon kablosunu duvardaki prizden çıkarın, bir telefona bağlayın ve arama yapmayı deneyin. Ürünün telefon kablosunu başka bir telefon hattı girişine bağlayın. Başka bir telefon kablosu kullanmayı deneyin. Hata devam ederse, HP ile bağlantı kurun. www.hp.com/support/CM2320series adresine veya ürünün kutusunda gelen destek broşürüne bakın.
Kağıt yerleştirin	Mevcut tepsilere tümünde kağıt bitti.	Tepsilere kağıt yerleştirin.
Kapak açık	Baskı kartuşu kapağı açık.	Baskı kartuşunun kapağını kapatın.
Kopyalama işi iptal edildi. Belgeyi temizleyin	Sayfalar OBB'den beslenirken geçerli işi iptal etmek için İptal düğmesine basıldı. İptal işlemi OBB'yi otomatik olarak boşaltmaz.	Sıkışan öğeyi çıkarın. Bkz. OBB'deki sıkışmaları giderme sayfa 232 . Ardından, OBB tepsisindeki öğeleri çıkarın ve yeniden başlayın.

Tablo 15-1 Kontrol paneli iletileri (devam)

Denetim masası iletileri	Açıklama	Önerilen eylem
Kullanılmış siyah kartuş takıldı. iletisi, şu iletiyle dönüşümlü olarak görüntülenir: kabul etmek için düğm. basın Tamam	Kullanılmış bir baskı kartuşu takıldı veya taşındı.	Hazır durumuna dönmek için Tamam düğmesine basın.
Motor hatası, OK düğm. basın	Ürün yazdırma motorunda bir hatayla karşılaştı.	Bu yalnızca bir uyarı iletidir. Çıkış alınan iş bundan etkilenebilir.
Motor İletişim Hata	Ürün bir motor iletişim zaman aşımı hatasıyla karşılaştı.	Güç düğmesini kullanarak gelen gücü kapatın, en az 30 saniye bekleyin ve sonra güç düğmesini açıp ürünün başlatılmasını bekleyin. Bir akım koruyucu kullanılıyorsa bunu devreden çıkarın. Ürünü doğrudan duvar prizine takın. Ürünü açmak için güç düğmesini kullanın. Hata devam ederse, HP ile bağlantı kurun. www.hp.com/support/CM2320series adresine veya ürünün kutusunda gelen destek broşürüne bakın.
Motor iletişim hatası	Ürün yazdırma motoruyla iletişimde bir hatayla karşılaştı.	Yazdırma motoru gerektirmeyen işlemler (faks göndermek gibi) de gerçekleştirilebilir ancak, yazdırma işlevi kullanılamaz.
OBB kapağı açık	OBB kapağı açık veya bir algılayıcı bozuk.	OBB kapağın kapalı olduğundan emin olun. OBB'yi çıkartıp yeniden takın. İleti görüntülenmeye devam ederse, açma/kapama düğmesini kullanarak gücü kapatın, en az 30 saniye bekleyin ve gücü açıp ürünün başlatılmasını bekleyin. Hata devam ederse, HP ile bağlantı kurun. www.hp.com/support/CM2320series adresine veya ürünün kutusunda gelen destek broşürüne bakın.
Sayf. flatbed'de sığdır	Kopya küçültme / büyütme özelliği ("Sayfaya Sığdır" olarak adlandırılır) yalnızca flatbed tarayıcıdan yapılan kopyalamalar için geçerlidir.	Flatbed'i kullanın veya başka bir küçültme/büyütme ayarı seçin.
Siyah kartuş sipariş edin Cam göbeği kartuşu sipariş edin Macenta kartuşu sipariş edin Sarı kartuşu sipariş edin	Bir renkli baskı kartuşu azaldı.	Belirtilen renkli baskı kartuşunu sipariş edin.
Siyah kartuş takın Cam göbeği kartuşu takın Macenta kartuşu takın Sarı kartuşu takın	Renkli kartuşlardan biri takılmadan kapak kapatılmış.	Belirtilen renkli kartuşu takın.

Tablo 15-1 Kontrol paneli iletileri (devam)

Denetim masası iletileri	Açıklama	Önerilen eylem
Tarama hatası, Bağlanılamıyor	Ürün, tarama bilgisini bir bilgisayara iletemiyor.	Bağlantı kablosunun gevşek veya hasarlı olmadığından emin olun. Gerekirse kabloyu değiştirin ve yeniden taramayın deneyin.
Tarayıcı hatası #, Kapatıp açın	Ürün, tarayıcı alt aksamı alanında bir hatayla karşılaştı.	Güç düğmesini kullanarak gelen gücü kapatın, en az 30 saniye bekleyin ve sonra güç düğmesini açıp ürünün başlatılmasını bekleyin. Bir akım koruyucu kullanılıyorsa bunu devreden çıkarın. Ürünü doğrudan duvar prizine takın. Ürünü açmak için güç düğmesini kullanın. Hata devam ederse, HP ile bağlantı kurun. www.hp.com/support/CM2320series adresine veya ürünün kutusunda gelen destek broşürüne bakın.
Tarayıcı PC tarama için ayrılmış	Bir bilgisayar, tarama yapmak için ürünü kullanıyor.	Bilgisayarın tarama işlemi bitene kadar bekleyin veya bilgisayar yazılımından tarama işlemi iptal edin ya da İptal düğmesine basın.
Tepsi #’de sıkışma, Sıkışma gdrn ve OK düğm. basın	Ürün, şu alanlardan birinde sıkışma algıladı: tepsi 1, tepsi 2 veya tepsi 3.	Ürünün kontrol panelinde gösterilen alandaki sıkışmayı giderin ve ardından kontrol panelindeki yönergeleri uygulayın. Bkz. Sıkışmaları gider sayfa 225 .
Tepsi 1’i takın, <DÜZ> <BOYUT> / Temizleme modu, bşl. için OK bsn	Temiz boş bir kağıt yaprağı yerleştirin. Temizleme modu kağıt istemi.	Temizleme yordamlarını başlatmak için Tamam düğmesine basın.
Tepsi X’i takın<TÜR> <BOYUT>, Olan ortamı kull. için OK düğm. basın	Aygıt bir işi işliyor ancak ilgili tepsi boş.	Varolan ortamı kullanmak için Tamam düğmesine basın.
Yazdırma hatası OK düğmesine basın Hata tekrarlırsa kapatıp tekrar açın.	Sayfa çok karmaşık olduğundan ürün geçerli sayfayı yazdıramadı.	İletiyi temizlemek için Ayar düğmesine basın. Ürünün işi bitirmesine izin verin veya işi iptal etmek için İptal düğmesine basın.

Sıkışmaları gider

Sıkışma nedenleri

Bazen kağıt veya başka bir yazdırma ortamı, baskı işi sırasında sıkışabilir. Sıkışmaların nedenlerinden bazıları aşağıdaki olaylardır:

- Giriş tepsileri düzgün bir şekilde yüklenmedi veya fazla dolduruldu ya da ortam kılavuzları doğru ayarlanmadı.
- Baskı işi sırasında bir giriş tepsisine ortam eklendi veya giriş tepsisinden ortam çıkarıldı ya da baskı işi sırasında üründen bir giriş tepsi çıkarıldı.
- Kartuş kapağı baskı işi sırasında açıldı.
- Çıkış alanında çok fazla kağıt birikti veya kağıtlar çıkış alanını tıkiyor.
- Kullanılan yazdırma ortamı HP özelliklerine uymuyor. Bkz. [Kağıt ve yazdırma ortamları sayfa 57](#).
- Ortam zarar görmüş veya üzerinde zımba teli ya da kağıt atacı gibi yabancı nesnelere var.
- Yazdırma ortamının saklandığı yer fazla nemli veya fazla kuru. Bkz. [Kağıt ve yazdırma ortamları sayfa 57](#).

Sıkışmalarda bakılacak yerler

Sıkışmaların oluşabileceği bölümler şunlardır:

- Otomatik belge besleyicide (OBB)
- Giriş alanlarında
- Otomatik dupleksleyicide (mevcutsa)
- Çıkış alanlarında
- Ürünün (kağıt yolu) içinde

Aşağıdaki sayfalarda verilen yönergeleri kullanarak sıkışmanın yerini bulun ve sorunu giderin. Sıkışma yeri belli değilse öncelikle ürünün içine bakın.

Sıkışma sonrasında, kağıda yapışmamış toner ürünün içinde kalabilir. Bu sorun, genellikle birkaç sayfa yazdırıldıktan sonra kendi kendine düzelir.

Tepsi 1'deki sıkışmaları temizleme

NOT: Yaprak yırtılırsa, yazdırmaya devam etmeden önce tüm parçalarının çıktığından emin olun.

Sıkışan sayfayı tepsi 1'den çekin.

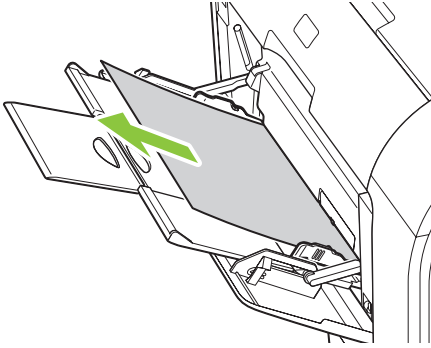

Kağıt tepsi 1'in iyice içine girmişse tepsi 2'yi çıkarın, tepsi 1 tablasını yere bırakın ve sonra kağıdı açıklıktan çıkarın.

Tepsi 2'deki sıkışmaları giderme

1. Tepsi 2'yi dışarı çıkarın ve düz bir yüzeye koyun.

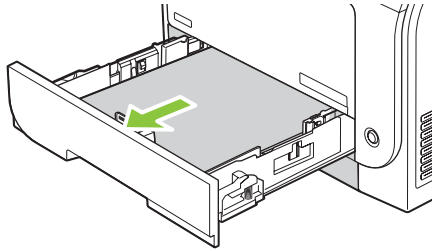

2. Sıkışıklığa erişim tepsisini indirin.

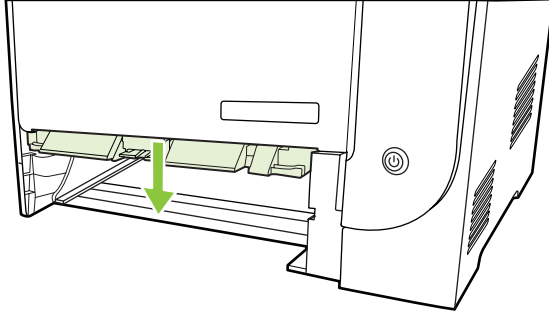

3. Sıkışan sayfayı doğruca dışarı çekerek çıkarın.

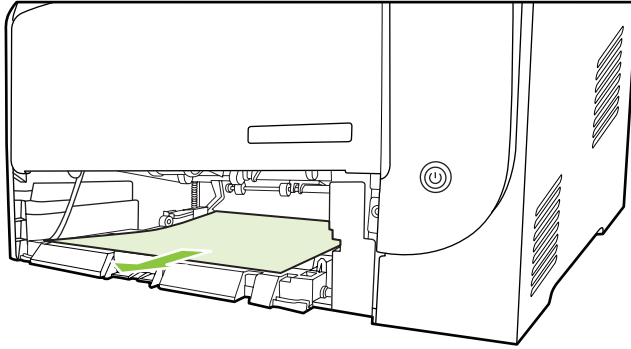

4. Sıkışıklığa erişim tepsisini kapatın.

5. Tepsi 2'yi yerine yerleştirin.

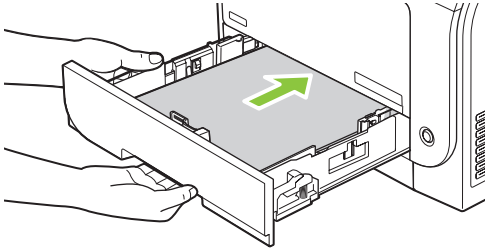

6. Yazdırmaya devam etmek için **OK** düğmesine basın.

Tepsi 3'deki sıkışmaları giderme

1. Tepsi 3'ü dışarı çıkarın ve düz bir yüzeye koyun.

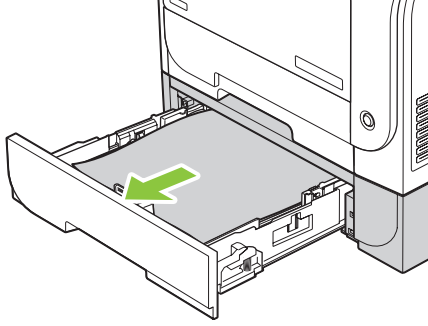

2. Sıkışan sayfayı doğruca dışarı çekerek çıkarın.

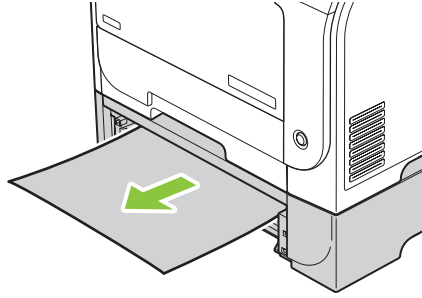

3. Tepsi 3'ü yerine yerleştirin.

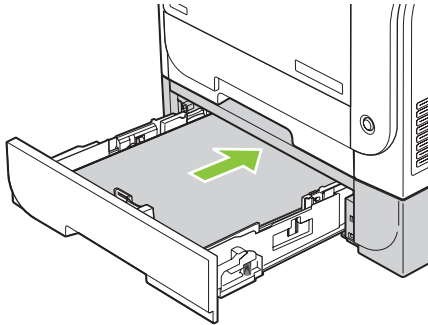

4. Yazdırmaya devam etmek için **OK** düğmesine basın.

Füzer alanındaki sıkışmaları giderme

1. Arka kapağı açın.

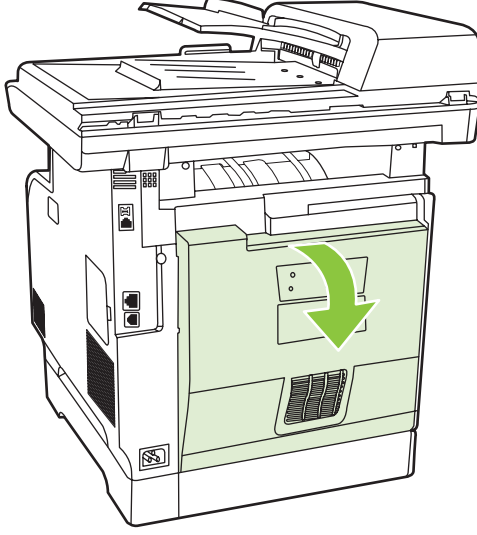

2. Gerekirse kılavuzu itin .(çizim 1) ve görünürde kağıt varsa (çizim 2) çıkış alanının alt tarafından çıkarın.

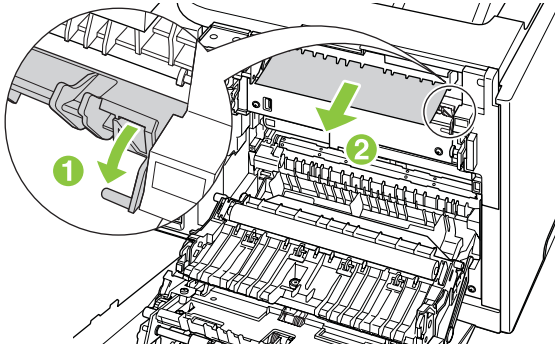

NOT: Yaprak yırtılırsa, yazdırmaya devam etmeden önce tüm parçalarının çıktığından emin olun. Parçaları için sivri nesnelere kullanmayın.

3. Arka kapağı kapatın.

Çıkış bölgesindeki sıkışmaları giderme

1. Çıkış bölgesinde sıkışmış kağıt olup olmadığına bakın.

2. Görünürde bir ortam varsa çıkarın Ortamın en fazla görünen kısmını (bu ortası da olabilir) iki elinizle kavrayarak dikkatli biçimde çekip üründen çıkarın.



NOT: Yaprak yırtılırsa, yazdırmaya devam etmeden önce tüm parçalarının çıktığından emin olun.

3. İletiyi temizlemek için arka kapağı açın ve sonra kapayın.

Dupleksleyicideki sıkışmaları giderme (yalnızca dupleksleyici modeller)

1. Arka kapağı açın.

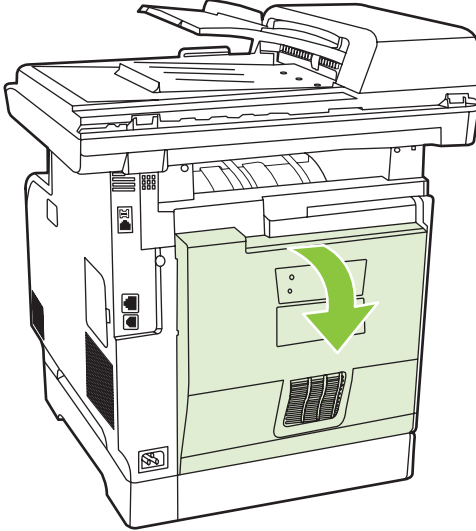

2. Gerekirse kılavuzu çekin (çizim 1) ve görünürde kağıt varsa (çizim 2) çıkış alanının alt tarafından çıkarın.

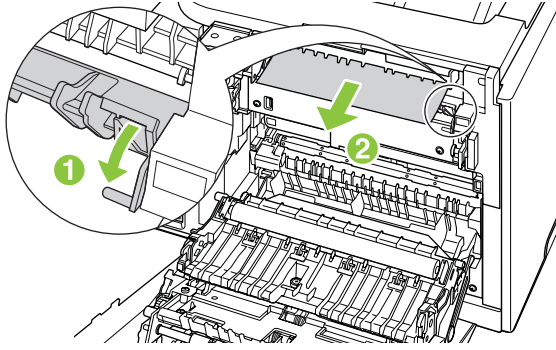

3. Gerekirse dupleksleyici birimin alt tarafında görünen kağıdı çıkarın.

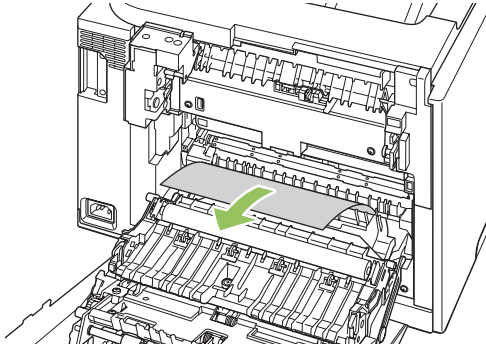

4. Sıkışmış kağıt göremiyorsanız dupleksleyici birimi dupleksleyici birimin yanındaki mandalı kullanarak kaldırın.

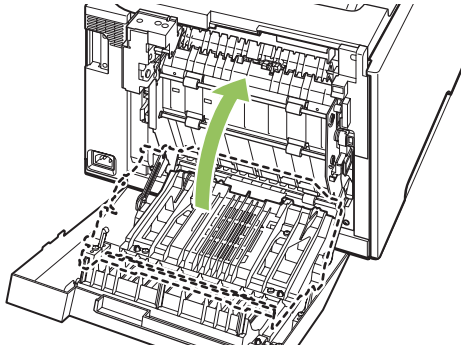

5. Kağıdın arka ucunu görüyorsanız kağıdı üründen çıkarın.

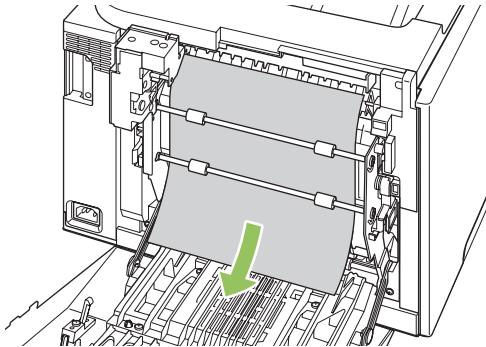

6. Kağıdın ön ucunu görüyorsanız kağıdı üründen çıkarın.

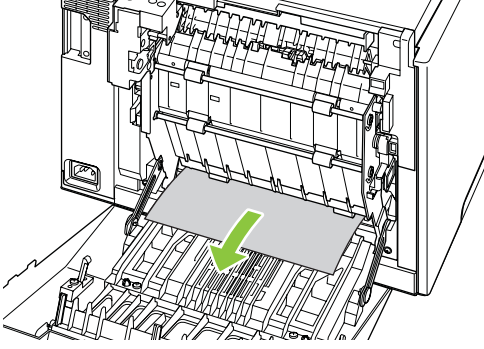

7. Arka kapağı kapatın.

OBB'deki sıkışmaları giderme

Faks, kopyalama veya tarama işi sırasında zaman zaman ortam sıkışması olabilir.

Ortam sıkışması, ürünün kontrol paneli ekranında görüntülenen **Big bsl sıkışma, giderip yeniden yrlş** iletilisiyle bildirilir.

- OBB giriş tepsi yanlış doldurulmuş veya aşırı dolu olabilir. Daha fazla bilgi için bkz. [Kağıt ve yazdırma ortamları yerleştirme sayfa 63](#).
- Ortam, boyutu veya türü itibarıyla HP özelliklerine uygun olmayabilir. Daha fazla bilgi için bkz. [Kağıt ve yazdırma ortamları sayfa 57](#).

1. OBB kapağını açın.



 **NOT:** OBB'nin içindeki ambalaj bantlarının çıkarıldığından emin olun.

2. Yeşil kolu kaldırarak, açık kalana kadar alma mekanizmasını döndürün.

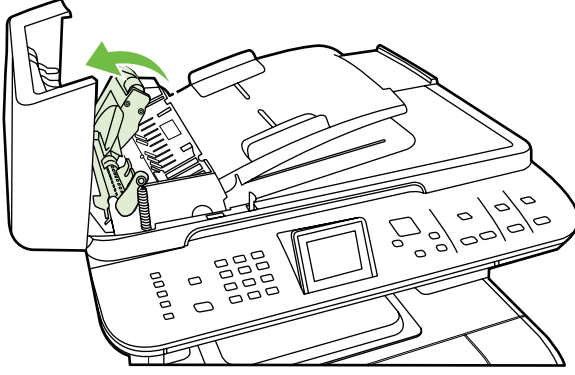

3. Sayfayı yırtmadan yavaşça çıkarmaya çalışın. Direnç hissederseniz sonraki adıma geçin.

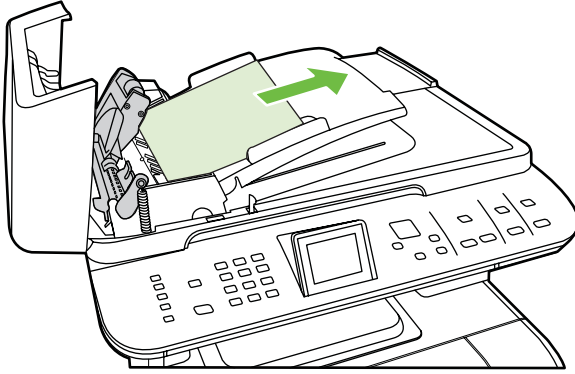

4. OBB kapağını açın ve her iki elinizi de kullanarak ortamı yavaşça gevşetin.

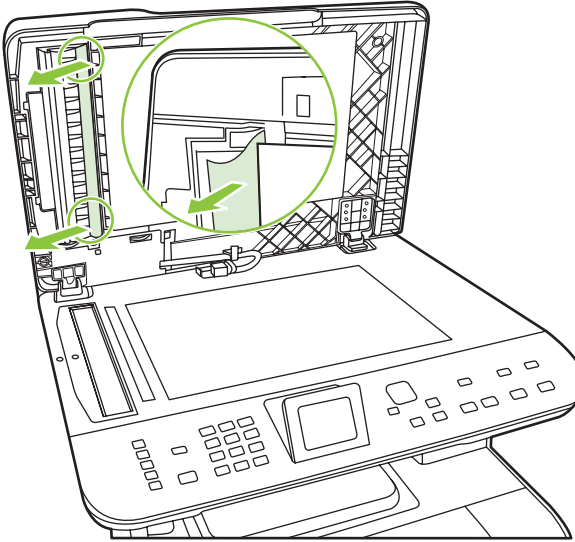

5. Ortam gevşediğinde, gösterilen yönde yavaşça dışarı çekin.

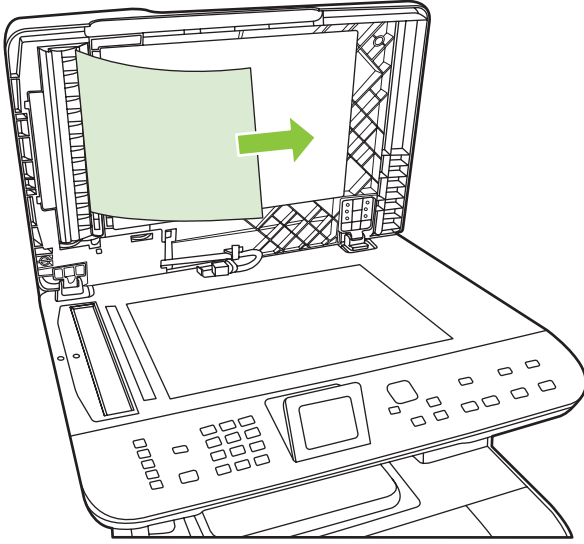

6. Kapağı flatbed tarayıcının üzerine kapatın.

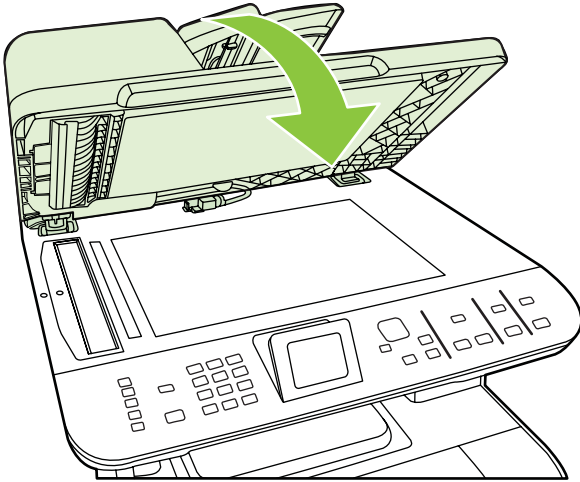

7. Yeşil kolu aşağı indirin.

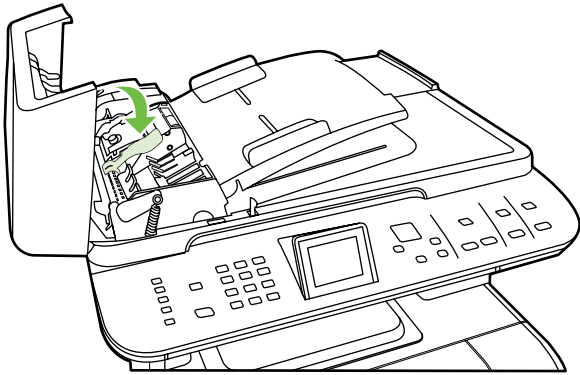

8. Sıkışma giderme parçasını gösterildiği gibi yeniden takın. Parça yerine oturana kadar iki çıkıntıya bastırın. Sıkışmayı giderme parçasını doğru takın; doğru takılmadığı takdirde daha sonra da sıkışmalar olabilir.

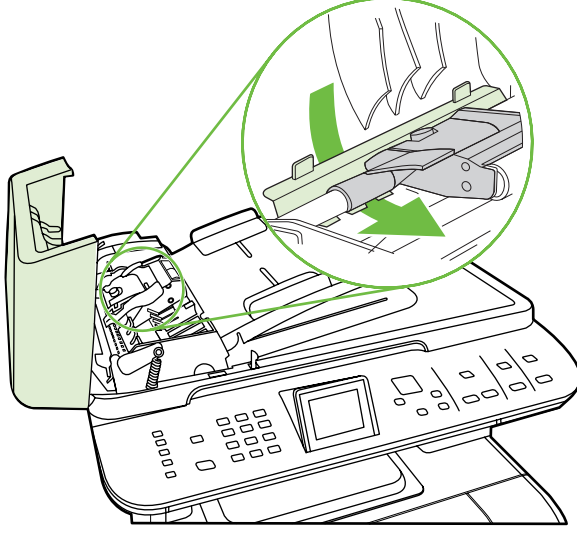

9. OBB kapağını kapatın.

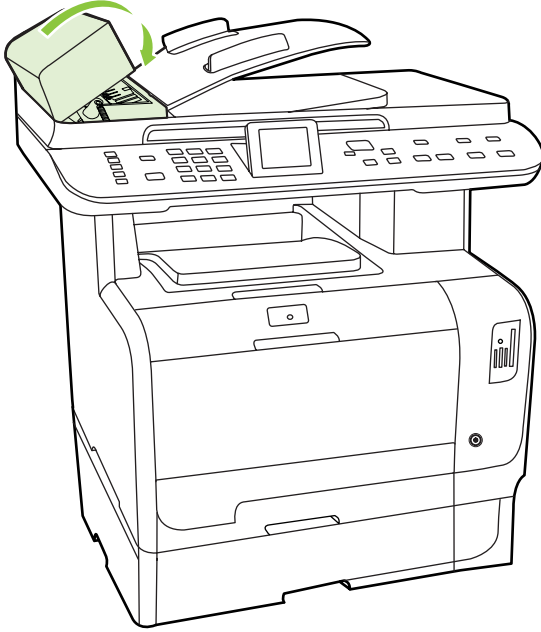

Tekrarlayan sıkışmalardan kaçınma

- Giriş tepsinin fazla doldurulmadığından emin olun. Giriş tepsinin kapasitesi, kullandığınız yazdırma ortamının türüne göre değişir.
- Ortam kılavuzlarının doğru ayarlandığından emin olun.
- Giriş tepsinin yerine tam olarak oturduğundan emin olun.
- Ürün yazdırırken giriş tepsinde yazdırma ortamı eklemeyin.

- Yalnızca HP'nin önerdiği türdeki ve boyuttaki ortamları kullanın. Yazdırma ortamı türleri hakkında daha fazla bilgi için bkz. [Kağıt ve yazdırma ortamları sayfa 57](#).
- Ortamı tepsiye yerleştirmeden önce havalandırmayın. Gevşetmek için iki elinizle sıkıca tutun ve ellerinizi ters yönlerde döndürerek ortamı bükün.
- Yazdırma ortamlarının çıkış bölmesinde yığılmasına izin vermeyin. Kullanılan yazdırma ortamı türü ve toner miktarı, çıkış bölmesinin kapasitesini etkiler.
- Güç bağlantısını denetleyin. Güç kablosunun hem ürüne hem de güç kaynağı kutusuna tam olarak bağlı olduğundan emin olun. Güç kablosunu topraklı bir elektrik prizine takın.

Görüntü kalitesi sorunlarını çözme

Yazdırma sorunları



Baskı kalitesi sorunları



Bazen baskı kalitesiyle ilgili sorunlar yaşayabilirsiniz. Aşağıdaki bölümde verilen bilgiler, bu sorunları tanımlamanıza ve gidermenize yardımcı olur.

 **NOT:** Kopyalama sorunları yaşıyorsanız bkz. [Kopyalama sorunları sayfa 245](#).

Genel baskı kalitesi sorunları

Aşağıdaki örnekler, üründen kısa kenarı önde olacak şekilde geçmiş, Letter boyutunda kağıdı gösterir. Bu örnekler, renkli veya yalnızca siyah beyaz da olsa, yazdığınız tüm sayfaları etkileyen sorunları gösterir. Aşağıdaki konularda, bu örneklerin her birinin olası nedenlerine ve çözümlerine yer verilir.

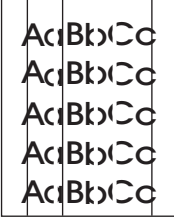
Sorun	Nedeni	Çözüm
Baskı fazla soluk tonda veya silik. 	Ortam, HP özelliklerine uygun olmayabilir. Bir veya daha fazla baskı kartuşu arızalı olabilir.	HP özelliklerine uygun ortam kullanın. Mürekkep püskürtmeli yazıcı kağıdını kullanmayın. Kalan kullanım ömrünü öğrenmek için Sarf Malzemeleri Durumu sayfasını yazdırın. Bkz. Bilgi sayfaları sayfa 182 . Azalan baskı kartuşlarını değiştirin. Bkz. Baskı kartuşu sayfa 201 .
	Ürün [Renk] kartuşu değiştirin iletisini geçersiz kılacak ve yazdırmaya devam edecek şekilde ayarlanmıştır.	Azalan baskı kartuşlarını değiştirin. Bkz. Baskı kartuşu sayfa 201 .
Toner lekeleri görülüyor. 	Ortam, HP özelliklerine uygun olmayabilir. Kağıt yolunun temizlenmesi gerekiyor olabilir.	HP özelliklerine uygun ortam kullanın. Kağıt yolunu temizleyin. Bkz. Ürünü temizleme sayfa 207 .
Boşluklar var. 	Tek bir yazdırma ortamı sayfasında hata olabilir. Kağıdın nem içeriği dengesiz dağılmış veya kağıt üzerinde nemli bölgeler bulunuyor olabilir.	İşi yeniden yazdırmayı deneyin. Farklı bir kağıt (örneğin, renkli lazer yazıcılar için tasarlanmış yüksek kaliteli kağıt) deneyin.
	Paketteki tüm kağıtlar kusurludur. Üretim sırasında olan bazı durumlardan dolayı bazı bölgeler toneri kabul etmeyebilir.	Farklı bir kağıt (örneğin, renkli lazer yazıcılar için tasarlanmış yüksek kaliteli kağıt) deneyin.

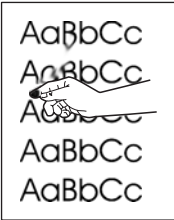
Sorun	Nedeni	Çözüm
<p>Sayfa üzerinde dikey şeritler veya kalın çizgiler görünüyor.</p> 	<p>Bir veya daha fazla baskı kartuşu arızalı olabilir.</p>	<p>Kalan kullanım ömrünü öğrenmek için Sarf Malzemeleri Durumu sayfasını yazdırın. Bkz. Bilgi sayfaları sayfa 182.</p> <p>Azalan baskı kartuşlarını değiştirin. Bkz. Baskı kartuşu sayfa 201.</p>
<p>Arka plandaki toner gölgelemesi istenmeyen miktarda.</p> 	<p>Çok kuru (az nemli) koşullar zemindeki gölge miktarını artırabilir.</p> <p>Bir veya daha fazla baskı kartuşu arızalı olabilir.</p> <p>Ürün [Renk] kartuşu değiştirin iletisini geçersiz kılacak ve yazdırmaya devam edecek şekilde ayarlanmıştır.</p>	<p>Aygıtın bulunduğu ortamdaki koşulları denetleyin.</p> <p>Azalan baskı kartuşlarını değiştirin. Bkz. Baskı kartuşu sayfa 201.</p> <p>Azalan baskı kartuşlarını değiştirin. Bkz. Baskı kartuşu sayfa 201.</p>
<p>Ortama toner bulaşıyor.</p> 	<p>Ortam, HP özelliklerine uygun olmayabilir.</p> <p>Kağıdın ön kenarına toner bulaşmışsa, ortam kılavuzları kirlidir demektir veya yazdırma yolunda madde birikmiştir.</p>	<p>HP özelliklerine uygun ortam kullanın.</p> <p>Ortam kılavuzlarını temizleyin.</p> <p>Kağıt yolunu temizleyin. Bkz. Ürünü temizleme sayfa 207.</p>
<p>Tonere dokunulduğunda kolayca bulaşıyor.</p> 	<p>Aygıt, yazdırmak istediğiniz ortam türünde yazdırmaya ayarlı değil.</p> <p>Ortam, HP özelliklerine uygun olmayabilir.</p> <p>Kağıt yolunun temizlenmesi gerekiyor olabilir.</p>	<p>Yazıcı sürücüsünden Kağıt sekmesini seçin ve Türü ayarını yazdırdığınız ortamın türüne ayarlayın. Ağır kağıt kullanıyorsanız yazdırma hızı düşebilir.</p> <p>HP özelliklerine uygun ortam kullanın.</p> <p>Kağıt yolunu temizleyin. Bkz. Ürünü temizleme sayfa 207.</p>

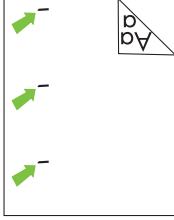
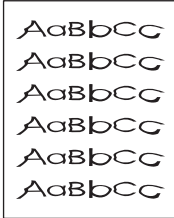
Sorun	Nedeni	Çözüm
<p>Kağıdın yazdırılan tarafında eşit aralıklı çizgiler oluşuyor.</p> 	<p>Aygıt, yazdırmak istediğiniz ortam türünde yazdırmaya ayarlı değil.</p>	<p>Yazıcı sürücüsünden Kağıt sekmesini seçin ve Türü yazdırdığınız kağıdın türüne ayarlayın. Ağır kağıt kullanıyorsanız yazdırma hızı düşebilir.</p>
	<p>İç kısımlara toner bulaşmış olabilir.</p>	<p>Sorun, genellikle birkaç sayfa daha yazdırıldıktan sonra kendi kendine düzelir.</p>
	<p>Kağıt yolunun temizlenmesi gerekiyor olabilir.</p>	<p>Kağıt yolunu temizleyin. Bkz. Ürünü temizleme sayfa 207.</p>
	<p>Füzer zarar görmüş veya kirlenmiş olabilir.</p>	<p>Füzerde sorun olup olmadığını belirlemek için, HP ToolboxFX uygulamasını açın ve baskı kalitesi tanılama sayfasını yazdırın. Bkz. HP ToolboxFX sayfa 36.</p>
	<p>Bir yazıcı kartuşunda sorun olabilir.</p>	<p>HP Destek Birimine Başvurun. Yazıcıyla birlikte gelen broşüre bakın.</p>
	<p>Bir yazıcı kartuşunda sorun olabilir.</p>	<p>Füzerde sorun olup olmadığını belirlemek için, HP ToolboxFX uygulamasını açın ve baskı kalitesi tanılama sayfasını yazdırın. Bkz. HP ToolboxFX sayfa 36.</p>
<p>Kağıdın yazdırılmayan tarafında eşit aralıklarla çizgiler oluşuyor.</p> 	<p>İç kısımlara toner bulaşmış olabilir.</p>	<p>Sorun, genellikle birkaç sayfa daha yazdırıldıktan sonra kendi kendine düzelir.</p>
	<p>Kağıt yolunun temizlenmesi gerekiyor olabilir.</p>	<p>Kağıt yolunu temizleyin. Bkz. Ürünü temizleme sayfa 207.</p>
	<p>Füzer zarar görmüş veya kirlenmiş olabilir.</p>	<p>Füzerde sorun olup olmadığını belirlemek için, HP ToolboxFX uygulamasını açın ve baskı kalitesi tanılama sayfasını yazdırın. Bkz. HP ToolboxFX sayfa 36.</p>
	<p>HP Destek Birimine Başvurun. Yazıcıyla birlikte gelen broşüre bakın.</p>	<p>HP Destek Birimine Başvurun. Yazıcıyla birlikte gelen broşüre bakın.</p>
<p>Yazdırılan sayfada bozuk karakterler görülüyor.</p> 	<p>Ortam, HP özelliklerine uygun olmayabilir.</p>	<p>Renkli lazer yazıcılar için tasarlanmış yüksek kaliteli kağıt gibi farklı bir kağıt kullanın.</p>
	<p>Karakterler dalgalı bir görünüm veriyorsa lazer tarayıcının servise gereksinimi olabilir.</p>	<p>Yapılandırma sayfası yazdırarak sorunun burada da olup olmadığını bakın. Eğer varsa, HP Destek Birimine başvurun. Yazıcıyla birlikte gelen broşüre bakın.</p>

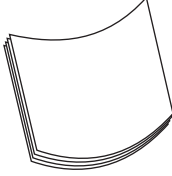
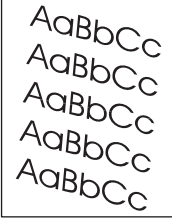
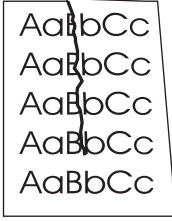
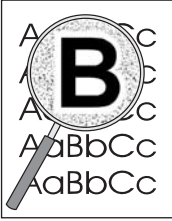

Sorun	Nedeni	Çözüm
<p>Yazdırılan sayfa kıvrılıyor veya dalgalı bir hale geliyor.</p> 	<p>Aygıt, yazdırmak istediğiniz ortam türünde yazdırmaya ayarlı değil.</p> <p>Servis menü öğesi Az Kağıt Kıvrılması, Kapalı olarak ayarlanmıştır.</p> <p>Ortam, HP özelliklerine uygun olmayabilir.</p> <p>Yüksek sıcaklık ve nem, kağıdın kıvrılmasına yol açabilir.</p>	<p>Yazıcı sürücüsünden Kağıt sekmesini seçin ve Türü yazdırdığınız kağıdın türüne ayarlayın. Ağır kağıt kullanıyorsanız yazdırma hızı düşebilir.</p> <p>Kontrol paneli menülerini kullanarak ayarı değiştirin. Bkz. Kontrol paneli menüleri sayfa 10.</p> <p>Renkli lazer yazıcılar için tasarlanmış yüksek kaliteli kağıt gibi farklı bir kağıt kullanın.</p> <p>Aygıtın bulunduğu ortamdaki koşulları denetleyin.</p>
<p>Yazdırılan sayfada metin veya resimler yamuk çıkıyor.</p> 	<p>Ortam doğru yerleştirilmemiş olabilir.</p> <p>Ortam, HP özelliklerine uygun olmayabilir.</p>	<p>Kağıt veya diğer ortamların doğru yerleştirildiğinden ve ortam kılavuzlarının kağıt yığınının fazla sıkıştırmadığından ya da çok gevşek olmadığından emin olun. Bkz. Kağıt ve yazdırma ortamları yerleştirme sayfa 63.</p> <p>Renkli lazer yazıcılar için tasarlanmış yüksek kaliteli kağıt gibi farklı bir kağıt kullanın.</p>
<p>Yazdırılan sayfada buruşmalar veya katlanmalar var.</p> 	<p>Ortam doğru yerleştirilmemiş olabilir.</p> <p>Ortam, HP özelliklerine uygun olmayabilir.</p>	<p>Ortamın doğru yerleştirildiğinden ve ortam kılavuzlarının kağıt yığınının fazla sıkıştırmadığından ya da çok gevşek olmadığından emin olun. Bkz. Kağıt ve yazdırma ortamları yerleştirme sayfa 63.</p> <p>Giriş tepsisindeki kağıt yığınının ters çevirin veya kağıdı giriş tepsisinde 180° döndürmeyi deneyin.</p> <p>Renkli lazer yazıcılar için tasarlanmış yüksek kaliteli kağıt gibi farklı bir kağıt kullanın.</p>
<p>Yazdırılan karakterlerin etrafında toner var.</p> 	<p>Ortam doğru yerleştirilmemiş olabilir.</p> <p>Karakterlerin çevresine fazla miktarda toner yayılmışsa, kağıdın öz direnci yüksek olabilir.</p>	<p>Tepsideki kağıtları ters çevirin.</p> <p>Renkli lazer yazıcılar için tasarlanmış yüksek kaliteli kağıt gibi farklı bir kağıt kullanın.</p>

Sorun	Nedeni	Çözüm
Sayfanın üstünde çıkan görüntü (siyah) sayfanın altına kadar tekrarlanıyor (gri alanda).	Yazılım ayarları, görüntü yazdırmayı etkilemiş olabilir.	Yazılım programınızı kullanarak, tekrarlanan görüntünün bulunduğu alanın tonunu (koyuluğunu) değiştirin. Yazılım programınızı kullanarak, daha açık görüntüyü önce yazdırmak için sayfayı 180° döndürün.
	Yazdırılan görüntülerin sırası yazdırmayı etkilemiş olabilir.	Görüntülerin yazdırılma sırasını değiştirin. Örneğin, kağıdın üst kısmına daha açık görüntüyü, alt kısmına ise daha koyu görüntüyü yerleştirin.
	Elektrik voltajındaki bir dalgalanma aygıtı etkilemiş olabilir.	Baskı işinde hata sonradan oluşuyorsa, aygıtı kapatıp 10 dakika sonra açarak baskı işini yeniden başlatın.

Renkli belgelerle ilgili sorunları çözme

Bu bölümde, renkli yazdırırken ortaya çıkabilecek sorunlar açıklanmaktadır.

Sorun	Nedeni	Çözüm
Belge renkli basılması gerekirken siyah beyaz olarak basılıyor.	Programınızda veya yazıcı sürücünüzde renkli mod seçilmemiş.	Gri tonlama modu yerine renkli modu seçin.
	Programda doğru yazıcı sürücüsü seçilmemiş olabilir.	Doğru yazıcı sürücüsünü seçin.
	Aygıt doğru yapılandırılmamış olabilir.	Bir Yapılandırma sayfası yazdırın (Bkz. Bilgi sayfaları sayfa 182). Yapılandırma sayfasında hiç renk yoksa, HP Destek birimine başvurun. Yazıcıyla birlikte gelen broşüre bakın.
	Bir veya birkaç renk hiç yazdırılmıyor veya doğru yazdırılmıyor.	Yazıcı kartuşlarının üzerinde koruyucu bant olabilir. Ortam, HP özelliklerine uygun olmayabilir.
	Aygıt çok nemli koşullarda çalışıyor olabilir.	Aygıtın kullanıldığı ortamın izin verilen nem aralığında olduğundan emin olun.
	Bir veya daha fazla baskı kartuşu arızalı olabilir.	Azalan baskı kartuşlarını değiştirin. Bkz. Baskı kartuşu sayfa 201 .
	Ürün [Renk] kartuşu değiştirin iletisini geçersiz kılacak ve yazdırmaya devam edecek şekilde ayarlanmıştır.	Azalan baskı kartuşlarını değiştirin. Bkz. Baskı kartuşu sayfa 201 .

Sorun	Nedeni	Çözüm
Yeni bir yazıcı kartuşu takıldıktan sonra bir renk tutarsız bir şekilde yazdırılıyor.	Başka bir baskı kartuşu arızalı olabilir.	Tutarsız yazdırılan renge ait yazıcı kartuşunu çıkarın ve yeniden takın.
	Ürün [Renk] kartuşu değiştirin iletisini geçersiz kılacak ve yazdırmaya devam edecek şekilde ayarlanmıştır.	Azalan baskı kartuşlarını değiştirin. Bkz. Baskı kartuşu sayfa 201 .
Yazdırılan sayfadaki renkler ekranda görüldükleri gibi değil.	Bilgisayar monitörünüzdeki renkler yazıcı çıktısındaki renklere farklı olabilir.	Bkz. Renkleri eşleme sayfa 100
	Ekrandaki çok açık veya çok koyu renkler yazdırılmıyorsa, yazılım programınız çok açık renkleri beyaz, çok koyu renkleri ise siyah olarak algılıyor olabilir.	Mümkünse çok açık veya çok koyu renkler kullanmayın.
	Ortam, HP özelliklerine uygun olmayabilir.	Renkli lazer yazıcılar için tasarlanmış yüksek kaliteli kağıt gibi farklı bir kağıt kullanın.
Yazdırılan renkli sayfadaki renkler tutarsız.	Ortam çok pürüzlü olabilir.	Renkli lazer yazıcılar için üretilen yüksek kaliteli kağıt gibi pürüzsüz bir kağıt veya yazdırma ortamı kullanın. Genel olarak, daha pürüzsüz ortamlar daha iyi sonuç verir.
		

Ortam işleme sorunları

Üründe ortam işleme konusunda sorunlar oluyorsa bu bölümdeki bilgileri kullanın.

Yazdırma ortamı kılavuzları

- En iyi sonucu elde etmek için, kağıdın kaliteli olduğundan, üzerinde kesik, delik, yırtık, leke, noktacık, parçacık, toz, kırılıklık, boşluk, zımba bulunmadığından ve kenarlarının kıvrılmış veya bükülmüş olmadığından emin olun.
- En iyi kalitede yazdırmak için, pürüzsüz türde bir kağıt kullanın. Genel olarak, daha pürüzsüz ortamlar daha iyi sonuç verir.
- Yerleştirdiğiniz kağıdın türünden (örneğin bond mu yoksa geri dönüştürülmüş kağıt mı olduğundan) emin değilseniz, kağıt ambalajındaki etiketi kontrol edin.
- Yalnızca mürekkep püskürtmeli yazıcılar için tasarlanmış ortamları kullanmayın. Lazer yazıcılar için tasarlanmış ortamları kullanın.

- Bazı termografi türlerinde kullanılan, düşük sıcaklıkta mürekkep kullanılarak yazdırılmış antetli kağıtları kullanmayın.
- Çıktılı veya kabartmalı antetli kağıt kullanmayın.

△ **DİKKAT:** Bu yönergelerle göre hareket edilmemesi durumunda sıkışma olabilir veya ürün zarar görebilir.

Yazdırma ortamı sorunlarını çözme

Aşağıdaki ortam sorunları baskı kalitesinde sapmalara, kağıt sıkışmasına ve hatta ürünün zarar görmesine neden olabilir.

Sorun	Nedeni	Çözüm
Baskı kalitesi düşük veya toner yapışmıyor	Kağıt çok nemli, çok pürüzlü, çok ağır, çok pürüzsüz veya kabartmalı ya da bozuk bir kağıt destesinden alınmış.	Başka bir önerilen kağıt türünü deneyin.
Eksiklikler, sıkışma veya kıvrılma.	Kağıt doğru şekilde saklanmamış olabilir.	Kağıdı düz olarak, nem geçirmeyen ambalajında saklayın.
	Kağıdın bir tarafı diğerinden farklı.	Kağıdı ters çevirin.
Aşırı kıvrılma	Kağıt çok nemli, gren yönü yanlış veya gren yapısı eksik	Arka çıkış tepsisini açın veya uzun grenli kağıt kullanın.
	Kağıdın bir tarafı diğerinden farklı.	Kağıdı ters çevirin.
	Yüksek füzer sıcaklığı kağıdı kıvrıyor.	Az Kağıt Kıvrılması ayarını açın. Kontrol panelinde, Servis düğmesine basın, ok düğmelerini kullanarak Tamam öğesini seçin ve sonra Ayar düğmesine basın. Ok düğmelerini kullanarak Az Kağıt Kıvrılması öğesini seçin, Tamam düğmesine basın, ok düğmelerini kullanarak Açık öğesini seçin ve ardından Tamam düğmesine basın.
Sıkışma, ürün zarar görmüş	Kağıtta kesikler veya delikler var.	Kesik veya delik olmayan kağıt kullanın.
Besleme sorunları	Kağıdın kenarları düzgün değil.	Lazer yazıcılar için üretilmiş yüksek kaliteli kağıt kullanın.
	Kağıdın bir tarafı diğerinden farklı.	Kağıdı ters çevirin.
	Kağıt çok nemli, çok pürüzlü, çok ağır veya çok pürüzsüz, gren yönü yanlış veya gren yapısı eksik, kabartmalı ya da bozuk bir kağıt destesinden alınmış.	Başka bir önerilen kağıt türünü deneyin. Arka çıkış tepsisini açın veya uzun grenli kağıt kullanın.
Eğri (çarpık) yazdırılıyor	Ortam kılavuzları yanlış ayarlanmış olabilir.	Giriş tepsisinden tüm ortamları çıkarın, yığını düzeltin ve ortamı giriş tepsisine yeniden yerleştirin. Ortam kılavuzlarını kullandığınız ortamın genişliğine ve uzunluğuna göre ayarlayın ve yeniden yazdırmayı deneyin.

Sorun	Nedeni	Çözüm
Bir seferde birden fazla sayfa besleniyor.	Ortam tepsisi aşırı yüklenmiş olabilir.	Tepsideki tüm ortamı çıkarın ve ortamın bir kısmını tepsiye geri yerleştirin. Bkz. Kağıt ve yazdırma ortamları yerleştirme sayfa 63 .
	Ortam kırıkmış, katlanmış veya zarar görmüş olabilir.	Ortamın kırıkmamış, katlanmamış veya zarar görmemiş olduğundan emin olun. Yeni veya farklı bir paketten aldığınız ortama yazdırmayı deneyin.
	Ortam yerleştirilmeden önce havalandırılmış olabilir.	Havalandırılmamış ortam yerleştirin. Kağıt destesini bükerek kağıtların kaynaşmasını azaltın.
	Ortam çok kuru olabilir.	Düzgün şekilde depolanmış yeni kağıt yerleştirin.
Ürün, yazdırma ortamı giriş tepsisinden ortamı almıyor.	Ürün elle besleme modunda olabilir.	<ul style="list-style-type: none"> • Ürünün kontrol paneli ekranında Elle besleme iletisi görüntüleniyorsa, işi yazdırmak için Tamam düğmesine basın. • Ürünün elle besleme modunda olmadığından emin olun ve işinizi yeniden yazdırın.
	Alma silindiri kirli veya zarar görmüş olabilir.	HP ile bağlantı kurun. www.hp.com/support/CM2320series adresine veya ürünün kutusunda gelen destek broşürüne bakın.
	Tepsi 2 veya isteğe bağlı tepsi 3'teki kağıt uzunluğu ayarlama denetimi ortam boyutunu geçecek şekilde ayarlanmış.	Kağıt uzunluğunu ayarlama denetimini doğru uzunlukta ayarlayın.

Performans sorunları

Sayfalar üründen hiçbir şey yazdırılmadan çıkıyorsa veya ürün hiçbir sayfayı yazdırmıyorsa, bu bölümdeki ipuçlarından yararlanın.

Sorun	Nedeni	Çözüm
Sayfalar yazdırılıyor, ancak tamamen boş çıkıyor.	Koruma bandı hala baskı kartuşlarının içinde olabilir.	Koruma bandının baskı kartuşlarından tümüyle çıkarıldığından emin olun.
	Belgede boş sayfalar olabilir.	Tüm sayfalarda içerik bulunup bulunmadığını görmek için yazdırdığınız belgeyi kontrol edin.
	Ürün arızalı olabilir.	Ürünü kontrol etmek için bir yapılandırma sayfası yazdırın. Bkz. Bilgi sayfaları sayfa 182 .
	Bazı ortam türleri baskı işini yavaşlatabilir.	Farklı bir ortam türüne yazdırın.

Sorun	Nedeni	Çözüm
Sayfalar yazdırılmadı.	Ürün, ortamı düzgün alamıyor olabilir.	Bkz. Ortam işleme sorunları sayfa 242.
	Ortam ürünün içinde sıkışıyor olabilir.	Sıkışmayı giderin. Bkz. Sıkışmaları gider sayfa 225.
USB kablosu veya ağ kablosu bozuk veya yanlış bağlanmış olabilir.		<ul style="list-style-type: none">Kabloyu iki uçtan da çıkarın ve yeniden takın.Daha önce yazdırılmış bir işi yazdırmayı deneyin.Farklı bir USB veya ağ kablosu kullanmayı deneyin.Onaylanmış USB 2.0 kablosu kullandığınızı doğrulayın.
	Ürünün IP adresi değişmiş olabilir.	Kontrol panelinden bir yapılandırma sayfası yazdırın. IP adresinin Ürün ayarları iletişim kutusunda listelenenle aynı olduğunu doğrulayın.
Ürün varsayılan yazıcı olarak ayarlanmamış olabilir.	Yazıcılar veya Yazıcı ve Fakslar iletişim kutusunu açın, ürünü sağ tıklayın ve sonra Varsayılan Yazıcı Olarak Ata'yı tıklayın.	
Ürün bir hatayla karşılaşmış olabilir.	Kontrol panelinde bir hata iletisi olup olmadığını kontrol edin. Bkz. Kontrol paneli iletileri sayfa 220.	
Ürün duraklatılmış veya çevrimdışı olabilir.	Yazıcılar veya Yazıcı ve Fakslar iletişim kutusunu açın ve ürünün durumunun Hazır olduğunu doğrulayın. Duraklatılmışsa, ürünü sağ tıklayın ve Yazdırmayı Sürdür 'ü tıklayın.	
Ürüne güç gelmiyor olabilir.	Güç kablosunu kontrol edin ve ürünün açık olduğunu doğrulayın.	
Bilgisayarınızda başka aygıtlar çalışıyor.	Ürün, bir USB portunu paylaşamayabilir. Ürünle aynı porta bağlı harici bir sabit sürücü veya ağ anahtar kutusu varsa, diğer aygıt iletişimi engelliyor olabilir. Ürünü bağlayıp kullanmak için, diğer aygıtın bağlantısını kesin veya bilgisayarda iki USB portu kullanın.	

Kopyalama sorunları

Kopyalama sorunlarını engelleme

Aşağıda, kopyalama kalitesini artırmak için izlenmesi gereken birkaç basit adım yer almaktadır:

- Flatbed tarayıcıyı kullanarak kopyalayın. Bu, otomatik belge besleyicide (OBB) olduğundan daha yüksek kalitede bir kopyalama sağlar.
- Kaliteli orijinaler kullanın.

- Ortamı doğru yerleştirin. Ortam doğru yerleştirilmezse eğri durabilir ve net olmayan bir görüntüye ve OCR uygulaması sorunlarına yol açabilir. Yönergeler için [Kağıt ve yazdırma ortamları yerleştirme sayfa 63](#) konusuna bakın.
- Otomatik ayar istenen sonucu vermiyorsa kontrol panelli ayarlarını orijinal türüne göre yapılandırın.

NOT: Ortamın HP tarafından belirtilen özelliklere uyduğunu doğrulayın. Ortam HP özelliklerine uygunsa, tekrarlayan besleme sorunları alma silindirisinin veya ayırma tablasının eskimiş olduğunu gösterir. HP ile bağlantı kurun. www.hp.com/support/CM2320series adresine veya ürünün kutusunda gelen destek broşürüne bakın.

Görüntü sorunları

Sorun	Nedeni	Çözüm
Camdan kopyalarken kopyanın kenarları kırılıyor	Orijinal kenardan kenara uzanıyor veya bu ürünün desteklediğinden daha küçük kenar boşluklarına sahip.	Orijinali, camın kayıt köşesinden 6,35 mm uzağa yerleştirin. Bu ürün kenardan kenara yazdırmadığı için tüm kopyaların kenarı olacaktır.
OBB'den kopyalarken kopyanın kenarları kırılıyor	Orijinal çok uzun veya bu ürünün desteklediğinden daha küçük kenar boşluklarına sahip.	Kontrol panelinde Kopya ayarı düğmesine basın. Ok düğmelerini kullanarak Küçült/Büyüt öğesini seçin ve Tamam düğmesine basın. Ok düğmelerini kullanarak Tam Sayfa=%91 öğesini seçin ve Tamam düğmesine basın. Yeniden kopyalamayı deneyin.
Görüntüler eksik veya soluk.	Baskı kartuşu azalmış olabilir.	Azalmış baskı kartuşunu değiştirin ve ardından ürünü ayarlayın. Bkz. Baskı kartuşu sayfa 201 .
	Orijinalin kalitesi düşük olabilir.	Orijinaliniz çok açıksa veya zarar görmüşse, kontrastı ayarlasanız bile kopyanın kalitesi düzelmeyebilir. Mümkünse, daha iyi durumda bir orijinal belge bulun. Kontrol paneli menülerini kullanarak kontrast ayarını değiştirin.
	Orijinalin fonu renkli olabilir.	Renkli fonlar, ön alandaki görüntülerin fona karışmasına neden olabilir veya fon farklı bir gölgeyle görünebilir. Mümkünse, fonu renkli olmayan bir orijinal belgeyi kullanın.
	Orijinal, taranabilir alandan daha büyüktür.	Desteklenen ortam boyutlarını kullanın.
Kopya üzerinde dikey beyaz veya soluk çizgiler görünüyor.	Ortam, HP özelliklerine uygun olmayabilir.	HP özelliklerine uygun ortam kullanın. Bkz. Kağıt ve yazdırma ortamları sayfa 57 .
	Bir veya daha fazla baskı kartuşu azalmış olabilir.	Azalan baskı kartuşunu değiştirin. Bkz. Baskı kartuşu sayfa 201 . Hata devam ederse, HP destek birimine başvurun.

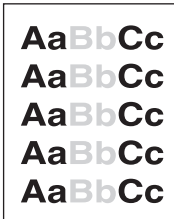

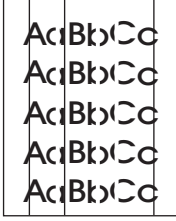
Sorun	Nedeni	Çözüm
Yalnızca kopyalama işlerinin üzerinde istenmeyen çizgiler görünüyor.	Flatbed tarayıcı veya OBB camı kirli olabilir.	Flatbed tarayıcıyı veya OBB camını temizleyin. Bkz. Ürünü temizleme sayfa 207 .
	Orijinalin arkasında bir görüntü vardır veya tarayıcı kapağında hata vardır.	Flatbed tarayıcıda, orijinalin üzerine üç adet temiz kağıt yaprağı yerleştirin, flatbed tarayıcı kapağını kapatın, ardından orijinali yeniden tarayın.
Yalnızca kopyalama işlerinin üzerinde siyah noktalar veya çizgiler var.	Otomatik belge besleyicide (OBB) veya flatbed tarayıcıda mürekkep, zamk, silici sıvı veya istenmeyen bir madde olabilir.	Ürünü temizleyin. Bkz. Ürünü temizleme sayfa 207 .
Kopyalar çok açık veya koyu.	Yazıcı sürücüsünün veya ürünün yazılım ayarları doğru olmayabilir.	Kalite ayarlarının doğru olduğundan emin olun. Ayarları değiştirme konusunda daha fazla bilgi için ürünün yazılım Yardımı'na bakın.
	Ürün ayarlanmamış olabilir.	Ürünü ayarlayın.
Metin net değil.	Yazıcı sürücüsünün veya ürünün yazılım ayarları doğru olmayabilir.	Kalite ayarlarının doğru olduğundan emin olun. Ayarları değiştirme konusunda daha fazla bilgi için ürünün yazılım Yardımı'na bakın.
	Orijinalin kalitesi düşük.	Başka bir belge kopyalamayı deneyin. Kopya hatasızsa, daha kaliteli bir orijinal alın.
	Ürün ayarlanmamış olabilir.	Ürünü ayarlayın.

Ortam işleme sorunları

Sorun	Nedeni	Çözüm
Baskı kalitesi düşük veya toner yapışmıyor	Kağıt çok nemli, çok pürüzlü, çok ağır, çok pürüzsüz veya kabartmalı ya da bozuk bir kağıt destesinden alınmış.	Başka bir önerilen kağıt türünü deneyin.
Eksiklikler, sıkışma veya kıvrılma.	Kağıt doğru şekilde saklanmamış olabilir.	Kağıdı düz olarak, nem geçirmeyen ambalajında saklayın.
	Kağıdın bir tarafı diğerinden farklı.	Kağıdı ters çevirin.
Çok fazla kıvrılma	Kağıt çok nemli, gren yönü yanlış veya gren yapısı eksik	Arka çıkış tepsisini açın veya uzun grenli kağıt kullanın.
	Kağıdın bir tarafı diğerinden farklı.	Kağıdı ters çevirin.
Sıkışma, kağıt zarar görmüş	Kağıtta kesikler veya delikler var.	Kesik veya delik olmayan kağıt kullanın.

Sorun	Nedeni	Çözüm
Beslemeyle ilgili sorunlar	Kağıdın kenarları düzgün değil.	Lazer yazıcılar için üretilmiş yüksek kaliteli kağıt kullanın.
	Kağıdın bir tarafı diğerinden farklı.	Kağıdı ters çevirin.
	Kağıt çok nemli, çok pürüzlü, çok ağır veya çok pürüzsüz, gren yönü yanlış veya gren yapısı eksik, kabartmalı ya da bozuk bir kağıt destesinden alınmış.	Başka bir önerilen kağıt türünü deneyin. Arka çıkış tepsisini açın veya uzun grenli kağıt kullanın.
Eğri (çarpık) yazdırılıyor.	Ortam kılavuzları yanlış ayarlanmış olabilir.	Giriş tepsisinden tüm ortamları çıkarın, yığılı düzeltin ve ortamı giriş tepsisine yeniden yerleştirin. Ortam kılavuzlarını kullandığınız ortamın genişliğine ve uzunluğuna göre ayarlayın ve yeniden yazdırmayı deneyin.
Bir seferde birden fazla sayfa besleniyor.	Ortam tepsisi aşırı yüklenmiş olabilir.	Tepsiden ortamın bir kısmını çıkarın. Bkz. Kağıt ve yazdırma ortamları yerleştirme sayfa 63 .
	Ortam kırışmış, katlanmış veya zarar görmüş olabilir.	Ortamın kırışmamış, katlanmamış veya zarar görmemiş olduğundan emin olun. Yeni veya farklı bir paketten aldığınız ortama yazdırmayı deneyin.
Ürün, yazdırma ortamı giriş tepsisinden ortamı almıyor.	Ürün elle besleme modunda olabilir.	<ul style="list-style-type: none"> • Ürün kontrol panelinde E1 ile görüntüleniyorsa, işi yazdırmak için Tamam düğmesine basın. • Ürünün elle besleme modunda olmadığından emin olun ve işinizi yeniden yazdırın.
	Alma silindiri kirli veya zarar görmüş olabilir.	HP ile bağlantı kurun. www.hp.com/support/CM2320series adresine veya ürünün kutusunda gelen destek broşürüne bakın.
	Tepsi 2 veya isteğe bağlı tepsi 3'teki kağıt uzunluğu ayarlama denetimi ortam boyutunu geçecek şekilde ayarlanmış.	Kağıt uzunluğunu ayarlama denetimini doğru uzunlukta ayarlayın.

Performans sorunları

Sorun	Nedeni	Çözüm
Hiçbir kopya çıkmadı.	Giriş tepsi boş olabilir.	Ürüne ortam yerleştirin. Daha fazla bilgi için bkz. Kağıt ve yazdırma ortamları yerleştirme sayfa 63 .
	Orijinal doğru yerleştirilmemiş olabilir.	Otomatik belge besleyicide (OBB), orijinali, dar kenarı ileri, taranacak yüzü ise yukarı bakacak şekilde yerleştirin. Orijinal belgeyi, ön yüzü alta gelecek ve belgenin sol üst köşesi tarayıcının simgeyle belirtilen köşesine gelecek şekilde flatbed tarayıcıya yerleştirin.
Kopyalar boş.	Koruma bandın baskı kartuşundan çıkarılmamış olabilir.	Baskı kartuşunu üründen çıkarın, koruma bandını dışarı çekin ve baskı kartuşunu yeniden takın.
	Orijinal doğru yerleştirilmemiş olabilir.	OBB'de, orijinali, dar kenarı OBB'nin içine, taranacak yüzü ise yukarı bakacak şekilde yerleştirin. Orijinal belgenin yüzü aşağı, sol üst köşesi ise camın sağ alt köşesine gelecek şekilde flatbed tarayıcıya yerleştirildiğinden emin olun.
	Ortam, HP özelliklerine uygun olmayabilir.	HP özelliklerine uygun ortam kullanın. Bkz. Kağıt ve yazdırma ortamları sayfa 57 .
Yanlış orijinal kopyalandı.	OBB dolmuş olabilir.	OBB'nin boş olduğundan emin olun.
Kopyaların boyutu küçültülüyor.	Ürün ayarları, taranan görüntüyü küçültecek şekilde ayarlanmış olabilir.	Kontrol panelinde, Kopyalama Menüünden Küçült/Büyüt öğesini seçin ve Orijinal=% 100 olarak ayarlandığından emin olun.

Tarama sorunları

Taranan görüntü sorunlarını çözme

Sorun	Nedeni	Çözüm
Taranan görüntü kalitesi düşük.	Orijinal, bir fotoğrafın veya resmin kopyası olabilir.	<ul style="list-style-type: none">Desenleri ortadan kaldırmak için, taramadan sonra resmin boyutunu küçültmeyi deneyin.Taranan görüntüyü basıp kalitenin daha iyi olup olmadığını kontrol edin.Çözünürlük ayarlarının, yapmakta olduğunuz tarama işi türü için doğru olduğundan emin olun. Bkz. Tarayıcı çözünürlüğü ve renk sayfa 115.En iyi sonuçları elde etmek için, tarama için otomatik belge besleyici (OBB) yerine flatbed tarayıcıyı kullanın.
	Ekrandaki görüntü, her zaman taramanın gerçek kalitesini yansıtmayabilir.	<ul style="list-style-type: none">Daha çok renk (veya gri tonları) kullanmak için bilgisayarınızın monitörünü ayarlamayı deneyin. Bu ayar genel olarak Windows Denetim Masasındaki Ekran bölümü açılarak yapılır.Tarayıcı yazılımında çözünürlük ayarlarını yapmayı deneyin. Bkz. Tarayıcı çözünürlüğü ve renk sayfa 115.
	Orijinal doğru yerleştirilmemiş olabilir.	Orijinalleri OBB'ye yerleştirirken ortam kılavuzlarını kullanın. Bkz. Kağıt ve yazdırma ortamları yerleştirme sayfa 63 .
	Tarayıcı camı kirli olabilir.	Tarayıcı camını temizleyin. Bkz. Tarayıcı camını temizleme sayfa 212 .
	Grafik ayarları, yapmakta olduğunuz tarama işinin türüne uygun olmayabilir.	Grafik ayarlarını değiştirmeyi deneyin. Bkz. Tarayıcı çözünürlüğü ve renk sayfa 115 .

Sorun	Nedeni	Çözüm
Görüntünün bir kısmı taranmadı	Orijinal doğru yerleştirilmemiş olabilir.	Orijinali flatbed'in camına yerleştirin veya orijinalleri OBB'ye yerleştirirken ortam kılavuzlarını kullanın. Bkz. Taranacak orijinalleri yerleştirme sayfa 106 .
	Renkli bir fon, ön plandaki görüntülerin fona karışmasına neden oluyor olabilir.	Orijinali taramadan önce ayarları düzenlemeyi veya taradıktan sonra görüntüyü iyileştirmeyi deneyin.
	Orijinal, 381 mm'den uzun.	Otomatik belge besleyici (OBB) giriş tepsisini kullanırken, maksimum taranabilir uzunluk 381 mm'dir. Sayfa, maksimum uzunluğu aşarsa tarayıcı durur. (Kopyalar daha uzun olabilir.) DİKKAT: Orijinali belge besleyiciden (OBB) çekmeyi denemeyin; tarayıcıya veya orijinalinize zarar verebilirsiniz. Bkz. OBB'deki sıkışmaları giderme sayfa 232 .
	Orijinal çok küçük.	Flatbed tarayıcının desteklediği minimum boyut 25 x 25 mm'dir. OBB'nin desteklediği minimum boyut 127 x 127 mm'dir. Orijinal sıkışmış olabilir. Bkz. OBB'deki sıkışmaları giderme sayfa 232 .
	Ortam boyutu doğru değil.	Tarama ayarlarında, giriş ortam boyutunun taradığınız belge için yeterince büyük olduğundan emin olun. .
Tarama çok uzun sürüyor	Çözünürlük çok yüksek ayarlanmış.	Çözünürlüğü, işiniz için doğru olan ayarlarla değiştirin. Bkz. Tarayıcı çözünürlüğü ve renk sayfa 115 .
	Yazılım, renkli tarayacak şekilde ayarlanmış.	Sistemin varsayılan ayarı renklidir, bu da tek renkli bir orijinalin taranmasının bile daha uzun sürmesine neden olur. TWIN veya WIA ile bir görüntü elde ediyorsanız, ayarları orijinal gri tonlarında veya siyah beyaz taranacak şekilde değiştirebilirsiniz. Ayrıntılı bilgi için ürünün yazılım Yardımı'na bakın.
	Taramaya çalışmadan önce bir baskı veya kopyalama işi gönderildi.	Taramaya çalışmadan önce birisi baskı veya kopyalama işi gönderdiyse, tarayıcı meşgul değilse tarama işlemi başlar. Ancak, ürün ve tarayıcı belleği paylaştığı için tarama işlemi daha yavaş yapılabilir.
	Tarama PC'si yeterli kullanılabilir kaynağa sahip olmayabilir.	PC'deki kullanılmayan uygulamaları kapatın. Tarama hala çok yavaşsa, tarama PC'sini yeniden başlatmayı deneyin.
	Tarama PC'sindeki antivirus, casus yazılım önleme veya güvenlik duvarı yazılımları taramayı yavaşlatabilir.	Antivirus, casus yazılım önleme veya güvenlik duvarı yazılımlarınızın belgelerine bakın.

Tarama kalitesi sorunları

Tarama kalitesi sorunlarını önleme

Aşağıda, kopyalama ve tarama kalitesini artırmak için izlenmesi gereken birkaç basit adım yer almaktadır:

- Tarama için otomatik belge besleyici (OBB) giriş tepsisi yerine flatbed tarayıcıyı kullanın.
- Yüksek kaliteli orijinaler kullanın.
- Ortamı doğru yerleştirin. Ortam doğru yerleştirilmezse eğri durabilir ve görüntülerin net olmamasına neden olur. Yönergeler için [Kağıt ve yazdırma ortamları yerleştirme sayfa 63](#) konusuna bakın.
- Yazılım ayarlarını, taranan sayfayı nasıl kullanmayı planlıyorsanız o şekilde yapın. Daha fazla bilgi için bkz. [Tarayıcı çözünürlüğü ve renk sayfa 115](#).
- Ürününüz sık sık bir seferde birden fazla sayfa besliyorsa, ayırma tablasını değiştirmeniz gerekebilir. HP ile bağlantı kurun. www.hp.com/support/CM2320series adresine veya ürünün kutusunda gelen destek broşürüne bakın.

Tarama kalitesi sorunlarını çözme

Sorun	Nedeni	Çözüm
Boş sayfalar	Orijinal, yüzü aşağı bakacak şekilde yerleştirilmiş olabilir.	Otomatik belge besleyicide (OBB), orijinal yığınının üst kenarını, ortam ön yüzü yukarıda ve taranacak ilk sayfa yığının üstünde olacak şekilde OBB giriş tepsisine yerleştirin. Orijinal belgeyi, ön yüzü alta gelecek ve belgenin sol üst köşesi tarayıcının simgeyle belirtilen köşesine gelecek şekilde flatbed tarayıcıya yerleştirin.
Çok açık veya çok koyu	Çözünürlük ve renk düzeyleri doğru ayarlanmamış olabilir.	Çözünürlük ve renk ayarlarınızın doğru olduğundan emin olun. Bkz. Tarayıcı çözünürlüğü ve renk sayfa 115 .
İstenmeyen çizgiler	OBB camı kirlili olabilir.	OBB camını temizleyin. Bkz. Tarayıcı camını temizleme sayfa 212 (adım 3).
Siyah noktalar veya çizgiler	Camın üzerinde mürekkep, zambak, silici sıvı veya istenmeyen bir madde olabilir.	Flatbed tarayıcının yüzeyini temizleyin. Bkz. Tarayıcı camını temizleme sayfa 212 .
	Ürüne gelen elektrikte dalgalanma olmuş olabilir.	İşi yeniden yazdırın.
Net olmayan metin	Çözünürlük düzeyleri yanlış ayarlanmış olabilir.	Çözünürlük ayarlarınızın doğru olduğundan emin olun. Bkz. Tarayıcı çözünürlüğü ve renk sayfa 115 .
	Ortam, camda düz durmuyordur.	Tarayıcı kapağını sıkıca kapatın.

Sorun	Nedeni	Çözüm
PC'de iletişim hataları	Yazıcı kablolarından biri veya daha fazlası gevşektir.	Yazıcı kablolarını kontrol edin ve güvenli bir şekilde takıldıklarından emin olun.
	Ürün açık değil.	Ürünü açın.
	Ürünün bir ağ üzerinden bağlanması halinde IP adresi değişmiş olabilir.	Ürüne ait IP adresinin doğru olduğundan emin olun.
	Antivirus, casus yazılım önleme veya güvenlik duvarı yazılımları iletişimi etkiliyor olabilir.	Antivirus, casus yazılım önleme veya güvenlik duvarı yazılımlarınızın belgelerine bakın.
	Ürün hata durumunda.	Ürünün kontrol panelini kontrol edin ve ekrandaki yönergeleri izleyerek tüm hataları temizleyin.
	Ürün başka bir görevle meşgul.	Ürünün işini bitirmesini bekleyin.
	Ürünü için yanlış tarayıcı sürücüsü seçilmiş.	Tarayıcı sürücüsünün doğru olduğundan emin olun.
Tarama işi tamamlanamıyor.	Çözünürlük, PC'deki kullanılabilir bellek için çok yüksek olabilir.	Daha düşük bir çözünürlükte taramayı deneyin.
Hedefe Tara hedefleri üründe görünmüyor.	Ürün kapatılıp açılmış olabilir.	Ürünün Hedefe Tara hedefleri listesini güncelleştirmesi için birkaç dakika bekleyin. Ürüne hedefleri eklemek için Hedefe Tara ayarlama uygulamasında Güncelleştir düğmesini tıklayın.

Faks sorunları

Faks sorunlarını çözmek için bkz. [Faks sorunlarını çözüme sayfa 156](#).

Resim kalitesini iyileştirme ve geliştirme

Baskı kalitesi denetim listesi

Genel baskı kalitesi sorunları aşağıdaki denetim listesi izlenerek çözümlenebilir:

1. Kullandığınız kağıt veya yazdırma ortamının belirtilen özellikleri taşıdığından emin olun. Bkz. [Kağıt ve yazdırma ortamları sayfa 57](#). Genel olarak pürüzsüz kağıtlar daha iyi sonuç verir.
2. Etiket, asetat, parlak kağıt veya antetli kağıt gibi özel ortamlar kullanıyorsanız, türe göre yazdırma işlemi yaptığınızdan emin olun.
3. Ürünün kontrol panelinden bir yapılandırma sayfası ve bir sarf malzemeleri durumu sayfası yazdırın. Bkz. [Bilgi sayfaları sayfa 182](#).
 - Sarf malzemelerinin az veya bitmiş olup olmadığını denetlemek için sarf malzemeleri durumu sayfasına bakın. HP dışı baskı kartuşları hakkında bilgi verilmez.
 - Sayfalar düzgün yazdırılmıyorsa, sorun donanımdan kaynaklanıyordur. HP ile bağlantı kurun. www.hp.com/support/CM2320series adresine veya ürünün kutusunda gelen destek broşürüne bakın.
4. HP ToolboxFX yazılımından bir deneme sayfası yazdırın. Sayfa yazdırılıyorsa, sorun yazıcı sürücüsündedir. Başka bir yazıcı sürücüsünden yazdırmayı deneyin. Örneğin, PCL 6 yazıcı sürücüsünü kullanıyorsanız PS yazıcı sürücüsünden yazdırın.
 - PS sürücüsünü yüklemek için **Yazıcılar** (veya Windows XP'de **Yazıcı ve Faks**) iletişim kutusundaki Yazıcı Ekleme Sihirbazı'nı kullanın.
5. Farklı bir programdan yazdırmayı deneyin. Sayfalar düzgün yazdırılırsa, sorun yazdırma işlemi yaptığınız programdan kaynaklanıyordur.
6. Bilgisayarı yeniden başlatın, sonra yazdırmayı yeniden deneyin. Sorun giderilmezse, bkz. [Genel baskı kalitesi sorunları sayfa 237](#).

Yazıcı sürücülerini yönetme ve yapılandırma

Baskı kalitesi ayarları, sayfadaki baskının ne kadar açık veya koyu olacağını ve grafiklerin yazdırılacağı tarzı etkiler. Ayrıca, belirli bir ortam türü için baskı kalitesini en iyi duruma getirmek amacıyla da baskı kalitesi ayarlarını kullanabilirsiniz.

Ürün özelliklerindeki ayarları yazdığınız iş türlerine uygun şekilde değiştirebilirsiniz. Kullandığınız yazıcı sürücüsüne bağlı olarak aşağıdaki ayarlar kullanılabilir:

- **600 dpi**
- **Özel:** Bu ayar, varsayılan ayarla aynı çözünürlükte yazdırır, ancak ölçek düzeylerini değiştirebilirsiniz.

 **NOT:** Çözünürlüğün değiştirilmesi metninizin biçimlendirmesini değiştirebilir.

Baskı kalitesi ayarlarını geçici olarak deęiřtirme

Yalnızca geçerli yazılım programına ait baskı kalitesi ayarlarını deęiřtirmek için, yazdırdığınız programdaki **Yazıcı Kurulumu** menüsü yardımıyla özellikleri açın.

İlerideki tüm işleri için baskı kalitesi ayarlarını deęiřtirme

 **NOT:** Macintosh yönergeleri için bkz. [Macintosh için yazıcı sürücüsü ayarlarını deęiřtirme sayfa 41.](#)

Windows 2000 için:

1. Windows sistem tepsisinde, **Başlat**'ı tıklatıp **Ayarlar**'ı seçin ve ardından **Yazıcılar**'ı tıklatın.
2. Ürün simgesini sağ tıklatın.
3. **Özellikler**'i veya **Yazdırma Tercihleri**'ni tıklatın.
4. Ayarları deęiřtirin ve **Tamam**'ı tıklatın.

Windows XP için:

1. Windows sistem tepsisinde, **Başlat**'ı tıklatıp **Denetim Masası**'nı seçin ve ardından **Yazıcı ve Faks**'ı tıklatın.
2. Ürün simgesini sağ tıklatın.
3. **Özellikler**'i veya **Yazdırma Tercihleri**'ni tıklatın.
4. Ayarları deęiřtirin ve **Tamam**'ı tıklatın.

Windows Vista için:

1. Windows sistem tepsisinde **Başlat**'ı tıklatın, **Denetim Masası**'nı tıklatın ve sonra **Donanım ve Ses** altında **Yazıcı**'yı tıklatın.
2. Ürün simgesini sağ tıklatın.
3. **Özellikler**'i veya **Yazdırma Tercihleri**'ni tıklatın.
4. Ayarları deęiřtirin ve **Tamam**'ı tıklatın.

Bağlantı sorunlarını çözme

Doğrudan bağlantı sorunlarını çözme

Ürün doğrudan bir bilgisayara bağlı olduğunda bağlantı sorunlarıyla karşılaşıyorsa, aşağıdaki adımları tamamlayın:

1. USB kablosunun 2 metreden (6 fit) uzun olmadığından emin olun.
2. USB kablosunun iki ucunun da takılı olduğundan emin olun.
3. Kablonun USB 2.0 Yüksek Hızlı onaylı bir kablo olduğundan emin olun.
4. Sorun devam ederse farklı bir USB kablosu kullanın.

Ağ sorunları

Ürünün açık ve çevrimiçi olduğunu doğrulayın.

Ürünün yazdırma işlemi için hazır olduğundan emin olmak üzere aşağıdakileri kontrol edin.

1. Ürün elektrik prizine takılı ve açık mı?

Ürünün elektrik prizine takılı ve açık durumda olduğundan emin olun. Sorun devam ediyorsa, elektrik kablosunda, güç kaynağında veya üründe bir sorun olabilir.

2. Ürünün **Hazır** ışığı yanıyor mu?

Işık yanıp sönüyorsa geçerli iş tamamlanana kadar beklemeniz gerekebilir.

3. Ürünün kontrol paneli ekranı boş mu?

- Ürünün açık olduğundan emin olun.
- Ürünün doğru kurulduğundan emin olun.

4. Ürünün kontrol paneli ekranında **Hazır** dışında bir ileti görünüyor mu?

- Kontrol paneli iletilerinin ve düzeltici eylemlerin tam bir listesi için ürününüzün belgelerine bakın.

Ağdaki iletişim sorunlarını çözme

Ürünün ağ ile iletişim kurduğunu doğrulamak için aşağıdakileri kontrol edin. Buradaki bilgileri bir ağ yapılandırma sayfası yazdırdığınızı kabul eder (bkz. [Bilgi sayfaları sayfa 182](#)).

1. İş istasyonu veya dosya sunucusu ile ürün arasında fiziksel bağlantı sorunları var mı?

Ağ kablosunun, bağlantıların ve yönlendirici yapılandırmalarının doğru olduğundan emin olun. Ağ kablosu uzunluklarının ağ özelliklerini karşıladığından emin olun.

2. Ağ kabloları doğru takılmış mı?

Ürünün, doğru port ve kablo kullanılarak ağa bağlandığından emin olun. Her bir kablo bağlantısının güvenli ve doğru yerde olup olmadığını kontrol edin. Sorun devam ederse, hub veya alıcı-vericide farklı bir kablo veya portu deneyin. Ürünün arkasındaki portun yanındaki koyu sarı renkli etkinlik ışığı ve yeşil bağlantı durumu ışığı yanıyor olmalıdır.

3. Ürünün bağlantı hızı ve duplex ayarları doğru yapılmış mı?

Hewlett-Packard, bu ayarın otomatik modda (varsayılan ayar) bırakılmasını önerir.

4. Ürünün IP adresine "ping" yapabiliyor musunuz?

Bilgisayardan ürüne ping komutu göndermek için komut istemini kullanın. Örneğin:

```
ping 192.168.45.39
```

Ping'in gidiş geliş süresini görüntülediğinden emin olun.

Ürüne ping yapabiliyorsanız, bilgisayarda ürünün IP adresi yapılandırmasının doğru olduğundan emin olun. Doğruysa, ürünü silin ve sonra yeniden ekleyin.

Ping komutu başarısız olduysa, ağ hub'larının açık olduğunu doğrulayın ve ardından ağ ayarlarının, ürünün ve bilgisayarın aynı ağ için yapılandırılmış olduklarını doğrulayın.

5. Ağa yeni herhangi bir yazılım programı eklenmiş mi?

Yazılımların uyumlu olduklarından ve doğru yazıcı sürücülerini ile doğru şekilde yüklediklerinden emin olun.

6. Yazdırma yapabilen başka kullanıcılar var mı?

Sorun çalıştığınız iş istasyonuna özgü olabilir. İş istasyonunun ağ sürücülerini, yazıcı sürücülerini ve yönlendirmesini kontrol edin.

7. Başka kullanıcılar da yazdırabiliyorsa, aynı ağ işletim sistemini kullanıyorlar mı?

Uygun ağ işletim sistemi ayarı için sisteminizi kontrol edin.

8. Protokolünüz etkin mi?

Ağ yapılandırma sayfasında protokolünüzün durumunu kontrol edin. Bkz. [Bilgi sayfaları sayfa 182](#). Diğer protokollerin durumunu kontrol etmek için katıştırılmış Web sunucusunu veya HP ToolboxFX yazılımını da kullanabilirsiniz. Bkz. [HP ToolboxFX sayfa 184](#).

Yazılım sorunlarını çözme

Genel Windows sorunlarını çözme

Hata iletisi:

"Genel Koruma Hatası OE"

"Spool32"

"Geçersiz İşlem Yürütüldü"

Neden	Çözüm
	<p>Diğer tüm yazılım uygulamalarını kapatın, Windows'u yeniden başlatın ve yeniden deneyin.</p> <p>Farklı bir yazıcı sürücüsü seçin. Aygıt PCL 6 yazdırma sürücüsü seçiliyse, yazılım programıyla PCL 5 veya HP postscript düzey 3 öykünmesi yazıcı sürücüsü olarak değiştirin.</p> <p>Temp alt dizinindeki tüm geçici dosyaları silin. AUTOEXEC.BAT dosyasını açıp "Set Temp =" deyimini bularak dizin adını belirleyin. Bu deyimden sonraki ad Temp dizindir. Genellikle varsayılan olarak C:\TEMP'dir, ancak yeniden tanımlanabilir.</p> <p>Windows hata iletileriyle ilgili daha fazla bilgi için, bilgisayarla birlikte gelen Microsoft Windows belgelerine bakın.</p>

Genel Macintosh sorunlarını çözme

Tablo 15-2 Mac OS X v10.3 ve Mac OS X v10.4 sorunları

Yazıcı sürücüsü Printer Setup Utility (Yazıcı Kurulumu Yardımcı Programı) listesinde yok.

Neden	Çözüm
Ürün yazılımı yüklenmemiş veya hatalı yüklenmiş olabilir.	PPD'nin aşağıdaki sabit sürücü klasöründe bulunduğundan emin olun: Library/Printers/PPDs/Contents/Resources/<lang>.lproj. Burada "<lang>" kullandığınız dilin iki harften oluşan dil kodunu temsil etmektedir. Gerekirse, yazılımı yeniden yükleyin. Yönergeler için başlangıç kılavuzuna bakın.
Postscript Yazıcı Açıklaması (PPD) dosyası bozuk.	PPD dosyasını şu sabit disk klasöründen silin: Library/Printers/PPDs/Contents/Resources/<lang>.lproj. Burada "<lang>" kullandığınız dilin iki harften oluşan dil kodunu temsil etmektedir. Yazılımı yeniden yükleyin. Yönergeler için başlangıç kılavuzuna bakın.

Ürün adı, IP adresi veya "Bonjour" ana bilgisayar adı, Printer Setup Utility'deki (Yazıcı Kurulumu Programı) yazıcı listesinde görüntülenmiyor.

Neden	Çözüm
Ürün hazır olmayabilir.	Kabloların doğru biçimde bağlandığından, ürünün açık olduğundan ve hazır ışığının yandığından emin olun. Bir USB veya Ethernet hub

Tablo 15-2 Mac OS X v10.3 ve Mac OS X v10.4 sorunları (devam)

Ürün adı, IP adresi veya "Bonjour" ana bilgisayar adı, Printer Setup Utility'deki (Yazıcı Kurulumu Programı) yazıcı listesinde görüntülenmiyor.

Neden	Çözüm
	üzerinden bağlanıyorsanız, bilgisayara doğrudan bağlanmayı veya farklı bir port kullanmayı deneyin.
Yanlış ürün adı, IP adresi veya "Bonjour" ana bilgisayar adı kullanılıyor.	Bir yapılandırma sayfası yazdırarak ürün adını, IP adresinin veya "Bonjour" ana bilgisayar adını kontrol edin. Bkz. Bilgi sayfaları sayfa 182 . Yapılandırma sayfasındaki ad, IP adresi veya "Bonjour" ana bilgisayar adının Printer Setup Utility'deki (Yazıcı Kurulumu Yardımcı Programı) ürün adı, IP adresi veya "Bonjour" ana bilgisayar adıyla eşleştiğinden emin olun.
Arabirim kablosu bozuk veya kalitesi düşük olabilir.	Arabirim kablosunu değiştirin. Yüksek kaliteli bir kablo kullandığınızdan emin olun.

Yazdırma işi istediğiniz ürüne gönderilmedi.

Neden	Çözüm
Yazdırma kuyruğu durdurulmuş olabilir.	Yazdırma kuyruğunu açın ve Start Jobs'u (İşleri Başlat) tıklatın.
Yanlış ürün adı veya IP adresi kullanılıyor. Gönderdiğiniz baskı işini aynı veya benzer bir ada, IP adresine veya "Bonjour" ana bilgisayar adına sahip başka bir ürün almış olabilir.	Bir yapılandırma sayfası yazdırarak ürün adını, IP adresinin veya "Bonjour" ana bilgisayar adını kontrol edin. Bkz. Bilgi sayfaları sayfa 182 . Yapılandırma sayfasındaki ad, IP adresi veya "Bonjour" ana bilgisayar adının Printer Setup Utility'deki (Yazıcı Kurulumu Yardımcı Programı) ürün adı, IP adresi veya "Bonjour" ana bilgisayar adıyla eşleştiğinden emin olun.

EPS (Encapsulated PostScript) dosyası doğru yazı tipleriyle basılmıyor.

Neden	Çözüm
Bu sorun bazı programlarda oluşabilir.	<ul style="list-style-type: none">Yazdırmadan önce, EPS dosyasında bulunan fontları ürüne yüklemeyi deneyin.Dosyayı ikili kodlama yerine ASCII biçiminde gönderin.

Üçüncü taraf USB kartından baskı yapılamıyor.

Neden	Çözüm
Bu hata USB yazıcı yazılımı yüklü olmadığında oluşur.	Diğer USB kartlarını eklerken, Apple USB Adapter Card Support yazılımı gerekebilir. Bu yazılımın en güncel sürümünü Apple web sitesinden edinebilirsiniz.

Tablo 15-2 Mac OS X v10.3 ve Mac OS X v10.4 sorunları (devam)

Bir USB kablosu ile bağlanıldığında, sürücü seçildikten sonra ürün Macintosh Printer Setup Utility'de (Yazıcı Kurulumu Yardımcı Programı) görüntülenmiyor.

Neden	Çözüm
Bu sorun bir yazılım veya donanım bileşeninden kaynaklanır.	Yazılım sorunlarının giderilmesi <ul style="list-style-type: none">Macintosh'unuzun USB'yi destekleyip desteklemediğini denetleyin.Macintosh işletim sisteminizin Mac OS X v10.3 veya Mac OS X v10.4 olduğundan emin olun.Macintosh'unuzda uygun bir Apple USB yazılımı bulunduğundan emin olun. Donanım sorunlarının giderilmesi <ul style="list-style-type: none">Ürünün açık olduğunu kontrol edin.USB kablosunun doğru bağlanıp bağlanmadığını kontrol edin.Yüksek hızlı uygun USB kablosunu kullandığınızdan emin olun.Zincirden güç çeken çok fazla sayıda USB aygıtı olmadığından emin olun. Zincirdeki tüm aygıtların bağlantısını kesin ve kabloyu doğrudan ana bilgisayardaki USB porta takın.Zincirin bir sırasında güç verilmeyen ikiden fazla USB hub olup olmadığını kontrol edin. Zincirdeki tüm aygıtların bağlantısını kesin ve kabloyu doğrudan ana bilgisayardaki USB porta takın. <p>NOT: iMac klavyesi güç verilmeyen bir USB hub'dır.</p>

PostScript (PS) hatalarını çözme

Aşağıdaki durumlar PS diline özel durumlardır ve ürünün farklı dilleri kullanılırken oluşabilir.

 **NOT:** PS hataları oluştuğunda basılı veya ekranda gösterilen ileti almak için, **Yazdırma Seçenekleri** iletişim kutusunu açın ve PS Hataları bölümünün yanındaki seçimi tıklatın. Katıştırılmış Web sunucusunu da kullanabilirsiniz.

Tablo 15-3 PS hataları

Sorun	Nedeni	Çözümü
İş sizin seçtiğiniz font yerine, ürünün varsayılan fontu olan Courier kullanılarak yazdırılıyor.	İstenen yazı karakteri indirilmemiş. PS işi alınmadan hemen önce, bir PCL işini yazdırmak için bir kişilik geçişi yapılmış olabilir.	İstediğiniz fontu yükleyin ve yazdırma işini yeniden gönderin. Fontun türünü ve konumunu doğrulayın. Uygunsa ürüne yükleyin. Yazılım belgelerine bakın.
Legal boyutundaki sayfa, kenar boşlukları kesilerek yazdırılıyor.	Yazdırma işi çok karmaşık.	İşinizi inç başına 600 nokta çözünürlükte yazdırmanız, sayfanın karmaşıklığını azaltmanız veya daha fazla bellek eklemeniz gerekebilir.
PS hata sayfası yazdırılıyor.	Yazdırma işi PS biçiminde olmayabilir.	Baskı işinin bir PS işi olduğundan emin olun. Yazılım programının ürüne bir kurulum veya PS başlık dosyası gönderilmesini bekleyip beklemediğini kontrol edin.

Tablo 15-3 PS hataları (devam)

Sorun	Nedeni	Çözümü
Limit Denetimi Hatası	Yazdırma işi çok karmaşık.	İşinizi inç başına 600 nokta çözünürlükte yazdırmanız, sayfanın karmaşıklığını azaltmanız veya daha fazla bellek eklemeniz gerekebilir.
VM Hatası	Yazı Tipi Hatası	Yazıcı sürücünüzden sınırsız indirilebilir yazı tiplerini seçin.
Aralık Denetimi	Yazı Tipi Hatası	Yazıcı sürücünüzden sınırsız indirilebilir yazı tiplerini seçin.

E-postaya tarama sorunlarını giderme

IP adresi bulunamadı veya ağ geçidi çözilemiyor.

Neden	Çözüm
Aygıtın DHCP tarafından yapılandırılan bir DNS girişi olmayabilir.	IP adresini SMTP ağ geçidi için kullanın veya IP adresini elle yapılandırın. Daha fazla yardım için sistem yöneticinize başvurun. Ağ geçidi sorunları bağlantı sorunlarına neden olabilir.

SMTP ağ geçidi geçersiz. Geçerli bir ağ geçidi girin.

Neden	Çözüm
SMTP ağ geçidi ayarlama sırasında başarısız oldu.	SMTP ağ geçidi veya bağlantı noktası yanlış. Sistem yöneticinizle birlikte kontrol edin.

SMTP Sunucusuna bağlanılamıyor.

Neden	Çözüm
Aygıt SMTP Ağ Geçidiniz için giriş sayfa adını çözümlemiyor.	SMTP ağ geçidi sunucunuzun düzgün çalıştığından emin olun. IP adresini kullanmayı veya DNZ sunucu girişinizi düzeltmeyi deneyin. Sistem ISP veya BT yöneticinize başvurun.

SMTP Sunucusu ile bağlantı kesildi.

Neden	Çözüm
	E-postayı tekrar göndermeyi deneyin. SMTP ağ geçidinizin doğru yapılandırıldığından emin olmak için ISP veya IP yöneticinize başvurun.

SMTP Sunucusu Kimlik Doğrulaması Gerektirmektedir ancak, bu işlem bu aygıtta desteklenmez.

Neden	Çözüm
Ürünün kimlik doğrulaması gerektiren bir ağ geçidi var.	Aygıtın kullanmaya çalıştığı SMTP ağ geçidi kimlik doğrulaması gerektiriyor. Farklı bir sunucu kullanın.

E-posta gönderilemiyor.

Neden	Çözüm
Bazı SMTP sunucuları spam'dan korunmak için geçerli bir "Kimden:" adresi gerektirir.	EWS'ye geçerli bir "Kimden:" adresi girin. Geçerli bir alıcı E-Posta adresi girdiğinizden emin olun.

E-posta gönderilemiyor.

Neden	Çözüm
	SMTP ağ geçidinin ISP'nizin tanıttığı geçerli bir tam yetkili etki alanı adı veya geçerli bir IP adresi olduğunu doğrulayın. Bağlantı noktasının SMTP Ağ Geçidiniz için geçerli olduğunu doğrulayın. BT bölümünüze başvurun veya SMTP Ağ Geçidi ayarlarınızın doğru olduğundan emin olun.

E-posta adresi geçersiz. Geçerli bir adres girin.

Neden	Çözüm
Alicının e-posta adresi geçersiz.	Geçerli bir e-posta adresi girin.

Bir ileti e-posta gönderirken bir hata olduğunu ve tekrar göndermeyi denemeniz gerektiğini gösteriyor.

Neden	Çözüm
	E-postayı tekrar göndermeyi deneyin. SMTP ağ geçidinizin doğru yapılandırıldığından emin olmak için ISP veya IP yöneticinize başvurun.

Bir e-posta eki istendiği gibi hatasız olarak yazdırılmadı.

Neden	Çözüm
Çözünürlüğün sınırlanması gerekiyor.	E-postanızı göndermeden önce tarayıcı çözünürlüğünü 300'e yükseltin.

E-posta boyutu çok büyük. Bazı sayfalar gönderilemedi.

Neden	Çözüm
E-posta boyutu çok büyük.	Belgeyi e-postayla göndermeden önce tarayıcı çözünürlüğünü 75 dpi'a düşürün.

Resim kısaltılmış (kesilmiş).

Neden	Çözüm
Ürün sayfanın tamamını taramadı.	Tarayıcı kağıt boyutunu daha büyük bir kağıt boyutuyla değiştirin.

A Sarf malzemeleri ve aksesuarlar

Sipariş parçaları, aksesuarlar ve sarf malzemeleri

Parça, sarf malzemesi ve aksesuar sipariş etmek için çeşitli yöntemler kullanılabilir.

Doğrudan HP'den sipariş verme

Aşağıdaki bileşenleri doğrudan HP'den temin edebilirsiniz:

- **Değiştirme parçaları:** ABD'de değiştirme parçaları siparişi vermek için www.hp.com/go/hpparts adresine gidin. ABD dışında, parçaları size en yakın HP servis merkeziyle bağlantı kurarak sipariş edebilirsiniz.
- **Sarf malzemeleri ve aksesuarlar:** ABD'de sarf malzemesi sipariş etmek için www.hp.com/support/CM2320series adresine gidin. Dünyanın herhangi bir yerinden sarf malzemesi sipariş etmek için www.hp.com/support/CM2320series adresine gidin. Aksesuar sipariş etmek için www.hp.com/support/CM2320series adresine gidin.

Servis veya destek sağlayıcıları aracılığıyla sipariş

Parça veya aksesuar sipariş etmek için HP yetkili servisine veya destek sağlayıcısına başvurun.

HP ToolboxFX yazılımından doğrudan sipariş edin.

HP ToolboxFX yazılımı, üründe yapılandırma, izleme, sorun giderme ve güncelleştirme ile ürün sarf malzemelerinin siparişi işlemlerini en basit ve etkin şekilde yapmak için tasarlanan bir ürün yönetim aracıdır. HP ToolboxFX yazılımı hakkında daha fazla bilgi için bkz. [HP ToolboxFX sayfa 36](#).

Parça numaraları

Sarf malzemeleri

Ürün adı	Parça numarası
Siyah yazdırma kartuşu	CC530A
Camgöbeği baskı kartuşu	CC531A
Sarı baskı kartuşu	CC532A
Macenta baskı kartuşu	CC533A

 **NOT:** Kartuş kullanımı hakkında daha fazla bilgi için bkz. www.hp.com/go/pageyield. Gerçek durum kullanıma göre değişir.

Bellek

Ürün adı	Açıklama	Parça numarası
Bellek yükseltme (DIMM'ler)	64 MB	C1887A
	128 MB	C9121A

Kablo ve arabirim aksesuarları

Ürün adı	Açıklama	Parça numarası
USB kablosu	2 metre standart USB uyumlu aygıt konektörü	C6518A
	3 metre standart USB uyumlu aygıt konektörü	C6520A
Faks kablosu	İki telli telefon kablosu adaptörü.	8121-0811

Kağıt kullanma aksesuarları

Ürün adı	Açıklama	Parça numarası
İsteğe bağlı tepsi 3	Standart boyutlar için 250 sayfa giriş tepsisi.	Q3952A

Kullanıcı tarafından deęiştirilebilen parçalar

Ürün adı	Açıklama	Parça numarası
Ayırma tablası ve alma silindirleri	Ürün birden fazla kağıt alıyorsa veya hiç kağıt almıyorsa deęiştirin. Farklı bir kağıt denemek sorunu gidermedi.	Parça siparişı vermek için HP Müşteri Hizmetleri'ne başvurun.
Otomatik belge besleyici (OBB)	OBB zarar gördüğünde veya doğru çalışmadığında deęiştirin.	Parça siparişı vermek için HP Müşteri Hizmetleri'ne başvurun.

B Servis ve destek

Hewlett-Packard sınırlı garanti bildirimini

HP ÜRÜNÜ

SINIRLI GARANTİ SÜRESİ

HP Color LaserJet CM2320, CM2320nf ve CM2320fxi

Bir yıl sınırlı garanti

HP, siz son kullanıcı olan müşteriye, HP donanımlarında ve aksesuarlarında, satın alma tarihinden itibaren yukarıda belirtilen süre boyunca malzeme ve işçilik kusurları bulunmayacağını garanti eder. HP garanti süresi içinde böyle kusur bildirimleri aldığı takdirde, kusurlu olduğu iddia edilen ürünleri, kendi seçimine bağlı olarak onaracak veya değiştirecektir. Kusurlu ürün yerine verilen ürünler yeni veya performans bakımından yeniye eşdeğer olacaktır.

HP, HP yazılımının, satın alma tarihinden sonra, yukarıda belirlenen süre dahilinde, doğru yüklendiği ve kullanıldığı takdirde malzeme ve işçilik nedeniyle programlama yönergelerini yerine getirme konusunda sorun yaşanmayacağını garanti eder. HP garanti süresi dahilinde bu tür arızalardan haberdar edilirse, HP bu arızalar nedeniyle programlama yönergelerini yerine getiremeyen yazılımı değiştirecektir.

HP, HP ürünlerinin çalışmasının kesintiye uğramayacağı veya hatasız olduğu garantisini vermez. HP'nin makul bir süre boyunca ürünü garanti edildiği şekilde onarması ve değiştirmesi mümkün olmazsa, ürünü iade etmek şartıyla satın alma bedelini geri alma hakkınız doğar.

HP ürünleri, performans bakımından yeniye eşdeğer durumda yeniden üretilmiş veya önemsiz miktarda kullanılmış parçalar içerebilir.

Garanti şu nedenlerden kaynaklanan bozukluklara uygulanmaz: (a) yanlış veya yetersiz bakım ya da kalibrasyon (b) yazılımın, arabirim parçalarının veya sarf malzemelerinin HP tarafından tedarik edilmemesi, (c) yetkisiz değişiklik veya yanlış kullanım (d) ürünün yayınlanan çevresel özellikler dışında kullanımı veya (e) uygun olmayan yerde kullanılması veya uygun olmayan bakım.

YEREL YASALARIN İZİN VERDİĞİ ÖLÇÜDE, YUKARIDAKİ GARANTİLER ÖZELDİR VE YAZILI VEYA SÖZLÜ OLARAK BAŞKA HİÇBİR GARANTİ VEYA KOŞUL İFADE VEYA İMA EDİLMEMEKTEDİR VE HP, ZİMNİ, SATILABİLİRLİK, YETERLİ KALİTE VE BELİRLİ BİR AMACA UYGUNLUK GARANTİLERİNİ VE KOŞULLARINI ÖZELLİKLE REDDEDER. Bazı ülkeler/bölgeler, eyaletler ya da illerde, zımnı garanti süresine ilişkin sınırlamalara izin verilmemektedir; bu yüzden, yukarıdaki sınırlama veya istisna size uygulanmayabilir. Bu sınırlı garanti size belirli yasal haklar tanımaktadır ve eyalete, ile veya ülkeye/bölgeye göre değişen başka haklarınız da olabilir. HP'nin sınırlı garantisi, HP'nin bu ürüne destek verdiği ve bu ürünü pazarladığı tüm ülke/bölge ve alanlarda geçerlidir. Alacağınız garanti hizmetinin düzeyi yerel standartlara göre değişebilir. HP, ürün üzerinde, yasal veya mevzuata bağlı nedenlerle, sınırları içinde çalıştırılması hiçbir zaman düşünülmemiş ülkelerde/bölgelerde çalıştırılması için biçim, uygunluk ve işlev değişikliği yapmayacaktır.

YEREL KANUNLARIN İZİN VERDİĞİ ÖLÇÜDE, BU GARANTİDEKİ ÇÖZÜMLER SİZİN İÇİN YEGÂNE ÇÖZÜMLERDİR. YUKARIDA BELİRTİLENLER HARİCİNDE, NE HP, NE DE TEDARİKÇİLERİ, VERİ KAYBINDAN VEYA SÖZLEŞMEDEN, HAKSIZ FİİLDEN YA DA BİR BAŞKA DURUMDAN DOĞAN DOĞRUDAN,

ÖZEL, ARIZİ, NEDEN OLUNAN (KÂR VE VERİ KAYBI DAHİL) VEYA BENZERİ HASARDAN SORUMLU DEĞİLDİR. Bazı ülkeler/bölgeler, eyaletler ya da illerde, dolaylı veya arizi zararların kapsam dışında bırakılmasına izin verilmemektedir; bu yüzden, yukarıdaki sınırlama veya istisna size uygulanmayabilir.

YASALARIN İZİN VERDİĞİ ÖLÇÜDE BU BİLDİRİMDEKİ GARANTİ KOŞULLARI, ÜRÜNÜN SİZE SATILMASIYLA İLGİLİ TANINAN ZORUNLU YASAL HAKLARI HARİÇ TUTMADIĞI, SINIRLAMADIĞI VE DEĞİŞTİRMEDİĞİ GİBİ BUNLARA EK OLARAK SAĞLANMAKTADIR.

Müşteri onarabilir garanti servisi

HP ürünleri, onarım süresini en aza indirmek ve arızalı parçaları değiştirme işleminde daha fazla esneklik sağlamak için bir çok Müşteri Onarabilir (CSR) parçalarla tasarlanmıştır. HP, Tanılama döneminde CSR parçası kullanarak onarımın yapılabileceğini belirlerse, parçayı değiştirmeniz için doğrudan size gönderir. CSR parçaları iki kategoridir: 1) Müşterinin onarması zorunlu parçalar. Bu parçaları HP'nin değiştirmesini isterseniz, bu servisin ulaşım ve işçilik maliyetlerini ödersiniz. 2) Müşterinin onarması isteğe bağlı olan parçalar. Bu parçalar da Müşteri Onarabilir olarak tasarlanmıştır. Bu parçaları sizin için HP'nin değiştirmesini isterseniz, ürününüz için düzenlenen garanti servisi türüne göre ek ödeme yapmanız gerekmeyebilir.

Parçanın var olmasına ve coğrafi şartlara göre, CSR parçaları bir sonraki iş günü teslimatıyla gönderilir. Coğrafi şartlar izin verdiği ölçüde, aynı gün veya dört saatlik teslimat ek ödeme yapıldığı takdirde sunulabilir. Yardım gerekirse, HP Teknik Destek Merkezi'ni arayabilirsiniz. Bir teknisyen telefonla size yardımcı olur. HP, değiştirme CSR parçasıyla gönderilen malzemelerde arızalı parça olduğunda HP'ye geri gönderileceğini açıkça belirtir. Arızalı parçanın HP'ye geri gönderilmesi gerektiği durumlarda, arızalı parçayı belirtilen süre içinde, normalde beş (5) iş günü, HP'ye geri göndermelisiniz. Arızalı parça sağlanan gönderi malzemesindeki ilgili belgelerle birlikte geri gönderilmelidir. Arızalı parçanın geri gönderilmesinde hata yapılması durumunda, HP değiştirmeyi size fatura eder. HP, müşteri onarabilir parçaların tüm gönderme ve geri gönderilme maliyetlerini öder ve kullanılacak kuryeyi/taşıyıcıyı belirler.

Baskı kartuşu sınırlı garanti bildirimini

Bu HP ürünü üzerinde malzeme ve işçilik hatası bulunmayacağı garanti edilir.

Bu garanti, (a) doldurulmuş, yenilenmiş, yeniden üretilmiş veya herhangi bir şekilde üzerinde bir işlem yapılmış ürünler, (b) yanlış kullanım, hatalı saklama veya yazıcı ürünü için yayımlanmış çevresel özellikler dışında çalıştırılmadan kaynaklanan sorunlara sahip ürünler ya da (c) normal kullanım yüzünden aşınmış ürünler için geçerli değildir.

Garanti hizmetini elde etmek için, (sorunu açıklayan bir yazı ve baskı örnekleri ile birlikte) ürünü satın aldığınız yere iade edin veya HP müşteri hizmetlerine başvurun. Karar hakkı HP'ye ait olacak şekilde, HP hatalı olduğu kanıtlanan ürünü değiştirir veya satın alma bedelini iade eder.

YUKARIDAKİ GARANTİ, YEREL YASALAR ÇERÇEVESİNDE İZİN VERİLEN AZAMI ÖLÇÜDE, SİZE ÖZEL YEGANE GARANTİDİR VE HP SİZE AÇIKÇA VEYA ZİMNEN, YAZILI VEYA SÖZLÜ BAŞKA HİÇBİR GARANTİ VEYA KOŞUL SAĞLAMADIĞI GİBİ SATILABİLİRLİK, TATMİN EDİCİ KALİTE VE BELİRLİ BİR AMACA UYGUNLUKLA İLGİLİ OLARAK HİÇBİR ZİMNİ GARANTİ VE KOŞUL SAĞLAMAZ.

HP VEYA TEDARİKÇİLERİ, YEREL YASALAR ÇERÇEVESİNDE, SÖZLEŞMEDEN KAYNAKLANAN VEYA HAKSIZ FİİL BİÇİMİNDE YA DA BAŞKA HERHANGİ BİR BİÇİMDE ORTAYA ÇIKAN DOĞRUDAN, ÖZEL, RASLANTISAL VEYA NETİCEDE OLUŞAN HİÇBİR ZARARDAN (KAR VEYA VERİ KAYBI DA DAHİL) SORUMLU DEĞİLDİR.

BU BİLDİRİMDEKİ GARANTİ ŞARTLARI, YASALARIN İZİN VERDİĞİ AZAMI ÖLÇÜDE, ÜRÜNÜN SİZE SATIŞIYLA İLGİLİ ZORUNLU YASAL HAKLARA EKTİR VE BUNLARI DIŞLAMAZ, DEĞİŞTİRMEZ VEYA SINIRLANDIRMAZ.

Müşteri desteęi

Garanti süreniz boyunca, ülkeniz/bölgeniz için ücretsiz sunulan telefon desteęinden yararlanın

Ülke/bölge telefon numaraları ürünün kutusundaki broşürden veya www.hp.com/support/ adresinden bulunabilir.

Ürün adını, seri numarasını, satın alındığı tarihi ve sorunun açıklamasını hazır bulundurun.

24 saat İnternet desteęi alın

www.hp.com/support/CM2320series

Macintosh bilgisayarıyla kullanılan ürünler için destek alın

www.hp.com/go/macosex

Yazılım yardımcı programlarını, sürücülerini ve elektronik bilgileri karşıdan yükleyin

www.hp.com/go/LJCM2320_software

Sarf malzemesi ve kağıt sipariş edin

www.hp.com/go/suresupply

Orijinal HP parçaları veya aksesuarları sipariş edin

www.hp.com/buy/parts

Ek HP hizmet veya bakım anlaşmaları isteyin

www.hp.com/go/carepack

C Özellikler

Bu bölümde ürün hakkında aşağıdaki bilgiler yer almaktadır:

- [Fiziksel özellikler](#)
- [Elektrik özellikleri](#)
- [Güç tüketimi ve akustik emisyonlar \(HP Color LaserJet CP2320n, HP Color LaserJet CM2320 MFP Faks Modeli, HP Color LaserJet CM2320 MFP Bellek Kartı Modeli\)](#)
- [Çevresel özellikler](#)
- [Kağıt ve yazdırma ortamı belirtileri](#)

Fiziksel özellikler

Tablo C-1 Fiziksel özellikler

Ürün	Yükseklik	Derinlik	Genişlik	Ağırlık
HP Color LaserJet CP2320n	532 mm	492 mm	497 mm	29,4 kg
HP Color LaserJet CM2320 MFP Faks Modeli	532 mm	492 mm	497 mm	31,1 kg
HP Color LaserJet CM2320 MFP Bellek Kartı Modeli	532 mm	492 mm	497 mm	31,1 kg

Elektrik özellikleri

△ **DİKKAT:** Güç gereksinimleri, ürünün satıldığı ülkeye/bölgeye bağlıdır. Çalışma voltajlarını dönüştürmeyin. Bu ürüne zarar verir ve ürün garantisini geçersiz kılar.

Tablo C-2 Elektrik özellikleri

Öğe	110 volt modeller	230 volt modeller
Güç gereksinimleri	100 ila 127 VAC (+/- %10) 60 Hz (+/- 3 Hz)	220 ila 240 VAC (+/- %10) 50 Hz (+/- 3 Hz)
Akım	6,0 A	3,0 A

Güç tüketimi ve akustik emisyonlar (HP Color LaserJet CP2320n, HP Color LaserJet CM2320 MFP Faks Modeli, HP Color LaserJet CM2320 MFP Bellek Kartı Modeli)

Geçerli bilgiler için bkz. www.hp.com/go/cljcm2320mfp/regulatory.

Çevresel özellikler

Tablo C-3 Çevresel özellikler¹

	Önerilen	Çalıştırma	Saklama
Sıcaklık	15° - 32,5° C (59° - 90,5° F)	15° - 32,5° C (59° - 90,5° F)	-20° - 40° C (-4° - 104° F)
Bağıl nem	%20 - 70	%15 - 80	%85 veya daha az

¹ Değerler değişebilir.

Kağıt ve yazdırma ortamı belirtileri

Desteklenen kağıt ve yazdırma ortamı hakkında daha fazla bilgi için bkz. [Desteklenen kağıt ve yazdırma ortamı boyutları sayfa 59](#).

D D zenleme bilgileri

Bu b l mde aŐaĐıdaki d zenleme bilgileri yer alır:

- [FCC mevzuatı](#)
- [evre korumayla ilgili  r n y netim programı](#)
- [Telekom nikasyon \(faks\)  r nleri iin ek bildirimler](#)
- [Uygunluk bildirimi](#)
- [ lkeye/b lgeye  zg  bildirimler](#)

FCC mevzuatı

Bu araç sınanmış ve FCC kurallarının 15. Bölümüne uygun olarak B Sınıfı bir dijital aygıtın sınırlamalarına uygun olduğu görülmüştür. Bu sınırlar, yerleşik bir kurulumdaki zararlı girişimlere karşı uygun korumayı sağlamak amacıyla tasarlanmıştır. Aygıt radyo frekans enerjisi üretir, kullanır ve yayabilir. Bu donanım yönergeler doğrultusunda kurulmaz ve kullanılmazsa, radyo iletişimde zararlı girişimlere neden olabilir. Ancak, belirli yüklemelerde girişimin ortaya çıkmayacağını garanti yoktur. Açılıp kapatılarak belirlenebileceği gibi donatım radyo veya televizyon alıcıları için zararlı girişimlere neden olursa, kullanıcı aşağıdaki önlemlerden bir veya birkaçını uygulayarak girişimi düzeltebilir.

- Alıcı antenin yönünü veya yerini değiştirin.
- Aygıtla alıcının arasını açın.
- Aygıtı, alıcının takılı bulunduğu devreden farklı bir fiş devresine bağlayın.
- Satıcınıza veya deneyimli bir radyo/TV teknisyenine başvurun.

 **NOT:** Yazıcıya yapılan, HP tarafından açıkça onaylanmamış değişiklikler, kullanıcının bu aygıtı çalıştırma yetkisini geçersiz kılabilir.

Korumalı bir kablo kullanılması, FCC kuralları Kısım 15 B Sınıfı sınırlarına uyulması için gereklidir.

Çevre korumayla ilgili ürün yönetim programı

Çevreyi koruma

Hewlett-Packard Company, çevreye zarar vermeyen kaliteli ürünler sağlamayı ilke edinmiştir. Bu ürün, çevre üzerindeki etkilerini en aza indirecek bazı özelliklerle tasarlanmıştır.

Ozon üretimi

Bu ürün, önemli derecede ozon gazı üretmez (O₃).

Enerji tüketimi

Hazır/Uyku modunda, enerji tüketimi doğal kaynakları koruyacak ve bu ürünün yüksek performansını etkilemeyecek şekilde önemli ölçüde düşer. Bu ürünün ENERGY STAR® ehliyeti durumunu belirlemek için Ürün Teknik Verileri veya Teknik Özellikler'e bakın. Ehliyetli ürünler ayrıca aşağıdaki Internet adresinde de listelenmiştir:

<http://www.hp.com/hpinfo/globalcitizenship/environment/productdesign/ecolabels.html>

Kağıt kullanımı

Bu ürünün el ile/isteğe bağlı otomatik, dupleks özelliği (iki yüze yazdırma) ve mizanpaj (bir sayfaya yazdırılan birden çok sayfa) yeteneği kağıt kullanımını ve dolayısıyla doğal kaynakların tüketimini azaltabilir.

Plastik Parçalar

25 gramdan daha ağır plastik parçalarda, ürünün kullanım ömrünün sonunda plastik parçaların geri dönüşüm için tanımlanmasını kolaylaştıran, uluslararası standartlara uygun işaretler bulunur.

HP LaserJet baskı sarf malzemeleri

HP Planet Partners ile kullanılmış HP LaserJet yazıcı kartuşlarını ücretsiz olarak iade etmek ve geri dönüştürmek kolaydır. Tüm yeni HP LaserJet yazıcı kartuşlarının ve sarf malzemelerinin paketlerinde birkaç farklı dilde bilgi ve yönergeler bulunmaktadır. Kartuşları ayrı ayrı getirmek yerine toplu olarak iade ettiğinizde çevre kirliliğini daha fazla önlemeye yardımcı olursunuz.

HP, ürün tasarımı ve üretimden dağıtım, tüketici kullanımı ve geri dönüşüme kadar, çevreye duyarlı yaratıcı, yüksek kalitede ürünler ve hizmetler sağlamayı ilke edinmiştir. HP Planet Partners programına katıldığınızda, HP LaserJet baskı kartuşlarınızı, yeni ürünlerin plastik ve metal kaplamasında kullanarak ve milyonlarca ton miktarında atığın çevreye atılmasını önleyerek bunların düzgün bir biçimde geri dönüştürülmesini sağlarsınız. Bu kartuş geri dönüştürülerek yeni malzemelerde kullanıldığından size iade edilmez. Çevreye karşı duyarlı davrandığınız için teşekkürler!

 **NOT:** İade etiketini kullanarak yalnızca orijinal HP LaserJet baskı kartuşlarını iade edin. Lütfen bu etiketi HP mürekkep püskürtmeli kartuşlar, HP olmayan kartuşlar, yeniden doldurulmuş veya yeniden üretilmiş kartuşlar ya da garanti iadeleri için kullanmayın. HP mürekkep püskürtmeli kartuşlarınızın geri dönüşümü hakkında bilgi için lütfen <http://www.hp.com/recycle> adresine gidin.

İade ve geri dönüşüm yönergeleri

ABD ve Porto Riko

HP LaserJet toner kartuş kutusunun içinde gelen etiket, bir veya daha fazla HP LaserJet baskı kartuşunun iadesi ve geri dönüşümü için kullanılır. Lütfen aşağıdaki ilgili yönergeleri takip edin.

Birden çok iade (iki - sekiz kartuş arası)

1. Tüm HP LaserJet baskı kartuşlarını orijinal kutusuna ve çantasına koyarak paketleyin.
2. En fazla sekiz kutuyu koli bandı kullanarak birbirine yapıştırın (yaklaşık 32 kg).
3. Ödemesi yapılmış nakliyat etiketi kullanın.

VEYA

1. Elinizde bulunan uygun bir kutuyu kullanın veya <http://www.hp.com/recycle> adresinden ya da 1-800-340-2445 numaralı telefondan ücretsiz atık toplama kutusu (en fazla sekiz HP LaserJet baskı kartuşu taşır) isteyin.
2. Tek bir ödemesi yapılmış nakliyat etiketi kullanın.

Tek iadeler

1. HP LaserJet baskı kartuşunu orijinal çantasına ve kutusuna koyarak paketleyin.
2. Sevkiyat etiketini kutunun önüne yerleştirin.

Sevkiyat

Tüm HP LaserJet baskı kartuşu geri dönüşüm iadelerinde, bir sonraki teslimat veya alışınız sırasında paketi UPS'e verin veya yetkili bir UPS teslimat merkezine götürün. Yerel UPS teslimat merkeziniz için, 1-800-PICKUPS telefonunu arayın ya da <http://www.ups.com> adresini ziyaret edin. USPS etiketi ile iade ediyorsanız, ambalajı bir ABD Posta Hizmeti postacısına verin veya ABD Posta Hizmeti postanesine bırakın. Daha fazla bilgi için veya toplu iadeler için ek etiket ya da kutular sipariş etmek için, <http://www.hp.com/recycle> adresini ziyaret edin; bunun yerine 1-800-340-2445 numaralı telefonu da

arayabilirsiniz. İstedığınız UPS teslimatı, normal teslimat ücretlerine göre ücretlendirilir. Bilgiler önceden haber verilmeden değiştirilebilir.

ABD dışından iadeler

HP Planet Partners iade ve geri dönüşüm programına katılmak için, geri dönüşüm kılavuzundaki (yeni yazıcı sarf malzemenizde bulunur) basit yönergeleri takip edin veya <http://www.hp.com/recycle> adresini ziyaret edin. HP LaserJet yazıcı sarf malzemelerinizi iade etmek hakkında bilgi için ülkenizi/bölgenizi seçin.

Kağıt

Bu ürün, *HP LaserJet Printer Family Print Media Guide*'da açıklanan yönergelere uygun olan geri dönüşümlü kağıtları kullanabilir. Bu ürün, EN12281:2003 uyarınca geri dönüşümlü kağıt kullanımına uygundur.

Malzeme kısıtlamaları

Bu HP ürününe cıva eklenmemiştir.

Bu HP ürünü, kullanım ömrü sonunda özel işlem gerektirebilecek bir pil içermektedir. Bu ürün içinde veya ürün için Hewlett-Packard tarafından sağlanan piller şunları içerir:

HP Color LaserJet CM2320 MFP Serisi	
Tür:	Karbon monofluorid lityum
Ağırlık	0,8 gr
Konum	Biçimlendirici panosunda
Kullanıcı tarafından çıkarılabilir	No



廢電池請回收

Geri dönüştürme bilgileri için www.hp.com/recycle adresini ziyaret edebilir, ülkenizdeki/bölgenizdeki yetkili makamlara veya Electronics Industries Alliance kuruluşuna başvurabilirsiniz: www.eiae.org.

Avrupa Birliđi'nde ev kullanıcıları tarafından atık donanım malzemelerinin ortadan kaldırılması

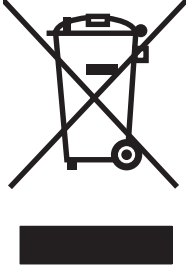

Ürün veya ambalajındaki bu simge, ürünün diđer ev atıklarıyla birlikte atılmaması gerektiđini belirtir. Atık donanımınızı belirlenmiş bir atık elektrikli ve elektronik donanım toplama merkezine teslim etmek, sizin sorumluluđunuzdadır. Atık donanımınızın elden çıkarılma sırasında ayrı olarak toplanması ve geri dönüştürülmesi, dođal kaynakların korunmasına yardımcı olacak ve insan sađlığına ve çevreye zararlı olmayacak bir şekilde geri dönüştürülmesini sađlayacaktır. Atık donanımınızı geri dönüştürülmek üzere teslim edebileceđiniz yerler hakkında ayrıntılı bilgi için lütfen bulunduđunuz yerdeki belediye makamlarına, ev atıkları toplama hizmetine veya ürünü satın aldıđınız mađazaya başvurun.

Malzeme Güvenliđi Veri Sayfası (MSDS)

Kimyasal madde (toner gibi) içeren tüketim malzemeleri için Malzeme Güvenlik Spesifikasyonlarını (MSDS) aşıđıdaki adresteki HP Web sitesine başvurarak edinebilirsiniz: www.hp.com/go/msds veya www.hp.com/hpinfo/globalcitizenship/environment.

Aşıđıdakiler dahil

Bu çevre konuları ile ilgili bilgi almak için:

- Bu ürün veya pek çok ilgili HP ürünü için ürün çevresel profili sayfası
- HP'nin çevreye verdiđi önem
- HP'nin çevresel yönetim sistemi
- HP'nin kullanım ömrü sona eren ürünler için iade ve geri dönüşüm programı
- Malzeme Güvenliđi Veri Sayfaları

www.hp.com/go/environment veya www.hp.com/hpinfo/globalcitizenship/environment sitesini ziyaret edin.

Telekomünikasyon (faks) ürünleri için ek bildirimler

AB telekom işletim bildirisi

Bu ürün, Avrupa Ekonomik Topluluğu (AET) ülkelerindeki/bölgelerindeki analog Kamu Telekomünikasyon Ağları'na (PSTN) bağlanmak üzere tasarlanmıştır. AB ve TTE Yönetmeliği 1999/5/EC (Ek II) koşullarını karşılamakta ve ilgili AB uygunluk işaretini taşımaktadır. Ayrıntılı bilgi için bu kılavuzun başka bir bölümünde üretici tarafından düzenlenen Uygunluk Beyanı'na bakın. Ancak, ulusal PSTN'ler arasındaki farklılıklar nedeniyle, ürünün her PSTN terminal noktasında çalışacağı koşulsuz olarak garanti edilmemektedir. Ağ uyumluluğu, PSTN bağlantısı hazırlığı yapılırken müşteri tarafından seçilen doğru ayara bağlıdır. Lütfen kullanıcı kılavuzunda belirtilen yönergeleri izleyin. Ağ uyumluluk sorunları yaşarsanız, lütfen donatıyı satın aldığınız firmaya veya ülkenizdeki/bölgenizdeki Hewlett-Packard yardım masasına başvurun. PSTN terminal noktasına yapılacak herhangi bir bağlantı, yerel PSTN operatörü tarafından belirlenen ek koşullara tabi olabilir.

Yeni Zelanda telekom bildirimleri

Terminal donatıya ilişkin Tele-izin verilmesi, yalnızca Telekom'un ürünün ağına bağlantı için gerekli minimum koşulları karşıladığı anlamına gelir. Bu izin, ürünün Telekom tarafından onayladığı veya herhangi bir garanti sunulduğu anlamına gelmez. Ayrıca, bir ürünün Tele-izine sahip farklı bir modeldeki donatıyla her açıdan ve her koşulda düzgün şekilde çalışacağı garantisi verilmediği gibi herhangi bir ürünün tüm Telekom ağ hizmetleriyle uyumlu olduğu taahhüt edilmez.

Bu donatı, aynı hatta bağlı başka bir aygıtta gelen bir aramanın etkin bir şekilde aktarılmasını sağlayabilir.

Bu donatı, Telekom "111" Acil Servisi'ni otomatik olarak arayacak şekilde ayarlanamayabilir.

Bu ürün, Yeni Zelanda'nın FaxAbility özel çalma servisiyle uyumlu olmasını sağlamak amacıyla test edilmemiştir.

Telefon Kullanımına İlişkin Tüketiciyi Koruma Yasası (ABD)

1991 tarihli Telefon Kullanımına İlişkin Tüketiciyi Koruma Yasası, herhangi bir kişinin gönderilen her sayfanın üstündeki veya altındaki kenar boşluğunda veya gönderilen ilk sayfada gönderim tarihi ve saati ve iletiyi gönderen firmanın, tüzel kişiliğin veya bireyin kimlik bilgileri ve gönderimin yapıldığı makinenin veya firmanın, tüzel kişiliğin veya bireyin telefon numarası belirtilmedikçe faks makineleri de dahil olmak üzere herhangi bir bilgisayar veya elektronik aygıttan ileti gönderilmesini yasaklamaktadır. (Belirtilen telefon numarası, 900'lü bir hat veya yüksek şehir içi veya şehirler arası iletim tarifesine tabi bir numara olamaz.)

IC CS-03 gereksinimleri

Uyarı: Industry Canada (Kanada Endüstrisi) etiketi donatının onaylı olduğunu göstermektedir. Bu onay, donatının belirli telekomünikasyon ağ koruma, kullanma ve güvenlik gereksinimlerini ilgili Terminal Donatı Teknik Gereksinimleri belgesinde (belgelerinde) belirtildiği şekilde karşıladığı anlamına gelir. İlgili Bakanlık, donatının kullanıcıyı memnun edecek şekilde çalışacağını garanti etmez. Kurmadan önce kullanıcıların bu donatının yerel telekomünikasyon firmasının tesislerine bağlantı izni olduğundan emin olmaları gerekir. Bu donatının, kabul edilebilir bir bağlantı yöntemi kullanılarak kurulması gerekir. Müşteri, yukarıdaki koşullara uygun hareket edildiği bazı durumlarda hizmet kalitesinde yine de azalma olabileceğini bilmelidir. Onaylı donatının onarım işlemleri, tedarikçi tarafından belirlenen bir temsilci tarafından koordine edilmelidir. Bu donatıda veya donatı arızası durumunda kullanıcı tarafından yapılacak her türlü onarım veya değişiklik işlemi, telekomünikasyon firmasının donatının bağlantısının kesilmesi talebinde bulunmasına neden olabilir. Kullanıcılar, kendi güvenlikleri için güç cihazının, telefon hatlarının ve dahili metalik su borusu sisteminin (eğer varsa) elektrik toprak bağlantılarının birbiriyle bağlantılı hale getirildiğinden emin olmalıdır. Bu önlem, özellikle kırsal kesimde önemlidir.

△ **DİKKAT:** Kullanıcılar bu tür bağlantıları kendileri yapmamalı, uygun elektrik denetleme mercisine veya elektrikçiye başvurmalıdır. Bu aygıtın Çalma Sesi Eşdeğer Sayısı (REN) 0,0'dir.

Uyarı: Her bir terminal cihazına atanan Çalma Sesi Eşdeğer Sayısı(REN), bir telefon arabirimine bağlanmasına izin verilen maksimum terminal sayısını göstermektedir. Bir arabirimdeki sonlandırma işlemi, tüm aygıtların Çalma Sesi Eşdeğer Sayısı toplamının beşi (5,0) geçmemesi koşulunu karşılayan her türlü aygıt kombinasyonundan oluşabilir. Telefon ağına doğrudan bağlı olan bir donatının standart bağlantı düzenleme kodu (telefon jak türü) CA11A'dır.

Uygunluk bildirimini

HP Color LaserJet CP2320n MFP

Uygunluk Bildirimi

ISO/IEC 17050-1 ve EN 17050-1 belirtilmelerine göre

Üreticinin Adı: Hewlett-Packard Company DoC#: BOISB-0701-01-rel.1.0
Üreticinin Adresi: 11311 Chinden Boulevard,
Boise, Idaho 83714-1021, ABD

aşağıdaki

Ürün Adı: HP Color LaserJet CP2320n MFP
Mevzuat Model Numarası²⁾ BOISB-0701-01
Ürün Seçenekleri: TÜMÜ
Baskı Kartuşları: CC530A, CC531A, CC532A, CC533A

ürününün aşağıdaki Ürün Özellikleri'ne uygun olduğunu beyan eder:

GÜVENLİK: IEC 60950-1:2001 / EN60950-1: 2001 +A11
IEC 60825-1:1993 +A1 +A2 / EN 60825-1:1994 +A1 +A2 (Sınıf 1 Lazer/LED Ürünü)
GB4943-2001

EMC: CISPR22:2005 / EN55022:2006 – Sınıf B¹⁾
EN 61000-3-2:2000 +A2
EN 61000-3-3:1995 +A1
EN 55024:1998 +A1 +A2
FCC Başlık 47 CFR, Bölüm 15 Sınıf B / ICES-003, Sayı 4
GB9254-1998, GB17625.1-2003

Tamamlayıcı Bilgiler:

Burada adı geçen ürün EMC Yönetmeliği 2004/108/EC ile Düşük Voltaj Yönetmeliği 2006/95/EC'nin şartlarına uygundur ve bundan dolayı CE  işareti taşımaktadır.

Bu Aygıt, FCC kurallarının 15. Bölümüne uygundur. Çalışma, aşağıdaki iki Koşula bağlıdır: (1) bu aygıt zararlı parazite neden olmaz ve (2) bu aygıt alınan her türlü paraziti, istenmeyen çalışma biçimine sebep olabilen parazit de dahil olmak üzere kabul eder.

1) Ürün, Hewlett-Packard Kişisel Bilgisayar Sistemleri kullanılarak, standart bir yapılandırma ile test edilmiştir.

2) Mevzuat gereği, bu ürüne bir Mevzuat model numarası verilmiştir. Bu numara, ürün adı ya da ürün numaraları ile karıştırılmamalıdır.

Boise, Idaho , ABD

Ocak 2008

Sadece mevzuat konuları için:

Avrupa için Başvuru Adresi: Bulduğunuz ülkedeki/bölgedeki Hewlett-Packard Satış ve Servis Bürosu veya Hewlett-Packard GmbH, Department HQ-TRE / Standards Europe., Herrenberger Straße 140, D-71034 Böblingen, Almanya, (Faks: +49-7031-14-3143), <http://www.hp.com/go/certificates>

ABD için Başvuru Adresi: Product Regulations Manager, Hewlett-Packard Company., PO Box 15, Mail Stop 160, Boise, Idaho 83707-0015, , (Telefon: 208-396-6000)

HP LaserJet CM2320 Faks Modeli / CM2320 Bellek Kartı Modeli

Uygunluk Bildirimi

ISO/IEC 17050-1 ve EN 17050-1 belirtilmelerine göre

Üreticinin Adı: Hewlett-Packard Company DoC#: BOISB-0701-02-rel.1.0
Üreticinin Adresi: 11311 Chinden Boulevard,
Boise, Idaho 83714-1021, ABD

aşağıdaki

Ürün Adı: HP Color LaserJet CM2320nf MFP
HP Color LaserJet CM2320fxi MFP
Aksesuarlar⁴⁾ BOISB-0704-00 (ABD Faks Modülü LIU)
BOISB-0704-01 (Avrupa Faks Modülü LIU)
Mevzuat Model Numarası²⁾ BOISB-0701-02

Uygunluk Bildirimi

ISO/IEC 17050-1 ve EN 17050-1 belirtilmelerine göre

Ürün Seçenekleri: TÜMÜ
Baskı Kartuşları: CC530A, CC531A, CC532A, CC533A

ürününün aşağıdaki Ürün Özellikleri'ne uygun olduğunu beyan eder:

GÜVENLİK: IEC 60950-1:2001 / EN60950-1: 2001 +A11
IEC 60825-1:1993 +A1 +A2 / EN 60825-1:1994 +A1 +A2 (Sınıf 1 Lazer/LED Ürünü)
GB4943-2001

EMC: CISPR22:2005 / EN55022:2006 – Sınıf B¹⁾
EN 61000-3-2:2000 +A2
EN 61000-3-3:1995 +A1
EN 55024:1998 +A1 +A2
FCC Başlık 47 CFR, Bölüm 15 Sınıf B / ICES-003, Sayı 4
GB9254-1998, GB17625.1-2003

TELEKOM: ES 203 021; FCC Başlık 47 CFR, Bölüm 68³⁾

Tamamlayıcı Bilgiler:

Bu ürün, EMC Yönetmeliği 2004/108/EC, Düşük Voltaj Yönetmeliği 2006/95/EC ve R&TTE Yönetmeliği 1999/5/EC (Ek II) şartlarına uygundur ve buna göre CE  simgesi taşımaktadır.

Bu Aygıt, FCC kurallarının 15. Bölümüne uygundur. Çalışması, aşağıdaki iki Koşula tabidir: (1) bu aygıt zararlı parazite neden olmaz ve (2) bu aygıt alınan her türlü paraziti, istenmeyen çalışma biçimine sebep olabilen parazit de dahil olmak üzere kabul eder.

- 1) Ürün, Hewlett-Packard Kişisel Bilgisayar Sistemleri kullanılarak, standart bir yapılandırma ile test edilmiştir.
- 2) Mevzuat gereği, bu ürüne bir Mevzuat model numarası verilmiştir. Bu numara, ürün adı ya da ürün numaraları ile karıştırılmamalıdır.
- 3) Bu ürüne, yukarıda listelenenlere ek olarak, hedef ülkelere/bölgelere uygun telekom onayları ve standartları uygulanmıştır.
- 4.) Bu üründe Mevzuat Model numaraları aşağıda belirtilmiş olan analog bir faks aksesuarı kullanılmaktadır: Bu ürünün satılacağı ülkelerin/bölgelerin teknik mevzuat gerekliliklerini karşılamak için gerektiği şekliyle BOISB-0704-00 (US-LIU) veya BOISB-0704-01 (EURO LIU).

Boise, Idaho , ABD

Ocak 2008

Sadece mevzuat konuları için:

Avrupa için Başvuru Bulduğunuz ülkedeki/bölgedeki Hewlett-Packard Satış ve Servis Bürosu veya Hewlett-Packard GmbH, Department Adresi: HQ-TRE / Standards Europe,, Herrenberger Straße 140, D-71034 Böblingen, Almanya, (FAKS: +49-7031-14-3143), <http://www.hp.com/go/certificates>

ABD için Başvuru Product Regulations Manager, Hewlett-Packard Company,, PO Box 15, Mail Stop 160, Boise, ID 83707-0015, . (Telefon: Adresi: 208-396-6000)

Ülkeye/bölgeye özgü bildirimler

Lazer güvenliği

ABD Gıda ve İlaç Dairesi'ne bağlı Aygıt ve Radyolojik Sağlık Merkezi'nin (CDRH), 1 Ağustos 1976'dan bu yana üretilen lazer ürünler için hazırlanmış yönetmelikleri vardır. ABD'de pazarlanan ürünler bu yönetmeliklere uymak zorundadır. Bu aygıt, 1968 Sağlık ve Güvenlik için Radyasyon Kontrolü Yasası uyarınca, ABD Sağlık ve İnsan Hizmetleri (DHHS) Radyasyon Performans Standardı'na göre "1. Sınıf" lazer ürünü onayını almıştır. Aygıtın içine yayılan radyasyon tamamen koruyucu kasaların ve dış kapakların içine hapsedildiği için, normal kullanıcı işlemlerinin herhangi bir aşamasında lazer ışınları dışarı sızamaz.

⚠ **UYARI!** Bu kılavuzda belirtilenler dışındaki denetimlerin, ayarların veya yöntemlerin uygulanması zararlı radyasyonun açığa çıkmasına neden olabilir.

Kanada DOC düzenlemeleri

Complies with Canadian EMC Class B requirements.

« Conforme à la classe B des normes canadiennes de compatibilité électromagnétiques. « CEM ». »

VCCI beyanı (Japonya)

この装置は、情報処理装置等電波障害自主規制協議会（VCCI）の基準に基づくクラスB情報技術装置です。この装置は、家庭環境で使用することを目的としていますが、この装置がラジオやテレビジョン受信機に近接して使用されると、受信障害を引き起こすことがあります。
取扱説明書に従って正しい取り扱いをして下さい。

EMI beyanı (Kore)

B급 기기 (가정용 정보통신기기)

이 기기는 가정용으로 전자파적합등록을 한 기기로서
주거지역에서는 물론 모든지역에서 사용할 수 있습니다.

Finlandiya için lazer beyanı

Luokan 1 laserlaite

Klass 1 Laser Apparat

HP Color LaserJet CM2320, CM2320nf, CM2320fxi, laserkirjoitin on käyttäjän kannalta turvallinen luokan 1 laserlaite. Normaalisessa käytössä kirjoittimen suojakotelointi estää lasersäteiden pääsyn laitteen ulkopuolelle. Laitteen turvallisuusluokka on määritetty standardin EN 60825-1 (1994) mukaisesti.

VAROITUS !

Laitteen käyttäminen muulla kuin käyttöohjeessa mainitulla tavalla saattaa altistaa käyttäjän turvallisuusluokan 1 ylittävälle näkymättömälle lasersäteilylle.

VARNING !

Om apparaten används på annat sätt än i bruksanvisning specificerats, kan användaren utsättas för osynlig laserstrålning, som överskrider gränsen för laserklass 1.

HUOLTO

HP Color LaserJet CM2320, CM2320nf, CM2320fxi - kirjoittimen sisällä ei ole käyttäjän huollettavissa olevia kohteita. Laitteen saa avata ja huoltaa ainoastaan sen huoltamiseen koulutettu henkilö. Tällaiseksi huoltotoimenpiteeksi ei katsota väriainekasetin vaihtamista, paperiradan puhdistusta tai muita käyttäjän käsikirjassa lueteltuja, käyttäjän tehtäväksi tarkoitettuja ylläpitotoimia, jotka voidaan suorittaa ilman erikoistyökaluja.

VARO !

Mikäli kirjoittimen suojakotelo avataan, olet alttiina näkymättömälle lasersäteilylle laitteen ollessa toiminnassa. Älä katso säteeseen.

VARNING !

Om laserprinterns skyddshölje öppnas då apparaten är i funktion, utsätts användaren för osynlig laserstrålning. Betrakta ej strålen. Tiedot laitteessa käytettävän laserdiodin säteilyominaisuuksista: Aallonpituus 775-795 nm Teho 5 m W Luokan 3B laser.

EMI bildirisi (Tayvan)

警告使用者：

這是甲類的資訊產品，在居住的環境中使用時，可能會造成射頻干擾，在這種情況下，使用者會被要求採取某些適當的對策。

Madde tablosu (Çin)

根据中国电子信息产品污染控制管理办法的要求而出台

Tablo D-1 有毒有害物质表

部件名称	有毒有害物质和元素					
	铅 (Pb)	汞 (Hg)	镉 (Cd)	六价铬 (Cr(VI))	多溴联苯 (PBB)	多溴二苯醚 (PBDE)
打印引擎	X	O	X	X	O	O
复印机组件	X	O	O	O	O	O
控制面板	O	O	O	O	O	O
塑料外壳	O	O	O	O	O	O
格式化板组件	X	O	O	O	O	O
碳粉盒	X	O	O	O	O	O

O:表示在此部件所用的所有同类材料中，所含的此有毒或有害物质均低于 SJ/T11363-2006 的限制要求。

X:表示在此部件所用的所有同类材料中，至少一种所含的此有毒或有害物质高于 SJ/T11363-2006 的限制要求。

 **NOT:** 引用的“环保使用期限”是根据在正常温度和湿度条件下操作使用产品而确定的。

Dizin

A

AB telekom işletim bildirisi 284
açık kopya 247
açıklık
faks kontrastı 133
kopya kontrastı 86
açma/kapama düğmesi,
konumu 4
ağ
aygıt yoklama 194
bağlantı hızı ayarları 56
desteklenen işletim
sistemleri 50
desteklenen protokoller 52
IP adresi yapılandırması 55
sorun giderme 256
ürün bulma 52
yapılandırma 20, 49
Ağ Ayarları sekmesi, HP
ToolboxFX 195
ağ bağlantı noktası
ayarlar 53
konumu 6
ağ raporu, yazdırma 183
ağ üzerinden aygıt bulma" 52
Ağ yapılandırması menüsü 20
ağ yapılandırması sayfası 54
ağırlık 276
ağlar
HP Web Jetadmin 197
Macintosh yüklenmesi 41
aksesuarlar
parça numaraları 267
sipariş etme 265
sipariş verme 266
alma silindirleri, sipariş 268
alternatif antet modu 75
antetli kağıt, yerleştirme 75

arabirim bağlantı noktaları
konumu 6
arabirim portları
dahil olan türler 3
arabirim portu
kablolar, sipariş 267
Araç Kutusu. *Bkz:* HP ToolboxFX
arama
duraklatma, ekleme 128
el ile 146
el ile tekrar arama 147
otomatik olarak tekrar arama,
ayarlar 132
örnekler, ekleme 131
sorun giderme 167
telefonundan 152
tonlu veya darbeli ayarları 135
arama kartları 146
arama raporu, faks
sorun giderme 171
arayanı saptama aygıtları,
bağlama 124
arka plan, gri 238
Avrupa Birliği, atıkların ortadan
kaldırılması 283
ayarlar
ağ yapılandırması sayfası 54
ağda yazdırma 53
fabrika varsayılan ayarları, geri
yükleme 219
öncelik 32, 40
renk 102
sürücü ön ayarları
(Macintosh) 43
sürücüler 33, 41
yapılandırma sayfası 54
ayarları
HP ToolboxFX 192

aygıt durumu
Macintosh Services (Servisler)
sekmesi 46
aygıt yoklama 194
ayırma 99
ayırma tablası, sipariş 268

B

bağlantı hızı ayarları 56
bağlantı noktaları
konumu 6
baskı kalitesi
HP ImageREt 3600 102
HP ToolboxFX ayarları 193
sorun giderme 237, 254
baskı kartuşları
değiştirme 201
durum, denetleme 199
durum, HP Toolbox FX ile
görüntüleme 185
garanti 272
geri dönüştürme 201
geri dönüşüm 281
kapak açma kolu, konumu 4
Macintosh durumu 46
saklama 200
baskı kartuşlarını değiştirme 201
baskı yoğunluğu ayarları 193
belgeleri büyütme
kopyalama 83
belgeleri küçültme
kopyalama 83
belgeleri ölçeklendirme
kopyalama 83
Macintosh 43
Windows 74
belgeleri yeniden boyutlandırma
kopyalama 83
Macintosh 43
Windows 74

bellek
faksları silme 142
faksları yeniden yazdırma 154
hata iletileri 221
parça numaraları 267
takma 205
bellek kartını takma 173
bellek kartları, fotoğraf
takma 174
bellekten faksları silme 142
besleme sorunları, sorun
giderme 244
beyaz veya soluk çizgiler, sorun
giderme 246
bilgi sayfaları
ağ yapılandırması 54
yapılandırma 54
boş kopyalar, sorun giderme 249
boş sayfalar
sorun giderme 244
boş taramalar, sorun
giderme 252
boyut 276
boyut, kopya
küçültme veya büyütme 83
sorun giderme 249
boyutlar
ortam 59
boyutlar, ortam
Sayfaya Sığdır ayarı,
fakslama 138
bölme, çıkış
sıkışmalar, giderme 229
bölmeler, çıkış
konumu 4

C
cam boyutu ayarı 134
cam, temizleme 116, 214
civa içermeyen ürün 282

Ç
çalıştırma ortamı, özellikler 277
çalma sesleri 138
çarpık sayfalar 240, 243
çevir sesi algılama ayarları 132
çevre korumaya yönelik yönetim
programı 280
çevresel özellikler 277
çevrimiçi destek 273

çift taraflı yazdırma 45
çift taralı kopyalama 93
çıkış bölmeleri
konumu 4
çıkış bölümü
sıkışmalar, giderme 229
çıkış kalitesi
HP ImageREt 3600 102
kopya, sorun giderme 246
tarama, sorun giderme 250
taramalar, sorun giderme 252
yazdırma, sorun giderme 237,
254
çıkış kalitesi
HP ToolboxFX ayarları 193
çizgiler, sorun giderme
basılı sayfalar 238
kopyalar 247
taramalar 252
çözünürlük
faks 133, 134
HP ImageREt 3600 102
özellikler 3
tarama 115

D
dahili telefonlar
faks alma 140
faks gönderme 152
dalgalı kağıt, sorun giderme 240
darbeli arama 135
deneme sayfası, yazdırma 182
destek
çevrimiçi 74, 273
desteklenen işletim sistemleri 28,
40
desteklenen ortam 59
dikey beyaz veya soluk
çizgiler 246
dikey çizgiler, sorun giderme 238
dikey yön
ayar, Windows 74
DIMM
ekleme 205
parça numaraları 267
dış hatlar
arama örnekleri 131
duraklatma, ekleme 128
dizin yazdırma 173

dosya, hedefi tarama
Macintosh 46
dpi (inç başına nokta sayısı)
faks 133, 134
fakslama 15
HP ImageREt 3600 102
özellikler 3
tarama 115
dupleks yazdırma
Windows 74
duraklatma, ekleme 128
durum
HP Toolbox FX ile
görüntüleme 185
Macintosh servisler
sekmesi 46
sarf malzemeleri,
denetleme 199
uyarılar, HP Toolbox FX 185
Durum sekmesi, HP Toolbox
FX 185
düşük hız, sorun giderme
faks gönderme 171

E

e-posta
HP ToolboxFX'te uyarıları
ayarlama 186
e-posta uyarıları, ayarlama 185
e-posta, hedefe tarama
Windows 110
e-posta, tarama
çözünürlük ayarları 116
Macintosh 47
eğri sayfalar 240, 243
ekle
tarama hedefleri
(Windows) 109
el ile arama 146
el ile tekrar arama 147
elden çıkarma, kullanım ömrü sona
erdiğinde 282
elektrik özellikleri 276
elektronik fakslar
gönderme 150
EPS dosyaları, sorun
giderme 259
erişilebilirlik özellikleri 3
etkinlik günlüğü, faks
sorun giderme 171

F

- fabrika ayarlarını geri yükleme 219
- fabrika varsayılan ayarları, geri yükleme 219
- faks
 - alınan faksları
 - damgalama 139
 - alma günlüğü 190
 - alma sorunlarını giderme 168
 - arama örnekleri 131
 - arama, tonlu veya darbeli 135
 - bellekten silme 142
 - bellekten yeniden yazdırma 154
 - bloke etme 139
 - cam boyutu ayarı 134
 - çalma sesleri 138
 - çalma tipi 14
 - çevir sesi algılama ayarları 132
 - çözünürlük 133, 134
 - dahili telefondan alma 140
 - duraklatma, ekleme 128
 - el ile arama 146
 - el ile tekrar arama 147
 - fabrika varsayılan ayarları, geri yükleme 219
 - faks sesi duyduğunuzda alma 155
 - fatura kodları 135
 - geçici gruplar 147
 - gönderme günlüğü 190
 - gönderme sorunlarını giderme 167
 - göndermeyi geciktirme 153
 - grup arama girişleri 149
 - güvenlik, özel alma 198
 - güvenlik, parola koruması 198
 - hata düzeltme 165
 - hata iletileri 157
 - hata raporu, yazdırma 162
 - hızlı arama kullanarak gönderme 148
 - hızlı aramalar 148
 - iletme 137
 - iptal etme 141
 - kontrast ayarları 133
 - otomatik küçültme 138
 - raporlar 24
 - raporlar, sorun giderme 171
 - raporlar, tümünü yazdırma 160
 - ses seviyesi ayarları 131
 - sıkışmalar, sorun giderme 225
 - tekrar arama ayarları 132
 - telefondan gönderme 152
 - V.34 ayarı 166
 - yanıt modu 14
 - yanıtlama çalma sayısı 136
 - yanıtlama modu 137
 - yazılımdan gönderme 150
 - yoklama 130
- faks alma
 - alınan faksları damgalama ayarı 139
 - bloke etme 139
 - çalma sesi, ayarlar 138
 - dahili telefondan 140
 - faks sesi duyduğunuzda 155
 - günlük, HP ToolboxFX 190
 - hata raporu, yazdırma 162
 - otomatik küçültme ayarları 138
 - sorun giderme 168
 - yanıtlama çalma sayısı ayarları 136
 - yanıtlama modu, ayarlama 137
 - yeniden yazdırma 154
 - yoklama 130
- faks bağlantı noktaları, konumu 6
- faks başlığı, ayar kontrol panelini kullanma 125
- faks gönderme
 - akış aşağı telefondan 152
 - el ile arama 146
 - fatura kodları 135
 - geciktirme 153
 - geçici gruplar 147
 - grup arama girişleri 149
 - günlük, HP ToolboxFX 190
 - hata raporu, yazdırma 162
 - hızlı arama 148
 - iletme 137
 - iptal etme 141
 - sorun giderme 167
 - yazılımdan 150
- faks göndermeyi geciktirme 153
- faks iletme 137
- faks menüsü 22
- faks numaralarının blokesini kaldırma 139
- faks raporları, yazdırma 24
- faks saati, ayar kontrol panelini kullanma 125
- Faks sekmesi, HP ToolboxFX 188
- faks tarihi, ayar kontrol panelini kullanma 125
- faks yoklama 130
- fakslama
 - bir bilgisayardan (Macintosh) 47
- faksları bloke etme 139
- faksları yeniden yazdırma 154
- fatura kodları, faks kullanma 135
- filigran 44
- filigranlar
 - Windows 74
- Fince lazer güvenlik beyanı 288
- fiziksel özellikler 276
- flatbed tarayıcı
 - varsayılan cam boyutu, ayar 134
- fontlar
 - font listelerini yazdırma 182
 - seçme 69
- fotoğraf
 - kopyalama 91
 - tarama 119
- Fotoğraf ayarı menüsü 13
- fotoğraf basma 173
- fotoğraf dizini 173
- fotoğraf menüsü 25
- fotoğraflar
 - bellek kartları, takma 174
 - doğrudan bellek kartından yazdırma 177
 - küçük resim sayfası yazdırma 179
 - tarama, sorun giderme 250
- füzer
 - hata 220
 - sıkışmalar, giderme 229

G

garanti
baskı kartuşları 272
Müşteri onarabilir 271
ürün 269
Geçersi İşlem hataları 258
geçici gruplar, faks
gönderme 147
gelişmiş ayar
faks 15
gelişmiş yazdırma seçenekleri
Windows 75
Genel Koruma Hatası OE 258
geri dönüşüm
HP yazıcı sarf malzemeleri
iadeleri ve çevresel
program 281
giriş tepsisi
ortam yerleştirme 64
görüntü kalitesi
HP ImageREt 3600 102
kopya, sorun giderme 246
tarama, sorun giderme 250
taramalar, sorun giderme 252
yazdırma, sorun giderme 237,
254
gri arka plan, sorun giderme 238
gri tonlama
sorun giderme 241
gri tonlamalı tarama 116
gri tonlarında yazdırma 98
grup arama girişleri
düzenleme 129
faks gönderme 149
oluşturma 129
güç
gereksinimleri 276
güç düğmesi, konumu 4
günlükler, faks
hata 162
sorun giderme 171
tümünü yazdırma 160
güvenlik beyanları 288

H

hata düzeltme ayarı, faks 165
hata iletileri
kontrol paneli 220
hata iletileri, faks 156

hata raporu, faks
yazdırma 162
hatalar, PostScript 260
Hedefe tara, ayarlama 109
hedefler, tarama ekleme
Windows 109
her iki tarafa yazdırma
Windows 74
hız
faks, sorun giderme 171
tarama, sorun giderme 251
hızlı aramalar
düzenleme 128
oluşturma 128
programlama 148
silme 129
tümünü silme 127
Hızlı Ayarlar 73
HP Director
(Macintosh)'tan tarama 46
HP ihbar hattı 200
HP ImageREt 3600 102
HP Müşteri Hizmetleri 273
HP Toolbox FX
Durum sekmesi 185
HP ToolboxFX
açma 184
Ağ Ayarları sekmesi 195
Faks sekmesi 188
Kaydetme/Geri Yükleme
sekmesi 194
Microsoft Office Temel Renkler
paleti, yazdırma 100
Parola sekmesi 194
sarf malzemeleri durumu,
denetleme 199
Sistem Ayarları sekmesi 192
Ürün bilgileri sekmesi 187
Yardım sekmesi 190
Yazdırma Ayarları
sekmesi 194
yoğunluk ayarları 193
HP Universal Print Driver 30
HP-UX yazılımı 38
HP Web Jetadmin 36, 197

I

IC CS-03 gereksinimleri 285
ImageREt 3600 102

IP adresi

desteklenen protokoller 52
el ile yapılandırma 55
Macintosh, sorun
giderme 258
otomatik yapılandırma 55

i

ihbar hattı 200
iki yüze yazdırma
Windows 74
iletiler
kontrol paneli 220
ilk sayfa
farklı kağıt kullanma 43
inç başına nokta sayısı (dpi)
faks 133, 134
HP ImageREt 3600 102
özellikler 3
inç başına piksel (ppi), tarama
çözünürlüğü 115
iptal
işleri tarama 114
iptal etme
faks 141
kopyalama işleri 82
yazdırma işi 72
işletim sistemleri, ağlar 50

J

Japonya VCCI beyanı 288
Jetadmin, HP Web 36, 197

K

kablolar
parça numaraları 267
USB, sorun giderme 245
kağıt
boyut, değiştirme 88
boyut, seçme 73
buruşmuş 240
desteklenen boyutlar 59
faks otomatik küçültme
ayarları 138
HP ToolboxFX ayarları 193
ilk sayfa 43
ilk ve son sayfalar, farklı kağıt
kullanma 73
kağıt başına sayfa 44
kapaklar, farklı kağıt
kullanma 73

- kıvrılma, sorun giderme 240
 - kopyalama ayarları 87
 - OBB, desteklenen boyutlar 167
 - özel boyut, Macintosh ayarları 43
 - özel boyut, seçme 73
 - sıkışmalar 225
 - sorun giderme 242
 - tür, değiştirme 88
 - tür, seçme 73
 - varsayılan ayarlar 193
 - kağıt başına birden fazla sayfa Windows 74
 - kağıt başına sayfa Windows 74
 - kağıt giriş tepsileri besleme sorunları, sorun giderme 244
 - kağıt yolu sıkışmalar, giderme 229
 - kalite
 - HP ImageREt 3600 102
 - HP ToolboxFX ayarları 193
 - kopya ayarları 85
 - kopya, sorun giderme 246
 - tarama, sorun giderme 250
 - taramalar, sorun giderme 252
 - yazdırma ayarları (Macintosh) 43
 - yazdırma ayarları (Windows) 255
 - yazdırma, sorun giderme 237, 254
 - Kanada DOC düzenlemeleri 288
 - kapak sayfaları 43, 73
 - kapak, temizleme 211
 - karakterler, sorun giderme 239
 - karşılaştırma, ürün modelleri 1
 - kartuş kapağını açma kolu, konumu 4
 - kartuşlar
 - değiştirme 201
 - durum, denetleme 199
 - durum, HP Toolbox FX ile görüntüleme 185
 - garanti 272
 - geri dönüştürme 201
 - geri dönüşüm 281
 - HP ihbar hattı 200
 - parça numaraları 267
 - saklama 200
 - kartuşlar, baskı
 - Macintosh durumu 46
 - katiştirilmiş Web sunucusu 36, 42
 - katiştirilmiş Web sunucusu (EWS) özellikler 196
 - katlanmalar, sorun giderme 240
 - Kaydetme/Geri Yükleme sekmesi, HP ToolboxFX 194
 - Kenar Denetimi 99
 - kenardan kenara yazdırma 87
 - kırışmalar, sorun giderme 240
 - kısayollar 73
 - kitaplar
 - kopyalama 89
 - tarama 117
 - kıvrılan ortam 240
 - klasör, içine tarama 110
 - kontrast
 - baskı yoğunluğu 193
 - kontrast ayarları
 - faks 133
 - kopyalama 86
 - kontrol paneli
 - ayarlar 40
 - ayarları 32
 - HP ToolboxFX sistem ayarları 194
 - iletiler, sorun giderme 220
 - menüler 10
 - sarf malzemeleri durumu, denetleme 199
 - temizleme sayfası, yazdırma 207
 - kopya harmanlama 84
 - kopya menüsü 25
 - kopya sayısı, değiştirme 82
 - kopya, sayısı
 - Windows 75
 - kopyalama
 - açık/koyu ayarları 86
 - ayar menüsü 10
 - birden çok kopya 82
 - boyut, sorun giderme 249
 - büyütme 83
 - çift taraflı 93
 - flatbed tarayıcıyı yükleme 81
 - fotoğraf 91
 - harmanlama 84
 - iki taraflı ayarı, değiştirme 94
 - iki taraflı, el ile 95
 - iki taraflıdan iki taraflıya 94
 - iptal etme 82
 - kalite, ayarlama 85
 - kalite, sorun giderme 246
 - karışık boyutlu orijinaler 92
 - kenardan kenara 87
 - kitaplar 89
 - kontrast, ayarlama 86
 - küçültme 83
 - OBB'yi doldurma 80
 - ortam ayarları 87
 - ortam boyutları 87
 - ortam türleri 87
 - ortam, sorun giderme 247
 - sorun giderme 249
 - tek dokunmayla 82
 - tek taraflıdan iki taraflıya 93
 - varsayılan ayarlara döndürme 89
 - varsayılan sayıyı değiştirme 82
 - Kore EMI beyanı 288
 - koyu kopya 247
 - koyuluk, kontrast ayarları
 - faks 133
 - kopyalama 86
 - kullanıcı tarafından değiştirilebilir parçalar 268
 - kullanılan piller 282
 - kullanım ömrü sona erdiğinde elden çıkarma 282
 - kullanım sayfası, yazdırma 182
 - küçük resimler, fotoğraf 179
- L**
- lazer güvenlik beyanları 288
 - lekeler, sorun giderme 237
 - Linux 38
 - Linux yazılımı 38
- M**
- Macintosh
 - ağlar için yazdırma sistemi yükleme 41
 - belgeleri yeniden boyutlandırma 43
 - destek 273

desteklenen işletim sistemleri 40
doğrudan bağlantılar için yazdırma sistemi yükleme 41
dosyaya tarama 46
e-postaya tarama 47
fakslama 47, 150
HP Director'den tarama 46
sayfa sayfa tarama 46
sorunlar, çözme 258
sürücü ayarları 41, 43
sürücüler, sorun giderme 258
USB kartı, sorun giderme 259
yazdırma ayarları 41
yazılım kaldırma 42
Macintosh sürücü ayarları
filigran 44
özel boyutlu kağıt 43
Services (Servisler) sekmesi 46
Macintosh yazılımı kaldırma 42
Macintosh yazılımını kaldırma 42
Malzeme Güvenliği Veri Sayfası (MSDS) 283
malzeme kısıtlamaları 282
menü
Ağ yapılandırması 20
faks 22
Faks ayarı 13
fotoğraf 25
Fotoğraf ayarı 13
kontrol paneli, erişim 10
kopya 25
Kopya ayarı 10
Raporlar 12
Servis 19
Sistem ayarı 16
menü haritası
yazdırma 183
meşgul sinyalleri, tekrar arama seçenekleri 132
metin, sorun giderme
bozuk karakterler 239
Microsoft Office Temel Renkler paleti, yazdırma 100
Microsoft Word, fakslama 151
mizanpaj
Windows 74

model
karşılaştırma 1
modemler, bağlama 123
müşteri desteği
çevrimiçi 273
N
nem özellikleri
ortam 277
noktalar, sorun giderme 237
Nötr Griler 99
O
OBB
konumu 4
parça numarası 268
sıkışmalar 232
OBB (otomatik belge besleyici)
kağıt boyutları,
desteklenen 167
olay günlüğü 185
ortam
boyut, değiştirme 88
buruşmuş 240
desteklenen boyutlar 59
faks otomatik küçültme ayarları 138
ilk sayfa 43
kağıt başına sayfa 44
kıvrılma, sorun giderme 240
kopyalama ayarları 87
OBB, desteklenen boyutlar 167
özel boyut, Macintosh ayarları 43
sıkışmalar 225
sorun giderme 242
tepsi için varsayılan boyut 66
tür, değiştirme 88
varsayılan ayarlar 193
ortam yerleştirme
steğe bağlı tepsi 3 64
tepsi 2 64
ortamı yükleme
tepsi 1 63
otomatik belge besleyici
tarama için doldurma 106
otomatik belge besleyici (OBB)
kağıt boyutları,
desteklenen 167

kapasite 80
konumu 4
kopyalama için doldurma 80
parça numarası 268
sıkışmalar 232
otomatik küçültme ayarları,
faks 138
Ö
ön ayarlar (Macintosh) 43
öncelik, ayarlar 40
öncelik, ayarları 32
örnekler, arama 131
özel alma 198
özel boyutlu kağıt ayarları
Macintosh 43
özel boyutlu kopyalar 83
özel çalma ayarları 138
özel kağıt
yönergeler 62
özel ortam
yönergeler 62
özellikler
çevresel 277
elektrik 276
fiziksel 276
ürün 3
ürün özellikleri 3
P
parça numaraları
bellek 267
kablolar 267
kullanıcı tarafından
değiştirilebilen parçalar 268
sarf malzemeleri 267
tepsiler 267
parçalar, kullanıcı tarafından
değiştirilebilen 268
parola koruması 198
Parola sekmesi,
HP ToolboxFX 194
PCL ayarları, HP ToolboxFX 195
PCL sürücülerini
universal 30
portlar
dahil olan türler 3
Macintosh'ta sorun
giderme 259

portu
kablolar, sipariş 267
PostScript ayarları, HP
ToolboxFX 195
PostScript, hatalar 260
PPD, Macintosh 258
ppi (inç başına piksel), tarama
çözünürlüğü 115
protokol ayarları, faks 166
protokoller, ağlar 52
PS Öykünme sürücüler 29

R

raporlar
ağ raporu 12, 183
deneme sayfası 12, 182
faks 24
hizmet sayfası 13
kullanım sayfası 13, 182
menü haritası 12, 183
PCL 6 yazı tipi listesi 13
PCL yazı tipi listesi 13
PS yazı tipi listesi 13
sarf malzemeleri durum
sayfası 12
sarf malzemeleri durumu
sayfası 182
yapılandırma sayfası 12, 182
raporlar, faks
hata 162
sorun giderme 171
tümünü yazdırma 160
raporlar, ürün
ağ yapılandırması sayfası 54
yapılandırma sayfası 54
renk
ayarlar 98
eşleme 100
gri tonlarında yazdırma 98
HP ImageREt 3600 102
kalibrasyon 193
Kenar Denetimi 99
Microsoft Office Temel Renkler
paleti 100
Nötr Griler 99
sRGB 99, 102
yarım ton seçenekleri 98
yazdırılan monitör 100
yönetme 98
renk kalibrasyonu 193

renk temaları 99
renk, tarama ayarları 115
renkleri eşleme 100
renkli
sorun giderme 241
tarama ayarları 116
renkli metin
siyah olarak yazdırma 75
resim kalitesi
HP ToolboxFX ayarları 193
RGB ayarları 99, 102

S

saklama
baskı kartuşları 200
çevresel özellikler 277
sarf malzemeleri
baskı kartuşlarını
değiştirme 201
durum sayfası, yazdırma 182
durum, denetleme 199
durum, HP Toolbox FX ile
görüntüleme 185
geri dönüştürme 201
geri dönüşüm 281
HP ihbar hattı 200
saklama 200
sipariş etme 265
sipariş verme 266
sarf malzemelerini geri
dönüştürme 201
sarf malzemesi durumu, Hizmetler
sekmesi
Windows 74
sarf malzemesi durumu, Services
(Servisler) sekmesi
Macintosh 46
sarf malzemesi sipariş etme
Web siteleri 265
sarf malzemesi ve aksesuar
siparişi 267
sayfa sayfa tarama
(Macintosh) 46
sayfa sırası, değiştirme 75
sayfalar
aşırı kıvrılma 243
boş 244
eğri 240, 243
hatalı besleme 243
yazdırmıyor 245
Sayfaya Sığdır ayarı, faks 138
Services (Servisler) sekmesi
Macintosh 46
servis
parça numaraları 267
Servis menüsü 19
Servis sekmesi
HP ToolboxFX ayarları 194
ses
ayarları 18
ses seviyesi, ayarlama 131
sıcaklık özellikleri
ortam 277
sıkışmalar
çıkış bölmesi, giderme 229
faks, giderme 232
kağıt yolu, giderme 229
nedenleri 225
OBB, giderme 232
önleme 235
yerini bulma 226
silik baskı 237
silindirler, sipariş 268
sipariş verme
sarf malzemeleri ve
aksesuarlar 266
Sistem ayarı menüsü 16
Sistem Ayarları sekmesi, 192
siyah beyaz baskı
sorun giderme 241
siyah beyaz tarama 116
Solaris yazılımı 38
soluk baskı, sorun giderme 237
solukluk
silik baskı, sorun giderme 237
sorun çözme
Macintosh sorunları 258
PostScript hataları 260
Windows konuları 258
sorun giderme
ağ yapılandırması sayfası,
yazdırma 54
ağlar 256
baskı kalitesi 237
besleme sorunları 244
boş sayfalar 244, 252
buruşmalar 240
çevirme 167
çizgiler, basılı sayfalar 238
çizgiler, kopyalar 247

çizgiler, taramalar 252
denetim listesi 216
eğri sayfalar 240, 243
EPS dosyaları 259
faks alma 168
faks gönderme 167
faks hata düzeltme ayarı 165
faks raporları 171
hız, faks gönderme 171
kağıt 242
kıvrılan ortam 240
kontrol paneli iletileri 220
kopya boyutu 249
kopyalama 249
kopyalama kalitesi 246
metin 239
renkli 241
sayfalar çok açık 247
sayfalar çok koyu 247
sayfalar yazdırılmıyor 245
sıkışmalar 225
silik baskı 237
tarama kalitesi 250, 252
toner bulaşması 238
toner lekeleri 237
toner yayılması 240
USB kabloları 245
yapılandırma sayfası,
yazdırma 54
yapışmamış toner 238
yinelenen bozukluklar 241
Spool32 hataları 258
sRGB ayarları 99, 102
sürücüler
ayarlar 33, 40, 41
ayarları 32
desteklenir 29
evrensel 30
kısayollar (Windows) 73
Macintosh ayarları 43
Macintosh, sorun
giderme 258
ön ayarlar (Macintosh) 43
özellikler 3
Windows, açma 73

Ş
şeritler, sorun giderme 238

T

tara
 iptal 114
 tarama
 bilgisayardan tarama 108
 boş sayfalar, sorun
 giderme 252
 çözünürlük 115
 dosya formatları 115
 dosyaya (Macintosh) 46
 dosyaya (Windows) 110
 e-posta hedefine
 (Windows) 110
 e-postaya (Macintosh) 47
 flatbed tarayıcıyı
 doldurma 107
 fotoğraf 119
 gri tonlamalı 116
 hız, sorun giderme 251
 HP Director (Macintosh) 46
 kalite, sorun giderme 250,
 252
 kitaplar 117
 klasöre (Windows) 110
 kontrol panelinden 108
 OBB'yi doldurma 106
 programa (Windows) 110
 renk 115
 sayfa sayfa (Macintosh) 46
 siyah beyaz 116
 yöntemleri 108
 tarayıcı
 cam, temizleme 86, 116, 212
 kopyalama için yerleştirme 81
 şerit, temizleme 213
 tarama için doldurma 107
 TayvanEMI Bildirisi 289
 TCP/IP
 desteklenen işletim
 sistemleri 50
 desteklenen protokoller 52
 teknik destek
 çevrimiçi 273
 tekrar arama
 el ile 147
 otomatik olarak, ayarlar 132
 telefon defteri, faks
 alma 127
 giriş ekleme 148

HP ToolboxFX sekmesi 188
tüm girişleri silme 127
Telefon Kullanımına İlişkin
Tüketiciyi Koruma Yasası 285
telefon numaraları
HP ihbar hattı 200
telefonlar
faks alma 140, 155
telefonlar, akış aşağı
faks gönderme 152
telefonlar, fazladan
bağlama 124
telesekreterler, bağlama
faks ayarları 136
temizleme
cam 116, 214
dış 214
kağıt yolu 207
kapak desteği 211
otomatik belge besleyici 209
tarayıcı cam 86, 212
tarayıcı şeridi 213
tarayıcı şerit 212
tepsi
desteklenen dosya türleri 61
kapasiteler 61
ortam ağırlıkları 61
tepsi 1
konumu 4
sıkışmalar, giderme 226
yükleme 63
tepsi 2
doldurma 64
konumu 4
sıkışmalar, giderme 226
tepsi 3
doldurma 64
konumu 4
parça numarası 267
sıkışmalar, giderme 228
tepsiler
ayarlar 193
besleme sorunları, sorun
giderme 244
çift taraflı yazdırma 45
konumu 4
parça numaraları 267
sıkışmalar, giderme 226, 228
varsayılan ortam boyutu 66

toner
bulaşma, sorun giderme 238
lekeler, sorun giderme 237
yapışmamış, sorun
giderme 238
yayılma, sorun giderme 240
toner bulaşması, sorun
giderme 238
toner kartuşları. *Bkz:* baskı
kartuşları
tonlu arama 135
türler, ortam
HP ToolboxFX ayarları 193

U

uluslararası arama 146
universal print driver 30
UNIX 38
UNIX yazılımı 38
USB bağlantı noktası
konumu 6
Macintosh yüklenmesi 41
USB port
dahil olan türler 3
Macintosh'ta sorun
giderme 259
USB portu
sorun giderme 245
uyarılar, ayarlama 185

Ü

ürün
model karşılaştırma 1
Ürün bilgileri sekmesi, HP
ToolboxFX 187
ürün yazılımı
güncelleştirmeleri 214

V

V.34 ayarı 166
varsayılan ayarlar
değiştirme bellek kartı 176
varsayılan bellek kartı ayarlarını
değiştirme 176
varsayılanlar, geri yükleme 219
voltaj gereksinimleri 276

W

Web siteleri
HP Web Jetadmin,
indirme 197

Macintosh müşteri
desteği 273
Malzeme Güvenliği Veri Sayfası
(MSDS) 283
müşteri desteği 273
sarf malzemeleri siparişi
etme 265
sarf malzemesi siparişi
verme 266
universal print driver 30
Windows
desteklenen işletim
sistemleri 28
desteklenen sürücüler 29
e-postaya tarama 110
fakslama 150
hedeflere tarama ekleme 109
sorun çözme konuları 258
sürücü ayarları 33
universal print driver 30
yazılım bileşenleri 27, 36
Word, fakslama 151

Y

yanıtlama çalma sayısı ayarı 136
yanıtlama modu, ayarlama 137
yapılandırma sayfası
yazdırma 182
yapışmamış toner, sorunların
giderilmesi 238
Yardım sekmesi, HP
ToolboxFX 190
yatay yön
ayar, Windows 74
yavaş hız, sorun giderme
tarama 251
yayılma, sorun giderme 240
yazdırma
ağ raporu 183
ağa bağlanma 53
çift taraflı (dupleks),
Macintosh 45
deneme sayfası 182
font listeleri 182
fotoğraflar, bellek
kartından 177
fotoğraflar, küçük
resimler 179
kenardan kenara 87
kullanım sayfası 182

Macintosh 43
menü haritası 183
sarf malzemeleri durumu
sayfası 182
sorun giderme 245
yapılandırma sayfası 182
Yazdırma Ayarları sekmesi,
HP ToolboxFX 194
yazdırma işi
iptal etme 72
yazdırma kartuşları
HP ihbar hattı 200
parça numaraları 267
yazdırma ortamı
desteklenen 59
yazıcı sürücüleri
Macintosh, sorun
giderme 258
özellikler 3
yazılım
ağa yükleme, Macintosh 41
ayarlar 40
ayarları 32
desteklenen işletim
sistemleri 28, 40
doğrudan bağlantı yüklenmesi,
Macintosh 41
faks gönderme 150
HP ToolboxFX 36, 184
HP Web Jetadmin 36
katıştırılmış Web
sunucusu 36, 42
Linux 38
Macintosh yazılımını
kaldırma 42
Solaris 38
UNIX 38
Windows 36
Windows bileşenleri 27
yedek parçalar 267
yedek parçalar ve sarf
malzemeleri 267
Yeni Zelanda telekom
bildirileri 285
yinelenen bozukluklar, sorun
giderme 241
yoğunluk ayarları 193
yoklama, aygıt 194
yön
ayar, Windows 74

yükleme
ağlara Macintosh yazılımı 41
doğrudan bağlantılar için
Macintosh yazılımı 41
Windows yazılımı 34
yükleme, yazılım
türler (Windows) 34

Z

zil sesleri
özel 138
zımbalayıcı
konumu 4



CC434-90927

