

Sınırlı Garanti ve Destek Kılavuzu

HP Müşteri Hizmetleri Merkezi ile temasa geçmeden önce aşağıdaki bilgileri hazır bulundurmanız önemlidir.

Lütfen ileride başvurmak üzere ürün bilgilerinizi not etmek için bir kaç dakikanızı ayırın.

Listedeki ilk dört öge (Model Numarası, Ürün Numarası, Seri Numarası ve Yazılım Yapı Numarası) Yardım ve Destek Merkezi üzerinden görülebilir. **Windows Vista start button, Yardım ve Destek'i** ve sonra da **Sistem Bilgisi'i**ni tıklatın.

Model Numarası _____

Sistem (Ürün) Numarası _____

Seri Numarası _____

Yazılım Yapı Numarası _____

İşletim Sistemi _____

Satın Alma Tarihi _____

Sınırlı Donanım Garantisi

HP Ürünü	Süre
Donanım	İki yıl sınırlı garanti
Yazılım	Bir yıl teknik destek

Genel Koşullar

Bu HP Sınırlı Donanım Garantisi ile üretici firma Hewlett-Packard, siz müşterilerine kesin sınırlı garanti hakları verir. Sınırlı garanti haklarınıza ilişkin daha geniş bir açıklama için lütfen HP Web sitesine bakın. Ek olarak, yerel kanunlar çerçevesinde başka yasal haklarınız ya da HP ile özel yazılı anlaşmanız olabilir.

HP, YAZILI YA DA SÖZLÜ BAŞKA BİR AÇIK GARANTİ VEYA KOŞUL SAĞLAMAZ VE HP BU SINIRLI GARANTİ İÇİNDE BELİRTİLMEMİŞ TÜM GARANTİ VE KOŞULLARI KESİNLİKLE REDDEDER. ABD DIŞINDA KANUNLARCA İZİN VERİLEN MAHKEMELERLE SINIRLI OLMAK ÜZERE HP, HERHANGİ BİR ORTALAMA KALİTE GARANTİSİ YA DA BELİRLİ BİR AMAÇA UYGUNLUK İFADELERİ DAHİL OLMAK ÜZERE İMA EDİLEN TÜM GARANTİ VE KOŞULLARI REDDEDER. ABD'DE GERÇEKLEŞEN TÜM İŞLEMLER İÇİN, TAAHHÜT EDİLEN ORTALAMA KALİTE GARANTİSİ YA DA KOŞULU, KALİTE YETERLİLİĞİ YA DA AMAÇA UYGUNLUK, YUKARIDA BELİRTİLEN KESİN GARANTİ SÜRESİ İLE SINIRLIDIR. BAZI ÜLKELERDE/BÖLGELERDE TÜKETİCİ ÜRÜNLERİNİN TESADÜFEN YA DA DOLAYLI OLARAK UĞRADIĞI ZARARIN KAPSAM DIŞINDA TUTULMASI, ZAMAN AŞIMINA UĞRAMASI VEYA ZİMNİ GARANTİ SÜRESİNİN SINIRLI OLMASINA İZİN VERİLMEZ. BU ÜLKELERDE/BÖLGELERDE BU SINIRLI GARANTİYE İLİŞKİN BAZI KISITLAMALAR VEYA ZAMAN AŞIMLARI SİZİN İÇİN GEÇERLİ OLMAYABİLİR.

YASAL OLARAK İZİN VERİLEN DURUMLAR DIŞINDA, BU BİLDİRİDEKİ GARANTİ KOŞULLARI, ÜRÜNÜN SİZE SATILMASIYLA İLGİLİ TANINAN ZORUNLU YASAL HAKLARI DIŞLAMADIKLARI, SINIRLAMADIKLARI VE DEĞİŞTİRMEDİKLERİ GİBİ, BUNLARA EK OLARAK SAĞLANMAKTADIR.

Bu Sınırlı Garanti tüm ülkelerde/bölgelerde geçerlidir ve HP veya yetkili servis sağlayıcılarının, bu Sınırlı Garanti'de belirtilen hüküm ve koşullara tabi olarak garanti servisi sundukları herhangi bir ülkede/bölgede uygulanabilir. HP Dünya Çapında Garanti programı kapsamında, ürünler bir ülkede/bölgede satın alınıp, garanti hakları kaybedilmeden, HP'nin veya yetkili servis sağlayıcılarının aynı ürün model numarası için garanti servisi sundukları başka bir ülkeye/bölgeye transfer edilebilir. Garanti

koşulları, servis bulma olanağı ve servisin yanıt süreleri ülkeye/bölgeye göre değişebilir. Standart garanti servisi yanıt süresi ülkenizde/bölgенizde parça bulunup bulunmamasına bağlı olarak değişebilir. Bu durumda, HP yetkili servis sağlayıcınız, size gerekli bilgileri verebilir.

HP, ürünlerin transferi sırasında karşılaşılabilen harçlar veya gümrük vergilerinden sorumlu değildir. Ürünlerin transferi, ABD veya diğer devletler tarafından yayımlanan ihraç denetimleri kapsamına girebilir.

Bu Sınırlı Garanti yalnızca, Hewlett-Packard Company, onun dünya çapındaki alt veya yan kuruluşları, yetkili satıcıları veya ülke/bölge dağıtımçıları tarafından (bu Sınırlı Garanti kapsamında toplu halde "HP" olarak anılmaktadır) bu Sınırlı Garanti ile birlikte satılan HP veya Compaq markalı donanım ürünleri (bu Sınırlı Garanti kapsamında toplu halde "HP Donanım Ürünleri" olarak anılmaktadır) için geçerlidir. "HP Donanım Ürünü" terimi, yalnızca donanım bileşenlerini ve gerekli ürün yazılımını kapsar. "HP Donanım Ürünü" terimi, yazılım uygulamalarını veya programlarını, HP dışı ürünleri veya HP dışı çevrebirimleri KAPSAMAZ. Harici depolama alt sistemleri, ekranlar, yazıcılar ve diğer çevrebirimler gibi tüm HP olmayan ürünler veya HP Donanım Ürününün dışında olan HP olmayan çevrebirimler, HP garantisi olmadan "OLDUKLARI GİBİ" sağlanmaktadır. Bununla birlikte, HP olmayan üreticiler, tedarikçiler veya yayımcılar tarafınıza doğrudan kendi garantilerini verebilir.

HP, HP'den satın aldığınız veya kiraladığınız HP Donanım Ürünlerinin, Sınırlı Garanti Süresi boyunca, normal kullanım koşullarında, malzeme ve işçilikten kaynaklanan hatalar içermeyeceğini garantiler. Sınırlı Garanti Süresi, ürünün HP'den satın alındığı veya kiralandığı ya da HP'nin kurulumu tamamladığı tarihte başlar. Üzerinde ürünün satın alındığı veya kiralandığı tarihi gösteren satış veya teslimat makbuzu, satın alma veya kiralama tarihinin kanıtıdır. Garanti servisinden yararlanmanın bir koşulu olarak, satın alma veya kiralama kanıtını göstermeniz gerekebilir. Sınırlı Garanti Süresi içinde HP Donanım Ürününün onarılması gerektiğinde, bu belgedeki koşullara ve hükümlere göre donanım garanti servisi hakkına sahip olursunuz. Aksi belirtilmediği sürece ve yerel yasaların izin verdiği ölçüde, yeni HP Donanım Ürünleri yeni malzemeler veya performans ya da güvenilirlik açısından yeni malzemelere eşdeğer, yeni ve kullanılmış malzemeler ile üretilebilir. HP, HP Donanım Ürünlerini onarabilir veya (a) yeni ya da performans ve güvenilirlik açısından yeniye eşdeğer kullanılmış ürünlerle veya parçalarla veya (b) artık üretilmeyen orijinal bir ürüne eşdeğer ürünlerle değiştirebilir. Yedek parçaların, doksan (90) gün süresince veya

değiştirildikleri ya da takıldıkları HP Donanım Ürününün Sınırlı Garanti Süresinin geri kalanı boyunca (hangi süre daha uzunsa) malzeme veya işçilik hatalarına sahip olmadığı garanti edilir.

HP, Sınırlı Garanti Süresi kapsamında malzeme veya işçiliğinde kusur görülen herhangi bir bileşeni veya donanım ürününü kendi takdirine bağlı olarak, onarabilir veya değiştirebilir. Sınırlı Garanti kapsamında, çıkarılan tüm bileşen parçaları veya donanım ürünleri HP'nin mülkiyetine geçer. Ender rastlanan durumlarda HP Donanım Ürününde tekrarlayan bir hatanın oluşması halinde, HP, yalnızca kendi takdirine göre, tarafınıza (a) aynı veya performans açısından HP Donanım Ürününe eşdeğer olan kendi seçtiği yeni bir birim sağlayabilir veya (b) değiştirme yerine, satın almak için ödediğiniz tutarı veya kira ödemelerinizi (faizler hariç) iade edebilir. Bu, arızalı ürünlerle ilgili olarak size sağlanmış olan tek garantidir.

Garanti harici durumlar

HP, bu ürünün çalışmasının kesintisiz ve hatasız olacağına yönelik bir garanti vermemektedir. HP, HP Donanım Ürünü ile ilgili yönergeleri uygulamamanız sonucunda oluşan hasarlardan sorumlu tutulamaz.

Bu Sınırlı Garanti, sarf edilebilir veya tüketilebilir parçalar için geçerli değildir ve üzerinden seri numarası silinmiş veya (a) kaza, yanlış kullanım, kötü amaçlı kullanım, kirlenme, yanlış veya yetersiz bakım veya kalibrasyon ya da diğer harici sebepler; (b) ürün için yayımlanmış kullanım spesifikasyonları dışında kullanım; (c) HP tarafından sağlanmamış yazılım, arabirim, parçalar veya sarf malzemeleri; (d) çalışma alanının gerektiği şekilde hazırlanmaması veya bakımın doğru şekilde yapılmaması; (e) virüs bulaşması; (f) taşıma sırasında oluşan kayıp veya hasarlar veya (i) HP veya (ii) HP yetkili servis sağlayıcısı dışında tadilat yapılması veya servise alınması ya da (iii) servis verilen ülkede/bölgede mevcutsa, son kullanıcı tarafından değiştirilebilen HP veya HP onaylı parçaları kendiniz takmanız nedeniyle zarar gören veya arızalanan ürünleri kapsamaz.

OLASI ARIZALARA, DEĞİŞİKLİKLERE VEYA VERİ KAYIPLARINA KARŞI BİR ÖNLEM OLARAK, BELİRLİ ARALIKLARLA SABİT DİSKİNİZDE VEYA DİĞER DEPOLAMA AYGITLARINDA SAKLANAN VERİLERİN YEDEK KOPYALARINI ALMANIZ GEREKİR. HERHANGİ BİR BİRİMİ SERVİSE İADE ETMEDEN ÖNCE, VERİLERİ YEDEKLEDİĞİNİZDEN VE TÜM GİZLİ, MÜSECCEL VEYA KİŞİSEL BİLGİLERİ KALDIRDIĞINIZDAN EMİN OLUN. HP, HERHANGİ BİR PROGRAM, VERİ VEYA ÇIKARILABİLİR DEPOLAMA ORTAMINDAKİ ZARAR

VEYA KAYIPTAN SORUMLU DEĞİLDİR. HP, ÜRÜN ÜRETİLDİĞİ SIRADA YÜKLENEN YAZILIMLAR HARİCİNDEKİ PROGRAMLAR VEYA VERİLERİN GERİ YÜKLENMESİNDEN VEYA YENİDEN YÜKLENMESİNDEN SORUMLU DEĞİLDİR. SERVİSE GÖNDERİLEN BİRİMLERİN SABİT DİSKLERİNDEKİ VERİLER SİLİNEBİLİR VEYA PROGRAMLAR İLK DURUMLARINA DÖNDÜRÜLEBİLİR.

Özel Telafi Hakkı

YEREL YASALARIN İZİN VERDİĞİ ÖLÇÜDE BU HÜKÜM VE KOŞULLAR, SİZİNLE HP ARASINDA, SATIN ALDIĞINIZ VEYA KİRALADIĞINIZ HP DONANIM ÜRÜNÜ İLE İLGİLİ OLAN TEK VE ÖZEL GARANTİ SÖZLEŞMESİNİN TÜMÜNÜ OLUŞTURUR. BU HÜKÜM VE KOŞULLAR, HP DONANIM ÜRÜNÜNÜ SATIN ALMANIZLA VEYA KİRALAMANIZLA İLGİLİ OLARAK YAPILMIŞ ÖNCEKİ TÜM SÖZLEŞMELERİN VEYA HP SATIŞLARIYLA İLGİLİ KAYNAKLARDAKİ BEYANLAR VEYA HP YA DA HP'NİN BİR ARACISI VEYA ÇALIŞANI TARAFINDAN SİZE VERİLEN TAVSİYELER DAHİL OLMAK ÜZERE TÜM BEYANLARIN YERİNİ ALIR. HP'nin yetkili temsilcisi tarafından yazılı olarak belirtilmediği ve imzalanmadığı sürece bu Sınırlı Garanti'nin koşulları üzerinde yapılan hiçbir değişiklik geçerli olmayacaktır.

SATINALMA SÖZLEŞMENİZE DAYALI OLARAK SATICIYA KARŞI DİĞER YASAL HAKLARINIZ OLABİLİR. BU HAKLAR, BU HP SINIRLI GARANTİSİ TARAFINDAN HİÇBİR ŞEKİLDE ETKİLENMEZ.

Sorumluluk Sınırlaması

HP DONANIM ÜRÜNÜNÜZ YUKARIDA GARANTİ EDİLDİĞİ ŞEKİLDE ÇALIŞMAZSA, BU SINIRLI GARANTİ KAPSAMINDA HP'NİN MAKSİMUM SORUMLULUĞU, AÇIK BİR ŞEKİLDE ÜRÜN VEYA NORMAL KULLANIM KOŞULLARI ALTINDA DOĞRU ÇALIŞMAYAN TÜM DONANIM BİLEŞENLERİNİN ONARIMI VEYA DEĞİŞİMİ İÇİN ÖDEMİŞ OLDUĞUNUZ ÜCRETLERDEN EN DÜŞÜK OLANIYLA SINIRLANDIRILMIŞTIR.

YUKARIDA BELİRTİLENLER DIŞINDA, HP, HERHANGİ BİR KAR KAYBI, TASARRUF KAYBI, BAĞLANTILI VEYA SONUÇ OLARAK ORTAYA ÇIKAN HASARLAR DAHİL OLMAK ÜZERE, ÜRÜNDEKİ VEYA ÜRÜNÜN ARIZALANMASINDAN KAYNAKLANAN HASARLARDAN SORUMLU DEĞİLDİR. HP, ÜÇÜNCÜ ŞAHISLAR TARAFINDAN VEYA ÜÇÜNCÜ ŞAHISLAR ADINA TARAFINIZDAN YAPILAN HAK TALEPLERİNE KARŞI SORUMLU DEĞİLDİR.

BU SORUMLULUK SINIRLAMASI, HASARLARIN ARANMASI VEYA BU SINIRLI GARANTİ KAPSAMINDA BİR HAK TALEBİNDE, HAKSIZ FİİL TALEBİNDE (İHMAL

VE KESİN ÜRÜN YÜKÜMLÜLÜĞÜ DAHİL OLMAK ÜZERE) SÖZLEŞME TALEBİNDE YA DA BAŞKA HERHANGİ BİR TALEPTE BULUNULMASI DURUMLARINDA DA GEÇERLİDİR. HIÇBİR KİŞİ BU SORUMLULUK SINIRLAMASINI GÖZ ARDI EDEMEZ VEYA DEĞİŞTİREMEZ. BU SORUMLULUK SINIRLAMASI, BÖYLE BİR ZARARIN OLUŞMA OLASILIĞI BULUNDUĞUNU HP VEYA HP'NİN YETKİLİ BİR TEMSİLCİSİNE DAHA ÖNCEDEN BİLDİRMİŞ OLSANIZ DA GEÇERLİ OLACAKTIR. ANCAK, BU SORUMLULUK SINIRLAMASI ŞAHSİ YARALANMALAR İÇİN GEÇERLİ DEĞİLDİR.

BU SINIRLI GARANTİ SİZE ÖZEL YASAL HAKLAR VERMİŞTİR. AYRICA, EYALETLE VEYA ÜLKELERE/BÖLGELERE GÖRE DEĞİŞEN BAŞKA HAKLARINIZ DA OLABİLİR. HAKLARINIZLA İLGİLİ EKSİKSİZ BİLGİ İÇİN İLGİLİ EYALETİN VEYA ÜLKENİN/BÖLGENİN YASALARINI İNCELEMENİZ ÖNERİLİR.

Sınırlı Garanti Süresi

Bir HP Donanım Ürününün Sınırlı Garanti Süresi, satın alma tarihinde başlayan, belirli ve sabit bir süredir. HP veya perakende satıcınız yazılı olarak aksini belirtmedikçe, faturanızda yazan tarih, satın alma tarihidir.

Garanti Servisi Türleri

Sınırlı Garanti Süresi boyunca mümkün olan en iyi desteği ve servisi sağlayabilmek için HP, yapılandırılmaları doğrulamanızı, en son ürün yazılımını yüklemenizi, yazılım düzeltme ekleri yüklemenizi, HP tanılama testleri çalıştırmanızı veya varsa, HP uzaktan destek çözümlerini kullanmanızı isteyebilir.

HP, HP tarafından sağlanan destek teknolojilerini kullanmayı veya çalıştırmayı kabul etmenizi önemle önerir. Sunulan uzaktan destek seçeneklerini kullanmamayı tercih ederseniz, artan destek kaynağı gereksinimleri nedeniyle maliyetleriniz yükselebilir. Aşağıda, satın almış olduğunuz HP Donanım Ürünü için geçerli olabilecek garanti destek servisi türleri listelenmiştir.

Taşımalı Garanti Servisi

Garanti süresi içinde bilgisayarınızı HP yetkili servis sağlayıcısına geri göndererek donanım servisi alabilirsiniz.

Müşteri Kendi Kendine Onarım Garanti Servisi

Sunulduğu ülkelerde/bölgelerde, HP Sınırlı Garantiniz müşteri kendi kendine onarım garanti servisi içerebilir. Geçerliyse, HP yalnızca kendi takdirine göre müşteri kendi kendine onarım seçeneğinin uygun bir garanti servisi

yöntemi olduğunu belirleyecektir. Bu durumda HP, onaylanan yedek parçaları HP Donanım Ürünü garanti servisinizi sunmak için doğrudan size gönderecektir. Bu yöntem, onarım süresini önemli ölçüde kısaltacaktır. Siz HP'ye başvurduktan ve hata tanılama bu parçalardan biriyle sorunun giderilebileceğini belirledikten sonra, değiştirilebilir parça doğrudan size gönderilir. Parça size ulaştıktan, sağlanan yönergeler ve belgelere uygun olarak arızalı parçayı değiştirin. Daha fazla yardım gerekiyorsa, HP Teknik Destek Merkezi'ni arayın; bir teknisyen telefon aracılığıyla size yardımcı olacaktır. Değiştirilen parçanın HP'ye iade edilmesi gerektiği durumlarda, arızalı parçayı belirtilen süre içinde, genellikle on beş (15) günde HP'ye göndermelisiniz. Arızalı parça, ilgili belgelerle birlikte sağlanan taşıma malzemesinin içinde iade edilmelidir. Arızalı ürünün iade edilmemesi, HP'nin değiştirme birimini size fatura etmesiyle sonuçlanabilir. Müşteri kendi kendine onarım yönteminde HP tüm nakliye ve parça iade ücretlerini ödeyecek ve kullanılacak kuryeyi/taşıyıcıyı belirleyecektir. Müşteri kendi kendine onarım yöntemi sizin durumunuza uyuyorsa, lütfen ilgili HP Donanım Ürünü bildirisine başvurun. Bu garanti servisi ile ilgili bilgiyi şu adresteki HP Web sitesinde de bulabilirsiniz:

<http://www.hp.com/support>

Yerinden Alma ve İade Etme Garanti Servisi

Kullanılabildiği ülkelerde/bölgelerde HP Sınırlı Garantiniz yerinden alma ve iade etme garanti servisini içerebilir. Yerinden alma ve iade etme servisi hükümleri kapsamında, HP arızalı birimi bulduğunuz yerden alır, onarır ve bulduğunuz yere geri getirir. HP bu süreçteki tüm onarım, lojistik ve sigorta masraflarını karşılar.

Servis Yükseltmeleri

HP, ürününüz için yerel olarak satın alınabilen birçok ek destek ve servis sunmaktadır. Bununla birlikte, bazı destek hizmetleri ve ilgili ürünler tüm ülkelerde/bölgelerde bulunmayabilir. Servis yükseltmelerinin sunulup sunulmadığını öğrenmek ve servis yükseltme ücretleri ile ilgili bilgi almak için aşağıda adresi verilen HP Web sitesine başvurun: <http://www.hp.com/support>

Seçenekler ve Sınırlı Yazılım Garantileri

Birçok HP markalı seçeneğin (HP Seçenekleri) Sınırlı Garanti hükümleri ve koşulları, HP Seçeneği için geçerli Sınırlı Garantide belirtilmiş ve HP Seçenek ürün paketine dahil edilmiştir. HP Seçeneğiniz bir HP Donanım Ürününe takılıysa, HP, HP Seçeneği ile birlikte gelen garanti belgelerinde belirtilen süre (HP Seçeneği Sınırlı Garanti Süresi) boyunca veya HP Seçeneğinin takıldığı

HP Donanım Ürününün kalan garanti süresince; HP Seçeneğini satın aldığınız tarihten itibaren üç (3) yılı geçmeyecek şekilde ve daha uzun olan garanti süresi geçerli olmak üzere, garanti servisi sağlayabilir. HP Seçeneği Sınırlı Garanti Süresi, HP'den ya da HP yetkili satıcısından satın alma tarihinde başlar. Üzerinde tarih bulunan ve HP Seçeneğinin satın alındığı tarihi gösteren satın alma veya teslimat belgeniz, garantinizin başladığı tarihtir. Ayrıntılı bilgi için HP Seçeneği Sınırlı Garantinize bakın. HP olmayan seçenekler "OLDUĞU GİBİ" sağlanmaktadır. Ancak, HP dışı üreticiler ve tedarikçiler size doğrudan kendi garantilerini sağlayabilir.

GEÇERLİ YAZILIM SON KULLANICI LİSANSI VEYA PROGRAM LİSANS SÖZLEŞMESİNDE BELİRTİLENLER VEYA YEREL YASALAR ÇERÇEVESİNDE BELİRTİLENLER DIŞINDA, HP TARAFINDAN ÖNCEDEN YÜKLENEN YAZILIM ÜRÜNLERİ, TÜM YAZILIM ÜRÜNLERİ, ÜCRETSİZ YAZILIMLAR (AŞAĞIDA BELİRTİLDİĞİ GİBİ) VEYA İŞLETİM SİSTEMLERİ DAHİL OLMAK ÜZERE "OLDUĞU GİBİ" VE TÜM KUSURLARIYLA BİRLİKTE SAĞLANMAKTA OLUP, HP, YAZILIM ÜRÜNÜYLE İLGİLİ OLARAK MÜLKİYET HAKKI, TELİF HAKLARININ İHLAL EDİLMEMESİ SATILABİLİRLİK, BELİRLİ BİR AMACA UYGUNLUK VE VİRÜS OLMAMASI GİBİ ZİMNİ GARANTİLER, GÖREVLER VEYA KOŞULLAR DAHİL OLMAK ÜZERE ANCAK BUNLARLA SINIRLI KALMAMAK KAYDIYLA AÇIK, ZİMNİ VEYA MEVZUAT GEREĞİ DİĞER TÜM GARANTİLERİN VE KOŞULLARIN GEÇERSİZLİĞİNİ İŞBU BELGE İLE BEYAN EDER. Bazı eyaletlerde/hukuk sistemlerinde zimni garantilerin veya zimni garanti süresi üzerindeki sınırlamaların hariç tutulmasına izin verilmediğinden, yukarıdaki sorumluluk reddi tamamıyla tarafınız için geçerli olmayabilir. GEÇERLİ YASALAR ÇERÇEVESİNDE İZİN VERİLEN AZAMI ÖLÇÜDE, HP VEYA TEDARİKÇİLERİ HİÇBİR ŞEKİLDE KAR VEYA GİZLİ YA DA DİĞER BİLGİLERİN KAYBINDAN, İŞİN KESİNTİYE UĞRAMASINDAN, ŞAHSİ YARALANMADAN, YAZILIM ÜRÜNÜNÜN KULLANILMAMASIYLA İLİŞKİLİ OLARAK ORTAYA ÇIKAN VEYA BUNUNLA HERHANGİ BİR ŞEKİLDE İLİŞKİLİ OLAN GİZLİLİK KAYBINDAN YA DA HP VEYA TEDARİKÇİSİ BU TÜR ZARAR OLASILIĞINDAN ÖNCEDEN HABERDAR EDİLMİŞ OLSA DAHİ VE TAZMİNAT ESAS AMACINA ULAŞAMASA DAHİ BU YAZILIM ÜRÜNÜNÜN KULLANILMAMASIYLA VEYA KULLANILMAMASIYLA BAĞLANTILI OLARAK DOĞAN ZARARLAR DAHİL OLMAK ÜZERE, ANCAK BUNLARLA SINIRLI KALMAMAK KAYDIYLA, ÖZEL, TESADÜFİ, DOLAYLI VEYA NEDEN OLUNAN ZARARLARDAN SORUMLU TUTULAMAZ. Bazı eyaletlerde/hukuk sistemlerinde tesadüfi veya neden olunan zararların hariç tutulmasına veya sınırlandırılmasına izin verilmediğinden, yukarıdaki sınırlama veya hariç tutma hükmü sizin için geçerli olmayabilir.

HP tarafından HP markası ile dağıtılan yazılımlarla ilgili HP'nin garanti yükümlülükleri, bu yazılım ile birlikte sağlanan ilgili son kullanıcı lisansı veya program lisans sözleşmesinde belirtilenlerle sınırlıdır. HP'nin yazılımı dağıttığı çıkarılabilir ortamın satın alındığı günden itibaren doksan (90) gün içinde malzeme veya işçilik nedeniyle hatalı olduğu ortaya çıkarsa, yegane telafi hakkınız çıkarılabilir ortamı değiştirmek üzere HP'ye iade etmektir. Boş bant çıkarılabilir ortamlar için şu Web sitesine bakın: <http://h20000.www2.hp.com/bizsupport/TechSupport/Document.jsp?objectID=lpg50101>

HP dışındaki üreticiler ve tedarikçilerle garanti destekleri hakkında bağlantı kurmak sizin sorumluluğunuzdur.

Yazılım Teknik Desteği

HP yazılımınız, HP tarafından önceden yüklenmiş diğer şirketlerin yazılımları ve HP'den satın alınan diğer şirketlerin yazılımları için yazılım teknik desteği, satın alma tarihinden itibaren bir yıl için elektronik ortam ve telefon dahil olmak üzere çeşitli bağlantı yöntemleriyle HP'den sağlanır. Çevrimiçi kaynaklar ve telefon desteği için "HP ile Bağlantı" bölümüne bakın. Bununla ilgili tüm özel durumlar, Son Kullanıcı Lisans Sözleşmenizde (EULA) belirtilecektir.

Yazılım teknik desteği aşağıdaki yardımları içerir:

- Kurulumla ilgili sorularınızı yanıtlama (nasıl yapılır, ilk adımlar ve önkoşullar).
- Yazılımı ayarlama ve yapılandırma (nasıl yapılır ve ilk adımlar). Sistemi en iyi duruma getirme, özelleştirme ve ağ yapılandırması **dahil değildir**.
- Sistem hata mesajlarını yorumlama.
- Sistem sorunlarını yazılım kullanım sorunlarından ayırma.
- Destek paketi bilgileri veya güncelleştirmeleri edinme.

Yazılım teknik desteği aşağıdaki yardımları İÇERMEZ:

- Kullanıcı tarafından üretilen programların veya kaynak kodların üretimi veya tanınması.
- HP olmayan ürünlerin kurulumu.

Ücretsiz İşletim Sistemleri ve Uygulamalar

HP, Linux işletim sistemleri veya uygulamaları dahil olmak üzere üçüncü taraflarca ortak lisans altında sağlanan yazılımlar için yazılım teknik desteği sağlamaz. HP Donanım Ürünleri ile sağlanan Ücretsiz Yazılım için yazılım teknik desteği, Ücretsiz Yazılım satıcısı tarafından sağlanır. Lütfen HP Donanım Ürünüyle birlikte sağlanan Ücretsiz Yazılım işletim sistemi veya Ücretsiz Yazılım uygulama destek bildirimine bakın.

HP ile İletişim Kurma

Ürünü Sınırlı Garanti Süresi içinde bozulursa ve ürün belgelerindeki öneriler sorunu çözmezse, aşağıdakileri yaparak destek alabilirsiniz:

- Web'de şu adresi ziyaret ederek en yakınınızdaki HP Destek merkezini belirleyin:
<http://www.hp.com/support>
- HP yetkili satıcınıza veya yetkili servis sağlayıcısına başvurun ve HP'yi aramadan önce aşağıdaki bilgilerin yanınızda olmasına dikkat edin:
 - Ürün seri numarası, model adı ve model numarası
 - İlgili hata mesajları
 - Eklenti seçenekleri
 - İşletim sistemi
 - Diğer şirketlere ait donanım veya yazılımlar
 - Ayrıntılı sorular

Garanti ve Destek Hakkı Nasıl Kontrol Edilir

Garanti, servis, destek ve ürün bilgileri güncellemeleri için lütfen <http://www.hp.com/support> adresini kontrol edin.

SON KULLANICI LİSANS ANLAŞMASI

LÜTFEN BU DONATİYİ KULLANMADAN ÖNCE DİKKATLE OKUYUN: İşbu Son Kullanıcı lisans Anlaşması («EULA» – End-User License Agreement) (a) siz (kişi veya tüzel kişi olarak) ve (b) HP ürünüyle («HP Ürünü») birlikte kullanılmak üzere HP tarafından kurulan veya kullanıma hazır duruma getirilen ve tarafınız ile HP ya da tedarikçileri arasında başka bir yazılı lisans anlaşmasına tabi olmayan herhangi bir Yazılım Ürünü'nü kullanımınızı yöneten Hewlett-Packard Company («HP») arasında yapılan yasal bir anlaşmadır. Diğer yazılım, çevrimiçi belgelerinde bir EULA içerebilir. «Yazılım Ürünü» sözcüğü, bilgisayar yazılımı anlamına gelir ve ilgili ortamı, basılı malzemeleri ve «çevrimiçi» veya elektronik belgeleri kapsayabilir. HP Ürünü ile birlikte işbu EULA üzerinde yapılacak değişiklikler veya konulacak ekler gelebilir.

YAZILIM ÜRÜNÜ ÜZERİNDEKİ HAKLAR YALNIZCA BU EULA'NIN TÜM HÜKÜM VE KOŞULLARINI KABUL ETMENİZ ŞARTIYLA SUNULMAKTADIR. «KABUL EDİYORUM» DÜĞMESİNİ TIKLATMANIZ, İŞBU EULA HÜKÜMLERİNE TABİ OLMAYI KABUL ETTİĞİNİZ ANLAMINA GELİR KABUL ETMİYORSANIZ, İŞBU EULA HÜKÜMLERİNİ KABUL ETMEDİĞİNİZİ GÖSTEREN DÜĞMEYİ TIKLATIN VE YAZILIM ÜRÜNÜNÜ KURMAYIN, KOPYALAMAYIN, KARŞIDAN YÜKLEMİYİN VEYA

BAŞKA BİR ŞEKİLDE KULLANMAYIN; SATIN ALDIKTAN SONRAKİ 14 GÜN İÇİNDE, HP DONANIMINIZLA BİRLİKTE KULLANILMAMIŞ DURUMDAKİ YAZILIM ÜRÜNÜNÜ SATIN ALDIĞINIZ YERE İADE EDEREK TAM BEDELİNİ GERİ ALABİLİRSİNİZ.

1. LİSANS VERME. HP, işbu EULA koşullarının ve hükümlerinin tümüne uymanız koşuluyla tarafınıza aşağıdaki hakları vermektedir:

a. Kullanım. Yazılım Ürünü'nü tek bir bilgisayarda («Bilgisayarınız») kullanabilirsiniz. Yazılım Ürünü size Internet üzerinden sağlanmışsa ve özgün lisansı birden fazla bilgisayar üzerinde kullanıma izin veriyorsa, Yazılım Ürünü'nü yalnızca bu bilgisayarlar üzerinde kurabilir ve kullanabilirsiniz. Yazılım Ürünü'nün bileşen parçalarını birden çok bilgisayarda kullanılacak şekilde ayıramazsınız. Yazılım Ürünü'nü dağıtma hakkına sahip değilsiniz. Yazılım Ürünü'nü, kullanım amaçları doğrultusunda, Bilgisayarınızın geçici belleğine (RAM) yükleyebilirsiniz.

b. Depolama. Yazılım Ürünü'nü HP Ürünü'nün yerel belleğine veya depolama aygıtına kopyalayabilirsiniz.

c. Kopyalama. Aldığınız kopyada Yazılım Ürünü'nün tüm orijinal mülkiyet bildirimlerinin yer alması ve kopyanın

yalnızca yedekleme amaçları doğrultusunda kullanılması koşuluyla, Yazılım Ürünü'nün arşiv veya yedek kopyalarını alabilirsiniz.

d. Hakların Aidiyeti. İşbu EULA'da açıklıkla tarafınıza verildiği belirtilmeyen tüm haklar HP ve tedarikçilerine aittir.

e. Ücretsiz yazılım. İşbu EULA koşulları ve hükümleri ne olursa olsun, Yazılım Ürünü'nün tamamı veya mülkiyeti HP'ye ait olmayan yazılımı oluşturan herhangi bir bölümü ya da üçüncü şahıslar tarafından herkese açık lisans çerçevesinde sağlanan yazılımın («Ücretsiz Yazılım») lisansı tarafınıza bu tür Ücretsiz yazılımla birlikte gelen ayrı bir anlaşma, ürünle birlikte ambalajlanmış lisans veya yükleme sırasında kabul edilen elektronik lisans koşulları şekillerinde olabilen yazılım lisans anlaşmasının koşullarına ve hükümlerine tabi olarak verilir. Ücretsiz Yazılım'ın tarafınızca kullanımı, tamamıyla söz konusu lisans koşulları ve hükümleriyle yönetilecektir.

f. Kurtarma Çözümü. HP ürününüzle birlikte veya onun için sağlanmış olan tüm yazılım, ister sabit disk sürücü tabanlı bir çözüm, ister dış ortam tabanlı kurtarma çözümü (örn., disket, CD veya DVD) ya da ister herhangi bir biçimde sağlanan eşiti bir çözüm kurtarma çözümü olsun, yalnızca kurtarma çözümüyle birlikte veya onun için başlangıçta satın alınmış olan HP Ürünü'nün sabit diskini kurtarmak için kullanılabilir. Bu kurtarma çözümü içindeki herhangi bir Microsoft işletim sistemi yazılımının kullanımı ilgili Microsoft Lisans Sözleşmesine bağlıdır.

2. YÜKSELTMELELER. Yükseltme olarak tanımlanan bir Yazılım Ürünü'nü kullanmak için, öncelikle HP tarafından yükseltme için uygun olarak belirlenen orijinal Yazılım Ürünü'nün lisansını almanız gerekir. Yükseltme işleminden sonra, yükseltme hakkınız için esas alınan orijinal Yazılım Ürünü'nü bir daha kullanamazsınız.

3. EK YAZILIM. İşbu EULA, HP'nin güncelleştirmelerle veya eklerle birlikte başka koşullar belirtmemesi halinde, HP tarafından sağlanan Yazılım Ürünü'nün güncelleştirmeleri veya ekleri için de geçerlidir. Bu hükümler arasında bir çelişki olması durumunda diğer hükümler geçerli olacaktır.

4. DEVİR.

a. Üçüncü Şahıslar. Yazılım Ürünü'nün ilk kullanıcısı, yalnızca bir defaya mahsus olmak üzere, Yazılım Ürünü'nü başka bir son kullanıcıya devredebilir. Yapılacak herhangi bir devrin tüm bileşen parçalarını, ortamı, basılı belgeleri, işbu EULA'yı ve varsa, Gerçeklik Belgesi'ni de kapsamı gerekir. Devir, sevkiyat gibi, dolaylı bir devir olamaz. Devir işleminin öncesinde, devredilen ürünü alan son kullanıcının EULA koşullarının tamamını kabul etmesi gerekir. Yazılım

Ürünü'nün devri vukuunda, lisansınız otomatik olarak sona erdirilir.

b. Kısıtlamalar. Yazılım Ürünü kiralanamaz veya ödünç verilemez ya da ticari ortak kullanım veya büro kullanımı amaçları doğrultusunda kullanılamaz. İşbu EULA'da açıklıkla belirtildiği haller dışında, lisansın veya Yazılım Ürünü'nün alt lisansını veremez veya bunları devredemezsiniz.

5. MÜLKİYET HAKLARI. Yazılım Ürünü üzerindeki tüm fikri mülkiyet hakları ve kullanıcı belgelerinin mülkiyeti HP'ye veya bayilerine aittir ve diğer geçerli kanunlar ve uluslararası anlaşma hükümlerinin yanı sıra Amerika Birleşik Devletleri telif hakkı, ticari sır ve ticari marka kanunları dahil olmak üzere ancak bunlarla sınırlı olmamak kaydıyla, kanunlar tarafından koruma altına alınmıştır. Yazılım Ürünü'nden herhangi bir ürün tanıtımını, telif hakkı bildirimlerini veya mülkiyet sınırlamalarını çıkaramazsınız.

6. TERS MÜHENDİSLİK HAKKINDAKİ SINIRLAMALAR. İşbu sınırlama ile bağlı olmaksızın, söz konusu şekilde hareket etme hakkının ilgili yasa hükümlerince emredilmiş olması veya işbu EULA hükümlerinde açıkça belirtilmiş olması halleri dışında, Yazılım Ürünü üzerinde ters mühendislik işlemi yapamaz, Yazılım Ürünü'nü kaynak koda dönüştüremez veya parçalarına ayıramazsınız.

7. GEÇERLİLİK SÜRESİ. İşbu EULA sona erdirilmediği veya reddedilmediği sürece geçerli olacaktır. İşbu EULA aynı zamanda EULA'nın başka bir kısmında ileri sürülen koşulların vukuunda veya EULA'nın herhangi bir koşuluna veya hükmüne uymadığınız takdirde de sona erecektir.

8. VERİ KULLANIMI ONAYI. HP ve bağlı kuruluşlarının Yazılım Ürünü'nün destek hizmetleriyle ilgili olarak verdiğiniz teknik bilgileri toplayabileceğini ve kullanabileceğini kabul etmiş sayılırsınız. HP, söz konusu hizmetleri size sunmak için gerekli olan haller dışında, bu bilgileri kimliğinizi açıklayacak biçimde kullanmamayı Kabul eder.

9. GARANTİLERİN REDDİ. İLGİLİ KANUNLARIN İZİN VERDİĞİ AZAMI ÖLÇÜDE, HP VE TEDARİKÇİLERİ YAZILIM ÜRÜNÜ'NÜ «OLDUĞU GİBİ» VE TÜM KUSURLARIYLA BİRLİKTE SAĞLAMAKTA OLUP YAZILIM ÜRÜNÜYLE İLGİLİ OLARAK MÜLKİYET HAKKI VE TELİF HAKLARININ İHLAL EDİLMEMESİ GARANTİLERİ, SATILABİLİRLİK, BELİRLİ BİR AMACA UYGUNLUK VE VİRÜS OLMAMASI GİBİ ZİMNİ GARANTİLER, GÖREVLER VEYA KOŞULLAR DAHİL OLMAK ÜZERE ANCAK BUNLARLA SINIRLI KALMAMAK KAYDIYLA AÇIK, ZİMNİ VEYA MEVZUAT GEREĞİ DİĞER TÜM GARANTİLERİN VE KOŞULLARIN GEÇERSİZLİĞİNİ İŞBU BELGE İLE BEYAN EDER. Bazı eyaletlerde/hukuk sistemlerinde zımnî garantilerin veya zımnî garanti süresi

üzerindeki sınırlamaların hariç tutulmasına izin verilmediğinden, yukarıdaki sorumluluk reddi tamamıyla tarafınız için geçerli olmayabilir.

10. SORUMLULUĞUN SINIRLANDIRILMASI. Her ne sebeple uğramış olursanız olun karşılaştığınız tüm zararlar için, işbu EULA hükümleri uyarınca HP'nin ve bayilerinin tüm sorumluluğu ve yukarıdakiler için sizin özel tazminat hakkınız Yazılım Ürünü için fiilen ayrıca ödemiş olduğunuz tutar veya 5,00 ABD Doları ile (hangisi daha büyükse) sınırlıdır. İLGİLİ YASALAR ÇERÇEVESİNDE İZİN VERİLEN AZAMI ÖLÇÜDE HP VEYA TEDARİKÇİLERİ HİÇBİR ŞEKİLDE KAR VEYA GİZLİ YA DA DİĞER BİLGİLERİN KAYBINDAN, İŞİN KESİNTİYE UĞRAMASINDAN, ŞAHSİ YARALANMADAN, YAZILIM ÜRÜNÜ'NÜN KULLANILMAMASIYLA İLİŞKİLİ OLARAK ORTAYA ÇIKAN VEYA BUNUNLA HERHANGİ BİR ŞEKİLDE İLİŞKİLİ OLAN GİZLİLİK KAYBINDAN YA DA HP VEYA TEDARİKÇİSİ BU TÜR ZARAR OLASILIĞINDAN ÖNCEDEN HABERDAR EDİLMİŞ OLSA DAHİ VE TAZMİNAT ESAS AMACINA ULAŞAMASA DAHİ İŞBU EULA'NIN HERHANGİ BİR HÜKMÜYLE BAĞLANTILI OLARAK DOĞAN ZARARLAR DAHİL OLMAK ÜZERE, ANCAK BUNLARLA SINIRLI KALMAMAK KAYDIYLA, ÖZEL, TESADÜFİ, DOLAYLI VEYA NEDEN OLUNAN ZARARLARDAN SORUMLU TUTULAMAZ. Bazı eyaletlerde/hukuk sistemlerinde tesadüfi veya neden olunan zararların hariç tutulmasına veya sınırlandırılmasına izin verilmediğinden, yukarıdaki sınırlama veya hariç tutma hükmü sizin için geçerli olmayabilir.

11. ABD HÜKÜMETİ MÜŞTERİLERİ. FAR 12.211 ve 12.212 ile tutarlı olarak, Ticari Bilgisayar Yazılımı, Bilgisayar Yazılımı Belgeleri ve Ticari Kalemler için Teknik Veriler ABD Hükümeti'ne HP'nin standart ticari lisansı altında lisanslanmıştır.

12. İHRACAT KANUNLARINA UYMA. Yazılım Ürünü'nün (1) doğrudan veya dolaylı olarak İhracat Kanunları'nı ihlal edecek tarzda ihraç edilmemesi veya (2) nükleer, kimyasal olmak üzere, ancak bunlarla sınırlı kalmamak kaydıyla İhracat Kanunları tarafından yasaklanmış herhangi bir amaç doğrultusunda kullanılmamasını sağlamak üzere Amerika Birleşik Devletleri'nin ve diğer ülkelerin tüm kanunlarına ve yönetmeliklerine (İhracat Kanunları) uymanız gerekir.

13. ANLAŞMA YAPMA KABİLİYETİ VE YETKİSİ. İkamet etmekte olduğunuz eyaletin yasaları uyarınca reşit olduğunuzu ve bu anlaşmayı yapmak üzere işvereniniz tarafından gerektiği şekilde yetkilendirildiğinizi arz ve ibraz etmiş olursunuz.

14. GEÇERLİ KANUN. İşbu EULA ABD, California Eyaleti kanunları tarafından yönetilmektedir.

15. SÖZLEŞMENİN TÜRÜ. İşbu EULA (HP Ürünü ile birlikte verilen bu EULA'da yapılan değişiklikler ve ekler dahil olmak üzere), tarafınızla HP arasında Yazılım Ürününe ilişkin yapılan sözleşmenin tümüdür ve Yazılım Ürününe veya bu EULA kapsamındaki diğer konulara ilişkin olarak önceden ya da aynı anda yapılmış olan sözlü veya yazılı iletişim, öneriler ve beyanları geçersiz kılıp bunların yerini alır. Destek hizmetleriyle ilgili HP politikalarının veya programlarının içerdiği hükümlerin işbu EULA'daki hükümlerle çelişmesi durumunda, EULA'daki hükümler geçerli olacaktır.

Düz. 10/03



UYGUNLUK BİLDİRİMİ

ISO/IEC 17050-1 ve EN 17050-1'e göre

Tedarikçinin Adı: Hewlett-Packard Company
Tedarikçinin Adresi: Hewlett-Packard Company
10955 Tantau Ave
Cupertino, CA 95014

aşağıdaki ürünün (ürünlerin)

Ürün: Kişisel bilgisayar

**Model Numarası
(Numaraları):**

900
a000, a1000, a5000, a6000
CPT-001 P, CPT-001 R, CPT-002 P, CPT-002 R, CPT-003 P, CPT-003 R
d1000, d4000, dx2000, d5000
g2000, g3000
m000, m1000, m5000, m7000, m8000, m9000
s0000, s3000, s7000
SR1000, SR2000, SR5000, SA4000, SV2000, SV7000, SG2000, SG3000
t000, t3000
u6000
v2000, v7000
w1000, w5000
x5000, z500, z6000, IQ500, IQ700, IQ800 series

Ürün Seçenekleri:

Modem kartı: RD01-D850, CX-9Z-NR0134
Bluetooth: BM-GP-BR-51
TV Alıcısı kartı: 71xxx, 74xxx, 78xxx, 26xxx, 25xxx, JayHawk, Fennec, Twolf
Klavye: 51xx, KB-06xx, KB-09xx, KM713K, SK29xx, I101-P01, PR11-01, 9131URF, 5189URF
Fare: KM713K, M389, M889, MOBJKC, MOBJKO, MOBLUL, M-SBQ133, M-SBP133,
M-SBF96, M60PB, N17RBP, N17ROPKYE, 9131URF, 5189URF, MORFB1UO

aşağıdaki Ürün Özelliklerine uygun olduğunu beyan eder:

Güvenlik: IEC 60950-1:2001 / EN60950-1: 2001
EN 60825-1: 1994 + A1: 2002 + A2: 2001, Class 1 (Laser/LED)

EMC: CISPR 22: 1997 / EN 55022: 1998 +A1:2000 +A2:2003, Class B/ EN 55022:2006, Class B
CISPR 24: 1997 / EN 55024:+1998 +A1:2001 +A2:2003
EN 55020:1995/ EN 55020:2002 +A1:2002 + A2:2005
EN 55013:2001 +A1:2003
EN 61000-3-2: 2006, Class D
EN 61000-3-3: 1995 + A1: 2001+ A2:2005
FCC Title 47 CFR, Part 15 Class B / ICES-003
AS/NZS CISPR 22: 2004/ AS/NZS CISPR 22: 2006

Telekom: TBR 21: 1998
EN 300328: V.1.6.1

Tamamlayıcı Bilgiler:

Bu ürün, Düşük Voltaj Direktifi 2006/95/EEC, EMC Direktifi 2004/108/EC ve R&TTE Direktifi 99/5/EC'ye uygundur ve buna göre "CE İşareti" taşımaktadır.

Bu aygıt, FCC kurallarının 15. bölümüne uygundur. Cihazın çalıştırılması aşağıdaki iki koşula bağlıdır: (1) bu cihaz parazite neden olamaz ve (2) bu cihaz, gelen her türlü paraziti, istenmeyen bir çalışmaya neden olabilecek parazitler de dahil olmak üzere alır.

Cupertino, CA ABD 7 Şubat 2008

Yalnızca yasal uyumluluk bilgileri için aşağıdaki birimlere başvurun:

Avustralya Başvurusu: Product Regulations Manager, Hewlett-Packard Australia Pty Ltd., 31-41 Joseph Street, Blackburn, Victoria 3130
Avrupa Başvurusu: Hewlett-Packard GmbH, HQ-TRE, Herrenberger Straße 140, 71034 Böblingen, Almanya
Kuzey Amerika Başvurusu: Hardware Quality Eng. Manager, Hewlett-Packard, CPC, 10955 Tantau Ave., Cupertino, CA 95014

İşletim Özellikleri

Elektrik değerleri:	AC GİRİŞİ	100–127V [~] , 3A veya 4A veya 6A* 200–240V [~] , 2A veya 3A*
		50/60 Hz
İşletim sıcaklığı:		5°–35° C
Depolama sıcaklığı:		–30°–65° C
İşletim nemi:		15–80% @ 26° C
İşletim yüksekliği:		0–2.000 m
Depolama yüksekliği:		0–4.572 m

* Elektrik değerlerini tam olarak belirlemek için bilgisayarınızın arka kısmındaki bilgisayar değerleri etiketine bakın.

Düzenleme ve Güvenlik Bilgileri



UYARI: Bu şekilde tasarlanmış metinler, yönergelere uyulmamasının donanımın zarar görmesiyle, bilgi kaybıyla, yaralanmayla veya ölümlle sonuçlanabileceğini belirtir.



UYARI: İçeride elektrik yüklü ve hareketli parçalar vardır. Kapağı açmadan önce aygıtın elektrik bağlantısını kesin.

Aygıtı yeniden elektriğe bağlamadan önce kapağı kapatıp sıkıştırın.



UYARI: Bilgisayar ağırdır; bilgisayarı taşıırken ergonomik olarak doğru kaldırma prosedürlerini kullandığınızdan emin olun.



UYARI: Bilgisayarınızı kurmadan ve elektrik kaynağına bağlamadan önce lütfen bu belgenin “Ek Güvenlik Bilgileri” bölümünü okuyun.

Bu ürünle birlikte piller verilir. Piller boşaldığında atmayın, ancak küçük boyutlu kimyasal atık olarak biriktirin.

Bij dit product zijn batterijen geleverd. Wanneer deze leeg zijn, moet u ze niet weggooien maar inleveren als Klein Chemisch Afval (KCA).



Avrupa Birliği Kapsamında Özel Mülk Sahipleri Tarafından Gerçekleştirilen Atık Toplama Aracının İmhası (Yalnızca Avrupa Birliği)

Ürünün veya ürün ambalajının üzerindeki bu simge, bu ürünün diğer ev atıklarıyla birlikte imha edilmemesi gerektiğini gösterir. Bunun yerine, atık toplama aracını atık elektrik ve elektronik ekipmanın geri dönüştürülmesi için belirtilen toplama noktasına teslim etmek sizin sorumluluğunuzdadır. İmha

sırasında atık toplama aracınızın ayrı toplanması ve geri dönüştürülmesi doğal kaynakların korunmasına yardımcı olur ve söz konusu atığın insan sağlığını ve çevreyi koruyacak şekilde geri dönüştürülmesini sağlar. Atık toplama aracınızı geri dönüşüm amacıyla nereye boşaltabileceğiniz hakkında daha fazla bilgi için yerel idareye, ev atığı imha hizmeti veya ürünü satın aldığınız mağazaya başvurun.



Ses düzeyi bildirim

Yüksek ses düzeylerinde uzun süre müzik dinlemek işitme duygusuna zarar verebilir. İşitme duygusuna zarar gelmesi riskini azaltmak için ses düzeyini daha güvenli bir düzeye düşürüp yüksek ses düzeyinde dinleme süresini azaltın.

- Kendi güvenliğiniz için kulaklık veya kulaklık-mikrofon kullanmadan önce ses düzeyini sıfırlayın. Bazı kulaklıklar, ses düzeyi aynı olsa dahi diğerlerinden daha fazla ses verir.
- Varsayılan ses ve eşitleyici ayarlarını değiştirmek ses düzeyinin artmasına neden olacağından dikkati olunması gerekir.
- HP ürünüyle birlikte kulaklık veya kulaklıklı mikrofon verilirse bunlar EN 50332-1 standardına uygundur.
- Genel olarak ses çıkışı I/F kulaklıkla veya kulaklıklı mikrofonla kullanılmak üzere düşünülmemiştir.

EMI Bildirimi (Yalnızca Avrupa Birliği)

Bu B sınıfı bir üründür. Ev ortamında, bu ürün radyo girişimine neden olabilir; bu durumda kullanıcının uygun önlemleri alması gerekebilir.

Avrupa Telefon Şebekesi Bildirimi (Yalnızca Avrupa Birliği)

Bu ürün R&TTE Direktifi 1999/5/EC'ye (Ek II) uygundur ve buna göre CE işareti taşımaktadır. Ancak, farklı ülkelerde/bölgelerde sağlanan PSTN'ler arasındaki farklar nedeniyle, onay her PSTN şebeke sonlandırma noktasında başarılı işlem için koşulsuz garanti vermez. Sorun çıkması halinde, öncelikle donanım tedarikçinize başvurmanız gerekir.

Avrupa Şebeke Uyumluluğu Bildirimleri (Yalnızca Avrupa Birliği)

Bu donanım, analog DTMF Şebekeleriyle (TBR-21 uyumlu) çalışacak şekilde tasarlanmıştır.

Yalnızca darbeli aramayı destekleyen PSTN şebekelerinde bu donanımda şebekeler arası çalışma sorunları olabilir. Ek yardım için lütfen şebeke operatörünüze danışın.

İngiltere Uygunluk Bildirimi

Bu modem bağlı sistemler veya lisanslı kamu telekomünikasyon şebeke hattıyla bağlantılı olarak Ticaret ve Endüstri Bölümündeki Devlet Sekreterliğinin iznine tabidir. (Yalnızca direkt telefon hatları olup 1-1 taşıyıcı sistem veya servisini paylaşmaz.)

Bu modem Özel Otomatik Şube Hatlarına bağlantı içinde olup ikincil göstergeye geri döner (PABXs).

Bu modem ikincil devam etme belirtimi döndüren PBX ile kullanılırsa, ilk PSTN erişim basamağı ile çevrilecek numara arasında her biri dörder saniye olan iki duraklamadan fazlasına yol açmaz. PTO şebekesindeki parazitten uzak tutulur.

Bu modem BT'ye ait PBX uzatma hatları ile kullanılırsa, modemin PBZ'e bağlantısı sadece BT ya da PBX'in bakım yetkilisinin bağlantı başka bir kişi tarafından yapılacaksa 14 gün süre verilerek sağlanabilir ve bu süre uzatılmaz.

Bu modem sadece Döngü Kesilmesi veya Çoklu Frekans Bağlantısı ile sağlanan telefon hatlarında kullanım için uygundur.

Bu modemin kullanıcılarına, telefon hattı parazitiyle PTSN'ye bağlanmak için onay alınması tavsiye edilir. PTSN'ye başka bir modemle bağlanması izni geçersiz kılar.

Her durumda çalışacağına dair garanti verilemez. Her hangi bir sorun çıktığında satıcınızla temasa geçin.

Bazı network operatörleri planlanan şebeke kullanıcılarının bağlanmak ve uygun sokete yükleme yapılması için izin talep etmesini şart koşarlar.

Çaldırma Numarası

Bu modemin Çaldırma Numarası 1'dir. 1, bir telefon hattına eş anlı olarak bağlanabilecek en yüksek sayı için bir kılavuzdur. Her bir aparatın REN değeri birlikte eklenir ama 4'ü aşmamalıdır. Aksi halde işaretlenir. Bir telefonun REN değeri 1'i aşmamalıdır.

İzin Verilen Kullanım

Bu modem sadece takip edilen durumlar için kullanımına izin verilir.

- Önceden belirlenen bir kodun kullanımıyla telefon numaralarının depolanması
- Başlangıç bildirimi
- Otomatik çağrı/Otomatik cevap
- Ton bulma
- İkincil sürecin kaybından dolayı işletim
- Hoparlör imkanı

Bu modem paralı telefonlara uzatma olmak için uygun değildir.

Bu modeme İngiltere'deki özel telsiz servisleri için izin verilmemiştir.

Bu modem otomatik yeniden arama fonksiyonunu desteklemez.

Başkaca kullanımlar, modemizin iznini geçersiz hale getirecektir. Bu durum, izin sağlanma standartlarını sağlamayacaktır.

Aparatlar BABT tarafından onaylanmamış bir malzemeye değişime uğratılırsa BABT tarafından kabul edilmeyen yazılımlarla dış bağlantı sağlanmaya çalışılırsa bu modem geçersiz hale gelecektir.

Numaraları Depolama

Programlamadan hemen sonra modemizde depolanan numaraları kontrol etmeniz önerilir.

Sınıf ve şebeke parazitlerini önleyebilmek için elle programlanan tüm numaraların doğru girildiğinden emin olun.

Çevirmek için girdiğiniz numara, isteğe bağlı olarak bu modem PABX ile iletişimine izin vermek için bir PAUSE karakteri (virgöl) içerebilir. Her bir virgöl iki saniye geciktirir.



UYARI: Yangın, elektrik çarpması ve kişisel yaralanma risklerini önlemek için bu aygıt kullanılırken aşağıdakiler dahil olmak üzere her zaman temel güvenlik önlemleri alınmalıdır:

- Bu ürünü, banyo küveti, lavabo, leğen, çamaşır küveti, ıslak zemin veya yüzme havuzu gibi su bulunan yerlerin yakınında kullanmayın.
- Şimşek çakan fırtınalı havalarda bu ürünü kullanmaktan kaçının. Yıldırım nedeniyle uzak bir elektrik çarpma tehlikesi vardır.
- Bu ürünü gaz sızıntısı olan bir bölgede sızıntıyı bildirmek için kullanmayın.
- Donanımın muhafazasını açmadan veya yalıtılmamış bir modem kablosuna, jakına veya dahili bileşenlere dokunmadan önce her zaman modem kablosunu çıkarın.
- Bu ürünle birlikte bir telefon hattı kablosu verilmediyse, yangın riskini azaltmak için yalnızca No. 26 AWG veya daha büyük bir telekomünikasyon hattı kablosu kullanın.
- Ağ Arabirim Kartı (NIC) yuvasına modem veya telefon kablosu takmayın.

BU YÖNERGELERİ SAKLAYIN

Ek Güvenlik Bilgileri

Bu ürün, "IT" güç sistemine (IEC 60950'ye göre, doğrudan toprak bağlantısı olmayan bir AC dağıtım sistemi) bağlantı açısından değerlendirilmemiştir.

AC Gücü Güvenlik Uyarısı



Doğru Elektrik Bağlantısı (yalnızca Norveç ve İsveç)
Advarsel: Apparatet må kun tilkoples jordnet stikkontakt.

Varning! Apparatens skall anslutas till jordat uttag när den ansluts till ett nätverk.



UYARI: Bilgisayarı bir elektrik prizinin yakınına yerleştirin. Elektrik kablosu, bilgisayarınızın ana elektrik bağlantısını kesme aygıtıdır ve her zaman kolayca ulaşılabilir olması gerekir. Güvenliğiniz için, bilgisayarınızla sağlanan elektrik kablosu, topraklı bir fişle donatılmıştır. Elektrik çarpma riskini önlemek için elektrik kablosunu her zaman doğru şekilde topraklanmış bir elektrik prizine takın.



UYARI: Bilgisayarınız, 115 veya 230V_~ güç sisteminde kullanılabilen bir voltaj seçim anahtarı ile donatılmıştır. Voltaj seçim anahtarı, ilk olarak satıldığı ülkede/bölgede kullanılmak üzere doğru voltaja ayarlanmıştır. Voltaj seçim anahtarının yanlış pozisyona ayarlanması, bilgisayarınızın zarar görmesine ve ima edilen tüm garantilerin geçerliliğini kaybetmesine neden olabilir.



UYARI: Telefon şebekesinden elektrik çarpma olasılığını azaltmak için, bilgisayarınızı telefon hattına bağlamadan önce elektrik prizine bağlayın. Ayrıca, bilgisayarınızı elektrik prizinden çıkarmadan önce telefon hattı bağlantısını kesin.



UYARI: Bilgisayarınızın kapağını takmadan veya çıkarmadan önce her zaman modem kablosunu telefon sisteminden çıkarın.



UYARI: Bilgisayarınızı kapağı çıkarılmış durumda kullanmayın.



UYARI: Güvenliğiniz için, herhangi bir servis işleminden önce bilgisayarın güç kaynağıyla ve tüm telekomünikasyon sistemleriyle (örneğin, telefon hatları), ağlarla veya modemlerle olan bağlantısını kesin. Bunun yapılmaması, kişisel yaralanmalara veya donanımın zarar görmesine neden olabilir. Bu ürünün güç kaynağının ve modeminin içinde tehlikeli düzeyde voltaj mevcuttur.

Lityum Pili Uyarısı



UYARI: Bilgisayar, CR2032 türü lityum pil kullanır. Pili doğru şekilde takılmazsa patlama tehlikesi vardır. Pili yalnızca aynı veya üretici tarafından önerilen türde, eşdeğerli bir pille değiştirin. Kullanılmış pilleri üreticinin yönergelerine uygun bir şekilde elden çıkarın.

Lazer Güvenlik Bildirimi Sınıf 1 LED Ürünü

CD ve DVD sürücüler bir lazer sistemi içerirler ve 1968 tarihli Sağlık ve Güvenlik İçin Radyasyon Kontrolü yasasının ABD Sağlık ve İnsan Hizmetleri (DHHS) Radyasyon Performansı standardı uyarınca "Sınıf 1 Lazer Ürünü" olarak sınıflandırılır.

Ürün bakım gerektirdiğinde, yetkili bir servise başvurun.



UYARI: Kontroller, ayarlar veya performans işlemleri Yükseltme ve Servis Kılavuzu'nda belirtilenden farklı uygulandığında, tehlikeli radyasyona maruz kalınabilir. Lazer ışığına doğrudan maruz kalınmasını önlemek için, CD ve DVD sürücülerinin kapaklarını açmaya çalışmayın.

Lazer Ürünü Etiketleri

Lazer ürünlerinin üzerinde aşağıdaki etiket veya eşdeğeri bulunur:



Bu etiket, ürünün SINIF 1 LASER ÜRÜNÜ olarak sınıflandırıldığını gösterir. Bu etiket, ürünüze takılan lazer aygıtında görülür.

CATV Sistem Yükleyicisi hakkında not

Bu hatırlatıcı CATV sistemleri yükleyicisinin dikkatini, doğru topraklama kılavuzlarını sunan ve özellikle koaksiyel kablo koruyucusunun binanın topraklama sistemine, mümkün olduğunca kablo giriş noktasının yakınına bağlanacağını belirten Ulusal Elektrik Kanununun 820-93 numaralı fıkrasına çekmek için sunulmaktadır.

TV Anten Konektörleri Koruması

Harici Televizyon Anteni Topraklaması

Ürüne harici bir anten ya da kablo sistemi bağlanırsa, voltaj yükselmelerine ve oluşan statik yüklemelere karşı bir miktar koruma sağlamak üzere antenin veya kablo sisteminin elektrik topraklamasının olmasına dikkat edin. Ulusal Elektrik Kanununun 810. maddesi, ANS/NFPA 70, direklerin ve destek yapılarının elektrik topraklaması, anten deşarj birimine giden öncü kablunun topraklaması, topraklama iletkenlerinin boyutu, anten deşarj biriminin konumu, topraklama elektrotlarına bağlantı, topraklama elektrotları ile ilgili gereksinimler hakkında bilgiler vermektedir.

Yıldırıma Karşı Koruma

Herhangi bir ürünü şimşekli fırtına sırasında veya uzun süre kullanılmadığında daha iyi korumak için, ürünü elektrik prizinden çıkarıp anten veya kablo sisteminin bağlantısı kesin. Bu, ürünü yıldırıma ve voltaj yükselmelerine karşı koruyacaktır.

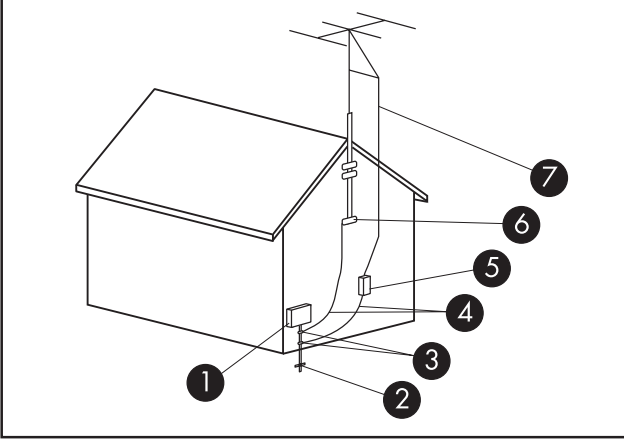

Anten Topraklaması

Anten Topraklaması

Referans	Topraklama Bileşeni
1	Elektrik Hizmeti Ekipmanı
2	Elektrik Hizmeti Topraklama Elektrod Sistemi (NEC Md.250, Bölüm H)
3	Topraklama Klipsleri
4	Topraklama İletkenleri (NEC Bölüm 810-21)
5	Anten Deşarj Ünitesi (NEC Bölüm 810-20)
6	Toprak Klipsi
7	Anten Teli Kablosu

Enerji Hatları

Harici bir anten sistemi, havadan geçen enerji hatlarına, elektrik lambalarına veya güç devrelerine yakın yerlere ya da bu enerji hatlarının veya devrelerinin içine düşebileceği yerlere kurulmamalıdır.



UYARI: Harici bir anten sistemi kurulurken, temas edildiğinde ölüme neden olabilecek bu enerji hatlarına veya devrelerine dokunulmamasına özellikle dikkat edilmelidir.

Destek Bilgileri

Kaydolmayı Unutmayın!

Bilgisayarınızın kaydını Yardım ve Destek Merkezi üzerinden yapabilirsiniz. **Windows Vista start button** ve sonra **Yardım ve Destek**'i tıklatın.

Yardım Alma

Yardım isteyeceğiniz zaman aşağıdakileri yapın

- 1 Bilgisayarınızı ayarlama ve kullanma hakkında yardım için kurulum posterine ve ürün belgelerine bakın.
- 2 Donanım ve yazılımla ilgili sorularınız hakkında yardım almak için Yardım ve Destek Merkezi'ni kullanın. **Windows Vista start button** ve sonra **Yardım ve Destek**'i tıklatın. Yardım ve Destek Merkezi kullanıcı sorunu giderme bilgileri sağlar ve aşağıdakileri içerir:
 - Bilgisayarınızı kaydettirmeniz için bağlantı.
 - Bilgisayarınızın ürün numarası, model numarası ve seri numarasını içeren sistem bilgileri.
 - E-posta desteği.
 - Kalifiye destek uzmanları ile HP Gerçek Zamanlı Sohbet olanağı.
 - Destek telefonu numaraları.
 - Bilgisayarınızla ilgili Kullanıcı Kılavuzları bağlantısı.
- 3 Donanım sorununuz olduğunu düşünüyorsanız, Müşteri Hizmetleri Merkezi'ni aramadan önce bilgisayarınıza önceden yüklenmiş olan donanım tanılama araçlarını çalıştırın. **Windows Vista start button, Tüm Programlar, Bilgisayar Yardımı ve Araçlar**'ı ve sonra da **Donanım Tanılama Araçları**'nı tıklatın.
- 4 Çevrimiçi yardım için, şu adresteki HP Müşteri Hizmetleri Merkezi Web sitesini ziyaret edin: <http://www.hp.com/cposupport/loc/regional.html>
- 5 Sorunu gideremediyse, önce bilgisayar satıcınızı, sonra HP Müşteri Hizmetleri Merkezini arayın: **İstanbul, Ankara, İzmir, Bursa: 444 0307**
Türkiye'deki diğer şehirler: 212 444 0307
Pazartesi-Cuma, 8:30–18:00
(Saatler önceden haber verilmeksizin değiştirilebilir.)

HP Ofisi

HP Türkiye Merkez Ofisi
İçerenköy, Eskiüsküdar caddesi
No:10 VIP Center Kat 14
81120 Kozyatağı

Kullanıcı Kılavuzlarım Nerede?

Kullanıcı Kılavuzları bilgisayarınızdadır. **Windows Vista start button, Tüm Programlar** ve sonra **Kullanıcı Kılavuzları**'nı tıklatın. Belgeler şu adreste de bulunmaktadır: <http://www.hp.com/support>
Burada, modelinizle ilgili destek sayfasını bulabilirsiniz.

Yazılım Desteği

Yazılımınıza ilişkin sorularınız varsa, aşağıdaki uygun Web adresinden yazılım satıcınızın Web sitesini ziyaret edin:

Cyberlink

<http://www.cyberlink.com>

Eksik Parçalar mı var?

Bilgisayarınızı satın aldıktan sonra, kutusunu kontrol edin. Herhangi bir parça eksikse, bunları tedarik etmek için satın alma tarihinden sonraki 30 gün içinde HP Müşteri Hizmetlerine başvurun. Bu süreden sonra, söz konusu parçaların bedellerini ödemek zorunda kalabilirsiniz.

Burada yer alan bilgiler önceden haber verilmeksizin değiştirilebilir.

Copyright © 2004–2008 Hewlett-Packard Development Company, L.P.

www.hp.com

Printed in



4 6 6 6 7 6 - 1 4 1