

**Příručka pro omezenou záruku
a podporu**

**Príručka pre obmedzenú záruku
a podporu**

Příručka pro omezenou záruku a podporu

Než se obrátíte na středisko péče o zákazníky společnosti HP, měli byste mít připravené následující informace.

Věnujte pár minut zaznamenání informací o výrobku pro budoucí potřebu.

První čtyři položky seznamu (číslo modelu, číslo výrobku, sériové číslo a číslo sestavení softwaru) lze zobrazit pomocí střediska nápovědy a podpory. Klepněte na **tlačítko Start systému Windows Vista**, klepněte na možnost **Nápověda a podpora** a potom klepněte na možnost **Systémové informace**.

Číslo modelu: _____

Číslo systému (výrobku): _____

Sériové číslo: _____

Číslo sestavení softwaru: _____

Operační systém: _____

Datum zakoupení: _____

Omezená záruka na hardware

Produkt HP	Doba platnosti
Hardware	Roční omezená záruka
Software	Roční technická podpora

Obecné podmínky

Tato omezená záruka na hardware společnosti HP vám, zákazníkovi, poskytuje výslovná práva na omezenou záruku od společnosti Hewlett-Packard, výrobce. Podrobný popis nároků na omezenou záruku naleznete na webu společnosti HP. Můžete mít také další zákonná práva podle platných místních zákonů nebo podle zvláštní písemné smlouvy se společností HP.

SPOLEČNOST HP NEPOSKYTUJE ŽÁDNÉ JINÉ VÝSLOVNÉ ZÁRUKY ANI PODMÍNKY, PÍSEMNÉ ANI ÚSTNÍ, A SPOLEČNOST HP VÝSLOVNĚ ODMÍTÁ VEŠKERÉ ZÁRUKY A PODMÍNKY, KTERÉ NEJSOU V TÉTO OMEZENÉ ZÁRUCE UVEDENY. V ROZSAHU POVOLENÉM MÍSTNÍMI ZÁKONY PRÁVNÍCH ŘÁDŮ MIMO SPOJENÉ STÁTY ODMÍTÁ SPOLEČNOST HP VŠECHNY PŘEDPOKLÁDANÉ ZÁRUKY A PODMÍNKY VČETNĚ VŠECH PŘEDPOKLÁDANÝCH ZÁRUK PRODEJNOSTI A VHODNOSTI PRO URČITÝ ÚČEL. PRO VŠECHNY TRANSAKCE PROVEDENÉ VE SPOJENÝCH STÁTECH JE KAŽDÁ PŘEDPOKLÁDANÁ ZÁRUKA NEBO PODMÍNKA OBCHODOVATELNOSTI, USPOKOJIVÉ KVALITY NEBO VHODNOSTI PRO URČITÝ ÚČEL OMEZENA NA DOBU TRVÁNÍ ZÁRUKY VÝSLOVNĚ UVEDENÉ VÝŠE. NĚKTERÉ STÁTY, ZEMĚ NEBO OBLASTI NEPOVOLUJÍ OMEZENÍ DOBY TRVÁNÍ PŘEDPOKLÁDANÉ ZÁRUKY ANI VYLOUČENÍ A OMEZENÍ NÁHODNÝCH A NÁSLEDNÝCH ŠKOD PRO SPOTŘEBITELSKÉ VÝROBKY. V TĚCHTO STÁTECH, ZEMÍCH NEBO OBLASTECH PROTO PRO VÁS NEMUSEJÍ NĚKTERÁ VYLOUČENÍ A OMEZENÍ PLATIT.

PODMÍNKY OMEZENÉ ZÁRUKY UVEDENÉ V TOMTO PROHLÁŠENÍ S VÝJIMKOU ZÁKONEM POVOLENÉHO ROZSAHU NEVYLUČUJÍ, NEOMEZUJÍ ANI NEMĚNÍ, NÝBRŽ DOPLŇUJÍ POVINNĚ ZÁKONNÁ PRÁVA, KTERÁ JSOU PLATNÁ PRO PRODEJ TOHOTO VÝROBKU.

Tato omezená záruka je platná ve všech zemích/oblastech a lze ji vymáhat v libovolné zemi/oblasti, ve které společnost HP nebo její autorizovaní poskytovatelé služeb nabízejí záruční servis pro výrobky se stejným číslem modelu, které podléhají podmínkám uvedeným výše v této omezené záruce.

Podle programu globální omezené záruky společnosti HP mohou být výrobky zakoupené v jedné zemi/oblasti přeneseny do jiné země/oblasti, ve které společnost HP nebo její autorizovaní poskytovatelé služeb nabízejí záruční servis pro výrobky se stejným číslem modelu, bez zrušení platnosti této záruky. Záruční podmínky, dostupnost služeb a doba servisní odezvy mohou být v různých zemích/oblastech různé. Standardní dobu odezvy záručního servisu lze měnit v závislosti na místní dostupnosti náhradních dílů. V takovém případě vám autorizovaný servis společnosti HP může zajistit podrobné informace.

Společnost HP nepřebírá odpovědnost za žádné celní ani jiné poplatky, které musejí být zaplaceny v souvislosti s přenesením výrobku. Přenos výrobků může být pokryt vývozními kontrolami vydanými vládou Spojených států nebo jinými vládami.

Tato omezená záruka platí pouze pro značkové hardwarové výrobky HP a Compaq (dále v této omezené záruce společně označované jako Hardwarové výrobky HP) prodávané nebo pronajímané společností Hewlett-Packard Company, jejími dceřinými společnostmi, pobočkami, autorizovanými prodejci nebo distributory v zemích/oblastech po celém světě (dále v této omezené záruce společně označované jako HP) s touto omezenou zárukou. Pojem Hardwarový výrobek HP je omezen na hardwarové komponenty a požadovaný firmware. Tento pojem NEZAHRNÚJE žádné softwarové aplikace ani programy, žádné výrobky jiné než HP ani žádná periferní zařízení jiná než značková zařízení HP. Všechny výrobky jiné než HP a všechna periferní zařízení jiná než se značkou HP externí vzhledem k Hardwarovému výrobku HP, například externí podsystémy úložišť, obrazovek, tiskáren a jiných periferních zařízení jsou dodávána TAK JAK JSOU bez záruky společnosti HP. Jiní výrobci a dodavatelé nebo vydavatelé než HP vám mohou poskytovat vlastní záruky přímo.

Společnost HP zaručuje, že při běžném používání Hardwarových výrobků HP zakoupených nebo pronajatých od společnosti HP se během doby platnosti omezené záruky neprojeví žádné materiálové ani výrobní vady. Doba platnosti omezené záruky začíná datem, kdy byl výrobek od společnosti HP zakoupen nebo pronajat, nebo datem, kdy společnost HP dokončila instalaci. Datum zakoupení nebo pronájmu výrobku je nutné prokázat dokladem o prodeji nebo o doručení s uvedeným datem zakoupení nebo pronájmu výrobku. Tato potvrzení může být vyžadováno jako podmínka poskytování záručního servisu. Na základě podmínek tohoto dokumentu máte nárok na záruční servis hardwaru, pokud je oprava Hardwarového výrobku HP požadovaná v době platnosti omezené záruky.

Pokud není jinak uvedeno a v rozsahu povoleném místními zákony může být nový Hardwarový výrobek HP vyroben s použitím nových materiálů nebo nových a použitých materiálů, které jsou ekvivalentní novým z hlediska výkonu i spolehlivosti. Společnost HP může Hardwarové výrobky HP opravit nebo nahradit (a) novými nebo již používanými výrobky nebo díly, které jsou ekvivalentní novým z hlediska výkonu i spolehlivosti, nebo (b) výrobky, které jsou ekvivalentní původnímu výrobku, který se přestal vyrábět. Pro náhradní díly platí záruka na materiálové i výrobní vady po dobu, která je delší z těchto dvou období: devadesát (90) dní nebo zbývající doba platnosti omezené záruky na Hardwarový výrobek HP, který nahrazují nebo ve kterém jsou nainstalovány.

Společnost HP podle svého uvážení opraví nebo nahradí libovolnou komponentu nebo hardwarový výrobek, který během doby platnosti omezené záruky vykazuje materiálové nebo výrobní vady. Všechny díly komponent nebo hardwarové výrobky, které byly nahrazeny nebo vyměněny podle této omezené záruky, se stanou majetkem společnosti HP. V nepravděpodobném případě, že Hardwarový výrobek HP vykazuje opakující se chyby, se společnost HP může podle svého uvážení rozhodnout, (a) že vám dodá náhradní jednotku podle svého výběru, která je stejná nebo ekvivalentní jako Hardwarový výrobek HP z hlediska výkonu, nebo (b) že vám namísto náhrady vrátí peníze ve výši nákupní ceny nebo splátek za pronájem (menší úrok). Tato je vaše vylučné nápravné opatření pro vadné výrobky.

Vyloučení

Společnost HP nezaručuje, že provoz tohoto výrobku bude nepřerušovaný a bezchybný. Společnost HP neodpovídá za škody způsobené nedodržáním pokynů určených pro Hardwarový výrobek HP.

Tuto omezenou záruku nelze uplatnit na spotřební části a nelze ji také rozšířit na žádný výrobek, ze kterého bylo odstraněno sériové číslo nebo který byl poškozen nebo předložen jako vadný v důsledku (a) náhodné, špatně nebo nadměrně používané, kontaminované, nevhodné nebo nedostatečné údržby nebo kalibrace, nebo jiných vnějších příčin; (b) provozu mimo parametry použití, které jsou uvedeny v uživatelské dokumentaci dodávané spolu s výrobkem; (c) softwaru, rozhraní, dílů nebo spotřebního materiálu, které nedodává společnost HP; (d) nevhodné přípravy nebo údržby pracoviště; (e) napadení viry; (f) ztráty nebo škody při převozu; nebo (g) provedení změn nebo poskytování servisu jinou společností než je (i) společnost HP, (ii) autorizovaný poskytovatel služeb společnosti HP, nebo (iii) vaše vlastní instalace dílů společnosti HP nebo dílů schválených společností HP vyměnitelných koncovým uživatelem, pokud je tato možnost ve vaší zemi/oblasti dostupná.

MĚLI BYSTE PRAVIDELNĚ VYTVÁŘET ZÁLOŽNÍ KOPIE DAT ULOŽENÝCH NA PEVNÉM DISKU A JINÝCH ÚLOŽNÝCH ZAŘÍZENÍCH JAKO BEZPEČNOSTNÍ OPATŘENÍ PROTI MOŽNÝM SELHÁNÍM, POZMĚNĚNÍM NEBO ZTRÁTÁM DAT. NEŽ ODEŠLETE JAKOUKOLIV JEDNOTKU DO SERVISU, ZKONTROLUJTE, ZDA JSTE ZÁLOHOVALI DATA A ODEBRALI VŠECHNY DŮVĚRNÉ A OSOBNÍ INFORMACE A INFORMACE O VLASTNICTVÍ. SPOLEČNOST HP NEODPOVÍDÁ ZA POŠKOZENÍ ANI ZTRÁTU ŽÁDNÝCH PROGRAMŮ, DAT ANI VYMĚNITELNÝCH PAMĚŤOVÝCH MÉDIÍ. SPOLEČNOST HP NEODPOVÍDÁ ZA OBNOVENÍ ANI PŘEINSTALACI ŽÁDNÝCH JINÝCH PROGRAMŮ A DAT NEŽ SOFTWARE NAINSTALOVANÉHO SPOLEČNOSTÍ HP PŘI VÝROBĚ VÝROBKU. JEDNOTKY ODESLANÉ K OPRAVĚ MOHOU MÍT VYMAZANÁ DATA Z PEVNÉHO DISKU A PROGRAMY OBNOVENÉ DO PŮVODNÍHO STAVU.

Výlučné nápravné opatření

V ROZSAHU POVOLENÉM MÍSTNÍMI ZÁKONY TVOŘÍ TYTO PODMÍNKY ÚPLNOU A VÝLUČNOU ZÁRUČNÍ SMLOUVU MEZI VÁMI A SPOLEČNOSTÍ HP OHLEDNĚ ZAKOUPENÉHO NEBO PRONAJATÉHO HARDWAROVÉHO VÝROBKU HP. TYTO PODMÍNKY NAHRAZUJÍ PŘEDCHOZÍ SMLOUVY A PROHLÁŠENÍ VČETNĚ PROHLÁŠENÍ UVEDENÝCH V PRODEJNÍCH PUBLIKACÍCH SPOLEČNOSTI HP A INFORMACÍ PODANÝCH SPOLEČNOSTÍ HP, JEJÍM ZÁSTUPCEM NEBO ZAMĚSTNANCEM, KTERÉ BYLY PRAVDĚPODOBŇNĚ UVEDENY V SOUVISLOSTI S NÁKUPEM NEBO PRONÁJMEM HARDWAROVÉHO VÝROBKU HP. Podmínky této omezené záruky nelze měnit jinak, než v písemném tvaru a s podpisem oprávněného zástupce společnosti HP.

DALŠÍ ZÁKONNÁ PRÁVA VŮČI PRODEJCI MOHOU VYPLÝVAT Z KUPNÍ SMLOUVY. TATO PRÁVA NEJSOU NIJAK DOTČENA TOUTO OMEZENOU ZÁRUKOU SPOLEČNOSTI HP.

Omezení odpovědnosti

POKUD HARDWAROVÝ VÝROBEK HP PŘESTANE FUNGOVAT TAK, JAK ZARUČUJE VÝŠE UVEDENÁ ZÁRUKA, JE MAXIMÁLNÍ ODPOVĚDNOST SPOLEČNOSTI HP PODLE TÉTO OMEZENÉ ZÁRUKY VÝSLOVNĚ OMEZENA NA MENŠÍ Z NÁSLEDUJÍCÍCH ČÁSTEK: CENA, KTEROU JSTE ZA VÝROBEK ZAPLATILI, A CENA ZA OPRAVU NEBO VÝMĚNU VŠECH HARDWAROVÝCH KOMPONENT, KTERÉ NEFUNGOVALY PŘI BĚŽNÉM POUŽITÍ.

KROMĚ VÝŠE UVEDENÉHO PŘÍPADU NEBUDE SPOLEČNOST HP V ŽÁDNÉM PŘÍPADĚ ODPOVĚDNÁ ZA ŽÁDNÉ ŠKODY ZPŮSOBENÉ VÝROBKEM NEBO SELHÁNÍM VÝROBKU VČETNĚ VEŠKERÉHO UŠLÉHO ZISKU NEBO ÚSPOR A VŠECH ZVLÁŠTNÍCH, NÁHODNÝCH NEBO NÁSLEDNÝCH ŠKOD. SPOLEČNOST HP NEODPOVÍDÁ ZA ŽÁDNÉ NÁROKY UPLATŇOVANÉ TŘETÍ STRANOU ANI ZA ŽÁDNÉ VÁMI UPLATŇOVANÉ NÁROKY VŮČI TŘETÍ STRANĚ.

TATO OMEZENÍ ODPOVĚDNOSTI PLATÍ BEZ OHLEDU NA TO, ZDA SE JEDNÁ O NÁHRADU ŠKODY NEBO UPLATNĚNÍ NÁROKU PODLE TÉTO OMEZENÉ ZÁRUKY NEBO JAKO UPLATNĚNÍ PRÁVNÍHO NÁROKU (VČETNĚ ODPOVĚDNOSTI ZA ŠKODY ZPŮSOBENÉ NEDBALOSTÍ A PŘÍMÉ ODPOVĚDNOSTI ZA VÝROBEK), SMLUVNÍ UPLATNĚNÍ NÁROKU NEBO LIBOVOLNÉ JINÉ UPLATNĚNÍ NÁROKU. TOHOTO OMEZENÍ ODPOVĚDNOSTI SE NELZE VZDÁT ANI JE ŽÁDNÁ OSOBA NESMÍ ZMĚNIT. TOTO OMEZENÍ

ODPOVĚDNOSTI BUDE PLATNÉ DOKONCE I TEHDY, POKUD JSTE SPOLEČNOST HP NEBO JEJÍHO AUTORIZOVANÉHO ZÁSTUPCE O MOŽNOSTI TAKOVÝCH ŠKOD INFORMOVALI. TOTO OMEZENÍ ODPOVĚDNOSTI SE ALE NEBUDE VZTAHOVAT NA NÁROKY TÝKAJÍCÍ SE UBLÍŽENÍ NA ZDRAVÍ.

TATO OMEZENÁ ZÁRUKA VÁM POSKYTUJE ZVLÁŠTNÍ ZÁKONNÁ PRÁVA. MŮŽETE MÍT TAKÉ DALŠÍ PRÁVA, KTERÁ JSOU V RŮZNÝCH STÁTECH NEBO ZEMÍCH/OBLASTECH RŮZNÁ. CHCETE-LI ZÍSKAT ÚPLNÉ INFORMACE O SVÝCH PRÁVECH, PROSTUDUJTE PLATNÉ ZÁKONY SVÉHO STÁTU NEBO SVÉ ZEMĚ/OBLASTI.

Doba platnosti omezené záruky

Doba platnosti omezené záruky pro hardwarový výrobek HP je určené pevné období, které začíná datem nákupu. Datem nákupu je datum na dokladu o prodeji, pokud vám společnost HP nebo prodejce neoznámí písemně jiné.

Typy záručního servisu

Ve snaze poskytovat vám co nejlepší podporu a služby vás společnost HP může během doby platnosti omezené záruky vyzvat k ověření konfigurací, načtení nejnovějšího firmwaru, instalaci softwarových oprav, spuštění diagnostických testů společnosti HP nebo použití řešení vzdálené podpory společnosti HP.

Společnost HP vás vyzývá, abyste používali dostupné technologie podpory poskytované společností HP. Pokud se rozhodnete, že možnosti vzdálené podpory nenainstalujete, mohou vám vzniknout další náklady způsobené zvýšenými požadavky na prostředky podpory. Níže jsou uvedeny typy servisu záruční podpory, které lze pravděpodobně použít pro zakoupený Hardwarový výrobek HP.

Záruční servis Dovož zpět (Carry-in)

Hardwarový servis v době platnosti omezené záruky můžete také získat tak, že počítač vrátíte autorizovanému poskytovateli služeb společnosti HP.

Záruční servis Oprava svépomocí (Customer Self Repair)

V některých zemích/oblastech zahrnuje omezená záruka společnosti HP záruční servis Oprava svépomocí. Je-li tato k dispozici, zjistí společnost HP podle svého uvážení, zda je oprava svépomocí vhodnou metodou pro záruční servis. Pokud ano, splní společnost HP záruční servis Hardwarového výrobku HP přímým dodáním schválených náhradních dílů. Tato metoda ušetří značné

množství času na opravu. Až se obrátíte na společnost HP a diagnostikou chyb se zjistí, že problém lze opravit použitím jednoho z těchto dílů, může vám společnost HP poslat tento náhradní díl přímo. Jakmile náhradní díl dostanete, vyměňte vadný díl podle dodaného návodu a dokumentace. Budete-li potřebovat další pomoc, zavolejte do střediska technické podpory společnosti HP a technik vám s výměnou pomůže telefonicky. Vyžaduje-li společnost HP vrácení vadného dílu, musíte jej vrátit během stanoveného časového období, obvykle do patnácti (15) pracovních dní. Vadný díl je nutné vrátit s průvodní dokumentací, která je součástí dodávky. Pokud vadný díl nevrátíte, může vám společnost HP vystavit účet za náhradní díl. V případě opravy svépomocí uhradí společnost HP náklady na dopravu a část nákladů na vrácení vadného dílu a určí kurýrní službu, kterou máte použít. Pokud používáte opravu svépomocí, prostudujte své oznámení o Hardwarovém produktu HP. Informace o tomto záručním servisu můžete také získat na webu společnosti HP:

<http://www.hp.com/support>

Záruční servis Odvoz a vrácení (Pickup and Return)

Omezená záruka může obsahovat záruční servis Odvoz a vrácení Podle podmínek servisu Odvoz a vrácení odveze společnost HP vadnou jednotku z vašeho pracoviště, opraví ji a vrátí ji zpět na toto pracoviště. Společnost HP zaplatí veškeré náklady na opravu, dopravu a pojištění v tomto procesu.

Rozšíření servisních služeb

Společnost HP poskytuje vašemu výrobku řadu dalších služeb podpory a servisu, které můžete zakoupit v místě svého působení. Některé služby podpory a související produkty ale nemusejí být k dispozici ve všech zemích/oblastech. Informace o dostupnosti rozšíření servisu a cen těchto rozšíření servisu naleznete na webu společnosti HP: <http://www.hp.com/support>

Omezená záruka na doplňky a software

podmínky omezené záruky na značkové doplňky HP (Doplňky HP) jsou stanoveny dále v omezené záruce platné pro Doplňek HP a jsou součástí balení výrobku Doplňek HP. Je-li Doplňek HP nainstalován v Hardwarovém výrobku HP, může společnost HP poskytovat záruční servis buď po dobu platnosti záruky uvedené v dokumentech o záruce (Doba platnosti omezené záruky Doplňku HP), které jsou součástí dodávky Doplňku HP, nebo po zbývající dobu platnosti záruky Hardwarového výrobku HP, ve kterém je Doplňek

HP nainstalován, podle toho, které z těchto dob platnosti je delší, nesmí však překročit tři (3) roky od data zakoupení Doplňku HP. Doba platnosti omezené záruky Doplňku HP začíná datem zakoupení od společnosti HP nebo autorizovaného prodejce společnosti HP. Datum začátku platnosti záruky je nutné prokázat dokladem o prodeji nebo o doručení s uvedeným datem zakoupení Doplňku HP. Podrobnější informace naleznete v dokumentu Omezená záruka Doplňku HP. Jiné doplňky než HP jsou dodávány TAK, JAK JSOU. Jiní výrobci a dodavatelé než HP vám mohou poskytovat vlastní záruky přímo.

S VÝJIMKOU USTANOVENÍ V PLATNÝCH LICENČNÍCH SMLOUVÁCH S KONCOVÝM UŽIVATELEM SOFTWARE NEBO V LICENČNÍCH SMLOUVÁCH PRO PROGRAM NEBO POKUD NENÍ PLATNÝMI MÍSTNÍMI ZÁKONY URČENO JINAK, JSOU SOFTWAREOVÉ PRODUKTY VČETNĚ VŠECH SOFTWAREOVÝCH PRODUKTŮ, FREEWARU (VIZ NÍŽE UVEDENÁ DEFINICE) A OPERAČNÍHO SYSTÉMU, KTERÉ JSOU PŘEDEM NAINSTALOVÁNY SPOLEČNOSTÍ HP, DODÁVÁNY „TAK, JAK JSOU“, SE VŠEMI CHYBAMI A SPOLEČNOST HP TÍMTO ODMÍTÁ VŠECHNY OSTATNÍ ZÁRUKY A PODMÍNKY, AŽ VYJÁDŘENÉ, PŘEDPOKLÁDANÉ ČI STATUTÁRNÍ, VČETNĚ ZÁRUK NA VLASTNICKÁ PRÁVA A NEPORUŠENÍ SMLOUVY, VŠECHNY PŘEDPOKLÁDANÉ ZÁRUKY, POVINNOSTI A PODMÍNKY PRODEJNOSTI, VHODNOSTI PRO URČITÝ ÚČEL A NEPŘÍTOMNOSTI VIRŮ. Některé státy nebo právní řády nepovolují výjimky z předpokládaných záruk ani omezení doby platnosti těchto záruk, takže pro vás výše uvedené omezení záruky nemusí platit. V MAXIMÁLNÍM MOŽNÉM ROZSAHU POVOLENÉM PLATNÝMI ZÁKONY NENÍ SPOLEČNOST HP ANI JEJÍ DODAVATELÉ V ŽÁDNÉM PŘÍPADĚ ODPOVĚDNÁ ZA JAKÉKOLI ZVLÁŠTNÍ, NÁHODNÉ, NEPŘÍMÉ NEBO NÁSLEDNÉ ŠKODY (MIMO JINÉ VČETNĚ ŠKODY Z UŠLÉHO ZISKU, ZE ZTRÁTY DŮVĚRNÝCH NEBO JINÝCH INFORMACÍ, Z PŘERUŠENÍ OBCHODNÍ ČINNOSTI, Z UBLÍŽENÍ NA ZDRAVÍ, ZE ZTRÁTY OSOBNÍCH ÚDAJŮ VZNIKLÉ POUŽÍVÁNÍM NEBO NEMOŽNOSTÍ POUŽÍVAT SOFTWAREOVÝ PRODUKT), I KDYŽ BYLA SPOLEČNOST HP NEBO KTERÝKOLIV DODAVATEL NA MOŽNOST TĚCHTO ŠKOD UPOZORNĚNA A DOKONCE I TEHDY, JESTLIŽE NÁPRÁVNÉ OPATŘENÍ NESPLNÍ SVŮJ ZÁKLADNÍ ÚČEL. Některé státy nebo právní řády nepovolují výjimky ani omezení náhodných nebo následných škod, takže pro vás výše uvedené omezení nebo vyloučení záruky nemusí platit.

Jediné záruční závazky společnosti HP, které se týkají softwaru distribuovaného společností HP pod značkovým názvem společnosti HP, jsou stanoveny dále v platné licenční smlouvě s koncovým uživatelem nebo v licenční smlouvě pro program. Tyto smlouvy jsou součástí dodávky tohoto softwaru. Pokud vyměnitelná média, na kterých společnost HP distribuuje software, vykazují materiálové či výrobní vady do devadesáti (90) dní od zakoupení, je vaším jediným nápravným opatřením vrácení těchto médií společnosti HP a získání náhradních médií. Chcete-li získat prázdná vyměnitelná pásková média, přejděte na web: <http://h20000.www2.hp.com/bizsupport/TechSupport/Document.jsp?objectID=1pg50101>

Odpovědnost za záruční podporu jiných výrobců a dodavatelů než HP zůstává na vás.

Technická podpora pro software

Technickou podporu pro software společnosti HP, software třetích stran předem nainstalovaný společností HP a software třetích stran zakoupený od společnosti HP můžete získat mnoha různými způsoby kontaktování, například na elektronických médiích a telefonicky do jednoho roku od data zakoupení. Informace o online prostředcích a telefonické podpoře naleznete v části Kontaktování společnosti HP. Všechny výjimky budou uvedeny v licenční smlouvě s koncovým uživatelem (smlouva EULA).

Do technické podpory pro software patří následující pomoc:

- Odpovědi na dotazy o instalaci (postup, první kroky a nezbytné předpoklady),
- Nastavení a konfigurace softwaru (postup a první kroky), **vylučuje** optimalizaci systému, přizpůsobení vlastním požadavkům a konfiguraci sítě,
- Vysvětlení zpráv o chybách systému,
- Oddělení systémových problémů od problémů s použitím softwaru,
- Získání informací o aktualizacích a aktualizacích Support Pack).

Do technické podpory pro software NEPATŘÍ následující pomoc:

- Generování nebo diagnostika programů a zdrojových kódů generovaných uživatelem,
- Instalace jiných produktů než HP.

Operační systémy a aplikace zdarma (freeware)

Společnost HP neposkytuje technickou podporu pro software dodávaný třetími stranami zdarma s veřejnou licencí včetně operačního systému Linux a jeho aplikací (dále freeware). Technickou podporu pro freeware dodávaný s Hardwarovými výrobky HP poskytuje dodavatel freewaru. Prostudujte prohlášení o podpoře operačního systému a jiných aplikací freewaru, které jsou dodávány s Hardwarovým výrobkem HP.

Kontaktování společnosti HP

Přestane-li váš výrobek během doby platnosti omezené záruky fungovat a nelze-li problém vyřešit pomocí navrhaných opatření v dokumentaci výrobku, můžete získat podporu provedením jedné z následujících akcí:

- Vyhledejte nejbližší servisní místo podpory společnosti HP na webu: <http://www.hp.com/support>
- Obráťte se na autorizovaného prodejce společnosti HP nebo autorizovaného poskytovatele služeb a než zavoláte, připravte si následující informace:
 - Sériové číslo výrobku, název a číslo modelu,
 - Případné chybové zprávy,
 - Doplnky,
 - Operační systém,
 - Hardware a software třetích stran,
 - Podrobné dotazy.

Jak zjistit nároky na záruku a podporu

Navštivte <http://www.hp.com/support> kde získáte informace o aktualizované informace o záruce, servisu a podpoře.

ČTĚTE POZORNĚ: POUŽITÍ SOFTWARE DOSTUPNÉHO NA TOMTO SERVERU PODLÉHÁ PODMÍNKÁM, KTERÉ NÁSLEDUJÍ. POKUD S TĚMITO PODMÍNKAMI SOUHLASÍTE, ZVOLTE MOŽNOST „SOUHLASÍM“ UMÍSTĚNOU VEDLE OBRAZOVKY SE ZOBRAZENOU SMLOUVOU. NESOUHLASÍTE-LI S TĚMITO LICENČNÍMI PODMÍNKAMI, ZVOLTE MOŽNOST „NESOUHLASÍM“ A Z TOHOTO SERVERU NESTAHOJTE ŽÁDNÝ SOFTWARE.

LICENČNÍ SMLOUVA S KONCOVÝM UŽIVATELEM

NEŽ ZAČNETE POUŽÍVAT TOTO ZAŘÍZENÍ, PŘEČTĚTE SI PROSÍM POZORNĚ NÁSLEDUJÍCÍ TEXT. Tato licenční smlouva s koncovým uživatelem (EULA) je smlouvou mezi (a) vámi (fyzickou nebo právnickou osobou) a (b) společností Hewlett-Packard Company („HP“) týkající se používání Softwarového produktu nainstalovaného nebo poskytovaného společností HP pro použití s produktem společnosti HP („Produkt společnosti HP“), který jinak nepodléhá samostatné licenční smlouvě mezi vámi a společností HP nebo jejími dodavateli. Další software může obsahovat licenční smlouvu EULA v dokumentaci online. Termín „Softwarový produkt“ znamená počítačový software a může zahrnovat příslušná média, tištěné materiály a dokumentaci v tzv. online nebo elektronické formě. K tomuto Produktu společnosti HP může být přiložen doplněk nebo dodatek k této smlouvě EULA.

PRÁVA OBSAŽENÁ V TOMTO SOFTWAREOVÉM PRODUKTU JSOU POSKYTOVÁNA POUZE ZA PŘEDPOKLADU, ŽE SOUHLASÍTE SE VŠEMI PODMÍNKAMI TĚTO SMLOUVY EULA. KLEPNUTÍM NA TLAČÍTKO SOUHLASÍM POTVRZUJETE, ŽE SOUHLASÍTE S PODMÍNKAMI TĚTO SMLOUVY EULA. POKUD NESOUHLASÍTE, KLEPNĚTE NA TLAČÍTKO, KTERÉ OZNAČUJE, ŽE S PODMÍNKAMI TĚTO SMLOUVY EULA NESOUHLASÍTE A NEINSTALUJTE, NEKOPÍRUJTE, NESTAHOJTE ANI JINAK NEPOUŽÍVEJTE SOFTWAREOVÝ PRODUKT; NEPOUŽÍVÁJTE SOFTWAREOVÝ PRODUKT MŮŽETE SPOLU S HARDWAREM SPOLEČNOSTI HP VRÁTIT DO 14 DNŮ OD ZAKOUPENÍ NA MÍSTO, KDE JSTE JEJ ZAKOUPILI, A ODBRŽÍTE PLNOU NÁHRADU.

1. UDĚLENÍ LICENCE. Společnost HP vám uděluje následující práva za předpokladu, že splníte veškeré podmínky této smlouvy EULA:

a. Použití. Softwarový produkt můžete používat pouze v jednom počítači („Váš počítač“). Pokud vám byl Softwarový produkt poskytnut prostřednictvím Internetu a byl původně licencován pro použití ve více než jednom počítači, můžete Softwarový produkt nainstalovat a používat pouze v těchto počítačích. Samostatné součásti Softwarového produktu nelze oddělovat pro použití ve více než jednom počítači. Nemáte právo Softwarový produkt distribuovat. Softwarový produkt můžete načíst do dočasné paměti (RAM) pro účely jeho použití.

b. Uložení produktu. Softwarový produkt můžete zkopírovat do místní paměti nebo paměťového zařízení Produktu společnosti HP.

c. Kopírování. Můžete vytvářet archivní nebo záložní kopie Softwarového produktu pod podmínkou, že takováto kopie bude obsahovat veškeré vlastnické doložky původního Softwarového produktu a že bude využívána pouze k účelům zálohování.

d. Vyhrazení práv. Společnost HP a její dodavatelé si vyhrazují všechna práva, která vám nejsou výslovně udělena v této smlouvě EULA.

e. Freeware. Bez ohledu na podmínky této smlouvy EULA je vám udělena licence na celý Softwarový produkt nebo jakoukoli jeho část představující software, který není vlastnictvím společnosti HP, nebo na software poskytovaný třetí stranou v rámci veřejné licence („Freeware“). Tato licence podléhá podmínkám licenční smlouvy na software přiložené k tomuto Freewaru, a to buď ve formě diskretní dohody, přiložené tištěné licence nebo jako podmínky licence v elektronické podobě, se kterými souhlasíte při stahování. Použití tohoto Freewaru plně podléhá podmínkám této licence.

f. Řešení obnovení. Jakékoli řešení pro obnovení softwaru poskytované s Produktem společnosti HP nebo pro něj, ať už v podobě řešení založeného na jednotce pevného disku, řešení pro obnovení založeného na externím médiu (například disketě, disku CD-ROM nebo disku DVD) nebo podobného řešení poskytovaného v jakékoli jiné formě, lze používat pouze k obnovení pevného disku Produktu společnosti HP, pro který nebo se kterým bylo řešení pro obnovení původně zakoupeno. Použití softwaru operačního systému společnosti Microsoft obsaženého v takovém řešení pro obnovení je řízeno licenční smlouvou společnosti Microsoft.

2. INOVACE. Chcete-li používat Softwarový produkt označený jako inovace (upgrade), musíte být nejprve držitelem licence na původní Softwarový produkt označený společností HP jako produkt, na který se inovace vztahuje. Po inovaci již nesmíte původní Softwarový produkt, z něhož vyplývá vaše oprávnění k používání inovované verze, používat.

3. DALŠÍ SOFTWARE. Tato smlouva EULA se vztahuje na aktualizace nebo doplňky původního Softwarového produktu, který vám společnost HP poskytla, pokud nejsou s aktualizací nebo doplňkem poskytnuty další

podmínky. V případě konfliktu mezi takovými podmínkami platí další podmínky poskytnuté s aktualizací nebo doplňkem.

4. PŘEVOD.

a. Třetí strana. Původní uživatel Softwarového produktu může jednorázově převést tento Softwarový produkt na dalšího koncového uživatele. Jakýkoli převod se musí týkat všech součástí, médií, tištěných materiálů, této smlouvy EULA a případného Certifikátu pravosti. Převod nesmí být nepřímým převodem, jako je komisní prodej. Koncový uživatel, na kterého se Produkt převádí, musí souhlasit se všemi podmínkami smlouvy EULA. Při převodu Softwarového produktu je vaše licence automaticky ukončena.

b. Omezení. Softwarový produkt nelze pronajímat, poskytovat na leasing ani půjčovat nebo jinak komerčně využívat. Pokud není v této smlouvě EULA výslovně uvedeno jinak, nesmíte licenci či Softwarový produkt postoupit nebo převést nebo na ně udělit dílčí licenci.

5. VLASTNICKÁ PRÁVA. Veškerá práva na duševní vlastnictví týkající se Softwarového produktu a uživatelské dokumentace jsou majetkem společnosti HP nebo jejich dodavatelů a jsou chráněny zákony, včetně, ale bez omezení na autorská práva ve Spojených státech amerických, obchodní tajemství, zákony o ochranných známkách a další příslušné zákony a ustanovení mezinárodních dohod. Ze Softwarového produktu nesmíte odstranit identifikaci produktu, autorské doložky nebo omezení vlastnictví.

6. OMEZENÍ TÝKAJÍCÍ SE ZPĚTNÉ ANALÝZY. Nejste oprávněni provádět zpětnou analýzu, dekompilaci nebo převod ze strojového kódu Softwarového produktu, s výjimkou a v rozsahu toho, co je oficiálně výslovně povoleno příslušným zákonem rozhodného práva, které má přednost před tímto omezením, nebo je výslovně uvedeno v této smlouvě EULA.

7. PLATNOST SMLOUVY. Platnost této smlouvy EULA bude trvat, dokud nebude zrušena nebo zamítnuta. Bude zrušena také za podmínek uvedených na jiném místě této smlouvy EULA nebo v případě, že nesplníte její podmínky.

8. SVOLENÍ K POUŽITÍ DAT. Souhlasíte s tím, že společnost HP a její pobočky mohou shromažďovat a používat technické informace, které poskytnete v rámci služeb odborné pomoci k Softwarovému produktu. Společnost HP nebude tyto informace používat způsobem, který by vás osobně identifikoval, s výjimkou a v rozsahu toho, co je nezbytné k poskytování těchto služeb.

9. ZŘEKnutí SE ZÁRUK. V NEJVĚTŠÍM MOŽNÉM ROZSAHU POVOLENÉM ROZHODNÝM PRÁVEM SPOLEČNOST HP A JEJÍ DODAVATELÉ POSKYTUJÍ SOFTWAROVÝ PRODUKT TAK, JAK JE A SE VŠEMI

CHYBAMI A TÍMTO SE ZŘÍKAJÍ VŠECH DALŠÍCH ZÁRUK A PODMÍNEK, AŽ VÝSLOVNĚ UVEDENÝCH, PŘEDPOKLÁDANÝCH NEBO ZÁKONEM STANOVENÝCH VČETNĚ, ALE BEZ OMEZENÍ PŘEDPOKLÁDANÝCH ZÁRUK, POVINNOSTÍ NEBO PODMÍNEK VZTAHUJÍCÍCH SE K OBCHODOVATELNOSTI, VHODNOSTI PRO URČITÝ ÚČEL A NEPŘÍTOMNOSTI VIRŮ, VŠE VE VZTAHU K SOFTWAROVÉMU PRODUKTU. Vzhledem k tomu, že některé země a právní řády neumožňují vyloučení předpokládaných záruk nebo omezení trvání předpokládaných záruk, nemusí se na vás výše uvedené omezení plně vztahovat.

10. OMEZENÍ ODPOVĚDNOSTI. Bez ohledu na jakékoli škody, které jste z jakéhokoli důvodu utrpěli, veškeré náhrady společnosti HP a jejich dodavatelů podle ustanovení této smlouvy EULA a vaše odškodné za všechny zmíněné škody nesmějí přesáhnout skutečnou částku zaplacenou jen za Softwarový produkt nebo částku 5 USD, přičemž určující je vyšší z obou částek. V NEJVĚTŠÍM MOŽNÉM ROZSAHU POVOLENÉM ROZHODNÝM PRÁVEM NENESE SPOLEČNOST HP ANI JEJÍ DODAVATELÉ V ŽÁDNÉM PŘÍPADĚ ODPOVĚDNOST ZA ZVLÁŠTNÍ, NÁHODNÉ, NEPŘÍMÉ NEBO NÁSLEDNÉ ŠKODY, AŽ JSOU JAKÉKOLI, VČETNĚ, ALE BEZ OMEZENÍ ODŠKODNĚNÍ ZA ZTRÁTY NA ZISKU Z PODNIKÁNÍ, ZTRÁTY INFORMACÍ O PODNIKÁNÍ, PŘERUŠENÍ PODNIKÁNÍ, UBLÍŽENÍ NA ZDRAVÍ, ZTRÁTY SOUKROMÍ VZNIKLÉ NEBO JAKÝMKOLI ZPŮSOBEM SE VZTAHUJÍCÍ K POUŽITÍ NEBO NEMOŽNOSTI POUŽITÍ SOFTWAROVÉHO PRODUKTU NEBO JAKKOLI ZAHRNUTÉ V PODMÍNKÁCH TĚTO SMLOUVY EULA, A TO I V PŘÍPADĚ, ŽE SPOLEČNOST HP NEBO JEJÍ DODAVATELÉ BYLI NA MOŽNOST VZNIKU TAKOVÉ ŠKODY UPOZORNĚNI A ŽE NÁPRAVA NENAPLNÍ SVŮJ ZÁKLADNÍ ÚČEL. V některých zemích a právních řádech není dovoleno vyloučit nebo omezit odpovědnost za následné nebo nepřímé škody, proto se výše uvedené omezení na vás nemusí vztahovat.

11. ZÁKAZNÍCI VLÁDY SPOJENÝCH STÁTŮ. Ve shodě se směrnicemi FAR 12.211 a 12.212 jsou licence na komerční počítačový software, dokumentaci k počítačovému softwaru a technické údaje o komerčních položkách udělovány vládě Spojených států amerických v rámci standardních komerčních licencí společnosti HP.

12. SPLNĚNÍ ZÁKONŮ O VÝVOZU. Máte povinnost postupovat v souladu se všemi zákony a ustanoveními ve Spojených státech a jiných zemích („Zákony o vývozu“) a zajistit tak, že Softwarový produkt nebude (1) exportován, ať již přímo nebo nepřímo v rozporu se Zákony o vývozu nebo (2) používán k jiným účelům zakázaným těmito Zákony o vývozu, včetně a bez omezení na šíření nukleárních, chemických nebo biologických zbraní.

13. KAPACITA A OPRÁVNĚNÍ K UZAVŘENÍ SMLOUVY. Zavazujete se, že máte právní způsobilost ve státě, ve kterém pobýváte, a pokud je to nutné, že vám zaměstnavatel udělil řádné oprávnění uzavřít tuto smlouvu.

14. ROZHODNÉ PRÁVO. Tato smlouva EULA se řídí zákony státu Kalifornie ve Spojených státech Amerických.

15. VEŠKERÉ DOHODY. Tato smlouva EULA (včetně všech jejích dodatků a doplňků, jež jsou dodávány s Produktem společnosti HP) tvoří veškeré dohody mezi vámi a společností HP týkající se Softwarového produktu a nahrazuje všechny dřívější nebo současné ústní či písemné dohody, návrhy a prohlášení, týkající se Softwarového produktu nebo jakýchkoli jiných záležitostí, kterých se tato smlouva EULA týká. V případě, že jsou jakékoli zásady nebo programy společnosti HP v rozporu

s podmínkami této smlouvy EULA, platí podmínky této smlouvy EULA.

© 2003 Hewlett-Packard Development Company, L.P. Informace zde obsažené mohou podléhat změnám bez předchozího upozornění. Všechny ostatní názvy produktů zmíněné v této příručce mohou být ochrannými známkami příslušných společností. Existující záruky na produkty a služby společnosti HP jsou uvedeny v prohlášeních o omezených zárukách na jednotlivé produkty a služby. Žádné informace obsažené v tomto dokumentu nelze považovat za rozšíření těchto záruk. Společnost HP nenese zodpovědnost za žádné technické nebo redakční chyby či opomenutí vyskytující se v této příručce.

Rev. 10/03



invent

PROHLÁŠENÍ O SHODĚ

podle norem ISO/IEC 17050-1 a EN 17050-1

Název dodavatele: Hewlett-Packard Company

Adresa dodavatele: Hewlett-Packard Company
10955 Tantau Ave
Cupertino, CA 95014

Prohlašuje, že produkt(y):

Produkt: Osobní počítač

Označení výrobku: 900
a000, a1000, a5000, a6000
CPT-001 P, CPT-001 R, CPT-002 P, CPT-002 R, CPT-003 P, CPT-003 R
d1000, d4000, dx2000, d5000
g2000, g3000
m000, m1000, m5000, m7000, m8000, m9000
s0000, s3000, s7000
SR1000, SR2000, SR5000, SA4000, SV2000, SV7000, SG2000, SG3000
t000, t3000
u6000
v2000, v7000
w1000, w5000
x5000, z500, z6000, IQ500, IQ700, IQ800 řady

Možnosti produktu: Modemová karta: RD01-D850, CX-9Z-NR0134
Bluetooth: BM-GP-BR-51
Karta TV tuneru: 71xxx, 74xxx, 78xxx, 26xxx, 25xxx, JayHawk, Fennec, Twolf
Klávesnice: 51xx, KB-06xx, KB-09xx, KM713K, SK29xx, I101-P01, PR11-01, 9131URF, 5189URF
Myš: KM713K, M389, M889, MOBJKC, MOBJKO, MOBLUL, M-SBQ133, M-SBP133,
M-SBF96, M60PB, N17RBP, N17ROPKYE, 9131URF, 5189URF, MORFB1UO

Vyhovuje následujícím specifikacím produktu:

Bezpečnost: IEC 60950-1:2001 / EN60950-1: 2001
EN 60825-1: 1994 + A1: 2002 + A2: 2001, třída 1 (laser/LED)

EMC: CISPR 22: 1997 / EN 55022: 1998 +A1:2000 +A2:2003, třída B / EN 55022:2006, třída B
CISPR 24: 1997 / EN 55024:+1998 +A1:2001 +A2:2003
EN 55020:1995/ EN 55020:2002 +A1:2002 + A2:2005
EN 55013:2001 +A1:2003
EN 61000-3-2: 2006, třída D
EN 61000-3-3: 1995 + A1: 2001+ A2:2005
FCC název 47 CFR, část 15, třída B / ICES-003
AS/NZS CISPR 22: 2004/ AS/NZS CISPR 22: 2006

Telekomunikace: TBR 21: 1998
EN 300328: V.1.6.1

Doplňkové informace:

Tento produkt splňuje požadavky směrnice o nízkonapěťových zařízeních 2006/95/EC, směrnici EMC 2004/108/EEC a směrnice R&TTE 99/5/EC a je označen příslušným symbolem CE.

Toto zařízení splňuje požadavky části 15 pravidel FCC. Provoz je omezen následujícími dvěma podmínkami: (1) zařízení nesmí způsobovat škodlivé rušení a (2) zařízení musí být odolné vůči veškerému okolnímu rušení včetně takového, které může vyvolat nežádoucí účinky.

Cupertino, CA USA 7. únor 2008

Kontakt pouze pro informace o shodě se směrnicemi:

Austrálie: Product Regulations Manager, Hewlett-Packard Australia Pty Ltd., 31-41 Joseph Street, Blackburn, Victoria 3130
Evropa: Hewlett-Packard GmbH, HQ-TRE, Herrenberger Strasse 140, 71034 Böblingen, Germany
Severní Amerika: Hardware Quality Eng. Manager, Hewlett-Packard, CPC, 10955 Tantau Ave., Cupertino, CA 95014

Provozní specifikace

Napájení:	VSTUP NAPÁJENÍ	100–127V [~] , 3A nebo 4A nebo 6A* 200–240V [~] , 2A nebo 3A*
		50/60 Hz
Provozní teplota		5° až 35° C
Skladovací teplota:		–30° až 65° C
Provozní vlhkost:		15 až 80% @ 26° C
Provozní nadmořská výška:		0–2 000 m
Skladovací nadmořská výška:		0–4 572 m

* Přesné jmenovité hodnoty napájení naleznete na štítku umístěném na zadní straně počítače.

Regulační a bezpečnostní informace



UPOZORNĚNÍ: Text v tomto formátu značí, že nesplnění pokynů může způsobit poškození zařízení, ztrátu informací, zranění nebo ohrožení života.



UPOZORNĚNÍ: Uvnitř produktu se nacházejí pohyblivé prvky a součásti pod napětím. Před sejmutím skříň odpojte napájení.

Před opětovným připojením napájení vraťte skříň na místo a zajistěte ji.



UPOZORNĚNÍ: Počítač je těžký. Při jeho přemísťování používejte ergonomicky správné postupy.



UPOZORNĚNÍ: Před instalací počítače a jeho připojením k elektrické síti si přečtěte část Dodatečné bezpečnostní informace, která se nachází dále v tomto dokumentu.

S tímto produktem jsou dodávány baterie. Vybité baterie nevyhazujte, ale naložte s nimi jako s drobným chemickým odpadem.

Bij dit product zijn batterijen geleverd. Wanneer deze leeg zijn, moet u ze niet weggoien maar inleveren als Klein Chemisch Afval (KCA).



Chemické látky

Společnost HP se zavazuje poskytovat svým zákazníkům informace o chemických látkách obsažených v našich produktech podle potřeby v takovém rozsahu, aby vyhovovala zákonným požadavkům jako jsou REACH (*Předpis EC č. 1907/2006 /Evropského parlamentu a Rady*). Zprávu o chemikáliích pro tento produkt lze najít na : <http://www.hp.com/go/reach>

Likvidace zařízení po skončení jeho životnosti uživateli v domácnostech v Evropské unii (pouze Evropská unie)

Tento symbol na produktu nebo na jeho balení indikuje, že produkt nesmí být při likvidaci začleněn do běžného domovního odpadu. Jste zodpovědní za likvidaci již nepoužitelného zařízení jeho předáním na určeném sběrném místě pro recyklaci elektrických a elektronických zařízení. Samostatný sběr a recyklace nepoužitelných zařízení při jejich likvidaci pomůže chránit přírodní zdroje a zajistí, že je zařízení recyklováno zdravotně nezávadným způsobem šetrným k životnímu prostředí. Další informace o tom, kde můžete odevzdat vysloužilé zařízení k recyklaci, získáte na místním úřadě, u společnosti zajišťující u vás odvoz domovního odpadu nebo v obchodě, kde jste produkt zakoupili.



Prohlášení o hlasitosti zvuku

Poslech hlasité hudby nebo dlouhodobý poslech hudby může poškodit sluch posluchače. Abyste snížili riziko poškození sluchu, snižte hlasitost na bezpečnou a příjemnou úroveň a snižte dobu po kterou posloucháte hlasitý zvuk.

- Pro svou vlastní bezpečnost vždy před použitím náhlavní soupravy či sluchátek snižte hlasitost. Některá sluchátka hrají hlasitěji než jiná i při stejně nastaveném ovladači hlasitosti.
- Změna standardních nastavení zvuku či ekvalizéru může způsobit hlasitější zvuk a je třeba je proto provádět opatrně.
- Pokud jedno číslo produktu označuje počítač s náhlavní soupravou nebo sluchátkem, je takováto kombinace v souladu s EN 50332-1.
- Audio výstup I/F není obecně určen pro zapojení náhlavní soupravy ani sluchátek.

Prohlášení o elektromagnetickém rušení (pouze Evropská unie)

Toto je výrobek třídy B. Používání tohoto výrobku v obytných prostorách může způsobovat rušení. V takovém případě je povinností uživatele provést příslušná opatření.

Prohlášení o shodě s evropskou telefonní sítí (pouze Evropská unie)

Tento výrobek splňuje požadavky směrnice R&TTE 1999/5/EC (Příloha II) a je označen příslušným symbolem CE. Vzhledem k odlišnostem v telekomunikačních sítích jednotlivých zemí/oblastí toto schválení samo o sobě neznamená bezpodmínečnou jistotu úspěšného provozu v koncovém bodě každé telekomunikační sítě. V případě potíží se nejdříve obraťte na dodavatele zařízení.

Prohlášení o kompatibilitě s evropskou sítí (pouze Evropská unie)

Toto zařízení bylo navrženo tak, aby fungovalo s analogovými sítěmi DTMF (kompatibilními se standardem TBR-21).

V telefonních sítích, které podporují pouze pulsní vytáčení, může mít toto zařízení problémy s propojením sítí. Další informace získáte od svého provozovatele sítě.

Informace o shodě pro Spojené království

Tento modem je schválen ministrem obchodu a průmyslu pro připojení k jedné lince veřejné telefonní sítě provozované některými licencovanými provozovateli veřejných telekomunikací nebo k systémům k ní připojeným. (Pouze přímé připojení vedení, nikoli společné služební vedení nebo systémy 1-1.)

Tento modem je také vhodný pro připojení k pobočkovým ústřednám, které pro zpracování vyžadují sekundární oznámení.

Pokud je tento modem používán s pobočkovou ústřednou, která vrací sekundární oznámení o zpracování, měly by být mezi počáteční kód pro přístup k veřejné síti a vytáčené číslo vloženy maximálně dvě pauzy, každá o trvání 4 sekundy. Důvodem je zabránění rušení sítě PTO.

Pokud bude tento modem používán s pobočkovou ústřednou, jejíž vedení vlastní společnost BT, může modem k pobočkové ústředně připojit pouze pracovník společnosti BT nebo oprávněný údržbář pobočkové ústředny. Jiná osoba může provést připojení pouze v případě, že to bylo oprávněnému údržbáři písemně oznámeno a od oznámení uplynula doba 14 dní.

Tento modem je vhodný pouze pro telefonní linky vybavené pulsním nebo tónovým vytáčením.

Sdělujeme uživatelům tohoto modemu, že je schváleno připojení k veřejné telefonní síti pomocí dodaného rozhraní telefonní linky. Připojení modemu k veřejné telefonní síti jakýmkoli jiným způsobem způsobí neplatnost schválení.

Neexistuje žádná záruka správné funkce zařízení za každých okolností. O jakýchkoli potížích informujte svého dodavatele.

Někteří provozovatelé sítí vyžadují, aby uživatelé jejich sítí požádali o povolení k připojení a instalaci příslušné zásuvky.

Číslo REN

Číslo REN tohoto modemu je 1. Číslo REN je vodítkem k maximálnímu počtu přístrojů, které lze současně připojit k jedné telefonní lince. Hodnoty REN všech přístrojů se sčítají a součet by neměl přesáhnout hodnotu 4. Pokud telefon není označen jinak, lze u něho předpokládat hodnotu REN rovnou 1.

Schválené použití

Tento modem je schválen pouze pro následující činnosti:

- Uložení telefonních čísel pro vyvolání předdefinovaným kódem,
- Detekci počátečního oznámení o zpracování,
- Automatické volání a automatické odpovídání,
- Detekci tónu,
- Provoz v případě nepřítomnosti sekundárního oznámení o zpracování,
- Hlasitou reprodukci.

Tento modem NENÍ vhodný k použití jako rozšíření telefonního automatu.

Tento modem není schválen pro připojení k soukromým hlasovým službám ve Spojeném království.

Tento modem nepodporuje funkci automatického opakování vytáčení.

V případě, že následkem jakéhokoli jiného použití přestane modem splňovat standardy, podle kterých byl schválen, dojde ke zrušení platnosti jeho schválení.

Pokud je tento modem změněn jakýmkoli způsobem neschváleným úřadem BABT nebo pokud je použit s nebo připojen k externímu softwaru, který předtím nebyl schválen úřadem BABT, dojde k zrušení platnosti jeho schválení.

Uložení čísel

Všechna telefonní čísla uložená v modemu je vhodné ihned po naprogramování zkontrolovat.

Abyste zabránili nesprávnému směrování a rušení sítě, přesvědčte se, že jsou všechna ručně naprogramovaná telefonní čísla zadána správně.

Zadané číslo může v případě potřeby zahrnovat znak pauzy (čárku), která modemu umožní pracovat s pobočkovou ústřednou. Každá čárka způsobí dvousekundovou prodlevu.



UPOZORNĚNÍ: Abyste zabránili riziku požáru, zasažení elektrickým proudem a zranění osob, dodržujte při používání tohoto zařízení vždy základní bezpečnostní opatření:

- Nepoužívejte tento výrobek blízko vody, například blízko vany, umyvadla, kuchyňského dřezu, ve vlhkém suterénu nebo u bazénu.
- Nepoužívejte tento výrobek při bouřce. Může existovat malé riziko zasažení bleskem.
- Nepoužívejte tento výrobek k nahlášení úniku plynu, pokud se nachází v jeho blízkosti.
- Před otevřením krytu zařízení nebo dotknutí se neizolovaného kabelu, konektoru nebo vnitřní součásti modemu vždy odpojte kabel modemu.
- Pokud tento výrobek nebyl dodán s telefonním kabelem, použijte pouze telekomunikační kabel č. 26 AWG nebo větší. Zabráňte tím nebezpečí požáru.
- Nepřipojujte kabel modemu ani telefonní kabel do konektoru síťové karty (NIC).

TYTO POKYNY SI ULOŽTE

Dodatečné bezpečnostní informace

Tento produkt nebyl testován pro připojení k napájecímu systému pro informační technologie (střídavý rozvod elektrické energie bez přímého uzemnění – podle IEC 60950).

Bezpečnostní upozornění o napájení



Správné elektrické připojení (pouze Norsko a Švédsko)

Advarsel: Apparatet må kun tilkoples jordet stikkontakt.

Varning! Apparaten skall anslutas till jordat uttag när den ansluts till ett nätverk.



UPOZORNĚNÍ: Umístěte počítač blízko elektrické zásuvky. Napájecí kabel je hlavním zařízením pro odpojení počítače od elektrické sítě a musí být vždy snadno přístupný. Pro vaši bezpečnost má napájecí kabel dodaný s počítačem zástrčku s uzemněním. Abyste předešli riziku zasažení elektrickým proudem, zapojte tento kabel vždy do správně uzemněné zásuvky.



UPOZORNĚNÍ: Počítač je vybaven přepínačem pro výběr napětí, který umožňuje použití v elektrickém systému 115 nebo 230V[~]. Přepínač pro výběr napětí byl přednastaven na správnou hodnotu pro konkrétní zemi/oblast, ve které byl počítač původně prodán. Přepnutí přepínače pro výběr napětí do nesprávné pozice může poškodit počítač a ukončit platnost jakékoli záruky.



UPOZORNĚNÍ: Abyste snížili možnost zasažení elektrickým proudem z telefonní sítě, připojte počítač nejprve do elektrické zásuvky a až poté ho připojte k telefonní lince. Před odpojením počítače ze zásuvky také nejdříve odpojte telefonní linku.



UPOZORNĚNÍ: Před instalací nebo sejmutím krytu počítače vždy nejprve odpojte kabel modemu od telefonního systému.



UPOZORNĚNÍ: Nepoužívejte počítač s odstraněným krytem.



UPOZORNĚNÍ: Před prováděním jakýchkoli servisních úkonů kvůli své bezpečnosti nejprve počítač odpojte od zdroje elektrického proudu a od všech telekomunikačních systémů (jako jsou telefonní linky, sítě nebo modemy). Opomenutí tohoto úkonu může mít za následek zranění osob nebo poškození zařízení. Uvnitř napájecího zdroje a modemu tohoto výrobku jsou nebezpečná napětí.

Upozornění o litiové baterii



UPOZORNĚNÍ: Tento počítač používá litiovou baterii typu CR2032. V případě nesprávné výměny baterie existuje nebezpečí výbuchu. Použijte baterii stejného či ekvivalentního typu (doporučenou výrobcem). Staré baterie likvidujte podle pokynů výrobce.

Prohlášení o bezpečnosti laserového zařízení Laserový produkt třídy 1

Jednotky CD a DVD obsahují laserový systém a jsou klasifikovány jako laserový produkt třídy 1 podle normy Radiation Performance Standard organizace U.S. Department of Health and Human Services (DHHS) podle zákona Radiation Control for Health and Safety Act z roku 1968.

Pokud zařízení bude vyžadovat servis, obraťte se na oprávněné servisní místo.



UPOZORNĚNÍ: Použití ovládání, úprav nebo postupů jiných, než jsou uvedeny v *Příručce pro údržbu a upgrade*, může způsobit vystavení nebezpečnému záření. Abyste zabránili přímému vystavení laserovému paprsku, nepokoušejte se otevřít kryt jednotek CD a DVD.

Označení produktu s laserem

Na povrchu produktů s laserem je umístěno následující nebo podobné označení:

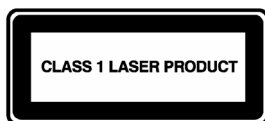

Toto označení znamená, že je výrobek klasifikován JAKO LASEROVÝ PRODUKT TŘÍDY 1. Toto označení je umístěno na laserovém zařízení instalovaném uvnitř vašeho výrobku.

Poznámka pro osobu instalující systém CATV

Osoba instalující systém CATV by měla věnovat pozornost části 820-93 předpisu National Electric Code, ve kterém jsou uvedeny pokyny pro správné uzemnění. Konkrétně je v něm uvedeno, že stínění koaxiálního kabelu má být připojeno k zemnicímu systému budovy a to co nejbližší místu vstupu kabelu do budovy.

Ochrana konektorů televizní antény

Uzemnění venkovní televizní antény

Pokud je k výrobku připojena venkovní anténa nebo kabelový systém, je třeba anténu nebo kabelový systém elektricky uzemnit z důvodu ochrany proti napěťovým vlnám a akumulovaným statickým nábojům. Článek 810 zákona National Electrical Code, ANSI/NFPA 70, obsahuje informace o správném uzemnění stožáru a podpěrné konstrukce, přívodního kabelu k anténnímu zesilovači, průměru zemnicích vodičů, umístění anténního zesilovače, připojení k zemnicím elektrodám a požadavky na zemnicí elektrodu.

Ochrana před bleskem

V případě bouřky nebo zanechání bez dozoru a dlouhodobého nepoužívání můžete ochranu jakéhokoli výrobku zvýšit vytažením ze zásuvky a odpojením antény nebo kabelového systému. Zabráníte tak poškození výrobku bleskem a přepětími v síti.

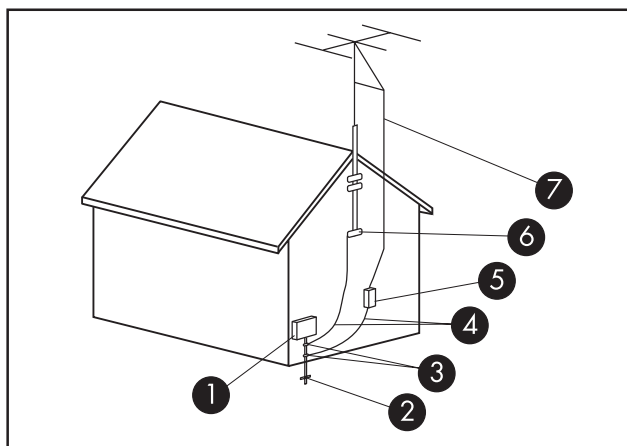

Uzemnění antény

Uzemnění antény

Odkaz	Uzemňovací prvek
1	Elektrické servisní zařízení
2	Elektrodotový uzemňovací systém elektrického vedení (článek 250, část H normy NEC)
3	Uzemňovací svorky
4	Uzemňovací vodiče (část 810-21 normy NEC)
5	Vybíjacia jednotka antény (část 810-20 normy NEC)
6	Uzemňovací svorka
7	Přívodní kabel antény

Elektrické vedení

Venkovní anténní systém nesmí být umístěn v blízkosti nadzemního elektrického vedení, obvodů elektrického osvětlení ani jiných silových obvodů ani nikde, kde by mohl do takových elektrických vedení nebo obvodů spadnout.



UPOZORNĚNÍ: Při instalaci venkovního anténního systému je třeba dbát velké opatrnosti a vyvarovat se dotyku takových silových vedení nebo obvodů. Kontakt s nimi může být smrtelný.

Informace o odborné pomoci

Nezapomeňte se zaregistrovat!

Svůj počítač můžete zaregistrovat prostřednictvím Centra pro nápovědu a odbornou pomoc. Klepněte na **tlačítko Start systému Windows Vista** a potom vyberte příkaz **Nápověda a podpora**.

Kde získat pomoc

Pokud potřebujete pomoc, postupujte podle následujících kroků:

- 1** Nápovědu k instalaci a použití počítače naleznete na plakátu o instalaci.
- 2** Nápovědu k otázkám ohledně hardwaru a softwaru naleznete v Centru pro nápovědu a podporu. Klepněte na **tlačítko Start systému Windows Vista** a potom vyberte příkaz **Nápověda a podpora**. Centrum pro nápovědu a podporu poskytuje užitečné informace o řešení potíží a zahrnuje následující:
 - Odkaz pro registraci počítače,
 - Systémové informace, včetně čísla výrobku, čísla modelu a sériového čísla počítače,
 - E-mailovou podporu,
 - Službu HP Real Time Chat pro rozhovor s kvalifikovanými odborníky podpory,
 - Telefonní čísla podpory,
 - Odkaz na uživatelské příručky o počítači.
- 3** Pokud si myslíte, že máte potíže s hardwarem, spusťte před zavoláním střediska péče o zákazníky nástroje pro diagnostiku hardwaru, které jsou v počítači předinstalovány. Klepněte na **tlačítko Start systému Windows Vista**, na příkaz **Všechny programy**, **PC Help & Tools** a poté klepněte na příkaz **Hardware Diagnostic Tools**.
- 4** Nápovědu online získáte na webu Střediska péče o zákazníky společnosti HP na adrese:
<http://www.hp.com/cposupport/loc/regional.html>
- 5** Pokud jste problém nevyřešili, zavolejte nejprve prodejce svého počítače, nebo případně Středisko péče o zákazníky společnosti HP na tel:
810 222 222

Kde jsou uživatelské příručky?

Uživatelské příručky jsou ve vašem počítači. Klepněte na **tlačítko Start systému Windows Vista**, na příkaz **Všechny programy** a poté na příkaz **Uživatelské příručky**. Dokumentace je dostupná také na webu: **<http://www.hp.com/support>** kde můžete vyhledat stránku podpory pro svůj model.

Podpora softwaru

Pokud máte dotazy ohledně softwaru, obraťte se na svého prodejce softwaru nebo navštivte jeho web na příslušné níže uvedené adrese:

Cyberlink

<http://www.cyberlink.com>

Chybí vám součásti?

Po koupi počítače si zkontrolujte obsah jeho krabice. Pokud jakékoli součásti chybí, můžete počítač do 30 dní od data koupě vrátit v místě zakoupení a nechat si ho vyměnit. Po uplynutí této doby po vás může být požadováno, abyste tyto součásti zaplatili.

Informace obsažené v tomto dokumentu podléhají změnám bez předchozího upozornění.

Copyright © 2007–2008 Hewlett-Packard Development Company, L.P.

Príručka pre obmedzenú záruku a podporu

Než sa obrátíte na stredisko pre služby zákazníkom spoločnosti HP, mali by ste mať pripravené nasledujúce informácie.

Venujte pár minút zaznamenaniu informácií o výrobku pre potrebu v budúcnosti.

Prvé štyri položky zoznamu (číslo modelu, číslo výrobku, sériové číslo a číslo verzie softvéru) je možné zobrazíť pomocou strediska pre služby a podporu. Kliknite na **tlačidlo Štart systému Windows Vista, Pomoc a podpora** a potom kliknite na možnosť **Informácie o systéme**.

Číslo modelu: _____

Číslo systému (výrobku): _____

Sériové číslo: _____

Číslo verzie softvéru: _____

Operačný systém: _____

Dátum zakúpenia: _____

Obmedzená záruka na hardvér

Produkt HP Doba platnosti

Hardvér	Ročná obmedzená záruka
Softvér	Ročná technická podpora

Všeobecné podmienky

Táto obmedzená záruka na hardvér spoločnosti HP Vám (zákazníkovi) poskytuje výslovné práva na obmedzenú záruku od spoločnosti Hewlett-Packard (výrobca). Podrobný popis nárokov na obmedzenú záruku nájdete na webovej stránke spoločnosti HP. Môžete mať tiež ďalšie zákonné práva podľa platných miestnych zákonov alebo podľa zvláštnej písomnej zmluvy so spoločnosťou HP.

SPOLOČNOSŤ HP NEPOSKYTUJE ŽIADNE INÉ VÝSLOVNÉ ZÁRUKY ANI PODMIENKY, PÍSOMNÉ ANI ÚSTNE, A SPOLOČNOSŤ HP VÝSLOVNE ODMIETA VŠETKY ZÁRUKY A PODMIENKY, KTORÉ NIE SÚ V TEJTO OBMEDZENEJ ZÁRUKU UVEDENÉ. V ROZSAHU POVOLENOM MIESTNYMI ZÁKONMI PRÁVNÝCH PORIADKOV OKREM SPOJENÝCH ŠTÁTOV ODMIETA SPOLOČNOSŤ HP VŠETKY PREDPOKLADANÉ ZÁRUKY A PODMIENKY AKO AJ VŠETKY PREDPOKLADANÉ ZÁRUKY PREDAJNOSTI A VHODNOSTI PRE URČITÝ ÚČEL. PRE VŠETKY TRANSAKcie USKUTOČNENÉ V SPOJENÝCH ŠTÁTOCH JE KAŽDÁ PREDPOKLADANÁ ZÁRUKA ALEBO PODMIENKA OBCHODOVATEĽNOSTI, USPOKOJIVEJ KVALITY ALEBO VHODNOSTI PRE URČITÝ ÚČEL OBMEDZENÁ NA DOBU TRVANIA ZÁRUKY VÝSLOVNE UVEDENEJ VYŠŠIE. NIEKTORÉ ŠTÁTY, KRAJINY ALEBO OBLASTI NEPOVOĽUJÚ OBMEDZENIA DOBY TRVANIA PREDPOKLADANEJ ZÁRUKY ANI VYLÚČENIE A OBMEDZENIE NÁHODNÝCH A NÁSLEDNÝCH ŠKÔD PRE SPOTREBITEĽSKÉ VÝROBKY. V TÝCHTO ŠTÁTOCH, KRAJINÁCH ALEBO OBLASTIACH PRETO PRE VÁS NEMUSIA NIEKTORÉ VYLÚČENIA A OBMEDZENIA PLATIŤ.

PODMIENKY OBMEDZENEJ ZÁRUKY UVEDENÉ V TOMTO PREHLÁSENÍ, S VÝNIMKOU ZÁKONOM POVOLENÉHO ROZSAHU, NEVYLUČUJÚ ANI NEOBMEDZUJÚ ANI NEMENIA, ALE DOPLŇUJÚ POVINNÉ ZÁKONNÉ PRÁVA, KTORÉ SÚ PLATNÉ PRE PREDAJ TOHOTO VÝROBKU.

Táto obmedzená záruka je platná vo všetkých krajinách alebo oblastiach a je možné ju vymáhať v ľubovoľnej krajine alebo oblasti, v ktorej spoločnosť HP alebo jej autorizovaní poskytovatelia služieb ponúkajú záručný servis pre výrobky s rovnakým číslom modelu, ktoré podliehajú podmienkam uvedeným vyššie v tejto obmedzenej záruke.

Podľa programu globálnej obmedzenej záruky spoločnosti HP môžu byť výrobky zakúpené v jednej krajine alebo oblasti prenesené do inej krajiny alebo oblasti, v ktorej spoločnosť HP alebo jej autorizovaní poskytovatelia služieb ponúkajú záručný servis pre výrobky s rovnakým číslom modelu, bez zrušenia platnosti tejto záruky. Záručné podmienky, dostupnosť služieb a doba servisnej odozvy môžu byť v rôznych krajinách alebo oblastiach rôzne. Štandardná doba odozvy záručného servisu sa môže meniť v závislosti na miestnej dostupnosti náhradných dielov. V takom prípade Vám autorizovaný servis spoločnosti HP môže zaistiť podrobné informácie.

Spoločnosť HP nepreberá zodpovednosť za žiadne colné ani iné poplatky, ktoré musia byť zaplatené v súvislosti s prenesením výrobku. Prenos výrobkov môže byť pokrytý vývoznými kontrolami vydanými vládou Spojených štátov alebo inými vládami.

Táto obmedzená záruka platí iba pre značkové hardvérové výrobky HP a Compaq (ďalej v tejto obmedzenej záruke spoločne označované ako Hardvérové výrobky HP) predávané alebo prenášané spoločnosťou Hewlett-Packard Company, jej dcérskymi spoločnosťami, pobočkami, autorizovanými predajcami alebo distribútormi v krajinách alebo oblastiach po celom svete (ďalej v tejto obmedzenej záruke spoločne označované ako HP) s touto obmedzenou zárukou. Pojem „hardvérový výrobok HP“ je obmedzený na hardvérové komponenty a požadovaný firmvér. Tento pojem NEZAHŔŇUJE žiadne softvérové aplikácie ani programy, žiadne výrobky iné než HP ani žiadne periférne zariadenia iné než značkové zariadenia HP. Všetky výrobky iné než HP a všetky periférne zariadenia iné než so značkou HP externé vzhľadom k Hardvérovému výrobku HP, napríklad externé podsystémy skladovania, obrazoviek, tlačiarň a iných periférnych zariadení sú dodávané TAK AKO SÚ bez záruky spoločnosti HP. Iní výrobcovia a dodávatelia alebo vydavatelia než HP Vám môžu poskytovať vlastné záruky priamo.

Spoločnosť HP zaručuje, že pri bežnom používaní hardvérových výrobkov HP zakúpených alebo prenajatých od spoločnosti HP sa behom doby platnosti obmedzenej záruky neprejavia žiadne materiálové ani výrobné chyby. Doba platnosti obmedzenej záruky začína dátumom, kedy bol výrobok od spoločnosti HP zakúpený alebo prenajatý, alebo dátumom, kedy spoločnosť HP dokončila inštaláciu. Dátum zakúpenia alebo prenájmu výrobku je nutné doložiť dokladom o predaji alebo o doručení s uvedeným dátumom zakúpenia alebo prenájmu výrobku. Toto potvrdenie môže byť vyžadované ako podmienka poskytovania záručného servisu. Na základe podmienok tohto dokumentu máte nárok na záručný servis hardvéru, ak je oprava hardvérového výrobku HP požadovaná v dobe platnosti obmedzenej záruky.

Ak nie je inak uvedené a v rozsahu povolenom miestnymi zákonmi môže byť nový hardvérový výrobok HP vyrobený s použitím nových materiálov alebo nových a použitých materiálov, ktoré sú ekvivalentné novým z hľadiska výkonu i spoľahlivosti. Spoločnosť HP môže hardvérové výrobky HP opraviť alebo nahradiť (a) novými alebo už používanými výrobkami alebo dielmi, ktoré sú ekvivalentné novým z hľadiska výkonu a spoľahlivosti, alebo (b) výrobky, ktoré sú ekvivalentné pôvodnému výrobku, ktorý sa prestal vyrábať. Pre náhradné diely platí záruka na materiálové a výrobné chyby po dobu, ktorá je dlhšia z týchto dvoch období: deväťdesiat (90) dní alebo zostávajúca doba platnosti obmedzenej záruky na hardvérový výrobok HP, ktorý nahradzuje alebo v ktorom sú nainštalované.

Spoločnosť HP podľa svojho uváženia opraví alebo nahradí ľubovoľný komponent alebo hardvérový výrobok, ktorý počas doby platnosti obmedzenej záruky vykazuje materiálové alebo výrobné chyby. Všetky diely komponent alebo hardvérové výrobky, ktoré boli nahradené alebo vymenené podľa tejto obmedzenej záruky, sa stanú majetkom spoločnosti HP. V nepravdepodobnom prípade, že hardvérový výrobok HP vykazuje opakujúce sa chyby, sa spoločnosť HP môže podľa svojho uváženia rozhodnúť, (a) že vám dodá náhradnú jednotku podľa svojho výberu, ktorá je rovnaká alebo ekvivalentná ako Hardvérový výrobok HP z hľadiska výkonu, alebo (b) že vám namiesto náhrady vráti peniaze vo výške nákupnej ceny alebo splátok za prenájom (mínus úrok). Toto je vaše výlučné nápravné opatrenie pre chybné výrobky.

Vylúčenia

Spoločnosť HP nezaručuje, že prevádzka tohto výrobku bude neprerušovaná a bezchybná. Spoločnosť HP nezodpovedá za škody spôsobené nedodržaním pokynov určených pre hardvérový výrobok HP.

Túto obmedzenú záruku nemožno uplatniť na spotrebnej časti a nemožno ju tiež rozšíriť na žiadny výrobok, z ktorého bolo odstránené sériové číslo alebo ktorý bol poškodený alebo predložený ako vadný v dôsledku (a) nehody, zlého alebo nadmerného používania, kontaminácie, nevhodnej alebo nedostatočnej údržby alebo kalibrácie, alebo iných vonkajších príčin; (b) prevádzky mimo parametre použitia, ktoré sú uvedené v užívateľskej dokumentácii dodávanej spolu s výrobkom; (c) softvéru, rozhrania, dielov alebo spotrebného materiálu, ktoré nedodáva spoločnosť HP; (d) nevhodnej prípravy alebo údržby pracoviska; (e) napadnutia vírmi; (f) straty alebo škody pri transporte; alebo (g) urobenia zmien alebo poskytovania servisu inou spoločnosťou než je (i) spoločnosť HP, (ii) autorizovaný poskytovateľ služieb spoločnosti HP, alebo (iii) Vaša vlastná inštalácia dielov spoločnosti HP alebo dielov schválených spoločnosťou HP vymeniteľných koncovým užívateľom, ak je táto možnosť vo Vašej krajine alebo oblasti dostupná.

MALI BY STE PRAVIDELNE VYTVARAŤ ZÁLOŽNÉ KÓPIE ÚDAJOV ULOŽENÝCH NA PEVNOM DISKU A INÝCH ÚLOŽNÝCH ZARIADENIACH AKO BEZPEČNOSTNÉ OPATRENIE PROTI MOŽNÝM ZLYHANIAM, POZMENENIAM ALEBO STRATE ÚDAJOV. NEŽ ODOŠLETE AKÚKOL'VEK JEDNOTKU DO SERVISU, SKONTROLUJTE, ČI STE ZÁLOHOVALI ÚDAJE A ODOBRALI VŠETKY DÔVERNÉ A OSOBNÉ INFORMÁCIE A INFORMÁCIE O VLASTNÍCTVE. SPOLOČNOSŤ HP NEZODPOVEDÁ ZA POŠKODENIE ANI STRATU ŽIADNYCH PROGRAMOV, ÚDAJOV ANI VYMENITEĽNÝCH PAMÄŤOVÝCH MÉDIÍ. SPOLOČNOSŤ HP NEZODPOVEDÁ ZA OBNOVENIE ANI OPÄTOVNÚ INŠTALÁCIU ŽIADNYCH INÝCH PROGRAMOV A ÚDAJOV NEŽ SOFTVÉRU NAINŠTALOVANÉHO SPOLOČNOSŤOU HP PRI VÝROBE VÝROBKU. JEDNOTKY ODOSLANÉ NA OPRAVU MÔŽU MAŤ VYMAZANÉ ÚDAJE Z PEVNÉHO DISKU A PROGRAMY OBNOVENÉ DO PÔVODNÉHO STAVU.

Výlučné nápravné opatrenie

V ROZSAHU POVOLENOM MIESTNYMI ZÁKONMI TVORIA TIETO PODMIENKY ÚPLNÚ A VÝLUČNÚ ZÁRUČNÚ ZMLUVU MEDZI VAMI A SPOLOČNOSŤOU HP OHĽADNE ZAKÚPENÉHO ALEBO PRENAJATÉHO HARDVÉROVÉHO VÝROBKU HP. TIETO PODMIENKY NAHRADZUJÚ PREDCHÁDZAJÚCE ZMLUVY A PREHLÁSENIA VRÁTANE PREHLÁSENÍ UVEDENÝCH V PREDAJNÝCH PUBLIKÁCIÁCH SPOLOČNOSŤOU HP A INFORMÁCIÍ PODANÝCH SPOLOČNOSŤOU HP, JEJ ZÁSTUPCOM ALEBO ZAMESTNANCOM, KTORÉ BOLI PRAVDEPODOBNE UVEDENÉ V SÚVISLOSTI S NÁKUPOM ALEBO PRENÁJOMOM HARDVÉROVÉHO VÝROBKU HP. Podmienky tejto obmedzenej záruky nemožno meniť inak, než v písomnom tvare a s podpisom oprávneného zástupcu spoločnosti HP.

ĎALŠIE ZÁKONNÉ PRÁVA VOČI PREDAJCOVI MÔŽU VYPLÝVAŤ Z KÚPNEJ ZMLUVY. TIETO PRÁVA NIE SÚ NIJAK DOTKNUTÉ TOUTO OBMEDZENOU ZÁRUKOU SPOLOČNOSŤI HP.

Obmedzenie zodpovednosti

AK HARDVÉROVÝ VÝROBOK HP PRESTANE FUNGOVAŤ TAK, AKO ZARUČUJE VYŠŠIE UVEDENÁ ZÁRUKA, JE MAXIMÁLNA ZODPOVEDNOSŤ SPOLOČNOSŤI HP PODĽA TEJTO OBMEDzenej ZÁRUKY VÝSLOVNE OBMEDZENÁ NA MENŠIU Z NASLEDUJÚCICH ČIASTOK: CENA, KTORÚ STE ZA VÝROBOK ZAPLATILI, A CENA ZA OPRAVU ALEBO VÝMENU VŠETKÝCH HARDVÉROVÝCH KOMPONENT, KTORÉ NEFUNGOVALI PRI BEŽNOM POUŽITÍ.

OKREM VYŠŠIE UVEDENÉHO PRÍPADU NEBUDE SPOLOČNOSŤ HP V ŽIADNOM PRÍPADE ZODPOVEDNÁ ZA ŽIADNE ŠKODY SPÔSOBENÉ VÝROBKOM ALEBO ZLYHANÍM VÝROBKU VRÁTANE VŠETKÉHO UŠLÉHO ZISKU ALEBO ÚSPOR A VŠETKÝCH ZVLÁŠTNÝCH, NÁHODNÝCH ALEBO NASLEDUJÚCICH ŠKÔD. SPOLOČNOSŤ HP NEZODPOVEDÁ ZA ŽIADNE NÁROKY UPLATŇOVANÉ TREŤOU STRANOU ANI ZA ŽIADNE VAMI UPLATŇOVANÉ NÁROKY VOČI TRETEJ STRANE.

TIETO OBMEDZENIA ZODPOVEDNOSTI PLATIA BEZ OHĽADU NA TO, ČI SA JEDNÁ O NÁHRADU ŠKODY ALEBO UPLATNENIE NÁROKU PODĽA TEJTO OBMEDzenej ZÁRUKY ALEBO AKO UPLATNENIE PRÁVNEHO NÁROKU (VRÁTANE ZODPOVEDNOSTI ZA ŠKODY SPÔSOBENÉ NEDBALOSŤOU A PRIAMEJ ZODPOVEDNOSTI ZA VÝROBOK), ZMLUVNÉ UPLATNENIE

NÁROKU ALEBO ĽUBOVOLNÉ INÉ UPLATNENIE NÁROKU. TOHTO OBMEDZENIA ZODPOVEDNOSTI SA NEDÁ VZDAŤ ANI HO ŽIADNA OSOBA NESMIE ZMENIŤ. TOTO OBMEDZENIE ZODPOVEDNOSTI BUDE PLATNÉ DOKONCA AJ VTEDY, AK STE SPOLOČNOSŤ HP ALEBO JEJ AUTORIZOVANÉHO ZÁSTUPCU O MOŽNOSTI TAKÝCH ŠKÔD INFORMOVAĽI. TOTO OBMEDZENIE ZODPOVEDNOSTI SA ALE NEBUDE VZŤAHOVAŤ NA NÁROKY TÝKAJÚCE SA UBLIŽENIA NA ZDRAVÍ.

TÁTO OBMEDZENÁ ZÁRUKA VÁM POSKYTUJE ZVLÁŠTNE ZÁKONNÉ PRÁVA. MÔŽETE MAŤ TIEŽ ĎALŠIE PRÁVA, KTORÉ SÚ V RÔZNYCH ŠTÁTOCH, KRAJINÁCH ALEBO OBLASTIACH RÔZNE. AK CHCETE ZÍSKAŤ ÚPLNÉ INFORMÁCIE O SVOJICH PRÁVACH, PREŠTUDUJTE SI PLATNÉ ZÁKONY SVOJHO ŠTÁTU, KRAJINY ALEBO OBLASTI.

Doba platnosti obmedzenej záruky

Doba platnosti obmedzenej záruky pre hardvérový výrobok HP je pevne určené obdobie, ktoré začína dátumom nákupu. Dátumom nákupu sa rozumie dátum na doklade o predaji, ak Vám spoločnosť HP alebo predajca neoznami písomne iný.

Typy záručného servisu

V snahe poskytnúť vám čo najlepšiu podporu a služby vás spoločnosť HP môže behom doby platnosti obmedzenej záruky vyzvať k overeniu konfigurácie, prevzatiu najnovšieho firmvéru, inštalácii softvérových opráv, spusteniu diagnostických testov spoločnosti HP alebo použitiu riešení vzdialenej podpory spoločnosti HP.

Spoločnosť HP Vás vyzýva, aby ste používali dostupné technológie podpory poskytované spoločnosťou HP. Ak sa rozhodnete, že možnosť vzdialenej podpory nenainštalujete, môžu vám vzniknúť ďalšie náklady spôsobené zvýšenými požiadavkami na prostriedky podpory. Nižšie sú uvedené typy servisu záručnej podpory, ktoré sa môžu vzťahovať na zakúpený hardvérový výrobok HP.

Záručný servis s dovozom

Hardvérový servis v dobe platnosti obmedzenej záruky môžete taktiež získať tak, že počítač vrátite autorizovanému poskytovateľovi služieb spoločnosti HP.

Záručný servis Oprava svojpomocne (Customer Self Repair)

V niektorých krajinách alebo oblastiach zahŕňa obmedzená záruka spoločnosti HP záručný servis Oprava svojpomocne. Ak je táto metóda k dispozícii, zistí spoločnosť HP podľa svojho uváženia, či je oprava svojpomocne vhodnou metódou pre záručný servis. Ak áno, splní spoločnosť HP záručný servis Hardvérového výrobku HP priamym dodaním schválených náhradných dielov. Táto metóda ušetrí značné množstvo času na opravu. Až sa obrátíte na spoločnosť HP a diagnostikou chýb sa zistí, že problém sa dá opraviť použitím jedného z týchto dielov, môže Vám spoločnosť HP poslať tento náhradný diel priamo. Ako náhle náhradný diel dostanete, vymeňte vadný diel podľa dodaného návodu a dokumentácie. Ak budete potrebovať ďalšiu pomoc, zavolajte do strediska technickej podpory spoločnosti HP a technik Vám s výmenou pomôže telefonicky. Ak vyžaduje spoločnosť HP vrátenie vadného dielu, musíte ho vrátiť v priebehu stanoveného časového obdobia, obvykle do pätnástich (15) pracovných dní. Vadný diel je nutné vrátiť so sprievodnou dokumentáciou, ktorá je súčasťou dodávky. Ak vadný diel nevrátite, môže Vám spoločnosť HP vystaviť účet za náhradný diel. V prípade opravy svojpomocne uhradí spoločnosť HP náklady na dopravu a časť nákladov na vrátenie vadného dielu a určí kuriérnu službu, ktorú máte použiť. Ak používate opravu svojpomocne, preštudujte svoje oznámenie o Hardvérovom produkte HP. Informácie o tomto záručnom servise môžete takisto získať na webovej stránke spoločnosti HP:

<http://www.hp.com/support>

Záručný servis Odvoz a vrátenie (Pickup and Return)

Obmedzená záruka môže obsahovať záručný servis Odvoz a vrátenie. Podľa podmienok servisu Odvoz a vrátenie odviezť spoločnosť HP vadnú jednotku z vášho pracoviska, opraví ju a vráti ju späť na toto pracovisko. Spoločnosť HP zaplatí všetky náklady na opravu, dopravu a poistenie v tomto procese.

Rozšírenie servisných služieb

Spoločnosť HP poskytuje k Vášmu výrobku radu ďalších služieb podpory a servisu, ktoré môžete zakúpiť v mieste svojho pôsobenia. Niektoré služby podpory a súvisiace produkty ale nemusia byť k dispozícii vo všetkých krajinách alebo oblastiach. Informácie o dostupnosti rozšírenia servisu a cien týchto rozšírení servisu nájdete na webovej stránke spoločnosti HP: <http://www.hp.com/support>

Obmedzená záruka na doplnky a softvér

Podmienky obmedzenej záruky na značkové doplnky HP (Doplnky HP) sú stanovené ďalej v obmedzenej záruke platnej pre Doplnok HP a sú súčasťou balenia výrobku Doplnok HP. Ak je Doplnok HP nainštalovaný v Hardvérovom výrobku HP, môže spoločnosť HP poskytovať záručný servis buď po dobu platnosti záruky uvedenej v dokumentoch o záruke (Doba platnosti obmedzenej záruky Doplnku HP), ktoré sú súčasťou dodávky Doplnku HP, alebo po ostávajúcu dobu platnosti záruky Hardvérového výrobku HP, v ktorom je Doplnok HP nainštalovaný, podľa toho, ktorá z týchto dobieh platnosti je dlhšia, nesmie však prekročiť tri (3) roky od dátumu zakúpenia Doplnku HP. Doba platnosti obmedzenej záruky Doplnku HP začína dátumom zakúpenia od spoločnosti HP alebo autorizovaného predajcu spoločnosti HP. Dátum začiatku platnosti záruky je nutné preukázať dokladom o predaji alebo o doručení s uvedeným dátumom zakúpenia Doplnku HP. Podrobnejšie informácie nájdete v dokumente Obmedzená záruka Doplnku HP. Iné doplnky než HP sú dodávané TAK, AKO SÚ. Iní výrobcovia a dodávatelia než HP Vám môžu poskytovať vlastnú záruku priamo.

S VÝNIMKOU USTANOVENIA V PLATNÝCH LICENČNÝCH ZMLUVÁCH S KONCOVÝM UŽÍVATEĽOM SOFTVÉRU ALEBO V LICENČNÝCH ZMLUVÁCH PRE PROGRAM ALEBO AK NIE JE PLATNÝMI MIESTNYMI ZÁKONMI URČENÉ INAK, SÚ SOFTVÉROVÉ PRODUKTY VRÁTANE VŠETKÝCH SOFTVÉROVÝCH PRODUKTOV, FREEWARU (VIŠ NIŽŠIE UVEDENÁ DEFINÍCIA) A OPERAČNÉHO SYSTÉMU, KTORÉ SÚ VOPRED NAINŠTALOVANÉ SPOLOČNOSŤOU HP, DODÁVANÉ "TAK, AKO SÚ", SO VŠETKÝMI CHYBAMI A SPOLOČNOSŤ HP TÝMTO ODMIETA VŠETKY OSTATNÉ ZÁRUKY A PODMIENKY, ČI VYJADRENÉ, PREDPOKLADANÉ ČI ŠTATUTÁRNE, VRÁTANE ZÁRUK NA VLASTNÍCKE PRÁVA A NEPORUŠENIE ZMLUVY, VŠETKY PREDPOKLADANÉ ZÁRUKY, POVINNOSTI A PODMIENKY PREDAJNOSTI, VHODNOSTI PRE URČITÝ ÚČEL A NEPRÍTOMNOSTI VÍROV. Niektoré štáty alebo právne poriadky nepovoľujú výnimky z predpokladaných záruk ani obmedzení doby platnosti týchto záruk, takže pre Vás vyššie uvedené obmedzenie záruky nemusí platiť. V MAXIMÁLNOU MOŽNOM ROZSAHU POVOLENOM PLATNÝMI ZÁKONMI NIE JE SPOLOČNOSŤ HP ANI JEJ DODÁVATELIA V ŽIADNOM PRÍPADE ZODPOVEDNÁ ZA AKÉKOL'VEK ZVLÁŠTNE, NÁHODNÉ, NEPRIAME ALEBO NÁSLEDNÉ ŠKODY (OKREM INÉHO VRÁTANE ŠKODY Z UŠLÉHO ZISKU, ZO STRATY DÔVERNÝCH ALEBO INÝCH INFORMÁCIÍ, Z PRERUŠENIA OBCHODNEJ ČINNOSTI, Z UBLIŽENIA NA ZDRAVÍ, ZO STRATY OSOBNÝCH ÚDAJOV VZNIKNUTE POUŽÍVANÍM ALEBO NEMOŽNOSTI

POUŽÍVAŤ SOFTVÉROVÝ PRODUKT), AJ KEĎ BOLA SPOLOČNOSŤ HP ALEBO KTORÝKOLÍVEK DODÁVATEĽ NA MOŽNOSŤ TÝCHTO ŠKÔD UPOZORNENÝ A DOKONCA AJ VTEDY, AK NÁPRAVNÉ OPATRENIE NESPLNÍ SVOJ ZÁKLADNÝ ÚČEL. Niektoré štáty alebo právne poriadky nepovoľujú výnimky ani obmedzenia náhodných alebo následných škôd, takže pre Vás vyššie uvedené obmedzenie alebo vylúčenie záruky nemusí platiť.

Jediné záručné záväzky spoločnosti HP, ktoré sa týkajú softvéru distribuovaného spoločnosťou HP pod značkovým menom spoločnosti HP, sú stanovené ďalej v platnej licenčnej zmluve s koncovým užívateľom alebo v licenčnej zmluve pre program. Tieto zmluvy sú súčasťou dodávky tohto softvéru. Ak vymeniteľné médiá, na ktorých spoločnosť HP distribuuje softvér, vykazujú materiálové či výrobné vady do deväťdesiatich (90) dní od zakúpenia, je Vaším jediným nápravným opatrením vrátenie týchto médií spoločnosti HP a získanie náhradných médií. Ak chcete získať prázdne vymeniteľné páskové médiá, prejdite na webovú stránku: <http://h20000.www2.hp.com/bizsupport/TechSupport/Document.jsp?objectID=lpg50101>

Zodpovednosť za záručnú podporu iných výrobcov a dodávateľov než HP ostáva na Vás.

Technická podpora pre softvér

Technickú podporu pre softvér spoločnosti HP, softvér tretích strán vopred nainštalovaný spoločnosťou HP a softvér tretích strán zakúpený od spoločnosti HP môžete získať rôznymi spôsobmi kontaktovania, napríklad elektronickými médiami a telefonicky do jedného roku od dátumu zakúpenia. Informácie o online prostriedkoch a telefonickej podpore nájdete v časti "Kontaktovanie spoločnosti HP". Všetky výnimky budú uvedené v licenčnej zmluve s koncovým užívateľom (zmluva EULA).

Do technickej podpory pre softvér patrí nasledujúca pomoc:

- Odpovede na otázky o inštalácii (postup, prvé kroky a nutné predpoklady),
- Nastavenie a konfigurácia softvéru (postup a prvé kroky), **Vylučuje** optimalizáciu systému, prispôbenie vlastným požiadavkám a konfiguráciu siete,
- Vysvetlenie správ o chybách systému,
- Oddelenie systémových problémov od problémov s použitím softvéru,
- Získanie informácií o aktualizáciách a aktualizáciách Support Pack.

Do technickej podpory pre softvér NEPATRÍ nasledujúca pomoc:

- Generovanie alebo diagnostika programov a zdrojových kódov generovaných užívateľom,
- Inštalácia iných produktov než HP.

Operačné systémy a aplikácie zdarma (freeware)

Spoločnosť HP neposkytuje technickú podporu pre softvér dodávaný tretími stranami zdarma s verejnou licenciou vrátane operačného systému Linux a jeho aplikácií (ďalej freeware). Technickú podporu pre freeware dodávaný s Hardvérovými výrobkami HP poskytuje dodávateľ freewaru. Preštudujte prehlásenie o podpore operačného systému a iných aplikácií freewaru, ktoré sú dodávané s Hardvérovým výrobkom HP.

Kontaktovanie spoločnosti HP

Ak prestane váš výrobok v priebehu doby platnosti obmedzenej záruky fungovať a ak sa nedá problém vyriešiť pomocou navrhovaných opatrení v dokumentácii výrobku, môžete získať podporu jedným z nasledujúcich spôsobov:

- Vyhl'adajte najbližšie servisné miesto podpory spoločnosti HP na webovej stránke: <http://www.hp.com/support>
- Obráťte sa na autorizovaného predajcu spoločnosti HP alebo autorizovaného poskytovateľa služieb a než zavoláte, pripravte si nasledujúce informácie:
 - Sériové číslo výrobku, názov a číslo modelu,
 - Prípadné chybové správy,
 - Možnosti doplnku,
 - Operačný systém,
 - Hardvér a softvér tretích strán,
 - Podrobné otázky.

Ako skontrolovať záruku a právo na podporu

Prosím, skontrolujte na stránke

<http://www.hp.com/support> záruku, podporu a informácie o aktualizáciách produktu.

ČÍTAJTE POZORNE: POUŽÍVANIE SOFTVÉRU DOSTUPNÉHO NA TEJTO LOKALITE SA RIADI ĎALEJ UVEDENÝMI PODMIENKAMI. AK S TÝMITO PODMIENKAMI SÚHLASÍTE, ZVOĽTE MOŽNOSŤ „SÚHLASÍM“, KTORÁ SA NACHÁDZA V ČASTI OBRAZOVKY, KDE JE ZOBRAZENÁ TÁTO ZMLUVA. AK NESÚHLASÍTE S TÝMITO LICENČNÝMI PODMIENKAMI, ZVOĽTE MOŽNOSŤ „NESÚHLASÍM“ A NEPREBERAJTE Z TEJTO LOKALITY ŽIADNY SOFTVÉR.

LICENČNÁ ZMLUVA KONCOVÉHO POUŽÍVATEĽA

SKÔR, NEŽ ZAČNETE POUŽÍVAŤ TOTO ZARIADENIE, SI POZORNE PREČÍTAJTE NASLEDOVNÉ INFORMÁCIE: Táto licenčná zmluva koncového používateľa je právna dohoda medzi (a) vami (fyzickou osobou alebo organizáciou) a (b) spoločnosťou Hewlett-Packard („HP“), ktorá upravuje používanie ľubovoľného softvérového produktu nainštalovaného alebo sprístupneného spoločnosťou HP na používanie na produkte od spoločnosti HP („produkte HP“), ktorý inak nie je predmetom samostatnej licenčnej zmluvy medzi vami a spoločnosťou HP alebo jej dodávateľmi. Iný softvér môže obsahovať licenčnú zmluvu koncového používateľa v rámci vlastnej dokumentácie online. Pojmom „softvérový produkt“ sa označuje počítačový softvér. Môže zahŕňať aj pridružené médiá, tlačené materiály a dokumentáciu online alebo elektronickú dokumentáciu. K produktu HP môže byť priložený dodatok alebo príloha k tejto licenčnej zmluve.

PRÁVA SÚVISIACE SO SOFTVÉROVÝM PRODUKTOM SÚ K DISPOZÍCII LEN ZA PREDPOKLADU, ŽE SÚHLASÍTE SO VŠETKÝMI PODMIENKAMI TEJTO LICENČNEJ ZMLUVY. SVOJ SÚHLAS S TÝM, ŽE SA BUDETE RIADIŤ PODMIENKAMI TEJTO LICENČNEJ ZMLUVY, VYJADRÍTE KLIKNUTÍM NA TLAČIDLO „SÚHLASÍM“. AK NESÚHLASÍTE, KLIKNIETE NA TLAČIDLO, KTORÉ POTVRDZUJE, ŽE NESÚHLASÍTE S PODMIENKAMI TEJTO LICENČNEJ ZMLUVY, A NEINŠTALUJTE, NEKOPÍRUJTE, NEPREBERAJTE ANI INAK NEPOUŽÍVAJTE SOFTVÉROVÝ PRODUKT. NEPOUŽITÝ SOFTVÉROVÝ PRODUKT MÔŽETE SPOLU S HARDVÉROM HP VRÁTIŤ NA MIESTE NÁKUPU DO 14 DNÍ OD DÁTUMU NÁKUPU A SVOJE PENIAZE TAK ZÍSKATE V PLNEJ VÝŠKE SPÄŤ.

1. POSKYTNUTÉ LICENČNÉ PRÁVA. Spoločnosť HP vám za predpokladu, že vyhovieť všetkým podmienkam a požiadavkám tejto licenčnej zmluvy, poskytuje nasledovné práva:

a. Používanie. Softvérový produkt môžete používať na jednom počítači („svojom počítači“). Ak vám je softvérový produkt poskytnutý prostredníctvom Internetu a pôvodne naň bola poskytnutá licencia na používanie na viac ako jednom počítači, softvérový produkt môžete inštalovať a používať len na daných počítačoch. Softvérový produkt nesmiete rozdeliť na jednotlivé súčasti, ktoré potom použijete na viacerých počítačoch. Nemáte právo na distribúciu softvérového produktu. Za účelom používania softvérového produktu môžete softvérový produkt načítať do dočasnej pamäte RAM svojho počítača.

b. Uloženie. Softvérový produkt môžete skopírovať do lokálnej pamäte alebo zariadenia na ukladanie údajov, ktoré je súčasťou produktu HP.

c. Kopírovanie. Môžete vytvárať archívne alebo záložné kópie softvérového produktu, ale len za predpokladu, že kópia bude obsahovať tie isté informácie o vlastníctve ako pôvodný softvérový produkt a použije sa len na záložné účely.

d. Vyhradenie práv. Spoločnosť HP a jej dodávateľa si vyhradzuju všetky práva, ktoré vám nie sú výslovne poskytnuté v tejto licenčnej zmluve.

e. Freeware. Poskytovanie licencií na softvérové produkty alebo ich časti, ktoré sú zahrnuté do softvéru iných dodávateľov než je spoločnosť HP alebo do softvéru poskytovaného autormi v súlade s podmienkami pre verejné licencie („freeware“), sa neradi podmienkami tejto licenčnej zmluvy, ale podmienkami softvérovej licenčnej zmluvy dostupnej spolu s týmto freeware vo forme samostatnej zmluvy, tlačenej licenčnej zmluvy alebo licenčnej zmluvy v elektronickej forme, ktorú odsúhlasíte pri prevzatí. Používanie freeware v plnom rozsahu upravujú podmienky tejto licencie.

f. Riešenie na obnovu softvéru. Ľubovoľné riešenie na obnovu softvéru poskytnuté s produktom HP alebo pre produkt HP, či už na pevnom disku alebo externom médiu (napr. diskete, disku CD alebo DVD), alebo ekvivalentné riešenie poskytnuté v ľubovoľnej inej forme, sa môže použiť jedine na obnovenie pevného disku produktu HP, s ktorým alebo pre ktorý bolo riešenie pôvodne zakúpené. Používanie ľubovoľného softvéru operačného systému spoločnosti Microsoft, ktorý je súčasťou takéhoto riešenia na obnovu softvéru, sa riadi licenčnou zmluvou spoločnosti Microsoft.

2. INOVÁCIE. Na používanie softvérového produktu, ktorý je označený ako inovácia, vás oprávňuje licencia na používanie pôvodného softvérového produktu, ktorý spoločnosť HP označila ako produkt oprávňujúci na inováciu. Po inovácii už ďalej nesmiete používať pôvodný softvérový produkt, ktorý vás oprávňoval na získanie inovácie.

3. DOPLNKOVÝ SOFTVÉR. Táto licenčná zmluva sa vzťahuje aj na aktualizácie alebo doplnky pôvodného softvérového produktu poskytnutého spoločnosťou HP, ak vám spoločnosť HP spolu s aktualizáciou alebo doplnkom neposkytne iné podmienky. V prípade konfliktu podmienok sa zohľadňujú neskôr poskytnuté podmienky.

4. PREVOD.

a. Iný subjekt. Pôvodný používateľ softvérového produktu môže vykonať jednorazový prevod softvérového produktu na iného koncového používateľa. V rámci prevodu musia byť prevedené aj všetky súčasti, médiá, tlačené materiály, táto licenčná zmluva a (ak je to možné) Certifikát pravosti (Certificate of Authenticity). Prevod sa nesmie vykonať nepriamo (napríklad formou doručenia). Pred vykonaním prevodu musí koncový používateľ, ktorý je príjemcom prevádzaného produktu, súhlasiť so všetkými podmienkami licenčnej zmluvy. S prevodom softvérového produktu sa vaša licencia automaticky ukončuje.

b. Obmedzenia. Softvérový produkt si nemôžete vziať do prenájmu, nemôžete ho ani prenajať alebo zapožičať, a nesmiete ho použiť ani na komerčnom spoločnom ústrednom počítači alebo na úradné účely. Licenciu alebo softvérový produkt nie je možné ďalej poskytnúť, priradiť alebo previesť iným spôsobom, než je výslovne uvedené v tejto licenčnej zmluve.

5. VLASTNÍCKE PRÁVA. Všetky práva súvisiace s duševným vlastníctvom softvérového produktu a používateľskej dokumentácie sú vlastníctvom spoločnosti HP alebo jej dodávateľov a sú chránené zákonmi, vrátane zákonov USA o autorských právach, obchodnom tajomstve a ochranných známkach, ako aj ďalších použitelných zákonov a ustanovení medzinárodných dohôd. Zo softvérového produktu nesmiete odstraňovať žiadne informácie o totožnosti produktu, upozorneniach týkajúcich sa autorských práv alebo obmedzeniach vlastníckych práv.

6. OBMEDZENIE PRE SPÄTNÚ ÚPRAVU. Softvérový produkt nesmiete spätne upravovať, dekompilovať alebo rozkladať, s výnimkou rozsahu, v ktorom vás na to bez ohľadu na toto obmedzenie oprávňujú príslušné zákony, alebo v ktorom táto licenčná zmluva výslovne umožňuje.

7. UKONČENIE. Táto licenčná zmluva je účinná až do svojho ukončenia alebo zamietnutia. Táto licenčná zmluva sa môže ukončiť aj v súlade s podmienkami uvedenými v iných častiach tejto licenčnej zmluvy alebo pri nedodržaní niektorej z podmienok tejto licenčnej zmluvy.

8. POVOLENIE NA POUŽÍVANIE ÚDAJOV. Súhlasíte s tým, že spoločnosť HP a jej partneri môžu zhromažďovať a používať technické informácie, ktoré im poskytnete pri čerpaní služieb podpory viažucich sa na softvérový produkt. Spoločnosť HP súhlasí, že tieto informácie nepoužije spôsobom, ktorý by umožnil zistiť vašu totožnosť, s výnimkou použitia v rozsahu potrebnom na zabezpečenie poskytovania týchto služieb.

9. VYHLÁSENIE O ZÁRUKÁCH. SPOLOČNOSŤ HP A JEJ DODÁVATELIA POSKYTUJÚ SOFTVÉROVÝ PRODUKT „TAK, AKO JE“, SO VŠETKÝMI CHYBAMI, A TÝMTO VYHLASUJÚ, ŽE V MAXIMÁLNO M ROZSAHU POVOLENOM PRÍSLUŠNÝMI ZÁKONMI NEPOSKYTUJÚ ŽIADNE ĎALŠIE ZÁRUKY VZŤAHUJÚCE SA NA SOFTVÉROVÝ PRODUKT, ČI UŽ IDE O VÝSLOVNÉ, ODVODENÉ ALEBO ŠTATUTÁRNE ZÁRUKY, VRÁTANE ZÁRUK PRÁVNEHO TITULU, NEPORUŠENIA CUDZÍCH PRÁV, VŠETKÝCH ODVODENÝCH ZÁRUK, ZÁVÄZKOV ALEBO PODMIENOK OBCHODOVATEĽNOSTI, VHODNOSTI NA KONKRÉTNY ÚČEL A NEPRÍTOMNOSTI VÍRUSOV. Existujú štáty a jurisdikcie, ktoré nepovoľujú vylúčenie odvodených záruk alebo obmedzení trvania odvodených záruk, takže vyššie uvedené vyhlásenie sa na vás nemusí vzťahovať v plnom rozsahu.

10. OBMEDZENIE ZODPOVEDNOSTI. Celkové záväzky spoločnosti HP a jej dodávateľov vyplývajúce z ustanovení tejto licenčnej zmluvy a vaše výhradné nároky na opravné prostriedky pri už spomenutých prípadoch nemôžu bez ohľadu na celkový rozsah škôd, ktoré môžete utrpieť, presiahnuť čiastku skutočne zaplatenú samostatne za softvérový produkt alebo čiastku 5,00 USD, podľa toho, ktorá z čiastok je vyššia. SPOLOČNOSŤ HP ALEBO JEJ DODÁVATELIA V MAXIMÁLNO M ROZSAHU POVOLENOM PRÍSLUŠNÝMI ZÁKONMI V ŽIADNOM PRÍPADE NEZODPOVEDAJÚ ZA MIMORIADNE, NÁHODNÉ, NEPRIAME ALEBO NÁSLEDNÉ ŠKODY AKÉHOKOLÍVEK DRUHU (VRÁTANE ŠKÔD SPÔSOBENÝCH STRATOU ZISKOV A DÔVERNÝCH ALEBO INÝCH INFORMÁCIÍ, PRERUŠENÍM ČINNOSTI, ZRANENÍM OSÔB A ZVEREJNENÍM OSOBNÝCH ÚDAJOV, KTORÉ VYPLÝVAJÚ Z POUŽÍVANIA ALEBO ZO ZNEMOŽNENIA POUŽÍVANIA SOFTVÉROVÉHO PRODUKTU, INAK SÚVISIA S JEHO POUŽÍVANÍM ALEBO SO ZNEMOŽNENÍM JEHO POUŽÍVANIA ALEBO SÚ V INOM SPOJENÍ S NIEKTORÝM USTANOVENÍM TEJTO LICENČNEJ ZMLUVY), A TO ANI V TOM PRÍPADE, ŽE SPOLOČNOSŤ HP ALEBO NIEKTORÝ Z JEJ DODÁVATEĽOV BOLI UPOZORNENÍ NA MOŽNOSŤ VZNIKU TÝCHTO ŠKÔD, ALEBO AK OPRAVNÉ PROSTRIEDKY NESPLŇAJÚ SVOJ ZÁKLADNÝ ÚČEL. Existujú štáty a jurisdikcie, ktoré nepovoľujú vylúčenie alebo obmedzenie náhodných alebo následných škôd, takže vyššie uvedené obmedzenie alebo vylúčenie sa na vás nemusí vzťahovať.

11. VLÁDNE ORGANIZÁCIE USA. V súlade s nariadeniami FAR 12.211 a 12.212 spoločnosť HP poskytuje vládny inštitúciám USA licenciu na komerčný počítačový softvér, dokumentáciu k počítačovému softvéru a technickým údajom pre komerčné položky v súlade so štandardnými podmienkami spoločnosti HP pre poskytovanie komerčných licencií.

12. SÚLAD SO ZÁKONMI O EXPORTE. Dodržiavanie všetkých zákonov a nariadení USA a ďalších krajín („zákonov o exporte“) umožňuje zaistiť, že softvérový produkt sa nebude (1) exportovať (či už priamo alebo nepriamo) v rozpore so zákonmi o exporte, alebo sa (2) nepoužije na účely zakázané zákonmi o exporte, vrátane šírenia nukleárných, chemických alebo biologických zbraní.

13. SPÔSOBILOSŤ A OPRÁVNENIE NA UZAVRETIE ZMLUVY. Potvrďujete, že podľa zákonov krajiny, v ktorej sa nachádzate, ste už dosiahli plnoletosť a (ak je to potrebné) máte primerané oprávnenie zamestnávateľa na uzavretie tejto zmluvy.

14. RELEVANTNÉ PRÁVO. Táto licenčná zmluva sa riadi zákonmi štátu Kalifornia (USA).

15. ÚPLNOSŤ ZMLUVY. Táto licenčná zmluva (vrátane všetkých dodatkov a príloh tejto licenčnej zmluvy, ktoré sú súčasťou produktu HP) je kompletnou zmluvou o softvérovom produkte medzi vami a spoločnosťou HP a nahrádza všetky predchádzajúce alebo súčasné ústne alebo písomné dohody, návrhy a prehlásenia súvisiace so softvérovým produktom alebo ľubovoľným iným predmetom tejto licenčnej zmluvy.

V prípade konfliktu zásad alebo programov spoločnosti HP pre služby technickej podpory s podmienkami tejto licenčnej zmluvy sa za rozhodujúce považujú podmienky tejto licenčnej zmluvy.

© 2003 Hewlett-Packard Development Company, L.P. Informácie v tomto dokumente sa môžu zmeniť bez predchádzajúceho upozornenia. Názvy všetkých ostatných produktov, ktoré sú uvedené v tejto príručke, môžu byť ochrannými známkami príslušných spoločností. Jediné záruky vzťahujúce sa na produkty a služby spoločnosti HP sú uvedené v prehláseniach o výslovnej záruke, ktoré sa dodávajú spolu s produktmi a službami. Žiadne informácie uvedené v tomto dokumente nemožno považovať za dodatočnú záruku. Spoločnosť HP nie je zodpovedná za technické alebo redakčné chyby či vynechaný text v tejto príručke.

Rev. 10/03



i n v e n t

PREHLÁSENIE O ZHODE

Podľa noriem ISO/IEC 17050-1 a EN 17050-1

Názov dodávateľa: Hewlett-Packard Company

Adresa dodávateľa: Hewlett-Packard Company
10955 Tantau Ave
Cupertino, CA 95014

Prehlasuje, že produkt(y):

Produkt: Osobný počítač

Označenie výrobku: 900
a000, a1000, a5000, a6000
CPT-001 P, CPT-001 R, CPT-002 P, CPT-002 R, CPT-003 P, CPT-003 R
d1000, d4000, dx2000, d5000
g2000, g3000
m000, m1000, m5000, m7000, m8000, m9000
s0000, s3000, s7000
SR1000, SR2000, SR5000, SA4000, SV2000, SV7000, SG2000, SG3000
t000, t3000
u6000
v2000, v7000
w1000, w5000
x5000, z500, z6000, IQ500, IQ700, IQ800 série

Možnosti produktu: Modemová karta: RD01-D850, CX-9Z-NR0134
Bluetooth: BM-GP-BR-51
Karta TV Tuner: 71xxx, 74xxx, 78xxx, 26xxx, 25xxx, JayHawk, Fennec, Twolf
Klávesnica : 51xx, KB-06xx, KB-09xx, KM713K, SK29xx, I101-P01, PR11-01, 9131URF, 5189URF
Myš : KM713K, M389, M889, MOBJKC, MOBJKO, MOBLUL, M-SBQ133, M-SBP133,
M-SBF96, M60PB, N17RBP, N17ROPKYE, 9131URF, 5189URF, MORFB1UO

Vyhovuje nasledujúcim špecifikáciám produktu:

Bezpečnosť: IEC 60950-1:2001 / EN60950-1: 2001
EN 60825-1: 1994 + A1: 2002 + A2: 2001, trieda 1 (Laser/LED)

EMC: CISPR 22: 1997 / EN 55022: 1998 +A1:2000 +A2:2003, Trieda B/ EN 55022:2006, Trieda B
CISPR 24: 1997 / EN 55024:+1998 +A1:2001 +A2:2003
EN 55020:1995/ EN 55020:2002 +A1:2002 + A2:2005
EN 55013:2001 +A1:2003
EN 61000-3-2: 2006, Trieda D
EN 61000-3-3: 1995 + A1: 2001+ A2:2005
FCC názov 47 CFR, časť 15 trieda B / ICES-003
AS/NZS CISPR 22: 2004/ AS/NZS CISPR 22: 2006

Telekomunikácie: TBR 21: 1998
EN 300328: V.1.6.1

Doplňujúce informácie:

Tento produkt spĺňa požiadavky smernice o zariadeniach s nízkym napätím 2006/95/ES, smernice EMC 2004/108/EHS a smernice R&TTE 99/5/ES a je označený príslušným symbolom CE.

Toto zariadenie spĺňa požiadavky časti 15 pravidiel FCC. Prevádzka je obmedzená nasledujúcimi dvomi podmienkami: (1) zariadenie nesmie vyvolať škodlivé rušenie a (2) zariadenie musí absorbovať prijaté rušenie, vrátane rušenia, ktoré môže vyvolať nežiaduce zmeny prevádzky.

Cupertino, CA USA 07.02.08

Kontakt výhradne pre informácie o zhode so smernicami:

Austrália: Product Regulations Manager, Hewlett-Packard Australia Pty Ltd., 31-41 Joseph Street, Blackburn, Victoria 3130
Európa: Hewlett-Packard GmbH, HQ-TRE, Herrenberger Strasse 140, 71034 Böblingen, Germany
Severná Amerika: Hardware Quality Eng. Manager, Hewlett-Packard, CPC, 10955 Tantau Ave., Cupertino, CA 95014

Prevádzkové špecifikácie

Napájanie:	VSTUP NAPÁJANIA	100–127V [~] , 3A alebo 4A alebo 6A* 200–240V [~] , 2A alebo 3A*
		50/60 Hz
Prevádzková teplota		5° až 35° C
Skladovacia teplota:		–30° až 65° C
Prevádzková vlhkosť:		15 až 80% @ 26° C
Prevádzková nadmorská výška:		0–2 000 m
Skladovacia nadmorská výška:		0–4 572 m

* Presné menovité hodnoty napájania nájdete na štítku umiestnenom na zadnej strane počítača.

Regulačné a bezpečnostné informácie



VAROVANIE: Text v tomto formáte znamená, že nesplnenie pokynov môže spôsobiť poškodenie zariadenia, stratu informácií, zranenie alebo ohrozenie života.



VAROVANIE: Obsahuje pohyblivé časti a časti pod elektrickým prúdom. Pred odstránením krytu odpojte zariadenie z napájania.

Pred zapojením zariadenia do elektrického prúdu namontujte a zaistite kryt.



VAROVANIE: Počítač je ťažký. Pri jeho premiestňovaní používajte ergonomicky správne postupy.



VAROVANIE: Pred inštaláciou počítača a jeho pripojením k elektrickej sieti si prečítajte časť **Dodatočné bezpečnostné informácie, ktoré sa nachádzajú ďalej v tomto dokumente.**

S týmto produktom sú dodávané batérie. Vybité batérie nevyhadzujte, ale naložte s nimi ako s drobným chemickým odpadom.

Bij dit product zijn batterijen geleverd. Wanneer deze leeg zijn, moet u ze niet weggooien maar inleveren als Klein Chemisch Afval (KCA).



Chemické substancie

Spoločnosť HP sa zaväzuje poskytnúť svojim zákazníkom informácie o chemických látkach v našich výrobkoch tak, aby vyhovovali požiadavkám ako REACH (Nariadenie EC č. 1907/2006 Európskeho parlamentu a Rady Európy). Správa s chemickými informáciami o tomto výrobku sa nachádza na: <http://www.hp.com/go/reach>

Likvidácia zariadenia po skončení jeho životnosti užívateľmi v domácnostiach v Európskej únii (iba Európska únia)

Tento symbol na produkte alebo na jeho balení indikuje, že produkt nesmie byť pri likvidácii začlenený do bežného domového odpadu. Ste zodpovední za likvidáciu už nepoužiteľného zariadenia jeho odovzdaním na určenom zbernom mieste pre recykláciu elektrických a elektronických zariadení. Samostatný zber a recyklácia nepoužiteľných zariadení pri ich likvidácii pomôže chrániť prírodné zdroje a zaistiť, že je zariadenie recyklované zdravotne nezávadným spôsobom šetrným k životnému prostrediu. Ďalšie informácie o tom, kde môžete odovzdať nepoužiteľné zariadenia na recykláciu, získate na miestnom úrade, v spoločnosti zaisťujúcej odvoz domového odpadu alebo v obchode, kde ste produkt kúpili.



Prehlásenie o úrovni hlasitosti

Počúvanie hudby príliš silno a príliš dlho môže poškodiť váš sluch. Aby ste predišli riziku poškodenia sluchu, doporučujeme znížiť hlasitosť na bezpečnú, príjemnú úroveň a obmedziť počúvanie hudby na vysokej úrovni hlasitosti.

- Pre vašu vlastnú bezpečnosť, vždy nastavte hlasitosť pred použitím slúchadiel. Niektoré slúchadlá sú hlasnejšie ako iné aj pri rovnakom nastavení hlasitosti.
- Zmena nastavenia predvolby audio alebo predvolby ekvalizéra môže viesť k zvýšeniu úrovne hlasitosti, a preto ju treba vykonávať opatrne.
- Ak nejaký výrobok HP zahŕňa počítač spolu so slúchadlami, táto kombinácia je v zhode podľa EN 50332-1.
- Vo všeobecnosti, linkový audio výstup I/F nie je určený pre použitie slúchadiel alebo headsetu.

Prehlásenie o elektromagnetickom rušení (iba Európska únia)

Toto je výrobok triedy B. Používanie tohto výrobku v obytných priestoroch môže spôsobovať rušenie. V takom prípade je povinnosťou užívateľa uskutočniť príslušné opatrenia.

Prehlásenie o zhode s európskou telefónnou sieťou (iba Európska únia)

Tento výrobok spĺňa požiadavky smernice R&TTE 1999/5/EC (Príloha II) a je označený príslušným symbolom CE. Vzhľadom k odlišnostiam v telekomunikačných sieťach jednotlivých krajín alebo oblastí toto schválenie samo o sebe neznamená bezpodmienečnú istotu úspešnej prevádzky v koncovom bode každej telekomunikačnej siete. V prípade ťažkostí sa najskôr obráťte na dodávateľa zariadenia.

Prehlásenie o kompatibilite s európskou sieťou (iba Európska únia)

Toto zariadenie bolo navrhnuté tak, aby fungovalo s analógovými sieťami DTMF (kompatibilnými so štandardom TBR-21).

V telefónnych sieťach, ktoré podporujú iba pulzové vytáčanie, môže mať toto zariadenie problémy s prepojením sietí. Ďalšie informácie získate od svojho prevádzkovateľa siete.

Informácie o zhode pre Spojené kráľovstvo

Tento modem je schválený ministrom obchodu a priemyslu pre pripojenie k jednej linke verejnej telefónnej siete prevádzkovej niektorými licencovanými prevádzkovateľmi verejných telekomunikácií alebo k systémom k nej pripojeným. (Iba priamo pripojené vedenie, nie spoločné služobné vedenie alebo systémy 1-1.)

Tento modem je tiež vhodný pre pripojenie k pobočkovým ústrediam, ktoré pre spracovanie vyžadujú sekundárne oznámenie.

Pokiaľ je tento modem používaný s pobočkovou ústredňou, ktorá vracia sekundárne oznámenie o spracovaní, mali by byť medzi počiatočný kód pre prístup k verejnej sieti a vytáčané číslo vložené maximálne dve pauzy, každá o dobe trvania 4 sekundy. Dôvodom je zabránenie rušenia siete PTO.

Ak bude tento modem používaný s pobočkovou ústredňou, ktorej vedenie vlastní spoločnosť BT, môže modem k pobočkovej ústredni pripojiť iba pracovník spoločnosti BT alebo oprávnený údržbár pobočkovej ústredne. Iná osoba môže uskutočniť pripojenie iba v prípade, že to bolo oprávnenému údržbárovi písomne oznámené a od oznámenia uplynula doba 14 dní.

Tento modem je vhodný iba pre telefónne linky vybavené pulzovým alebo tónovým vytáčaním.

Oznamujeme užívateľom tohto modemu, že je schválené pripojenie k verejnej telefónnej sieti pomocou dodaného rozhrania telefónnej linky. Pripojenie modemu k verejnej telefónnej sieti akýmkoľvek iným spôsobom má za následok neplatnosť schválenia.

Neexistuje žiadna záruka správneho fungovania zariadenia za každých okolností. O akýchkoľvek problémoch informujte svojho dodávateľa.

Niektorí prevádzkovatelia sietí vyžadujú, aby užívatelia ich sietí požiadali o povolenie k pripojeniu a inštalácii príslušnej zásuvky.

Číslo REN

Číslo REN tohto modemu je 1. Číslo REN vedie k maximálnemu počtu prístrojov, ktoré sa dajú súčasne pripojiť k jednej telefónnej linke. Hodnoty REN všetkých prístrojov sa sčítajú a súčet by nemal presiahnuť hodnotu 4. Ak telefón nie je označený inak, dá sa u neho predpokladať hodnota REN rovná 1.

Schválené použitie

Tento modem je schválený iba pre nasledujúce činnosti:

- Loženie telefónnych čísel pre vyvolanie preddefinovaným kódom,
- Detekciu počiatočného oznámenia o spracovaní,
- Automatické volanie a automatické odpovedanie,
- Detekciu tónu,
- Prevádzku v prípade neprítomnosti sekundárneho oznámenia o spracovaní,
- Hlasnú reprodukciu.

Tento modem NIE JE vhodný na použitie ako rozšírenie telefónneho automatu.

Tento modem nie je schválený pre pripojenie k súkromným hlasovým službám v Spojenom Kráľovstve.

Tento modem nepodporuje funkciu automatického opakovania vytáčania.

V prípade, že následkom akéhokoľvek iného použitia prestane modem spĺňať štandardy, podľa ktorých bol schválený, dôjde k zrušeniu platnosti jeho schválenia.

Ak je tento modem zmenený akýmkoľvek spôsobom neschváleným úradom BABT alebo ak je použitý s alebo pripojený k externému softvéru, ktorý predtým nebol schválený úradom BABT, dôjde k zrušeniu platnosti jeho schválenia.

Ukladanie čísel

Všetky telefónne čísla uložené v modeme je vhodné ihneď po naprogramovaní skontrolovať.

Aby ste zabránili nesprávnemu smerovaniu a rušeniu siete, presvedčte sa, že sú všetky ručne naprogramované telefónne čísla zadané správne.

Zadané číslo môže v prípade potreby zahŕňať znak pauzy (čiarku), ktorá modemu umožní pracovať s pobočkovou ústredňou. Každá čiarka spôsobí dvojsekundové oneskorenie.



VAROVANIE: Aby ste zabránili riziku požiaru, zasiahnutiu elektrickým prúdom a zraneniu osôb, dodržujte pri používaní tohto zariadenia vždy základné bezpečnostné opatrenia:

- **Nepoužívajte tento výrobok v blízkosti vody, napríklad blízko vane, umývadla, kuchynského dresu, vo vlhkom suteréne alebo pri bazéne.**
- **Nepoužívajte tento výrobok počas búrky. Môže existovať malé riziko zasiahnutia bleskom.**
- **Nepoužívajte tento výrobok na nahlásenie úniku plynu, ak sa nachádza v jeho blízkosti.**
- **Pred otvorením krytu zariadenia alebo dotknutím sa neizolovaného káblu, konektoru alebo vnútornej súčiastky modemu vždy odpojte kábel modemu.**
- **Ak tento výrobok nebol dodaný s telefónnym káblom, použite iba telekomunikačný kábel č. 26 AWG alebo väčší. Zabráňte tým nebezpečenstvu požiaru.**
- **Nepripojujte kábel modemu ani telefónny kábel do konektoru sieťovej karty (NIC).**

TIETO POKYNY SI ULOŽTE

Dodatočné bezpečnostné informácie

Tento produkt nebol testovaný pre pripojenie k napájaciemu systému pre informačné technológie (striedavý rozvod elektrickej energie bez priameho uzemnenia – podľa IEC 60950).

Bezpečnostné upozornenie o napájaní



Správne elektrické pripojenie (iba Nórsko a Švédsko)

Advarsel: Apparatet må kun tilkoples jordet stikkontakt.

Varning! Apparaten skall anslutas till jordat uttag när den ansluts till ett nätverk.



VAROVANIE: Umiestnite počítač blízko elektrickej zásuvky. Napájací kábel je hlavným zariadením pre odpojenie počítača od elektrickej siete a musí byť vždy ľahko prístupný. Pre Vašu bezpečnosť má napájací kábel dodaný s počítačom zástrčku s uzemnením. Aby ste predišli riziku zasiahnutia elektrickým prúdom, zapojte tento kábel vždy do správne uzemnenej zásuvky.



VAROVANIE: Počítač je vybavený prepínačom pre výber napätia, ktorý umožňuje použitie v elektrickom systéme 115 alebo 230V[~]. Prepínač pre výber napätia bol prednastavený na správnu hodnotu pre konkrétnu krajinu alebo oblasť, v ktorej bol počítač pôvodne predaný. Prepnutie prepínača pre výber napätia do nesprávnej pozície môže poškodiť počítač a ukončiť platnosť akejkoľvek záruky.



VAROVANIE: Aby ste znížili možnosť zasiahnutia elektrickým prúdom z telefónnej siete, pripojte počítač najprv do elektrickej zásuvky a až potom ho pripojte k telefónnej linke. Pred odpojením počítača zo zásuvky taktiež najprv odpojte telefónnu linku.



VAROVANIE: Pred inštaláciou alebo odstránením krytu počítača vždy najprv odpojte kábel modemu od telefónneho systému.



VAROVANIE: Nepoužívajte počítač s odstráneným krytom.



VAROVANIE: Pred vykonaním akýchkoľvek servisných procedúr kvôli svojej bezpečnosti najprv počítač odpojte od zdroja elektrického prúdu a od všetkých telekomunikačných systémov (ako sú telefónne linky, sieť alebo modemy). Nesplnenie pokynov môže mať za následok zranenie osôb alebo poškodenie zariadenia. Vnútri napájacieho zdroja a modemu tohto výrobku je nebezpečné napätie.

Upozornenie o litiovej batérii



VAROVANIE: Tento počítač používa litiovú batériu typu CR2032. V prípade nesprávnej výmeny batérie existuje nebezpečenstvo výbuchu. Použite batériu rovnakého či ekvivalentného typu (doporučenú výrobcu). Staré batérie likvidujte podľa pokynov výrobcu.

Prehlásenie o bezpečnosti laserového zariadenia

Laserový produkt triedy 1

Jednotky CD a DVD obsahujú laserový systém a sú klasifikované ako laserový produkt triedy 1 podľa normy Radiation Performance Standard organizácie U.S. Department of Health and Human Services (DHHS) podľa zákona Radiation Control for Health and Safety Act z roku 1968.

Ak bude zariadenie vyžadovať servis, obráťte sa na oprávnené servisné miesto.



VAROVANIE: Použitie ovládania, úprav alebo postupov iných, než sú uvedené v *Príručke pre údržbu a aktualizáciu*, môže spôsobiť vystavenie nebezpečnému žiareniu. Aby ste zabránili priamemu vystaveniu laserovému lúču, nepokúšajte sa otvoriť kryt jednotiek CD a DVD.

Označenie produktu s laserom

Na povrchu produktov s laserom je umiestené nasledujúce alebo podobné označenie:



Toto označenie znamená, že je výrobok klasifikovaný ako LASEROVÝ PRODUKT TRIEDY 1. Toto označenie je umiestené na laserovom zariadení inštalovanom vo vnútri Vášho výrobku.

Poznámka pre osobu inštalujúcu systém CATV

Osoba inštalujúca systém CATV by mala venovať pozornosť časti 820-93 predpisu National Electric Code, v ktorom sú uvedené pokyny pre správne uzemnenie. Konkrétne je v ňom uvedené, že tienenie koaxiálneho káblu má byť pripojené k uzemňovaciemu systému budovy a to čo najbližšie k miestu vstupu káblu do budovy.

Ochrana konektorov televíznej antény

Uzemnenie vonkajšej televíznej antény

Ak je k výrobku pripojená vonkajšia anténa alebo káblový systém, je treba anténu alebo káblový systém elektricky uzemniť z dôvodu ochrany proti napätovým vlnám a akumulovaným statickým nábojom. Článok 810 zákona National Electrical Code, ANSI/NFPA 70, obsahuje informácie o správnom uzemnení stožiaru a podpornej konštrukcie, prírodného káblu k anténovému zosilňovaču, priemere uzemňovacích vodičov, umiestení anténového zosilňovača, pripojení k uzemňovacím elektródam a požiadavky na uzemňovaciu elektródu.

Ochrana pred bleskom

V prípade búrky alebo zanechania bez dozoru a dlhodobého nepoužívania môžete ochranu akéhokoľvek výrobku zvýšiť vyťahnutím zo zásuvky a odpojením antény alebo káblového systému. Zabrániť tak poškodeniu výrobku bleskom a prepätím v sieti.

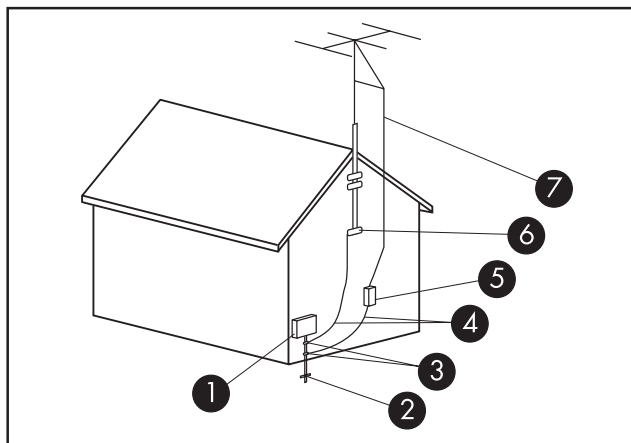

Uzemnenie antény

Uzemnenie antény

Odkaz	Uzemňovacia súčasť
①	Elektrické servisné zariadenie
②	Elektródový uzemňovací systém elektrického vedenia (článok 250, časť H normy NEC)
③	Uzemňovacie svorky
④	Uzemňovacie vodiče (časť 810-21 normy NEC)
⑤	Vybíjacia jednotka antény (časť 810-20 normy NEC)
⑥	Uzemňovacia svorka
⑦	Privodný kábel antény

Elektrické vedenie

Vonkajší anténový systém nesmie byť umiestnený v blízkosti nadzemného elektrického vedenia, obvodov elektrického osvetlenia ani iných silových obvodov ani nikde, kde by mohol do takých elektrických vedení alebo obvodov spadnúť.



VAROVANIE: Pri inštalácii vonkajšieho anténového systému je treba dávať veľký pozor a vyvarovať sa dotyku takých silových vedení alebo obvodov. Kontakt s nimi môže byť smrteľný.

Support Information

Nezabudnite sa zaregistrovať!

Svoj počítač môžete zaregistrovať prostredníctvom Centra pre podporu a pomoc. Kliknite na tlačidlo **Štart systému Windows Vista** a potom kliknite na **Pomoc a podpora**.

Kde získať pomoc

Ak potrebujete pomoc, postupujte podľa nasledujúcich krokov:

- 1 Pomoc pri inštalácii a použití počítača nájdete na plagáte o inštalácii.
- 2 Pomoc s otázkami ohľadom hardvéru a softvéru nájdete v Centre pre pomoc a podporu. Kliknite na tlačidlo **Štart systému Windows Vista** a potom kliknite na **Pomoc a podpora**. Centrum pre pomoc a podporu poskytuje užitočné informácie o riešení problémov a zahŕňa nasledujúce:
 - Prepojenie pre registráciu počítača,
 - Systémové informácie, vrátane čísla výrobku, čísla modelu a sériového čísla počítača,
 - E-mailovú podporu,
 - Službu HP Real Time Chat pre rozhovor s kvalifikovanými odborníkmi podpory,
 - Telefónne čísla podpory,
 - Prepojenia na užívateľské príručky o počítači.
- 3 Ak si myslíte, že máte problémy s hardvérom, spustíte pred zavolaním strediska pomoci zákazníkom nástroje na diagnostiku hardvéru, ktoré sú v počítači predinštalované. Kliknite na tlačidlo **Štart systému Windows Vista**, na príkaz **Všetky programy, PC Help & Tools** a potom kliknite na príkaz **Hardware Diagnostic Tools**.
- 4 pomoc online získate na webovej stránke Strediska pomoci zákazníkom spoločnosti HP na stránke: <http://www.hp.com/cposupport/loc/regional.html>
- 5 Ak ste problém nevyriešili, zavolajte najprv predajcovi svojho počítača alebo kontaktujte Stredisko pomoci zákazníkom spoločnosti HP na tel:
0850 111 256

Kde sú užívateľské príručky?

Užívateľské príručky sú vo Vašom počítači. Kliknite na tlačidlo **Štart systému Windows Vista**, na príkaz **Všetky programy** a potom na príkaz **Užívateľské príručky**. Dokumentácia je dostupná takisto na webovej stránke: <http://www.hp.com/support> kde môžete vyhľadať stránku podpory pre svoj model.

Podpora softvéru

Ak máte otázky ohľadom softvéru, obráťte sa na svojho predajcu softvéru alebo navštívte jeho webovú stránku na príslušnej nižšie uvedenej adrese.

Cyberlink

<http://www.cyberlink.com>

Chýbajú Vám súčasti?

Po kúpe počítača si skontrolujte obsah jeho balenia. Ak akékoľvek súčasti chýbajú, môžete počítač do 30 dní od dátumu kúpi vrátiť v mieste zakúpenia a nechať si ho vymeniť. Po uplynutí tejto doby od Vás môže byť požadované, aby ste tieto súčasti zaplatili.

Informácie obsiahnuté v tomto dokumente podliehajú zmenám bez predchádzajúceho upozornenia.

Copyright © 2007–2008 Hewlett-Packard Development Company, L.P.

www.hp.com

Printed in



4 6 6 6 7 6 - 2 2 1