

Skrivare i HP Color LaserJet CP3525-serien

Användarhandbok



Produktanvändning
Produkthantering
Produktunderhåll
Problemlösning



www.hp.com/support/cljcp3525

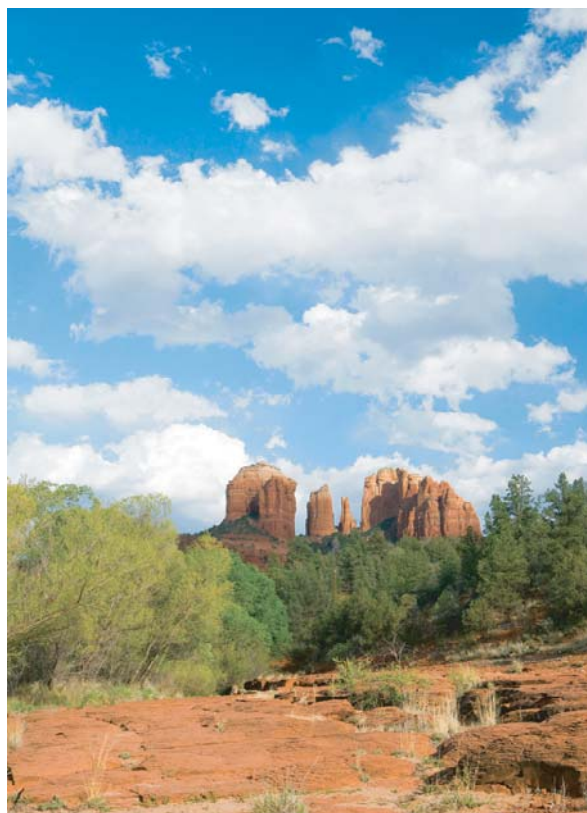

Skrivare i HP Color LaserJet CP3525-serien

Användarhandbok



Copyright och licens

© 2008 Copyright Hewlett-Packard Development Company, L.P.

Det är förbjudet att reproducera, ändra eller översätta den här handboken utan föregående skriftligt medgivande, förutom i den utsträckning som upphovsrättslagen tillåter.

Den här informationen kan ändras utan föregående meddelande.

De enda garantierna för HP-produkterna och -tjänsterna fastställs i de uttryckliga garantier som medföljer produkterna och tjänsterna. Inget i detta dokument ska tolkas som att det utgör en ytterligare garanti. HP kan inte hållas ansvarigt för tekniska fel, korrekturfel eller utelämnanden i dokumentet.

Artikelnummer: CC468-90918

Edition 1, 09/2008

Varumärken

Adobe®, Acrobat® och PostScript® är varumärken som tillhör Adobe Systems Incorporated.

Corel® är ett varumärke eller ett registrerat varumärke som tillhör Corel Corporation eller Corel Corporation Limited.

Intel® Core™ är ett varumärke som tillhör Intel Corporation i USA och andra länder/regioner.

Java™ är ett varumärke i USA och tillhör Sun Microsystems, Inc.

Microsoft®, Windows® och Windows®XP är registrerade varumärken i USA som tillhör Microsoft Corporation.

Windows Vista® är antingen ett registrerat varumärke eller ett varumärke som tillhör Microsoft Corporation i USA och/eller andra länder/regioner.

PANTONE® är Pantone, Incs varumärke för färgkontrollstandard.

UNIX® är ett registrerat varumärke som tillhör The Open Group.

ENERGY STAR och ENERGY STAR-märket är registrerade märken i USA.

Innehåll

1 Grundläggande information om produkten

Riktlinjer som används i den här användarhandboken	2
Produktjämförelse	3
Produktfunktioner	4
Produktgenomgång	7
Framsida	7
Baksida	8
Gränssnittsportar	9
Placering av serienummer och modellnummer	9

2 Kontrollpanelen

Använda kontrollpanelen	12
Kontrollpanelens layout	12
Kontrollpanelens lampor	13
Kontrollpanelens menyer	14
Använda menyerna	14
Menyträd	15
Menyn Visa mig	16
Menyn Hämta utskrift	17
Menyn Information	19
Menyn Pappershantering	20
Menyn Konfigurera enhet	21
Menyn Utskrift	21
Undermenyn PCL	22
Menyn Utskriftskvalitet	23
Menyn Systeminställningar	26
I/O-meny	33
Återställ, meny	41
Menyn Diagnostik	42
Service, meny	44

3 Programvara för Windows

Operativsystem som stöds för Windows	46
Skrivardrivrutiner som stöds för Windows	47

Universell HP-skrivardrivrutin	48
Installationslägen för universell skrivardrivrutin	48
Välja rätt skrivardrivrutin för Windows	49
Prioritet för utskriftsinställningar	50
Ändra inställningar för skrivardrivrutin för Windows	51
Ta bort programvara för Windows	52
Verktyg som kan användas för Windows	53
HP Web Jetadmin	53
Inbäddad webbserver	53
HP Easy Printer Care	53
Programvara för andra operativsystem	55

4 Använda skrivaren med Macintosh

Programvara för Macintosh	58
Operativsystem som stöds för Macintosh	58
Skrivardrivrutiner som stöds för Macintosh	58
Ta bort programvara från Macintosh-operativsystem	58
Prioritet för utskriftsinställningar för Macintosh	58
Ändra inställningar för skrivardrivrutin för Macintosh	59
Programvara för Macintosh-datorer	59
HP Skrivarprogram	59
Öppna HP Skrivarprogram	59
Funktioner i HP Skrivarprogram	59
Verktyg som kan användas för Macintosh	60
Inbäddad webbserver	60
Använda funktioner i Macintosh-skrivardrivrutinen	61
Skriva ut	61
Skapa och använda förinställningar i Macintosh	61
Ändra storlek på dokument eller skriva ut på en anpassad pappersstorlek	61
Skriva ut ett försättsblad	61
Använda vattenstämplar	62
Skriva ut flera sidor på ett ark i Macintosh	62
Utskrift på båda sidorna av pappret (dubbelsidig utskrift)	63
Lagra utskrift	63
Ange färgalternativ	64
Använda menyn Tjänster	64

5 Konnektivitet

USB-anslutning	66
Nätverkskonfiguration	67
Nätverksprotokoll som stöds	67
Konfigurera nätverksprodukten	69
visa och ändra nätverksinställningar	69

Ange eller ändra nätverkslösenordet	69
Konfigurera IPv4 TCP/IP-parametrar manuellt på kontrollpanelen	69
Konfigurera IPv6 TCP/IP-parametrar manuellt på kontrollpanelen	70
Avaktivera nätverksprotokoll (valfritt)	71
Avaktivera IPX/SPX, AppleTalk eller DLC/LLC	71
Inställningar för länkhastighet och duplex	71

6 Papper och utskriftsmaterial

Användning av papper och material	74
Pappersstorlekar och storlekar på utskriftsmaterial som kan användas	75
Papper i specialstorlekar	78
Pappers- och utskriftsmaterialstorlekar som stöds	79
Kapacitet för fack och enheter	80
Riktlinjer för specialpapper och specialmaterial	81
Fylla på fack	82
Pappersorientering i facken	82
Fack 1	83
Fack 2 eller tillvals-fack 3	85
Fylla på fack 1	86
Skriva ut kuvert	87
Fylla på fack 2	88
Fyll på tillvals-facket för 500 ark papper och tungt material (fack 3)	89
Fyll på papper med standardstorlek i fack 3	90
Fyll på papper med specialstorlek i fack 3	92
Fyll på papper med formatet 10 x 15 cm i fack 3	93
Konfigurera fack	97
Konfigurera ett fack när du fyller på papper	97
Konfigurera ett fack så att det matchar inställningarna för utskriften	97
Konfigurera ett fack med hjälp av menyn Pappershantering	98
Automatisk avkänning av OH-film (automatiskt avkänningsläge)	98
Inställningar för den automatiska identifieringsfunktionen	98
Välja material efter källa, typ eller storlek	99
Källa	99
Typ och storlek	99

7 Använda produktens funktioner

Ekonomiinställningar	102
Förlängt energisparläge	102
Ställa in tid för energisparläge	102
Aktivera eller avaktivera viloläget	102
Aktiveringstid	102
Ställa in realtidsklockan	103
Ställa in realtidsklockan	103

Ställa in aktiveringstid	104
Ställa in ekonomilägen från EWS	104
Använda funktioner för utskriftslagring	105
Skapa en lagrad utskrift	105
Skriva ut en lagrad utskrift	105
Ta bort en lagrad utskrift	106
Skriva ut företagsgrafik eller marknadsföringsmaterial	107
Glättade papper som kan användas	107
Ställa in pappersfacket	107
Konfigurera skrivardrivrutinens inställningar	108
Skriv ut väderbeständiga kartor och utomhusskyltar	109
Tåliga papper som kan användas	109
Ställa in dubbelsidig bildjustering	110

8 Utskriftsuppgifter

Avbryta en utskrift	112
Stoppa den pågående utskriften via kontrollpanelen	112
Stoppa pågående utskrift med det program du använder	112
Använda funktioner i Windows-skrivardrivrutinen	113
Öppna skrivardrivrutinen	113
Använda utskriftsgenvägar	113
Ange pappers- och kvalitetsalternativ	113
Ange dokumenteffekter	114
Ange alternativ för efterbehandling av dokument	114
Ange alternativ för jobblagring	116
Ange färgalternativ	116
Få support och information om produktstatus	117
Ange avancerade utskriftsalternativ	117

9 Använda färg

Hantera färg	120
Automatisk	120
Skriva ut i gråskala	120
Begränsa färganvändning	120
Begränsa färgutskrift	120
Manuell färgjustering	121
Manuella färgalternativ	121
Färgteman	121
Matcha färger	123
Färgmatchning med färgregister	123
Skriva ut färgprover	123
PANTONE®-färgmatchning	124
Avancerad färganvändning	125

HP ColorSphere-toner	125
HP ImageREt 3600	125
Välja material	125
Färgalternativ	125
Standard röd-grön-blå (sRGB)	125

10 Hantera och underhålla skrivaren

Informationssidor	128
HP Easy Printer Care	129
Öppna programmet HP Easy Printer Care	129
Avsnitt i programvaran HP Easy Printer Care	129
Inbäddad webbserver	132
Öppna den inbäddade webbservern med en nätverksanslutning	132
Olika delar av den inbäddade webbservern	133
Använda programvaran HP Web Jetadmin	135
Säkerhetsfunktioner	136
Skydda den inbäddade webbservern	136
Säker diskredning	136
Data som påverkas	136
Mer information	137
Utskriftslagring	137
Krypterade hårddiskar med höga prestanda från HP	137
Låsa kontrollpanelens menyer	137
Låsa formatenheten	138
Hantera förbrukningsmaterial	139
Förvara tonerkassetter	139
HP:s policy avseende tonerkassetter från andra tillverkare	139
HP:s speciallinje och webbplats för bedrägerier	139
Byta ut förbrukningsmaterial	140
Förbrukningsmaterialets livslängd	140
Placering av förbrukningsmaterial	140
Riktlinjer för att byta ut förbrukningsmaterial	140
Byta tonerkassetter	141
Byta ut toneruppsamlingsenheten	143
Installera minne	145
Installera DIMM för DDR-minne	146
Aktivera minne i Windows	149
Installera ett HP Jetdirect- eller EIO-skrivarserverkort eller en EIO-hårddisk	149
Rengöra skrivaren	153
Rengöra på utsidan	153
Rengöra spilld toner	153
Rengöra fixeringsenheten	153
Uppgradera den inbyggda programvaran	154

Fastställa den aktuella versionen av den inbyggda programvaran	154
Hämta den nya inbyggda programvaran från HP:s webbplats	154
Överföra den nya programvaran till produkten	154
Använda den körbara filen för att uppdatera den fasta programvaran	154
Använda FTP för att överföra den inbyggda programvaran via en webbläsare	155
Uppgradera den inbyggda programvaran via en nätverksanslutning med hjälp av FTP	156
Uppgradera den inbyggda programvaran med hjälp av HP Web Jetadmin	156
Använda Microsoft Windows-kommandon för att uppdatera den inbyggda programvaran	157
Uppgradera den inbyggda programvaran HP Jetdirect	157

11 Lösa problem

Lösa allmänna problem	160
Checklista för felsökning	160
Faktorer som påverkar produktens prestanda	161
Återställ fabriksinställningar	162
Meddelandetyper på kontrollpanelen	163
Meddelanden på kontrollpanelen	164
Trassel	183
Vanliga orsaker till papperstrassel	183
Platser där papperstrassel kan förekomma	184
Rensa trassel	184
Åtgärda papperstrassel innanför höger lucka	185
Rensa papperstrassel i utmatningsfackets område	189
Rensa papperstrassel i fack 1	190
Rensa papperstrassel i fack 2	191
Rensa trassel i tillvalsfacket för 500 ark papper och tungt material (fack 3)	192
Rensa papperstrassel i den nedre högra luckan (fack 3)	193
Fortsätt efter trassel	194
Problem med pappershantering	195
Skrivaren matar flera ark	195
Skrivaren matar fel pappersstorlek	195
Skrivaren matar in från fel fack	195
Papper matas inte automatiskt	196
Papperet matas inte från fack 2 eller 3	196
Det går inte att mata OH-film eller glättat papper	197
Kuvert fastnar eller matas inte in i skrivaren	197
Det utskrivna materialet är böjt eller skrynkligt	198
Skrivaren skriver inte ut dubbelsidigt eller skriver ut felaktigt vid dubbelsidig utskrift	198
Förstå lamporna på formateraren	200

Lampor i HP Jetdirect	200
Hjärtslagslampa	200
Lösa problem med bildkvalitet	202
Exempel på problem med utskriftskvaliteten	202
Linjal för mätning av upprepande defekter	203
Defekter på OH-film	204
Problem med utskriftskvalitet som har att göra med omgivningen	204
Utskriftskvalitetsproblem som härrör från papperstrassel	204
Optimera och förbättra bildkvaliteten	204
Kalibrera skrivaren	204
Felsökningssidor för utskriftskvalitet	205
Ställ in bildens registrering	205
Korrigerera problem med ljusa streck	205
Lösa prestandaproblem	206
Avhjälpa anslutningsproblem	207
Lösa problem med direktanslutning	207
Lösa nätverksproblem	207
Fel på produktens programvara	209
Lösa vanliga Windows-problem	210
Lösa vanliga Macintosh-problem	211

Bilaga A Förbrukningsmaterial och tillbehör

Beställ delar, tillbehör och förbrukningsmaterial	216
Artikelnummer	217
Tillbehör	217
Skrivarpatroner och toneruppsamlingsenhet	217
Minne	217
Kablar och gränssnitt	218
Underhållssats	218

Bilaga B Service och support

Hewlett-Packards avtal för begränsad garanti	220
Begränsad garanti för tonerkassett	222
Meddelande om begränsad garanti för fixeringsats till HP Color LaserJet	223
Licensavtal för slutanvändare	224
Garantiservice för kundens egen reparation	226
Kundsupport	227

Bilaga C Produktspecifikationer

Fysiska specifikationer	230
Effektförbrukning och akustisk emission	231
Miljöspecifikationer	232

Bilaga D Föreskrifter

FCC-bestämmelser	234
Miljövänlig produkthantering	235
Skydda miljön	235
Ozon	235
Strömförbrukning	235
Pappersanvändning	235
Plast	235
HP LaserJet-förbrukningsartiklar	235
Instruktioner för retur och återvinning	236
USA och Puerto Rico	236
Flera returer (mer än en kassett)	236
Retur av enstaka kassett	236
Leverans	236
Returer utanför USA	236
Papper	236
Materialrestriktioner	236
Kassering av förbrukad utrustning för användare i privata hushåll i EU	237
Kemiska ämnen	237
Material Safety Data Sheet (MSDS)	237
Mer information	238
Konformitetsdeklaration	239
Säkerhetsinformation	240
Lasersäkerhet	240
Kanadensiska DOC-regler	240
VCCI-deklaration (Japan)	240
Nätsladdar (Japan)	240
EMI-deklaration (Korea)	240
Laserdeklaration för Finland	240
Ämnestabell (Kina)	242
Index	243

1 Grundläggande information om produkten

- [Riktlinjer som används i den här användarhandboken](#)
- [Produktjämförelse](#)
- [Produktfunktioner](#)
- [Produktgenomgång](#)

Riktlinjer som används i den här användarhandboken

I den här användarhandboken får du tips, meddelanden, viktigt-meddelanden och varningar som innehåller viktig information.





 **TIPS:** Tipsen ger användbara råd och genvägar.

 **OBS!** Meddelanden ger viktig information för att förklara något eller slutföra en uppgift.

 **VIKTIGT:** Viktigt-meddelanden beskriver åtgärder som du ska följa för att undvika dataförlust eller skada på produkten.

 **WARNING:** Varningar beskriver åtgärder som du ska följa för att undvika personskador, allvarlig dataförlust eller större skada på produkten.

Produktjämförelse

Modell	Funktioner
HP Color LaserJet CP3525 	<ul style="list-style-type: none">• Inmatningskombifack för 100 ark (fack 1)• Inmatningsfack för 250 ark (fack 2)• 250-arks utmatningsfack för framsidan nedåt• Hi-speed USB 2.0-port• 256 MB RAM-minne
HP Color LaserJet CP3525n 	<ul style="list-style-type: none">• Inmatningskombifack för 100 ark (fack 1)• Inmatningsfack för 250 ark (fack 2)• 250-arks utmatningsfack för framsidan nedåt• Hi-speed USB 2.0-port• Inbyggd HPJetdirect-skrivarserver för anslutning till ett 10/100Base-TX-nätverk• 256 MB RAM-minne
HP Color LaserJet CP3525dn 	<ul style="list-style-type: none">• Inmatningskombifack för 100 ark (fack 1)• Inmatningsfack för 250 ark (fack 2)• 250-arks utmatningsfack för framsidan nedåt• Hi-speed USB 2.0-port• Inbyggd HPJetdirect-skrivarserver för anslutning till ett 10/100Base-TX-nätverk• 384 MB RAM-minne• Automatisk dubbelsidig utskrift
HP Color LaserJet CP3525x 	<ul style="list-style-type: none">• Inmatningskombifack för 100 ark (fack 1)• Inmatningsfack för 250 ark (fack 2)• 250-arks utmatningsfack för framsidan nedåt• Fack för 500 ark papper och tungt material (fack 3), med insats för vykortsmaterial från HP för 101,6 x 152,4 mm papper• Hi-speed USB 2.0-port• Inbyggd HPJetdirect-skrivarserver för anslutning till ett 10/100Base-TX-nätverk• 512 MB RAM-minne• Automatisk dubbelsidig utskrift

Produktfunktioner

Hastighet och prestanda	<ul style="list-style-type: none">• Skriv ut upp till 30 sidor per minut (spm) på papper i Letter-storlek och 30 spm på A4-storlek.• Så snabbt som 12 sekunder för att skriva ut den första sidan• Rekommenderad maximal utskriftsmängd per månad är 5 000 sidor• En 515 MHz mikroprocessor
Upplösning	<ul style="list-style-type: none">• 600 punkter per tum (dpi) med RET-teknik (Resolution Enhancement Technology) 3600 för optimal allround-bildkvalitet• 1 200 x 600 dpi ger fina linjer och klarar liten text
Minne	<ul style="list-style-type: none">• HP Color LaserJet CP3525: 256 MB internminne (RAM), expanderbart till 1 GB genom att lägga till minne i det öppna DIMM-facket av typen 200-stifts DDR2 SODIMM-moduler med storlekarna 128 MB, 256 MB, 512 MB eller 1 GB RAM. OBS! Om du installerar en 1 GB DIMM-modul i det öppna facket, blir den totala mängden tillgängligt minne 1 GB.• HP Color LaserJet CP3525n: 256 MB internminne (RAM), expanderbart till 1 GB genom att lägga till minne i det öppna DIMM-facket av typen 200-stifts DDR2 SODIMM-moduler med storlekarna 128 MB, 256 MB, 512 MB eller 1 GB RAM. OBS! Om du installerar en 1 GB DIMM-modul i det öppna facket, blir den totala mängden tillgängligt minne 1 GB.• HP Color LaserJet CP3525dn: 384 MB internminne (RAM), expanderbart till 1 GB genom att ersätta den befintliga DIMM-modulen med moduler av typen 200-stifts DDR2 SODIMM-moduler med storlekarna 128 MB, 256 MB, 512 MB eller 1 GB RAM. OBS! Om du installerar en 1 GB DIMM-modul blir den totala mängden tillgängligt minne 1 GB. För modellen HP Color LaserJet CP3525dn måste du ersätta den ursprungliga 128 MB DIMM-modulen med en 1 GB DIMM-modul för att öka minnet till 1 GB.• HP Color LaserJet CP3525x: 512 MB internminne (RAM), expanderbart till 1 GB genom att ersätta den befintliga DIMM-modulen med moduler av typen 200-stifts DDR2 SODIMM-moduler med storlekarna 128 MB, 256 MB, 512 MB eller 1 GB RAM. OBS! Om du installerar en 1 GB DIMM-modul blir den totala mängden tillgängligt minne 1 GB. För modellen HP Color LaserJet CP3525x måste du ersätta en av de ursprungliga 256 MB DIMM-modulerna med en 1 GB DIMM-modul för att öka minnet till 1 GB.• Med hjälp av MET-teknik (Memory Enhancement technology) komprimeras data automatiskt för mer effektiv användning av RAM-minnet
Användargränssnitt	<ul style="list-style-type: none">• Fyrradigt grafik-teckenfönster i färg på kontrollpanelen• En inbyggd webbserver som du kan använda när du behöver support eller vill beställa förbrukningsmaterial (för nätverksanslutna produkter)• HP Easy Printer Care (ett webbaserat verktyg för kontroll av status och felsökning)• Förbrukningsmaterial kan beställas via Internet med hjälp av programvaran HP Easy Printer Care och inbäddad webbserver

Pappershantering	<ul style="list-style-type: none"> ● Fack 1 (kombifack): Ett kombifack för papper, OH-film, etiketter, kuvert och andra papperstyper. Facket rymmer upp till 100 ark papper, 50 OH-filmer eller 10 kuvert. ● Fack 2: Fack för 250 ark. ● Tillvalsack 3: Fack för 500 ark papper och tungt material, och extra insats för vykortsmaterial från HP. (Båda inkluderas med skrivaren HP Color LaserJet CP3525x.) Rymmer papper av standardiserat och anpassat format. Facket identifierar automatiskt vanliga pappersformat. ● Dubbelsidig utskrift: Skrivarna HP Color LaserJet CP3525dn och HP Color LaserJet CP3525x har stöd för automatisk dubbelsidig utskrift. Övriga modeller har stöd för manuell dubbelsidig utskrift. ● Standardutmatningsfack: Standardutmatningsfacket sitter på skrivarens ovansida. Facket rymmer upp till 250 ark. Enheten har en sensor som anger när facket är fullt. <p>Information om de pappersformat som stöds finns i Pappersstorlekar och storlekar på utskriftsmaterial som kan användas på sidan 75.</p> <p>Information om de papperstyper som stöds finns i Pappers- och utskriftsmaterialstorlekar som stöds på sidan 79.</p>
Språk och teckensnitt	<ul style="list-style-type: none"> ● HP-skrivarens styrspråk PCL 5, PCL 6 och emulering av HP PostScript nivå 3 ● Direct PDF ● 80 skalbara TrueType PS-typsnitt
Tonerkassetter	<ul style="list-style-type: none"> ● Information om skrivarpatroner finns på www.hp.com/go/learnaboutsupplies. ● Identifiering av äkta HP-tonerkassetter ● Automatisk borttagning av skyddsremsa på tonerkassetter ● För produkten används följande förbrukningsmaterial: <ul style="list-style-type: none"> ◦ Standardsvart skrivarpatron: CE250A ◦ Högkapacitetspatron, svart bläck: CE250X ◦ Cyan skrivarkassett: CE251A ◦ Gul skrivarkassett: CE252A ◦ Magenta skrivarkassett: CE253A ◦ Toneruppsamlingsenhet: CE254A
Operativsystem som stöds	<ul style="list-style-type: none"> ● Microsoft® Windows® 2000, Windows® XP, Windows Vista™, Windows® Server 2003 och Windows® Server 2008 ● Macintosh OS X V10.3.9, V10.4, V10.5 och senare ● Novell NetWare ● Unix® ● Linux
Konnektivitet	<ul style="list-style-type: none"> ● USB 2.0-anslutning ● Vård USB 2.0-lik port för tredjepartsanslutning

	<ul style="list-style-type: none">• Nätverkskontakt (RJ-45) för inbyggd HP Jetdirect skrivarserver (medföljer inte skrivaren HP Color LaserJet CP3525)• En EIO-plats
Miljö	<ul style="list-style-type: none">• Energisparfunktionen sparar energi• Består till stor del av återvinningsbara komponenter och material• Direkt uppvärmning vid start spar energi
Säkerhet	<ul style="list-style-type: none">• Säker diskbrädning• Säkerhetslås (tillval)• Kvarhållning av jobb• Användarverifiering med PIN-kod för lagrade dokument• IPsec-säkerhet• HP krypterad EIO-hårddisk med höga prestanda (tillval)
Självhjälp	<ul style="list-style-type: none">• Visa mig hur-sidor som du kan skriva ut från kontrollpanelen• Utskriftstillbehör för specifika uppgifter tillgängliga från www.hp.com/support/cljcp3525.• Animeringar och hjälp på kontrollpanelen• Animeringar på CD-skivan

Produktgenomgång

Framsida

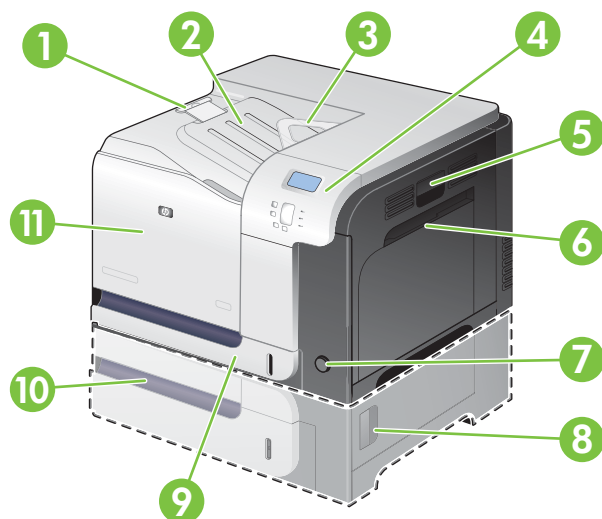

1	Utmatningsfackets förlängning
2	Standardutmatningsfack
3	Stöd för duplexåtermatning (endast skrivarna HP Color LaserJet CP3525dn och HP Color LaserJet CP3525x)
4	Kontrollpanel
5	Höger lucka (åtkomst för att rensa paperstrassel)
6	Fack 1 (öppna facket genom att dra i handtaget)
7	Strömknapp (lyser i läge på)
8	Höger nedre lucka (åtkomst för att rensa paperstrassel)
9	Fack 2
10	Tillvalsfack 3 (medföljer HP Color LaserJet CP3525x-skrivaren)
11	Främre lucka (åtkomst till skrivarpatroner och toneruppsamlingsenhet)

Baksida

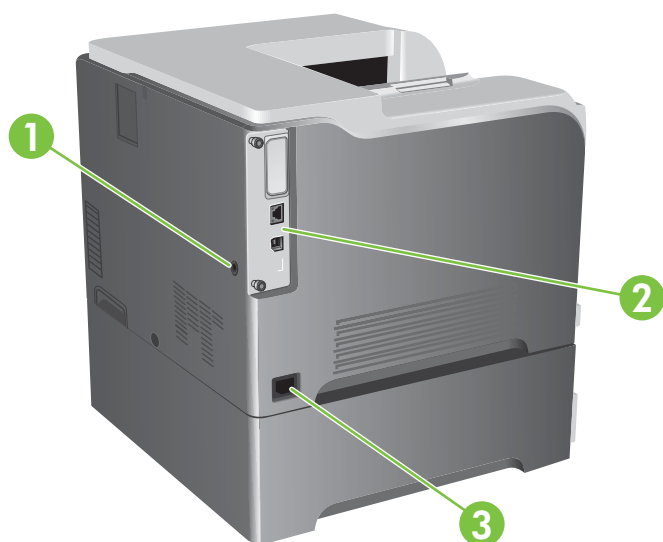

1	Fack för en säkerhetslucka av kabeltyp
2	Gränssnittsportar
3	Nätanslutning

Gränssnittsportar

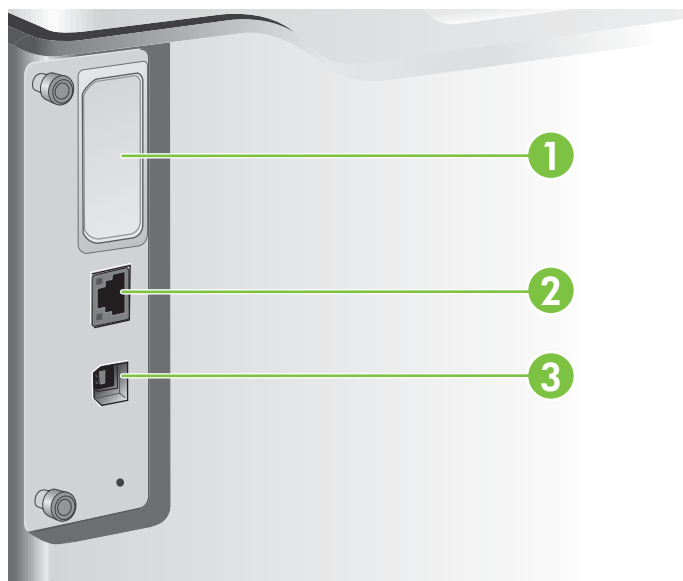

1	Expansionsplats för EIO-gränssnitt
2	RJ-45-nätverksport (inte aktiverad med skrivaren HP Color LaserJet CP3525)
3	USB 2.0-skrivarport med hög hastighet

Placering av serienummer och modellnummer

Modellnumret och serienumret finns på etiketten som är placerad på produktens baksida. Serienumret innehåller information om ursprungsland/-region, produktversion, tillverkningskod och skrivarens tillverkningsnummer.

Modellnamn	Modellnummer
HP Color LaserJet CP3525	CC468A
HP Color LaserJet CP3525n	CC469A
HP Color LaserJet CP3525dn	CC470A
HP Color LaserJet CP3525x	CC471A

2 Kontrollpanelen

- [Använda kontrollpanelen](#)
- [Kontrollpanelens menyer](#)
- [Menyträd](#)
- [Menyn Visa mig](#)
- [Menyn Hämta utskrift](#)
- [Menyn Information](#)
- [Menyn Pappershantering](#)
- [Menyn Konfigurera enhet](#)
- [Menyn Diagnostik](#)
- [Service, meny](#)



Använda kontrollpanelen

Kontrollpanelen har ett teckenfönster i färg för grafik och text som ger åtkomst till produktens alla funktioner. Du styr utskrifter och kontrollerar produktens status med hjälp av knapparna. Lamporna anger skrivarens status.

Kontrollpanelens layout

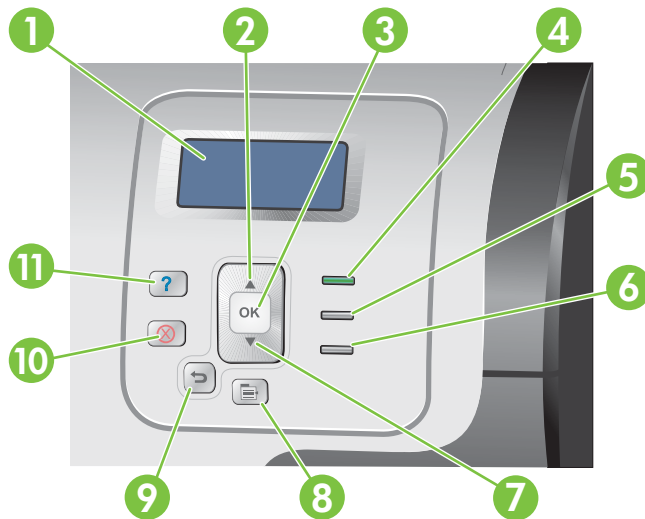
Kontrollpanelen har ett teckenfönster, knappar för att hantera utskrifter och tre lysdioder för statusindikering.



1	Teckenfönster på kontrollpanelen	Visar information om status, menyer, hjälpinformation och felmeddelanden.
2	Knappen Uppåtpil ▲	Navigerar i menyer och text och ökar värdet på numeriska objekt i teckenfönstret.
3	Knappen OK	Gör val, fortsätter skriva ut efter enklare fel och åsidosätter en tonerkassett som inte kommer från HP.
4	Lampan Klar	Lampan Klar indikerar att produkten är redo att börja bearbeta en utskrift.
5	Lampan Data	Lampan Data indikerar att skrivaren tar emot data.
6	Lampan Åtgärda	Lampan Åtgärda indikerar att ett tillstånd har uppstått som måste åtgärdas. Det kan röra ett tomt pappersfack eller ett felmeddelande i teckenfönstret.
7	Nedåtpilsknapp (▼)	Navigerar menyer och text och minskar värdet på numeriska objekt i teckenfönstret.
8	Meny  -knapp	Öppnar och stänger menyer.
9	Bakåtpilsknapp 	Navigerar bakåt i kapslade menyer.
10	Stoppknapp 	Stoppa den pågående utskriften, ger möjlighet att fortsätta eller avbryta utskriften, tar bort papper ur skrivaren och avhjälper upprepade fel som kan kringgås för den avbrutna utskriften. Om ingen utskrift pågår pausas skrivaren när du trycker på Stopp.
11	Hjälpknapp ?	Ger detaljerad information, inklusive animeringar, om produktens meddelanden eller menyer.

Kontrollpanelens lampor

Lampa	På	Av	Blinkande
Klar (grön)	Skrivaren är ansluten (kan ta emot och bearbeta data).	Skrivaren är fränkopplad eller avstängd.	Skrivaren försöker avbryta en utskrift och koppla ifrån.
Data (grön)	Bearbetade data finns i skrivaren men fler data behövs för att fullfölja utskriften.	Skrivaren varken bearbetar eller tar emot data.	Skrivaren bearbetar och tar emot data.
Åtgärda (bärnstensgul)	Det har uppstått ett allvarligt fel. Skrivaren behöver åtgärdas.	Inga förhållanden som kräver några åtgärder föreligger.	Det har inträffat ett fel. Skrivaren behöver åtgärdas.

Kontrollpanelens menyer

Du kan utföra de flesta rutinuppskrifter från datorn via skrivardrivrutinen eller ett program. Det här är det enklaste sättet att styra skrivaren och åsidosätter inställningarna på skrivarens kontrollpanel. I programvarans hjälppfiler finns mer information om hur du kommer åt skrivardrivrutinen, se [Programvara för Windows på sidan 45](#) eller [Använda skrivaren med Macintosh på sidan 57](#).

Du kan också styra skrivaren genom att ändra inställningarna på dess kontrollpanel. Använd kontrollpanelen för att komma åt funktioner som du inte kan styra med skrivardrivrutinen eller programvaran, och för att ställa in fack för pappersstorlek och -typ.

Använda menyerna

- Öppna menyerna genom att trycka på knappen **Meny** .
- Välj ett menyalternativ med hjälp av knappen **OK** och välj numeriska värden när du konfigurerar produkten.
- Bläddra i menyerna med uppåt- och nedåtpilarna **▲▼**. Med uppåt- och nedåtpilarna kan du också öka och minska numeriska värden. Håll pilarna nedtryckta om du vill bläddra snabbare.
- Med hjälp av bakåtknappen **↶** kan du flytta bakåt i menyval.
- Om du inte trycker på någon knapp inom 60 sekunder stängs menyerna.

Menyträd

Följande huvudmenyer finns:

- **VISA MIG.** Se [Menyn Visa mig på sidan 16](#) för mer information.
- **ÅTERHÄMTA JOBB.** Se [Menyn Hämta utskrift på sidan 17](#) för mer information.
- **INFORMATION.** Se [Menyn Information på sidan 19](#) för mer information.
- **PAPPERSHANTERING.** Se [Menyn Pappershantering på sidan 20](#) för mer information.
- **KONFIGURERA ENHET.** Se [Menyn Konfigurera enhet på sidan 21](#) för mer information.
- **DIAGNOSTIK.** Se [Menyn Diagnostik på sidan 42](#) för mer information.
- **SERVICE.** Se [Service, meny på sidan 44](#) för mer information.

Menyn Visa mig

Med menyn **VISA MIG** skriver du ut sidor som innehåller mer information om produkten.

Så här visar du den: Tryck på knappen **Meny**  och välj sedan menyn **VISA MIG**.

Objekt	Förklaring
RENSA TRASSEL	Visa instruktioner för hur du rensar papperstrassel i produkten.
FYLLA PÅ FACK	Visa instruktioner för hur du fyller på och konfigurerar fack.
FYLLA PÅ\ nSPECIALMEDIA	Visa instruktioner för hur du fyller på speciella utskriftsmaterial såsom kuvert, OH-film och etiketter.
SKRIVA UT PÅ\ nBÅDA SIDOR	Visa instruktioner för utskrift och kopiering på båda sidor av papperet (duplexutskrift).
PAPPER SOM\ nKAN ANVÄNDAS	Visa en lista över papper och utskriftsmaterial som kan användas.
UTSKRIFTSGUIDE	Skriver ut en sida med länkar till sidor med mer hjälpinformation på Internet.

Menyn Hämta utskrift

Med menyn **ÅTERHÄMTA JOBB** kan du visa listor över alla lagrade dokument.

Så här visar du den: Tryck på knappen **Meny**  och välj sedan menyn **ÅTERHÄMTA JOBB**.

 **OBS!** Värderna som har en asterisk (*) är fabriksinställda standardvärden. Vissa menyalternativ har inga standardvärden.

Artikel	Undermeny	Alternativ	Beskrivning
<ANVÄNDARNAMN>			Namnet anges för varje användare som har lagrat utskrifter. Välj aktuellt användarnamn om du vill se en lista över lagrade utskrifter.
	ALLA JOBB (EJ PIN)	SKRIV UT SKR. UT & TA BORT TA BORT	Detta meddelande visas om en användare har lagrat två eller flera utskrifter som inte kräver en PIN-kod. Något av alternativen SKRIV UT eller SKR. UT & TA BORT visas, beroende på vilken typ av jobb det är fråga om. Använd alternativet KOPIOR när du vill ange hur många exemplar av utskriften som ska skrivas ut.
	ALLA JOBB (MED PIN)	SKRIV UT SKR. UT & TA BORT TA BORT	Detta meddelande visas om en användare har lagrat två eller flera utskrifter som kräver en PIN-kod. Något av alternativen SKRIV UT eller SKR. UT & TA BORT visas, beroende på vilken typ av jobb det är fråga om. Använd alternativet KOPIOR när du vill ange hur många exemplar av utskriften som ska skrivas ut.
	<UTSKRIFTSNAMN X>	SKRIV UT SKR. UT & TA BORT TA BORT	Alla dokument visas med sina namn. Något av alternativen SKRIV UT eller SKR. UT & TA BORT visas, beroende på vilken typ av jobb det är fråga om. Använd alternativet KOPIOR när du vill ange hur många exemplar av utskriften som ska skrivas ut.
		KOPIOR	Ange hur många exemplar av utskriften som ska skrivas ut. Standard är 1. Om du väljer alternativet JOBB , skrivs det antal kopior ut som har angetts i drivrutinen. Om du väljer menyn EGEN , visas ytterligare en inställning där du kan ange antalet kopior av utskriften som ska skrivas ut. Antalet kopior som

Artikel	Undermeny	Alternativ	Beskrivning
			angavs i drivrutinen multipliceras med antalet kopior som har angetts på kontrollpanelen. Om du till exempel angav två kopior i drivrutinen och anger två kopior på kontrollpanelen, skrivs totalt fyra kopior av utskriften ut.

Menyn Information

På menyn **INFORMATION** kan du visa och skriva ut information om skrivaren.

Så här visar du den: Tryck på knappen **Meny**  och välj sedan menyn **INFORMATION**.

Artikel	Beskrivning
ÖVERSIKT ÖVER UTSKRIFTSMENYN	Skriver ut en karta över kontrollpanelens menyer som visar menyalternativens layout och aktuella inställningar.
UTSKRIFTSKONFIGURATION	Skriver ut skrivarens konfigurationssidor som anger skrivarinställningar och installerade tillbehör.
STATUSSIDA FÖR FÖRBRUKNINGSMATERIAL	<p>Skriv ut en uppskattning av hur länge förbrukningsmaterialet räcker samt statistik om totalt antal bearbetade sidor och dokument, serienummer, antal sidor och underhållsinformation.</p> <p>HP tillhandahåller uppskattningar av den återstående livslängden för förbrukningsmaterial som en tjänst till kunden. De faktiska återstående nivåerna för förbrukningsmaterial kan skilja sig från de uppskattningar som ges.</p>
STATUS FÖR FÖRBR. MAT.	Visar uppskattad status för skrivarpatroner, fixeringsenhet och toneruppsamlingsenhet i en rullningsbar lista. För varje alternativ kan du genom att trycka på knappen OK visa hjälp för alternativet.
SKRIV UT ANVÄNDNINGSSIDA	Skriver ut en summering av alla pappersstorlekar som har använts i skrivaren, anger om de var enkel- eller dubbelsidiga samt om de var svartvita eller i färg och anger antalet sidor.
SKRIV UT FÄRGANVÄNDINGSLOGG	Skriver ut färganvändningsstatistik för skrivaren.
SKRIV UT DEMO	Skriver ut en demonstrationssida.
SKRIV UT \nRGB-EXEMPEL	Skriver ut färgprover för olika RGB-värden. Använd proverna som hjälp för att matcha tryckfärger.
SKRIV UT CMYK-EXEMPEL	Skriver ut färgprover för olika CMYK-värden. Använd proverna som hjälp för att matcha tryckfärger.
SKRIV UT FILKATALOG	Skriver ut namn och katalog för filer som lagrats i skrivaren.
SKRIV UT PCL-TECKENSNISSLISTA	Skriver ut de tillgängliga PCL-teckensnitten.
SKRIV UT PS-TECKENSNISSLISTA	Skriver ut de tillgängliga PCL-teckensnitten.

Menyn Pappershantering

Använd menyn för att konfigurera inmatningsfacken efter storlek och typ. Det är viktigt att korrekt konfigurera facken innan du skriver ut för första gången.

Så här visar du den: Tryck på knappen **Meny**  och välj sedan menyn **PAPERSHANTERING**.

 **OBS!** Om du har använt andra HP LaserJet-skrivare kanske du är van vid att konfigurera fack 1 till läget **Första** eller läget **Magasin**. På HP Color LaserJet CP3525-serien-skrivare motsvarar inställning av fack 1 som **ALLA STORLEKAR** och **VALFRI TYP** läget **Första**. Inställning av fack 1 till någon annan inställning än **ALLA STORLEKAR** eller **VALFRI TYP** motsvarar läget **Magasin**.

Menyalternativ	Värde	Beskrivning
FACK 1 STORLEK	En lista med tillgängliga storlekar visas.	Anger pappersstorlek för fack 1. Standardvärdet är ALLA STORLEKAR . I Pappersstorlekar och storlekar på utskriftsmaterial som kan användas på sidan 75 finns en komplett lista över tillgängliga storlekar.
FACK 1 TYP	En lista med tillgängliga typer visas.	Anger papperstyp för fack 1. Standardvärdet är VALFRI TYP . I Pappers- och utskriftsmaterialstorlekar som stöds på sidan 79 finns en komplett lista över tillgängliga typer.
FACK <X> STORLEK X = 2 eller tillvalsfack 3	En lista med tillgängliga storlekar visas.	Ange pappersstorlek för fack 2 eller tillvalsfack 3. Standardstorleken är LETTER eller A4 beroende på land/region. Fack 2 känner inte av pappersstorleken via pappersledarna. Fack 3 känner av vissa pappersstorlekar via pappersledarna. I Pappersstorlekar och storlekar på utskriftsmaterial som kan användas på sidan 75 finns en komplett lista över tillgängliga storlekar.
FACK <X> TYP X = 2 eller tillvalsfack 3	En lista med tillgängliga typer visas.	Ange papperstyp för fack 2 eller tillvalsfack 3. Standardvärdet är VANLIGT . I Pappers- och utskriftsmaterialstorlekar som stöds på sidan 79 finns en komplett lista över tillgängliga typer.

Menyn Konfigurera enhet

På menyn **KONFIGURERA ENHET** kan du ändra skrivarens standardinställningar för utskrift, justera utskriftskvaliteten, ändra alternativ för systemets konfiguration och I/O-alternativ samt återställa standardinställningarna.

Menyn Utskrift

Inställningarna påverkar endast utskrifter utan avkänning av egenskaper. De flesta utskriftsjobb känner av alla egenskaperna och åsidosätter de värden som har ställts in på den här menyn.

Så här visar du den: Tryck på knappen **Meny** , välj menyn **KONFIGURERA ENHET** och välj sedan menyn **UTSKRIFT**.

 **OBS!** Värden som har en asterisk (*) är fabriksinställda standardvärden. Vissa menyalternativ har inga standardvärden.

Menyalternativ	Värden	Beskrivning
KOPIOR	Intervall: 1 - 32 000	Anger standardantal för kopior av utskrivna dokument. Standard är 1 .
STANDARDFORMAT PÅ PAPPER	En lista med tillgängliga storlekar visas.	Här kan du ställa in standard för pappersstorlek.
STANDARDINSTÄLLNING FÖR EGEN PAPPERSSTORLEK	<ul style="list-style-type: none">● MÄTTENHET● X-LED● Y-LED	Anger standardstorleken för alla anpassade dokument. Som standard används måttenheten MILLIMETER .
DUBBELSIDIG	AV* PÅ	Välj ett alternativ för att aktivera eller avaktivera dubbelsidig utskrift. OBS! Menyn är endast tillgänglig på skrivarna HP Color LaserJet CP3525dn och HP Color LaserJet CP3525x.
DUPLEXBINDNING	LÅNGSIDA* KORTSIDA	Ändra bindningskant för dubbelsidig utskrift. OBS! Menyn är endast tillgänglig på skrivarna HP Color LaserJet CP3525dn och HP Color LaserJet CP3525x.
ÅSIDOSÄTT A4/LETTER	NEJ JA*	Anger att skrivaren ska skriva ut A4-dokument på papper med storleken Letter om det inte finns något A4-papper i skrivaren.
MANUELL MATNING	AV* PÅ	Om du sätter alternativet till PÅ blir MANUELL MATNING standardvärde för utskrifter som du inte väljer ett fack för.
COURIER	NORMAL* MÖRK	Här kan du välja önskad version av teckensnittet Courier. Inställningen MÖRK är ett internt Courier-teckensnitt som är tillgängligt på HP LaserJet Series III-skrivare och äldre.
BRED A4	NEJ *	Ändra den utskrivbara ytan på A4-papper. Om du väljer NEJ , är den utskrivbara ytan

Menyalternativ	Värden	Beskrivning
	JA	78 10-punkters tecken per rad. Om du väljer JA , är den utskrivbara ytan 80 10-punkters tecken per rad.
SKRIV UT PS-FEL	AV* PÅ	Här kan du välja att skriva ut sidor med PostScript-fel.
SKRIV UT PDF-FEL	AV* PÅ	Här kan du välja att skriva ut sidor med PDF-fel.

Undermenyn PCL

Konfigurerar inställningarna för PCL-språket.

Så här visar du den: Tryck på knappen **Meny** , välj menyn **KONFIGURERA ENHET** välj menyn **UTSKRIFT** och välj sedan menyn **PCL**.

 **OBS!** Värden som har en asterisk (*) är fabriksinställda standardvärden. Vissa menyalternativ har inga standardvärden.

Artikel	Värden	Beskrivning
FORMULÄRLÄNGD		Ställ in antalet rader per sida från 5 till 128 rader för standardpappersstorleken. Standardvärdet är 60.
ORIENTERING	STÅENDE* LIGGANDE	Här kan du ange att standardinställning för sidorienteringen ska vara stående eller liggande.
TECKENSNITTSKÄLLA	En lista med tillgängliga teckensnittskällor visas.	Anger teckensnittskällan. Standardvärdet är INTERN .
TECKENSNITTSNUMMER		Skrivaren tilldelar varje teckensnitt ett nummer och anger numren i PCL-teckensnittslistan. Intervallet är 0 till 102. Standard är 0.
BREDDSTEG FÖR TECKENSNITT		Väljer teckentäthet. Det teckensnitt du har valt avgör om detta objekt visas eller inte. Intervallet är 0,44 till 99,99. Standardvärdet är 10,00.
TECKENSTORLEK		Anger teckensnittsstorleken. Numreringen går från 4,00 till 999,75. Standard är 12,00.
SYMBOLUPPSÄTTNING	En lista med tillgängliga symboluppsättningar visas.	Väljer en av flera tillgängliga teckenuppsättningar på skrivarens kontrollpanel. En teckenuppsättning är en unik grupp med alla tecken i ett teckensnitt. PC-8 eller PC-850 rekommenderas för linjeritningstecken. Standardvärdet är PC-8 .
CR (VAGNRET.) EFTLF (RADMATN.)	NEJ* JA	Välj JA om du vill infoga en vagnretur för varje radmatning i bakåtkompatibla PCL-utskriften (endast text, ingen utskriftsstyrning). I vissa miljöer markeras en ny rad med hjälp av enbart kontrollkoden för radmatning. Med hjälp av det här alternativet kan du lägga till den nödvändiga vagnreturen vid varje radmatning.
DÖLJ TOMMA SIDOR	NEJ* JA	När du ska göra en egen PCL inkluderas extra radbrytningar som gör att en tom sida skrivs ut. Om du väljer JA ignoreras sidmatningarna om sidan är tom.

Artikel	Värden	Beskrivning
KÄLLAVBILDNING FÖR MATERIAL		Med kommandot PCL5 KÄLLAVBILDNING FÖR MATERIAL väljs inmatningsfack med nummer som är kopplade till olika fack och matare.
	STANDARD*	Numreringen baseras på nyare HP LaserJet-skrivare med uppdaterade ändringar i numreringen av fack och matare.
	KLASSISKT	Numreringen baseras på HP LaserJet 4-skrivare och tidigare modeller.

Menyn Utskriftskvalitet

Så här visar du den: Tryck på knappen **Meny** , välj menyn **KONFIGURERA ENHET** och välj sedan menyn **UTSKRIFTSKVALITET**.

 **OBS!** Värden som har en asterisk (*) är fabriksinställda standardvärden. Vissa menyalternativ har inga standardvärden.

Artikel	Undermeny	Värden	Beskrivning
JUSTERA FÄRG	HÖGDAGRAR	Intervall från +5 till -5. Standard är 0.	Justera kontrasten eller ljusstyrkan för högdagrar på en sida. Låga värden ger ljusare högdagrar och höga värden ger mörkare högdagrar.
	<ul style="list-style-type: none"> ● TÄTHET, CYAN ● TÄTHET, MAGENTA ● TÄTHET, GUL ● TÄTHET, SVART 		
	MELLANTONER	Intervall från +5 till -5. Standard är 0.	Justera kontrasten eller ljusstyrkan för mellantoner på en sida. Låga värden ger ljusare mellantoner och höga värden ger mörkare mellantoner.
	<ul style="list-style-type: none"> ● TÄTHET, CYAN ● TÄTHET, MAGENTA ● TÄTHET, GUL ● TÄTHET, SVART 		
	SKUGGOR	Intervall från +5 till -5. Standard är 0.	Justera kontrasten eller ljusstyrkan för skuggor på en sida. Låga värden ger ljusare skuggor och höga värden ger mörkare skuggor.
	<ul style="list-style-type: none"> ● TÄTHET, CYAN ● TÄTHET, MAGENTA ● TÄTHET, GUL ● TÄTHET, SVART 		
	ÅTERSTÄLLA FÄRGVÄRDEN		Återställer alla färgers densitetsvärden.
	STÄLL INREGISTRERING		För varje fack gäller vid inställning av registrering att marginaljusteringen skiftas så att bilder centreras på sidan uppifrån och ned och från vänster till höger. Du kan också justera bilden på framsidan mot bilden på baksidan.
	JUSTERA FACK <X>	Justera från -20 till 20 längs med linjerna X	Utför justeringen för varje fack.

Artikel	Undermeny	Värden	Beskrivning
		och Y. 0 är standardvärde.	När en bild skapas skannar skrivaren över hela sidan från sida till sida medan arket matas in uppifrån och ned i skrivaren.
		SKRIV UT TESTSIDA	Skriv ut en testsida för att ställa in registreringen.
		JUSTERA X1	Skanningsriktningen kallas för X. X1 är skanningsriktningen för en enkelsidig sida eller den första sidan av en dubbelsidig sida. X2 är skanningsriktningen för den andra sidan av en sida med två sidor.
		JUSTERA Y1	
		JUSTERA X2	
		JUSTERA Y2	Matningsriktningen kallas för Y. Y1 är matningsriktningen för en enkelsidig sida eller den första sidan av en dubbelsidig sida. Y2 är matningsriktningen för den andra sidan av en sida med två sidor.
AUTOSENSORLÄGE	FACK 1 IDENTIFIERING	FULLST. IDENTIF. (standard)	Ställer in avkänningsalternativet för papperstyp i fack 1 till läget AVKÄNN AUTOMATISKT .
		ENDAST OH	När FULLST. IDENTIF. är valt känner produkten av varje sida och växlar läge i enlighet med det. OH-film kan skiljas från andra papperstyper. När ENDAST OH är valt känner produkten endast av den första sidan. OH-film kan skiljas från andra papperstyper.
UTSKRIFTSLÄGEN	En lista med papperstyper visas.	En lista med utskriftslägen visas.	Konfigurera utskriftsläget som hör samman med de olika materialtyperna.
	ÅTERSTÄLL LÄGEN		Funktionen återställer alla inställningar för papperstypsläge till fabriksinställningarna.
OPTIMERA	En lista med tillgängliga alternativ visas.		Optimera olika utskriftslägen för att åtgärda problem med utskriftskvaliteten.
	ÅTERSTÄLL OPTIMERA		Funktionen återställer alla inställningar på menyn OPTIMERA till fabriksinställningarna.
SNABBKALIBRERA NU			Utför vissa skrivarkalibreringar.
FULLSTÄNDIG KALIBRERING NU			Utför alla skrivarkalibreringar.
FÖRDRÖJ KALIBRERING VID UPPVAKNING/PÅSLAGNING		NEJ JA*	På den här menyn kan du ställa in kalibreringens tidsanpassning när produkten aktiveras från viloläge eller startas. <ul style="list-style-type: none"> Om du vill kalibrera produkten omedelbart när den återgår från viloläge eller slås på väljer du NEJ. Det går inte att skriva ut förrän kalibreringen slutförts. Om du vill skriva ut på en produkt som befinner sig i viloläge innan den kalibreras väljer du JA. Det kan hända att kalibreringen startar innan alla mottagna utskriftsjobb är utskrivna. Med det här alternativet kan du skriva ut snabbare när du växlar från viloläge eller när du slår på produkten, men utskriftskvaliteten kan försämrans.

Artikel	Undermeny	Värden	Beskrivning
			OBS! Om du vill få bästa möjliga utskrifter ska du kalibrera produkten innan du skriver ut. Om du skriver ut före kalibreringen kan det hända att utskrifterna förlorar i kvalitet.
UPPLÖSNING		Bild RET 3600* 1 200x600 dpi	Anger upplösningen för utskrifter. Standardvärdet är Bild RET 3600 . Du kan använda inställningen 1 200x600 dpi om du vill förbättra utskriften av detaljerad grafik eller finstilt text.
KANTKONTROLL		AV LJUS NORMAL* MAXIMAL	Med inställningen Kantkontroll kan du bestämma hur kanter återges. Det finns två komponenter i kantkontroll: adaptiv halvtoning och svällning. Med adaptiv halvtoning blir kanterna skarpare. Med svällning minskas effekten av felaktig passning mellan färgplan genom att kanterna på angränsande objekt överlappar varandra en aning. <ul style="list-style-type: none"> ● AV stänger av både svällning och adaptiv halvtoning. ● LJUS ställer in mininivån för svällning och adaptiv halvtoning som på. ● NORMAL är standardinställningen för svällning. Svällningen är på normalnivå och adaptiv halvtoning är på. ● MAXIMAL är den aggressivaste svällningsinställningen. Adaptiv halvtoning är på.
AUTORENGÖRING		AV* PÅ	Om automatisk rengöring är aktiverad skriver produkten ut en rengöringssida när antal sidor som har angetts för RENG. INTERVALL har uppnåtts.
RENG. INTERVALL		500* 1000 2000 5000 10000 20000	När AUTORENGÖRING är aktiverat, anger du med det här alternativet det antal sidor som skrivs ut innan en rengöringssida automatiskt skrivs ut.
STORLEK FÖR AUTO-RENGÖRING		LETTER* A4	När AUTORENGÖRING är aktiverat, anger du med det här alternativet den pappersstorlek som används för att skriva ut rengöringssidan.
SKAPA RENGÖRINGSSIDA			Skriv ut en sida med anvisningar för hur du tar bort överflödiga toner från valsen i fixeringsenheten. OBS! Alternativet är endast tillgängligt på skrivarna HP Color LaserJet CP3525 och HP Color LaserJet CP3525n.
BEARBETA RENGÖRINGSSIDA			Skapa och behandla en rengöringssida för rengöring av fixeringsenhetens tryckvals. När rengöringsprocessen körs skrivs en rengöringssida ut. Du kan kasta sidan.

Artikel	Undermeny	Värden	Beskrivning
			OBS! För skrivarna HP Color LaserJet CP3525 och HP Color LaserJet CP3525n måste du först välja alternativet SKAPA RENGÖRINGSSIDA .

Menyn Systeminställningar

Du använder menyn **SYSTEMINSTÄLLNINGAR** för att ändra standard för skrivarens konfiguration, till exempel viloläge, skrivarens språk och fortsättning efter paperstrassel.

Så här visar du den: Tryck på knappen **Meny** , välj menyn **KONFIGURERA ENHET** och välj sedan menyn **SYSTEMINSTÄLLNINGAR**.

 **OBS!** Värden som har en asterisk (*) är fabriksinställda standardvärden. Vissa menyalternativ har inga standardvärden.

Artikel	Undermeny	Värden	Beskrivning
DATUM/TID	DATUM	- - - -/[MMM]/[DD] ÅR = [AAAA]/- - -/[DD] MÅNAD= [åååå]/[MMM]/- - DAG=	Du ställer in rätt datum. Intervallet för år är 2008 till 2037.
	DATUMFORMAT	ÅÅÅÅ-MMM-DD* MMM-DD-ÅÅÅÅ DD-MMM-ÅÅÅÅ	Du ställer in i vilken ordning år, månad och dag ska visas vid datumangivelser.
	TID	--:[MM] [EM] TIMME = [TT]: - - [EM] MINUT= [TT]:[MM] - - FM/EM=	Du väljer bland olika format för att visa TID . Olika alternativ visas beroende på valt TIDSFORMAT .
	TIDSFORMAT	12 TIMMAR* 24 TIMMAR	Välj något av formaten 12 TIMMAR eller 24 TIMMAR .
GRÄNS FÖR UTSKRIFTSLAGRING		Kontinuerligt värde Intervall: 1–100 Standard = 32	Du anger antalet snabbkopieringsdokument som kan lagras i skrivaren. Standardvärdet är 32. Det högsta tillåtna värdet är 100.
TIMEOUT FÖR HÅLL UTSKRIFT		AV* 1 TIMME 4 TIMMAR 1 DAG 1 VECKA	Du anger den tid som snabbkopieringsdokument ska sparas innan de automatiskt tas bort ur kön. Menyalternativet visas bara om en hårddisk är installerad.
VISA ADRESS		AUTO AV*	Alternativet styr om skrivarens IP-adress visas i teckenfönstret med meddelandet Klar .

Artikel	Undermeny	Värden	Beskrivning
BEGRÄNSA FÄRGANVÄNDNING		AKTIVERA FÄRG*	Inaktivera eller begränsa färganvändning. Se Begränsa färganvändning på sidan 120 .
		FÄRG OM TILLÅTET	
		AVAKTIVERA FÄRG	För att kunna använda inställningen FÄRG OM TILLÅTET måste användarbehörighet anges via den inbäddade webbservern, HP Easy Printer Care eller Web Jetadmin. Se Verktyg som kan användas för Windows på sidan 53 .
BLANDNING AV FÄRG/ SVARTVITT		AUTO*	Menyalternativet anger hur skrivaren växlar mellan färg- och monokromläge (svartvitt) för bästa prestanda och längsta livslängd för skrivarpatronen.
		MEST FÄRGSIDOR	AUTO återställer skrivaren till fabriksinställningarna.
		MEST SVARTVITA SID	Välj MEST FÄRGSIDOR om de flesta av dina dokument är i färg med stor täckning. Välj MEST SVARTVITA SID om de flesta av dina dokument är i svartvitt eller en kombination av färgdokument och svartvita dokument.
FACKINSTÄLLNING			Använd menyn för att styra hur pappersfack och tillhörande meddelanden ska hanteras på kontrollpanelen.
	ANV. BEGÄRT FACK	EXKLUSIVT* FÖRSTA	ANV. BEGÄRT FACK styr dokument med ett angivet inmatningsfack. Du kan välja mellan två alternativ: <ul style="list-style-type: none"> ● EXKLUSIVT: Produkten väljer aldrig ett annat fack när användaren har angett att ett specifikt fack ska användas, även om det facket är tomt. ● FÖRSTA: Produkten hämtar från ett annat fack om det angivna facket är tomt, trots att användaren specifikt har angett ett fack för dokumentet.
	PROMPT FÖR MANUELL INMATNING	ALLTID* OM EJ LADDAD	Med alternativet styr du om ett meddelande om manuell matning ska visas när typ eller storlek för en utskrift inte stämmer med inställd

Artikel	Undermeny	Värden	Beskrivning
			<p>storlek och typ för fack 1. Du kan välja mellan två alternativ:</p> <ul style="list-style-type: none"> ● ALLTID: En uppmaning visas alltid innan en manuellt matad utskrift skrivs ut. ● OM EJ LADDAD: Ett meddelande visas endast om kombifacket är tomt eller inte stämmer med den aktuella utskriftens storlek och typ.
	PS-UTSKR.MTRL	PÅ* AV	<p>Styr hur papperet hanteras när du skriver ut från en Adobe PS-skrivardrivrutin.</p> <ul style="list-style-type: none"> ● PÅ använder HP:s pappershanteringsmodell. ● AV använder Adobe PS-pappershanteringsmodell.
	STORLEK/TYP-PROMPT	VISA* VISA EJ	<p>Alternativet styr om ett meddelande om fackets konfiguration ska visas när ett fack stängs. Du kan välja mellan två alternativ:</p> <ul style="list-style-type: none"> ● VISA: När det här alternativet är aktiverat visas fackkonfigurationsmeddelandet när ett fack är stängt. Du kan konfigurera fackets storlek och typ direkt från meddelandet. ● VISA EJ: När det här alternativet är aktiverat visas inte fackkonfigurationsmeddelandet automatiskt.
	ANVÄND ETT ANNAT FACK	PÅ* AV	<p>Alternativet aktiverar/avaktiverar uppmaningar på kontrollpanelen om att välja ett annat fack när det angivna facket är tomt. Du kan välja mellan två alternativ:</p> <ul style="list-style-type: none"> ● PÅ: När det här alternativet är valt uppmanas du att antingen fylla på papper i det valda facket eller välja ett annat fack. ● AV: När det här alternativet är aktiverat har du inte möjlighet att välja ett annat fack. Du uppmanas att fylla på papper i det fack som först valdes.
	VÄXLA LÄGE FÖR BREVPAPPER	PÅ AV*	<p>Med det här alternativet kan du fylla på brevpapper eller förtryckt papper på samma sätt för varje utskrift, oavsett om du skriver ut på</p>

Artikel	Undermeny	Värden	Beskrivning
			en eller båda sidor av papperet. Mer information finns i Pappersorientering i facken på sidan 82 .
	DUPLEX TOMMA SIDOR	AUTO* JA	<p>Med det här alternativet styr du hur dubbelsidiga utskrifter hanteras i produkten. Du kan välja mellan två alternativ:</p> <ul style="list-style-type: none"> • AUTO aktiverar smart dubbelsidig utskrift som anger att produkten inte ska bearbeta båda sidorna om den andra sidan är tom. Det kan höja utskriftshastigheten. • JA avaktiverar smart dubbelsidig utskrift och papperet vänds även om det är tomt på den andra sidan. <p>OBS! Alternativet är endast tillgängligt på skrivarna HP Color LaserJet CP3525dn eller HP Color LaserJet CP3525x.</p>
VILOPERIOD		1 MINUT 15 MINUTER* 30 MINUTER 45 MINUTER 60 MINUTER 90 MINUTER 2 TIMMAR 4 TIMMAR	Minskar strömförbrukningen när skrivaren har varit inaktiv under den angivna tidslängden.
UPPVAKNINGSTID	<VECKODAG>	AV* EGEN	Du kan ställa in vilken tid skrivaren ska aktiveras varje dag, för att undvika uppvärmnings- eller kalibreringstid. Välj först veckodag och sedan EGEN . Ställ in aktiveringstiden för den dagen och välj sedan om den tiden ska användas för veckans alla dagar.
OPTIMAL HAST.-/ ENERGIANVÄNDING		SNABBARE FÖRSTASIDA* SPARA ENERGI	<p>Reglerar fixeringsenhetens nedkylningsfunktionssätt.</p> <p>Om SNABBARE FÖRSTASIDA är valt, tillåts inte fixeringsenheten att svalna, och den första sidan bearbetas snabbare för en utskrift som skickas till skrivaren.</p> <p>Om SPARA ENERGI är valt, tillåts fixeringsenheten att svalna naturligt. Hur mycket längre det tar</p>

Artikel	Undermeny	Värden	Beskrivning
			för den första sidan att skrivas ut beror på hur länge fixeringsenheten har varit överksam.
VISA LJUSHET		Du kan välja ett värde från -10 till 10.	Här ställs ljusstyrkan in för teckenfönstret på skrivarens kontrollpanel. Standard är 0.
TYP		AUTO* PCL PDF PS	Anger standardskrivarspråket för automatisk språkväxling samt PCL-, PDF- eller PostScript-emuleringsläge.
BORTTAGBARA VARNINGAR		JOBBS* PÅ	Här kan du ange om en varning ska avlägsnas via kontrollpanelen eller när ett annat utskriftsjobb skickas.
AUTOM. FORTS		AV PÅ*	Styr vad skrivaren ska göra när systemet genererar ett fel som kan kringgås automatiskt.
BYT FÖRBRUKNINGSMATERIAL			Ange produktens funktionssätt när förbrukningsmaterial är på väg att ta slut. Meddelandet "Beställ förbrukningsmaterial" visas när ett förbrukningsmaterial snart är slut och meddelandet "Ersätt förbrukningsmaterial" visas när ett förbrukningsmaterial har uppnått sin uppskattade livslängd. För att garantera bästa utskriftskvalitet, rekommenderar HP att ett förbrukningsmaterial byts ut när meddelandet "Ersätt förbrukningsmaterial" visas. Förbrukningsmaterialet behöver inte bytas vid det här tillfället såvida inte utskriftskvaliteten inte längre är acceptabel. Utskrift efter denna tidpunkt är möjlig med hjälp av ÅSIDOSÄTT OM SLUT 1 eller ÅSIDOSÄTT OM SLUT 2 . Alternativet åsidosätt gör att produkten kan fortsätta använda ett förbrukningsmaterial som har nått slutet av sin rekommenderade livslängd.
		STOPPA VID LÅG NIVÅ*	Välj STOPPA VID LÅG NIVÅ för att stoppa utskrifter när en förbrukningsartikel håller på att ta slut.
		STOPPA VID SLUT	Välj STOPPA VID SLUT om du vill stoppa utskriften när slutet på den uppskattade livslängden har nåtts för förbrukningsmaterialet. Utskrift efter denna tidpunkt är möjlig med

Artikel	Undermeny	Värden	Beskrivning
			<p>hjälp av ÅSIDOSÄTT OM SLUT 1 eller ÅSIDOSÄTT OM SLUT 2. Förbrukningsmaterialet behöver inte bytas nu såvida inte utskriftskvaliteten inte längre är acceptabel.</p>
		ÅSIDOSÄTT OM SLUT 1	<p>Välj ÅSIDOSÄTT OM SLUT 1 om du vill tillåta produkten att fortsätta skriva ut när förbrukningsmaterial, med undantag för toneruppsamlingsenheten, har nått slutet av sin uppskattade livslängd. Om du använder det här alternativet kan utskriftskvaliteten bli dålig. Överväg att ha en utbytespatron tillgänglig för när utskriftskvaliteten blir oacceptabel.</p>
		ÅSIDOSÄTT OM SLUT 2	<p>Välj ÅSIDOSÄTT OM SLUT 2 om du vill tillåta produkten att fortsätta skriva ut när något färgförbrukningsmaterial har passerat slutet på sin uppskattade kapacitet, inklusive toneruppsamlingsenheten. Det här alternativet rekommenderas inte eftersom risk finns att överfylla toneruppsamlingsenheten, vilket kan resultera i behov av service för skrivaren.</p>
			<p>Information om återstående toner är inte tillgänglig vid utskrift i läget Åsidosätt.</p>
			<p>När ett HP-förbrukningsmaterial har nått slutet av sin uppskattade livslängd, upphör HP:s premiumskyddsgaranti för det förbrukningsmaterialet. Information om garantier finns i Begränsad garanti för tonerkassett på sidan 222.</p>
			<p>Åsidosättning kan aktiveras eller avaktiveras när som helst och behöver inte aktiveras om för varje förbrukningsmaterial. Produkten fortsätter automatiskt att skriva ut när ett förbrukningsmaterial når slutet av sin uppskattade livslängd. Meddelandet "Ersätt förbrukningsmaterial – åsidosätt används" visas i kontrollpanelen då ett förbrukningsmaterial används i åsidosatt läge. När ett förbrukningsmaterial byts mot ett nytt, inaktiveras Åsidosätt tills ett annat förbrukningsmaterial når slutet av sin uppskattade livslängd.</p>

Artikel	Undermeny	Värden	Beskrivning
		HÖGSTA ANTAL SID. Intervall är 0 till 100000.	Den här menyn visas om du väljer JA, ANVÄND ÅSIDOSÄTT för respektive Åsidosätt-alternativ. Ange det antal sidor som produkten ska fortsätta skriva ut i åsidosättningsläge. Standard är 1500.
INFORMATION OM FÖRBRUKNINGSMATERIAL	ÅTERSTÄENDE SIDOR	PÅ*	När ÅTERSTÄENDE SIDOR är inställt på AV , visas inte meddelandet om återstående förbrukningsmaterial.
	BESTÄLLNINGSMEDDELANDE	AV	När BESTÄLLNINGSMEDDELANDE är inställt på AV , visas inte meddelandet om beställning av förbrukningsmaterial.
	NIVÅMÄTARE		När NIVÅMÄTARE är inställt på AV , visas inte mätaren för förbrukningsmaterial.
BESTÄLL HOS		INTERVALL=0-100%	Du kan ange vid hur många återstående procent som beställningsmeddelandet ska visas. Standardvärdet beror på vilken svart patron som är installerad. Om svart patron med standardkapacitet är installerad, är standardvärdet 8 %. Om svart patron med hög kapacitet är installerad, är standardvärdet 7 %.
SLUT PÅ FÄRG		STOPP* AUTOFORTSÄTT SV.	Anger produktens funktionssätt när ett färgförbrukningsmaterial har nått slutet av dess uppskattade livslängd. När produkten är inställd på STOPP , visas meddelandet BYT <FÄRG> KASSETT eller BYT FÖRBRUKNINGSMATERIAL när ett eller flera färgförbrukningsmaterial är slut. Om du ställer in AUTOFORTSÄTT SV , fortsätter skrivaren att skriva ut med enbart svart toner.
ÅTG.TRASSEL		AUTO* AV PÅ	Anger om skrivaren ska försöka skriva ut sidor på nytt efter ett papperstrassel. Om du väljer AUTO , skriver produkten ut sidor på nytt om det finns tillräckligt med minne för utskrift med full hastighet eller dubbelsidig utskrift.
RAMDISK		AUTO* AV	Anger hur RAM-diskfunktionen ska konfigureras. Alternativet är bara tillgängligt om ingen hårddisk har

Artikel	Undermeny	Värden	Beskrivning
			<p>installerats och det finns minst 8 MB ledigt minne i skrivaren.</p> <p>Om inställningen AUTO är aktiverad väljer produkten optimal RAM-diskstorlek beroende på hur mycket minne som finns.</p> <p>Om inställningen AV är aktiverad, är RAM-disken inaktiv, men en minimal RAM-disk är fortfarande aktiv.</p>
SPRÅK		Visar en lista med tillgängliga språk.	Här kan du ställa in standardspråk. Standardspråk är ENGLISH .

I/O-meny

Objekten i menyn I/O (indata/utdata) påverkar kommunikationen mellan skrivaren och datorn. Om skrivaren har en HP Jetdirect-skrivarserver kan du konfigurera grundläggande nätverksparametrar med hjälp av undermenyn. Du kan också konfigurera dessa och andra parametrar med HP Web Jetadmin eller den inbäddade webbservern.

Mer information om alternativen finns i [Nätverkskonfiguration på sidan 67](#).

Så här visar du den: Tryck på knappen **Meny** , välj menyn **KONFIGURERA ENHET** och välj sedan menyn **I/O**.

 **OBS!** Värden som har en asterisk (*) är fabriksinställda standardvärden. Vissa menyalternativ har inga standardvärden.

Artikel	Undermeny	Värden	Beskrivning
I/O-TIMEOUT		Intervall: 5 - 300	<p>Anger skrivarens I/O-TIMEOUT i sekunder. Standardvärdet är 15 sekunder.</p> <p>Använd inställningen för att justera timeout-värdet så att prestandan blir den bästa. Om data från andra portar visas i din utskrift ökar du timeoutvärdet.</p>
INBÄDDAD JETDIRECT-MENY	En lista över alternativ finns i den följande tabellen.		

Tabell 2-1 Inbäddade Jetdirect- och EIO <X> Jetdirect-menyer

Artikel	Undermeny	Undermeny	Värden	Beskrivning
INFORMATION	PROTOKOLLUTSKR.		JA	Använd det här alternativet om du vill skriva ut en sida med konfigurationen för följande protokoll: IPX/SPX, Novell NetWare, AppleTalk, DLC/LLC.
			NEJ*	
	SKRIV UT SÄKERH.		JA*	JA: En sida med de aktuella säkerhetsinställningarna på HP Jetdirect-skrivarservern skrivs ut.
			NEJ	NEJ: Ingen sida med säkerhetsinställningar skrivs ut.
TCP/IP	AKTIVERA		PÅ*	PÅ: Aktiverar TCP/IP-protokollet.
			AV	AV: Avaktiverar TCP/IP-protokollet.
	VÄRDNAMN			En alfanumerisk sträng, upp till 32 tecken, som identifierar skrivaren. Namnet visas på HP Jetdirect-konfigurationssidan. Det förvalda värdnamnet är NPIxxxxxx, där xxxxxx är de sex sista siffrorna i adressen till nätverksmaskinvaran (MAC-adress).
	IPV4-INSTÄLLNINGAR	KONFIGURATIONS METOD	BOOTP	Anger metod för hur TCP/IPv4-parametrarna ska konfigureras på HP Jetdirect-skrivarservern.
			DHCP	
			AUTO-IP	
			MANUELLT	
				Använd BOOTP (Bootstrap Protocol) för automatisk konfiguration från en BootP-server.
				Använd DHCP (Dynamic Host Configuration Protocol) för automatisk konfiguration från en DHCPv4-server. Om en sådan är vald och det finns ett DHCP-lån, är menyerna SLÄPP DHCP och NY DHCP tillgängliga och du kan använda dem för att ange alternativ för DHCP-lån.
				Använd AUTO-IP för automatisk länklokal IPv4-adressering. En adress i formatet 169.254.x.x tilldelas automatiskt.
				Om du ställer in det här alternativet på MANUELLT , använder du menyn MANUELLA INSTÄLLNINGAR för att konfigurera TCP/IPv4-parametrarna.
		MANUELLA INSTÄLLNINGAR	IP-ADRESS	(Endast tillgänglig om KONFIGURATIONS METOD är inställd till MANUELLT .) Konfigurera parametrarna direkt från produktens kontrollpanel:
			SUBNÄTSMASK	
			STANDARDGATEWAY	
				IP-ADRESS: Produktens unika IP-adress (n.n.n.n), där n är ett värde på mellan 0 och 255.
				SUBNÄTSMASK: Produktens unika nätmask (n.n.n.n), där n är ett värde på mellan 0 och 255.

Tabell 2-1 Inbäddade Jetdirect- och EIO <X> Jetdirect-menyer (fortsättning)

Artikel	Undermeny	Undermeny	Värden	Beskrivning
				STANDARDGATEWAY: IP-adressen till den gateway eller router som används för kommunikation med andra nätverk.
		STANDARD-IP	AUTO-IP* ÄLDRE MODELLER	Ange vilken IP-adress som ska användas när skrivarservern inte kan hämta en IP-adress från nätverket under en tvingad TCP/IP-omkonfiguration (exempelvis när du har konfigurerat den manuellt för användning med BootP eller DHCP). OBS! Med den här funktionen tilldelar du en statisk IP-adress som fungerar som ett gränssnitt mot ett hanterat nätverk. AUTO-IP: Den länkllokala IP-adressen 169.254.x.x har angetts. ÄLDRE MODELLER: Adressen 192.0.0.192 är angiven, i enlighet med äldre HP Jetdirect-skrivare.
		SLÄPP DHCP	NEJ* JA	Den här menyn visas om KONFIGURATIONSMETOD är inställd på DHCP och det finns ett DHCP-lån för skrivarservern. NEJ: Det aktuella DHCP-lånet är sparat. JA: Det aktuella DHCP-lånet och den lånade IP-adressen har släppts.
		NY DHCP	NEJ* JA	Den här menyn visas om KONFIGURATIONSMETOD är inställd på DHCP och det finns ett DHCP-lån för skrivarservern. NEJ: Skrivarservern begär inte att DHCP-lånet ska förnyas. JA: Skrivarservern begär att DHCP-lånet ska förnyas.
		PRIMÄR DNS		Ange IP-adressen (n.n.n.n) till en primär DNS-server.
		SEKUNDÄR DNS		Ange IP-adressen (n.n.n.n) till en sekundär DNS-server (DNS = Domain Name System).
	IPV6-INSTÄLLNINGAR	AKTIVERA	PÅ AV*	Använd det här alternativet för att aktivera eller avaktivera IPv6-funktionen på skrivarservern. AV: IPv6 är avaktiverad. PÅ: IPv6 är aktiverad.
		ADRESS	MANUELLA INSTÄLLNINGAR <ul style="list-style-type: none">● AKTIVERA● ADRESS	Använd det här alternativet om du vill aktivera och manuellt konfigurera en TCP/ IPv6-adress. AKTIVERA: Välj PÅ om du vill aktivera manuell konfiguration, eller AV om du vill avaktivera manuell konfiguration. Standardvärdet är AV .

Tabell 2-1 Inbäddade Jetdirect- och EIO <X> Jetdirect-menyer (fortsättning)

Artikel	Undermeny	Undermeny	Värden	Beskrivning
				ADRESS: Använd det här alternativet om du vill ange en 32-siffrig hexadecimal IPv6-nodadress som använder hexadecimal syntax med kolon.
		DHCPV6-POLICY	ROUTER ANGIVEN* ROUTER EJ TILLGÄNGLIG ALLTID	ROUTER ANGIVEN: Vilken automatisk konfigurationsmetod som används av skrivarservern bestäms av en router. Routern anger om skrivarservern hämtar sin adress, sin konfigurationsinformation eller båda två, från en DHCPv6-server. ROUTER EJ TILLGÄNGLIG: Om ingen router är tillgänglig ska skrivarservern försöka hämta sin konfiguration från en DHCPv6-server. ALLTID: Oavsett om en router är tillgänglig eller inte ska skrivarservern alltid försöka hämta sin konfiguration från en DHCPv6-server.
		PRIMÄR DNS		Använd det här alternativet om du vill ange en IPv6-adress för en primär DNS-server som skrivarservern ska använda.
		SEKUNDÄR DNS		Använd det här alternativet om du vill ange en IPv6-adress för en sekundär DNS-server som skrivarservern ska använda.
	PROXYSERVER			Anger vilken proxyserver som ska användas av inbäddade program i skrivaren. En proxyserver används vanligtvis av nätverksklienter för Internet-åtkomst. Den cachelagrar webbsidor och ger en viss grad av Internet-säkerhet för dessa klienter. Du anger en proxyserver genom att skriva dess IPv4-adress eller det fullständiga domännamnet. Namnet kan innehålla upp till 255 oktetter. För vissa nätverk måste du kontakta din Internet-leverantör (ISP) för att få veta proxyserverns adress.
	PROXYPORT			Ange portnumret som proxyservern använder för klientsupport. Portnumret identifierar porten som är reserverad för proxyaktivitet i nätverket och kan vara ett värde på mellan 0 och 65535.
	INAKTIV TIMEOUT			INAKTIV TIMEOUT: Tidsperioden i sekunder efter det att en inaktiv TCP-utskriftsanslutning stängs (standardvärdet är 270 sekunder, vid 0 avaktiveras timeouten).

Tabell 2-1 Inbäddade Jetdirect- och EIO <X> Jetdirect-menyer (fortsättning)

Artikel	Undermeny	Undermeny	Värden	Beskrivning
IPX/SPX	AKTIVERA		PÅ*	PÅ: Aktiverar IPX/SPX-protokollet.
			AV	AV: Avaktiverar IPX/SPX-protokollet.
	RAMTYP		AUTO*	Anger ramtypsinställning för nätverket.
			EN_8023	AUTO: Ställer automatiskt in och begränsar ramtypen till den första som hittas.
			EN_II	EN_8023, EN_II, EN_8022 och EN_SNAP är ramtyper för Ethernet-nätverk
			EN_8022	
	EN_SNAP			
APPLETALK	AKTIVERA		PÅ*	Konfigurera ett AppleTalk-nätverk.
			AV	
DLC/LLC	AKTIVERA		PÅ*	PÅ: Aktivera DLC/LLC-protokollet.
			AV	AV: Avaktivera DLC/LLC-protokollet.
SÄKERHET	SÄKER WEBB		HTTPS KRÄVS*	Ange för konfigurationshanteringen om den inbäddade webbservern ska godkänna kommunikation som endast använder HTTPS (Säker HTTP) eller både HTTP och HTTPS. HTTPS KRÄVS: För säker, krypterad kommunikation är bara HTTPS-åtkomst godkänd. Skrivarservern agerar som en säker sida. HTTPS-TILLVAL: Åtkomst med hjälp av antingen HTTP eller HTTPS är tillåten.
			HTTPS-TILLVAL	
	IPSEC		BEHÅLL	Ange IPsec-status på skrivarservern.
			AVAKTIVERA*	BEHÅLL: Status för IPsec är samma som den som är konfigurerad. AVAKTIVERA: IPsec-funktionen på skrivarservern är avaktiverad.
	802.1X		ÅTERST.	Ange om 802.1X-inställningarna för skrivarservern ska återställas till standardinställningarna. ÅTERST.: 802.1X-inställningarna återställs till standardinställningarna. BEHÅLL: De aktuella 802.1X-inställningarna behålls.
			BEHÅLL*	
	ÅTERSTÄLL SÄKERHET		JA	Ange om de nuvarande säkerhetsinställningarna för skrivarservern ska sparas eller återställas till standardinställningar. JA: Säkerhetsinställningarna återställs till standardinställningar. NEJ: De aktuella säkerhetsinställningarna behålls.
			NEJ*	

Tabell 2-1 Inbäddade Jetdirect- och EIO <X> Jetdirect-menyer (fortsättning)

Artikel	Undermeny	Undermeny	Värden	Beskrivning
DIAGNOSTIK	INBYGGDA TEST			Den här menyn visar tester som hjälper dig att diagnostisera problem med nätverksmaskinvara och TCP/IP-anslutningar. Inbäddade tester hjälper dig att ta reda på om ett nätverksfel är lokaliserat till skrivaren eller ligger utanför. Använd ett inbäddat test för att kontrollera maskinvaru- och kommunikationsvägarna på skrivarservern. När du har valt och aktiverat ett test och angett körningstid, måste du välja KÖR för att påbörja testet. Beroende på körningstiden körs ett valt test fortlöpande tills skrivaren stängs av eller ett fel upptäcks och en diagnosida skrivs ut.
		TEST AV LAN HW	JA NEJ*	VIKTIGT: Det här testet tar bort TCP/IP-konfigurationen. Testet utför ett internt loopback-test. Ett internt loopback-test skickar och tar endast emot paket på den inbyggda nätverksmaskinvaran. Det finns inga externa överföringar i nätverket. Välj JA om du vill köra testet. Välj NEJ om du inte vill köra testet.
		HTTP-TEST	JA NEJ*	Testet kontrollerar HTTP-funktionen genom att hämta fördefinierade sidor från skrivaren. Den inbäddade webbservern testas också. Välj JA om du vill köra testet. Välj NEJ om du inte vill köra testet.
		SNMP-TEST	JA NEJ*	Testet kontrollerar SNMP-kommunikationen genom att använda fördefinierade SNMP-objekt i skrivaren. Välj JA om du vill köra testet. Välj NEJ om du inte vill köra testet.
		DATASÖKVÄGSTE ST	JA NEJ*	Testet hjälper dig att identifiera problem med databanan och fel som har uppstått på en skrivare för HP PostScript-emulering, nivå 3. En fördefinierad PS-fil skickas till skrivaren. Testet är papperslöst och filen skrivs inte ut. Välj JA om du vill köra testet. Välj NEJ om du inte vill köra testet.
		VÄLJ ALLA TESTER	JA NEJ*	Använd det här alternativet för att välja alla tillgängliga, inbäddade tester. Välj JA om du vill köra alla tester. Välj NEJ om du vill köra enskilda tester.
		KÖRNINGSTID [M]		Använd det här alternativet om du vill ange hur lång tid (i minuter) som ett inbäddat test ska köras. Du kan ange ett värde på mellan 0 och 24 minuter. Om du väljer noll (0) körs

Tabell 2-1 Inbäddade Jetdirect- och EIO <X> Jetdirect-menyer (fortsättning)

Artikel	Undermeny	Undermeny	Värden	Beskrivning
				testet fortlöpande tills ett fel uppstår eller skrivaren stängs av.
				Data som samlas in under HTTP-, SNMP- och datavägstesterna skrivs ut när testerna är klara.
		KÖR	JA NEJ*	NEJ: Starta inte de markerade testerna. JA: Starta de markerade testerna.
	PING-TEST			Du använder det här testet för att kontrollera nätverkskommunikationen. Testet skickar länkllokala paket till en fjärransluten nätverksvärd och väntar sedan på ett lämpligt svar. Om du vill köra ett pingtest anger du följande alternativ:
		MÅLTYP	IPV4 IPV6	Ange om målprodukten är en IPv4- eller IPv6-nod.
		MÅL-IPV4		Skriv IPv4-adressen.
		MÅL-IPV6		Skriv IPv6-adressen.
		PAKETSTORLEK		Ange storleken på varje paket (i byte) som ska skickas till fjärrvärden. Minsta storlek är 64 (standardinställning) och den största är 2 048.
		TIMEOUT		Ange hur lång tid (i sekunder) du vill vänta på ett svar från fjärrvärden. Standardvärdet är 1 och det största värdet är 100.
		SIDANTAL		Ange hur många pingtestpaket som ska skickas i det här testet. Välj ett värde från 0 till 100. Standard är 4. Om du vill köra testet fortlöpande väljer du 0.
		SKRIV RESULTAT	JA NEJ*	Om pingtestet inte angavs för fortlöpande körning kan du välja att skriva ut testresultaten. Välj JA om du vill skriva ut resultaten. Om du väljer NEJ , skrivs resultaten inte ut.
		KÖR	JA NEJ*	Ange om du vill starta pingtestet eller inte. Välj JA om du vill köra testet. Välj NEJ om du inte vill köra testet.
	PING-RESULTAT			Använd det här alternativet om du vill visa pingteststatus och resultaten i teckenfönstret på kontrollpanelen. Du kan ange följande alternativ:
		SKICKADE PAKET		Visar hur många paket (0-65535) som har skickats till fjärrvärden sedan det senaste testet startades eller avslutades. Standard är 0.
		MOTTAGNA PAKET		Visar hur många paket (0-65535) som har tagits emot från fjärrvärden sedan det senaste testet startades eller avslutades. Standard är 0.

Tabell 2-1 Inbäddade Jetdirect- och EIO <X> Jetdirect-menyer (fortsättning)

Artikel	Undermeny	Undermeny	Värden	Beskrivning
		ANDEL FÖRLORADE		Visar hur många procent (0 till 100) av pingtestpaketen som skickades utan svar från fjärrvärden sedan det senaste testet startades eller avslutades. Standard är 0.
		MINSTA RTT		Visar minimivärdet för den identifierade RTT-tiden (round-trip-time), från 0 till 4096 millisekunder, för paketöverföring och -svar. Standard är 0.
		HÖGSTA RTT		Visar maxvärdet för den identifierade RTT-tiden (round-trip-time), från 0 till 4096 millisekunder, för paketöverföring och -svar. Standard är 0.
		RTT-MEDEL		Visar den genomsnittliga RTT-tiden (round-trip-time), från 0 till 4096 millisekunder, för paketöverföring och -svar. Standard är 0.
	PING PÅGÅR		JA NEJ*	Visar om ett pingtest körs. JA anger att ett test körs och NEJ anger att ett test är klart eller inte kördes.
	UPPDATERA		JA NEJ*	När du visar pingtestresultaten uppdaterar det här alternativet pingtestdata med de aktuella resultaten. Välj JA om du vill uppdatera data. Välj NEJ om du vill behålla befintliga data. En uppdatering görs dock automatiskt när menyn går in i timeout eller när du manuellt återgår till huvudmenyn.
LÄNKHAST.			AUTO* 10T HALV: 10T FULL 100TX HALV 100TX FULL 100TX AUTO 1000TX FULL	<p>Skrivarservens länkhastighet och kommunikationsläge måste matcha nätverket. Vilka inställningar som finns att tillgå beror på skrivaren och den installerade skrivarservern. Välj en av följande länkkonfigurationsinställningar:</p> <p>VIKTIGT: Om du ändrar länkinställningen kan nätverkskommunikationen med skrivarservern och nätverksprodukten brytas.</p> <p>AUTO: Skrivarservern använder ett automatiskt förhandlingsläge för att konfigurera sig själv med högsta tillåtna länkhastighet och kommunikationsläge. Om det automatiska förhandlingsläget misslyckas, ställs 100TX HALV eller 10T HALV in, beroende på den identifierade länkhastigheten i nav-/växelporten. (1000T halv duplex stöds inte.)</p> <p>10T HALV:: 10 Mbps, halv duplex.</p> <p>10T FULL: 10 Mbps, full duplex.</p> <p>100TX HALV: 100 Mbps, halv duplex.</p> <p>100TX FULL: 100 Mbps, full duplex.</p> <p>100TX AUTO: Begränsar den automatiska inställningen till en maximal länkhastighet på 100 Mbps.</p>

Tabell 2-1 Inbäddade Jetdirect- och EIO <X> Jetdirect-menyer (fortsättning)

Artikel	Undermeny	Undermeny	Värden	Beskrivning
				1000TX FULL: 1000 Mbps, full duplex.

Återställ, meny

På menyn **ÅTERSTÄLL** kan du återställa fabriksinställningarna, avaktivera och aktivera viloläge och uppdatera skrivaren när nytt förbrukningsmaterial har fyllts på.

Så här visar du den: Tryck på knappen **Meny** , välj menyn **KONFIGURERA ENHET** och välj sedan menyn **ÅTERSTÄLL**.

 **OBS!** Värden som har en asterisk (*) är fabriksinställda standardvärden. Vissa menyalternativ har inga standardvärden.

Artikel	Undermeny	Värden	Beskrivning
ÅTERSTÄLL FABRIKS- INSTÄLLNINGARNA			Här kan du tömma sidbufferten, ta bort alla data avseende skrivarspråk som går att avlägsna, återställa utskriftsmiljön och återställa alla standardinställningar till de inställningar skrivaren hade vid leverans.
KALIBR.ÅTERSTÄLLN			Återställer kalibreringsvärden i formateraren.
ÅTERST. FÖRBR.	NY FIXERINGSSATS	NEJ* JA	Återställ fixeringsenhetens underhållsräkneverk efter installation av en ny fixeringsenhet.
VILOLÄGE		AV PÅ*	Om VILOLÄGE är AV övergår skrivaren till energisparläget och ingen asterisk visas bredvid ett objekt när användaren väljer menyalternativet VILOPERIOD .

Menyn Diagnostik

På menyn **DIAGNOSTIK** utför du tester som hjälper dig att hitta och lösa skrivarproblem.

Så här visar du den: Tryck på knappen **Meny**  och välj sedan menyn **DIAGNOSTIK**.

 **OBS!** Värden som har en asterisk (*) är fabriksinställda standardvärden. Vissa menyalternativ har inga standardvärden.

Artikel	Undermeny	Värden	Beskrivning
SKRIV UT HÄNDELSELOGG			Skriver ut en rapport med de senaste 50 posterna i skrivarens händelselogg, med början från den senaste.
VISA HÄNDELSELOGG			Visar de senaste 50 händelserna, med början från den senaste.
FELSÖKNING UTSKRIFTSKVALITET			Skriver ut en sida med instruktioner, sidor för varje färg, en demosida och en konfigurationssida. Med hjälp av denna utskrift kan du identifiera problem med utskriftskvaliteten.
SKRIVER UT DIAGNOSSIDA			Skriver ut en sida som kan vara till hjälp vid diagnos av problem med skrivaren.
AVAKTIVERA KASSETTKONTROLL			Med det här alternativet kan du ta bort en tonerkassett för att försöka komma fram till vilken kassett som orsakar problemet.
PAPPERSBANE- SENSORER			Testar var och en av skrivarens sensorer för att bestämma om de fungerar korrekt och visar sedan status för varje sensor.
PAPPERSBANETEST			Testar skrivarens pappershanteringsfunktioner, till exempel konfigurationen av facken.
	SKRIV UT TESTSIDA		Skapar en testsida för att testa funktionerna för pappershantering. Du måste ange banan för testet för att kunna testa särskilda pappersbanor.
	KÄLLA	ALLA FACK FACK 1 FACK 2* FACK 3	Anger om testsidan skrivs ut från alla fack eller från ett bestämt fack.
	DUBBELSIDIG	AV PÅ	Bestämmer om enheten för dubbelsidig utskrift ska tas med i testet.

Artikel	Undermeny	Värden	Beskrivning
			OBS! Alternativet är endast tillgängligt på skrivarna HP Color LaserJet CP3525dn och HP Color LaserJet CP3525x.
	KOPIOR	1* 10 50 100 500	Bestämmer hur många sidor som ska skickas från angiven källa för testet.
MANUELLT SENSORTEST			Med det här alternativet kan du testa om sensorerna för utskriftsbanan fungerar.
MANUELLT SENSORTEST 2			Med det här alternativet kan du göra ytterligare test av om sensorerna för utskriftsbanan fungerar.
KOMPONENTTEST	En lista med tillgängliga komponenter visas.		Aktiverar separata delar en i taget för att identifiera buller, läckage och andra problem hos maskinvaran.
SKRIV UT/STOPPA TEST		Intervallet är 0 - 60 000 millisekunder. Standard är 0.	Isolerar problem med utskriftskvaliteten mer exakt genom att stoppa skrivaren under en utskriftscykel, så att du kan se var bilden börjar försämrans. Det orsakar ett meddelande om paperstrassel som kan behöva återsällas manuellt. En servicetekniker bör utföra detta test.
FÄRGRANDSTEST	SKRIV UT TESTSIDA		Skriver ut en testsida för färgband för att identifiera överslag i strömförsörjningsenheten (högvolt).
	KOPIOR	Intervallet är 1 till 30. Standardvärdet är 1.	Anger hur många kopior av testsidan som ska skrivas ut.

Service, meny

Menyn **SERVICE** är låst och du måste ange en personlig kod (PIN-kod) för att få åtkomst till den. Menyn är avsedd att användas av behörig servicepersonal.

3 Programvara för Windows

- [Operativsystem som stöds för Windows](#)
- [Skrivardrivrutiner som stöds för Windows](#)
- [Universell HP-skrivardrivrutin](#)
- [Välja rätt skrivardrivrutin för Windows](#)
- [Prioritet för utskriftsinställningar](#)
- [Ändra inställningar för skrivardrivrutin för Windows](#)
- [Ta bort programvara för Windows](#)
- [Verktyg som kan användas för Windows](#)
- [Programvara för andra operativsystem](#)

Operativsystem som stöds för Windows

Produkten kan användas med följande Windows-operativsystem:

- Windows XP (32-bitars och 64-bitars)
- Windows Server 2003 (32-bitars och 64-bitars)
- Windows Server 2008 (32-bitars och 64-bitars)
- Windows 2000 (32-bitars)
- Windows Vista (32-bitars och 64-bitars)

Skrivardrivrutiner som stöds för Windows

- HP PCL 6 (förvald skrivardrivrutin)
- Universell skrivardrivrutin för HP PostScript-emulering (HP UPD PS)
- HP PCL 5 UPD universell skrivardrivrutin (HP UPD PCL 5) - kan hämtas från www.hp.com/go/cljcp3525_software

Skrivardrivrutinerna inkluderar online-hjälp som innehåller instruktioner för vanliga utskriftsuppgifter och förklaringar till knappar, kryssrutor och listrutor i skrivardrivrutinen.



OBS! Mer information om den universella skrivardrivrutinen finns på www.hp.com/go/upd.

Universell HP-skrivardrivrutin

Den universella HP-drivrutinen för Windows är en gemensam drivrutin som ger dig omedelbar tillgång till i stort sett alla HP LaserJet-produkter, oavsett var du befinner dig, utan att behöva hämta separata drivrutiner. Den bygger på beprövad HP-drivrutinsteknik och har testats noggrant med användning i många program. Detta är en kraftfull lösning som fungerar utan avbrott och konsekvent under lång tid.

Den universella HP-drivrutinen kommunicerar direkt med varje HP-produkt, samlar in konfigurationsinformation och anpassar sedan användargränssnittet så att produktens unika funktioner visas. Produktens funktioner aktiveras automatiskt, t.ex. tvåsidiga utskrifter och häftning, så du behöver inte göra någonting manuellt.

Mer information finns på www.hp.com/go/upd.

Installationslägen för universell skrivardrivrutin

Traditionellt läge:

- Använd detta läge om du installerar drivrutinen från en CD på en dator.
- När den universella skrivardrivrutinen har installerats från den CD som medföljer produkten, fungerar den som traditionella skrivardrivrutiner. Den fungerar för en specifik produkt.
- Om du använder det här läget måste du installera den universella skrivardrivrutinen separat på varje dator och för varje produkt.

Dynamiskt läge:

- Om du använder det här läget ska du hämta den universella skrivardrivrutinen från Internet. Mer information finns på www.hp.com/go/upd.
 - I dynamiskt läge kan du använda en enstaka drivrutinsinstallation, så att du kan upptäcka och skriva ut på HP-produkter på valfri plats.
 - Använd detta läge om du installerar den universella skrivardrivrutinen för en arbetsgrupp.
-

Välja rätt skrivardrivrutin för Windows

Skrivardrivrutiner ger dig tillgång till produktens funktioner och låter datorn kommunicera med produkten (genom att använda ett skrivarspråk). Mer information om ytterligare programvara och språk finns i installationsanvisningarna och på cd-skivan som följer med skrivaren.

Beskrivning av HP PCL 6-drivrutin

- Finns på skrivarens CD-skiva och på www.hp.com/go/cljcp3525_software
- Ingår som standarddrivrutin
- Rekommenderas för utskrift i alla Windows-miljöer
- Ger bäst hastighet, utskriftskvalitet och stöd av produktens funktioner för de flesta användare
- Särskilt utvecklat för GDI (Windows Graphic Device Interface) som ger bästa hastighet i Windows-miljöer
- Är eventuellt inte fullt kompatibel med tredjepartsprogram och anpassade program som baseras på PCL 5

Beskrivning av drivrutinen HP UPD PS

- Finns på skrivarens CD-skiva och på www.hp.com/go/cljcp3525_software
- Rekommenderas för utskrift med Adobe®-program eller andra grafikintensiva program
- Stöder utskrift av PostScript-emulering och PostScript-flashteckensnitt

Beskrivning av drivrutinen HP UPD PCL 5

- Installeras med guiden **Lägg till skrivare**
- Rekommenderas för allmänna kontorsutskrifter i Windows-miljöer
- Kompatibelt med tidigare PCL-versioner och äldre HP LaserJet-produkter
- Det bästa valet för utskrift från tredjepartsprogram och anpassade program
- Det bästa valet vid arbete i blandmiljöer som kräver att produkten ställs in som PCL 5 (UNIX, Linux, stordator)
- Särskilt utformad för användning i Windows-miljöer på företag som behöver en och samma drivrutin till flera skrivarmodeller
- Rekommenderas vid utskrift till flera skrivarmodeller från en mobil Windows-dator

Prioritet för utskriftsinställningar

Ändringar i utskriftsinställningarna får olika prioritet, beroende på var ändringarna görs:

 **OBS!** Namnen på kommandon och dialogrutor kan variera, beroende på vilket program du använder.

- **Dialogrutan Utskriftsformat:** Klicka på **Utskriftsformat** eller motsvarande kommando på menyn **Arkiv** i det program du använder, när du vill öppna den här dialogrutan. Inställningar som du ändrar här åsidosätter ändringar som görs på andra ställen.
- **Dialogrutan Skriv ut:** Klicka på **Skriv ut, Utskriftsformat** eller motsvarande kommando i menyn **Arkiv** i det program du använder, när du vill öppna den här dialogrutan. Inställningar som du ändrar i dialogrutan **Skriv ut** har lägre prioritet och åsidosätter i allmänhet inte ändringar som görs i dialogrutan **Utskriftsformat**.
- **Dialogrutan Egenskaper för skrivare (skrivardrivrutinen):** Klicka på **Egenskaper** i dialogrutan **Skriv ut** när du vill öppna skrivardrivrutinen. De inställningar du gör i dialogrutan **Egenskaper för skrivare** påverkar i allmänhet inte de inställningar som har gjorts på annat håll i skrivarprogramvaran. Du kan ändra de flesta av skrivarinställningarna här.
- **Skrivardrivrutinens standardinställningar:** Skrivardrivrutinens standardinställningar avgör vilka inställningar som används i alla utskriftsjobb, *om inte* inställningarna ändras i dialogrutan **Utskriftsformat, Skriv ut** eller **Egenskaper för skrivare**.
- **Skrivarinställningar på kontrollpanelen:** De inställningar som ändras på skrivarens kontrollpanel har lägre prioritet än ändringar som görs någon annanstans.

Ändra inställningar för skrivardrivrutin för Windows

Ändra inställningarna för alla utskrifter tills programmet stängs

1. Klicka på **Skriv ut** på menyn **Arkiv** i programmet.
2. Markera drivrutinen och klicka på **Egenskaper** eller **Inställningar**.

Den här proceduren är vanligast, även om stegen kan variera.

Ändra standardinställningarna för alla utskriftsjobb

1. **Windows XP, Windows Server 2003 och Windows Server 2008** (när standardvyn för **Startmenyn används**): Klicka på **Start** och klicka sedan på **Skrivare och fax**.

eller

Windows 2000, Windows XP, Windows Server 2003 och Windows Server 2008 (när den klassiska vyn för **Startmenyn används**): Klicka på **Start**, sedan på **Inställningar** och därefter på **Skrivare**.

eller

Windows Vista: Klicka på **Start**, klicka på **Kontrollpanelen** och gå till kategorin med **Maskinvara och ljud**. Klicka på **Skrivare**.

2. Högerklicka på drivrutinsikonen och välj **Utskriftsinställningar**.

Ändra konfigurationsinställningarna för produkten

1. **Windows XP, Windows Server 2003 och Windows Server 2008** (när standardvyn för **Startmenyn används**): Klicka på **Start** och klicka sedan på **Skrivare och fax**.

eller

Windows 2000, Windows XP, Windows Server 2003 och Windows Server 2008 (när den klassiska vyn för **Startmenyn används**): Klicka på **Start**, sedan på **Inställningar** och därefter på **Skrivare**.

eller

Windows Vista: Klicka på **Start**, klicka på **Kontrollpanelen** och gå till kategorin med **Maskinvara och ljud**. Klicka på **Skrivare**.

2. Högerklicka på drivrutinsikonen och välj **Egenskaper**.

3. Klicka på fliken **Enhetsinställningar**.

Ta bort programvara för Windows

Windows XP

1. Klicka på **Start, Kontrollpanelen** och sedan på **Lägg till eller ta bort program**.
2. Leta rätt på och markera HP Color LaserJet CP3525 i listan.
3. Tryck på knappen **Ändra/ta bort** om du vill ta bort programvaran.

Windows Vista

1. Klicka på **Start, Kontrollpanelen** och sedan på **Program och funktioner**.
2. Leta rätt på och markera HP Color LaserJet CP3525 i listan.
3. Välj alternativet **Avinstallera/ändra**.

Verktyg som kan användas för Windows

HP Web Jetadmin

HP Web Jetadmin är ett enkelt programvaruverktyg för hantering av kringutrustning, avbildning och utskrift som gör det enklare att optimera produktanvändningen, kontrollera färgkostnader, säkra produkter och effektivisera hanteringen av förbrukningsmaterial genom att aktivera fjärkonfiguration, proaktiv övervakning, felsökning av säkerhet och rapportering av utskrifts- och avbildningsprodukter.

Du kan hämta den senaste versionen av HP Web Jetadmin och visa den senaste listan över vilka värdsystem som stöds på www.hp.com/go/webjetadmin.

När den installeras på en värdserver har alla Windows-klienter åtkomst till HP Web Jetadmin via en webbläsare (t.ex. Microsoft® Internet Explorer) genom att gå till HP Web Jetadmin-värden.

Inbäddad webbserver

Produkten är utrustad med en inbäddad webbserver, vilket innebär att du har åtkomst till information om aktiviteter i produkten och nätverket. Den här informationen visas i en webbläsare, t.ex. Microsoft Internet Explorer, Netscape Navigator, Apple Safari eller Firefox.

Den inbäddade webbservern finns i produkten. Den ligger inte på en nätverksserver.

Den inbäddade webbservern utgör ett gränssnitt till produkten som alla som har en nätverksansluten dator och en vanlig webbläsare kan använda. Ingen särskild programvara installeras eller konfigureras, men du måste ha en kompatibel webbläsare på datorn. Du får åtkomst till den inbäddade webbservern genom att skriva produktens IP-adress på webbläsarens adressrad. (Du hittar IP-adressen genom att skriva ut en konfigurationssida. Mer information om att skriva ut en konfigurationssida finns i [Informationssidor på sidan 128](#).)

Om du vill ha en fullständig förklaring av den inbäddade webbserverns funktioner och hur de fungerar, se [Inbäddad webbserver på sidan 132](#).

HP Easy Printer Care

HP Easy Printer Care är ett program som du kan använda när du vill göra något av följande:

- Kontrollera produktens status
- Kontrollera status på förbrukningsmaterial och använd HP SureSupply för att beställa förbrukningsmaterial online
- Ställa in varningar
- Visa rapporter om produktanvändning
- Visa produktdokumentation
- Få åtkomst till felsöknings- och underhållsverktyg
- Använda HP Proactive Support för att regelbundet söka igenom utskriftssystemet och förebygga problem. Med HP Proactive Support kan du uppdatera programvara, fast programvara och HP-skrivardrivrutiner.

Du kan visa programvaran HP Easy Printer Care när enheten är direktansluten till datorn eller till ett nätverk.

Operativsystem som stöds

- Microsoft® Windows 2000, Service Pack 4
- Microsoft Windows XP, Service Pack 2 (32 bitar och 64 bitar)
- Microsoft Windows Server 2003, Service Pack 1 (32 bitar och 64 bitar)
- Microsoft Windows Server 2008 (32 bitar och 64 bitar)
- Microsoft Windows Vista™ (32 bitar och 64 bitar)

Webbläsare som kan användas

- Microsoft Internet Explorer 6.0 eller 7.0
-

Om du vill hämta programvaran HP Easy Printer Care går du till www.hp.com/go/easyprintercare. På den här webbplatsen finns det också uppdaterad information om webbläsare som stöds och en lista med HP-produkter som stöder programvaran HP Easy Printer Care.

Mer information om hur du använder HP Easy Printer Care finns i [HP Easy Printer Care på sidan 129](#).

Programvara för andra operativsystem

OS	Programvara
UNIX	<p>För nätverk av typen HP-UX och Solaris går du till www.hp.com/support/go/jetdirectunix_software och installerar modellskript med skrivarinstallationsprogrammet HP Jetdirect (HPPI) för UNIX.</p> <p>De senaste modellskripten finns på www.hp.com/go/unixmodelscripts.</p>
Linux	<p>Mer information finns på www.hp.com/go/linuxprinting.</p>

4 Använda skrivaren med Macintosh

- [Programvara för Macintosh](#)
- [Använda funktioner i Macintosh-skrivardrivrutinen](#)

Programvara för Macintosh

Operativsystem som stöds för Macintosh

Skrivaren kan användas med följande operativsystem för Macintosh:

- Mac OS X V10.3.9, V10.4, V10.5 och senare

 **OBS!** För Mac OS X v10.4 och senare kan Mac-datorer med PPC- och Intel® Core™-processorer användas.

Skrivardrivrutiner som stöds för Macintosh

HP-installationsprogrammet innehåller PostScript® Printer Description (PPD)-filer, Printer Dialog Extensions (PDE:er) och HP Skrivarprogram för användning med Macintosh-datorer.

PPD:erna i kombination med drivrutinerna för Apple PostScript-skrivare ger åtkomst till produktens funktioner. Använd den drivrutin för Apple PostScript-skrivare som medföljde datorn.

Ta bort programvara från Macintosh-operativsystem

Om du vill ta bort programvaran från en Macintosh-dator drar du PPD-filerna till papperskorgen.

Prioritet för utskriftsinställningar för Macintosh

Ändringar i utskriftsinställningarna får olika prioritet, beroende på var ändringarna görs:

 **OBS!** Namnen på kommandon och dialogrutor kan variera, beroende på vilket program du använder.

- **Dialogrutan Utskriftsformat:** Klicka på **Utskriftsformat** eller motsvarande kommando i menyn **Arkiv** i det program du använder, när du vill öppna den här dialogrutan. Inställningar som ändras här åsidosätter ändringar som görs på andra ställen.
- **Dialogrutan Skriv ut:** Klicka på **Skriv ut**, **Utskriftsformat** eller motsvarande kommando på menyn **Arkiv** i det program du använder, när du vill öppna den här dialogrutan. Inställningar som du ändrar i dialogrutan **Skriv ut** har lägre prioritet och åsidosätter *inte* ändringar som görs i dialogrutan **Utskriftsformat**.
- **Skrivardrivrutinens standardinställningar:** Skrivardrivrutinens standardinställningar avgör vilka inställningar som används i alla utskriftsjobb, *om inte* inställningarna ändras i dialogrutan **Utskriftsformat**, **Skriv ut** eller **Egenskaper för skrivare**.
- **Skrivarinställningar på kontrollpanelen:** De inställningar som ändras på skrivarens kontrollpanel har lägre prioritet än ändringar som görs någon annanstans.

Ändra inställningar för skrivardrivrutin för Macintosh

Ändra inställningarna för alla utskrifter tills programmet stängs	Ändra standardinställningarna för alla utskriftsjobb	Ändra konfigurationsinställningarna för produkten
<ol style="list-style-type: none">1. Klicka på Skriv ut på menyn Arkiv.2. Ändra inställningarna i de olika menyerna.	<ol style="list-style-type: none">1. Klicka på Skriv ut på menyn Arkiv.2. Ändra inställningarna i de olika menyerna.3. Klicka på Spara som i menyn Förinställningar och ange ett namn på förinställningen. <p>Inställningarna sparas på menyn Förinställningar. Vill du använda de nya inställningarna väljer du det sparade förinställda alternativet varje gång du öppnar ett program och skriver ut.</p>	<p>Mac OS X V10.3 eller Mac OS X V10.4</p> <ol style="list-style-type: none">1. Öppna menyn Apple och klicka på Systeminställningar. Välj Skriv ut & Faxe.2. Klicka på Skrivarinställningar.3. Klicka på menyn Installerbara alternativ. <p>Mac OS X V10.5</p> <ol style="list-style-type: none">1. Öppna menyn Apple och klicka på Systeminställningar. Välj Skriv ut & Faxe.2. Klicka på Alternativ & Förbrukning.3. Klicka på menyn Drivrutin.4. Välj drivrutin på listan och konfigurera de installerade alternativen.

Programvara för Macintosh-datorer

HP Skrivarprogram

Använd HP Skrivarprogram om du vill konfigurera funktioner i produkten som inte är tillgängliga i skrivardrivrutinen.

Du kan använda HP Skrivarprogram om produkten har en USB-anslutning eller anslutning till ett TCP/IP-baserat nätverk.

Öppna HP Skrivarprogram

Mac OS X V10.3 eller Mac OS X V10.4	<ol style="list-style-type: none">1. Öppna Finder, klicka på Program, klicka på Verktysprogram och dubbelklicka på Program för skrivarinställningar.2. Välj den skrivare du vill konfigurera och klicka sedan på Verktysprogram.
Mac OS X V10.5	<ol style="list-style-type: none">1. På menyn Skrivare klickar du på Skrivarverktyg. <p>eller</p> <p>På menyn Skrivarkö klickar du på ikonen Verktysprogram.</p>

Funktioner i HP Skrivarprogram

HP Skrivarprogram består av sidor som du kan öppna genom att klicka på listan över **konfigurationsinställningar**. I följande tabell beskrivs de uppgifter som du kan utföra från de här sidorna.

Objekt	Beskrivning
Konfigurationssida	Skriver ut en konfigurationssida.
Status för förbrukningsmaterial	Visar statusen för produktens förbrukningsmaterial och ger länkar för onlinebeställning.
HP Support	Ger åtkomst till teknisk support, onlinebeställning av förbrukningsmaterial, onlineregistrering och återvinnings- och returinformation.
Överför fil	Överför filer från datorn till produkten.
Överför teckensnitt	Överför teckensnittsfilerna från datorn till produkten.
Uppdatering av fast programvara	Överför uppdaterade filer för fast programvara från datorn till produkten.
Läget för dubbelsidig utskrift	Aktiverar läget för automatisk dubbelsidig utskrift.
Tonertäthet	Justera tonertätheten.
Upplösning	Ändrar upplösningarna, inklusive RET-inställningen.
Läs resurser	Läser eller läser upp lagringsprodukter, t.ex. en hårddisk.
Lagrade jobb	Hanterar utskriftsjobb som lagras på produktens hårddisk.
Fackkonfiguration	Ändrar inställningarna för standardfacket.
IP-inställningar	Ändrar produkt nätverkets inställningar och ger åtkomst till den inbyggda webbservern.
Bonjour-inställningar	Ger möjlighet att aktivera eller avaktivera Bonjour-funktioner eller ändra produkttjänstnamn som används i ett nätverk.
Ytterligare inställningar	Ger åtkomst till den inbyggda webbservern.
E-postmeddelanden	Konfigurerar produkten att skicka e-postmeddelanden vid särskilda händelser.
Information om enheten	Visa information om den valda produkten.

Verktyg som kan användas för Macintosh

Inbäddad webserver

Produkten är utrustad med en inbäddad webserver, vilket innebär att du har åtkomst till information om aktiviteter i produkten och nätverket. Mer information finns i [Olika delar av den inbäddade webbservern på sidan 133](#).

Använda funktioner i Macintosh-skrivardrivrutinen

Skriva ut

Skapa och använd förinställningar i Macintosh

Använd förinställningar om du vill spara skrivardrivrutinens aktuella inställningar så att du kan använda dem igen.

Skapa en utskriftsförinställning

1. Klicka på **Skriv ut** i menyn **Arkiv**.
2. Markera drivrutinen.
3. Välj utskriftsinställningarna
4. I rutan **Förinställningar** klickar du på **Spara som...**, och anger ett namn på förinställningen.
5. Klicka på **OK**.

Använda utskriftsförinställningar

1. Klicka på **Skriv ut** i menyn **Arkiv**.
2. Markera drivrutinen.
3. I rutan **Förinställningar** väljer du den utskriftsförinställning som du vill använda.

 **OBS!** Om du vill använda skrivardrivrutinens standardinställningar väljer du **Standard**.

Ändra storlek på dokument eller skriva ut på en anpassad pappersstorlek

Du kan anpassa ett dokument så att det får plats på en annan pappersstorlek.

1. Klicka på **Skriv ut** i menyn **Arkiv**.
2. Öppna menyn **Pappershantering**.
3. I området för **målpappersstorlek** väljer du **Anpassa till pappersstorlek** och väljer sedan storlek i listrutan.
4. Om du endast vill använda papper som är mindre än dokumentet väljer du alternativet för att **endast förminska**.

Skriva ut ett försättsblad

Du kan skriva ut ett separat försättsblad för ditt dokument som innehåller ett meddelande (till exempel "konfidentiellt").

1. Klicka på **Skriv ut** i menyn **Arkiv**.
2. Markera drivrutinen.
3. Öppna menyn **Försättsblad** och välj sedan du om du vill skriva ut försättsbladet **Före dokumentet** eller **Efter dokumentet**.
4. Välj vilket meddelande du vill skriva ut på försättsbladet i menyn **Försättsbladstyp**.

 **OBS!** Om du vill skriva ut ett tomt försättsblad, väljer du **Standard** som **Försättsbladstyp**.

Använda vattenstämplar

En vattenstämpel är ett meddelande, t.ex. "Konfidentiellt", som skrivs ut i bakgrunden på alla sidor i ett dokument.

1. Klicka på **Skriv ut** i menyn **Arkiv**.
2. Öppna menyn **Vattenstämplar**.
3. Bredvid **Läge** väljer du vilken typ av vattenstämplar som du vill använda. Välj **Vattenstämpel** om du vill skriva ut ett halvgenomskinligt meddelande. Välj **Mall** om du vill skriva ut ett meddelande som inte är genomskinligt.
4. Bredvid **Sidor** väljer du om du vill skriva ut vattenstämpeln på alla sidor eller endast på den första sidan.
5. Bredvid **Text** väljer du ett standardmeddelande eller väljer **Eget** och skriver ett nytt meddelande i rutan.
6. Välj alternativ för återstående inställningar.

Skriva ut flera sidor på ett ark i Macintosh

Du kan skriva ut flera sidor på ett och samma pappersark. Den här funktionen ger ett kostnadseffektivt sätt att skriva ut utkast.

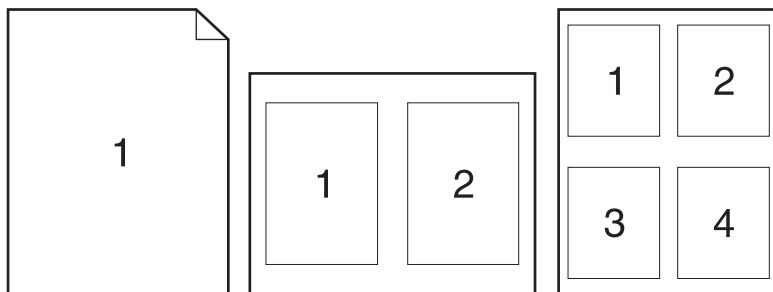

1. Klicka på **Skriv ut** i menyn **Arkiv**.
2. Markera drivrutinen.
3. Öppna menyn **Layout**.
4. Bredvid **Sidor per ark** väljer du det antal sidor som du vill skriva ut på varje blad (1, 2, 4, 6, 9 eller 16).
5. Klicka på **Utskriftsriktning** och välj ordning och placering för sidorna på arket.
6. Bredvid **Ram** väljer du den typen av ram som du vill skriva ut runt varje sida på arket.

Utskrift på båda sidorna av pappret (dubbelsidig utskrift)

Använda automatisk dubbelsidig utskrift

1. Fyll på så mycket papper i något av facken att det räcker till utskriften. Om du fyller på specialpapper, t.ex. papper med brevhuvud, gör du på något av följande sätt:
 - För fack 1 fyller du på brevpapper med framsidan nedåt och matar in överkanten i skrivaren först.
 - I övriga fack fyller du på brevpapper med framsidan upp och med överkanten mot fackets högra del.
2. Klicka på **Skriv ut** i menyn **Arkiv**.
3. Öppna menyn **Layout**.
4. Bredvid **Tvåsidig** väljer du antingen **Bindning längs långsidan** eller **Bindning längs kortsidan**.
5. Klicka på **Skriv ut**.

Skriva ut manuellt på båda sidorna

1. Fyll på så mycket papper i något av facken att det räcker till utskriften. Om du fyller på specialpapper, t.ex. papper med brevhuvud, gör du på något av följande sätt:
 - För fack 1 fyller du på brevpapper med framsidan nedåt och matar in överkanten i skrivaren först.
 - I övriga fack fyller du på brevpapper med framsidan upp och med överkanten mot fackets högra del.
2. Klicka på **Skriv ut** i menyn **Arkiv**.
3. På menyn **Efterbehandling** väljer du **Manuell dubbelsidig utskrift**.
4. Klicka på **Skriv ut**. Följ instruktionerna i popup-fönstret som visas innan du fyller på utskriftsbunten i fack 1 och skriver ut den andra sidan.
5. Gå till skrivaren och ta bort eventuellt tomt papper som finns i fack 1.
6. Lägg i den utskrivna bunten med framsidan uppåt så att den nedre kortsidan först matas in i skrivarens fack 1. Du *måste* skriva ut den andra sidan från fack 1.
7. Tryck på lämplig knapp på kontrollpanelen om du uppmanas att göra det.

Lagra utskrift

Du kan lagra utskriftsjobb i produkten och skriva ut dem när du vill. Du kan dela lagrade jobb med andra användare eller göra dem privata.



OBS! Mer information om utskriftslagring finns i [Använda funktioner för utskriftslagring på sidan 105](#) och [Ange alternativ för jobblagring på sidan 116](#).

1. Klicka på **Skriv ut** i menyn **Arkiv**.
2. Öppna menyn **Utskriftslagring**.
3. I listrutan **Utskriftslagring**: kan du välja en typ av utskriftsjobb som ska lagras.

4. Om du väljer typen **Lagrad utskrift** eller **Personlig utskrift** ska du ange namn på utskriftsjobbet som ska lagras i rutan bredvid **Utskriftsnamn**:

Välj vilket alternativ som ska användas om det redan finns ett lagrat utskriftsjobb med samma namn.

- **Använd utskriftsnamn + (1 - 99)** lägger till ett unikt nummer efter namnet.
 - **Ersätt befintlig fil** skriver över det befintliga lagrade jobbet med det nya.
5. Om du valde **Lagrad utskrift** eller **Personlig utskrift** i steg 3, skriver du ett fyrsiffrigt nummer i rutan bredvid **PIN för utskrift**. Om någon annan försöker skriva ut det här jobbet uppmanas han eller hon att ange PIN-koden.

Ange färgalternativ

Använd snabbmenyn **Färgalternativ** om du vill kontrollera hur färger tolkas och skrivs ut från program.

1. Klicka på **Skriv ut** i menyn **Arkiv** i programmet.
2. Markera drivrutinen.
3. Öppna snabbmenyn **Färgalternativ**.
4. Klicka på **Visa avancerade alternativ**.
5. Ange inställningar för text, grafik och fotografier separat.

Använda menyn Tjänster

Om produkten är ansluten till ett nätverk använder du menyn **Tjänster** för att hämta information om produkten och status på förbrukningsmaterial.

1. Klicka på **Skriv ut** i menyn **Arkiv**.
2. Öppna menyn **Tjänster**.
3. Så här öppnar du den inbyggda webbservern och utför en underhållsåtgärd:
 - a. Välj **Enhetsunderhåll**.
 - b. Välj en åtgärd i listrutan.
 - c. Klicka på **Starta**.
4. Så här går du till olika webbplatser med support för produkten:
 - a. Välj **Tjänster på Internet**.
 - b. Välj **Internet-tjänster** och välj ett alternativ i listrutan.
 - c. Klicka på **Start**.

5 Konnektivitet

- [USB-anslutning](#)
- [Nätverkskonfiguration](#)

USB-anslutning

Skrivaren hanterar USB 2.0-anslutning. Du måste använda en USB-kabel av A-till-B-typ som inte är längre än 2 meter.

Nätverkskonfiguration

Du kan behöva konfigurera vissa nätverksparametrar för produkten. Du kan konfigurera dessa parametrar från kontrollpanelen, från den inbäddade webbservern eller, för de flesta nätverk, från programmet HP Web Jetadmin.

En fullständig lista över vilka nätverk som stöds och instruktioner om hur du konfigurerar nätverksparametrarna från programvaran finns i *HP Jetdirect Embedded Print Server administratörshandbok*. Denna handledning medföljer produkter som har en inbäddad HP Jetdirect-skrivarserver installerad.

Nätverksprotokoll som stöds

Produkten kan hantera nätverksprotokollet TCP/IP, det vanligaste och mest accepterade nätverksprotokollet. Det används för många nätverkstjänster. I följande tabell visas alla nätverkstjänster och nätverksprotokoll som stöds.

Tabell 5-1 Utskrift

Namn på tjänst	Beskrivning
port9100 (direktläge)	Utskriftstjänst
LPD (Line printer daemon)	Utskriftstjänst
Avancerad LPD (anpassade LPD-frågor)	Protokoll och program som är associerade med LPD-spoolingtjänster som är installerade i TCP/IP-system.
FTP	TCP/IP-verktyg för överföring av data mellan system.
WS-utskrift	Använder WSD-utskriftstjänster (Microsoft Web Services for Devices) som hanteras av HP Jetdirect-skrivarservern.
WS-upptäckt	Tillåter Microsoft WS-discoveryprotokoll på HP Jetdirect-skrivarservern.

Tabell 5-2 Upptäckt av nätverksenhet

Namn på tjänst	Beskrivning
SLP (Service Location Protocol)	Protokollet för enhetsupptäckt som du använder för att hitta och konfigurera nätverksenheter. Används i huvudsak av Microsoft-baserade program.
Bonjour	Protokollet för enhetsupptäckt som du använder för att hitta och konfigurera nätverksenheter. Används i huvudsak av Apple Macintosh-baserade program.

Tabell 5-3 Meddelande och hantering

Namn på tjänst	Beskrivning
HTTP (Hyper Text Transfer Protocol)	Välj den här tjänsten om webbläsarna ska kunna kommunicera med den inbäddade webbservern.
EWS (inbäddad webbserver)	Välj den här tjänsten om du vill kunna hantera produkten med hjälp av en webbläsare.

Tabell 5-3 Meddelande och hantering (fortsättning)

Namn på tjänst	Beskrivning
SNMP (Simple Network Management Protocol)	Används i nätverksprogram för att hantera skrivaren. SNMP v1-, v3- och standard MIB-II-objekt (Management Information Base) hanteras.
LLMNR (Link Local Multicast Name Resolution)	Anger om produkten svarar på LLMNR-förfrågningar över IPv4 och IPv6.
TFTP-konfiguration	Gör det möjligt att använda TFTP för att hämta en konfigurationsfil som innehåller ytterligare konfigurationsparametrar, såsom SNMP eller inställningar som inte är standard, för en HP Jetdirect-skrivarserver.

Tabell 5-4 IP-adressering

Namn på tjänst	Beskrivning
DHCP (Dynamic Host Configuration Protocol)	För automatisk IP-adresstilldelning. Produkten stöder IPv4 och IPv6. DHCP-servern förser skrivaren med en IP-adress. Normalt sett krävs ingen åtgärd för att skrivaren ska få en IP-adress från en DHCP-server.
BOOTP (Bootstrap Protocol)	För automatisk IP-adresstilldelning. BOOTP-servern förser produkten med en IP-adress. Administratören måste ange produktens MAC-adress på BOOTP-servern för att skrivaren ska få en IP-adress från den servern.
Auto IP	För automatisk IP-adresstilldelning. Om det varken finns en DHCP- eller BOOTP-server närvarande använder produkten denna tjänst för att generera en unik IP-adress.

Tabell 5-5 Säkerhetsfunktioner

Namn på tjänst	Beskrivning
IPsec/brandvägg	Ger säkerhet för nätverkslager i IPv4- och IPv6-nätverk. Med en brandvägg får du enkel kontroll över IP-trafiken. IPsec ger ytterligare skydd via autentisering och krypteringsprotokoll.
Kerberos	Gör det möjligt att utbyta privat information över ett öppet nätverk genom att tilldela en unik nyckel, kallad en biljett, till varje användare som loggar in till nätverket. Biljetten bäddas sedan in i meddelanden så att avsändaren kan identifieras.
SNMP v3	Använder en användarbaserad säkerhetsmodell för SNMP v3, som innehåller användarautentisering och dataskydd via kryptering.
Åtkomstkontrollista (ACL)	Anger de individuella värdsystem eller nätverk av värdsystem som är behöriga att komma åt HP Jetdirect-skrivarservern och den anslutna nätverksprodukten.
SSL/TLS	Gör det möjligt att skicka privata dokument via Internet och garantera sekretess och dataintegritet mellan klient- och servertillämpningar.
IPsec-satskonfiguration	Ger säkerhet för nätverkslager via enkel kontroll av IP-trafik till och från produkten. Protokollet ger fördelen av kryptering och autentisering och medger flera konfigurationer.

Konfigurera nätverksprodukten

visa och ändra nätverksinställningar

Du kan använda den inbäddade webbservern för att visa eller ändra inställningarna för IP-konfiguration.

1. Skriv ut en konfigurationssida och leta upp IP-adressen.
 - Om du använder IPv4 innehåller IP-adressen endast siffror. Adressen har följande format:
`xxx.xxx.xxx.xxx`
 - Om du använder IPv6 är IP-adressen en hexadecimal kombination av tecken och siffror. Det har ett format liknande detta:
`xxxx:xxxx:xxxx:xxxx:xxxx`
2. Du öppnar den inbäddade webbservern genom att skriva IP-adressen i adressfältet i webbläsaren.
3. Klicka på fliken **Nätverk** när du vill visa nätverksinformation. Du kan ändra inställningarna om det behövs.

Ange eller ändra nätverkslösenordet

Använd den inbäddade webbservern för att ange ett nätverkslösenord eller för att ändra ett befintligt lösenord.

1. Öppna den inbäddade webbservern och klicka på fliken **Nätverk**.
2. Klicka på knappen **Säkerhet** i den vänstra rutan.

 **OBS!** Om ett lösenord har angetts uppmanas du att skriva lösenordet. Skriv lösenordet och klicka sedan på knappen **Verkställ**.
3. Vid **Enhetens lösenord** skriver du det nya lösenordet i rutan **Nytt lösenord** och i rutan **Bekräfta lösenord**.
4. Spara lösenordet genom att klicka på **Verkställ** längst ned i fönstret.

Konfigurera IPv4 TCP/IP-parametrar manuellt på kontrollpanelen

Förutom att använda den inbäddade webbservern kan du också använda menyerna på kontrollpanelen för att ange IPv4-adress, subnätmask och standardgateway.

1. Tryck på knappen **Meny** .
2. Tryck på nedåtpilen ▼ så att menyn **KONFIGURERA ENHET** markeras och tryck sedan på knappen **OK**.
3. Tryck på nedåtpilen ▼ så att menyn **I/O** markeras och tryck sedan på knappen **OK**.
4. Tryck på nedåtpilen ▼ så att alternativet **INBÄDDAD JETDIRECT-MENY** markeras och tryck sedan på knappen **OK**.
5. Tryck på nedåtpilen ▼ så att menyn **TCP/IP** markeras och tryck sedan på knappen **OK**.
6. Tryck på nedåtpilen ▼ så att menyn **IPV4-INSTÄLLNINGAR** markeras och tryck sedan på knappen **OK**.

7. Tryck på nedåtpilen ▼ så att menyn **KONFIGURATIONSMETOD** markeras och tryck sedan på knappen **OK**.
8. Tryck på nedåtpilen ▼ så att inställningen **MANUELLT** markeras och tryck sedan på knappen **OK**.
9. Tryck på nedåtpilen ▼ så att menyn **MANUELLA INSTÄLLNINGAR** markeras och tryck sedan på knappen **OK**.
10. Tryck på nedåtpilen ▼ så att menyn **IP-ADRESS** markeras och tryck sedan på knappen **OK**.
eller
Tryck på nedåtpilen ▼ så att menyn **SUBNÄTSMASK** markeras och tryck sedan på knappen **OK**.
eller
Tryck på nedåtpilen ▼ så att menyn **STANDARDGATEWAY** markeras och tryck sedan på knappen **OK**.
11. Tryck på uppåtpilen ▲ eller nedåtpilen ▼ för att öka eller minska numret för den första nummeruppsättningen i IP-adress, delnätmask eller standardgateway.
12. Tryck på knappen **OK** för att gå till nästa nummeruppsättning. Flytta tillbaka till föregående nummeruppsättning genom att trycka på bakåtpilen ↶.
13. Upprepa steg 11 och 12 tills du angett IP-adress, delnätmask eller standardgateway och spara sedan inställningen genom att trycka på knappen **OK**.
14. Tryck på knappen **Meny**  för att återgå till läget **Klar**.

Konfigurera IPv6 TCP/IP-parametrar manuellt på kontrollpanelen

Förutom att använda den inbäddade webbservern kan du också använda menyerna på kontrollpanelen för att ange IPv4-adressen.

1. Tryck på knappen **Meny** .
2. Tryck på nedåtpilen ▼ så att menyn **KONFIGURERA ENHET** markeras och tryck sedan på knappen **OK**.
3. Tryck på nedåtpilen ▼ så att menyn **I/O** markeras och tryck sedan på knappen **OK**.
4. Tryck på nedåtpilen ▼ så att alternativet **INBÄDDAD JETDIRECT-MENY** markeras och tryck sedan på knappen **OK**.
5. Tryck på nedåtpilen ▼ så att menyn **TCP/IP** markeras och tryck sedan på knappen **OK**.
6. Tryck på nedåtpilen ▼ så att menyn **IPV6-INSTÄLLNINGAR** markeras och tryck sedan på knappen **OK**.
7. Tryck på nedåtpilen ▼ så att menyn **ADRESS** markeras och tryck sedan på knappen **OK**.
8. Tryck på nedåtpilen ▼ så att menyn **MANUELLA INSTÄLLNINGAR** markeras och tryck sedan på knappen **OK**.
9. Tryck på nedåtpilen ▼ så att inställningen **AKTIVERA** markeras och tryck sedan på knappen **OK**.

10. Tryck på uppåtpilen ▲ så att inställningen **PÅ** markeras och tryck sedan på knappen **OK**.
11. Tryck på nedåtpilen ▼ så att menyn **ADRESS** markeras och tryck sedan på knappen **OK**.
12. Tryck på uppåtpilen ▲ eller nedåtpilen ▼ för att ange adressen. Tryck på knappen **OK**.

 **OBS!** Du måste trycka på knappen **OK** efter varje tecken.

13. Tryck på uppåtpilen ▲ eller nedåtpilen ▼ för att välja stopptecknet ⊗. Tryck på knappen **OK**.
14. Tryck på knappen **Meny**  för att återgå till läget **Klar**.

Avaktivera nätverksprotokoll (valfritt)

Alla nätverksprotokoll som kan användas är genom förval aktiverade. Deaktivering av protokoll som inte ska användas ger följande fördelar:

- Minskar skrivargenererad nätverkstrafik
- Förhindrar att obehöriga användare skriver ut på produkten
- Endast tillämpliga uppgifter visas på konfigurationssidan
- På produktens kontrollpanel visas protokollspecifika fel- och varningsmeddelanden.

Avaktivera IPX/SPX, AppleTalk eller DLC/LLC

 **OBS!** Avaktivera inte IPX/SPX i Windows-baserade system som skriver ut via IPX/SPX.

1. Tryck på knappen **Meny** .
 2. Tryck på nedåtpilen ▼ så att menyn **KONFIGURERA ENHET** markeras och tryck sedan på knappen **OK**.
 3. Tryck på nedåtpilen ▼ så att menyn **I/O** markeras och tryck sedan på knappen **OK**.
 4. Tryck på nedåtpilen ▼ så att alternativet **INBÄDDAD JETDIRECT-MENY** markeras och tryck sedan på knappen **OK**.
 5. Tryck på nedåtpilen ▼ så att menyn **IPX/SPX** markeras och tryck sedan på knappen **OK**.
- eller**
- Tryck på nedåtpilen ▼ så att menyn **APPLETALK** markeras och tryck sedan på knappen **OK**.
- eller**
- Tryck på nedåtpilen ▼ så att menyn **DLC/LLC** markeras och tryck sedan på knappen **OK**.- 6. Tryck på knappen **OK** för att välja inställningen **AKTIVERA**.
- 7. Tryck på nedåtpilen ▼ så att inställningen **AV** markeras och tryck sedan på knappen **OK**.
- 8. Tryck på knappen **Meny**  för att återgå till läget **Klar**.

Inställningar för länkhastighet och duplex

Skrivarservers länkhastighet och kommunikationsläge måste matcha nätverket. I de flesta situationer bör du låta produkten vara i automatiskt läge. Felaktiga ändringar av inställningarna för länkhastighet

och duplex kan förhindra produktens kommunikation med andra nätverksenheter. Om du behöver göra ändringar använder du produktens kontrollpanel.

 **OBS!** När du ändrar dessa inställningar stängs produkten av och sedan slås den på. Gör bara ändringarna när produkten är inaktiv.

1. Tryck på knappen **Meny** .
2. Tryck på nedåtpilen ▼ så att menyn **KONFIGURERA ENHET** markeras och tryck sedan på knappen **OK**.
3. Tryck på nedåtpilen ▼ så att menyn **I/O** markeras och tryck sedan på knappen **OK**.
4. Tryck på nedåtpilen ▼ så att alternativet **INBÄDDAD JETDIRECT-MENY** markeras och tryck sedan på knappen **OK**.
5. Tryck på nedåtpilen ▼ så att menyn **LÄNKHAST.** markeras och tryck sedan på knappen **OK**.
6. Tryck på nedåtpilen ▼ och markera något av följande alternativ.

Inställning	Beskrivning
AUTO	Skrivarservern konfigurerar sig själv automatiskt för högsta länkhastighet och kommunikationsläge som tillåts i nätverket.
10T HALV:	10 MB Mbps, halv duplex.
10T FULL	10 Mbps, full duplex.
100TX HALV	100 Mbps, halv duplex.
100TX FULL	100 Mbps, full duplex.
100TX AUTO	Begränsar den automatiska inställningen till en maximal länkhastighet på 100 Mbps.
1000TX FULL	1000 Mbps, full duplex.

7. Tryck på knappen **OK**. Produkten stängs av och slås på igen.

6 Papper och utskriftsmaterial

- [Användning av papper och material](#)
- [Pappersstorlekar och storlekar på utskriftsmaterial som kan användas](#)
- [Papper i specialstorlekar](#)
- [Pappers- och utskriftsmaterialstorlekar som stöds](#)
- [Kapacitet för fack och enheter](#)
- [Riktlinjer för specialpapper och specialmaterial](#)
- [Fylla på fack](#)
- [Konfigurera fack](#)

Användning av papper och material

Denna produkt kan användas med olika typer av papper och annat utskriftsmaterial enligt riktlinjerna i denna användarhandbok. Papper och annat utskriftsmaterial som inte uppfyller kraven i riktlinjerna kan orsaka följande problem:

- Dålig utskriftskvalitet
- Pappersstopp
- Kraftigt slitage och reparationsbehov

Använd enbart papper och utskriftsmaterial från HP avsedda för laserskrivare eller flerfunktionsanvändning. Använd inte papper eller utskriftsmaterial avsedda för bläckstråleskrivare. Hewlett-Packard Company rekommenderar inte användning av material från andra tillverkare eftersom HP inte kan garantera dess kvalitet.

Det är möjligt att papper och annat material uppfyller alla krav i riktlinjerna i användarhandboken men ändå inte ger tillfredsställande utskriftsresultat. Detta kan bero på felaktig hantering, oacceptabel temperatur eller luftfuktighet eller andra orsaker som Hewlett-Packard inte kan kontrollera.

△ **VIKTIGT:** Om du använder papper eller annat utskriftsmaterial som inte motsvarar Hewlett-Packards specifikationer kan skrivarfel uppstå som kräver reparation. Denna reparation omfattas inte av garantin eller serviceavtalet med Hewlett-Packard.

Pappersstorlekar och storlekar på utskriftsmaterial som kan användas

Den här produkten stöder flera pappersstorlekar och kan anpassas efter olika material.

 **OBS!** För att uppnå bästa resultat bör du välja rätt pappersstorlek och papperstyp innan du påbörjar utskriften.

Tabell 6-1 Pappersstorlekar och storlekar på utskriftsmaterial som kan användas

Storlek och mått	Fack 1	Fack 2	Fack 3 (tillval)
Letter 216 x 279 mm	✓	✓	✓
Legal 216 x 356 mm	✓		✓
A4 210 x 297 mm	✓	✓	✓
RA4 215 x 305 mm	✓		✓
A5 148 x 210 mm	✓	✓	✓
B5 (JIS) 182 x 257 mm	✓	✓	✓
B6 (JIS) 128 x 182 mm	✓		
Executive 184 x 267 mm	✓	✓	✓
Statement 140 x 216 mm	✓		
4x6 101,6 x 152,4 mm	✓		✓ Insatsen för vykortsmaterial från HP måste vara installerad.
10 x 15 cm 101,6 x 152,4 mm	✓		✓ Insatsen för vykortsmaterial från HP måste vara installerad.
5x7 127 x 178 mm	✓		
5x8	✓		

Tabell 6-1 Pappersstorlekar och storlekar på utskriftsmaterial som kan användas (fortsättning)

Storlek och mått	Fack 1	Fack 2	Fack 3 (tillval)
127 x 203 mm			
A6	✓		
105 x 148 mm			
Vykort (JIS)	✓		
100 x 148 mm			
Dubbelt vykort (JIS)	✓		
148 x 200 mm			
16K	✓	✓	✓
184 x 260 mm			
16K	✓	✓	✓
195 x 270 mm			
16K	✓	✓	✓
197 x 273 mm			
8,5 x 13	✓		✓
216 x 330 mm			
Commercial nr 10-kuvert	✓		
105 x 241 mm			
Kuvert nr 9	✓		
100 x 226 mm			
B5-KUVERT	✓		
176 x 250 mm			
C5 ISO-kuvert	✓		
162 x 229 mm			
C6-kuvert	✓		
114 x 162 mm			
DL ISO-kuvert	✓		
110 x 220 mm			
Monarch-kuvert	✓		
98 x 191 mm			
Eget	✓		
98,4 x 148 mm till 216 x 356 mm			
Eget		✓	
148 x 210 mm till 216 x 297 mm			
Eget			✓

Tabell 6-1 Pappersstorlekar och storlekar på utskriftsmaterial som kan användas (fortsättning)

Storlek och mått	Fack 1	Fack 2	Fack 3 (tillval)
148 x 210 mm till 216 x 356 mm			

Papper i specialstorlekar

Det går att använda papper i olika specialstorlekar med den här produkten. De specialstorlekar som kan användas är storlekar som är inom den minimi- och maxstorlek som anges i riktlinjerna för produkten, men som inte finns med i tabellen med pappersstorlekar. När du använder sådana specialstorlekar anger du storleken i skrivardrivrutinen och lägger papperet i ett fack som klarar specialstorlekar.

Pappers- och utskriftsmaterialstorlekar som stöds

En fullständig lista över HP-papper som den produkten stöder finns på www.hp.com/support/cljcp3525.

Papperstyp	Fack 1	Fack 2	Fack 3 (tillval)
Vanligt papper	✓	✓	✓
Lätt 60–74 g/m ²	✓	✓	✓
Medeltungt (96–110 g/m ²)	✓	✓	✓
Tungt (111–130 g/m ²)	✓	✓	✓
Extra tungt (131–175 g/m ²)	✓		✓
OH-film, färg	✓	✓	✓
Etiketter	✓		✓
Brevpapper	✓	✓	✓
Förtryckt	✓	✓	✓
Hålat	✓	✓	✓
Färgat	✓	✓	✓
Grovt	✓	✓	✓
Finpapper	✓	✓	✓
Returpapper	✓	✓	✓
Kuvert	✓		
Kartong	✓		✓
Mellanvikt, glättat (96–110 g/m ²)	✓	✓	✓
Tungt, glättat (111–130 g/m ²)	✓	✓	✓
Extra tungt, glättat (131–175 g/m ²)	✓	✓	✓
Kartong, glättad (176–220 g/m ²)	✓	✓	✓
Ej genomskinlig film	✓	✓	✓
HP tåligt papper	✓	✓	✓
HP matt (105 g/m ²)	✓	✓	✓
HP matt (120 g/m ²)	✓	✓	✓
HP matt (160 g/m ²)	✓	✓	✓
HP matt (200 g/m ²)	✓		✓
HP mjukglättat (120 g/m ²)	✓	✓	✓
HP glättat (130 g/m ²)	✓	✓	✓
HP glättat (160 g/m ²)	✓	✓	✓
HP glättat (220 g/m ²)	✓	✓	✓

Kapacitet för fack och enheter

Fack eller enhet	Papperstyp	Specifikationer	Mängd
Fack 1	Papper	Intervall: 60 g/m ² finpapper till 216 g/m ² finpapper	Maximal höjd på pappersbunten: 10 mm Motsvarar 100 ark 75 g/m ² finpapper
	Kuvert	Mindre än 60 g/m ² finpapper till 90 g/m ² finpapper	Högst 10 kuvert
	Etiketter	Största tjocklek 0,102 mm	Maximal höjd på pappersbunten: 10 mm
	OH-film	Största tjocklek 0,102 mm	Maximal höjd på pappersbunten: 10 mm Upp till 50 ark
	Glättat papper	Intervall: 96 g/m ² finpapper till 220 g/m ² finpapper	Maximal höjd på pappersbunten: 10 mm Upp till 50 ark
Fack 2	Papper	Interv.: 60 g/m ² finpapper till 163 g/m ² finpapper	Maximal höjd på pappersbunten: 25 mm Motsvarar 250 ark 75 g/m ² finpapper Maximal bunthöjd för A6-papper: 15 mm
	OH-film	Största tjocklek 0,102 mm	Maximal höjd på pappersbunten: 25 mm
	Glättat papper	Intervall: 96 g/m ² finpapper till 220 g/m ² finpapper	Maximal höjd på pappersbunten: 25 mm
Fack 3 (tillval)	Papper	Intervall: 60 g/m ² finpapper till 220 g/m ² finpapper	Motsvarar 500 ark 75 g/m ² finpapper Maximal höjd på pappersbunten: 56 mm
	OH-film	Största tjocklek 0,102 mm	Maximal höjd på pappersbunten: 56 mm
	Glättat papper	Intervall: 96 g/m ² finpapper till 220 g/m ² finpapper	Maximal höjd på pappersbunten: 56 mm
Utmatningsfack	Papper		Upp till 250 ark 75 g/m ² finpapper

Riktlinjer för specialpapper och specialmaterial

Det går att använda specialmaterial med den här produkten. Använd riktlinjerna för att få bästa utskriftsresultat. När du använder specialpapper eller specialmaterial måste du ange typ och storlek i skrivardrivrutinen för att utskrifterna ska bli bästa möjliga.

- △ **VIKTIGT:** I HP LaserJet-skrivarna används fixeringsenheter som fäster torra tonerpartiklar på papperet i mycket exakta punkter. HP:s laserpapper är framtaget för att klara den starka värmen. Om du använder papper för bläckstråleskrivare kan laserskrivaren ta skada.

Materialtyp	Gör så här	Gör inte så här
Kuvert	<ul style="list-style-type: none">• Förvara kuvert liggande plant.• Använd kuvert där svetsen går ända till hörnet.• Använd klisterremsor/klisteretiketter med avdragbar baksida som är godkända för användning i laserskrivare.	<ul style="list-style-type: none">• Använd inte kuvert som är skrynkliga, trasiga, har klibbat fast i varandra eller på annat sätt skadats.• Använd inte kuvert med spännen, fönster eller löst foder.• Använd inte självhäftande remsor/etiketter eller andra syntetiska material.
Etiketter	<ul style="list-style-type: none">• Använd endast etiketter som har avdragbar baksida.• Använd etiketter som ligger plant.• Använd endast hela etikettark.	<ul style="list-style-type: none">• Använd inte etiketter som är skrynkliga, buckliga eller på annat sätt skadade.• Skriv inte ut delar av etikettark.
OH-material	<ul style="list-style-type: none">• Använd bara OH-film som är godkänd för användning i laserskrivare.• Lägg OH-bladen på en plan yta när du har tagit ut dem ur skrivaren.	<ul style="list-style-type: none">• Använd inte genomskinligt utskriftsmaterial som inte är godkänt för färglaserskrivare.
Brevhuvud och förtryckta formulär	<ul style="list-style-type: none">• Använd endast brevhuvudspapper och formulär som godkänts för användning i laserskrivare.	<ul style="list-style-type: none">• Använd inte brevhuvud med relieftryck eller metalltryck.
Tjockt papper	<ul style="list-style-type: none">• Använd endast tjockt papper som är godkänt för användning i laserskrivare och motsvarar viktspecifikationerna för produkten.	<ul style="list-style-type: none">• Använd inte papper som är tjockare än rekommenderade materialspecifikationer för produkten, om det inte är HP-papper som är godkänt för produkten.
Blankt och bestruket papper	<ul style="list-style-type: none">• Använd endast blankt eller bestruket papper som är godkänt för användning i laserskrivare.	<ul style="list-style-type: none">• Använd inte blankt eller bestruket papper som är avsett för bläckstråleskrivare.

Fylla på fack

Du kan ladda olika material i inmatningsfacken och sedan begära material efter typ eller storlek på kontrollpanelen.

Pappersorientering i facken

Om du använder papper som kräver en viss orientering lägger du i det enligt informationen i följande tabeller.

 **OBS!** Med inställningen **VÄXLA LÄGE FÖR BREVPAPPER** påverkar du på vilket sätt du fyller på papper med brevhuvud eller annat förtryck. Den här inställningen är avaktiverad som standard. Mer information finns i [Menyn Systeminställningar på sidan 26](#).

Fack 1

Papperstyp	Bildorientering	Läget för dubbelsidig utskrift	Fylla på papier VÄXLA LÄGE FÖR BREVPAPPER = Av	Fylla på papier VÄXLA LÄGE FÖR BREVPAPPER = På
Brevhuvud eller annat förtryck	Stående	Enkelsidig utskrift	Framsidan vänd nedåt Övre kanten vänd mot produkten	Framsidan vänd uppåt Nedre kanten vänd mot produkten
		Dubbelsidig utskrift	Framsidan vänd uppåt Nedre kanten vänd mot produkten	Framsidan vänd uppåt Nedre kanten vänd mot produkten
	Liggande	Enkelsidig utskrift	Framsidan vänd nedåt Övre kanten vänd mot produktens baksida	Framsidan vänd uppåt Övre kanten vänd mot produktens baksida
		Dubbelsidig utskrift	Framsidan vänd uppåt Övre kanten vänd mot produktens baksida	Framsidan vänd uppåt Övre kanten vänd mot produktens baksida
Hålat	Stående eller liggande	Enkel- eller dubbelsidig utskrift	Hålen vända mot produktens baksida	Ej tillämpligt

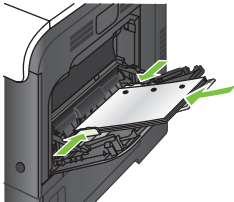
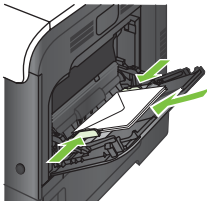
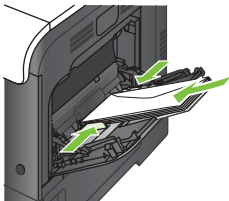
Papperstyp	Bildorientering	Läget för dubbelsidig utskrift	Fylla på papper VÄXLA LÄGE FÖR BREVPAPPER = Av	Fylla på papper VÄXLA LÄGE FÖR BREVPAPPER = På
				
Kuvert	Den långa kanten på kuvertet matas in i produkten	Enkelsidig utskrift	Framsida vänd nedåt Övre kanten vänd mot produkten	Ej tillämpligt
				
	Den korta kanten på kuvertet matas in i produkten	Enkelsidig utskrift	Framsida vänd nedåt Övre kanten vänd mot produktens baksida	Ej tillämpligt
				

Fack 2 eller tillvalsack 3

Papperstyp	Bildorientering	Läget för dubbelsidig utskrift	Fylla på papper VÄXLA LÄGE FÖR BREVPAPPER = Av	Fylla på papper VÄXLA LÄGE FÖR BREVPAPPER = På
Brevhuvud eller annat förtryck	Stående	Enkelsidig utskrift	Framsidan vänd uppåt Övre kanten mot fackets högra sida 	Framsidan vänd nedåt Övre kanten mot fackets vänstra sida 
		Dubbelsidig utskrift	Framsidan vänd nedåt Övre kanten mot fackets vänstra sida 	Framsidan vänd nedåt Övre kanten mot fackets vänstra sida 
	Liggande	Enkelsidig utskrift	Framsidan vänd uppåt Övre kanten vänd mot produktens baksida 	Framsidan vänd nedåt Övre kanten vänd mot produktens baksida 
		Dubbelsidig utskrift	Framsidan vänd nedåt Övre kanten vänd mot produktens baksida 	Framsidan vänd nedåt Övre kanten vänd mot produktens baksida 
Hålat	Stående eller liggande	Enkel- eller dubbelsidig utskrift	Hålen vända mot produktens baksida	Ej tillämpligt

Papperstyp

Bildorientering

Läget för
dubbelsidig utskrift

Fylla på papper

VÄXLA LÄGE FÖR
BREV PAPPER = Av

Fylla på papper

VÄXLA LÄGE FÖR
BREV PAPPER = På

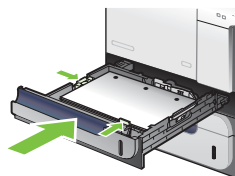

Fylla på fack 1

TIPS: Om du vill visa en animering av den här proceduren kan du besöka följande webbplats: www.hp.com/go/cljcp3525-load-tray1.

VIKTIGT: Undvik papperstrassel genom att aldrig fylla på eller ta bort papper från fack 1 medan en utskrift pågår.

1. Öppna fack 1.

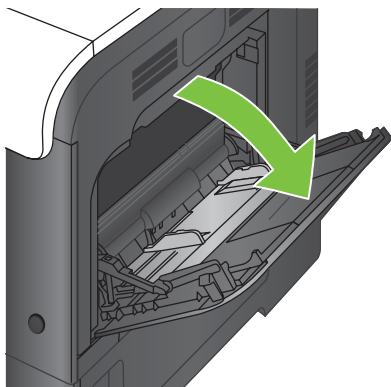

2. Fäll ut fackets förlängning som stöd för papperet och ställ in sidoledarna till korrekt bredd.

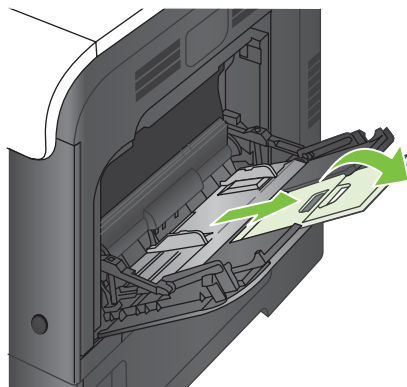
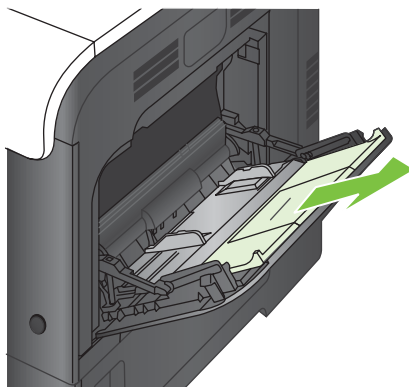

3. Fyll på papper i facket med framsidan vänd nedåt och den korta övre kanten vänd mot produkten.

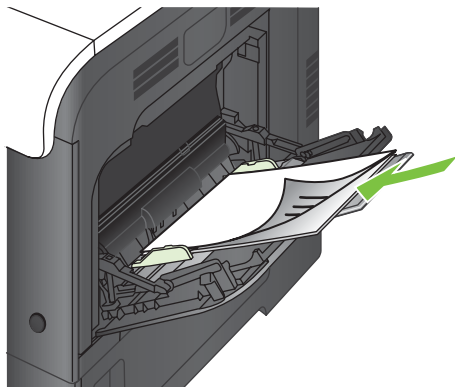

4. Kontrollera att bunten får plats under pappersledningarnas hakar och inte når över markeringen för maxnivå.

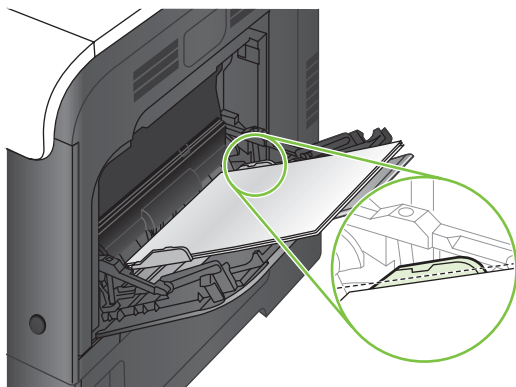

5. Justera sidoledarna så att de ligger lätt an mot bunten med utskriftsmaterial utan att böja den.

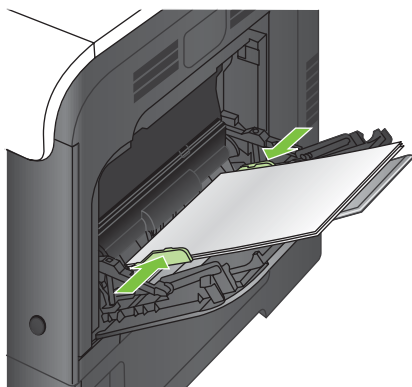

Skriva ut kuvert

Om programmet inte formaterar kuvert automatiskt måste du ange **Liggande** som sidorientering i programmet eller skrivardrivrutinen. Använd följande riktlinjer för att ställa in marginaler för adressat och mottagare på kuvert i formatet Commercial nr 10 eller E65:

Adresstyp	Vänster marginal	Övre marginal
Avsändare	15 mm	15 mm
Destination	102 mm	51 mm

Justera marginalinställningarna efter behov på andra kuvertformat.

Fylla på fack 2

Facket rymmer upp till 250 ark 75 g/m² papper. Om papperet är tyngre, rymmer facket inte så många ark. Se till att facket inte är överfullt.

△ **VIKTIGT:** Skriv inte ut på kuvert, etiketter, vykort eller pappersstorlekar som inte kan användas från fack 2. Skriv ut på sådana papperstyper bara från fack 1.

💡 **TIPS:** Om du vill visa en animering av den här proceduren kan du besöka följande webbplats: www.hp.com/go/cljcp3525-load-tray2.

1. Öppna facket.

📝 **OBS!** Öppna inte facket medan det används.

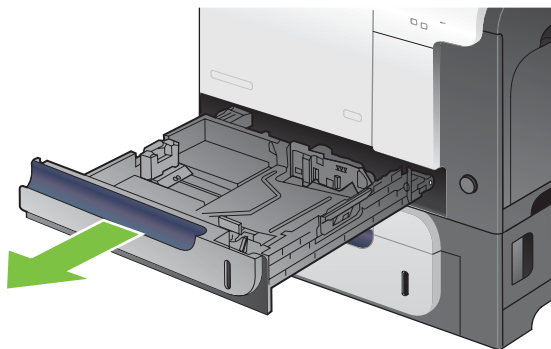

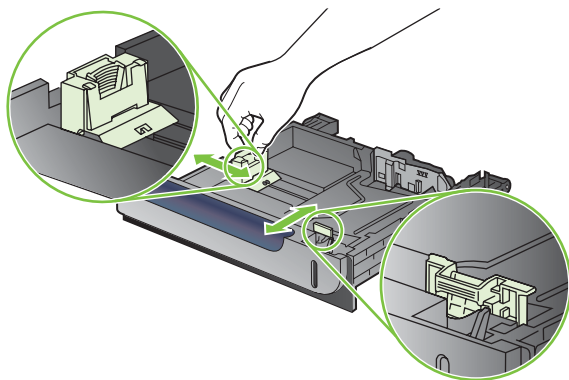

2. Ställ in pappersledarna för längd och bredd genom att klämma ihop justeringsreglagen och skjuta ledarna till den pappersstorlek som används.

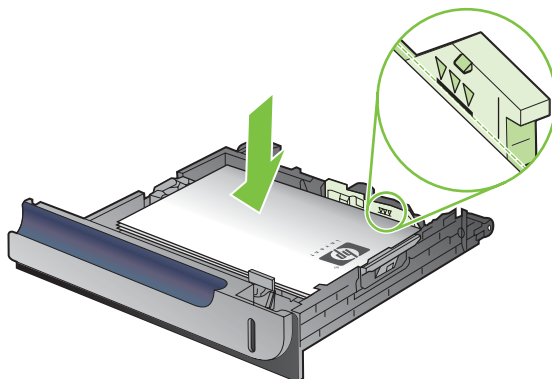

3. Lägg papper med utskriftssidan uppåt i facket. Kontrollera att pappersledarna ligger an lätt mot buntens, men inte böjer den.

 **OBS!** För att undvika papperstrassel ska du inte fylla på för mycket papper i facket. Kontrollera att buntens överkant håller sig under indikeringen för fullt fack.



 **OBS!** Om facket inte är ordentligt justerat, kan ett felmeddelande visas under utskrift och papperet kan fastna.

4. Skjut in facket i enheten.

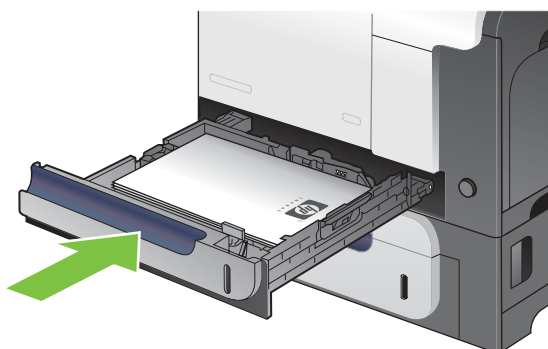

5. Fackets papperstyp och -storlek visas på kontrollpanelen. Om konfigurationen inte är korrekt, följer du instruktionerna på kontrollpanelen för hur du ändrar storlek och typ.



Fyll på tillvalsfacket för 500 ark papper och tungt material (fack 3)

Fack 3 rymmer upp till 500 ark standardpapper.

Produkten identifierar automatiskt följande standardstorlekar i fack 3: Letter, Legal, Executive, A4, A5 och B5 (JIS).

 **VIKTIGT:** Skriv inte ut på kuvert eller storlekar som inte hanteras från fack 3. Skriv ut på sådana papperstyper bara från fack 1.

Fyll på papper med standardstorlek i fack 3

 **TIPS:** Om du vill visa en animering av den här proceduren kan du besöka följande webbplats: www.hp.com/go/cljcp3525-load-tray3.

1. Öppna facket.

 **OBS!** Öppna inte facket medan det används.

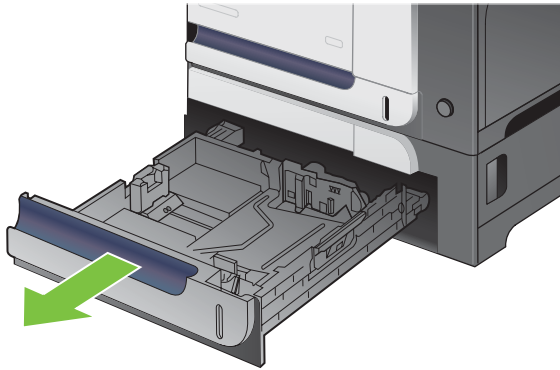

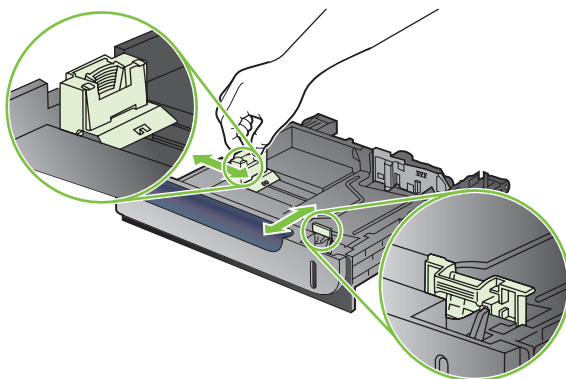

2. Ställ in pappersledarna för längd och bredd genom att klämma ihop justeringsreglagen och skjuta ledarna till den pappersstorlek som används.

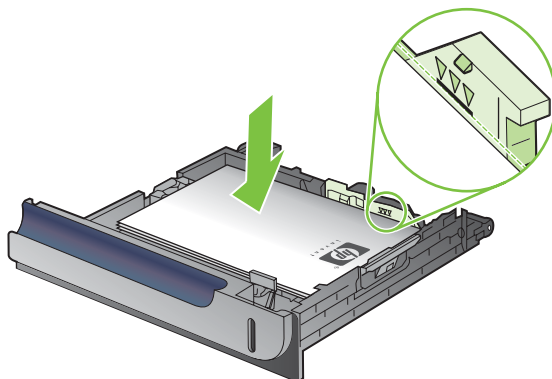

3. Lägg papper med utskriftssidan uppåt i facket. Kontrollera att pappersledarna ligger an lätt mot buntens, men inte böjer den.

 **OBS!** För att undvika papperstrassel ska du inte fylla på för mycket papper i facket. Kontrollera att buntens överkant håller sig under indikeringen för fullt fack.



 **OBS!** Om facket inte är ordentligt justerat, kan ett felmeddelande visas under utskrift och papperet kan fastna.

4. Skjut in facket i enheten.

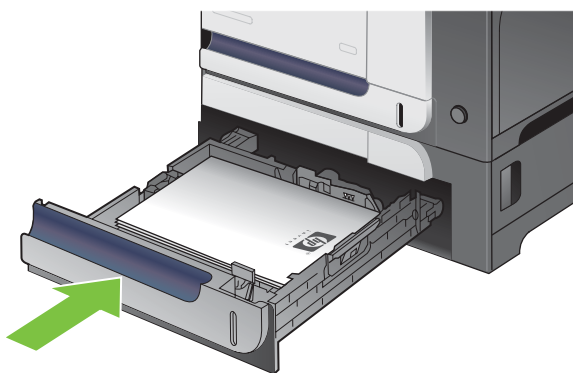

5. Fackets papperstyp och -storlek visas på kontrollpanelen. Om konfigurationen inte är korrekt, följer du instruktionerna på kontrollpanelen för hur du ändrar storlek och typ.



Fyll på papper med specialstorlek i fack 3

Om material av specialstorlek ska användas måste storleksinställningen på kontrollpanelen ändras till **EGEN**. Måttenheten, sidbredden och sidlängden måste också anges, **X-LED** och **Y-LED**.

1. Öppna facket.

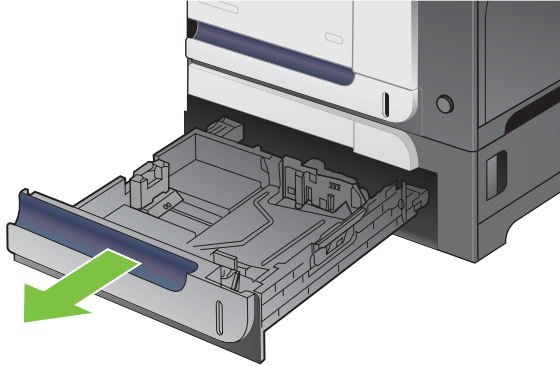

2. Ställ in pappersledarna för längd och bredd genom att klämma ihop justeringsreglagen och skjuta ledarna till den pappersstorlek som används.

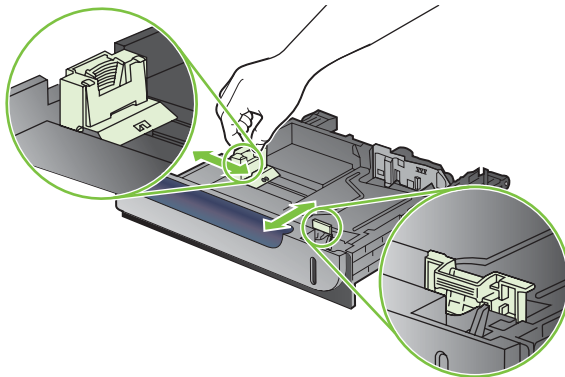

3. Lägg papper med utskriftssidan uppåt i facket. Kontrollera att pappersledarna ligger an lätt mot buntarna, men inte böjer den.

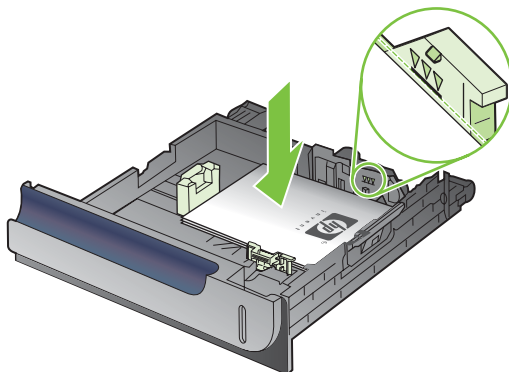

4. Skjut in facket i enheten. Papperstyp och -storlek visas på kontrollpanelen.

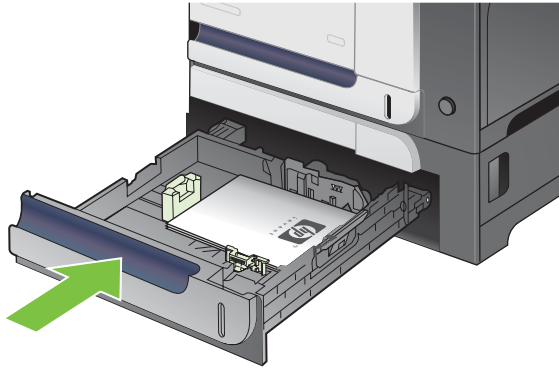

5. På kontrollpanelen ombeds du ställa in lämplig pappersstorlek och -typ. Välj inställningen **EGEN** och konfigurera sedan måtten X och Y för den anpassade pappersstorleken.



 **OBS!** Kontrollera dimensionerna för X och Y på etiketten i pappersfacket, eller på bilden nedan.

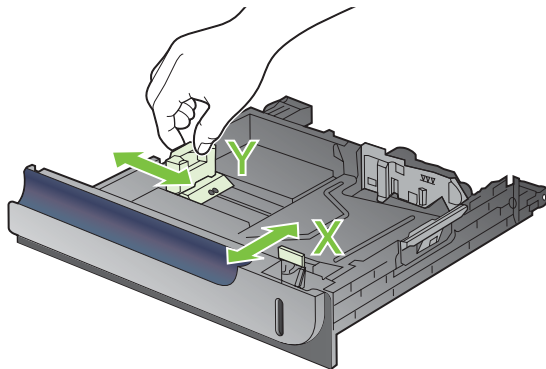

Fyll på papper med formatet 10 x 15 cm i fack 3

 **TIPS:** Om du vill visa en animering av den här proceduren kan du besöka följande webbplats:
www.hp.com/go/cljcp3525-load-tray3-4x6.

Om du vill fylla på papper med formatet 10 x 15 cm i fack 3 krävs att du installerar insatsen för vykortsmaterial från HP.

1. Öppna facket.

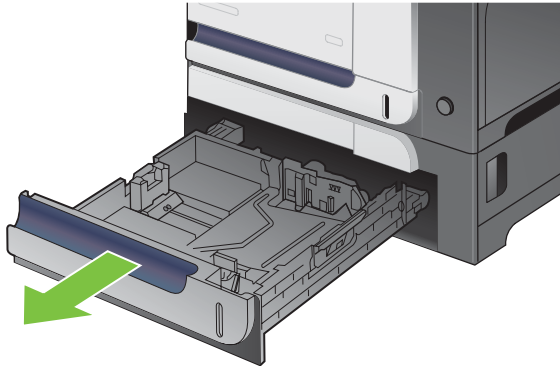

2. Ställ in pappersledningarna för längd och bredd genom att klämma ihop justeringsreglagen och skjuta ledarna så att de är i helt öppet läge.

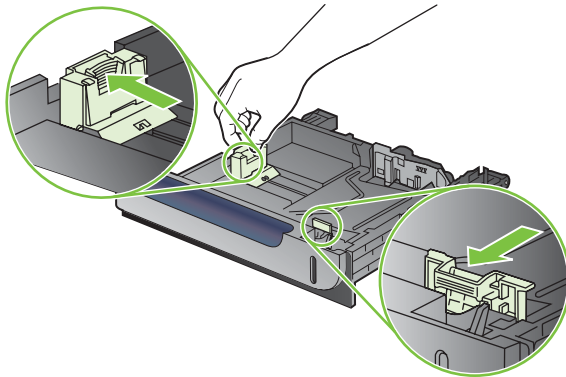

3. Placera insatsen för vykortsmaterial från HP i fack 3 och skjut sedan insatsen åt höger tills den snäpper på plats.

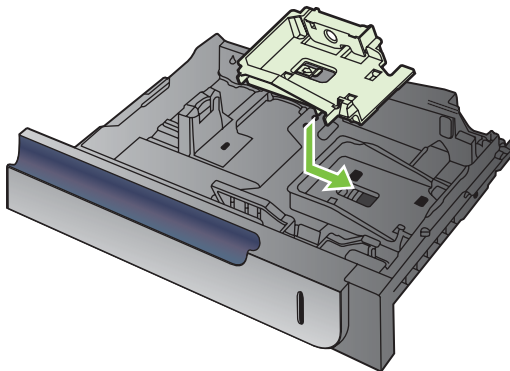

4. Fyll på paper med formatet 10 x 15 cm i facket med framsidan vänd uppåt.

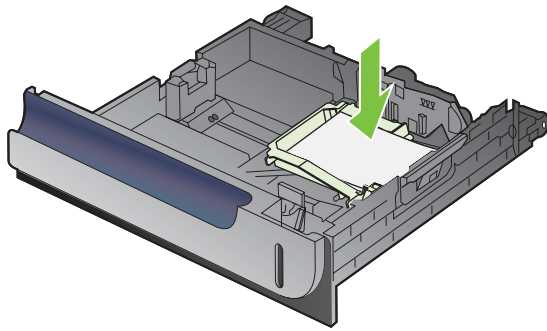

5. Ställ in pappersledarna för längd och bredd genom att klämma ihop justeringsreglagen och skjuta ledarna så att de är i helt stängt läge.

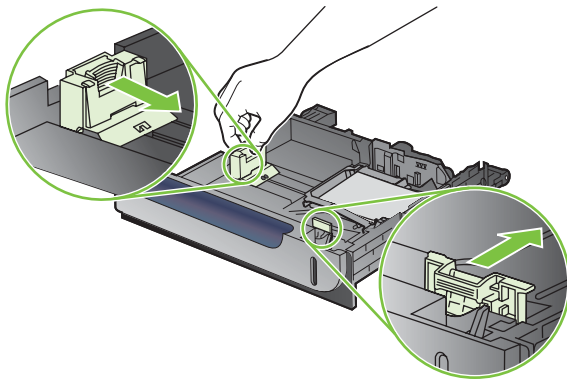

6. Skjut in facket i enheten.

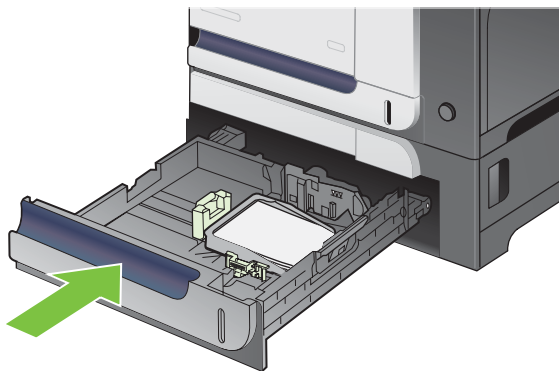

7. På kontrollpanelen ombeds du ställa in lämplig pappersstorlek och -typ. Välj papper med formatet 10 x 15 cm



Ta bort insatsen för vykortsmaterial från HP

1. Ställ in pappersledningarna för längd och bredd genom att klämma ihop justeringsreglagen och skjuta ledarna så att de är i helt öppet läge.

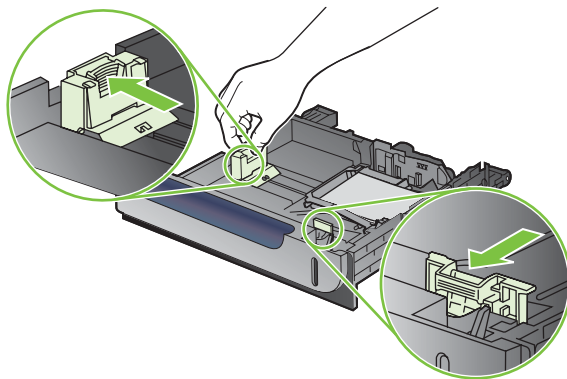

2. Om du vill ta bort insatsen för vykortsmaterial från HP, lyfter du på fliken, skjuter insatsen i riktning mot mitten av facket och tar sedan bort insatsen genom att lyfta den.

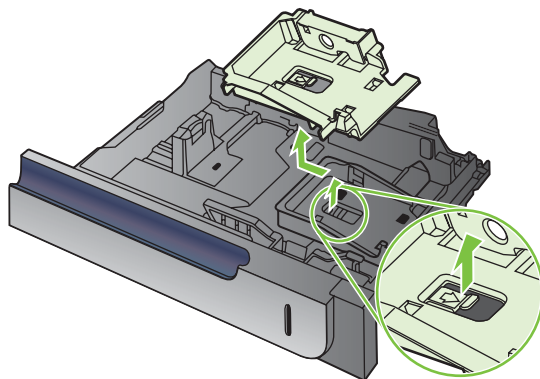

Konfigurera fack

I följande situationer blir du automatiskt ombedd att konfigurera typ och storlek för ett fack:



- När du laddar papper i facket
- När du anger ett särskilt fack eller en särskild materialtyp för en utskrift via skrivardrivrutinen eller ett program och facket inte har konfigurerats så att det matchar inställningarna för utskriftsjobbet

Följande meddelande visas på kontrollpanelen: **FACK <X> [TYP] [STORLEK] Ändra storlek och typ med OK. Om du vill acceptera inställningarna trycker du på ↵.**

 **OBS!** Meddelandet visas inte om du skriver ut från fack 1 och om det har konfigurerats för inställningarna **ALLA STORLEKAR** och **VALFRI TYP**.

OBS! Om du har använt andra HP LaserJet-skrivare kanske du är van vid att konfigurera fack 1 till läget **Första** eller **Magasin**. Om du ställer in **FACK 1 STORLEK** på **ALLA STORLEKAR** för den här produkten och ställer in **FACK 1 TYP** på **VALFRI TYP**, motsvarar det läget **Första**. Om du ställer in **FACK 1 STORLEK** och **FACK 1 TYP** på några andra inställningar, motsvarar det läget **Kassett**.



Konfigurera ett fack när du fyller på papper

1. Fyll på papper i facket. Stäng facket om du använder fack 2 eller 3.
2. Ett meddelande om fackets konfiguration visas.
3. Tryck på bakåtpilen  om du accepterar storlek och typ, eller tryck på knappen **OK** om du vill välja en annan pappersstorlek eller papperstyp.
4. Du ändrar fackets storleksinställning genom att trycka på nedåtpilen  för att markera rätt storlek och trycker sedan på knappen **OK**.
5. Du ändrar fackets typinställning genom att trycka på nedåtpilen  för att markera rätt typ och trycker sedan på knappen **OK**.

Konfigurera ett fack så att det matchar inställningarna för utskriften



1. I programmet anger du källfack, pappersstorlek och papperstyp.
2. Skicka utskriften till skrivaren.

Om facket måste konfigureras visas meddelandet **FYLL PÅ FACK <X> [TYP] [STORLEK]**.
3. Fyll på facket med papper av angiven typ och storlek och stäng facket.
4. När meddelandet **FACK <X> STORLEK = <Storlek>** visas trycker du på knappen **OK** för att bekräfta storleken.

Du anger en egen storlek genom att först trycka på nedåtpilen  och markera rätt måttenhet. Använd sedan uppåt- och nedåtpilarna   för att ange X- och Y-måtten, och tryck sedan på knappen **OK**.
5. När meddelandet **FACK<X> TYP=<TYP>** visas trycker du på knappen **OK** för att bekräfta typen och fortsätta med utskriften.

Konfigurera ett fack med hjälp av menyn Pappershantering

Du kan också konfigurera facken för typ och storlek utan en uppmaning från skrivaren.

1. Tryck på knappen **Meny** .
2. Tryck på nedåtpilen ▼ så att menyn **PAPPERSHANTERING** markeras och tryck sedan på knappen **OK**.
3. Tryck på nedåtpilen ▼ så att inställningen för storlek eller typ för önskat fack markeras och tryck sedan på knappen **OK**.
4. Tryck på uppåtpilen ▲ eller nedåtpilen ▼ för att markera storlek eller typ. Om du ställer in en egen storlek väljer du en måttenhet och anger sedan måtten X och Y.
5. Tryck på knappen **OK** så sparas ditt val.
6. Tryck på knappen **Meny**  för att stänga menyn.

Automatisk avkänning av OH-film (automatiskt avkänningsläge)

Den automatiska identifieringsfunktionen fungerar bara om det aktuella facket är konfigurerat för inställningen **VALFRI TYP**. Om ett fack har konfigurerats för andra papperstyper, t.ex. finpapper eller glättat papper, inaktiveras det aktuella fackets materialavkänningsfunktion.

Skrivarna i HP Color LaserJet CP3525-serien kan automatiskt klassificera papperstypen i någon av följande två kategorier:

- Inte OH-film
- OH-film

Vill du ställa in det själv måste du välja en papperstyp för utskriften eller ställa in en för facket.

Inställningar för den automatiska identifieringsfunktionen

Fullständig identifiering (endast fack 1)

- Produkten skiljer mellan OH-film (OH-filmläge) och papper (normalläge).
- Varje gång en sida skrivs ut, identifierar produkten om det är fråga om OH-film eller papper.
- Det här är det långsammaste läget.

Endast OH-film

- Produkten skiljer mellan OH-film (OH-filmläge) och papper (normalläge).
- Därefter förutsätts att den andra sidan och samtliga efterföljande sidor i utskriftsjobbet är av samma typ som den första sidan.
- Det här är den snabbaste identifieringsfunktionen. Den används med fördel för utskrift i normalläget.

Mer information om hur du ställer in alternativen finns i [Menyn Utskriftskvalitet på sidan 23](#).

Välja material efter källa, typ eller storlek

I operativsystemet Microsoft Windows är det tre inställningar som påverkar hur skrivardrivrutinen matar material när du skickar ett utskriftsjobb. Inställningarna *Källa*, *Typ* och *Storlek* visas i dialogrutorna **Utskriftsformat**, **Skriv ut** eller **Egenskaper för skrivare** i de flesta program. Om du inte ändrar inställningarna väljer skrivaren automatiskt ett fack utifrån grundinställningarna.

Källa

Om du vill skriva ut från en viss *Källa* väljer du ett fack som media ska matas in från. Om du väljer ett fack som är konfigurerat för en typ eller storlek som inte lämpar sig för din utskrift, uppmanas du att fylla på lämplig typ eller storlek av utskriftsmaterial innan du skriver ut. När du fyllt på facket börjar skrivaren att skriva ut.

Typ och storlek

Att skriva ut efter *Typ* eller *Storlek* innebär att skrivaren matar in från det fack som innehåller utskriftsmaterial av rätt typ och storlek. Att välja material efter typ snarare än efter källa, kan liknas vid att låsa vissa fack för användning vid utskrift. Det minskar risken att du av misstag använder specialmaterial för utskrift. Om ett fack till exempel är konfigurerat för brevpapper och du väljer vanligt papper, matar skrivaren inte in brevpapper från det facket. I stället matas papper in från ett fack som innehåller vanligt papper och har konfigurerats för vanligt papper på skrivarens kontrollpanel. Val av material efter typ och storlek ger väsentligt bättre utskriftskvalitet för tungt papper, glättat papper och OH-film. Använder du fel inställning kan utskriftskvaliteten bli dålig. Ange alltid Typ för utskriften om du använder specialmaterial som etiketter eller OH-film. Skriv ut kuvert efter storlek om det är möjligt.

- Om du vill skriva ut efter typ eller storlek väljer du Typ eller Storlek i dialogrutorna **Utskriftsformat**, **Skriv ut** eller **Egenskaper för skrivare** beroende på program.
- Om du ofta skriver ut på en viss typ av material eller en viss materialstorlek kan du konfigurera ett fack för den typen eller storleken. När du sedan väljer den typen eller storleken för ett dokument matar skrivaren in materialet från det fack som är konfigurerat för den aktuella typen eller storleken.

7 Använda produktens funktioner

- [Ekonomiinställningar](#)
- [Använda funktioner för utskriftslagring](#)
- [Skriva ut företagsgrafik eller marknadsföringsmaterial](#)
- [Skriv ut väderbeständiga kartor och utomhusskyltar](#)
- [Ställa in dubbelsidig bildjustering](#)

Ekonomiinställningar



Du kan ställa in ekonomiinställningar från kontrollpanelen eller den inbäddade webbservern (EWS).

Förlängt energisparläge



Den justerbara vilolägesfunktionen minskar strömförbrukningen när skrivaren har varit inaktiv under en längre tid. Du kan ange efter hur lång tid produkten ska gå in i viloläge. Standardinställningen är **15 MINUTER**.

 **OBS!** Skrivarens teckenfönster tonas ner när skrivaren är i viloläge. Läget påverkar inte skrivarens uppvärmningstid.

Ställa in tid för energisparläge

1. Tryck på knappen **Meny** .
2. Tryck på nedåtpilen ▼ så att menyn **KONFIGURERA ENHET** markeras och tryck sedan på knappen **OK**.
3. Tryck på nedåtpilen ▼ så att menyn **SYSTEMINSTÄLLNINGAR** markeras och tryck sedan på knappen **OK**.
4. Tryck på nedåtpilen ▼ så att inställningen **VILOPERIOD** markeras och tryck sedan på knappen **OK**.
5. Tryck på uppåt- eller nedåtpilen ▲/▼ för att ange önskad tidslängd.
6. Bekräfta valet genom att trycka på knappen **OK**.
7. Tryck på knappen **Meny** .

Aktivera eller avaktivera viloläget

1. Tryck på knappen **Meny** .
2. Tryck på nedåtpilen ▼ så att menyn **KONFIGURERA ENHET** markeras och tryck sedan på knappen **OK**.
3. Tryck på nedåtpilen ▼ så att menyn **ÅTERSTÄLL** markeras och tryck sedan på knappen **OK**.
4. Tryck på nedåtpilen ▼ så att menyn **VILOLÄGE** markeras och tryck sedan på knappen **OK**.
5. Tryck på uppåt- eller nedåtpilen ▲/▼ för att välja inställningen **PÅ** eller **AV**.
6. Tryck på knappen **OK** så sparas ditt val.
7. Tryck på knappen **Meny** .

Aktiveringstid

Med funktionen ställer du in en tid då skrivaren ska aktiveras på bestämda dagar, så att du inte behöver vänta medan skrivaren värms upp och kalibreras. Du måste ha aktiverat inställningen **VILOLÄGE** för att kunna ange uppvakningstid.





 **OBS!** Se till att realtidsklockan är inställd innan du ställer in uppvakningstid. Mer information finns i [Ställa in realtidsklockan på sidan 103](#).

Gör på följande sätt om du vill ställa in eller ändra aktiveringstiden:

Ställa in realtidsklockan

Ställ in datum och klockslag med hjälp av realtidsklockan. Informationen om datum och tid är bifogad med lagrade utskrifter, så att du kan hitta de senaste versionerna.

Ställa in realtidsklockan

Ställa in datum	<ol style="list-style-type: none">1. Tryck på knappen Meny .2. Tryck på nedåtpilen ▼ så att menyn KONFIGURERA ENHET markeras och tryck sedan på knappen OK.3. Tryck på nedåtpilen ▼ så att menyn SYSTEMINSTÄLLNINGAR markeras och tryck sedan på knappen OK.4. Tryck på nedåtpilen ▼ så att menyn DATUM/TID markeras och tryck sedan på knappen OK.5. Tryck på nedåtpilen ▼ så att menyn DATUM markeras och tryck sedan på knappen OK.6. Tryck på uppåt- eller nedåtpilen ▲/▼ för att välja år, månad och dag. Tryck på knappen OK efter varje val.
Ställa in datumformatet	<ol style="list-style-type: none">1. Tryck på knappen Meny .2. Tryck på nedåtpilen ▼ så att menyn KONFIGURERA ENHET markeras och tryck sedan på knappen OK.3. Tryck på nedåtpilen ▼ så att menyn SYSTEMINSTÄLLNINGAR markeras och tryck sedan på knappen OK.4. Tryck på nedåtpilen ▼ så att menyn DATUM/TID markeras och tryck sedan på knappen OK.5. Tryck på nedåtpilen ▼ så att menyn DATUMFORMAT markeras och tryck sedan på knappen OK.6. Tryck på uppåt- eller nedåtpilen ▲/▼ för att välja datumformat och tryck sedan på knappen OK.
Ställa in tiden	<ol style="list-style-type: none">1. Tryck på knappen Meny .2. Tryck på nedåtpilen ▼ så att menyn KONFIGURERA ENHET markeras och tryck sedan på knappen OK.3. Tryck på nedåtpilen ▼ så att menyn SYSTEMINSTÄLLNINGAR markeras och tryck sedan på knappen OK.4. Tryck på nedåtpilen ▼ så att menyn DATUM/TID markeras och tryck sedan på knappen OK.5. Tryck på nedåtpilen ▼ så att menyn TID markeras och tryck sedan på knappen OK.6. Tryck på uppåt- eller nedåtpilen ▲/▼ för att välja timme, minut och för- eller eftermiddag. Tryck på knappen OK efter varje val.
Ställa in tidsformatet	<ol style="list-style-type: none">1. Tryck på knappen Meny .2. Tryck på nedåtpilen ▼ så att menyn KONFIGURERA ENHET markeras och tryck sedan på knappen OK.

-
3. Tryck på nedåtpilen ▼ så att menyn **SYSTEMINSTÄLLNINGAR** markeras och tryck sedan på knappen **OK**.
 4. Tryck på nedåtpilen ▼ så att menyn **DATUM/TID** markeras och tryck sedan på knappen **OK**.
 5. Tryck på nedåtpilen ▼ så att menyn **TIDSFORMAT** markeras och tryck sedan på knappen **OK**.
 6. Tryck på uppåt- eller nedåtpilen ▲/▼ för att välja tidsformat och tryck sedan på knappen **OK**.
-

Ställa in aktiveringstid

1. Tryck på knappen **Meny** .
2. Tryck på nedåtpilen ▼ så att menyn **KONFIGURERA ENHET** markeras och tryck sedan på knappen **OK**.
3. Tryck på nedåtpilen ▼ så att menyn **SYSTEMINSTÄLLNINGAR** markeras och tryck sedan på knappen **OK**.
4. Tryck på nedåtpilen ▼ så att menyn **UPPVAKNINGSTID** markeras och tryck sedan på knappen **OK**.
5. Tryck på uppåt- eller nedåtpilen ▲/▼ för att välja veckodag och tryck sedan på knappen **OK**.
6. Tryck på nedåtpilen ▼ så att inställningen **EGEN** markeras och tryck sedan på knappen **OK**.
7. Tryck på uppåt- eller nedåtpilen ▲/▼ för att välja timme och tryck sedan på knappen **OK**.
8. Tryck på uppåt- eller nedåtpilen ▲/▼ för att välja minuter och tryck sedan på knappen **OK**.
9. Tryck på uppåt- eller nedåtpilen ▲/▼ för att välja **FM** eller **EM** och tryck sedan på knappen **OK**.
10. Tryck på knappen **OK** för att öppna menyn **GÄLLER ALLA DAGAR**.
11. Tryck på uppåt- eller nedåtpilen ▲/▼ för att välja inställningen **JA** eller **NEJ**, och tryck sedan på knappen **OK**.
12. Om du väljer **NEJ**, använder du uppåt- eller nedåtpilen ▲/▼ för att ställa in inställningen **UPPVAKNINGSTID** för de andra veckodagarna och bekräftar sedan varje val genom att trycka på knappen **OK**.
13. Tryck på knappen **Meny** .

Ställa in ekonomilägen från EWS

1. Öppna EWS från en webbläsare. Se [Inbäddad webbserver på sidan 132](#).
2. Klicka på **Inställningar** och sedan på **Uppvakningstid**.
3. Ställ in uppvakningstid för alla veckodagar.
4. Ställ in skrivarens tidsgräns för energisparläge.
5. Klicka på **Använd**.

Använda funktioner för utskriftslagring

Följande jobblagringsfunktioner är tillgängliga för utskriftsjobb:

- **Korrekturläs- och vänta-utskrifter:** Med den här funktionen kan du snabbt och enkelt skriva ut och korrekturläsa en kopia av ett dokument och sedan skriva ut ytterligare kopior.
- **Privata utskrifter:** Om du skickar en privat utskrift till produkten skrivs inte jobbet ut förrän du anger PIN-koden på kontrollpanelen.
- **Snabbkopieringsdokument:** Om tillvalshårddisken är installerad i produkten, kan du skriva ut det begärda antalet kopior av en utskrift och sedan lagra utskriften på tillvalshårddisken. Om du sparar dokumenten kan du skriva ut fler kopior av dem vid ett senare tillfälle.
- **Lagrade utskrifter:** Om tillvalshårddisken är installerad kan du lagra ett dokument, till exempel ett personalförmålsblad, ett tidsredovisningsblad eller en kalender i skrivaren och ge andra användare möjlighet att skriva ut dem när som helst. Det går även att skydda lagrade utskrifter med en PIN-kod.

△ **VIKTIGT:** Om du stänger av produkten försvinner alla snabbkopieringsutskrifter, alla granska och lagra-utskrifter samt alla privata utskrifter.

Skapa en lagrad utskrift

Skapa lagrade utskrifter med hjälp av skrivardrivrutinen.

Windows	<ol style="list-style-type: none">1. Klicka på Skriv ut i menyn Arkiv.2. Klicka på Egenskaper och klicka på fliken Lagra utskrift.3. Välj ett läge för Lagra utskrift. <p>Mer information finns i Ange alternativ för jobblagring på sidan 116.</p>
Macintosh	<ol style="list-style-type: none">1. Klicka på Skriv ut i menyn Arkiv.2. Öppna menyn Utskriftslagring.3. I listrutan Jobblagring: väljer du typ av lagrad utskrift. <p>Mer information finns i Lagra utskrift på sidan 63.</p>

 **OBS!** Om du vill lagra utskriften permanent och förhindra att produkten tar bort den när du behöver utrymme för något annat väljer du alternativet **Lagrad utskrift** i drivrutinen.

Skriva ut en lagrad utskrift

1. Tryck på knappen **Meny** .
2. Tryck på nedåtpilen ▼ så att menyn **ÅTERHÄMTA JOBB** markeras och tryck sedan på knappen **OK**.
3. Tryck på nedåtpilen ▼ så att ditt användarnamn markeras och tryck sedan på knappen **OK**.
4. Tryck på nedåtpilen ▼ så att ett utskriftsnamn markeras och tryck sedan på knappen **OK**.

Alternativet **SKRIV UT** eller **SKR. UT & TA BORT** markeras.

5. Tryck på knappen **OK** för att välja alternativet **SKRIV UT** eller **SKR. UT & TA BORT**.
6. Om utskriften kräver en PIN-kod trycker du på uppåtpil **▲** eller nedåtpil **▼** och skriver PIN-koden. Tryck sedan på knappen **OK**.

 **OBS!** Om du använder uppåtpilen **▲** eller nedåtpilen **▼** för att ange PIN-koden måste du trycka på knappen **OK** efter varje siffra.

7. Tryck på knappen **OK** för att välja alternativet **KOPIOR**.
8. Om du vill skriva ut det antal kopior som angavs i drivrutinen när utskriften lagrades, trycker du på knappen **OK** för att välja alternativet **JOBB**.

eller

Om du vill skriva ut flera kopior än vad som angavs i drivrutinen när utskriften lagrade, trycker du på nedåtpil **▼** för att markera alternativet **KOPIOR** och trycker sedan på knappen **OK**. Tryck på uppåt- eller nedåtpilen **▲/▼** för att välja antal kopior och tryck sedan på knappen **OK**. Det antal kopior som skrivs ut är det antal kopior som angavs i drivrutinen multiplicerat med antalet kopior som angavs för alternativet **KOPIOR**.

Ta bort en lagrad utskrift

När du skickar ett lagrat dokument till skrivaren ersätts alla eventuella dokument med samma användar- och dokumentnamn. Om det inte redan finns ett dokument lagrat under samma användarnamn och med samma jobbnamn och produkten behöver mer utrymme, kan andra lagrade dokument raderas, med början från det äldsta. Du kan ändra antalet snabbkopieringsdokument som kan lagras på menyn **ÅTERHÄMTA JOBB** på produktens kontrollpanel.

Utskrifter kan även tas bort via kontrollpanelen, den inbyggda webbservern eller från HP Web Jetadmin. Så här tar du bort en utskrift via kontrollpanelen:

1. Tryck på knappen **Meny** .
2. Tryck på nedåtpilen **▼** så att menyn **ÅTERHÄMTA JOBB** markeras och tryck sedan på knappen **OK**.
3. Tryck på nedåtpilen **▼** så att ditt användarnamn markeras och tryck sedan på knappen **OK**.
4. Tryck på nedåtpilen **▼** så att ett utskriftsnamn markeras och tryck sedan på knappen **OK**.
5. Tryck på nedåtpilen **▼** så att alternativet **TA BORT** markeras och tryck sedan på knappen **OK**.
6. Om utskriften kräver en PIN-kod trycker du på uppåtpil **▲** eller nedåtpil **▼** och skriver PIN-koden. Tryck sedan på knappen **OK**.

 **OBS!** Om du använder uppåtpilen **▲** eller nedåtpilen **▼** för att ange PIN-koden måste du trycka på knappen **OK** efter varje siffra.

7. Tryck på knappen **OK** för att bekräfta att du vill ta bort utskriften.

Skriva ut företagsgrafik eller marknadsföringsmaterial

Du kan använda den här produkten för att skriva ut marknadsförings- och säljmaterial eller andra färgdokument på glättat papper. Du optimerar utskrifternas kvalitet på följande sätt:

- Välj rätt papper. Se följande tabell.
- Ställ in pappersfacket korrekt. Se [Ställa in pappersfacket på sidan 107](#).
- Välj rätt inställningar i skrivardrivrutinen. Se [Konfigurera skrivardrivrutinens inställningar på sidan 108](#).

Glättade papper som kan användas

HP glättad pappersprodukt	Produktkod	Produktstorlek	Inställning i kontrollpanel och skrivardrivrutin
HP Laser Presentation-papper, mjukglättat	Q6541A	Letter	HP mjukglättat 120 g
HP Laser Presentation-papper, glättat	Q2546A	Letter	HP glättat 130 g
HP Laser Presentation-papper, glättat	Q2552A	A4	HP glättat 130 g
HP Laser Professional-papper, mjukglättat	Q6542A	A4	HP mjukglättat 120 g
HP Laser Brochure-papper, glättat	Q6611A, Q6610A	Letter	HP glättat 160 g
HP Laser Superior-papper, glättat	Q6616A	A4	HP glättat 160 g
HP Laser Photo-papper, glättat	Q6607A, Q6608A	Letter	HP glättat 220 g
HP Laser Photo-papper, glättat	Q6614A	A4	HP glättat 220 g
HP Laser Photo-papper, glättat 4 x 6	Q8842A	101,6 x 152,4 mm	HP glättat 220 g
HP Laser Photo-papper, glättat 10 cm x 15 cm	Q8843A	101,6 x 152,4 mm	HP glättat 220 g

 **OBS!** I USA besöker du www.hp.com/go/paper om du vill visa en fullständig lista över HP-tillverkat papper.

Ställa in pappersfacket

Ställ in pappersfacket för rätt papperstyp.

1. Fyll på papper i fack 2 eller 3.
2. När du har stängt facket uppmanas du på kontrollpanelen att ställa in papperets storlek och typ. Tryck på knappen **OK** för att ställa in storlek och typ.

3. Om rätt typ visas bekräftar du den genom att trycka på knappen **OK** eller så väljer du en annan pappersstorlek genom att trycka på uppåt- eller nedåtknappen ▲ ▼.
4. I fönstret för val av papperstyp trycker du på uppåt- eller nedåtpilen ▲ ▼ för att markera rätt papperstyp och väljer den sedan genom att trycka på knappen **OK**.

Konfigurera skrivardrivrutinens inställningar

Utför följande steg om du vill skriva ut på glättat papper från ditt bildprogram.

1. Välj **Skriv ut** på menyn **Arkiv** i ditt program.
2. Markera skrivaren HP Color LaserJet CP3525-serien och klicka på **Egenskaper** eller **Utskriftsinställningar**.
3. I listrutan **Papperstyp** väljer du samma papperstyp som du ställt in på skrivarens kontrollpanel.
4. Spara genom att klicka på **OK** och skriv ut genom att trycka på **OK**. Dokumentet skrivs automatiskt ut från det fack som ställts in för papper.

Skriv ut väderbeständiga kartor och utomhusskyltar

Du kan använda HP Color LaserJet CP3525-serien till att skriva ut tåliga, väderbeständiga kartor, skyltar eller menyer genom att använda HP tåligt papper. HP tåligt papper är vattensäkert, rivsäkert papper med satinerad yta som bibehåller fylliga, levande utskriftsfärger och tydlighet vid krävande användning eller svårt väder. Du slipper ägna dig åt dyr och tidskrävande laminering. Du optimerar utskrifternas kvalitet på följande sätt:

- Välj rätt papper. Se tabellen nedan.
- Ställ in pappersfacket korrekt. Se [Ställa in pappersfacket på sidan 107](#).
- Välj rätt inställningar i skrivardrivrutinen. Se [Konfigurera skrivardrivrutinens inställningar på sidan 108](#).

Tåliga papper som kan användas

HP pappersnamn	Produktkod	Produktstorlek	Inställningar i kontrollpanel och skrivardrivrutin
HP LaserJet tåligt papper	Q1298A	Letter	HP tåligt papper
HP LaserJet tåligt papper	Q1298B	A4	HP tåligt papper

Ställa in dubbelsidig bildjustering

För dubbelsidiga dokument som broschyrer, ställer du in registreringen för facket innan du skriver ut för att garantera att framsida och baksida är rätt placerade i förhållande till varandra.

1. Tryck på knappen **Meny** .
2. Tryck på nedåtpilen ▼ så att menyn **KONFIGURERA ENHET** markeras och tryck sedan på knappen **OK**.
3. Tryck på nedåtpilen ▼ så att menyn **UTSKRIFTSKVALITET** markeras och tryck sedan på knappen **OK**.
4. Tryck på nedåtpilen ▼ så att menyn **STÄLL INREGISTRERING** markeras och tryck sedan på knappen **OK**.
5. Tryck på nedåtpilen ▼ så att menyn **JUSTERA FACK <X>** markeras för det fack som du vill justera, och tryck sedan på knappen **OK**.
6. Tryck på nedåtpilen ▼ så att inställningen **SKRIV UT TESTSIDA** markeras och tryck sedan på knappen **OK**.
7. Följ instruktionerna på testsidan om hur du fullföljer inställningen.

8 Utskriftsuppgifter

- [Avbryta en utskrift](#)
- [Använda funktioner i Windows-skrivardrivrutinen](#)

Avbryta en utskrift

Du kan stoppa en utskriftsbegäran genom att använda kontrollpanelen eller programvaran. Instruktioner om hur du gör det från en dator i ett nätverk finns i onlinehjälp. Sök efter den specifika nätverksprogramvaran.

 **OBS!** Det kan ta en stund innan utskriften upphör efter det att du har avbrutit den.

Stoppa den pågående utskriften via kontrollpanelen

1. Tryck på stoppknappen ⊗ på kontrollpanelen.
2. Tryck på nedåtpilen ▼ så att alternativet **AVBRYT AKTUELLT\nJOB** markeras och tryck sedan på knappen **OK**.

Stoppa pågående utskrift med det program du använder

När du skickar utskriften visas en dialogruta en kort stund på skärmen, där du har möjlighet att avbryta utskriften.

Om flera utskrifter har skickats till produkten via programmet kan det hända att de har hamnat i en utskriftskö (exempelvis Windows Print Manager). I dokumentationen till programvaran finns specifika instruktioner för hur du avbryter en utskriftsbegäran från datorn.

Om en utskrift väntar i en utskriftskö (datorns minne) eller i utskriftsbufferen kan du radera utskriften där.

1. **Windows XP, Windows Server 2003 och Windows Server 2008 (när standardvyn för Startmenyn används):** Klicka på **Start**, klicka på **Inställningar** och klicka sedan på **Skrivare och fax**.

eller

Windows 2000, Windows XP, Windows Server 2003 och Windows Server 2008 (när den klassiska vyn för Startmenyn används): Klicka på **Start**, sedan på **Inställningar** och därefter på **Skrivare**.

eller

Windows Vista: Klicka på **Start** och på **Kontrollpanelen**. Under **Maskinvara och ljud** klickar du på **Skrivare**.

2. I listan över skrivare dubbelklickar du på produktens namn för att öppna utskriftskön eller bufferen.
3. Markera den utskrift som du vill avbryta och tryck på **Ta bort**.

Använda funktioner i Windows-skrivardrivrutinen

Öppna skrivardrivrutinen

Hur gör jag för att	Steg
Öppna skrivardrivrutinen	Klicka på Skriv ut i menyn Arkiv i programmet. Markera skrivaren och klicka på Egenskaper eller Inställningar .
Få hjälp med utskriftsalternativ	Klicka på symbolen ? högst upp till höger i skrivardrivrutinen. Klicka sedan på ett alternativ i skrivardrivrutinen. Ett snabbmeddelande visas med information om alternativet. Du kan också klicka på Hjälp , så öppnas onlinehjälp.

Använda utskriftsgenvägar

Om du vill utföra följande uppgifter öppnar du skrivardrivrutinen och klickar på fliken **Utskriftsgenvägar**.

Hur gör jag för att	Steg
Använda en utskriftsgenväg	Välj en genväg och klicka på OK om du vill skriva ut med de fördefinierade inställningarna. OBS! Välj alltid en genväg innan du justerar någon av inställningarna på höger sida av skärmen. Om du justerar inställningarna och sedan väljer en genväg, förloras alla justeringar.
Skapa en anpassad utskriftsgenväg	a) Välj en befintlig genväg som bas. b) Välj utskriftsalternativ för den nya genvägen. c) Klicka på Spara som och skriv ett namn på genvägen. Klicka sedan på OK . OBS! Välj alltid en genväg innan du justerar någon av inställningarna på höger sida av skärmen. Om du justerar inställningarna och sedan väljer en genväg, förloras alla justeringar.

Ange pappers- och kvalitetsalternativ

Om du vill utföra följande uppgifter öppnar du skrivardrivrutinen och klickar på fliken **Papper/kvalitet**.

Hur gör jag för att	Steg
Välja sidformat	Välj ett format i listrutan Pappersformat .
Välja ett anpassat sidformat	a) Klicka på Eget . Dialogrutan Anpassad pappersstorlek öppnas. b) Skriv ett namn på den anpassade storleken, ange dimensioner och klicka på OK .
Välja papperskälla	Välj ett fack i listrutan Papperskälla .
Välja papperstyp	I listrutan Papperstyp klickar du på Mer.... . Expandera alternativen för Typ är: . Expandera den kategori med papperstyper som bäst motsvarar det aktuella papperet och klicka sedan på den papperstyp som du använder.

Hur gör jag för att	Steg
Skriva ut omslag på ett annat papper	a) Gå till området Specialsidor och klicka på Omslag eller Skriv ut sidor på olika papper . Klicka sedan på Inställningar . b) Välj alternativ för att skriva ut en tom eller förtryckt omslagssida fram, omslagssida bak eller båda. Eller välj ett alternativ för att skriva ut den första eller sista sidan på ett annat papper. c) Välj alternativ i listrutorna Papperskälla och Papperstyp . Klicka sedan på Lägg till . d) Klicka på OK .
Skriva ut den första eller sista sidan på ett annat papper	
Ändra upplösning på bildutskriften	Gå till området Utskriftskvalitet och välj ett alternativ i listrutorna. I onlinehjälp till skrivardrivrutinen finns det mer information om varje alternativ.
Ändra glansighet på utskriftssidorna.	Gå till området Utskriftskvalitet och välj ett alternativ i listrutorna Glättningsgrad . OBS! Om du använder glättat papper, väljer du den typen i listrutorna Papperstyp i stället för att ställa in glättningsnivå.

Ange dokumenteffekter

Om du vill utföra följande uppgifter öppnar du skrivardrivrutinen och klickar på fliken **Effekter**.

Hur gör jag för att	Steg
Anpassa en sida till ett valt pappersformat	Klicka på Skriv ut dokument på och välj ett format i listrutorna.
Anpassa en sida till en procentandel av formatet	Klicka på % av faktisk storlek och skriv storleken eller ställ in den med reglaget.
Skriva ut en vattenstämpel	a) Välj en vattenstämpel i listan Vattenstämplar . b) Om du bara vill skriva ut vattenstämpeln på den första sidan klickar du på Endast första sidan . Annars skrivs vattenstämpeln ut på varje sida.
Lägga till eller redigera vattenstämplar	a) Gå till området Vattenstämplar och klicka på Redigera . Dialogrutan Vattenstämplar öppnas. b) Ange inställningar för vattenstämpeln och klicka på OK .

OBS! Skrivardrivrutinen måste vara installerad på datorn, inte på servern, för att detta ska fungera.

Ange alternativ för efterbehandling av dokument

Om du vill utföra följande uppgifter öppnar du skrivardrivrutinen och klickar på fliken **Efterbehandling**.

Hur gör jag för att

Steg

Skriv ut på båda sidorna manuellt (duplex)

OBS! Den här informationen gäller för produkter som inte är utrustade med en automatisk duplexenhet.

1. Fyll på papper med framsidan vänd nedåt i fack 1 eller med framsidan vänd uppåt i fack 2.

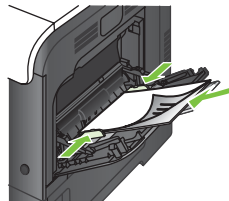

2. I skrivardrivrutinen markerar du kryssrutan **Skriv ut på båda sidor (manuellt)**. Om du vill binda dokumentet längs med överkanten markerar du kryssrutan **Vänd sidor uppåt**.
3. Tryck på knappen **OK** om du vill skriva ut jobbets första sida.
4. Hämta den utskrivna buntens i utmatningsfacket och placera den med den utskrivna sidan vänt uppåt i fack 1.

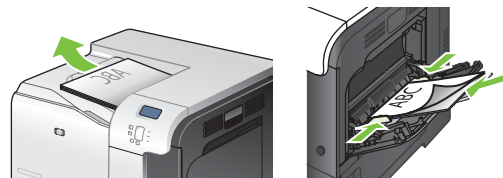

5. Tryck på knappen **OK** när du vill skriva ut den andra sidan.

Skriv ut på båda sidorna automatiskt (duplex)

OBS! Den här informationen gäller för produkter som är utrustade med en automatisk duplexenhet.

1. Fyll på papper med framsidan vänd uppåt i fack 2.

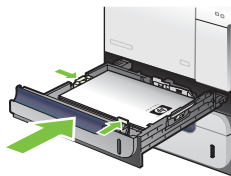

2. I skrivardrivrutinen markerar du kryssrutan **Skriv ut på båda sidor**. Om du vill binda dokumentet längs med överkanten markerar du kryssrutan **Vänd sidor uppåt**.
3. Tryck på knappen **OK** om du vill skriva ut jobbet.

Skriva ut ett häfte

- a) Markera kryssrutan **Utskrift på båda sidor**. b) I listrutan **Layout för häfte** ska du klicka på **Bindning längs vänster kant** eller **Bindning längs höger kant**. Inställningen **Sidor per ark** ändras automatiskt till **2 sidor per ark**.

Skriva ut flera sidor per ark

- a) Välj antalet sidor per ark i listrutan **Sidor per ark**. b) Välj alternativ för **Skriv ut sidor**, **Sidföljd** och **Orientering**.

Välja sidorientering

- a) Gå till området **Orientering** och klicka på alternativet **Stående** eller **Liggande**. b) Om du vill skriva ut sidan upp och ned väljer du alternativet **Rotera 180 grader**.

Ange alternativ för jobblagring

Om du vill utföra följande uppgifter öppnar du skrivardrivrutinen och klickar på fliken **Jobblagring**.

 **OBS!** Mer information om funktionen för utskriftslagring finns i [Lagra utskrift på sidan 63](#) och [Ange alternativ för jobblagring på sidan 116](#).

Hur gör jag för att	Steg
Skriva ut en kopia för korrekturläsning innan alla kopior skrivs ut	I fältet Jobblagringssläge , klicka på Korrektur och Vänta . Endast den första kopian skrivs ut. Ett meddelande visas på kontrollpanelen där du uppmanas att skriva ut resten av kopiorna.
Lagra tillfälligt en personlig utskrift på produkten och skriv ut den senare.	a) I fältet Jobblagringssläge klickar du på Personlig utskrift . b) Valfritt: b) I fältet Gör jobb privat klickar du på PIN för att skriva ut och knappar sedan in en fyrsiffrig kod (PIN).
Lagra ett jobb tillfälligt på skrivaren OBS! De här jobben raderas om skrivaren stängs av.	I fältet Jobblagringssläge klickar du på Snabbkopia . En kopia av jobbet skrivs ut direkt, men du kan skriva ut fler kopior från skrivarens kontrollpanel.
Lagra ett jobb permanent på skrivaren	a) I fältet Jobblagringssläge klickar du på Lagrat jobb .
Göra ett permanent lagrat jobb privat så att någon som försöker skriva ut måste knappa in en PIN-kod	a) I fältet Jobblagringssläge klickar du på Lagrat jobb . b) I fältet Gör jobb privat klickar du på PIN för att skriva ut och knappar sedan in en fyrsiffrig kod (PIN).
Bli meddelad när någon skriver ut ett lagrat jobb	I fältet Jobbmeddelandeanternativ klickar du på Visa Jobb-ID vid utskrift .
Ange användarnamn för ett lagrat jobb	I fältet Användarnamn klickar du på Användarnamn för att använda Windows standardanvändare. För att tillhandahålla ett annat användarnamn klickar du på Anpassa och skriver in namnet.
Ange ett namn för det lagrade jobbet	a) I fältet Jobbnamn klickar du på Automatisk för att använda standardjobbnamnet. För att ange ett jobbnamn klickar du på Anpassa och skriver in namnet. b) Välj ett alternativ från listrutan Om jobb existerar . Välj Använd Jobbnamn + (1-99) för att lägga till ett nummer till slutet av det existerande namnet eller välj Ersätt befintlig fil för att skriva över ett jobb som redan har det namnet.

Ange färgalternativ

Om du vill utföra följande uppgifter öppnar du skrivardrivrutinen och klickar på fliken **Färg**.

Hur gör jag för att	Steg
Ändra färginställningar manuellt	a) Gå till området Färgalternativ och klicka på Manuellt . Klicka sedan på Inställningar . b) Du kan ändra allmänna inställningar för kantkontroll och inställningar för text, grafik och fotografier. I Hantera färg på sidan 120 finns mer information om alternativen.
Avaktivera färgutskrift och endast använda gråtoner.	Gå till området Färgalternativ och klicka på Skriv ut i gråskala .
Ändra metoden för färgåtergivning	Gå till området Färgteman och välj ett alternativ i listrutan. I Hantera färg på sidan 120 finns mer information om alternativen.

Få support och information om produktstatus

Om du vill utföra följande uppgifter öppnar du skrivardrivrutinen och klickar på fliken **Tjänster**.

Hur gör jag för att	Steg
Få supportinformation om produkten och beställa förbrukningsmaterial online	I listan Internet-tjänster ska du välja ett supportalternativ. Klicka sedan på Start .
Kontrollera status på produkten, inklusive nivåer på förbrukningsmaterial	Klicka på ikonen Status för enhet och förbrukningsmaterial . Sidan Enhetsstatus från den inbäddade HP-webbservern visas.
Finn information om antalet färgsidor och svartvita sidor som har skrivits ut med produkten	Klicka på ikonen Skriv ut färganvändningslogg . I färganvändningsloggen visas det totala antalet sidor som har skrivits ut samt hur många av dessa sidor som är i färg respektive svartvitt.

Ange avancerade utskriftsalternativ

Om du vill utföra följande uppgifter öppnar du skrivardrivrutinen och klickar på fliken **Avancerat**.

Hur gör jag för att	Steg
Välja avancerade utskriftsalternativ	Klicka på en inställning i någon av avsnitten, så aktiveras en listruta där du kan ändra inställningen.
Ändra antalet kopior som skrivs ut OBS! Om det inte går att ange antal sidor som ska skrivas ut från programmet som du använder kan du ändra antalet kopior direkt i divrutinen. Om du ändrar den här inställningen ändras antalet kopior för alla utskriftsjobb. När du har skrivit ut ska du därför återställa inställningen till det ursprungliga värdet.	Öppna avsnittet Papper/utskrift och ange sedan antal kopior som ska skrivas ut. Om du väljer 2 eller fler kopior kan du välja att sortera sidorna.
Skriva ut färgtext som svart istället för som gråtoner	a) Öppna avsnittet Alternativ för dokument och öppna sedan Skrivarfunktioner . b) I listrutan Skriv ut all text som svart ska du välja Aktiverad .
Ändra ordningen som sidorna skrivs ut	a) Öppna avsnittet Alternativ för dokument och öppna sedan Layoutalternativ . b) I listrutan Sidföljd ska du välja Första sidan först om du vill skriva ut sidorna i samma ordning som i dokumentet, eller Sista sidan först om du vill skriva ut i omvänd ordning.

9 Använda färg

- [Hantera färg](#)
- [Matcha färger](#)
- [Avancerad färganvändning](#)

Hantera färg

Du hanterar färgalternativen med hjälp av inställningarna på fliken Färg i skrivardrivrutinen.

Automatisk

Om du sätter färginställningen till **Automatisk** får du normalt den bästa möjliga färgutskriftskvaliteten. Med färgjusteringsalternativet **Automatisk** optimeras den neutrala gråa färgbehandling, halvtoner och kantförbättring som används för alla element i ett dokument. Ytterligare information finns i online-hjälpfunktionen i skrivardrivrutinen.

 **OBS!** **Automatisk** är grundinställning och rekommenderas för alla färgutskrifter.

Skriva ut i gråskala

Välj alternativet **Skriv ut i gråskala** i skrivardrivrutinen, om du vill skriva ut ett färgdokument i svartvitt. Alternativet kan med fördel användas för färgutskrifter som ska fotokopieras eller faxas.

När **Skriv ut i gråskala** är valt används monokromt läge, vilket ger en lägre förbrukning av färgkassetter.

Begränsa färganvändning

Skrivaren har en inställning kallad **BEGRÄNSA FÄRGANVÄNDNING**. Nätverksadministratören kan med inställningen begränsa användarnas åtkomst till färgutskrift för att spara på färgtoner. Kontakta nätverksadministratören om du inte kan skriva ut i färg.

Begränsa färgutskrift

1. Tryck på knappen **Meny** .
2. Tryck på nedåtpilen ▼ så att menyn **KONFIGURERA ENHET** markeras och tryck sedan på knappen **OK**.
3. Tryck på nedåtpilen ▼ så att menyn **SYSTEMINSTÄLLNINGAR** markeras och tryck sedan på knappen **OK**.
4. Tryck på nedåtpilen ▼ så att menyn **BEGRÄNSA FÄRGANVÄNDNING** markeras och tryck sedan på knappen **OK**.
5. Välj något av följande alternativ:
 - **AVAKTIVERA FÄRG**. Inställningen förhindrar alla användare från att göra färgutskrifter.
 - **AKTIVERA FÄRG** (standard). Den här inställningen gör att alla användare kan göra färgutskrifter.
 - **FÄRG OM TILLÅTET**. Inställningen gör att nätverksadministratören kan tillåta färgutskrifter för vissa användare och/eller program. Använd den inbäddade webbservern för att ange vilka användare och/eller tillämpningsprogram som ska kunna skriva ut i färg.
6. Tryck på knappen **OK** så sparas ditt val.

Mer information om begränsning och rapportering av färganvändning finns på www.hp.com/go/coloraccess.

Manuell färgjustering

Med det **manuella** färgjusteringsalternativet kan du justera neutrala gråtoner, halvtoner och kantförbättringar för text, grafik och fotografier. De manuella färgalternativen finns på fliken **Färg**. Välj **Manuell** och sedan **Inställningar**.

Manuella färgalternativ

Använd manuella färgalternativ för att justera alternativen **Neutrala gråtoner**, **Halvton** och **Kantkontroll** för text, grafik och foton.

Tabell 9-1 Manuella färgalternativ

Ange beskrivning	Ange alternativ
Halvton Alternativen för bildraster påverkar färgutskriftens upplösning och skärpa.	<ul style="list-style-type: none">Med alternativet Utjämna blir resultatet bättre för stora, helfyllda områden. Fotografier blir bättre genom att färgövergångarna blir jämnare. Välj det här alternativet när det är viktigast att ytan ska vara jämn.Alternativet Detalj är användbart för text och grafik där skillnader mellan linjer eller färger ska vara skarp, t.ex. i bilder som innehåller ett mönster eller många detaljer. Välj det här alternativet när det är viktigast att konturer och detaljer är skarpa.
Neutrala gråtoner Inställningen Neutrala gråtoner bestämmer vilken metod som används när gråa färger ska skapas i text, grafik och fotografier.	<ul style="list-style-type: none">Endast svart genererar neutrala färger (grå nyanser och svart) och använder endast svart toner. Detta garanterar neutrala färger utan färgstick. Den här inställningen passar bäst för dokument och utskrifter av overheadblad i gråskalor.4-färg genererar neutrala nyanser (gråa nyanser och svart) genom att kombinera alla fyra tonerfärgerna. Med den tekniken blir nyanserna och övergångarna till andra färger jämnare och du kan även få allra mörkaste svart.
Kantkontroll Inställningen Kantkontroll anger hur kanter ska återges. Det finns två komponenter i kantkontroll: adaptiv halvtoning och svällning. Med adaptiv halvtoning blir kanterna skarpare. Med svällning minskas effekten av felaktig passning mellan färgplan genom att kanterna på angränsande objekt överlappar varandra en aning.	<ul style="list-style-type: none">Maximal är den mest intensiva svällningsinställningen. Adaptiv halvtoning är på.Normal sätter svällningen till mellannivå. Adaptiv halvtoning är på.Lätt är mininivån för svällning och adaptiv halvtoning är på.AV stänger av både svällning och adaptiv halvtoning.

Färgteman

Använd färgteman för att justera alternativen **RGB-färg** för hela sidan.

Ange beskrivning	Ange alternativ
RGB-färg	<ul style="list-style-type: none">Standard (sRGB) anger att produkten ska tolka RGB-färg som sRGB. sRGB-standarderna är antagen av Microsoft och World Wide Web Consortium (http://www.w3.org).Photo (sRGB) tolkar RGB-färg som om det skrivs ut som ett fotografi med ett digitalt minilabb. Programmet återger djupare, mer mättade färger på ett annat sätt än standardläget (sRGB). Använd den här inställningen när du skriver ut fotografier.

Ange beskrivning

Ange alternativ

- **Photo (AdobeRGB 1998)** gäller för digitala foton som använder färgrymden AdobeRGB istället för sRGB. När du skriver ut från professionella program med AdobeRGB stänger du av färghanteringen i programmet och låter produkten hantera färgrymden.
 - **Levande (sRGB)** anger att produkten ska öka färgmättnaden i mellantonerna. Mindre färgstarka objekt återges mer färgrikt. Den här inställningen rekommenderas för utskrift av affärsgrafik.
 - **Ingen/inga** anger att skrivaren ska skriva ut RGB-data i råläget. För att fotografier ska återges korrekt när du har valt det här alternativet, måste du hantera färger i det program du arbetar i eller i operativsystemet.
 - **Anpassad profil** ökar färgmättnaden i mellantoner. Mindre färgstarka objekt återges mer färgrikt. Du kan hämta egna färgprofiler på www.hp.com/go/cljcp3525_software.
-

Matcha färger

Att matcha en färgutskrift med bilden på datorskärmen är en komplicerad procedur eftersom skrivare och bildskärmar använder olika metoder för att återge färg. Bildskärmar *visar* färg med hjälp av ljuspixlar enligt RGB-modellen (RGB = röd, grön, blå), medan skrivare *skriver ut* färger enligt CMYK-modellen (CMYK = cyan, magenta, gul och svart).

Det finns flera faktorer som kan påverka möjligheten att få de utskrivna färgerna att se ut som färgerna på bildskärmen, Dessa faktorer är:

- Papper
- Utskriftsfärgmedlen (t.ex. bläck eller toner)
- Utskriftsprocessen (t.ex. bläckstråle, tryckpress eller laserteknik)
- Rumsbelysningen
- Skillnader i hur olika personer uppfattar färg
- Program
- Skrivardrivrutiner
- Datoroperativsystem
- Bildskärmen och dess inställning
- Skärmkort och drivrutiner
- Driftsmiljö (t.ex. luftfuktighet)

Kom ihåg ovanstående faktorer om färgerna på skärmen inte helt stämmer med färgerna i utskriften.

Den bästa metoden för att matcha färgerna du ser på skärmen med färgerna i skrivaren är vanligen att skriva ut sRGB-färger.

Färgmatchning med färgregister

Att matcha skrivarens utskrifter med tryckta färgregister och standardfärgpreferenser är en komplicerad process. I allmänhet kan du uppnå ganska bra överensstämmelse med ett färgregister om det trycktes med färgerna cyan, magenta, gul och svart. Sådana register kallas ofta färgregister för processfärger.

En del färgregister skapas med dekorfärger. Dekorfärger är särskilt skapade nyanser. Många dekorfärger ligger utanför den färgrymd som kan återges av skrivaren. De flesta färgregister för dekorfärger har kompletterande register med CMYK-färger som motsvarar dekorfärgerna.

I de flesta färgregister för processfärger anges vilka standarder som användes när registret trycktes. I de flesta fall är det SWOP, EURO eller DIC. För att få färger som matchar processfärgregistret bör du välja motsvarande bläckemulering på skrivarmenyn. Om du inte kan avgöra processtandarden använder du SWOP-bläckemulering.

Skriva ut färgprover

Om du vill använda färgproverna markerar du det färgprov som ligger närmast den färg du vill ha. Använd provets färgvärde i programmet för att beskriva det objekt som ska matchas. Färger kan variera beroende på papperstyp och det program som används. Mer information om hur du använder färgprover finns på www.hp.com/support/cljcp3525.

Använd följande metod för att skriva ut färgprover på skrivaren med kontrollpanelen:

1. Tryck på knappen **Meny** .
2. Tryck på nedåtpilen ▼ så att menyn **INFORMATION** markeras och tryck på knappen **OK**.
3. Tryck på nedåtpilen ▼ så att alternativet **SKRIV UT \nRGB-EXEMPEL** eller **SKRIV UT CMYK-EXEMPEL** markeras och tryck sedan på knappen **OK**.

PANTONE®-färgmatchning

PANTONE® har flera färgmatchningssystem. I det mycket populära PANTONE MATCHING SYSTEM® används fulltonsbläck för att generera ett brett spektrum av färgnyanser och toner. Mer information om hur du använder PANTONE-färger med den här skrivaren finns i www.hp.com/go/cljcp3525_software.

 **OBS!** De PANTONE-färger som skapas kanske inte matchar PANTONE-identifierade standarder. De exakta färgerna finns i aktuell PANTONE-dokumentation.

Avancerad färganvändning

Produkten har automatiska färgfunktioner som ger utmärkt resultat vid färgutskrift. Noggrant utformade och testade färgtabeller ger jämn och exakt färgåtergivning av alla utskrivbara färger.

Produkten har också sofistikerade verktyg för den erfarna användaren.

HP ColorSphere-toner

HP utvecklar utskriftssystemet (skrivare, tonerkassetter, toner och papper) så att delarna tillsammans ger optimal utskriftskvalitet, driftsäkerhet och användarproduktivitet. I HP:s tonerkassetter finns HP ColorSphere-toner som specialanpassats till din skrivare så att ett brett utbud av klara färger produceras. Du kan därigenom skapa professionella dokument med kristallklar text och grafik samt skriva ut verklighetstroga foton.

HP ColorSphere-toner ger utskriftskvalitet med konsekvens och intensitet på många olika papperstyper. Det innebär att du kan producera dokument med det rätta uttrycket. Dessutom har HP:s proffsiga vardags- och specialpapper (många olika materialtyper och -vikter från HP) utvecklats för ditt arbetssätt.

HP ImageREt 3600

Utskriftstekniken HP ImageREt 3600 är ett system av innovativa tekniker som har utvecklats av HP för att ge högre utskriftskvalitet. HP ImageREt-systemet utmärker sig inom branschen genom integrering av nya tekniker och optimering av element i utskriftssystemet. Flera kategorier av HP ImageREt har utvecklats för en mängd olika användarbehov.

Systemets grund består av viktiga färglasertekniker, däribland bildförbättringar, smarta förbrukningsmaterial och bilduppbbyggnad med hög upplösning. Allteftersom nivån eller kategorin på ImageREt höjs förfinas dessa kärntekniker för mer avancerad systemanvändning och ytterligare tekniker integreras. HP erbjuder utmärkta bildförbättringar för allmänna kontorsdokument och marknadsmaterial. Tekniken HP Image REt 3600, som är optimerad för HP:s höglättade papper för färglaserutskrift, ger oöverträffade utskriftsresultat med alla utskriftsmaterial och vid de flesta omgivningsförhållanden.

Välja material

För att få den bästa färg- och bildkvaliteten är det viktigt att välja rätt materialtyp i programmets skrivarmeny eller i skrivardrivrutinen.

Färgalternativ

Färgalternativen ser automatiskt till att skapa optimala färgutskrifter. I färgalternativen används objekttagning, som ger optimala färg- och halvtönsinställningar för olika objekt (text, grafik och fotografier). Skrivarens drivrutin avgör vilka objekttyper som finns på en sida och använder de inställningar för färger och halvtöner som ger den bästa utskriftskvaliteten för varje objekt.

I Windows finns färgalternativen **Automatisk** och **Manuell** på fliken **Färg** i skrivardrivrutinen.

Standard röd-grön-blå (sRGB)

Standard röd-grön-blå (sRGB) är en världsstandard för färghantering, och den utvecklades av HP och Microsoft som ett gemensamt färgspråk för bildskärmar, inläsningsenheter (skannrar och digitalkameror) och utskriftsenheter (skrivare och plottrar). Det har idag blivit ett standardfärgområde som används för HP-produkter, Microsofts operativsystem, Internet och nästan all kontorsprogramvara.

sRGB används som standard i de flesta vanliga datorbildskärmar, och det är också i allt högre utsträckning den standard som används för tv-sändningar i HD-format.

 **OBS!** Faktorer som bildskärmsstyp och rummets belysning kan påverka hur färgerna ser ut på skärmen. Mer information finns i [Matcha färger på sidan 123](#).

De senaste versionerna av Adobe PhotoShop®, CorelDRAW®, Microsoft Office och många andra program använder sig av sRGB för att återge färger. Eftersom sRGB är standardfärgområde i Microsofts operativsystem, har det idag fått en mycket stor spridning. När programvaror och enheter använder sig av sRGB för att utbyta färginformation upplever den typiske användaren en kraftigt förbättrad färgmatchning.

Med sRGB-standarden kan du lättare anpassa färger mellan produkten, bildskärmen och andra inläsningseinheter automatiskt.

10 Hantera och underhålla skrivaren

- [Informationssidor](#)
- [HP Easy Printer Care](#)
- [Inbäddad webbserver](#)
- [Använda programvaran HP Web Jetadmin](#)
- [Säkerhetsfunktioner](#)
- [Hantera förbrukningsmaterial](#)
- [Byta ut förbrukningsmaterial](#)
- [Rengöra skrivaren](#)
- [Uppgradera den inbyggda programvaran](#)

Informationssidor

Informationssidorna innehåller uppgifter om skrivaren och dess aktuella konfiguration. Skriv ut informationssidorna på följande sätt.

1. Tryck på knappen **Meny** .
2. Tryck på nedåtpilen ▼ så att menyn **INFORMATION** markeras och tryck sedan på knappen **OK**.
3. Tryck på nedåtpilen ▼ så att önskad information markeras och tryck sedan på knappen **OK**.

Mer information om vilka informationssidor som finns att tillgå finns i [Menyn Information på sidan 19](#).

HP Easy Printer Care

Öppna programmet HP Easy Printer Care

Öppna programvaran HP Easy Printer Care på följande sätt:

- Gå till **Start**-menyn, välj **Program**, välj **Hewlett-Packard**, välj **HP Easy Printer Care** och klicka på **Starta HP Easy Printer Care**.
- Gå till aktivitetsfältet i Windows (längst ned till höger på skrivbordet) och dubbelklicka på ikonen HP Easy Printer Care.
- Dubbelklicka på skrivbordsikonen.

Avsnitt i programvaran HP Easy Printer Care

Programvaran HP Easy Printer Care kan ge information om flera HP-produkter i nätverket och om produkter som är direktanslutna till din dator. Vissa av artiklarna i följande tabell kanske inte finns tillgängliga för alla produkter.

Knappen **Hjälp (?)** högst upp till höger på varje sida ger mer detaljerad information om alternativen på den sidan.

Avsnitt	Alternativ
Fliken Enhetslista	<ul style="list-style-type: none">● Listan Enheter: Visar vilka produkter du kan välja.
När du startar programvaran är detta den första sidan som visas.	OBS! Produktinformationen visas i listform eller som ikoner, beroende på inställning av alternativet Visa som .
OBS! Om du vill gå tillbaka till den här sidan från en flik, klickar du på Mina HP-skrivare till vänster i fönstret.	<ul style="list-style-type: none">● Denna flik informerar om aktuella varningar för produkten.● Om du klickar på en produkt i listan, öppnas HP Easy Printer Care på fliken Översikt för produkten.
Kompatibla skrivare	Visar en lista med alla HP-produkter som stöder programvaran HP Easy Printer Care.
Fönstret Sök efter andra skrivare	Klicka på länken Sök efter andra skrivare i listan Enheter om du vill öppna fönstret Sök efter andra skrivare . I fönstret Sök efter andra skrivare finns ett verktyg som identifierar andra nätverksanslutna skrivare. Du kan lägga till dessa skrivare i listan Mina HP-skrivare och sedan övervaka enheterna från din dator.
Lägg till fler produkter i listan Mina HP-skrivare	
Fliken Översikt	<ul style="list-style-type: none">● Avsnittet Enhets status: I detta avsnitt visas information om produktidentifikation och produktens status. Den indikerar produktvarningsomständigheter, såsom när en skrivarpatron har nått slutet av dess uppskattade livslängd. När du har åtgärdat ett problem med produkten klickar du på uppdateringsknappen  högst upp till höger i fönstret för att uppdatera statusen.● Avsnittet Status för förbrukningsmaterial: Visar detaljerad statusinformation om förbrukningsmaterial, till exempel en uppskattning om hur mycket toner som finns kvar i skrivarpatronen och status på papperet i varje fack.● Länken Uppgifter om tillbehör: Öppnar statussidan med detaljerad information om förbrukningsmaterial, beställningsinformation och information om återvinning.
Innehåller grundläggande statusinformation om produkten	

Avsnitt	Alternativ
<p>Fliken Support</p> <p>Visar länkar till supportinformation</p>	<ul style="list-style-type: none"> • Avsnittet Enhets status: I detta avsnitt visas information om produktidentifikation och produktens status. Den indikerar produktvarningsomständigheter, såsom en skrivarpatron som har nått slutet av dess uppskattade livslängd. När du har åtgärdat ett problem med produkten klickar du på uppdateringsknappen  högst upp till höger i fönstret för att uppdatera statusen. • Avsnittet Enhetshantering: Visar länkar till information om HP Easy Printer Care, avancerade produktinställningar och rapporter om produktanvändningen. • Felsökning och hjälp: Visar länkar till verktyg för problemlösning, information om produktsupport online och HP-experten online.
<p>Fliken Inställningar</p> <p>Konfigurera produktinställningar, ändra inställningar för utskriftskvalitet och sök information om specifika produktfunktioner</p> <p>OBS! Den här fliken är inte tillgänglig för alla produkter.</p>	<ul style="list-style-type: none"> • Om: Visar allmän information om fliken. • Allmänt: Visar information om produkten, t.ex. modellnummer, serienummer och inställningar för datum och tid (om de finns). • Informationssidor: Visar länkar för utskrift av informationssidor som finns tillgängliga för produkten. • Funktioner: Visar information om produktfunktioner som dubbelsidig utskrift, tillgängligt minne och tillgängliga språk. Klicka på Ändra om du vill ändra inställningarna. • Utskriftskvalitet: Visar information om inställningar för utskriftskvalitet. Klicka på Ändra om du vill ändra inställningarna. • Fack/Papper: Visar information om facken och deras konfigurationer. Klicka på Ändra om du vill ändra inställningarna. • Återställ standardvärden: Visar ett sätt att återställa produktinställningarna till fabriksstandard. Klicka på Återställ om du vill återställa inställningarna till standard.
<p>HP Proactive Support</p> <p>OBS! Detta val finns tillgängligt på flikarna Översikt och Support.</p>	<p>När du har aktiverat HP Proactive Support söks utskriftssystemet regelbundet igenom för att upptäcka möjliga problem. Klicka på länken mer info om du vill konfigurera hur ofta genomsökningar ska göras. På den här sidan visas också information om tillgängliga uppdateringar för produktens programvara, fasta programvara och HP-skrivardrivrutiner. Du kan välja att acceptera eller avböja varje uppdatering som rekommenderas.</p>
<p>Knappen Beställning av förbrukningsmaterial</p> <p>Klicka på knappen Beställning av förbrukningsmaterial på en flik, så öppnas fönstret Beställning av förbrukningsmaterial där du får åtkomst till onlinebeställning av förbrukningsmaterial.</p> <p>OBS! Detta val finns tillgängligt på flikarna Översikt och Support.</p>	<ul style="list-style-type: none"> • Beställningslista: Visar vilket förbrukningsmaterial du kan beställa för varje produkt. Om du vill beställa en viss artikel klickar du i kryssrutan Beställ för motsvarande artikel i listan med förbrukningsmaterial. Du kan sortera listan efter produkt eller efter förbrukningsmaterial som behöver beställas snabbast. I listan finns information om förbrukningsmaterial för varje produkt i listan Mina HP-skrivare. • Knappen Handla förbrukningsmaterial online: Öppnar webbplatsen HP SureSupply i ett nytt fönster i webbläsaren. Om du har markerat kryssrutan Beställ för något/några objekt kan information om dessa objekt överföras till webbsidan där du kan få information om alternativ för köp av önskat förbrukningsmaterial. • Knappen Skriv ut shoppinglista: Klicka på den här knappen om du vill skriva ut informationen om det förbrukningsmaterial som kryssrutan Beställ är markerad för.

Avsnitt	Alternativ
<p>Länken Aviseringsinställningar</p> <p>OBS! Detta val finns tillgängligt på flikarna Översikt och Support.</p>	<p>Klicka på Aviseringsinställningar, så öppnas fönstret Aviseringsinställningar där du kan konfigurera varningar för varje produkt.</p> <ul style="list-style-type: none"><li data-bbox="679 306 1410 327">● Aviseringar är på eller av: Aktiverar eller avaktiverar varningsfunktionen.<li data-bbox="679 359 1465 407">● Skrivervarningar: Välj alternativ för om du endast vill ha varningar vid kritiska fel eller vid alla fel.<li data-bbox="679 438 1390 485">● Utskriftsvarningar: Du kan få varningar för specifika utskriftsjobb om produkten stöder detta.
<p>Färgåtkomstkontroll</p> <p>OBS! Detta val är endast tillgängligt för HP-färgprodukter som stöder färgåtkomstkontroll.</p> <p>OBS! Detta val finns tillgängligt på flikarna Översikt och Support.</p>	<p>Använd den här funktionen för att tillåta eller begränsa färgutskrift.</p>

Inbäddad webbserver

Med den inbäddade webbservern kan du visa status för skrivaren, ställa in skrivarens nätverksinställningar och hantera utskriftsfunktioner från datorn i stället för från skrivarens kontrollpanel. Här följer några exempel på vad du kan utföra med hjälp av den inbäddade webbservern:

 **OBS!** När skrivaren är direkt ansluten till en dator använder du HP Easy Printer Care för att kontrollera skrivarens status, istället för den inbäddade webbservern.

- Visa skrivarens statusinformation.
- Bestämma återstående livslängd för förbrukningsartiklar och beställa nya.
- Visa och ändra fackens konfiguration.
- Visa och ändra skrivarkonfigurationer på kontrollpanelen.
- Visa och skriva ut interna sidor.
- Få meddelande om skrivarens och förbrukningsmaterialens händelser.
- Visa och ändra nätverkskonfigurationen.

För att kunna använda den inbäddade webbservern måste du ha Microsoft Internet Explorer 5.01 eller senare, Netscape 6.2 eller senare för Windows, Mac OS eller Linux (endast Netscape). Netscape Navigator 4.7 krävs för HP-UX 10 och HP-UX 11. När skrivaren är ansluten till ett IP-baserat nätverk fungerar den inbäddade webbservern. Den inbäddade webbservern fungerar inte med IPX-baserade skrivaranslutningar. Du måste inte ha tillgång till Internet för att öppna eller använda den inbyggda webbservern.

När skrivaren är ansluten till nätverket är den inbäddade webbservern automatiskt tillgänglig.

 **OBS!** Fullständig information om hur du använder den inbäddade webbservern finns i *Embedded Web Server User Guide* (Användarhandbok för den inbäddade webbservern) på program-cd-skivan som medföljde skrivaren.

Öppna den inbäddade webbservern med en nätverksanslutning

1. Ange skrivarens IP-adress eller värddamn i adress-/URL-fältet i datorns webbläsare. Skriv ut en konfigurationssida för att hitta IP-adressen eller värddamnet. Se [Informationssidor på sidan 128](#).

 **OBS!** När du har öppnat webbadressen kan du märka den med ett bokmärke så att du snabbt kan gå tillbaka till den.

2. Den inbäddade webbservern har följande flikar med inställningar och information om skrivaren:
 - Fliken **Information**
 - Fliken **Inställningar**
 - Fliken **Nätverk**

I [Olika delar av den inbäddade webbservern på sidan 133](#) finns mer information om varje flik.

Olika delar av den inbäddade webbservern

Flik eller sektion	Alternativ
<p>Fliken Information</p> <p>Visar information om skrivaren, status och konfiguration.</p>	<ul style="list-style-type: none">● Enhetens status: Visar produktens status och visa uppskattad återstående livslängd för HP-förbrukningsmaterial. Sidan visar också vilken papperstyp och pappersstorlek som ställts in för varje fack. Du ändrar standardinställningarna genom att klicka på Ändra inställningar.● Konfigurationssida: Visar samma informationen som finns på konfigurationssidan.● Status för förbrukningsartiklar: Visar uppskattad återstående livslängd för HP-förbrukningsmaterial. På den här sidan visas även artikelnummer för förbrukningsmaterial. Om du vill beställa nytt förbrukningsmaterial klickar du på Köp förbrukningsmaterial i området Andra länkar till vänster i fönstret.● Händelselogg: Visar en lista över alla skrivarehändelser och -fel. Använd länken hp instant support (i området Andra länkar på alla inbäddade webbserversidor) för att ansluta till en uppsättning dynamiska webbsidor som hjälper dig att lösa frågor om Händelselogg och andra problem. På dessa sidor visas också ytterligare tjänster som är tillgängliga för produkten.● Användningssida: Visar en sammanfattning av antalet sidor som har skrivits ut i skrivaren, grupperade efter storlek, typ och papperets utskriftsbana.● Diagnossida: Visar tid för senaste kalibrering och elektrofotografiska (EP) parametrar som kan användas för att diagnostisera vissa problem med utskriftskvalitet. Mer information får du av HP:s support. Se Kundsupport på sidan 227.● Enhetsinformation: Visar skrivarens nätverksnamn, adress och modell. Om du vill anpassa inställningarna klickar du på Enhetsinformation på fliken Inställningar.● Kontrollpanelen: Visar meddelanden från kontrollpanelen, till exempel Klar eller Viloläge på.● Färganvändningslogg: Visa det totala antalet utskrivna sidor, antalet sidor utskrivna i färg och antalet sidor utskrivna i svartvitt.● Utskrift: Du skickar utskriftsfärdiga dokument till skrivaren.
<p>Fliken Inställningar</p> <p>Du kan ställa in skrivaren från datorn.</p>	<ul style="list-style-type: none">● Konfigurera enhet: Du kan ställa in skrivarens standardinställningar. Sidan innehåller menyerna som förekommer i teckenfönstret på kontrollpanelen.● Fackstorlekar/-typer: Visar pappersstorlek och typ av utskriftsmaterial för varje inmatningsfack.● E-postserver: Gäller bara nätverk. Används tillsammans med sidan Varningar för att ställa in inkommande och utgående e-post.● Varningar: Gäller bara nätverk. Du kan ange att du vill få e-postvarningar om olika händelser angående skrivaren och förbrukningsmaterialet.● AutoSend: Du kan ställa in skrivaren så att automatiserade e-postmeddelanden om skrivarens inställningar och förbrukningsmaterial skickas till angivna e-postadresser.● Säkerhet: Gör det möjligt att ställa in ett lösenord som måste uppges för att få åtkomst till Inställningar och flikarna Nätverk samt delar av produktens kontrollpanel och HP Jetdirect-nätverk. Aktiverar och avaktiverar vissa funktioner i produkten.● Redigera andra länkar: Du kan lägga till och anpassa en länk till en annan webbplats. Den här länken visas i området Andra länkar på alla inbyggda webbserversidor.

Flik eller sektion	Alternativ
	<ul style="list-style-type: none"> ● Enhetsinformation: Du kan ge skrivaren ett namn och tilldela den ett inventarienummer. Skriv in namnet och e-postadressen för den primära kontaktpersonen som ska få information om skrivaren. ● Språk: Ange på vilket språk informationen om den inbäddade webbservern ska visas. ● Datum & tid: Möjliggör tidssynkronisering med en nätverksserver. ● Uppvakningstid: Du kan ställa in eller redigera en uppvakningstid då skrivaren ska aktiveras. ● Begränsa färg: Du kan tillåta eller begränsa färgutskrift. Du kan ange rättigheter för vissa användare eller dokument från särskilda program. <p>OBS! Fliken Inställningar kan lösenordsskyddas. Om skrivaren finns i ett nätverk ska du alltid tala med systemadministratören innan du ändrar inställningarna på den här fliken.</p>
<p>Fliken Nätverk</p> <p>Använd den här fliken om du vill ändra nätverksinställningarna från datorn</p>	<p>Nätverksadministratörer kan kontrollera nätverksrelaterade inställningar för skrivaren när den är ansluten till ett IP-baserat nätverk. Fliken visas inte om skrivaren är direkt ansluten till en dator eller om enheten är ansluten till ett nätverk med något annat än skrivarservern HP JetDirect.</p> <p>OBS! Fliken Nätverk kan lösenordsskyddas.</p>
<p>Andra länkar</p> <p>Innehåller länkar som ansluter till Internet</p>	<ul style="list-style-type: none"> ● hp instant support: Ansluter dig till HP:s webbplats, där du kan hitta lösningar på problem med skrivaren. ● Köp förbrukningsmaterial: Ansluter till webbsidan HP SureSupply, där du får information om alternativ för inköp av HP:s originalförbrukningsmaterial, till exempel tonerkassetter och papper. ● Produktsupport: Ansluter till skrivarens supportwebbplats, där du kan söka efter hjälp om olika ämnen. ● Visa mig: Ansluter till information som demonstrerar specifika aktiviteter för produkten, såsom rensning av papperstrassel och utskrift på olika typer av papper. <p>OBS! Du måste ha tillgång till Internet för att kunna använda någon av de här länkarna. Om du använder en fjärranslutning och inte kopplade upp dig när du först öppnade den inbäddade webbservern, måste du koppla upp dig innan du kan besöka de här webbplatserna. Det kan hända att du måste stänga den inbäddade webbservern och öppna den igen för att du ska bli uppkopplad till Internet.</p>

Använda programvaran HP Web Jetadmin

HP Web Jetadmin är en webbaserad programvarulösning för fjärrinstallation, -övervakning och -felsökning av nätverksansluten kringutrustning. Hanteringen är proaktiv vilket gör att nätverksadministratörer kan åtgärda problem innan användarna berörs. Hämta den avgiftsfria programvaran för förbättrad administration från www.hp.com/go/webjetadmin.

Insticksprogram kan installeras i HP Web Jetadmin för att ge stöd för specifika produktfunktioner. Du kan automatiskt få meddelande från HP Web Jetadmin när nya insticksprogram finns tillgängliga. På sidan **Uppdatera produkt** följer du anvisningarna för hur du automatiskt ansluter till HP:s webbplats och installera det senaste insticksprogrammet för produkten.



OBS! Webbläsare måste ha stöd för Java™. Det går inte att använda Apple-datorer.

Säkerhetsfunktioner

Skydda den inbäddade webbservern

Tilldela ett lösenord för åtkomst till den inbäddade webbservern, så att obehöriga användare inte kan ändra skrivarens inställningar.

1. Öppna den inbyggda webbservern. Se [Inbäddad webserver på sidan 132](#).
2. Klicka på fliken **Inställningar**.
3. Klicka på menyn **Säkerhet** till vänster i fönstret.
4. Klicka på knappen **Inställningar för enhetens säkerhet**.
5. I området **Lösenord för enheten** skriver du lösenordet bredvid **Nytt lösenord** och skriver det igen bredvid **Bekräfta lösenord**.
6. Klicka på **Använd**. Anteckna lösenordet och förvara det på ett säkert ställe.

Säker diskradering

För att skydda borttagna data på skrivarens hårddisk från obehörig åtkomst använder du funktionen Säker diskradering i programmet HP Web Jetadmin. Funktionen raderar dokument från hårddisken på ett säkert sätt.

Säker diskradering har följande disksäkerhetsnivåer:

- **Icke-säker snabbradering.** Detta är en enkel raderingsfunktion som raderar filtabellen. Åtkomsten till en fil tas bort men informationen finns fortfarande kvar på hårddisken tills den skrivs över av efterföljande datalagringsåtgärder. Detta är det snabbaste läget. Icke-säker snabbradering är standardläget för borttagning.
- **Säker snabbradering.** Åtkomst till filen tas bort och alla data skrivs över med ett fast mönster av identiska tecken. Detta läge är långsammare än Icke-säker snabbradering, men all information skrivs över. Säker snabbradering uppfyller amerikanska försvarsdepartementets krav (5220-22.M) för radering av diskmedia.
- **Säker saneringsradering.** Denna nivå liknar Säker snabbradering. I det här läget skrivs informationen över upprepade gånger enligt en algoritm som förhindrar att överbliven information finns kvar. Detta läge påverkar prestandan. Säker saneringsradering uppfyller amerikanska försvarsdepartementets krav (5220-22.M) för sanering av diskmedia.

Data som påverkas

Data som berörs (täcks) av funktionen Säker diskradering är tillfälliga filer som skapas vid utskrift, lagrade dokument, korrekturläs- och vänta-dokument, diskbaserade teckensnitt och diskbaserade makron (formulär), adressböcker och tredjepartsprogram.

 **OBS!** Lagrade dokument skrivs bara över säkert om de tas bort med menyn **ÅTERHÄMTA JOBB** på skrivaren efter att lämplig raderingsmetod angetts.

Funktionen påverkar inte data som lagras i flashbaserat RAM-minne (NVRAM) och som innehåller standardinställningar, antal sidor och liknande information. Funktionen påverkar inte information på en system-RAM-disk (om en sådan används). Funktionen påverkar inte information som är lagrad i flashbaserat RAM-minne som används för systemstart.

Om du ändrar nivån för säker diskbradering skrivs inte tidigare information över på disken. Funktionen utför inte heller omedelbart någon fullständig disksanering. När du ändrar nivå på säker diskbradering påverkar det hur tillfälliga dokumentdata rensas i skrivaren efter det att nivån ändrades.

Mer information

Mer information om funktionen HP Säker diskbradering finns i HP:s supporthäfte eller på adressen www.hp.com/go/webjetadmin.

Utskriftslagring

Om du vill skriva ut ett privat dokument på ett säkert sätt använder du funktionen för personliga utskrifter. Dokumentet kan bara skrivas ut genom att rätt PIN-kod anges på kontrollpanelen. Mer information finns i [Använda funktioner för utskriftslagring på sidan 105](#).

Krypterade hårddiskar med höga prestanda från HP

Den här produkten har stöd för en krypterad tillvalshårddisk som du kan installera i EIO-tillbehörsplassen. Hårddisken är försedd med maskinvarubaserad kryptering så att du säkert kan lagra känsliga utskrifter, kopior och skannade data utan att påverka produktens prestanda. För hårddisken används den senaste AES-standarden (Advanced Encryption Standard) och den är försedd med mångsidiga tidsbesparingsfunktioner och har en robust funktion.

Information om att beställa dessa tillbehör finns i [Artikelnummer på sidan 217](#).

Låsa kontrollpanelens menyer

Du kan låsa kontrollpanelens menyer så att ingen kan ändra skrivarens inställningar. På så vis hindras obehöriga från att ändra konfigurationsinställningarna, exempelvis SMTP-servern.

Du kan använda HP Web Jetadmin för att låsa kontrollpanelens menyer på flera produkter samtidigt. Besök www.hp.com/go/webjetadmin om du vill få åtkomst till produktblad över säkerhetsfunktioner, såsom kontrollpanelens lås, med vilket du kan säkra produkten mot oönskad åtkomst.

1. Öppna HP Web Jetadmin.
2. Öppna mappen **DEVICE MANAGEMENT** (ENHETSHANTERING) i listmenyn i fönstret **Navigering**. Gå till mappen **DEVICE LISTS** (ENHETSLISTOR).
3. Välj skrivaren.
4. I listmenyn **Device Tools** (Verktyg för enhet) väljer du **Konfigurera**.
5. Välj **Säkerhet** i listan **Configuration Categories** (Konfigurationskategorier).
6. Ange ett **Device Password** (Enhetslösenord).
7. Under **Control Panel Access** (Åtkomst till kontrollpanel) väljer du **Maximum Lock** (Maximal låsning). På så vis hindras obehöriga användare från att ta sig in och ändra konfigurationsinställningarna.

Låsa formatenheten

Formatenheten, på produktens baksida, har en skåra där du kan ansluta en säkerhetskabel. Genom att låsa fast formatenheten förhindrar du att någon tar ur värdefulla komponenter från formatenheten.

Bild 10-1 Plats för säkerhetsvajer

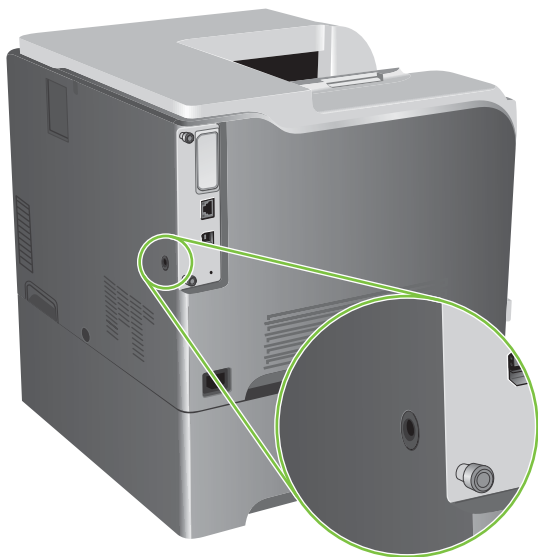

Hantera förbrukningsmaterial

Använd äkta HP-tonerkassetter för bästa utskriftsresultat

Förvara tonerkassetter

Ta inte ut tonerkassetten ur förpackningen innan du tänker använda den.

△ **VIKTIGT:** Undvik skador på tonerkassetten genom att inte utsätta den för ljus i mer än några minuter.

HP:s policy avseende tonerkassetter från andra tillverkare

Hewlett-Packard Company rekommenderar inte att du använder tonerkassetter som inte kommer från HP, vare sig de är nya eller återanvända.

 **OBS!** Eventuella skador som uppstår vid användning av en tonerkassett som inte kommer från HP täcks inte av HP:s garanti eller serviceavtal.

Information om hur du installerar en ny tonerkassett från HP finns i [Byta tonerkassetter på sidan 141](#). Om du vill lämna in den använda kassetten för återvinning följer du anvisningarna som medföljde den nya kassetten.

HP:s speciallinje och webbplats för bedrägerier

Ring HP:s speciallinje för bedrägerier (1-877-219-3183, kostnadsfritt i Nordamerika) eller gå till www.hp.com/go/anticounterfeit om du installerar en HP-kassett och ett meddelande på kontrollpanelen visar att den inte är en HP-kassett. HP kontrollerar om kassetten är äkta och vidtar åtgärder för att lösa problemet.

Det finns risk för att tonerkassetten inte är en äkta HP-kassett om du lägger märke till något av följande:

- Du får mycket problem med tonerkassetten.
- Kassetten ser inte ut som den brukar (den orangefärgade remsan kanske saknas eller förpackningen skiljer sig från andra förpackningar från HP).

Byta ut förbrukningsmaterial

Du kan konfigurera produkten så att den stannar när nivån för förbrukningsmaterialets uppskattade livslängd uppnås. Du kan dock eventuellt fortfarande erhålla utskrifter med god kvalitet. Om du vill fortsätta skriva ut, byter du ut förbrukningsmaterialet eller konfigurerar om skrivaren med hjälp av menyn **BYT FÖRBRUKNINGSMATERIAL** på kontrollpanelen. Mer information om hur du beställer förbrukningsmaterial finns i [Förbrukningsmaterial och tillbehör på sidan 215](#). Mer information om menyn **BYT FÖRBRUKNINGSMATERIAL** finns i [Menyn Systeminställningar på sidan 26](#).

Förbrukningsmaterialets livslängd

Information om specifik produktavkastning finns i www.hp.com/go/learnaboutsupplies.

Information om hur du beställer finns i [Förbrukningsmaterial och tillbehör på sidan 215](#).

Placering av förbrukningsmaterial

Du identifierar förbrukningsmaterialet med hjälp av etiketterna och de blå plasthandtagen.

På nedanstående bild ser du var förbrukningsmaterialen finns.

Bild 10-2 Förbrukningsmaterialens placering

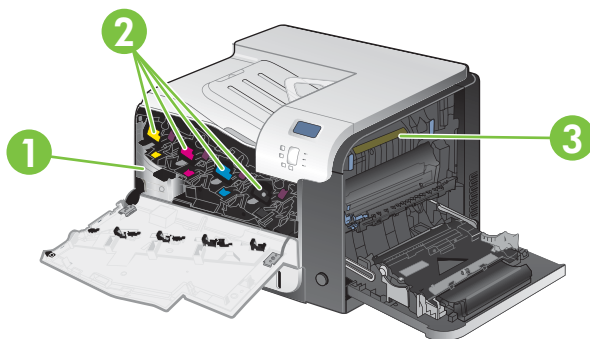

1	Toneruppsamlingsenhet
2	Tonerkassetter
3	Fixeringsenhet

Riktlinjer för att byta ut förbrukningsmaterial

För att underlätta byte av förbrukningsmaterial bör du tänka på följande när du installerar skrivaren.

- Lämna tillräckligt med utrymme framför och till höger om skrivaren för att förbrukningsmaterial ska kunna tas bort.
- Skrivaren ska placeras på ett plant och stadigt underlag.

Instruktioner för att installera förbrukningsmaterial finns på dess etikett och på www.hp.com/go/learnaboutsupplies.

Byta tonerkassetter

När en skrivarpatron börjar ta slut visas ett meddelande om att du bör beställa en ny i teckenfönstret på kontrollpanelen. Skrivaren kan fortsätta att skriva ut med den nuvarande skrivarpatronen tills ett meddelande om att du bör byta ut den visas, såvida du inte har valt alternativet att åsidosätta meddelandet genom att använda menyn **BYT FÖRBRUKNINGSMATERIAL**. Mer information om menyn **BYT FÖRBRUKNINGSMATERIAL** finns i [Menyn Systeminställningar på sidan 26](#).

Skrivaren använder fyra färger och var och en av dem har en egen tonerkasset: svart (K), magenta (M), cyan (C) och gul (Y).

Du kan byta ut en skrivarpatron när meddelandet **BYT <FÄRG> KASSETT** visas på skrivarens kontrollpanel. På kontrollpanelen indikeras även färgen för den patron som har nått slutet på sin uppskattade livslängd (om en äkta HP-patron är installerad). Bytesinstruktioner finns på skrivarpatronens etikett.

△ **VIKTIGT:** Om du får toner på kläderna torkar du av den med en torr trasa och tvättar sedan kläderna i kallt vatten. Om du använder varmt vatten fastnar tonern i textilen.

📄 **OBS!** Information om hur du återvinner använda tonerkassetter finns på tonerkassetens förpackning. Se [HP LaserJet-förbrukningsartiklar på sidan 235](#).

💡 **TIPS:** Om du vill visa en animering av den här proceduren kan du besöka följande webbplats: www.hp.com/go/cljcp3525-replace-print-cartridges.

Byta ut tonerkassetter

1. Öppna den främre luckan. Se till att luckan är helt öppen.



2. Ta tag i handtaget på den använda tonerkassetten och ta bort den genom att dra den utåt.

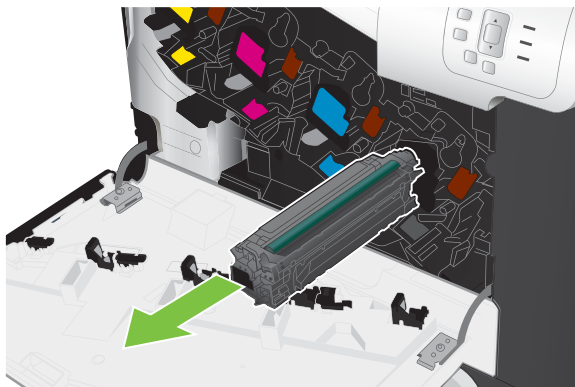

3. Förvara den använda tonerkassetten i en skyddande påse. Information om hur du återvinner använda tonerkassetter finns på tonerkassetten förpackning.
4. Ta ut den nya tonerkassetten ur den skyddande påsen.

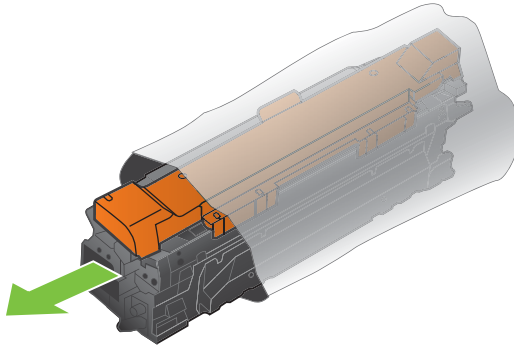

 **OBS!** Var försiktig så att du inte skadar minnesmärket på skrivarpatronen.

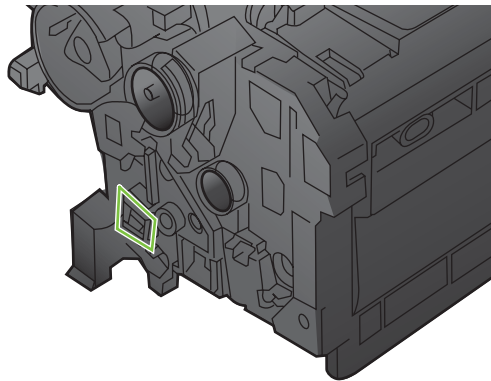

5. Ta tag i båda sidorna av tonerkassetten och fördela tonerpulvret jämnt genom att skaka tonerkassetten lätt.

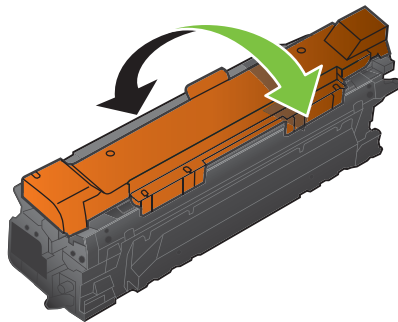

6. Ta bort det orangefärgade skyddet från skrivarpatronen.

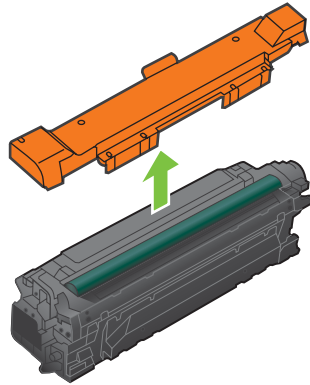

△ **VIKTIGT:** Undvik att utsätta patronen för ljus.

VIKTIGT: Vidrör inte den gröna valsen. Om du gör det kan skador uppstå på patronen.

7. Rikta in tonerkassetten mot dess spår och för in den tills ett klickljud hörs.

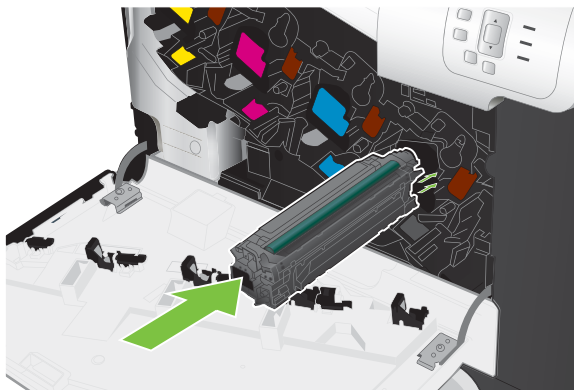



8. Stäng den främre luckan.



Byta ut toneruppsamlingsenheten

Byt ut toneruppsamlingsenheten när en uppmaning om detta visas på kontrollpanelen.

 **OBS!** Toneruppsamlingsenheten är avsedd för engångsanvändning. Försök inte tömma toneruppsamlingsenheten och återanvända den. Det kan leda till att toner spills ut inuti produkten, vilket kan resultera i reducerad utskriftskvalitet. Efter användning returnerar du toneruppsamlingsenheten till HP:s Planet Partners-program för återvinning. Se [HP LaserJet-förbrukningsartiklar på sidan 235](#).

 **TIPS:** Om du vill visa en animering av den här proceduren kan du besöka följande webbplats: www.hp.com/go/cljcp3525-replace-toner-collection-unit.

Byta ut toneruppsamlingsenheten

1. Öppna den främre luckan. Se till att luckan är helt öppen.

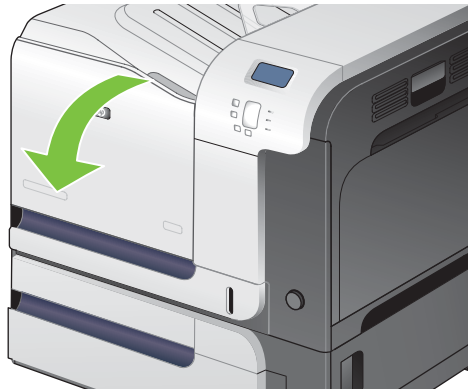

2. Grip tag i den blå etiketten på toneruppsamlingsenhetens ovansida och ta bort den från produkten.

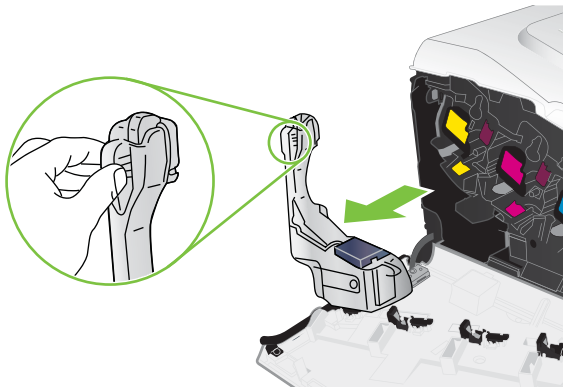

3. Placera det blå locket över den blå öppningen ovanpå enheten.

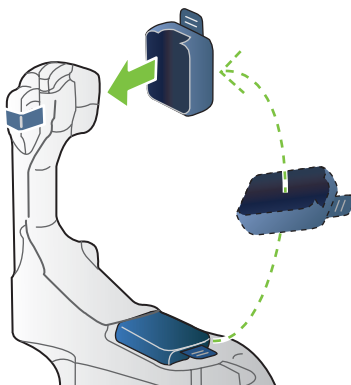

4. Ta ut den nya toneruppsamlingsenheten ur förpackningen.

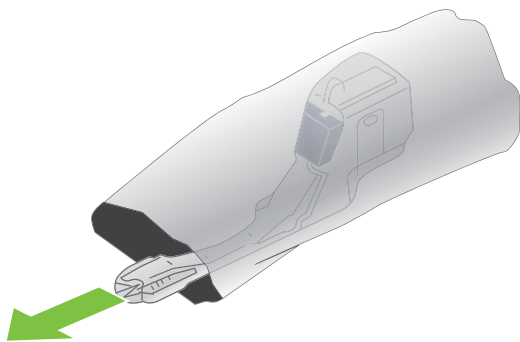

5. För in nederdelen av den nya enheten i produkten först och tryck sedan på enhetens ovansida tills den klickar på plats.

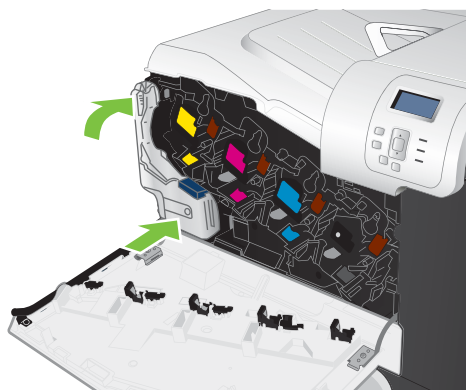

6. Stäng den främre luckan.

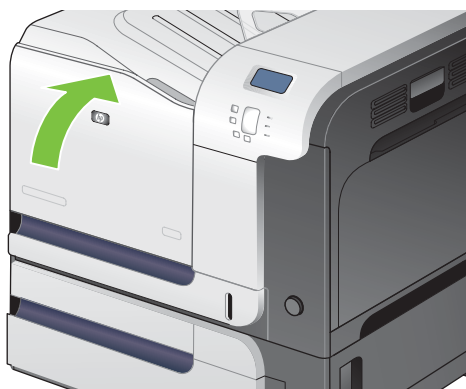

 **OBS!** Om toneruppsamlingsenheten inte är korrekt installerad, går det inte att stänga luckan helt.

Du återvinner toneruppsamlingsenheten enligt anvisningarna som medföljde den nya toneruppsamlingsenheten.

Installera minne

Du kan installera mer minne i skrivaren genom att lägga till en DIMM-minnesmodul (Dual Inline Memory Module).

- △ **VIKTIGT:** DIMM-korten kan skadas av statisk elektricitet. När du hanterar DIMM bör du antingen ha på dig ett armband som laddar ur statisk elektricitet, eller röra vid den antistatiska DIMM-förpackningen och sedan röra vid en omålad metalldel på skrivaren.

Installera DIMM för DDR-minne

1. Stäng av skrivaren.

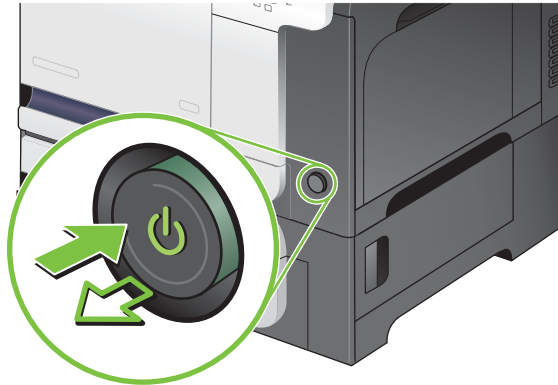

2. Ta ur alla nätkablar och gränssnittskablar.

 **OBS!** Alla kablar kanske inte syns på bilden.

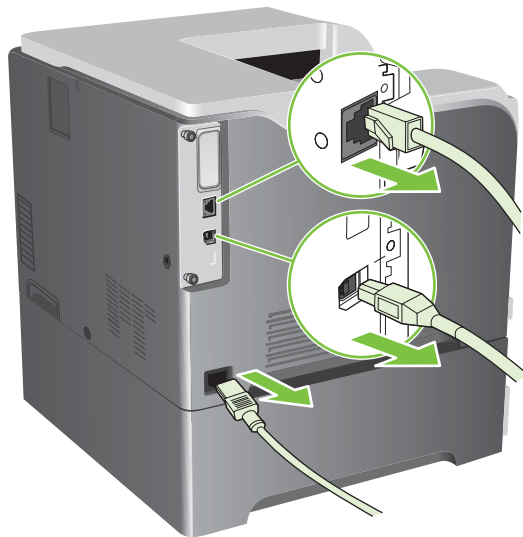

3. Leta reda på tumskruvarna på formateringskortet på produktens baksida.

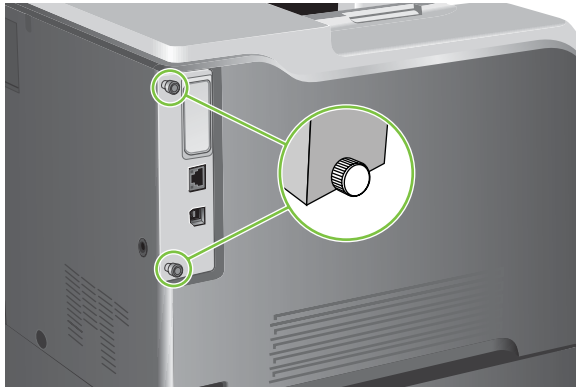

4. Skruva ur tumskruvarna och dra ut formateringskortet från produkten. Lägga moderkortet på ren, torr och jordad yta.

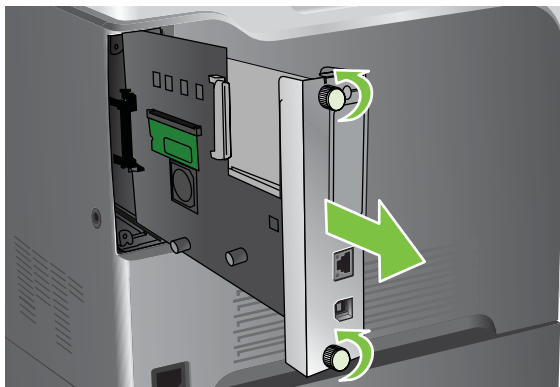

5. Om du ska byta ut ett redan installerat DIMM-kort viker du de spärrhakar som håller fast kortet utåt åt motsatta håll, vinklar därefter försiktigt DIMM-kortet mot dig och lyfter sedan ur det ur enheten.

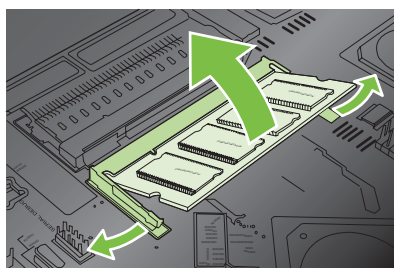

6. Ta ut det nya DIMM-kortet ur den antistatiska förpackningen. Leta reda på inriktningshacket på DIMM-kortets nedre kant.

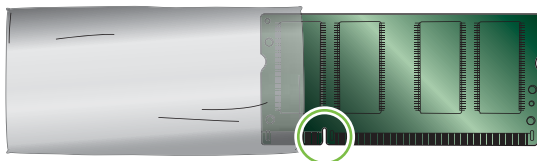

7. Håll DIMM-kortet i kanterna och rikta in hacket på DIMM-kortet med bommen på DIMM-platsen i en vinkel och tryck ned DIMM-kortet på platsen tills det sitter ordentligt. När det sitter i ordentligt syns inte metallkontakterna.

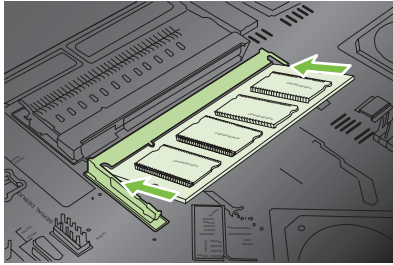

8. Tryck nedåt på DIMM-kortet tills båda spärrarna fäster DIMM-kortet.

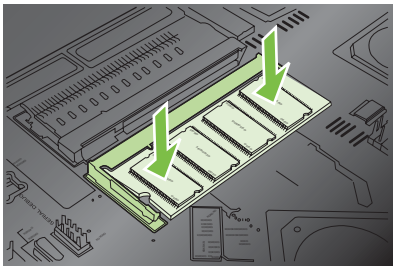

 **OBS!** Om det är svårt att sätta i DIMM-kortet måste du se till att hacket vid DIMM-kortets nederkant är inriktat mot kortplatsens bom. Om DIMM-kortet fortfarande inte går att sätta i måste du kontrollera att du använder rätt typ av DIMM-kort.

9. Rikta in moderkortet mot skårorna på platsens undersida och skjut in det i skrivaren.

 **OBS!** Se till att formateringskortet är ordentligt inriktat mot skårorna upptill och nedtill i öppningen så att det inte skadas.

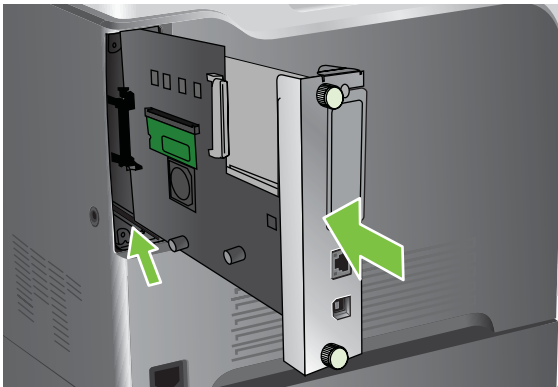

10. Sätt i nätkabeln och gränssnittskablarna och starta skrivaren.

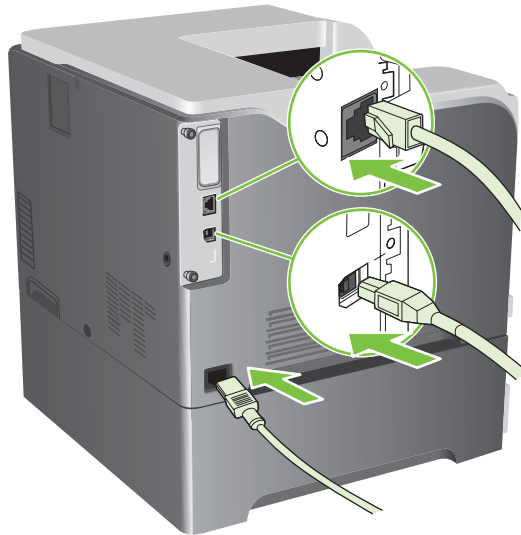

Aktivera minne i Windows

1. **Windows XP, Windows Server 2003 och Windows Server 2008 (när standardvyn för Startmenyn används):** Klicka på **Start**, klicka på **Inställningar** och klicka sedan på **Skrivare och fax**.
eller
Windows XP, Windows Server 2003 och Windows Server 2008 (när den klassiska vyn för Startmenyn används): Klicka på **Start**, sedan på **Inställningar** och därefter på **Skrivare**.
eller
Windows Vista: Klicka på **Start** och på **Kontrollpanelen**. Under **Maskinvara och ljud** klickar du på **Skrivare**.
2. Högerklicka på drivrutinsikonen och välj **Egenskaper**.
3. Klicka på fliken **Enhetsinställningar**.
4. Utöka området för **Installerbara alternativ**.
5. Välj den totala mängden minne som är installerat i produkten
6. Välj **Uppdatera nu** bredvid **Automatisk konfiguration**.
7. Klicka på **OK**.

Installera ett HP Jetdirect- eller EIO-skrivarserverkort eller en EIO-hårddisk

Skrivaren har en extern I/O-plats (EIO). Du kan installera ett extra HP Jetdirect-skrivarserverkort eller en extern EIO-hårddisk i den tillgängliga EIO-platsen.

 **OBS!** I det här exemplet visas hur du installerar ett HP Jetdirect-skrivarserverkort.

1. Stäng av skrivaren.

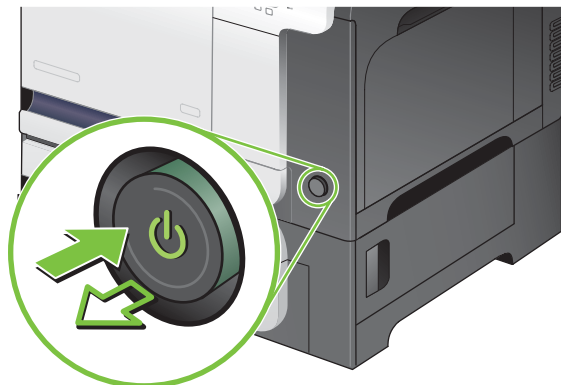

2. Ta ur alla nätkablar och gränssnittskablar.

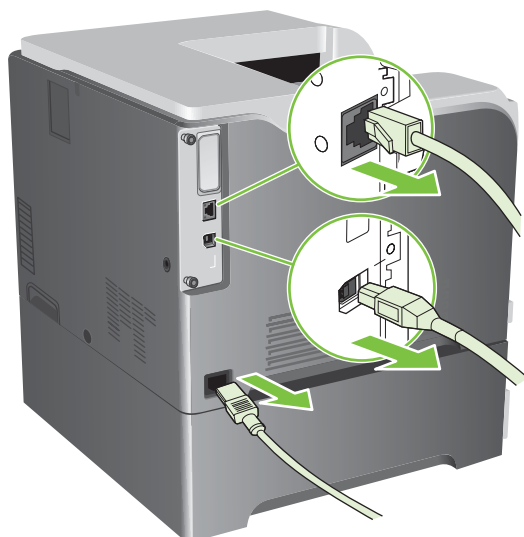

3. Skruva ur de båda skruvarna på skyddet framför EIO-platsen och ta bort skyddet. Du kommer inte att behöva skruvarna och skyddet igen. Du kan slänga dem.

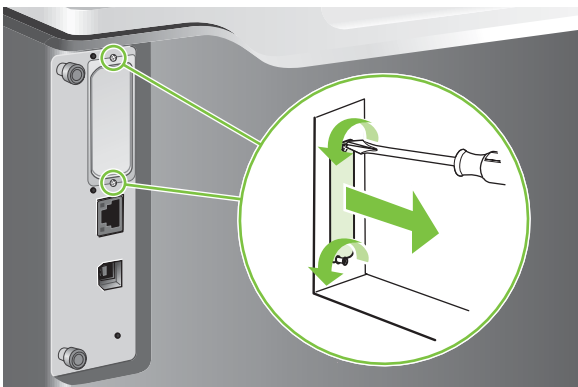

4. Sätt i HP Jetdirect-skrivarserverkortet på EIO-platsen.

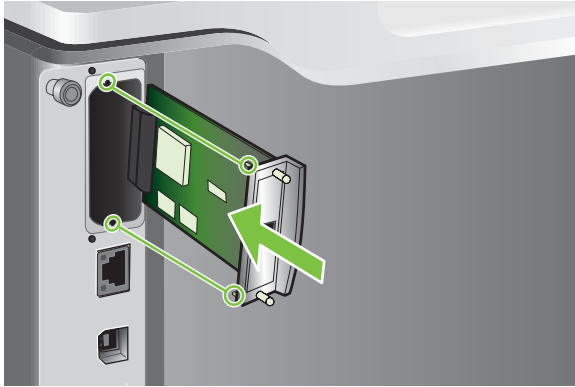

5. Sätt i och dra åt skruvarna som levererades med skrivarserverkortet.

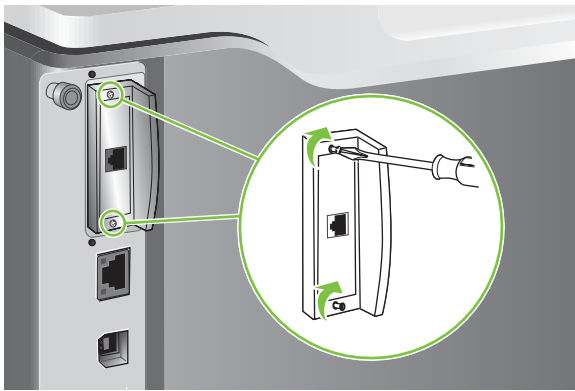

6. Sätt i nätkabeln och de återstående gränssnittskablarna och starta skrivaren.

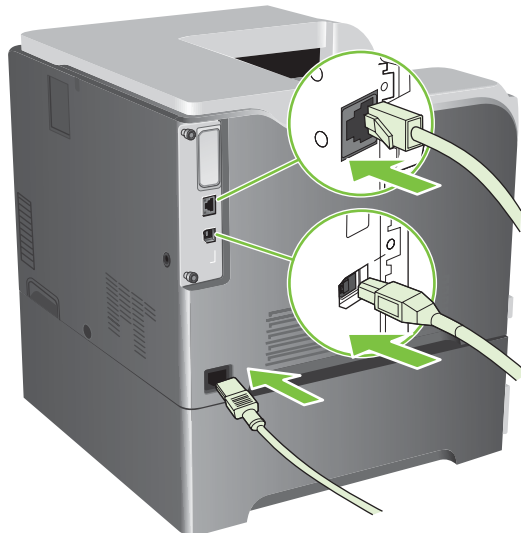

7. Skriv ut en konfigurationssida. En HP Jetdirect konfigurationssida som innehåller nätverks- och statusinformation ska också skrivas ut.

Om den inte skrivs ut stänger du av skrivaren, tar ut skrivarseverkortet och sätter i det på nytt så att du ser till att det sitter ordentligt på plats.

8. Gör något av följande:

- Välj rätt port. Anvisningar finns i datorns eller operativsystemets dokumentation.
- Installera programvaran på nytt och välj nätverksinstallation den här gången.

Rengöra skrivaren

Med tiden ackumuleras toner- och papperspartiklar inuti skrivaren. Detta kan orsaka fel på utskriftskvaliteten vid utskrift. Genom att rengöra skrivaren eliminerar eller lindrar du de här problemen.

Rengör områdena runt pappersbanan och bläckpatronen varje gång som du byter bläckpatron eller om problem med utskriftskvaliteten uppstår. Håll så gott det går produkten borta från damm och skräp.

Rengöra på utsidan

Använd en mjuk, fuktig, luddfri duk för att torka bort damm och fläckar från produktens utsida.

Rengöra spilld toner

Om du får toner på dina kläder eller händer ska du tvätta dem i *kallt* vatten. Varmt vatten får tonern att fastna i tyget.

Rengöra fixeringsenheten

Skriv ut sidan för produktrengöring om du vill ta bort eventuell toner och papperspartiklar från fixeringsenheten. Anhopningar av toner och partiklar kan orsaka fläckar på framsidan eller baksidan av utskrifterna.

HP rekommenderar att du skriver ut rengöringssidan när du har problem med utskriftskvaliteten.

Meddelandet **RENGÖRING** visas på skrivarens kontrollpanel medan rengöringen görs.

För att rengöringssidan ska fungera rätt behöver du skriva ut sidan på kopieringspapper (inte finpapper, tungt eller grovt papper). En sida skrivs ut när åtgärden är avslutad. Kasta sidan.

Skapa och använda rengöringssida

1. Tryck på knappen **Meny** .
2. Tryck på uppåt- eller nedåtpilen **▲/▼** så att menyn **KONFIGURERA ENHET** markeras och tryck sedan på knappen **OK**.
3. Tryck på uppåt- eller nedåtpilen **▲/▼** så att menyn **UTSKRIFTSKVALITET** markeras och tryck sedan på knappen **OK**.
4. Om produkten inte har automatisk dubbelsidig utskrift, trycker du på uppåt- eller nedåtpilen **▲/▼** så att alternativet **SKAPA RENGÖRINGSSIDA** markeras och trycker sedan på knappen **OK**. Om produkten har automatisk dubbelsidig utskrift går du till steg 5.
5. Tryck på uppåt- eller nedåtpilen **▲/▼** så att alternativet **BEARBETA RENGÖRINGSSIDA** markeras och tryck sedan på knappen **OK**.
6. Kasta den utskrivna sidan. Åtgärden är utförd.

Uppgradera den inbyggda programvaran

Den här produkten har en fjärruppdateringsfunktion för den inbyggda programvaran. Använd den här informationen för att uppgradera produktens inbyggda programvara.

Fastställa den aktuella versionen av den inbyggda programvaran

1. Tryck på knappen **Meny** .
2. Tryck på nedåtpilen ▼ så att menyn **INFORMATION** markeras och tryck sedan på knappen **OK**.
3. Tryck på nedåtpilen ▼ så att alternativet **UTSKRIFTSKONFIGURATION** markeras och tryck sedan på knappen **OK** för att skriva ut.

Den inbyggda programvarans datumkod visas på konfigurationssidan i avsnittet om **enhetsinformation**. Datumkoden för den inbyggda programvaran har formatet: ÅÅÅÅMMDD XX.XXX.X.

- Den första strängen med siffror är datumet, där ÅÅÅÅ står för året, MM månaden och DD dagen. En kod som börjar med t.ex.
20061125
betyder 25.11.06.
- Den andra strängen av siffror i versionsnumret för den fasta programvaran, i decimalformat.

Hämta den nya inbyggda programvaran från HP:s webbplats

Den senaste uppgraderingen för skrivaren finns på www.hp.com/go/cljcp3525_firmware. Sidan innehåller också instruktioner om hur du hämtar den nya versionen.

Överföra den nya programvaran till produkten

 **OBS!** Produkten kan ta emot en RFU-filuppdatering när den är i läget Redo.

Följande omständigheter kan påverka den tid som krävs för att överföra filen.

- Hastigheten för den värdator som uppdateringen skickas från.
- Eventuella jobb som ligger före uppgraderingen i kön innan uppgraderingen körs.
- Om proceduren avbryts innan den fasta programvaran har hämtats, måste du skicka filen på nytt.
- Om ett strömavbrott inträffar under uppdateringen, avbryts den och meddelandet **Skicka om uppgradering** visas (endast på engelska) i kontrollpanelens teckenfönster. Om det inträffar måste du skicka uppgraderingen via USB-porten.

 **OBS!** Uppdateringen av den inbyggda programvaran innefattar en ändring av formatet i NVRAM-minnet. Alla menyinställningar som har ändrats från standardvärdena återställs eventuellt till standardvärdena. Om du vill använda andra värden än standardvärdena måste du ändra inställningarna igen.

Använda den körbara filen för att uppdatera den fasta programvaran

Den här produkten är försedd med ett flashbaserat minne, så du kan använda den körbara flashfilen med fast programvara (.EXE) för att uppgradera den fasta programvaran. Hämta filen från www.hp.com/go/cljcp3525_firmware.

 **OBS!** Om du vill använda den här metoden, ansluter du produkten direkt till datorn via en USB-kabel och installerar skrivardrivrutinen för produkten i datorn.

1. Skriv ut en konfigurationssida och notera TCP/IP-adressen.
2. Leta rätt på EXE-filen i datorn och dubbelklicka på den så att filen öppnas.
3. I listrutan **Välj skrivare som ska uppdateras** väljer du den aktuella produkten. Klicka på knappen **Start** när du vill påbörja uppdateringsproceduren.

△ **VIKTIGT:** Stäng inte av produkten och försök inte skicka en utskrift medan proceduren pågår.

4. När proceduren är slutförd, visas en ikon med ett leende ansikte i dialogrutan. Klicka på knappen **Avsluta** när du vill stänga dialogrutan.
5. Stäng av produkten och slå på den igen.
6. Skriv ut en ny konfigurationssida och verifiera att den nya fasta programvarans datumkod visas i listan.

Använda FTP för att överföra den inbyggda programvaran via en webbläsare

1. Se till att den webbläsare du använder är konfigurerad för att visa mappar från FTP-platser. Dessa instruktioner är avsedda för Microsoft Internet Explorer.
 - a. Öppna webbläsaren och klicka på **Verktyg** och på **Internet-alternativ**.
 - b. Klicka på fliken **Avancerat**.
 - c. Markera rutan **Aktivera mappvy för FTP-platser**.
 - d. Klicka på **OK**.
2. Skriv ut en konfigurationssida och notera TCP/IP-adressen.
3. Öppna ett webbläsarfönster.
4. I adressfältet skriver du
`ftp://<ADRESS>`
, där <ADRESS> är adressen till produkten. Om TCP/IP-adressen t.ex. är 192.168.0.90 skriver du
`ftp 192.168.0.90`
.
5. Leta upp RFU-filen för produkten.
6. Dra och släpp .RFU-filen på ikonen **PORT** i webbläsarfönstret.

 **OBS!** Skrivaren stängs av och aktiveras sedan igen automatiskt för att aktivera uppdateringen. När uppdateringsprocessen är klar visas ett **Klar**-meddelande på skrivarens kontrollpanel.

Uppgradera den inbyggda programvaran via en nätverksanslutning med hjälp av FTP

1. Anteckna IP-adressen på HP Jetdirect-sidan. HP Jetdirect-sidan är den andra sidan som skrivs ut när du skriver ut konfigurationssidan.



OBS! Innan du uppgraderar den inbyggda programvaran kontrollerar du att produkten inte är i viloläget. Kontrollera också att inga felmeddelanden visas på teckenfönstret på kontrollpanelen.

2. Klicka på **Start** och på **Kör** och skriv sedan `cmd`. Då öppnas kommandofönstret.
3. Typ: `ftp <TCP/IP-ADRESS>`. Om TCP/IP-adressen är t.ex. 192.168.0.90 skriver du `ftp 192.168.0.90`.
4. Öppna mappen där filen för den inbyggda programvaran finns.
5. Tryck på **Retur** på tangentbordet.
6. Skriv användarnamnet när du uppmanas till det och tryck på **Enter**.
7. Skriv lösenordet när du uppmanas till det och tryck på **Enter**.
8. Skriv `bin` vid kommandoprompten.
9. Tryck på **Retur**. Meddelandet **200 Types set to I, Using binary mode to transfer files** (200 Typer inställda på I, binärt läge används för överföring av filer) visas i kommandofönstret.
10. Skriv `put` och sedan filnamnet. Om filnamnet t.ex. är `cljcp3525.rfu`, skriver du `put cljcp3525.rfu`.
11. Hämtningen startas och den inbyggda programvaran i skrivaren uppdateras. Processen kan ta flera minuter. Låt processen pågå utan att du avbryter den från skrivaren eller datorn.



OBS! Produkten stängs automatiskt av och startas igen när processen är klar.

12. Skriv vid kommandoprompten: `bye` när du vill avsluta ftp-kommandot.
13. Skriv vid kommandoprompten: `exit` när du vill avsluta Windows-gränssnittet.

Uppgradera den inbyggda programvaran med hjälp av HP Web Jetadmin

Om du vill veta mer om hur du använder HP Web Jetadmin för att uppgradera produkten kan du besöka www.hp.com/go/webjetadmin.

Använda Microsoft Windows-kommandon för att uppdatera den inbyggda programvaran

Uppgradera den inbyggda programvaran via en nätverksanslutning med hjälp av instruktionerna nedan.

1. Klicka på **Start** och på **Kör** och skriv sedan `cmd`. Då öppnas kommandofönstret.

2. Skriv följande:

```
copy /B FILNAMN> \\<DATORNAMN>\DELNINGSNAMN>
```

, där <FILNAMN> är namnet på RFU-filen (inklusive sökvägen), <DATORNAMN> är namnet på datorn som produkten delas från och <DELNINGSNAMN> är produktens delningsnamn. Ett exempel:

```
C:\>copy /b C:\cljcp3525.rfu \\DIN_SERVER\DIN_DATOR
```

.

-
-  **OBS!** Om filnamnet eller sökvägen innehåller ett blanksteg måste du omge filnamnet eller sökvägen med citattecken. Skriv exempelvis:

```
C:\>copy /b C:\MY.DOCUMENTS \cljcp3525.rfu\DIN_SERVER\DIN_DATOR
```

.

3. Tryck på **Enter** på tangentbordet. På kontrollpanelen visas ett meddelande om uppgraderingens förlopp. När uppgraderingen är klar visas meddelandet **Klar** i kontrollpanelen. Meddelandet **En fil kopierad** visas på datorn.

Uppgradera den inbyggda programvaran HP Jetdirect

Nätverksgränssnittet HP Jetdirect kan uppdateras separat från den övriga inbyggda programvaran i skrivaren. Programmet HP Web Jetadmin Version 7.0 eller senare måste vara installerat på datorn för att du ska kunna använda den här proceduren. Se [Använda programvaran HP Web Jetadmin på sidan 135](#). Uppdatera HP Jetdirect via HP Web Jetadmin med hjälp av nedanstående steg.

1. Öppna HP Web Jetadmin.
2. Öppna mappen **Enhetshantering** i listrutan på panelen **Navigering**. Navigera till mappen **Enhetslistor**.
3. Markera produkten som ska uppdateras.
4. I listrutan **Enhetsverktyg** väljer du alternativet **Uppdatering av inbyggd programvara för Jetdirect**.
5. Under rubriken **Inbyggd programvara för Jetdirect, version** visas modellnummer och aktuell version av fast programvara för HP Jetdirect. Anteckna uppgifterna.
6. Gå till http://www.hp.com/go/wja_firmware.
7. Bläddra till listan med HP Jetdirects modellnummer och sök efter det modellnummer som du har skrivit upp.
8. Kontrollera om den aktuella versionen för modellen är senare än den som du har skrivit upp. Om den är det högerklickar du på länken för den inbyggda programvaran och följer instruktionerna på webbsidan. Filen måste sparas i mappen <enhet>:\PROGRAM FILES\HP WEB JETADMIN\DOC \PLUGINS\HPWJA\FIRMWARE\JETDIRECT på datorn där HP Web Jetadmin körs.
9. Gå tillbaka till huvudlistan i HP Web Jetadmin och markera den digitala sändaren igen.

10. I listrutan **Enhetsverktyg** väljer du på nytt alternativet **Uppdatering av inbyggd programvara för Jetdirect**.

11. Den nya versionen för den fasta programvaran visas under rubriken **Inbyggd programvara för Jetdirect tillgänglig på HP Web Jetadmin** på sidan för fast programvara för HP Jetdirect. Klicka på knappen **Uppdatera inbyggd programvara nu** när du vill uppdatera den fasta programvaran för Jetdirect.

 **OBS!** Du kan också använda FTP eller den inbyggda webbservern i HP Jetdirect för att uppdatera den fasta programvaran för HP Jetdirect. Mer information finns på http://www.hp.com/go/wja_firmware.

11 Lösa problem

- [Lösa allmänna problem](#)
- [Återställ fabriksinställningar](#)
- [Meddelandetyper på kontrollpanelen](#)
- [Meddelanden på kontrollpanelen](#)
- [Trassel](#)
- [Problem med pappershantering](#)
- [Förstå lamporna på formateraren](#)
- [Lösa problem med bildkvalitet](#)
- [Lösa prestandaproblem](#)
- [Avhjälpa anslutningsproblem](#)
- [Fel på produktens programvara](#)
- [Lösa vanliga Windows-problem](#)
- [Lösa vanliga Macintosh-problem](#)

Lösa allmänna problem

Om produkten inte svarar korrekt utför du stegen i kontrollistan steg för steg. Om produkten inte klarar av ett moment, följer du motsvarande korrigeringsförslag. Om problemet löses med ett steg kan du avbryta direkt utan att utföra de andra stegen på kontrollistan.

Checklista för felsökning

1. Se till att lampan Redo lyser på produkten. Utför följande steg om lamporna lyser.
 - a. Kontrollera anslutningarna för nätkabeln.
 - b. Kontrollera att strömmen är påslagen.
 - c. Se till att nätspänningen är rätt för produktens strömkonfiguration. (På etiketten som sitter på baksidan av produkten finns information om spänningskrav.) Om du använder en grenkontakt med en spänning som ligger utanför specifikationerna ansluter du produkten direkt till vägguttaget. Om den redan är ansluten till ett vägguttag prövar du ett annat uttag.
 - d. Om ingen av dessa åtgärder återställer strömmen kontaktar du HP Kundtjänst.
2. Kontrollera kablarna.
 - a. Kontrollera kabelanslutningen mellan produkten och datorn eller nätverksporten. Kontrollera att kabeln sitter fast ordentligt.
 - b. Kontrollera att kabeln i sig inte är defekt genom att använda en annan kabel om det är möjligt.
 - c. Kontrollera nätverksanslutningen. Mer information finns i [Lösna nätverksproblem på sidan 207](#).
3. Se efter om några meddelanden visas i teckenfönstret på kontrollpanelen. Om ett felmeddelande visas går du till avsnittet [Meddelanden på kontrollpanelen på sidan 164](#).
4. Kontrollera att papperet du använder uppfyller specifikationerna.
5. Skriv ut en konfigurationssida. Mer information finns i [Informationssidor på sidan 128](#). Om produkten är ansluten till ett nätverk skrivs en HP Jetdirect-sida också ut.
 - a. Om sidorna inte skrivs ut kontrollerar du att åtminstone ett av facken innehåller papper.
 - b. Information om hur du gör om sidan fastnar i produkten finns i [Trassel på sidan 183](#).
6. Om konfigurationssidan skrivs ut kontrollerar du följande:
 - a. Om sidan inte skrivs ut på rätt sätt ligger felet i produktens maskinvara. Kontakta HP:s kundtjänst.
 - b. Om sidan skrivs ut på rätt sätt fungerar produktens maskinvara. Problemet ligger i datorn som du använder, skrivardrivrutinen eller programmet.
7. Välj något av följande alternativ:

Windows: Klicka på **Start**, på **Inställningar** och på **Skrivare** eller **Skrivare och fax**. Dubbelklicka på produktens namn.

eller

Mac OS X: Öppna **Utskriftskontroll** (eller **Program för skrivarinställningar**) och dubbelklicka på raden för produkten.

8. Kontrollera att du har installerat skrivardrivrutinen för den här produkten. Kontrollera programmet så att du är säker på att du använder en skrivardrivrutin för den här produkten.
9. Skriv ut ett kort dokument från ett annat program som har fungerat förut. Om den här åtgärden hjälper ligger problemet i det program som du använder. Om den här åtgärden inte fungerar (dokumentet skrivs inte ut) utför du följande steg:
 - a. Försök skriva ut från en annan dator som har produktprogrammet installerat.
 - b. Om du har anslutit produkten till nätverket ansluter du produkten direkt till en dator med en USB-kabel. Omdirigera produkten till rätt port eller installera programvaran igen och välj den nya typen av anslutning.

Faktorer som påverkar produktens prestanda

Det finns flera faktorer som påverkar hur lång tid det tar att skriva ut ett dokument.

- Maximal produkthastighet, mätt i sidor per minut (spm)
- Användningen av specialpapper (till exempel OH-film, tungt papper och papper i egen storlek)
- Produktens bearbetnings- och hämtnings-tid
- Bildernas komplexitet och storlek
- Datorns hastighet
- USB-anslutningen
- Skrivarens I/O-konfiguration
- Mängden minne som är installerat i produkten
- Nätverksoperativsystemet och konfigurationen av systemet (om nätverk används)
- Den skrivardrivrutin som du använder.

 **OBS!** Även om mer minne kan förbättra produktens sätt att hantera komplex grafik och förbättra hämtnings-tiderna, förbättras inte högsta produkthastighet.

Återställ fabriksinställningar

Använd menyn **ÅTERSTÄLL** för att återställa fabriksinställningarna.

1. Tryck på knappen **Meny** .
2. Tryck på nedåtpilen ▼ så att menyn **KONFIGURERA ENHET** markeras och tryck sedan på knappen **OK**.
3. Tryck på nedåtpilen ▼ så att menyn **ÅTERSTÄLL** markeras och tryck sedan på knappen **OK**.
4. Tryck på nedåtpilen ▼ så att alternativet **ÅTERSTÄLL FABRIKSINSTÄLLNINGARNA** markeras och tryck sedan på knappen **OK** så att produkten återställs till fabriksinställningarna.

Mer information finns i [Återställ, meny på sidan 41](#).

Meddelandetyper på kontrollpanelen

Fyra typer av meddelanden på kontrollpanelen kan visa status eller problem med produkten.

Meddelandetyper	Beskrivning
Statusmeddelanden	Statusmeddelanden visar produktens aktuella status. De informerar dig om normala funktioner och kräver inga åtgärder. Dessa meddelanden ändras allt eftersom produktstatusen förändras. När produkten är klar, inte upptagen och inte har några väntande varningsmeddelanden, visas statusmeddelandet Redo om enheten är online.
Varningsmeddelanden	Varningsmeddelanden informerar dig om data- och skrivarfel. Dessa meddelanden brukar alternera med Redo - eller statusmeddelanden och är kvar tills du trycker på knappen OK . En del varningsmeddelanden kan tas bort. Om BORTTAGNINGSBARA VARNINGAR är inställt som UTSKRIFT på enhetens meny KONFIGURERA ENHET tas meddelandena vid nästa utskrift.
Felmeddelanden	Felmeddelanden informerar om något som du måste göra, t.ex. lägga i papper eller åtgärda trassel. En del felmeddelanden har en automatisk fortsättningsfunktion. Om FORTSÄTT AUTOMATISKT är inställt på menyerna fortsätter produkten som vanligt efter att ett meddelande om ett fel som kan kringgås automatiskt har visats i 10 sekunder. OBS! Om du trycker på en knapp medan meddelandet visas, åsidosätts den automatiska fortsättningsfunktionen och knappens funktion aktiveras. Om du till exempel trycker på stoppknappen  avstannar utskriften och du får möjlighet att avbryta utskriften.
Meddelanden om allvarliga fel	Allvarliga felmeddelanden informerar dig om att det är fel på produkten. Du kan ta bort vissa av dessa meddelanden genom att stänga av produkten och sedan slå på den igen. Dessa meddelanden påverkas inte av inställningen FORTSÄTT AUTOMATISKT . Om felet inte försvinner krävs service.

Meddelanden på kontrollpanelen

Tabell 11-1 Meddelanden på kontrollpanelen

Meddelande på kontrollpanelen	Beskrivning	Rekommenderad åtgärd
10.32.00 EJ GODKÄNT FÖRBRUKNINGSMATERIAL ANVÄNDS	Ett förbrukningsmaterial från en annan tillverkare än HP används i skrivaren.	Om du tror att du har köpt äkta HP-förbrukningsmaterial går du till http://www.hp.com/go/anticounterfeit . Reparationer som krävs på grund av att en förbrukningsartikel från en annan tillverkare än HP eller som inte är godkänd har använts omfattas inte av garantin. HP kan inte garantera att alla funktioner fungerar eller är tillgängliga.
10.90.XY BYT <FÄRG> KASSETT	Ett fel vid påfyllning av toner har inträffat.	Byt ut tonerkassetten.
10.91.99 KASSETTFEL	Det är fel på en av tonerkassetterna cyan, magenta eller gul och den måste bytas.	När du bytt den felaktiga tonerkassetten stänger du av och startar skrivaren igen.
10.XX.YY MINNESFEL PÅ FÖRBRUKNINGSMATERIAL	Det finns åtminstone ett minnesmärke för en skrivarpatron som produkten inte kan skriva eller läsa till, eller också saknas det ett minnesmärke. XX-värden <ul style="list-style-type: none">• 00 = minnesmärkesfel• 10 = minnesmärke saknas YY-värden <ul style="list-style-type: none">• 00 = Svart• 01 = Cyan• 02 = Magenta• 03 = Gul	Sätt i tonerkassetten igen eller sätt i en ny tonerkasset.
11.XX internt klockfel Fortsätt genom att trycka på OK	Ett fel har uppstått i enhetens realtidsklocka.	När enheten stängs av och startas igen anger du tid och datum på kontrollpanelen. Se Använda kontrollpanelen på sidan 12 . Om felet kvarstår måste du kanske byta ut formateraren.
13.XX.YY PAPPERSTRASSEL, PAPPER I FIXERINGSENHETEN	Ett papperstrassel har uppstått i fixeringsenheten.	VIKTIGT: Fixeringsenheten kan bli varm när skrivaren används. Vänta tills fixeringsenheten svalnat innan du hanterar den. Anvisningar för hur du åtgärdar papperstrassel finns i avsnittet Åtgärda papperstrassel innanför höger lucka på sidan 185 . För att undvika papperstrassel i framtiden ställer du in utskriftsoptimeringsläget LÄTTA MEDIA på PÅ . Se Menyn Utskriftskvalitet på sidan 23 .

Tabell 11-1 Meddelanden på kontrollpanelen (fortsättning)

Meddelande på kontrollpanelen	Beskrivning	Rekommenderad åtgärd
13.XX.YY TRASSEL I FACK 1	Papperstrassel har uppstått i fack 1.	Anvisningar för hur du åtgärdar papperstrassel finns i avsnittet Rensa papperstrassel i fack 1 på sidan 190 .
13.XX.YY TRASSEL I FACK 3	Papperstrassel har uppstått i det angivna facket.	Anvisningar för hur du åtgärdar papperstrassel finns i avsnittet Rensa papperstrassel i fack 2 på sidan 191 och Rensa trassel i tillvalsfacket för 500 ark papper och tungt material (fack 3) på sidan 192 .
13.XX.YY TRASSEL I FIXERINGSOMR	Det har fastnat papper i området runt fixeringsenheten.	VIKTIGT: Fixeringsenheten kan bli varm när skrivaren används. Vänta tills fixeringsenheten svalnat innan du hanterar den. Anvisningar för hur du åtgärdar papperstrassel finns i avsnittet Åtgärda papperstrassel innanför höger lucka på sidan 185 .
13.XX.YY TRASSEL I HÖGRA LUCKAN	Det har fastnat papper i området runt fixeringsenheten.	VIKTIGT: Fixeringsenheten kan bli varm när skrivaren används. Vänta tills fixeringsenheten svalnat innan du hanterar den. Anvisningar för hur du åtgärdar papperstrassel finns i avsnittet Åtgärda papperstrassel innanför höger lucka på sidan 185 .
13.XX.YY TRASSEL I HÖGRA LUCKAN	Ett trassel har uppstått i området kring enheten för dubbelsidig utskrift och matning, innanför den främre luckan.	Anvisningar för hur du åtgärdar papperstrassel finns i avsnittet Åtgärda papperstrassel innanför höger lucka på sidan 185 .
13.XX.YY TRASSEL I NEDRE HÖGRA LUCKAN	Papperstrassel har uppstått i den nedre högra luckan (fack 3).	Anvisningar för hur du åtgärdar papperstrassel finns i avsnittet Rensa papperstrassel i den nedre högra luckan (fack 3) på sidan 193 .
13.XX.YY TRASSEL ÖVER ÖVRE UTMATNINGSFACK	Det har fastnat papper i utmatningsområdet.	Anvisningar för hur du åtgärdar papperstrassel finns i avsnittet Rensa papperstrassel i utmatningsfackets område på sidan 189 .
20 OTILLRÄCKLIGT MINNE Fortsätt genom att trycka på OK	Enheten tog emot mer data än vad som ryms i det tillgängliga minnet. Du kanske har försökt föra över för många makron, laddningsbara teckensnitt eller komplicerad grafik.	Tryck på knappen OK om du vill skriva ut överförda data (vissa data kan ha gått förlorade), förenkla sedan utskriften eller installera mer minne.
22 EIO X-BUFFERT ÖVERFULL Fortsätt genom att trycka på OK	Du sände för mycket data till EIO-kortet i angiven plats (x). Ett felaktigt kommunikationsprotokoll kanske används.	Skriv ut överförda data genom att trycka på knappen OK . (Vissa data kan ha gått förlorade.) Kontrollera värdkonfigurationen. Om detta meddelande återkommer bör du kontakta en av HP auktoriserad service- eller supportrepresentant. (Se HP:s supportbroschyr eller gå till www.hp.com/support/cljcp3525 .)

Tabell 11-1 Meddelanden på kontrollpanelen (fortsättning)

Meddelande på kontrollpanelen	Beskrivning	Rekommenderad åtgärd
22 INBYGGD I/O-BUFFERT FULL Fortsätt genom att trycka på OK	För mycket data skickades till den inbäddade HP Jetdirect-skrivarservern.	Skriv ut överförda data genom att trycka på knappen OK . (Vissa data kan ha gått förlorade.) Kontrollera värdkonfigurationen. Om detta meddelande återkommer bör du kontakta en av HP auktoriserad service- eller supportrepresentant. (Se HP:s supportbroschyr eller gå till www.hp.com/support/cljcp3525 .)
22 USB I/O-BUFFERT ÖVERFULL Fortsätt genom att trycka på OK	Skrivarens USB-buffert är överfull.	Skriv ut överförda data genom att trycka på knappen OK . (Vissa data kan ha gått förlorade.) Kontrollera värdkonfigurationen. Om detta meddelande återkommer bör du kontakta en av HP auktoriserad service- eller supportrepresentant. (Se HP:s supportbroschyr eller gå till www.hp.com/support/cljcp3525 .) Om meddelandet finns kvar kontaktar du HP Support på www.hp.com/support/cljcp3525 .
40 EIO X DÅLIG ÖVERFÖRING Fortsätt genom att trycka på OK	Anslutningen har brutits mellan skrivaren och EIO-kortet i den angivna platsen.	Ta bort felmeddelandet och fortsätt skriva ut genom att trycka på knappen OK . Försök installera om EIO-kort.
40 INBYGGD I/O DÅLIG ÖVERFÖRING Fortsätt genom att trycka på OK	Ett tillfälligt utskriftsfel har uppstått.	Ta bort felmeddelandet genom att trycka på knappen OK . (Dataförlust kan förekomma.)
41.3 OVÄNTAD STORLEK I FACK <X> FYLL PÅ FACK <X> [TYP] [STORLEK] Om du vill använda ett annat fack trycker du på OK	Skrivaren identifierade en annan pappersstorlek än den angivna. Uppmaningen att använda ett annat fack visas endast om papper har fyllts på i ett annat fack.	Fyll på papper av angiven storlek och typ i facket, eller använd ett annat fack.
41.5 OVÄNTAD TYP I FACK <X> FYLL PÅ FACK <X> [TYP] [STORLEK] Om du vill använda ett annat fack trycker du på OK	Skrivaren identifierade en annan papperstyp än den angivna. Uppmaningen att använda ett annat fack visas endast om papper har fyllts på i ett annat fack.	Fyll på papper av angiven storlek och typ i facket, eller använd ett annat fack om sådant finns. Uppmaningen att använda ett annat fack visas endast om papper har fyllts på i ett annat fack.
41.7 FEL Fortsätt genom att trycka på OK	Ett tillfälligt utskriftsfel har uppstått.	Pröva att använda annat papper. Om felet inte försvinner stänger du av produkten och slår sedan på den igen.
48.01 FEL PÅ ÖVERFÖRINGSENHET	Överföringsremmen har hamnat i fel läge under utskrift.	Stäng av skrivaren och starta den igen. Om meddelandet finns kvar kontaktar du HP Support på www.hp.com/support/cljcp3525 .
49.XXXX FEL Fortsätt genom att stänga av/slå på	Det har inträffat ett fel i den fasta programvaran.	Felet kan orsakas av felaktiga utskrifter, fel i programvaror, icke produktspecifika skrivardrivrutiner, USB- eller nätverkskablar med dålig kvalitet, dåliga

Tabell 11-1 Meddelanden på kontrollpanelen (fortsättning)

Meddelande på kontrollpanelen	Beskrivning	Rekommenderad åtgärd
		<p>nätverksanslutningar eller felaktiga konfigurationer, ogiltiga åtgärder i fast programvara, eller tillbehör som inte kan användas.</p> <ol style="list-style-type: none"> 1. Stäng av produkten och slå på den igen. 2. Om felet återkommer, kan det orsakas av nätverksanslutningsproblem, såsom en dålig gränssnittskabel, en dålig USB-port eller en ogiltig nätverkskonfigurationsinställning. Mer information om att lösa nätverksproblem finns i Avhjälpa anslutningsproblem på sidan 207. 3. Om felet återkommer, kan felet orsakas av utskriften, såsom en ogiltig skrivardrivrutin, ett problem med programvara eller ett problem med den fil som du skriver ut. Mer information om att lösa utskriftsproblem finns i Lösa allmänna problem på sidan 160. 4. Om felet återkommer, kan en uppgradering av produktens fasta programvara avhjälpa felet. Mer information om hur du uppgraderar den fasta programvaran finns i Uppgradera den inbyggda programvaran på sidan 154. 5. Om felet kvarstår när du har utfört tidigare tillämpliga steg bör du kontakta en auktoriserad HP-service- eller supportleverantör. (Mer information finns i HP:s supportbroschyr och på www.hp.com/support/cljcp3525.)
50.X FIXERINGSFEL	Ett fel uppstod i fixeringsenheten.	<p>Kontrollera att du har rätt fixeringsenhet. Ta ur fixeringsenheten och sätt i den igen. Stäng av skrivaren och starta den igen.</p> <p>Om detta meddelande återkommer bör du kontakta en av HP auktoriserad service- eller supportrepresentant. (Mer information finns i HP:s supportbroschyr och på www.hp.com/support/cljcp3525.)</p>
51.XY FEL	Det har uppstått ett skrivarfel.	Stäng av strömmen och starta igen.
51.XY FEL		
Fortsätt genom att stänga av/slå på		
52.XY FEL	Det har uppstått ett skrivarfel.	Stäng av strömmen och starta igen.
Fortsätt genom att stänga av/slå på		
54.XX FEL	Felet kräver att skrivaren startas om.	Stäng av skrivaren och starta den igen.
Fortsätt genom att stänga av/slå på		
		Om meddelandet finns kvar kontaktar du HP Support på www.hp.com/support/cljcp3525 .

Tabell 11-1 Meddelanden på kontrollpanelen (fortsättning)

Meddelande på kontrollpanelen	Beskrivning	Rekommenderad åtgärd
55.XX.YY DC-KONTROLLERFEL Fortsätt genom att stänga av/slå på	Det finns ingen kommunikation mellan skrivarverket och formateraren.	Stäng av skrivaren och starta den igen. Om detta meddelande återkommer bör du kontakta en av HP auktoriserad service- eller supportrepresentant. (Mer information finns i HP:s supportbroschyr och på www.hp.com/support/cljcp3525 .)
56.X FEL Fortsätt genom att stänga av/slå på	Ett tillfälligt utskriftsfel har uppstått.	Stäng av skrivaren och starta den igen. Om detta meddelande återkommer bör du kontakta en av HP auktoriserad service- eller supportrepresentant. (Mer information finns i HP:s supportbroschyr och på www.hp.com/support/cljcp3525 .)
57.XX FEL Fortsätt genom att stänga av/slå på	Ett tillfälligt utskriftsfel har uppstått.	Stäng av skrivaren och starta den igen. Om detta meddelande återkommer bör du kontakta en av HP auktoriserad service- eller supportrepresentant. (Mer information finns i HP:s supportbroschyr och på www.hp.com/support/cljcp3525 .)
59.BO FEL VID RENGÖRING AV MOTOR BYT UT TONERSAMLINGSENHET	Meddelandet visas av något av följande skäl: <ul style="list-style-type: none"> • Rengöringsmotorn har fastnat. • Toneruppsamlingsenheten är full. • Banan överst på toneruppsamlingsenheten är igensatt. 	Byt ut toneruppsamlingsenheten. Se Byta ut toneruppsamlingsenheten på sidan 143 .
59.XY FEL Fortsätt genom att stänga av/slå på	Ett tillfälligt utskriftsfel har uppstått.	Stäng av skrivaren och starta den igen. Om detta meddelande återkommer bör du kontakta en av HP auktoriserad service- eller supportrepresentant. (Mer information finns i HP:s supportbroschyr och på www.hp.com/support/cljcp3525 .)
60.X FEL Fortsätt genom att stänga av/slå på	Det fack som angetts av X går inte att lyfta upp ordentligt. X-värden <ul style="list-style-type: none"> • 2 = fack 2 • 3 = fack 3 	Följ instruktionerna på kontrollpanelen.
60.XX FEL Fortsätt genom att stänga av/slå på	Ett tillfälligt utskriftsfel har uppstått.	Stäng av skrivaren och starta den igen. Om detta meddelande återkommer bör du kontakta en av HP auktoriserad service- eller supportrepresentant. (Mer information finns i HP:s supportbroschyr och på www.hp.com/support/cljcp3525 .)
62 SYSTEM SAKNAS Fortsätt genom att stänga av/slå på	Det har inträffat ett internt fel i produkten.	Stäng av produkten och slå på den igen. Om detta meddelande återkommer bör du kontakta en av HP auktoriserad service- eller supportrepresentant. (Mer information finns i

Tabell 11-1 Meddelanden på kontrollpanelen (fortsättning)

Meddelande på kontrollpanelen	Beskrivning	Rekommenderad åtgärd
		HP:s supportbroschyr och på www.hp.com/support/cljcp3525 .)
66.XY.ZZ SERVICEFEL Kontrollera kablar och stäng av och slå på	Styrkortet för extern pappershantering har identifierat ett fel.	Stäng av produkten och slå på den igen. Om detta meddelande återkommer bör du kontakta en av HP auktoriserad service- eller supportrepresentant. (Mer information finns i HP:s supportbroschyr och på www.hp.com/support/cljcp3525 .)
68.X LAGRINGSFEL ÄNDRADE INSTÄLLNINGAR Fortsätt genom att trycka på OK	En eller flera skrivarinställningar är ogiltiga och har återställts till fabriksinställningarna. Du kan fortsätta att skriva ut, men eftersom ett permanent lagringsfel har uppstått kanske vissa funktioner inte fungerar som de ska.	Ta bort meddelandet genom att trycka på knappen OK . Om meddelandet inte tas bort stänger du av skrivaren och startar den igen. Om detta meddelande återkommer bör du kontakta en av HP auktoriserad service- eller supportrepresentant. (Mer information finns i HP:s supportbroschyr och på www.hp.com/support/cljcp3525 .)
68.X PERMANENT LAGRING FULL Fortsätt genom att trycka på OK	Skrivarens NVRAM-minne är fullt. Vissa inställningar som sparats i NVRAM-minnet kan ha återställts till fabriksinställningarna. Du kan fortsätta att skriva ut, men eftersom ett permanent lagringsfel har uppstått kanske vissa funktioner inte fungerar som de ska.	Ta bort meddelandet genom att trycka på knappen OK . Om meddelandet inte tas bort stänger du av skrivaren och startar den igen. Om detta meddelande återkommer bör du kontakta en auktoriserad HP-service- eller supportleverantör. (Mer information finns i HP:s supportbroschyr och på www.hp.com/support/cljcp3525 .)
	X-värden <ul style="list-style-type: none"> ● 0 = Internminne ● 1 = Borttagbar disk 	
68.X PERMANENT SKRIVFEL VID LAGRING Fortsätt genom att trycka på OK	Det har uppstått ett skrivfel i skrivarens NVRAM-minne. Du kan fortsätta att skriva ut, men eftersom ett permanent lagringsfel har uppstått kanske vissa funktioner inte fungerar som de ska.	Ta bort meddelandet genom att trycka på knappen OK . Om meddelandet inte tas bort stänger du av skrivaren och startar den igen. Om detta meddelande återkommer bör du kontakta en av HP auktoriserad service- eller supportrepresentant. (Mer information finns i HP:s supportbroschyr och på www.hp.com/support/cljcp3525 .)
	X-värden <ul style="list-style-type: none"> ● 0 = Internminne ● 1 = Borttagbar disk 	
69.X FEL Fortsätt genom att stänga av/slå på	Ett tillfälligt utskriftsfel har uppstått.	Stäng av skrivaren och starta den igen. Om detta meddelande återkommer bör du kontakta en av HP auktoriserad service- eller supportrepresentant. (Mer information finns i HP:s supportbroschyr och på www.hp.com/support/cljcp3525 .)
79.XXXX FEL Fortsätt genom att stänga av/slå på	Ett internt produktfel har uppstått.	Stäng av produkten och slå på den igen. Om meddelandet kvarstår, kontakta HP Support. Se Kundsupport på sidan 227 .
8X.YYYY EIO-FEL	Meddelandet visas endast på engelska. Det indikerar att EIO-kortet i plats X har misslyckats.	Byt ut EIO-kortet.

Tabell 11-1 Meddelanden på kontrollpanelen (fortsättning)

Meddelande på kontrollpanelen	Beskrivning	Rekommenderad åtgärd
8X.YYYY INBÄDDAD JETDIRECT-FEL	Meddelandet visas endast på engelska. Det indikerar att det inbyggda HP Jetdirect-kortet inte fungerar.	Kontakta HP Support. Se Kundsupport på sidan 227 .
Avbryter...	Den aktuella utskriften avbryts.	Ingen åtgärd behöver vidtas.
Bearbetar jobb med dubbelsidig utskrift Dra inte i papperet innan jobbet är klart	Papperen matas temporärt ut till utmatningsfacket under dubbelsidig utskrift. Försök inte ta bort sidorna innan utskriften är klar.	Ta inte tag i papperet när det matas ut till utmatningsfacket. Meddelandet försvinner när utskriften är klar.
Begäran accepterad: Vänta	Skrivaren har accepterat en begäran om att skriva ut en intern sida, men den pågående utskriften måste bli klar innan den interna sidan kan skrivas ut.	Ingen åtgärd behöver vidtas.
Behandlar...	Skrivaren bearbetar ett dokument men har inte börjat mata sidor än. När pappersmatningen sätter igång ersätts meddelandet av ett som anger vilket fack som används.	Ingen åtgärd behöver vidtas.
Behandlar...	Produkten bearbetar en rengöringssida.	Ingen åtgärd behöver vidtas.
RENGÖRINGSSIDA		
Behandlar...från fack <X>	Skrivaren bearbetar ett dokument från det angivna facket.	Ingen åtgärd behöver vidtas.
Behandlar...kopia <X> av <Y>	Skrivare bearbetar eller skriver ut sorterade kopior. Meddelandet anger att X kopior av totalt Y kopior för närvarande bearbetas.	Ingen åtgärd behöver vidtas.
BESTÄLL <FÄRG> KASSETT	Skrivarpatronen som anges har snart nått slutet av sin uppskattade livslängd. Utskriften fortsätter tills något förbrukningsmaterial behöver bytas ut.	Beställ en ny tonerkassett.
BESTÄLL <FÄRG> KASSETT MINDRE ÄN XXXX SIDOR	Den angivna skrivarpatronen är snart slut. Det beräknade antalet återstående sidor baseras på skrivarens tidigare sidtäckning.	Beställ en ny tonerkassett.
BESTÄLL FIXERINGSSATS MINDRE ÄN XXXX SIDOR	Fixeringsenheten är snart slut. Skrivaren är redo och fortsätter med det angivna antalet sidor. Utskriften fortsätter tills något förbrukningsmaterial behöver bytas ut.	Beställ en ny fixeringssats.
BESTÄLL FÖRBRUKNINGSMATERIAL	Mer än ett förbrukningsmaterial håller på att ta slut.	Beställ nödvändigt förbrukningsmaterial.
BESTÄLL TONERSAMLINGSENHET	Toneruppsamlingsenheten är nästan full.	Beställ en ny toneruppsamlingsenhet nu. Utskriften kan fortsätta.
BYT <FÄRG> KASSETT	Produkten indikerar när ett förbrukningsmaterial har nått slutet av dess uppskattade livslängd. Den faktiska återstående livslängden kan skilja sig från uppskattningen. Ha ett ersättningsförbrukningsmaterial tillgängligt för installation när utskriftskvaliteten inte längre är acceptabel. Förbrukningsmaterialet behöver inte bytas nu såvida inte utskriftskvaliteten inte längre är acceptabel. När HP-förbrukningsmaterialet har nått slutet	Byt ut den angivna färgkassetten. Byta tonerkassetter på sidan 141 Du kan också konfigurera produkten att fortsätta skriva ut genom att använda menyn BYT FÖRBRUKNINGSMATERIAL . Mer information om menyn BYT FÖRBRUKNINGSMATERIAL finns i Menyn Systeminställningar på sidan 26 .

Tabell 11-1 Meddelanden på kontrollpanelen (fortsättning)

Meddelande på kontrollpanelen	Beskrivning	Rekommenderad åtgärd
	av dess ungefärliga livslängd, upphör HP:s skyddsgaranti för det förbrukningsmaterialet. Du kan konfigurera produkten att fortsätta skriva ut genom att använda menyn BYT FÖRBRUKNINGSMATERIAL . Mer information om menyn BYT FÖRBRUKNINGSMATERIAL finns i Menyn Systeminställningar på sidan 26 .	
BYT FÖRBRUKNINGSMATERIAL Fortsätt genom att trycka på OK	Antalet återstående sidor för minst två förbrukningsmaterial har nått markeringen låg nivå. Enheten har ställts in för att avbryta utskriften när förbrukningsmaterial måste beställas.	Tryck på knappen OK om du vill fortsätta skriva ut tills förbrukningsmaterialet har nått slutet av dess uppskattade livslängd. Du kan också konfigurera produkten att fortsätta skriva ut genom att använda menyn BYT FÖRBRUKNINGSMATERIAL . Mer information om menyn BYT FÖRBRUKNINGSMATERIAL finns i Menyn Systeminställningar på sidan 26 .
BYT FÖRBRUKNINGSMATERIAL Tryck OK för status	Två eller fler förbrukningsmaterial har nått slutet av deras uppskattade livslängd. Den faktiska återstående livslängden kan skilja sig från uppskattningen. Ha ett ersättningsförbrukningsmaterial tillgängligt för installation när utskriftskvaliteten inte längre är acceptabel. Förbrukningsmaterialet behöver inte bytas nu såvida inte utskriftskvaliteten inte längre är acceptabel. När HP-förbrukningsmaterialet har nått slutet av dess ungefärliga livslängd, upphör HP:s skyddsgaranti för det förbrukningsmaterialet. Du kan konfigurera produkten att fortsätta skriva ut genom att använda menyn BYT FÖRBRUKNINGSMATERIAL . Mer information om menyn BYT FÖRBRUKNINGSMATERIAL finns i Menyn Systeminställningar på sidan 26 .	Tryck på knappen OK om du vill se vilka förbrukningsmaterial som behöver fyllas på. Du kan också konfigurera produkten att fortsätta skriva ut genom att använda menyn BYT FÖRBRUKNINGSMATERIAL . Mer information om menyn BYT FÖRBRUKNINGSMATERIAL finns i Menyn Systeminställningar på sidan 26 .
BYT UT FIXERINGSSATS	Fixeringsenheten är snart slut. Utskriften kan fortsätta.	VIKTIGT: Fixeringsenheten kan bli varm när skrivaren används. Vänta tills fixeringsenheten svalnat innan du hanterar den. <ol style="list-style-type: none"> 1. Öppna den högra luckan. 2. Grip tag i de blå handtagen på ömse sidor om fixeringsenheten och ta bort den genom att dra den rakt ut. 3. Sätt i den nya fixeringsenheten. 4. Stäng den högra luckan.
BYT UT FIXERINGSSATS Fortsätt genom att trycka på OK	Menyn BYT FÖRBRUKNINGSMATERIAL är inställd på inställningen STOPPA VID LÅG NIVÅ . Innehållet i fixeringssatsen har passerat värdet för låg nivå.	VIKTIGT: Fixeringsenheten kan bli varm när skrivaren används. Vänta tills fixeringsenheten svalnat innan du hanterar den. Tryck på knappen OK om du vill fortsätta skriva ut tills fixeringsenhetens livslängd är slut eller byta ut fixeringsenheten nu.

Tabell 11-1 Meddelanden på kontrollpanelen (fortsättning)

Meddelande på kontrollpanelen	Beskrivning	Rekommenderad åtgärd
		<p>Byta ut fixeringsenheten</p> <ol style="list-style-type: none"> 1. Öppna den högra luckan. 2. Grip tag i de blå handtagen på ömse sidor om fixeringsenheten och ta bort den genom att dra den rakt ut. 3. Sätt i den nya fixeringsenheten. 4. Stäng den högra luckan.
BYT UT TONERSAMLINGSENHET	Toneruppsamlingsenheten har nått sin uppskattade kapacitet.	<p>Byt ut toneruppsamlingsenheten eller, om du vill använda toneruppsamlingsenheten utöver dess uppskattade kapacitet, konfigurera skrivaren för att använda ÅSIDOSÄTT OM SLUT 2 på menyn BYT FÖRBRUKNINGSMATERIAL. Mer information om menyn BYT FÖRBRUKNINGSMATERIAL finns i Menyn Systeminställningar på sidan 26.</p> <p>Det här alternativet rekommenderas inte eftersom risk finns att överfylla toneruppsamlingsenheten, vilket kan resultera i behov av service för produkten.</p>
BYT UT TONERSAMLINGSENHET Fortsätt genom att trycka på OK	Toneruppsamlingsenheten närmar sig sin uppskattade kapacitet.	<p>Beställ en ny toneruppsamlingsenhet nu.</p> <p>Tryck på knappen OK om du vill fortsätta skriva ut. Du kan fortsätta skriva ut tills uppmaningen att fortsätta inte längre visas.</p>
DATA MOTTAGET Om du vill skriva ut sista sidan trycker du på OK	Skrivaren väntar på kommando för att skriva ut sista sidan.	Skriv ut den sista sidan genom att trycka på knappen OK .
DATUM/TID = ÅÅÅÅ/MMMM/DD TT:MM Om du vill ändra trycker du på OK Hoppa över genom att trycka på ⊗	Aktuellt datum och tid som ställts in i skrivaren.	Tryck på knappen OK om du vill ställa in datum och tid eller tryck på stoppknappen ⊗ om du inte vill göra någon inställning.
DISKEN SANERAS<X>% KLART Stäng inte av	Hårddisken rensas.	Kontakta nätverksadministratören.
EIO <X>-DISKEN FUNGERAR EJ	EIO-disken på plats <X> fungerar inte som den ska.	<ol style="list-style-type: none"> 1. Stäng av produkten. 2. Ta ut disken från det angivna facket. 3. Ersätt den med en ny disk. 4. Slå på produkten.
EIO <X> DISKEN VARVAS UPP	EIO-diskenheten på plats X varvas upp. Utskrifter som kräver åtkomst till disken måste vänta.	Ingen åtgärd behöver vidtas.
EIO <X> DISK INITIALISERAS	Den angivna EIO-diskenheten initieras.	Ingen åtgärd behöver vidtas.
EIO-ENHET FUNGERAR EJ Rensa, tryck på OK	Fel har uppstått i den angivna enheten.	Tryck på knappen OK så tas meddelandet bort.

Tabell 11-1 Meddelanden på kontrollpanelen (fortsättning)

Meddelande på kontrollpanelen	Beskrivning	Rekommenderad åtgärd
EIO-FILSYSTEMET ÄR FULLT Rensa, tryck på OK	Ett PjL-filsystemkommando kunde inte spara något på filsystemet eftersom filsystemet var fullt.	Tryck på knappen OK så tas meddelandet bort.
EIO-FILÅTGÄRD MISSLYCKADES Rensa, tryck på OK	Ett PjL-filsystemkommando försökte utföra en ologisk åtgärd.	Tryck på knappen OK så tas meddelandet bort.
EIO INTE INITIALISERAD	Den här fillagringskomponenten måste initialiseras före användning.	Använd den inbyggda webbservern eller HP Web Jetadmin för att initialisera komponenten.
EIO ÄR SKRIVSKYDDAD Rensa, tryck på OK	Filsystemenheten är skyddad så att inga nya filer kan skrivas på den.	Tryck på knappen OK så tas meddelandet bort.
EJ GODKÄNT FÖRBRUKNINGSMATERIAL ANVÄNDS	En förbrukningsartikel från en annan tillverkare än HP används i skrivaren.	Om du tror att du har köpt äkta HP-förbrukningsmaterial går du till www.hp.com/go/anticonterfeit . Reparationer som krävs på grund av att en förbrukningsartikel från en annan tillverkare än HP eller som inte är godkänd har använts omfattas inte av garantin. HP kan inte garantera att alla funktioner fungerar eller är tillgängliga.
EJ UTSKRIFT I FÄRG	Det här meddelandet visas när utskrift i färg är inaktiverat för produkten eller för en viss användare eller utskrift.	Om du vill aktivera utskrift i färg för produkten, ändrar du inställningen BEGRÄNSA FÄRGANVÄNDNING på menyn SYSTEMINSTÄLLNINGAR . Se Begränsa färgutskrift på sidan 120 .
ENHET SOM INTE STÖDS INSTALLERAD	En hårddisk som inte kan användas har installerats.	Stäng av produkten, ta bort hårddisken och starta den sedan igen.
ERSÄTT FÖRBR. MAT – Endast svart används	Du kan konfigurera produkten för utskrift endast i svartvitt när nivån för ett färgförbrukningsmaterial har nått slutet på sin uppskattade livslängd. Du kan dock eventuellt fortfarande erhålla färgutskrifter med god kvalitet. Om du vill fortsätta skriva ut i färg, byter du ut färgförbrukningsmaterialet eller konfigurerar om skrivaren med hjälp av menyn BYT FÖRBRUKNINGSMATERIAL på kontrollpanelen. Mer information om menyn BYT FÖRBRUKNINGSMATERIAL finns i Menyn Systeminställningar på sidan 26 . Förbrukningsmaterialets återstående livslängd används för att fastställa om ett förbrukningsmaterial håller på att ta slut. Förbrukningsmaterialets återstående livslängd är endast en uppskattning och varierar beroende på vilken typ av dokument som skrivs ut och andra faktorer.	Användaren behöver inte göra någonting för att utskriften ska fortsätta i svartvitt. Om du vill fortsätta skriva ut i färg, byter du ut förbrukningsmaterialet eller konfigurerar om skrivaren med hjälp av menyn BYT FÖRBRUKNINGSMATERIAL på kontrollpanelen. Mer information om hur du beställer förbrukningsmaterial finns i Förbrukningsmaterial och tillbehör på sidan 215 . Mer information om menyn BYT FÖRBRUKNINGSMATERIAL finns i Menyn Systeminställningar på sidan 26 .
ERSÄTT FÖRBRUKNINGSMATERIAL – ÅSIDOSÄTT AKTIVERAT	Produkten indikerar när ett förbrukningsmaterial har nått slutet av dess uppskattade livslängd. Den faktiska återstående livslängden kan skilja sig från uppskattningen. Ha ett ersättningsförbrukningsmaterial tillgängligt för installation när utskriftskvaliteten inte längre är acceptabel. Förbrukningsmaterialet	Öppna menyn STATUS FÖR FÖRBR. MAT . om du vill få information om de olika förbrukningsmaterialen. Tryck på knappen OK för utförlig information.

Tabell 11-1 Meddelanden på kontrollpanelen (fortsättning)

Meddelande på kontrollpanelen	Beskrivning	Rekommenderad åtgärd
	<p>behöver inte bytas nu såvida inte utskriftskvaliteten inte längre är acceptabel. När HP-förbrukningsmaterialet har nått slutet av dess ungefärliga livslängd, upphör HP:s skyddsgaranti för det förbrukningsmaterialet. Du kan fortsätta skriva ut med hjälp av åsidosättning (se menyalternativet BYT FÖRBRUKNINGSMATERIAL).</p> <p>OBS! Att skriva ut i åsidosättningsläge ger så småningom en otillfredsställande utskriftskvalitet.</p>	
<p>FACK <X> [TYP] [STORLEK]</p> <p>Ändra storlek och typ med OK</p> <p>Om du vill acceptera inställningarna trycker du på ↵.</p>	Meddelandet anger den nuvarande konfigurationen för typ och storlek i facket.	Ändra storlek och typ med hjälp av knappen OK . Godkänn inställningarna genom att trycka på bakåtpilen ↶.
<p>FACK <X> STORLEK = <Storlek></p> <p>Material behöver fyllas på i fack</p>	Produkten är inställd för utskrift på små pappersstorlekar som kräver att insats för vykortsmaterial från HP installeras i facket.	Om du vill använda den här pappersstorleken, installerar du materialinsatsen innan du fyller på papper. Se Fylla på fack på sidan 82
<p>FACK <X> TOMT [TYP] [STORLEK]</p>	Det angivna facket är tomt och just nu behövs inte facket för det aktuella utskriftsjobbet.	Fyll på facket vid lämpligt tillfälle.
<p>FACK <X> ÖPPET</p>	Det angivna facket är inte ordentligt stängt.	Stäng facket.
<p>FACK <X> ÖVERFYLLT</p> <p>Ta bort överflödigt papper</p>	Facket är påfyllt över bunthöjdsmarkeringen.	Ta bort så mycket papper att pappersbunten inte når ovanför gränsen för facket.
<p>Felaktig kod</p>	PIN-koden är felaktig.	Använd knapparna uppåtpil ▲ och nedåtpil ▼ för att ange korrekt PIN-kod.
<p>FELAKTIG STORLEK I FACK XX</p>	Papperet i det angivna facket matchar inte den storlek som angetts för facket.	<ol style="list-style-type: none"> 1. Fyll på papper av rätt storlek. 2. Kontrollera att papperet är korrekt placerat. 3. Om meddelandet finns kvar kontaktar du HP Support på www.hp.com/support/cljcp3525.
<p>FELAKTIG TYP I FACK X</p>	Det angivna facket innehåller en papperstyp som inte stämmer överens med den konfigurerade typen.	<p>Det angivna facket används inte förrän felet har åtgärdats. Utskriften kan fortsätta från andra fack.</p> <ol style="list-style-type: none"> 1. Fyll på rätt papperstyp i det angivna facket. 2. Kontrollera vilken typ som är inställd.
<p>FEL I KORTPLATSENHET</p> <p>Rensa, tryck på OK</p>	Fel har uppstått i den angivna enheten.	Tryck på knappen OK så tas meddelandet bort.
<p>FEL I RAMDISKENHET</p> <p>Rensa, tryck på OK</p>	Fel har uppstått i den angivna enheten.	Tryck på knappen OK så tas meddelandet bort.
<p>FEL I ROM-DISKENHETEN</p>	Fel har uppstått i den angivna enheten.	Tryck på knappen OK så tas meddelandet bort.

Tabell 11-1 Meddelanden på kontrollpanelen (fortsättning)

Meddelande på kontrollpanelen	Beskrivning	Rekommenderad åtgärd
Rensa, tryck på OK		
FEL I USB-LAGRINGSENHET	Fel har uppstått i den angivna enheten.	Tryck på knappen OK så tas meddelandet bort.
Rensa, tryck på OK		
FEL KASSETT I <FÄRG>-FACK	Den indikerade platsen för en skrivarpatron innehåller en patron som inte har korrekt färg. Skrivarpatronerna ska installeras från vänster till höger i följande ordning: <ul style="list-style-type: none"> ● Gult ● Magenta ● Cyan ● Svart 	Ta bort skrivarpatronen från platsen och installera en patron med rätt färg.
FEL PÅ USB-TILLBEHÖR	Meddelandet visas om ett USB-anslutet tillbehör drar för mycket ström. Om det händer inaktiveras ACC-porten och utskriften avbryts.	Utskriften kan fortsätta. USB-enheten ska tas bort.
FLYTTAR SOLENOID	Solenoiden rör sig som en del av ett komponenttest.	Ingen åtgärd behöver vidtas.
Avsluta med ☒		
FLYTTAR SOLENOID OCH MOTOR	Solenoiden och en motor rör sig som en del av ett komponenttest.	Ingen åtgärd behöver vidtas.
Avsluta med ☒		
FYLL PÅ FACK <X> [TYP] [STORLEK]	Det här meddelandet visas när det angivna facket har valts och facket inte har något papper, samtidigt som inga andra pappersfack är tillgängliga för användning.	Fyll på facket med lämpligt papper och fortsätt genom att trycka på knappen bockmarkering OK .
FYLL PÅ FACK <X> [TYP] [STORLEK]	Det här meddelandet visas när det angivna facket har valts och facket inte har något papper, samtidigt som andra pappersfack är tillgängliga för användning.	<ol style="list-style-type: none"> 1. Fyll på rätt papper i facket. 2. Om du blir ombedd att göra det bekräftar du storleken och typen för det papper som har laddats. 3. Annars trycker du på knappen OK och väljer ett annat fack.
Om du vill använda ett annat fack trycker du på OK		
FYLL PÅ FACK 1 [TYP] [STORLEK]	Det angivna facket är tomt eller konfigurerat för en annan typ eller storlek än den som anges för jobbet.	<ol style="list-style-type: none"> 1. Om rätt sorts papper är påfyllt trycker du på knappen OK. 2. Ta annars bort det felaktiga papperet och ladda facket med angivet papper. 3. Om du blir ombedd att göra det bekräftar du storleken och typen för det papper som har laddats. 4. Kontrollera att pappersledarna är i rätt läge. 5. Om du vill använda ett annat fack tar du bort papperet från facket och trycker sedan på knappen OK.
Fortsätt genom att trycka på OK		

Tabell 11-1 Meddelanden på kontrollpanelen (fortsättning)

Meddelande på kontrollpanelen	Beskrivning	Rekommenderad åtgärd
<p>FYLL PÅ FACK 3 [TYP] [STORLEK]</p> <p>Material behöver fyllas på i fack</p> <p>Om du vill använda ett annat fack trycker du på OK</p>	Meddelandet visas vid utskrift på papper med storleken 4 x 6 tum eller 100 x 150 mm, vilket kräver vykortinsats från HP i fack 3.	Installera vykortinsats från HP i fack 3 och fyll på det efterfrågade papperet.
FÖRBRUKNINGSMATERIAL SOM INTE TILLVERKATS AV HP ANVÄNDS	Förbrukningsmaterial från annan tillverkare än HP används.	En användare har godkänt användning av förbrukningsmaterial från annan tillverkare än HP vid byte. Reparationer som krävs på grund av att en förbrukningsartikel från en annan tillverkare än HP eller som inte är godkänd har använts omfattas inte av garantin. HP kan inte garantera att alla funktioner fungerar eller är tillgängliga.
FÖRVÄNTAD ENHET SAKNAS	Det går inte att hitta någon extern hårddisk för produkten.	Installera hårddisken eller läs om den inbäddade webbservern om du behöver mer information.
HP-KRYPTERAD ENHET INAKTIVERAD	Enheten har krypterats för en annan produkt.	Ta bort enheten eller läs om den inbäddade webbservern om du behöver mer information.
<p>HÄMTAR PROGRAM <XX></p> <p>Stäng inte av</p>	Program och teckensnitt kan lagras i skrivarens filsystem och läses in i RAM-minnet när skrivaren startas. Numret XX anger ett ordningsnummer för det aktuella programmet som hämtas.	Ingen åtgärd behöver vidtas. Stäng inte av skrivaren.
Händelseloggen tom	Det finns inga produkthändelser i loggen.	Ingen åtgärd behöver vidtas.
ICKE-HP-FÖRBRUKNINGSMATERIAL INSTALLERAT	En förbrukningsartikel från en annan tillverkare än HP används i skrivaren.	Om du tror att du har köpt äkta HP-förbrukningsmaterial går du till www.hp.com/go/anticounterfeit . Reparationer som krävs på grund av att en förbrukningsartikel från en annan tillverkare än HP eller som inte är godkänd har använts omfattas inte av garantin. HP kan inte garantera att alla funktioner fungerar eller är tillgängliga.
Inga lagrade utskriftsjobb	Visas om du öppnar menyn ÅTERHÄMTA JOBB men det inte finns några utskrifter att hämta.	Ingen åtgärd behöver vidtas.
Ingen utskrift att avbryta	Du har tryckt på stoppknappen (⊗) men ingen bearbetning av utskrifter pågår.	Ingen åtgärd behöver vidtas.
Initialiserar	Produkten startas.	Ingen åtgärd behöver vidtas. Vänta tills meddelandet Klar visas i teckenfönstret.
Initierar permanent lagring	Meddelandet visas när skrivaren startas och visar att permanent lagring initieras.	Ingen åtgärd behöver vidtas.
INKOMPATIBEL <FÄRG>-KASSETT	Den indikerade färgbläckpatronen är inte kompatibel med den här produkten.	Byt ut patronen mot en som är avsedd för produkten.

Tabell 11-1 Meddelanden på kontrollpanelen (fortsättning)

Meddelande på kontrollpanelen	Beskrivning	Rekommenderad åtgärd
INKOMPATIBEL FIX.ENHET	En felaktig fixeringsenhet har installerats.	VIKTIGT: Fixeringsenheten kan bli varm när skrivaren används. Vänta tills fixeringsenheten svalnat innan du hanterar den. <ol style="list-style-type: none"> 1. Öppna den högra luckan. 2. Ta bort den felaktiga fixeringsenheten. 3. Sätt i den korrekta fixeringsenheten. 4. Stäng den högra luckan.
INKOMPATIBLA FÖRBRUKNINGSMATERIAL	Skrivarpatroner eller andra förbrukningsmaterial som inte är avsedda för produkten har installerats. Det går inte att skriva ut med de här förbrukningsmaterialen installerade.	Installera förbrukningsmaterial som är avsedda för produkten.
INSTALLERA <FÄRG> KASSETT	Tonerkassetten har tagits bort eller också är den inte korrekt installerad.	Byt ut eller sätt i tonerkassetten på rätt sätt om du vill fortsätta skriva ut. Se Byta tonerkassetter på sidan 141 .
INSTALLERA FIXERINGSENHET	Fixeringsenheten har tagits bort eller installerats felaktigt.	VIKTIGT: Fixeringsenheten kan bli varm när skrivaren används. Vänta tills fixeringsenheten svalnat innan du hanterar den. <ol style="list-style-type: none"> 1. Öppna den högra luckan. 2. Installera eller justera fixeringsenheten. 3. Stäng den högra luckan.
INSTALLERA FÖRBRUKNINGSPARTIKLAR Tryck OK för status	Tryck på knappen OK om du vill ta reda på vilka förbrukningsmaterial som behöver fyllas på. Tryck ytterligare en gång på knappen OK om du vill få mer information om det aktuella förbrukningsmaterialet.	Sätt i förbrukningsartikeln eller se till att den sitter ordentligt på plats.
INVÄNTAR UPPFLYTTN. AV PAPPER I FACK <X>	Det angivna facket lyfter papper för matning.	Ingen åtgärd behöver vidtas.
KALIBR.ÅTERSTÄLLN VÄNTAR Behandlar...	Kalibreringsåterställning görs när alla dokument bearbetats.	Vill du att återställningen ska göras tidigare avbryter du alla utskrifter genom att trycka på knappen  .
Kalibrerar...	Visas under kalibrering.	Ingen åtgärd behöver vidtas.
KAN INTE KÖRA MOPYJOB	Det finns inte tillräckligt med minne i produkten för att producera flera originalutskrifter av utskriften. En kopia skrivs ut.	Lägg till mer minne i produkten. Se Installera minne på sidan 145 .
KAN INTE LAGRA JOBB	En utskrift kan inte lagras på grund av ett minnes- eller konfigurationsproblem.	Installera mer minne i skrivaren.
KASSETTER I FEL POSITIONER	Två eller flera skrivarpatronsplatser innehåller fel färgskrivarpatron.	Installera den korrekta färgpatronen i respektive plats.

Tabell 11-1 Meddelanden på kontrollpanelen (fortsättning)

Meddelande på kontrollpanelen	Beskrivning	Rekommenderad åtgärd
	<p>Skrivarpatronerna ska installeras från vänster till höger i följande ordning:</p> <ul style="list-style-type: none"> • Gult • Magenta • Cyan • Svart 	
Klar	Skrivaren är ansluten och redo för data. Inga åtgärdsmeddelanden står i kö i teckenfönstret.	Ingen åtgärd behöver vidtas.
Klar IP-ADRESS	Skrivaren är ansluten och klar för användning.	Ingen åtgärd behöver vidtas.
Klar Diagnostikläge Avsluta med ☒	Skrivaren är i diagnostikläge.	Du avbryter diagnostikläget genom att trycka på stoppknappen ☒.
KONTROLLERAR \n SKRIVARE	Skrivaren utför ett intern test.	Ingen åtgärd behöver vidtas.
KONTROLLERAR PAPPERSBANA	Skrivaren kontrollerar om papperstrassel uppstått.	Ingen åtgärd behöver vidtas.
KORTFACK INTE INITIALISERAT	Den här fillagringskomponenten måste initialiseras före användning.	Använd den inbyggda webbservern eller HP Web Jetadmin för att initialisera komponenten.
KORTPLATS <X> FUNGERAR EJ	Compact Flash-kortet i plats <X> fungerar inte som det ska.	Ta ut kortet från den anvisade platsen och sätt i ett annat kort.
KORTPLATSEN ÄR SKRIVSKYDDAD Rensa, tryck på OK	Filsystemenheten är skyddad så att inga nya filer kan skrivas på den.	Tryck på knappen OK så tas meddelandet bort.
KORTPLATS-FILSYSTEMET ÄR FULLT Rensa, tryck på OK	Ett PJJ-filsystemkommando kunde inte spara något på filsystemet eftersom filsystemet var fullt.	Tryck på knappen OK så tas meddelandet bort.
KORTPLATS-FILÅTGÄRD MISSLYCKADES Rensa, tryck på OK	Ett PJJ-filsystemkommando försökte utföra en ologisk åtgärd.	Tryck på knappen OK så tas meddelandet bort.
LÅT SKRIVAREN INITIALISERAS OM	Meddelandet kan visas av olika orsaker: RAM-diskens inställningar ändrades innan skrivaren hade startats om. Produkten startar om efter att externa enhetslägen har ändrats. Användaren har stängt av diagnostiken. En ny formaterare har installerats med en gammal motor eller en ny motor har installerats med en gammal formaterare.	Ingen åtgärd behöver vidtas.
MANUELL MATNING <TYP> <STORLEK>	Det här meddelandet visas när fack 1 har valts och facket inte har något papper, samtidigt som inga andra pappersfack är tillgängliga för användning.	Fyll på facket med begärt papper. Om det redan finns papper i facket trycker du på hjälpknappen ? för att stänga meddelandet och skriver ut genom att trycka på knappen OK . Om du vill använda ett annat fack tar du bort papperet från fack 1, trycker på hjälpknappen ? för att stänga meddelandet och trycker sedan på knappen OK .

Tabell 11-1 Meddelanden på kontrollpanelen (fortsättning)

Meddelande på kontrollpanelen	Beskrivning	Rekommenderad åtgärd
MANUELL MATNING <TYP> <STORLEK> Fortsätt genom att trycka på OK	Det här meddelandet visas när fack 1 har valts och facket inte har något papper, samtidigt som inga andra pappersfack är tillgängliga för användning.	Fyll på facket med begärt papper. Om du vill åsidosätta meddelandet trycker du på knappen OK och använder en typ och storlek av papper som finns i ett annat fack.
MANUELL MATNING <TYP> <STORLEK> Om du vill använda ett annat fack trycker du på OK	Utskriften kräver manuell matning.	Fyll på facket med begärt papper. Om det redan finns papper i facket trycker du på hjälpknappen ? för att stänga meddelandet och skriver ut genom att trycka på knappen OK . Om du vill använda ett annat fack tar du bort papperet från fack 1, trycker på hjälpknappen ? för att stänga meddelandet och trycker sedan på knappen OK .
MATA IN PAPPER FRÅN UTMATNINGSBUNTEN MANUELLT Tryck sedan på OK för att skriva baksidor	Skrivaren har skrivit ut den första sidan i en manuell dubbelsidig utskrift och väntar på att du ska stoppa i den skrivna buntens för utskrift på den andra sidan.	<ol style="list-style-type: none"> 1. Använd samma orientering och ta bort dokumentet från utmatningsfacket. 2. Vänd dokumentets skrivna sida uppåt. 3. Placera dokumentet i fack 1. 4. Tryck på knappen OK och skriv ut.
Motorns kyls ned	Produkten svalnar.	Ingen åtgärd behöver vidtas.
Ogiltiga data på [FS] DIMM i plats x Rensa, tryck på OK	Data på DIMM-modulen för det indikerade filsystemet är inte av en typ som kan användas för produkten. [FS] kan vara ett ROM- eller Flash-filsystem.	Ta bort meddelandet genom att trycka på knappen OK . Byt ut DIMM-modulen. Mer information finns i Installera minne på sidan 145 .
OTILLRÄCKLIGT MINNE FÖR ATT LADDA TECKENSNIITSDATA	Enheten har inte tillräckligt med minne för att data (t.ex. teckensnitt eller makron) ska kunna läsas in från angiven plats.	Om du vill fortsätta utan den här informationen trycker du på knappen OK . Utöka minnet om meddelandet kvarstår.
Paus Du återgår till redoläge genom att trycka på ☒	Skrivaren är pausad och det finns inga felmeddelanden som står i kö i teckenfönstret. I/O fortsätter att ta emot data tills minnet är fullt.	Tryck på stoppknappen ☒.
Raderar...	Skrivaren tar bort det lagrade dokumentet.	Ingen åtgärd behöver vidtas.
RAMDISK-FILSYSTEMET ÄR FULLT Rensa, tryck på OK	Ett PjL-filsystemkommando kunde inte spara något på filsystemet eftersom filsystemet var fullt.	Tryck på knappen OK så tas meddelandet bort.
RAMDISK INTE INITIALISERAD	Den här fillagringskomponenten måste initialiseras före användning.	Använd den inbyggda webbservern eller HP Web Jetadmin för att initialisera komponenten.
RAMDISK-ÅTGÄRDEN MISSLYCKADES Rensa, tryck på OK	Ett PjL-filsystemkommando försökte utföra en ologisk åtgärd.	Tryck på knappen OK så tas meddelandet bort.
RAMDISK ÄR SKRIVSKYDDAD Rensa, tryck på OK	Filsystemenheten är skyddad så att inga nya filer kan skrivas på den.	Tryck på knappen OK så tas meddelandet bort.
RENGÖR...	Automatisk rengöring pågår. Utskriften fortsätter när rengöringen är slutförd.	Ingen åtgärd behöver vidtas.
RENGÖRING AV SKIVA <X>% SLUTFÖRD Stäng inte av	Skrivaren rengör en hårddisk eller en CompactFlash-disk.	Stäng inte av. Skrivaren startas om automatiskt när rengöringen är klar. Produktfunktioner är inte tillgängliga.

Tabell 11-1 Meddelanden på kontrollpanelen (fortsättning)

Meddelande på kontrollpanelen	Beskrivning	Rekommenderad åtgärd
RENSAR PAPPERSBANA	Skrivaren försöker mata ut fastnat papper.	Förloppet visas längst ner i teckenfönstret.
ROMDISK-FILSYSTEMET ÄR FULLT Rensa, tryck på OK	Ett PjL-filsystemkommando kunde inte spara något på filsystemet eftersom filsystemet var fullt.	Tryck på knappen OK så tas meddelandet bort.
ROM-DISKÅTGÄRDEN MISSLYCKADES Rensa, tryck på OK	Ett PjL-filsystemkommando försökte utföra en ologisk åtgärd.	Tryck på knappen OK så tas meddelandet bort.
ROM-DISK ÄR SKRIVSKYDDAD Rensa, tryck på OK	Filsystemenheten är skyddad så att inga nya filer kan skrivas på den.	Tryck på knappen OK så tas meddelandet bort.
Roterande motor Avsluta med ⊗	Skrivaren utför ett komponenttest och den valda komponenten är en motor.	Tryck på stoppknappen ⊗ när du vill avbryta testet.
Roterar <färg>-motor Avsluta med ⊗	Ett komponenttest pågår. Den valda komponenten är tonerkassettmotorn för en viss <färg>.	Tryck på stoppknappen ⊗ när du vill avbryta testet.
Skapar... RENGÖRINGSSIDA	En rengöringssida genereras.	Ingen åtgärd behöver vidtas.
Skicka uppgradering igen	Uppgraderingen av maskinvaran lyckades inte helt och hållet.	Försök att uppgradera på nytt.
Skriver ut <RAPPORT>	En internsida skrivs ut. Skrivaren återgår till det anslutna läget Redo när sidan är klar.	Ingen åtgärd behöver vidtas.
Stänger av ...	Produkten stängs av.	Vänta tills produkten har stängts av.
STÄNG HÖGER LUCKA	En lucka på höger sida av skrivaren är öppen.	<ol style="list-style-type: none"> 1. Stäng luckan. 2. Om meddelandet finns kvar kontaktar du HP Support på www.hp.com/support/cljcp3525.
Sätt in eller stäng fack <X>	Det indikerade facket är öppet, och det hindrar att papper matas från ett annat fack.	Stäng facket så att utskriften kan fortsätta.
Ta bort alla tonerkassetter Avsluta med ⊗	Test av överföringsenheten pågår.	Om du vill utföra testet, tar du bort alla skrivarpatroner. Avbryt testet genom att trycka på stoppknappen ⊗.
Ta bort minst en tonerkasset Avsluta med ⊗	Test av skrivarpatronens motor pågår.	Om du vill utföra testet, tar du bort minst en skrivarpatron. Avbryt testet genom att trycka på stoppknappen ⊗.
Tar bort privata utskrifter	Ett privat lagrat dokument raderas i skrivaren.	Ingen åtgärd behöver vidtas.
Tar emot uppgradering	Uppgradering av maskinvara pågår.	Stäng inte av skrivaren förrän den återgått till Klar .
TILLVALSFACK FEL ISATT	Extrafacket är inte rätt anslutet.	<ol style="list-style-type: none"> 1. Stäng av produkten. 2. Ta bort och sätt tillbaka tillvals-facket. <p>Om felet kvarstår kontaktar du en HP- auktoriserad service- eller supportrepresentant. Se HP:s supportbroschyr eller gå till www.hp.com/support/cljcp3525.</p>

Tabell 11-1 Meddelanden på kontrollpanelen (fortsättning)

Meddelande på kontrollpanelen	Beskrivning	Rekommenderad åtgärd
TÖMMER HÄNDELSELOGG	Meddelandet visas medan händelseloggen töms. Skrivaren stänger menyerna när händelseloggen har tömts.	Ingen åtgärd behöver vidtas.
USB-LAGRING <X> BORTTAGEN	En USB-lagringsenhet har kopplats från.	<ol style="list-style-type: none"> 1. Stäng av skrivaren. 2. Koppla in USB-lagringsenheten igen. 3. Starta skrivaren.
USB-LAGRING <X> FUNGERAR INTE	En parameter i USB-lagringsenheten fungerar inte korrekt.	<ol style="list-style-type: none"> 1. Stäng av skrivaren. 2. Koppla ur USB-lagringsenheten och ersätt den med en ny USB-lagringsenhet.
USB-lagring <X> initieras	En av parametrarna för USB-lagringsenheten initialiseras.	Ingen åtgärd behöver vidtas.
USB-LAGRING INTE INITIALISERAD	Den här fillagringskomponenten måste initialiseras före användning.	Använd den inbyggda webbservern eller HP Web Jetadmin för att initialisera komponenten.
USB-LAGRINGSFILSYSTEMET ÄR FULLT Rensa, tryck på OK	Ett PjL-filsystemkommando kunde inte spara något på filsystemet eftersom filsystemet var fullt.	Tryck på knappen OK så tas meddelandet bort.
USB-LAGRINGSÅTGÄRDEN MISSLYCKADES Rensa, tryck på OK	Ett PjL-filsystemkommando försökte utföra en ologisk åtgärd.	Tryck på knappen OK så tas meddelandet bort.
USB-LAGRING ÄR SKRIVSKYDDAD Rensa, tryck på OK	Filsystemenheten är skyddad så att inga nya filer kan skrivas på den.	Tryck på knappen OK så tas meddelandet bort.
Utför...FÄRGBANDSTEST	Färgrandstestet håller på att skapas.	Ingen åtgärd behöver vidtas.
Utför...PAPPERSBANETEST	Skrivarens pappersbana testas.	Ingen åtgärd behöver vidtas.
Utför uppgradering <X:YYY> % slutfört Stäng inte av	Den inbyggda programvara uppgraderas.	Vänta tills uppgraderingen är klar.
UTSKRIFT AVBRÖTS Fortsätt genom att trycka på OK	Tiden har gått ut för Skriv ut/stoppa test.	Fortsätt genom att trycka på knappen OK .
VALD TYP EJ TILLGÄNGLIG Fortsätt genom att trycka på OK	En utskrift begär ett skrivarspråk (en typ) som inte finns i skrivaren. Utskriften skrivs inte ut och kommer att raderas från minnet.	Skriv ut dokumentet med en skrivardrivrutin för ett annat skrivarspråk eller lägg till det begärda språket i skrivaren (om det går). Skriv ut en konfigurationssida om du vill visa en lista över tillgängliga typer. Mer information finns i Informationssidor på sidan 128
Viloläge på	Skrivarens viloläge är aktiverat. Meddelandet tas bort om ett fel inträffar, om utskrivbara data tas emot eller om du trycker på en knapp.	Ingen åtgärd behöver vidtas.
Vänta	Skrivaren håller på att ta bort data.	Ingen åtgärd behöver vidtas.

Tabell 11-1 Meddelanden på kontrollpanelen (fortsättning)

Meddelande på kontrollpanelen	Beskrivning	Rekommenderad åtgärd
VÄNTA	Produkten håller på att komma ur energisparläget.	Ingen åtgärd behöver vidtas.
Återställer...	Skrivaren återställer inställningarna. Meddelandet visas när en återställningsåtgärd utförs, t.ex. ÅTERSTÄLLA FÄRGVÄRDEN.	Vänta tills processen är klar.
Återställer fabriksinställningarna.	Skrivaren återställer fabriksinställningarna.	Ingen åtgärd behöver vidtas.
Återställ kit-räknare	Du har valt alternativet att återställa räkneverket för ett nytt förbrukningsmaterial.	Ingen åtgärd behöver vidtas.
Åtgärd f.n. inte tillgänglig för fack X. Fackstorlek får inte vara alla/valfri egen	Duplexregistrering är inte tillgänglig när storleken är inställd på ALLA STORLEKAR eller VALFRI EGEN.	Konfigurerar facket till en specifik storlek och ställ sedan in registrering för facket.
Åtkomst nekad MENYERNA LÅSTA	Den menyn på kontrollpanelen som du försöker välja är låst.	Kontakta den person som administrerar produkten.
Äkta HP-förbrukningsmaterial installerat	Du har installerat flera nya skrivarpatroner som har tillverkats av HP.	Ingen åtgärd behöver vidtas.
Äkta HP-kassett installerad	Du har installerat en ny skrivarpatron som har tillverkats av HP.	Ingen åtgärd behöver vidtas.
ÖVRE STANDARDFACK FULLT	Utmatningsfacket är fullt.	Töm facket och fortsätt utskriften.
Ta bort allt papper från fack		

Trassel

Vanliga orsaker till papperstrassel

Papper har fastnat i skrivaren.

Orsak	Åtgärd
Papperet kanske inte stämmer med specifikationerna.	Använd bara papper som stämmer med HP:s specifikationer. Se Pappersstorlekar och storlekar på utskriftsmaterial som kan användas på sidan 75 .
En komponent har installerats på fel sätt.	Kontrollera att överföringsremmen och överföringsvalsen är korrekt installerade.
Du använder papper som redan har gått igenom en skrivare eller kopiator.	Använd inte papper som redan skrivits ut eller kopierats på.
Papperet är felaktigt ilagt i ett inmatningsfack.	Ta bort överflödigt papper från inmatningsfacket. Se till att bunten inte överstiger märket för maximal höjd i facket. Se Fylla på fack på sidan 82 .
Papperet är skevt.	Pappersledarna i inmatningsfacket är felaktigt inställda. Justera dem så att de sluter tätt om bunten, utan att bunten böjs.
Papperen fastnar i varandra.	Ta bort papperet, böj det, vrid det 180° eller vänd på det. Fyll på papperet i inmatningsfacket igen.
Papperet tas ut innan det lägger sig i utmatningsfacket.	Återställ skrivaren. Vänta tills hela sidan finns i utmatningsfacket innan du tar upp den.
Du tog bort papperet vid dubbelsidig utskrift innan den andra sidan av dokumentet hade skrivits ut.	Återställ skrivaren och skriv ut dokumentet igen. Vänta tills hela sidan finns i utmatningsfacket innan du tar upp den.
Papperet är i dåligt skick.	Byt ut papperet.
De inbyggda valsarna i facken lyfter inte upp papperet.	Om materialet är tyngre än 220 g/m ² kan det hända att det inte plockas upp från facket. Valsarna är slitna. Byt ut valsarna.
Papperet har grova eller naggade kanter.	Byt ut papperet.
Papperet är perforerat eller präglat.	Perforerat eller präglat papper delar inte på sig så lätt. Fyll på enstaka ark från fack 1.
Papperet har inte förvarats korrekt.	Ersätt papperet i facken. Papper bör förvaras i sin originalförpackning och i lämplig miljö.
Allt förpackningsmaterial togs inte bort.	Kontrollera att tejp, kartong och plastförseglingar tagits bort från skrivaren.
Insatsen för vykortsmaterial från HP är installerad i fack 3, och du skriver inte ut på papper med formatet 10 x 15 cm. Eller Insatsen för vykortsmaterial från HP är inte installerad i fack 3, och du skriver ut på papper med formatet 10 x 15 cm.	Använd alltid insatsen för vykortsmaterial från HP när du skriver ut på papper med formatet 10 x 15 cm, men ta bort den när du skriver ut på papper med andra format.

Om det ändå uppstår papperstrassel kontaktar du HP kundsupport eller en auktoriserad HP-serviceverkstad.

Platser där papperstrassel kan förekomma

Använd bilden för att lokalisera papperstrassel. Dessutom visas instruktioner på kontrollpanelen som anger platsen för papperstrassel och hur du rensar det.

OBS! Skrivarens inre komponenter som kan behöva öppnas för att rensa papperstrassel har gröna handtag eller gröna etiketter.

Bild 11-1 Platser där papperstrassel kan förekomma

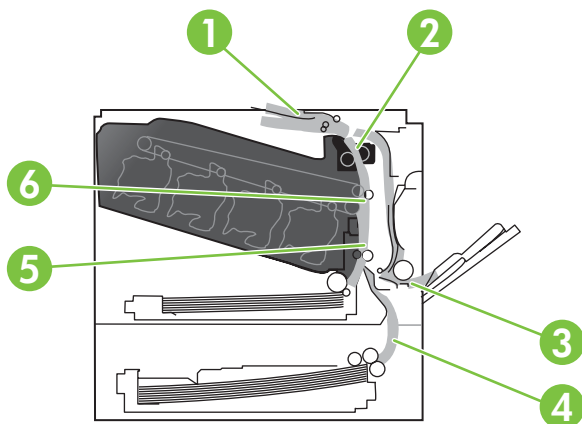

1	Område kring utmatningsfack
2	Område kring enhet för dubbelsidig utskrift
3	Område kring fack 1
4	Tillvals-fack för 500 ark papper och tungt material (fack 3)
5	Lyftområde för fack 2
6	Område kring fixeringsenheten

Rensa trassel

Vid papperstrassel visas ett meddelande på kontrollpanelen som anger var trasslet inträffat. I följande lista anges de meddelandena som kan visas och länkar till beskrivningar av hur papperstrasslet åtgärdas.

⚠ WARNING: För att undvika elektriska stötar ska du ta av dig halsband, armband och metallföremål innan du arbetar inuti skrivaren.

Typ av papperstrassel	Åtgärd
13.XX.YY TRASSEL I HÖGRA LUCKAN	Se Åtgärda papperstrassel innanför höger lucka på sidan 185 .
13.XX.YY TRASSEL I HÖGRA LUCKAN	
13.XX.YY TRASSEL I FIXERINGSSOMR	
13.XX.YY PAPPERSTRASSEL, PAPPER I FIXERINGSENHETEN	

Typ av papperstrassel	Åtgärd
13.XX.YY TRASSEL ÖVER ÖVRE UTMATNINGSFACK	Se Rensa papperstrassel i utmatningsfackets område på sidan 189.
13.XX.YY TRASSEL I FACK 1	Se Rensa papperstrassel i fack 1 på sidan 190.
13.XX.YY TRASSEL I FACK 2	Se Rensa papperstrassel i fack 2 på sidan 191.
13.XX.YY TRASSEL I FACK 3	Se Rensa trassel i tillvalsfacket för 500 ark papper och tungt material (fack 3) på sidan 192.
13.XX.YY TRASSEL I NEDRE HÖGRA LUCKAN	Se Rensa papperstrassel i den nedre högra luckan (fack 3) på sidan 193.

Åtgärda papperstrassel innanför höger lucka

△ **VIKTIGT:** Fixeringsenheten kan bli varm när skrivaren används. Vänta tills fixeringsenheten svalnat innan du hanterar den.

💡 **TIPS:** Om du vill visa en animation av den här proceduren kan du besöka följande webbplats: www.hp.com/go/cljcp3525-right-door-jams.

1. Öppna den högra luckan.

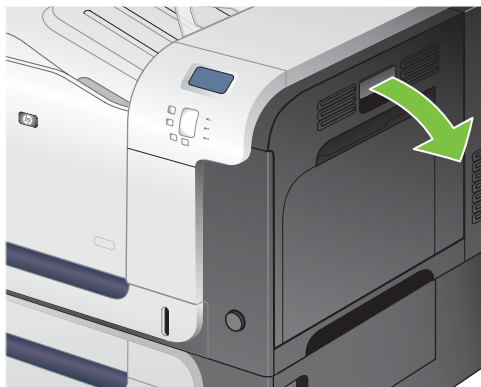

2. Om papper har fastnat på väg ut mot utmatningsfacket tar du bort det genom att dra det försiktigt nedåt.

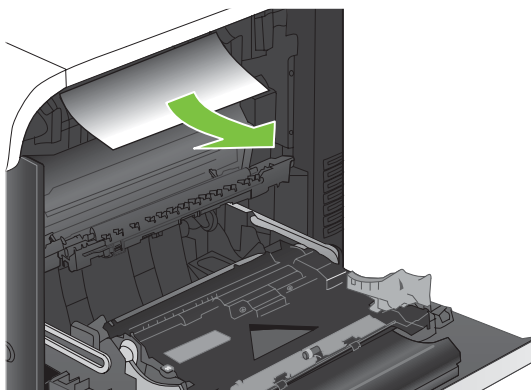

3. Om papper fastnat innanför höger lucka tar du bort det genom att försiktigt dra i det.

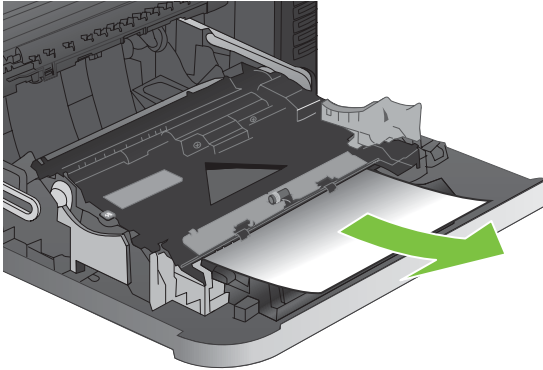

4. Lyft på pappersmatningens lock innanför höger lucka. Om där finns fastnat papper tar du bort det genom att försiktigt dra det rakt ut.

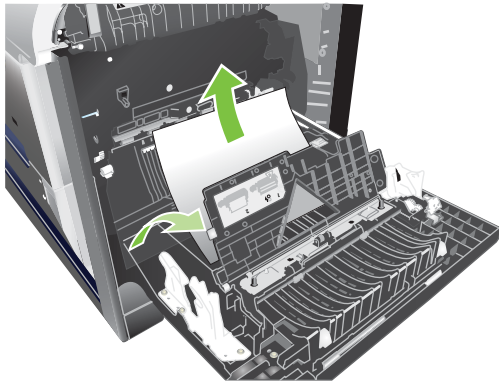

5. Stäng pappersmatarens lucka.

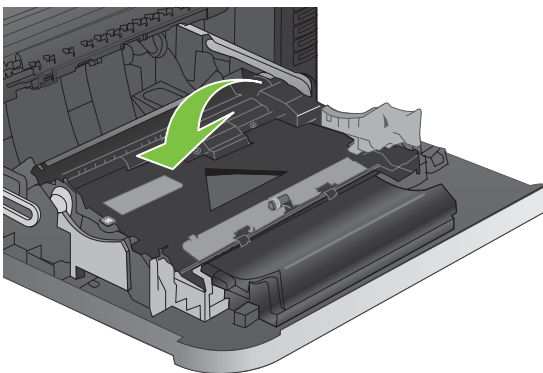

6. Dra försiktigt papperet ut från upplockningsområdet.

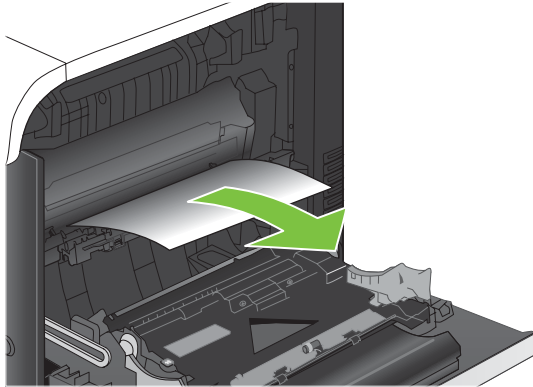

7. Kontrollera om det finns papper i valsområdet för fack 2. Nedtill på höger sida pressar du de två vita spakarna uppåt så att serviceluckan för papperstrassel frigörs. Ta bort eventuellt papperstrassel och stäng luckan.

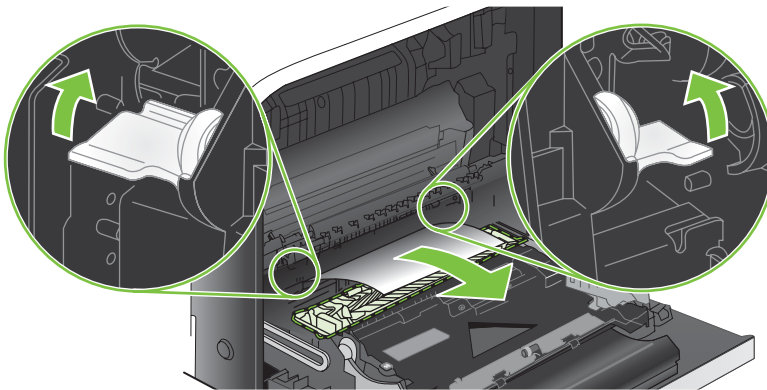

8. Om papper syns vid fixeringsenhetens undersida tar du bort det genom att försiktigt dra det nedåt.

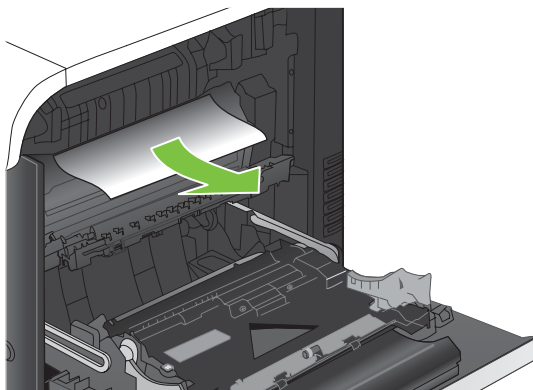

△ **VIKTIGT:** Vidrör inte valsarna på överföringsvalsen. Avsättningar kan påverka utskriftskvaliteten.

9. Papper kan ha fastnat inuti fixeringsenheten och inte vara synligt. Ta bort fixeringsenheten och kontrollera om det finns fastnat papper inuti.

△ **VIKTIGT:** Fixeringsenheten kan bli varm när skrivaren används. Vänta tills fixeringsenheten svalnat innan du hanterar den.

- a. Ta tag i fixeringsenhetens handtag, lyft något uppåt och ta bort den genom att dra rakt utåt.

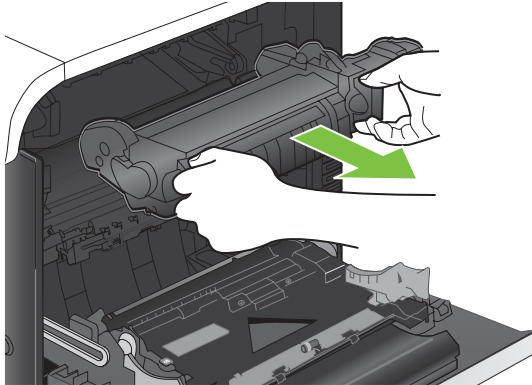

- b. Öppna åtkomstluckan. Om papper fastnat inuti fixeringsenheten tar du bort det genom att dra det försiktigt rakt upp. Om papperet går sönder tar du bort alla pappersrester.

△ **VIKTIGT:** Även om fixeringsenhetens hölje har svalnat kan valsarna inuti fortfarande vara varma. Rör inte vid fixeringsenhetens valsar förrän de har svalnat.

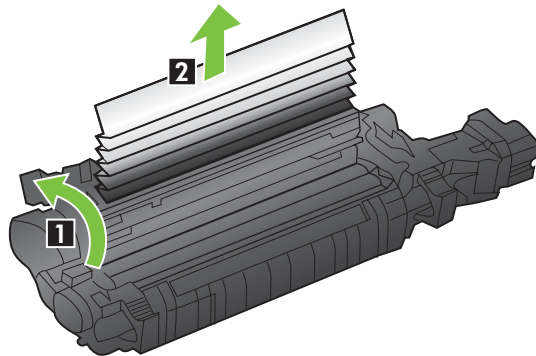

1	Öppna åtkomstluckan.
2	Ta bort papperet som fastnat.

- c. Stäng serviceluckan för papperstrassel och tryck in fixeringsenheten helt i produkten.

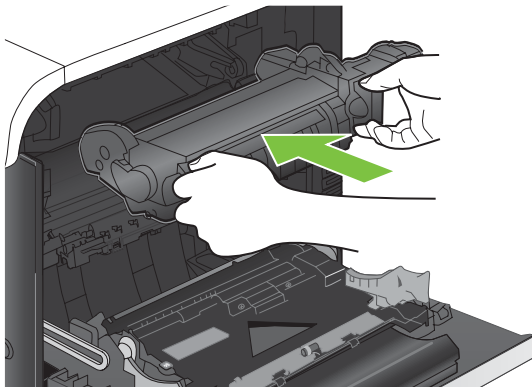

10. Stäng den högra luckan.

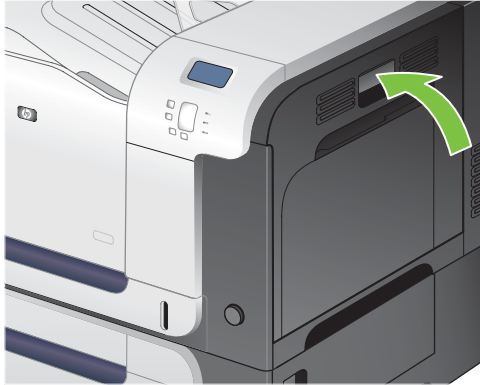

Rensa papperstrassel i utmatningsfacket område

 **TIPS:** Om du vill visa en animering av den här proceduren kan du besöka följande webbplats: www.hp.com/go/cljcp3525-output-jams.

1. Om papper är synligt från utmatningsfacket, griper du tag i framkanten och ta bort det.



2. Om det fastnade papperet är synligt i utmatningsområdet för enheten för dubbelsidig utskrift drar du försiktigt ut det.



Rensa paperstrassel i fack 1

 **TIPS:** Om du vill visa en animering av den här proceduren kan du besöka följande webbplats: www.hp.com/go/cljcp3525-tray1-jams.

1. Om paperstrassel är synligt i fack 1, avlägsnar du det genom att försiktigt dra papperet rakt ut. Tryck på **OK** för att ta bort meddelandet.

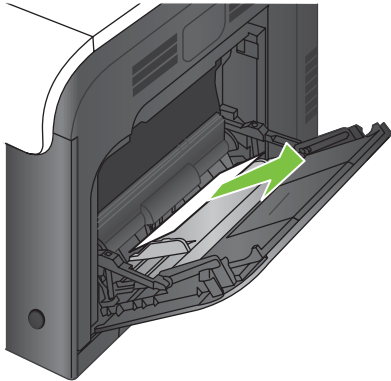

2. Om du inte kan avlägsna papperet eller om inget paperstrassel är synligt i fack 1, stänger du fack 1 och öppnar den högra luckan.

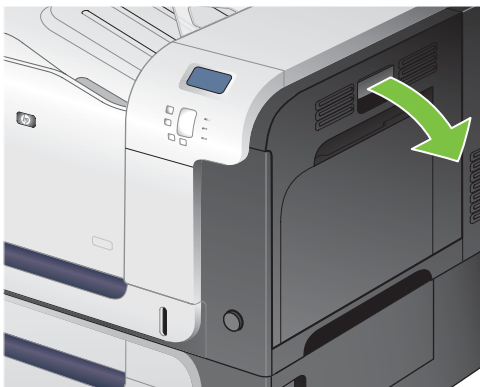

3. Om papper är synligt innanför höger lucka tar du bort det genom att försiktigt dra i dess bakre kant.

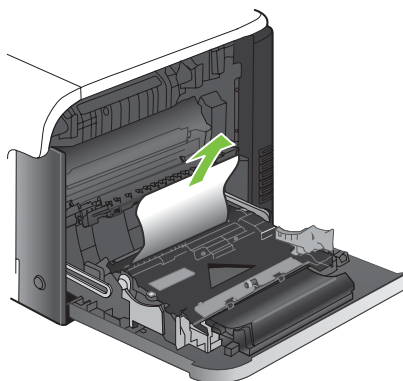

4. Dra försiktigt papperet ut från upplockningsområdet.

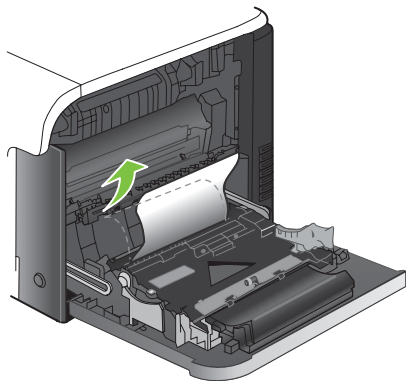

5. Stäng höger lucka.

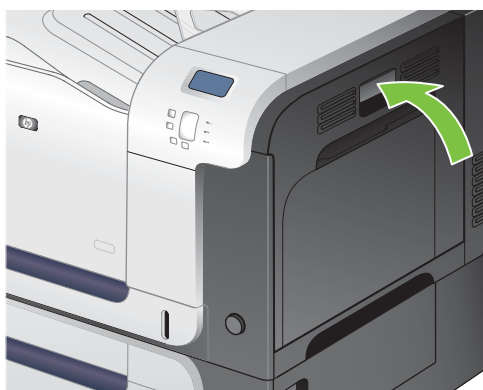

Rensa paperstrassel i fack 2

△ **VIKTIGT:** Om du öppnar ett fack när paperstrassel föreligger kan det medföra att papperet rivs av så att pappersbitar blir kvar i facket, vilket kan orsaka nya paperstrassel. Se till att åtgärda paperstrassel innan du öppnar facket.

💡 **TIPS:** Om du vill visa en animering av den här proceduren kan du besöka följande webbplats: www.hp.com/go/cljcp3525-tray2-jams.

1. Öppna fack 2 och kontrollera att papperet är rätt påfyllt. Ta bort eventuellt paperstrassel eller skadade ark.

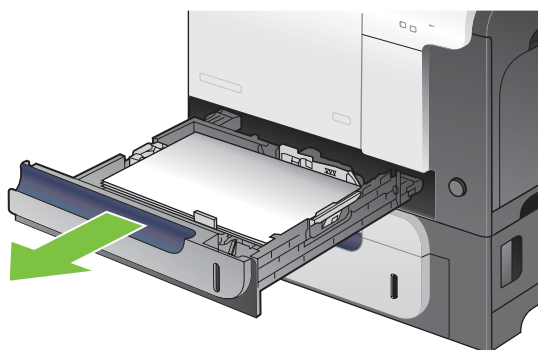

2. Stäng facket.

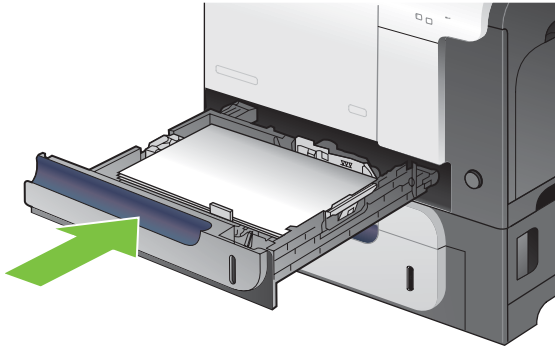

Rensa trassel i tillvalsfacket för 500 ark papper och tungt material (fack 3)

 **TIPS:** Om du vill visa en animering av den här proceduren kan du besöka följande webbplats: www.hp.com/go/cljcp3525-tray3-jams.

1. Öppna fack 3 och kontrollera att papperet är rätt påfyllt. Ta bort eventuellt papperstrassel eller skadade ark.

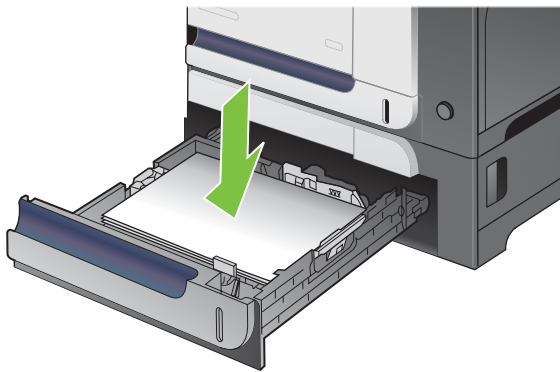

2. Stäng fack 3.

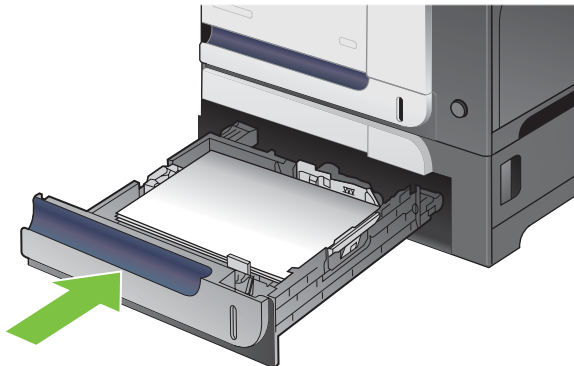

Rensa papperstrassel i den nedre högra luckan (fack 3).

 **TIPS:** Om du vill visa en animering av den här proceduren kan du besöka följande webbplats: www.hp.com/go/cljcp3525-lower-right-door-jams.

1. Öppna den nedre högra luckan.

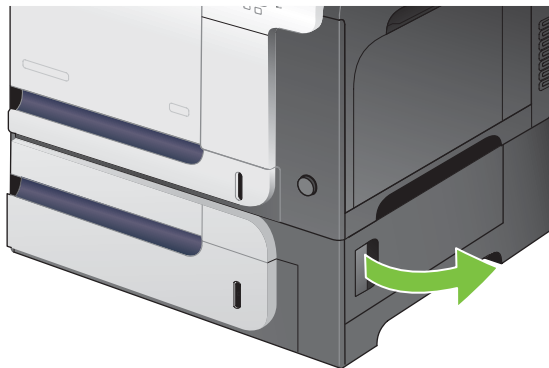

2. Om papper är synligt tar du bort det genom att försiktigt dra det fastnade papperet uppåt eller nedåt.

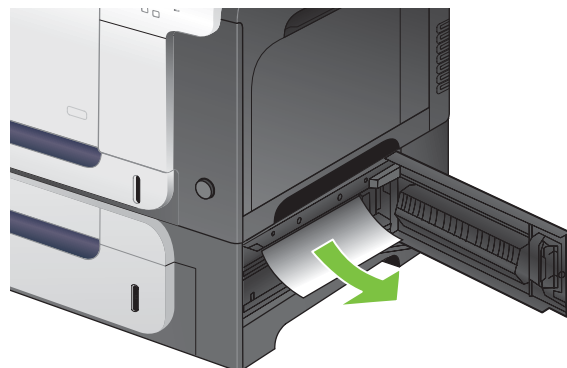
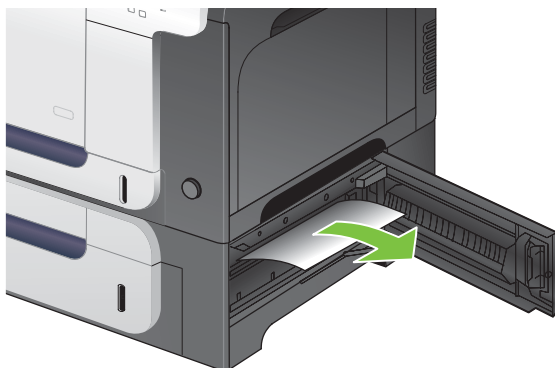

3. Stäng den nedre högra luckan.

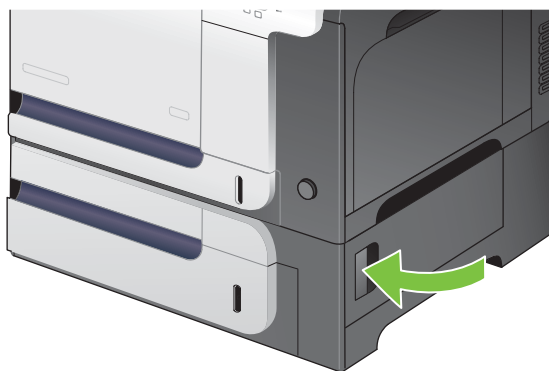

Fortsätt efter trassel



Skrivaren har en funktion för att fortsätta efter trassel som skriver ut de förstörda sidorna igen. Följande alternativ är tillgängliga:

- **AUTO** — Skrivaren försöker skriva ut förstörda sidor igen när det finns tillräckligt med minne. Detta är standardinställningen.
- **AV** — Skrivaren försöker inte skriva ut de sidor som har fastnat. Eftersom inget minne tas i anspråk för att lagra de senast utskrivna sidorna, är prestanda optimala.

 **OBS!** När du använder det här alternativet och papperet i skrivaren tar slut när dubbelsidig utskrift görs, kan sidor gå förlorade.

- **PÅ** — Skrivaren skriver alltid ut förstörda sidor. Ytterligare minne allokeras för att lagra de senaste sidorna som skrivits ut. Skrivarens allroundprestanda kan påverkas negativt.

Ställa in funktionen för att fortsätta efter trassel

1. Tryck på knappen **Meny** .
2. Tryck på nedåtpilen ▼ så att menyn **KONFIGURERA ENHET** markeras och tryck sedan på knappen **OK**.
3. Tryck på nedåtpilen ▼ så att menyn **SYSTEMINSTÄLLNINGAR** markeras och tryck sedan på knappen **OK**.
4. Tryck på nedåtpilen ▼ så att menyn **ÅTG.TRASSEL** markeras och tryck sedan på knappen **OK**.
5. Tryck på nedåt- eller uppåtpilen ▼/▲ så att rätt inställning markeras och tryck sedan på knappen **OK**.
6. Tryck på knappen **Meny**  för att återgå till läget **Klar**.

Problem med pappershantering

Använd bara material som uppfyller kraven i *HP LaserJet Printer Family Print Media Guide*. Konfigurera alltid papperstypen på kontrollpanelen så att den stämmer med den typ av papper som är påfyllt i facket.

Skrivaren matar flera ark

Skrivaren matar flera ark	
Orsak	Åtgärd
Det är för mycket material i inmatningsfacket. Öppna facket och kontrollera att pappersbunten inte överskrider markeringen för högsta höjd.	Ta bort överskjutande papper från inmatningsfacket.
Utskriftspapper fastnar i varandra.	Ta ut papperet, böj det, vänd det 180 grader eller vänd upp och ner på det och lägg sedan tillbaka det i facket. OBS! Lufta inte papperet. Luftningen kan generera statisk elektricitet, som kan göra att papper fastnar i varandra.
Papperet uppfyller inte skrivarens specifikationer.	Använd bara papper som uppfyller HP:s pappersspecifikationer för skrivaren.
Det finns fack som inte sitter ordentligt.	Kontrollera att pappersledarna är inställda för den använda pappersstorleken.

Skrivaren matar fel pappersstorlek

Skrivaren matar fel pappersstorlek	
Orsak	Åtgärd
Inmatningsfacket är inte påfyllt med papper i rätt storlek.	Fyll på papper i rätt storlek i inmatningsfacket.
Rätt pappersstorlek har inte valts i programmet eller skrivardrivrutinen.	Kontrollera att inställningarna i programmet och skrivardrivrutinen är rätt, eftersom programmets inställningar åsidosätter skrivardrivrutinens och kontrollpanelens inställningar, och skrivardrivrutinens inställningar åsidosätter kontrollpanelens. Mer information finns i Ändra inställningar för skrivardrivrutin för Windows på sidan 51 och Ändra inställningar för skrivardrivrutin för Macintosh på sidan 59 .
Rätt papperstyp för facket har inte valts i skrivarens kontrollpanel.	Välj rätt pappersstorlek för facket i skrivarens kontrollpanel.
Pappersstorleken är inte rätt inställd för inmatningsfacket.	Skriv ut en sida med inställningarna eller bestäm den pappersstorlek som facket är konfigurerat för med hjälp av kontrollpanelen.
Fackets pappersledare ligger inte an mot papperet.	Kontrollera att pappersledarna ligger an mot papperet.

Skrivaren matar in från fel fack

Skrivaren matar in från fel fack	
Orsak	Åtgärd
Du använder en drivrutin för en annan skrivare.	Använd en drivrutin avsedd för den här skrivaren.

Skrivaren matar in från fel fack

Orsak	Åtgärd
Facket som har angetts är tomt.	Fyll på papper i det angivna facket.
Pappersstorleken är inte rätt konfigurerad för inmatningsfacket.	Skriv ut en konfigurationssida eller bestäm den materialstorlek som facket är konfigurerat för med hjälp av kontrollpanelen.
Fackets pappersledare ligger inte an mot papperet.	Skjut in pappersledarna mot papperet.

Papper matas inte automatiskt

Papper matas inte automatiskt

Orsak	Åtgärd
Du har valt manuell matning i programmet.	Fyll på papper i fack 1, eller, om papper är påfyllt, tryck på knappen bockmarkering ✓.
Papper av rätt storlek är inte påfyllt.	Fyll på papper av rätt storlek.
Inmatningsfacket är tomt.	Fyll på papper i inmatningsfacket.
Papper från ett tidigare papperstrassel har inte rensats helt.	Öppna skrivaren och ta bort allt papper från pappersbanan.
Pappersstorleken är inte rätt inställd för inmatningsfacket.	Skriv ut en konfigurationssida eller bestäm den pappersstorlek som facket är konfigurerat för med hjälp av kontrollpanelen.
Fackets pappersledare ligger inte an mot papperet.	Kontrollera att de bakre ledarna och sidoleddarna ligger an mot papperet.
Uppmaningen för manuell inmatning är inställd som ALLTID . Du uppmanas alltid till manuell matning, även om facket är påfyllt.	Öppna facket, fyll på media igen och stäng sedan facket. Eller, ändra inställningen för att uppmana till manuell inmatning till OM EJ LADDAD , så att du bara uppmanas till manuell matning om facket är tomt.
Skrivarens inställning ANV. BEGÄRT FACK är inställd som EXKLUSIVT , och det angivna facket är tomt. Inget annat fack används.	Fyll på det angivna facket. Eller ändra inställningen från EXKLUSIVT till FÖRSTA på menyn KONFIGURERA ENHET . Skrivaren använder andra fack om inget media är påfyllt i det angivna facket.

Papperet matas inte från fack 2 eller 3

Papperet matas inte från fack 2 eller 3

Orsak	Åtgärd
Det påfyllda papperet är inte av rätt storlek.	Fyll på papper av rätt storlek.
Inmatningsfacket är tomt.	Fyll på papper i inmatningsfacket.
Rätt papperstyp för inmatningsfacket har inte valts på skrivarens kontrollpanel.	Välj rätt papperstyp för inmatningsfacket på skrivarens kontrollpanel.
Papper från ett tidigare papperstrassel har inte rensats helt.	Öppna skrivaren och ta bort allt papper från pappersbanan. Kontrollera noga området runt fixeringsenheten för att se om det finns papper som fastnat där.

Papperet matas inte från fack 2 eller 3

Orsak	Åtgärd
Inget av extrafacken visas som alternativ för inmatningsfack.	Om alternativ ska visas för extrafacken måste de installeras. Kontrollera att extrafacken har installerats som de ska. Kontrollera att skrivardrivrutinen har konfigurerats för registrering av extrafacken.
Ett extrafack är felaktigt installerat.	Kontrollera att extrafacket har installerats genom att skriva ut en konfigurationssida. Om facket inte har installerats kontrollerar du att det har monterats som det ska på skrivaren.
Pappersstorleken är inte rätt inställd för inmatningsfacket.	Skriv ut en konfigurationssida eller bestäm den pappersstorlek som facket är konfigurerat för med hjälp av kontrollpanelen.
Fackets pappersledare ligger inte an mot papperet.	Skjut in pappersledarna mot papperet.

Det går inte att mata OH-film eller glättat papper

Det går inte att mata OH-film eller glättat papper

Orsak	Åtgärd
Rätt papperstyp har inte angetts i programmet eller skrivardrivrutinen.	Se till att rätt papperstyp har valts i programmet eller skrivardrivrutinen.
Det är för mycket material i inmatningsfacket.	Ta bort överflödigt papper från inmatningsfacket. Överskrid inte maxhöjden för facket.
Papperet i ett annat fack har samma storlek som OH-filmen och skrivaren ställer automatiskt om till det andra facket.	Se till att inmatningsfacket med OH-filmen eller det glättade papperet är valt i programmet eller skrivardrivrutinen. Använd skrivarens kontrollpanel för att konfigurera facket för den papperstyp som är påfylld.
Facket med OH-filmen eller det glättade papperet är inte rätt konfigurerat för typen.	Se till att inmatningsfacket med OH-filmen eller det glättade papperet är valt i programmet eller skrivardrivrutinen. Använd skrivarens kontrollpanel för att konfigurera facket för den papperstyp som är påfylld.
OH-filmen eller det glättade papperet kanske inte uppfyller pappersspecifikationerna.	Använd bara papper som uppfyller HP:s pappersspecifikationer för skrivaren.
Miljöer med hög luftfuktighet kan orsaka att glättat papper inte matas in, eller att för många ark matas.	Undvik att skriva ut på glättat papper i miljöer med hög luftfuktighet. Om du ska skriva ut på glättat papper kan matningen in i skrivaren förbättras om du tar ut papperet ur förpackningen och låter det ligga i några timmar först. Fast att lämna papper liggande i fuktiga miljöer kan också orsaka blåsor.

Kuvert fastnar eller matas inte in i skrivaren

Kuvert fastnar eller matas inte in i skrivaren

Orsak	Åtgärd
Kuvert är påfyllda i ett fack som inte är avsett för kuvert. Kuvert kan bara matas in från fack 1.	Fyll på kuvert i fack 1.
Kuverten är böjda eller skadade.	Använd andra kuvert. Förvara kuvert i lämplig miljö.

Kuvert fastnar eller matas inte in i skrivaren

Orsak	Åtgärd
Kuverten försluts eftersom fukthalten är för hög.	Använd andra kuvert. Förvara kuvert i lämplig miljö.
Kuverten ligger i fel riktning i facket.	Kontrollera att kuverten är rätt ilagda.
Skrivaren hanterar inte de kuvert som används.	Se <i>HP LaserJet Printer Family Print Media Guide</i> .
Fack 1 är konfigurerat för en annan storlek än kuvert.	Konfigurera fack 1 för kuvert.

Det utskrivna materialet är böjt eller skrynkligt

Det utskrivna materialet är böjt eller skrynkligt

Orsak	Åtgärd
Papperet uppfyller inte skrivarens specifikationer.	Använd bara papper som uppfyller HP:s pappersspecifikationer för skrivaren.
Papperet är skadat eller i dåligt skick.	Ta bort papperet från inmatningsfacket och fyll på papper i gott skick.
Skrivarens hastighet måste minskas.	Ställ in alternativet BÖJT PAPP på menyn Utskriftskvalitet som REDUCERAD så minskas den högsta hastigheten till 10 spm (istället för 40 spm) och 3/4-hastigheten till 7,5 spm (istället för 30 ppm).
Skrivaren används i en miljö med mycket hög luftfuktighet.	Kontrollera att utskriftsmiljön faller inom specifikationerna för luftfuktighet.
Du skriver ut stora, helt fyllda ytor.	Stora, helt fyllda ytor kan göra att papperet böjer sig. Prova med att använda ett annat fyllningsmönster.
Papperet har inte förvarats på lämpligt sätt och kan ha sugit åt sig fukt.	Ta bort papperet och använd i stället papper från en ny, öppnad förpackning.
Papperets kanter är dåligt skurna.	Ta ut papperet, böj det, vänd det 180 grader eller vänd upp och ner på det och lägg sedan tillbaka papperet i facket. Lufta inte papperet. Om problemet kvarstår använder du annat papper.
Papperstypen har inte konfigurerats för facket eller valts i programmet.	Konfigurera programmet för papperet (se programmets dokumentation). Konfigurera facket för papperet, se Fylla på fack på sidan 82 .
Papperet har använts för en utskrift tidigare.	Återanvänd inte papper.

Skrivaren skriver inte ut dubbelsidigt eller skriver ut felaktigt vid dubbelsidig utskrift

Skrivaren skriver inte ut dubbelsidigt eller skriver ut felaktigt vid dubbelsidig utskrift

Orsak	Åtgärd
Du försöker skriva ut dubbelsidigt på papper som skrivaren inte hanterar.	Kontrollera att skrivaren hanterar papperet för dubbelsidig utskrift.
Skrivardrivrutinen är inte inställd för dubbelsidig utskrift.	Aktivera dubbelsidig utskrift i skrivardrivrutinen.

Skrivaren skriver inte ut dubbelsidigt eller skriver ut felaktigt vid dubbelsidig utskrift

Orsak	Åtgärd
Första sidan skrivs ut på baksidan av förtryckta formulär eller brevpapper.	Fyll på förtryckta formulär och brevpapper i fack 1 med brevhuvudet eller den tryckta sidan nedåt, med sidans överkant riktad mot produkten. I fack 2 och 3 fyller du på papper med den tryckta sidan uppåt och sidans överkant riktad mot skrivarens högra sida.
Skrivarmodellen har inte funktioner för automatisk dubbelsidig utskrift.	Modellerna HP Color LaserJet CP3525 och HP Color LaserJet CP3525n har inte funktioner för automatisk dubbelsidig utskrift.
Skrivaren är inte konfigurerad för dubbelsidig utskrift.	I Windows använder du funktionen för automatisk konfiguration: <ol style="list-style-type: none">1. Klicka på Start, välj Inställningar och klicka på Skrivare (i Windows 2000) eller på Skrivare och fax (i Windows XP).2. Högerklicka på ikonen för HP-produkten, och klicka sedan på Egenskaper eller Utskriftsinställningar.3. Klicka på fliken Enhetsinställningar.4. Under Installerbara alternativ klickar du på Uppdatera nu i listan Automatisk konfiguration.

Förstå lamporna på formateraren

Tre lysdioder på formateraren indikerar att skrivaren fungerar korrekt.

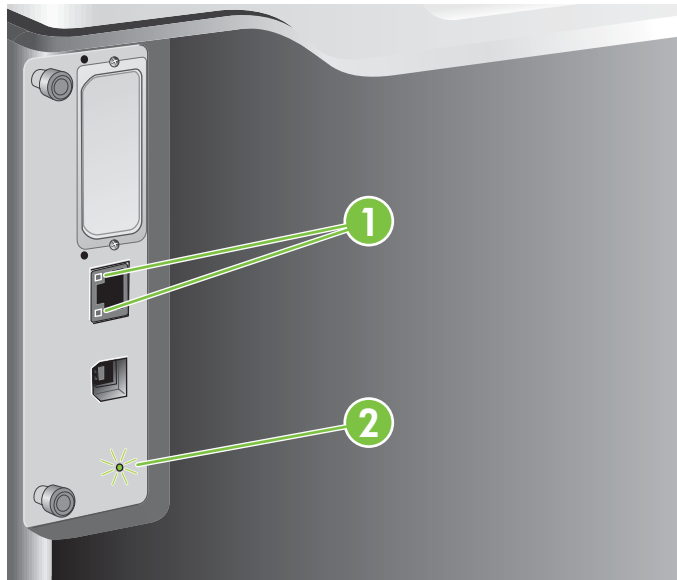

1	Lampor i HP Jetdirect
2	Hjärtslagslampa

Lampor i HP Jetdirect

Den inbyggda HP Jetdirect-skrivarservern har två lampor. Med den gula lampan indikeras nätverksaktivitet och med den gröna lampan indikeras länkstatus. Nätverkstrafiken indikeras med en blinkande gul lampa. Om den gröna lampan inte lyser har en länk brutits.

Försök åtgärda länkfel genom att kontrollera att alla nätverkskablar är ordentliga anslutna. Dessutom kan du försöka konfigurera länkställningarna på den inbyggda skrivarservern manuellt med menyerna på skrivarens kontrollpanel.

1. Tryck på knappen **Meny** .
2. Tryck på nedåtpilen ▼ så att menyn **KONFIGURERA ENHET** markeras och tryck sedan på knappen **OK**.
3. Tryck på nedåtpilen ▼ så att menyn **I/O** markeras och tryck sedan på knappen **OK**.
4. Tryck på nedåtpilen ▼ så att alternativet **INBÄDDAD JETDIRECT-MENY** markeras och tryck sedan på knappen **OK**.
5. Tryck på nedåtpilen ▼ så att menyn **LÄNKHAST.** markeras och tryck sedan på knappen **OK**.
6. Välj önskad länkhastighet och spara sedan genom att trycka på knappen **OK**.

Hjärtslagslampa

Hjärtslagslampan visar att formateraren fungerar som den ska. Medan skrivaren initieras efter start blinkar lampan snabbt och släcks sedan. När skrivaren har initierats blinkar hjärtslagslampan.

Om hjärtslagslampan är släckt kan det vara något fel på formateraren. Kontakta en auktoriserad HP-service- eller supportleverantör. Mer information finns i HP:s supportbroschyr och på www.hp.com/go/cljcp3525_firmware.

Lösa problem med bildkvalitet

Du kan förhindra de flesta problem som rör utskriftskvalitet genom att följa riktlinjerna nedan.

- Konfigurera facken för rätt typ av papper. Mer information finns i [Konfigurera fack på sidan 97](#).
- Använd papper som uppfyller HP:s specifikationer. Mer information finns i [Papper och utskriftsmaterial på sidan 73](#).
- Rengör produkten när det behövs. Mer information finns i [Rengöra skrivaren på sidan 153](#).
- Använd äkta HP-förbrukningsmaterial. Skriv ut en statussida för förbrukningsmaterial för att kontrollera att alla förbrukningsmaterial är närvarande.

Ytterligare hjälp med att lösa problem med utskriftskvalitet finns på följande webbplatser:

- www.hp.com/go/printquality/cljcp3525
- www.hp.com/go/cljcp3525_manuals. I avdelningen med faktablad klickar du på länken för felsökningsdokumentet om utskriftskvalitet.

Exempel på problem med utskriftskvaliteten

En del problem med utskriftskvaliteten beror på att olämpligt papper använts.

- Använd papper som uppfyller HP:s specifikationer för papper.
- Materialets yta är för grov. Använd papper som uppfyller HP:s specifikationer för papper.
- Skrivardrivrutinens eller pappersfackets inställning kan vara felaktig. Kontrollera att du konfigurerat pappersfacket från skrivarens kontrollpanel och dessutom valt rätt skrivardrivrutinsinställning för det papper du använder.
- Utskriftsläget kanske är felaktigt konfigurerat eller också kanske papperet inte uppfyller de rekommenderade specifikationerna.
- OH-filmen du använder är inte tillverkad för korrekt tonerfixering. Använd bara OH-film avsedd för HP Color LaserJet-skrivare.
- Papperets fukthalt är för ojämn, för hög eller för låg. Använd papper från en annan källa eller en öppnad förpackning.
- Vissa områden på papperet stöter bort tonern. Använd papper från en annan källa eller en öppnad förpackning.
- Brevpapperet du använder är tryckt på grovt papper. Använd ett slätare kopieringspapper. Om det löser problemet kontaktar du brevpaperets tillverkare och kontrollerar att papperet uppfyller skrivarens specifikationer.
- Flera utskriftslägen för optimering kan användas för att åtgärda problem med utskriftskvaliteten. Se [Menyn Utskriftskvalitet på sidan 23](#).

Linjal för mätning av upprepande defekter

Om en defekt upprepas flera gånger på en och samma sida kan du identifiera orsaken till felet med hjälp av den här linjalen. Lägga linjalens överkant vid den första defekten. Linjalmärket vid nästa förekomst av defekten indikerar vilken komponent som måste bytas.

Bild 11-2 Linjal för mätning av upprepande defekter

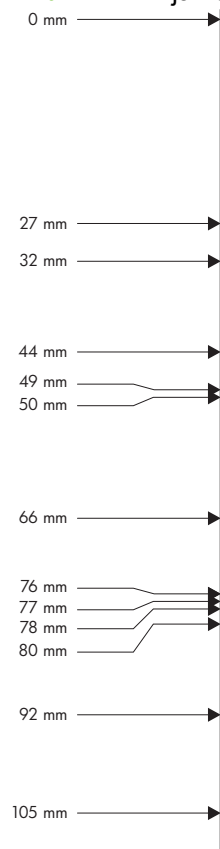

Avstånd mellan defekter	Produktkomponenter som orsakat defekten
27 mm	Skrivarpatron
32 mm	Skrivarpatron
44 mm	Utskriftsmotor
49 mm	Utskriftsmotor
50 mm	Utskriftsmotor
66 mm	Utskriftsmotor
76 mm	Skrivarpatron
77 mm	Fixeringsenhet
78 mm	Fixeringsenhet
80 mm	Utskriftsmotor
92 mm	Utskriftsmotor
105 mm	Utskriftsmotor

Defekter på OH-film

OH-film kan drabbas av samma problem med utskriftskvaliteten som andra material, men också OH-filmsspecifika problem kan uppstå. OH-film kan dessutom få märken efter komponenterna för pappershantering eftersom den är mjuk när den går igenom pappersbanan.

 **OBS!** Låt OH-filmrullen kallna i minst 30 sekunder innan du hanterar dem.

- På skrivardrivrutinens flik **Papper** markerar du **OH-film** som papperstyp. Se också till att facket är rätt konfigurerat för OH-film.
- Kontrollera att OH-filmen uppfyller skrivarens specifikationer.
- Ta i OH-filmens kanter. Fingeravtryck på ytan kan ge fläckar.
- Små, mörka fläckar på nederkanten av sida med heltäckande utskrift kan orsakas av att OH-filmrullen har fastnat vid varandra i utmatningsfacket. Prova med att skriva ut dokumentet i mindre delar.
- Om de valda färgerna inte ser bra ut vid utskrift väljer du andra färger i programvaran eller skrivardrivrutinen.
- Om du använder en reflekterande OH-projektor bör du byta till en standardmodell i stället.

Problem med utskriftskvalitet som har att göra med omgivningen

Om produkten är belägen i mycket fuktig eller torr miljö bör du kontrollera att utskriftsmiljön uppfyller specifikationskraven. Mer information finns i [Miljöspecifikationer på sidan 232](#).

Utskriftskvalitetsproblem som härrör från papperstrassel

- Kontrollera att allt papper rensats från pappersbanan.
- Om papper nyligen fastnat i skrivaren skriver du ut två, tre sidor för att rengöra skrivaren.
- Papperet matas inte genom fixeringsenheten, vilket ger bilddefekter på efterföljande dokument. Skriv ut två, tre sidor för att rengöra skrivaren.

Optimera och förbättra bildkvaliteten

Följande åtgärder kan användas för att lösa de flesta problem med bildkvalitet.

Om åtgärderna inte löser problemen går du till www.hp.com/support/cljcp3525.

Kalibrera skrivaren

Kalibrering är en skrivarfunktion som optimerar utskriftskvaliteten. Om det uppstår problem med utskriftskvaliteten bör du kalibrera skrivaren.

1. Tryck på knappen **Meny** .
2. Tryck på nedåtpilen ▼ så att menyn **KONFIGURERA ENHET** markeras och tryck sedan på knappen **OK**.

3. Tryck på nedåtpilen ▼ så att menyn **UTSKRIFTSKVALITET** markeras och tryck sedan på knappen **OK**.
4. Tryck på nedåtpilen ▼ så att inställningen **FULLSTÄNDIG KALIBRERING NU** markeras och tryck sedan på knappen **OK**.

Felsökningssidor för utskriftskvalitet

Använd de inbyggda sidorna för felsökning som hjälp att hitta och åtgärda problem med utskriftskvalitet.

1. Tryck på knappen **Meny** .
2. Tryck på nedåtpilen ▼ så att menyn **DIAGNOSTIK** markeras och tryck sedan på knappen **OK**.
3. Tryck på nedåtpilen ▼ så att inställningen **FELSÖKNING UTSKRIFTSKVALITET** markeras och tryck sedan på knappen **OK** så att sidorna skrivs ut.

Skrivaren återgår till läget **Klar** när felsökningssidorna för utskriftskvalitet skrivits ut. Följ instruktionerna på de utskrivna sidorna.

Ställ in bildens registrering

Om du har problem med textjustering på sidan använder du menyn **STÄLL INREGISTRERING** för att ställa in bildens registrering. Mer information finns i [Ställa in dubbelsidig bildjustering på sidan 110](#).

Korrigerar problem med ljusa streck

Om du har problem med ljusa streck på en bild, använder du menyn **INFORMATION** för att skriva ut statussidan för förbrukningsmaterial. Om ingen av patronerna har nått slutet av dess uppskattade livslängd, tar du ut patronerna ur produkten och installerar dem på nytt. En rengöringsmekanism initieras som kan korrigera de ljusa strecken.

Lösa prestandapblem

Problem	Orsak	Åtgärd
Sidor matas ut, men de är helt tomma.	Dokumentet innehåller eventuellt tomma sidor.	Kontrollera vad som finns på alla sidor i det dokument som du skriver ut.
	Produkten kan vara trasig.	Kontrollera produkten genom att skriva ut en konfigurationssida.
Sidorna skrivs ut mycket långsamt.	Tyngre papper kan göra processen långsam.	Skriv ut på en annan typ av papper.
	Komplexa sidor skrivs kanske ut långsamt.	Korrekt fixering kan kräva långsammare skrivarhastighet för att garantera bästa utskriftskvalitet.
Sidor skrevs inte ut.	Produkten kanske inte kan plocka papper korrekt.	Kontrollera att papperet ligger i facket på rätt sätt.
	Papperet fastnar i produkten.	Ta bort material som har fastnat. Mer information finns i Trassel på sidan 183 .
	USB-kabeln kan vara defekt eller felaktigt ansluten.	<ul style="list-style-type: none">● Dra ur USB-kabeln i bägge ändar och sätt tillbaka den igen.● Försök skriva ut något som har skrivits ut tidigare.● Prova med en annan kabel.
	Andra enheter har anslutits till datorn.	Eventuellt kan inte produkten dela en USB-port med en annan enhet. Om du har anslutit en extern hårddisk eller en omkopplingsdosa för nätverk till samma port som produkten, störs eventuellt produkten av den andra enheten. För att kunna ansluta och använda produkten måste du då ta bort den andra enheten eller använda två USB-portar på datorn.

Avhjälpa anslutningsproblem

Lösa problem med direktanslutning

Om du har anslutit produkten direkt till en dator kontrollerar du kabeln.

- Kontrollera att kabeln är ansluten till både datorn och produkten.
- Kontrollera att kabeln inte är längre än 2 meter. Byt ut kabeln om det behövs.
- Kontrollera att kabeln fungerar genom att ansluta den till en annan produkt. Byt ut kabeln om det behövs.

Lösa nätverksproblem

Kontrollera följande för att bekräfta att produkten kommunicerar med nätverket. Skriv ut en konfigurationssida innan du börjar. Mer information finns i [Informationssidor på sidan 128](#).

1. Förekommer det några fysiska anslutningsproblem mellan arbetsstationen eller filservern och produkten?

Kontrollera att nätverkskablarna, anslutningarna och router-konfigurationerna är korrekta. Kontrollera att nätverkskablarnas längder uppfyller kraven för nätverket.

2. Är nätverkskablarna korrekt anslutna?

Kontrollera att produkten är ansluten till nätverket med passande port och kabel. Kontrollera alla kabelanslutningar för att se att de sitter fast ordentligt och på rätt ställe. Om problemet kvarstår, försök ansluta med andra kablar eller till andra portar i navet eller överföringsenheten. Den gula aktivitetslampan och den gröna länkstatuslampan bredvid portanslutningen på baksidan av produkten ska lysa.

3. Är länkhastigheten och duplexinställningarna korrekt inställda?

Hewlett-Packard rekommenderar att du låter denna inställning vara i automatiskt läge (standardinställning). Mer information finns i [Inställningar för länkhastighet och duplex på sidan 71](#).

4. Kan du "pinga" produkten?

Använd kommandoprompten för att skicka ett ping-kommando från datorn till produkten. Exempel:

```
ping 192.168.45.39
```

Kontrollera att "ping" visas RTT (round-trip times).

Om du kan lyckas med "ping"-kommandot kontrollerar du att konfigurationen för produktens IP-adress är korrekt på datorn. Om den är korrekt tar du bort den och lägger sedan till produkten igen.

Om pingkommandot misslyckas kontrollerar du att nätnaven är på. Kontrollera sedan att nätverksinställningarna, produkten och datorn är konfigurerade för samma nätverk.

5. Har några tillämpningsprogram installerats i nätverket?

Kontrollera i så fall att dessa är kompatibla och rätt installerade med de tillämpliga skrivardrivrutinerna.

6. Kan andra användare skriva ut?

Problemet kan vara förknippat med en viss arbetsstation. Kontrollera arbetsstationens nätverksdrivrutiner, skrivardrivrutiner och omdirigering (capture i Novell NetWare).

7. Om andra användare kan skriva ut använder dessa då samma nätoperativsystem?

Kontrollera att nätoperativsysteminställningarna är korrekta på ditt system.

8. Är protokollet aktiverat?

Kontrollera statusen på protokollet i konfigurationsrapporten. Du kan även använda den inbäddade webbservern för att kontrollera status för andra protokoll. Mer information finns i [Inbäddad webbserver på sidan 132](#).

9. Visas produkten i HP Web Jetadmin eller ett annat hanteringsprogram?

- Kontrollera nätverksinställningarna på konfigurationssidan för nätverket.
- Kontrollera nätverksinställningarna för produkten på produktens kontrollpanel (för produkter med kontrollpaneler).

Fel på produktens programvara

Fel	Lösning
Ingen skrivardrivrutin visas för produkten i mappen Skrivare .	<ul style="list-style-type: none">● Installera om produktens programvara. OBS! Stäng alla program som körs. Stäng ett program som har en ikon i systemfältet genom att högerklicka på ikonen och välja Stäng eller Inaktivera.● Försök att ansluta USB-kabeln till en annan USB-port på datorn.
Ett felmeddelande visades under programinstallationen	<ul style="list-style-type: none">● Installera om produktens programvara. OBS! Stäng alla program som körs. Stäng ett program som har en ikon i systemfältet genom att högerklicka på ikonen och välja Stäng eller Inaktivera.● Kontrollera hur mycket ledigt utrymme som finns på enheten där du installerar produktens programvara. Om det behövs frigör du så mycket utrymme du kan och installerar sedan om produktens programvara.● Om det behövs kör du Diskdefragmenteraren och installerar om produktens programvara.
Produkten är i läget Redo men skriver inte ut	<ul style="list-style-type: none">● Skriv ut en konfigurationssida och kontrollera produktens funktion.● Kontrollera att alla kablar sitter i ordentligt och överensstämmer med specifikationerna. Detta inkluderar USB-kabeln och nätkabeln. Försök med en annan kabel.

Lösa vanliga Windows-problem

Felmeddelande:

"Allmänt skyddsfel, undantag OE"

"Spool32"

"Förbjuden åtgärd"

Orsak	Åtgärd
	<p>Stäng alla program, starta om Windows och försök igen.</p> <p>Välj en annan skrivardrivrutin. Om PCL 6-skrivardrivrutinen för produkten är vald växlar du till skrivardrivrutinen PCL 5 eller HP:s drivrutin för emulering av PostScript nivå 3, vilket du kan göra från ett program.</p> <p>Radera alla temporära filer från underkatalogen Temp. Du kan ta reda på namnet på katalogen genom att öppna AUTOTEXEC.BAT-filen och leta efter satsen "Set Temp =". Namnet efter denna post är Temp-katalogen. Standardnamnet är vanligtvis C:\TEMP, men kan vara ett annat.</p> <p>Mer information om felmeddelanden i Windows finns även i dokumentationen för Microsoft Windows som levererades med datorn.</p>

Lösa vanliga Macintosh-problem

Det här avsnittet innehåller problem som kan uppstå när du använder Mac OS X.

Tabell 11-2 Problem med Mac OS X

Skrivardrivrutinen är inte listad i Utskriftskontroll eller Program för skrivarinställningar.

Orsak	Åtgärd
Skrivarprogramvaran har kanske inte installerats eller installerats felaktigt.	Kontrollera att skrivarens PPD-fil finns i följande mapp på hårddisken: <code>Library/Printers/PPDs/Contents/Resources/<språk>.lproj</code> , där <språk> är den tvåstelliga språkkoden för det språk du använder. Installera om programvaran om det behövs. Starthandboken innehåller anvisningar för installation.
PPD-filen är skadad.	Ta bort PPD-filen från hårddisken: <code>Library/Printers/PPDs/Contents/Resources/<lang>.lproj</code> , där <lang> står för språkkoden för det språk som du använder. Installera om programmet. Starthandboken innehåller anvisningar för installation.

Skrivarnamnet, IP-adressen eller Rendezvous/Bonjour-värnamnet visas inte i skrivarlistan i Utskriftskontroll eller Program för skrivarinställningar.

Orsak	Åtgärd
Det kan hända att skrivaren inte är klar.	Kontrollera att kablarna är korrekt anslutna, att skrivaren är startad och att lampan Redo lyser. Om du ansluter via USB eller ett Ethernetnav kan du försöka med att ansluta direkt till datorn eller använda en annan port.
Risken finns att du väljer fel anslutningstyp.	Kontrollera att USB, IP Printing (IP-utskrift) eller Rendezvous/Bonjour har markerats, beroende på typen av anslutning mellan skrivaren och datorn.
Fel skrivarnamn, IP-adress eller Rendezvous/Bonjour-värnamn används.	Skriv ut en konfigurationssida för att kontrollera skrivarens namn, IP-adress eller Rendezvous-värnamn. Kontrollera att namnet, IP-adressen eller Rendezvous-värnamnet på konfigurationssidan stämmer överens med skrivarens namn, IP-adressen eller Rendezvous-värnamnet i Utskriftskontroll eller Program för skrivarinställningar.
Gränssnittskabeln kan vara defekt eller ha dålig kvalitet.	Byt ut gränssnittskabeln. Använd en kabel av hög kvalitet.

Skrivardrivrutinen ställer inte in din valda skrivare automatiskt i Utskriftskontroll eller Program för skrivarinställningar.

Orsak	Åtgärd
Det kan hända att skrivaren inte är klar.	Kontrollera att kablarna är korrekt anslutna, att skrivaren är startad och att lampan Redo lyser. Om du ansluter via USB eller ett Ethernetnav kan du försöka med att ansluta direkt till datorn eller använda en annan port.
Skrivarprogramvaran har kanske inte installerats eller installerats felaktigt.	Kontrollera att skrivarens PPD-fil finns i följande mapp på hårddisken: <code>Library/Printers/PPDs/Contents/Resources/<språk>.lproj</code>

Tabell 11-2 Problem med Mac OS X (fortsättning)

Skrivardrivrutinen ställer inte in din valda skrivare automatiskt i Utskriftskontroll eller Program för skrivarinställningar.

Orsak	Åtgärd
	, där <språk> är den tvåstelliga språkkoden för det språk du använder. Installera om programvaran om det behövs. Starthandboken innehåller anvisningar för installation.
PPD-filen är skadad.	Ta bort PPD-filen från hårddisken: <code>Library/Printers/PPDs/Contents/Resources/<lang>.lproj</code> , där <lang> står för språkkoden för det språk som du använder. Installera om programmet. Starthandboken innehåller anvisningar för installation.
Gränssnittskabeln kan vara defekt eller ha dålig kvalitet.	Byt ut gränssnittskabeln. Använd en kabel av hög kvalitet.

Utskriften sändes inte till den skrivare du angav.

Orsak	Åtgärd
Det kan hända att utskriftskön avslutas.	Starta om utskriftskön. Öppna Utskrifter och välj Start Jobs (Starta utskriftsjobb).
Fel skrivarnamn eller IP-adress används. Det kan hända att du skickat utskriften till en annan skrivare med samma eller liknande namn, IP-adress och Rendezvous-värddamn.	Skriv ut en konfigurationssida för att kontrollera skrivarens namn, IP-adress eller Rendezvous-värddamn. Kontrollera att namnet, IP-adressen eller Rendezvous-värddamnet på konfigurationssidan stämmer överens med skrivarens namn, IP-adressen eller Rendezvous-värddamnet i Utskriftskontroll eller Program för skrivarinställningar.

En inkapslad PostScript-fil (EPS) skriver ut med fel typsnitt.

Orsak	Åtgärd
Det här problemet uppstår med vissa program.	<ul style="list-style-type: none">Försök att ladda ned teckensnittet som finns i EPS-filen till skrivaren innan du skriver ut.Skicka filen i ASCII-format istället för binär kod.

Det går inte att skriva ut från ett USB-kort från tredje part.

Orsak	Åtgärd
Det här felet uppstår när programvaran för USB-skrivare inte är installerad.	När du lägger till ett USB-kort från tredje part kan du eventuellt behöva Apples supportprogramvara för USB-adapterkort. Den senaste versionen av den här programvaran finns på Apples webbplats.

Tabell 11-2 Problem med Mac OS X (fortsättning)

När skrivaren är ansluten med en USB-kabel syns den inte i Utskriftskontroll eller Program för skrivarinställningar när du valt drivrutinen.

Orsak	Åtgärd
Det här problemet orsakas antingen av programmet eller maskinvaran.	<p>Felsökning för programvaran</p> <ul style="list-style-type: none">● Kontrollera att Macen stöder USB.● Kontrollera att du har Mac OS X version 10.1 eller senare.● Se till att Macintosh har lämplig USB-programvara från Apple. <p>Felsökning för hårdvaran</p> <ul style="list-style-type: none">● Kontrollera att skrivaren är startad.● Kontrollera att USB-sladden är korrekt ansluten.● Kontrollera att du använder rätt USB-kabel för hög hastighet.● Kontrollera att det inte finns för många USB-enheter i kedjan som drar ström. Koppla bort alla enheter från kedjan och anslut kabeln direkt till USB-porten på värddatorn.● Kontrollera om det finns mer än två USB-nav utan strömförsörjning i rad i kedjan. Koppla bort alla enheter från kedjan och anslut kabeln direkt till USB-porten på värddatorn. <p>OBS! Tangentbordet för iMac är ett USB-nav utan strömförsörjning.</p>

A Förbrukningsmaterial och tillbehör

- [Beställ delar, tillbehör och förbrukningsmaterial](#)
- [Artikelnummer](#)

Beställ delar, tillbehör och förbrukningsmaterial

Det finns flera sätt att beställa delar, förbrukningsmaterial och tillbehör.

Beställa förbrukningsmaterial och papper	www.hp.com/go/suresupply
Beställa äkta delar och tillbehör till HP	www.hp.com/buy/parts
Beställa via service- eller supportleverantörer	Kontakta en auktoriserad HP-service- eller supportleverantör.
Beställa och använda HP-programvara	HP Easy Printer Care på sidan 129 Inbäddad webbserver på sidan 132

Artikelnummer

Beställningsinformationen och tillgängligheten kan ändras under skrivarens livstid.

Tillbehör

Objekt	Beskrivning	Artikelnummer
HP Color LaserJet 1 x pappersmatare för 500 ark	Fack för 500 ark papper och tungt material.	CE522A
Insats för vykortsmaterial från HP	Utbytesinsats för den som medföljer HP Color LaserJet 1 x 500 pappersmatare.	CC497A

Skrivarpatroner och toneruppsamlingsenhet

Objekt	Beskrivning ¹	Artikelnummer
HP Color LaserJet svart tonerkassett	Svart standardpatron	CE250A
HP Color LaserJet svart tonerkassett	Svart högkapacitetspatron	CE250X
HP Color LaserJet cyan tonerkassett	Cyan kassett	CE251A
HP Color LaserJet gul tonerkassett	Gul skrivarpatron	CE252A
HP Color LaserJet magenta tonerkassett	Magenta skrivarpatron	CE253A
Toneruppsamlingsenhet	Uppsamlingskärl för toner som inte har fixerats på papperet.	CE254A

¹ Mer information finns på www.hp.com/go/learnaboutsupplies

Minne

Objekt	Beskrivning	Artikelnummer
200 stifts DDR2 SODIMM x64 minnesmoduler	128 MB	CC409AX
	256 MB	CC410AX
Förbättrar skrivarens prestanda vid hantering av stora eller avancerade dokument.	512 MB	CC411AX
	1 GB	CC412AX
Krypterade hårddiskar med höga prestanda från HP	EIO-krypterad hårddisk för installation i EIO-tillbehörsplatsen 63 mm	J8019A

Kablar och gränssnitt

Objekt	Beskrivning	Artikelnummer
Utökat I/O-kort (EIO)	HP Jetdirect 635n IPv6/IPsec-skrivarserver	J7961G
USB-kabel	Vanlig 2-meters USB-kabel	C6518A

Underhållssats

Artikel	Beskrivning	Artikelnummer
Fixeringssats:	110 volt utbytesfixeringsenhet	CE484A
	220 volt utbytesfixeringsenhet	CE506A

B Service och support

- [Hewlett-Packards avtal för begränsad garanti](#)
- [Begränsad garanti för tonerkassett](#)
- [Meddelande om begränsad garanti för fixeringssats till HP Color LaserJet](#)
- [Licensavtal för slutanvändare](#)
- [Garantiservice för kundens egen reparation](#)
- [Kundsupport](#)

Hewlett-Packards avtal för begränsad garanti

HP-PRODUKT

DEN BEGRÄNSADE GARANTINS VARAKTIGHET

HP Color LaserJet CP3525, CP3525n, CP3525dn, CP3525x Ett års på platsen-garanti

HP garanterar dig, slutanvändaren, att maskinvara och tillbehör från HP kommer att vara felfria avseende material och utförande under ovan angivna tidsperiod, vilken börjar på inköpsdagen. Om HP under garantiperioden mottager meddelande om sådana defekter, kommer HP att efter eget gottfinnande antingen reparera eller byta ut den felaktiga produkten. En utbytesprodukt kan antingen vara ny eller liknande i skick som ny.

HP garanterar att programvara från HP inte kommer att misslyckas med att köra programinstruktionerna på grund av fel i material och utförande under ovan angivna tidsperiod, under förutsättning att programvaran har installerats och används på rätt sätt. Om HP under garantiperioden tar emot meddelande om sådana defekter, kommer HP att ersätta programvarumediumer som inte kör programinstruktionerna på grund av sådana defekter.

HP garanterar inte att användningen av HP-produkter kommer att kunna ske utan avbrott eller fel. Om HP under rimlig tid inte har möjlighet att reparera eller ersätta en produkt till sådant skick som anges i garantin, äger du rätt till återbetalning av inköpspriset vid omedelbar retur av produkten.

HP:s produkter kan innehålla omarbetade delar som prestandamässigt fungerar som nya eller delar som endast har använts ett fåtal gånger.

Garantin gäller inte defekter som är ett resultat av (a) felaktiga eller inadekvata åtgärder för underhåll eller kalibrering, (b) programvara, gränssnitt, delar eller utrustning som inte levererats av HP, (c) otillbörlig modifiering eller felaktig användning, (d) handhavande utanför de gränsvärden som gäller miljöbetingelser för produkten, eller (e) felaktig förberedelse eller underhåll vid placering.

I DEN UTSTRÄCKNING SOM LOKAL LAGSTIFTNING TILLÅTER, ÄR GARANTIerna OVAN DE ENDA OCH INGA ANDRA GARANTIER ELLER VILLKOR, VARE SIG SKRIFTLIGA ELLER MUNTliga, UTTRYCKS ELLER UNDERFÖRSTÅS. HP FRÅNSÄGER SIG DESSUTOM SÄRSKILT ALLA UNDERFÖRSTÅDDA GARANTIER ELLER VILLKOR AVSEENDE SÄLJBARHET, KVALITET OCH LÄMPLIGHET FÖR ETT VISST ÄNDAMÅL. Vissa länder/regioner tillåter inte begränsningar med avseende på tidsperioden för en underförstådd garanti vilket kan innebära att ovanstående begränsning eller undantag inte gäller dig. Denna begränsade garanti ger dig specifika juridiska rättigheter. Du kan även äga andra rättigheter vilka varierar från land/region till land/region.

HP:s begränsade garanti gäller i alla länder/regioner där HP har en supportrepresentant för denna produkt och där HP har marknadsfört denna produkt. Garantiservicenivån du får kan variera beroende på lokala standarder. HP kommer inte att ändra produktens format eller funktion för att göra den användningsbar i ett land/region där den från början inte var avsedd att fungera på grund av juridiska skäl eller reglementen.

I DEN UTSTRÄCKNING SOM LOKAL LAGSTIFTNING TILLÅTER ÄR GOTTGÖRELSENA I DENNA GARANTIDEKLARATION KUNDENS ENDA OCH EXKLUSIVA GOTTGÖRELSE. FÖRUTOM NÄR ANNAT ANGES OVAN SKALL UNDER INGA OMSTÄNDIGHETER HP ELLER DESS LEVERANTÖRER HÅLLAS ANSVARIGA FÖR FÖRLUST AV DATA ELLER FÖR NÅGRA DIREKTA, SPECIELLA, TILLFÄLLIGA SKADOR ELLER FÖLJDSKADOR (INKLUSIVE FÖRLUST AV VINST ELLER DATA), ELLER ANDRA SKADOR, VARE SIG DESSA BASERAS PÅ KONTRAKT, FÖRSEELSE ELLER ANNAT. Vissa länder/regioner tillåter inte undantag eller begränsningar för oavsiktliga skador eller följskador vilket kan innebära att ovanstående begränsning eller undantag inte gäller dig.

GARANTIVILLKOREN I DETTA AVTAL, FÖRUTOM VAD SOM TILLÅTS ENLIGT LAGEN, VARKEN UTESLUTER, BEGRÄNSAR ELLER MODIFIERAR OCH UTGÖR ETT TILLÄGG TILL DE OBLIGATORISKA RÄTTIGHETER SOM GÄLLER FÖRSÄLJNINGEN AV DENNA PRODUKT TILL KUNDEN.

Begränsad garanti för tonerkassett

Den här HP-produkten är garanterat fri från defekter i material och utförande.

Garantin gäller inte produkter som (a) har fyllts på, renoverats, gjorts om eller på annat sätt modifierats, (b) har defekter på grund av felaktig användning eller lagring eller användning utanför de angivna miljöspecifikationerna för produkten eller (c) har slitage från vanlig användning.

För att få garantitjänster ska du ta tillbaka produkten till inköpsstället (med en skriftlig beskrivning av problemet samt exempelutskrifter) eller kontakta HP:s kundtjänst. HP kommer att efter eget gottfinnande antingen byta ut produkter som visat sig vara felaktiga, eller återbetala inköpskostnaden.

I DEN UTSTRÄCKNING SOM MEDGES AV LOKAL LAGSTIFTNING, ÄR OVANSTÅENDE GARANTI EXKLUSIV OCH INGA ANDRA GARANTIER ELLER VILLKOR, VARE SIG SKRIFTLIGA ELLER MUNTliga, ÄR UTTRYCKTA ELLER UNDERFÖRSTÅDDA, OCH HP GER INGA SOM HELST UNDERFÖRSTÅDDA GARANTIER FÖR SÄLJBARHET, KVALITET ELLER LÄMPLIGHET FÖR ETT VISST ÄNDAMÅL.

I DEN UTSTRÄCKNING SOM MEDGES AV LOKAL LAGSTIFTNING, SKALL HP ELLER DESS LEVERANTÖRER UNDER INGA OMSTÄNDIGHETER HÅLLAS ANSVARIGA FÖR FÖRLUST AV DATA ELLER FÖR NÅGRA DIREKTA, SÄRSKILDA, TILLFÄLLIGA SKADOR ELLER FÖLJDSKADOR (INKLUSIVE FÖRLORAD INKOMST ELLER FÖRLUST AV DATA), ELLER ANDRA SKADOR, VARE SIG DESSA BASERAS PÅ KONTRAKT, FÖRSEELSE ELLER ANNAT.

VILLKOREN I DENNA GARANTIDEKLARATION, FÖRUTOM I DEN UTSTRÄCKNING LAGEN SÅ TILLÅTER, UTESLUTER INTE, BEGRÄNSAR INTE ELLER MODIFIERAR INTE OCH GÄLLER UTÖVER DE OBLIGATORISKA LAGSTADGADE RÄTTIGHETER SOM ÄR TILLÄMPLIGA FÖR FÖRSÄLJNINGEN AV DENNA PRODUKT.

Meddelande om begränsad garanti för fixeringsats till HP Color LaserJet

Den här HP-produkten är garanterat fri från fel i material och utförande tills ett meddelande visas på kontrollpanelen om att dess livslängd närmar sig sitt slut.

Garantin gäller inte produkter som (a) har renoverats, gjorts om eller på annat sätt modifierats, (b) har defekter pga. felaktig användning eller lagring eller pga. användning utanför de angivna miljöspecifikationerna för produkten eller (c) har slitage från vanlig användning.

För att få garantitjänster ska du ta tillbaka produkten till inköpsstället (med en skriftlig beskrivning av problemet) eller kontakta HP:s kundtjänst. HP avgör sedan om ersättning av defekta produkter eller återbetalning av inköpspriset.

I DEN UTSTRÄCKNING SOM MEDGES AV LOKAL LAGSTIFTNING, ÄR OVANSTÅENDE GARANTI EXKLUSIV OCH INGA ANDRA GARANTIER ELLER VILLKOR, VARE SIG SKRIFTLIGA ELLER MUNTliga, ÄR UTTRYCKTA ELLER UNDERFÖRSTÅDDA, OCH HP GER INGA SOM HELST UNDERFÖRSTÅDDA GARANTIER FÖR SÄLJBARHET, KVALITET ELLER LÄMPLIGHET FÖR ETT VISST ÄNDAMÅL.

I DEN UTSTRÄCKNING SOM MEDGES AV LOKAL LAGSTIFTNING, SKALL HP ELLER DESS LEVERANTÖRER UNDER INGA OMSTÄNDIGHETER HÅLLAS ANSVARIGA FÖR FÖRLUST AV DATA ELLER FÖR NÅGRA DIREKTA, SÄRSKILDA, TILLFÄLLIGA SKADOR ELLER FÖLJDSKADOR (INKLUSIVE FÖRLORAD INKOMST ELLER FÖRLUST AV DATA), ELLER ANDRA SKADOR, VARE SIG DESSA BASERAS PÅ KONTRAKT, FÖRSEELSE ELLER ANNAT.

VILLKOREN I DENNA GARANTIDEKLARATION, FÖRUTOM I DEN UTSTRÄCKNING LAGEN SÅ TILLÅTER, UTESLUTER INTE, BEGRÄNSAR INTE ELLER MODIFIERAR INTE OCH GÄLLER UTÖVER DE OBLIGATORISKA LAGSTADGADE RÄTTIGHETER SOM ÄR TILLÄMPLIGA FÖR FÖRSÄLJNINGEN AV DENNA PRODUKT.

Licensavtal för slutanvändare

LÄS DETTA NOGA INNAN DU ANVÄNDER PROGRAMVARUPRODUKTEN: Detta licensavtal för slutanvändare ("licensavtalet") är ett kontrakt mellan (a) dig (som privatperson eller som representant för en organisation) och (b) Hewlett-Packard Company ("HP") som reglerar användningen av programvaruprodukten ("programvaran"). Detta licensavtal gäller inte om det finns ett separat licensavtal för programvaran mellan dig och HP eller dess leverantörer, inklusive ett licensavtal i online-dokumentation. Begreppet "programvara" kan omfatta (i) tillhörande medier, (ii) en användarhandbok och annat tryckt material, och (iii) "online-dokumentation" eller elektronisk dokumentation (kollektivt benämnt "användardokumentation").

RÄTTIGHETER TILL PROGRAMVARAN GES ENDAST UNDER FÖRUTSÄTTNING ATT DU ACCEPTERAR ALLA VILLKOR OCH BESTÄMMELSER I DETTA LICENSAVTAL. GENOM ATT INSTALLERA, KOPIERA, LADDA NED ELLER PÅ ANNAT SÄTT ANVÄNDA PROGRAMVARAN, SAMTYCKER DU TILL ATT FÖLJA LICENSAVTALET. OM DU INTE ACCEPTERAR LICENSAVTALET SKA DU INTE INSTALLERA ELLER LADDA NED PROGRAMVARAN ELLER ANVÄNDA DEN PÅ NÅGOT ANNAT SÄTT. OM DU HAR KÖPT PROGRAMVARAN MEN INTE ACCEPTERAR LICENSAVTALET, SKA DU RETURNERA PROGRAMVARAN TILL INKÖPSTÄLLET INOM FJORTON DAGAR FÖR ATT FÅ PENGARNA TILLBAKA. OM PROGRAMVARAN ÄR INSTALLERAD PÅ ELLER HAR GJORTS TILLGÄNGLIG MED EN ANNAN HP-PRODUKT, KAN DU RETURNERA HELA DEN OANVÄNDA PRODUKTEN.

1. PROGRAMVARA FRÅN TREDJE PART. Programvaran kan, utöver programvara som utvecklats av HP ("HP-programvara"), inkludera programvara med licens från tredje part ("tredjepartsprogramvara" och "tredjepartslicens"). För all tredjepartsprogramvara ges licens enligt villkoren och bestämmelserna i motsvarande tredjepartslicens. I allmänhet finns tredjepartslicensen i en fil med namnet licens.txt eller liknande. Du bör kontakta HP:s support om du inte kan hitta någon tredjepartslicens. Om tredjepartslicenserna omfattar licenser som ger tillgång till källkod (såsom GNU General Public License) och motsvarande källkod inte är inkluderad i programvaran, ska du gå till produktsupportsidorna på HP:s webbplats (hp.com) för att ta reda på hur du erhåller sådan källkod.

2. LICENSRÄTTIGHETER. Du har följande rättigheter, under förutsättning att du följer alla villkor och bestämmelser i detta licensavtal:

a. Användning. HP ger dig licens att använda en kopia av HP-programvaran. Med "använda" avses installera, kopiera, lagra, läsa in, exekvera, visa eller på annat sätt använda HP-programvaran. Du får inte modifiera HP-programvaran eller inaktivera eventuella licens- eller kontrollfunktioner i densamma. Om denna programvara tillhandahålls av HP för användning med en bildbehandlings- eller utskriftsprodukt (om programvaran till exempel är en skrivardrivrutin, fast programvara eller ett tilläggsprogram), får HP-programvaran endast användas med en sådan produkt ("HP-produkt"). Ytterligare restriktioner för användning kan förekomma i användardokumentationen. Du får inte separera komponenterna i HP-programvaran. Du har inte rätt att distribuera HP-programvaran.

b. Kopiering. Din rätt att kopiera innebär att du får göra arkiverings- eller säkerhetskopior av HP-programvaran, under förutsättning att varje kopia innehåller alla meddelanden om upphovsrätt som finns i originalet och endast används för säkerhetskopiering.

3. UPPGRADERINGAR. För att använda HP-programvara som HP tillhandahåller som en uppgradering, uppdatering eller ett tillägg (kollektivt benämnt "uppgradering"), måste du först inneha licens för den ursprungliga HP-programvara som HP identifierat som giltig för uppgraderingen. I den omfattning som uppgraderingen ersätter den ursprungliga HP-programvaran, får du inte längre använda densamma. Detta licensavtal gäller för varje uppgradering, såvida inte HP tillhandahåller andra villkor med uppgraderingen. Vid en konflikt mellan detta licensavtal och sådana andra villkor, gäller de andra villkoren.

4. ÖVERLÅTELSE.

a. Överlåtelse till tredje part. Den ursprungliga slutanvändaren av HP-programvaran får göra en engångsöverlåtelse av HP-programvaran till en annan slutanvändare. Överlåtelsen ska inkludera alla komponenter, medier, all användardokumentation, detta licensavtal och, i förekommande fall, äkthetsintyget. Överlåtelsen får inte ske indirekt, exempelvis via ett ombud. Före överlåtelsen ska mottagaren av programvaran acceptera licensavtalet. Vid överlåtelse av HP-programvaran upphör din licens automatiskt.

b. Restriktioner. Du får inte hyra ut, leasa eller låna ut HP-programvaran eller använda programvaran för kommersiell vidare-upplåtelse eller för uthyrning till allmänheten. Du får inte vidarelicensiera, upplåta eller överlåta HP-programvaran på annat sätt än det som uttryckligen beskrivs i detta licensavtal.

5. ÄGANDERÄTT. Alla immateriella rättigheter till programvaran och användardokumentationen innehas av HP eller dess leverantörer och skyddas av gällande lag, inklusive tillämpliga lagar om upphovsrätt, affärshemligheter, patent och varumärken. Du får inte avlägsna produktidentifikation, meddelanden om upphovsrätt eller begränsningar av äganderätten från programvaran.

6. BEGRÄNSNING I FRÅGA OM DEKOMPILERING. Du får inte dekompilera eller disassemblera HP-programvaran, förutom i den utsträckning som lagen tillåter.

7. SAMTYCKE TILL ATT ANVÄNDA DATA. HP och dess dotter- och samarbetsföretag kan samla in och använda teknisk information som du tillhandahåller i samband med (i) användning av programvaran eller HP-produkten, eller (ii) vid erhållande av supporttjänster för programvaran eller HP-produkten. All sådan information behandlas i enlighet med HP:s sekretesspolicy. HP kommer inte att använda sådan information i en form där du personligen kan identifieras, förutom i den omfattning som är nödvändig för att förbättra användningen eller tillhandahålla supporttjänster.

8. BEGRÄNSNING AV ANSVARSSKYLDIGHET. HP:s och dess leverantörers totala ersättningsskyldighet och den enda ersättning du kan erhålla under detta licensavtal begränsad till det belopp som du faktiskt betalat för produkten eller 5 US\$ (det högsta av dessa två belopp gäller). I DEN UTSTRÄCKNING SOM GÄLLANDE LAG TILLÅTER, ANSVARAR INTE HP ELLER DESS LEVERANTÖRER FÖR DIREKTA, INDIREKTA, TILLFÄLLIGA ELLER SPECIELLA SKADOR ELLER FÖLJDSKADOR (INKLUSIVE ERSÄTTNING FÖR FÖRLORAD VINST, FÖRLORADE DATA, AVBROTT I VERKSAMHETEN, PERSONSKADOR ELLER FÖRLORAD SEKRETESS) SOM PÅ NÅGOT SÄTT ÄR FÖRKNIPPADE MED ANVÄNDNING AV ELLER OFÖRMÅGA ATT ANVÄNDA PROGRAMVARAN, ÄVEN OM HP ELLER NÅGON AV DESS LEVERANTÖRER HAR UNDERRÄTTATS OM MÖJLIGHETEN TILL SÅDANA SKADOR, OCH ÄVEN OM OVANNÄMND A ERSÄTTNING INTE UPPFYLLER SITT HUVUDSAKLIGA SYFTE. Vissa stater eller andra jurisdiktioner tillåter inte att man avsäger sig eller begränsar ansvaret för indirekt skada eller följdskador, så den ovanstående begränsningen kanske inte gäller dig.

9. KUNDER INOM MYNDIGHETER I USA. Om du representerar en myndighet i USA, ges licens för kommersiell datorprogramvara, dokumentation för datorprogramvara och tekniska data för kommersiella produkter i enlighet med FAR 12.211 och FAR 12.212, under tillämpligt kommersiellt licensavtal från HP.

10. EFTERFÖLJANDE AV EXPORTLAGAR. Du åtar dig att följa alla lagar, regler och restriktioner (1) som gäller export eller import av programvaran eller (ii) begränsning av användning av programvaran, inklusive eventuella begränsningar av spridning av kärnvapen och kemiska eller biologiska vapen.

11. FÖRBEHÅLLANDE AV RÄTTIGHETER. HP och dess leverantörer förbehåller sig alla rättigheter som du inte uttryckligen beviljas i detta licensavtal.

(c) 2007 Hewlett-Packard Development Company, L.P.

Ver. 11/06

Garantiservice för kundens egen reparation

I HP-produkter används många CSR-delar i syfte att minimera reparationstiden och ge större flexibilitet vid byte av defekta delar. Om HP under diagnosperioden kommer fram till att reparationen kan utföras med hjälp av en CSR-del, levererar HP den aktuella delen direkt till dig, så att du kan byta ut den defekta delen. Det finns två kategorier av CSR-delar: 1) Delar för vilka reparation obligatoriskt utförs av kunden. Om du vill att HP byter ut sådana delar faktureras du för rese- och arbetskostnader för den servicen. 2) Delar för vilka reparation valfritt utförs av kunden. De här delarna är även utformade för CSR. HP kan även byta ut dem åt dig utan extra kostnad i enlighet med den typ av garantiservice som gäller för produkten.

Beroende på tillgänglighet och geografiska hänsyn kan CSR-delar levereras så att du får dem nästa arbetsdag. Leverans samma dag eller inom fyra timmar kan erbjudas mot en extra avgift beroende på var i världen du befinner dig. Om du behöver hjälp kan du kontakta HP:s center för teknisk support så får du hjälp av en tekniker per telefon. HP anger i det material som levereras med en CSR-del om den defekta delen måste returneras till HP. I de fall där den defekta delen måste returneras till HP måste du returnera den inom en viss tidsperiod, vanligen fem (5) arbetsdagar. Den defekta delen måste returneras med tillhörande dokumentation som medföljde delen. Om du inte returnerar den defekta delen kan det hända att du faktureras för ersättningsdelen. Vid CSR betalar HP alla leverans- och returkostnader och anger vilket transportföretag som ska användas.

Kundsupport

Få gratis telefonsupport i ditt land/din region under din garantiperiod	Telefonnummer för ditt land/region finns i broschyren som medföljde i kartongen till produkten eller på www.hp.com/support/ .
Ha produktens namn, serienummer, inköpsdatum och en problembeskrivning till hands.	
Få support från Internet dygnet runt	www.hp.com/support/cljcp3525
Få support för produkter som används med Macintosh-datorer	www.hp.com/go/macosex
Hämta funktioner, drivrutiner och elektronisk information till programvaran	www.hp.com/go/cljcp3525_software
Beställ extra HP-tjänster eller underhållsavtal	www.hp.com/go/carepack

C Produktspecifikationer

- [Fysiska specifikationer](#)
- [Effektförbrukning och akustisk emission](#)
- [Miljöspecifikationer](#)

Fysiska specifikationer

Tabell C-1 Produktmått

Produkt	Höjd	Djup	Bredd	Vikt
HP Color LaserJet CP3525n	358 mm	491 mm	514 mm	32,9 kg
HP Color LaserJet CP3525dn	358 mm	491 mm	514 mm	32,9 kg
HP Color LaserJet CP3525x	520 mm	491 mm	514 mm	40,5 kg

Tabell C-2 Produktmått, med alla luckor och fack helt öppna

Produkt	Höjd	Djup	Bredd
HP Color LaserJet CP3525n	358 mm	739 mm	822 mm
HP Color LaserJet CP3525dn	358 mm	739 mm	822 mm
HP Color LaserJet CP3525x	520 mm	739 mm	822 mm

Effektförbrukning och akustisk emission

Aktuell information finns på www.hp.com/go/cljcp3525_regulatory.

Miljöspecifikationer

Miljöförhållanden	Rekommenderat	Tillåtet
Temperatur (skrivare och tonerkassett)	15° till 27°C	10 °C till 30 °C
Relativ luftfuktighet	10 till 70 procent relativ luftfuktighet (RH)	10 till 80 procent RH
Höjd över havet	Ej tillämpligt	0 meter till 2 500 meter

D Föreskrifter

- [FCC-bestämmelser](#)
- [Miljövänlig produkthantering](#)
- [Konformitetsdeklaration](#)
- [Säkerhetsinformation](#)

FCC-bestämmelser

Den här utrustningen har testats och befunnits uppfylla kraven för en digital enhet i klass B, enligt del 15 i FCC-reglerna. Kraven är utformade för att skydda mot skadliga störningar i hemmiljöer. Denna utrustning genererar, använder och kan utstråla radiofrekvent energi. Om utrustningen inte installeras och används i enlighet med instruktionerna kan den orsaka skadliga störningar i radiokommunikationer. Det går emellertid inte att garantera att inga störningar förekommer i någon viss installation. Om denna utrustning skulle förorsaka skadliga störningar i radio- eller tv-mottagningen, vilket kan avgöras genom att du stänger av utrustningen och sedan slår på den igen, uppmanas användaren att försöka avhjälpa störningarna genom att vidta någon av följande åtgärder:

- Rikta om eller flytta mottagarantennen.
- Öka avståndet mellan utrustningen och mottagaren.
- Anslut utrustningen till ett uttag som är kopplat till en annan grupp än vad mottagaren är kopplad till.
- Fråga din återförsäljare eller en kvalificerad radio-/TV-tekniker.

 **OBS!** Om det har gjorts ändringar på skrivaren utan HP:s medgivande kan användarens rätt att använda skrivaren hävas.

Användning av en skärmad gränssnittskabel krävs för att uppfylla gränsvärdena för klass B i del 15 av FCC-bestämmelserna.

Miljövänlig produkthantering

Skydda miljön

Hewlett-Packard Company har tagit som sin uppgift att tillhandahålla miljövänliga kvalitetsprodukter. Den här produkten har utformats för minsta möjliga miljöpåverkan.

Ozon

Produkten avger ingen ozongas (O₃).

Strömförbrukning

Strömförbrukningen minskar rejält när skrivaren är i startläge och viloläge, vilket sparar naturresurser och pengar utan att produktens höga prestanda försämras. Information om uppfyllandet av ENERGY STAR®-kraven för den här produkten finns på produktens dataark eller specifikationsarket. En lista över kvalificerade produkter finns även på:

www.hp.com/go/energystar

Pappersanvändning

Den här produktens funktion för automatisk dubbelsidig utskrift (tvåsidig utskrift) och multipelutskrift (flera sidor skrivs ut på samma ark) kan minska mängden papper som används och därmed minska förbrukningen av naturresurser.

Plast

Plastdelar över 25 gram är markerade enligt internationell standard, vilket underlättar återvinningen när produktens livslängd har uppnåtts.

HP LaserJet-förbrukningsartiklar

Det är lätt att med HP Planet Partners kostnadsfritt returnera och återvinna HP LaserJet-kassetter som nått slutet av sin livslängd. Information och anvisningar på flera språk levereras med alla skrivarpatroner och annat förbrukningsmaterial för HP LaserJet. Du bidrar ytterligare till att sänka påfrestningarna på miljön om du returnerar flera kassetter samtidigt, i stället för en och en.

HP arbetar hårt för att kunna erbjuda innovativa och högkvalitativa produkter och tjänster med så liten påverkan på miljön som möjligt – från produktutveckling och tillverkning till distribution, drift och återvinning. När du deltar i HP:s återvinningsprogram garanterar vi att dina HP LaserJet-tonerkassetter återvinns. Sedan bearbetar vi dem och återanvänder plast och metall för nya produkter och undviker därmed att materialet hamnar på soptippar runt om i världen. Observera att kassetten inte returneras till dig. Tack för ditt bidrag till miljöarbetet!

 **OBS!** Använd bara etiketten för att returnera HP LaserJet-tonerkassetter som är äkta och tomma. Använd inte etiketten för HP:s bläckstrålekassetter, andra kassetter än HP-kassetter, påfyllda eller omarbetade kassetter eller för garantiretur. Information om hur du återvinner dina bläckstrålekassetter från HP finns på www.hp.com/recycle.

Instruktioner för retur och återvinning

USA och Puerto Rico

Den etikett som medföljer HP LaserJet-tonerkassetter används för retur och återvinning av en eller flera förbrukade HP LaserJet-tonerkassetter. Följ instruktionerna nedan.

Flera returer (mer än en kassett)

1. Lägg varje HP LaserJet-tonerkassett i sin ursprungliga förpackning.
2. Tejpa ihop kartongerna med paketeringstejp. Paketet får väga upp till 31 kg.
3. Använd en gemensam förbetald leveransetikett.

ELLER

1. Använd en egen förpackning eller beställ en kostnadsfri samlingslåda från www.hp.com/recycle eller genom att ringa 1-800-340-2445 (rymmer upp till 31 kg med HP LaserJet-tonerkassetter).
2. Använd en gemensam förbetald leveransetikett.

Retur av enstaka kassett

1. Lägg HP LaserJet-tonerkassetten i sin ursprungliga förpackning.
2. Fäst leveransetiketten på förpackningens framsida.

Leverans

När det gäller återvinningsreturer av HP LaserJet-tonerkassetter ger du paketet till UPS vid nästa leverans eller hämtning. Du kan också lämna in paketet hos en auktoriserad UPS samlingsplats. Om du vill veta var närmaste UPS samlingsplats finns ringer du 020-788 799 eller besöker www.ups.com. Om du returnerar paketet via USPS-etikett lämnar du in det till den amerikanska posten. Om du vill ha mer information eller om du vill beställa fler etiketter eller samlingslådor går du till www.hp.com/recycle eller ringer 1-800-340-2445. Begärd UPS-hämtning debiteras med vanlig hämttaxa. Informationen kan ändras utan föregående meddelande.

För bosatta i Alaska och Hawaii: Använd inte UPS-etiketten. Ring 1-800-340-2445 för information och instruktioner. Postverket i USA tillhandahåller kostnadsfri returtransport av skrivarpatroner under ett arrangemang med HP för Alaska och Hawaii.

Returer utanför USA

Om du vill delta i HP:s återvinningsprogram följer du bara de enkla anvisningarna i återvinningsguiden (som finns inuti paketet med den nya produkten). Du kan också gå till www.hp.com/recycle. Välj land/region för att få information om hur du ska returnera dina HP LaserJet-utskriftstillbehör.

Papper

Den här produkten kan använda återvunnet papper om papperet motsvarar riktlinjerna i *HP LaserJet Printer Family Print Media Guide*. Produkten lämpar sig för användning av returpapper enligt EN12281:2002.

Materialrestriktioner

Den här HP-produkten innehåller inte kvicksilver.

Den här HP-produkten innehåller ett batteri som kanske måste hanteras på särskilt sätt när produkten har slutat fungera. Batterierna inuti, eller som Hewlett-Packard skickar med för denna produkt, innehåller följande:

HP Color LaserJet CP3525-serien	
Typ	Litium-polykarbonmonofluorid
Vikt	0,8 g
Plats	På moderkortet
Kan tas bort av användaren	Nej



廢電池請回收

Om du vill ha information om återvinning kan du gå till www.hp.com/recycle eller kontakta de lokala myndigheterna eller EIA (Electronics Industries Alliance): www.eiae.org.

Kassering av förbrukad utrustning för användare i privata hushåll i EU.



Om den här symbolen finns på produkten eller förpackningen innebär det att produkten inte får kastas tillsammans med annat hushållsavfall. Det är ditt ansvar att kassera den förbrukade utrustningen genom att lämna den till en uppsamlingsplats för återvinning av förbrukad elektrisk och elektronisk utrustning. Separat insamling och återvinning av den förbrukade utrustningen hjälper till att bevara naturresurser och gör att utrustningen återvinns på ett sätt som skyddar människors hälsa och miljön. Mer information om var du kan lämna din förbrukade utrustning för återvinning får du genom att kontakta kommunen, företaget som ansvarar för sophämtningen eller affären där du köpte produkten.



Kemiska ämnen

HP har åtagit sig att tillhandahålla kunderna information om kemiska ämnen i våra produkter för att uppfylla juridiska krav t.ex. REACH (Europaparlamentet och rådets förordning EG nr 1907/2006). En kemisk informationsrapport för den här produkten finns på: www.hp.com/go/reach.

Material Safety Data Sheet (MSDS)

MSDS (Material Safety Data Sheets) för förbrukningsmaterial som innehåller kemiska substanser (t.ex. toner) kan hämtas från HP:s webbplats www.hp.com/go/msds eller www.hp.com/hpinfo/community/environment/productinfo/safety.

Mer information

Mer information om dessa miljöämnen:

- Miljöprofil för den här och många relaterade HP-produkter
- HP:s miljöengagemang
- HP:s miljöhanteringssystem
- HP:s program för återvinning av förbrukade produkter
- Säkerhetsinformation om material

Se www.hp.com/go/environment eller www.hp.com/hpinfo/globalcitizenship/environment.

Konformitetsdeklaration

Konformitetsdeklaration

enligt ISO/IEC 17050-1 och EN 17050-1, DoC#: BOISB-0802-00-rel.1.0

Tillverkarens namn: Hewlett-Packard Company
Tillverkarens adress: 11311 Chinden Boulevard,
Boise, Idaho 83714-1021, USA

deklarerar att produkten

Produktnamn: HP Color LaserJet CP3525-serien
Modellnummer:²⁾ BOISB-0802-00

Produkttillbehör: Inklusive: CE522A — Tillvalsack för 500 ark papper och tungt material
ALLA

Tonerkassetter: CE250X, CE250A, CE251A, CE252A, CE253A

uppfyller följande produktspecifikationer:

Säkerhet: IEC 60950-1:2001/EN60950-1: 2001 +A11
IEC 60825-1:1993 +A1 +A2/EN 60825-1:1994 +A11 +A2 (Klass 1 Laser/LED-produkt)
GB4943-2001

EMC: CISPR 22:2005 / EN 55022:2006 – Class B¹⁾
EN 61000-3-2:2000 +A2
EN 61000-3-3:1995 + A1
EN 55024:1998 +A1 + A2
FCC artikel 47 CFR, del 15 klass B/ ICES-003, utgåva 4
GB9254-1998, GB17625.1-2003

Ytterligare information:

Produkten uppfyller kraven i EMC-direktivet 2004/108/EC och lågvoltsdirektivet 2006/95/EEC och är försedd med  CE-märkning.

Denna enhet uppfyller kraven enligt artikel 15 i FCC-bestämmelserna. Användningen är underställd följande två villkor: (1) enheten får inte orsaka skadliga störningar, och (2) enheten måste acceptera mottagna störningar, inklusive störningar som medför att prestanda påverkas.

1) Produkten testades i en typisk konfiguration med Hewlett-Packards persondatorsystem.

2) Den här produkten har tilldelats ett kontrollmodellnummer för att uppfylla bestämmelserna. Det här numret bör inte blandas ihop med produktnamnet eller produktnumret.

Boise, Idaho , USA

19 december 2007

Endast för deklarationsavsnitt:

I Europa, kontakta: Närmaste försäljnings- och servicekontor som Hewlett-Packard har eller Hewlett-Packard GmbH, Department HQ-TRE/
Standards Europe., Herrenberger Straße 140, D-71034 Böblingen, Tyskland, (FAX: +49-7031-14-3143),
<http://www.hp.com/go/certificates>

I USA, kontakta: Product Regulations Manager, Hewlett-Packard Company, PO Box 15, Mail Stop 160, Boise, Idaho 83707-0015, USA,
(Telefon: 208-396-6000)

Säkerhetsinformation

Lasersäkerhet

Center for Devices and Radiological Health (CDRH) hos U.S. Food and Drug Administration har utfärdat regler för laserprodukter tillverkade från och med 1 augusti 1976. Produkter som marknadsförs i Förenta staterna måste uppfylla dessa krav. Enheten är godkänd som en laserprodukt klass 1 under det amerikanska hälso- och personaldepartementets (DHHS) strålningstandard enligt lagen om strålningskontroll för hälsa och säkerhet från 1968. Eftersom strålningen som avges inom skrivaren är fullständigt avskärmat inom skyddande kåpor och externa höljen kan laserstrålen inte tränga ut under någon del av normal användning.

⚠ WARNING: Användning av skrivaren, justeringar av den eller användning av andra metoder än de som anges i denna användarhandbok kan utsätta användaren för skadlig strålning.

Kanadensiska DOC-regler

Complies with Canadian EMC Class B requirements.

« Conforme à la classe B des normes canadiennes de compatibilité électromagnétiques. « CEM ». »

VCCI-deklaration (Japan)

この装置は、情報処理装置等電波障害自主規制協議会（VCCI）の基準に基づくクラスB情報技術装置です。この装置は、家庭環境で使用することを目的としていますが、この装置がラジオやテレビジョン受信機に近接して使用されると、受信障害を引き起こすことがあります。
取扱説明書に従って正しい取り扱いをして下さい。

Nätsladdar (Japan)

製品には、同梱された電源コードをお使い下さい。
同梱された電源コードは、他の製品では使用出来ません。

EMI-deklaration (Korea)

B급 기기 (가정용 정보통신기기)

이 기기는 가정용으로 전자파적합등록을 한 기기로서
주거지역에서는 물론 모든지역에서 사용할 수 있습니다.

Laserdeklaration för Finland

Luokan 1 laserlaite

Klass 1 Laser Apparat

HP Color LaserJet CP3525, CP3525n, CP3525dn, CP3525x, laserkirjoitin on käyttäjän kannalta turvallinen luokan 1 laserlaite. Normaalisissa käytöissä kirjoittimen suojakotelointi estää lasersäteen

pääsyn laitteen ulkopuolelle. Laitteen turvallisuusluokka on määritetty standardin EN 60825-1 (1994) mukaisesti.

VAROITUS !

Laitteen käyttäminen muulla kuin käyttöohjeessa mainitulla tavalla saattaa altistaa käyttäjän turvallisuusluokan 1 ylittävälle näkymättömälle lasersäteilylle.

WARNING !

Om apparaten används på annat sätt än i bruksanvisning specificerats, kan användaren utsättas för osynlig laserstrålning, som överskrider gränsen för laserklass 1.

HUOLTO

HP Color LaserJet CP3525, CP3525n, CP3525dn, CP3525x - kirjoittimen sisällä ei ole käyttäjän huollettavissa olevia kohteita. Laitteen saa avata ja huoltaa ainoastaan sen huoltamiseen koulutettu henkilö. Tällaiseksi huoltotoimenpiteeksi ei katsota väriainekasetin vaihtamista, paperiradan puhdistusta tai muita käyttäjän käsikirjassa lueteltuja, käyttäjän tehtäväksi tarkoitettuja ylläpitotoimia, jotka voidaan suorittaa ilman erikoistyökaluja.

VARO !

Mikäli kirjoittimen suojakotelo avataan, olet alttiina näkymättömälle lasersäteilylle laitteen ollessa toiminnassa. Älä katso säteeseen.

WARNING !

Om laserprinterns skyddshölje öppnas då apparaten är i funktion, utsättas användaren för osynlig laserstrålning. Betrakta ej strålen. Tiedot laitteessa käytettävän laseriodin säteilyominaisuuksista: Aallonpituus 775-795 nm Teho 5 m W Luokan 3B laser.

Ämnestabell (Kina)

有毒有害物质表

根据中国电子信息产品污染控制管理办法的要求而出台

部件名称	有毒有害物质和元素					
	铅 (Pb)	汞 (Hg)	镉 (Cd)	六价铬 (Cr(VI))	多溴联苯 (PBB)	多溴二苯醚 (PBDE)
打印引擎	X	0	X	X	0	0
控制面板	0	0	0	0	0	0
塑料外壳	0	0	0	0	0	0
格式化板组件	X	0	0	0	0	0
碳粉盒	X	0	0	0	0	0

3043

0：表示在此部件所用的所有同类材料中，所含的此有毒或有害物质均低于 SJ/T11363-2006 的限制要求。

X：表示在此部件所用的所有同类材料中，至少一种所含的此有毒或有害物质高于 SJ/T11363-2006 的限制要求。

注：引用的“环保使用期限”是根据在正常温度和湿度条件下操作使用产品而确定的。

Index

A

adress, skrivare
 Macintosh, felsökning 211
aktiveringstid
 inställning 102
 ändra 102
akustikspecifikationer 231
Allmänt skyddsfel, undantag
 OE 210
anpassa dokument
 Windows 114
anslutning
 USB 66
anslutningsfunktioner 5
användningssida
 beskrivning 19
AppleTalk-inställningar 71
artikelnummer
 hårddiskar 217
 minne 217
 tonerkassetter 217
automatisk avkänning av OH-
 film 98
avaktivera
 AppleTalk 71
 DLC/LLC 71
 IPX/SPX 71
 nätverksprotokoll 71
avancerade utskriftsalternativ
 Windows 117
avbryta
 utskrift 112
avbryta en utskriftsbegäran 112
avinstallera Macintosh-
 programvara 58
avinstallera programvara för
 Windows 52

B

batterier som medföljer 236

behålla, utskrift
 funktioner 105
 åtkomst till funktioner för 105
beställa
 artikelnummer för 217
 förbrukningsmaterial och
 tillbehör 216
beställning
 förbrukningsmaterial via
 inbäddad webserver 134
bestämmelser
 Konformitetsdeklaration 239
 miljövänlig
 produkthantering 235
bestämmelser om
 lasersäkerhet 240
Bonjour-inställningar 60
brevpapper, fylla på 117
buffertspillfel 165
båda sidor, skriva ut på
 Macintosh-inställningar 60
 Visa mig, meny 16

D

Data, lampa
 placering 12
datum, ange 103
defekter, upprepande 203
DHCP 35
diagnostik
 nätverk 38
Diagnostik, meny 42
DIMM (Dual Inline Memory Module)
 artikelnummer 217
 installera 145
Diskraderingsfunktion 136
DLC/LLC 37
DLC/LLC-inställningar 71
DNS-inställningar 35
dokumentriktlinjer 2

dpi, inställningar 60
driftsmiljö, specifikationer 232
drivrutiner
 förinställningar (Macintosh) 61
 genvägar (Windows) 113
 inställningar 50, 51, 58, 59
 Macintosh, felsökning 211
 Macintosh-inställningar 61
 papperstyper 79
 som kan användas 47
 universella 48
 Windows, öppna 113
drivrutiner med PS-emulering 47
dubbelsidig utskrift
 Macintosh-inställningar 60
 papperspåfyllningsorienterin
 g 82
 Windows 114
 Visa mig, meny 16
dubbelsidig utskrift, enhet
 placering 7
duplexenhet
 Macintosh-inställningar 60
 specifikationer, fysiska 229
duplexutskrift
 papperspåfyllningsorienterin
 g 82

E

effekt
 förbrukning 231
EIO-kort
 artikelnummer 218
 buffertspill 165
 installera 149
 inställningar 33
ekonomiinställningar 102
elektriska specifikationer 231
EMI-deklaration (Korea) 240
energiparläge 102

- enhet för dubbelsidig utskrift
 - Visa mig, meny 16
- enhetsstatus
 - fliken Macintosh-tjänster 64
- enhetsupptäckt 67
- e-postvarningar 60
- EPS-filer, felsökning 212
- Ethernet-kort 5
- EU, kassering 237
- Explorer, versioner som stöds
 - inbäddad webbserver 132
- F**
- fack
 - automatisk avkänning av OH-film 98
 - dubbelsidig utskrift 63
 - fylla på 82
 - kapacitet 5, 80
 - konfigurera 97
 - Macintosh-inställningar 60
 - pappersorientering 82
 - placering 7
 - som ingår 3
 - specifikationer, fysiska 229
 - Visa mig, meny 16
- fack, status
 - HP Easy Printer Care 129
- fack, utmatning
 - kapacitet 80
- fack 1
 - trassel 190
- Fack 1
 - dubbelsidig utskrift 63
 - kapacitet 80
- fack 2
 - trassel 191
- Fack 2
 - kapacitet 80
- fack 3
 - trassel 192, 193
- fack för 500-ark papper och tungt material
 - modeller med 3
 - specifikationer, fysiska 229
- fel
 - programvara 209
- felmeddelanden
 - alfabetisk ordning 164
 - e-postvarningar 60
- numerisk lista 164
 - typer av 163
- felsökning
 - checklista 160
 - direktanslutningsproblem 207
 - dubbelsidig utskrift 198
 - EPS-filer 212
 - felmeddelanden, alfabetisk ordning 164
 - felmeddelanden, numerisk lista 164
 - kvalitet 202
 - Macintosh-problem 211
 - meddelanden på kontrollpanelen, numerisk ordning 164
 - nätverksproblem 207
 - OH-film 197
 - overhead-film 204
 - pappershanteringsproble m 195
 - sidor skrivs inte ut 206
 - sidor skrivs ut långsamt 206
 - tomma sidor 206
 - upprepande defekter 203
 - USB-kablar 206
 - Visa mig, meny 16
- Finsk deklaration avseende lasersäkerhet 240
- fixeringsenhet
 - felmeddelanden 167
 - rengöra 153
 - trassel 185
- fjärruppdatering av inbyggd programvara 154
- flera sidor per ark
 - Windows 114
- fliken Information, inbäddad webbserver 133
- fliken Inställningar, inbäddad webbserver 133
- fliken Nätverk, inbäddad webbserver 134
- fliken Tjänster
 - Macintosh 64
- formaterare
 - säkerhet 138
- formaterarlampor 200
- foton
 - förbättra utskriftskvalitet 113
 - ta bort röda ögon 113
- funktioner 3, 4
- fylla på
 - fack 1 86
 - fack 2 88
 - Visa mig, meny 16
- fylla på material
 - konfigurera 82
- Fysiska specifikationer 229
- färg
 - användning 119
 - färgregistermatchning 123
 - hantera 119
 - hantering 120
 - HP ImageREt 3600 125
 - justering 121
 - jämfört med utskrift. bildskärm 123
 - Kantkontroll 121
 - matcha 123
 - Neutrala gråtoner 121
 - Pantone®-matchning 124
 - rastreringsalternativ 121
 - skriva ut färgprover 123
 - skriva ut i gråskala 120
 - sRGB 125
- färgalternativ 116
- färger
 - sRGB 121
- Färgteman 121
- färgtext
 - skriv ut som svart 117
- Förbjuden åtgärd, fel 210
- förbrukad produkt, kassering 236
- förbrukningsartiklar
 - artikelnummer 217
- förbrukningsmaterial
 - beställa 216
 - beställa via inbäddad webbserver 134
 - byta ut 140
 - förfalskat 139
 - inte från HP 139
 - minnesfel 164
 - placering 140
 - status, visa med HP Skrivarprogram 59

- status, visa med inbäddad
webbserver 133
- utbytesintervall 140
- återvinna 235
- förbrukningsmaterial, status
 - HP Easy Printer Care 129
- föregångare när det gäller
miljöskydd 235
- förfalskat
 - förbrukningsmaterial 139
- förinställningar (Macintosh) 61
- förlängt energisparläge
tid 102
 - ändra inställningar 102
- förstasida
 - använd olika papper 61
- försättsblad 61, 113
- förvara
 - tonerkassetter 139
- förvaringsskåp
 - specifikationer, fysiska 229

G

- garanti
 - kundens egen reparation 226
 - licens 224
 - produkt 220
 - tonerkassetter 222
- gateway, ange standard 69
- genvägar 113
- glättat papper, användbart 107
- grovt papper 109
- gråskaleutskrift 120
- gränssnittsportar
 - placering 8, 9
 - som ingår 5

H

- hantera nätverket 69
- hantera utskrifter 99
- hastighetsspecifikationer 4
- hjälp, Visa mig, meny 16
- hjärtslagslampa 200
- HP:s kundtjänst 227
- HP:s speciallinje för
bedrägerier 139
- HP Easy Printer Care
 - alternativ 129
 - använda 129
 - beskrivning 53

- hämtning 53
- operativsystem som stöds 53
- webbläsare som kan
användas 53
- öppna 129
- HP Jetdirect skrivarserver
 - inbyggd programvara
uppdatering 157
- HP Jetdirect-skrivarserver
 - installera 149
 - lampor 200
 - modeller som är utrustade
med 3
- HP Skrivarprogram 59
- HP Skrivarprogram,
Macintosh 59
- HP tåligt papper 109
- HP Universell skrivardrivrutin 48
- HP-UX-programvara 55
- HP Web Jetadmin
 - inbyggd programvara
uppdatering 156
- hårddisk
 - radering 136
- hårddiskar
 - artikelnummer 217
 - krypterade 137
- häftningsenhet/staplingsenhet
 - specifikationer, fysiska 229
- Hämta utskrift, meny 17
- höger lucka
 - trassel 185

I

- I/O, meny 33
- inbyggd programvara,
uppdatera 154
- inbäddad webbserver
 - funktioner 132
 - tilldela lösenord 136
- Information, meny 19
- informationssidor 128
- inmatningsfack
 - konfigurera 20
- installera
 - EIO-kort 149
- installera kassett,
felmeddelande 177
- inställningar
 - drivrutiner 51, 59

- drivrutinsförinställningar
(Macintosh) 61
- färg 125
- prioritet 50, 58
- inställningar för papper med
anpassad storlek
 - Macintosh 61
- inställningar på fliken Färg 64
- inte från HP,
förbrukningsmaterial 139
- interna klockfel 164
- Internet Explorer, versioner som
stöds
 - inbäddad webbserver 132
- IP-adress
 - Macintosh, felsökning 211
- IP-adressering 68
- IPV6-inställningar 35
- IPX/SPX-inställningar 37, 71

J

- Jetadmin
 - inbyggd programvara
uppdateringar 156
- Jetadmin, HP Web 53, 135
- Jetdirect skrivarserver
 - inbyggd programvara
uppdatering 157
- Jetdirect-skrivarserver
 - installera 149
 - lampor 200
 - modeller som är utrustade
med 3
- jobblagring
 - funktioner 105

K

- kabel, USB
 - artikelnummer 218
- kablar
 - USB, felsökning 206
- Kanadensiska DOC-regler 240
- kantkontroll 121
- kapacitet
 - utmatningsfack 5
- kartor, skriva ut 109
- kassering, förbrukad produkt 236
- kassett, toner
 - felmeddelanden 177

- kassetter
 - beställning via inbäddad webserver 134
 - garanti 222
 - inte från HP 139
 - lagring 139
 - utbytesintervall 140
 - återvinna 235
- kassetter, toner
 - artikelnummer 217
 - Macintosh-status 64
- klocka
 - felmeddelande 164
 - inställning 103
- knappar, kontrollpanelen
 - placering 12
- Knappen Energisparläge 12
- Knappen Meny 12
- Knappen Start 12
- Knappen Status 12
- Knappen Stopp 12
- konfigurationer, modeller 3
- konfigurationssida
 - Macintosh 60
- Konfigurera enhet, meny 21
- Konformitetsdeklaration 239
- kontrollpanel
 - I/O-meny 33
 - inställningar 50, 58
 - knappar 12
 - lampor 12, 13
 - låsning menyer 137
 - meddelanden, alfabetisk ordning 164
 - meddelanden, numerisk lista 164
 - meddelanden, typer av 163
 - menyer 14, 15
 - placering 7
 - Service, meny 44
 - Visa mig, meny 16
- kopiering
 - hastighetsspecifikationer 4
 - kvalitet, felsökning 202
- kopior, antal
 - Windows 117
- korrektur och vänta
 - Windows 116
- kundsupport
 - länkar i inbäddad webserver 134
 - online 227
 - sidor i HP Skrivarprogram 60
- kuvert
 - fylla på i fack 1 86
 - påfyllningsorientering 82
 - trassel 197
- kvalitet
 - felsökning 202
- kvicksilverfri produkt 236
- L**
- lagrade utskrifter
 - skriva ut 105
 - ta bort 106
- lagra jobb
 - Windows 116
- lagring, utskrift
 - funktioner 105
 - Macintosh-inställningar 60, 63
 - åtkomst till 105
- lampor
 - formaterare 200
 - kontrollpanelen 12
- LAN-kontakt 5
- licens, programvara 224
- liggande orientering
 - inställning, Windows 114
- linjal, upprepande defekter 203
- Linux-programvara 55
- luckor, placering 7
- luffuktighet
 - problemlösning 204
- luffuktighetskrav 232
- läsa
 - kontrollpanelens menyer 137
- Lås resurser, Macintosh 60
- länkhastighetsinställningar 40
- lösa
 - direktanslutningsproblem 207
 - nätverksproblem 207
- M**
- Macintosh
 - AppleTalk 71
 - drivrutiner, felsökning 211
 - drivrutinsinställningar 59, 61
- HP Skrivarprogram 59
- operativsystem som kan användas 58
- problem, felsökning 211
- programvara 59
- support 227
- ta bort programvara 58
- USB-kort, felsökning 212
- ändra storlek på dokument 61
- Macintosh drivrutinsinställningar
 - Lagra utskrift 63
- Macintosh-drivrutinsinställningar
 - anpassad pappersstorlek 61
 - fliken Tjänster 64
 - vattenstämplar 62
- material
 - anpassad storlek, Macintosh-inställningar 61
 - förstasida 61
 - sidor per ark 62
 - storlekar som kan användas 75
 - Visa mig, meny 16
- Material 73
- materialrestriktioner 236
- Material Safety Data Sheet (MSDS) 237
- material som kan användas 75
- meddelanden
 - alfabetisk ordning 164
 - e-postvarningar 60
 - numerisk lista 164
 - typer av 163
- menyer
 - diagnostik 42
 - hierarki 15
 - hämta utskrift 17
 - information 19
 - konfigurera enhet 21
 - Menyn Inmatning/ utmatning 33
 - pappershantering 20
 - skriva ut 21
 - systeminställningar 26
 - återställning 41
- menyer, kontrollpanel
 - I/O 33
 - låsning 137
 - Service 44
 - Visa mig 16

- menykarta
 - beskrivning 19
- Menyn Inmatning/utmatning 33
- Menyn Visa mig 16
- miljö, specifikationer 232
- minne
 - artikelnummer 217
 - fel med
 - förbrukningsmaterial 164
 - funktioner 4
 - otillräckligt 165, 179
 - permanent lagring, felmeddelanden 169
 - som ingår 3, 59
- minne (DIMM)
 - säkerhet 138
- modeller, funktioner 3
- mot förfalskat
 - förbrukningsmaterial 139
- månadskapacitet 4

- N**
- nedre högra luckan
 - trassel 193
- Netscape Navigator, versioner som stöds
 - inbäddad webbserver 132
- Neutrala gråtoner 121
- NVRAM-fel 169
- nätverk
 - anslutningsfunktioner 5
 - AppleTalk 71
 - avaktivera protokoll 71
 - delnätmask 69
 - diagnostik 38
 - enhetsupptäckt 67
 - HP Web Jetadmin 135
 - inställningar 34
 - inställningar, ändra 69
 - IP-adress 68, 69, 70
 - konfigurera 67
 - länkhastighetsinställningar 40
 - lösenord, ställa in 69
 - lösenord, ändra 69
 - Macintosh-inställningar 60
 - protokoll 34
 - protokoll som stöds 67
 - skrivarservrar som är utrustade med 3
 - standardgateway 69
 - säkerhet 34, 68
 - nätverks
 - installation EIO-kort 149
 - näverk
 - inställningar, visa 69

- O**
- omgivning runt produkten
 - problemlösning 204
- online-support 227
- operativsystem som stöds 46, 58
- orientering
 - inställning, Windows 114
 - papper, vid påfyllning 82
- otillräckligt minne 165, 179

- P**
- papper
 - anpassad storlek, Macintosh-inställningar 61
 - anpassad storlek, välja 113
 - fylla på 86
 - fylla på fack 3 92, 93
 - första och sista sidan, använda annat papper 113
 - förstasida 61
 - omslag, använda annat papper 113
 - påfyllningsorientering 82
 - sidor per ark 62
 - specialstorlekar 78
 - storlek, välja 113
 - storlekar som kan användas 75
 - typ, välja 113
 - typer som stöds 79
 - Visa mig, meny 16
- papper, sortera 216
- Pappershantering, meny 20
- papperstrassel
 - rensa 184
 - Visa mig, meny 16
- pausa en utskriftsbegäran 112
- PCL-drivrutiner
 - universella 48
- permanent lagring, fel 169
- portar
 - felsökning Macintosh 212
 - placering 9
 - som ingår 5
- PPD-filer
 - som ingår 59
- PPD-filer (PostScript Printer Description)
 - som ingår 59
- prioritet, inställningar 50, 58
- privata jobb
 - Windows 116
- problemlösning
 - e-postvarningar 60
 - meddelanden, typer av 163
 - miljö 204
 - nätverk 38
 - Windows-frågor 210
- processorhastighet 4
- produktinformation 1
- produktstatus
 - HP Easy Printer Care 129
- program
 - Macintosh 59
- programvara
 - avinstallera för Windows 52
 - avinstallera i Macintosh 58
 - HP Easy Printer Care 53, 129
 - HP Skrivarprogram 59
 - HP Web Jetadmin 53
 - inbäddad webbserver 53
 - inställningar 50, 58
 - licensavtal för
 - programvara 224
 - operativsystem som kan användas 46, 58
- programvaru
 - problem 209
- protokoll, nätverk 34, 67
- proxyservrar, inställningar 36
- på/av-strömbrytare, placering 7

- R**
- radera hårddisken 136
- realtidsklocka 103
- Redo, lampa
 - placering 12
- rengöra
 - fixeringsenhet 153
 - produkten 153

- rengöring
 - utsida 153
- rengöringssida, skriva ut 153
- Resolution Enhancement-teknik (REt) 60
- REt (Resolution Enhancement-teknik) 60
- RGB-inställningar 121, 125
- riktlinjer, dokument 2
- röda ögon, ta bort 113
- S**
- Servicemeny, kontrollpanelen 44
- sidföljd, ändra 117
- sidor
 - ingen utskrift 206
 - långsam utskrift 206
 - tomma 206
- sidor per ark
 - Windows 114
- sidor per minut 4
- skanning
 - hastighetsspecifikationer 4
- skrivarinställningar
 - konfigurera 21
- skrivarkassetter. Se tonerkassetter
- skrivarserver kort
 - installation 149
- skrivarspråk 5
- skriva ut
 - felsökning 206
- skriva ut från fack 2 88
- skriva ut på samma pappersark
 - Windows 114
- skriv ut på båda sidor
 - Windows 114
- skyltar, skriva ut 109
- skåp/stativ
 - specifikationer, fysiska 229
- Solaris-programvara 55
- speciallinje för bedrägerier 139
- specialmaterial
 - riktlinjer 81
- specialpapper
 - riktlinjer 81
- specialstorlekar på papper 78
- specifikationer
 - driftsmiljö 232
 - elektriska och akustiska 231
 - funktioner 4
 - fysiska 229
- Spool32, fel 210
- språk, skrivare 5
- sRGB-inställningar 121, 125
- standardgateway, ange 69
- standardutmatningsfack
 - kapacitet 5
 - placering 7
- status
 - fliken Macintosh-tjänster 64
 - HP Easy Printer Care 129
 - HP Skrivarprogram, Macintosh 59
 - inbäddad webbserver 133
 - meddelanden, typer av 163
- status för förbrukningsmaterial, fliken Tjänster Macintosh 64
- status för förbrukningsmaterial, Tjänster, flik Windows 117
- statussidan för förbrukningsmaterial beskrivning 19
- stoppa en utskriftsbegäran 112
- storleksanpassa dokument Macintosh 61
- ström
 - felsökning 160
- strömanslutning
 - placering 8
- strömbrytare, placering 7
- stående orientering
 - inställning, Windows 114
- subnätmask 69
- support
 - länkar i inbäddad webbserver 134
 - online 117, 227
 - sidor i HP Skrivarprogram 60
- svällning 121
- Systeminställningar, meny 26
- systemkrav
 - inbäddad webbserver 132
- Säker diskradering 136
- säkerhet
 - diskradering 136
 - inställningar 34
 - krypterad hårddisk 137
 - låsning
 - kontrollpanelsmenyer 137
 - säkerhetsfunktioner 6, 68
 - säkerhetsinformation 240
 - säkerhetslås
 - placering 8
- T**
- ta bort Macintosh-programvara 58
- tangenter, kontrollpanelen
 - placering 12
- TCP/IP-inställningar 34
- TCP/IP-parametrar, manuell konfiguration 69, 70
- teckenfönster för grafik och text, kontrollpanel 12
- teckensnitt
 - EPS-filer, felsökning 212
 - som ingår 5
 - Överför Macintosh 60
- teknisk support
 - online 227
- temperaturkrav 232
- tester
 - nätverk 38
- tid, ange 103
- tid för energisparläge
 - aktivera 102
 - avaktivera 102
- tillbehör
 - artikelnummer 217
 - beställa 216
- tips 2
- tomma sidor
 - felsökning 206
- toner
 - täthet, ange 60
- tonerkasset
 - hantera 139
- tonerkassetter
 - artikelnummer 217
 - beställning via inbäddad webbserver 134
 - byta ut 141
 - felmeddelanden 177
 - garanti 222
 - inte från HP 139

- lagring 139
- Macintosh-status 64
- utbytesintervall 140
- återvinna 235
- toneruppsamlingsenhet
 - byta ut 143
- trassel
 - fack 1 190
 - fack 2 191
 - fack 3 192, 193
 - fixeringsenhet 185
 - höger lucka 185
 - kuvert 197
 - nedre högra luckan 193
 - rensa 184
 - utmatningsfack 189
 - åtgärda 194
- TrueType-teckensnitt ingår 5
- tvåsidig utskrift
 - Windows 114
 - Visa mig, meny 16
- typsnitt
 - ingår 5
- täthet
 - inställningar 60
- U**
- universell skrivardrivrutin 48
- UNIX-programvara 55
- uppdatering av inbyggd
 - programvara, Macintosh 60
- uppdatera inbyggd
 - programvara 154
- upplösning
 - felsökning av kvalitet 202
 - inställningar 60
 - specifikationer 4
- upplösning, ändra 113
- upprepande defekter,
 - felsökning 203
- USB-konfiguration 66
- USB-port
 - felsökning 206
 - felsökning Macintosh 212
- utmatningsfack
 - kapacitet 5
 - placering 7
 - trassel 189
- utrymmeskrav 229
- utskrift
 - hastighetsspecifikationer 4
- Utskrift, meny 21
- utskrifter
 - Macintosh-inställningar 60
- utskriftskvalitet
 - felsökning 202
 - miljö 204
- utskriftslagring
 - Macintosh-inställningar 63
 - åtkomst till 105
- utskriftsmaterial
 - fylla på i fack 1 86
- utskriftsuppgifter 111
- Utökat I/O-kort
 - artikelnummer 218
- V**
- valt språk ej tillgängligt 181
- vanliga orsaker
 - trassel 183
- varningar 2
- varningar, e-post 60
- vattenstämplar
 - Windows 114
- VCCI-deklaration (Japan) 240
- viktigt, meddelanden 2
- växla läge för brevpapper 117
- W**
- webbläsarkrav
 - inbäddad webbserver 132
- webbplatser
 - bedrägerirapporter 139
 - HP Web Jetadmin, hämta 135
 - kundsupport 227
 - Macintosh-kundsupport 227
 - Material Safety Data Sheet (MSDS) 237
- Webbplatser
 - universell skrivardrivrutin 48
- Web Jetadmin
 - inbyggd programvara
 - uppdatering 156
- Windows
 - drivrutiner som kan användas 47
 - drivrutinsinställningar 51
 - operativsystem som kan användas 46
- problemlösningsfrågor 210
- universell skrivardrivrutin 48
- Å**
- återanvända 235
- Återställ, meny 41
- återställningsknapp 12
- återvinna
 - Retur av HP-förbrukningsmaterial och miljöprogram 236
- Åtgärda, lampa
 - placering 12
- Ä**
- ändra storlek på dokument
 - Macintosh 61
 - Windows 114
- Ö**
- Överför fil, Macintosh 60

© 2008 Hewlett-Packard Development Company, L.P.

www.hp.com



CC468-90918