

HP Color LaserJet CP3525 시리즈 프린터 사용 설명서



제품 사용
제품 관리
제품 유지보수
문제 해결



www.hp.com/support/cljcp3525

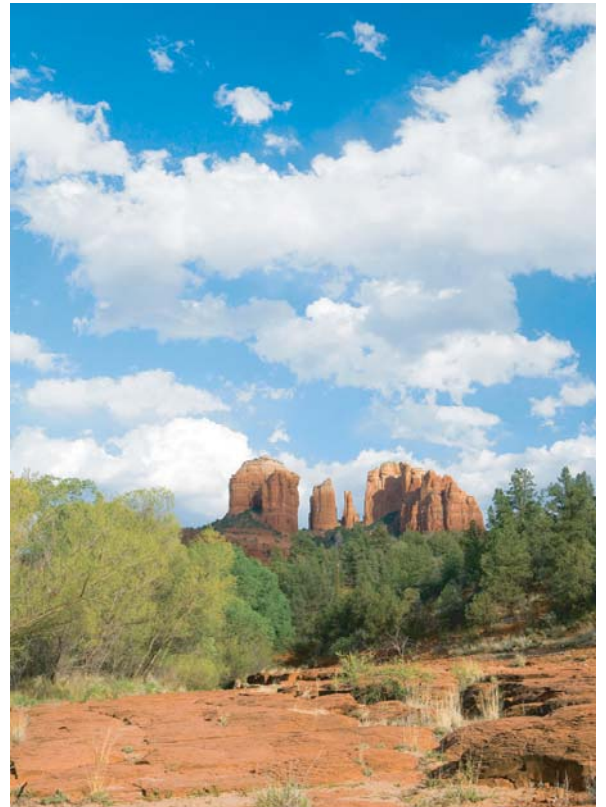

HP Color LaserJet CP3525 시리즈 프린터 사용 설명서



저작권 및 라이선스

© 2008 Copyright Hewlett-Packard Development Company, L.P.

저작권법에 의해 허용되는 경우를 제외하고는, 사전 서면 허가 없이 복사, 수정 또는 번역하는 것을 금합니다.

본 문서의 내용은 사전 통보 없이 변경될 수 있습니다.

HP 제품과 서비스에 대한 보증은 오직 제품 및 서비스와 함께 제공되는 명백한 보증서만을 근거로 합니다. 문서의 어떤 내용도 추가적인 보증을 구성하는 내용으로 해석되어서는 안됩니다. HP 는 이 문서에 포함된 기술이나 편집 오류 또는 누락에 대해 어떠한 책임도 지지 않습니다.

부품 번호: CC468-90939

Edition 1, 09/2008

상표 정보

Adobe®, Acrobat® 및 PostScript®은 Adobe Systems Incorporated 의 상표입니다.

Corel®은 Corel Corporation 또는 Corel Corporation Limited 의 상표 혹은 등록 상표입니다.

Intel® Core™는 U.S. 및 기타 국가/지역에서 Intel Corporation 의 상표입니다.

Java™는 Sun Microsystems, Inc.의 미국 상표입니다.

Microsoft®, Windows®, Windows®XP 는 Microsoft Corporation 의 미국 등록 상표입니다.

Windows Vista®는 미국을 비롯한 기타 국가/지역에 등록되거나 등록되지 않은 Microsoft Corporation 의 상표입니다.

PANTONE®은 Pantone, Inc. 표색계 상표입니다.

UNIX®는 Open Group 의 등록 상표입니다.

ENERGY STAR 및 ENERGY STAR 마크는 미국 내 등록 상표입니다.

목차

1 제품 기본

설명서에 사용된 규칙	2
제품 비교	3
제품 기능	4
제품 구성 요소	7
전면도	7
후면	8
인터페이스 포트	9
일련 번호 및 모델 번호 위치	9

2 제어판

제어판 사용	12
제어판 레이아웃	12
제어판 표시등 해석	13
제어판 메뉴	14
메뉴 사용	14
메뉴 계층 구조	15
방법 표시 메뉴	16
작업 검색 메뉴	17
정보 메뉴	18
용지 취급 메뉴	19
장치 구성 메뉴	20
인쇄 메뉴	20
PCL 하위 메뉴	21
인쇄 품질 메뉴	22
시스템 설정 메뉴	24
I/O 메뉴	30
재설정 메뉴	38
진단 메뉴	39
서비스 메뉴	41

3 Windows 용 소프트웨어

지원되는 Windows 용 운영 체제	44
지원되는 Windows 용 프린터 드라이버	45

HP UPD(범용 프린터 드라이버)	46
UPD 설치 모드	46
Windows 용 올바른 프린터 드라이버 선택	47
인쇄 우선순위 설정	48
Windows 용 프린터 드라이버 설정 변경	49
Windows 용 소프트웨어 제거	50
지원되는 Windows 용 유틸리티	51
HP Web Jetadmin	51
내장 웹 서버	51
HP Easy Printer Care	51
기타 운영 체제용 소프트웨어	53

4 Macintosh 에서 제품 사용

Macintosh 용 소프트웨어	56
지원되는 Macintosh 용 운영 체제	56
지원되는 Macintosh 용 프린터 드라이버	56
Macintosh 운영 체제에 설치된 소프트웨어 제거	56
Macintosh 용 인쇄 설정 우선순위	56
Macintosh 용 프린터 드라이버 설정 변경	57
Macintosh 컴퓨터용 소프트웨어	57
HP 프린터 유틸리티	57
HP 프린터 유틸리티 열기	57
HP 프린터 유틸리티 기능	57
지원되는 Macintosh 용 유틸리티	58
내장 웹 서버	58
Macintosh 프린터 드라이버 기능 사용	59
인쇄	59
Macintosh 에서 인쇄 사전 설정 만들기 및 사용	59
문서 크기를 변경하거나 맞춤 용지 크기로 인쇄	59
표지 인쇄	59
워터마크 사용	60
Macintosh 에서 용지 한 장에 여러 페이지 인쇄	60
양면 인쇄	61
작업 저장	61
색상 옵션 설정	62
서비스 메뉴 사용	62

5 연결성

USB 연결	64
네트워크 구성	65
지원 네트워크 프로토콜	65
네트워크 제품 구성	67
네트워크 설정 보기 또는 변경	67

네트워크 암호 설정 또는 변경	67
제어판을 이용한 IPv4 TCP/IP 매개변수 수동 구성	67
제어판을 이용한 IPv6 TCP/IP 매개변수 수동 구성	68
네트워크 프로토콜 비활성화(비필수 사항)	69
IPX/SPX, AppleTalk 또는 DLC/LLC 비활성화	69
연결 속도 및 양면 인쇄 설정	69

6 인쇄 용지

인쇄 용지 사용 이해	72
지원되는 용지 및 인쇄 용지 크기	73
사용자 정의 용지 크기	75
지원되는 용지 및 인쇄 용지 크기	76
용지함 및 출력함 용량	77
특수 용지 또는 인쇄 용지 지침	78
용지함에 용지 넣기	79
용지함에 넣는 용지 방향	79
용지함 1	80
용지함 2 또는 용지함 3(선택사양)	82
용지함 1 에 용지 넣기	83
봉투 인쇄	84
용지함 2 에 용지 넣기	85
선택사양 500 매 및 중량지 용지함(용지함 3) 넣기	86
용지함 3 에 표준 크기 용지 넣기	87
용지함 3 에 사용자 정의 크기 용지 넣기	89
용지함 3 에 10x15cm 크기 용지 넣기	90
용지함 구성	94
용지를 넣을 때 용지함 구성	94
인쇄 작업 설정에 맞게 용지함 구성	94
용지 처리 메뉴를 사용하여 용지함 구성	95
자동 OHP 투명 필름 감지(자동 감지 모드)	95
자동 감지 설정	95
용지함, 종류 또는 크기에 따라 용지 선택	95
용지함	96
종류 및 크기	96

7 제품 기능 사용

절약 설정	98
절전 지연	98
절전 시간 설정	98
절전 모드 비활성화/활성화	98
켜짐 시간	98
실시간 클럭 설정	99
실시간 클럭 설정	99

겨침 시간 설정	100
EWS 에서 절약 모드 설정	100
작업 저장 기능 사용	101
저장 작업 생성	101
저장 작업 인쇄	101
저장 작업 삭제	102
업무용 그래픽 및 마케팅 자료 인쇄	103
지원되는 광택지	103
용지함 구성	103
드라이버 설정 구성	104
방수 지도 및 옥외 표지판 인쇄	105
지원되는 거친 용지	105
양면 인쇄 정렬 설정	106

8 인쇄 작업

인쇄 작업 취소	108
제어판을 사용한 인쇄 작업 중지	108
소프트웨어 프로그램을 사용한 인쇄 작업 중지	108
Windows 프린터 드라이버의 기능 사용	109
프린터 드라이버 열기	109
인쇄 바로 가기 사용	109
용지 및 품질 옵션 설정	109
문서 효과 설정	110
문서 완료 옵션 설정	110
작업 저장 옵션 설정	111
색상 옵션 설정	112
지원 및 제품 상태 정보 확인	112
고급 인쇄 옵션 설정	113

9 색상 사용

색상 관리	116
자동	116
그레이스케일로 인쇄	116
컬러 사용 제한	116
컬러 인쇄 제한	116
수동 색상 조정	116
수동 색상 옵션	117
색상 테마	117
색상 일치	119
견본 책자 색상 매칭	119
색상 견본 인쇄	119
PANTONE® 색상 매칭	120
고급 색상 이용	121

HP ColorSphere 토너	121
HP ImageREt 3600	121
용지 선택	121
색상 옵션	121
sRGB	121

10 제품 관리 및 유지보수

정보 페이지	124
HP Easy Printer Care	125
HP Easy Printer Care 소프트웨어 열기	125
HP Easy Printer Care 소프트웨어 영역	125
내장 웹 서버	128
네트워크 연결을 통한 내장 웹 서버 열기	128
내장 웹 서버 관련 영역	129
HP Web Jetadmin 소프트웨어 사용	131
보안 기능	132
내장 웹 서버 보안 설정	132
보안 디스크 삭제	132
삭제되는 데이터	132
추가 정보	133
작업 저장	133
HP 암호화된 고성능 하드 디스크	133
제어판 메뉴 잠금	133
포맷터 케이스 잠금	134
소모품 관리	135
카트리지 보관	135
타사 카트리지 사용 관련 HP 정책	135
HP 부정제품 고발센터 및 웹 사이트	135
소모품 교체	136
소모품 수명	136
소모품 찾기	136
소모품 교체 지침	136
토너 카트리지 교체	136
토너 수집병 변경	139
메모리 설치	141
DDR 메모리 DIMM 설치	142
메모리 활성화(Windows)	145
HP Jetdirect, EIO 프린트 서버 카드 또는 EIO 하드 디스크 설치	145
제품 청소	148
본체 청소	148
유출 토너 청소	148
퓨저 청소	148
펌웨어 업그레이드	149

최신 펌웨어 버전 확인	149
HP 웹 사이트에서 새 펌웨어 다운로드	149
제품으로 새 펌웨어 전송	149
플래시 실행 파일을 사용하여 펌웨어 업데이트	149
브라우저에서 FTP 를 사용하여 펌웨어 업로드	150
FTP 로 네트워크에 연결해 펌웨어 업그레이드	151
HP Web Jetadmin 을 사용한 펌웨어 업그레이드	151
Microsoft Windows 명령을 사용한 펌웨어 업그레이드	152
HP Jetdirect 펌웨어 업그레이드	152

11 문제 해결

일반적인 문제 해결	156
문제 해결 검사 목록	156
제품 선택에 영향을 미치는 요인	157
초기 설정 복원	158
제어판 메시지 종류	159
제어판 메시지	160
용지 걸림	177
일반적인 용지 걸림 원인	177
용지 걸림 위치	178
용지 걸림 해결	178
오른쪽 도어에 걸린 용지 제거	179
출력 용지함 영역에 걸린 용지 제거	183
용지함 1 에 걸린 용지 제거	184
용지함 2 에 걸린 용지 제거	185
선택사양 500 매 및 중량지 용지함(용지함 3)에 걸린 용지 제거	186
오른쪽 아래 도어에 걸린 용지 제거(용지함 3)	187
용지 걸림 복구	188
용지 처리 문제	189
용지가 여러 장 급지됩니다.	189
잘못된 용지 크기로 급지	189
프린터가 잘못된 용지함에서 용지를 가져옵니다.	189
용지가 자동으로 급지되지 않습니다.	190
용지함 2 또는 3 에서 용지가 급지되지 않습니다.	190
투명 용지나 광택 용지가 공급되지 않습니다.	191
제품에서 봉투가 걸리거나 급지되지 않습니다.	191
출력물이 말리거나 주름이 잡혀져 있습니다.	192
양면 인쇄가 되지 않거나 부정확하게 인쇄됩니다.	192
포맷터 표시등 이해	194
HP Jetdirect LED	194
하트비트 LED	194
이미지 품질 문제 해결	195
인쇄 품질 문제 예제	195

반복 결함 자	196
OHP 결함	197
환경에 의해 발생하는 인쇄 품질 문제	197
용지 걸림과 관련된 인쇄 품질 문제	197
인쇄 품질 최적화 및 향상	197
제품 교정	197
인쇄 품질 문제 해결 페이지	198
이미지 레지스트레이션 설정	198
밝은 선 문제 해결	198
성능 문제 해결	199
연결 문제 해결	200
직접 연결 문제 해결	200
네트워크 문제 해결	200
제품 소프트웨어 문제	202
Windows 관련 일반 문제 해결	203
Macintosh 관련 일반 문제 해결	204

부록 A 소모품 및 부속품

부품, 부속품, 소모품 주문	208
부품 번호	209
부속품	209
토너 카트리지 및 토너 수집병	209
메모리	209
케이블 및 인터페이스	210
유지보수 키트	210

부록 B 서비스 및 지원

Hewlett-Packard 제한 보증서	212
카트리지 관련 유한 보증	213
HP Color LaserJet 퓨저 키트 제한 보증서	214
최종 사용자 사용권 계약	215
고객 셀프 수리 보증 서비스	217
고객 지원	218

부록 C 제품 사양

물리적 사양	220
소비 전력 및 소음 배출	221
환경 사양	222

부록 D 규정 정보

FCC 규정	224
환경 친화적 제품 관리 프로그램	225
환경 보호	225

오존 생성	225
소비 전력	225
용지 사용	225
플라스틱	225
HP LaserJet 인쇄 소모품	225
반환 및 재활용 지침	225
미국 및 푸에르토리코	225
여러 제품 반환(카트리지 2 개 이상)	226
한 개 반환	226
발송	226
미국 외 반환	226
재생지	226
제한 물질	226
가정 폐품 분리 배출 요령(유럽 연합)	227
화학 물질	227
물질안전보건자료(MSDS)	227
추가 정보	228
자기 인증 선언	229
안전 규격	230
레이저 안전	230
캐나다 DOC 규격	230
VCCI 규격(일본)	230
전원 코드 규격(일본)	230
EMI 규격(한국)	230
핀란드 레이저 규격	230
물질표(중국)	232

색인	233
----------	-----

1 제품 기본

- 설명서에 사용된 규칙
- 제품 비교
- 제품 기능
- 제품 구성 요소

설명서에 사용된 규칙

본 설명서에는 중요한 정보를 알려주는 몇 가지 팁, 주, 주의 및 경고가 있습니다.

👉 **힌트:** 팁에서는 유용한 힌트나 단축 키를 알려줍니다.

📖 **주:** 주에서는 개념 설명이나 작업 완료를 위한 중요한 정보를 알려줍니다.

⚠ **주의:** 주의에서는 데이터 유실이나 제품 손상을 방지하기 위해 따라야 할 절차를 소개합니다.

⚡ **경고!** 경고에서는 신체 상해, 심각한 데이터 유실 또는 광범위한 제품 손상을 방지하기 위해 따라야 할 특정 절차를 알려줍니다.

제품 비교

모델	기능
<p>HP Color LaserJet CP3525</p> 	<ul style="list-style-type: none"> 100 매 다목적 입력 용지함(용지함 1) 250 매 용지함(용지함 2) 250 매 출력 용지함(인쇄면 하향) 고속 USB 2.0 포트 256MB RAM
<p>HP Color LaserJet CP3525n</p> 	<ul style="list-style-type: none"> 100 매 다목적 입력 용지함(용지함 1) 250 매 용지함(용지함 2) 250 매 출력 용지함(인쇄면 하향) 고속 USB 2.0 포트 10/100Base-TX 네트워크 연결을 위한 HP Jetdirect 내장 프린트 서버 256MB RAM
<p>HP Color LaserJet CP3525dn</p> 	<ul style="list-style-type: none"> 100 매 다목적 입력 용지함(용지함 1) 250 매 용지함(용지함 2) 250 매 출력 용지함(인쇄면 하향) 고속 USB 2.0 포트 10/100Base-TX 네트워크 연결을 위한 HP Jetdirect 내장 프린트 서버 384MB RAM 자동 양면 인쇄 사용
<p>HP Color LaserJet CP3525x</p> 	<ul style="list-style-type: none"> 100 매 다목적 입력 용지함(용지함 1) 250 매 용지함(용지함 2) 250 매 출력 용지함(인쇄면 하향) 500 매 용지 및 종량지 용지함(용지함 3), 101.6x152.4mm 용지용 HP 엽서 용지 삽입물 포함 고속 USB 2.0 포트 10/100Base-TX 네트워크 연결을 위한 HP Jetdirect 내장 프린트 서버 512MB RAM 자동 양면 인쇄 사용

제품 기능

<p>속도 및 용량</p>	<ul style="list-style-type: none"> • 레터 용지의 경우 최대 30ppm(분당 페이지 수), A4 용지의 경우 30ppm 인쇄 • 첫 번째 페이지 인쇄 시 12 초 소요 • 월간 최대 권장 인쇄량 5,000 페이지 • 515MHz 마이크로프로세서
<p>해상도</p>	<ul style="list-style-type: none"> • 이미지 해상도 향상 기술 3600 을 통한 600dpi(인치당 도트 수) 실현으로 전반적인 이미지 품질 최적화 • 자세한 선 작업 및 작은 텍스트용 1200x600dpi
<p>메모리</p>	<ul style="list-style-type: none"> • HP Color LaserJet CP3525: 256MB RAM 이 장착되어 있으며 128MB, 256MB, 512MB 또는 1GB RAM 을 지원하는 개방형 DIMM 슬롯 200 핀 DDR2 SODIMM 을 추가하여 1GB 까지 확장 가능합니다. 주: 개방형 슬롯에 1GB DIMM 을 설치하는 경우 사용 가능한 총 메모리 크기는 1GB 입니다. • HP Color LaserJet CP3525n: 256MB RAM 이 장착되어 있으며 128MB, 256MB, 512MB 또는 1GB RAM 을 지원하는 개방형 DIMM 슬롯 200 핀 DDR2 SODIMM 을 추가하여 1GB 까지 확장 가능합니다. 주: 개방형 슬롯에 1GB DIMM 을 설치하는 경우 사용 가능한 총 메모리 크기는 1GB 입니다. • HP Color LaserJet CP3525dn: 384MB RAM 이 장착되어 있으며 128MB, 256MB, 512MB 또는 1GB RAM 을 지원하는 기존 DIMM 을 200 핀 DDR2 SODIMM 으로 교체하여 1GB 까지 확장 가능합니다. 주: 1GB DIMM 을 설치하는 경우 사용 가능한 총 메모리 크기는 1GB 입니다. HP Color LaserJet CP3525dn 모델의 경우 메모리를 1GB 까지 늘리려면 원본 128MB DIMM 을 1GB DIMM 으로 교체해야 합니다. • HP Color LaserJet CP3525x: 512MB RAM 이 장착되어 있으며 128MB, 256MB, 512MB 또는 1GB RAM 을 지원하는 기존 DIMM 을 200 핀 DDR2 SODIMM 으로 교체하여 1GB 까지 확장 가능합니다. 주: 1GB DIMM 을 설치하는 경우 사용 가능한 총 메모리 크기는 1GB 입니다. HP Color LaserJet CP3525x 모델의 경우 메모리를 1GB 까지 늘리려면 기존 256MB DIMM 중 하나를 1GB DIMM 으로 교체해야 합니다. • 메모리 확장 기술(MET)은 데이터 자동 압축을 통해 RAM 효율성을 높입니다.
<p>사용자 인터페이스</p>	<ul style="list-style-type: none"> • 제어판의 4 줄 컬러 그래픽 디스플레이 • 내장 웹 서버를 통한 지원 정보 사용 및 소모품 주문(네트워크 연결 제품인 경우) • HP Easy Printer Care 소프트웨어(웹 기반 상태 및 문제 해결 도구) • HP Easy Printer Care 소프트웨어 및 내장 웹 서버로 소모품의 인터넷 주문 가능
<p>용지 취급</p>	<ul style="list-style-type: none"> • 용지함 1(다목적 용지함): 일반 용지, 투명 필름, 레이블, 봉투 및 기타 용지 종류를 적재할 수 있는 다목적 용지함입니다. 용지함에는 일반 용지 100 매, 투명 필름 50 매 또는 봉투 10 매를 넣을 수 있습니다. • 용지함 2: 250 매 용지함 • 용지함 3(선택사양): 500 매 용지 및 중량지 용지함과 선택사양인 HP 얇서 용지 삼입울. (둘 다 HP Color LaserJet CP3525x 프린터에 포함) 표준/맞춤 크기 용지를 넣을 수 있습니다. 이 용지함에서 자동으로 일반 용지 크기를 감지합니다.

	<ul style="list-style-type: none"> ● 양면 인쇄: HP Color LaserJet CP3525dn 프린터 및 HP Color LaserJet CP3525x 프린터는 자동 양면 인쇄를 지원합니다. 다른 모델은 수동 양면 인쇄를 지원합니다. ● 표준 출력 용지함: 표준 출력 용지함은 제품 위쪽에 있으며 최대 250 매까지 넣을 수 있습니다. 이 제품에는 출력 용지함이 가득 찼음을 알리는 센서가 있습니다. <p>지원되는 용지 크기에 대한 내용은 73페이지의 지원되는 용지 및 인쇄 용지 크기를 참조하십시오.</p> <p>지원되는 용지 종류에 대한 내용은 76페이지의 지원되는 용지 및 인쇄 용지 크기를 참조하십시오.</p>
언어 및 글꼴	<ul style="list-style-type: none"> ● HP PCL(Printer Control Language) 5, PCL 6 및 HP Postscript Level 3 에뮬레이션 ● Direct PDF ● 확장형 TrueType PS 서체 80 개 지원
토너 카트리지	<ul style="list-style-type: none"> ● 토너 카트리지에 대한 자세한 내용은 www.hp.com/go/learnaboutsupplies 를 참조하십시오. ● HP 정품 토너 카트리지 감지 ● 자동 토너 스트립 제거 장치 ● 이 제품에 다음 소모품이 사용됩니다. <ul style="list-style-type: none"> ◦ 표준 검정 토너 카트리지: CE250A ◦ 대용량 검정 토너 카트리지: CE250X ◦ 시안 토너 카트리지: CE251A ◦ 노랑 토너 카트리지: CE252A ◦ 마젠타 토너 카트리지 CE253A ◦ 토너 수집병: CE254A
지원되는 운영 체제	<ul style="list-style-type: none"> ● Microsoft® Windows® 2000, Windows® XP, Windows Vista™, Windows® Server 2003 및 Windows® Server 2008 ● Macintosh OS X V10.3.9, V10.4, V10.5 이상 ● Novell NetWare ● Unix® ● Linux
연결성	<ul style="list-style-type: none"> ● USB 2.0 연결 ● 타사 연결용 호스트 USB 2.0 상응 포트 ● 내장 HP Jetdirect 프린트 서버용 LAN 커넥터(RJ-45)(HP Color LaserJet CP3525 프린터에 포함되지 않음) ● EIO(Enhanced Input/Output) 슬롯 1 개
환경	<ul style="list-style-type: none"> ● 절전 설정으로 에너지 절약 ● 재활용 가능한 부품과 재료를 최대한 사용 ● 인스턴트온(Instant-on) 퓨저로 에너지 절약

보안

- 보안 디스크 삭제
- 보안 잠금(선택 사양)
- 작업 보존
- 저장 작업에 사용자 PIN 인증
- IPsec 보안
- HP 암호화된 고성능 EIO 하드 드라이브(선택사양)

자가 진단

- 제어판에서 인쇄할 수 있는 방법 페이지
 - 특정 작업에 대한 작업 지원은 www.hp.com/support/cljcp3525 에서 이용할 수 있습니다.
 - 제어판에 있는 동영상 및 도움말
 - CD 동영상
-

제품 구성 요소

전면도

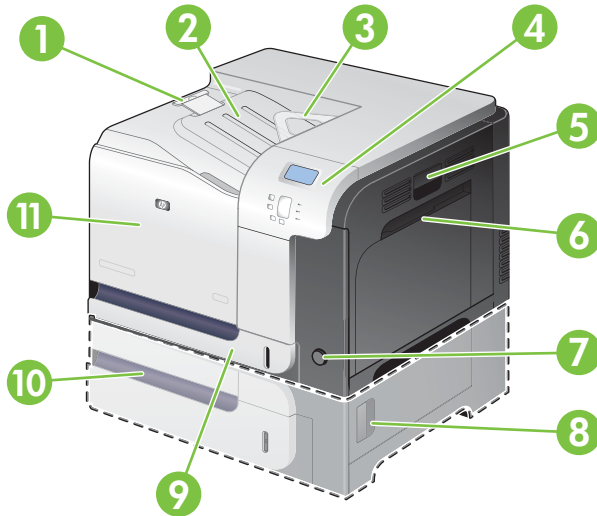

1	출력 용지함 확장판
2	표준 출력 용지함
3	양면 인쇄 스위치백 안내(HP Color LaserJet CP3525dn 프린터 및 HP Color LaserJet CP3525x 프린터만 해당)
4	제어판
5	오른쪽 도어(용지 걸림 제거 가능)
6	용지함 1(용지함을 열려면 손잡이를 당김)
7	전원 단추(켜지면 점등)
8	왼쪽 아래 도어(용지 걸림 해결 가능)
9	용지함 2
10	선택사양 용지함 3(HP Color LaserJet CP3525x 프린터에 포함)
11	전면 도어(토너 카트리지 및 토너 수집병 액세스용)

후면

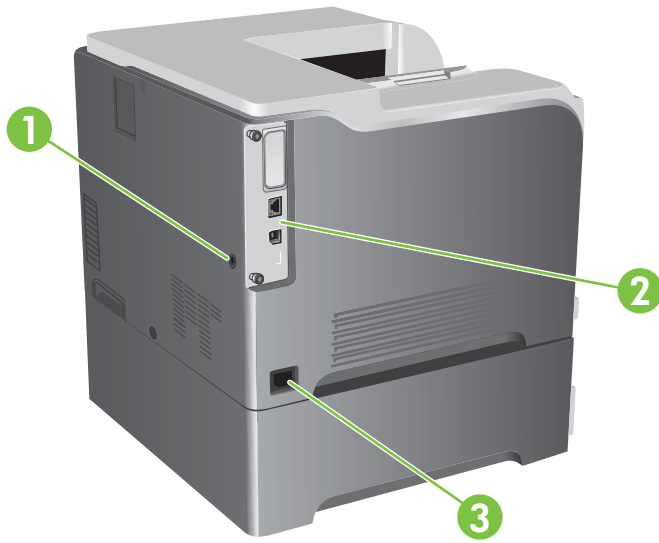

1	케이블 형식 보안 잠금 장치용 슬롯
2	인터페이스 포트
3	전원 연결

인터페이스 포트

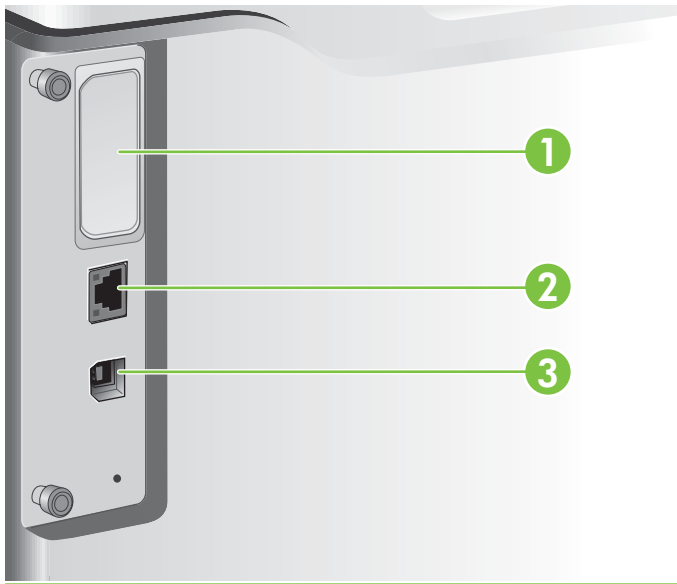

1	EIO 인터페이스 확장 슬롯
2	RJ-45 네트워크 포트(HP Color LaserJet CP3525 프린터와 작동하지 않음)
3	고속 USB 2.0 인쇄 포트

일련 번호 및 모델 번호 위치

모델 번호와 일련 번호는 제품 뒷면의 제품 레이블에 있습니다. 일련 번호에는 제품의 원산지 국가/지역, 제품 버전, 제조 코드, 제품 번호 등의 정보가 포함되어 있습니다.

모델 이름	모델 번호
HP Color LaserJet CP3525	CC468A
HP Color LaserJet CP3525n	CC469A
HP Color LaserJet CP3525dn	CC470A
HP Color LaserJet CP3525x	CC471A

2 제어판

- [제어판 사용](#)
- [제어판 메뉴](#)
- [메뉴 계층 구조](#)
- [방법 표시 메뉴](#)
- [작업 검색 메뉴](#)
- [정보 메뉴](#)
- [용지 취급 메뉴](#)
- [장치 구성 메뉴](#)
- [진단 메뉴](#)
- [서비스 메뉴](#)

제어판 사용

제어판에는 모든 제품 기능에 접근할 수 있는 컬러, 그래픽 및 텍스트 디스플레이가 있습니다. 단추를 사용하여 작업 및 제품 상태를 제어하십시오. 표시등은 전체적인 제품 상태를 나타냅니다.

제어판 레이아웃

제어판에는 컬러, 그래픽 및 텍스트 디스플레이, 작업 제어 단추 및 LED 상태 표시등이 있습니다.

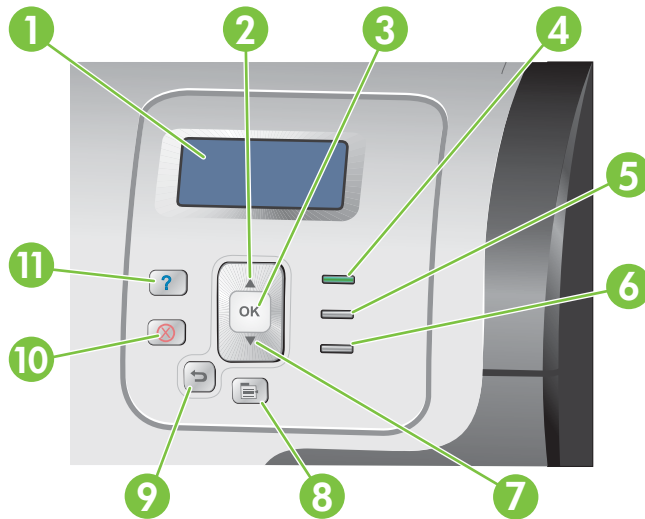

1	제어판 디스플레이	상태 정보, 메뉴, 도움말 정보, 오류 메시지 등이 표시됩니다.
2	위쪽 화살표 단추 ▲	메뉴와 텍스트를 탐색하고, 디스플레이의 숫자 항목 값을 올립니다.
3	확인 단추	원하는 항목을 선택하고, 지속 가능한 오류 후 인쇄 작업을 재시작하고, HP 제품이 아닌 토너 카트리지를 무시합니다.
4	준비 표시등	준비 표시등은 제품에서 작업 처리가 가능할 때 켜집니다.
5	데이터 표시등	데이터 표시등은 제품으로 데이터가 전송되고 있을 때 켜집니다.
6	주의 표시등	주의 표시등은 사용자가 제품을 직접 조작해야 하는 상황이 발생했을 때 켜집니다. 용지함이 비어 있거나 디스플레이에 오류 메시지가 표시된 경우입니다.
7	아래쪽 화살표 단추 ▼	메뉴와 텍스트를 탐색하고, 디스플레이의 숫자 항목 값을 내립니다.
8	메뉴 단추	메뉴를 열고 닫습니다.
9	뒤로 화살표 단추 ↶	다단계 메뉴의 뒤쪽으로 탐색합니다.
10	중지 단추	현재 작업을 중지하고, 현재 작업을 재시작하거나 취소할 수 있는 옵션을 제공하고, 제품에서 용지를 제거하고, 중지된 작업과 관련된 지속 가능한 오류를 지웁니다. 제품에서 인쇄 작업을 진행하고 있지 않은 경우 중지 를 누르면 제품이 일시 중지됩니다.
11	도움말 단추 ?	제품 메시지 또는 메뉴에 대한 동영상과 비롯한 자세한 정보를 제공합니다.

제어판 표시등 해석



표시등	켜짐	꺼짐	깜박임
준비 (초록색)	제품이 온라인 상태(데이터를 수용해 처리할 수 있는 상태)입니다.	제품이 오프라인 상태이거나 꺼져 있습니다.	제품이 인쇄를 중지하거나 오프라인 상태로 바뀌려고 합니다.
데이터 (초록색)	제품에는 처리를 마친 데이터가 있지만, 작업을 완료하려면 더 많은 데이터가 필요합니다.	제품이 데이터를 받거나 처리하고 있지 않습니다.	제품이 데이터를 받아 처리하고 있습니다.
주의 (노란색)	중대한 오류가 발생했습니다. 제품을 확인해야 합니다.	주의를 요하는 상태가 아닙니다.	오류가 발생했습니다. 제품을 확인해야 합니다.

제어판 메뉴

프린터 드라이버와 소프트웨어 응용프로그램이 있으면 가장 일상적인 인쇄 작업을 컴퓨터에서 수행할 수 있습니다. 제품을 제어하기 가장 쉬운 방법으로 제품 제어판의 설정에 우선합니다. 해당 소프트웨어의 도움말 파일을 참조하십시오. 프린터 드라이버에 액세스하는 자세한 방법은 [43페이지의 Windows 용 소프트웨어](#) 또는 [55페이지의 Macintosh 에서 제품 사용](#)을 참조하십시오.

또한 제품의 제어판에서 설정을 변경하여 제품을 제어할 수 있습니다. 제어판을 사용하면 프린터 드라이버나 소프트웨어 프로그램에서 지원되지 않는 프린터 기능을 사용할 수 있으며 용지함의 용지 크기 및 종류를 구성할 수 있습니다.

메뉴 사용

- 메뉴 단추 를 눌러 메뉴를 시작하고 종료합니다.
- 확인 단추를 사용하여 제품 구성의 숫자 값은 물론 메뉴 항목을 선택합니다.
- 위쪽 화살표나 아래쪽 화살표 ▲▼로 메뉴를 탐색합니다. 메뉴 탐색 이외에도, 위쪽/아래쪽 화살표로 선택한 숫자 값을 늘리거나 줄일 수 있습니다. 또 이 화살표를 누르고 있으면 스크롤 속도가 더욱 빨라집니다.
- 뒤로 단추 를 사용하면 메뉴 항목을 뒤로 이동할 수 있습니다.
- 60 초 동안 아무 키도 누르지 않으면 제품은 메뉴를 종료합니다.

메뉴 계층 구조

다음과 같은 최상위 메뉴를 사용할 수 있습니다.

- **방법 표시.** 자세한 내용은 [16페이지의 방법 표시 메뉴](#)를 참조하십시오.
- **작업 불러오기.** 자세한 내용은 [17페이지의 작업 검색 메뉴](#)를 참조하십시오.
- **정보.** 자세한 내용은 [18페이지의 정보 메뉴](#)를 참조하십시오.
- **용지 취급.** 자세한 내용은 [19페이지의 용지 취급 메뉴](#)를 참조하십시오.
- **장치 구성.** 자세한 내용은 [20페이지의 장치 구성 메뉴](#)를 참조하십시오.
- **진단.** 자세한 내용은 [39페이지의 진단 메뉴](#)를 참조하십시오.
- **서비스.** 자세한 내용은 [41페이지의 서비스 메뉴](#)를 참조하십시오.

방법 표시 메뉴

방법 표시 메뉴에서 인쇄할 수 있는 페이지에는 제품과 관련된 자세한 정보가 담겨 있습니다.

표시 방법: **메뉴** 단추 를 누른 다음 **방법 표시** 메뉴를 선택합니다.

항목	설명
용지 걸림 해결	제품의 용지 걸림 제거 지침을 제공합니다.
용지함에 용지 넣기	용지 적재 및 용지함 구성 지침을 제공합니다.
특수 용지 넣기	봉투, 투명 필름 및 레이블과 같은 특수 용지 적재 지침을 제공합니다.
양면 인쇄	용지의 양면에 인쇄하는(양면 인쇄) 지침을 제공합니다.
지원되는 용지	지원되는 용지 및 인쇄 용지의 목록을 제공합니다.
설명서 인쇄	기타 도움말을 확인할 수 있는 웹 사이트 목록이 나와 있는 페이지를 인쇄할 수 있습니다.

작업 검색 메뉴

작업 불러오기 메뉴에서는 저장된 모든 작업 목록을 볼 수 있습니다.

표시 방법: 메뉴 단추 를 누른 다음 작업 불러오기 메뉴를 선택합니다.

 주: 별표(*)가 있는 값은 초기 기본값을 나타냅니다. 메뉴 항목 중에는 기본값이 없는 것이 있습니다.

항목	하위 항목	옵션	설명
<사용자 이름>			작업을 저장한 사용자의 이름을 기준으로 나열됩니다. 사용자 이름을 선택하면 해당 사용자의 저장 작업 목록이 표시됩니다.
	모든 작업(핀 없음)	인쇄 인쇄 및 삭제 삭제	이 메시지는 PIN이 필요하지 않은 작업이 두 개 이상 저장된 경우 표시됩니다. 나열된 작업의 종류에 따라 인쇄 옵션 또는 인쇄 및 삭제 옵션이 표시됩니다. 인쇄 매수 옵션을 사용하여 인쇄할 작업의 인쇄 매수를 지정합니다.
	모든 작업(핀 있음)	인쇄 인쇄 및 삭제 삭제	이 메시지는 PIN이 필요한 작업이 두 개 이상 저장된 경우 표시됩니다. 나열된 작업의 종류에 따라 인쇄 옵션 또는 인쇄 및 삭제 옵션이 표시됩니다. 인쇄 매수 옵션을 사용하여 인쇄할 작업의 인쇄 매수를 지정합니다.
	<작업 이름 X>	인쇄 인쇄 및 삭제 삭제	각 작업은 이름을 기준으로 나열됩니다. 나열된 작업의 종류에 따라 인쇄 옵션 또는 인쇄 및 삭제 옵션이 표시됩니다. 인쇄 매수 옵션을 사용하여 인쇄할 작업의 인쇄 매수를 지정합니다.
		인쇄 매수	인쇄할 작업의 인쇄 매수를 지정합니다. 기본값은 1입니다. 작업 옵션을 선택하면 드라이버에 지정된 인쇄 매수가 인쇄됩니다. 맞춤 메뉴를 선택하면 인쇄 매수를 지정할 수 있는 다른 설정이 표시됩니다. 드라이버에 지정된 인쇄 매수에 제어판에 지정된 인쇄 매수가 곱해집니다. 예를 들어 드라이버에 매수를 두 장으로 지정한 경우 제어판에서 두 장을 지정하면 총 네 장이 인쇄됩니다.

정보 메뉴

정보 메뉴에서는 특정한 제품 정보를 보고 인쇄할 수 있습니다.

표시 방법: **메뉴** 단추 를 누른 다음 **정보** 메뉴를 선택합니다.

항목	설명
메뉴 맵 인쇄	제어판 메뉴 맵을 인쇄합니다. 이 맵은 제어판 메뉴 항목의 배치와 현재 설정을 보여줍니다.
구성 인쇄	제품 구성 페이지를 인쇄합니다. 이 페이지는 프린터 설정 및 설치된 부속품을 보여줍니다.
소모품 상태 페이지 인쇄	소모품의 예상 잔존 수명을 인쇄합니다. 이 페이지에는 처리한 총 페이지 수와 작업 수, 일련 번호, 페이지 수, 유지보수 정보에 대한 통계 자료가 나옵니다. HP는 고객 편의를 위해 소모품의 예상 잔존 수명을 제공합니다. 소모품의 실제 잔량과 제공된 대략치는 다를 수도 있습니다.
소모품 상태	스크롤하여 확인 가능한 목록에 토너 카트리지가, 퓨저 키트 및 토너 수집병의 대략적인 상태가 표시됩니다. 각 항목은 확인 단추를 눌러 항목 별 도움말을 열 수 있습니다.
사용 페이지 인쇄	용지 크기를 불문하고 제품을 통과한 모든 용지의 수를 인쇄합니다. 즉, 단면 인쇄인지 양면 인쇄인지, 흑백인지 색상 인쇄인지와 함께 페이지 수를 알려줍니다.
컬러 사용 작업 일지 인쇄	프린터의 색상 사용 통계를 인쇄합니다.
데모 인쇄	데모 페이지를 인쇄합니다.
RGB 견본 인쇄	여러 가지 RGB 값으로 색상 샘플을 인쇄합니다. 견본을 기준으로 인쇄된 색상을 비교합니다.
CMYK 견본 인쇄	여러 가지 CMYK 값으로 색상 샘플을 인쇄합니다. 견본을 기준으로 인쇄된 색상을 비교합니다.
파일 디렉토리 인쇄	제품에 저장된 파일의 이름과 디렉토리를 인쇄합니다.
PCL 글꼴 목록 인쇄	사용 가능한 PCL 글꼴을 인쇄합니다.
PS 글꼴 목록 인쇄	사용 가능한 PS 글꼴을 인쇄합니다.

용지 취급 메뉴

이 메뉴를 사용하여 입력 용지함을 크기와 종류별로 구성합니다. 첫 인쇄 전에 이 메뉴로 용지함을 올바르게 구성해야 합니다.

표시 방법: 메뉴 단추 를 누른 다음 **용지 취급** 메뉴를 선택합니다.

 **주:** 다른 모델의 HP LaserJet 제품을 사용해봤다면 용지함 1을 우선 모드나 카세트 모드로 설정하기 어렵지 않을 것입니다. HP Color LaserJet CP3525 시리즈 프린터에서 용지함 1을 모든 크기 및 모든 종류로 설정하면 우선 모드가 됩니다. 용지함 1을 모든 크기 또는 모든 종류 이외의 설정으로 지정하면 카세트 모드가 됩니다.

메뉴 항목	값	설명
용지함 1 크기	사용 가능한 크기의 목록이 나타납니다.	용지함 1의 용지 크기를 구성할 수 있습니다. 기본값은 모든 크기 입니다. 지원되는 크기를 모두 보려면 73페이지의 지원되는 용지 및 인쇄 용지 크기 를 참조하십시오.
용지함 1 종류	사용 가능한 종류의 목록이 나타납니다.	용지함 1의 용지 종류를 구성할 수 있습니다. 기본값은 모든 종류 입니다. 지원되는 종류를 모두 보려면 76페이지의 지원되는 용지 및 인쇄 용지 크기 를 참조하십시오.
용지함 <X> 크기 X = 2 또는 3(선택사양)	사용 가능한 크기의 목록이 나타납니다.	용지함 2 나 선택사양인 용지함 3에 사용할 용지 크기를 구성할 수 있습니다. 기본 크기는 국가/지역에 따라 레터 또는 A4 입니다. 용지함 2는 용지함의 용지 조정대에 따라 용지 크기를 감지하지 않습니다. 용지함 3은 용지함의 용지 조정대에 따라 용지 크기를 감지합니다. 지원되는 크기를 모두 보려면 73페이지의 지원되는 용지 및 인쇄 용지 크기 를 참조하십시오.
용지함 <X> 종류 X = 2 또는 3(선택사양)	사용 가능한 종류의 목록이 나타납니다.	용지함 2 나 선택사양인 용지함 3에 사용할 용지 종류를 구성할 수 있습니다. 기본값은 일반 입니다. 지원되는 종류를 모두 보려면 76페이지의 지원되는 용지 및 인쇄 용지 크기 를 참조하십시오.

장치 구성 메뉴

장치 구성 메뉴에서는 프린터의 기본 인쇄 설정을 변경하고, 인쇄 품질을 조정하고, 시스템 구성 및 I/O 옵션을 변경하며 기본 설정을 재설정할 수 있습니다.

인쇄 메뉴

이 설정은 등록정보가 확인되지 않은 작업에만 영향을 줍니다. 대부분의 작업에서는 등록정보를 모두 확인하고 이 메뉴에서 설정한 값은 무시합니다.

표시 방법: 메뉴 단추 를 누르고 **장치 구성** 메뉴를 선택한 다음 **인쇄 중** 메뉴를 선택합니다.

 **주:** 별표(*)가 있는 값은 초기 기본값을 나타냅니다. 메뉴 항목 중에는 기본값이 없는 것이 있습니다.

메뉴 항목	값	설명
인쇄 매수	범위: 1 - 32000	인쇄 작업의 기본 매수를 설정할 수 있습니다. 기본값은 1 입니다.
기본 용지 크기	사용 가능한 크기의 목록이 나타납니다.	기본 용지 크기를 설정할 수 있습니다.
기본 사용자 정의 용지 크기	<ul style="list-style-type: none"> ● 측정 단위 ● X 치수 ● Y 치수 	맞춤 인쇄 작업의 기본 크기를 설정할 수 있습니다. 기본 측정 단위는 밀리미터 입니다.
양면 인쇄	꺼짐* 켜짐	양면 인쇄를 활성화 또는 비활성화할 수 있습니다. 주: 이 메뉴는 HP Color LaserJet CP3525dn 프린터 및 HP Color LaserJet CP3525x 프린터에서만 사용 가능합니다.
양면 인쇄 제본	긴 가장자리* 짧은 가장자리	양면 인쇄한 출력물의 제본 위치를 변경할 수 있습니다. 주: 이 메뉴는 HP Color LaserJet CP3525dn 프린터 및 HP Color LaserJet CP3525x 프린터에서만 사용 가능합니다.
A4/레터에 우선	아니오 예*	A4 용지가 없으면 A4 작업을 레터 용지에 인쇄하도록 설정할 수 있습니다.
수동 공급	꺼짐* 켜짐	이 옵션을 켜짐 으로 설정하면 작업에 용지함을 선택하지 않은 경우 수동 공급 이 기본값으로 설정됩니다.
COURIER 글꼴	보통* 어둡게	Courier 글꼴의 버전을 선택할 수 있습니다. 어둡게 설정은 HP LaserJet Series III 프린터 이상 버전에서 사용할 수 있는 내부 Courier 글꼴에 해당합니다.
광폭 A4	아니오* 예	A4 용지의 인쇄 가능 영역을 변경할 수 있습니다. 아니오 를 선택하면 한 줄에 간격 10 으로 표시되는 문자 78 개가 인쇄 가능 영역입니다. 예 를 선택하면 한 줄에 간격 10 으로 표시되는 문자 80 개가 인쇄 가능 영역입니다.

메뉴 항목	값	설명
PS 오류 인쇄	꺼짐* 켜짐	PS 오류 페이지를 인쇄하도록 할 수 있습니다.
PDF 오류 인쇄	꺼짐* 켜짐	PDF 오류 페이지를 인쇄하도록 할 수 있습니다.

PCL 하위 메뉴

이 메뉴에서는 프린터 제어 언어의 설정을 구성할 수 있습니다.

표시 방법: 메뉴 단추 를 누르고 장치 구성 메뉴, 인쇄 중 메뉴, PCL 메뉴를 차례로 선택합니다.

 주: 별표(*)가 있는 값은 초기 기본값을 나타냅니다. 메뉴 항목 중에는 기본값이 없는 것이 있습니다.

항목	값	설명
양식 길이		기본 용지 크기에 세로 간격을 5 - 128 줄까지 설정합니다. 기본값은 60 입니다.
용지 방향	세로방향* 가로방향	기본 용지 방향을 세로나 가로로 설정할 수 있습니다.
글꼴 소스	사용 가능한 글꼴 소스 목록이 표시됩니다.	글꼴 저장 위치를 선택합니다. 기본값은 내장입니다.
글꼴 번호		각 글꼴에 번호를 할당하고 PCL 글꼴 목록에 번호를 표시합니다. 범위는 0 - 102 입니다. 기본값은 0 입니다.
글꼴 간격		글꼴 간격을 선택할 수 있습니다. 이 항목은 선택한 글꼴에 따라 표시되지 않을 수 있으며, 범위는 0.44 - 99.99 입니다. 기본값은 10.00 입니다.
글꼴 포인트 크기		글꼴 포인트 크기를 선택합니다. 범위는 4.00 - 999.75 입니다. 기본값은 12.00 입니다.
기호 집합	사용 가능한 기호 집합 목록이 표시됩니다.	제품 제어판에서 사용 가능한 여러 기호 집합 중 하나를 선택할 수 있습니다. 기호 집합은 글꼴이 같은 모든 문자가 모여 있는 고유 집합입니다. 선 그리기 문자로는 PC-8 또는 PC-850 이 적합합니다. 기본값은 PC-8 입니다.
LF 에 CR 추가	아니요* 예	역방향 호환이 가능한 PCL 작업(작업 제어가 아닌 순수 텍스트)에서 발생하는 줄 바꿈마다 캐리지 리턴을 추가하려면 예를 선택하십시오. 일부 환경에서는 줄 바꿈 제어 코드만을 사용하여 새 줄을 나타냅니다. 이 옵션을 사용하면 줄 바꿈마다 필요한 캐리지 리턴을 추가할 수 있습니다.
빈 페이지 삭제	아니요* 예	맞춤 PCL 을 생성하는 경우 빈 페이지를 인쇄하는 추가 양식 공급이 포함됩니다. 예를 선택하면 빈 페이지인 경우 양식 공급이 무시됩니다.
용지함 매핑		PCL5 용지함 매핑 명령은 사용 가능한 여러 용지함과 용지 공급 장치에 해당하는 번호를 사용하여 입력 용지함을 선택합니다.

항목	값	설명
	표준*	용지함 및 공급장치의 변경 지정된 번호가 업데이트된 신형 HP LaserJet 프린터에 따라 번호가 지정됩니다.
	클래식	HP LaserJet 4 프린터 및 이전 모델에 따라 번호가 지정됩니다.

인쇄 품질 메뉴

표시 방법: 메뉴 단추 를 누르고 장치 구성 메뉴를 선택한 다음 인쇄 품질 메뉴를 선택합니다.

 주: 별표(*)가 있는 값은 초기 기본값을 나타냅니다. 메뉴 항목 중에는 기본값이 없는 것이 있습니다.

항목	하위 항목	값	설명
색상 조정	하이라이트	범위는 +5 - -5 입니다. 기본값은 0 입니다.	인쇄된 페이지에서 하이라이트의 명암을 조정합니다. 값이 작으면 인쇄된 페이지의 하이라이트가 밝고, 값이 크면 인쇄된 페이지의 하이라이트가 어둡습니다.
	<ul style="list-style-type: none"> 시안 농도 마젠타 농도 노랑 농도 검정 농도 		
	중간 색조	범위는 +5 - -5 입니다. 기본값은 0 입니다.	인쇄된 페이지에서 중간 색조의 명암을 조정합니다. 값이 작으면 인쇄된 페이지의 중간 색조가 밝고, 값이 크면 인쇄된 페이지의 중간 색조가 어둡습니다.
	<ul style="list-style-type: none"> 시안 농도 마젠타 농도 노랑 농도 검정 농도 		
	음영	범위는 +5 - -5 입니다. 기본값은 0 입니다.	인쇄된 페이지에서 음영의 명암을 조정합니다. 값이 작으면 인쇄된 페이지의 음영이 밝고, 값이 크면 인쇄된 페이지의 음영이 어둡습니다.
	<ul style="list-style-type: none"> 시안 농도 마젠타 농도 노랑 농도 검정 농도 		
	색상 값 복원		각 색상의 농도 값을 재설정하여 색상 설정을 복원합니다.
	레지스트레이션 설정		각 용지함에 레지스트레이션을 설정하면 페이지의 이미지 중심을 맞추는 여백 정렬이 위에서 아래로, 왼쪽에서 오른쪽으로 이동합니다. 또, 앞면에 인쇄된 이미지를 뒷면에 인쇄된 이미지와 맞출 수 있습니다.
	용지함 <X> 조정	X 축 또는 Y 축 이동 거리로 -20 - 20 사이 값을 선택합니다. 0 이 기본값입니다.	용지함에 따라 적합하게 정렬을 합니다. 이미지를 만들 때 용지가 위에서 아래로 공급되면 제품이 페이지를 따라 옆으로 스캔합니다.
		테스트 페이지 인쇄	테스트 페이지를 인쇄하여 레지스트레이션을 설정할 수 있습니다.

항목	하위 항목	값	설명
		X1 전환 Y1 전환 X2 전환 Y2 전환	<p>X는 스캔 방향을 나타냅니다. X1은 단면 인쇄면 또는 양면 인쇄 페이지의 첫 번째 면의 스캔 방향을 나타냅니다. X2는 양면 페이지의 두 번째 면의 스캔 방향입니다.</p> <p>공급 방향은 Y로 나타냅니다. Y1은 단면 인쇄면 또는 양면 인쇄 페이지의 첫 번째 면의 공급 방향을 나타냅니다. Y2는 양면 페이지의 두 번째 면의 스캔 방향입니다.</p>
자동 감지 모드	용지함 1 감지	전체 감지 (기본값) 투명 필름만	<p>자동 감지 모드를 사용하여 용지함 1의 용지 종류 감지 옵션을 설정합니다.</p> <p>전체 감지를 선택하면 제품이 모든 페이지를 감지하고 이에 따라 모드를 전환합니다. 제품은 투명 필름과 그 외의 다른 용지 종류를 구분할 수 있습니다.</p> <p>투명 필름만을 선택하면 제품은 첫 번째 페이지만 감지합니다. 제품은 투명 필름과 그 외의 다른 용지 종류를 구분할 수 있습니다.</p>
인쇄 모드	용지 종류 목록이 표시됩니다.	인쇄 모드 목록이 표시됩니다.	각 용지 종류와 관련된 인쇄 모드를 구성합니다.
	복원 모드		이 기능을 사용하면 모든 용지 종류 모드 설정을 초기 기본 설정으로 되돌릴 수 있습니다.
최적화	사용 가능한 옵션 목록이 표시됩니다.		인쇄 품질 문제를 해결하는 다양한 인쇄 모드를 최적화할 수 있습니다.
	최적화 복원		이 기능을 사용하면 최적화 메뉴의 모든 설정을 초기 기본값으로 되돌립니다.
지금 빠른 교정			제품 부분 교정을 수행합니다.
지금 전체 교정			제품 전체 교정을 수행합니다.
켜짐/시동 시교정 연기		아니오 예*	<p>이 메뉴는 제품을 켜거나 시동할 때 교정 시기를 제어합니다.</p> <ul style="list-style-type: none"> • 제품을 시작하거나 켤 때 바로 교정하려면 아니오를 선택합니다. 제품에서 교정을 마칠 때까지 인쇄 작업을 수행하지 않습니다. • 대기 상태의 제품에서 교정 전에 인쇄 작업을 받으려면 예를 선택합니다. 받은 작업을 모두 인쇄하기 전에 교정을 시작할 수 있습니다. 이 옵션을 사용하면 대기 모드를 종료하거나 제품을 켤 때 빠르게 인쇄할 수 있지만 인쇄 품질이 저하됩니다. <p>주: 최상의 결과를 위해 제품을 교정한 후 인쇄하십시오. 교정에 앞서 인쇄 작업을 수행하면 최고 품질을 내지 못할 수 있습니다.</p>
해상도		Image REt 3600* 1200x600dpi	제품이 인쇄를 수행하는 해상도를 설정합니다. 기본값은 Image REt 3600 입니다. 세밀한 선 작업 또는 작은 텍스트의 인쇄 품질을 높이려면 1200x600dpi 설정을 사용해 보십시오.
가장자리 제어		꺼짐 밝게	가장자리 제어 설정을 사용하여 가장자리 렌더링 방법을 결정할 수 있습니다. 가장자리 제어에는 적용 가능한 중간 색조와 트래핑의 두 가지 구성요소

항목	하위 항목	값	설명
		일반* 최대	<p>가 있습니다. 적용 가능한 중간 색조를 선택하면 가장자리 선명도를 높일 수 있고, 트래핑을 선택하면 인접한 객체의 가장자리를 약간 겹쳐서 색상 불일치 효과를 줄일 수 있습니다.</p> <ul style="list-style-type: none"> ● 꺼짐을 선택하면 트래핑 및 적용 가능한 중간 색조가 모두 해제됩니다. ● 밝게를 선택하면 트래핑이 최소 레벨로 설정되고 적용 가능한 중간 색조 옵션이 설정됩니다. ● 일반이 기본 트래핑 설정입니다. 트래핑 효과가 중간 값으로 적용되며 적용 가능한 중간 색조가 사용됩니다. ● 최대는 가장 강력한 트래핑 설정입니다. 적용 가능한 중간 색조가 사용됩니다.
자동 청소		꺼짐* 켜짐	자동 청소 기능을 켜면, 인쇄 페이지 수가 청소 간격 설정에 도달할 경우 청소 페이지가 인쇄됩니다.
청소 간격		500* 1000 2000 5000 10000 20000	자동 청소 기능을 켜면 청소 페이지가 자동으로 인쇄되기 전에 인쇄 매수를 지정합니다.
자동 청소 페이지 크기		레터* A4	자동 청소 기능을 켜면 청소 페이지 인쇄에 사용할 용지 크기를 지정합니다.
청소 페이지 생성			<p>퓨저의 압력 롤러에 묻어 있는 과도한 토너를 닦아 내려면 지침 페이지를 인쇄합니다.</p> <p>주: 이 옵션은 HP Color LaserJet CP3525 프린터 및 HP Color LaserJet CP3525n 프린터에서만 사용할 수 있습니다.</p>
청소 페이지 처리			<p>청소 페이지를 만들고 처리해서 퓨저의 압력 롤러를 닦아낼 수 있습니다. 청소 프로세스가 실행되면 청소 페이지가 인쇄됩니다. 이 페이지는 버려도 됩니다.</p> <p>주: HP Color LaserJet CP3525 프린터 및 HP Color LaserJet CP3525n 프린터의 경우 먼저 청소 페이지 생성 옵션을 선택해야 합니다.</p>

시스템 설정 메뉴

시스템 설정 메뉴에서 절전 모드, 제품 특성(언어), 걸림 해결 등의 제품 구성 기본값을 변경할 수 있습니다.

표시 방법: **메뉴** 단추 를 누르고 **장치 구성** 메뉴를 선택한 다음 **시스템 설정** 메뉴를 선택합니다.

 주: 별표(*)가 있는 값은 초기 기본값을 나타냅니다. 메뉴 항목 중에는 기본값이 없는 것이 있습니다.

항목	하위 항목	값	설명
날짜/시간	날짜	----/[MMM]/[DD] 연도 = [YYYY]/--/[DD] 월= [YYYY]/[MMM]/- 일=	정확한 날짜를 설정할 수 있습니다. 연도의 범위는 2008 - 2037 입니다.
	날짜 형식	YYYY/MMM/DD* MMM/DD/YYYY DD/MMM/YYYY	연도, 월 및 일이 날짜에 표시되는 순서를 선택할 수 있습니다.
	시간	--:[MM] [PM] 시= [HH]: -- [PM] 분= [HH]:[MM] -- 오전/오후=	시간 형식은 다양한 구성 중에서 선택할 수 있습니다. 선택한 시간 형식 에 따라 서로 다른 마법사가 나타납니다.
	시간 형식	12 시간* 24 시간	12 시간 또는 24 시간 형식을 선택할 수 있습니다.
작업 저장 한도		연속 값 범위: 1~100 기본값 = 32	제품에 저장할 수 있는 고속 복사 작업의 수를 지정할 수 있습니다. 기본값은 32 입니다. 지정 가능한 최대 값은 100 입니다.
작업 보관 시간 초과		꺼짐* 1 시간 4 시간 1 일 1 주	고속 복사 작업이 대기열에서 자동으로 삭제되기 전까지 보관되는 기간을 설정할 수 있습니다. 이 메뉴 항목은 하드 디스크가 설치된 경우에만 표시됩니다.
주소 표시		자동 꺼짐*	이 항목으로 준비 메시지와 함께 제품의 IP 주소가 표시되도록 할 수 있습니다.
컬러 사용 제한		컬러 활성화* 컬러(허용된 경우) 컬러 비활성화	색상을 사용하지 않도록 설정하거나 색상 사용을 제한합니다. 116페이지의 컬러 사용 제한 을 참조하십시오. 컬러(허용된 경우) 설정을 사용하려면 내장 웹 서버, HP Easy Printer Care 또는 Web Jetadmin을 통해 사용자 권한을 설정합니다. 51페이지의 지원되는 Windows 용 유틸리티 를 참조하십시오.
컬러/흑백 혼합		자동* 대부분 컬러 페이지 대부분 흑백 페이지	이 메뉴 항목은 성능을 극대화하고 토너 카트리지 수명을 연장하기 위해 제품을 컬러 모드에서 단색(흑백) 모드로 전환시키는 방법을 설정합니다. 자동 을 선택하면 제품이 초기 기본 설정으로 재설정됩니다.

항목	하위 항목	값	설명
			<p>거의 모든 인쇄 작업을 컬러 인쇄하며 토너를 많이 사용할 경우 대부분 컬러 페이지를 선택합니다.</p> <p>인쇄 작업이 대부분 단색 인쇄이거나 컬러와 단색 인쇄를 모두 사용할 경우 대부분 흑백 페이지를 선택합니다.</p>
용지함 작동			<p>이 메뉴를 사용하여 제어판에서 용지함과 관련 프롬프트 창을 처리하는 방식을 제어할 수 있습니다.</p>
	요청한 용지함 사용	<p>전용*</p> <p>우선</p>	<p>요청한 용지함 사용은 특정 입력 용지함이 지정된 작업을 처리합니다. 관련 옵션은 아래와 같습니다.</p> <ul style="list-style-type: none"> ● 전용: 지정 용지함이 비어 있어도 그 용지함만 사용하도록 지정하면, 다른 용지함이 선택되지 않습니다. ● 우선: 사용자가 지정해 둔 용지함이 있어도 용지함에 용지가 없으면 다른 용지함이 사용됩니다.
	수동 공급 프롬프트	<p>항상*</p> <p>적재되지 않은 경우</p>	<p>이 옵션은 작업 용지의 종류나 크기가 용지함 1에서 구성된 크기나 종류와 맞지 않을 경우 수동 급지 메시지의 표시 여부를 제어합니다. 관련 옵션은 아래와 같습니다.</p> <ul style="list-style-type: none"> ● 항상: 수동 급지 작업 인쇄 여부를 묻는 프롬프트가 항상 표시됩니다. ● 적재되지 않은 경우: 다목적 용지함이 비어 있거나 작업 용지의 크기나 종류와 맞지 않을 경우에만 메시지가 표시됩니다.
	PS 용지 취급	<p>활성화됨*</p> <p>비활성화됨</p>	<p>이 옵션은 Adobe PS 프린터 드라이버로 인쇄할 때 용지를 처리하는 방법에 영향을 줍니다.</p> <ul style="list-style-type: none"> ● 활성화됨을 선택하는 경우 HP 용지 처리 모델이 사용됩니다. ● 비활성화됨을 선택하면 Adobe PS 용지 처리 모델이 사용됩니다.
	크기/종류 메시지 창	<p>디스플레이*</p> <p>표시 안 함</p>	<p>이 옵션은 용지함을 달을 때마다 용지함 구성 메시지를 표시할 지 여부</p>

항목	하위 항목	값	설명
			<p>를 제어합니다. 관련 옵션은 아래와 같습니다.</p> <ul style="list-style-type: none"> ● 디스플레이: 용지함이 닫혀 있으면 용지함 구성 메시지가 표시됩니다. 이 메시지에서 용지함 크기 또는 종류를 직접 구성할 수 있습니다. ● 표시 안 함: 용지함 구성 메시지가 자동으로 표시되지 않습니다.
	다른 용지함 사용	<p>활성화됨*</p> <p>비활성화됨</p>	<p>이 옵션은 제어판 프롬프트를 켜거나 꺼서 지정 용지함이 비어 있을 때 다른 용지함을 선택할 수 있습니다. 관련 옵션은 아래와 같습니다.</p> <ul style="list-style-type: none"> ● 활성화됨: 선택한 용지함에 용지를 넣거나 다른 용지함을 선택하라는 프롬프트가 표시됩니다. ● 비활성화됨: 다른 용지함을 선택하라는 메시지 창이 표시되지 않고 처음에 선택한 용지함에 용지를 넣으라는 프롬프트가 표시됩니다.
	대체 레터헤드 모드	<p>켜짐</p> <p>꺼짐*</p>	<p>단면 또는 양면 인쇄에 상관 없이 모든 작업에 레터헤드나 양식 용지를 똑같은 방법으로 넣을 수 있습니다. 자세한 내용은 79페이지의 용지함에 넣는 용지 방향을 참조하십시오.</p>
	빈 페이지 양면 인쇄	<p>자동*</p> <p>예</p>	<p>이 옵션은 제품이 양면 작업(양면 인쇄)을 처리하는 방법을 제어합니다. 관련 옵션은 아래와 같습니다.</p> <ul style="list-style-type: none"> ● 자동을 선택하면 뒷면이 빈 페이지인 경우 양면 인쇄를 하지 않도록 하는 지능형 양면 인쇄가 활성화됩니다. 그러면 인쇄 속도가 빨라집니다. ● 예를 선택하면 지능형 양면 인쇄 기능이 비활성화되면서 한 쪽만 인쇄되어도 용지가 넘겨집니다. <p>주: 이 옵션은 HP Color LaserJet CP3525dn 프린터 또는 HP Color LaserJet CP3525x 프린터에서만 사용할 수 있습니다.</p>
절전 대기		<p>1 분</p> <p>15 분*</p> <p>30 분</p> <p>45 분</p>	<p>선택한 시간 동안 제품을 비활성 상태로 둘 경우 전력 소모량이 줄어듭니다.</p>

항목	하위 항목	값	설명
		60 분 90 분 2 시간 4 시간	
켜짐 시간	<요일>	꺼짐* 맞춤	예열 또는 교정 시간을 절감하기 위해 제품이 매일 켜지는 시간을 구성할 수 있습니다. 요일을 선택하고 맞춤 을 선택합니다. 해당 요일의 켜짐 시간을 설정한 다음 켜짐 시간을 모든 요일에 적용할지 여부를 선택합니다.
최적 속도/에너지 사용량		첫 페이지 더 빠르게* 에너지 절약	<p>퓨저 냉각 동작을 제어합니다.</p> <p>첫 페이지 더 빠르게를 선택하면 퓨저가 식지 않아 프린터에 전송된 새 작업의 첫 페이지를 더 빠르게 처리합니다.</p> <p>에너지 절약을 선택하면 퓨저가 저질로 식습니다. 퓨저가 유휴 상태를 유지하는 시간에 따라 첫 페이지의 속도 위반이 달라집니다.</p>
디스플레이 밝기		범위는 -10 - 10 입니다.	제어판 디스플레이의 밝기를 설정합니다. 기본값은 0 입니다.
특성		자동* PCL PDF PS	기본 프린터 언어를 자동 전환, PCL, PDF 또는 PS 모드로 설정합니다.
지울 수 있는 경고 메시지		작업* 켜짐	제어판에서 경고를 지울지 아니면 다른 작업이 전송될 때 지울지를 설정합니다.
자동 계속		꺼짐 켜짐*	시스템이 자동 계속 오류를 생성할 때의 제품 동작을 결정합니다.
소모품 교체			<p>소모품 잔량 부족 시 제품 작동을 설정합니다.</p> <p>소모품 잔량이 부족하면 제품은 "소모품 주문" 메시지를 표시하고 소모품의 수명이 다 되면 "소모품 교체" 메시지를 표시합니다. 최적의 인쇄 품질을 위해서는 "소모품 교체" 메시지가 표시될 때 소모품 항목을 교체하는 것이 좋습니다. 인쇄 품질에 만족하는 한, 이 시점까지 소모품을 교체하지 않아도 됩니다. 이 시점까지 없으면 무시 1 또는 없으면 무시 2를 사용하여 계속 인쇄할 수 있습니다. 무시 옵션을 사용하면 예상 수명이 다 된 소모품 항목을 계속 사용할 수 있습니다.</p>

항목	하위 항목	값	설명
		부족시 중지*	소모품이 부족 상태에 도달할 경우 인쇄를 중지하려면 부족시 중지 를 선택합니다.
		없으면 중지	소모품의 예상 수명이 다 된 경우 인쇄를 중지하려면 없으면 중지 를 선택합니다. 이 시점까지 없으면 무시 1 또는 없으면 무시 2 를 사용하여 계속 인쇄할 수 있습니다. 인쇄 품질에 만족하는 한, 지금 소모품을 교체하지 않아도 됩니다.
		없으면 무시 1 없으면 무시 2	<p>토너 수집병이 아닌 소모품의 예상 수명이 다 된 경우 제품에서 인쇄를 계속하려면 없으면 무시 1을 선택합니다. 이 옵션을 사용하면 결과적으로 만족스럽지 못한 인쇄 품질을 얻게 됩니다. 인쇄 품질이 만족스럽지 않은 경우 교체용 카트리지의 사용을 고려해 보십시오.</p> <p>토너 수집병을 비롯한 컬러 소모품의 예상 용량을 넘은 경우 계속 인쇄하려면 없으면 무시 2를 선택합니다. 이 옵션은 토너 수집병 용량 초과로 인해 프린터 서비스를 받아야 할 수 있으므로 권장되지 않습니다.</p> <p>무시 모드에서 출력할 경우 토너 잔량 정보를 사용할 수 없습니다.</p> <p>HP 소모품의 예상 수명이 다 되면 해당 소모품에 대한 HP의 고급 보증이 만료됩니다. 보증 정보는 213페이지의 카트리지 관련 유한 보증을 참조하십시오.</p> <p>무시 옵션은 언제든지 활성화 또는 비활성화할 수 있으며, 소모품 항목마다 다시 활성화하지 않아도 됩니다. 소모품 항목의 예상 수명이 다 된 경우에도 자동으로 인쇄를 계속합니다. 무시 모드에서 소모품을 사용하는 동안에는 제어판에 "소모품 교체 사용 중지면 무시" 메시지가 표시됩니다. 소모품 항목이 새 소모품으로 교체되면 무시는 다른 소모품 항목의 수명이 다 될 때까지 비활성화됩니다.</p>
		페이지 한도 범위는 0 - 100000 입니다.	무시 옵션에 대해 예, 무시 사용을 선택하면 이 메뉴가 표시됩니다. 무시 모드에 있는 동안 인쇄를 계속하는 페이지 수를 선택합니다. 기본값은 1500 입니다.
소모품 정보	남은 페이지 수 주문 메시지 레벨 표시등	켜짐* 꺼짐	남은 페이지 수를 꺼짐으로 설정하면 소모품 사용이 요청되는 남은 페이지 메시지가 표시되지 않습니다.

항목	하위 항목	값	설명
			<p>주문 메시지를 꺼짐으로 설정하면 소모품 주문 메시지가 표시되지 않습니다.</p> <p>레벨 표시등을 꺼짐으로 설정하면 소모품 계측량이 표시되지 않습니다.</p>
주문 시기		범위=0 - 100%	<p>사용자는 "주문" 메시지가 표시되는 소모품 잔량율을 설정할 수 있습니다.</p> <p>기본값은 설치된 검정색 토너 카트리지에 따라 다릅니다. 표준 용량 검정색 토너 카트리지가 설치된 경우 기본값은 8%입니다. 대용량 검정색 토너 카트리지가 설치된 경우 기본값은 7%입니다.</p>
컬러 소모품 없음		<p>중지*</p> <p>자동 계속 검정</p>	<p>컬러 소모품의 예상 수명이 다 된 경우 제품의 반응을 설정합니다.</p> <p>제품이 중지로 설정된 경우 하나 이상의 컬러 소모품이 떨어지면 <컬러> 카트리지 교체 또는 소모품 교체 메시지가 표시됩니다.</p> <p>제품을 자동 계속 검정으로 설정하면 제품이 검정색 토너만을 사용하여 인쇄를 계속합니다.</p>
걸림 해결		<p>자동*</p> <p>꺼짐</p> <p>켜짐</p>	<p>용지 걸림 후 페이지를 다시 인쇄할 것인지 설정합니다. 자동을 선택하면 전속 양면 인쇄 사용에 필요한 메모리 용량이 충분할 경우 페이지를 다시 인쇄합니다.</p>
RAM 디스크		<p>자동*</p> <p>꺼짐</p>	<p>RAM 디스크 기능의 구성 방법을 설정합니다. 이 옵션은 하드 디스크가 설치되어 있지 않고 프린터의 메모리가 최소한 8MB 인 경우에만 사용할 수 있습니다.</p> <p>자동 설정이 활성화된 경우 제품은 남은 메모리 용량에 따라 가장 적합한 RAM 디스크 크기를 지정할 수 있습니다.</p> <p>꺼짐 설정이 활성화된 경우 RAM 디스크는 비활성 상태가 되지만 최소 RAM 디스크 용량은 활성 상태를 유지합니다.</p>
언어		사용 가능한 언어 목록이 나타납니다.	기본 언어를 설정합니다. 기본 언어는 영어 입니다.

I/O 메뉴

I/O(입출력) 메뉴의 항목은 프린터와 컴퓨터 간의 통신에 영향을 미칩니다. 제품에 HP Jetdirect 프린트 서버가 설치되어 있으면, 이 하위 메뉴를 사용하여 기본 네트워킹 매개변수를 구성할 수 있습니다.

또한 HP Web Jetadmin 이나 내장 웹 서버를 사용하여 이 매개변수와 기타 매개변수를 구성할 수 있습니다.

이 옵션에 대한 자세한 내용은 [65페이지의 네트워크 구성](#)을 참조하십시오.

표시 방법: 메뉴 단추 를 누르고 **장치 구성** 메뉴를 선택한 다음 **I/O** 메뉴를 선택합니다.

 **주:** 별표(*)가 있는 값은 초기 기본값을 나타냅니다. 메뉴 항목 중에는 기본값이 없는 것이 있습니다.

항목	하위 항목	값	설명
I/O 시간 초과		범위: 5 - 300	제품 I/O 시간 초과 를 초 단위로 설정할 수 있습니다. 기본값은 15 초입니다. 이 설정을 사용하면 제한 시간을 조정하여 최상의 인쇄 품질을 얻을 수 있습니다. 다른 포트에서 수신된 데이터가 인쇄 작업 중에 표시되면, 제한 시간을 높이십시오.

내장 JETDIRECT 메뉴 옵션 목록은 다음 표를 참조하십시오.

표 2-1 내장 Jetdirect 및 EIO <X> Jetdirect 메뉴

항목	하위 항목	하위 항목	값	설명
정보	프로토콜 인쇄		예 아니요*	이 메뉴 항목을 사용하여 IPX/SPX, Novell NetWare, AppleTalk, DLC/LLC 프로토콜의 구성 정보가 나와 있는 페이지를 인쇄할 수 있습니다.
	보안 페이지 인쇄		예* 아니요	예: HP Jetdirect 프린트 서버의 현재 보안 설정이 표시된 페이지를 인쇄합니다. 아니요: 보안 설정 페이지가 인쇄되지 않습니다.
TCP/IP	활성화		켜짐* 꺼짐	켜짐: TCP/IP 프로토콜을 활성화합니다. 꺼짐: TCP/IP 프로토콜을 비활성화합니다.
		호스트 이름		제품을 식별하는 데 사용되는 영숫자 문자열 (최대 32 자)입니다. 이 이름은 HP Jetdirect 구성 페이지에서 확인할 수 있습니다. 기본 호스트 이름은 NPIxxxxxx 이며, 여기서 xxxxxx 는 LAN 하드웨어(MAC) 주소의 마지막 여섯 자릿수입니다.
	IPV4 설정	구성 방법	BOOTP DHCP 자동 IP 수동	HP Jetdirect 프린트 서버에서 TCP/IPv4 매개변수가 구성되는 방식을 지정할 수 있습니다. BOOTP(Bootstrap Protocol) 를 사용하여 BootP 서버에서 자동 구성할 수 있습니다. DHCP(Dynamic Host Configuration Protocol) 를 사용하여 DHCPv4 서버에서 자동 구성할 수 있습니다. 이 항목을 선택하고 DHCP 리스가 있는 경우, DHCP 해제 및 DHCP 갱신 메뉴를 사용하여 DHCP 리스 옵션을 설정할 수 있습니다.

표 2-1 내장 Jetdirect 및 EIO <X> Jetdirect 메뉴 (계속)

항목	하위 항목	하위 항목	값	설명
				<p>자동 IP 를 사용하면 링크 로컬 IPv4 주소 자동 지정 기능을 사용할 수 있습니다. 169.254.x.x 형식의 주소가 자동 할당됩니다.</p> <p>이 옵션을 수동으로 설정한 경우 TCP/IPv4 매개변수를 구성하려면 수동 설정 메뉴를 사용합니다.</p>
	수동 설정	IP 주소 서브넷 마스크 기본 게이트웨이		<p>(구성 방법이 수동으로 설정되어 있어야 함) 제품 제어판에서 매개변수를 직접 구성할 수 있습니다.</p> <p>IP 주소: 제품의 고유한 IP 주소(n.n.n.n)입니다. 이 때, n에는 0 - 255 사이 값이 올 수 있습니다.</p> <p>서브넷 마스크: 제품의 서브넷 마스크 (n.n.n.n)입니다. 이 때, n에는 0 - 255 사이 값이 올 수 있습니다.</p> <p>기본 게이트웨이: 다른 네트워크와 통신할 때 사용되는 게이트웨이 또는 라우터의 IP 주소입니다.</p>
	기본 IP	자동 IP* 구형		<p>TCP/IP 를 강제로 다시 구성할 때(예: BootP 또는 DHCP 를 사용하도록 직접 구성하는 경우), 프린트 서버가 IP 주소를 네트워크에서 불러올 수 없게 되면 IP 주소를 기본값으로 되돌릴 수 있습니다.</p> <p>주: 이 기능을 사용하면 관리 네트워크와 충돌할 수 있는 정적 IP 주소를 할당합니다.</p> <p>자동 IP: 링크 로컬 IP 주소가 169.254.x.x 형식으로 설정됩니다.</p> <p>구형: 기존 HP Jetdirect 제품과 일관되게 192.0.0.192 로 설정됩니다.</p>
	DHCP 해제	아니요* 예		<p>이 메뉴는 구성 방법이 DHCP 로 설정되어 있고 프린트 서버 관련 DHCP 리스가 존재할 경우 표시됩니다.</p> <p>아니요: 현재 DHCP 리스가 저장됩니다.</p> <p>예: 현재 DHCP 리스와 리스된 IP 주소가 해제됩니다.</p>
	DHCP 갱신	아니요* 예		<p>이 메뉴는 구성 방법이 DHCP 로 설정되어 있고 프린트 서버 관련 DHCP 리스가 존재할 경우 표시됩니다.</p> <p>아니요: 프린트 서버에서는 DHCP 리스의 갱신을 요청하지 않습니다.</p> <p>예: 프린트 서버에서는 현재 DHCP 리스의 갱신을 요청합니다.</p>
	기본 DNS			<p>기본 DNS 서버의 IP 주소(n.n.n.n)를 지정할 수 있습니다.</p>
	보조 DNS			<p>보조 DNS 서버의 IP 주소(n.n.n.n)를 지정할 수 있습니다.</p>

표 2-1 내장 Jetdirect 및 EIO <X> Jetdirect 메뉴 (계속)

항목	하위 항목	하위 항목	값	설명
	IPv6 설정	활성화	켜짐 꺼짐*	이 메뉴 항목을 사용하여 프린트 서버에서 IPv6 작업을 활성화하거나 비활성화할 수 있습니다. 꺼짐: IPv6 이 비활성화됩니다. 켜짐: IPv6 이 활성화됩니다.
		주소	수동 설정 ● 활성화 ● 주소	이 항목을 사용하여 TCP/IPv6 주소를 활성화하고 직접 구성할 수 있습니다. 활성화: 켜짐 을 선택하여 수동 구성을 활성화하거나 꺼짐 을 선택하여 수동 구성을 비활성화할 수 있습니다. 기본값은 꺼짐 입니다. 주소: 이 메뉴 항목을 사용하여 콜론 16 진수 구문이 사용되는 32 자리 16 진수 IPv6 노드 주소를 입력할 수 있습니다.
		DHCPv6 정책	지정한 라우터* 라우터 없음 항상	지정한 라우터: 프린트 서버에서 사용할 상태 포함 자동 구성 방법이 라우터에서 결정됩니다. 프린트 서버가 DHCPv6 서버에서 해당 주소, 구성 정보 또는 두 항목을 모두 가져올지 여부를 라우터에서 지정합니다. 라우터 없음: 라우터가 없으면, 프린트 서버는 DHCPv6 서버에서 상태 구성 정보를 가져오려 합니다. 항상: 라우터 유무와 상관없이 항상 프린트 서버는 DHCPv6 서버에서 상태 구성 정보를 가져오려 합니다.
		기본 DNS		이 메뉴 항목을 사용하여 프린트 서버에서 사용하는 기본 DNS 서버의 IPv6 주소를 지정할 수 있습니다.
		보조 DNS		이 메뉴 항목을 사용하여 프린트 서버에서 사용하는 보조 DNS 서버의 IPv6 주소를 지정할 수 있습니다.
	프록시 서버			제품에 내장된 응용프로그램에서 사용할 프록시 서버를 지정할 수 있습니다. 일반적으로 프록시 서버는 네트워크 클라이언트에서 인터넷에 접속할 때 사용됩니다. 프록시 서버는 웹 페이지를 캐시하며 클라이언트에게 일정 수준의 인터넷 보안을 제공합니다. IPv4 주소나 완전한 도메인 이름을 입력하여 프록시 서버를 지정하십시오. 이름에는 최대 255 개 옥텟을 입력할 수 있습니다. 네트워크 중에는 ISP 업체에 프록시 서버 주소를 문의해야 하는 경우도 있습니다.
	프록시 포트			프록시 서버에서 클라이언트 지원에 사용할 포트 번호를 입력할 수 있습니다. 포트 번호는 관련 네트워크의 프록시 활동을 위해 예약된 포트이며 0 - 65535 사이 값을 사용할 수 있습니다.
	유휴 시간 초과			유휴 시간 초과: 유휴 TCP 인쇄 데이터 연결이 끊어지기 전에 경과되는 시간(초)입니다.

표 2-1 내장 Jetdirect 및 EIO <X> Jetdirect 메뉴 (계속)

항목	하위 항목	하위 항목	값	설명
				기본값은 270 초이며 0 으로 지정하면 이 기능이 비활성화됩니다.
IPX/SPX	활성화	켜짐*		켜짐: IPX/SPX 프로토콜을 활성화합니다.
		꺼짐		꺼짐: IPX/SPX 프로토콜을 비활성화합니다.
	프레임 종류	자동*		네트워크의 프레임 유형 설정을 선택합니다.
		EN_8023		자동: 프레임 유형이 처음 감지한 값으로 자동 설정되어 변경 불가능합니다.
		EN_II EN_8022 EN_SNAP		EN_8023, EN_II, EN_8022 및 EN_SNAP 은 이더넷 네트워크용으로 선택할 수 있는 프레임 유형입니다.
APPLETALK	활성화	켜짐*	AppleTalk 네트워크를 구성합니다.	
		꺼짐		
DLC/LLC	활성화	켜짐*		켜짐: DLC/LLC 프로토콜을 활성화합니다.
		꺼짐		꺼짐: DLC/LLC 프로토콜을 비활성화합니다.
보안	보안 웹	HTTPS 필수*		구성을 관리할 때 내장 웹 서버에서 HTTPS (Secure HTTP)를 사용하는 통신만 수락할지 아니면 HTTP 와 HTTPS 를 모두 사용하는 통신을 수락할지를 지정할 수 있습니다.
		HTTPS 선택사양		HTTPS 필수: 안전한 암호화 통신을 위해 HTTPS 만 사용하는 통신만 수락됩니다. 프린트 서버가 안전한 사이트로 표시됩니다. HTTPS 선택사양: HTTP 또는 HTTPS 를 사용하는 통신이 수락됩니다.
	IPSEC	유지 비활성화*		프린트 서버의 IPsec 상태를 지정할 수 있습니다. 유지: IPsec 상태가 현재 구성된 대로 유지됩니다. 비활성화: 프린트 서버에서 IPsec 작업이 비활성화됩니다.
	802.1X	재설정 유지*		프린트 서버의 802.1X 설정을 초기 기본값으로 재설정할지 여부를 지정할 수 있습니다. 재설정: 802.1X 설정이 초기 기본값으로 재설정됩니다. 유지: 현재 802.1X 설정이 유지됩니다.
	보안 재설정	예 아니요*		프린트 서버의 현재 보안 설정을 저장할 것인지 아니면 초기 기본값으로 재설정할 지를 지정할 수 있습니다. 예: 보안 설정이 초기 기본값으로 재설정됩니다. 아니요: 현재 보안 설정이 유지됩니다.

표 2-1 내장 Jetdirect 및 EIO <X> Jetdirect 메뉴 (계속)

항목	하위 항목	하위 항목	값	설명
진단	내장 테스트			<p>이 메뉴의 테스트를 통해 네트워크 하드웨어 나 TCP/IP 네트워크 연결 문제를 진단할 수 있습니다.</p> <p>내장 테스트를 통해 네트워크 결함의 원인이 제품 내부에 있는지 외부에 있는지를 파악할 수 있으며, 프린트 서버의 하드웨어 및 통신 경로를 확인할 수 있습니다. 테스트를 선택하고 활성화한 후 실행 시간을 설정하고 실행을 선택하여 테스트를 시작해야 합니다.</p> <p>실행 시간에 따라 선택한 테스트는 제품이 꺼지거나 오류가 발생하여 진단 페이지가 인쇄될 때까지 계속 실행됩니다.</p>
		LAN HW 테스트	예 아니요*	<p>주의: 이 내장 테스트를 실행하면 TCP/IP 구성이 지워집니다.</p> <p>내부 루프백 테스트가 이루어집니다. 내부 루프백 테스트가 이루어지면 내부 네트워크 하드웨어에서만 패킷이 송수신되고, 네트워크 외부로는 송신되지 않습니다.</p> <p>이 테스트를 선택하려면 예를 선택하고, 선택하지 않으려면 아니요를 선택하십시오.</p>
		HTTP 테스트	예 아니요*	<p>이 테스트를 통해 지정해 둔 페이지를 제품에서 불러와 HTTP 작동을 확인하고 내장 웹 서버를 테스트할 수 있습니다.</p> <p>이 테스트를 선택하려면 예를 선택하고, 선택하지 않으려면 아니요를 선택하십시오.</p>
		SNMP 테스트	예 아니요*	<p>이 테스트를 통해 지정해 둔 SNMP 객체를 제품에서 불러와 SNMP 통신이 작동하는지 확인할 수 있습니다.</p> <p>이 테스트를 선택하려면 예를 선택하고, 선택하지 않으려면 아니요를 선택하십시오.</p>
		데이터 경로 테스트	예 아니요*	<p>이 테스트를 통해 HP Postscript Level 3 에뮬레이션 제품에 데이터 경로 문제와 손상 문제가 있는지 파악할 수 있습니다. 지정해 둔 PS 파일이 제품에 전송됩니다. 그러나 이 테스트에서는 관련 페이지를 따로 인쇄하지 않습니다.</p> <p>이 테스트를 선택하려면 예를 선택하고, 선택하지 않으려면 아니요를 선택하십시오.</p>
		테스트 모두 선택	예 아니요*	<p>이 항목을 사용하여 포함된 사용 가능한 테스트를 모두 선택할 수 있습니다.</p> <p>테스트를 모두 선택하려면 예를 선택하십시오. 테스트를 하나씩 선택하려면 아니요를 선택하십시오.</p>
		실행 시간[분]		<p>이 항목을 사용하여 포함된 테스트를 실행할 시간(단위: 분)을 지정할 수 있습니다. 0 - 24 분 사이 값을 선택할 수 있습니다. 0 을 선택하면 오류가 발생하거나 제품이 꺼질 때까지 테스트가 계속 실행됩니다.</p>

표 2-1 내장 Jetdirect 및 EIO <X> Jetdirect 메뉴 (계속)

항목	하위 항목	하위 항목	값	설명
				HTTP, SNMP, 데이터 경로 등 관련 테스트에서 수집된 정보는 테스트가 끝나면 인쇄됩니다.
		실행	예 아니요*	아니요: 선택한 테스트를 시작하지 않습니다. 예: 선택한 테스트를 시작합니다.
	PING 테스트			이 테스트를 통해 네트워크 통신 상태를 확인할 수 있습니다. 이 테스트를 실행하면 링크 패킷이 원격 네트워크 호스트에 전송되고 적절한 응답이 있는지 기다립니다. Ping 테스트를 실행하려면 다음 항목을 지정해야 합니다.
		목적지 종류	IPV4 IPV6	대상이 IPV4 노드 또는 IPV6 노드인 지를 지정할 수 있습니다.
		목적지 IPV4		IPV4 주소를 입력할 수 있습니다.
		목적지 IPV6		IPV6 주소를 입력할 수 있습니다.
		패킷 크기		원격 호스트로 전송할 각 패킷의 크기를 바이트 단위로 지정할 수 있습니다. 최소값은 64 (기본값)이고 최대값은 2048 입니다.
		시간 초과		원격 호스트로부터 응답을 기다리는 시간을 초 단위로 지정할 수 있습니다. 기본값은 1 이고 최대값은 100 입니다.
		수		이 테스트에서 전송할 Ping 테스트 패킷의 수를 지정할 수 있습니다. 0 - 100 사이의 값을 선택합니다. 기본값은 4 입니다. 테스트가 계속 실행되도록 구성하려면 0 을 선택합니다.
		인쇄 결과	예 아니요*	Ping 테스트가 계속 실행되도록 설정하지 않더라도 테스트 결과를 인쇄할 수 있습니다. 결과를 인쇄하려면 예 를 선택하십시오. 아니요 를 선택하면 결과가 인쇄되지 않습니다.
		실행	예 아니요*	Ping 테스트를 시작할지 여부를 지정할 수 있습니다. 테스트를 시작하려면 예 를 선택하고, 테스트를 실행하지 않으려면 아니요 를 선택하십시오.
	PING 결과			이 메뉴 항목을 사용하여 제어판 디스플레이에서 Ping 테스트 상태와 결과를 확인할 수 있습니다. 이 때, 아래와 같은 항목을 선택할 수 있습니다.
		송신 패킷		최근에 시작하거나 끝낸 테스트 이후에 원격 호스트에 보낸 패킷 수(0 - 65535)를 확인할 수 있습니다. 기본값은 0 입니다.
		수신 패킷		최근에 시작하거나 끝낸 테스트 이후에 원격 호스트에서 받은 패킷 수(0 - 65535)를 확인할 수 있습니다. 기본값은 0 입니다.
		손실률		최근에 시작하거나 끝낸 테스트 이후에 원격 호스트에 보냈지만 응답이 없던 Ping 테스트 패킷을 백분율(0 - 100)로 확인할 수 있습니다. 기본값은 0 입니다.

표 2-1 내장 Jetdirect 및 EIO <X> Jetdirect 메뉴 (계속)

항목	하위 항목	하위 항목	값	설명
		RTT 최소		패킷을 전송하고 응답하면서 감지된 최소 왕복 시간(RTT)을 0 - 4096 밀리초 사이 값으로 확인할 수 있습니다. 기본값은 0 입니다.
		RTT 최대		패킷을 전송하고 응답하면서 감지된 최대 왕복 시간(RTT)을 0 - 4096 밀리초 사이 값으로 확인할 수 있습니다. 기본값은 0 입니다.
		RTT 평균		패킷을 전송하고 응답하면서 감지된 평균 왕복 시간(RTT)을 0 - 4096 밀리초 사이 값으로 확인할 수 있습니다. 기본값은 0 입니다.
		PING 진행 중	예 아니요*	Ping 테스트가 진행 중인지 여부를 확인할 수 있습니다. 예 면 테스트가 진행 중인 것이고 아니요 면 테스트가 끝났거나 실행되지 않은 것입니다.
		새로 고침	예 아니요*	Ping 테스트 결과를 볼 때, 이 메뉴 항목을 통해 최근 결과를 Ping 테스트 데이터에 업데이트할 수 있습니다. 최근 데이터를 보려면 예 를 선택하고, 기존 데이터로 유지하려면 아니요 를 선택하십시오. 그러나 메뉴 제한 시간이 초과되거나 기본 메뉴로 직접 되돌리면 최근 데이터가 자동으로 표시됩니다.
링크 속도		자동*		프린트 서버의 링크 속도 및 통신 모드는 네트워크와 같아야 합니다. 관련 설정은 제품과 설치된 프린트 서버에 따라 다르게 표시됩니다. 아래와 같은 링크 구성 설정 중에서 선택하십시오.
		10T 반이중		<p>주의: 링크 설정을 변경하면 프린트 서버와 네트워크 제품의 네트워크 통신이 끊어집니다.</p> <p>자동: 프린트 서버는 자동 협상을 통해 지원되는 최고 링크 속도와 통신 모드로 자동 구성됩니다. 자동 협상이 제대로 안 되면 허브/스위치 포트에 감지된 링크 속도에 따라 100TX 반이중 또는 10T 반이중 모드가 설정됩니다. 1000T 반이중 모드는 선택할 수 없습니다.</p> <p>10T 반이중: 10Mbps, 반이중 모드입니다.</p> <p>10T 전이중: 10Mbps, 전이중 모드입니다.</p> <p>100TX 반이중: 100Mbps, 반이중 모드입니다.</p> <p>100TX 전이중: 100Mbps, 전이중 모드입니다.</p> <p>100TX 자동: 최대 링크 속도인 100Mbps로 자동 협상이 제한됩니다.</p> <p>1000TX 전이중: 1000Mbps, 전이중 모드입니다.</p>
		10T 전이중		
		100TX 반이중		
		100TX 전이중		
		100TX 자동		
		1000TX 전이중		

재설정 메뉴

재설정 메뉴에서는 초기 설정을 재설정하고 절전 모드를 비활성화 및 활성화하고 새 소모품을 설치한 후 제품을 업데이트할 수 있습니다.

표시 방법: 메뉴 단추 를 누르고 장치 구성 메뉴를 선택한 다음 재설정 메뉴를 선택합니다.

 주: 별표(*)가 있는 값은 초기 기본값을 나타냅니다. 메뉴 항목 중에는 기본값이 없는 것이 있습니다.

항목	하위 항목	값	설명
초기 설정 복원			페이지 버퍼를 지우고, 변질되기 쉬운 언어 데이터를 모두 제거하고, 인쇄 환경을 재설정하고, 모든 기본 설정을 제조시기본값으로 복원할 수 있습니다.
교정 재설정			포맷터의 교정 값을 재설정합니다.
소모품 재설정	새 퓨저 키트	아니요* 예	새 퓨저를 설치한 후 퓨저 유지 보수 회수를 재설정할 수 있습니다.
절전 모드		꺼짐 켜짐*	절전 모드를 꺼짐으로 지정하면 제품이 절전 모드로 변경되지 않으며 메뉴 항목 절전 대기열 열었을 때 별표(*) 표시된 항목이 없습니다.

진단 메뉴

진단 메뉴에서는 제품 관련 문제의 식별 및 해결에 도움이 되는 테스트를 실행할 수 있습니다.

표시 방법: 메뉴 단추 를 누른 다음 진단 메뉴를 선택합니다.

 주: 별표(*)가 있는 값은 초기 기본값을 나타냅니다. 메뉴 항목 중에는 기본값이 없는 것이 있습니다.

항목	하위 항목	값	설명
이벤트 일지 인쇄			제품의 이벤트 일지의 가장 최근 항목부터 마지막 50 개 항목을 포함하는 보고서를 인쇄합니다.
이벤트 일지 표시			가장 최근 항목부터 마지막 50 개 이벤트를 표시합니다.
PQ 문제 해결			지침, 각 색상 페이지, 데모 페이지 및 구성 페이지를 포함하는 페이지를 인쇄합니다. 이러한 페이지의 인쇄 결과를 통해 인쇄 품질 문제를 찾아낼 수 있습니다.
진단 페이지 인쇄			제품 문제 진단에 도움이 되는 페이지를 인쇄합니다.
카트리지 검사 비활성화			이 항목으로 어떤 토너 카트리지가 문제의 원인인지 판단하여 해당 카트리지를 제거할 수 있습니다.
용지 경로 센서			제품의 센서를 모두 테스트하여 제대로 작동하는지 파악하고 각 센서의 상태를 표시해 줍니다.
용지 경로 테스트			용지함 구성 등과 같은 제품의 용지 처리 기능을 테스트합니다.
	테스트 페이지 인쇄		용지 처리 기능을 테스트하기 위한 페이지를 생성합니다. 특정한 용지 경로를 테스트하려면 테스트 경로를 정의해야 합니다.
	용지함	모든 용지함 용지함 1 용지함 2* 용지함 3	테스트 페이지를 모든 용지함에서 인쇄할지 아니면 특정 용지함에서 인쇄할지 지정합니다.
	양면 인쇄	꺼짐 켜짐	테스트에 듀플렉서가 포함되는지 여부를 결정합니다. 주: 이 옵션은 HP Color LaserJet CP3525dn 프린터 및 HP Color LaserJet CP3525x 프린터에서만 사용할 수 있습니다.
	인쇄 매수	1* 10 50 100	테스트를 할 때 지정한 용지함에서 사용할 용지 수를 결정합니다.

항목	하위 항목	값	설명
500			
수동 센서 테스트			용지 경로 센서가 제대로 작동하는 지를 테스트합니다.
수동 센서 테스트 2			용지 경로 센서가 제대로 작동하는 지 추가로 테스트합니다.
구성 요소 테스트	사용 가능한 구성 요소 목록이 표시됩니다.		각각의 부품을 따로 작동시켜 노이즈, 누수 및 기타 하드웨어 문제를 밝혀 냅니다.
인쇄/중지 테스트		범위는 0 - 60,000 밀리초입니다. 기본값은 0 입니다.	인쇄 도중에 제품을 중지시켜 인쇄 품질 문제를 밝혀 내면 이미지의 품질이 어디서부터 나빠지는지를 확인할 수 있습니다. 이 경우 표시될 수 있는 용지 걸림 메시지는 직접 지워야 합니다. 이 테스트는 서비스 담당자가 수행해야 합니다.
컬러 밴드 테스트	테스트 페이지 인쇄		고압 전원 공급 장치의 아크 현상을 확인하기 위한 컬러 밴드 테스트 페이지를 인쇄합니다.
	인쇄 매수	범위는 1 - 30 입니다. 기본값은 1 입니다.	인쇄되는 내부 페이지 매수를 결정할 수 있습니다.

서비스 메뉴

서비스 메뉴는 잠겨 있기 때문에 사용하려면 PIN 을 입력해야 하며, 지정된 서비스 담당자만 사용할 수 있습니다.

3 Windows 용 소프트웨어

- 지원되는 Windows 용 운영 체제
- 지원되는 Windows 용 프린터 드라이버
- HP UPD(범용 프린터 드라이버)
- Windows 용 올바른 프린터 드라이버 선택
- 인쇄 우선순위 설정
- Windows 용 프린터 드라이버 설정 변경
- Windows 용 소프트웨어 제거
- 지원되는 Windows 용 유틸리티
- 기타 운영 체제용 소프트웨어

지원되는 Windows 용 운영 체제

이 제품은 다음 Windows 운영 체제를 지원합니다.

- Windows XP(32 비트, 64 비트)
- Windows Server 2003(32 비트, 64 비트)
- Windows Server 2008(32 비트, 64 비트)
- Windows 2000(32 비트)
- Windows Vista(32 비트, 64 비트)

지원되는 Windows 용 프린터 드라이버

- HP PCL 6(기본 프린터 드라이버)
- HP UPD PS(HP postscript emulation Universal Print Driver for Windows)
- HP UPD PCL 5(HP PCL 5 Universal Print Driver) - www.hp.com/go/cljcp3525_software 에서 다운로드

이러한 프린터 드라이버에는 온라인 도움말이 내장되어 있어 일반적인 인쇄 작업 방법뿐 아니라 드라이버에 사용되는 버튼, 확인란, 드롭다운 목록 관련 설명을 확인할 수 있습니다.

 **주:** UPD 에 대한 자세한 내용은 www.hp.com/go/upd 를 참조하십시오.

HP UPD(범용 프린터 드라이버)

Windows 용 HP UPD(범용 프린터 드라이버)는 어디서나 별도 드라이버를 다운로드하지 않고도 거의 모든 HP LaserJet 제품을 즉시 사용할 수 있는 단일 드라이버입니다. 검증된 HP 프린터 드라이버 기술을 기반으로 제작되었고 철저한 테스트를 거쳤으며 대부분의 소프트웨어 프로그램에서 사용할 수 있습니다. 시간이 지나도 일관되게 작동하는 강력한 솔루션입니다.

HP UPD 는 각 HP 제품과 직접 통신하여 구성 정보를 수집한 다음 제품에서 사용할 수 있는 고유 기능을 표시하도록 사용자 인터페이스를 맞춤 설정합니다. 제품에서 사용 가능한 양면 인쇄, 스테이플 등의 기능을 자동으로 활성화하므로 수동으로 설정할 필요가 없습니다.

자세한 내용을 확인하려면 www.hp.com/go/upd 로 이동하십시오.

UPD 설치 모드

일반 모드

- 한 대의 컴퓨터에 CD 로 드라이버를 설치하는 경우 이 모드를 사용합니다.
- UPD 를 제품과 함께 제공되는 CD 로 설치하는 경우 기존 프린터 드라이버처럼 작동합니다. 특정 제품과 함께 작동합니다.
- 이 모드를 사용할 경우 컴퓨터마다 제품에 맞게 UPD 를 개별 설치해야 합니다.

동적 모드

- 이 모드를 사용하려면 인터넷에서 UPD 를 다운로드해야 합니다. 자세한 내용은 www.hp.com/go/upd 를 참조하십시오.
- 동적 모드를 사용하면 단일 드라이버 설치를 사용하여 어디서나 HP 제품을 검색하고 인쇄할 수 있습니다.
- 작업 그룹에 UPD 를 설치할 경우 이 모드를 사용합니다.

Windows 용 올바른 프린터 드라이버 선택

프린터 드라이버를 통해 제품 기능을 사용할 수 있으며, 컴퓨터는 프린터 언어로 제품과 통신할 수 있습니다. 기타 소프트웨어와 언어는 제품 CD-ROM의 설치 지침과 **Readme** 파일을 참조하십시오.

HP PCL 6 드라이버 설명

- 제품 CD-ROM 및 www.hp.com/go/cljcp3525_software 에서 사용할 수 있습니다.
- 기본 드라이버로 제공됩니다.
- 모든 Windows 환경에서 인쇄 시 권장됩니다.
- 최상의 속도, 인쇄 품질 및 대다수 사용자에게 적합한 제품 기능을 제공합니다.
- Windows GDI(Graphic Device Interface)와 결합하여 Windows 환경에서 뛰어난 속도를 발휘하도록 개발되었습니다.
- PCL 5 기반의 타사 및 사용자 정의 소프트웨어 프로그램과는 완벽하게 호환되지 않을 수도 있습니다.

HP UPD PS 드라이버 설명

- 제품 CD-ROM 및 www.hp.com/go/cljcp3525_software 에서 사용할 수 있습니다.
- Adobe® 소프트웨어 프로그램 또는 고사양의 그래픽을 요하는 소프트웨어 프로그램에서 인쇄 시 권장합니다.
- 포스트스크립트 에뮬레이션이 필요하거나 포스트스크립트 플래시 글꼴 지원이 적용되는 인쇄를 지원합니다.

HP UPD PCL 5 드라이버 설명

- 프린터 추가 마법사를 통해 설치합니다.
- Windows 환경에서 일반 문서를 인쇄할 경우 권장합니다.
- 이전 PCL 버전 및 HP LaserJet 제품과 호환됩니다.
- 타사 또는 사용자 정의 소프트웨어 프로그램에서 인쇄 시 권장합니다.
- 혼합 환경(UNIX, Linux, 메인프레임)에서 권장하며 해당 제품을 사용할 경우 PCL 5로 설정해야 합니다.
- 여러 프린터 모델에서 사용할 수 있는 단일 드라이버를 제공해 기업 Windows 환경에서 사용할 수 있습니다.
- 모바일 Windows 컴퓨터에서 여러 프린터 모델로 인쇄 시 권장합니다.

인쇄 우선순위 설정

변경한 인쇄 설정의 적용 순위는 설정을 변경한 위치에 따라 달라집니다.

 **주:** 명령과 대화 상자의 이름은 사용하는 소프트웨어 프로그램에 따라 달라질 수 있습니다.

- **페이지 설정 대화 상자:** 사용하는 소프트웨어 프로그램에서 **페이지 설정**을 누르거나 **파일** 메뉴에서 비슷한 명령을 눌러 열 수 있습니다. 소프트웨어 프로그램에서 변경한 설정이 가장 우선적으로 적용됩니다.
- **인쇄 대화 상자:** 이 대화 상자를 열려면 **인쇄**, **페이지 설정** 또는 현재 작업하고 있는 프로그램의 **파일** 메뉴에서 비슷한 명령을 누릅니다. **인쇄** 대화 상자에서 변경된 설정은 우선 순위가 낮으며 일반적으로 **페이지 설정** 대화 상자에서 생성된 변경 사항보다 우선하지 않습니다.
- **프린터 속성 대화 상자(프린터 드라이버):** **인쇄** 대화 상자에서 **속성**을 눌러 프린터 드라이버를 엽니다. **인쇄 속성** 대화 상자에서 변경된 설정은 일반적으로 인쇄 소프트웨어 다른 곳에서의 설정보다 우선하지 않습니다. 대부분의 인쇄 설정을 여기서 변경할 수 있습니다.
- **기본 프린터 드라이버 설정:** **페이지 설정**, **인쇄**, **프린터 등록 정보** 대화 상자에서 설정을 변경하는 경우를 제외하고, 기본 프린터 드라이버 설정에 따라 모든 인쇄 작업에 사용되는 설정이 달라집니다.
- **프린터 제어판 설정:** 프린터 제어판에서 변경한 설정은 다른 곳에서 변경한 설정보다 우선적으로 적용되지 않습니다.

Windows 용 프린터 드라이버 설정 변경

소프트웨어 프로그램 종료 전에 모든 인쇄 작업의 설정 변경

모든 인쇄 작업의 기본 설정 변경

제품 구성 설정 변경

1. 소프트웨어 프로그램의 **파일** 메뉴에서 **인쇄**를 누르십시오.
2. 드라이버를 선택하고 **속성** 또는 **기본 설정**을 누르십시오.

단계가 다를 수 있으며 이 방법이 가장 많이 사용됩니다.

1. **Windows XP, Windows Server 2003, and Windows Server 2008** (기본 시작 메뉴 보기 사용): 시작을 누르고 **프린터 및 팩스**를 누릅니다.

또는

Windows 2000, Windows XP, Windows Server 2003 및 Windows Server 2008(기존 시작 메뉴 보기 사용): 시작, **설정**을 차례로 누른 다음 **프린터**를 누릅니다.

또는

Windows Vista: 시작, 제어판을 차례로 누른 다음 **하드웨어 및 소리**에서 **프린터**를 누릅니다.

2. 드라이버 아이콘을 마우스 오른쪽 버튼으로 누르고 **인쇄 기본 설정**을 누르십시오.

1. **Windows XP, Windows Server 2003, and Windows Server 2008** (기본 시작 메뉴 보기 사용): 시작을 누르고 **프린터 및 팩스**를 누릅니다.

또는

Windows 2000, Windows XP, Windows Server 2003 및 Windows Server 2008(기존 시작 메뉴 보기 사용): 시작, **설정**을 차례로 누른 다음 **프린터**를 누릅니다.

또는

Windows Vista: 시작, 제어판을 차례로 누른 다음 **하드웨어 및 소리**에서 **프린터**를 누릅니다.

2. 드라이버 아이콘을 마우스 오른쪽 버튼으로 누르고 **속성**을 선택하십시오.

3. **장치 설정** 탭을 누르십시오.

Windows 용 소프트웨어 제거

Windows XP

1. 시작, 제어판, 프로그램 추가/제거를 차례로 누릅니다.
2. 목록에서 HP Color LaserJet CP3525 를 검색하고 선택합니다.
3. 변경/제거 단추를 누르고 소프트웨어를 제거합니다.

Windows Vista

1. 시작, 제어판, 프로그램 및 기능을 차례로 누릅니다.
2. 목록에서 HP Color LaserJet CP3525 를 검색하고 선택합니다.
3. 제거/변경 옵션을 선택합니다.

지원되는 Windows 용 유틸리티

HP Web Jetadmin

HP Web Jetadmin 은 단일 인쇄 및 이미지 주변 장치 관리 소프트웨어 도구로 원격 구성 활성화, 사전 대비 모니터링, 보안 문제 해결 그리고 인쇄 및 이미지 제품의 보고를 통하여 제품 사용을 최적화하고 컬러 비용을 통제하며 제품을 보안하고 소모품 관리를 능률화하는 데 유용합니다.

HP Web Jetadmin 최신 버전을 비롯한 지원되는 호스트 시스템의 최신 목록은 www.hp.com/go/webjetadmin 에서 다운로드할 수 있습니다.

호스트 서버에 연결하면 지원하는 웹 브라우저(Microsoft® Internet Explorer 등)로 HP Web Jetadmin 호스트로 이동하는 방식으로 Windows 클라이언트에서 HP Web Jetadmin 을 이용할 수 있습니다.

내장 웹 서버

이 제품에 설치된 내장 웹 서버를 통해 장치를 비롯한 네트워크 작동 관련 정보를 확인할 수 있습니다. 이러한 정보는 Microsoft Internet Explorer, Netscape Navigator, Apple Safari 또는 Firefox 와 같은 웹 브라우저에 표시됩니다.

내장 웹 서버는 제품 내에 있으며 네트워크 서버로 로드되지 않습니다.

내장 웹 서버는 제품에 대한 인터페이스 역할을 하므로 네트워크에 연결된 컴퓨터와 표준 웹 브라우저에서 쉽게 사용할 수 있습니다. 따로 설치하거나 구성할 소프트웨어는 없지만 컴퓨터에 웹 브라우저는 설치해야 합니다. 내장 웹 서버를 사용하려면 브라우저의 주소 입력란에 제품의 IP 주소를 입력하십시오. IP 주소를 알려면 구성 페이지를 인쇄하십시오. 구성 페이지 인쇄에 대한 자세한 내용은 [124페이지의 정보 페이지](#)를 참조하십시오.

내장 웹 서버의 기능에 대한 자세한 내용은 [128페이지의 내장 웹 서버](#)를 참조하십시오.

HP Easy Printer Care

HP Easy Printer Care 소프트웨어는 다음 작업에 사용할 수 있는 프로그램입니다.

- 제품 상태 확인
- 소모품 상태 확인 및 HP SureSupply 를 사용한 소모품 온라인 구입
- 알림 메시지 설정
- 제품 사용 방법 보고서 보기
- 제품 설명서 보기
- 문제 해결 및 유지보수 도구 사용
- HP Proactive Support 로 인쇄 시스템을 정기적으로 검사하고 잠재적인 문제를 예방합니다. HP Proactive Support 를 통해 소프트웨어, 펌웨어 및 HP 프린터 드라이버를 업데이트할 수 있습니다.

소프트웨어는 제품이 컴퓨터에 직접 연결되어 있거나 네트워크에 연결되어 있을 경우 HP Easy Printer Care 소프트웨어를 볼 수 있습니다.

지원되는 운영 체제

- Microsoft® Windows 2000, Service Pack 4
 - Microsoft Windows XP, Service Pack 2(32 비트 및 64 비트)
-

-
- Microsoft Windows Server 2003, Service Pack 1(32 비트 및 64 비트)
 - Microsoft Windows Server 2008(32 비트 및 64 비트)
 - Microsoft Windows Vista™(32 비트 및 64 비트)

지원되는 브라우저

- Microsoft Internet Explorer 6.0 또는 7.0
-

HP Easy Printer Care 소프트웨어는 www.hp.com/go/easyprintercare 에서 다운로드할 수 있습니다. 이 웹 사이트에서 HP Easy Printer Care 소프트웨어를 지원하는 HP 제품 목록 및 지원 브라우저의 업데이트 정보를 확인할 수 있습니다.

HP Easy Printer Care 소프트웨어 사용에 대한 자세한 내용은 [125페이지의 HP Easy Printer Care](#) 을 (를) 참조하십시오.

기타 운영 체제용 소프트웨어

OS	소프트웨어
UNIX	<p>HP-UX 및 Solaris 네트워크의 경우 www.hp.com/support/go/jetdirectunix_software 에서 UNIX 용 HPPI(HP Jetdirect 프린터 설치 프로그램)를 사용하여 모델 스크립트를 설치할 수 있습니다.</p> <p>최신 모델 스크립트는 www.hp.com/go/unixmodelscripts 에서 다운로드할 수 있습니다.</p>
Linux	자세한 내용은 www.hp.com/go/linuxprinting 을 참조하십시오.

4 Macintosh 에서 제품 사용

- [Macintosh 용 소프트웨어](#)
- [Macintosh 프린터 드라이버 기능 사용](#)

Macintosh 용 소프트웨어

지원되는 Macintosh 용 운영 체제

이 제품은 다음 Macintosh 운영 체제에서 사용할 수 있습니다.

- Mac OS X V10.3.9, V10.4, V10.5 이상

 주: Mac OS X V10.4 이상에서는 Mac 용 Intel® Core™ Processor 와 PPC 를 사용할 수 있습니다.

지원되는 Macintosh 용 프린터 드라이버

HP 설치 프로그램에는 Macintosh 컴퓨터용 PostScript®, PPD(Printer Description) 파일, PDE(Printer Dialog Extension), HP 프린터 유틸리티 등이 내장되어 있습니다.

PPD 파일의 경우 Apple PostScript 프린터 드라이버가 있어야 제품 기능을 사용할 수 있습니다. 컴퓨터와 함께 제공된 Apple PostScript 프린터 드라이버를 사용하십시오.

Macintosh 운영 체제에 설치된 소프트웨어 제거

Macintosh 컴퓨터에서 소프트웨어를 제거하려면 PPD 파일을 휴지통으로 끌어 놓으십시오.

Macintosh 용 인쇄 설정 우선순위

변경한 인쇄 설정의 적용 순위는 설정을 변경한 위치에 따라 달라집니다.

 주: 명령과 대화 상자의 이름은 사용하는 소프트웨어 프로그램에 따라 달라질 수 있습니다.

- **페이지 설정 대화 상자:** 이 대화 상자를 열려면 **페이지 설정** 또는 현재 작업하고 있는 프로그램의 **파일** 메뉴에서 비슷한 명령을 누릅니다. 여기서 변경된 설정은 다른 프로그램에서 변경한 설정을 덮어쓸 수도 있습니다.
- **프린트 대화 상자:** 사용하는 소프트웨어 프로그램에서 **프린트**, **페이지 설정**, 또는 **파일** 메뉴에서 비슷한 명령을 눌러 열 수 있습니다. **프린트** 대화 상자에서 변경한 설정은 다른 위치보다 그 우선순위가 낮으며 **페이지 설정** 대화 상자에서 변경한 설정보다 우선순위가 낮기 때문에 이보다 우선적으로 적용되지 *않습니다*.
- **기본 프린터 드라이버 설정:** **페이지 설정**, **프린트**, **프린터 등록 정보** 대화 상자에서 설정을 변경하는 경우를 제외하고, 기본 프린터 드라이버 설정에 따라 모든 인쇄 작업에 사용되는 설정이 달라집니다.
- **프린터 제어판 설정:** 프린터 제어판에서 변경한 설정은 다른 곳에서 변경한 설정보다 우선적으로 적용되지 *않습니다*.

Macintosh 용 프린터 드라이버 설정 변경

소프트웨어 프로그램 종료 전에 모든 인쇄 작업의 설정 변경	모든 인쇄 작업의 기본 설정 변경	제품 구성 설정 변경
<ol style="list-style-type: none"> 1. 파일메뉴에서 프린트를 누릅니다. 2. 여러 메뉴에서 설정을 원하는 대로 변경합니다. 	<ol style="list-style-type: none"> 1. 파일메뉴에서 프린트를 누릅니다. 2. 여러 메뉴에서 설정을 원하는 대로 변경합니다. 3. 사전 설정 메뉴에서 다른 이름으로 저장을 누르고 사전 설정의 이름을 입력합니다. <p>이 설정은 Presets(사전 설정) 메뉴에 저장됩니다. 새로 저장한 설정을 사용하려면 프로그램을 열고 인쇄할 때마다 저장된 사전 설정 옵션을 선택해야 합니다.</p>	<p>Mac OS X V10.3 또는 Mac OS X V10.4</p> <ol style="list-style-type: none"> 1. Apple 메뉴에서 시스템 환경설정을 누른 다음 인쇄 및 팩스를 누릅니다. 2. 프린터 설정을 누릅니다. 3. Installable Options(설치 가능 옵션) 메뉴를 누릅니다. <p>Mac OS X V10.5</p> <ol style="list-style-type: none"> 1. Apple 메뉴에서 시스템 환경설정을 누른 다음 인쇄 및 팩스를 누릅니다. 2. Options & Supplies(옵션 및 소모품)을 누릅니다. 3. 드라이버 메뉴를 누릅니다. 4. 목록에서 드라이버를 선택하고 설치된 옵션을 구성합니다.

Macintosh 컴퓨터용 소프트웨어

HP 프린터 유틸리티

HP 프린터 유틸리티를 사용하여 프린터 드라이버에서 사용할 수 없는 제품 기능을 설정할 수 있습니다.

USB 케이블을 사용하거나 TCP/IP 기반 네트워크에 연결된 제품을 사용해야 HP 프린터 유틸리티를 사용할 수 있습니다.

HP 프린터 유틸리티 열기

Mac OS X V10.3 또는 Mac OS X V10.4	<ol style="list-style-type: none"> 1. Finder 를 열고 응용 프로그램, 유틸리티를 차례로 누른 다음 프린터 설정 유틸리티를 두 번 누릅니다. 2. 구성할 제품을 선택하고 유틸리티를 누릅니다.
Mac OS X V10.5	<ol style="list-style-type: none"> 1. 프린터 메뉴에서 프린터 유틸리티를 누릅니다. <p>또는</p> <p>인쇄 대기열에서 유틸리티 아이콘을 누릅니다.</p>

HP 프린터 유틸리티 기능

HP 프린터 유틸리티에는 **구성 설정** 목록에서 선택하여 열 수 있는 여러 페이지가 있습니다. 다음 표에는 이와 같은 페이지에 대해 설명되어 있습니다.

품목	설명
Configuration Page(구성 페이지)	구성 페이지를 인쇄할 수 있습니다.
Supplies Status(소모품 상태)	제품 소모품 상태뿐 아니라 온라인 소모품 주문으로 연결해 주는 링크를 확인할 수 있습니다.
HP Support(HP 지원)	기술 지원, 온라인 소모품 주문, 온라인 등록, 재활용 및 반품 등, 관련 정보를 확인할 수 있습니다.
File Upload(파일 업로드)	컴퓨터에 저장된 파일을 제품으로 보낼 수 있습니다.
Upload Fonts(글꼴 업로드)	컴퓨터에 저장된 글꼴 파일을 제품으로 보낼 수 있습니다.
Firmware Update(펌웨어 업데이트)	컴퓨터에 저장된 신규 펌웨어 파일을 장치로 보낼 수 있습니다.
Duplex Mode(양면 인쇄 모드)	자동 양면 인쇄 기능을 켤 수 있습니다.
토너 농도	토너 농도를 조정할 수 있습니다.
Resolution(해상도)	REt 설정을 비롯한 해상도 설정을 변경할 수 있습니다.
Lock Resources(리소스 잠금)	하드 디스크 등, 저장 장치를 잠그거나 열 수 있습니다.
Stored Jobs(저장된 작업)	제품 하드 디스크에 저장된 인쇄 작업을 관리할 수 있습니다.
Trays Configuration(용지함 구성)	용지함의 기본 설정을 변경할 수 있습니다.
IP Settings(IP 설정)	제품 네트워크 설정을 변경하고 내장 웹 서버를 이용할 수 있습니다.
Bonjour Settings(Bonjour 설정)	Bonjour 지원 기능을 켜거나 끌 수 있고 네트워크에서 표시되는 제품 서비스 이름을 변경할 수 있습니다.
Additional Settings(기타 설정)	내장 웹 서버를 사용할 수 있습니다.
E-mail Alerts(전자 우편 알림 메시지)	특정 이벤트가 발생하면 알림 메시지를 전자우편으로 보내도록 구성할 수 있습니다.
장치 정보	현재 선택한 제품에 대한 정보를 표시할 수 있습니다.

지원되는 Macintosh 용 유틸리티

내장 웹 서버

이 제품에 설치된 내장 웹 서버를 통해 장치를 비롯한 네트워크 작동 관련 정보를 확인할 수 있습니다. 자세한 내용은 [129페이지의 내장 웹 서버 관련 영역](#)을 참조하십시오.

Macintosh 프린터 드라이버 기능 사용

인쇄

Macintosh 에서 인쇄 사전 설정 만들기 및 사용

인쇄 사전 설정을 사용하면 프린터 드라이버의 현재 설정을 저장하여 나중에 다시 사용할 수 있습니다.

인쇄 사전 설정 만들기

1. **파일** 메뉴에서 **프린트**를 누릅니다.
2. 드라이버를 선택합니다.
3. 설정을 선택합니다.
4. **Presets**(사전 설정) 상자에서 **Save As...**(다른 이름으로 저장...)를 누르고 사전 설정의 이름을 입력합니다.
5. 승인을 누릅니다.

인쇄 사전 설정 사용

1. **파일** 메뉴에서 **프린트**를 누릅니다.
2. 드라이버를 선택합니다.
3. **Presets**(사전 설정) 상자에서 사용할 인쇄 사전 설정을 선택합니다.

 **주:** 프린터 드라이버 기본 설정을 사용하려면 **표준**을 선택합니다.

문서 크기를 변경하거나 맞춤 용지 크기로 인쇄

문서의 크기를 다른 크기의 용지에 맞게 조정할 수 있습니다.

1. **파일** 메뉴에서 **프린트**를 누릅니다.
2. **용지 취급** 메뉴를 엽니다.
3. **대상 용지 크기** 영역에서 **용지 크기에 맞춤**을 선택한 다음 드롭다운 목록에서 크기를 선택합니다.
4. 해당 문서보다 작은 용지만 사용하려면 **Scale down only**(작은 용지만)을 선택합니다.

표지 인쇄

문서의 표지에만 문구(예: '기밀')를 넣어 인쇄할 수 있습니다.

1. **파일** 메뉴에서 **프린트**를 누릅니다.
2. 드라이버를 선택합니다.
3. **표지** 메뉴에서 표지를 **문서 앞** 또는 **문서 뒤에** 인쇄할 것인지 선택합니다.
4. **표지 유형** 메뉴에서 표지에 인쇄할 문구를 선택합니다.

 **주:** 빈 표지를 인쇄하려면 **표준**을 **Cover Page Type**(표지 유형)으로 선택합니다.

워터마크 사용

워터마크를 사용하면 문서의 페이지 배경마다 '기밀' 등을 인쇄할 수 있습니다.

1. 파일 메뉴에서 **프린트**를 누릅니다.
2. 워터마크 메뉴를 엽니다.
3. 모드 옆에서 사용할 워터마크 유형을 선택합니다. 반투명 메시지를 인쇄하려면 **워터마크**를 선택합니다. 투명하지 않은 메시지를 인쇄하려면 **겹쳐 넣기**를 선택합니다.
4. 페이지 옆에서 워터마크를 모든 페이지에 인쇄할지 아니면 첫 번째 페이지에만 인쇄할지를 선택합니다.
5. 텍스트 옆에서 표준 메시지를 선택하거나, **사용자 정의**를 선택하고 입력란에 새 메시지를 입력합니다.
6. 기타 설정에 대한 옵션을 선택합니다.

Macintosh 에서 용지 한 장에 여러 페이지 인쇄

용지 한 장에 여러 페이지를 인쇄할 수 있습니다. 이 기능을 사용하면 초안 품질로 인쇄되므로 비용을 줄일 수 있습니다.

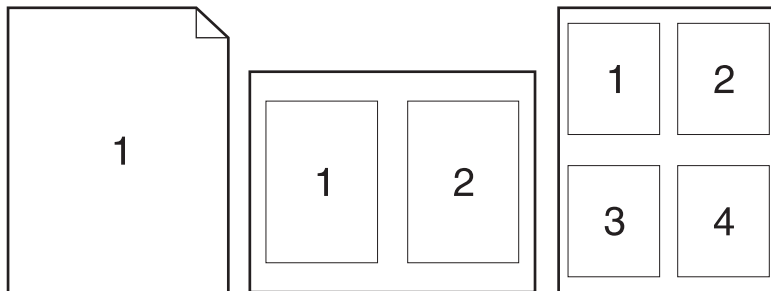

1. 파일 메뉴에서 **프린트**를 누릅니다.
2. 드라이버를 선택합니다.
3. 레이아웃 메뉴를 엽니다.
4. **Pages per Sheet**(장당 페이지 수) 에서한 장에 인쇄할 페이지 수를 선택합니다(1, 2, 4, 6, 9, 16).
5. **Layout Direction**(레이아웃 방향) 에서한 장에 인쇄할 여러 페이지의 순서와 위치를 선택합니다.
6. **Borders**(테두리) 에서 한 장에 인쇄할 각 페이지의 테두리 유형을 선택합니다.

양면 인쇄

자동 양면 인쇄

1. 용지함에 용지를 충분히 넣습니다. 레터헤드 등 특수 용지를 넣는 경우, 다음과 같이 용지를 넣습니다.
 - 용지함 1의 경우 레터헤드지의 인쇄면이 아래로 가게 하여 상단 가장자리부터 제품에 넣으십시오.
 - 그 외 다른 용지함에서는 레터헤드지의 인쇄면이 위로 가고 상단 가장자리가 용지함 오른쪽을 향하도록 넣으십시오.
2. 파일 메뉴에서 **프린트**를 누릅니다.
3. 레이아웃 메뉴를 엽니다.
4. **Two-Sided**(양면)에서 **Long-Edge Binding**(긴-가장자리 제본선) 또는 **Short-Edge Binding**(짧은-가장자리 제본선)중에서 선택합니다.
5. **프린트**를 누릅니다.

수동 양면 인쇄

1. 용지함에 용지를 충분히 넣습니다. 레터헤드 등, 특수 용지를 넣는 경우, 다음과 같이 용지를 넣습니다.
 - 용지함 1의 경우 레터헤드지의 인쇄면이 아래로 가게 하여 상단 가장자리부터 제품에 넣으십시오.
 - 그 외 다른 용지함에서는 레터헤드지의 인쇄면이 위로 가고 상단 가장자리가 용지함 오른쪽을 향하도록 넣으십시오.
2. 파일 메뉴에서 **프린트**를 누릅니다.
3. 완료 메뉴에서 **수동으로 뒷면에 인쇄**를 선택합니다.
4. **인쇄**를 누르십시오. 뒷면을 인쇄하려면 용지함 1의 출력 용지를 교체하기 전에 컴퓨터 화면에 표시되는 팝업 창의 지침에 따르십시오.
5. 프린터로 가서 용지함 1에 있는 빈 용지를 제거합니다.
6. 인쇄된 용지의 인쇄면이 위로 가고 하단 가장자리부터 프린터에 급지되도록 용지함 1에 넣습니다. 반드시 용지함 1에서 뒷면을 인쇄해야 합니다.
7. 창이 표시되면 해당 제어판 버튼을 눌러 계속 인쇄합니다.

작업 저장

제품에 작업을 저장하면 언제든지 해당 작업을 인쇄할 수 있습니다. 저장된 작업을 다른 사용자와 공유하거나 공개하지 않을 수도 있습니다.

 **주:** 작업 저장 기능에 대한 자세한 내용은 [101페이지의 작업 저장 기능 사용](#) 및 [111페이지의 작업 저장 옵션 설정](#)을 참조하십시오.

1. 파일 메뉴에서 **프린트**를 누르십시오.
2. **작업 저장** 메뉴를 여십시오.

3. **작업 저장:** 드롭다운 목록에서 저장된 작업 유형을 선택합니다.
4. 저장한 작업 중 **저장 작업** 및 **개인 작업** 유형의 경우 **작업 이름:** 옆에 있는 상자에 저장 작업의 이름을 입력합니다.
 다른 저장 작업에 동일한 이름이 지정된 경우 사용할 옵션을 선택합니다.
 - **작업명 + (1 - 99) 사용**은 작업 이름 끝에 고유 번호를 추가합니다.
 - **기존 파일 바꾸기**는 기존 저장 작업을 새 작업으로 덮어씁니다.
5. 3 단계에서 **저장 작업** 또는 **개인 작업**을 선택한 경우 **인쇄 PIN 사용** 옆에 있는 상자에 4 자리 숫자를 입력합니다. 다른 사용자가 이 작업을 인쇄하려고 하면 **PIN** 번호를 입력하라는 메시지가 나타납니다.

색상 옵션 설정

Color Options(색상 옵션) 팝업 메뉴를 사용하여 소프트웨어 프로그램의 색상 해석 및 인쇄 방식을 제어할 수 있습니다.

1. 소프트웨어 프로그램의 **File**(파일) 메뉴에서 **Print**(인쇄)를 누릅니다.
2. 드라이버를 선택합니다.
3. **Color Options**(색상 옵션) 팝업 메뉴를 엽니다.
4. **Show Advanced Options**(고급 옵션 표시)를 누릅니다.
5. 텍스트, 그래픽, 사진에 대해 설정을 따로 조정합니다.

서비스 메뉴 사용

제품이 네트워크에 연결되어 있는 경우 **서비스** 메뉴를 사용하여 제품 및 소모품 상태 정보를 확인할 수 있습니다.

1. **파일** 메뉴에서 **프린트**를 누릅니다.
2. **서비스** 메뉴를 엽니다.
3. 내장 웹 서버를 열고 유지보수 작업을 하려면 다음을 수행하십시오.
 - a. **장치 유지보수**를 선택합니다.
 - b. 드롭다운 목록에서 작업을 선택합니다.
 - c. **실행**을 누릅니다.
4. 이 제품을 지원하는 다양한 웹 사이트로 이동하려면 다음을 수행하십시오.
 - a. **웹 서비스**를 선택합니다.
 - b. **인터넷 서비스**를 선택한 다음 드롭다운 목록에서 옵션을 선택합니다.
 - c. **이동**을 누릅니다.

5 연결성

- USB 연결
- 네트워크 구성

USB 연결

이 제품은 USB 2.0 연결을 지원합니다. 길이 2m 미만의 A-B 형 USB 케이블을 사용해야 합니다.

네트워크 구성

제품의 특정 네트워크 매개변수를 구성해야 하는 경우가 있을 수 있습니다. 네트워크 매개변수 구성은 제어판이나 내장 웹 서버로도 가능하지만, HP Web Jetadmin 소프트웨어를 이용하여 구성하는 네트워크 환경이 대부분입니다.

지원되는 네트워크 목록과 소프트웨어를 통한 네트워크 매개변수 구성 방법은 *HP Jetdirect 내장 프린트 서버 관리 설명서*를 참조하십시오. 이 설명서는 HP Jetdirect 내장 프린트 서버가 부착된 제품과 함께 제공됩니다.

지원 네트워크 프로토콜

이 제품에서는 가장 널리 사용되는 네트워크 프로토콜인 TCP/IP 가 지원됩니다. 많은 네트워크 서비스에서 이 프로토콜을 사용 중입니다. 다음 표는 지원되는 네트워크 서비스와 프로토콜의 목록입니다.

표 5-1 인쇄

서비스 이름	설명
port9100(직접 인쇄 모드)	인쇄 서비스
LPD(라인 프린터 데몬)	인쇄 서비스
고급 LPD(맞춤 LPD 대기열)	TCP/IP 시스템에 설치되는 라인 프린터 스플링 서비스와 관련된 프로토콜 및 프로그램을 말합니다.
FTP	시스템 간 데이터 전송을 위한 TCP/IP 유틸리티입니다.
WS Print(WS 인쇄)	HP Jetdirect 프린트 서버에서 지원되는 Microsoft WSD(Web Services for Devices) 인쇄 서비스를 사용합니다.
WS Discovery(WS 검색)	HP Jetdirect 프린트 서버에서 Microsoft WS 검색 프로토콜을 허용합니다.

표 5-2 네트워크 장치 검색

서비스 이름	설명
SLP (Service Location Protocol)	네트워크 장치를 찾고 구성하는 데 사용되는 장치 검색 프로토콜이며 Microsoft 기반 프로그램에서 주로 사용됩니다.
Bonjour	네트워크 장치를 찾고 구성하는 데 사용되는 장치 검색 프로토콜이며 Apple Macintosh 기반 프로그램에서 주로 사용됩니다.

표 5-3 메시지 발수신 및 관리

서비스 이름	설명
HTTP (Hyper Text Transfer Protocol)	웹 브라우저를 사용하여 내장 웹 서버와 통신할 수 있습니다.
EWS(Embedded Web Server: 내장 웹 서버)	웹 브라우저를 사용하여 제품을 관리할 수 있습니다.
SNMP (Simple Network Management Protocol)	네트워크 응용프로그램에서 제품 관리 시 사용합니다. SNMP V1, V3 및 표준 MIB-II(Management Information Base) 개체가 지원됩니다.

표 5-3 메시지 발수신 및 관리 (계속)

서비스 이름	설명
LLMNR(Link Local Multicast Name Resolution)	IPv4 와 IPv6 에 대한 LLMNR(링크 로컬 멀티캐스트 이름 분석) 요청에의 반응 여부를 지정합니다.
TFTP 구성	TFTP 를 사용하여 HP Jetdirect 프린트 서버에 SNMP 또는 기본값 이외 설정과 같은 추가 구성 매개변수를 포함한 구성 파일을 다운로드할 수 있습니다.

표 5-4 IP 주소 지정

서비스 이름	설명
DHCP (Dynamic Host Configuration Protocol)	IP 주소 자동 할당 기능입니다. IPv4 및 IPv6 을 지원합니다. DHCP 서버가 제품에 IP 주소를 알려 줍니다. 일반적으로 DHCP 서버에서 제품 IP 주소를 받을 때에는 사용자가 해야 할 작업이 없습니다.
BOOTP (Bootstrap Protocol)	IP 주소 자동 할당 기능입니다. BOOTP 서버가 제품에 IP 주소를 알려줍니다. 관리자가 BOOTP 서버에 제품의 MAC 하드웨어 주소를 입력해야 서버에서 제품 IP 주소를 알려줍니다.
자동 IP	IP 주소 자동 할당 기능입니다. DHCP 나 BOOTP 서버가 없는 경우, 이 서비스를 통해 고유한 IP 주소가 생성됩니다.

표 5-5 보안 기능

서비스 이름	설명
IPsec/방화벽	IPv4 및 IPv6 네트워크에 네트워크 계층 보안을 제공합니다. 방화벽에서 IP 트래픽의 간단한 제어를 제공합니다. IPsec 는 인증 및 암호화 프로토콜을 통해 보호를 강화합니다.
Kerberos	네트워크에 로그인하는 각 사용자에게는 티켓이라고 불리는 고유한 키가 할당되어 개방형 네트워크 전체에 걸쳐 개인 정보를 교환할 수 있습니다. 티켓은 메시지에 포함되어 발신자를 식별합니다.
SNMP v3	SNMP v3 의 사용자 기반 보안 모델을 관리하여 사용자 인증 및 암호화를 통한 데이터 개인 정보 보호를 제공합니다.
액세스 제어 목록(ACL)	개별 호스트 시스템 또는 호스트 시스템의 네트워크를 지정하여 HP Jetdirect 프린트 서버 및 부착한 네트워크 제품에 액세스할 수 있습니다.
SSL/TLS	인터넷을 통해 개인 문서를 전송하고 클라이언트와 서버 응용 프로그램 간에 개인 정보 보호 및 데이터 무결성을 보증할 수 있습니다.
IPsec 배치 구성	제품의 수신 및 발신 IP 트래픽을 간단하게 제어하여 네트워크 계층 보안을 제공합니다. 이 프로토콜은 암호화 및 인증 헤더를 제공하여 다중 구성이 가능합니다.

네트워크 제품 구성

네트워크 설정 보기 또는 변경

내장 웹 서버를 사용하여 IP 구성 설정을 보거나 변경할 수 있습니다.

1. 구성 페이지를 인쇄한 다음 IP 주소를 찾으십시오.
 - IPv4 를 사용할 경우 IP 주소에는 숫자 값만 가능하며 형식은 다음과 같습니다.
XXX.XXX.XXX.XXX
 - IPv6 를 사용할 경우 IP 주소는 문자와 숫자의 16 진 조합으로 이루어집니다. 이와 유사한 형식이 있습니다.
XXXX::XXXX:XXXX:XXXX:XXXX
2. 내장 웹 서버를 열려면 웹 브라우저의 주소 입력란에 IP 주소를 입력하십시오.
3. 네트워크 정보를 얻으려면 **네트워킹** 탭을 누르십시오. 필요에 따라 설정을 변경할 수 있습니다.

네트워크 암호 설정 또는 변경

내장 웹 서버를 사용하여 네트워크 암호를 설정하거나 기존 암호를 변경합니다.

1. 내장 웹 서버를 열고 **네트워킹** 탭을 누릅니다.
2. 왼쪽 창에서 **보안** 단추를 누릅니다.

 **주:** 이전에 암호를 설정한 경우 암호를 입력하라는 메시지가 표시됩니다. 암호를 입력하고 **적용** 단추를 누릅니다.

3. **장치 암호** 영역에서 **새 암호** 상자와 **암호 확인** 상자에 새 암호를 입력합니다.
4. 창 하단에서 **적용** 단추를 눌러 암호를 저장합니다.

제어판을 이용한 IPv4 TCP/IP 매개변수 수동 구성

내장 웹 서버 외에도 제어판 메뉴를 통해 IPv4 주소, 서브넷 마스크 및 기본 게이트웨이를 설정할 수 있습니다.

1. **메뉴** 단추 를 누르십시오.
2. 아래쪽 화살표 ▼를 눌러 **장치 구성** 메뉴를 선택한 다음 **확인** 단추를 누르십시오.
3. 아래쪽 화살표 ▼를 눌러 **I/O** 메뉴를 선택한 다음 **확인** 단추를 누르십시오.
4. 아래쪽 화살표 ▼를 눌러 **내장 JETDIRECT** 메뉴 옵션을 선택한 다음 **확인** 단추를 누르십시오.
5. 아래쪽 화살표 ▼를 눌러 **TCP/IP** 메뉴를 선택한 다음 **확인** 단추를 누르십시오.
6. 아래쪽 화살표 ▼를 눌러 **IPv4 설정** 메뉴를 선택한 다음 **확인** 단추를 누르십시오.
7. 아래쪽 화살표 ▼를 눌러 **구성 방법** 메뉴를 선택한 다음 **확인** 단추를 누르십시오.
8. 아래쪽 화살표 ▼를 눌러 **수동 설정**을 선택한 다음 **확인** 단추를 누르십시오.
9. 아래쪽 화살표 ▼를 눌러 **수동 설정** 메뉴를 선택한 다음 **확인** 단추를 누르십시오.
10. 아래쪽 화살표 ▼를 눌러 **IP 주소** 메뉴를 선택한 다음 **확인** 단추를 누르십시오.

또는

아래쪽 화살표 ▼를 눌러 **서브넷 마스크** 메뉴를 선택한 다음 **확인** 단추를 누르십시오.

또는

아래쪽 화살표 ▼를 눌러 **기본 게이트웨이** 메뉴를 선택한 다음 **확인** 단추를 누르십시오.

11. 위쪽 화살표 ▲ 또는 아래쪽 화살표 ▼를 사용하여 IP 주소, 서브넷 마스크 또는 기본 게이트웨이의 첫 번째 바이트를 높이거나 낮추십시오.
12. **확인** 단추를 눌러 다음 숫자 입력란으로 이동하십시오. 이전 숫자 입력란으로 이동하려면 뒤쪽 화살표 ⇨를 누르십시오.
13. IP 주소, 서브넷 마스크 또는 기본 게이트웨이를 모두 입력할 때까지 11 단계와 12 단계를 반복한 후 **확인** 단추를 눌러 설정을 저장합니다.
14. **메뉴** 단추 ≡를 눌러 **준비** 상태로 돌아가십시오.

제어판을 이용한 IPv6 TCP/IP 매개변수 수동 구성

내장 웹 서버 외에도 제어판 메뉴를 통해 IPv6 주소를 설정할 수 있습니다.

1. **메뉴** 단추 ≡를 누르십시오.
2. 아래쪽 화살표 ▼를 눌러 **장치 구성** 메뉴를 선택한 다음 **확인** 단추를 누르십시오.
3. 아래쪽 화살표 ▼를 눌러 **I/O** 메뉴를 선택한 다음 **확인** 단추를 누르십시오.
4. 아래쪽 화살표 ▼를 눌러 **내장 JETDIRECT** 메뉴 옵션을 선택한 다음 **확인** 단추를 누르십시오.
5. 아래쪽 화살표 ▼를 눌러 **TCP/IP** 메뉴를 선택한 다음 **확인** 단추를 누르십시오.
6. 아래쪽 화살표 ▼를 눌러 **IPV6 설정** 메뉴를 선택한 다음 **확인** 단추를 누르십시오.
7. 아래쪽 화살표 ▼를 눌러 **주소** 메뉴를 선택한 다음 **확인** 단추를 누르십시오.
8. 아래쪽 화살표 ▼를 눌러 **수동 설정** 메뉴를 선택한 다음 **확인** 단추를 누르십시오.
9. 아래쪽 화살표 ▼를 눌러 **활성화** 설정을 선택한 다음 **확인** 단추를 누르십시오.
10. 위쪽 화살표 ▲를 눌러 **켜짐** 설정을 선택한 다음 **확인** 단추를 누르십시오.
11. 아래쪽 화살표 ▼를 눌러 **주소** 메뉴를 선택한 다음 **확인** 단추를 누르십시오.
12. 위쪽 화살표 ▲ 또는 아래쪽 화살표 ▼를 눌러 주소를 입력하십시오. **확인** 단추를 누르십시오.

 **주:** 문자를 모두 입력한 후 **확인** 단추를 눌러야 합니다.

13. 위쪽 화살표 ▲ 또는 아래쪽 화살표 ▼를 눌러 중지 문자 ⊗를 선택합니다. **확인** 단추를 누르십시오.
14. **메뉴** 단추 ≡를 눌러 **준비** 상태로 돌아가십시오.

네트워크 프로토콜 비활성화(비필수 사항)

기본적으로, 지원되는 모든 네트워크 프로토콜은 활성화되어 있습니다. 사용하지 않는 프로토콜을 비활성 상태로 두면 다음과 같은 이점이 있습니다.

- 제품으로 인한 네트워크 트래픽 감소
- 무단 사용자의 제품 사용 인쇄 방지
- 관련 정보만 구성 페이지에 표시
- 제품 제어판에 프로토콜 관련 오류/경고 메시지 표시

IPX/SPX, AppleTalk 또는 DLC/LLC 비활성화

 **주:** IPX/SPX 를 통해 인쇄하는 Windows 기반 시스템에서는 IPX/SPX 를 비활성화하지 마십시오.

1. 메뉴 단추  를 누르십시오.
2. 아래쪽 화살표 ▼를 눌러 장치 구성 메뉴를 선택한 다음 확인 단추를 누르십시오.
3. 아래쪽 화살표 ▼를 눌러 I/O 메뉴를 선택한 다음 확인 단추를 누르십시오.
4. 아래쪽 화살표 ▼를 눌러 내장 JETDIRECT 메뉴 옵션을 선택한 다음 확인 단추를 누르십시오.
5. 아래쪽 화살표 ▼를 눌러 IPX/SPX 메뉴를 선택한 다음 확인 단추를 누르십시오.

또는

아래쪽 화살표 ▼를 눌러 APPLETALK 메뉴를 선택한 다음 확인 단추를 누르십시오.

또는

아래쪽 화살표 ▼를 눌러 DLC/LLC 메뉴를 선택한 다음 확인 단추를 누르십시오.

6. 확인 단추를 눌러 활성화 설정을 선택합니다.
7. 아래쪽 화살표 ▼를 눌러 꺼짐 설정을 선택한 다음 확인 단추를 누르십시오.
8. 메뉴 단추  를 눌러 준비 상태로 돌아가십시오.

연결 속도 및 양면 인쇄 설정

프린트 서버의 링크 속도 및 통신 모드는 네트워크와 같아야 합니다. 대부분의 경우 제품을 자동 모드로 유지하십시오. 연결 속도 및 양면 인쇄 설정을 잘못 변경하면 제품이 다른 네트워크 장치와 통신할 수 없습니다. 변경이 필요한 경우 제품 제어판을 사용하십시오.

 **주:** 이러한 설정을 변경하면 제품을 껐다 켜야 할 수 있습니다. 변경은 제품이 유휴 상태인 경우에만 수행하십시오.

1. 메뉴 단추  를 누르십시오.
2. 아래쪽 화살표 ▼를 눌러 장치 구성 메뉴를 선택한 다음 확인 단추를 누르십시오.
3. 아래쪽 화살표 ▼를 눌러 I/O 메뉴를 선택한 다음 확인 단추를 누르십시오.
4. 아래쪽 화살표 ▼를 눌러 내장 JETDIRECT 메뉴 옵션을 선택한 다음 확인 단추를 누르십시오.
5. 아래쪽 화살표 ▼를 눌러 링크 속도 메뉴를 선택한 다음 확인 단추를 누르십시오.

6. 아래쪽 화살표 ▼를 눌러 다음 옵션 중 하나를 강조표시하십시오.

설정	설명
자동	프린트 서버가 네트워크에서 허용하는 최대 링크 속도와 통신 모드로 자동 구성됩니다.
10T 반이중	10Mbps 반이중 모드입니다.
10T 전이중	10Mbps 전이중 모드입니다.
100TX 반이중	100Mbps 반이중 모드입니다.
100TX 전이중	100Mbps 전이중 모드입니다.
100TX 자동	최대 링크 속도인 100Mbps로 자동 협상이 제한됩니다.
1000TX 전이중	1000Mbps 전이중 모드입니다.

7. 확인 단추를 누르십시오. 제품을 껐다 켜십시오.

6 인쇄 용지

- [인쇄 용지 사용 이해](#)
- [지원되는 용지 및 인쇄 용지 크기](#)
- [사용자 정의 용지 크기](#)
- [지원되는 용지 및 인쇄 용지 크기](#)
- [용지함 및 출력함 용량](#)
- [특수 용지 또는 인쇄 용지 지침](#)
- [용지함에 용지 넣기](#)
- [용지함 구성](#)

인쇄 용지 사용 이해

본 제품은 사용 설명서의 지침에 따라 다양한 용지와 기타 인쇄 용지를 지원합니다. 지침에 맞지 않는 용지 또는 인쇄 용지를 사용할 경우 다음과 같은 문제가 발생할 수 있습니다.

- 인쇄 품질 불량
- 용지 걸림 증가
- 제품의 조기 노후로 인한 수리

최고의 인쇄 품질을 얻으려면 레이저 프린터용 또는 다용도용 HP 상표의 용지만 사용하십시오. 잉크젯 프린터용 용지를 사용하지 마십시오. Hewlett-Packard Company 는 다른 제품의 품질을 보장할 수 없으므로 사용을 권장하지 않습니다.

지침에 맞는 용지를 사용하더라도 만족스러운 결과가 나오지 않을 수 있습니다. 이것은 취급 불량, 부적당한 온도와 습도 또는 HP 가 제어할 수 없는 다른 변수가 원인일 수 있습니다.

△ **주의:** HP 의 사양에 맞지 않는 용지 또는 인쇄 용지를 사용하면 제품에 수리를 요하는 문제가 발생할 수 있습니다. 이러한 수리는 HP 보증 또는 서비스 계약에 적용되지 않습니다.

지원되는 용지 및 인쇄 용지 크기

이 제품은 몇 가지 용지 크기를 지원하며, 다양한 용지를 사용할 수 있습니다.

 **주:** 최상의 인쇄 결과를 얻으려면 인쇄하기 전에 프린터 드라이버에서 정확한 용지 크기 및 종류를 선택하십시오.

표 6-1 지원되는 용지 및 인쇄 용지 크기

크기	용지함 1	용지함 2	용지함 3(선택사양)
레터 216x279mm	✓	✓	✓
리갈 216x356mm	✓		✓
A4 210x297mm	✓	✓	✓
RA4 215x305mm	✓		✓
A5 148x210mm	✓	✓	✓
B5(JIS) 182x257mm	✓	✓	✓
B6(JIS) 128x182mm	✓		
Executive 184x267mm	✓	✓	✓
Statement 140x216mm	✓		
4x6 101.6x152.4mm	✓		✓ HP 엡서 용지 삽입물을 설치해야 합니다.
10x15cm 101.6x152.4mm	✓		✓ HP 엡서 용지 삽입물을 설치해야 합니다.
5x7 127x178mm	✓		
5x8 127x203mm	✓		
A6	✓		

표 6-1 지원되는 용지 및 인쇄 용지 크기 (계속)

크기	용지함 1	용지함 2	용지함 3(선택사양)
105x148mm			
우편 엽서(JIS)	✓		
100x148mm			
양면 우편 엽서(JIS)	✓		
148x200mm			
16K	✓	✓	✓
184x260mm			
16K	✓	✓	✓
195x270mm			
16K	✓	✓	✓
197x273mm			
8.5 x 13	✓		✓
216x330mm			
상업용 #10 봉투	✓		
105x241mm			
#9 봉투	✓		
100mmx226mm			
B5 봉투	✓		
176x250mm			
봉투 C5 ISO	✓		
162x229mm			
C6 봉투	✓		
114x162mm			
봉투 DL ISO	✓		
110x220mm			
Monarch 봉투	✓		
98x191mm			
사용자 정의	✓		
98.4x148mm - 216x356mm			
사용자 정의		✓	
148x210mm - 216x297mm			
사용자 정의			✓
148x210mm - 216x356mm			

사용자 정의 용지 크기

본 제품은 다양한 사용자 정의 용지 크기를 지원합니다. 지원되는 사용자 정의 크기는 제품에 대한 최소 및 최대 크기 지침 내에 있는 크기이지만 지원되는 용지 크기 표에는 나열되어 있지 않습니다. 지원되는 사용자 정의 크기를 사용할 때 인쇄 드라이버에서 사용자 정의 크기를 지정하고 사용자 정의 크기를 지원하는 용지함에 용지를 넣으십시오.

지원되는 용지 및 인쇄 용지 크기

이 제품이 지원하는 특정 HP 브랜드 용지의 전체 목록은 www.hp.com/support/cljcp3525 를 참조하십시오.

용지 종류	용지함 1	용지함 2	용지함 3(선택사양)
일반 용지	✓	✓	✓
경량지 60-74g/m ²	✓	✓	✓
저중량지(96-110g/m ²)	✓	✓	✓
중량지(111-130g/m ²)	✓	✓	✓
초중량지(131-175g/m ²)	✓		✓
컬러 투명 필름	✓	✓	✓
레이블	✓		✓
레터헤드	✓	✓	✓
양식 용지	✓	✓	✓
천공 용지	✓	✓	✓
색상지	✓	✓	✓
거친 용지	✓	✓	✓
본드지	✓	✓	✓
재활용지	✓	✓	✓
봉투	✓		
마분지	✓		✓
보통 중량 광택지(96-110g/m ²)	✓	✓	✓
중량 광택지(111-130g/m ²)	✓	✓	✓
초중량 광택지(131-175g/m ²)	✓	✓	✓
카드 광택지(176-220g/m ²)	✓	✓	✓
오파크 필름	✓	✓	✓
HP 거친 용지	✓	✓	✓
HP 무광택지(105g/m ²)	✓	✓	✓
HP 무광택지(120g/m ²)	✓	✓	✓
HP 무광택지(160g/m ²)	✓	✓	✓
HP 무광택지(200g/m ²)	✓		✓
HP 소프트 광택지(120g/m ²)	✓	✓	✓
HP 광택지(130g/m ²)	✓	✓	✓
HP 광택지(160g/m ²)	✓	✓	✓
HP 광택지(220g/m ²)	✓	✓	✓

용지함 및 출력함 용량

용지함 또는 출력함	용지 종류	사양	수량
용지함 1	용지	범위: 60g/m ² - 216g/m ² 본드지	최대 적재 높이: 10mm 75g/m ² 본드지 530 매에 해당
	봉투	60g/m ² - 90g/m ² 미만	최대 봉투 10 매
	레이블	최대 0.102mm 두께	최대 적재 높이: 10mm
	투명 용지	최대 0.102mm 두께	최대 적재 높이: 10mm 최대 50 매
	광택지	범위: 96g/m ² -220g/m ² 본드지	최대 적재 높이: 10mm 최대 50 매
용지함 2	용지	범위: 60g/m ² - 163g/m ² 본드지	최대 적재 높이: 25mm 75g/m ² 본드지 250 매에 해당 A6 용지의 최대 적재 높이: 15mm
	투명 필름	최대 0.102mm 두께	최대 적재 높이: 25mm
	광택지	범위: 96g/m ² -220g/m ² 본드지	최대 적재 높이: 25mm
용지함 3(선택사양)	용지	범위: 60g/m ² - 220g/m ² 본드지	75g/m ² 본드지 530 매에 해당 최대 적재 높이: 56mm
	투명 필름	최대 0.102mm 두께	최대 적재 높이: 56mm
	광택지	범위: 96g/m ² -220g/m ² 본드지	최대 적재 높이: 56mm
출력 용지함	용지		최대 75g/m ² 본드지 250 매에 해당

특수 용지 또는 인쇄 용지 지침

본 제품은 특수 용지 인쇄를 지원합니다. 만족할만한 결과를 얻으려면 다음 지침에 따르십시오. 특수 용지 또는 인쇄 용지를 사용할 때 인쇄 드라이버의 유형과 크기를 설정하여 최상의 인쇄 결과를 얻으십시오.

△ **주의:** HP LaserJet 프린터는 정착기를 사용하여 매우 정밀한 도트로 용지에 마른 토너 입자를 접합합니다. HP 레이저 용지는 이런 극한의 열을 저항하도록 설계되었습니다. 이 기술에 맞게 설계되지 않은 잉크젯 용지를 사용하면 프린터를 손상시킬 수 있습니다.

용지 종류	해도 되는 사항	하지 말아야 할 사항
봉투	<ul style="list-style-type: none"> ● 봉투를 평평하게 보관하십시오. ● 접합 부분이 봉투 모서리 끝까지 연결되는 봉투를 사용하십시오. ● 레이저 프린터에 사용하도록 승인된 벗겨지는 접착 띠를 사용하십시오. 	<ul style="list-style-type: none"> ● 구김이나 흠집 등 기타 손상이 있는 봉투는 사용하지 마십시오. ● 걸쇠, 딱딱 단추, 창 또는 코팅된 라이닝이 있는 봉투를 사용하지 마십시오. ● 자체 접착제 또는 합성 물질은 사용하지 마십시오.
레이블	<ul style="list-style-type: none"> ● 레이블 사이에 바탕지가 드러나지 않은 레이블만 사용하십시오. ● 평평한 레이블을 사용하십시오. ● 전체 레이블 시트만 사용하십시오. 	<ul style="list-style-type: none"> ● 주름이나 기포가 있거나 손상된 레이블은 사용하지 마십시오. ● 레이블 일부는 인쇄하지 마십시오.
투명 용지	<ul style="list-style-type: none"> ● 컬러 레이저 프린터 사용 승인을 받은 투명 필름만 사용하십시오. ● 제품을 꺼낸 후에는 평평한 표면에 투명 용지를 놓으십시오. 	<ul style="list-style-type: none"> ● 컬러 레이저 프린터 사용 승인을 받지 않은 투명 필름은 사용하면 안 됩니다.
레터헤드 또는 양식 용지	<ul style="list-style-type: none"> ● 레이저 프린터에 사용하는 것이 승인된 레터헤드 또는 양식만 사용하십시오. 	<ul style="list-style-type: none"> ● 돌출되었거나 금속성인 레터헤드는 사용하지 마십시오.
중량지	<ul style="list-style-type: none"> ● 레이저 프린터에 사용하는 것이 승인되고 본 제품의 무게 사양을 충족하는 중량지만 사용하십시오. 	<ul style="list-style-type: none"> ● 본 제품에 사용하는 것이 승인된 HP 용지가 아닌 경우 본 제품의 권장하는 용지 사양보다 무거운 용지는 사용하지 마십시오.
광택 용지 또는 코팅 용지	<ul style="list-style-type: none"> ● 레이저 프린터에 사용하는 것이 승인된 광택 용지 또는 코팅 용지만 사용하십시오. 	<ul style="list-style-type: none"> ● 잉크젯 제품에서 사용하도록 설계된 광택 용지 또는 코팅 용지는 사용하지 마십시오.

용지함에 용지 넣기

용지함에 다양한 종류의 용지를 넣은 다음 제어판을 사용해서 종류나 크기별로 용지를 요청할 수 있습니다.

용지함에 넣는 용지 방향

특정 방향이 요구되는 용지를 사용할 경우 다음 표의 정보에 따라 넣으십시오.

 **주: 대체 레터헤드 모드** 설정은 레터헤드 또는 양식 용지를 넣는 방법에 영향을 줍니다. 이 설정은 기본적으로 꺼져 있습니다. 자세한 내용은 [24페이지의 시스템 설정 메뉴](#)를 참조하십시오.

용지함 1

용지 종류	이미지 방향	양면 인쇄 모드	용지 넣는 방법 대체 레터헤드 모드 = 꺼짐	용지 넣는 방법 대체 레터헤드 모드 = 켜짐
양식 용지 또는 레터 헤드	세로	단면 인쇄	인쇄면 하향 상단 가장자리부터 	인쇄면 상향 하단 가장자리부터 
		양면 인쇄	인쇄면 상향 하단 가장자리부터 	인쇄면 상향 하단 가장자리부터 
	가로	단면 인쇄	인쇄면 하향 상단 가장자리를 제품 뒤쪽으로 	인쇄면 상향 상단 가장자리를 제품 뒤쪽으로 
		양면 인쇄	인쇄면 상향 상단 가장자리를 제품 뒤쪽으로 	인쇄면 상향 상단 가장자리를 제품 뒤쪽으로 
천공 용지	세로 또는 가로 방향	단면 또는 양면 인쇄	구멍을 제품 뒤쪽으로	해당 안 됨

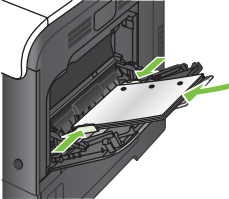
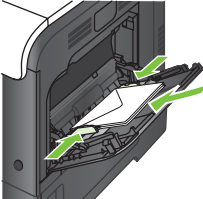
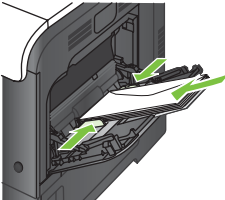
용지 종류	이미지 방향	양면 인쇄 모드	용지 넣는 방법 대체 레터헤드 모드 = 꺼짐	용지 넣는 방법 대체 레터헤드 모드 = 켜짐
				
봉투	봉투의 긴 가장자리를 제품에 넣기	단면 인쇄	인쇄면 하향 상단 가장자리부터	해당 안 됨
				
	봉투의 짧은 가장자리를 제품에 넣기	단면 인쇄	인쇄면 하향 상단 가장자리를 제품 뒤쪽으로	해당 안 됨
				

용지함 2 또는 용지함 3(선택사양)

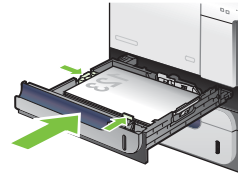
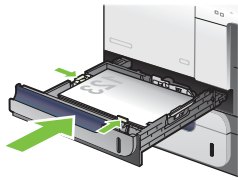
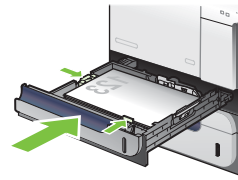
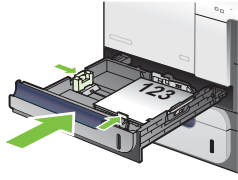
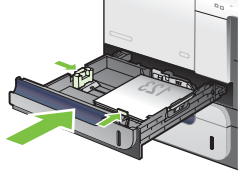
용지 종류	이미지 방향	양면 인쇄 모드	용지 넣는 방법 대체 레터헤드 모드 = 꺼짐	용지 넣는 방법 대체 레터헤드 모드 = 켜짐
양식 용지 또는 레터 헤드	세로	단면 인쇄	인쇄면 상향 상단 가장자리를 용지함 오른쪽으로	인쇄면 하향 상단 가장자리를 용지함 왼쪽으로
				
		양면 인쇄	인쇄면 하향 상단 가장자리를 용지함 왼쪽으로	인쇄면 하향 상단 가장자리를 용지함 왼쪽으로
				
	가로	단면 인쇄	인쇄면 상향 상단 가장자리를 제품 뒤쪽으로	인쇄면 하향 상단 가장자리를 제품 뒤쪽으로
				
		양면 인쇄	인쇄면 하향 상단 가장자리를 제품 뒤쪽으로	인쇄면 하향 상단 가장자리를 제품 뒤쪽으로
				
천공 용지	세로 또는 가로 방향	단면 또는 양면 인쇄	구멍을 제품 뒤쪽으로	해당 안 됨

용지 종류

이미지 방향

양면 인쇄 모드

용지 넣는 방법

용지 넣는 방법

대체 레터헤드 모드 = 꺼짐

대체 레터헤드 모드 = 켜짐

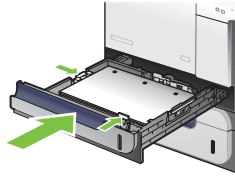

용지함 1 에 용지 넣기

☞ **힌트:** 이 절차를 동영상으로 보려면 이 웹 사이트를 참조하십시오. www.hp.com/go/cljcp3525-load-tray1.

△ **주의:** 용지 걸림 현상을 방지하려면 인쇄하는 동안 용지함 1 에서 용지를 추가하거나 제거하지 마십시오.

1. 용지함 1 을 여십시오.

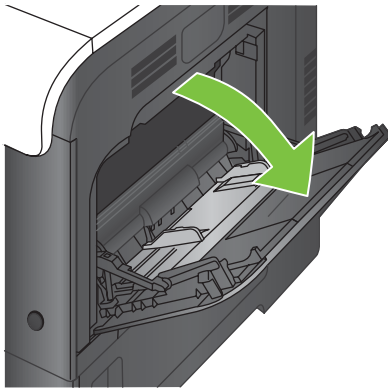

2. 용지함 확장판을 펼쳐서 용지를 지지하고 측면 조정기를 올바른 쪽으로 설정하십시오.

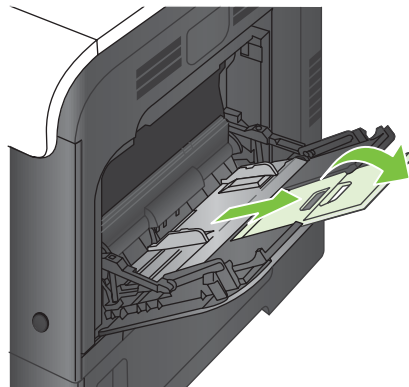
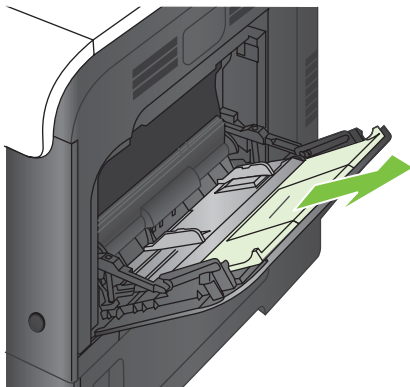

3. 인쇄면이 아래로 향하도록 하여 짧은 방향의 상단 가장자리부터 제품에 들어가도록 용지를 넣으십시오.

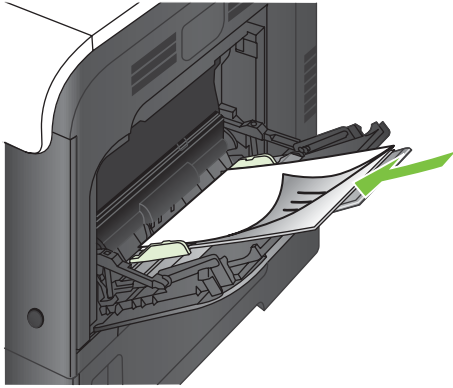

4. 용지가 용지 조정대의 탭 아래에 오면서 용지량 표시기를 초과하지 않도록 하십시오.

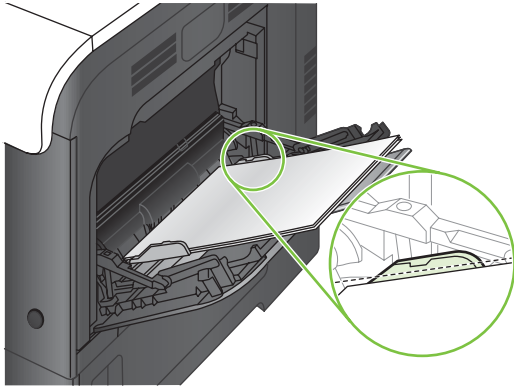

5. 옆면 용지 조정대가 용지 더미에 살짝 닿아 용지가 휘지 않을 정도로 조정하십시오.

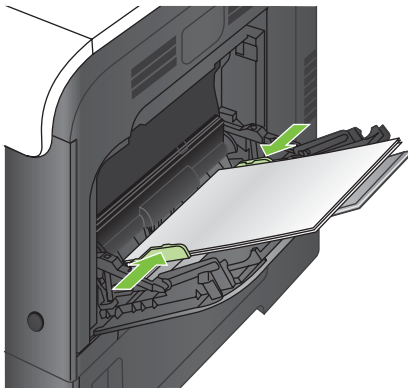

봉투 인쇄

소프트웨어가 봉투를 자동으로 지정하지 않을 경우, 소프트웨어 프로그램이나 프린터 드라이버에서 페이지 방향을 **가로 방향**으로 지정하십시오. 다음 지침에 따라 **Commercial #10** 또는 **Envelope DL**의 보내는 사람 주소나 받는 사람 주소의 여백을 설정하십시오.

주소 유형	왼쪽 여백	상단 여백
보내는 사람	15mm	15mm
받는 사람	102mm	51mm

사용하는 봉투 크기가 이와 다른 경우 여백을 적당하게 조정하십시오.

용지함 2 에 용지 넣기

이 용지함은 75g/m² 용지를 최대 250 매까지 넣을 수 있습니다. 용지 중량이 그 이상인 경우 용지함에 해당 매수만큼 넣을 수 없습니다. 용지함을 너무 꽉 채우지 마십시오.

△ **주의:** 봉투, 레이블, 엽서 또는 용지함 2 에서 지원되지 않는 용지 크기를 인쇄하지 마십시오. 이러한 종류의 용지는 용지함 1 에서만 인쇄해야 합니다.

☞ **힌트:** 이 절차를 동영상으로 보려면 이 웹 사이트를 참조하십시오. www.hp.com/go/cljcp3525-load-tray2.

1. 용지함을 꺼내십시오.

⚠ **주:** 해당 용지함을 사용 중일 때는 열지 마십시오.

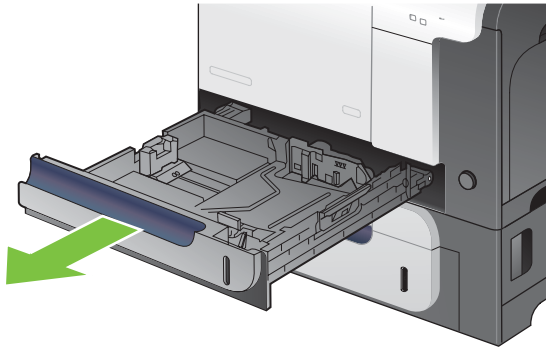

2. 용지 조정대 조정 걸쇠를 조이고 사용 중인 용지 크기에 맞게끔 조정대를 밀어서 용지 길이 조정대와 용지 폭 조정대를 조정하십시오.

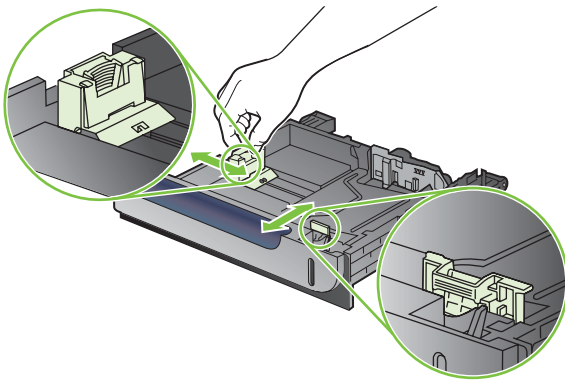

- 인쇄 면이 위를 향하도록 용지함에 용지를 넣으십시오. 용지 더미가 구부러지지 않고 조정대에 살짝 닿는지 용지를 확인하십시오.

주: 용지 걸림을 방지하려면 용지함을 너무 꽉 채우지 마십시오. 용지 묶음의 위쪽이 용지함 가득 참 표시기 아래에 있는지 확인하십시오.

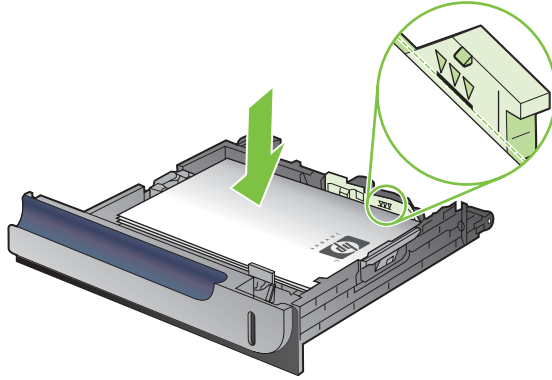

주: 용지함을 제대로 조정하지 않으면 인쇄 도중 오류 메시지가 나타나거나 용지 걸림이 발생할 수 있습니다.

- 용지함을 제품에 밀어 넣으십시오.

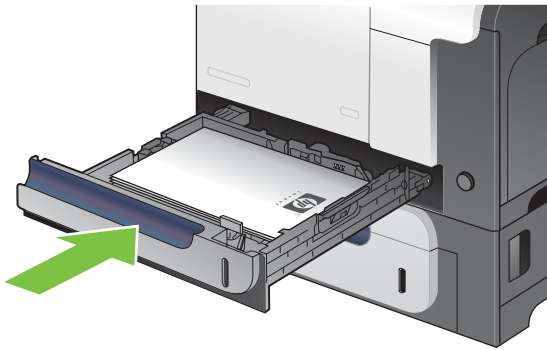

- 제어판에 해당 용지함의 용지 종류와 크기가 표시됩니다. 구성이 올바르지 않으면 제어판의 지침을 따라 크기나 종류를 변경합니다.



선택사양 500 매 및 중량지 용지함(용지함 3) 넣기

용지함 3은 일반 용지 최대 500 매까지 넣을 수 있습니다.

제품은 용지함 3의 다음 표준 용지 크기를 자동으로 감지합니다. 레터, 리갈, Executive, A4, A5 및 B5 (JIS).

주의: 용지함 3에서 봉투나 지원되지 않는 크기의 용지로 인쇄하지 마십시오. 이러한 종류의 용지는 용지함 1에서만 인쇄해야 합니다.

용지함 3에 표준 크기 용지 넣기

※ **힌트:** 이 절차를 동영상으로 보려면 이 웹 사이트를 참조하십시오. www.hp.com/go/cljcp3525-load-tray3 용지함을 제품에 밀어 넣습니다.

1. 용지함을 꺼내십시오.

☞ **주:** 해당 용지함을 사용 중일 때는 열지 마십시오.

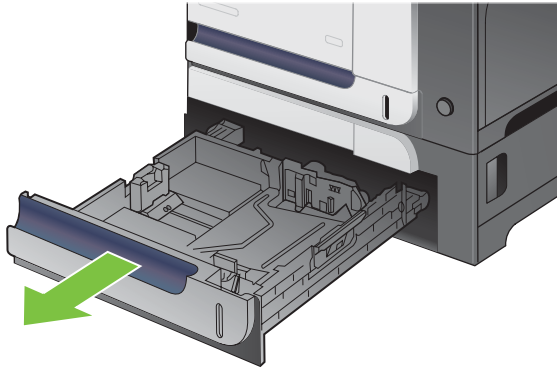

2. 용지 조정대 조정 걸쇠를 조이고 사용 중인 용지 크기에 맞게끔 조정대를 밀어서 용지 길이 조정대와 용지 폭 조정대를 조정하십시오.

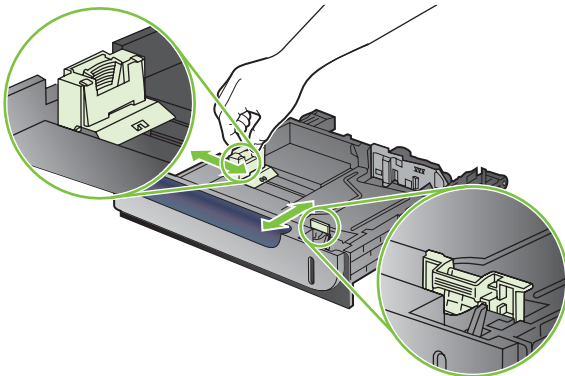

- 인쇄면이 위를 향하도록 용지함에 용지를 넣으십시오. 용지 묶음이 구부러지지 않고 조정대에 살짝 닿는지 용지를 확인하십시오.

주: 용지 걸림을 방지하려면 용지함을 너무 꽉 채우지 마십시오. 용지 묶음의 위쪽이 용지함 가득 참 표시기 아래에 있는지 확인하십시오.

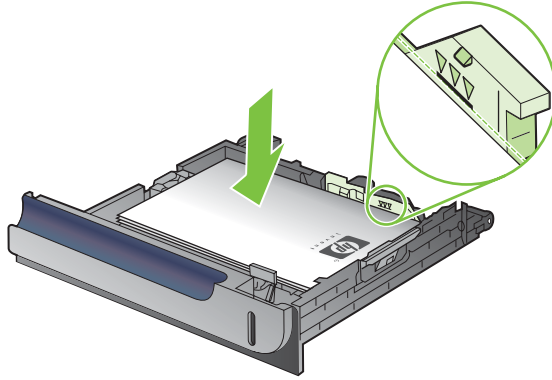

주: 용지함을 제대로 조정하지 않으면 인쇄 도중 오류 메시지가 나타나거나 용지 걸림이 발생할 수 있습니다.

- 용지함을 제품에 밀어 넣으십시오.

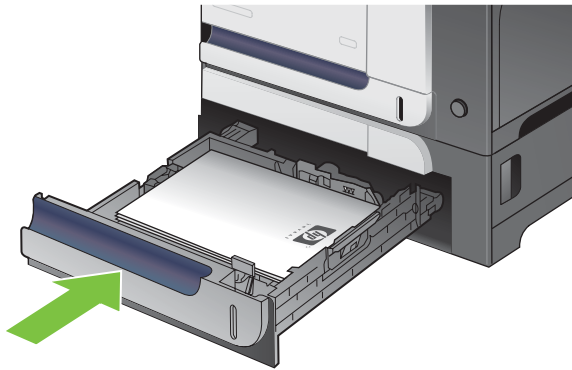

- 제어판에 해당 용지함의 용지 종류와 크기가 표시됩니다. 구성이 올바르지 않으면 제어판의 지침을 따라 크기나 종류를 변경합니다.



용지함 3 에 사용자 정의 크기 용지 넣기

사용자 정의 크기 용지를 사용하려면 제어판의 크기 설정을 **맞춤**으로 변경하고 단위, **X 치수** 및 **Y 치수**를 설정해야 합니다.

1. 용지함을 꺼내십시오.

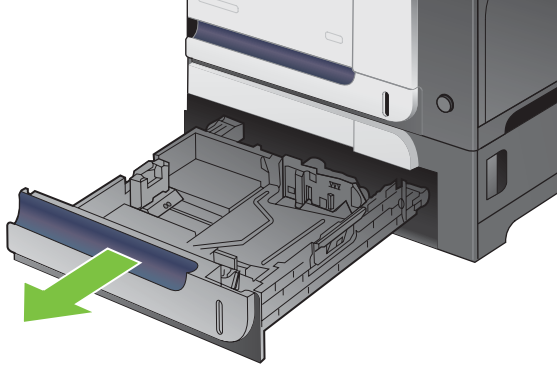

2. 용지 조정대 조정 걸쇠를 조이고 사용 중인 용지 크기에 맞게끔 조정대를 밀어서 용지 길이 조정대와 용지 폭 조정대를 조정하십시오.

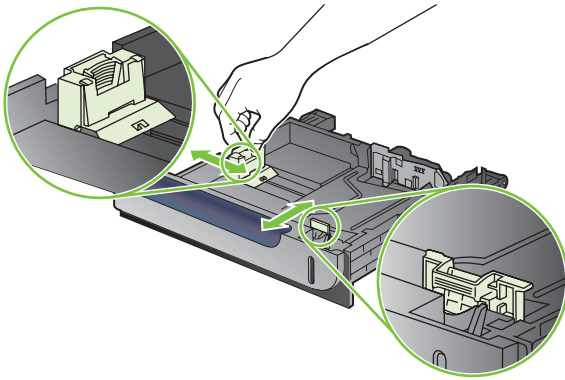

3. 인쇄면이 위를 향하도록 용지함에 용지를 넣으십시오. 용지 묶음이 구부러지지 않고 조정대에 살짝 닿는지 용지를 확인하십시오.

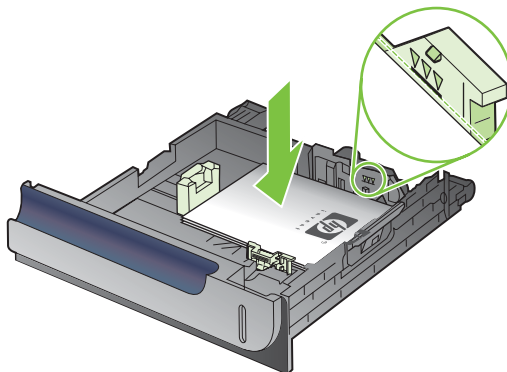

4. 용지함을 제품에 밀어 넣으십시오. 제어판에 용지 종류와 크기가 표시됩니다.

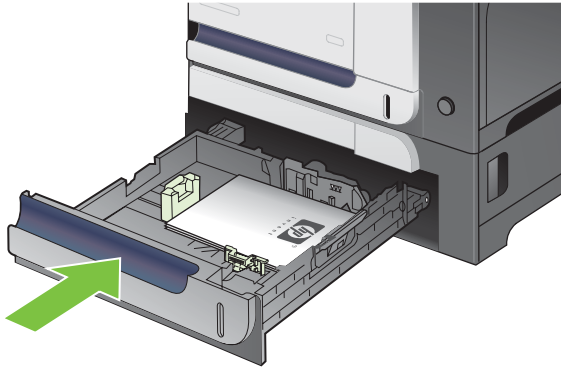

5. 제어판에 용지 크기 및 종류를 구성하라는 메시지가 표시됩니다. **맞춤** 설정을 선택하고 맞춤 용지 크기의 X 및 Y 치수를 구성하십시오.



주: 용지함의 레이블 또는 다음 그림을 보고 X 및 Y 치수를 확인하십시오.

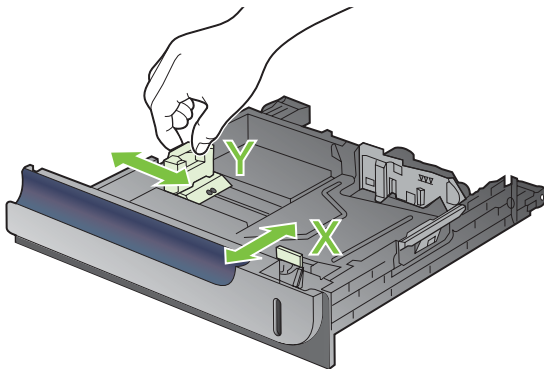

용지함 3 에 10x15cm 크기 용지 넣기

힌트: 이 절차를 동영상으로 보려면 이 웹 사이트를 참조하십시오. www.hp.com/go/cljcp3525-load-tray3-4x6.

용지함 3 에 10x15cm 크기 용지를 넣으려면 HP 엡서 용지 삼입물 설치가 필요합니다.

1. 용지함을 꺼내십시오.

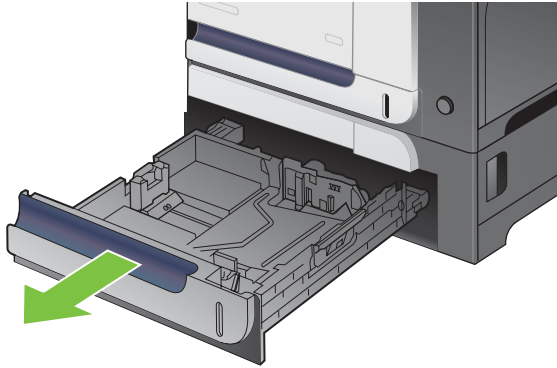

2. 용지 조정대 조정 걸쇠를 조이고 조정대를 완전히 열림 위치로 가게 용지 길이 조정대와 용지 폭 조정대를 조정하십시오.

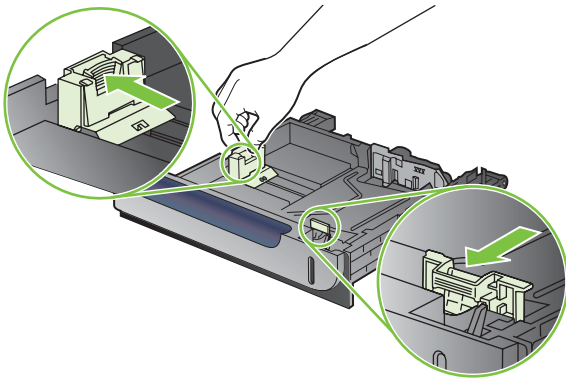

3. 용지함 3 에 HP 엡서 용지 삼입물을 맞추고 딱 소리가 나면서 제자리에 고정될 때까지 오른쪽으로 밀어 넣습니다.

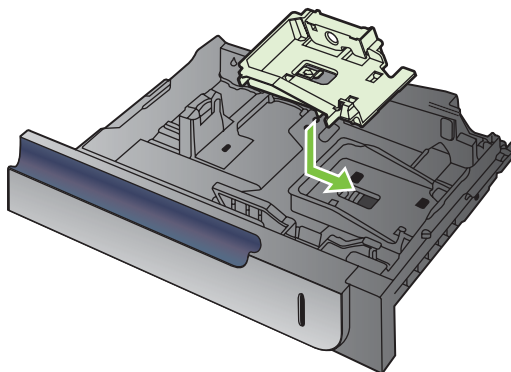

4. 인쇄면이 위를 향하도록 용지함에 10x15cm 크기 용지를 넣으십시오.

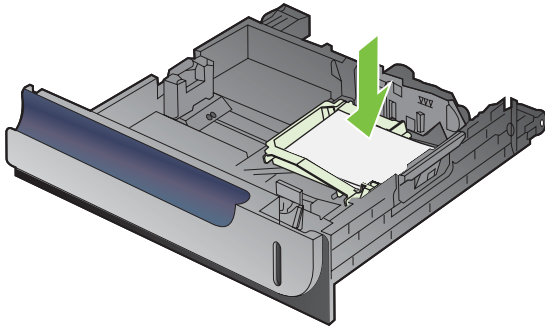

5. 용지 조정대 조정 걸쇠를 조이고 조정대를 완전히 닫힘 위치로 가게 조정하여 용지 길이 조정대와 용지 폭 조정대를 조정하십시오.

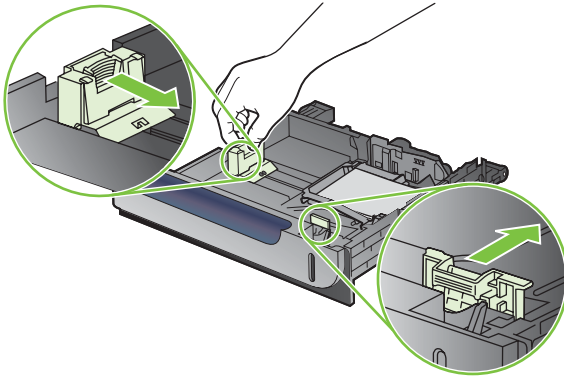

6. 용지함을 제품에 밀어 넣으십시오.

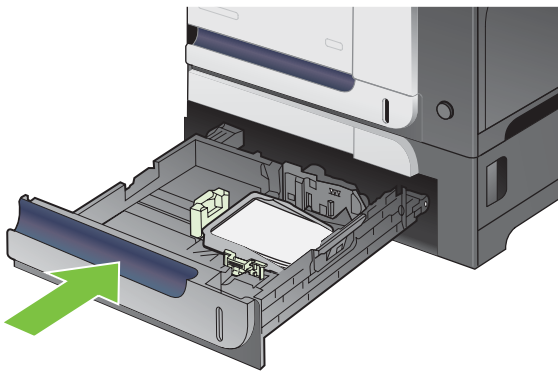

- 제어판에 용지 크기 및 종류를 구성하라는 메시지가 표시됩니다. 10x15cm 크기 용지를 선택하십시오.



HP 엽서 용지 삽입물 분리

- 용지 조정대 조정 걸쇠를 조이고 조정대를 완전히 열림 위치로 가게 용지 길이 조정대와 용지 폭 조정대를 조정하십시오.

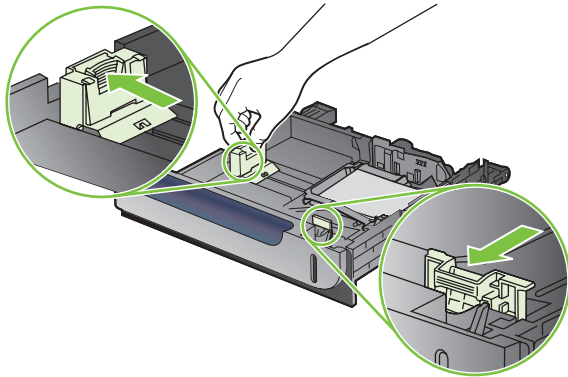

- HP 엽서 용지 삽입물을 제거하려면 탭을 들어 올리고 삽입물을 용지함 가운데로 밀어 넣고 제거할 삽입물을 들어 올립니다.

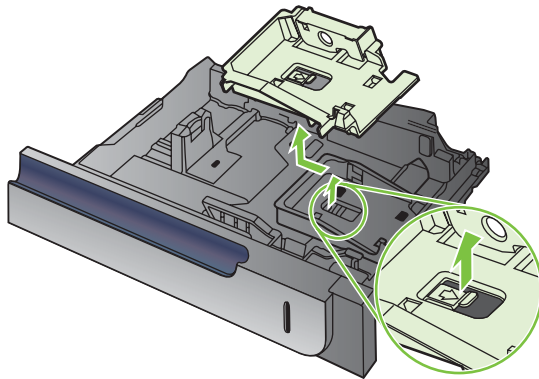

용지함 구성

다음과 같은 경우 제품은 용지함의 용지 종류와 크기를 구성하라는 프롬프트를 자동으로 표시합니다.

- 용지함에 용지를 넣을 때
- 프린터 드라이버 또는 소프트웨어 프로그램을 통해 특정 용지함이나 용지 종류를 지정했는데 해당 용지함이 인쇄 작업의 설정과 다르게 구성된 경우

제어판에 다음과 같은 메시지가 표시됩니다. **용지함 <X> [종류] [크기] 크기나 종류를 변경하려면 확인을 누르십시오.. 설정을 수락하려면 ↵를 누르십시오..**

주: 모든 크기 및 모든 종류 설정으로 구성된 용지함 1 에서 인쇄하는 경우 이 프롬프트는 표시되지 않습니다.

주: 다른 모델의 HP LaserJet 제품을 사용해 봤다면 용지함 1 을 우선 모드나 카세트 모드로 설정하기 어렵지 않을 것입니다. 이 제품의 경우 용지함 1 크기를 모든 크기로 설정하고 용지함 1 종류를 모든 종류로 설정하는 것은 우선 모드와 같습니다. 용지함 1 크기를 용지함 1 종류가 아닌 값으로 설정하려면 카세트 모드를 설정합니다.

용지를 넣을 때 용지함 구성



1. 용지함에 용지를 넣으십시오. 용지함 2 또는 3 을 사용하려면 용지함을 닫으십시오.
2. 용지함 구성 메시지가 나타납니다.
3. 뒤쪽 화살표 ↵를 눌러 크기와 종류를 수락하거나 **확인** 단추를 눌러 다른 용지 크기나 용지 종류를 선택합니다.
4. 용지함 크기 구성을 수정하려면 아래쪽 화살표 ▼를 눌러 정확한 크기를 선택한 후 **확인** 단추를 누르십시오.
5. 용지함 구성을 수정하려면 아래쪽 화살표 ▼를 눌러 정확한 종류를 선택한 후 **확인** 단추를 누르십시오.

인쇄 작업 설정에 맞게 용지함 구성

1. 소프트웨어 프로그램에서 입력 용지함, 용지 크기 및 용지 종류를 지정합니다.
2. 제품으로 작업을 전송하십시오.
용지함을 구성해야 하는 경우에는 **용지함 <X> 적재 [종류] [크기]** 메시지가 나타납니다.
3. 지정된 종류 및 크기의 용지를 용지함에 적재하고 용지함을 닫으십시오.
4. **용지함 <X> 크기 = <크기>** 메시지가 나타나면 **확인** 단추를 눌러 크기를 확인합니다.
맞춤 크기를 지정하려면 아래쪽 화살표 ▼를 눌러 정확한 측정 단위를 선택하십시오. 위쪽 또는 아래쪽 화살표 ▲▼를 사용하여 X 및 Y 치수를 설정한 다음 **확인** 단추를 누릅니다.
5. **용지함 <X> 종류=<종류>** 메시지가 나타나면 **확인** 단추를 눌러 종류를 확인하고 작업을 계속하십시오.

용지 처리 메뉴를 사용하여 용지함 구성

제품에서 프롬프트가 표시되지 않아도 용지함에 대해 용지 종류 및 크기를 구성할 수 있습니다.

1. 메뉴 단추 를 누르십시오.
2. 아래쪽 화살표 ▼를 눌러 용지 취급 메뉴를 선택한 다음 확인 단추를 누르십시오.
3. 아래쪽 화살표 ▼를 눌러 원하는 용지함의 크기나 종류 설정을 선택한 다음 확인 단추를 누르십시오.
4. 위쪽 화살표 ▲ 또는 아래쪽 화살표 ▼를 눌러 크기 또는 종류를 선택하십시오. 맞춤 크기를 선택할 경우 측정 단위를 선택한 다음 X 치수 및 Y 치수를 설정합니다.
5. 확인 단추를 눌러 선택한 항목을 저장하십시오.
6. 메뉴 단추 를 눌러 메뉴를 종료하십시오.

자동 OHP 투명 필름 감지(자동 감지 모드)

자동 용지 종류 감지 기능은 용지함이 모든 종류 설정으로 구성된 경우에만 작동합니다. 용지함을 본드지나 광택지와 같은 다른 용지로 구성하면 용지함의 용지 센서가 비활성화됩니다.

HP Color LaserJet CP3525 시리즈 프린터는 대부분의 용지 종류를 두 가지 범주 중 하나로 자동 분류할 수 있습니다.

- 불투명 용지
- 투명 용지

대부분의 컨트롤에 대해 작업에서 특정 종류를 선택하거나 용지함에서 종류를 구성해야 합니다.

자동 감지 설정

전체 감지(용지함 1에만 해당)

- 제품은 투명 필름(투명 필름 모드)과 일반 용지(보통 모드)를 구분합니다.
- 제품은 페이지를 인쇄할 때마다 투명 필름 또는 불투명 용지를 감지합니다.
- 최저속 모드입니다.

투명 필름 전용

- 제품은 투명 필름(투명 필름 모드)과 일반 용지(보통 모드)를 구분합니다.
- 두 번째 이후의 모든 페이지에서는 첫 번째 페이지와 같은 종류의 용지가 사용되는 것으로 간주합니다.
- 이 모드는 가장 빠른 모드이며, 보통 모드에서 대용량 작업을 인쇄할 때 유용합니다.

이러한 옵션 설정에 대한 자세한 내용은 [22페이지의 인쇄 품질 메뉴](#)를 참조하십시오.

용지함, 종류 또는 크기에 따라 용지 선택

Microsoft Windows 운영 체제에서는 인쇄 작업을 보낼 때 프린터 드라이버가 용지를 가져오는 방식을 세 가지로 설정할 수 있습니다. 대부분의 소프트웨어 프로그램에서는 페이지 설정, 인쇄 또는 인쇄 등

특 정보 대화 상자에 *용지함*, *종류* 및 *크기* 설정이 표시됩니다. 이러한 설정을 변경하지 않는 한 제품에서 기본 설정에 따라 용지함을 자동으로 선택합니다.

용지함

*용지함*에 따라 인쇄하려면 제품이 용지를 가져올 특정 용지함을 선택하십시오. 인쇄 작업에 적합하지 않은 종류나 크기로 구성된 용지함을 선택한 경우 제품은 인쇄에 앞서 인쇄 작업에 맞는 종류 또는 크기의 용지를 용지함에 넣으라는 프롬프트를 표시합니다. 올바른 용지를 넣으면 인쇄가 시작됩니다.

종류 및 크기

종류 또는 *크기*별로 인쇄하면 제품이 올바른 크기와 종류의 용지가 들어 있는 용지함에서 용지를 가져옵니다. 용지함을 지정하지 않고 종류를 지정하여 용지를 선택하면 용지함이 사용되지 않도록 잠그는 효과가 나기 때문에 특수 용지에 실수로 인쇄하는 경우는 막을 수 있습니다. 예를 들어, 용지함이 레터헤드로 구성되어 있을 때 일반 용지를 선택해도 제품은 해당 용지함에서 레터헤드지를 가져오지 않습니다. 대신에 일반 용지가 들어 있고 제품 제어판에 일반 용지로 구성되어 있는 용지함에서 용지를 가져옵니다. 종류 및 크기별로 용지를 선택하면 중량지, 광택지 및 투명 용지의 경우 훨씬 좋은 인쇄 품질을 기대할 수 있습니다. 잘못된 설정을 사용할 경우 인쇄 품질이 저하될 수 있습니다. 레이블 또는 투명 용지 같은 특수 인쇄 용지는 반드시 종류별로 인쇄하십시오. 봉투의 경우에는 되도록이면 크기별로 인쇄하십시오.

- 종류별 또는 크기별로 인쇄하려면 소프트웨어 프로그램에 따라 **페이지 설정** 대화 상자, **인쇄** 대화 상자 또는 **인쇄 등록 정보** 대화 상자에서 종류 또는 크기를 선택합니다.
- 특정한 종류나 크기의 용지를 자주 사용한다면 용지함 하나를 그 종류 또는 크기로 구성해 두십시오. 인쇄 작업 시 해당 종류나 크기를 선택하면 제품은 그 종류 또는 크기로 구성된 용지함에서 용지를 자동으로 가져옵니다.

7 제품 기능 사용

- [절약 설정](#)
- [작업 저장 기능 사용](#)
- [업무용 그래픽 및 마케팅 자료 인쇄](#)
- [방수 지도 및 옥외 표지판 인쇄](#)
- [양면 인쇄 정렬 설정](#)

절약 설정



제어판이나 EWS(내장 웹 서버)에서 절약 설정을 조정할 수 있습니다.

절전 지연



조정 가능한 절전 모드 기능은 제품이 장시간 비활성 상태인 경우 전력 소모를 줄입니다. 제품을 절전 모드로 전환하기 전 시간을 설정할 수 있습니다. 기본 설정은 **15 분**입니다.

주: 제품이 절전 모드이면 제품 디스플레이가 흐려집니다. 이 모드는 제품 예열 시간에는 영향을 미치지 않습니다.

절전 시간 설정

1. 메뉴 단추 를 누르십시오.
2. 아래쪽 화살표 ▼를 눌러 장치 구성 메뉴를 선택한 다음 확인 단추를 누르십시오.
3. 아래쪽 화살표 ▼를 눌러 시스템 설정 메뉴를 선택한 다음 확인 단추를 누르십시오.
4. 아래쪽 화살표 ▼를 눌러 절전 대기 설정을 선택한 다음 확인 단추를 누르십시오.
5. 위쪽 또는 아래쪽 화살표 ▲/▼를 눌러 원하는 기간을 선택하십시오.
6. 확인 단추를 눌러 기간을 설정하십시오.
7. 메뉴 단추 를 누르십시오.

절전 모드 비활성화/활성화

1. 메뉴 단추 를 누르십시오.
2. 아래쪽 화살표 ▼를 눌러 장치 구성 메뉴를 선택한 다음 확인 단추를 누르십시오.
3. 아래쪽 화살표 ▼를 눌러 재설정 메뉴를 선택한 다음 확인 단추를 누르십시오.
4. 아래쪽 화살표 ▼를 눌러 절전 모드 메뉴를 선택한 다음 확인 단추를 누르십시오.
5. 위쪽 화살표 또는 아래쪽 화살표 ▲/▼를 눌러 켜짐 또는 꺼짐 설정을 선택하십시오.
6. 확인 단추를 눌러 선택한 항목을 저장하십시오.
7. 메뉴 단추 를 누르십시오.

켜짐 시간

켜짐 시간 기능을 통해 제품이 선택한 요일의 특정 시간에 켜지도록 할 수 있습니다. 이렇게 하면 예열 및 교정에 따른 대기 시간을 피할 수 있습니다. 켜짐 시간을 설정하려면 절전 모드 설정이 켜져 있어야 합니다.

주: 켜짐 시간을 지정하기 전에 실시간 클럭이 설정되었는지 확인합니다. 자세한 내용은 [99페이지의 실시간 클럭 설정](#)을 참조하십시오.

깨우기 시간을 설정하거나 변경하려면 다음 단계를 사용합니다.



실시간 클럭 설정

실시간 클럭 기능을 사용하여 날짜 및 시간을 설정할 수 있습니다. 날짜 및 시간 정보가 저장된 인쇄 작업에 추가되므로 최신 버전을 확인할 수 있습니다.

실시간 클럭 설정

날짜 설정	<ol style="list-style-type: none">1. 메뉴 단추 를 누르십시오.2. 아래쪽 화살표 ▼를 눌러 장치 구성 메뉴를 선택한 다음 확인 단추를 누르십시오.3. 아래쪽 화살표 ▼를 눌러 시스템 설정 메뉴를 선택한 다음 확인 단추를 누르십시오.4. 아래쪽 화살표 ▼를 눌러 날짜/시간 메뉴를 선택한 다음 확인 단추를 누르십시오.5. 아래쪽 화살표 ▼를 눌러 날짜 메뉴를 선택한 다음 확인 단추를 누르십시오.6. 위쪽 화살표 또는 아래쪽 화살표 ▲/▼를 눌러 연도, 월 및 일을 선택합니다. 각 항목 선택 후에 확인 단추를 누르십시오.
날짜 형식 설정	<ol style="list-style-type: none">1. 메뉴 단추 를 누르십시오.2. 아래쪽 화살표 ▼를 눌러 장치 구성 메뉴를 선택한 다음 확인 단추를 누르십시오.3. 아래쪽 화살표 ▼를 눌러 시스템 설정 메뉴를 선택한 다음 확인 단추를 누르십시오.4. 아래쪽 화살표 ▼를 눌러 날짜/시간 메뉴를 선택한 다음 확인 단추를 누르십시오.5. 아래쪽 화살표 ▼를 눌러 날짜 형식 메뉴를 선택한 다음 확인 단추를 누르십시오.6. 위쪽 화살표 또는 아래쪽 화살표 ▲/▼를 눌러 날짜 형식을 선택한 다음 확인 단추를 누르십시오.
시간 설정	<ol style="list-style-type: none">1. 메뉴 단추 를 누르십시오.2. 아래쪽 화살표 ▼를 눌러 장치 구성 메뉴를 선택한 다음 확인 단추를 누르십시오.3. 아래쪽 화살표 ▼를 눌러 시스템 설정 메뉴를 선택한 다음 확인 단추를 누르십시오.4. 아래쪽 화살표 ▼를 눌러 날짜/시간 메뉴를 선택한 다음 확인 단추를 누르십시오.5. 아래쪽 화살표 ▼를 눌러 시간 메뉴를 선택한 다음 확인 단추를 누르십시오.6. 위쪽 화살표 또는 아래쪽 화살표 ▲/▼를 눌러 시, 분 및 오전/오후 설정을 선택합니다. 각 항목 선택 후에 확인 단추를 누르십시오.
시간 형식 설정	<ol style="list-style-type: none">1. 메뉴 단추 를 누르십시오.2. 아래쪽 화살표 ▼를 눌러 장치 구성 메뉴를 선택한 다음 확인 단추를 누르십시오.3. 아래쪽 화살표 ▼를 눌러 시스템 설정 메뉴를 선택한 다음 확인 단추를 누르십시오.4. 아래쪽 화살표 ▼를 눌러 날짜/시간 메뉴를 선택한 다음 확인 단추를 누르십시오.5. 아래쪽 화살표 ▼를 눌러 시간 형식 메뉴를 선택한 다음 확인 단추를 누르십시오.6. 위쪽 화살표 또는 아래쪽 화살표 ▲/▼를 눌러 시간 형식을 선택한 다음 확인 단추를 누르십시오.

켜짐 시간 설정

1. 메뉴 단추 를 누르십시오.
2. 아래쪽 화살표 ▼를 눌러 장치 구성 메뉴를 선택한 다음 확인 단추를 누르십시오.
3. 아래쪽 화살표 ▼를 눌러 시스템 설정 메뉴를 선택한 다음 확인 단추를 누르십시오.
4. 아래쪽 화살표 ▼를 눌러 켜짐 시간 메뉴를 선택한 다음 확인 단추를 누르십시오.
5. 위쪽 화살표 또는 아래쪽 화살표 ▲/▼를 눌러 요일을 선택한 다음 확인 단추를 누르십시오.
6. 아래쪽 화살표 ▼를 눌러 맞춤 설정을 선택한 다음 확인 단추를 누르십시오.
7. 위쪽 화살표 또는 아래쪽 화살표 ▲/▼를 눌러 시간을 선택한 다음 확인 단추를 누르십시오.
8. 위쪽 화살표 또는 아래쪽 화살표 ▲/▼를 눌러 분을 선택한 다음 확인 단추를 누르십시오.
9. 위쪽 화살표 또는 아래쪽 화살표 ▲/▼를 눌러 오전 또는 오후 설정을 선택한 다음 확인 단추를 누르십시오.
10. 확인 단추를 눌러 모든 요일에 적용 메뉴를 선택합니다.
11. 위쪽 화살표 또는 아래쪽 화살표 ▲/▼를 눌러 예 또는 아니요 설정을 선택한 다음 확인 단추를 누르십시오.
12. 아니오를 선택하는 경우 위쪽 화살표 또는 아래쪽 화살표 ▲/▼를 사용하여 다른 요일에 켜짐 시간 설정을 지정한 다음 확인 단추를 눌러 각 선택 항목을 수락합니다.
13. 메뉴 단추 를 누르십시오.

EWS 에서 절약 모드 설정

1. 웹 브라우저에서 EWS 를 엽니다. [128페이지의 내장 웹 서버](#)를 참조하십시오.
2. 설정을 누르고 켜짐 시간을 누릅니다.
3. 요일마다 켜짐 시간을 설정합니다.
4. 제품의 절전 시간을 설정합니다.
5. 적용을 누릅니다.

작업 저장 기능 사용

인쇄 작업에 지원되는 작업 저장 기능은 다음과 같습니다.

- **1부 인쇄 후 나머지는 보관:** 빠르고 쉽게 1부 인쇄 후 나머지는 보관하여 나중에 또 인쇄할 수 있습니다.
- **개인 작업:** 제품으로 개인 작업을 전송하면, 제어판에서 PIN을 입력해야 인쇄가 가능합니다.
- **고속 복사 작업:** 제품에 선택사양 하드 디스크가 설치된 경우 작업을 지정한 수만큼 인쇄하고 사본을 선택사양 하드 디스크에 저장할 수 있습니다. 작업을 저장하면 나중에 필요할 때 또 인쇄할 수 있습니다.
- **저장 작업:** 제품에 선택사양 하드 디스크가 설치된 경우 인사 기록부, 출퇴근 기록부, 달력 등을 제품에 저장해 둘 수 있으므로 누구든 언제든지 인쇄하여 사용할 수 있습니다. PIN을 지정하여 무단 사용을 막을 수도 있습니다.

△ **주의:** 제품을 끄면, 고속 복사, 1부 인쇄 후 나머지는 보관, 개인 작업 등이 모두 삭제됩니다.

저장 작업 생성

저장 작업을 생성하려면 프린터 드라이버를 사용하십시오.

Windows	<ol style="list-style-type: none">1. 파일 메뉴에서 인쇄를 누르십시오.2. 속성을 누르고 작업 저장 탭을 누르십시오.3. 원하는 작업 저장 모드를 선택하십시오. <p>자세한 내용은 111페이지의 작업 저장 옵션 설정을 참조하십시오.</p>
Macintosh	<ol style="list-style-type: none">1. 파일 메뉴에서 인쇄를 누르십시오.2. 작업 저장 메뉴를 여십시오.3. 작업 저장: 드롭다운 목록에서 저장 작업 종류를 선택하십시오. <p>자세한 내용은 61페이지의 작업 저장을 참조하십시오.</p>

☞ **주:** 디스크에 다른 작업을 저장할 공간이 없을 때 기존 작업이 삭제되지 않도록 영구 저장하려면, 드라이버에서 **저장 작업**을 선택하십시오.

저장 작업 인쇄

1. **메뉴** 단추 를 누르십시오.
2. 아래쪽 화살표 ▼를 눌러 **작업 불러오기** 메뉴를 선택한 다음 **확인** 단추를 누르십시오.
3. 아래쪽 화살표 ▼를 눌러 사용자 이름을 선택한 다음 **확인** 단추를 누르십시오.
4. 아래쪽 화살표 ▼를 눌러 작업 이름을 선택한 다음 **확인** 단추를 누르십시오.
인쇄 또는 인쇄 및 삭제 옵션이 강조표시됩니다.
5. **확인** 단추를 눌러 **인쇄** 또는 **인쇄 및 삭제** 옵션을 선택합니다.
6. PIN이 필요한 작업의 경우 위쪽 화살표 ▲ 또는 아래쪽 화살표 ▼를 눌러 PIN을 입력하고 **확인** 단추를 누르십시오.

 주: 위쪽 화살표 ▲ 또는 아래쪽 화살표 ▼를 사용하여 PIN 을 입력할 경우 각 숫자 다음에 확인 단추를 누르십시오.

7. 확인 단추를 눌러 인쇄 매수 옵션을 선택합니다.
8. 작업이 저장된 경우 드라이버에 지정된 매수만큼 인쇄하려면 확인 단추를 눌러 작업 옵션을 선택합니다.

또는

작업이 저장된 경우 드라이버에 지정된 매수 이상을 인쇄하려면 아래쪽 화살표 ▼를 눌러 인쇄 매수 옵션을 선택하고 확인 단추를 누릅니다. 위쪽 화살표 ▲ 또는 아래쪽 화살표 ▼를 눌러 인쇄 매수를 선택한 다음 확인 단추를 누르십시오. 인쇄 매수는 드라이버에 지정된 인쇄 매수에 인쇄 매수 옵션으로 지정된 인쇄 매수가 곱해진 값입니다.

저장 작업 삭제

저장 작업을 보내면 제품은 사용자와 작업 이름이 같은 이전 작업을 모두 덮어씁니다. 같은 사용자 및 작업 이름으로 저장된 작업이 아니며 제품에 추가 공간이 필요한 경우 가장 오래된 작업부터 저장 작업이 삭제될 수 있습니다. 제품 제어판의 작업 불러오기 메뉴에서 제품에 저장할 작업 수를 변경할 수 있습니다.

작업은 제어판, 내장 웹 서버 또는 HP Web Jetadmin 에서 삭제할 수 있습니다. 제어판에서 작업을 삭제하려면 다음 절차를 사용하십시오.

1. 메뉴 단추 를 누르십시오.
2. 아래쪽 화살표 ▼를 눌러 작업 불러오기 메뉴를 선택한 다음 확인 단추를 누르십시오.
3. 아래쪽 화살표 ▼를 눌러 사용자 이름을 선택한 다음 확인 단추를 누르십시오.
4. 아래쪽 화살표 ▼를 눌러 작업 이름을 선택한 다음 확인 단추를 누르십시오.
5. 아래쪽 화살표 ▼를 눌러 삭제 옵션을 선택한 다음 확인 단추를 누르십시오.
6. PIN 이 필요한 작업의 경우 위쪽 화살표 ▲ 또는 아래쪽 화살표 ▼를 눌러 PIN 을 입력하고 확인 단추를 누르십시오.

 주: 위쪽 화살표 ▲ 또는 아래쪽 화살표 ▼를 사용하여 PIN 을 입력할 경우 각 숫자 다음에 확인 단추를 누르십시오.

7. 확인 단추를 눌러 삭제할 작업을 확인합니다.

업무용 그래픽 및 마케팅 자료 인쇄

이 제품을 사용하면 마케팅 및 영업 자료 또는 기타 컬러 문서를 광택지에 인쇄할 수 있습니다. 이 출력물의 품질을 최대화하려면 다음을 수행해야 합니다.

- 적절한 용지를 선택합니다. 다음 표를 참조하십시오.
- 용지함을 올바르게 구성합니다. [103페이지의 용지함 구성](#)을 참조하십시오.
- 프린트 드라이버에서 올바른 설정을 선택합니다. [104페이지의 드라이버 설정 구성](#)을 참조하십시오.

지원되는 광택지

HP 광택지 제품	제품 코드	제품 크기	제어판 및 프린트 드라이버 설정
HP 레이저 소프트 광택 프리젠테이션 용지	Q6541A	레터	HP 소프트 광택 120g
HP 레이저 광택 프리젠테이션 용지	Q2546A	레터	HP 광택 130g
HP 레이저 광택 프리젠테이션 용지	Q2552A	A4	HP 광택 130g
HP 레이저 소프트 광택 프로페셔널 용지	Q6542A	A4	HP 소프트 광택 120g
HP 레이저 광택 브로셔 용지	Q6611A, Q6610A	레터	HP 광택 160g
HP 레이저 최고급 광택지	Q6616A	A4	HP 광택 160g
HP 레이저 광택 포토용지	Q6607A, Q6608A	레터	HP 광택 220g
HP 레이저 광택 포토용지	Q6614A	A4	HP 광택 220g
HP 레이저 광택 포토용지 4x6	Q8842A	101.6x152.4mm	HP 광택 220g
HP 레이저 광택 포토용지 10cmx15cm	Q8843A	101.6x152.4mm	HP 광택 220g

 주: 미국의 경우 www.hp.com/go/paper 를 통해 HP 에서 제조하는 전체 용지 목록을 확인할 수 있습니다.

용지함 구성

용지함에 대해 올바른 용지 종류를 구성합니다.

1. 용지를 용지함 2 또는 3 에 넣으십시오.
2. 용지함을 닫으면 제어판에 용지 크기 및 종류를 구성하라는 프롬프트가 표시됩니다. **확인** 단추를 눌러 크기 및 종류를 구성하십시오.

3. 올바른 크기가 표시되면 **확인** 단추를 눌러 해당 크기를 수락하고, 다른 용지 크기를 선택하려면 위쪽 화살표 또는 아래쪽 화살표 ▲▼를 누르십시오.
4. 용지 종류 프롬프트가 표시되면 위쪽 화살표 또는 아래쪽 화살표 ▲▼를 눌러 올바른 용지 종류를 선택한 다음 **확인** 단추를 눌러 원하는 종류로 선택하십시오.

드라이버 설정 구성

그래픽 소프트웨어 프로그램에서 광택지로 인쇄하려면 다음 단계를 수행하십시오.

1. 소프트웨어 프로그램의 **파일** 메뉴에서 **인쇄**를 선택하십시오.
2. HP Color LaserJet CP3525 시리즈 프린터를 선택하고 **등록 정보** 또는 **인쇄 기본 설정**을 누르십시오.
3. **용지 종류** 드롭다운 목록에서 제품 제어판에서 구성한 것과 같은 용지 종류를 선택하십시오.
4. **확인**을 눌러 설정을 저장하고 **확인**을 다시 눌러 인쇄합니다. 해당 용지로 구성된 용지함을 사용해 인쇄 작업이 자동으로 인쇄됩니다.

방수 지도 및 옥외 표지판 인쇄

HP Color LaserJet CP3525 시리즈를 사용하면 HP 거친 용지에 내구성이 있는 방수 지도, 표지판 또는 메뉴를 인쇄할 수 있습니다. HP 거친 용지는 오래 사용하거나 기후 조건이 나빠도 컬러가 생생하게 유지되는 잘 찢어지지 않는 방수 새틴 마감지입니다. 이 용지를 사용하면 비용과 시간이 많이 드는 라미네이션 작업을 수행하지 않아도 됩니다. 이 출력물의 품질을 최대화하려면 다음을 수행해야 합니다.

- 적절한 용지를 선택합니다. 아래 표를 참조하십시오.
- 용지함을 올바르게 구성합니다. [103페이지의 용지함 구성](#)을 참조하십시오.
- 프린트 드라이버에서 올바른 설정을 선택합니다. [104페이지의 드라이버 설정 구성](#)을 참조하십시오.

지원되는 거친 용지

HP 용지 이름	제품 코드	제품 크기	제어판 및 프린트 드라이버 설정
HP LaserJet 거친 용지	Q1298A	레터	HP 거친 용지
HP LaserJet 거친 용지	Q1298B	A4	HP 거친 용지

양면 인쇄 정렬 설정

브로셔 등 양면 인쇄 문서에 대해 인쇄 전에 레지스트레이션을 설정하면 페이지 앞면과 뒷면이 정렬되도록 할 수 있습니다.

1. 메뉴 단추 를 누르십시오.
2. 아래쪽 화살표 ▼를 눌러 장치 구성 메뉴를 선택한 다음 확인 단추를 누르십시오.
3. 아래쪽 화살표 ▼를 눌러 인쇄 품질 메뉴를 선택한 다음 확인 단추를 누르십시오.
4. 아래쪽 화살표 ▼를 눌러 레지스트레이션 설정 메뉴를 선택한 다음 확인 단추를 누르십시오.
5. 아래쪽 화살표 ▼를 눌러 조정하려는 용지함의 용지함 <X> 조정 메뉴를 강조표시하고 확인 단추를 누르십시오.
6. 아래쪽 화살표 ▼를 눌러 테스트 페이지 인쇄 설정을 선택한 다음 확인 단추를 누르십시오.
7. 테스트 페이지의 지시에 따라 조정 작업을 완료하십시오.

8 인쇄 작업

- [인쇄 작업 취소](#)
- [Windows 프린터 드라이버의 기능 사용](#)

인쇄 작업 취소

제어판이나 소프트웨어 프로그램을 사용하여 인쇄 요청을 중지할 수 있습니다. 네트워크에 있는 컴퓨터에서 인쇄 요청을 중지하는 방법에 대한 자세한 내용은 특정 네트워크 소프트웨어의 온라인 도움말을 참조하십시오.

 **주:** 인쇄 작업을 취소하면, 모든 인쇄 작업이 지워질 때까지 시간이 걸릴 수 있습니다.

제어판을 사용한 인쇄 작업 중지

1. 제어판에서 중지 단추 를 누릅니다.
2. 아래쪽 화살표 ▼를 눌러 **현재 작업 취소** 옵션을 선택한 다음 **확인** 단추를 누르십시오.

소프트웨어 프로그램을 사용한 인쇄 작업 중지

인쇄 작업을 보내면 인쇄 작업 취소 옵션을 간략하게 설명하는 대화 상자가 화면에 표시됩니다.

소프트웨어 프로그램에서 제품으로 인쇄 요청을 여러 개 보낸 경우, 인쇄 대기열(예: **Windows** 인쇄 관리자)에서 대기하게 됩니다. 컴퓨터에서 인쇄 요청을 취소하는 방법은 소프트웨어 프로그램 관련 문서를 참조하십시오.

인쇄 작업이 인쇄 대기열 또는 인쇄 스펙러에서 대기 중인 경우 여기에서 해당 인쇄 작업을 삭제할 수 있습니다.

1. **Windows XP, Windows Server 2003, and Windows Server 2008**(기본 시작 메뉴 보기 사용): 시작, **설정**을 차례로 누른 다음 **프린터 및 팩스**를 누릅니다.

또는

Windows 2000, Windows XP, Windows Server 2003 및 Windows Server 2008(기존 시작 메뉴 보기 사용): 시작, **설정**을 차례로 누른 다음 **프린터**를 누릅니다.

또는

Windows Vista: 시작, **제어판**을 차례로 누른 다음 **하드웨어 및 소리**에서 **프린터**를 누릅니다.

2. 프린터 목록에서 이 프린터의 이름을 두 번 눌러 프린터 대기열이나 스펙러를 엽니다.
3. 취소할 인쇄 작업을 선택하고 키보드의 **Delete** 키를 누릅니다.

Windows 프린터 드라이버의 기능 사용

프린터 드라이버 열기

방법	수행 단계
프린터 드라이버 열기	소프트웨어 프로그램의 파일 메뉴에서 인쇄 를 누릅니다. 프린터를 선택하고 속성 또는 기본 설정 을 누릅니다.
모든 인쇄 옵션에 대한 도움말 확인	프린터 드라이버의 오른쪽 상단에 있는 ? 기호를 누른 다음 확인 할 프린터 드라이버의 아무 항목이나 누릅니다. 해당 항목의 정보를 보여 주는 팝업 메시지가 나타납니다. 또는 도움말 을 눌러 온라인 도움말을 엽니다.

인쇄 바로 가기 사용

다음 작업을 수행하려면 프린터 드라이버를 열고 **인쇄 바로 가기** 탭을 누릅니다.

방법	수행 단계
인쇄 바로 가기 사용	바로 가기 중 하나를 선택한 다음 확인 을 눌러 지정해둔 설정으로 작업을 인쇄합니다. 주: 화면 오른쪽의 설정을 조정하기 전에 항상 바로 가기를 선택하십시오. 설정을 조정한 다음 바로 가기를 선택한 경우 모든 조정 사항이 손실됩니다.
사용자 인쇄 바로 가기 만들기	a) 기존 바로 가기를 선택합니다. b) 새 바로 가기에 대한 인쇄 옵션을 선택합니다. c) 다른 이름으로 저장 을 누르고 바로 가기의 이름을 입력한 다음 확인 을 누릅니다. 주: 화면 오른쪽의 설정을 조정하기 전에 항상 바로 가기를 선택하십시오. 설정을 조정한 다음 바로 가기를 선택한 경우 모든 조정 사항이 손실됩니다.

용지 및 품질 옵션 설정

다음 작업을 수행하려면 프린터 드라이버를 열고 **용지/품질** 탭을 누릅니다.

방법	수행 단계
용지 크기 선택	용지 크기 드롭다운 목록에서 크기를 선택합니다.
맞춤 용지 크기 선택	a) 맞춤 을 누릅니다. 맞춤 용지 크기 대화 상자가 열립니다. b) 맞춤 크기의 이름을 입력하고 크기를 지정한 다음 확인 을 누릅니다.
용지함 선택	용지함 드롭다운 목록에서 용지함을 선택합니다.
용지 종류 선택	용지 종류 드롭다운 목록에서 자세히... 를 누릅니다. 종류: 옵션을 확장하십시오. 해당 용지와 가장 유사한 용지 종류의 범주를 확장하고 사용하고 있는 용지 종류를 누릅니다.
다른 용지에 표지 인쇄	a) 특정 페이지 영역에서 표지 또는 다른 용지에 인쇄 를 누른 다음 설정 을 누릅니다. b) 빈 또는 양식 앞면 표지, 뒷면 표지 또는 앞뒷면 표지에 대한 인쇄 옵션을 선택합니다. 다른 용지에 첫 번째 또는 마지막 페이지를 인쇄하는 옵션을 선택할 수
다른 용지에 첫 번째 또는 마지막 페이지 인쇄	

방법	수행 단계
	도 있습니다. c) 용지함 및 용지 종류 드롭다운 목록에서 옵션을 선택한 다음 추가 를 누릅니다. d) 확인 을 누릅니다.
인쇄 이미지의 해상도 조정	인쇄 품질 영역의 첫 번째 드롭다운 목록에서 옵션을 선택합니다. 사용할 수 있는 각 옵션에 대한 정보는 프린터 드라이버 온라인 도움말을 참조하십시오.
인쇄 페이지의 광택 수준을 조정합니다.	인쇄 품질 영역의 광택 수준 드롭다운 목록에서 옵션을 선택합니다. 주: 광택 종류 용지를 사용하는 경우 광택 수준을 설정하지 말고 용지 종류 드롭다운 목록에서 선택합니다.

문서 효과 설정

다음 작업을 수행하려면 프린터 드라이버를 열고 **효과** 탭을 누릅니다.

방법	수행 단계
선택한 용지 크기에 맞게 페이지 배울 조정	다음 용지에 문서 인쇄 를 누른 다음 드롭다운 목록에서 크기를 선택합니다.
실제 크기에 대한 비율로 페이지 배울 조정	실제 크기에 대한 비율(%) 을 누른 다음 백분율을 입력하거나 슬라이더 바를 조정합니다.
워터마크 인쇄	a) 워터마크 드롭다운 목록에서 워터마크를 선택합니다. b) 첫 번째 페이지에만 워터마크를 출력하려면 첫 페이지만 을 누릅니다. 그렇지 않으면 워터마크가 모든 페이지에 인쇄됩니다.
워터마크 추가 또는 편집	a) 워터마크 영역에서 편집 을 누릅니다. 워터마크 자세히 대화상자가 열립니다. b) 워터마크에 대한 설정을 지정한 다음 확인 을 누릅니다.

주: 이를 작동하려면 프린터 드라이버를 서버가 아닌 컴퓨터에 설치해야 합니다.

문서 완료 옵션 설정

다음 작업을 수행하려면 프린터 드라이버를 열고 **완료** 탭을 누릅니다.

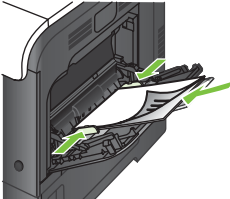
방법	수행 단계
수동으로 양면 인쇄	1. 인쇄면이 아래를 향하도록 용지함 1에 넣거나 위를 향하도록 하여 용지함 2에 넣으십시오.
주: 이 내용은 자동 듀플렉서가 없는 제품에 해당됩니다.	
	2. 프린터 드라이버에서 양면 인쇄(수동) 확인란을 선택합니다. 위쪽 가장자리를 기준으로 문서를 제본하려면 페이지 위로 넘기기 확인란을 선택합니다.
	3. OK 단추를 눌러 첫 번째 인쇄면을 인쇄합니다.

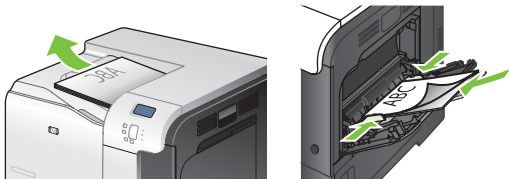
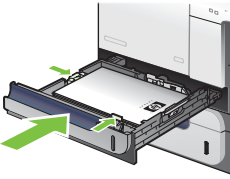
방법	수행 단계
	<p>4. 출력 용지함에서 출력물을 꺼내고 인쇄면이 위를 향하도록 용지함 1에 넣으십시오.</p> 
자동으로 양면 인쇄	<p>5. 확인 단추를 눌러 인쇄 작업의 두 번째 면을 인쇄하십시오.</p> <p>1. 인쇄면이 위를 향하도록 용지함 2에 넣으십시오.</p> 
주: 이 내용은 자동 듀플렉서가 있는 제품에 해당됩니다.	<p>2. 프린터 드라이버에서 양면 인쇄 확인란을 선택합니다. 위쪽 가장자리를 기준으로 문서를 제본하려면 페이지 위로 넘기기 확인란을 선택합니다.</p> <p>3. OK 단추를 눌러 작업을 인쇄합니다.</p>
소책자 인쇄	<p>a) 양면 인쇄 확인란을 선택합니다. b) 소책자 레이아웃 드롭다운 목록에서 왼쪽 제본 또는 오른쪽 제본 옵션을 누릅니다. 용지당 페이지 수 옵션이 자동으로 용지당 2 페이지로 바뀝니다.</p>
한 장에 여러 페이지 인쇄	<p>a) 용지당 페이지 수 드롭다운 목록에서 한 장에 여러 페이지를 선택합니다. b) 페이지 경계선 인쇄, 페이지 순서 및 방향 옵션을 적절하게 선택합니다.</p>
페이지 방향 선택	<p>a) 방향 부분에서 세로 또는 가로 옵션을 선택합니다. b) 페이지 이미지를 거꾸로 인쇄하려면 180도 회전 옵션을 선택합니다.</p>

작업 저장 옵션 설정

다음 작업을 수행하려면 프린터 드라이버를 열고 **작업 저장** 탭을 누릅니다.

 **주:** 작업 저장 기능에 대한 자세한 내용은 [61페이지의 작업 저장](#) 및 [111페이지의 작업 저장 옵션 설정](#)을 참조하십시오.

방법	수행 단계
1부 먼저 인쇄하여 확인 후 나머지 작업 인쇄	<p>작업 저장 모드 영역에서 1부 인쇄 후 나머지는 보관을 누릅니다. 1부만 인쇄됩니다. 제품 제어판에 나머지 복사본을 인쇄하라는 메시지가 나타납니다.</p>
개인 작업을 제품에 임시 저장 후 나중에 인쇄	<p>a) 작업 저장 모드 영역에서 개인 작업을 누르십시오. b) 선택 사항: 개인 작업 만들기 영역에서 인쇄 PIN을 누르고 네 자릿수 PIN(개인 식별 번호)을 입력합니다.</p>

방법	수행 단계
제품에 작업 임시 저장 주: 제품의 전원을 끄면 이러한 작업이 삭제됩니다.	작업 저장 모드 영역에서 고속 복사 를 누릅니다. 해당 작업의 1 부가 즉시 인쇄되지만 제어판에서 더 많은 매수를 인쇄할 수 있습니다.
제품에 작업 영구 저장	작업 저장 모드 영역에서 저장 작업 을 누릅니다.
PIN 제공 사용자만 인쇄할 수 있도록 영구 저장 작업을 개인화	a) 작업 저장 모드 영역에서 저장 작업 을 누릅니다. b) 개인 작업 만들기 영역에서 인쇄 PIN 을 누르고 네 자릿수 PIN(개인 식별 번호)을 입력합니다.
저장된 작업 인쇄 시 통지	작업 통지 옵션 영역에서 인쇄시 작업 ID 표시 를 누릅니다.
저장된 작업에 사용자 이름 설정	사용자 이름 영역에서 Windows 기본 사용자 이름에 사용할 사용자 이름 을 누릅니다. 다른 사용자 이름을 제공하려면 사용자 정의 를 누르고 이름을 입력하십시오.
저장된 작업의 이름 지정	a) 기본 작업명을 사용하려면 작업명 영역에서 자동 을 누릅니다. 작업명을 지정하려면 사용자 정의 를 누르고 이름을 입력합니다. b) 작업명이 있는 경우 드롭다운 목록에서 옵션을 선택합니다. 작업명 + (1-99) 사용 을 선택하여 기존 이름 끝에 숫자를 추가하거나, 기존 파일 바꾸기 를 선택하여 이미 이름이 지정된 작업을 덮어씁니다.

색상 옵션 설정

다음 작업을 수행하려면 프린터 드라이버를 연 다음 **색상** 탭을 누릅니다.

방법	수행 단계
수동으로 색상 설정 조정	a) 색상 옵션 영역에서 수동 을 누른 다음 설정 을 누릅니다. b) 가장자리 제어에 대한 일반 설정 및 텍스트, 그래픽, 사진에 대한 설정을 조정할 수 있습니다. 각 옵션에 대한 내용은 116페이지의 색상 관리 를 참조하십시오.
색상 인쇄를 사용하지 않고 회색 음영만 사용합니다.	색상 옵션 영역에서 그레이스케일로 인쇄 를 누릅니다.
색상 렌더링 방법 변경	색상 테마 영역의 드롭다운 목록에서 옵션을 선택합니다. 각 옵션에 대한 내용은 116페이지의 색상 관리 를 참조하십시오.

지원 및 제품 상태 정보 확인

다음 작업을 수행하려면 프린터 드라이버를 열고 **서비스** 탭을 누릅니다.

방법	수행 단계
제품 지원 정보 확인 및 온라인 소모품 주문	인터넷 서비스 드롭다운 목록에서 지원 옵션을 선택한 다음 이동 을 누릅니다.
소모품 사용 수준 등 제품의 상태 확인	장치 및 소모품 상태 아이콘을 누릅니다. HP 내장 웹 서버의 장치 상태 페이지가 열립니다.
인쇄한 컬러 페이지의 수와 흑백 페이지의 수에 대한 정보 확인	컬러 사용 작업 로그 인쇄 아이콘을 클릭합니다. 컬러 사용 작업 로그는 총 인쇄 페이지 수는 물론 컬러 페이지의 수와 흑백 페이지의 수를 나열합니다.

고급 인쇄 옵션 설정

다음 작업을 수행하려면 프린터 드라이버를 열고 **고급** 탭을 누릅니다.

방법	수행 단계
고급 인쇄 옵션 선택	아무 영역에서나 현재 설정을 눌러 드롭다운 목록을 활성화하면 해당 설정을 변경할 수 있습니다.
인쇄 매수 변경 주: 현재 사용 중인 소프트웨어 프로그램에 특정 매수를 인쇄하는 옵션이 없는 경우 드라이버에서 변경할 수 있습니다. 이 설정을 변경하면 모든 인쇄 작업에 대한 매수도 변경됩니다. 해당 작업을 인쇄한 후에는 이 설정을 초기값으로 복원하십시오.	용지/출력 영역을 연 다음 인쇄 매수를 입력합니다. 2 장 이상을 선택한 경우 페이지를 한 부씩 인쇄하는 옵션을 선택할 수 있습니다.
유색 텍스트를 회색 음영이 아닌 흑백으로 인쇄	a) 문서 옵션 영역을 연 다음 프린터 기능 영역을 엽니다. b) 모든 텍스트를 검정색으로 인쇄 드롭다운 목록에서 활성화 를 선택합니다.
페이지 인쇄 순서 변경	a) 문서 옵션 영역을 연 다음 레이아웃 옵션 영역을 엽니다. b) 페이지 순서 드롭다운 목록에서 문서와 동일한 순서로 인쇄하려면 앞에서 뒤로 , 역순으로 인쇄하려면 뒤에서 앞으로 를 선택합니다.

9 색상 사용

- [색상 관리](#)
- [색상 일치](#)
- [고급 색상 이용](#)

색상 관리

프린터 드라이버의 색상 탭에서 설정을 변경하여 색상을 관리합니다.

자동

색상 옵션을 **자동**으로 설정하면 컬러 문서를 최상의 품질로 인쇄할 수 있습니다. **자동** 색상 조정 옵션을 사용하면 문서 내 각 요소에 대해 중간 회색 색상 처리, 중간 색조 및 가장자리 향상 기능을 최적화할 수 있습니다. 자세한 내용은 프린터 드라이버 온라인 도움말을 참조하십시오.

 **주:** **자동**이 기본값이며 모든 컬러 문서 인쇄에 권장됩니다.

그레이스케일로 인쇄

컬러 문서를 흑백으로 인쇄하려면 프린터 드라이버에서 **그레이스케일로 인쇄**를 선택하십시오. 이 옵션은 컬러 문서 인쇄본을 복사하거나 팩스 전송할 때 적합합니다.

그레이스케일로 인쇄를 선택하면 흑백 모드로 인쇄되므로 컬러 카트리지 사용을 줄일 수 있습니다.

컬러 사용 제한

이 제품에는 **컬러 사용 제한** 설정이 포함되어 있습니다. 네트워크 관리자는 이 설정을 사용하여 컬러 인쇄 기능에 대한 사용자 액세스를 제한함으로써 컬러 토너를 절약할 수 있습니다. 컬러 인쇄가 불가능한 경우 네트워크 관리자에게 문의하십시오.

컬러 인쇄 제한

1. 메뉴 단추 를 누르십시오.
2. 아래쪽 화살표 ▼를 눌러 **장치 구성** 메뉴를 선택한 다음 **확인** 단추를 누르십시오.
3. 아래쪽 화살표 ▼를 눌러 **시스템 설정** 메뉴를 선택한 다음 **확인** 단추를 누르십시오.
4. 아래쪽 화살표 ▼를 눌러 **컬러 사용 제한** 메뉴를 선택한 다음 **확인** 단추를 누르십시오.
5. 다음 옵션 중 하나를 선택하십시오.
 - **컬러 비활성화**용지함을 제품에 밀어 넣습니다. 모든 사용자가 컬러 인쇄 기능을 사용할 수 없게 합니다.
 - **컬러 활성화**(기본값). 모든 사용자가 컬러 인쇄 기능을 사용할 수 있게 합니다.
 - **컬러(허용된 경우)**용지함을 제품에 밀어 넣습니다. 네트워크 관리자가 선택한 사용자 및/또는 응용프로그램에만 컬러 사용을 허용합니다. 내장 웹 서버를 사용하여 컬러 인쇄를 사용할 수 있는 사용자 및/또는 응용프로그램을 지정할 수 있습니다.
6. **확인** 단추를 눌러 설정을 저장하십시오.

컬러 사용 제한 및 보고에 대한 자세한 내용은 www.hp.com/go/coloraccess 를 참조하십시오.

수동 색상 조정

수동을 사용하면 문서에 포함된 텍스트, 그래픽, 사진 등에 대해 중간 회색 색상 처리, 중간 색조, 가장자리 향상 기능을 조정할 수 있습니다. 이 옵션을 사용하려면 **색상** 탭을 누른 후 **수동, 설정**을 차례로 선택하십시오.

수동 색상 옵션

텍스트, 그래픽 및 사진에 대해 **중간 회색**, **중간 색조** 및 **가장자리 제어** 옵션을 조정하려면 수동 컬러 옵션을 사용하십시오.

표 9-1 수동 색상 옵션

설정 설명	설정 옵션
<p>중간 색조</p> <p>중간 색조 옵션을 사용하여 컬러 출력물의 해상도와 투명도를 조정할 수 있습니다.</p>	<ul style="list-style-type: none"> ● 부드럽게 옵션을 선택하면 색상 그라데이션을 부드럽게 처리해 주므로 큰 영역을 단색으로 인쇄할 때 더욱 좋은 품질을 얻을 수 있으며 사진 품질을 높일 수 있습니다. 따라서, 단색으로 부드럽게 처리하여 인쇄할 때 아주 적합합니다. ● 자세히 옵션은 선이나 색상, 또는 패턴이나 아주 세밀한 부분이 포함하는 이미지가 있는 텍스트나 그래픽에 적합합니다. 가장자리 선명도와 세밀함이 가장 중요한 경우 이 옵션을 선택하십시오.
<p>중간 회색</p> <p>중간 회색 옵션을 사용하여 텍스트, 그래픽, 사진에 사용되는 회색 생성 방법을 지정할 수 있습니다.</p>	<ul style="list-style-type: none"> ● 검정색만은 검은색 토너만 사용하여 중간 색상(회색 및 검은색)을 만듭니다. 따라서 중간 색상에는 색상 캐스트가 없습니다. 이 설정은 문서 및 그레이스케일 그래프에 가장 적합합니다. ● 4 색을 선택하면 네 가지 토너 색상이 혼합되어 중간 색상이 만들어집니다. 색상 그라데이션과 변이를 더욱 부드럽게 처리하여 중간 이외 색상을 만들어내고 가장 어두운 검정색도 만들어냅니다.
<p>가장자리 제어</p> <p>가장자리 제어 설정을 사용하면 가장자리를 렌더링하는 정보를 지정할 수 있습니다. 가장자리 제어 설정에는 적응성 중간 색조와 트래핑이 있습니다. 적응성 중간 색조는 가장자리의 선명도를 높여주고, 트래핑은 근접한 물체의 가장자리를 약간 겹쳐서 부정확한 색상 배열 효과를 줄여줍니다.</p>	<ul style="list-style-type: none"> ● 최대를 선택하면 트래핑 효과가 가장 크게 적용되며 적응성 중간 색조가 사용됩니다. ● 보통을 선택하면 트래핑이 중간 레벨로 설정되고 적용 가능한 중간 색조 옵션이 켜집니다. ● 최소를 선택하면 트래핑이 최소 레벨로 설정되고 적용 가능한 중간 색조 옵션이 켜집니다. ● 꺼짐을 선택하면 트래핑과 적응성 중간 색조가 사용되지 않습니다.

색상 테마

전체 페이지에 대해 **RGB 색상** 옵션을 조정하려면 색상 테마를 사용하십시오.

설정 설명	설정 옵션
<p>RGB 컬러</p>	<ul style="list-style-type: none"> ● 기본값(sRGB)을 선택하면 RGB 색상이 sRGB로 해석됩니다. sRGB 표준은 Microsoft 및 WWW 컨소시엄(http://www.w3.org)에서 승인된 표준입니다. ● 사진(sRGB)을 사용하면 디지털 소형 인쇄기로 사진을 인쇄한 것처럼 RGB 색상이 해석됩니다. 기본값(sRGB) 모드보다 색상의 농도와 채도가 더욱 정밀하게 표현됩니다. 사진을 인쇄할 때는 이 설정을 사용하십시오. ● 사진(AdobeRGB 1998)은 sRGB가 사용 안 되고 AdobeRGB 색상 영역이 사용된 디지털 사진에 적합합니다. AdobeRGB를 사용하는 전문가용 소프트웨어 프로그램에서 인쇄하는 경우, 소프트웨어 프로그램에서 색상 관리 기능을 끄고 제품에서 색상 영역 관리가 이루어지게 하십시오. ● 선명하게(sRGB)를 사용하면 중간 색조의 색상 채도를 높일 수 있습니다. 색상이 풍부하지 못한 개체가 더욱 다채롭고 생생하게 렌더링됩니다. 이 설정은 업무용 그래픽 인쇄 작업에 적합합니다.

설정 설명**설정 옵션**

- **없음**을 사용하면 **RGB** 데이터를 원시 장치 모드로 인쇄할 수 있습니다. 이 옵션을 사용하면서 사진을 올바르게 렌더링하려면 사용하는 프로그램이나 운영 체제에서 색상을 관리해야 합니다.
 - **사용자 정의 프로파일**을 사용하면 중간 색조의 색상 채도가 높아집니다. 색상이 풍부하지 못한 개체가 더욱 다채롭고 생생하게 렌더링됩니다. 사용자 정의 프로파일은 www.hp.com/go/cljcp3525_software 에서 다운로드할 수 있습니다.
-

색상 일치

프린터와 컴퓨터 모니터가 색상을 만들어 내는 방법은 서로 달라 프린터 출력 색상을 사용자의 컴퓨터 화면과 일치시키기란 꽤 복잡합니다. 모니터는 RGB(빨간색, 초록색, 파란색) 색상 프로세스를 사용해 픽셀을 비추어서 색상을 표시하지만, 프린터는 CMYK(시안색, 마젠타색, 노란색, 검정색) 프로세스를 사용해 색상을 인쇄합니다.

인쇄 색상과 모니터 색상을 일치시키는 기능은 다양한 요인에 의해 달라질 있습니다. 이러한 요인은 다음과 같습니다.

- 용지
- 프린터 잉료(잉크나 토너 등)
- 인쇄 과정(잉크젯, 프레스 또는 레이저 기술 등)
- 조명
- 개인의 색상 인지 능력 차이
- 소프트웨어 프로그램
- 프린터 드라이버
- 컴퓨터 운영 체제
- 모니터 및 모니터 설정
- 비디오 카드 및 드라이버
- 작동 환경(습도 등)

화면 색상이 인쇄된 색상과 완전히 일치하지 않을 경우 위의 요인을 기억하시기 바랍니다.

일반 사용자의 경우 화면의 색상을 제품과 일치시키는 가장 좋은 방법은 sRGB 색상으로 인쇄하는 것입니다.

견본 책자 색상 매칭

미리 인쇄된 견본 책자 및 표준 색상 레퍼런스와 제품 출력물을 매칭하는 과정은 복잡합니다. 일반적으로 견본 책자를 만들 때 사용되는 잉크가 시안색, 마젠타색, 노란색, 검정색일 경우, 상당히 양호한 견본 책자 매칭 결과를 얻을 수 있습니다. 이것은 보통 프로세스 색상 견본 책자라고도 합니다.

일부 견본 책자는 스폿 컬러로 만들어집니다. 스폿 컬러는 특수하게 만들어진 잉료입니다. 이러한 스폿 컬러의 대부분은 제품의 영역을 벗어납니다. 대부분의 스폿 컬러 견본 책자에는 스폿 컬러에 맞는 CMYK 근사치를 제공하는 유사 프로세스 견본 책자가 있습니다.

대부분의 프로세스 견본 책자는 견본 책자의 인쇄에 사용된 프로세스 표준을 표시합니다. 대부분의 경우에 이러한 표준은 SWOP, EURO 또는 DIC 가 됩니다. 프로세스 견본 책자에 대한 최적의 색상 매칭을 얻으려면, 제품 메뉴에서 해당하는 잉크 에뮬레이션을 선택하십시오. 프로세스 표준을 구별할 수 없을 경우, SWOP 잉크 에뮬레이션을 사용하십시오.

색상 견본 인쇄

색상 견본을 사용하려면 원하는 색상과 가장 가까운 색상 견본을 선택합니다. 소프트웨어 프로그램에 있는 견본의 색상 값을 사용하여 일치시키려는 객체를 묘사합니다. 사용하는 용지 종류와 소프트웨어 프로그램에 따라 색상이 다르게 표현될 수 있습니다. 색상 견본의 사용법에 대한 자세한 설명은 www.hp.com/support/cljcp3525 를 참조하십시오.

제어판을 사용하여 제품에서 색상 견본을 인쇄하려면 다음 절차를 수행하십시오.

1. **메뉴** 단추 를 누르십시오.
2. 아래쪽 화살표 ▼를 눌러 **정보** 메뉴를 선택하고 **확인** 단추를 누르십시오.
3. 아래쪽 화살표 ▼를 눌러 **RGB 견본 인쇄** 또는 **CMYK 견본 인쇄** 옵션을 선택하고 **확인** 단추를 누르십시오.

PANTONE® 색상 매칭

PANTONE에는 다중 색상 매칭 시스템이 있습니다. PANTONE MATCHING SYSTEM®은 현재 광범위하게 사용되고 있으며, 다양한 색조와 색 배합을 생성하기 위해 단색 잉크를 사용합니다. 이 제품에서 PANTONE 색상의 사용 방법에 대한 자세한 내용은 www.hp.com/go/cljcp3525_software를 참조하십시오.

 **주:** 생성된 PANTONE 색상은 PANTONE 식별 표준과 일치하지 않을 수도 있습니다. 정확한 색상은 최신 PANTONE 출판물을 참조하십시오.

고급 색상 이용

이 제품은 자동 색상 기능을 갖추고 있어 컬러 인쇄 품질이 아주 뛰어납니다. 색상표는 신경써서 제작하고 테스트되었기 때문에 인쇄 가능한 색상은 모두 부드럽고 정확하게 연출할 수 있습니다.

또, 이 제품은 전문가용 고급 도구를 갖추고 있습니다.

HP ColorSphere 토너

HP에서는 인쇄 품질, 제품 신뢰성, 사용자 생산성을 최적화할 수 있도록 인쇄 시스템(프린터, 카트리지, 토너 및 용지)을 설계합니다. 정품 HP 카트리지에는 광범위하고 화려한 색상을 생성할 수 있도록 프린터에 특별히 맞춘 HP ColorSphere 토너가 있습니다. 따라서 선명하고 깨끗한 텍스트, 그래픽 및 사실적인 사진이 포함된 전문적인 문서를 만들 수 있습니다.

HP ColorSphere 토너를 사용하면 다양한 용지에서 안심하고 사용할 수 있는 일관되고 수준 높은 인쇄 품질을 얻을 수 있으므로, 올바른 인상을 주는 문서를 생성할 수 있습니다. 또한 HP의 전문적인 고속 표준 용지 및 특수 용지(다양한 HP 용지 종류 및 무게 포함)는 사용자의 작업 방식에 맞게 설계되었습니다.

HP ImageREt 3600

HP ImageREt 3600 인쇄 기술은 우수한 인쇄 품질을 제공하기 위해 HP가 독자적으로 개발한 혁신적인 기술 시스템입니다. HP ImageREt 시스템은 진보된 기술을 통합하고 인쇄 시스템의 각 요소를 최적화함으로써 업계에서 독보적인 위치를 차지하고 있습니다. HP ImageREt의 여러 범주는 사용자의 다양한 요구에 대응하기 위해 개발되었습니다.

이미지 향상, 스마트 서플라이, 고해상도 이미지 등을 포함한 핵심적인 칼라 레이저 기술이 시스템의 기반을 이루고 있습니다. ImageREt의 수준이나 범주가 증가함에 따라 이러한 핵심 기술 또한 보다 진보된 시스템 활용을 위해 재정립되었으며, 추가 기술이 통합되었습니다. HP는 일반 사무 문서를 위한 우수한 이미지 향상 기술과 마케팅 전략을 제공합니다. HP 칼라 레이저 고광택 용지 인쇄에 최적화된 HP Image REt 3600은 다양한 환경 조건에서 다양한 매체와 잘 작동합니다.

용지 선택

최상의 색상과 이미지 품질을 얻으려면 소프트웨어의 프린터 메뉴나 프린터 드라이버에서 적절한 용지 종류를 선택해야 합니다.

색상 옵션

색상 옵션을 사용하면 자동으로 최상의 컬러 출력이 제공됩니다. 이러한 옵션에서는 개체 태그 처리를 통해 한 페이지 안에 있는 각기 다른 개체(텍스트, 그래픽, 사진)별로 최적의 색상 및 중간 색조 설정을 제공합니다. 프린터 드라이버는 한 페이지에 어떤 개체들이 나타나는지 파악하고 중간 색조 및 색상 설정을 사용하여 모든 개체가 최상의 품질로 인쇄되도록 합니다.

Windows의 경우, 프린터 드라이버의 색상 탭에 자동 및 수동 색상 옵션이 있습니다.

sRGB

sRGB(표준 RGB)는 HP와 Microsoft가 모니터, 입력 장치(스캐너, 디지털 카메라), 출력 장치(프린터, 플로터)용의 공통 색상 언어로 개발한 세계적인 색상 표준으로, HP 제품, Microsoft 운영 체제, 인터넷 및 대부분의 사무용 소프트웨어에 사용되는 기본적인 색상 영역입니다. 일반적인 Windows 모니터는 sRGB 표준을 채택하며, 이는 고선명 TV를 지원하는 통합 표준이기도 합니다.

 주: 사용하는 모니터 종류와 실내 조명 등의 요인에 따라 화면에 나타나는 색상이 달라질 수 있습니다. 자세한 내용은 [119페이지의 색상 일치](#)를 참조하십시오.

최신 버전의 Adobe PhotoShop®, CorelDRAW®, Microsoft Office 및 기타 많은 프로그램들이 sRGB 를 사용하여 색상 정보를 교환합니다. sRGB 는 Microsoft 운영 체제의 기본 색상 영역이므로 현재 널리 채택되어 사용되고 있습니다. sRGB 가 프로그램과 장치의 색상 정보 교환 수단으로 사용될 경우 일반 사용자들은 뛰어난 색상 일치 효과를 경험할 수 있습니다.

그리고 sRGB 표준을 사용하면 제품, PC 모니터, 기타 입력 장치(스캐너, 디지털 카메라) 사이에서 색상 일치 효과가 자동으로 향상되며 전문가가 아니어도 탁월한 품질을 낼 수 있습니다.

10 제품 관리 및 유지보수

- [정보 페이지](#)
- [HP Easy Printer Care](#)
- [내장 웹 서버](#)
- [HP Web Jetadmin 소프트웨어 사용](#)
- [보안 기능](#)
- [소모품 관리](#)
- [소모품 교체](#)
- [제품 청소](#)
- [펌웨어 업그레이드](#)

정보 페이지

정보 페이지에는 제품 및 현재 제품 구성에 대한 자세한 설명이 들어 있습니다. 정보 페이지를 인쇄하려면 다음 절차를 수행하십시오.

1. 메뉴  단추를 누르십시오.
2. 아래쪽 화살표 ▼를 눌러 정보 메뉴를 선택한 다음 확인 단추를 누르십시오.
3. 아래쪽 화살표 ▼를 눌러 필요한 정보를 선택한 다음 확인 단추를 눌러 인쇄하십시오.

사용 가능한 정보 페이지에 대한 자세한 내용은 [18페이지의 정보 메뉴](#)를 참조하십시오.

HP Easy Printer Care

HP Easy Printer Care 소프트웨어 열기

HP Easy Printer Care 소프트웨어를 열려면 다음 방법 중 하나를 수행하십시오.

- 시작 메뉴에서 프로그램, **Hewlett-Packard** 및 **HP Easy Printer Care** 를 차례로 선택한 다음 **Start HP Easy Printer Care** 를 누릅니다.
- 바탕 화면 오른쪽 하단에 있는 Windows 시스템 트레이에서 HP Easy Printer Care 아이콘을 두 번 누릅니다.
- 바탕 화면에서 아이콘을 두 번 누르십시오.

HP Easy Printer Care 소프트웨어 영역

HP Easy Printer Care 소프트웨어는 네트워크 상에 있는 여러 HP 제품뿐만 아니라 컴퓨터에 직접 연결된 모든 제품의 정보를 제공합니다. 다음 표의 일부 항목을 사용할 수 없는 제품이 있을 수도 있습니다.

각 페이지의 오른쪽 상단에 있는 도움말 버튼(?)을 누르면 해당 페이지의 옵션에 대한 자세한 설명이 제공됩니다.

영역	옵션
장치 목록 탭 소프트웨어를 열면 나타나는 첫 번째 페이지입니다. 주: 어느 탭에서나 이 페이지로 돌아가려면 창 왼쪽에 있는 My HP Printers 를 누릅니다.	<ul style="list-style-type: none">● 장치 목록: 선택 가능한 제품이 표시됩니다.● 주: 제품 정보는 다르게 보기 옵션 설정에 따라 목록 형식이나 아이콘으로 나타납니다.● 이 탭의 정보에 제품 관련 알림 메시지가 있습니다.● 목록에서 제품을 누르면 HP Easy Printer Care 에서 해당 제품의 개요 탭이 열립니다.
호환 프린터	HP Easy Printer Care 소프트웨어를 지원하는 모든 HP 제품 목록을 보여 줍니다.
기타 프린터 찾기 창 My HP Printers 목록에 다른 제품을 추가합니다.	장치 목록 에서 기타 프린터 찾기 링크를 누르면 기타 프린터 찾기 창이 열립니다. 기타 프린터 찾기 창은 네트워크 상의 다른 프린터를 찾아주는 유틸리티로서 My HP Printers 목록에 다른 프린터를 추가하고 컴퓨터에서 해당 제품을 모니터링할 수 있습니다.
개요 탭 제품의 기본 상태 정보를 확인할 수 있습니다.	<ul style="list-style-type: none">● 장치 상태 영역: 이 영역에 제품 식별 정보 및 제품 상태가 표시됩니다. 토너 카트리지의 예상 수명이 다 된 경우 등 제품의 상태를 알려 줍니다. 제품 문제를 해결한 후에는 창의 오른쪽 상단에 있는 새로 고침 단추  를 눌러 상태를 업데이트하십시오.● 소모품 상태 영역: 토너 카트리지의 예상 수명, 용지함별 용지 상태 등 소모품 상태를 자세하게 표시합니다.● 소모품 상세 정보 링크: 제품 소모품 관련 상세 정보, 주문 정보, 재활용 정보 등이 나와 있는 소모품 상태 페이지가 열립니다.

영역	옵션
<p>지원 탭</p> <p>지원 정보에 대한 링크를 제공합니다.</p>	<ul style="list-style-type: none"> ● 장치 상태 영역: 이 영역에 제품 식별 정보 및 제품 상태가 표시됩니다. 토너 카트리지의 예상 수명이 다 된 경우 등 제품의 상태를 알려 줍니다. 제품 문제를 해결한 후에는 창의 오른쪽 상단에 있는 새로 고침 단추 를 눌러 상태를 업데이트하십시오. ● 장치 관리 영역: HP Easy Printer Care 정보, 제품 고급 설정 및 제품 사용 현황 보고서에 대한 링크를 제공합니다. ● 문제 해결 및 도움말: 문제 해결에 사용할 수 있는 도구, 온라인 제품 지원 정보 및 온라인 HP 전문가에 대한 링크를 제공합니다.
<p>설정 탭</p> <p>제품 설정을 구성하고 인쇄 품질을 조정하며 특정 제품 기능에 대한 정보를 찾습니다.</p> <p>주: 일부 제품의 경우 이 탭을 사용할 수 없습니다.</p>	<ul style="list-style-type: none"> ● 정보: 이 탭의 일반적인 정보를 제공합니다. ● 일반: 모델 번호, 일련 번호, 날짜 및 시간 설정(해당하는 경우) 등 제품 관련 정보를 제공합니다. ● 정보 페이지: 제품의 정보 페이지를 인쇄할 수 있는 링크를 제공합니다. ● 기능: 양면 인쇄, 사용 가능한 메모리 용량 및 인쇄 특성 등 제품 기능 관련 정보를 제공합니다. 설정을 조정하려면 변경을 누릅니다. ● 인쇄 품질: 인쇄 품질 설정에 대한 정보를 제공합니다. 설정을 조정하려면 변경을 누릅니다. ● 용지함/용지: 용지함 정보 및 용지함의 구성 방식을 보여 줍니다. 설정을 조정하려면 변경을 누릅니다. ● 기본값 복원: 제품 설정을 출하 시 기본값으로 복원하는 방법을 제공합니다. 설정을 기본값으로 복원하려면 복원을 누릅니다.
<p>HP Proactive Support</p> <p>주: 이 항목은 개요 및 지원 탭에 있습니다.</p>	<p>활성화된 경우 HP Proactive Support 에서 주기적으로 인쇄 시스템을 검사하여 가능한 문제를 파악합니다. 검사 수행 주기를 구성하려면 추가 정보 링크를 누릅니다. 이 페이지는 제품 소프트웨어, 펌웨어 및 HP 프린터 드라이버와 관련해 사용할 수 있는 업데이트 정보도 제공합니다. 각 권장 업데이트를 수락하거나 거부할 수 있습니다.</p>
<p>소모품 주문 버튼</p> <p>소모품 주문 창을 열려면 아무 탭에서나 소모품 주문 버튼을 누릅니다. 그러면 온라인으로 소모품을 주문할 수 있는 페이지가 나타납니다.</p> <p>주: 이 항목은 개요 및 지원 탭에 있습니다.</p>	<ul style="list-style-type: none"> ● 주문 목록: 주문 가능한 소모품이 제품별로 표시됩니다. 특정 품목을 주문하려면 소모품 목록에서 해당 품목의 주문 확인란을 선택합니다. 제품별로 또는 우선 순위별로 목록을 정렬할 수 있습니다. 목록에는 My HP Printers 목록에 나와 있는 제품별 소모품 정보가 있습니다. ● 소모품 온라인 구입 버튼: 새 브라우저 창에 HP SureSupply 웹 사이트가 열립니다. 관련 품목의 주문 확인란을 선택하면, 품목 관련 정보가 HP SureSupply 웹 사이트로 전송되며 여기에서 선택한 소모품의 구입 옵션에 대한 정보를 확인할 수 있습니다. ● 구입품 목록 인쇄 버튼: 주문 확인란을 선택한 소모품 관련 정보를 인쇄할 수 있습니다.
<p>알림 메시지 설정 링크</p> <p>주: 이 항목은 개요 및 지원 탭에 있습니다.</p>	<p>알림 메시지 설정 창을 열려면 알림 메시지 설정을 누릅니다. 여기에서 제품별 알림 메시지를 구성할 수 있습니다.</p> <ul style="list-style-type: none"> ● 알림 기능 설정 또는 해제: 알림 메시지 기능을 활성화하거나 비활성화합니다. ● 프린터 알림 메시지: 심각한 오류가 발생한 경우에만 또는 기타 모든 오류 발생 시 알림 메시지를 수신하려면 이 옵션을 선택합니다. ● 작업 알림 메시지: 이 옵션을 지원하는 제품에서는 특정 인쇄 작업에 대한 알림 메시지를 수신할 수 있습니다.
<p>컬러 이용 권한 제어</p>	<p>컬러 인쇄를 허용하거나 제한하려면 이 기능을 사용합니다.</p>

영역

옵션

주: 이 기능은 컬러 이용 권한 제어를 지원하는 HP 컬러 제품에서만 사용할 수 있습니다.

주: 이 항목은 개요 및 지원 탭에 있습니다.

내장 웹 서버

내장 웹 서버를 사용하면 제품 제어판이 아닌 컴퓨터에서 제품 상태를 보고 제품 네트워크 설정을 구성하고 인쇄 기능을 관리할 수 있습니다. 다음은 내장 웹 서버를 통해 수행할 수 있는 작업의 예입니다.

주: 제품이 컴퓨터에 직접 연결되어 있으면 내장 웹 서버 대신 **HP Easy Printer Care** 를 사용하여 제품 상태를 확인할 수 있습니다.

- 제품 상태 정보 확인
- 모든 소모품의 잔여 수명 확인 및 새 소모품 주문
- 용지함 구성 보기 및 변경
- 제품 제어판 메뉴 구성 확인 및 변경
- 내부 페이지 보기 및 인쇄
- 제품 및 소모품 이벤트 관련 통지 수신
- 네트워크 구성 보기 및 변경

내장 웹 서버를 사용하려면 **Microsoft Internet Explorer 5.01** 이상 또는 **Windows, Mac OS 및 Linux** 용 **Netscape 6.2** 이상(**Netscape** 전용)을 설치해야 합니다. **HP-UX 10** 및 **HP-UX 11**의 경우에는 **Netscape Navigator 4.7**이 필요합니다. 내장 웹 서버는 제품이 **IP** 기반 네트워크에 연결되어 있어야 작동합니다. 내장 웹 서버는 **IPX** 기반 제품 연결을 지원하지 않습니다. 내장 웹 서버를 열거나 사용하기 위해 인터넷에 접속할 필요가 없습니다.

제품이 네트워크에 연결된 경우 내장 웹 서버는 자동으로 사용 가능한 상태가 됩니다.

주: 내장 웹 서버에 대한 자세한 내용은 제품과 함께 제공되는 **CD**의 **내장 웹 서버 사용 설명서**를 참조하십시오.

네트워크 연결을 통한 내장 웹 서버 열기

1. 컴퓨터에 설치된 웹 브라우저를 열고 주소/**URL** 입력란에 제품 **IP** 주소나 호스트 이름을 입력하십시오. **IP** 주소나 호스트 이름을 확인하려면 구성 페이지를 인쇄하십시오. [124페이지의 정보 페이지](#)를 참조하십시오.

주: **URL**이 열리면 즐겨찾기에 추가하십시오. 다음에 접속할 때 빨리 열 수 있습니다.

2. 내장 웹 서버에는 제품에 대한 설정 및 정보를 확인할 수 있는 다음과 같은 탭이 있습니다.

- 정보 탭
- 설정 탭
- 네트워킹 탭

각 탭에 대한 자세한 내용은 [129페이지의 내장 웹 서버 관련 영역](#)을 참조하십시오.

내장 웹 서버 관련 영역

탭 또는 영역	옵션
정보 탭 제품, 상태 및 구성 정보를 제공합니다.	<ul style="list-style-type: none"> ● 장치 상태: 제품 상태와 HP 소모품의 남은 예상 수명을 확인할 수 있습니다. 또한 인쇄 용지 종류와 크기도 용지함 별로 확인할 수 있습니다. 기본 설정을 변경하려면 설정 변경을 누릅니다. ● 구성 페이지: 구성 페이지에서 나와 있는 내용을 확인할 수 있습니다. ● 소모품 상태: HP 소모품의 예상 잔존 수명을 확인할 수 있습니다. 또 소모품의 부품 번호도 나와 있습니다. 새 소모품을 주문하려면 창 왼쪽의 기타 링크 영역에서 소모품 구입을 누릅니다. ● 이벤트 일자: 제품에 발생한 이벤트와 오류를 모두 확인할 수 있습니다. 이벤트 일자 문제 해결에 도움이 되는 동적 웹 페이지로 이동하려면 모든 내장 웹 서버 페이지의 기타 링크 영역에 있는 HP Instant Support 링크를 사용합니다. 해당 페이지는 제품에 사용 가능한 추가 서비스도 소개합니다. ● 사용 페이지: 크기, 종류 및 인쇄 용지 경로에 따라 인쇄한 페이지 수를 간단하게 확인할 수 있습니다. ● 진단 페이지: 최종 교정 시간과 일부 인쇄 품질 문제 진단에 사용할 수 있는 전자 사진(EP) 매개변수가 나와 있습니다. 자세한 내용은 HP 고객 지원 센터에 문의하십시오. 218페이지의 고객 지원을 참조하십시오. ● 장치 정보: 제품 네트워크 이름, 주소 및 모델 정보를 보여줍니다. 이 항목을 사용자 정의하려면 설정 탭에서 장치 정보를 누르십시오. ● 제어판: 제어판에서 메시지를 확인할 수 있습니다(예: 준비 또는 절전 모드 켜짐). ● 컬러 사용 작업 일자: 총 인쇄 페이지, 컬러로 인쇄된 페이지 수, 흑백으로만 인쇄된 페이지 수를 확인할 수 있습니다. ● 인쇄: 인쇄 준비가 된 작업을 제품에 전송할 수 있습니다.
설정 탭 컴퓨터에서 제품을 구성할 수 있습니다.	<ul style="list-style-type: none"> ● 장치 구성: 제품 기본 설정을 구성할 수 있습니다. 이 페이지에는 제어판 디스플레이에서 볼 수 있던 기존의 메뉴가 포함되어 있습니다. ● 용지함 크기/종류: 각 입력 용지함에 허용되는 용지 크기, 종류 및 인쇄 용지를 확인할 수 있습니다. ● 전자 우편 서버: 네트워크에만 해당되며 전자 우편 알람을 설정할 때 알림 메시지 페이지와 함께 사용됩니다. ● 알림 메시지: 네트워크에만 해당되며 제품 및 소모품과 관련된 다양한 이벤트가 발생하면 알림 메시지를 전자우편으로 받을 수 있게 설정할 수 있습니다. ● 자동 전송: 제품 구성과 소모품과 관련된 자동 전자우편을 특정 전자우편 주소로 보내도록 제품을 구성할 수 있습니다. ● 보안: 설정 및 네트워킹 탭은 물론 제품 제어판 부분과 HP Jetdirect 네트워킹에 액세스하려면 입력해야 하는 암호를 설정할 수 있습니다. 제품의 일부 기능을 설정하거나 설정 해제합니다. ● 기타 링크 편집: 다른 웹 사이트에 연결되는 링크를 추가하거나 맞춤 설정할 수 있습니다. 이 링크는 모든 내장 웹 서버 페이지에서 기타 링크 영역에 표시됩니다. ● 장치 정보: 제품에 이름을 지정하고 자산 번호를 할당할 수 있습니다. 제품 정보를 받을 1 차 담당자의 이름과 전자우편 주소를 입력합니다. ● 언어: 내장 웹 서버의 정보를 표시할 언어를 지정할 수 있습니다. ● 날짜 및 시간: 네트워크 시간 서버에서 시간을 동기화할 수 있습니다.

탭 또는 영역	옵션
	<ul style="list-style-type: none"> ● 켜짐 시간: 제품을 사용할 준비가 되는 켜짐 시간을 설정하거나 편집할 수 있습니다. ● 컬러 제한: 컬러 인쇄를 허용하거나 제한할 수 있습니다. 개별 사용자에게 권한을 지정하거나 특정 소프트웨어 프로그램에서 전송하는 작업에 대해 권한을 지정할 수도 있습니다. <p>주: 암호를 지정하여 설정 탭의 무단 사용을 막을 수 있습니다. 제품이 네트워크에 연결되어 있으면 이 탭의 설정을 변경하기 전에 시스템 관리자에게 항상 문의해야 합니다.</p>
<p>네트워크 탭</p> <p>컴퓨터에서 네트워크 설정을 변경할 수 있습니다.</p>	<p>네트워크 관리자는 이 탭으로 IP 기반 네트워크에 연결된 제품의 네트워크 관련 설정을 제어할 수 있습니다. 제품이 컴퓨터에 직접 연결되어 있거나 HP Jetdirect 프린트 서버 카드를 사용하지 않고 다른 카드를 사용하여 네트워크에 연결된 경우 이 탭이 나타나지 않습니다.</p> <p>주: 암호를 지정하여 네트워크 탭의 무단 사용을 막을 수 있습니다.</p>
<p>기타 링크</p> <p>인터넷에 연결해주는 링크를 확인할 수 있습니다.</p>	<ul style="list-style-type: none"> ● HP Instant Support: HP 웹 사이트에 접속하여 제품 문제 해결 방법을 확인할 수 있습니다. ● 소모품 구입: HP SureSupply 웹 사이트에 접속하여 토너 카트리지를, 용지 등 HP 제품의 구입 방법에 대해 확인할 수 있습니다. ● 제품 지원: 제품 지원 사이트에 접속하여 다양한 항목 관련 도움말을 찾을 수 있습니다. ● 방법 표시: 용지 걸림을 해결하고 다양한 종류의 용지에 인쇄하는 등 제품에 대한 특정 작업을 설명하는 정보에 연결할 수 있습니다. <p>주: 인터넷 접속이 가능해야 이러한 링크를 사용할 수 있습니다. 내장 웹 서버를 처음 열 때 전화 접속이 되지 않으면 인터넷에 접속한 후 이 웹사이트를 열어야 합니다. 내장 웹 서버를 닫고 다시 열어보십시오.</p>

HP Web Jetadmin 소프트웨어 사용

HP Web Jetadmin 은 네트워크에 연결된 주변 기기의 원격 설치, 모니터링 및 문제 해결을 위한 웹 기반 소프트웨어 해결 방법입니다. 예방 차원에서 관리가 이루어지기 때문에 결과가 사용자에게 영향을 미치기 전에 네트워크 관리자가 장치 문제를 해결할 수 있습니다. 이 고급 관리 소프트웨어는 www.hp.com/go/webjetadmin 에서 무료로 다운로드할 수 있습니다.

장치 플러그인을 HP Web Jetadmin 에 설치하여 특정 제품 기능의 지원을 제공받을 수 있습니다. HP Web Jetadmin 소프트웨어는 새 플러그인의 사용 가능 시점을 자동으로 알려줍니다. **제품 업데이트** 페이지에서 지침에 따라 HP 웹사이트에 자동 연결하고 제품의 최신 장치 플러그인을 설치하십시오.

 **주:** 해당 브라우저에서 Java™를 실행할 수 있어야 합니다. Apple PC 의 경우 브라우징 기능이 지원되지 않습니다.

보안 기능

내장 웹 서버 보안 설정

권한이 없는 사용자가 제품 설정을 변경할 수 없도록 내장 웹 서버에 대한 액세스 암호를 지정할 수 있습니다.

1. 내장 웹 서버를 엽니다. [128페이지의 내장 웹 서버](#)를 참조하십시오.
2. **설정** 탭을 누릅니다.
3. 창의 왼쪽에서 **보안** 메뉴를 누릅니다.
4. **장치 보안 설정** 단추를 누릅니다.
5. **장치 암호** 영역에서 **새 암호**와 **암호 확인**의 옆에 암호를 입력합니다.
6. **적용**을 누릅니다. 암호를 기록하여 안전한 장소에 보관하십시오.

보안 디스크 삭제

제품 하드 드라이브에 무단으로 액세스하여 삭제된 데이터를 사용할 수 없도록 하려면 **HP Web Jetadmin** 소프트웨어의 보안 디스크 삭제 기능을 사용하십시오. 이 기능을 사용하면 하드 드라이브에서 인쇄 작업을 안전하게 삭제할 수 있습니다.

보안 디스크 삭제 기능에서 지원되는 보안 수준은 다음과 같습니다.

- **비보안 고속 삭제.** 파일 테이블을 간단하게 삭제할 수 있습니다. 파일 접근 권한은 삭제되지만 실제 데이터는 나중에 보관되는 데이터로 덮어써질 때까지 하드 디스크에 남아 있습니다. 이것은 최고속 기본 삭제 모드입니다.
- **보안 고속 삭제.** 파일 접근 권한이 삭제되고 데이터는 동일한 고정 문자형으로 덮어씌웁니다. 비보안 고속 삭제보다 느리지만 모든 데이터가 삭제됩니다. 보안 고속 삭제는 미국 국방부의 디스크 매체 데이터 삭제에 대한 **5220-22.M** 요건에 부합합니다.
- **보안 전체 삭제.** 보안 고속 삭제와 비슷하고, 남은 데이터는 삭제되기 때문에 데이터가 계속 덮어씌웁니다. 하지만, 성능이 떨어질 수 있습니다. 보안 전체 디스크 삭제는 미국 국방부의 디스크 매체 전체 데이터 삭제에 대한 **5220-22.M** 요건을 충족시킵니다.

삭제되는 데이터

보안 디스크 삭제 기능으로 삭제되는 데이터는 인쇄 과정 중에 생성된 임시 파일, 저장된 작업, 1부 인쇄 후 보관된 나머지 작업, 디스크에 저장된 글꼴과 매크로(양식) 등, 주소록, HP 와 타사의 응용프로그램 등입니다.

 **주:** 저장된 작업은 적절한 삭제 모드를 설정하고 제품의 **작업 불러오기** 메뉴에서 삭제해야만 안전하게 덮어쓸 수 있습니다.

이 기능을 사용해도 플래시 **NVRAM** 에 저장된 기본 프린터 설정, 페이지 수, 기타 비슷한 데이터는 삭제되지 않습니다. 또한, 시스템 **RAM** 디스크(사용하는 경우)에 저장된 데이터와 플래시 시스템 부팅 **RAM** 에 저장된 데이터도 삭제되지 않습니다.

보안 디스크 삭제 모드를 변경하면 디스크에 있던 이전 데이터를 덮어쓰지 않으며 디스크 전체 데이터가 바로 삭제되지 않습니다. 보안 디스크 삭제 모드를 변경하면 임시 데이터 삭제 방법이 바뀝니다.

추가 정보

HP 보안 디스크 삭제 기능에 대한 자세한 내용은 HP 지원 안내서 또는 www.hp.com/go/webjetadmin 을 참조하십시오.

작업 저장

개인 작업을 안전하게 인쇄하려면 개인 작업 기능을 사용하십시오. 그러면 제어판에 정확한 PIN 을 입력해야만 작업을 인쇄할 수 있습니다. 자세한 내용은 [101페이지의 작업 저장 기능 사용](#)을 참조하십시오.

HP 암호화된 고성능 하드 디스크

이 제품은 EIO 부속품 슬롯에 설치할 수 있는 선택사양의 암호화된 하드 디스크를 지원합니다. 이 하드 디스크는 하드웨어 기반 암호화를 제공하여 제품 성능에 영향을 미치지 않으면서도 비공개 대상의 인쇄, 복사 및 데이터 스캔을 안전하게 저장할 수 있습니다. 이 하드 디스크는 최신 고급 암호화 기준 (AES)을 사용하며 다양한 시간 절약 기능과 견고한 기능성을 보유하고 있습니다.

부속품 주문에 대한 자세한 내용은 [209페이지의 부품 번호](#)에서 확인할 수 있습니다.

제어판 메뉴 잠금

다른 사람이 제품 구성을 변경하지 못하도록 제어판 메뉴를 잠글 수 있습니다. 제어판 메뉴를 잠그면 권한이 없는 사용자가 SMTP 서버 등의 구성 설정을 변경할 수 없습니다.

HP Web Jetadmin 을 사용하여 여러 제품의 제어판 메뉴를 동시에 잠글 수 있습니다. www.hp.com/go/webjetadmin 로 이동하여 원하지 않는 액세스로부터 제품을 안전하게 보호할 수 있는 제어판 잠금과 같은 보안 기능에 대해 논하는 백서에 액세스합니다.

1. HP Web Jetadmin 프로그램을 엽니다.
2. 탐색 패널의 드롭다운 목록에서 **장치 관리** 폴더를 열고 **장치 목록** 폴더로 이동합니다.
3. 제품을 선택하십시오.
4. **장치 도구** 드롭다운 목록에서 **구성**을 선택합니다.
5. 구성 범주 목록에서 **보안**을 선택합니다.
6. **장치 암호**를 입력합니다.
7. **제어판 액세스** 선택에서 **최대 잠금**을 선택합니다. 최대 잠금을 선택하면 권한이 없는 사용자가 구성 설정에 액세스할 수 없습니다.

포맷터 케이지 잠금

제품 뒷면의 포맷터 케이지에는 보안 케이블을 연결하는 데 사용할 수 있는 슬롯이 있습니다. 포맷터 케이지를 잠그면 다른 사람이 포맷터에서 중요한 구성 요소를 제거하지 못합니다.

그림 10-1 보안 케이블용 슬롯

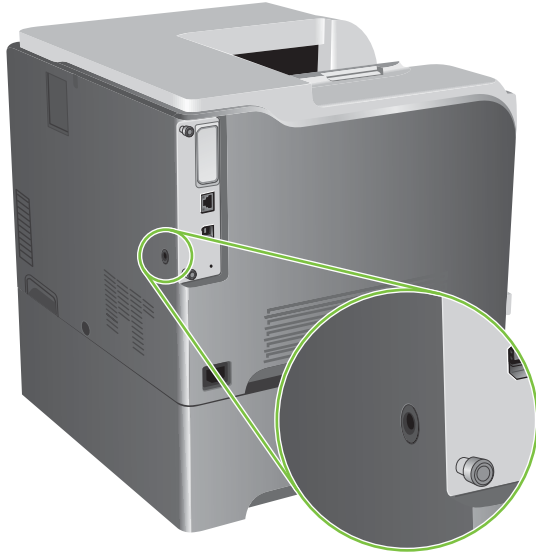

소모품 관리

최상의 결과를 얻으려면 HP 정품 토너 카트리지를 사용하십시오.

카트리지 보관

바로 사용하지 않으려면 카트리지를 포장재에서 꺼내지 마십시오.

△ **주의:** 카트릿지가 손상될 수 있으므로 직사광선에 몇 분 이상 노출시키지 마십시오.

타사 카트리지 사용 관련 HP 정책

타사에서 제조한 카트리지 신제품이나 재생용품은 이용하지 않는 것이 좋습니다.

☞ **주:** 타사 카트리지를 사용하여 발생한 모든 피해는 HP 보증 및 서비스 계약에 의해 보상 받지 못합니다.

새 HP 카트리지를 설치하려면 [136페이지의 토너 카트리지 교체](#)를 참조하십시오. 폐카트리지를 재활용하려면 새 카트리지 제품과 함께 제공되는 설명서를 참조하십시오.

HP 부정제품 고발센터 및 웹 사이트

HP 정품 카트리지를 설치했는데 정품이 아님을 알리는 메시지가 표시되면 HP 부정제품 고발센터 (1-877-219-3183, 북미 지역에서는 수신자 요금 부담)에 문의하거나 www.hp.com/go/anticounterfeit 를 참조하십시오. 관련 제품이 정품인지 확인해주고 문제를 해결해줍니다.

다음과 같은 경우, 해당 카트릿지가 정품이 아닐 수 있습니다.

- 카트릿지에 문제가 수차례 발생하는 경우.
- 일반적인 HP 카트릿지와 외관이 다른 경우. 예를 들어, 주황색 당김 탭이 없거나 포장재가 다를 수 있습니다.

소모품 교체

소모품 잔량의 예상 수명이 다 된 경우 제품을 중지하도록 구성할 수 있습니다. 그러나 소모품이 여전히 만족할 만한 인쇄 품질을 생성할 수도 있습니다. 인쇄를 계속하려면 소모품을 교체하거나 제어판의 **소모품 교체** 메뉴를 사용하여 프린터를 다시 구성합니다. 소모품 주문에 대한 자세한 내용은 [207페이지의 소모품 및 부속품](#)을 참조하십시오. **소모품 교체** 메뉴에 대한 자세한 내용은 [24페이지의 시스템 설정 메뉴](#)를 참조하십시오.

소모품 수명

특정 제품의 출력량에 대한 자세한 내용은 www.hp.com/go/learnaboutsupplies 를 참조하십시오.

소모품을 주문하려면 [207페이지의 소모품 및 부속품](#)을 참조하십시오.

소모품 찾기

소모품은 부착된 레이블과 파란색 플라스틱 손잡이로 구별됩니다.

다음 그림은 각 소모품 항목의 위치를 나타냅니다.

그림 10-2 소모품 항목 위치

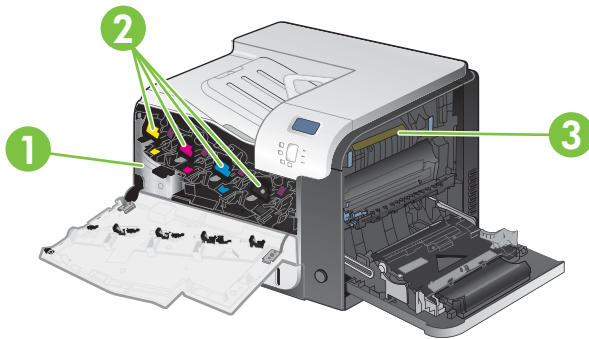

1	토너 수집병
2	토너 카트리지
3	퓨저

소모품 교체 지침

아래와 같은 지침을 영두에 두고 제품을 설치하면 소모품 교체가 훨씬 용이합니다.

- 소모품 교체를 위해 제품 앞쪽과 오른쪽에 충분한 공간을 확보하십시오.
- 편평하고 단단한 곳에 제품을 설치해야 합니다.

소모품 설치 지침은 각 소모품 항목의 레이블이나 www.hp.com/go/learnaboutsupplies 를 참조하십시오.

토너 카트리지 교체

토너 카트리지의 사용 수명이 다 되면 제어판에 교체품을 주문하라는 메시지가 표시됩니다. 제어판에 카트리지를 교체하라는 메시지를 표시할 때 **소모품 교체** 메뉴를 사용하여 메시지를 무시하는 옵션을

선택하지 않는 한 현재 토너 카트리지를 사용하여 인쇄를 계속할 수 있습니다. **소모품 교체** 메뉴에 대한 자세한 내용은 [24페이지의 시스템 설정 메뉴](#)를 참조하십시오.

이 제품에서는 4 가지 색상을 사용하며 각 색상마다 서로 다른 토너 카트리지가 있습니다. 이 4 가지 색상은 검정(K), 마젠타(M), 시안(C) 및 노랑(Y)입니다.

제어판에 <컬러> 카트리지를 교체 메시지가 표시되면 토너 카트리지를 교체할 수 있습니다. 제어판 디스플레이는 예상 사용 수명이 다 된 카트리지의 색상도 표시합니다(정품 HP 카트리지만 현재 설치된 경우). 교체 지침은 토너 카트리지의 레이블에 나와 있습니다.

△ **주의:** 토너가 굳어 있으면 마른 천으로 털어낸 후 찬물로 닦아주십시오. 뜨거운 물을 사용하면 토너가 손상됩니다.

📖 **주:** 수명이 다한 토너 카트리지 재활용에 대한 정보는 토너 카트리지 상자에 있습니다. [225페이지의 HP LaserJet 인쇄 소모품](#)을 참조하십시오.

🔗 **힌트:** 이 절차를 동영상으로 보려면 이 웹 사이트를 참조하십시오. www.hp.com/go/cljcp3525-replace-print-cartridges 용지함을 제품에 밀어 넣습니다.

토너 카트리지 교체

1. 앞쪽 도어를 여십시오. 도어가 완전히 열려 있는지 확인합니다.

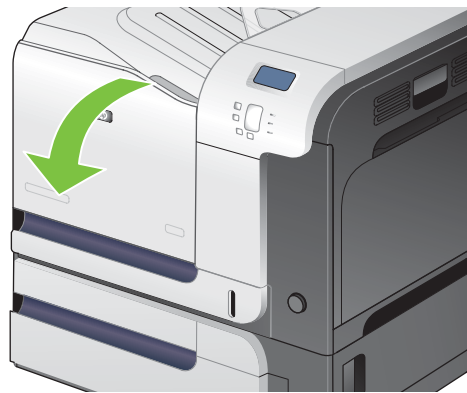

2. 수명이 다한 토너 카트리지의 핸들을 잡고 빼냅니다.

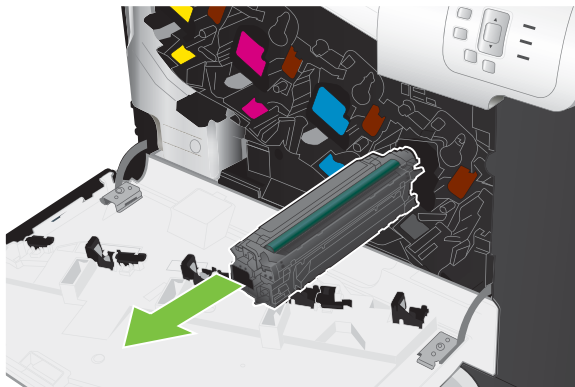

3. 수명이 다한 토너 카트리지에는 보관용 봉투에 넣어서 보관하십시오. 수명이 다한 토너 카트리지 재활용에 대한 정보는 토너 카트리지 상자에 있습니다.

4. 새 토너 카트리지를 보관용 봉투에서 꺼냅니다.

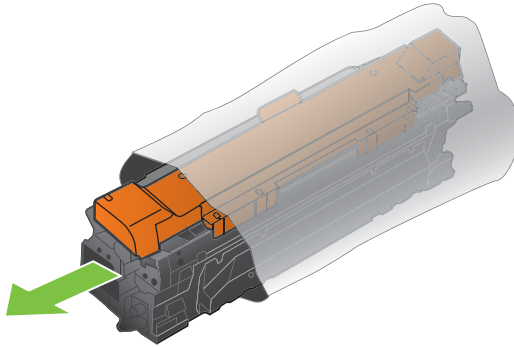

 주: 토너 카트리지의 메모리 태그가 손상되지 않도록 주의하십시오.

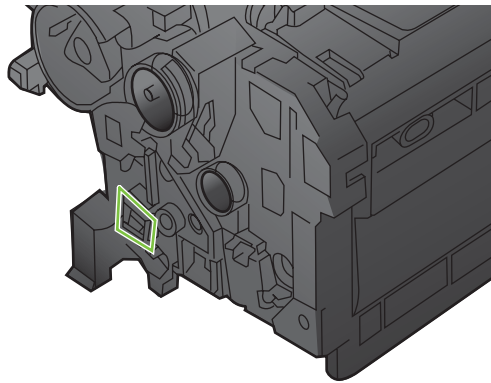

5. 카트리지의 양쪽을 잡고 좌우로 가볍게 흔들어 토너가 골고루 퍼지게 하십시오.

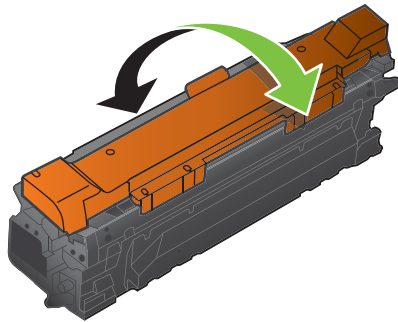

6. 토너 카트리지에서 주황색 보호 덮개를 제거하십시오.

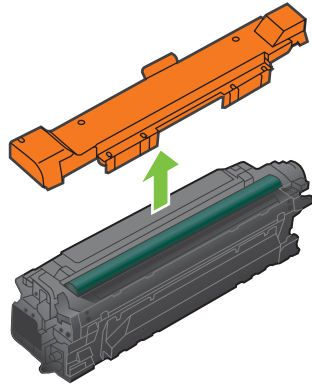

△ **주의:** 빛에 장시간 노출되지 않도록 하십시오.

주의: 녹색 롤러를 만지지 마십시오. 그러면 카트리지가 손상될 수 있습니다.

7. 토너 카트리지를 슬롯에 맞춘 다음 닥 소리가 나도록 밀어 넣습니다.

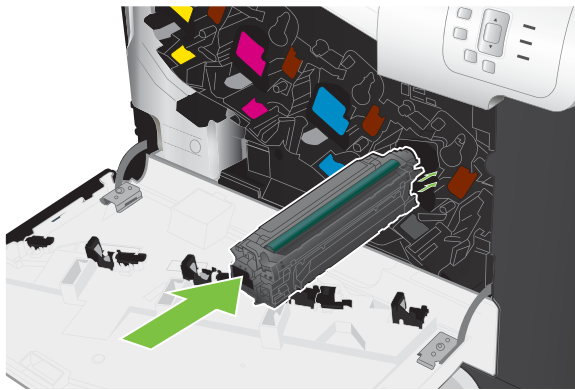

8. 앞쪽 도어를 닫습니다.



토너 수집병 변경

제어판에 토너 수집병을 교체하라는 메시지가 나오면 이를 교체합니다.

주: 토너 수집병은 일회용으로 제작되었습니다. 토너 수집병을 비우고 다시 사용하지 마십시오. 재사용할 경우 토너가 제품 안으로 쏟아질 수 있어 인쇄 품질이 저하될 가능성이 높습니다. 사용 후 토너 수집병은 재활용을 위해 **HP Planet Partners** 프로그램에 반환해 주십시오. [225페이지의 HP LaserJet 인쇄 소모품](#)을 참조하십시오.

힌트: 이 절차를 동영상으로 보려면 이 웹 사이트를 참조하십시오. www.hp.com/go/cljcp3525-replace-toner-collection-unit

토너 수집병 교체

1. 앞쪽 도어를 여십시오. 도어가 완전히 열려 있는지 확인합니다.

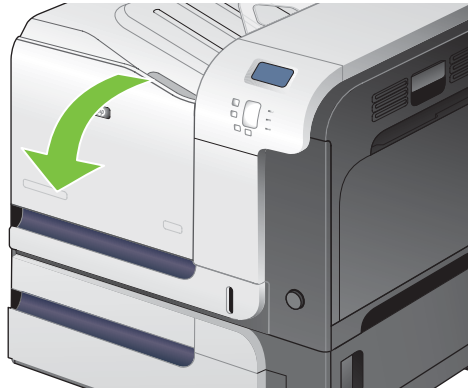

2. 토너 수집병 상단의 파란색 레이블을 잡고 제품에서 토너 수집병을 빼냅니다.

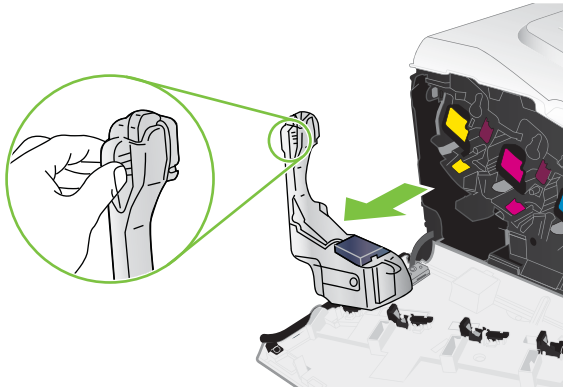

3. 부착된 파란색 캡을 토너 수집병 상단의 파란색 구멍 위에 씌웁니다.

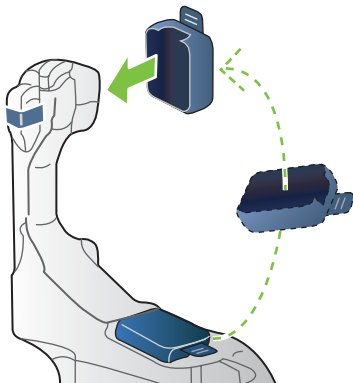

4. 패키지에서 새 토너 수집병을 꺼내십시오.

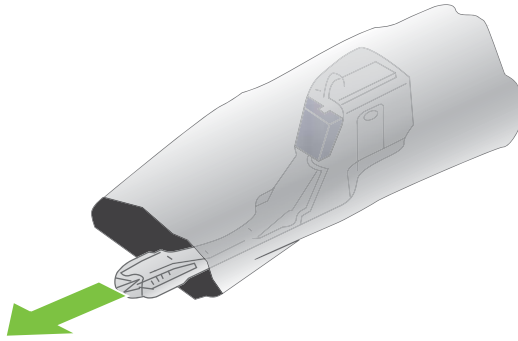

5. 제품에 새 수집병 하단을 먼저 넣은 다음 딸깍 소리가 나면서 고정될 때까지 수집병 상단을 밀어 넣습니다.

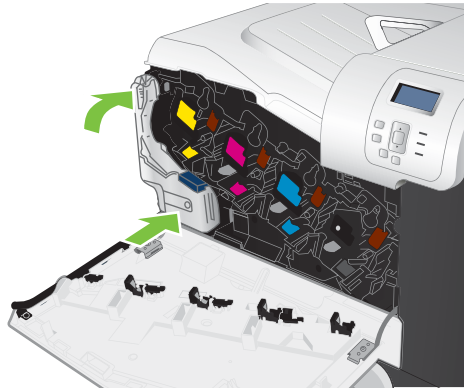

6. 앞쪽 도어를 닫습니다.



주: 토너 수집병이 제대로 설치되지 않으면 전면 도어가 완전히 닫히지 않습니다.

사용한 토너 수집병을 재활용하려면 새 토너 수집병에 포함된 지침을 따르십시오.

메모리 설치

DIMM 을 추가하여 제품에 메모리를 추가로 설치할 수 있습니다.

주의: 정전기로 DIMM 이 손상될 수 있습니다. DIMM 을 취급할 때는 정전기 방지용 손목끈을 착용하거나 정전기 방지 처리된 DIMM 포장지 표면을 자주 만진 후 제품의 금속 부분을 만지십시오.

DDR 메모리 DIMM 설치

1. 제품을 끄십시오.

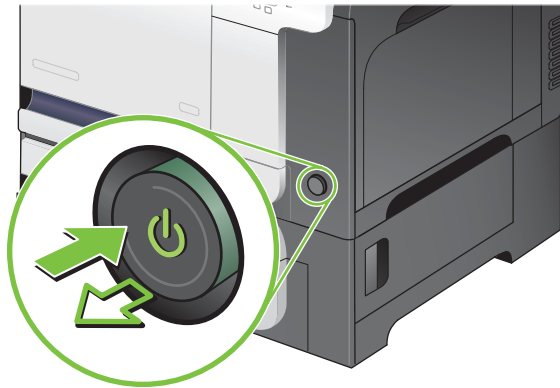

2. 모든 전원 케이블과 인터페이스 케이블을 분리합니다.

주: 이 그림에는 케이블이 모두 표시되지 않을 수 있습니다.

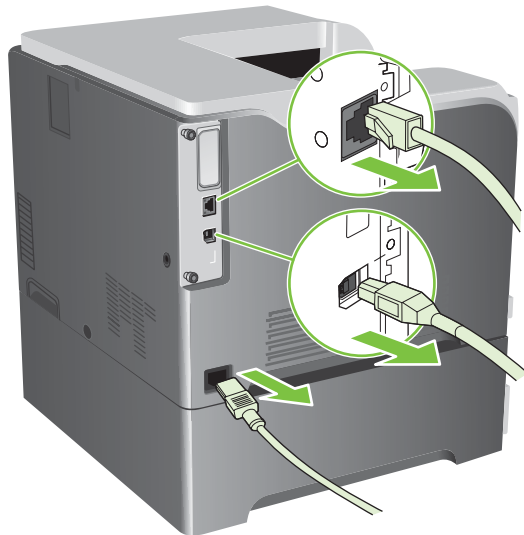

3. 제품 뒷면에서 포맷터 보드의 나비 나사를 찾으십시오.

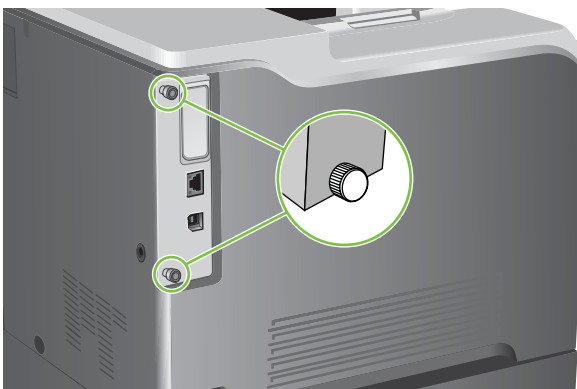

4. 나비 나사를 푼 다음 제품에서 포맷터 보드를 빼내십시오. 포맷터 보드를 깨끗하고 편평한 곳에 올려 놓으십시오.

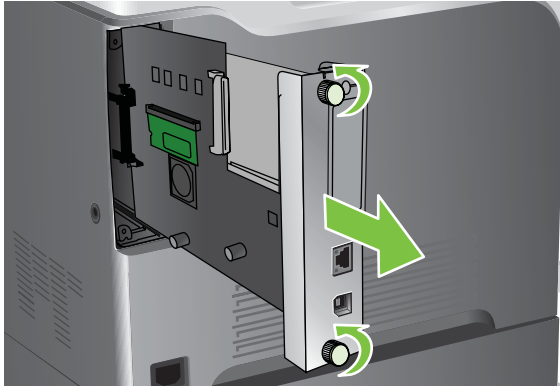

5. 현재 설치되어 있는 DIMM 을 교체하려면 DIMM 슬롯 양쪽의 걸쇠를 풀고 DIMM 을 살짝 들어올려 잡아 당깁니다.

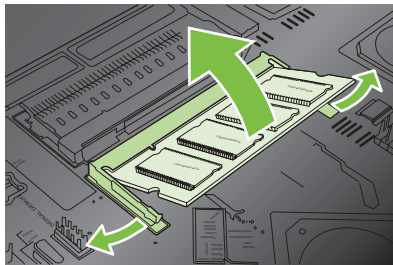

6. 정전기 방지 패키지에서 새 DIMM 을 꺼냅니다. DIMM 의 밑면 가장자리에 있는 정렬 홈을 찾습니다.

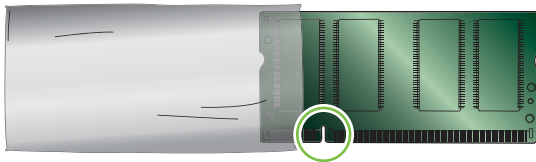

7. DIMM 의 양쪽 모서리를 잡고서 DIMM 의 홈과 DIMM 슬롯의 막대를 비스듬히 맞춘 뒤 DIMM 을 슬롯에 밀어 넣습니다. 제대로 설치된 DIMM 은 금속 접촉부가 보이지 않습니다.

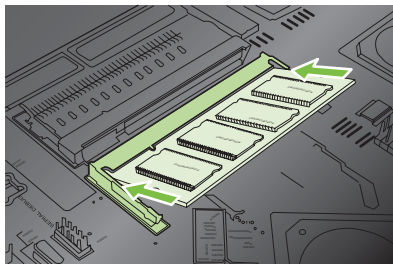

8. 양쪽 래치가 DIMM 에 걸릴 때까지 DIMM 을 아래로 누릅니다.

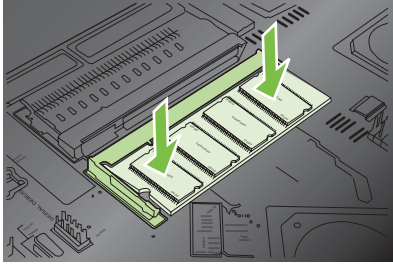

주: DIMM 을 밀어 넣기가 어렵다면, DIMM 밀면의 홈이 슬롯의 막대에 잘 맞았는지 확인하십시오. 그래도 DIMM 이 제대로 들어가지 않을 경우, 올바른 종류의 DIMM 을 사용하고 있는지 확인합니다.

9. 슬롯의 위아래에 있는 트랙에 포맷터 보드를 맞춘 다음, 보드를 제품에 다시 밀어 넣으십시오.

주: 포맷터 보드의 손상을 막기 위해 입구의 상단과 하단에 있는 트랙에 포맷터 보드가 맞춰졌는지 확인하십시오.

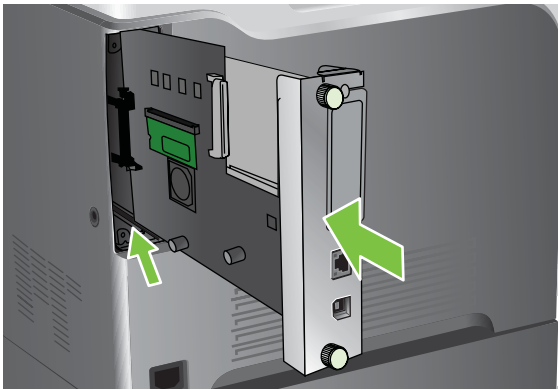

10. 전원 케이블과 인터페이스 케이블을 다시 연결한 다음 제품을 켜십시오.

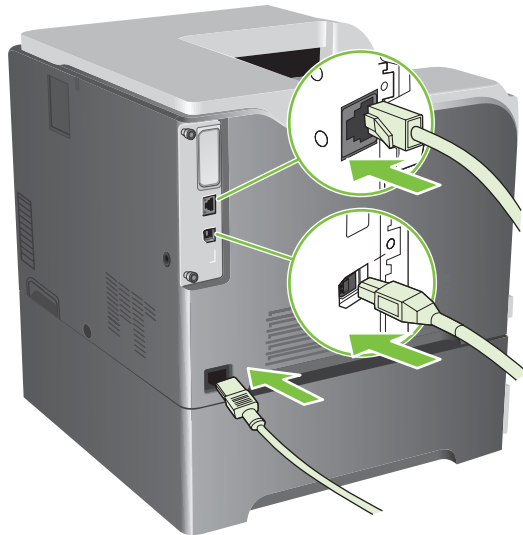

메모리 활성화(Windows)

1. **Windows XP, Windows Server 2003, and Windows Server 2008**(기본 시작 메뉴 보기 사용): 시작, 설정을 차례로 누른 다음 프린터 및 팩스를 누릅니다.

또는

Windows XP, Windows Server 2003 및 Windows Server 2008(기존 시작 메뉴 보기 사용): 시작, 설정을 차례로 누른 다음 프린터를 누릅니다.

또는

Windows Vista: 시작, 제어판을 차례로 누른 다음 하드웨어 및 소리에서 프린터를 누르십시오.

2. 드라이버 아이콘을 마우스 오른쪽 버튼으로 누르고 속성을 선택하십시오.
3. 장치 설정 탭을 누르십시오.
4. 설치할 수 있는 옵션의 영역을 확장하십시오.
5. 제품에 설치된 총 메모리 크기를 선택하십시오.
6. 자동 구성 옆에서 지금 업데이트를 선택하십시오.
7. 확인을 누르십시오.

HP Jetdirect, EIO 프린트 서버 카드 또는 EIO 하드 디스크 설치

이 장치에는 외부 I/O (EIO) 슬롯이 장착되어 있습니다. 사용 가능한 EIO 슬롯에 추가 HP Jetdirect 프린트 서버 카드나 외장형 EIO 하드 드라이브를 설치할 수 있습니다.

 **주:** 이 예는 HP Jetdirect 프린트 서버 카드 설치를 표시합니다.

1. 제품을 끄십시오.

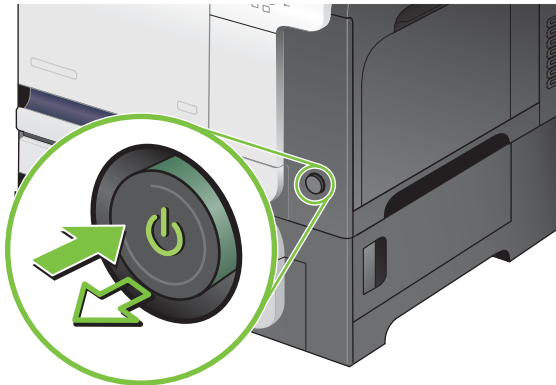

2. 모든 전원 케이블과 인터페이스 케이블을 분리합니다.

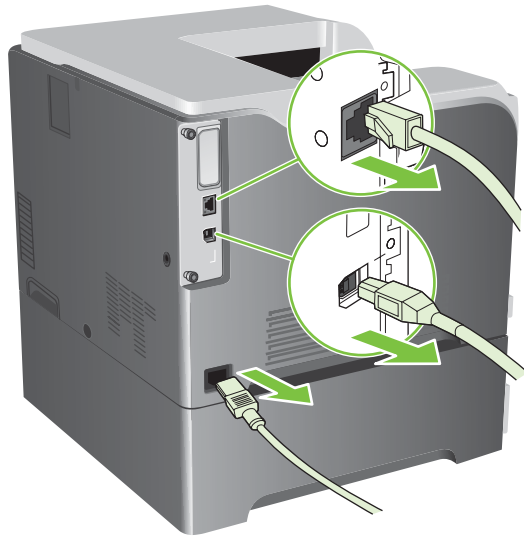

3. EIO 슬롯 덮개를 프린터에 고정시키는 고정 나사 두 개를 풀어서 맨 다음 덮개를 제거합니다. 이 나사와 덮개는 더 이상 필요 없으므로 버려도 됩니다.

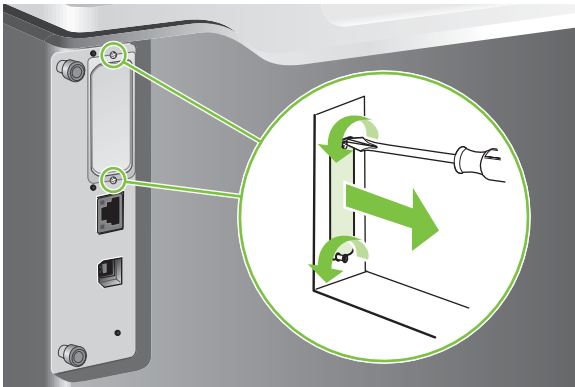

4. HP Jetdirect 프린트 서버 카드를 EIO 슬롯에 단단히 꽂습니다.

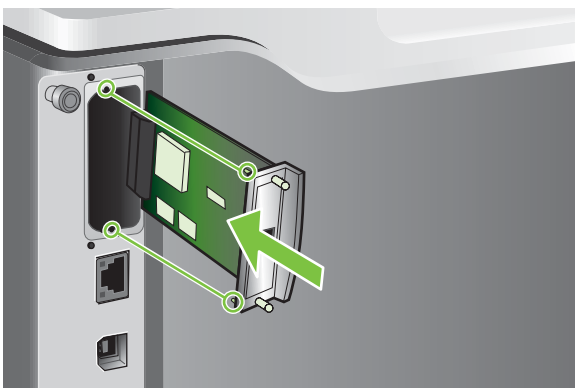

5. 프린트 서버 카드와 함께 제공된 고정 나사로 단단히 조입니다.

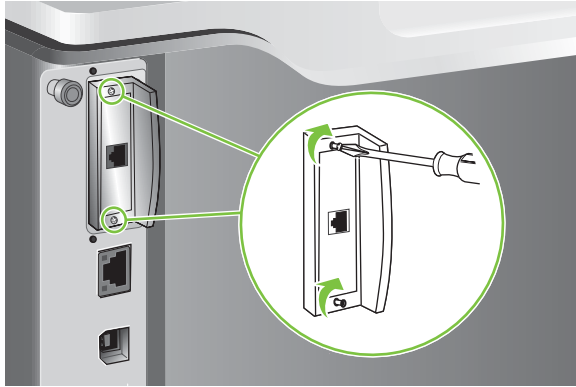

6. 전원 케이블과 나머지 인터페이스 케이블을 다시 연결한 다음 제품을 켜십시오.

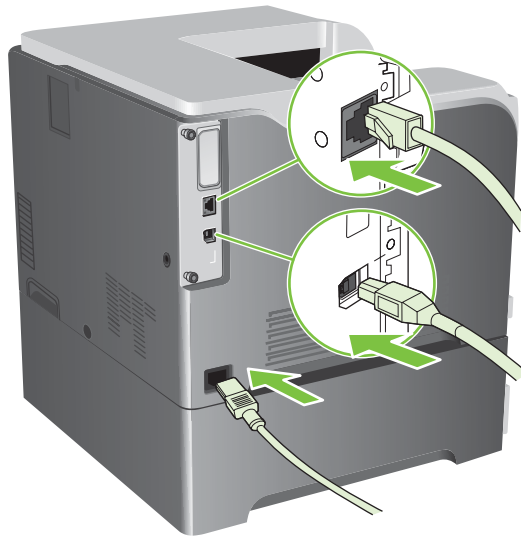

7. 구성 페이지를 인쇄하십시오. 네트워크 구성 및 상태 정보가 포함된 HP Jetdirect 구성 페이지도 함께 인쇄됩니다.

이 페이지가 인쇄되지 않을 경우 프린트 서버 카드를 뺐다가 다시 설치하고 슬롯에 완전히 고정되었는지 확인하십시오.

8. 다음 단계 중 하나를 수행합니다.

- 올바른 포트를 선택합니다. 컴퓨터 설명서나 운영체제 설명서를 참조하십시오.
- 이번에는 네트워크 설치를 선택하여 소프트웨어를 다시 설치합니다.

제품 청소

시간이 지남에 따라 토너 입자와 용지 조각이 제품 내부에 쌓이게 됩니다. 이 경우 인쇄할 때 인쇄 품질에 문제가 발생할 수 있습니다. 제품을 청소하면 이러한 문제를 없애거나 줄일 수 있습니다.

토너 카트리지를 교환하거나 인쇄 품질에 문제가 발생할 때마다 용지 경로와 토너 카트리지 부분을 청소하십시오. 제품은 가능한 한 먼지나 이물질이 없는 장소에 보관하십시오.

본체 청소

부드럽고 보풀 없는 천으로 제품 외부에 묻은 먼지, 얼룩, 오염물을 닦아 내십시오.

유출 토너 청소

토너가 옷이나 손에 묻은 경우 찬물로 세탁하거나 씻으십시오. 뜨거운 물로 세탁하면 토너가 옷에 착색됩니다.

퓨저 청소

제품 청소 페이지를 실행하여 퓨저에 토너와 용지 조각이 쌓이지 않도록 하십시오. 토너와 용지 조각이 쌓이면 인쇄 작업의 앞 뒷면에 반점이 생길 수 있습니다.

인쇄 품질 문제가 있는 경우에는 청소 페이지를 사용하는 것이 좋습니다.

청소하는 동안 제품 제어판 디스플레이에 **청소 중** 메시지가 표시됩니다.

청소 페이지를 제대로 실행하려면 본드지, 종량지 또는 거친 용지가 아닌 복사 용지에 페이지를 인쇄하십시오. 작업이 완료되면 페이지가 한 장 인쇄됩니다. 이 페이지는 폐기하면 됩니다.

청소 페이지 작성 및 사용

1. 메뉴 단추 를 누르십시오.
2. 위쪽 화살표 또는 아래쪽 화살표 ▲/▼를 눌러 장치 구성 메뉴를 선택한 다음 확인 단추를 누르십시오.
3. 위쪽 화살표 또는 아래쪽 화살표 ▲/▼를 눌러 인쇄 품질 메뉴를 선택한 다음 확인 단추를 누르십시오.
4. 자동 양면 인쇄가 없는 경우 위쪽 화살표 또는 아래쪽 화살표 ▲/▼를 눌러 청소 페이지 생성 옵션을 선택한 다음 확인 단추를 누르십시오. 자동 양면 인쇄가 있는 경우 단계 5로 이동하십시오.
5. 위쪽 화살표 또는 아래쪽 화살표 ▲/▼를 눌러 청소 페이지 처리 옵션을 선택한 다음 확인 단추를 누르십시오.
6. 인쇄된 페이지를 폐기하십시오. 작업이 완료됩니다.

펌웨어 업그레이드

이 제품에는 원격 펌웨어 업데이트(RFU) 기능이 있습니다. 이 정보를 사용하여 제품 펌웨어를 업그레이드하십시오.

최신 펌웨어 버전 확인

1. 메뉴 단추 를 누르십시오.
2. 아래쪽 화살표 ▼를 눌러 정보 메뉴를 선택한 다음 확인 단추를 누르십시오.
3. 아래쪽 화살표 ▼를 눌러 구성 인쇄 옵션을 선택한 다음 확인 단추를 눌러 인쇄하십시오.

펌웨어 날짜코드는 장치 정보 섹션의 구성 페이지에 나와 있습니다. 펌웨어 날짜코드의 형식은 YYYYMMDD XX.XXX.X 입니다.

- 첫 번째 숫자열은 날짜이며 여기서 YYYY 는 연도, MM 은 월, DD 는 날짜를 나타냅니다. 예를 들어 20061125 로 시작하는 펌웨어 날짜코드는 2006 년 11 월 25 일을 나타냅니다.
- 숫자의 두 번째 문자열은 십진수 형식의 펌웨어 버전 번호입니다.

HP 웹 사이트에서 새 펌웨어 다운로드

최신 제품 펌웨어 업그레이드를 확인하려면 www.hp.com/go/cljcp3525_firmware 를 참조하십시오. 이 페이지에서는 새 펌웨어 버전 다운로드를 위한 지침을 제공합니다.

제품으로 새 펌웨어 전송

 주: 이 제품은 "준비" 상태에서 .RFU 파일 업데이트를 받을 수 있습니다.

다음 조건은 파일 전송에 필요한 시간에 영향을 줄 수 있습니다.

- 업데이트를 전송하는 호스트 컴퓨터의 속도
- 업그레이드 처리 전에 완료된 대기열의 .RFU 작업에 선행되는 작업
- 펌웨어가 다운로드되기 전에 프로세스가 중단된 경우(펌웨어 파일을 다시 전송해야 합니다.)
- 펌웨어 업데이트 중에 전원이 끊어지는 경우(업데이트가 중단되고 **Resend upgrade(업그레이드 재전송)**(영어로만 제공) 메시지가 제어판 디스플레이에 표시됩니다. 이 경우 USB 포트를 사용하여 업그레이드를 보내야 합니다.)

 주: 펌웨어를 업데이트하면 NVRAM 형식이 달라집니다. 기본 설정에서 변경된 모든 메뉴 설정은 기본 설정으로 복원되고, 사용자가 기본 설정과 다른 설정을 원할 경우 다시 변경됩니다.

플래시 실행 파일을 사용하여 펌웨어 업데이트

이 제품은 플래시 기반 메모리가 있기 때문에 플래시 펌웨어 실행(.EXE) 파일을 사용하여 펌웨어를 업그레이드할 수 있습니다. 이 파일을 www.hp.com/go/cljcp3525_firmware 에서 다운로드하십시오.

 **주:** 이 방법을 사용하려면 제품을 USB 케이블로 컴퓨터에 직접 연결하고 컴퓨터에 이 제품의 프린터 드라이버를 설치합니다.

1. 구성 페이지를 인쇄하고 TCP/IP 주소를 확인하십시오.
2. 컴퓨터에서 .EXE 파일을 찾고 두 번 눌러 파일을 여십시오.
3. **업데이트 프린터 선택** 드롭다운 목록에서 이 제품을 선택하십시오. **시작** 단추를 눌러 업데이트 프로세스를 시작합니다.

△ **주의:** 이 프로세스 도중 제품을 끄거나 인쇄 작업을 전송하지 마십시오.

4. 프로세스가 완료되면 대화 상자에 웃는 얼굴의 아이콘이 표시됩니다. **종료** 단추를 눌러 대화 상자를 닫습니다.
5. 제품을 켜다 켜십시오.
6. 구성 페이지를 다시 인쇄하여 새 펌웨어 날짜 코드가 표시되는지 확인합니다.

브라우저에서 FTP 를 사용하여 펌웨어 업로드

1. 사용하는 인터넷 브라우저가 FTP 사이트로부터 폴더를 볼 수 있게 구성되었는지 확인하십시오. 이 지침은 Microsoft Internet Explorer 용입니다.
 - a. 브라우저를 열고 **도구, 인터넷 옵션**을 차례대로 누르십시오.
 - b. **고급** 탭을 누르십시오.
 - c. 이름이 **FTP 사이트에 대한 폴더 보기 사용**인 항목을 선택하십시오.
 - d. **확인**을 누르십시오.
2. 구성 페이지를 인쇄하고 TCP/IP 주소를 확인하십시오.
3. 브라우저 창을 엽니다.
4. 브라우저의 주소 표시줄에 ftp://<주소>
를 입력합니다. 여기서 <주소>는 제품의 주소입니다. 예를 들어, TCP/IP 주소가 192.168.0.90 이면 ftp://192.168.0.90
을 입력합니다.
5. 다운로드한 제품용 .RFU 파일을 찾습니다.
6. 브라우저 창에서 .RTU 파일을 **포트** 아이콘 위로 끌어다 놓습니다.

 **주:** 제품이 자동으로 꺼졌다 켜지면서 업데이트가 활성화됩니다. 업데이트 프로세스가 완료되면 **준비** 메시지가 제품 제어판에 표시됩니다.

FTP 로 네트워크에 연결해 펌웨어 업그레이드

1. HP Jetdirect 페이지에 IP 주소를 적어 둡니다. HP Jetdirect 페이지는 구성 페이지를 인쇄할 때 두 번째로 인쇄되는 페이지입니다.

 주: 펌웨어를 업그레이드하기 전에 제품이 절전 모드가 되지 않도록 하십시오. 또한 제어판 디스플레이에 오류 메시지가 표시되지 않도록 하십시오.

2. 시작, 실행을 차례로 누른 다음 cmd 를 입력하여 명령 창을 여십시오.
3. 다음을 입력하십시오. ftp <TCP/IP ADDRESS> 예를 들어 TCP/IP 주소가 192.168.0.90 이면 ftp 192.168.0.90 을 입력합니다.
4. 펌웨어 파일이 저장되어 있는 폴더로 갑니다.
5. 키보드에서 Enter 를 누르십시오.
6. 사용자 이름을 묻는 메시지가 나타나면 Enter 를 누르십시오.
7. 암호를 묻는 메시지가 나타나면 Enter 를 누릅니다.
8. 명령 프롬프트에 bin 을 입력합니다.
9. Enter 를 누릅니다. 명령 창에 **200 Types set to I, Using binary mode to transfer files** 메시지가 나타납니다.
10. put 과 파일 이름을 입력합니다. 예를 들어 파일 이름이 cljcp3525.rfu 이면 put cljcp3525.rfu 를 입력합니다.
11. 다운로드 프로세스가 시작되고 제품의 펌웨어가 업데이트됩니다. 이 작업에는 몇 분이 걸릴 수 있습니다. 제품 또는 컴퓨터와 추가적인 상호작용 없이 이 절차가 완료되도록 내버려 두십시오.

 주: 업그레이드 처리 후 제품이 자동으로 꺼졌다가 다시 켜집니다.

12. 윈도우 인터페이스로 돌아가려면 명령 프롬프트에서 bye 를 입력합니다.
13. 윈도우 인터페이스로 돌아가려면 명령 프롬프트에서 exit 를 입력합니다.

HP Web Jetadmin 을 사용한 펌웨어 업그레이드

HP Web Jetadmin 을 사용한 제품 펌웨어 업그레이드 방법은 www.hp.com/go/webjetadmin 을 참조하십시오.

Microsoft Windows 명령을 사용한 펌웨어 업그레이드

네트워크 연결을 이용해 펌웨어를 업데이트하려면 다음 지침을 따르십시오.

1. 시작, 실행을 차례로 누른 다음 cmd 를 입력하여 명령 창을 여십시오.

2. 다음을 입력하십시오.

```
copy /B <FILENAME> \\<COMPUTERNAME>\<SHARENAME>
```

여기서 <FILENAME>은 .RFU 파일의 이름(경로 포함), <COMPUTERNAME>은 제품을 공유하는 컴퓨터 이름, <SHARENAME>은 제품 공유 이름입니다. 예를 들면

```
C:\>copy /b C:\cljcp3525.rfu \\YOUR_SERVER\YOUR_COMPUTER
```

을 입력하십시오.

 **주:** 파일 이름이나 경로에 공백이 포함되면 파일 이름이나 경로를 따옴표로 묶어야 합니다. 예를 들면

```
C:\>copy /b "C:\MY DOCUMENTS\cljcp3525.rfu" \\YOUR_SERVER\YOUR_COMPUTER
```

입니다.

3. 키보드의 Enter 를 누르십시오. 제어판이 펌웨어 업그레이드 진행률을 나타내는 메시지를 표시합니다. 업그레이드가 끝나면 제어판에 준비 메시지가 표시됩니다. 컴퓨터 화면에 파일 하나 복사됨 메시지가 표시됩니다.

HP Jetdirect 펌웨어 업그레이드

제품의 HP Jetdirect 네트워크 인터페이스에는 제품 펌웨어와는 별도로 업그레이드할 수 있는 펌웨어가 있습니다. 이 절차를 사용하려면 컴퓨터에 HP Web Jetadmin 버전 7.0 이상을 설치해야 합니다. [131페이지의 HP Web Jetadmin 소프트웨어 사용](#)을 참조하십시오. HP Web Jetadmin 을 사용하여 HP Jetdirect 펌웨어를 업데이트하려면 다음 단계를 완료하십시오.

1. HP Web Jetadmin 프로그램을 엽니다.

2. 탐색 패널의 드롭다운 목록에서 장치 관리 폴더를 여십시오. 장치 목록 폴더로 이동합니다.

3. 업데이트할 제품을 선택합니다.

4. 장치 도구 드롭다운 목록에서 Jetdirect 펌웨어 업데이트 옵션을 선택하십시오.

5. Jetdirect 펌웨어 버전 열 제목 아래 HP Jetdirect 모델 번호와 현재 펌웨어 버전이 표시되어 있습니다. 이 모델 번호와 펌웨어 버전을 기록해 두십시오.

6. http://www.hp.com/go/wja_firmware 로 갑니다.

7. HP Jetdirect 모델 번호 목록으로 이동한 다음 적어둔 모델 번호를 찾습니다.

8. 해당 모델의 현재 펌웨어 버전을 찾아 적어둔 버전보다 상위 버전인지 확인합니다. 상위 버전일 경우, 펌웨어 링크를 마우스 오른쪽 버튼으로 누르고 웹 페이지의 지침을 따라 새 펌웨어 파일을 다운로드합니다. 파일은 HP Web Jetadmin 을 실행하는 컴퓨터의 <drive>:\PROGRAM FILES\HP WEB JETADMIN\DOC\PLUGINS\HPWJA\FIRMWARE\JETDIRECT 폴더에 저장해야 합니다.

9. HP Web Jetadmin 에서 기본 제품 목록으로 돌아가 디지털 전송자를 다시 선택합니다.

10. 장치 도구 드롭다운 목록에서 **Jetdirect 펌웨어 업데이트** 옵션을 다시 선택하십시오.
11. HP Jetdirect 펌웨어 페이지에서 새 펌웨어 버전이 **HP Web Jetadmin** 에서 사용 가능한 **Jetdirect 펌웨어** 열 제목 아래에 나열됩니다. **펌웨어 지금 업데이트** 단추를 눌러 Jetdirect 펌웨어를 업데이트합니다.

 **주:** FTP 또는 HP Jetdirect 내장 웹 서버를 사용하여 HP Jetdirect 펌웨어를 업데이트할 수도 있습니다. 자세한 내용은 http://www.hp.com/go/wja_firmware 를 참조하십시오.

11 문제 해결

- [일반적인 문제 해결](#)
- [초기 설정 복원](#)
- [제어판 메시지 종류](#)
- [제어판 메시지](#)
- [용지 걸림](#)
- [용지 처리 문제](#)
- [포맷터 표시등 이해](#)
- [이미지 품질 문제 해결](#)
- [성능 문제 해결](#)
- [연결 문제 해결](#)
- [제품 소프트웨어 문제](#)
- [Windows 관련 일반 문제 해결](#)
- [Macintosh 관련 일반 문제 해결](#)

일반적인 문제 해결

제품이 제대로 응답하지 않으면 다음 검사 목록을 차례대로 따르십시오. 제품이 단계를 통과하지 못할 경우 그에 해당하는 문제 해결 방법을 따르십시오. 단계를 순서대로 진행하는 도중 문제가 해결되면 검사 목록의 나머지 단계는 수행하지 않아도 됩니다.

문제 해결 검사 목록

1. 제품 준비 표시등이 켜져 있는지 확인합니다. 표시등이 켜져 있지 않으면 다음과 같이 하십시오.
 - a. 전원 케이블의 연결 상태를 확인합니다.
 - b. 전원이 켜져 있는지 확인하십시오.
 - c. 전압이 제품 전원 구성에 적합한지 확인합니다. (제품 뒷면에 있는 레이블에서 전압 요구사항을 확인하십시오.) 전압이 규격 범위가 아닌 파워스트립을 사용할 경우, 제품을 벽면 콘센트에 직접 연결합니다. 이미 벽면 콘센트에 연결되었으면 다른 콘센트에 연결합니다.
 - d. 위 방법에 모두 따라도 프린터가 켜지지 않으면 **HP** 고객 지원센터에 문의하십시오.
2. 케이블 연결 상태를 확인합니다.
 - a. 제품과 컴퓨터나 네트워크 포트를 연결하는 케이블 상태를 확인합니다. 제대로 연결되어 있는지 확인합니다.
 - b. 가능하면 다른 케이블을 연결해보아 케이블에 문제가 없는지 확인합니다.
 - c. 네트워크 연결 상태를 확인합니다. [200페이지의 네트워크 문제 해결](#)을 참조하십시오.
3. 제어판 디스플레이에 메시지가 표시되는지 확인합니다. 오류 메시지가 표시되면 [160페이지의 제어판 메시지](#)을 참조하십시오.
4. 사용하는 인쇄 용지가 사양에 맞는지 확인합니다.
5. 구성 페이지를 인쇄합니다. [124페이지의 정보 페이지](#)를 참조하십시오. 제품이 네트워크에 연결된 경우 **HP Jetdirect** 페이지도 출력됩니다.
 - a. 페이지가 인쇄되지 않으면 용지함 하나 이상에 인쇄 용지가 있는지 확인합니다.
 - b. 제품에 용지가 걸린 경우 [177페이지의 용지 걸림](#)를 참조하십시오.
6. 구성 페이지가 인쇄되면 다음 항목을 확인합니다.
 - a. 페이지가 올바르게 인쇄되지 않으면 제품 하드웨어에 문제가 있는 것입니다. **HP** 고객지원센터에 문의하십시오.
 - b. 페이지가 올바르게 인쇄되면 제품 하드웨어가 작동하고 있는 것입니다. 사용 중인 컴퓨터, 프린터 드라이버 또는 응용 프로그램에 문제가 있습니다.
7. 다음 옵션 중 하나를 선택합니다.

Windows: 시작을 누르고 **설정**을 누른 다음, **프린터** 또는 **프린터 및 팩스**를 누르십시오. 제품 이름을 두 번 누르십시오.

또는

Mac OS X: **Print Center** 또는 **프린터 설정 유틸리티**를 열고 제품군을 두 번 누르십시오.

8. 이 제품의 프린터 드라이버를 설치했는지 확인합니다. 프로그램에서 이 제품에 해당하는 프린터 드라이버를 사용하고 있는지 확인합니다.
9. 전에 작업했던 문서 중 작은 파일은 다른 프로그램에서 인쇄해봅니다. 제대로 되면, 사용하는 응용프로그램에 문제가 있는 것입니다. 그래도 안 되면(문서가 인쇄되지 않으면) 다음과 같이 하십시오.
 - a. 제품 소프트웨어가 설치된 다른 컴퓨터에서 인쇄 작업을 시도해 봅니다.
 - b. 제품을 네트워크에 연결한 경우, USB 케이블을 통해 컴퓨터에 직접 제품을 연결합니다. 제품을 적합한 포트로 바꿔 연결하거나 소프트웨어를 다시 설치하여 사용 중인 새 연결 유형을 선택합니다.

제품 선택에 영향을 미치는 요인

인쇄 시간에 영향을 미치는 요인에는 몇 가지가 있습니다.

- 최대 제품 속도(분당 페이지 수, ppm)
- 특수 용지(투명 필름, 중량지, 맞춤 용지 등) 사용 여부
- 제품 처리 및 다운로드 시간
- 그래픽 복잡도 및 크기
- 컴퓨터 속도
- USB 연결
- 프린터 I/O 구성
- 제품에 설치된 메모리 크기
- 네트워크 운영체제 및 구성(적용되는 경우)
- 사용 중인 프린터 드라이버

 주: 메모리가 추가되면 복잡한 그래픽 처리와 다운로드 시간을 향상시킬 수 있지만 최대 제품 속도(ppm)가 높아지지는 않습니다.

초기 설정 복원

초기 설정을 복원하려면 **재설정** 메뉴를 사용합니다.

1. **메뉴** 단추 를 누르십시오.
2. 아래쪽 화살표 ▼를 눌러 **장치 구성** 메뉴를 선택한 다음 **확인** 단추를 누르십시오.
3. 아래쪽 화살표 ▼를 눌러 **재설정** 메뉴를 선택한 다음 **확인** 단추를 누르십시오.
4. 아래쪽 화살표 ▼를 눌러 **초기 설정 복원** 옵션을 선택한 다음 **확인** 단추를 눌러 제품을 기본 설정으로 복원하십시오.

자세한 내용은 [38페이지의 재설정 메뉴](#)를 참조하십시오.

제어판 메시지 종류

제어판에 표시되는 네 종류의 메시지를 통해 제품 상태와 문제를 파악할 수 있습니다.

메시지 종류	설명
상태 메시지	상태 메시지는 현재 프린터의 상태를 알려 주며, 프린터의 정상 상태를 알려 주는 메시지에는 아무런 대응이 필요하지 않습니다. 제품 상태가 변하면 메시지도 변경됩니다. 제품이 인쇄 가능한 상태이거나 인쇄 종이 아니거나 대기 경고 메시지가 표시되지 않으면 준비 상태 메시지가 표시됩니다.
경고 메시지	경고 메시지는 사용자에게 데이터 및 인쇄 오류를 알려 줍니다. 일반적으로 경고 메시지는 준비 또는 상태 메시지와 번갈아 표시되고 확인 을 눌러야 사라집니다. 지울 수 있는 경고 메시지도 있습니다. 제품 장치 구성 메뉴에서 지울 수 있는 경고 메시지를 작업 에 지정하면 다음 인쇄 작업 시 이 메시지가 삭제됩니다.
오류 메시지	용지를 추가하거나 용지 걸림을 해결하는 등 어떤 동작을 수행하도록 알려주는 메시지입니다. 자동으로 계속되는 오류 메시지도 있습니다. 관련 메뉴를 열고 자동 계속 으로 지정하면, 자동으로 계속되는 오류 메시지가 10 초 동안 표시되었다 사라지고 장치는 정상적으로 계속 작동합니다. 주: 10 초 동안 버튼을 누르면 자동으로 계속되는 오류 메시지가 자동 계속 기능을 무시하고 이 버튼 기능이 우선 순위를 갖게 됩니다. 예를 들어, 중지 버튼  을 누르면 인쇄가 멈추고 인쇄 작업을 취소할 수 있는 기능이 표시됩니다.
심각한 오류 메시지	심각한 오류 메시지는 제품 고장을 알려줍니다. 일부 오류 메시지는 제품을 껐다 켜면 사라지기도 합니다. 이 메시지는 자동 계속 설정에 영향을 받지 않습니다. 심각한 오류가 지속될 경우, 수리를 받아야 합니다.

제어판 메시지

표 11-1 제어판 메시지

제어판 메시지	설명	권장 조치
<보고서> 인쇄 중	내부 페이지를 인쇄하고 있습니다. 페이지가 완성되면 제품은 온라인 준비 상태로 돌아갑니다.	별도의 조치가 필요하지 않습니다.
<컬러> 모터 회전 중 종료하려면 ⊗를 누르십시오.	구성요소 테스트가 진행 중이며, 선택된 구성요소는 <컬러> 카트리지 모터입니다.	이 테스트를 끝내려면 중지 단추 ⊗를 누르십시오.
<컬러> 슬롯에 카트리지가 잘못 설치됨	토너 카트리지의 표시된 슬롯에 부적절한 색상 의 카트리가 들어 있습니다. 토너 카트리는 왼쪽에서 오른쪽 순으로 설치해야 합니다. <ul style="list-style-type: none"> 노랑 마젠타 시안 검정 	해당 슬롯에서 토너 카트리를 꺼내고 카트 리지를 올바른 순서로 설치하십시오.
<컬러> 카트리지 교체	소모품 잔량의 예상 수명이 다 되면 제품에 표시됩니다. 실제 잔량은 대략치와 다를 수 있습니다. 사용 가능한 교체용 소모품을 보유 해 두었다가 인쇄 품질에 만족할 수 없을 때 교체하십시오. 인쇄 품질에 만족하는 한, 지 금 소모품을 교체하지 않아도 됩니다. HP 소 모품의 대략적인 수명이 다 되면 HP 고급 보 호 보증이 만료됩니다. 소모품 교체 메뉴를 사 용하여 인쇄를 계속하도록 제품을 구성할 수 있습니다. 소모품 교체 메뉴에 대한 자세한 내 용은 24페이지의 시스템 설정 메뉴 를 참조하 십시오.	지정된 컬러 카트리를 교체하십시오. 136페이지의 토너 카트리지 교체 또는 소모품 교체 메뉴를 사용하여 인쇄를 계 속하도록 제품을 구성하십시오. 소모품 교체 메뉴에 대한 자세한 내용은 24페이지의 시스 템 설정 메뉴 를 참조하십시오.
<컬러> 카트리지 설치	토너 카트리가 제거되었거나 잘못 설치되 었습니다.	인쇄를 계속하려면 토너 카트리를 교체하 거나 올바르게 다시 설치해야 합니다. 136페이지의 토너 카트리지 교체 를 참조하십 시오.
<컬러> 카트리지 주문	관련 토너 카트리지의 예상 수명이 거의 다 되었습니다. 소모품을 교체할 때까지 인쇄가 계속됩니다.	교체용 토너 카트리를 주문하십시오.
<컬러> 카트리지 주문 XXXX 페이지 미만	해당 카트리지의 예상 수명이 거의 다 되었습 니다. 남은 페이지의 예상 수량은 이 제품의 이전 페이지 인쇄 범위를 기반으로 합니다.	교체용 카트리를 주문하십시오.
10.32.00 사용 중인 소모품이 정품이 아님	제품에 HP 정품이 아닌 소모품을 사용하고 있습니다.	HP 정품으로 알고 구입한 소모품이 정품이 아닌 경우 http://www.hp.com/go/ anticounterfeit 를 참조하십시오. HP 제품이 아니거나 정품이 아닌 소모품을 사용하여 발 생한 프린터 수리는 보증 대상에 속하지 않습 니다. 특정 기능이 정확하지 않거나 지원되지 않을 수 있습니다.
10.90.XY <컬러> 카트리지 교체	토너 보충 중에 오작동이 발생했습니다.	토너 카트리를 교체하십시오.
10.91.99 토너 카트리지 오류	시안, 마젠타 또는 노랑 토너 카트리지 중 하 나가 손상되었으므로 교체해야 합니다.	손상된 카트리를 교체한 후에는 전원을 껐 다 켜야 인쇄를 계속할 수 있습니다.

표 11-1 제어판 메시지 (계속)

제어판 메시지	설명	권장 조치
10.XX.YY 소모품 메모리 오류	제품이 최소한 하나의 토너 카트리지 메모리 태그에 읽기나 쓰기를 할 수 없거나 토너 카트리지에 메모리 태그가 없습니다.	토너 카트리지를 다시 설치하거나 새 토너 카트리지를 설치하십시오.
	<p>XX 값</p> <ul style="list-style-type: none"> 00 = 메모리 태그 메모리 오류 10 = 메모리 태그 누락 <p>YY 값</p> <ul style="list-style-type: none"> 00 = 검정 01 = 시안 02 = 마젠타 03 = 노랑 	
11.XX 내장 시계 오류 계속하려면 확인을 누르십시오.	제품의 실시간 클럭에 오류가 발생했습니다.	제품을 켜다가 켜 때마다 제어판에서 시간과 날짜를 설정하십시오. 12페이지의 제어판 사용 을 참조하십시오. 오류가 계속되면 포맷터를 교체해야 할 수도 있습니다.
13.XX.YY 오른쪽 도어에 용지 걸림	퓨저 영역에 용지가 걸렸습니다.	주의: 제품 사용 중에는 퓨저가 뜨거울 수 있습니다. 퓨저가 식을 때까지 기다린 후에 처리하십시오. 걸린 용지 제거에 대한 자세한 내용은 179페이지의 오른쪽 도어에 걸린 용지 제거 를 참조하십시오.
13.XX.YY 오른쪽 도어에 용지 걸림	오른쪽 도어 내의 양면 인쇄 및 급지 영역에 용지가 걸렸습니다.	걸린 용지 제거에 대한 자세한 내용은 179페이지의 오른쪽 도어에 걸린 용지 제거 를 참조하십시오.
13.XX.YY 오른쪽 아래 도어에 용지 걸림	오른쪽 아래 도어(용지함 3)에 용지가 걸렸습니다.	걸린 용지 제거에 대한 자세한 내용은 187페이지의 오른쪽 아래 도어에 걸린 용지 제거(용지함 3) 를 참조하십시오.
13.XX.YY 용지함 1 에 용지 걸림	용지함 1 에 용지가 걸렸습니다.	걸린 용지 제거에 대한 자세한 내용은 184페이지의 용지함 1 에 걸린 용지 제거 를 참조하십시오.
13.XX.YY 용지함 3 에 용지 걸림	해당 용지함에 용지가 걸렸습니다.	걸린 용지 제거에 대한 자세한 내용은 185페이지의 용지함 2 에 걸린 용지 제거 또는 186페이지의 선택사양 500 매 및 종량지 용지함(용지함 3)에 걸린 용지 제거 를 참조하십시오.
13.XX.YY 위쪽 출력 용지함 위에 용지 걸림	출력 영역에 용지가 걸렸습니다.	걸린 용지 제거에 대한 자세한 내용은 183페이지의 출력 용지함 영역에 걸린 용지 제거 를 참조하십시오.
13.XX.YY 퓨저 립 용지 걸림	퓨저에 용지가 걸렸습니다.	주의: 제품 사용 중에는 퓨저가 뜨거울 수 있습니다. 퓨저가 식을 때까지 기다린 후에 처리하십시오. 걸린 용지 제거에 대한 자세한 내용은 179페이지의 오른쪽 도어에 걸린 용지 제거 를 참조하십시오.

표 11-1 제어판 메시지 (계속)

제어판 메시지	설명	권장 조치
		추후의 용지 걸림을 막으려면 인쇄 최적화 모드 경량지 를 켜짐 으로 설정하십시오. 22페이지의 인쇄 품질 메뉴 를 참조하십시오.
13.XX.YY 퓨저 영역 용지 걸림	퓨저 영역에 용지가 걸렸습니다.	주의: 제품 사용 중에는 퓨저가 뜨거울 수 있습니다. 퓨저가 식을 때까지 기다린 후에 처리하십시오. 걸린 용지 제거에 대한 자세한 내용은 179페이지의 오른쪽 도어에 걸린 용지 제거 를 참조하십시오.
20 메모리 부족 계속하려면 확인을 누르십시오.	제품에 전송된 데이터가 메모리 용량보다 큼니다. 전송하려는 매크로, 소프트 글꼴, 복잡한 그래픽이 너무 많을 수 있습니다.	확인 단추를 눌러 전송된 데이터를 인쇄한 다음(일부 데이터가 손실될 수 있음) 인쇄 작업을 단순화하거나 메모리를 추가 설치하십시오.
22 EIO X 버퍼 용량 초과 계속하려면 확인을 누르십시오.	지정된 슬롯(x)에 꽂혀 있는 EIO 카드로 너무 많은 데이터가 전송되었습니다. 잘못된 통신 프로토콜을 사용 중입니다.	확인 단추를 눌러 전송된 데이터를 인쇄하십시오. 일부 데이터가 손실될 수 있습니다. 호스트 구성을 확인하십시오. 그래도 이 메시지가 계속 표시되면 HP 지정 서비스 센터나 지원 센터에 문의하십시오. HP 지원 안내서 또는 www.hp.com/support/cljcp3525 를 참조하십시오.
22 USB I/O 버퍼 용량 초과 계속하려면 확인을 누르십시오.	제품의 USB 버퍼 용량이 초과되었습니다.	확인 단추를 눌러 전송된 데이터를 인쇄하십시오. 일부 데이터가 손실될 수 있습니다. 호스트 구성을 확인하십시오. 그래도 이 메시지가 계속 표시되면 HP 지정 서비스 센터나 지원 센터에 문의하십시오. HP 지원 안내서 또는 www.hp.com/support/cljcp3525 를 참조하십시오. 메시지가 사라지지 않으면 HP 고객센터지원 센터(www.hp.com/support/cljcp3525)에 문의하십시오.
22 내장 I/O 버퍼 용량 초과 계속하려면 확인을 누르십시오.	내장 HP Jetdirect 프린트 서버로 너무 많은 데이터가 전송되었습니다.	확인 단추를 눌러 전송된 데이터를 인쇄하십시오. 일부 데이터가 손실될 수 있습니다. 호스트 구성을 확인하십시오. 그래도 이 메시지가 계속 표시되면 HP 지정 서비스 센터나 지원 센터에 문의하십시오. HP 지원 안내서 또는 www.hp.com/support/cljcp3525 를 참조하십시오.
40 EIO X 전송 불량 계속하려면 확인을 누르십시오.	제품과 지정된 슬롯에 꽂혀 있는 EIO 카드의 연결이 끊어졌습니다.	오류 메시지를 지우고 인쇄를 계속하려면 확인 단추를 누르십시오. EIO 카드를 다시 설치해 보십시오.
40 내장 I/O 전송 불량 계속하려면 확인을 누르십시오.	일시적 인쇄 오류가 발생했습니다.	오류 메시지를 지우려면 확인 을 누르십시오. 데이터가 손실됩니다.
41.3 용지함 <X>에 잘못된 크기 있음 용지함 <X> 적재 [종류] [크기] 다른 용지함을 사용하려면 확인을 누르십시오.	필요한 크기가 아닌 다른 크기의 용지가 감지되었습니다. 다른 용지함에 용지가 적재된 경우에만 다른 용지함을 사용하라는 프롬프트가 표시됩니다.	용지함에 해당하는 크기와 종류의 용지를 넣거나 다른 용지함을 사용하십시오.

표 11-1 제어판 메시지 (계속)

제어판 메시지	설명	권장 조치
<p>41.5 용지함 <X>에 잘못된 종류 있음</p> <p>용지함 <X> 적재 [종류] [크기]</p> <p>다른 용지함을 사용하려면 확인을 누르십시오.</p>	<p>필요한 종류가 아닌 다른 종류의 용지가 감지되었습니다.</p>	<p>용지함에 해당하는 크기와 종류의 용지를 넣거나 가능한 경우 다른 용지함을 사용하십시오.</p> <p>다른 용지함에 용지가 적재된 경우에만 다른 용지함을 사용하라는 프롬프트가 표시됩니다.</p>
<p>41.7 오류</p> <p>계속하려면 확인을 누르십시오.</p>	<p>일시적 인쇄 오류가 발생했습니다.</p>	<p>다른 용지를 사용해 보십시오.</p> <p>그래도 이 오류 메시지가 삭제되지 않으면 제품을 꺾다 켜십시오.</p>
<p>48.01 전송 장치 오류</p>	<p>인쇄 중에 전송 벨트가 분리되었습니다.</p>	<p>제품을 꺾다 켜십시오.</p> <p>메시지가 사라지지 않으면 HP 고객센터지원센터(www.hp.com/support/cljcp3525)에 문의하십시오.</p>
<p>49.XXXX 오류</p> <p>계속하려면 전원을 꺾다 켜십시오.</p>	<p>펌웨어 오류가 발생했습니다.</p>	<p>이 오류는 손상된 인쇄 작업, 소프트웨어 응용 프로그램 문제, 제품별로 지정되지 않은 프린터 드라이버, USB 또는 네트워크 케이블 불량, 연결 상태 불량 또는 잘못된 구성, 올바른지 않은 펌웨어 작동 또는 지원되지 않는 응용 프로그램에 의해 발생할 수 있습니다.</p> <ol style="list-style-type: none"> 1. 제품을 꺾다 켜십시오. 2. 오류가 돌아오면 오류는 인터페이스 케이블 불량, USB 포트 불량 또는 잘못된 네트워크 구성 설정 등 네트워크 연결 문제로 인해 발생한 것일 수 있습니다. 네트워크 문제 해결에 대한 자세한 내용은 200페이지의 연결 문제 해결을 참조하십시오. 3. 오류가 돌아오면 오류는 잘못된 프린터 드라이버, 소프트웨어 응용 프로그램의 문제 또는 인쇄하는 파일의 문제 등 인쇄 작업으로 인해 발생한 것일 수 있습니다. 인쇄 작업 문제 해결에 대한 자세한 내용은 156페이지의 일반적인 문제 해결을 참조하십시오. 4. 오류가 돌아오면 제품 펌웨어를 업그레이드하면 오류를 해결할 수 있습니다. 펌웨어 업그레이드에 대한 자세한 내용은 149페이지의 펌웨어 업그레이드를 참조하십시오. 5. 이전의 해당하는 단계를 수행한 후 오류가 여전히 지속되면 HP 지정 서비스 센터나 고객 지원 센터에 문의하십시오. (HP 지원 안내서 또는 www.hp.com/support/cljcp3525를 참조하십시오.)
<p>50.X 퓨저 오류</p>	<p>퓨저 오류가 발생했습니다.</p>	<p>올바른 퓨저를 사용하는지 확인하십시오. 퓨저를 다시 끼우십시오. 제품을 꺾다 켜십시오.</p> <p>그래도 이 메시지가 계속 표시되면 HP 지정 서비스 센터나 지원 센터에 문의하십시오. HP 지원 안내서 또는 www.hp.com/support/cljcp3525를 참조하십시오.</p>

표 11-1 제어판 메시지 (계속)

제어판 메시지	설명	권장 조치
51.XY 오류 51.XY 오류 계속하려면 전원을 껐다 켜십시오.	프린터에 오류가 발생했습니다.	전원을 껐다 켜십시오.
52.XY 오류 계속하려면 전원을 껐다 켜십시오.	프린터에 오류가 발생했습니다.	전원을 껐다 켜십시오.
54.XX 오류 계속하려면 전원을 껐다 켜십시오.	오류가 발생하여 제품을 껐다 켜야 합니다.	제품을 껐다 켜십시오. 메시지가 사라지지 않으면 HP 고객응답지원 센터(www.hp.com/support/cljcp3525)에 문의하십시오.
55.XX.YY DC 컨트롤러 오류 계속하려면 전원을 껐다 켜십시오.	인쇄 엔진이 포맷터와 통신하지 못합니다.	제품을 껐다 켜십시오. 그래도 이 메시지가 계속 표시되면 HP 지정 서비스 센터나 지원 센터에 문의하십시오. HP 지원 안내서 또는 www.hp.com/support/cljcp3525 를 참조하십시오.
56.X 오류 계속하려면 전원을 껐다 켜십시오.	일시적 인쇄 오류가 발생했습니다.	제품을 껐다 켜십시오. 그래도 이 메시지가 계속 표시되면 HP 지정 서비스 센터나 지원 센터에 문의하십시오. HP 지원 안내서 또는 www.hp.com/support/cljcp3525 를 참조하십시오.
57.XX 오류 계속하려면 전원을 껐다 켜십시오.	일시적 인쇄 오류가 발생했습니다.	제품을 껐다 켜십시오. 그래도 이 메시지가 계속 표시되면 HP 지정 서비스 센터나 지원 센터에 문의하십시오. HP 지원 안내서 또는 www.hp.com/support/cljcp3525 를 참조하십시오.
58.XX 오류 계속하려면 전원을 껐다 켜십시오.	일시적 인쇄 오류가 발생했습니다.	제품을 껐다 켜십시오. 그래도 이 메시지가 계속 표시되면 HP 지정 서비스 센터나 지원 센터에 문의하십시오. HP 지원 안내서 또는 www.hp.com/support/cljcp3525 를 참조하십시오.
59.BO 청소 모터 오류 토너 수집병 교체	이 메시지가 다음 이유 중 하나로 인해 표시됩니다. <ul style="list-style-type: none">● 청소 모터가 움직이지 않습니다.● 토너 수집병이 찢습니다.● 토너 수집병의 상단 수로가 막혔습니다.	토너 수집병을 교체하십시오. 139페이지의 토너 수집병 변경 을 참조하십시오.
59.XY 오류 계속하려면 전원을 껐다 켜십시오.	일시적 인쇄 오류가 발생했습니다.	제품을 껐다 켜십시오. 그래도 이 메시지가 계속 표시되면 HP 지정 서비스 센터나 지원 센터에 문의하십시오. HP 지원 안내서 또는 www.hp.com/support/cljcp3525 를 참조하십시오.
60.X 오류 계속하려면 전원을 껐다 켜십시오.	X 에 의해 지정된 용지함이 제대로 올려지지 않습니다.	제품 제어판의 지시 사항을 따릅니다.

표 11-1 제어판 메시지 (계속)

제어판 메시지	설명	권장 조치
	<p>X 값</p> <ul style="list-style-type: none"> 2 = 용지함 2 3 = 용지함 3 	
<p>62 시스템 없음</p> <p>계속하려면 전원을 껐다 켜십시오.</p>	<p>제품에 내부 문제가 있습니다.</p>	<p>제품을 껐다 켜십시오.</p> <p>그래도 이 메시지가 계속 표시되면 HP 지정 서비스 센터나 고객 지원 센터에 문의하십시오. HP 지원 안내서 또는 www.hp.com/support/cljcp3525 를 참조하십시오.</p>
<p>66.XY.ZZ 서비스 오류</p> <p>케이블을 확인한 후 껐다 켜십시오.</p>	<p>외장 용지 처리 컨트롤러에서 문제가 발견되었습니다.</p>	<p>제품을 껐다 켜십시오.</p> <p>그래도 이 메시지가 계속 표시되면 HP 지정 서비스 센터나 고객 지원 센터에 문의하십시오. HP 지원 안내서 또는 www.hp.com/support/cljcp3525 를 참조하십시오.</p>
<p>68.X 영구 저장 장치 가득 참</p> <p>계속하려면 확인을 누르십시오.</p>	<p>NVRAM 이 가득 찼습니다. NVRAM 에 저장된 일부 설정이 초기 기본값으로 재설정되었을 수 있습니다. 인쇄는 계속할 수 있지만 영구 저장 장치에 오류가 발생하면 일부 기능이 원하는 대로 작동하지 않을 수 있습니다.</p> <p>X 값</p> <ul style="list-style-type: none"> 0 = 내부 메모리 1 = 이동식 디스크 	<p>메시지를 지우려면 확인 단추를 누르십시오. 메시지가 사라지지 않으면 제품을 껐다 켜십시오.</p> <p>이 메시지가 계속 나타나면, HP 지정 서비스 센터나 지원 센터로 문의하십시오. (HP 지원 안내서 또는 www.hp.com/support/cljcp3525 을 참조하십시오.)</p>
<p>68.X 영구 저장 장치에 쓰기 실패</p> <p>계속하려면 확인을 누르십시오.</p>	<p>제품의 NVRAM 에서 쓰기 작업을 할 수 없습니다. 인쇄는 계속할 수 있지만 영구 저장 장치에 오류가 발생하면 일부 기능이 원하는 대로 작동하지 않을 수 있습니다.</p> <p>X 값</p> <ul style="list-style-type: none"> 0 = 내부 메모리 1 = 이동식 디스크 	<p>메시지를 지우려면 확인 단추를 누르십시오. 메시지가 사라지지 않으면 제품을 껐다 켜십시오.</p> <p>그래도 이 메시지가 계속 표시되면 HP 지정 서비스 센터나 지원 센터에 문의하십시오. HP 지원 안내서 또는 www.hp.com/support/cljcp3525 를 참조하십시오.</p>
<p>68.X 저장 장치 오류 설정 변경됨</p> <p>계속하려면 확인을 누르십시오.</p>	<p>장치 설정이 하나 이상 잘못되어 초기 기본 설정으로 복원되었습니다. 인쇄는 계속할 수 있지만 영구 저장 장치에 오류가 발생하면 일부 기능이 원하는 대로 작동하지 않을 수 있습니다.</p>	<p>메시지를 지우려면 확인 단추를 누르십시오. 메시지가 사라지지 않으면 제품을 껐다 켜십시오.</p> <p>그래도 이 메시지가 계속 표시되면 HP 지정 서비스 센터나 지원 센터에 문의하십시오. HP 지원 안내서 또는 www.hp.com/support/cljcp3525 를 참조하십시오.</p>
<p>69.X 오류</p> <p>계속하려면 전원을 껐다 켜십시오.</p>	<p>일시적인 인쇄 오류가 발생했습니다.</p>	<p>제품을 껐다 켜십시오.</p> <p>그래도 이 메시지가 계속 표시되면 HP 지정 서비스 센터나 지원 센터에 문의하십시오. HP 지원 안내서 또는 www.hp.com/support/cljcp3525 를 참조하십시오.</p>
<p>79.XXXX 오류</p> <p>계속하려면 전원을 껐다 켜십시오.</p>	<p>내부 제품 오류가 발생하였습니다.</p>	<p>제품을 껐다 켜십시오.</p> <p>그래도 이 메시지가 계속 표시되면, HP 고객 지원 센터에 문의하십시오. 218페이지의 고객 지원을 참조하십시오.</p>

표 11-1 제어판 메시지 (계속)

제어판 메시지	설명	권장 조치
8X.YYYY EIO 오류	이 메시지는 영문으로만 표시됩니다. 슬롯 X의 EIO 카드에 오류가 있다는 의미입니다.	EIO 카드를 교체하십시오.
8X.YYYY 내장 JETDIRECT 오류	이 메시지는 영문으로만 표시됩니다. 내장된 HP Jetdirect 카드에 오류가 있다는 의미입니다.	HP 고객 지원 센터에 문의하십시오. 218페이지의 고객 지원 을 참조하십시오.
EIO <X> 디스크 스페인	슬롯 <X>에 있는 EIO 디스크 장치가 해당 플래터를 회전시키고 있습니다. 디스크 액세스가 필요한 작업의 경우 잠시 대기해야 합니다.	별도의 조치가 필요하지 않습니다.
EIO <X> 디스크 작동 중지	슬롯 <X>에 있는 EIO 디스크가 올바르게 작동하지 않습니다.	<ol style="list-style-type: none"> 전원을 껐다 켜십시오. 메시지에 표시된 슬롯에서 디스크를 분리하십시오. 새 디스크로 교체하십시오. 제품의 전원을 다시 켜십시오.
EIO <X> 디스크 초기화 중	지정된 EIO 디스크 장치를 초기화하고 있습니다.	별도의 조치가 필요하지 않습니다.
EIO 쓰기 금지 지우려면 확인을 누르십시오.	파일 시스템 장치가 보호되어 있어 새 파일을 쓸 수 없습니다.	지우려면 확인 단추를 누르십시오.
EIO 장치 고장 지우려면 확인을 누르십시오.	지정된 장치에 오류가 발생했습니다.	지우려면 확인 단추를 누르십시오.
EIO 초기화 안 됨	이 파일 저장 구성 요소를 사용 전에 초기화해야 합니다.	내장 웹 서버 또는 HP Web Jetadmin 을 사용하여 구성 요소를 초기화하십시오.
EIO 파일 시스템 가득 참 지우려면 확인을 누르십시오.	파일 시스템이 가득 차서 파일 시스템에 저장을 요청하는 PJI 파일 시스템 명령이 실패했습니다.	지우려면 확인 단추를 누르십시오.
EIO 파일 작업 실패 지우려면 확인을 누르십시오.	잘못된 작동 수행을 요청하는 PJI 파일 시스템 명령입니다.	지우려면 확인 단추를 누르십시오.
HP 소모품 정품이 설치됨	새 HP 토너 카트리지가 2 개 이상 설치되었습니다.	별도의 조치가 필요하지 않습니다.
HP 암호화된 드라이브 비활성화	드라이브가 다른 제품에 암호화되었습니다.	자세한 내용을 보려면 드라이브를 분리하거나 내장 웹 서버를 참조하십시오.
HP 정품 카트리지가 설치됨	HP 에서 만든 새 토너 카트리지가 설치되었습니다.	별도의 조치가 필요하지 않습니다.
RAM 디스크 쓰기 금지 지우려면 확인을 누르십시오.	파일 시스템 장치가 보호되어 있어 새 파일을 쓸 수 없습니다.	지우려면 확인 단추를 누르십시오.
RAM 디스크 장치 오류 지우려면 확인을 누르십시오.	지정된 장치에 오류가 발생했습니다.	지우려면 확인 단추를 누르십시오.
RAM 디스크 초기화 안 됨	이 파일 저장 구성 요소를 사용 전에 초기화해야 합니다.	내장 웹 서버 또는 HP Web Jetadmin 을 사용하여 구성 요소를 초기화하십시오.

표 11-1 제어판 메시지 (계속)

제어판 메시지	설명	권장 조치
RAM 디스크 파일 시스템 가득 참 지우려면 확인을 누르십시오.	파일 시스템이 가득 차서 파일 시스템에 저장 을 요청하는 P JL 파일 시스템 명령이 실패했 습니다.	지우려면 확인 단추를 누르십시오.
RAM 디스크 파일 작업 실패 지우려면 확인을 누르십시오.	잘못된 작동 수행을 요청하는 P JL 파일 시스 템 명령입니다.	지우려면 확인 단추를 누르십시오.
ROM 디스크 쓰기 금지 지우려면 확인을 누르십시오.	파일 시스템 장치가 보호되어 있어 새 파일을 쓸 수 없습니다.	지우려면 확인 단추를 누르십시오.
ROM 디스크 장치 오류 지우려면 확인을 누르십시오.	지정된 장치에 오류가 발생했습니다.	지우려면 확인 단추를 누르십시오.
ROM 디스크 파일 시스템 가득 참 지우려면 확인을 누르십시오.	파일 시스템이 가득 차서 파일 시스템에 저장 을 요청하는 P JL 파일 시스템 명령이 실패했 습니다.	지우려면 확인 단추를 누르십시오.
ROM 디스크 파일 작업 실패 지우려면 확인을 누르십시오.	잘못된 작동 수행을 요청하는 P JL 파일 시스 템 명령입니다.	지우려면 확인 단추를 누르십시오.
USB 부속품 오류	이 메시지는 연결된 USB 부속품에 과전압이 공급되는 경우 표시됩니다. 이 문제가 발생하 면 ACC 포트의 사용이 중단되고 인쇄가 중지 됩니다.	인쇄를 계속할 수 있습니다. USB 장치를 제 거해야 합니다.
USB 저장 장치 <X> 분리됨	USB 저장 장치 부속품이 분리되었습니다.	<ol style="list-style-type: none"> 1. 제품을 끄십시오. 2. USB 저장 장치 부속품을 다시 연결하십 시오. 3. 제품을 켜십시오.
USB 저장 장치 <X> 작동하지 않음	USB 저장 장치의 매개변수가 제대로 작동하 지 않습니다.	<ol style="list-style-type: none"> 1. 제품을 끄십시오. 2. USB 저장 장치 부속품을 분리하고 다른 것으로 교체하십시오.
USB 저장 장치 <X> 초기화	USB 저장 장치의 매개변수 중 하나를 초기화 하고 있습니다.	별도의 조치가 필요하지 않습니다.
USB 저장 장치 쓰기 금지 지우려면 확인을 누르십시오.	파일 시스템 장치가 보호되어 있어 새 파일을 쓸 수 없습니다.	지우려면 확인 단추를 누르십시오.
USB 저장 장치 오류 지우려면 확인을 누르십시오.	지정된 장치에 오류가 발생했습니다.	지우려면 확인 단추를 누르십시오.
USB 저장 장치 초기화 안 됨	이 파일 저장 구성 요소를 사용 전에 초기화 해야 합니다.	내장 웹 서버 또는 HP Web Jetadmin 을 사용 하여 구성 요소를 초기화하십시오.
USB 저장 장치 파일 시스템 가득 참 지우려면 확인을 누르십시오.	파일 시스템이 가득 차서 파일 시스템에 저장 을 요청하는 P JL 파일 시스템 명령이 실패했 습니다.	지우려면 확인 단추를 누르십시오.
USB 저장 장치 파일 작업 실패 지우려면 확인을 누르십시오.	잘못된 작동 수행을 요청하는 P JL 파일 시스 템 명령입니다.	지우려면 확인 단추를 누르십시오.
개인 작업 삭제 중	제품에서 개인 저장 작업을 삭제하고 있습니 다.	별도의 조치가 필요하지 않습니다.

표 11-1 제어판 메시지 (계속)

제어판 메시지	설명	권장 조치
교정 재설정 대기 중 처리 중...	모든 작업이 처리되면 교정 재설정이 수행됩니다.	재설정을 즉시 시작하려면 중지 단추 ⊗ 를 눌러 모든 작업을 취소하십시오.
교정 중...	교정 중에 표시됩니다.	별도의 조치가 필요하지 않습니다.
기다려 주십시오	제품이 데이터를 지우는 중입니다.	별도의 조치가 필요하지 않습니다.
날짜/시간 = YYYY/MMMM/DD HH:MM 변경하려면 확인을 누르십시오. 생략하려면 ⊗ 를 누르십시오.	제품에 대해 설정된 현재 날짜 및 시간입니다.	날짜 및 시간을 설정하려면 확인 단추를 누르고 설정을 생략하려면 중지 단추 ⊗ 를 누르십시오.
냉각 엔진	제품이 냉각됩니다.	별도의 조치가 필요하지 않습니다.
다시 초기화되는 동안 기다리십시오.	이 메시지는 제품이 재시작되기 전에 RAM 디스크 설정을 변경하거나, 외장 장치 모드 변경 후 제품 재시작 중 사용자가 진단을 종료했거나, 기존 엔진에 새 포맷터를 설치했거나 기존 포맷터를 새 엔진에 설치한 경우 등 다양한 이유로 나타날 수 있습니다.	별도의 조치가 필요하지 않습니다.
데이터 수신됨 마지막 페이지를 인쇄하려면 확인을 누르십시오.	제품에서 마지막 페이지 인쇄 명령을 기다리고 있습니다.	마지막 페이지를 인쇄하려면 확인 단추를 누르십시오.
디스크 삭제 <X>% 완료 전원을 끄지 마십시오.	하드 디스크를 청소 중입니다.	네트워크 관리자에게 문의하십시오.
디스크 청소 <X>% 완료 전원을 끄지 마십시오.	제품 하드 디스크 또는 Compact Flash 디스크를 정리하는 중입니다.	전원을 끄지 마십시오. 정리가 완료되면 제품이 자동으로 다시 시작됩니다. 제품 기능을 사용할 수 없습니다.
멈춤 준비 상태로 가려면 ⊗ 를 누르십시오.	제품이 일시 중지되어 있으며 디스플레이에 대기 중인 오류 메시지가 없습니다. 메모리가 가득 찰 때까지 I/O가 계속 데이터를 수신합니다.	중지 단추 ⊗ 를 누르십시오.
메모리 용량 부족으로 글꼴 데이터 로드 불가	제품 메모리의 공간이 충분하지 않아 지정한 위치에서 데이터(예: 글꼴, 매크로)를 로드할 수 없습니다.	이 정보를 무시하고 작업을 계속하려면 확인 단추를 누르십시오. 그래도 이 메시지가 계속 표시되면 메모리를 추가하십시오.
모든 토너 카트리지를 꺼내십시오. 종료하려면 ⊗ 를 누르십시오.	제품이 전송 장치 어셈블리를 테스트하고 있습니다.	테스트를 수행하려면 토너 카트리지를 모두 꺼내십시오. 테스트를 취소하려면 중지 단추 ⊗ 를 누르십시오.
모터 회전 중 종료하려면 ⊗ 를 누르십시오.	제품이 구성요소 테스트를 수행하고 있으며 선택된 구성요소는 모터입니다.	이 테스트를 끝내려면 중지 단추 ⊗ 를 누르십시오.
복원 중...	제품의 설정이 복원되고 있습니다. 이 메시지는 색상 값 복원 등 복원 작업이 실행되는 동안 표시됩니다.	처리가 끝날 때까지 기다려야 합니다.
부정확	PIN이 올바르지 않습니다.	위쪽 화살표 ▲ 및 아래쪽 화살표 ▼ 단추를 사용하여 올바른 PIN을 입력하십시오.
사용 중인 소모품이 HP 비정품임	HP 정품이 아닌 소모품을 사용하고 있습니다.	HP 소모품 교체 시 HP 정품이 아닌 소모품의 사용을 승인했습니다. HP 제품이 아니거나 정품이 아닌 소모품을 사용하여 발생한 프린터 수리는 보증 대상에 속하지 않습니다. 특

표 11-1 제어판 메시지 (계속)

제어판 메시지	설명	권장 조치
		정 기능이 정확하지 않거나 지원되지 않을 수 있습니다.
사용 중인 소모품이 정품이 아님	제품에 HP 정품이 아닌 소모품을 사용하고 있습니다.	HP 정품으로 알고 구입한 소모품이 정품이 아닌 경우 www.hp.com/go/anticounterfeit 를 참조하십시오. HP 제품이 아니거나 정품이 아닌 소모품을 사용하여 발생한 프린터 수리는 보증 대상에 속하지 않습니다. 특정 기능이 정확하지 않거나 지원되지 않을 수 있습니다.
삭제 중...	제품이 저장된 작업을 현재 삭제하고 있습니다.	별도의 조치가 필요하지 않습니다.
생성 중...	청소 페이지를 작성하고 있습니다.	별도의 조치가 필요하지 않습니다.
청소 페이지		
선택한 특성이 없음 계속하려면 확인을 누르십시오.	작업에 요청되는 제품 언어(특성)가 이 제품에서 지원되지 않습니다. 작업은 인쇄되지 않으며 메모리에서 삭제됩니다.	프린터 드라이버에서 다른 언어를 지정하거나 관련 언어(있는 경우)를 제품에 추가하여 인쇄하십시오. 사용 가능한 특성 목록을 확인하려면 구성 페이지를 인쇄하십시오. 124페이지의 정보 페이지 를 참조하십시오.
설치된 소모품이 HP 정품이 아님	제품에 HP 정품이 아닌 소모품을 사용하고 있습니다.	HP 정품으로 알고 구입한 소모품이 정품이 아닌 경우 www.hp.com/go/anticounterfeit 를 참조하십시오. HP 제품이 아니거나 정품이 아닌 소모품을 사용하여 발생한 프린터 수리는 보증 대상에 속하지 않습니다. 특정 기능이 정확하지 않거나 지원되지 않을 수 있습니다.
소모품 교체 계속하려면 확인을 누르십시오.	인쇄할 수 있는 남은 페이지가 하한값에 도달한 소모품이 둘 이상입니다. 소모품 주문이 필요한 인쇄가 중지되도록 설정되어 있습니다.	확인 단추를 눌러 소모품의 예상 수명이 다 될 때까지 인쇄를 계속하십시오. 또는 소모품 교체 메뉴를 사용하여 인쇄를 계속하도록 제품을 구성하십시오. 소모품 교체 메뉴에 대한 자세한 내용은 24페이지의 시스템 설정 메뉴 를 참조하십시오.
소모품 교체 상태 정보를 보려면 확인을 누르십시오.	두 개 이상의 소모품의 예상 수명이 다 되었습니다. 실제 잔량은 대략치와 다를 수 있습니다. 사용 가능한 교체용 소모품을 보유하고 있다가 인쇄 품질에 만족할 수 없을 때 교체하십시오. 인쇄 품질에 만족하는 한, 지금 소모품을 교체하지 않아도 됩니다. HP 소모품의 대략적인 수명이 다 되면 HP 고급 보호 보증이 만료됩니다. 소모품 교체 메뉴를 사용하여 인쇄를 계속하도록 제품을 구성할 수 있습니다. 소모품 교체 메뉴에 대한 자세한 내용은 24페이지의 시스템 설정 메뉴 를 참조하십시오.	교체해야 하는 소모품을 확인하려면 확인 단추를 누르십시오. 또는 소모품 교체 메뉴를 사용하여 인쇄를 계속하도록 제품을 구성하십시오. 소모품 교체 메뉴에 대한 자세한 내용은 24페이지의 시스템 설정 메뉴 를 참조하십시오.
소모품 교체 - 검정색만 사용	컬러 소모품의 잔량이 예상 수명에 도달하면 흑백만 사용하여 인쇄하도록 제품을 구성할 수 있습니다. 그러나 컬러 소모품이 여전히 만족할 만한 인쇄 품질을 보일 수도 있습니다. 컬러로 인쇄하려면 컬러 소모품을 교체하거나 제어판의 소모품 교체 메뉴를 사용하여 프린터를 다시 구성합니다. 소모품 교체 메뉴에 대한 자세한 내용은 24페이지의 시스템 설정 메뉴 를 참조하십시오.	사용자가 별다른 작업을 수행하지 않아도 흑백 인쇄는 계속됩니다. 컬러로 인쇄를 계속하려면 소모품을 교체하거나 제어판의 소모품 교체 메뉴를 사용하여 프린터를 다시 구성합니다. 소모품 주문에 대한 자세한 내용은 207페이지의 소모품 및 부속품 을 참조하십시오. 소모품 교체 메뉴에 대한 자세한 내용은 24페이지의 시스템 설정 메뉴 를 참조하십시오.

표 11-1 제어판 메시지 (계속)

제어판 메시지	설명	권장 조치
	소모품의 잔량이 많이 부족할 경우 소모품의 남은 수명을 파악하는 데 사용됩니다. 소모품의 잔량은 대략치에 불과하며 인쇄 문서의 종류 및 기타 요인에 따라 달라집니다.	
소모품 교체 - 사용 중이면 무시	소모품 잔량의 예상 수명이 다 되면 제품에 표시됩니다. 실제 잔량은 대략치와 다를 수 있습니다. 사용 가능한 교체용 소모품을 보유하고 있다가 인쇄 품질에 만족할 수 없을 때 교체하십시오. 인쇄 품질에 만족하는 한, 지금 소모품을 교체하지 않아도 됩니다. HP 소모품의 예상 수명이 다 되면 해당 소모품에 대한 HP 고급 보호 보증이 만료됩니다. 무시를 사용하여 인쇄를 계속할 수 있습니다(소모품 교체 메뉴 항목 참조). 주: 무시 모드에서 인쇄하면 결과적으로 만족스럽지 못한 인쇄 품질이 나타날 수 있습니다.	각 소모품에 대한 정보를 보려면 소모품 상태 메뉴를 여십시오. 상세 정보를 보려면 확인 단추를 누르십시오.
소모품 설치 상태 정보를 보려면 확인을 누르십시오.	교체해야 할 소모품을 식별하려면 확인 단추를 누르십시오. 특정 소모품에 대해 자세한 정보를 보려면 확인 단추를 한 번 더 누르십시오.	소모품을 넣거나, 설치된 소모품이 완전히 고정되었는지 확인하십시오.
소모품 주문	하나 이상의 소모품의 예상 수명이 거의 다 되었습니다.	필요한 소모품을 주문하십시오.
슬레노이드와 모터 이동 중 종료하려면 ⊗ 를 누르십시오.	구성요소 테스트의 일부로 슬레노이드와 모터가 이동하고 있습니다.	별도의 조치가 필요하지 않습니다.
슬레노이드 이동 중 종료하려면 ⊗ 를 누르십시오.	구성요소 테스트의 일부분으로 슬레노이드가 이동하고 있습니다.	별도의 조치가 필요하지 않습니다.
수동 공급 <종류> <크기>	이 메시지는 용지함 1을 선택했으나 용지함 1에 용지가 없고 다른 용지함도 사용할 수 없는 경우에 표시됩니다.	필요한 용지를 용지함에 넣으십시오. 용지함에 이미 용지가 있으면 도움말 단추 ? 를 눌러 메시지를 종료한 다음 확인 단추를 눌러 인쇄하십시오. 다른 용지함을 사용하려면 용지함 1에서 용지를 꺼내고 도움말 단추 ? 를 눌러 메시지를 종료한 다음 확인 단추를 누르십시오.
수동 공급 <종류> <크기> 계속하려면 확인을 누르십시오.	이 메시지는 용지함 1을 선택했으나 용지함 1에 용지가 없고 다른 용지함도 사용할 수 없는 경우에 표시됩니다.	필요한 용지를 용지함에 넣으십시오. 이 메시지를 무시하려면 확인 단추를 눌러 다른 용지함에 있는 용지 종류 및 크기를 사용하십시오.
수동 공급 <종류> <크기> 다른 용지함을 사용하려면 확인을 누르십시오.	지정된 작업을 수행하려면 수동으로 급지해야 합니다.	필요한 용지를 용지함에 넣으십시오. 용지함에 이미 용지가 있으면 도움말 단추 ? 를 눌러 메시지를 종료한 다음 확인 단추를 눌러 인쇄하십시오. 다른 용지함을 사용하려면 용지함 1에서 용지를 꺼내고 도움말 단추 ? 를 눌러 메시지를 종료한 다음 확인 단추를 누르십시오.
슬롯 x 의 [FS] DIMM 에서 지원되지 않는 데 이터 지우려면 확인을 누르십시오.	표시된 파일 시스템에 해당하는 DIMM의 데이터는 제품이 지원하는 형식이 아닙니다. [FS]는 ROM 또는 플래시 파일 시스템 중 하나일 수 있습니다.	메시지를 지우려면 확인 단추를 누르십시오. DIMM을 교체합니다. 141페이지의 메모리 설치 를 참조하십시오.

표 11-1 제어판 메시지 (계속)

제어판 메시지	설명	권장 조치
액세스 거부 메뉴 잠김	선택하려는 제어판 메뉴가 현재 잠겨 있습니다.	제품 관리자에게 문의하십시오.
양면 인쇄 작업 처리 중 작업이 완료될 때까지 용지를 잡지 마십시오.	양면 인쇄 작업을 인쇄하는 동안 용지가 일시적으로 출력 용지함에 나오게 됩니다. 작업이 완료될 때까지 용지를 제거하지 마십시오.	용지가 일시적으로 출력 용지함에 나올 때 용지를 잡지 마십시오. 작업이 끝나면 메시지가 사라집니다.
업그레이드 수신	펌웨어가 업그레이드되고 있습니다.	준비 로 돌아갈 때까지 제품을 끄지 마십시오.
업그레이드 재전송	펌웨어 업그레이드가 성공적으로 완료되지 않았습니다.	업그레이드를 다시 시도하십시오.
업그레이드 중 <X:YYY> % 완료 전원을 끄지 마십시오.	제품이 펌웨어를 업그레이드하는 중입니다.	업그레이드가 끝날 때까지 기다려야 합니다.
영구 저장 장치 초기화 중	영구적인 저장 장치가 초기화되고 있음을 표시하기 위해 제품이 켜질 때 표시됩니다.	별도의 조치가 필요하지 않습니다.
예상된 드라이브 없음	제품이 외장형 하드 드라이브를 찾을 수 없습니다.	자세한 내용을 보려면 하드 드라이브를 삽입하거나 내장 웹 서버를 참조하십시오.
예열 중	제품이 대기 모드를 종료 중입니다.	별도의 조치가 필요하지 않습니다.
오른쪽 도어 닫기	제품의 오른쪽 도어가 열려 있습니다.	<ol style="list-style-type: none"> 1. 도어를 닫으십시오. 2. 메시지가 사라지지 않으면 HP 고객응답 지원센터(www.hp.com/support/cljcp3525)에 문의하십시오.
요청 승인 완료 기다리십시오.	제품이 내부 페이지를 인쇄하는 요청을 수락했지만, 내부 페이지를 인쇄하기 전에 현재 작업이 인쇄를 마쳐야만 합니다.	별도의 조치가 필요하지 않습니다.
용지 경로 지우기	제품이 걸린 용지를 배출하고 있습니다.	디스플레이 아래쪽에서 진행 상태를 확인할 수 있습니다.
용지 경로 테스트 중...	제품이 용지 경로 테스트를 수행하고 있습니다.	별도의 조치가 필요하지 않습니다.
용지 경로 확인	용지 걸림이 발생했는지를 검사하고 있습니다.	별도의 조치가 필요하지 않습니다.
용지함 <X> [종류] [크기] 크기나 종류를 변경하려면 확인을 누르십시오. 설정을 수락하려면 ↵를 누르십시오.	이 메시지는 용지함의 현재 종류 및 크기 구성을 나타냅니다.	크기나 종류를 변경하려면 확인 단추를 누르십시오. 설정에 접근하려면 뒤로 화살표 ↶를 누르십시오.라는 메시지가 표시됩니다.
용지함 <X>를 삽입하거나 닫으십시오.	표시된 용지함이 열려 다른 용지함의 급지를 방해하고 있습니다.	계속 인쇄하려면 용지함을 닫으십시오.
용지함 <X> 리프트 대기	지정된 용지함에서 급지를 위해 용지를 들어 올리는 중입니다.	별도의 조치가 필요하지 않습니다.
용지함 <X> 비어 있음 [종류] [크기]	지정된 용지함이 비어 있으며 현재 인쇄 작업을 수행하는 데 이 용지함이 필요 없습니다.	편리한 때에 용지함을 다시 채우십시오.
용지함 <X>에서 처리 중...	제품이 지정된 용지함에서 현재 작업을 진행하고 있습니다.	별도의 조치가 필요하지 않습니다.

표 11-1 제어판 메시지 (계속)

제어판 메시지	설명	권장 조치
용지함 <X> 열림	지정된 용지함이 열려 있거나 완전히 닫히지 않았습니다.	용지함을 닫으십시오.
용지함 <X> 용량 초과 용량을 넘는 용지를 꺼내십시오.	용지함에 표시된 적재 높이를 초과했습니다.	용지를 충분히 제거하여 용지 묶음이 용지함의 한도를 초과하지 않도록 하십시오.
용지함 <X> 적재 [종류] [크기]	이 메시지는 표시된 용지함을 선택했으나 용지함 1에 용지가 없고 다른 용지함도 사용할 수 없는 경우에 표시됩니다.	용지함에 필요한 용지를 넣고 확인 단추를 눌러 계속하십시오.
용지함 <X> 적재 [종류] [크기] 다른 용지함을 사용하려면 확인을 누르십시오.	이 메시지는 표시된 용지함을 선택했으나 용지함에 용지가 없고 다른 용지함도 사용할 수 없는 경우에 표시됩니다.	<ol style="list-style-type: none"> 1. 정확한 용지를 용지함에 넣으십시오. 2. 프롬프트가 표시되면 적재되어 있는 용지의 크기와 종류를 확인하십시오. 3. 그렇지 않으면 확인 단추를 눌러 다른 용지함을 선택하십시오.
용지함 <X> 크기 = <크기> 용지함에 용지 삽입 필요	작은 크기의 용지에 인쇄하도록 제품이 설정되어 HP 얇서 용지 삽입물을 이 용지함에 설치해야 합니다.	이 크기 용지를 사용하려면 용지를 넣기 전에 용지 삽입물을 설치하십시오. 79페이지의 용지함에 용지 넣기 를 참조하십시오.
용지함 1 적재 [종류] [크기] 계속하려면 확인을 누르십시오.	표시된 용지함의 구성이 작업에 지정된 종류 및 크기와 다릅니다.	<ol style="list-style-type: none"> 1. 올바른 용지가 적재되어 있는 경우에는 확인 단추를 누르십시오. 2. 용지가 바르지 않은 경우 잘못된 용지를 꺼내고 용지함에 지정된 용지를 넣으십시오. 3. 프롬프트가 표시되면 적재되어 있는 용지의 크기와 종류를 확인하십시오. 4. 용지 조정대가 올바르게 놓여 있는지 확인하십시오. 5. 다른 용지함을 사용하려면 용지함에서 용지를 꺼내고 확인 단추를 누르십시오.
용지함 3 적재 [종류] [크기] 용지함에 용지 삽입 필요 다른 용지함을 사용하려면 확인을 누르십시오.	이 메시지는 용지함 3에 HP 얇서 용지 삽입물이 필요한 4x6 인치 또는 100x150mm 크기 용지를 인쇄하는 경우에 표시됩니다.	용지함 3에 HP 얇서 용지 삽입물을 설치하고 필요한 용지를 넣으십시오.
용지함 XX 크기 다름	용지함 목록의 용지 크기가 해당 용지함에 지정된 크기와 다릅니다.	<ol style="list-style-type: none"> 1. 올바른 용지를 적재하십시오. 2. 용지가 제대로 놓여 있는지 확인하십시오. 3. 메시지가 사라지지 않으면 HP 고객센터 지원센터(www.hp.com/support/cljcp3525)에 문의하십시오.
용지함 x에서 인쇄할 수 없음. 모든 크기/모든 맞춤으로 선택할 수 없음	용지함 크기가 모든 크기 또는 모든 사용자 정의로 설정된 경우 양면 인쇄 레지스트레이션을 사용할 수 없습니다.	용지함을 특정 크기로 구성한 후에 해당 용지함에 대해 레지스트레이션을 설정하십시오.

표 11-1 제어판 메시지 (계속)

제어판 메시지	설명	권장 조치
용지함 X 종류 다름	지정된 용지함에 구성된 것과 다른 종류의 용지가 들어 있습니다.	이 상태를 해결할 때까지 해당 트레이는 사용되지 않습니다. 다른 용지함에서 인쇄를 계속할 수 있습니다. 1. 지정된 용지함에 올바른 용지를 넣으십시오. 2. 종류 구성을 확인하십시오.
이벤트 일지가 비어 있음	제품에 발생한 이벤트가 로그에 없습니다.	별도의 조치가 필요하지 않습니다.
이벤트 일지 삭제 중	이 메시지는 이벤트 일지가 지워지는 동안 표시됩니다. 이벤트 일지가 지워지면 메뉴가 종료됩니다.	별도의 조치가 필요하지 않습니다.
인쇄 중지 계속하려면 확인을 누르십시오.	인쇄/중지 테스트의 시간이 초과되었습니다.	계속하려면 확인 단추를 누르십시오.
작업 저장 불가	메모리 또는 구성 문제로 인해 작업을 저장할 수 없습니다.	제품에 추가 메모리를 설치하십시오.
잘못된 선택사항 용지함 연결	선택 사양 용지함이 연결되어 있지 않습니다.	1. 전원을 껐다 켭니다. 2. 선택사항 용지함을 제거하고 다시 설치합니다. 그래도 이 오류가 계속 표시되면, HP 지정 서비스 센터나 고객 지원 센터에 문의하십시오. HP 지원 안내서 또는 www.hp.com/support/cljcp3525 를 참조하십시오.
저장 작업 없음	사용자가 작업 불러오기 메뉴를 눌렀으나 불러올 작업이 없으면 표시됩니다.	별도의 조치가 필요하지 않습니다.
전원 끄는 중...	제품을 종료하고 있습니다.	제품을 종료할 때까지 기다려 주십시오.
절전 모드 켜짐	제품이 절전 모드에 있습니다. 버튼을 누르거나 인쇄 데이터가 수신되거나 오류가 발생하면 이 메시지가 사라집니다.	별도의 조치가 필요하지 않습니다.
준비	제품이 온라인 상태이고 데이터를 수신할 준비가 되어 있습니다. 디스플레이에 대기 중인 상태 또는 제품 수행 메시지가 없습니다.	별도의 조치가 필요하지 않습니다.
준비	제품이 온라인 상태로 준비되었습니다.	별도의 조치가 필요하지 않습니다.
IP 주소		
지원되지 않는 드라이브가 설치됨	지원되지 않는 하드 드라이브가 설치되었습니다.	제품을 끄고 하드 드라이브를 분리한 다음 제품을 켜십시오.
진단 모드 준비 종료하려면 ⊗를 누르십시오.	제품이 진단 모드에 있습니다.	진단 모드를 중지하려면 중지 단추 ⊗를 누르십시오.
처리 중...	제품이 현재 작업을 진행하고 있지만 아직 페이지를 집어 올리지는 않았습니다. 용지가 움직이기 시작하면 이 메시지는 작업이 어떤 용지함에서 인쇄되고 있는지 표시하는 메시지로 바뀌게 됩니다.	별도의 조치가 필요하지 않습니다.
처리 중... 청소 페이지	제품이 청소 페이지를 처리 중입니다.	별도의 조치가 필요하지 않습니다.

표 11-1 제어판 메시지 (계속)

제어판 메시지	설명	권장 조치
처리 중...<X>/<Y>부	제품이 현재 한 부씩 인쇄 기능을 진행하고 있거나 인쇄하고 있습니다. 이 메시지는 전체 부수인 Y 부에서 X 부를 현재 진행하고 있음을 표시합니다.	별도의 조치가 필요하지 않습니다.
청소 중...	제품이 자동 청소 주기를 수행 중입니다. 청소가 완료된 후 인쇄가 계속됩니다.	별도의 조치가 필요하지 않습니다.
초기 설정 복원 중	제품의 초기 설정이 복원되고 있습니다.	별도의 조치가 필요하지 않습니다.
초기화 중	제품이 시작되고 있습니다.	별도의 조치가 필요하지 않습니다. 준비 메시지가 디스플레이에 표시될 때까지 기다려야 합니다.
출력 용지함 용지에서 수동 공급 그런 다음 확인을 눌러 나머지 면을 인쇄하십시오.	수동 양면 인쇄 작업의 앞면이 인쇄되었으며 사용자가 나머지 면을 인쇄하기 위해 출력물을 삽입하기를 기다리고 있습니다.	<ol style="list-style-type: none"> 같은 방향으로 계속 인쇄하려면 출력 용지함에서 문서를 꺼내십시오. 문서의 인쇄면을 위로 오도록 넣으십시오. 문서를 용지함 1 에 넣으십시오. 확인 단추를 눌러 인쇄하십시오.
취소 중...	제품이 현재 작업을 취소합니다.	별도의 조치가 필요하지 않습니다.
취소할 작업 없음	중지 단추  를 눌렀지만 제품이 작업을 진행하지 않습니다.	별도의 조치가 필요하지 않습니다.
카드 슬롯 <X> 작동하지 않음	슬롯 <X>의 Compact Flash 카드가 올바르게 작동하지 않습니다.	표시된 슬롯에서 카드를 꺼내고 새 카드로 교체하십시오.
카드 슬롯 쓰기 금지 지우려면 확인을 누르십시오.	파일 시스템 장치가 보호되어 있어 새 파일을 쓸 수 없습니다.	지우려면 확인 단추를 누르십시오.
카드 슬롯 장치 오류 지우려면 확인을 누르십시오.	지정된 장치에 오류가 발생했습니다.	지우려면 확인 단추를 누르십시오.
카드 슬롯 초기화 안 됨	이 파일 저장 구성 요소를 사용 전에 초기화해야 합니다.	내장 웹 서버 또는 HP Web Jetadmin 을 사용하여 구성 요소를 초기화하십시오.
카드 슬롯 파일 시스템 가득 참 지우려면 확인을 누르십시오.	파일 시스템이 가득 차서 파일 시스템에 저장을 요청하는 PJI 파일 시스템 명령이 실패했습니다.	지우려면 확인 단추를 누르십시오.
카드 슬롯 파일 작업 실패 지우려면 확인을 누르십시오.	잘못된 작동 수행을 요청하는 PJI 파일 시스템 명령입니다.	지우려면 확인 단추를 누르십시오.
카트리지를 하나 이상 꺼내십시오. 종료하려면  를 누르십시오.	제품이 토너 카트리지 모터를 테스트하고 있습니다.	테스트를 수행하려면 토너 카트리지를 하나 이상 분리하십시오. 테스트를 취소하려면 중지 단추  를 누르십시오.
카트리지 위치 잘못됨	두 개 이상의 토너 카트리지 슬롯에 잘못된 컬러 토너 카트리가 들어 있습니다. 토너 카트리지는 왼쪽에서 오른쪽 순으로 설치해야 합니다.	각 슬롯에 올바른 컬러 카트리지를 설치하십시오.
	<ul style="list-style-type: none"> 노랑 마젠타 	

표 11-1 제어판 메시지 (계속)

제어판 메시지	설명	권장 조치
	<ul style="list-style-type: none"> • 시안 • 검정 	
컬러 밴드 테스트 중...	컬러 밴드 테스트를 수행하고 있습니다.	별도의 조치가 필요하지 않습니다.
컬러 인쇄가 제한됨	제품에 컬러 인쇄가 비활성화되거나 특정 사용자 또는 인쇄 작업에 대해 컬러 인쇄가 비활성화되는 경우 이 메시지가 나타납니다.	제품에 컬러 인쇄를 활성화하려면 시스템 설정 메뉴에서 컬러 사용 제한 설정을 변경하십시오. 116페이지의 컬러 인쇄 제한 을 참조하십시오.
키트 수 재설정	새 소모품 항목의 개수를 재설정하는 옵션을 선택했습니다.	별도의 조치가 필요하지 않습니다.
토너 수집병 교체	토너 수집병의 예상 용량이 다 되었습니다.	<p>토너 수집병을 교체하거나, 예상 용량이 초과해도 토너 수집병을 작동하도록 하려면 토너 수집병 소모품 교체 메뉴에서 없으면 무시 2를 사용하여 프린터를 다시 구성하십시오. 소모품 교체 메뉴에 대한 자세한 내용은 24페이지의 시스템 설정 메뉴를 참조하십시오.</p> <p>이러한 경우 토너 수집병 용량을 초과하여 제품 서비스를 받아야 할 수도 있으므로 권장하지 않습니다.</p>
토너 수집병 교체 계속하려면 확인을 누르십시오.	토너 수집병의 예상 용량에 근접하고 있습니다.	<p>이제 새 토너 수집병을 주문하십시오.</p> <p>확인 단추를 눌러 인쇄를 계속할 수 있습니다. 계속하라는 프롬프트가 더 이상 표시되지 않을 때까지 계속 인쇄할 수 있습니다.</p>
토너 수집병 주문	토너 수집병이 거의 찼습니다.	이제 교체용 토너 수집병을 주문하십시오. 인쇄를 계속할 수 있습니다.
표준 상단 용지함 가득 참 출력 용지함에서 용지를 모두 제거하십시오.	출력 용지함이 가득 찼습니다.	출력 용지함을 비우고 인쇄를 계속하십시오.
퓨저 설치	퓨저가 제거되었거나 잘못 설치되어 있습니다.	<p>주의: 제품 사용 중에는 퓨저가 뜨거울 수 있습니다. 퓨저가 식을 때까지 기다린 후에 처리하십시오.</p> <ol style="list-style-type: none"> 1. 오른쪽 도어를 엽니다. 2. 퓨저를 설치하거나 조정하십시오. 3. 오른쪽 도어를 닫으십시오.
퓨저 키트 교체	퓨저의 수명이 거의 다 되었습니다. 인쇄는 계속됩니다.	<p>주의: 제품 사용 중에는 퓨저가 뜨거울 수 있습니다. 퓨저가 식을 때까지 기다린 후에 처리하십시오.</p> <ol style="list-style-type: none"> 1. 오른쪽 도어를 여십시오. 2. 퓨저 양 옆에 있는 파란색 손잡이를 잡고 똑바로 당겨 빼내십시오. 3. 새 퓨저를 설치합니다. 4. 오른쪽 도어를 닫으십시오.
퓨저 키트 교체 계속하려면 확인을 누르십시오.	소모품 교체 메뉴가 부족시 중지 설정으로 설정됩니다. 퓨저 키트가 부족 한계값에 도달했습니다.	<p>주의: 제품 사용 중에는 퓨저가 뜨거울 수 있습니다. 퓨저가 식을 때까지 기다린 후에 처리하십시오.</p>

표 11-1 제어판 메시지 (계속)

제어판 메시지	설명	권장 조치
		<p>확인 단추를 눌러 퓨저의 수명이 다 될 때까지 인쇄를 계속하거나 지금 퓨저를 교체하십시오.</p> <p>퓨저 교체</p> <ol style="list-style-type: none"> 오른쪽 도어를 여십시오. 퓨저 양 옆에 있는 파란색 손잡이를 잡고 똑바로 당겨 빼내십시오. 새 퓨저를 설치합니다. 오른쪽 도어를 닫으십시오.
<p>퓨저 키트 주문 XXXX 페이지 미만</p>	<p>퓨저의 수명이 거의 다 되었습니다. 제품은 준비 상태이며 표시된 예상 페이지 수에 한해 인쇄를 계속할 수 있습니다. 소모품이 떨어질 때까지 인쇄가 계속됩니다.</p>	<p>교체용 퓨저 키트를 주문하십시오.</p>
<p>프로그램 <XX> 로드 중 전원을 끄지 마십시오.</p>	<p>프로그램과 글꼴을 제품의 파일 시스템에 저장할 수 있고 제품을 켜면 해당 프로그램과 글꼴이 RAM에 로드됩니다. 번호 XX가 현재 로드되어 있는 프로그램을 표시하는 순서 번호를 지정합니다.</p>	<p>별도의 조치가 필요하지 않습니다. 제품을 끄지 마십시오.</p>
<p>프린터 확인</p>	<p>제품이 내부 테스트를 수행하고 있습니다.</p>	<p>별도의 조치가 필요하지 않습니다.</p>
<p>한 부씩 인쇄 불가</p>	<p>제품에 이 작업의 원본 인쇄를 다수 생성할 메모리가 충분하지 않습니다. 한 장만 복사됩니다.</p>	<p>제품에 메모리를 추가하십시오. 141페이지의 메모리 설치를 참조하십시오.</p>
<p>호환되지 않는 <컬러> 카트리지</p>	<p>표시된 컬러 토너 카트리지는 이 제품과 호환되지 않습니다.</p>	<p>이 제품에 적합한 토너 카트리지로 교체하십시오.</p>
<p>호환되지 않는 소모품</p>	<p>이 제품에 적합하지 않은 토너 카트리지 또는 기타 소모품 항목이 설치되었습니다. 제품에 이러한 소모품이 설치되면 인쇄할 수 없습니다.</p>	<p>이 제품에 적합한 소모품을 설치하십시오.</p>
<p>호환되지 않는 퓨저</p>	<p>잘못된 퓨저를 설치했습니다.</p>	<p>주의: 제품 사용 중에는 퓨저가 뜨거울 수 있습니다. 퓨저가 식을 때까지 기다린 후에 처리하십시오.</p> <ol style="list-style-type: none"> 오른쪽 도어를 엽니다. 호환되지 않는 퓨저를 분리하십시오. 올바른 퓨저를 설치하십시오. 오른쪽 도어를 닫으십시오.

용지 걸림

일반적인 용지 걸림 원인

제품에 용지가 걸렸습니다.

원인	해결책
용지가 사양에 맞지 않습니다.	HP 사양에 맞는 용지만 사용하십시오. 73페이지의 지원되는 용지 및 인쇄 용지 크기 를 참조하십시오.
부품이 잘못 설치되었습니다.	전송 벨트와 전송 롤러가 제대로 설치되어 있는지 확인하십시오.
사용하고 있는 용지는 제품 또는 복사기를 한 번 통과한 것입니다.	이전에 인쇄 또는 복사된 용지를 사용하지 마십시오.
용지함에 용지를 잘못 넣었습니다.	입력 용지함의 용량을 넘는 용지를 모두 빼내십시오. 용지 더미가 용지함의 최대 적재선에 닿지 않은지 확인하십시오. 79페이지의 용지함에 용지 넣기 를 참조하십시오.
용지가 휘었습니다.	입력 용지함 조정대가 올바르게 조정되지 않았습니다. 용지 더미가 구겨지지 않게 조정대로 용지 더미를 완전히 고정하십시오.
용지가 서로 달라 붙었습니다.	용지를 제거하고, 구부린 후 180도 회전하거나 확실히 넘기십시오. 용지를 입력 용지함에 다시 넣으십시오.
출력 용지함으로 완전히 나오기 전에 용지를 빼냈습니다.	제품을 재설정하십시오. 인쇄 용지가 출력 용지함에서 완전히 나온 후에 빼내십시오.
양면 인쇄를 하면서 나머지 면이 인쇄되기 전에 용지를 꺼냈습니다.	제품을 재설정하고 문서를 다시 인쇄하십시오. 인쇄 용지가 출력 용지함에서 완전히 나온 후에 빼내십시오.
용지 상태가 불량합니다.	용지를 교체하십시오.
용지함의 내부 롤러에서 용지를 집어 올리지 않습니다.	용지 중량이 220g/m ² 이상인 경우 용지함에서 용지가 급지되지 않을 수 있습니다. 롤러가 마모되었습니다. 롤러를 교체하십시오.
용지 가장자리가 거칠거나 고르지 않습니다.	용지를 교체하십시오.
용지에 구멍이 있거나 표면이 고르지 않습니다.	구멍이 있거나 표면이 고르지 않은 용지는 분리가 어렵습니다. 용지함 1에 용지를 한 장씩 공급하십시오.
용지가 잘못 보관되었습니다.	용지함의 용지를 교체하십시오. 용지는 사양에 맞는 환경에서 원래의 포장 상태로 보관해야 합니다.
떼어내지 않은 장치 포장재가 있습니다.	포장용 테이프, 포장지, 포장용 잠금 장치 중에 제거되지 않은 것이 있는지 확인하십시오.
HP 얇서 용지 삼입물이 용지함 3에 설치되어 10x15cm 용지가 인쇄되지 않습니다.	10x15cm 용지를 인쇄할 때 항상 HP 얇서 용지 삼입물을 사용하고 다른 크기를 인쇄할 때에는 제거하십시오.
또는 HP 얇서 용지 삼입물이 용지함 3에 설치되지 않아 10x15cm 용지가 인쇄됩니다.	

그래도 제품에 계속 걸리면 HP 고객센터나 HP 지정 서비스 센터에 문의하십시오.

용지 걸림 위치

다음 그림을 참고하여 용지 걸림 위치를 확인하십시오. 걸린 용지의 위치와 해당 용지 제거 방법을 나타내는 지침이 제어판에도 나타납니다.

주: 걸린 용지를 제거하기 위해 열어야 할 제품의 내부 영역에는 녹색 핸들이나 레이블이 있습니다.

그림 11-1 용지 걸림 위치

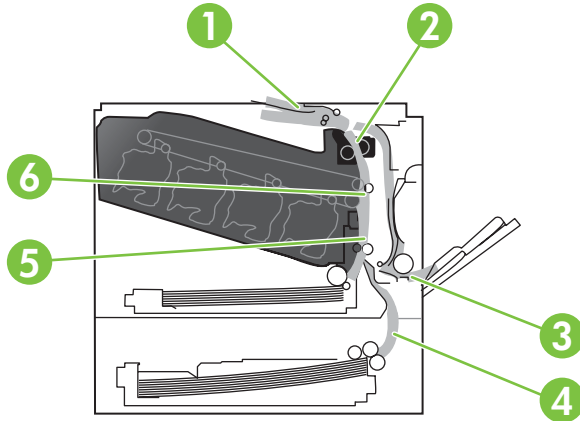

1	출력 용지함 영역
2	양면 복사 영역
3	용지함 1 영역
4	선택사양 500 매 및 중량지 용지함(용지함 3)
5	용지함 2 픽업 영역
6	피더 영역

용지 걸림 해결

용지 걸림이 발생하면 용지 걸림 위치를 설명하는 메시지가 제어판 디스플레이에 표시됩니다. 다음 표에는 표시될 수 있는 메시지 목록과 용지 걸림을 해결하는 절차에 대한 링크가 나와 있습니다.

경고! 감전 사고를 방지하기 위해 제품 내부를 건드리기 전에 목걸이, 팔찌 또는 기타 금속류를 벗어놓으십시오.

용지 걸림 유형	절차
13.XX.YY 오른쪽 도어에 용지 걸림	179페이지의 오른쪽 도어에 걸린 용지 제거 를 참조하십시오.
13.XX.YY 오른쪽 도어에 용지 걸림	
13.XX.YY 피더 영역 용지 걸림	
13.XX.YY 피더 랩 용지 걸림	
13.XX.YY 위쪽 출력 용지함 위에 용지 걸림	183페이지의 출력 용지함 영역에 걸린 용지 제거 를 참조하십시오.
13.XX.YY 용지함 1 에 용지 걸림	184페이지의 용지함 1 에 걸린 용지 제거 를 참조하십시오.

용지 걸림 유형	절차
13.XX.YY 용지함 2 에 용지 걸림	185페이지의 용지함 2 에 걸린 용지 제거를 참조하십시오.
13.XX.YY 용지함 3 에 용지 걸림	186페이지의 선택사양 500 매 및 중량지 용지함(용지함 3)에 걸린 용지 제거를 참조하십시오.
13.XX.YY 오른쪽 아래 도어에 용지 걸림	187페이지의 오른쪽 아래 도어에 걸린 용지 제거(용지함 3)를 참조하십시오.

오른쪽 도어에 걸린 용지 제거

△ **주의:** 제품 사용 중에는 퓨저가 뜨거울 수 있습니다. 퓨저가 식을 때까지 기다린 후에 처리하십시오.

☞ **힌트:** 이 절차를 동영상으로 보려면 이 웹 사이트를 참조하십시오. www.hp.com/go/cljcp3525-right-door-jams 용지함을 제품에 밀어 넣습니다.

1. 오른쪽 도어를 엽니다.

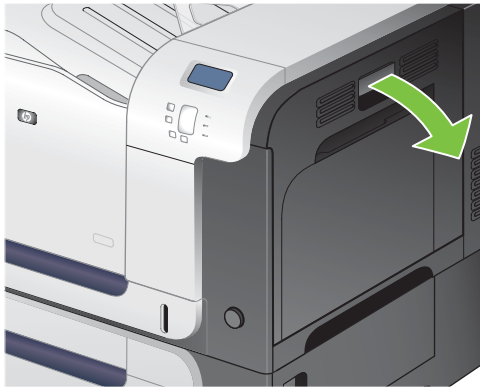

2. 용지가 출력 용지함으로 들어가는 중에 걸렸으면 조심스럽게 아래로 당겨 빼냅니다.

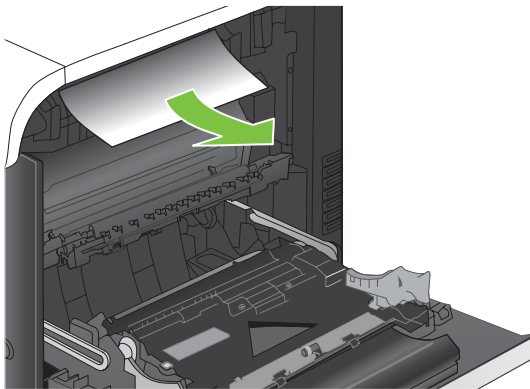

3. 용지가 오른쪽 도어 안쪽에 걸려 있으면 용지를 조심스럽게 당겨 빼냅니다.

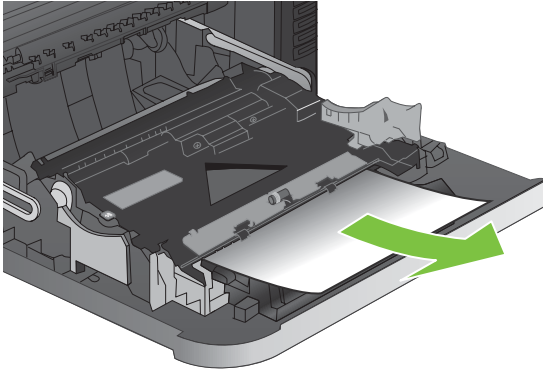

4. 오른쪽 도어 안쪽의 용지 공급 덮개를 들어 올립니다. 그래도 용지가 걸려 있으면 용지를 조심스럽게 똑바로 당겨 빼냅니다.

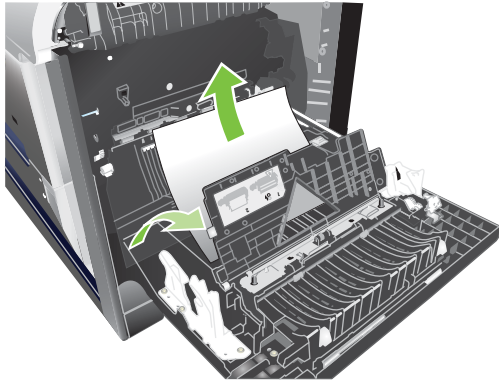

5. 용지 급지 덮개를 닫습니다.

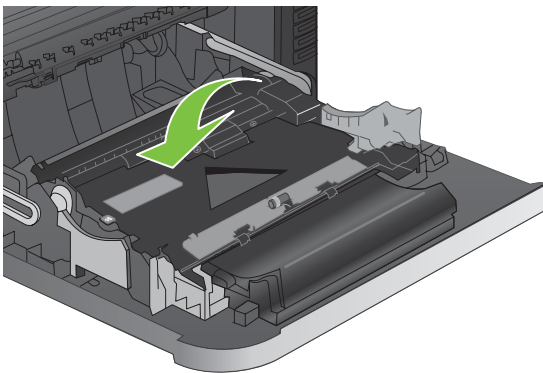

6. 용지 영역에서 용지를 조심스럽게 당겨 빼냅니다.

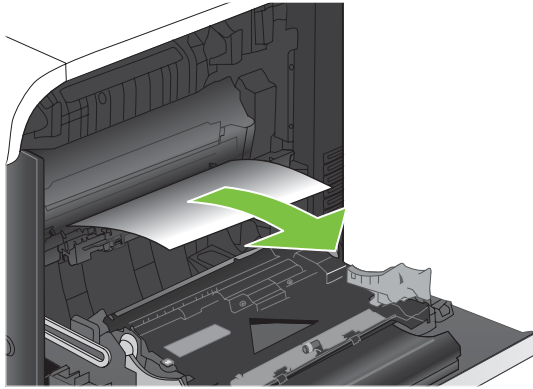

7. 용지함 2 롤러 영역에서 용지를 찾습니다. 오른쪽 하단 근처에 있는 흰색 레버 두 개를 위로 힘껏 올려 걸림-액세스 도어를 푸십시오. 걸린 용지를 제거하고 도어를 닫습니다.

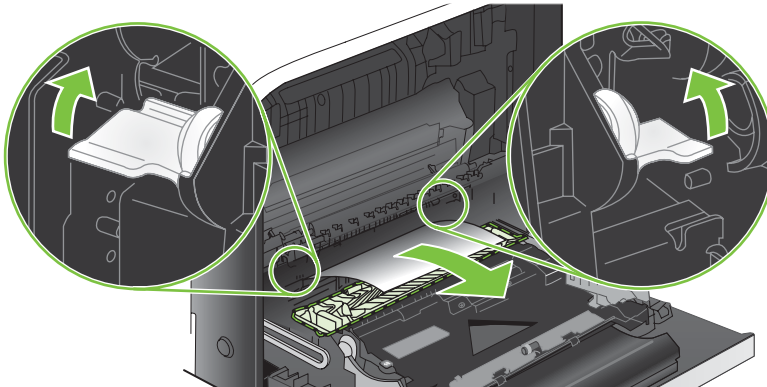

8. 용지가 퓨저 아래쪽으로 들어가고 있으면 아래쪽으로 조심스럽게 당겨 빼냅니다.

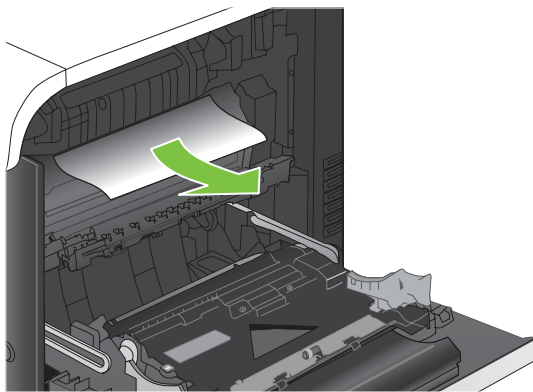

△ **주의:** 전사 롤러의 롤러 부분은 만지지 마십시오. 오염되면 인쇄 품질에 영향을 줄 수 있습니다.

9. 퓨저 내부의 보이지 않는 부분에 용지가 걸려 있을 수 있습니다. 퓨저를 제거하여 내부에 용지가 걸려 있는지 확인하십시오.

△ **주의:** 제품 사용 중에는 퓨저가 뜨거울 수 있습니다. 퓨저가 식을 때까지 기다린 후에 처리하십시오.

- a. 퓨저 핸들을 잡고 살짝 위로 들어올리고 앞으로 당겨 퓨저를 분리합니다.

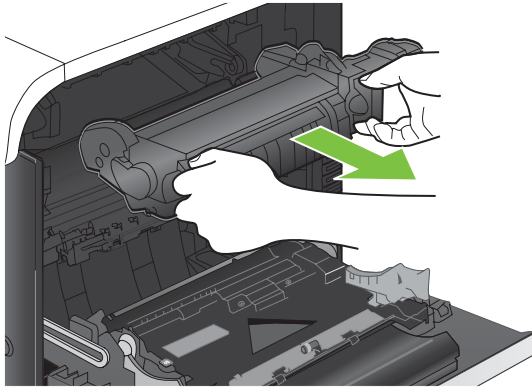

- b. 걸림-액세스 도어를 여십시오. 용지가 퓨저 내에 걸려 있으면 조심스럽게 똑바로 당겨 빼냅니다. 용지가 찢어진 경우에는 용지 조각도 모두 제거해야 합니다.

△ **주의:** 용지 본체가 식은 경우에도 내부의 롤러는 아직 뜨거울 수 있습니다. 퓨저 롤러는 충분히 식을 때까지 만지지 마십시오.

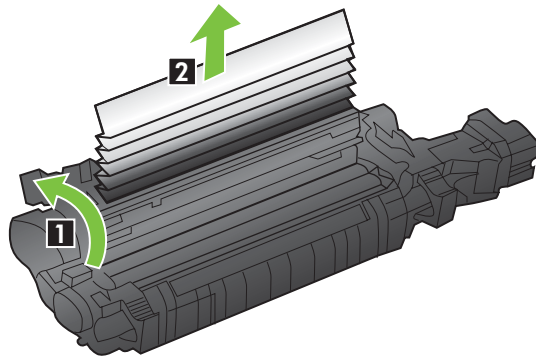

1	걸림-액세스 도어를 여십시오.
2	걸린 용지를 제거하십시오.

- c. 걸림-액세스 도어를 닫고 퓨저를 완전히 제품 안으로 넣으십시오.

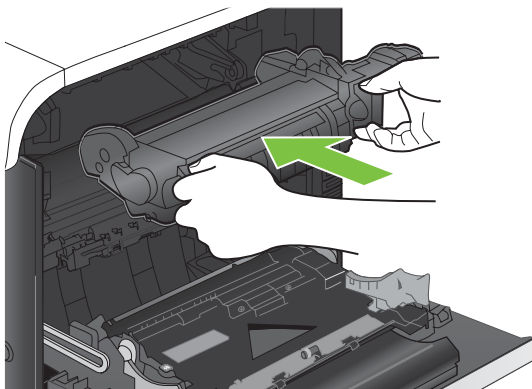

10. 오른쪽 도어를 닫습니다.

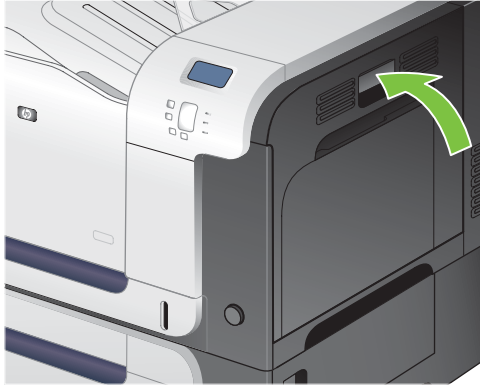

출력 용지함 영역에 걸린 용지 제거

※ **힌트:** 이 절차를 동영상으로 보려면 이 웹 사이트를 참조하십시오. www.hp.com/go/cljcp3525-output-jams 용지함을 제품에 밀어 넣습니다.

1. 출력함에 걸린 용지가 보이면 가장자리 앞쪽을 잡아 빼냅니다.



2. 양면 인쇄 출력 영역에 걸린 용지가 보이면 조심스럽게 당겨 빼냅니다.



용지함 1 에 걸린 용지 제거

☞ **힌트:** 이 절차를 동영상으로 보려면 이 웹 사이트를 참조하십시오. www.hp.com/go/cljcp3525-tray1-jams.

1. 용지함 1 에 걸린 용지가 보이면 용지를 조심스럽게 똑바로 당겨 빼냅니다. 메시지를 지우려면 **OK** 단추를 누르십시오.

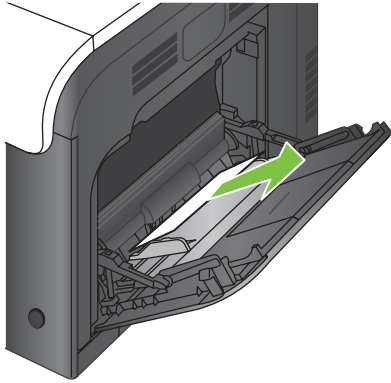

2. 용지를 제거할 수 없거나 용지함 1 에 걸린 용지가 보이지 않으면 용지함 1 을 닫고 오른쪽 도어를 여십시오.

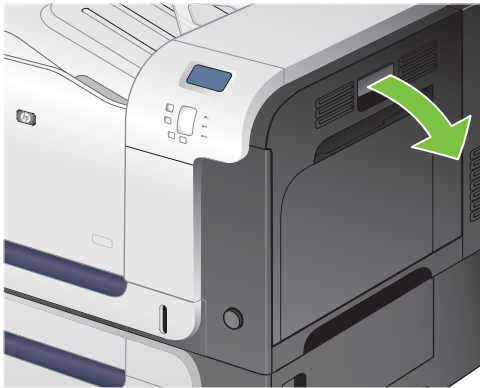

3. 용지가 오른쪽 도어 안쪽에 걸려 있으면 용지의 가장자리 뒤쪽을 조심스럽게 당겨 빼냅니다.

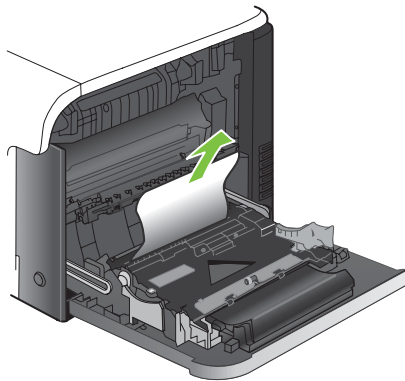

4. 용지 영역에서 용지를 조심스럽게 당겨 빼냅니다.

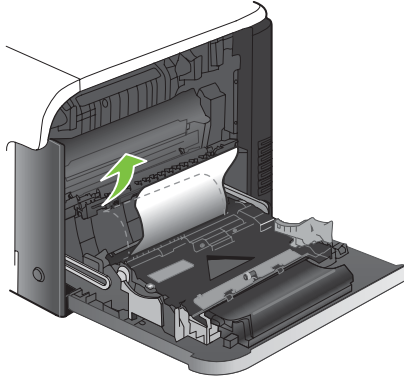

5. 오른쪽 도어를 닫습니다.

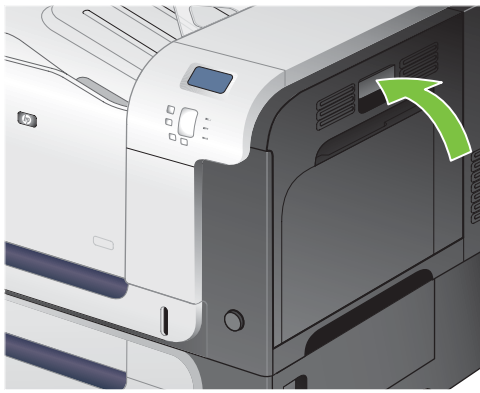

용지함 2 에 걸린 용지 제거

△ **주의:** 용지가 걸려 있을 때 용지함을 열면 걸린 용지가 찢어지고 찢긴 종이 조각이 용지함에 남아 또 다른 용지 걸림 현상이 발생할 수 있습니다. 용지함을 열기 전에 걸린 용지를 제거했는지 확인하십시오.

☞ **힌트:** 이 절차를 동영상으로 보려면 이 웹 사이트를 참조하십시오. www.hp.com/go/cljcp3525-tray2-jams.

1. 용지함 2 를 열고 용지가 제대로 놓여 있는지 확인합니다. 걸리거나 손상된 용지를 제거합니다.

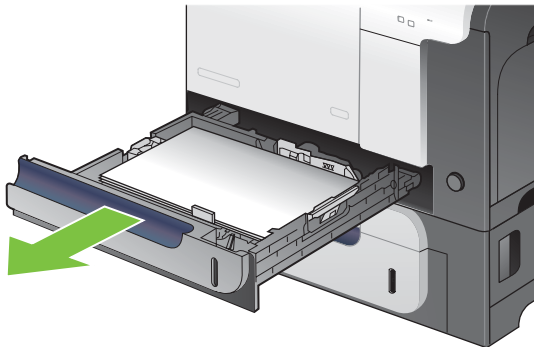

2. 용지함을 닫습니다.

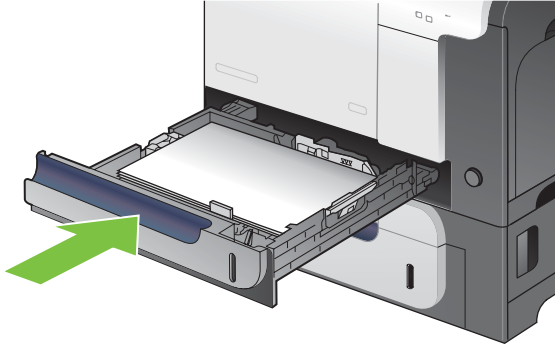

선택사양 500 매 및 중량지 용지함(용지함 3)에 걸린 용지 제거

☞ **힌트:** 이 절차를 동영상으로 보려면 이 웹 사이트를 참조하십시오. www.hp.com/go/cljcp3525-tray3-jams 용지함을 제품에 밀어 넣습니다.

1. 용지함 3 을 열고 용지가 제대로 놓여 있는지 확인합니다. 손상되거나 걸린 용지를 제거합니다.

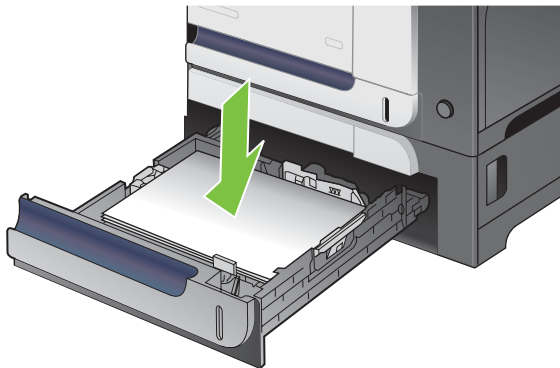

2. 용지함 3 을 닫습니다.

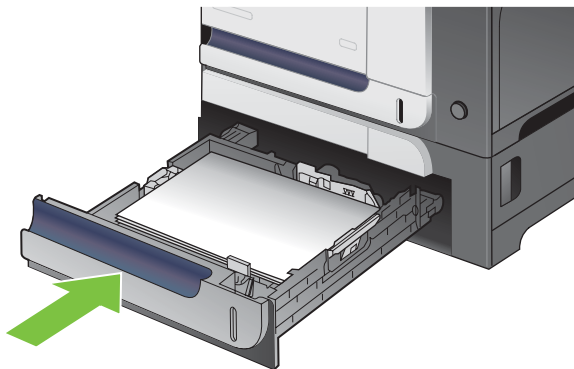

오른쪽 아래 도어에 걸린 용지 제거(용지함 3)

※ **힌트:** 이 절차를 동영상으로 보려면 이 웹 사이트를 참조하십시오. www.hp.com/go/cljcp3525-lower-right-door-jams 용지함을 제품에 밀어 넣습니다.

1. 오른쪽 아래 도어를 엽니다.

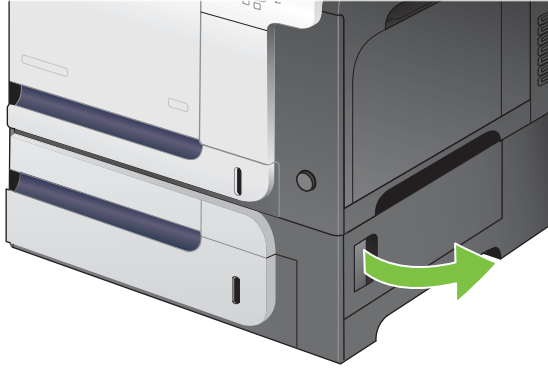

2. 걸린 용지가 보이면 용지를 조심스럽게 위아래로 당겨 빼냅니다.

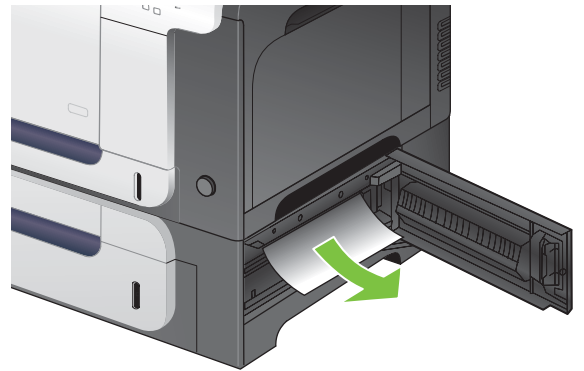
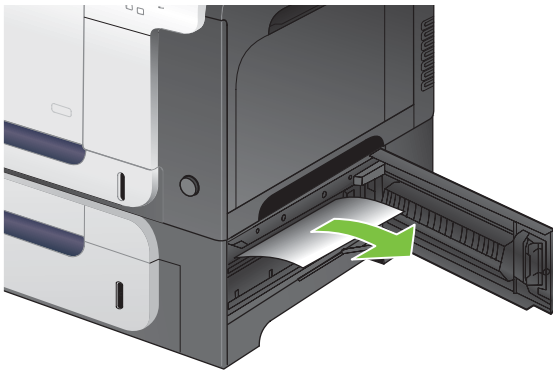

3. 오른쪽 아래 도어를 닫습니다.

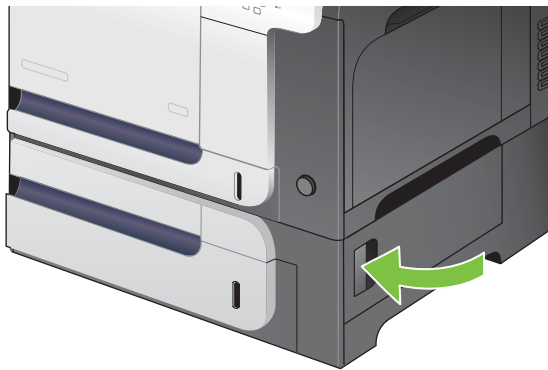

용지 걸림 복구



이 제품에서는 걸린 용지에 해당하는 페이지를 다시 인쇄할 수 있는 용지 걸림 복구 기능이 제공됩니다. 다음 옵션을 사용할 수 있습니다.

- **자동** — 사용할 메모리가 충분해지면 걸렸던 페이지를 다시 인쇄합니다. 이것이 기본 설정입니다.
- **꺼짐** — 걸렸던 페이지를 다시 인쇄하지 않습니다. 가장 최근 작업을 저장하는 데는 메모리가 사용되지 않으므로 최적 성능이 유지됩니다.

 **주:** 이 옵션 사용 시 용지가 부족한 상태에서 양면 인쇄 작업을 할 경우 일부 페이지가 인쇄되지 않을 수 있습니다.

- **켜짐** — 항상 걸렸던 페이지를 다시 인쇄합니다. 최근 인쇄한 페이지를 저장할 경우 추가 메모리가 할당됩니다. 이렇게 하면 전체적인 성능이 저하될 수 있습니다.

용지 걸림 복구 기능 설정

1. **메뉴** 단추 를 누르십시오.
2. 아래쪽 화살표 ▼를 눌러 **장치 구성** 메뉴를 선택한 다음 **확인** 단추를 누르십시오.
3. 아래쪽 화살표 ▼를 눌러 **시스템 설정** 메뉴를 선택한 다음 **확인** 단추를 누르십시오.
4. 아래쪽 화살표 ▼를 눌러 **걸림 해결** 메뉴를 선택한 다음 **확인** 단추를 누르십시오.
5. 아래쪽 화살표 또는 위쪽 화살표 ▼/▲를 눌러 적절한 설정을 선택한 다음 **확인** 단추를 누르십시오.
6. **메뉴** 단추 를 눌러 **준비** 상태로 돌아가십시오.

용지 처리 문제

HP LaserJet 프린터 제품군 인쇄 용지 설명서에 나와 있는 규격에 맞는 용지만 사용하십시오. 항상 용지함의 용지 종류에 맞게 제어판의 용지 종류를 구성하십시오.

용지가 여러 장 금지됩니다.

용지가 여러 장 금지됩니다.

원인	해결책
용지함의 용지 수량이 초과되었습니다. 용지함을 열고 용지 더미가 최대 적재선에 닿지 않는지 확인하십시오.	용지함에서 초과 용지를 제거하십시오.
인쇄 용지가 서로 붙어 있습니다.	용지를 꺼내 구부려서 180도 회전시키거나 뒤집은 다음 다시 용지함에 넣으십시오. 주: 용지를 부치지 마십시오. 용지를 부칠 경우 정전기가 발생하여 용지가 서로 달라 붙을 수 있습니다.
용지가 이 제품의 사양에 맞지 않습니다.	이 제품에는 HP 용지 사양에 맞는 용지만 사용하십시오.
용지함이 적절히 조정되지 않았습니다.	용지 조정대가 사용 중인 용지 크기에 맞는지 확인하십시오.

잘못된 용지 크기로 금지

잘못된 용지 크기로 금지

원인	해결책
올바른 크기의 용지가 입력 용지함에 들어 있지 않습니다.	입력 용지함에 올바른 크기의 용지를 넣으십시오.
소프트웨어 프로그램이나 프린터 드라이버에서 올바른 크기의 용지가 선택되어 있지 않습니다.	소프트웨어 프로그램과 프린터 드라이버의 설정이 적절한지 확인하십시오. 소프트웨어 프로그램 설정은 프린터 드라이버와 제어판 설정보다 우선하며, 프린터 드라이버 설정은 제어판 설정보다 우선하기 때문입니다. 자세한 내용은 49페이지의 Windows 용 프린터 드라이버 설정 변경 또는 57페이지의 Macintosh 용 프린터 드라이버 설정 변경 을 참조하십시오.
제품 제어판에서 해당 용지함에 맞는 크기의 용지를 선택하지 않았습니다.	제어판에서 해당 용지함에 맞는 크기의 용지를 선택하십시오.
용지 크기가 입력 용지함에 대해 올바르게 구성되어 있지 않습니다.	구성 페이지를 인쇄하거나 제어판을 사용해 용지함에 어떤 용지 크기를 구성할 것인지 결정하십시오.
용지함의 용지 조정대가 용지에 맞춰져 있지 않습니다.	용지 조정대가 용지에 닿는지 확인하십시오.

프린터가 잘못된 용지함에서 용지를 가져옵니다.

프린터가 잘못된 용지함에서 용지를 가져옵니다.

원인	해결책
다른 제품용 드라이버를 사용하고 있습니다.	이 제품용 드라이버를 사용하십시오.
지정된 용지함이 비어 있습니다.	지정된 용지함에 용지를 넣으십시오.

프린터가 잘못된 용지함에서 용지를 가져옵니다.

원인	해결책
용지 크기가 용지함에 대해 올바르게 구성되어 있지 않습니다.	구성 페이지를 인쇄하거나 제어판을 사용해 용지함에 대해 구성된 용지 크기를 확인하십시오.
용지함의 용지 조정대가 용지에 맞춰져 있지 않습니다.	조정대가 용지에 맞춰져 있는지 확인하십시오.

용지가 자동으로 금지되지 않습니다.

용지가 자동으로 금지되지 않습니다.

원인	해결책
소프트웨어 프로그램에서 수동 공급이 선택되어 있습니다.	용지함 1에 용지를 넣거나 용지가 들어 있으면 확인 표시 버튼 ✓을 누릅니다.
알맞은 크기의 용지가 들어 있지 않습니다.	알맞은 크기의 용지를 넣으십시오.
용지함이 비어 있습니다.	용지함에 용지를 넣으십시오.
이전에 걸린 용지가 완전히 제거되지 않았습니다.	제품을 열고 용지 경로에서 용지를 제거하십시오.
용지 크기가 용지함에 대해 올바르게 구성되어 있지 않습니다.	구성 페이지를 인쇄하거나 제어판을 사용해 용지함에 대해 구성된 용지 크기를 확인하십시오.
용지함의 용지 조정대가 용지에 맞춰져 있지 않습니다.	후면 조정대와 용지 너비 조정대가 용지에 맞춰져 있는지 확인합니다.
수동 공급 프롬프트가 항상 로 설정되어 있습니다. 용지함에 용지가 있어도 항상 수동 공급 프롬프트가 표시됩니다.	용지함을 열고 용지를 다시 넣은 다음 용지함을 닫습니다. 또는 수동 공급 프롬프트 설정을 적재되지 않은 경우 로 변경하여 용지함이 비어 있을 때만 수동 공급 프롬프트가 표시되도록 하십시오.
제품의 요청한 용지함 사용 설정이 전용 으로 설정되어 있는데 요청한 용지함이 비어 있습니다. 다른 용지함은 사용되지 않습니다.	요청한 용지함에 용지를 넣으십시오. 또는 장치 구성 메뉴에서 해당 설정을 전용 에서 우선 로 변경하십시오. 지정된 용지함에 용지가 없으면 다른 용지함을 사용할 수 있습니다.

용지함 2 또는 3에서 용지가 금지되지 않습니다.

용지함 2 또는 3에서 용지가 금지되지 않습니다.

원인	해결책
알맞은 크기의 용지가 들어 있지 않습니다.	알맞은 크기의 용지를 넣으십시오.
용지함이 비어 있습니다.	용지함에 용지를 넣으십시오.
제품 제어판에서 용지함에 알맞은 용지 종류가 선택되지 않았습니다.	제품 제어판에서 용지함에 알맞은 용지 종류를 선택하십시오.
이전에 걸린 용지가 완전히 제거되지 않았습니다.	제품을 열고 용지 경로에서 용지를 제거하십시오. 용지 걸림을 확인하려면 퓨저 영역을 자세하게 점검하십시오.
입력 용지함 옵션으로 표시되는 옵션 용지함이 없습니다.	옵션 용지함은 설치된 경우에만 사용 가능한 옵션으로 표시됩니다. 옵션 용지함이 제대로 설치되어 있는지 확인하십시오.

용지함 2 또는 3 에서 용지가 금지되지 않습니다.

원인	해결책
	옵션 용지함을 인식할 수 있도록 프린터 드라이버가 설정되었는지 확인하십시오.
옵션 용지함이 잘못 설치되었습니다.	구성 페이지를 인쇄하여 선택 사양 용지함이 설치되어 있는지 확인하십시오. 용지함이 설치되어 있지 않은 경우에는 용지함이 제품에 올바르게 장착되어 있는지 확인하십시오.
용지 크기가 용지함에 대해 올바르게 구성되어 있지 않습니다.	구성 페이지를 인쇄하거나 제어판을 사용해 용지함에 대해 구성한 용지 크기를 확인하십시오.
용지함의 용지 조정대가 용지에 맞춰져 있지 않습니다.	조정대가 용지에 맞춰져 있는지 확인하십시오.

투명 용지나 광택 용지가 공급되지 않습니다.

투명 용지나 광택 용지가 공급되지 않습니다.

원인	해결책
소프트웨어나 프린터 드라이버에서 알맞은 용지 종류가 지정되지 않았습니다.	소프트웨어나 프린터 드라이버에 알맞은 용지 종류가 선택되어 있는지 확인하십시오.
용지함의 용지 수량이 초과되었습니다.	용지함에서 초과 용지를 제거하십시오. 해당 용지함의 최대 적재 높이 표시를 초과하여 용지를 넣지 마십시오.
다른 용지함의 용지 크기가 투명 용지와 같으며 제품에서 다른 용지함을 기본 용지함으로 사용하도록 지정되어 있습니다.	투명 용지나 광택지가 들어 있는 용지함이 소프트웨어 프로그램이나 프린터 드라이버에서 선택되어 있는지 확인하십시오. 제품 제어판을 사용해 용지함의 용지 종류를 현재 들어 있는 용지 종류로 구성하십시오.
투명 용지나 광택 용지를 포함한 용지함은 종류에 알맞게 올바르게 구성되지 않습니다.	투명 용지나 광택지가 들어 있는 용지함이 소프트웨어 프로그램이나 프린터 드라이버에서 선택되어 있는지 확인하십시오. 제품 제어판을 사용해 용지함의 용지 종류를 현재 들어 있는 용지 종류로 구성하십시오.
투명 용지 또는 광택지가 지원 용지 규격과 맞지 않습니다.	이 제품에는 HP 용지 사양에 맞는 용지만 사용하십시오.
습도가 높은 환경의 경우 광택지가 공급되지 않거나 너무 많은 용지가 공급될 수 있습니다.	습도가 높은 환경에서는 광택지 인쇄를 피하십시오. 광택지 인쇄할 때는 래퍼에서 용지를 제거한 다음 몇 시간 동안 놓아두면 제품으로 용지가 보다 잘 공급됩니다. 그러나 용지를 습도가 높은 환경에 놓아 두면 기포가 발생할 수도 있습니다.

제품에서 봉투가 걸리거나 금지되지 않습니다.

제품에서 봉투가 걸리거나 금지되지 않습니다.

원인	해결책
지원되지 않는 용지함에 봉투가 들어 있습니다. 용지함 1 에서만 봉투를 공급할 수 있습니다.	용지함 1 에 봉투를 넣으십시오.
봉투가 말려 있거나 파손되어 있습니다.	다른 봉투를 사용해 보십시오. 봉투를 올바른 환경에서 보관하십시오.
잉크가 너무 진해서 봉투가 붙었습니다.	다른 봉투를 사용해 보십시오. 봉투를 올바른 환경에서 보관하십시오.
봉투 방향이 잘못되었습니다.	봉투가 올바르게 넣어졌는지 확인하십시오.

제품에서 봉투가 걸리거나 급지되지 않습니다.

원인	해결책
이 제품은 사용 중인 봉투를 지원하지 않습니다.	<i>HP LaserJet Printer Family Print Media Guide(HP LaserJet 프린터 제품군 인쇄 용지 설명서)</i> 를 참조하십시오.
용지함 1 이 봉투 이외의 크기로 구성되어 있습니다.	봉투용으로 용지함 1 크기를 구성하십시오.

출력물이 말리거나 주름이 잡혀져 있습니다.

출력물이 말리거나 주름이 잡혀져 있습니다.

원인	해결책
용지가 이 제품의 사양에 맞지 않습니다.	이 제품에는 HP 용지 사양에 맞는 용지만 사용하십시오.
용지가 손상되었거나 상태가 좋지 않습니다.	용지함에서 용지를 빼고 양호한 상태의 용지를 넣으십시오.
제품 속도를 줄여야 합니다.	인쇄 품질 메뉴의 용지 말림 옵션을 감소 로 설정하여 전체 속도를 40ppm 에서 10ppm 으로, 3/4 속도를 30ppm 에서 7.5ppm 으로 낮추십시오.
제품이 습도가 과도한 환경에서 작동하고 있습니다.	인쇄 환경이 습도 사양 이내의 환경에 있는지 확인하십시오.
단색으로 채워진 넓은 영역을 인쇄하고 있습니다.	단색으로 채워진 넓은 영역은 용지가 심하게 말리는 원인이 될 수 있습니다. 다른 패턴을 사용하십시오.
사용된 용지가 올바르게 보관되지 않았거나 수분을 흡수했을 수 있습니다.	용지를 꺼내고 새로 개봉한 새 용지로 교체하십시오.
용지의 가장자리 절단 부분이 고르지 않습니다.	용지를 꺼내 구부러서 180 도 회전시키거나 뒤집은 다음 다시 용지함에 넣으십시오. 용지를 부치지 마십시오. 문제가 지속되면 용지를 교체하십시오.
특정 용지 종류가 해당 용지함에 맞게 구성되지 않았거나 소프트웨어에서 선택되지 않았습니다.	용지에 대한 소프트웨어를 구성하십시오(소프트웨어 설명서 참조). 용지에 대한 용지함을 구성하십시오(79페이지의 용지함에 용지 넣기 참조).
이전 인쇄 작업에 사용한 용지입니다.	용지를 다시 사용하지 마십시오.

양면 인쇄가 되지 않거나 부정확하게 인쇄됩니다.

양면 인쇄(앞면 모두 인쇄 작업)가 되지 않거나 부정확하게 인쇄됩니다.

원인	해결책
지원되지 않는 용지에서 양면 인쇄를 시도하고 있습니다.	양면 인쇄용으로 지원되는 용지인지 확인하십시오.
프린터 드라이버가 양면 인쇄용으로 설정되어 있지 않습니다.	양면 인쇄가 가능하도록 프린터 드라이버를 설정하십시오.
첫 번째 페이지가 이미 인쇄된 양식의 뒷면이나 레터헤드에 인쇄되고 있습니다.	양식 용지 및 레터헤드를 레터헤드 또는 인쇄면이 아래를 향하도록 용지함 1 에 넣습니다. 용지 위쪽부터 제품으로 들어가도록 해야 합니다. 용지함 2, 3 의 경우 용지 위쪽이 제품 오른쪽으로 들어가도록 인쇄면을 위로 하여 용지를 넣습니다.

양면 인쇄(앞뒷면 모두 인쇄 작업)가 되지 않거나 부정확하게 인쇄됩니다.

원인	해결책
제품 모델이 자동 양면 인쇄를 지원하지 않습니다.	HP Color LaserJet CP3525 및 HP Color LaserJet CP3525n 모델은 자동 양면 인쇄를 지원하지 않습니다.
양면 인쇄용으로 제품 구성이 설정되어 있지 않습니다.	Windows의 경우 자동 구성 기능을 실행하십시오. <ol style="list-style-type: none">1. 시작 버튼을 누르고 설정을 선택한 다음 프린터 (Windows 2000) 또는 프린터 및 팩스(Windows XP)를 누릅니다.2. HP 제품 아이콘을 마우스 오른쪽 버튼으로 누른 다음 등록 정보 또는 인쇄 기본 설정을 누릅니다.3. 장치 설정 탭을 누릅니다.4. 설치할 수 있는 옵션 아래의 자동 구성 목록에서 지금 업데이트를 누릅니다.

포맷터 표시등 이해

포맷터의 세 가지 LED 는 제품의 기능이 정상적이라는 것을 나타냅니다.

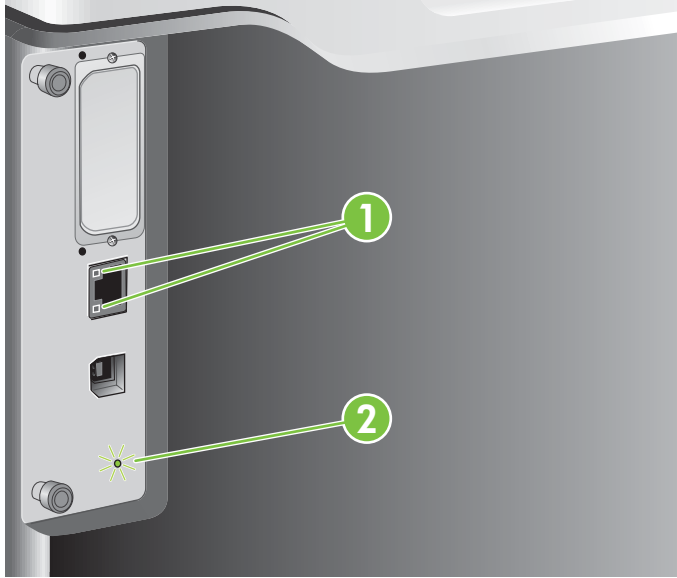

1	HP Jetdirect LED
2	하트비트 LED

HP Jetdirect LED

내장 HP Jetdirect 프린트 서버에는 두 개의 LED 가 있습니다. 노란색 LED 는 네트워크 작동 상태를 알려 주고, 녹색 LED 는 링크 상태를 알려 줍니다. 네트워크 트래픽이 있는 경우 노란색 LED 가 깜박입니다. 링크가 끊어지면 녹색 LED 가 꺼집니다.

연결에 실패하는 경우 모든 네트워크 케이블 연결을 확인하십시오. 또한 제품 제어판 메뉴를 사용하여 내장 프린트 서버에 대한 링크 설정을 수동으로 구성할 수 있습니다.

1. 메뉴 단추 를 누르십시오.
2. 아래쪽 화살표 ▼를 눌러 장치 구성 메뉴를 선택한 다음 확인 단추를 누르십시오.
3. 아래쪽 화살표 ▼를 눌러 I/O 메뉴를 선택한 다음 확인 단추를 누르십시오.
4. 아래쪽 화살표 ▼를 눌러 내장 JETDIRECT 메뉴 옵션을 선택한 다음 확인 단추를 누르십시오.
5. 아래쪽 화살표 ▼를 눌러 링크 속도 메뉴를 선택한 다음 확인 단추를 누르십시오.
6. 적절한 링크 속도를 선택한 다음 확인 단추를 누르십시오.

하트비트 LED

하트비트 LED 는 포맷터가 올바르게 작동하고 있다는 것을 나타냅니다. 제품을 켜 뒤 초기화하는 동안 LED 가 빠르게 점멸하다가 꺼집니다. 초기화 순서가 완료되면 하트비트 LED 가 점멸합니다.

하트비트 LED 의 전원이 들어오지 않으면 포맷터에 문제가 있을 수 있습니다. HP 지정 서비스 센터나 고객 지원 센터에 문의하십시오. HP 지원 안내서 또는 www.hp.com/go/cljcp3525_firmware 를 참조하십시오.

이미지 품질 문제 해결

다음 지침을 통해 대부분의 인쇄 품질 문제를 피할 수 있습니다.

- 용지 종류 설정을 정확하게 지정해 용지함을 구성하십시오. [94페이지의 용지함 구성](#)을 참조하십시오.
- HP 용지 사양에 맞는 용지를 사용하십시오. [71페이지의 인쇄 용지](#)를 참조하십시오.
- 필요에 따라 제품을 청소하십시오. [148페이지의 제품 청소](#)를 참조하십시오.
- HP 정품 소모품을 사용하십시오. 소모품 상태 페이지를 인쇄하여 현재 모든 소모품이 있는지 확인하십시오.

인쇄 품질 문제 해결에 대한 기타 도움말은 다음 웹 사이트를 참조하십시오.

- www.hp.com/go/printquality/cljcp3525
- www.hp.com/go/cljcp3525_manuals. 백서 영역에서 인쇄 품질 문제 해결 문서의 링크를 클릭하십시오.

인쇄 품질 문제 예제

일부 인쇄 품질 문제는 부적절한 용지의 사용으로 인해 발생합니다.

- HP 용지 규격에 맞는 용지를 사용하십시오.
- 용지 표면이 너무 거칩니다. HP 용지 사양에 맞는 용지를 사용하십시오.
- 프린터 드라이버 설정 또는 용지함 설정이 잘못되었을 수 있습니다. 제품 제어판에서 용지함을 구성했으며 사용 중인 용지에 대해 올바른 드라이버 설정을 선택했는지 확인합니다.
- 인쇄 모드가 잘못 설정되었거나 용지가 권장 사양에 맞지 않을 수 있습니다.
- 사용하고 있는 투명 용지는 적절한 토너 접착을 위해 고안되지 않았습니다. HP Color LaserJet 프린터용으로 고안된 투명 용지만 사용하십시오.
- 용지에 잉크가 고르게 묻지 않고, 너무 진하거나, 너무 흐립니다. 다른 용지나 개봉하지 않은 새 용지를 사용합니다.
- 용지의 일부 영역에 토너가 묻지 않습니다. 다른 용지나 개봉하지 않은 새 용지를 사용합니다.
- 사용 중인 레터헤드가 거친 용지에 인쇄되어 있습니다. 매끄러운 건식 인쇄 용지를 사용하십시오. 이 방법으로 문제가 해결될 경우 레터헤드 인쇄 업체에 문의하여 사용하는 용지가 이 제품의 용지 규격에 맞는지 확인하십시오.
- 다양한 인쇄 최적화 모드를 사용하여 인쇄 품질 문제를 해결할 수 있습니다. [22페이지의 인쇄 품질 메뉴](#)를 참조하십시오.

반복 결함 자

인쇄된 페이지에서 일정한 간격으로 반복되는 결함이 있는 경우 이 자를 사용하여 결함의 원인을 확인할 수 있습니다. 첫 번째 결함 위치에 자의 상단을 놓으십시오. 두 번째 결함이 발생한 위치 옆에 표시를 하십시오. 이 위치를 통해 교체할 부품을 확인할 수 있습니다.

그림 11-2 반복적 결함 확인용 자

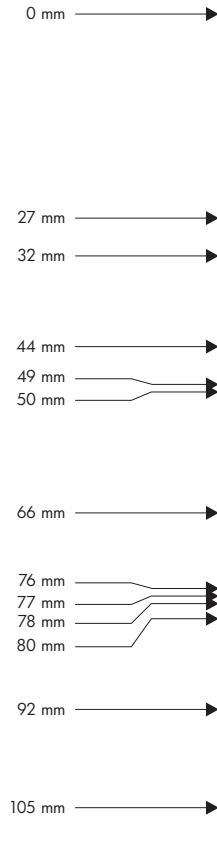

결함 발생 간격	결함 원인이 되는 제품 구성 요소
27mm	토너 카트리지
32mm	토너 카트리지
44mm	인쇄 엔진
49mm	인쇄 엔진
50mm	인쇄 엔진
66mm	인쇄 엔진
76mm	토너 카트리지
77mm	퓨저
78mm	퓨저
80mm	인쇄 엔진
92mm	인쇄 엔진
105mm	인쇄 엔진

OHP 결함

OHP 가 투명 용지에만 한정된 결함을 보이거나, 다른 종류의 용지에서 일어날 수 있는 이미지 품질 문제를 나타낼 수 있습니다. 또한 투명 용지는 인쇄 경로에 있는 동안 쉽게 휘기 때문에 용지 취급 구성 부품에 의한 표시가 생길 수 있습니다.

 **주:** 투명 용지를 취급하기 전에 최소 30 초 동안 차게해서 사용하십시오.

- 프린터 드라이버의 **용지** 탭에서 용지 종류로 **투명 용지**를 선택하십시오. 또한 용지함이 투명 용지로 올바르게 구성되어 있는지 확인하십시오.
- 투명 용지가 이 제품의 용지 규격에 맞는지 확인하십시오.
- 투명 용지를 다룰 때는 모서리를 잡으십시오. 투명 용지 표면의 피지는 얼룩이나 반점의 원인이 될 수 있습니다.
- 단색으로 채워진 페이지의 뒤 가장자리에 있는 작은 무작위 검정색 영역은 출력 용지함에서 투명 용지가 서로 달라 붙는 원인이 될 수 있습니다. 일괄 처리 작업을 더 작게 줄여서 작업을 인쇄해 보십시오.
- 인쇄할 때 선택한 색상이 제대로 나오지 않으면 소프트웨어 프로그램 또는 프린터 드라이버에서 다른 색상을 선택하십시오.
- 반사형 오버헤드 프로젝트를 사용하는 경우, 표준 오버헤드 프로젝터를 대신 사용하십시오.

환경에 의해 발생하는 인쇄 품질 문제

너무 습하거나 건조한 환경에서 제품을 작동할 경우 인쇄 환경이 사양에 맞는지 확인하십시오. [222페이지의 환경 사양](#)을 참조하십시오.

용지 걸림과 관련된 인쇄 품질 문제

- 용지 경로에서 모든 걸린 용지를 제거했는지 확인하십시오.
- 최근에 용지 걸림이 발생한 경우 두세 페이지를 인쇄하여 제품을 청소하십시오.
- 용지가 퓨저를 통과하지 못하면 이후에 인쇄하는 문서에 이미지 결함이 나타날 수 있습니다. 두세 페이지를 인쇄하여 제품을 청소하십시오.

인쇄 품질 최적화 및 향상

다음 절차를 통해 대부분의 이미지 품질 문제를 해결할 수 있습니다.

이 절차를 수행해도 인쇄 품질이 향상되지 않으면 www.hp.com/support/cljcp3525 를 참조하십시오.

제품 교정

교정은 인쇄 품질을 최적화하는 제품 기능입니다. 이미지 품질 문제가 발생하면 제품을 교정하십시오.

1. **메뉴** 단추 를 누르십시오.
2. 아래쪽 화살표 ▼를 눌러 **장치 구성** 메뉴를 선택한 다음 **확인** 단추를 누르십시오.
3. 아래쪽 화살표 ▼를 눌러 **인쇄 품질** 메뉴를 선택한 다음 **확인** 단추를 누르십시오.
4. 아래쪽 화살표 ▼를 눌러 **지금 전체 교정** 설정을 선택한 다음 **확인** 단추를 누르십시오.

인쇄 품질 문제 해결 페이지

기본 제공 인쇄 품질 문제 해결 페이지에서 인쇄 품질 문제를 진단 및 해결할 수 있습니다.

1. 메뉴 단추 를 누르십시오.
2. 아래쪽 화살표 ▼를 눌러 **진단** 메뉴를 선택한 다음 **확인** 단추를 누르십시오.
3. 아래쪽 화살표 ▼를 눌러 **PQ 문제 해결** 설정을 선택한 다음 **확인** 단추를 눌러 해당 페이지를 인쇄하십시오.

인쇄 품질 문제 해결 페이지가 인쇄되면 제품이 **준비** 상태로 돌아옵니다. 인쇄되는 페이지의 지침을 따르십시오.

이미지 레지스트레이션 설정

해당 페이지의 텍스트 정렬에 문제가 있는 경우 **레지스트레이션 설정** 메뉴를 사용하여 이미지 레지스트레이션을 설정하십시오. 자세한 내용은 [106페이지의 양면 인쇄 정렬 설정](#)을 참조하십시오.

밝은 선 문제 해결

이미지에 밝은 선이 발생할 경우 **정보** 메뉴를 사용하여 소모품 상태 페이지를 인쇄하십시오. 예상 수명이 다 된 카트리지가 없는 경우 제품에서 카트리지를 빼낸 다음 다시 설치하십시오. 제품에서 밝은 선 문제를 해결할 수 있는 청소 메커니즘을 초기화합니다.

성능 문제 해결

문제	원인	해결 방법
용지가 출력은 되지만 인쇄가 전혀 되지 않았습니다.	문서에 빈 페이지가 섞여 있습니다.	인쇄하는 문서의 모든 페이지에 빠진 내용은 없는지 확인하십시오.
	제품에 문제가 있을 수 있습니다.	제품 상태를 확인하려면 구성 페이지를 인쇄하십시오.
페이지 인쇄 속도가 매우 느립니다.	용지가 무거우면 인쇄 작업이 느려질 수 있습니다.	다른 종류의 용지에 인쇄하십시오.
	내용이 복잡하면 인쇄 속도가 느릴 수 있습니다.	최상의 인쇄 품질을 보장하기 위해 토너가 적절히 용해되려면 어느 정도 시간이 걸릴 수 있습니다.
페이지가 인쇄되지 않습니다.	제품이 용지를 제대로 끌어 들이지 못할 수 있습니다.	용지함에 용지를 올바르게 넣었는지 확인하십시오.
	제품에 용지가 걸렸습니니다.	걸린 용지를 제거하십시오. 177페이지의 용지 걸림 을 참조하십시오.
	USB 케이블이 손상되었거나 제대로 연결되지 않았을 수 있습니다.	<ul style="list-style-type: none"> ● USB 케이블 양쪽을 분리했다가 다시 연결하십시오. ● 이전에 인쇄되었던 작업을 다시 인쇄해보십시오. ● 다른 USB 케이블을 사용해보십시오.
	컴퓨터에 다른 장치가 실행되고 있습니다.	제품이 연결된 USB 포트에 다른 장치를 꽂을 수 없습니다. 외장형 하드 드라이브나 네트워크 스위치 상자를 제품이 연결된 USB 포트에 꽂으면, 충돌이 일어날 수 있습니다. 제품을 연결하여 이용하려면 다른 장치를 분리하거나 컴퓨터의 다른 USB 포트에 꽂아야 합니다.

연결 문제 해결

직접 연결 문제 해결

제품을 컴퓨터에 직접 연결한 경우 케이블을 확인하십시오.

- 케이블이 컴퓨터와 제품에 연결되었는지 확인하십시오.
- 케이블의 길이가 2m 를 넘지 않아야 합니다. 필요 시 케이블을 교체하십시오.
- 케이블을 다른 제품에 연결하여 올바르게 작동하는지 확인하십시오. 필요 시 케이블을 교체하십시오.

네트워크 문제 해결

제품이 네트워크와 통신하는지 확인하기 위해 다음 항목을 점검하십시오. 시작에 앞서 구성 페이지를 인쇄하십시오. [124페이지의 정보 페이지](#)를 참조하십시오.

1. 워크스테이션 또는 파일 서버와 제품 사이에 물리적 연결 문제가 있습니까?

네트워크 케이블, 연결, 라우터 구성이 정확한지 확인하십시오. 네트워크 케이블 길이가 네트워크 사양을 충족하는지 확인하십시오.

2. 네트워크 케이블이 제대로 연결되었습니까?

제품이 적합한 포트 및 케이블을 통해 네트워크에 연결되었는지 확인하십시오. 각 케이블이 제대로 연결되었으며 올바른 위치에 있는지 확인하십시오. 문제가 계속되면 허브 또는 트랜시버에서 다른 케이블이나 포트를 사용하십시오. 제품 뒷면의 포트 연결 옆에 있는 희미한 작업등과 녹색 연결 상태 등이 들어와야 합니다.

3. 연결 속도 및 양면 인쇄 설정이 제대로 설정되어 있습니까?

이 설정은 자동 모드(기본 설정)로 두는 것이 좋습니다. [69페이지의 연결 속도 및 양면 인쇄 설정](#)을 참조하십시오.

4. 제품의 "ping"이 가능합니까?

컴퓨터에서 명령 프롬프트를 사용하여 제품에 대해 ping 을 수행하십시오. 예:

```
ping 192.168.45.39
```

테스트가 RTT(Round-trip-time)를 표시하는지 확인하십시오.

Ping 이 가능한 경우 컴퓨터에서 이 제품의 IP 주소가 정확한지 확인하십시오. 정확한 경우 제품을 삭제 후 다시 추가하십시오.

Ping 명령이 실패할 경우, 네트워크 허브의 작동 여부와 네트워크 설정, 제품 및 컴퓨터가 모두 동일한 네트워크에 대해 구성되었는지 확인하십시오.

5. 소프트웨어 애플리케이션이 네트워크에 추가되었습니까?

호환성이 있고 올바른 프린터 드라이버와 함께 제대로 설치되어 있는지 확인하십시오.

6. 다른 사용자들이 인쇄할 수 있습니까?

문제가 워크스테이션에 한정될 수 있습니다. 워크스테이션 네트워크 드라이버, 프린터 드라이버 및 리디렉션(Novell NetWare 의 캡처)을 점검하십시오.

7. 다른 사용자들이 인쇄할 수 있는 경우 같은 네트워크 운영 체제를 사용하고 있습니까?

시스템에 적절한 네트워크 운영 시스템이 설정되어 있는지 확인하십시오.

8. 프로토콜이 활성화되어 있습니까?

구성 페이지에서 프로토콜 상태를 확인하십시오. 내장 웹 서버를 사용하여 다른 프로토콜의 상태를 확인할 수도 있습니다. [128페이지의 내장 웹 서버](#)를 참조하십시오.

9. HP Web Jetadmin 또는 다른 관리 응용 프로그램에 제품이 표시됩니까?

- 네트워크 구성 페이지의 네트워크 구성을 확인하십시오.
- 제품 제어판(제어판이 있는 제품의 경우)을 사용하여 제품의 네트워크 설정을 확인하십시오.

제품 소프트웨어 문제

문제	해결
제품용 프린터 드라이버가 프린터 폴더에서 보이지 않습니다.	<ul style="list-style-type: none">● 제품 소프트웨어를 다시 설치하십시오. 주: 실행 중인 응용 프로그램을 모두 닫습니다. 시스템 트레이에 아이콘으로 표시된 응용 프로그램을 닫으려면 해당 아이콘을 마우스 오른쪽 단추로 누르고 닫기 또는 사용 안함을 선택합니다.● USB 케이블 플러그를 컴퓨터의 다른 USB 포트에 꽂아 보십시오.
소프트웨어 설치 도중 오류 메시지가 나타났습니다.	<ul style="list-style-type: none">● 제품 소프트웨어를 다시 설치하십시오. 주: 실행 중인 응용 프로그램을 모두 닫습니다. 시스템 트레이에 아이콘으로 표시된 응용 프로그램을 닫으려면 해당 아이콘을 마우스 오른쪽 단추로 누르고 닫기 또는 사용 안함을 선택합니다.● 제품 소프트웨어를 설치하는 드라이브의 여유 공간을 확인하고, 필요하면, 여유 공간을 최대한 늘리고 제품 소프트웨어를 다시 설치하십시오.● 필요하면, 디스크 조각 모음을 실행하고 제품 소프트웨어를 다시 설치하십시오.
제품이 준비 모드에 있지만 아무 것도 인쇄되지 않습니다.	<ul style="list-style-type: none">● 구성 페이지를 인쇄하여 제품이 제대로 작동하는지 확인하십시오.● 케이블이 모두 올바르게 꽂혀 있고 제품 사양 범위에 맞는지 확인하십시오. 여기서 말하는 케이블은 USB 케이블과 전원 케이블을 의미합니다. 새 케이블을 이용하여 연결해 보십시오.

Windows 관련 일반 문제 해결

오류 메시지

"일반 보호 오류 예외 OE"

"Spool32"

"잘못된 연산"

원인	해결책
	<p>다른 모든 소프트웨어 프로그램을 닫고 Windows 를 다시 시작한 다음 다시 실행하십시오.</p> <p>프린터 드라이버를 바꾸십시오. 제품 PCL 6 프린터 드라이버를 선택했으면, PCL 5 또는 HP Postscript Level 3 에뮬레이션 프린터 드라이버로 변경하십시오. 소프트웨어 프로그램에서도 드라이버를 변경할 수 있습니다.</p> <p>'TEMP' 하위 디렉토리에서 임시 파일을 모두 삭제하십시오. AUTOEXEC.BAT 파일을 열고 "Set Temp =" 문을 찾아 디렉토리 이름을 확인하십시오. 이 문 뒤에 표시되는 이름이 Temp 디렉토리 이름입니다. 대체로, C:\TEMP 가 기본 설정이지만 변경 가능합니다.</p> <p>Windows 오류 메시지에 대한 자세한 내용은 컴퓨터와 함께 제공된 Microsoft Windows 문서를 참조하십시오.</p>

Macintosh 관련 일반 문제 해결

이 절에서는 Mac OS X 를 사용할 때 발생할 수 있는 문제에 대해 다룹니다.

표 11-2 Mac OS X 의 문제

프린터 드라이버가 프린트 센터 또는 프린터 설정 유틸리티에 표시되지 않습니다.

원인	해결책
제품 소프트웨어가 설치되지 않았거나 제대로 설치되지 않았습니다.	제품 PPD 가 Library/Printers/PPDs/Contents/Resources/<lang>.lproj 하드 드라이브 폴더에 있는지 확인하십시오. 여기서 <lang>은 사용 중인 언어를 나타내는 두 자리의 언어 코드입니다. 필요한 경우 소프트웨어를 다시 설치하십시오. 시작 설명서에서 관련 내용을 참조하십시오.
PPD(Postscript Printer Description) 파일이 손상되었습니다.	PPD 파일을 하드 드라이브의 Library/Printers/PPDs/Contents/Resources/<lang>.lproj 폴더에서 삭제하십시오. 여기서 <lang>은 두 자리의 언어 코드입니다. 소프트웨어를 다시 설치하십시오. 시작 설명서에서 관련 내용을 참조하십시오.

제품 이름, IP 주소 또는 Rendezvous/Bonjour 호스트 이름이 프린터 센터 또는 프린터 설정 유틸리티의 제품 목록에 표시되지 않습니다.

원인	해결책
제품이 인쇄 가능 상태가 아닐 수 있습니다.	케이블이 제대로 연결되어 있고 제품과 준비 표시등이 켜져 있는지 확인하십시오. USB 또는 이더넷 허브로 연결한 경우 컴퓨터에 바로 연결하거나 다른 포트를 사용해 보십시오.
선택한 연결 방식이 잘못되었을 수 있습니다.	제품과 컴퓨터 사이에 있는 연결 유형에 따라 USB, IP Printing 또는 Rendezvous/Bonjour 가 선택되었는지 확인하십시오.
잘못된 제품 이름, IP 주소 또는 Rendezvous/Bonjour 호스트 이름을 사용하고 있습니다.	제품 이름, IP 주소 또는 Bonjour 호스트 이름을 확인하려면 구성 페이지를 인쇄하십시오. 구성 페이지에 표시되는 제품 이름, IP 주소 또는 Rendezvous 호스트 이름이 Print Center 나 Printer Setup Utility 에 표시되는 항목과 일치하는지 일치하는지 확인하십시오.
인터페이스 케이블에 결함이 있거나 불량일 수 있습니다.	케이블을 교체하십시오. 고급 케이블을 사용하십시오.

프린터 드라이버가 선택한 제품을 Print Center 또는 Printer Setup Utility 에서 자동으로 설정하지 않습니다.

원인	해결책
제품이 인쇄 가능 상태가 아닐 수 있습니다.	케이블이 제대로 연결되어 있고 제품과 준비 표시등이 켜져 있는지 확인하십시오. USB 또는 이더넷 허브로 연결한 경우 컴퓨터에 바로 연결하거나 다른 포트를 사용해 보십시오.
제품 소프트웨어가 설치되지 않았거나 제대로 설치되지 않았습니다.	제품 PPD 가 Library/Printers/PPDs/Contents/Resources/<lang>.lproj 하드 드라이브 폴더에 있는지 확인하십시오. 여기서 <lang>은 사용 중인 언어를 나타내는 두 자리의 언어 코드입니다. 필요한 경우 소프트웨어를 다시 설치하십시오. 시작 설명서에서 관련 내용을 참조하십시오.
PPD(Postscript Printer Description) 파일이 손상되었습니다.	PPD 파일을 하드 드라이브의 Library/Printers/PPDs/Contents/Resources/<lang>.lproj

표 11-2 Mac OS X 의 문제 (계속)

프린터 드라이버가 선택한 제품을 **Print Center** 또는 **Printer Setup Utility** 에서 자동으로 설정하지 않습니다.

원인	해결책
	폴더에서 삭제하십시오. 여기서 <lang>은 두 자리의 언어 코드입니다. 소프트웨어를 다시 설치하십시오. 시작 설명서에서 관련 내용을 참조하십시오.
인터페이스 케이블에 결함이 있거나 불량일 수 있습니다.	케이블을 교체하십시오. 고급 케이블을 사용하십시오.

인쇄 작업이 원하는 제품으로 전송되지 않았습니다.

원인	해결책
인쇄 대기열이 중지되었을 수 있습니다.	인쇄 대기열을 다시 시작하십시오. print monitor(인쇄 모니터) 를 열고 Start Jobs(작업 시작) 를 선택하십시오.
사용 중인 제품 이름이나 IP 주소가 잘못되었습니다. 이름, IP 주소 또는 Rendezvous 호스트 이름이 같거나 비슷한 다른 제품으로 인쇄 작업이 전송되었을 수 있습니다.	제품 이름, IP 주소 또는 Bonjour 호스트 이름을 확인하려면 구성 페이지를 인쇄하십시오. 구성 페이지에 표시되는 제품 이름, IP 주소 또는 Rendezvous 호스트 이름이 Print Center 나 Printer Setup Utility 에 표시되는 항목과 일치하는지 일치하는지 확인하십시오.

캡슐화된 PostScript(EPS) 파일이 올바른 글꼴로 인쇄되지 않습니다.

원인	해결책
이 문제는 일부 프로그램에서 발생합니다.	<ul style="list-style-type: none"> 인쇄하기 전에 EPS 파일에 포함된 글꼴을 제품으로 다운로드해 보십시오. 파일을 이진 인코딩 대신 ASCII 형식으로 전송하십시오.

타사 USB 카드로는 인쇄가 불가능합니다.

원인	해결책
이 오류는 USB 제품용 소프트웨어가 설치되지 않은 경우에 발생합니다.	타사 USB 카드를 사용할 때 Apple USB Adapter Card Support 소프트웨어가 필요할 수 있습니다. 이 소프트웨어 최신 버전은 Apple 웹사이트에 있습니다.

USB 케이블을 사용하여 프린터를 연결한 경우 드라이버 선택 후 **Print Center** 나 **Printer Setup Utility** 에 제품이 나타나지 않습니다.

원인	해결책
이 문제의 원인은 소프트웨어 또는 하드웨어에 있습니다.	<p>소프트웨어 문제 해결</p> <ul style="list-style-type: none"> Macintosh 에서 USB 를 지원하는지 확인하십시오. 사용하는 Macintosh 운영체제가 Mac OS X v10.1 이상인지 확인하십시오. Macintosh 에 Apple 에서 나온 적합한 USB 소프트웨어가 있는지 확인하십시오.

표 11-2 Mac OS X 의 문제 (계속)

USB 케이블을 사용하여 프린터를 연결한 경우 드라이버 선택 후 Print Center 나 Printer Setup Utility 에 제품이 나타나지 않습니다.

원인	해결책
	하드웨어 문제 해결
	<ul style="list-style-type: none">● 제품이 켜져 있는지 확인하십시오.● USB 케이블이 올바르게 연결되어 있는지 확인하십시오.● 적절한 고속 USB 케이블을 사용하고 있는지 확인하십시오.● 체인에서 전력을 공급받는 USB 장치가 너무 많지 않은지 확인하십시오. 체인에 꽂은 장치를 모두 뽑고 호스트 컴퓨터의 USB 포트에 케이블을 직접 연결하십시오.● 전원 공급형이 아닌 USB 허브가 체인 행에 세 개 이상 꽂혀 있는지 확인하십시오. 체인에 꽂은 장치를 모두 뽑고 호스트 컴퓨터의 USB 포트에 케이블을 직접 연결하십시오.
	주: iMac 키보드는 전원 공급형 USB 허브가 아닙니다.

A 소모품 및 부속품

- 부품, 부속품, 소모품 주문
- 부품 번호

부품, 부속품, 소모품 주문

부품, 소모품, 부속품 등은 여러 가지 방법으로 주문할 수 있습니다.

소모품 및 용지 주문	www.hp.com/go/suresupply
정품 HP 부품 또는 부속품 주문	www.hp.com/buy/parts
서비스 또는 지원 업체를 통해 주문	HP 지정 서비스 센터나 고객 지원 센터에 문의하십시오.
HP 소프트웨어를 사용하여 주문	125페이지의 HP Easy Printer Care 128페이지의 내장 웹 서버

부품 번호

주문 정보 및 출시 여부는 제품을 사용하는 동안 변경될 수 있습니다.

부속품

품목	설명	부품 번호
HP Color LaserJet 1x500 용지 공급장치	500 매 용지 및 중량지 용지함	CE522A
HP 엽서 용지 삽입물	HP Color LaserJet 1 대 x 500 매 용지 공급장치에 포함된 교체용 삽입물	CC497A

토너 카트리지 및 토너 수집병

품목	설명 ¹	부품 번호
HP Color LaserJet 검정색 토너 카트리지	표준 검정 카트리지	CE250A
HP Color LaserJet 검정 토너 카트리지	대용량 검정 카트리지	CE250X
HP Color LaserJet 시안색 토너 카트리지	시안 카트리지	CE251A
HP Color LaserJet 노란색 토너 카트리지	노랑 카트리지	CE252A
HP Color LaserJet 마젠타색 토너 카트리지	마젠타 카트리지	CE253A
토너 수집병	용지에 분사되지 않은 토너 용기	CE254A

¹ 자세한 내용은 www.hp.com/go/learnaboutsupplies 에서 확인할 수 있습니다.

메모리

품목	설명	부품 번호
200 핀 DDR2 SODIMM x64 메모리 모듈 대량 또는 복잡한 인쇄 작업을 처리할 수 있도록 제품 성능을 향상시킵니다.	128MB	CC409AX
	256MB	CC410AX
	512MB	CC411AX
	1GB	CC412AX
HP 암호화된 고성능 하드 디스크	EIO 부속품 슬롯 설치용 EIO 암호화된 하드 디스크 63mm	J8019A

케이블 및 인터페이스

품목	설명	부품 번호
고급 I/O(EIO) 카드	HP Jetdirect 635n IPv6/IPsec 프린트 서버	J7961G
USB 케이블	표준 USB 호환 장치 커넥터(2m)	C6518A

유지보수 키트

항목	설명	부품 번호
퓨저 키트	110V 교체용 퓨저	CE484A
	220V 교체용 퓨저	CE506A

B 서비스 및 지원

- [Hewlett-Packard 제한 보증서](#)
- [카트리지 관련 유한 보증](#)
- [HP Color LaserJet 퓨저 키트 제한 보증서](#)
- [최종 사용자 사용권 계약](#)
- [고객 셀프 수리 보증 서비스](#)
- [고객 지원](#)

Hewlett-Packard 제한 보증서

HP 제품	제한 보증 기간
HP Color LaserJet CP3525, CP3525n, CP3525dn, CP3525x	1 년 출장 보증 서비스

HP 는 일반 사용자가 제품을 구입한 후 정해진 기간 동안 HP 하드웨어 및 부속품이 그 재료나 제조 과정에 결함이 없음을 보증합니다. HP 는 보증 기간 중에 이러한 결함을 통지받은 경우 제품 결함을 확인하고 자체 판단에 따라 수리하거나 교체해 드립니다. 교환용 제품은 신품 또는 성능상 신품에 준하는 것입니다.

HP 는 HP 소프트웨어를 제대로 사용한 경우에는 제품 구입일로부터 상기 기간 동안 그 재료나 제조 과정의 결함으로 인해 프로그램 명령 실행 실패가 발생하지 않을 것임을 최종 사용자에게 보증합니다. 보증 기간 중에 이러한 하자 사실이 통지되는 경우, HP 는 그 결함으로 인해 프로그래밍 작업의 실행이 되지 않는 소프트웨어를 교환해 드립니다.

HP 는 HP 제품에 작동상 오류 또는 고장이 전혀 없을 것을 보장하지 않습니다. HP 가 적절한 기간 내에 보증 조건대로 제품을 수리하거나 교환해주지 못하는 경우, 사용자는 즉시 반품하고 구입 금액을 환불 받을 수 있습니다.

HP 제품은 신제품과 성능이 같은 재활용 부품을 포함하고 있거나 임시 용도로 사용되었을 수 있습니다.

(a) 부적절하거나 잘못된 유지 관리나 보정, (b) 타사 소프트웨어, 인터페이스, 부품, 소모품의 사용, (c) 제품의 무단 개조 또는 오용, (d) 해당 제품의 환경 사양을 벗어난 작동, (e) 부적절한 설치 장소 또는 유지보수로 인해 발생한 결함은 보증 대상이 아닙니다.

현지 법률이 허용하는 한, 위의 보증은 독점적인 것으로 다른 어떤 서면 또는 구두상의 보증이나 조건도 명시적/묵시적으로 적용되지 않습니다. HP 는 특히 상품성, 품질 만족도, 특정 목적에의 적합성에 대한 어떠한 묵시적 보증 또는 조건도 부인합니다. 묵시적 보증의 기간 제한을 허용하지 않는 일부 국가/지역, 시/도에서는 위와 같은 제한 또는 제외 조건이 적용되지 않을 수도 있습니다. 이 보증은 사용자에게 특정한 법적 권리를 부여하며, 사용자는 국가/지역별, 시/도별로 그 밖의 각종 권리를 보유할 수도 있습니다.

HP 보증 조항은 본 제품에 대한 HP 지원이 가능하고 HP 제품이 정식으로 유통되는 모든 국가/지역에서 유효하며, 고객에게 제공되는 보증 수리의 수준은 국가/지역별 기준에 따라 달라질 수 있습니다. HP 는 관할 법규에 따라 제품 사양을 제한하는 국가/지역에서 제품을 판매하기 위해 제품 형태, 크기, 기능 등을 변경하지 않습니다.

현지법이 허용하는 범위에서 본 보증서에 기술된 보상 사항은 최종 사용자에게만 적용되는 유일한 것입니다. 상기 사항을 제외하고는 어떠한 경우에도 HP 나 HP 협력업체는 계약이나 불법 행위를 비롯한 기타 어떠한 원인으로 인해 발생한 데이터 상실, 직접적, 특수, 부수적, 결과적(이익이나 데이터의 손실 포함) 피해를 포함한 기타 피해에 대해 아무런 책임이 없습니다. 우발적 또는 결과적 손해의 제외 또는 제한을 허용하지 않는 일부 국가/지역이나 시/도에서는 위의 제한 또는 제외 조건이 적용되지 않을 수도 있습니다.

여기 명시된 보증 조건은 법적으로 허용되는 경우를 제외하고 고객에 대한 제품 판매에 적용되는 의무적인 법적 권한을 배제, 제한 또는 수정할 수 없으며 그에 부가됩니다.

카트리지 관련 유한 보증

이 HP 제품은 그 재료와 제조 과정에 결함이 없음을 보증합니다.

(a) 제품이 리필, 개장, 재제조 또는 어떠한 방법으로든 개조되었거나, (b) 오용, 부적절한 보관 또는 명시된 환경 사양을 벗어난 곳에서 작동하여 문제가 발생하였거나, (c) 정상적인 사용으로 인해 제품이 마모된 경우에는 본 보증 조항이 적용되지 않습니다.

보증 서비스를 받으려면 구입처에 제품을 반환(문제 내역서 및 인쇄 견본 포함)하거나 HP 고객 지원 센터에 문의하십시오. HP의 자체 판단에 따라 결함이 있는 제품을 교환해드리거나 구입 가격을 환불해드립니다.

현지법이 허용하는 범위에서 위의 보증 조항은 배타적으로 적용되며, 어떠한 다른 보증 조항이나 조건도 서면 또는 구두 형식으로 명시적 또는 묵시적으로 나타내지 않으며 HP는 제품의 상품성, 품질 만족도, 특정 목적에 대한 적합성 등에 대해 어떠한 묵시적 보증 조항이나 조건을 제시하지 않습니다.

현지법이 허용하는 범위에서 어떠한 경우에도 HP나 HP 협력업체는 계약이나 불법 행위를 비롯한 기타 어떠한 원인으로 인해 발생한 데이터 상실, 직접적, 특수, 부수적, 결과적(이익이나 데이터의 손실 포함) 피해를 포함한 기타 피해에 대해 아무런 책임이 없습니다.

본 보증서에 포함된 보증 조항은 법적으로 허용되는 경우를 제외하고는 제외, 제한, 수정할 수 없으며 본 제품 판에 적용되는 필수 법적 권리에 추가되는 내용입니다.

HP Color LaserJet 퓨저 키트 제한 보증서

본 HP 제품은 프린터 제어판에 수명 종료 표시기가 나타날 때까지 물질적 및 기술적 결함이 없음을 보증합니다.

본 보증은 다음과 같은 제품에는 적용되지 않습니다. (a) 개조, 재제조되거나 기타 다른 방법으로 변경된 제품, (b) 오용, 부적절한 보관, 프린터 제품의 공식적인 환경 규격을 벗어난 작동으로 인해 문제가 발생하는 제품, (c) 일반적인 사용에 따라 마모된 제품

보증 서비스를 받으려면 문제의 내용을 적어 구입처에 제품을 반환하거나 HP 고객 지원센터에 문의하십시오. HP에서는 재량에 따라 하자가 있는 것으로 판정된 제품을 교환하거나 구입가를 환불해 드립니다.

현지법이 허용하는 범위에서 위의 보증 사항은 배타적으로 적용되며, 어떠한 다른 보증 사항이나 조건도 서면 또는 구두 형식으로 명시적 또는 묵시적으로 나타내지 않으며 HP는 제품의 상품성, 품질 만족도, 특정 목적에 대한 적합성 등에 대해 어떠한 묵시적 보증 사항이나 조건을 제시하지 않습니다.

현지법이 허용하는 범위에서 어떠한 경우에도 HP 나 HP 공급업체는 계약이나 불법 행위를 비롯한 기타 어떠한 원인으로 인해 발생한 직접적, 특수적, 부수적, 결과적(이익이나 데이터의 손실 포함) 피해를 포함한 기타 피해에 대해 아무런 책임이 없습니다.

법적으로 허용되는 범위를 제외하고 본 보증 조항은 이 고객에 대해 HP 제품 판매에 적용할 수 있는 의무적인 법적 권리를 배제, 제한 또는 수정하지 못하며 그에 추가됩니다.

최종 사용자 사용권 계약

소프트웨어 제품을 사용하기 전에 본 계약서를 자세히 읽어 보십시오. 본 최종 사용자 사용권 계약 ("EULA")은 (a) 귀하(개인 또는 귀하를 대표로 하는 업체)와 (b) Hewlett-Packard Company("HP") 간에 체결되어 귀하의 소프트웨어 제품("소프트웨어") 사용에 적용됩니다. 온라인 설명서에 들어 있는 사용권 계약을 포함하여 소프트웨어에 대해 귀하와 HP 또는 HP의 공급업체 간에 별도의 사용권 계약을 체결한 경우, 이 EULA는 적용되지 않습니다. "소프트웨어"라는 말은 (i) 관련 미디어, (ii) 사용 설명서 및 기타 인쇄물, (iii) 온라인 또는 전자 설명서(총칭하여 "사용 설명서")를 포함할 수 있습니다.

소프트웨어에 관한 권리는 귀하가 본 EULA의 모든 조건에 동의한 경우에만 부여됩니다. 소프트웨어를 설치하거나 복사하거나 다운로드하거나 사용하는 것은 본 EULA에 동의하는 것으로 간주됩니다. 본 EULA에 동의하지 않는 경우, 소프트웨어를 설치하거나 다운로드하거나 사용하지 마십시오. 소프트웨어를 구입했으나 본 EULA에 동의하지 않는 경우, 14일 이내에 구입처로 반품하여 구입 금액을 환불받으십시오. 소프트웨어가 다른 HP 제품에 설치되거나 함께 제공된 경우, 사용하지 않은 제품 전체를 반품해야 할 수도 있습니다.

1. 타사 소프트웨어. 본 소프트웨어에는 HP 독점 소프트웨어("HP 소프트웨어") 외에도 타사의 사용권에 따른 소프트웨어("타사 소프트웨어" 및 "타사 사용권")가 포함될 수도 있습니다. 타사 소프트웨어 사용권의 부여는 해당 타사 사용권 계약 조건에 따릅니다. 일반적으로 타사 사용권은 "license.txt"와 같은 파일에 들어 있는데, 이 사용권을 찾지 못하는 경우 HP 지원 센터로 문의하십시오. 타사 사용권이 소스 코드를 이용할 수 있는 사용권(예: GNU 일반 공중 사용권)을 포함하지만 해당 소스 코드가 소프트웨어에 포함되어 있지 않은 경우, HP 웹사이트(hp.com)의 제품 지원 페이지에서 소스 코드를 구할 수 있는 방법을 확인하십시오.

2. 사용권. 본 EULA의 모든 계약 조건에 따라 다음과 같은 권리를 갖습니다.

a. 사용. HP는 귀하에게 HP 소프트웨어 사본 1부에 대한 사용권을 부여합니다. "사용"이란 HP 소프트웨어를 설치, 복사, 보관, 로드, 실행, 표시 또는 이용하는 것을 말합니다. HP 소프트웨어를 수정하거나 사용권을 비활성화하거나 HP 소프트웨어의 기능을 제어할 수 없습니다. HP가 이미징 또는 인쇄 제품과 함께 사용할 수 있도록 이 소프트웨어를 제공한 경우(예: 소프트웨어가 프린터 드라이버, 펌웨어 또는 애드온인 경우), HP 소프트웨어는 해당 제품("HP 제품")과만 사용해야 합니다. 기타 사용 제한사항이 사용 설명서에 명시되어 있을 수 있습니다. HP 소프트웨어 구성품을 분리하여 사용할 수 없습니다. HP 소프트웨어를 배포할 수 없습니다.

b. 복사. 복사 권한이란 보관 또는 백업용으로 HP 소프트웨어를 복사할 수 있다는 것을 가리키며, 각 복사본은 원본 HP 소프트웨어의 소유권 고지를 포함하고 백업용으로만 사용되어야 합니다.

3. 업그레이드. HP가 업그레이드나 업데이트 또는 보조 프로그램(총칭 "업그레이드")으로 제공하는 HP 소프트웨어를 사용하려면 먼저 HP에서 업그레이드에 적합하다고 인정한 원본 HP 소프트웨어의 사용권이 있어야 합니다. 업그레이드가 원본 HP 소프트웨어를 대신하는 한, 더 이상 원본 HP 소프트웨어를 사용할 수 없습니다. HP가 업그레이드와 함께 다른 조건을 제공하지 않는 한 각 업그레이드에 본 EULA가 적용됩니다. 본 EULA와 기타 조건이 상충하는 경우, 기타 조항이 우선합니다.

4. 양도.

a. 타사 양도. 최초의 HP 소프트웨어 최종 사용자는 HP 소프트웨어를 1회에 한해 다른 최종 사용자에게 양도할 수 있습니다. 양도할 경우 모든 구성품과 미디어, 사용 설명서, 본 EULA 및 인증서까지(해당하는 경우) 모두 양도하게 됩니다. 양도는 위탁처럼 간접적인 양도가 되어서는 안 됩니다. 양도하기에 앞서 소프트웨어를 양도 받을 최종 사용자는 본 EULA에 동의해야 합니다. HP 소프트웨어 양도 시 사용자의 사용권은 자동으로 해지됩니다.

b. 제한. 상업적인 공동소유나 부서 사용을 위해 HP 소프트웨어를 임대, 리스 또는 대여하거나 사용해서는 안 됩니다. 본 EULA에 명시된 경우를 제외하고는 HP 소프트웨어의 사용권을 재부여하거나 양도할 수 없습니다.

5. **소유권.** 소프트웨어 및 사용 설명서에 명시되어 있는 모든 지적재산권은 **HP** 또는 **HP** 공급업체가 소유하며 저작권, 기업 비밀, 특허 및 상표법 등 해당 법률의 보호를 받습니다. 소프트웨어에서 제품 식별 정보나 저작권 고지 또는 소유권 제한사항을 삭제해서는 안 됩니다.
6. **역엔지니어링 제한사항.** 해당 법률이 허용하지 않는 한 **HP** 소프트웨어를 역엔지니어링, 디컴파일 또는 분해할 수 없습니다.
7. **데이터 활용 동의.** **HP** 및 **HP** 계열사는 (i) 소프트웨어나 **HP** 제품 사용, (ii) 소프트웨어나 **HP** 제품에 관한 지원 서비스 제공과 관련하여 귀하가 제공한 기술 정보를 취합하여 이용할 수 있습니다. 그러한 정보는 모두 **HP**의 개인 정보 보호 정책의 적용을 받습니다. **HP**는 제품 기능을 강화하거나 지원 서비스를 제공하는 데 필요한 경우가 아니면 귀하를 개인적으로 식별할 수 있는 형식으로 해당 정보를 이용할 수 없습니다.
8. **책임 제한.** 귀하가 손해를 초래한 어떠한 경우에도 본 **EULA**에 의거한 **HP** 및 **HP** 공급업체의 전체 책임과 본 **EULA**에 의거한 귀하의 유일한 구제는 귀하가 제품 가격으로 지불한 실제 금액과 **USD 5.00** 중 더 큰 쪽으로 제한됩니다. 해당 법률이 허용하는 최대 한도 내에서, **HP** 또는 **HP** 공급업체는 소프트웨어 사용 여부와 관련하여 발생한 특수, 부수적, 간접적 또는 파생적 손해(이윤, 데이터 손실, 업무 중단, 신체 상해, 사생활 침해 등으로 인한 손해를 포함)에 대해 어떠한 경우에도 책임을 지지 않으며, 이는 **HP** 나 **HP** 공급업체가 그러한 손해 가능성을 통지받은 경우나 위에서 언급된 구제책이 본래 목적을 달성하지 못한 경우라 해도 그러합니다. 일부 주 또는 기타 관할구역에서는 부수적이거나 파생적 손해의 배제나 제한을 허용하지 않는 경우도 있으므로 위 제한이나 배제 조항이 귀하에게 적용되지 않을 수도 있습니다.
9. **미국 정부 고객.** 미국 정부 기관의 경우 **FAR 12.211** 및 **FAR 12.212**에 따라 상용 컴퓨터 소프트웨어, 컴퓨터 소프트웨어 설명서 및 상용 품목에 관한 기술 데이터 등은 해당 **HP** 상용 사용권 계약에 의거하여 사용 허가를 받게 됩니다.
10. **수출법 준수.** (i) 소프트웨어 수출입, (ii) 핵, 생화학무기 확산 금지를 포함하여 소프트웨어 사용 제한에 해당하는 모든 법률, 규칙 및 규정을 준수해야 합니다.
11. **권한 보유.** 본 **EULA**에서 명시적으로 귀하에게 부여하지 않은 모든 권한은 **HP**와 **HP** 공급업체에 있습니다.

(c) 2007 Hewlett-Packard Development Company, L.P.

개정 2006년 11월

고객 셀프 수리 보증 서비스

수리 시간을 최소화하고 결함 부품 교체 시 유연성을 증진하기 위해 HP 제품에는 고객 셀프 수리 (CSR) 부품이 다수 포함되어 있습니다. HP 의 진단에 따라 CSR 부품으로 수리가 가능하다고 판별된 경우 교체 부품을 고객에 직접 배송합니다. CSR 부품은 다음 두 범주로 나눌 수 있습니다. 1) 반드시 고객이 스스로 수리해야 하는 부품. HP 에 이러한 부품의 교체를 요청하면 해당 서비스에 대한 출장비와 인건비가 청구됩니다. 2) 선택적으로 고객이 스스로 수리할 수 있는 부품. 이러한 부품 역시 고객 셀프 수리용으로 설계된 것이나 고객이 HP 에 교체를 요청하면 제품의 보증 서비스 종류에 따라 추가 비용 없이 교체가 가능합니다.

해당 부품이 있고 지리적으로 가능한 위치인 경우 CSR 부품은 익영업일 배송을 통해 전달됩니다. 지리적으로 가능한 경우 추가 비용을 지불하면 당일 또는 4 시간 배송이 가능합니다. 지원이 필요한 경우 HP 기술 지원 센터에 문의하면 기술자가 전화 상담을 통해 지원합니다. HP 는 교체 CSR 부품과 함께 제공되는 자료에 결함 부품의 HP 반송 여부를 명시합니다. HP 로 반품해야 할 경우 일정 기간 내에 결함 부품을 HP 로 보내야 합니다. 일반적으로 이 기간은 5 영업일입니다. 결함 부품은 제공된 배송 자료의 관련 문서와 함께 반품해야 합니다. 결함 부품을 반송하지 않으면 HP 에서 해당 부품에 대한 비용을 청구할 수 있습니다. 고객 셀프 수리의 경우 HP 에서 배송 및 부품 반품 비용 전액을 부담하며 배송업체 결정권을 갖습니다.

고객 지원

해당 국가/지역에서 보증 기간 동안 무료로 전화 지원을 받으십시오.

해당 국가/지역 전화 번호는 제품의 상자에 있는 전단지 또는 www.hp.com/support/에서 확인할 수 있습니다.

제품명, 일련 번호, 구입 일자를 알아두고 제대로 설명할 수 있도록 문제를 파악하십시오.

24 시간 인터넷 지원을 받으십시오.

www.hp.com/support/cljcp3525

Macintosh 컴퓨터 호환 제품 지원을 받으십시오.

www.hp.com/go/macosex

소프트웨어 유틸리티, 드라이버 및 온라인 정보 다운로드

www.hp.com/go/cljcp3525_software

기타 HP 서비스 또는 유지보수 계약 요청

www.hp.com/go/carepack

C 제품 사양

- 물리적 사양
- 소비 전력 및 소음 배출
- 환경 사양

물리적 사양

표 C-1 제품 치수

제품	높이	깊이	너비	무게
HP Color LaserJet CP3525n	358mm	491mm	514mm	32.9kg
HP Color LaserJet CP3525dn	358mm	491mm	514mm	32.9kg
HP Color LaserJet CP3525x	520mm	491mm	514mm	40.5kg

표 C-2 제품 치수, 모든 덮개와 용지함을 완전히 연 경우

제품	높이	깊이	너비
HP Color LaserJet CP3525n	358mm	739mm	822mm
HP Color LaserJet CP3525dn	358mm	739mm	822mm
HP Color LaserJet CP3525x	520mm	739mm	822mm

소비 전력 및 소음 배출

최신 정보는 www.hp.com/go/cljcp3525_regulatory 를 참조하십시오.

환경 사양

환경 조건	권장	허용
온도(제품 및 토너 카트리지)	15° ~ 27°C(59° ~ 80.6°F)	10° - 30°C
상대 습도	10% ~ 70% 상대 습도(RH)	10%-80% RH
고도	해당 사항 없음	0 미터 - 2500 미터

D 규정 정보

- [FCC 규정](#)
- [환경 친화적 제품 관리 프로그램](#)
- [자기 인증 선언](#)
- [안전 규격](#)

FCC 규정

FCC 규격 제 15 부에 의거하여 본 장비를 테스트한 결과 B 급 디지털 장치에 대한 제품 기준에 적합한 것으로 판정되었습니다. 이러한 기준은 주거 지역에서 사용할 때 발생할 수 있는 유해한 간섭으로부터 피해를 막기 위해 마련되었습니다. 본 장비는 전자파 에너지를 생성, 사용 및 방출할 수 있습니다. 본 장비를 지침에 따라 설치하고 사용하지 않으면 무선 통신에 유해한 간섭이 발생할 수 있습니다. 그러나 특정한 설치 위치에서 이러한 간섭이 발생하지 않는다고 보장할 수 없습니다. 간섭 유무 여부는 장비를 켜다가 다시 켜보면 알 수 있습니다. 본 장비가 라디오 또는 TV 수신에 유해한 간섭을 발생할 경우에는 다음과 같이 하여 간섭을 해결할 수 있습니다.

- 수신 안테나의 방향 또는 위치를 바꿉니다.
- 본 장비와 수신기 간격을 더 넓힙니다.
- 본 장비와 수신기를 다른 콘센트에 연결합니다.
- 대리점 또는 라디오/TV 기술자에게 문의합니다..

 **주:** HP 에서 명시적으로 승인하지 않은 방법으로 프린터를 변경 또는 변형하는 경우, 본 장치 작동에 대한 사용자의 권한이 무효화될 수 있습니다.

FCC 규격 제 15 부의 B 급 기준에 따라 피복 인터페이스 케이블을 사용해야 합니다.

환경 친화적 제품 관리 프로그램

환경 보호

Hewlett-Packard Company 는 우수한 품질의 환경 친화적 제품을 공급하기 위해 최선을 다하고 있습니다. 본 제품은 환경에 미치는 영향을 최소화하여 제작되었습니다.

오존 생성

본 제품은 오존 가스(O₃)를 배출하지 않습니다.

소비 전력

준비 모드와 절전 모드에서는 전력 소모량이 크게 줄어들기 때문에 제품 성능을 떨어뜨리지 않으면서 천연 자원 뿐 아니라 금전 절약 효과를 얻을 수 있습니다. 이 제품의 ENERGY STAR® 적합성은 제품 기술 자료나 사양서에서 확인하십시오. 이 마크를 획득한 제품 목록은 다음에서 제공합니다.

www.hp.com/go/energystar

용지 사용

이 제품의 자동 양면 인쇄 기능(양면 인쇄)과 모아찍기 인쇄 기능(한 장에 여러 페이지 인쇄)을 사용하면 용지 사용량을 줄일 수 있으므로 자원 절약의 효과를 거둘 수 있습니다.

플라스틱

25g 을 초과하는 플라스틱 부품에는 국제 표준에 따라 해당 마크를 부착하여 본 제품의 수명이 다했을 때 플라스틱 부품의 재활용 가능 여부를 쉽게 확인할 수 있습니다.

HP LaserJet 인쇄 소모품

HP Planet Partners 를 통해 예상 수명이 다 된 HP LaserJet 토너 카트리지를 무료로 쉽게 반환하고 재활용할 수 있습니다. 모든 HP LaserJet 토너 카트리지와 소모품 패키지에는 프로그램 관련 정보와 지침이 다국어로 제공됩니다. 개별 반환보다는 여러 개의 카트리지를 한꺼번에 반환하는 편이 환경 보호에 드는 비용 부담을 줄일 수 있습니다.

HP 는 제품 설계와 생산 과정에서 유통, 사용, 재활용 과정에 이르기까지 친환경적인 고품질 제품과 서비스를 제공하기 위해 최선을 다하고 있습니다. HP Planet Partners 프로그램에 참여하면 HP LaserJet 토너 카트리지를 재활용할 수 있습니다. 플라스틱과 금속을 신제품에 재사용하는 이 프로그램을 통해 수백만 톤의 매립 쓰레기 발생을 피할 수 있습니다. 이 프로그램에 제공한 카트리는 고객에게 반환되지 않습니다. 환경 보호를 위한 노력에 참여해주셔서 감사합니다!

 **주:** 정품 HP LaserJet 토너 카트리지만 반품 레이블을 사용하여 보내주십시오. 이 레이블을 HP 잉크 젯 카트리지, 타사 카트리지, 리필형이나 재활용 카트리지 또는 보증 반환에 사용하지 마십시오. HP 잉크젯 카트리지에 대한 자세한 내용은 www.hp.com/recycle 을 참조하십시오.

반환 및 재활용 지침

미국 및 푸에르토리코

사용한 HP LaserJet 토너 카트리지 하나 이상의 반환 및 재활용을 위해 HP LaserJet 토너 카트리지 상자에 라벨을 동봉하였습니다. 다음의 적절한 지침을 따르십시오.

여러 제품 반환(카트리지가 2 개 이상)

1. HP LaserJet 토너 카트리지를 각각 원래 상자 및 봉투에 포장합니다.
2. 묶음 또는 포장용 테이프를 사용하여 여러 상자를 하나로 묶습니다. 중량은 최대 31kg 까지 가능합니다.
3. 선불 지급 운송 라벨 하나를 사용합니다.

또는

1. 적합한 상자를 따로 사용하거나 www.hp.com/recycle 또는 1-800-340-2445 를 통해 무상 제공되는 포장 상자(HP LaserJet 토너 카트리지가 최대 31kg 까지 적재)를 사용합니다.
2. 선불 지급 운송 라벨 하나를 사용합니다.

한 개 반환

1. HP LaserJet 토너 카트리지를 원래 봉투 및 상자에 포장합니다.
2. 상자 전면에 운송 라벨을 부착합니다.

발송

재활용 반환할 모든 HP LaserJet 토너 카트리지의 경우, 패키지를 UPS 픽업 서비스 이용 시 제공하거나 공인 UPS 서비스 센터로 가져오십시오. 해당 지역의 UPS 서비스 센터 위치는 1-800-PICKUPS 또는 www.ups.com 을 참조하십시오. USPS 레이블을 사용해 반환할 경우 패키지를 미국 우체국 소속 집배원에게 맡기거나 미국 우체국에 가져가십시오. 자세한 내용 또는 대량 반환을 위한 추가 레이블 또는 상자 주문은 www.hp.com/recycle 을 참조하거나 1-800-340-2445 에 문의하십시오. UPS 픽업 요청에는 일반 픽업 요금이 청구됩니다. 이 정보는 사전 예고 없이 변경될 수 있습니다.

알래스카 및 하와이 지역 거주자의 경우 : UPS 레이블을 사용하지 마십시오. 정보와 지침은 1-800-340-2445 로 문의하십시오. 미국 우체국은 HP 와 협의 하에 알래스카와 하와이에서 무료 카트리지를 반환 운송 서비스를 제공합니다.

미국 외 반환

HP Planet Partners 반환 및 재활용 프로그램에 참여하려면 재활용 지침(신제품의 소모품 패키지에 포함)의 간단한 지침을 따르거나 www.hp.com/recycle 을 참조하십시오. HP LaserJet 인쇄 소모품 반환 방법에 대한 정보를 보려면 국가/지역을 선택하십시오.

재생지

재활용지가 *HP LaserJet Printer Family Print Media Guide*(HP LaserJet 프린터 제품군 인쇄 용지 설명서)에 나와 있는 요건에 맞다면 이 제품에서 이용할 수 있습니다. 그리고, 이 제품에 이용할 수 있는 재활용지는 EN12281:2002 에 적합해야 합니다.

제한 물질

이 HP 제품에는 적정량의 수은이 사용되었습니다.

이 HP 제품에는 처리 시 분리 배출이 필요한 배터리가 사용되었을 수 있습니다. 이 제품과 함께 또는 따로 제공되는 배터리는 다음과 같습니다.

HP Color LaserJet CP3525 시리즈	
종류	탄소 단일 플루오르화물 리튬

HP Color LaserJet CP3525 시리즈	
무게	0.8g
위치	포맷터 보드 위
착탈 가능 여부	아니요



廢電池請回收

재활용 방법에 대해 자세히 알려면 관련 HP 웹 사이트(www.hp.com/recycle) 또는 미국 전자 산업 협회 웹 사이트(www.eiae.org)를 참조하거나 현지 관할 당국에 문의하십시오.

가정 폐품 분리 배출 요령(유럽 연합)

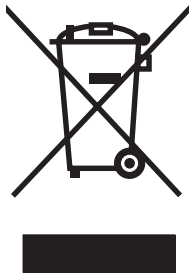

제품과 포장재에 이 기호가 부착되어 있으면 가정에서 발생하는 일반 쓰레기와 함께 처분할 수 없습니다. 하지만, 폐품을 지정된 전기 및 전자 기기 재활용품 수거장에 전달하는 것은 사용자가 직접 해야 합니다. 폐품을 분리 배출하여 재활용하면 천연 자원뿐만 아니라 인체 건강 및 환경을 보호하는 데 큰 도움이 됩니다. 재활용품 수거장에 대한 자세한 내용은 현지 관할 구청이나 가정용 쓰레기 처리장 또는 해당 제품 판매업체에 문의하십시오.

화학 물질

HP는 REACH(유럽 의회 및 이사회의 EC 규정 No 1907/2006)와 같은 법적 규정 준수에 필요한 제품 내 화학 물질 관련 정보를 고객들에게 제공하기 위해 최선을 다하고 있습니다. 이 제품에 사용된 화학 물질 정보 보고서는 다음 사이트에서 확인할 수 있습니다. www.hp.com/go/reach.

물질안전보건자료(MSDS)

토너 등 화학물질을 포함하는 소모품에 대한 물질안전보건자료(MSDS)는 HP 웹사이트(www.hp.com/go/msds 또는 www.hp.com/hpinfo/community/environment/productinfo/safety)에서 구할 수 있습니다.

추가 정보

이러한 환경 프로그램 관련 정보는 다음 웹사이트를 참조하십시오.

- 이 제품 및 기타 관련 HP 제품에 대한 환경 사양 자료
- HP의 환경 보호 정신
- HP의 환경 관리 시스템
- HP의 폐품 반환 및 재활용 프로그램
- 물질안전보건자료(MSDS)

www.hp.com/go/environment 또는 www.hp.com/hpinfo/globalcitizenship/environment

자기 인증 선언

형식 승인

ISO/IEC 17050-1 및 EN 17050-1, DoC#에 의거: BOISB-0802-00-rel.1.0

제조업체 이름: Hewlett-Packard Company
제조업체 주소: 11311 Chinden Boulevard,
Boise, Idaho 83714-1021, USA

제품 승인

제품명: HP Color LaserJet CP3525 시리즈
규격 모델 번호: BOISB-0802-00

제품 선택 사항: 다음 사항을 포함: CE522A — 선택사양 500 매 용지 및 중량지 용지함
모두

카트리지가: CE250X, CE250A, CE251A, CE252A, CE253A

다음 제품 사양에 부합함을 선언합니다.

안전: IEC 60950-1:2001 / EN60950-1: 2001 + A11
IEC 60825-1:1993 +A1 +A2/EN 60825-1:1994 +A1 +A2(1 급 Laser/LED 제품)
GB4943-2001

EMC: CISPR 22:2005/EN 55022:2006 – B¹ 급)
EN 61000-3-2:2000 +A2
EN 61000-3-3:1995 + A1
EN 55024:1998 +A1 + A2
FCC CFR 제 47 호 제 15 부 B 급/ICES-003, 4 쇠
GB9254-1998, GB17625.1-2003

부록 정보:

본 제품은 다음 EMC 지침 2004/108/EC 및 저전압 지침 2006/95/EC 의 조항에 부합하며 그에 따라 CE 마크  를 획득하였습니다.

본 장치는 FCC 규격 제 15 항에 부합합니다. 다음 두 가지 작동 조건을 만족해야 합니다. (1) 이 장치는 유해한 전파 간섭을 발생하지 않습니다. (2) 이 장치는 오작동을 야기하는 전파 간섭 등 수신되는 모든 전파 간섭을 흡수해야 합니다.

1) 본 제품에 대한 테스트는 HP PC 의 표준 구성에서 이루어졌습니다.

2) 획득한 규격 인증을 나타내기 위해, 본 제품에는 규격 모델 번호가 지정되어 있습니다. 규제 번호를 제품 이름이나 제품 번호와 혼동하지 마십시오.

Boise, Idaho , USA

2007 년 12 월 19 일

규제 관련 사항에만 해당:

유럽 문의처: 각 국가/지역 Hewlett-Packard Sales and Service Office 또는 Hewlett-Packard GmbH, Department HQ-TRE/
Standards Europe, Herrenberger Straße 140, D-71034 Böblingen, Germany, (팩스: +49-7031-14-3143),
<http://www.hp.com/go/certificates>

미국 문의처: Product Relations Manager, Hewlett-Packard Company, PO Box 15, Mail Stop 160, Boise, Idaho 83707-0015, USA,
(전화: 208-396-6000)

안전 규격

레이저 안전

미국 식품의약품청 산하 기관인 CDRH(Center for Devices and Radiological Health)에서는 1976년 8월 1일 이후에 제조된 레이저 제품에 대한 규정을 제정하여 시행하고 있습니다. 이 규정은 미국에서 판매되는 전 제품에 적용됩니다. 이 HP 장치는 1968년에 제정된 건강 및 안전을 위한 방사선 관리법에 따라 미국 보건복지부에서 규정한 방사선 성능 표준에 적합한 '1급' 레이저 제품입니다. 장치 안에서 방사선이 발생한다 해도 본체와 외부 덮개가 완전히 막고 있기 때문에, 제품을 정상적으로 사용하면 레이저 광선은 유출되지 않습니다.

△ **경고!** 사용 설명서에 나와 있지 않은 제어 기능을 사용하거나 조정 작업 및 기타 절차를 실행하면 위험한 방사선에 노출될 수 있습니다.

캐나다 DOC 규격

Complies with Canadian EMC Class B requirements.

« Conforme à la classe B des normes canadiennes de compatibilité électromagnétique. « CEM ». »

VCCI 규격(일본)

この装置は、情報処理装置等電波障害自主規制協議会（VCCI）の基準に基づくクラスB情報技術装置です。この装置は、家庭環境で使用することを目的としていますが、この装置がラジオやテレビジョン受信機に近接して使用されると、受信障害を引き起こすことがあります。
取扱説明書に従って正しい取り扱いをして下さい。

전원 코드 규격(일본)

製品には、同梱された電源コードをお使い下さい。
同梱された電源コードは、他の製品では使用出来ません。

EMI 규격(한국)

B급 기기 (가정용 정보통신기기)

이 기기는 가정용으로 전자파적합등록을 한 기기로서
주거지역에서는 물론 모든지역에서 사용할 수 있습니다.

핀란드 레이저 규격

Luokan 1 laserlaite

Klass 1 Laser Apparat

HP Color LaserJet CP3525, CP3525n, CP3525dn, CP3525x, laserkirjoitin on käyttäjän kannalta turvallinen luokan 1 laserlaite. Normaalisissa käytössä kirjoittimen suojakotelointi estää lasersäteen

pääsyn laitteen ulkopuolelle. Laitteen turvallisuusluokka on määritetty standardin EN 60825-1 (1994) mukaisesti.

VAROITUS !

Laitteen käyttäminen muulla kuin käyttöohjeessa mainitulla tavalla saattaa altistaa käyttäjän turvallisuusluokan 1 ylittävälle näkymättömälle lasersäteilylle.

WARNING !

Om apparaten används på annat sätt än i bruksanvisning specificerats, kan användaren utsättas för osynlig laserstrålning, som överskrider gränsen för laserklass 1.

HUOLTO

HP Color LaserJet CP3525, CP3525n, CP3525dn, CP3525x - kirjoittimen sisällä ei ole käyttäjän huollettavissa olevia kohteita. Laitteen saa avata ja huoltaa ainoastaan sen huoltamiseen koulutettu henkilö. Tällaiseksi huoltotoimenpiteeksi ei katsota väriainekasetin vaihtamista, paperiradan puhdistusta tai muita käyttäjän käsikirjassa lueteltuja, käyttäjän tehtäväksi tarkoitettuja ylläpitotoimia, jotka voidaan suorittaa ilman erikoistyökaluja.

VARO !

Mikäli kirjoittimen suojakotelo avataan, olet alltiina näkymättömälle lasersäteilylle laitteen ollessa toiminnassa. Älä katso säteeseen.

WARNING !

Om laserprinterns skyddshölje öppnas då apparaten är i funktion, utsättas användaren för osynlig laserstrålning. Betrakta ej strålen. Tiedot laitteessa käytettävän laserdiodin säteilyominaisuuksista: Aallonpituus 775-795 nm Teho 5 m W Luokan 3B laser.

물질표(중국)

有毒有害物质表

根据中国电子信息产品污染控制管理办法的要求而出台

部件名称	有毒有害物质和元素					
	铅 (Pb)	汞 (Hg)	镉 (Cd)	六价铬 (Cr(VI))	多溴联苯 (PBB)	多溴二苯醚 (PBDE)
打印引擎	X	0	X	X	0	0
控制面板	0	0	0	0	0	0
塑料外壳	0	0	0	0	0	0
格式化板组件	X	0	0	0	0	0
碳粉盒	X	0	0	0	0	0

3043

0：表示在此部件所用的所有同类材料中，所含的此有毒或有害物质均低于 SJ/T11363-2006 的限制要求。

X：表示在此部件所用的所有同类材料中，至少一种所含的此有毒或有害物质高于 SJ/T11363-2006 的限制要求。

注：引用的“环保使用期限”是根据在正常温度和湿度条件下操作使用产品而确定的。

색인

기호/숫자

- 1 부 인쇄 후 나머지는 보관
 - Windows 111
- 500 매 및 중량지 용지함
 - 사양, 본체 219
- 500 매 용지 및 중량지 용지함
 - 모델 포함 3

A

- AppleTalk 설정 69

B

- Bonjour 설정 58

D

- DHCP 32
- DIMM
 - 부품 번호 209
 - 설치 141
- DLC/LLC 34
- DLC/LLC 설정 69
- DNS 설정 32
- dpi, 설정 58

E

- EIO 카드
 - 버퍼 오버플로우 162
 - 부품 번호 210
 - 설정 31
 - 설치 145
- EPS 파일, 문제 해결 205
- Explorer, 지원 버전
 - 내장 웹 서버 128

G

- General Protection FaultException OE 203

H

- HP Easy Printer Care
 - 다운로드 51
 - 사용 125
 - 설명 51
 - 열기 125
 - 옵션 125
 - 지원되는 브라우저 51
 - 지원되는 운영 체제 51
- HP Jetdirect 프린트 서버
 - 모델 포함 3
 - 설치 145
 - 펌웨어 업그레이드 152
 - 표시등 194
- HP-UX 소프트웨어 53
- HP Web Jetadmin
 - 펌웨어 업데이트 151
- HP 거친 용지 105
- HP 고객응답지원센터 218
- HP 범용 프린터 드라이버 46
- HP 부정제품 고발센터 135
- HP 프린터 유틸리티 57
- HP 프린터 유틸리티,
Macintosh 57

I

- I/O(입력/출력) menu 30
- I/O 메뉴 31
- Internet Explorer, 지원 버전
 - 내장 웹 서버 128
- IPV6 설정 33
- IPX/SPX 설정 34, 69
- IP 주소
 - Macintosh, 문제 해결 204
- IP 주소 지정 66

J

- Jetadmin
 - 펌웨어 업데이트 151

- Jetadmin, HP Web 51, 131
- Jetdirect 프린트 서버
 - 모델 포함 3
 - 설치 145
 - 펌웨어 업그레이드 152
 - 표시등 194

L

- LAN 커넥터 5
- Linux 소프트웨어 53

M

- Macintosh
 - AppleTalk 69
 - HP 프린터 유틸리티 57
 - USB 카드, 문제 해결 205
 - 드라이버, 문제 해결 204
 - 드라이버 설정 57, 59
 - 문서 크기 조정 59
 - 문제, 문제 해결 204
 - 소프트웨어 57
 - 소프트웨어 제거 56
 - 지원 218
 - 지원되는 운영 체제 56
- Macintosh 드라이버 설정
 - 맞춤 크기 용지 59
 - 서비스 탭 62
 - 워터마크 60
 - 작업 저장 61
- Macintosh 소프트웨어 제거 56

N

- Netscape Navigator, 지원 버전
 - 내장 웹 서버 128
- NVRAM 오류 165

P

- PCL 드라이버
 - 범용 46

PostScript PPD(PostScript Printer Description) 파일 포함 57

PPD 포함 57

PS 에뮬레이션 드라이버 45

R

REt(해상도 향상 기술) 58

RGB 설정 117, 121

S

Solaris 소프트웨어 53

Spool32 오류 203

sRGB 설정 117, 121

T

TCP/IP 매개변수, 수동 구성 67, 68

TCP/IP 설정 31

TrueType 글꼴 포함 5

U

UNIX 소프트웨어 53

USB 구성 64

USB 포트

Macintosh 문제 해결 205
문제 해결 199

W

Web Jetadmin

펌웨어 업데이트 151

Windows

드라이버 설정 49

문제 해결 203

범용 프린터 드라이버 46

지원되는 운영 체제 44

지원 드라이버 45

Windows 소프트웨어 제거 50

ㄱ

가로 방향

설정, Windows 110

가장자리 제어 117

개인 작업

Windows 111

거친 용지 105

걸림

봉투 191

게이트웨이, 기본값 지정 67

결함, 반복 196

경고 2

고객 지원

HP 프린터 유틸리티 페이지 58

내장 웹 서버 링크 130

온라인 218

고급 I/O(EIO) 카드

부품 번호 210

고급 인쇄 옵션

Windows 113

공간 요구 사항 219

광택지, 지원 103

구성, 모델 3

구성 페이지

Macintosh 58

규칙, 문서 2

그래픽 및 텍스트 디스플레이, 제어판 12

그레이스케일로 인쇄하기 116

글꼴

EPS 파일, 문제 해결 205

Macintosh 업로드 58

포함 5

기능 4

기본 게이트웨이, 지정 67

기술 지원

온라인 218

L

날짜, 설정 99

내부 시계 오류 161

내장 웹 서버

기능 128

암호 지정 132

네트워크

AppleTalk 69

EIO 카드 설치 145

HP Web Jetadmin 131

IP 주소 66, 67, 68

Macintosh 설정 58

구성 65

기본 게이트웨이 67

링크 속도 설정 37

보안 31, 66

서브넷 마스크 67

설정 31

설정, 변경 67

설정, 보기 67

암호, 변경 67

암호, 설정 67

연결 기능 5

장치 검색 65

지원 프로토콜 65

진단 35

프로토콜 31

프로토콜 비활성화 69

프린트 서버 포함 3

네트워크 관리 67

네트워킹 탭, 내장 웹 서버 130

농도

설정 58

ㄷ

단추, 제어판

위치 확인 12

대체 레터헤드 모드 113

덮개, 위치 확인 7

데이터 표시등

위치 확인 12

도움말, 방법 표시 메뉴 16

듀플렉서

Macintosh 설정 58

방법 표시 메뉴 16

사양, 본체 219

위치 확인 7

드라이버

Macintosh, 문제 해결 204

Macintosh 설정 59

Windows, 열기 109

바로 가기(Windows) 109

범용 46

사전 설정(Macintosh) 59

설정 48, 49, 56, 57

용지 종류 76

지원 45

디스크 삭제 기능 132

ㄹ

레이저 안전 규격 230

레터헤드 용지, 적재 113

리소스 잠금, Macintosh 58

링크 속도 설정 37

ㅁ

맞춤 크기 용지 설정

Macintosh 59

메뉴

I/O(입력/출력) 30

계층 구조 15

- 시스템 설정 24
 - 용지 취급 19
 - 인쇄 20
 - 작업 검색 17
 - 장치 구성 20
 - 재설정 38
 - 정보 18
 - 진단 39
- 메뉴, 제어판
 - I/O 31
 - 방법 표시 16
 - 서비스 41
 - 잠금 133
 - 메뉴 단추 12
 - 메뉴 맵
 - 설명 18
- 메모리
 - 기능 4
 - 부족 162, 168
 - 부품 번호 209
 - 소모품 오류 161
 - 영구 저장 장치 오류 메시지 165
 - 포함 3, 57
- 메모리 DIMM
 - 보안 134
- 메모리 부족 162, 168
- 메시지
 - 숫자순 160, 161
 - 영문자 목록 160
 - 전자우편 알림 메시지 58
 - 종류 159
- 모델, 특징 3
- 모아찍기 60
- 모아찍기 인쇄
 - Windows 110
- 무수은 제품 226
- 문서 규칙 2
- 문서 배율 조정
 - Windows 110
- 문서 크기 변경
 - Macintosh 59
- 문서 크기 조정
 - Macintosh 59
 - Windows 110
- 문제 해결
 - EPS 파일 205
 - Macintosh 문제 204
 - OHP 투명 용지 197
 - USB 케이블 199

- Windows 관련 문제 203
 - 네트워크 35
 - 네트워크 문제 200
 - 메시지, 종류 159
 - 반복 결함 196
 - 방법 표시 메뉴 16
 - 빈 페이지 199
 - 양면 인쇄 192
 - 오류 메시지, 숫자순 161
 - 오류 메시지, 영문자 목록 160
 - 용지 처리 문제 189
 - 인쇄 속도가 느린 페이지 199
 - 전자우편 알림 메시지 58
 - 제어판 메시지, 숫자순 160
 - 직접 연결 문제 200
 - 투명 용지 191
 - 페이지가 인쇄되지 않음 199
 - 품질 195
 - 확인 목록 156
 - 환경 197
- 물질안전보건자료(MSDS) 227

ㅂ

- 바로 가기 109
- 반복 결함, 문제 해결 196
- 방법 표시 메뉴 16
- 방향
 - 설정, Windows 110
 - 용지, 넣는 중 79

- 배터리 포함 226
- 버퍼 오버플로우 오류 162
- 범용 프린터 드라이버 46

보관

- 카트리지 135

보관, 작업

- 기능 101

보안

- 디스크 삭제 132
- 설정 31
- 암호화된 하드 디스크 133
- 제어판 메뉴 잠금 133

- 보안 기능 6, 66

- 보안 디스크 삭제 132

- 보안 잠금 장치

- 위치 확인 8

보존, 작업

- 사용 101

보증

- 고객 셀프 수리 217
- 사용권 215

- 제품 212
- 카트리지 213
- 복사
 - 속도 사양 4
 - 품질, 문제 해결 195
- 본체 사양 219
- 봉투
 - 걸림 191
 - 넣기 방향 79
 - 용지함 1에 용지 넣기 83

부속품

- 부품 번호 209
- 주문 208
- 부정제품 고발센터 135

부품 번호

- 메모리 209
- 토너 카트리지 209
- 하드 디스크 209

- 분당 페이지 수(ppm) 4

- 브라우저 요구 사항

- 내장 웹 서버 128

비활성화

- AppleTalk 69
- DLC/LLC 69
- IPX/SPX 69
- 네트워크 프로토콜 69

빈 페이지

- 문제 해결 199

ㄴ

사양

- 기능 4
- 본체 219
- 작동 환경 222
- 전기 및 소음 221

- 사용권, 소프트웨어 215

- 사용자 정의 용지 크기 75

사용 페이지

- 설명 18

- 사전 설정(Macintosh) 59

사진

- 인쇄 품질 개선 109
- 적목 현상 제거 109

상태

- HP Easy Printer Care 125

- HP 프린터 유틸리티,

- Macintosh 57

- Macintosh 서비스 탭 62

- 내장 웹 서버 129

- 메시지, 종류 159

- 상태 단추 12
- 색상
 - HP ImageREt 3600 121
 - Pantone® 매칭 120
 - sRGB 121
 - 가장자리 제어 117
 - 견본 책자 매칭 119
 - 관리 115, 116
 - 사용 115
 - 인쇄 색상 견본 119
 - 인쇄와 모니터 비교 119
 - 일치 119
 - 조정 116
 - 중간 색조 옵션 117
- 색상 옵션 112
- 색상 탭 설정 62
- 색상 테마 117
- 서브넷 마스크 67
- 서비스 메뉴, 제어판 41
- 서비스 탭
 - Macintosh 62
- 서체
 - 포함 5
- 선택된 특성을 사용할 수 없습니다. 169
- 설정
 - 드라이버 49, 57
 - 드라이버 사전 설정 (Macintosh) 59
 - 색상 121
 - 우선순위 48, 56
- 설정 탭, 내장 웹 서버 129
- 설치
 - EIO 카드 145
- 세로 방향
 - 설정, Windows 110
- 소모품
 - 교체 136
 - 교체 간격 136
 - 교체하기 136
 - 내장 웹 서버로 주문 130
 - 메모리 오류 161
 - 부품 번호 209
 - 상태, HP 프린터 유틸리티로 확인 57
 - 상태, 내장 웹 서버로 확인 129
 - 위조품 135
 - 재활용 225
 - 주문 208
- 찾기 136
- 타사 135
- 소모품, 상태
 - HP Easy Printer Care 125
- 소모품 상태, 서비스 탭
 - Macintosh 62
 - Windows 112
- 소모품 상태 페이지
 - 설명 18
- 소모품 위조 방지 135
- 소음 사양 221
- 소프트웨어
 - HP Easy Printer Care 51, 125
 - HP Web Jetadmin 51
 - HP 프린터 유틸리티 57
 - Macintosh 57
 - Macintosh 제거 56
 - Windows 용 제거 50
 - 내장 웹 서버 51
 - 문제 202
 - 설정 48, 56
 - 소프트웨어 사용권 계약 215
 - 지원되는 운영 체제 44, 56
- 속도 사양 4
- 스캔
 - 속도 사양 4
- 스테이플러/스태커
 - 사양, 본체 219
- 습도
 - 문제 해결 197
- 습도 요건 222
- 시간, 설정 99
- 시계
 - 설정 99
 - 오류 메시지 161
- 시스템 설정 메뉴 24
- 시스템 요구 사항
 - 내장 웹 서버 128
- 시작 단추 12
- 실시간 클럭 99
-
- 안전 조항 230
- 알림 메시지, 전자우편 58
- 양면 인쇄
 - 방법 표시 메뉴 16
- 양면, 인쇄
 - Macintosh 설정 58
 - 방법 표시 메뉴 16
- 양면 인쇄
 - Macintosh 설정 58
 - Windows 110
 - 방법 표시 메뉴 16
 - 용지 넣는 방향 79
- 언어, 프린터 5
- 연결
 - USB 64
- 연결 기능 5
- 영구 저장 장치 오류 165
- 오류
 - 소프트웨어 202
- 오류 메시지
 - 숫자순 160, 161
 - 영문자 목록 160
 - 전자우편 알림 메시지 58
 - 종류 159
- 오른쪽 도어
 - 용지 걸림 179
- 오른쪽 아래 도어
 - 용지 걸림 187
- 온도 요건 222
- 온라인 지원 218
- 용량
 - 출력 용지함 5
- 용지
 - 넣기 방향 79
 - 맞춤 크기, Macintosh 설정 59
 - 맞춤 크기, 선택 109
 - 방법 표시 메뉴 16
 - 사용자 정의 크기 75
 - 용지 넣기 83
 - 용지함 3에 용지 넣기 89, 90
 - 종류, 선택 109
 - 지원되는 종류 76
 - 지원되는 크기 73
 - 첫 번째 및 마지막 페이지, 다른 용지 사용 109
 - 첫 페이지 59
 - 크기, 선택 109
 - 표지, 다른 용지 사용 109
 - 한 장에 여러 페이지 60
- 용지, 주문 208
- 용지 걸림
 - 방법 표시 메뉴 16
 - 복구 188
 - 오른쪽 도어 179
 - 오른쪽 아래 도어 187
 - 용지함 1 184

용지함 2	185	Macintosh 고객 지원	218	장, 수	
용지함 3	186, 187	고객 지원	218	Windows	113
일반적인 원인	177	물질안전보건자료		장치 검색	65
출력함	183	(MSDS)	227	장치 구성 메뉴	20
퓨지	179	범용 프린터 드라이버	46	장치 상태	
해결	178	부정제품 제보	135	Macintosh 서비스 탭	62
용지 넣기		위조 소모품	135	재설정 단추	12
구성	79	유럽 연합, 폐품 분리 배출	227	재설정 메뉴	38
방법 표시 메뉴	16	유색 텍스트		재활용	
용지함 1	83	흑백으로 인쇄	113	HP 인쇄 소모품 회수 및 환경 프	
용지함 2	85	이더넷 카드	5	로그래	225
용지당 페이지 수		인쇄		저장, 작업	
Windows	110	문제 해결	199	Macintosh 설정	58, 61
용지 취급 메뉴	19	속도 사양	4	기능	101
용지함		인쇄 메뉴	20	사용	101
Macintosh 설정	58	인쇄 요청 일시 중지	108	저장 작업	
구성	94	인쇄 요청 중지	108	삭제	102
방법 표시 메뉴	16	인쇄 요청 취소	108	인쇄	101
사양, 본체	219	인쇄 용지		저장 장치 캐비닛	
양면 인쇄	61	용지함 1 에 용지 넣기	83	사양, 본체	219
용량	77	인쇄 작업	107	적목 현상, 제거	109
용지 넣기	79	인쇄 작업 제어	95	전기 사양	221
용지 방향	79	인쇄 카트리지		전력	
위치 확인	7	Macintosh 상태	62	소비량	221
자동 OHP 투명 필름 감지	95	인쇄 품질		전원	
포함	3	문제 해결	195	문제 해결	156
용지함, 상태		환경	197	전원 스위치, 위치 확인	7
HP Easy Printer Care	125	인터페이스 포트		전원 연결	
용지함, 출력		위치 확인	8, 9	위치 확인	8
용량	77	포함	5	전자우편 알림 메시지	58
용지함 1		일본 VCCI 규격	230	절약 설정	98
양면 인쇄	61	입력 용지함		절전 단추	12
용량	77	구성	19	절전 모드	98
용지 걸림	184			절전 시간	
용지함 2		ㄹ		비활성화	98
용량	77	자, 반복적 걸림 확인용	196	활성화	98
용지 걸림	185	자기 인증 선언	229	절전 지연	
용지함 2 에서 인쇄	85	자동 OHP 투명 필름 감지	95	설정 변경	98
용지함 3		작동 환경 사양	222	시간	98
용지 걸림	186, 187	작업		정보 메뉴	18
우선순위, 설정	48, 56	Macintosh 설정	58	정보 탭, 내장 웹 서버	129
워터마크		작업 검색 메뉴	17	정보 페이지	124
Windows	110	작업 저장		제어판	
원격 펌웨어 업데이트(RFU)	149	Macintosh 설정	61	I/O 메뉴	31
월 인쇄 용량	4	Windows	111	단추	12
웹 브라우저 요구 사항		기능	101	메뉴	14, 15
내장 웹 서버	128	사용	101	메시지, 숫자순	160, 161
웹 사이트		잘못된 연산 오류	203	메시지, 영문자 목록	160
HP Web Jetadmin, 다운로드	131	잠금		메시지, 종류	159
		제어판 메뉴	133	방법 표시 메뉴	16

- 서비스 메뉴 41
- 설정 48, 56
- 위치 확인 7
- 잠금 메뉴 133
- 표시등 12, 13
- 제품 상태
 - HP Easy Printer Care 125
- 제품 정보 1
- 제품 환경
 - 문제 해결 197
- 제한 물질 226
- 주 2
- 주문
 - 내장 웹 서버로 소모품 130
 - 부품 번호 209
 - 소모품 및 부속품 208
- 주소, 프린터
 - Macintosh, 문제 해결 204
- 주의 2
- 주의 표시등
 - 위치 확인 12
- 준비 표시등
 - 위치 확인 12
- 중간 회색 117
- 중지 단추 12
- 지도, 인쇄 105
- 지원
 - HP 프린터 유틸리티 페이지 58
 - 내장 웹 서버 링크 130
 - 온라인 112, 218
- 지원되는 용지 73
- 지원되는 운영 체제 44, 56
- 진단
 - 네트워크 35
- 진단 메뉴 39

- 첫 페이지
 - 다른 용지 사용 59
- 청소
 - 외부 148
 - 제품 148
 - 퓨저 148
- 청소 페이지, 인쇄 148
- 출력 용지함
 - 용량 5
 - 위치 확인 7
- 출력 품질
 - 문제 해결 195

- 출력함
 - 용지 걸림 183
- 취소
 - 인쇄 108
- 카트리지
 - 교체 간격 136
 - 내장 웹 서버로 주문 130
 - 보관 135
 - 보증 213
 - 재활용 225
 - 타사 135
- 카트리지, 인쇄
 - Macintosh 상태 62
- 카트리지, 토너
 - 부품 번호 209
 - 오류 메시지 160
- 카트리지 설치 오류 메시지 160
- 캐나다 DOC 규격 230
- 캐비닛/받침대
 - 사양, 본체 219
- 컬러
 - sRGB 117
 - 그레이스케일로 인쇄 116
 - 중간 회색 117
- 케이블
 - USB, 문제 해결 199
- 케이블, USB
 - 부품 번호 210
- 켜짐/꺼짐 스위치, 위치 확인 7
- 켜짐 시간
 - 변경 98
 - 설정 98
- 클럭 99
- 키, 제어판
 - 위치 확인 12

- 타사 소모품 135
- 테스트
 - 네트워크 35
- 토너
 - 농도 설정 58
- 토너 수집병
 - 교체하기 139
- 토너 카트리지
 - 관리 135
 - 교체 136
 - 교체 간격 136

- 부품 번호 209
- 오류 메시지 160
- 트래핑 117
- 특수 용지
 - 지침 78
- 특징 3
- 팁 2
- 파일 업로드, Macintosh 58
- 펌웨어, 업그레이드 149
- 펌웨어 업그레이드 149
- 펌웨어 업데이트, Macintosh 58
- 페이지
 - 느리게 인쇄됨 199
 - 빈 199
 - 인쇄되지 않음 199
- 페이지 순서, 변경 113
- 폐기 226
- 폐기, 수명 완료 226
- 포맷터
 - 보안 134
- 포맷터 표시등 194
- 포트
 - Macintosh 문제 해결 205
 - 위치 확인 9
 - 포함 5
- 표시등
 - 제어판 12
 - 포맷터 194
- 표준 출력 용지함
 - 용량 5
 - 위치 확인 7
- 표지 59, 109
- 표지판, 인쇄 105
- 품질
 - 문제 해결 195
- 퓨저
 - 오류 메시지 163
 - 용지 걸림 179
- 청소 148
- 프로세서 속도 4
- 프로토콜, 네트워크 31, 65
- 프록시 서버 설정 33
- 프린터 설정
 - 구성 20
- 프린터 언어 5
- 프린트 서버 카드
 - 설치 145
- 핀란드 레이저 안전 규격 230

ㅎ

하드 디스크

부품 번호 209

삭제 132

암호화 133

하드 디스크 삭제 132

하트비트 LED 194

한국 EMI 규격 230

한 장에 여러 페이지

Windows 110

한 장에 페이지 60

해결

네트워크 문제 200

직접 연결 문제 200

해상도

사양 4

설정 58

품질 문제 해결 195

해상도, 조정 109

해상도 향상 기술(REt) 58

형식 승인

환경 친화적 제품 관리 프로그램

램 225

형식 승인서

자기 인증 선언 229

환경, 사양 222

환경 친화적 제품 관리 프로그램

램 225

© 2008 Hewlett-Packard Development Company, L.P.

www.hp.com



CC468-90939