

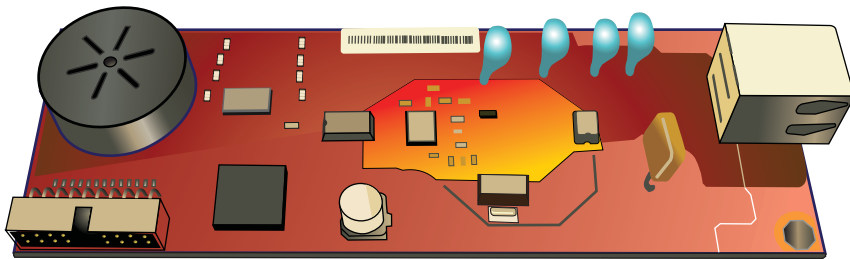

MODUŁ FAKSU ANALOGOWEGO 500

Instrukcja obsługi





Moduł faksu analogowego
HP LaserJet 500

Instrukcja obsługi faksu

Prawa autorskie i licencja

© 2013 Copyright Hewlett-Packard Development Company, L.P.

Powielanie, adaptacja lub tłumaczenie bez wcześniejszej pisemnej zgody jest zabronione, z wyjątkiem przypadków dozwolonych przez prawo autorskie.

Przedstawione tu informacje mogą ulec zmianie bez wcześniejszego powiadomienia.

Jedynymi gwarancjami na produkty i usługi firmy HP są gwarancje wyrażone w formie oświadczeń dołączonych do tych produktów i usług. Żaden zapis w niniejszym dokumencie nie może być interpretowany jako gwarancja dodatkowa. Firma HP nie ponowi żadnej odpowiedzialności za jakiegokolwiek braki techniczne lub błędy redakcyjne w niniejszym dokumencie.

Edition 1, 5/2013

Numer katalogowy: CC487-91217

Znaki firmowe

Microsoft®, Windows®, Windows® XP i Windows Vista® są znakami towarowymi firmy Microsoft Corporation zastrzeżonymi w Stanach Zjednoczonych.

Wszystkie wymienione poniżej produkty mogą być znakami handlowymi odpowiednich firm.

Przepisy krajowe/regionalne mogą zabraniać stosowania tego urządzenia poza określonymi krajami/regionami. Przepisy większości krajów/regionów zabraniają podłączania niehomologowanych urządzeń telekomunikacyjnych (faksów) do publicznej sieci telefonicznej.

ENERGY STAR® i ENERGY STAR® są znakami zastrzeżonymi w USA.

Spis treści

1	Informacje ogólne	1
	Wprowadzenie	2
	funkcje Moduł faksu analogowego HP LaserJet 500	3
	Części dostarczane wraz z modułem faksu	4
2	Urządzenie wielofunkcyjne HP Color LaserJet z serii CM3530	5
	Instalacja modułu faksu w Urządzenie wielofunkcyjne HP Color LaserJet z serii CM3530	6
	Podłączanie modułu faksu do linii telefonicznej	11
	Sprawdzanie działania faksu	11
	Wymagane ustawienia faksu	11
	Kreator konfiguracji faksu	12
	Menu konfiguracji faksu	12
	Ustawianie lub sprawdzanie daty i godziny	12
	Ustawianie, weryfikacja lub zmiana kraju/regionu	13
	Ustawianie nagłówka faksu	13
	Zdalna konfiguracja faksu	15
	Przeglądarka internetowa	15
	HP Web Jetadmin	15
	HP MFP Digital Sending Software Configuration Utility	16
	Ustawienia faksu	17
	Ustawienia wysyłania faksów	17
	Ustawienia wybierania numerów faksów	17
	Ustawianie głośności modemu	17
	Ustawianie trybu wybierania numerów	17
	Ustawianie odstępu czasu przed ponownym wybieraniem	18
	Ustawianie ponownego wybierania w przypadku zajętości	18
	Ustawianie ponownego wybierania w przypadku braku odpowiedzi	19
	Ustawianie wykrywania sygnału wybierania	19
	Ustawianie nagłówka nakładki (faksy wychodzące)	19
	Ustawianie prefiksu wybierania numerów	20
	Ogólne ustawienia faksu	20

Aktywacja potwierdzania numeru faksu	21
Ustawianie trybu kompresji JBIG	21
Zmiana ustawienia ostrości	21
Zmiana ustawienia tła	22
Zmiana ustawienia jasności/zaciemnienia	22
Aktywacja dopasowywania numeru faksu do numeru szybkiego wybierania	22
Ustawianie trybu korekcji błędów	23
Ustawianie kodów bilingowych	23
Domyślne opcje zleceń	24
Ustawianie rozdzielczości faksów wychodzących	24
Boki jak w oryginale	25
Powiadamianie	25
Orientacja zawartości	26
Rozmiar oryginalny	26
Regulacja obrazu	27
Optymalizacja tekstu/obrazu	27
Kompilacja zlecenia	28
Eliminacja pustych stron	28
Ustawienia odbierania faksów	29
Konfiguracja odbierania faksów	29
Ustawianie głośności dzwonka	29
Włączanie i wyłączanie harmonogramu drukowania faksów	29
Blokowanie przychodzących faksów	30
Tworzenie listy blokowanych faksów	30
Usuwanie numerów z listy blokowanych faksów	31
Usuwanie wszystkich numerów z listy blokowanych faksów	31
Inicjowanie odbioru faksów zwrotnych	31
Domyślne opcje zleceń	32
Zmiana ustawień powiadamiania	32
Znakowanie odbieranych faksów (faksów przychodzących)	33
Ustawianie dopasowywania do rozmiarów strony	33
Ustawianie zasobnika papieru	33
Archiwizacja i przekazywanie faksów	34
Archiwizacja faksów	34
Ustawianie przekazywania faksów	35
Korzystanie z faksu	36
Ekran funkcji faksu	36
Wysyłanie faksu	37
Wysyłanie faksu — ręczne wprowadzanie numerów	38
Wysyłanie faksu z wykorzystaniem szybkiego wybierania	39

Wyszukiwanie według nazwy na liście szybkiego wybierania	39
Wysyłanie faksów przy użyciu numerów z książki telefonicznej	40
Wyszukiwanie w książce telefonicznej usługi DSS	41
Anulowanie faksu	42
Tworzenie lub usuwanie list szybkiego wybierania	42
Tworzenie listy szybkiego wybierania	42
Usuwanie listy szybkiego wybierania	42
Usuwanie pojedynczego numeru z listy numerów szybkiego wybierania	43
Dodawanie numeru do istniejącej listy szybkiego wybierania	43
Połączenia głosowe i ponawianie prób	43
Raport połączenia faksowego	43
Dziennik aktywności faksu	44
Raport T.30	44
Ustawienia chronione	44
Zmiana numeru PIN	44
Użytkowanie faksu w sieciach VoIP	45
Rozwiązywanie problemów z faksem	46
Sprawdzanie stanu przystawki faksującej	46
Funkcja faksu nie działa	46
Ogólne problemy z faksem	47
Problemy z wysłaniem faksów	48
Problemy z obieraniem faksów	49
Kody błędów	51
Komunikaty o błędach faksowania	51
Komunikaty dotyczące wysyłania faksów	53
Komunikaty dotyczące odbioru faksów	55
Rejestry i raporty faksu	56
Drukowanie raportu połączenia faksowego	56
Planowanie drukowania raportu połączenia faksowego	56
Drukowanie dziennika zdarzeń faksu	57
Drukowanie raportu kodów bilingowych	58
Czyszczenie dziennika zdarzeń faksu i raportu kodów bilingowych	58
Drukowanie raportu listy blokowanych faksów	59
Drukowanie raportu listy szybkiego wybierania	59
Ustawienia serwisowe	59
Ustawienia w menu Konfiguracja wstępna	59
Ustawienia w menu Rozwiązywanie problemów	60
Ustawienia w menu Resetowanie	61
Uaktualnienia oprogramowania układowego	61

3 Urządzenia wielofunkcyjne HP Color LaserJet z serii CM 4540, HP Color LaserJet Enterprise z serii M4555, HP LaserJet Enterprise z serii 500, HP LaserJet Enterprise Color z serii 500 oraz HP LaserJet Enterprise Color z serii M725 63

Instalacja przystawki faksującej	64
Instalacja przystawki faksującej w urządzeniu HP Color LaserJet CM4540	64
Instalacja przystawki faksującej w urządzeniu wielofunkcyjnym HP Color LaserJet z serii M4555	68
Instalacja modułu faksu w urządzeniu wielofunkcyjnym HP LaserJet Enterprise z serii 500	72
Instalacja modułu faksu w urządzeniu wielofunkcyjnym HP LaserJet Enterprise Color z serii 500	75
Instalacja modułu faksu w urządzeniu wielofunkcyjnym HP LaserJet Enterprise z serii M725	78
Podłączanie modułu faksu do linii telefonicznej	82
Sprawdzanie działania faksu	82
Wymagane ustawienia faksu	82
Kreator konfiguracji faksu	83
Ustawianie lub sprawdzanie daty i godziny	84
Ustawianie lub sprawdzanie formatu daty/godziny	84
Zdalna konfiguracja faksu	86
Przeglądarka internetowa	86
HP Web Jetadmin	86
HP MFP Digital Sending Software Configuration Utility	87
Ustawienia faksu	88
Ustawienia wysyłania faksów	88
Ustawienia wybierania numerów faksów	88
Ustawianie głośności wybierania faksu	88
Ustawianie trybu wybierania numerów	89
Ustawianie prędkości wysyłania faksów	89
Ustawianie odstępu czasu przed ponownym wybieraniem	89
Ustawianie ponownego wybierania po błędzie	90
Ustawianie ponownego wybierania w przypadku zajętości	90
Ustawianie ponownego wybierania w przypadku braku odpowiedzi	91
Ustawianie wykrywania sygnału wybierania	91
Ustawianie prefiksu wybierania numerów (jeśli jest konieczny)	92
Ogólne ustawienia wysyłania faksów	92
Aktywacja potwierdzania numeru faksu	93
Włączanie wysyłania faksów z komputera	93
Nagłówek faksu	93
Ustawianie trybu korekcji błędów	94
Domyślne opcje zleceń	94

Podgląd obrazów	95
Ustawianie rozdzielczości faksów wychodzących	95
Strony oryginału	96
Powiadamianie	96
Orientacja zawartości	97
Rozmiar oryginalny	98
Regulacja obrazu	98
Optymalizacja tekstu/obrazu	99
Kompilacja zlecenia	99
Eliminacja pustych stron	100
Kody bilingowe	100
Ustawianie kodów bilingowych	100
Ustawienia odbierania faksów	101
Konfiguracja odbierania faksów	101
Ustawianie głośności dzwonka	101
Ustawianie liczby dzwonek przed odebraniem faksu	102
Ustawianie prędkości odbierania faksów	102
Ustawianie odstępu czasu między dzwonekami	103
Ustawianie częstotliwości dzwonka	103
Zaawansowane ustawienia przetwarzania obrazu	103
Regulacja ostrości	104
Wymazywanie krawędzi	104
Automatyczne wykrywanie kolorów	104
Automatyczne przycinanie stron	105
Automatyczna orientacja obrazów	106
Automatyczna regulacja tonacji	106
Włączanie lub wyłączanie harmonogramu drukowania faksów	107
Blokowanie przychodzących faksów	107
Tworzenie listy blokowanych faksów	108
Usuwanie numerów z listy blokowanych faksów	108
Domyślne opcje zleceń	108
Powiadamianie	109
Znakowanie odbieranych faksów (faksów przychodzących)	109
Ustawianie dopasowywania do rozmiarów strony	110
Ustawianie źródła papieru	110
Ustawianie odbiornika	111
Ustawianie stron druku	111
Ustawianie zasobnika papieru	112
Archiwizacja i przekazywanie faksów	112
Włączanie archiwizacji faksów	112
Włączanie przekazywania faksów	113

Sondowanie	113
Włączanie sondowania we wbudowanym serwerze internetowym	113
Inicjowanie odbioru faksów zwrotnych	113
Korzystanie z faksu	115
Ekran funkcji faksu	115
Pasek komunikatów o stanie	116
Wysyłanie faksu	116
Wysyłanie faksu po ręcznym wpisaniu numeru	117
Wysyłanie faksu z wykorzystaniem szybkiego wybierania	118
Wyszukiwanie według nazwy na liście szybkiego wybierania	118
Wysyłanie faksów przy użyciu numerów z książki adresowej	119
Anulowanie faksu	120
Anulowanie bieżącej transmisji faksu	120
Anulowanie faksów oczekujących	120
Odbieranie faksów	120
Tworzenie lub usuwanie list szybkiego wybierania	121
Tworzenie listy szybkiego wybierania	121
Usuwanie listy szybkiego wybierania	123
Usuwanie pojedynczego numeru z listy numerów szybkiego wybierania	124
Dodawanie numeru do istniejącej listy szybkiego wybierania	125
Połączenia głosowe i ponawianie prób	126
Raport połączenia faksowego	126
Dziennik aktywności faksu	127
Raport T.30	127
Planowanie drukowania faksów (blokada pamięci)	127
Użytkowanie faksu w sieciach VoIP	128
Rozwiązywanie problemów z faksem	129
Czy faks jest właściwie skonfigurowany?	129
Jakiego typu linia telefoniczna jest używana?	129
Czy stosowane jest urządzenie zapobiegające przepięciom?	130
Czy stosowany jest system poczty głosowej lub automatyczna sekretarka?	130
Czy linia telefoniczna ma funkcję połączeń oczekujących?	130
Sprawdzanie stanu przystawki faksującej	130
Funkcja faksu nie działa	131
Ogólne problemy z faksem	132
Problemy z obieraniem faksów	133
Problemy z wysyłaniem faksów	135
Kody błędów	136
Komunikaty o błędach faksowania	136
Komunikaty dotyczące wysyłania faksów	138
Komunikaty dotyczące odbioru faksów	140

Raporty faksowania	141
Dziennik zdarzeń faksu	141
Raport kodów bilingowych	142
Raport listy zablokowanych faksów	142
Raport listy szybkiego wybierania	143
Raport połączenia faksowego	143
Czyszczenie dziennika zdarzeń faksu	143
Ustawienia serwisowe	143
Ustawienia w menu Rozwiązywanie problemów	143
Ustawienia w menu Resetowanie	144
Uaktualnienia oprogramowania układowego	144

Załącznik A Serwis i pomoc techniczna 145

Oświadczenie o ograniczonej gwarancji firmy Hewlett-Packard	146
Obsługa klienta	147

Załącznik B Charakterystyka techniczna 149

Dane techniczne modułu faksu	150
Części zamienne i akcesoria	151

Załącznik C Informacje dotyczące przepisów prawnych 153

Środowiskowy program administracji produktu	154
Ochrona środowiska naturalnego	154
Tworzywa sztuczne	154
Ograniczenia dotyczące materiałów	154
Utylizacja niepotrzebnego sprzętu przez użytkowników	154
Więcej informacji	154
Deklaracja zgodności	155
Przepisy FCC	157
Dodatkowa deklaracja FCC dla produktów telekomunikacyjnych (Stany Zjednoczone)	158
Znak Japan Telecom	159
Ustawa o ochronie użytkowników telefonów (Stany Zjednoczone)	160
Kanadyjska deklaracja zgodności (DOC)	161
Wymaganie przemysłowe CS-03 dla Kanady	161
Deklaracja operacji telekomunikacyjnych dla Europy	162
Deklaracje telekomunikacyjne dla Nowej Zelandii	163
Oświadczenie EMI (Tajwan)	164
Oświadczenie VCCI (Japonia)	164
Oświadczenie EMC (Chiny)	164
Oświadczenie dotyczące kompatybilności elektromagnetycznej (Korea)	165

Tabela materiałów (Chiny) 166

Indeks 167

1 Informacje ogólne

- [Wprowadzenie](#)
- [funkcje Moduł faksu analogowego HP LaserJet 500](#)
- [Części dostarczane wraz z modułem faksu](#)

Wprowadzenie

Moduł faksu analogowego HP LaserJet 500 umożliwia pracę urządzenia wielofunkcyjnego (MFP) firmy HP jako samodzielnego faksu analogowego. Więcej informacji można znaleźć w części www.hp.com/go/ljanalogfaxaccessory500_manuals.

W tej instrukcji obsługi opisano funkcje faksowe produktu oraz podano dane techniczne urządzenia i informacje prawne. Niniejszą instrukcję obsługi należy zachować, aby móc korzystać z instrukcji dotyczących określonych funkcji faksu.

 **UWAGA:** Jeśli produkt dostarczono z zainstalowaną przystawką faksującą, należy zdjąć pokrywę gniazda faksu, podłączyć przewód telefoniczny, a następnie wykonać konfigurację początkową faksu. Pokrywa gniazda faksu jest umieszczona na złączu telefonicznym na tylnej płycie formatyzatora.

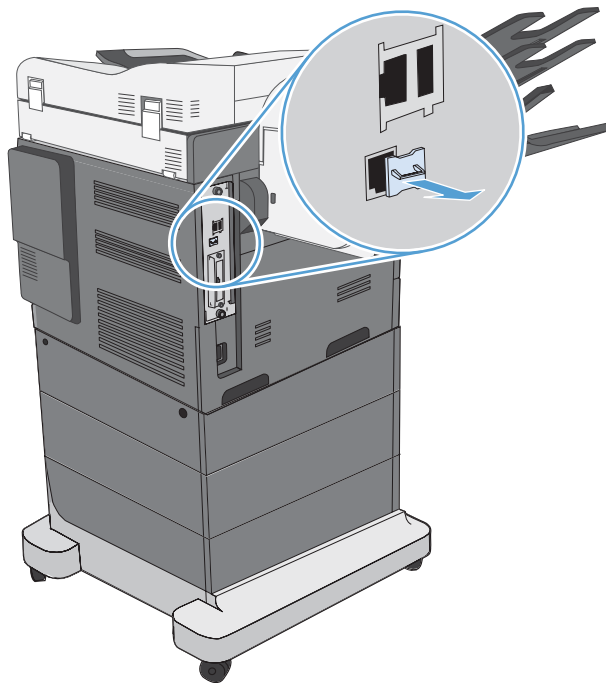

Konwencje wykorzystane w podręczniku

 **WSKAZÓWKA:** Wskazówki dostarczają pomocnych rad lub skrótów.

 **UWAGA:** Uwagi dostarczają ważnych informacji pomocnych w wyjaśnieniu pojęcia lub w wykonaniu zadania.

 **OSTROŻNIE:** Uwagi wskazują na procedury, których należy przestrzegać, aby nie utracić danych lub nie uszkodzić urządzenia.

 **OSTRZEŻENIE!** Ostrzeżenia wskazują na określone procedury, których należy przestrzegać, aby uniknąć obrażeń ciała, utraty danych lub poważnego uszkodzenia urządzenia.

funkcje Moduł faksu analogowego HP LaserJet 500

Funkcje wysyłania faksów	<ul style="list-style-type: none">• Szybkie wybieranie• Książka adresowa faksu• Opcje rozdzielczości i regulacji obrazu• Kody bilingowe• Podgląd• Zlecenie
Funkcje odbierania faksów	<ul style="list-style-type: none">• Znakowanie faksów odbieranych• Blokowanie faksów przychodzących• Odpytywanie faksu• Regulacja liczby dzwonek przed odebraniem faksu
Zaawansowane funkcje faksu	<ul style="list-style-type: none">• Powiadomienie o stanie faksu• Kompresja JBIG• Usuwanie błędów• Archiwizowanie faksów• Zapisany faks• Harmonogram drukowania faksów
Zdalna konfiguracja faksu	<ul style="list-style-type: none">• wbudowany serwer internetowy• HP Web Jetadmin• Oprogramowanie Dystrybucja Cyfrowa HP MFP
Funkcje zabezpieczeń	<ul style="list-style-type: none">• Harmonogram drukowania faksów• Numer PIN przy drukowaniu i przekazywaniu faksów dalej (Urządzenia wielofunkcyjne HP Color LaserJet z serii CM 4540, HP Color LaserJet Enterprise z serii M4555, HP LaserJet Enterprise z serii 500, HP LaserJet Enterprise Color z serii 500 oraz HP LaserJet Enterprise Color z serii M725)

Części dostarczane wraz z modułem faksu

Z modułem faksu dostarczono następujące elementy:

- Karta przystawki faksującej
- Instrukcja obsługi faksu (ten dokument) na dysku CD
- Sterownik wysyłania faksów i instrukcja sterownika wysyłania faksów (na dysku CD)
- Przewody telefoniczne (przewody mogą się różnić zależnie od kraju/regionu)



UWAGA: Sterownik wysyłania faksów umożliwia wysyłanie faksów bezpośrednio z komputera do urządzenia podłączonego do sieci. Instalacja tego sterownika jest opcjonalna. Dalsze instrukcje można znaleźć na dysku CD w *Instrukcji sterownika wysyłania faksów*.

2 Urządzenie wielofunkcyjne HP Color LaserJet z serii CM3530

- [Instalacja modułu faksu w Urządzenie wielofunkcyjne HP Color LaserJet z serii CM3530](#)
- [Podłączanie modułu faksu do linii telefonicznej](#)
- [Sprawdzanie działania faksu](#)
- [Wymagane ustawienia faksu](#)
- [Zdalna konfiguracja faksu](#)
- [Ustawienia faksu](#)
- [Korzystanie z faksu](#)
- [Rozwiązywanie problemów z faksem](#)

Instalacja modułu faksu w Urządzenie wielofunkcyjne HP Color LaserJet z serii CM3530

1. Wyłącz urządzenie.

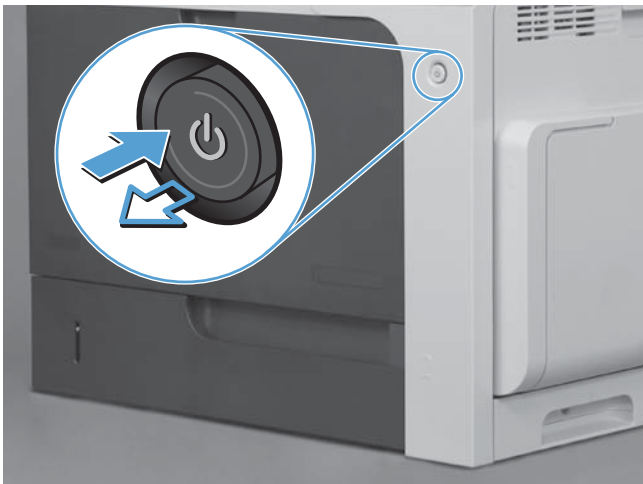

2. Odłącz wszystkie kable zasilające i do przesyłania danych.



UWAGA: Rysunek może nie przedstawiać wszystkich przewodów.

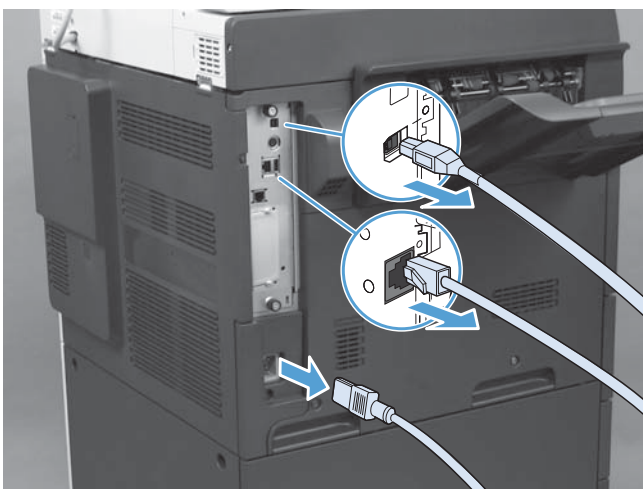

3. Zlokalizuj śruby motylkowe na karcie formatyzatora w tylnej części urządzenia.



4. Odkręć śruby motylkowe i wyjmij formatyzator z urządzenia.

⚠ OSTROŻNIE: Płyta formatyzatora oraz karta modułu faksu zawierają elementy wrażliwe na wyładowania elektrostatyczne. Podczas operacji z płytą formatyzatora i kartą modułu faksu należy stosować następujące zabezpieczenia przed elektrycznością statyczną: 1) założyć uziemiającą opaskę na rękę podłączoną do metalowej ramy urządzenia; 2) chwycić ręką za metalową ramę formatyzatora.

Staraj się nie dotykać podzespołów na karcie formatyzatora ani karcie modułu faksu.



5. Usuń etykietę przykrywającą łącze faksu na formatyzatorze, jeśli to konieczne.

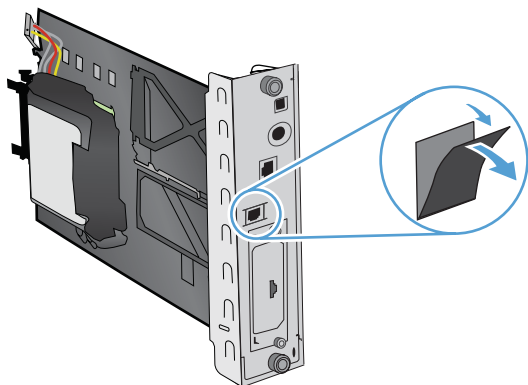

6. Wyjmij moduł faksu z opakowania.

! OSTROŻNIE: Płyta formatyzatora oraz karta modułu faksu zawierają elementy wrażliwe na wyładowania elektrostatyczne. Podczas operacji z płytą formatyzatora i kartą modułu faksu należy stosować następujące zabezpieczenia przed elektrycznością statyczną: 1) założyć uziemiającą opaskę na rękę podłączoną do metalowej ramy urządzenia; 2) chwycić ręką za metalową ramę formatyzatora.

Staraj się nie dotykać podzespołów na karcie formatyzatora ani karcie modułu faksu.

7. Odszukaj podpórkę modułu faksu na formatyzatorze i odłącz od niej wiązkę przewodów faksu. Nie odłączaj wiązki przewodów faksu od formatyzatora. Umieść moduł faksu na podpórce. Wciśnij moduł faksu tak, aby zatrzasnął się w podpórce. Upewnij się, że złącze telefonu w module faksu jest ustawione w jednej linii z otworem w metalowej ramie formatyzatora.

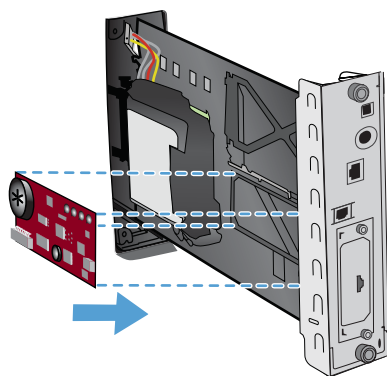

8. Podłącz faks razem z wiązką przewodów do modułu faksu. Dopasuj niewielki występ na złączu kabla do gniazda w złączu na karcie faksu. Wciśnij do końca złącze.

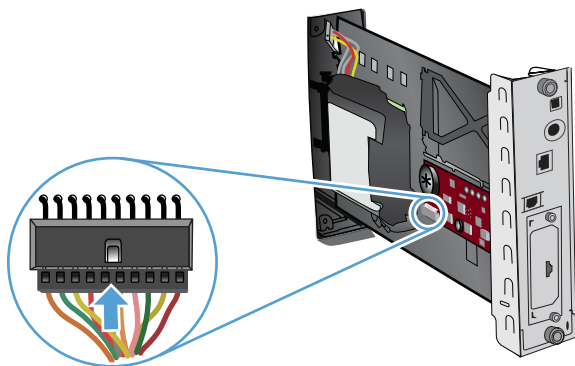

9. Ustaw płytkę formatyzatora w prowadnicach w dolnej części gniazda, a następnie wsuń płytkę z powrotem do urządzenia. Dokręć śruby motylkowe.

 **UWAGA:** Aby zapobiec uszkodzeniu karty formatyzatora, powinna ona przylegać do rolek w górnej i dolnej części otworu.

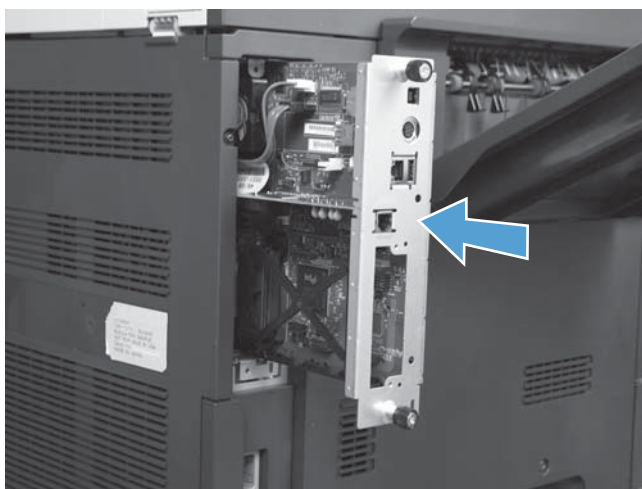

10. Podłącz kabel zasilający i kabel interfejsowy, a następnie włącz urządzenie.

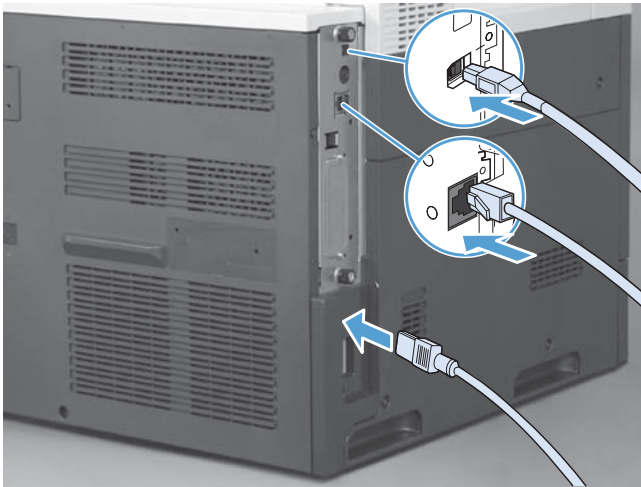

Podłączanie modułu faksu do linii telefonicznej

Podczas podłączania urządzenia dodatkowego faksu do linii telefonicznej należy dopilnować, aby używana linia telefoniczna była linią dedykowaną, nieużywaną przez żadne inne urządzenia. Ponadto musi to być linia analogowa, ponieważ faks nie będzie działał poprawnie, jeśli zostanie podłączony do cyfrowego systemu PBX. Jeśli nie wiadomo, czy linia telefoniczna jest analogowa czy cyfrowa, należy skontaktować się z operatorem telefonicznym.

 **UWAGA:** Firma HP zaleca stosowanie przewodu telefonicznego dołączanego do urządzenia dodatkowego faksu, który zapewnia prawidłowe działanie urządzenia.

Poniżej przedstawiono instrukcję podłączania urządzenia dodatkowego faksu do gniazdka telefonicznego.

1. Znajdź przewód telefoniczny dołączany w zestawie do urządzenia dodatkowego faksu. Podłącz jeden koniec przewodu telefonicznego do gniazda modułu faksu na karcie faksu. Wciśnij złącze i zatrzaśnij.

 **OSTROŻNIE:** Linie telefoniczną należy podłączyć do portu modułu faksu, który znajduje się na środku karty faksu. Nie należy podłączać jej do portu sieci LAN urządzenia HP Jetdirect, który znajduje się w dolnej części formatyzatora.

2. Podłącz drugi koniec przewodu telefonicznego do gniazda telefonicznego w ścianie. Wciśnij złącze, aż usłyszysz kliknięcie lub złącze zostanie dobrze osadzone. Ponieważ różne typy złączy są używane w różnych krajach/regionach, wciśnięciu złącza nie musi towarzyszyć dźwięk kliknięcia.

Sprawdzanie działania faksu

Jeśli zainstalowana przystawka faksująca działa prawidłowo, na panelu sterowania urządzenia wyświetlana jest ikona faksu. Jeśli przystawka faksująca jest zainstalowana, ale nie została skonfigurowana, ikona faksu jest wyszarzona. W takim przypadku należy skonfigurować przystawkę faksującą, korzystając z podanych dalej instrukcji.

Wymagane ustawienia faksu

Po instalacji przystawki faksującej należy wprowadzić określone ustawienia, zanim będzie można jej używać. W razie nieskonfigurowania tych ustawień ikona faksu jest wyszarzona. Ustawienia te obejmują następujące parametry:

- Data i godzina
- Kraj/region
- Nagłówek faksu (numer telefonu i nazwa firmy).

Te informacje są używane w nagłówku faksu, który jest drukowany na wszystkich faksach wychodzących.

 **UWAGA:** Przy pierwszej instalacji przystawka faksująca może odczytać niektóre z tych ustawień z urządzenia, wartość może więc być już ustawiona. Należy sprawdzić, czy te wartości są prawidłowe.

 **UWAGA:** W Stanach Zjednoczonych i w wielu innych krajach/regionach ustawienie na faksie daty, godziny, kraju/regionu, numeru telefonu i nazwy firmy jest wymagane przez prawo.

Kreator konfiguracji faksu

Kreator konfiguracji faksu prowadzi użytkownika przez kolejne etapy procedury konfiguracji ustawień faksu wymaganych do korzystania z funkcji faksu. Jeśli te ustawienia nie są skonfigurowane, to funkcja faksu jest wyłączona. Poniżej przedstawiono listę ustawień faksu, które można skonfigurować za pomocą kreatora:

- Kraj/region
- Numer telefonu faksu
- Nazwa firmy

Te informacje są używane w nagłówku faksu, który jest drukowany na wszystkich faksach wychodzących.

Kreator zostanie uruchomiony przy pierwszym włączeniu urządzenia. Można użyć kreatora lub zakończyć jego działanie, aby skonfigurować ustawienia w późniejszym terminie.

Dostęp do kreatora można także uzyskać z menu [Administracja](#) na panelu sterowania. Dotknij menu [Konfiguracja wstępna](#), a następnie dotknij menu [Konfiguracja faksu](#).

 **UWAGA:** Ustawienia skonfigurowane za pomocą kreatora na panelu sterowania zastępują ustawienia wprowadzone za pomocą wbudowanego serwera internetowego.

Menu konfiguracji faksu

Ustaw wymagane wartości w menu [Administracja](#) na panelu sterowania. Dotknij menu [Konfiguracja wstępna](#), a następnie dotknij menu [Konfiguracja faksu](#).

 **UWAGA:** Jeśli menu [Konfiguracja faksu](#) nie jest wyświetlane na liście menu, to być może jest włączony faks sieciowy. Jeśli włączono funkcję faksu sieci LAN, analogowa przystawka faksująca jest wyłączona, a menu faksu nie jest wyświetlane. Jednocześnie może być włączona tylko jedna funkcja, faks sieciowy lub faks analogowy. Ikona faksu jest wyświetlana niezależnie od tego, która funkcja jest włączona. Aby używać faksu analogowego, gdy włączony jest faks sieci LAN, należy użyć narzędziowego programu konfiguracyjnego HP MFP Digital Sending Software Configuration Utility, aby wyłączyć faks sieci LAN.

Ustawianie lub sprawdzanie daty i godziny

Ustawienie daty i godziny w module faksu jest zgodne z ustawieniem w urządzeniu. Monit o wprowadzenie tego ustawienia zostanie wyświetlony po pierwszym włączeniu urządzenia.

Aby sprawdzić lub zmienić ustawienie daty i godziny, wykonaj następujące kroki.

1. Na panelu sterowania przewiń do ikony [Administracja](#), aby otworzyć menu Administracja.
2. Przewiń do opcji [Konfiguracja wstępna](#) i dotknij jej, aby wyświetlić menu ustawień konfiguracji, następnie dotknij opcji [Konfiguracja faksu](#).
3. Dotknij opcji [Ustawienia wymagane](#).
4. Wybierz format daty i wprowadź datę.
5. Wybierz format godziny i wprowadź godzinę.
6. Dotknij opcji [Zapisz](#), aby zaakceptować ustawienia.

Ustawianie, weryfikacja lub zmiana kraju/regionu

Ustawienie kraju/regionu służy do określenia kraju/regionu, w którym znajduje się urządzenie lub przystawka faksująca. To ustawienie określa również format daty i godziny oraz minimalną i maksymalną liczbę dzwońków przed odebraniem faksu dla danego kraju/regionu. Ponieważ w niektórych krajach/regionach to ustawienie jest wymagane przez prawo, należy je wprowadzić, aby umożliwić działanie przystawki faksującej. Monit o wprowadzenie tego ustawienia zostanie wyświetlony po pierwszym włączeniu urządzenia.

1. Na panelu sterowania przewiń do ikony [Administracja](#), aby otworzyć menu Administracja.
2. Przewiń do opcji [Konfiguracja wstępna](#) i dotknij jej, aby wyświetlić menu ustawień konfiguracji.
3. Dotknij opcji [Konfiguracja faksu](#), aby wyświetlić menu konfiguracji faksu, a następnie dotknij opcji [Ustawienia wymagane](#).
4. Dotknij opcji [Kraj/region](#), aby wyświetlić listę krajów/regionów.
5. Przewijaj listę, aż do wyświetlenia właściwego kraju/regionu, a następnie dotknij opcji kraju/regionu, aby go wybrać.
6. Dotknij opcji [Zapisz](#), aby zapisać ustawienia.

Ustawianie nagłówka faksu

Ustawienie nagłówka faksu służy do określania numeru telefonu i nazwy firmy umieszczanych w nagłówku faksu. Informacje te są wymagane i należy je wprowadzić.



UWAGA: Jeśli ikona faksu na panelu sterowania nie jest wyszarzona, to wszystkie wymagane ustawienia zostały wprowadzone.

1. Na panelu sterowania przewiń do ikony [Administracja](#), aby otworzyć menu Administracja.
2. Przewiń i dotknij opcji [Konfiguracja wstępna](#), aby wyświetlić menu konfiguracji wstępnej.
3. Dotknij opcji [Konfiguracja faksu](#), aby wyświetlić menu konfiguracji faksu.
4. Dotknij opcji [Ustawienia wymagane](#), aby wyświetlić menu ustawień wymaganych.
5. Dotknij opcji [Informacje w nagłówku faksu](#), aby wyświetlić informacje nagłówka.
6. Dotknij opcji [Nr telefonu](#), aby wyświetlić ekran numerów telefonów.

7. Dotknij pola tekstowego, aby wyświetlić klawiaturę.
8. Za pomocą klawiatury wpisz numer telefonu, a następnie dotknij przycisku OK.
9. Dotknij opcji Zapisz, aby zapisać numer telefonu.
10. Dotknij opcji Nazwa firmy i powtórz cały proces.

Zdalna konfiguracja faksu

Przystawkę faksującą można konfigurować nie tylko za pomocą panelu sterowania, ale również zdalnie — przy użyciu różnych programów narzędziowych. W związku z tym, że urządzenie wyposażono we wbudowany serwer internetowy (EWS), przystawkę faksującą można konfigurować przez Internet, używając przeglądarki lub programu HP Web Jetadmin (WJA). Ponadto przystawkę faksującą można konfigurować przez sieć za pomocą połączonego z siecią komputera, używając programu narzędziowego HP MFP Digital Sending Software Configuration Utility (DSS). Narzędzia te zapewniają dostęp do większości ustawień konfiguracji dostępnych z poziomu menu faksu urządzenia.

Przeglądarka internetowa

Urządzenie wyposażono we wbudowany serwer internetowy (EWS). Dzięki EWS przy użyciu przeglądarki sieci Web można uzyskać dostęp i konfigurować ustawienia faksu analogowego.

1. W pasku adresu URL przeglądarki wpisz adres IP urządzenia i naciśnij klawisz **Enter**, aby wyświetlić ekran konfiguracji wbudowanego serwera internetowego (EWS). Aby uzyskać adres IP urządzenia, wydrukuj stronę konfiguracji urządzenia.

 **UWAGA:** Jeśli używane jest narzędzie DSS, serwer EWS wyświetli komunikat z informacją, że ustawienia kontroluje program DSS. Ustawienia można wówczas zmienić tylko z poziomu programu DSS.

2. Kliknij kartę **Faks**. Zostanie wyświetlony ekran **Konfiguracja wysyłania faksu**.
3. Na ekranie **Konfiguracja wysyłania faksu** kliknij opcję **Włącz wysyłanie faksów**, aby włączyć faks. Wprowadź zmiany w ustawieniach wspólnych zadania i w ustawieniach dotyczących używanego typu faksu, a następnie kliknij przycisk **Zastosuj**, aby zaakceptować te ustawienia.

HP Web Jetadmin

Aby uzyskać dostęp do ustawień faksu analogowego urządzenia za pomocą programu HP Web Jetadmin, należy wykonać następujące kroki. Szczegółowe informacje dotyczące programu HP Web Jetadmin znajdują się w dokumencie **HP Web Jetadmin Reference Manual** (Podręczna instrukcja programu HP Web Jetadmin).

1. Uruchom program HP Web Jetadmin.
2. W polu tekstowym **Przegląd** wpisz adres IP urządzenia w polu tekstowym **Szybkie wyszukiwanie urządzeń**, a następnie kliknij przycisk **Przejdź**, aby w prawym okienku wyświetlić stan urządzenia. Z rozwijanego menu stanu w tym panelu wybierz opcję **Digital Sending band Fax** (Wysyłanie cyfrowe i faks).
3. Skonfiguruj opcje w sekcji **Ustawienia faksu** lub **Zaawansowane ustawienia faksu**. Aby uzyskać informacje dotyczące konkretnego ustawienia, wybierz pomoc kontekstową obok ustawienia.
4. Po wprowadzeniu zmian w ustawieniach kliknij przycisk **Zastosuj**, aby je zaakceptować.

Oprócz konfigurowania pojedynczego urządzenia można również przeprowadzić konfigurację wielu urządzeń. W trybie wielu urządzeń można skonfigurować jednocześnie kilka urządzeń. Aby uzyskać informacje o tej funkcji, zapoznaj się z instrukcją **Web Jetadmin User Guide** (Instrukcja obsługi programu Web Jetadmin) dostępną na karcie **Self Help band Documentation** (Pomoc i dokumentacja) w witrynie www.hp.com/go/webjetadmin.

HP MFP Digital Sending Software Configuration Utility

Aby uzyskać dostęp do ustawień faksu analogowego urządzenia MFP za pomocą programu narzędziowego DSS, należy wykonać następujące kroki.

1. Uruchom program narzędziowy (na komputerze lub serwerze), aby otworzyć ekran główny.
2. Wybierz urządzenie i kliknij przycisk **Konfiguruj urządzenie MFP** na ekranie głównym, a następnie wybierz kartę **Wyślij do faksu**, aby wyświetlić ekran Ustawienia faksu.
3. Aby włączyć funkcje faksu w urządzeniu, wybierz opcję **Włącz wysyłanie faksów**. Aby uzyskać dostęp do ustawień faksu analogowego, wybierz pozycję **Modem wewnętrzny** z listy rozwijanej **Metoda wysyłania faksu**. Na karcie **Wspólne ustawienia zadania** wprowadź zmiany w ustawieniach i kliknij przycisk **Zastosuj**, aby je zaakceptować. Wybierz kartę **Modem wewnętrzny**, aby wprowadzić dodatkowe ustawienia faksu.

Oprócz konfigurowania pojedynczego urządzenia można również przeprowadzić konfigurację wielu urządzeń. Dodatkowe informacje o programie narzędziowym HP MFP Digital Sending Software Configuration Utility znaleźć można w instrukcji **HP MFP Digital Sending Software User Guide** lub instrukcji **HP MFP Digital Sending Software Support Guide**.



UWAGA: Zależnie od możliwości i ustawień wybranej metody faksowania, niektóre opcje mogą być niedostępne lub nie będzie można ich konfigurować.

Ustawienia faksu

W poniższych sekcjach znajdują się szczegółowe informacje o różnych ustawieniach dotyczących wysyłania i odbierania faksów.

- [Ustawienia wysyłania faksów](#)
- [Ustawienia odbierania faksów](#)
- [Archiwizacja i przekazywanie faksów](#)

Ustawienia wysyłania faksów

W menu konfiguracji wysyłania faksu można wybrać ustawienia następujących funkcji:

- [Ustawienia wybierania numerów faksów](#)
- [Ogólne ustawienia faksu](#)
- [Domyślne opcje zleceń](#)

Ustawienia wybierania numerów faksów

Ustawianie głośności modemu

1. Na panelu sterowania przewiń do ikony [Administracja](#), aby otworzyć menu Administracja.
2. Przewiń i dotknij opcji [Konfiguracja wstępna](#), aby wyświetlić menu konfiguracji wstępnej.
3. Dotknij opcji [Konfiguracja faksu](#), aby wyświetlić menu konfiguracji faksu.
4. Dotknij opcji [Ustawienia wysyłania faksu](#), aby wyświetlić menu ustawień wysyłania faksów.
5. Dotknij opcji [Głośność wybierania faksu](#), aby wyświetlić menu głośności wybierania faksów.
6. Dotknij opcji [Wyłącz](#), [Niska](#) (ustawienie domyślne) lub [Wysoka](#), aby zmienić głośność.
7. Dotknij opcji [Zapisz](#), aby zapisać ustawienie głośności.

Ustawianie trybu wybierania numerów

Ustawienie trybu wybierania numerów decyduje o używanym typie wybierania: tonowe (telefony z przyciskami) i pulsacyjne (telefony z tarczą).

Aby ustawić tryb wybierania, należy wykonać następujące kroki.

1. Na panelu sterowania przewiń do ikony [Administracja](#), aby otworzyć menu Administracja.
2. Przewiń i dotknij opcji [Konfiguracja wstępna](#), aby otworzyć menu konfiguracji początkowej.
3. Dotknij opcji [Konfiguracja faksu](#), aby wyświetlić menu konfiguracji faksu.
4. Dotknij opcji [Ustawienia wysyłania faksu](#) i używając klawisza strzałki w dół, przewiń do opcji [Tryb wybierania](#).

5. Dotknij opcji **Tryb wybierania**, aby wyświetlić ustawienia trybu wybierania.
6. Dotknij opcji **Tonowe** (ustawienie domyślne), aby skonfigurować faks do wybierania tonowego, albo opcji **Impulsowe**, aby ustawić wybieranie impulsowe.
7. Dotknij opcji **Zapisz**.

Ustawianie odstępu czasu przed ponownym wybieraniem

Ustawienie odstępu przed ponownym wybieraniem służy do określenia liczby minut między ponownymi próbami, w przypadku gdy wybierany numer jest zajęty lub nie odpowiada. Sygnał zajętości może również oznaczać błąd komunikacji.

 **UWAGA:** Komunikat o ponownym wybieraniu może zostać wyświetlony na panelu sterowania, gdy zostały wyłączone opcje **Ponowne wybieranie, gdy zajęty**, **Ponowne wybieranie, gdy brak odpowiedzi** oraz **Ponowne wybieranie, gdy wystąpi błąd**. Dzieje się tak, gdy przystawka faksująca wybierze numer, ustanowi połączenie, a następnie je utraci. Jeżeli wystąpi ten błąd, przystawka faksująca dwa razy automatycznie wybiera numer ponownie bez względu na ustawienia ponownego wybierania (po raz pierwszy z szybkością 26 400 b/s, a w przypadku niepowodzenia po raz drugi z szybkością 14 400 b/s). Podczas ponownego wybierania na panelu sterowania wyświetlany jest komunikat o trwającym ponownym wybieraniu numeru.

1. Na panelu sterowania przewiń do ikony **Administracja**, aby otworzyć menu Administracja.
2. Przewiń i dotknij opcji **Konfiguracja wstępna**, aby otworzyć menu konfiguracji początkowej.
3. Dotknij opcji **Konfiguracja faksu**, aby wyświetlić menu konfiguracji faksu.
4. Dotknij opcji **Ustawienia wysyłania faksu** i używając klawisza strzałki w dół, przewiń do opcji **Czas oczekiwania przed ponownym wybraniem**.
5. Dotknij pola tekstowego, aby wyświetlić klawiaturę.
6. Wprowadź wartość (od 1 do 5) i dotknij przycisku **OK**.
7. Dotknij opcji **Zapisz**.

Ustawianie ponownego wybierania w przypadku zajętości

Ustawienie ponownego wybierania w przypadku zajętości służy do określenia liczby (od 0 do 9) prób ponownego wybrania numeru przez przystawkę faksującą w przypadku, gdy numer jest zajęty. Odstęp między ponownymi próbami wybierania określa się za pomocą ustawienia **Czas oczekiwania przed ponownym wybraniem**.

1. Na panelu sterowania przewiń do ikony **Administracja**, aby otworzyć menu Administracja.
2. Przewiń do opcji **Konfiguracja wstępna** i dotknij jej.
3. Przewiń do opcji **Konfiguracja faksu** i dotknij jej.
4. Dotknij opcji **Ustawienia wysyłania faksu** i używając klawisza strzałki w dół, przewiń do opcji **Ponowne wybieranie w razie sygnału zajętości**.
5. Dotknij pola tekstowego, aby wyświetlić klawiaturę.

6. Wprowadź wartość (od 0 do 9) i dotknij przycisku **OK**.
7. Dotknij opcji **Zapisz**.

Ustawianie ponownego wybierania w przypadku braku odpowiedzi

Ustawienie ponownego wybierania w przypadku braku odpowiedzi służy do określenia, ile razy przystawka faksująca będzie ponownie wybierać numer, gdy numer nie odpowiada. Liczba ponownych prób wybierania wynosi od 0 do 1 (w USA) lub od 0 do 2, zależnie od ustawienia kraju/regionu. Odstęp między ponownymi próbami wybierania określa się za pomocą ustawienia Czas oczekiwania przed ponownym wybraniem.

1. Na panelu sterowania przewiń do ikony **Administracja**, aby otworzyć menu Administracja.
2. Przewiń i dotknij opcji **Konfiguracja wstępna**, aby otworzyć menu konfiguracji początkowej.
3. Przewiń i dotknij opcji **Konfiguracja faksu**, aby otworzyć menu konfiguracji faksu.
4. Dotknij opcji **Ustawienia wysyłania faksu** i używając klawisza strzałki w dół, przewiń do opcji **Ponowne wybieranie w przypadku braku odpowiedzi**.
5. Dotknij opcji **Never (Nigdy)** lub **Raz**.
6. Dotknij opcji **Zapisz**.

Ustawianie wykrywania sygnału wybierania

Ustawienie wykrywania sygnału wybierania służy do określania, czy faks będzie sprawdzać obecność sygnału wybierania przed wysłaniem faksu.

1. Na panelu sterowania przewiń do ikony **Administracja**, aby otworzyć menu Administracja.
2. Przewiń i dotknij opcji **Konfiguracja wstępna**, aby otworzyć menu konfiguracji początkowej.
3. Dotknij opcji **Konfiguracja faksu**, aby wyświetlić menu konfiguracji faksu.
4. Dotknij opcji **Ustawienia wysyłania faksu** i używając klawisza strzałki w dół, przewiń do opcji **Wykryj sygnał wybierania**.
5. Dotknij opcji **Włączony** (ustawienie domyślne), aby włączyć wykrywanie sygnału wybierania, albo opcji **Wyłączony**, aby je wyłączyć.

Ustawianie nagłówka nakładki (faksy wychodzące)

Nagłówek zawiera datę, godzinę, nazwę firmy, numer telefonu i numer strony. Jest on drukowany u góry strony faksów wychodzących. To ustawienie określa, czy nagłówek będzie dołączany u góry strony, czy też będzie drukowany jako nakładka. Jeśli nagłówek jest dołączany u góry strony, przesuwają on w dół dane strony, co może spowodować przesunięcie danych z dołu strony na następną stronę i wydrukowanie dodatkowej strony. Jeśli nagłówek jest drukowany jako nakładka, nie przesuwają on żadnych danych na stronie, ale może przestonić nagłówek u góry strony.



UWAGA: Jeśli włączono przekierowanie faksów, nagłówek jest zawsze dołączany u góry strony, nawet jeśli włączono funkcję nakładania.

1. Na panelu sterowania dotknij ikony [Administracja](#), aby otworzyć menu Administracja.
2. Przewiń do opcji [Domyślne opcje zleceń](#) i dotknij jej.
3. Przewiń do opcji [Domyślne opcje faksowania](#) i dotknij jej.
4. Przewiń do opcji [Wysyłanie faksu](#) i dotknij jej.
5. Dotknij opcji [Nagłówek faksu](#), aby wyświetlić ustawienia nagłówka.
6. Dotknij opcji [Nakładka](#), aby drukować nagłówek jako nakładkę, albo opcji [Dodaj przed](#) (ustawienie domyślne), aby dołączać nagłówek u góry strony.
7. Dotknij opcji [Zapisz](#).

Ustawianie prefiksu wybierania numerów

Ustawienie prefiksu wybierania umożliwia wprowadzenie numeru prefiksu (na przykład „9”, aby podczas wybierania numeru uzyskać dostęp do linii zewnętrznej). Prefiks ten jest automatycznie dodawany do wszystkich wybieranych numerów telefonu.

 **UWAGA:** Możliwe, że między prefiksu i numer telefonu należy wstawić pauzę. Aby wstawić dwusekundową pauzę, należy wpisać przecinek (,).

1. Na panelu sterowania przewiń do ikony [Administracja](#), aby otworzyć menu Administracja.
2. Przewiń i dotknij opcji [Konfiguracja wstępna](#), aby otworzyć menu konfiguracji początkowej.
3. Dotknij opcji [Konfiguracja faksu](#), aby wyświetlić menu konfiguracji faksu.
4. Dotknij opcji [Ustawienia wysyłania faksu](#) i za pomocą przycisku strzałki w dół przewiń do opcji [Prefiks wybierania](#), aby wyświetlić ustawienia prefiksu wybierania.
5. Dotknij opcji [Niestandardowy](#), aby wprowadzić numer prefiksu wybierania.

 **UWAGA:** Jeżeli chcesz wyłączyć prefiks wybierania, to dotknij opcji [Wyłącz](#) (wartość domyślna), następnie opcji [Zapisz](#) i pomiń pozostałe kroki.

6. Dotknij opcji [Zapisz](#), aby wyświetlić ekran **Ustaw prefiks wybierania**.
7. Dotknij opcji [Wartość liczbowa prefiksu](#).
8. Dotknij pola tekstowego, aby wyświetlić klawiaturę.
9. Wpisz numer prefiksu wybierania i dotknij przycisku [OK](#).
10. Dotknij opcji [Zapisz](#).

Ogólne ustawienia faksu

W menu ogólnych ustawień wysyłania faksu można skonfigurować następujące funkcje:

- [Aktywacja potwierdzania numeru faksu](#)
- [Ustawianie trybu kompresji JBIG](#)
- [Zmiana ustawienia ostrości](#)

- [Zmiana ustawienia tła](#)
- [Zmiana ustawienia jasności/zaciemnienia](#)
- [Aktywacja dopasowywania numeru faksu do numeru szybkiego wybierania](#)
- [Ustawianie trybu korekcji błędów](#)
- [Ustawianie kodów bilingowych](#)

Aktywacja potwierdzania numeru faksu

Jeśli funkcja potwierdzenia numeru faksu jest włączona, wymagane jest dwukrotne wprowadzenie numeru w celu zweryfikowania jego poprawności. Ustawieniem domyślnym tej funkcji jest **Wyłączony**.

1. Na panelu sterowania dotknij ikony **Administracja**, aby otworzyć menu Administracja.
2. Przewiń do opcji **Konfiguracja wstępna** i dotknij jej, a następnie dotknij opcji **Konfiguracja wysyłania**.
3. Przewiń do opcji **Potwierdzenie numeru faksu** i dotknij jej.
4. Dotknij opcji **Włącz**.
5. Dotknij opcji **Zapisz**.

Ustawianie trybu kompresji JBIG

Włączenie kompresji JBIG może pomóc w obniżeniu opłat za telefon przez skrócenie czasu transmisji faksu i dlatego jest to preferowane ustawienie. Kompresja JBIG może jednak powodować problemy ze zgodnością przy komunikacji z niektórymi starszymi modelami faksów i w takim przypadku może zająć potrzeba jej wyłączenia.

 **UWAGA:** Kompresja JBIG działa tylko wtedy, gdy zarówno wysyłające, jak i odbierające urządzenie faksowe obsługuje kompresję JBIG.

Aby włączyć lub wyłączyć kompresję JBIG, należy wykonać następujące kroki.

1. Na panelu sterowania przewiń do ikony **Administracja**, aby otworzyć menu Administracja.
2. Przewiń do opcji **Konfiguracja wstępna** i dotknij jej.
3. Przewiń do opcji **Konfiguracja faksu** i dotknij jej.
4. Przewiń do opcji **Ustawienia wysyłania faksu** i dotknij jej.
5. Dotknij opcji **Kompresja JBIG**, aby wyświetlić ustawienia.
6. Dotknij opcji **Włączony** (domyślna), aby włączyć kompresję JBIG, albo opcji **Wyłączony**, aby ją wyłączyć.

Zmiana ustawienia ostrości

Ustawienie **Ostrość** umożliwia określenie ostrości stosowanej w skanerze podczas skanowania oryginału przez urządzenie. Ostrość uwydatnia krawędzie oryginału, dzięki czemu słabo widoczny

lub drobny tekst i grafika są powielane z lepszą ostrością. Zwiększenie ostrości powoduje podwyższenie rozdzielczości, co również przedłuża czas transmisji.

1. Na panelu sterowania dotknij ikony **Faks**, aby wyświetlić ekran faksu.
2. Przewiń do opcji **Więcej opcji** i dotknij jej.
3. Przewiń do opcji **Regulacja obrazu** i dotknij jej.
4. Pod nagłówkiem **Ostrość**, dotknij strzałki w lewo, aby zmniejszyć ostrość lub strzałki w prawo, aby zwiększyć ostrość obrazu.
5. Dotknij opcji **OK**, aby zaakceptować ustawienie.

Zmiana ustawienia tła

W przypadku faksowania dokumentu drukowanego na kolorowym papierze, można poprawić jakość faksowanej kopii, usuwając tło, które może powodować smużenie lub zamazywanie faksu. Usunięcie tła zwiększa rozdzielczość, co również wydłuża czas transmisji.

1. Na panelu sterowania dotknij ikony **Faks**, aby wyświetlić ekran faksu.
2. Przewiń do opcji **Więcej opcji** i dotknij jej.
3. Przewiń do opcji **Regulacja obrazu** i dotknij jej.
4. Pod nagłówkiem **Czyszczenie tła** dotknij strzałki w lewo lub strzałki w prawo, aby zmienić ustawienie tła.
5. Dotknij opcji **OK**, aby zaakceptować ustawienie.

Zmiana ustawienia jasności/zaciemnienia

Ustawienie jasności umożliwia określenie jasności, z jaką przesyłany obraz zostanie wydrukowany przez urządzenie odbiorcy. Regulacja ustawienia jasności może zwiększyć rozdzielczość kosztem wydłużenia czasu transmisji.

1. Na panelu sterowania dotknij ikony **Faks**, aby wyświetlić ekran faksu.
2. Przewiń do opcji **Więcej opcji** i dotknij jej.
3. Przewiń do opcji **Regulacja obrazu** i dotknij jej.
4. Pod nagłówkiem **Przyciemnienie**, dotknij strzałki w lewo, aby rozjaśnić obraz lub strzałki w prawo, aby przyciemnić obraz.
5. Dotknij opcji **OK**, aby zaakceptować ustawienie.

Aktywacja dopasowywania numeru faksu do numeru szybkiego wybierania

Gdy funkcja ta jest włączona, urządzenie próbuje dopasować wprowadzany numer do istniejących pozycji z listy szybkiego wybierania. W przypadku znalezienia dopasowania można je potwierdzić, co umożliwi automatyczne dokończenie faksowania przez urządzenie. Ustawieniem domyślnym tej funkcji jest **Wyłączony**.

1. Na panelu sterowania dotknij ikony [Administracja](#), aby otworzyć menu Administracja.
2. Przewiń do opcji [Konfiguracja wstępna](#) i dotknij jej, a następnie dotknij opcji [Konfiguracja wysyłania](#).
3. Przewiń do opcji [Dopasowywanie numerów szybkiego wybierania faksu](#) i dotknij jej.
4. Dotknij opcji [Włączony](#).
5. Dotknij opcji [Zapisz](#).

Ustawianie trybu korekcji błędów

Przystawka faksująca standardowo kontroluje sygnał linii telefonicznej podczas wysyłania lub odbioru faksu. Jeśli podczas transmisji zostanie wykryty błąd, a włączono ustawienie korekcji błędów, przystawka faksująca może zażądać, aby błędna część faksu została wysłana ponownie.

Jeśli nie został włączony tryb korekcji błędów, urządzenie nie może działać w trybie szybkim. Faks będzie działał z prędkością 14 400 b/s lub niższą.

1. Na panelu sterowania przewiń do ikony [Administracja](#), aby otworzyć menu Administracja.
2. Dotknij opcji [Konfiguracja wstępna](#), aby wyświetlić menu ustawień konfiguracji, następnie dotknij opcji [Konfiguracja faksu](#).
3. Dotknij opcji [Ustawienia wysyłania faksu](#), aby wyświetlić ustawienia.
4. Dotknij opcji [Tryb korekcji błędów](#), aby wyświetlić ustawienia.
5. Dotknij opcji [Włączony](#) (ustawienie domyślne), aby włączyć tryb korekcji błędów, albo opcji [Wyłączony](#), aby go wyłączyć.

Ustawianie kodów bilingowych

Funkcja kodów bilingowych, jeśli jest włączona, monituje użytkownika o wprowadzenie numeru przy wysyłaniu faksu. Numer ten jest drukowany w raporcie kodów bilingowych. Aby obejrzeć raport kodów bilingowych, można go wydrukować lub sprawdzić za pomocą kwerendy w odpowiedniej aplikacji.

1. Na panelu sterowania przewiń do ikony [Administracja](#), aby otworzyć menu Administracja.
2. Przewiń do opcji [Konfiguracja wstępna](#) i dotknij jej, a następnie dotknij opcji [Konfiguracja faksu](#), aby otworzyć menu faksu.
3. Dotknij opcji [Ustawienia wysyłania faksu](#), aby wyświetlić ustawienia wysyłania faksów.
4. Przewiń do opcji [Kody bilingowe](#) i dotknij jej, aby wyświetlić ustawienia kodów bilingowych.
5. Dotknij opcji [Niestandardowy](#), aby włączyć funkcję kodów bilingowych.



UWAGA: Jeżeli chcesz wyłączyć używanie kodów bilingowych, dotknij kolejno opcji [Wyłącz](#) oraz [Zapisz](#) i pominiń pozostałe kroki.

6. Dotknij opcji [Zapisz](#), aby otworzyć ekran **Kod bilingowy**.
7. Dotknij pola tekstowego, aby wyświetlić klawiaturę.

8. Wpisz minimalną liczbę cyfr, z jakiej ma się składać kod bilingowy, a następnie dotknij opcji OK.
9. Dotknij opcji [Zapisz](#).

Domysłne opcje zleceń

Można konfigurować następujące domysłne opcje zleceń:

- [Podgląd obrazu](#)
- [Rozdzielczość](#)
- [Strony oryginału](#)
- [Powiadomienie](#)
- [Orientacja zawartości](#)
- [Rozmiar oryginalny](#)
- [Regulacja obrazu](#)
- [Optymalizacja tekst/zdjęcie](#)
- [Kompilacja zlecenia](#)
- [Eliminacja pustych stron](#)

 **UWAGA:** Ustawienia domyslnych opcji zadań są wspólne dla wszystkich metod wysyłania faksów – faksu analogowego, sieciowego i internetowego.

Ustawianie rozdzielczości faksów wychodzących

Ustawienie rozdzielczości faksów wychodzących określa maksymalną rozdzielczość obsługiwaną przez faks odbierający. Przystawka faksująca używa najwyższej możliwej rozdzielczości, ograniczonej tym ustawieniem i maksymalną rozdzielczością faksu odbierającego.

 **UWAGA:** Faksy o szerokości przekraczającej 21,25 cm (8,5 cala) będą automatycznie wysyłane z rozdzielczością standardową lub wysoką, aby skrócić czas połączenia.

 **UWAGA:** Domysłne ustawienie rozdzielczości ma niższą wartość dpi niż domysłne ustawienia rozdzielczości poprzednich modeli urządzenia. Na przykład domyslną rozdzielczością poprzednich modeli urządzenia była rozdzielczość WYSOKA (200 x 200 dpi).

 **UWAGA:** Im wyższa rozdzielczość, tym dłuższy czas transmisji.

1. Na panelu sterowania przewiń do ikony [Administracja](#), aby otworzyć menu Administracja.
2. Dotknij opcji [Domysłne opcje zleceń](#).
3. Dotknij opcji [Domysłne opcje faksowania](#).
4. Przewiń do opcji [Wysyłanie faksu](#) i dotknij jej.
5. Dotknij opcji [Rozdzielczość](#), aby wyświetlić ustawienia rozdzielczości.

6. Dotknij opcji [Standardowa](#) (200 x 100 dpi, ustawienie domyślne), [Dokładna](#) (200 x 200 dpi) albo [Bardzo wysoka](#) (300 x 300 dpi), aby wybrać rozdzielczość.
7. Dotknij opcji [Zapisz](#).

Boki jak w oryginale

1. Na ekranie głównym przewiń i dotknij ikony [Administracja](#).
2. Otwórz kolejno następujące menu:
 - [Ustawienia faksu](#)
 - [Ustawienia wysyłania faksu](#)
 - [Domyślne opcje zleceń](#)
 - [Strony oryginału](#)
3. Dotknij jednej z poniższych opcji:
 - [Jednostronny](#) (wartość domyślna)
 - [Dwustronny](#)
4. Dotknij przycisku [Orientacja](#), aby ustawić orientację strony.
5. Dotknij przycisku [Zapisz](#).

Powiadamianie

Opcja powiadamiania umożliwia określenie momentu i sposobu powiadamiania o stanie faksu wychodzącego. Ustawienie to dotyczy tylko bieżącego faksu. Aby zmienić to ustawienie na stałe, należy zmienić ustawienie domyślne.

1. Na ekranie głównym dotknij ikony [Administracja](#).
2. Otwórz kolejno następujące menu:
 - [Ustawienia faksu](#)
 - [Ustawienia wysyłania faksu](#)
 - [Domyślne opcje zleceń](#)
 - [Powiadomienie](#)
3. Dotknij jednego z poniższych ustawień powiadamiania:
 - [Do not notify](#) (wartość domyślna)
 - [Notify when job completes](#)
 - [Notify only if job fails](#)
4. Dotknij opcji [Drukuj](#), aby otrzymać wydruk powiadomienia lub dotknij opcji [E-mail](#), aby otrzymać powiadomienie pocztą elektroniczną.

5. W przypadku wybrania opcji **Drukuj**, dotknij przycisku **Zapisz**, aby zakończyć konfigurację powiadamiania.

lub

W przypadku wybrania opcji **E-mail**, użyj klawiatury do wpisania adresu e-mail. Następnie dotknij przycisku **OK**, aby zakończyć konfigurację powiadamiania.

6. Dotknij pola wyboru **Dołącz miniaturę**, aby dołączyć miniaturę do powiadomienia.

Orientacja zawartości

Funkcja orientacji zawartości służy do ustawiania sposobu rozmieszczenia zawartości faksu na stronie. Dla faksów jednostronnych wybierz opcję **Pionowa** (krótszy bok u góry) lub **Pozioma** (dłuższy bok u góry). Dla faksów dwustronnych wybierz opcję **Styl książki** (krótszy bok u góry) lub **Styl notatnika** (dłuższy bok u góry).

1. Na ekranie głównym przewiń do przycisku **Administracja** i dotknij go.
2. Otwórz kolejno następujące menu:
 - **Ustawienia faksu**
 - **Ustawienia wysyłania faksu**
 - **Domyślne opcje zleceń**
 - **Orientacja zawartości**
3. Dotknij opcji **Pionowa** (wartość domyślna) lub **Pozioma** dla wydruków **Jednostronny**.
4. Dotknij opcji **Styl książki** lub **Styl bloku listowego** dla wydruków **Dwustronny**.
5. Dotknij przycisku **Zapisz**.

Rozmiar oryginalny

Funkcja **Rozmiar oryginalny** umożliwia uzyskiwanie faksów, których rozmiar jest zgodny z rozmiarem oryginalnego dokumentu.

1. Na ekranie głównym przewiń do przycisku **Administracja** i dotknij go.
2. Otwórz kolejno następujące menu:
 - **Ustawienia faksu**
 - **Ustawienia wysyłania faksu**
 - **Domyślne opcje zleceń**
 - **Format oryginalny**
3. Dotknij jednej z poniższych opcji:
 - **Dowolny rozmiar (domyślne)**
 - **Letter** (8,5 x 11)

- Mieszany Letter/Legal
- Legal (8,5 x 14 cali)
- Executive (7,25 x 10,5 cala)
- Statement (8,5 x 5,5 cala)
- Oficio (8,5 x 13)
- A4 (210 x 297 mm)
- A5 (148 x 210 mm)
- B5 (257 x 182 mm)
- 16k (197 x 273 mm)
- DPostcard (JIS) (148 x 200 mm)
- Oficio (216 x 340 mm)

4. Dotknij przycisku **Zapisz**.

Regulacja obrazu

 **UWAGA:** Regulacja ustawień obrazu może spowodować obniżenie prędkości przesyłania faksów, wydłużając w ten sposób czas transmisji.

1. Na ekranie głównym przewiń do przycisku **Administracja** i dotknij go.
2. Otwórz kolejno następujące menu:
 - **Ustawienia faksu**
 - **Ustawienia wysyłania faksu**
 - **Domyślne opcje zleceń**
 - **Regulacja obrazu**
3. Dotknij przycisku **Jaśniejszy** lub **Ciemniejszy**, aby dostosować ustawienie **Przyciemnienie**.
4. Dotknij przycisku **Mniej** lub **Więcej**, aby dostosować ustawienia **Kontrast**, **Czyszczenie tła** lub **Ostrość**.
5. Dotknij przycisku **Zapisz**.

 **UWAGA:** Dotknij przycisku **Domyślny**, aby przywrócić ustawienie fabryczne ostrości.

Optymalizacja tekstu/obrazu

Funkcja Optymalizacja tekst/zdjęcie umożliwia uzyskanie obrazu faksu, który najlepiej odpowiada oryginałowi. Wysyłanie rysunków i zdjęć w trybie tekstowym powoduje obniżenie jakości obrazów.

1. Na ekranie głównym przewiń do przycisku [Administracja](#) i dotknij go.
2. Otwórz kolejno następujące menu:
 - [Ustawienia faksu](#)
 - [Ustawienia wysyłania faksu](#)
 - [Domyślne opcje zleceń](#)
 - [Optymalizacja tekstu/obrazu](#)
3. Dotknij jednej z poniższych opcji:
 - [Ręczna regulacja](#) (wartość domyślna)
 - [Tekst](#)
 - [Drukowane obrazy](#)
 - [Fotografia](#)
4. Dotknij przycisku [Zapisz](#).

Kompilacja zlecenia

Funkcja Kompilacja zlecenia służy do łączenia kilku oryginałów w jedno zadanie faksowania.

1. Na ekranie głównym przewiń do przycisku [Administracja](#) i dotknij go.
2. Otwórz kolejno następujące menu:
 - [Ustawienia faksu](#)
 - [Ustawienia wysyłania faksu](#)
 - [Domyślne opcje zleceń](#)
 - [Kompilacja zlecenia](#)
3. Dotknij jednej z poniższych opcji:
 - [Kompilacja zlecenia włączona](#) (wartość domyślna)
 - [Kompilacja zlecenia włączona](#)
4. Dotknij przycisku [Zapisz](#).

Eliminacja pustych stron

Funkcja Eliminacja pustych stron zabezpiecza przed drukowaniem pustych stron faksu.

1. Na ekranie głównym przewiń do przycisku [Administracja](#) i dotknij go.
2. Otwórz kolejno następujące menu:

- [Ustawienia faksu](#)
 - [Ustawienia wysyłania faksu](#)
 - [Domyślne opcje zleceń](#)
 - [Eliminacja pustych stron](#)
3. Dotknij jednej z poniższych opcji:
 - [Wyłączony](#) (wartość domyślna)
 - [Włączony](#)
 4. Dotknij przycisku [Zapisz](#).

Ustawienia odbierania faksów

W menu konfiguracji odbioru faksów można wybrać ustawienia następujących funkcji:

- [Konfiguracja odbierania faksów](#)
- [Włączanie i wyłączanie harmonogramu drukowania faksów](#)
- [Blokowanie przychodzących faksów](#)
- [Inicjowanie odbioru faksów zwrotnych](#)
- [Domyślne opcje zleceń](#)
- [Ustawianie zasobnika papieru](#)

Konfiguracja odbierania faksów

Ustawianie głośności dzwonka

1. Na panelu sterowania przewiń do ikony [Administracja](#), aby otworzyć menu Administracja.
2. Przewiń i dotknij opcji [Konfiguracja wstępna](#), aby wyświetlić menu konfiguracji wstępnej.
3. Dotknij opcji [Konfiguracja faksu](#), aby wyświetlić menu konfiguracji faksu.
4. Dotknij opcji [Ustawienia odbierania faksu](#), aby wyświetlić menu ustawień odbierania faksów.
5. Dotknij opcji [Poziom głośności dzwonka](#), aby wyświetlić menu głośności dzwonka.
6. Dotknij opcji [Wyłącz](#), [Niska](#) (ustawienie domyślne) lub [Wysoka](#), aby zmienić głośność.
7. Dotknij opcji [Zapisz](#), aby zapisać ustawienie głośności.

Włączanie i wyłączanie harmonogramu drukowania faksów



UWAGA: Przed włączeniem harmonogramu drukowania faksów należy utworzyć taki harmonogram.

1. Na panelu sterowania przewiń do ikony [Administracja](#), aby otworzyć menu Administracja.
2. Przewiń do opcji [Godzina/Harmonogram](#) i dotknij jej, aby wyświetlić ekran czasu/planowania.
3. Przewiń do opcji [Drukowanie faksów](#) i dotknij jej, aby wyświetlić menu numeru PIN.
4. Dotknij pola tekstowego, aby wyświetlić klawiaturę.
5. Wpisz numer PIN za pomocą klawiatury (przynajmniej cztery cyfry), a następnie dotknij przycisku [OK](#), aby wyświetlić ekran drukowania faksów.

Jeśli nie masz numeru PIN, to pojawi się monit o jego utworzenie.

 **UWAGA:** Numer PIN należy zawsze przechowywać w bezpiecznym miejscu. Jeśli numer PIN zostanie zgubiony, należy się skontaktować z Pomocą techniczną firmy HP, aby dowiedzieć się, w jaki sposób wyzerować numer PIN. Więcej informacji można znaleźć w części [Obsługa klienta na stronie 147](#).

6. Dotknij zielonego znaku plus, aby wyświetlić ekran [Harmonogram tygodniowy zdarzeń faksu](#).
7. Przewiń do opcji [Tryb drukowania faksów](#) i dotknij jej.
8. Wybierz tryb drukowania faksów:
 - Przewiń do opcji [Zachowaj wszystkie otrzymane fakсы](#) i dotknij jej, aby wyłączyć drukowanie faksów i przechowywać wszystkie odebrane fakсы w pamięci.
 - Przewiń do opcji [Drukuj wszystkie otrzymane fakсы](#) i dotknij jej, aby włączyć drukowanie wszystkich przechowywanych faksów i aby drukować wszystkie odbierane fakсы.
 - Przewiń do opcji [Użyj harmonogramu drukowania faksów](#), aby za pomocą funkcji planowania drukowania faksów automatycznie włączać i wyłączać drukowanie faksów.
9. Przewiń do opcji [Zapisz](#) i dotknij jej, aby zakończyć.

 **UWAGA:** Ten sam numer PIN jest używany z funkcją drukowania faksów i funkcją przekazywania faksów dalej. Jeśli utworzono numer PIN dla funkcji przekazywania faksów dalej, należy wprowadzić ten numer.

Blokowanie przychodzących faksów

Ustawienie listy blokowanych faksów umożliwia utworzenie listy blokowanych numerów telefonów. Fakсы odbierane z zablokowanych numerów telefonów nie będą drukowane i natychmiast będą usuwane z pamięci.

 **UWAGA:** Na listę blokowanych faksów można wpisywać tylko numery. Nie wolno używać myślników ani spacji. Jeśli faks zostanie wysłany z zablokowanego numeru telefonu, a nadawca użyje w numerze spacji lub myślnika, faks nie zostanie zablokowany.

Tworzenie listy blokowanych faksów

1. Na panelu sterowania przewiń do ikony [Administracja](#), aby otworzyć menu Administracja.
2. Przewiń do opcji [Konfiguracja wstępna](#) i dotknij jej.

3. Dotknij opcji [Konfiguracja faksu](#).
4. Przewiń do opcji [Ustawienia odbierania faksu](#) i dotknij jej.
5. Przewiń i dotknij opcji [Zablokowane numery faksu](#), aby otworzyć menu zablokowanych faksów.
6. Dotknij opcji [Dodaj zablokowany numer](#), aby włączyć klawiaturę.
7. Wpisz numer i dotknij przycisku [OK](#).
8. Aby dodać więcej numerów, powtórz kroki 5 i 6.

Usuwanie numerów z listy zablokowanych faksów

1. Na panelu sterowania przewiń do ikony [Administracja](#), aby otworzyć menu Administracja.
2. Przewiń do opcji [Konfiguracja wstępna](#) i dotknij jej.
3. Dotknij opcji [Konfiguracja faksu](#).
4. Przewiń do opcji [Ustawienia odbierania faksu](#) i dotknij jej.
5. Przewiń i dotknij opcji [Zablokowane numery faksu](#), aby otworzyć menu zablokowanych faksów.
6. Dotknij opcji [Usuń zablokowany numer](#), aby włączyć klawiaturę.
7. Wpisz numer i dotknij przycisku [OK](#).
8. Aby dodać więcej numerów, powtórz kroki 5 i 6.

Usuwanie wszystkich numerów z listy zablokowanych faksów

1. Na panelu sterowania przewiń do ikony [Administracja](#), aby otworzyć menu Administracja.
2. Przewiń do opcji [Konfiguracja wstępna](#) i dotknij jej.
3. Dotknij opcji [Konfiguracja faksu](#).
4. Przewiń do opcji [Ustawienia odbierania faksu](#) i dotknij jej.
5. Przewiń i dotknij opcji [Zablokowane numery faksu](#), aby otworzyć menu zablokowanych faksów.
6. Dotknij opcji [Usuń wszystkie zablokowane numery](#), aby włączyć klawiaturę.
7. Dotknij opcji [Tak](#), aby usunąć wszystkie numery z listy lub opcji [Nie](#), aby zakończyć i zachować wszystkie numery.

Inicjowanie odbioru faksów zwrotnych

Niektóre urządzenia faksujące mogą wstrzymać wysyłanie faksu do momentu otrzymania żądania jego wysłania z innego urządzenia. Gdy urządzenie odpytuje inne urządzenie faksujące przetrzymujące faks i żąda jego wysłania, mamy do czynienia z przyjmowaniem faksów zwrotnych.

1. Na panelu sterowania dotknij ikony [Faks](#), aby wyświetlić ekran faksu.
2. Dotknij pozycji [Więcej opcji](#), aby wyświetlić ekran opcji.

3. Przewiń do strony 3.
4. Dotknij opcji [Odpytywanie faksu](#), aby wyświetlić ekran Odpytywanie faksu.
5. Dotknij pola tekstowego, aby wyświetlić klawiaturę.
6. Za pomocą klawiatury numerycznej wpisz numer urządzenia wysyłającego fakсы zwrotne, a następnie dotknij przycisku [Start](#).
7. Wprowadzony numer jest wybierany. Jeśli w wywołanym urządzeniu faksującym jest przechowywany faks, to zostanie on przesłany do urządzenia i wydrukowany. Jeśli żaden faks nie jest przetrzymywany, to zostanie wyświetlony komunikat **Żaden faks nie jest dostępny**. Jeśli zdalne urządzenie faksujące nie obsługuje funkcji odpytywania, to zostanie wyświetlony komunikat o błędzie **Niepoprawne odpytanie**.

Domysłne opcje zleceń

Można konfigurować następujące domysłne opcje zleceń:

- [Powiadomienie](#)
- [Znakuj fakсы odebrane](#)
- [Dopasuj do strony](#)
- [Wybór papieru](#)
- [Pojemnik wyjściowy](#)
- [Strony](#)



UWAGA: Ustawienia domyslnych opcji zadań są wspólne dla wszystkich metod wysyłania faksów – faksu analogowego, sieciowego i internetowego.

Zmiana ustawień powiadamiania

Opcja powiadamiania umożliwia określenie momentu i sposobu powiadamiania o stanie faksu wychodzącego. Ustawienie to dotyczy tylko bieżącego faksu. Aby zmienić to ustawienie na stałe, należy zmienić ustawienie domysłne.

1. Na panelu sterowania dotknij ikony [Faks](#), aby otworzyć ekran faksu.
2. Dotknij opcji [Więcej opcji](#).
3. Dotknij opcji [Powiadomienie](#).
4. Wybierz ustawienie powiadamiania:
 - Dotknij opcji [Brak](#), aby wyłączyć powiadamianie.
 - Dotknij opcji [To zlecenie](#), aby włączyć powiadamianie dla bieżącego zlecenia.
 - Dotknij opcji [Przy błędzie](#), aby włączyć powiadamianie o błędach tylko dla bieżącego zlecenia.

5. Dotknij opcji **Drukuj**, aby otrzymać wydruk powiadomienia, lub dotknij opcji **E-mail**, aby otrzymać powiadomienie pocztą elektroniczną.
6. W przypadku wybrania opcji **Drukuj** dotknij przycisku **OK**, aby zakończyć konfigurację powiadamiania.

lub

W przypadku wybrania opcji **E-mail** użyj klawiatury do wpisania adresu e-mail. Następnie dotknij przycisku **OK**, aby zakończyć konfigurację powiadamiania.

Znakowanie odbieranych faksów (faksów przychodzących)

Ustawienie znakowania faksów odbieranych służy do włączania lub wyłączenia funkcji znakowania faksów przychodzących. Funkcja znakowania umożliwia drukowanie daty i godziny odbioru, numeru telefonu i numeru strony na każdej przychodzącej stronie.

1. Na panelu sterowania przewiń do ikony **Administracja**, aby otworzyć menu Administracja.
2. Dotknij opcji **Domyślne opcje zleceń**, a następnie opcji **Domyślne opcje faksowania**.
3. Dotknij opcji **Odbieranie faksu**, aby wyświetlić ustawienia odbioru faksów.
4. Dotknij opcji **Nadaj sygnaturę faksom odebranych**, aby wyświetlić ustawienia.
5. Dotknij opcji **Wyłączony** (ustawienie domyślne), aby wyłączyć znakowanie, albo opcji **Włączony**, aby włączyć znakowanie.
6. Dotknij opcji **Zapisz**.

Ustawianie dopasowywania do rozmiarów strony

Wybierając rozmiar strony drukowanego faksu, urządzenie wybiera z dostępnych formatów najbliższy format strony zgodny z zamierzonym. Jeśli dopasowywanie do formatu strony jest włączone, a odebrany obraz jest większy od formatu strony, urządzenie podejmie próbę przeskalowania obrazu w celu dopasowania go do strony. Jeśli to ustawienie jest wyłączone, odebrany obraz o rozmiarze większym od formatu strony zostanie podzielony na kilka stron.

1. Na panelu sterowania przewiń do ikony **Administracja**, aby otworzyć menu Administracja.
2. Dotknij opcji **Domyślne opcje zleceń**, a następnie opcji **Domyślne opcje faksowania**.
3. Przewiń do opcji **Odbieranie faksu**, aby wyświetlić ustawienia odbierania faksu.
4. Dotknij opcji **Dopasuj do strony**, aby wyświetlić ustawienia dopasowania do strony.
5. Dotknij opcji **Włączony** (ustawienie domyślne), aby włączyć funkcję dopasowywania do formatu strony, albo opcji **Wyłączony**, aby ją wyłączyć.
6. Dotknij opcji **Zapisz**.

Ustawianie zasobnika papieru

Ustawienie zasobnika papieru służy do określenia zasobnika urządzenia, z którego będzie pobierany papier do drukowania faksów.

1. Na panelu sterowania przewiń do ikony [Administracja](#), aby otworzyć menu Administracja.
2. Dotknij opcji [Domyślne opcje zleceń](#).
3. Dotknij opcji [Domyślne opcje faksowania](#).
4. Dotknij opcji [Odbieranie faksu](#), aby wyświetlić menu odbierania faksu.
5. Dotknij opcji [Podajnik papieru faksu](#), aby wyświetlić menu podajnika papieru używanego do faksowania.
6. Dotknij nazwy podajnika, który ma być wykorzystywany do odbieranych faksów.
7. Dotknij opcji [Zapisz](#), aby zapisać wartość podajnika papieru.

Archiwizacja i przekazywanie faksów

Funkcja archiwizacji faksów służy do przesyłania kopii archiwalnych faksów odbieranych, wszystkich faksów wysyłanych lub obydwu tych grup faksów na określony adres poczty elektronicznej.

Funkcja przekazywania faksów służy do przesyłania wszystkich faksów odbieranych, wszystkich faksów wysyłanych lub obydwu tych grup faksów na inny numer faksu. Gdy funkcja przekazywania faksów jest włączona, odbierające urządzenie drukuje faks (jeśli wyłączono funkcję drukowania faksów, faks zostanie wydrukowany, gdy drukowanie zostanie włączone) i przekazuje faks na wskazany numer.



UWAGA: Aby skorzystać z funkcji **Archiwizuj na adres e-mail**, w urządzeniu należy skonfigurować i uruchomić serwer SMTP. Instrukcje na temat konfigurowania serwera SMTP zawiera instrukcja obsługi urządzenia.

Archiwizacja faksów

Można zapisywać kopie archiwalne wszystkich faksów przywodzących, wszystkich faksów wychodzących lub obu typów faksów. Kopie mogą być wysyłane pod zastępczy numer faksu lub na adres poczty elektronicznej. Aby skonfigurować tę funkcję, należy skorzystać z wbudowanego serwera internetowego.



UWAGA: Aby skorzystać z funkcji **Archiwizuj na adres e-mail**, na urządzeniu należy skonfigurować serwer SMTP. Aby wysyłać lub odbierać fakсы, gdy ta funkcja jest włączona, serwer SMTP musi być aktywny. Instrukcje na temat konfigurowania serwera SMTP zawiera instrukcja obsługi urządzenia.

Włączanie funkcji archiwizacji faksów

1. Otwórz wbudowany serwer internetowy, wpisując w wierszu adresu przeglądarki internetowej adres IP urządzenia.
2. Kliknij kartę [Faks](#).
3. W okienku [Ustawienia modemu urządzenia](#) kliknij przycisk [Zaawansowane](#).
4. W okienku [Ogólne](#) kliknij pole wyboru [Włącz archiwizację faksów](#).
5. Z rozwijanej listy wybierz jedną z następujących opcji:

- [Archiwizuj na nr faksu](#)
 - **Archiwizuj na adres e-mail**
6. W polu [Nr faksu archiwum](#): wpisz numer faksu.
- lub**
- W polu [Adres e-mail archiwum](#): wpisz adres poczty elektronicznej.
7. W obszarze [Kiedy archiwizować fakсы](#) wybierz jedną z następujących opcji:
- [Wyślij i odbierz](#)
 - [Wyślij](#)
 - [Odbierz](#)
8. Kliknij przycisk [OK](#).

Ustawianie przekazywania faksów

Ustawienie przekazywania faksów umożliwi przekazywanie wszystkich odbieranych faksów na inny numer faksu. Gdy funkcja przekierowania faksów jest włączona, to odbierające urządzenie drukuje faks (jeśli wyłączono funkcję drukowania faksów, faks zostanie wydrukowany, gdy drukowanie zostanie włączone) i przekazuje faks na wskazany numer.



UWAGA: Jeśli przekazywanie faksu na inny numer telefonu nie powiedzie się, urządzenie nie podejmie kolejnej próby przekazania faksu. Wszystkie fakсы są przekazywane w wysokiej lub standardowej rozdzielczości.

1. Na panelu sterowania przewiń do ikony [Administracja](#), aby otworzyć menu Administracja.
2. Dotknij opcji [Domyślne opcje zleceń](#), aby wyświetlić menu domyślnych opcji zlecenia.
3. Dotknij opcji [Domyślne opcje faksowania](#), aby wyświetlić menu domyślnych opcji faksowania.
4. Dotknij opcji [Odbieranie faksu](#), aby wyświetlić ekran odbierania faksu.
5. Dotknij opcji [Przekierowanie faksów](#), aby wyświetlić ekran numeru PIN.
6. Wpisz numer PIN za pomocą klawiatury (przynajmniej cztery cyfry), a następnie dotknij przycisku [OK](#), aby wyświetlić ekran przekazywania faksów dalej.
7. Dotknij opcji [Przekierowanie faksów](#).
8. Dotknij opcji [Niestandardowy](#) i dotknij opcji [Zapisz](#), aby wyświetlić ekran ustawień przekazywania faksów.
9. Dotknij opcji [Prześlij na numer](#), aby wyświetlić ekran przesyłania na numer.
10. Dotknij pola tekstowego, aby wprowadzić numer telefonu, na który będą przekazywane fakсы, a następnie dotknij przycisku [OK](#).

Korzystanie z faksu

Ekran funkcji faksu

Ekran funkcji faksu służy do wysyłania faksów. Aby uzyskać dostęp do tego ekranu, należy nacisnąć ikonę **Faks** wyświetloną na ekranie głównym panelu sterowania.

Rysunek 2-1 Ekran funkcji faksu

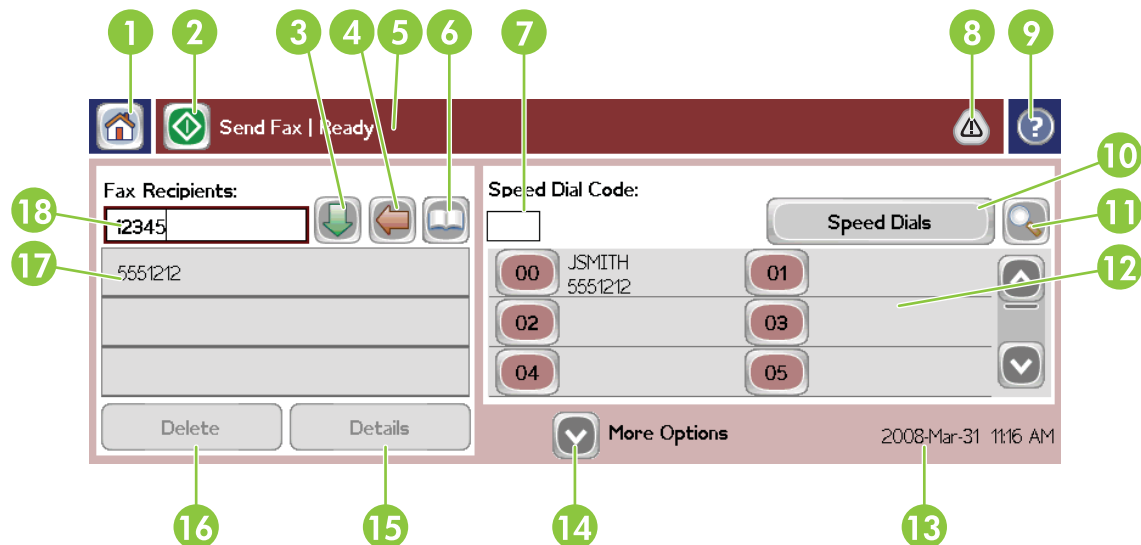

- | | |
|----|---|
| 1 | Przycisk ekranu głównego — powrót do ekranu głównego |
| 2 | Wysyłanie faksów — naciśnij, aby wysłać faks do odbiorców |
| 3 | Wprowadzanie numeru na listę odbiorców |
| 4 | Usunięcie numeru |
| 5 | Pasek komunikatów o stanie |
| 6 | Dostęp do książki telefonicznej |
| 7 | Szybkie wybieranie — wyszukiwanie według numeru |
| 8 | Komunikat ostrzegawczy — dotknij, aby wyświetlić |
| 9 | Pomoc — dotknij, aby wyświetlić opcje pomocy |
| 10 | Szybkie wybieranie — przycisk edycji |
| 11 | Szybkie wybieranie — wyszukiwanie według nazwy |
| 12 | Lista szybkiego wybierania — (przewiń, aby wyświetlić inne pozycje) |
| 13 | Bieżąca data i godzina |
| 14 | Dotknij, aby uzyskać dostęp do dodatkowych ustawień faksu dla bieżącego zadania |
| 15 | Naciśnij, aby uzyskać szczegółowe informacje dotyczące wybranego odbiorcy |
| 16 | Naciśnij, aby usunąć wybranego odbiorcę z listy |

17	Lista odbiorców
18	Pole wprowadzania numerów odbiorców — dotknij, aby wyświetlić klawiaturę lub wprowadzaj za pomocą klawiatury na panelu sterowania ¹

¹ Po naciśnięciu pola [Pole wprowadzania numeru odbiorcy](#) jest wyświetlane okienko zawierające przycisk [PIN](#) służący do dodawania znaków nawiasów kwadratowych ([]), które powodują ukrycie numeru PIN oraz przycisk [Wstrzymaj](#) do wstawiania przecinka, odpowiadającego dwusekundowej pauzie.

Rysunek 2-2 Pole wprowadzania numeru odbiorcy

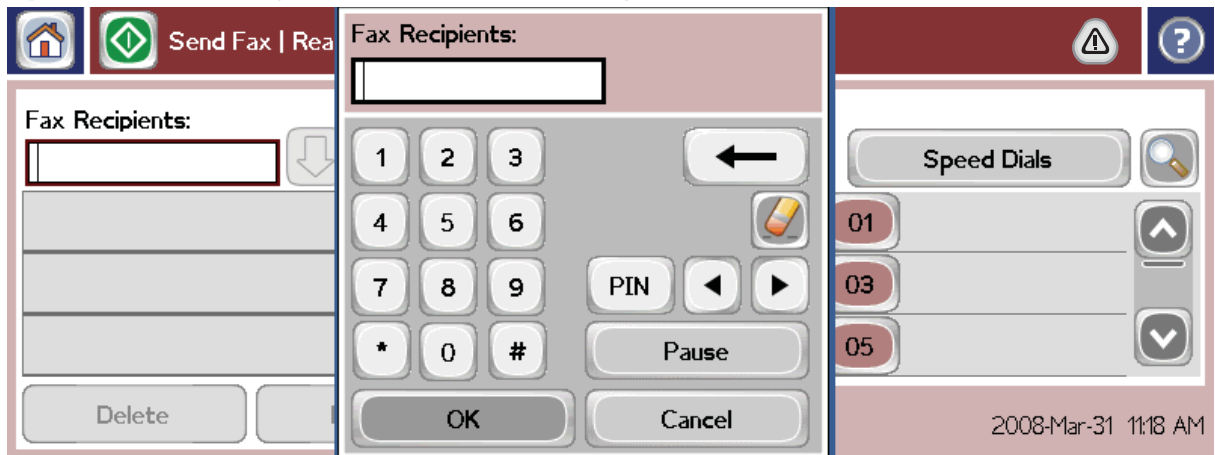

Wysyłanie faksu

Aby wysłać faks, można użyć jednej z trzech podstawowych metod wprowadzania numerów:

- Ręczne wprowadzanie numerów.
- Wprowadzanie numerów za pomocą szybkiego wybierania.
- Wprowadzanie numerów za pomocą książki telefonicznej (dostępne, jeśli zainstalowano konfiguracyjny program narzędziowy HP MFP Digital Sending Software Configuration Utility i wpisano dane do książki telefonicznej).

 **UWAGA:** Aby uzyskać informacje online o wysłaniu faksów, dotknij znaku ? na ekranie, aby uzyskać dostęp do menu pomocy, a następnie na liście dostępnych tematów pomocy dotknij pozycji [Wysyłanie faksu](#).

Podczas wybierania numeru za pomocą klawiatury numerycznej należy wprowadzać wszystkie pauzy lub inne cyfry, takie jak numery kierunkowe lub kody dostępu dla numerów poza centralą PBX (zazwyczaj 9 lub 0) lub prefiks dla połączeń międzymiastowych. Aby wstawić dwusekundowa pauzę, należy wpisać przecinek (,). Aby wprowadzić przecinek, naciśnij przycisk [Wstrzymaj](#). Jeśli skonfigurowano prefiks faksu w taki sposób, aby prefiks był dołączany automatycznie, to nie trzeba go wprowadzać.

 **UWAGA:** W czasie wysyłania faksu, jest on najpierw skanowany i zapisywany w pamięci. Po zapisaniu całego dokumentu jest on wysyłany, a następnie usuwany z pamięci. Jeśli liczba ponowień wybierania numeru została ustawiona na zero, faksy, których nie udało się wysłać z powodu zajętości numeru lub braku odpowiedzi, będą usuwane z pamięci. Jeśli ustawiono opcję Ponowne wybieranie, gdy zajęty lub Ponowne wybieranie, gdy brak odpowiedzi, faks zostanie usunięty dopiero po niepowodzeniu wszystkich prób lub po pomyślnym wystaniu faksu.

Wysyłanie faksu – ręczne wprowadzanie numerów

1. Włóż dokument do automatycznego podajnika dokumentów (ADF) lub połóż na szybie skanera.
2. Na głównym ekranie dotknij ikony **Faks**. Może zostać wyświetlony monit o podanie nazwy użytkownika i hasła.
3. Dotknij opcji **Więcej opcji**. Sprawdź, czy ustawienia opcji **Opisz oryginał** odpowiadają wysyланemu oryginałowi. Ustawienia te obejmują następujące parametry:
 - **Format oryginału** (np. Letter lub A4).
 - **Strony oryginału – druk jednostronny lub dwustronny**
 - **Optymalizacja tekst/zdjęcie** (tekst, tekst i grafika lub grafika i fotografie). Wysyłanie grafiki i fotografii w trybie tekstowym powoduje obniżenie jakości obrazów.
 - **Orientacja zawartości** (pionowa lub pozioma)
 - **Kompilacja zlecenia** łączy kilka zadań skanowania w pojedyncze zlecenie.
 - **Regulacja obrazu**
 - **Ostrość** – ulepsza krawędzie tekstu i grafiki.
 - **Zaciemnienie**
 - **Tło** – usuwa tło, które mogło powstać przy kopiowaniu kolorowych dokumentów.
 - **Powiadomienie** – zmienia sposób powiadamiania o stanie transmisji faksu (tj. czy faks został wysłany albo czy wystąpił błąd i faks nie został wysłany). Powiadomienia mogą być drukowane lub przesyłane na adres poczty elektronicznej.

 **UWAGA:** Funkcja Powiadomienie umożliwia zmianę ustawień powiadamiania tylko dla bieżącego faksu.

4. Po wprowadzeniu wszystkich ustawień na ekranie Ustawienia, dotknij przycisku **OK**, aby wrócić do ekranu **Faks**.
5. Wprowadź numer telefonu za pomocą klawiatury. Dotknij zielonej strzałki w dół, aby dodać numer do listy odbiorców faksu.

Aby usunąć numer z listy, dotknij go, a następnie dotknij przycisku **Usuń**.

 **UWAGA:** W razie potrzeby wprowadź przecinek (,), aby wstawić dwusekundową pauzę po prefiksie (np. „9” lub „0”), umożliwiając wewnętrzny systemowi telefonicznemu uzyskanie dostępu do zewnętrznej linii telefonicznej przed wybraniem pozostałej części numeru telefonicznego. Aby wprowadzić przecinek, naciśnij przycisk **Wstrzymaj** na panelu sterowania.

Aby wprowadzić numer PIN jako część numeru odbiorcy, skorzystaj z klawiatury na panelu sterowania. Dotknij pola **Odbiorcy faksu**, a następnie dotknij przycisku **PIN**. Spowoduje to wstawienie znaku nawiasu kwadratowego otwierającego (**[**). Wpisz numer PIN i ponownie dotknij przycisku **PIN**, aby wstawić nawias kwadratowy zamykający (**]**). Liczba wewnątrz nawiasów kwadratowych nie jest wyświetlana w numerze faksu widocznym w raportach faksu.

6. Dotknij opcji **Start**, aby wysłać faks. Można dotknąć ikony **Start** na ekranie dotykowym lub nacisnąć zielony przycisk **Start** na panelu sterowania.
7. Jeżeli numer faksu odbiorcy jest zgodny z co najmniej jednym numerem zapisanym na liście szybkiego wybierania, to odpowiadające nazwy z listy są wyświetlane i pojawia się zapytanie, czy kontynuować wysyłanie faksu do wskazanego odbiorcy (lub odbiorców). Dotknij opcji **Tak**, aby potwierdzić numer i wysłać faks, lub opcji **Nie**, aby faks anulować. Zwróć uwagę, że ten krok nie jest potrzebny, jeśli funkcja szybkiego wybierania numeru faksu jest wyłączona.

Jeśli numer faksu odbiorcy nie pokrywa się z żadnym wpisem zapisanym na liście szybkiego wybierania, to ukazuje się ekran potwierdzenia numeru, na którym trzeba ponownie wprowadzić numer faksu. Po ponownym wprowadzeniu numeru dotknij przycisku **OK**, aby wysłać faks. Zwróć uwagę, że ten krok nie jest potrzebny, jeśli funkcja potwierdzenia numeru faksu jest wyłączona.

 **UWAGA:** Jeśli wprowadzono zmiany na ekranie Ustawienia (na przykład zmieniono powiadamianie lub druk jednostronny na dwustronny), na ekranie Przetwarzanie zadania zostanie wyświetlone pytanie „Czy chcesz zachować bieżące ustawienia?”. Jeśli zostanie wybrana odpowiedź **Tak**, to urządzenie powróci do ekranu faksu i wprowadzone ustawienia zostaną zachowane. Dzięki temu będzie można wysłać inny faks z tymi samymi ustawieniami. Jeśli zostanie wybrana odpowiedź **Nie**, to ustawienia zostaną wyczyszczone (przywrócone do wartości domyślnych) i zostanie wyświetlony ekran główny urządzenia.

Wysyłanie faksu z wykorzystaniem szybkiego wybierania

 **UWAGA:** Przed wysłaniem faksu za pomocą opcji szybkiego wybierania należy utworzyć numer szybkiego wybierania. Aby utworzyć numer szybkiego wybierania, patrz sekcja [Tworzenie listy szybkiego wybierania na stronie 42](#).

1. Włóż dokument do automatycznego podajnika dokumentów (ADF) lub połóż na szybie skanera.
2. Na panelu sterowania dotknij ikony **Faks**, aby wyświetlić ekran faksu.
3. Dotknij opcji **Numery szybkiego wybierania**, aby wyświetlić ekran Szybkie wybieranie.
4. Dotknij numeru **Nr szyb. wyb.** odpowiadającego nazwie szybkiego wybierania, której chcesz użyć. Dotknij opcji **OK**.
5. Nazwa numeru do szybkiego wybierania zostanie wyświetlona w części **Odbiorcy faksu** ekranu faksu.
6. Dotknij opcji **Start**, aby wysłać faks. Można dotknąć przycisku **Start** na ekranie dotykowym lub nacisnąć zielony przycisk **Start** na panelu sterowania.

Wyszukiwanie według nazwy na liście szybkiego wybierania

Ta funkcja służy do wyszukiwania nazwy na istniejącej liście szybkiego wybierania.



UWAGA: Jeżeli pełna nazwa wpisu z listy szybkiego wybierania nie jest znana, to wpisanie dowolnej litery spowoduje wyświetlenie odpowiedniej części listy. Aby na przykład wyświetlić nazwy z listy szybkiego wybierania, które rozpoczynają się od litery N, należy wpisać N. Jeżeli nie ma na liście takich wpisów, to po wyświetleniu komunikatu pojawi się wpis najbliższy literze N.

1. Dotknij ikony **Faks** na głównym ekranie panelu sterowania, aby wyświetlić ekran faksu.
2. Dotknij przycisku **Wyszukiwanie kodu szybkiego wybierania**. Ten przycisk wygląda jak lupa i znajduje się na prawo od przycisku **Nr szyb. wyb.**
3. Wpisz początkowe litery wyszukiwanej nazwy. Lista u góry ekranu wyszukiwania jest wypełniana odnajdywanymi zgodnymi nazwami. Jeśli to konieczne, przewiń listę, aby przejrzeć wszystkie pozycje lub wpisz więcej liter, aby zawęzić wyszukiwanie.
4. Wybierz z listy właściwą nazwę i dotknij przycisku **OK**. Na liście szybkiego wybierania widocznej na głównym ekranie faksu wybrany wpis zostanie wyświetlony u góry listy.
5. Dotknij wybranego wpisu, aby go dodać do listy odbiorców.
6. Wybierz lub wyszukaj inne potrzebne nazwy.

Wysyłanie faksów przy użyciu numerów z książki telefonicznej

Funkcja książki telefonicznej faksu jest dostępna, jeśli urządzenie skonfigurowano w taki sposób, aby używało oprogramowania HP MFP Digital Sending Configuration. Jeśli urządzenia nie skonfigurowano do pracy z tym oprogramowaniem, to przycisk Książka telefoniczna nie będzie wyświetlany. Aby skonfigurować urządzenie do pracy z oprogramowaniem HP MFP Digital Sending Configuration, należy skorzystać z **Instrukcji obsługi oprogramowania HP MFP Digital Sending Software** lub **Instrukcji serwisowej oprogramowania HP MFP Digital Sending Software**, która jest dostępna w witrynie www.hp.com/go/digitalsending.

Jeśli za pomocą oprogramowania HP MFP Digital Sending Configuration włączono również funkcję Uwierzytelnienie, w książce telefonicznej będą wyświetlane osobiste numery faksów z listy kontaktowej programu Microsoft® Exchange.



UWAGA: Urządzenie nie umożliwia dodawania ani usuwania numerów faksów z książki telefonicznej. Numery faksów można dodawać lub usuwać wyłącznie za pomocą aplikacji Address Book Manager (ABM), uruchomionej na serwerze dystrybucji cyfrowej, albo przez modyfikację wpisów listy kontaktowej.



UWAGA: Jeśli wprowadzono zmiany na ekranie Ustawienia (na przykład zmieniono powiadamianie lub druk jednostronny na dwustronny), na ekranie Przetwarzanie zadania zostanie wyświetlone pytanie „Czy chcesz zachować bieżące ustawienia?”. Jeśli zostanie wybrana odpowiedź **Tak**, to urządzenie powróci do ekranu faksu i wprowadzone ustawienia zostaną zachowane, co umożliwi wysłanie innego faksu z tymi samymi ustawieniami. Jeśli zostanie wybrana odpowiedź **Nie**, to ustawienia zostaną wyczyszczone (przywrócone do wartości domyślnych) i zostanie wyświetlony ekran główny urządzenia.

1. Na panelu sterowania dotknij ikony **Faks**, aby wyświetlić ekran faksu.
2. Dotknij opcji **Książka adresowa**, aby wyświetlić ekran Książki adresowej.
3. Wybierz źródłową książkę telefoniczną w menu rozwijanym.

4. Dotykaj nazw, aby je wyróżnić i dotknij ikony **Strzałka w prawo**, aby przenieść wyróżnione nazwy do sekcji Odbiorcy faksu.
5. Dotknij przycisku **OK**, aby wrócić do ekranu faksu.
6. Dotknij opcji **Start**, aby wysłać faks. Można dotknąć przycisku **Start** na ekranie dotykowym lub nacisnąć zielony przycisk **Start** na panelu sterowania.

Wyszukiwanie w książce telefonicznej usługi DSS

Funkcja wyszukiwania w książce telefonicznej faksu służy do odnajdywania nazwy w książce telefonicznej udostępnianej przez usługę dystrybucji cyfrowej (DSS) i aplikację Address Book Manager (ABM).

Sprawdź w witrynie internetowej firmy HP, czy dla posiadanego urządzenia są dostępne aktualizacje oprogramowania układowego.

 **UWAGA:** Jeżeli usługa DSS nie jest używana, to książka telefoniczna faksu nie pojawia się na wyświetlaczu urządzenia. Książka telefoniczna usługi DSS nie jest tym samym, co lista szybkiego wybierania.

1. Dotknij ikony **Faks** na wyświetlaczu.
2. Dotknij ikony **Książka telefoniczna** (znajdującej się po prawej stronie pola odbiorców faksu).
3. Z rozwijanego menu u góry ekranu książki telefonicznej wybierz źródło książki telefonicznej lub opcję **Wszystkie**.
4. Z listy książki telefonicznej wybierz nazwę odbiorcy.

Na długich listach można wyszukiwać nazwę, naciskając ikonę **Wyszukiwanie** (lupa) u dołu ekranu książki telefonicznej. Na ekranie wyszukiwania wpisz początkową literę lub kilka liter nazwy. Zgodne nazwy odbiorców będą się ukazywać w miarę wpisywania kolejnych liter. Aby doprecyzować wyszukiwanie, wpisz więcej liter. Wybierz jedną z nazw u góry ekranu i dotknij przycisku **OK**. Na ekran powróci Książka telefoniczna faksu.

5. Dotknij strzałki w prawo, aby wprowadzić wybraną nazwę na listę odbiorców faksu.
6. Dotknij przycisku **OK**, aby powrócić do ekranu zlecenia Wysyłanie faksu.

 **UWAGA:** Skorzystaj z aplikacji Address Book Manager (składnik usługi DSS), aby utworzyć Książkę adresową faksu i wprowadzić jej zawartość.

 **UWAGA:** Aby dokonać importu lub eksportu lokalnej książki telefonicznej na wbudowany serwer internetowy, zapoznaj się z dokumentacją serwera EWS.

Anulowanie faksu

1. Naciśnij przycisk Stop na panelu sterowania. Zostanie wyświetlony ekran [Stan zleceń](#).



UWAGA: Po zakończeniu skanowania zlecenia faksu może nastąpić niewielkie opóźnienie, zanim zlecenie pojawi się na liście na ekranie [Stan zleceń](#).

2. Dotknij rozwijanego menu, a następnie dotknij opcji [Faksy wychodzące](#).
3. Wybierz kartę [Bieżące zlecenie faksowania](#) lub kartę [Wszystkie zlecenia faksowania](#), następnie wybierz nazwę zlecenia. Dotknij przycisku [Anuluj zlecenie](#).

Tworzenie lub usuwanie list szybkiego wybierania

Opcja szybkiego wybierania umożliwia przypisanie nazwy szybkiego wybierania do pojedynczego numeru lub grupy numerów i wysłanie faksu na ten numer lub numery poprzez wybranie tej nazwy.

Tworzenie listy szybkiego wybierania

1. Na panelu sterowania dotknij ikony [Faks](#), aby wyświetlić ekran faksu.
2. Dotknij opcji [Numery szybkiego wybierania](#), aby wyświetlić ekran Szybkie wybieranie.
3. Dotknij opcji [Numer szybkiego wybierania](#).
4. Dotknij pola [Nazwa szybkiego wybierania](#), aby wyświetlić klawiaturę.
5. Wpisz nazwę szybkiego wybierania, a następnie dotknij opcji [OK](#), aby powrócić do ekranu [Numery szybkiego wybierania](#).
6. Dotknij pola [Numery faksu](#), aby wyświetlić klawiaturę.
7. Wpisz numer faksu dla pozycji [Nazwa szybkiego wybierania](#) i dotknij przycisku [OK](#), aby powrócić do ekranu [Numery szybkiego wybierania](#).
8. Dotknij numeru [Nr szyb. wyb.](#) wybranego dla nazwy szybkiego wybierania, aby zapisać ustawienie. Nazwa oraz numer faksu zostaną wyświetlone obok pozycji [Numer szybkiego wybierania](#).
9. Powtórz kroki od 3 do 8, aby wprowadzić wszystkie numery szybkiego wybierania.
10. Po zakończeniu dotknij przycisku [OK](#), aby wrócić do ekranu faksu.

Usuwanie listy szybkiego wybierania

1. Dotknij ikony [Faks](#) na głównym ekranie panelu sterowania, aby wyświetlić ekran faksu.
2. Dotknij opcji [Nr szyb. wyb.](#), aby wyświetlić ekran Szybkie wybieranie.
3. Dotknij numeru [Nr szyb. wyb.](#) z listy, która ma być usunięta.
4. Dotknij opcji [Usuń](#).
5. Na następnym ekranie zostanie wyświetlony monit o potwierdzenie usunięcia.

6. Dotknij opcji **Tak**, aby usunąć listę szybkiego wybierania.
7. Dotknij opcji **Tak** ponownie, aby wrócić do ekranu faksu.

Usuwanie pojedynczego numeru z listy numerów szybkiego wybierania

1. Na panelu sterowania dotknij ikony **Faks**, aby wyświetlić ekran faksu.
2. Dotknij opcji **Numerzy szybkiego wybierania**, aby wyświetlić ekran Szybkie wybieranie.
3. Dotknij numeru **Nr szyb. wyb.** z listy, która ma być edytowana.
4. Dotknij pola **Numerzy faksów**, aby wyświetlić klawiaturę.
5. Przewin listne numerów faksów i dotknij ekranu z prawej strony ostatniej cyfry numeru faksu, który ma być usunięty. Użyj klawisza Backspace, aby usunąć numer faksu.
6. Dotknij opcji **OK**, aby wrócić do ekranu **Numerzy szybkiego wybierania**.
7. Dotknij przycisku **OK**, aby wrócić do ekranu faksu.

Dodawanie numeru do istniejącej listy szybkiego wybierania

1. Na panelu sterowania dotknij ikony **Faks**, aby wyświetlić ekran faksu.
2. Dotknij opcji **Numerzy szybkiego wybierania**, aby wyświetlić ekran Szybkie wybieranie.
3. Dotknij numeru **Nr szyb. wyb.** z listy, która ma być edytowana.
4. Dotknij pola **Numerzy faksu**, aby wyświetlić klawiaturę.
5. Używając klawiatury, wpisz numer faksu, aby dodać go do listy szybkiego wybierania.



UWAGA: Domyślnie kursor jest ustawiany w wolnym miejscu poniżej ostatnio wprowadzonego numeru faksu na liście szybkiego wybierania.

6. Dotknij opcji **OK**, aby wrócić do ekranu **Numerzy szybkiego wybierania**.
7. Dotknij przycisku **OK**, aby wrócić do ekranu faksu.

Połączenia głosowe i ponawianie prób

Raport połączenia faksowego

Kiedy wszystkie próby wysłania faksu zostaną wyczerpane, jest drukowany Raport połączenia faksowego wysłanego faksu. Zawiera on identyfikator dziennika zleceń faksowania. W Raporcie połączenia faksowego jest drukowany wynik ostatecznej próby.

Raport połączenia faksowego nie jest drukowany dla połączeń głosowych. Więcej informacji można znaleźć w części [Raport połączenia faksowego na stronie 43](#).



UWAGA: Raport połączenia faksowego generuje numery zleceń wyłącznie dla prób ostatecznych. Jeżeli jeden z tych raportów został ręcznie wydrukowany z menu, a ostatnie połączenie nie było ostateczną próbą wysłania faksu ani połączeniem głosowym, to Numer zlecenia będzie miał wartość zero.

Dziennik aktywności faksu

Połączenia głosowe domyślnie nie są umieszczane w Dzienniku zdarzeń faksu. W Dzienniku zdarzeń faksu są umieszczane tylko ostatnie próby wysłania faksu. Więcej informacji można znaleźć w części [Drukowanie dziennika zdarzeń faksu na stronie 57](#).

Raport T.30

Połączenia głosowe nie powodują wydrukowania raportu T.30. Wszystkie ponowne próby powodują wydrukowanie raportu T.30. Więcej informacji można znaleźć w części [Ustawienia serwisowe na stronie 59](#).

Ustawienia chronione

Przekazywanie faksów dalej i drukowanie faksów to dwa ustawienia chronione, wymagające wprowadzenia numeru PIN. Przy pierwszym dostępie do dowolnego z tych ustawień pojawi się monit utworzenie numeru PIN. Po utworzeniu numeru PIN będzie on umożliwiał uzyskanie dostępu do obu funkcji. Oznacza to, że numer PIN utworzony dla funkcji przekazywania faksów dalej umożliwi uzyskanie dostępu do funkcji drukowania faksów, albo — jeśli numer PIN utworzono najpierw dla funkcji drukowania faksów — trzeba go będzie używać także do uzyskiwania dostępu do funkcji przekazywania faksów dalej. Do uzyskiwania dostępu do ustawień chronionych można używać tylko jednego numeru PIN.

Jeśli włączono funkcję raportu połączenia faksowego z miniaturami, raport ten, po włączeniu funkcji drukowania faksów lub przekazywania faksów dalej, będzie drukowany z miniaturą pierwszej strony faksu. Aby drukowanie faksów było chronione, należy wyłączyć drukowanie miniatury w funkcji raportu połączenia faksowego.

Zmiana numeru PIN

W tej procedurze opisano sposób zmiany dotychczasowego numeru PIN.



OSTROŻNIE: Numer PIN należy zawsze przechowywać w bezpiecznym miejscu. Jeśli numer PIN zostanie zgubiony, trzeba się skontaktować z Pomocą techniczną firmy HP, aby dowiedzieć się, w jaki sposób wyzerować numer PIN. Więcej informacji można znaleźć w części [Obsługa klienta na stronie 147](#).

1. Na panelu sterowania przewiń do ikony [Administracja](#), aby otworzyć menu Administracja.
2. Dotknij opcji [Domyślne opcje zleceń](#), aby wyświetlić menu domyślnych opcji zlecenia.
3. Dotknij opcji [Domyślne opcje faksowania](#), aby wyświetlić menu domyślnych opcji faksowania.
4. Dotknij opcji [Odbieranie faksu](#), aby wyświetlić ekran odbierania faksu.
5. Dotknij opcji [Przekierowanie faksów](#), aby wyświetlić ekran numeru PIN.

6. Wpisz numer PIN za pomocą klawiatury (przynajmniej cztery cyfry), a następnie dotknij przycisku **OK**, aby wyświetlić ekran przekazywania faksów dalej.
7. Dotknij opcji **Zmień PIN**, aby wyświetlić ekran numeru PIN.
8. Wpisz nowy numer PIN za pomocą klawiatury (przynajmniej cztery cyfry) i dotknij przycisku **OK**.
9. Korzystając z klawiatury, potwierdź nowy numer PIN i dotknij przycisku **OK**.
10. Dotknij opcji **OK** ponownie.

Użytkowanie faksu w sieciach VoIP

Technika VoIP polega na konwersji analogowego sygnału telefonicznego na dane cyfrowe. Dane te są następnie zestawiane w pakiety, które są przekazywane za pośrednictwem Internetu. Pakiety te są następnie przekształcane ponownie na sygnały analogowe w miejscu docelowym lub w jego pobliżu.

Transmisja informacji przez Internet jest cyfrowa, a nie analogowa. Z tego powodu przy transmisji faksów obowiązują inne wymogi niż w publicznej komutowanej sieci telefonicznej i dlatego może być konieczna zmiana ustawień faksu. Transmisja faksowa jest zależna od czasu i jakości sygnału, a więc bardzo czuła na środowisko VoIP.

Jeżeli użytkowana usługa VoIP jest składnikiem firmowej centrali abonenckiej (PBX) lub centralnego systemu telefonicznego, to transmisja faksowa jest bardziej niezawodna, gdy system telefoniczny działa w trybie tranzytowym („passthrough”), niż gdy działa w trybie retransmisji („relay”). Skontaktuj się z administratorem systemu, aby sprawdzić to ustawienie.

Poniżej podano sugerowane zmiany ustawień Moduł faksu analogowego HP LaserJet 500, zalecane przy korzystaniu z usługi VoIP:

- Rozpocznij, ustawiając faks w tryb V.34 z włączonym trybem korekcji błędów (ECM). Protokół V.34 obsługuje zmiany prędkości transmisji, niezbędne przy dostosowaniu do sieci VoIP.
- Jeśli występują liczne błędy lub ponowienia w trybie V.34, to wyłącz go i ustaw maksymalną prędkość transmisji sygnału na wartość 14 400 b/s.
- Jeśli błędy i ponowienia występują nadal, ustaw mniejszą prędkość faksu, ponieważ niektóre systemy VoIP nie mogą obsłużyć wyższych częstotliwości sygnału faksu. Ustaw maksymalną prędkość transmisji na 9600 b/s.
- W rzadkich przypadkach, jeśli błędy nadal występują, wyłącz w urządzeniu funkcję ECM. Jakość obrazu może się pogorszyć. Przed rozpoczęciem korzystania z takiego ustawienia upewnij się, że przy wyłączonej funkcji ECM jakość obrazu jest do zaakceptowania. Jeśli po wyłączeniu funkcji ECM błędy nie występują, ustaw prędkość 14 400 b/s, aby przyspieszyć transmisję i uzyskać potencjalnie lepszą jakość.
- Jeżeli powyższe zmiany ustawień nie spowodowały poprawy działania faksu w środowisku VoIP, to skontaktuj się z usługodawcą VoIP, aby uzyskać pomoc.

Rozwiązywanie problemów z faksem

Sprawdzanie stanu przystawki faksującej

Jeśli przystawka faksująca nie działa, wydrukuj Stronę przystawki faksującej, aby sprawdzić jej stan.

1. Na panelu sterowania przewiń do ikony [Administracja](#), aby otworzyć menu Administracja.
2. Przewiń do opcji [Informacje](#) i dotknij jej.
3. Przewiń do opcji [Strony konfiguracji i stanu](#) i dotknij jej.
4. Przewiń do opcji [Strona konfiguracji](#) i dotknij jej, aby wydrukować strony konfiguracji.

Na Stronie urządzenia faksującego na Stronie informacyjnej, pod nagłówkiem INFORMACJE O SPRZĘCIE sprawdź pozycję STAN MODEMU. W poniższej tabeli opisano stany urządzenia i możliwe rozwiązania.

DZIAŁAJĄCY/WŁĄCZONA ¹	Analogowa przystawka faksująca jest zainstalowana i gotowa.
DZIAŁAJĄCY/WYŁĄCZONA ¹	Przystawka faksująca jest zainstalowana i sprawna, jednak program narzędziowy HP Digital Sending wyłączył funkcję faksu w urządzeniu lub włączył faks sieciowy. Jeśli włączono faks sieciowy, funkcja faksu analogowego jest wyłączona. Jednocześnie może być włączona tylko jedna funkcja, faks sieciowy lub faks analogowy.
NIEDZIAŁAJĄCY/WŁĄCZONA/WYŁĄCZONA ¹	Wystąpił błąd oprogramowania układowego. Należy zaktualizować oprogramowanie układowe, patrz sekcja Uaktualnienia oprogramowania układowego na stronie 61 .
USZKODZONY/WŁĄCZONA/WYŁĄCZONA ¹	Wystąpił błąd przystawki faksującej; ponownie osadź kartę przystawki faksującej w złączu i sprawdź, czy styki nie są wygięte. Jeśli stan przystawki jest nadal określony jako USZKODZONY, wymień kartę analogowej przystawki faksującej.

¹ WŁĄCZONA oznacza, że analogowa przystawka faksująca jest włączona; WYŁĄCZONA oznacza, że włączono faks sieciowy (faks analogowy jest wyłączony).

Funkcja faksu nie działa

Przystawka faksująca jest zainstalowana, ale ikona nie jest wyświetlana na głównym ekranie urządzenia.

Przyczyna	Rozwiązanie
Program narzędziowy HP MFP Digital Sending Software Configuration Utility wyłączył funkcję faksu analogowego.	Użyj programu narzędziowego HP MFP Digital Sending Software Configuration, aby włączyć funkcję faksu analogowego.

Przystawka faksująca jest zainstalowana, ale ikona nie jest wyświetlana na głównym ekranie urządzenia.

Przyczyna	Rozwiązanie
Przystawka faksująca nie działa prawidłowo.	Sprawdź stan przystawki faksującej. Jeśli stan przystawki jest określony jako NIEDZIAŁAJĄCY, być może trzeba zainstalować nowe oprogramowanie firmowe. Jeśli status przystawki jest określony jako USZKODZONY, a właśnie ją zainstalowano, należy spróbować ponownie ją włożyć i sprawdzić, czy styki nie są wygięte. Jeśli stan przystawki jest określony jako USZKODZONY, a kartę zainstalowano prawidłowo, być może trzeba ją wymienić.
Wadliwa płytki formatyzatora.	Należy skontaktować się z przedstawicielem firmy HP w sprawie serwisu.

Urządzenie nie wyświetla menu faksu.

Przyczyna	Rozwiązanie
Włączono faks sieciowy.	Jest to normalne działanie. Po włączeniu faksu sieciowego przez program narzędziowy HP Digital Sending Software faks analogowy jest wyłączony, a menu faksu, używane tylko w przypadku faksu analogowego, nie jest wyświetlane.

Ogólne problemy z faksem

Problem	Przyczyna	Rozwiązanie
Faks nie został wysłany.	Funkcja JBIG jest włączona, ale faks odbierający jej nie obsługuje.	Wyłącz funkcję JBIG.
Komunikat „Brak pamięci” jest wyświetlany na pasku komunikatów o stanie.	Dysk urządzenia jest pełny.	Usuń część plików z dysku. Informacje na temat zarządzania dyskiem można znaleźć w podręczniku użytkownika urządzenia.
Jakość druku fotografii jest niska lub fotografia jest drukowana jako szara ramka.	Nieprawidłowe ustawienie trybu Zawartość strony.	Spróbuj zmienić ustawienie opcji Optymalizacja tekstu/obrazu na wartość Fotografia .
Naciśnięto przycisk Anuluj na klawiaturze, aby anulować transmisję faksu, ale faks został mimo to wysłany.	Anulowanie następuje po wybraniu opcji w menu anulowania (wyświetlanego po naciśnięciu czerwonego przycisku Stop) i potwierdzeniu przyciskiem OK .	Do anulowania faksów służy menu faksu, patrz sekcja Ekran funkcji faksu na stronie 36 .

Problem	Przyczyna	Rozwiązanie
Przycisk Książka telefoniczna nie jest wyświetlany.	Nie włączono funkcji Książka telefoniczna.	Użyj programu narzędziowego HP MFP Digital Sending Software Configuration, aby włączyć funkcję książki telefonicznej.
Nie można znaleźć pozycji Ustawienia faksu w programie HP Web Jetadmin.	Ustawienia faksu w programie HP Web Jetadmin znajdują się w menu rozwijanym na stronie stanu urządzenia.	Z menu podręcznego wybierz opcję Dystrybucja cyfrowa i faks . Więcej informacji można znaleźć w części HP Web Jetadmin na stronie 15 .
Nagłówek jest dołączany u góry strony, gdy włączono funkcję nakładki.	Przystawka faksująca dołącza nagłówki nakładki u góry strony po ustawieniu funkcji nakładki, gdy faks jest przekazywany dalej.	Jest to normalne działanie.
W polu odbiorców pojawiają się zarówno nazwiska, jak i numery.	Wyświetlanie nazwisk i numerów jest prawidłowe i zależy od ich źródła. Nazwiska pochodzą z książki telefonicznej, a wszystkie inne bazy danych podają numery.	Jest to normalne działanie, niczego nie trzeba poprawiać.
Mój jednostronicowy faks jest drukowany na dwóch stronach.	Na początku faksu dołączany jest nagłówek, co przesuwaa tekst na drugą stronę.	Aby jednostronicowy faks był drukowany na jednej stronie, należy ustawić tryb nakładania dla nagłówka nakładki.
Dokument przestaje być podawany w trakcie faksowania.	Mogło nastąpić zacięcie papieru w automatycznym podajniku dokumentów.	W przypadku zacięcia papieru należy w podręczniku użytkownika urządzenia znaleźć instrukcje dotyczące usuwania zacięć papieru.
Dźwięki wydawane przez przystawkę faksującą są zbyt głośne lub zbyt ciche.	Należy wyregulować głośność.	Informacje na temat regulacji głośności znaleźć można w rozdziale Ustawianie głośności dzwonka na stronie 29 .

Problemy z wysyłaniem faksów

Problem	Przyczyna	Rozwiązanie
Wysyłanie faksów jest przerywane.	Urządzenie faksujące, do którego wysyłany jest faks, może działać nieprawidłowo.	Spróbuj wysłać faks do innego urządzenia faksującego.
	Być może nie działa linia telefoniczna.	Odtłącz przystawkę faksującą od gniazda telefonicznego i podłącz telefon. Spróbuj przeprowadzić rozmowę telefoniczną, aby upewnić się że linia telefoniczna działa.
	Na linii telefonicznej mogą występować zakłócenia lub linia jest niskiej jakości.	Spróbuj użyć niższej szybkości transmisji, aby poprawić jej niezawodność. Sprawdź ustawienie maksymalnej szybkości transmisji.

Problem	Przyczyna	Rozwiązanie
	Funkcja połączeń oczekujących może być aktywna	Należy sprawdzić, czy funkcja połączeń oczekujących na linii telefonicznej faksu nie jest aktywna. Powiadomienie o połączeniu oczekującym może przerwać trwające połączenie faksowe, co powoduje błąd komunikacji.
Przystawka faksująca odbiera faksy, ale ich nie wysyła.	Jeśli przystawka faksująca jest podłączona do systemu PBX, system ten może generować sygnał wybierania nierozpoznawany przez przystawkę faksującą.	Wyłącz wykrywanie sygnału wybierania.
	Być może jakość połączenia telefonicznego jest niska.	Ponów próbę później.
	Urządzenie faksujące, do którego wysyłany jest faks, może działać nieprawidłowo.	Spróbuj wysłać faks do innego urządzenia faksującego.
	Być może nie działa linia telefoniczna.	Odłącz przystawkę faksującą od gniazda telefonicznego i podłącz telefon. Spróbuj przeprowadzić rozmowę telefoniczną, aby upewnić się że linia telefoniczna działa.
Wychodzące połączenia faksu są nadal wybierane.	Przystawka faksująca automatycznie wybiera ponownie numer faksu, jeśli włączono opcję Ponownego wybierania gdy zajęty, albo gdy włączono opcję Ponowne wybieranie gdy brak odpowiedzi.	Jest to normalne działanie. Aby numer nie był wybierany ponownie, należy wpisać wartość 0 w ustawieniu Ponowne wybieranie, gdy zajęty, a także w ustawieniu Ponowne wybieranie, gdy brak odpowiedzi.
Wysyłane faksy nie dochodzą do faksu odbierającego.	Odbierające urządzenie faksujące jest wyłączone lub niesprawne, na przykład brakuje w nim papieru.	Zadzwoń do odbiorcy, aby sprawdzić, czy jego urządzenie faksujące jest włączone i sprawne.
	Faks może być przechowywany w pamięci, ponieważ oczekuje na ponowne wybranie zajętego numeru lub przed nim w kolejce są jeszcze inne zadania do wysłania.	Jeśli zadanie faksowania znajduje się w pamięci z jednego z tych powodów, w dzienniku faksów występuje wpis dla tego zadania. Wydrukuj dziennik aktywności faksu i sprawdź kolumnę Stan dla zadań z oznaczeniem Oczekujące .

Problemy z obieraniem faksów

Przystawka faksująca nie odpowiada na przychodzące faksy (nie wykryto faksu).

Przyczyna	Rozwiązanie
Ustawienie liczby dzwonek do odebrania może być nieprawidłowe.	Sprawdź ustawienie liczby dzwonek przed odebraniem faksu.

Przystawka faksująca nie odpowiada na przychodzące faksy (nie wykryto faksu).

Przyczyna	Rozwiązanie
Przewód telefoniczny nie został właściwie podłączony lub nie jest sprawny.	Sprawdź instalację. Upewnij się, że korzystasz z przewodu telefonicznego, dostarczonego z modułem faksu.
Linia telefoniczna może być niesprawna.	Odłącz przystawkę faksującą od gniazda telefonicznego i podłącz telefon. Spróbuj przeprowadzić rozmowę telefoniczną, aby upewnić się, że linia telefoniczna działa.
Usługa poczty głosowej może zakłócać odbieranie połączeń przez przystawkę faksującą.	Wykonaj jedną z następujących czynności: <ul style="list-style-type: none">• Odłącz urządzenie poczty głosowej.• Użyj linii telefonicznej dedykowanej dla połączeń faksowych.• Zmniejsz liczbę dzwonek przed odebraniem dla przystawki faksującej do liczby mniejszej niż liczba dzwonek przed odebraniem dla poczty głosowej.

Wysyłanie lub odbieranie faksów trwa bardzo długo.

Przyczyna	Rozwiązanie
Urządzenie odbierające faks lub urządzenie go wysyłające ma ustawioną niższą prędkość.	Maksymalna prędkość transmisji faksu to najniższa prędkość, którą można ustawić zarówno dla urządzenia wysyłającego, jak i odbierającego faks. Na przykład, gdy prędkość urządzenia odbierającego można ustawić na 33 000 b/s, a urządzenia wysyłającego jedynie na 14 400 b/s, maksymalna prędkość transmisji faksu to 14 400 b/s.
Być może wysłany lub odbierany jest złożony faks, zawierający na przykład wiele grafik.	Wysyłanie lub odbieranie skomplikowanych faksów trwa dłużej.
Faks odbierający może pracować z niską szybkością modemu.	Przystawka faksująca wysyła faksy z maksymalną szybkością, z jaką może je odbierać modem urządzenia odbierającego faksy.
Rozdzielczość, w której faks wysyła lub odbiera, jest bardzo wysoka. Wyższa rozdzielczość zwykle zapewnia wyższą jakość, ale wymaga także dłuższego czasu transmisji.	Jeśli jesteś odbiorcą faksu, zadzwoń i poproś nadawcę o zmniejszenie rozdzielczości i ponowne nadesłanie faksu. Jeśli wyślesz faks, to zmniejsz rozdzielczość i zmień ustawienie opcji Optymalizacja tekstu/obrazu .
Jeśli jakość połączenia telefonicznego jest niska, przystawka faksująca i urządzenie odbierające faks obniżają szybkość transmisji, aby zmniejszyć ryzyko wystąpienia błędów.	Anuluj i ponownie wyślij faks. Skontaktuj się z firmą telekomunikacyjną w celu sprawdzenia linii.

Urządzenie nie drukuje faksów.

Przyczyna	Rozwiązanie
W zasobniku wejściowym nie ma materiałów.	Załaduj nośniki. Wszystkie faksy odebrane w czasie, gdy zasobnik wejściowy jest pusty, są przechowywane i zostaną wydrukowane po napełnieniu zasobnika.

Urządzenie nie drukuje faksów.

Przyczyna	Rozwiązanie
Ustawiono funkcję Harmonogram drukowania faksów.	Jeśli funkcja Harmonogram drukowania faksów jest włączona, faksy zostaną wydrukowane po jej wyłączeniu.
W urządzeniu jest mało tonera lub go brakuje.	Urządzenie przerywa drukowanie, gdy jest mało toneru lub go brakuje. Wszystkie odebrane faksy są przechowywane w pamięci i zostaną wydrukowane po wymianie kasety z tonerem. Inne problemy urządzenia z drukowaniem opisano w jego podręczniku użytkownika.
Połączenie przychodzące może być połączeniem głosowym.	W raporcie połączeń połączenia przychodzące są zazwyczaj wyświetlane jako Błąd komunikacji (17) . Ponieważ są to połączenia głosowe, a nie błędy faksu, nie trzeba podejmować żadnych działań. Należy się upewnić, że osoby dzwoniące wybierają numer połączeń głosowych inny niż numer faksu.
Odbiór faksu został przerwany.	Należy sprawdzić, czy funkcja połączeń oczekujących na linii telefonicznej faksu nie jest aktywna. Powiadomienie o połączeniu oczekującym może przerwać trwające połączenie faksowe, co powoduje błąd komunikacji.
Funkcja Harmonogram drukowania faksów jest ustawiona na wartość Zawsze zachowuj faksy .	Zmień ustawienie Harmonogram drukowania faksów na Zawsze drukuj faksy .

Kody błędów

W przypadku wystąpienia problemu z faksem, który uniemożliwia lub przerywa wysyłanie lub odbiór faksu, zostanie wygenerowany kod błędu, pomocny w ustaleniu przyczyny problemu. Kody błędów są odnotowywane w dzienniku zdarzeń faksu, w raporcie połączeń faksowych i w raporcie śledzenia protokołu T.30. Aby sprawdzić kody błędów, należy wydrukować jeden z tych trzech raportów. Szczegółowy opis niektórych kodów błędów i odpowiednich działań można znaleźć w witrynie www.hp.com, wyszukując nazwę urządzenia.

Komunikaty o błędach faksowania

Podczas wysyłania lub odbierania analogowego faksu na urządzeniu wielofunkcyjnym HP LaserJet MFP błędy występujące podczas procesu faksowania są wyświetlane na panelu sterowania urządzenia i wprowadzane do raportów faksu. Błędy faksu mogą występować z wielu przyczyn i często są spowodowane zakłóceniami lub szumami w połączeniu telefonicznym. Każdy błąd, występujący podczas procesu faksowania, będzie wyświetlany na panelu urządzenia, niezależnie od jego źródła.

Jeżeli proces transmisji faksu zostanie przerwany lub jeśli podczas wysyłania lub odbioru faksu wystąpi błąd, to przez podsystem faksu urządzenia zostanie wygenerowany dwuczłonowy opis stan/błąd. Normalne czyli prawidłowe faksy także powodują wygenerowanie komunikatów sygnalizujących powodzenie. Komunikat składa się z tekstowego opisu i kodu cyfrowego (niewielka liczba komunikatów nie zawiera kodów cyfrowych). Na panelu sterowania urządzenia jest wyświetlana tylko tekstowa część komunikatu. Część tekstowa i kod cyfrowy występują w Raporcie zdarzeń faksu, Raporcie połączenia faksowego i w Śladzie T.30 faksu (te raporty można wydrukować z panelu sterowania urządzenia, z menu **Administracja > Informacje i Administracja >**

Rozwiązywanie problemów). Kod cyfrowy jest podany w raportach w nawiasach po części tekstowej komunikatu. Jeżeli na przykład wystąpi błąd komunikacji, to na wyświetlaczu panelu sterowania ukaze się komunikat **Błąd faksu: Błąd komunikacji**. Ten sam błąd zostanie przedstawiony w polu Wynik w Raporcie zdarzeń faksu jako **Błąd komunikacji (17)**. W tym przykładzie kod cyfrowy związany z błędem komunikacji ma wartość 17.

Kod cyfrowy jest generowany przez modem faksu. Wartość (0) kodu cyfrowego oznacza zazwyczaj normalną odpowiedź modemu. W niektórych komunikatach kod cyfrowy ma zawsze wartość (0), podczas gdy w innych mogą występować kody cyfrowe z określonego zbioru wartości, zależnie od okoliczności. Kilka komunikatów nie zawiera kodu cyfrowego. Kod cyfrowy (0) na ogół oznacza, że błąd nie jest związany z modemem faksu, lecz wystąpił w innej części podsystemu faksowego. Niezerowe kody cyfrowe dostarczają więcej szczegółów odnośnie określonej operacji lub procesu realizowanego przez modem i niekoniecznie oznaczają, że wystąpił problem z modemem.

W tabelach poniżej podano komunikaty faksu z najpowszechniejszymi kodami cyfrowymi oraz zalecane czynności korekcyjne. W tabelach zawarto również kilka komunikatów występujących normalnie lub wskazujących na wystąpienie normalnego zdarzenia. Jeśli na przykład nie udało się wysłać faksu na zajęty numer, to zostanie wyświetlony komunikat **Błąd – zajęty**. Podsystem faksu nie działa źle — komunikat wskazuje, że faks nie został wysłany z powodu zajętego numeru telefonu stacji odbierającej.

Powtarzające się komunikaty o błędach z kodami cyfrowymi różnymi od tu podanych wymagają wsparcia obsługi klienta. Przed skontaktowaniem się z działem obsługi klienta można wydrukować dokładniejszy wykaz dla ostatniego połączenia faksowego, co pomoże w zidentyfikowaniu problemu. Szczegółowy listing połączenia faksowego nazywa się śledzeniem faksu zgodnie z protokołem T.30 i można go wydrukować dla ostatniego faksu, albo ustawić jego drukowanie przy każdym wystąpieniu błędu. Aby wydrukować lub skonfigurować raport śledzenia protokołu T.30, dotknij opcji **Administracja, Rozwiązywanie problemów**, a następnie **Śledzenie faksowania T.30**. Można teraz wydrukować raport dla ostatniego faksu lub skonfigurować, kiedy raport śledzenia protokołu T.30 ma być drukowany.

Komunikaty dotyczące wysyłania faksów

Tabela 2-1 Komunikaty dotyczące wysyłania faksów

Wiadomość	Nr błędu	Opis	Czynność/czynności
Anulowano	0	Faks został anulowany przez użytkownika z panelu sterowania urządzenia.	Brak.
Powodzenie	Nie dotyczy	Faks wysłany z powodzeniem.	Brak.
Błąd – zajęty	0	Odbierające urządzenie faksowe jest zajęte.	Wysyłanie faksu zostanie wycofane automatycznie (jeśli skonfigurowano). W przeciwnym przypadku spróbuj wysłać faks ponownie później.
Brak odpowiedzi	0	Odbierające urządzenie faksowe nie przyjmuje połączenia.	Odbierające urządzenie faksowe może być odłączone lub wyłączone. Skontaktuj się z odbiorcą, aby sprawdził urządzenie. Spróbuj wysłać ponownie.
Błąd kompresji	Dowolny	Faks może być uszkodzony lub nie został wysłany.	Spróbuj wysłać faks ponownie.
Brak sygnału wybierania	0	Przy wysłaniu faksu nie wykryto sygnału wybierania.	Sprawdź, czy linia telefoniczna jest aktywna. Ustaw opcję wykrywania sygnału wybierania przy wysłaniu faksów na wartość „nie”.
Błąd modemu	Dowolny	Nieoczekiwana lub niepoprawna odpowiedź wewnętrznego modemu faksowego przesłana do urządzenia.	Spróbuj wysłać faks ponownie. Jeśli błąd powtarza się, skontaktuj się z obsługą techniczną.
Błąd komunikacji	17 lub 36	Zerwanie połączenia telefonicznego pomiędzy nadajnikiem a odbiornikiem.	Ponownie wyślij faks.
Błąd komunikacji	Każdy oprócz 17 i 36	Ogólny problem z łącznością powodujący przerwanie transmisji faksowej lub jej nieoczekiwany przebieg.	Spróbuj wysłać faks ponownie. Jeśli błąd powtarza się, skontaktuj się z obsługą techniczną.
Brak miejsca	0	Nie można odczytać lub zapisać pliku obrazu faksu na dysk. Dysk urządzenia może być uszkodzony lub brak na nim wolnego miejsca.	Spróbuj wysłać faks ponownie. Jeśli błąd powtarza się, skontaktuj się z obsługą techniczną.

Tabela 2-1 Komunikaty dotyczące wysyłania faksów (ciąg dalszy)

Wiadomość	Nr błędu	Opis	Czynność/czynności
Błąd strony	0	Niezgodna szerokość strony lub zbyt wiele błędnych wierszy na stronie.	Spróbuj wysłać faks ponownie. Jeśli błąd powtarza się, skontaktuj się z obsługą techniczną.
Błąd pamięci	0	Za mało pamięci RAM w urządzeniu.	Jeżeli błąd powtarza się, może zająć konieczność powiększenia pamięci RAM w urządzeniu.
Błąd zadania	Dowolny	Uszkodzenie faksu; zlecenie faksowania nie zostało zakończone.	Spróbuj wysłać faks ponownie. Jeśli błąd powtarza się, skontaktuj się z obsługą techniczną.
Awaria zasilania	0	Podczas transmisji faksu wystąpił zanik zasilania urządzenia.	Ponownie wyślij faks.
Nie wykryto faksu	17 lub 36	Nie wykryto urządzenia faksowego po stronie odbierającej.	Sprawdź numer faksu i skontaktuj się z odbiorcą, aby sprawdził, czy urządzenie faksowe jest włączone i podłączone, następnie spróbuj wysłać faks ponownie.

Komunikaty dotyczące odbioru faksów

Tabela 2-2 Komunikaty dotyczące odbioru faksów

Wiadomość	Nr błędu	Opis	Czynność/czynności
Powodzenie	Nie dotyczy	Faks odebrany poprawnie.	Brak.
Zablokowano	Nie dotyczy	Odbiór faksu został zablokowany przez funkcję zablokowanych numerów odbierającego urządzenia faksowego.	Brak.
Błąd modemu	Dowolny	Nieoczekiwana lub niepoprawna odpowiedź wewnętrznego modemu faksowego przesłana do urządzenia — na przykład próba wysłania faksu w momencie nadejścia innego faksu.	Poproś o ponowne przesłanie faksu. Jeśli błąd powtarza się, skontaktuj się z obsługą techniczną.
Błąd komunikacji	17, 36	Zerwanie połączenia telefonicznego lub zakłócenie pomiędzy nadajnikiem a odbiornikiem.	Poproś, aby nadawca przesłał faks ponownie (jeśli urządzenie wysyłające nie ponowi transmisji automatycznie).
Błąd komunikacji	Każdy oprócz 17 i 36	Ogólny problem z łącznością powodujący przerwanie transmisji faksowej lub jej nieoczekiwany przebieg.	Poproś o ponowne przesłanie faksu. Jeśli błąd powtarza się, skontaktuj się z obsługą techniczną.
Brak miejsca	0	Nie można odczytać lub zapisać pliku obrazu na dysk. Dysk może być uszkodzony lub brak na nim wolnego miejsca.	Poproś o ponowne przesłanie faksu. Jeśli błąd powtarza się, skontaktuj się z obsługą techniczną.
Błąd strony	0	Niezgodna szerokość strony lub zbyt wiele błędnych wierszy na stronie.	Poproś o ponowne przesłanie faksu. Jeśli błąd powtarza się, skontaktuj się z obsługą techniczną.
Błąd pamięci	0	Za mało pamięci RAM w urządzeniu.	Jeżeli błąd powtarza się, może zająć konieczność instalacji dodatkowej pamięci RAM w urządzeniu.
Błąd kompresji	0	Uszkodzony faks — nie można zdekodować odebranego pliku obrazu.	Poproś o ponowne przesłanie faksu. Włącz tryb korekcji błędów (ECM), jeżeli nie jest włączony.
Błąd drukowania	0	Uszkodzony faks — nie można zdekodować odebranego pliku obrazu.	Poproś o ponowne przesłanie faksu. Włącz tryb korekcji błędów (ECM), jeżeli nie jest włączony.

Tabela 2-2 Komunikaty dotyczące odbioru faksów (ciąg dalszy)

Wiadomość	Nr błędu	Opis	Czynność/czynności
Niepoprawne odpytanie	0	Próba pobrania faksu z innego urządzenia faksowego funkcją odpytywania nie powiodła się, ponieważ nie było faksu do pobrania.	Skontaktuj się z administratorem odpytywanego urządzenia faksowego i sprawdź, czy faks jest dostępny, a następnie ponów próbę.
Błąd zadania	Dowolny	Uszkodzenie faksu — obejmuje wszystkie nieokreślone uszkodzenia.	Poproś o ponowne przesłanie faksu. Jeśli błąd powtarza się, skontaktuj się z obsługą techniczną.
Awaria zasilania	0	W trakcie odbierania faksu nastąpiła awaria zasilania.	Poproś nadawcę, aby ponownie wysłał faks.
Nie wykryto faksu	17, 36	Połączenie głosowe z urządzeniem faksowym.	Brak

Rejestry i raporty faksu

Drukowanie raportu połączenia faksowego

Raport połączenia faksowego to krótki raport określający stan ostatniego wysłanego lub odebranego faksu. Jeśli raport ma zawierać miniaturę (pierwszą stronę pomniejszoną o 62 procent), należy wybrać ustawienie *Miniatura* na raporcie.

1. Na panelu sterowania dotknij ikony [Administracja](#), aby otworzyć menu *Administracja*.
2. Dotknij opcji [Informacje](#), aby wyświetlić menu *Informacje*.
3. Dotknij opcji [Raporty faksu](#), aby wyświetlić menu raportów faksu.
4. Dotknij opcji [Raport połączeń faksowych](#), aby wyświetlić ekran raportów połączenia faksowego.
5. Jeśli ma być drukowana miniatura pierwszej strony faksu, dotknij opcji [Miniatura na raporcie](#), a następnie:
 - Dotknij opcji [Tak](#), aby dołączyć miniaturę pierwszej strony.
 - Dotknij opcji [Nie](#), aby wyłączyć drukowanie miniatury w raporcie.
6. Dotknij opcji [Raport połączeń faksowych](#), aby wydrukować raport połączenia faksowego.

Planowanie drukowania raportu połączenia faksowego

Ustawienie [Kiedy drukować raport](#) służy do określania kryteriów drukowania raportu połączenia faksowego.

1. Na panelu sterowania przewiń do ikony [Administracja](#), aby otworzyć menu Administracja.
2. Dotknij opcji [Informacje](#), a następnie opcji [Raporty faksu](#).
3. Dotknij opcji [Raport połączeń faksowych](#), a następnie opcji [Kiedy drukować raport](#).
 - Dotknij opcji [Nigdy nie drukuj automatycznie](#), aby [Raport połączeń faksowych](#) nigdy nie był drukowany.



UWAGA: Jeśli zostanie wybrana opcja [Nigdy nie drukuj automatycznie](#), to oprócz komunikatu na pasku stanu ekranu dotykowego nie będzie dowodu na papierze, że faks nie został pomyślnie wysłany, chyba że zostanie wydrukowany dziennik aktywności faksu.

- Dotknij opcji [Po dowolnym zadaniu faksowania](#), aby wydrukować [Raport połączeń faksowych](#) po wysłaniu lub odebraniu faksu.
- Dotknij opcji [Po zadaniach wysyłania faksu](#), aby wydrukować [Raport połączeń faksowych](#) po wysłaniu faksu.
- Dotknij opcji [Po dowolnym błędzie faksowania](#) (wartość domyślna), aby wydrukować [Raport połączeń faksowych](#) po wykryciu przez urządzenie błędu faksu.
- Dotknij opcji [Tylko po błędach wysyłania](#), aby wydrukować [Raport połączeń faksowych](#) po wykryciu przez urządzenie błędu wysyłania faksu.
- Dotknij opcji [Tylko po błędach odbierania](#), aby wydrukować [Raport połączeń faksowych](#) po wykryciu przez urządzenie błędu odbioru faksu.



UWAGA: Jeśli zostanie wybrana opcja [Nigdy](#), oprócz komunikatu na pasku stanu ekranu dotykowego nie będzie dowodu na papierze, że faks nie został pomyślnie wysłany, chyba że zostanie wydrukowany dziennik zdarzeń faksu.

Drukowanie dziennika zdarzeń faksu

Dziennik zdarzeń faksu zawiera poniższe informacje.

- data i godzina wszystkich odebranych i wysłanych faksów oraz faksów, których nie udało się wysłać;
- identyfikacja (numer telefonu, jeśli jest dostępny);
- czas trwania (czas podniesienia słuchawki);
- liczba stron;
- wynik (wysyłanie zakończone powodzeniem, oczekuje na wysłanie lub wysłanie nie powiodło się, z podaniem typu i kodu błędu).

Baza danych zawiera wpisy dotyczące ostatnich 500 faksów (starsze fakсы są usuwane z dziennika). Każda sesja faksowania jest zapisywana w bazie danych w postaci wpisu. Na przykład sesja faksowania może być wysłanie faksu, odebranie faksu lub zaktualizowanie oprogramowania układowego. Zależnie od czynności raport może zawierać mniej niż 500 wpisów (jeśli nie wysłano 500 faksów przy braku faksów odebranych i braku innych zdarzeń).

Jeśli dziennik ma być używany do prowadzenia dokumentacji, to należy go okresowo drukować (przynajmniej raz na 500 faksów), a następnie czyścić.

Aby wydrukować dziennik zdarzeń faksu, należy wykonać następujące czynności.

1. Na panelu sterowania przewiń do ikony [Administracja](#), aby otworzyć menu Administracja.
2. Przewiń do opcji [Informacje](#) i dotknij jej.
3. Przewiń do opcji [Raporty faksu](#) i dotknij jej, następnie dotknij opcji [Dziennik zdarzeń faksu](#). (Raport jest drukowany)

Drukowanie raportu kodów bilingowych

Raport kodów bilingowych to lista ostatnich 500 faksów, które zostały z powodzeniem wysłane, wyszczególnionych według kodu bilingowego. Raport zawiera następujące informacje:

- numer kodu bilingowego;
- data i godzina wszystkich faksów, które zostały z powodzeniem wysłane;
- numer identyfikacyjny;
- czas trwania (czas podniesienia słuchawki);
- liczba wysłanych stron;
- wynik (powodzenie).

Baza danych zawiera ostatnich 500 faksów (starsze fakсы są usuwane z bazy danych). Jeśli raport ma być używany na potrzeby prowadzenia dokumentacji, należy go okresowo drukować (przynajmniej raz na 500 faksów), a następnie czyścić.

1. Na panelu sterowania przewiń do ikony [Administracja](#), aby otworzyć menu Administracja.
2. Przewiń do opcji [Informacje](#) i dotknij jej.
3. Przewiń do opcji [Raporty faksu](#) i dotknij jej.
4. Przewiń do opcji [Raport kodów bilingowych](#) i dotknij jej.
5. Dotknij opcji [Drukuj](#), aby wydrukować raport.

Czyszczenie dziennika zdarzeń faksu i raportu kodów bilingowych

Dziennik zdarzeń faksu i raport kodów bilingowych są oparte na tej samej bazie danych. To ustawienie służy do usuwania danych z bazy danych, czyli czyszczenia danych dziennika zdarzeń i danych raportu kodów bilingowych.

Aby wyczyścić bazę danych faksu, wykonaj następujące kroki.

1. Na panelu sterowania dotknij ikony [Administracja](#), aby otworzyć menu faksowania.
2. Przewiń do opcji [Zerowanie](#) i dotknij jej, aby wyświetlić menu.

3. Przewiń do opcji [Wyczyść dziennik zdarzeń faksu](#) i dotknij jej.
4. Dotknij opcji [Tak](#), aby usunąć wszystkie wpisy lub opcji [Nie](#), aby zakończyć i zachować wszystkie wpisy.

Drukowanie raportu listy blokowanych faksów

1. Na panelu sterowania przewiń do ikony [Administracja](#), aby otworzyć menu Administracja.
2. Przewiń do opcji [Informacje](#) i dotknij jej.
3. Przewiń do opcji [Raporty faksu](#) i dotknij jej.
4. Dotknij opcji [Lista zablokowanych faksów](#), aby wydrukować raport.

Drukowanie raportu listy szybkiego wybierania

Raport listy szybkiego wybierania zawiera numery faksów przypisane do nazw szybkiego wybierania.

1. Na panelu sterowania przewiń do ikony [Administracja](#), aby otworzyć menu Administracja.
2. Przewiń do opcji [Informacje](#) i dotknij jej.
3. Przewiń do opcji [Raporty faksu](#) i dotknij jej.
4. Dotknij opcji [Lista szybkiego wybierania](#), aby wydrukować raport.

Ustawienia serwisowe

Te elementy menu panelu sterowania są pomocne w rozwiązywaniu problemów, jeśli podjęte działania naprawcze, przedstawione w rozdziale Kody błędów, okazały się nieskuteczne. Są one przeznaczone do użycia przez pracownika serwisu HP, który pomaga usunąć problem.

Ustawienia w menu Konfiguracja wstępna

Otwórz menu [Administracja](#), a następnie wybierz menu [Konfiguracja wstępna](#). Otwórz menu [Konfiguracja faksu](#).

Ustawienia [Wysyłanie faksu](#)

[Maksymalna przepustowość łącza](#): To ustawienie udostępnia listę szybkości transmisji do wyboru. Jeżeli w faksie występują błędy komunikacji, za pomocą tego ustawienia można wybrać mniejszą szybkość transmisji i określić, czy dany błąd jest spowodowany przez linię telefoniczną. Najpierw obniż ją do 14 400 b/s, a następnie do 9 600 b/s. Wprowadzone ustawienie obowiązuje do momentu zmiany.

[Licznik czasu opóźnienia TCF T.30](#): To ustawienie ma zakres od 60 do 255 ms. Należy pozostawić jego domyślną wartość 60 ms. Z tego ustawienia należy korzystać na polecenie pracownika wsparcia technicznego HP, ponieważ związane z nim procedury ustawiania wykraczają poza zakres tego podręcznika.

Wydłużenie TCF: To ustawienie ma zakres od 0 do 2550 ms. Należy pozostawić jego domyślną wartość 0 ms. Z tego ustawienia należy korzystać na polecenie pracownika wsparcia technicznego HP, ponieważ związane z nim procedury ustawiania wykraczają poza zakres tego podręcznika.

Ustawienia **Odbiór faksu**

Odstęp czasu między dzwonkami: To ustawienie jest używane do dopasowania niektórych sygnałów dzwonienia w systemie PBX. Należy go używać na polecenie serwisanta HP.

Częstotliwość dzwonka: To ustawienie ma zakres od 1 do 200 Hz. Należy pozostawić jego domyślną wartość 68 Hz. Z tego ustawienia należy korzystać na polecenie pracownika wsparcia technicznego HP, ponieważ związane z nim procedury ustawiania wykraczają poza zakres tego podręcznika.

Ustawienia w menu **Rozwiązywanie problemów**

Otwórz menu **Administracja**, a następnie wybierz menu **Rozwiązywanie problemów**.

Ustawienia menu **Rozwiązywanie problemów**

Śledzenie faksowania T.30: Ślad faksu T.30 to drukowany raport z kompletnym zapisem komunikacji między faksem wysyłającym i odbierającym podczas ostatniej transmisji lub ostatniego odbioru faksu. Raport ten zawiera wiele szczegółów technicznych, które zwykle wykraczają poza zakres wiedzy większości użytkowników. Zawiera on jednak szczegółowe kody błędów i inne informacje, które mogą być pomocne w rozwiązaniu problemów dotyczących wysyłania lub odbierania faksu. Podczas ustalania przyczyny problemu przedstawiciel serwisu firmy HP może poprosić o przekazanie treści raportu, aby na jego podstawie ustalić odpowiednie działania. (Informacje o kodach błędów znaleźć można w sekcji [Komunikaty o błędach faksowania na stronie 51](#)).

Faks V.34: To ustawienie ma dwie wartości (Normal [Normalnie] i Wył.), od których zależy szybkość transmisji danych przez modem. Przy ustawieniu Normal (Normalnie) modem może automatycznie wybrać (poprzez negocjowanie z drugim modemem) dowolną obsługiwaną szybkość transmisji aż do 33 600 b/s. Przy ustawieniu Wył. maksymalna szybkość transmisji jest ustalana na 14 400 b/s. Ustawienie to obowiązuje do momentu, aż zostanie zmienione.

Tryb głośnika faksu: W tym ustawieniu dostępne są dwa tryby: Normal (Normalny) i Diagnostic (Diagnostyczny). W trybie Normal (Normalny) głośnik jest włączony podczas wybierania numeru w trakcie nawiązywania połączenia, a następnie wyłącza się. W trybie diagnostycznym głośnik pozostaje włączony podczas całego połączenia faksowego, aż do momentu, gdy zostanie przywrócone ustawienie Normal (Normalny).

Ustawienia w menu Resetowanie

Otwórz menu [Administracja](#), a następnie wybierz menu [Resetowanie](#).

Ustawienia menu [Resetowanie](#)

[Przywróć fabryczne ustawienia telekomunikacyjne](#): Ta opcja umożliwia przywrócenie domyślnych ustawień kilku opcji menu. Dotyczy to maksymalnej szybkości transmisji, przerwy między impulsami dzwonka, protokołu V.34, trybu głośnika i straty sygnału transmisyjnego.

Uaktualnienia oprogramowania układowego

Oprogramowanie układowe w module faksu można aktualizować. Aktualizacje oprogramowania układowego faksu następują w ramach ogólnej aktualizacji oprogramowania układowego produktu. Więcej informacji znajduje się w instrukcji obsługi urządzenia.

**3 Urządzenia wielofunkcyjne
HP Color LaserJet z serii CM 4540,
HP Color LaserJet Enterprise z serii
M4555, HP LaserJet Enterprise
z serii 500, HP LaserJet Enterprise
Color z serii 500 oraz HP LaserJet
Enterprise Color z serii M725**

Instalacja przystawki faksującej

W poniższych sekcjach opisano procedurę instalacji dla wszystkich następujących drukarek:

- [Instalacja przystawki faksującej w urządzeniu HP Color LaserJet CM4540](#)
- [Instalacja przystawki faksującej w urządzeniu wielofunkcyjnym HP Color LaserJet z serii M4555](#)
- [Instalacja modułu faksu w urządzeniu wielofunkcyjnym HP LaserJet Enterprise z serii 500](#)
- [Instalacja modułu faksu w urządzeniu wielofunkcyjnym HP LaserJet Enterprise Color z serii 500](#)
- [Instalacja modułu faksu w urządzeniu wielofunkcyjnym HP LaserJet Enterprise z serii M725](#)

Instalacja przystawki faksującej w urządzeniu HP Color LaserJet CM4540

1. Wyłącz urządzenie.

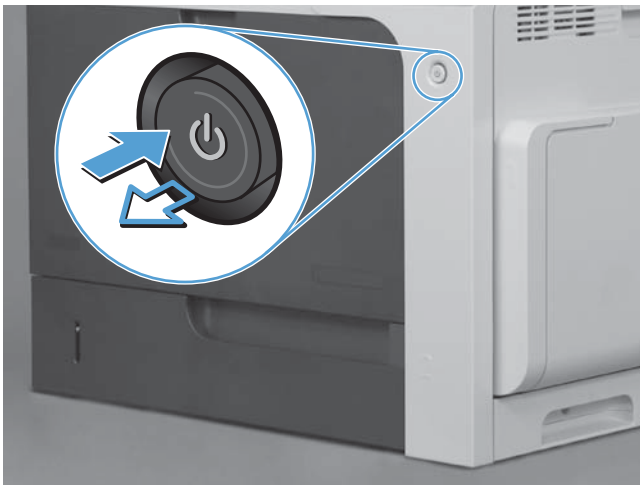

2. Odłącz wszystkie kable zasilające i do przesyłania danych.

 **UWAGA:** Rysunek może nie przedstawiać wszystkich przewodów.

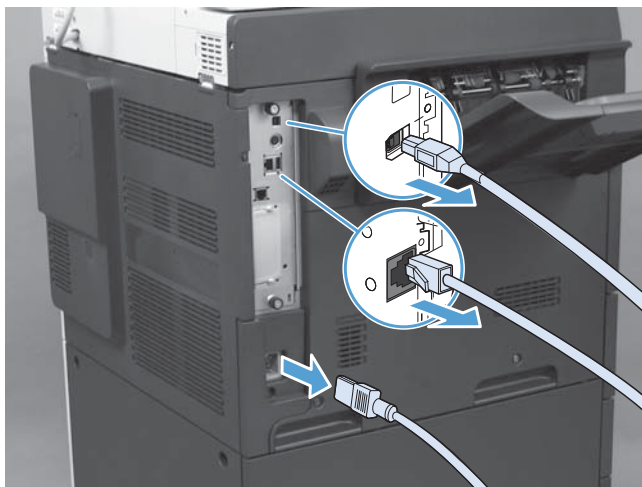

3. Zlokalizuj śruby motylkowe na karcie formatyzatora w tylnej części urządzenia.



4. Odkręć śruby motylkowe i wyjmij formatyzator z urządzenia.

OSTROŻNIE: Płyta formatyzatora oraz karta modułu faksu zawierają elementy wrażliwe na wyładowania elektrostatyczne. Podczas operacji z płytą formatyzatora i kartą modułu faksu należy stosować następujące zabezpieczenia przed elektrycznością statyczną: 1) założyć uziemiającą opaskę na rękę podłączoną do metalowej ramy urządzenia; 2) chwycić ręką za metalową ramę formatyzatora.

Staraj się nie dotykać podzespołów na karcie formatyzatora ani karcie modułu faksu.



5. Usuń etykietę przykrywającą łącze faksu na formatyzatorze, jeśli to konieczne.

6. Wyjmij moduł faksu z opakowania.

OSTROŻNIE: Płyta formatyzatora oraz karta modułu faksu zawierają elementy wrażliwe na wyładowania elektrostatyczne. Podczas operacji z płytą formatyzatora i kartą modułu faksu należy stosować następujące zabezpieczenia przed elektrycznością statyczną: 1) założyć uziemiającą opaskę na rękę podłączoną do metalowej ramy urządzenia; 2) chwycić ręką za metalową ramę formatyzatora.

Staraj się nie dotykać podzespołów na karcie formatyzatora ani karcie modułu faksu.

7. Znajdź w formatyzatorze wycięcie złącza modułu faksu. Ustaw złącze modułu faksu zgodnie z wycięciem formatyzatora. Przy prawidłowym ustawieniu górna krawędź modułu faksu powinna pasować do gniazda w metalowej ramce formatyzatora (objaśnienie 1). Ustaw złącze modułu faksu zgodnie ze złączem formatyzatora i mocno wciśnij (objaśnienie 2).

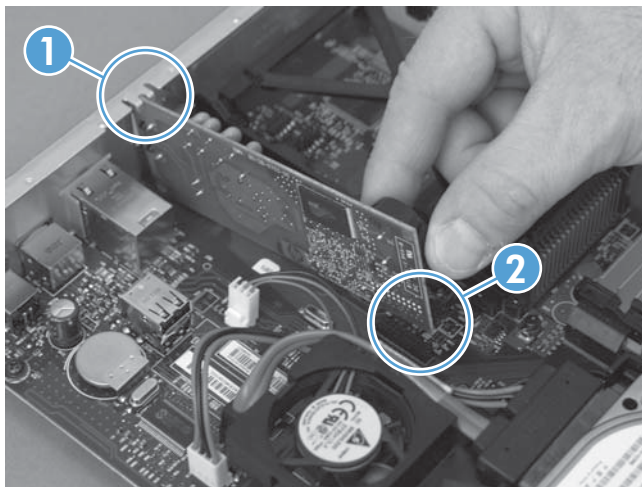

8. Ustaw płytkę formatyzatora w prowadnicach w dolnej części gniazda, a następnie wsuń płytkę z powrotem do urządzenia. Dokręć śruby motylkowe.

 **UWAGA:** Aby zapobiec uszkodzeniu karty formatyzatora, powinna ona przylegać do rolek w górnej i dolnej części otworu.

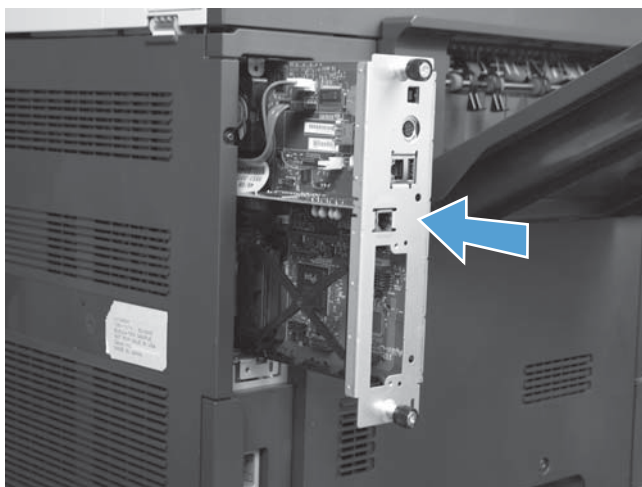

9. Podłącz kabel zasilający i kabel interfejsowy, a następnie włącz urządzenie.

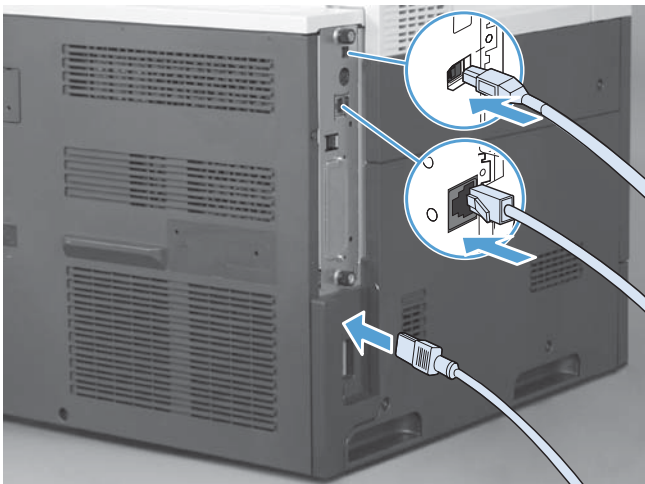

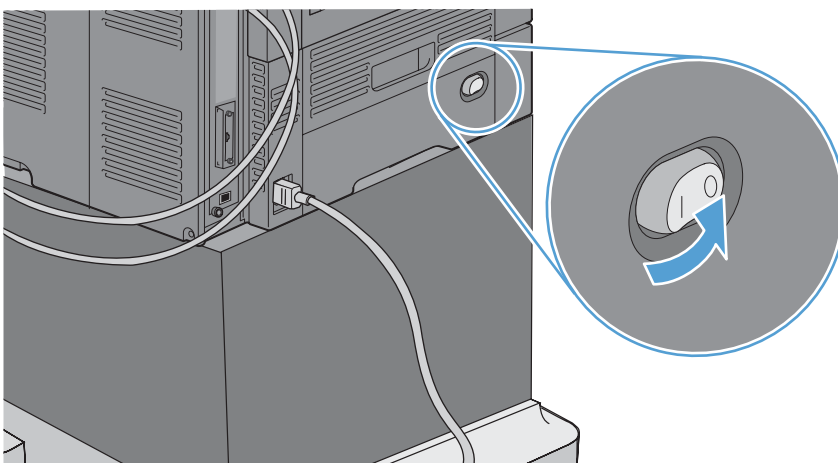

Instalacja przystawki faksującej w urządzeniu wielofunkcyjnym HP Color LaserJet z serii M4555

1. Wyłącz urządzenie.

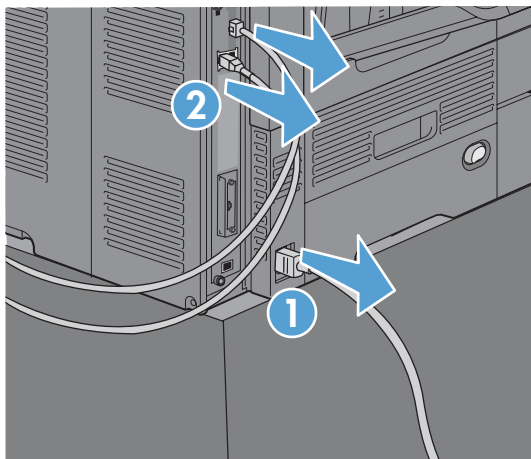

2. Odłącz wszystkie kable zasilające i do przesyłania danych.



 **UWAGA:** Rysunek może nie przedstawiać wszystkich przewodów.

3. Zlokalizuj śruby motylkowe na karcie formatyzatora w tylnej części urządzenia.

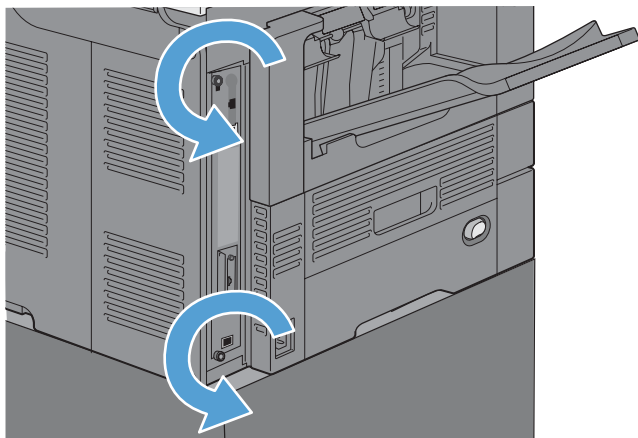

4. Odkręć śruby motylkowe i wyjmij formatyzator z urządzenia.

! OSTROŻNIE: Płyta formatyzatora oraz karta modułu faksu zawierają elementy wrażliwe na wyładowania elektrostatyczne. Podczas operacji z płytą formatyzatora i kartą modułu faksu należy stosować następujące zabezpieczenia przed elektrycznością statyczną: 1) założyć uziemiającą opaskę na rękę podłączoną do metalowej ramy urządzenia; 2) chwycić ręką za metalową ramę formatyzatora.

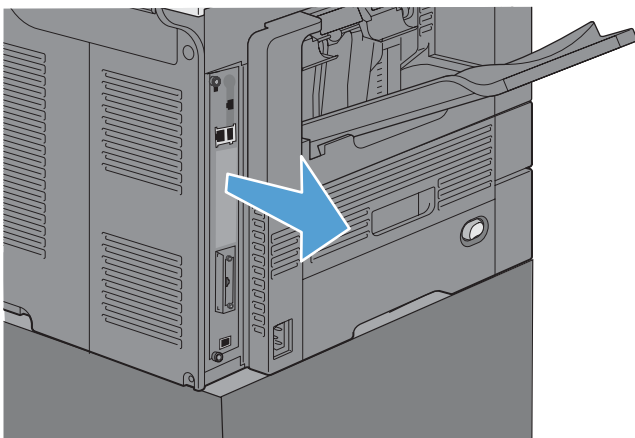

5. Usuń etykietę przykrywającą łącze faksu na formatyzatorze, jeśli to konieczne.

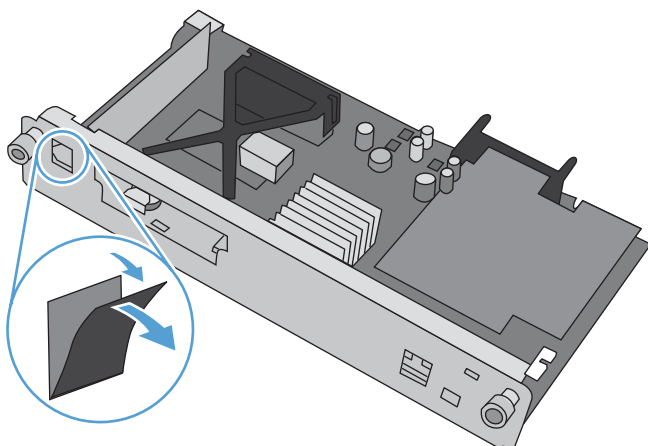

6. Wyjmij moduł faksu z opakowania.

! OSTROŻNIE: Płyta formatyzatora oraz karta modułu faksu zawierają elementy wrażliwe na wyładowania elektrostatyczne. Podczas operacji z płytą formatyzatora i kartą modułu faksu należy stosować następujące zabezpieczenia przed elektrycznością statyczną: 1) założyć uziemiającą opaskę na rękę podłączoną do metalowej ramy urządzenia; 2) chwycić ręką za metalową ramę formatyzatora.

7. Znajdź w formatyzatorze wycięcie złącza modułu faksu. Ustaw złącze modułu faksu zgodnie z wycięciem formatyzatora. Przy prawidłowym ustawieniu górna krawędź modułu faksu powinna pasować do gniazda w metalowej ramce formatyzatora (objaśnienie 1). Ustaw złącze modułu faksu zgodnie ze złączem formatyzatora i mocno wciśnij (objaśnienie 2).

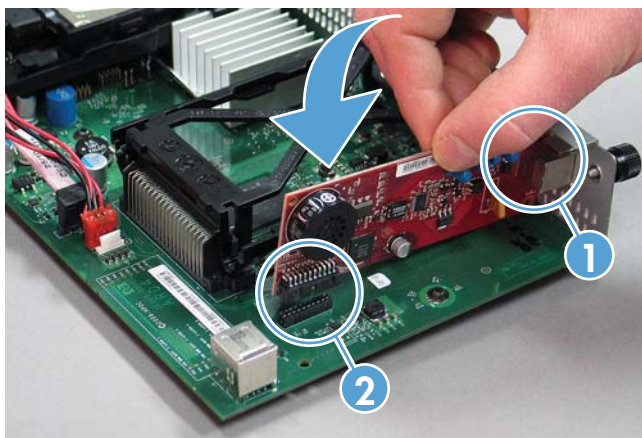

8. Ustaw płytkę formatyzatora w prowadnicach w dolnej części gniazda, a następnie wsuń płytkę z powrotem do urządzenia. Dokręć śruby motylkowe.

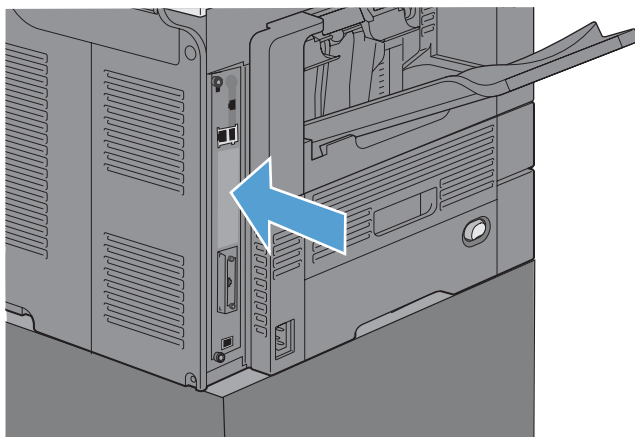

9. Podłącz kabel zasilający i kabel interfejsowy, a następnie włącz urządzenie.

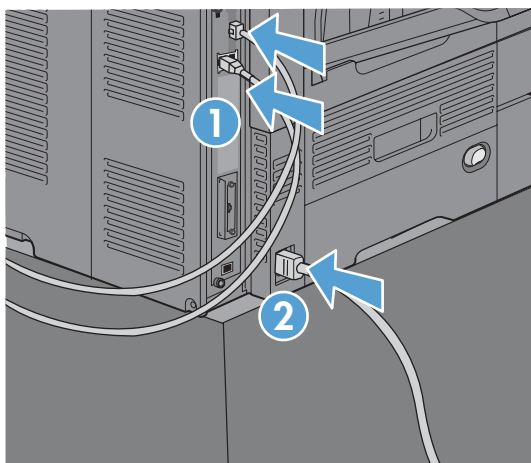

Instalacja modułu faksu w urządzeniu wielofunkcyjnym HP LaserJet Enterprise z serii 500

1. Wyłącz urządzenie, a następnie odłącz przewód zasilający i wszystkie przewody interfejsów.

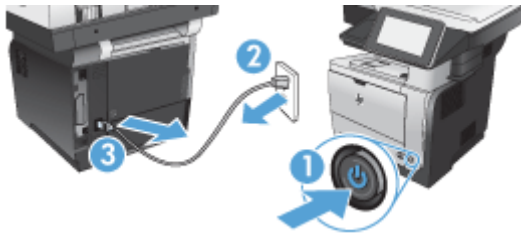

2. Zdejmij pokrywę formatyzatora w prawej tylnej części urządzenia.

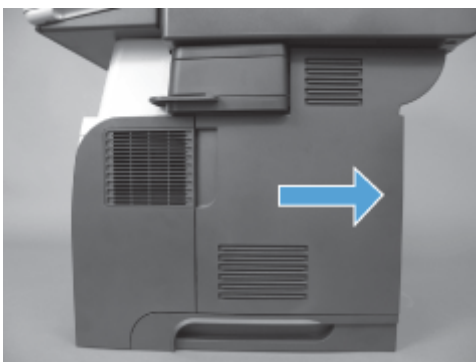

3. Korzystając z wypustek w lewej górnej części pokrywy klatki, otwórz ją, a następnie zdejmij z zawiasów.

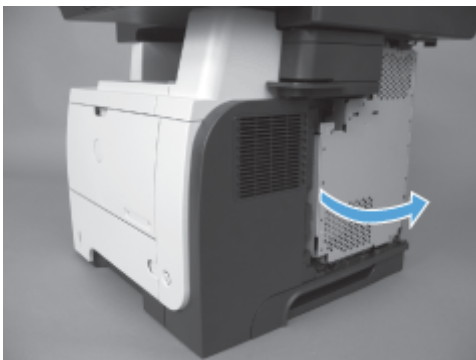

4. Wyjmij moduł faksu z opakowania.

OSTROŻNIE: Płyta formatyzatora oraz karta modułu faksu zawierają elementy wrażliwe na wyładowania elektrostatyczne. Podczas operacji z płytą formatyzatora i kartą modułu faksu należy stosować następujące zabezpieczenia przed elektrycznością statyczną: 1) założyć uziemiającą opaskę na rękę podłączoną do metalowej ramy urządzenia; 2) chwycić ręką za metalową ramę formatyzatora.

5. Odszukaj w formatyzatorze wycięcia złącza modułu faksu. Wyrównaj złącza modułu faksu do wycięć w formatyzatorze i mocno go wciśnij.

UWAGA: Kartę modułu faksu należy najpierw wyrównać, tak aby znajdowała się za metalową wypustką z prawej strony klatki.

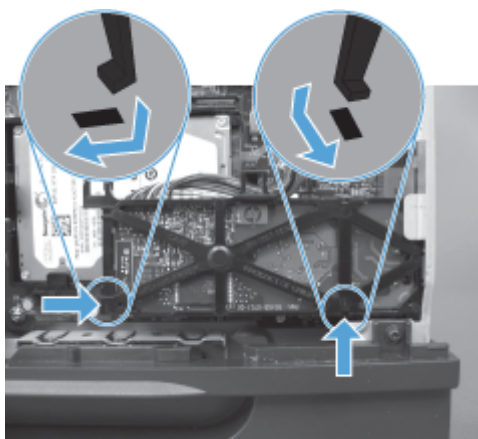
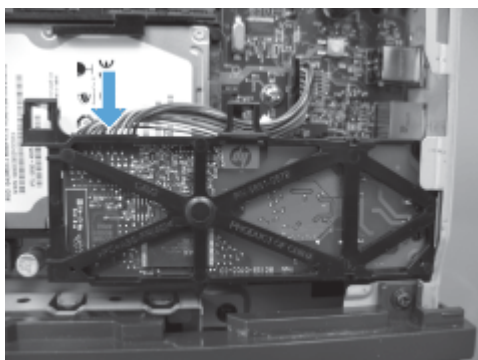

6. Podłącz kabel modułu faksu do formatyzatora.

7. Załóż pokrywę klatki, wyrównując metalowe wypustki zawiasów, a następnie zamknij pokrywę.

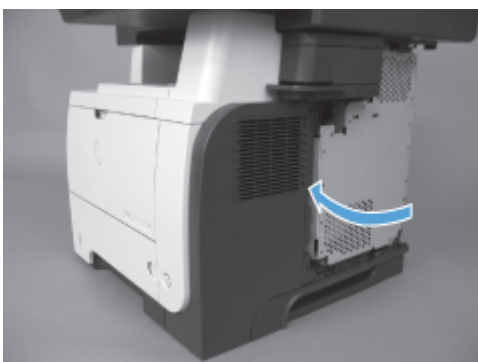

8. Załóż pokrywę formatyzatora.

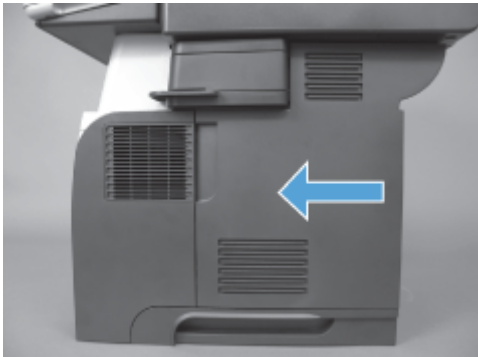

9. Ponownie podłącz wszystkie kable zasilające i kable interfejsów, a następnie włącz urządzenie.



Instalacja modułu faksu w urządzeniu wielofunkcyjnym HP LaserJet Enterprise Color z serii 500

1. Wyłącz urządzenie.

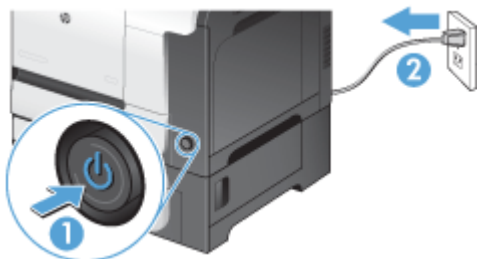

2. Odłącz wszystkie kable zasilające i do przesyłania danych.

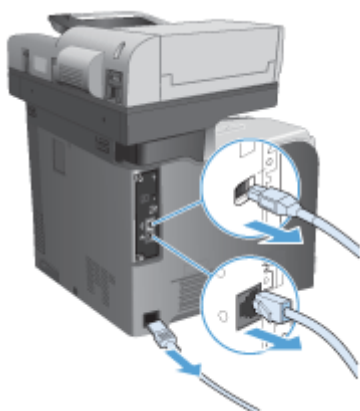

3. Zlokalizuj śruby motylkowe w formatyzatorze w tylnej części urządzenia i odkręć je.



4. Wsuń formatyzator z urządzenia.



5. Wyjmij moduł faksu z opakowania.
6. Odszukaj w formatyzatorze wycięcia złącza modułu faksu. Wyrównaj złącza modułu faksu do wycięć w formatyzatorze i mocno wciśnij.

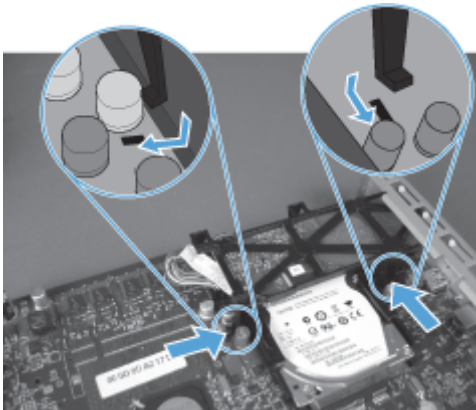
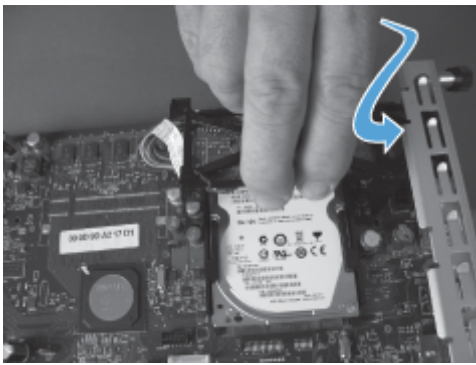

7. Podłącz kabel modułu faksu do formatyzatora.

 **UWAGA:** Kabel modułu faksu należy poprowadzić pod plastikową wypustką w tym module.



8. Wyrównaj formatyzator do gniazda w tylnej części urządzenia, a następnie wsuń do urządzenia.



9. Dokręć śruby motylkowe.



10. Ponownie podłącz wszystkie kable zasilające i kable interfejsów, a następnie włącz urządzenie.

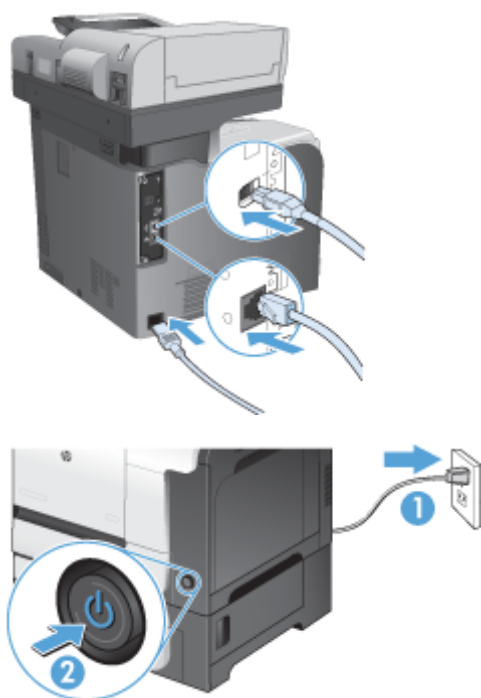

11. Podłącz kabel telefoniczny modemu do gniazda faksu.

Instalacja modułu faksu w urządzeniu wielofunkcyjnym HP LaserJet Enterprise z serii M725

1. Wyłącz urządzenie, a następnie odłącz przewód od gniazdka elektrycznego.

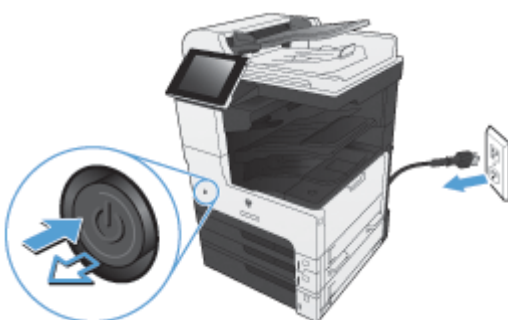

2. Odłącz kabel USB i kable sieciowe.

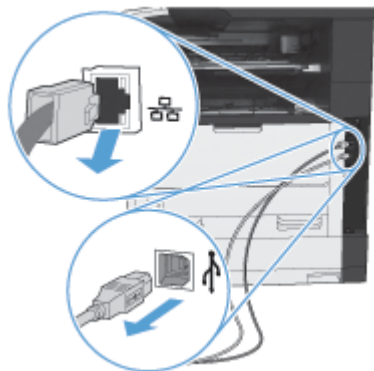

3. Poluzuj i odkręć śruby motylkowe w formatyzatorze.



4. Wsuń i wyjmij formatyzator z urządzenia.

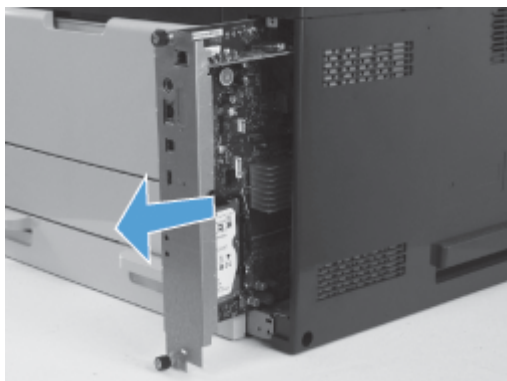

5. Wyjmij kartę modułu faksu z opakowania.

6. Umieść końcówkę portu płyty PCA faksu (odnośnik 1) w szczelinie w tacy formatyzatora, odwróć płytę PCA faksu w dół w stronę formatyzatora (odnośnik 2), a następnie wciśnij ją w złącze w formatyzatorze (odnośnik 3).

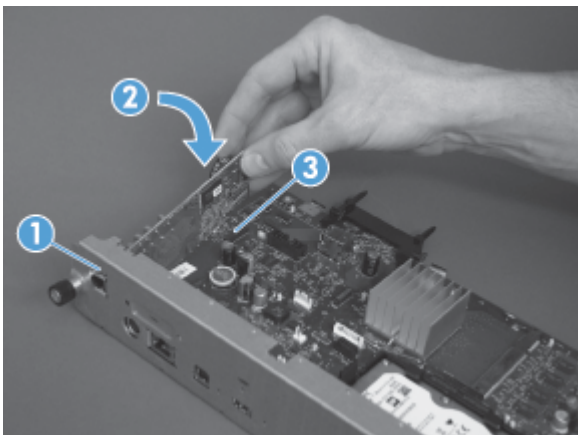

7. Wyrównaj formatyzator do gniazda w tylnej części urządzenia, a następnie wsuń do urządzenia.



8. Dokręć śruby motylkowe.



9. Podłącz kabel USB i kabel sieciowy do urządzenia.

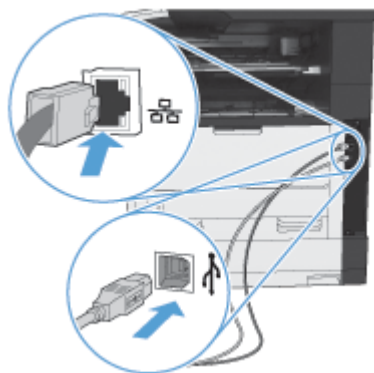

10. Podłącz przewód do gniazdka elektrycznego i włącz urządzenie.

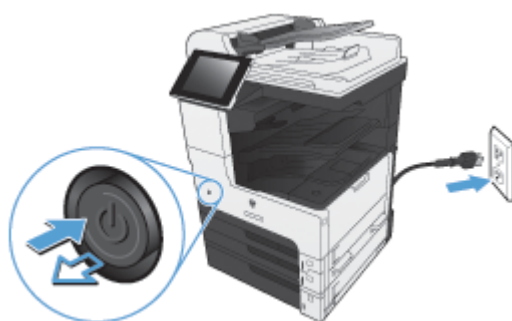

11. Podłącz kabel telefoniczny modemu do gniazda faksu.

Podłączanie modułu faksu do linii telefonicznej

Podczas podłączania urządzenia dodatkowego faksu do linii telefonicznej należy dopilnować, aby używana linia telefoniczna była linią dedykowaną, nieużywaną przez żadne inne urządzenia. Ponadto musi to być linia analogowa, ponieważ faks nie będzie działał poprawnie, jeśli zostanie podłączony do cyfrowego systemu PBX. Jeśli nie wiadomo, czy linia telefoniczna jest analogowa czy cyfrowa, należy skontaktować się z operatorem telefonicznym.

 **UWAGA:** Firma HP zaleca stosowanie przewodu telefonicznego dołączanego do urządzenia dodatkowego faksu, który zapewnia prawidłowe działanie urządzenia.

Poniżej przedstawiono instrukcję podłączania urządzenia dodatkowego faksu do gniazdka telefonicznego.

1. Znajdź przewód telefoniczny dołączany w zestawie do urządzenia dodatkowego faksu. Podłącz jeden koniec przewodu telefonicznego do gniazda modułu faksu na karcie faksu. Wciśnij złącze i zatrzaśnij.

 **OSTROŻNIE:** Linię telefoniczną należy podłączyć do portu modułu faksu, który znajduje się na środku karty faksu. Nie należy podłączać jej do portu sieci LAN urządzenia HP Jetdirect, który znajduje się w dolnej części formatyzatora.

2. Podłącz drugi koniec przewodu telefonicznego do gniazda telefonicznego w ścianie. Wciśnij złącze, aż usłyszysz kliknięcie lub złącze zostanie dobrze osadzone. Ponieważ różne typy złączy są używane w różnych krajach/regionach, wciśnięciu złącza nie musi towarzyszyć dźwięk kliknięcia.

Sprawdzanie działania faksu

Jeśli zainstalowana przystawka faksująca działa prawidłowo, na panelu sterowania urządzenia wyświetlana jest ikona faksu. Jeśli przystawka faksująca jest zainstalowana, ale nie została skonfigurowana, ikona faksu jest wyszarzona. W takim przypadku należy skonfigurować przystawkę faksującą, korzystając z podanych dalej instrukcji.

Wymagane ustawienia faksu

Po instalacji przystawki faksującej należy wprowadzić określone ustawienia, zanim będzie można jej używać. W razie nieskonfigurowania tych ustawień ikona faksu jest wyszarzona. Ustawienia te obejmują następujące parametry:

- Kraj/region
- Data/godzina
- Nazwa firmy
- Nr faksu
- Prefiks wybierania (opcjonalne)

Kreator konfiguracji faksu

Kreator konfiguracji faksu prowadzi użytkownika przez kolejne etapy konfiguracji ustawień faksu wymaganych do korzystania z funkcji faksu. Jeśli te ustawienia nie są skonfigurowane, to funkcja faksu jest wyłączona.

Aby uzyskać dostęp do Kreatora konfiguracji faksu przy pierwszym włączeniu urządzenia z zainstalowaną przystawką faksującą, należy wykonać następujące kroki:

1. Na ekranie głównym dotknij przycisku [Konfiguracja wstępna](#).
2. Dotknij menu [Kreator konfiguracji faksu](#).
3. Wykonaj kroki Kreatora konfiguracji faksu, aby skonfigurować wymagane ustawienia.
4. Po zakończeniu działania Kreatora konfiguracji faksu na ekranie głównym zostanie wyświetlona opcja pozwalająca ukryć przycisk [Konfiguracja wstępna](#).

Aby uzyskać dostęp do Kreatora konfiguracji faksu z panelu sterowania **po** wykonaniu konfiguracji początkowej, należy wykonać następujące kroki:

1. Na ekranie głównym przewiń do przycisku [Administracja](#) i dotknij go.
2. Otwórz kolejno następujące menu:
 - [Ustawienia faksu](#)
 - [Ustawienia wysyłania faksu](#)
 - [Ustawienia wysyłania faksów](#)
 - [Kreator konfiguracji faksu](#)

Wykonaj następujące kroki, aby skonfigurować wymagane ustawienia faksu za pomocą Kreatora konfiguracji faksu:

1. Na pierwszym ekranie Kreatora konfiguracji faksu dotknij żądanej nazwy kraju/regionu, a następnie dotknij przycisku [Dalej](#).
2. Dotknij pól daty i godziny, aby wprowadzić datę/godzinę, a następnie dotknij przycisku [Dalej](#).
3. Dotknij pól [Nazwa firmy](#) i [Nr faksu](#), aby wprowadzić nazwę firmy i numer faksu, a następnie dotknij przycisku [Dalej](#).
4. Dotknij pola [Prefiks wybierania](#), aby wprowadzić prefiks wybierania (jeżeli jest wymagany), a następnie dotknij przycisku [Dalej](#).
5. Potwierdź ustawienia konfiguracji faksu na końcowym ekranie Kreatora konfiguracji faksu. Dotknij przycisku [Zakończ](#), aby zakończyć działanie Kreatora konfiguracji faksu.

lub

Dotknij przycisku [Wstecz](#), aby przewinąć do poprzednich ekranów Kreatora konfiguracji faksu i dokonać zmian wprowadzonych ustawień konfiguracji.

 **UWAGA:** Ustawienia skonfigurowane za pomocą Kreatora konfiguracji faksu na panelu sterowania zastępują ustawienia wprowadzone za pomocą wbudowanego serwera internetowego.

 **UWAGA:** Jeśli menu [Konfiguracja faksu](#) nie jest wyświetlane na liście menu, może to oznaczać, że włączony jest faks sieci LAN lub internetowy. Jeśli włączono funkcję faksu sieci LAN lub internetowego, analogowa przystawka faksująca jest wyłączona, a menu faksu nie jest wyświetlane. Jednocześnie może być włączona tylko jedna funkcja — faks sieciowy, faks analogowy lub faks internetowy. Ikona faksu jest wyświetlana niezależnie od tego, która funkcja jest włączona. Aby używać faksu analogowego, gdy włączony jest faks sieci LAN, należy użyć narzędziowego programu konfiguracyjnego HP MFP Digital Sending Software Configuration Utility lub wbudowanego serwera internetowego urządzenia, aby wyłączyć faks sieci LAN.

Ustawianie lub sprawdzanie daty i godziny

Ustawienie daty i godziny w module faksu jest zgodne z ustawieniem w urządzeniu. Te informacje można wprowadzić za pomocą Kreatora konfiguracji faksu lub wykonując następujące kroki:

1. Na ekranie głównym przewiń do przycisku [Administracja](#) i dotknij go.
2. Otwórz kolejno następujące menu:
 - [Ustawienia ogólne](#)
 - [ustawienia protokołu Date/Time](#)
 - [Data/godzina](#)
3. Dotknij właściwego dla aktualnej lokalizacji ustawienia [Strefa czasowa](#).
4. Dotknij menu rozwijanego [Miesiąc](#) i wybierz miesiąc.
5. Dotknij pól obok menu rozwijanego [Data](#), a następnie wprowadź dzień i rok z klawiatury.
6. Dotknij pól poniżej nagłówka [Godzina](#), wprowadź godzinę i minuty z klawiatury i dotknij przycisku [AM](#) lub [PM](#).
7. Dotknij opcji [Dostosuj do zmiany czasu na letni](#), jeśli to konieczne.
8. Dotknij przycisku [Zapisz](#), aby zapisać ustawienia.

Ustawianie lub sprawdzanie formatu daty/godziny

Ustawienie formatu daty i godziny w przystawce faksującej jest zgodne z formatem daty i godziny ustawionym w urządzeniu. Te informacje można wprowadzić za pomocą Kreatora konfiguracji faksu lub wykonując następujące kroki:

1. Na ekranie głównym przewiń do przycisku [Administracja](#) i dotknij go.
2. Otwórz kolejno następujące menu:
 - [Ustawienia ogólne](#)
 - [ustawienia protokołu Date/Time](#)
 - [Format daty/godziny](#)

3. Dotknij opcji [Format daty](#).
4. Dotknij opcji [Format godziny](#).
5. Dotknij przycisku [Zapisz](#), aby zapisać ustawienia.

Zdalna konfiguracja faksu

Przystawkę faksującą można konfigurować nie tylko za pomocą panelu sterowania, ale również zdalnie — przy użyciu różnych programów narzędziowych. W związku z tym, że urządzenie wyposażono we wbudowany serwer internetowy (EWS), przystawkę faksującą można konfigurować przez Internet, używając przeglądarki lub programu HP Web Jetadmin (WJA). Ponadto przystawkę faksującą można konfigurować przez sieć za pomocą połączonego z siecią komputera, używając programu narzędziowego HP MFP Digital Sending Software Configuration Utility (DSS). Narzędzia te zapewniają dostęp do większości ustawień konfiguracji dostępnych z poziomu menu faksu urządzenia.

Przeglądarka internetowa

Urządzenie wyposażono we wbudowany serwer internetowy (EWS). Dzięki EWS przy użyciu przeglądarki sieci Web można uzyskać dostęp i konfigurować ustawienia faksu analogowego.

1. W pasku adresu URL przeglądarki wpisz adres IP urządzenia i naciśnij klawisz **Enter**, aby wyświetlić ekran konfiguracji wbudowanego serwera internetowego (EWS). Aby uzyskać adres IP urządzenia, wydrukuj stronę konfiguracji urządzenia.



UWAGA: Jeśli używane jest narzędzie DSS, serwer EWS wyświetli komunikat z informacją, że ustawienia kontroluje program DSS. Ustawienia można wówczas zmienić tylko z poziomu programu DSS.

2. Kliknij kartę **Faks**. Zostanie wyświetlony ekran **Konfiguracja wysyłania faksu**.
3. Na ekranie **Konfiguracja wysyłania faksu** kliknij opcję **Włącz wysyłanie faksów**, aby włączyć faks. Wprowadź zmiany w ustawieniach wspólnych zadania i w ustawieniach dotyczących używanego typu faksu, a następnie kliknij przycisk **Zastosuj**, aby zaakceptować te ustawienia.

HP Web Jetadmin

Aby uzyskać dostęp do ustawień faksu analogowego urządzenia za pomocą programu HP Web Jetadmin, należy wykonać następujące kroki. Szczegółowe informacje dotyczące programu HP Web Jetadmin znajdują się w dokumencie **HP Web Jetadmin Reference Manual** (Podręczna instrukcja programu HP Web Jetadmin).

1. Uruchom program HP Web Jetadmin.
2. W polu tekstowym **Przegląd** wpisz adres IP urządzenia w polu tekstowym **Szybkie wyszukiwanie urządzeń**, a następnie kliknij przycisk **Przejdź**, aby w prawym okienku wyświetlić stan urządzenia. Z rozwijanego menu stanu w tym panelu wybierz opcję **Digital Sending band Fax** (Wysyłanie cyfrowe i faks).
3. Skonfiguruj opcje w sekcji **Ustawienia faksu** lub **Zaawansowane ustawienia faksu**. Aby uzyskać informacje dotyczące konkretnego ustawienia, wybierz pomoc kontekstową obok ustawienia.
4. Po wprowadzeniu zmian w ustawieniach kliknij przycisk **Zastosuj**, aby je zaakceptować.

Oprócz konfigurowania pojedynczego urządzenia można również przeprowadzić konfigurację wielu urządzeń. W trybie wielu urządzeń można skonfigurować jednocześnie kilka urządzeń. Aby uzyskać informacje o tej funkcji, zapoznaj się z instrukcją **Web Jetadmin User Guide** (Instrukcja obsługi programu Web Jetadmin) dostępną na karcie **Self Help band Documentation** (Pomoc i dokumentacja) w witrynie www.hp.com/go/webjetadmin.

HP MFP Digital Sending Software Configuration Utility

Aby uzyskać dostęp do ustawień faksu analogowego urządzenia MFP za pomocą programu narzędziowego DSS, należy wykonać następujące kroki.

1. Uruchom program narzędziowy (na komputerze lub serwerze), aby otworzyć ekran główny.
2. Wybierz urządzenie i kliknij przycisk **Konfiguruj urządzenie MFP** na ekranie głównym, a następnie wybierz kartę **Wyślij do faksu**, aby wyświetlić ekran Ustawienia faksu.
3. Aby włączyć funkcje faksu w urządzeniu, wybierz opcję **Włącz wysyłanie faksów**. Aby uzyskać dostęp do ustawień faksu analogowego, wybierz pozycję **Modem wewnętrzny** z listy rozwijanej **Metoda wysyłania faksu**. Na karcie **Wspólne ustawienia zadania** wprowadź zmiany w ustawieniach i kliknij przycisk **Zastosuj**, aby je zaakceptować. Wybierz kartę **Modem wewnętrzny**, aby wprowadzić dodatkowe ustawienia faksu.

Oprócz konfigurowania pojedynczego urządzenia można również przeprowadzić konfigurację wielu urządzeń. Dodatkowe informacje o programie narzędziowym HP MFP Digital Sending Software Configuration Utility znaleźć można w instrukcji **HP MFP Digital Sending Software User Guide** lub instrukcji **HP MFP Digital Sending Software Support Guide**.



UWAGA: Zależnie od możliwości i ustawień wybranej metody faksowania, niektóre opcje mogą być niedostępne lub nie będzie można ich konfigurować.

Ustawienia faksu

W poniższych sekcjach znajdują się szczegółowe informacje o różnych ustawieniach dotyczących wysyłania i odbierania faksów.

- [Ustawienia wysyłania faksów](#)
- [Ustawienia odbierania faksów](#)
- [Archiwizacja i przekazywanie faksów](#)
- [Sondowanie](#)

Ustawienia wysyłania faksów

W menu konfiguracji wysyłania faksu można wybrać ustawienia następujących funkcji:

- [Ustawienia wybierania numerów faksów](#)
- [Ogólne ustawienia wysyłania faksów](#)
- [Domyślne opcje zleceń](#)
- [Kody bilingowe](#)

Ustawienia wybierania numerów faksów

Ustawianie głośności wybierania faksu

Ustawienie [Głośność wybierania faksu](#) służy do sterowania poziomem głośności dźwięku wybierania przy wybieraniu numeru przy wysłaniu faksów.

1. Na ekranie głównym przewiń do przycisku [Administracja](#) i dotknij go.
2. Otwórz kolejno następujące menu:
 - [Ustawienia faksu](#)
 - [Ustawienia wysyłania faksu](#)
 - [Ustawienia wysyłania faksów](#)
 - [Ustawienia wybierania numeru faksu](#)
3. Dotknij menu rozwijanego [Głośność wybierania faksu](#) i wybierz jedną z następujących opcji:
 - [Wyłącz](#)
 - [Niska](#) (wartość domyślna)
 - [Wysoka](#)
4. Dotknij przycisku [Zapisz](#), aby zapisać ustawienie głośności faksu.

Ustawianie trybu wybierania numerów

Ustawienie trybu wybierania numerów decyduje o używanym typie wybierania: tonowe (telefony z przyciskami) i pulsacyjne (telefony z tarczą).

Aby ustawić tryb wybierania, należy wykonać następujące kroki.

1. Na ekranie głównym przewiń do przycisku [Administracja](#) i dotknij go.
2. Otwórz kolejno następujące menu:
 - [Ustawienia faksu](#)
 - [Ustawienia wysyłania faksu](#)
 - [Ustawienia wysyłania faksów](#)
 - [Ustawienia wybierania numeru faksu](#)
3. Dotknij menu rozwijanego [Tryb wybierania](#) i wybierz opcję [Tonowe](#) (wartość domyślna) lub [Impulsowe](#), aby ustawić tryb wybierania numeru faksu.
4. Dotknij przycisku [Zapisz](#).

Ustawianie prędkości wysyłania faksów

Ustawienie Szybkość wysyłania faksu powoduje zmianę szybkości (mierzonej w bitach na sekundę) modemu analogowego przy wysyłaniu faksów.

1. Na ekranie głównym przewiń do przycisku [Administracja](#) i dotknij go.
2. Otwórz kolejno następujące menu:
 - [Ustawienia faksu](#)
 - [Ustawienia wysyłania faksu](#)
 - [Ustawienia wysyłania faksów](#)
 - [Ustawienia wybierania numeru faksu](#)
3. Dotknij menu rozwijanego pod nagłówkiem [Menu wysyłania faksów](#), a następnie dotknij jednej z następujących opcji:
 - [Szybka](#) (wartość domyślna) — 33 600 b/s (bitów na sekundę)
 - [Średni](#) — 14400 b/s
 - [Wolne](#) — 9600 b/s
4. Dotknij przycisku [Zapisz](#).

Ustawianie odstępu czasu przed ponownym wybieraniem

Ustawienie odstępu przed ponownym wybieraniem służy do określenia liczby minut między ponownymi próbami, w przypadku gdy wybierany numer jest zajęty lub nie odpowiada. Sygnał zajętości może również oznaczać błąd komunikacji.



UWAGA: Komunikat o ponownym wybieraniu może zostać wyświetlony na panelu sterowania, gdy zostały wyłączone opcje **Ponowne wybieranie, gdy zajęty**, **Ponowne wybieranie, gdy brak odpowiedzi** oraz **Ponowne wybieranie, gdy wystąpi błąd**. Dzieje się tak, gdy przystawka faksująca wybierze numer, ustanowi połączenie, a następnie je utraci. Jeżeli wystąpi ten błąd, przystawka faksująca dwa razy automatycznie wybiera numer ponownie bez względu na ustawienia ponownego wybierania (po raz pierwszy z szybkością 26 400 b/s, a w przypadku niepowodzenia po raz drugi z szybkością 14 400 b/s). Podczas ponownego wybierania na panelu sterowania wyświetlany jest komunikat o trwającym ponownym wybieraniu numeru.

1. Na ekranie głównym przewiń do przycisku [Administracja](#) i dotknij go.
2. Otwórz kolejno następujące menu:
 - [Ustawienia faksu](#)
 - [Ustawienia wysyłania faksu](#)
 - [Ustawienia wysyłania faksów](#)
 - [Ustawienia wybierania numeru faksu](#)
3. Dotknij pola tekstowego [Czas oczekiwania przed ponownym wybraniem](#), aby wyświetlić klawiaturę.
4. Wprowadź wartość (1–5, wartość domyślna 5) i dotknij przycisku [OK](#).
5. Dotknij przycisku [Zapisz](#).

Ustawianie ponownego wybierania po błędzie

Funkcja [Ponowne wybieranie po błędzie](#) służy do ustawiania liczby powtórzeń wybierania numeru faksu w przypadku wystąpienia błędu podczas transmisji faksu.

1. Na ekranie głównym przewiń do przycisku [Administracja](#) i dotknij go.
2. Otwórz kolejno następujące menu:
 - [Ustawienia faksu](#)
 - [Ustawienia wysyłania faksu](#)
 - [Ustawienia wysyłania faksów](#)
 - [Ustawienia wybierania numeru faksu](#)
3. Dotknij pola [Ponowne wybieranie po błędzie](#), aby otworzyć klawiaturę numeryczną.
4. Wprowadź wartość (0–9, wartość domyślna 2) i dotknij przycisku [OK](#).
5. Dotknij przycisku [Zapisz](#).

Ustawianie ponownego wybierania w przypadku zajętości

Ustawienie ponownego wybierania w przypadku zajętości służy do określenia liczby (od 0 do 9) prób ponownego wybrania numeru przez przystawkę faksującą w przypadku, gdy numer jest zajęty.

Odstęp między ponownymi próbami wybierania określa się za pomocą ustawienia Czas oczekiwania przed ponownym wybraniem.

1. Na ekranie głównym przewiń do przycisku [Administracja](#) i dotknij go.
2. Otwórz kolejno następujące menu:
 - [Ustawienia faksu](#)
 - [Ustawienia wysyłania faksu](#)
 - [Ustawienia wysyłania faksów](#)
 - [Ustawienia wybierania numeru faksu](#)
3. Dotknij pola tekstowego [Ponowne wybieranie w razie sygnału zajętości](#), aby wyświetlić klawiaturę.
4. Wprowadź wartość (0–9, wartość domyśla 3) i dotknij przycisku [OK](#).
5. Dotknij przycisku [Zapisz](#).

Ustawianie ponownego wybierania w przypadku braku odpowiedzi

Ustawienie ponownego wybierania w przypadku braku odpowiedzi służy do określenia, ile razy przystawka faksująca będzie ponownie wybierać numer, gdy numer nie odpowiada. Liczba ponownych prób wybierania wynosi od 0 do 1 (w USA) lub od 0 do 2, zależnie od ustawienia kraju/regionu. Odstęp między ponownymi próbami wybierania określa się za pomocą ustawienia Czas oczekiwania przed ponownym wybraniem.

1. Na ekranie głównym przewiń do przycisku [Administracja](#) i dotknij go.
2. Otwórz kolejno następujące menu:
 - [Ustawienia faksu](#)
 - [Ustawienia wysyłania faksu](#)
 - [Ustawienia wysyłania faksów](#)
 - [Ustawienia wybierania numeru faksu](#)
3. Dotknij pola tekstowego [Ponowne wybieranie w przypadku braku odpowiedzi](#), aby wyświetlić klawiaturę.
4. Wprowadź wartość (0–2, wartość domyśla 0) i dotknij przycisku [OK](#).
5. Dotknij przycisku [Zapisz](#).

Ustawianie wykrywania sygnału wybierania

Ustawienie wykrywania sygnału wybierania służy do określania, czy faks będzie sprawdzać obecność sygnału wybierania przed wysłaniem faksu.

1. Na ekranie głównym przewiń do przycisku [Administracja](#) i dotknij go.
2. Otwórz kolejno następujące menu:

- [Ustawienia faksu](#)
 - [Ustawienia wysyłania faksu](#)
 - [Ustawienia wysyłania faksów](#)
 - [Ustawienia wybierania numeru faksu](#)
3. Dotknij ustawienia [Wykryj sygnał wybierania](#). Gdy ustawienie [Wykryj sygnał wybierania](#) jest wybrane, obok niego ukazuje się znacznik. Domyślnie ustawienie jest niezaznaczone (wyłączone).
 4. Dotknij przycisku [Zapisz](#), aby włączyć wykrywanie sygnału wybierania.

Ustawianie prefiksu wybierania numerów (jeśli jest konieczny)

Ustawienie prefiksu wybierania umożliwia wprowadzenie numeru prefiksu (na przykład „9”, aby podczas wybierania numeru uzyskać dostęp do linii zewnętrznej). Prefiks ten jest automatycznie dodawany do wszystkich wybieranych numerów telefonu.

 **UWAGA:** Możliwe, że między prefiks i numer telefonu należy wstawić pauzę. Aby wstawić dwusekundową przerwę, wprowadź przecinek (,), znak „#” lub „P”. Aby dodać numer wewnętrzny, użyj znaku „X”.

1. Na ekranie głównym przewiń do przycisku [Administracja](#) i dotknij go.
2. Otwórz kolejno następujące menu:
 - [Ustawienia faksu](#)
 - [Ustawienia wysyłania faksu](#)
 - [Ustawienia wysyłania faksów](#)
 - [Ustawienia wybierania numeru faksu](#)
3. Dotknij pola tekstowego [Prefiks wybierania](#), aby wyświetlić klawiaturę.
4. Wpisz numer prefiksu wybierania z klawiatury i dotknij przycisku [OK](#).
5. Dotknij przycisku [Zapisz](#).

Ogólne ustawienia wysyłania faksów

Menu [Ogólne ustawienia wysyłania faksu](#) służy do konfigurowania następujących funkcji:

- Potwierdzenie numeru faksu
- Wysyłanie faksu z komputera
- Nagłówek faksu
- Kompresja JBIG
- Tryb korekcji błędów

Aktywacja potwierdzania numeru faksu

Jeśli funkcja potwierdzenia numeru faksu jest włączona, wymagane jest dwukrotne wprowadzenie numeru w celu zweryfikowania jego poprawności. Ustawieniem domyślnym tej funkcji jest **Wyłączony**.

1. Na ekranie głównym przewiń do przycisku **Administracja** i dotknij go.
2. Otwórz kolejno następujące menu:
 - **Ustawienia faksu**
 - **Ustawienia wysyłania faksu**
 - **Ustawienia wysyłania faksów**
 - **Ogólne ustawienia wysyłania faksu**
3. Dotknij pola **Potwierdzenie numeru faksu**, aby włączyć potwierdzenie numeru faksu.
4. Dotknij przycisku **Zapisz**.

Włączanie wysyłania faksów z komputera

Funkcja ta umożliwi wysyłanie faksów z komputera. Domyślnie funkcja ta jest włączona. Jeżeli funkcja jest wyłączona, wykonaj następujące kroki, aby ją włączyć:

 **UWAGA:** Na komputerze służącym do wysyłania faksów musi być zainstalowany sterownik wysyłania faksów.

1. Na ekranie głównym przewiń do przycisku **Administracja** i dotknij go.
2. Otwórz kolejno następujące menu:
 - **Ustawienia faksu**
 - **Ustawienia wysyłania faksu**
 - **Ustawienia wysyłania faksów**
 - **Ogólne ustawienia wysyłania faksu**
3. Dotknij pola **Wysyłanie faksu z komputera**.
4. Dotknij przycisku **Zapisz**.

Nagłówek faksu

Funkcja nagłówka faksu służy do ustalenia, czy nagłówek jest dodawany u góry, a treść przesuwana w dół, czy też nagłówek jest nakładany na obraz faksu.

1. Na ekranie głównym przewiń do przycisku **Administracja** i dotknij go.
2. Otwórz kolejno następujące menu:
 - **Ustawienia faksu**
 - **Ustawienia wysyłania faksu**

- [Ustawienia wysyłania faksów](#)
 - [Ogólne ustawienia wysyłania faksu](#)
3. Dotknij opcji [Dodaj przed](#) (wartość domyślna) lub opcji [Nakładka](#) w sekcji [Nagłówek faksu](#), aby ustawić położenie nagłówka faksu.
 4. Dotknij przycisku [Zapisz](#).

Ustawianie trybu korekcji błędów

Przystawka faksująca standardowo kontroluje sygnał linii telefonicznej podczas wysyłania lub odbioru faksu. Jeśli podczas transmisji zostanie wykryty błąd, a włączono ustawienie korekcji błędów, przystawka faksująca może zażądać, aby błędna część faksu została wysłana ponownie.

Tryb korekcji błędów jest domyślnie włączony. Korekcję błędów należy wyłączyć tylko wtedy, gdy występują problemy z wysłaniem lub odbiorem faksu i chcemy dopuścić błędy transmisji i ewentualne pogorszenie jakości obrazu. Wyłączenie tego ustawienia może okazać się przydatne w przypadku wysyłania faksu do innego kraju/regionu lub odbierania faksu z zagranicy, albo jeśli używane jest satelitarne połączenie telefoniczne.

Jeśli nie został włączony tryb korekcji błędów, urządzenie nie może działać w trybie szybkim. Faks będzie działał z prędkością 14 400 b/s lub niższą.



UWAGA: Niektórzy operatorzy połączeń VOIP mogą polecać wyłączenie trybu korekcji błędów. Zazwyczaj nie jest to jednak konieczne.

Jeżeli tryb korekcji błędów jest wyłączony, wykonaj następujące kroki, aby go włączyć:

1. Na ekranie głównym przewiń do przycisku [Administracja](#) i dotknij go.
2. Otwórz kolejno następujące menu:
 - [Ustawienia faksu](#)
 - [Ustawienia wysyłania faksu](#)
 - [Ustawienia wysyłania faksów](#)
 - [Ogólne ustawienia wysyłania faksu](#)
3. Dotknij pola wyboru [Tryb korekcji błędów](#), aby włączyć tryb korekcji błędów, jeśli jest wyłączony (niezaznaczony).
4. Dotknij przycisku [Zapisz](#).

Domyślne opcje zleceń

Można konfigurować następujące domyślne opcje zleceń:

- Podgląd obrazu
- Rozdzielczość
- Strony oryginału

- Powiadomienie
- Orientacja zawartości
- Rozmiar oryginalny
- Regulacja obrazu
- Optymalizacja tekst/zdjęcie
- Kompilacja zlecenia
- Eliminacja pustych stron

 **UWAGA:** Ustawienia domyślnych opcji zadań są wspólne dla wszystkich metod wysyłania faksów – faksu analogowego, sieciowego i internetowego.

Podgląd obrazów

1. Na ekranie głównym przewiń do przycisku [Administracja](#) i dotknij go.
2. Otwórz kolejno następujące menu:
 - [Ustawienia faksu](#)
 - [Ustawienia wysyłania faksu](#)
 - [Domyślne opcje zleceń](#)
 - [Podgląd obrazu](#)
3. Dotknij jednego z następujących ustawień:
 - Ustaw jako opcję
 - Wymagaj podglądu
 - [Wyłącz podgląd:](#)
4. Dotknij przycisku [Zapisz](#).

Ustawianie rozdzielczości faksów wychodzących

Ustawienie rozdzielczości faksów wychodzących określa maksymalną rozdzielczość obsługiwaną przez faks odbierający. Przystawka faksująca używa najwyższej możliwej rozdzielczości, ograniczonej tym ustawieniem i maksymalną rozdzielczością faksu odbierającego.

 **UWAGA:** Faksy o szerokości przekraczającej 21,25 cm (8,5 cala) będą automatycznie wysyłane z rozdzielczością standardową lub wysoką, aby skrócić czas połączenia.

 **UWAGA:** Domyślne ustawienie rozdzielczości ma niższą wartość dpi niż domyślne ustawienia rozdzielczości poprzednich modeli urządzenia. Na przykład domyślną rozdzielczością poprzednich modeli urządzenia była rozdzielczość WYSOKA (200 x 200 dpi).

 **UWAGA:** Im wyższa rozdzielczość, tym dłuższy czas transmisji.



UWAGA: Ustawienia rozdzielczości faksów sieciowych zależą od dostawcy i mogą się różnić od ustawień podanych poniżej.

1. Na ekranie głównym przewiń do przycisku [Administracja](#) i dotknij go.
2. Otwórz kolejno następujące menu:
 - [Ustawienia faksu](#)
 - [Ustawienia wysyłania faksu](#)
 - [Domyślne opcje zleceń](#)
 - [Rozdzielczość](#)
3. Dotknij jednego z poniższych ustawień rozdzielczości:
 - [Standardowa \(200 x 100 dpi\)](#) (wartość domyślna)
 - [Dokładna \(200 x 200 dpi\)](#)
 - [Bardzo wysoka — 300 x 300 dpi](#)
4. Dotknij przycisku [Zapisz](#).

Strony oryginału

1. Na ekranie głównym przewiń i dotknij ikony [Administracja](#).
2. Otwórz kolejno następujące menu:
 - [Ustawienia faksu](#)
 - [Ustawienia wysyłania faksu](#)
 - [Domyślne opcje zleceń](#)
 - [Strony oryginału](#)
3. Dotknij jednej z poniższych opcji:
 - [Jednostronny](#) (wartość domyślna)
 - [Dwustronny](#)
4. Dotknij przycisku [Orientacja](#), aby ustawić orientację strony.
5. Dotknij przycisku [Zapisz](#).

Powiadamianie

Opcja powiadamiania umożliwia określenie momentu i sposobu powiadamiania o stanie faksu wychodzącego. Ustawienie to dotyczy tylko bieżącego faksu. Aby zmienić to ustawienie na stałe, należy zmienić ustawienie domyślne.

1. Na ekranie głównym dotknij ikony [Administracja](#).
2. Otwórz kolejno następujące menu:

- [Ustawienia faksu](#)
 - [Ustawienia wysyłania faksu](#)
 - [Domyślne opcje zleceń](#)
 - [Powiadomienie](#)
3. Dotknij jednego z poniższych ustawień powiadamiania:
 - [Do not notify](#) (wartość domyślna)
 - [Notify when job completes](#)
 - [Notify only if job fails](#)
 4. Dotknij opcji [Drukuj](#), aby otrzymać wydruk powiadomienia lub dotknij opcji [E-mail](#), aby otrzymać powiadomienie pocztą elektroniczną.
 5. W przypadku wybrania opcji [Drukuj](#), dotknij przycisku [Zapisz](#), aby zakończyć konfigurację powiadamiania.

lub

W przypadku wybrania opcji [E-mail](#), użyj klawiatury do wpisania adresu e-mail. Następnie dotknij przycisku [OK](#), aby zakończyć konfigurację powiadamiania.

6. Dotknij pola wyboru [Dołącz miniaturę](#), aby dołączyć miniaturę do powiadomienia.

Orientacja zawartości

Funkcja orientacji zawartości służy do ustawiania sposobu rozmieszczenia zawartości faksu na stronie. Dla faksów jednostronnych wybierz opcję [Pionowa](#) (krótszy bok u góry) lub [Pozioma](#) (dłuższy bok u góry). Dla faksów dwustronnych wybierz opcję [Styl książki](#) (krótszy bok u góry) lub [Styl notatnika](#) (dłuższy bok u góry).

1. Na ekranie głównym przewiń do przycisku [Administracja](#) i dotknij go.
2. Otwórz kolejno następujące menu:
 - [Ustawienia faksu](#)
 - [Ustawienia wysyłania faksu](#)
 - [Domyślne opcje zleceń](#)
 - [Orientacja zawartości](#)
3. Dotknij opcji [Pionowa](#) (wartość domyślna) lub [Pozioma](#) dla wydruków [Jednostronny](#).
4. Dotknij opcji [Styl książki](#) lub [Styl bloku listowego](#) dla wydruków [Dwustronny](#).
5. Dotknij przycisku [Zapisz](#).

Rozmiar oryginalny

Funkcja Rozmiar oryginalny umożliwia uzyskiwanie faksów, których rozmiar jest zgodny z rozmiarem oryginalnego dokumentu.

1. Na ekranie głównym przewiń do przycisku [Administracja](#) i dotknij go.
2. Otwórz kolejno następujące menu:
 - [Ustawienia faksu](#)
 - [Ustawienia wysyłania faksu](#)
 - [Domyślne opcje zleceń](#)
 - [Format oryginalny](#)
3. Dotknij jednej z poniższych opcji:
 - [Dowolny rozmiar \(domyślne\)](#)
 - [Letter \(8,5 x 11\)](#)
 - [Mieszany Letter/Legal](#)
 - [Legal \(8,5 x 14 cali\)](#)
 - [Executive \(7,25 x 10,5 cala\)](#)
 - [Statement \(8,5 x 5,5 cala\)](#)
 - [Oficio \(8,5 x 13\)](#)
 - [A4 \(210 x 297 mm\)](#)
 - [A5 \(148 x 210 mm\)](#)
 - [B5 \(257 x 182 mm\)](#)
 - [16k \(197 x 273 mm\)](#)
 - [DPostcard \(JIS\) \(148 x 200 mm\)](#)
 - [Oficio \(216 x 340 mm\)](#)
4. Dotknij przycisku [Zapisz](#).

Regulacja obrazu



UWAGA: Regulacja ustawień obrazu może spowodować obniżenie prędkości przesyłania faksów, wydłużając w ten sposób czas transmisji.

1. Na ekranie głównym przewiń do przycisku [Administracja](#) i dotknij go.
2. Otwórz kolejno następujące menu:

- [Ustawienia faksu](#)
 - [Ustawienia wysyłania faksu](#)
 - [Domyślne opcje zleceń](#)
 - [Regulacja obrazu](#)
3. Dotknij przycisku [Jaśniejszy](#) lub [Ciemniejszy](#), aby dostosować ustawienie [Przyciemnienie](#).
 4. Dotknij przycisku [Mniej](#) lub [Więcej](#), aby dostosować ustawienia [Kontrast](#), [Czyszczenie tła](#) lub [Ostrość](#).
 5. Dotknij przycisku [Zapisz](#).



UWAGA: Dotknij przycisku [Domyślny](#), aby przywrócić ustawienie fabryczne ostrości.

Optymalizacja tekstu/obrazu

Funkcja Optymalizacja tekstu/zdjęcie umożliwia uzyskanie obrazu faksu, który najlepiej odpowiada oryginałowi. Wysyłanie rysunków i zdjęć w trybie tekstowym powoduje obniżenie jakości obrazów.

1. Na ekranie głównym przewiń do przycisku [Administracja](#) i dotknij go.
2. Otwórz kolejno następujące menu:
 - [Ustawienia faksu](#)
 - [Ustawienia wysyłania faksu](#)
 - [Domyślne opcje zleceń](#)
 - [Optymalizacja tekstu/obrazu](#)
3. Dotknij jednej z poniższych opcji:
 - [Ręczna regulacja](#) (wartość domyślna)
 - [Tekst](#)
 - [Drukowane obrazy](#)
 - [Fotografia](#)
4. Dotknij przycisku [Zapisz](#).

Kompilacja zlecenia

Funkcja Kompilacja zlecenia służy do łączenia kilku oryginałów w jedno zadanie faksowania.

1. Na ekranie głównym przewiń do przycisku [Administracja](#) i dotknij go.
2. Otwórz kolejno następujące menu:
 - [Ustawienia faksu](#)
 - [Ustawienia wysyłania faksu](#)

- [Domyślne opcje zleceń](#)
 - [Kompilacja zlecenia](#)
3. Dotknij jednej z poniższych opcji:
 - [Kompilacja zlecenia włączona](#) (wartość domyślna)
 - [Kompilacja zlecenia włączona](#)
 4. Dotknij przycisku [Zapisz](#).

Eliminacja pustych stron

Funkcja Eliminacja pustych stron zabezpiecza przed drukowaniem pustych stron faksu.

1. Na ekranie głównym przewiń do przycisku [Administracja](#) i dotknij go.
2. Otwórz kolejno następujące menu:
 - [Ustawienia faksu](#)
 - [Ustawienia wysyłania faksu](#)
 - [Domyślne opcje zleceń](#)
 - [Eliminacja pustych stron](#)
3. Dotknij jednej z poniższych opcji:
 - [Wyłączony](#) (wartość domyślna)
 - [Włączony](#)
4. Dotknij przycisku [Zapisz](#).

Kody bilingowe

Ustawianie kodów bilingowych

Funkcja kodów bilingowych, jeśli jest włączona, monituje użytkownika o wprowadzenie numeru przy wysyłaniu faksu. Numer ten jest drukowany w raporcie kodów bilingowych. Aby obejrzeć raport kodów bilingowych, można go wydrukować lub sprawdzić za pomocą kwerendy w odpowiedniej aplikacji.

Kody bilingowe są domyślnie wyłączone. Aby włączyć kody bilingowe, wykonaj następujące kroki:

1. Na ekranie głównym przewiń do przycisku [Administracja](#) i dotknij go.
2. Otwórz kolejno następujące menu:
 - [Ustawienia faksu](#)
 - [Ustawienia wysyłania faksu](#)

- [Ustawienia wysyłania faksów](#)
 - [Kody bilingowe](#)
3. Dotknij opcji [Włącz kod bilingowy](#), aby włączyć funkcję kodów bilingowych.

 **UWAGA:** Aby wyłączyć tę funkcję, usuń zaznaczenie [Włącz kod bilingowy](#), dotknij przycisku [Zapisz](#), a następnie pomiń pozostałe kroki.

Aby użytkownicy mogli edytować kody bilingowe, dotknij funkcji [Zezwól użytkownikom na edycję kodów bilingowych](#).

4. Dotknij pola tekstowego [Domyślny kod bilingowy](#), aby wyświetlić klawiaturę.
5. Wprowadź kod bilingowy, a następnie dotknij przycisku [OK](#).
6. Dotknij pola tekstowego [Minimalna długość](#), aby wyświetlić klawiaturę.
7. Wpisz minimalnej długości kod bilingowy składający się z liczb, a następnie dotknij przycisku [OK](#).
8. Dotknij przycisku [Zapisz](#).

Ustawienia odbierania faksów

W menu konfiguracji odbioru faksów można wybrać ustawienia następujących funkcji:

- [Konfiguracja odbierania faksów](#)
- [Zaawansowane ustawienia przetwarzania obrazu](#)
- [Włączanie lub wyłączanie harmonogramu drukowania faksów](#)
- [Blokowanie przychodzących faksów](#)
- [Domyślne opcje zleceń](#)
- [Ustawianie zasobnika papieru](#)

Konfiguracja odbierania faksów

Ustawianie głośności dzwonka

1. Na ekranie głównym przewiń do przycisku [Administracja](#) i dotknij go.
2. Otwórz kolejno następujące menu:
 - [Ustawienia faksu](#)
 - [Ustawienia odbierania faksu](#)
 - [Ust. odb. faksów](#)
3. Dotknij menu rozwijanego [Poziom głośności dzwonka](#) i wybierz jedno z następujących ustawień głośności dzwonka:

- Wyłącz
- Niska (wartość domyślna)
- Wysoka

4. Dotknij przycisku [Zapisz](#), aby zapisać ustawienie głośności dzwonka.

Ustawianie liczby dzwońków przed odebraniem faksu

Ustawienie liczby dzwońków przed odebraniem faksu określa liczbę dzwońków telefonu, zanim faks odpowie na połączenie.

 **UWAGA:** Domyślny zakres ustawienia liczby dzwońków przed odebraniem zależy od kraju/regionu. Zakres dopuszczalnej liczby dzwońków przed odebraniem zależy od kraju/regionu.

1. Na ekranie głównym przewiń do przycisku [Administracja](#) i dotknij go.
2. Otwórz kolejno następujące menu:
 - [Ustawienia faksu](#)
 - [Ustawienia odbierania faksu](#)
 - [Ust. odb. faksów](#)
3. Dotknij menu rozwijanego [Dzwońków do odebrania](#), a następnie dotknij liczby dzwońków (1–5, wartością domyślną jest 1).

 **UWAGA:** Jeśli występują problemy z wykrywaniem dzwonka, ustaw liczbę dzwońków przed odebraniem na 2.

4. Dotknij przycisku [Zapisz](#).

Ustawianie prędkości odbierania faksów

1. Na ekranie głównym przewiń do przycisku [Administracja](#) i dotknij go.
2. Otwórz kolejno następujące menu:
 - [Ustawienia faksu](#)
 - [Ustawienia odbierania faksu](#)
 - [Ust. odb. faksów](#)
3. Dotknij jednej z następujących opcji menu rozwijanego [Dziennik faksów odebranych](#):
 - [Szybka](#) (wartość domyślna) — V.34/maks. 33 600 b/s
 - [Średni](#) — V.17/maks. 14 400 b/s
 - [Wolne](#) — V.29/maks. 9600 b/s
4. Dotknij przycisku [Zapisz](#).

Ustawianie odstępu czasu między dzwonekami

1. Na ekranie głównym przewiń do przycisku [Administracja](#) i dotknij go.
2. Otwórz kolejno następujące menu:
 - [Ustawienia faksu](#)
 - [Ustawienia odbierania faksu](#)
 - [Ust. odb. faksów](#)
3. Dotknij pola tekstowego pod nagłówkiem [Odstęp czasu między dzwonekami](#), aby wyświetlić klawiaturę.
4. Wprowadź wartość odstępu pomiędzy dzwonekami z klawiatury numerycznej i dotknij przycisku [OK](#). Ustawieniem domyślnym odstępu pomiędzy dzwonekami jest wartość 600.
5. Dotknij przycisku [Zapisz](#).

Ustawianie częstotliwości dzwonka



UWAGA: Domyślna częstotliwość dzwonka obejmuje szeroki zakres częstotliwości i jest raczej rzadko zmieniana.

1. Na ekranie głównym przewiń do przycisku [Administracja](#) i dotknij go.
2. Otwórz kolejno następujące menu:
 - [Ustawienia faksu](#)
 - [Ustawienia odbierania faksu](#)
 - [Ust. odb. faksów](#)
3. Dotknij pola tekstowego pod nagłówkiem [Częstotliwość dzwonka](#), aby wyświetlić klawiaturę.
4. Wprowadź wartość częstotliwości dzwonka z klawiatury i dotknij przycisku [OK](#). Ustawieniem domyślnym częstotliwości dzwonekami jest wartość 68 Hz.
5. Dotknij przycisku [Zapisz](#).

Zaawansowane ustawienia przetwarzania obrazu

Za pomocą zaawansowanych ustawień obrazu można polepszyć skanowane obrazu na kilka sposobów. Dostępne są następujące ustawienia:

- [Regulacja ostrości](#)
- [Wymazywanie krawędzi](#)
- [Automatyczne wykrywanie kolorów](#)
- [Automatyczne przycinanie stron](#)

- [Automatyczna orientacja obrazów](#)
- [Automatyczna regulacja tonacji](#)

Regulacja ostrości

Ustawienie Ostrość pozwala oczyścić lub wygładzić obraz. Przykładowo zwiększenie ostrości może uczynić tekst bardziej wyraźnym, ale jej zmniejszenie pozwala wygładzić fotografie.

1. Na ekranie głównym dotknij przycisku **Faks**.
2. Wypełnij pola na pierwszym ekranie, aby wprowadzić informacje o odbiorcy faksu.
3. Dotknij przycisku **Więcej opcji** u dołu ekranu.
4. Dotknij przycisku **Regulacja obrazu**.



UWAGA: Jeśli przycisku **Regulacja obrazu** nie ma na pierwszej stronie opcji, ponownie dotknij przycisku **Więcej opcji**, aby przewinąć do następnej strony.

5. Przeciągnij suwak **Ostrość** w lewo, aby zmniejszyć ostrość, albo w prawo, aby ją zwiększyć.
6. Dotknij przycisku **OK**, aby zapisać zmiany.
7. Dotknij przycisku **Start**, aby rozpocząć skanowanie.

Wymazywanie krawędzi

Za pomocą funkcji wymazywania krawędzi można usunąć wady, takie jak ciemne obramowania czy ślady po zszywkach, oczyszczając krawędzie skanowanego obrazu.

1. Na ekranie głównym dotknij przycisku **Faks**.
2. Wypełnij pola na pierwszym ekranie, aby wprowadzić informacje o odbiorcy faksu.
3. Dotknij przycisku **Więcej opcji** u dołu ekranu.
4. Dotknij przycisku **Wymazywanie krawędzi**.



UWAGA: Jeśli przycisku **Wymazywanie krawędzi** nie ma na pierwszej stronie opcji, ponownie dotknij przycisku **Więcej opcji**, aby przewinąć do następnej strony.

5. W razie potrzeby zmień jednostkę miary, zaznaczając pole **Użyj cali** lub **Użyj milimetrów**.
6. Dotknij pola dotyczącego krawędzi obrazu, które chcesz wymazać, a następnie wprowadź odstęp od krawędzi do strony do wyczyszczenia. Powtórz ten krok dla każdej krawędzi, którą chcesz wymazać.
7. Dotknij przycisku **OK**, aby zapisać zmiany.
8. Dotknij przycisku **Start**, aby rozpocząć skanowanie.

Automatyczne wykrywanie kolorów

Za pomocą funkcji Kolor/Czarny można skonfigurować ustawienia koloru, z których urządzenie korzysta przy skanowaniu obrazów. Dostępne są następujące opcje:

Automatyczne wykrywanie	Urządzenie tworzy podgląd obrazów i ustala, czy na stronach znajduje się kolor. Jeśli tak jest, urządzenie tworzy obraz kolorowy. W przeciwnym wypadku urządzenie utworzy obraz czarno-biały lub w odcieniach szarości. Obrazy czarno-białe i w odcieniach szarości mają mniejszy rozmiar plików niż obrazy kolorowe.
Kolor	Urządzenie zawsze tworzy obraz kolorowy.
Czarny/szary	Urządzenie zawsze tworzy obraz czarno-biały i w odcieniach szarości.
Czarny	Urządzenie zawsze tworzy wyłącznie obraz czarno-biały, bez odcieni szarości.

1. Na ekranie głównym dotknij przycisku **Faks**.
2. Wypełnij pola na pierwszym ekranie, aby wprowadzić informacje o odbiorcy faksu.
3. Dotknij przycisku **Więcej opcji** u dołu ekranu.
4. Dotknij przycisku **Kolor/Czarny**.

 **UWAGA:** Jeśli przycisku **Kolor/Czarny** nie ma na pierwszej stronie opcji, ponownie dotknij przycisku **Więcej opcji**, aby przewinąć do następnej strony.

5. Wybierz ustawienie koloru na liście opcji.
6. Dotknij przycisku **OK**, aby zapisać zmiany.
7. Dotknij przycisku **Start**, aby rozpocząć skanowanie.

Automatyczne przycinanie stron

Urządzenie może obciąć skanowany obraz, tak aby zmieścił się na rozmiarze papieru oryginalnego dokumentu, albo może obciąć obraz do rozmiaru wykrytej zawartości oryginalnego dokumentu.

 **UWAGA:** Aby obciąć obraz w celu dopasowania go do rozmiaru papieru, zeskanuj dokument z podajnika lub nie opuszczaj pokrywy podczas skanowania z szyby.

1. Na ekranie głównym dotknij przycisku **Faks**.
2. Wypełnij pola na pierwszym ekranie, aby wprowadzić informacje o odbiorcy faksu.
3. Dotknij przycisku **Więcej opcji** u dołu ekranu.
4. Dotknij przycisku **Opcje obcinania**.

 **UWAGA:** Jeśli przycisku **Opcje obcinania** nie ma na pierwszej stronie opcji, ponownie dotknij przycisku **Więcej opcji**, aby przewinąć do następnej strony.

5. Wybierz odpowiednią opcję obcinania:

- **Obetnij do papieru:** Urządzenie obetnie obraz w celu dopasowania go do rozmiaru papieru oryginalnego dokumentu.
 - **Obetnij do zawartości:** Urządzenie obetnie obraz do rozmiaru wykrytej zawartości oryginalnego dokumentu.
6. Dotknij przycisku **OK**, aby zapisać zmiany.
 7. Dotknij przycisku **Start**, aby rozpocząć skanowanie.

Automatyczna orientacja obrazów

W przypadku oryginalnych dokumentów zawierających co najmniej 100 znaków na stronie urządzenie może wykryć górną krawędź strony i odpowiednio ustawić orientację skanowanych obrazów. W przypadku skanowania kilku stron, z których część ma inną orientację, orientacja zeskanowanych obrazów wszystkich stron będzie ustawiona względem prawego górnego rogu. Jeśli niektóre strony mają orientację poziomą, urządzenie obróci obraz, tak aby górna krawędź strony znajdowała się u góry obrazu.

1. Na ekranie głównym dotknij przycisku **Faks**.
2. Wypełnij pola na pierwszym ekranie, aby wprowadzić informacje o odbiorcy faksu.
3. Dotknij przycisku **Więcej opcji** u dołu ekranu.
4. Dotknij przycisku **Orientacja zawartości**.



UWAGA: Jeśli przycisku **Orientacja zawartości** nie ma na pierwszej stronie opcji, ponownie dotknij przycisku **Więcej opcji**, aby przewinąć do następnej strony.

5. Wybierz opcję **Wykryj automatycznie**.
6. Dotknij przycisku **OK**, aby zapisać zmiany.
7. Dotknij przycisku **Start**, aby rozpocząć skanowanie.

Automatyczna regulacja tonacji

Urządzenie można skonfigurować do automatycznej regulacji jasności, kontrastu i oczyszczania tła dla każdej strony osobno. Na przykład, jeśli oryginalny dokument ma niektóre strony jaśniejsze od pozostałych, dla wszystkich stron skanowanego obrazu zostaną wybrane bardziej uniwersalne ustawienia jasności.

1. Na ekranie głównym dotknij przycisku **Faks**.
2. Wypełnij pola na pierwszym ekranie, aby wprowadzić informacje o odbiorcy faksu.
3. Dotknij przycisku **Więcej opcji** u dołu ekranu.
4. Dotknij przycisku **Regulacja obrazu**.



UWAGA: Jeśli przycisku **Regulacja obrazu** nie ma na pierwszej stronie opcji, ponownie dotknij przycisku **Więcej opcji**, aby przewinąć do następnej strony.

5. Dotknij pola wyboru **Ton automatyczny**, aby je zaznaczyć.

6. Dotknij przycisku **OK**, aby zapisać zmiany.
7. Dotknij przycisku **Start**, aby rozpocząć skanowanie.

Włączanie lub wyłączenie harmonogramu drukowania faksów

 **UWAGA:** Przed włączeniem harmonogramu drukowania faksów należy utworzyć taki harmonogram.

1. Na ekranie głównym przewiń do przycisku [Administracja](#) i dotknij go.
2. Otwórz kolejno następujące menu:
 - [Ustawienia faksu](#)
 - [Ustawienia odbierania faksu](#)
 - [Harmonogram drukowania faksów](#)
3. Dotknij opcji [Użyj harmonogramu drukowania faksów](#).
4. Dotknij przycisku [Harmonogram](#).
5. Dotknij opcji [Tryb drukowania faksów](#).
6. Dotknij zielonego znaku plus, aby wyświetlić ekran [Harmonogram tygodniowy zdarzeń faksu](#).
7. Przewiń do opcji [Tryb drukowania faksów](#) i dotknij jej.
8. Wybierz opcję pod nagłówkiem [Typ zdarzenia](#):
 - [Drukowanie i faks](#)
 - [Zachowaj wszystkie fakсы:](#)
9. Dotknij pól [Godzina](#), aby wyświetlić klawiaturę i wprowadzić wartości godziny i minut, o której przychodzące fakсы będą drukowane lub magazynowane.
10. Dotknij przycisków [Dni zdarzenia](#), aby określić dni, w których ma być realizowany harmonogram drukowania faksów.
11. Dotknij przycisku [OK](#).
12. Dotknij przycisku [Zapisz](#), aby zapisać harmonogram drukowania faksów.
13. Dotknij przycisku [Zapisz](#), aby włączyć harmonogram drukowania faksów.

 **UWAGA:** Dziennie można zrealizować tylko jeden harmonogram drukowania faksów.

Blokowanie przychodzących faksów

Ustawienie listy blokowanych faksów umożliwia utworzenie listy blokowanych numerów telefonów. Fakсы odbierane z zablokowanych numerów telefonów nie będą drukowane i natychmiast będą usuwane z pamięci.

Tworzenie listy blokowanych faksów

1. Na ekranie głównym przewiń do przycisku [Administracja](#) i dotknij go.
2. Otwórz kolejno następujące menu:
 - [Ustawienia faksu](#)
 - [Ustawienia odbierania faksu](#)
 - [Zablokowane numery faksu](#)
3. Dotknij pola tekstowego [Numer faksu do blokowania](#), aby wyświetlić klawiaturę.
4. Wpisz numer, a następnie dotknij przycisku [OK](#).
5. Dotknij zielonej strzałki, aby dodać numer do listy [Zablokowane numery faksu](#).



UWAGA: Aby dodać więcej zablokowanych numerów faksów, powtórz kroki od 3 do 5.

6. Dotknij przycisku [Zapisz](#), aby zapisać listę zablokowanych numerów faksów.

Usuwanie numerów z listy blokowanych faksów

1. Na ekranie głównym przewiń do przycisku [Administracja](#) i dotknij go.
2. Otwórz kolejno następujące menu:
 - [Ustawienia faksu](#)
 - [Ustawienia odbierania faksu](#)
 - [Zablokowane numery faksu](#)
3. Dotknij numeru, który ma być usunięty z listy [Zablokowane numery faksu](#), dotknij przycisku [Usuń](#), a następnie przycisku [Zapisz](#).
4. Dotknij przycisku [OK](#), aby potwierdzić usunięcie numeru.
5. Powtórz kroki 3 i 4, aby usunąć więcej numerów z listy [Zablokowane numery faksu](#) lub dotknij przycisku [Usuń wszystkie](#), a następnie przycisku [Zapisz](#), aby usunąć wszystkie numery z listy [Zablokowane numery faksu](#).

Domysłne opcje zleceń

Można konfigurować następujące domyślne opcje zleceń:

- Powiadomienie
- Znakuj fakсы odebrane
- Dopasuj do strony
- Wybór papieru

- Pojemnik wyjściowy
- Strony

 **UWAGA:** Ustawienia domyślnych opcji zadań są wspólne dla wszystkich metod wysyłania faksów – faksu analogowego, sieciowego i internetowego.

Powiadamianie

To ustawienie steruje drukowaniem raportu połączeń faksowych dla faksów odbieranych.

1. Na ekranie głównym przewiń do przycisku [Administracja](#) i dotknij go.
2. Otwórz kolejno następujące menu:
 - [Ustawienia faksu](#)
 - [Ustawienia odbierania faksu](#)
 - [Domyślne opcje zleceń](#)
 - [Powiadomienie](#)
3. Dotknij jednego z poniższych ustawień powiadamiania:
 - [Do not notify](#) (wartość domyślna)
 - [Notify when job completes](#)
 - [Notify only if job fails](#)
4. Dotknij opcji [Drukuj](#), aby otrzymać wydruk powiadomienia lub dotknij opcji [E-mail](#), aby otrzymać powiadomienie pocztą elektroniczną.
5. W przypadku wybrania opcji [Drukuj](#), dotknij przycisku [Zapisz](#), aby zakończyć konfigurację powiadamiania.

lub

W przypadku wybrania opcji [E-mail](#), użyj klawiatury do wpisania adresu e-mail. Następnie dotknij przycisku [Zapisz](#), aby zakończyć konfigurację powiadamiania.

6. Dotknij pola wyboru [Dołącz miniaturę](#), aby dołączyć miniaturę do powiadomienia.

Znakowanie odbieranych faksów (faksów przychodzących)

Ustawienie znakowania faksów odbieranych służy do włączania lub wyłączenia funkcji znakowania faksów przychodzących. Funkcja znakowania umożliwi drukowanie daty i godziny odbioru, numeru telefonu i numeru strony na każdej przychodzącej stronie.

1. Na ekranie głównym przewiń do przycisku [Administracja](#) i dotknij go.
2. Otwórz kolejno następujące menu:

- [Ustawienia faksu](#)
 - [Ustawienia odbierania faksu](#)
 - [Domyślne opcje zleceń](#)
 - [Nadaj sygnaturę faksom odebranych](#)
3. Dotknij opcji [Wyłączony](#) (ustawienie domyślne), aby wyłączyć znakowanie, albo opcji [Włączony](#), aby włączyć znakowanie.
 4. Dotknij przycisku [Zapisz](#).

Ustawianie dopasowywania do rozmiarów strony

Wybierając rozmiar strony drukowanego faksu, urządzenie wybiera z dostępnych formatów najbliższy format strony zgodny z zamierzonym. Jeśli dopasowywanie do formatu strony jest włączone, a odebrany obraz jest większy od formatu strony, urządzenie podejmie próbę przeskalowania obrazu w celu dopasowania go do strony. Jeśli to ustawienie jest wyłączone, odebrany obraz o rozmiarze większym od formatu strony zostanie podzielony na kilka stron.

1. Na ekranie głównym przewiń do przycisku [Administracja](#) i dotknij go.
2. Otwórz kolejno następujące menu:
 - [Ustawienia faksu](#)
 - [Ustawienia odbierania faksu](#)
 - [Domyślne opcje zleceń](#)
 - [Dopasuj do strony](#)
3. Dotknij opcji [Włączony](#) (ustawienie domyślne), aby włączyć funkcję dopasowywania do strony, albo opcji [Wyłączony](#), aby ją wyłączyć.
4. Dotknij przycisku [Zapisz](#).

Ustawianie źródła papieru

Funkcja ustawiania podajnika papieru służy do wskazania, z którego podajnika będzie pobierany papier do drukowania faksów.

1. Na ekranie głównym przewiń do przycisku [Administracja](#) i dotknij go.
2. Otwórz kolejno następujące menu:
 - [Ustawienia faksu](#)
 - [Ustawienia odbierania faksu](#)
 - [Domyślne opcje zleceń](#)
 - [Wybór papieru](#)
3. Dotknij jednej z poniższych opcji:

- [Automatyczne](#) (wartość domyślna)
 - [Podajnik 1](#)
 - [Podajnik 2](#)
4. Dotknij przycisku [Zapisz](#).

Ustawianie odbiornika

Funkcja ustawiania odbiornika służy do wskazania, do którego pojemnika będą składowane wydrukowane fakсы.

1. Na ekranie głównym przewiń do przycisku [Administracja](#) i dotknij go.
2. Otwórz kolejno następujące menu:
 - [Ustawienia faksu](#)
 - [Ustawienia odbierania faksu](#)
 - [Domyślne opcje zleceń](#)
 - [Pojemnik wyjściowy](#)
3. Dotknij oznaczenia odbiornika, który ma być wykorzystywany do odbieranych faksów.
4. Dotknij przycisku [Zapisz](#).

Ustawianie stron druku

Funkcja stron druku służy do określenia, czy fakсы mają być drukowane jednostronnie czy dwustronnie.

1. Na ekranie głównym przewiń do przycisku [Administracja](#) i dotknij go.
2. Otwórz kolejno następujące menu:
 - [Ustawienia faksu](#)
 - [Ustawienia odbierania faksu](#)
 - [Domyślne opcje zleceń](#)
 - [Strony](#)
3. Dotknij jednej z poniższych opcji:
 - [Jednostronny](#) (wartość domyślna)
 - [Dwustronny](#)
4. Dotknij przycisku [Zapisz](#).

Ustawianie zasobnika papieru

Ustawienie zasobnika papieru służy do określenia zasobnika urządzenia, z którego będzie pobierany papier do drukowania faksów.

1. Na ekranie głównym przewiń do przycisku [Administracja](#) i dotknij go.
2. Otwórz kolejno następujące menu:
 - [Ustawienia faksu](#)
 - [Ustawienia odbierania faksu](#)
 - [Domyślne opcje zleceń](#)
 - [Wybór papieru](#)
3. Dotknij nazwy podajnika, który ma być wykorzystywany do odbieranych faksów.
4. Dotknij przycisku [Zapisz](#), aby zapisać wybraną wartość zasobnika.

Archiwizacja i przekazywanie faksów

Funkcja archiwizacji faksów służy do przesyłania kopii archiwalnych faksów odbieranych, wszystkich faksów wysyłanych lub obydwu tych grup faksów na określony adres poczty elektronicznej.

Funkcja przekazywania faksów służy do przesyłania wszystkich faksów odbieranych, wszystkich faksów wysyłanych lub obydwu tych grup faksów na inny numer faksu. Gdy funkcja przekazywania faksów jest włączona, odbierające urządzenie drukuje faks (jeśli wyłączono funkcję drukowania faksów, faks zostanie wydrukowany, gdy drukowanie zostanie włączone) i przekazuje faks na wskazany numer.

We wbudowanym serwerze internetowym HP można włączyć i skonfigurować następujące funkcje.

Włączanie archiwizacji faksów

1. Otwórz przeglądarkę internetową, a następnie wpisz adres IP urządzenia w wierszu adresu.
2. Po otwarciu strony wbudowanego serwera internetowego HP kliknij kartę **Faks**.
3. Kliknij łącze **Archiwizacja i przesyłanie faksów**.
4. W obszarze **Archiwizacja faksów** wybierz na liście rozwijanej opcję **Archiwizowanie faksów**.
5. Wybierz opcję na liście rozwijanej **Typ zlecenia faksu do archiwizacji**.
6. Wybierz opcję na liście rozwijanej **Miejsce docelowe archiwizacji**.



UWAGA: Aby zarchiwizować wiadomość e-mail, należy skonfigurować ustawienia serwera SMTP.

7. Kliknij przycisk **Zastosuj** na dole strony.

Włączanie przekazywania faksów

1. Otwórz przeglądarkę internetową, a następnie wpisz adres IP urządzenia w wierszu adresu.
2. Po otwarciu strony wbudowanego serwera internetowego HP kliknij kartę **Faks**.
3. Kliknij łącze **Archiwizacja i przesyłanie faksów**.
4. W obszarze **Przekierowanie faksów** kliknij pole **Włącz przekierowanie faksów**.
5. Wybierz opcję na liście rozwijanej **Typ zlecenia faksu do przekierowania**.
6. Wprowadź numer faksu w polu **Numer do przekierowania faksów**.
7. Kliknij przycisk **Zastosuj** na dole strony.

Sondowanie

Sondowanie faksów to funkcja umożliwiająca jednemu urządzeniu faksującemu wysłanie ządania dotyczącego określonego dokumentu do innego urządzenie faksującego. Procedura wymaga włączenia funkcji sondowania w obu urządzeniach. Przed skonfigurowaniem funkcji sondowania lub użyciem jej na panelu sterowania należy włączyć ją we wbudowanym serwerze internetowym HP.

Włączanie sondowania we wbudowanym serwerze internetowym

1. Otwórz przeglądarkę internetową, a następnie wpisz adres IP urządzenia w wierszu adresu.
2. Po otwarciu strony wbudowanego serwera internetowego HP kliknij kartę **Ogólne**.
3. W obszarze **Dostępne aplikacje** wybierz opcję **Sondowanie**, a następnie przeciągnij ją do obszaru **ekranu głównego**.
4. Kliknij przycisk **Zastosuj** u dołu strony, aby zaktualizować panel sterowania o funkcję sondowania.

Inicjowanie odbioru faksów zwrotnych

Niektóre urządzenia faksujące mogą wstrzymać wysyłanie faksu do momentu otrzymania ządania jego wysłania z innego urządzenia. Gdy urządzenie odpytuje inne urządzenie faksujące przetrzymujące faks i żąda jego wysłania, mamy do czynienia z przyjmowaniem faksów zwrotnych.

1. Na panelu sterowania dotknij ikony **Faks**, aby wyświetlić ekran faksu.
2. Dotknij pozycji **Więcej opcji**, aby wyświetlić ekran opcji.
3. Przewiń do strony 2.
4. Dotknij opcji **Odpytywanie faksu**, aby wyświetlić ekran odpytywania faksu.
5. Dotknij pola tekstowego, aby wyświetlić klawiaturę.

6. Za pomocą klawiatury numerycznej wpisz numer urządzenia wysyłającego fakсы zwrotne, a następnie dotknij przycisku **Start**.
7. Wprowadzony numer jest wybierany. Jeśli w wywołanym urządzeniu faksującym jest przechowywany faks, to zostanie on przesłany do urządzenia i wydrukowany. Jeśli żaden faks nie jest przetrzymywany, to zostanie wyświetlony komunikat **Żaden faks nie jest dostępny**. Jeśli zdalne urządzenie faksujące nie obsługuje funkcji odpytywania, to zostanie wyświetlony komunikat o błędzie **Niepoprawne odpytanie**.

Korzystanie z faksu

Ekran funkcji faksu

Ekran funkcji faksu służy do wysyłania faksów. Aby uzyskać dostęp do tego ekranu, należy nacisnąć ikonę **Faks** wyświetloną na ekranie głównym panelu sterowania.

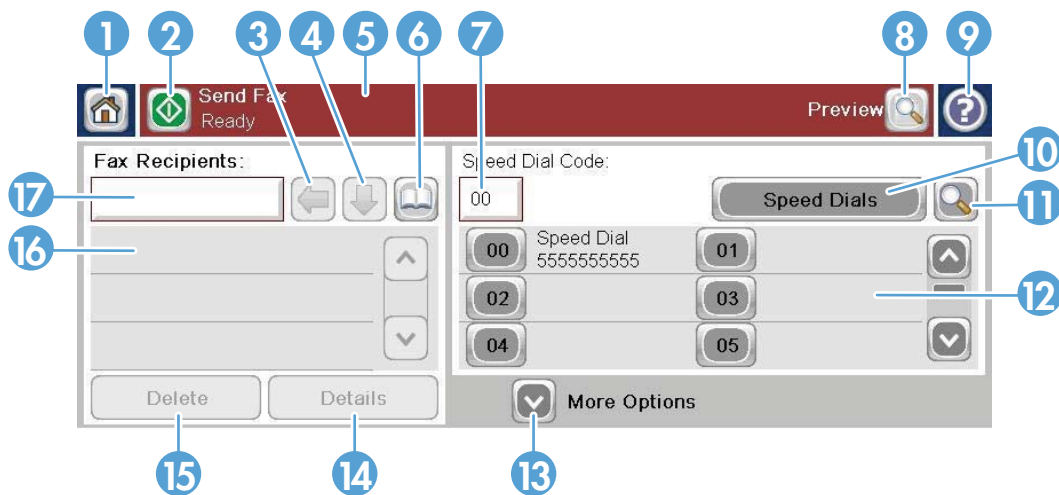

1	Przycisk ekranu głównego — powrót do ekranu głównego
2	Wysyłanie faksów — naciśnij, aby wysłać faks do odbiorców
3	Usunięcie numeru
4	Wprowadzanie numeru na listę odbiorców
5	Pasek komunikatów o stanie
6	Dostęp do książki adresowej faksu
7	Szybkie wybieranie — wyszukiwanie według numeru
8	Podgląd obrazu
9	Pomoc — dotknij, aby wyświetlić opcje pomocy
10	Szybkie wybieranie — przycisk edycji
11	Szybkie wybieranie — wyszukiwanie według nazwy
12	Lista szybkiego wybierania — (przewiń, aby wyświetlić inne pozycje)
13	Więcej opcji — dotknij, aby przeglądać lub ustawiać inne opcje wysyłania faksów
14	Naciśnij, aby uzyskać szczegółowe informacje dotyczące wybranego odbiorcy
15	Naciśnij, aby usunąć wybranego odbiorcę z listy
16	Odbiorcy faksu
17	Nr faksu — Dotknij, aby wyświetlić klawiaturę lub wprowadź z klawiatury panelu sterowania ¹

¹ Po dotknięciu pola **Nr faksu** jest wyświetlane okienko zawierające przycisk **PIN** służący do dodawania znaków specjalnych nawiasów kwadratowych ([]), które powodują ukrycie numeru PIN oraz przycisk **Wstrzymaj** do wstawiania przecinka odpowiadającego dwusekundowej pauzie.

 **UWAGA:** Numer PIN służy do wybierania numerów z użyciem karty, a nie do zabezpieczenia faksowanych dokumentów.



Pasek komunikatów o stanie

Podczas wysyłania i odbierania faksów na pasku stanu znajdującym się w górnej części niektórych ekranów dotykowych są wyświetlane informacje o stanie. O stanie urządzenia informują między innymi następujące komunikaty: **Gotowe**, **Odbieranie połączenia**, **Strona wysłana** i inne.

Wysyłanie faksu

Aby wysłać faks, można użyć jednej z trzech podstawowych metod wprowadzania numerów:

- Ręczne wprowadzanie numerów.
- Wprowadzanie numerów za pomocą szybkiego wybierania.
- Wprowadzanie numerów przy użyciu książki adresowej faksu.

 **UWAGA:** Aby uzyskać informacje online o wysyłaniu faksów, dotknij znaku ? na ekranie, aby uzyskać dostęp do menu pomocy, a następnie na liście dostępnych tematów pomocy dotknij menu **Faks**.

Znaki dozwolone w numerach faksów

- Cyfry (0–9)
- #
- *
- ,
- spacje
- []

- ()
- -
- +
- X
- P

Podczas wybierania numeru za pomocą klawiatury numerycznej, przy użyciu przycisku Wstrzymaj należy wprowadzać wszystkie pauzy lub inne cyfry, takie jak numery kierunkowe lub kody dostępu dla numerów poza centralą PBX (zazwyczaj 9 lub 0) lub prefiksem dla połączeń międzymiastowych. Aby wstawić dwusekundowa pauzę, należy wpisać przecinek (.). Jeśli skonfigurowano prefiks faksu w taki sposób, aby prefiks był dołączany automatycznie, to nie trzeba go wprowadzać.

UWAGA: W czasie wysyłania faksu, jest on najpierw skanowany i zapisywany w pamięci. Po zapisaniu całego dokumentu jest on wysyłany, a następnie usuwany z pamięci. Faksy, których nie udało się wysłać, ponieważ numer był zajęty lub nie odpowiadał, są usuwane z pamięci. Jeśli ustawiono opcję [Ponowne wybieranie w razie sygnału zajętości](#) lub [Ponowne wybieranie w przypadku braku odpowiedzi](#), faks zostanie usunięty dopiero po niepowodzeniu wszystkich prób lub po pomyślnym wysłaniu faksu.

Wysyłanie faksu po ręcznym wpisaniu numeru

1. Włóż dokument do automatycznego podajnika dokumentów (ADF) lub połóż na szybie skanera.

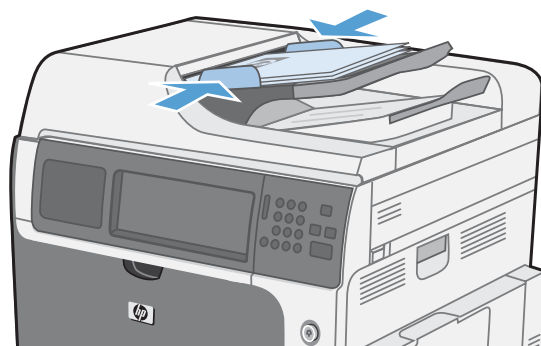

2. Na ekranie głównym dotknij przycisku **Faks**. Może zostać wyświetlony monit o podanie nazwy użytkownika i hasła.

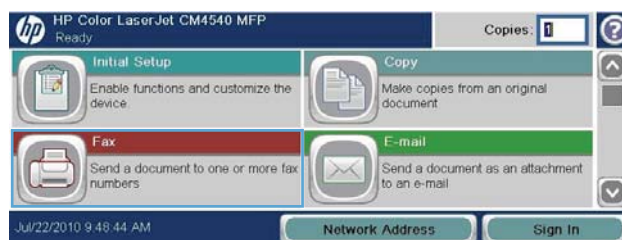

3. Dotknij przycisku **Więcej opcji**. Sprawdź, czy ustawienia są takie same, jak w przypadku oryginału. Po wprowadzeniu wszystkich ustawień, dotknij strzałki w górę, aby przewinąć do głównego ekranu **Faks**.

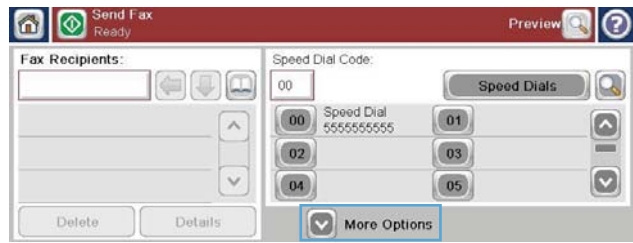

4. Dotknij pola **Nr faksu**, aby otworzyć klawiaturę numeryczną.

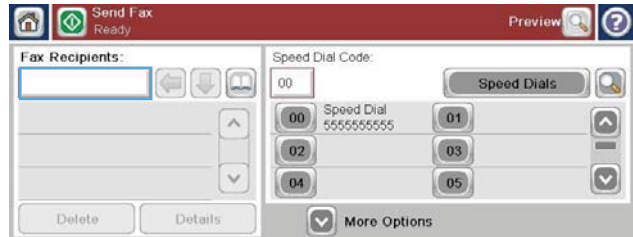

5. Przy użyciu klawiatury numerycznej wprowadź numer telefonu, a następnie dotknij przycisku **OK**.



6. Dotknij ikony **Start**, aby wysłać faks. Można dotknąć ikony **Start** na ekranie dotykowym lub nacisnąć zielony przycisk **Start** na panelu sterowania.

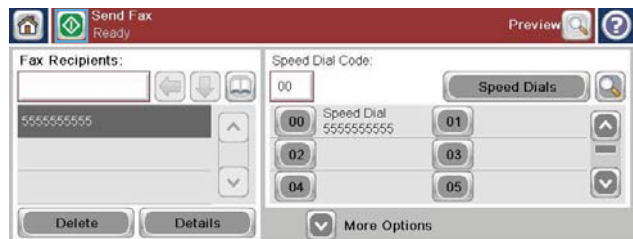

Wysyłanie faksu z wykorzystaniem szybkiego wybierania

 **UWAGA:** Przed wysłaniem faksu za pomocą opcji szybkiego wybierania należy utworzyć numer szybkiego wybierania.

1. Włóż dokument do automatycznego podajnika dokumentów (ADF) lub połóż na szybie skanera.
2. Na ekranie głównym dotknij przycisku **Faks**.
3. Dotknij numeru **Nr szyb. wyb.** odpowiadającego nazwie szybkiego wybierania, której chcesz użyć, a następnie dotknij przycisku **OK**. Nazwa numeru do szybkiego wybierania zostanie wyświetlona w części **Nr faksu** ekranu **Faks**.
4. Dotknij przycisku **Start**, aby wysłać faks. Można dotknąć przycisku **Start** na ekranie dotykowym lub nacisnąć zielony przycisk **Start** na panelu sterowania.

Wyszukiwanie według nazwy na liście szybkiego wybierania

Ta funkcja służy do wyszukiwania nazwy na istniejącej liście szybkiego wybierania.

UWAGA: Jeżeli pełna nazwa wpisu z listy szybkiego wybierania nie jest znana, to wpisanie dowolnej litery spowoduje wyświetlenie odpowiedniej części listy. Aby na przykład wyświetlić nazwy z listy szybkiego wybierania, które rozpoczynają się od litery N, należy wpisać N. Jeżeli nie ma na liście takich wpisów, to po wyświetleniu komunikatu pojawi się wpis najbliższy literze N.

1. Na ekranie głównym dotknij przycisku **Faks**.

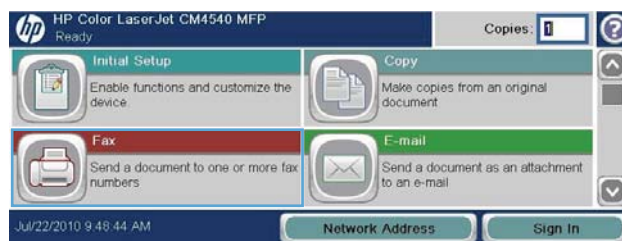

2. Dotknij przycisku **Wyszukiwanie kodu szybkiego wybierania**. Ten przycisk wygląda jak lupa i znajduje się na prawo od przycisku **Nr szyb. wyb.**

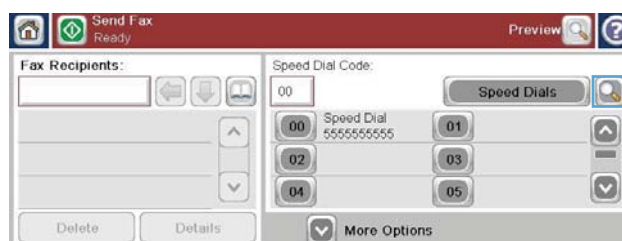

3. Wpisz początkowe litery wyszukiwanej nazwy szybkiego wybierania. Lista u góry ekranu wyszukiwania jest wypełniana odnajdywanymi zgodnymi nazwami. Jeśli to konieczne, przewiń listę, aby przejrzeć wszystkie pozycje lub wpisz więcej liter, aby zawęzić wyszukiwanie.

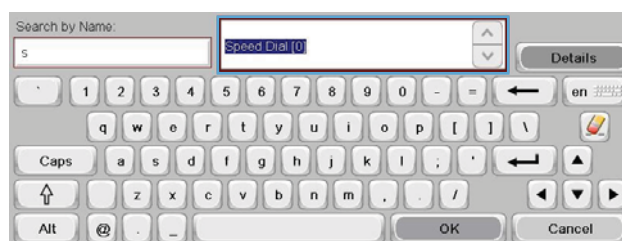

4. Wybierz z listy właściwą nazwę i dotknij przycisku **OK**. Na liście szybkiego wybierania widocznej na głównym ekranie faksu zostanie zaznaczony wybrany wpis.

5. Dotknij numeru szybkiego wybierania, aby dodać go do listy odbiorców.

6. Wybierz lub wyszukaj inne potrzebne nazwy.

Wysyłanie faksów przy użyciu numerów z książki adresowej

Funkcja książki adresowej umożliwia przechowywanie numerów faksów w urządzeniu.

Lista kontaktów programu Microsoft® Exchange może być dostępna na urządzeniu i widoczna w książce adresowej faksu.

1. Na panelu sterowania dotknij ikony **Faks**, aby wyświetlić ekran **Faks**.

2. Dotknij ikony **Książka adresowa**, aby wyświetlić ekran **Książka adresowa**.

3. Wybierz źródłową książkę adresową faksu z menu rozwijanego.

4. Dotykaj nazw, aby je zaznaczyć, a następnie dotknij ikonę Strzałka w prawo, aby przenieść zaznaczone nazwy do sekcji **Odbiorcy faksu**.
5. Dotknij przycisku **OK**, aby powrócić do ekranu **Faks**.
6. Dotknij przycisku **Start**, aby wysłać faks. Można dotknąć przycisku **Start** na ekranie dotykowym lub nacisnąć zielony przycisk **Start** na panelu sterowania.

Anulowanie faksu

Anulowanie bieżącej transmisji faksu

- ▲ Dotknij przycisku **Anuluj zlecenie**, aby wyświetlić ekran **Stan**.

lub

Na panelu sterowania dotknij czerwonego przycisku **Stop**.

Dotknij przycisku **OK**, gdy ukaże się komunikat **Zadanie zostało przerwane**.

Dotknij przycisku **OK**, aby zakończyć anulowanie zlecenia faksowania i powrócić do ekranu faksu.

Anulowanie faksów oczekujących

1. Na ekranie głównym przewiń do przycisku **Stan zlecenia** i dotknij go.
2. Dotknij przycisku **Stan zlecenia**, aby anulować zadanie faksowania.
3. Dotknij przycisku **Anuluj zlecenie**.
4. Dotknij przycisku **Tak** na ekranie z komunikatem **Czy na pewno anulować to zadanie?**



UWAGA: Operacja anulowania może trwać do 30 sekund.

Odbieranie faksów

Gdy przystawka faksująca odbiera fakсы przychodzące, przed wydrukowaniem są one zapisywane w pamięci. Po zapisaniu całego faksu jest on drukowany, a następnie usuwany z pamięci. Fakсы są drukowane po otrzymaniu, chyba że włączono funkcję Harmonogram drukowania faksów. Jeśli ta funkcja jest włączona, wszystkie odbierane fakсы są zapisywane w pamięci, a nie drukowane. Jeśli funkcja Harmonogram drukowania faksów jest wyłączona, wszystkie zapisane fakсы będą drukowane.

Aby zmodyfikować sposób odbierania faksu, można zmienić ustawienia domyślne. Te ustawienia obejmują następujące opcje:

- ustawianie liczby dzwonek przed odebraniem faksu;
- drukowanie daty, godziny i numeru strony na faksach (nadawanie sygnatury);
- wybór podajnika wejściowego i pojemnika docelowego;
- przesyłanie faksów na inny numer;

- blokowanie faksów przychodzących z niektórych numerów;
- harmonogramowanie drukowania faksów (blokada pamięci);
- ustawienia powiadamiania (Urządzenie wielofunkcyjne HP Color LaserJet z serii CM3530).

Tworzenie lub usuwanie list szybkiego wybierania

Opcja szybkiego wybierania umożliwia przypisanie nazwy szybkiego wybierania do pojedynczego numeru lub grupy numerów i wysłanie faksu na ten numer lub numery poprzez wybranie tej nazwy.

Tworzenie listy szybkiego wybierania

1. Na ekranie głównym przewiń do przycisku **Faks** i dotknij go.



2. Dotknij przycisku **Numerzy szybkiego wybierania**, aby wyświetlić ekran **Nr szyb. wyb.**

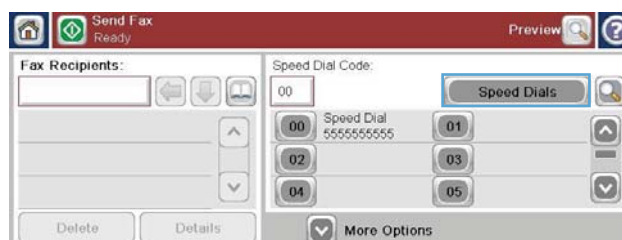

3. Dotknij opcji **Numer szybkiego wybierania**.

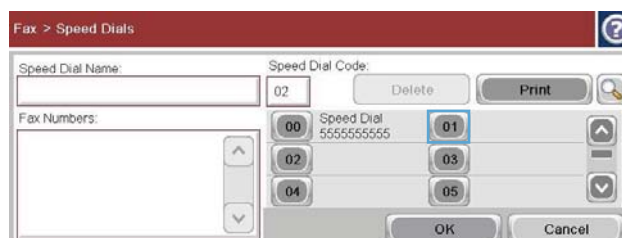

4. Dotknij pola **Nazwa szybkiego wybierania**, aby wyświetlić klawiaturę.

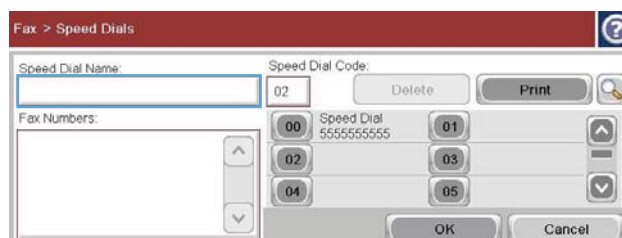

5. Wpisz nazwę dla pozycji szybkiego wybierania.

6. Dotknij strzałki w dół w polu **Nazwa szybkiego wybierania**, aby otworzyć rozwijane menu.



7. Dotknij opcji **Nr faksu**.



8. Wpisz numer faksu dla **Nazwa szybkiego wybierania**.

UWAGA: Aby wprowadzić dodatkowe numery faksu dla nazwy szybkiego wybierania, dotknij ekranu po prawej stronie ostatniej cyfry poprzednio wprowadzonego numeru faksu. Gdy ukaże się kursor, dotknij klawisza Enter , aby przenieść kursor do następnego wiersza. Powtórz ten krok, aby wprowadzić wszystkie numery dla tej nazwy szybkiego wybierania.

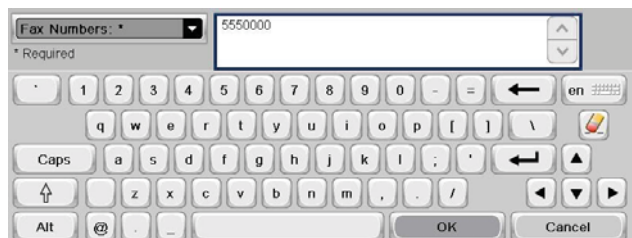

9. Dotknij przycisku **OK**. Nazwa oraz numer (lub numery) faksu zostaną wyświetlone obok pozycji **Numer szybkiego wybierania**.

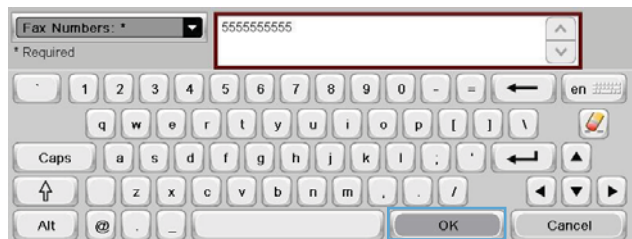

10. Po zakończeniu dotknij przycisku **OK**, aby wrócić do ekranu **Faks**.

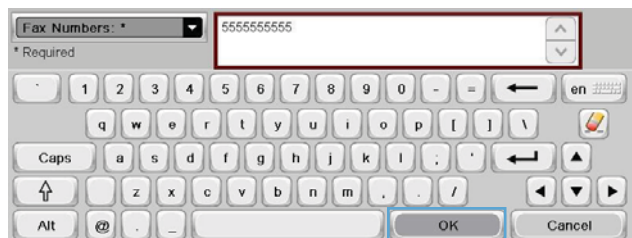

Usuwanie listy szybkiego wybierania

1. Na ekranie głównym przewiń do przycisku **Faks** i dotknij go.
2. Dotknij przycisku **Numery szybkiego wybierania**, aby wyświetlić ekran **Nr szyb. wyb.**
3. Dotknij numeru **Numery szybkiego wybierania** z listy, która ma być usunięta.
4. Dotknij przycisku **Usuń**.
5. Dotknij przycisku **Tak**, aby potwierdzić usunięcie listy szybkiego wybierania i powrócić do ekranu **Faks**.

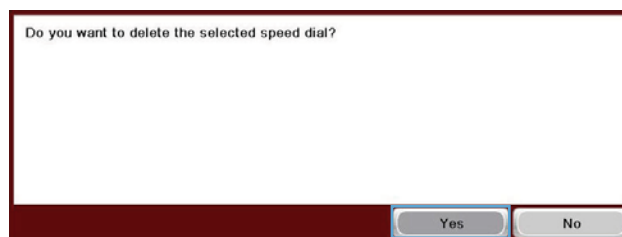
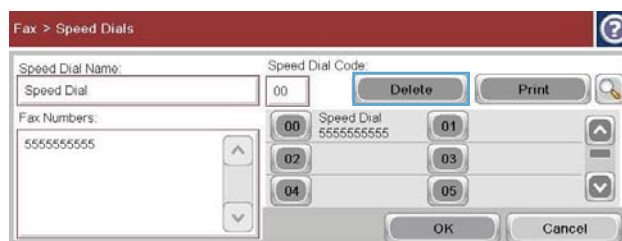
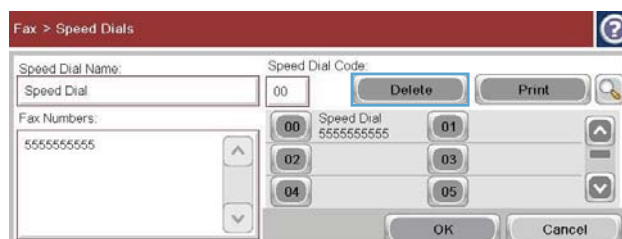
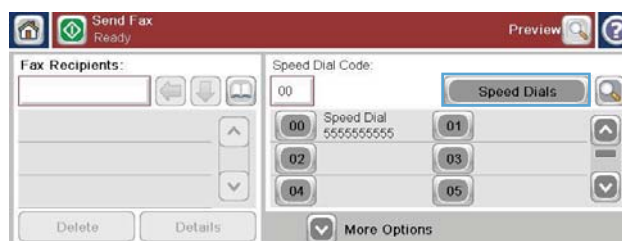
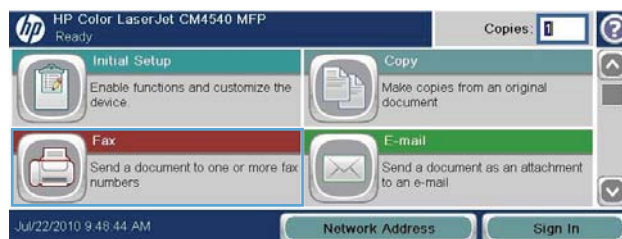

Usuwanie pojedynczego numeru z listy numerów szybkiego wybierania

1. Na ekranie głównym przewiń do przycisku **Faks** i dotknij go.

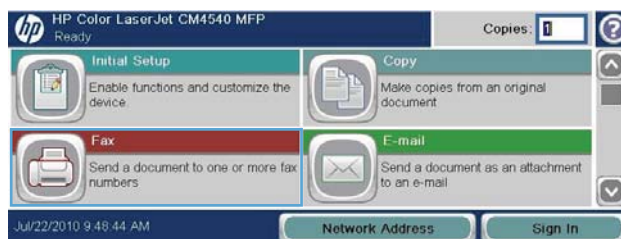

2. Dotknij przycisku **Numerów szybkiego wybierania**, aby wyświetlić ekran **Nr szyb. wyb.**

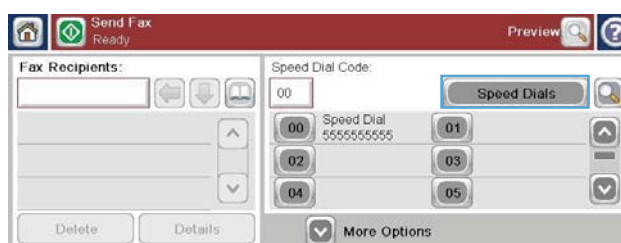

3. Dotknij numeru **Nr szyb. wyb.** na liście, aby otworzyć klawiaturę.

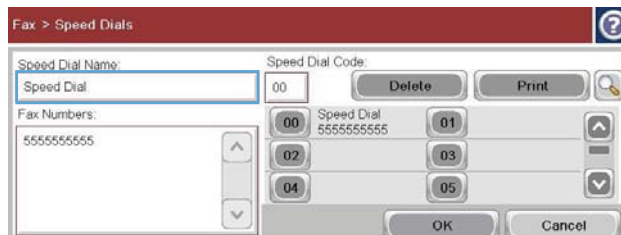

4. Dotknij strzałki w dół w polu **Nazwa szybkiego wybierania**, aby otworzyć rozwijane menu, a następnie dotknij opcji **Numerów faksu**.

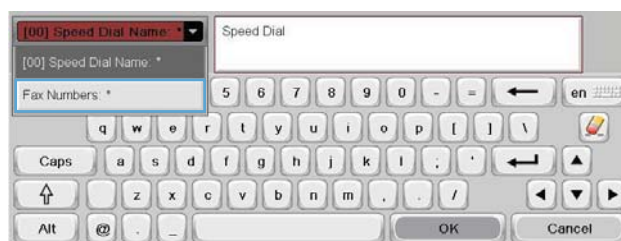

5. Przewiń listę numerów faksów i dotknij ekranu z prawej strony ostatniej cyfry numeru faksu, który ma być usunięty. Użyj klawisza Backspace, aby usunąć numer faksu.

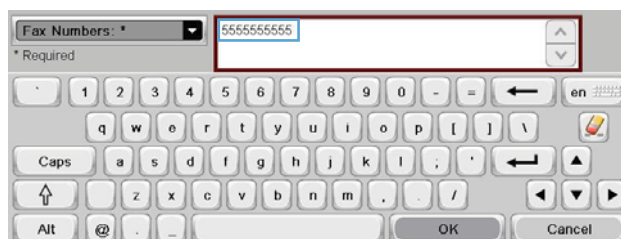

- Dotknij przycisku **OK**, aby powrócić do ekranu **Numery szybkiego wybierania**.

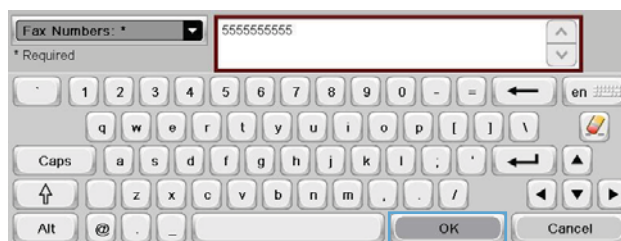

- Dotknij przycisku **OK**, aby powrócić do ekranu **Faks**.

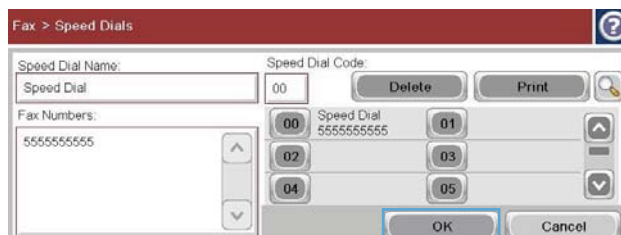

Dodawanie numeru do istniejącej listy szybkiego wybierania

- Na ekranie głównym przewiń do przycisku **Faks** i dotknij go.

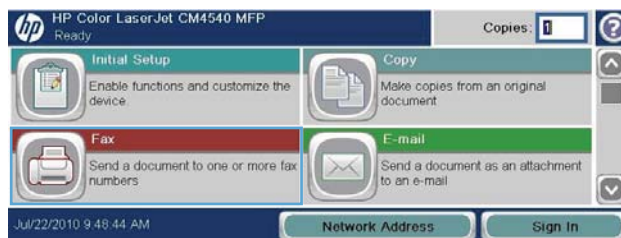

- Dotknij przycisku **Numery szybkiego wybierania**, aby wyświetlić ekran **Nr szyb. wyb.**

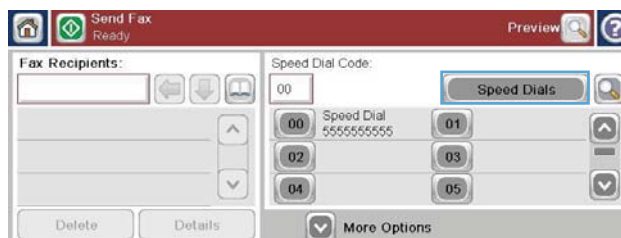

- Dotknij numeru **Nr szyb. wyb.** z listy, która ma być edytowana.

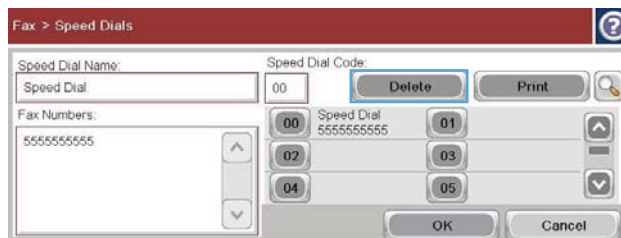

- Dotknij strzałki w dół w polu **Nazwa szybkiego wybierania**, aby otworzyć rozwijane menu.

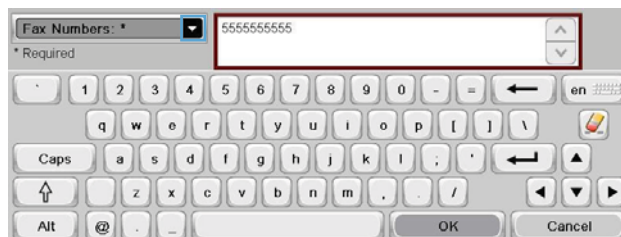

5. Dotknij elementu **Numery faksu**.



6. Aby dodać numer faksu do nazwy szybkiego wybierania, dotknij ekranu po prawej stronie ostatniej cyfry ostatniego numeru na liście. Gdy ukaże się kursor, dotknij klawisza Enter , aby przenieść kursor do następnego wiersza, i wpisz numer faksu.

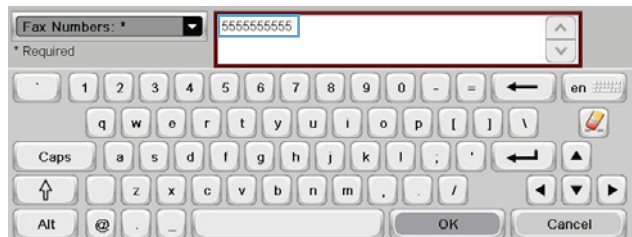

7. Dotknij przycisku **OK**, aby powrócić do ekranu **Numery szybkiego wybierania**.

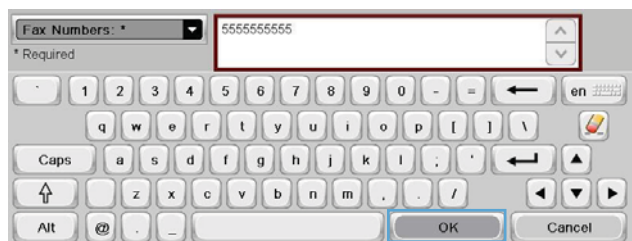

8. Dotknij przycisku **OK**, aby powrócić do ekranu **Faks**.

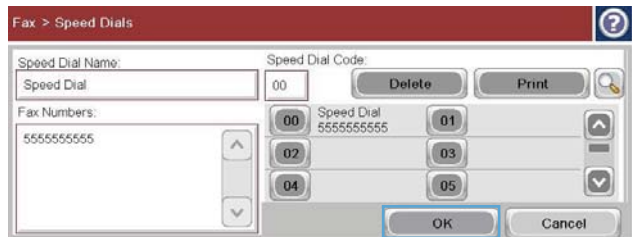

Połączenia głosowe i ponawianie prób

Raport połączenia faksowego

Raport połączenia faksowego jest drukowany, jeżeli włączono funkcję powiadamiania w menu Domyślne opcje zadania lub Więcej opcji.

Kiedy wszystkie próby wysłania faksu zostaną wyczerpane, jest drukowany Raport połączenia faksowego wysłanego faksu. Zawiera on identyfikator dziennika zleceń faksowania. W Raporcie połączenia faksowego jest drukowany wynik ostatecznej próby.

Raport połączenia faksowego nie jest drukowany dla połączeń głosowych. Aby wyświetlić szczegółowe raporty połączeń faksu, wybierz opcję dziennika w menu rozwiązywania problemów.

 **UWAGA:** Raport połączenia faksowego generuje numery zleceń wyłącznie dla prób ostatecznych. Jeżeli jeden z tych raportów został ręcznie wydrukowany z menu, a ostatnie połączenie nie było ostateczną próbą wysłania faksu ani połączeniem głosowym, to Numer zlecenia będzie miał wartość zero.

Dziennik aktywności faksu

Domyślnie połączenia głosowe nie są uwzględniane w dzienniku aktywności faksu. W Dzienniku zdarzeń faksu jest odnotowywana tylko ostatnia próba, po wykorzystaniu wszystkich ponowień lub po udanym wystaniu faksu.

Raport T.30

Połączenia głosowe nie powodują wydrukowania raportu T.30. Wszystkie ponowne próby powodują wydrukowanie raportu T.30.

Planowanie drukowania faksów (blokada pamięci)

Funkcja harmonogramu faksów umożliwi określenie pory drukowania faksów. Można wybrać następujące tryby drukowania faksów:

- [Zachowaj wszystkie otrzymane faksy](#)
- [Drukuj wszystkie otrzymane faksy](#)
- [Użyj harmonogramu drukowania faksów](#)

Wybranie trybu [Zachowaj wszystkie otrzymane faksy](#) spowoduje, że wszystkie przychodzące faksy będą przechowywane w pamięci i nie będą drukowane. Dostęp do zleceń faksowania zapisanych w pamięci można uzyskać za pomocą menu [Otwórz z pamięci urządzenia](#). Menu to umożliwia drukowanie lub usuwanie zleceń drukowania zapisanych w pamięci. Dodatkowe informacje na temat tej funkcji znaleźć można w opisie menu [Pobierz zlecenie w przewodniku użytkownika urządzenia](#).

 **UWAGA:** Dostęp do pobranych przechowywanych faksów można uzyskać, wybierając z menu [Drukowanie faksów](#) tryb [Drukuj wszystkie otrzymane faksy](#).

Wybranie trybu [Drukuj wszystkie otrzymane faksy](#) spowoduje, że wszystkie przychodzące faksy będą drukowane. Wszystkie faksy aktualnie przechowywane w pamięci również zostaną wydrukowane.

Wybranie trybu [Użyj harmonogramu drukowania faksów](#) spowoduje, że faksy będą drukowane tylko zgodnie z harmonogramem drukowania faksów. Harmonogram drukowania faksów można ustawić w taki sposób, aby blokada obowiązywała przez całą dobę (24 godziny) lub przez wskazany okres w ciągu doby. Można ustawić tylko jeden okres blokady, ale można go zastosować do dowolnej liczby dni. Okres blokady można skonfigurować w menu [Harmonogram drukowania faksów](#).

Dodanie tylko jednego typu zdarzenia do harmonogramu spowoduje, że urządzenie będzie albo **przechowywać wszystkie odebrane faksy**, albo **drukować wszystkie odebrane faksy**, w zależności od typu dodanego pojedynczego zdarzenia, tzn. pojedyncze zdarzenie przechowania spowoduje, że urządzenie będzie **przechowywać wszystkie odebrane faksy**, a pojedyncze zdarzenie drukowania spowoduje **drukowanie wszystkich odebranych faksów**.

 **UWAGA:** Gdy upłynie okres czasu blokady, wszystkie faksy, które zostały odebrane podczas jej trwania i były przechowywane, są drukowane automatycznie.

Użytkowanie faksu w sieciach VoIP

Technika VoIP polega na konwersji analogowego sygnału telefonicznego na dane cyfrowe. Dane te są następnie zestawiane w pakiety, które są przekazywane za pośrednictwem Internetu. Pakiety te są następnie przekształcane ponownie na sygnały analogowe w miejscu docelowym lub w jego pobliżu.

Transmisja informacji przez Internet jest cyfrowa, a nie analogowa. Z tego powodu przy transmisji faksów obowiązują inne wymagania niż w publicznej komutowanej sieci telefonicznej i dlatego może być konieczna zmiana ustawień faksu. Transmisja faksowa jest zależna od czasu i jakości sygnału, a więc bardzo czuła na środowisko VoIP.

Poniżej podano sugerowane zmiany ustawień Moduł faksu analogowego HP LaserJet 500, zalecane przy korzystaniu z usługi VoIP:

- Rozpocznij, ustawiając faks w tryb V.34 (Szybki) z włączonym trybem korekcji błędów (ECM). Protokół V.34 obsługuje zmiany prędkości transmisji, niezbędne przy dostosowaniu do sieci VoIP.
- Jeśli występują liczne błędy lub ponowienia w trybie V.34, wyłącz go i ustaw szybkość na wartość Średnia (14 400 b/s).
- Jeśli błędy i ponowienia występują nadal, ustaw mniejszą prędkość faksu, ponieważ niektóre systemy VoIP nie mogą obsługiwać wyższych częstotliwości sygnału faksu. Ustaw maksymalną szybkość na 9600 b/s (Wolno).
- W rzadkich przypadkach, jeśli błędy nadal występują, wyłącz w urządzeniu funkcję ECM. Jakość obrazu może się pogorszyć. Przed rozpoczęciem korzystania z takiego ustawienia upewnij się, że przy wyłączonej funkcji ECM jakość obrazu jest do zaakceptowania. Jeśli po wyłączeniu funkcji ECM błędy nie występują, ustaw prędkość 14 400 b/s, aby przyspieszyć transmisję i uzyskać potencjalnie lepszą jakość.
- Jeżeli powyższe zmiany ustawień nie spowodowały poprawy działania faksu w środowisku VoIP, to skontaktuj się z usługodawcą VoIP, aby uzyskać pomoc.

Rozwiązywanie problemów z faksem

- [Czy faks jest właściwie skonfigurowany?](#)
- [Sprawdzanie stanu przystawki faksującej](#)
- [Funkcja faksu nie działa](#)
- [Ogólne problemy z faksem](#)
- [Problemy z obieraniem faksów](#)
- [Problemy z wysyłaniem faksów](#)
- [Kody błędów](#)
- [Komunikaty o błędach faksowania](#)
- [Raporty faksowania](#)
- [Ustawienia serwisowe](#)
- [Uaktualnienia oprogramowania układowego](#)

Czy faks jest właściwie skonfigurowany?

Poniższa lista kontrolna pomaga w określeniu przyczyn problemów dotyczących faksu:

- **Czy używany jest przewód telefoniczny dostarczony wraz z przystawką faksującą?** Ta przystawka faksująca wraz z dostarczonym przewodem telefonicznym została przetestowana na zgodność z normą RJ11 i standardami funkcjonalnymi. Nie należy używać innego kabla telefonicznego; analogowa przystawka faksująca wymaga zastosowania analogowego kabla telefonicznego. Wymagana jest również analogowa linia telefoniczna.
- **Czy kabel łączący z linią telefoniczną/faksową został prawidłowo podłączony do gniazda przystawki faksującej?** Sprawdź, czy wtyczka telefoniczna jest dokładnie włożona do gniazda. Złącze należy wkładać do gniazda aż do usłyszenia „kliknięcia”.
- **Czy ściennie gniazdo telefoniczne jest sprawne?** Sprawdź obecność sygnału tonowego, podłączając telefon do gniazda w ścianie. Sprawdź, czy dźwięk jest słyszalny oraz czy można przeprowadzić rozmowę telefoniczną?

Jakiego typu linia telefoniczna jest używana?

- **Linia dedykowana:** Standardowy numer faksowy/telefoniczny przeznaczony do odbioru lub wysyłania faksów.

 **UWAGA:** Linia telefoniczna powinna być wykorzystywana wyłącznie do urządzenia faksującego i nie może być współdzielona z innymi typami urządzeń telefonicznych. Dotyczy to także systemów alarmowych, wykorzystujących linię telefoniczną do powiadamiania firm monitorujących.

- **System PBX:** System telefoniczny używany w środowisku biznesowym. Standardowe telefony domowe i przystawki faksujące używają analogowego sygnału telefonicznego. Niektóre systemy PBX są systemami cyfrowymi i mogą być niezgodne z przystawką faksująca. Aby móc wysłać i odbierać fakсы, należy mieć dostęp do standardowej analogowej linii telefonicznej.
- **Linie „przełączające” (roll-over):** Funkcja systemu telefonicznego, która polega na „przełączeniu” nowego połączenia na następną wolną linię, gdy pierwsza linia przychodząca jest zajęta. W takim przypadku przystawkę faksującą należy podłączyć do pierwszej linii przychodzącej. Faks odpowie na telefon po pewnej liczbie dzwonek określonej w ustawieniu liczby dzwonek przed odebraniem.

 **UWAGA:** Linie typu roll-over mogą powodować problem z odbieraniem faksów przez moduł faksu. Używanie tego typu linii wraz z tym urządzeniem nie jest zalecane.

Czy stosowane jest urządzenie zapobiegające przepięciom?

Urządzenie zapobiegające przepięciom może być stosowane między gniazdem ściennym a przystawką faksującą. Chroni ono przystawkę przed energią elektryczną przekazywaną liniami telefonicznymi. Urządzenia te mogą powodować problemy z połączeniami faksowymi przez pogorszenie jakości sygnału telefonicznego. Jeśli podczas stosowania urządzenia zapobiegającego przepięciom występują problemy z wysyłaniem lub odbieraniem faksów, należy podłączyć przystawkę faksującą bezpośrednio do gniazda telefonicznego w ścianie, aby stwierdzić, czy problemy są spowodowane zastosowaniem tego urządzenia.

Czy stosowany jest system poczty głosowej lub automatyczna sekretarka?

Jeśli ustawienie liczby dzwonek przed odebraniem dla systemu poczty głosowej jest mniejsze od tego parametru dla przystawki faksującej, system poczty głosowej odpowie na połączenie i przystawka faksująca nie będzie mogła odbierać faksów. Jeśli ustawienie liczby dzwonek przed odebraniem dla przystawki faksującej jest mniejsze od tego ustawienia dla systemu poczty głosowej, przystawka faksująca odpowie na połączenie i do systemu poczty głosowej nie zostaną przekierowane żadne połączenia.

Czy linia telefoniczna ma funkcję połączeń oczekujących?

Jeżeli linia telefoniczna faksu ma aktywną funkcję połączeń oczekujących, to powiadomienie o połączeniu oczekującym może zakłócić trwające połączenie faksowe, co powoduje błąd komunikacji. Należy upewnić się, że funkcja połączeń oczekujących na linii telefonicznej faksu nie jest aktywna.

Sprawdzanie stanu przystawki faksującej

Jeśli przystawka faksująca nie działa, wydrukuj raport [Strona konfiguracji](#), aby sprawdzić jej stan.

1. Na ekranie głównym przewiń do przycisku [Administracja](#) i dotknij go.
2. Otwórz kolejno następujące menu:
 - [Raporty](#)
 - [Strony konfiguracji i stanu](#)
 - [Strona konfiguracji](#)
3. Dotknij przycisku [Drukuj](#), aby wydrukować raport, lub dotknij przycisku [Wyświetl](#), aby wyświetlić raport na ekranie. Raport składa się z kilku stron.

 **UWAGA:** Adres IP lub nazwę hosta urządzenia można znaleźć na stronie Jetdirect.

Na Stronie urządzenia faksującego na Stronie konfiguracyjnej, pod nagłówkiem Informacje o sprzęcie sprawdź pozycję Stan modemu. W poniższej tabeli opisano stany urządzenia i możliwe rozwiązania.

Działa/włączona ¹	Analogowa przystawka faksująca jest zainstalowana i gotowa.
Działa/wyłączona ¹	Przystawka faksująca jest zainstalowana i sprawna, jednak program narzędziowy HP Digital Sending wyłączył funkcję faksu w urządzeniu lub włączył faks sieciowy. Jeśli włączono faks sieciowy, funkcja faksu analogowego jest wyłączona. Jednocześnie może być włączona tylko jedna funkcja, faks sieciowy lub faks analogowy.
Nie działa/włączona/wyłączona ¹	Wystąpił błąd oprogramowania układowego. Należy zaktualizować oprogramowanie układowe.
Uszkodzona/włączona/wyłączona ¹	Wystąpił błąd przystawki faksującej; ponownie osadź kartę przystawki faksującej w złączu i sprawdź, czy styki nie są wygięte. Jeśli stan przystawki jest nadal określony jako USZKODZONY, wymień kartę analogowej przystawki faksującej.

¹ WŁĄCZONA oznacza, że analogowa przystawka faksująca jest włączona; WYŁĄCZONA oznacza, że włączono faks sieciowy (faks analogowy jest wyłączony).

Funkcja faksu nie działa

Przystawka faksująca jest zainstalowana, ale ikona nie jest wyświetlana na głównym ekranie urządzenia.

Przyczyna	Rozwiązanie
Program narzędziowy HP MFP Digital Sending Software Configuration Utility wyłączył funkcję faksu analogowego.	Użyj programu narzędziowego HP MFP Digital Sending Software Configuration, aby włączyć funkcję faksu analogowego.

Przystawka faksująca jest zainstalowana, ale ikona nie jest wyświetlana na głównym ekranie urządzenia.

Przyczyna	Rozwiązanie
Przystawka faksująca nie działa prawidłowo.	Sprawdź stan przystawki faksującej. Jeśli stan przystawki jest określony jako NIEDZIAŁAJĄCY, być może trzeba zainstalować nowe oprogramowanie firmowe. Jeśli status przystawki jest określony jako USZKODZONY, a właśnie ją zainstalowano, należy spróbować ponownie ją włożyć i sprawdzić, czy styki nie są wygięte. Jeśli stan przystawki jest określony jako USZKODZONY, a kartę zainstalowano prawidłowo, być może trzeba ją wymienić.
Wadliwa płytki formatyzatora.	Należy skontaktować się z przedstawicielem firmy HP w sprawie serwisu.

Urządzenie nie wyświetla menu faksu.

Przyczyna	Rozwiązanie
Włączono faks sieciowy.	Jest to normalne działanie. Po włączeniu faksu sieciowego przez program narzędziowy HP Digital Sending Software faks analogowy jest wyłączony, a menu faksu, używane tylko w przypadku faksu analogowego, nie jest wyświetlane.

Ogólne problemy z faksem

Problem	Przyczyna	Rozwiązanie
Faks nie został wysłany.	Funkcja JBIG jest włączona, ale faks odbierający jej nie obsługuje.	Wyłącz funkcję JBIG.
Komunikat „Brak pamięci” jest wyświetlany na pasku komunikatów o stanie.	Dysk urządzenia jest pełny.	Usuń część plików z dysku. Informacje na temat zarządzania dyskiem można znaleźć w podręczniku użytkownika urządzenia.
Jakość druku fotografii jest niska lub fotografia jest drukowana jako szara ramka.	Nieprawidłowe ustawienie trybu Zawartość strony.	Spróbuj zmienić ustawienie opcji Optymalizacja tekstu/obrazu na wartość Fotografia .
Naciśnięto przycisk Anuluj na klawiaturze, aby anulować transmisję faksu, ale faks został mimo to wysłany.	Anulowanie następuje po wybraniu opcji w menu anulowania (wyświetlanego po naciśnięciu czerwonego przycisku Stop) i potwierdzeniu przyciskiem OK .	Do anulowania faksów służy menu faksu.

Problem	Przyczyna	Rozwiązanie
Przycisk książki adresowej faksu nie jest wyświetlany.	Nie włączono funkcji Książka adresowa faksu.	Użyj programu narzędziowego HP MFP Digital Sending Software Configuration, aby włączyć funkcję książki adresowej faksu.
Nie można znaleźć pozycji Ustawienia faksu w programie HP Web Jetadmin.	Ustawienia faksu w programie HP Web Jetadmin znajdują się w menu rozwijanym na stronie stanu urządzenia.	Z menu podręcznego wybierz opcję Dystrybucja cyfrowa i faks .
Nagłówek jest dołączany u góry strony, gdy włączono funkcję nakładki.	Przystawka faksująca dołącza nagłówek nakładki u góry strony po ustawieniu funkcji nakładki, gdy faks jest przekazywany dalej.	Jest to normalne działanie.
W polu odbiorców pojawiają się zarówno nazwiska, jak i numery.	Wyświetlanie nazwisk i numerów jest prawidłowe i zależy od ich źródła. Nazwiska pochodzą z książki adresowej faksu, a wszystkie inne bazy danych podają numery.	Jest to normalne działanie, niczego nie trzeba poprawiać.
Mój jednostronicowy faks jest drukowany na dwóch stronach.	Na początku faksu dołączany jest nagłówek, co przesuwają tekst na drugą stronę.	Aby jednostronicowy faks był drukowany na jednej stronie, należy ustawić tryb nakładania dla nagłówka nakładki lub dostosuj ustawienie Dopasuj do strony.
Dokument przestaje być podawany w trakcie faksowania.	Mogło nastąpić zacięcie papieru w automatycznym podajniku dokumentów.	W przypadku zacięcia papieru należy w podręczniku użytkownika urządzenia znaleźć instrukcje dotyczące usuwania zacięć papieru.
Dźwięki wydawane przez przystawkę faksującą są zbyt głośne lub zbyt ciche.	Należy wyregulować głośność.	

Problemy z obieraniem faksów

Przystawka faksująca nie odpowiada na przychodzące faksy (nie wykryto faksu).

Przyczyna	Rozwiązanie
Ustawienie liczby dzwonek do odebrania może być nieprawidłowe.	Sprawdź ustawienie liczby dzwonek przed odebraniem faksu.
Przewód telefoniczny nie został właściwie podłączony lub nie jest sprawny.	Sprawdź instalację. Upewnij się, że korzystasz z przewodu telefonicznego, dostarczonego z modułem faksu.

Przystawka faksująca nie odpowiada na przychodzące fakсы (nie wykryto faksu).

Przyczyna	Rozwiązanie
Linia telefoniczna może być niesprawna.	Odłącz przystawkę faksującą od gniazda telefonicznego i podłącz telefon. Spróbuj przeprowadzić rozmowę telefoniczną, aby upewnić się że linia telefoniczna działa.
Usługa poczty głosowej może zakłócać odbieranie połączeń przez przystawkę faksującą.	Wykonaj jedną z następujących czynności: <ul style="list-style-type: none">• Odłącz urządzenie poczty głosowej.• Użyj linii telefonicznej dedykowanej dla połączeń faksowych.• Zmniejsz liczbę dzwonek przed odebraniem dla przystawki faksującej do liczby mniejszej niż liczba dzwonek przed odebraniem dla poczty głosowej.

Wysyłanie lub odbieranie faksów trwa bardzo długo.

Przyczyna	Rozwiązanie
Być może wysłany lub odbierany jest złożony faks, zawierający na przykład wiele grafik.	Wysyłanie lub odbieranie skomplikowanych faksów trwa dłużej.
Faks odbierający może pracować z niską szybkością modemu.	Przystawka faksująca wysyła fakсы z maksymalną szybkością, z jaką może je odbierać modem urządzenia odbierającego fakсы.
Rozdzielczość, w której faks wysyła lub odbiera, jest bardzo wysoka. Wyższa rozdzielczość zwykle zapewnia wyższą jakość, ale wymaga także dłuższego czasu transmisji.	Jeśli jesteś odbiorcą faksu, zadzwoń i poproś nadawcę o zmniejszenie rozdzielczości i ponowne nadesłanie faksu. Jeśli wysyłasz faks, to zmniejsz rozdzielczość i zmień ustawienie opcji Optymalizacja tekstu/obrazu .
Zostały włączone opcje polepszania obrazu. Wyższa rozdzielczość zwykle zapewnia wyższą jakość, ale wymaga także dłuższego czasu transmisji.	Wyłącz je lub zmniejsz wartości ich ustawień, a następnie ponownie wyślij faks.
Jeśli jakość połączenia telefonicznego jest niska, przystawka faksująca i urządzenie odbierające faks obniżają szybkość transmisji, aby zmniejszyć ryzyko wystąpienia błędów.	Anuluj i ponownie wyślij faks. Skontaktuj się z firmą telekomunikacyjną w celu sprawdzenia linii.

Urządzenie nie drukuje faksów.

Przyczyna	Rozwiązanie
W zasobniku wejściowym nie ma materiałów.	Łaładuj nośniki. Wszystkie fakсы odebrane w czasie, gdy zasobnik wejściowy jest pusty, są przechowywane i zostaną wydrukowane po napełnieniu zasobnika.
Ustawiono funkcję Harmonogram drukowania faksów.	Jeśli funkcja Harmonogram drukowania faksów jest włączona, fakсы zostaną wydrukowane po jej wyłączeniu.

Urządzenie nie drukuje faksów.

Przyczyna	Rozwiązanie
W urządzeniu jest mało tonera lub go brakuje.	Urządzenie przerywa drukowanie, gdy jest mało toneru lub go brakuje. Wszystkie odebrane fakсы są przechowywane w pamięci i zostaną wydrukowane po wymianie kasety z tonerem. Inne problemy urządzenia z drukowaniem opisano w jego podręczniku użytkownika.
Połączenie przychodzące może być połączeniem głosowym.	W raporcie połączeń połączenia przychodzące są zazwyczaj wyświetlane jako Błąd komunikacji (17) . Ponieważ są to połączenia głosowe, a nie błędy faksu, nie trzeba podejmować żadnych działań. Należy się upewnić, że osoby dzwoniące wybierają numer połączeń głosowych inny niż numer faksu.
Odbiór faksu został przerwany.	Należy sprawdzić, czy funkcja połączeń oczekujących na linii telefonicznej faksu nie jest aktywna. Powiadomienie o połączeniu oczekującym może przerwać trwające połączenie faksowe, co powoduje błąd komunikacji.
Funkcja Harmonogram drukowania faksów jest ustawiona na wartość Zawsze zachowuj fakсы .	Zmień ustawienie Harmonogram drukowania faksów na Zawsze drukuj fakсы .

Problemy z wysyłaniem faksów

Problem	Przyczyna	Rozwiązanie
Wysyłanie faksów jest przerywane.	Urządzenie faksujące, do którego wysyłany jest faks, może działać nieprawidłowo.	Spróbuj wysłać faks do innego urządzenia faksującego.
	Być może nie działa linia telefoniczna.	Odłącz przystawkę faksującą od gniazda telefonicznego i podłącz telefon. Spróbuj przeprowadzić rozmowę telefoniczną, aby upewnić się że linia telefoniczna działa.
	Na linii telefonicznej mogą występować zakłócenia lub linia jest niskiej jakości.	Spróbuj użyć niższej szybkości transmisji, aby poprawić jej niezawodność. Sprawdź ustawienie maksymalnej szybkości transmisji.
Przystawka faksująca odbiera fakсы, ale ich nie wysyła.	Funkcja połączeń oczekujących może być aktywna	Należy sprawdzić, czy funkcja połączeń oczekujących na linii telefonicznej faksu nie jest aktywna. Powiadomienie o połączeniu oczekującym może przerwać trwające połączenie faksowe, co powoduje błąd komunikacji.
	Jeśli przystawka faksująca jest podłączona do systemu PBX, system ten może generować sygnał wybierania nierozpoznawany przez przystawkę faksującą.	Wyłącz wykrywanie sygnału wybierania.

Problem	Przyczyna	Rozwiązanie
	Być może jakość połączenia telefonicznego jest niska.	Ponów próbę później.
	Urządzenie faksujące, do którego wysyłany jest faks, może działać nieprawidłowo.	Spróbuj wysłać faks do innego urzędnika faksującego.
	Być może nie działa linia telefoniczna.	Odłącz przystawkę faksującą od gniazda telefonicznego i podłącz telefon. Spróbuj przeprowadzić rozmowę telefoniczną, aby upewnić się że linia telefoniczna działa.
Wychodzące połączenia faksu są nadal wybierane.	Przystawka faksująca automatycznie wybiera ponownie numer faksu, jeśli włączono opcję Ponownego wybierania gdy zajęty, albo gdy włączono opcję Ponowne wybieranie gdy brak odpowiedzi.	Jest to normalne działanie. Aby numer nie był wybierany ponownie, należy wpisać wartość 0 w ustawieniu Ponowne wybieranie, gdy zajęty, a także w ustawieniu Ponowne wybieranie, gdy brak odpowiedzi.
Wysyłane fakсы nie dochodzą do faksu odbierającego.	Odbierające urządzenie faksujące jest wyłączone lub niesprawne, na przykład brakuje w nim papieru.	Zadzwoń do odbiorcy, aby sprawdzić, czy jego urządzenie faksujące jest włączone i sprawne.
	Faks może być przechowywany w pamięci, ponieważ oczekuje na ponowne wybranie zajętego numeru lub przed nim w kolejce są jeszcze inne zadania do wysłania.	Jeśli zadanie faksowania znajduje się w pamięci z jednego z tych powodów, w dzienniku faksów występuje wpis dla tego zadania. Wydrukuj dziennik aktywności faksu i sprawdź kolumnę Stan dla zadań z oznaczeniem Oczekujące .

Kody błędów

W przypadku wystąpienia problemu z faksem, który uniemożliwia lub przerywa wysyłanie lub odbiór faksu, zostanie wygenerowany kod błędu, pomocny w ustaleniu przyczyny problemu. Kody błędów są odnotowywane w dzienniku zdarzeń faksu, w raporcie połączeń faksowych i w raporcie śledzenia protokołu T.30. Aby sprawdzić kody błędów, należy wydrukować jeden z tych trzech raportów. Szczegółowy opis niektórych kodów błędów i odpowiednich działań można znaleźć w witrynie www.hp.com, wyszukując nazwę urządzenia.

Komunikaty o błędach faksowania

Podczas wysyłania lub odbierania analogowego faksu na urządzeniu wielofunkcyjnym HP LaserJet MFP błędy występujące podczas procesu faksowania są wyświetlane na panelu sterowania urządzenia i wprowadzane do raportów faksu. Błędy faksu mogą występować z wielu przyczyn i często są spowodowane zakłóceniami lub szumami w połączeniu telefonicznym. Każdy błąd, występujący podczas procesu faksowania, będzie wyświetlany na panelu urządzenia, niezależnie od jego źródła.

Jeżeli proces transmisji faksu zostanie przerwany lub jeśli podczas wysyłania lub odbioru faksu wystąpi błąd, to przez podsystem faksu urządzenia zostanie wygenerowany dwuczłonowy opis stan/błąd. Normalne czyli prawidłowe fakсы także powodują wygenerowanie komunikatów

sygnalizujących powodzenie. Komunikat składa się z tekstowego opisu i kodu cyfrowego (niewielka liczba komunikatów nie zawiera kodów cyfrowych). Na panelu sterowania urządzenia jest wyświetlana tylko tekstowa część komunikatu. Część tekstowa i kod cyfrowy występują w Raporcie zdarzeń faksu, Raporcie połączenia faksowego i w Śladzie T.30 faksu (te raporty można wydrukować z panelu sterowania urządzenia, z menu [Administracja > Raporty > Raporty faksu](#) i [Administracja > Rozwiązywanie problemów > Faks > Śledzenie faksowania T.30](#)). Kod cyfrowy jest podany w raportach w nawiasach po części tekstowej komunikatu. Jeżeli na przykład wystąpi błąd komunikacji, to na wyświetlaczu panelu sterowania ukaże się komunikat **Błąd faksu: Błąd komunikacji**. Ten sam błąd zostanie przedstawiony w polu Wynik w Raporcie zdarzeń faksu jako **Błąd komunikacji (17)**. W tym przykładzie kod cyfrowy związany z błędem komunikacji ma wartość 17.

Kod cyfrowy jest generowany przez modem faksu. Wartość (0) kodu cyfrowego oznacza zazwyczaj normalną odpowiedź modemu. W niektórych komunikatach kod cyfrowy ma zawsze wartość (0), podczas gdy w innych mogą występować kody cyfrowe z określonego zbioru wartości, zależnie od okoliczności. Kilka komunikatów nie zawiera kodu cyfrowego. Kod cyfrowy (0) na ogół oznacza, że błąd nie jest związany z modemem faksu, lecz wystąpił w innej części podsystemu faksowego lub w innym podsystemie urządzenia, na przykład w podsystemie drukowania. Niezerowe kody cyfrowe dostarczają więcej szczegółów odnośnie określonej operacji lub procesu realizowanego przez modem i niekoniecznie oznaczają, że wystąpił problem z modemem.

W tabelach poniżej podano komunikaty faksu z najpowszechniejszymi kodami cyfrowymi oraz zalecane czynności korekcyjne. W tabelach zawarto również kilka komunikatów występujących normalnie lub wskazujących na wystąpienie normalnego zdarzenia. Jeśli na przykład nie udało się wysłać faksu na zajęty numer, to zostanie wyświetlony komunikat **Błąd — zajęty**. Podsystem faksu nie działa źle — komunikat wskazuje, że faks nie został wysłany z powodu zajętego numeru telefonu stacji odbierającej.

Powtarzające się komunikaty o błędach z kodami cyfrowymi różnymi od tu podanych wymagają wsparcia obsługi klienta. Przed skontaktowaniem się z działem obsługi klienta można wydrukować dokładniejszy wykaz dla ostatniego połączenia faksowego, co pomoże w zidentyfikowaniu problemu. Szczegółowy listing połączenia faksowego nazywa się śledzeniem faksu zgodnie z protokołem T.30 i można go wydrukować dla ostatniego faksu, albo ustawić jego drukowanie przy każdym wystąpieniu błędu. Aby wydrukować lub skonfigurować raport śledzenia protokołu T.30, dotknij opcji [Administracja](#), [Rozwiązywanie problemów](#), a następnie [Śledzenie faksowania T.30](#). Można teraz wydrukować raport dla ostatniego faksu lub skonfigurować, kiedy raport śledzenia protokołu T.30 ma być drukowany.

Komunikaty dotyczące wysyłania faksów

Tabela 3-1 Komunikaty dotyczące wysyłania faksów

Wiadomość	Nr błędu	Opis	Czynność/czynności
Anulowano	0	Faks został anulowany przez użytkownika z panelu sterowania urządzenia.	Brak.
Powodzenie	Nie dotyczy	Faks wysłany z powodzeniem.	Brak.
Błąd — zajęty	0	Odbierające urządzenie faksowe jest zajęte.	Wysyłanie faksu zostanie wycofane automatycznie (jeśli skonfigurowano). W przeciwnym przypadku spróbuj wysłać faks ponownie później.
Brak odpowiedzi	0	Odbierające urządzenie faksowe nie przyjmuje połączenia.	Odbierające urządzenie faksowe może być odłączone lub wyłączone. Skontaktuj się z odbiorcą, aby sprawdził urządzenie. Spróbuj wysłać ponownie.
Błąd kompresji	Dowolny	Faks może być uszkodzony lub nie został wysłany.	Spróbuj wysłać faks ponownie.
Brak sygnału wybierania	0	Przy wysyłaniu faksu nie wykryto sygnału wybierania.	Sprawdź, czy linia telefoniczna jest aktywna. Ustaw opcję wykrywania sygnału wybierania przy wysyłaniu faksów na wartość „nie”.
Błąd modemu	Dowolny	Nieoczekiwana lub niepoprawna odpowiedź wewnętrznego modemu faksowego przesłana do urządzenia.	Spróbuj wysłać faks ponownie. Jeśli błąd powtarza się, skontaktuj się z obsługą techniczną. UWAGA: Nie musi to oznaczać awarii sprzętowej modemu.
Błąd komunikacji	17 lub 36	Zerwanie połączenia telefonicznego pomiędzy nadajnikiem a odbiornikiem. Może to być spowodowane połączeniami głosowymi.	Ponownie wyślij faks.
Błąd komunikacji	Każdy oprócz 17 i 36	Ogólny problem z łącznością powodujący przerwanie transmisji faksowej lub jej nieoczekiwany przebieg.	Spróbuj wysłać faks ponownie. Jeśli błąd powtarza się, skontaktuj się z obsługą techniczną.

Tabela 3-1 Komunikaty dotyczące wysłania faksów (ciąg dalszy)

Wiadomość	Nr błędu	Opis	Czynność/czynności
Brak miejsca	0	Nie można odczytać lub zapisać pliku obrazu faksu na dysk. Dysk urządzenia może być uszkodzony lub brak na nim wolnego miejsca.	Spróbuj wysłać faks ponownie. Jeśli błąd powtarza się, skontaktuj się z obsługą techniczną.
Błąd strony	0	Niezgodna szerokość strony lub zbyt wiele błędnych wierszy na stronie.	Spróbuj wysłać faks ponownie. Jeśli błąd powtarza się, skontaktuj się z obsługą techniczną.
Błąd pamięci	0	Za mało pamięci RAM w urządzeniu.	Jeżeli błąd powtarza się, może zajść konieczność powiększenia pamięci RAM w urządzeniu.
Błąd zadania	Dowolny	Uszkodzenie faksu; zlecenie faksowania nie zostało zakończone.	Spróbuj wysłać faks ponownie. Jeśli błąd powtarza się, skontaktuj się z obsługą techniczną.
Awaria zasilania	0	Podczas transmisji faksu wystąpił zanik zasilania urządzenia.	Ponownie wyślij faks.
Nie wykryto faksu	17 lub 36	Nie wykryto urządzenia faksowego po stronie odbierającej. Może to być spowodowane połączeniami głosowymi.	Sprawdź numer faksu i skontaktuj się z odbiorcą, aby sprawdził, czy urządzenie faksowe jest włączone i podłączone, następnie spróbuj wysłać faks ponownie.

Komunikaty dotyczące odbioru faksów

Tabela 3-2 Komunikaty dotyczące odbioru faksów

Wiadomość	Nr błędu	Opis	Czynność/czynności
Powodzenie	Nie dotyczy	Faks odebrany poprawnie.	Brak.
Zablokowano	Nie dotyczy	Odbiór faksu został zablokowany przez funkcję zablokowanych numerów odbierającego urządzenia faksowego.	Brak.
Błąd modemu	Dowolny	Nieoczekiwana lub niepoprawna odpowiedź wewnętrznego modemu faksowego przesłana do urządzenia — na przykład próba wysłania faksu w momencie nadejścia innego faksu.	Poproś o ponowne przesłanie faksu. Jeśli błąd powtarza się, skontaktuj się z obsługą techniczną.
Błąd komunikacji	17, 36	Zerwanie połączenia telefonicznego lub zakłócenie pomiędzy nadajnikiem a odbiornikiem.	Poproś, aby nadawca przesłał faks ponownie (jeśli urządzenie wysyłające nie ponowi transmisji automatycznie).
Błąd komunikacji	Każdy oprócz 17 i 36	Ogólny problem z łącznością powodujący przerwanie transmisji faksowej lub jej nieoczekiwany przebieg.	Poproś o ponowne przesłanie faksu. Jeśli błąd powtarza się, skontaktuj się z obsługą techniczną.
Brak miejsca	0	Nie można odczytać lub zapisać pliku obrazu na dysk. Dysk może być uszkodzony lub brak na nim wolnego miejsca.	Poproś o ponowne przesłanie faksu. Jeśli błąd powtarza się, skontaktuj się z obsługą techniczną.
Błąd strony	0	Niezgodna szerokość strony lub zbyt wiele błędnych wierszy na stronie.	Poproś o ponowne przesłanie faksu. Jeśli błąd powtarza się, skontaktuj się z obsługą techniczną.
Błąd pamięci	0	Za mało pamięci RAM w urządzeniu.	Jeżeli błąd powtarza się, może zająć konieczność instalacji dodatkowej pamięci RAM w urządzeniu.
Błąd kompresji	0	Uszkodzony faks — nie można zdekodować odebranego pliku obrazu.	Poproś o ponowne przesłanie faksu. Włącz tryb korekcji błędów (ECM), jeżeli nie jest włączony.
Błąd drukowania	0	Uszkodzony faks — nie można zdekodować odebranego pliku obrazu.	Poproś o ponowne przesłanie faksu. Włącz tryb korekcji błędów (ECM), jeżeli nie jest włączony.

Tabela 3-2 Komunikaty dotyczące odbioru faksów (ciąg dalszy)

Wiadomość	Nr błędu	Opis	Czynność/czynności
Niepoprawne odpytanie	0	Próba pobrania faksu z innego urządzenia faksowego funkcją odpytywania nie powiodła się, ponieważ nie było faksu do pobrania.	Skontaktuj się z administratorem odpytywanego urządzenia faksowego i sprawdź, czy faks jest dostępny, a następnie ponów próbę.
Błąd zadania	Dowolny	Uszkodzenie faksu — obejmuje wszystkie nieokreślone uszkodzenia.	Poproś o ponowne przesłanie faksu. Jeśli błąd powtarza się, skontaktuj się z obsługą techniczną.
Awaria zasilania	0	W trakcie odbierania faksu nastąpiła awaria zasilania.	Poproś nadawcę, aby ponownie wysłał faks.
Nie wykryto faksu	17, 36	Połączenie głosowe z urządzeniem faksowym.	Brak

Raporty faksowania

Dalsze podrozdziały przedstawiają dostępne raporty faksu. Raporty te można drukować lub przeglądać z panelu sterowania urządzenia.

W tym urządzeniu są dostępne następujące raporty faksu.

- Dziennik zdarzeń faksu
- Raport kodów bilingowych
- Lista zablokowanych faksów
- Lista szybkiego wybierania
- Raport połączeń faksowych

Aby wydrukować lub przejrzeć raport faksu, należy wykonać poniższe czynności:

1. Na ekranie głównym przewiń do przycisku [Administracja](#) i dotknij go.
2. Otwórz kolejno następujące menu:
 - [Raporty](#)
 - [Raporty faksu](#)
3. Dotknij nazwy dziennika lub raportu, który chcesz wydrukować lub przejrzeć.
4. Dotknij przycisku [Drukuj](#) lub [Wyświetl](#).

Dziennik zdarzeń faksu

Dziennik zdarzeń faksu zawiera poniższe informacje.

- informacja nagłówka faksu skonfigurowana w urządzeniu;
- numer każdego z zadań faksowania;
- data i godzina wszystkich odebranych i wysłanych faksów oraz faksów, których nie udało się wysłać;
- typ zlecenia faksowania — wysyłka lub odbiór;
- identyfikacja (numer telefonu, jeśli jest dostępny);
- czas trwania (czas podniesienia słuchawki);
- liczba stron;
- wynik (wysyłanie zakończone powodzeniem, oczekuje na wysłanie lub wysyłanie nie powiodło się, z podaniem typu i kodu błędu).

Baza danych zawiera wpisy dotyczące ostatnich 500 faksów (starsze fakсы są usuwane z dziennika). Każda sesja faksowania jest zapisywana w bazie danych w postaci wpisu. Na przykład sesja faksowania może być wysłanie faksu, odebranie faksu lub zaktualizowanie oprogramowania układowego. Zależnie od czynności raport może zawierać mniej niż 500 wpisów (jeśli nie wysłano 500 faksów przy braku faksów odebranych i braku innych zdarzeń).

Jeśli dziennik ma być używany do prowadzenia dokumentacji, to należy go okresowo drukować (przynajmniej raz na 500 faksów), a następnie czyścić.

Raport kodów bilingowych

Raport kodów bilingowych to lista ostatnich 500 faksów, które zostały z powodzeniem wysłane, wyszczególnionych według kodu bilingowego. Raport zawiera następujące informacje:

- numer kodu bilingowego;
- data i godzina wszystkich faksów, które zostały z powodzeniem wysłane;
- numer identyfikacyjny;
- czas trwania (czas podniesienia słuchawki);
- liczba wysłanych stron;
- wynik (powodzenie).

Baza danych zawiera ostatnich 500 faksów (starsze fakсы są usuwane z bazy danych). Jeśli raport ma być używany na potrzeby prowadzenia dokumentacji, należy go okresowo drukować (przynajmniej raz na 500 faksów), a następnie czyścić.

Raport listy zablokowanych faksów

Raport listy zablokowanych numerów faksów zawiera listę numerów faksów, z których fakсы nie są odbierane przez urządzenie.

Raport listy szybkiego wybierania

Raport listy szybkiego wybierania zawiera numery faksów przypisane do nazw szybkiego wybierania.

Raport połączenia faksowego

Raport połączenia faksowego to krótki raport określający stan ostatniego wysłanego lub odebranego faksu.

Czyszczenie dziennika zdarzeń faksu

Aby wyczyścić dziennik zdarzeń faksu, należy wykonać następujące czynności.

1. Na panelu sterowania dotknij ikony [Administracja](#).
2. Otwórz kolejno następujące menu:
 - [Ustawienia faksu](#)
 - [Wyczyść dziennik zdarzeń faksu](#)
3. Dotknij przycisku [Usuń](#), aby wyczyścić dziennik zdarzeń faksu.

Ustawienia serwisowe

Te elementy menu panelu sterowania są pomocne w rozwiązywaniu problemów, jeśli podjęte działania naprawcze, przedstawione w rozdziale [Kody błędów](#), okazały się nieskuteczne. Są one przeznaczone do użycia przez pracownika serwisu HP, który pomaga usunąć problem.

Ustawienia w menu Rozwiązywanie problemów

Wyświetl menu [Administracja](#), a następnie wybierz menu [Rozwiązywanie problemów](#).

Ustawienia menu [Rozwiązywanie problemów](#)

Ślad T.30: Ślad T.30 to drukowany raport z kompletnym zapisem komunikacji między faksem wysyłającym i odbierającym podczas ostatniej transmisji lub ostatniego odbioru faksu. Raport ten zawiera wiele szczegółów technicznych, które zwykle wykraczają poza zakres wiedzy większości użytkowników. Zawiera on jednak szczegółowe kody błędów i inne informacje, które mogą być pomocne w rozwiązaniu problemów dotyczących wysyłania lub odbierania faksu. Podczas ustalania przyczyny problemu przedstawiciel serwisu firmy HP może poprosić o przekazanie treści raportu, aby na jego podstawie ustalić odpowiednie działania.

34: To ustawienie ma dwie wartości (Normal [Normalnie] i Wył.), od których zależy szybkość transmisji danych przez modem. Przy ustawieniu Normal (Normalnie) modem może automatycznie wybrać (poprzez negocjowanie z drugim modemem) dowolną obsługiwaną szybkość transmisji aż do 33 600 b/s. Przy ustawieniu Wył. maksymalna szybkość transmisji to 14 400 b/s. Ustawienie to obowiązuje do momentu, aż zostanie zmienione.

Tryb głośnika: W tym ustawieniu dostępne są dwa tryby: Normal (Normalny) i Diagnostic (Diagnostyczny). W trybie Normal (Normalny) głośnik jest włączony podczas wybierania numeru w trakcie nawiązywania połączenia, a następnie wyłącza się. W trybie diagnostycznym głośnik pozostaje włączony podczas całego połączenia faksowego, aż do momentu, gdy zostanie przywrócone ustawienie Normal (Normalny).

Ustawienia w menu Resetowanie

Wyświetl menu [Administracja](#), a następnie wybierz menu [Zerowanie](#).

Ustawienia menu [Zerowanie](#)

[Przywróć fabryczne ustawienia telekomunikacyjne](#) lub [Przywróć domyślne ustawienia telekomunikacyjne](#): Ta opcja umożliwia przywrócenie domyślnych ustawień kilku opcji menu. Dotyczy to maksymalnej szybkości transmisji, przerwy między impulsami dzwonka, protokołu V.34, trybu głośnika i straty sygnału transmisyjnego.

Uaktualnienia oprogramowania układowego

Oprogramowanie układowe w module faksu można aktualizować. Aktualizacje oprogramowania układowego faksu następują w ramach ogólnej aktualizacji oprogramowania układowego produktu. Więcej informacji znajduje się w instrukcji obsługi urządzenia.

A Serwis i pomoc techniczna

- [Oświadczenie o ograniczonej gwarancji firmy Hewlett-Packard](#)
- [Obsługa klienta](#)

Oświadczenie o ograniczonej gwarancji firmy Hewlett-Packard

PRODUKT HP	OKRES OGRANICZONEJ GWARANCJI
Moduł faksu analogowego HP LaserJet 500	1 rok

Firma HP gwarantuje użytkownikowi końcowemu, że urządzenia i akcesoria firmy HP będą wolne od wad materiałowych i produkcyjnych przez okres podany powyżej, licząc od daty zakupu. Jeżeli firma HP zostanie powiadomiona o tego typu usterkach w okresie gwarancyjnym, według własnego uznania przeprowadzi naprawę lub wymianę produktu uznanego za wadliwy. Produkty zamienne mogą być fabrycznie nowe lub stanowić funkcjonalny odpowiednik nowych produktów.

Firma HP gwarantuje, że oprogramowanie firmy HP nie przestanie wykonywać instrukcji programowych przez podany powyżej okres, licząc od daty zakupu, z powodu wad materiałowych i produkcyjnych, pod warunkiem poprawnej instalacji i użytkowania. Jeśli firma HP otrzyma w czasie trwania okresu gwarancyjnego powiadomienie o takich wadach, wymieni oprogramowanie, które nie wykonuje instrukcji programowych z powodu tych wad.

Firma HP nie gwarantuje, że działanie produktów HP będzie nieprzerwane i wolne od błędów. Jeśli firma HP nie będzie w stanie wykonać naprawy lub wymienić produktu objętego gwarancją w akceptowalnym terminie, użytkownik będzie uprawniony do otrzymania zwrotu pieniędzy w wysokości ceny zakupu, pod warunkiem bezzwłocznego zwrotu produktu.

Produkty firmy HP mogą zawierać części odnowione, które są funkcjonalnym odpowiednikiem nowych lub zostały sporadycznie wykorzystane.

Gwarancja nie obejmuje usterek powstałych w wyniku: (a) niewłaściwej lub nieodpowiedniej konserwacji lub kalibracji, (b) korzystania z oprogramowania, interfejsów, elementów i materiałów eksploatacyjnych nie będących produktami firmy HP, (c) nieautoryzowanych modyfikacji lub niewłaściwego używania, (d) używania w warunkach, które nie odpowiadają warunkom opisanym w specyfikacjach lub (e) nieprawidłowego miejsca użytkowania i niewłaściwej konserwacji.

W ZAKRESIE DOPUSZCZALNYM PRZEZ OBOWIĄZUJĄCE LOKALNIE PRZEPISY PRAWA POWYŻSZA GWARANCJA JEST JEDYNĄ PRZYSŁUGUJĄCĄ GWARANCJĄ I NIE JEST UDZIELANA ŻADNA INNA WYRAŻNA ANI DOROZUMIANA GWARANCJA, PISEMNA BĄDŹ USTNA. FIRMA HP W SZCZEGÓLNOŚCI NIE UDZIELA ŻADNEJ DOROZUMIANEJ GWARANCJI PRZYDATNOŚCI DO SPRZEDAŻY, ODPOWIEDNIEJ JAKOŚCI ANI PRZYDATNOŚCI DO OKREŚLONEGO CELU. W niektórych krajach/regionach, stanach lub prowincjach ograniczenia dotyczące czasu obowiązywania gwarancji dorozumianej są niedozwolone, więc powyższe ograniczenia lub wykluczenia mogą nie mieć zastosowania w określonych przypadkach. Niniejsza gwarancja daje nabywcy określone prawa, a ponadto mogą mu przysługiwać także inne prawa w zależności od kraju/regionu, stanu lub prowincji.

Ograniczona gwarancja firmy HP obowiązuje we wszystkich krajach/regionach i miejscach, gdzie znajdują się punkty pomocy technicznej firmy HP oraz gdzie firma HP sprzedaje ten produkt. Poziom świadczonych usług gwarancyjnych może się różnić w zależności od lokalnych standardów. Firma HP nie zmienia formy, zastosowania lub funkcji produktu w celu umożliwienia korzystania z niego w kraju/

regionie, na terenie którego nie przewidziano korzystania z tego produktu z powodów prawnych lub zgodności z normami.

W ZAKRESIE LOKALNYCH PRZEPISÓW PRAWNYCH ŚRODKI ZARADCZE OPISANE W NINIEJSZEJ GWARANCJI SĄ WYŁĄCZNYMI ŚRODKAMI ZARADCZYMI PRZYSŁUGUJĄCYMI UŻYTKOWNIKOWI. Z WYJĄTKIEM OPISANYCH POWYŻEJ SYTUACJI FIRMA HP ANI JEJ DOSTAWCY NIE PONOSZĄ ŻADNEJ ODPOWIEDZIALNOŚCI ZA UTRATĘ DANYCH, ANI ZA SZKODY BEZPOŚREDNIE, SZCZEGÓLNE, PRZYPADKOWE, WYNIKOWE (W TYM ZA UTRATĘ ZYSKÓW) ANI ZA INNE SZKODY, WYNIKAJĄCE Z UMOWY, DZIAŁANIA W ZŁEJ WIERZE LUB Z INNEGO TYTUŁU. W niektórych krajach/regionach, stanach lub prowincjach wykluczenia lub ograniczenia odpowiedzialności za szkody przypadkowe lub wynikowe są niedozwolone, więc powyższe ograniczenia lub wykluczenia mogą nie mieć zastosowania w określonych przypadkach.

WARUNKI NINIEJSZEJ GWARANCJI, Z WYJĄTKIEM DZIAŁAŃ DOPUSZCZANYCH PRAWEM, NIE WYKLUCZAJĄ, NIE OGRANICZAJĄ ANI NIE ZMIENIAJĄ PRZYSŁUGUJĄCYCH NABYWCY PRAW, LECZ STANOWIĄ DODATEK DO OBOWIĄZUJĄCYCH PRZEPISÓW PRAWNYCH DOTYCZĄCYCH SPRZEDAŻY TEGO PRODUKTU.

Obsługa klienta

Uzyskiwanie pomocy technicznej, bezpłatnie w okresie gwarancyjnym, w danym kraju/regionie

Numery telefoniczne dla kraju/regionu znajdują się na ulotce dołączonej do opakowania urządzenia oraz na stronie www.hp.com/support/.

Przygotuj nazwę produktu, numer seryjny, datę zakupu i opis problemu.

Uzyskiwanie całodobowej pomocy przez Internet

www.hp.com/go/ljanalogfaxaccessory500_manuals

B Charakterystyka techniczna

- [Dane techniczne modułu faksu](#)
- [Części zamienne i akcesoria](#)

Dane techniczne modułu faksu

Wymagania dotyczące środowiska pracy	
Środowisko pracy	<ul style="list-style-type: none">• Temperatura: od 10 do 32,5°C (od 50 do 91°F)• Wilgotność względna: od 20 do 80% (bez kondensacji)
Środowisko magazynowania	<ul style="list-style-type: none">• Temperatura: od -20°C do 40°C (od -4°F do 104°F)• Wilgotność względna: mniej niż 95 procent (bez kondensacji)
Dane techniczne faksu	
Zgodność faksu	<ul style="list-style-type: none">• CCIT/ITU-T Group 3, EIA/TIA Class 1, Class 2.1
Złącze telefoniczne	<ul style="list-style-type: none">• RJ11
Metody kompresji	<ul style="list-style-type: none">• MH, MR, MMR i JBIG
Szybkość transmisji i obsługiwane standardy	<ul style="list-style-type: none">• V.17 przy 14400, 12000, 9600, 7200 b/s• V.33 przy 14 400, 12 000 b/s• V.29 przy 9 600, 7 200 b/s• V.27 przy 4800, 2400 b/s• V.34 przy 16800, 19200, 21600, 24000, 26400, 28800, 31200, 33600 b/s
Szybkość modemu	<ul style="list-style-type: none">• Maksymalnie 33,6 Kb/s
Szybkie wybieranie	<ul style="list-style-type: none">• Tak
Rozdzielczość faksu (wysyłanie i odbiór)	<ul style="list-style-type: none">• Standardowa — 200 x 100 punktów na cal (dpi)• Wysoka — 200 x 200 dpi• Bardzo wysoka — 300 x 300 dpi• Ultrawysoka — 200 x 400 (tylko odbiór)• Ultrawysoka — 400 x 400 (tylko odbiór)

Części zamienne i akcesoria

Aby zamówić części zamienne do faksu, należy skontaktować się z przedstawicielem handlowym lub dystrybutorem firmy Hewlett-Packard.

C Informacje dotyczące przepisów prawnych

- [Środowiskowy program administracji produktu](#)
- [Deklaracja zgodności](#)
- [Przepisy FCC](#)
- [Dodatkowa deklaracja FCC dla produktów telekomunikacyjnych \(Stany Zjednoczone\)](#)
- [Znak Japan Telecom](#)
- [Ustawa o ochronie użytkowników telefonów \(Stany Zjednoczone\)](#)
- [Kanadyjska deklaracja zgodności \(DOC\)](#)
- [Wymaganie przemysłowe CS-03 dla Kanady](#)
- [Deklaracja operacji telekomunikacyjnych dla Europy](#)
- [Deklaracje telekomunikacyjne dla Nowej Zelandii](#)
- [Oświadczenie EMI \(Tajwan\)](#)
- [Oświadczenie VCCI \(Japonia\)](#)
- [Oświadczenie EMC \(Chiny\)](#)
- [Oświadczenie dotyczące kompatybilności elektromagnetycznej \(Korea\)](#)
- [Tabela materiałów \(Chiny\)](#)

Środowiskowy program administracji produktu

Ochrona środowiska naturalnego

Firma Hewlett-Packard Company jest zaangażowana w wytwarzanie produktów wysokiej jakości w sposób zgodny z zasadami ochrony środowiska. Produkty są projektowane tak, aby posiadały cechy minimalizujące wpływ na środowisko naturalne.

Tworzywa sztuczne

Elementy z tworzyw sztucznych ważące powyżej 25 gramów posiadają oznaczenia zgodne z międzynarodowymi standardami ułatwiające ich identyfikację w celu ponownego przetworzenia po zakończeniu eksploatacji urządzenia.

Ograniczenia dotyczące materiałów

To urządzenie firmy HP nie zawiera rtęci.

Ten produkt firmy HP nie jest wyposażony w baterię.

Utylizacja niepotrzebnego sprzętu przez użytkowników



Ten symbol oznacza, że produktu nie należy wyrzucać wraz z innymi odpadami z gospodarstw domowych. Za ochronę zdrowia ludzkiego i środowiska ponosi odpowiedzialność użytkownik poprzez dostarczenie zużytego urządzenia do wyznaczonego punktu odbioru zużytych produktów elektrycznych i elektronicznych. Aby uzyskać więcej informacji, skontaktuj się z firmą zajmującą się utylizacją opadów lub odwiedź witrynę: www.hp.com/recycle.



Więcej informacji

Informacje na temat powyższych zagadnień dotyczących środowiska znajdują się w następującej dokumentacji:

- Arkusz profilu ochrony środowiska dla tego i innych urządzeń firmy HP
- Informacje dotyczące zaangażowania firmy HP w ochronę środowiska
- System zarządzania ochroną środowiska firmy HP
- Program zwrotów i odzysku zużytych urządzeń firmy HP
- Arkusz danych dotyczących bezpieczeństwa materiałów

Odwiedź witrynę www.hp.com/go/environment lub www.hp.com/hpinfo/globalcitizenship/environment.

Deklaracja zgodności

Deklaracja zgodności

zgodnie z normami ISO/IEC 17050-1 oraz EN 17050-1: DoC# BOISB-0703-00-wyd.12.0

Nazwa producenta:	Hewlett-Packard Company
Adres producenta:	11311 Chinden Boulevard Boise, Idaho 83714-1021, USA
oświadcza, że produkt	
Nazwa produktu:	Moduł faksu analogowego HP Analog Fax Accessory 500
Oznaczenie prawne modelu:²⁾	BOISB-0703-00
Opcje urządzenia	Wszystkie
Kaseta z tonerem/bęben światłoczuły	Nie dotyczy
jest zgodny z następującymi specyfikacjami:	
BEZPIECZEŃSTWO:	IEC 60950-1:2005 / EN60950-1: 2006 +A11:2009 +A12:2011
Zgodność elektromagnetyczna:	CISPR22:2005 +A1/ EN55022:2006 +A1 — klasa A ^{1), 3)} EN 55024:1998+A1:2001 + A2:2003 EN61000-3-2:2006 +A1:2009 + A2:2009 FCC Rozdział 47 CFR, Część 15 Klasa A ¹⁾ / ICES-003, Wydanie 4
Dane związane z funkcjami telekomunikacyjnymi:	ES203-201; FCC rozdział 47 CFR, część 68 ⁴⁾
RoHOS	EN 50581:2012
Informacje dodatkowe:	
Niniejszy produkt spełnia wymagania dyrektywy EMC 2004/108/EC, dyrektywy dotyczącej niskiego napięcia 2006/95/EC oraz dyrektywy R&TTE 1999/5/EC i jako taki posiada odpowiednie oznaczenie CE  .	
Niniejsze urządzenie spełnia wymagania części 15 przepisów FCC. Używanie urządzenia jest uwarunkowane dwiema zasadami: (1) urządzenie nie może powodować szkodliwych zakłóceń oraz (2) urządzenie musi przyjmować wszystkie zakłócenia, łącznie z tymi, które mogą powodować jego nieoczekiwane działanie.	
1) Produkt został przetestowany w typowej konfiguracji z komputerami osobistymi firmy Hewlett-Packard.	
2) Ze względów prawnych produktowi przydzielono urzędowy numer produktu. Nie należy mylić tego numeru z nazwą produktu ani z numerem produktu.	
3) Produkt spełnia wymogi EN55022 i CNS13438 klasa A, a co za tym idzie: „Ostrzeżenie: Jest to produkt klasy A. W warunkach domowych urządzenie może powodować zakłócenia radiowe, którym użytkownik musi zapobiegać”.	
4) Ten produkt posiada (oprócz zatwierdzeń wymienionych powyżej) zatwierdzenia telekomunikacyjne oraz standardy odnoszące się do wszystkich państw/regionów, w których jest sprzedawany.	
Boise, Idaho 83714-1021, USA	

Deklaracja zgodności

zgodnie z normami ISO/IEC 17050-1 oraz EN 17050-1: DoC# BOISB-0703-00-wyd.12.0

luty 2013

Kontakt tylko w sprawach dotyczących przepisów:

Europa: Lokalne biuro sprzedaży i obsługi Hewlett-Packard lub Hewlett-Packard GmbH, HQ-TRE,
Herrenberger Straße 140, 71034 Böblingen, Germany <http://www.hp.com/go/certificates>

Kontakt w USA: Product Regulations Manager, Hewlett-Packard Company, PO Box 15, Mail Stop 160, Boise,
Idaho 83707-0015 (telefon: 208-396-6000)

Przepisy FCC

Niniejsze urządzenie zostało poddane testom, które wykazały jego zgodność z wymogami dla urządzeń elektronicznych klasy A, zgodnie z częścią 15 przepisów FCC. Te wymagania dotyczą odpowiedniej ochrony przed szkodliwymi zakłóceniami przy instalacji w pomieszczeniach biurowych i handlowych. Niniejsze urządzenie generuje, używa i emituje fale o częstotliwości radiowej i, jeśli nie jest zainstalowane i użytkowane zgodnie z zaleceniami zawartymi w instrukcji obsługi, może powodować interferencję szkodliwą dla komunikacji radiowej. Użytkowanie urządzenia na obszarze zamieszkałym może powodować wystąpienie szkodliwej interferencji, za którą odpowiedzialność w pełni ponosi użytkownik.

 **UWAGA:** Jakiegokolwiek zmiany lub modyfikacje drukarki, które nie są wyraźnie zatwierdzone przez firmę HP, mogą spowodować utratę uprawnień do obsługi niniejszego urządzenia przez użytkownika.

W celu zapewnienia zgodności z ograniczeniami dla urządzeń klasy A, określonymi w rozdziale 15 przepisów FCC, należy używać ekranowanych przewodów interfejsu.

Dodatkowa deklaracja FCC dla produktów telekomunikacyjnych (Stany Zjednoczone)

To wyposażenie jest zgodne z częścią 68 przepisów i wymagań FCC w adaptacji ACTA. Z tyłu urządzenia znajduje się etykieta, zawierająca między innymi informacje identyfikator produktu w formacie US:AAAEQ##TXXXX. Numer ten należy podać na żądanie operatora telekomunikacyjnego.

Numer REN używany jest do określania liczby urządzeń, jaką można podłączać do linii telefonicznej. Podłączenie do linii zbyt wielu urządzeń może spowodować brak dzwonka przy połączeniu przychodzącym. W większości lokalizacji suma numerów REN wszystkich urządzeń nie powinna przekraczać pięć (5,0). Należy dokładnie określić liczbę urządzeń, które można podłączyć do linii, zgodnie z ogólną liczbą numerów REN. W tym celu należy skontaktować się z firmą telekomunikacyjną i ustalić maksymalny numer REN dla danego obszaru.

Niniejsze urządzenie używa następujących wtyczek USOC: RJ11C.

Wraz z urządzeniem dostarczony jest kabel telefoniczny i wtyczkę modułową zgodną z przepisami FCC. Niniejsze urządzenie przystosowano do połączenia z lokalną lub wewnętrzną siecią telefoniczną za pomocą gniazda modułowego zgodnego z częścią 68 przepisów FCC. Niniejsze urządzenie nie może pracować na liniach z aparatami wrzutowymi obsługiwanych przez operatorów telekomunikacyjnych. Podłączenie urządzenia do linii typu "party line" podlega taryfom lokalnym.

Jeśli niniejsze urządzenie będzie zakłócać pracę sieci telefonicznej, operator może po wcześniejszym powiadomieniu o tym fakcie tymczasowo zaprzestać świadczenia usług. Jeśli wcześniejsze powiadomienie nie będzie możliwe, informacja dotrze do użytkownika w najbliższym możliwym terminie. Informacje, w razie potrzeby, będą także dotyczyć przysługujących użytkownikowi praw do składania skargi w komisji FCC.

Operator telefoniczny może dokonywać w urządzeniach, sprzęcie, sposobach prowadzenia działalności lub procedurach zmian, które mogą mieć wpływ na właściwe funkcjonowanie urządzeń. W takich przypadkach operator wyśle powiadomienie o konieczności wprowadzenia zmian w celu nieprzerwanego świadczenia usług.

W przypadku wystąpienia błędów w niniejszym urządzeniu, należy korzystając z numerów podanych w niniejszej instrukcji uzyskać informacje o naprawach i (lub) gwarancji. W przypadku wystąpienia problemu powodującego zakłócenia w sieci telefonicznej, operator może zażądać odłączenia urządzenia od sieci do momentu usunięcia problemu.

Klient może przeprowadzać następujące naprawy: wymieniać oryginalny sprzęt dostarczany z urządzeniem. Dotyczy to kasety drukującej, podpórek podajników i pojemników, przewodu zasilającego i przewodu telefonicznego. Zaleca się, aby użytkownik sam zainstalował w gnieździe elektrycznym, do którego podłączone jest niniejsze urządzenie, ochronnik przepięciowy. Pozwala to uniknąć zniszczenia urządzenia spowodowanego wystąpieniem lokalnej iskry lub innego rodzaju przepięcia.

Znak Japan Telecom

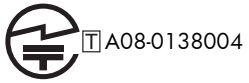

Ustawa o ochronie użytkowników telefonów (Stany Zjednoczone)

Ustawa o ochronie użytkowników telefonów (Telephone Consumer Protection Act) z roku 1991 zabrania wykorzystywania komputerów i innych urządzeń elektronicznych, w tym faksów, do wysyłania wiadomości bez umieszczenia na marginesie w górnej lub dolnej części pierwszej lub każdej przesłanej strony, daty i godziny wysłania wiadomości oraz danych identyfikacyjnych podmiotu wysyłającego, a także numeru telefonu urządzenia lub podmiotu wysyłającego. (Podany numer telefonu nie może zaczynać się od 900 ani nie może być żadnym innym numerem, za który opłaty przewyższają opłaty dla połączeń lokalnych lub międzymiastowych).

Kanadyjska deklaracja zgodności (DOC)

Complies with Canadian EMC Class A requirements.

« Conforme à la classe A des normes canadiennes de compatibilité électromagnétiques. « CEM ». »

Wymaganie przemysłowe CS-03 dla Kanady

Uwaga: Etykieta Industry Canada oznacza, że sprzęt posiada odpowiedni certyfikat. Posiadanie certyfikatu oznacza, że urządzenie spełnia określone wymagania dotyczące ochrony, funkcjonowania i bezpieczeństwa sieci telekomunikacyjnej, jak nakazuje odpowiedni dokument Wymagań technicznych dla urządzeń końcowych. Departament nie gwarantuje, że urządzenie będzie działać w sposób satysfakcjonujący użytkownika. Przed zainstalowaniem urządzenia użytkownicy powinni upewnić się, że można podłączyć to urządzenie do systemu lokalnego operatora telekomunikacyjnego. Urządzenie musi zostać podłączone z wykorzystaniem dopuszczalnych sposobów podłączenia. Klient powinien pamiętać, że w niektórych sytuacjach spełnienie powyższych warunków może nie zapobiec pogorszeniu jakości usług. Naprawy certyfikowanego urządzenia powinny być koordynowane przez przedstawiciela wskazanego przez dostawcę sprzętu. Wszelkie naprawy lub przeróbki urządzenia wykonane przez użytkownika, jak również wadliwe działanie urządzenia, mogą spowodować, że operator telekomunikacyjny nakaże użytkownikowi odłączenie urządzenia. Dla własnego bezpieczeństwa użytkownik powinien zapewnić wzajemne połączenie istniejących linii uziemienia systemu zasilania, linii telefonicznych oraz metalowej instalacji wodnej. Ten środek ostrożności może być szczególnie ważny na obszarach wiejskich.

! OSTROŻNIE: Użytkownik nie powinien próbować wykonywać takich połączeń samodzielnie, ale powinien skontaktować się z odpowiednimi organami nadzoru elektrycznego lub z elektrykiem. Numer REN dla tego urządzenia wynosi 0,0.

Uwaga: Numer REN przypisany do każdego urządzenia końcowego pozwala określić maksymalną liczbę urządzeń końcowych, jakie można podłączyć do jednej linii. Linia telefoniczna może być zakończona dowolną liczbą urządzeń, pod warunkiem, że suma numerów REN tych urządzeń nie przekracza liczby pięć (5,0). Standardowym typem wtyczki telefonicznej umożliwiającym podłączenie urządzenia bezpośrednio do sieci telefonicznej jest CA11A.

Deklaracja operacji telekomunikacyjnych dla Europy

Niniejszy produkt jest przeznaczony do podłączania do analogowych sieci PSTN (Public Switched Telecommunication Networks, publiczne komutowane sieci telefoniczne) w krajach/regionach Europejskiego Obszaru Ekonomicznego.

Produkt spełnia wymogi dyrektywy R&TTE Directive 1999/5/EC (aneks II) Unii Europejskiej i został odpowiednio oznakowany symbolem CE.

Aby uzyskać więcej szczegółowych informacji, należy zapoznać się z deklaracją zgodności producenta zamieszczoną w innej sekcji tego podręcznika.

Jednak z powodu różnic między poszczególnymi krajowymi/regionalnymi sieciami PSTN, nie można zagwarantować prawidłowej pracy urządzenia w każdym punkcie końcowym sieci PSTN. Zgodność sieci zależy od prawidłowych ustawień wybranych przez klienta podczas przygotowywania połączenia z siecią. Należy postępować zgodnie z instrukcjami podanymi w podręczniku użytkownika.

W przypadku pojawienia się problemów ze zgodnością sieci należy skontaktować się z dostawcą sprzętu lub punktem pomocy firmy Hewlett-Packard w kraju/regionie, w którym urządzenie jest używane.

Podłączenie do punktu przyłączeniowego sieci PSTN może być związane z koniecznością spełnienia dodatkowych wymagań ustalonych przez lokalnego operatora PSTN.

Deklaracje telekomunikacyjne dla Nowej Zelandii

Udzielenie zezwolenia Telepermit na każde urządzenie końcowe oznacza, że operator telekomunikacyjny potwierdza, że dane urządzenie jest zgodne z minimalnymi warunkami podłączenia do sieci. Nie oznacza to aprobaty operatora telekomunikacyjnego dla produktu ani nie stanowi żadnej gwarancji. Przede wszystkim nie stanowi to zapewnienia, że dane urządzenie będzie prawidłowo współpracować pod każdym względem z innym urządzeniem, dla którego wydano zezwolenie Telepermit, ani nie oznacza również, że dany produkt jest zgodny z wszystkimi usługami sieciowymi operatora telekomunikacyjnego.

Urządzenie to nie gwarantuje przekazania połączenia do innego urządzenia podłączonego do tej samej linii.

Tego sprzętu nie należy konfigurować do wykonywania automatycznych połączeń z numerem alarmowym „111”.

Ten produkt nie został przetestowany na zgodność z szczególną usługą FaxAbility na terenie Nowej Zelandii.

Oświadczenie EMI (Tajwan)

警告使用者：

這是甲類的資訊產品，在居住的環境中使用時，可能會造成射頻干擾，在這種情況下，使用者會被要求採取某些適當的對策。

Oświadczenie VCCI (Japonia)

この装置は、クラスA情報技術装置です。この装置を家庭環境で使用すると電波妨害を引き起こすことがあります。この場合には使用者は適切な対策を講ずるよう要求されることがあります。

VCCI-A

Oświadczenie EMC (Chiny)

此为 A 级产品，在生活环境中，该产品可能会造成无线电干扰。在这种情况下，可能需要用户对其干扰采取切实可行的措施。

Oświadczenie dotyczące kompatybilności elektromagnetycznej (Korea)

A급 기기 (업무용 방송통신기기)	이 기기는 업무용(A급)으로 전자파적합등록을 한 기기이오니 판매자 또는 사용자는 이점을 주의하시기 바라며, 가정 외의 지역에서 사용하는 것을 목적으로 합니다.
-----------------------	--

Tabela materiałów (Chiny)

有毒有害物质表

根据中国电子信息产品污染控制管理办法的要求而出台

部件名称	有毒有害物质和元素					
	铅 (Pb)	汞 (Hg)	镉 (Cd)	六价铬 (Cr(VI))	多溴联苯 (PBB)	多溴二苯醚 (PBDE)
打印引擎	X	0	0	0	0	0
控制面板	0	0	0	0	0	0
塑料外壳	0	0	0	0	0	0
格式化板组件	X	0	0	0	0	0
碳粉盒	X	0	0	0	0	0

0609

0：表示在此部件所用的所有同类材料中，所含的此有毒或有害物质均低于 SJ/T11363-2006 的限制要求。

X：表示在此部件所用的所有同类材料中，至少一种所含的此有毒或有害物质高于 SJ/T11363-2006 的限制要求。

注：引用的“环保使用期限”是根据在正常温度和湿度条件下操作使用产品而确定的。

Indeks

A

akcesoria 151
anulowanie faksu 42, 120
archiwizacja faksów 34, 112
włączanie 34, 112

B

baterie na wyposażeniu 154
baza danych 58
blokada pamięci
PIN 44
włączanie 127
wyłączanie 127
blokowanie przychodzących
faksów 30, 107
błąd
kody 51, 136
boki jak w oryginale 25

C

części 4
części zamienne 151

D

dane środowiskowe 150
dane techniczne 150
deklaracja zgodności 155
dokument, konwencje 2
domyślne opcje zleceń 24, 32,
108

dopasowywanie numeru faksu do
numeru szybkiego wybierania
22

dopasuj do strony 33, 110
drukowanie zablokowanych
faksów 127

DSS. *Patrz* narzędzie do
dystrybucji cyfrowej
działanie faksu 11, 82

dziennik/raport

dziennik zdarzeń 57, 141

dziennik zdarzeń,
czyszczenie 58, 143

raport bilingowy, czyszczenie
58

raport kodów bilingowych 58,
142

raport listy blokowanych
faksów 59

raport listy szybkiego
wybierania 59, 143

raport listy zablokowanych
faksów 142

raport połączenia faksowego
56, 143

dziennik zdarzeń 57, 141

E

eliminacja
puste strony 28
eliminacja pustych stron 28, 100
EWS. *Patrz* wbudowany serwer
internetowy

F

faks

anulowanie 42, 120

drukowanie 127

kreator konfiguracji 12, 83

odbieranie 120

podłączanie linii telefonicznej
11

problemy z podawaniem 47,
132

rozdzielczość 150

wymagane ustawienia 11, 82

wysyłanie 37, 116

faks sieciowy 12

faksy, archiwizacja 34

faksy, przekazywanie 34

funkcje, opis 3

G

głośność dzwonka 29

głośność modemu 17

głośność wybierania faksu 88

grafika, niska jakość 37, 116

grupowe wybieranie. *Patrz* szybkie
wybieranie

gwarancja

produkt 145

urządzenie 146

H

harmonogram

drukowanie faksów 107

harmonogram drukowania

faksów 29, 107

HP Color LaserJet CM 3530 5

HP Color LaserJet CM 4540 63

HP Color LaserJet Enterprise
M4555 63

HP LaserJet Enterprise 500 63

HP LaserJet Enterprise 500 Color
63

I

informacje o zgodności

z wymogami ustawowymi

deklaracja zgodności 155

instalacja

HP Color LaserJet CM3530 6

HP Color LaserJet CM4540 64

HP Color LaserJet M4555 68

HP LaserJet Enterprise 500 72

urządzenie wielofunkcyjne

HP LaserJet Enterprise 500

75

instalacja modułu faksu 6, 72, 75

instalacja przystawki faksującej
64, 68

K

kanadyjska deklaracja zgodności
(DOC) 161

kody bilingowe 23, 100

kompilacja zlecenia 28, 99

kompresja JBIG

ustawianie 21

konfiguracja
 odbieranie faksów 29
 zdalna 15, 86
kontakt z HP 147
konwencje w dokumencie 2
Koreańskie oświadczenie
 dotyczące kompatybilności
 elektromagnetycznej 165
kraj/region 13
kreator, konfiguracja faksu 12,
 83
książka adresowa 119
książka telefoniczna 40

L

liczba dzwońków przed
 odebraniem faksu 102
linia telefoniczna
 podłączenie 82
linia telefoniczna, podłączanie
 modułu faksu 11
lista blokowanych faksów
 tworzenie 30, 108
 usuwanie numerów z 31, 108
 usuwanie wszystkich
 numerów 31

M

magazynowanie, środowisko
 150
menu, ustawienia faksu 12
menu ustawień nie jest
 wyświetlane 12
moduł faksu
 podłączanie linii telefonicznej
 11

N

nagłówek faksu 13
nagłówek nakładki
 ustawianie 19
narzędzie do dystrybucji cyfrowej,
 zdalna konfiguracja 16, 87
nazwa firmy 13
nie skonfigurowano 11, 82
numer telefonu 13

O

obsługa klienta 147
odbieranie faksów 120
odpytywanie 31, 113

odpytywanie faksu 31, 113
odstęp czasu przed ponownym
 wybieraniem, ustawianie 18,
 89
ogólne ustawienia faksu 20
ogólne ustawienia wysyłania
 faksów 92
ograniczenia dotyczące
 materiałów 154
orientacja 26
orientacja zawartości 26, 97
ostrzeżenia 2
oświadczenie VCCI dla Japonii
 164

P

pamięć, zapisywanie i usuwanie
 faksów 37, 116
pasek komunikatów o stanie 116
pauza, podczas wybierania
 numeru 37, 116
PIN
 resetowanie 44
 tworzenie 44
 zmiana 44
podgląd obrazów 95
podłączanie do modemu 82
połączenia głosowe i ponawianie
 prób 43, 126
ponowne wybieranie po błędzie
 90
ponowne wybieranie w przypadku
 braku odpowiedzi 91
 ustawianie 19
ponowne wybieranie w przypadku
 zajętości 90
 ustawianie 18
potwierdzanie numeru faksu 21,
 93
powiadamanie o faksach 25,
 32, 96
prefiks
 automatyczne wybieranie
 numerów 20, 92
prefiks wybierania numerów 92
 ustawianie 20
prędkość modemu 150
prędkość wysyłania faksów 89
prędkość modemu 49, 133

problemy z podawaniem 47,
 132
produkt wolny od rtęci 154
przełęczarka, internetowa
 zdalna konfiguracja 15, 86
przekazywanie faksów 34, 35,
 112
 włączanie 113
przekazywanie faksu 35
przepisy FCC 157
przestrogi 2
przetwarzanie obrazu
 orientacja obrazów 106
 ostrość 104
 przycinanie stron 105
 regulacja tonacji 106
 ustawienia 103
 wykrywanie kolorów 104
 wymazywanie krawędzi 104

R

raport kodów bilingowych
 drukowanie 58, 142
raport listy blokowanych faksów
 drukowanie 59
raport listy zablokowanych faksów
 drukowanie 142
raport połączenia 56, 143
raport ze śledzenia zgodnie
 z protokołem T.30 59, 143
regulacja obrazu 27, 98
rozdzielczość
 ustawianie 24, 95
rozdzielczość, faksowanie 150
rozmiar oryginalny 26, 98
rozwiązywanie problemów
 menu ustawień faksu nie jest
 wyświetlane 12
 rozwiązywanie problemów
 z liniami telefonicznymi 48,
 135
 spowolnione odbieranie
 faksów 49, 133
 systemy PBX 48, 135
rozwiązywanie problemów
 z liniami telefonicznymi 48,
 135
Rozwiązywanie problemów
 z systemami PBX 48, 135

S

sondowanie 113
włączanie 113
spowolnione odbieranie faksów 49, 133
spowolnione wysyłanie faksów 48, 135
stan, strona przystawki faksującej 46, 130
szybkie wybieranie
raport listy 59, 143
tworzenie 42, 121
usuwanie 42, 123

T

Tajwan, Oświadczenie EMI 164
tekst/obraz 99
optymalizacja 27
tryb korekcji błędów
ustawienia 23, 94
tryb wybierania numerów
ustawianie 17, 89
tryb wybierania numerów faksów 89

U

uaktualnienia oprogramowania układowego 61, 144
Urządzenie wielofunkcyjne HP LaserJet Enterprise z serii M725 63
ustawianie daty/godziny 12
ustawianie daty i godziny 84
ustawianie jasności/zaciemnienia wysyłanych faksów 22
ustawianie ostrości dla wysyłanych faksów 21
ustawianie tła
kopiowanie kolorowego papieru 22
usuwanie z wysyłanych faksów 22
ustawienia
blokada pamięci 127
dopasowywanie numeru faksu do numeru szybkiego wybierania 22
faks 17, 88
format daty i godziny 84
głośność modemu 17

kody bilingowe 23, 100
kompresja JBIG 21
menu 12
nagłówek nakładki 19
odbieranie faksów 29, 101
odstęp czasu przed ponownym wybieraniem 18
ogólne ustawienia faksu 20
ogólne ustawienia wysyłania 92
ostrość 21
ponowne wybieranie w przypadku braku odpowiedzi 19
ponowne wybieranie w przypadku zajętości 18
potwierdzanie numeru faksu 21
prefiks wybierania numerów 20
przekazywanie faksów 35
rozdzielczość 24
tło 22
tryb korekcji błędów 23
tryb wybierania numerów 17
ustawianie jasności/zaciemnienia 22
wykrywanie sygnału wybierania 19
wymagane 11, 82
wysyłanie faksu 17, 88
ustawienia chronione 44
ustawienia daty/godziny 84
ustawienia faksów
wybieranie numerów 17, 88
ustawienia faksu 17, 88
blokowanie przychodzących faksów 30
data i godzina 84
głośność dzwonka 29
harmonogram drukowania faksów 29
odbieranie 29, 101
ogólne 20
przetwarzanie obrazu 103
wysyłanie 17, 88
ustawienia faksu, częstotliwość dzwonka 103
ustawienia faksu, dopasuj do strony 110

ustawienia faksu, głośność dzwonka 101
ustawienia faksu, liczba dzwonek przed odebraniem faksu 102
ustawienia faksu, odbiornik 111
ustawienia faksu, odstęp czasu między dzwonekami 103
ustawienia faksu, powiadamianie 109
ustawienia faksu, ustawianie stron 111
ustawienia faksu, zasobnik papieru 112
ustawienia faksu, źródło papieru 110
ustawienia odbierania faksów 29, 101, 102
blokowanie faksów 107
blokowanie przychodzących faksów 30
częstotliwość dzwonka 103
domyślne opcje zleceń 32
dopasuj do strony 33, 110
głośność dzwonka 29, 101
harmonogram drukowania faksów 29
konfiguracja 29, 101
liczba dzwonek przed odebraniem faksu 102
odbiornik 111
odstęp czasu między dzwonekami 103
powiadamianie 32, 109
prędkość 102
ustawianie stron druku 111
wybór zasobnika papieru 33
zasobnik papieru 112
znakowanie odbieranych faksów 33, 109
źródło papieru 110
ustawienia powiadamiania 25, 32, 96
ustawienia serwisowe 59, 143
ustawienia wybierania numerów faksów 17, 88
ustawienia wysyłania faksów 17, 88
domyślne opcje zleceń 24
eliminacja pustych stron 100
głośność wybierania 88

- kompilacja zlecenia 99
- odstęp czasu przed ponownym wybieraniem 89
- ogólne 92
- orientacja zawartości 97
- podgląd obrazów 95
- ponowne wybieranie po błędzie 90
- ponowne wybieranie w przypadku braku odpowiedzi 91
- ponowne wybieranie w przypadku zajętości 90
- potwierdzanie numeru faksu 93
- prefiks wybierania numerów 92
- prędkość 89
- regulacja obrazu 98
- rozdzielczość 95
- rozmiar oryginalny 98
- tekst/obraz 99
- tryb korekcji błędów 94
- tryb wybierania numerów 89
- wybijanie numerów 17, 88
- wykrywanie sygnału wybierania 91
- ustawienia znakowania odbieranych faksów 109
- usuwanie, zużyte 154
- usuwanie danych dziennika/raportu 58, 143
- usuwanie odpadów 154
- usuwanie zużytych 154
- uwagi 2

V

VoIP 45, 128

W

- wbudowany serwer internetowy 15, 86
 - włączanie sondowania 113
- Web Jetadmin, zdalna konfiguracja 15, 86
- wskazówki 2
- wsparcie 147
- wybijanie impulsowe
 - ustawianie 17, 89

- wybijanie tonowe
 - ustawianie 17, 89
- wybór zasobnika papieru 33
- wykrywanie sygnału wybierania 91
- wykrywanie sygnału wybierania, ustawianie 19
- wymagane ustawienia kraj/region 11, 82
- wysyłanie faksu
 - do wielu odbiorców 42, 121
 - usuwanie wielu odbiorców 42, 123
 - używając numerów z książki adresowej 119
 - używając numerów z książki telefonicznej 40

Z

- zablokowane fakсы, drukowanie 127
- zdalna konfiguracja 15
 - narzędzie do dystrybucji cyfrowej 16, 87
 - przełęczarka internetowa 15, 86
 - Web Jetadmin 15, 86
- zdalna konfiguracja faksu 86
- zdjęcia, niska jakość 37, 116
- znakowanie odbieranych faksów 33



CC487-91217

